

Universidad Nacional Autónoma de México  
Facultad de Arquitectura  
Taller Max Cetto



# arquitectura

Proyecto para la inserción de vivienda verde en el  
Centro Histórico de la Ciudad de México y  
recuperación del espacio público.

Ubicado en la calle Mariana Rodríguez del Toro entre la calle de  
República de Chile y Allende en el barrio de Santo Domingo.  
Delegación Cuauhtémoc

Tesis para obtener el título de Arquitecto

Presenta:

Alan Enríquez Arias

Sinodales:

Arq. Vicente Flores Arias

Arq. Gustavo Romero Fernández

Arq. Francisco Hernández Spinola



Universidad Nacional  
Autónoma de México



**UNAM – Dirección General de Bibliotecas**  
**Tesis Digitales**  
**Restricciones de uso**

**DERECHOS RESERVADOS ©**  
**PROHIBIDA SU REPRODUCCIÓN TOTAL O PARCIAL**

Todo el material contenido en esta tesis esta protegido por la Ley Federal del Derecho de Autor (LFDA) de los Estados Unidos Mexicanos (México).

El uso de imágenes, fragmentos de videos, y demás material que sea objeto de protección de los derechos de autor, será exclusivamente para fines educativos e informativos y deberá citar la fuente donde la obtuvo mencionando el autor o autores. Cualquier uso distinto como el lucro, reproducción, edición o modificación, será perseguido y sancionado por el respectivo titular de los Derechos de Autor.



## Agradecimientos

A mis **papas** por haber sido grandes ejemplos para que mi desarrollo académico, por apoyarme en todas mis decisiones y por educarme los principios necesarios para ser la persona que soy ahora.

A mi hermano **Roberto** por haber sido un gran apoyo durante toda mi vida y sobre todo en esta última etapa.

A mis maestros por haberme enseñado lo maravilloso de la arquitectura y su práctica:

**Arq. Vicente Flores** por haberme guiado a lo largo del desarrollo de este documento y haberme enseñado la responsabilidad que tenemos los arquitectos con la sociedad.

**Arq. Luis Cruz** por su compromiso y dedicación para la formación de la Tesis

**Arq. Mauricio Trapaga** por enseñarme las bases de esta carrera y darme la oportunidad de practicar la docencia en la arquitectura.

**Arq. Francisco Hernandez y Arq. Gustavo Romero** por su apoyo, interés y enseñanzas en el desarrollo de este documento.

A la **UNAM** por todo lo que me ha dado y he logrado gracias a ella; no solo la educación sino también las experiencias, viajes, amigos y sobre todo la oportunidad de haber estudiado en la mejor Universidad de Latinoamérica.



# Índice

## Primera Parte

- Introducción.....pag.1
- Antecedentes Históricos.....pag.4
  - 1.1 Desarrollo Urbano en Área de Estudio
  - 1.2 Ex Convento de Santo Domingo
  - 1.3 Callejón Mariana Rodríguez del Toro de Lazarin
  - 1.4 Renovación Habitacional popular
- Análisis Socioeconómico.....pag.48
  - 2.1 Introducción del Análisis socioeconómico
  - 2.2 Población en el Centro Histórico
  - 2.3 Clasificación de Centro Histórico por Zonas
  - 2.4 Características Socio dinámicas de la Zona Centro Norte
  - 2.5 Características Económicas e índice de marginación
  - 2.6 Características Educativas
  - 2.7 Servicios y Salud
  - 2.8 Vivienda Y Servicios
  - 2.9 Diagnostico
- Análisis Urbano .....pag.61
  - 3.1 Análisis de Aéreas Verdes
  - 3.2 Análisis de Recorridos Turísticos
  - 3.3 Análisis de Asoleamiento
  - 3.4 Vialidades
  - 3.5 Rutas del Metro
  - 3.6 Flujos Vehiculares
  - 3.7 Rutas de Camión
  - 3.8 Puntos de Referencia
  - 3.9 Tipología de Calles
  - 3.10 Análisis de Partidos Arquitectónicos
  - 3.11 Niveles
  - 3.12 Uso de Suelo
  - 3.13 Tipología de Comercio
  - 3.14 Densidad de Construcción
  - 3.15 Diagnostico
  - 3.16 Escenario
  - 3.17 Larguillos





Universidad Nacional  
Autónoma de México



**UNAM – Dirección General de Bibliotecas**  
**Tesis Digitales**  
**Restricciones de uso**

**DERECHOS RESERVADOS ©**  
**PROHIBIDA SU REPRODUCCIÓN TOTAL O PARCIAL**

Todo el material contenido en esta tesis esta protegido por la Ley Federal del Derecho de Autor (LFDA) de los Estados Unidos Mexicanos (México).

El uso de imágenes, fragmentos de videos, y demás material que sea objeto de protección de los derechos de autor, será exclusivamente para fines educativos e informativos y deberá citar la fuente donde la obtuvo mencionando el autor o autores. Cualquier uso distinto como el lucro, reproducción, edición o modificación, será perseguido y sancionado por el respectivo titular de los Derechos de Autor.

- Espacio Público .....pag.87
  - 4.1 Diseño Participativo
  - 4.2 Diseño Original
  - 4.3 Perfil de la Calle
  - 4.4 Usos sobre la calle
  - 4.5 Tipos de Vegetación
  - 4.6 Propuestas
  - 4.7 Proyecto Final
- Arquinatura .....pag.105
  - 5.1 Concepto
  - 5.2 La Estética
  - 5.3 La Estructura
  - 5.4 Diagrama de Voronoi
- Proyecto Arquinatura .....pag.131
  - 6.1 Programa Arquitectónico
  - 6.2 Diseño de la Fachada
  - 6.3 Partido Arquitectónico y Planteamiento Formal
  - 6.4 Proceso de Diseño
  - 6.5 Estructura
  - 6.6 Instalaciones
  - 6.7 Costo del proyecto
  - 6.8 Imágenes Interiores
  - 6.9 Imágenes Exteriores
  - 6.10 Planos Arquitectónicos
  - 6.11 Planos Estructurales
  - 6.12 Planos Hidrosanitarios
  - 6.13 Planos Eléctricos
- Bibliografía.....pag.177
- Conclusiones.....pag.178



El ambiente natural todavía nos llena de asombro a pesar de todos los descubrimientos científicos y la sabiduría que la humanidad ha adquirido. La naturaleza sigue guardando misterios que tal vez jamás podremos revelar. Esta complejidad ha llenado al hombre de frustración por el intento de controlarla, por lo mismo el hombre se ha alejado cada vez mas de ella inclusive cuando nuestra supervivencia dependa de ello. En los últimos años se ha hecho un intento de revertir este hecho por medio de la arte y la arquitectura y han surgido movimientos como la 'natural architecture' que simplemente expande el movimiento del 'land art' actuando como una forma de activismo y protesta. Es por esta razón que intento hacer una búsqueda mas profunda debido a que estas expresiones tienen mucho potencial por explorar.

**Esta Tesis se sustenta bajo el fundamento de la necesidad del cambio urgente de un estilo de vida mas consiente de nuestro ambiente.**

El Centro Histórico de la Ciudad de México es el espacio político administrativo más importante del país al concentrar la historia urbana de nuestra nación.<sup>1</sup> Posee la mayor cantidad de monumentos históricos, restos arquitectónicos y cientos de edificaciones coloniales, varios de los principales museos de arte e historia, teatros, cines, parques, plazas y centros de espectáculos de carácter popular más importantes de América Latina. Este sitio no solo es importante por ser sede de las instituciones administrativas más importantes, sino porque es la zona que concentra los símbolos culturales de la sociedad Mexicana: 'es el lugar donde reside el supremo gobierno, en donde se administra el país y una gran ciudad, el lugar donde se concentra el comercio especializado y actividades financieras, en donde están los principales equipamientos para el desarrollo social y las oficinas de los prestadores de servicios especializados; el lugar donde todo lo anterior se mezcla con una notable concentración de población que vive y trabaja estrechamente relacionada con esas funciones. Es, además, el espacio urbano donde se ha manifestado, durante siglos, el trato desigual de las clases sociales y donde se han emprendido las luchas más importantes para el país por la identidad nacional y su soberanía.'<sup>(Cantú; 2000:122)</sup>





Universidad Nacional  
Autónoma de México

Dirección General de Bibliotecas de la UNAM

**Biblioteca Central**



**UNAM – Dirección General de Bibliotecas**  
**Tesis Digitales**  
**Restricciones de uso**

**DERECHOS RESERVADOS ©**  
**PROHIBIDA SU REPRODUCCIÓN TOTAL O PARCIAL**

Todo el material contenido en esta tesis esta protegido por la Ley Federal del Derecho de Autor (LFDA) de los Estados Unidos Mexicanos (México).

El uso de imágenes, fragmentos de videos, y demás material que sea objeto de protección de los derechos de autor, será exclusivamente para fines educativos e informativos y deberá citar la fuente donde la obtuvo mencionando el autor o autores. Cualquier uso distinto como el lucro, reproducción, edición o modificación, será perseguido y sancionado por el respectivo titular de los Derechos de Autor.

En el periodo revolucionario la metrópoli se consolida, ya que al existir un clima de inseguridad en el campo, la ciudad es vista como un lugar seguro y escenario de flujos migratorios. 'Este contexto conformo un proletariado urbano, el cual se concentra en la parte norte, este y sureste en menor medida alrededor de la estaciones de ferrocarril, de las bodegas de almacenes y de la aduana'.(Coulomb;1991:32)

Es debido a eso que es trascendente recuperar el espacio público en esta zona e insertar un modelo habitacional que establezca la dirección que debe tomar la vivienda para el siglo XXI. Esto cambiaría el rumbo de despoblación que ha tenido el Centro Histórico posterior al sismo de 1985, ya que en la ultima década se ha presentado un despunte como potencial comercial y económico que puede traducirse a uno poblacional. El Centro Histórico tiene esa capacidad ya que no existe en la ciudad una zona mejor ubicada y con mejor equipamiento que esta. Por otro lado tiene un alto potencial en términos de infraestructura ecológicamente sostenible ya que cuenta con la mayor cantidad de estaciones de metro por km<sup>2</sup> del país, y un sin numero de rutas de transporte público, que con mayor presupuesto y una mejor organización podría dar abasto a la nueva población.

**Es imprescindible recobrar el valor habitacional del Centro Histórico para un futuro sustentable de la Ciudad de México.**









## Investigación Histórica

### 1.1 Desarrollo Urbano de área de estudio





Universidad Nacional  
Autónoma de México

Dirección General de Bibliotecas de la UNAM

**Biblioteca Central**



**UNAM – Dirección General de Bibliotecas**  
**Tesis Digitales**  
**Restricciones de uso**

**DERECHOS RESERVADOS ©**  
**PROHIBIDA SU REPRODUCCIÓN TOTAL O PARCIAL**

Todo el material contenido en esta tesis esta protegido por la Ley Federal del Derecho de Autor (LFDA) de los Estados Unidos Mexicanos (México).

El uso de imágenes, fragmentos de videos, y demás material que sea objeto de protección de los derechos de autor, será exclusivamente para fines educativos e informativos y deberá citar la fuente donde la obtuvo mencionando el autor o autores. Cualquier uso distinto como el lucro, reproducción, edición o modificación, será perseguido y sancionado por el respectivo titular de los Derechos de Autor.

Los primeros habitantes empezaron a dar forma al pequeño islote, llamándolo Tenochtitlan, y de sus descendientes, que les sirvió de asiento para construir sus chozas. A partir de su liberación de Atzacotalco dieron principio al imperio México en 1428. Haciendo que la ciudad se engrandeciera; teniendo un equilibrio en sus construcciones y en espacios verdes.

UBICACIÓN GEOGRÁFICA



MEXICO



DISTRITO FEDERAL



DEL. CUAHUTEMOC



PLANO CIUDAD DE MEXICO 1325

<sup>1</sup> Desarrollo urbano de México - Tenochtitlán. SEP INAH.

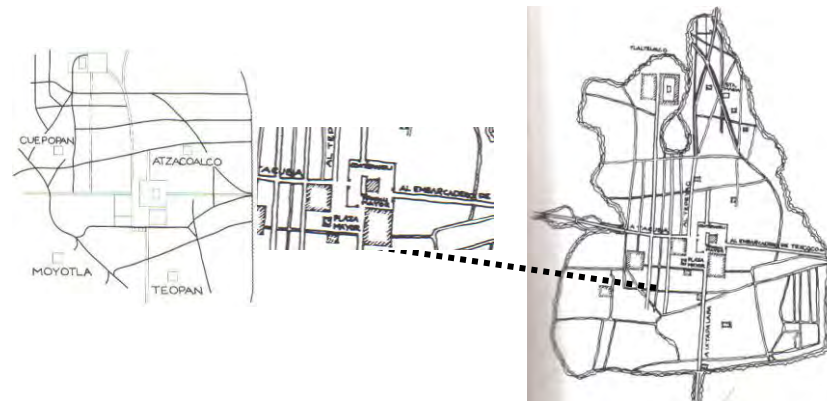

CROQUIS DE TENOCHTITLAN  
OROZCO Y BERRA, BATRES Y ALCOCER  
"PLANOS DE LA CIUDAD DE MEXICO EN EL SIGLO XVI Y XVII"

Huitzilopoztli ordeno a los sacerdotes la ciudad prehispánica; " que se dividirán los señores con sus parientes amigos y allegados, en 4 barrios principales, tomando en cuenta la casa que habéis edificado para mi descanso y que cada parcialidad edifique en su barrio a su voluntad"<sup>2</sup>

1. CUEPOPAN
2. ATZACOALCO
3. MOYOTLA
4. TEOPAN

Calzadas principales, calles rectas, largas y perpendiculares a la calzada de Tacuba, que comunicaban con Tlatelolco. Limite de la acequia ( hoy República de Perú)

<sup>2</sup>Durán Fray Diego, op. cit. y Códice Ramírez.



# CIUDAD DE MÉXICO 1500

Entre ellos estuvo la formación de la Triple Alianza con Texcoco y Tlacopan, las guerras floridas y la conquista de los pueblos cercanos. Moctezuma Ilhuicamina el Grande, convirtió este poder en un imperio, al alcanzar sus conquistas Puebla, Guerrero, Hidalgo, Oaxaca y parte de Veracruz. Las conquistas se reanudaron a partir de 1486, cuando Ahuzotl extendió el imperio por el centro y sur del México actual. Hacia 1500, ya tras el descubrimiento de América, los mexicas eran el pueblo más poderoso de Mesoamérica y Tenochtitlan una ciudad comparable con las más importantes del mundo.



PLANO CIUDAD DE MEXICO 1500



# CIUDAD DE MÉXICO 1519

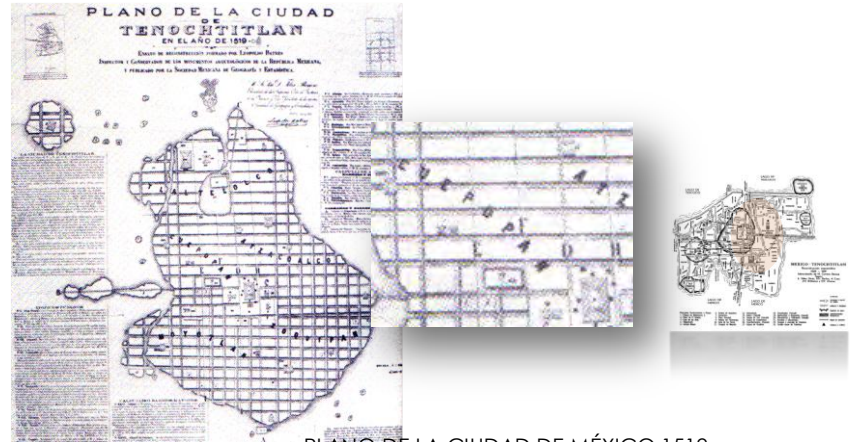

PLANO DE LA CIUDAD DE MÉXICO 1519  
LEOPOLDO BASTRES "500 PLANOS DE LA CIUDAD DE MÉXICO 1325-1933"

El plano evolutivo de la Gran Tenochtitlan de 1325 a 1519. Corresponde a una interpretación realizada por el historiador Manuel Carrera Stampa, en base a investigaciones anteriores de Téllez Girón, R.H. Barlow, Antonio Caso, Bribiesca y Álvarez. Según entiendo un plano similar ilustra la obra de Adrián Téllez Pizarro con apuntes acerca de los cimientos de los edificios de la Ciudad de México editado por la sociedad cinética "Antonio Alzate" en 1899.

Se trata de observar el crecimiento de la Gran Tenochtitlan dando posible a partir de las llamadas "islas primitivas" en 1325 y su desarrollo de la traza de la ciudad en 1521, antes de su caída.

"Planos de la Ciudad de México desde 1521 hasta nuestros días", Boletín de la Sociedad Mexicana de Geografía Estadística, 1949.





Recreación pictográfica del artista mexicano Tomás Filsinger, realizada con excepcional exactitud y ajuste a la realidad de lo que fue la cuenca de los lagos y las montañas que rodeaban a Tenochtitlan.



Tom  
Prof

101  
101

MEXICO 1519  
PICTOGRAFIA TOMAS FILSINGER



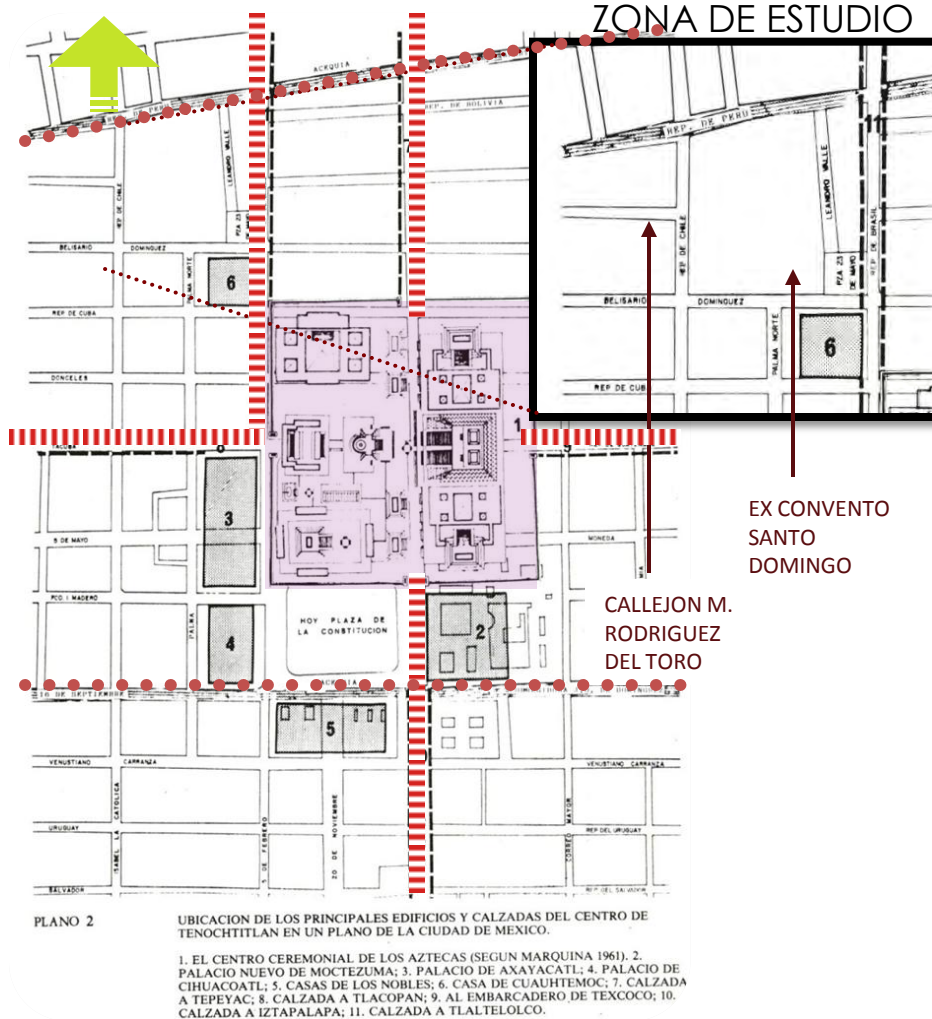

Al consumarse la conquista de Tenochtitlan, el 13 agosto de 1521, se hace labor en trazar sobre los escombros de la ciudad azteca, para fundar la nueva ciudad; requiriendo de la desecación del suelo, y el alejamiento de las aguas del lago.

Cortes ordeno a García Bravo que se sujetara de los elementos urbanos que quedaban de la ciudad azteca ; tal caso fue el Templo Mayor, que se encontraba dentro del centro ceremonial y cuya destrucción era imposible en el momento; las acequias que eran imposibles de golpear; las calzadas principales, que llegaban a los muros de dicho centro ceremonial.

Así entonces la obra de los aztecas fue utilizada para la traza de la nueva ciudad española; con las calles en dirección de sur a norte y de oriente a poniente. Cortándose en ángulos rectos para formar en la mayor parte de la nueva ciudad las manzanas rectangulares, con los lados mayores hacia el norte y hacia el sur.

Fueron construyendo las casas, respetando el alineamiento de la traza; estas fueron hechas así con el fin de poder defenderse de algún ataque.

Los indígenas se acomodaron fuera de la traza, formando los suburbios de la nueva ciudad.<sup>4</sup>

## UBICACIÓN DE LOS PRINCIPALES EDIFICIOS DEL CENTRO DE TENOCHTITLAN

SEGÚN MARQUINA 1961





Recreación pictográfica del artista mexicano Tomás Filsinger, realizada con excepcional exactitud y ajuste a la realidad de lo que fue la cuenca de los lagos y las montañas que rodeaban a Tenochtitlan.

Alonso de Santa Cruz en el año de 1555, realizó esta representación, la cual también parece realizada por mano indígena. Fue ofrecido al emperador Carlos V, para conocer la ciudad.

PLAZA SANTO DOMINGO

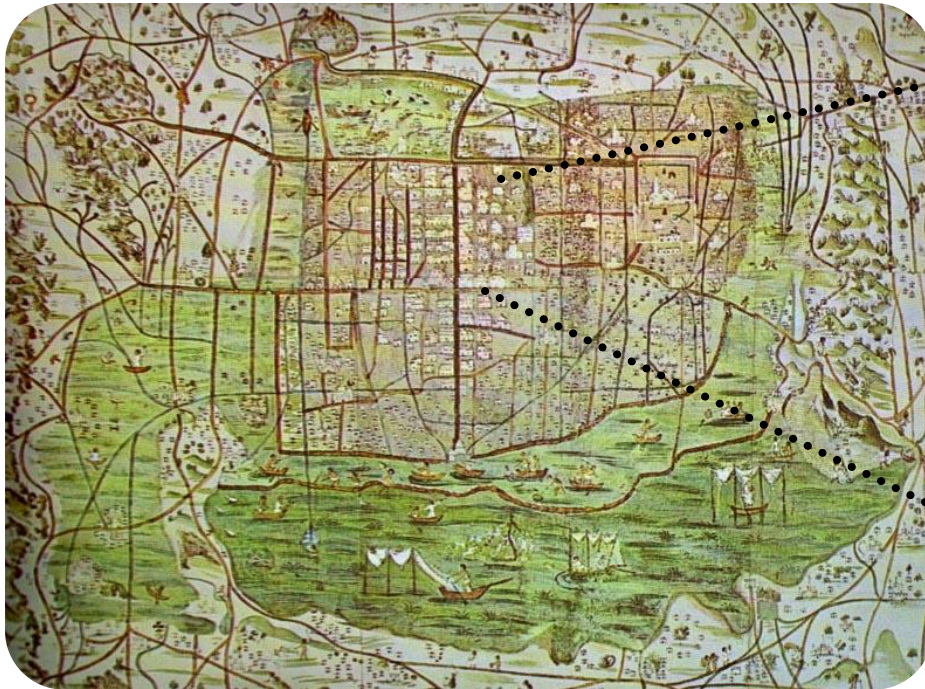

## PLANO DE LA CIUDAD DE MÉXICO 1555-1556

UNIVERSIDAD DE UPPSALA  
Alonso de Santa Cruz



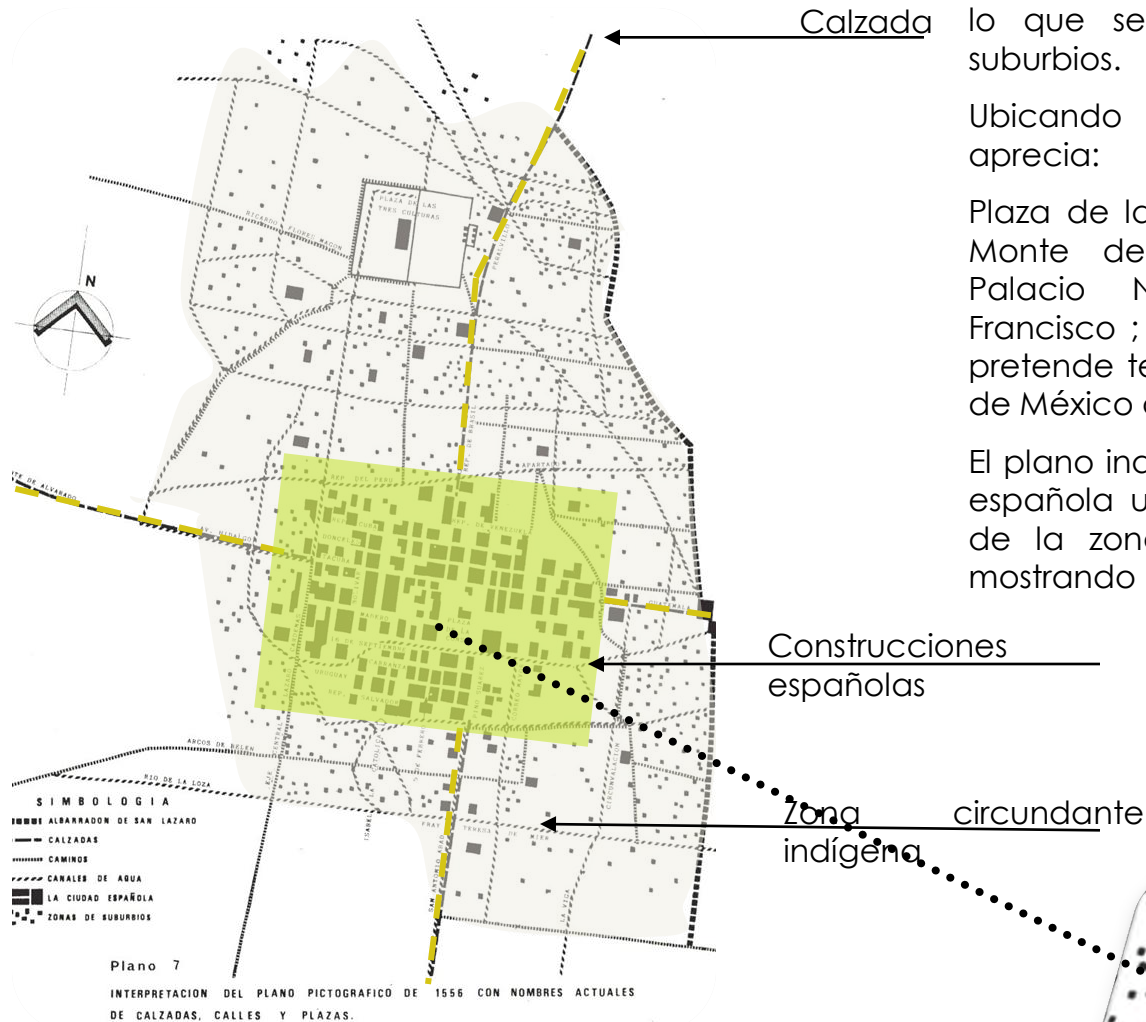

En este plano se establece la zonificación de lo que se conoció como la traza y los suburbios.

Ubicando dentro de la traza española se aprecia:

Plaza de la Constitución , la Casa Real (hoy Monte de Piedad), Casa Marques (hoy Palacio Nacional), conventos de San Francisco ; san Agustín, y Santo Domingo. Se pretende tener una idea global de la ciudad de México a mediados del siglo XVI

El plano indica el área o núcleo de la ciudad española urbanizada y ordenada; alrededor de la zona circundante de los indígenas, mostrando desorden en las construcciones

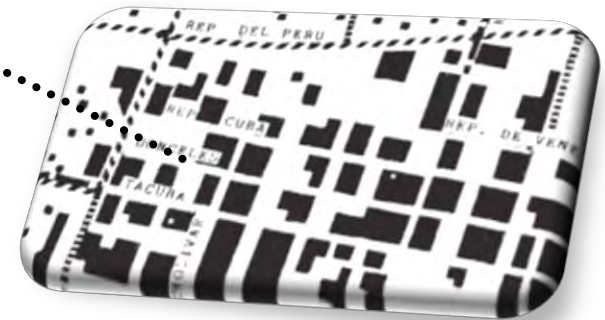

INTERPRETACION DEL PLANO PICTOGRAFICO 1556  
 NOMBRES ACTUALES DE CALLES Y PLAZAS



En la cromolitografía de Transmonte, apreciamos la regularidad de la traza de la ciudad, una buena y organizada urbe. Este núcleo en aumento construcciones.

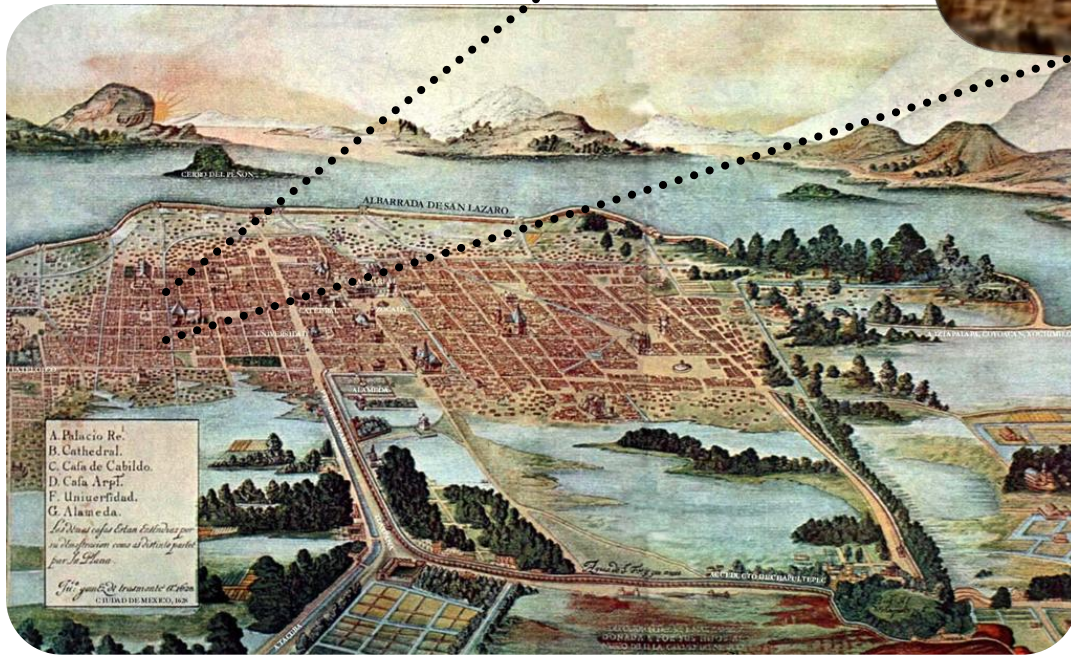

Como ya mencionamos las calles estaban trazadas a escuadra siguiendo la traza primitiva, de la pequeñas cerrad, solo una que otra se distingue, como la que dividió la casa del Marqués del Valle, hecha a principios del siglo, para formar la alcaicería, lo que actualmente es Primera de Cinco de Mayo; la calle que pasa atrás del convento de Santo Domingo no fue recta ni paralela en relación a una traza primitiva, la cual corría diagonalmente , lo que es actualmente República de Perú y Apartado.

PLANO CIUDAD DE MEXICO 1628

PERSPECTIVA DE JUAN GÓMEZ DE TRASMONTE



# CIUDAD DE MÉXICO 1628

Análisis de desarrollo de la traza de la ciudad separando la franja central e identificando las grandes construcciones que modificaron

En cuanto a los límites, el crecimiento hacia el norte, unida a la ubicación del influyente convento de Santo Domingo, que se extendió hacia la acequia de la actual calle de República de Perú.

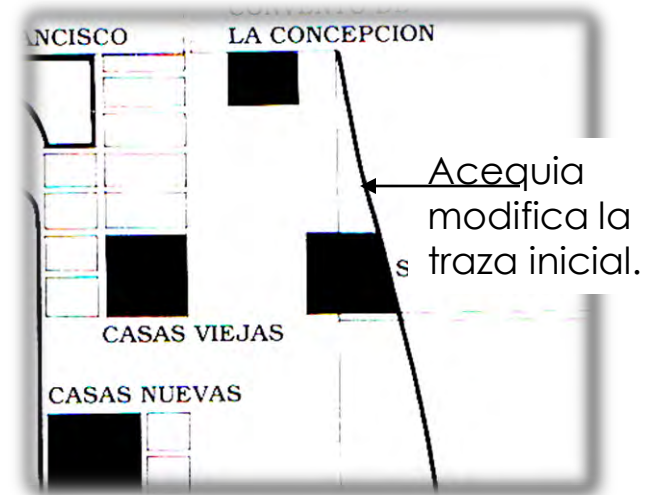
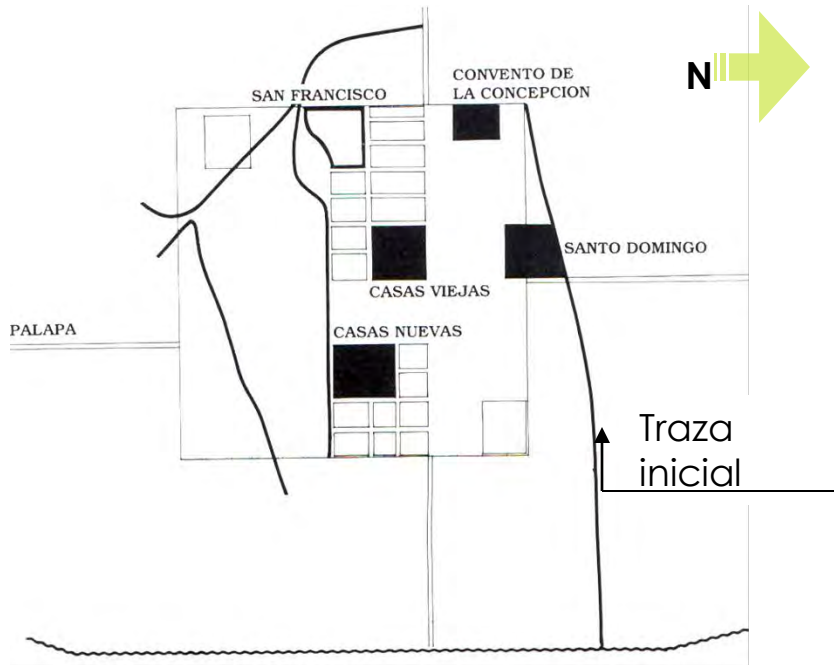

CONVENTO SANTO DOMINGO





## Mediados del siglo XVI

Hacia el oriente, fue quizás la proximidad del Canal de la Viga, principal acceso de alimentos de la ciudad, y la del embarcadero Atepoxco, lo que influyó para ampliar la traza hasta la calle del Santísimo.

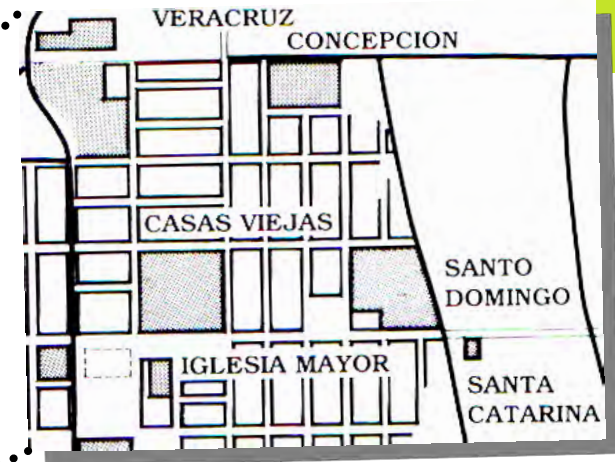
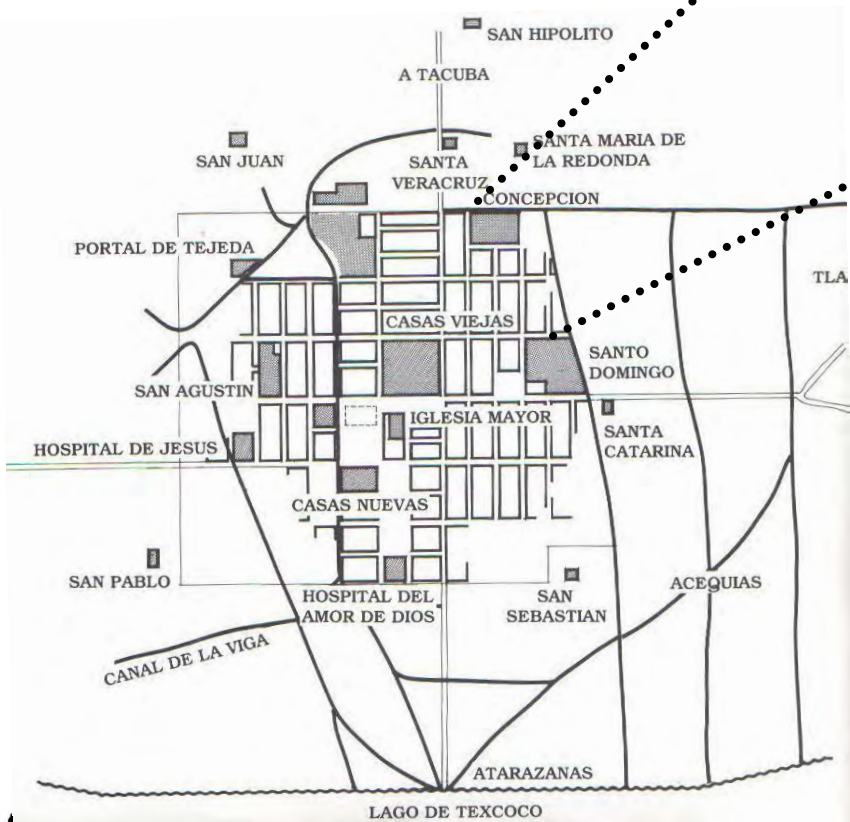

En esquina suroriente, punto acceso para el abastecimiento del mercado de la ciudad.

La franja central, en el sentido orienteponiente, quedó alterada por la presencia de las propiedades de Hernán Cortes.

La retícula también se modificó por la edificación de conventos que unían dos manzanas: San Francisco, Santo Domingo, la Concepción y luego, San Pedro y San Pablo.

Por último las acequias ayudaron a moldear la ciudad en la primera mitad del siglo XVI principalmente zona sur y oriente.

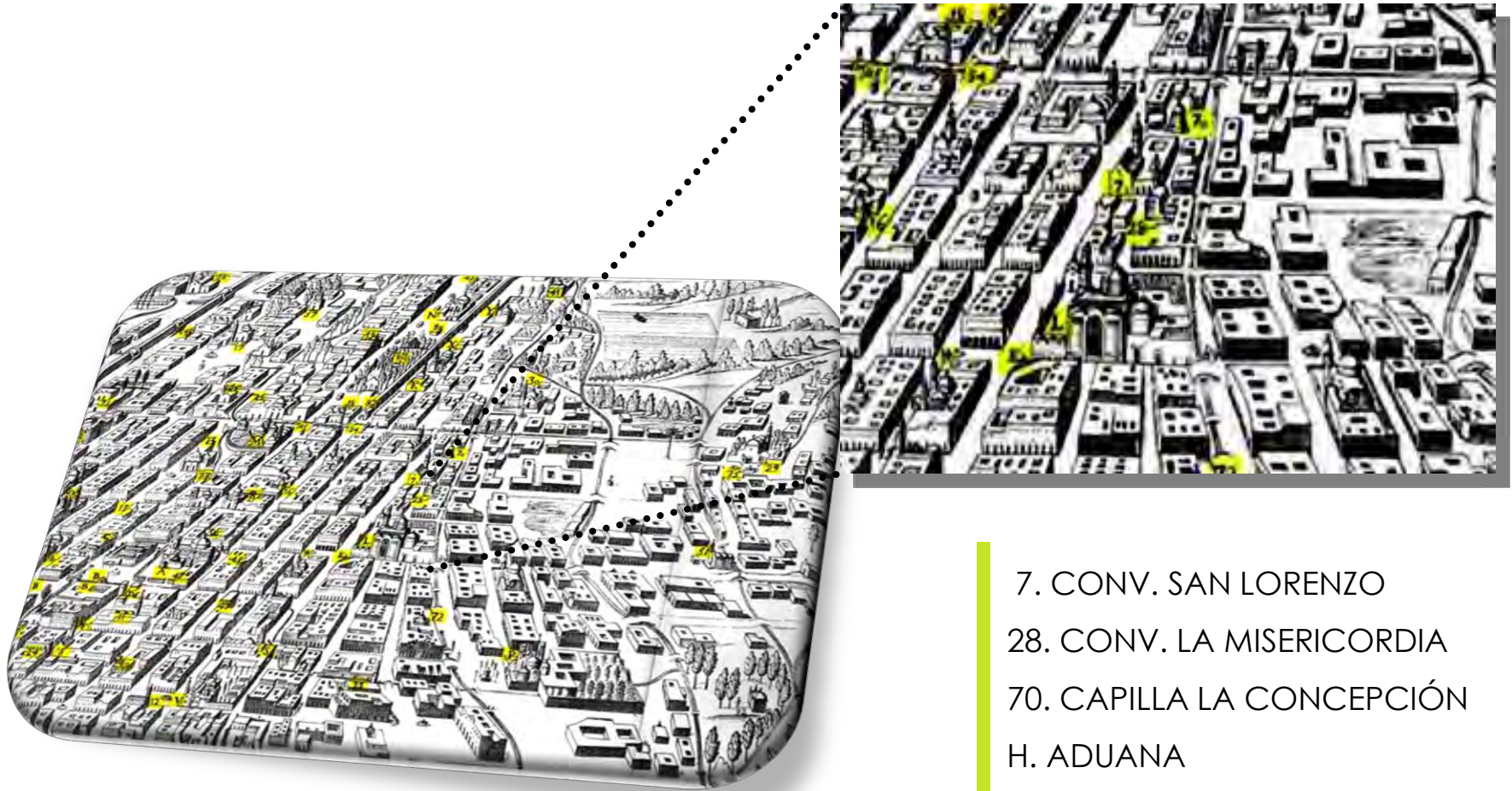

- 7. CONV. SAN LORENZO
- 28. CONV. LA MISERICORDIA
- 70. CAPILLA LA CONCEPCIÓN
- H. ADUANA
- L. TEMPLO DE SANTO DOMINGO

PLANTA Y DESCRIPCION DE LA CIUDAD DE MEXICO 1760  
Carlos Lopez y Diego Franco 1760





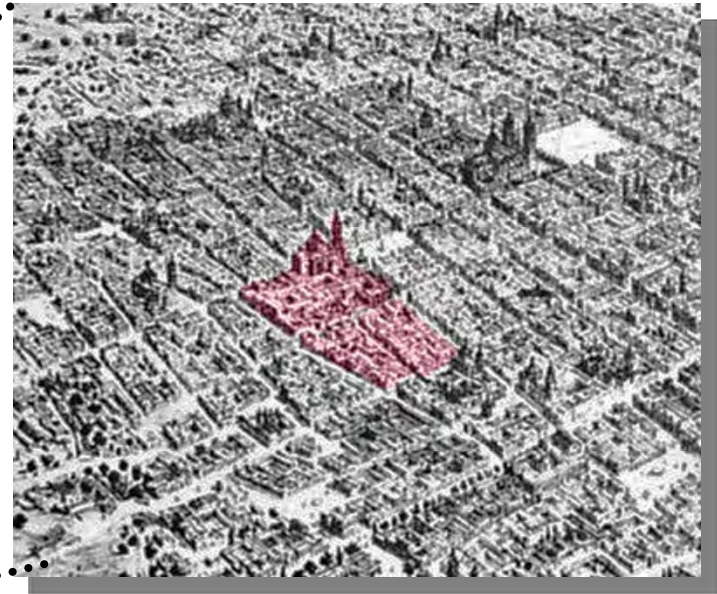
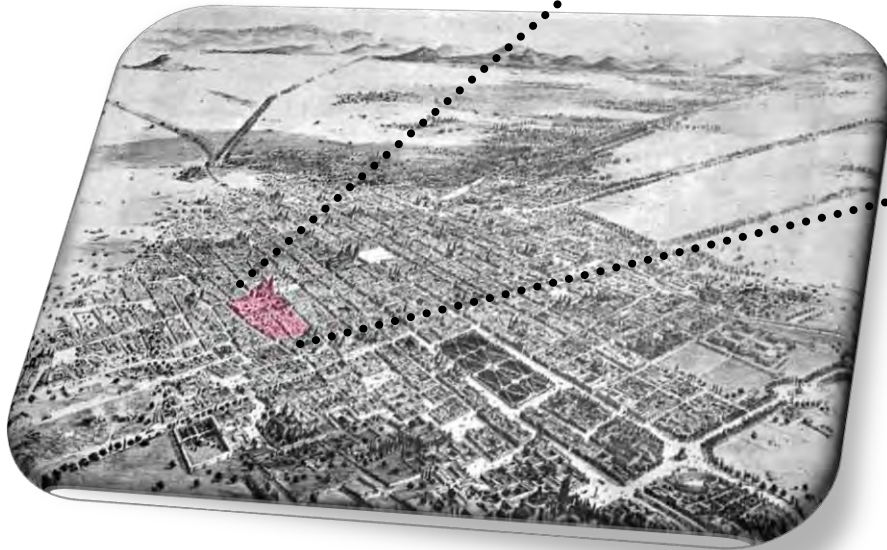

Se observa litografía de principios del s. XIX, la ciudad contaba con 36 conventos entre ellos aquí el de Santo Domingo

LITOGRAFIA 1858  
DECAEN CIUDAD DE MEXICO PRIMERA MITAD S. XIX



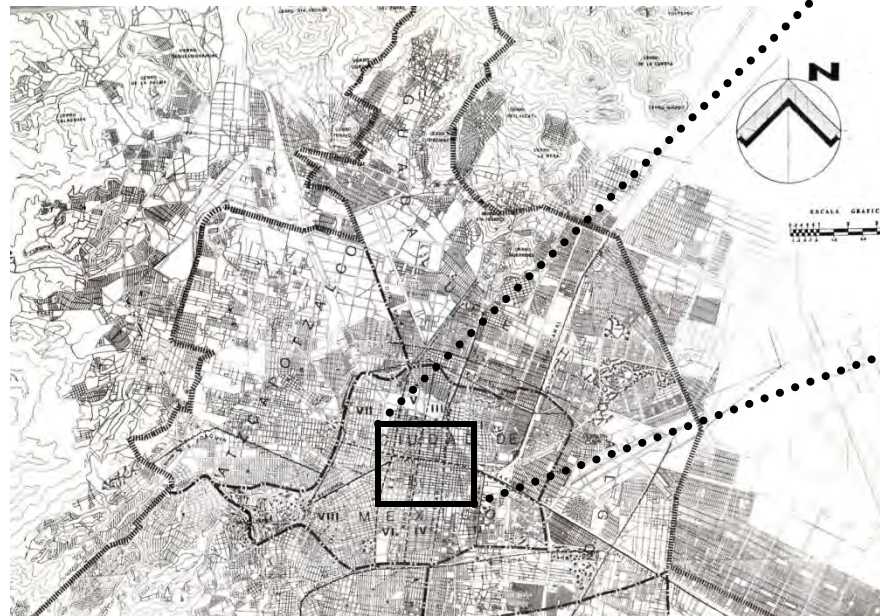

Su expansión urbana a fines del siglo XIX permaneció casi estática, pues se vivía época de paz y progreso impuesta por el Porfirismo.

EXPANSIÓN URBANA EN 1990  
TERMINO DEL S. XIX



## OBRAS Y SERVICIOS URBANOS

### •INFRAESTRUCTURA

En 1905 se iniciaron las obras de saneamiento , la entubación de hierro para agua potable se extendió considerablemente siendo, tiempo después , uniforme para el centro de la capital; los pavimentos de asfalto s extendieron mas por el poniente que por el oriente, pero se debió gran parte a la iniciativa de los particulares que lo solicitaban, anticipando a veces su costo o construyendo en algunas colonias la entubación de aguas , el alumbrado eléctrico, las banquetas y pavimentos y , a veces hasta el teléfono.

### •VIALIDADES Y TRANSPORTES

Tranvías eléctricos, atendían numerosa población. En 1902 ya eran 112 kilómetros de vías electrificadas en todo el Distrito Federal.

### •ALTURA DE EDIFICACIONES

Según boletín oficial del gobierno del Distrito Federal del 28 de febrero de 1905 , se decreto una disposición en la ciudad de México, levantar edificios de propiedad privada a una altura mayor de 22m, siendo esta altura la máxima.





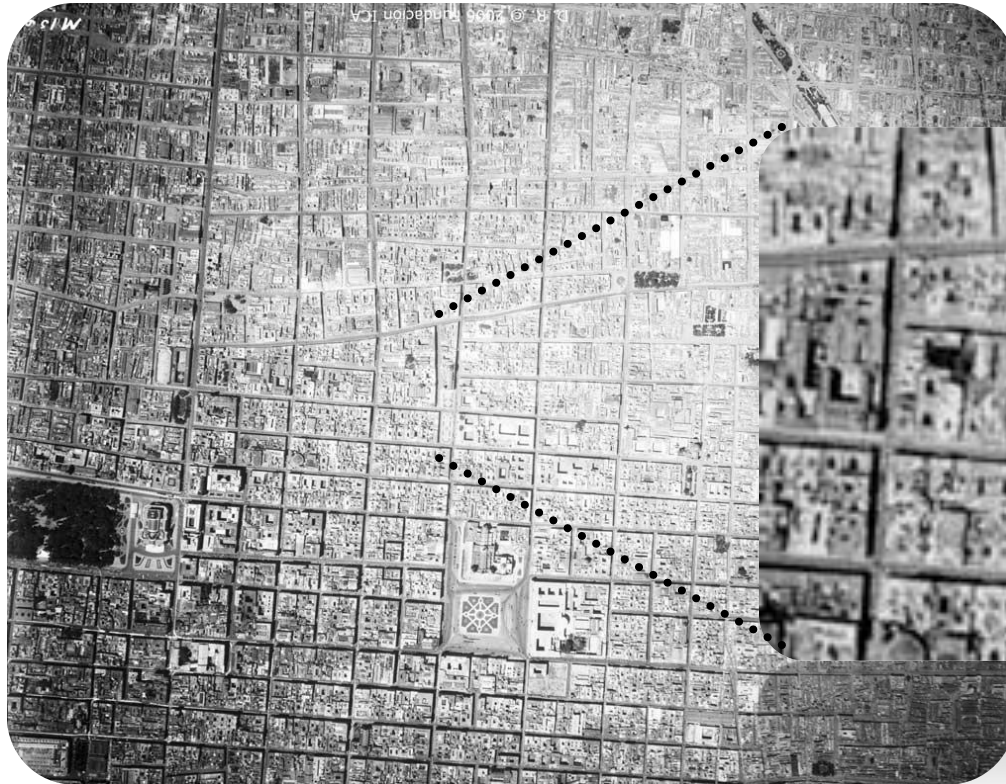

M. RODRIGUEZ DEL TORO DE LAZARIN

APERTURA CALLE LEANDRO VALLE

SANTO DOMINGO



CODIFICA " ZONA URBANA"  
[WWW.codifica.org.mx](http://WWW.codifica.org.mx)





SANTO DOMINGO

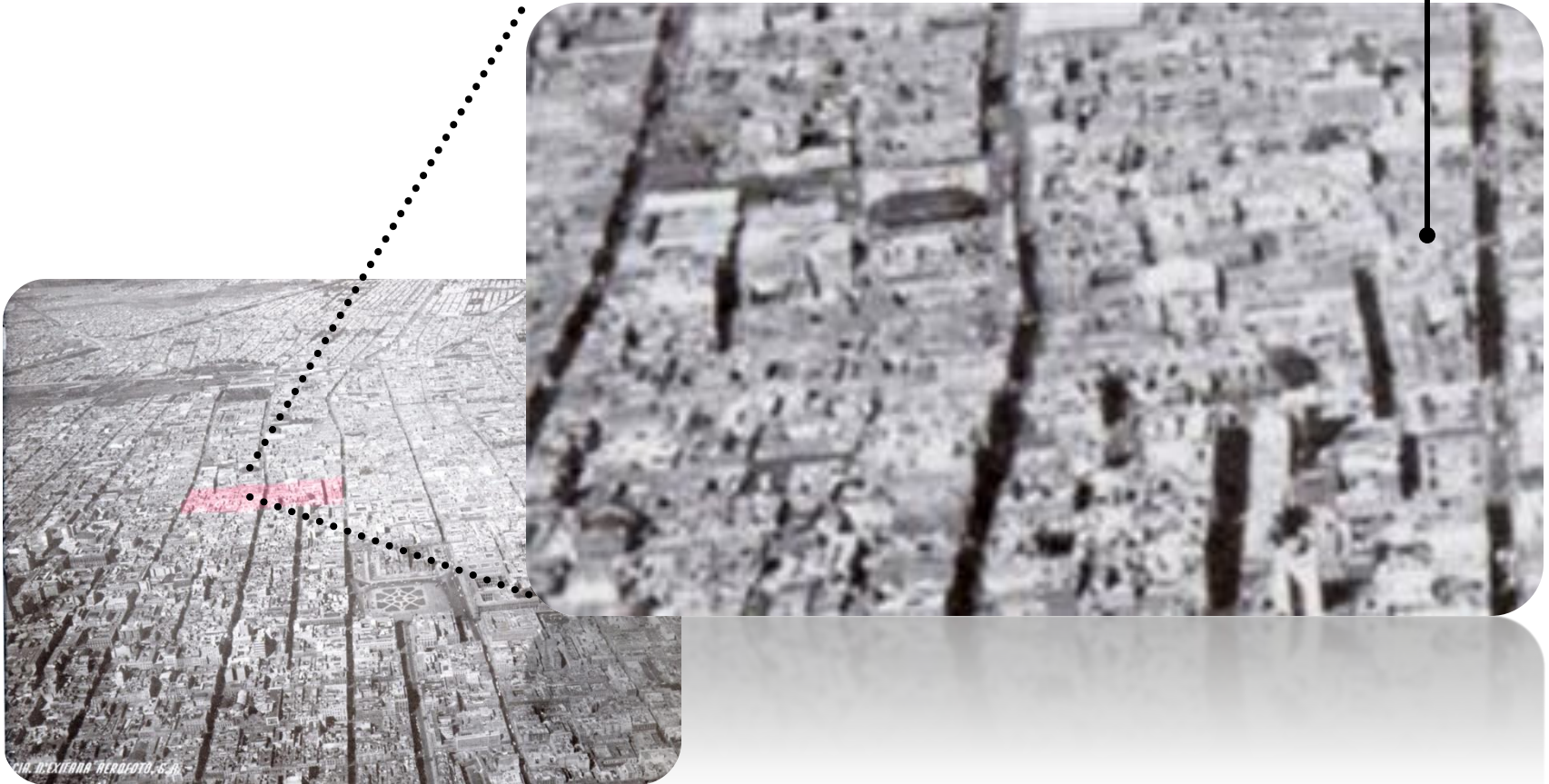

CIA. MEXICANA AEROFOTO 6 A  
PANORAMICA 1942



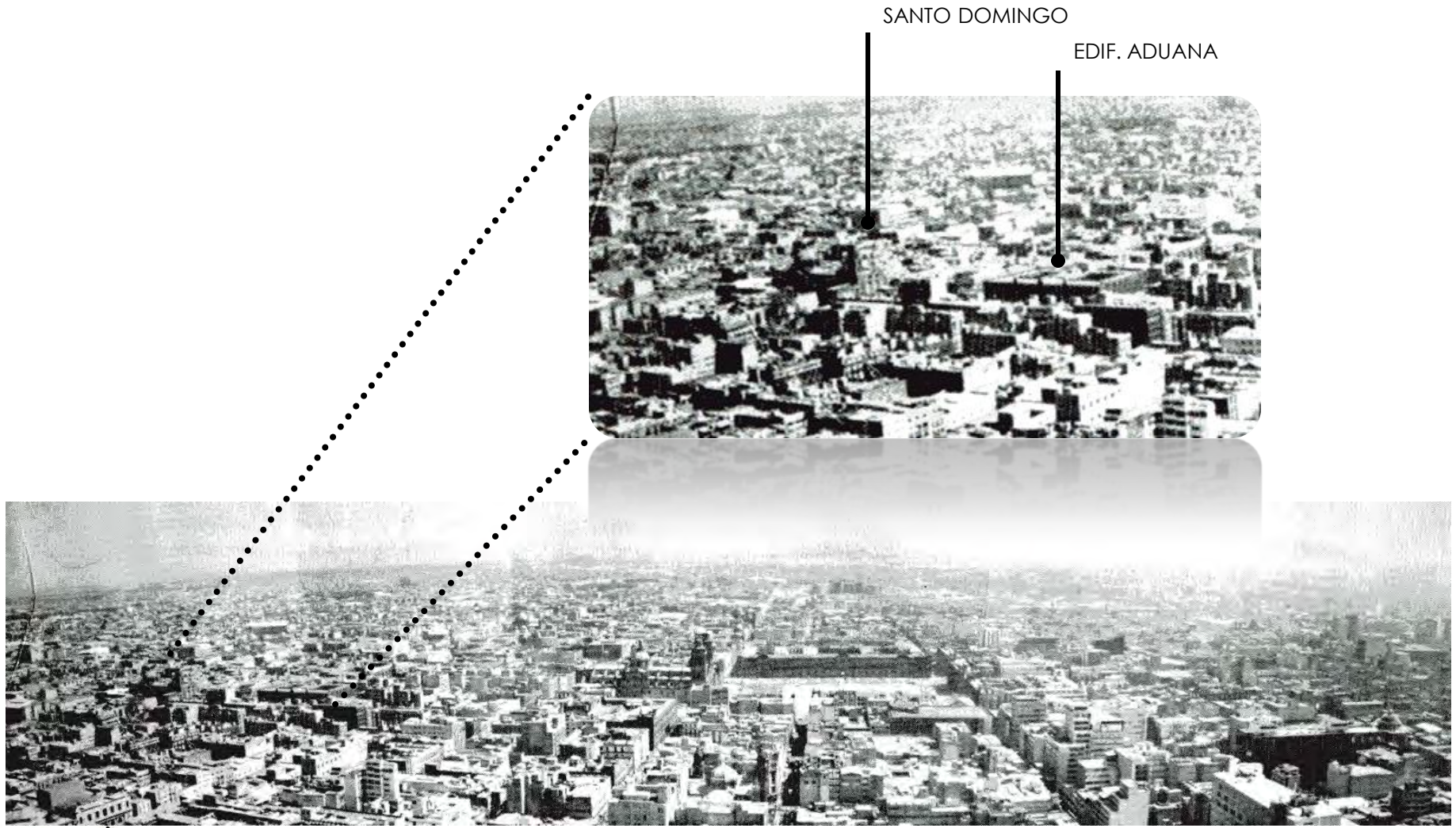

CIA. MEXICANA AEROFOTO  
PANORAMICA CIUDAD DE MEXICO







CALLE LEANDRO VALLE  
(CERRADA)



EX CONVENTO SANTO  
DOMINGO



EDIFICIO DE LA ADUANA



M. RODRIGUEZ DEL TORO DE  
LAZARIN

GOOGLE EARTH

[www.googleearth.com](http://www.googleearth.com) plaza Santo Domingo



## Investigación Histórica

### 1.2 Ex convento de Santo Domingo





2009

PORTALES DE  
SANTO  
DOMINGO

TEMPLO DE  
SANTO  
DOMINGO

FUENTE  
JOSEFA ORTIZ

MUSEO DE  
MEDICINA

SEDE DE LA  
SEP

Estado actual de la Plaza de la Autonomía, mejor conocida en la actualidad como Plaza de Santo Domingo. Esta Plaza se encuentra rodeada de importantes edificios, cada uno con una gran historia

PLAZA DE SANTO DOMINGO 2009

DESARROLLO URBANO DE MÉXICO - TENOCHTITLAN. SEP INAH.



1841



PORTALES DE SANTO DOMINGO

TEMPLO Y EX-CONVENTO DE SANTO DOMINGO

FUENTE "EL AGUILITA"

ACADEMIA DE MEDICINA

EDIFICIO DE LA ADUANA



Detalle de edificios circundantes a la plaza

PLAZA DE SANTO DOMINGO 2009

DESARROLLO URBANO DE MÉXICO - TENOCHTITLAN. SEP INAH.





# TRIBUNAL DEL SANTO OFICIO

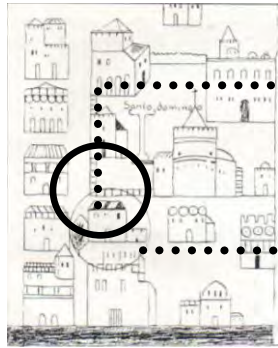

CALLE DE LA CÁRCEL PERPETUA

1628



CALLE SEPULCROS DE SANTO DOMINGO

• Cuando llegaron los dominicos en 1526 la plaza estaba libre, por lo que les fue adjudicada por Cédula Real para las funciones del convento.

• En 1571 se instaló en su esquina nororiental el Real Tribunal de la Santa Inquisición

• Casas inquisitoriales sin diferencia alguna con las casas que la rodean.



3. El edificio de la Inquisición en el siglo XVII. Óleo que perteneció a los condes de Moctezuma. Museo de Historia. Foto Gaitán.

xvii |

Biombo de la Condesa de Moctezuma:

- Puerta hacia Santo Domingo
- Torretón en la esquina
- Almenas
- Vigorosas rejas
- La plaza se muestra completamente desierta.

EDIFICIO DE LA INQUISICIÓN SIGLO XVII

Óleo que perteneció a la condesa de Moctezuma - Fco. De la Maza – "EL PALACIO DE LA INQUISICIÓN",



- Arrieta destaca sus obras
- Dos niveles
- Esquina ochavada
- Almenas
- Patio de las Cocheras
- Patio de los naranjos

Para 1676 se estableció en su parte oriental el edificio de la Aduana, organismo que se encargaba del cobro de las tasas que imponía la Real Hacienda por las mercancías que entraban a la ciudad

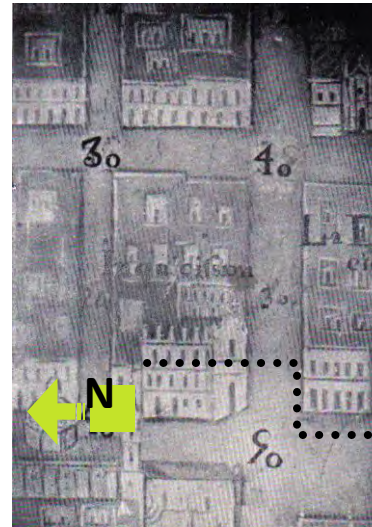

1737 |

- Arrieta destaca sus obras
- Dos niveles
- Esquina ochavada
- Almenas
- Patio de las Cocheras
- Patio de los naranjos

SEPULCROS DE SANTO DOMINGO

CONVENTO DE SANTO DOMINGO Y PALACIO DE LA INQUISICIÓN 1737

1 Plan de Pedro de Arrieta, Miguel Custodio Durán, Miguel José de Rivera

ZONA DE ESTUDIO

CONVENTO DE SANTO DOMINGO Y PALACIO DE LA INQUISICIÓN 1737

1 Plano de Pedro de Arrieta, Miguel Custodio Durán, Miguel José de Rivera



# Plaza de santo domingo y alrededores

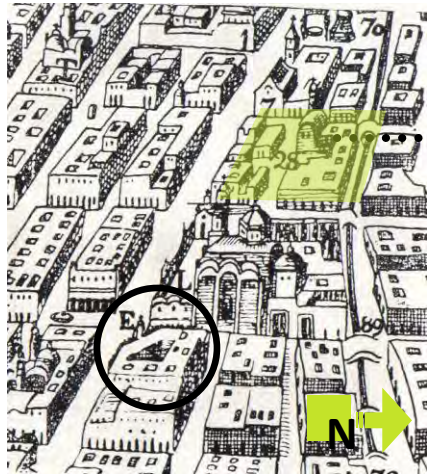

**1749** Se define el callejón que dividía el edificio de la cárcel de la penitenciaría.

## ZONA DE ESTUDIO

Se puede observar en la parte superior de la imagen una calle continua que vino a ser interrumpida cuando se construyó el convento.

Se puede distinguir el actual callejón Mariana Rodríguez del Toro

PLANO PINTADO POR CARLOS LÓPEZ Y GRABADO POR DIEGO FRANCO EN 1760, EL ORIGINAL SE ENCUENTRA EN EL CASTILLO DE CHAPULTEPEC



13. Litografía de Gualdi en el libro Monumentos de México. Año de 1841. Foto Dir. Mon. Col.

## 1841

- El atrio se encuentra delimitado y se observa un par de arcos que resaltan el acceso al templo.

- La plaza no tiene motivo alguno mas que la fuente del "aguilita"

De Pedro de Gualdi para "Monumentos de México"- Fco. De la Maza – "EL PALACIO DE LA INQUISICIÓN"

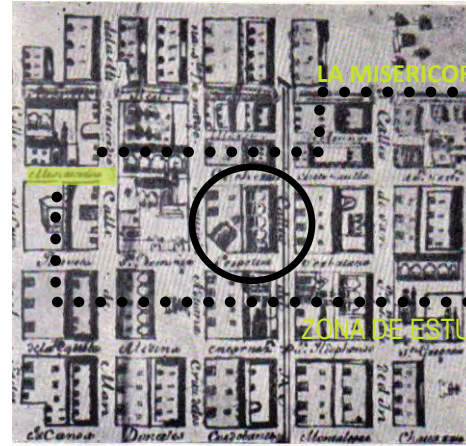

9. Fragmento del plano de José Villaseñor y Sánchez. Año de 1750.

**1750** | Se agranda el chafalán

- Resalta la arquería

**1813** | Supresión del Santo Tribunal.

- 1820 Supresión definitiva.

- Proveeduría del ejército.

- Cámara de Congresos General.

- 1833 Tribunal de Guerra y Marina .

- Palacio de Gobierno del recién fundado estado de México.

- 1841 Fraccionó en habitaciones para particulares

- 1854 Escuela de Medicina



12. Acuarela anónima de 1843. Foto Dir. Mon. Col.

Acuarela anónima" - Fco. De la Maza – "EL PALACIO DE LA INQUISICIÓN"

## 1843

- El atrio se encuentra delimitado y se observa un par de arcos que resaltan el acceso al templo.

- La plaza no tiene motivo alguno mas que la fuente del "aguilita"







14. Litografía del libro *México Ilustrado*. Londres, 1848. Foto: Dir. Mon. Col.

## | 1848

- La imagen muestra una procesión saliendo del ex-convento, los transeúntes se arrodillan ante el evento, así mismo se ven carros y un guardia custodiando la entrada de la aduana.

1 "México Ilustrado"- Fco. De la Maza – "EL PALACIO DE LA INQUISICIÓN"

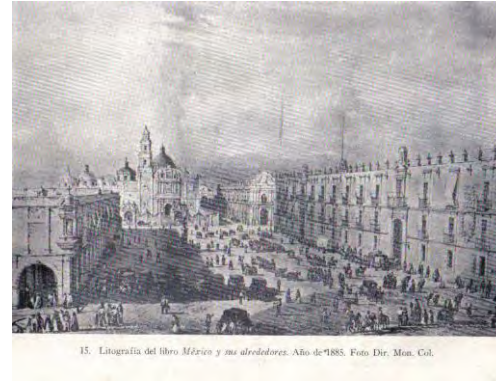

15. Litografía del libro *México y sus alrededores*. Año de 1855. Foto: Dir. Mon. Col.

## | 1855

- Reciente escuela de medicina.
- Continuidad entre edificios.
- Actividad en la plaza debido al movimiento causado por la aduana.

1 "México y sus alrededores"- Fco. De la Maza – "EL PALACIO DE LA INQUISICIÓN"



## | 1861

- Demolición de parte del Ex-convento y apertura de la calle Leandro Valle

1 fotografía de 1861- Fco. De la Maza – "EL PALACIO DE LA INQUISICIÓN"



## | 1875

- Reciente escuela de medicina.
- Continuidad entre edificios.
- Desaparece el atrio
- Gran cantidad de carros al servicio de los usuarios de la aduana

1 fotografía de 1875- Fco. De la Maza – "EL PALACIO DE LA INQUISICIÓN"



1 "México pintoresco, artístico y monumental"- Fco. De la Maza – "EL PALACIO DE LA INQUISICIÓN"

## | 1882

- Nuevo piso de la Escuela de Medicina, coronado con un frontón (1879).
- Se cambia la fuente del águila por la de Josefa Ortiz (1890)



ANTIGUA ESCUELA DE MEDICINA

## | 1879

- Nuevo piso de la Escuela de Medicina, coronado con un frontón, esta ampliación se debió a las necesidades de ampliar el programa arquitectónico que la escuela demandaba.

1 "México pintoresco, artístico y monumental"- Fco. De la Maza – "EL PALACIO DE LA INQUISICIÓN"



1 fotografía de 1875- Fco. De la Maza – "EL PALACIO DE LA INQUISICIÓN"

## | 1900

- La plaza está completamente ajardinada.
- Se coloca fuente de Josefa Ortiz de Domínguez (1900)
- Calle Leandro Valle con tránsito vehicular.



EDIFICIO DE LA ADUANA

## | 1930 |



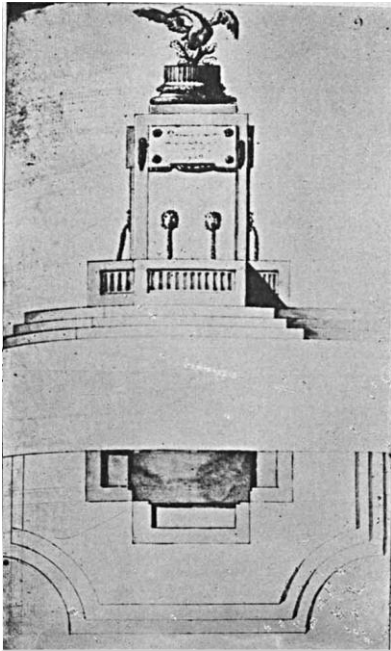

## 1793 |

- Plano de la Fuente de Santo Domingo, por Ignacio Castera.
- Ubicada en la Plaza Mayor (cercana a la horca y estatua de Fernando VI) 1713-1791
- La pila se convierte en foco de infección.
- Se aprovecharon los materiales.
- Duró de 1793 a 1826
- 1890 se cambia por la de Josefa Ortiz de Domínguez.

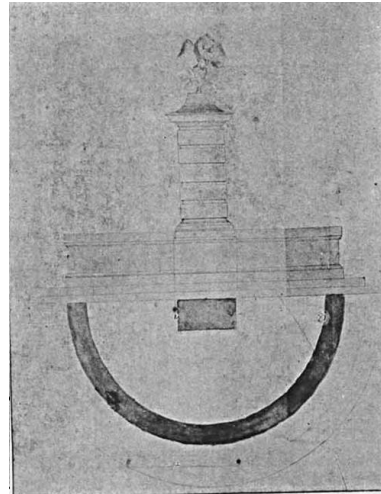

Fig. 2. José Agustín Paz. Fuente de Sto. Domingo. 1826

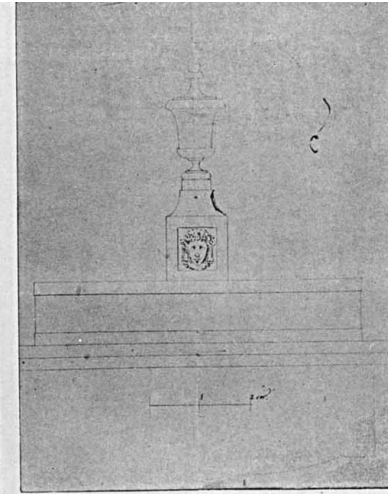

Fig. 3. Proyecto de José Agustín Paz, para la fuente de Sto. Domingo. 1826



PLANO DE LA FUENTE DEL AGUILITA

1 "El libro de mis recuerdos"- García Cubas - [http://www.analesiie.unam.mx/pdf/08\\_61-74.pdf](http://www.analesiie.unam.mx/pdf/08_61-74.pdf)



PLANO DE LA FUENTE DEL AGUILITA

1 "El libro de mis recuerdos"- García Cubas - [http://www.analesiie.unam.mx/pdf/08\\_61-74.pdf](http://www.analesiie.unam.mx/pdf/08_61-74.pdf)



## Investigación Histórica

### 1.3 Mariana Rodríguez del Toro



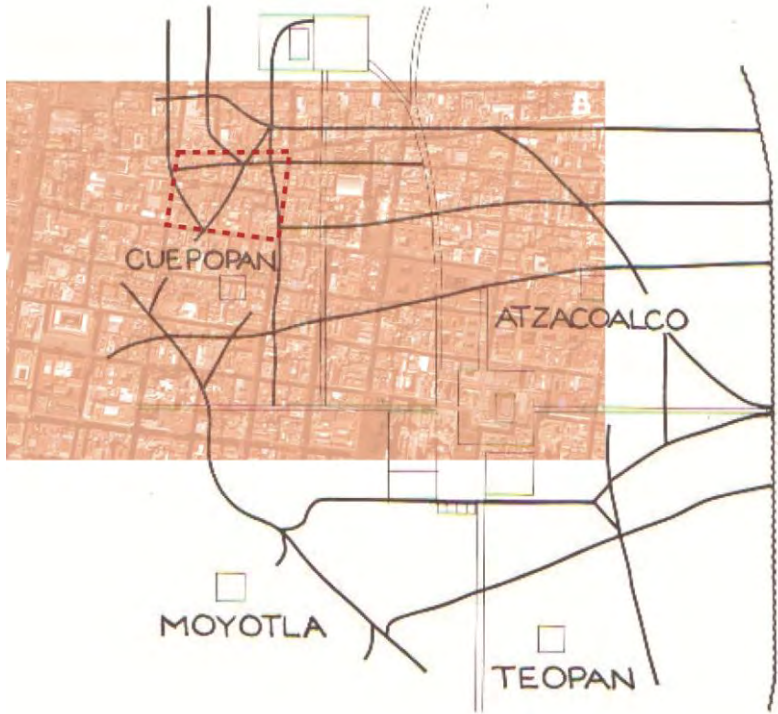

CROQUIS DE TENOCHTITLAN  
OROZCO Y BERRA, BATRES Y ALCOCER  
"PLANOS DE LA CIUDAD DE MEXICO EN EL SIGLO XVI Y XVII"

La zona de estudio comprendía el *campa* de Cuepopan (en la calzada), lugar de paso para el mercado de Tlatelolco y que además poseía embarcaderos y más calles que los otros cuadrantes.

En el siguiente biombo destaca por su altura el beaterio conocido como La Misericordia, el cual también ocupa buena parte de la manzana oriental.

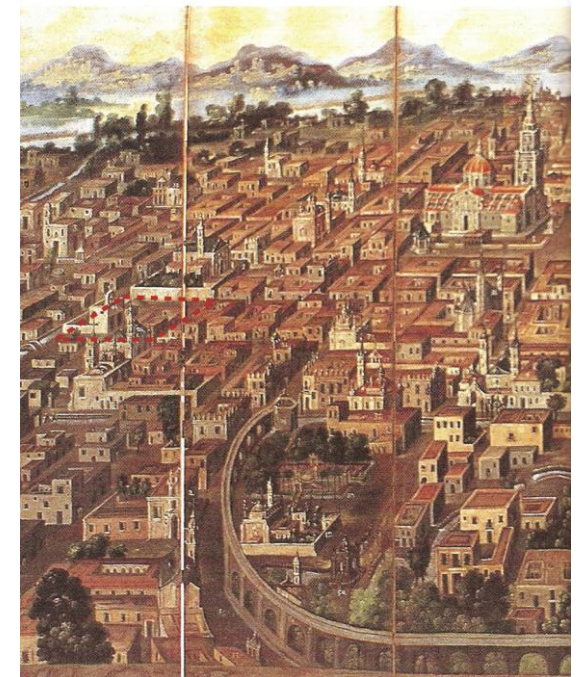
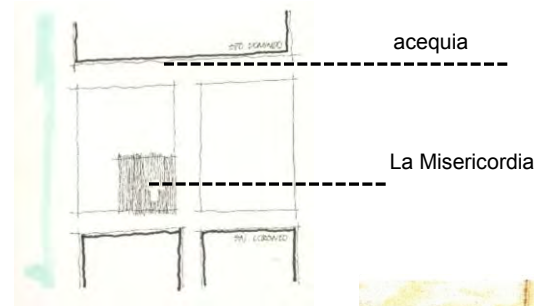



En esta obra encontramos un detalle convincente del aspecto de la zona durante la primera mitad del siglo XVIII. El beaterio sigue en función y la manzana aledaña cuenta con gran apertura hacia tres de sus lados.



Acequia

las actuales calles de Rep. De Chile y Allende contaban con un puente para cruzar la calle de agua que hoy constituye Rep. De Perú

La Misericordia

contaba con iglesia, colegio, torno y reja para visitas. El callejón preservó la memoria de dicha institución al llevar su nombre hasta 1928.

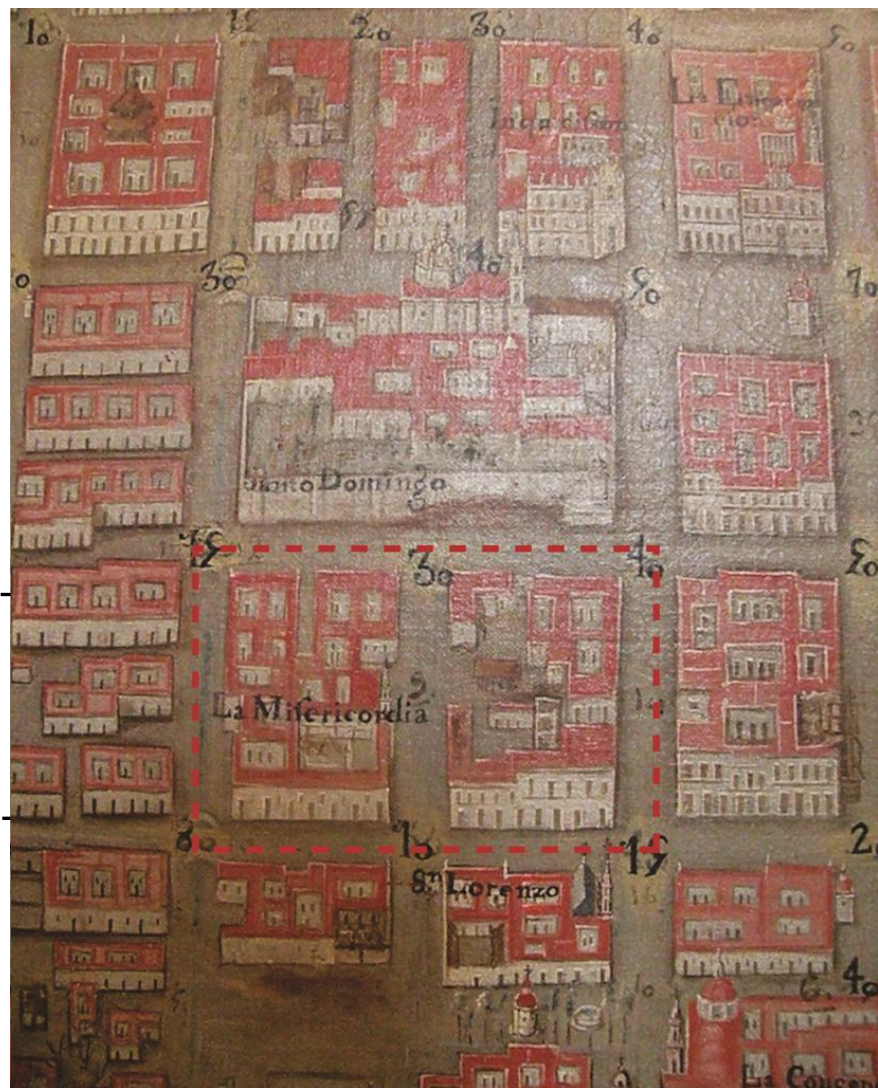

PLANO CATASTRAL DE LA CIUDAD DE MÉXICO 1737

DETALLE DE ÓLEO SOBRE TELA DE PEDRO DE ARRIETA







En esta casona que actualmente tiene uso mixto de habitación y bodegas, habitó el matrimonio Lazarín.



## Investigación Histórica

### 1.4 Renovación Habitacional Popular



El 19 de Septiembre de 1985 un sismo de 8.1° en la escala de Richter lo que provoco que un gran numero de edificios en la Ciudad de México colapsaran. El subsuelo de la ciudad de México, la zona antigua, asentada sobre área de lagos, presento comportamiento diferenciales a relación con las áreas de transición y lomerío. El sismo afecto principalmente al centro histórico de la ciudad. Esto causo la necesidad inmediata de viviendas para satisfacer la demanda.

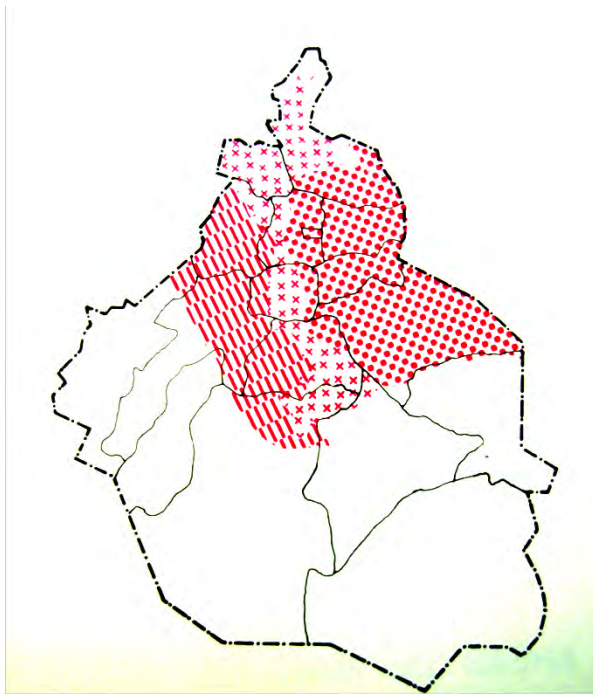

Este plano muestra los daños mayores

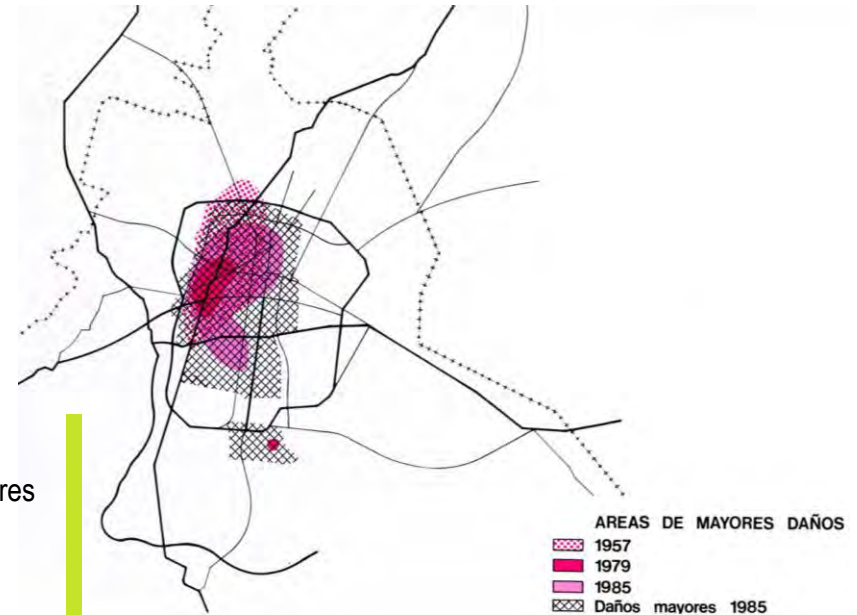

## TESTIMONIO RHP

Sociedad de Arquitectos Mexicanos, colegio de Arquitectos ,Inst..... Arq..... Y Urbanismo Págs.... 27 y 28



En el sismo del 19 de septiembre 1985

El gobierno de la ciudad de México puso en marcha diversos programas específicos dirigidos a la reparación de las pérdidas sufridas en todos los sectores de la vivienda urbana.

En el aspecto de la vivienda instrumento una política de restitución de la misma que, inscrita dentro del genérico Programa Emergente de Vivienda, se puso en ejecución a través de cuatro estrategias principales, en correspondencia con las características propias de los grupos sociales afectados; estas estrategias fueron:

→ La Fase I del programa, mediante el cual se entregaron 15, 421 viviendas construidas dentro de los programas normales de Infonavit, FOVISSSTE, FoviBanca, Auris y diversas fundaciones.

→ Un programa específico diseñado para la reconstrucción del conjunto urbano Nonoalco-Tlatelolco, que se encuentra en la fecha en el proceso de ejecución.

→ La creación y ejecución del Programa de Renovación Habitacional popular, tema de esta crónica que atendió la rehabilitación y reconstrucción y restitución de la vivienda colectiva ocupada por las clases populares en los predios de las delegaciones Cuauhtémoc, Gustavo A. Madero y Venustiano Carranza que fueron expropiados según decreto definitivo publicado en los días 21, 22, 23, de octubre de ese año.

→ Finalmente el Programa emergente de Vivienda Fase II, que atiende las necesidades de las clases medias y populares que ocupan vivienda colectiva bajo la modalidad de arrendamiento al momento del sismo en colonias u predios no incluidos en el decreto exploratorio de referencia .

Como estrategia territorial las operaciones de división de área de expropiaciones en 12 zonas, que contenían cada una aproximadamente trescientos predios expropiados, a fin de equilibrar la carga de población a atender eficientemente. Los jefes de cada zona y sus equipos de trabajos tenían la labor de determinar los predios baldíos y espacios públicos abiertos susceptibles de ser utilizados para la vivienda provisional en campamentos y proponerlos a las autoridades para este fin.

## TESTIMONIO RHP

Sociedad de Arquitectos Mexicanos, colegio de Arquitectos ,Inst.... Arq..... Y Urbanismo Pág.... 9





# Zona de trabajo del programa de renovación habitacional popular

La zona de trabajo de RHP comprendió 2,985 predios distribuidos en 77 colonias: 21 pertenecientes a la Delegación Cuauhtémoc. El programa hizo una división territorial del área; dentro de estas se distinguieron tres zonas que se diferenciaban por sus características urbanas:

- Zona Típica, predominio de edificios históricos: zona 3 y 13
- Zona de Transición, combinación de edificios históricos y épocas mas recientes, zona 1,2,4,5,8,9 y 10
- Zona Atípica con inmuebles sin valor histórico, zona 6,7,9,10,11 y 12

Zona	Sup. km <sup>2</sup>	%
1	1.590	3.23
2	2.806	5.70
3	3.456	7.02
4	1.593	2.83
5	3.534	7.18
6	5.262	10.69
7	1.718	3.49
8	0.832	1.69
9	1.167	2.37
10	4.927	10.01
11	8.048	16.35
12	12.897	26.20
13	1.591	3.24

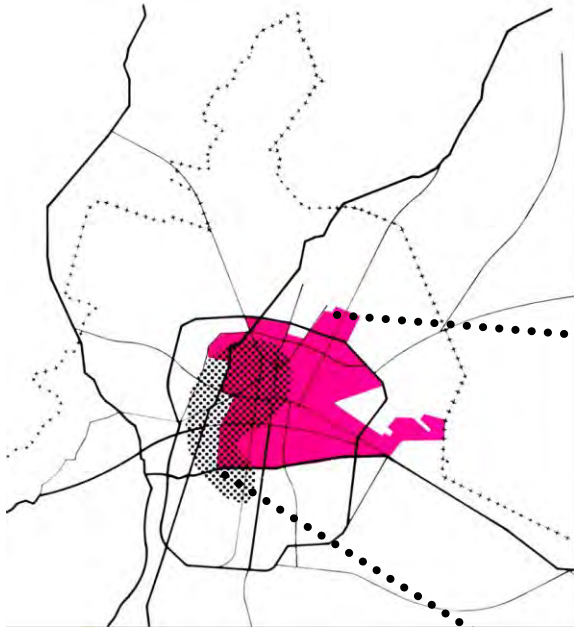

Cobertura de la expropiación y zona de daños mayores 1985

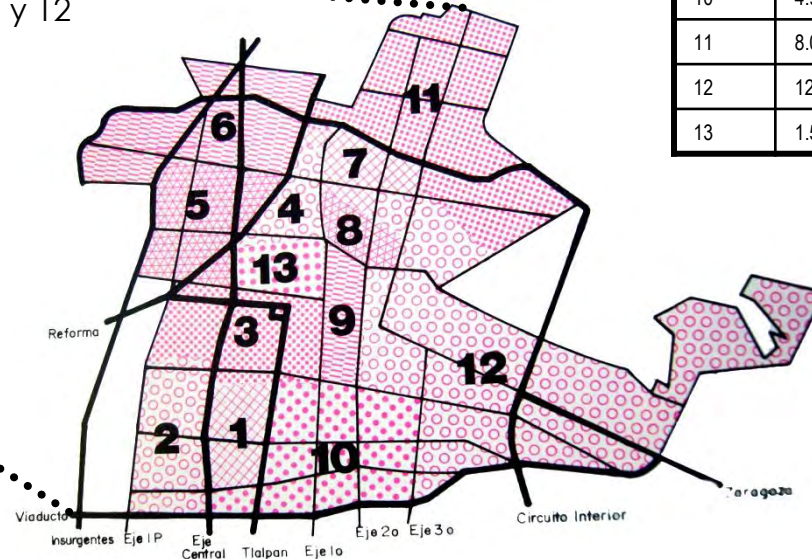

Hacia final del mes de septiembre, al tiempo que se preparaban las listas de predios a incluirse en el Decreto Expropiatorio, se inicio la conformación del equipo técnico RHP.

La primera tarea de dicho personal fue la hacer levantamiento selectivo de predios donde las Delegaciones Políticas ya habían realizado los primeros dictámenes de daños, con el objeto de certificarlos o ratificarlos. Llevado a cabo un muestreo para ver daños y consecuencias del sismo, deterioro físico de viviendas, con el fin de diseñar alternativas de solución.

La evaluación dio como resultado la primera estrategia del Programa fuera la de rehabilitar y reparar el mayor número de inmuebles, limitando la construcción de viviendas nuevas donde existieran derrumbes, daños graves, y en lotes baldíos.

Estado de los inmuebles%	
•Inmueble en buen estado	7.2
•Inmueble con daños por deterioro físico	32.1
•Inmueble con daño por sismo y deterioro Físico	28.8
•Inmueble con daño por sismo	22.3
•Inmueble con derrumbe total y parcial	5.5
•Lotes baldíos	4.1
Total	100.0



“EVALUACIÓN DE LOS PROCESOS TÉCNICOS PARA LA ATENCIÓN DE LA DEMANDA DE VIVIENDA A CARGO DE LA PLANEACIÓN Y CONSTRUCCIÓN EJECUTIVA DE MEXICO, S.A”  
RHP, noviembre 1987, apéndice A



Para el diseño de fachadas se toma en cuenta la forma, dimensiones y posición de los prototipos utilizados así como las características urbanas derivadas de la localización del edificio.

Las características de los prototipos se especifican en los planos correspondientes aprobados por el programa. Las características urbanas pertenecen a casos genéricos de posición y relación con el contexto, así como a aspectos específicos de cada predio y su entorno inmediato.

- La nueva vivienda puede estar ubicada dentro o fuera del perímetro de la zona patrimonial decretada y supervisada por el Instituto Nacional de Antropología e Historia.
- El diseño debe reconocer la importancia del espacio urbano inmediato, tratando de guardar una relación entre la importancia y escala de la fachada y la jerarquía del espacio, según sea este:

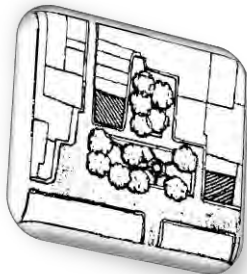
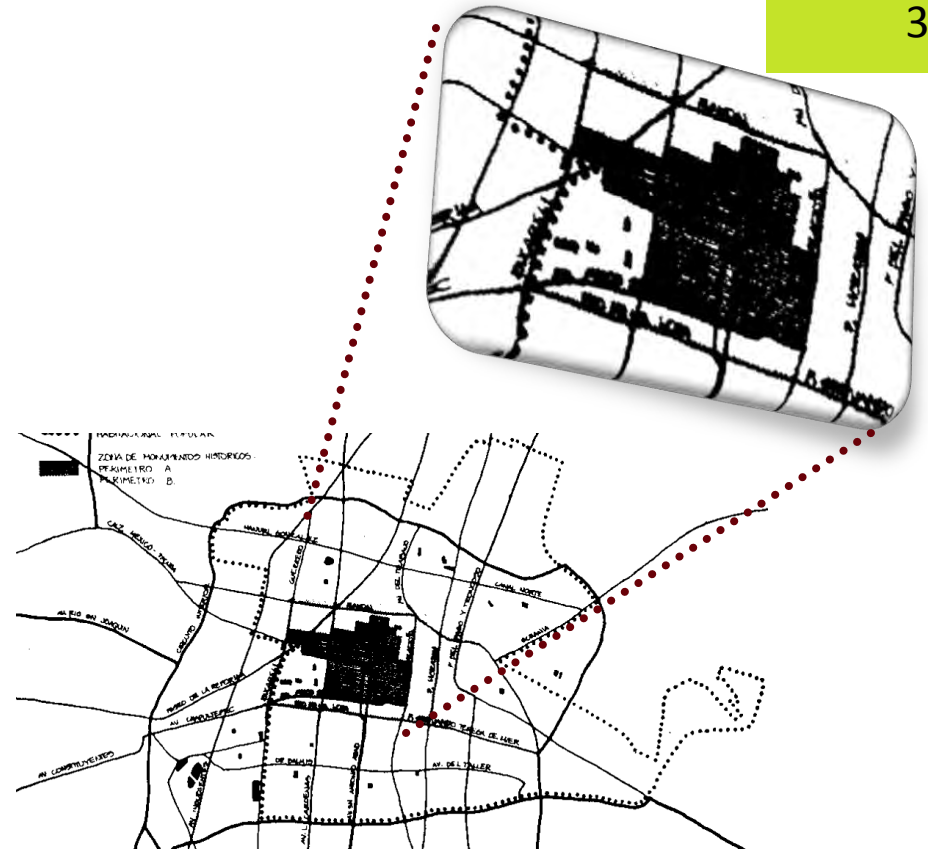

PLAZA

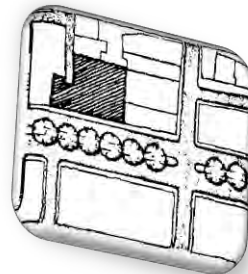

CALLE PRINCIPAL O AVENIDA

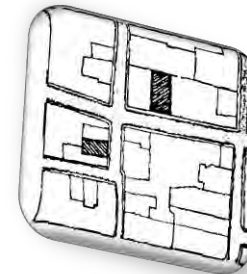

CALLE MENOR O CALLEJON

## TESTIMONIO RHP

Sociedad de Arquitectos Mexicanos, colegio de Arquitectos ,Inst.... Arq..... Y Urbanismo Pág.... 64





Los dictámenes del INAH o INBA sobre algunos de los inmuebles adquiridos por el Programa en el Centro Histórico de la Ciudad de México y colonias circunvecinas habían establecido que, si bien podían demolerse para reconstruirlos con viviendas nuevas, estas últimas debían integrarse lo mejor posible con su entorno.

→ Investigar y documentar las características de los edificios contiguos y fronteros al predio.

→ Lograr continuidad de parámetros entre la nueva edificación y las circunvecinas.

→ Evitar cambios bruscos o escalonamiento con diferencias de alturas.

→ Resolver la posición, ritmo y proporciones de puertas y ventanas, acabados y el color, tomando en cuenta las mismas características en las construcciones cercanas.

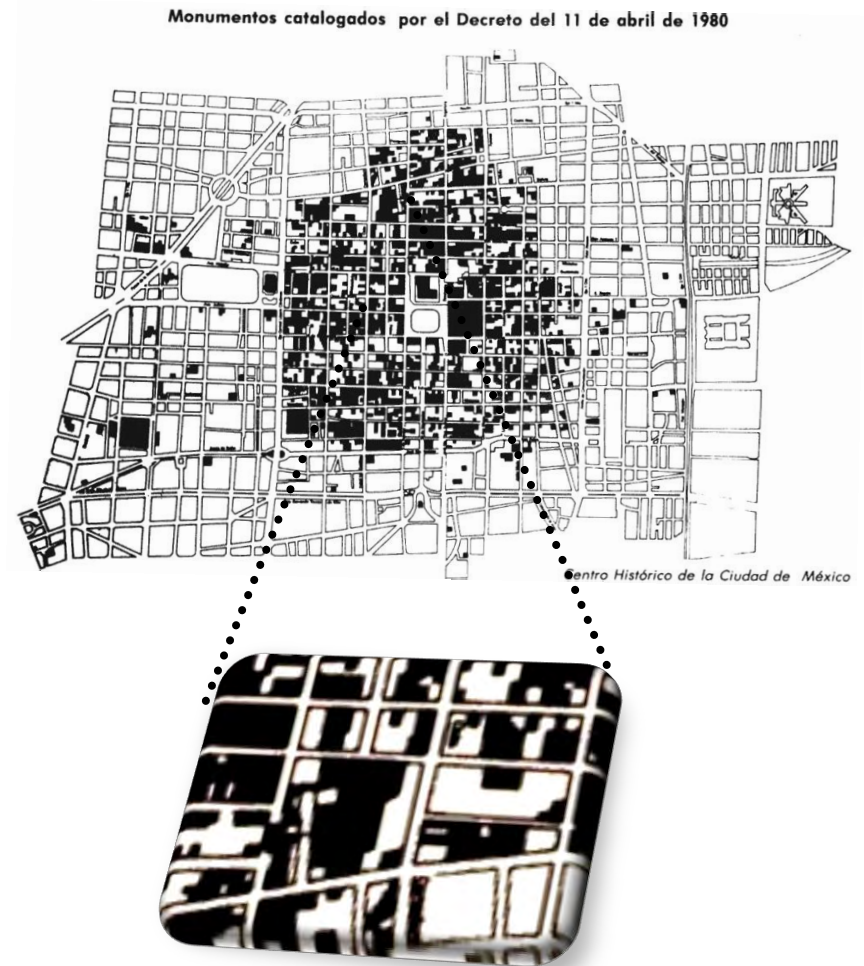

VIVIENDA EMERGENTE EN LA CIUDAD DE MÉXICO: Segunda Fase  
Fideicomiso Programa Emergente, Pág... 60



Viviendas nuevas junto al  
ex convento de Santo  
Domingo



Las tareas en inmuebles dictaminados para rehabilitación total o parcial se iniciaban con los estudios preliminares para determinar la situación funcional del edificio, sus características físicas y el estado de la construcción, incluyendo levantamientos precisos, investigación y diagnóstico de daños y deterioros, y remodelaciones para intervención. Con estos trabajos se podía determinar aproximadamente la edad del edificio, sus funciones originales y las alteraciones que había sufrido a lo largo del tiempo



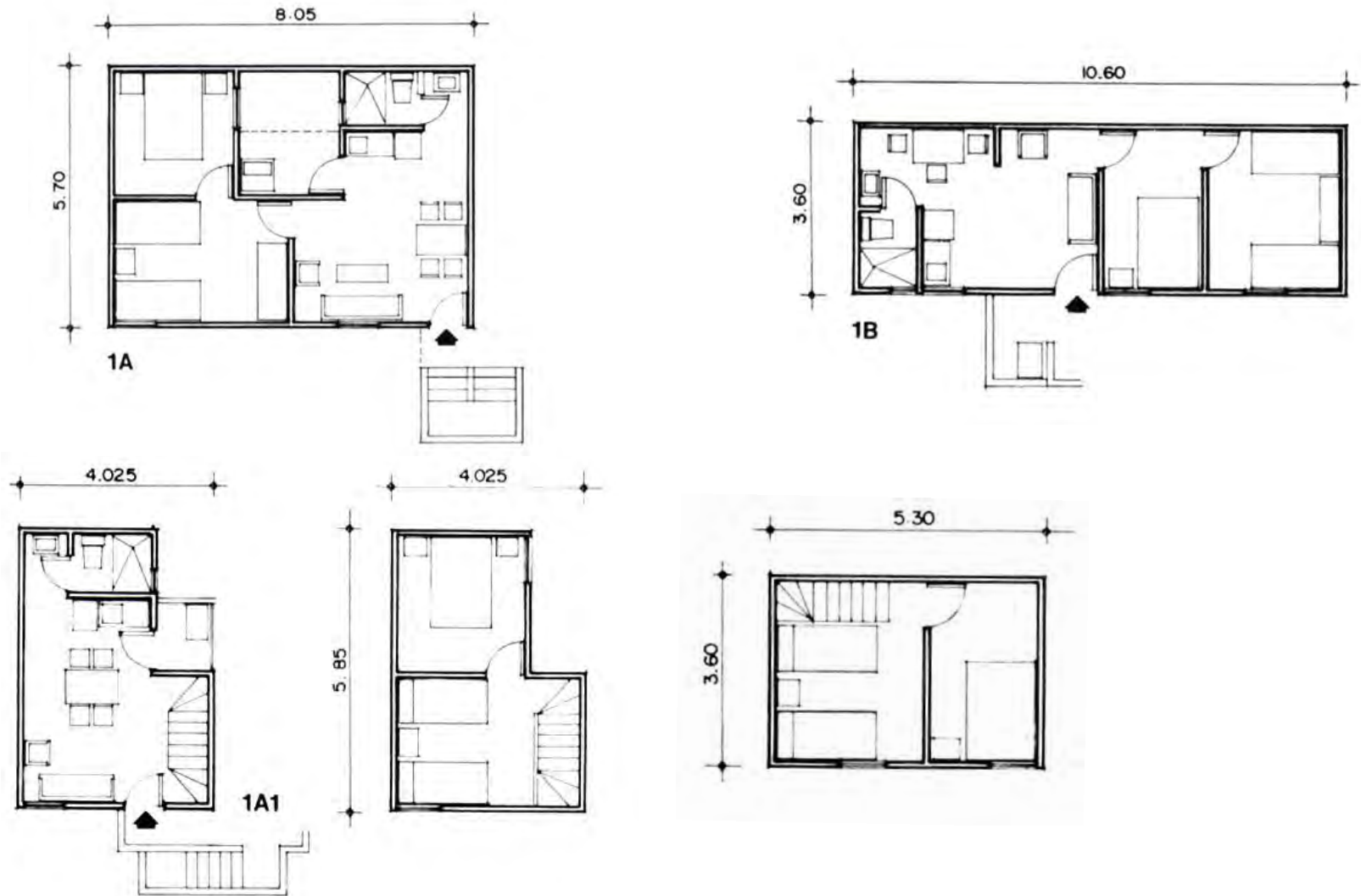

## TESTIMONIO RHP

Sociedad de Arquitectos Mexicanos, colegio de Arquitectos ,Inst..... Arq..... Y Urbanismo Pág.... 76 y 77





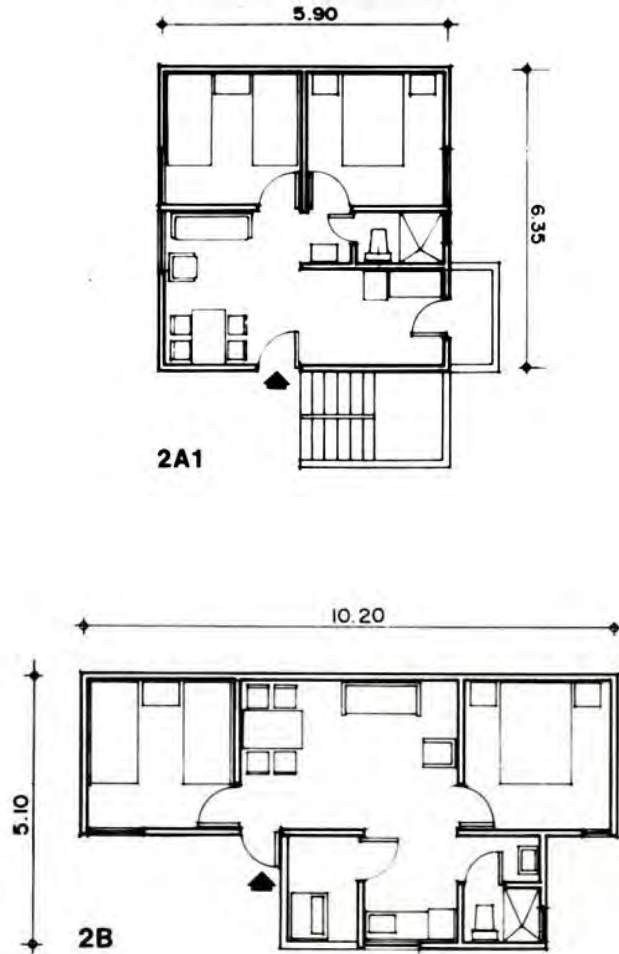
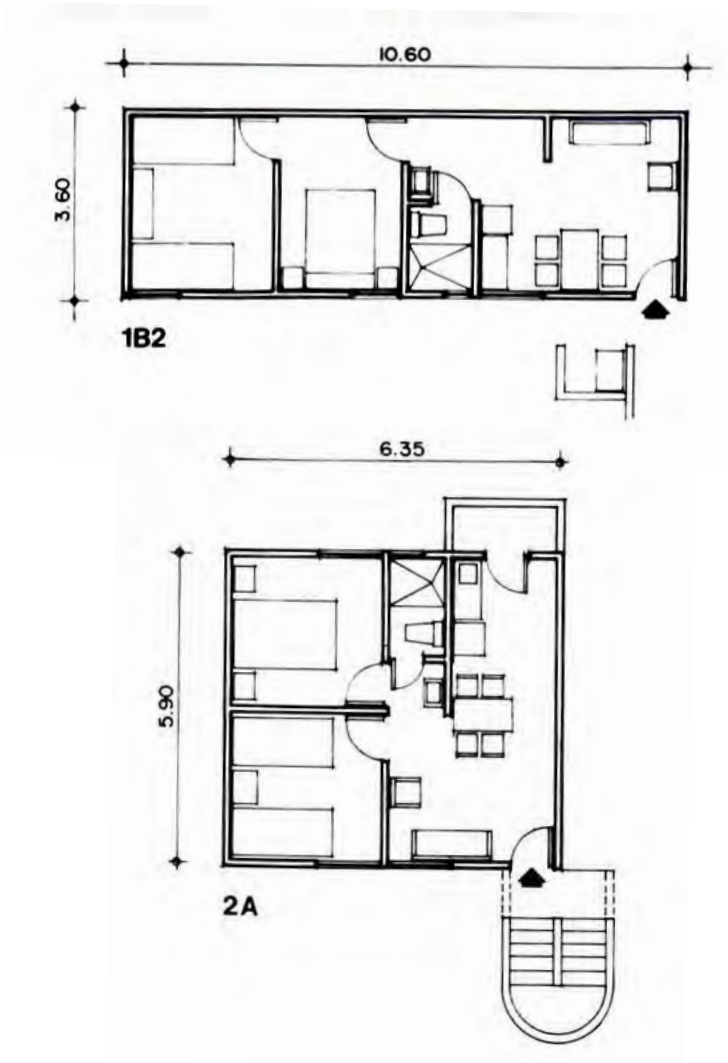

## TESTIMONIO RHP

Sociedad de Arquitectos Mexicanos, colegio de Arquitectos ,Inst..... Arq..... Y Urbanismo Pág.... 78 y 79



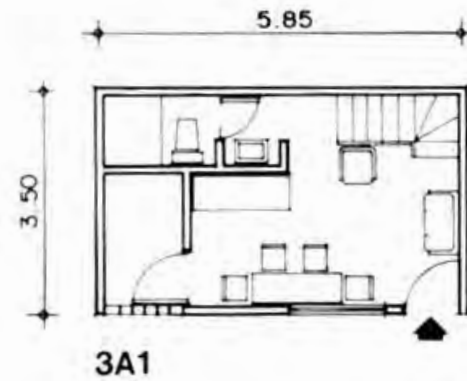
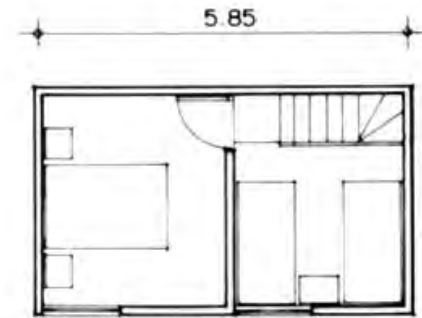
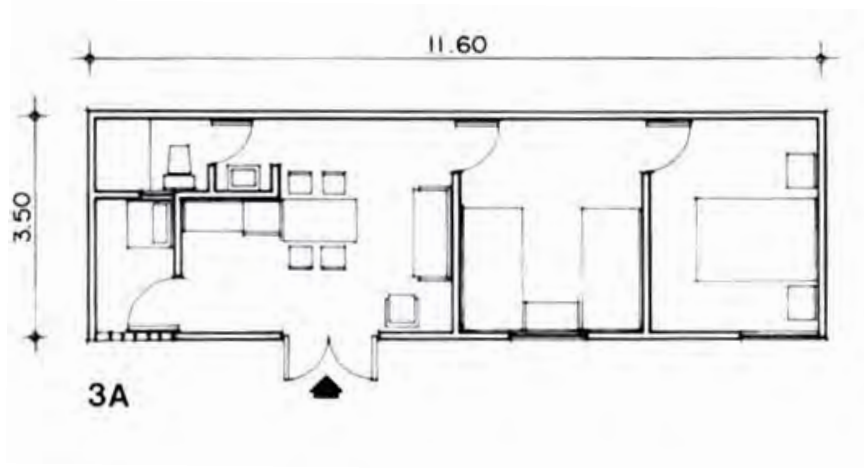

## TESTIMONIO RHP

Sociedad de Arquitectos Mexicanos, colegio de Arquitectos, Inst..... Arq..... Y Urbanismo Pág.... 80



# PROTOTIPO DE VIVIENDA

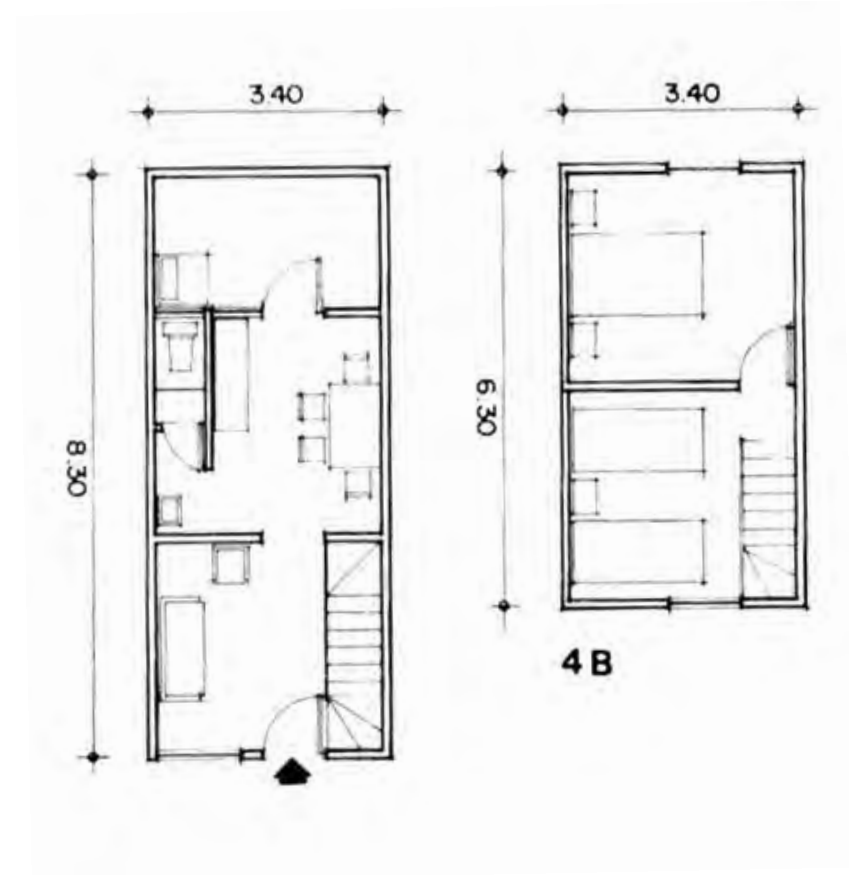
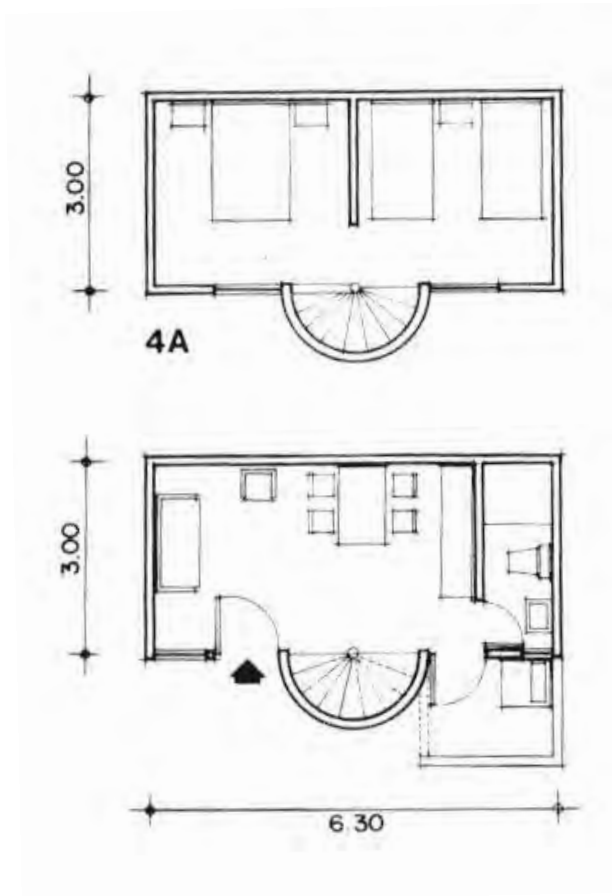

## TESTIMONIO RHP

Sociedad de Arquitectos Mexicanos, colegio de Arquitectos, Inst..... Arq..... Y Urbanismo Pág.... 81





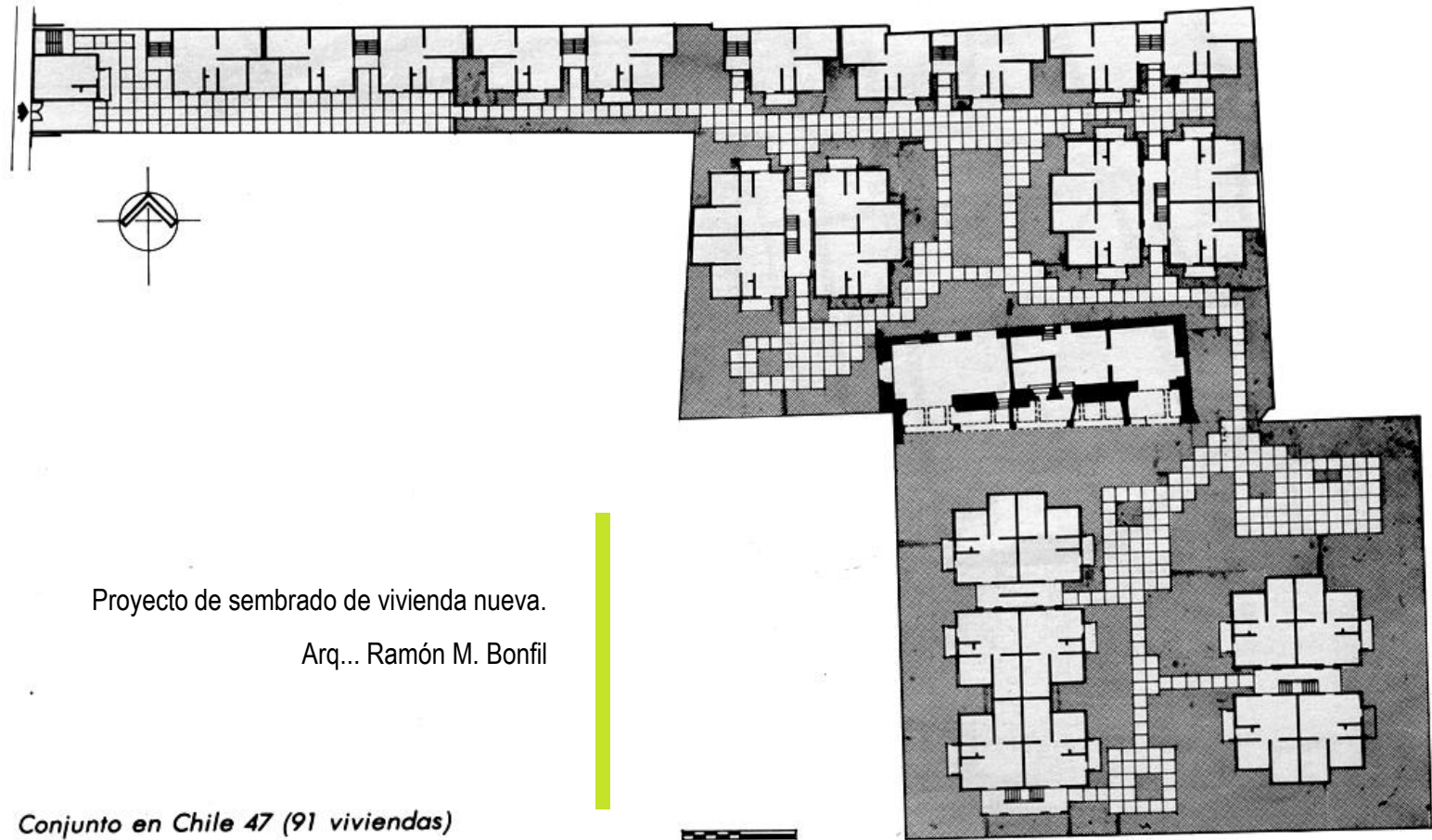

Proyecto de sembrado de vivienda nueva.

Arq... Ramón M. Bonfil

*Conjunto en Chile 47 (91 viviendas)*

VIVIENDA EMERGENTE EN LA CIUDAD DE MÉXICO: Segunda Fase

Fideicomiso Programa Emergente, Pág... 49



## Vivienda Chile 47

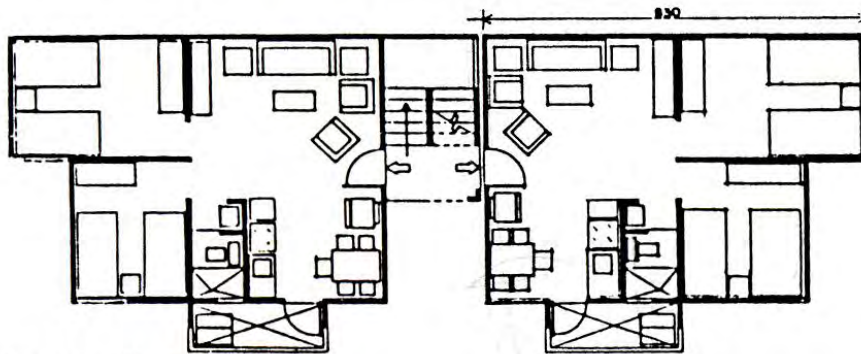

Acceso Planta

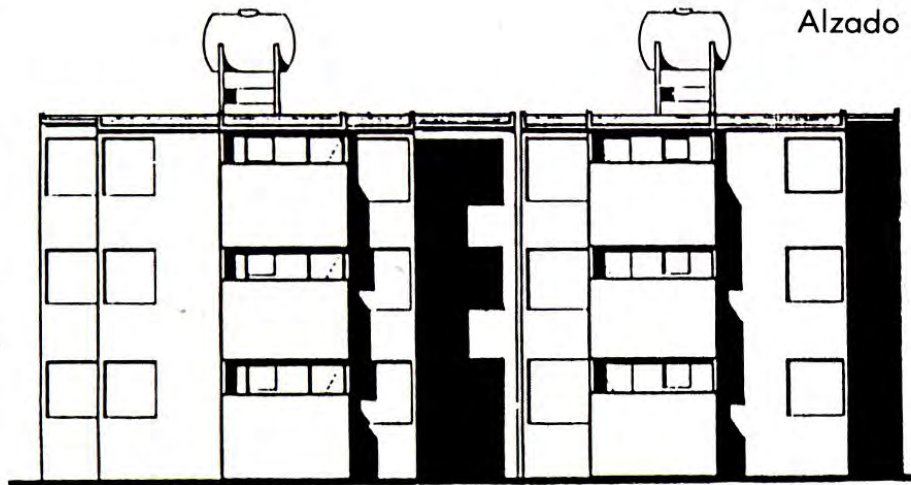

Alzado

**Prototipo A (Superficie Construida 48.32 m<sup>2</sup>)**

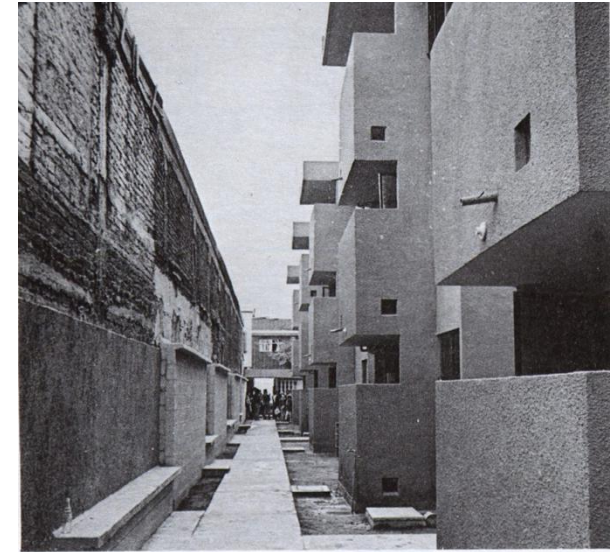

Los prototipos de vivienda sería de 40m<sup>2</sup>, misma que respondió a una norma mínima de habitabilidad, uso y función del espacio para una familia de 5 miembros, garantizándoles una adecuada ventilación, iluminación e incorporación a la vivienda

En cuanto a las fachadas, sería 2.20 m de altura.









Universidad Nacional  
Autónoma de México



**UNAM – Dirección General de Bibliotecas**  
**Tesis Digitales**  
**Restricciones de uso**

**DERECHOS RESERVADOS ©**  
**PROHIBIDA SU REPRODUCCIÓN TOTAL O PARCIAL**

Todo el material contenido en esta tesis esta protegido por la Ley Federal del Derecho de Autor (LFDA) de los Estados Unidos Mexicanos (México).

El uso de imágenes, fragmentos de videos, y demás material que sea objeto de protección de los derechos de autor, será exclusivamente para fines educativos e informativos y deberá citar la fuente donde la obtuvo mencionando el autor o autores. Cualquier uso distinto como el lucro, reproducción, edición o modificación, será perseguido y sancionado por el respectivo titular de los Derechos de Autor.

## Antecedentes

El origen de la ciudad se remonta a la fundación de México-Tenochtitlán, la capital del entonces naciente imperio Mexica en el siglo XIV. La ciudad se construyó en medio del Lago de México, sobre islotes naturales y artificiales construidos ex profeso aprovechando la tecnología hidráulica que, para fines agrícolas, habían desarrollado las antiguas culturas lacustres del altiplano. “La ciudad quedó conformada de la siguiente manera: al centro de la ciudad estaba un gran recinto ceremonial con numerosos templos; en sus lados sur y oeste los palacios de los gobernantes y de la administración pública; circundando todo el conjunto las manzanas destinadas a la habitación que conformaban los cuatro sectores urbanos y barrios Cuepopan, Atzacualco, Moyotla y Zoquipa.” (Programa para el Desarrollo Integral del Centro Histórico de la Ciudad de México;2000:5), ver Plano N. 1

“Durante el siglo XVI se intentó dividir a los habitantes según su calidad y el lugar de su residencia; la traza era para los conquistadores y los barrios, situados en los cuatro extremos de la traza, a los indígenas. Pero esta división no perduró. Desde el siglo XVII hasta la primera mitad del XIX y a principios del XX cuando surgirían colonias de dimensiones considerables, en las que se segrega a un determinado tipo de población; las clases altas se ubican en colonias como Juárez, Cuauhtémoc y Roma, originando ejes preferenciales de residencia y una mayor valorización de la tierra; mientras que la clase obrera establecerá en colonias como La Bolsa, Santa Julia y Romero Rubio y la media en fraccionamientos como Santa María, San Rafael y el Imparcial.” (Morales;1981:194)

**Plano No.1**  
**Los cuatro barrios de la antigua Ciudad de México**

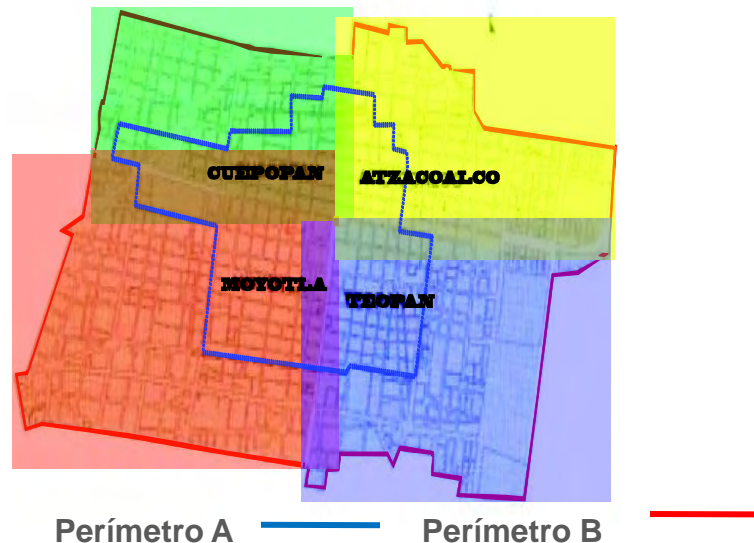

El CHCM es el espacio político administrativo más importante del país al concentrar la historia urbana de nuestra nación. Sin embargo, la fastuosidad de esta zona se ha visto empañada en los últimos años por el despoblamiento, atribuido a la descentralización de importantes actividades comerciales y financieras, los cambios de uso de suelo que favorecen a oficinas, bodegas y talleres, el deterioro y destrucción de un número significativo de viviendas, la inseguridad pública, la proliferación del comercio ambulante, los sismos de 1985. Este escenario se traduce a la pérdida de su función habitacional por usos más rentables; la degradación de su patrimonio histórico; el hacinamiento e insalubridad de los barrios habitados por la población de escasos recursos económicos; la subutilización de espacios habitables, infraestructura y equipamiento urbano; la situación irregular en la tenencia de muchos inmuebles y todos los problemas que aquejan al resto de la ciudad: desempleo y subempleo; marginalidad y exclusión social: inseguridad pública y criminalidad; prostitución, pobreza y drogadicción; tráfico vial y peatonal, analfabetismo y bajos niveles de ingreso etc.

El fenómeno de despoblamiento que presenta el CHCM es alarmante luego que en las últimas dos décadas llega a un cincuenta por ciento: mientras en el año de 1970 residían 141 mil 246 personas, en el 2000 se mantienen sólo 71 mil 615 personas. El mismo problema se presenta en la vivienda, pues de las 29 mil 259 viviendas que había en el año de 1970, para el 2000 quedan sólo 18 mil 375. Este escenario es producto de la migración voluntaria y forzada de las nuevas generaciones que no encuentran acomodo en el área central; al deterioro en el parque habitacional; el cambio en los usos de suelo; la pérdida constante de la vivienda en renta y la obtención de la misma en la periferia de la ciudad y los sismos de 1985.

En las últimas décadas, el Centro Histórico ha experimentado un proceso de despoblamiento (ver Cuadro N. 1, 2 y 3) atribuible a una serie de factores que se combinan:

\*Primero es el que se refiere a la movilidad de las nuevas generaciones que no logran su ubicación en las zonas céntricas (emigración forzada);

\*Segundo es aquel en donde las familias emigran hacia otros lugares en busca del patrimonio familiar (emigración voluntaria);

\*Tercero, el que se realiza cuando las familias emigran, pues se ven forzadas debido a las condiciones de deterioro físico en que se encuentra la vivienda y por los lanzamientos promovidos por parte de los arrendadores y por las inversiones públicas en renovación urbana, llamado proceso de expulsión o de sustitución de uso de suelo." (Coulomb;1991:21)





Población Total por Unidad Territorial 1950-2000						Cuadro No. 1	
Unidad Territorial	1950	1960	1970	1980	1990	1995	2000
Centro Histórico	s/d	s/d	141,246 b)	111,063	86,048	75,730	71,615
Delegación Cuauhtémoc	935,059	980,111	853,550	769,097	604,303	540,382	518,613
Distrito Federal	3,050,442	4,870,876	6,874,165	8,360,192	8,351,045	8,489,007	8,591,309
Zona Metropolitana	4,443,065	6,958,742	10,707,350	13,734,654	14,894,657	15,047,685	17,352,715

Viviendas Totales por Unidad Territorial 1950-2000						Cuadro No. 2	
Unidad Territorial	1950	1960	1970	1980	1990	1995	2000
Centro Histórico	s/d	s/d	29,259 b)	23,415	21,150	18,940	18,375 b)
Delegación Cuauhtémoc	200,954	197,442	182,186	187,352	161,948	150,097	150,188
Distrito Federal	626,262	902,083	1,219,419	1,747,102	1,799,410	2,011,466	2,131,390
Zona Metropolitana	667,613	985,814	1,531,761	2,586,588	3,120,673	3,578,615	3,840,063

Población total por unidad territorial 1950-2000 Cuadro No. 3

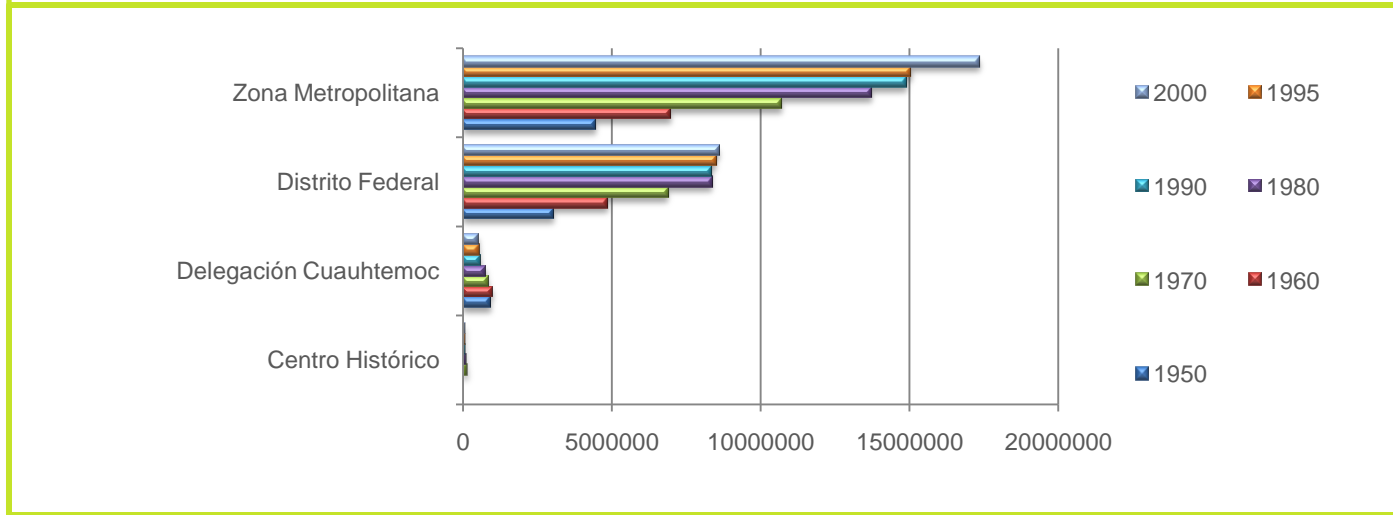

Fuente: Centro de la Vivienda y Estudios Urbanos, 2000-

Fuente: Censos de Población y Vivienda 1950,1960,1970,1980,1990 y 2000, Censo de Población y Vivienda. NEGI y Gaceta Oficial del Distrito Federal año 2000



El Plan Parcial de Desarrollo Urbano del Centro Histórico (PPDUCH) registra, entre 1970 y 2000, una pérdida del 50% en su población y casi un 40% en su parque habitacional, ver Cuadro N. 1 y 3. En treinta años, el PPDUCH perdió 69 mil 631 habitantes y 10 mil 884 vivienda (un promedio de 2 mil 321 personas y 625 viviendas por año, respectivamente) Es decir, que pocos más de 6 personas emigran y una vivienda se pierde en el centro de la ciudad. Incluso, se estima que entre el 2000 y 2010, el PPDUCH tenga una población de 64 mil 904 habitantes y un parque habitacional de 17 mil 308 viviendas, con la cual el despoblamiento representará 3 mil 145 personas y mil 067 viviendas menos.(ver Cuadro N 4)

Es de resaltar que el Centro Histórico presenta un despoblamiento diferenciado, lo que acusa un aprovechamiento diferenciado del espacio central por parte de los residentes y los usuarios, caracterizando así la zonificación de este lugar. Así como hay zonas donde las masas desbordan las calles, existen ciertas zonas (parte poniente y sur poniente) donde casi no transita gente ni vehículos, representando verdaderas islas urbanas que son aprovechadas por la delincuencia organizada para realizar sus actividades. Por ende, este proceso de despoblamiento significa para la ciudad en su conjunto, la subutilización de los equipamientos urbanos, de los servicios públicos, de la infraestructura y del patrimonio acumulado históricamente.

Cuadro No. 4

Tendencia de despoblamiento y pérdida habitacional según PPDUCH		
Año	Población	Vivienda
2000	71,615	18,375
2005	68,049	17,890
2010	64,904	17,308

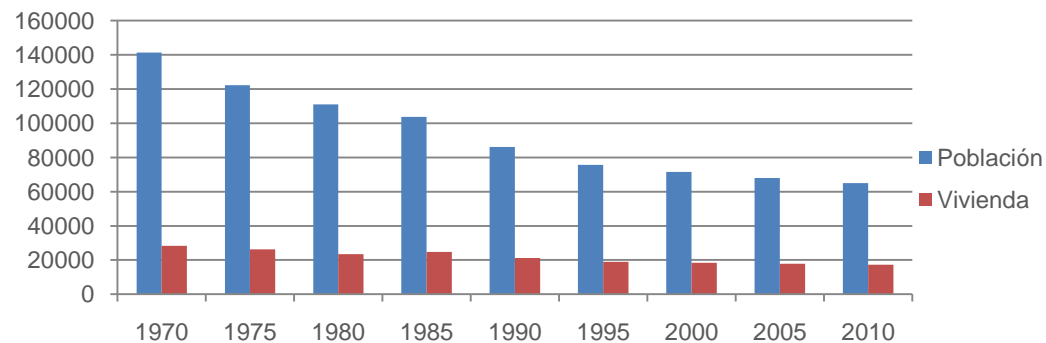

## Sur-poniente

Abarca el antiguo barrio de San Juan Moyotla concentra un gran número de tiendas comerciales como Zara, el Palacio de Hierro, Hihg Life, etc.; restaurantes como el Cardenal, los Girasoles, el Casino Español, el Café Tacuba. Entre las construcciones más relevantes están el edificio Abed, el Palacio de Bellas Artes y la Alameda Central, la Torre Latinoamericana, el Edificio La Nacional, el Museo de la Ciudad de México, el Claustro de Sor Juana, el edificio de Regencia, el edificio de Correos, la Plaza Manuel Tolsá, el Hotel de la Ciudad de México, etc. , y una infinidad de inmuebles destinados al comercio, industria y servicios.

## Sur-oriente

Comprende el antiguo barrio de San Pablo Zoquipa. Sin lugar a dudas es la zona cultural más importante de todo el Centro Histórico con el Templo Mayor y sus alrededores. Desatacan obras como Palacio Nacional, la Casa de la Primera Imprenta, el Museo de las Tres Culturas, el Antiguo Palacio del Arzobispado, el Colegio de San Ildefonso, la Academia de San Carlos, el Museo José Luis Cuevas. Esta zona concentra buena parte del comercio ambulante en las calles de Correo Mayor, Apartado, el Carmen, Corregidora, Jesús María, avenida Circunvalación y la zona que rodea al mercado de la merced.

## Norponien

Corresponde a lo que fuera el antiguo barrio de Santa María Cuepopan. Predomina la función Habitacional popular, comercio, actividades manufactureras y turismo. Resaltan grandes obras arquitectónicas como el Palacio de la Inquisición, el Colegio Nacional, el Museo Franz Mayer, el Centro Cultural de la SHCP, e importantes centros de recreación de corte popular como la Arena Coliseo, el Teatro Blanquita, el Teatro Hidalgo, la Plaza de Aquiles Serdán, Garibaldi, Santa Veracruz y la Concepción, además de contar con pequeños parques, cantinas, cines , bares y otros centros de espectáculos.

## Nororiente

Ubicado en lo que fuera el antiguo barrio de San Sebastián Atzacualco. Predomina la vivienda popular, la industria ligera y el comercio establecido y en la vía pública. Entre las construcciones más notables se encuentran la Escuela Nacional para Ciegos, el Teatro del Pueblo, el Mercado Abelardo L. Rodríguez y Mixcalco; las plazas más importantes son el Estudiante, Torres Quintero y Loreto. Se trata de la zona que presenta el mayor grado de deterioro habitacional dentro del Centro Histórico, así como los mayores índices de violencia, delincuencia, drogadicción y otras actividades delictivas.





De acuerdo al Área de Geoestadística Básica (AGEB), la Delegación Cuauhtémoc se divide en 43 unidades territoriales (UTS) con una población total de 516,255 habitantes, en las cuales podemos observar que la Delegación presenta cuatro grados de marginación. (Ver cuadro No. 5)

El Centro Histórico de la Ciudad de México (CHCM) se divide en cinco zonas: Centro, Centro Alameda, Centro Norte, Centro Oriente y Centro Sur, de las cuales veremos el perfil socio demográfico de la unidad territorial 15-009-1 'Centro Norte' en donde se ubica nuestra zona estudio en la cual veremos el grado de marginación que presenta esta zona, los servicios con los que cuenta y su relevancia como parte del CHCM. (Ver cuadro No. 6)

Los sismos de 1985 marcarían un cambio urbano en el Centro Histórico con los programas de reconstrucción. No obstante, "las iniciativas se concentraron en el Primer Cuadro o Corredor Financiero al privilegiar la restauración de inmuebles patrimoniales, mientras el proceso de deterioro y segregación urbana se fue acentuando en la zona norte y oriente, donde hoy se concentra el mayor deterioro físico, junto con los mayores índices de descomposición del tejido social." (Programa para el Desarrollo Integral del Centro Histórico de la Ciudad de México;2000)

Delegación Cuauhtémoc Unidades Territoriales

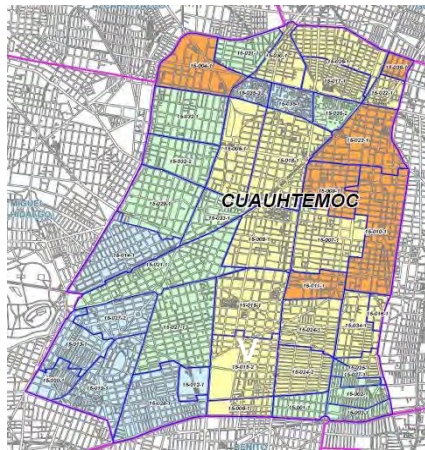

Cuadro No. 5

Centro Histórico dividido en Zonas

Cuadro No. 6

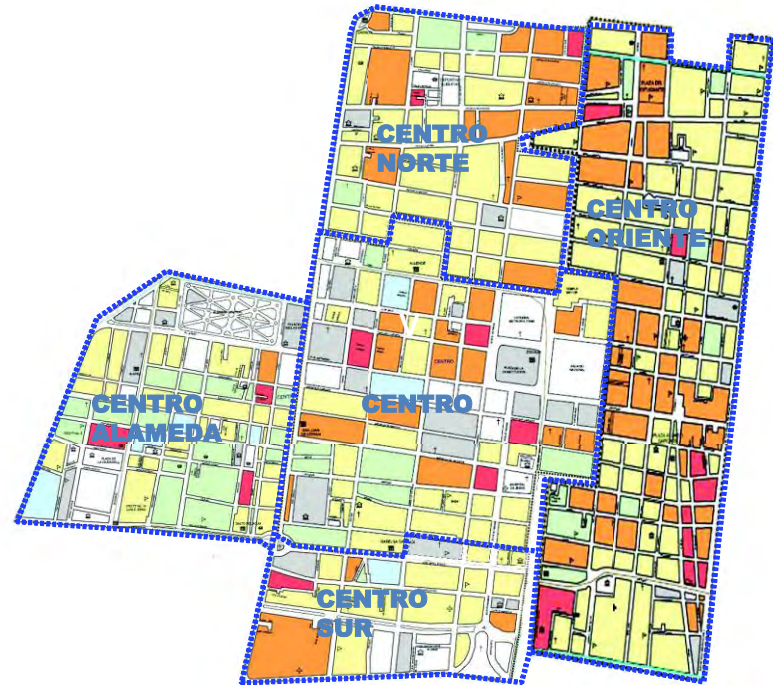

Grado de Marginación	UTS	Población	%
Alta	6	98,987	19.2
Medio	16	210,717	40.8
Bajo	12	126,801	24.6
Muy Bajo	9	79,750	15.4
<b>Total</b>	<b>43</b>	<b>516,255</b>	<b>15.4</b>

Fuente: Programa Integrado Territorial para el Desarrollo Social

Fuente: Programa Integrado Territorial para el Desarrollo Social



## Características socio dinámicas de la zona Centro Norte

La zona oriente y norte es la zona pobre, popular, tradicional y deteriorada del Centro Histórico; "su importancia radica por ubicarse ahí el comercio al mayoreo de productos populares, tradicionales y domésticos, destinados, principalmente, a los sectores de bajos ingresos. ( ver cuadro 7)

Esta zona es la más densamente poblada del Centro donde predomina la vivienda popular en precarias condiciones. 'La más vulnerable es la vecindad y los cuartos de azotea, los cuales van desapareciendo paulatinamente y son remplazados por estacionamientos al aire libre, comercios, bodegas y oficinas. Sus condiciones son lamentables: estrechez e insuficiencia del área habitable, hacinamiento domiciliario y carencia de servicios interiores como cocina, baño, agua y drenaje; deficiencias estructurales constructivas; abandono y ausencia en su mantenimiento por parte de los propietarios y los mismos inquilinos.' (Mora;2001:116)

La zona Centro Norte esta conformada en su totalidad por 47 manzanas las cuales 2 presentan u grado de marginación muy alto, 13 alto, 27 medio 3 bajo y dos no tienen datos. Esta zona cuenta con una población de 16,043 habitantes que representa el 22.4 % de la población del Centro Histórico y el 0.3% de la Delegación. (ver cuadro No. 8)

Podemos observar que en la zona Centro Norte el mayor porcentaje de población lo ocupan las mujeres con el 51.59% mientras que los hombres tienen el 43.38% del total de la población.( ver cuadro 8 y 9)



Nivel de marginación  
 Alto Medio Bajo

Fuente: Programa Integrado Territorial para el Desarrollo Social

Nivel de Marginación por Manzanas

Cuadro No. 8

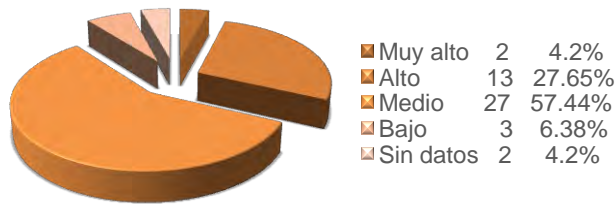

Comparativa de Índice de Población

Delegación  
521,348 hab

■ Población Masculina  
245,697 47.1%  
 ■ Población Femenina  
275,651 52.9%

Centro Histórico  
71615 hab

■ Población Masculina  
34,017 47.5%  
 ■ Población Femenina  
37,579 52.5%

Centro Norte  
16,043 hab

Cuadro No. 9

■ Población Masculina  
7761 43.38%  
 ■ Población Femenina  
8276 51.59%

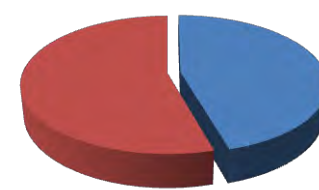

# Características económicas e índice de marginación

El Centro Histórico continúa siendo importante, económicamente hablando, para el conjunto de la ciudad y el país. "Cuenta con infinidad de empresas ligadas al comercio, la industria y los servicios que son alentadas por la presencia de cerca de 1.2 millones de personas visiten al Centro Histórico diariamente por razones de trabajo, por tránsito necesario de los distintos medios de transporte o por simple actividad turística." (Programa Parcial de Desarrollo Urbano Centro Histórico). Sólo en el área territorial comprendida por el Programa Parcial de Desarrollo Centro Histórico (PPDUCH), la actividad económica representa el 12.92%, con sus 39 mil 37 unidades económicas; y el 10.48% como generador de empleos al utilizar a 184 mil 088 personas. El 67% de los establecimientos se dedicaban al comercio, haciendo de éste un extenso hipermercado sobre todo para los sectores mayoritarios de bajos ingresos." (Coulomb;2000a536).

Sin embargo, esta situación (además de la ya señala en el inciso a) no sólo genera la especialización por la venta de algún bien o servicio, sino de que muestra las condiciones socioeconómicas de la población y las condiciones físicas del entorno urbano, lo que describen a un Centro Histórico segregado. (ver cuadro 11 y 12)

En el 2000 en la zona Centro Norte el 44.91 por ciento de la población de 12 años y mas es económicamente activa (PEA) esto es que participa en la producción de bienes y servicios. La edad donde existe mayor participación económica es de entre los 15 y 33 años como podemos observarlo en las tasas específicas de participación económica.( ver cuadro 10)

La población económicamente inactiva (PEA) concentra el 31.5 por ciento de la población total que va de los 12 años y más . En cuanto a la distribución de la PEA por tipo de inactividad se observa que el 36.30 por ciento de los inactivos se dedican a quehaceres del hogar, le siguen los estudiantes con el 26.07 por ciento y los jubilados y pensionados con el 6.13 por ciento. (ver cuadro 13)

La población ocupada de la zona Centro Norte según sector de actividad presenta el siguiente comportamiento: el terciario ocupa la mayor parte de la población económicamente activa con el 85.09 por ciento, el sector secundario un 12.8 por ciento y el primario solo es el 2.11. Por sexo, es mayor el porcentaje de las mujeres con respecto a los hombres en el sector terciario, sin embargo en el sector secundario es mayor en el sexo masculino.

En cuanto a los ingresos de la población ocupada por su desempeño en el trabajo en el 2000, el 55.41 por ciento recibe de 0 a 2 salarios mínimos y el 29.57 por ciento recibe mas de dos salarios mínimos.

El índice de marginación que aquí se presenta, es obtenido del documento 'Programa Integrado Territorial para el Desarrollo Social del Distrito Federal', de acuerdo a estos índices la zona Centro Norte presenta un grado de marginación alto. Debido a que cuenta con 6902 habitantes en condiciones de marginalidad, es decir, el 43.02 por ciento de su población.( ver cuadro 14)

**Población ocupada por sector de actividad Distrito Federal**

**Cuadro No. 11**

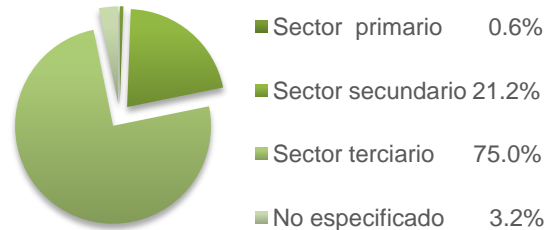

**Población ocupada por sector de actividad Distrito Federal**

**Cuadro No. 12**

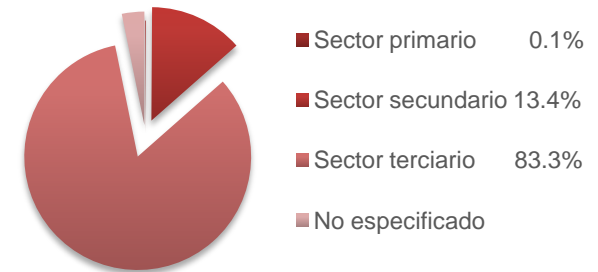

**Población Económicamente Activa**

**Cuadro No. 13**

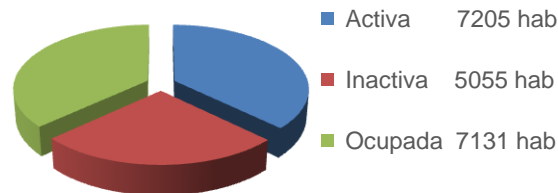

**Nivel de Marginación por Habitantes**

**Cuadro No. 14**



# Características educativas

Las características educativas de la población de la zona Centro Norte las podemos apreciar a partir de la información censal ; el nivel de analfabetismo es del 4.96 por ciento de la población de la población total de 15 años y mas no saben leer ni escribir, para el 2000 este porcentaje se coloca en 3.9 . Sin embargo, el reto continua y es necesario atender a la población que aún es analfabeta actualmente hay 572 personas en esta condición en la demarcación, siendo la segunda demarcación con mayor analfabetismo del Centro Histórico.

El total de la población de 6 años a 14 que asisten ala escuela es de 2,388 que es el 14.5 por ciento, 3712 con estudios de secundaria el 22.6 por ciento, 7106 con instrucción media superior el 44.29 por ciento y 1236 con instrucción superior el 7.7 por ciento de la población.

La falta de espacios educativos, deportivos y recreativos para niños y jóvenes de escasos recursos, que habitan en la Delegación Cuauhtémoc, es una de las causas que han generado fenómenos sociales como la proliferación de bandas delictivas, la deserción escolar, el rezago educativo y el consumo de drogas, entre otros tantos. Por ello se requiere desarrollar espacios educativos, deportivos y recreativos, que garanticen la formación integral de las personas y su esparcimiento.

Así mismo, actualmente la ciudadanía reclama servicios de calidad en todos los ámbitos, y para lograrlo debemos contar con un conocimiento profundo del campo al que nos enfrentamos; definir programas y actividades necesarios para dar respuesta a demandas encaminadas a buscar y fomentar la cultura, la educación y el deporte que son vitales para garantizar la formación integral de las personas.

Población con instrucción escolar por edades

Cuadro No. 15

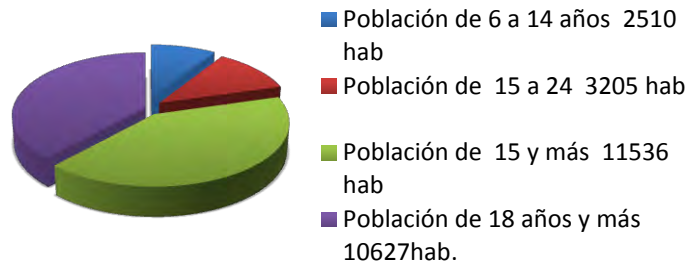

Porcentaje de educación por edades

Cuadro No. 16

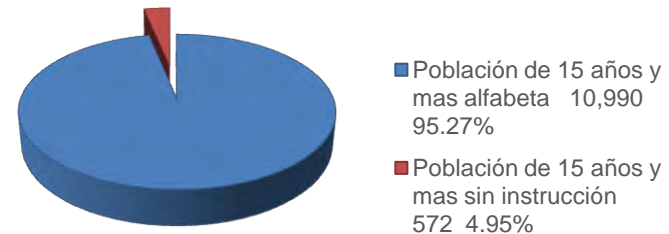

Población con instrucción de secundaria

Cuadro No. 17

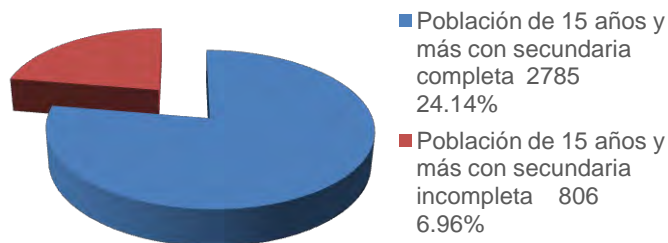

Población con instrucción media superior

Cuadro No. 18

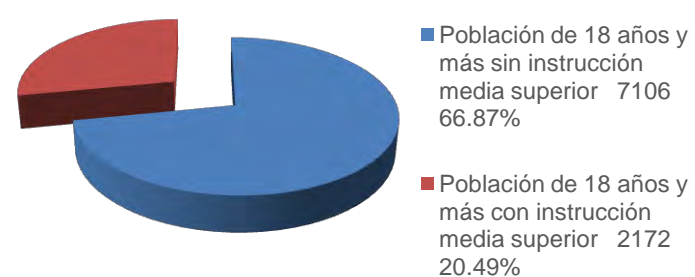



# Servicios de Salud

Los servicios de salud en la zona Centro Norte se distribuyen de la siguiente manera 9,564 que son el 56.61 por ciento de la población no cuenta con derechohabientita a servicios de salud y 5,931 el 36.97 por ciento.

Del total de la población que cuenta con servicios de salud 4,265 son derechohabientes del IMSS que es el 26 por ciento, 369 son derechohabientes con discapacidad el 2.3 por ciento y 263 de la población de 0 a 69 años con discapacidad el 1.64 por ciento, en donde podemos ver que el índice de marginación es alto. (ver cuadro No. 19,29,21,22)

Se puede observar que el nivel de marginación que se presenta en cuanto a los servicios de salud es alto ya que mas del 40% de la población presenta un índice de marginación alto, puesto que los servicios que se prestan no son los adecuados o carecen de equipo medico necesario para dar la atención adecuada a la población que lo solicita. Esta situación afecta directamente a la población vulnerable como niños, adultos mayores, población de escasos recursos, niños en situación de calle y la población indígena que no puede acceder fácilmente a los servicios de salud.

## NIVEL DE MARGINACION

■ muy alto ■ alto ■ medio ■ bajo

**Población sin derechohabientita a servicios de salud 9564 hab**

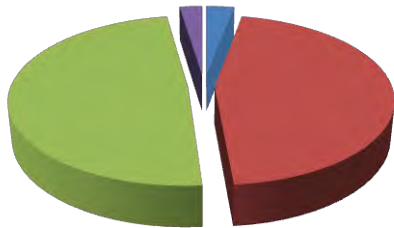

**Cuadro No. 19**

**Población derechohabiente al IMSS 4,265 hab**

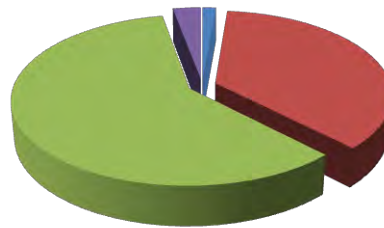

**Cuadro No. 20**

**Población derechohabiente a servicios de salud 5931 hab**

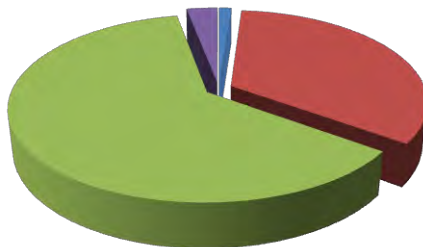

**Cuadro No. 21**

**Población con discapacidad 369 hab**

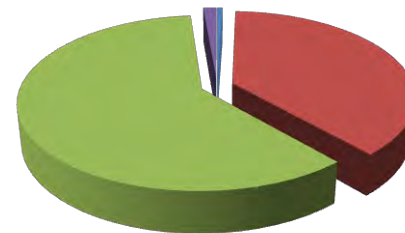

**Cuadro No. 22**

Fuente: Programa Integrado Territorial para el Desarrollo Social



En el 2000 existen en la zona Centro Norte 4120 viviendas particulares (V.P) habitadas, de las cuales 2093 son propias, 1559 viviendas propias pagadas, 1611 particulares rentada son casas independientes, 2786 son departamentos en edificio y 963 son vecindad.

De acuerdo al censo de 2000 los materiales predominantes con los que se encuentran hechas las viviendas se distribuyen de la siguiente manera: V.P con techos de materiales ligeros, naturales y precarios 260, V.P con techos de losa concreto, tabique, ladrillo o terrado en vigería 3847, V.P con paredes de tabique, ladrillo, block, piedra, cantera, cemento o concreto 3991, V.P con piso de cemento firme 1902 y V.P con piso de mosaico, madera y otros recubrimientos 2198.

**Vivienda estructura**

**Cuadro No.23**

**Vivienda espacio**

**Cuadro No.24**

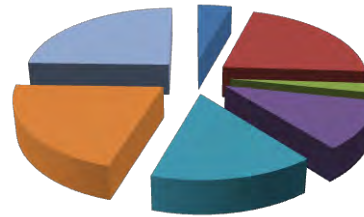
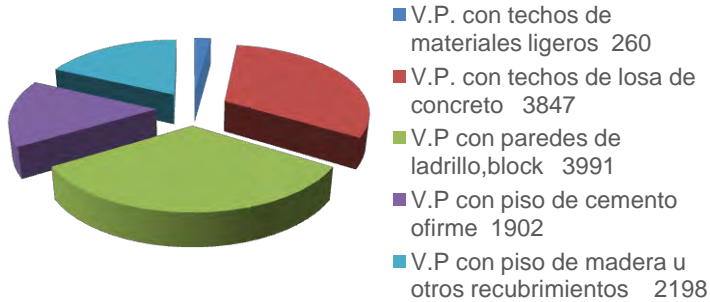

- V.P. con un cuarto (Viviendas con dos cuartos que tienen cocina exclusiva)687
- V.P. con 2 a 5 cuartos (no incluye cocina exclusiva)3341
- V.P. con un solo cuarto (cuarto redondo)348
- V.P. con un dormitorio 1716
- V.P. con 2 a 4 dormitorios 2373
- V.P. con cocina exclusiva 3217
- V.P. con servicio sanitario exclusivo 3800

En cuanto a los servicios de infraestructura con los que cuenta la zona Centro Norte se distribuyen de la siguiente manera:

Viviendas particulares con drenaje 4072, con agua entubada en la vivienda 3598 y 460 con agua entubada en el predio. (ver cuadro No. 25)

Fuente: Programa Integrado Territorial para el Desarrollo Social

El deterioro paulatino que ha venido a presentar la infraestructura urbana, con mucho se ha debido a una falta de responsabilidad en la vigilancia y planeación del desarrollo urbano, así como de una deficiente implementación de los servicios urbanos y de la inconsistencia de programas eficientes que permitan un buen desempeño de éstos. Todo ello ha mermado con mucho un óptimo desarrollo urbano, así como la calidad de los servicios públicos brindados por la delegación en esta materia. Sin objeción alguna, el gobierno delegacional es el responsable de garantizar un óptimo desarrollo urbano y garantizar eficientes servicios tales como:

- a) Servicio de limpia en sus etapas de barrio de áreas comunes y vialidad;
- b) Recolección de residuos sólidos en casa habitación y oficinas;
- c) Servicio de alumbrado publico en vialidades secundarias y mantenimiento de sus instalaciones en buen estado y funcionamiento.
- d) Poda de árboles;
- e) Reparación de banquetas;
- f) Reforestación;
- g) Balizamiento de guarniciones;
- h) Señalización;
- i) Bacheo;
- j) Desazolve.

**Vivienda espacio**

**Cuadro No.25**

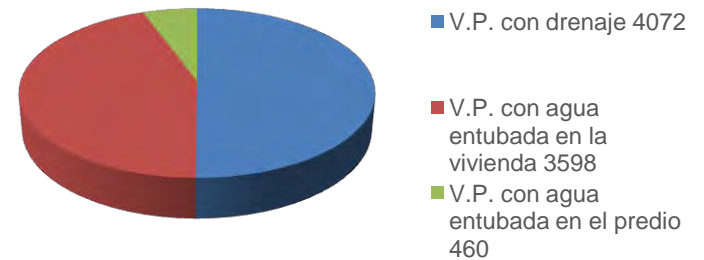

Fuente: Programa Integrado Territorial para el Desarrollo Social



## Diagnostico

Dentro del los principales problemas que se enfrentan para el desarrollo urbano encontramos el del alto déficit habitacional en la delegación (provocado en gran parte por los sismos de 1985 lo que propicia la creación de asentamientos irregulares como los son la invasión de predios.

Sin embargo, el principal problema del desarrollo urbano ha sido la explosión sin precedentes del comercio en vía pública, actividad que ha sido solapada y fomentada por las autoridades que gobiernan en la ciudad y que le ha proporcionado inagotable fuente de recursos materiales y humanos. Esta actividad genera suciedad, fomenta el hacinamiento urbano, entorpece la circulación de personas y autos, produce contaminación visual y auditiva, y crea conflictos recurrentes en torno al uso y control de la calle.

Es importante señalar que dentro de las actividades económicas realizadas en la Delegación, como resultado de una serie de factores tales como la falta de empleo, la excesiva regulación administrativa, el poco o casi nulo poder adquisitivo de los salarios, la excesiva regulación administrativa, entre otros tantos, ha propiciado el incrementado en la realización de actividades comerciales de manera informal.

Desafortunadamente, en el Centro Histórico, se concentra gran parte este tipo de comercios. Aunado a lo anterior, con la apropiación de espacios públicos por parte del comercio informal, se genera un enfrentamiento entre los comerciantes que están establecidos y los que no, ya que los segundos representan una competencia desleal para primeros, en virtud de que no pagan impuestos, venden productos pirata y de contrabando, lo que produce condiciones de competencia injusta.

Asimismo, la zona del Centro Histórico concentra una proporción cada vez mayor de los grupos sociales más vulnerables como son los niños de la calle, indigentes, prostitutas y personas con adicciones. Este tipo de población ocupa usualmente viviendas insalubres y de alto riesgo estructural o viven en la calle.

Las recurrentes crisis económicas en México, entre otros factores, ha provocado la destrucción de los núcleos familiares de personas con escasos recursos económicos. Ello, ha propiciado el surgimiento de un grupo vulnerable denominado como niños de la calle. Asimismo, otro sector de la sociedad altamente vulnerable, son los adultos mayores, quienes representan un sector olvidado de nuestra sociedad, ya que generalmente son víctimas del abandono y la discriminación de la comunidad y de sus propios familiares. También carecen de espacios que les permitan desarrollar sus aptitudes y ofrecer su experiencia de vida. Por su parte, personas con discapacidad han sido relegadas por discriminación, lo que no ha permitido impulsar las potencialidades de éstas personas que no por tener capacidades distintas, dejan de ser parte importante para el desarrollo social de una comunidad.

La falta de espacios educativos, deportivos y recreativos para niños y jóvenes de escasos recursos, que habitan en la Delegación Cuauhtémoc, es una de las causas que han generado fenómenos sociales como la proliferación de bandas delictivas, la deserción escolar, el rezago educativo y el consumo de drogas, entre otros tantos. Por ello se requiere desarrollar espacios educativos, deportivos y recreativos, que garanticen la formación integral de las personas y su

esparcimiento. Así mismo, actualmente la ciudadanía reclama servicios de calidad en todos los ámbitos, y para lograrlo debemos contar con un conocimiento profundo del campo al que nos enfrentamos; definir programas y actividades necesarios para dar respuesta a demandas encaminadas a buscar y fomentar la cultura, la educación y el deporte que son vitales para garantizar la formación integral de las personas.









Universidad Nacional  
Autónoma de México

Dirección General de Bibliotecas de la UNAM

**Biblioteca Central**



**UNAM – Dirección General de Bibliotecas**  
**Tesis Digitales**  
**Restricciones de uso**

**DERECHOS RESERVADOS ©**  
**PROHIBIDA SU REPRODUCCIÓN TOTAL O PARCIAL**

Todo el material contenido en esta tesis esta protegido por la Ley Federal del Derecho de Autor (LFDA) de los Estados Unidos Mexicanos (México).

El uso de imágenes, fragmentos de videos, y demás material que sea objeto de protección de los derechos de autor, será exclusivamente para fines educativos e informativos y deberá citar la fuente donde la obtuvo mencionando el autor o autores. Cualquier uso distinto como el lucro, reproducción, edición o modificación, será perseguido y sancionado por el respectivo titular de los Derechos de Autor.

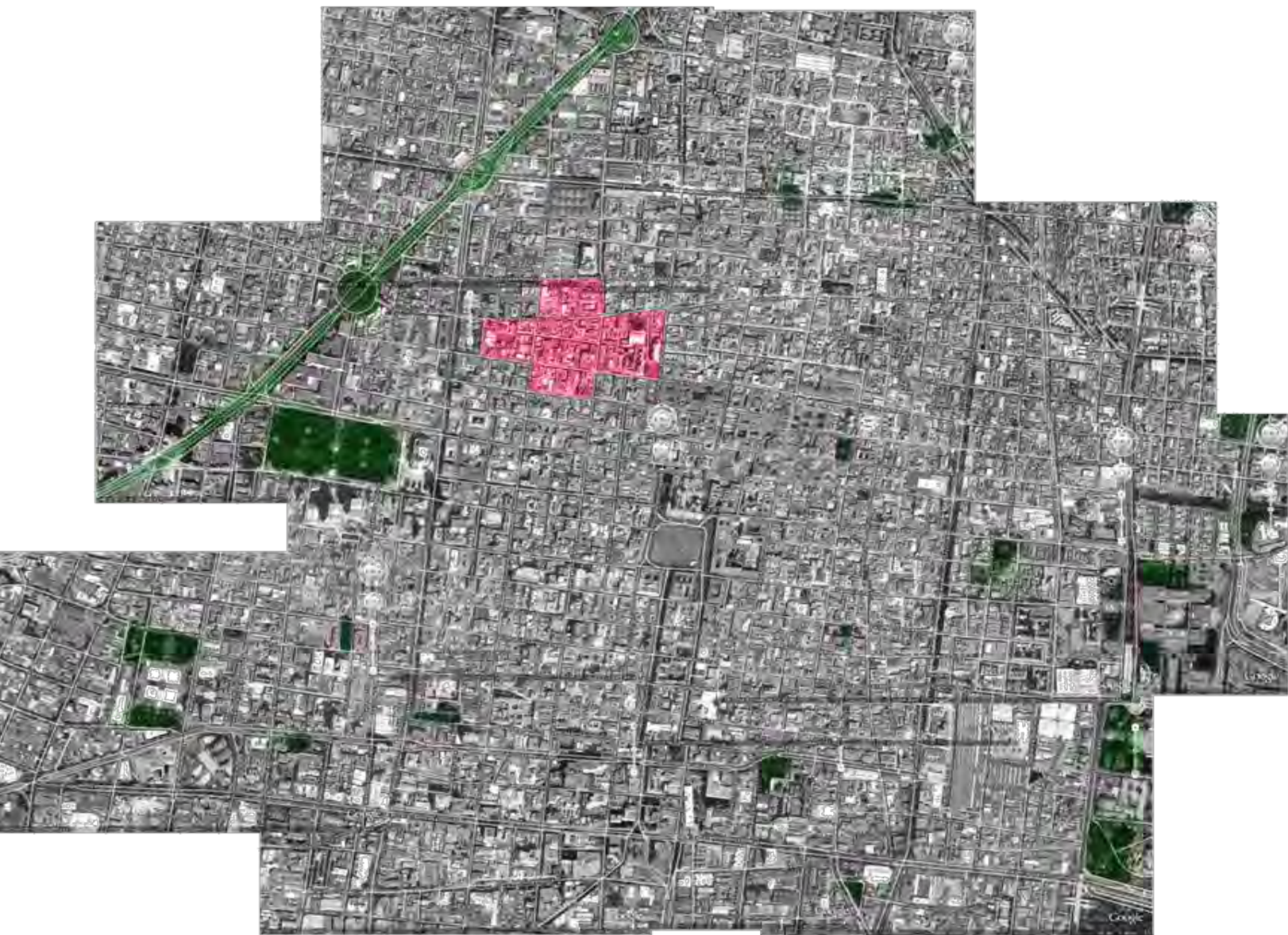

# Análisis de Areas Verdes







Recorridos Turisticos







verano 9:00am

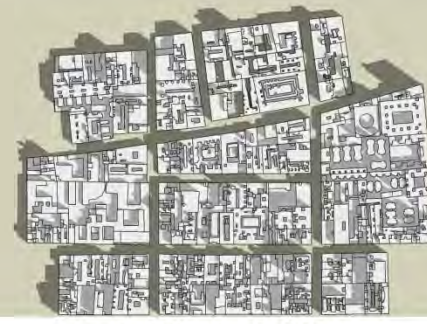

invierno 9:00am

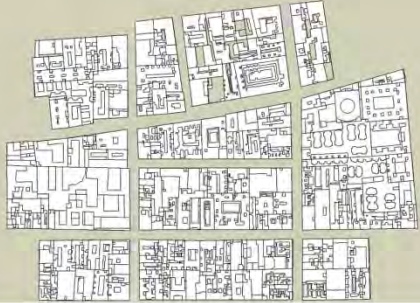

verano 12:00pm



invierno 12:00pm



verano 6:00pm



invierno 5:00pm

Análisis de Asoleamineto







# “VIALIDADES PRINCIPALES QUE LLEGAN AL CENTRO HISTÓRICO”

## SIMBOLOGIA

 Área Del Perímetro “A” Del Centro Histórico

 Limite De Cambio De Nombre De La Calle

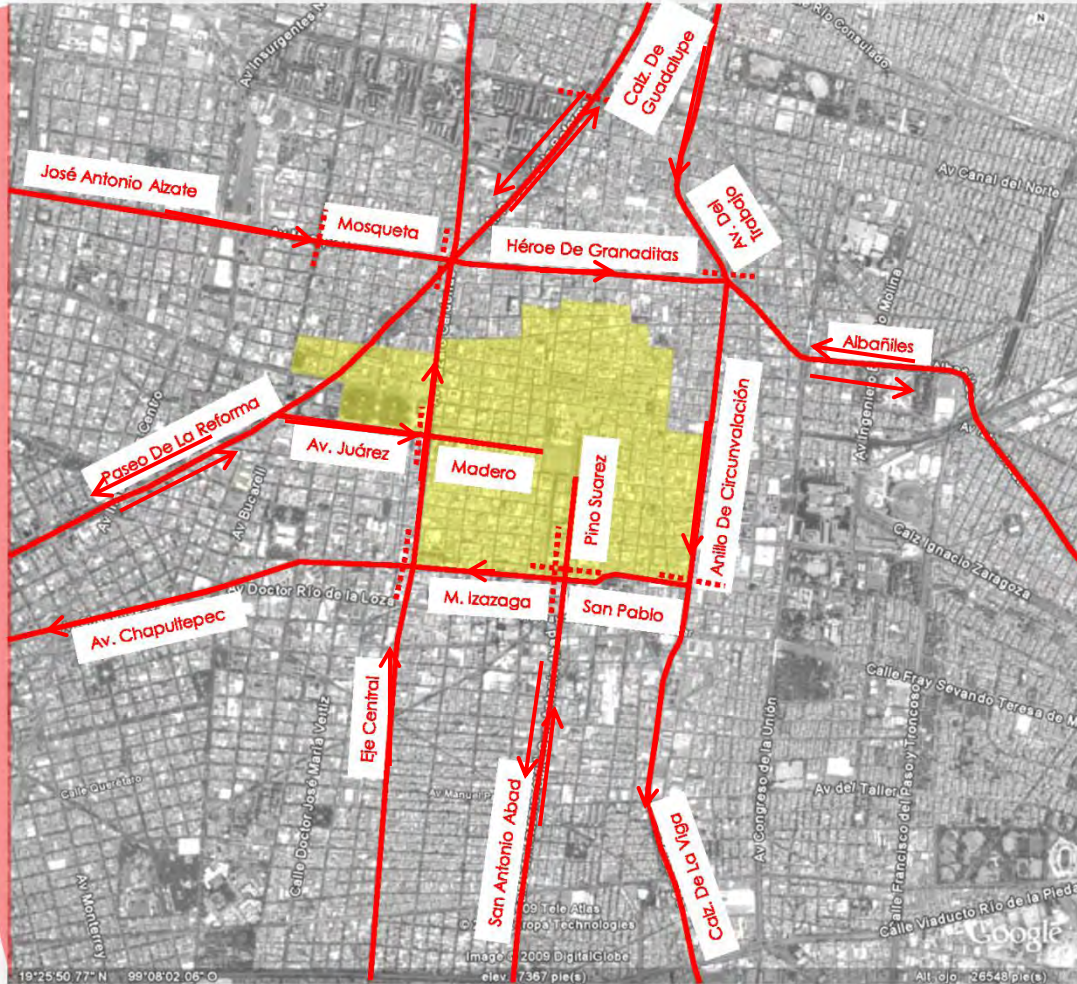





# RUTAS DEL METRO

## SIMBOLOGIA

- Línea 1
- Línea 2
- Línea 3
- Línea 4
- Línea 5
- Línea 8
- Línea 9
- Línea B
- Área Del Perímetro "A" Del Centro Histórico

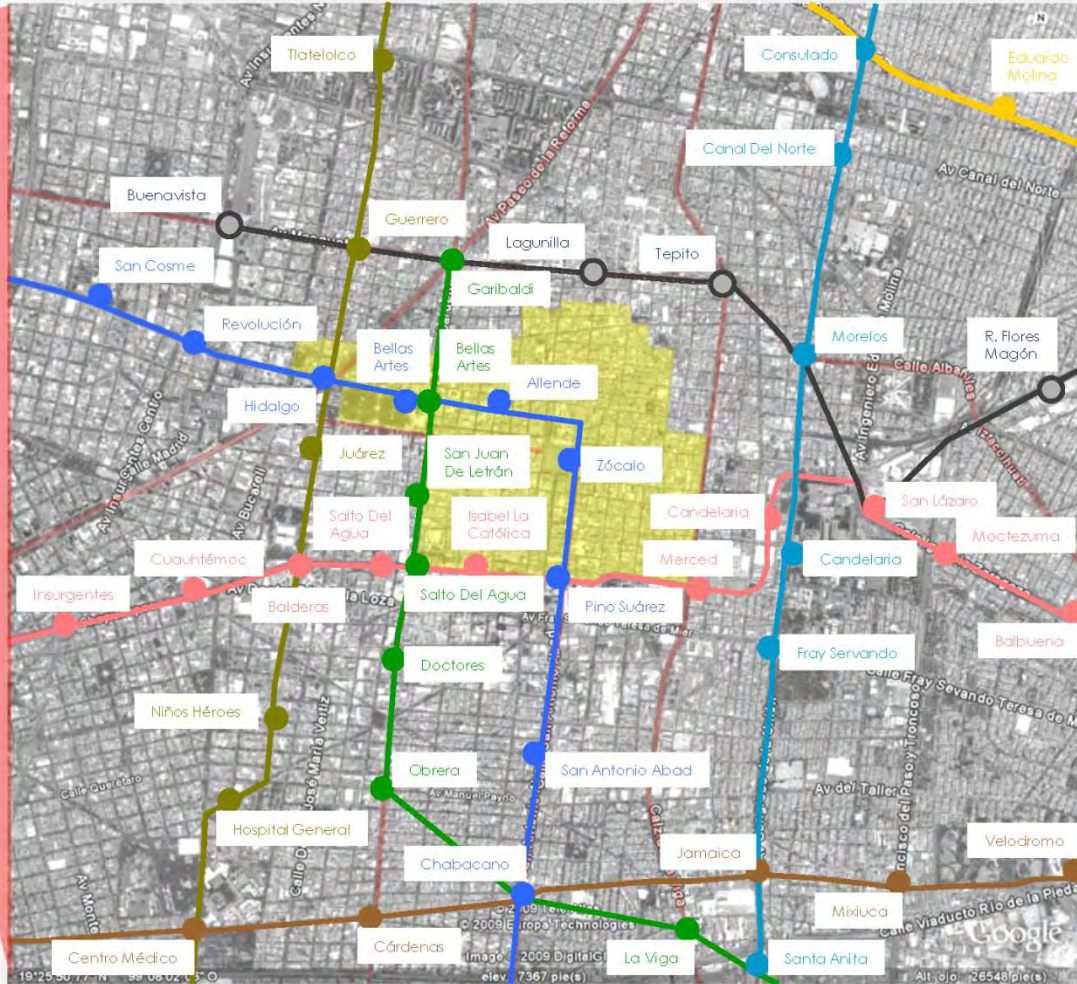







# FLUJOS VEHICULARES

## SIMBOLOGIA

-  Callejón Con Transito Vehicular Casi Nulo
-  Terreno

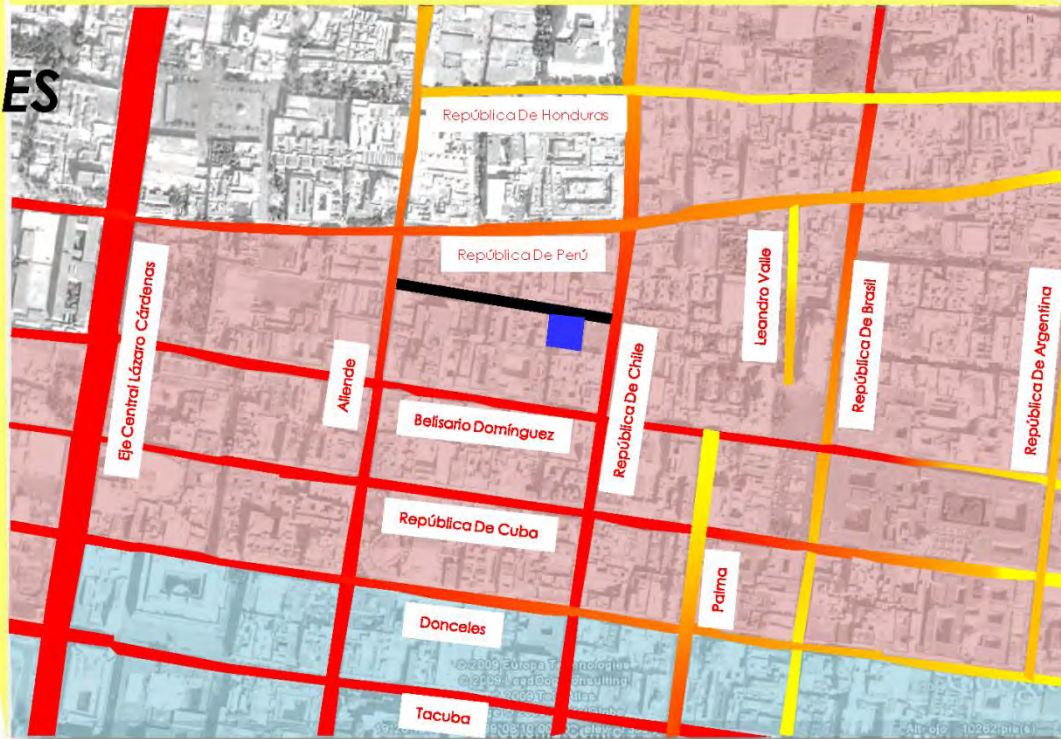





# FLUJOS PEATONALES

## SIMBOLOGIA

- Callejón Con Flujo Peatonal Vecinal
- Terreno

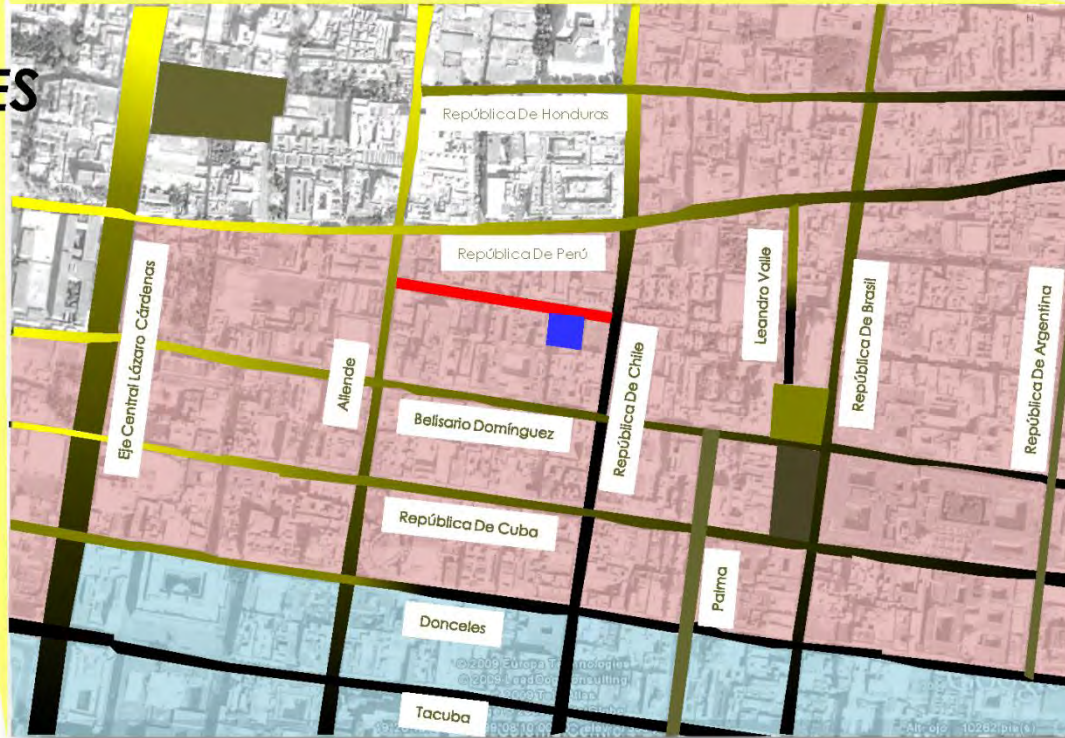





- **Ruta 1**  
 Hospital Ciudadela, Reforma, Carmen
- **Ruta 22**  
 Zócalo, Alameda, San Lázaro, Mizcalco
- **Ruta 18**  
 Indios Verdes, Metro La Villa, Calzada de Guadalupe
- **Ruta 1**  
 El Carmen, Reforma, Tepito, Metro Morelos, Eduardo Molina, Romero Rubio, Delegación Cuauhtémoc

# RUTAS DE CAMIONES

→ **Ruta 1**  
 Indios Verdes, Cantera, La Villa, Tola

→ **Ruta 18**  
 C.U., Coyoacan, Alberca Olímpica, Eje Central Garibaldi, Central Camionera Del Norte, Rosario

→ **Trolebús**  
 Central Camionera Del Sur, Tlatelolco, Eje Central, División Del Norte, Central Camionera Del Sur

→ **Ruta 2**  
 Poli, Ticoman, Justo Sierra, Arcos De Belén, Allende, Izazaga, Tepito

→ **Ruta 18**  
 Vasco De Quiroga, Argentina, Nueva Atz.

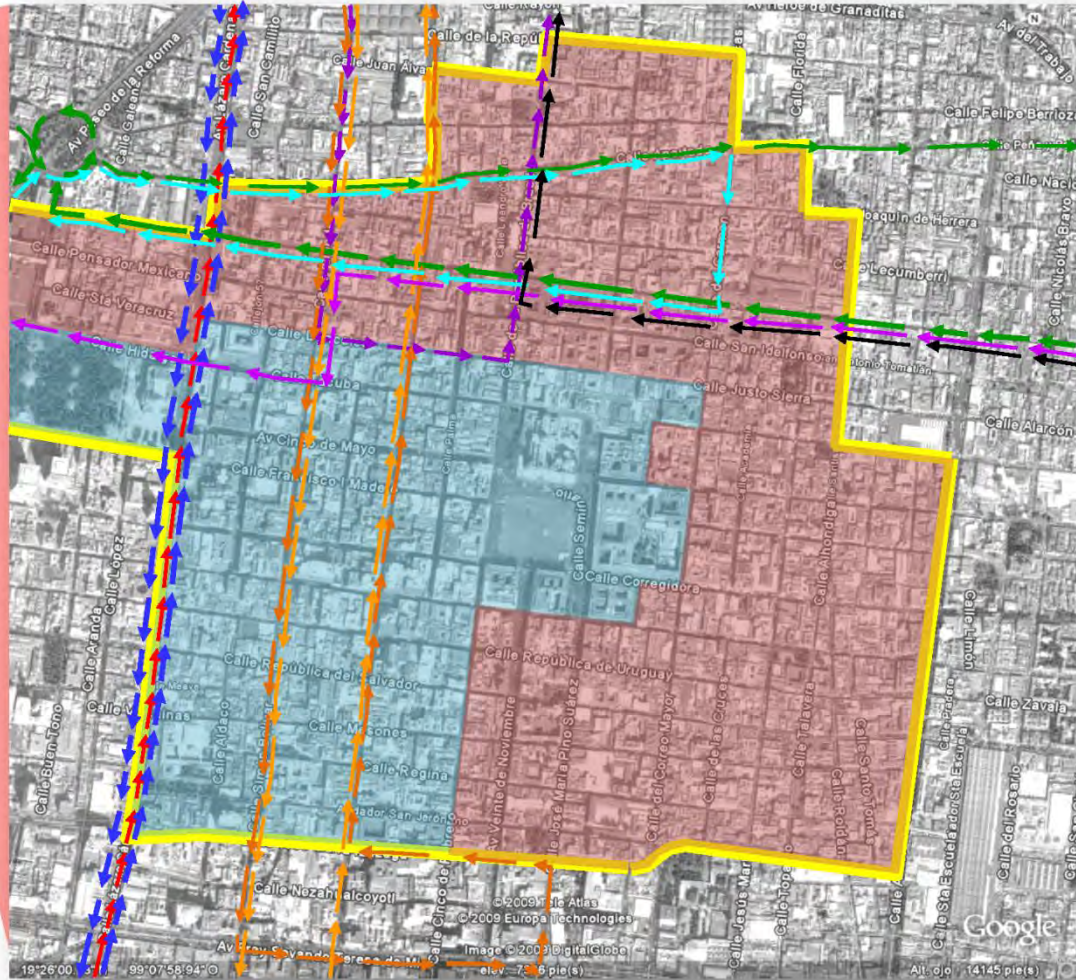





# PUNTOS DE REFERENCIA

## SIMBOLOGIA

- Edificios Comerciales
- Edificios Deportivos
- Edificios Culturales
- Edificios De Gobierno
- Edificios Religiosos
- Jardines
- Edificios Universitarios UNAM
- Edificios De Entretenimiento
- Terreno
- Estación Del Metro Bellas Artes
- Estación Del Metro Allende

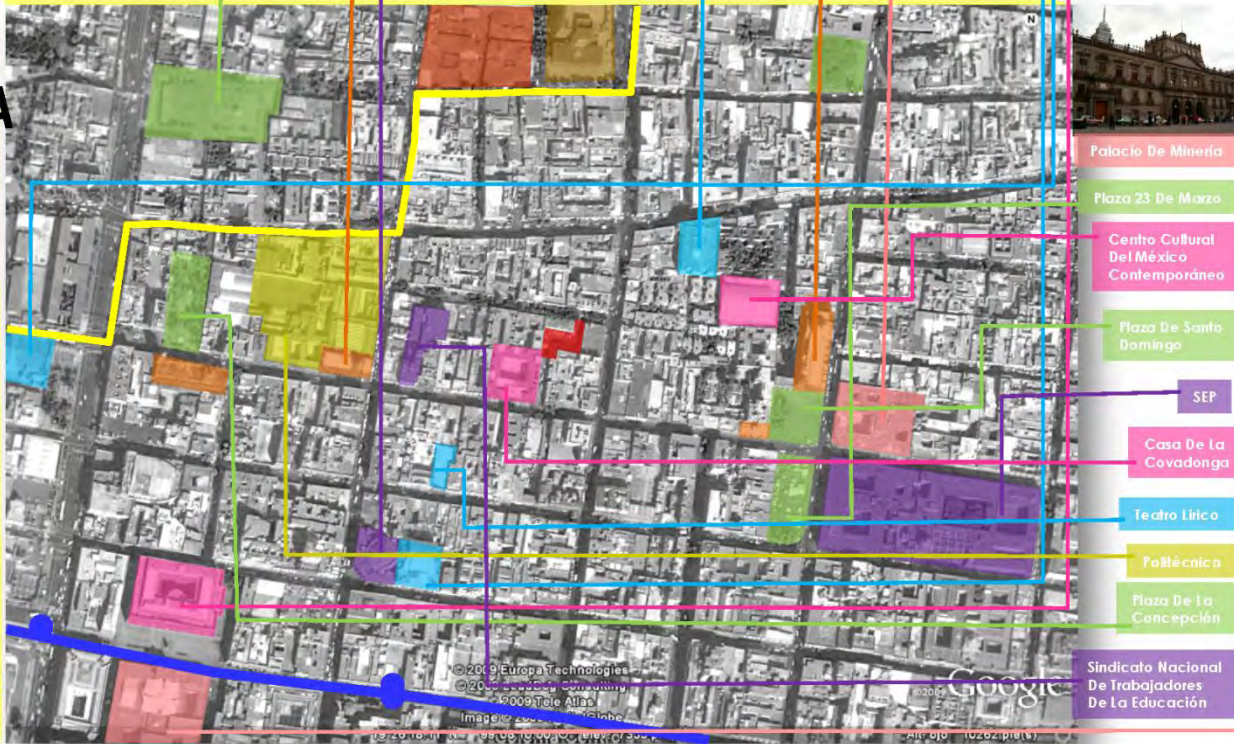

- Palacio De Minería
- Plaza 23 De Marzo
- Centro Cultural Del México Contemporáneo
- Plaza De Santo Domingo
- SEP
- Casa De La Covadonga
- Teatro Lirico
- Falética
- Plaza De La Concepción
- Sindicato Nacional De Trabajadores De La Educación





# TIPOLOGIAS DE LAS CALLES

EN LA ZONA PUEDEN DISTINGUIRSE CLARAMENTE 4 TIPOS DE CALLES QUE SE CLASIFICAN EN 3 DEBIDO A SU IMPORTANCIA.

## SIMBOLOGIA

-  Calle Principal (Cruzan De Norte A Sur El C.H.)
-  Calle Secundaria (No Cruzan El C.H.)
-  Callejón (Cruzan De Una A Dos Manzanas)

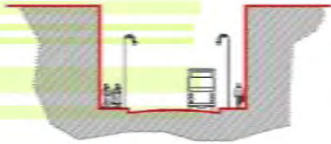

Calle con prohibición para estacionarse, sin embargo la parada autorizada de camiones no hace fluir el tráfico

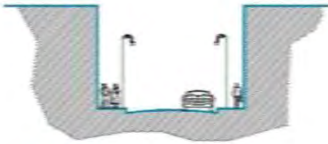

Calle en la que está permitido el estacionamiento lo que provoca un flujo lento sobre todo en horas pico.



Calle peatonal que contiene vegetación y en algunas zonas, contienen estacionamiento en sus orillas.

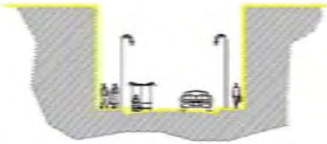

Calle con comercio informal en la cual se permite estacionarse lo que produce problemas viales debido a que atravesarla puede tomar bastante tiempo



## Análisis de los Partidos Arquitectónicos en los proyectos de vivienda de Juan Segura y el de Renovación Habitacional Popular.

Es importante considerar a los partidos como hipótesis de trabajo, modelos abstractos que se tantean como posibles soluciones para un problema arquitectónico concreto. Si los condicionantes internos del partido entran en conflicto con los condicionantes externos del problema real que se quiere solucionar, hay que reconsiderar la hipótesis hasta la elección apropiada del partido arquitectónico. Aunque un partido o modelo arquitectónico puede generarse autónomamente a partir de reflexiones teóricas, la adecuación de un partido con un problema concreto es más fácil si se parte del análisis de dicho problema para la construcción de un partido ad hoc. El partido se adapta después para dar cabida a otros condicionantes menores, que no necesariamente intervienen en la elección del partido (condicionantes circunstanciales).

En caso concreto del proyecto habitacional del Arq. Juan Segura es obvio que opta por un partido arquitectónico de patio central repetido. Esto genera ciertas cualidades espaciales que provocan la convivencia vecinal debido al uso democrático de las áreas públicas. Los habitantes cuentan con un mismo espacio, que puede ser flexible para el uso de diversas actividades para cada uno de los usuarios.

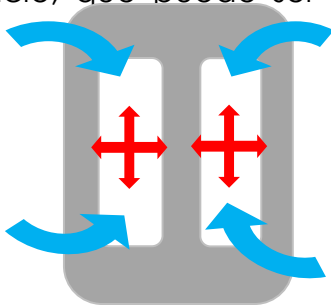

Funcionamiento de los patios

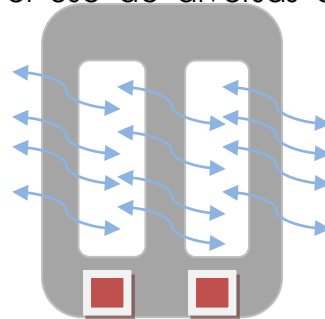

Circulaciones verticales y Ventilación cruzada

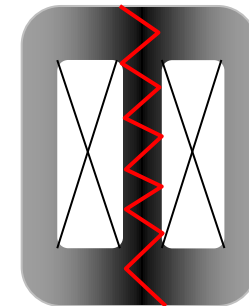

División del edificio

El partido también provoca que las circulaciones verticales sean concentradas, lo que hace muy eficiente el funcionamiento del edificio. Otra ventaja es que cada departamento tiene circulación cruzada y el patio produce iluminación natural a todas las áreas del departamento. Una desventaja que genera es que al ser un patio doble, el edificio se divide haciendo menos propenso la convivencia entre una parte del edificio y la otra.



Por otro lado el proyecto de Renovación Habitacional Popular presenta un partido completamente opuesto al del edificio del Arq. Juan Segura, un partido de células independientes en el que se hace una alta prioridad a los espacios públicos y estos a su vez se vuelven circulaciones. El partido genera así que exista un área basta en los espacios abiertos y cada vivienda pueda hacer uso de esta, esto a su vez provoca la interacción de todos los vecinos en las áreas comunes que son usados de espacios de recreación y áreas verdes.

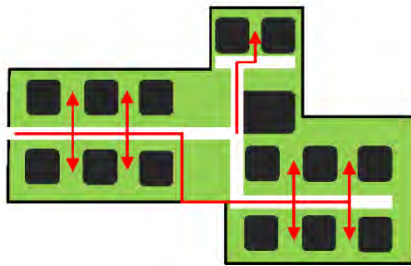

Circulaciones Horizontales

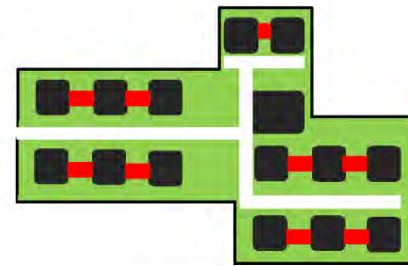

Circulaciones Verticales

No obstante se desperdicia una gran área debido a las circulaciones verticales ya que al estar las viviendas esparcidas se tiene que repetir varias veces la circulación.

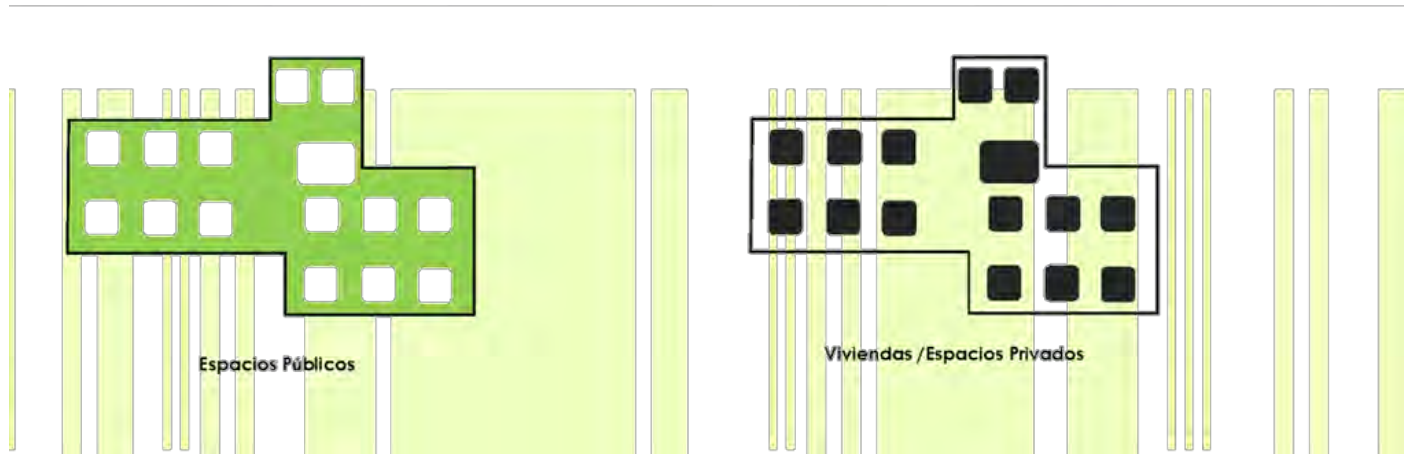

Espacios Públicos

Viviendas /Espacios Privados





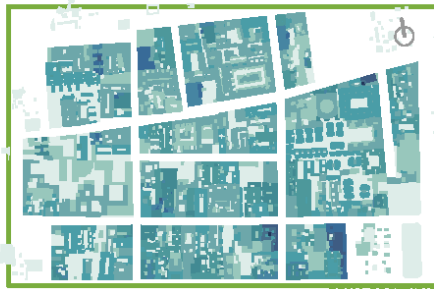

ZONA DE ESTUDIO.

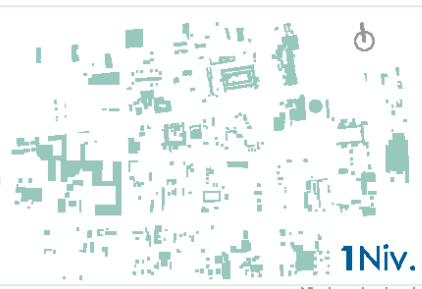

1Niv.

Nivel predominante.

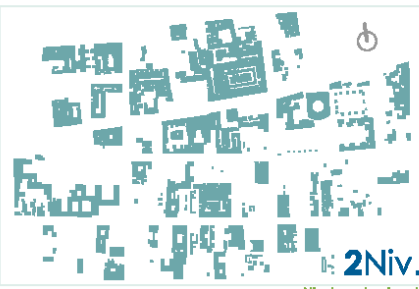

2Niv.

Nivel predominante.



3Niv.

Nivel predominante.

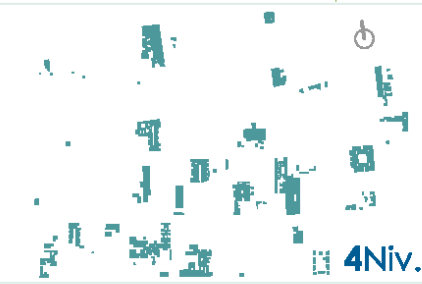

4Niv.

Nivel medio alto.



5Niv.

Nivel medio alto.



6Niv.

Nivel medio bajo.

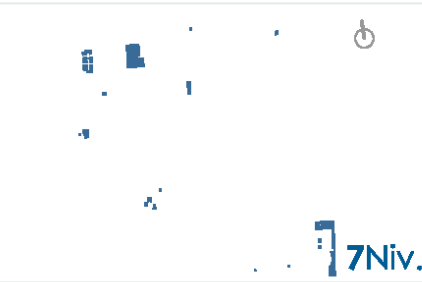

7Niv.

Nivel medio bajo.



8Niv.

Nivel escaso.

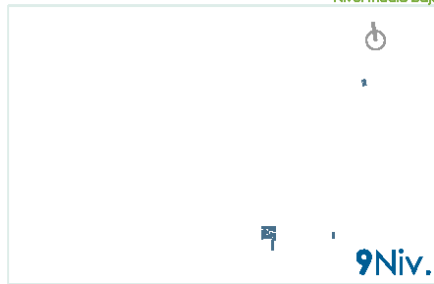

9Niv.

Nivel escaso.

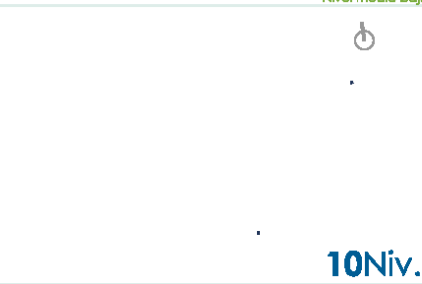

10Niv.

Nivel escaso.

La normatividad del lugar marca:

HC	He	H
*/20	*/20	*/25

donde \* quiere decir número de niveles de acuerdo a los criterios para determinar las alturas en la zona histórica normatividad para determinar las alturas máximas en la rehabilitación de edificios y construcciones nuevas en el programa parcial de desarrollo urbano centro histórico)

Para tener una lectura clara de los niveles de construcción existentes en la zona de estudio, se fragmento y agrupo en 10 diferentes partes, es decir, en los 10 niveles existentes; obteniendo como resultado:

**Nivel predominante,**  
entre 1 y 3.

**Nivel medio alto**  
entre 4 y 6.

**Nivel medio bajo**  
6 y 7.

**Nivel escaso**  
entre 8 y 10.

#### BILOGRAFÍA:

1. Fragmento de Plan de Desarrollo Urbano Delegación Cuahutemoc.
2. Fragmento plano catastral INEGI.

**Niveles**  
ESC. 1:8500



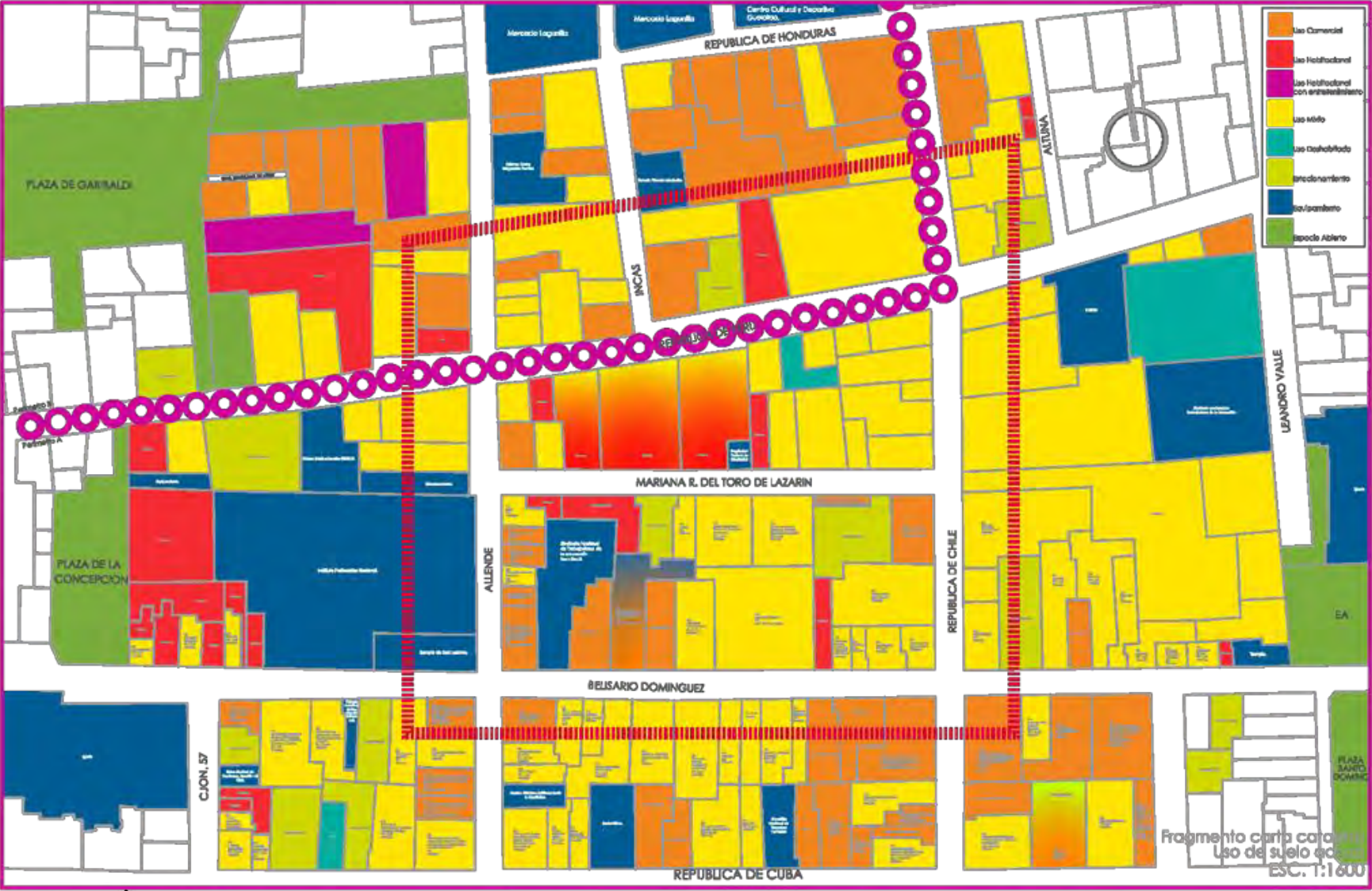

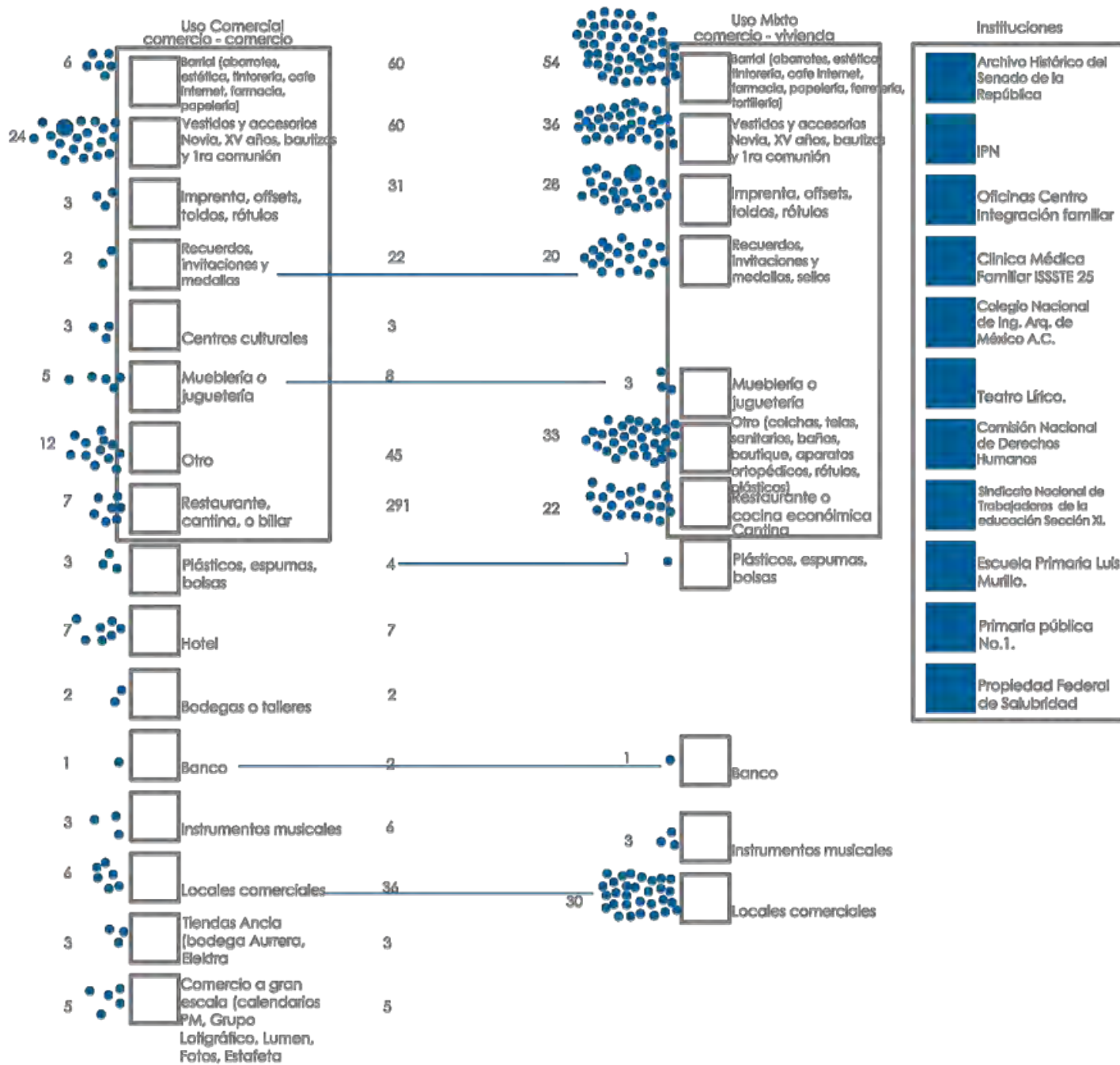



**DESCRIPCIÓN** fragmento carta catastral

el uso de suelo **PLANTADO** predominante en la zona es **misto** (habitacional-comercio);

un pequeño segmento de predios entorno a la plaza Garibaldi es de uso **habitacional** con entretenimiento debido al potencial económico que tienen estos;

toda una franja en la parte derecha esta reservada para uso **habitacional**;

y solo cuatro forman parte del equipamiento de la zona.



**Fragmento Plan Desarrollo Urbano Cuahutemoc.**

Originalmente este predio era de uso **misto**, pero en la actualidad forma parte del espacio público; ampliando el acceso a un costado de la plaza Garibaldi, además de la aparición de un espacio preferente a niños, debido a los juegos se encuentran ahí.

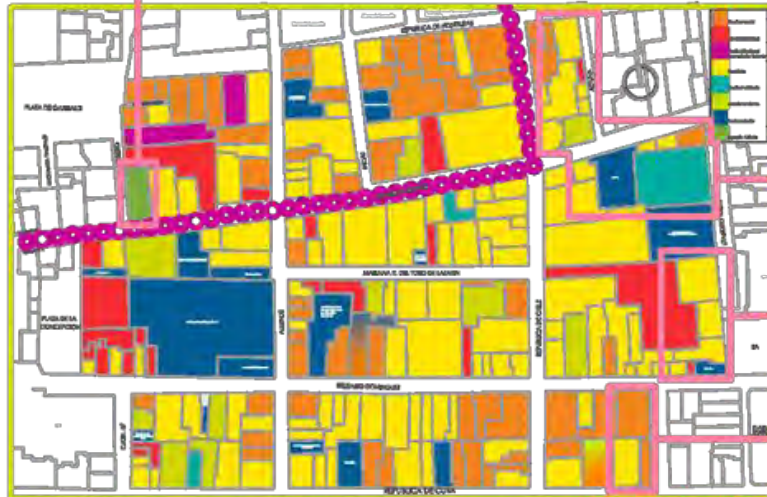

**Uso de suelo actual**

Una de las discrepancias más notables, es el uso que actualmente se le dan a los predios que normativamente son exclusivos para uso **habitacional**, su uso hasta el día de hoy varía entre comercios en planta baja como venta de vestidos y accesorios para novias, XV años, primeras comuniones, imprentas, estacionamiento, entre otros; o bien el uso total del predio como **comercio**.

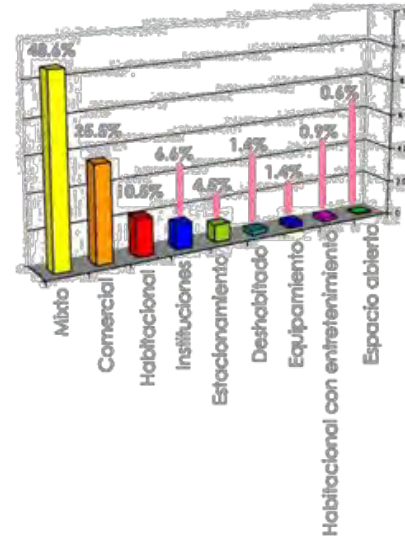

Habitacional con entretenimiento

Con ayuda de la gráfica de barras se pretende alcanzar una lectura concisa de los diferentes usos actuales que se le dan a los predios, por lo que se decidió clasificarlos en 9 partes:

- misto,
- comercial,
- habitacional,
- instituciones,
- estacionamiento,
- deshabitado,
- equipamiento,
- habitacional con entretenimiento,
- y espacio abierto.

Concluyendo que la zona tiene a tener **USO MIXTO**:

**P.B.: Comercio**

**P.A. o demás niveles: Vivienda**

1. Datos tomados en zona de estudio por medio de: **INSISTO** y **Reducción Histórica** y **Enfoque ALA**.  
 2. Fragmento de Plan de Desarrollo Urbano Delegación Cuahutemoc.  
 3. Fragmento plano catastral INEGI.

**USO DE SUELO**

Uso Real Vi. Normativo  
 ESC. 1:5000



Gráfica total tipos de comercio.

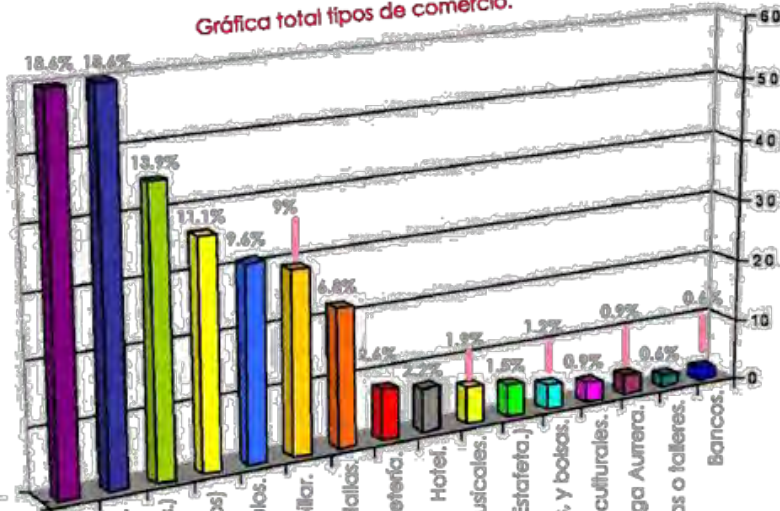

La gráfica inferior presenta una comparación, que nos muestra de acuerdo a los dos diferentes usos de suelo (mixto y comercial,) el comercio que se da con mayor frecuencia en cada uno de ellos, es decir:

Concluyendo este gráfico, el comercio predominante en un lote con Uso Mixto es Barrial; debido principalmente a la aparición excesiva de tiendas de abarrotes.

Mientras que el comercio predominante en Uso Comercial es de vestidos y accesorios para Novias y XV años.

Ademas muestra la exclusiva aparición en Uso Comercial de Hoteles, Bodegas o talleres, Centros Culturales, Tiendas como Elektra, Aurrera, Industria de calendarios, Lumen, Estafeta, y Fotos.

Gráfica tipos de comercio: Uso mixto Vs. Uso Comercial.

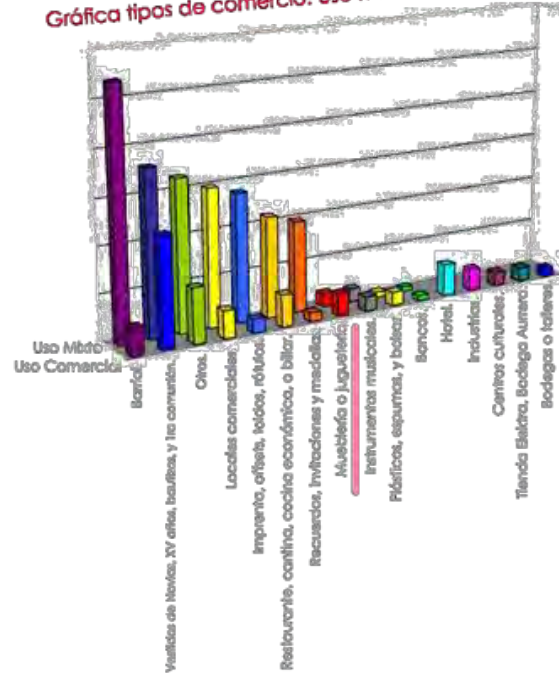

Se realiza un minucioso registro de los diversos tipos de comercio existentes en la zona, debido a la variedad de estos, la información recabada esta agrupada en 16 partes. Obteniendo los siguientes datos:

Comercio predominante en la zona:  
 1. Barrial (tienda de abarrotes, tintorería, estética, café-internet, farmacia, papelería, entre otros)

2. Vestidos y accesorios para Novias, XV años, bautizos y 1ra comunión.

Siendo el segundo un comercio que le proporciona una fuerte identidad al lugar.

Asociación  
 T: Datos tomados en zona de estudio por Mónica ILLIBESCU, Rodríguez Montoya SOBERO y Enriquez ALAN.

**TIPOLOGÍA DE COMERCIO**





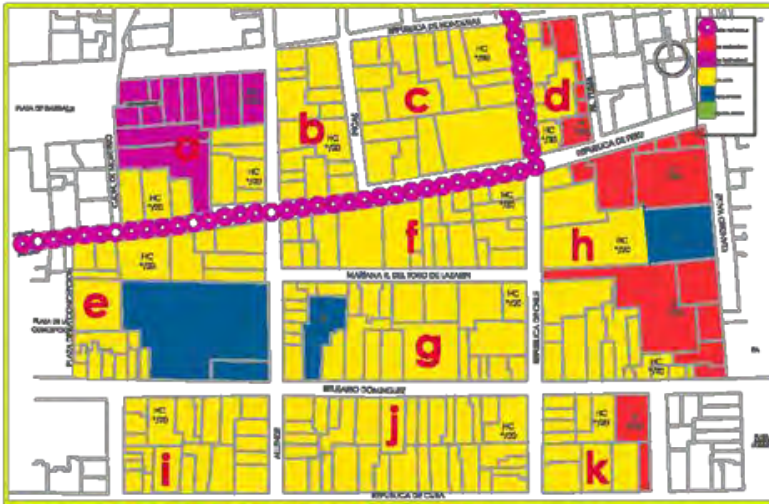

Fragmento Plan Desarrollo Urbano Cuahutemoc.



Las gráficas de pastel color anaranjado y azul analizan integralmente las 11 manzanas, mostrando que en conjunto prácticamente cumplen con el porcentaje de área libre que marca la normalidad del lugar, esto se debe a que algunos manzanas compensan la pérdida de área libre que otros no cumplen.

**Análisis comparativo manzana b,** se cumple con la normalidad:  
 88% área construcción  
 28% área libre  
 Actualmente tenemos:  
 93.34% área construcción  
 6.66% área libre

**Análisis comparativo manzana f,** no cumple con la normalidad:  
 88% área construcción  
 28% área libre  
 Actualmente tenemos:  
 94.6% área construcción  
 5.1% área libre

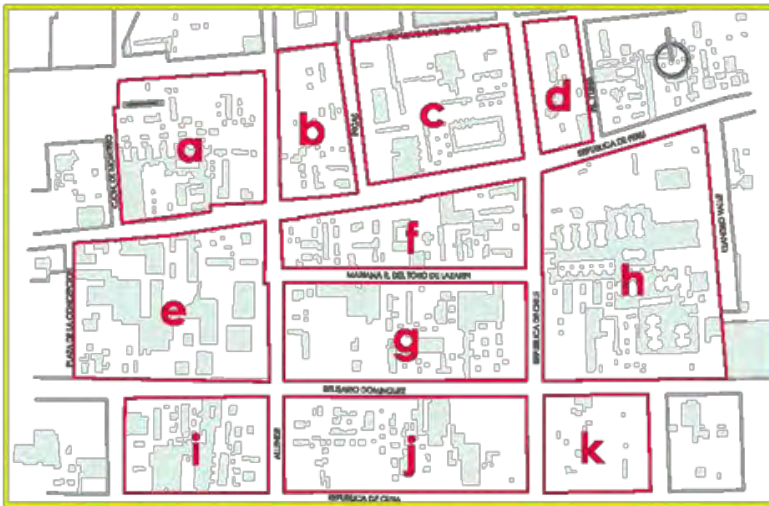
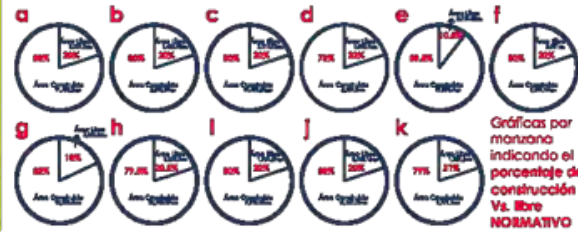

Plano de vanos-masizos  
 \*manchas azules área libre

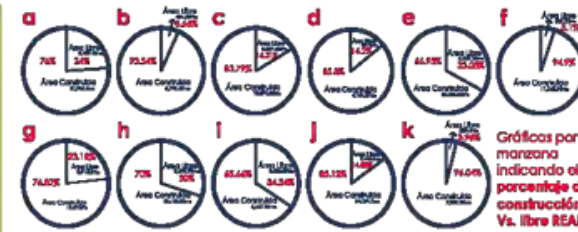

**Manzana k,** no cumple con las porcentajes de área libre establecidas por el Programa Parcela de Desarrollo Urbano Centro Histórico, el cual marca:  
 79% área construcción  
 21% área libre  
 Actualmente tenemos:  
 96.96% área construcción  
 3.96% área libre



En cambio la **manzana e** y la **manzana i** son muy generosas con el porcentaje que otorgan para área libre, por lo que sí cumplen con la normalidad solicitada:

En el caso de la **manzana e:**  
 89.8% área construcción  
 18.8% área libre

Porcentaje actual:  
 66.98% área construcción  
 33.02% área libre

En el caso de la **manzana i:**  
 88% área construcción  
 28% área libre

Porcentaje actual:  
 68.66% área construcción  
 34.36% área libre

Las gráficas de pastel muestran que en conjunto, las once manzanas, no exceden la densidad de construcción y cumplen prácticamente con el área libre requerida por normalidad,

pero cuando se analiza cuadro por cuadro existen algunas donde la densidad de construcción excede por mucho lo permitido, dejando a un lado el área libre requerida.

**BIBLIOGRAFÍA:**

1. Datos tomados en forma de espaldas por MUPIN RUIZ GALARRAGA, INEGI y Secretaría de Desarrollo Urbano y Vivienda del Estado de México.
2. Fragmento de Plan de Desarrollo Urbano Delegación Cuahutemoc.
3. Fragmento plano catastral INEGI.

**DENSIDAD DE CONSTRUCCIÓN**  
 Uso Real Vs. Normativo  
 ESC. 1:5000





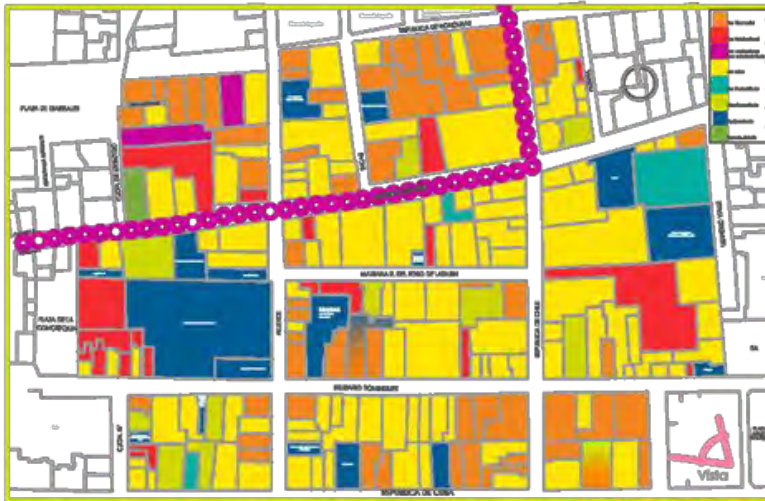

Uso de suelo actual

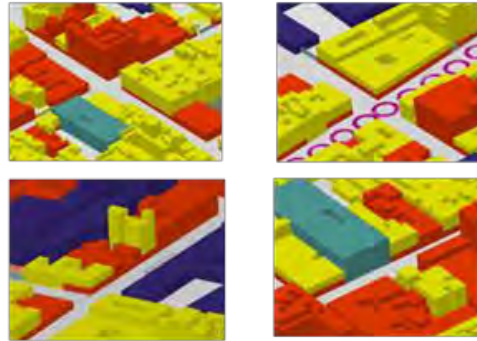

Ejemplos que muestran que la mayoría del comercio existente en la zona predomina en la planta baja de las construcciones de los predios, mientras que la planta alta o bien los niveles restantes de la edificación son para uso habitacional.

Se realizó un modelo en 3D para ver el uso específico que se le da a la construcción dentro de un predio, dandonos cuenta que a pesar de marcar prioritariamente en planta predios con uso habitacional con comercio, identificamos que realmente el uso prioritario por niveles es habitacional.

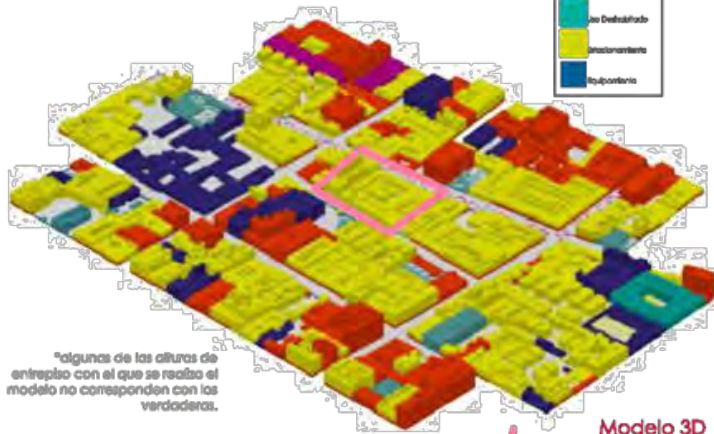

Modelo 3D

\*algunas de las alturas de entresilo con el que se realizó el modelo no corresponden con las verdaderas.



Por medio de estos gráficos muestro que algunos predios tienen dos frentes que muestran usos diferentes, debido a que tienen acceso desde dos vialidades distintas, lo que me llevo entender aun mas el desenvolvimiento de uso comercial en la construcción de estos predios.



BRUNO GARCÍA  
 I. Datos levantados en zona de estudio por MUELLO RUIZ MARINELA, Rodríguez Montoya ROBERTO y Ertizquez ALAN.

**USO DE SUELO**  
 por Nivel  
 ESC. 1:5000



# Diagnostico 1.0

A Escala Urbana la zona cuenta con una alta potencialidad debido a que se encuentra entre 2 de las plazas mas importantes del centro histórico: Santo Domingo y Garibaldi. Esto genera un espacio adecuado para la transición entre una plaza con una vocación altamente recreacional (bares, cantinas, restaurantes) hacia una plaza con una vocación de comercio específico. La falta de conexión entre ambas plazas hace que la calle de Mariana R. del Toro de Lazarín cuente con una ubicación estratégica para el aprovechamiento de estas plazas. Sin embargo la zona se cuenta desligada del Zócalo debido a la distancia de la que se encuentra, esto produce una falta de vinculación que provoca discontinuidad en los recorridos del centro histórico.

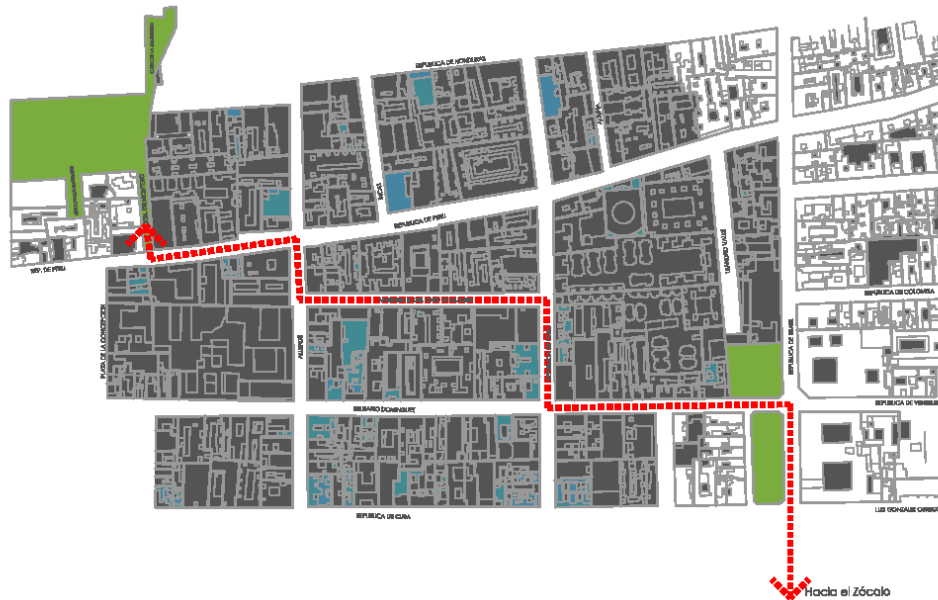

## LEGENDA:

1. Datos tomados en zona de estudio por Muñoz Ruiz MARIBEL, Rodríguez Montoya ROBERTO y Enriquez ALAN.
2. Fragmento de Plan de Desarrollo Urbano Delegación Cuahutemoc.
3. Fragmento plano catastral INEGI.







Para lograr un pasaje peatonal sobre la calle Mariana del Toro es necesario una conexión entre un punto y otro, en este caso la Plaza Santo Domingo a la Plaza Garibaldi y se debe crear permeabilidad visual y peatonal a lo largo de la calle para generar una identidad que provoque pertenencia para los habitantes de la zona. Belisario Domínguez y Rep. de Chile deben funcionar como conectores entre Santo Domingo y Mariana del Toro, para crear esto se debe ampliar las banquetas para que las calles funcionen primordialmente para tránsito peatonal sin perder su valor de vía vehicular.



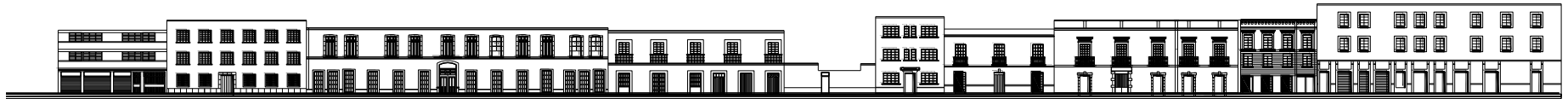
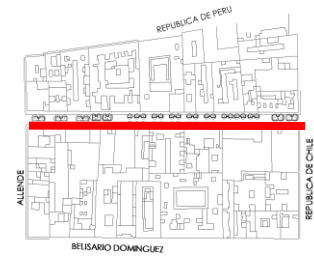

MARIANA RODRIGUEZ  
DEL TORO DE LAZARIN

## Mariana Rodríguez del Toro Norte



## Mariana Rodríguez del Toro Sur



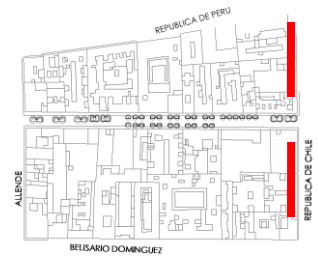

República de Chile Suroeste

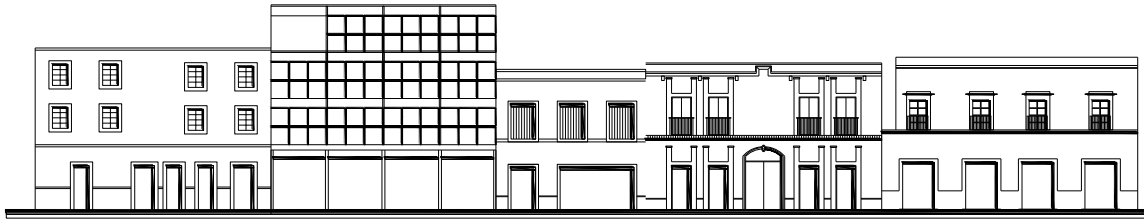

REPUBLICA DE CHILE

República de Chile Noroeste



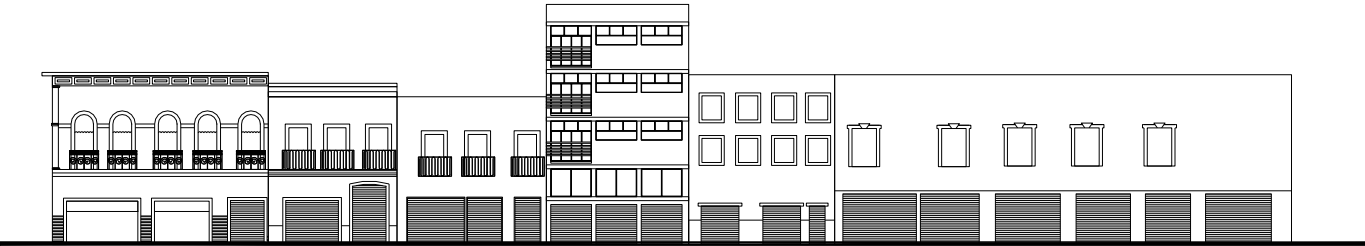
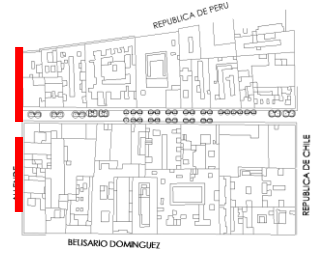

Allende Sureste

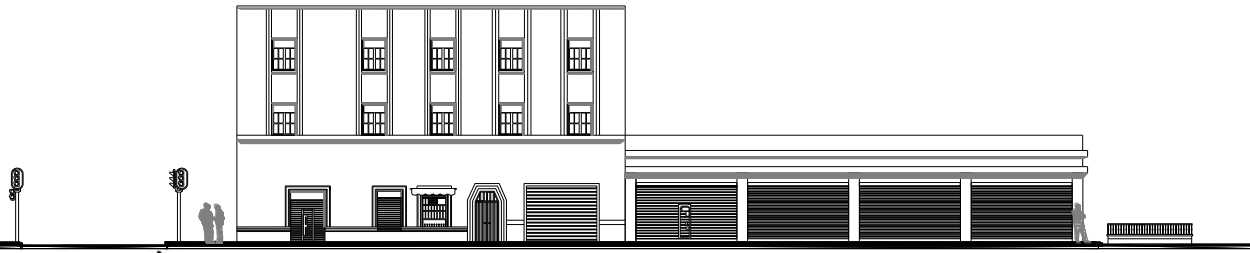

Allende Noreste





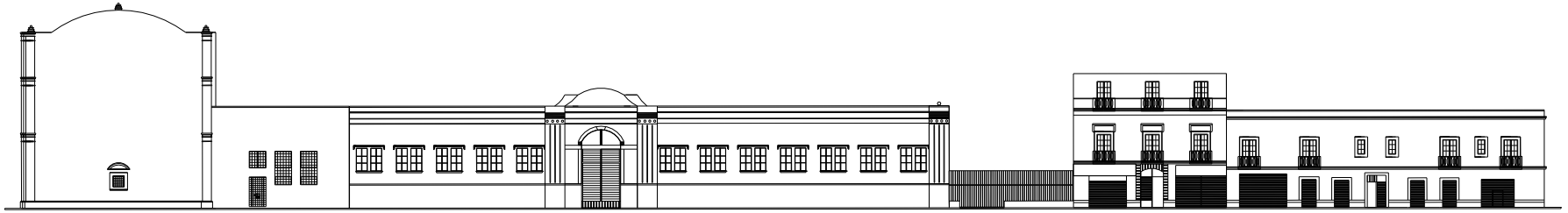
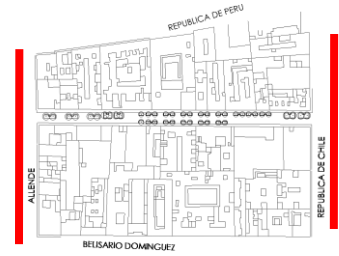

Allende Oeste



República de Chile Este



## Diseño Participativo





Universidad Nacional  
Autónoma de México



**UNAM – Dirección General de Bibliotecas**  
**Tesis Digitales**  
**Restricciones de uso**

**DERECHOS RESERVADOS ©**  
**PROHIBIDA SU REPRODUCCIÓN TOTAL O PARCIAL**

Todo el material contenido en esta tesis esta protegido por la Ley Federal del Derecho de Autor (LFDA) de los Estados Unidos Mexicanos (México).

El uso de imágenes, fragmentos de videos, y demás material que sea objeto de protección de los derechos de autor, será exclusivamente para fines educativos e informativos y deberá citar la fuente donde la obtuvo mencionando el autor o autores. Cualquier uso distinto como el lucro, reproducción, edición o modificación, será perseguido y sancionado por el respectivo titular de los Derechos de Autor.



El proceso de diseño participativo se vuelve una parte integral de lo que es *Arquitectura* debido a que nos ayuda a un mejor entendimiento de nuestro Ambiente, lo cual incluye a los habitantes en donde se ubica el proyecto. Es por razón que se vuelve imprescindible la participación de los residentes para el diseño de la calle en donde se encuentran sus viviendas. Sin embargo para la creación de esta tesis el diseño participativo es tomado como una teoría por lo que los personajes mencionados a continuación son ficticios y se pretende que las opiniones sean las mas apegadas a la realidad.



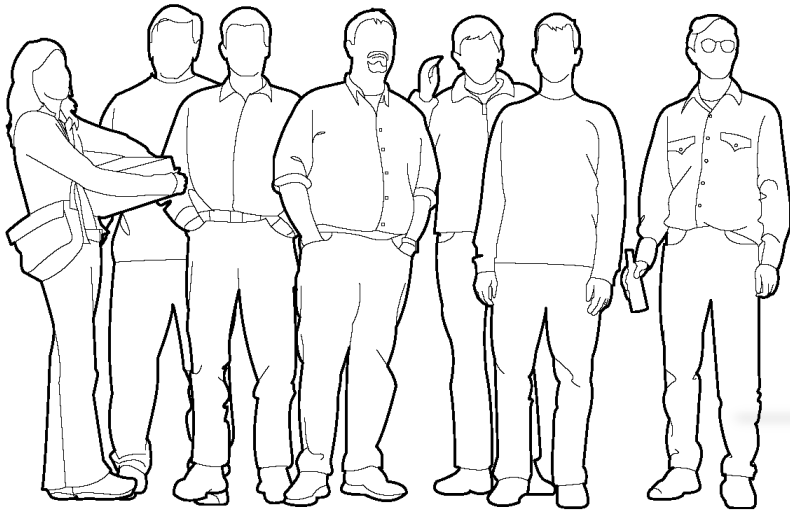

u16172462 fotosearch.com



## Personajes

- **Habitantes**
- Personajes cuya participación es imprescindible para el diseño de la calle debido a que estos serán los que vivan en este espacio
- **Arquitecto**
- Personaje que aportara su conocimiento de teórico y técnico para llevar a cabo el proceso y el proyecto final.
- **Gobierno de la Ciudad de México**
- Personaje que aportara con el financiamiento para llevar a acabo el proyecto, siempre que este se apegue al las políticas publicas y al plan parcial del Centro Histórico.

# Diseño Original

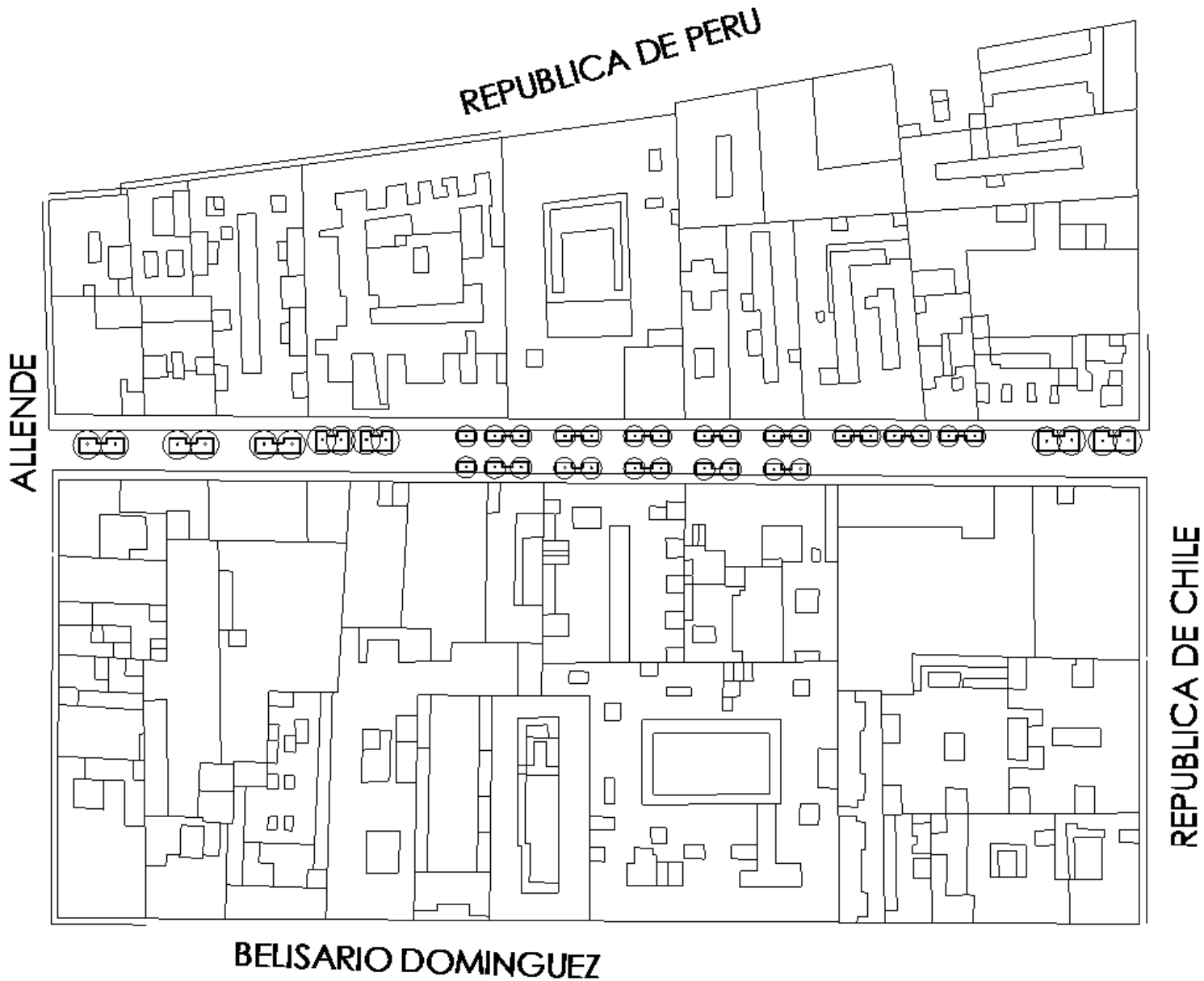



# PERFIL DE LA CALLE

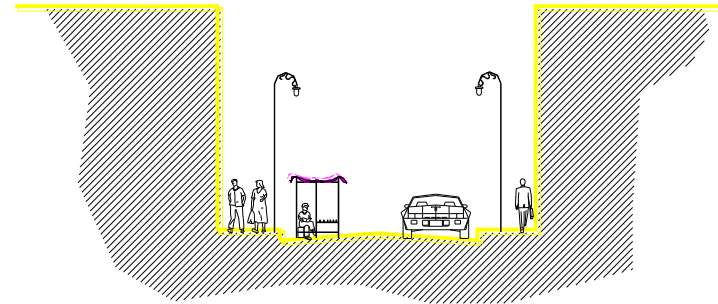
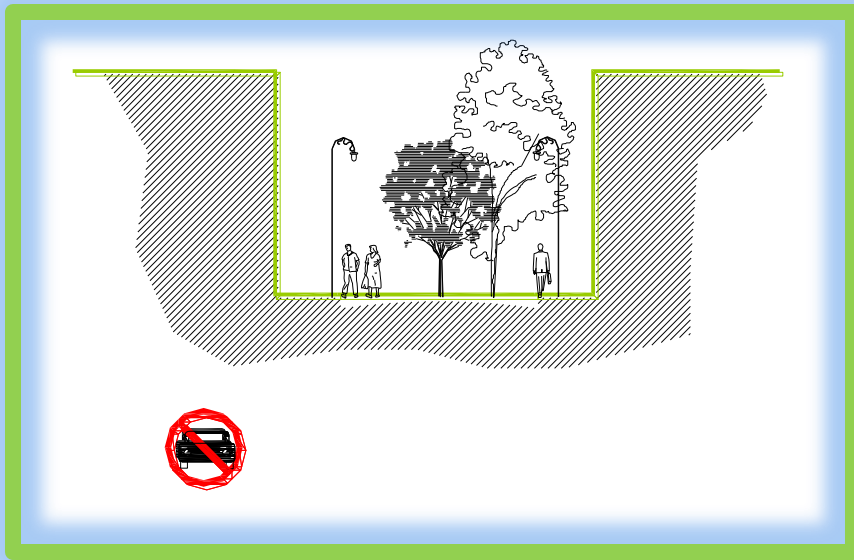
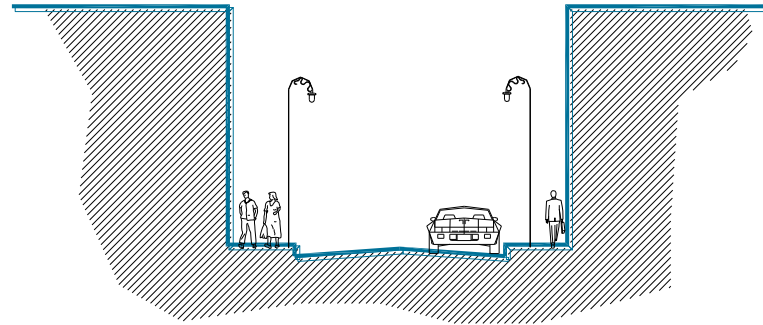
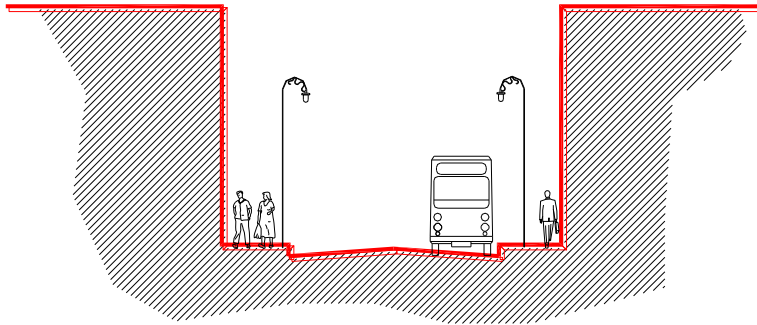

Tomando en cuenta 4 distintas tipologías de calle se llegó a la decisión de mantener el uso peatonal de la calle.



El gobierno decide mantener la misma tipología de calle debido a que no cuenta con un tránsito pesado y no comunica puntos importantes del barrio. El gobierno en este caso juega un papel decisivo.



u16172462 fotosearch.com

El arquitecto toma el papel de mediador y pone en la mesa las distintas tipologías en las que la calle se puede convertir y hace un presupuesto para cada opción para una toma de decisiones más certera.

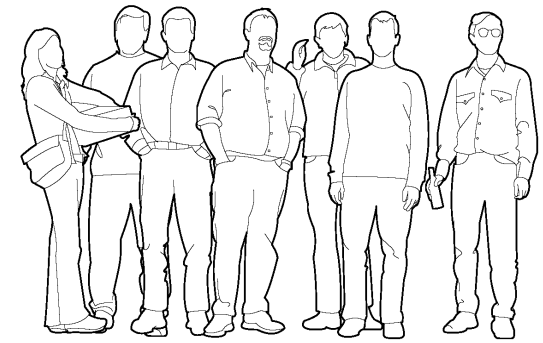

Los habitantes prefieren mantener la tipología de calle en el mismo estado debido a que esta presenta más calma y menos ruido fuera de sus casas.





Comercial



Peatonal/ Ciclo pista



Área Verde



Recreacional



El gobierno decide evitar el cambio de uso de suelo debido a que así lo marca el plan parcial del centro histórico y representa un respeto a la calidad de vida de los habitantes de la zona



u16172462 fotosearch.com

El arquitecto propone distintos usos que pueda tener la calle y habla directamente con los habitantes de las potencialidades que tiene el sitio.

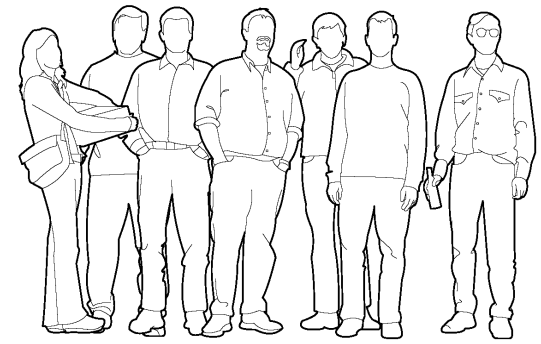

Los habitantes se deciden por la Ciclo pista, el andador y las áreas verdes para mantener un ambiente de calma en su calle.





Encino Roble

<b><i>Quercus oleoides,</i> <i>Quercus polymorpha</i></b>		
TIPO:	árbol perennifolio	
DIMENSIONES:	altura	8.00 – 10.00 m
	fronda	4.00 – 6.00 m
FAMILIA:	Fagaceae	
FLOR:		
CLIMA:	templado, requiere exposición al sol	
SUELOS:	suelos orgánico	
CRECIMIENTO:	lento	
TEXTURA:	fina	
DIMENSIONES DE COMPRA:	Altura:	8.00m
	Fronda:	5.00m



Magnolia

<b><i>Magnolia grandiflora</i></b>		
TIPO:	árbol perennifolio	
DIMENSIONES:	altura	15.00m – 20.00 m
	fronda	5.00m – 8.00 m
FAMILIA:	Magnoliaceae	
FLOR:	Blanca muy aromática	
CLIMA:	templado, no resiste bajas temperaturas	
SUELOS:	orgánico	
CRECIMIENTO:	lento	
TEXTURA:	gruesa	
DIMENSIONES DE COMPRA:	Altura:	10.0m
	Fronda:	6.0m



Aile

<b><i>Alnus arguta</i></b>		
TIPO:	árbol caducifolio	
DIMENSIONES:	altura	8.00 – 15.00 m
	fronda	6.00 – 8.00 m
FAMILIA:	Betulaceae	
FLOR:		
CLIMA:	templado, resiste bajas temperaturas	
SUELOS:	suelos pobres a orgánicos	
CRECIMIENTO:	moderado	
TEXTURA:	media	
DIMENSIONES DE COMPRA:	Altura:	6.00m
	Fronda:	4.00m

Arboles





Palo verde

<b><i>Parkinsonia aculeata</i></b>		
TIPO:	Caducifolio	
DIMENSIONES:	altura	10.00 m
	fronda	10.00 a 12.00 m
FAMILIA:	Fabaceae	
FLOR:	Colgantes en abundantes racimos color amarillo	
CLIMA:	Bosque trópicos y templado	
SUELOS:	Rústico, calcáreo, rocosos, arenosos o salinos	
CRECIMIENTO:	Lento	
TEXTURA:	Fina	
	Riego	Alto
Exposición	Directa	



Pirul

<b><i>Schinus molle</i></b>		
TIPO:	Perenifolio	
DIMENSIONES:	altura	8.00 m
	fronda	8.00 m
FAMILIA:	Anacardiaceas	
FLOR:	Pequeña color amarillento	
CLIMA:	templados - cálidos	
SUELOS:	Cualquier tipo	
CRECIMIENTO:	Medio	
TEXTURA:	Media	
Riego	Medio	
Exposición	Directa	

***Prunus domestica***

TIPO:	árbol caducifolio	
DIMENSIONES:	altura	4.00 – 6.00 m
	fronda	3.00 – 4.00 m
FAMILIA:	Rosaceas	
FLOR:	color blanco-rosadas	
CLIMA:	templado, resiste bajas temperaturas	
SUELOS:	suelos con buen drenaje no alcalinos	
CRECIMIENTO:	rápido	
TEXTURA:	fina	
DIMENSIONES DE COMPRA:	Altura:	4.50m
	Fronda:	1.5m





### Pennicetum rojo

#### *Pennicetum setaceum*

TIPO:	Arbusto caducifolio	
DIMENSIONES:	altura	0.30 – 0.50 m
	fronda	0.40 – 0.80 m
FAMILIA:	Cupresaceae	
FLOR:	muy pequeña de color rojisa	
CLIMA:	templado, resiste bajas temperaturas	
SUELOS:	con buen drenaje que retengan la humedad	
CRECIMIENTO:	rápido	
TEXTURA:	fina	
RIEGO:	riego medio	
EXPOSICIÓN:	directa	



### Pennicetum Verde

#### *Pennicetum setaceum*

TIPO:	Arbusto caducifolio	
DIMENSIONES:	altura	0.30 – 0.50 m
	fronda	0.40 – 0.80 m
FAMILIA:	Cupresaceae	
FLOR:	muy pequeña de color verdoso	
CLIMA:	templado, resiste bajas temperaturas	
SUELOS:	con buen drenaje que retengan la humedad	
CRECIMIENTO:	rápido	
TEXTURA:	fina	
RIEGO:	riego medio	
EXPOSICIÓN:	directa	



### Agave azul

#### *Agave sp.*

TIPO:	Pereene	
DIMENSIONES:	altura	1.50 m
	fronda	1.50m
FAMILIA:	Agavaceae	
FLOR:		
CLIMA:	Desertico, resiste bajas temperaturas	
SUELOS:	Bien drenados	
CRECIMIENTO:	rápido	
TEXTURA:	gruesa	
RIEGO:	bajo	
EXPOSICIÓN:	directa	

## Arbustos

El gobierno prefiere la vegetación ya que representa una inversión que mejora el paisaje urbano y funciona con los usos ya establecidos de la calle.



u16172462 fotosearch.com

El arquitecto crea una paleta vegetal para la toma de decisiones que cubra los requisitos del gobierno y a su vez contenga vegetación adecuada al sitio y del gusto de los habitantes.

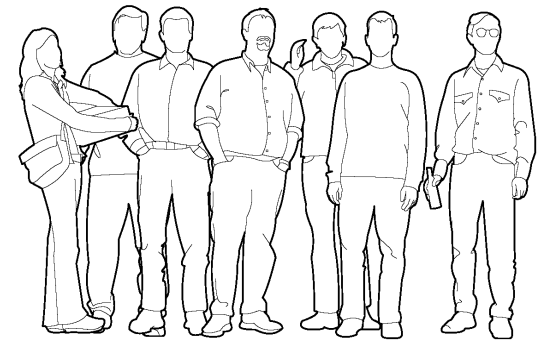

Los habitantes se deciden por la vegetación debido al color y su estética.



REPUBLICA DE PERU

ALLENDE

REPUBLICA DE CHILE

BELISARIO DOMINGUEZ

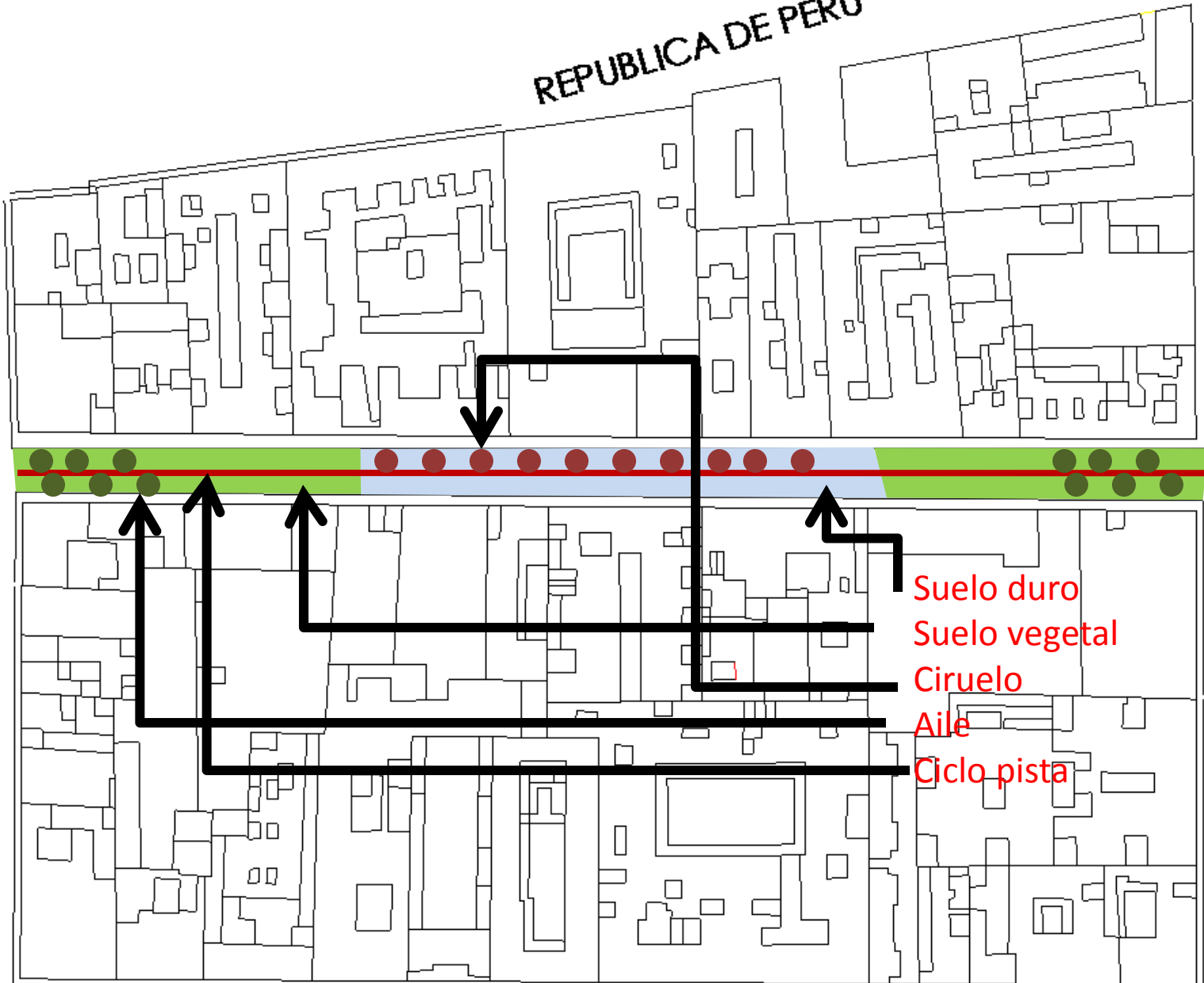

- Suelo duro
- Suelo vegetal
- Ciruelo
- Aile
- Ciclo pista



REPUBLICA DE PERU

ALLENDE

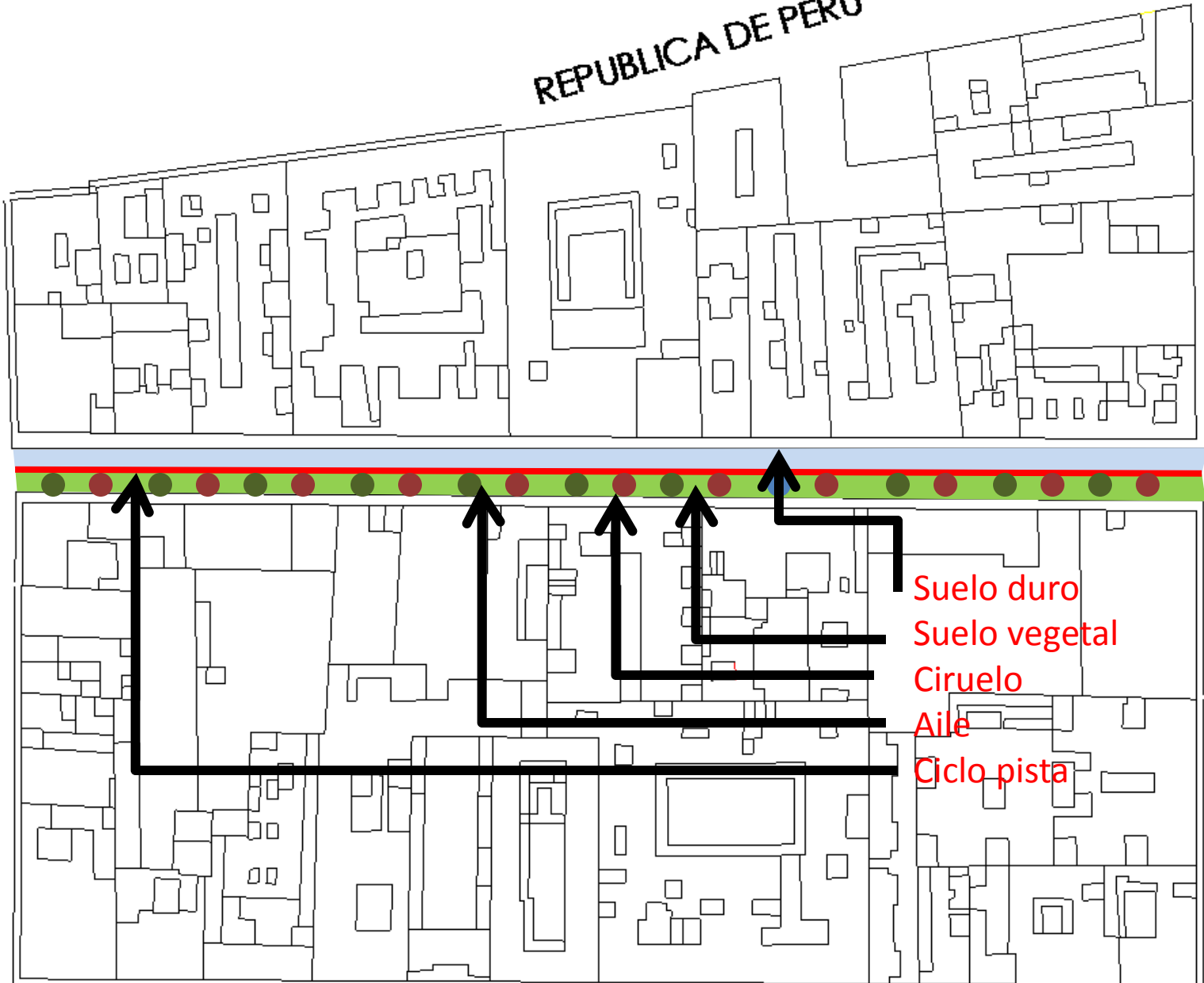

REPUBLICA DE CHILE

BELISARIO DOMINGUEZ

REPUBLICA DE PERU

ALLENDE

REPUBLICA DE CHILE

BE LISARIO DOMINGUEZ

- Suelo duro
- Suelo de Transición
- Suelo vegetal
- Ciruelo
- Aile
- Ciclo pista

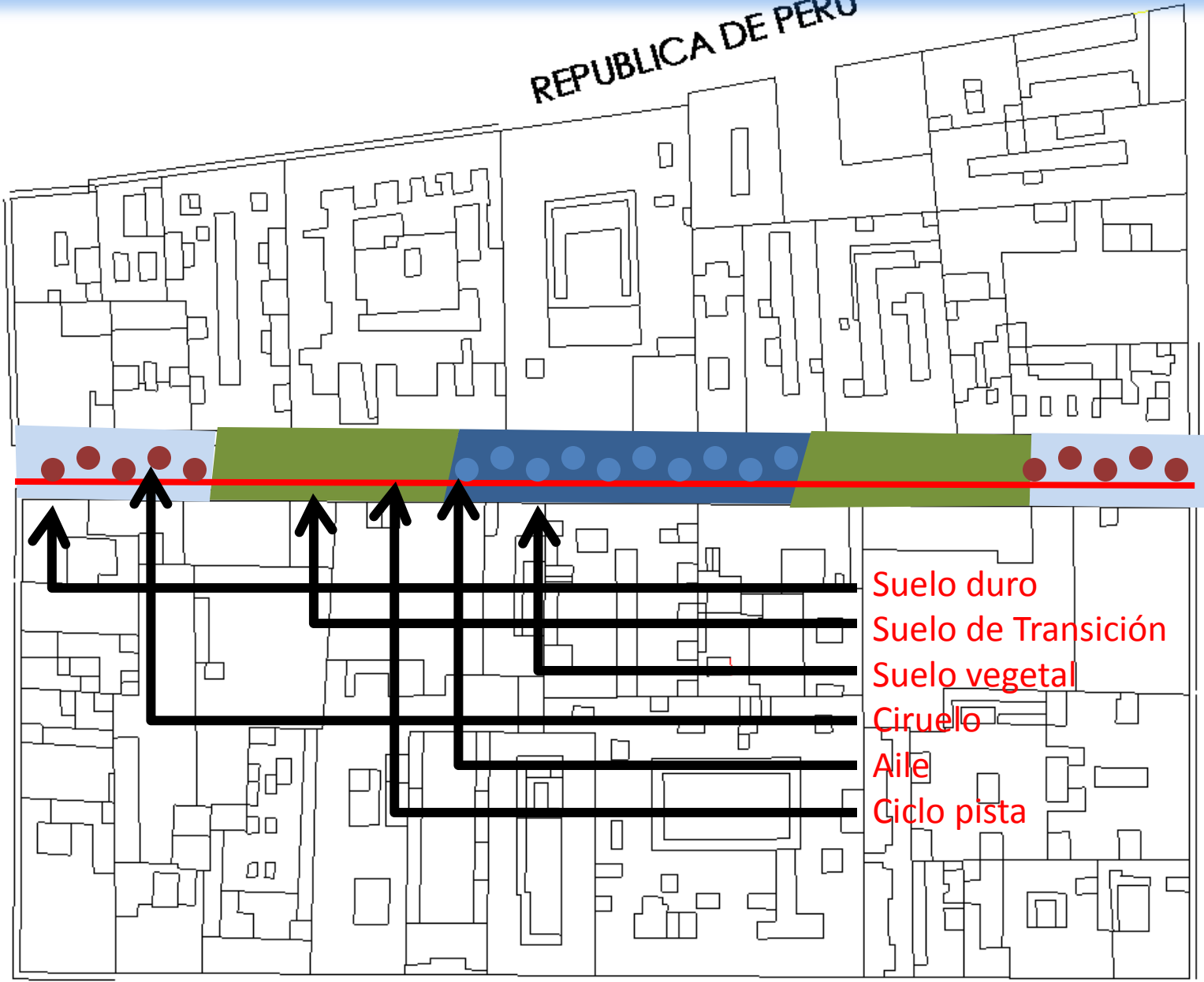

# Proyecto final

El proyecto se lleva en común acuerdo entre todas las partes, y en conjunto se plantea el diseño final.







Vista del Callejón desde  
la Calle de Allende



Vista del Callejón desde  
El interior verde

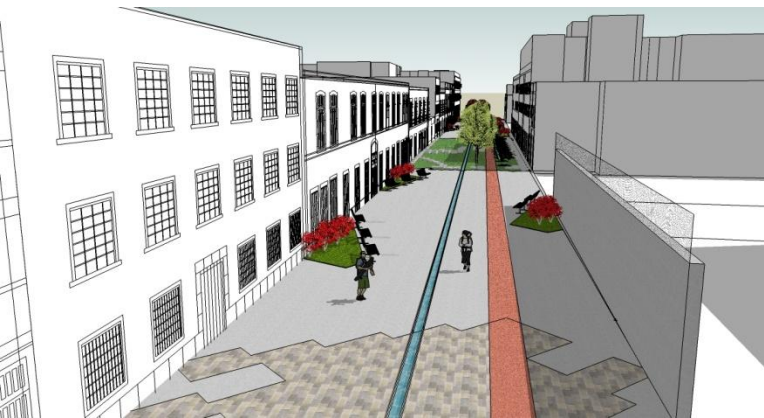

Vista del Callejón

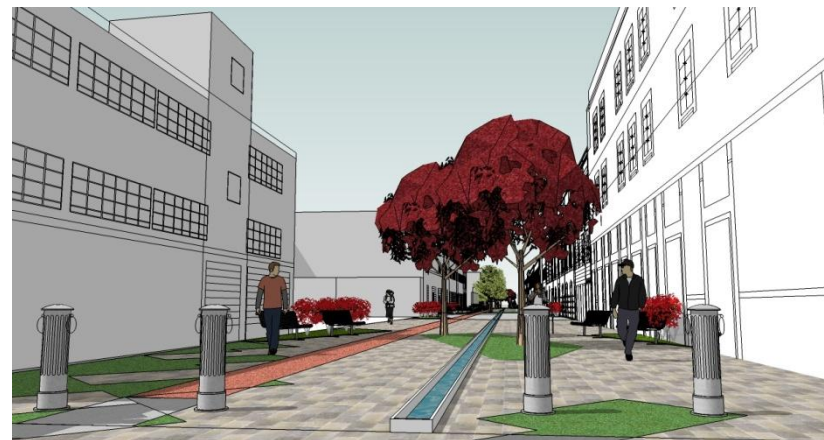

Vista del Callejón desde  
La Calle de Republica de Allende

El gobierno acepta el proyecto y lo financia debido a que cubre sus requisitos y el de los habitantes, mejora el paisaje urbano de la zona y la calidad de vida



u16172462 fotosearch.com

El arquitecto genera toda la información necesaria para la construcción del proyecto (planos) y asesora la construcción del mismo.

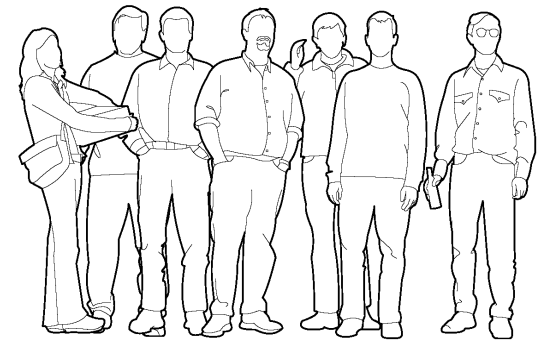

Los habitantes reciben con gran aceptación el proyecto debido a que ellos formaron parte en la toma de decisiones.





Concepto

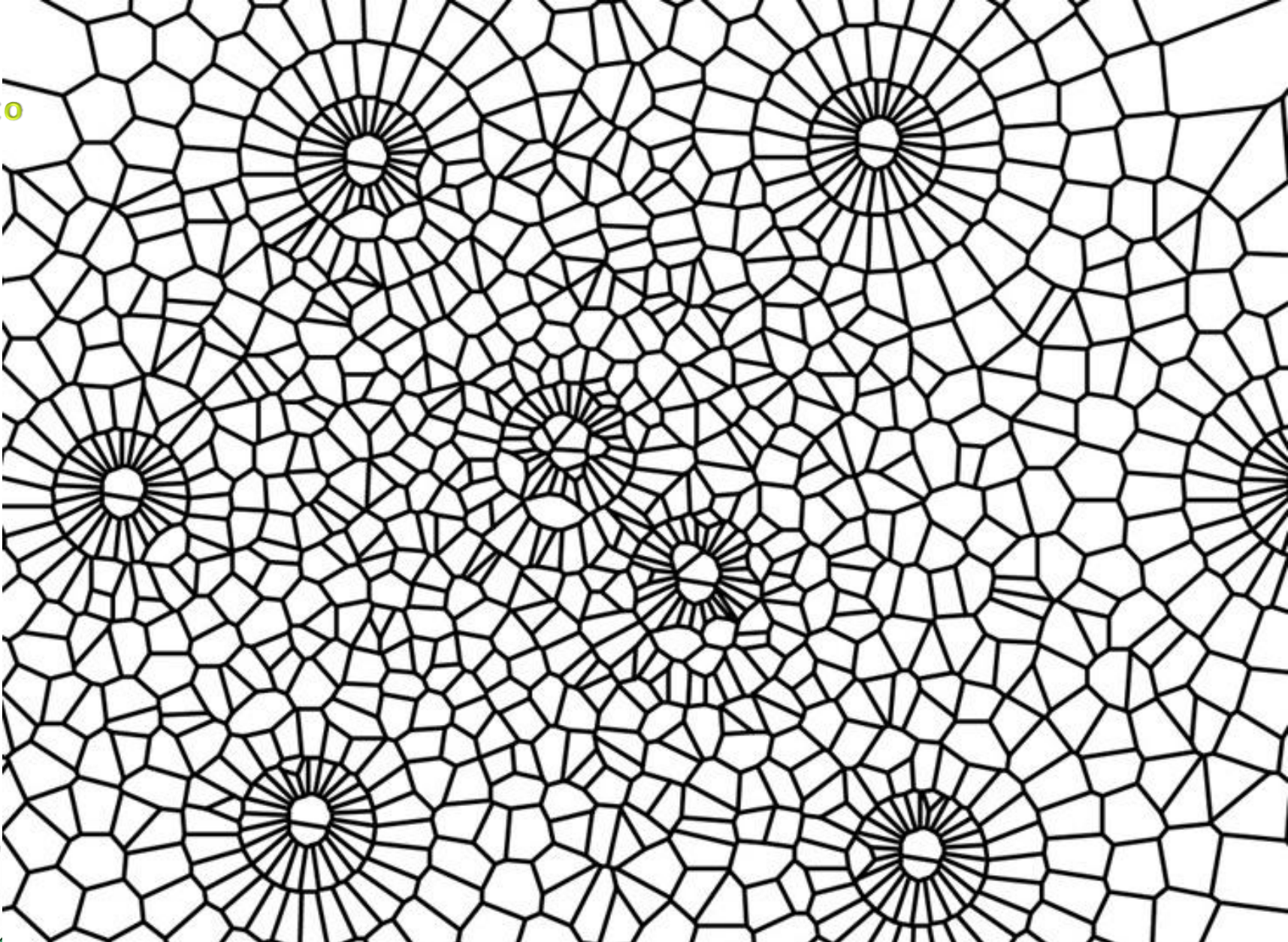





Universidad Nacional  
Autónoma de México

Dirección General de Bibliotecas de la UNAM

**Biblioteca Central**



**UNAM – Dirección General de Bibliotecas**  
**Tesis Digitales**  
**Restricciones de uso**

**DERECHOS RESERVADOS ©**  
**PROHIBIDA SU REPRODUCCIÓN TOTAL O PARCIAL**

Todo el material contenido en esta tesis esta protegido por la Ley Federal del Derecho de Autor (LFDA) de los Estados Unidos Mexicanos (México).

El uso de imágenes, fragmentos de videos, y demás material que sea objeto de protección de los derechos de autor, será exclusivamente para fines educativos e informativos y deberá citar la fuente donde la obtuvo mencionando el autor o autores. Cualquier uso distinto como el lucro, reproducción, edición o modificación, será perseguido y sancionado por el respectivo titular de los Derechos de Autor.

## Arquinatura

La Arquinatura es un concepto que no pretende descartar las teorías ya escritas acerca de la arquitectura, simplemente pretende abrir un poco la mente y abordar un problema arquitectónico desde una perspectiva diferente a la que normalmente se hace.

La arquinatura yace desde el principio etimológico de lo que la arquitectura significa. La arquitectura en esencia se entiende como la práctica del arquitecto, y esto significa aquella consecuencia de la obra de un maestro de la carpintería, debido a su etimología, esto remite a una definición más profunda y por ende el significado de arquitectura es más complejo. Se entiende que el arquitecto es aquel maestro en la tectónica, una relación directa con lo que se ha heredado con siglos de conocimiento empírico del construir. Esa es una manera de abordar un problema urbano arquitectónico, no obstante consecuencia de esto han sido los resultados a los que nos estamos enfrentando en relación al medio ambiente. ¿Por qué digo esto?

Es debido a que la arquitectura es la generadora del 48% del CO<sub>2</sub> emitido al ambiente\*.

Mi postura en relación a este dato la atribuyo a esta forma de abordar la solución de espacios para el hábitat. La forma de crear los espacios destinados al habitar del hombre siempre se ha resuelto de una manera artificial, consecuencia del conocimiento adquirido durante miles de años. La forma de hacer arquitectura no ha sabido entrar en un ciclo que reúna las características para adaptarse a un ecosistema. Debido a esto es necesario un cambio radical en la forma más conceptual y teórica del cómo abordar un problema urbano arquitectónico.

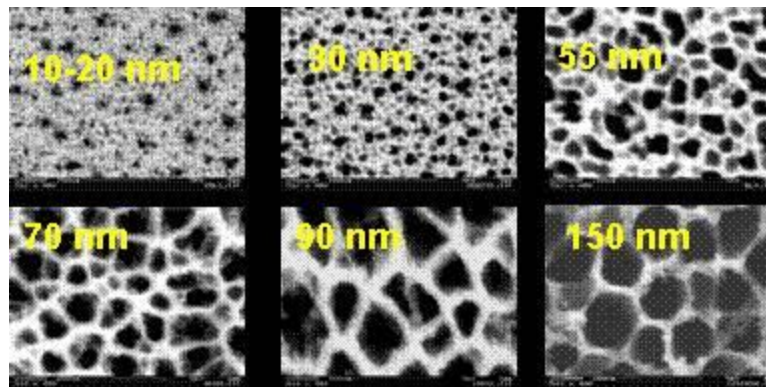

\* Estudios realizados por el Instituto Americano de Arquitectura (AIA)



Arquinatura es una forma de abordar los problemas arquitectónicos de una nueva manera. Arquinatura se concibe como un ideal en la arquitectura tan lejano de alcanzar como la perfección, sin embargo como la misma perfección debe ser en la arquitectura una constante búsqueda para alcanzarla. El planteamiento es que la Arquinatura debe ser la maestría del conocimiento de la naturaleza traducida a espacios arquitectónicos para introducirse a un ciclo dentro de un ecosistema en el cual se auto sustente de un forma no solo energética, sino también económica, financiera, estructural conceptual y estética. Este planteamiento por su naturaleza es un objetivo inalcanzable, sin embargo la ambición de conseguirla permitirá un cambio drástico en el hacer arquitectónico tanto en forma- función, que conllevará a ciudades más habitables, confortables y humanizadas.

El intento de esta teoría como se plantea al inicio del texto no es cambiar la arquitectura sino establecer una nueva manera en que la concebimos. Un arquitecto por lo tanto debe ser un profesionalista mayormente capacitado para la maestría no solo de la construcción sino también de la naturaleza, su comportamiento y su función para platear nuestros espacios no como el resultado de un conocimiento herrado sino como el ejemplo de la comprensión de nuestro entorno y sobre todo de nuestro planeta.

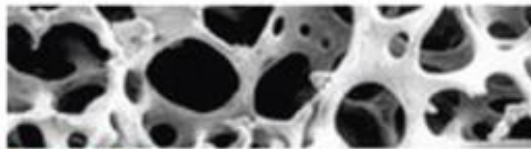

Trabecular Bone

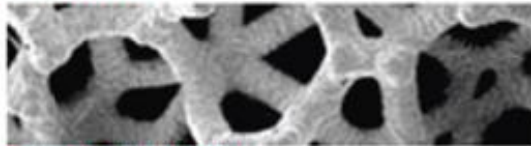

Trabecular Metal Material



Sintered Beads

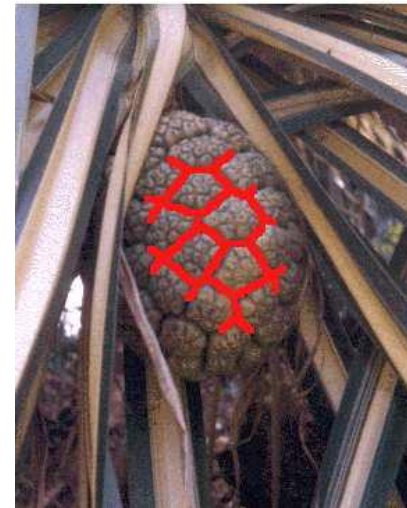



En su parte mas conceptual lo que se pretende es crear espacios para el hombre que surjan de la forma mas practica no para nosotros sino para el medio ambiente. A diferencia de la arquitectura sustentable, esta nueva forma de pensar no solo intenta reducir el impacto ambiental de los edificios, sino propone crear edificios que en su totalidad tengan una relación estrecha con el ambiente. Para poder entenderlo de una manera mas simple; imaginemos como ejemplo de arquitectura sustentable un edificio de estilo "High Tech" con soluciones técnicas para ahorrar energía, recuperar el agua y crear azoteas verdes; en el caso de la *Arquinatura* este edificio simplemente seria un gran arbusto donde los usuarios tendrían todas las comodidades que en un edificio normal, pero con la ventaja de que este tiene una vinculo directo con la naturaleza tanto en su forma, como en su función.



\* World Press, Land Art



\*Natural Architecture



## La estética

Es fácil asumir la estética de la arquitectura desde un punto de vista natural; está por demás decir que la cánones clásicos de la arquitectura yacen en los más puros principios de la proporción áurea, una relación de dimensiones relacionadas directamente con la naturaleza. El arquitecto en épocas clásicas tenía estrictamente la obligación de conocer las relaciones con las que las dimensiones de la fachada, por ejemplo la distancia que tendría el ancho de una escalera con la altura del acceso principal y el diámetro con lo que las columnas deberían contar. A partir del movimiento moderno estas relaciones cambiaron, sin embargo seguían teniendo dimensiones abstraídas de la proporción aurea. Por otra parte arquitectos como Frank Lloyd Wright surgen con ideas de lo que hoy se conoce como arquitectura orgánica y la integración con la naturaleza. Edificios como la casa en la cascada y el Guggenheim en Nueva York son ejemplos fehacientes de estas corrientes. La arquitectura desde mediados del siglo XX ha ido evolucionando para dar paso a la arquitectura sustentable, no obstante nunca se hizo la vinculación del funcionamiento formal, con el funcionamiento energético y mucho menos con la parte estructural y estética del edificio. La arquitectura pretende dar este paso para convertir la idea de organicidad en algo mas incluyente que integre todos los ámbitos en los que consiste la creación de un edificio. La tecnología por su parte juega un rol muy importante y esto se relaciona directamente al nuevo conocimiento adquirido en geometría



\*Falling Water House, Frank Lloyd Wright, 1939



\*Tod's , Toyo Ito, 2004

## La estructura

La estructura juega un papel determinante en la generación de la Arquitectura como concepto debido a que esta es el sostén del edificio en el que habitaran los usuarios y por otro lado su formación debe radicar en el funcionamiento de estructuras dentro de la naturaleza. Hablemos de un Árbol por ejemplo, las ramas se sostienen a si mismo y tienen la resistencia al viento, sismos entre otro embates de la naturaleza, sin embargo la flexión y el movimiento que tienen como estructura para poderlo resistir no podría ser aplicado al funcionamiento de un edificio. Debemos por lo tanto ser cautelosos a la utilización de estructuras basadas en el funcionamiento de la naturaleza, sin embargo existe un alto potencial no analizado en el mundo natural que funcionaria adecuadamente para un edificio de cualquier tipo. Investigaciones como las que hace Tom Wiscombe en Emergent Architecture acerca de los cambios estructurales que sufren los Nenúfares aplicados en la arquitectura son ejemplos de cómo la naturaleza analizada desde un punto de vista distinto puede aportar una nueva estética funcional y simple.

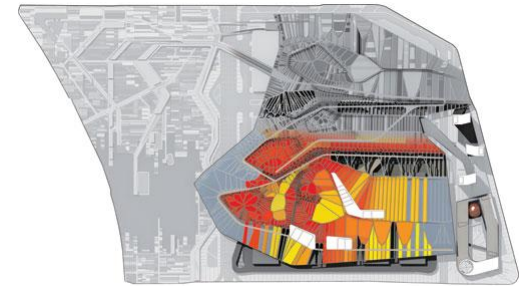
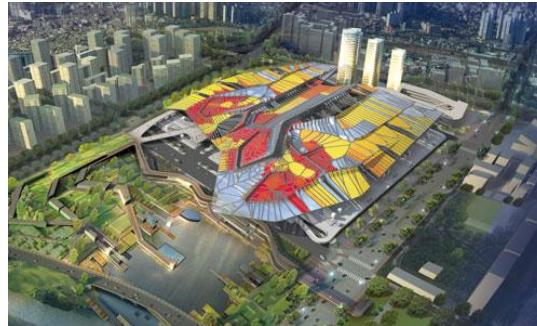
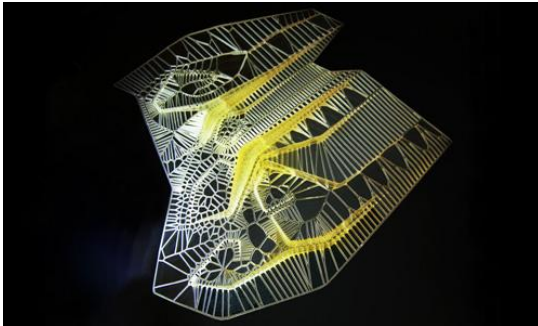

Emergent Architects, Garak Fish Market

Por otro lado Toyo ito y sus nuevas teorías acerca de la simulación de la naturaleza a través de la arquitectura vertidas en sus mas recientes proyectos como el edificio Tod's. La instalación de Eric Bunge de N-Architects para el PS-1 del MOMA en Nueva York es otro ejemplo de cómo la naturaleza genera estructuras resistentes







n Architects, PS1, MOMA



## Diagrama de Voronoi

El diagrama de Voronoi es un método para la formación celular, esto significa que por este medio es posible predecir la creación de células, y no solo eso, también por este mismo método se puede saber la creación de minerales, panales de abeja y sobre todo el funcionamiento estructural. Uno de las formas en que el diagrama se vuelve determinante en la arquitectura es que este integra una forma muy sencilla de formación y acomodado que puede ser utilizado tanto formalmente como estructuralmente, lo que conlleva a un valor estético que integra todas las partes de la arquitectura en su esencia, Firmitas, Utilitas, Venustas.

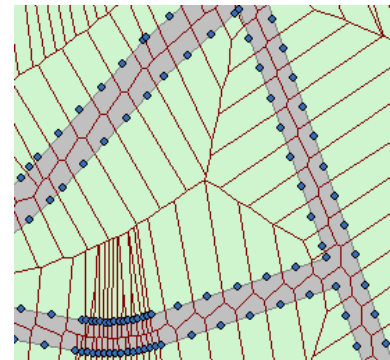
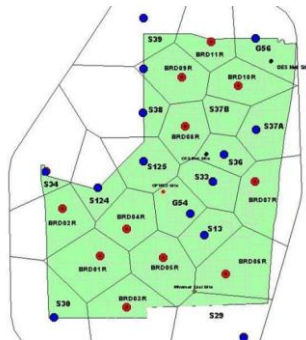

\*Distintos usos para el diagrama de Voronoi



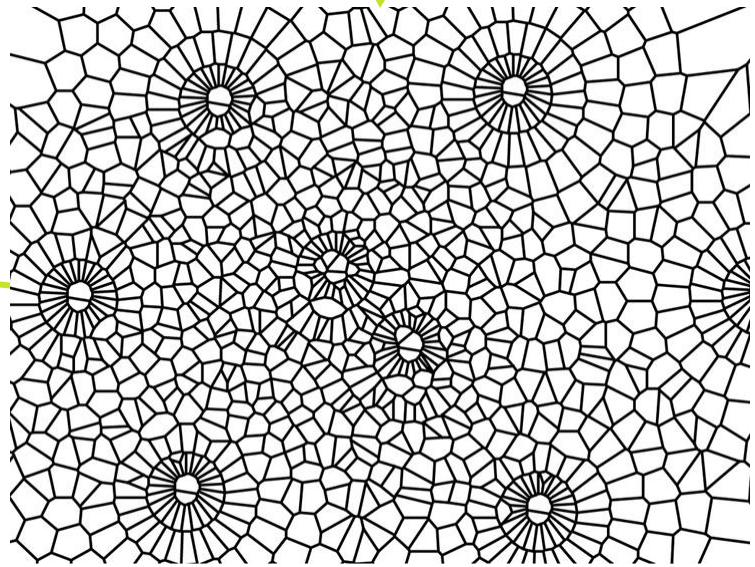
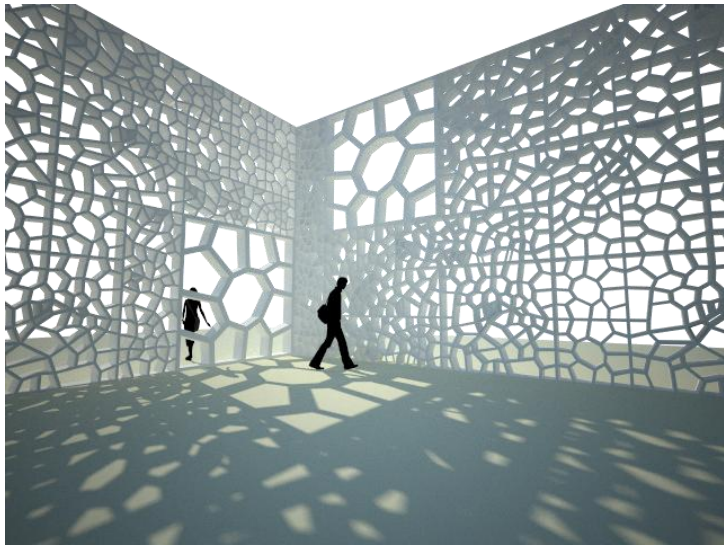
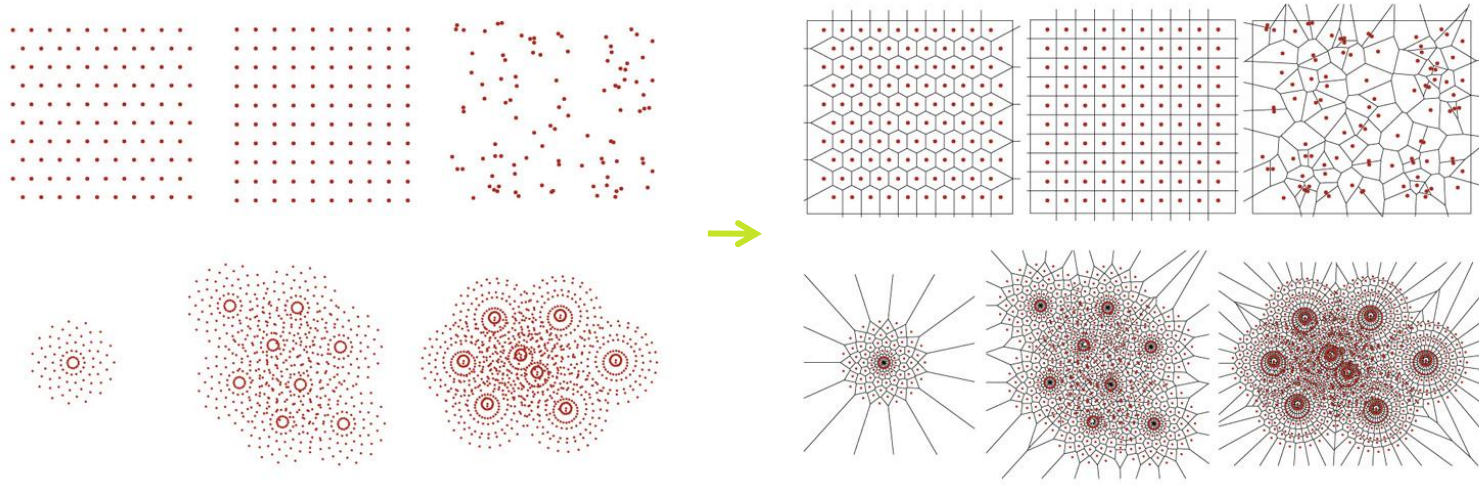



Proyecto







Universidad Nacional  
Autónoma de México



**UNAM – Dirección General de Bibliotecas**  
**Tesis Digitales**  
**Restricciones de uso**

**DERECHOS RESERVADOS ©**  
**PROHIBIDA SU REPRODUCCIÓN TOTAL O PARCIAL**

Todo el material contenido en esta tesis esta protegido por la Ley Federal del Derecho de Autor (LFDA) de los Estados Unidos Mexicanos (México).

El uso de imágenes, fragmentos de videos, y demás material que sea objeto de protección de los derechos de autor, será exclusivamente para fines educativos e informativos y deberá citar la fuente donde la obtuvo mencionando el autor o autores. Cualquier uso distinto como el lucro, reproducción, edición o modificación, será perseguido y sancionado por el respectivo titular de los Derechos de Autor.

# Programa Arquitectónico

El programa arquitectónico surge a partir del análisis del sitio que muestra la necesidad de vivienda en la zona y por otro lado el programa parcial de desarrollo urbano del centro histórico que propone en *Santo Domingo* una revitalización integral, tanto espacial como social para una de las plazas más importantes del Centro Histórico, también la promoción de actividades económicas y un programa de vivienda media-alta\*. Por lo que después surge la idea de integrar el programa de vivienda media alta con el de comercio en planta baja y para integrarlo al nicho de mercado de la zona (XV años, Bodas) se propone una florería que al mismo tiempo cuadra perfectamente con el concepto de *Arquitectura* que se sustenta tanto económicamente como programáticamente.

Por otro lado la densidad de vivienda se establece a partir del estudio urbano de la zona, ya que debido a las construcciones adyacentes el edificio no propone romper con el contexto y se determina tener 6 niveles. Esto también se sustenta bajo la idea de re densificar la zona que según la investigación de esta tesis es necesaria para el rescate del centro histórico.

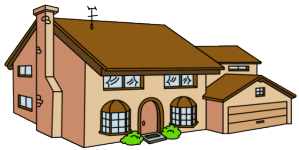

Necesidad de vivienda de clase media-alta

Nicho de mercado de bodas y XV años

\*<http://www.cyp.org.mx/chcm/ppduch.html>



Planta Baja

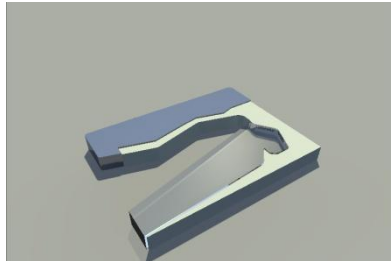

1er Nivel

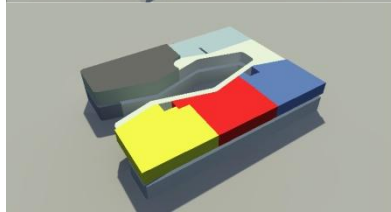

2do Nivel

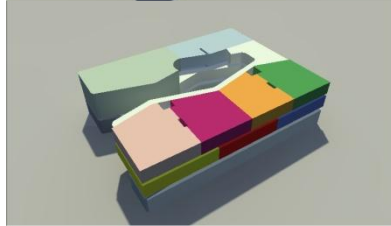

3er Nivel

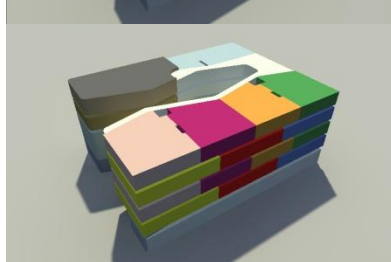
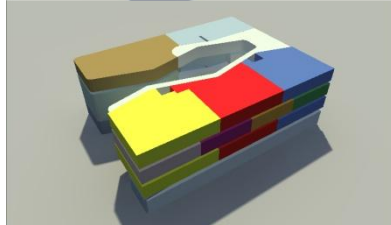

4to Nivel

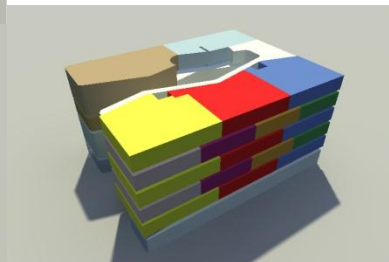

5to Nivel

Área	Uso de Suelo	m2	%
Departamento tipo 1 (122.718m2 x 3)	Habitacional	368.154	7.97
Departamento tipo 2 (125.903m2 x 3)	Habitacional	377.709	8.18
Departamento tipo 3 (124.737m2 x 3)	Habitacional	374.211	8.10
Departamento tipo 4 (94.800m2 x 2)	Habitacional	189.6	4.11
Departamento tipo 5 (89.205m2 x 2)	Habitacional	178.41	3.86
Departamento tipo 6 (88.891m2 x 2)	Habitacional	177.782	3.85
Departamento tipo 7 (97.338m2 x 2)	Habitacional	194.76	4.22
Departamento tipo 8 (135.291m2 x 5)	Habitacional	676.455	14.65
Florería	Comercio	253.106	5.48
Bodegas	Habitacional	297.478	6.44
Salón de Fiestas	Habitacional	282.967	6.13
Salón de Juegos	Habitacional	180.582	3.91
Gimnasio	Habitacional	282.967	6.13
Circulaciones	Habitacional / Comercio	783.64	16.97
Azotea	Habitacional	859.82	
Áreas Verdes	Habitacional	427.289	
	ÁREA TOTAL DEL TERRENO	1287.1093	
	AREA TOTAL CONSTRUIDA	4617.821	100.00





# Diseño de Fachada

¿Cómo insertar un edificio diseñado en el siglo XXI en el Centro Histórico?

La manera de abordar la integración del edificio al contexto se hace por medio de: la cualidad formal de los vanos y macizos a través del Diagrama de Voronoi.



Terreno



Pixeado



Diagrama de Voronoi



Fachada Principal



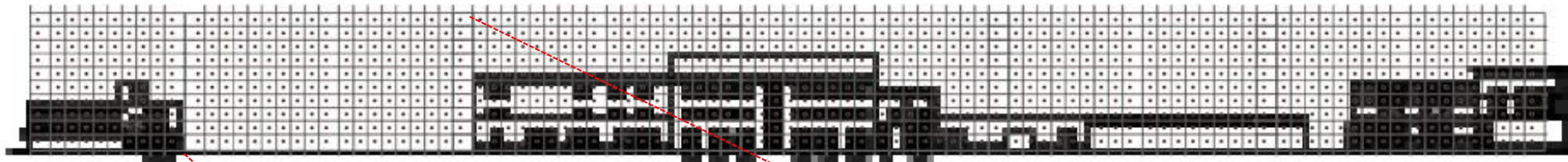
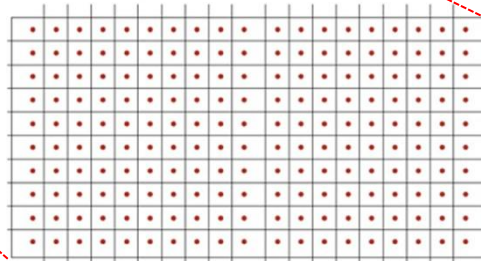
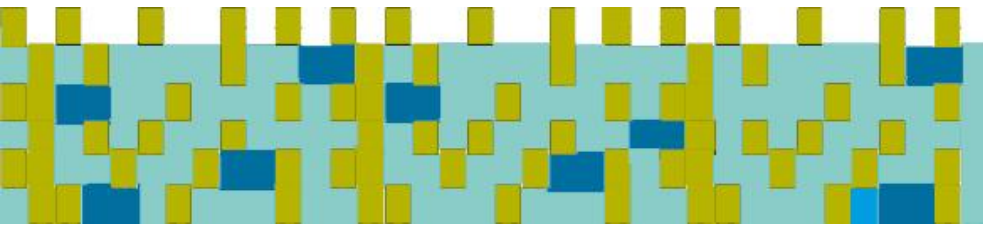
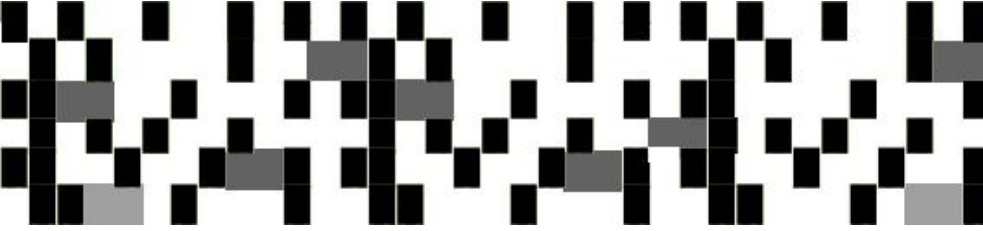
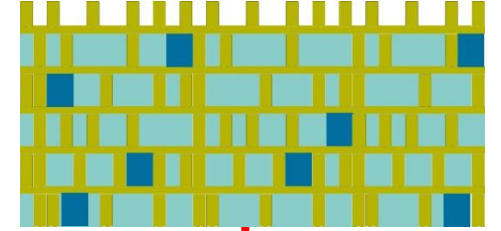
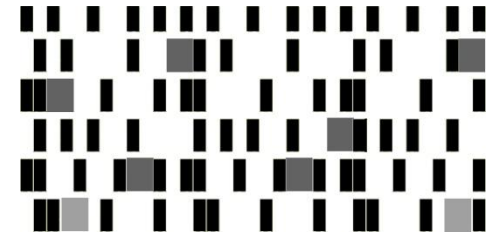
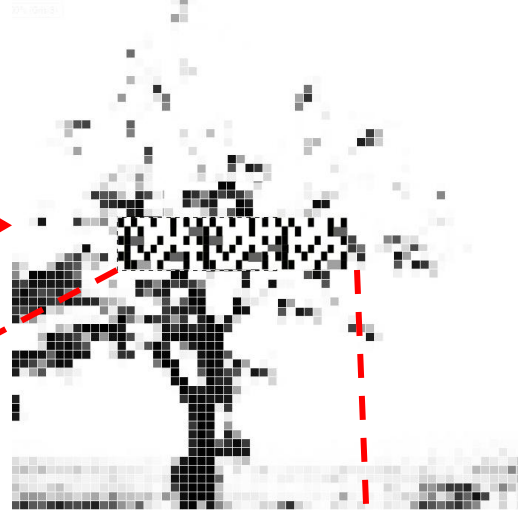

Vidrio templado  
Panel Verde  
Panel de Caja

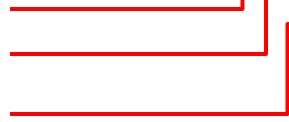



Al final de identifican las características más importantes del contexto como la altura del basamento, el marco creado por el macizo y la cornisa y se integran como parte elemental de la Fachada Principal.





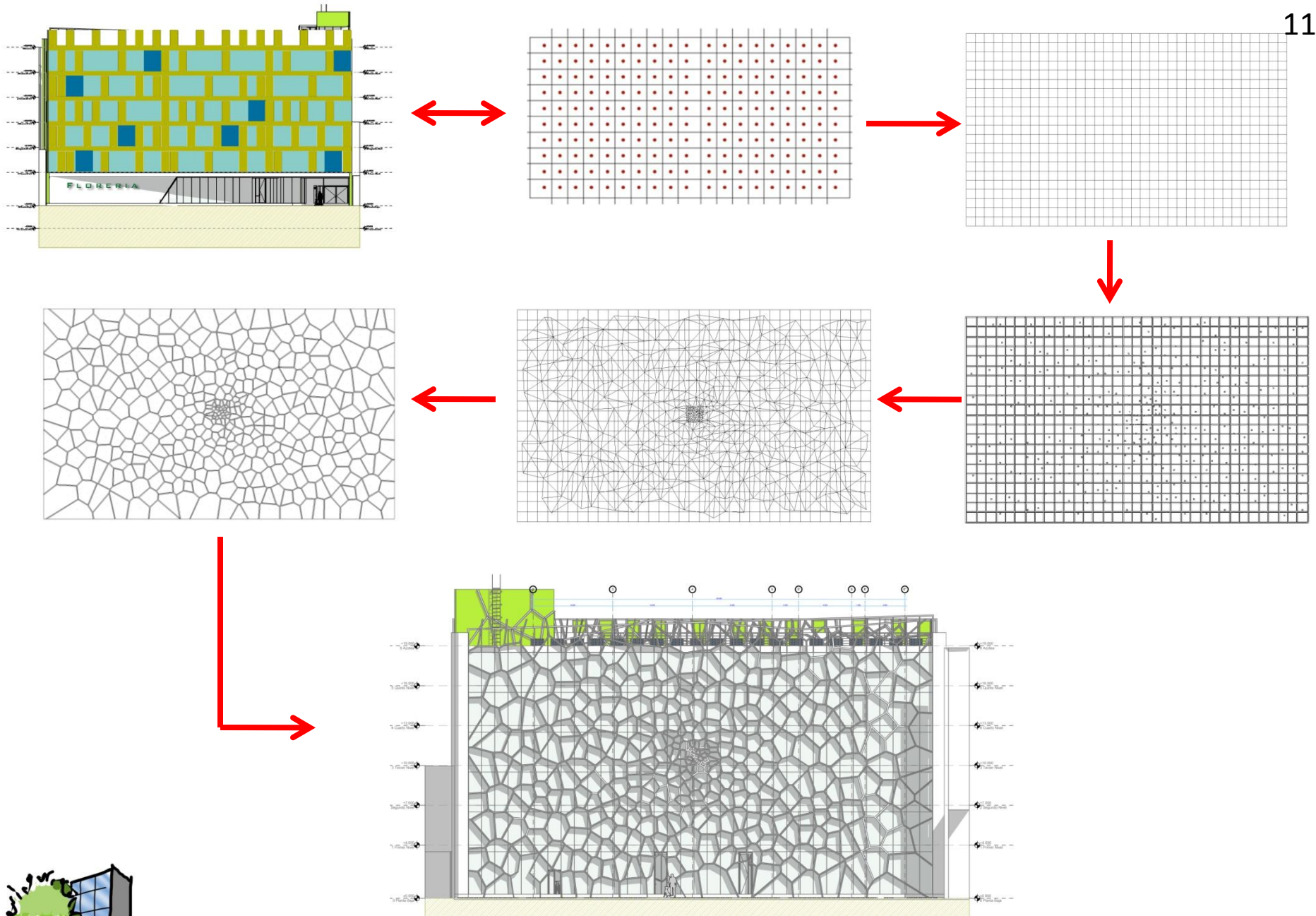

## Partido Arquitectónico y Planteamiento Formal

1; El partido arquitectónico surge del análisis del partido arquitectónico del Edificio de Juan Segura.

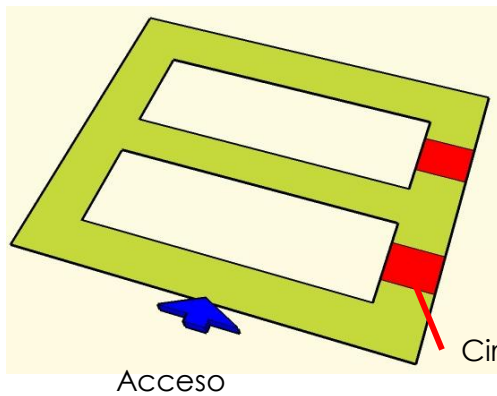

Circulación Vertical

Acceso

2; Debido al tamaño del terreno se opta por dejar un solo patio.

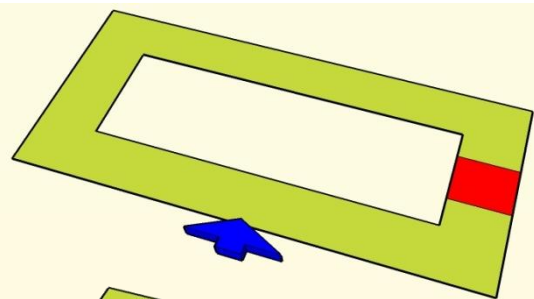

3; El área contraria a la circulación vertical se elimina debido a sus cortas dimensiones y por otro lado se le cede más espacio al patio.

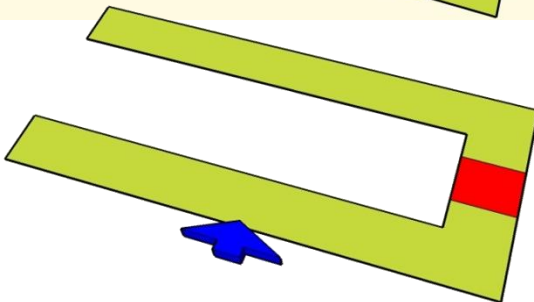

4; El acceso se mueva hacia derecha para acortar las distancias de circulación.

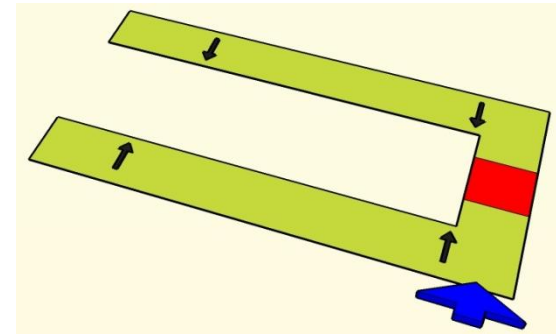

4; Finalmente se mueven hacia el interior 4 nodos para aumentar el área de las fachadas interiores que tendrán contacto con el patio.

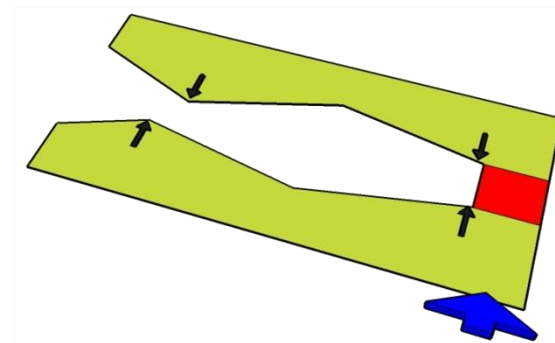

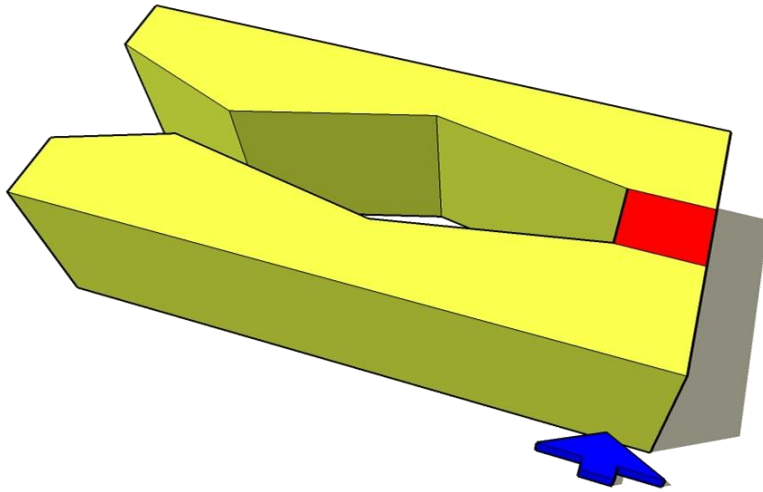

5; El volumen crea a lo largo del día distintas calidades de luz en sus fachadas interiores y también causa ventilación cruzada en cada una de las áreas del edificio

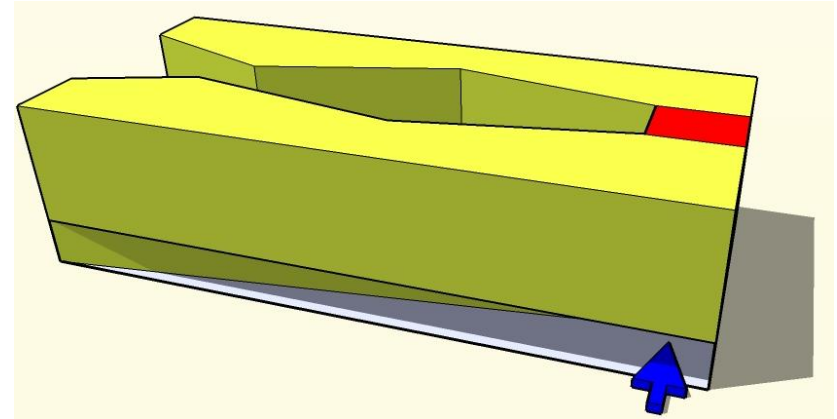
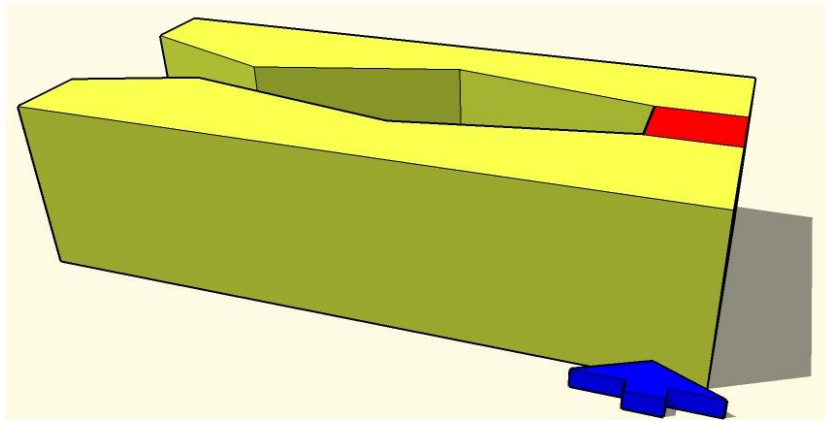

6; Por ultimo el volumen sufre un cambio en la planta baja para acentuar el acceso por medio de un re metimiento que invita al usuario a pasar al interior.





# Proceso de Diseño

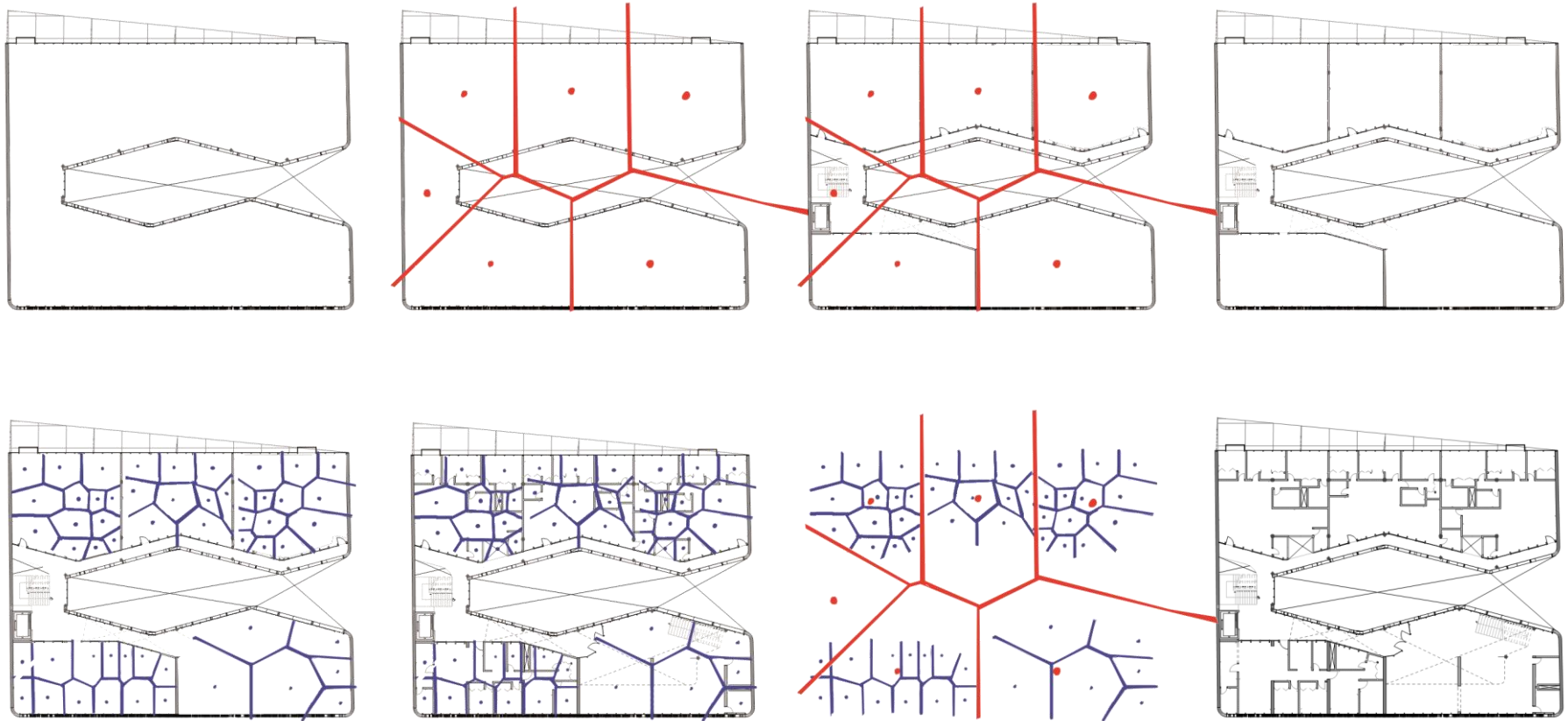

El proceso de diseño consiste en insertar dentro del edificio los puntos que representan el programa arquitectónico del edificio y generando las divisiones por medio del diagrama de voronoi, dividiéndolo en 2 escalas, Rojo-Primarias (departamentos, amenidades y circulaciones) Azul-secundarias (cocina, recamaras, baños) y a partir de estos espacios generados, se corrigen para darle mejor funcionamiento y lógica.



# Estructura

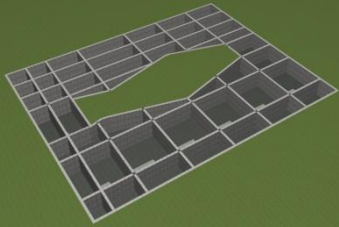

1; Cajón cimentación compensada de concreto reforzado.

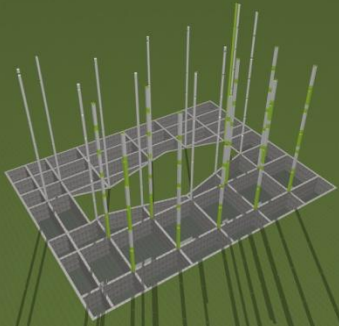

2; Columnas de concreto armado

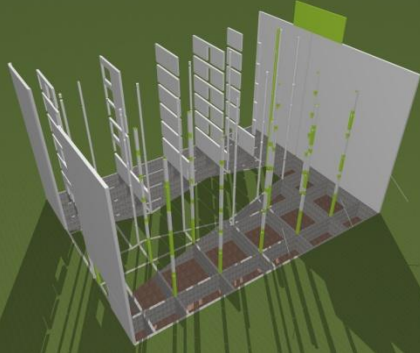

3; Muros de carga concreto armado

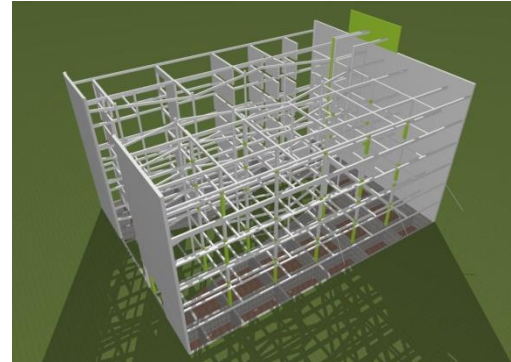

4; Trabes de concreto armado

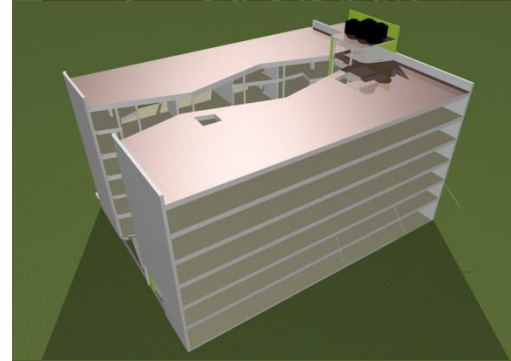

5; Losas casetonada de concreto armado.

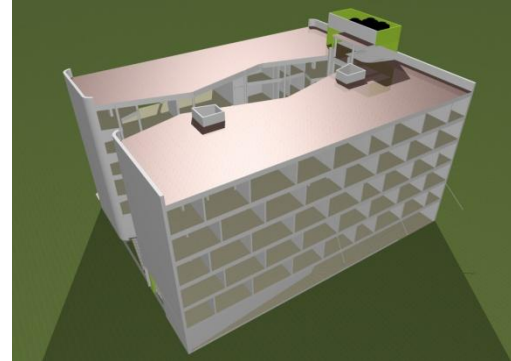

6; Muros divisorios de block hueco de concreto



6; Muros cortina de Vidrio

7; Celosía de concreto armado



La estructura se compone por elementos de concreto armado debido a su calidad plástica y su facilidad en el proceso de construcción. La losa nervada juega un papel muy importante en la calidad espacial de los departamentos y también facilita el reciclado de la cimbra para su construcción. La celosía que compone las fachadas interiores funciona como su propia estructura además de formar parte de la estructura secundaria del edificio.





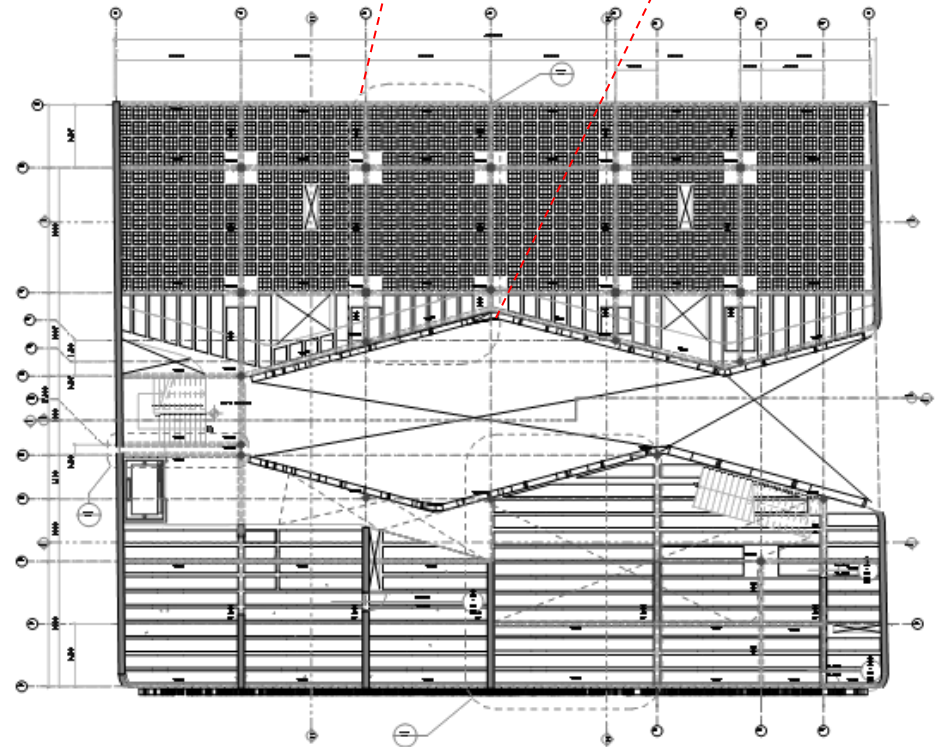
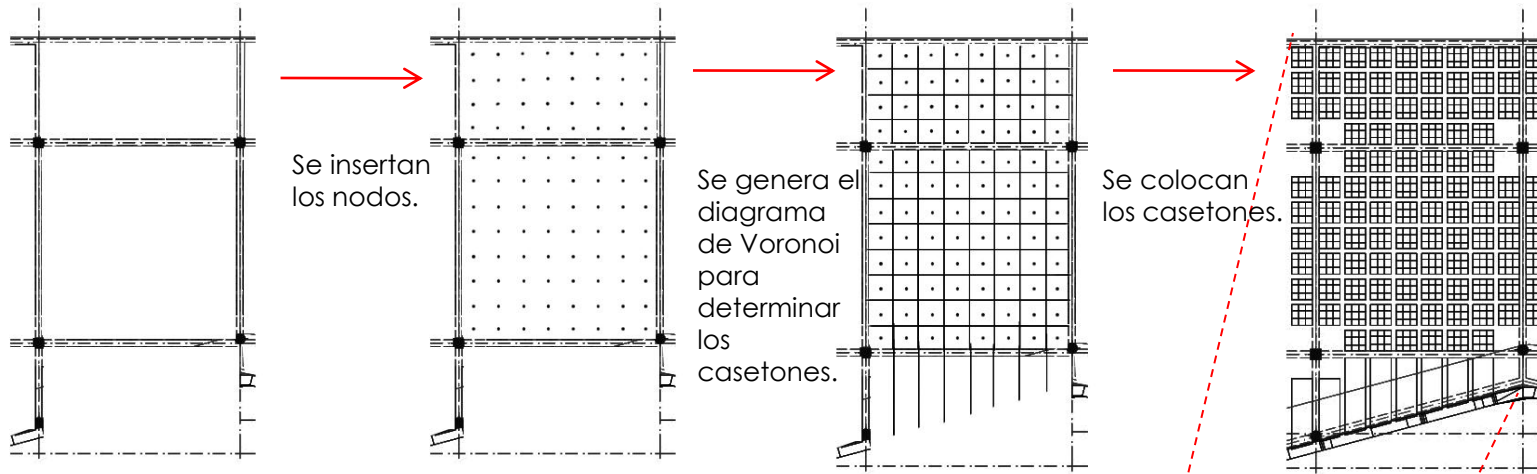

# Instalaciones

Para la integración de estos resulta necesario la realización de un proyecto arquitectónico y la edificación de estos espacios, que por sus características de operación y requerimientos funcionales se optó por un solo edificio dividido en 2 naves que contienen todos los espacios requeridos para satisfacer las necesidades. El proyecto se sostiene por un sistema estructural mixto de concreto. La nave norte se sostiene por marcos rígidos de concreto a base de trabes y columnas de concreto y losa reticular por casetones. Por otro lado la nave sur cuenta con cartelones de concreto que recorren los 6 niveles del edificio y trabes en las que se soporta losas nervadas con casetones longitudinales.

Para las instalaciones eléctricas el proyecto contará con paneles fotovoltaicos en azotea para generar energía, sin embargo también estará conectado a la red eléctrica municipal. En lo que concierne a las instalaciones hidrosanitarias el proyecto cuenta con recuperación de aguas pluviales para el manto freático y división de tuberías para aguas jabonosas y aguas negras.

## Memoria de Calculo de Instalaciones Hidro- Sanitarias

En un terreno de 1,287.1m<sup>2</sup> se ubica el edificio de Arquitectura que cuenta con un área de desplante de 859.82m<sup>2</sup>, en los que se ubica 1 comercio en planta baja y 22 departamentos.

13 departamentos de 3 recamaras

4 departamentos de 2 recamara

4 departamentos de 1 recamaras

Total = 51 recamaras

Por cada recamara se multiplica por máximo 2 usuarios por lo que el resultado es = 102 usuarios + 8 usuarios del comercio ( $253\text{m}^2/30\text{m}^2 = 8$ ) = 110 usuarios

Por lo tanto:

110 Usuarios X 150 LTS (por reglamento) = 16'500 Lts X 2 días de servicio = 33'000 Lts / 2.5 m = 13.2m<sup>2</sup> de cisterna. La mitad de la demanda de cisterna se necesita en tinacos por lo que son necesario 6 Tinacos de 2'500 Lts de 1.55m de diámetro por 1.6 m de altura



### Agua

La instalación hidro-sanitaria esta diseñada de tal manera que recupera el agua pluvial y las aguas jabonosas para tratarlas y después ser utilizadas para los W.C. por lo que ahorra el agua utilizada por el edificio.



### Sol

La instalación eléctrica cuenta en la azotea con paneles fotovoltaicos los cuales transforman la luz solar en electricidad por lo cual presenta un ahorro eléctrico y reduce la demanda a la comisión eléctrica.

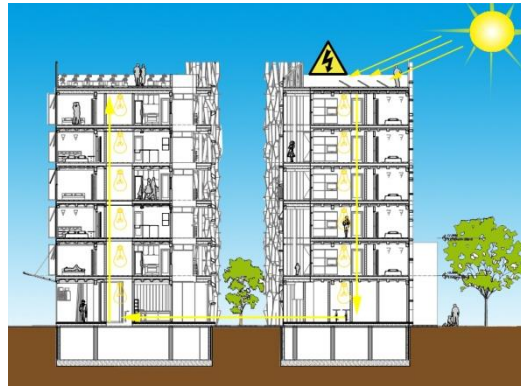

### Viento

El edificio fue diseñado de manera que crea ventilación cruzada en los departamentos y reduce la luz solar directa para un mejor control climático.

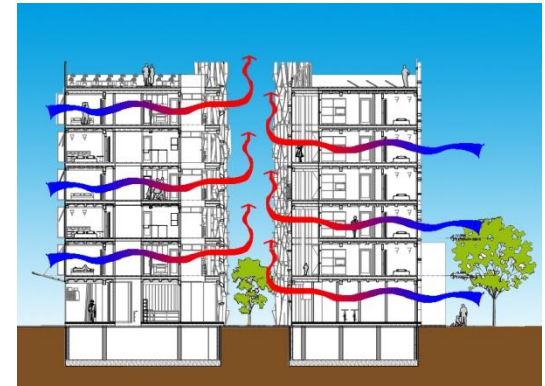



## Costo del Proyecto

Tomando como base los catálogos de BIMSA el costo de construcción aproximado del m2 de un edificio habitacional con los servicios con los que cuenta el edificio sería de:

$$\begin{array}{r}
 \$7'580.00 \text{ pesos} \\
 \times \quad \underline{4617.821\text{m}^2} \\
 \hline
 \$ 35'000'000.00
 \end{array}$$

Y haciendo un análisis de mercado somero en comparación con proyectos como Parque Alameda los departamentos se encuentran desde \$2'500'000.00 hasta \$3'500'000.00 por lo que El costo de los departamentos en arquitectura se encontraría en algo similar. Por lo tanto el edificio a la venta se encontraría en:

$$\text{Departamentos tipo 1,2,3 (122m}^2\text{-126m}^2) = 3'000'000.00 \times 9 \text{ deptos.} = \$27'000'000.00$$

$$\text{Departamentos tipo 4,5,6,7 (88m}^2\text{-97m}^2) = 2'500'000.00 \times 6 \text{ deptos.} = + \$15'000'000.00$$

$$\text{Departamento tipo 8 (135m}^2) = 3'500'000.00 \times 5 \text{ deptos.} = \underline{\$17'500'000.00}$$

$$\begin{array}{r}
 \text{Total} = \$59'500'000.00 \\
 \text{costo del edificio} = \underline{- \$35'000'000.00} \\
 \text{Ganancia} = \underline{\$24'500'000.00}
 \end{array}$$



# Imágenes Interiores

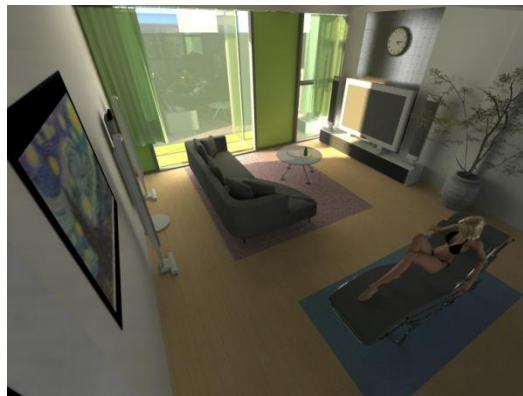
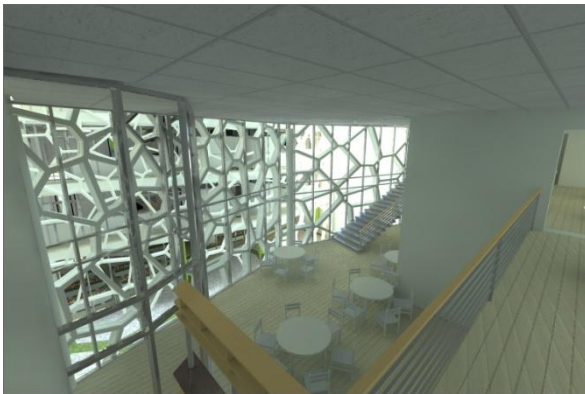



# Imágenes desde el exterior

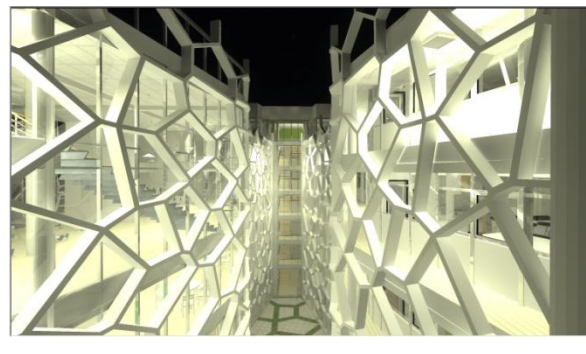
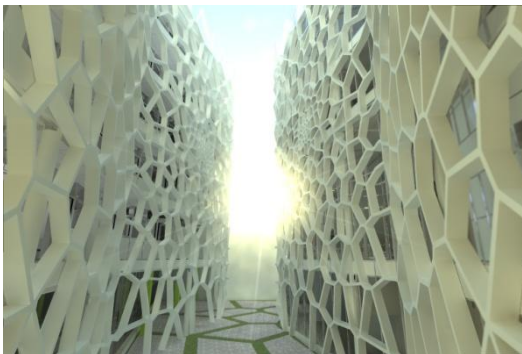
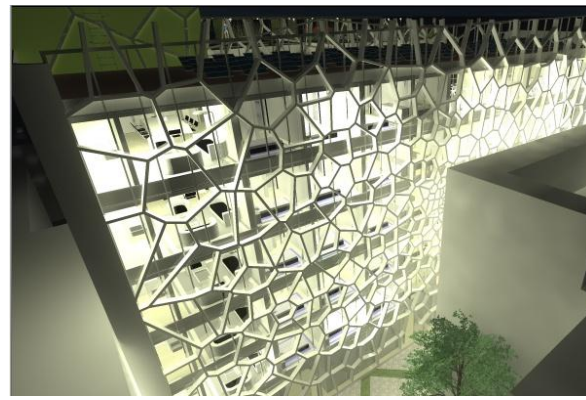
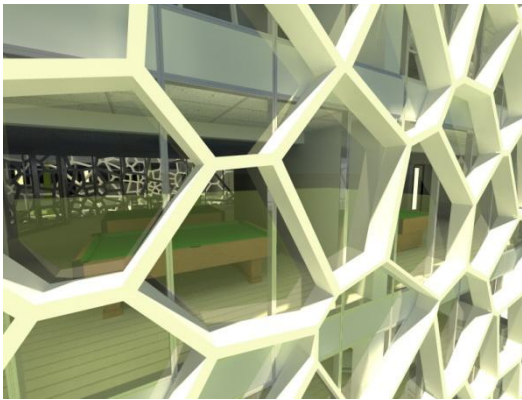
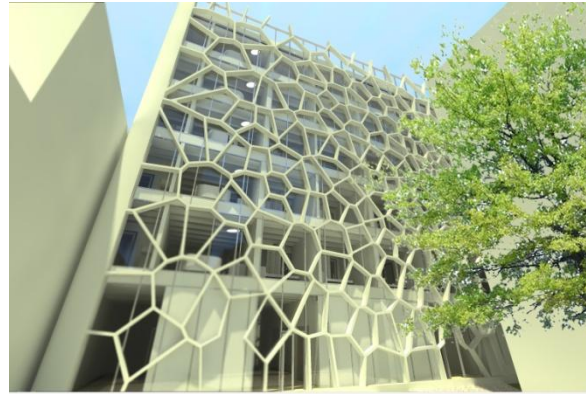
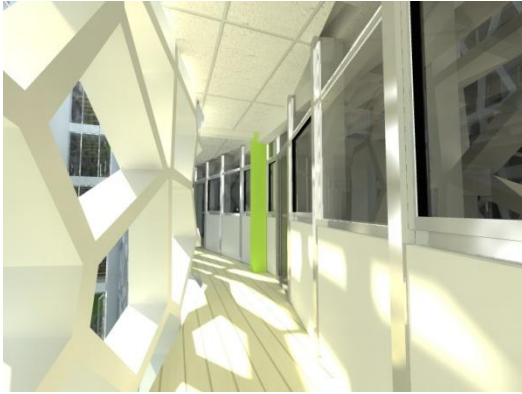



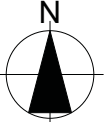

Arquitectura  
Dirección: No. Rodríguez de Teja, Centro Histórico México D.F.,  
06000 México  
UNAM

Diseño: Alan Enriquez Arias  
Asesor: Aq. Vicente Flores  
Taller: Max Cejto

Notas:  
Nombre del Dibujo: Portada  
Escala: referida en cada dibujo  
Fecha: viernes, 29 de enero de 2010



Revisó	Fecha



Clave:  
**A.00**



Universidad Nacional  
Autónoma de México



**UNAM – Dirección General de Bibliotecas**  
**Tesis Digitales**  
**Restricciones de uso**

**DERECHOS RESERVADOS ©**  
**PROHIBIDA SU REPRODUCCIÓN TOTAL O PARCIAL**

Todo el material contenido en esta tesis esta protegido por la Ley Federal del Derecho de Autor (LFDA) de los Estados Unidos Mexicanos (México).

El uso de imágenes, fragmentos de videos, y demás material que sea objeto de protección de los derechos de autor, será exclusivamente para fines educativos e informativos y deberá citar la fuente donde la obtuvo mencionando el autor o autores. Cualquier uso distinto como el lucro, reproducción, edición o modificación, será perseguido y sancionado por el respectivo titular de los Derechos de Autor.



3D

Plano de Conjunto

1:400

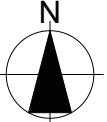

**Arquitectura**  
 Dirección: Mg. Rodrigo de la Cruz, Centro Histórico México D.F.,  
 06000 México  
 UNAM

Diseño: Alan Enriquez Arias  
 Asesor: Aq. Vicente Flores  
 Taller: Max Cejto

Notas:  
 Nombre del Dibujo: Plano de Conjunto  
 Escala: referida en cada dibujo  
 Fecha: viernes, 29 de enero de 2010



Fecha	Revisó



Clave:

**A.02**



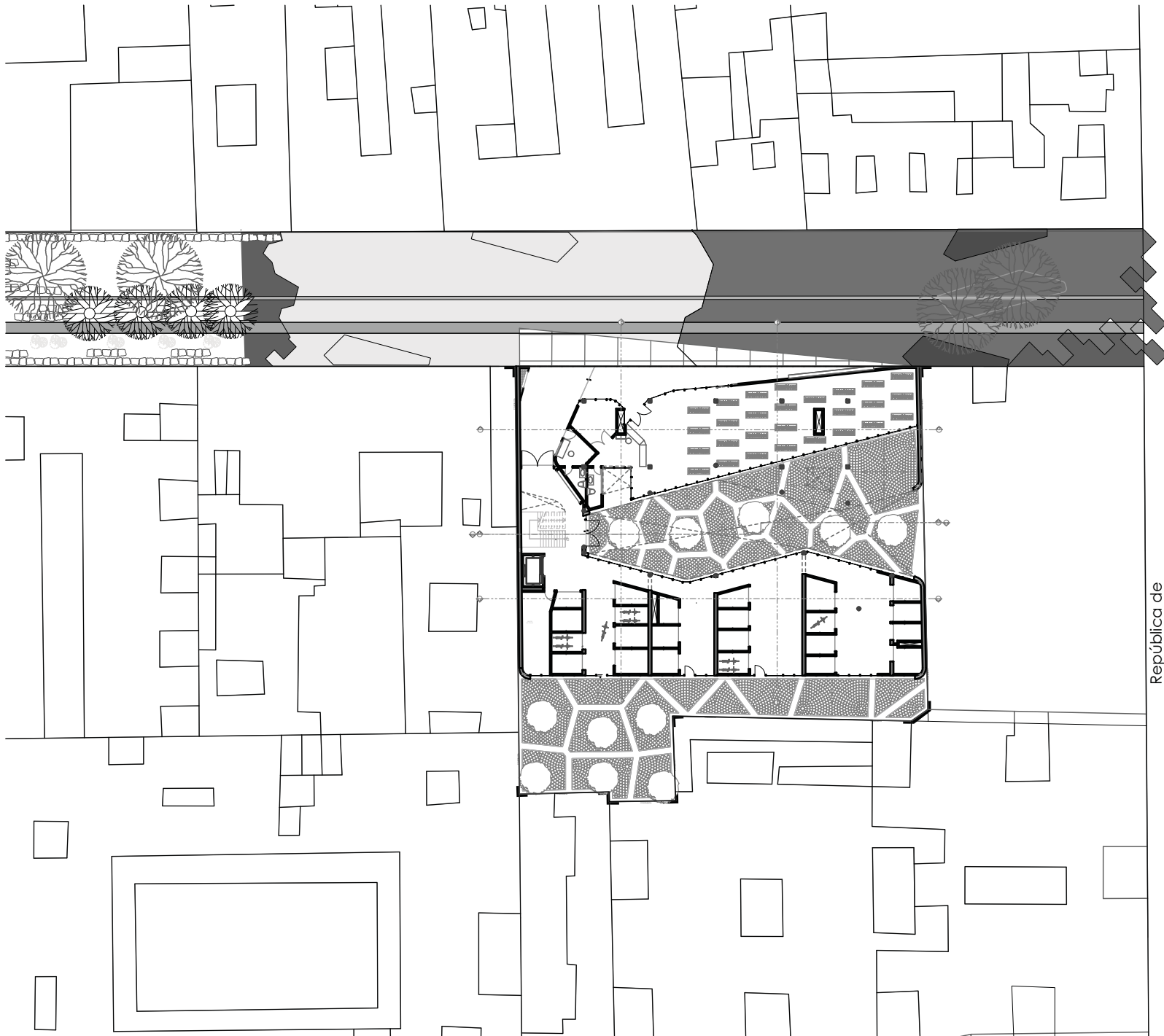

República de Chile

0.

Planta Baja Contexto

1:500

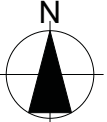

**Arquitectura**  
 Dirección: Ma. Rodríguez de Toro, Centro Histórico México D.F.,  
 06000 México  
 UNAM

Diseño: Alan Enriquez Arias  
 Asesor: Aq. Vicente Flores  
 Taller: Max Cejto

Nombre del Dibujo: Planta Baja - Contexto  
 Escala: referida en cada dibujo  
 Fecha: viernes, 27 de enero de 2010



Notas:

Fecha	Revisó



Clave:

**A.03**

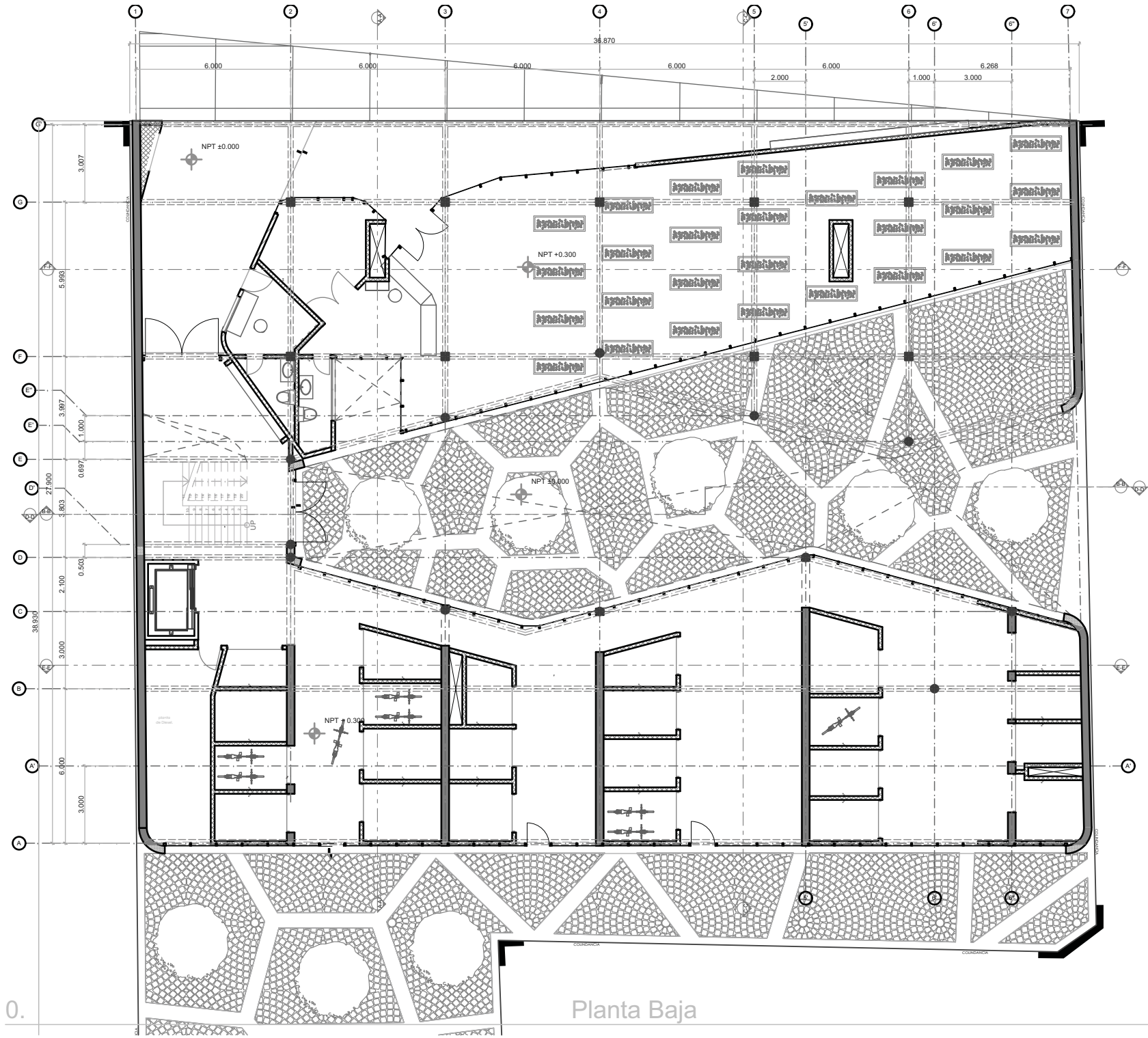

Planta Baja

1:200

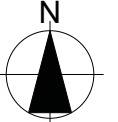

**Arquitectura**  
 Dirección: Rodolfo Barrera de la Cruz, Centro Histórico México D.F.,  
 64030 México  
 UNAM

Diseño: Alan Enriquez Arias  
 Asesor: Ag. Vicente Flores  
 Taller: Max Ceitfo

Nombre del Dibujo: Planta Baja  
 Escala: referida en cada dibujo  
 Fecha: viernes, 27 de enero de 2010



Notas:

Fecha	
Revisó	



Clave:

**A.04**



Universidad Nacional  
Autónoma de México



**UNAM – Dirección General de Bibliotecas**  
**Tesis Digitales**  
**Restricciones de uso**

**DERECHOS RESERVADOS ©**  
**PROHIBIDA SU REPRODUCCIÓN TOTAL O PARCIAL**

Todo el material contenido en esta tesis esta protegido por la Ley Federal del Derecho de Autor (LFDA) de los Estados Unidos Mexicanos (México).

El uso de imágenes, fragmentos de videos, y demás material que sea objeto de protección de los derechos de autor, será exclusivamente para fines educativos e informativos y deberá citar la fuente donde la obtuvo mencionando el autor o autores. Cualquier uso distinto como el lucro, reproducción, edición o modificación, será perseguido y sancionado por el respectivo titular de los Derechos de Autor.



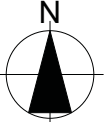

Arquitectura  
Dirección: No. Rodríguez de Tejo, Centro Histórico México D.F.  
C4000 México  
UNAM

Diseño: Alan Enriquez Arias  
Asesor: Ag. Vicente Flores  
Taller: Max Cejto

Notas:  
Nombre del Dibujo: 1er Nivel  
Escala: referida en cada dibujo  
Fecha: viernes, 27 de enero de 2010



Revisó	Fecha



Clave:  
**A.05**

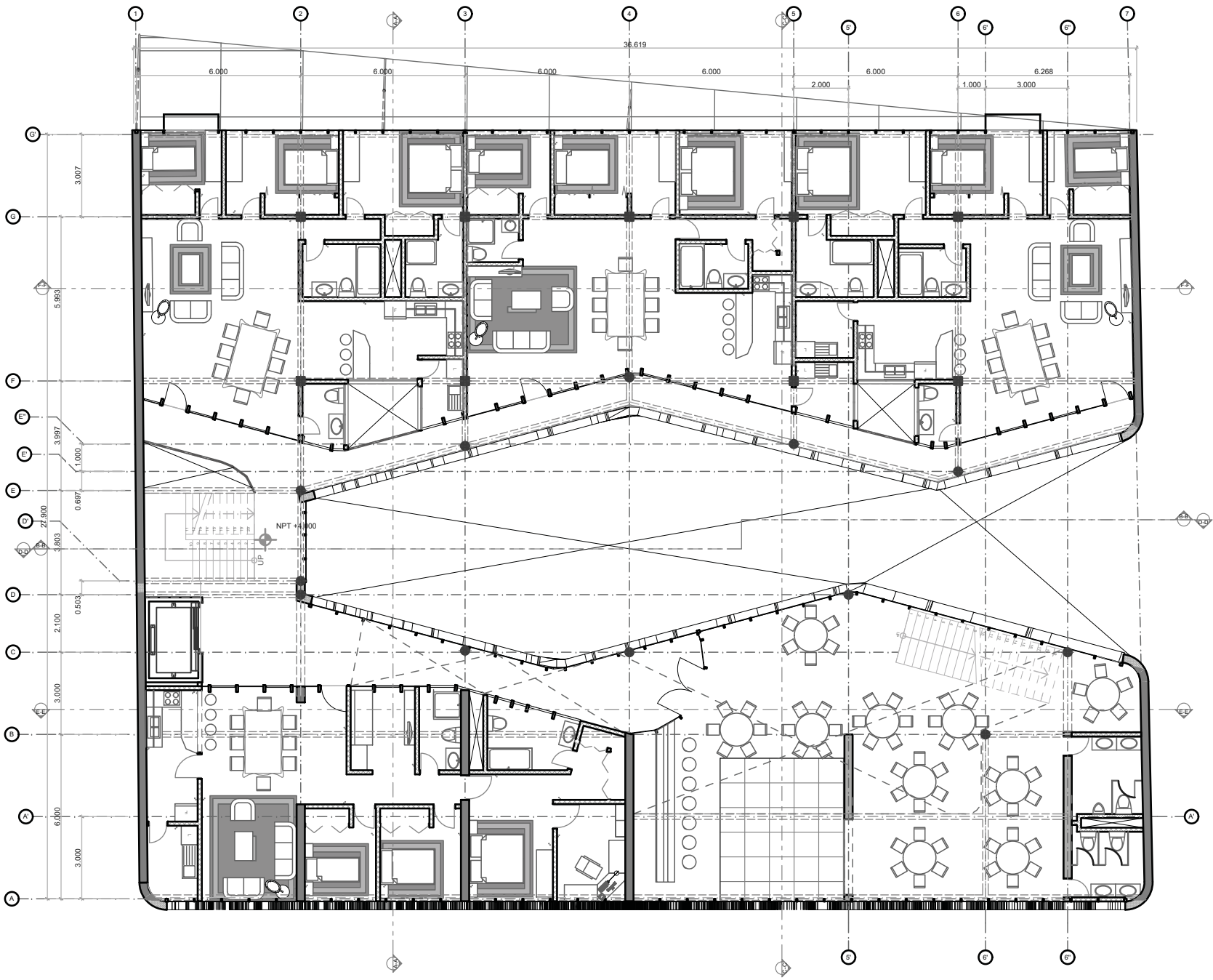

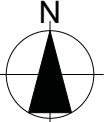
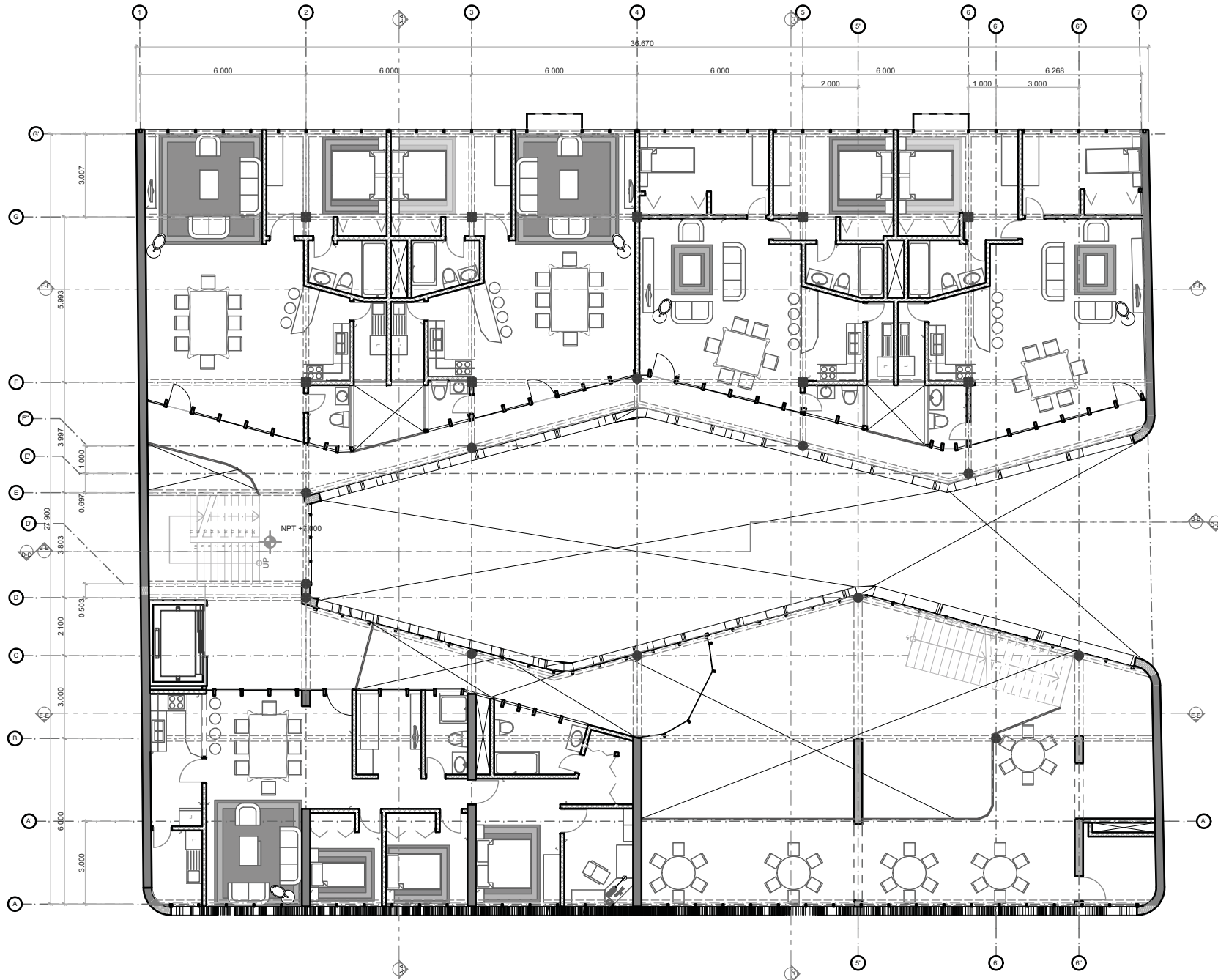

**Arquitectura**  
 Dirección: No. Rodríguez de Tejo, Centro Histórico México D.F.,  
 06000 México  
 UNAM

Diseño: Alan Enriquez Arias  
 Asesor: Ag. Vicente Flores  
 Taller: Max Cejto

Notas:  
 Nombre del Dibujo: 2do Nivel  
 Escala: referida en cada dibujo  
 Fecha: viernes, 27 de enero de 2010



Revisó	Fecha



Clave:  
**A.06**

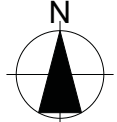
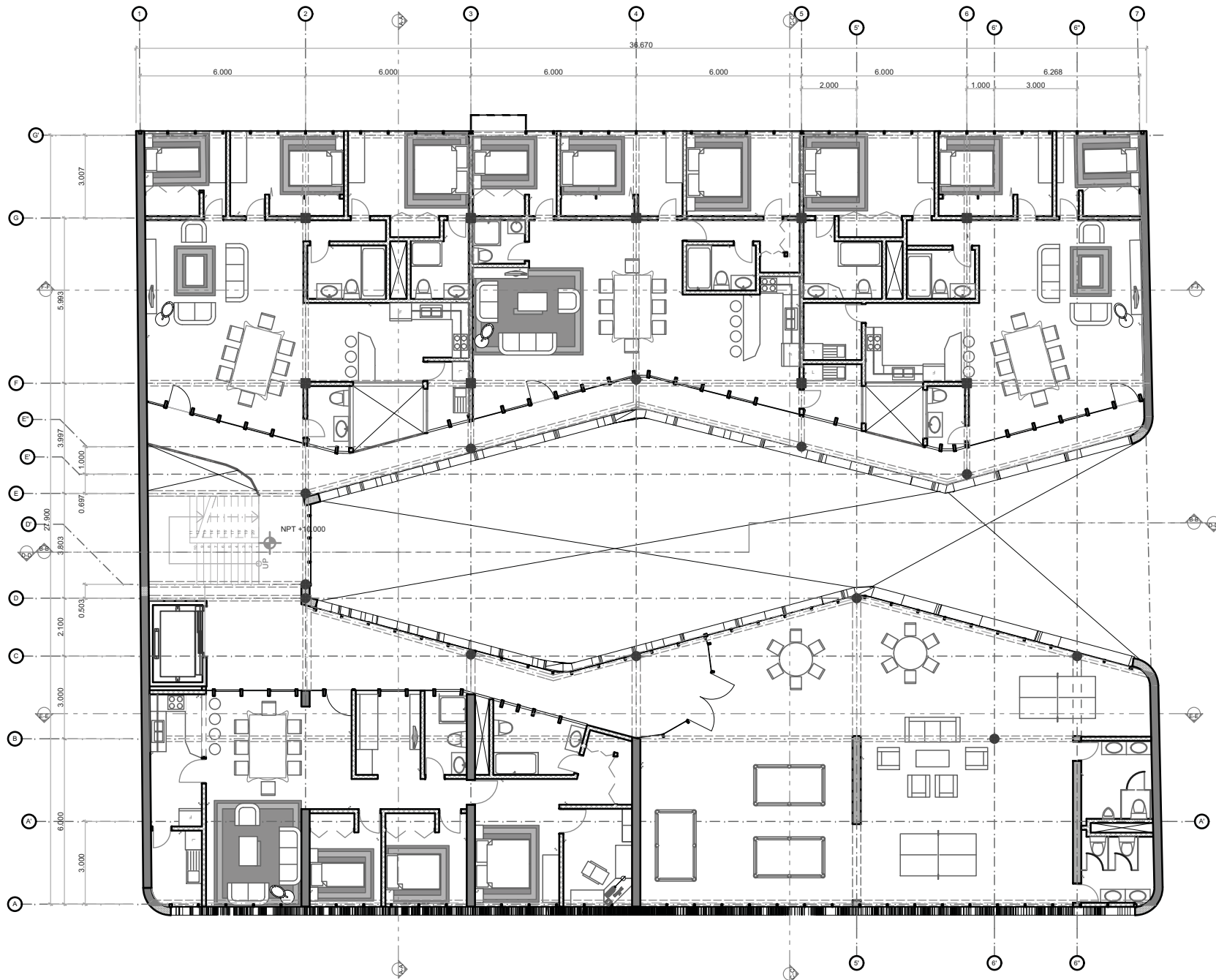

**Arquitectura**  
 Dirección: No. Rodríguez de Tejo, Centro Histórico México D.F.,  
 06000 México  
 UNAM

Diseño: Alan Enriquez Arias  
 Asesor: Ag. Vicente Flores  
 Taller: Max Cejto

Notas:  
 Nombre del Dibujo: 3er Nivel  
 Escala: referida en cada dibujo  
 Fecha: viernes, 27 de enero de 2010



Revisó	Fecha



Clave:

**A.07**



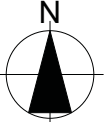

**Arquitectura**  
Dirección: No. Rodríguez de Teja, Centro Histórico México D.F.,  
06000 México  
UNAM

Diseño: Alan Enriquez Arias  
Asesor: Ag. Vicente Flores  
Taller: Max Cejto

Notas:  
Nombre del Dibujo: 4to Nivel  
Escala: referida en cada dibujo  
Fecha: viernes, 27 de enero de 2010



Revisó	Fecha



Clave:  
**A.08**

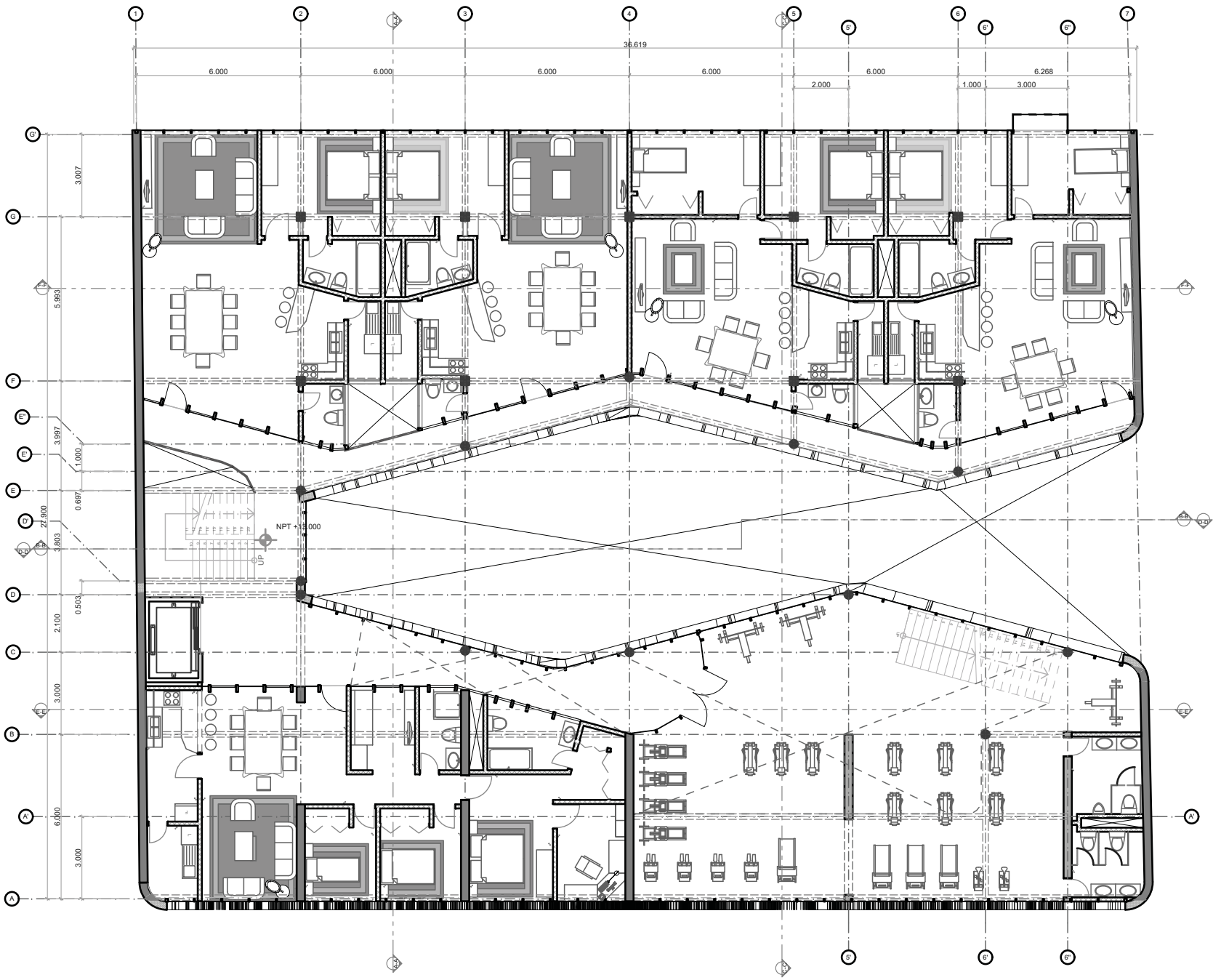

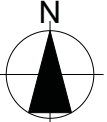

**Arquitectura**  
Dirección: No. Rodríguez de Tejo, Centro Histórico México D.F.  
C4000 México  
UNAM

Diseño: Alan Enriquez Arias  
Asesor: Ag. Vicente Flores  
Taller: Max Cejto

Notas:  
Nombre del Dibujo: 5to Nivel  
Escala: referida en cada dibujo  
Fecha: viernes, 27 de enero de 2010



Revisó	Fecha



Clave:

**A.09**

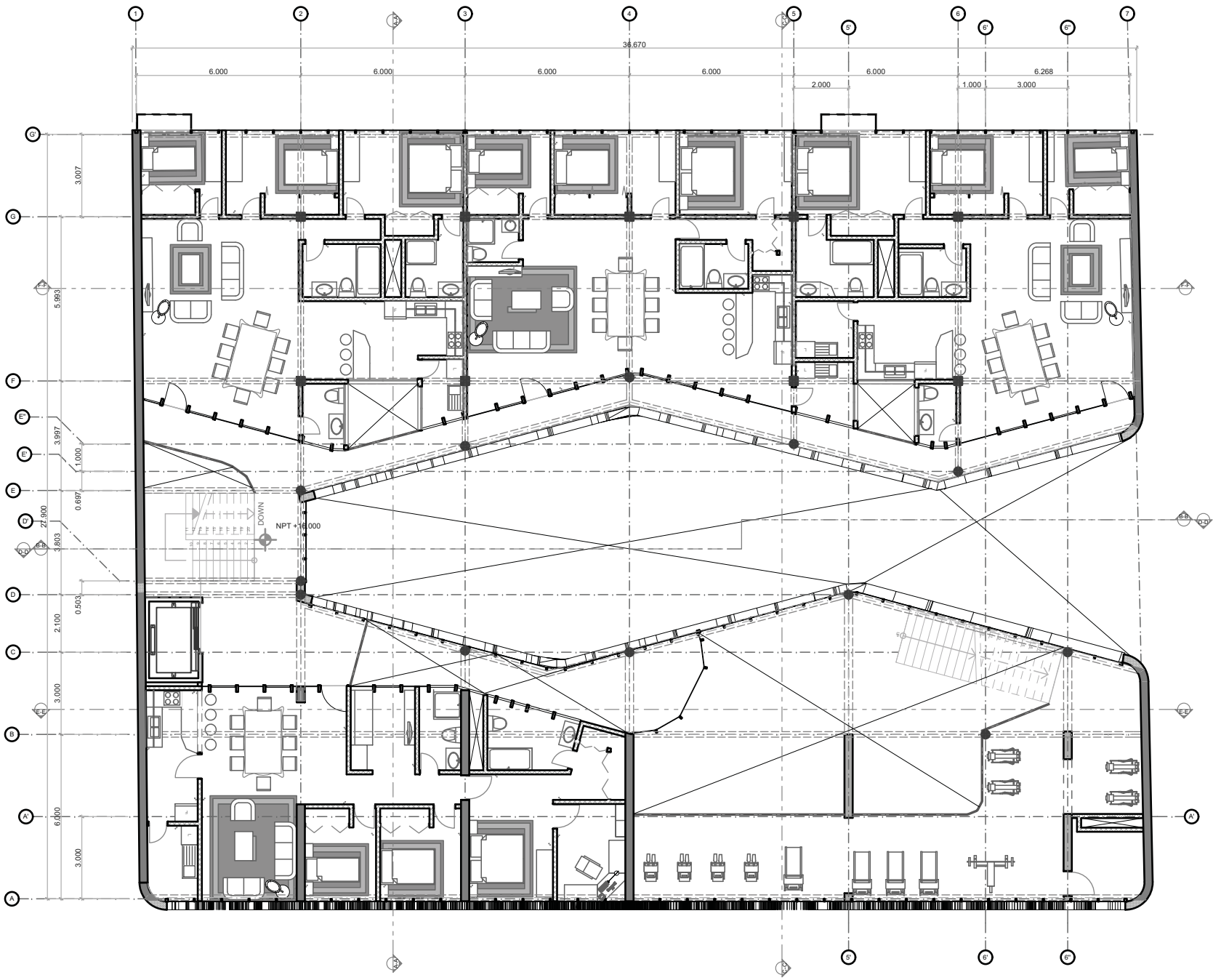



Universidad Nacional  
Autónoma de México



**UNAM – Dirección General de Bibliotecas**  
**Tesis Digitales**  
**Restricciones de uso**

**DERECHOS RESERVADOS ©**  
**PROHIBIDA SU REPRODUCCIÓN TOTAL O PARCIAL**

Todo el material contenido en esta tesis esta protegido por la Ley Federal del Derecho de Autor (LFDA) de los Estados Unidos Mexicanos (México).

El uso de imágenes, fragmentos de videos, y demás material que sea objeto de protección de los derechos de autor, será exclusivamente para fines educativos e informativos y deberá citar la fuente donde la obtuvo mencionando el autor o autores. Cualquier uso distinto como el lucro, reproducción, edición o modificación, será perseguido y sancionado por el respectivo titular de los Derechos de Autor.



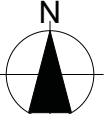

Arquitectura  
Dirección: Mg. Rodrigo Barba de Trazo, Centro Histórico México D.F.,  
64000 México  
UNAM

Diseño: Alan Enriquez Arias  
Asesor: Ag. Vicente Flores  
Taller: Max Cejto

Notas:  
Nombre del Dibujo: Azotea  
Escala: referida en cada dibujo  
Fecha: viernes, 27 de enero de 2010



Revisó	Fecha



Clave:  
**A.10**

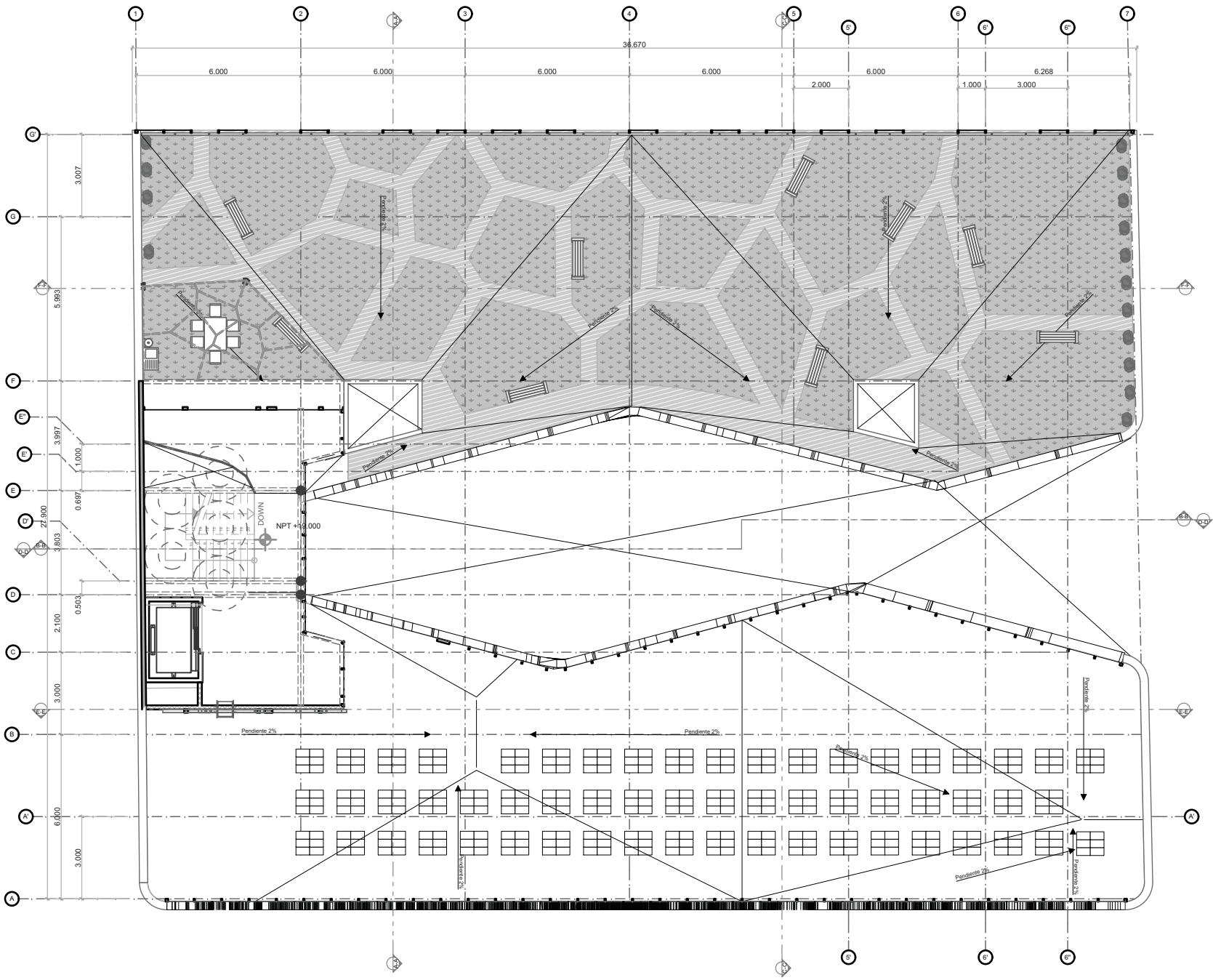

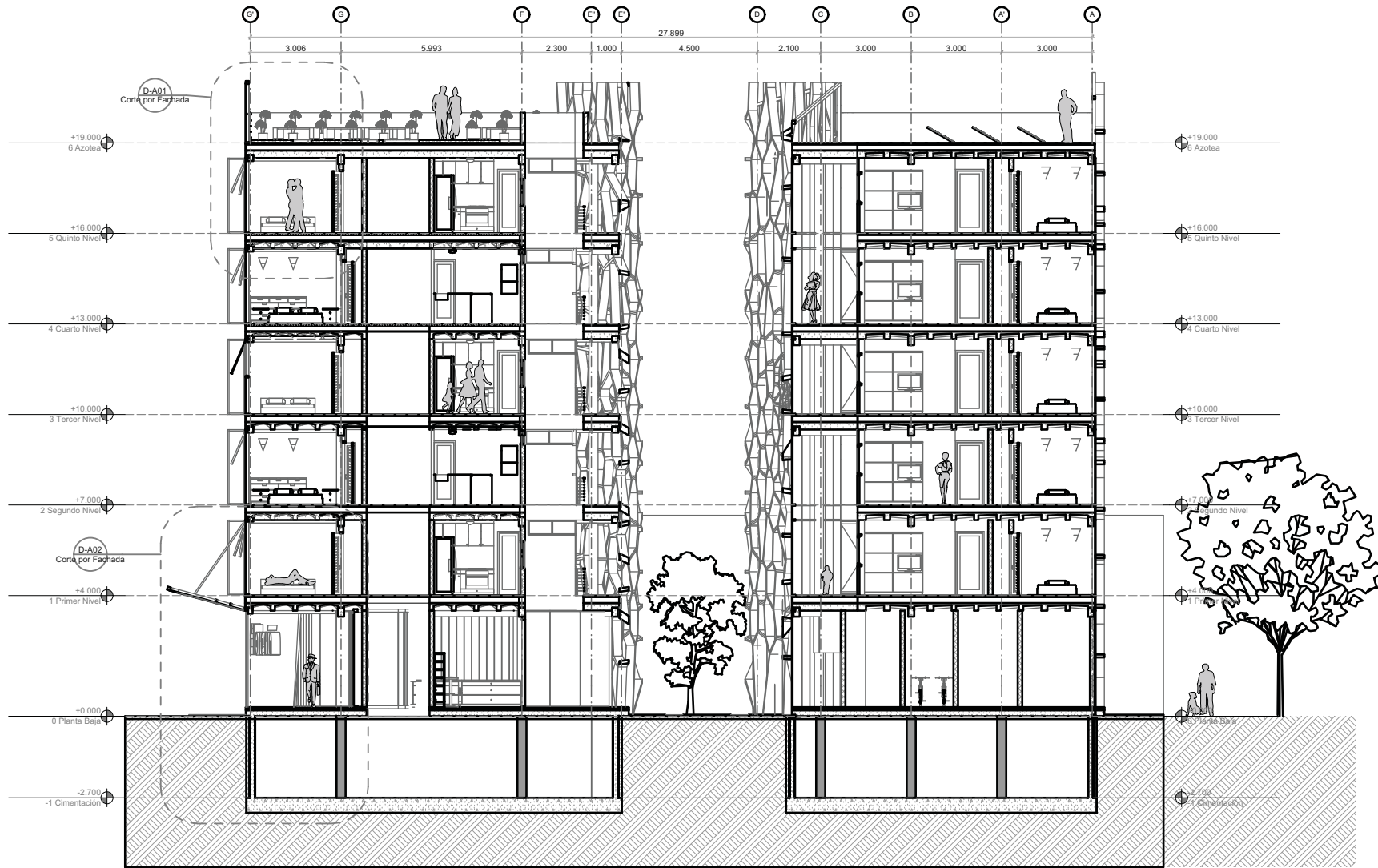



A-A

Corte

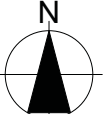
1:200



<p><b>Arquitectura</b>          Dirección: No. Rodríguez de Teja, Centro Histórico México D.F., 66000 México  <b>UNAM</b></p>	<p>Diseño: Alan Enriquez Arias          Asesor: Ag. Vicente Flores          Taller: Max Cejto</p>
<p>Nombre del Dibujo: Corte A-A          Escala: referida en cada dibujo          Fecha: viernes, 29 de enero de 2010</p>	
<p>Notas:</p>	
<p>Fecha</p>	
<p>Revisó</p>	
 <p>alan enriquez</p>	
<p>Clave:</p>	
<p>A.11</p>	





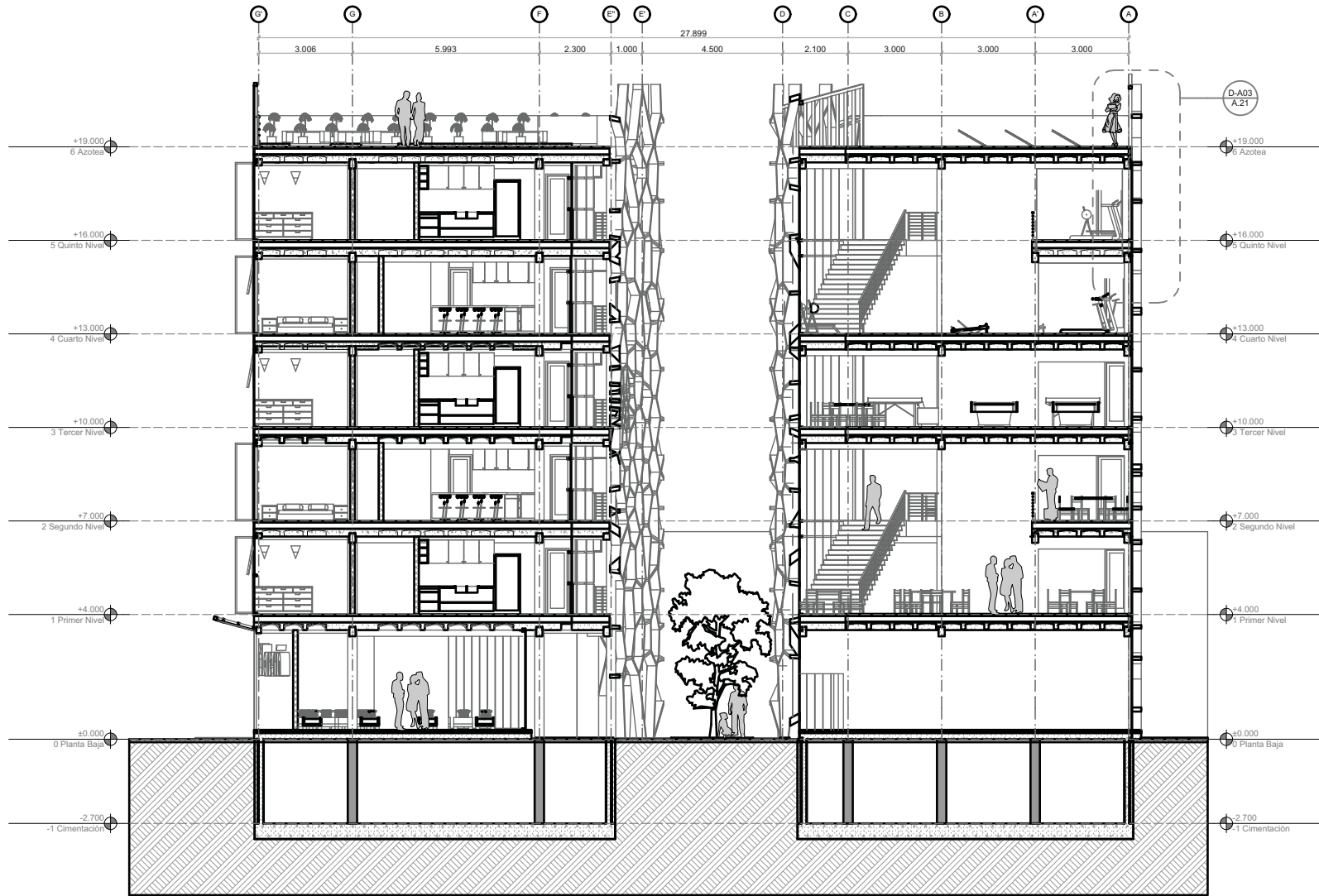

C-C

Corte

1:200

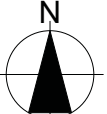

<p><b>Arquitectura</b>          Dirección: Ma. Rodríguez de Irujo, Centro Histórico México D.F.,          06000 México  <b>UNAM</b></p>	
<p>Diseño: Alan Enriquez Arias          Asesor: Ag. Vicente Flores          Taller: Max Cefto</p>	
<p>Nombre del Dibujo: Corte C-C          Escala: referida en cada dibujo          Fecha: viernes, 27 de enero de 2010</p>	
<p>Notas:</p>	
Fecha	
Revisó	
<p>Clave:</p>	
<p><b>A.13</b></p>	

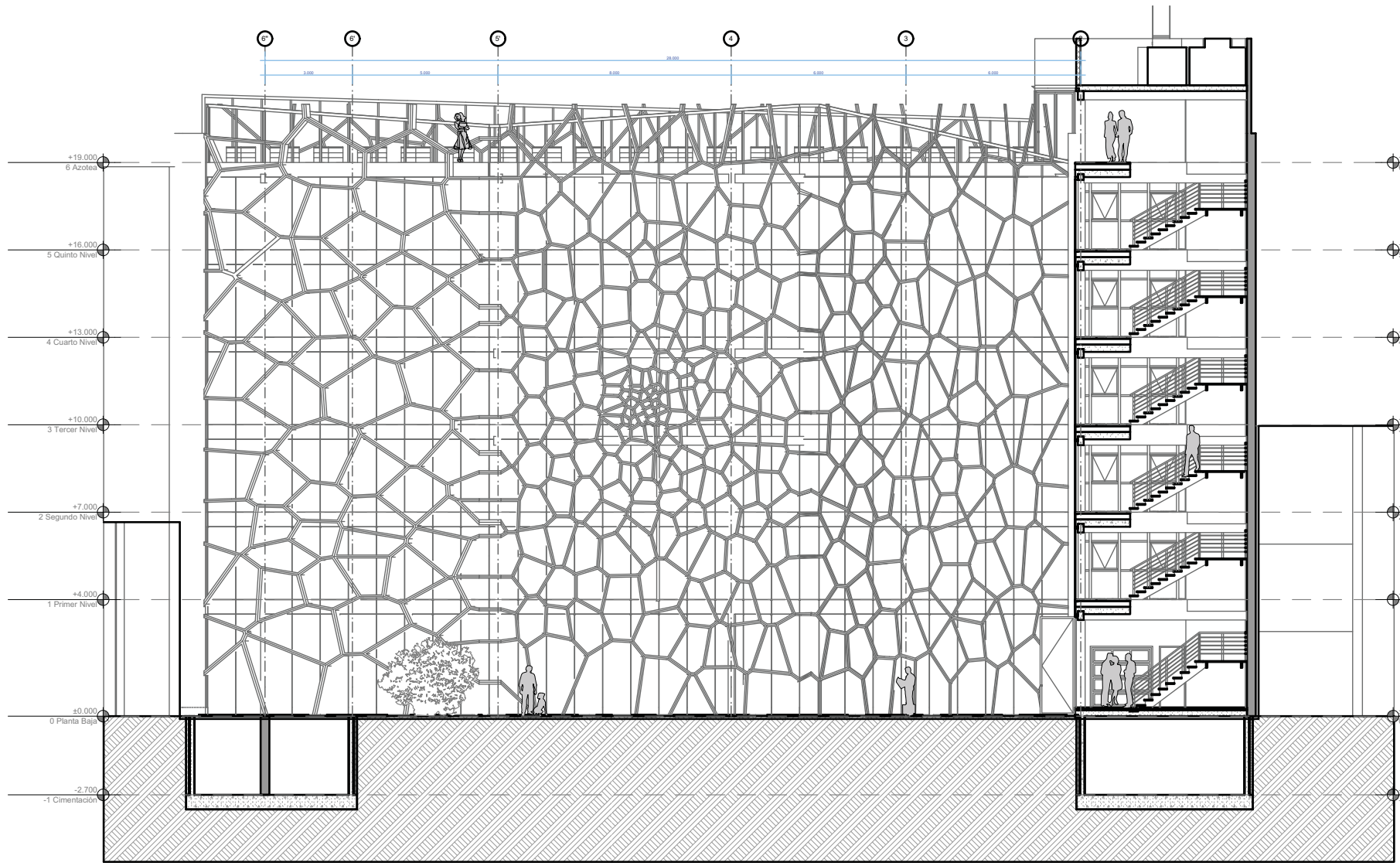

D-D

Corte

1:200

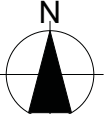

**Arquitectura**  
 Dirección: No. Rodríguez de Teja, Centro Histórico México D.F.,  
 06000 México  
**UNAM**

Diseño: Alan Enriquez Arias  
 Asesor: Ag. Vicente Flores  
 Taller: Max Cejto

Notas:  
 Nombre del Dibujo: Corte D-D  
 Escala: referida en cada dibujo  
 Fecha: viernes, 27 de enero de 2010

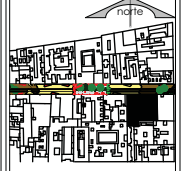

Fecha

Revisó



Clave:

**A.14**



Universidad Nacional  
Autónoma de México



**UNAM – Dirección General de Bibliotecas**  
**Tesis Digitales**  
**Restricciones de uso**

**DERECHOS RESERVADOS ©**  
**PROHIBIDA SU REPRODUCCIÓN TOTAL O PARCIAL**

Todo el material contenido en esta tesis esta protegido por la Ley Federal del Derecho de Autor (LFDA) de los Estados Unidos Mexicanos (México).

El uso de imágenes, fragmentos de videos, y demás material que sea objeto de protección de los derechos de autor, será exclusivamente para fines educativos e informativos y deberá citar la fuente donde la obtuvo mencionando el autor o autores. Cualquier uso distinto como el lucro, reproducción, edición o modificación, será perseguido y sancionado por el respectivo titular de los Derechos de Autor.



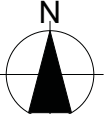

**Arquitectura**  
 Dirección: No. Rodríguez de Tena, Centro Histórico México D.F.,  
 06000 México  
 UNAM

Diseño: Alan Enriquez Arias  
 Asesor: Ag. Vicente Flores  
 Taller: Max Cejto

Notas:  
 Nombre del Dibujo: Corte E-E  
 Escala: referida en cada dibujo  
 Fecha: viernes, 27 de enero de 2010

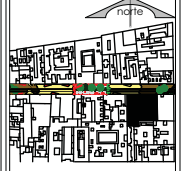

Fecha

Revisó



Clave:

**A.15**





F-02

Fachada Principal

1:200



F-01

Larguillo

1:1000

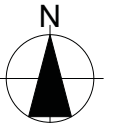

Arquitectura  
Dirección: Mg. Rodrigo de la Cruz, Centro Histórico México D.F.  
C6000 México  
UNAM

Diseño: Alan Enriquez Arias  
Asesor: Aq. Vicente Flores  
Taller: Max Cejto

Notas:

Nombre del Dibujo: Fachada  
Escala: referida en cada dibujo  
Fecha: viernes, 27 de enero de 2010



Fecha

Revisó



Clave:

A.17





Azotea Verde

+19.000

+16.000

+13.000

+10.000

+7.000

+4.000

+0.300

Departamentos

Floreria

Azotea con Paneles Fotovoltaicos

Area de Gimnasio

Salon de Juegos

Salon de Fiestas

Area de Bodegas

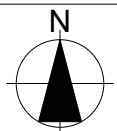

Arquitectura  
Dirección: Mg. Rodrigo de la Cruz, Centro Histórico México D.F.,  
66000 México  
UNAM

Diseño: Alan Enriquez Arias  
Asesor: Ag. Vicente Flores  
Taller: Max Cejto

Notas:  
Nombre del Dibujo: Corte 3D  
Escala: referida en cada dibujo  
Fecha: viernes, 27 de enero de 2010

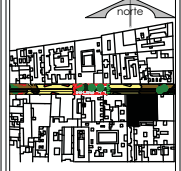

Fecha

Revisó

Revisó



Clave:

A.19



Universidad Nacional  
Autónoma de México



**UNAM – Dirección General de Bibliotecas**  
**Tesis Digitales**  
**Restricciones de uso**

**DERECHOS RESERVADOS ©**  
**PROHIBIDA SU REPRODUCCIÓN TOTAL O PARCIAL**

Todo el material contenido en esta tesis esta protegido por la Ley Federal del Derecho de Autor (LFDA) de los Estados Unidos Mexicanos (México).

El uso de imágenes, fragmentos de videos, y demás material que sea objeto de protección de los derechos de autor, será exclusivamente para fines educativos e informativos y deberá citar la fuente donde la obtuvo mencionando el autor o autores. Cualquier uso distinto como el lucro, reproducción, edición o modificación, será perseguido y sancionado por el respectivo titular de los Derechos de Autor.



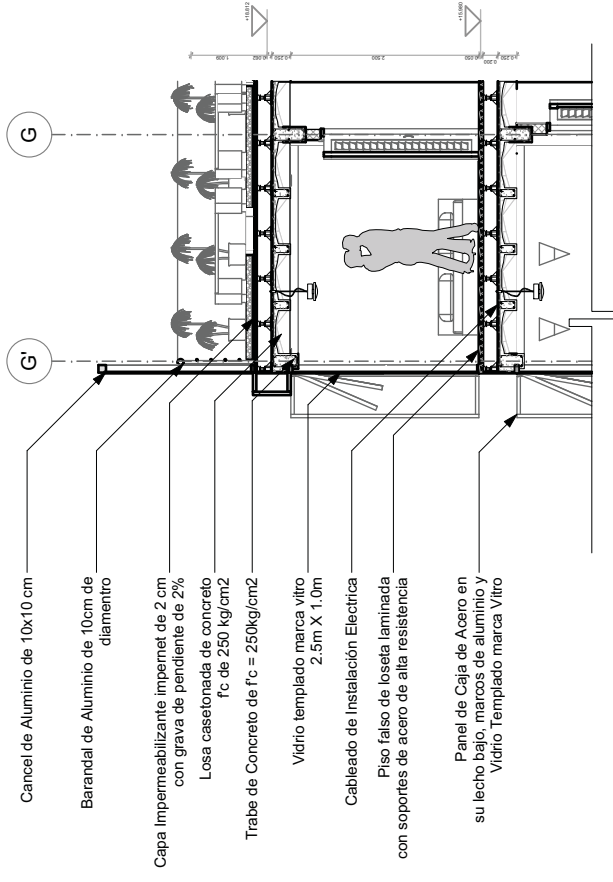

- Cancel de Aluminio de 10x10 cm
- Barandal de Aluminio de 10cm de diametro
- Capa Impermeabilizante impermet de 2 cm con grava de pendiente de 2%
- Losa casetonada de concreto f'c = 250 kg/cm2
- Trabe de Concreto de f'c = 250kg/cm2
- Vidrio templado marca vitro 2.5m X 1.0m
- Cableado de Instalación Electrica
- Piso falso de loseta laminada con soportes de acero de alta resistencia
- Panel de Caja de Acero en su lecho bajo marcos de aluminio y Vidrio Templado marca Vitro

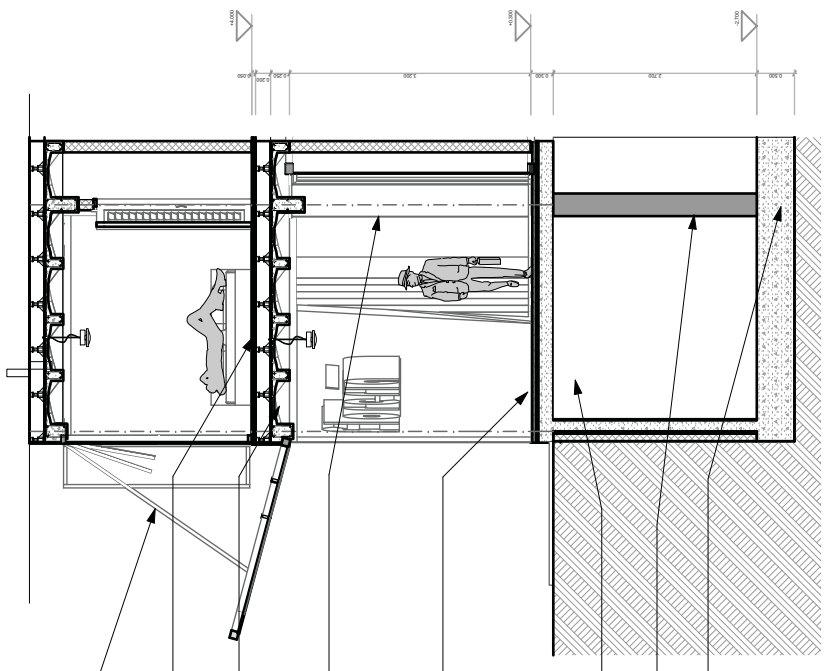

- Marquesina de Hierro con vidrio templado sostenida por cables de acero de alta resistencia
- Piso falso de loseta laminada con soportes de acero de alta resistencia
- Losa Casetonada de Concreto f'c = 200kg/cm2
- Columna de Concreto 30cmX30cm de f'c = 200kg/cm2
- Losa maciza de Concreto de 30cm de peralte f'c=200kg/cm2
- Contratrabe de Concreto de 20cmX20cm f'c=250kg/cm2
- Muro de contencion de concreto reforzado f'c=300kg/cm2
- Losa maciza de Concreto de 50cm de peralte f'c=300kg/cm2



Clave:

**A.20**

Revisó:

Fecha:



Notas:

Nombre del Dibujo: Corte por Fachada  
 Escala: referida en cada dibujo  
 Fecha: viernes, 27 de enero de 2010

**Arquitectura**  
 Dirección: Ma. Rodríguez de Irujo, Centro Histórico México D.F., CDMX, México  
 UNAM

Diseño: Alan Enriquez Arias  
 Asesor: Ag. Vicente Flores  
 Taller: Max Cejto

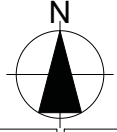

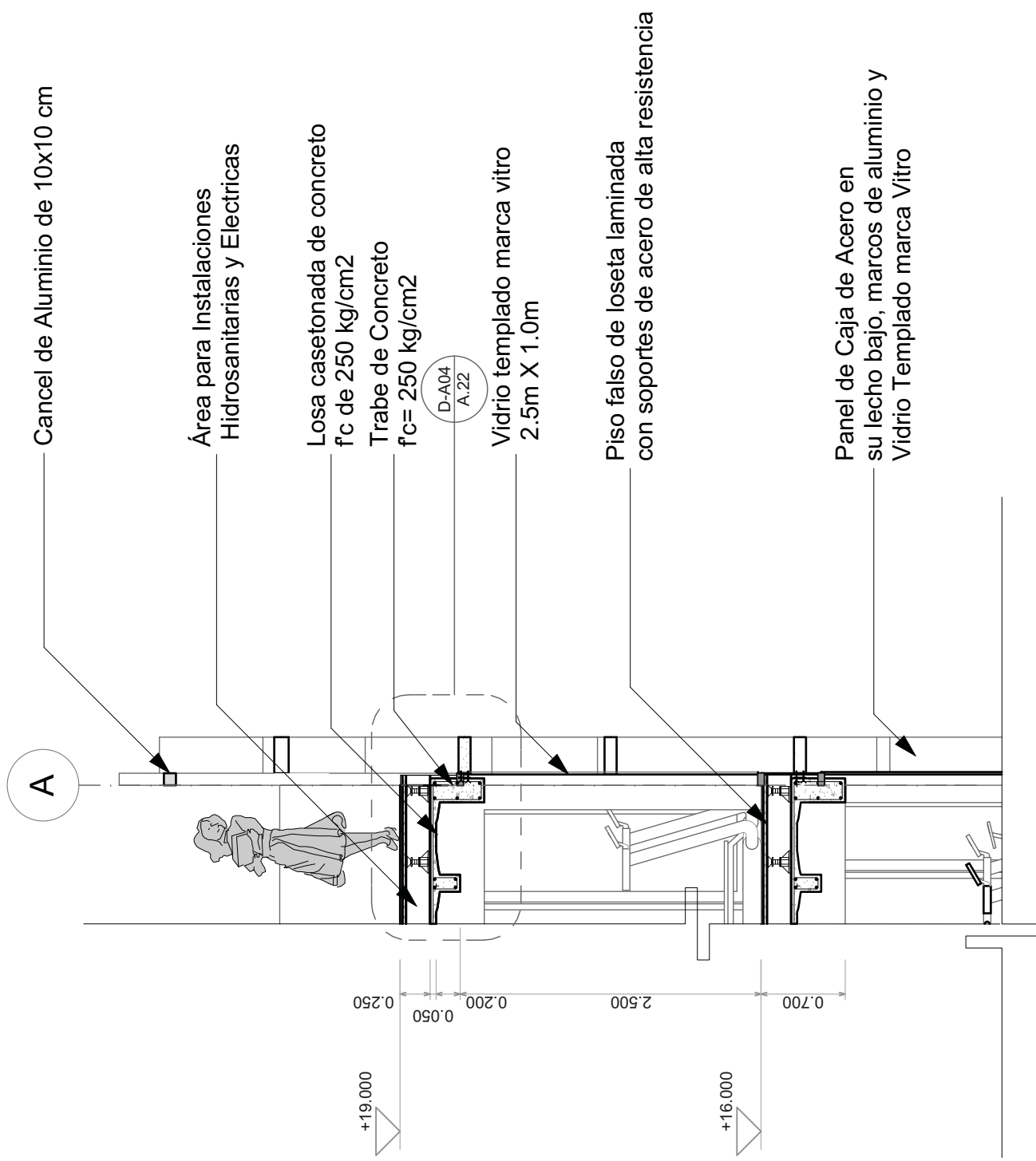

D-A03

Corte por Fachada

1:50

Clave:

A.21



Revisó

Fecha

Notas:



Nombre del Dibujo: Corte por Fachada  
Escala: referida en cada dibujo  
Fecha: viernes, 27 de enero de 2010

Arquitectura  
Dirección: Ma. Rodríguez de Irujo, Centro Histórico México D.F.,  
06000 México  
UNAM

Diseño: Alan Enriquez Arias  
Asesor: Ag. Vicente Flores  
Taller: Max Ceitfo

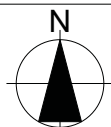

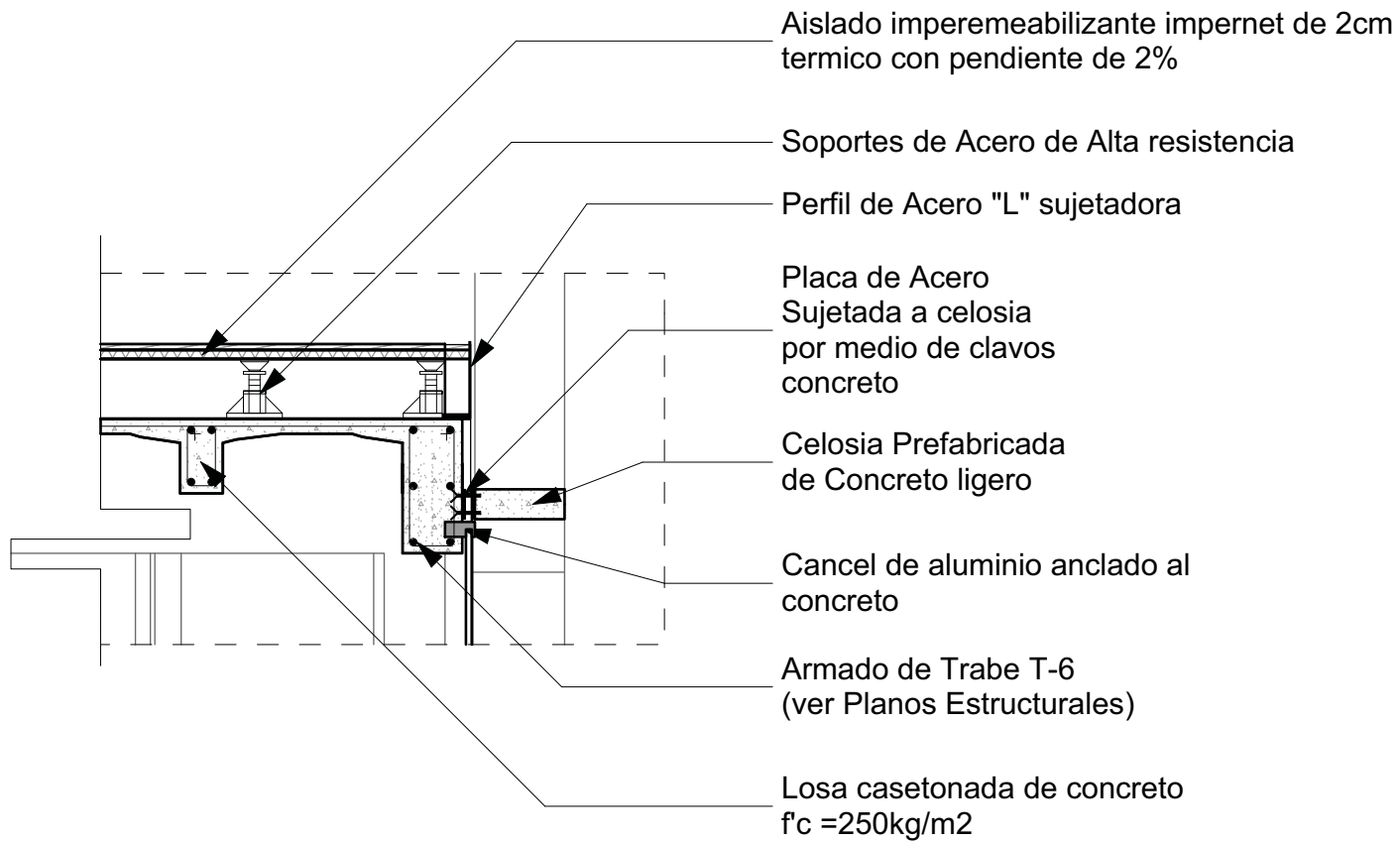

D-A04

Detalle Arquitectonico

1:25

<b>Arquitectura</b> Dirección: Ma. Rodríguez de Tejo, Centro Histórico México D.F., 06000 México UNAM	Diseño: Alan Enriquez Arías Asesoría: J. Vicente Flores Taller: Max Cejto
Nombre del Dibujo: D-A04 Detalle Arquitectónico Escala: referida en cada dibujo Fecha: viernes, 29 de enero de 2010	
Notas: 	
Fecha:	
Revisó:	
 <b>alan enriquez</b>	
Clave:	
<h1 style="margin: 0;">A.22</h1>	



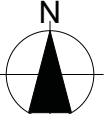

Arquitectura  
Dirección: No. Rodríguez de Tejo, Centro Histórico México D.F.  
C4000 México  
UNAM

Diseño: Alan Enriquez Arias  
Asesor: Ag. Vicente Flores  
Taller: Max Cejto

Notas:  
Nombre del Dibujo: Cimentación  
Escala: referida en cada dibujo  
Fecha: viernes, 27 de enero de 2010

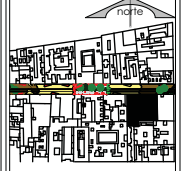

Revisó	Fecha



Clave:  
**E.1**

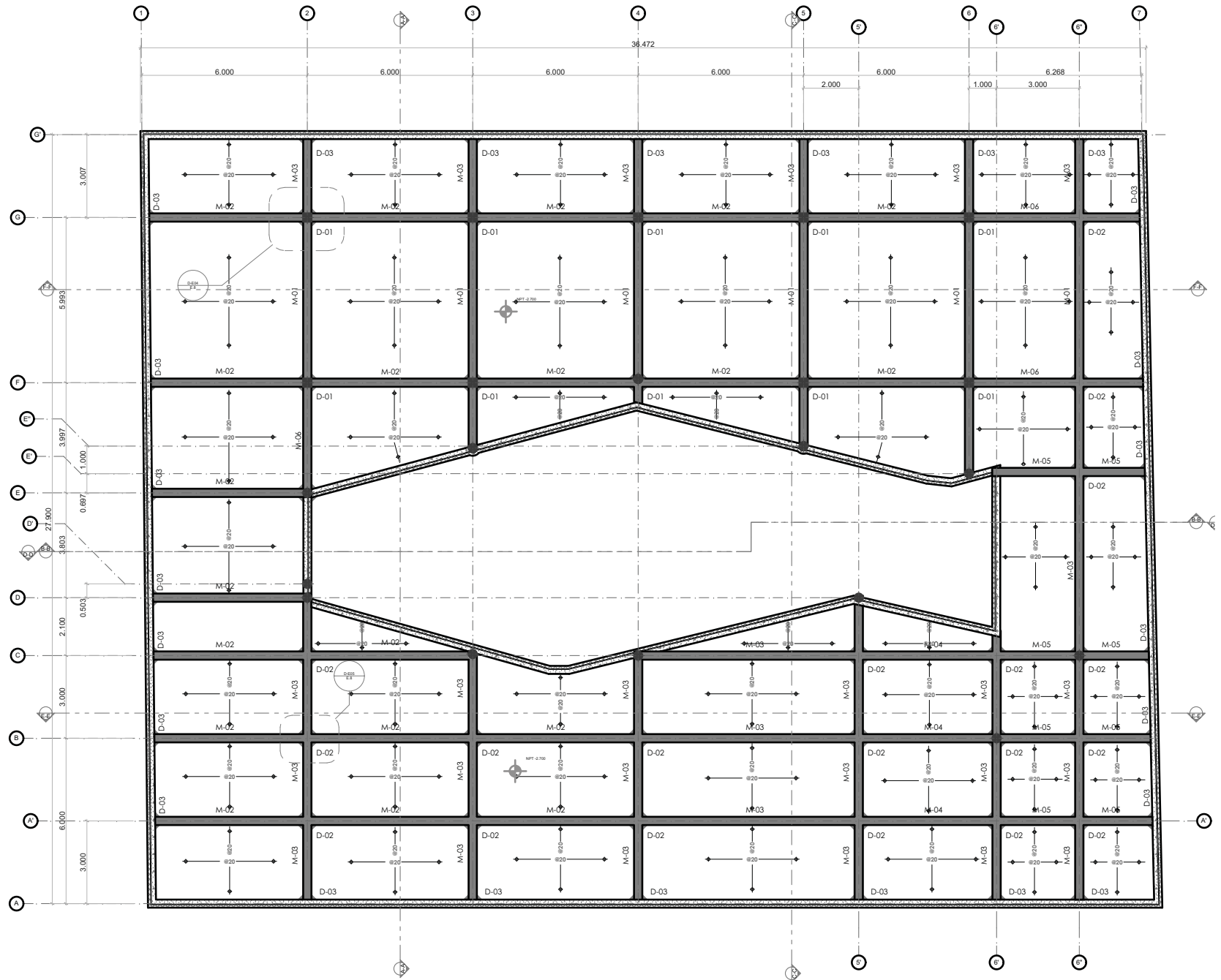

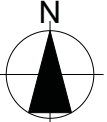

Arquitectura  
Dirección: Ma. Rodríguez de Tello, Centro Histórico México D.F.  
C.A. 000 México  
UNAM

Diseño: Alan Enriquez Arias  
Asesor: Ag. Vicente Flores  
Taller: Max Cejto

Nombre del Dibujo: Planta Baja  
Escala: referida en cada dibujo  
Fecha: viernes, 27 de enero de 2010



Revisó	Fecha



Clave:

**E.2**

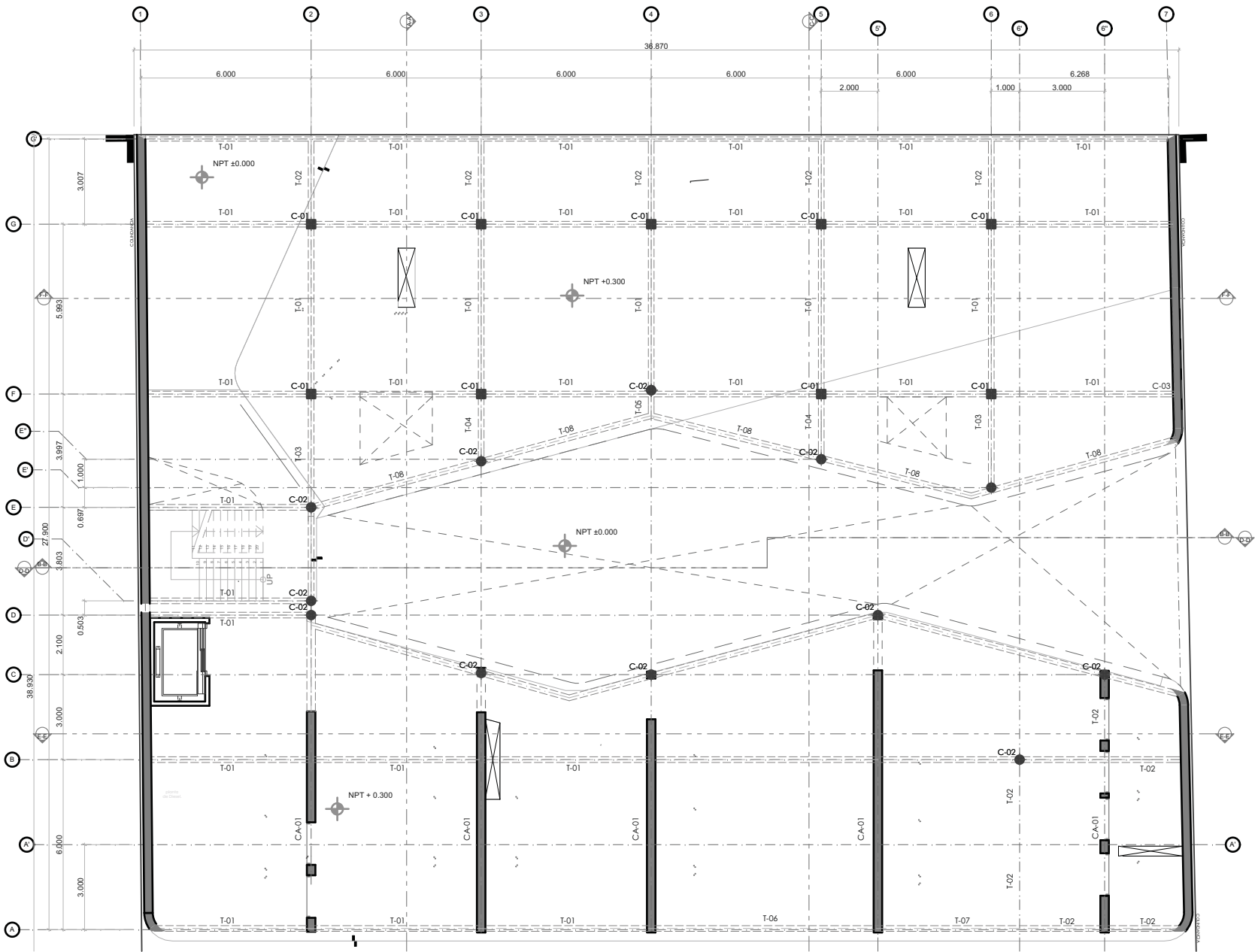





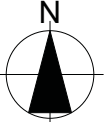

**Arquitectura**  
Dirección: Mg. Rodrigo Pérez de Tero, Centro Histórico México D.F.,  
C.A. 000, México  
UNAM

Diseño: Alan Enriquez Arias  
Asesor: Ag. Vicente Flores  
Taller: Max Cejto

Notas:  
a) Revisar Plano E.6  
Casetones tipo 2

Nombre del Dibujo: 2do Nivel  
Escala: referida en cada dibujo  
Fecha: viernes, 27 de enero de 2010

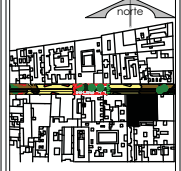

Revisó	Fecha



Clave:  
**E.4**

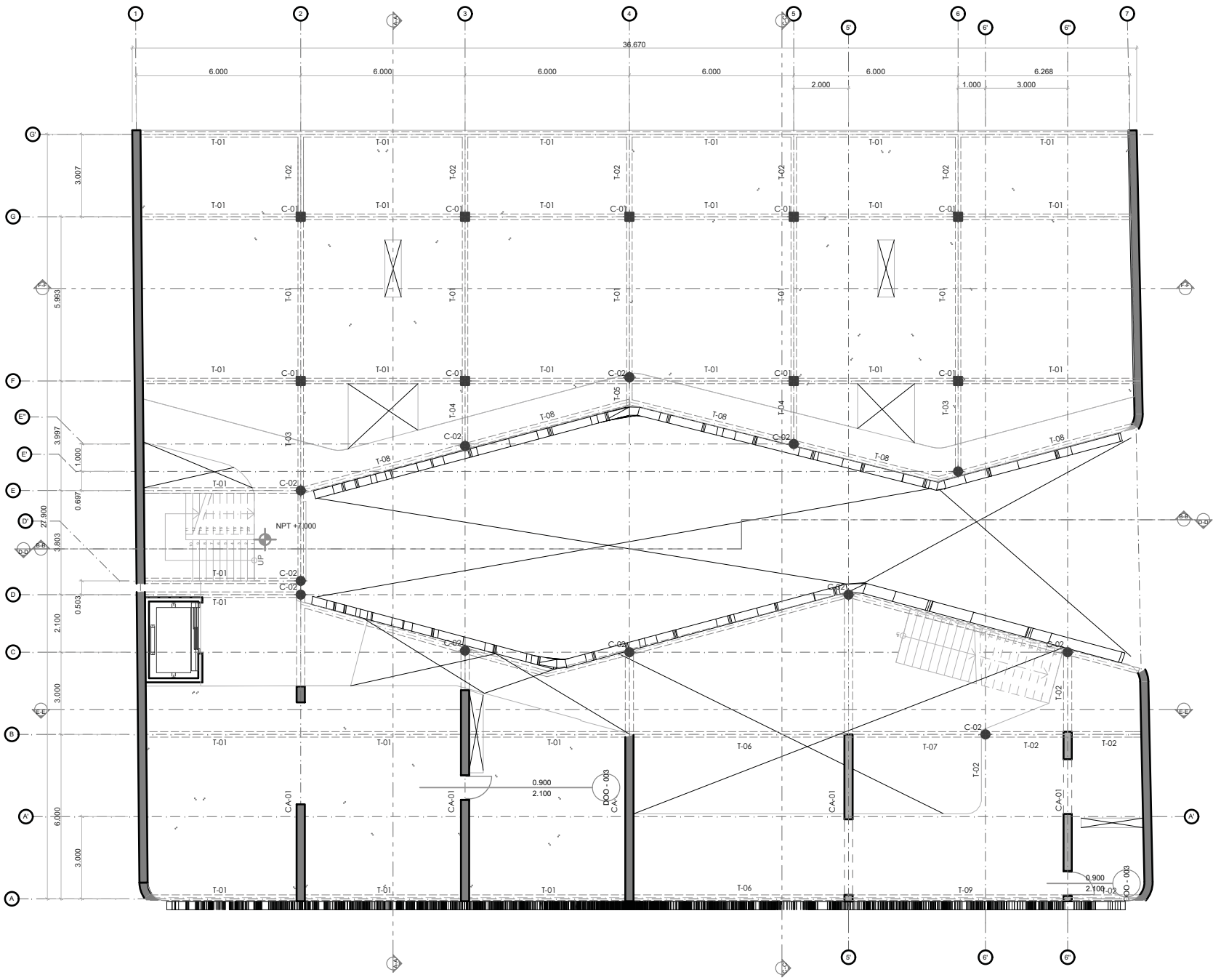



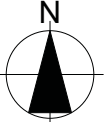

Arquitectura  
Dirección: No. Rodríguez de Tejo, Centro Histórico México D.F.  
64000 México  
UNAM

Diseño: Alan Enriquez Arias  
Asesor: Ag. Vicente Flores  
Taller: Max Cejto

Notas:



Nombre del Dibujo: Caselones Tipo 2  
Escala: referida en cada dibujo  
Fecha: viernes, 27 de enero de 2010

Fecha

Revisó



Clave:

E.6

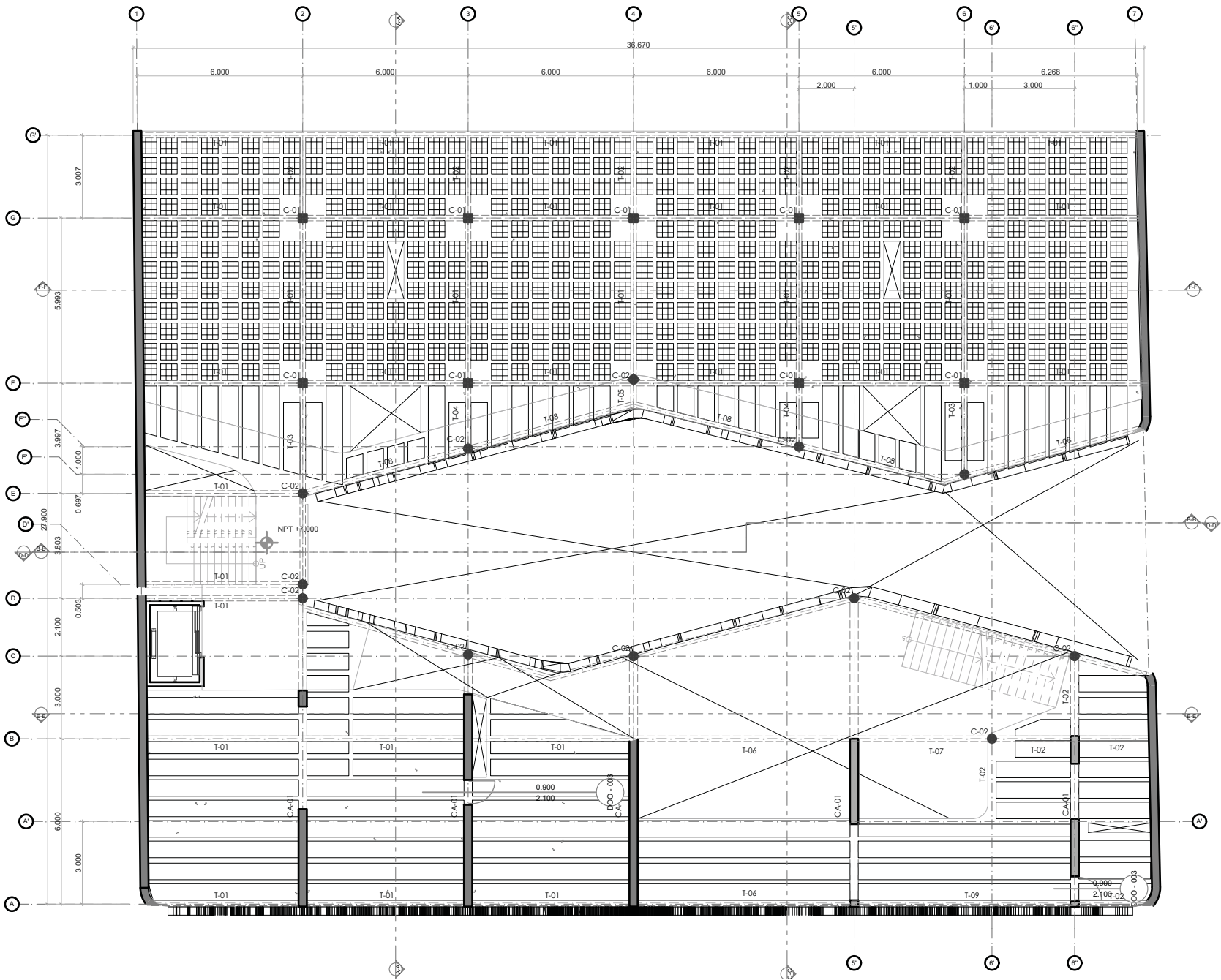



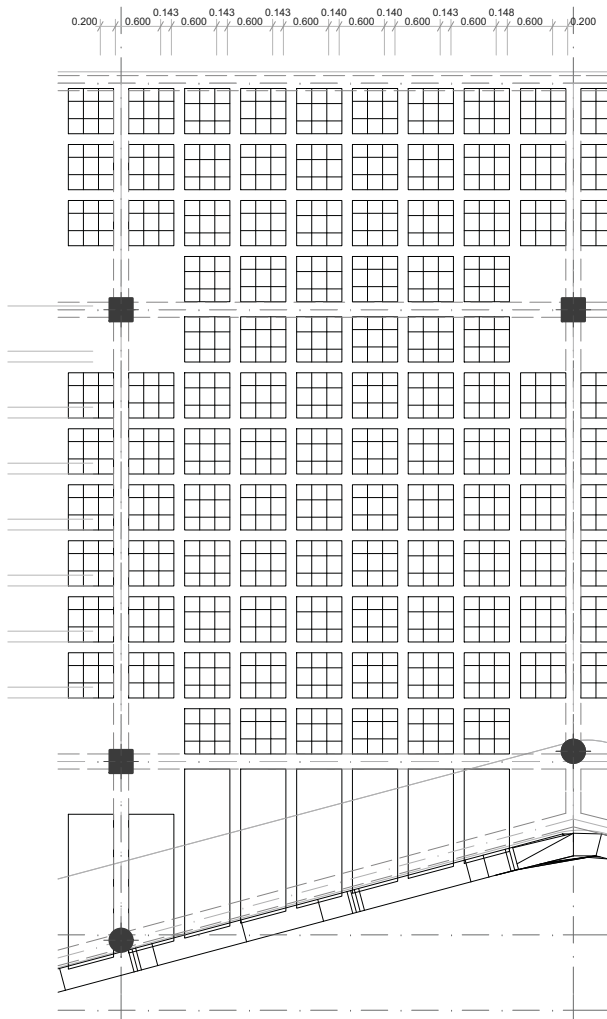
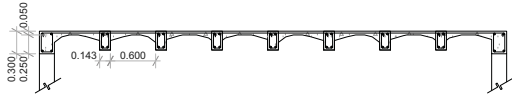

D-E01 Detalle Estructural 1:100

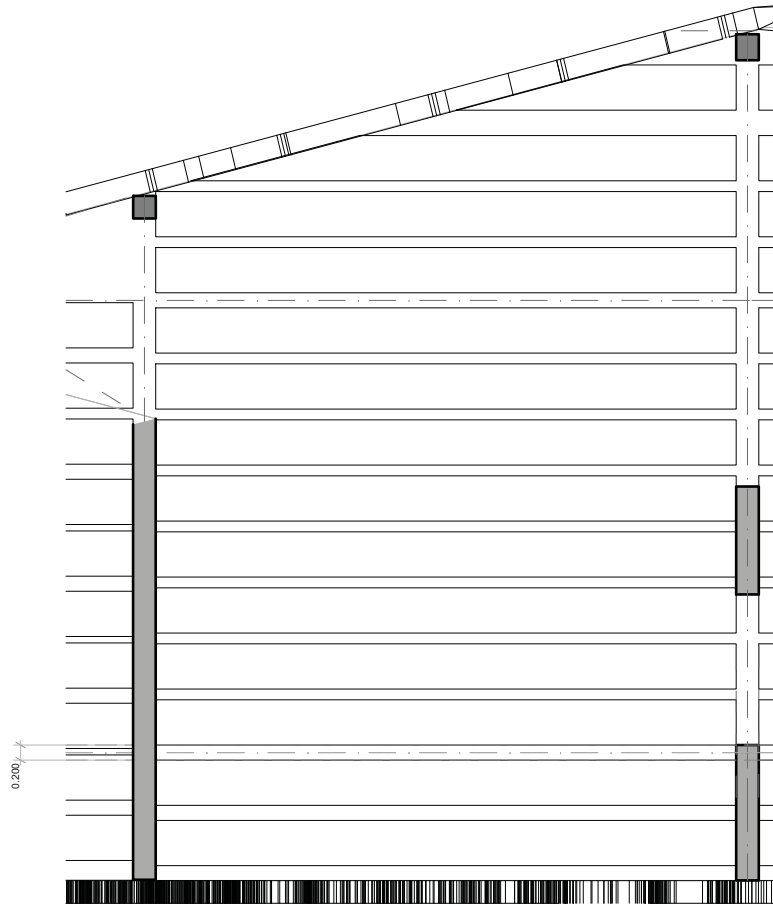

D-E02 Detalle Estructural 1:100

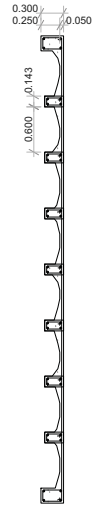

<p><b>Arquitectura</b>          Dirección: Ma. Rodríguez de Irujo, Centro Histórico México D.F.,          06000 México          UNAM</p>	<p>Diseño: Alan Enriquez Arias          Asesor: Ag. Vicente Flores          Taller: Max Cejto</p>
<p>Nombre del Dibujo: Detalles Estructurales          Escala: referida en cada dibujo          Fecha: viernes, 27 de enero de 2010</p>	
<p>Notas:</p>	<p>Fecha</p>
<p>Revisó</p>	<p>Fecha</p>
<p>alan enriquez</p>	
<p>Clave:</p>	
<h1>E.7</h1>	

Armado interior de columna C-01 de varilla de 1/2" @ 10cm

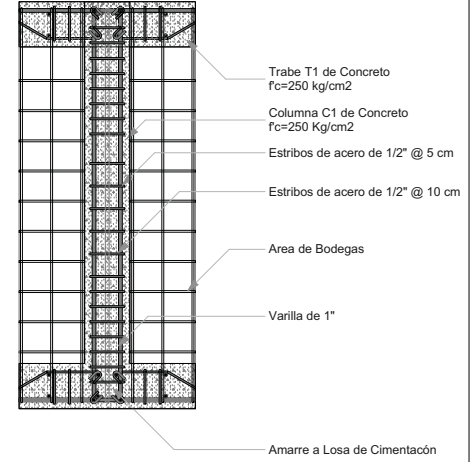
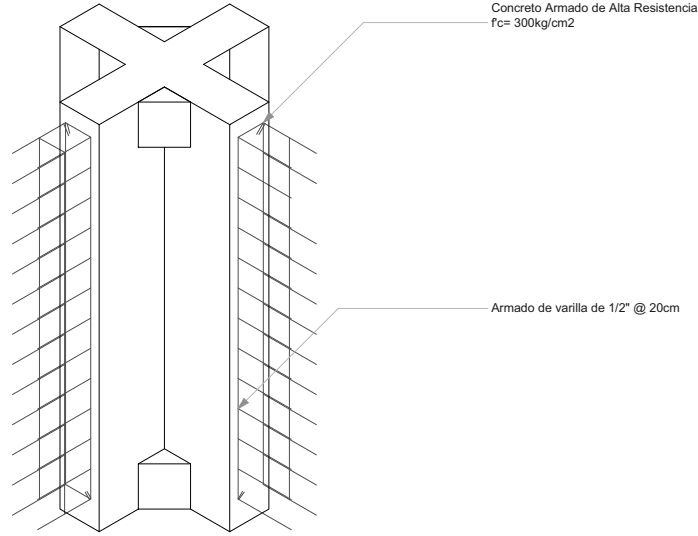
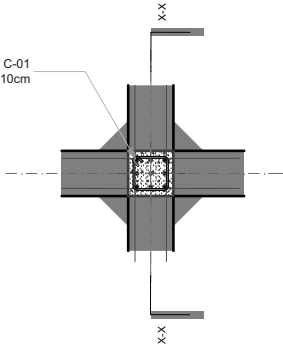

D-E04

Detalle Estructural

1:50

X-X Corte 1:50

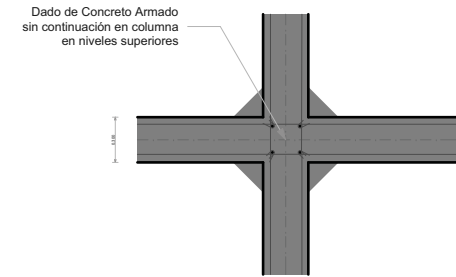

D-E05 Detalle Estructural 1:50

Junta constructiva de poliestireno con impermeabilizante y acabado en yeso

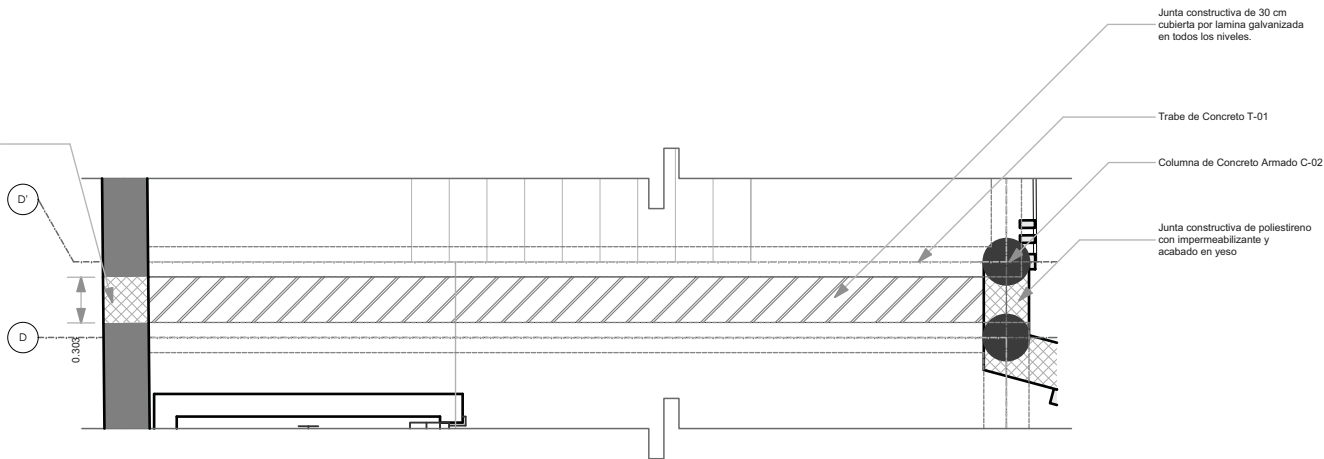

D-E03

Detalle Estructural

1:50

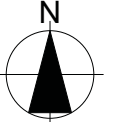

Arquitectura  
Dirección: Mg. Rodrigo de la Cruz, Centro Histórico México D.F., CDMX, México  
UNAM

Diseño: Alan Enriquez Arias  
Asesor: Ag. Vicente Flores  
Taller: Max Cejto

Nombre del Dibujo: Detalles Estructurales  
Escala: referida en cada dibujo  
Fecha: viernes, 27 de enero de 2010

Notas:



Fecha

Revisó



Clave:

E.8

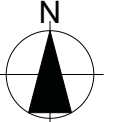
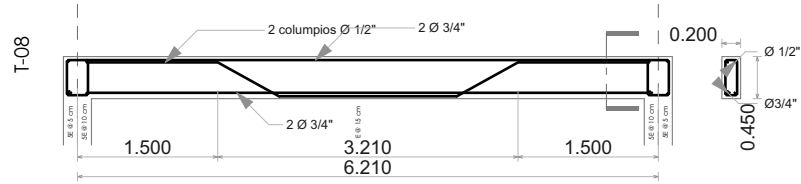
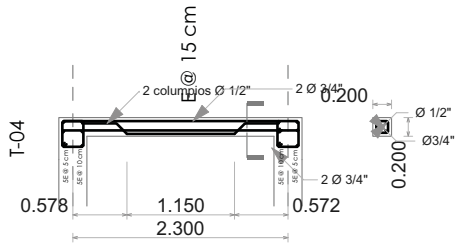
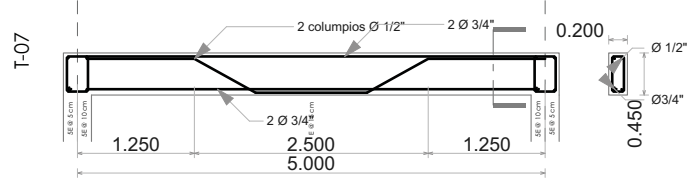
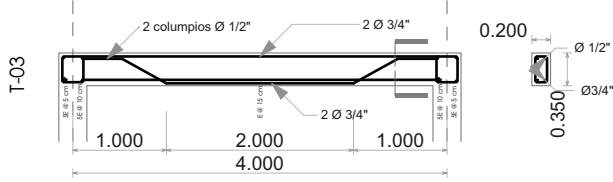
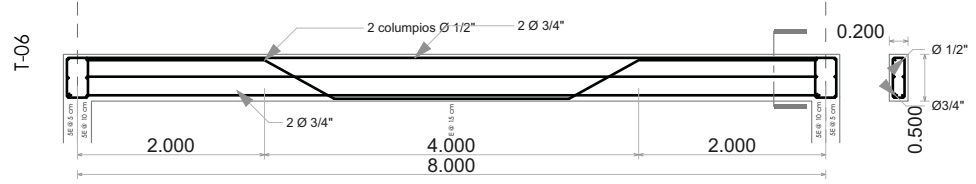
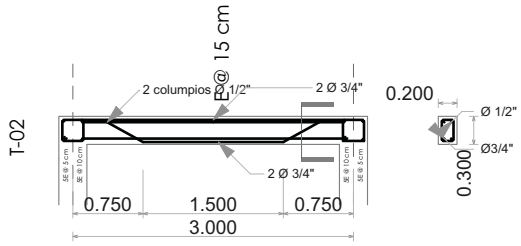
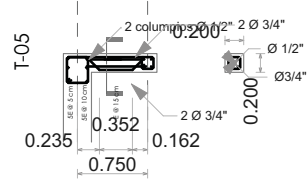
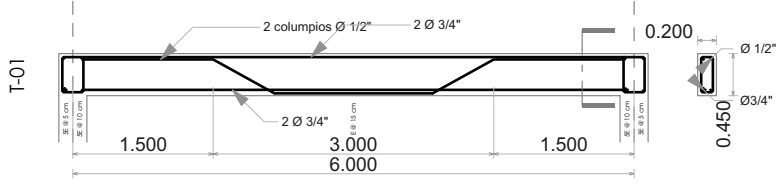

**Arquitectura**  
 Dirección: No. Rodríguez de Tena, Centro Histórico México D.F.,  
 06000 México  
 UNAM

Diseño: Alan Enriquez Arias  
 Asesor: Ag. Vicente Flores  
 Taller: Max Cejto

Notas:

Nombre del Dibujo: Trabes tipo  
 Escala: referida en cada dibujo  
 Fecha: viernes, 27 de enero de 2010



Fecha

Revisó



Clave:

**E.9**



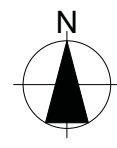
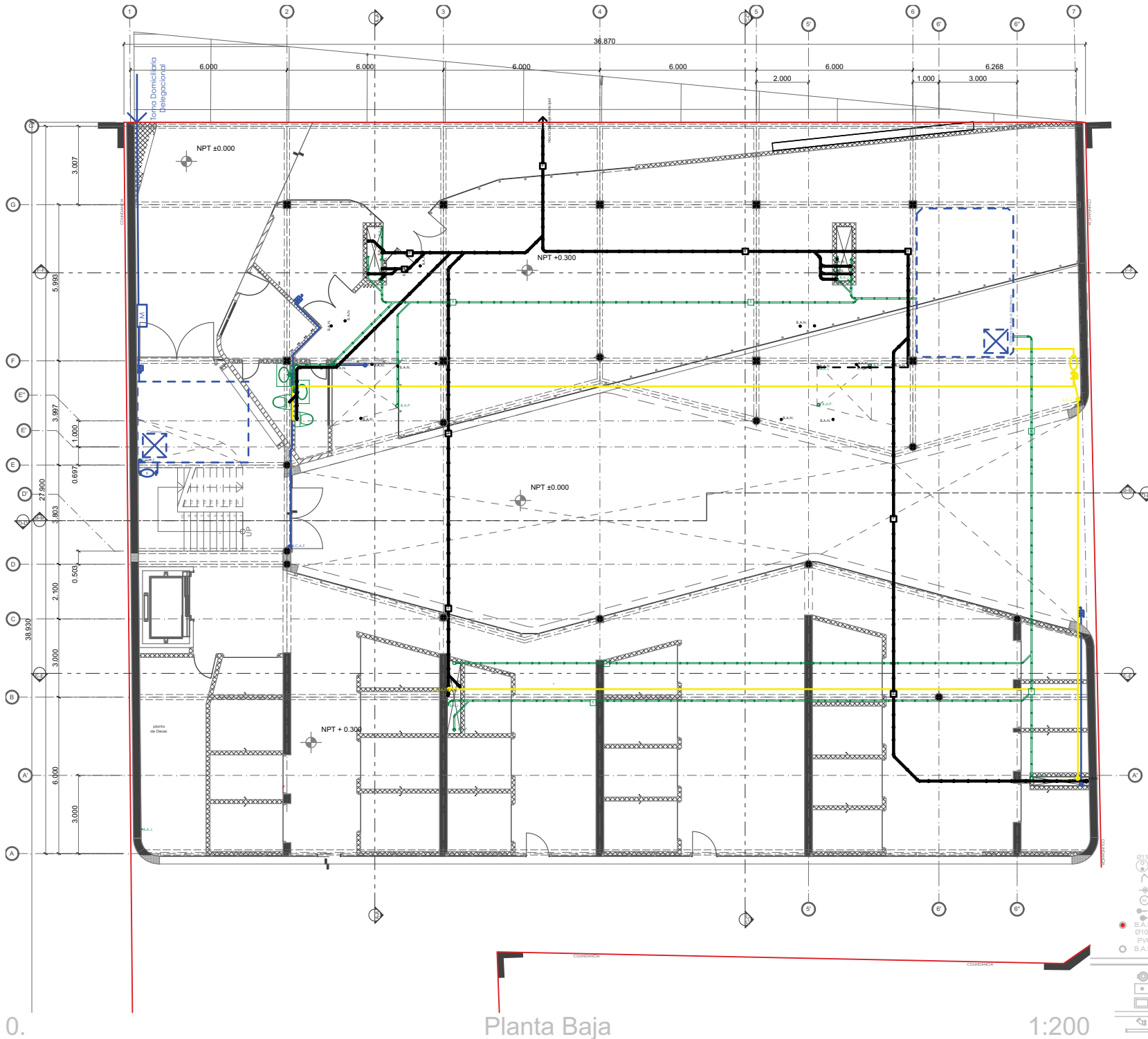

**Arquitectura**  
 Dirección: Ma. Rodríguez Flores, Calle Centro Histórico México D.F., 06000, MÉXICO  
 UNAM

Diseño: Alan Enriquez Arias  
 Asesor: Arq. Vicente Flores  
 Taller: Max Celto

Nombre del Proyecto: Planta Baja  
 Escala: referida en cada dibujo  
 Fecha: 27 de enero de 2010

**DATOS HIDROSANITARIOS**

PROYECTO: 20001178  
 CLIENTE: SEDE DE LA UNAM, CARRILLO DE LA UNAM  
 UBICACIÓN: CALLE DE LA UNAM, 1411 CL. DE LA UNAM, 06000 MÉXICO D.F.  
 DESCRIPCIÓN: PLANTA BAJA DE LA UNAM, CARRILLO DE LA UNAM  
 MATERIAL DEL TUBO: PVC  
 DIÁMETRO DEL TUBO SANITARIO (PVC): Ø100  
 MATERIAL DEL TUBO: ALBAÑAL  
 DIÁMETRO DEL TUBO SANITARIO (ALBAÑAL): Ø100 mm  
 TUBERÍA DE AGUA FRÍA: TUBERÍA DE ALBAÑAL Ø 100 mm  
 TUBERÍA DE AGUA CALIENTE: TUBERÍA DE ALBAÑAL Ø 100 mm  
 TUBERÍA DE AGUAS PLUVIALES: TUBERÍA DE ALBAÑAL Ø 100 mm  
 TUBERÍA DE AGUAS RESIDAS: TUBERÍA DE ALBAÑAL Ø 100 mm



Revisó	Fecha



Clave:

**HS.1**

- SIMBOLOGIA**
- Ø113 CALENTADOR
  - LLAVE DE NARIZ
  - TUERCA UNION
  - MEDIDOR
  - SALIDA DE AGUA FRÍA
  - SALIDA DE AGUA CALIENTE
  - BAJA COLUMNA DE AGUAS RESIDAS
  - DIÁMETRO DEL TUBO SANITARIO (PVC)
  - MATERIAL DEL TUBO
  - BAJADA DE COLUMNA DE AGUAS PLUVIALES
  - TUBERÍA DE AGUA FRÍA
  - TUBERÍA DE AGUA CALIENTE
  - CESPOL CON COLADERA DE Ø100 mm
  - REGISTRO CON COLADERA
  - REGISTRO CON DOBLE TAPA
  - TUBERÍA DE P.V.C. Ø 50 x 100 mm
  - CONEXIONES DE P.V.C. VARIOS DIÁMETROS
  - TUBERÍA DE ALBAÑAL Ø 100 mm

Planta Baja

1:200

0.



Universidad Nacional  
Autónoma de México



**UNAM – Dirección General de Bibliotecas**  
**Tesis Digitales**  
**Restricciones de uso**

**DERECHOS RESERVADOS ©**  
**PROHIBIDA SU REPRODUCCIÓN TOTAL O PARCIAL**

Todo el material contenido en esta tesis esta protegido por la Ley Federal del Derecho de Autor (LFDA) de los Estados Unidos Mexicanos (México).

El uso de imágenes, fragmentos de videos, y demás material que sea objeto de protección de los derechos de autor, será exclusivamente para fines educativos e informativos y deberá citar la fuente donde la obtuvo mencionando el autor o autores. Cualquier uso distinto como el lucro, reproducción, edición o modificación, será perseguido y sancionado por el respectivo titular de los Derechos de Autor.



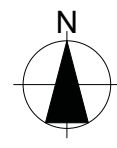
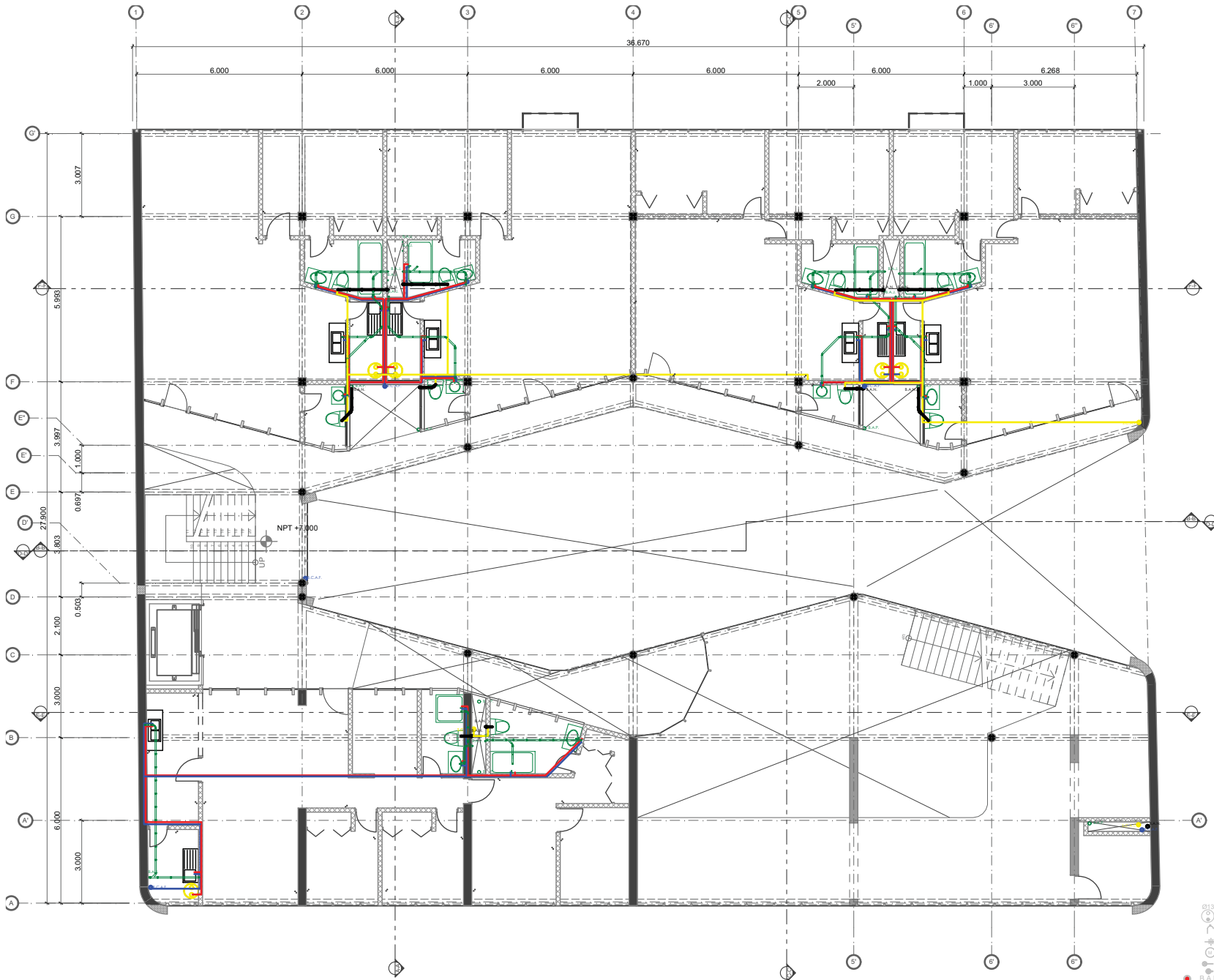

**Arquitectura**  
 Dirección: Ma. Rodríguez de la Torre Centro Histórico México D.F., 06000, MÉXICO  
 UNAM

Diseño: Alan Enriquez Arias  
 Asesor: Arq. Vicente Flores  
 Taller: Max Celto

Nombre del Proyecto: San Nivel  
 Escala: referida en cada dibujo  
 Fecha: 27 de enero de 2010  
 Versión: 27 de enero de 2010

**DATOS HIDROSANITARIOS**

PROYECTO: 20001128  
 CLIENTE: INSTITUTO DE INVESTIGACIONES Y ENSEÑANZA DE LA UNAM  
 UBICACIÓN: SANITARIO CON SALIDA DE AGUAS EN SALIDA DE AGUAS CALIENTES  
 TIPO DE SANITARIO: SANITARIO CON SALIDA DE AGUAS EN SALIDA DE AGUAS CALIENTES  
 TIPO DE TUBERÍA: TUBERÍA DE ALBAÑAL  
 TIPO DE TUBERÍA: TUBERÍA DE ALBAÑAL  
 TIPO DE TUBERÍA: TUBERÍA DE ALBAÑAL  
 TIPO DE TUBERÍA: TUBERÍA DE ALBAÑAL  
 TIPO DE TUBERÍA: TUBERÍA DE ALBAÑAL



Revisó	Fecha



Clave:

**HS.3**

**SIMBOLOGIA**

- Ø113 DIÁMETRO DEL TUBO HIDRAULICO (COBRE) CALENTADOR
- LLAVE DE VARIOS
- TUERCA UNION
- MEDIDOR
- SALIDA DE AGUA FRIA
- SALIDA DE AGUA CALIENTE
- BALAJA COLUMNA DE AGUAS NEGRIAS
- DIÁMETRO DEL TUBO SANITARIO (PVC) Ø100
- MATERIAL DEL TUBO
- BALAJA DE COLUMNA DE AGUAS PLUVIALES
- TUBERIA DE AGUA FRIA
- TUBERIA DE AGUA CALIENTE
- CESPOL CON COLADERA DE Ø100 mm
- REGISTRO CON COLADERA
- REGISTRO CON DOBLE TAPA
- TUBERIA DE P.V.C. Ø 50 x 100 mm
- CONEXIONES DE P.V.C. VARIOS DIÁMETROS
- TUBERIA DE ALBAÑAL Ø 100 mm













Isometric

# Instalaciones Hidraulicas

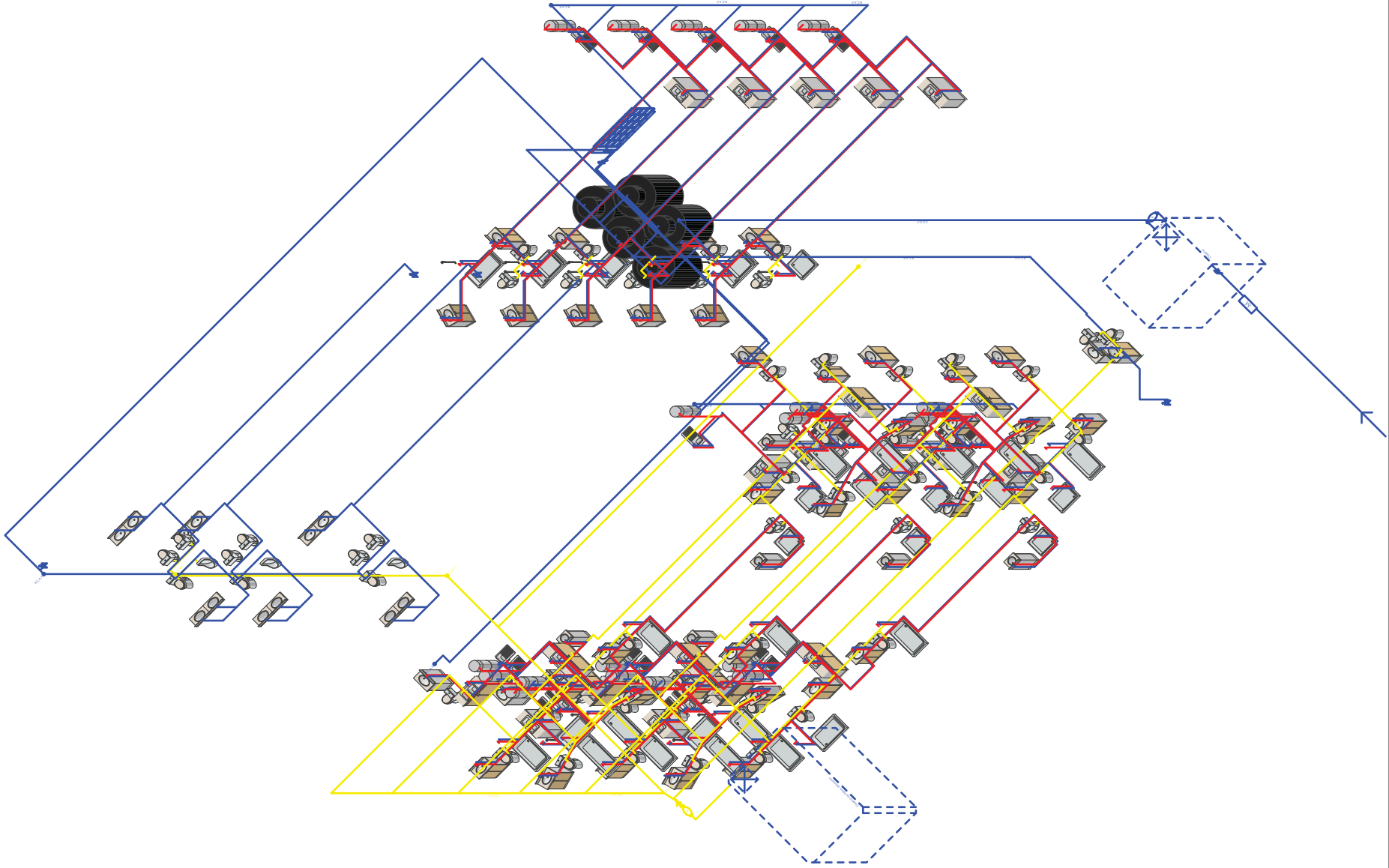

**SIMBOLOGIA**

- DIAMETRO DEL TUBO HIDRAULICO (COBRE) CALENTADOR
- LLAVE DE VARIZ
- TUERCA UNION
- MEDIDOR
- SALIDA DE AGUA FRIA
- SALIDA DE AGUA CALIENTE
- SALIDA COLUMNA DE AGUAS NEGRAS
- DIAMETRO DEL TUBO SANITARIO (PVC)
- MATERIAL DEL TUBO
- SALIDA DE COLUMNA DE AGUAS PLUVIALES
- TUBERIA DE AGUA FRIA
- TUBERIA DE AGUA CALIENTE
- CESPOL CON COLADERA DE Ø100 mm
- REGISTRO CON COLADERA
- REGISTRO CON DOBLE TAPA
- TUBERIA DE P.V.C. Ø 50 x 100 mm
- CONEXIONES DE P.V.C. VARIOS DIAMETROS
- TUBERIA DE ALBAÑAL Ø 100 mm

**DATOS HIDROSANITARIOS**

PROYECTO: 2003/128  
 CLIENTE: SALVADOR GARCIA TELLEZ  
 UBICACION: CALLE DE TRUJANO, 4100 ACAPULCO  
 APTADO CON SALIDA DE BOMBEO DE 8 HORAS Y 4.544 HORAS  
 TUBERIA SANITARIA CON SALIDA DE AGUAS NEGRAS Y PLUVIALES  
 TUBERIA CON MEZCLADORA DE AGUA FRIA Y CALIENTE  
 TUBERIA DE AGUA FRIA  
 TUBERIA DE AGUA CALIENTE  
 TUBERIA DE ALBAÑAL Ø 100 mm  
 TUBERIA DE CONCRETO COLECTOR  
 TUBERIA DE ALBAÑAL Ø 100 mm



Revisó	Fecha



Clave:

# HS.8

**Arquitectura**  
 Dirección: Ma. Rodríguez  
 Calle: La Torre Centro Histórico México D.F., 06000, MÉXICO  
 UNAM

Diseño: Alan Enriquez Arias  
 Asesor: Arq. Vicente Flores  
 Taller: Max Celto

Nombre del Proyecto: Instalación Hidráulica  
 Escala: Referida en cada dibujo  
 Fecha: 29 de enero de 2010  
 Versión: 01







Universidad Nacional  
Autónoma de México



**UNAM – Dirección General de Bibliotecas**  
**Tesis Digitales**  
**Restricciones de uso**

**DERECHOS RESERVADOS ©**  
**PROHIBIDA SU REPRODUCCIÓN TOTAL O PARCIAL**

Todo el material contenido en esta tesis esta protegido por la Ley Federal del Derecho de Autor (LFDA) de los Estados Unidos Mexicanos (México).

El uso de imágenes, fragmentos de videos, y demás material que sea objeto de protección de los derechos de autor, será exclusivamente para fines educativos e informativos y deberá citar la fuente donde la obtuvo mencionando el autor o autores. Cualquier uso distinto como el lucro, reproducción, edición o modificación, será perseguido y sancionado por el respectivo titular de los Derechos de Autor.



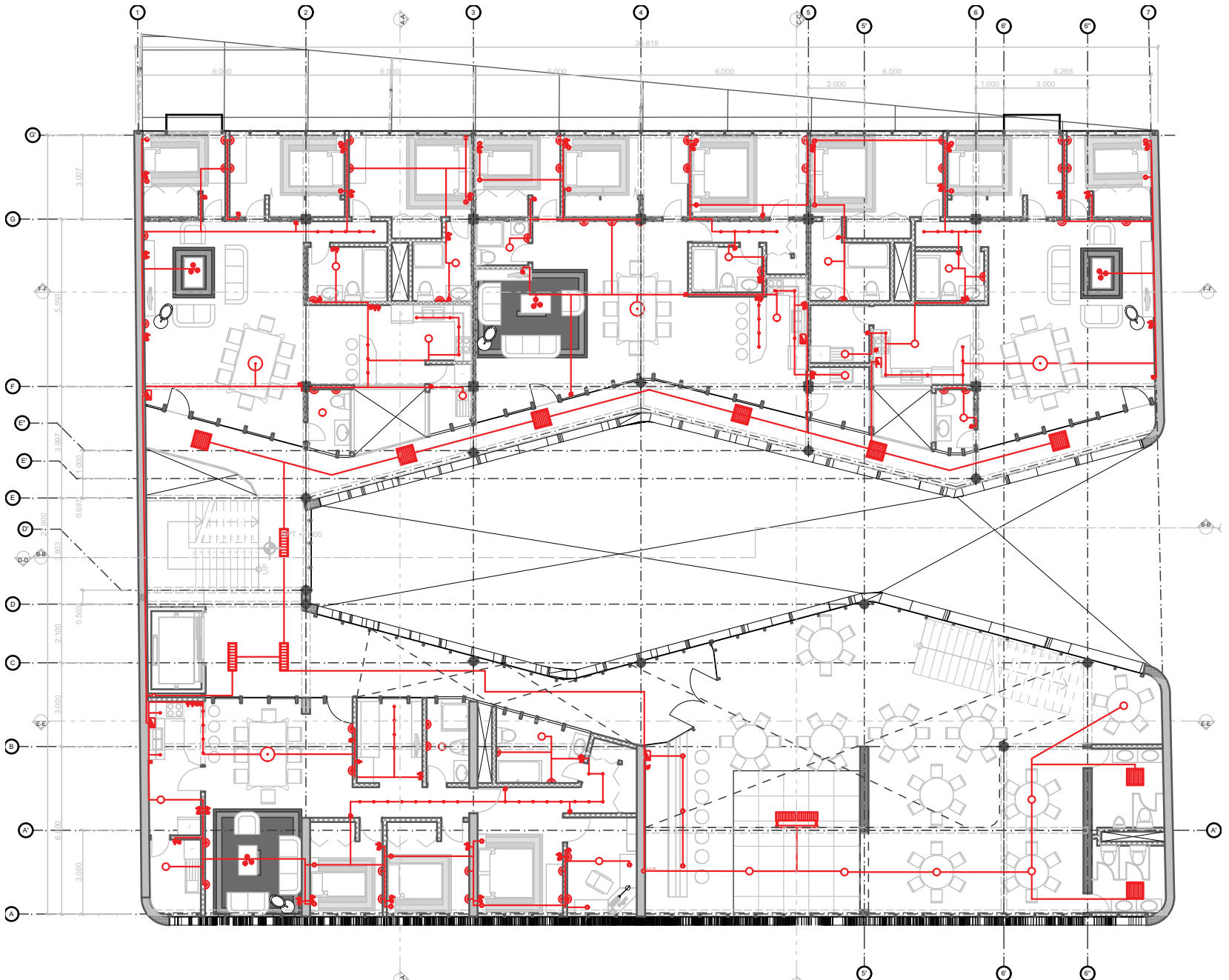

1:200

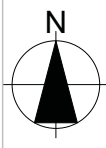

Primer Nivel

**Arquitectura**  
 Dirección: Ma. Rodríguez de la Torre, Centro Histórico México D.F., 06000, México  
 UNAM

Diseño: Alan Enriquez Arias  
 Asesor: Arq. Vicente Flores  
 Taller: Max Celto

Nombre del Dibujo: Primer Nivel  
 Escala: referida en cada dibujo  
 Fecha: viernes, 27 de enero de 2010



Fecha	Revisó



Clave:

**IL.2**

**LEYENDA**

SIMBOLO	DESCRIPCION	SIMBOLO	DESCRIPCION	SIMBOLO	DESCRIPCION	SIMBOLO	DESCRIPCION
	LUMINARIA FLUORESCENTE		CAJA DE DISTRIBUCION ELECTRICA		TOMACORRIENTE SIMPLE		TV - CABLE
	LUMINARIA INCANDESCENTE DE CENTRO		CAJA DE DISTRIBUCION DE TELEFONO Y/O TV-CABLE		APAGADOR	S.SZ.S3 (a.b...) Sc	INTERRUPTOR SIMPLE, DOBLE, CONMUTACION 10A
	LUMINARIA INCANDESCENTE TIPO SPOT DE 50W Y 100W		TABLERO DE DISTRIBUCION		TELEFONO EXTERNO		INTERRUPTOR AUTOMATICO TERMOMAGNETICO
	LUMINARIA ARBOTANTE INCANDESCENTE DE PARED O DE PISO		MEDIDOR DE ENERGIA		INTERCOMUNICADOR GENERAL		CIRCUITO TELEFONO 20mmØ PVC-L
	ACOMETIDA ELECTRICA		POZO PUESTA A TIERRA		MANDO ELECTRICO E INTERCOMUNICADOR		CIRCUITO TV-CABLE 20mmØ PVC-L

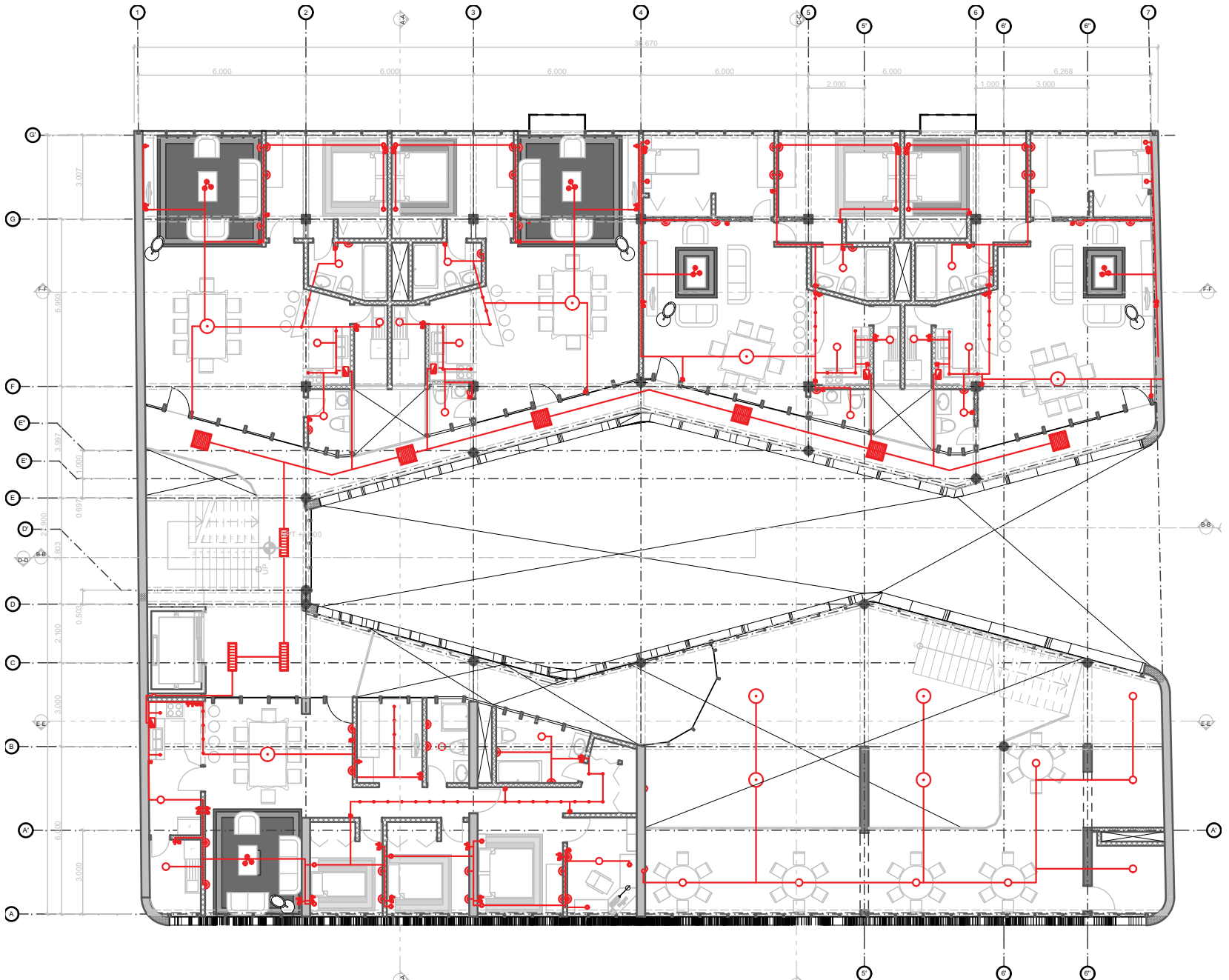

1:200

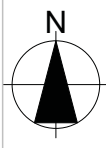

Segundo Nivel

2.

**Arquitectura**  
 Dirección: Ma. Rodríguez de la Torre, Centro Histórico México D.F., 64000, México  
 UNAM

Diseño: Alan Enriquez Arias  
 Asesor: Arq. Vicente Flores  
 Taller: Max Celto

Nombre del Dibujo: Segundo Nivel  
 Escala: referida en cada dibujo  
 Fecha: viernes, 27 de enero de 2010



Fecha	
Revisó	



Clave:

**IL.3**

**LEYENDA**

SIMBOLO	DESCRIPCION	SIMBOLO	DESCRIPCION	SIMBOLO	DESCRIPCION	SIMBOLO	DESCRIPCION
	LUMINARIA FLUORESCENTE		CAJA DE DISTRIBUCION ELECTRICA		TOMACORRIENTE SIMPLE		TV - CABLE
	LUMINARIA INCANDESCENTE DE CENTRO		CAJA DE DISTRIBUCION DE TELEFONO Y/O TV-CABLE		APAGADOR		INTERRUPTOR SIMPLE, DOBLE, CONMUTACION 10A
	LUMINARIA INCANDESCENTE TIPO SPOT DE 50W Y 100W		TABLERO DE DISTRIBUCION		TELEFONO EXTERNO		INTERRUPTOR AUTOMATICO TERMOMAGNETICO
	LUMINARIA ARBOTANTE INCANDESCENTE DE PARED O DE PISO		MEDIDOR DE ENERGIA		INTERCOMUNICADOR GENERAL		CIRCUITO TELEFONO 20mmØ PVC-L
	ACOMETIDA ELECTRICA		POZO PUESTA A TIERRA		MANDO ELECTRICO E INTERCOMUNICADOR		CIRCUITO TV-CABLE 20mmØ PVC-L

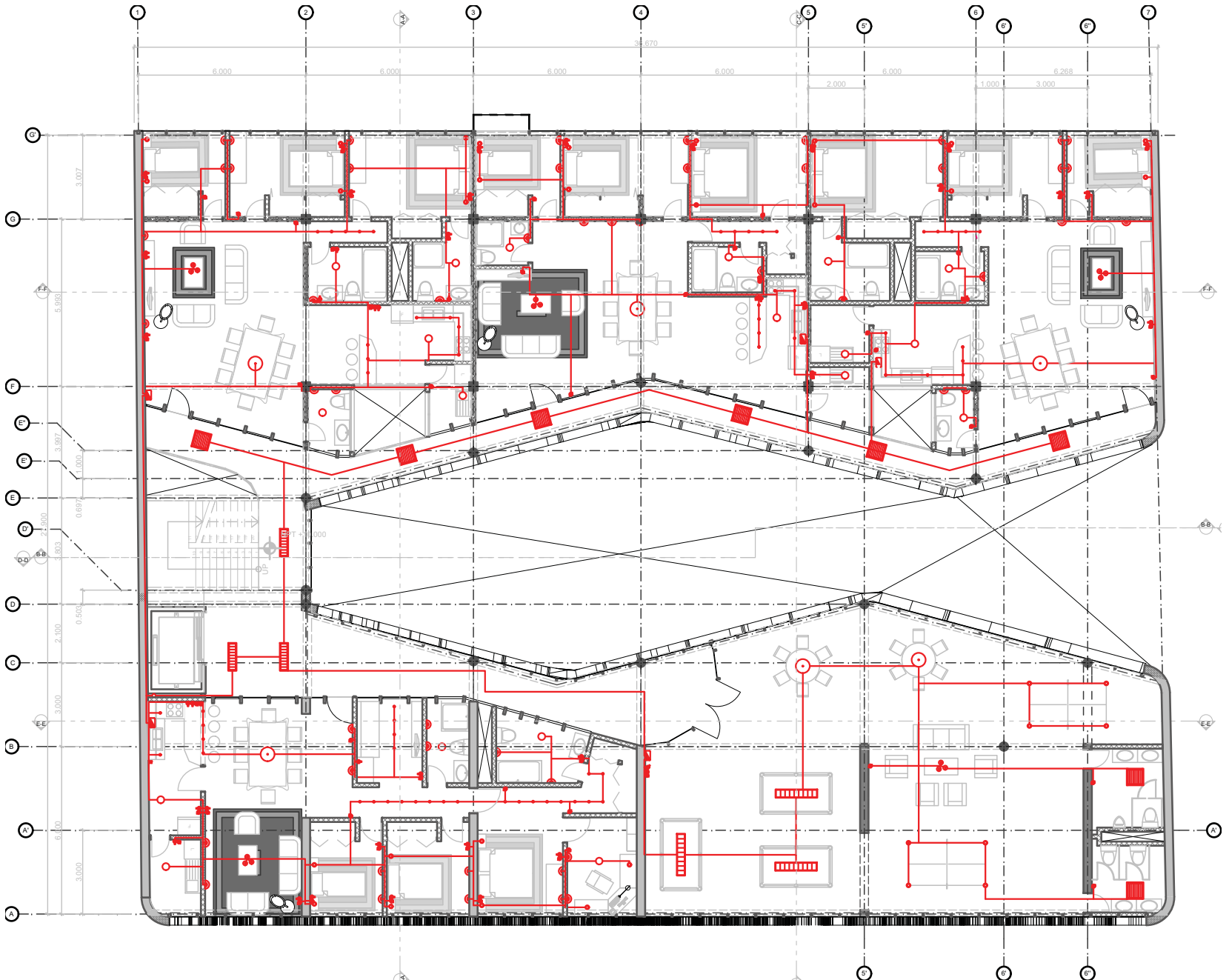

1:200

Tercer Nivel

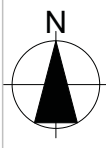

**Arquitectura**  
 Dirección: Ma. Rodríguez de la Torre, Centro Histórico México D.F., 06000, MÉXICO  
 UNAM

Diseño: Alan Enriquez Arias  
 Asesor: Arq. Vicente Flores  
 Taller: Max Celto

Notas:  
 Nombre del Dibujo: Tercer Nivel  
 Escala: referida en cada dibujo  
 Fecha: viernes, 27 de enero de 2010



Fecha	
Revisó	



Clave:

IL.4

**LEYENDA**

SÍMBOLO	DESCRIPCIÓN	SÍMBOLO	DESCRIPCIÓN	SÍMBOLO	DESCRIPCIÓN	SÍMBOLO	DESCRIPCIÓN
	LUMINARIA FLUORESCENTE		CAJA DE DISTRIBUCIÓN ELÉCTRICA		TOMACORRIENTE SIMPLE		TV - CABLE
	LUMINARIA INCANDESCENTE DE CENTRO		CAJA DE DISTRIBUCIÓN DE TELÉFONO Y/O TV-CABLE		APAGADOR	S.SZ.S3 (a.b...) Sc	INTERRUPTOR SIMPLE, DOBLE, CONMUTACION 10A
	LUMINARIA INCANDESCENTE TIPO SPOT DE 50W Y 100W		TABLERO DE DISTRIBUCIÓN		TELÉFONO EXTERNO		INTERRUPTOR AUTOMÁTICO TERMOMAGNÉTICO
	LUMINARIA ARBOTANTE INCANDESCENTE DE PARED O DE PISO		MEDIDOR DE ENERGÍA		INTERCOMUNICADOR GENERAL		CIRCUITO TELÉFONO 20mmØ PVC-L
	ACOMETIDA ELÉCTRICA		POZO PUESTA A TIERRA		MANDO ELÉCTRICO E INTERCOMUNICADOR		CIRCUITO TV-CABLE 20mmØ PVC-L

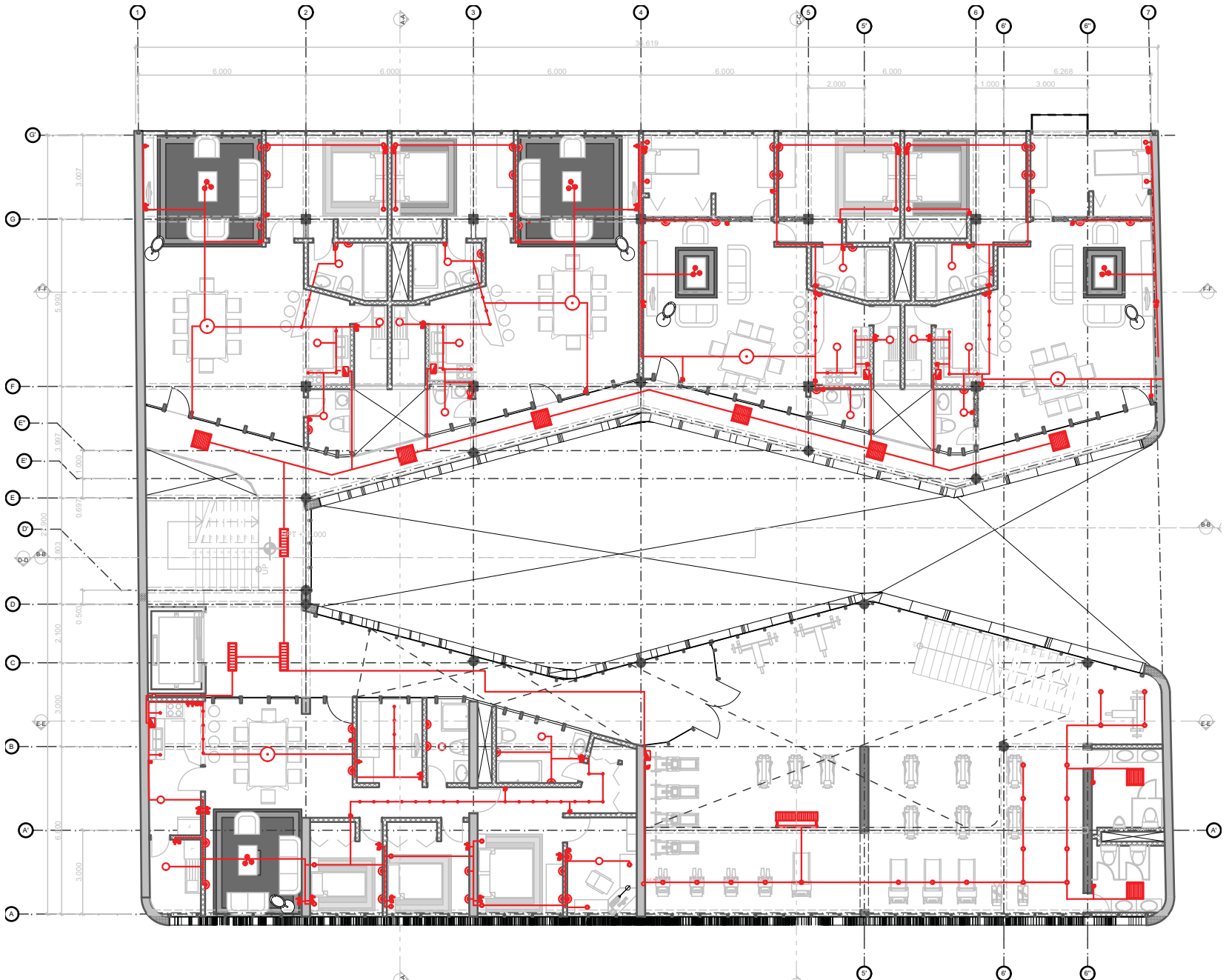

1:200

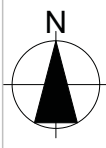

Cuarto Nivel

4.

**Arquitectura**  
 Dirección: Ma. Rodríguez de la Cruz, Centro Histórico México D.F., 64000, México  
 UNAM

Diseño: Alan Enriquez Arias  
 Asesor: Arq. Vicente Flores  
 Taller: Max Celto

Nombre del Dibujo: Cuarto Nivel  
 Escala: referida en cada dibujo  
 Fecha: viernes, 29 de enero de 2010



Fecha	Revisó



Clave:

**LEYENDA**

SIMBOLO	DESCRIPCION	SIMBOLO	DESCRIPCION	SIMBOLO	DESCRIPCION	SIMBOLO	DESCRIPCION
	LUMINARIA FLUORESCENTE		CAJA DE DISTRIBUCION ELECTRICA		TOMACORRIENTE SIMPLE		TV - CABLE
	LUMINARIA INCANDESCENTE DE CENTRO		CAJA DE DISTRIBUCION DE TELEFONO Y/O TV-CABLE		APAGADOR	S.S2.S3 (a.b...) Sc	INTERRUPTOR SIMPLE, DOBLE, CONMUTACION 10A
	LUMINARIA INCANDESCENTE TIPO SPOT DE 50W Y 100W		TABLERO DE DISTRIBUCION		TELEFONO EXTERNO		INTERRUPTOR AUTOMATICO TERMOMAGNETICO
	LUMINARIA ARBOTANTE INCANDESCENTE DE PARED O DE PISO		MEDIDOR DE ENERGIA		INTERCOMUNICADOR GENERAL		CIRCUITO TELEFONO 20mmØ PVC-L
	ACOMETIDA ELECTRICA		POZO PUESTA A TIERRA		MANDO ELECTRICO E INTERCOMUNICADOR		CIRCUITO TV-CABLE 20mmØ PVC-L

**IL.5**



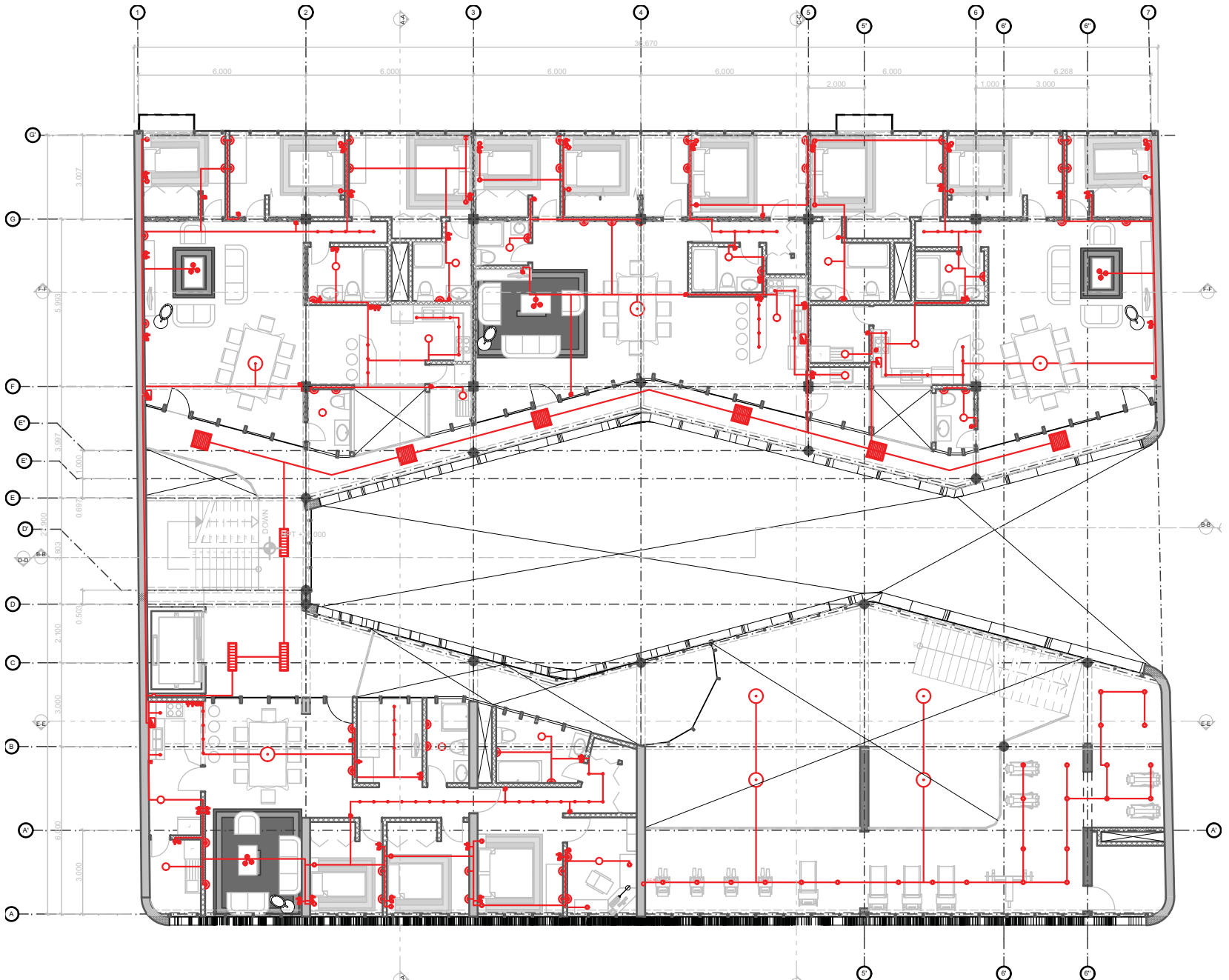

1:200

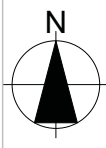

Quinto Nivel

5.

**Arquitectura**  
 Dirección: Ma. Rodríguez de la Torre, Centro Histórico México D.F., 06000, México  
 UNAM

Diseño: Alan Enriquez Arias  
 Asesor: Arq. Vicente Flores  
 Taller: Max Celto

Notas:  
 Nombre del Dibujo: Quinto Nivel  
 Escala: referida en cada dibujo  
 Fecha: viernes, 27 de enero de 2010



Fecha	
Revisó	



Clave:

**IL.6**

**LEYENDA**

SIMBOLO	DESCRIPCION	SIMBOLO	DESCRIPCION	SIMBOLO	DESCRIPCION	SIMBOLO	DESCRIPCION
	LUMINARIA FLUORESCENTE		CAJA DE DISTRIBUCION ELECTRICA		TOMACORRIENTE SIMPLE		TV - CABLE
	LUMINARIA INCANDESCENTE DE CENTRO		CAJA DE DISTRIBUCION DE TELEFONO Y/O TV-CABLE		APAGADOR		INTERRUPTOR SIMPLE, DOBLE, CONMUTACION 10A
	LUMINARIA INCANDESCENTE TIPO SPOT DE 50W Y 100W		TABLERO DE DISTRIBUCION		TELEFONO EXTERNO		INTERRUPTOR AUTOMATICO TERMOMAGNETICO
	LUMINARIA ARBOTANTE INCANDESCENTE DE PARED O DE PISO		MEDIDOR DE ENERGIA		INTERCOMUNICADOR GENERAL		CIRCUITO TELEFONO 20mmØ PVC-L
	ACOMETIDA ELECTRICA		POZO PUESTA A TIERRA		MANDO ELECTRICO E INTERCOMUNICADOR		CIRCUITO TV-CABLE 20mmØ PVC-L

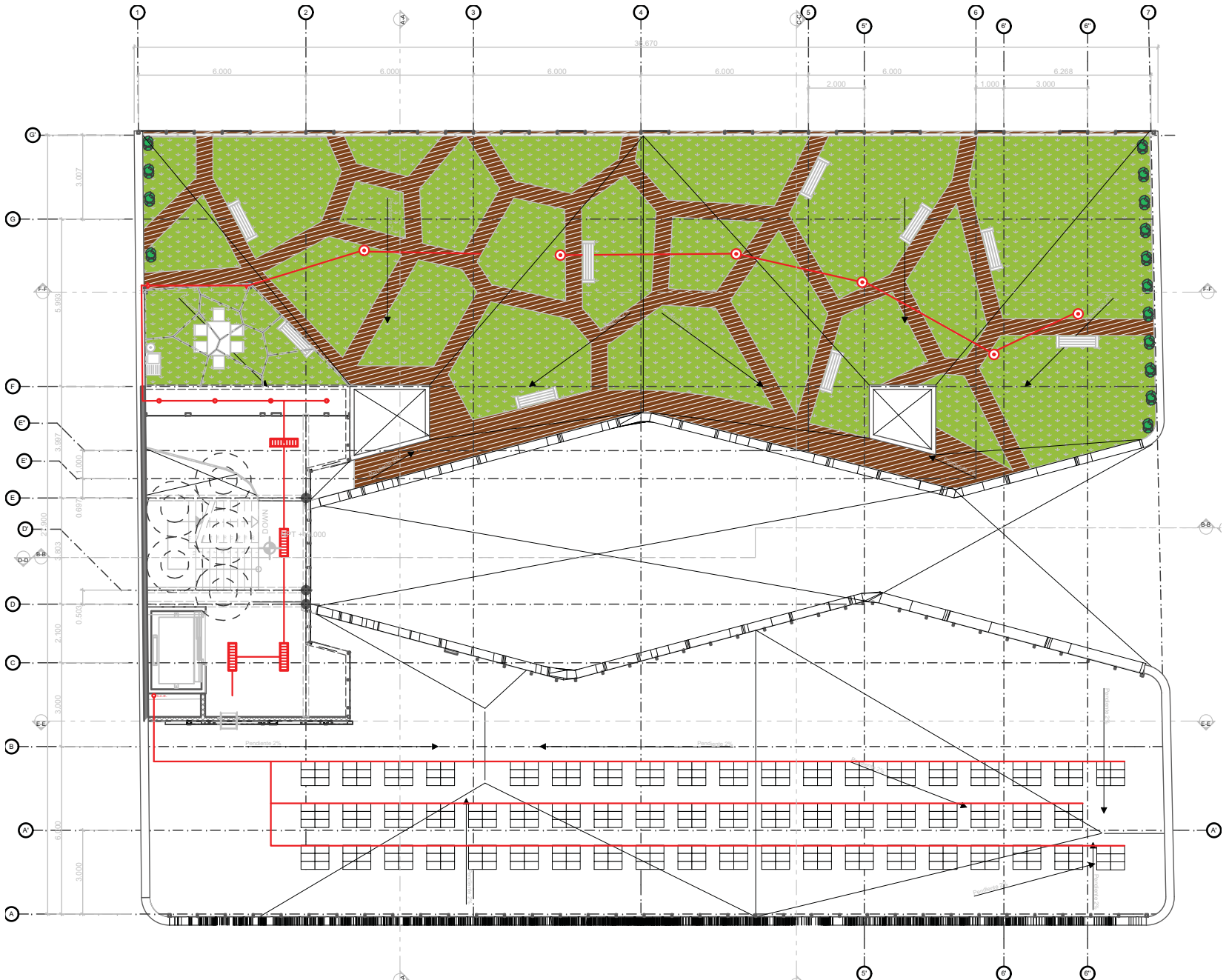

1:200

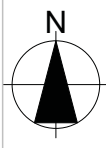

Azotea

6.

**Arquitectura**  
 Dirección: Ma. Rodríguez de la Torre, Centro Histórico México D.F., 06000, MÉXICO  
 UNAM

Diseño: Alan Enriquez Arias  
 Asesor: Arq. Vicente Flores  
 Taller: Max Celto

Notas:  
 Nombre del Dibujo: Azotea  
 Escala: referida en cada albujo  
 Fecha: viernes, 27 de enero de 2010



Fecha	
Revisó	



Clave:

**LEYENDA**

SÍMBOLO	DESCRIPCIÓN	SÍMBOLO	DESCRIPCIÓN	SÍMBOLO	DESCRIPCIÓN	SÍMBOLO	DESCRIPCIÓN
	LUMINARIA FLUORESCENTE		CAJA DE DISTRIBUCIÓN ELÉCTRICA		TOMACORRIENTE SIMPLE		TV - CABLE
	LUMINARIA INCANDESCENTE DE CENTRO		CAJA DE DISTRIBUCIÓN DE TELÉFONO Y/O TV-CABLE		APAGADOR		INTERRUPTOR SIMPLE, DOBLE, CONMUTACION 10A
	LUMINARIA INCANDESCENTE TIPO SPOT DE 50W Y 100W		TABLERO DE DISTRIBUCIÓN		TELÉFONO EXTERNO		INTERRUPTOR AUTOMÁTICO TERMOMAGNÉTICO
	LUMINARIA ARBOTANTE INCANDESCENTE DE PARED O DE PISO		MEDIDOR DE ENERGÍA		INTERCOMUNICADOR GENERAL		CIRCUITO TELÉFONO 20mmØ PVC-L
	ACOMETIDA ELÉCTRICA		POZO PUESTA A TIERRA		MANDO ELÉCTRICO E INTERCOMUNICADOR		CIRCUITO TV-CABLE 20mmØ PVC-L

**IL.7**

# Bibliografía

Cantú Chapa, Rubén . Centro Histórico de la Ciudad de México; crisol y escenario del medio ambiente socio urbano crítico en el último tercio del siglo XX EN: Producción inmobiliaria y reestructuración metropolitana en América Latina. UNIVERSIDAD DE SAO PAULO, BRASIL Y LA PONT. UNIV. CAT. CHILE . Editorial: FAUUSP Y PUCCH. 2008

Coulomb, Rubén. El Centro Histórico de la Ciudad de México: del rescate patrimonial al desarrollo integral. Colombia, Bogotá: Pontificia Universidad Javeriana.

Romero ,Gustavo. Mesías, Rosendo. Enet, Mariana. La Participación en el Diseño Urbano y Arquitectónico en la Producción Social del Hábitat. México D.F: CYTED

Duran Fray Diego. op, cit. y Códice Ramírez

Bastres, Leopoldo. 500 planos de la Ciudad de México 1325-1933, México D.F.

Boletín de la Sociedad Mexicana de Geografía Estadística. Planos de la Ciudad de México hasta nuestros días. México D. F.

Toussaint, Manuel. Arte colonial en México, México, D.F.

Orozco y Berra, Manuel. Reconstrucción de la Ciudad de México a mediados del s. XVI. México D.F.

Codifica Zona Urbana . [www.codifica.org.mx](http://www.codifica.org.mx)

CIA. Mexicana Aerofoto Panorámica

Google. [www.googleearth.com](http://www.googleearth.com)

Desarrollo Urbano de México – Tenochtitlán. México, D.F.: SEP. INAH

Cubas Garcia. El libro de mis recuerdos. [www.analesije.unam.mx](http://www.analesije.unam.mx)

Sociedad de Arquitectos Mexicanos

Programa para el desarrollo integral del Centro Histórico de la Ciudad de México

Censos de Población y Vivienda. Censo de Población y Vivienda. INEGI Gaceta Oficial del Distrito Federal año 2000



Universidad Nacional  
Autónoma de México



**UNAM – Dirección General de Bibliotecas**  
**Tesis Digitales**  
**Restricciones de uso**

**DERECHOS RESERVADOS ©**  
**PROHIBIDA SU REPRODUCCIÓN TOTAL O PARCIAL**

Todo el material contenido en esta tesis esta protegido por la Ley Federal del Derecho de Autor (LFDA) de los Estados Unidos Mexicanos (México).

El uso de imágenes, fragmentos de videos, y demás material que sea objeto de protección de los derechos de autor, será exclusivamente para fines educativos e informativos y deberá citar la fuente donde la obtuvo mencionando el autor o autores. Cualquier uso distinto como el lucro, reproducción, edición o modificación, será perseguido y sancionado por el respectivo titular de los Derechos de Autor.



## Conclusiones

La construcción de un edificio con estas características tiene un mayor costo en inversión, tiempo, creación conceptual y desarrollo que puede implicar evitar hacerlo para un cliente o inversionista, sin embargo las ganancias del nivel de vida para sus habitantes es mayor, por otro lado mejora la calidad de nuestras ciudades y crea un estilo de vida que en la posteridad será benéfico para nuestro ambiente y ahorra recursos para el futuro

A nivel arquitectónico la arquitectura propone una retrospectiva y reflexión del como ver la naturaleza en nuestro alrededor, como funciona y la manera en que podemos adoptarla en nuestra forma de vida, nuestras edificaciones, ornamentos y objetos de uso común. Sin embargo la formación de esta nueva manera de pensar y crear requiere una mayor complejidad en todos los sentidos, no obstante crea un lazo entre nosotros y nuestro ambiente.

Este edificio en especial requirió un proceso muy complejo en la toma de decisiones. Por un lado se hizo un intento por integrar la estructura de una manera mas orgánica pero requería espacios que no resultaban funcionales por lo que se optó por la funcionalidad del edificio. También se fueron adquiriendo cualidades arquitectónicas a lo largo del proceso como calidades de luz en los distintos espacios del edificio que fueron tomando carácter conforme se desarrollaba el edificio.





Universidad Nacional  
Autónoma de México



**UNAM – Dirección General de Bibliotecas**  
**Tesis Digitales**  
**Restricciones de uso**

**DERECHOS RESERVADOS ©**  
**PROHIBIDA SU REPRODUCCIÓN TOTAL O PARCIAL**

Todo el material contenido en esta tesis esta protegido por la Ley Federal del Derecho de Autor (LFDA) de los Estados Unidos Mexicanos (México).

El uso de imágenes, fragmentos de videos, y demás material que sea objeto de protección de los derechos de autor, será exclusivamente para fines educativos e informativos y deberá citar la fuente donde la obtuvo mencionando el autor o autores. Cualquier uso distinto como el lucro, reproducción, edición o modificación, será perseguido y sancionado por el respectivo titular de los Derechos de Autor.

Finalmente me gustaría destacar la condición del proyecto como laboratorio para desarrollar la idea que se forma desde los cuestionamientos mas básicos de lo que entiendo por arquitectura. Este edificio por lo tanto cuenta con una serie de aciertos y errores que configuran parte de mi formación como arquitecto y demuestran así mi conocimiento adquirido durante los últimos 5 años de estudios para adquirir el título de Arquitecto.

Esta tesis demuestra mi capacidad de creación arquitectónica y por otro lado que cuento con la sabiduría para desarrollarme como un profesional de la arquitectura capaz de enfrentarme a problemas reales, sin embargo queda a discreción de los sinodales el otorgamiento de dicho título.

