



UNIVERSIDAD NACIONAL AUTÓNOMA DE MÉXICO  
FACULTAD DE ESTUDIOS SUPERIORES ZARAGOZA  
PSICOLOGÍA



RAZONES POR LAS QUE UN GRUPO DE HOMBRES Y  
MUJERES MAYORES DE TREINTA AÑOS PERMANECEN  
SOLTEROS: UNA APROXIMACIÓN CUALITATIVA.

T E S I S

QUE PARA OBTENER EL GRADO DE  
LICENCIADA EN PSICOLOGÍA

P R E S E N T A N

JULIETA TOLEDO SÁNCHEZ  
NANCY TRUJILLO BARRAGÁN

JURADO DE EXÁMEN

TUTOR: LIC. VICENTE CRUZ SILVA  
ASESORA: DRA. ANA MARIA ROSADO CASTILLO

COMITÉ:  
LIC. MARIA FELICITAS DOMÍNGUEZ ABOYTE  
MTRA. JULIETA MONJARÁZ CARRASCO  
LIC. SILVIA MERCADO MARÍN



Universidad Nacional  
Autónoma de México

Dirección General de Bibliotecas de la UNAM

**Biblioteca Central**



**UNAM – Dirección General de Bibliotecas**  
**Tesis Digitales**  
**Restricciones de uso**

**DERECHOS RESERVADOS ©**  
**PROHIBIDA SU REPRODUCCIÓN TOTAL O PARCIAL**

Todo el material contenido en esta tesis esta protegido por la Ley Federal del Derecho de Autor (LFDA) de los Estados Unidos Mexicanos (México).

El uso de imágenes, fragmentos de videos, y demás material que sea objeto de protección de los derechos de autor, será exclusivamente para fines educativos e informativos y deberá citar la fuente donde la obtuvo mencionando el autor o autores. Cualquier uso distinto como el lucro, reproducción, edición o modificación, será perseguido y sancionado por el respectivo titular de los Derechos de Autor.



UNIVERSIDAD NACIONAL AUTÓNOMA DE MÉXICO  
FACULTAD DE ESTUDIOS SUPERIORES ZARAGOZA  
PSICOLOGÍA



RAZONES POR LAS QUE UN GRUPO DE HOMBRES Y  
MUJERES MAYORES DE TREINTA AÑOS PERMANECEN  
SOLTEROS: UNA APROXIMACIÓN CUALITATIVA.

T E S I S

QUE PARA OBTENER EL GRADO DE  
LICENCIADA EN PSICOLOGÍA

P R E S E N T A N

JULIETA TOLEDO SÁNCHEZ  
NANCY TRUJILLO BARRAGÁN

JURADO DE EXÁMEN

TUTOR: LIC. VICENTE CRUZ SILVA  
ASESORA: DRA. ANA MARÍA ROSADO CASTILLO

COMITÉ:  
LIC. MARIA FELICITAS DOMÍNGUEZ ABOYTE  
MTRA. JULIETA MONJARÁZ CARRASCO  
LIC. SILVIA MERCADO MARÍN

## **AGRADECIMIENTOS**

Queremos mostrar nuestro especial agradecimiento a todas las personas, que nos abrieron las puertas de su privacidad y accedieron a compartirnos parte de sus experiencias, no sólo como solteros, sino como seres humanos.

Agradecemos a Vicente por todo su apoyo, guía y paciencia durante el tiempo de conocernos y especialmente en el proceso de elaboración de este trabajo.

A la profesora Ana María por su tiempo, orientación y enseñanza, que jamás dudo en compartir.

A las profesoras Silvia, Julieta y Felicitas por sus consejos y tiempo.

A Marcos que nos facilitó el proceso, al ayudarnos a resolver problemas técnicos.

A Ricardo por su asesoría en la redacción de este trabajo.

A Don Enrique, que nos ayudó a contactar a varias de las personas que participaron en la investigación. Y por su compañía a pesar de la lluvia.

**NANCY Y JULIETA.**

## **DEDICATORIAS**

### **A mi padre:**

Se que a veces puedo ser egoísta porque me encierro en mis cosas. Pero eso no quiere decir que no te quiera, a lo mejor no se como demostrarlo. Pero te quiero porque:

Eres humano y entre más humano te veo más te quiero y te admiro. Porque ahora puedo reconocer que has sido mi guía, y porque sin darme cuenta me has enseñado a vivir.

### **A mi madre:**

Gracias por extenderme tu mano, cuando he necesitado apoyo y tus brazos para cuando necesito cariño, gracias por demostrarme, a cada instante que me quieres más allá de mí. Cuando lloras porque me ves llorar y también cuando compartes mis alegrías, por saber antes que nadie qué es lo que me pasa. Eso hace que toda mi vida esta llena de ti.

### **A mi manito:**

Sin importar lo que pase podrás contar conmigo, estaré a tu lado sin importan la distancia, ni el horario ni el futuro.

**LOS QUIERE:  
JULIETA**

### **A mamá:**

Sé que podría agradecerte por más de un millón de cosas que haz hecho por mi, pero creo que es mas importante decirte que en este momento de mi vida comienzo a comprender mucho de lo que tú eres y lo que sientes y por ello te admiro cada vez más.

Tu valor, pero sobre todo tu capacidad de amar es algo que espero haber aprendido bien, pero si no, se que estarás a mi lado para recordármelo cuando haga falta.

Sólo te pido una cosa mas, vive y disfruta todo lo que tienes, pero sobre todo, sigue compartiendo tu vida con nosotros, por que todavía nos queda mucha felicidad por delante, mas de la que ya hemos compartido. Te quiero.

### **A mis suegros: Juli y Pancho.**

No cabe duda que este tiempo ha sido importante en mi vida y eso los incluye a ustedes. No me siento en deuda, pero si llena de gratitud por todo lo que han hecho, por el apoyo y el cariño, pero sobre todo, no quiero dejar de agradecerles el haberme hecho sentir parte de su familia desde el principio y tratarme como una mas de ustedes, eso es muy valioso para mi y me siento muy feliz por tener una familia como ustedes. Gracias.

### **A mi familia:**

A mi mamá Catalina a mi papá Serafín, a Irene, Ricardo, Cuco, Ray, Alejo, Fili, Rosa, Ethel, Bety, Ximena, Dany, Esteban, Asela, Aby, Rodri, Luís, Ana, Saraí, Miriam e Ixhel. Son parte de mí y me hace muy feliz compartir mi vida con ustedes.

Especialmente a mis abuelos y tíos, quiero decirles que son parte fundamental de mi niñez y nada me haría más dichosa que compartir con todos ustedes la niñez de mi Nisa para que sepa lo bueno que es contar con una familia como ustedes. Los quiero.

### **A Marcos y Nisa:**

Son mi eje, mi presente y mi futuro. Sé que mientras seamos los tres todo estará bien. Los vivo plenamente y me forman día con día. Gracias Marcos por ser y por amarme. Los amo.

**NANCY**

# ÍNDICE

RESUMEN.....	1
INTRODUCCIÓN.....	2
1. TRANSICIÓN DEMOGRÁFICA.....	4
1.1. DEFINICIÓN.....	4
1.2. FASES DE LA TRANSICIÓN DEMOGRÁFICA .....	7
1.3. TRANSICIÓN DEMOGRÁFICA ACTUAL.....	7
1.3.1. POSTINDUSTRIALIZACIÓN.....	8
1.3.2. AVANCES CIENTÍFICOS .....	8
1.3.3. EL PAPEL DE LA MUJER.....	9
1.4. CARACTERÍSTICAS .....	10
1.5. EL CASO DE MÉXICO .....	10
1.6. DATOS DE LA SOLTERÍA .....	13
2. FAMILIA .....	16
2.1. DEFINICIONES .....	16
2.2. HISTORIA Y CAMBIOS EN LA FUNCIÓN DE LA FAMILIA .....	18
2.2.1. Época Prehispánica.....	18
2.2.2. Época Novohispana .....	18
2.2.3. Época Contemporánea .....	19
2.3. TRANSFORMACIONES CULTURALES .....	20
2.4. NUEVAS FORMAS DE ORGANIZACIÓN FAMILIAR .....	22
2.5. DESINSTITUCIONALIZACIÓN DE LA FAMILIA.....	23
3. PAREJA .....	26
3.1. DEFINICIÓN DE PAREJA .....	26
3.2. FUNCIÓN DE LA PAREJA .....	27
4. INDIVIDUALISMO.....	36
4.1. DEFINICIÓN.....	38
4.2. ANTECEDENTES.....	39
4.3. EFECTOS DEL INDIVIDUALISMO EN LAS RELACIONES DE PAREJA.....	41
4.3.1. CRISIS MORAL Y EFECTOS EN LAS RELACIONES DE PAREJA .....	41
4.3.2. TRANSFORMACIÓN DE LAS RELACIONES Y LA VIDA FAMILIAR .....	43
5. SOLTERÍA.....	47
5.1. HISTORIA DE LA SOLTERÍA.....	47
5.2. POSIBLES CAUSAS DE LA SOLTERÍA .....	48
5.3. FACTORES PSICOLÓGICOS .....	48
5.4. FACTORES SOCIALES.....	51
5.4.1. La independencia de las mujeres y la soltería.....	51
5.4.2. El individualismo como una explicación de la soltería .....	52
5.4.3. Consideraciones Demográficas.....	53
5.4.4. Aspectos Culturales .....	54
5.5. TIPOS DE SOLTERÍA .....	56
5.6. CONSECUENCIAS DE LA SOLTERIA .....	60
5.6.1. SOLEDAD .....	60
5.6.2. ESTEREOTIPOS .....	61
5.6.3. PRESIONES AMBIENTALES .....	63
5.6.3.1. FAMILIARES .....	63
5.6.3.2. SOCIALES.....	64
5.7. DEFINICIONES .....	65
5.8. PROPÓSITO.....	67

5.8.1.	Objetivos.....	67
5.9.	Supuestos.....	67
6.	MÉTODO.....	69
6.1.	TIPO DE ESTUDIO .....	69
6.1.1.	ESCENARIO .....	69
6.1.2.	PARTICIPANTES Y/O CORPUS DE ANÁLISIS .....	69
6.1.3.	PROCEDIMIENTO .....	70
6.1.3.1.	Recolección de datos .....	70
6.1.4.	Técnicas de análisis .....	75
6.2.	RESULTADOS.....	75
6.3.	ANÁLISIS DE RESULTADOS .....	98
6.3.1.	Percepción de sí mismo como soltero (a).....	99
6.3.2.	Valoración de su propia soltería.....	99
6.3.3.	Percepción de otros solteros.....	100
6.3.4.	Como creé que es percibido por su familia.....	101
6.3.5.	Cómo creé que es percibido por amigos.....	101
6.3.6.	Motivaciones para estar soltero.....	102
6.3.7.	Circunstancias que propician su soltería.....	102
6.3.8.	Ventajas de estar soltero .....	104
6.3.9.	Desventajas de estar soltero .....	105
6.3.10.	Proyecto de vida .....	107
6.3.11.	Atributos hechos a la pareja (defectos).....	108
6.3.12.	Atributos a la pareja (cualidades).....	108
6.3.13.	Atributos a sí mismo (defectos) .....	109
6.3.14.	Atributos a sí mismo (cualidades).....	109
6.3.15.	Percepción de cohabitar con una pareja (indispensable / opcional).....	110
6.3.16.	Motivaciones para cohabitar con una pareja.....	112
6.3.17.	Su postura ante formar una familia .....	114
6.3.18.	Concepción de los cambios en la familia .....	114
6.3.19.	Opinión sobre el divorcio .....	115
6.3.20.	Historia de noviazgos .....	115
6.3.21.	Forma de relacionarse con su familia .....	116
6.3.22.	Influencia de la familia sobre su soltería .....	117
6.3.23.	Consecuencias de su soltería en sus relaciones familiares .....	118
6.3.24.	Efecto de su soltería en la relación con sus amigos .....	118
6.3.25.	Influencia de los amigos sobre su soltería .....	119
6.3.26.	Consecuencias de su soltería en su vida profesional.....	120
6.3.27.	Influencia de la vida profesional en su soltería.....	120
7.	DISCUSIÓN Y CONCLUSIONES.....	121
7.1.	DISCUSIÓN.....	121
7.2.	CONCLUSIONES .....	127
8.	FUENTES DE INFORMACIÓN .....	131
	<i>ANEXOS</i> .....	137



## RESUMEN

En una época de grandes cambios macrosociales como la que se vive en la actualidad, caracterizada por transformaciones económicas, demográficas, tecnológicas y científicas, era de esperarse que hubiera un efecto en la vida material y subjetiva de la población, de esta forma las expectativas, motivaciones, valores, formas de asociación, de participación social y política y sobre todo la forma de interacción de las personas cambian de manera sorprendente. Por lo tanto, el objetivo de la presente investigación es conocer las razones por las que un grupo de hombres y mujeres mayores de treinta años, que nunca hayan cohabitado con alguna pareja; permanecen solteros. Para cumplir tal objetivo, se contactó a 13 personas, 7 hombres y 6 mujeres, en un rango de edad de 30 a 71 años, que no estuvieran, ni hayan cohabitado nunca con una pareja; lo que excluyó a personas que hayan vivido en unión libre, matrimonio civil, matrimonio religioso o ambos. Se utilizó el diseño fenomenológico de la metodología cualitativa, para conocer las experiencias individuales subjetivas de los participantes. Para recabar la información se utilizó una entrevista semi-estructurada centrada en el problema. Para el análisis de los datos se utilizó la codificación abierta.

# INTRODUCCIÓN

La modernidad trae consigo grandes cambios, como avances científicos y tecnológicos, los cuales repercuten en la constitución de la población, afectando a su vez la visión de las personas y la relación entre las mismas. Por lo tanto, cambios mencionados por el Instituto Nacional de Estadística y Geografía (INEGI), como la disminución de uniones, el incremento del promedio de edad en la que las personas deciden cohabitar con una pareja que paso de 26 a 32 años en hombres y de 24 a 27 años en mujeres, así como el aumento de casos donde la soltería es permanente, no pueden pasar desapercibidos.

De ahí que el propósito de desarrollar un estudio con las siguientes características, sea conocer las razones por las que un grupo de personas permanecen solteras. Ya que, en un contexto social cambiante, resulta interesante saber cómo es vivido éste fenómeno y cómo este contexto es integrado al mundo interno y a su vez cómo tal estructuración le permite interactuar con el mundo externo.

Entre los objetivos de esta investigación se encuentra la exploración de factores, ya sean económicos, demográficos, culturales, psicológicos o personales que influyen en la decisión de permanecer solteros (as). Así como analizar las razones individuales de los participantes para permanecer solteros, además de explorar cómo son sus relaciones interpersonales, es decir, si el estar soltero o soltera afecta de algún modo la vida familiar, laboral o social de los participantes.

Es por medio de la utilización de una metodología cualitativa, ya que permite en primera instancia el desarrollo de conceptos partiendo de la información obtenida en el estudio, dejando de lado el interés por comprobar o evaluar modelos que parten de los datos obtenidos para fines cuantitativos; por un lado, permite desarrollar la investigación con flexibilidad, adecuándose a las circunstancias que se van proponiendo durante la investigación. Dando así la posibilidad de comprender al sujeto, en toda su complejidad y dentro de su contexto, sin la necesidad de desarrollar espacios artificiales que fragmenten su realidad. Por otra parte la metodología cualitativa tiene la posibilidad de estudiar y comprender la subjetividad observando el significado que tienen para ellos ciertos conceptos, cuya esencia se puede perder cuando son valorados con enfoques estadísticos o cuantitativos.

Se utilizó entonces un estudio fenomenológico, cuyos datos fueron obtenidos por medio de una entrevista semi – estructurada centrada en el problema.

Debido a que el fenómeno de la soltería ha sido poco estudiado por la psicología y que la comprensión de éste nuevo estilo de vida implica a más de un área de estudio, el presente trabajo se fundamenta principalmente en la perspectiva social y demográfica, por lo tanto se integra de la siguiente manera:

El capítulo 1, trata sobre los cambios demográficos que traen consigo cambios macrosociales, dichos cambios modifican la vida material y la vida subjetiva colectiva e individual. Se expresan en la vida cotidiana y cambian las expectativas, motivaciones, valores y formas de asociación de participación social y política de las personas. Las cuales tienen consecuencias directas en las relaciones interpersonales y estos a su vez en la concepción de familia que cada uno desarrolla.

Es por eso que el capítulo 2, explora los cambios que la familia ha sufrido tales como reducción en el tamaño promedio de la misma, el desplazamiento gradual de la figura del hombre como proveedor único, el incremento de las separaciones y divorcios así, como el aumento de las relaciones sexuales antes del matrimonio, e incluso se habla de una pérdida de la familia como institución. Dichos cambios no podrían entenderse sin lo que es considerado como la célula de familia: la pareja.

Por lo anterior, en el capítulo 3, se aborda el proceso de formación y consolidación de las relaciones de pareja, la cual a su vez nos da una idea de por qué actualmente este proceso no se está dando o se da tardíamente, sin embargo, dicho proceso no se da en el vacío, es producto de la modernidad.

La modernidad y sus efectos en las relaciones interpersonales se aborda en el capítulo 4. Y así como los cambios antes mencionados, tanto en la estructura familiar y por ende en las relaciones de pareja, que se han atribuido también al gran desarrollo científico y tecnológico en la comunicación interpersonal, trae consigo la sensación de vivir al día, la falta de sentido de la vida, las relaciones utilitaristas entre las personas, la falta de compromiso con el otro, estos son sólo algunos de los resultados que el individualismo de la modernidad dejan ver.

En el capítulo 5, se expone el tema de la soltería como parte resultante de la modernidad, sus posibles causas y consecuencias tanto individuales como sociales.

El capítulo 6, plantea la metodología cualitativa que ve a los sujetos en constante interrelación de manera activa con la dimensión macrosocial. Se concibe al individuo, no solamente como un elemento de la estructura, sino como un sujeto social, que cobra pleno sentido en la colectividad social de la que forma parte, ésto se logra por medio de una entrevista semiestructurada centrada en el problema. En este apartado, también se hace el análisis de las entrevistas por medio de una codificación abierta, que dio la posibilidad de elaborar categorías y hacer comparaciones de las diferentes categorías entre los grupos resultantes.

Finalmente, el análisis va seguido de la discusión y conclusiones, donde se profundiza en los resultados obtenidos, además de hablar de los alcances y limitaciones de la investigación, así como propuestas para estudios futuros similares al presente trabajo.

## CAPÍTULO I

### 1. TRANSICIÓN DEMOGRÁFICA

El concepto de Transición Demográfica deriva del interés por algunos demógrafos de evidenciar una serie de transformaciones, sobre todo en lo que se refiere al significado y función de la familia, que en gran medida son consecuencia del nuevo régimen demográfico.

Es así como a la luz de un nuevo régimen demográfico, se reafirma el interés por estudiar, no sólo las causas, sino las consecuencias de los cambios experimentados por cada uno de los componentes demográficos.

Como se mencionó, el tema de Transición Demográfica es de gran importancia para la presente investigación, ya que los cambios que engloba dicho concepto matizan las condiciones en las que actualmente se encuentra la población mundial y específicamente el caso de América Latina y México; para elegir pareja o para decidir vivir soltero, razón por la cual, en este apartado, se explicaran las características de este concepto, tales como sus definiciones, así como de sus condiciones actuales.

#### 1.1. DEFINICIÓN

Massimo Liví-Bacci (citado en Canales, 2001) señala que la Transición Demográfica ya forma parte de la terminología actual de los estudios de población. Sin embargo, ocurre que no hay acuerdo sobre la definición de este término, ya que, algunos se refieren a esta expresión como una teoría del cambio demográfico; otros la utilizan como paradigma descriptivo, mientras hay otros que la usan como una expresión genérica. Por su parte Rodolfo Corona (citado en Morales, 2005) demógrafo mexicano, apunta que la demografía es un campo de estudio donde, hasta la fecha, no se ha logrado armar una sola teoría del todo aceptada, que explique integralmente el comportamiento poblacional y su vinculación con fenómenos de naturalezas económica, social y política.

Por su parte, Mata Vera (Op. Cit.), afirma que:

A cincuenta años de su formulación inicial y una amplia bibliografía proveniente de diversos países, en los que ha sido discutida, aún no se ha convenido acerca de la Transición Demográfica como una teoría, una generalización, un esquema para el análisis o meramente una idea (p. 33).

Gómez de León (2001) es uno de los autores que sostiene que el concepto de Transición Demográfica es sólo un paradigma ya que reconoce en ella una síntesis del esquema típico demográfico que la mayor parte de los países occidentales han seguido, el autor dice:

Así, menos que un planteamiento teórico, la Transición Demográfica es principalmente un modelo descriptivo de la experiencia demográfica de un gran número de países, frente al cual persisten varias experiencias que no concuerdan con los patrones generales que lo caracterizan (p. 209).

Al igual que Gómez de León, Canales (2001), conceptualiza el cambio demográfico como un proceso de Transición Demográfica, entendiéndola como un modelo que permite integrar, en un mismo análisis, la dinámica del cambio en los distintos componentes de crecimiento demográfico (mortalidad y natalidad principalmente), con la dinámica del cambio social y económico. Esta forma de plantear la dinámica de la población se sustenta en la apreciación de que el cambio demográfico forma parte del cambio social, entendido este último como proceso de modernización. En este contexto, la Transición Demográfica sería un componente de este proceso de cambio social, con él, se desea indicar el proceso de modernización de la dinámica demográfica, esto es, del comportamiento demográfico de la población.

También Tabah, (citado en Morales, 2005 p. 32), refiriéndose a la Transición Demográfica dice que "Tal cosa no debería considerarse una teoría, ni una ley, sino sencillamente un proceso que atraviesan las sociedades cuando pasan de una situación caracterizada por una fecundidad y una mortalidad elevadas a otra con fecundidad y mortalidad bajas." Siendo ésta la postura que se adoptó en la presente investigación.

De esta manera, para Chackiel & Martínez (1994), el concepto de "Transición Demográfica" representa un marco global para la caracterización de las tendencias demográficas y ha llegado a constituirse en un postulado fundamental en los estudios de la población.

Por otra parte Mollá (2000) entiende por proceso de Transición Demográfica lo siguiente:

El paso de una demografía antigua, caracterizada por una natalidad y una mortalidad alta y un crecimiento poblacional escaso o nulo, a una demografía de tipo moderno caracterizada por bajas tasas tanto de natalidad como de mortalidad y un crecimiento de población mínimo (p. 36).

Por su parte afirma Morales (2005) que el uso de la transición demográfica para caracterizar la tendencia de los dos factores demográficos es muy común en muchos países, aunque diversos estudiosos han enunciado sus limitaciones como teoría. El principal argumento en contra de la Transición Demográfica es que se deriva de la experiencia de los países desarrollados, en particular de Europa Occidental, aunque algunas tendencias demográficas de esos países no han sido uniformes.

Es importante señalar que existen principalmente dos posturas en cuanto al número de transiciones demográficas que ha experimentado la humanidad.

La primera sustentada por autores como Bourgeois-Pichard (1982) y Mollá (2000) quienes afirman que han existido varias transiciones antes de la presente. Mientras que la segunda postura, sustentada por autores como

Quilodrán (2001), Gómez de León (2001), Pérez (2004), Canales (2001), sólo hacen mención de dos: una ocurrida a principios del siglo XVIII y la actual iniciada en los años sesenta en Europa Occidental.

Los teóricos de la primera postura sostienen que el descubrimiento del fuego estuvo, probablemente, en el principio de la primera Transición Demográfica. Gracias a las posibilidades abiertas por la cocina, la disponibilidad de recursos alimenticios se incrementó, la mortalidad probablemente decreció y un incremento de la población tuvo lugar.

La segunda transición siguió a la invención de la agricultura. Las personas dejaron de moverse para obtener sus medios de subsistencia y se asentaron en pueblos para cultivar la tierra. Se incrementó la fecundidad y, nuevamente, se dio un incremento de población. Pero la vida en pueblos tuvo sus desventajas. Enfermedades epidémicas desconocidas para los cazadores, aparecieron y la mortalidad se incrementó. Se estableció un delicado equilibrio entre la mortalidad y fecundidad, y es probable que, en ciertos momentos, la existencia de la humanidad en su conjunto estuviera en peligro. Finalmente, en el largo plazo, la vida aventajó a la muerte y la población mundial creció.

Bourgeois-Pichard (1982) y Mollá (2000) afirman que hasta hace apenas trescientos años, la población ha ido creciendo de forma muy lenta y con fuertes altibajos.

Mollá (2000) refiere que la revolución comercial, seguida de la agrícola, cambió el ritmo de crecimiento de la población en la segunda mitad del siglo XVII y principios del XVIII ya que la posibilidad de almacenar y transportar alimentos y el aumento de la producción agrícola al mejorar las técnicas e incorporar nuevas variedades de alimentos de mayor calidad, permitieron que decrecieran las hambrunas. Es así, como una alimentación distinta y más abundante, unida a una mejora de la higiene y de la medicina, frenaron la mortalidad, manteniendo las mismas tasas elevadas de natalidad. Esta situación permitió que en poco más de doscientos años la población se duplicara. Afirma el autor que fue la explosión demográfica más conocida hasta entonces en la historia de la humanidad y a la cual se le dio el nombre de revolución demográfica y desde mitad del siglo XVIII, la población no ha dejado de aumentar.

A mitad del siglo XX en Europa, se dio un descenso en las tasas de fecundidad y mortalidad considerable, lo que se ha extendido a otros países incluida América Latina, por lo tanto Bourgeois-Pichard (1982) y Mollá (2000) han dicho, se trata de una nueva Transición Demográfica.

La segunda postura en cuanto al número de transiciones demográficas es un tema compartido por otros autores como Quilodrán (2001), Gómez de León (2001), Pérez (2004), Canales (2001).

Para ellos la Transición Demográfica clásica o primera, es antes de la revolución industrial, cuando empiezan a bajar los niveles de mortalidad y los niveles de la fecundidad se mantienen estables, después llegan a una etapa

donde había una alta tasa de mortalidad y fecundidad y pasa a un estadio al final de la transición (mediados del siglo XIX) donde los nacimientos son pocos y también las muertes son pocas.

Para el autor Bourgeois-Pichard (1982), la Transición Demográfica clásica, además de su efecto en el crecimiento demográfico, ha tenido importantes consecuencias en el funcionamiento de la sociedad. Para el autor, la más grande de éstas ha sido la desaparición de grandes familias, en países que se encuentran en una etapa avanzada de la última fase de la transición, la norma fue la familia nuclear con dos hijos y la presencia a menudo de otros parientes y es así como una nueva sociedad nació de esta evolución.

Así pues, dichos autores coinciden en los cambios en los niveles de fecundidad, mortalidad y migración en Europa, sucedidos entre finales del siglo XIX y mediados del XX, que dan las pautas para hablar de la “Segunda Transición Demográfica”.

## 1.2. FASES DE LA TRANSICIÓN DEMOGRÁFICA

De acuerdo con la teoría clásica de la Transición Demográfica, existe un consenso entre varios autores (Bourgeois-Pichard, 1982; Chackiel, & Martínez, 1994; Mollá, 2000) al definir las fases de ésta;

Las cuales se pueden resumir de la siguiente forma:

1. Está caracterizada por alta fecundidad y alta mortalidad, siendo la primera ligeramente mayor que la segunda, llevando entonces a un lento crecimiento de población. Esta primera fase pertenece, de hecho, al equilibrio alcanzado durante la transición previa.
2. La mortalidad comienza a disminuir mientras la fecundidad permanece al mismo nivel. El crecimiento demográfico es acelerado. Ésta es la segunda fase, llamada a menudo la de *explosión demográfica*.
3. La fecundidad, a su vez, empieza a descender, el crecimiento de la población disminuye; la explosión demográfica pierde ímpetu.
4. Finalmente, la fecundidad y la mortalidad dejan de variar. Permanecen constantes, más o menos balanceándose una a la otra, pero a un nivel mucho menor que durante la primera fase. El tamaño de la población se estabiliza. Ésta es la cuarta fase que en ocasiones se llama la fase de *crecimiento demográfico cero*.

## 1.3. TRANSICIÓN DEMOGRÁFICA ACTUAL

Notestein (citado en Morales, 2005), menciona que en la segunda Transición Demográfica la natalidad desciende más allá de los niveles estables de mortalidad y la población empieza a decrecer en términos absolutos. También menciona, que se ha visto que la Transición Demográfica ha sido acompañada por el desarrollo económico e industrial, los cambios demográficos ocurridos en

Europa dejan ver que la actual transición no es la excepción ya que ésta se puede explicar por los siguientes factores.

### **1.3.1. POSTINDUSTRIALIZACIÓN**

Notestein (citado en Morales, 2005) y Gómez de León (2001) coinciden al decir que los cambios en la mortalidad y la natalidad fueron producto de la modernización, asociada a la transición de un régimen de economía. Al igual que estos, Mollá (2001) afirma que la población que atraviesa por esta transición, tiene un sistema productivo que ya no necesita tanta mano de obra como la necesitó el proceso de industrialización. Es así como la transición a la sociedad postindustrial implica la aparición de una demografía distinta, ajustada a un proceso que libera mano de obra de la producción industrial y se convierte en una sociedad de servicios con una población longeva.

Como opina Bell (citado en Mollá, 2001), se trata de una economía que, como consecuencia del proceso de robotización, libera energía física del sistema de producción de bienes materiales para centrar su actividad ocupacional en prestación de servicios. Las profesiones preeminentes de esta sociedad son las clases profesionales y técnicas, las ocupaciones de oficina, siendo residual la ocupación obrera.

Notestein (citado en Morales, 2005) menciona que el crecimiento de la población europea se caracterizó inicialmente por una disminución de las tasas de mortalidad, originada por el proceso de modernización en general (determinada ésta por la industrialización y urbanización), que propició el mejoramiento de las condiciones de vida y de la tecnología sanitaria para la prevención y lucha contra las enfermedades. Supuso también que la declinación de las tasas de natalidad, más lenta que las de mortalidad, se debió al retraso de la edad al matrimonio, a la disminución de la nupcialidad y al uso de métodos anticonceptivos, conductas que responden al individualismo y a la aspiración por lograr un estilo de vida urbano industrial "moderno". Notestein, consideró que el estudio del proceso inicial del desarrollo económico y de la Transición Demográfica en ciertos países no europeos permitía suponer que la dinámica de la Transición Demográfica europea podían ser aplicables al resto de los países.

### **1.3.2. AVANCES CIENTÍFICOS**

Para Canales (2001), la población no es la base de la modernización, sino a la inversa, la modernización es la base de la transformación del régimen demográfico, ya que el predominio de la razón es la base del pensamiento científico y el desarrollo de la tecnología, sustentos materiales de la modernización.

Particularmente en el aspecto que interesa a esta investigación, las causas que se suelen aducir en el aspecto científico para explicar el inicio de la transición son la aplicación de medidas de salud pública, como la introducción de agua potable, la prevención de enfermedades contagiosas mediante



campañas de vacunación y la aplicación de la tecnología médica moderna, además de una mejor alimentación y educación, de esta forma, en los países desarrollados la disminución de la mortalidad fue producto del mejoramiento en las condiciones de vida asociadas al desarrollo económico.

### 1.3.3. EL PAPEL DE LA MUJER

Autores como Mollá, (2001); Quilodràn, (2000); Gómez de León, (2001); Morales, (2005); Pérez, (2004), Camarena & Lerner, (1994) reconocen que el papel que la mujer ha jugado en la sociedad ha influido en los cambios demográficos.

Por un lado la participación de la mujer es cada vez mayor en el ámbito laboral, lo que en el rubro de la demografía trajo como principal consecuencia la disminución de la fecundidad, ya que las mujeres son demandadas por el mundo laboral, lo que les dejaba menos tiempo para la crianza y el cuidado de los hijos.

Ahora bien, la creación de métodos capaces de regular los tiempos de exposición de las mujeres al riesgo de concebir y la adopción de ellos por gran parte de las mismas en edades reproductivas, ha tenido repercusiones en numerosos ámbitos de la vida social.

Bozón y Kontula (citado en Quilodràn, 2000, p.11) afirman que “La autonomía entre vida sexual y procreación que la tecnología anticonceptiva brinda, debilita las formas institucionales de la unión y se acompaña, en Europa, de una postergación de la edad al casarse y una disminución de los matrimonios.”

Un incremento del ejercicio de la sexualidad fuera del matrimonio, así como su reemplazo por modalidades menos formales de convivencia conyugal, con la elevación correlativa de los nacimientos fuera de matrimonio, son algunas de las transformaciones que se están dando en el plano de la familia en muchos de los países que han completado su Transición Demográfica.

Quilodràn (2000), afirma que el uso de anticonceptivos, forma parte de los procesos más globales de transformación social que van desde lo económico hasta el ámbito de los valores, sin embargo, sería una simplificación demasiado burda atribuir exclusivamente a la adopción de los anticonceptivos la responsabilidad de todos estos cambios. Para la autora el advenimiento de los anticonceptivos modernos abrió, en los años sesenta, las puertas tanto al descenso de la fecundidad y, por ende, de los ritmos de crecimiento poblacional, como a cambios profundos en la organización de la vida familiar. Se redujo así, el número de miembros de las familias con la disminución del tamaño de la descendencia, lo mismo que el número de años que la mujer debe dedicar a su crianza.

Por otro lado si bien no hay que olvidar que los logros alcanzados por la mujer no han sido extensivos de igual manera, ni en la misma magnitud hacia todas las mujeres, ni han afectado por igual a las distintas dimensiones de la

vida de éstas, persistiendo fuertes diferencias tanto en las condiciones de vida, como en las oportunidades disponibles a mujeres pertenecientes a distintos contextos culturales, estratos socioeconómicos y con diferentes características demográficas. Aun más, hay que recordar que ni la mujer fue siempre en todos los ámbitos de su vida un ser pasivo y dominado enteramente por la voluntad masculina, ni en la actualidad la gran mayoría de ellas ha llegado a una posición de pleno dominio de sus acciones y decisiones y de realización de su voluntad.

#### **1.4. CARACTERÍSTICAS**

Quilodrán (2000) señala que se están dando una serie de procesos que están siendo englobados bajo denominación de la Segunda Revolución Demográfica.

Así enumera las principales características, de ese fenómeno:

- I. Postergación del matrimonio.
- II. Incremento de la población que vive sola.
- III. Aumento de la cohabitación conyugal (uniones libres).
- IV. Prolongación del periodo de residencia con los padres (baby bust).
- V. Incremento de la procreación fuera del matrimonio.
- VI. Aumento de la disolución voluntaria de uniones (divorcios y separaciones).
- VII. Elevación de las nuevas nupcias (rematrimonios).

Por su parte, Gómez de León (2001) señala que la Segunda Transición Demográfica, se caracteriza por el aumento en la proporción de uniones consensuales y en la edad media a la unión, así como por el descenso en la duración de las uniones. Este cambio en los patrones de formación y disolución de las uniones refleja modificaciones profundas en el contenido de las relaciones interpersonales dentro de la familia.

#### **1.5. EL CASO DE MÉXICO**

Durante el siglo XX, la población mexicana ha tenido una profunda transformación. Algunas cifras nos pueden dar una idea de la magnitud de los cambios: el censo de 1895 registró 12.6 millones de habitantes y 105 años después, en 2000, la población censada fue de cerca de 100 millones. En consecuencia, la población mexicana se multiplicó casi ocho veces en algo más de un siglo. De esta forma, Gómez de León (2001) afirma que “la población mexicana está avanzando, así pues, en el proceso de transición demográfica, al igual que los demás países de la región latinoamericana”. (p. 7).

México no ha tenido cambios tan marcados y profundos como los de los países occidentales desarrollados, tanto en la primera como en la segunda Transición Demográfica; por ende, sus efectos sobre la natalidad y el

crecimiento han sido menores. No obstante merece un análisis de los cambios más destacados que se perciben en los patrones de la nupcialidad, así como de los factores que determinan la propensión y la predominancia de dichos patrones.

Quilodrán (1989), menciona los siguientes datos:

La edad promedio de la primera unión de las mujeres en México era de 21.1 años en 1976. Esta edad podría considerarse como relativamente alta comparada a la de un país norafricano como Argelia donde en 1966 era de 18.2 años, pero más baja que en uno asiático como Sri Lanka (23.5 años en 1971). En Francia, donde la edad de ingreso a la unión ha tendido a descender en lo que va del siglo, esta edad fue de 22.2 años para las mujeres nacidas en 1946, que comenzaron a casarse a mediados de los años sesenta. En relación con otros países latinoamericanos México se situaba, en los años setenta, entre aquéllos con edad relativamente temprana para la primera unión. El abanico de edades oscilaba entre países, como Guatemala, con una edad promedio al unirse de 19.7 años, y Chile, con 23.7 años en promedio (p. 86).

Quilodrán (Op. Cit), menciona que datos existentes para México indican que entre el sector rural y urbano existe una diferencia de 1.2 años entre las edades promedio de la primera unión de las mujeres: 19.2 y 20.4, respectivamente, mientras que entre entidades federativas es aún más amplia, ya que en el censo de 1970, la autora menciona que hay 2.6 años de diferencia entre la edad promedio correspondiente a Chiapas (19.9 años) y la correspondiente al Distrito Federal (22.5 años).

Otro tipo de diferencial se da entre las edades promedio de la primera unión existentes entre hombres y mujeres. Quilodrán (Op. Cit.), menciona que la edad promedio más alta corresponde a los hombres. En el caso de México la diferencia se situaba, en 1970, en poco más de tres años para el conjunto del país (exactamente 3.4 años en promedio).

Otro aspecto importante relacionado con la formación de las uniones atañe a la proporción de personas que llegan a unirse. A pesar de que en todas las sociedades esta proporción es muy alta, pueden darse variaciones que fluctúan, por lo general, entre el 90 por ciento de las personas que sobreviven a la edad mínima para contraer una primera unión (alrededor de los 15 años) y casi el 100 por ciento de las mismas. La misma autora menciona que esta proporción representa el total de las personas con una unión, por lo menos, antes de los 50 años, ya que se considera que después de esa edad la probabilidad de contraer una unión es mínima. La diferencia entre las proporciones de hombres y mujeres es poca en ausencia de perturbaciones serias en las estructuras por edad de una población.

Por otro lado, Quilodrán (Op. Cit.), menciona algunos datos sobre la proporción de célibes en México:

Según cálculos efectuados para 1976, 4.5 por ciento en el caso de los hombres y cinco por ciento en el de las mujeres. Para situar mejor estas cifras cabe mencionar que en Túnez eran de 3.0 y 1.6 por ciento respectivamente en 1975, y en Sri Lanka 7.3 y 3.6 en 1971. Volviendo al caso de México, se puede agregar que, según las tendencias observadas, la proporción de célibes habría

descendido entre 1930 y 1976. También es pertinente mencionar que esta proporción experimenta variaciones importantes a través del país. Según datos del censo de 1970, en Jalisco, Aguascalientes y el Distrito Federal habría llegado casi al 10 por ciento, y a sólo 3.5 por ciento en Tabasco (célibes mujeres). Las entidades con proporciones de célibes hombres más elevadas serían Baja California Norte y Sonora, y las más bajas, Guerrero, Querétaro y Tabasco (p. 87).

En el censo de 1990 menciona Quilodrán (2000), se pudieron ver leves incrementos en las proporciones de uniones libres en el Distrito Federal y entidades circundantes, así como un incremento pronunciado de la población separada y divorciada. La información del Censo de Población de 1995 reveló, por su parte, incrementos en las edades promedio de la primera unión de los hombres en el quinquenio 1990-1995 mayores que los ocurridos en los últimos 25 años.

Por su lado, la Encuesta Nacional de Planificación Familiar "Enaplaf, 1995" (citado en Gómez de León, 2001), puso en evidencia una elevación inusitada de la proporción de mujeres en uniones libres respecto a la evolución que había mostrado hasta 1990.

Aun cuando se estimaba que probablemente estos cambios ocurrirían en un futuro no muy lejano, lo que llama la atención para Quilodrán (1989), es la rapidez y la intensidad con la cual aparecieron.

Lo relevante de los resultados de los estudios de Julieta Quilodrán (2000) son los enormes cambios que se han registrado en la nupcialidad joven, es decir, en la naturaleza y el calendario de las uniones maritales de las generaciones nacidas a partir de fines de los años sesenta. Las mujeres involucradas en estos cambios corresponden, para la autora, en términos de generaciones, a las hijas de mujeres nacidas en los años cuarenta, entre ellas, las "pioneras del cambio reproductivo" y se trata de mujeres más educadas que sus madres.

Ahora bien, Quilodrán (2000), menciona en lo que respecta a la distribución según tipo de unión y nivel de escolaridad lo siguiente:

Nos encontramos con la misma relación constatada en el pasado; es decir, una mayor escolaridad entre las mujeres en uniones legales, sobre aquellas casadas por el civil y religioso. Pero lo más notorio e importante que aporten estos datos es la escasa escolaridad que acumulan las mujeres que se unen muy jóvenes. Así tenemos que de 100 mujeres que se unieron antes de los 20 años de edad, cuando mucho seis por ciento cursó secundaria, vale decir, una proporción extremadamente baja compartida a aquella del conjunto del grupo de edad, 42 por ciento. La comparación entre tipos de uniones nos indica que la propensión a unirse temprano y en unión libre es mayor entre aquellas mujeres que se declaran sin ninguna religión. En México casi la mitad de las primeras uniones libres se transforman en matrimonios legales después de un cierto tiempo. De cualquier manera a pesar de las diferencias que existen entre los países, sus evoluciones presentan algunos rasgos en común como: una elevación tardía de la edad a la primera unión que sólo se afianzó en los años ochenta y un incremento entre 1950 y 1960 de las proporciones de mujeres en uniones (p. 30).

Los datos que se acaban de analizar muestran que en los últimos años se ha dado conjuntamente una disminución de la nupcialidad joven y un incremento de las uniones libres en estas mismas edades. Esto último se enlaza en cierta forma con el punto de vista que sostiene que el proceso de modernización de las sociedades provoca la postergación de las primeras uniones y con ello una baja de la fecundidad.

Para Quilodrán (2000), México y la mayoría de los países de América Latina, experimentaron de manera bastante tardía la Transición Demográfica (primera o clásica), pero transitaron por ella de forma muy rápida en comparación con los países europeos o los demás países desarrollados.

En general hay cierto acuerdo respecto a que la teoría de la Transición Demográfica proporciona una estructura para llegar a generalizaciones más amplias, sin embargo, el principal argumento en contra de la Transición Demográfica es que, como ya se dijo antes, se deriva de la experiencia de los países desarrollados, en particular de Europa Occidental, aunque algunas tendencias demográficas de esos países no han sido uniformes. Como en cualquier caso, el proceso de evolución demográfica debe estudiarse sobre la base de la experiencia y en el contexto de cada país, los factores socioeconómicos y culturales son las verdaderas fuerzas que impulsan la transición. Cada transición depende de factores socioeconómicos y culturales locales únicos.

La revisión que se hizo es un acercamiento a los datos demográficos que se han dado a nivel mundial en cuanto a la constitución de la población, para llegar finalmente al caso de México. La Transición Demográfica es un fenómeno que como se acaba de ver, está relacionado con el tema de interés para esta investigación: la soltería. De esta forma se puede apreciar cuán numerosos han sido los cambios en cuanto a la población mundial y es por ello que no se puede dejar pasar por alto la disminución de uniones y al mismo tiempo el incremento de la edad en la que las personas deciden cohabitar con una pareja. En el siguiente apartado se mencionan los datos a este respecto.

## **1.6. DATOS DE LA SOLTERÍA**

Barragán (2003), menciona que en los países industrializados, la década de 1980 se caracterizó, entre otras cosas, por el rechazo a la institución matrimonial; esto sólo sería el principio del auge de la soltería, que todavía no se sabe hasta dónde llegara.

La autora menciona que en la década de 1990, los indicadores mostraban un incremento sustancial: casi 23 millones de estadounidenses vivían solos; esto es, del total de hogares, 27.2 por ciento estaban constituidos por una sola persona y el porcentaje de hogares integrados por parejas en unión libre se había disparado a 71.8 por ciento. Se calcula que en los últimos treinta años el porcentaje de mujeres solteras de 20 a 24 años de edad se duplicó (de 36 por ciento pasó a 73 por ciento), y el de 30 a 34 años se triplicó (de seis por ciento pasó a 22 por ciento); algunas de éstas, es importante

señalarlo, aclara, son madres solteras, un grupo que también muestra un crecimiento acelerado.

También menciona las cifras que reporta Japón: 54 por ciento de las mujeres cercanas a los 30 años permanece en soltería, mientras que sólo 50 por ciento de 40 años están casadas. En los últimos quince años, la proporción de solteras aumentó a 50 por ciento y se pronostica que una de cada siete niponas nacidas después de 1980 permanecerá soltera toda su vida.

Aclara Barragán (Op. Cit.), que el fenómeno, hasta donde se sabe, es primordialmente urbano. Se presenta en mujeres con escolaridad media y alta, con una ocupación profesional o estabilidad laboral y, por lo tanto, con autosuficiencia económica, aunque no necesariamente con abundancia de recursos, tal vez los suficientes para llevar una vida sin apuros financieros. Al parecer, el segmento que más está recurriendo a este nuevo estilo de vida se concentra en mujeres de 25 a 35 años, con oficios poco convencionales aunque también se empieza a extender a mujeres que realizan diversas ocupaciones. La autora señala que este fenómeno no se presenta sólo en las mujeres, pero la mayoría de los estudios realizados en torno a este tema se enfocan en el caso de la mujer por las circunstancias adversas que tuvieron que superar.

Dice Barragán (Op. Cit.) que Latinoamérica no se queda al margen de este nuevo estatus, ya que algunos países tienen un índice muy alto, otros apenas están entrando a este cambio, pero en todos se repite, con sus respectivas particularidades, que las mujeres jóvenes retardan su entrada al matrimonio, con la soltería como un estilo de vida, en unas de manera temporal, en otras como soltería permanente.

Pero lo que más se vive en los países de América Latina, señala la autora, es que hay mujeres casándose y divorciándose tempranamente, casi la mayoría con hijos a su cargo e incrementando el rasgo demográfico que está caracterizando a la población actual: las jefaturas femeninas. Son las famosas familias monoparentales que igual se manifiestan en Cuba que en Argentina o en Chile; en República Dominicana que en Nicaragua; en Brasil que en Colombia, y en Perú que en México.

Barragán (Op. Cit.), menciona que lo que se observa en México es que los cambios están ocurriendo de manera muy lenta y muy *sui generis*. La sociedad mexicana parece haber entrado en la modernidad sin dejar atrás muchas de las prácticas tradicionales que rodean a la familia.

El rango promedio de edad para casarse al iniciar la década de 1990 era de 24 años para los varones y 22 para las mujeres; sin embargo, en el 2000 la tendencia era de 26 y 24 años, respectivamente. Y según el Anuario Estadístico del INEGI (citado en Barragán 2003), cinco de cada 100 hombres están en un promedio de 30 a 34 años; en las jóvenes, tres de cada 100 están entre los 24 y los 30 años. La autora refiere que estos cambios ya han sido experimentados con anterioridad por los europeos, estadounidenses y otros

---

---

países que se suman a la soltería. Además de que ahora, para la autora, ya no hay noviazgos; en todo caso lo que predomina es la relación *free*<sup>1</sup>.

Siguiendo con los datos, el INEGI (2007), permite ver cómo se han ido presentando los cambios en este rubro. En el caso específico del DF se puede ver que el promedio de la población mexicana es de jóvenes. En lo que respecta al matrimonio encontramos que en 1995 la edad media para la primera unión sólo en el DF fue para hombres de 24.2 y para mujeres de 21.3 años, mientras que en el Estado de México para los hombres fue de 22.9 y para las mujeres es de 20.2 años. En el 2005, para el DF la edad promedio de la primera unión para hombres fue de 29.9 y 27.2 para mujeres, mientras que para el Estado de México fue de 27.4 para hombres y 25.0 para las mujeres. Ahora bien, para el 2007 en el DF la edad promedio aumento a 30.2 en hombres y 27.5 en mujeres, mientras que en el Estado de México fue de 27.5 en hombres y para las mujeres se mantuvo en 25.0.

Otro dato importante es el que muestra la tasa bruta de nupcialidad, el INEGI en 1970 tenía siete puntos mientras que para el 2007 mostró un descenso de casi dos puntos colocándose en 5.6.

Con todos estos datos resalta el hecho de que la población mexicana está extendiendo la edad promedio para contraer matrimonio extendiendo con esto su soltería, por lo tanto para esta investigación los participantes que son de interés son los que rebasen dicha edad, es decir, personas que tengan 30 años o más y que no hayan cohabitando con una pareja.

Lo anterior da un primer acercamiento a los cambios que se están suscitando en la conformación de los hogares mexicanos, lo que lleva a centrar la atención en los solteros que como se puede ver cada vez son más y por más tiempo.

Es cierto que la sociedad mexicana sigue inscrita en patrones tradicionales de nupcialidad (selección de cónyuge, motivos para el matrimonio, inicio para las relaciones sexuales, edad a la primera unión, formas de convivencia de pareja, edad al inicio de la maternidad/paternidad), pero también es cierto que una parte, aunque minoritaria, protagoniza los grandes cambios culturales que se reflejan en las prácticas demográficas y en las interacciones de la pareja

Ante tal aumento de casos surge la pregunta que guía esta investigación, ¿cuáles son las razones que llevan a un grupo de personas a permanecer solteras?, para dar respuesta a esta interrogante es necesario abordar temas que permitan tener una mayor claridad del contexto que las personas están viviendo. Es así como es necesario voltear al ámbito privado de las personas para lograr este conocimiento, y qué más privado que la familia y la pareja, la primera, al ser el principal entorno en el que las personas se desenvuelven, da la pauta para entender gran parte del comportamiento de las personas.

---

<sup>1</sup> Una suerte de entendimiento sexual pero sin compromiso.

## CAPÍTULO II

### 2. FAMILIA

Como se ha podido observar, la humanidad está inmersa en una época de grandes cambios sociales, culturales y económicos, sin embargo la profundidad y velocidad en la que estos cambios se producen, hacen muy difícil predecir el sentido y dirección que asumirán finalmente.

Dichos cambios están redefiniendo grandes coordenadas, como la nueva distribución entre naciones y empresas, la configuración de nuevos mercados, transformaciones tecnológicas que, entre otras cosas, revolucionan los procesos productivos. Era de esperarse que estas transformaciones modificaran la vida material e individual de las personas, cambiando la vida cotidiana, las expectativas, motivaciones, valores, formas de asociación de participación social y política de las personas.

Ahora bien, la familia constituye una unidad de análisis fundamental cuando de entender la dinámica social se trata, por lo tanto y por razones ya antes expuestas, el presente capítulo revisará algunos temas relacionados con la familia.

#### 2.1. DEFINICIONES

Para el historiador Jean- Louis Flandrin (1979), el término familia tiene diversos significados:

En sentido amplio, es el conjunto de personas mutuamente unidas por el matrimonio o la filiación; o aún la sucesión de individuos que descienden unos de otros, es decir, un linaje o descendencia. Pero el término tiene también un sentido estricto, mucho más habitual, que los diccionarios dan como primera acepción y que es la única que los sociólogos suelen tomar en cuenta. En este sentido designa a las personas emparentadas que viven bajo el mismo techo, y más específicamente el padre, la madre y los hijos (p.12).

La idea que los antiguos diccionarios ingleses enuncian sobre el término familia, dice Flandrin (OP. Cit.) en primer lugar es la de la coresidencia. Así, el diccionario da como primer sentido de "*Family*", los que viven en la misma casa.

Para Flandrin (Op. Cit) una familia es una sociedad civil establecida por una naturaleza:

Esta sociedad es la más natural y la más antigua de todas, sirve de fundamento a la sociedad nacional; pues un pueblo o una nación sólo es un compuesto de varias familias. Las familias comienzan por el matrimonio, unión a la que la propia naturaleza invita a los hombres, y de la cual nacen los hijos, que, al



perpetuar las familias, mantienen la sociedad humana y reparan las pérdidas que la producía todos los días (p. 16).

Pierre Furter (Citado en Schroder, 1975), afirma que la familia es el refugio donde sus miembros se reponen de las tensiones sociales, donde el niño y el adolescente aprenden a convivir con el prójimo y a ensayar su actuación futura y social.

Para Couch (1975), cada familia es un espacio sociocultural instituyente de la vida de cada sujeto en tanto es una estructura social en movimiento que se modifica permanentemente en su proceso de la vida pero a la vez es un espacio instituido socialmente.

La familia constituye entonces una organización institucional y grupal producto de múltiples relaciones. Aquí es importante aclarar que por institución entendemos como dice Nilus (1975):

A los mecanismos que seleccionan a sus miembros de acuerdo con una gran variedad de reglas formales y de códigos informales, además toda institución u orden institucional precisa de una determinada estructura organizada para dar cumplimiento de su función o funciones. Lo mismo es aplicable al orden familiar. Como se trata de un orden dependiente, al quitárselo o apilársele históricamente algunas funciones puede llegar a resentirse ya sea por exceso o por deficiencia (p. 15).

Hasta este punto se puede ver cómo la familia es también un grupo, con un tiempo y espacio compartido, donde cada sujeto tiene su propia representación interna de lo que constituye el escenario familiar, donde la tarea del grupo es la reproducción social de la vida según funciones y roles.

Ahora bien, Jorge Schroder (1975) habla del carácter provisional de la estructura familiar, al afirmar que lo que está en crisis no es la familia sino un “tipo de familia”.

Villalpando (1975), menciona que toda definición de familia es por lo pronto provisional y que debe verse como una búsqueda creadora de la real dimensión de una familia en las condiciones de la vida moderna ya que tal vez sólo plantea la necesidad de crear un nuevo tipo de familia, también dice:

Todas las definiciones aceptadas que uno u otro tipo de familia conserva la función de ser práctica del individuo en su propia conformación humana y de hecho “campo de adiestramiento” para la vida social. Ésto resulta particularmente claro en cada dimensión social ensayada. En la familia se aprende a ser humano. Se proyectan las relaciones sociales a tal punto que la identificación del prójimo y de su sexualidad es correlato de las particulares relaciones familiares. Las relaciones personales generadas en el núcleo familiar no son estáticas y uniformes sino dialécticas. Se opera una interacción mutua entre cada uno de sus miembros a punto tal que la situación interna de un miembro depende de la actividad de los demás (p. 48).

Por lo tanto y como consecuencia de lo anterior la familia no se analiza ya individualmente sino dentro de su contexto social. Menciona Grau (1994), que en la medida en que se tipifica y se nombra lo general, se deja fuera las

singularidades posibles de encontrar en el terreno de la vida social. Por tales motivos en ésta investigación no se adoptó una definición concluyente, ya que se considera que la familia es una creación inacabada e históricamente cambiante. Así, se considera que una descripción histórica deberá centrarse en las funciones de la familia, como un enfoque más fructífero, para entender el cambiante cuadro familiar.

## **2.2. HISTORIA Y CAMBIOS EN LA FUNCIÓN DE LA FAMILIA**

Los cambios sociales mencionados en apartados anteriores, han propiciado transformaciones en las relaciones familiares, así como en el surgimiento de nuevas modalidades de organización del espacio hogareño en México. Como mencionan López, Salles & Tuirán, (2001), dichos cambios, lejos de presentar un desarrollo lineal y vertiginoso, han ocurrido paulatinamente y con frecuentes vaivenes.

Si sólo se considera el siglo XIX, se puede decir que las modificaciones en la vida familiar se produjeron como consecuencia de los cambios ocurridos en las anteriores generaciones, según ritmos muy desiguales que varían de acuerdo con la clase social de pertenencia, la inserción urbana o rural de los hogares y las características particulares de la sociedad de referencia. Para sistematizar algunos rasgos de estas modificaciones, es importante destacar algunos aspectos del contexto.

### **2.2.1. Época Prehispánica**

González (1997), hace un recuento de la historia de la familia en México, incluida la época prehispánica; en dónde hace notar que la familia se presenta como una célula social caracterizada por su gran solidez. Las peculiaridades variaban de acuerdo con el estrato social al que pertenecían los individuos.

El autor menciona que en la clase baja la familia era monogámica y estaba vinculada por fuertes lazos a una institución gentilicia llamada calpulli. A través de núcleos familiares formados por el padre, la madre y los hijos, los calpulli crecían y se reproducían, asegurando para la sociedad la fuerza de trabajo y las relaciones necesarias para la producción de los bienes que el sistema requería. Mientras, que para la clase dominante, estaba constituida por familias nobles que eran todas de naturaleza poligámica. Es así como a través de la familia se legitimaba el poder; esta institución era el conducto a través del cual sus miembros adquirían los cimientos de un prestigio que, individualmente acrecentado y consolidado, sobre todo a través de la guerra y el sacerdocio, podía llevarlos hasta los más altos puestos de la administración.

### **2.2.2. Época Novohispana**

Más adelante la familia novohispana considerada como institución social básica, no escapó a los duros embates del nuevo régimen y vio

cambiadas algunas de sus antiguas características. Durante la época prehispánica la nobleza había encontrado en la poligamia el medio eficaz para sostener su ritmo de reproducción, sin embargo durante la época Novohispana la monogamia fue implantada.

Otro cambio que trajo consigo esta época, menciona Quilodrán (2001), fue la nupcialidad. Esta institución, cuyo origen forma parte de la existencia de la familia, oficializa, controla, codifica y su importancia es tan grande que pertenece a la historia social.

Villafuerte (1997), menciona que:

Tanto la iglesia como la corona consideraban como su deber velar por el orden social; la primera, estableciendo con puntualidad las normas eclesiásticas que regían el matrimonio cristiano; la segunda también pretendía ser la salvaguarda del orden social, aunque desde el punto de vista temporal, ya que de la alianza matrimonial y de la certeza de la paternidad; es decir, de la legitimidad de los hijos, derivaban diversas consecuencias sociales, tales como la distribución de las herencias, los derechos de sucesión en honores y canongías (mayorazgos, títulos, etc.), así como el acceso a ciertos cargos y oficios.(p. 93).

### 2.2.3. Época Contemporánea

Una vez hecho un breve recorrido en el camino de la historia de la familia en el México antiguo, es tiempo de analizar los cambios ocurridos en el México contemporáneo.

Nilus (1975), plantea que a medida que la sociedad evolucionaba tenía lugar un proceso de diferenciación estructural que llevaba instituciones como la familia a especializarse en funciones particulares. Para este autor, las funciones familiares básicas en la sociedad industrial moderna son:

*Función económica:* el matrimonio tiende a convertirse en un complicado intercambio económico y abarca no sólo una amplia gama de bienes y servicios sino también un amplio círculo de parientes.

*Función política:* la gran familia (clan, hermandad) forma no sólo una unidad económica independiente, sino muchas veces una unidad política dentro de la cual la mayoría de las funciones del Estado moderno quedan a cargo de ciertos miembros o grupos de la familia.

*Función de seguridad psíquica:* además de ofrecer la familia grande una seguridad física considerable sin necesidad de apelar a grupos extrafamiliares, por su misma amplitud está a cargo de la socialización del individuo, así se reconoce que la familia moldea profundamente el carácter de los individuos, inculca modos de actuar y de pensar que se convierten en hábitos y opera como espacio productor y transmisor de pautas y prácticas culturales.

---

*Función de procreación:* como es un régimen familista estático predomina una alta tasa de mortalidad; por ende se propugna generalmente una elevada fertilidad.

López, Salles & Tuirán (2001) afirman que en el seno familiar se constituyen fuertes lazos de solidaridad; se entretienen relaciones de poder y autoridad; se reúnen y distribuyen los recursos para satisfacer las necesidades básicas de los miembros del grupo; se definen obligaciones, responsabilidades y derechos con arreglo a las normas culturales y de acuerdo con la edad, el sexo y la posición en la relación de parentesco de sus integrantes. Características que comparte con la clasificación de Nilus (1975).

García, & de Olivera (2006), comentan que la idea de la familia nuclear aislada es particularmente ajena a sociedades como las latinoamericanas, donde las unidades domésticas nucleares frecuentemente entablan un sin número de redes de interconexión y apoyo con parientes y vecinos. Además, si bien en nuestro contexto las familias nucleares son ciertamente mayoritarias, pervive un importante núcleo de familias extensas que no ha desaparecido a lo largo del tiempo.

### 2.3. TRANSFORMACIONES CULTURALES

Durante el siglo XX, los cambios económicos y sociales, en su compleja interrelación con las transformaciones demográficas, influyó de formas variadas y complejas en la vida y relaciones familiares y en la emergencia de formas diversas de organización hogareña.

Con el fin de sistematizar algunos de los rasgos tendenciales, autores como López, Salles & Tuirán (2001); Tuirán (2001); García & Oliveira (2005); García & Oliveira (2006); y Salles & Tuirán (1998), identifican algunas transformaciones económicas, sociales y culturales relevantes que contribuyeron a modificar de manera significativa el entorno en el que se desarrollaron las familias y las relaciones familiares durante el siglo XX, entre las que destacan las siguientes:

§ Los cambios en la estructura productiva redefinieron de manera progresiva las modalidades de producción, lo que provocó la pérdida gradual de predominio de la unidad económica anclada en las relaciones familiares. Aunque en la actualidad persiste la empresa doméstica urbana, el pequeño taller, la industria casera y el grupo doméstico campesino, se plantean que ya no es posible continuar caracterizando a la familia en general como una unidad de producción.

§ El retroceso del poder patriarcal, que ocurre paralelamente a un creciente proceso de individualización. Diversos factores han contribuido al cuestionamiento de una paternidad centrada principalmente en el rol de proveedor económico de los hijos y en el ejercicio de la autoridad, como son: la reestructuración de las actividades productivas, la mayor inestabilidad e inseguridad en el mundo laboral. Este hecho implicó la gestación y

afianzamiento de la autonomía de los miembros del grupo familiar. Aunque hoy en día todavía se puede hablar de rasgos patriarcales vigentes en ciertos arreglos familiares y de relaciones sociales normadas por visiones y prácticas de esta índole, los autores citados también sostienen que es imposible argumentar que en la actualidad el patriarcado sigue vigente como característica esencial y definitoria de las familias contemporáneas.

§ Las visiones y prácticas que reducen el ejercicio de la sexualidad humana a las tareas de la reproducción perdieron vigencia gradualmente. Arraigadas en los principios y la ética religiosa, estas visiones controlaron de manera hegemónica la manera de vivir la sexualidad. A partir de la segunda mitad del siglo XX, la sociedad mexicana ha logrado transitar gradualmente hacia un marcado predominio de las pautas valorativas que apelan al control individual de la capacidad reproductiva y al ejercicio de una sexualidad cada vez más abierta y más libre.

Ahora bien, la variedad de cambios sociodemográficos que ocurrieron en la vida familiar en México durante el siglo XX no pueden ser comprendidos apropiadamente sin tomar en cuenta las transformaciones antes mencionadas. Entre los cambios experimentados por las familias, enmarcados en diversos procesos de larga duración, los mismos autores coinciden en los siguientes:

§ La existencia de diversos tipos de familias, algunos de los cuales están anclados en actualizaciones de relaciones familiares más o menos tradicionales y otros en arreglos genuinamente emergentes, como se verá más adelante.

Una reducción en el tamaño promedio de la familia. Este fenómeno cobra especial importancia en las últimas dos o tres décadas, aunque la reducción en el tamaño de los hogares varía entre países y regiones y es ininteligible si se dejan de lado las modalidades que adopta la Transición Demográfica en la región y los matices culturales en ella implicados.

§ El gradual desplazamiento de la figura del hombre como proveedor único y la consecuente ampliación del número de hogares con mujeres que realizan trabajo extra doméstico. Este hecho sobrepasa las explicaciones económicas (la búsqueda de un salario o ingreso) e ilustra no sólo un cambio en las prácticas de confinamiento femenino y la persecución de autonomía sino también una transformación en los roles o papeles de género, lo que posibilita mayores espacios para negociar los derechos y deberes que rigen en el interior del ámbito doméstico. Contingentes en creciente de mujeres se incorporan al mercado de trabajo y al sistema educativo, aumenta su participación en el sistema político. La salida de la mujer al mundo de lo público ha generado cambios dentro de la familia, colocando en tensión y/o modificando las participaciones recíprocas de todos los miembros que las componen, específicamente a nivel de la pareja. La modificación de la división de tareas y el cuestionamiento de las formas de ejercicio del poder en la familia entre hombres y mujeres provoca conflictos.

§ El incremento de las separaciones y divorcios, hecho que remite, entre otros, a aspectos culturales y a éticas macro-socialmente instituidas, observables sobre todo mediante cortes generacionales. Ligada de manera inseparable a las transformaciones en los derechos y deberes involucrados en el ejercicio de la vida en pareja, la fragilización de los lazos matrimoniales apunta también a una pérdida de vigencia de los controles sociales sobre la vida de los cónyuges.

§ El aumento de las relaciones sexuales antes del matrimonio entre los jóvenes, fenómeno ampliamente relacionado con la mayor libertad sexual y el cambio cultural centrado en la pérdida de valor de la virginidad.

La mayoría de las funciones básicas que se acaban de mencionar han sufrido históricamente diversos cambios.

Así la función económica, ha perdido valor ya que la producción industrial ha destruido el sistema de actividades complementarias del hogar, al sustituirlo por una nueva división del trabajo integrado fuera del hogar; la función política: en parte como consecuencia del debilitamiento de la función económica, pero también porque la familia de dos generaciones no constituye una unidad numéricamente significativa, la función política de la familia virtualmente ha desaparecido; la función de socialización o educadora, por su parte, se encuentra debilitada. La demanda de personal técnicamente adiestrado ha hecho que la escuela se haga cargo, cada vez en mayor escala, de la función de la educación y de la ubicación de status.

La facultad de contralor familiar y la capacidad de crear e imponer normas propias se ha minimizado. El ambiente urbano, aparte de modificar las condiciones de vivienda, ha impuesto a los individuos la necesidad de colaborar constante y diariamente con personas con las que no tiene parentesco.

Todo esto ha creado conductas nuevas, a veces totalmente desconocidas en los tipos familiares anteriores. Una es la combinación de amor y matrimonio, que es un vínculo específicamente m. Antiguamente se prestaba muy poca atención a los deseos de los jóvenes. Como se mencionó anteriormente el contrato matrimonial era considerado como el acuerdo entre dos familias extensas, antes que entre los dos jóvenes, de ahí que tampoco hubiese lugar para el galanteo o el noviazgo en el sentido actual.

## **2.4. NUEVAS FORMAS DE ORGANIZACIÓN FAMILIAR**

Las transformaciones que se acaban de mencionar, han provocado nuevas formas de organización familiar que no pueden ser comprendidas dentro del esquema de familia tradicional, debido a su diversidad.

Por lo anterior, es conveniente hacer un paréntesis en este punto para aclarar los términos más comunes que se han utilizado para hacer referencia a la familia.

Como ya se mencionó las raíces históricas del vocablo familia indican que de él surgieron al menos dos acepciones: la de coresidencia (dimensión espacial) y la de parentesco (dimensión relacional).

López, Salles & Tuirán (2001), hablan de que en la actualidad el concepto de "familia" suele referirse al vínculo conyugal, a los hijos y a la parentela, mientras que el de "hogar" se remite al conjunto de personas que comparten un mismo espacio de existencia, es decir, alude a la noción de "cohabitación", del compartir el techo y los recursos fundamentales para la reproducción cotidiana. De esta manera, un hogar puede estar formado por una o varias familias y puede agregar o no personas con o sin parentesco.

De la misma forma Ariza & de Olivera (2004), hacen esta diferenciación usando los términos familia y unidades domésticas. Mientras las primeras están fundadas en relaciones de parentesco, las segundas se conforman por grupos residenciales de personas que comparten la vivienda, un presupuesto común y una serie de actividades imprescindibles para la reproducción cotidiana y que pueden o no estar unidas por lazos de sangre.

Una vez hecha esta aclaración, se mencionaran algunas nuevas formas de organización familiar en los que coinciden autores como Ariza & Olivera (2004); López, Salles & Tuirán (2001); Tuirán (2001); García & Oliveira (2005); García & Oliveira (2006); Salles & Tuirán (1998) y Camarena & Lerner (1994), existe un incremento, éstos son los hogares unipersonales, monoparentales y de los que cuentan con jefatura femenina (matrifocales). Las familias nucleares siguen siendo mayoritarias, pero han experimentado modificaciones relevantes en su naturaleza. Las nucleares biparentales con hijos han perdido importancia relativa frente a las que no tienen hijos. También han aumentado el número de familias ensambladas y hogares homosexuales. Sin embargo, las extensas han mantenido su presencia relativa en varios países de la región. Para explicar estas transformaciones se tienen en cuenta, además de los cambios económicos, sociales y culturales, los procesos migratorios.

## **2.5. DESINSTITUCIONALIZACIÓN DE LA FAMILIA**

Diversos autores (Niilus, 1975; García, & de Olivera, 2006; Couch, 1975;. Schroder, 1975 De Jong, 2001; Carballada, 2001; Leñero, 1971, Lipovetsky, 2006), coinciden al opinar que debido al paso de la sociedad tradicional a la sociedad moderna el concepto tradicional de la familia como institución está en crisis.

Para García & de Olivera (2006), el concepto de desinstitucionalización de la familia se utiliza para destacar su menor eficacia como institución reguladora protectora de los individuos. La perspectiva de la Segunda Transición Demográfica (desarrollada a partir de las experiencias de Europa y Estados Unidos) interpreta los cambios en la formación y disolución de la familia como parte de este proceso de desinstitucionalización familiar y de creciente individualización caracterizada por la preferencia por el desarrollo

personal y la autorrealización frente al logro familiar. Estos autores dicen que para explicar las transformaciones en la vida familiar se otorga un papel central a la escolaridad y la participación económica y política de las mujeres, así como a las nuevas imágenes de lo masculino y lo femenino y a la búsqueda de relaciones de pareja más igualitarias.

También De Jong (2001), concibe que esta idea de familia está en crisis porque los tres ejes centrales: sexualidad, procreación y convivencia, han ido variando significativamente como producto de las condiciones concretas y de la significación que para los sujetos adquieren las relaciones familiares en las actuales condiciones.

El autor afirma que la familia tradicional como característica de la modernidad, prácticamente ya no existe, se transforma, aunque permanezca la idea de familia nuclear como deber ser en tanto roles y funciones prescritas en la división social del trabajo.

Por su parte Leñero (1971), considera que la crisis por la que parece atravesar actualmente la familia reside en su deficiente estructura. A este respecto dice:

La industrialización, la difusión de los medios de comunicación y el avance técnico y científico moderno, producen un rompimiento del equilibrio de las estructuras e instituciones tradicionales. El desequilibrio afecta extraordinariamente las escalas de valores, las normas, las actitudes y las motivaciones, las formas de conducta, la realización de los papeles de conducta de cada miembro de la familia, la autonomía entre padres e hijos y entre miembros de la familia, la armonía entre padres e hijos y entre aquellos que pertenecen a generaciones diferentes; y en fin, hacen que la estructura familiar tal y como funcionaba (al menos teóricamente) al seguir los patrones tradicionales, no se adapte ya a la vida moderna. Aparecen entonces una disfuncionalidad y una "anomia" familiar; no se puede vivir con las normas y costumbres de antes, ni se sabe cómo se debe vivir ahora; cual debe ser el comportamiento de los padres frente a los hijos, del hombre frente a la mujer y viceversa (p. 22).

Cabe aclarar que para las investigadoras el concepto de familia tradicional no ha desaparecido completamente, sin embargo se encuentra atravesada por una serie de nuevas cuestiones de orden social, económico, político e histórico. Dice Carballeda (2001), que la familia es una realidad no homogénea, en relación con la comprensión y explicación de mundo, interés, proyectos, etc. de cada uno de sus integrantes. La crisis del modelo de familia "moderna" justificada y organizada con base en la supremacía patriarcal, sufre una serie de modificaciones que son producto de la crisis socioeconómica y de la asunción de nuevos papeles por parte de la mujer y los niños en la sociedad.

Es importante detenerse en este punto para hacer una revisión de la sostenida presentación simbólica que la familia tiene en la circulación de los discursos públicos, ya que pareciera ser obligada referencia de todo emisor político, religioso y de muchos emisores culturales que quieren demostrar interés en los asuntos sociales. A todo esto Grau (1994), lo nombra como el fenómeno de hiper-representación del signo familia.



Para la autora, la hiper – representación de la familia se relaciona con diversos hechos. Uno, podría remitirse a la internacionalización o globalización de ciertos temas que proceden de las macroinstituciones como Naciones Unidas.

Naciones Unidas, como zona de poder, se relaciona necesariamente con otras zonas de poder reconocido como la de la iglesia católica, ante esto Grau (Op. Cit), dice:

Sin embargo, mientras la iglesia católica define muy clara y doctrinariamente qué entiende por familia, como unidad indisoluble entre un hombre y una mujer, a través del sacramento del matrimonio y como comunidad de esos con sus hijos, naciones unidas propone el fortalecimiento y protección de la familia sin definirla con tanta precisión. Desde éstas ideas se fue consolidado un modelo de familia que la iglesia, especialmente el cristianismo católico conservador, también sostiene como instituciones social, altamente reconocida y con alto grado de representatividad en nuestra sociedad y en nuestra cultura. Pese a esta diferencia, se establece un diálogo de poderes que encuentran acuerdos y que tiene su impacto en los medios de comunicación y en los discursos especialmente políticos (p. 44).

Es interesante observar que en la medida que el estado moderno, como elemento unificador de la vida política está debilitado, las miradas de las políticas gubernamentales se vuelven hacia la familia como signo posible representativo de la unificación social. Se establece así el deseo de una alianza o complicidad entre familias y estado, reforzada por el discurso religioso.

Finalmente pareciera ser que la voluntad política “modernizada” pretende reconocer e institucionalizar la diversidad de formas de familia, diversidad que ha existido siempre, aunque con distintas formas particulares de acuerdo a los contextos económicos, sociales y políticos. Ese acto es relevante, según Grau (Op. Cit.), como gesto político porque:

El propósito de definir los nuevos términos para la comprensión del concepto de familia, hace explícita la poderosa dimensión convencional que la concepción de la familia tiene. Se nos releva su carácter convencional en la existencia de las múltiples maneras de significarla, donde la particular definición que se dé de ella, o la particular comprensión de su origen y sus funciones, corresponde a las expectativas del poder social (p. 52).

En este sentido somos testigos presenciales y vivenciales de los cambios que la familia está viviendo, los cuales nunca habían sido tan plurales y tan diversos.

Cambios tan significativos como que actualmente el centro de la vida familiar ya no son los hijos y ahora éstos son considerados una opción más en el desarrollo de la familia y llegan a ser una carga económica para los padres, la maternidad/paternidad se pospone y las parejas deciden disfrutar primero su vida de dos, desarrollarse profesionalmente y después realizarse como padres, si así lo deciden, dan la pauta para que los investigadores quieran indagar más sobre estos temas y sobre cómo se están dando las nuevas formas de relación.

## CAPÍTULO III

### 3. PAREJA

Es evidente que la búsqueda de relaciones íntimas en la vida de las personas de la cultura occidental es de gran importancia. Para la mayoría de las personas aparece como un camino de “autorrealización”. Las relaciones varían de cultura a cultura y de una manera constante dentro de ellas.

Para Döring, (1995), la pareja da origen a la familia y ésta a su vez es una célula de la sociedad. La pareja tiene diferentes formas y ha sufrido diversos procesos tanto los que le dan origen como los que genera y por los que se va modificando. Ésto es, lo que constituye formas de relación y organización humanas. La biología, sociología, religión y desde luego la psicología, tienen mucho que aportar y aprender del hecho de que el ser humano organice o no su vida en pareja; así como de los cambios y transformaciones que esta institución experimenta.

Ahora bien para poder hablar de las relaciones de pareja en la sociedad humana, es de vital importancia analizar primero, cómo se conceptualiza, para finalmente analizar cuál es la función de la misma recordando que existen diferentes puntos de vista que tratan el mismo tema con una perspectiva propia.

Es importante para la presente investigación, tener claro cómo las personas conceptualizan el término pareja, ya que dicha conceptualización podría ser determinante o tener influencia a la hora de decidir permanecer soltero(a).

#### 3.1. DEFINICIÓN DE PAREJA

Se necesita ser cuidadoso en la conceptualización de la pareja, pues no depende de un solo elemento, sino que trae consigo profundas implicaciones ideológicas, sociales, históricas, políticas y económicas; por lo tanto, para una posible definición de pareja, no hay que olvidar que estos factores lo determinan.

En este sentido, nos es imprescindible revisar algunos documentos que abarquen dicha conceptualización.

Para Sarquiz (1995), la pareja es un sistema social, en el cual su sentido constituye la comprensión de lo que ocurre entre sus miembros, como personas interactuantes e intercomunicantes con significados que emanan y se crean a través del diálogo o del lenguaje. La constitución de una pareja está en un sentimiento de felicidad futura permanente que puede estar idealizada y

---

---

permite establecer la relación, la presencia del otro es en sí misma fuente de seguridad, satisfacción y alegría.

Por otro lado, Puget y Berenstein (1995) definen la relación de pareja como una conexión o correspondencia en una estructura vincular de dos personas de distinto sexo cuyos parámetros definitorios son:

**Cotidianidad:** que se designa como la estabilidad basada en una unidad temporal y espacial caracterizada por los intercambios diarios.

**Proyecto vital compartido:** es la realización o logros ubicados en la dimensión de tiempo futuro.

**Relaciones sexuales:** es la necesidad del otro, que está ligada a la tendencia monogámica, ligamen matrimonial con un solo cónyuge.

Ahora bien, desde la perspectiva de Alberoni (2000), la pareja es una unidad dinámica y una relación estable que dura en el tiempo. Así, y desde su teoría de los movimientos colectivos, la denomina como la más pequeña de las comunidades.

Un aspecto sobresaliente es el hecho de que, desde la postura religiosa, no existe una definición de pareja, como tal ya que todas aluden al matrimonio. De ahí que a continuación nos refiramos a éste.

Etimológicamente el matrimonio proviene de *matter* (madre) y *munium* o *munus* (función, oficio). Así pues *Matrismunus*: se refiere al oficio o función de la madre, por lo que el infante necesita más del auxiliar materno que del paterno.

Según Warnholtz (1996), el matrimonio ya no se concibe únicamente como un "contrato" que da "derecho" al cuerpo para los actos generativos. El matrimonio es la alianza (o pacto) por la cual los cónyuges se dan y reciben mutuamente, y de donde nace "la íntima comunidad" conyugal de vida y amor. En ésta íntima unión exige plena fidelidad conyugal y surge su indisoluble unidad.

Es así como los autores citados describen y reafirman que hoy, la pareja humana sigue siendo aquel lazo entre dos personas de distintos sexos, que establecen el núcleo de la sociedad y que ha ido tomando ciertos matices y rumbos.

### 3.2. FUNCIÓN DE LA PAREJA

Se mencionarán algunos de los enfoques que tratan de explicar la función de la pareja, ya que esto permitirá una visión más clara de qué es lo que lleva a un individuo a constituir su vida con otra persona e indirectamente también aportan explicaciones de la no formación de las parejas.

Rage (1996), desde una postura psicológica humanista afirma que han variado las razones para hacer compromiso en el matrimonio a lo largo de la historia del hombre. Para muchos el matrimonio se supone que es una parte de la vida, de tal manera que no puede verbalizar las “razones”. Otros en cambio dan algunas de las siguientes respuestas:

**Compañía y desarrollo personal:** ya no son suficientes la búsqueda de la seguridad económica y satisfacción sexual. La mayoría de las parejas buscan compañía, satisfacción de las necesidades psicológicas y desarrollo personal. Sin embargo, los roles de amor y soledad no deben ser descuidados.

**Amor romántico:** amor y matrimonio van juntos en la mayoría de las personas. Este tipo de amor tiene los siguientes componentes. Rubin (citado en Rage, 1996 p. 149), lo describe así: “el amor es predestinado e incontrolable, que surge a primera vista, trasciende las fronteras sociales y que se manifiesta en una mezcla turbulenta de agonía y de éxtasis”.

La experiencia parece indicar que el amor romántico es una base inestable para un matrimonio y que no perdura mucho sin el apoyo de una buena relación en general lo que incluye una buena comunicación. Puede decirse, como afirma Rubin, que el amor romántico es un ingrediente importante que conduce al matrimonio. Sin embargo es sólo uno de entre muchos, y no es necesario ni suficiente.

**Escape a la soledad:** la soledad y el aislamiento son evitados a toda costa. Las relaciones ofrecen una posibilidad para liberarse de dicha soledad. Fromm (1947) escribió que el amor maduro es la única esperanza para mitigar el demoledor peso de la soledad. Esto tampoco sería una buena base para el amor.

Ahora bien, desde la perspectiva psicoanalista de Alberoni (2000), la pareja ha adquirido una importancia muy grande en el mundo moderno. Hoy la gente se casa por que “se gusta”, por que “está enamorada”. Y sigue unida mientras sigue gustándose, mientras sigue considerándose enamorada.

Esta teoría sostiene que el enamoramiento es el producto de un deseo sexual mal logrado, inhibido en la meta, mientras que la fusión entre el amante y el amado es el producto de la regresión a los primeros meses de vida. Todos los comportamientos de los enamorados son reducidos a la regresión, el amado o la amada son sólo sustitutos de la madre de la primera infancia.

El psicoanálisis sostiene que las personas se enamoran de alguien que nles recuerda a las personas amadas durante la infancia. El hombre se enamora de una mujer que calca psicológica o físicamente el modelo materno. La mujer, el paterno. Puede tratarse incluso de otra persona, siempre que pertenezca a la infancia. El paradigma del psicoanálisis requiere que todo lo que ocurre de importante en la vida adulta sea la réplica de algo sucedido en la

---

---

vida infantil. Para el psicoanálisis todo es remembranza. Incluso el enamoramiento. A esto Fromm (1947) dice:

“El enamoramiento ocurre cuando nos encontramos a alguien que nos ayuda a crecer, a realizar nuevas posibilidades. A ir en una dirección que responde a nuestras exigencias internas, a lo empujes que la sociedad ejercita sobre nosotros (...) si hemos amado y admirado a un actor o actriz famosa, la persona de la que nos enamoramos nos la recordará. Pero la elegimos a ella por que llega en el momento oportuno, por que, al menos en el plano simbólico, nos parece idónea para resolver nuestro problema existencial” (...) (p. 31).

Otra perspectiva que ha intentado explicar la función de la pareja es la psicosocial; dentro de la cual, el estudio que ha recibido la mayor aceptación es el del intercambio social. Para quienes abordan el problema de esta manera, nuestra asociación con los demás es determinada por los principios mismos que regulan el mercado económico: recompensas, costes, soluciones de recambio. De hecho las teorías del intercambio social en las relaciones estipulan que “compramos” la mejor relación que podamos obtener, es decir, la más remuneradora, la menos costosa, aquella que representa el mejor negocio en relación con las otras posibilidades.

Brehm (1974), en su artículo “las relaciones íntimas” menciona que existen numerosas formas de clasificar las recompensas de las que se dispone en las relaciones, pero las tres recompensas principales parecen ser las siguientes:

Las características intrínsecas del compañero (por ejemplo: belleza, inteligencia); el comportamiento directamente remunerador del compañero (por ejemplo: las relaciones sexuales, los servicios prestados, la atención) y por último el acceso que otorga el compañero a los recursos extrínsecos deseados (por ejemplo: el dinero, el prestigio, la protección).

El segundo factor se refiere a que toda relación implica costes para las personas que intervienen en ella. Conducirse de manera remuneradora hacia su compañero exige tiempo y esfuerzos. Si la relación ha de ser duradera habrá de tolerar los aspectos desagradables del comportamiento del compañero(a). De hecho, gran número de las investigaciones sobre la interacción en el matrimonio, realizadas en la última década, parecen indicar que los costes son más importantes que las recompensas en una relación.

Y por último, la autora menciona que la renuncia a las recompensas que procura otra relación, figura entre los costes de una relación actual. Sin embargo, menciona que resulta más típico que los psicólogos estimen que las otras relaciones proporcionan un medio de comparación que permite evaluar la presente relación.

Si bien la visión mercantil es la perspectiva teórica predominante en psicología social, ésto no significa que no sea objeto de contestación. Rubin (citado en Rage, 1996) sostenía que en ciertas ocasiones se puede observar un “interés altruista por el bienestar de los demás”.

Desgraciadamente resulta sumamente difícil demostrar que existe un interés altruista en una relación de interdependencia en la que cada individuo reacciona frente al otro. Es posible que las parejas se hagan más comunitarias debido a que no esperan una reciprocidad inmediata, pero ésto no significa que la reciprocidad no sea importante de cierta manera.

Como menciona Tedeschi (citado en Brehm, 1974 p. 214) “Es posible que la gente llegue a confiar en una reciprocidad esperada en una época posterior, no precisa y bajo una forma que la otra persona aun ha de decidir”.

Por otro lado, Valencia (1995), menciona una encuesta de gran tamaño que se realizó en Francia, el Instituto Nacional de los Estudios Demográficos (INED), sobre la elección de pareja, dirigida por Alain Girad en 1981. La importancia de las contribuciones de la encuesta se definen por los siguientes argumentos: la repartición cambiante de la población y el crecimiento de los conglomerados urbanos, la movilidad de la población por condiciones económicas o profesionales. Menciona que a pesar de que existe una mayor libertad en la elección de pareja, ésto no ha permitido que los individuos puedan elegir su pareja al azar. Las posibilidades de la elección son en realidad estrechamente limitadas.

Una de estas limitaciones se refiere según la autora, al fenómeno denominado como *homogamia* (matrimonio realizado entre individuos de la misma condición social); así como los orígenes raciales; las diferencias socioeconómicas; diferencias religiosas; el nivel de inteligencia de ambos miembros; las diferencias de edad y la diferencia en el status.

Valencia (1995) afirma que la *endogamia* (el hecho de elegir una pareja del mismo origen geográfico o familiar) es menos fuerte como factor determinante de la elección de pareja, potencialmente determinado por el hecho de que existe una mayor movilidad residencial. Evidentemente esto refiere situaciones sociales, económicas, políticas y culturales estables.

Para la autora existen cambios sociales operados en las costumbres sobre la elección de pareja. Esta evolución se presenta a partir de tres indicadores: la movilidad residencial, determinada por el desplazamiento de los sujetos para buscar mejoras económicas o profesionales; la apertura e ingreso de los individuos al campo educativo y profesional, lo cual permite una mayor amplitud de los horizontes sociales, y el innegable intercambio social entre jóvenes de ambos sexos.

Existen diferentes tipos de atractivos, que lleven a la elección de pareja. Para algunos será muy importante el aspecto físico. Para otros, los elementos psicológicos (ternura, inteligencia, comprensión, etc.). Otros más, buscarán un nivel educativo y social alto y compatible con el suyo. Finalmente, habrá personas que se fijen en los valores morales y religiosos de la persona. Muchos individuos tienden a ser excluidos automáticamente por la edad, educación, raza, tipo corporal, orientación social o religiosa, etc.

En la actualidad se tiende a valorar fuertemente el atractivo físico y la personalidad (esta última varía mucho más de acuerdo a los aspectos que se aprecien en cada época).

Alberoni (2000) es uno de los autores que da cuenta de la finalidad de las relaciones de pareja en el campo social, haciendo alusión a los movimientos colectivos; poniendo a la pareja como la más pequeña de las comunidades, que posteriormente formará una institución.

Como lo deja ver en el párrafo siguiente:

Con el estado naciente tiene origen un tipo particular de proceso social que llamamos *movimiento colectivo*. El movimiento colectivo produce, en un ímpetu de fe y emoción, una nueva *comunidad*. Nuestra tesis es que el *enamoramiento es el más sencillo de los movimientos colectivos*: está formado por sólo dos personas y no produce una iglesia, una secta o un partido, sino una pareja. *La pareja es, por consiguiente, la más pequeña de las comunidades (...)*. En el estado naciente los individuos, previamente distintos, aislados, separados, en competencia, sienten que tienen una afinidad profunda, que tienen la misma meta, el mismo sueño y el mismo destino. Este proceso comienza antes de que se haya constituido una ideología, una explicación del mundo. Ellos se reconocen no por que tengan las mismas ideas, sino por que tienen el mismo impulso, la misma esperanza. Y tienden a unirse, a fundirse, a formar una colectividad compacta, una comunidad, un *nosotros* solidario (...). Los movimientos, en su estado naciente, son lábiles y mudables, pero, con el paso del tiempo, tienden a convertirse en estructuras sociales permanentes y muy sólidas: las *instituciones (...)* También la pareja empieza con el estado naciente del enamoramiento, pero luego se puede estabilizar y convertirse en una institución. El estado naciente del enamoramiento tiene propiedades particulares respecto a los demás. Ante todo el erotismo. (p. 58).

La pareja como institución, también puede representar muchas y grandes ventajas para quienes se comprometen en ella.

Para Döring (1995), la primera y tal vez de mayor peso es el actuar de acuerdo con un mandato social muypreciado y generalizado. Ya que como se había mencionado anteriormente, actuar dentro de las normas sociales crea sentimientos de pertenecía. También es muy grato contar con un compañero con quien compartir el coste material de la vida. Menciona la autora que si son dos quienes aportan, organizan y distribuyen los recursos económicos, lógicamente éstos serán más rendidores, aunque no se trate de fortunas significativas.

La autora afirma que la biología tiene mucho que ver en este tema de estudio, ya que el objeto primario y natural de la constitución de una pareja es precisamente la procreación, la conservación de la especie (ésto aunque pueda ser a un nivel inconsciente por parte de los integrantes de la pareja).

Döring (Op. Cit.) advierte que si se parte del concepto de amor, que en biología no es una noción técnica, sino un concepto del lenguaje ordinario, lo que a veces se llama amor, parece ser un medio para la supervivencia de los individuos y de la especie. Sin embargo también existe un aspecto esencial de

la naturaleza humana, como lo son las emociones, que tienen un sustrato orgánico en el cerebro.

Pasantes (2003) hace referencia a ciertas investigaciones enfocadas en indagar algunas cuestiones sobre la relación de los centros nerviosos y los aspectos de la conducta sexual, donde han encontrado y mostrado la existencia de núcleos cerebrales (principalmente el hipotálamo), que se activan cuando se despierta en el animal la motivación sexual. Dichos estudios también revelan que en el humano, se ha modificado el mecanismo de comunicación entre las distintas áreas: la de la motivación y la de la acción, posiblemente a través del establecimiento de circuitos inhibidores, que le permiten manejar en forma independiente los estímulos exteriores de las acciones que llevan a la función copulatoria.

Esto es obviado en la mente del ser humano, que puede abandonarse a las más complejas fantasías eróticas, sin por ello tener que, necesariamente, culminar el proceso con el acto sexual. La interrupción de esta comunicación entre la visualización del objeto sexual y más aún, la imaginación de los sujetos que motivan el acto sexual y los fenómenos puramente mecánicos asociados con el mismo, representa una diferencia abismal entre los animales y el hombre.

Como se mencionó en el principio de este apartado, el concepto de amor y de sexualidad y con ello la elección de pareja, no sólo depende de componentes fisiológicos, anatómicos y endócrinos del cuerpo humano, sino que también es un largo proceso de evolución.

Desde los modelos teóricos basados en la biología evolutiva sobre la inversión parental y la selección sexual, Wilson (1997), considera que los factores que influyen en la elección de pareja sexual de los mamíferos serán distintos en función del sexo, básicamente porque la inversión en tiempo y energía en la reproducción (principalmente debidas a la gestación, lactancia y transporte de las crías) es muy superior en las hembras que en los machos. Este diferencial coste reproductor, hace que las hembras sean más selectivas en sus demandas de la posible pareja, mientras que los machos invertirán más en estructuras y conductas que aumenten las posibilidades de ser elegidos como pareja.

Para Gil, Peláez & Sánchez (2002), los modelos conductuales, más centrados en las causas próximas de la elección de pareja, intentan observar y medir cuáles son los rasgos que los machos y las hembras eligen independientemente de si va a tener consecuencias evolutivas o no. La perspectiva conductual tiene algunos problemas experimentales como es, distinguir entre lo que la hembra prefiere y lo que definitivamente elige. Otro problema se refiere a que es difícil distinguir si la hembra elige fenotipos particulares de los machos en términos de beneficios para sus propios genes o si elige en términos de beneficios inmediatos para la hembra. La consideración de unas hembras que eligen pasivamente ha sido ampliada por la idea de que las hembras son (al igual que los machos) estrategias que buscan optimizar su éxito reproductor.



---

---

En el caso de los humanos, dice Wilson (2007), los costes de la crianza son muy altos y de larga duración. Por ello, las mujeres deberían elegir a los hombres capaces y dispuestos en invertir en ellas y en los hijos. Estas mayores demandas deberían “obligar” al hombre a un cuidado parental en forma de cuidados directos (alimentación, transporte, cuidado, limpieza e higiene, entrenamiento y enseñanza) y de cuidados indirectos (defensa y almacenamiento de alimento, construcción de un lugar para dormir, colaboración con las mujeres preñadas o que amamantan, defensa del territorio, expulsión de intrusos). Algunos autores han intentado llevar estas teorías evolutivas de la elección de pareja al caso humano estableciendo una serie de predicciones. Generalizando, podría predecirse que las mujeres valorarán en el hombre los recursos económicos (que aumentan con la edad), la ambición y el estatus social (capacidad de ganar dinero). En cambio, los hombres preferirán mujeres con un alto valor reproductor (juventud, con un pico máximo a los 24 años) y buena salud (cuantificable a través de la apariencia física) por ser cualidades que permiten tener más hijos.

Para Wilson (Op. Cit.), las mujeres se hacen menos exigentes en los rasgos buscados a medida que aumentan de edad, posiblemente por tener un menor valor reproductor. En cambio, los hombres mayores exigen más cualidades, posiblemente por tener un mejor estatus socioeconómico y mayores recursos materiales. Mujeres y hombres de alto poder socioeconómico exigen más que los de bajo estatus, y los hombres con pocos recursos económicos ofrecen principalmente la entrega familiar. Los hombres y mujeres que tienen a su cargo hijos de anteriores relaciones son menos exigentes que los que no tienen.

Aunque, para Boyd & Silk, (2001), las teorías y los estudios sobre elección de pareja se han realizado casi siempre sobre relaciones de pareja estables y duraderas, es decir, a largo plazo, éstas pueden abarcar en cortos periodos de tiempo, desde horas a días o meses. Estas relaciones de pareja a corto plazo son evidentes en el género humano de todas las poblaciones y se manifiestan a través de breves “affairs”<sup>2</sup>. La práctica de la poliginia (80 por ciento de las sociedades humanas), la monogamia serial debida a los divorcios (50 por ciento de los matrimonios en Estados Unidos), los adulterios (26-70 por ciento de mujeres; 33-75 por ciento de hombres en Estados Unidos), además de las relaciones sexuales a corto plazo de varones y mujeres sin pareja, indican que las relaciones de pareja estable no son la norma en los humanos.

Gil, Peláez & Sánchez (2002) exponen que, dado que ambos sexos han tenido a lo largo de su vida relaciones a corto y a largo plazo, se hipotetiza que varones y mujeres han desarrollado distintos mecanismos psicológicos que sirven de base a las estrategias en estos plazos para resolver problemas adaptativos en diferentes contextos reproductivos temporales.

La preferencia por determinados rasgos en la pareja y las decisiones de apareamiento son el resultado (estrategia) de presiones de la selección natural

---

<sup>2</sup> Relaciones sexuales de una o varias noches o relaciones temporales, tanto en personas con pareja estable como sin ella.

operada desde condiciones ancestrales. En la historia evolutiva humana, tanto hombres como mujeres han optado por parejas a corto o largo plazo en función de los costes/ beneficios que proporcionan determinadas condiciones. En los varones, el éxito reproductivo aumenta al tener un mayor número de parejas sexuales y no el número de hijos por pareja sexual, por lo que la estrategia sexual a corto plazo tendrá más beneficios. Sin embargo, esta estrategia conlleva costes como son las enfermedades de transmisión sexual, mala reputación social, riesgo de violencia por celos, así como tiempo, energía y recursos para conocer y conseguir el acceso sexual de las mujeres, identificar su fertilidad (probabilidad presente de reproducción) a través de la edad y la salud mediante la apariencia física, la conducta observable y la información social.

Pero, además de eso, es interesante observar que, muchos de los elementos que hablan de la construcción histórica de los tipos de familia son 'compatibles' con esta visión biológica del hombre ya que, por un lado, ambos enfoques coinciden con que el desarrollo de una pareja monogámica existe una relación de dominación necesaria tanto para la consolidación de un grupo social como para la organización de este y, por el otro, que éste tipo de parejas, basadas en el amor, son relativamente recientes y que, ni fisiológica ni históricamente aparecen como formas de organización funcional; sin embargo, y a pesar de sus modificaciones, en la actualidad siguen existiendo.

Sin embargo, en contraposición a la visión biológicoetológica Verhaeghe (2001), afirma que lo que falla en estos modelos reduccionistas es precisamente el reduccionismo. Efectivamente, el humano es un conjunto de genes, pero no únicamente eso. Probablemente sea el único conjunto de genes dotado de posibilidades (sin duda, limitadas) de hacer elecciones. Esas elecciones pueden ir en contra de lo que prescribe el programa biológico inicial, esto debido a que la cultura tomó un rol considerable. Y aún cuando la cultura hubiera nacido de la naturaleza, en el intervalo la ha superado.

Ahora bien, existe otro factor que matiza el desarrollo de la relación de pareja y que evidentemente, también se relaciona con todos los demás y en especial, con este último aspecto tratado acerca de las parejas monogámicas. Éste, el factor religioso, donde es en la tradición cristiana la mejor y mayor expresión de su contenido, postula, entre otras cosas, que es mandato divino la unión entre un hombre y una mujer mutuamente exclusivos y permanentes para consolidar una familia que, por un lado, pueda preservar la especie humana y, por el otro, sea capaz de alabar y rendir culto a su Dios.

La historia del judeocristianismo ha pasado por varias etapas, así mismo la visión con respecto a la finalidad de la pareja, esto debido a influencias ajenas al cristianismo.

Así, en una primera etapa se puede ver la necesidad de la relación interpersonal en el ser humano. En Génesis (Gn 2, 18) se expresa la idea de que el hombre no está hecho para vivir en soledad, sino en "diálogo de amor interpersonal", cuando dice "no es bueno que el hombre esté solo".

Estas teorías intentan explicar tanto la conceptualización, formación y función de la pareja, sin embargo, todo esto se pone en duda al ver que existen personas que ya no están cumpliendo con este papel socialmente esperado, esto podría deberse a que la percepción de la pareja y de la función que cumple, pudiera estar sufriendo grandes transformaciones.

Ahora bien, la sociología es una de las áreas que más explicaciones puede aportar acerca de los cambios que han sufrido las relaciones a nivel colectivo, lo cual incluye al tema de la presente investigación. Por ende se considerará un apartado para explorar el tema del individualismo y el papel que juega en la soltería.

---

---

## CAPÍTULO IV

### 4. INDIVIDUALISMO

A lo largo de la historia el carácter del hombre ha sido moldeado por las exigencias del mundo que él creó con sus propias manos. Fromm (1947) menciona que una vez destruido el mundo medieval, el hombre de Occidente pareció encaminado hacia el logro final de sus más anhelados sueños y visiones. Se liberó de la autoridad de una Iglesia totalitaria, del peso del pensamiento tradicional, de las limitaciones geográficas de nuestro globo, sólo a medias descubierto. Construyó una ciencia nueva que con el tiempo llevó a la aparición de fuerzas productivas desconocidas hasta entonces y a la transformación completa del mundo material. Creó sistemas políticos que parecieron asegurar el desarrollo libre y provechoso del individuo; redujo el tiempo de trabajo hasta un punto tal que el hombre occidental tiene libertad para gozar de horas de ocio en una medida que sus antepasados difícilmente habrían podido imaginar.

Para Lipovestky (2006) el mundo humano vive bajo el terrible peso de las dos plagas de la modernidad: la técnica y el liberalismo económico ya que por un lado, la modernidad no ha conseguido materializar los ideales ilustrados que se había fijado como objetivo; por otro, en vez de garantizar una auténtica liberación, ha dado lugar a un estado de esclavitud real, burocrática y disciplinaria que se ejerce no sólo sobre los cuerpos, sino también sobre los espíritus. Menciona que Foucault es el pensador que ha advertido con más insistencia sobre este lamentable aspecto de la modernidad que es la disciplina, cuya finalidad consiste más en controlar a las personas que en liberarlas. La disciplina es un conjunto de reglas y técnicas concretas (vigilancia jerárquica, sanción normalizada y control) destinadas a producir una conducta normalizada y estandarizada, a meter en cintura a los individuos y a imponerles una misma pauta, a fin de optimizar sus facultades productivas.

Es así como la moda, afirma Lipovestky (Op. Cit), ha permitido la descalificación del pasado y la valoración de lo nuevo, la afirmación de lo individual sobre lo colectivo gracias a la subjetivación del gusto, al reinado de lo efímero sistemático.

Dando como consecuencia que el carácter del hombre en el presente siglo, se oriente más hacia una pasividad considerable y una identificación con los valores del mercado. El hombre contemporáneo es ciertamente pasivo en gran parte de sus momentos de ocio. Es el consumidor eterno; "se traga" bebidas, alimentos, cigarrillos, conferencias, cuadros, libros, películas; consume todo. (p.34)

Como señala también Mardones (1998), asistimos a una uniformación desde la trivialización de los gustos (los Hit Parade, Pizza Hut, Mc Donalds, Coca Cola, Pepsi). Casi todos sabemos, por los nombres, de dónde viene esta cultura consumista en donde lo único que hay que hacer es consumir y que ha denominado "Macdonalización de la cultura." El autor afirma que lo anterior

conlleva a una sociedad con actitudes de adaptacionismo, a situarse dentro de lo que hay, a no pedir demasiado a las circunstancias, en pocas palabras, a una “cultura de la satisfacción”.

La sociedad no se encuentra en un momento en que globalmente esté bien en cuanto a la solidaridad. El ambiente no es demasiado propicio para la solidaridad, sino que la educación de esta sociedad del mercado y del consumo trivial lleva hacia un individualismo competitivo: cada uno tiene que sacarse las castas del fuego. Es lo que Lipovestky (2002) ha denominado proceso de personalización, que se caracteriza por una notable dinámica de individualismo la cual nació con la modernidad.

Para el autor, la esencia del individualismo es la paradoja y encuentra un buen ejemplo de esto en la alimentación, ya que cuando han desaparecido las obligaciones sociales y sobre todo las religiosas (ayunos, abstinencias, etc.), aparecen comportamientos individuales responsables (vigilancia del peso, información sobre la salud, ejercicio) que a veces rayan en lo patológico por exceso de control (conductas anoréxicas) y actitudes completamente irresponsables que propician la bulimia y la desarticulación de los ritmos alimentarios. Así, Lipovetsky (Op. Cit. P. 22) dice: “Esta sociedad de la esbeltez y las dietas es también la de la gordura y el sobrepeso”.

Fromm (1947) afirma que el industrialismo moderno ha creado al hombre enajenado. Enajenado en el sentido de que sus acciones y sus propias fuerzas se han convertido en algo ajeno aunque ya no le pertenecen; se levantan por encima de él y en su contra, y lo dominan en vez de ser dominadas por él. Sus fuerzas vitales se han transformado en cosas e instituciones; y estas cosas e instituciones han llegado a ser ídolos. No son vividas como el resultado de los propios esfuerzos del hombre sino como algo separado de él, algo que adora y reverencia y a lo que se somete.

Fromm (1947) coincide con Mardones (1998) al afirmar que el hombre proyecta sus sentimientos sociales en el Estado. Como ciudadano está dispuesto a dar la vida por sus semejantes; como individuo *privado* lo rige una egoísta preocupación por sí mismo. Por el hecho de haber encarnado sus propios sentimientos sociales en el Estado, adora a éste y sus símbolos. Sus sentimientos de poder, sabiduría y coraje los proyecta en sus líderes, a quienes reverencia como si fueran ídolos. Como obrero, empleado o dirigente, el hombre moderno está enajenado de su trabajo.

Lo que la gente consume es algo igualmente enajenado. Está determinado más por frases publicitarias que por las verdaderas necesidades.

La falta de significado y la enajenación del trabajo hacen anhelar una holganza completa. Por lo que para Fromm (1947) el hombre odia su vida de trabajo, pues lo hace sentirse prisionero y farsante.

Su ideal se torna la holgazanería absoluta, donde no necesite hacer ningún movimiento, donde todo transcurra de acuerdo con el eslogan de la Kodak: Usted aprieta el botón; nosotros hacemos el resto. Esta tendencia, reforzada por el tipo de consumo necesario para la expansión del mercado interno, lleva

a un principio que Huxley ha expresado muy sucintamente en su libro *Brave New World*. Uno de los eslóganes con que todos hemos sido condicionados desde la infancia dice: «Nunca dejes para mañana el goce que puedes tener hoy. Si no pospongo la satisfacción de mi deseo (y estoy condicionado para desear sólo aquello que puedo obtener), no tendré conflictos ni dudas; no habrá que tomar decisiones: nunca me encuentro solo conmigo mismo, pues siempre estoy ocupado, ya sea trabajando o divirtiéndome. No necesito tener conciencia de mí mismo como tal, pues la tarea de consumir me absorbe constantemente. Soy un sistema de deseos y satisfacciones; debo trabajar para poder satisfacer mis deseos, y estos mismos deseos son constantemente estimulados y dirigidos por la maquinaria económica. (p. 56)

Todos estos cambios y nuevas formas de ver el mundo, hace adentrarse en un tema en especial: el Individualismo, y sobre todo en cómo este concepto influye en las relaciones interpersonales.

#### 4.1. DEFINICIÓN

De acuerdo con Watt, (1999) los términos individual e individualidad derivan del latín *individuus*, que significa “indiviso” o “indivisible”. Llegaron a la lengua inglesa a través del francés medieval, y se utilizaron aparentemente por primera vez a comienzos del siglo XVII. En la definición de “individual” como “característico de un solo ser humano”.

Este autor menciona que el primer comentario de considerable importancia en torno a los conceptos que implican los términos individual e individualidad aparece en un estudio todavía clásico, *La cultura del Renacimiento en Italia*, de Jacob Burckhardt en 186 (Citado en Watt, 1999). La segunda de las seis partes de que consta la obra, titulada “el desarrollo de lo individual”, se centra en el contraste que se da por una parte, en el pueblo de las sociedades anteriores y, por otra, un florecimiento sin precedentes de la “libre personalidad” que es propio del Renacimiento en Italia, particularmente en Florencia. Antes del Renacimiento, según proposición de Burckhardt, el hombre era “consiente de si mismo solamente en calidad de miembro integrante de una raza, un pueblo, un partido, una familia o una corporación determinada, esto es, solamente en tanto que parte de una categoría genérica”.

La primera definición de individualismo que da el *Oxford English Dictionary*. “sentimiento o conducta egocéntrica por principio acción o pensamiento individual libre e independiente; egoísmo”(Op. Cit.).

Elias (1990), señala que entre las capas creadoras de lenguaje de su sociedad, y especialmente entre quienes manejaban el lenguaje escrito, no existía ninguna necesidad de formular un término universal que indicara que todo ser humano, sin importar a qué grupo perteneciera, era una persona autónoma, única, distinta a todas las demás y que al mismo tiempo, diera expresión a la elevada valoración de tal singularidad.

El reconocimiento de la singularidad de todos los casos particulares, representado por el concepto escolástico de individuo, volvería a estrecharse

de manera que finalmente el concepto de individuo ya sólo remitiera a la singularidad de los seres humanos, esto ocurrió cuando el desarrollo de la sociedad alcanzó un nivel en el que se intensificó la necesidad de las personas de hablar entre sí sobre sus particularidades, sobre la singularidad de su existencia en comparación con la de los demás.

El renacimiento fue la época en la que en los países relativamente más desarrollados de Europa fue posible, salir de los grupos de origen y ascender a posiciones sociales más elevadas. Humanistas ocuparon cargos públicos en ciudades o estados. En cualquier caso, en el siglo XVII se encuentra ya la diferencia entre aquello que se hace de manera individual y aquello que se hace de manera colectiva. Este fue un paso previo para una posterior reelaboración del concepto que, finalmente, en el siglo XIX, de la mano con una creciente necesidad de medios lingüísticos para designar movimientos e ideales sociopolíticos opuestos, condujo a la formulación de términos como individualismo, por otra parte y socialismo y colectivismo, por otra.

Por su parte Guénon (2001), entiende por individualismo la negación de todo principio superior a la individualidad y, en consecuencia, la reducción de la civilización, en todas las áreas, a elementos meramente humanos.

El individualismo es, por tanto, para el autor, la causa determinante de la actual decadencia de occidente, precisamente por ser de alguna manera el motor del desarrollo exclusivo de las posibilidades inferiores de la humanidad, de aquellas cuya expansión no exige la intervención de ningún elemento suprahumano, y que incluso sólo pueden desarrollarse plenamente en ausencia de ese elemento, por estar en el extremo opuesto de toda espiritualidad y toda intelectualidad verdaderas.

## 4.2. ANTECEDENTES

Comenta Dewey (2003) que esta cultura material, como la calificarían los antropólogos, cada día adquiere un carácter más colectivo y corporativo. La cultura moral, junto con la ideología, por el contrario, se hayan saturadas de ideales y valores individualistas que deriva de la era precientífica y pretecnológica. Este individualismo afirma el autor tiene sus raíces espirituales en la religión medieval, que postulaba que la verdadera naturaleza del hombre era el alma y centraba el drama de la existencia en el destino de dicha alma. Sus principios institucionales y legales fueron establecidos en el periodo feudal.

La primera fase de la Revolución industrial supuso una gran transformación. Al ganar más importancia la industria que la agricultura, la vida de los individuos dio un giro hacia lo mundano, y los conceptos estáticos de propiedad del feudalismo se vinieron abajo. Sin embargo, se conservó la idea de que la propiedad y la recompensa tenían una índole intrínsecamente individual. Existían elementos incompatibles tanto en las primeras como en las posteriores versiones del individualismo. No obstante, la síntesis intelectual siguió siendo una fusión del capitalismo individual, los derechos naturales y

---

---

una moral basada en los méritos y valores estrictamente individuales, marcada por el protestantismo.

Ahora bien, como afirma Dewey (Op. Cit:) la base de esta síntesis fue destruida por el ulterior desarrollo del sistema industrial, que trajo consigo la absorción del esfuerzo, el trabajo y las aptitudes personales dentro del todo colectivo. Entretanto, el control de las energías naturales eliminó el tiempo y la distancia, de modo que la acción individual, en su día adaptada a las condiciones locales, quedó aniquilada dentro de un complejo aparato económico de alcance indefinido. Sin embargo, para el autor los viejos esquemas mentales se conservaron aun después de que sus cimientos hubieran desaparecido y esto constituye, fundamentalmente, la ruptura interna de la que surge la actual confusión y falta de determinación.

Ahora bien, para Lipovetsky (2006), el consumo de masas y los valores que éste transmite son los principales responsables del paso de la modernidad a la posmodernidad, una mutación que para él puede fecharse en la segunda mitad del siglo XX. Entre 1880 y 1950 se van instalando poco a poco los primeros elementos que luego explicarán la aparición de la posmodernidad, desde el aumento de la producción industrial y la difusión de los productos gracias a los progresos de los transportes y comunicaciones hasta la aparición de los grandes métodos comerciales que caracterizan el capitalismo moderno (marketing, grandes almacenes, aparición de las marcas registradas, publicidad). Aunque no contaminará de manera real el conjunto social hasta los años sesenta.

La segunda fase del consumo, según Lipovetsky (Op. Cit.), nace alrededor de 1950, señala el momento en el que la producción y el consumo de masas dejan de estar reservados para una clase privilegiada, en el que el individualismo se libera de las normas tradicionales y en el que aparece una sociedad cada vez más volcada hacia el presente y las novedades que trae, cada vez más regida por una lógica de seducción pensada bajo la forma de una hedonización de la vida accesible a todas las capas sociales.

Es entonces cuando como afirma Lipovetsky (Op. Cit.) se extiende a todas las capas sociales el gusto por las novedades, la promoción de lo superfluo y lo frívolo, el culto al desarrollo personal y al bienestar, suma y compendio de la ideología individualista hedonista.

Ya no hay modelos prescritos para los grupos sociales, sino conductas elegidas y asumidas por los individuos; ya no hay normas impuestas sin discusión, sino una voluntad de seducir que afecta indistintamente al dominio público (culto a la transparencia y a la comunicación) y al privado (multiplicación de los descubrimientos y experiencias personales. sujeto *cool*, adaptable, amante del placer y de las libertades, todo a la vez. Es la fase jubilosa y liberadora del individualismo, que se vivió a través del alejamiento de las ideologías políticas, del hundimiento de las normas tradicionales, del culto al presente y de la promoción del hedonismo individual. (p. 25).

La tercera fase del consumo es la hipermodernidad, continuación de la posmodernidad, y el hipernarcisismo. El hiperconsumo es un consumo que



absorbe e integra partes crecientes de la vida social, que se organiza más bien en función de fines y criterios individuales, y según una lógica emotiva y hedonista que hace que se consuma más por placer que por rivalizar con otros. Para el autor el lujo es un elemento por excelencia de la distinción social que ha entrado en la esfera del hiperconsumo porque cada vez se consume más por la satisfacción que produce un sentimiento de eternidad en un mundo entregado a la fugacidad de las cosas que por la posición que permite ostentar.

Las paradojas como ya se mencionaba caracterizan a la hipermodernidad:

Cuanto más progresan los comportamientos responsables, más irresponsabilidad hay. Los individuos hipermodernos están a la vez más informados y más desestructurados, son más adultos y más inestables, están menos ideologizados y son más deudores de las modas, son más abiertos y más influenciados, más críticos y más superficiales, más escépticos y menos profundos. (p. 28)

De esta forma es como para Lipovetsky (Op. Cit.) los sistemas de representación se han convertido en objetos de consumo y todos son tan intercambiables como un coche o una vivienda.

Se puede ver que el individuo aún se conserva en una sociedad cuya naturaleza no ha cambiado (con lo cual, se supone también que sólo la mueve la esperanza de conseguir un beneficio personal) y con pintar funestas imágenes de las inevitables consecuencias que tendría un cambio a cualquier otro régimen.

### **4.3. EFECTOS DEL INDIVIDUALISMO EN LAS RELACIONES DE PAREJA**

#### **4.3.1. CRISIS MORAL Y EFECTOS EN LAS RELACIONES DE PAREJA**

Wilkinson (2006) afirma que en vísperas de un nuevo milenio, el mundo occidental siente una gran despreocupación por la decadencia de la moral, ya que algunos describen en imágenes apocalípticas el deslizamiento hacia una nueva época de oscuridad moral e incluso los optimistas conceden que vivimos en una era de caos moral y de ausencia de todo compromiso cultural, en una era en la cual han desaparecido las viejas certezas, pero ningún nuevo orden moral, de la especie que fuere, ha ocupado su lugar. Para el autor ahora como en el pasado, se hace responsable de ello casi siempre y principalmente a los jóvenes por carecer de una estructura moral y por ser incapaces de distinguir entre lo correcto y lo incorrecto.

De un modo creciente, Willi (1993) menciona que los movimientos emancipatorios de los años sesenta son considerados como las causas de la crisis moral actual. En la década de los sesenta, la satisfacción de las propias necesidades fue erigida en máxima suprema y, de esta manera, un individualismo desenfrenado arrasó sin miramientos nuestras instituciones

sociales más importantes, disoció la sexualidad del matrimonio y la procreación y sepultó la institución fundamental de nuestra civilización, la familia. En la cultura política de los años sesenta, así mismo, la obtención de derechos apareció en primer plano, desplazando la asunción de deberes a un segundo plano. Los años sesenta constituyen la gran dislocación de la cual es posible derivar nuestra crisis actual.

Para el autor, estos cambios son la expresión de una decadencia moral y emiten a las estructuras extremadamente complejas de un individualismo que se encuentra en pleno desarrollo.

El último cuarto de siglo se caracteriza, al parecer, por una creciente propensión a la autodeterminación e individualización. Para algunos, el empeño persistente por alcanzar la autodeterminación del individuo halló su expresión en las aspiraciones de libertad y en el feminismo de la década de los sesenta. Otros creen percibirlo en la postura consumista de los años ochenta. Un tercer grupo ve desplegarse en los movimientos ambientalistas de las décadas de los ochenta y de los noventa el individualismo expresivo de la nueva era.

Ronald Inglehart (citado en Wilikinson, 2006), es, probablemente, el estudioso más sólido y más original en el ámbito de la transformación de los valores en el nivel mundial. Su conclusión central es que la seguridad económica, que fue ofrecida con un bienestar cada vez mayor, ha conducido a un alejamiento de valores materialistas y a un viraje hacia valores posmaterialistas. Inglehart señala que: “El cambio se realiza paso a paso. Refleja modificaciones en las experiencias determinantes que han formado a diferentes generaciones. Como las generaciones más jóvenes reemplazan gradualmente a las más viejas en la población adulta, la visión predominante transformará sociedades”. (p. 83)

Las tesis de Inglehart (Op. Cit.), dio lugar a intensas discusiones: la amplitud del cambio de valores materialistas a posmaterialistas es, sin duda, exagerada. Los datos relevados por Demos, un instituto de investigación independiente de Gran Bretaña, indican que si bien los jóvenes, de forma creciente, están a la búsqueda de satisfacción personal en muchos ámbitos de la vida, esto no significa necesariamente un rechazo de valores materiales. Otros sociólogos ven en el cambio de orientación de valores tradicionales hacia valores más liberales la transformación decisiva, mientras que otro grupo considera el “abandono progresivo de la tradición” como la tendencia más importante. Todos coinciden, sin embargo, en que existe una liberación de la tradición y, al mismo tiempo, un viraje hacia una sociedad mucho más secularizada.

Para Inglehart (Op. Cit.), esta revolución silenciosa fue, en realidad, una consecuencia de cierto número de cambios de gran alcance y se pueden enlistar de la siguiente manera:

- a) Una de esas condiciones es la tendencia a largo plazo hacia la secularización, es decir, los lazos religiosos que se tornaron considerablemente más débiles.

- b) La educación es la segunda fuerza propulsora. La investigación muestra de modo únicamente que los que han recibido la mejor formación son los que actúan como precursores y que los niveles superiores de formación conducen a una mayor apertura a nuevas ideas y formas de vida. La actual generación joven está mejor formada que cualquier otra generación anterior y esto vale, sobre todo, para las mujeres.
- c) Los viajes y la comunicación constituyen el tercer factor. Ambos han confrontado a las personas con una mayor diferencia y variedad, y les ha hecho conocer diversas formas de vida. Anthony Giddens (citado en Beck & Beck-Gernsheim, 2001) denomina este proceso como “despertar”.

En este sentido se puede ver que desde la década de los cincuenta, ha aumentado constantemente el número de televisores y radios y de personas con teléfono. La imagen del mundo de los jóvenes de hoy es mucho más global y menos limitada a lo local que la de sus padres o la de los jóvenes de 20 años atrás. En un sentido muy concreto, representan la generación global, cuyos valores y concepciones han sido marcados por la televisión y, en los últimos tiempos, con Internet como médium local o nacional, así como también por la relativa facilidad de acceder a una PC.

Ahora bien, ¿cómo pueden todos estos factores afectar las formas de concebirse como individuo e influir en las relaciones interpersonales?, ¿son estos cambios suficientes para hablar de una crisis de la familia y la sociedad? y ¿cómo esto puede interferir en las razones por las que las personas deciden no cohabitar con una pareja?

#### 4.3.2. TRANSFORMACIÓN DE LAS RELACIONES Y LA VIDA FAMILIAR

Siendo la familia una de las instituciones primitivas, no puede sorprender que la expansión de las posibilidades individuales de elección dentro de las relaciones de parentesco haya conducido a las más grandes transformaciones.

Wilkinson (2006) y López (2001), afirman que esto ha podido observarse, en primer lugar, en la fundación de la familia. El matrimonio temprano era el rasgo típico de la sociedad industrial; al hacerse adultos, los hombres fundaban rápidamente un a familia y tenían hijos relativamente temprano. Esto era el curso de vida no sólo de la clase obrera, sino también de la clase media. En el transcurso de las últimas décadas, sin embargo, este modelo de fundación de la familia se ha reducido a un ritmo vertiginoso.

Varios autores (Gómez de León, 2001; Ordorica, 2002; Rodríguez, de Carvalho, & Aguirre, 2000), coinciden en que en la actualidad, las personas demoran y aplazan uniones mucho más que antes; en promedio, la gente se casa y tiene hijos mucho más tarde. Esta preferencia por una maternidad y una paternidad más tardía parece derivarse directamente de la tendencia creciente a la autodeterminación. Para las mujeres jóvenes que gozan de una mayor libertad y cuentan con más posibilidades que la generación de sus madres, el

trabajo representa tanto una fuente importante de identidad como un medio de mantener su independencia. No sólo la maternidad y la paternidad son consideradas cada vez menos como un destino ineluctable, sino que las propias familias se han vuelto más pequeñas.

De la investigación realizada por Demos sobre mujeres y hombres jóvenes que hoy forman parejas y constituyen familias, Wilkinson (2006) infiere que existe una confianza mucho mayor y un mutuo respeto. Las relaciones son consideradas algo más que relaciones conyugales, más sinceras y abiertas, como una disposición a la discusión y una búsqueda de acuerdo mucho mayor.

Menciona Wilkinson (Op. Cit.) que ese desplazamiento del “matrimonio como institución” hacia la unión como relación muestra que se ha convertido en parte integrante de la cultura de la libertad de elección. Como las ataduras económicas que otrora ligaron a la mujer a su esposo (y viceversa) se han vuelto más laxas, el amor reviste una importancia mucho mayor que antes, ahora que las expectativas de realización y satisfacción personal depositadas en las relaciones son, probablemente, las más elevadas. Afirma que las parejas tienen hoy mayores expectativas respecto de sus compañeros, no sólo como cónyuges sino también como individuos, y la posibilidad de verse defraudados es por ende, considerable. Corresponder a esas nuevas expectativas constituye un nuevo desafío para el cual no existe ninguna tradición a la cual remitirse ni modelos de papeles conocidos que puedan ser imitados.

La flexibilidad dentro de la familia y la llegada de la “familia flexible” es, manifiestamente, un derivado de la evolución hacia la autodeterminación y la independencia, así como también del grado en que la democratización y la adquisición de derechos han penetrado en nuestra civilización. Pero es también el resultado directo de la transformación del papel femenino y de la mayor independencia económica que la mujer ha alcanzado, que conducen a esta nueva negociación del contrato entre los sexos y a una mayor igualdad de derechos en el hogar.

Este deseo de autodeterminación, sin embargo, no se vuelve notorio sólo en el hogar o en el lugar de trabajo, sino también en las posturas de las personas frente a la política. Durante las últimas tres décadas se produjo un alejamiento de las acciones colectivas que fueron típicas en los tiempos pasados y, en su lugar, apareció una política de la calidad de vida.

En cada uno de esos ámbitos (la vida familiar, el trabajo y la política) pueden hallarse claros indicios a la vez de un individualismo creciente y de un derrumbe de las viejas estructuras de orden, que ofrecían a las generaciones pasadas una firme orientación.

El neoconservador Alan Bloom (citado en Wilkinson 2006) sostiene que, en la actualidad las personas, están desarmadas espiritualmente, desligadas, aisladas, carecen de vínculos heredados o incondicionales con alguien o alguna cosa. Los neoconservadores en Alemania, por su parte, escriben sobre las consecuencias desmoralizantes de la sociedad capitalista. Incluso Daniel Bell (Op.Cit.) hizo la advertencia, hace ya 20 años, de que la concepción de

que nada esta prohibido y de que todo tiene que ser examinado, era peligrosa, y sostuvo que la falta de un sistema firmemente arraigado de convicciones morales es la contradicción cultural de la. sociedad, el desafío de mayor alcance de su viabilidad.

Para el autor debe existir una reflexión personal en cuanto a la relación de sí mismo como ente físico psicológico y espiritual que siempre establece relaciones con sus semejantes, una de las cuales es la relación de pareja que se establece para fundar una comunidad mayor que hasta hoy se ha llamado "familia" y cuya función se encuentra en transición de significado pero que pretende propiciar un ambiente favorable al individuo para que se integre y logre su independencia insertándose en un contexto social que lo llama al compromiso.

Para Giddens (citado en López 2001), las raíces profundas del ser humano en las instancias más íntimas de su vida han quedado al descubierto siendo una de éstas el debate sobre los valores familiares que se desarrolla en muchos países, el cual puede parecer apartado de las influencias globalizadoras, pero no lo está. Los sistemas tradicionales están transformación, o en tensión, en muchas zonas del mundo, sobre todo al exigir las mujeres una mayor igualdad. Nunca ha existido una sociedad, al menos entre las registradas en la historia, en la cual las mujeres hayan sido iguales a los hombres ni siquiera aproximadamente. Esta es una revolución verdaderamente global en la vida diaria, cuyas consecuencias se están sintiendo en todo el mundo, en ámbitos que van desde el trabajo hasta la política.

De los cambios fundamentales que el mundo experimenta actualmente, ninguno supera en importancia a los que ocurren en la esfera de lo privado, menciona López (Op. Cit.). De los cambios mayúsculos uno se puede deslindar con indiferencia y apatía, de aquí la dificultad de solucionar con relativa prestancia aspectos que corresponden al bien común, sin embargo, de aquellos que tienen que ver con la vida íntima, con la familia con la que se vive, de la sexualidad que se practica, de las relaciones con los padres, hijos y parejas, de estos cambios sí es difícil escapar.

Durante los últimos años en torno a la institución familiar y la vigencia del valor conyugal y de relaciones de pareja que van mas allá del simple ligue han sentido el verdadero aguijón de la crítica y el cuestionamiento serio por parte de aquellos que propugnan por una mayor libertad y autonomía en las relaciones, poniendo en tela de juicio la vigencia de las normas que obligan a la pareja a mantener contra viento y marea, una cohesión formal a lo largo de toda una vida, aunque esta fuera nada más que pura apariencia.

Las consecuencias de el gran desarrollo científico y tecnológico en la comunicación intra e interpersonal, la sensación de vivir al día, la falta de sentido de la vida, el espíritu catastrófico que se respira, las relaciones utilitaristas entre las personas, la compraventa de la personalidad, la falta de compromiso con el otro: en la pareja, en la familia, en la amistad, son sólo algunos de los resultados que se dejan ver en estos tiempos..

Una vez mencionadas algunas de las características del contexto social en el que se desenvuelve la investigación, se dedicará el siguiente capítulo a hablar de lleno de la soltería.

---

---

## CAPÍTULO V

### 5. SOLTERÍA

Entender qué significa vivir soltero en esta sociedad es una tarea complicada por muchas causas, no siendo la menor que la soltería ya no es en los tiempos que corremos un simple estadio transitorio. Para Díaz (Citado en Bernad, 2004), hoy en día, la soltería llega a alcanzar en grupos sociales una entidad equiparable a la categoría de una "profesión" que se elige o se soporta lo mismo que cualquier carrera o negocio lucrativo.

Una vez que se exploró el contexto que rodea a las personas solteras, en este apartado en particular, se entrará de lleno al tema de la soltería. Primero se enuncian las definiciones del término soltería, hechas por diversos autores, para inmediatamente analizar las posibles causas de este fenómeno. También se hará una descripción de los tipos de solteros, para finalizar con un recuento de las posibles consecuencias que para algunos autores, tiene el ser soltero.

#### 5.1. HISTORIA DE LA SOLTERÍA

Afirma Bernad (2004), que las críticas dirigidas a los solteros se remontan a los tiempos más remotos:

Y así se atribuye ya a Moisés una de las primeras condenas de la soltería, lo que no es de extrañar dada su pertenencia a una sociedad en que la esterilidad era una deshonra y los hijos un triunfo; por eso también la ley hebrea premiaba a los maridos dejándoles libres de muchas de las cargas y obligaciones a los que los solteros estaban sometidos. Mucho después y en la misma línea, Mahoma dio ejemplo del valor del matrimonio casándose a la edad de seis años. Platón en las Leyes dice estas terminantes palabras "El que no se casare a los treinta y cinco años será castigado en lo que más le duele, que es la honra y en el provecho", y en La República afirma "Nadie está obligado a saludar al solterón, ni a cederle la acera, ni a preguntarle cómo va de salud"(p. 38).

Esto siguió en diferentes épocas como dice Bernad (Op. Cit.):

También en la legislación de la Roma clásica fue expresamente ordenado el matrimonio y obligatorio el tener hijos, recompensándose con la rebaja de un año la edad en que se podían alcanzar los honores públicos por hijo nacido dentro del matrimonio. Dando un salto en la historia, nos encontramos con parecidas leyes en la vieja Europa, y así, en la Inglaterra del siglo XVII, Pitt, impuso un tributo especial a los solteros y, por la misma época, en España se valoraba como un "cero a la izquierda el varón que no contribuyera a cuadruplicar el número de sus pobladores" (p. 205).

A pesar de que los malos tratos a los solteros se remontan, como hemos visto, a etapas muy anteriores, fue especialmente en el siglo XIX cuando comenzaron a lanzarse contra ellos los improperios más hirientes: se les acusaba de estériles, impotentes, decadentes, se les considera una amenaza para la natalidad y se les reserva las tasas contributivas más caras.

---

Fue también en esta época cuando se acuñan los términos peyorativos "solterones" y "solteronas" como equivalente de objetos de lástima. Por la misma época, dice Bernad (Op. Cit.) que:

El síndrome de estigmas atribuido a los solteros llegó hasta el extremo de que médicos y sociólogos imaginativos afirmaban que los solteros tienen peor salud, mueren antes y se suicidan mucho más que las personas casadas, datos que ningún estudio científico ha logrado demostrar. Por lo tanto si el ideal de la mujer es en lo biológico la maternidad, en lo jurídico la dependencia del marido y en lo físico el ejemplo de belleza, la solterona aparece como todo lo contrario de la mujer ideal. (p. 41)

En los tiempos modernos, ciertamente las cosas comenzaron a cambiar, con la revolución feminista iniciada en los años 60, década en la que se propone como criterio socialmente válido y aceptable que el vínculo entre mujer y maternidad deje de verse como hecho "natural" y se presente la soltería como una norma "social" catalogada como opción plenamente libre y respetable. Sin embargo el número de presiones a las que el soltero(a) se ve sometido(a) por parte de la familia, los amigos, los medios de comunicación social y las costumbres locales no son pocas ni irrelevantes.

## 5.2. POSIBLES CAUSAS DE LA SOLTERÍA

Para el investigador Bernad (2004), es bien conocido el hecho de que el surgimiento de la individualidad es un antiguo proceso que se inició en occidente y que de ahí se extendió a todo el mundo. La opción individual, el reconocimiento del deseo y, lo que es más importante, la aceptación social gradual y lenta del comportamiento son el origen de cambios significativos en los patrones sociales relacionados con el celibato y el matrimonio. Hoy el vivir soltero o soltera es una situación sujeta a múltiples variantes, las cuales han sido abordadas por varios autores en los últimos años, con el fin de darle una explicación a este fenómeno.

La literatura referente a la soltería propone varios factores explicativos, que pueden ser clasificados en dos grandes categorías: la psicológica y la social.

## 5.3. FACTORES PSICOLÓGICOS

Bernad (Op. Cit.) centra su investigación en los factores psicológicos de la soltería, a continuación se mencionarán los más sobresalientes:

- **La fealdad corporal.** La presencia física de la persona es un elemento decisivo de inserción dentro de los grupos humanos y del contexto vital. Intervienen elementos como la belleza o fealdad, edad, etc. Es de todos sabido, el importante influjo que, a través de los medios de comunicación de masas, nuestra sociedad ejerce, especialmente en el caso de las mujeres, sus peculiares y muchas veces esclavizantes cánones de belleza,



rostro perfecto, aspecto juvenil, belleza seductora, alargamiento y estrechamiento ideal del cuerpo, etc. Dichos medios modelan la imagen externa de las personas y ésta a su vez determina el nivel de autoestima y seguridad o inseguridad con que las personas en edad de casarse se acercan a sus posibles pretendientes. Al margen de las consideraciones anteriores, parece obligado el reconocer que la importancia de la fealdad física representa en nuestra sociedad un importante obstáculo para iniciar los primeros pasos que podría conducir a una relación de vida en pareja o terminar en un amor con el otro sexo.

- **El excesivo costo del matrimonio.** Un motivo aducido por cientos de solteros es el precio que hay que pagar por vivir en compañía de la pareja; para estos solteros el matrimonio no vale lo que cuesta, pues conlleva tal cúmulo de incertidumbres, preocupaciones y compromisos que nunca compensan los inconvenientes de vivir solo. Esta motivación se alimenta de las historias de todos aquellos que han fracasado en su matrimonio y se atreven a contarlo a sus amigos. Otro motivo para no casarse es el miedo al compromiso de la paternidad / maternidad y sus implicaciones.
- **Excesivo romanticismo.** Los solteros románticos son personas que buscan un amor ideal, excesivo y, como consecuencia, siempre terminan frustrados, defraudados y culpando al otro de su decepción, cuando verdaderamente el problema está en ellos mismos. Si se analiza su actitud, se descubre que, detrás de este falso ideal, sus metas amorosas se dirigen más hacia el amor en sí que hacia la persona amada.
- **El egoísmo.** El matrimonio difícilmente puede resultar atractivo para quienes piensan que no les sobra nada o que sólo tienen tiempo para dedicarse a lo suyo, están habituados a ver el mundo únicamente en lo que se relaciona a sus intereses y deseos individuales.
- **Exigencia del amor ideal y perfecto.** En la base de esta actitud está una concepción excesivamente perfeccionista de la vida que lleva al soltero a no tolerar la mera posibilidad de pasar por la vergüenza de ser rechazado por quien, a sus ojos, debiera encarnar el amor perfecto e ideal y sólo les ofrece el amor común y normal, que no les convence. Tal rechazo está basado en dos suposiciones injustas y casi siempre falsas: 1) que sus posibles parejas no están preparadas para ofrecerles el amor al que aspiran, personas capaces de responder a sus desmesuradas expectativas afectivas, y 2) paralelamente, que tampoco el amor que pueden ofrecer a su posible pareja, con las imperfecciones y limitaciones que ven en sí mismos, será el adecuado y suficiente para colmar el alto nivel de perfección al que, en función de la

---

---

primera falsa suposición, piensan que aspiran igualmente sus parejas.

- **Miedo al compromiso del amor.** El miedo a comprometerse con el amor de pareja es uno de los miedos más frecuentemente experimentados por los solteros:
  - a) Una forma de temor muy sentida por los solteros es el miedo a dejar de estar solo, a no ser nunca más exclusivamente una persona autónoma, con un mundo propio y perfectamente controlado. Piensan, no sin cierto fundamento, que por el hecho de casarse, aparte de nimiedades como decidir a qué hora se cena en casa o cuánto espacio ocupará cada uno en la cama, asuntos importantes quedarán sometidos a la voluntad del otro: dejarán de ser una entidad para sí y tendrán que compartir con la pareja estilo de vida, preferencias, ritmos, formas de divertirse, negociar los criterios con los que se actuará a la hora de tomar decisiones en lo económico, el amor, el trabajo, educación de los hijos, etc. Sabe el soltero que sobre todos estos temas, el compañero tiene ideas, sentimientos, aspiraciones, peculiaridades y conflictos internos que el casado debe asumir y tratar con el mismo respeto que los propios, todo lo cual implica hacer hueco en la propia vida a otro ser humano tan rico y complicado como uno mismo.
  - b) Otro motivo de temor al matrimonio es la dinámica competitiva en la que muchos solteros enmarcan hoy en día el compromiso de vida en pareja. La experiencia les dicta que tarde o temprano tal dinámica acabará en rivalidad o en sentimientos de envidia. Como, por otra parte, a nadie le gusta pasar por la experiencia del fracasado o vivir junto a alguien que le envidia, el soltero/a huye del matrimonio como de cualquier situación que pueda convertirse en derrota personal (Heras, citado en Bernad, 2004).
  - c) Otro tipo de miedo experimentado por determinados solteros es el temor a la dependencia afectiva. Cuanto más profunda es la relación amorosa más implica la pérdida de independencia en el ámbito de los sentimientos y, por ello, para quienes no están dispuestos a llevar su compromiso afectivo hasta las últimas capas de su intimidad, el matrimonio les resulta asfixiante y tienden a evitarlo.
  - d) Se da un especial miedo transitorio al matrimonio en personas que están colmadas con el éxito y el reconocimiento social. Ocurre con frecuencia que estos solteros pronto comprueban que ni sus éxitos duran tanto como suponían ni colman todas las ansias de felicidad a lo que se sienten llamados como las demás personas. Es entonces cuando estos solteros exitosos experimentan un cambio en sus motivaciones y ven el matrimonio, antaño considerado por él, un obstáculo para su desarrollo personal, como una vía especialmente atractiva que les permitirá explorar y vivir dimensiones de su personalidad altamente valoradas y nunca disfrutadas como son sus sentimientos más personales y profundos.
- **Aburrimiento Sexual.** Según los detractores del matrimonio, uno de los motivos que lo hacen poco atractivo es el aburrimiento derivado

de mantener relaciones sexuales y de intimidad con la misma persona, dificultades que suelen terminar fatalmente en el hastío.

- **La casualidad.** Hay solteros que encuentran explicación a su soltería en no haber pasado por el lugar o la ocasión en que se diera la posibilidad de encontrarse con la mujer/hombre destinada/o para ellos, su “media naranja”. Así, creen que es la fatal casualidad la que decide el destino en relación con el matrimonio o la soltería, una especie de herencia que llega por vías misteriosas y que sin que se pueda buscar, porque tampoco se sabe dónde se encuentra.

## 5.4. FACTORES SOCIALES

Ahora bien, autores como Barragán (2003); Bernad (2004); Dykstra, (2004); Döring (1995); Jelín (1989), Quilodrán (2001), y Lipovestky, (2006) coinciden al afirmar que existen una serie de motivaciones que fundamentan la soltería en actitudes que se sitúan más allá de lo individual, muchas de las necesidades vitales de las personas, hasta hace un cuarto de siglo asignadas en exclusividad a la familia (la comunicación o la seguridad económica y afectiva), pueden cubrirse con relativa facilidad dentro de los grupos humanos que han alcanzado un alto nivel de desarrollo.

Así, dichos autores comprenden la soltería cuando se observa la dinámica productiva imperante en el mundo industrializado. Éste tiene sus propias leyes y entre éstas la exigencia de un alto grado de flexibilidad, disponibilidad y movilidad de los individuos. Una sociedad así orientada por el imperativo de la productividad, no tolera las largas ausencias del marido (menos frecuentemente de la mujer) y plantea muchos problemas a mediano y largo plazo para mantener vivos los lazos que unen a la pareja y proporcionar la suficiente compensación de una vida familiar mínimamente satisfactoria, especialmente cuando hay de por medio hijos que criar y educar.

Otro factor altamente influyente para que se diera el fenómeno de la soltería es el papel que ha jugado la mujer a lo largo de la historia.

### 5.4.1. La independencia de las mujeres y la soltería.

Todavía a mediados del siglo pasado el matrimonio y la dependencia económica parecían ser inseparables. Si una mujer quería ganar o mantener cierto grado de autonomía, generalmente era al costo social de quedarse soltera. Pero Jelín (1989) se refiere a la época antes de eso, en que para una mujer era muy difícil soñar siquiera en la autonomía y la independencia o alcanzar la educación superior, ante lo que dice:

En un sistema patriarcal, las mujeres estaban subordinadas “por naturaleza”, primero a sus padres, después a su esposo. El matrimonio era un paso “natural” en el proceso de crecimiento, socialmente inevitable y culturalmente esperado. El no casarse exigía una razón y una justificación muy especiales; como una vocación por la religión o los servicios sociales y el cuidado de los otros (parientes o no). Mientras que los hombres célibes disponían de los medios suficientes con los que podían vivir, las mujeres tenían un ingreso mucho menor,

---

lo que hacía imposible que fuesen completamente autónomas desde el punto de vista económico. Esto explica, en parte, el patrón de agrupamiento de las solteras como la alternativa de tener que vivir con parientes o buscar un trabajo que les proporcionara comodidades. (p. 126)

Las condiciones y restricciones sociales de las mujeres han estado cambiando drásticamente, en especial durante los últimos decenios. Las oportunidades de empleo para las mujeres y una brecha en disminución entre los ingresos explican en parte por qué algunas mujeres demoran el matrimonio o no se casan. También explican el incremento en las tasas de divorcio. En otras palabras, si bien las mujeres tenían que casarse o permanecer casadas porque necesitaban apoyo económico, la creciente independencia económica afectó tanto al matrimonio como al divorcio. Ante lo anterior Jelin comenta:

La relación que existe entre la decisión respecto a la formación de una familia y la cambiante posición de las mujeres es muy fuerte. A pesar de los cambios que se están produciendo en todo el mundo, todavía existen grandes diferencias de un país a otro y de una región a otra en la posición de las mujeres, y esas diferencias afectan los patrones de celibato y de nupcialidad. La independencia económica de las mujeres es, quizá, el mejor indicador para romper con la ideología que prescribe la función mujer = esposa = madre. En cierto momento, el adoptar otras funciones puede implicar la necesidad de elegir entre varias opciones; más tarde, puede implicar un intento por combinarlas. (p.127).

Pero hay otro fenómeno que es todavía más interesante considerar sobre las causas que llevan a la mujer a trabajar. El mercado necesita a la mujer como generadora de fuente de ingresos y como consumidora potencial.

Sin embargo, es importante señalar que éste no es el único motivo por el que las personas permanecen solteras. Tal vez una de las razones principales es que las ciudades industrializadas se han vuelto descarnadamente individualistas y competitivas; las abrumadoras jornadas laborales y la desconfianza en el otro impiden fortalecer, o incluso establecer, redes amistosas.

#### 5.4.2. El individualismo como una explicación de la soltería

Sobre este mismo tema de las relaciones interpersonales en las sociedades individualizadas Ulrich Beck & Beck- Gernsheim, (2001) mantienen una tesis nada descabellada sobre las causas estructurales que están detrás del incremento de los solteros. Lo atribuyen, sobre todo, a la modernidad y al mercado laboral. Sostienen que las exigencias del trabajo prescinden de la familia, del matrimonio, de la paternidad/maternidad y de la relación de pareja. Para los sociólogos alemanes, el mercado no entiende de vida privada, intimidad ni convivencia amorosa. El mercado, con su demanda de jornadas laborales extenuantes, exige tiempo completo a sus súbditos. Aquí no hay concesiones. Consume todo el tiempo de las personas y más que promover la cercanía familiar promueve su disolución.

Esta contradicción entre el mercado y la familia o de la relación de pareja, en general podía pasar desapercibida cuando para las mujeres el matrimonio equivalía a responsabilizarse de la familia y renunciar al trabajo.

Pero eso cambió, así lo decien Ulrich Beck & Beck- Gernsheim (Op. Cit.) Las mujeres han accedido al trabajo y esa contradicción estalla hoy en la vida moderna:

Con esta interpretación de la igualdad, adaptada al mercado, la espiral de la individualización afecta cada vez más las relaciones entre hombres y mujeres. Y que no es sólo un juego de palabras, lo demuestra la rapidez con que ha crecido en el ámbito internacional el número de hogares compuestos por una sola persona y de madres y padres solteros. Pero también se manifiesta a través de la forma de vivir exigida en estas condiciones. (p. 53)

Expone que vivir solo, o en solitario, implica tener que protegerse del aislamiento. Entonces las redes de amistades se vuelven algo imprescindible. Se crea un círculo de cercanos y conocidos con los que se comparten aficiones, viajes, actividades. De esta manera se va generando un estilo de vida de comodidad y bienestar.

Advierte que estos modelos de "soltería" son la expresión más acabada de una economía sofisticada y de mercados altamente industrializados, pero reconoce que el fenómeno de los "solos" ya está incorporado en todos los países.

Por otro lado, Federico Reyes Heróles (citado en Barragán 2003) expresa que:

(...) hay una generación de jóvenes adultos que llegan a establecer una vida exitosa laboralmente, con una red de amigos muy sólida, ingresos suficientes, con algunas experiencias amorosas y eso les basta para sentirse vivos. Lo que estoy viendo es que ahora la gente se queda con pocas puertas por abrir, no le gusta complicarse la vida, y entre más ligero (sin hijos y sin amor) se ande de equipaje será mejor (...) Creo que por construir objetivos demasiado racionales (éxito profesional, dinero e imagen) hemos cancelado la pasión pues una persona que se enamora a destiempo puede tener problemas en su desarrollo profesional, así que es mejor evitar el amor (...) Así que ahora tenemos la soledad de los jóvenes, la soltería de los adultos exitosos y la soledad de la nueva pareja, en donde ya ni los hijos son motivo de conversación porque ya no hay hijos. (p. 144)

Ahora bien dentro de la dimensión social otro de los factores que ayudan a dar una explicación al fenómeno de la soltería son los cambios demográficos.

#### 5.4.3. Consideraciones Demográficas

Como ya se mencionó en un capítulo anterior, desde la perspectiva del transcurso de la vida individual, las tendencias demográficas han implicado dos cambios básicos: un incremento considerable en la esperanza de vida y una disminución en el periodo de tiempo dedicado a la reproducción. Estos dos cambios implican que durante la vida se puede dedicar un periodo mucho más prolongado a otras actividades. Lo que ha provocado un agrupamiento de las tres transiciones importantes del ciclo de la vida en un tiempo muy corto: el término de los estudios (que ocurre a edades cada vez más tardías debido a la

---

---

expansión del sistema de educación), el ingreso a la fuerza de trabajo y la primera etapa de la formación de la familia. El resto de la vida se llevan a cabo otras actividades como el readiestramiento educativo para los adultos, las posibilidades de cambiar de trabajo a la mediana edad, y el divorcio.

En este contexto de cambio de la estructuración del ciclo de vida, la soltería y el matrimonio adquieren significados sociales distintos, puesto que al estar casado ya no es un estado irreversible y la decisión de casarse ya no implica un compromiso para toda la vida. La tendencia general es hacia una mayor diversidad en los patrones de la soltería y de la nupcialidad en el transcurso de la vida.

Carmichael (citado en Jelin, 1989), menciona que el hecho de que exista una mayor flexibilidad puede implicar también un cambio en la organización temporal de las transiciones relacionadas con las diversas dimensiones que abarca el matrimonio, ya que si bien, desde el punto de vista cristiano, el matrimonio implica el comienzo de las relaciones sexuales y de la procreación monógamas, además de un lugar de coresidencia matrimonial, en la actualidad, el comienzo de las relaciones sexuales es cada vez más independiente del matrimonio y el embarazo no es un incentivo para el matrimonio. El autor menciona que los patrones relacionados con el lugar de residencia también está adquiriendo más flexibilidad en especial en los países occidentales ricos, en los que los jóvenes solteros abandonan el hogar de los padres cuando ingresan a la educación superior o la fuerza de trabajo y no sólo cuando contraen matrimonio.

Con respecto a las consideraciones económicas, como lo señala Dixon, (citado en Jelin, 1989) la factibilidad del matrimonio depende de la cuantía de seguridad económica que las normas de una clase social en particular consideren como necesaria para fundar una nueva familia; en este caso, es de capital importancia la brecha que pueda haber entre los niveles ideal y real.

Así en épocas de recesión y crisis económicas, la nupcialidad tiende a disminuir temporalmente porque muchas personas jóvenes deciden dejar para más tarde al casamiento debido a la discrepancia entre el comportamiento esperado y los recursos disponibles.

Las normas culturales influyen en los patrones de nupcialidad en todas las principales áreas culturales del mundo.

#### **5.4.4. Aspectos Culturales**

Desde el punto de vista del transcurso de la vida, la soltería es un estado inicial del que la gente se muda. Esto es, los niños nacen solteros y, después de cierto periodo, comienzan a mudarse a la categoría de los "casados". En el momento en que la mudanza se lleva a cabo varía de una cultura a otra: existen ejemplos de sociedades en las que el matrimonio normativo y la selección de cónyuges ocurre al nacimiento, o incluso antes.

---

Como ya se mencionó a principio de este trabajo, en el transcurso del último siglo se ha dado el cambio gradual hacia una norma social que prescribe el matrimonio por elección personal basado en el amor. Desde luego esta selección personal no está libre de restricciones al menos de dos tipos: 1. Los padres u los parientes ejercen grandes presiones, en especial cuando el compañero elegido no concuerda con su definición de la clase de parejas “adecuadas” y 2. Los procesos de socialización modelan los sentimientos personales y los espacios sociales en los que las parejas pueden encontrarse.

Para finalizar esta lista de factores que influyen en la posibilidad de permanecer sin casarse creemos conveniente mencionar un estudio realizado en Holanda por Dijkstra (2004).

Para descubrir quienes son los que nunca se han casado, consideró dos características de la historia vital, a pesar de que no tenía razones para asumir que las oportunidades de los hombres y las mujeres de permanecer sin casarse son diferentes, afectadas por estas características. La primera es hacer que las personas sean menos atractivas como compañeros, lo que se refiere a un bajo nivel de educación y un empleo no continuo, el segundo son características que pueden hacer a la gente más abierta a un estilo de vida de soltería, entre éstos están haber crecido en una gran ciudad, haber crecido con padres no religiosos, tener padres divorciados, tener padres que nunca se hayan casado, tener hijos que no se hayan casado, finalmente consideró una característica que opone restricciones en la factibilidad del matrimonio, siendo ésta la homosexualidad.

Las características de la historia vital que fueron incluidas para ver cuál tenía mayor influencia en que las personas permanecieran solteras fueron: la historia relacional, la historia ocupacional, la historia familiar y la preferencia por el mismo sexo.

Las tendencias en el tiempo respecto a la posibilidad de permanecer sin pareja en los hombres fueron opuestas a la de las mujeres. Los hombres en la cohorte más joven eran menos probable que quedaran sin casarse que las mujeres más viejas de la cohorte. Entre las mujeres la posibilidad de permanecer sin pareja disminuía sustancialmente a través de las cohortes. En las diferencias claras de género también emergieron con respecto a la educación entre hombres la posibilidad de estar sin pareja disminuyo mientras el nivel de educación aumentaba, entre las mujeres se observó en patrón contrario, mientras más alto era el nivel de estudios más alta la posibilidad de permanecer sin casarse.

La historia ocupacional se relacionó a la posibilidad de permanecer sin casarse entre hombres y mujeres, no había apoyo para la predicción de que aquellos con carreras no continuas tuvieran una posibilidad más alta de permanecer solteros, debido a que los haría menos atractivo para sus compañeros. Ninguna de las características de la historia familiar redujeron la posibilidad de permanecer sin pareja. El hecho de que no estuvieran emparejados no se relacionó con tener miembros de la familia que nunca hayan estado casados, el divorcio de los padres no fue un predictor de

permanecer sin casarse. La exposición a una gran ciudad y una educación no religiosa sirvieron como indicadores para la proclividad a vivir como una persona sola, la preferencia por el mismo sexo fue un factor importante para aquellos que permanecían sin casarse.

Bernad (2004), menciona que por más determinismos sociales o individuales que se busquen como causa de la soltería, hoy nadie niega la posibilidad de que la soltería puede y de hecho es en muchos casos objeto de una decisión plenamente libre. Para el autor es cierto que para muchas personas ejercer la libertad para casarse o no resulta un asunto difícil, dadas las presiones sociales de todo tipo que se ejercen aún hoy en día contra los que se “atreven” a desmarcarse de la norma general de casarse, pero no se puede negar que hay adultos capaces de sobreponerse a todos los estereotipos circundantes y considerar como un valor positivo dedicar su vida entera al cultivo de todas las posibilidades individuales que se les presentan cuando, echando una mirada hacia su interior, contemplan el amplísimo programa de experiencias y de desarrollo personal que se pueden realizar sin necesidad de contar con el apoyo enmarcado en una vida de familia. Afirma el autor que éstos, son el conjunto de solteros/as que han elegido el dedicarse con todas sus fuerzas al cultivo de la ciencia, las artes o las letras, los que consagran su vida virgen al cuidado de los demás (clérigos y religiosos), los líderes políticos y sociales fascinados por la causa que les ocupa toda la vida, los trabajadores de empresas.

Después de revisar los factores psicológicos y sociales que influyen en la soltería, mencionaremos algunos de los tipos de solteros que proponen Barragán (2003) y Bernad (2004).

## 5.5. TIPOS DE SOLTERÍA

Bernad (2004) propone como criterio clasificador, partir del grado de voluntariedad con que los solteros asumen su condición de tales. En función de este criterio básico, divide a solteros en dos grandes grupos, y dentro de cada uno de ellos distingue variedad de tipos:

Grupo de solteros por elección: pertenecen a este grupo aquellos para quienes vivir solos y sin emparejarse es fruto de una opción libremente elegida. Dentro de este grupo se encuentran:

*1° Solteros convencidos y satisfechos de serlo.* Estos solteros son muy introvertidos y sienten especial motivación por canalizar todas sus energías hacia determinados objetivos profesionales, humanitarios o religiosos.

*2° Solteros atraídos por una vida de más calidad y plenamente libre.* Son sujetos que dicen no encontrar el compañero(a) adecuado que les permita una convivencia en régimen de absoluta igualdad y paridad, igualdad entre el esfuerzo y el tiempo dedicado al compañero(a) y el reconocimiento, afecto y, sobre todo, libertad para desarrollar su personalidad sin trabas.



3°. *Solteros autosuficientes.* Despojado este adjetivo de sus connotaciones exclusivamente negativas, con él se quiere expresar la situación de los solteros que lo son por una lúcida elección narcisista. Son personas que, en el fondo, piensan que no necesitan de nadie y cultivan una larga retahíla de aficiones; por eso prefieren la soledad, son amantes de la lectura, la música, el teatro, los viajes y encuentran más facilidad para relacionarse con los objetos que con las personas.

4°. *Solteros libertinos.* Estos solteros son defensores de una soltería a ultranza y como instrumento al servicio de su libertad que entienden sin ningún tipo de limitación, por pequeña que sea. Consecuentemente, son opuestos al matrimonio en cuanto impone todo un programa de obligaciones contrarias al ejercicio espontáneo de su propia iniciativa (obligación de atender las necesidades de la pareja o de los hijos, sometimiento a las servidumbres caseras constantes en horarios, gustos culinarios, viajes, negocios, etc.).

5°. *Solteros rebeldes.* Estos solteros saben muy bien lo que buscan, estar liberados de toda clase de imposiciones. El espacio de sus amistades está definido por compañías mutantes, con las que conviven mientras les proporcionan experiencias nuevas, por ello no tienen el menor reparo en abandonarlas cuando ya no les sirven para proporcionales descubrir algo realmente nuevo y apasionante.

6°. *Solteros tipo "horno faber".* Son sujetos distanciados del mundo de los sentimientos y con un comportamiento que coincide con la frialdad de las máquinas. Son admiradores y consumidores de la técnica y del progreso que, lejos de sentirse solos, disfrutan de su trabajo que les llena plenamente y al que ven como una inmensa plataforma para el desarrollo de su creatividad y expansión personal; de alguna manera, buscan colmar sus ansias de curiosidad apartándose de las relaciones sociales cotidianas que consideran una pérdida de tiempo (cotilleos, fiestas de sociedad, clubes, encuentros amistosos) y vuelcan toda su energía en la entrega a su propio trabajo y profesión.

7°. *Solteros itinerantes.* Son solteros que no aspiran a desarrollar el "amor de compromiso e incondicional", bien porque no se imaginan su vida plenamente dedicada y atenta a las necesidades únicas de su pareja, bien porque se sienten incapaces para un compromiso dependiente de por vida de otra persona.

8°. *Solteros egoístas.* Estos solteros están cerrados a establecer lazos que impliquen asumir cualquier tipo de dependencia que les impida vivir de lo suyo y para sí mismos. Por ello, huyen del riesgo de tener que compartir su tiempo, su dinero y sus aficiones con personas que les obliguen a sentir las zozobras, limitaciones, enfermedades o, sencillamente, los diferentes estados de ánimo de la pareja. Un subtipo de soltero egoísta es el "individualista" cuyo principal placer consiste en el placer personal de disponer de su espacio, cosas propias.

---

---

Ahora bien, en el grupo de solteros forzosos o por obligación, se encuentran los que lo son al margen de una voluntaria y premeditada elección y por imperativo de las circunstancias ajenas a sus deseos:

1° *Los "neosolteros"*. En los últimos veinte años ha aparecido un tipo de soltero con características muy particulares. Positivamente son profesionales muy calificados, desenvueltos, competentes, seguros de sí mismos (as), con un alto nivel cultural, y cuya actitud personal se define preferentemente por un conjunto de "noes" que expresan la ausencia de cualquier tipo de complejos: no tienen por referente social la pareja, no están obsesionados por la seguridad económica, que ya han alcanzado, no renuncian a las comodidades y más bien las buscan y saben disfrutarlas; no quieren sufrir experiencias dolorosas o defraudantes en el terreno del amor.

2° *Solteros con notables limitaciones físicas o psíquicas*. Forman parte de este tipo personas que sufren graves incapacidades físicas, como los paraplégicos, ciegos, sordos, etc. También, los solteros con una personalidad con importantes disfunciones mentales o emocionales que les imposibilitan la convivencia con otra persona en régimen de pareja (psicótico, neurótico, demente, afectado por trastornos derivados de un trauma sufrido durante la infancia).

3° *Solteros con temor al compromiso*. El grupo mayor de solteros "a la fuerza" está integrado por aquellos que no se sienten con capacidad para afrontar el miedo que les produce asumir la responsabilidad y entrega que conlleva la vida de pareja. Este miedo puede manifestarse de distintos modos y obedecer a motivos muy distintos entre sí:

- a) Hay un miedo prudente o egoísta, encarnado en aquellos que prefieren "vivir solos a mal acompañados" o que sienten terror ante la responsabilidad de crear una familia y sacarla adelante. Podemos ver este tipo de miedo como una medida de prudencia y como reacción ante el temor a "no dar la talla" ante los numerosos imponderables y graves compromisos que suelen aparecer cuando menos lo esperas dentro del escenario familiar.
- b) Un miedo especial, el patológico, es el experimentado por los denominados "solteros fóbicos". La relación fóbica se caracteriza por la vivencia de situaciones extremas y contrarias: un día se sienten atraídos cuasi irresistiblemente por su pareja, y al día siguiente huyen de ella sin saber por qué, alternan acercamientos y distanciamientos con extraña rapidez y sin motivo alguno que lo justifique.
- c) Otro miedo muy frecuente entre los solteros procede de su *baja autoestima* que les lleva a considerar la vida de pareja como un ideal inalcanzable para ellos; en este sentido, piensan que siendo tan poca cosa no son dignos de amor ni serán capaces de darlo a su pareja, todo lo cual les conduce a atrincherarse en los estrechos límites de su intimidad, que eligen como único lugar en el que podrán sentirse mínimamente seguros. Dentro de este grupo, quedan encuadrados aquellos sujetos, preferentemente hombres, que se sienten necesitados de que alguien les ayude a salir de una

situación problemática, por ejemplo, de la adicción a las drogas o el alcohol.

- d) En algunos solteros el miedo se produce como consecuencia de un exceso de autoestima y fruto de una actitud perfeccionista con respecto a la propia vida. Estos solteros excluyen el matrimonio en cuanto situación que podría poner en peligro el ejercicio y pleno desarrollo de las propias cualidades, que se sobreestiman y responden a una posición demasiado idealista. Estos solteros/as suelen confundir también sus deseos con sus necesidades y parecen estar hechos para vivir únicamente en mundos perfectos, en consecuencia renuncian al matrimonio que para ellos representa un obstáculo insalvable para sus ideales de perfección.

*4° Solteros sufridores.* Son solteros que "padecen" la soltería a manera de enfermedad que no les gusta pero que aceptan a pesar de que para ellos supone convivir con su soledad, tristeza y la añoranza de no tener a su lado alguien con quien compartir el amor y la intimidad.

*5° Solteros esperanzados.* Estos solteros viven aparentemente en un mundo feliz. Nada de tristeza profunda. Pero tras el oropel, esconden una vida que les parece hueca, echan de menos el amor íntimo.

*6° Solteros fatalistas.* Este grupo está integrado por los solteros "pensantes" que han hecho suya la teoría de la fatalidad aplicada al terreno del amor.

Por otro lado el equipo de Horx (citado en Barragán, 2003) estableció nueve categorías para describir esta modalidad contemporánea:

*1° Solteros alegres.* Jóvenes que disfrutan del tiempo libre y que experimentan con las relaciones afectivas. Son el objetivo favorito de la publicidad.

*2° Refugiados del hogar.* Jóvenes entre 20 y 25 años que abandonan la casa paterna pero su nueva vivienda la pagan los padres.

*3° Solteras en pánico.* Mujeres educadas, con buen empleo, entre 30 y 40 años. La búsqueda de pareja se les hace difícil por sus altas exigencias.

*4° Solteros frustrados.* Hombres entre 30 y 45 años con escasa educación, a los que las mujeres con altas expectativas no les hacen caso.

*5° Solteros a tiempo parcial.* Personas con relaciones y una vivienda familiar durante parte de la semana, a menudo con los hijos, que por motivos laborales tienen otra casa o viven en hoteles parte del tiempo.

*6° Solteros laborales.* Quienes pese a tener pareja se deciden por un puesto de trabajo muy lejano a su hogar y mantienen dos viviendas a largo plazo.

*7° Solteros maduros activos.* Personas de más de 55 años, muchas veces viudas, que viven solas pero están abiertas a formar nuevas parejas.

**8° Solteros maduros resignados.** Personas de edad que viven solas y así lo quieren.

Barragán (2003) considera que las formas de convivencia se han diversificado y esto las hace difícil de aprehender y tipificar. No se trata de simplificarlas: soltería en comparación con el matrimonio. Sería reducir la complejidad de este nuevo *modus vivendi* por el que están optando millones de mujeres y hombres, y que en sus entrañas revela cambios tan profundos que todavía no sabemos hasta dónde llegarán.

Es importante aclarar que las tipologías del soltero que se acaban de mencionar, no coinciden con la visión de la investigación y se mencionan únicamente con la finalidad de mostrar como la literatura trata de tipificar las características de las personas solteras, pero en ningún momento, esto ha sido la finalidad del trabajo.

## **5.6. CONSECUENCIAS DE LA SOLTERIA**

La literatura relacionada con la soltería menciona algunos inconvenientes que el soltero tiene que vivir y a continuación se mencionarán.

### **5.6.1. SOLEDAD**

Bernad (2004) menciona dos datos contrapuestos que hablan sobre la soledad: el primero, sociológico, señala que durante el último cuarto de siglo el número de hogares unipersonales ha crecido en el mundo occidental hasta alcanzar la proporción del 40 por ciento, en contraposición a los países del tercer mundo donde sólo es del 14 por ciento; parecería que, según estos datos, el estar solo, lejos de ser una situación temida y de la que se huye masivamente, constituye un estado apetecible para muchos adultos . El segundo dato se refiere a un conjunto de informaciones extraídas de fuentes que indican que la soledad ensombrece negativamente la vida de los solteros.

Reconociendo que la soledad es en muchos casos atractiva, es un hecho universalmente asumido, que la calidad de vida y la felicidad de los seres humanos depende de que se sientan acompañados por otras personas y especialmente de ser hábil para establecer con ellas un sistema de relaciones positivo y constructivo; esto, para Bernad (Op. Cit.) plantea un conflicto entre dos necesidades, la de estar solos y estar con los demás.

Para este autor, un conflicto así sólo se resuelve asumiendo que el ser humano es un ser incompleto, necesitado de compañía para ser feliz y, al mismo tiempo y con igual peso, que en cuanto personas desarrolladas se desea cultivar la privacidad como condición para la plena autorrealización. Cualquier fórmula que se aparte de esta norma de equilibrio, está inevitablemente condenada a uno de estos dos fracasos, o

---

---

bien a sufrir el infierno de sentirse sometido y aniquilado por los demás y el dolor de la soledad derivado de haber cortado los lazos que unen a las personas a los otros en el ámbito de la comunicación afectiva. Cuando ocurre lo segundo, la soledad se impone como dolorosa experiencia negativa que se percibe a través de manifestaciones tan significativas y desagradables como comprobar que la persona no se siente querida por los otros

Sin embargo, no sería correcto adjudicar todas estas características a los solteros, ya que se puede caer en el error de considerar como sinónimos la soltería y la soledad.

Sin embargo autores como Neuberger y Yela, (citado en Bernad, 2004), consideran que la vida en pareja facilita el proceso de identidad consigo mismo, un tipo de identidad que los sociólogos y psicólogos denominan "*sentido de pertenencia al grupo*". Nadie se libra de la soledad hasta que se siente integrado en un grupo del que participa a través de sus mitos, sus rituales y, a un nivel más profundo, de sus valores. A juicio de los expertos, el estatuto familiar es el que mejor –tal vez el único- que permite definir la totalidad de la persona en relación con los demás, pues ni los clubes, asociaciones de amigos, tertulianos, viajes, partidos políticos, etc., son capaces de cubrir plenamente el sentido de pertenencia.

Como ya se mencionó, no necesariamente estos rasgos son característicos del soltero ya que sin duda hay casados que se encuentran en una profunda soledad.

### 5.6.2. ESTEREOTIPOS

A pesar de que la soltería es un estado cuya valoración social va ganando puntos en sentido positivo; prácticamente nunca ha sido valorada socialmente igual que el matrimonio.

En un amplio estudio sobre la soltería en la Unión Europea, Kaufmann en 1993 (citado en Bernad 2004) se hizo un recuento de los principales mitos que circulan en el mundo occidental sobre los solteros:

1° *Los solteros están apegados a sus padres*: los visitan constantemente o viven con ellos y especialmente con la madre. Esto se debería, en el caso de la mujer soltera, a que no ha podido desarrollarse como persona dentro de la sociedad general; en el soltero varón, se trata de una figura medio trágica. En ambos casos, esto ocurre "porque los hijos no buscaron pareja debido a que no supieron despegarse de la madre". Hay que decir en honor a la verdad que ningún estudio científico ha demostrado hasta hoy que los casados sientan menor apego hacia sus padres que los solteros.

2° *Los solteros son egoístas:* están centrados en sí mismos, piensan sólo en ellos y si llegan a casarse acaban divorciándose. Muestra de su egoísmo sería su escasa dedicación a los servicios sociales: el 60 por ciento de los solteros no dedican ni una sola hora semanal a los demás, y sólo el nueve por ciento dedican algunas pocas horas, concretamente y como máximo entre cinco y 10 horas semanales; por el contrario, prefieren ocuparse del cultivo de sus manías, acariciar los objetos de casa que renuevan y cambian constantemente de lugar, realizar viajes costosos, etc.

3° *Los solteros son ricos:* esta afirmación carece de fundamento pues es sabido que a partir de los 30 años, los sueldos de los solteros y casados son similares y los solteros no son más ricos que los casados.

4° *Los solteros son más felices:* esta afirmación, como tantos otros tópicos, no ha podido ser demostrada científicamente. De hecho, hay bastantes datos a favor de que los *casados* son más felices: sufren menos de insomnio, son menos propensos a tener úlceras, a sufrir de ansiedad, tienen menor sentimiento de culpa, se auto-valoran más, etc., por el contrario, los *solteros* son más propensos a la bebida, a las drogas y al suicidio (55 por ciento entre los solteros frente al 35 por ciento entre los europeos casados).

5° *Los solteros son más libres y tienen más tiempo de ocio:* a primera vista, parece que sí porque están libres del cuidado de los hijos y sin familia, pueden viajar solos, van donde quieren y cuando quieren, gastan su dinero como quieren y sin rendir cuentas a nadie. Sin embargo y curiosamente, cuando se pregunta a los solteros y casados en qué medida se sienten libres, los porcentajes de respuesta son similares, en torno al 31 por ciento en ambos casos. Sí parece ser cierto que salen más de casa que los casados (un 20 por ciento más), pero este aspecto no es suficiente para definir adecuadamente la libertad de las personas. Por otra parte, no queda claro que dispongan de más tiempo libre puesto que, exceptuando los solteros con altos ingresos que pagan el servicio de otras personas, el resto suelen tener más obligaciones caseras.

Como en cualquier ámbito de la vida con alta significación social, los mitos sobre los solteros se dedican unos a su condena (*versión negativa de la soltería*), y otros a su exaltación; estos últimos presentan a los solteros como personas excepcionales, dignas de ser admiradas e imitadas (*versión positiva de la soltería*).

En cuanto a los estereotipos se refiere, Bernad (Op. Cit.) apunta que:

Los investigadores que vienen estudiando el creciente fenómeno de la soltería confiesan sentir especial dificultad para dejar a un lado las visiones estereotipadas vigentes sobre los solteros. Esto es debido principalmente a una postura frecuente entre los propios solteros que buscan vender una imagen ideal tanto de sí mismos como de su entorno y tienden a disimular con todo tipo de medias razones, ocultas resistencias y recelos su falta de disposición a confesar sus problemas reales.(p.170)

### 5.6.3. PRESIONES AMBIENTALES

El apartarse de lo "normal" se traduce en muchas formas de intolerancia y desprecio por parte de los familiares, amigos y la sociedad en general. La consecuencia para el soltero/a es la necesidad de tener que luchar contra el prejuicio de que la soltería es un fracaso personal.

#### 5.6.3.1. FAMILIARES

Como apunta Swartzberger (citado en Bernad, 2004), hay diversidad de factores que influyen decisivamente en el juicio que la gente se forma en torno a los inconvenientes de la soltería. Uno de los principales es el sistema emocional que configura la dinámica familiar.

Bernad (Op. Cit.) explica que:

Dentro de tal sistema, cada miembro de la familia se rige por la norma implícita de que todos sus componentes están sometidos a ley de una cierta interdependencia, por lo que el casarse o no es un asunto que no pertenece en exclusiva al hijo/a soltero/a, sino que afecta a todos los miembros de la familia. Pensar que los hijos van por libre con relación al tema del casamiento es algo irreal, como también lo es el que, a la hora de valorar el matrimonio, el hijo actúe con total libertad y al margen de los "prejuicios" (mitos, estereotipos, costumbres culturales o étnicas) que tanto a los padres como al resto de sus familiares les llevan a valorar positiva o negativamente la soltería. Desde esta perspectiva, se entiende que los padres y los hijos puedan y de hecho discrepen parcialmente en su visión de los pros y los contras de la soltería, pero al mismo tiempo cualquier observador puede comprobar que las discrepancias entre generaciones prácticamente nunca son totales. Este hecho es compatible a su vez con otro, que para la mayoría de los padres la soltería del hijo constituye una situación cargada de tintes negativos, mientras que para los hijos de esos mismos padres el estar soltero es una situación positiva o, en el peor de los casos, indiferente. (p. 171)

Menciona el autor que en el ámbito de la familia, los estereotipos pueden hacer también su mella tanto en los hijos solteros como en los padres pues, cuando un hijo/a se aparta de la norma "adulto casado", los padres reaccionan como si de algún mal propio se tratara. Si el matrimonio representa la evolución "natural" de la familia, la soltera equivale a cierta "anormalidad", y es que los padres no tratan ya al hijo soltero según las relaciones "padre-hijo" sino "padre adulto-adulto". Tal situación resulta en muchos casos incómoda y es origen de muchos sufrimientos para los *padres*, pues piensan que no han sabido inculcar en los hijos el amor que lleva al matrimonio; mientras que el hijo no se casa, no goza de la cualidad de adulto en la familia.

La situación de soltero resulta un problema por cuanto implica la desviación de las *expectativas de los padres y familiares* y por que la falta de vida en pareja supone un acto de ruptura de las fases de desarrollo personal en relación con lo que se considera evolución "natural" de la persona, superar la fase de soltero y convertirse en casado.

Finalmente, Bernad (Op. Cit.) apunta cómo la soltería constituye un hecho familiar que, dependiendo de la mentalidad de los padres y demás

miembros de la familia, puede interpretarse desde dos perspectiva muy diferentes, en un caso como "traición" a la historia de la familia que ve rotas sus expectativas de ver continuada la propia saga y priva a los hijos de convertirse en padres, a los padres alcanzar la categoría de abuelos y a los hermanos la de tíos, lo que evidentemente afecta a toda la familia y, por parte de los hijos solteros, como opción valiosa y rica en posibilidades, a pesar de que casi nunca les libre de algún rechazo por parte de los suyos. En este mismo orden de cosas, menciona el autor, muchos padres siguen pensando que el hijo soltero es alguien de la familia que no ha logrado ocupar de pleno derecho el lugar de adulto que le corresponde en la comunidad, en cierto sentido, rompe con la dinámica y la estructura natural de la familia que suele estar compuesta por mayores casados y por niños; desde esta percepción de la vida familiar, en muchos padres surge la duda poco tranquilizadora de si no habrán sido ellos los responsables de la ruptura con la norma familiar, lo cual les lleva a pensar, en no pocos casos, que la soltería del hijo es el equivalente al "fracaso" de los padres.

#### 5.6.3.2. SOCIALES

La soltería, como muchas otras situaciones que afectan a la vida de los individuos, es un hecho estrechamente dependiente de las fuerzas y presiones que actúan dentro de los grupos; en el caso de los solteros, tales presiones se canalizan prioritariamente a través de la familia pero también de la sociedad global. Desde el punto de vista sociológico, es innegable que, aunque con menos virulencia que en épocas pasadas, todavía hoy los solteros son conscientes del juicio común que les estigmatiza como sujetos incompletos, raros. Ante esto, Bernad (Op. Cit.) dice:

Nuestra sociedad sigue organizándose básicamente pensando en adultos emparejados y se espera, por ejemplo, que viajemos en pareja como si estuviéramos esperando embarcar en el arca de Noé. Paralelamente, se favorece a la pareja a todos los niveles, dando ventajas fiscales a los matrimonios y celebrando fiestas y días dedicados a ensalzar la figura del padre y de la madre. Especialmente en el caso de la mujer, el verla sola en determinadas situaciones produce pena y compasión. (p. 42)

Schwartzberger (citado en Bernad), menciona que los jornales de las mujeres solteras son muy inferiores a los de los hombres, por lo que necesitan ser completados por los de éstos, los solteros son explotados y manipulados por las empresas, sometiéndolos a ciertas desventajas en el rango y estabilidad laboral, los padres siguen pensando que el casar a sus hijos sigue siendo un importante ideal para sus vidas; todo lo cual lleva implícito el reconocimiento de que, a pesar de los recientes y profundos cambios, la vida del soltero tiene poco de envidiable y significa una realidad escasamente atractiva a los ojos de la consideración social.

En teoría, hoy nadie discute en esta sociedad la plena libertad de los adultos para elegir entre matrimonio y soltería. En el plano real sin embargo, la libertad de muchos solteros a la hora de desmarcarse del matrimonio se ve afectada por el rechazo de una buena parte de la sociedad, lo que al menos en parte limita su libertad. Menciona Bernad



---

---

que, por injusta que parezca, esta actitud no está exenta de cierta lógica, dado que todos los grupos y organizaciones humanas se desarrollan, sobreviven y prosperan en la medida en que los miembros que las integran se someten a determinadas reglas y son sensibles a las necesidades y objetivos del grupo al que pertenecen. Toda la dinámica social empuja al matrimonio a la fuerza antes que exponerse a ser objeto de ser tratado como raro o loco.

Las relaciones entre las personas adultas han tenido a lo largo de la historia una modalidad excepcionalmente relevante, la convivencia entre un hombre y una mujer; de ello tenemos noticias que se remontan hasta hace más de 2 mil 500 años. Durante tan largo lapso de tiempo, la convivencia entre personas de distinto sexo ha sido interpretada desde concepciones muy diferentes y contrapuestas:

Como menciona Valley (citado en Bernad, 2004), desde la consideración de mero *contrato jurídico* e instrumento facilitador de la transmisión de la propiedad privada hasta la modalidad de compromiso matrimonial, realizado en presencia de un representante de Dios y equivalente al *juramento sagrado* de un amor eterno, de fidelidad y comunión íntima de sentimientos entre dos personas de distinto sexo.

Los factores ambientales e individuales que influyen o determinan la soltería, anteriormente mencionados traen consigo cambios evidentes en las relaciones interpersonales y por ende en la subjetividad de los individuos, sobre sus expectativas, deseos y motivaciones, siendo esto lo que interesa responder en el presente escrito.

Para finalizar, es prudente decir que en lo que se refiere a los estudios sociales, como el que se aborda el presente trabajo, no puede llevarse a cabo de manera objetiva y libre de prejuicios, sin tomar en cuenta el contexto histórico, social y cultural que los permea, da vida y otorga sentido.

## 5.7. DEFINICIONES

Es pertinente en este punto, aclarar que en la presente investigación se utilizarán como sinónimos las palabras soltería y celibato, ya de acuerdo con la literatura encontrada, estos dos términos son empleados como equivalentes y no se contempla la connotación religiosa que se le suele adjudicar a al término célibe.

Díaz (citado en Bernad, 2004), dice que a través de la historia el término célibe ha sufrido varias transformaciones, por ejemplo, entre los romanos, el nombre de soltero/célibe se deriva del término "caelebs" que aplicaban al soldado y era sinónimo de dejado, abandonado, desamparado, árbol sin fruto, etc. Para los griegos, el estatuto de soltero o célibe, "Koilos", iba asociado a la idea de cosa hueca, vana, vacía, de poco peso o fortaleza, árbol sin raíces, pompa de jabón que se lleva cualquier viento.

Por otra parte, Barragán (2003), menciona que en la actualidad este término ha generado la acuñación de nuevos e ingeniosos vocablos para nombrar esta nueva forma de vivir, o de intentar vivir, por lo que al parecer ya no es suficiente para describir a los “sin pareja”.

Jelin (1989), afirma que el celibato se concibe generalmente como un estado del individuo en el que éste, aunque haya alcanzado cierta edad, aún no se ha casado. Menciona:

Las definiciones que los diccionarios dan de “celibato” se refieren a este aspecto negativo o residual: la primera se refiere al estado del que no se ha casado; otra al voto de abstención del matrimonio y por último se encuentra la que se refiere a la abstención de relaciones sexuales. (p. 117)

Visto bajo esta luz el celibato es un estado negativo, el que resulta de no cumplir con las normas prescritas por la sociedad, a excepción de los casos que están asociados a la religión que son socialmente justificados, como los sacerdotes, monjas, etc.

Alborc (citado en Bernad, 2004), habla de la falta en español de un vocablo que traduzca adecuadamente el término inglés *single* (solo, singular, sin pareja). Por lo tanto en esta investigación se identificaron a los solteros con las personas que "no están ni han estado casadas", denominadas en castellano *célibes*, en inglés *unmarried* y en francés *célibataires*.

Dada la variedad de situaciones que es posible incluir bajo el concepto “soltero”, en esta investigación queda delimitado por las siguientes acotaciones:

Se incluyen básicamente en la categoría de solteros a quienes no están ni han estado nunca casados en sentido institucional o, lo que es lo mismo, los que no han oficializado legalmente su convivencia en pareja.<sup>3</sup>

También se incluyen como solteros a todas aquellas personas que de hecho no cohabitaron ni cohabitan con una pareja estable aunque hayan mantenido relaciones eventuales o esporádicas con algunas o varias personas. Por lo tanto se incluyen a los solteros que viven con personas con las que les unen lazos consanguíneos, en concreto con los padres, hermanos, tíos, primos o sobrinos o amigos pero con los que no mantienen las relaciones peculiares entre un hombre y una mujer que viven emparejados.

Además se incluyen a los solteros que tengan hijos siempre y cuando no hayan cohabitado con alguna pareja.

<sup>3</sup> Roseneil (2006), menciona que el uso tradicional de soltero se refiere a estado marital, la condición de nunca haber estado casado y por lo tanto excluye a aquellos que están cohabitando fuera del matrimonio, recientemente en respuesta a la normalización de la cohabitación heterosexual muchos investigadores han determinado la categoría en términos de estado de pareja, más que en estado marital, asumiendo que hay básicamente tres opciones de relaciones: emparejamiento en la forma de matrimonio, cohabitación o permanecer soltero. Definieron la soltería como el estado de estar no emparejado, mientras que al emparejamiento se le da la connotación de coresidencia o cohabitación.

Se excluyen de la condición de solteros a los que viven solos tras haber vivido en pareja: a los separados o divorciados legalmente o de hecho, a los viudos / viudas.

Igualmente se excluyen a los gays y lesbianas que viven solos o emparejados, por considerar que se trata de una situación personal que requiere diferente tratamiento de los problemas que afectan a las personas y a los solteros en general.

## 5.8. PROPÓSITO

El propósito de desarrollar un estudio con las siguientes características, es sobre todo conocer las razones por las que las personas permanecen solteras, ya que en un contexto social cambiante; resulta aun más interesante saber cómo es vivido este fenómeno y cómo este contexto es integrado al mundo interno y a su vez cómo tal estructuración le permite interactuar con el mundo externo.

### 5.8.1. Objetivos

- Explorar qué factores, ya sean económicos, demográficos, culturales o personales influyen en la soltería.
- Analizar las razones individuales de los participantes para permanecer solteros. Por lo que se busca dar respuesta a preguntas como: ¿cuál es su percepción de la soltería?, ¿cuál es su concepción de cohabitar con una pareja?, así como saber ¿cuál es su concepción de la familia?
- Explorar cómo son las relaciones interpersonales de los participantes, para saber si el estar soltero o soltera afecta de algún modo su vida familiar, laboral o social. Por lo tanto se busca responder a preguntas como: ¿cómo son sus relaciones con su familia y amigos? y ¿cómo cree que es percibido por familiares y amigos?
- Saber si existe alguna diferencia entre las causas y/o motivaciones para permanecer solteros entre hombres y mujeres.

## 5.9. Supuestos

1. Los factores ambientales como las bajas tasas de fecundidad, natalidad y nupcialidad, así como los grandes avances científicos y tecnológicos traen consigo grandes cambios en la percepción del individuo y con ello el desinterés en el otro, reflejándose en un individualismo cada vez mayor lo que a su vez cambia la forma en que se dan las relaciones interpersonales, creándose así nuevas estructuras familiares.

2. En este estudio se considera que el hecho de permanecer soltero o soltera, radica en el contexto inmediato formado por cuestiones como la escolaridad, proyecto de vida, experiencias personales, posibilidades económicas, entre otras, las cuales son asimiladas por el sujeto, permitiendo otorgarle un significado.
3. En esta sociedad hombres y mujeres son diferentes en términos de sus expectativas y proyectos de vida. Por lo tanto, las razones por las que se casan o permanecen solteros o solteras son diferentes, ya sea por decisión propia o por circunstancias fuera de su control.

---

---

## CAPÍTULO VI

### 6. MÉTODO

#### 6.1. TIPO DE ESTUDIO

Se llevó a cabo un estudio de campo, a un nivel exploratorio, con un diseño fenomenológico. Dicho diseño se enfoca en las experiencias individuales subjetivas de los participantes. En términos de Bogden y Biklen (citado en Baptista, Fernández-Collado & Hernández-Sampieri, 2006) se pretende reconocer las percepciones de las personas y el significado de un fenómeno o experiencia. Este diseño es similar al resto de los que conforman el núcleo de la investigación cualitativa y, tal vez, aquello que los distingue reside en que la o las experiencias del participante o participantes es el centro de la indagación. De acuerdo con Álvarez-Gayou (2003) y Mertens (citado en Baptista, Fernández-Collado & Hernández-Sampieri, 2006) la fenomenología se fundamenta en las siguientes premisas:

- En el estudio, se describe los fenómenos desde el punto de vista de cada participante y desde la perspectiva construida colectivamente.
- Se basó en el análisis de discursos y temas específicos, así como en la búsqueda de sus posibles significados.
- Se contextualizó las experiencias en términos de su temporalidad (tiempo en que sucedieron), espacio (lugar en el cual ocurrieron), corporalidad (las personas físicas que la vivieron) y el contexto que los relaciona (los lazos que se generaron durante las experiencias).
- Se obtuvo información de las personas que han experimentado el fenómeno que se estaba estudiando.

##### 6.1.1. ESCENARIO

Los principales escenarios en donde se llevó a cabo la investigación, fue la ciudad de México y Arroyo Zarco, un Municipio del Estado de México.

Algunas de las entrevistas se llevaron a cabo en la casa de los participantes, mientras que otras más se realizaron en el lugar de trabajo de los entrevistados.

##### 6.1.2. PARTICIPANTES Y/O CORPUS DE ANÁLISIS

De acuerdo con los criterios de saturación teórica<sup>4</sup>(Flick, 2007). el número de participantes culminó en 13 personas, siete hombres y seis

---

<sup>4</sup> Significa que no se encuentran datos adicionales por medio de los cuales el investigador pueda desarrollar las propiedades de la categoría.

---

---

mujeres. Las personas entrevistadas se encuentran en un rango de edad de 30 a 71 años. Los requisitos para poder participar en la investigación fueron el que no estuvieran, ni hubieran cohabitado nunca con una pareja, con o sin hijos; lo que excluyó a personas que hayan vivido en unión libre, matrimonio civil, matrimonio religioso o ambos.

### 6.1.3. PROCEDIMIENTO

#### 6.1.3.1. Recolección de datos

Para recabar la información se utilizó una entrevista semi-estructurada ya que ésta, de acuerdo con Medina (2007), facilita la expresión del sujeto en toda su complejidad; permitiendo así por parte del investigador, la construcción de ideas y conceptos sobre la información diferenciada. Además contribuye a que el instrumento sea una herramienta interactiva, que se hace susceptible de una multiplicidad de usos dentro del proceso de investigación que no se limita a las primeras impresiones del sujeto frente a él, sino que permite ajustarse en todo momento al diálogo del sujeto.

Dentro de las entrevistas semi-estructuradas, la utilizada en el presente estudio es la entrevista centrada en el problema.

Esta entrevista en particular, Flick (2007) utiliza una guía de entrevista que incorpora preguntas y estímulos narrativos. Se caracteriza por tres criterios principales: 1. Centrarse en el problema, es decir, la orientación del investigador hacia un problema social pertinente; 2. La orientación al objeto, es decir, que los métodos se desarrollan o modifican con respecto a un objeto de investigación, y 3. La orientación en la manera de comprender el objeto.

En un primer momento se creó un guión de entrevista, sin embargo después de haber sido piloteado, se encontraron deficiencias, por lo que se hicieron modificaciones. A continuación se presentan las categorías en las que se basa el guión actual, seguidas de sus definiciones operacionales:

#### 1. Razones por las que permanece soltero

##### 1.1 Percepción de la soltería

Percepción de sí mismo como soltero (a)

Valoración de su propia soltería

Percepción de otros solteros (as)

Cómo cree que es percibido por su familia

Cómo cree que es percibido por sus amigos

##### 1.2 Explicación de su soltería

Motivaciones para estar soltero (a)

Circunstancias que propician su soltería  
Ventajas de estar soltero (a)  
Desventajas de estar solter(a)  
Proyecto de vida  
Atributos a la pareja (defectos / cualidades)  
Atributos a sí mismo (defectos / cualidades)

### 1.3 Concepción de pareja

Percepción de cohabitar con una pareja (indispensable/opcional)  
Motivaciones para cohabitar con una pareja

### 1.4 Concepción de familia

Su postura ante formar una familia  
Concepción de los cambios en la familia  
Opinión sobre el divorcio

## 2. Relaciones interpersonales

### 2.1 Historia de Noviazgos

### 2.2 Familia

Forma de relacionarse con su familia  
Influencia de su familia sobre su soltería  
Consecuencias de su soltería en sus relaciones familiares

### 2.3 Amigos

Efecto de su soltería en la relación con sus amigos  
Influencia de sus amigos sobre su soltería

### 2.3 Vida Laboral

Consecuencias de su soltería en su vida laboral  
Influencia de su vida laboral en su soltería

---

---

## DEFINICIONES OPERACIONALES

**1. Razones por las que permanece soltero (a):** argumentos personales que el participante da para explicar su soltería de acuerdo a su experiencia personal y su relación con otros.

**1.1 Percepción de la soltería:** conjunto de ideas y creencias que el participante tiene de la soltería, como resultado de su experiencia.

**Percepción de sí mismo como soltero (a):** conjunto de ideas y creencias que el participante atribuye a su persona como resultado de su soltería.

**Valoración de su propia soltería:** atribución positiva o negativa hecha a su condición de soltero.

**Percepción de otros solteros (as):** conjunto de ideas y creencias que el participante tiene de los solteros y su soltería.

**Como cree que es percibido por familia:** conjunto de ideas y creencias que el participante cree que le son atribuidas por su familia.

**Como cree que es percibido por amigos:** conjunto de ideas y creencias que el participante cree que le son atribuidas por sus amigos.

**1.2 Explicación de su soltería:** conjunto de razonamientos que el participante emplea para argumentar su soltería.

**Motivaciones para estar soltero (a):** razones que impulsan al participante a permanecer soltero.

**Circunstancias que propician su soltería:** situación o condición externa que según el participante favorecen su soltería.

**Ventajas de estar soltero:** utilidades que el participante ve de su soltería.

**Desventajas de estar soltero:** inconvenientes que el participante ve de su soltería.

**Proyecto de vida:** conjunto de metas personales que el participante se plantea a largo o mediano plazo.

**Atributos a la pareja (calidades / defectos):** conjunto de características que el participante otorga a parejas pasadas, actuales o futuras.

**Atributos a sí mismo (calidades / defectos):** conjunto de características que el participante otorga a su persona.

**1.3 Concepción de pareja:** conjunto de ideas que el participante tiene sobre la relación de pareja.

**Percepción de cohabitar con una pareja (indispensable / opcional):** conjunto de ideas y creencias que el participante atribuye al hecho de habitar con una pareja.

**Motivaciones para cohabitar con una pareja:** razones que impulsan al participante a habitar con una pareja.



**1.4 Concepción de familia:** conjunto de ideas que el participante tiene sobre la figura y función de la familia.

**Su postura ante formar una familia:** actitudes que el participante tiene de constituir una familia.

**Concepción de los cambios en la familia:** conjunto de ideas que el participante tiene sobre las transformaciones de la familia.

**Opinión sobre el divorcio:** parecer que el participante tiene sobre el divorcio.

**2. Relaciones interpersonales en función de su soltería:** manera en la que el participante interactuó e interactúa con personas cercanas y como estas se relacionan con su soltería.

**2.1 Historia de Noviazgos:** Conjunto de sucesos y características relevantes en las relaciones de pareja, anteriores y/ o actuales del participante.

**2.2 Familia:** Grupo de personas emparentadas entre sí que viven juntas o en lugares diferentes.

**Forma de relacionarse con su familia:** Manera en la que el participante interactúa con su familia.

**Influencia de su familia sobre su soltería:** efecto de la interacción que el participante tiene con su familia sobre su soltería.

**Consecuencias de su soltería en sus relaciones familiares:** forma en la que la soltería del participante influye en la interacción con su familia.

**2.3 Amigos:** Conjunto de personas con las que se tiene confraternidad.

**Efecto de su soltería en la relación con sus amigos:** forma en la que la soltería del participante influye en la interacción con sus amigos.

**Influencia de sus amigos sobre su soltería:** efecto de la interacción que el participante tiene con sus amigos sobre su soltería.

**2.4 Vida profesional:** serie de actividades que ejerce habitualmente una persona a cambio de una remuneración económica, además de la interacción social que esto implica.

**Consecuencias de su soltería en su vida profesional:** forma en la que la soltería del participante influye en su vida profesional.

**Influencia de su vida profesional en su soltería:** efecto de la vida profesional del participante sobre su soltería.

De acuerdo con Maykut (citado por Balcazar, 2005) se elaboró una serie de preguntas amplias basadas en las categorías antes mencionadas, las cuales ayudarán a articular más claramente lo que se desea encontrar y proporciona continuidad en la conducción de la entrevista.

Percepción de sí mismo

¿Cómo se siente de estar soltero?

Percepción de otros

¿Qué piensa de las personas solteras?

¿Qué cree que piense su familia de que usted esté soltero (a)?

¿Qué cree que piensen sus amigos de que usted esté soltero (a)?

Razones para estar soltero (a)

¿Por qué está soltero o soltera?

¿Qué le gusta (ventajas) de su situación?

¿Qué no le gusta (desventajas) de su situación?

¿Cómo se ve en 10 años?

Concepción de pareja

¿Qué piensa de vivir en pareja?

¿Cambiaría su situación? ¿De qué dependería?

¿Le gustaría formar una familia?

Relaciones Familiares

¿Cómo diría que es su relación con su familia?

¿Cómo se llevan su papá y su mamá?

El estar soltero o soltera ¿influye de algún modo en su vida familiar?

¿Cree que su familia haya influido de alguna manera en su soltería?

Relaciones con amigos

El estar soltero o soltera ¿influye de algún modo en su relación con sus amigos?

¿Cree que sus amigos hayan influido de alguna manera en su soltería?

Vida laboral

El estar soltero o soltera ¿influye de algún modo en su trabajo?

¿Cree que las exigencias de su trabajo hayan influido de alguna manera en su soltería?

Cambios en la familia

¿Qué piensa de la familia en esta época?

¿Que piensa de los tipos de familias que se han venido dando en los últimos años?

---

---

Posteriormente se contactó a un par de personas que estaban dispuesta a participar en la investigación, después se utilizó el muestreo bola de nieve o multiplicador (Ulin, Robinson & Tolli, 2006) que consiste en localizar informantes pidiéndole a los participantes que identifiquen a otros individuos con las características necesarias para participar en el estudio. El número de participantes se decidió al llegar a la saturación teórica. Se hizo una cita por vía telefónica para concertar la fecha y lugar de la entrevista.

Se asistió el día y a la hora acordada. Se estableció rapport<sup>5</sup>. Posteriormente se grabó la entrevista apoyándose en el guión establecido.

La duración de las entrevistas fue variable, dependió en gran medida de la disponibilidad y tiempo con el que el participante contaba.

#### 6.1.4. Técnicas de análisis

Para el análisis de los datos se utilizó la codificación abierta (Flick, 2007).

El primer paso de la codificación abierta es tratar de expresar los datos y los fenómenos en forma de conceptos, primero se segmentaron los datos, se clasificaron las expresiones por las unidades de significado, y se les asignó un código. (Ver anexo 1)

El siguiente paso fue agrupar estos códigos en categorías, que fueron particularmente relevantes para la investigación.

Posteriormente se depuraron las categorías, se seleccionaron las categorías que resultaron relevantes para responder la pregunta de investigación. Además se elaboraron relaciones entre estas categorías y se estableció relación con subcategorías, a este procedimiento se le conoce como codificación axial.

Una vez que se agruparon los conceptos en categorías y subcategorías, esto permitió elaborar correspondencias o diferencias entre grupos, hombres, mujeres y lugar de residencia.

## 6.2. RESULTADOS

A continuación se muestran los resultados obtenidos. En cada una de las tablas se muestran las respuestas de un participante con las respuestas que dieron a cada categoría.

---

<sup>5</sup> Aunque no hay reglas fijas sobre la forma de lograr rapport, existen orientaciones generales (Balcázar, 2005): establecer lo que se tiene en común con las personas, ayudarla interesarse en lo que tiene que decir.

Entrevistado: Antonio  
 Edad: 65  
 Escolaridad: Analfabeta  
 Ocupación: Campesino  
 Zona de residencia: Rural

CATEGORÍA	RESPUESTA
<b>Percepción de la soltería</b>	
Percepción de sí mismo como soltero	
Valorización de su propia soltería	Considera triste el estar solo
Percepción de otros solteros	Considera que lo hacen por razones personales
Como cree que es percibido por familia	Cree que es percibido como avaro
Como cree que es percibido por amigos	Cree que es percibido como avaro
<b>Explicación de su soltería</b>	
Motivaciones para estar soltero	Miedo a que estén con él por interés
Circunstancias que propician su soltería	Infidelidad de su pareja
Ventajas	No ve ventajas
Desventajas	Soledad
Proyecto de vida	No concibe ningún cambio en su futuro
Atributos a la pareja (Defectos)	Alcoholismo. Desinterés por las labores domésticas. Trabajar fuera de casa
Atributos a la pareja (Cualidades)	Es importante que sean de una edad similar. Fiel. Que no tome alcohol. Dedicada al hogar
Atributos a si mismo (Defectos)	Se percibe poco atractivo económicamente para la pareja
Atributos a si mismo (Cualidades)	Se pone límites para tomar alcohol. Limita sus relaciones sociales. Se dedica a la vida laboral
<b>Concepción de pareja</b>	
Percepción de cohabitar con una pareja (indispensable / opcional)	Concibe que la mujer debe dedicarse exclusivamente a las labores del hogar. Uno de los fines es la procreación
Motivaciones para cohabitar con una pareja	Garantizar su cuidado en la vejez. Miedo a estar solo. Compartir la carga de trabajo
<b>Concepción de familia</b>	
Su postura ante formar una familia	Los motivos para formar una familia van en función de facilitar las actividades domésticas y asegurar su cuidado
Concepción de los cambios en la familia	Los jóvenes se dedican cada vez menos al campo
Opinión sobre el divorcio	Lo considera como una opción
<b>Historia de Noviazgos</b>	Vivió infidelidad de dos de sus cuatro parejas. Inicio de sus noviazgos a muy avanzada edad
<b>Familia</b>	
Forma de relacionarse con su familia	No convivió con su padre. Tuvo poca comunicación con la madre. Tiene fuertes vínculos afectivos con su familia. La relación con su sobrino cubre gran parte de sus necesidades afectivas y de compañía
Influencia de su familia sobre su soltería	Ve a su sobrino (el cual considera un hijo)

	como impedimento para cohabitar con alguien
Consecuencias de su soltería en sus relaciones familiares	Tiene lazos afectivos muy estrechos con los sobrinos que provocan conflictos familiares
<b>Amigos</b>	
Efecto de su soltería en la relación con sus amigos	No tiene amigos
Influencia de sus amigos sobre su soltería	
<b>Vida Laboral</b>	
Consecuencias de su soltería en su vida laboral	Considera que la falta de una pareja que lo apoye en el trabajo lo lleva a dedicarle más tiempo a éste
Influencia de su vida laboral en su soltería	

Tabla 1.

Entrevistada: Brenda  
 Escolaridad: primaria incompleta  
 Edad: 52 años  
 Ocupación: Obrera  
 Zona de Residencia: rural

CATEGORÍA	RESPUESTA
<b>Percepción de la soltería</b>	
Percepción de sí mismo como soltero (a)	Se percibe como egoísta.
Valorización de su propia soltería	Le gusta estar soltera.
Percepción de otros solteros (as)	Considera que deciden estar solteros por razones personales y diversas.
Cómo cree que es percibido por familia	No se siente presionada o juzgada.
Cómo cree que es percibido por amigos	No se siente rechazada.
<b>Explicación de su soltería</b>	
Motivaciones para estar soltero (a)	Valora la tranquilidad que le proporciona el no tener que mantener un marido alcohólico e infiel, además de que siente que conserva su independencia y disponibilidad de tiempo.
Circunstancias que propician su soltería	Lo atribuye al destino ya que su madre enfermo y ella se hizo cargo de los cuidados, además de que sus parejas anteriores le fueron infieles.
Ventajas	La disponibilidad de tiempo y poder brindar apoyo a los familiares.
Desventajas	La soledad
Proyecto de vida	Tiene poca planeación del futuro. Espera retribución por parte de sus sobrinos, al apoyo que brinda a su familia.
Atributos a la pareja (defectos)	Alcohólico, mentiroso, egoísta y flojo.
Atributos a la pareja (calidades)	No atribuye calidades a la pareja.
Atributos a sí mismo (defectos)	Considera su educación insuficiente para mantener una relación de pareja.

Atributos a sí mismo (cualidades)	Se considera una persona sociable, activa e independiente.
<b>Concepción de pareja</b>	
Percepción de cohabitar con una pareja	Cree que hay una edad adecuada para cohabitar con una pareja, además de que el principal objetivo es la procreación. No esta de acuerdo en cohabitar, es necesario el matrimonio. El tener una pareja es algo opcional y lo considera una carga ya que la relación necesita atención constante.
Motivaciones para cohabitar con una pareja	No hay motivaciones para cohabitar con una pareja
<b>Concepción de familia</b>	
Su postura ante formar una familia	No era su principal objetivo
Concepción de los cambios en la familia	Concibe que las personas son más liberales, ya que es más fácil separarse. Además de que hay un cambio de roles sin equidad.
Opinión sobre el divorcio	No hizo alguna opinión sobre el divorcio.
<b>Historia de noviazgo</b>	Tuvo propuestas de matrimonio, pero sus parejas le fueron infieles.
<b>Familia</b>	
Forma de relacionarse con su familia	Existen fuertes redes de apoyo entre la familia, recuerda a su padre como una persona estricta y refiere que era alcohólico pasivo.
Influencia de su familia sobre su soltería	No refiere ninguna influencia por parte de su familia.
Consecuencia de su soltería en sus relaciones familiares	La posibilidad de brindar apoyo a familiares enfermos.
Cómo es percibido por familia	La consideran interesada y muy exigente con sus parejas anteriores.
<b>Amigos</b>	
Efecto de su soltería en sus relaciones con amigos	Disminuyeron sus actividades recreativas por el matrimonio de sus pares, ya que tenían menos actividades en común.
Cómo es percibido por amigos	La consideran interesada y muy exigente con sus parejas anteriores.
Influencia de sus amigos sobre su soltería	Prefiere la soltería, ya que observa las malas experiencias de sus compañeras de trabajo.
<b>Vida Laboral</b>	
Consecuencias de su soltería en su vida laboral	Mayor disponibilidad de tiempo.
Influencia de su vida laboral sobre su soltería	No describe alguna influencia.

Tabla 2

Entrevistado: Daniel  
 Edad: 40  
 Escolaridad: Maestría  
 Ocupación: psicólogo  
 Zona de residencia: Urbano

CATEGORÍA	RESPUESTA
<b>Percepción de la soltería</b>	
Percepción de sí mismo como soltero	Considera que el contexto social justifica su soltería. Se percibía como no preparado par tener una relación de pareja en el pasado. Percibe sus experiencias vividas como forma para llegar a donde está ahora
Valorización de su propia soltería	Se encuentra a gusto con su soltería. Tranquilo
Percepción de otros solteros	Atribuye la soltería de los otros al contexto social (situación económica, altas tasas de desempleo)
Como cree que es percibido por familia	Percibe empatía de sus hermanos por estar en una situación similar
Como cree que es percibido por amigos	cree que era percibido como desesperado por tener una relación de pareja *cree que es percibido como inseguro
<b>Explicación de su soltería</b>	
Motivaciones para estar soltero	Le da prioridad a sus actividades académicas y laborales
Circunstancias que propician su soltería	Falta de interés en las mujeres hasta los 23 años. Rechazo de sus propuestas de noviazgo. Mala estrategia para comenzar un noviazgo que atribuye a su inseguridad. Situación económica insuficiente
Ventajas	Le da disponibilidad de tiempo
Desventajas	Se pierde de experiencias importantes como: compartir lazos afectivos, relaciones sexuales y compartir proyectos
Proyecto de vida	Cohabitar con una pareja. Obtener un doctorado
Atributos a la pareja (Defectos)	
Atributos a la pareja (Cualidades)	Atractiva físicamente
Atributos a si mismo (Defectos)	Muy insistente al tratar de comenzar una relación. Es inseguro
Atributos a si mismo (Cualidades)	Recuperó la confianza en sí mismo después del servicio militar
<b>Concepción de pareja</b>	
Percepción de cohabitar con una pareja (indispensable / opcional)	Lo consideró una obligación. Actualmente lo considera opcional. Abierto a la posibilidad de cohabitar con una pareja. Considera necesario conocer a la persona antes de iniciar una relación (amistad). Para cohabitar con alguien es necesario amarla y ser correspondido. La decisión de cohabitar con una pareja debe ser duradera. La felicidad no depende de cohabitar con una pareja. Lo considera indispensable pero en las condiciones adecuadas. Considera necesaria la

	atención constante a la relación. Debe haber compromiso
Motivaciones para cohabitar con una pareja	Compartir lazos afectivos, relaciones sexuales, metas
<b>Concepción de familia</b>	
Su postura ante formar una familia	Está abierto a la posibilidad de formar una familia
Concepción de los cambios en la familia	La separación de las parejas ocurre con mayor facilidad. Atribuye la falta de compromiso en las parejas a los cambios sociales. Percibe la desintegración de la familia nuclear
Opinión sobre el divorcio	
<b>Historia de Noviazgos</b>	Rechazaron todas sus propuestas de noviazgo
<b>Familia</b>	
Forma de relacionarse con su familia	Buena relación con su familia. Problemas con su padre ocasionados por la religión. Alcoholismo del padre. Violencia intrafamiliar
Influencia de su familia sobre su soltería	Atribuye su inseguridad al alcoholismo del padre y a la violencia intrafamiliar
Consecuencias de su soltería en sus relaciones familiares	se siente comprendido por sus hermano
<b>Amigos</b>	
Efecto de su soltería en la relación con sus amigos	Sintió presión por parte de los amigos
Influencia de sus amigos sobre su soltería	
<b>Vida Laboral</b>	
Consecuencias de su soltería en su vida laboral	El ser soltero le abrió las puertas para hacer una maestría
Influencia de su vida laboral en su soltería	Da prioridad a su vida académica. La experiencia en la maestría le permitió revalorar su soltería

Tabla 3.

Entrevistada: Dinora  
 Escolaridad: preparatoria completa  
 Edad: 32 años  
 Ocupación: Secretaria  
 Zona de Residencia: urbana

CATEGORÍA	RESPUESTA
<b>Percepción de la soltería</b>	
Percepción de sí mismo como soltero (a)	No se siente sola
Valorización de su propia soltería	Se encuentra a gusto y tranquila con su soltería
Percepción de otros solteros (as)	Considera que deciden estar solteros por razones personales y diversas.
Cómo cree que es percibido por familia	No lo refiere.
Cómo cree que es percibido por amigos	Perciben que su relación ya es muy larga y



	que no hay compromiso.
<b>Explicación de su soltería</b>	
Motivaciones para estar soltero (a)	Necesita una larga convivencia y estabilidad económica antes de cohabitar con una pareja.
Circunstancias que propician su soltería	La inestabilidad económica, la muerte de su madre y falta de tiempo e indecisión de la pareja, las cuales le atribuye a la familia de éste.
Ventajas	Libertad y disponibilidad de tiempo.
Desventajas	La soledad.
Proyecto de vida	Se puso un plazo de un año para cohabitar con su pareja, habitar su propio departamento, estabilidad económica.
<b>Concepción de pareja</b>	
Atributos a la pareja (defectos)	Influenciable.
Atributos a la pareja (cualidades)	Lo considera una persona con valores, fiel y que la apoya.
Atributos a sí mismo (defectos)	No refiere defectos
Atributos a sí mismo (cualidades)	Brinda apoyo a su pareja
Percepción de cohabitar con una pareja	Cree que es indispensable estar con una pareja. Una vez casados la pareja debe romper las relaciones estrechas con la familia de origen, además que la comunicación es indispensable.
Motivaciones para cohabitar con una pareja	Experimentar una etapa diferente y estar acompañada.
<b>Concepción de familia</b>	
Su postura ante formar una familia	No lo considera indispensable, pero esta abierta a la posibilidad.
Concepción de los cambios en la familia	Valida los cambios mientras exista respeto y amor.
Opinión sobre el divorcio	Valido si es por infidelidad.
<b>Historia de noviazgo</b>	No tiene relaciones importantes previas.
<b>Familia</b>	
Forma de relacionarse con su familia	Buena relación con su familia.
Influencia de su familia sobre su soltería	Posterga su soltería debido a la experiencia de su hermana que se casó muy joven, además de la buena experiencia de su tía que se caso después de los treinta.
Consecuencia de su soltería en sus relaciones familiares	Su madre la alentaba para que se casara. La convivencia con su familia evita que se sienta sola, además de que percibe un trato preferencial.
Cómo es percibido por familia	Conciben que es necesario que cohabite con una pareja, para prevenir que se quede sola.
<b>Amigos</b>	
Efecto de su soltería en sus relaciones con amigos	Sus amigas la alientan para que cohabite con su pareja o comience otra relación.
Cómo es percibido por amigos	Poco comprometida.
Influencia de sus amigos sobre su soltería	No lo refiere.
<b>Vida Laboral</b>	
Consecuencias de su soltería en su vida laboral	Tiene menos facilidades en el trabajo.

Influencia de su vida laboral sobre su soltería	No lo refiere
---	---------------

Tabla 4.

Entrevistada: Elizabeth  
 Edad: 40  
 Escolaridad: Licenciatura  
 Ocupación: Secretaria  
 Zona de residencia: Urbana

CATEGORÍA	RESPUESTA
<b>Percepción de la soltería</b>	
Percepción de sí mismo como soltero	Se percibe como frustrada. Se ha vuelto mas precavida para elegir pareja
Valorización de su propia soltería	La vive con frustración
Percepción de otros solteros	Considera que la soltería es un fenómeno común. Justifica la soltería en hombres por causas laborales
Como cree que es percibido por familia	cree que es percibida por su madre como fracasada
Como cree que es percibido por amigos	Muy exigente con los atributos físicos de sus parejas
<b>Explicación de su soltería</b>	
Motivaciones para estar soltero	Concibe necesario que su pareja le guste físicamente. Sigue amando a su pareja anterior
Circunstancias que propician su soltería	Se considera poco atractiva. Concibe que los hombres buscan pareja con características físicas que ella no cumple. Lo atribuye a la suerte. Falta de compromiso por parte de los hombres. Tiene poca interacción con hombres. Sus parejas han sido poco atractivas físicamente. No hay hombres con las características que ella busca. Su edad es una limitante
Ventajas	Libertad para tomar sus propias decisiones
Desventajas	No tener vínculos afectivos. Soledad. No tener la protección de un hombre
Proyecto de vida	Tener un trabajo estable
Atributos a la pareja (Defectos)	Falta de compromiso. Que tengan otra relación. Que no sean profesionistas. Poco atractivos físicamente
Atributos a la pareja (Cualidades)	Importante que sean atractivos físicamente. Importante que no tenga otra relación. Que no ejerzan presión para tener relaciones sexuales
Atributos a si mismo (Defectos)	Poco atractiva físicamente
Atributos a si mismo (Cualidades)	
<b>Concepción de pareja</b>	
Percepción de cohabitar con una pareja (indispensable / opcional)	Concibe que la pareja debe ser exclusiva. No concibe como indispensable cohabitar con una pareja. Considera importante tomar en cuenta la opinión de su pareja. Considera importante que el hombre tenga

	la mayor responsabilidad económica. Es importante el vínculo afectivo que proporciona la pareja
Motivaciones para cohabitar con una pareja	No estar sola. Tener la protección física y económica que le brindaría un hombre
<b>Concepción de familia</b>	
Su postura ante formar una familia	Considera indispensable el rito matrimonial. Considera que hay un límite de tiempo para ser madre el cual se le está acabando. No considera que exista un límite de tiempo para conseguir pareja. Considera indispensable contar con el apoyo de una pareja para tener hijos
Concepción de los cambios en la familia	Concibe que la soltería es un fenómeno cada vez mas común aunque no tiene explicación para ella
Opinión sobre el divorcio	
<b>Historia de Noviazgos</b>	Su relación más importante fue con un hombre casado. No se sintió presionada para tener relaciones sexuales. No encontró estabilidad en sus relaciones anteriores. Su noviazgo con un hombre casado es muy valorado por ella pero no lo volvería a repetir
<b>Familia</b>	
Forma de relacionarse con su familia	Relación distante con el padre, tanto física como afectivamente. Constantes reclamos de la madre por no ser exitosa laboralmente. Percibe trato preferencial hacia su hermana. Constantes descalificaciones por parte de la madre
Influencia de su familia sobre su soltería	
Consecuencias de su soltería en sus relaciones familiares	Su madre considera necesario que se case para ser aceptada por la familia. Su hermana la alienta para que tenga un hijo
<b>Amigos</b>	
Efecto de su soltería en la relación con sus amigos	Tiene mas libertad para salir con ellas
Influencia de sus amigos sobre su soltería	La perciben como muy exigente en sus gustos. Perciben que no se da la oportunidad de tratar a la gente
<b>Vida laboral</b>	
Consecuencias de su soltería en su vida laboral	
Influencia de su vida laboral en su soltería	

Tabla 5.

Entrevistado: Gabriel  
 Escolaridad: licenciatura incompleta  
 Edad: 42 años  
 Ocupación: Diseñador gráfico  
 Zona de Residencia: urbana.

CATEGORÍA	RESPUESTA
<b>Percepción de la soltería</b>	
Percepción de sí mismo como soltero (a)	No se siente solo, no se percibe desesperado por tener una pareja y cree tener la capacidad para apoyarlas.
Valorización de su propia soltería	Se siente tranquilo, ya que se siente seguro de formar una familia.
Percepción de otros solteros (as)	Percibe a las mujeres solteras como angustiadas y fracasadas.
Cómo cree que es percibido por familia	No lo refiere.
Cómo cree que es percibido por amigos	Cree que sus experiencias le atorga el respeto de sus amigos.
<b>Explicación de su soltería</b>	
Motivaciones para estar soltero (a)	Tener estabilidad económica.
Circunstancias que propician su soltería	Muerte de la pareja por cáncer, por lo cual se resistió a comprometerse.
Ventajas	Libertad, disponibilidad de tiempo y dinero, puede evadir los conflictos, no tiene que preocuparse por alguien más.
Desventajas	La falta de lazos afectivos.
Proyecto de vida	Viajar, formar una familia y estabilizarse económicamente para su familia.
Atributos a la pareja (defectos)	Poco inteligentes.
Atributos a la pareja (cualidades)	Fortaleza, inteligentes, trabajadoras y perseverantes.
Atributos a sí mismo (defectos)	No lo refiere.
Atributos a sí mismo (cualidades)	Capaz de responsabilizarse de una familia.
<b>Concepción de pareja</b>	
Percepción de cohabitar con una pareja	Concibe que la función de la pareja va más allá del contacto sexual ya que es indispensable compartir el proyecto de vida así como fomentar el crecimiento de la pareja brindando apoyo mutuo. Es necesario tener intereses en común, compartir responsabilidades y en esta etapa ya no es posible evadir los conflictos. Cree que es una de las etapas que las personas necesitan vivir.
Motivaciones para cohabitar con una pareja	Tener lazos afectivos, la posibilidad de tener una familia con la cual perpetuar sus genes. Así como ver reflejado en sus hijos el producto de su educación, esto inculcando en sus hijos valores que posteriormente beneficiaran a la sociedad.
<b>Concepción de familia</b>	
Su postura ante formar una familia	Desea tener hijos, pero es indispensable que sea dentro del matrimonio y a una edad en que le sea posible educar a sus hijos.
Concepción de los cambios en la familia	Los cambios sociales tienen repercusiones

	en la familia como institución pues esta desaparecido. Anteriormente las familias eran más estables económicamente. Además concibe que la familia es el eje fundamental en la educación de las personas y esta actualmente esta en crisis.
Opinión sobre el divorcio	No lo refiere
<b>Historia de noviazgo</b>	Tuvo un proceso de duelo largo. Ha tenido relaciones de pareja con personas separadas o divorciadas.
<b>Familia</b>	
Forma de relacionarse con su familia	Tiene poca comunicación con su familia, tuvo una relación conflictiva con el padre y admiraba a su madre.
Influencia de su familia sobre su soltería	No lo refiere
Consecuencia de su soltería en sus relaciones familiares	No lo refiere
Cómo es percibido por familia	No lo refiere
<b>Amigos</b>	
Efecto de su soltería en sus relaciones con amigos	Le hacen comentarios a favor de su soltería, sin embargo se siente incomodo al asistir a reuniones sin una pareja o cuando le hacen algún comentario que lo aliente a casarse.
Cómo es percibido por amigos	No lo refiere
Influencia de sus amigos sobre su soltería	No lo refiere
<b>Vida Laboral</b>	
Consecuencias de su soltería en su vida laboral	No lo refiere
Influencia de su vida laboral sobre su soltería	No lo refiere

Tabla 6.

Entrevistado: Georgina  
 Edad: 33  
 Escolaridad: Secundaria  
 Ocupación: desempleada (ama de casa)  
 Zona de residencia: Urbana

CATEGORÍA	RESPUESTA
<b>Percepción de la soltería</b>	
Percepción de sí mismo como soltero	Se siente libre y autosuficiente Cree que es exigente por su edad. Lo está por decisión propia y para desarrollarse profesional y personalmente
Valorización de su propia soltería	Le gusta estar soltera. Concibe mas ventajas que desventajas
Percepción de otros solteros	Son autosuficientes. Es una decisión personal. Concibe que las personas se casan mas grandes para desarrollarse profesionalmente
Como cree que es percibido por familia	Cree que a su madre le preocupa que se quede sola
Como cree que es percibido por amigos	
<b>Explicación de su soltería</b>	

Motivaciones para estar soltero	Realización personal y crecimiento profesional. No le gustaba su relación de noviazgo. No le pareció que a su novio le molestara que ella saliera. No le preocupa quedarse sola. Nunca se ha enamorado
Circunstancias que propician su soltería	Se ha vuelto más exigente para elegir pareja. A través de los años busca cualidades diferentes en sus parejas
Ventajas	Puede apoyar a su familia y salir a divertirse. No pide permiso ni opinión
Desventajas	No le ve desventajas
Proyecto de vida	Terminar su carrera técnica. Tener un hijo para no estar sola posteriormente
Atributos a la pareja (Defectos)	Que fume, tome o no trabaje
Atributos a la pareja (Cualidades)	Que no pelee, no fume, no tome y sea trabajador
Atributos a si mismo (Defectos)	
Atributos a si mismo (Cualidades)	Es trabajadora. No se mete en la vida de los demás. No es problemática
<b>Concepción de pareja</b>	
Percepción de cohabitar con una pareja (indispensable / opcional)	Se tiene menos libertad para trabajar o estudiar. Es opcional y personal. Implica mayores responsabilidades
Motivaciones para cohabitar con una pareja	Tener el apoyo que brinda una pareja
<b>Concepción de familia</b>	
Su postura ante formar una familia	No desea casarse. Le gustaría tener hijos
Concepción de los cambios en la familia	Concibe que las personas se casan más grandes para desarrollarse profesionalmente esto solo en la ciudad.
Opinión sobre el divorcio	Se divorciaría si hubiera agresión física o verbal
<b>Historia de Noviazgos</b>	Le han propuesto matrimonio pero no ha aceptado. Con ninguno a planeado casarse. Terminó su relación porque a él no le gustaba salir ni que ella saliera a divertirse. Nunca se ha enamorado
<b>Familia</b>	
Forma de relacionarse con su familia	Tiene buena relación de convivencia y apoyo con sus padres y hermanos
Influencia de su familia sobre su soltería	Ha visto la experiencia de sus primas y hermanos que abandonan sus proyectos profesionales
Consecuencias de su soltería en sus relaciones familiares	Puede apoyar a sus hermanos. Comentarios por parte de la madre que ella toma como consejos. Presión por parte de la familia extensa
<b>Amigos</b>	
Efecto de su soltería en la relación con sus amigos	sale a bailar con sus amigas igualmente solteras
Influencia de sus amigos sobre su soltería	Ve la buena experiencia de madres solteras por decisión y la libertad e independencia de las amigas solteras. Ve la falta de tiempo una amiga casada

<b>Vida laboral</b>	
Consecuencias de su soltería en su vida laboral	
Influencia de su vida laboral en su soltería	

Tabla 7.

Entrevistado: Germán  
 Escolaridad: primaria incompleta  
 Edad: 32 años  
 Ocupación: Obrero  
 Zona de Residencia: rural

CATEGORÍA	RESPUESTA
<b>Percepción de la soltería</b>	
Percepción de si mismo como soltero (a)	Esta arrepentido.
Valorización de su propia soltería	No se siente a gusto con su soltería.
Percepción de otros solteros (as)	Se siente tranquilo, ya que se siente seguro de formar una familia.
Cómo cree que es percibido por familia	Cree que es mal visto que aun no se case. Y que si no tuviera novia lo presionarían aun más.
Cómo cree que es percibido por amigos	Cree que es mal visto que aun no se case. Y que si no tuviera novia lo presionarían aun más.
<b>Explicación de su soltería</b>	
Motivaciones para estar soltero (a)	No se siente presionado.
Circunstancias que propician su soltería	Mala relación con la pareja, además de que se sentía presionado por sus parejas para casarse. Muerte de la madre de su novia al igual que un aborto. Actualmente su novia lo aplaza para lograr una estabilidad económica.
Ventajas	Puede evadir los conflictos.
Desventajas	No tener con quien compartir actividades recreativas y sociales.
Proyecto de vida	Tener una familia.
Atributos a la pareja (defectos)	Que lo presione para casarse, que sea mandona y mayor que él.
Atributos a la pareja (cualidades)	No lo presiona para casarse, trabajadora y no es chismosa.
Atributos a sí mismo (defectos)	No lo refiere
Atributos a sí mismo (cualidades)	Amable
<b>Concepción de pareja</b>	
Percepción de cohabitar con una pareja	Considera que a cierta edad es más fácil casarse. En esta etapa ya no es posible evadir los conflictos, dicha etapa es indispensable. La decisión de casarse debe ser algo bien pensando. Y la pareja debe ayudarse mutuamente.
Motivaciones para cohabitar con una pareja	Ayudarse mutuamente en las actividades del hogar, compartir actividades recreativas y asegurar en mutuo cuidado en la vejez.

Su postura ante formar una familia	Desea formar una familia.
Concepción de los cambios en la familia	Concibe que actualmente los jóvenes toman la decisión de casarse a la ligera.
Opinión sobre el divorcio	Lo ve como necesario y válido en algunas situaciones, y actualmente es producido porque las personas no se conocieron bien en el noviazgo.
<b>Historia de noviazgo</b>	Aun mantiene un noviazgo de 22 años, mantuvo una relación con dos personas por cinco años, su relación tomó importancia con el tiempo.
<b>Familia</b>	
Forma de relacionarse con su familia	Convive únicamente con su hermana que también está soltera. No tuvo oportunidad de convivir con el padre porque falleció.
Influencia de su familia sobre su soltería	No lo refiere.
Consecuencia de su soltería en sus relaciones familiares	Recibe muchos comentarios que lo presionan para casarse y que no se quede solo.
Cómo es percibido por familia	Consideran necesario que cohabite con una pareja.
<b>Amigos</b>	
Efecto de su soltería en sus relaciones con amigos	Recibe muchos comentarios que lo presionan para casarse y que no se quede solo.
Cómo es percibido por amigos	Perciben que ya debe cohabitar con su actual pareja.
Influencia de sus amigos sobre su soltería	No lo refiere.
<b>Vida Laboral</b>	
Consecuencias de su soltería en su vida laboral	No lo refiere.
Influencia de su vida laboral sobre su soltería	No lo refiere.

Tabla 8.

Entrevistado: Héctor  
 Edad: 42  
 Escolaridad: Bachillerato incompleto  
 Ocupación: Obrero  
 Zona de residencia: Urbana

CATEGORÍA	RESPUESTA
<b>Percepción de la soltería</b>	
Percepción de sí mismo como soltero	Amargado. Se percibe más abierto y con disposición para relacionarse
Valorización de su propia soltería	Se siente mal de estar soltero a su edad
Percepción de otros solteros	
Como cree que es percibido por familia	Enojado. Traumado. Frustrado. Cree que su mamá pensó que era homosexual
Como cree que es percibido por amigos	Enojado. Traumado. Frustrado
<b>Explicación de su soltería</b>	
Motivaciones para estar soltero	Desinterés por las relaciones. Disponibilidad de su dinero y tiempo. Desarrollarse laboralmente
Circunstancias que propician su soltería	Decepción de un noviazgo. Falta de tiempo



	y poca disposición para relacionarse. Depresiones constantes propias y de su pareja. Tiene dificultades para iniciar una relación
Ventajas	Disponibilidad de tiempo. Libertad
Desventajas	Se siente juzgado y criticado
Proyecto de vida	planea formar una familia
Atributos a la pareja (Defectos)	
Atributos a la pareja (Cualidades)	
Atributos a si mismo (Defectos)	Se considera poco atractivo físicamente y tímido
Atributos a si mismo (Cualidades)	Tiene buen gusto para vestir
<b>Concepción de pareja</b>	
Percepción de cohabitar con una pareja (indispensable / opcional)	Debe estar para apoyar. Implica conflictos. Es opcional. Una vez casados lo principal es su pareja y se necesita la opinión del otro
Motivaciones para cohabitar con una pareja	
<b>Concepción de familia</b>	
Su postura ante formar una familia	Le gustaría formar una familia
Concepción de los cambios en la familia	
Opinión sobre el divorcio	
<b>Historia de Noviazgos</b>	Terminaron por falta de tiempo de él. Su pareja no le tenía confianza. En su relación actual se agredían
<b>Familia</b>	
Forma de relacionarse con su familia	Apoya económicamente a sus hermanos. Relación distante con el padre
Influencia de su familia sobre su soltería	Malas experiencias de sus hermanos en sus matrimonios
Consecuencias de su soltería en sus relaciones familiares	Lo alientan a casarse. Tiene la posibilidad de ayudar a su familia
<b>Amigos</b>	
Efecto de su soltería en la relación con sus amigos	
Influencia de sus amigos sobre su soltería	Se aislaba de las personas
<b>Vida laboral</b>	
Consecuencias de su soltería en su vida laboral	Por la disponibilidad de tiempo se dedico a trabajar. Posibilidad de desarrollo laboral
Influencia de su vida laboral en su soltería	

Tabla 9.

Entrevistado: Iván  
 Escolaridad: licenciatura completa  
 Edad: 32 años  
 Ocupación: Psicólogo  
 Zona de Residencia: urbana

CATEGORÍA	RESPUESTA
<b>Percepción de la soltería</b>	
Percepción de sí mismo como soltero (a)	Se le complica establecer una relación de pareja, ya que proviene de un divorcio. Se percibe pasivo, poco comprometido y no se siente solo.
Valorización de su propia soltería	Se siente bien.
Percepción de otros solteros (as)	Considera que hay falta de compromiso, que están así por comodidad y porque son individualistas.
Cómo cree que es percibido por familia	Se siente la oveja negra y cree que lo conciben como perdedor.
Cómo cree que es percibido por amigos	Percibe que lo admiran.
<b>Explicación de su soltería</b>	
Motivaciones para estar soltero (a)	No lo refiere.
Circunstancias que propician su soltería	No tener estabilidad económica, lo que incluye una casa propia. Así como el divorcio de sus padres y falta de compromiso de parte de ambos.
Ventajas	Disponibilidad de tiempo, libertad y posibilidad de ayudar a la familia.
Desventajas	No poder compartir sus vivencias y falta de contacto físico.
Proyecto de vida	Tiene poca planeación de su vida. Le gustaría formar una familia, le parece indispensable casarse por el civil.
Atributos a la pareja (defectos)	Violenta
Atributos a la pareja (cualidades)	Paciente, atractiva físicamente, tierna y que compartan gustos.
Atributos a sí mismo (defectos)	Se considera pasivo, débil de carácter, no sabe poner límites, planea poco su vida y necio.
Atributos a sí mismo (cualidades)	Atractivo físicamente.
<b>Concepción de pareja</b>	
Percepción de cohabitar con una pareja	En una relación se debe negociar, dialogar, implica un trabajo y dedicación constante, compartir las responsabilidades, aceptar a la persona así como disgustos y reconciliaciones. Le parece indispensable y actualmente busca una relación estable.
Motivaciones para cohabitar con una pareja	Le gusta compartir tiempo, proporcionar afecto, compañía y apoyo.
<b>Concepción de familia</b>	
Su postura ante formar una familia	Desea formar una familia.
Concepción de los cambios en la familia	Estos fenómenos solo ocurren en el DF. los hijos se quedan más tiempo con la familia de origen. Estos cambios son producidos por la entrada de las mujeres a la fuerza de trabajo, la legalización de divorcio, y los

	padres sobreprotectores.
Opinión sobre el divorcio	No lo refiere.
<b>Historia de noviazgo</b>	Relación de 7 años y medio con una madre soltera. Busca mujeres dominantes y propositivas. Falta de compromiso en sus relaciones de parte de alguno de la pareja. Siente que en su última relación se conformó.
<b>Familia</b>	
Forma de relacionarse con su familia	Relación distante con su padre, hermano y medias hermanas. Falta de reconocimiento por falta de la madre.
Influencia de su familia sobre su soltería	Divorcio de sus padres, así como una mayor influencia de la familia materna.
Consecuencia de su soltería en sus relaciones familiares	Le hacen comentarios alentándolo a casarse.
Cómo es percibido por familia	No lo refiere.
<b>Amigos</b>	
Efecto de su soltería en sus relaciones con amigos	Sus amigos solteros lo alientan a casarse.
Cómo es percibido por amigos	No lo refiere
Influencia de sus amigos sobre su soltería	No lo refiere
<b>Vida Laboral</b>	
Consecuencias de su soltería en su vida laboral	No lo refiere
Influencia de su vida laboral sobre su soltería	Falta de tiempo.

Tabla 10.

Entrevistado: Jaime  
 Edad: 30  
 Escolaridad: Maestría  
 Ocupación: psicólogo  
 Zona de residencia: Urbana

CATEGORÍA	RESPUESTA
<b>Percepción de la soltería</b>	
Percepción de sí mismo como soltero	Se percibe como una persona difícil, con múltiples actividades. Se siente cada vez mas capaz de casarse
Valorización de su propia soltería	Le gusta su soltería
Percepción de otros solteros	Percibe a las personas que prolongan su soltería como independientes, estables económicamente y hábiles para tener relaciones de pareja. Percibe a solteros mayores de 40 como solitarios, poco sociables, enojados y decepcionados
Como cree que es percibido por familia	Percibe que su familia esta contenta con su soltería
Como cree que es percibido por amigos	
<b>Explicación de su soltería</b>	
Motivaciones para estar soltero	Desarrollarse académicamente. Busca estabilidad económica. No ama a su pareja actual. Temor a equivocarse. Temor a no poder resolver los problemas que se le

	presenten. Temor a involucrarse
Circunstancias que propician su soltería	
Ventajas	Libertad y disponibilidad de tiempo
Desventajas	Soledad
Proyecto de vida	Casarse. Conseguir un mejor trabajo
Atributos a la pareja (Defectos)	
Atributos a la pareja (Cualidades)	
Atributos a si mismo (Defectos)	Ser muy planificador
Atributos a si mismo (Cualidades)	Ser muy planificador
<b>Concepción de pareja</b>	
Percepción de cohabitar con una pareja (indispensable / opcional)	Concibe que hay una edad en la cual debe formalizar una relación. Es indispensable tener estabilidad económica y laboral. La pareja es alguien con quien compartir tiempo, planes, sexualidad, con quien tener un vínculo afectivo. Es indispensable. Percibe que es necesario ceder a algunas necesidades de la pareja. Es necesario estar enamorados
Motivaciones para cohabitar con una pareja	Tener alguien con quien compartir tiempo, planes, sexualidad y un vinculo afectivo
<b>Concepción de familia</b>	
Su postura ante formar una familia	Quiere tener hijos pero necesita estabilidad económica
Concepción de los cambios en la familia	
Opinión sobre el divorcio	
<b>Historia de Noviazgos</b>	No compartía el proyecto de vida con una de sus parejas. No quiere cohabitar con su pareja actual
<b>Familia</b>	
Forma de relacionarse con su familia	
Influencia de su familia sobre su soltería	Malas experiencias de sus primos en sus matrimonios prematuros. Buenas experiencias de los primos que prolongaron su soltería. La soltería es apreciada por su familia nuclear
Consecuencias de su soltería en sus relaciones familiares	Se siente presionado por algunos comentarios de su familia
<b>Amigos</b>	
Efecto de su soltería en la relación con sus amigos	Le facilita integrarse a un nuevo grupo de amigos igualmente solteros
Influencia de sus amigos sobre su soltería	Presenciar la experiencia de pareja de su amigo le hace reevaluar su excesiva planificación para casarse
<b>Vida laboral</b>	
Consecuencias de su soltería en su vida laboral	Disponibilidad de tiempo. Mayores oportunidades de trabajo
Influencia de su vida laboral en su soltería	Le da prioridad a su desarrollo profesional. Poca disponibilidad de tiempo

Tabla 11.

Entrevistada: Juana.  
 Escolaridad: primaria completa.  
 Edad: 39 años  
 Ocupación: Ama de casa  
 Zona de Residencia: rural

CATEGORÍA	RESPUESTA
<b>Percepción de la soltería</b>	
Percepción de si mismo como soltero (a)	Percibe que ya no tiene oportunidad para casarse pues ya no es atractiva para los hombres. Ha cambiado de gustos con la edad. Se percibe inmadura en cierto momento de su vida. Esta soltera por decisión propia.
Valorización de su propia soltería	Vive su soltería con resignación pues se arrepiente de no haberse casado.
Percepción de otros solteros (as)	Considera que están solteros por razones personas y diversas, los concibe como raros, para ella es diferente la soltería de hombres y mujeres, ya que si los hombres se casan grandes es para desarrollarse profesionalmente.
Cómo cree que es percibido por familia	Creen que por su edad ya no es útil para el matrimonio.
Cómo cree que es percibido por amigos	Creen que por su edad ya no es útil para el matrimonio.
<b>Explicación de su soltería</b>	
Motivaciones para estar soltero (a)	Deseos de permanecer con la familia, no hacerse cargo económicamente de la pareja y no vivir violencia domestica.
Circunstancias que propician su soltería	Lo atribuye a su inmadurez, ya que le tenía temor a los hombres, no considero que había un tiempo pertinente para casarse, la edad ya no la hace atractiva para los hombres y no tiene oportunidad para interactuara con los hombres.
Ventajas	Libertad y no tienen que atender a la pareja y a sus hijos.
Desventajas	Soledad y ser mas dependiente de la familia de origen.
Proyecto de vida	Vivir con sus hermanas y sobrinas además de no tener un proyecto de vida.
Atributos a la pareja (defectos)	Inestabilidad económica.
Atributos a la pareja (cualidades)	Que sea de una edad similar, amable, respetuoso y amoroso.
Atributos a sí mismo (defectos)	Inmadurez en sus noviazgos y timidez.
Atributos a sí mismo (cualidades)	No critica a la gente.
<b>Concepción de pareja</b>	
Percepción de cohabitar con una pareja	Deben compartir las actividades domesticas. La pareja debe brindar protección y seguridad, además de tratarla bien. Lo considera indispensable.
Motivaciones para cohabitar con una pareja	Por compañía y estabilidad económica.
<b>Concepción de familia</b>	
Su postura ante formar una familia	Le gustaría tener un hijo para no sentirse

	sola.
Concepción de los cambios en la familia	No lo refiere.
Opinión sobre el divorcio	Lo ve como necesario y valido en algunas situaciones.
<b>Historia de noviazgo</b>	Termino un noviazgo importante debido a su inmadurez, actualmente todas sus ex parejas están casadas.
<b>Familia</b>	
Forma de relacionarse con su familia	Se siente protegida por su familia, tiene una buena relación con hermanos y sobrinos. Obtenía apoyo económico por parte de los hermanos hasta que se casaron. Tienen una buena relación de los padres.
Influencia de su familia sobre su soltería	La violencia intrafamiliar que vivió su hermana le hace temer a los hombres. Deseos de permanecer con su familia.
Consecuencia de su soltería en sus relaciones familiares	Su familia mitiga su soledad. Y respetan su decisión.
Cómo es percibido por familia	Perciben que esta mejor sola, que con una pareja que no le brinde estabilidad económica.
<b>Amigos</b>	
Efecto de su soltería en sus relaciones con amigos	Le hacen comentarios que le presionan para casarse pues se le esta pasando la edad adecuada. Le cuestionan el no haberse casado. Disminuye la convivencia, al no tener actividades en común.
Cómo es percibido por amigos	No lo refiere.
Influencia de sus amigos sobre su soltería	No percibe influencia.
<b>Vida Laboral</b>	
Consecuencias de su soltería en su vida laboral	No percibe influencia.
Influencia de su vida laboral sobre su soltería	Cree que el no haber estudiado le quito posibilidades de conocer hombres.

Tabla 12.

Entrevistado: Ana María

Edad: 71 años

Escaridad: 4° de primaria

Ocupación: Comerciante de Zapatos y ropa en un tianguis y campesina

Lugar de entrevista: Rural

CATEGORÍA	RESPUESTA
<b>Percepción de la soltería</b>	
Percepción de sí mismo como soltero	Se siente feliz. Es una decisión personal. No le gusta opinar sobre la vida de los demás
Valorización de su propia soltería	Le gusta. Puede hacer lo que ella quiera
Percepción de otros solteros	Decisión personal
Como cree que es percibido por familia	
Como cree que es percibido por amigos	
<b>Explicación de su soltería</b>	
Motivaciones para estar soltero	Concibe que los hombres son groseros, borrachos. No quería vivir violencia
Circunstancias que propician su soltería	

Ventajas	No hay quien la regañe. Independencia. Libertad
Desventajas	No ve desventajas
Proyecto de vida	
Atributos a la pareja (Defectos)	
Atributos a la pareja (Cualidades)	
Atributos a si mismo (Defectos)	
Atributos a si mismo (Cualidades)	
<b>Concepción de pareja</b>	
Percepción de cohabitar con una pareja (indispensable / opcional)	Mayores responsabilidades. El cohabitar con alguien es opcional. Concibe muchos problemas. Terminan divorciándose. No puedes desarrollarte laboralmente
Motivaciones para cohabitar con una pareja	
<b>Concepción de familia</b>	
Su postura ante formar una familia	No le interesa
Concepción de los cambios en la familia	
Opinión sobre el divorcio	Lo ve mal cuando hay hijos porque sufren
<b>Historia de Noviazgos</b>	Tuvo varios novios. Ninguno importante. Le proponían matrimonio pero nunca acepto
<b>Familia</b>	
Forma de relacionarse con su familia	Buena relación con sus padres. Molestia con su padre por su alcoholismo. Relación estrecha con sus sobrinos
Influencia de su familia sobre su soltería	No concibe que la decisión de sus hermanas solteras halla influido
Consecuencias de su soltería en sus relaciones familiares	Nunca se sintió presionada para casarse
<b>Amigos</b>	
Efecto de su soltería en la relación con sus amigos	
Influencia de sus amigos sobre su soltería	
<b>Vida laboral</b>	
Consecuencias de su soltería en su vida laboral	
Influencia de su vida laboral en su soltería	Malas experiencias de las personas casadas a las que les vendían

Tabla 13.

Posteriormente se elaboró una tabla que agrupa a todos los participantes y dónde se muestra una simplificación de los datos obtenidos en cada una de las categorías. (Ver Anexo 2)

La siguiente tabla presenta la combinación de las categorías y los resultados más generales:

CATEGORÍA	HOMBRES		MUJERES	
	RURALES	URBANOS	RURALES	URBANAS
<b>PERCEPCIÓN DE LA SOLTERÍA</b>	<ul style="list-style-type: none"> <li>* La percepción de su soltería y de sí mismos esta en función de cómo creen que son percibidos por los otros.</li> <li>* La soltería es una situación indeseable e incomoda.</li> </ul>	<ul style="list-style-type: none"> <li>* Tienen un autoconcepto y una explicación de la soltería compleja, que crean mediante la interacción con los otros.</li> <li>* La soltería es vista como una oportunidad de desarrollo personal.</li> </ul>	<ul style="list-style-type: none"> <li>* Les es fácil hablar se sí mismas y de sus características personales, sin embargo, éstas van en función de cómo creen que son percibidas por los otros.</li> <li>* La soltería es una situación indeseable pero llevadera.</li> </ul>	<ul style="list-style-type: none"> <li>* Tienen un autoconcepto y una explicación de la soltería que crean mediante la interacción con los otros.</li> <li>* Tienen posturas opuestas ante la forma de vivir soltería.</li> </ul>
<b>EXPLICACIÓN DE SU SOLTERÍA</b>	<ul style="list-style-type: none"> <li>* Atribuyen su soltería a factores externos.</li> <li>* No perciben ventajas de su situación</li> <li>* La principal desventaja es la soledad.</li> <li>* Debido a la falta de compromiso por parte de la pareja.</li> </ul>	<ul style="list-style-type: none"> <li>* Están solteros por decisión propia.</li> <li>* Las circunstancias mencionadas no son determinantes y están en función de lograr un status social.</li> <li>* La principal ventaja es disponibilidad de tiempo para desarrollo personal.</li> <li>* La principal desventaja es no tener los lazos afectivos que brinda la pareja.</li> <li>* Debido a la propia falta de compromiso.</li> </ul>	<ul style="list-style-type: none"> <li>* Atribuyen su soltería al destino, sin embargo reconocen su participación en la situación.</li> <li>* La principal ventaja es la libertad y no lidiar con un hombre infiel, borracho y golpeador.</li> <li>* La principal desventaja es la soledad.</li> <li>* Debido a la falta de compromiso, sin embargo ésta, no la pueden atribuir a alguien específico.</li> </ul>	<ul style="list-style-type: none"> <li>* Están solteras por decisión propia.</li> <li>* Las circunstancias mencionadas no son determinantes y están en función de lograr su seguridad.</li> <li>* La principal ventaja es la libertad y disponibilidad de tiempo para ellas mismas.</li> <li>* En menor medida una desventaja es la soledad.</li> <li>* Se nota una falta de compromiso, sin embargo ésta, no la pueden atribuir a alguien específico.</li> </ul>
<b>CONCEPCIÓN DE PAREJA</b>	<ul style="list-style-type: none"> <li>* La principal función de la pareja es la procreación.</li> <li>* La principal motivación para vivir en pareja es asegurar su</li> </ul>	<ul style="list-style-type: none"> <li>* La pareja cumple diversas funciones, principalmente compartir vínculos afectivos.</li> </ul>	<ul style="list-style-type: none"> <li>* Perciben sólo aspectos negativos de vivir en pareja.</li> <li>* La única motivación es sentirse protegidas</li> </ul>	<ul style="list-style-type: none"> <li>* La principal función de la pareja es brindar seguridad económica y apoyo.</li> <li>* La principal</li> </ul>



	cuidado en la vejez, y compartir las actividades laborales. * Es indispensable vivir en pareja.	* La principal motivación es compartir lazos afectivos. * Es indispensable vivir en pareja.	económicamente. * Opcional.	motivación es la compañía. * Es indispensable vivir en pareja.
<b>CONCEPCIÓN DE FAMILIA</b>	* Les interesa formar una familia. * La función de la familia es cumplir con actividades domésticas. * Los cambios de la familia que perciben son a nivel de su comunidad.	* Quieren formar una familia. * Conciben que la familia tiene la función de educar individuos de una sociedad. * Conciben que los cambios sociales y económicos han provocado cambios en la familia.	* Formar una familia no es uno de sus objetivos. * No conciben una función de la familia. * Sólo una participante percibe un cambio en los roles y sin equidad.	* Formar una familia no es uno de sus objetivos. * No conciben una función de la familia. * No perciben cambios en la estructura familiar pero sí en el tiempo que tardan en formar una familia
<b>HISTORIA DE NOVIAZGO</b>	* Sus historias de sus noviazgos son diversas	* Sobresale la falta de compromiso por parte de los participantes	* Ante las posibilidades que tuvieron de casarse, sobresale su falta de interés.	* Sus historias de sus noviazgos son diversas
<b>FAMILIA</b>	* Sobresale la poca convivencia con el padre, sin embargo existen fuertes vínculos con el resto de la familia. * La familia considera necesario que tenga pareja.	* Sobresale la relación conflictiva con el padre. * Se sienten apoyados por su familia	* Convivieron con padre alcohólicos, sin embargo existen vínculos familiares muy fuertes. * Se sienten respetadas por su familia	* Buena relación con la familia en general. * La familia les alienta a casarse
<b>AMIGOS</b>	* No hay relaciones de amistad importantes.	* Los amigos los alientan a casarse.	* Disminuye la convivencia al no tener actividades en común con sus amistades que ya se casaron.	* Libertad para salir con amigos.
<b>VIDA LABORAL</b>	* No se encontró influencia en su vida laboral.	* Disponen de más tiempo para su desarrollo laboral.	* No se encontró influencia en su vida laboral.	* No se encontró influencia en su vida laboral.

Tabla 14.

Vale la pena, en este punto resaltar el caso de dos participantes. La primera de zona urbana, con licenciatura terminada quien dejó ver que vive su soltería como un aspecto completamente negativo, además de mostrar la necesidad del apoyo de un hombre que le proporcione seguridad económica, física y emocional.

El segundo caso es el de una mujer de la zona rural, con primaria incompleta, quien mostró que está soltera por convicción y por lo tanto vive su situación de una manera agradable y feliz.

### 6.3. ANÁLISIS DE RESULTADOS

A continuación se hará una descripción de los datos obtenidos en cada categoría, en esta investigación. Primero se hará una descripción general de la población, para después mencionar las diferencias o coincidencias más sobresalientes, éstas pueden ser, entre hombres y mujeres o por zona de residencia.

Como se mencionó en el apartado de metodología los participantes de éste estudio fueron contactados a través de un muestreo intencional (no sistematizado). Lo que llevó finalmente a tener dos grupos; uno de zona rural y un segundo de zona urbana. Debido a esto la escolaridad de los mismos está determinada según su zona de residencia, teniendo entonces que la escolaridad de los participantes de la zona rural está en el rango de analfabeta a primaria terminada. A diferencia de las personas de la zona urbana cuya escolaridad se encuentra en el rango de preparatoria incompleta a maestría terminada.

Lo anterior es relevante ya que estas diferencias en el nivel de escolaridad de los dos grupos propician distintos niveles de abstracción de las explicaciones dadas por los participantes, ya que la escolarización permite tomar en cuenta diversos factores, como el contexto social e histórico, como lo deja ver este participante de la zona urbana de 42 años:

*"El simple y llano hecho de decir, bueno me voy a casar pues también tiene sus bemoles, de decir, oye pues yo puedo hacer lo que se me venga en gana y pues no para qué tengo novio si puedo hacer felices a muchos y viceversa. Entonces yo por lo menos siento que la nueva sociedad que se está gestando se está dando mucho en esa línea por lo poco, o por lo menos el contacto que yo tengo con la gente joven, siento que son muy distintos a nosotros" (... ) "Está cambiando socialmente la forma de enfrentar nuestro país, y es parte de lo que yo les digo, nos está ganando el tiempo, necesitamos reposicionar los objetivos a seguir como sociedad, como nación, como país. Entonces haciendo un resumen de todo esto yo considero que todos tenemos que enfrascarnos, y en particular la gente que tienen a su cargo las distintas posibilidades de hacerlo. El tratar de vender conceptos a las nuevas generaciones. Invariablemente generar líneas de seguridad que le permitan aspirar a otro tipo de núcleos familiares". (p. 20, entrevista ó, Gabriel)*

Ahora bien, el lugar de residencia no sólo influyó en la escolaridad de los participantes, ya que también tuvo impacto en el rango de edad. Es decir en el grupo de la zona rural el promedio de edad es de 52 años y en la zona urbana es de 35 años.

Esta marcada diferencia de edad es importante por que hace opuesta la percepción de la propia soltería entre los dos grupos, ya que para los participantes del grupo rural su soltería es una condición permanente y definitiva, un ejemplo de esto, es ésta participante del grupo rural de 39 años que dice:

“Ya me siento muy grande, unas hasta de 50 años se han casado, entonces digo yo ya no, me siento grande”. (p.26 entrevista 12, Juana)

Mientras que para el grupo urbano es sólo una etapa que precede a la vida en pareja, como lo deja ver este hombre de 42 años:

*“No indispensable pero yo pienso que sí. Es parte, yo pienso que cada quien, bajo mi forma de ver la vida tienes que pasar un sin número de ciclos o etapas en la cual invariablemente eres hijo, habrá una etapa en que estás en tu formación, serás joven, estarás estudiando, estarás trabajando, estarás haciendo un sin número de cosas, pero por ejemplo para mí sí es trascendental o importante decir, bueno allá cuando ya no esté, bueno pues dejé algo, que ese es el punto”. (p. 18, entrevista 6 Gabriel)*

### 6.3.1. Percepción de sí mismo como soltero (a)

En general la mayoría de los solteros que participaron en las entrevistas, se atribuyen características positivas a su persona, como ser precavido, feliz, solidario, libre, autosuficiente o paciente. Aunque se encontró una pequeña diferencia entre las ideas y creencias que las mujeres tienen de sí mismas, ya que durante las entrevistas dan un mayor número de calificativos negativos hacia su persona, como ser egoísta, orgullosa, sentirse autodevaluada, arrepentida, inmadura, vieja o frustrada.

Haciendo un análisis en función de la zona de residencia, se encontró que los participantes de la zona rural sólo reconocen defectos personales sin considerar su interacción con otras personas, como lo dejan ver las siguientes dos participantes, ambas de la zona rural de 39 y 52 años respectivamente:

*“Soy muy callada, de que soy tímida”. (p. 27 entrevista 12, Juana)*

*“Era muy orgullosa o pedía mucho, no sé”. (p. 9 entrevista 2. Brenda)*

En contraparte, los participantes de la zona urbana hablan de sí mismos y de sus características en función de su interacción con los otros, como se puede ver con los siguientes dos participantes, ambos de la zona rural de 32 y 30 años respectivamente:

*“Yo soy muy pasivo, como con una actitud ante la vida, por lo menos ahora es lo que entiendo de mi análisis ¿no?, fui influenciado más por la familia de mi madre” (p. 7, entrevista 10 Iván).*

*“Aparte creo que pus como que no me sentí como muy listo para hacer una vida de pareja por cuestiones personales pues a veces suelo ser como una persona difícil, de repente estoy como en muchas cosas, muchos asuntos a la vez, me gusta tener el tiempo para mí, entonces a veces siempre he dejado como a la pareja un como para después”. (p. 4 entrevista, 11 Jaime)*

### 6.3.2. Valoración de su propia soltería

La mayoría de los participantes le atribuye condiciones positivas a su situación como soltero, como sentirse a gusto y tranquilos con su soltería, por ejemplo, los siguientes tres participantes, los primeros dos de la zona urbana

de 33 y 40 años respectivamente, la tercera participante de la zona rural de 71 años:

*"Pus siempre lo he pensado, o sea vivir el presente por que como te digo hasta hoy estoy convencida de que eso es lo que quiero, quien sabe mañana, a lo mejor mañana me decido en que si quiero casarme y etcétera pero hasta el día de hoy eso es lo que pienso que para mi es mejor estar soltera". (p. 14, entrevista 7 Georgina)*

*"No cambiaría nada por que si cambiara algo yo no estaría ahorita en este punto, sería diferente, pensando cosas diferentes y bueno aunque las posibilidades son muchas pues me he acostumbrado a vivir con esto y pienso, o mejor dicho, me siento bien con esto que soy ahorita". (p. 18, entrevista 3 Daniel)*

*"Bien, feliz, por que así el día que queremos hacer algo este, lo hacemos". (p. 5, entrevista 13)*

### 6.3.3. Percepción de otros solteros

La mayoría de los participantes coinciden al apuntar que la soltería se ha vuelto un fenómeno cada vez más común y que pueden observar con facilidad en su comunidad.

Se observó que los participantes de la zona urbana tienen explicaciones de su propia soltería y la de los otros inherentes a factores macrosociales como lo dicen estos participantes de la zona urbana de 32 y 40 años respectivamente:

*"Nada más que en la actualidad es complicado y general, es como la sobre protección demasiado, digo veo a mis compañeros que son de la misma edad, cabrón, que tienen 31, 32 hasta 35, siguen viviendo con su familia, este, no son capaces de sostenerse económicamente solos, viven solteros, cositas así que marcan mi generación" (p. 7, entrevista 11, Iván). "La época de los 60 como lo describe José Agustín, es la brecha generacional, es un momento en la historia que es muy compulsivo ¿no? Digamos es legal el divorcio, las mujeres empiezan a salir a trabajar, esto lo que hace es que las familias se adapten a nuevas circunstancias". (p. 9, entrevista 11, Iván)*

*"Como que de alguna manera la sociedad misma, el tiempo mismo, el contexto, ahora sí como dirían por ahí el contexto histórico donde la cuestión económica está difícil, el mantener una familia está difícil, lo de los problemas de pareja son muy, muy cotidianos como que dicen "bueno", como que es para pensarse". (p. 17, entrevista 3 Daniel)*

En cuanto a los participantes de la zona rural fue evidente la renuencia que mostraron a dar una opinión sobre otros solteros, como lo muestran éstas tres mujeres de 71, 39 y 52 años respectivamente:

*"Pus es que bueno cada quien su vida ¿no?". (P. 11, entrevista 13 Mariana)*

*"O sea que yo digo fue su suerte tal vez ¿no? No sé porqué motivo, lo mío fue esto lo de otros pues ¿Quién sabe? talvez no quisieron, talvez no hubo quien o no se, hasta ahí" (p. 20, entrevista 12 Juana).*

*"Pues digamos que cada quien tiene sus motivos, por que así como yo los tuve tal vez ellas también por que pus hay bastantes personas". (p. 1, 7 entrevista 2, Brenda)*

Se piensa que la renuencia a opinar sobre la soltería de las otras personas se debe a que en el pueblo donde se realizaron las entrevistas la discreción es una cualidad muy valorada entre los habitantes, por lo que al preguntarles directamente cuál era su percepción sobre otros solteros evadían la pregunta o se limitaban a responder que era una decisión personal.

#### 6.3.4. Como creé que es percibido por su familia

La mayoría de los participantes cree que la percepción que sus familiares tienen de ellos es mala, atribuyendo calificativos como fracasado, traumatado, frustrado, perdedor, así se puede ver a continuación con dos de los participantes, la primera una mujer de 32 años y el segundo un hombre de 42 años:

*"Hay y también por eso mi mamá dice "eres una fracasada" que no he hecho nada a mi edad, pues no he logrado nada ¿no?". (p. 8, entrevista 5 Elizabeth)*

*"Y hasta yo pienso que alguna vez mi mamá pensó que yo era homosexual, y yo toco madera, para nada no, y hasta mi mismo me lo hizo pensar ¿no?, por que yo dije como yo como homosexual ¿no?, después me di cuenta que no, que no soy eso". (p. 8, entrevista 9 Héctor)*

Cabe señalar que los participantes que creen que son percibidos de forma positiva por su familia son hombres de la zona urbana, como este participante de 30 años:

*"Mi familia nuclear o sea con mis papás y mis hermanos o sea ellos están como muy contentos muy a gusto de que esté soltero ¿no?, digamos que es como bien visto y es valorado, bien visto el ser soltero y tener libertad ¿no? y por ejemplo para mi mamá el que yo ya me vaya a vivir solo es así como de "hay mi hijo que bien que no se qué, que no tiene compromisos, que no tiene broncas, que se cuida así" ¿no?". (p. 11, entrevista 11, Jaime)*

#### 6.3.5. Cómo creé que es percibido por amigos

En cuanto a cómo creen que son percibidos por sus amigos encontramos que es muy parecida a la creencia que tienen sus familiares, ya que sólo hubo una variación con uno de los participantes quien creé que tiene la admiración de sus amigos mientras que sus familiares se sienten decepcionados. Por ejemplo, este participante de 30 años:

*"Dentro de la familia yo soy como la oveja negra, dentro de mi familia mi hermano y yo somos las ovejas negras pero yo soy la más renegrada de todas (...) con mis amigos eso ya es otro pedo, eso sí mis amistades esas sí las escojo yo, generalmente somos de gustos muy raros, o sea mis amistades somos de gustos pus como más snobs". (p. 17, Entrevista 10 Iván.)*

Podemos atribuir que la mayoría de los participantes crean que su familia y amigos tienen una percepción negativa de ellos a que no están cumpliendo con uno de los requisitos socialmente establecidos, como lo son el casarse o cohabitar con una pareja, para posteriormente tener hijos.

### 6.3.6. Motivaciones para estar soltero

En cuanto a las razones que impulsan a los participantes a permanecer solteros, la mayoría coinciden en que su mayor motivación es la disponibilidad de tiempo y libertad que la soltería les permite, como deja ver este participante de 32 años:

*"Pues la disponibilidad de tiempo, moverte, hacer muchas cosas, digo algo que me pasó por ejemplo, algo que retome mi vida cultural que la tenía muy abandonada" (p. 22, Entrevista 10 Iván).*

Otra de las razones que los entrevistados mencionan es la estabilidad económica, es decir, ponen como requisito tener los ingresos monetarios suficientes para cohabitar con una pareja, ya que esto les garantiza cierto nivel adquisitivo y con ello estabilidad con la pareja, un ejemplo de esto es este participante de 42 años que dice:

*"Es que en ese momento había otras cosas que hacer. Yo te lo pongo muy sencillo mira, bajo mi forma de ser, si tú no tienes una base económica que te sustente adecuadamente, difícilmente puedes tener una familia bien". (p. 18, Entrevista 6 Gabriel)*

Aunado a lo anterior, se encontró que para los participantes de la zona urbana la posibilidad de un desarrollo, ya sea laboral o profesional que proporciona el permanecer soltero es de mucho peso, ya que en muchas ocasiones este desarrollo proporciona la estabilidad económica antes mencionada. Esto es una prueba más de la inclinación de las personas hacia desarrollar proyectos individuales y no en conjunto, a satisfacer necesidades propias, como lo deja ver esta participante de 32 de la zona urbana:

*"Tengo otros planes mas que nada, tengo otros planes de seguir trabajando, crecer mas y pues siento que casada ya no va a ser lo mismo no voy a tener la misma libertad". (p. 2, entrevista 7 Georgina)*

Ahora bien, en cuanto a los participantes de la zona rural encontramos que ellos también hablan de tener estabilidad económica pero ésta es a otro nivel de la mencionada por los de la zona urbana, ya que para los primeros no es necesario tener un excedente pero sí lo suficiente para subsistir.

Finalmente, otra razón mencionada menos frecuentemente es el miedo a diferentes circunstancias, como a enfrentar situaciones nuevas o a no poder resolver los problemas que se presenten, aunque en las mujeres la mayoría de sus miedos tiene que ver con defectos personales de la pareja con los que no están dispuestas a lidiar como el que sean groseros, borrachos o mujeriegos. Además de la falta de compromiso tanto de los participantes como de sus parejas para cohabitar juntos.

### 6.3.7. Circunstancias que propician su soltería

Los participantes de la zona rural atribuyen su soltería al destino, así lo deja ver ésta participante de 52 años:

*“Nunca me dijeron, ni mis hermanas tampoco, nadie me presionó para que me casara o para que no me casara, simplemente yo lo decidí o la vida lo decidió no sé, ahora sí como dicen el destino tal vez, no sé”. (p. 10, entrevistas 2, Brenda)*

También consideran que la infidelidad de la pareja favorece su situación actual como solteros, por ejemplo, este participante de la zona rural de 65 años:

*“Si ella se fue, ni modo que yo tuviera la culpa (...) y me vine a sembrar por acá y ya cuando regresé, me dijo mi carnal, fíjate que la Alejandra se fue con otro, sí ya cuando fui ya no estaba, es que estaba trabajando ahí en la lechería (?) y ya cuando regrese ahí ya no estaba”. (p. 11, entrevista 1, Antonio)*

Otra situación que los participantes piensan que ha favorecido su soltería es que ellos se han hecho responsables del cuidado de familiares cuando enferman, por ejemplo, ésta participante de 52 años:

*“aja, si también por eso, como dicen también el desengaño mata el amor ¿no?, los problemas y eso también matan las ilusiones y ya pues dejé pasar el tiempo, después pues ya la enfermedad de mi mamá y el trabajo y entonces ya se me fue pasando”. (p.2, Entrevista 2, Brenda)*

A diferencia de los participantes rurales, los urbanos consideran que la principal situación que favorece su soltería es la inestabilidad económica, como se puede ver en lo dicho por estos participantes, dos hombres de 40 y 32 años respectivamente y una mujer de 32 años:

*“Pero ahorita la situación económica como que no está muy buena que digamos, entonces en ese sentido y en ese tiempo como que eso me detuvo y entonces para salir y todo eso económicamente como que no está muy buena que digamos, por que luego para salir y todo eso económicamente como que no estoy muy estable que digamos, en ese sentido no dejas oportunidades de buscar, como que no quise meterme al área de las oportunidades”. (p. 14, entrevista 3. Daniel)*

*“Lo que me reclamaba ella era más bien la parte económica ¿no? Era el a ver a que horas te vas a poner a chambiar cabrón. Y eso es algo que le pesaba, pero eso tiene que ver con circunstancia de su vida, que tiene que ver con otra cosa que muy seguramente no se da cuenta, pero me quedé digamos como satisfecho con eso, ¿no? Durante siete años pude sostener eso, no hubo queja a ese respecto, en términos de una relación de pareja, sino fué lo económico lo que vino a tronar esto ¿no?”. (p. 11, entrevista 10, Iván)*

*“Porque quiero, estar estable económicamente, de hecho estamos esperando a que nos den una base (?)”. (p. 3, entrevista 4, Dinora)*

La inestabilidad económica, es mencionada en este apartado, ya que los participantes consideran que no tienen el control por lo tanto es atribuida al medio externo ya que consideran ésta como determinante en la estabilidad que pueda tener una relación.

Esto lleva a pensar que la mayoría de los participantes de la zona urbana postergan el cohabitar con una pareja por decisión personal, para obtener un desarrollo laboral o profesional y con ello una estabilidad económica. A diferencia de los participantes rurales que la decisión de postergar la unión en pareja tiene que ver más con el apoyo a familiares y

poco o nada con el desarrollo personal. Sin embargo ambos grupos conciben en su mayoría que su situación de solteros es por decisión personal.

Cabe comentar los casos de dos participantes mujeres, que no señalaron alguna circunstancia que propiciara su soltería, se concluyó que esto se debe a que lo consideran una decisión personal y su situación no es influida por causas externas, como lo deja ver esta participante de 33 años:

*“Estoy convencida de que eso es lo que mejor me conviene, ahorita, más adelante pues no sé, eso es de lo que pienso hasta el día de hoy, quien sabe mas adelante” (...) “pienso qu esa ya es mi decisión y no tiene por qué afectarle a mi mamá o a mi familia por que esa va a ser mi decisión, de quedarme sola, de tener un hijo o de casarme, esa ya es mi decisión”. (p. 11, Entrevista 7 Georgina)*

En los participantes rurales una condición importante es la edad, ya que esto es un impedimento para desempeñar las funciones correspondientes del matrimonio en esta zona. Estas participantes de 39 y 42 años respectivamente, dicen:

*“Pus ya te quedaste, si no te casas a tal edad, ya uno se va quedando, ya nadie las quiere y ya” (p. 11, entrevista 12, Juana).*

*“Y pues también últimamente he tenido propuestas de matrimonio pero dije si no fue en mi edad pues ya ahorita como que ya no me interesa, pues sí, casarme ¿no?”. (p.2, entrevista 2, Brenda)*

Hay que tomar en cuenta, cómo se mencionó anteriormente que los participantes de la población rural son mucho mayores de edad que los participantes urbanos, lo que viene a confirmar lo determinante que es la edad como una causa para permanecer soltero en este grupo.

Se pudo observar una coincidencia entre los hombres y mujeres de las dos zonas de residencia que es la falta de compromiso de la pareja, por ejemplo, dice una participante de 32 años de la zona urbana:

*“Yo le he comentado, me dice si ya vamos a verlo o me dice si déjame ir a ver que se necesita, pero también él, como también trabaja en otro lugar en la mañana, como que no tiene así mucho tiempo y luego se viene aquí a trabajar, pues casi todo el tiempo está trabajando y como que no tiene mucho tiempo, o no se ha dado yo creo el tiempo”. (p. 4, Entrevista 4, Dinora)*

Mientras que un participante de la zona rural también de 32 años dice:

*“O sea pus quedamos en casarnos o a juntarnos o algo así pero hasta ahorita hasta el momento no se ha. Yo ya le dije, a mí ya me gustaría casarme o juntarme, le dije, te gustaría que nos casáramos antes de que nazca la bebé, o nos esperamos. Ella me dijo no pus como sea, entons ya habíamos quedado, pero después dice ella que mejor nos esperaríamos”. (p. 10-11, Entrevista 8, Germán)*

### 6.3.8. Ventajas de estar soltero

Al momento de hablar de las ventajas que los participantes veían de estar solteros, la mayoría, a excepción de uno, mencionaron que una ventaja es la libertad, que es asociada con la disponibilidad de tiempo para sí mismos y



para hacer cosas para ayudar a sus familiares, como lo menciona el entrevistado de 42 años:

*"Cuando empecé a construir se quedaron así con los ojos cuadrados y aparte tuve mi carrito, conviví mucho con mis hermanos, veo más a mi familia, entonces esas son las ventajas que yo le veo a estar soltero en mi trabajo, te ayuda mucho ¿no? a ver de esa forma. Dije 'hay ¿si hubiera estado casado hubiera hecho todo esto?'. Quién sabe ¿no?'. (p. 23, Entrevista 9 Héctor)*

Ahora bien, es evidente que la posibilidad que les da a las mujeres de ayudar a su familia es muy importante para las participantes, como lo deja ver esta participante de 52 años:

"para uno o no sé, yo me sentí muy satisfecha, este, ayudar a los demás". (p. 15, Entrevista 2 Brenda)

Otro punto mencionado por algunos participantes es la posibilidad que tienen de evadir los conflictos de pareja que se presenten durante el noviazgo, lo cual es una ventaja que no creen que tendrían si cohabitaran con una pareja ya que creen que se sentirían comprometidos a solucionar dichos conflictos.

### 6.3.9. Desventajas de estar soltero

La principal desventaja que los participantes mencionan ya sean hombres o mujeres rurales o urbanos, es la soledad. Sin embargo, sí existe diferencia en cómo es vivida dicha soledad, principalmente para hombres y mujeres. Ya que en las mujeres entrevistadas su soledad aminora, porque su red de apoyo la conforma principalmente la familia, como se ve en el caso de la siguiente participante de 39 años:

*"Ehh, como te digo (...) Porque en las noches., la soledad. Es cuando digo, si hubiera tenido un hijo, pues me acompañaría, bueno tal vez, o un esposo, eso es lo que me da, bueno lo que pienso en las noches... Vieras que no, por que como ando pa ya y pa ca, y que esto y que lo otro, y con mis sobrinas, si hay veces que, tengo como ocho sobrinas y bueno digo ya pus que quiero hijos ya con tanto sobrino, si por que vienen ellas dos, vienen las de allá, de mis sobrinas, vienen las de mi hermano de la plaza y vienen las de mi otra sobrina (...) Bueno aquí se están todo el día, y me siguen, estas muchachitas me siguen bastante, y todos el día les doy su comida hasta me pongo a jugar con ellas y ellas felices conmigo y me siguen mucho". (p. 15, Entrevista 12. Juana)*

En contraste con los hombres quienes no mencionan a la familia como parte de su red de apoyo: por ejemplo estos participantes de 30 y 65 años, respectivamente:

*"Pus sí, de repente la soledad pus sí te pega ¿no? El llegar a tu casa y estar solo". (p. 3, Entrevista 11 Jaime)*

*"Pus yo viendo que sí por que ya ve que siempre uno solo, se enferma uno y ya ve más o menos que, bueno yo supongamos que yo me enfermo y está ahí ella bueno pus ya, y si yo estoy solo ¿quién? Mis sobrinos no van a querer estar viniendo a cada rato a darme un té o algo." (p. 21, Entrevista 1 Ángel)*

A los hombres les preocupa el hecho de estar solos por quién los va a cuidar cuando ellos ya no puedan hacerlo. Esto se explicará más ampliamente en las motivaciones para cohabitar con una pareja.

Otro inconveniente que los participantes ven parece ser la señalización social de la que son objeto por no haberse casado o haber formado una familia, ya sea que reciban comentarios directos o no, de parte de familiares o amigos, algunos participantes dan por hecho que son víctimas de este tipo de comentarios:

*"O sea sí, muchos me dicen o sea la mayoría me dicen ¿que por qué no me he casado?... pus que no se puede por el momento, sí pus sí se siente uno medio mal, la verdad, en serio como que no le gusta a uno que le estén dice y dice como lo mismo, aja." (p. 16, Entrevista 8 Germán)*

En el grupo de participantes urbanos parece que el perderse del vínculo afectivo que brinda la pareja es uno de los principales inconvenientes del estar soltero, a diferencia de los participantes rurales que no mencionan la falta de un vínculo afectivo como inconveniente. Esto parece indicar que el vínculo afectivo que se forma en una relación de noviazgo es diferente al que se forma de cohabitar con una pareja. Un ejemplo son estos entrevistados de 30 y 32 años respectivamente:

*"Pus yo creo que sí, para mí sí ya sería importante o sea sería como el siguiente paso, ya el vivir en pareja, yo creo que con la pareja compartes, compartes tiempo, compartes planes, no todos pero sí una parte de tu vida es muy importante compartirla con una pareja, el compartir tu sexualidad también es muy importante, la parte de tener un vínculo afectivo también es para mí es importante ¿no?, yo creo que hace rato que les decía que lo que pesaba de la soltería era como la soledad ¿no?, que llegas y estas solo ¿no?, y pus sí está el teléfono y si están los mensajitos pero no es lo mismo ¿no?, y pus si yo creo que a mí no me gustaría llegar a los 35 a los 36 y seguir viviendo solo, o sea sí me gustaría tener ya esa pareja con quien compartir esto que les digo y este para mí si es así importante la vida en pareja, hasta ahorita ha sido así como de noviazgo por las razones que ya les dije pero en un futuro sí quiero tener una persona con quien compartir esto ¿no?, los vínculos, los planes, la sexualidad y todo lo que se pueda compartir ¿no?" (p. 8, entrevista 11 Jaime)*

*"Generalmente cuando ando con alguien es como, para mí sí ocupa un lugar muy importante, viene siendo mi amante, mi cómplice, mi amiga, la oreja a la cual yo le cuento cosas, viene siendo el complemento de muchas cosas ¿no? Ahorita ya no es tanto, pero todavía queda un poco de eso, a la posibilidad de abrirme de hablar de mis cosas me es difícil. Me es más fácil con mis parejas, mis parejas se volvían la posibilidad de ser totalmente yo, sin convenciones sociales, simplemente yo, si yo soy el güey que fuma un chingo o que toma de forma ansiosa" (p. 22, entrevista 10 Iván)*

Cabe señalar que las únicas personas que no perciben desventajas de estar solteras son mujeres, esto concuerda con la convicción que mostraron ante su soltería durante la entrevista, además de mostrarse seguras de ser ellas mismas las que eligieron su estado de soltería, como se mencionó antes.

### 6.3.10. Proyecto de vida

En cuanto a las metas personales que los participantes se plantean se encontró que los participantes del grupo urbano demuestran tener un proyecto de vida bien elaborado que incluye aspectos como tener una familia o desarrollarse profesionalmente. Por ejemplo el siguiente entrevistado de 30 años:

*"En unos dos o tres años sí me gustaría ya tener hijos ¿no? que también depende si encuentro o si en ese momento tengo una pareja más estable ¿no? por que aunque yo quiera si mi pareja no quiere pues es como difícil" (p. 8, Entrevista 11 Jaime)*

En contraste con los participantes del grupo rural en los cuales se encuentran escasos planes a futuro si no es que nulos en algunos casos. Por ejemplo ésta entrevistada de 52 años:

*"No sé, ya más después como ustedes dicen cuando no tenga a mi mamá o cuando ya sea más mayor, tal vez sí me arrepienta pero como dicen ya lo vivido nadie me lo quita (ríe), pues sí por que muchas dicen ¿pero qué voy a hacer mañana?, ¿quién dice que voy a llegar mañana?" (p. 12, Entrevista 2 Brenda)*

Esta poca planeación del futuro en el grupo rural puede tener una explicación en la edad, ya que este grupo es de un promedio de edad mayor que el urbano, aunque aun los participantes rurales jóvenes se perciben como personas grandes y se expresan de sí mismos como si fueran personas "viejas" por lo tanto sus planes para el futuro están relacionados con su preocupación por quién cuidara de ellos cuando estén "más viejos" ya que no tiene el apoyo de una pareja que les proporcione ese cuidado (que sería la función más importante de la pareja según los entrevistados del grupo rural), así lo deja ver ésta entrevistada de 39 años:

*"Pus cansada, ríe, cansada por que vez que uno en el pueblo trabaja uno mucho, este cansada, no se, a lo mejor al lado de mis hermanas o de mis sobrinas, sí es que Dios me da vida" (p. 14, Entrevista 12 Juana)*

*"Pues no se será quedarme aquí, porque no hay de otra" (p. 19, Entrevista 12 Juana)*

Ahora bien, los entrevistados que mencionaron tener un proyecto de vida hablaron de formar una familia en sus diversas formas (casados, unión libre, tener hijos, etc.), unos ejemplos son estos entrevistados:

*"A veces digo "a pues igual y ya cuando esté viejita pues me voy a conseguir un viejito, alguien así como de mi edad" ¿no? (ríe) igual podría yo tener la paciencia para esperar a que llegue alguien, o sea en cuanto a tener pareja pues yo sigo abierta, sigo de alguna forma pues si tengo yo la esperanza pues de tener una pareja formal" (p. 13, Entrevista 5 Elizabeth)*

*"El hecho de que a la fecha no haya encontrado a una pareja que yo diga fulanita está perfecta pus no quiere decir que yo diga pues yo no me voy a casar o sea realmente tengo aspiraciones de hacerlo (p. 7, Entrevista 6 Gabriel)*

*"Igual sí decido a lo mejor tener un hijo o sea soy autosuficiente y sé que podré sacarlo adelante, para mí no sería necesario tener una pareja, bueno hasta ahorita, más adelante pues no se a lo mejor si va a ser necesario pero hasta ahorita pienso yo que no (p. 8, Entrevista 7 Georgina)*

### 6.3.11. Atributos hechos a la pareja (defectos)

La característica negativa más frecuentemente atribuida a la pareja es el hecho de que sea alcohólico y flojo esto sobre todo en la zona rural, así lo dice esta entrevistada de 71 años y este entrevistado de 65 años:

*"Sí, pus no nos casamos porque (...) pus no, es que uno se da cuenta ¿no?, hay muchos hombres borrachos, groseros y simplemente por eso, porque ya ven que luego hasta con perdón de ustedes le mientan la mamá a la mujer ¿no? Y no yo dije yo de eso yo no, a mí no me gusta y yo no tolero a un borracho, hasta en otra persona que vea yo tomado y así me da mucho coraje no sé" (p. 2, entrevista 13 Mariana)*

*"No sí ahorita sí porque todavía le digo que sí puedo hacer todo y este (...), porque fíjese que esa chava que andaba yo con ella era muy floja" (p.17, entrevista 1, Antonio)*

Una característica importante para las mujeres es el hecho de que la pareja sea estable económicamente. Por ejemplo una mujer de 39 años dice:

*"Pues aprovecharía el momento de que, hay porque no me casaría con aquel que me rogó tanto y ahora ya que lo veo, que pus más o menos está bien, que pus hasta negocio tiene, hay pus como no se va arrepentir uno (ríe). Si te digo que así es" (p. 11, entrevista 12 Juana)*

Como ya se ha mencionado anteriormente la edad es un factor importante para establecer una relación de pareja, si a la persona se le considera añosa, es una característica negativa para iniciar una relación de pareja con ella.

### 6.3.12. Atributos a la pareja (calidades)

En cuanto a las calidades que las parejas de los participantes deben tener tanto hombres como mujeres mencionan que les gusta que la pareja sea trabajadora lo que a su vez les haría tener estabilidad económica, esta última es otra cualidad mencionada por los participantes, un ejemplo de esto es este entrevistado de 42 años:

*"También algo que no puedo dejar de mencionar es de cómo puedes conciliar de alguna manera las actividades de tu pareja. Yo nunca me establecería con una pareja que no trabaje, nunca me he imaginado con una persona que esté manteniendo o que simple y llanamente se está rascando nada más. Eso tiene una doble implicación porque la responsabilidad es de ambos, tiene que tener una significativa distancia pero al mismo tiempo enorme cercanía para poder tener esas coincidencias, que te permitan ser parte eso no están fácil hacerlo, tienes que programarlo y tienes que ordenarlo para que se pueda lograr y eso pues otra etapa completa ¿no? Eso la verdad no me ha tocado vivir" (p. 26, Entrevista 6 Gabriel)*

El atractivo físico también es mencionado por varios de los participantes y de hecho como una característica indispensable que debería tener la pareja. Todos ellos del área urbana, así lo deja ver ésta entrevistada de 32 años y también un entrevistado de la misma edad:

*“Yo creo que yo sí me fijo en que sea un hombre atractivo, o sea no pido un así bonito ¿no?, pero que sea atractivo, que si esté así como simpático ¿no?, yo no le hago caso así como que a cualquiera” (p. 9, Entrevista 5 Elizabeth)*

“Hay una chava que me pegó mucho, se llamaba Mariana, huta, con ella sí me duró el proceso de duelo como seis años un poco más, patológico, y era el hecho de que físicamente era atractiva, para mi sí es importante de que físicamente sea atractiva, como luego me preguntan ¿Cómo te gustan las viejas? No pues altas, flacas y tirando a palo ¿no?” (p. 20, entrevista 10 Iván)

La “paciencia” es otra cualidad atribuida a la pareja mencionada durante las entrevistas, sin embargo esta paciencia va desde que no presionen para tener relaciones sexuales, hasta que no presionen para casarse o cohabitar juntos. Por último que la pareja sea de una edad similar a la del entrevistado es un aspecto muy valorado para establecer la relación en algunos entrevistados de la zona rura como esta participante de 39 años:

*“Pus mira, talvez si encontrara uno de mi edad, sí, para estar los dos, bueno eso pienso yo” (p. 14, entrevista 12 Juana)*

### 6.3.13. Atributos a sí mismo (defectos)

En este apartado las respuestas fueron muy diversas, sin embargo podemos notar que la mayoría de los participantes perciben su timidez o inseguridad como una característica negativa que dificulta el establecer una relación de pareja. Así lo dejan ver dos participante de 40 y 42 años respectivamente:

*“Entonces para mí esa es otra parte que me comenta que mi carácter antes había sido más como más tímido y de ahí mi temor a acercarme con seguridad a las chicas, que ahí cuando ven a alguien inseguro pues por eso me decían “como amigos” como diciendo “pues a lo más que podemos llegar, como amigos” y eso haber ¿no?, esa inseguridad como que sí fue muy predominante mucho tiempo y aparte esa situación duró mucho tiempo” (p. 11, entrevista 3 Daniel)*

*“Yo me sentía aislado cuando estaba con ellos, ¿por qué aislado?, porque yo me sentía extraño, me sentía mal porque a ninguna de las personas que estaban ahí las conocía, yo me cohibía, me cerraba, yo me buscaba un rinconcito ¿no?, me sentía tímido, con miedo, entonces me di cuenta yo mismo de que estaba mal, algo tenía yo, no sabía que tenía yo me di cuenta de que estaba mal” (p. 7, entrevista 9 Héctor)*

### 6.3.14. Atributos a sí mismo (cualidades)

A la hora de analizar las características que los participantes dan de su propia persona, se encontró que todos los entrevistados mencionan al menos

una cualidad a excepción de una participante que a lo largo de su entrevista dejó ver que tenía baja autoestima.

De esta forma se atribuyen adjetivos como ser trabajador, no ser entrometido, ser independiente, ser planificador o tener juventud. Por ejemplo el siguiente entrevistado de 30 años:

*“A mi me gusta como planear y tener las cosas en orden ¿no?, difícilmente soy una persona que se deje llevar por la parte afectiva ¿no?, así de vamos a hacer ahorita el plan de ya vivir juntos y ya luego vemos cómo le hacemos ¿no? siento que soy como más estructurado (ríe) en ese sentido y eso a veces me limita mucho ¿no?, por que este les digo sí me dejó llevar por la parte afectiva pus ya estuviera yo creo que casado y con hijos pero este soy como muy estructurado y eso tiene que ver con un temor” (p. 9, entrevista 11 Jaime)*

### 6.3.15. Percepción de cohabitar con una pareja (indispensable / opcional)

Cabe señalar que este es uno de los rubros en los que se obtuvieron más “datos”, ya que los participantes durante sus entrevistas dejaban ver frecuente una serie de creencias e ideas que tienen acerca del hecho de cohabitar con una pareja, así como la función de la pareja, implicaciones, beneficios y desventajas, este rubro es especialmente importante para la presente investigación, pues nos deja ver cómo la concepción y función que tienen del hecho de cohabitar con una pareja está relacionada con su situación actual como solteros y cómo es vivida su soltería.

La mitad de los participantes, sin importar la zona de residencia, creé que el cohabitar con una pareja es indispensable, la otra mitad considera que es una opción. Sin embargo se puede notar una tendencia a que para los hombres el cohabitar con una pareja resulta más indispensable. A la pregunta directa responden:

*“Sí (ríe) definitivamente sí. Digo a fin de cuentas. Digo yo no dudo que haya quien no quiera vivir en pareja, pero tampoco podemos estar sin recibir el cariño de alguien, las atenciones de alguien, o por lo menos el pleito de alguien ¿no? El reclamo de alguien. De alguna forma yo pienso que sí” (p. 10, entrevista 10 Iván)*

*“No indispensable pero yo pienso que sí. Es parte (-) yo pienso que cada quien, bajo mi forma de ver la vida tienes que pasar un sin número de ciclos o etapas en la cual invariablemente eres hijo, habrá una etapa en que estás en tu formación, serás joven, estarás estudiando, estarás trabajando, estarás haciendo un sin número de cosas, pero por ejemplo para mi si es trascendental o importante decir, bueno allá cuando ya no esté bueno pues deje algo, que es el punto” (p. 18, entrevista 6 Gabriel)*

Esto puede deberse al hecho de que como se comentó en “las desventajas de permanecer soltero” en las mujeres la soledad se aminora, porque buscan la compañía y apoyo de los familiares, algo que no ocurre con los hombres independientemente de la zona de residencia. Sin embargo un dato interesante resulta el hecho de que los participantes que consideran que el cohabitar con una pareja es opcional no tenían pareja en el momento de la

entrevista y su última relación tenía mucho tiempo de haber terminado o en el caso de un participante, nunca había tenido una relación de pareja, a diferencia del grupo de participantes que consideran que el cohabitar con una pareja es indispensable pues la mayoría sostenía una relación de noviazgo en el momento de la entrevista o en el caso de un participante que tenía poco tiempo de haber terminado su última relación.

Como se mencionó anteriormente el cohabitar con una pareja, cumple funciones, en el caso de los participantes rurales, la principal función es la reproducción, en segundo lugar se encuentra la ayuda laboral, para los hombres el apoyo es doméstico, y en las mujeres el apoyo consiste más en una estabilidad económica. Esto propicia que la edad sea un factor importante para cohabitar con una pareja. En algunos casos la consideran como facilitadora y en otros como determinante, es decir, si se llega a cierta edad es imposible cohabitar con una pareja, como ésta mujer de 39 años de edad:

*"Pus ya te quedaste, si no te casas a tal edad, ya no se van quedando, ya nadie las quiere y ya." (p. 11, entrevista 12 Juana)*

Es importante hacer notar que, aunque no fueron la mayoría, hubo mujeres en la zona urbana que dejaron ver que aun existe una idea de que el hombre es el responsable de la manutención, si bien, no completamente si de la mayor parte, como lo deja ver esta participante de 32 años:

*"Pues si me gustaría que, que él me mantuviera (ríe) que él me mantuviera, yo también seguir trabajando, pero que no sea mi responsabilidad directa sostener un hogar, si no yo apoyar ¿no?, yo nada más ser un apoyo pero que él aporte, si él" (p. 19, entrevista 5 Elizabeth)*

Como se mencionó al principio de este apartado, las diferencias de escolaridad, entre las zonas de residencia de los participantes traen consigo diferentes niveles de explicación sobre las implicaciones que tiene cohabitar con una pareja. No es extraño notar que las personas de la zona urbana tienen una idea más elaborada de lo que implica una relación de pareja, como aceptación de la otra persona, negociaciones constantes, compartir responsabilidades, un vínculo afectivo, comunicación, como lo dejan ver los siguientes entrevistados de 32 y 30 años respectivamente:

*"Entonces yo lo pienso así, a mí me interesaría mucho una relación de pareja estable, con todo lo que eso implica: pleitos, reconciliaciones, apapachos, besos y demás. Con todo lo que implica, todo lo que llena" (p. 15, entrevista 10 Iván)*

*"Ya el vivir en pareja, yo creo que con la pareja compartes, compartes tiempo, compartes planes, no todos pero si una parte de tu vida es muy importante compartirla con una pareja, el compartir tu sexualidad también es muy importante, la parte de tener un vínculo afectivo también es para mí es importante" (p. 8, entrevista 11 Jaime)*

A diferencia de los rurales que parece ser que el fin de cohabitar con una pareja es procrear, y la ayuda laboral que esta brinda:

*Y después también como me enfermé, tenía miomas entonces me quitaron la matriz y pues yo pensé, dije, no pues si me voy a casar y no voy a tener hijos pues para que me caso" (p. 3, entrevista 2 Brenda)*

*"Y yo le decía no estoy esperando que primero vea un hijo porque si no, no tiene caso, que tal que nos casamos y no tiene un hijo no mejor me busco otra" (p. 19, entrevista 1 Ángel)*

La responsabilidad es una característica mencionada por la mayoría de los entrevistados, sin embargo en los participantes urbanos esta responsabilidad no es una carga individual si no algo que se debe compartir con la pareja, aquí es en donde entra la comunicación entre la pareja, como lo deja ver este entrevistado de 32 años de la zona urbana:

*"El hecho de convivir con una persona. Lo saco con una metáfora, de que a veces la vida viene siendo tan pesada que a veces cargarla entre dos es más fácil" (p. 15, entrevista 10 Iván)*

Lo anterior tiene otras implicaciones, ya que no sólo se mencionó la responsabilidad. Los participantes también mencionaron que el cohabitar con una pareja tenía aspectos que les resultaban demandantes, o que implicaban un compromiso:

*"El hecho ya de tener una pareja ahí te implica mucho de responsabilidad en cuestión de ¿Cómo se sentirá tu pareja? O ¿Cómo estás con ella? En ese sentido tu lo haces con el que esté en ese sentido a tu lado como novia o como pareja, pero cuando yo me proyecto a decir bueno ésta es mi mujer, es la madre de mis hijos pues la responsabilidad se acrecenta incluso con cierto tipo de bemoles" (p. 16, entrevista 6 Gabriel)*

Lo anterior implica para la persona el tomar decisiones en pareja, compartir el proyecto de vida, fomentar el crecimiento del otro, ser solidario o aceptar a la pareja. Aspectos como éstos que nos dejan ver los participantes a lo largo de sus entrevistas, como en los siguientes casos de una entrevistada de 33 años y otra de 71:

*"Siento que no, que ya no es lo mismo, ya no tiene uno la misma, bueno es mi punto de vista, ya no tiene uno la misma libertad de hacer de estudiar o de trabajar o de llegar a hacer mas los planes que uno tiene ¿no?, eso es lo que yo pienso" (p. 3, entrevista 7 Georgina)*

*"Tienen que trabajar por que si estudiaron disfruten su estudio por que si no o no mas estudiar y no disfrutar nada ya después el marido no las deja" (p. 19, entrevista 13 Mariana)*

### 6.3.16. Motivaciones para cohabitar con una pareja

La mayoría de los participantes mencionó que la compañía que brinda la pareja es uno de los principales motivos para cohabitar con una pareja y la segunda razón que más los motiva es el compartir los lazos afectivos con la pareja, por ejemplo:



*“Ya más que nada por seguridad ¿no?, seguridad de que luego una como mujer pues anda una sola en la calle, o sea no siempre vamos a andar con las amigas o la familia ¿no?, si no que anda uno luego sola y ahí es cuando quisiera tener yo una pareja ¿no?, pues de que me pudiera acompañar en las noches, y así estando tiempo sola pues si corres como que más riesgos ¿no?, y también en el sentido afectivo ¿no?, pues de que si de vez en cuando uno, luego yo sí necesito a alguien que me apapache ¿no? O ya que no le puedo contar mis cosas a mi mamá o menos a mi papá pues luego si quisiera tener una pareja pues para contarle lo que me pasa” (p. 15, Entrevista 5 Elizabeth)*

Lo anterior es importante ya que deja ver que estos lazos afectivos compartidos con el cónyuge no son los mismos que los compartidos con la pareja en el noviazgo, esto podría deberse a que el vivir con una pareja implica una serie de compromisos más fuertes en la relación:

*“A mí no me gustaría llegar a los 35 a los 36 y seguir viviendo sólo, o sea sí me gustaría tener ya esa pareja con quien compartir esto que les digo y este para mí si es así importante la vida en pareja, hasta ahorita ha sido así como de noviazgo por las razones que ya les dije pero en un futuro sí quiero tener una persona con quien compartir esto ¿no?, los vínculos, los planes, la sexualidad y todo lo que se pueda compartir” (p. 9, Entrevista 11, Jaime)*

Ahora bien, algo que también cabe resaltar es la preocupación por quién brindará apoyo y cuidados en la vejez que dejaron ver los participantes del grupo rural ya que dos de ellos comentaron ampliamente en sus entrevistas que les gustaría o les hubiera gustado tener una pareja para que les brindara este cuidado cuando ellos ya no pudieran valerse por sí mismos, por lo tanto dejan ver este aspecto como una de las funciones principales de la pareja:

*“Pus yo viendo que si por que ya ve que siempre uno solo, se enferma uno y ya ve más o menos que, bueno yo supongamos que yo me enfermo y está ahí ella bueno pus ya, y si yo estoy solo ¿quien? Mis sobrinos no van a querer estar viniendo a cada rato a darme un té o algo (...) pus puede que todavía pueda hacerlo, solamente que ya venga la enfermedad y me muera, porque yo casi no me enfermo, yo casi no sufro de enfermedad y digo que tal que al rato si llega la enfermedad, si por eso le digo que si hay que buscar uno una compañera” (p. 21 y 22, entrevista 1 Antonio)*

Como se mencionó unos párrafos arriba, las mujeres de la zona rural también muestran esta preocupación sin embargo ésta es aminorada por la certeza que tienen de que su familia se hará cargo de ellas cuando lo necesiten o de alguna forma les brindarán su apoyo, esto también en retribución del apoyo que ellas les dan en la actualidad, así lo deja ver esta entrevistada de 39 años:

*“Porque gracias a Dios tengo a mis hermanas pus no me desampara Eh, sí, sí, convivimos bastante, como ahora que ya se viene la fiesta de septiembre, pus vienen me llevan a la fiesta de que se hace ahí en el pueblo, y en Diciembre lo mismo, o sea que fiestasitas que pasan vienen, y me sacan, ya ora sí que me alegro con ellas, rie.” (p. 5 y 14, entrevista 12 Juana)*

Sin embargo en el grupo de participantes urbanos, no se encontraron comentarios de este tipo, ya que los motivos que mencionaron van en función de encontrar a alguien con quien compartir lazos afectivos o con

quien compartir un proyecto de vida, como lo deja ver éste participante de 40 años:

*“En primer lugar pues no es igual estar con una pareja que estar con un amigo, una amiga, un hermano, un papá, una mamá en sentido de que es alguien que te conoce más que conoces más en el lado afectivo y también en el plano íntimo pues también sería, también ¿no? y precisamente en ese punto ¿no? en el plano íntimo, por que a mí sí me gustaría estar con alguien en el plano íntimo pero al mismo tiempo que haya como un vínculo especial, por que lo que he visto a lo largo de este tiempo es que cuando solamente es pura intimidad y solamente y, y sólo sí o solamente simplemente como un objeto es algo que no me gusta, lo he visto, esa es la parte que creo que me estoy perdiendo, el compartir o con quien compartir metas” (p. 20, entrevista 3 Danie)*

### 6.3.17. Su postura ante formar una familia

A la mayoría de los participantes les gusta la idea de conformar una familia. Sin embargo, esta idea no es vista como una obligación, sino como una situación opcional. Un ejemplo de esto, es esta participante de 33 años:

*“Depende de cada persona sí es necesario vivir con alguien o solo, para muchas personas sí es necesario vivir éste en compañía, por ejemplo para mí no, igual sí decido a lo mejor tener un hijo o sea soy autosuficiente y sé que podré sacarlo adelante, para mí no sería necesario tener una pareja” (p. 8, entrevista 7 Georgina)*

Algo importante de resaltar es el hecho de que aunque el conformar una familia ya no es visto como algo obligatorio, la mayoría coincide en que es necesario el rito del matrimonio para consolidar una familia, no así cuando se habla de cohabitar con una pareja como lo menciona una de las participantes de la zona urbana de 32 años:

*“Y yo ya lo veía así de que me voy a quedar con él y me voy a juntar nada más con él y entonces en esa etapa yo le decía a mi mamá no, yo para qué me caso, yo nada más así me voy a juntar y ya... ya ahorita que no tengo pareja pues claro yo realmente sí quiero una persona que sí sea sólo para mí y con quien me pueda yo casar y por la iglesia (p. 8, entrevista 5 Elizabeth)*

Como se mencionó anteriormente en los participantes rurales el formar una familia, que es una de la principales funciones del formalizar una relación; está condicionado por la edad.

### 6.3.18. Concepción de los cambios en la familia

Los participantes dejaron ver toda una gama de opiniones con respecto a los cambios que ven en las familias, sin embargo hay un punto en donde la mayoría coincide y esto es cuando señalan que en la actualidad hay un aumento de personas que no se comprometen en varios aspectos de la vida y uno de ellos, el que compete a la presente investigación, es que no están dispuestos a comprometerse para formar una familia, así lo deja ver este participante de 40 años cuando comenta:

*“Donde no hay compromiso y que eso es totalmente cuestionable ¿no?, pero bueno, el tipo de relación en un mundo en que todo marcha rápido, en un mundo del aquí y el ahora, en un mundo en donde todo debe ser satisfecho le ha pegado mucho a las relaciones de pareja, inclusive hasta en contextos de esos grupos religiosos que les comentaba, personas así he sabido de hasta niveles como de pastores han incurrido en lo que llaman adulterio, estar con otra mujer aparte de la suya y cuando vez que este tipo de pensamientos ideas y conductas y prácticas llegan hasta grupos como muy conservadores como que si nos esta hablando de un daño en estos ámbitos, no por decir ya que la familia actualmente ya ha sufrido muchos cambios, la familia nuclear, con la desintegración y todo lo que complica los nuevos tiempos” (p. 23, Entrevista3 Daniel)*

Como se puede ver, los participantes de la zona urbana dan repuestas que implican todo un cambio de estructura por generaciones, que conlleva a hablar de una desinstitucionalización de la familia. A diferencia de los participantes rurales quienes perciben estos cambios más inmediatos, es decir a nivel de su comunidad.

### 6.3.19. Opinión sobre el divorcio

La mayoría de los participantes que dieron una opinión sobre el divorcio, muestran gran flexibilidad. En las mujeres el divorcio es aceptado cuando la pareja es infiel o violenta aquí un ejemplo:

*“Yo siento que una razón para divorciarse o para dejar a alguien es llegar a los golpes, bueno ese es mi modo de pensar o a agresiones verbales; esos son los motivos para dejar a alguien por que si uno lo permite la primera vez ya lo siguen haciendo, eso es lo que yo he pensado, de que si yo viviese con alguien y si llegáramos a los golpes y ya a agresiones verbales ese sería un motivo para separarme de esa persona” (p. 17, entrevista 7 Georgina)*

Esto coincide con lo que anteriormente se había observado en cuanto a que las mujeres no están dispuestas a lidiar con ciertos defectos de sus parejas y por lo tanto deciden estar solteras.

En los hombres urbanos una de las razones por las que las parejas se divorcian tiene que ver con la falta de compromiso como lo menciona uno de los participantes de 32 años:

*“En esta generación de chilangos, pues algo raro, hay quien se casan y a los tres, cuatro años ya se divorcian, como que no aguantan, como que somos una generación muy cómoda, no estamos como muy dispuestos a aceptar a la otra persona, estamos como muy metidos en esta dinámica” (p. 10, entrevista 10 Iván)*

### 6.3.20. Historia de noviazgos

A la hora de hablar de las relaciones de pareja de los participantes, salieron a flote aspectos interesantes como lo es el que la mayoría de ellos describieran como conflictivas a sus relaciones anteriores. Esto tiene una lógica ya que si no, hubieran continuado con esas relaciones.

Hay una característica que los participantes comparten, ésta es que en su relaciones anteriores la mayoría tuvieron la oportunidad de formalizar una relación, sin embargo, argumentan que han sido ellos los que han rechazado esta oportunidad por diferentes circunstancias que van desde que no les atraía físicamente la pareja, hasta que no compartían el proyecto de vida con la pareja, como lo deja ver este participante:

*"Digamos la anterior a esa, ella era la que sí se quería comprometer, pero pues yo no, ella ya hablaba de matrimonio, vivir juntos y yo a chinga perate, estoy muy chavo a penas tengo 23 y todavía no tengo trabajo ¿no?. No se yo me acuerdo que esa chava sí andaba como muy acelerando en eso, de ya vamos a casarnos y a tener hijos y yo espera wey. No está rápida la cosa" (p. 8, entrevista 10 Iván)*

Sólo uno de los participantes habló de que no tenía relaciones previas, lo cual lo adjudica a su mala técnica para entablar una relación como lo deja ver a continuación:

*"Después de eso con una compañera de ahí mismo de la escuela nuevamente llegué con mi mala técnica y me dice lo mismo ya, por que cuántas veces ya lo mismo, y entonces a partir de eso tampoco ya no hubo nada" (p. 9, entrevista 3 Daniel)*

### 6.3.21. Forma de relacionarse con su familia

La mayoría de los participantes tiene o tenía una buena relación con su familia, lo cual incluye a la familia extensa. Comentan que su relación con la familia en general es buena, de apoyo y comunicación, a continuación dos ejemplos, el primero de un participante varón de 42 años y el segundo de una mujer de 33 años:

*"Yo pienso que por mi familia y yo le agradezco mucho a mi familia, para mi es una gran familia ¿no?, seamos como seamos, tengo una gran familia gracias a Dios, yo le agradezco mucho a Dios" (p. 8, entrevista 9 Héctor)*

*"Bien, bueno ahorita que ya nada mas somos por decir (!) bueno con todos los que viven en la casa mi cuñada, mis hermanos, mi mamá pus nos llevamos bien o sea tenemos algún problema nos apoyamos, como ahora el accidente de mi hermano este igual mi cuñada nos apoya también, mi hermano o sea todos nos apoyamos y nos llevamos bien" (p. 5, entrevista 7 Georgina).*

Sin embargo la mayoría de los participantes tenía una relación conflictiva, distante o nula con el padre como se puede observar en las respuestas:

*"Quizás hubo un tiempo en el que no me llevaba muy bien con mi papá especialmente hace como 10 años cuando cambié de religión y tuve muchos problemas con mi papá, al grado de decirme o eres católico o te vas de la casa"(p. 4, entrevista 3 Daniel)*

*"Es que él pues casi no estaba en la casa, él por su trabajo pues viajaba mucho, viajaba mucho y no, casi no estaba en la casa o sea, ahí de repente llegaba ¿no? Y era que por el trabajo, entonces realmente no, no hubo un acercamiento con él así muy, pues sí, que haya habido mucha convivencia con él ¿no?"(p. 4, entrevista 5 Elizabeth).*

*"Mi papá venía y se metía en muchas broncas la mera verdad, nunca administró adecuadamente su vida familiar y sí se metió en muchos, muchos problemas, ¿no?, entonces en ese sentido, pues vaya no este, no llevaba un orden en ese sentido y cuando él se fue de la casa, es curioso pero fue como una enorme bendición para la casa" (p. 3, entrevista 6 Gabriel).*

La relación con la madre es diferente, la mayoría coincide en que su relación es mejor que la que llevan con el padre, algunos ejemplos son:

*"¡Ay! Esa es harina de otro costal. Con mi madre también es una relación difícil, digo en parte de lo que voy a terapia, es por eso. He digamos dentro de los acuerdos sociales nos llevamos bien es una relación bastante amable" (p. 3, entrevista 10 Iván).*

*"Tuve la fortuna de tener una madre que pues tuvo una formación de maestra. Creo que nos dio a todos principios básicos muy bien fincados. Invariablemente creo que la línea que se tiene es a la vieja usanza pero yo diría que bien ¿no?" (p. 5, entrevista 6 Gabriel).*

También se pudo observar que las mujeres que no están dispuestas a lidiar con defectos de la pareja como el ser alcohólicos o violentos, convivieron con padres con estas características, algunos de los ejemplos se muestran a continuación de una participante de 52 años y otra de 71, ambas de la zona rural:

*"Pues discutiendo sí, pero pelear así no, lo que él era lo que sí a veces tomaba mucho él, pero también nada más hasta ahí, tomaba llegaba y se dormía" (p. 6, entrevista 2 Brenda).*

*"ellos no se peleaban, bueno cuando mi papá tomaba yo me daba mucho coraje, pero no era grosero, solamente que lo hiciera uno enojar ¿no?, pero menos no, yo me daba mucho coraje luego me hablaba y yo no le contestaba" (p. 5, entrevista 13 Mariana).*

### 6.3.22. Influencia de la familia sobre su soltería

La mayoría de los participantes mencionan que algunas experiencias vividas por algunos de sus familiares influyeron en mayor o menor medida para que ellos mismos decidieran postergar o eliminar la posibilidad de cohabitar con alguien, como se ve en este fragmento de la entrevista de una de las participantes de 39 años:

*"A mi me daba miedo los hombres, a mi me daba mucho miedo, yo cuando era joven decía si tenía varios pretendientes, pero yo les tenía miedo, sería por lo mismo de que mi hermana la mayor, que ya falleció, le pegaba mucho su esposo, pero mucho que le pagaba." (p. 4, Entrevista 12 Juana).*

Ahora bien, aunque las experiencias vividas por algunos familiares de los participantes han tenido impacto en sus decisiones relacionadas con su soltería, en ninguno de nuestros casos de estudio se vio que la familia fuera determinante en la soltería de ningún participante.

### 6.3.23. Consecuencias de su soltería en sus relaciones familiares

La mayoría de los participantes sienten que su familia los apoya en la decisión de permanecer solteros. Sin embargo a algunos de los participantes les hacen comentarios acerca de que deberían casarse o estar estables con una pareja. La mayoría de estos comentarios no son vividos como presiones, ya que la familia percibe que las condiciones sociales han cambiado y que es necesario un desarrollo personal antes de formalizar una relación un ejemplo de esto es este participante de 40 años:

*“Como que de alguna manera la sociedad misma, el tiempo mismo, el contexto, ahora sí como dirían por ahí el contexto histórico donde la cuestión económica está difícil, el mantener una familia está difícil lo de los problemas de pareja son muy, muy cotidianos como que dicen “bueno” (¿?) como que es para pensarse, ha pero tú dices en el sentido de tener una novia no tanto de estar casado, por que ellos esperarían ya casarse antes de tener una novia, pero ahorita ya no, como que ahorita ya me están dando mi tiempo lo que yo quiero hacer entonces ya no les preocupa mucho”(p. 17, entrevista 3 Daniel).*

El poder brindar apoyo a los familiares, como se había mencionado anteriormente es una ventaja que los participantes perciben de estar solteros. Esto fortalece los lazos familiares y se puede ver principalmente en las mujeres como se muestra a continuación:

*“Por que me he puesto a pensar ¿no? y si tuviera por ejemplo ahorita un bebé como podría andar para allá y para acá, o sea mi mamá está enferma siento que ya no lo podría cuidar igual, entonces con el niño o con los niños ir para allá ir para acá eso siento que no, no se podría, o sea si lo apoyaría pero no igual, o sea siento que no igual por que ya no es lo mismo, ya una familia tener que ver a sus hijos y no, o sea siento que no podría, no hubiese podido darle el apoyo como yo hubiese querido”(p. 6, entrevista 7 Georgina)*

Algunos hombres de la zona urbana mencionaron que el hecho de estar solteros, propiciaba comentarios en sus familias sobre sus preferencias sexuales. Ya que esperaban que a cierta edad ya estuvieran casados, aquí un ejemplo:

*“Luego mi papá se enojaba conmigo, o sea llegaba a pensar que, pensaba que era como, como que tenía como otras preferencias sexuales mi papá y con sus amigos que muy machistas y todo eso, me decían “y que nunca te he conocido una novia” y así había mucha presión de los amigos, de los familiares, de mi papá”(p. 9, entrevista 3 Daniel).*

### 6.3.24. Efecto de su soltería en la relación con sus amigos

Uno de los efectos que tiene la soltería de los participantes en sus relaciones de amistad, es la incompatibilidad de tiempo con estos, así lo dejan ver dos de las participantes (ambas de la zona rural) que mencionan que una vez que sus amistades se casaron y ellas no, vieron disminuidas sus actividades recreativas, ya que al estar casadas sus amigas, les era difícil tener la disponibilidad de tiempo para realizar las actividades que compartían cuando eran solteras, esto, por que ya casadas tenían que cumplir con los roles establecidos para una mujer casada, mientras que las participantes

seguían realizando sus mismas actividades, como lo deja ver esta entrevistada de 39 años:

*“Lo que pasa es que yo ya me sentí sola en el aspecto de amigas, o sea ya no me daban ganas de salir, porque pues ya se casaron ya se fueron y ya no (...) pues no porque ya tenían un marido, o sea un hogar” (p. 24, entrevista 12 Juana).*

En cambio en la zona urbana, son dos las mujeres que mencionan que al ser solteras tienen mayor disponibilidad de tiempo y libertad para salir con sus amigas ya que no tienen que cumplir con quehaceres domésticos ni compartir su tiempo con una pareja, así lo deja ver esta entrevistada de 32 años:

*“La ventaja pues es de que puedo hacer mis cosas, de que si quiero salir con mis amigas pues me organizo con ellas y me voy, este, puedo llegar a mi casa y no estar al pendiente de que te hablen o estar ahí presa de que “hay este no me habla”, que no sé que, por que también luego uno se acostumbra, por que también luego tienes pareja también te acostumbras tanto a la persona que también estás esperando a que te hablen” (p.15, entrevista 5 Elizabeth)*

Al igual que en el apartado correspondiente a la familia son pocos los participantes que mencionan sentir algún tipo de presión por parte de sus amigos para que se casen o vivan en pareja, ya que ciertamente tiene más peso la relación con la familia y en lo que ésta pueda influir que con sus amigos, pero sin olvidar que ninguna de estas relaciones son determinantes en la soltería de los participantes.

### 6.3.25. Influencia de los amigos sobre su soltería

La mayoría de los participantes no mencionan alguna influencia de sus amigos sobre la decisión de permanecer solteros. Algunos mencionan que las malas experiencias que sus amigos han tenido con sus parejas han tenido una leve influencia para confirmar la decisión de postergar el cohabitar con una pareja, aquí un ejemplo de un participante de la zona urbana de 40 años:

*“Pero pus este, por ejemplo de repente los amigos de la maestría fueron mi círculo de amigos ¿no?, este nada más tenía dos amigos hombres Roberto de 34 años apenas se casó hace cuatro meses en febrero y pus está feliz ¿no? feliz de la vida, este Domingo tiene como 40 años y está soltero pero él vive una soltería ahí medio rara ¿no? yo nunca la entiendo pero bueno, prácticamente él no tiene ni opinión ni a favor ni en contra de la soltería ¿no?, entonces pus este tema pus ni siquiera se tocaba, y en la maestría tengo bueno está Ana 42 años soltera, Martha 34 años soltera, Miriam 35 años soltera, Maribel 30 años soltera, entonces éramos el club de solteros ¿no?, digo también si eres casado es más difícil que te lances a hacer una maestría y todo eso, pero si ha influido como muy pocos los amigos” (p. 14, entrevista 11 Jaime).*

### 6.3.26. Consecuencias de su soltería en su vida profesional

Ahora bien, a la hora de hablar de la vida profesional de los entrevistados y de que forma influye su soltería en esta, se encontró que la mayoría hicieron notar que el ser solteros les da la posibilidad de tener más tiempo disponible para su trabajo, un aspecto muy valorado en esta época, ya que eso significa mayor productividad. Así lo deja ver este participante de 30 años al comentar:

*“Si ha sido como una ventaja porque para el trabajo que tengo pus sí es muy importante tener el tiempo libre y de repente no tener tantos compromisos por que de repente te llaman para quedarte un miércoles en la noche y pues si puedes te quedas ¿no? y si no, no y por ejemplo aquí el trabajo en el consultorio pus si es como mas estructurado pero a veces que tienes que trabajar los sábados, o a veces ya muy tarde y pus el tener tu tiempo libre pues te favorece y es una ventaja para hacer este tipo de trabajo ¿no? o por ejemplo ahí en SAPTEL pus de repente hay como muchas actividades de repente salen proyectos temporales, a veces sales o a veces tienes que ir a otras horas que no están dentro de un horario y entonces pus sí hay días que salgo de mi casa a las cinco de la mañana y regreso a la media noche entonces imagínense si viviera con una pareja ¿a que hora la vería? Sí sería como muy complicado y luego el domingo lo único que quiero hacer es dormir (rie) entonces no me da tiempo de hacer más” (p. 14, Entrevista 11 Jaime).*

Por último, cabe mencionar que una de las participantes mencionó que al ser soltera no cuenta con las facilidades que les brindan a las personas casadas en su empleo, como permisos especiales, por lo tanto, esto deja ver que la soltería no siempre trae beneficios consigo para el ámbito laboral.

*“Pues sí, porque si yo, porque por ejemplo yo mañana tengo que irme temprano, y ella tiene una niña, y pues le dan más prioridad a ella de que se vaya más temprano, porque tiene una niña y tiene que atenderla, y como no viene ella yo soy la que me tengo que quedar. (p. 10, entrevista 4 Dinora).*

### 6.3.27. Influencia de la vida profesional en su soltería

Sólo los participantes urbanos mencionan algún tipo de influencia de su vida laboral o profesional sobre el postergar el cohabitar con una pareja. La mayor influencia que este grupo de participantes tiene que ver con que priorizaron su desarrollo laboral y profesional, esto trajo consigo una menor disponibilidad de tiempo para poder estar con una pareja de manera formal.



---

---

## 7. DISCUSIÓN Y CONCLUSIONES

### 7.1. DISCUSIÓN

El propósito de desarrollar el presente estudio fue conocer las razones por las que las personas permanecen solteras, lo cual se pudo llevar a cabo cumpliendo los siguientes objetivos: discusión

Se exploró qué factores influyen en la decisión de permanecer solteros(as), ante lo que se encontró, en lo que respecta al factor económico, que la decisión de permanecer soltero(a) está influenciada por la situación económica de la persona, es decir, es indispensable tener estabilidad laboral y/o profesional, que a su vez trae consigo la estabilidad económica que las personas perciben necesaria para cohabitar con una pareja.

Lo anterior puede deberse a la creencia de que el tener el poder adquisitivo proporciona tranquilidad a las personas ya que evita los conflictos que la escasez provoca. Esto coincide con lo dicho por Lipovetsky (2006) cuando afirma que estamos viviendo una época donde se exalta el gusto por las novedades, la promoción de lo superfluo y lo frívolo, así como el culto al desarrollo personal y al bienestar, lo que ha determinado el rumbo de las relaciones interpersonales.

Cabe señalar que esta necesidad de estabilidad económica es percibida únicamente por los habitantes de la zona urbana, en contraste con los participantes de la zona rural donde el cohabitar con una pareja es visto como un apoyo en la fuerza laboral lo que es beneficioso a la economía de la pareja, esto coincide con lo que dice Döring (1995) cuando menciona que es muy grato contar con un compañero con quién compartir el coste material de la vida, ya que sí son dos quienes aportan, organizan y distribuyen los recursos económicos, lógicamente éstos serán más rendidores, aunque no se trate de fortunas significativas.

En lo que al factor demográfico respecta ninguna de las personas atribuyó su soltería a eventos demográficos como los cambios en las tasas de mortalidad y natalidad. Sin embargo, se puede concluir que dicho factor sí tiene un efecto en el aumento de la soltería de las personas ya que el incremento considerable en la esperanza de vida y la disminución en el periodo de tiempo dedicado a la reproducción, implican que durante la vida se puede dedicar un periodo mucho más prolongado a otras actividades. Lo que ha provocado un agrupamiento de las tres transiciones importantes del ciclo de la vida en un tiempo muy corto: el término de los estudios, el ingreso a la fuerza de trabajo y la primera etapa de la formación de la familia. El resto de la vida se lleva a cabo otras actividades como el readiestramiento educativo para los adultos, las posibilidades de cambiar de trabajo a la mediana edad, y el divorcio.

Por lo tanto, como afirma Quilodrán (2001), en este contexto de cambio de la estructuración del ciclo de vida, la soltería y el matrimonio adquieren significados sociales distintos, puesto que el estar casado ya no es un estado irreversible y la decisión de cansarse ya no implica un compromiso para toda la vida. La tendencia general es hacia una mayor diversidad en los patrones de la soltería y de la nupcialidad en el transcurso de la vida.

En cuanto a los cambios culturales para los habitantes de la zona urbana su condición de soltero se encuentra influenciada por cambios sociales, como la crisis de la familia como institución, lo que implica: la entrada de la mujer a la fuerza laboral, lo cual trae consigo una ambigüedad en los roles, ya que el hombre deja de ser el principal proveedor, así como un mayor número de divorcios. Lo anterior coincide con lo dicho por autores como Nilus, (1975); García, & de Olivera, (2006); Couch, (1975); Schroder, (1975) De Jong, (2001). Carballeda, (2001); Leñero, (1971) que opinan que debido al paso de la sociedad tradicional a la sociedad moderna el concepto tradicional de la familia como institución está en crisis. Esta desinstitucionalización tiene implicaciones en cuanto a la cantidad y calidad de tiempo que los padres disponen para la educación de sus hijos, trayendo consigo una pérdida de valores. Ahora bien, para Lipovetsky (2006), esta crisis no es exclusiva de la familia, ya que en la hipermodernidad las grandes estructuras socializadoras pierden su autoridad, y es igualmente válida para las relaciones con la ética, la política o el sindicalismo, incluso para las relaciones con la naturaleza.

Por otro lado Willi (1993), afirma que el centro de la vida familiar ya no son los hijos, ya que ahora éstos son considerados una opción más en el desarrollo de la familia y llegan a ser una carga económica para los padres, por lo tanto, la maternidad/paternidad se pospone y las parejas deciden disfrutar primero su vida de dos, desarrollarse profesionalmente y después realizarse como padres, si así lo deciden. Es así como, afirma el autor, el centro de la vida familiar es la pareja y sus necesidades individuales. Sin embargo, esto no coincide con lo encontrado en la investigación ya que la mayoría de los participantes, que planeaban tener hijos pretendían hacerlo inmediatamente después de cohabitar con una pareja. Esto puede deberse a que el desarrollo profesional ya lo están realizando durante su soltería.

En conjunto, los participantes son conscientes de los cambios que está sufriendo “la familia”, siendo su propia situación muestra de ello ya que hablan de las causas que los han llevado a la prolongación de su soltería.

Ahora bien, dentro de las razones individuales o personales que impulsan a los participantes a permanecer solteros, se encontró que existen ideas y creencias que el participante tiene de la soltería, como resultado de su experiencia personal y su relación con otras personas.

En una gran medida lo que impulsa a una persona a permanecer soltero(a) tiene que ver con la percepción que ellos mismos u otras personas tienen de la soltería. Para la mayoría de los participantes el estar soltero es una condición agradable que les otorga libertad y disponibilidad de tiempo. Esta

disponibilidad de tiempo en los participantes urbanos es utilizada para un desarrollo profesional o laboral, como se explicó anteriormente.

En cuanto a cómo creen los solteros que son percibidos por la familia o amigos, ellos dan por hecho que son objeto de la señalización, que son juzgados o mal vistos por no estar cohabitando con una pareja, aun cuando esto haya sido por decisión personal. Esto coincide con lo dicho por Bernad (2004) al indicar que aunque actualmente existe una libertad para decidir cohabitar con una pareja, en el plano real, dicha libertad se ve afectada por el rechazo de una buena parte de la sociedad, lo que al menos en parte limita su libertad. Dicho rechazo no se tiene la certeza de que sea real o no, ya que es la percepción de los solteros, no el juicio de la familia o amigos que los rodea.

Siguiendo con los factores psicológicos que tienen influencia para permanecer soltero se encontró que para algunos solteros la presencia física es un elemento decisivo para iniciar una relación, se mencionan algunos aspectos puramente externos como la ropa, el peinado, el tono de voz, etc., factores biológicos como la figura externa corporal, fealdad o belleza, estatura, edad, aspecto agradable o desagradable.

Los solteros urbanos se sienten cómodos con su soltería ya que perciben que este es un fenómeno que se ha vuelto más común. Por factores como son los cambios sociales, ya antes explicados. Además se habla de que vivimos en una sociedad de comodidad y bienestar producto de la hipermodernidad (Lipovestky, 2006). Esto ha propiciado que los adultos jóvenes permanezcan más tiempo con la familia de origen, ya que no están dispuestos a sacrificar las comodidades y protección que la familia otorga. Lo anterior no coincide con lo dicho por Adams (citado por Valencia, 1995) que afirma que un factor sobresaliente para cohabitar con una pareja es la posibilidad de escapar de un hogar infeliz. Por ejemplo, en las mujeres se observó que están menos dispuestas a lidiar con características que ellas ven como negativas en la pareja, prefiriendo la mayoría de ellas estar solas. Esto tiene relación con la teoría de los costes y las recompensas en las relaciones de pareja. En relación a esto varios investigadores Gottman, Markman y Notarius; Weiss y Patterson (citado en Brehm, 1974), afirman que las relaciones de pareja implican costes, como tiempo y esfuerzos y si la relación ha de ser duradera habrá de tolerar los aspectos desagradables del comportamiento del compañero(a), esto parece indicar que los costes son más altos que los beneficios.

También se observó que los solteros con baja autovaloración tienden a ver en la pareja el instrumento ideal y necesario para superar el escaso valor y la inseguridad que perciben en sí mismos. Desde tal perspectiva, buscan en su pareja la persona en quien puedan confiar la responsabilidad de asegurar el éxito en su vida y el logro de su propia felicidad, lo anterior afirma Carter-Scott (2000), propicia que la única alternativa sea la soltería.

Otro factor importante es el miedo al compromiso. Esta falta de compromiso es percibida tanto por los participantes como por sus pareja, dicha

falta de compromiso que impide a muchos entrar en relaciones de pareja, ya que como se mencionó anteriormente la búsqueda de la satisfacción personal y la comodidad determinan la forma en que las personas se relacionan. Esto tiene relación con lo mencionado anteriormente sobre el proceso de personalización (Lipovestky, 2002). Es entonces cuando los solteros que están en busca del éxito, ven el cohabitar con una pareja más como un obstáculo para esa realización personal, sin embargo a este respecto, Willi (1993) afirma que el ser humano no ha dejado de necesitar relaciones profundas y verdaderas con otros, por lo que, según el autor, surgen las parejas donde la norma ideal a la que muchos aspiran, es la imagen de una amistad libre, de compañeros emancipados que únicamente tiene existencia amplia y duradera mientras haga posible a los interesados su realización propia ilimitada, animada por el amor sin obligaciones.

Por otra parte se observó que los solteros rurales encuentran explicación a su soltería en la casualidad, al no haber tenido la posibilidad de encontrarse con la mujer/hombre destinada(o) para ellos, su “media naranja”. Así, creen que la falta de coincidencia es la que decide su destino en relación con la cohabitación o la soltería.

Para los participantes rurales está muy bien definido cuál es la función de cohabitar con una pareja y el rol que cada hombre y mujer tiene que desempeñar. En los hombres es valorado el que tenga una estabilidad económica, lo que a la mujer le otorga protección y garantiza el cuidado y manutención de sus hijos. Para las mujeres la edad es un factor determinante, ya que eso implica la posibilidad de reproducción, para las personas rurales ésta es una de las principales funciones de cohabitar con una pareja. Lo anterior parece tener concordancia con la teoría evolutiva sobre la inversión parental y la selección sexual, que considera que los factores que influyen en la elección de pareja sexual de los mamíferos serán distintos en función del sexo, básicamente porque la inversión en tiempo y energía en la reproducción (principalmente debidas a la gestación, lactancia y transporte de las crías) es muy superior en las hembras que en los machos. Este diferencial coste reproductor hace que las hembras sean más selectivas en sus demandas de la posible pareja, mientras que los machos invertirán más en estructuras y conductas que aumenten las posibilidades de ser elegidos como pareja (Wilson, 1997).

Sin embargo, lo anterior no es determinante ya que a la mayoría de los solteros les gustaría cohabitar con una pareja. Un factor que sí resulta importante para tomar esta decisión es la soledad. Como afirma Fromm (2005) las relaciones ofrecen, en cambio, un amortiguador contra el temor que acompaña la conciencia de separación de los demás. Así la soledad y el aislamiento son evitados a toda costa. Esta es una de las principales motivaciones para cohabitar con una pareja, en los solteros urbanos, el vínculo afectivo que una pareja brinda, de esta forma Döring (1995) afirma que la función de la pareja en términos psicológicos y afectivos sería restar, aliviar las heridas a las que el individuo se ve expuesto en su vida cotidiana y en sus relaciones en el trabajo. Sería un espacio físico y emocional de restauración.

Así pues no sólo los problemas compartidos se aminoran, sino que como reacción, las alegrías compartidas se multiplican.

Ésta no es la única razón por la que la personas siguen buscando construir su vida con una pareja, también es el hecho de que la vida social está organizada por y para quién tienen vida en pareja. Actuar según los cánones sociales puede significar un sentimiento de seguridad, pertenecía y aceptación, es altamente apreciado por los seres humanos. De hecho corresponde a una de las necesidades vitales del hombre y conforma en gran medida su identidad personal.

Un tercer objetivo tiene que ver con los patrones culturales que influyen en la determinación de las prácticas de la nupcialidad y la soltería; y que al mismo tiempo, esas prácticas forman parte del sistema familiar cultural y de las normas que gobiernan la formación de hogares. De esta forma varios autores como Barragán, 2003; Bernad, 2004; Dijkstra, 2004; Döring, 1995; Jelín, 1989; Quilodrán, 2001 coinciden al afirmar que existen una serie de motivaciones que fundamentan la soltería en actitudes que se sitúan más allá de lo individual, muchas de las necesidades vitales de las personas, hasta hace un cuarto de siglo asignadas en exclusividad a la familia (la comunicación o la seguridad económica y afectiva), pueden cubrirse con relativa facilidad dentro de los grupos humanos que han alcanzado un alto nivel de desarrollo. Por lo tanto explorar cómo son las relaciones interpersonales, considerando no sólo a la familia si no también las relaciones con amigos de los solteros participantes de este estudio, es otro objetivo que se planteó al principio del trabajo.

Por lo tanto en el ámbito de las relaciones interpersonales, se pudo observar que la mayoría de los participantes tiene o tenía una buena relación con su familia, lo cual incluye a la familia extensa. Comentan que su relación con la familia en general es buena, de apoyo y comunicación.

Algo que no se esperaba encontrar fue el hecho de que la relación que los participantes tenían con el padre en su mayoría se observó conflictiva, distante o nula en algunos casos, lo que nos hace cuestionarnos qué sucede con la figura paterna en estos casos, ya que la mayoría tienen un fuerte vínculo y acercamiento con la madre. De igual modo se pudo observar que las mujeres que no están dispuestas a lidiar con defectos de la pareja como el ser alcohólicos o violentos, convivieron con padres con estas características.

La mayoría de los participantes mencionan que algunas experiencias vividas tanto por familiares como por algunos de sus amigos influyeron en mayor o menor medida para que ellos mismos decidieran postergar o eliminar la posibilidad de cohabitar con alguien, sin embargo en ningún caso fueron determinantes.

En su totalidad los participantes son conscientes de que no están cumpliendo o que no cumplieron el papel socialmente esperado "casarse", por lo tanto manifiestan o dan por hecho que hay comentarios directos o indirectos por parte de familiares y amigos que los alientan a casarse y otros con los que

se sienten criticados, sin embargo, como en el punto anterior, se vio que ningún comentario o presión son determinantes en la soltería de los participantes.

Uno de los efectos que tiene la soltería de los participantes en sus relaciones de amistad, es la incompatibilidad de tiempo con estos, así lo dejan ver las participantes de la zona rural, que mencionan que una vez que sus amistades se casaron y ellas no, vieron disminuidas sus actividades recreativas, ya que al estar casadas sus amigas, les era difícil tener la disponibilidad de tiempo para realizar las actividades que compartían cuando eran solteras, esto, por que ya casadas tenían que cumplir con los roles establecidos para una mujer casada, mientras que las participantes seguían realizando sus mismas actividades.

Ahora bien, en cuanto a la zona urbana se refiere, las mujeres mencionan que al ser solteras tienen mayor disponibilidad de tiempo y libertad para salir con sus amigas ya que no tienen que cumplir con quehaceres domésticos ni compartir su tiempo con una pareja. Esto concuerda con lo dicho por Beck & Beck- Gernsheim, en 2001, quienes exponen que ser soltero, implica tener que protegerse del aislamiento. Entonces las redes de amistades se vuelven algo imprescindible. Se crea un círculo de cercanos y conocidos con los que se comparten aficiones, viajes, actividades y de esta manera se va generando un estilo de vida de comodidad y bienestar.

Finalmente, a la hora de hablar de la vida profesional de los entrevistados y de qué forma influye su soltería en esta, se encontró que la mayoría hicieron notar que el ser solteros les da la posibilidad de tener más tiempo disponible para su trabajo, un aspecto muy valorado en esta época, ya que eso significa mayor productividad. Esto concuerda con lo dicho también por Beck & Beck- Gernsheim, en 2001 quienes mantienen una tesis nada descabellada sobre las causas estructurales que están detrás del incremento de los solteros. Lo atribuyen, sobre todo, a la modernidad y al mercado laboral. Sostienen que las exigencias del trabajo prescinden de la familia, del matrimonio, de la paternidad/maternidad y de la relación de pareja. Para los autores el mercado no entiende de vida privada, intimidad ni convivencia amorosa. El mercado, con su demanda de jornadas laborales extenuantes, exige tiempo completo a sus súbditos. Aquí no hay concesiones. Consume todo el tiempo de las personas y más que promover la cercanía familiar promueve su disolución esto coincide con lo que Lipovestiky dice es producto de la modernidad.

Sólo los participantes urbanos mencionan algún tipo de influencia de su vida laboral o profesional sobre el postergar el cohabitar con una pareja. La mayor influencia que este grupo de participantes tiene que ver con que priorizaron su desarrollo laboral y profesional, esto trajo consigo una menor disponibilidad de tiempo para poder estar con una pareja de manera formal.

Como un último comentario, se puede observar que los solteros que participaron en este estudio viven con sus familias de origen, este aspecto es contrario a lo encontrado en los países de primer mundo, donde al hablar de "solteros" se encontró que en su mayoría viven solos o fuera del núcleo

familiar. Esto lleva a ver que México está teniendo algunas de las características de los cambios sociales ocurridos en el primer mundo pero no deja atrás costumbres familiares muy arraigadas, esto coincide con lo dicho por Quilodrán (2001) cuando menciona que en México estaría incorporándose rápidamente, por lo menos en términos de los niveles de los indicadores demográficos, la segunda Transición Demográfica, cuando aun la primera no se ha generalizado del todo. Dicho de otra manera, que en el país coexisten modelos o patrones de comportamiento transicionales correspondientes a la transición clásica (descenso de los niveles de mortalidad y fecundidad) y transformaciones importantes especialmente a nivel de la constitución de las familia; esto no descarta la existencia de grupos que se mantienen aun en condiciones pretransicionales (mortalidad alta y fecundidad natural).

Lo anterior es confirmado por varios aspectos encontrados en la investigación como que en la zona urbana existen más rasgos de modernidad caracterizada por el individualismo descrito por Lipovetsky y por Ulrich que en la zona rural. Además de que algunas mujeres aun tienen la idea de que el hombre debe llevar la mayor carga económica. Además de que en las personas rurales la soltería es vivida de una manera frustrante y de cierta manera como un fracaso. A diferencia de los solteros urbanos donde la soltería es vivida como una etapa más de la vida y que ayuda a cumplir metas personales y profesionales.

En las mujeres, independiente de la edad, la soltería es mejor vivida. Esto puede atribuirse a que sus redes de apoyo son sólidas, debido a que ellas buscan fortalecer sobre todo sus lazos familiares, conviviendo y procurando ayuda mutua; en contraste con los hombres en los que se encontró una diferencia, dependiendo de la edad, ya que para los participantes de menor edad, la soltería es vista como una oportunidad de desarrollo personal, mientras que para los hombres de mayor edad se vive como una situación angustiante, ya que al no tener pareja es incierto su cuidado en la vejez, lo cual puede deberse a que no dedican tiempo a fortalecer sus vínculos familiares.

Otra diferencia encontrada es la temporalidad de la soltería, es decir para la mayoría de los hombres, independientemente del lugar de residencia y edad, contemplan la probabilidad de vivir en pareja en algún momento, posibilidad que en las mujeres rurales no existe, ya que dejan ver que la principal función de la vida en pareja es la procreación. Esto puede explicarse con lo dicho por Wilson (2007), que afirma que a medida que aumenta la edad se tiene menor valor reproductor en las mujeres.

## 7.2. CONCLUSIONES

Estamos presenciando una serie de avances científicos y tecnológicos que traen consigo grandes cambios sociales, que a su vez impactan en las relaciones interpersonales. Uno de ellos y que ocupa a la presente investigación son los cambios en la estructura de la familia tradicional, esto es evidente ya que en las últimas décadas ha aumentado el promedio de edad en que las personas deciden cohabitar con una pareja. Por lo tanto una de las

razones que impulsó a la elaboración de la presente investigación es entender las causas o razones que llevan a un grupo de personas a no cumplir con la norma socialmente establecida, que implicaba que a una edad determinada, las personas establecieran una relación de pareja que culminara en el matrimonio con la finalidad de formar una familia.

Durante el proceso de búsqueda de literatura fue evidente la carencia de investigaciones sobre soltería en el área de psicología, ya que este tema ha sido más estudiado desde el punto de vista social y demográfico, en las cuales está fundamentada la presente investigación. Por lo tanto el presente escrito puede considerarse como un trabajo multidisciplinario que resalta la experiencia vivida por un grupo de personas solteras, siendo esta su mayor aportación.

Ahora bien, casi siempre nos equivocamos cuando emitimos enunciados generales relativos a la experiencia de la vida de las persona. Por ello, es importante detenerse en este punto para hacer la aclaración de que se considera un desacierto dar por válidos juicios absolutos y rotundos, así como considerar que existen factores que son determinantes de la soltería. Es conveniente tomar en cuenta que hablando de los solteros, lo prudente es considerar no sólo que cada soltero (a) representa un caso particular e intransferible a la hora de desarrollar las distintas dimensiones de su vida en el ámbito del amor, de la amistad, del trabajo, de la economía, etc.

También es importante mencionar que las investigadoras juegan un papel importante dentro del trabajo, ya que como sujetos no están ajenos a juicios y prejuicios dentro de la propia investigación, por lo que se hace relevante hacer explícita su visión. Antes de la exploración una de las investigadoras, percibía a los solteros mayores de 30 años como personas solas y tristes, que debían su situación a circunstancias fuera de su control. Mientras que para la otra investigadora, los solteros eran personas que decidieron su situación concibiéndolos como independientes, libres y felices. Estas percepciones se fueron matizando a lo largo del proceso, ya que se comprendió que las características del soltero no están ubicadas necesariamente en extremos opuestos, siendo esto resultado de experiencias únicas y particulares. Se concluyó que esta visión dual sirvió como mediadora al momento de hacer el análisis de resultados.

Un hallazgo sobresaliente en esta investigación fue notar la relación conflictiva o distante con el padre. Por lo tanto parece importante que en futuras investigaciones se pudiera indagar si existe una relación entre el soltero y su figura paterna.

Otro aspecto interesante es el hecho de que la mayoría de las mujeres que participaron en esta investigación, mencionaron no estar dispuestas a soportar la violencia, alcoholismo y malos tratos de una pareja por lo que prefirieron estar solteras. De esta situación surge el interés por conocer a grupos con diferentes características, como personas divorciadas o separadas y saber ¿qué los impulsa a no volver a casarse?



Otro punto que parece interesante, es conocer la visión que las personas tienen de los solteros (as). Ya que en el proceso de las entrevistas fue evidente que los pobladores rurales, perciben a los solteros de su comunidad como personas amargadas y hurañas, esta visión no concuerda con lo observado por las investigadoras, sin embargo la mayoría de los participantes fueron poco cooperativos para contestar algunas de las preguntas de la investigación.

La presente investigación fue un primer acercamiento al mundo del soltero, basado principalmente en teorías sociales, sin embargo surge la necesidad de una aproximación desde una perspectiva meramente psicológica que pueda generar teorías.

En el tiempo en el que la presente investigación se llevó a cabo se dieron diversas circunstancias que dificultaron el proceso pero a su vez enriquecieron el trabajo.

La recopilación de la información bibliográfica fue un proceso arduo, sin embargo, es evidente que un trabajo de éste tipo lo requiere. Ahora bien, una dificultad que se presentó para realizar la presente investigación fue la poca bibliografía que existe sobre el tema de soltería, sin embargo y debido a que el presente trabajo es una investigación exploratoria, la información resultante, a consideración de las investigadoras, es abundante y enriquecedora, por lo que se espera que este trabajo aporte información a este campo de estudio.

Uno de los problemas al utilizar la entrevista semi-estructurada fue el no poder igualar las situaciones en cada una de las entrevistas, lo que incluyó la especificidad y la profundidad.

Por último, es pertinente, apuntar que lo que se puede considerar un punto débil en el presente marco teórico es el reducido número de las referencias utilizadas para el apartado de soltería por las razones antes mencionadas, sin embargo y atendiendo a todo esto, sería un objetivo cumplido si el presente trabajo se convirtiera en un futuro en fuente de información para otros trabajos relacionados con el tema de soltería.

Una vez dicho lo anterior, los hallazgos más sobresalientes se pueden resumir de la siguiente forma: las razones para permanecer solteros que dieron los participantes, están en función de la zona de residencia, ya que las personas de la zona rural dejan ver que su situación es atribuida a causas externas y que no pueden controlar, mientras que los participantes de la zona urbana hablan de su soltería como una decisión y para desarrollo profesional.

En cuanto a cómo es vivida la soltería entre hombres y mujeres se pudo ver que para las primeras, esta situación es definitiva a cierta edad y llevadera ya que es amortiguada por la familia, mientras que para los últimos su condición siempre es temporal, ya que es necesario para los participantes de la zona rural alguien que los cuide, mientras que para los hombres de la zona urbana lo indispensable es el lazo afectivo.

Para finalizar, es conveniente agregar que esta toma en cuenta diversos factores ambientales e individuales que influyen o determinan la soltería, traen consigo cambios evidentes en las relaciones interpersonales y por ende en la subjetividad de los individuos, sobre sus expectativas deseos y motivaciones, siendo esto lo que intereso responder en la presente investigación.

---

---

## 8. FUENTES DE INFORMACIÓN

### REGISTRO BIBLIOGRÁFICO

Alberoni, F. (2000). *Te amo*. Barcelona, España: Gedisa.

Álvarez- Gayou, J. (2003). *Cómo hacer investigación cualitativa. Fundamentos y metodología*. México: Paidós.

Ariza, M., & de Olivera, O. (2004). *Imágenes de la familia en el cambio de siglo*. México: Universidad nacional autónoma de México.

Balcázar, P. (2005). *Investigación Cualitativa*. México: UAEM.

Barragán, M. (2003). *Soltería: elección o circunstancia. Un nuevo estilo de vida se impone en el siglo XXI*. México: Grupo Editorial Norma.

Baptista, P., Fernández-Collado, C. & Hernández-Sampieri, R. (2006) *Metodología de la Investigación*. México: McGraw hill.

Beck, U., & Beck-Gernsheim, E. (2001). *El normal caos del amor. Las nuevas formas de relación amorosa*. España: Paidós.

Bernad, J. (2004). *La Psicología del soltero: Entre el mito y la realidad*. España: Desclée de Brouwer.

Brehm, S. (1974). Las relaciones íntimas. En: Moscovici, S. *Psicología social II. Pensamiento y vida social*(pp. 211-236). México: Paidós.

Boyd, R., & Silk, J. (2001). Elección de pareja en los humanos y parentesco. En: *Cómo evolucionaron los humanos* (pp. 121-143). Barcelona, España: editorial Ariel.

Camarena, R., & Lerner, S. (1994) Familia y transición demográfica: Una aproximación. En: *La transición demográfica en América Latina y el Caribe*. (pp.169-207). México: Instituto Nacional de Estadísticas, Geografía e Informática INEGI, Universidad Nacional Autónoma de México UNAM y Programa Latinoamericano de Actividades en Población PROLAP.

Carballeda, A. (2001). Las políticas sociales y la esfera de la familia; Crisis de legitimidad y representación. En: E. de Jong, R. Basso, & M. Paira (Comp.) *La familia en los albores del nuevo milenio. Reflexiones interdisciplinarias: un aporte al trabajo social* (pp.49-69). Buenos Aires, Argentina: Espacio editorial Buenos Aires.

Chackiel, J., & Martínez, J. (1994). La transición demográfica en América Latina y el Caribe desde 1950. En: *La transición demográfica en América Latina y el Caribe* (pp.113-132). México: Instituto Nacional de Estadísticas, Geografía e

---

Informática INEGI, Universidad Nacional Autónoma de México UNAM y Programa Latinoamericano de Actividades en Población PROLAP.

Couch, R. (1975). La problemática de la familia actual. En: *Familia y sociedad. Cuestionarios para una familia en crisis* (pp. 13-26). Argentina: Centro de Estudios Cristianos.

De Jong, E. (2001). Trabajo social, familia e intervención. En E. de Jong, R. Basso, & M. Paira (Comp.). *La familia en los albores del nuevo milenio. Reflexiones interdisciplinarias: un aporte al trabajo social* (pp.11-47). Buenos Aires, Argentina: Espacio editorial Buenos Aires.

Dewey, J. (2003). *Viejo y nuevo individualismo*. Barcelona, España: Ediciones Piadós I.C.E. de la Universidad Autonomía de Barcelona.

Döring, M. (1995). La pareja un sueño imposible. M. Döring, (Comp.) *La pareja o hasta que la muerte nos separe ¿Un sueño imposible?* (pp.15-43). México: Fontamara.

Elias, N. (1990). *La sociedad de los individuos*. Barcelona, España: Ediciones Península.

Flick, U. (2007). *Introducción a la investigación cualitativa*. Madrid, España: Morata.

Flandrin, J. (1979). *Orígenes de la Familia Moderna*. Barcelona, España: Grupo editorial Grijalbo.

Fromm, E. (1947). *El miedo a la libertad*. México: Piadós.

Fromm, E. (2005). *El arte de amar*. España: Piadós.

García, B., & de Oliveira, O. (2005). Las transformaciones entre la vida familiar en el México urbano contemporáneo. En: X. Valdés & T. Valdés (Ed.), *Familia y Vida Privada. ¿Transformaciones, tensiones, resistencias y nuevos sentidos?* (pp. 77-102). Chile: FLACSO.

García, B., & de Oliveira, O. (2006). *Las familias en el México metropolitano: Visiones femeninas y masculinas*. México: El colegio de México.

Ordorica, M. (2002). Un viaje en el tiempo por la demografía de México García, B. (Coor.). *"Población y sociedad al inicio del siglo XXI"*. México: El Colegio de México.

Gómez de León, J. (2001). Los cambios en la nupcialidad y la formación de familias: algunos factores explicativos. En: J. Gómez de León, & C. Rabell, (Coor.), *La población de México: Tendencias y perspectivas sociodemográficas*

---

---

*hacia el siglo XXI* (pp 207-230). México: Consejo Nacional de Población & Fondo de Cultura Económica.

González, M. (1997). Aspectos Históricos de la Familia en la Ciudad de México. En: L. Solís (Coord.), *La Familia en la Ciudad de México. Presente, Pasado y Devenir* (pp. 33-58). México: Porrúa.

Guénon, R. (2001). *La crisis del mundo moderno*. Barcelona, España: Paidós.

Leñero, L. (1971). *Investigación de la familia en México. Presentación y avance de resultados de una encuesta nacional*. México: Instituto mexicano de estudios sociales.

*Lipovetsky, G (2002). La era del vacío. Ensayos sobre el individualismo contemporáneo*. Barcelona, España: Anagrama.

Lipovetsky, G. (2006). *Los tiempos hipermodernos*. Barcelona, España: Anagrama.

López, E. (2001). *Persona, familia y compromiso social: horizonte de reflexión*. México: Universidad Iberoamericana Plantel Golfo Centro.

López, M.; Salles, V., & Tuirán, R. (2001). Familias y Hogares: Pervivencias y Transformaciones en un Horizonte de Largo Plazo. En: J. Gómez de León., & C. Rabell. *Población de México. Tendencias y perspectivas sociodemográficas hacia el siglo XXI* (pp.635-685). México: Consejo Nacional de población y Fondo de Cultura Económica

Mardones, J. (1998). Hacia una cultura de la solidaridad. En: *Hacia una sociedad más solidaria* (pp. 21-32). España: Ediciones mensajero.

Medina, R. (2007). *Estudio del fenómeno de la alienación en la sociedad global actual y su implicación en los trastornos mentales. Un estudio sobre la subjetividad*. México: Universidad Autónoma de México. Plantel FES Zaragoza.

Mollá, D. (2000). *Efectos demográficos de la sociedad postindustrial*. Valencia, España: Trant lo Blanch.

Morales, G. (2005). *La teoría del cambio poblacional. Elementos para la matematización de la transición demográfica*. México: Universidad Nacional Autónoma de México.

Nilus, L. (1975). Definición Sociológica. En: *Familia y sociedad. Cuestionarios para y una familia en crisis*. (pp. 29-39). Argentina: Centro de Estudios Cristianos.

Pasantes, H. (2003). *De neuronas, emociones y motivaciones*. México: Fondo de Cultura Económica

Pérez, A. (2004). *La disociación entre el inicio de la vida sexual y la unión conyugal en México: Dos aproximaciones metodológicas*. México: Centro de estudios demográficos y de desarrollo urbano. El colegio de México.

Puget, J., & Berenstein, I. (1995). *Conflictos de pareja, diagnóstico y tratamiento*. México: Paidós.

Rage, E. (1996). *La pareja: Elección, problemática y desarrollo*. México: Plaza y Valdez Editores.

Quilodrán, J. (1989). Algunas implicaciones demográficas y sociales de la dinámica de uniones. En: O. de Oliveira, & M. Pepin, V. Salles (Comp.). *Grupos domésticos y reproducción cotidiana* (pp. 81-99). México: El colegio de México.

Quilodrán, J. (2001). *Un siglo de matrimonio en México*. México: El Colegio de México.

Salles, V., & Tuirán, R. (1998). Cambios demográficos y socioculturales. Familias contemporáneas en México. En: B Schmukler (Coord.), *Familias y relaciones de género en transformación. Cambios trascendentales en América Latina y el Caribe* (pp. 83-122). México: EDAMEX.

Sarquiz, Y. (1995). *Introducción al estudio de la pareja humana*. Chile: Universidad Católica de Chile.

Schroder, J. (1975). Significación antropológica de la familia en un periodo de transición social. En: *Familia y sociedad. Cuestionarios para y una familia en crisis* (pp. 41-45). Argentina: Centro de Estudios Cristianos.

Tuirán, R. (2001). Estructura familiar y trayectorias de vida en México. En: C. Gomes (Comp.), *Procesos sociales, población y familia. Alternativas teóricas y empíricas en las investigaciones sobre vida doméstica* (pp.23-59). México: Porrúa.

Ulin, P., Robinson, E., & Tolli, E. (2006). *Investigación aplicada en salud pública. Métodos cualitativos*. EUA: United Status Agency Internacional Development USAIT from de American People. Family Health Internatiotal FHI y la Organización panamericana de la salud.

Valencia, S. (1995). *Amor, enamoramiento o necesidad. La elección de la pareja desde la perspectiva psicosocial*. México: Universidad de Guadalajara.

Verhaeghe, P. (2001). *El amor en los tiempos de la soledad*. Argentina: Paidós.

Villafuerte, L. (1997). El matrimonio como punto de partida para la formación de la familia. Ciudad de México, siglo XVII. En: *Familias novohispanas. Siglos XVI al XIX. Seminario de historia de la familia* (pp.91-99). México: El Colegio de México.

Villalpando, W. (1975). Síntesis. En: Familia y sociedad. Cuestionarios para una familia en crisis (pp. 47-49). Argentina: Centro de Estudios Cristianos.

Warnholtz, C. (1996). *Manual de derecho matrimonial canónico*. México: Universidad pontificia de México.

Watt, I. (1999). *Mitos del Individualismo Moderno*. España: Cambridge University Press.

Wilkinson, H. (2006). Hijos de la Libertad. ¿Surge una nueva Ética de la Responsabilidad Individual y Social?. En: U. Beck (Comp.), *Hijos de la libertad* (pp. 81-118). México: Fondo de Cultura Económica.

Willi, J. (1993). *La pareja humana: relación y conflicto*. Madrid, España: Ediciones Morata.

Wilson, O. (1997). *Sobre la naturaleza humana*. México: Fondo de Cultura Económica.

## REGISTRO HEMEROGRÁFICO

Bourgeois-Pichart J. (1982). La próxima transición demográfica mundial. *El Colegio de México. Demografía y Economía*, 4, 8-19.

Canales, A. (2001). Discurso demográfico y posmodernidad. Una revisión crítica del pensamiento maltusiano. *Estudios sociológicos del Colegio de México*, 56, 381-414.

Gil, B., Peláez, F., & Sánchez, S. (2002). Elección de pareja estable a través de anuncios de periódico. *Psicothema*, 14, 134-159..

Grau, O. (1994). Familia: Un grito de fin de siglo. *Familias Siglo XXI*, 20, 47-58.

Jelin, E. (1989). El celibato, la soledad y la autonomía personal: Elección personal y restricciones sociales. *Estudios demográficos y urbanos*, 4, 117-137.

Quilodrán, J. (2000). Atisbos de cambios en la formación de las parejas conyugales a fines del milenio. *Papeles de población*, 25, 9-32.

Rodríguez, L., de Carvalho, J. & Aguirre, A. (2000). Duración de la transición demográfica en América Latina y su relación con el desarrollo humano. *Estudios demográficos y urbanos*, 15, 185–203.

**REGISTRO CIBERNÉTICO**

Dykstra, P. A. (2004) *Who remains unmarried?*. Recuperado Abril 30, 2007, de [http://www.nkps.nl/Downloads/dykstra\\_never\\_married.doc](http://www.nkps.nl/Downloads/dykstra_never_married.doc).

INEGI. (2008). Población. Recuperado Octubre 25, 2008, de <http://www.inegi.gob.mx>.

Roseneil, S. (2006) On Not Living with a Partner: Unpicking Coupledness and Cohabitation. *Sociological Research Online*, 11, Recuperado Abril 27, 2007, de <http://www.socresonline.org.uk/11/3/roseneil.html>.



***ANEXOS***

***ANEXO 1***

## CÓDIGOS UTILIZADOS EN LA TRANSCRIPCIÓN DE LAS ENTREVISTAS

(?) Cuando hay información que se pierde.

(-) Cuando el hablante corta la palabra o frase

(...) Cuando el hablante hace una pausa

(. . .) Cuando varias líneas del texto se han omitido

(X) Letra inicial del nombre del entrevistado

Entrevistador 1 (E1) = Nancy

Entrevistador 2 (E2) = Julieta

Entrevistado: Antonio  
 Edad: 65 años  
 Escolaridad: analfabeta  
 Ocupación: Campesino  
 Zona residencial: rural

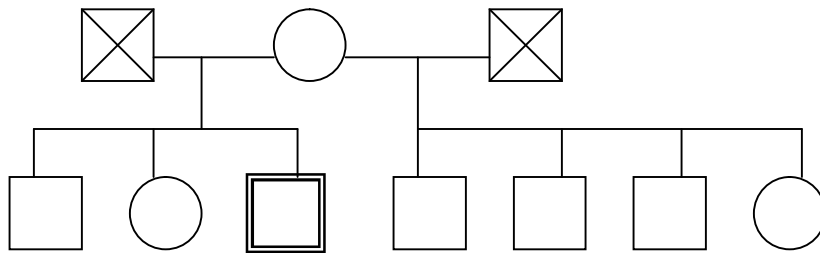

ENTREVISTA	CATEGORIZACIÓN
<p>Entrevistador: bueno. ¿Cómo se llama señor?</p> <p>Participante: Antonio.</p> <p>E. ¿Qué edad tiene?</p> <p>P. 65 (...)</p> <p>E. ¿Usted es de aquí de Arroyo Zarco?</p> <p>P. No yo soy de San Lorenzo Almocoya.</p> <p>E. ¿Cómo a cuánto esta de aquí?</p> <p>P. ¿Mande?</p> <p>E. ¿A cuánto esta de aquí?</p> <p>P. De aquí he estado como ya tiene como 20 años.</p> <p>E. Aja.</p> <p>P. Si aquí ya cambiamos de nombre que es Maqueda.</p> <p>E. Mhmh. ¿Qué es Maqueda?</p> <p>P. Maqueda Arroyo zarco de San Lorenzo.</p>	

E. ¡Ahh! ¿Esta lejos de aquí?

P. Si, esta lejos.

E. ¿Cómo a cuánto tiempo?

P. Una hora.

E. Aja y entonces ¿usted se dedica a esto de la leche?

P. Si, nomás a eso.

E. ¿Desde cuánto?

P. Uuuh, ya tiene como, como.... Como 60 años.

E. ¿60 años?

P. Si desde cuándo venía aquí con su ... Aaa... Su mamá de (...) Doña Rosita.

E. ¿Le vendía también la leche?

P. Si ella es la que empezó a hacer, (-) si ella es la que hizo la quesería.

E. Mhmh

P. Si y ya desde ahí, este y ya abrimos la quesería nosotros

E. ¿Ustedes también tienen una quesería?

P. Si, no nosotros aquí con ella

E. ¡Ah!

P. Si ella fue la que empezó la casa así de teja de lamina, si.

E. ¡Ah!

P. Si ella es la que empezó a empezamos a traer la leche, y ya de ahí le seguimos y ya que hasta que ahorita, le digo que ya tengo un buen rato.

E. Pero a parte de dejar aquí la leche ¿la va a dejar a otros lados?

P. No ya no. Bueno que si estuvimos entregando en otras partes. Pero ahorita si que ya no.

E. O sea si ahora nomás se dedica a traer la leche.

P. Si ya no mas a traer la leche, si.

Entrevistador 2: Tome.  
(o) se le trajo una tasa de café.

P. ¡Ih! Ya vine a desayunar (risas).

E2. Ehh ¿le traigo donde ponerlo?

P. Aquí no mas.

E. Si se enfría tantito.

P. Si. Y ya le digo vengo a dejar la leche.

E. Y ahorita por ejemplo ¿se va a su casa ya?

P. No ahorita tengo harta chamba. Que a limpiar los corrales, que traer la pastura para los animales.

E. ¿Tienen animales también?

P. Si.

E. Las vacas.

P. Las vacas, borregos, burros, bueno los burros son los que andan cargando la leche cuando vengo, si.

E. ¿Con quién vive?

P. Yo solo, solo con un chavo que trajimos de México, que es sobrino.

E. ¿Su sobrino?

P. Si mi sobrino, nomás que este ya estaba chiquito y ahorita ya esta grande.

E. ¿Cuántos años tiene?

P. Ya tiene como 32, bueno como 36 más o menos.

E. Y ¿desde cuándo vive con usted?

P. Conmigo tiene como, como 4 años ya.

E. ¿Se vino nomás a trabajar?

P. No hay esta conmigo. Cuidando las borregas, las vacas es que anda, no esta bien de la mente, no, no esta bien de su mente y es que dice que de chiquito, (-) su mama estaba en México y se iba a trabajar la mamá y este, ya este lo encerraban en un cuarto y se iba a trabajar la señora. Y con perdona de usted, y este ahí lo que hacia comía el pobre niño, y por eso quedo malo y luego uno de mis carnales fue por el, bueno se fue a una visita y ya lo vido (vio) al niño que estaba lllore y lllore ahí.

E. Mhmh.

P. Entons (entonces) oyó que estaba chille y chille y este se asomo. Dice no este chamaquito este dice porque no nos lo regala. Pus órale y que se lo regalan y aquí esta, apenas empezaba a sentar.

E. Mhmh.

P. Si y luego ahí estaba mi carnal, todavía no se habían casado este si le digo que y ya me lo dejaron ahí, bueno ahí le dejo con, bueno ahí estaban y ya, pus este se junto con uno de mis carnales se junto con su señora y ya murió mi jefa y ya se quedo el ahí y ya, este, este, este (/) ¡ehh! Pus no se portaba bien mal, la señora de mi carnal con el niño y luego le picaron un ojo con una púa de maguey y ya andaba bien malo y ya lo curamos nosotros, y no hablaba nada y ahora si ya hablaba bien, más o menos, si y luego ya mi carnal se fue a México y ya me lo dejó a mi.

E. ¿Cuántos hermanos tiene?

P. Tengo, somos como 4.

E2. ¿Quién es el mayor?

P. Uno que se llama Felipe.

E2. Y luego ¿quién sigue?

<p>P. Este, luego yo, no una hermana que se llama Alberta.</p> <p>E. Aja.</p> <p>P. Y luego yo y luego hubo que se llama Maurilio que le digo que se fue pa México, luego otro que se llama Marcelo y luego otro que se llama Goyo.</p> <p>E2. ¿Goyo se llama el último? Son 6.</p> <p>P. Aja a si pero con la hermana.</p> <p>E. 5 hombres y una mujer.</p> <p>P. Si</p> <p>E2. Y su mamá ¿qué edad tenía cuando se murió?</p> <p>P. ¿Mi jefa? tenía (...)</p> <p>E. Aja</p> <p>P. Tenía como.</p> <p>E2. Hace ¿cómo cuanto fue?</p> <p>P. Ya tiene como, tiene como 5 años.</p> <p>E2. Y ¿su papá?</p> <p>P. ¡Uhh! él murió más primero, murió más primero.</p> <p>E. ¿Lo conoció usted?</p> <p>P. &lt;No, no conocí, no lo conocí, me dejo chico. Pero ahorita los otros carnales, los otros carnales son por que son de otro papá, nomás yo y este Felipe y Alberta&gt;.</p> <p>E. ¿Los otros 3?</p> <p>P. Los a otros 3 son de otro papá.</p> <p>E. ¿Vivió con ese papá?</p> <p>P. Son 4 bueno una muchacha y tres hombres.</p> <p>E. ¿Goyo es por ejemplo también del otro papa?</p>	<p>Forma de relacionarse con su familia</p>
--	---



<p>P. No bueno esa era familia buena pero el ya es de otro papá. Maurilio, Marcelo y Goyo son 3, bueno 4 con la otra como se llama Flora na más, son 4.</p> <p>E. A ver.</p> <p>P. Porque yo sigo de Alberta.</p> <p>E. Aja, y ustedes tres son 4.</p> <p>E. ¿Usted es el último? por ejemplo.</p> <p>P. Si yo.</p> <p>E. ¿Su papá murió antes de que usted naciera? o ¿cuándo usted estaba chiquito?</p> <p>P. &lt;No se ora si que la neta no le pregunte a mi jefa&gt; (empezó hablar antes de que terminara la frase) (rió).</p> <p>E. Sus hermanos lo conocieron a su papá.</p> <p>P. Ah ellos si.</p> <p>E. Y ¿qué le cuentan de él?</p> <p>P. &lt;No pus casi no, ni le pregunte ni nada, bueno no les he preguntado&gt;.</p> <p>E2. Y ¿qué recuerda de su mamá?</p> <p>P. ¿mande?</p> <p>E2. ¿Qué recuerda de su mamá?</p> <p>P. Yo.</p> <p>E2. ¿Cómo era?</p> <p>P. No pus ella era gordita y chapiada, chapiada y cabello largo.</p> <p>E2. Mhmh</p> <p>P. Si estaba gorda.</p>	<p>Forma de relacionarse con su familia</p> <p>Forma de relacionarse con su familia</p>
---	---

<p>E2. Y ¿cómo se llevaba con ella?</p> <p>P. ¿Yo con ella? &lt;No pus me quería bien rete harto&gt; (silencio).</p> <p>E2. ¿Y con sus demás hermanos como se llevaba su mamá?</p> <p>P. Todos, bien, si.</p> <p>E2. Mhmm.</p> <p>P. Si, todos eran buenos, nos portábamos bien con ella, si.</p> <p>E. De sus medios hermanos, de los hijos que tuvo después su mamá.</p> <p>P. ¿Qué?</p> <p>E. ¿Quien es primero?</p> <p>P. Este Maurilio, que sigue de mi, luego este Marcelo, luego este Goyo y &lt;al ultimo la mujer, la Flora&gt;.</p> <p>E. Y ¿con ellos convive usted?</p> <p>P. Ah si.</p> <p>E. ¿Viven aquí también?</p> <p>P. No ellos están en San Lorenzo.</p> <p>E. ¿Dónde nació?</p> <p>P. Bueno yo no nací en San Lorenzo, yo nací en México.</p> <p>E. Aja.</p> <p>E2. Y ¿cuánto tiempo vivió allá en México?</p> <p>P. Poco, porque allá se alivio mi jefa y luego se vino y luego ya quién se va a acordar, yo le iba a estar preguntándole ya sabe que va a trabajar, no mas las mandaban.</p> <p>E. Y ahorita la persona con al que tuvo estos 4 hijos su mamá ¿todavía vive?</p> <p>P. ¿Quién?</p>	<p>Forma de relacionarse con su familia</p>
---	---

<p>E. El papá de sus (...)</p> <p>P. No ya murió también.</p> <p>E. ¿Vivió con el su mamá?</p> <p>P. Si.</p> <p>E. Y ¿usted convivió con el también?</p> <p>P. &lt;Si, también si era buena gente&gt;.</p> <p>E. ¿Cómo se llevaba con el?</p> <p>P. &lt;Nos quería como hijos a todos, también se llevo a los hijos de otra señora a vivir&gt;.</p> <p>E. ¿A vivir con ustedes?</p> <p>P. Si a vivir con nosotros, es que mi jefa no estaba pobre, estaba más o menos bien.</p> <p>E2. Mhmh.</p> <p>P. Si por eso digo que no, ora si se, se arrimo con ella (silencio).</p> <p>E2. Y ¿quién de sus hermanos esta casado? ¿todos sus hermanos?</p> <p>P. Todos.</p> <p>E2. ¿Todos?</p> <p>P. Todos si.</p> <p>E. ¿También sus medios hermanos?</p> <p>P. Si, todos, bueno (...)</p> <p>E. ¿Se casaron jóvenes?</p> <p>P. Si se casaron jóvenes.</p> <p>E. Y ya tienen hijos.</p>	<p>Forma de relacionarse con su familia</p> <p>Forma de relacionarse con su familia</p>
--	---

<p>P. No pus ya esta son abuelos si.</p> <p>E. Y ahorita aquí con ¿quién convive más?</p> <p>P. ¿Aquí? &lt;No mas con mi carnal Felipe, no más es el único y con mis sobrinos, ora si con sus hijos&gt;.</p> <p>E. Sus hijos.</p> <p>P. Si sus hijos de mi carnal.</p> <p>E2. Y con su sobrino con el que vive ¿no?</p> <p>P. &lt;Si ese que tengo ahí, no ya no es mi sobrino ya casi es mi hijo&gt;.</p> <p>E2. Mhmh. Ese sobrino es hijo de Flora de la última.</p> <p>P. ¿Cuál?</p> <p>E2. El sobrino con el que esta viviendo.</p> <p>P. No le digo que ese es hijo de otro, era de otro, era de un primo.</p> <p>E2. Ah.</p> <p>P. Pero el, el también ya murió, daba sangre para (...). Era marihuano, se echaba sus toques, vendía la sangre para (...). No pus esos chamacos estaban con los carros, por eso lo regalaron tan fácil ese estaba, de que se muera aquí mejor me lo llevo.</p> <p>E2. Mhmh.</p> <p>P. Si.</p> <p>E. ¿Con ellos no volvió a tener contacto? ¿ya no volvió a vernos?</p> <p>P. ¿Con quién?</p> <p>E. A su primo, al papá de (...)</p> <p>P. No ya no, porque na mas vino cuando, no ni cuando nos dieron al niño este, no este ya no lo vimos, ya estaba malo, ya no si era bien canijo, estaba se encontraba cosas en la calle, se</p>	<p>Forma de relacionarse con su familia</p> <p>Forma de relacionarse con su familia</p>
---	---

<p>encontraba papeles y todo.</p> <p>E. ¿Cómo se llama él?</p> <p>P. ¿Quién él?</p> <p>E. Su sobrino, con el que vive ahorita.</p> <p>P. El es Arturo.</p> <p>E2. ¿Qué edad tiene Arturo?</p> <p>P. Tiene veinti... No tiene 38. Es que los papeles que lo trajo, es que lo trajo sin papeles sin nada.</p> <p>E2. Aja.</p> <p>P. Si no esta registrado, pero lo voy registrado a mi nombre.</p> <p>E2. Mhmmh.</p> <p>P. Pero no se puede, porque como ya estaba muy grande de edad.</p> <p>E2. ¿Ya no puede?</p> <p>P. Si, si tenemos que hacerle la lucha para registrarlo.</p> <p>E. Mhmmh. (silencio)</p> <p>P. Si porque esta canijo, tenerlo ahí y luego que le pase algo.</p> <p>E2. Mhmmh.</p> <p>P. Yo voy al bote.</p> <p>E2. Si.</p> <p>E. Y ¿cómo se lleva con él? ¿cómo se siente usted de tener ahí?</p> <p>P. &lt;No pus bien, porque siempre andamos trabajando los dos juntos, lo tengo como hijo, porque el me dice papá&gt;.</p> <p>E2. Mhmmh.</p>	<p>Forma de relacionarse con su familia</p>
---	---

<p>P. Porque cuando estaba en San Lorenzo, yo cada tercer día iba a dejar la leche hasta allá y luego me decía hay viene el papá de leche, porque yo iba a dejarle la leche.</p> <p>E2. Si.</p> <p>P. Y si me decía el papá de la leche, ahí viene el papá de la leche y por eso ya, lo que lo trajo fue mi carnal Goyo porque lo tenía Marcelo, fijate que ya se portan muy mal con el, si quieres te lo tráelo, tráelo. Y ya me lo trajeron y ya por eso (silencio).</p> <p>E. Y antes de vivir con Arturo ¿con quién vivía usted?</p> <p>P. Estaba con mi carnal Maurilio, no mas.</p> <p>E. Y ¿él ya estaba casado?</p> <p>P. Si estaba casado pero tenía a su señora en otro lado y el estaba ahí solo, así los tres juntos bueno los dos.</p> <p>E. Y luego ¿el se fue? ¿Maurelio?</p> <p>P. Si el se fue para México y con la señora.</p> <p>E. ¿Usted nunca vivió con alguien?</p> <p>P. No, no.</p> <p>E2. ¿Y novias?</p> <p>P. Si, si he tenido.</p> <p>E2. ¿Hace cuánto que fue la última?</p> <p>P. ¡Uhhh! ya tiene como 4 años.</p> <p>E2. Y ¿por qué la dejó?</p> <p>P. &lt;Porque ella creo, que ya tenía otro por allá, mejor que yo, ese estaba más rico&gt;.</p> <p>E. ¿Ella se fue?</p> <p>P. &lt;Si ella se fue ni modo que yo tuviera la culpa&gt;.</p> <p>E. Mhmh</p>	<p>Historia de noviazgos Atributos hechos a si mismo (defectos)</p> <p>Circunstancias que propicie su soltería</p>
---	--

<p>P. Y me vine a sembrar por acá y ya cuando regrese, me dijo mi carnal, &lt;fíjate que la Alejandra se fue con otro, si ya cuando fui ya no estaba, es que estaba trabajando ahí en la lechería. (?) Y ya cuando regrese ahí ya no estaba&gt;.</p> <p>E2. Si.</p> <p>P. Ahí estaba trabajando.</p> <p>E. ¿Cómo cuantos años tuvo cuando tuvo la primer novia?</p> <p>P. &lt;Mhhh, tenía como treinta años&gt;.</p> <p>E. ¿Cuándo tuvo su primera novia?</p> <p>P. Si. Pero no más así, no mas (ríe).</p> <p>E. Mhmh. ¿Como cuánto duro con ella?</p> <p>P. &lt;Una dure como, como dos años la primera&gt;, &lt;no mas que también igual se junto con uno de mis primos (ríe) y se fue&gt;, &lt;es que como a ella le gustaba mucho el vino, estaba ahí ella y no sobraba nada y yo no&gt;.</p> <p>E2. Mhmh.</p> <p>P. A veces ahora si casi más a veces na mas una cerveza y na mas hasta ahí. Es que nunca no me ha gustado tomar. Ahí en la casa se echaban, hacían harto pulque pero &lt;no me ha gustado nunca o se no y por eso digo no casi no nada de tomar, si y ese canijo, le digo que ese primo&gt;.</p> <p>E2. Aja.</p> <p>P. Fue a México y ella también estaba trabajando en México y fue un 25 y nos pus que y yo no fui a una fiesta que fueron y ya no fui y el cuanto, es que ya cuando fui al otro día fue un lunes &lt;ya estaban ahí que se emborracharon todos parejas, se quedaron ahí y ya después ya no, y después con otra chava ahí no mas dure como, como quince días con ella. Y luego ya me pase con otra señora, que también era señora ya es cuando le digo que ya me iba a juntar con otra&gt; (?).</p> <p>E. Y usted ¿quería que dejara de trabajar?</p>	<p>Historia de noviazgos</p> <p>Historia de noviazgos</p> <p>Historia de noviazgos/ circunstancias que propician su soltería Atributos hechos a la pareja (defectos)</p> <p>Atributos a si mismo cualidades</p> <p>Historia de noviazgos/ circunstancias que propician su soltería</p>
---	--

<p>P. &lt;Pus yo si quería que dejara de trabajar, para que estuviera conmigo y no, no hacia caso&gt;.</p> <p>E. ¿Tuvo planes de juntarse con alguien más?</p> <p>P. No ya no.</p> <p>E2. Antes.</p> <p>P. ¿Antes?</p> <p>E2. Mhmmh.</p> <p>E. Como con sus primeras novias.</p> <p>P. No si con la otra que le digo que se fue con mi primo, no esa si. Yo me portaba bien con ella y todo, ella igual se portaba y todo pero le digo que se juntaron así de aguas y ya así y ya, es que sus hermanas de esa chava eran bien de aguas, porque una vez querían hacer lo mismo así que me alcoholizara y ahí en el cuartito una mas chiquito yo creo que por aquí. Y una noche si me quede aquí y no mas me quede ahí y las chavas se durmieron así y yo así ( mueve las manos para mostrar como se acostaron).</p> <p>E2. Aja.</p> <p>P. Si... Y así como ella todavía trabajaba ahí en México y me tendieron ahí mis cosas y había bien hartas chinches, como ellas no limpiaban ahí ¡no! Me metieron una picotiza que a media noche córrele a la casa.</p> <p>E2. (ríe).</p> <p>P. Pus yo vivía como dijeran de aquí a la plaza.</p> <p>E2. Aja.</p> <p>P. Así estaba yo y esa vez estaba pero tenía miedo y deje no que me levanto y coréele, no que unas ronchotas que.</p> <p>E2. Si.</p> <p>P. Ya ve uno que no esta acostumbrado a eso ¡no! se la acaban a uno.</p> <p>E2. Aja.</p>	<p>Percepción de cohabitar con una pareja</p> <p>Atributos a la pareja (Defectos)</p>
--	---



<p>P. Y ya de ahí ya no regrese, bueno todavía lo veía pero ya no, que me invitaban a su casa ¡no! Ya y luego sus cuates, bueno tenía dos hermanos y luego me hacían la pala de que estaba con ellas y así.</p> <p>E. ¿Usted no quería?</p> <p>P. No, no necesitaba verla más como se portaba (ríe). Hay que probar el café.</p> <p>E2. Claro.</p> <p>P. Y si por eso le digo que.</p> <p>E2. ¿Le falta azúcar? o ¿así esta bien?</p> <p>P. ¿Mande?</p> <p>E2. ¿Le falta azúcar? o ¿algo?</p> <p>P. No así esta bien gracias, si yo casi no tomo mucha azúcar igual.</p> <p>E2. ¡Ah!</p> <p>P. Si poquita porque todo eso hace daño (ríe). Si, si le digo que ya no ví a la muchacha porque ya se junto con ese. Luego ya vive re lejos de mi, bueno vivía ya me vine pa que pa ejido de (...), bueno a donde vivimos ahorita. Ya no, ya no hice el atento (intento) de buscar otra porque, ya ve que no, ya como que no (ríe). Ya no me quedan ganas porque veo tanta cosa.</p> <p>E2. ¿Qué es lo que ha visto?</p> <p>P. Eh, &lt;pus digo yo me porto bien y ella mal, hay unos que se portan mal con sus mujeres y creo que lo siguen más y yo que me portaba bien con ella&gt;, no mas no, si.</p> <p>E. ¿Por lo que hizo de irse con su primo?</p> <p>P. Esa, esa. Y luego las otras, las otras que le digo que me iba a juntar y así.</p> <p>E. Eh, ¿con ella que paso?</p> <p>P. &lt;Pus le digo que tenía otro y ya ve que esta lejos de ahí a</p>	<p>Circunstancias que propician su soltería</p> <p>Historia de noviazgos</p>
--	--

<p>San Lorenzo&gt;.</p> <p>E2. Mhmh.</p> <p>P. La llevaban en carro y &lt;dice mi carnal que la llevaron así en un ratito se fue lejos y así ya estuvieron toda la tarde y ya de ahí ya se amarraron&gt; y ya no.</p> <p>E2. Y ¿ahorita no le gustaría vivir con alguien?</p> <p>P. No pus ahorita ya esta canijo (ríe).</p> <p>E2. ¿Por qué?</p> <p>P. &lt;No pus necesita buscar a su misma edad de uno, porque se busca uno una chava, no pa que&gt; (?). &lt;Ya ve que (...), no pus si esta canijo esta dura la cosa, de veras no ya no&gt;.</p> <p>E2. Pero si le gustaría o ¿no?</p> <p>P. Pus si deajo, pienso porque al rato se enferma uno y luego esta canijo.</p> <p>E. Mhmh.</p> <p>P. Si, y ya esta canijo que uno solo, &lt;luego el chavo que tengo ahí esta bueno, esta joven pero de que sirve que este joven cuando no sabe hacer nada, no sabe hacer nada&gt;.</p> <p>E. ¿Y como tendría que ser ella, para que a usted le gustara?</p> <p>P. &lt;No pus mas o menos que tuviera la edad que tengo yo, que tuviera unos 60 años y que me respetara y que la respetara yo&gt;.</p> <p>E2. ¿Cómo sabría que lo esta respetando?</p> <p>P. ¿Eh?</p> <p>E2. ¿Cómo sabría que lo esta respetando?</p> <p>P.&lt; Ah como, luego se ve la persona que se porta bien y la que no se porta bien&gt;.</p> <p>E2. ¿Cómo es la que se porta bien?</p> <p>P. Porque esta mucho con uno, y como no se, no platica con</p>	<p>Historia de noviazgos</p> <p>Motivaciones para cohabitar con una pareja Su postura ante formar una familia</p> <p>Atributos hechos a la pareja (cualidades)</p> <p>Atributos hechos a la pareja (cualidades) Atributos hechos a la pareja (defectos)</p> <p>Atributos hechos a la pareja (cualidades)</p>
---	--

<p>otras personas así con un chavo, porque luego ve que hay unas que se ponen ahí a platicar y no le importa que este ahí uno esperándolas y ellas por allá platicando y una que se porta bien no mas va a su mandado y ya se regresa a su casa, así más o menos, si se ve como se porta la persona.</p> <p>E2. Mhmmh.</p> <p>P. Si, y luego ve que hay varias por allá pero no.</p> <p>E2. ¿Por qué? ¿cómo son?</p> <p>P. &lt;Pus son canijas a su le digo que van a su mandado y se ponen a platicar con unos chavos por allá y puras cotorras y es lo que no me gusta (ríe), si. Yo casi no tengo mucha amistad&gt;.</p> <p>E2. ¿Con (...)?</p> <p>P. &lt;Aquí, ni con los hombres casi no tengo amistad, tengo trabajo, vamonos&gt;.</p> <p>E2. ¿Por ejemplo con mi abuelo, si...?</p> <p>P. No si con el si, porque digo aquí nos ponemos a platicar un rato y ya trabajo un rato y con chotis igual voy y rallo y ya platicamos con la que casi no es con la señora, solo nos hablamos y ya casi no.</p> <p>E. ¿Y porque?</p> <p>P. ¿Eh?</p> <p>E. ¿Por qué?</p> <p>P. Porque ¿qué? (/)</p> <p>E. Por que no...</p> <p>P. &lt;No tengo mucha amistad ¿o que?. No pus es que siempre se encuentra uno el trabajo y ya ve que siempre en el trabajo tiene que echarle uno ganas, porque no más que este ahí uno haciendo guaje. No más el día de hoy es donde descansa uno, domingo, porque entre semana casi no&gt;.</p> <p>E2. Y ahorita va trabajar o va a descansar?</p> <p>P. No pus ahorita todavía tengo que echarle de comer a las</p>	<p>Atributos a si mismo (cualidades)</p> <p>Efecto de su soltería en la relación con sus amigos</p> <p>Percepción de si mismo como soltero</p> <p>Consecuencia de su soltería en su vida profesional</p>
--	--

<p>vacas y a las borregas, los caballos ahorita ya tan comidos.</p> <p>E2. ¿Y ahorita como se siente de estar soltero?</p> <p>P. Pus por ahorita, bien, pero quien sabe para después, porque ahorita puedo hacer todo, voy pa donde quiera, &lt;pero al rato que ya no pueda esta la (...) Si. Es lo que dicen que no me quede solo, que me busque una compañía&gt;.</p> <p>E2. ¿Quién le dice eso?</p> <p>P. &lt;Pus por ahí mi carnal o mi sobrino búscate una novia o alguien que te haga de comer, yo ahorita mal que bien me lo puedo hacer rápido, guiso algo rápido y ya, pero al rato&gt; ¿qué tal? (ríe).</p> <p>E. Y ¿usted haría algo para conseguir una pareja?</p> <p>P. Shh... (duda) no pus ¿cómo comprarla diga? (silencio)</p> <p>E2. ¿Cómo?</p> <p>P. Cómprala o ¿cómo?</p> <p>E2. No, no así como justamente hablarle a más personas para tener una novia y vivir con ella.</p> <p>P. No eso si, bueno (...)</p> <p>E. Es decir, si usted eh... Por ejemplo pudiera pedir un deseo, ¿pediría eso tener una pareja? o ¿pediría quedarse como ahorita?</p> <p>P. Pero necesitaba conocerla, porque esta canijo ya ve tanta cosa que ve uno (?). Necesitaba verla que esa chava, bueno esa señora si se porta bien, esa si me la llevo, solamente así, pero así como dice usted, así de que (...). Esta medio canijo porque no sabe uno cómo es.</p> <p>E2. Mhmh y ¿cuánto tiempo necesitaría para saber si se porta bien o no?</p> <p>P. Pus poco, no necesitaría yo mucho porque yo digo más o menos un año se comprende bien, bueno no menos.</p> <p>E2. Y por ejemplo ahorita que todavía puede hacer sus cosas,</p>	<p>Motivaciones para cohabitar con una pareja</p> <p>Como es percibido por familia</p>
--	--

<p>¿le ve algunas desventajas a estar solo?</p> <p>P. No si ahorita si porque todavía le digo que si puedo hacer todo y este (...), &lt;porque fijese que esa chava que andaba yo con ella era muy floja&gt;.</p> <p>E. Si.</p> <p>P. Llegaba yo y ya tenía una estufita de (?).</p> <p>E2. Mmm mhmh.</p> <p>P. Ahí hacia yo todo, ponía mi café o comida y ya cuando viene ya estaba ahí todo y luego ya ella llagaba ahí (?). Le digo ahí esta el comalito ahí tuéstala, decía ah si que tal que le hacia daño le dolía el estomago o así, y luego también se tomaba el te que ponía y así tomaba té así frió le digo tíbialo ahí esta la estufa no mas conéctala y ya y no me que fría no sabe la comida y no sepa la, ahí nunca me hizo una comida.</p> <p>E2. Mhmh.</p> <p>P. Yo tenía que hacerla.</p> <p>E2. Y hay algo malo, por ejemplo ahorita que todavía puede hacer sus cosas ¿siente algo malo?</p> <p>P. &lt;Si, por que bueno si porque es triste que este uno solo y luego, bueno no tan solo porque yo estoy ahí con el chavo me pongo a platicar, no mas que como que no habla bien, y ahí esta duro y duro y me cuenta chismes, no mas pa estar platicando&gt;.</p> <p>E2. ¿Se siente solo?</p> <p>P. ¿Yo? &lt;pus si bueno a veces si, porque a el lo mando a ver las borregas a cuidarlas y digo si hubiera otra persona me pondría a platicar un rato y sino mejor ya me voy a la chamba y ya así por eso no me siento solo porque me voy a caminar y ya&gt;.</p> <p>E. ¿Usted quería casarse?, pues ¿esa era su idea?</p> <p>P. Si.</p> <p>E. ¿Casarse?</p>	<p>Atributos hechos a la pareja (defectos)</p> <p>Valorización de su propia soltería</p> <p>Percepción de si mismo como soltero</p>
---	---

<p>P. Si así casarme y ya quería casarme y luego ella quería que luego, luego nos casáramos. Y luego que tal que nos casáramos y el otro cuate hubiera venido por el, por ella y (-) luego se fueron a casar pero se casaron en el estado de Hidalgo.</p> <p>E2. Aja.</p> <p>P. No se casaron así en el estado de México (-) porque mi hermano Marcelo la señora de él son hermanos y no hubo familia.</p> <p>E. ¿Usted hubiera querido tener hijos?</p> <p>P. Si, por eso le decía haber si salía con un hijo y decía ella que si que ya se iba a embarazar porque quería casarse y ¿quién sabe que?</p> <p>E2. Aja.</p> <p>P. &lt;Y yo le decía no estoy esperando que primero vea un hijo porque si no, no tiene caso, que tal que nos casamos y no tiene un hijo no mejor me busco otra&gt;.</p> <p>E. Su familia le dice ¿qué se casara o que se juntara?</p> <p>P. No, bueno no más la hermana de ella. Decía no si andas con mi hermana quiero que te cases con ella. Si le digo, pero ya cuando vea que este existe un chamaco, le digo, si no, no.</p> <p>E. Y ¿por qué en ese momento cuando ya estuviera embarazada?</p> <p>P. No pus que así tenía yo, así ya ¿cómo le dijera? Yo ya. &lt;Que tal que me casaba y no había familia no pus ¿pa qué? Me caso. Pus en ese tiempo estaba joven, yo si quería tener chamacos, y haber si así se animaba a casarse, no bueno ella si se había animado, no pus así se animaba ella a casarse con hijo, pero le digo que no pus tenía otro&gt;.</p> <p>E2. Y ¿por qué quiere tener hijos?</p> <p>P. Bueno hace tiempo yo quería tener hijos para ver siquiera unos chamacos.</p> <p>E2. ¿Cuántos hijos le hubiera gustado tener?</p> <p>P. ¿Mande?</p>	<p>Percepción de cohabitar con una pareja</p> <p>Percepción de cohabitar con una pareja</p>
--	---

<p>E2. ¿Cuántos hijos le hubiera gustado tener?</p> <p>P. Si quiera unos dos.</p> <p>E2. Uno solo ¿no?</p> <p>P. No, necesita dos porque así ya esta.</p> <p>E. ¿Qué cree que su familia piense de usted de que no esta casado o de que no se ha juntado con alguien?</p> <p>P. No pus ellas me dicen que buscara una chava, siempre me decían que cuando te casas o cuando vas a tener novia o algo y anda con esa y les decía pus pronto y ya. &lt;Y no antes de esa me estaba echando otra chava, pero esa me la estaba echando su papá y su mamá, pero bueno ustedes no están para saberlo ni yo pa contarlo, pero es que yo si tengo más o menos terrenos no mas que estaban interesada&gt;.</p> <p>E2. Mhhh.</p> <p>P. Y estaba joven así como ustedes, la chavilla esa y yo estaba yo tenía 50 años y ella tenía como 17 o 18 cuando mucho, pero dice hay papá porque me quieres juntar con ese, es que tiene harta herencia y hartos animales dice y ya na mas te casas con el dice y le das tantita hierba de rata pa que se muera, y así le estaban dicen y yo tan canijo.</p> <p>E. ¿Quién le dijo?</p> <p>E2. ¿Usted escucho eso?</p> <p>P. Estaba, bueno le dijo la mamá de la señora esa.</p> <p>E. ¿Y cómo se entero que estaba diciendo eso?</p> <p>P. Porque oyó una de mis cuñadas. Mi cuñada le digo que estaba ahí, ella se juntaba mucho era muy amiga de la señora esa y decir que no que si se quiere casar contigo pero que en un mes o dos meses tienes que estar muerto ya dice que te van a dar tantita hierba de rata y digo ¡uh! Que canijo y ya, ya no regrese.</p> <p>E. Antes de saber eso ¿usted quería casarse con ella o juntarse con ella?</p>	<p>Consecuencias de su soltería en sus relaciones familiares</p>
--	--

<p>P. No, porque estaba bien chavilla ella, estaba bien chavilla yo no más así no mas platicábamos, no estabas así que dijéramos de que le echara muchas ganas, estaba bien chava. &lt;Yo digo no que tal que se encuentra a otros más jóvenes por ahí&gt;.</p>	
<p>E. Y ahorita, ¿su familia le dijo que se buscara otra pareja o que se case?</p>	<p>Atributos hechos a la pareja (cualidades)</p>
<p>P. No ya no, bueno me decía una de mis sobrinas me decía todavía estas en edad pa que te busques otra, le decía no pus otra &lt;yo ya tengo 65 años le digo que voy a hacer con otra y ya me dice hay hartas por ahí muchachas le digo no para que, le digo hay harta gente canija&gt;, no mas ve uno que te casaste, se busca uno males para dejarlo, a bueno me dice.</p>	<p>Atributos a sí mismo (defectos)</p>
<p>E2. ¿Cómo piensa usted que es el matrimonio?</p>	
<p>P. Pus yo pienso que una persona que se quiera, le digo que se me hace que es bonito. &lt;He visto hartas parejas que se llevan contentos porque no hay este, codicia, nada y bueno bien que se porte uno, bueno como yo que no tomo y ella que no tome nada, seamos felices ¿no? Pero si yo toma y ella también toma ¿pus cómo? ¿qué respeto va haber? No hay nada de respeto&gt;.</p>	<p>Atributos a si mismo (cualidades) Atributos a la pareja (defectos)</p>
<p>E. ¿Usted cree que es necesario para las personas casarse?</p>	
<p>P. ¿Mande?</p>	
<p>E. ¿Cree que es necesario para las personas casarse?</p>	
<p>P. &lt;Pus yo viendo que si por que ya ve que siempre uno solo, se enferma uno y ya ve más o menos que, bueno yo supongamos que yo me enfermo y esta ahí ella bueno pus ya, y si yo estoy solo&gt;¿quién?. Mis sobrinos no van a querer estar viniendo a cada rato a darme un té o algo.</p>	<p>Motivaciones para cohabitar con una pareja</p>
<p>E2. ¿Le preocupa esta situación?</p>	
<p>P. &lt;Pus si porque me siento feo solo, siempre estamos solitos, bueno estoy solo, bueno estoy cerca de ellos&gt;. Ya me eche el café (tiro el café) (ríe). Este, deje tomármelo ya mejor porque...</p>	<p>Desventajas de estar soltero</p>
<p>E2. Si.</p>	
<p>P. &lt;Es que sirve que este uno cercas pero este, pero casi no nos vemos, pus ellos con sus maridos y con sus hijas y ya</p>	<p>Forma de relacionarse con su familia</p>



<p>tiene hijos grandes&gt;.</p> <p>E2. ¿Antes hablaba más con ella? Antes de que estuviera casada.</p> <p>P. &lt;Si ella se me seguía mucho, todas y luego ya cuando se casaron también sus hijos, me seguían re te harto y luego ya después ya no le dejaron, a sus maridos ya no le gustaban porque ya casi a mi me decía papá que a ellos, porque se me seguían mucho y ellos como se iban a trabajar y yo como no, yo siempre trabaja ahí, tenía siempre mis animales&gt;, con mis animales me iba a trabajar y ya (?) Me la iba pasando como ahorita ya con la leche, cuando mis animales y si este esta canijo.</p> <p>E2. Mhmh y ve algo bueno de estar ahorita como esta, soltero.</p> <p>P. Pus si, eso si porque ahorita tengo todo.</p> <p>E2. ¿Cómo todo?</p> <p>P. Pus si porque ahorita, si, &lt;si quiero hacer una cosa así la comida y así lo puedo hacer pero, le digo todo se me hace fácil, lavar un trapo o lo que sea, lo lavo&gt;.</p> <p>E. ¿Le gusta hacerlo?</p> <p>P. ¿Cómo?</p> <p>E. ¿Hacer las cosas usted solo?</p> <p>P. &lt;Todo si y bien hecho, se hacerle si por eso le dije no ahorita si. No le digo yo me quede con mala espinita de esa señora, le digo que yo ponía todo y ella no mas llegaba y comía y eso así, compraba pan y le decía ahí hay pan come y ella no era más huevona que tal que me caso con ella y al rato que iba a hacer pensaba yo, digo no esta canijo. Yo tenía que echarlo todo ella prefería estar en su trabajo&gt;, ¿quién sabe en que trabaja allá?. Ella estaba allá en su trabajo y le digo que si yo hacia todo, bueno que na mas llegaba los sábados y el domingo estaba ahí ella y ya el lunes se iba a trabajar.</p> <p>E2. ¿Usted cree que todas las mujeres son así?</p> <p>P. No hay unas que no, no, no son iguales todas, porque hay unas que no si saben hacerlo y mejor, no si todas mis sobrinas son muy trabajadoras todas, por eso le dijo que si saben</p>	<p>Consecuencia de su soltería en sus relaciones familiares</p> <p>Ventajas (independencia?)</p> <p>Atributos hechos a la pareja (defectos)</p>
---	---

<p>hacerlo porque ahí le enseñan trabajar ahí.</p> <p>E2. Y como se ve en 10 años más.</p> <p>P. ¿En 10 años?</p> <p>E2. Mhmmh.</p> <p>P. &lt;Pus puede que todavía pueda hacerlo, solamente que ya venga la enfermedad y me muera, porque yo casi no me enfermo, yo casi no sufro de enfermedad y digo que tal que al rato si llega la enfermedad, si por eso le digo que si hay que buscar uno una compañera&gt;, a veces como que si y como que no que tal si sale mala o sale buena esta bien, pero si sale mala esta malo.</p> <p>E2. ¿Usted se divorciaría si fuera mala su esposa?</p> <p>P. ¿Mande?</p> <p>E2. ¿Se divorciaría si saliera mala su esposa?</p> <p>P. Si</p> <p>E2. ¿No le importaría que se quedara solo después, que no tuviera quien lo cuidara?</p> <p>P. &lt;Pus ya que, si se portara muy mal pus ya que, ¿qué le queda a uno? &gt;</p> <p>E2. Si.</p> <p>P. Que se quede uno solo no le hace que sea como sea.</p> <p>E. Por ejemplo si usted tuviera ahorita una pareja ¿sería importante que esa pareja aceptara a su sobrino con usted? ¿sería importante para usted?</p> <p>P. ¡Uh! &lt; Estaría canijo ¿no? Yo tenía que decirle que yo tengo un chavo ahí como hijo, si quería bien si no pus ni modo. Si ella quería que fuera con el chavo&gt;.</p> <p>E. ¿Y sino quisiera?</p> <p>P. Estaba canijo. Como le iba ser el otro niño, bueno joven, ¿cómo?, ¿cómo?, no sabe hacer nada. Ahí lo tengo como hijo y no sabe hacer nada, ora si pa que vea, bueno ya sabe ahí</p>	<p>Motivaciones para cohabitar con una pareja</p> <p>Opinión sobre el divorcio</p> <p>Influencia de su familia sobre su soltería</p>
--	--

<p>sacar, ya sabe agarrar la pala y la martilla, ahorita por ejemplo que llego tarde el mientras hace eso y yo no lo mando. Yo no mas le digo ahorita vengo porque ahorita ya esta comido ya le deje de comer y todo y ya. Antes no sabia hacer nada, tenía que calentarle comida y todo, tortillas y ora no, ya me ayuda a calentar sus tortillas, nomás que no sabe todavía prender la estufa.</p>	
<p>E2. ¡Ah! Aja.</p>	
<p>P. A veces le abre y ya ve que el gas sale rápido y da el trancazo.</p>	
<p>E2. Si. Y por ejemplo si tuviera una esposa ¿le ayudaría en algo en las cosas que hace, por ejemplo de ir a vender la leche? o ¿cuidar los animales, todo eso?</p>	
<p>P. No pus eso si quisiera ella si, pus si, bueno como se acomodara.</p>	
<p>E2. Aja.</p>	
<p>P. Tiene hartito que hacer en su casa, que tuviera que hacer en su casa, pero si no, sí que me ayudara.</p>	
<p>E2. Para usted ¿sería importante que le ayudara? o ¿no?</p>	
<p>P. &lt;No pus no porque yo la quiero para la casa, no para el trabajo del campo.&gt;</p>	Percepción de cohabitar con una pareja
<p>E2. Mhmh.</p>	
<p>E. O sea que hiciera el trabajo de casa.</p>	
<p>P. &lt;Si nomás que hiciera el trabajo de la casa, a cocinar a la lavar y eso así.&gt;</p>	Percepción de cohabitar con una pareja
<p>E. Y ¿cómo ve usted los nuevos tipos de familia que esta habiendo últimamente?</p>	
<p>P. Pus parece que yo lo estoy viendo bien, ora si que echándole uno ganas para que no se.</p>	
<p>E2. ¿Nota alguna diferencia de las familias de antes?, por ejemplo la suya a las que se están formando ahorita.</p>	
<p>P. ¿Cómo?, ¿cómo? que no le entiendo.</p>	

<p>E2. Bueno, por ejemplo ¿su familia como era?</p> <p>P. No pus antes, mi familia era buena toda, nos ayudamos uno y otro en el trabajo en todo.</p> <p>E2. Ahora, ¿por ejemplo cree que las familias de ahora son igual?</p> <p>P. No pus ora ya no.</p> <p>E2. ¿Qué diferencia hay?</p> <p>P. &lt;No porque ahora ya están separado, yo he visto hartos sobrinos que tenemos por ahí ese ya estudiaron la secundaria y ahora ya no quieren ayudar, ya no quieren trabajar en la campo. &gt;Ora si se pusieron a ganar su dinero, si es lo que veo yo si, si ya no es como antes, antes porque nosotros, como nosotros no tenemos estudios ni nada, yo fui mas el burro, porque casi todos si saben a leer mas o menos.</p> <p>E. ¿Usted que estudió?</p> <p>P. ¿Mande?</p> <p>E. ¿Usted que estudió?</p> <p>P. Nada o nomás ora si que este aprendí para andar ahí, nomás eso (ríe).</p> <p>E. ¿Aprendió a leer?</p> <p>P. No, no en ese tiempo todavía no había muchas escuelas, no había maestros ni nada, no, no había y ora si esta mas preparada la persona.</p> <p>E2. ¿Y que opina usted de eso?</p> <p>P. &lt;Pus yo digo esta muy mal eso, porque así este bueno, por así se uno este pa trabajar en el campo ya no va haber.&gt;</p> <p>E2. Mmm.</p> <p>P. &lt;No mas ya van ir todos en fabricas en tos como ya no, como ya veo a todos esos chavos ya están trabajando todos ellos en fabricas, todos, todos los hijos ahí de mis sobrinas están trabajando en fabricas, unos son albañiles y otros sabe</p>	<p>Concepción de los cambios en la familia</p> <p>Concepción de los cambios en la familia</p> <p>Concepción de los cambios en la familia</p> <p>Concepción de los cambios en la familia</p>
---	---

<p>que son ¿no?&gt; Por eso digo ya no es igual horita ya no, horita ya no mas un que otro los que no quisieron ir a estudiar los que están pegados ahí en su labor.</p> <p>E2. ¿Antes veía que las personas estaban mas solteras o casadas?</p> <p>P. Pus casi todas, casi todas son casadas.</p> <p>E2. Y ¿ahora ve mas solteros?</p> <p>P. No pus casi igual, casados casi también, casi todos están casados.</p> <p>E2. Y ¿a usted le gusta esta estar soltero ahorita?</p> <p>P. Pus por ahorita si, pus le digo que ahorita casi no, no quiero buscar una compañía por que digo ya casi no hay, &lt;ya casi todos están jóvenes o que estuviera de 60 o de mas años todavía pero que la viera uno bien, que le digo a usted que le ayude a uno a trabajar tan siquiera hacer el aseo en su casa, porque luego que tal si me la llevo y luego no sabe hacer nada.&gt;</p> <p>E2. Por ejemplo si usted ahorita tuviera 30 años y la persona que encontrara fuera buena ¿se casaría?</p> <p>P. Ah si, si me casaba.</p> <p>E2. Y tendría familia.</p> <p>P. &lt;Si , tendría yo tan siquiera unos dos o tres.&gt;</p> <p>E2. Y ¿trabajarían en el campo con usted o en la escuela?</p> <p>P. ¿Quién?</p> <p>E2. Sus hijos, si tuviera hijos.</p> <p>P. No pus darle estudios, si querían estudiar bien y su no, le digo como ya los he visto, como conozco una señora que sus hijos lloraban. Si conocen a este don panchito, ¿no lo conocen?</p> <p>E2. No.</p> <p>P. Este iba hasta allá por ellos, iban a estudiar la secundaria,</p>	<p>Percepción de cohabitar con una pareja</p> <p>Su postura ante formar una familia</p>
---	---

<p>muchachas jovencitas y no mas no quisieron se iban a al malta, se escondían. Por eso digo que hay unas que si jalan pa estudiar y hay unas que no. Es como le digo yo le estoy dando estudios si quieren estudiar bien y si no ni modo y yo también así voy a ser, así mas o menos es la idea. No soy tan pobre para no darle estudios.</p> <p>E2. Pero si le gustaría que estudiaran o que estuvieran...</p> <p>P. A no si que estudiaran.</p> <p>E2. ¿Qué estudiaran?</p> <p>P. Por que ya ve que casi no hay así ahorita como dicen burros. Pus uno burro y ellos también burros pus ta canijo. Ya orita tiene todo preparado, por eso le digo que hay que darle estudios para saber que hacían ellos pues.</p> <p>E2. Y ¿que opina de las personas que también están solteros, de otros solteros?</p> <p>P. Pus fíjense que son tarugos, &lt;con perdón de ustedes porque esos si tienen estudios, o hay unos que si tienen estudios y no casarse. Bueno a menos que tengan la misma este la misma suerte que tengo yo, quien sabe, porque yo le digo que tenía buena suerte. &gt;</p> <p>E2. ¿En que momento se le acabo la buena suerte?</p> <p>P. &lt;Cuando conocí a la chava esa que le digo que se fue con mi primo, la señora esa era mala, su mamá de ella y ya de ahí ya tope con puras señoras, señoras que tenían tres hijos&gt; (?)</p> <p>E2. Y ¿entonces las personas que están preparadas si deberían casarse?</p> <p>P. Pus quien sabe eso si no se, yo creo que si, pus ellos que si están preparadas, porque he visto hartos que si están preoperados, que saben a leer y todo, sabe que pensarán ellos.</p> <p>E2. Y usted ¿qué cree que las demás personas opinan de usted?</p> <p>P. Es que sabe que dirán de mi.</p> <p>E2. Usted ¿qué se imagina que podrían decir?</p>	<p>Atributos hechos a si mismo Defectos Circunstancias que propician su</p> <p>Historia de noviazgos</p> <p>Miscelánea</p>
---	--

<p>P. &lt; Dirán que no quiere uno mantener una señora, teniendo todo.&gt;</p> <p>E2. Aja.</p> <p>P. Yo le digo ahorita tengo animales, maíz y todo ora si pa mantener una señora, no si, ya hasta se enfrió mi café.</p> <p>E2. ¿Quiere que lo calentemos más? (toma café)</p> <p>P. Ta bueno ahorita.</p> <p>E2. ¿Así le gusta?</p> <p>P. Así me gusta más. No si así la cosa, que no se casa uno dicen las gentes pero cuando la suerte no tiene uno ya que.</p> <p>E. Bueno seria todo.</p> <p>P. ¿Si?</p> <p>E. Muchas gracias, por ayudarnos, por darnos el tiempo ahorita que tiene que hacer cosas, ya no entretuvimos un ratito.</p> <p>P. ¡No! Ahorita haber si ya llegaron los botes, sino los tengo que llenar.</p> <p>E. Todo lo que nos contó ahorita...</p> <p>P. ¿Cómo lo ven?</p> <p>E2. No</p> <p>E. Va quedar solo entre nosotros, no se lo vamos a decir a nadie, lo vamos a utilizar solo para nuestro trabajo.</p> <p>P. Si.</p> <p>E. La información que nos dio ahorita.</p> <p>P. Le dijo esto.</p> <p>E2. Si.</p> <p>P. Hay unos dos por hay.</p>	<p>Como cree que es percibido por amigos</p>
---	--

E2. Por donde.

P. Hasta allá por San Ignacio.

E2. No sabemos donde es San Ignacio, pero si fuimos muy legos.

P. ¿Si?

E2. Si.

P. ¿Si encontraron?

E2. Si, encontramos a varias personas.

P. Ta bien en tos ya, no soy no más yo.

E2. ¿Usted piensa que es el único?

P. Pensé que yo era el primero, pero no ¿verdad?

E2. No ya hablamos con otras personas.

P. También por aquí hay hartos ¿no?

E. Cree que hay más aquí que en otros lugares.

P. Hay hartos.

E. Pero cree que hay más aquí, que en otros lados.

P. Donde quiera hay. Allá en San Lorenzo hay hartos.

E2. ¿Usted conoce a muchas personas?

P. ¿Mande?

E2. ¿Usted conoce a muchas personas?

P. Si solteras y se murieron, no hace mucho se murieron dos jóvenes, como yo casi de edad, es que le echaban mucho, que eran solteros también, uno que estaba bien rico, estaba bien rico también y estaba bien preparado y ese tenía todo, tenía buena, si buena memoria y todo y ya se caso cuando ya.



Entrevistada: Brenda  
 Edad: 52  
 Escolaridad: 4° de primaria  
 Ocupación: obrera (costurera)  
 Zona de residencia: Rural

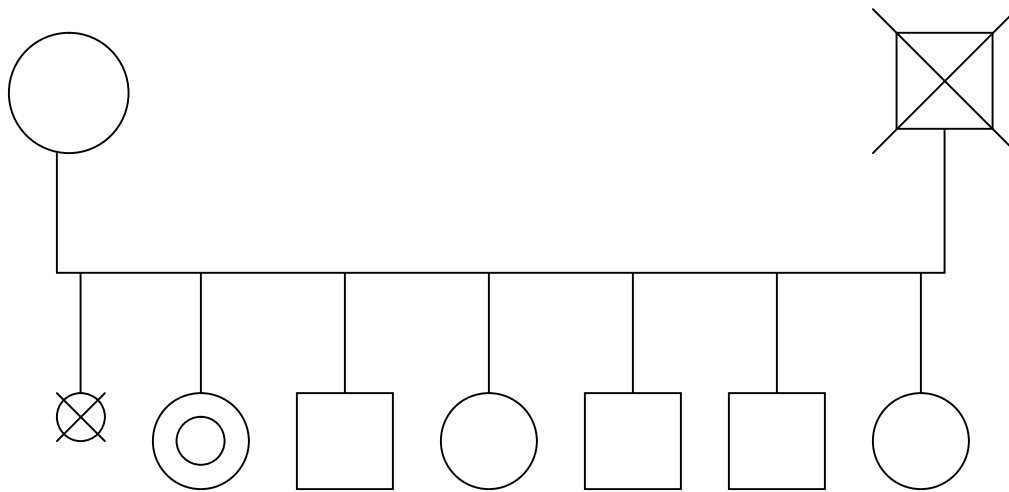

ENTREVISTA	CATEGORIZACIÓN
<p><b>Entrevistador 1:</b> ¿Usted nunca ha vivido con alguien Brígida?</p> <p><b>Brenda (B):</b> No</p> <p><b>E1:</b> ¿Cuántos años tiene?</p> <p><b>B.</b> Tengo 5..?</p> <p><b>E1.</b> Vamos a grabar lo que nos diga, pero toda la información nada mas la vamos a ocupar nosotras dos para el trabajo, nadie mas la va a escuchar ni se va a enterar de lo que hablemos aquí</p> <p><b>B.</b> &lt;bueno, no tiene nada de malo&gt;(se ríe) &lt;pues yo pienso que si yo no me casé tal vez fue por que no se me dio casarme, o por que dejé pasar el tiempo,&gt; o &lt;por que por propuestas de matrimonio si tuve&gt;, &lt;también pues digamos por desengaños&gt;</p>	<p>Valorización de propia su soltería                      Circunstancias que propician su soltería                      Historia de noviazgos                      Circunstancias que propician su</p>

<p><b>Entrevistador 2:</b> ¿Tuvo varios desengaños?</p> <p><b>B.</b> aja, si también por eso, como dicen también el desengaño mata el amor ¿no?, los problemas y eso también matan las ilusiones y ya pues &lt;dejé pasar el tiempo, después pues ya la enfermedad de mi mamá y el trabajo y entonces ya se me fue pasando y pues también últimamente he tenido propuestas de matrimonio pero dije si no fue en mi edad pues ya ahorita como que ya no me interesa, pues si, casarme ¿no?&gt;</p> <p><b>E1.</b> ¿a qué edad le dejó de interesar?</p> <p><b>B.</b> &lt;Pues como a los cuarenta fue mi último desengaño que tuve&gt;</p> <p><b>E2.</b> ¿cómo fue ese último desengaño?</p> <p><b>B.</b> pues es que por ejemplo mi (-) &lt;tenía yo un pretendiente y me propuso matrimonio pero yo lo encontré con otra y ya, ya me bajo la moral, y la confianza y pues ya no,&gt; (?) &lt;ya después, ya desde entonces, ya jamás volví a tener así con ningún hombre&gt;, en si relaciones íntimas nunca tuve con ninguno</p> <p><b>E2.</b> y antes por ejemplo de este último ¿cuántos desengaños tuvo?</p> <p><b>B.</b> ¿cuántos?, &lt;pues el primero fue cuando tenía yo como 18 años, después ya ni me acuerdo pero como te digo, uno tras otro uno tras otro y pues ya, ya después dejó de interesarme,&gt; &lt;y después también como me enferme, tenía miomas entonces me quitaron la matriz y pues yo pensé, dije, no pues si me voy a casar y no voy a tener hijos pues para que me caso&gt;y &lt;ya dije si me da tener relaciones con alguno que me guste o que me llame la atención pues las tendré pero pues no, no se me dio&gt;</p> <p><b>E1.</b> ¿cuántos años tenía cuando le quitaron la matriz?</p> <p><b>B.</b> como unos 38, 37, tenía 37 años cuando me la quitaron</p> <p><b>E2.</b> y ahorita ¿a qué se dedica?</p> <p><b>B.</b> pues a trabajar y al hogar</p> <p><b>E2.</b> ¿en qué trabaja?</p> <p><b>B.</b> en un taller de costura de obrera se puede decir</p> <p><b>E2.</b> ¿hasta qué año estudio, Brígida?</p>	<p>soltería</p> <p>Circunstancias que propician su soltería</p> <p>Historia de noviazgos</p> <p>Historia de noviazgos</p> <p>Circunstancias que propician su soltería</p> <p>Historia de noviazgos</p> <p>Circunstancias que propician su soltería/ percepción de cohabitar con una pareja</p> <p>Miscelánea</p>
--	--

**B.** no termine la primaria

**E2.** ¿qué año estudio de la primaria

**B.** duré como hasta cuarto y hasta ahí nada más me quedé, ya después tuve cursos, estudie corte y confección, estudie juguetería, repostería, y todo eso aprendí, lo que sí, el corte y confección por que como trabajo si lo sigo practicando y pues esa a sido toda mi vida (ríe) y <ahorita pues como luego dicen que ¿qué? que se ve uno muy mal en las menopausias y eso pues gracias a dios pues yo hasta ahorita no>

**E2.** ¿no se ha sentido mal?

**B.** lo normal pues digo <cambio de carácter tal vez por la edad o por eso, me he vuelto pues mas neurasténica tal vez un poco pero así que digamos mucho pues no, me gustan mucho los niños, me gusta mucho platicar con las personas, llevar ¿cómo se dice?, llevar vida social, vida pues.. platicar mucho, no me gusta estar encerrada en mi casa, casi no>

**E1.** ¿con quién sale?

**B.** sola, como vendo productos de perfumería y eso, pues salgo a venderlos, luego a enseñar los catálogos luego meto el pedido o los voy a repartir, después los voy a cobrar, eso me tiene distraída todo el tiempo, <se puede decir que me gusta mucho la vida activa, no me gusta estar de ociosa, me gustan los animales, los pájaros, todo, tener las plantas, tener siempre mi mente ocupada en cosas> y pus cuido a mi mamá, es lo que hago

**E2.** dice que se había enfermado su mamá ¿no?, ¿de qué se enfermó?

**B.** mi mamá estaba enferma de (-) tiene colitis nervioso (colitis nerviosa) crónico, ya, y pues como ya tiene 82 años, y es lo que la cuido

**B.** ¿hace cuánto que se enfermó?

**B.** pues ahorita tiene como tres meses que está más enferma pero creo que ya se está recuperando un poco, y es que pus te imaginas que tiempo me queda para (-) voy a trabajar, vengo le doy de comer, regreso a darle de almorzar de comer y después ya regreso en la noche a, pues si, a recoger mi casa a hacer el quiacer (que hacer) y todo y es todo lo que hago

Atributos a si mismo (cualidades)

Atributos a si mismo (cualidades)

**E1.** ¿tiene más hermanos Brígida?

**B.** sí

**E1.** ¿cuántos?

**B.** mmm 6

**E2.** ¿quién fue el primero, quien es el más grande?

**B.** mmm yo soy la mayor por que falleció el primero

**E2.** ¿era hombre o mujer?

**B.** era chica, si falleció chica antes de que naciera yo, soy la mas grande, soy la mayor

**E2.** ¿y luego de ahí quién sigue?

**B.** tengo otro hermano, son tres, un hombre y luego otra mujer y luego es otros dos hombres y la última es una mujer

**E2.** ¿y ellos están casados o están solteros?

**B.** están casados, todos son casados, aquí pus vivo con mi mamá y una sobrina casada aquí en mi casa y pues también ya vez que como mi hermana se accidentó pues anduve mucho tiempo cuidándola y de eso hace cinco años que estuvo muy (-) que se accidentó mi hermana Carmela, estuve casi prácticamente cuatro meses sin venir a mi casa, allá en México estuve cuidándola

**E1.** ¿Carmela es la más chica?

**B.** sí

**E1.** ¿cómo se accidentó?

**B.** ella tuvo un accidente automovilístico se fue en un barranco con su marido y su carro, tuvo fractura cervical (Carraspea) fractura de cráneo y prácticamente estuvo los cuatro meses como si fuera un bebé por que <la tenia yo que atender desde bañar, darle de comer y todo eso y eso es todo lo que (-)>

**E1.** ¿y dice que todos sus hermanos están casados?

**B.** si todos están casados

Forma de relacionarse con su familia

<p><b>ET.</b> ¿vivieron con su papá?</p> <p><b>B.</b> sí, hasta que él falleció</p> <p><b>ET.</b> ¿cuánto tiempo tiene que falleció</p> <p><b>B.</b> mmm, &lt;como doce años, si por que ya desde entonces me dedique a mi mamá por que desde entonces ella se enfermó, también mi mamá se enfermó desde que uno de mis hermanos le atropellaron una hija que tenía como 15 años, entonces falleció y desde entonces empezó mi mamá a estar enferma y pus ya de ahí la e atendido siempre a ella, luego también mi papá también falleció de cáncer en el páncreas&gt;</p> <p><b>ET.</b> ¿a usted también le tocó cuidarlo?</p> <p><b>B.</b> mmm, es que casi no estuvo enfermo, empezó como en quince días, en quince días falleció, ya cuando le descubrieron el cáncer lo tenia en fase terminal, entonces falleció rápido, &lt;pero si, también lo cuidaba yo, por que los quince días lo tenía que llevar al doctor y eso, luego ya les hable a mis hermanos que vinieran por él y ya se lo llevaron y ya no tuvo remedio&gt;</p> <p><b>ET.</b> ¿cómo recuerda que era su relación con él, como se llevaban?</p> <p><b>B.</b> &lt;pues bien, con mi papá nos llevábamos bien, bueno él era drástico y lo que tú quieras pero era muy buena gente&gt;</p> <p><b>ET.</b> ¿cómo era drástico?</p> <p><b>B.</b> pues si muy (...) pues que no le gustaba (-) &lt;no nos dejaba salir cuando éramos chicas, era muy delicado, muy así, no le gustaba que anduviéramos este, pues sí con los muchachos y eso y lo otro, y nos tenía muy(...) nos tenía (...) era como todos los papas ¿no?, era celoso, pero si era buena gente mi papá, bueno al menos yo que recuerde que diga yo que me halla pegado nunca jamás&gt;</p> <p><b>ET.</b> ¿con sus hermanos era igual?</p> <p><b>B.</b> &lt;igual, con todos igual&gt;</p> <p><b>ET.</b> ¿cómo se llevaban su papá y su mamá?</p> <p><b>B.</b> pues bien, &lt;se llevaban bien, tuvieron problemas pus si como todos los matrimonios, yo digo ¿no? Pero de ahí en día todo</p>	<p>Forma de relacionarse con su familia</p> <p>Forma de relacionarse con su familia</p> <p>Forma de relacionarse con su familia</p> <p>Forma de relacionarse con su familia</p> <p>Forma de relacionarse con su familia</p> <p>Forma de relacionarse con su familia</p>
--	---

<p>estaba bien&gt;</p> <p><b>E2</b> ¿alguna vez los recuerda peleándose?</p> <p><b>B</b> &lt;pues discutiendo si, pero pelear así no, lo que él era lo que si a veces tomaba mucho él, pero también nada mas asta ahí, tomaba llegaba y se dormía, no como hay otros que llegan y según les pegan a sus esposas o a los hijos, no el no, era muy bueno&gt;</p> <p><b>E2</b> ¿le gusta estar ahorita soltera?</p> <p><b>B</b> si, &lt;pues hasta ahorita no me e arrepentido de estar soltera&gt;</p> <p><b>E2</b> ¿qué le gusta de estar soltera?</p> <p><b>B</b> ¿mande?</p> <p><b>E2</b> ¿qué le gusta de estar soltera?</p> <p><b>B</b> pues si, &lt;que ahorita no tengo a nadie que me (...) pues si que me regañe o eso por pues no me hubiera gustado tener un marido borracho o desobligado, eso no me hubiera gustado, bueno a veces e visto como son ahorita en la actualidad los maridos y a veces digo, bueno pues creo que no me he perdido de nada (ríe), si por que ya vez que luego dejan a las mujeres con sus hijos o ellas trabajan y ellos de flojos y así, pues todo tiene su (-) hay cosas buenas y hay cosas malas y a mi me parece que hay mas cosas malas que buenas&gt;</p> <p><b>E1</b> por ejemplo ¿esas cosas malas las ha visto usted en los matrimonios de su familia, de sus hermanas?</p> <p><b>B</b> pues en algunas de mis compañeras mas bien de trabajo, &lt;he visto esos problemas de (-) pues ellas tenían sus chamaquitos e iban a trabajar y sus maridos las engañaban con otras&gt;, &lt;por eso es que te digo que tal vez todo eso influyó para que ya no me casara yo por que decía yo, pues si me encuentro uno igual que ellas pues como que no me va a agradar, por que luego ellas trabajaban todo el día y había una compañera que decía pues yo quisiera ser perro para no llegar a mi casa por que sus hijos lloraban y su marido no se ocupaba de ellos&gt; y &lt;yo pienso que también eso influyo en mi o quien sabe, no sé, por que eso vi muchas de esas en compañeras de mi trabajo como era de puras mujeres, éramos como 60 mujeres y ya vez que en los trabajos o en la escuela te platican sus problemas, sus cosas pues yo pienso que a la mejor fue por eso&gt;</p>	<p>familia</p> <p>Forma de relacionarse con su familia</p> <p>Valorización de su propia soltería</p> <p>Razones por las que permanece soltera (ventajas)</p> <p>Razones por las que permanece soltera (desventajas)</p> <p>Motivaciones para permanecer soltero</p> <p>Influencia de sus amigas sobre su soltería</p>
--	---

<p><b>E1.</b> ¿la mayoría estaban casadas?</p> <p><b>B.</b> algunas estaban casadas, otras eran madres solteras</p> <p><b>E2.</b> ¿le hubiera por ejemplo a usted tener hijos?</p> <p><b>B.</b> mmm &lt;así tener un hijo sin como quien dice sin papá así que yo dijera que lo deseaba no, tal vez si se me hubiera dado pues ya ni modo pero así que yo haya dicho que quería tenerlo no&gt;</p> <p><b>E2.</b> ¿y con papá sí? O sea ¿una familia si le hubiera gustado?</p> <p><b>B.</b> pues eso si, &lt;si me hubiera gustado encontrarme con un buen hombre que se casara conmigo, que tuviéramos hijos&gt; pero &lt;ya así como te digo así hijos sin padre como que no, es que también los niños sufren mucho, cuando no son hijos de matrimonio sufren mucho, los marginan, luego la mamá que no tiene para darle todo lo que necesita y eso, que dicen no pues ahí que se le va dando, luego otras dicen no pues yo voy a tener un hijo para que me mantenga, para que me cuide cuando yo sea vieja, pero eso es yo pienso que es un error o no se eso a ustedes que les parezca (ríe)&gt; si sea un error que digan eso por que &lt;hay pocos hijos que ven por sus padres y menos ya cuando los tienen por decir a los 15 16 años llegan a la vejez y el hijo ya está grande y casi la mayoría de los chamacos los viejitos como que ya no les gustan como que ya no los quieren ver, yo pienso que ahora los chamacos de la actualidad piensan que ser viejo es como una enfermedad que se les va a pegar o no sé, yo así lo veo en algunas familias y en algunas personas que casi no tienen quien vea por ellas y tienen bastantes hijos&gt;</p> <p><b>E2.</b> ¿le da miedo por ejemplo eso, el llegar a más grande?</p> <p><b>B.</b> pues fíjate que como que no lo he pensado, yo como que vivo hoy mañana quien sabe</p> <p><b>E1.</b> y por ejemplo por eso mismo, ¿no se ha imaginado como en unos diez años cómo va a ser su vida?</p> <p><b>B.</b> nunca me he puesto a pensar en eso</p> <p><b>E1.</b> ¿cómo le gustaría que fuera?</p> <p><b>B.</b> &lt;pues yo digo que me gustaría que fuera pues. Pues que si que a las personas que yo e ayudado, que me ayudaran pero pues si no se da pues ni modo ¿no?&gt;</p>	<p>Postura ante forma una familia</p> <p>Su postura ante formar una familia</p> <p>Concepción de los cambios en la familia</p> <p>Miscelánea</p> <p>Proyecto de vida</p>
---	--

<p><b>ET.</b> ¿cómo quienes serían?</p> <p><b>B.</b> pues &lt;tengo bastantes sobrinos que son como si fueran hijos míos&gt; pero como te digo muchas veces los hijos no ven y menos los sobrinos</p> <p><b>ET.</b> ¿cuándo estaba usted joven adolescente, pensaba en formar una familia?</p> <p><b>B.</b> &lt;pues si, con un novio que tuve si llegué a pensar en eso&gt; pero como te digo vino el desengaño y ya</p> <p><b>ET.</b> ¿fue con él, cuando tenía 18 años el que me comento?</p> <p><b>B.</b> sí</p> <p><b>ET.</b> ¿usted quería formar una familia con él?</p> <p><b>B.</b> sí</p> <p><b>ET.</b> ¿ya tenían planes para casarse o algo?</p> <p><b>B.</b> si, &lt;pero como te digo me resultó casado se puede decir, no tenía hijo, una mujer que iba a tener un hijo y pues yo dije pues mejor que se valla con ella que va a tener el hijo, conmigo pues no hay problemas ¿no?, pero el supuestamente dijo que no tenía nada con ella nada mas que se había dado, le digo un hijo no se da nada más por que si y no, después ya se pasó el tiempo&gt;</p> <p><b>ET.</b> ¿cuando terminó con él por esta situación, seguía pensando en formar una familia, ya no con él pero con alguien más?</p> <p><b>B.</b> &lt;no ya no, me dolió mucho el desengaño, después ya&gt; (?) pues así pasear y gozar pero ya no,</p> <p><b>E2.</b> ¿o sea que ese fue el primer novio y después ya tuvo varios pero ya no?</p> <p><b>B.</b> si pero ya no, &lt;tuve novios y amistades pero ya no y después él volvió a buscarme y venía dispuesto a casarse conmigo por que no se caso con aquella pero no, yo ya no quise casarme por que tomaba mucho y a mí en realidad los hombres que &lt;tomaban no me gustaban&gt;, casi ese era yo mi problema que yo los dejaba siempre y yo cuando veía que tomaban dejaban de interesarme, por eso ya no me interesaba su amistad ni su amor ni sus promesas, por que son promesas que no se llegan a cumplir,</p>	<p>Forma de relacionarse con su familia</p> <p>Historia de noviazgos</p> <p>Historia de noviazgos</p> <p>Circunstancias que propician su soltería</p> <p>Historia de noviazgos</p> <p>Atributos hechos a la pareja (defectos)</p>
--	---



<p>&lt;muchas veces me aconsejaban no pues tu tienes la culpa que por que no lo comprendes y yo digo que pues no es eso por que un hombre que dice no voy a tomar y al rato ya está tomando como mil veces te dice que no y las mil veces vuelve a caer&gt;</p> <p><b>E2.</b> ¿quién le decía eso, de que no lo comprendía?</p> <p><b>B.</b> &lt;las amistades, mis amigas, mi hermana también me decía, es que tu no lo supiste valorar&gt;, le digo, ,no es que no es eso, o quien sabe a lo mejor si yo&lt; era muy orgullosa o pedía mucho no sé&gt;</p> <p><b>E2.</b> ¿se ha sentido presionada por sus amigas o por su familia para haberse casado?</p> <p><b>B.</b> mmm no</p> <p><b>E2.</b> ¿nunca?</p> <p><b>B.</b> &lt;nunca me dijeron, ni mis hermanas tampoco, nadie me presionó para que me casara o para que no me casara, simplemente yo lo decidí o la vida lo decidió no sé, ahora si como dicen el destino tal vez, no sé&gt;</p> <p><b>E2.</b> ¿qué cree que pese mas el que usted lo haya decidido o el destino?</p> <p><b>B.</b> &lt;pues yo pienso que a lo mejor fue el destino&gt; por que si te digo &lt;yo tenía mis pretendientes pues si me rogaban que me casara pero por una cosa o por otra dejaba de interesarme esa persona y pues ya no me casaba&gt;</p> <p><b>E2.</b> y ahorita ¿cómo se siente de estar así?</p> <p><b>B.</b> ¿de estar sola?</p> <p><b>E2.</b> sí</p> <p><b>B.</b> &lt;pues a veces si siento soledad, pero como te digo así soledad que yo diga que necesito la compañía de un hombre pues no, hasta ahorita nunca he sentido la necesidad de buscar la compañía de un hombre&gt;</p> <p><b>E1.</b> ¿y esta soledad, cómo es?</p> <p><b>B.</b> &lt;pues te puedo decir que son como problemas como económicos y sentimentales que a veces no (-) por ejemplo</p>	<p>Como es percibido por familiares/ amigos</p> <p>Consecuencia de su soltería en sus relaciones con familia/ amigos Percepción de si misma como soltero</p> <p>Consecuencia de su soltería en sus relaciones familiares</p> <p>Circunstancias por las que permanece soltero Historia de noviazgos</p> <p>Desventajas de permanecer soltero</p>
--	---

<p>cuando se enferma mi mamá que no tengo dinero, o que no puedo salir por que la tengo que cuidar o que me invitan a un lado pero pues no puedo por que pus tengo que estar con ella pero nada mas eso por que así que digamos que yo quiero ir a fiestas pues no ya casi no ya se me olvidaron las fiestas (ríe) por que antes si iba mucho&gt;</p>	<p>Desventajas de permanecer soltero</p>
<p><b>E2</b> ¿desde cuándo dejó de ir a fiestas?</p>	
<p><b>B</b> &lt;cuando se casaron todas mis primas y mis hermanas ya empecé a dejar las fiestas por que ya no tenía con quién ir y sola no me gustaba ir, con amigas tampoco&gt;</p>	<p>Consecuencias de su soltería en sus relaciones familiares</p>
<p><b>E2</b> ¿por qué?</p>	
<p><b>B</b> &lt;es que pues en realidad también mis amigas que tenía se casaron y pues ya no tenía con quien salir, sola sola nunca salía, con amigas y con hermanas si y con las primas salíamos a divertirnos pero sola que yo dijera sola no, ya después vinieron las sobrinas pero cuando ellas salían yo ya tenía 40 años y ya ellas empezaron a salir solas y como dicen jóvenes con jóvenes y entonces yo ya no salía&gt;</p>	<p>Consecuencias de su soltería en sus relaciones familiares</p>
<p><b>E1</b> ¿le hubiera gustado o le gustaría todavía ahorita salir a fiestas?</p>	
<p><b>B</b> &lt;no, no se me antoja ya salir, bueno a veces voy que luego hacen excursiones y eso pues voy pero con gente mayor pues si mas o menos de mi edad, si salgo a excursiones y eso, pero de vez en cuando ya vez que el trabajo no deja salir a uno&gt;</p>	<p>Miscelánea</p>
<p><b>E2</b> ¿qué piensa de casarse?</p>	
<p><b>B</b> ¿mande?</p>	
<p><b>E2</b> ¿qué piensa de casarse?</p>	
<p><b>B</b> cómo</p>	
<p><b>E2</b> ¿qué piensa del matrimonio en general?</p>	
<p><b>B</b> &lt;del matrimonio pues como te digo cuando es verdad de que se comprenden se quieren y son felices pues adelante yo pienso es bueno el matrimonio pero cuando surgen problemas como que ya no me agrada mucho la idea del matrimonio&gt;, por ejemplo &lt;yo e visto ahorita a mis sobrinas que están casadas a veces les va bien y a otras pues no, ahorita están contentas y al rato</p>	<p>Percepción de cohabitar con una pareja (opcional)</p>

<p>también están discutiendo, es cuando ahí digo no me perdí de nada (ríe) o luego que por ejemplo que vez que tienen hijos si salen muy rebeldes o luego que toman mucho pues también eso, pues si tengo así, en mis sobrinas solo hay como dos tres que no son así&gt;, &lt;la que vive ahorita conmigo tiene dos años de casada y yo veo que es feliz tiene un bebé de año y medio, pero ella trabaja él trabaja, el bebé lo cuida la mamá y así también se casó por que salió embarazada y se casó por que se tenía que casar, estaba estudiando estaba en la universidad y se salió por ese problema&gt;</p>	<p>Motivaciones para estar soltera</p>
<p><b>E1:</b> a usted ¿qué le pareció que se casara?</p> <p><b>B:</b> &lt;pues yo pienso que hubiera terminado su carrera aunque hubiera sido casada pero no termino por que no pudo por que ya tuvo que cuidar al bebé por que su marido no cuenta con recursos suficientes para que hubiera seguido estudiando, sus papás le decían que siguiera estudiando pero ella ya no quiso seguir estudiando, y también a mi lo que no me gusta es por ejemplo las mujeres que son casados los hombres y se juntan con ellas y nunca se van a poder casar, por hay unas que dicen que vivir casada y junta es lo mismo pero pus no se&gt;</p>	<p>Miscelánea</p>
<p>(Interrupción de su sobrino que llega a pedir dos alfileres)</p> <p><b>B:</b> &lt;si por eso te digo que eso tampoco me parece, por que por decir tu te casas con un hombre casado por la iglesia jamás te vas a poder casar tu con él, siempre vas a ser tu la amante de ese hombre, eso tampoco me parece del matrimonio que muchas veces, no que pues es lo mismo vivir junta que casada pero yo pienso que no&gt;</p>	<p>Percepción de cohabitar con una pareja</p>
<p><b>E1:</b> ¿usted hubiera preferido casarse por la iglesia y por el civil?</p> <p><b>B:</b> si, yo hubiera preferido eso</p> <p><b>E2:</b> por ejemplo ¿usted ahorita cambiaría el estar soltera por estar casada si hubiera tenido la oportunidad?</p> <p><b>B:</b> pues yo creo que dependiendo</p> <p><b>E2:</b> ¿de qué dependería?</p>	
<p><b>B:</b> &lt;pues si, pues a estas alturas como que (-) bueno que hubiera tenido un hogar, bueno pus tal vez si, si mi hogar hubiera sido feliz, pero bueno digamos que yo no tengo nada de que arrepentirme de haberme quedado soltera hasta ahorita yo no me</p>	<p>Su postura ante formar una familia</p>

<p>he arrepentido de nada&gt;</p> <p><b>E2.</b> mmhm</p> <p><b>B.</b> &lt;no sé, ya mas después como ustedes dicen cuando no tenga a mi mamá o cuando ya sea más mayor, tal vez si me arrepienta pero como dicen ya lo vivido nadie me lo quita (ríe), pues sí por que muchas dicen ¿pero que voy a hacer mañana?, ¿quien dice que voy a llegar mañana?&gt;</p> <p><b>E2.</b> aja</p> <p><b>B.</b> y si por que quién dice que vamos a llegar al mañana, por eso digo pues hay que vivir el día y mañana quien sabe</p> <p><b>E1.</b> mmmhm, y por ejemplo ¿creé que el vivir con una pareja o el casarse sea algo necesario para las personas?</p> <p><b>B.</b> &lt;pues yo en mi modo personal, yo pienso que no, pero no sé, como dicen, cada quien tiene su manera de pensar o sus necesidades tal vez ¿no?, pero para mí hasta ahorita te digo, no ha sido muy necesario&gt;</p> <p><b>E1.</b> y por ejemplo, regresándonos un poquito, comentaba que cuando sufre esta primera decepción que tenía usted 18 años, ya no está tanto esa idea de casarse o de formar una familia, después con los novios que tuvo, ¿con alguno volvió a nacer esa idea?</p> <p><b>B.</b> no, ya no, ya como que no... pues no me(¿) &lt;es que bueno digamos, después de tantos años de (-) por que te digo que el novio ese volvió a volver conmigo después como de diez años&gt;</p> <p><b>E1.</b> mmhm</p> <p><b>B.</b> &lt;volvió a hacerme las mismas promesas, pero como que yo ya no le creí mucho&gt;</p> <p><b>E1.</b> mmhm</p> <p><b>B.</b> &lt;ese hombre venía dispuesto a casarse conmigo, pero ya no le di mucha importancia, por que (...) pues no sé, por lo mismo tal vez, que digamos, luego dicen, tal vez no lo querías demasiado, pero digo no tal vez lo quise demasiado pero también fue mucho lo que me ofendió ¿no?&gt;</p> <p><b>E1.</b> mmhm</p>	<p>Proyecto de vida</p> <p>Percepción de cohabitar con una pareja (opcional)</p> <p>Historia de noviazgos</p> <p>Historia de noviazgos</p> <p>Historia de noviazgos</p>
---	---

<p><b>B.</b> &lt;entonces como le digo también este, también el amor se muere digo, si no lo alimentas pues se muere ¿no?, digo es como las plantas si no les pones agua pues se seca y tal vez eso me sucedió a mí y pero pues no, ya no me interesó&gt;</p>	Miscelánea
<p><b>E1.</b> ¿y con los pretendientes que tuvo ya (-) los mas recientes?</p>	
<p><b>B.</b> no pues ya, pues mas recientes ya no, por ejemplo te digo que como desde los cuarenta años ya no, después, &lt;te digo que como que después de que me operaron como que ya no me interesó mucho tener relaciones ni lo del casamiento (ríe) lo del casamiento como que ya no se me dio, eso como que acabó de matar mis ilusiones ¿no?, eso de que me operaran&gt;</p>	Circunstancias que propician su soltería
<p><b>E2.</b> mmhm, por ejemplo, hace rato estaba comentando de que los hijos de madres solteras eran como que rechazados ¿no?</p>	
<p><b>B.</b> mmhm</p>	
<p><b>E2.</b> ¿usted a sentido ese rechazo por ser soltera?</p>	
<p><b>B.</b> mmm ¿con quien?, ¿con las personas?</p>	
<p><b>E2.</b> mmhm</p>	
<p><b>B.</b> no,&lt; nunca nadie me ha tratado así que digamos mis amigas, no hasta ahorita no, como decir autocompasión por uno mismo o que se compadezcan de mí, no pues yo nunca lo he notado en las amistades que tengo nunca lo he notado&gt;</p>	Como cree que es percibida por amigos
<p><b>E1.</b> mmmhm</p>	
<p><b>E2.</b> mmmhm</p>	
<p><b>B.</b> &lt;no pues quien sabe, a lo mejor nunca me han dicho&gt; (ríe)</p>	Como cree que es percibida por amigos
<p><b>E1.</b> ¿y ahorita el estar soltera le ha ayudado de alguna forma a lo que hace usted, a su trabajo?</p>	
<p><b>B.</b> pues no sé, &lt;tal vez me ayudó en como te digo, en eso de servirle a los demás, como por ejemplo a mi hermana&gt;</p>	Ventajas
<p><b>E1.</b> mmhm</p>	
<p><b>B.</b> y tal vez mi mamá también ¿no?</p>	
<p><b>E1.</b> mmhm</p>	

<p><b>B.</b> &lt;por que pus si yo tuviera un marido o una obligación no me dejaría estar con mi mamá&gt;</p>	Ventajas
<p><b>E1.</b> mmhm</p>	
<p><b>B.</b> &lt;y por ejemplo mi hermana cuando se accidentó si hubiera tenido un marido y unos hijos, pues tampoco hubiera podido ir ayudarla&gt;</p>	Ventajas
<p><b>E1.</b> mmhm</p>	
<p><b>B.</b> &lt;por que pues así te separas de tu casa y te vas sin preocupación de nada, claro que si me preocupaba mi mamá que se quedaba sola pero pus ahí estaba mi hermana que la cuidaba&gt;</p>	Ventajas
<p><b>E1.</b> mmhm</p>	
<p><b>B.</b> pero yo pienso que si tiene su.(-) pues sí bueno y malo ¿no?, &lt;para uno o no sé, yo me sentí muy satisfecha, este ayudar a los demás&gt;</p>	Ventajas
<p><b>E1.</b> ¿y que sería lo malo?</p>	
<p><b>B.</b> &lt;pues eso que te digo que tal vez no hubiera tenido la oportunidad de ayudar a mi hermana si yo hubiera estado casada&gt;, &lt;por que lo he visto en mi otra hermana, ella casi no estuvo, ella nunca la fue a ver, y e visto también por ejemplo en mi mamá y eso que mis hermanas las que están casadas vienen la saludan pero se van rápido ¿por qué? Por que tienen sus obligaciones ¿no?&gt;</p>	Ventajas Miscelánea
<p><b>E2.</b> mmhm</p>	
<p><b>B.</b> se tienen que ir</p>	
<p><b>E2.</b> y usted por ejemplo ¿hubiera dejado el (-) cambiaría el ocuparse de su mamá y estar con ella mas tiempo por tener una familia?</p>	
<p><b>B.</b> &lt;pues yo digo que no podría, aunque hubiera querido no se puede, por que ya dependes de otras personas y otro trabajo ¿no?&gt;</p>	Ventajas
<p><b>E2.</b> mmhm</p>	
<p><b>B.</b> pues, como yo les digo, tal vez siempre estuve junto con mi</p>	

<p>mamá por que no tengo otro (...) otra ocupación, otra persona en quien ocuparme, &lt;también puede ser eso, también, a lo mejor peco de egoísta ¿no? &gt;</p>	Atributos a sí misma (defectos)
<p><b>E2</b> ¿cree que es egoísta?</p>	
<p><b>B</b> pues (...) a lo mejor sí, (ríe) a veces</p>	
<p><b>E2</b> ¿cómo se siente usted?</p>	
<p><b>B</b> &lt;pues yo si a veces si me siento como si un poco egoísta, pero pues no (...)&gt;</p>	Atributos a sí misma (defectos)
<p><b>E1</b> ¿cómo cuando hace que?</p>	
<p><b>B</b> pues por ejemplo cuando (...) hace algo que ¿cómo te diré?. . . cuando este (...) &lt;tal vez cuando me piden algo y no se los doy, lo tengo yo o lo puedo hacer y no lo doy, tal vez es cuando yo después me arrepiento o me siento egoísta y así &gt;</p>	Atributos a sí misma (defectos)
<p><b>E2</b> ¿y eso le pasa con sus amigas o con su familia)</p>	
<p><b>B</b> con todos</p>	
<p><b>E2</b> ¿con todo el mundo?</p>	
<p><b>B</b> si</p>	
<p><b>E2</b> y por ejemplo ¿le gusta o bueno que opina de las nuevas familias? ¿Nota alguna diferencia de las de antes a la de ahorita?</p>	
<p><b>B</b> ¿Las nuevas familias de ahora?</p>	
<p><b>E2</b> mmhm</p>	
<p><b>B</b> &lt;pues yo pienso que sí ahora hay mucha diferencia por que hoy son más liberales las esposas y los esposos&gt;</p>	Concepción de los cambios en familia
<p><b>E2</b> aja</p>	
<p><b>B</b> y &lt;antes pues como que no eran mas (-) bueno yo me fijo en lo de mi mamá y en lo de mi hermano que es menor que yo por que el se casó a los 22 años y convivimos mucho tiempo juntos y yo veía que era de otra forma y hasta la fecha todavía el y su esposa son muy unidos&gt;</p>	
<p><b>E2</b> y que opina de esas diferencias, de la liberación ahora de las</p>	

<p>parejas</p> <p><b>B.</b> &lt;pues cambian los tiempos y cambian las costumbres, no puedo decirle si eran antes mejores y ahora peores&gt;</p> <p><b>E1.</b> ¿a usted cómo le gusta?</p> <p><b>B.</b> &lt;pues yo digo mientras sean felices y se comprendan pues no importa que sean como sea ¿no?, mientras halla comprensión&gt;</p> <p><b>E1.</b> ¿cómo le hubiera gustado?</p> <p><b>B.</b> ¿pues, como de que?</p> <p><b>E2.</b> la suya</p> <p><b>B.</b> &lt;pues si también me hubiera gustado que fuera así, como te digo que hubiera mucha comprensión, tener una pareja y salir juntos, pasear y todo (...), si, si me hubiera gustado pero como te digo no se dio (ríe) ni modo&gt;</p> <p><b>E1.</b> ¿Le hubiera gustado trabajar por ejemplo? ¿Si hubiera estado casada seguir trabajando?</p> <p><b>B.</b> si, &lt;si por que te digo que a mí siempre me a gustado ser independiente, por ejemplo gastarme mis propios medios (ríe) tener mis propios medios para sobrevivir&gt;</p> <p><b>E1.</b> ¿creé por ejemplo, que si se hubiera casado esa independencia no la hubiera tenido?</p> <p><b>B.</b> con el hombre que yo quería no, no creo, &lt;por que todo quería egoísta (ríe)&gt;</p> <p><b>E2.</b> ¿y hubiera sacrificado esa independencia por casarse?</p> <p><b>B.</b> pues si el hubiera sido bueno, si, pero como yo digo que no</p> <p><b>E2.</b> ¿bueno se refiere a que no hubiera estado casado?</p> <p><b>B.</b> no, de eso no por que pus ya... &lt;el vicio que él tenía es lo que no me gustaba, y flojo no le gustaba mucho trabajar pero sí el vicio (?) y eso si me hubiera gustado pero pues no, no se le dio&gt;</p> <p><b>E1.</b> ¿si él no hubiera tenido este vicio y el ser flojo usted hubiera dejado un poco su libertad</p>	<p>Concepción de los cambios en la familia</p> <p>Concepción de los cambios en la (pareja – familia)</p> <p>Su postura ante formar una familia</p> <p>Atributos a sí misma (cualidades)</p> <p>Atributos a la pareja (defectos)</p> <p>Atributos a la pareja (defectos)</p>
--	---



<p><b>B:</b> &lt;tal vez si el no hubiera tenido el vicio y aunque fuera pus digamos flojo pero tenía las dos cosas&gt;</p>	Circunstancias que propician su soltería
<p><b>E1:</b> ¿era una u otra?</p>	
<p><b>B:</b> una u otra, pues si... &lt;yo me imaginaba mi vida que tuviera que trabajar y aparte estar viviendo con él y estarle manteniendo el vicio&gt;</p>	Circunstancias que propician su soltería
<p><b>E2:</b> aja</p>	
<p><b>B:</b> &lt;y eso era lo que no me gustaba... y nunca hasta la fecha no me gusta de ningún hombre, así que sean viciosos y que todavía la mujer los tenga que mantener&gt;</p>	Circunstancias que propician su soltería
<p><b>E2:</b> ¿qué opina usted de otras personas que también están solteras?</p>	
<p><b>B:</b> &lt;pues digamos que cada quien tiene sus motivos, por que así como yo los tuve tal vez ellas también por que pus hay bastantes personas, este solteras, aquí también hay muchas muchachas que están este solteras unas mas chicas que yo, otras mas grandes o mas de la misma edad&gt;</p>	Percepción de otros solteros
<p><b>E2:</b> ¿veía tantas personas solteras como antes? ¿Ahorita? ¿Ahorita como antes?</p>	
<p><b>B:</b> pues en la actualidad pues casi siempre hay ¿no? Bueno si, siempre hay solteras</p>	
<p><b>E1:</b> ¿creé que es igual que antes el número de personas solteras?</p>	
<p><b>B:</b> pus yo digo que sí, bueno hay muchas madres solteras, también</p>	
<p><b>E2:</b> ¿antes también había madres solteras?</p>	
<p><b>B:</b> si también</p>	
<p><b>E2:</b> ¿y que creé que opine la gente de usted por estar soltera?</p>	
<p><b>B:</b> pus no se (ríe) nunca me he puesto a pensar</p>	
<p><b>E2:</b> ¿y que se imagina que podrían pensar?</p>	
<p><b>B:</b> &lt;pues no sé, &lt;tal vez dicen que (-) bueno algunas personas comentan que yo me quede soltera que por que yo era muy</p>	

<p>chocante y no me gustaban los (...) pues si que quería un hombre rico un príncipe azul y quien sabe que, simplemente los pretendientes que he tenido ahora ya están casados y a veces me los encuentro y me hacen esos comentarios, pero pues no sé, tal vez eso fue o no&gt;</p> <p><b>E2</b> ¿usted creé que haya sido eso o no?</p> <p><b>B:</b> pues yo digo que no, &lt;por que ahora sí como te digo no es por presumir pero el ultimo novio que tuve fue un doctor y el me pidió matrimonio pero no me quise casar con el&gt;</p> <p><b>E2</b> ¿y con ese último por que ya no?</p> <p><b>B:</b> &lt;pues es que no lo encontraba sincero yo sentía como que era falso&gt;</p> <p><b>E2</b> ¿por qué?</p> <p><b>B:</b> &lt;pues por que yo lo veía con otras y tal vez yo era demasiado celosa o demasiado posesiva y es que la verdad yo lo veía con otras y el decía que no y dije yo para que, ¿para que? ¿Para que nos hacemos ilusiones? Y luego yo decía, yo soy una simple costurera y el es un doctor, entonces yo dije a lo mejor (-) tal vez si se casará conmigo pero cuando ya viviera yo con él pus iba a andar con otras de su misma profesión tal vez, como pues una persona así si se desenvuelve entre mas gente, entre doctoras si (...) como te digo no le di mucha (ríe)&gt;</p> <p><b>E1</b> ¿y ahorita se arrepiente de esa decisión?</p> <p><b>B:</b> no, no</p> <p><b>E1</b> ¿de ninguna, tampoco del primero</p> <p><b>B:</b> no, tampoco</p> <p><b>E1</b> ¿si volviera a (-) si se regresara el tiempo volvería a hacer las cosas de la misma forma?</p> <p><b>B:</b> Pues a lo mejor (...) si, por que volvería a pensarlo si digo, no cambiarían mis pensamientos</p> <p><b>E2</b> ¿cambiaría algo?</p> <p><b>B:</b> pues a lo mejor sí (ríe) no me he puesto a pensar, mhmm, no me he puesto a pensar en esas cosas (ríe), pues si por que como te</p>	<p>Como cree que es percibida por amigos / familia</p> <p>Historia de noviazgos</p> <p>Circunstancias que propiciaron su soltería</p> <p>Atributos a si mismo (defectos)</p>
---	--

<p>digo luego a veces eso de (...) &lt;de mi último novio que tuve que te digo que es el doctor supuestamente estaba muy enamorado de mi&gt;</p>	<p>Historia de noviazgos</p>
<p><b>E2</b> aja</p>	
<p><b>B:</b> &lt;pero enseguida se casó cuando yo le dije que el enseguida se casó, pues supuestamente se casó por que la que fue su esposa me dijo que estaba embarazada, pero no estaba embarazada (ríe) entonces en que forma me quería si andaba con otra ¿en qué forma me quería?&gt;</p>	<p>Historia de noviazgos</p>
<p><b>E1</b> si</p>	
<p><b>B:</b> por eso te digo que pus como que no, no venía mucho (ríe) al caso, si así es</p>	
<p><b>E1</b> OK, pues muchas gracias Brenda, sería todo</p>	
<p><b>B:</b> ojalá que les sirva</p>	
<p><b>E2</b> sí la verdad es que sí, bastante</p>	
<p><b>B:</b> ojalá y se gradúen</p>	
<p>(risas de las tres)</p>	
<p><b>B:</b> y luego cuando esté mas viejita me vengan a dar platicas de psicología</p>	
<p><i>(y más risas de las tres)</i></p>	

Entrevistado: Daniel  
 Edad: 40  
 Escolaridad: Maestría  
 Ocupación: psicólogo  
 Zona de residencia: Urbana

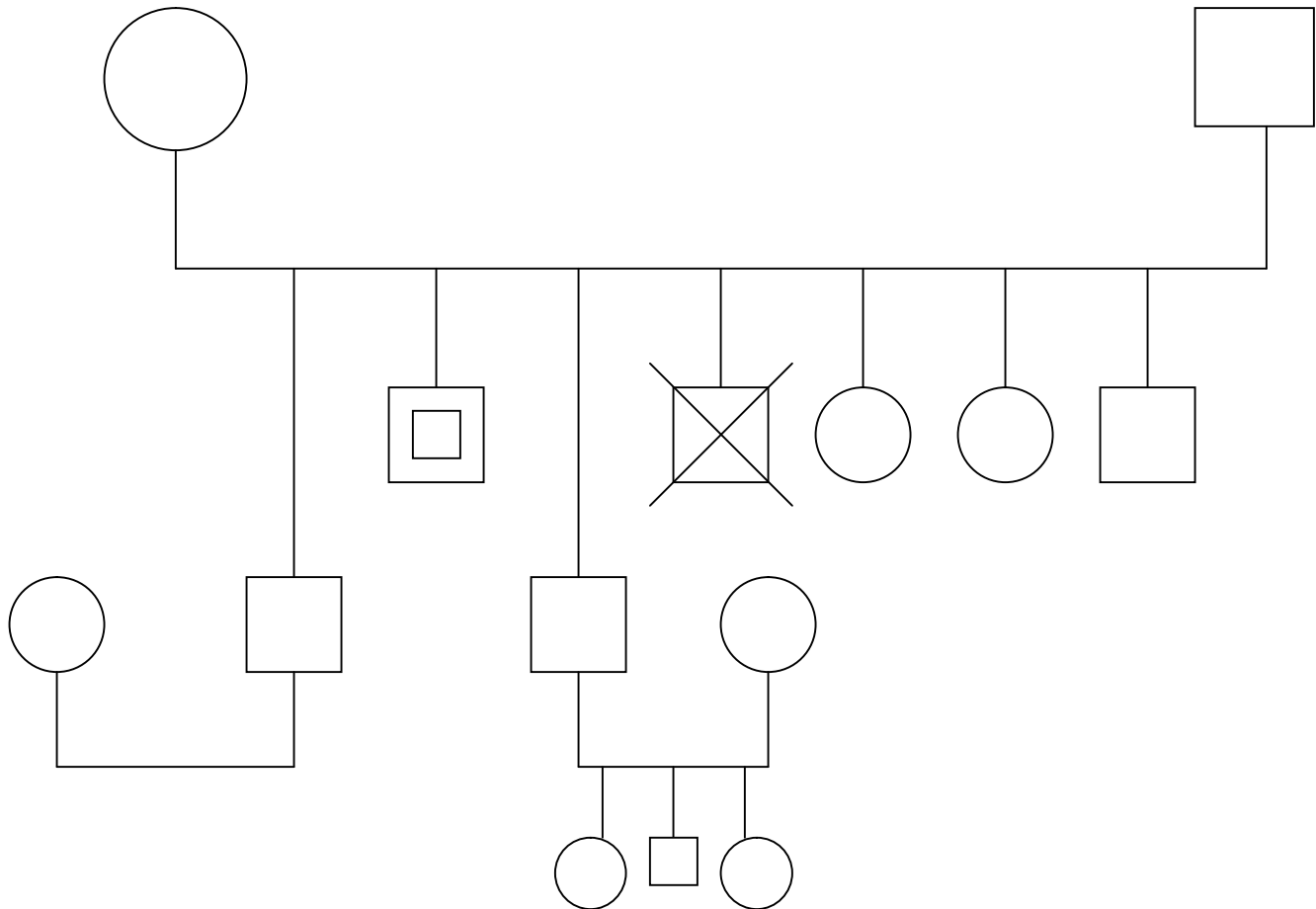

ENTREVISTA	CATEGORIZACIÓN
<p><b>Entrevistador 1:</b> ¿cuántos años tienes Daniel?</p> <p><b>Daniel:</b> tengo 40 años, apenas los cumplí en agosto, agosto pasado</p> <p><b>E1:</b> ¿y con quién vives?</p> <p><b>D:</b> actualmente vivo en la casa de mis papás, con mis hermanos</p>	

**E1:** ¿hermanas?

**D:** hermanos y hermanas

**E1:** ¿cuántos tienes?

**D:** en esa casa vive mi hermano mayor que está con su esposa, que estuvo trabajando allá en Oaxaca, estuvo comisionado en la fuerza aérea y ahorita está ya se dio de baja y esta viviendo con nosotros ya en la casa por que ahorita está trabajando por acá y esta mi hermana Cristina, ella es soltera, es contadora y esta mi hermana Estela

**Entrevistador 2:** ¿quién es el mayor?, ¿tu hermano el que está casado?

**D:** aja, Guillermo

**E2:** ¿y luego quien sigue?

**D:** en orden así de los hermanos seguiría yo y mi hermano Faustino pero el vive aparte

**E2:** ¿él en dónde vive?

**D:** Él vive en ciudad Neza, como a 15 minutos de donde vivimos nosotros, con su esposa y sus tres hijos, luego de Faustino seguía mi hermano Federico que en el 99 tuvo un accidente automovilístico y falleció con tres amigos

**E2:** mmhm

**D:** e iba a cumplir 29 años, luego sigue Cristina, mi hermana Cristina la que es contadora

**E2:** mmhm

**D:** luego sigue Estela, estudio computación, pero ahorita está en la casa como apoyando a mi mamá en sus trabajos y por ultimo esta Ramón, Ramón esta estudiando en el politécnico, ahí por Tecamachalco

**E1:** ¿qué estudia Ramón?

**D:** Ramón esta estudiando ingeniero arquitecto, ya lleva sus años ahí, esta complicada la carrera, si nada mas él, todos los casados nada mas es Guillermo y Faustino y todos los demás

<p>están ahí, según solteros ¿no? (?)</p> <p><b>E 2:</b> ¿y con quién vives con Guillermo y con tus otros dos hermanos y tus papás?</p> <p><b>D:</b> aja, en la casa de mis papás esta Guillermo y mis hermanas y Ramón</p> <p><b>E1:</b> ¿y a qué te dedicas?</p> <p><b>D:</b> pues ahorita estoy de voluntario en Saptel y ocasionalmente atiando pacientes allá por el metrobús colonia del valle, además tengo un año que salí de la maestría entonces estoy en el proceso de hacer mi reporte para obtener el grado, o sea en eso estoy</p> <p><b>E 1:</b> ¿entonces serían básicamente esas dos cosas, el voluntariado en Saptel y atender pacientes?</p> <p><b>D:</b> aja</p> <p><b>E 1:</b> ¿y como vez tu trabajo de atender pacientes, si es algo constante o es más ocasional?</p> <p><b>D:</b> a veces si es más ocasional por que lo que he visto es que tu puedes tener pacientes a partir de que te haces publicidad, haces talleres, entonces ahorita no he tenido tiempo para diseñar mis talleres impartirlos y de esa manera tener mas pacientes, entonces por el momento es un poco más ocasional, &lt;pero en cuanto tenga mi reporte en mano ya voy a dedicarme ya a atender mas a los pacientes&gt;</p> <p><b>E1:</b> ¿cómo te llevas con tu familia?</p> <p><b>D:</b> &lt;pues donde estoy viviendo ahorita con ellos pues se supone que súper bien ¿verdad?, no se supone, si no me llevo muy bien con ellos&gt;</p> <p><b>E1:</b> ¿con todos?</p> <p><b>D:</b> si con todos</p> <p><b>E2:</b> ¿y con los que no vives?</p> <p><b>D:</b> también, ellos se casaron por que o se fueron por que se casaron, &lt;quizás hubo un tiempo en el que no me llevaba muy bien con mi papá especialmente hace como 10 años cuando</p>	<p>Proyecto de vida</p> <p>Forma de relacionarse con su familia</p> <p>Forma de relacionarse con su familia</p>
---	---

<p>cambie de religión&gt;, por que yo nací en una familia que es católica pero allá por mil novecientos como dicen los corridos, pero allá por 1998 me metí al grupo que se llama los testigos de Jehová, entonces un cambio radical del catolicismo a con ellos y &lt;tuve muchos problemas con mi papá, al grado de decirme “o eres católico o te vas de la casa” pero afortunadamente pasaron como 10 años 15 años mas y ya, actualmente me estoy llevando bien con mi (-)con todos, de hecho con todos&gt;</p>	
<p><b>E I:</b> ¿cómo crees que toman en tu familia que seas de otra religión ahorita?</p>	Forma de relacionarse con su familia
<p><b>D:</b> bueno pues de hecho ahorita, bueno siguiendo en esa línea de las religiones estuve año y medio con testigos de Jehová, luego me fui a otro grupo que son un poquito mas radicales, que guardan los días sábados, la alimentación ya no comen que la carne de puerco o mariscos, con ellos si dure como doce años pero de alguna manera el impacto mas fuerte del cambio de religión fue con los testigos de Jehová, pues en ese tiempo pues ellos como que (-) hubo un tiempo en el que mi mamá como que se acopló en la cocina en ese sentido, diciendo “pues Domingo no come esto, pues vamos a hacerle esto otro” ¿no?, y fueron como diez años y luego estuve como incursionando un poco en el judaísmo, pero ya, hasta ahí me quedé nada mas, ya fue cuando entre a la licenciatura y luego ya con la maestría pues ya prácticamente ya no (-) actualmente digo mi religión, creo en Dios ¿sí?, pero &lt;ya no pertenezco a un cierto grupo y en ese sentido pues ya soy mas libre, como hasta mas tolerante tanto ellos conmigo y yo con ellos, entonces en ese sentido como yo no les interfiero nada en su vida ni ellos en mi pues existe como esa tolerancia y ese respeto y en ese sentido nos llevamos muy bien, que era cosa muy diferente al inicio pero eso ya pasó&gt;</p>	Forma de relacionarse con su familia
<p><b>E I:</b> ¿cuantos años tenías cuando entraste a la licenciatura?</p>	
<p><b>D:</b> eeh, yo tenía (...) &lt;entre en el 99 tenía 31 años, 31 años, de hecho la preparatoria la hice en nueve meses la inicié a los 30, digo esa es una parte de mi vida que hasta los 30 tenía pura secundaria, de ahí leí un libro de psicología general, lo leí y me gusto y dije “al fin se lo que quiero hacer de mi vida” ¿no? dije “¿y que me falta?, pues la preparatoria”, estude nueve meses a los 30 los empecé y a los 31 entre a la licenciatura y de ahí fueron 4 años del 99 al 2003&gt;</p>	Miscelánea
<p><b>E I:</b> ¿por qué pasó ese lapso en el que se esperaba que hubieras</p>	

seguido continuando estudiando cuando terminaste la secundaria?

**D:** de hecho alguna vez cuando entregué una autobiografía, ahí mismo en Saptel donde les comento, le comentaba a la chica que recibía las autobiografías, le decía que en lugar de una autobiografía les decía que parecían como mis memorias por que eran cuatro o cinco hojas de lo que ha pasado a través de mi vida, pero cuando salí de la secundaria, en ese tiempo pues acompañamos a dejar a un amigo de mi papá a su casa y el trayecto de regreso a mi hermano y yo pues nos asaltaron en un camión, a mi me quitaron un reloj que me habían regalado en mi cumpleaños y ahí como que me surgió así como un temor de ver a la gente, bueno a la gente mala, no a toda la gente, no, no, y en ese tiempo con los compañeros de la escuela como que estaba de moda entrar al colegio militar, entonces salí de la secundaria, hice mi examen, no me quedé hasta el otro año, pero en ese año que me quedé entré como militar, o sea me pagaron con el grado de soldado raso y me quede como diez meses, volví a concursar para el colegio militar y entonces esa vez si logre entrar y ya después de seis meses de estar como estudiante de haber hecho mi curso básico y todo eso, decidí que eso no era lo mío, como que la emoción de tener el uniforme y toda la vida que tienen ahí ya decidí irme por que para mi en lo personal como que no tienen mucho libre albedrío, por ahí hay una frase que dice que “las ordenes no son para razonarse, si no para obedecerse”, entonces en ese sentido no me gusto, digo me salí, y cuando me salí a los 17 años no sabía ni que hacer ni para dónde irme y uno de mis hermanos (-) como que estuvo guiado mi vida a través de mis de la influencia de mis hermanos ¿no?, estaba estudiando electrónica y me metí a estudiar electrónica por casi fue como una carrera larga como 4 años nivel técnico, pero era un mientras, era un mientras ¿no?, acabé la carrera y seguí actualizándome constantemente en los cursos y de hecho me dedique 9 años a dar clases de electrónica, me gustaba mas que estar con los aparatos y si fueron 9 años de dar clases de electrónica y hasta que a gente y todo eso y en ese tiempo cuando entre a este grupo religioso y ahí conocí amigos que estudiaban y me platicaban ¿no?, de su escuela y entonces fue cuando me prestaron un libro que les digo que de psicología y lo empecé a leer y fue cuando dije a pues esto es lo que quiero hacer, pero hubo un lapso de aproximadamente como diez o doce años que me dediqué a otra cosa, mientras ¿no?, y fue mientras por que eso me sirvió por que esa escuela donde daba clases, ahí mismo estudie la prepa abierta y algo que me ayudo a terminarla en los nueve meses fue por que aunque la prepa abierta en el inicio



pues es un grupo grande de 30 alumnos, el problema de la prepa abierta es que a veces si no se junta un grupo por una materia te tienes que esperar, entonces yo hice como un acuerdo con el director, entonces yo tenía hasta mi propio profesor particular, en el mismo salón estaba yo solo con mi profesor llevando la materia que yo necesitaba, entonces eso fue lo que me ayudó mucho a para acabar la prepa abierta, entonces el trabajo de electrónica como que me fue llevando a algo, por que si yo no hubiera sido profesor de electrónica no hubiera conocido a ese director quizá la hubiera terminado en mucho mas tiempo, y bueno esa es la razón por la que no continué inmediatamente con la secundaria y estudie lo demás

**E1:** ¿y que pasó con ese miedo que tenías?

**D:** <a ese miedo, si ese miedo, hay algo que se le llama en el cuerpo militar hace, te estoy hablando de allá 1985, por cierto que fue cuando fueron los temblores ¿no? pero yo me salí antes y el carácter que le forman a un cadete tiene que ser muy rudo, muy firme, muy seguro, muy valiente ¿no?, recuerdo que un oficial nos decía, dice, es que hay una palabra que le llaman le dicen que “la pócima”, entonces esa pócima son muchas cosas, desde un trato psicológico, un trato físico, entonces en donde te van como formando, como forjando mejor dicho, por que decían ellos nuestros oficiales “es que ustedes al rato saliendo de aquí se van a pelear con los narcos a la sierra y que cosa van a hacer, se van a dejar el arma y se van a poner a llorar” entonces esa fabulosa pócima consistía desde desveladas, entre mas sueño tenías a eso de las tres de la mañana pues te levantaban a hacer ejercicio, o cuando hacías algo esta la famosa, estaba por que ahorita ya no tanto, espero que ya no, la famosa tabla, una tabla así grande y con ella te daban, te daban tu, te pegaban para que, valla, para que te fueras forjando el carácter, a tal grado que el tiempo que estuve, ya cuando salí de (-) inclusive en el mismo transcurso como cadete y recuerdo como una vez hubo una reunión donde decían “a un cadete nadie le puede soportar la mirada” (?), y aparte como que no dormías bien andabas como de malas, al grado de que si alguien se te queda viendo en la calle, “oye pus que” ¿no? “pus éntrale” ¿no?, luego luego “pus que te pasa” ¿no?, estas completo en el sentido de que haces ejercicio, tienes resistencia y aguantas los golpes pues en ese sentido pasa eso ¿no? éramos muy rudos y ese miedo pues desapareció, son de las cosas que (...) a y la disciplina también, el hecho de ser puntual yo creo que lo aprendí de ahí, recuerdo que cuando iba a Saptel, ahorita Saptel está de moda por que es ahorita lo que me ocupa, me acuerdo que a mis primeras guardias llegaba hasta una hora antes, por

<p>que era mejor llegar tempranito y no que ya me pusieron que mis retardos, &lt;eso la disciplina y ahí fue cuando yo empecé a hacer mis propias cosas ¿no?, que lavar mi ropa que planchar y todo, aparte las materias y todo lo que implica el curso básico, el curso básico es dónde aprendes prácticas como de los militares ¿no?, como moverte, como comunicarte, el uso de las armas, (¿) armas de 5 mm, de fusiles y granada de mano, y todo eso ya cuando salí eso ya (¿)&gt;</p>	<p>Atributos a si mismo /cualidades)</p>
<p><b>E1:</b> ¿por que estas soltero?</p>	
<p><b>D:</b> (...) esa pausa que hago de silencio es por que (...) como que son muchas cosas, la primera razón es por que yo me acuerdo que cuando iba en secundaria el primer año el profesor mandó llamar a mi papá por que decía que yo era un buen estudiante, buen estudiante que por que me dedicaba mucho a la (-) bueno por que sacaba puro diez, un compañero ambicioso me puso el niño diez, el maestro me dijo que por que en ese tiempo yo estaba muy dedicado a la escuela, yo no pensaba en otras cosas, y entonces yo recuerdo que hasta mi maestro le dijo “no esta interesado ahorita en las chavas si no que esta dedicado a la escuela” ¿no?</p>	
<p>La otra, esa pregunta a mis cuarenta años y así como esa reflexión de que por que ha pasado es que fue como un como que había un tiempo, como que &lt;hubo un tiempo que como que no me interesaba mucho relacionarme con las chicas y en ese sentido ya cuando cumplí ¿cómo cuantos? Como 23 años fue cuando ya me empecé a relacionar con ellas,&gt; &lt; pero muchas veces mi problema había sido, había sido mi problema que cuando yo quería iniciar como una relación sentimental con ellas, ellas me decían que nada mas querían una amistad conmigo y eso me pasó como alrededor de (-) oye que las tengo contadas con los dedos de la mano&gt;</p>	<p>Circunstancias que propician su soltería</p> <p>Circunstancias que propician su soltería</p>
<p>&lt;La primera vez que eso sucedió fue cuando entre a ese grupo de los testigos de Jehová que tenía 22 años fue la primera vez que fui con una chica y le dije “oye que fíjate que” ¿no? que me gustaba y ya cuando decía que solamente que como amigos, fue la primera vez y de ahí pasaron como (-) imagínate tenía yo como 23 años &gt;</p>	<p>Circunstancias que propician su soltería</p> <p>historia de noviazgos</p>
<p>La segunda vez fue por el 1995 ¿cuántos años pasaron? 23 del 99 para el 2005 &lt;pasaron como 6 años mas o menos para que yo nuevamente me animara a decirle a una chica ¿no? que había conocido en ese otro grupo, igual y yo me acuerdo que hasta le escribí una carta ¿no?, y le escribí hasta lo que sentía por ella y todo eso y luego recuerdo que ella ahí en la iglesia ella se la enseño a su mamá y a sus hermanos y me quedé así hay!!!! Como que me quiero morir ¿no? si era para ella no era</p>	<p>Circunstancias que propician su soltería</p> <p>historia de noviazgos</p>

<p>para toda la familia, pero sucedió lo mismo “a no es que solamente” (-) bueno el pretexto de ahí de ella fue como apenas comenzaba a conocerla y los mismos pretextos, decía que no que la escuela, ella estaba estudiando como ingeniera en la UNAM, que no tenía tiempo y ya ¿qué pasó después? Que ya como a los dos meses llegó a la iglesia con su novio y mira la que no tenía tiempo&gt;</p> <p>95 y luego en el 98 pasaron como tres años o sea los tiempos se van alargando ¿no? o sea nunca fue de aquí a la mañana o así entre semana.</p> <p>De ahí al 98 &lt;nuevamente llegó otra chica igualmente comenzaba como yo a tratarla y con ella pasó (...) como que ya se repitió la misma historia ¿no?, que solamente como amigos y dije “bueno, solamente como amigos”&gt;</p> <p>Y ya después de eso como que a sido una mezcla, una mezcla y ¿por qué soy soltero hasta la fecha? &lt;como que ese no saber como, como que ese que no sabía como acercarme con ellas, pero hasta que lo descubrí &gt; ¿no?, dije hay!! y dije bueno que ya pasó el tiempo pero ya lo descubrí y nunca es tarde y la otra y sin embargo esta (...) yo me pregunto que si me hubiera casado la primera vez que si me hubiera dicho que si esa primera chica allá en el 98, recuerdo que un día platicando con mi hermano el casado y le platique que onda con esta chica y le platique que me gustaba y todo esto y me dijo mi hermano “¿oye y que hubieras hecho si te hubiera dicho que si?”, como que no estaba preparado ¿no? pero &lt;pienso que si hubiera habido algo en esa primera vez yo pienso que actualmente en el sentido profesional no estaría donde estoy&gt; (...) &lt;por que esa otra parte de no tener una pareja como que me ha servido para dedicarme, para dedicarme a lo que quiero hacer &gt;e &lt;inclusive ahorita con la maestría algo de lo que me di cuenta que las personas que son casadas no son aceptadas, es mas aceptada una mujer casada que un hombre casado, por que se supone que el hombre es el que mantiene la familia y todas las presiones que de ahí vienen como que tienen mas problemas, no se por que pero a través de las 5 generaciones 6 generaciones que van ahorita en la UNAM solamente mujeres casadas y no hombres casados&gt;, entonces es algo que (-) yo si soy de las personas que si a veces pasa algo en la vida es por algo ¿si? Como que no llega (-) sería un autor que hablaba acerca de los tiempos del tiempo, quien sabe como lo decía pero lo que yo entiendo en mi mismo es que para las cosas hay un tiempo, ese famoso dicho mexicano, como decía un maestro decía “México está lleno de dichos pero bien dichos” ¿cómo dicen? (...) matrimonio y mortaja del cielo bajan, algo así ¿no?, bueno claro que tu también lo buscas, entonces en ese sentido como que esa es la (-) como que esas dos cosas por lo que ahorita sigo soltero</p>	<p>Circunstancias que propician su soltería</p> <p>historia de noviazgos</p> <p>Circunstancias que propician su soltería</p> <p>miscelánea</p> <p>ventajas</p> <p>Consecuencias de su soltería sobre su vida laboral</p>
--	--

<p><b>E1:</b> después de esos intentos ¿has tenido alguna relación?</p> <p><b>D:</b> no por que inclusive &lt;después de eso con una compañera de ahí mismo de la escuela nuevamente llegue con mi mala técnica y me dice lo mismo ya (frustración) por que cuantas veces ya lo mismo, y entonces a partir de eso tampoco ya no hubo nada&gt; (...) y entonces por que si quisiera como comentar lo siguiente, &lt;hubo un tiempo (...) como a los 35 para atrás yo pensaba y de alguna manera como presionado por la sociedad y por la creencias y todo eso como que era como una obligación&gt;, de hecho &lt;mi familia luego mi papá se enojaba conmigo, o sea llegaba a pensar que, pensaba que era como, como que tenia como otras preferencias sexuales mi papa y con sus amigos que muy machistas y todo eso, me decían “y que nunca te he conocido una novia” y así había mucha presión de los amigos, de los familiares, de mi papá &gt; &lt;pues ya he llegado a un tiempo como como el ahorita que digo, bueno es que todo tiene un tiempo, todo tiene una razón y como que eso ya no me preocupa ¿si?, no estoy diciendo que no quiera un día formar una pareja, pero ya no soy como antes.&gt;</p> <p>Y algo que me gusta mucho de mi formación de la maestría es que muchas de las estrategias técnicas que utilizamos para los pacientes regularmente me los aplico a mi mismo, o sea en la medida que tienen resultado para mi pues también funcionan para la demás gente pero como que ya lo experimentar con migo mismo y hay algo una intervención que decía que la solución intentada es el problema, mientras mas buscas algo, menos lo vas a tener, mientras mas insistes menos lo vas a hacer y entonces ahora si que estoy convencido de ello pero ahora ya han cambiado las estrategias drásticamente ¿no? de este camino recorrido y entonces este, &lt;la diferencia es de que ya no soy como insistente,&gt; yo me acuerdo que &lt;las primeras veces y pienso que así como que me interpretaban y como que lo di a interpretar, era como que para antes tener una novia era ya casi como “hay después casado y con ella” ¿no? y casi casi hasta el nombre de los hijitos y todo eso ¿no? y creo que eso era lo que las espantaba a ellas,&gt; pero inclusive con mi practica profesional tanto en mis pacientes de cara a cara como a mis usuarios yo siempre comento de manera estadística para que se tranquilicen en su problema de familia que aproximadamente un 90 % de los problemas de psicoterapia y las llamadas a Saptel tienen que ver con pareja, y en ese sentido entonces lo que entiendo, lo que veo es que cuando haces una pareja por hacerla, cuando andas con alguien por andar con alguien y finalmente casarte por simplemente casarte sin conocer a la otra persona y sin conocerla realmente</p>	<p>Circunstancias que propician su soltería</p> <p>Percepción de cohabitar con una pareja</p> <p>Consecuencias de su soltería en sus relaciones familiares</p> <p>Percepción de su soltería</p> <p>Su postura ante formar una familia</p> <p>Atributos a si mismo (cualidad)</p> <p>Circunstancias que propician su soltería</p>
--	--

<p>y ver como es, si realmente se llevan bien aunque esta la otra parte que nunca vas a saber hasta que estas con ella, pero eso tampoco es del todo cierto , hay como ciertos factores que te das cuenta que si ahorita te causan problemas mas adelante también, entonces en ese sentido &lt;pues la diferencia de ahora es de que “a perfecto” ¿no? este la idea actualmente de una pareja es estar con ella conocerla conocernos, ya no es como antes de que a vamos a casarnos casi casi para mañana ¿no?, antes de que me diga el si,&gt; entonces en ese sentido es lo que pienso ahora en ese respecto</p>	<p>Concepción de cohabitar con una pareja</p>
<p><b>E 2:</b> ¿y por que en la secundaria no te interesaba conocer o relacionarte con mujeres?</p>	
<p><b>D:</b> estaba así como que me interesaba mas la escuela, sus temas, los temas, todo todo como que me gustaba mucho mas y bueno (...) ¿como dice el dicho? No es lo mismo los tres mosqueteros ¿que cuantos años después?, pero luego haciendo un recuento de mi vida esa distancia, es la diferencia que esa distancia la vez de manera diferente pero &lt;yo me acuerdo que siempre tenía mis admiradoras ¿no? y claro mucho mas joven y me acuerdo que cuando estaba en ese grupo religioso también como que dije “hay mira como que había” o eran imaginaciones mías o simplemente las había, pero a mi me interesaba como otra cosa, yo quería estudiar ¿no?, y luego cuando estaba ahí en los otros grupos es por que no me interesaban por que como que no me llamaban ¿no? como que no había como esa química ¿no?, aunque creo que nunca hubo la química de aquí para allá siempre había química de allá para mi ¿no?, pero pienso que muchas veces si yo hubiera querido tener una pareja por tenerla o como decía algún compañero en alguna iglesia “por experimentar” según el si lo hubiera podido hacer,&gt; pero aquí viene una parte que inclusive eso no cuanto en las autobiografías (...) en las autobiografías que luego nos andan pidiendo por allá, que dicen que no que falta una parte, tiene que ver algo con mi infancia en el sentido de que crecí en un hogar que es victima del alcoholismo y entonces ver &lt;imagínate un niño de cuantos años? Un niño como de 6 años, imagínate unos niños de 6 años, cuatro niños de 6 5 4 años, imagínate viendo una escena de un padre alcoholizado maltratando a su esposa ¿no?, golpeándola, maltratándola, la imagen que causa, entonces para mi esa es otra parte que me comenta que mi carácter antes había sido mas como mas tímido y de ahí mi temor a acercarme con seguridad a las chicas que ahí cuando ven a alguien inseguro pues por eso me decían “como amigos” como diciendo “pues a lo mas que podemos llegar, como amigos” y eso haber ¿no?,&gt; esa &lt; inseguridad</p>	<p>Circunstancias que propician su soltería</p>
<p></p>	<p>Influencia de su familia sobre su soltería</p>
<p></p>	<p>Historia de noviazgos</p>
<p></p>	<p>Circunstancias que propician su soltería</p>

<p>como que si fue muy predominante mucho tiempo y aparte esa situación duró mucho tiempo,&gt; &lt;yo me empecé a dar cuenta como a los seis años hasta que entre al colegio militar, hasta los seis y ahí fue justamente cuando le pare el alto a mi papá que dejara de golpear a mi mamá por que una vez que estaban así discutiendo y yo había salido del colegio militar y entonces me acuerdo que le dije “yo no quiero que nunca mas le vuelvas a pegar a mi mamá” ¿no? en otro tiempo hubiera tenido miedo pero luego recuerdo las tranquizas que nos ponían allá no, pues las tranquizas que nos ponían allá no se comparaban nada con lo que pudo hacerme mi papa, entonces como que por eso mi valor ¿no? “oye ya ¡se acabo esto!” ¿no? y hasta la fecha, hasta la fecha ya no hubo jamás una escena de este tipo,&gt; cuando yo fui creciendo yo dije, como que en ese tiempo ya estaba como mi observación nos e como de investigador como de reflexionar, &lt;yo me daba cuenta que cuando un hombre no ama a su esposa, la golpea, la maltrata, pero cuando un hombre realmente ama a su esposa a su mujer no la maltrata y entonces por eso fue que inconsciente o conscientemente yo me forme esa idea “el día que yo este con alguien es con alguien que yo ame”&gt; y por eso que las chicas que amaba en la secundaria o en otros lados(-) &lt;aunque es chistoso esa dinámica, a la gente que realmente parece interesante es por que realmente no muestra un interés en ti y por eso se notan como mas seguro y la gente que tiene un interés en ti es como mas inseguro y te rechazan&gt; y eso lo he ocupado en terapia cara a cara y con los usuarios, pero yo me forme esa idea entonces es por eso que pasaban tantos años hasta que encontraba a alguien que realmente como que me llenaba a mi aunque yo no a ella ¿no’, pero bueno, y por eso fue &lt;la razón por la que yo no iniciaba una relación en la secundaria, digo por que yo estaba dedicado como a otra cosa ¿no? y en ese tiempo únicamente era amor platónica “a que la chica del 2° A”, del salón de mi hermano mas chico ¿no? pero si nada mas, ya donde ya me anime y tome el valor para ya decirle “oye “ a la chica que me gustaba ya fue ahí como a los 19 o a los 20 ¿pero te das cuenta? desde la secundaria hasta los 20 &gt;</p> <p><b>E 2:</b> ¿y en donde conociste a esa chica que dices que si era como muy importante para ti y como que llenaba como todas tus expectativas?</p> <p><b>D:</b> la primera (-) es que me falto una, es que cuando dije lo de los testigos de Jehová, antes hubo otra, un compañero, era su hermana de un compañero de electrónica y con ella este (...) fue curioso por que la encontramos en Chapultepec ¿no? y después</p>	<p>Forma de relacionarse con su familia</p> <p>Su postura ante formar una familia (pareja) concepción ante formar una familia</p> <p>Miscelánea</p> <p>Historia de noviazgos (o intentos)</p>
---	---

nos enteramos que era la hermana de un compañero, pero yo me acuerdo que él estudiaba en una escuela de la cámara de comercio que está por allá por el metro roma y fue chistoso por que <cuando fui con mis amigos a Chapultepec y la conocí y me dijo que estudiaba allá, hasta un año fui a su escuela la reconocí y le dije “oye que yo soy fulano” y ella pues se espantó y dice “pues de donde es” y dice “pues ya me tengo que ir que mi novio me está esperando” o algo así, fue la primera vez que yo hice un abordaje de ese tipo, pero esa vez yo no le dije lo que sentía por ella, simplemente como que me acerqué,> eso me recuerda a una escena cuando yo iba caminando y de repente le hacen a alguien así y se espanta

*(risas de los tres)*

**D:** se parece en ese sentido, pero entonces yo con esa idea de que alguien que realmente me llene para cuando quiera acercarme, por eso es que pasaba tanto tiempo, entonces yo pienso que esos factores si fueron como que determinantes

**E1:** ¿cómo te sentiste después de haberle dicho esto a tu papá de que ya no querías que golpeará a tu mamá?

**D:** pues, pues bueno yo cuando se lo dije yo sabía que no podía (...) bueno mejor dicho, <estaba preparado físicamente digo psicológicamente para recibir como una respuesta suya, yo estaba preparado, por eso fue de que no me costó trabajo, pero cuando se lo dije si me sentí como con esa fuerza, con esa energía, con esa autoridad de “oye pues eso no está bien” y ya cuando después pus de hecho mi papá se asombró, imagínate unos chicos que siempre han sido como (-) por cierto de todos los hijos yo pienso que yo soy el más tímido, o bueno fui el más tímido de todos, imagínate de alguien tranquilito y de repente vez que te dice así o te habla así de esa manera y con esa energía, entonces primero se sorprendió y se quedó callado pero ya jamás volvió a hacerle daño a mi mamá, pero si me sentí, me sentí como, como, yo no se si así se sientan las gentes que dicen que cumplieron con su deber, era algo que tenían que hacer y afortunadamente ya no se volvió a repetir esa escena nunca mas>

**E2:** ¿ya ahorita como te sientes de estar soltero?

**D:** pues me siento (-) así como comentaba hace un momento <ya no es como antes que la búsqueda era desesperada> ¿no?

**E2:** ¿en que momento ya no te sentiste desesperado?

Historia de noviazgos (intentos)

Circunstancias que propician su soltería

Forma de relacionarse con su familia

<p><b>D:</b> aproximadamente como (...) inclusive fue dentro del transcurso de la maestría, por que ahí todos estamos en psicoterapia y así como terapia de grupo cuando &lt;los compañeros nos contábamos todo lo que éramos nosotros, todo lo que pasaba en nuestras vidas y en ese ir contando es como ir conectando muchas cosas ir comprendiendo y a partir de esa reflexión vas reflexionando y es como una terapia y es cuando decimos “oiga pues vallase mas tranquilo ¿cuál es el problema?” hay una método que se llama ir mas despacio, cuando la gente es muy ansiosa lo mejor es irse despacio ¿cuál es la prisa realmente?&gt; y &lt;algo que también me ha servido mucho es de que no tienen caso hacer como una pareja así y luego después de cuanto tiempo que ya se separaron, que ya hay problemas que ahorita esta de moda ¿no?,&gt; entonces de que &lt;no me preocupa como decir muy preocupado, lo que si se es de que bueno (...) pues a mi si, yo si quisiera (...) valla pues no estoy cerrado a eso, es como dice el dicho también ¿no? dejar las cosas pero y también de mi parte,&gt; ¿cómo dice el dicho? “dios (¿?) pero también haciendo las cosas por ti mismo, una vez me acuerdo que mi terapeuta me dijo “oye domingo pero nadie va a llegar a tu casa a tocarte” “oye Domingo pues vengo a que salgamos” pues no, entonces pues este, eso me hace sentir tranquilo, hacer lo que tengo que hacer</p> <p><b>E 1:</b> después de este como cambio que vez tu de ya no buscarlo tan desesperadamente ¿haz tenido la oportunidad de comenzar una relación?</p> <p><b>D:</b>(...) vienen varias cosas a mi mente ¿no? (...)</p> <p>Risas</p> <p><b>D:</b> &lt;mas bien como que no me he tomado esa iniciativa ahorita ¿no?, ahorita como que estoy dedicado a otras este, a los pendientes,&gt; fíjate mira, es que en ese sentido, mi papá escucha un programa en el radio, hasta lo voy a promocionar ¿no? una estación de radio donde a cierta hora de la tarde sale un programa donde la gente llama ¿no?, llama para promocionarse ¿no?, “oye que soy fulanito, este, tengo tales características y busco a chicas de tales características” ¿no? &lt;inclusive hubo un tiempo en el que yo estuve dispuesto en las páginas de Internet ¿no? de esas de hotmail estas del match de esas donde te encuentras a gente y creo que un día lo hice, hasta puse mi fotografía y todo eso, pero después dije “no, mejor no, mejor me quito de ahí”,&gt; pero hubo un tiempo ¿qué será? como hace un año, y es que escuchaba también comentarios de</p>	<p>Valorización de su propia soltería</p> <p>Influencia de su vida laboral en su soltería</p> <p>Motivaciones para estar soltero</p> <p>Concepción en los cambios en la pareja-familia</p> <p>Su postura ante formar una familia</p> <p>Su postura ante formar una familia</p> <p>Circunstancias que propician su soltería</p> <p>Miscelánea</p>
---	--



uno de mis compañeros también de la maestría, una amiga muy cercana, y me dice ella “bueno es que cuando tu sales con alguien que tiene de malo, simplemente sales y la conoces” y por eso cambia la idea de que tiene ser mi novia y hasta nos vamos a casar ¿no?, entonces siguiendo esa línea hubo un tiempo en que yo pensé “a pues yo también voy a llamar, no que pues Domingo y con tales características y busca a alguien así” ¿no?, <pero ahorita la situación económica como que no esta muy buena que digamos, entonces en ese sentido y en ese tiempo como que eso me detuvo y entonces para salir y todo eso económicamente como que no esta muy buena que digamos entonces en ese sentido y en ese tiempo como que eso me detuvo, por que luego para salir y todo eso económicamente como que no estoy muy estable que digamos, en ese sentido no dejas oportunidades de buscar, como que no quise meterme al área de las oportunidades y entonces uno de los impedimentos entre comillas, o sin comillas pueden ser reales es el hecho del reporte, de terminar ya bien y ya ubicarme en un buen trabajo pues ahora si ya, ahora si “soy fulanito y así” ¿no?>

Circunstancias que propician su soltería

**E 2:** ¿y con qué características buscaba a una persona para conocer?

**D:** (...) me quedo pensando por que regularmente cuando escuchas este tipo de programas dice “busco alguien” y luego ponen “busco alguien delgada” yo digo “órale y las llenitas que ¿por qué las están quitando, despreciando” ¿no? o luego dicen “no importa que sea madre soltera” y luego luego piensas ¿no? como luego hasta malvados son los hombres ¿no? por que saben que una mujer con esas características algunas pues buscan a alguien que las ayuden ¿no?, pero lo que si es (-) y me recuerda otra cosa que luego dicen que cuando se citan nunca llegan, y claro que no por que si se citaron y ven como que no pus para que me paro ahí, <lo que si es cierto es que soy consciente de que me debe de gustar físicamente> y esta la otra, alguien te puede gustar físicamente pero cuando te das cuenta de cómo piensa y todo eso y su carácter gustos eso no es suficiente, por eso ahí el papel de conocerse platicar y todo eso, pero nunca había llegado a ese punto de que características (...) lo que todo el mundo dice “pues que sea sincera” ¿no?, como que no dice mucho, todo el mundo es sincero, por eso digo me quede ahorita así no (¿?)

Atributos de la pareja

**E 2:** ¿y cuando ya te puedas promocionar que dirías de ti?

**D:** en radio, (?) es que en Internet son mas cosas que que te gusta, que haces, luego un texto de entrada que piensas dices y

haces y por el radio pues simplemente dices “a pues simplemente soy este” por ejemplo si estuviera en el programa “soy Domingo y tengo 40 años, soy profesionista y busco o bueno mido 1.70 y busco a alguien que sea” (-) a esa es otra cosa, esa es otra cosa que he descubierto en, en esas fabulosas (¿?) <mis errores cometidos anteriormente y lo que si me queda muy claro lo que he aprendido y de esa amiga que llama Elvia y que estimo mucho (-) es que yo mismo lo recomiendo con mis usuarios y mis pacientes, es que toda relación empieza con la amistad conocer y ya después vas viendo, vas viendo, pero eso es lo básico , es como decir a quiero a alguien específicamente para novio, pero igual como comentan los mismos del radio “a pus busco chicas así y así y así para fines de amistad y ya si se da algo pues bueno pues ya pero esta abierta la puerta, es una manera de conocer gente,> eso me recuerda a un programa de los años maravillosos de Kevin Ardnold cuando Winny le dice a Kevin “es que quiero que solo seamos amigos” y Kevin dice “amigos, pero si yo ya tengo muchos amigos” igual creo que así pasaba cuando me decían que solamente querían ser mis amigas, yo ya tengo muchas amigas ¿no?, pero

miscelánea

**E1:** ¿en que momento te das cuenta que tu estrategia no estaba funcionando?

**D:** creo que fue hasta la ultima vez que sucedió y es que ese comportar mío cuando lo hago con otras gentes con otras personas veo que es un patrón por que antes era una hipótesis ahora en una teoría bien hecha ¿no? y no quiero voltear las preguntas para allá pero, pero lo que la mayoría de la gente, <a mucha gente no le gusta alguien inseguro, le gusta alguien que sepa lo que hace, entonces mi estrategia que yo iba esa estrategia se conformaba de varias cosas, de un pensamiento que íbamos a ser amigos, que nos íbamos a casar pero iba a acompañando esa comunicación verbal iba acompañada de una comunicación no verbal, todo tímido, hasta mi voz toda nerviosa y pues eso alejaba a la chica>

Percepción de sí mismo como soltero

Circunstancias que propician su soltería

**E1:** y ahorita si tuvieras la oportunidad de hacerlo ¿qué cambiarías en tu estrategia? ¿Tienes como la idea de cómo sería para volverte a cercar a alguien?

**D:** si como lo comentaba, antes era como, <antes era salir con alguien, tengo una ecuación salir con alguien igual a noviazgo, algo a matrimonio ¿no? y hoy la ecuación cambia ¿no? simplemente es como decir domingo mas alguien igual a a mistad y luego lo que se valla dando y ese es un gran cambio y

<p>aparte ya no llego casi casi como mordiendo el sombrero todo temeroso, bueno es algo contradictorio paradójico las cosas contradictorias de la vida por que cuando llegaba todo emocionado así todo enamorado por la chica esta (¿?)&gt; y aceptan mejor así como personas muy seguras que luego les hacen como la vida imposible ¿no?, pero bueno son como las grandes paradojas y contradicciones de la vida, pero ya vi que eso es como funciona</p> <p><b>E1:</b> ¿has tenido novias?</p> <p><b>D:</b> intentos de</p> <p><b>E1:</b> ¿nunca se ha llegado a</p> <p><b>D:</b> no</p> <p><b>E1:</b> ¿nunca se ha llegado a concretar algo? Aunque sea no formal</p> <p><b>D:</b> no, creo que ni en la kermés me llegue a casar, no</p> <p><b>E1:</b> y que crees que piensan tus papás ahorita acerca de ti</p> <p><b>D:</b> les comentaba yo que &lt;hubo un tiempo en que mi papá decía, pensaba que era yo que tenia otras preferencias y luego como es así muy machista el clásico golpea mujeres o tener mil mujeres, el don Juan todo eso, hubo un tiempo que si pero ya tiene bastante que no&gt;</p> <p><b>E1:</b> ¿ahorita como crees que te vean tus papás?</p> <p><b>D:</b> &lt;como que de alguna manera la sociedad misma, el tiempo mismo, el contexto, ahora si como dirían por ahí el contexto histórico donde la cuestión económica está difícil, el mantener una familia está difícil lo de los problemas de pareja son muy muy cotidianos como que dicen “bueno” (¿?) como que es para pensarse, ha pero tu dices en el sentido de tener una novia no tanto de estar casado, por que ellos esperarían ya casarse antes de tener una novia, pero ahorita ya no, como que ahorita ya me están dando mi tiempo lo que yo quiero hacer entonces ya no les preocupa mucho&gt;</p> <p><b>E1:</b> ¿y tus hermanos?</p> <p><b>D:</b> no por que no sé si también sea como aprendizaje pero se caso mi hermano mayor luego el que sigue después de mi y de</p>	<p>Percepción de sí mismo como soltero</p> <p>Consecuencias de su soltería en sus relaciones familiares</p> <p>Como cree que es percibido por su familia</p>
--	--

<p>ahí &lt;pues todos somos solteros, mi hermana cristina ayer cumplió años y cumplió 23 años, estela tiene 30 años, bueno Ramón tiene también sus 26 años, igual este y no tampoco sabemos si tienen novios o no, mis hermanas y en ese sentido pues ellos no, no dicen nada y mis hermanos que están casado no dicen nada por sus problemas de pareja, de familia pues no, no pueden decirme nada, bueno ni para apoyarme ni en contra “oye que tu por que no te haz casado”&gt;</p>	<p>Como cree que es percibido por su familia</p>
<p><b>E1:</b> ¿nunca te han hecho algún comentario de se tipo?</p> <p><b>D:</b> no, luego, hay un evento que si me causo hasta gracia cuidando me entrevistaron para ver si iba a hacer la maestría, la doctora que me estaba entrevistando llega la pregunta obligada, “¿tienes novia?” y yo dije, yo pensé, yo astutamente pensé, dije “no, por el momento no?”, dice “¿y antes?” y ya ahí fue cuando me, ¿cómo dice el dicho?, cuando me atrapó ¿no?, entonces tampoco no, pero, inclusive yo le comentaba (-) &lt;una preocupación mía (-) bueno, una preocupación mía es, hay gente que dice ¿cómo? Que Quedado a los treinta y no se que más y que no se ha casado y luego piensan que uno tiene preferencias sexuales diferentes, realmente yo no estoy nada en contra de ellos, pero dentro de mi elección estoy definido, se lo que me gusta pero, pero es algo que no me gusta que se formen como esa idea ¿no?, por que (...) es como decir tu eres ladrón “oye pero yo no soy ladrón” a si entonces digo que de broma que soy ladrón ¿no?, pues no que digan “oye domingo que eres gay” pues no, por que pues por que no o sea no en el sentido de que tenga algo en contra de ellos pero no me gusta que la gente tenga como otra idea ¿no?, si supieran mi historia de vida pues creo que no estarían pensando eso,&gt; pero si le comente a la Doctora que me está entrevistando, si le dije “oiga pero yo no tengo otro tipo de preferencias sexuales” y dice ella la doctora “bueno y si es eso no importa” bueno si importa o no yo quería aclararlo ¿no?, pero si me acuerdo y se me hace chistoso como ese tipo de cómo esa entrevista, pero, pero los demás no me han dicho nada, mis hermanos</p>	<p>Razones por las que permanece soltera</p> <p>Desventajas</p>
<p><b>E1:</b> ¿tú cómo los vez, que piensas de que ellos tampoco se hallan casado?</p> <p><b>D:</b> &lt;pues creo que tiene mucho que ver con lo que he comentado, con ese contexto histórico, este momento histórico vamos a decirle, donde está más difícil la situación económica y ahora si trabaja el también trabaja ella ¿no?, no tanto por que para ayudar a la familia ¿no? a la pareja, al núcleo familiar que está formando como que ahorita son tiempos diferentes&gt;</p>	<p>Circunstancias que propician su soltería</p>

<p><b>E2:</b> ¿qué tienen de diferentes?</p> <p><b>D:</b> pues, la tasa de desempleo son muy altas, en los famosos 15 años de Saptel me encontré a una chica y le pregunte “oye ¿cómo te ha ido en cuanto a buscar trabajo?” ya tendrá como cuantos años, ya tendrá como que unos 22 23 24 años y ya esta titulada, ya estuvo en Saptel y me comenta que no ha encontrado trabajo, &lt;yo me preocupaba por que seguramente cuando vas a la bolsa de trabajo, mínimo 25, dije no, o que buscan mujeres, entonces pues cuando a mi ella me dijo esto dije oye pues de plano la situación está complicada, no es tanto por términos de edad si no que gente mas joven que ahorita le está costando mucho mas trabajo encontrar y eso tu no lo veías antes, antes era mas fácil encontrar trabajo, o sea a eso me estoy refiriendo a que ahorita a cambiado mucho la situación económica del país,&gt; y bueno también el clima esta cambiando mucho verdad, es para que tuviéramos un sol brillante pero no, no es así</p> <p><b>E2:</b> si pudieras cambiar algo de tu historia de vida cambiarías algo si pudieras regresar el tiempo?</p> <p><b>D:</b> pues a estas alturas pienso que las cosas que son, bueno, que yo soy ahorita lo que soy gracias voy a usar esa palabra a lo que he recorrido, y esa misma postura me hace de alguna manera entender a mas gente por que lo he vivido y cambiar algo pues, pues yo pienso que no, por que sería como ilusionarme falsamente ¿no?, pero no &lt;no cambiaria nada por que si cambiara algo yo no estaría ahorita en este punto, sería diferente pensando cosas diferentes y bueno aunque las posibilidades son muchas pues me he acostumbrado a vivir con esto y pienso o mejor dicho me siento bien con esto que soy ahorita&gt;</p> <p><b>E1:</b> ¿cómo te ves en unos diez años?</p> <p><b>D:</b> una de mis preguntas favoritas a mis usuarios y pacientes, a diez años, pues &lt;espero en primer lugar en términos profesionales lógicamente haber terminado mi reporte y me gustaría mucho hacer un doctorado y para eso quizá debo estar soltero ¿no?, &gt; y si es que el asteroide numero x no se estrella con el planeta y si seguimos existiendo aquí en este mundo y no nos alcanza la era glacial que ya se está aproximando, pues yo pienso que si ya (-) ¿cómo imagino o cómo quisiera verme?</p> <p><b>E1:</b> como quisieras verte</p>	<p>Circunstancias que propician su soltería</p> <p>Influencia de su vida laboral en su soltería</p> <p>Percepción de sí mismo como soltero</p> <p>Proyecto de vida</p>
---	--

<p><b>D:</b> ¿cómo quisiera verme?, si (¿?) un poco de programación neurolingüística me voy a programar de aquí en diez años, &lt;pues si estar con alguien, con una pareja y si se puede un doctorado si no pus, también diez años de experiencia, no doce años de experiencia como terapeuta y de voluntario en Saptel&gt;</p> <p><b>E 1:</b> ¿y como crees que extraías?, no como quisieras, ¿cómo crees?</p> <p><b>D:</b> ¿cómo creo que va a ser?</p> <p><b>E 2:</b> ¿cómo te imaginas?</p> <p><b>D:</b> ¿cómo cómo cómo?</p> <p><b>E 1:</b> ahorita es como quisieras ¿no?, lo que dijiste, lo que te gustaría</p> <p><b>D:</b> aja</p> <p><b>E 1:</b> ahora así como estas a horita, en diez años como crees que valla a ser</p> <p><b>D:</b> bueno si nada cambia, (-) no pero es que fíjate, es que me cuesta mucho esa cuestión epistemológica de la Psicología, es que dice que nada es igual, el cambio es constante, va a ser diferente y va a ser diferente inclusive mi pensamiento va a ser diferente en los próximos diez años, pero diferente en el sentido de que hay mas cosas, mas experiencias, comprensión de la vida misma, de mi mismo, no se decir “a mis cincuenta años he descubierto mis errores en mis diez años últimos” ¿no?, algo así, pero no no no creo, &lt;va a ser algo diferente, digo por que entregando mi reporte es de lo que de alguna manera depende mucho de hacia donde voy a dirigirme, va a estar hecho y tiene que estar hecho,&gt; no se si contesta la pregunta</p> <p><b>E 2:</b> ¿ahorita le ves algunas desventajas a estar soltero?</p> <p><b>D:</b> ventajas o desventajas, yo pienso que si seria pues lo que es (...), &lt;como que si me perdería de buenas experiencias de pareja&gt; ¿no?</p> <p><b>E 1:</b> ¿cómo cuáles?</p> <p><b>D:</b> &lt;en primer lugar pues no es igual estar con una pareja que estar con un amigo, una amiga, un hermano, un papá, una</p>	<p>Proyecto de vida</p> <p>Proyecto de vida</p> <p>Motivos para cohabitar con una pareja</p>
---	--

<p>mamá en sentido de que es alguien que te conoce mas que conoces mas en el lado afectivo y también en el plano intimo pues también sería, también ¿no? y precisamente en ese punto ¿no? en el plano intimo, por que a mi si me gustaría estar con alguien en el plano intimo pero al mismo tiempo que haya como un vínculo especial, por que lo que he visto alo largo de este tiempo es que cuando solamente es pura intimidad y solamente y y y solo sí o solamente simplemente como un objeto es algo que no me gusta, lo he visto, esa es la parte que creo que me estoy perdiendo, el compartir o con quien compartir metas &gt; y no tanto en el sentido de ser feliz o ser mas o menos felices por que la semana pasada escuchaba un programa en el radio, donde un hombre conferencista preguntaba a un auditorio grande les preguntaba “¿su esposa lo hace feliz? o ¿su esposo la hace feliz?” dependiendo del género ¿no? en donde unos decían si y unos de cian “pues si” o sea diferentes niveles de felicidad, pero cuando llega con una mujer y le pregunta “¿su esposo la hace feliz?” y ella contesto “mi esposo no me hace feliz” dice “por que yo soy feliz y soy feliz independientemente de mi esposo” y es algo muy importante que la gente, las parejas haber “ser felices no si estamos o no con alguien sui no a partir de lo que hemos hecho de lo que somos de lo que pensamos y por eso en ese sentido &lt;yo si pensaba a pues voy a ser feliz cuando tenga a la mujer de mis sueños ¿no? pero ya lo comprobé que no, esa búsqueda tan así como la platique fuera de estrategia y con errores me causaba al contrario ¿no? infelicidad,&gt; entonces por eso &lt;actualmente me siento bien, estoy tranquilo me siento feliz con lo que hago, con lo que soy&gt; pero si no &lt;pido esa oportunidad y si espero tener algún día una pareja&lt;</p>	<p>Motivos para cohabitar con una pareja</p> <p>Circunstancias que propician su soltería Motivaciones para cohabitar con una pareja</p> <p>Percepción de sí mismo como soltero</p> <p>Su postura ante formar una pareja</p>
<p><b>E1:</b> ¿te gustaría tener un hijo?</p> <p><b>D:</b> si, por que no quiero escribir tres árboles, no, no quiero plantar tres árboles y escribir tres libros ¿cómo dice el dicho? Cada hombre debe de plantar un árbol, escribir un libro y tener un hijo, entonces no quiero plantar tres árboles y escribir tres libros, &lt;si tener un hijo, quiero tener familia, por lo mismo, si no sucede pus no pasa nada, algo como este me quedo con la satisfacción de por lo menos lo intente ¿no?, entonces eso es lo que pienso ahorita &gt;</p>	<p>Su postura ante formar una pareja (familia)</p>
<p><b>E1:</b> ¿crees que el tener una pareja es algo necesario? ¿ Para ti es algo necesario?</p> <p><b>D:</b> (...) &lt;pues si le hice así pues la mente vuela para ciertos autores o experiencias de vida, me quede pensando cuando</p>	

<p>dicen “las necesidades físicas del hombre son: comer, dormir y reproducirse ¿algo así no? (...) y como necesidad pues si (-) ahí está, exactamente ahí esta el punto, es como decir, “todo el mundo queremos comer, ha pero yo no voy a comer si veo en algún lugar en la calle que esta todo lleno y que no esta bien preparado, tengo una necesidad de comer pero la voy a hacer adecuadamente, tengo sed, a tengo sed, pero por mucha sed que tengo una necesidad no significa que si hay un charquito de agua por que a llovido voy a tomar mi agua ahí, y en lo ultimo en la necesidad afectiva, es una necesidad, pero también en un momento adecuado o bueno hacerlo adecuadamente ¿aja?, no se si me explique&gt;</p>	<p>Percepción de cohabitar con una pareja</p>
<p><b>E2:</b> aja</p>	
<p><b>E2:</b> ¿y de qué dependería que fuera adecuado? ¿Cómo sabrías que es adecuado?</p>	
<p><b>D:</b> a pues alguien con quien (-) &lt;he llegado a esta conclusión : estar con alguien con quien yo quiera estar y ese alguien que también quiera estar conmigo,&gt; esa sería, &lt;por que ya pase muchas veces estar con alguien que jamás quiso estar conmigo ¿no? y me dijeron como amigos, eso es importante y aparte esa construcción de estar con la persona adecuada tiene que ver con una serie de ideas que vienen del exterior, se analizan y se aceptan o se rechazan, una vez alguien decía “lo importante no es conocer ala mujer perfecta” , bueno en mi caso, “lo importante no es conocer a la mujer perfecta sino conocer perfectamente a tu esposa o a tu pareja” esa es la gran diferencia,&gt; &lt;por que yo si reconozco que me la pase buscando a la princesa por decirlo así ¿no? o a la mujer perfecta pero no contaba con su astucia de que esa mujer perfecta yo no era perfecto para el,&gt; &lt;pero cuando te encuentras con esa persona que te acepta con tus errores y (-) claro hay de errores a errores ¿no? y la otra persona te acepta con los que tu tienes, eso es mas que suficiente para ir construyendo cada día una relación de pareja,&gt; hasta eso ¿no?, &lt;no es algo que se ha dado como los cuentos de hadas sino que en ese andar como terapeuta de pareja pues con la información que leemos pues si he descubierto que es una relación, es algo que se construye y de lo contrario se termina al poco tiempo&gt;</p>	<p>Percepción de cohabitar con una pareja</p> <p>Percepción de cohabitar con una pareja</p> <p>Circunstancias que propician su soltería</p> <p>Percepción de cohabitar con una pareja</p> <p>Influencia de su vida laboral en su soltería</p>
<p><b>E1:</b> ¿han influido de alguna forma tus amistades o las personas que están a tu alrededor en que tu estés tomando la decisión ahorita de estar soltero?</p>	
<p><b>D:</b> así como una influencia total me quedo pensando y</p>	



desafortunadamente o afortunadamente no puedo dejar atrás mis referentes teóricos y los quiero llamar así, me acuerdo de la vez que tomamos la clase de influencia social y decía “¿la gente es original? o ¿la gente es una copia de los demás? ¿La ropa que yo uso es por que yo lo decidí o por que la cultura nos lo dictado?” en ese sentido en ese tipo de cosas, inclusive hasta con las palabras, si las palabras que yo digo vienen de mi ser o por que son palabras que escogió alguien mas y en ese sentido <lo que quiero decir es que no estoy ajeno, el ser humano y yo no soy ajeno como a las influencias, a las influencias que ya sea familiares, de amigos, de hermanos, de todos, culturales o hasta de moda, pero la gran diferencia entre una influencia de ese tipo es cuando uno la toma y la hace automáticamente sin meditar, sin objetar y ver casi como hasta la moda, como dicen “de la moda lo que te acomoda” ver que cosas tomas y para ti que cosa es lo mejor, tu decides, y en ese sentido y en la influencia de mis amigos pues ahorita que tocas ese punto todo mundo ha tenido novia de mis amigos y ya muchos de ellos ya se han casado, entonces en relación de que si han influido con sus comentarios o con sus ejemplos, si hablamos de ejemplos pues quizás el mensaje sea “a pues ten una novia y cástate” ¿no? pero así directamente, verbalmente no, simplemente en sentido “a pues anímate ¿no? sal invita” y todo eso ¿no?, pero así como una que diga yo decidido este tipo de que haya tomado yo este tipo de elección por así, pues no, bueno, al menos no conscientemente ¿no? al menos no conscientemente, mas bien es a partir de todo lo que veo, de todo lo que veo, de todo lo que oigo en todos los contextos >

**E2:** ahorita que dijiste algo como de que estaba de moda como separarse y tener conflictos en la pareja y separarse ¿vez algún otro cambio en la familia, en las parejas?

**D:** si, si, por ejemplo, <una palabra que ahorita que antes hace añisimos o ni añisimos hace como cinco años no estaba de moda, eran los famosos ¿qué? free o ¿así les llaman?>

**E1:** aja

**D:** <donde no hay compromiso y que eso es totalmente cuestionable ¿no?, pero bueno, el tipo de relación en un mundo en que todo marcha rápido, en un mundo del aquí y el ahora, en un mundo en donde todo debe ser satisfecho le ha pegado mucho a las relaciones de pareja, inclusive hasta en contextos de esos grupos religiosos que les comentaba, personas así he sabido de hasta niveles como de pastores han incurrido en lo que llaman adulterio, estar con otra mujer aparte de la suya y

Influencia de sus amigos sobre su soltería

Concepción de los cambios en la familia

cuando vez que este tipo de pensamientos ideas y conductas y practicas llegan hasta grupos como muy conservadores como que si nos esta hablando de un daño en estos ámbitos, no por decir ya que la familia actualmente ya ha sufrido muchos cambios, la familia nuclear, con la desintegración y todo lo que complica los nuevos tiempos,> pero todo eso que está sucediendo alrededor es como para cuestionarse y decir no se me ocurre una palabra “ajedrez” ¿no? donde tu vez las fichas y “bueno si yo muevo esta pieza pues allá me va a comer el caballo o el alfil o la torre o la reina que de repente esta muy sola ¿no? <al contemplar el contexto es como para determinar cual va a ser la siguiente jugada y en ese sentido la jugada que estamos hablando hoy aquí es con respecto a la pareja pues de alguna manera eso si me hace <como ser mas cauteloso, que es lo que yo quiero, por que nuevamente te repito< , el tener una relación como así como fugaz que también pudiera como dicen por ahí “somos amigos como para experimentar” pero para mi me gustaría como algo mas serio, es como decir “voy a engañar a otra persona” o quizás la otra persona quiere algo más serio y yo le voy a decir “a yo solamente quiero jugar, yo solamente quiero probar” ¿no? o “no quiero compromiso” > (¿?) pero en ese sentido en los términos que planteaba de aquí a diez años y son preguntas que yo le hago a compañeros que viven con cincuenta mil parejas “oye y como te imaginas de aquí a tanto tiempo?, ¿una vida de lo mismo o ya mas estable en una familia y todo eso? Y con la pregunta que me formularon <yo si quiero deseo y espero una pareja estable, tener una relación estable y ya después tener hijos ¿no? por que si me gustaría tener hijos, (¿?) por que yo lo he dicho “cuando estas solo sufres tu solo, pero cuando estas casado sufres tu, sufre tu esposa y sufren tus hijo” > ¿si? En ese sentido lo que aprendí en la religión y lo he manejado mucho en mis reportes y en mi tesis fueron valores, no valores así como muy conservadores, pero si valores como que guíen a la gente como lo que quiere como valores que guíen su vida, o sea hay (¿?) entonces por eso veo a mi al rededor, veo el tablero y veo que sigue, cuales son mis opciones para mis jugadas y si yo quiero simplemente matar mi reina luego luego o si quiero ganarme al otro o si quiero ¿cómo le dicen? Si queremos irnos a tablas, nadie ganó, pero a partir de lo que quiero ya lo comente pero si ha influido mucho esos cambios y en relación a esos cambios yo no puedo ser el único de aquí a cinco años, aunque quiera serlo no lo voy a ser, no puedo

**E1:** ¿quisieras agregar algo más ya para finalizar?

**D:** no

Percepción de si mismo (cualidades)

Percepción de cohabitar con una pareja

Su postura ante formar una familia

***E1:*** bueno

***E1yE2:*** muchas gracias Daniel

Entrevistada: Dinora  
 Edad: 32 años  
 Escolaridad: carrera técnica  
 Ocupación: secretaria de subdirección de ISSSTE  
 Zona de residencia: Urbana

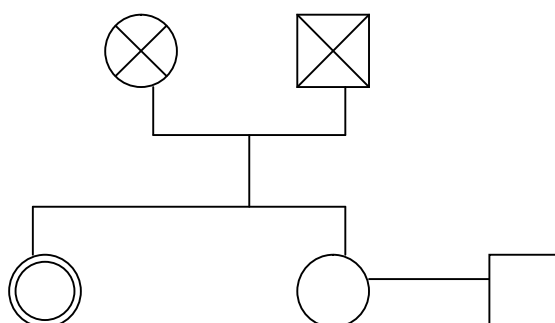

ENTREVISTA	CATEGORIZACIÓN
<p>E. Vamos a grabar la entrevista ¿cómo te llamas?</p> <p>P. Dinora Hernández Méndez.</p> <p>E. ¿Cuántos años tienes?</p> <p>P. 32.</p> <p>E. ¿Nunca has vivido con alguien?</p> <p>P. No.</p> <p>E. ¿Y a que te dedicas?</p> <p>P. Ahorita estoy como secretaria en el área administrativa.</p> <p>E2. ¿Qué estudiaste diana?</p> <p>P. Mmmh, bachillerato, carreras técnicas en administración (...)</p> <p>E. Y desde cuando estas trabajando aquí.</p> <p>P. Desde hace 10 años.</p> <p>E. ¿Con quien vives?</p> <p>P. Con mis tías.</p>	

<p>E2. ¿Cuántas tías?</p> <p>P. Con 3 tías, y un tío y un primo.</p> <p>E. ¿Y con ellos vives?</p> <p>P. Mhmh.</p> <p>E. ¿Tus papas?</p> <p>P. Mi mamá falleció hace un año y mi papá hace como 24 años.</p> <p>E. ¿24 años?</p> <p>P. Aja y solo estaba con mi hermana.</p> <p>E. ¿Vive contigo?</p> <p>P. No ella se caso desde los 29.</p> <p>E. Y ella ¿cuánto tiempo tiene que se caso?</p> <p>P. Tiene (?).</p> <p>E. Siempre entonces ¿has vivido con tus tías? O ¿desde cuando?</p> <p>P. Pues mi mamá este tiene poco que ya no, bueno que falleció tiene un año pero en si siempre hemos vivido ahí.</p> <p>E. ¿Cómo te llevas con tus tías?</p> <p>P. &lt;Bien.&gt;</p> <p>E. ¿Ellas están casadas?</p> <p>P. Tres de ellas no, una si.</p> <p>E2. ¿Vive ahí con su esposo?</p> <p>P. Si, si son varios departamentos.</p> <p>E2. Y en un solo departamento ¿cuántas personas viven?</p> <p>P. Ellos, bueno mi tío vive en un solo departamento, mis otras tías en otro departamento y yo estoy en otro departamento con una de mis tías.</p>	<p>Forma de relacionarse con su familia</p>
--	---

<p>E. Nada mas están (-).</p> <p>P. Si has de cuenta que están juntos.</p> <p>E. ¿Cómo te llevas con ellas?</p> <p>E2. Con la que (-).</p> <p>P. &lt;Con la que (-), bueno si bien, de hecho con todas.&gt;</p> <p>E2. ¿Qué edad tienen?</p> <p>P. Mi tía 57 años.</p> <p>E. ¿Ella es de las que no se caso?</p> <p>P. Aja de las que no se caso.</p> <p>E. ¿Tu porque ahorita estas soltera?</p> <p>P. &lt;Porque quiero, estar estable económicamente, de hecho estamos esperando a que nos den una base (?)&gt; y &lt;también máma se enfermo y tenia recaídas entonces también por eso no.&gt;</p> <p>E. ¿Estuvo mucho tiempo enferma?</p> <p>P. De hecho (?) ella tenia problemas de, has de cuenta tuvo un problema como de gripa y eso le afecto al corazón, ya como a los 18 años estuvo en tratamiento, de hecho la operaron hace como (?) Años y de hay hasta ahorita.</p> <p>E. ¿Cuándo ella estuvo enferma tú la atendías?</p> <p>P. &lt;Si por mi trabajo, no podía al 100% la atendía mas mi tía, paso mas tiempo con ella, es la que la podía ver un poquito mas, también mis otras tías, pero ella estaba mas con ella.&gt;</p> <p>E2. Y (?) cuéntanos un poquito de ellos.</p> <p>P. Pues de hecho ahorita tengo uno que ya llevo 10 años, si.</p> <p>(...) Interrumpe un señor que iba a sacar copias.</p> <p>P. &lt;Este de hecho ya llevo ya varios años, no he hecho cuentas, es que ya son varios 11 años llevo con él.&gt;</p> <p>E2. Y se quedo de común acuerdo el no casarse o ¿cómo?</p>	<p>Forma de relacionarse con su familia</p> <p>Motivaciones para permanecer soltera Circunstancias por las que permanece solteras</p> <p>Circunstancia que propicia su soltería</p> <p>Historia de noviazgos</p>
---	--



<p>E. ¿17?</p> <p>P. Mhmh.</p> <p>E. Con el alguna vez pensaste en casarte o vivir juntos.</p> <p>P. Mmmh, no pues estábamos muy chicos.</p> <p>E. Con alguna otra pareja has pensado en eso, a parte del novio con el que estas ahorita.</p> <p>P. No.</p> <p>E2. Cuando tu mamá todavía estaba viva, te decía algo ¿qué haber cuando te casas?.</p> <p>P. &lt;Si me decía que ya me casara, que no me quedara ahí en la casa, si, si me hacia comentarios. Si no me gustaba como era él o no estaba conforme, no se, que me buscara otra persona.&gt;</p> <p>E2. ¿Y que le contestabas?</p> <p>P. &lt;No pues que si me pensaba casar pero este, pero a lo mejor todavía no era el momento.&gt;</p> <p>E. ¿Cómo crees que te veía tu mamá?</p> <p>P. ¿Casada?</p> <p>E. No, en ese momento.</p> <p>P. En ese momento.</p> <p>E. ¿Cómo crees que pensaba tu mamá?</p> <p>P. Que lo pensara bien, antes de casarme y mientras fuera la persona indicada para mi, pues estaba bien, no ella no se oponía.</p> <p>E2. Y tus tías por ejemplo.</p> <p>P. Mmh, también de hecho también me dicen lo mismo, se de hecho no se oponen.</p> <p>E2. Y ellas te comparten de sus experiencias, por ejemplo que te cases por algo.</p> <p>P. &lt;Con la que conviví mas, me dice, no, cástate, para que no te quedes sola, para que no estés en un lugar así encerrada, es</p>	<p>Consecuencias de su soltería en sus relaciones familiares</p> <p>Motivaciones para permanecer soltero</p> <p>Como es percibido por su familia</p>
--	--



lo que me ha dicho.>	
E2. ¿Ella esta así sola y encerrada?	
P. <Bueno no así, sino para que no este yo ahí, para que no me quede yo ahí con ella en mi casa no se, igual por eso me dice que me case.>	Como cree que es percibido por familia
E. ¿Cómo te ves de aquí en 10 años?	
P. <En 10 años. Espero ya tener una base, mmmh este no se a lo mejor ya casada a lo mejor un hijo y viviendo en mi departamento. >	Proyecto de vida
E2. ¿En un departamento?	
P. <Si es que de hecho yo compre un departamento, todavía esta en mano negra, ya nada mas le faltan unos detalles, y pues igual espero vivir ahí.>	Proyecto de vida
E. Y ¿ese la compraste tu sola?	
P. Si.	
E. Y por ejemplo con la pareja que tienes ahorita, seria su plan irse a vivir ahí.	
P. <De hecho yo le había comentado que iba a comparar algo así, y como que a el no le pareció mucho, como que dice que no, bueno como que no le gusto mucho la zona de por si.>	Miscelánea
E2. ¿En que zona es?	
P. En Iztapalapa, entonces como que también por eso no nos hemos ido.	
E. ¿Crees que ese sea un motivo?	
P. Yo creo que si.	
E. ¿Crees que te esta dando largas?	
P. Mmmh, pues como tienen también, <uno de sus hermanos, pues en si ya su hermano es divorciado, como siento que también por eso, como siento que no lo deja mucho ser a el y discute mucho con el.>	Circunstancias que propician su soltería
E2. Y ¿eso cambiaria cuando te casaras con el?	
P. <Pues yo quisiera que si, yo se que si lo tiene que ver su	Percepción de cohabitar con

<p>familia, pero ya al casarse pues ya es otra responsabilidad.&gt;</p> <p>E2. ¿Cómo te imaginas que sería cuando se casaran?</p> <p>P. Mmmh, &lt;pues no se de que no hubiera tantos problemas en ese aspecto de con su familia, si, yo no me opondría de que los fuera a ver y eso, pero no que estuviera tanto ahí metido que tuviera mas tiempo para mi.&gt;</p> <p>E2. Y ¿ahorita no tiene mucho tiempo para ti?</p> <p>P. Lo veo pero durante el trabajo, sábados también lo veo, pero es mas difícil domingo, como tienen que hacer cosas, pues no lo puedo ver tan fácil, sábados pues mas y así entre semana en las tardes y en las noches, prácticamente si lo veo diario, pero nada mas en las noches.</p> <p>E. ¿Así ha sido siempre?</p> <p>P. No cuando (-) hubo un tiempo que yo estaba trabajando casi todo el día y nada mas lo podía ver los fines de semana y en otras ocasiones como el trabajaba todo el día, y yo nada mas trabajaba en las mañanas pues ya, casi nada mas nos veíamos en domingo y cuando íbamos a la escuela, al principio, pues ahí si lo veía todo el días, ya después el solo me podía ver el fin de semana por el trabajo y ya yo igual al revés nada mas lo podía ver el fin de semana. Y ahorita ya lo puedo ver mas en las noches por que estamos trabajando los dos.</p> <p>E. Y ahorita ¿cómo si te gustaría casarte con él?</p> <p>P. Si yo creo que si.</p> <p>E2. ¿Por qué? ¿qué ves en él que no encuentras en ninguna otra persona?</p> <p>P. &lt;Es una persona, para mi muy moral, si tiene (?) Es una persona muy respetuosa, sino igual es una persona que no se le han dado las cosas, no ha tenido la oportunidad de que se le den las cosas tan fácilmente pero si, o sea si.&gt;</p> <p>E2. ¿A que te refieres con eso de lo moral?</p> <p>P. (/) si no, ya ves que hay muchos casos, bueno no se igual pueda pasar ¿no?, pero aquí se da mucho, tu ves muchos casos de que a veces estas casado y &lt;andas con otra persona y yo veo en el que, no, no se si pueda pasar pero yo veo que el tiene muchos valores y eso lo veo y me parece bien.&gt;</p> <p>E2. Y ¿que crees que el vea en ti?</p>	<p>una pareja</p> <p>Percepción de cohabitar con una pareja</p> <p>Atributos hechos a la pareja (cualidades)</p> <p>Atributos hechos a la pareja (cualidades)</p>
---	---

<p>P. Mmmh pues igual, &lt;siento que lo he apoyado igual el también el me ha apoyado, en mi mamá el ha estado conmigo, yo siento que es eso.&gt;</p>	<p>Atributos a si mismo (cualidades)</p>
<p>E. ¿Le ves alguna ventaja al estar ahorita soltera?</p>	
<p>P. Pues de el que no tienes que dar, &lt;un poco quizá de libertad, de que si vas a algún lado no tienes que estarle pidiendo permiso casi a otras personas ¿no? O luego que quieres ir algún lado y no te sientes tan libre, porque no pues tenemos que hacer esto o no, tenemos que ir a tal lado.&gt; Sino es eso.</p>	<p>Ventajas</p>
<p>E2. Y ¿alguna desventaja?</p>	
<p>P. No. &lt;Bueno de que llega un momento de que ya pasan los años y este dices bueno yo quisiera que esa persona estuviera conmigo, no se, es eso.&gt;</p>	<p>Desventajas</p>
<p>E. ¿Pero como de que pasan los años?</p>	
<p>P, Bueno de que por ejemplo, &lt;bueno de que ya, ¿cómo te diré?, de que si no, de que ya al verme a la larga o verme a futuro no quisiera estar sola.&gt;</p>	<p>Desventajas/motivaciones para cohabitar con una pareja</p>
<p>E2. ¿Te preocupa el futuro?</p>	
<p>P. &lt;Pues no al 100% pero creo que si debes estar siempre con alguien.&gt;</p>	<p>Percepción de cohabitar con una pareja (indispensable)</p>
<p>E. Como al alguien, ¿cómo y una pareja? O como alguien con otra persona.</p>	
<p>P. Convivir con alguien, igual si con una pareja, pues no se que llegues a tu casa y que alguien te reciba.</p>	
<p>E. Para ti ¿esa parte es neceraría?</p>	
<p>P. Si, pues si, yo creo que si.</p>	
<p>E. Ahorita ¿te sientes sola? Ahorita que no estas casada.</p>	
<p>P. No,&lt; quizá porque están mis tías, bueno llego a la casa y siempre hay alguien, igual no creo que en ese aspecto.&gt;</p>	<p>Percepción de si mismo como soltero</p>
<p>E2. ¿Cómo en cuanto tiempo te dan la planta?</p>	
<p>P. Pues esperemos que ya le próximo año ya este.</p>	

<p>E2. Y el próximo año, que ya te den la planta empezarías con planes ya mas serios de casarte, empezarías como a mencionarlo más.</p> <p>P. Pues si yo creo que si.</p> <p>E. Y que pasaría si él sigue como ahorita por ejemplo, dándote largas.</p> <p>P. No pues yo creo que ya tomaría la decisión de dejarlo.</p> <p>E2. Y ¿qué harías después de dejarlo?</p> <p>P. Normal pues estar normal, pues tomarlo como una experiencia y ya.</p> <p>E2. ¿Te buscarías otra pareja para casarte?</p> <p>P. Mmmh, si se diera la oportunidad igual si y si no pues ya no.</p> <p>E2. ¿Por qué ya no la buscarías?</p> <p>P. &lt;Pues es que yo siento, que es de que te llegue, pues si te llega pues si, si no pues ya no. No soy mucho de la idea de andar buscando, si me llega bien y si no pues ya.&gt;</p> <p>E2. Y ahorita ¿cómo te sientes de estar soltera?</p> <p>P. &lt;Bien si no tranquila, sin tantas responsabilidades.&gt;</p> <p>E. Y por ejemplo ¿qué responsabilidades crees que ahorita no tienes?</p> <p>P. Mmh &lt;pues de que tienes que estarles arreglando sus cosas, no se, es eso mas que nada, arreglarle sus cosas o por ejemplo si tienes hijos, pues tienes que estarlos llevando a la escuela, pues tienes que estar al pendiente de ellos, igual por lo mismo de que estoy soltera, no tengo esas responsabilidades.&gt;</p> <p>E2. En algún momento aquí en el trabajo ¿has sentido como que importante o sentiste que tenías algunas facilidades, por estar soltera o casada?</p> <p>P. Mmh &lt;como que siento que tienen mas, de soltera si te cargan un poquito mas la mano, como no tienes responsabilidades, si te dicen no pues vente mas temprano, creen que es fácil que llegues temprano irte mas tarde. Porque dicen no pues tú tienes hijos, no pues te tienes que ir temprano, porque tienes que llevarlos a la escuela, sino siento</p>	<p>Proyecto de vida</p> <p>Valorización de su propia soltería</p> <p>Ventajas</p> <p>Consecuencias de su soltería en su vida laboral</p>
--	--

<p>que es más este difícil cuando eres soltera, porque no tienes tantas responsabilidades, cuando eres casada pues tienes otras responsabilidades y a veces como que les dan más prioridad.&gt;</p>	
<p>E2. Y ¿con los hombres es igual?</p>	
<p>P. ¿Eh? &lt;No como que con los hombres no es así, porque en sí la responsabilidad la lleva más la mujer. &gt;</p>	Miscelánea
<p>E. En tu trabajo el estar soltera ¿te ha ayudado o te ha perjudicado?</p>	
<p>P. Pues sí, &lt;porque si yo, porque por ejemplo yo mañana tengo que irme temprano, y ella tiene una niña, y pues le dan más prioridad a ella de que se vaya más temprano, porque tiene una niña y tiene que atenderla, y como no viene ella yo soy la que me tengo que quedar&gt; ( / ) (enojo).</p>	Consecuencias de su soltería en su vida laboral
<p>E2. ¿Ella es madre soltera?</p>	
<p>P. Mhmh.</p>	
<p>E2. Y a ella ¿cómo la ves? De que ella este soltera.</p>	
<p>P. Pues es una decisión que ella así lo tomo, pues tuvo la oportunidad de juntarse con una persona pero ella no lo quiso, entonces decidió estar con su hija ella sola.</p>	
<p>E2. Y ¿las demás personas que también están solteras?</p>	
<p>P. ¿Cómo las veo?</p>	
<p>E2. ¿Cómo las percibes tú?</p>	
<p>P. &lt;Pues, por algo no están con alguien, no se a lo mejor tienen otras prioridades.&gt;</p>	Percepción de otros solteros
<p>E. ¿Cómo tu?</p>	
<p>P. Pues igual (ríe).</p>	
<p>E2. ¿Cuánto tiempo crees que debe pasar para que tu (?).</p>	
<p>P. &lt;Pues no se yo creo que igual en un año cuando mucho. &gt;</p>	Proyecto de vida
<p>E. ¿Cuándo estabas más chica, tenías la idea de que te querías casar?</p>	
<p>P. Sí, si tenía la idea de casarme.</p>	

<p>E. Y ¿que pensabas?</p> <p>P. Pues que iba a encontrar a alguien que me iba a casar, si lo normal.</p> <p>E2. Y ¿eso a cambiado a lo largo del tiempo?</p> <p>P. &lt;No, bueno si, si quisiera casarme, pero no se las circunstancias ya no se dan así, entonces pues no me voy a poner así a llorar y eso&gt; (/).</p> <p>E2. Si tuvieras la oportunidad ¿te casabas?</p> <p>P. Si seguro.</p> <p>E. ¿Tu familia no te dice algo así de que, crees que ellos te tratan de una forma diferente a la familia que si esta casada?</p> <p>E2. A tu hermana.</p> <p>E. Aja si a tu hermana.</p> <p>P. Pues como que, conmigo se portan más así, no se como te diré, pero siento que me tratan mejor a mi que a mi hermana.</p> <p>E2. ¿Cómo es el trato?</p> <p>P. No se, como que me consienten mas, y con mi hermana como ya es casada siento que ya no es tanto así.</p> <p>E. ¿Cómo en que te consienten?</p> <p>P. &lt;No se a veces me, o si tengo alguna ropa tendida, no pues me dicen no pues ya te la recogí y con ella le dicen no pues tienes que hacer esto o tienes que hacer el otro.&gt;</p> <p>E2. Y te ¿gusta que sea así?</p> <p>P. Pues si, si porque yo se que después todo eso ya no voy a tener.</p> <p>E2. Y ¿lo cambiarías? Todo eso que tienes ahorita, el que te consientan, el no tener responsabilidades, lo cambiarías por estar casada?</p> <p>P. &lt;Pues si, yo creo que es una etapa, que tengo que pasar, no quedarme con la espinita, sino la curiosidad también de saber que se siente ¿no? De no quedarme de que pasaría si lo hubiera hecho, si lo puedo experimentar, para saber &gt;¿qué es eso? ¿no?</p>	<p>Circunstancias que propician su soltería</p> <p>Consecuencias de su soltería en sus relaciones familiares</p> <p>Motivaciones para cohabitar con una pareja</p>
---	--



<p>E2. Y ¿tu que te le contestas?</p> <p>P. &lt;Pues que sí, que sí me voy a casar, pero no me quiero aventar así nada más, sino quiero tener algo así más o menos estable.&gt;</p> <p>E2. ¿Cómo crees que Elizabeth te vea? Ahorita que estas soltera y que ya tienes muchos años con él.</p> <p>P. Como ella no he tenido relaciones estables, es como eso, pues bueno ya tienes muchos años con esta persona y pues se puede decir que ya es mas estable y no te casas, como ella no ha sido muy estable, siento que también es por eso que ella me lo dice.</p> <p>E. Y ¿las demás personas te dicen algo?</p> <p>P. Si me han comentado que ¿por qué no me caso? Y es por lo mismo.</p> <p>E. Y sus comentarios ¿cómo te hacen sentir?</p> <p>P. Mmh hasta eso no me molesta.</p> <p>E. Y en cuanto, bueno tu ahorita tienes amigas que ya estén casadas?</p> <p>P. Mmmh casi no tengo muchas amigas, casi las del grupito de mi edad son alma, esta eloisa, pero este veo a mi hermana y pues esta, bueno tiene altas y bajas como todo, pero si puede decir que está se puede decir que estable ¿no? Ya lleva 10 años de casada y esta más o menos estable.</p> <p>E2. ¿Qué te gusta de la relación que ves con tu hermana, de que ya esta casada?</p> <p>P. &lt;Este, pues no se igual que tenga a sus hijos, que tenga a su familia, quizá yo a la larga me gustaría verme así.&gt;</p> <p>E2. ¿La vez feliz?</p> <p>P. Mmmh &lt;pues más o menos, si no a veces tiene problemas a veces esta bien, igual el problema de ella es que se caso muy joven igual tal vez por eso yo no, si hubiera tenido la oportunidad de hacerlo mas joven igual yo creo por eso, es lo que me ha detenido.&gt; &lt;De verla que se caso muy joven ella, de que no tenía nada, y es igual yo también me veo en ella y no quiero que me pase lo mismo.&gt;</p> <p>E. ¿Cuántos años tenia? Cuando se caso</p>	<p>Circunstancias que propician su soltería</p> <p>Proyecto de vida</p> <p>Proyecto de vida/ influencia de su familia sobre su soltería</p>
---	---



<p>P. Como 17.</p> <p>E. Y viste, todo eso que vivió.</p> <p>P. Si no, no me gusto que se casara tan joven, me hubiera gustado no sé, tal vez un poquito más grande, tal vez a los 22, 23, como con su esposo fue muy corta la duración de noviazgo, paso muy rápido, me hubiera gustado que durara un poquito mas de tiempo, con él de conocerse más.</p> <p>E2. Y ¿por qué a los 22, 23 ya es un buen momento para casarse?</p> <p>P. Bueno si lo comparo de que hubiera seguido de novia con él, hasta esa fecha mas o menos hubieran sido como 5 años mas a comparación de cuando se caso.</p> <p>E. Y ves como un ejemplo contrario, una pareja que se haya conocido mas tiempo y que te parezca bien.</p> <p>P. Pues una de mis tías duro como 30 años casada, sino falleció mi tío, pero duro 30 años y &lt;bueno no he platicado mucho con ella, no se cuanto hayan llevado de noviazgo pero vivió muchos años con él y se caso ya bien, por el civil y por la iglesia.&gt;</p> <p>E. Y ¿se caso grande o chica?</p> <p>P. Como 26 años.</p> <p>E. Y ¿te agradaba esa relación que llevaba con él?</p> <p>P. Si sí me gustaba.</p> <p>E2. ¿Ves alguna diferencia? Bueno mas bien ¿qué opinas de las nuevas formas de familia que se están dando ahorita, por ejemplo los divorcios, de los que ya no se tienen hijos que nada mas se juntan, de las familias reconstruidas, ¿qué opinas de eso?</p> <p>P. Esta bien, &lt;sino para mi, no están tanto que tenga que ser por el civil o por la iglesia, yo creo que si se llevan y si se quieren pues no importa la forma en la que tu te unas, lo importante que se respeten, que se quieran y que se den su lugar, no importa si es por el civil o por la iglesia o por unión libre, o si se divorcian o si se vuelven a casar esta bien o igual se equivocaron y vuelven a empezar.&gt;</p> <p>E2. ¿Tú lo harías?</p>	<p>Motivaciones para permanecer soltera / influencia de su familia sobre su soltería</p> <p>Concepción de los cambios en la pareja</p>
---	--

<p>P. Pues si mi relación no es como yo espero que sea y si hay otra oportunidad mas a delante pues igual si.</p> <p>E2. ¿Cómo esperas que sea?</p> <p>P. ¿Mi relación?</p> <p>E.&lt; Pues estable sino. Yo se que va haber peleas, pero lo que se ha dado entre nosotros, es que si nos peleamos en ese mismo día tratamos de arreglar las cosas, de hablar, o sea que nuestros malos entendidos queden, porque te enojaste o que a cada rato estemos peleando, sino ese mismo día tratamos de hablar o que haya comunicación &gt;o ¿qué esta ocurriendo?</p> <p>E2. Y ¿hay algo, no se algún motivo por el que te divorciarías?</p> <p>P. Mmmh pues igual, podría ser, no se igual que ya no te entiendas o que hubiera infidelidad, podría ser eso.</p> <p>E. Ya.</p> <p>P. Ya. Ha pues fue rápido.</p> <p>E. ¿Se te hizo rápido?</p> <p>P. ¿No estoy tan mal? O ¿estoy muy mal ya?</p> <p>E2. No mas bien no estamos midiendo si esta mal o esta bien, solo queremos saber tu opinión al respecto.</p>	<p>Percepción de cohabitar con una pareja</p>
--	---

Entrevistada: Eloisa  
 Edad: 40  
 Escolaridad: Licenciatura  
 Ocupación: Secretaria  
 Zona de residencia: Urbana

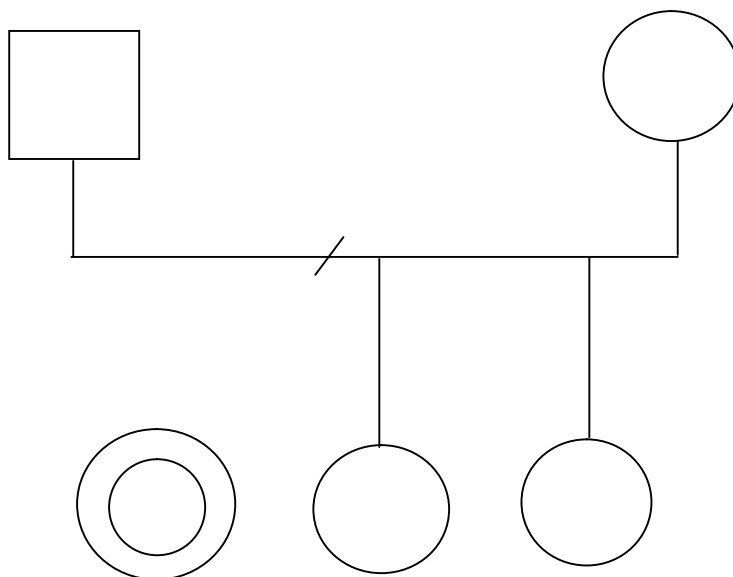

ENTREVISTA	CATEGORIZACIÓN
<p><b>Entrevistador 1:</b> ¿Cuántos años tienes?</p> <p><b>Eloisa:</b> 32</p> <p><b>E1:</b> ¿y qué estudiaste?</p> <p><b>Eli:</b> licenciatura en periodismo</p> <p><b>E1:</b> ¿la terminaste?</p> <p><b>Eli:</b> si, titulada y todo pero, vas a decir que hago aquí, pero la necesidad ¿no? De trabajar</p> <p><b>E1:</b> ¿a que te dedicas ahora?</p> <p><b>Eli:</b> yo ahorita estoy aquí en el hospital en el área de, en la jefatura de cirugía, soy la secretaria del jefe de cirugía, es un área médica, estoy ahí con todos los cirujanos, son doctores ¿no?, un área medica, o sea principalmente claro, mi función es administrativa ¿no? O sea función de oficina y eso</p>	

<p><b>Entrevistador 2:</b> ¿y antes trabajaste en algo más?</p> <p><b>Eli:</b> pues si, pues, bueno, estuve, bueno he trabajado de mi carrera pero muy poco, estuve en Televisa de asistente de producción en un programa que se llamaba milenio que pues lo quitaron, también (/) pero claro he trabajado mas así como secretaria, estuve mi primer trabajo pues fue como secretaria o auxiliar administrativo, estaba yo con los temerarios, o sea era yo su secretaria de ellos y ya después estuve también trabajando de maestra, de maestra de ingles en un kinder y una primaria y después estuve a fue cuando me fui a Televisa y pues ahí estuve poco tiempo de asistente de producción y después este ¿de que estuve?, a estuve en una empresa donde dan cursos de superación personal, ahí también estuve yo de auxiliar administrativo, aparte estuve en ventas, en varias áreas ¿no? Y ya sean relaciones públicas y ahí estuve mas tiempo en esa empresa</p> <p><b>E1:</b> ¿aquí cuanto tiempo llevas?</p> <p><b>Eli:</b> aquí llevo, mmm, bueno el año pasado entre aquí, nada mas estuve dos meses en el área también administrativa y ahora que regrese desde julio llevo mas de tres meses, se puede decir que tengo mas de cinco meses trabajando en el hospital ¿no?</p> <p><b>E2:</b> ahí en cirugía</p> <p><b>Eli:</b> no, pues me cambiaron. Primero primerito cuando entre aquí, estaba aquí a ladito en recursos financieros, ahí junto a Diana, bueno a ladito de Diana ahí en este escritorio que está aquí, después al otro mes me fui al área jurídica también de secretaria o auxiliar administrativo que es como se definen los puestos ¿no?, la categoría, después estuve aquí enfrente en la oficina que está acá que se llama coordinación de planeación y ahí es mas con doctores ¿no? Pero haciendo un puesto administrativo y apenas la semana pasada me cambiaron a la jefatura de cirugía que es allá arriba hasta el séptimo piso y ya estoy mas en un área médica, haciendo trabajo de secretaria</p> <p><b>E1:</b> ¿con quién vives?</p> <p><b>Eli:</b> ¿yo?, con mi mamá, mis dos hermanas y mi abuelita. &lt;Ahorita como mi abuelita está delicada de salud pues también necesita cuidados y pues ya tenemos con ella, ya mas de un año ya que está viviendo ella con nosotras&gt;</p> <p><b>E1:</b> ¿tienes más hermanos?</p> <p><b>Eli:</b> si, dos hermanas que son mas chicas que yo y pues</p>	
---	--

<p>somos puras mujeres</p> <p><b>E1:</b> que son con las que vives ahorita</p> <p><b>El:</b> si</p> <p><b>E1:</b> ¿nada mas son tres?</p> <p><b>El:</b> si, en total somos tres hermanas</p> <p><b>E1:</b> tu eres la mayor</p> <p><b>El:</b> si</p> <p><b>E2:</b> ¿tu abuelita es mamá de tu mamá?</p> <p><b>El:</b> si</p> <p><b>E1:</b> ¿tu papá?</p> <p><b>El:</b> el vive en Guanajuato, en Irapuato</p> <p><b>E1:</b> ¿son divorciados tus papás?</p> <p><b>El:</b> &lt;están separados, bueno como nunca se casaron ya cada quien su vida ¿no?, bueno mi papá nos sigue apoyando económicamente aunque ya tiene mucho que no lo veo&gt;</p> <p><b>E1:</b> ¿como cuanto tiempo?</p> <p><b>El:</b> &lt;bueno lo vi hace como un año, justo en lo que fue semana santa, pero ya tiene como diez años que ya definitivamente pues se separo de mi mamá, ya desde ese tiempo para acá apenas lo volví a ver, hace como un año,&gt; si un año a pesar pues de que ellos pues están separados, de que pues no están casados mi papá pues si nos apoya económicamente ¿no?, no es mucho pero algo ¿no?</p> <p><b>E1:</b> ¿cómo recuerdas que era la relación de tus papás?</p> <p><b>El:</b> &lt;es que él pues casi no estaba en la casa, el por su trabajo pues viajaba mucho, viajaba mucho y no, casi no estaba en la casa o sea, ahí de repente llegaba ¿no? Y era que por el trabajo, entonces realmente no, no hubo un acercamiento con él así muy, pues si, que haya habido mucha convivencia con él ¿no?&gt;</p> <p><b>E1:</b> ¿nunca?, o sea ¿siempre estuvo fuera?</p> <p><b>El:</b> si siempre</p>	<p>Forma de relacionarse con su familia</p>
---	---

<p><b>E1:</b> ¿recuerdas algún momento haber convivido aunque sea en alguna ocasión con él?</p> <p><b>Eli:</b> pues por ejemplo todavía cuando fue mi graduación de la universidad él estuvo conmigo, o sea la celebración que la misa, la fiesta, él estuvo con nosotras, hubo una etapa que era cunado yo iba en la secundaria que si vivía con nosotras, estuvo como más estable, hasta iba por mi a la escuela cuando íbamos en la secundaria o sea si iba por mi y pues si, fue cuando mas o menos lo traté, bueno ya iba yo en la secundaria, &lt;pero aun así siempre la relación con el fue como que el me causaba miedo o no sé, como que siempre a sido como que se enoja muy rápido ¿no? Y el no es muy sociable o sea el no es así de que conviviéramos mucho con él &gt;¿no?, de que saliéramos, no, el casi no, o sea a veces pues si nos invitaba a comer así de vez en cuando, pero no recuerdo realmente una convivencia con él o un acercamiento así de cómo tenerle la confianza de así como padre de contarle mis cosas no, no.</p>	<p>Forma de relacionarse con su familia</p>
<p><b>E1:</b> ¿y era igual con tus hermanas?</p>	
<p><b>Eli:</b> si igual, si no era muy, el no es así ni muy cariñoso</p>	
<p><b>E1:</b> ¿y con tu mamá, tu relación con tu mamá como ha sido?</p>	
<p><b>Eli:</b> a con ella pues como que si ha cambiado por que ya de un tiempo para acá como que si hemos tenido muchos problemas, o sea por que no sé si sea por que yo por ejemplo que tengo una carrera pues ahorita no la he ejercido, o sea ya recientemente en los últimos (/) bueno el año pasado estuve en el sol de México pero también fue un periodo muy cortito ¿no?, entonces &lt;para mi mamá yo ya soy una fracasada por que no ejerzo mi carrera, entonces he tenido muchos problemas con ella últimamente por que pues no se si ella hará la comparación ¿no? Por que tengo una hermana mas chica, la mas chica mas bien a ella le ha ido mejor que a mi ¿no?, ella bueno pues termino su prepa y como mi papá ya no le siguió pagando carrera nada, ella entro a trabajar al banco, a Banamex y ella pues ha ido escalando puestos, tiene experiencia, ella se está pagando su universidad y mi mamá así como que a mi me lo recrimina ¿no?, de que yo no he hecho nada, que yo a mi edad pues no he obtenido lo que mi hermana tiene, mi hermana tiene 22 años y ya yo tengo 32 ¿no?, ya mi hermana se compro su coche y pus a ella le ha ido bien y yo digo que por eso mi mamá a mi no o sea a ella la consciente y ese es mi problema ¿no? De que a ella la consciente, a ella hasta le sirve de comer y a mi no o sea a mi no, no me trata así bonito ¿no?, a mi me recrimina de que pues para ella yo ya soy una fracasada de que &gt;</p>	<p>Forma de relacionarse con su familia</p> <p>Cómo es percibida por su familia</p>
<p><b>E2:</b> ¿te lo ha llegado a decir?</p>	

<p><b>Eli:</b> si, si me lo ha dicho ¿no? &lt;Y no le gusta lo que hago, o sea no está de acuerdo ni con mi trabajo, ni con mi forma de ser o sea nada de mi le parece, todo lo que yo hago o digo o sea nada le parece &gt; ¿no? Todo el tiempo me esta diciendo de cosas, de que “hay recoge tu plato que siempre lo dejas ahí” y ni es cierto ¿no? Yo recojo mi plato del que con el que como ¿no? Y como a mis hermanas no les dice nada ¿no? Y me dice “hay, seca el baño que siempre lo dejas mojado” ¿no? Y le digo “hay ni es cierto, yo soy la que lo seca y a mi siempre me esta por detallitos así pequeños siempre me está diciendo que “has esto, que has lo otro, que tu siempre” siempre con lo mismo ¿no? Que siempre o “no haces esto” o “siempre haces lo mismo” pero para ella todo lo que yo hago siempre está mal ¿no?</p> <p><b>E2:</b> ¿y con tus hermanas como es la relación?</p> <p><b>Eli:</b> pues mejor o sea con mi hermana la mas chica pues te digo, le sirve de comer, le hace lo que le gusta, la consciente, a ella si le da besos, la abraza y a mi no, yo luego me le he querido acercar pus para darle un beso y me dice “hay tu ya estas vieja para que yo te esté dando besos” y mi otra hermana la de en medio ella tiene una discapacidad pues bueno la trata pues normal ¿no? O sea la atiende por que es su obligación ¿no?</p> <p><b>E1:</b> ¿qué tiene tu hermana?</p> <p><b>Eli:</b> creo que ella, no se bien he pero creo que al nacer hubo negligencia médica y le afectó al cerebro y al lenguaje, ella no habla bien, entonces, pero así sus funciones fisiológicas son normales nada mas que ella no habla bien, nosotros decimos que ella si nos entiende a nosotras pero nosotras no la entendemos a ella cuando habla ¿no?, y claro tampoco ella tiene la habilidad para aprender como nosotros ¿no?, o sea saber hacer una suma o una resta, no tiene tampoco esa habilidad</p> <p><b>E1:</b> tu relación con tu mamá antes de que tu comenzaras a trabajar en otras cosas ¿Cómo era?</p>	<p>Forma de relacionarse con su familia</p>
<p><b>Eli:</b> pues bien, o sea todo empezó, &lt;ahora si que los pleitos empezaron desde que yo salí de la universidad, o sea todavía cuando yo salí de la universidad ella se sentía orgullosa de mi de que pues yo ya había terminado una carrera y yo creo que ella esperaba mucho de mi ¿no?, o sea, esperaba que yo ejerciera mi carrera, que tuviera un, pues que mi actividad pues por mi profesión, pues como dicen vulgarmente ¿no?, o sea que yo la hiciera ¿no?&gt; Así como periodista, pero ya cuando</p>	<p>Como cree que es percibida por familia</p>

empiezas a ver que no hay trabajo de tu carrera, este empecé yo a trabajar de secretaria y yo creo que ahí fue cuando, te digo antes era bien, pues era pues tranquilo ¿no?, claro ella nunca era así muy amorosa conmigo ¿no?, de chica pues igual me pegaba y así, pero ya los problemas yo los sentí así mas feos ya cuando desde que después de que termine yo la universidad y pues empezando yo a buscar trabajo de mi carrera y intentando colocarme y el problema es de que pues no me he podido conservar tampoco así en un trabajo estable, de hecho ahorita últimamente me fue así como que de la patada por que el año pasado estuve trabajado en tres lugares y así, no duraba y no sabía ni por que, bueno el año pasado yo empecé sin trabajo, yo no tenía trabajo, entre al sol de México y estuve nada mas dos meses, estuve Abril y Mayo, y este yo me iba a quedar ya ahí a trabajar y todo y este ya después el jefe de la sección de sociales ya me dijo que no, no le gustaba como escribía y entonces ya dije “bueno mejor me voy” ¿no? Y aparte no me pagaban, o sea, supuestamente estaba yo a prueba para quedarme y a la mera hora pues ya no me quede, ya después de ahí, que fue Abril, Mayo, después me quedé sin trabajo y hasta Agosto fue que yo entre aquí, agosto y Septiembre estuve yo aquí, un mes que estuve aquí de secretaria, al mes el jefe de aquí ya no me quiso (ríe), entonces me fui a otra área, al área jurídica estuve otro mes y yo al mes ahora si que a los dos meses que cumplí aquí yo me salí por que había encontrado un trabajo digo era de secretaria recepcionista y era un trabajo ya de tiempo completo pero me iban a pagar lo doble de lo que yo estaba ganando aquí y pues yo dije “bueno pues yo necesito dinero ¿no? Yo necesito ganar mas” y ya me fui a ese trabajo allá por Mixcoac y estuve allá nada mas un mes y medio, o sea no dure tampoco por que la jefa dijo que yo, que yo andaba hablando mal de ella y que no quería tampoco complicidades con, que yo tenía complicidades ahí con los compañeros como si yo los tapara ¿no?, por alguna deficiencia en su trabajo y ya por eso ya no me quiso ¿no?. Entonces ya desde Diciembre ya del año pasado me quedé sin trabajo y ahora este año pues, bueno ya lo que fue navidad y todo eso ya no busque, ya no, dije “hay pues ahora el otro año ¿no?, busco” y no, este año desde que empezó no me coloqué, nunca, o sea, no encontré nada por mas que le buscaba y no encontraba y apenas que regresé aquí fue en Julio y a mediados de Julio ya fue que regrese y pus ya ahorita me he podido conservar aquí y ya llevo aquí mas de tres meses, entonces este, pero si fue así como una rachita de que hijole o sea, por que el año pasado estuve en tres lugares diferentes y este año pues no me podía yo colocar y es una desesperación, o sea yo entré aquí por necesidad, por desesperación ¿no? De que necesitaba yo trabajo ¿no? Y yo se que esta no es mi área pero hay que trabajar mientras en lo que se pueda ¿no?, pero si está, si la verdad pues desde que terminé mi carrera ya las cosas como que se descompusieron o sea, por



que también de mi carrera e estado yo en otros lugares pero e durado bien poquito o sea no he tenido así como que no me he podido colocar bien, entonces no he tenido así como que la suerte de trabajar así de lleno en mi profesión, o sea primero cuando terminé mi carrera no fue como hasta el año, entre yo al periódico cuestión y ahí nada mas estuve cuatro meses y así, tampoco sin paga, o sea en practicas, o sea puras prácticas y que según me iban a contratar y nunca me contrataron y pues me tuve que salir ¿no? Me tuve que salir y ya después como al, hace como cinco años, bueno después de un tiempo fue cuando yo entre como secretaria, después de maestra y después otra vez retomando mi carrera fue cuando entre a Televisa y ahí estuve seis meses y también ya me iban a contratar, también estaba yo de prácticas o sea no he podido estar en un trabajo así de mi carrera con un sueldo así desde el principio ¿no? No se ha podido ¿no?

**E 2:** si, esa carrera es como muy sufrida ¿no?

**Eli:** hay si, o sea y en Televisa o sea ya me iban a contratar ¿no? O sea ahí si ya estaba yo asegurada y que le quitan al productor le quitan el programa, por que saco un reportaje al aire que pues los meros jefes ahí de noticias no les gusto ¿no? El reportaje que había sacado, al productor le quitaron el programa y algunas personas que estábamos con él pues nos sacaron ¿no? Y otra vez me quedé sin nada ¿no? Ya después otra vez a trabajar de área administrativa, de ventas y eso y apenas el año pasado fue cuando entre al sol de México y fue cuando estuve nada mas dos meses y también sin paga o sea y siempre con la esperanza pues de colocarme, de que ya me pagaran, de ya tener un puesto seguro y nada, son tres intentos y nada, no, no he podido pues colocarme bien como periodista ¿no? Y hasta frustrante ¿no?. < Hay y también por eso mi mamá dice “eres una fracasada” que no he hecho nada a mi edad, pues no he logrado nada ¿no?>

**E 1:** ¿tu mamá te dice algo de que no estés casada?

**Eli:** pues <no se si lo diga de broma o no pero a veces me dice “hay ya consíguete un amante” de hecho el tiempo que estuve sin trabajo dice “hay aunque sea ya consíguete un amante para que te apoye, para que te de dinero” (ríe), o sea no se si me lo diga de broma o no pero, o sea yo se que si es de broma ¿no?, por que en el fondo ella también me ha dicho “no, pues tu te tienes que casar de blanco y bien” dice, “es mas aunque no estés enamorada, aunque te divorcies al año” dice “pero tú te tienes que casar de blanco” dice “al menos para que la familia vea que te casaste, que te casaste bien” >

**E 2:** ¿y tú te quieres casar así?

Cómo es percibida por su familia

Consecuencias de su soltería en sus relaciones familiares

<p><b>Eli:</b> si, si me gustaría, &lt;hubo una etapa en la que yo decía “hay no, yo nada más me voy a juntar y así” y eso era por que yo andaba con un casado y pues cuando estás con una persona así pues si cambia, igual por que yo lo amaba ¿no?, yo lo amaba y no me importó y yo ya lo veía así de que me voy a quedar con él y me voy a juntar nada mas con el y entonces en esa etapa yo le decía a mi mamá “no, yo para que me caso, yo nada mas así me voy a juntar y ya”&gt; &lt; dice “no es que tu te tienes que casar y de blanco y por la iglesia” y todo ¿no?, para pues si para no hacer que la familia hable&gt; ya, ¿no?, pero digo claro, &lt;ya ahorita que no tengo pareja pues claro yo realmente si quiero una persona que si sea solo para mi y con quien me pueda yo casar y por la iglesia&gt;</p>	<p>Historia de noviazgos Su postura ante formar una familia</p> <p>Consecuencias de su soltería en sus relaciones familiares</p> <p>Su postura ante formar una familia Percepción de cohabitar con una pareja</p>
<p><b>E1:</b> ¿y por que no te haz casado? ¿por qué estas soltera ahorita?</p>	
<p><b>Eli:</b> pues no sé, &lt;nunca he tenido suerte así con los muchachos, nunca o sea este, yo digo que a ellos no les atraigo&gt;, o sea yo digo</p>	<p>Circunstancias que propician su soltería</p>
<p><b>E1:</b> ¿por qué?</p>	
<p><b>Eli:</b> no sé, &lt;pus por que no soy bonita y ellos nada más buscan que sean las chavas bonitas, que estén flaquitas, yo digo que la mayoría pues si se fija mucho en el físico y pues yo no soy así&gt;</p>	<p>Circunstancias que propician su soltería</p>
<p><b>E1:</b> ¿han dicho algo que te hagan pensar eso?</p>	
<p><b>Eli:</b> &lt;pues no, pero yo si estoy así como muy acomplejada con mi cuerpo, a mi no me gusta mi cuerpo ¿no? Entonces mas bien es eso que yo pienso que no les puedo gustar ya sea por que esté llenita o por algún defecto ¿no?, yo me veo defectos por todos lados y yo digo que también, por que yo tendría que ser así como mas bonita para agradecerles ¿no?&gt;, si por que yo siento que no que pus no que no a habido así, como o sea, (...) bueno es que a lo mejor estoy contrariándome ¿no?, &lt;por que los chavos que a mi me gustan yo no les gusto y a los que yo les gusto a mi no me gustan, entonces digo “hay no, hasta cuando voy a encontrar a alguien que a mi también me guste” por que tampoco no me gusta, no he querido andar con (/) o sea si hay chavos que pus que me han dicho “hay que estas muy guapa” que no se que ¿no?, pero o sea yo si siento que se van mucho por el sentido de lo sexual, así de que hay ya me quieren para otra cosa, ya no se ni que pensar de este tema ¿no?, pero si es bien contradictorio por que por un lado yo siento que por ejemplo si me gusta a mi alguien y yo digo y si a mi no me pela esa personas pues es por que no soy bonita ¿no? Y por eso</p>	<p>Circunstancias que propician su soltería Atributos a si misma (defectos)</p> <p>Circunstancias que propician su soltería Atributos hechos a la pareja (defectos)</p>

<p>no le llamo la atención y sin embargo los que a mi me dicen, me buscan y eso, no me gustan&gt;</p> <p><b>E 2:</b> ¿a ti te gustan los hombres de alguna manera físicamente?</p> <p><b>Eli:</b> pues si, &lt;yo creo que yo si me fijo en que sea un hombre atractivo, o sea no pido un así bonito ¿no?, pero que sea atractivo, que si esté así como simpático ¿no?, yo no le hago caso así como que a cualquiera ¿no?&gt;</p> <p><b>E 2:</b> y si no es físicamente atractivo o simpático ¿ya?</p> <p><b>Eli:</b> pues ya, ya perdió conmigo, ya perdió oportunidad por que o sea por &lt;ejemplo los chavos que me han dicho a mi hay no todos están re feos,&gt; o sea digo ¿por que no es Brad Pitt? ¿no? (risas de las tres) y no, yo así pues digo, “hay por que no me dice alguien, por que yo no le gusto a alguien que a mi me parezca agradable? ¿no? Así ya podría cambiar la cosa ¿no? Pero todos yo digo que están bien feos</p> <p><b>E 1:</b> ¿con las personas que has andado te han gustado físicamente?</p> <p><b>E 1:</b> este, no siempre, que bueno, &lt;yo así novios pues casi no he tenido, o sea he tenido así con, pues mas que nada salido con los chavos, con los que he andado poco tiempo si han sido así guapetones, sin embargo con el que duré mas es con el casado y él no es así guapo y él así como que me, él me supo pues si como que él me conquistó ¿no? O sea sus atenciones, él me, él también si me respeto mucho ¿no? Ahora si que a pesar de muchas cosas él siempre me respeto mucho, él no es como los otros muchachos con los que he salido ¿no?, yo creo que los otros muchachos por que se siente guapos y eso creen que ya te pueden tener a ti en la primer cita y él no, él o sea pues nunca me propuso pues algo indecoroso así a la primera, o sea yo con él es con el que mas he durado, duré como un año y medio y este, él no, él siempre me respetó y respetó mi desición ¿no?, o sea nunca me presionó para llegar al ámbito sexual y a la fecha yo nunca tuve así, o sea con él, o sea ¿cómo te diré? O sea llegar a una relación sexual así plena, no estuve yo con él así, y él lo respeto por que yo sentía que no,&gt; este no, aunque si hubiera yo querido ¿no?, pero también he tenido yo ciertos miedos ¿no?</p> <p><b>E 1:</b> ¿como cuáles?</p> <p><b>Eli:</b> hay no sé, a mi me daría miedo así como quedar embarazada no sé, o sea &lt;yo si necesito tener una pareja</p>	<p>Atributos a la pareja (cualidades)</p> <p>Atributos hechos a la pareja (cualidades) Historia de noviazgos</p>
---	--

<p>estable para yo poder ahora si que dar todo ¿no? O sea para poder estar bien con una persona ¿no?&gt; O sea totalmente, yo por ejemplo él, &lt;yo si lo quería mucho y todo, lo ame mucho pero no representaba para mi pus no me daba del todo o sea de una forma inconsciente pues si igual decía “no es que yo no puedo con el llegar a mas por que qué tal que salgo embarazada y me anda” yo ya andaba alucinando digo “que tal si me bota o algo” ¿no?&gt; &lt;Yo si necesito saber que esa persona está segura, o sea asegurar a la pareja ¿no? O sea saber que yo voy a poder tener estabilidad con esa pareja para poder llegar a algo más ¿no?&gt;</p>	<p>Miscelánea</p> <p>Historia de noviazgos</p>
<p><b>E 2:</b> ¿cómo sabrás que ya estas segura?</p> <p><b>Eli:</b> &lt;yo creo que si fuera un hombre en primera pues que está soltero ¿no?, que fuera un novio, como quien dice un novio formal y yo digo que ahí si podría yo sentirme mas estable y mas segura yo de esa persona, por que mientras no,&gt; o sea &lt;con los otros chavos que he salido nada mas te quieren para eso, o sea, todos me lo han insinuado ¿no?, yo no me voy a casar, digo no me voy a acostar con un chavo que tengo una semana de conocerlo &gt; ¿no?</p>	<p>Percepción de cohabitar con una pareja Atributos a la pareja (cualidades)</p> <p>Historia de noviazgos Circunstancias que propician su soltería</p>
<p><b>E 1:</b> ¿y a parte de esta relación que tuviste hubo alguna otra que fuera importante para ti?</p> <p><b>Eli:</b> no, no y bueno &lt;de él ya tiene como cuatro años que ya no tengo nada, o sea y por su culpa no he podido estar con otras personas por que yo a él lo sigo queriendo&gt;</p>	<p>Historia de noviazgos Circunstancias que propician su soltería</p>
<p><b>E 2:</b> ¿Por qué terminaron?</p> <p><b>Eli:</b> pues no sé, o sea yo quería que su familia supiera que andaba conmigo</p>	
<p><b>E 2:</b> ¿su familia sus papás o su familia su esposa?</p> <p><b>Eli:</b> pues primero sus papás ¿no? &lt;Por que él me dio una dirección de que según él vivía con sus papás y este, pero no, yo sabia que vivía con su familia, y al final, ahora si que al final de la relación yo me fui de vacaciones a ensenada y él hasta menso por que me dice “hay, me mandas algo” y le digo “pues órale, pues dame tu dirección” y me dio la dirección pero de casa de sus papás y me dice “hay si, me mandas algo” y yo le mandé una postal y en la postal le puse que pues que lo quería mucho y que la postal la a de haber recibido su papá o su mamá y algo le han de haber dicho, entonces ya desde ahí cuando yo regresé de vacaciones el ya no quiso, ya no me buscó, entonces yo lo busqué y le dije “que, entonces ¿Cuándo nos vemos?” y me dice “hay es que ¿que crees?, es que ahorita no te puedo</p>	

<p>ver, es que tengo unos problemas” y no se que, pero nunca me dijo de que tipo y me dice “no, yo te hablo” y ya no me hablo (ríe), entonces yo dije “a bueno esta bien” yo tampoco le iba a rogar ¿no?, entonces este, pues si, sus papás han de haber visto la postal y algo le han de haber dicho, digo hasta la fecha yo no sé exactamente que pasó, entonces dije “bueno pues está bien”, entonces él me dejó de buscar, yo también lo deje de buscar, pero como a los ocho meses el me vuelve a hablar ¿no? Y me dice “hola desaparecida y que como estas” y que no sé que y le digo “bien” y me dice “hay que haces”, me hablo por teléfono ¿no? Y ya le platique lo que yo estaba haciendo y me dice “oye ¿te puedo volver a hablar?” y le digo “no, ya no me hables” y me dice “a bueno”, pero entonces él dejó pasar como un tiempo y entonces otra vez por correo electrónico me volvió a buscar, entonces yo como que volví a, entonces nada mas hemos tenido, o sea a partir de ese tiempo, desde que yo lo dejé de ver y de que yo me fui de vacaciones ya tiene como cuatro años, o sea y aparte en el lapso que me dejó de buscar y que nos volvimos a escribir pues si, a seguido, hemos tenido comunicación nada mas por Internet y por teléfono, pero yo no lo he vuelto a ver, ya por circunstancias que sucedieron ya no lo he vuelto a ver, ahorita él se fue a Canadá y ya tiene mas de un año que se fue y ahora si ya dije “hay no, es que yo no”, o sea si yo si lo quiero ¿no?, yo todavía lo amo, todavía siento algo por él, yo creo que estoy obsesionada ¿no?,&gt; &lt;así como que todavía lo extraño por que todavía después de él he salido con otras personas pero no a sido lo mismo, no ha sido lo mismo,&gt; entonces ahorita él me dejó de escribir, ya tiene como desde abril que ya no me manda correos y yo tampoco ya no le(/) o sea si le escribí apenas en julio ya para despedirme de él, yo le dije “ya tienes ya por allá tu vida”, creo que no se llevó a su familia pero él está allá entonces supuestamente iba a regresar en Mayo y no regresó, entonces a mi se me hace que se piensa quedar un año por allá, un año más</p>	<p>Circunstancias que propician su soltería</p>
<p><b>E1:</b> ¿tú por que crees que después de esa relación con él ya no hayas tenido una relación más?</p> <p><b>El:</b> &lt;pues por que él me dejó así como muy marcada ¿no?, yo todavía lo extraño, lo extraño mucho, yo digo que toda vía lo quiero&gt;</p>	<p>Circunstancias que propician su soltería</p>
<p><b>E1:</b> ¿se te ha presentado la oportunidad de tener otra relación?</p> <p><b>El:</b> &lt;pus sí, pero te digo que todos están re feos (ríe), no me gustan, o sea no me gustan&gt;</p>	<p>Circunstancias que propician su soltería</p>
<p><b>E2:</b> pero él tampoco te gustaba físicamente ¿no?</p> <p><b>El:</b> &lt;él no me gustaba físicamente, él como que me convenció</p>	

<p>así con sus detalles, con el trato que me daba, eso fue lo que me convenció y ya después ya lo vi guapo (ríe) es que si es cierto, ya cuando te enamoras pues ya los ves guapos, les quitas los peros, a mi eso fue lo que me pasó con él por que a mi en un principio a mi no me gustaba, o sea no me gustaba, pero ahora si que me fue ganando, me supo (. . . )&gt;</p>	Historia de noviazgos
<p><b>E1:</b> ¿cómo te sientes ahorita de estar soltera?</p>	
<p><b>Eli:</b> &lt;hay pues si me siento ya un poquito frustrada ¿no?, por que ya tengo 32 años&gt; y aparte de que a él lo tengo ahí como que atorado o sea, a veces digo “hay por que no llega una persona que a mi me agrade” ¿no?, o sea &lt;a mi si me gustaría ya que la próxima pareja que yo tenga si me gustaría ya formalizar algo, o sea yo ya me quisiera casar ya este (/) pues por la edad ¿no?, yo ya tengo 32 años y si es que quiero tener familia (/) o sea si me gustaría tener familia, un bebé, nada más uno, ya si después de los 35 años yo ya no concibo ya no quiero, yo ya no pienso tener hijos, entonces ya me puse yo un límite, yo sola, ya me lo puse,&gt; entonces &lt;si me preocupa que ya ahorita ya tengo como las horas ya casi casi contadas ¿no?, pues si me gustaría yo tener una pareja&gt;, &lt;si me gustaría pero no ha llegado el adecuado, el que realmente me agrade o de quien dependa ¿no?, si de mi, si yo lo tenga que buscar, o esperar, ya no se quien sea, ya no se por que a parte yo no soy muy amiguera, hombres casi yo no conozco, los amigos que tenía, los dos últimos amigos que tenia ya les dejé de hablar por que fueron muy insistentes conmigo y yo pensé que eran mis amigos ¿no? Y ellos querían otra cosa y ya cuando yo veo que se me insinúan y eso, hay no mejor los corto “y ya adiós” ¿no?, sobre todo si no me gustan&gt;</p>	<p>Percepción de sí misma como soltera</p> <p>Su postura ante formar una familia</p> <p>Su postura ante formar una familia</p> <p>Circunstancias que propician su soltería</p>
<p><b>E2:</b> ¿te has puesto ese límite igual como para los niños igual para tener pareja? O sea si ya no tienes una pareja ya no</p>	
<p><b>Eli:</b> no o sea el límite es nada mas para tener familia, &lt;a veces digo “a pues igual y ya cuando esté viejita pues me voy a conseguir un viejito, alguien así como de mi edad” ¿no? (ríe) igual podría yo tener la paciencia para esperar a que llegue alguien, o sea en cuanto a tener pareja pues yo sigo abierta, sigo de alguna forma pues si tengo yo la esperanza pues de tener una pareja formal&gt;</p>	Su postura ante formar una familia
<p><b>E1:</b> ¿cómo te imaginas en diez años?</p>	
<p><b>Eli:</b> ¿en diez años?, pues hijole, &lt;pues yo espero ya en diez años ya tener un trabajo estable, pues ya tener una antigüedad en mi trabajo, no sé si valla a ser de mi carrera o no por que en ese aspecto pues si, igual y ya no tengo metas ¿no?, o sea de mi carrera no, ya lo que dios diga ¿no?, pero si trabajando, pues</p>	Proyecto de vida

<p>puede ser que si logre tener un hijo&gt; (pasa un doctor y lo saluda) pues yo creo que me veo casi igual que ahora, o sea sin que así como que no pasa emocionante, trabajando</p> <p><b>E1:</b> ¿te vez con una pareja?</p> <p><b>Eli:</b> pues si, si, podría ser, no sé si casada o no, pero sí, igual si, ¿no?, o si esa persona que yo quiero es mi destino igual, suena tonto pero igual yo volvería con ella, ya lo vería yo como (/) yo claro, yo &lt;no me quiero quedar sola ¿no? Y eso lo he dicho ¿no? O sea, de alguna forma yo tengo que rehacer mi vida entonces si es con una persona así, o sea con una persona que tenga un compromiso por otro lado, pues ni modo yo lo voy a aceptar, a parte yo ya voy a ser mas grande, voy a tomar mas responsabilidad de mi vida y sin medir a lo mejor las consecuencias&gt; ¿no? Pero pus si o sea de alguna forma me veo hasta más con él, por que yo se que él de alguna forma yo siento que él me va a buscar, o sea tarde o temprano yo sé que él me va a volver a buscar, o sea yo lo sé, o será que todavía lo estoy esperando, o sea no sé, o por mi obsesión que tengo por él, o sea no sé</p> <p><b>E2:</b> ¿y tú no lo buscarías?</p> <p><b>Eli:</b> ahorita no, o sea ahorita ya no, pero yo sé que él me va a buscar, yo sé, entonces si me busca igual me convence y &lt;yo te digo no me quiero quedar sola, entonces si él es la opción que yo tenga, así me propongan otras personas, o bueno no se, por que bueno si me han propuesto matrimonio ¿no? O sea, podría yo tener otros novios ¿no?, pero pues como no me convencen a él es al único que aceptaría, si él me vuelve a buscar a él es el único al que yo aceptaría de nuevo&gt;</p> <p><b>E1:</b> ¿has tenido propuestas de matrimonio?</p> <p><b>Eli:</b> si</p> <p><b>E1:</b> ¿y por que no las haz aceptado?</p> <p><b>Eli:</b> pues porque, bueno la última persona es pues por que él no me gusta, bueno ni siquiera ha sido mi novio, o sea es un amigo y él dice que si nos casamos, entonces yo</p> <p>(interrumpe un compañero de trabajo)</p> <p><b>Eli:</b> A sí, entonces una vez fue así con un chavo que apenas a acababa de conocer y que me dijo que “huy que fue amor a primera vista” y ya quería que me casara con él, yo tenía como 20 años y el 40 ¿no? Y dije “hay no”, o sea yo ni siquiera lo conocía bien ¿no? Apenas me lo habían presentado y así como</p>	<p>Motivaciones para cohabitar con una pareja</p>
---	---

<p>que le huí ¿no?, dije “hay no, no, no, no, gracias? Y este, y después, bueno también con otras personas pero yo creo que fue mas que nada de cotorreo ¿no? Y con este último amigo que él si, bueno él es divorciado y él también es periodista y a veces lo trato de ver así como que con otros ojos ¿no?, hay aunque sea con interés ¿no?, por que como es periodista y él si ejerce la carrera ¿no? Y tiene buen trabajo, entonces digo “hay pues aunque sea para que me ayude”, pero no, a parte de que también me lleva como unos quince años, digo “hay no, no me gusta” &lt;yo necesito que para mi de veras la otra persona me debe de agrandar y o sea yo no podría estar con otra persona pues nada mas por que me sienta yo sola, yo si necesito que esa persona me agrade, sentirme a gusto con esa persona, por que si no vas a estar a gusto con esa persona yo no me sentiría yo, no sería yo feliz,&gt; entonces yo por eso a e le dije que no, no, el ya quería que me casara con él</p>	Motivaciones para cohabitar con una pareja
<p><b>E1:</b> ¿crees que las personas necesitan tener una pareja?</p> <p><b>El:</b> no, no es necesario, o sea yo conozco a mucha gente sola, pues empezando por mi mamá ¿no? De Que mi papá no está en la casa, igual llevan una vida normal, o sea, este, &lt;no vas a basar tu vida, o vas a depender tu vida, o vas a apoyar tu vida en otra persona, no es necesario, no es necesario tener una pareja, que podría ser necesario en el sentido afectivo ¿no?, que pues si de repente necesitamos púes que nos apapachen ¿no?, que sientas que alguien te quiere, pero no es tampoco algo indispensable tener una pareja, ahora si, yo he podido sobrevivir sin pareja por tanto tiempo&gt;¿no?</p>	Percepción de cohabitar con una pareja
<p><b>E2:</b> ¿le vez alguna ventaja a vivir sin pareja?</p> <p><b>El:</b> &lt;la ventaja pues es de que puedo hacer mis cosas, de que si quiero salir con mis amigas pues me organizo con ellas y me voy, este, puedo llegar a mi casa y no estar al pendiente de que te hablen o estar ahí presa de que “hay este no me habla”, que no sé que, por que también luego uno se acostumbra, por que también luego tienes pareja también te acostumbras tanto a la persona que también estas esperando a que te hablen, o luego te dicen “hay yo te hablo” y no te hablan y así son todos, o sea la ventaja es de que pues yo sola puedo tomar mis propias decisiones&gt; o bueno igual teniendo pareja no le tengo que pedir permiso</p>	Ventajas
<p><b>E1:</b> pero ¿crees que sería un poco más complicado tomar tus decisiones?</p> <p><b>El:</b> &lt;si, sería un poco mas complicado por que pon tu, si a mi me propusieran irme a trabajar a otro lugar y tener una pareja así como que dirías “hijole si me voy lo voy a tener que dejar”</p>	Percepción de cohabitar con una pareja



<p>¿no?, bueno yo creo que si te pones como que en aprietos de que “¿ahora que voy a hacer?”, ¿no? “si me voy lo dejo” o “por él me voy a quedar aquí”, yo creo que también la pareja si influye en las decisiones ¿no?, aunque ellos no son quien para decirte lo que tengas que hacer pero yo digo aunque sea pedir su opinión si es importante&gt;</p>	
<p><b>E 2:</b> ¿y le vez alguna desventaja ahorita a estar soltera?</p>	
<p><b>Eli:</b> ¿desventaja?, pues desventaja si de que luego yo si quisiera tener a alguien que me acompañe ¿no? O sea, &lt;ya mas que nada por seguridad ¿no?, seguridad de que luego una como mujer pues anda una sola en la calle, o sea no siempre vamos a andar con las amigas o la familia ¿no?, si no que anda uno luego sola y ahí es cuando quisiera tener yo una pareja ¿no?, pues de que me pudiera acompañar en las noches, y así estando tiempo sola pues si corres como que más riesgos ¿no?, y también en el sentido afectivo ¿no?, pues de que si de vez en cuando uno (/) luego yo si necesito a alguien que me apapache ¿no? O ya que no le puedo contar mis cosas a mi mamá o menos a mi papá pues luego si quisiera tener una pareja pues para contarle lo que me pasa &gt;¿no?</p>	<p>Desventajas</p> <p>Motivaciones para cohabitar con una pareja</p>
<p><b>E 1:</b> ¿tu familia te dice algo? Pues tu mamá dices que a veces de broma y ciertas cosas, ¿tu hermana tal vez o tu papá o alguien que te diga algo de que estas soltera?</p>	
<p><b>Eli:</b> &lt;mi papá no dice nada he, él te digo que está en Guanajuato y cuando llama por teléfono él no pregunta nada, de que “oyes ya te casaste o tienes novio”, no, o sea yo no se pues que piense ¿no?, pero él sabe que estoy ahí en la casa ¿no?, de él yo no he escuchado un comentario de que “no pues ya cástate” o algo así&gt; ¿no?, de &lt;mi hermana me dice “hay consíguete a alguien” ¿no? O “ten un bebé” dice, “yo te lo mantengo” dice, “yo ya quiero tener un sobrinito”, pero no, en si no me están ahí moliendo de que no pues “ya cástate”&gt;, no.</p>	<p>Consecuencias de su soltería en sus relaciones familiares</p> <p>Consecuencias de su soltería en sus relaciones familiares</p>
<p><b>E 1:</b> y cuando tu hermana hace esos comentarios ¿tú que piensas o que sientes de eso?</p>	
<p><b>Eli:</b> este, les digo “huy, pues yo que mas quisiera”, por que si me gustaría tener un bebé, pero les digo “si va a ser sola, no”, o sea &lt;no me gustaría ser madre soltera por que yo si necesito tener el apoyo de una pareja para tomar la responsabilidad de tener un bebé con mi pareja ¿no?, entonces pues si me gustaría por un lado y por el otro digo “bueno si no se dan las (/) si no hay las posibilidades”, o sea sobre todo por que un bebé es responsabilidad ¿no?, o sea implica gastos, implica (/) son muchas cosas ¿no?, atender a un bebé, por que yo digo “cuando yo tenga un bebé yo si dejaría de trabajar”, aunque sea un año o</p>	<p>Su postura ante formar una familia</p>

<p>dos, yo si soy de las que me gustaría yo quedarme en la casa a cuidar a mi bebé,&gt; o sea si no tendría yo que salir a trabajar y dejar al bebé quien sabe con quien ¿no?, por que yo se que mi mamá no me lo va a cuidar, yo sé, entonces también por eso no se ¿no?, dejarle un bebé a mi mamá</p>	
<p><b>E 1:</b> y por ejemplo comentarios de tus amigas o de personas con las que trabajas ¿existe ese tipo de comentarios?</p>	
<p><b>Eli:</b> &lt;una amiga me dice “hay ya consíguete un feito, un novio feito (ríe) un novio feito, son mas buena onda, dice “son mas buena onda los feitos” ¿no? Y este le digo “hay no, prefiero quedarme sola que andar con un feo”, ¿no?, digo no soy yo una belleza pero si me fijo mucho en el físico ¿no? Y una amiga me dice “hay ya consíguete un feito”, o por ejemplo diana ¿no?, me dice “hay ya consíguete por ahí un novio”, dice “ya hazle caso a tus pretendientes” dice “ya no te hagas del rogar, dales su oportunidad” dice “deberías de tratarlos, es que tu no les das chance ni de que te traten, o sea tu nada mas te vas por lo físico y por la pantalla” ¿no?, dice “también es importante que te des la oportunidad de tratarlos y vas a ver que va a salir algo”&gt; ¿no?, hay pero no, &lt;si tiene que ser alguien así simpático, o sea de entrada si tiene que ser alguien así simpático por que si no, no&gt;</p>	Efecto de su soltería en sus relaciones con sus amigos
<p><b>E 2:</b> ¿y tú que opinas de las demás personas que están solteras?</p>	Atributos a la pareja
<p><b>Eli:</b> pues (. . .) &lt;yo creo que el problemas es muy similar de lo que parece ¿no?, o sea no hay hombres por que por ejemplo aquí en el hospital ¿no?, hay inductor que me gusta por que si esta guapo pero dicen que es gay y digo “mmm” uno guapito que pasa seguido por acá, hay otro que también esta bien guapito, son solteros esos si, pero tiene novia y dices “huy, pues entonces para dónde me voy” ¿no?&gt; O sea, &lt;entonces varias amigas andan en la misma situación que yo, andan con casados, una de ellas apenas se embarazo de (/) su novio es mucho mas chico que ella y al menos yo he notado que mis amigas que la mayoría si son de mi edad andan con casados, andan con mas chicos que ellas o llevan años con sus novios y nomás no, no sé de quien dependa que no se decidan y no se casan o sea por eso siguen solteras, tengo amigas que también están solas, no tienen a nadie ¿no?, son bueno si son situaciones diferentes pero tiene que haber algo ahí en común que hace que, pues que no, que uno siga en esa condición&gt;</p>	Circunstancias que propician su soltería
<p><b>E 1:</b> ¿y crees que eso es como que se está viendo más ahorita?</p>	Percepción de otros solteros
<p><b>Eli:</b> si, si &lt;se está viendo mucho, sobre todo por que tampoco no hay hombres&gt;</p>	Circunstancias que propician su soltería
	Circunstancias que propician su soltería

<p><b>E 2:</b> ¿cómo?</p> <p><b>Eli:</b> si te digo, &lt;o son casados, o bueno son gays o tienen novia y pues dices “hay como le hago” ¿no?,&gt; por que digo, &lt;yo no andaría con otro casado, o sea yo volvería o sea ya tuve yo esa relación, ya viví esa experiencia, fue bonita y todo, no me arrepiento, pero yo no repetiría lo mismo, o sea, no andaría yo con otro casado, es mas ni con alguien que tenga novia, ya cuando me entero que tienen novia digo “hay ya”, mejor desde un principio si pongo la raya ¿no?, o si son gays pues tampoco no le intentas ¿no?, entonces ahora, yo siento que por eso ahora ya no me fijo tanto en este (/) o sea, no por que alguien me guste, o sea ¿como te diré? (. . .) o sea ya no elijo yo tan fácil ¿no?, que diga yo “hay con este”, por que primero yo si veo o investigo ¿no?, si tiene novia, si está casado, por que ya si de plano tiene alguno de esos defectos ahí si ya ni le intentas ¿no?, entonces ya ahorita ya no es nada mas fijarse en alguien así nada mas por que “ya me gusto y ya voy a hacer mi luchita”, ya no es tan fácil&gt;</p> <p><b>E 2:</b> ¿en qué momento dejó o cambió esa circunstancia de la necesidad de elegir?</p> <p><b>Eli:</b> ¿en que momento? &lt;Hay también conforme a la edad, o sea ya tengo mas de 30 años, ya siento que ya es mas difícil también, por que (/) a también te digo que ya hay los chavos que están mas disponibles son mas jóvenes pues que una ¿no?, entonces también por ese lado le piensas ¿no?, de que “pues este está disponible pero es mas chico que yo”,&gt; &lt;ya también no sé yo creo que desde los como cinco años para acá, es cuando también empiezas a pues a ser mas, no sé si mas selectiva o mas precavida de que no te vas a fijar tampoco en así, con alguien sin saber que onda con esa persona &gt;¿no?</p> <p><b>E 2:</b> ¿y por que crees que por ejemplo en tu generación hay mas personas solteras? ¿a que crees que se deba?</p> <p><b>Eli:</b> mmm, ¿a que se puede deber?, pues eso si no lo he pensado, &lt;podría ser por que no hay hombres, si o sea, la mayoría están ocupados de alguna forma, de alguna forma, también el ser gay ya es una limitante ¿no? O que tengan novia, o a lo mejor son solteros pero tienen hijos, yo siento que lo he visto mas en hombres, o sea la mayoría de los hombres ya tienen un compromiso o tienen alguna situación ahí que como mujer,&gt; no se si lo quieras así que te lo diga yo en general por que claro también hay hombres solos ¿no?, &lt;también hay hombres solteros, y si conozco también hombres solteros. De ellos yo no te podría decir, yo no sé, o sea, conozco dos chicos que son solteros ¿no?, que eran mis amigos y tampoco no</p>	<p>Circunstancias que propician su soltería</p> <p>Percepción de sí mismo como soltero</p> <p>Circunstancias que propician su soltería</p>
--	--

<p>tienen novia, no se han casado y ya tienen como 34 años 35 y también entonces y también sin novia pues está raro ¿no?, a lo mejor ellos también son exigentes, no sé. O en un hombre a de ser mas por su actividad ¿no?, yo siento que los hombres le están dedicando mas tiempo a su trabajo que al estar con una pareja y una mujer yo siento que también es por que casi no hay hombres y ya no están muy disponibles a parte &gt;¿no?</p>	<p>Percepción de otros solteros</p>
<p><b>E1:</b> ¿crees que tú eres muy exigente?</p>	
<p><b>Eli:</b> &lt;pues si por que todavía les pongo mucho pero a los hombres, todavía así como que “hay pero esta gordo, pero está moreno, pero no es profesionista”, si, yo les pongo mucho pero&gt;</p>	<p>Percepción de sí misma como soltera Atributos a sí misma (defectos)</p>
<p><b>E1:</b> ¿y el estar soltera crees que te ha ayudado en algo o ha significado alguna ventaja para los trabajos que has tenido hasta el momento? ¿o al contrario, una desventaja?</p>	
<p><b>Eli:</b> no, &lt;no tiene nada que ver, yo digo que no tiene así, nada que ver, ni a influido en la cuestión de los trabajos no creo&gt;, &lt;digo la desventaja que yo veo si es mas en el sentido de que pues si necesitas a alguien así que te apapache de vez en cuando, que si se extraña, pues yo luego si extraño el tener una pareja o algo y el hecho de tenerla pues si te cambia la vida , si te sientes diferente cuando tienes a alguien a cuando no tienes a nadie&gt;</p>	<p>Consecuencias de su soltería en su vida laboral</p> <p>Desventajas</p>
<p><b>E 2:</b> ¿cómo crees que sería el vivir con alguien?, bueno ya casada ¿cómo te imaginas que sería? ¿que es lo que te gustaría y eso?</p>	
<p><b>Eli:</b> &lt;pues si me gustaría que, que el me mantuviera (ríe) que el me mantuviera, yo también seguir trabajando, pero que no sea mi responsabilidad directa sostener un hogar, si no yo apoyar ¿no?, yo nada mas ser un apoyo pero que el aporte, si él,&gt; y yo si me gustaría desde el principio de la relación si tener nuestra cama matrimonial, por que eso es de ley, nada que desde un principio cama ¿Qué? King size, no, por que eso hace que las parejas se separen ¿no? &lt;Y estar juntitos lo mas que se pueda, si me veo con mi pareja pues compartiendo todo, siempre estar con acuerdos ¿no?, de que para todo preguntarle, o sea claro no depender de la pareja pero si tener un acuerdo con ella, por que ya una relación de pareja o un matrimonio pues es de dos, entonces es conducirse los dos al mismo tiempo y hacia una misma dirección, entonces para que funcionen las cosas debe de ser así ¿no?, digo yo tampoco no voy a hacer lo que se me antoje y él tampoco por su lado ¿no?, si no que sea mi matrimonio o lo que yo tenga o llegue a tener en una relación pues si va a ser de que él este de acuerdo conmigo, de</p>	<p>Motivaciones para cohabitar con una pareja Percepción de cohabitar con una pareja</p> <p>Motivaciones para cohabitar con una pareja Percepción de cohabitar con una pareja</p>

---

---

que yo este de acuerdo con él, acordarlo todo el tiempo y pues tener un bebé y nada mas con tener uno estaría bien y este y pues si compartir todo>	
---	--

**E2:** Bueno ya terminamos

Entrevistado: Gabriel  
 Edad: 42 años  
 Escolaridad: licenciatura incompleta  
 Ocupación: Diseñador gráfico  
 Zona residencial: urbana.

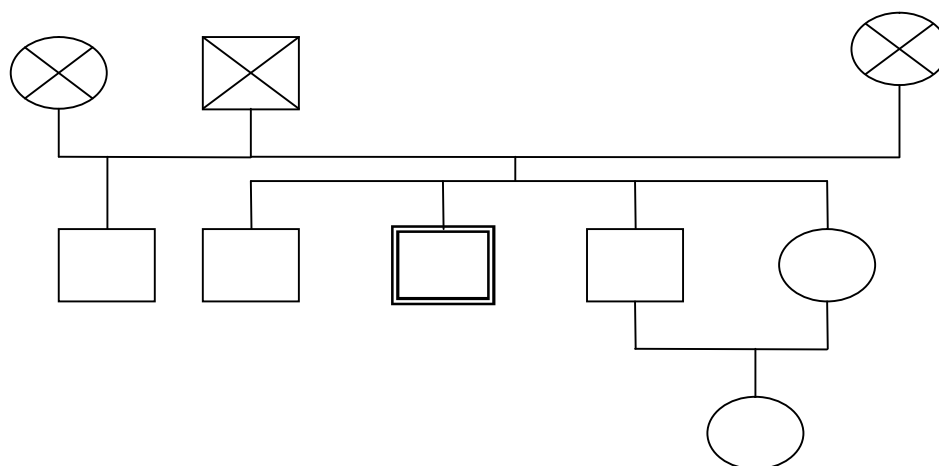

ENTREVISTA	CATEGORIZACIÓN
<p>(. . .)</p> <p>Nos platico de su hermano que tiene trofeos de kick boxing.</p> <p>E2. ¿Cuántos hermanos tienes?</p> <p>P. Cuatro, pero somos tres hermanos de una mamá y un medio hermano.</p> <p>E. Y ¿tu?</p> <p>P. Soy el más grande de los más chicos.</p> <p>E. ¿Quién es el más grande?</p> <p>P. El que es medio hermano.</p> <p>E. Y ese es hijo de (-).</p> <p>P. De mi papá nada más.</p> <p>E. De tu papá nada mas y ¿luego?</p>	

<p>P. De los otros tres luego sigo yo luego Arturo.</p> <p>E. ¿Qué edad tienes?</p> <p>P. 42.</p> <p>E. ¿A qué te dedicas?</p> <p>P. Tengo un negocio de diseño grafico</p> <p>E. Y ¿que es lo que estudiaste?</p> <p>P. Yo soy mil usos, estudie ingeniería en sistemas, tengo una especialidad en administración de empresas y otra en finanzas.</p> <p>E. ¿Especialidades?</p> <p>P. No son diplomados.</p> <p>E. Dices que estudiaste en Puebla. ¿viviste allá?</p> <p>P. Si, buen ora si estudie mi carrera en Cholula Puebla, estuvimos allá en un pueblote.</p> <p>E2. ¿Con que hermano vives aquí?</p> <p>P. Con el más chico, a de tener ahorita unos treinta y siete años mas o menos.</p> <p>E2. Y su esposa (-)</p> <p>P. Con su esposa y una niña, que aunque vivimos aquí estamos muy independientes uno del otro, lo que compartimos es lo que ustedes ven aquí abajo, arriba estamos completamente independientes.</p> <p>E2. ¿Qué edad tiene tu sobrina?</p> <p>P. Mmmm debe tener uno 10 años mas o menos calculo.</p> <p>E. Están casados ellos por la iglesia y todo.</p> <p>P. Si.</p> <p>E2. Y ¿cuánto tiempo llevan viviendo aquí?</p> <p>P. Mira pues con el desde que yo regresé a México, mas sin embargo, mas bien el se caso y se vino para acá, en esto realmente vivíamos aquí los dos solos y bueno el se caso y se trajo a su mujer y posteriormente a su hijo ¿no?</p>	
---	--

<p>E2. ¿Esta casa era de tus papás?</p> <p>P. Si era de mis papás.</p> <p>E. ¿Tus papás vivieron juntos?</p> <p>P. Por un tiempo, ellos nunca se separaron, pero vivían cada quien por su lado, mi mamá vivía aquí con nosotros y mi papá y pues estaba en otro lado.</p> <p>E. Pero ¿seguían siendo una pareja?</p> <p>P. No.</p> <p>E. ¿Estaban separados?</p> <p>P. No ellos ya estaban separados de hecho tenían, y no tenían mas bien mi papá venía y &lt;se metía en muchas broncas la mera verdad nunca administro adecuadamente su vida familiar y si se metió en muchos, muchos problemas, no entonces en ese sentido, pues vaya no este, no llevaba un orden en ese sentido y cuando el se fue de la casa, es curioso pero fue como una enorme bendición para la casa&gt; ¿no?</p> <p>E2. ¿Él decidió irse? o ¿cómo?</p> <p>P. &lt;En parte si y además pues ya tenía presiones enormes de parte de nosotros &gt; y (-).</p> <p>E2. ¿Qué edad tenían ustedes?</p> <p>P. Te diré teníamos entre 18 20 años mas o menos, tal vez menos o sea ya tiene su muy buen rato de eso, &lt;yo más o menos lo referenciaría mas bien ya que entramos a la prepa, empezó a ver ya esa enorme bronca de nosotros como hijos hacia el ¿no?. Lo supongo mas bien como con esa entrada como de conciencia y hace muchísimos años.&gt;</p> <p>E. Y antes de que llegara como esta entrada de conciencia ¿cómo recuerdas que era tu relación con el?</p> <p>P. Mhmh &lt;mira nosotros teníamos relación padre hijo, pero con muchas irregularidades, porque eso que yo te digo como de conciencia yo desde que era muy niño empecé a ver áreas de alta irregularidad, por azares del destino o por descuido de él o simplemente indiferencia pus me llegue a enterar precisamente de que tenía otra familia,&gt; que tenía más hijos que obviamente tenía roles que iba en contra de la que se supone debería ser o lo que nos recomiendan como familia</p>	<p>Forma de relacionarse con su familia</p> <p>Forma de relacionarse con su familia</p> <p>Forma de relacionarse con su familia</p> <p>Forma de relacionarse con su familia</p> <p>Forma de relacionarse con su familia</p> <p>Forma de relacionarse con su familia</p>
---	---



<p>¿no?. &lt;Entonces mi relación con él era no la mejor mas sin embargo con esa falta de conciencia que te puede dar el ser niño ¿no?. &gt;Conforme fue pasando el tiempo realmente con quién tenía broncas realmente muy fuertes era conmigo ¿no?. Y punto muy importante cuando yo me fui, que era lo que yo les conté cuando me fui de México, pues teníamos una relación muy distante y con eso todavía más pero normalmente cuando regresábamos nos veíamos, incluso después de que regrese yo a México nuevamente, &lt;pues era curioso pero no podíamos estar media hora juntos en algún lugar porque acabamos con problemas ¿no?. Y soy sincero y mi papá pues tenía muchos problemas pues yo diría de formación o incluso de cierto tipo de problemas de rencor hacia la sociedad, el era una persona en muchos sentidos admirable.&gt; Como les diré voy a contarles rápidamente como fue su vida, pero pues el quedo ¿cómo les diré? sin padre, no vivió con su padre, por lo que me cuentan eran tres hermanos que para acabarla de amolar se quedaban con una tía era ciega entonces se quedaban a la buena de Dios. Su mamá que era la que proveía en la casa pues trabajaba como sirvienta en otra casa y se ausentaba por días y días, no vivía en la casa y llegaba prácticamente a dejar dinero, pero ese tipo de situación llevaban (?) retraso en estudios, formación. Pus simplemente el entro a la escuela a los 8, 9 años y te estoy hablando de la primaria, porque el andaba buscando quién lo pudiera inscribir un vecino que era maestro lo inscribió en la escuela, caso curioso pues a partir de que entro a la escuela, cuando estaba creo que en el primer año de medicina su promedio nunca bajo de 10 o sea realmente tenía, pues gusto por la escuela, invariablemente pues no era tonto y pues estaba pues aparentemente muy bien encausado en eso, tuvo muchas broncas, bueno en este caso les diré que el tuvo muchas broncas, se metió al ejercito quería ser piloto lo tuvo que truncar porque precisamente se había embarazado la mamá de mi hermano mayor y este dejo por completo todo para ponerse a trabajar, anduvo de machetero, anduvo acarreando cosas, le hacia de todo un poco. Cuando conoce a mi madre puede volver a retomar la escuela y este comenzó a estudiar estudio medicina. Después hizo pediatría después hizo neonatología después hizo no se que cosa, invariablemente este pues estaba en su área pues yo diría que invariablemente exitoso pero con un rezago en otras áreas enorme, entonces pues mucho de lo que era su vida pues era reflejo invariablemente de lo que eran sus bases y que invariablemente pues le traía serios problemas pues a el como a la gente cercana a él.</p>	<p>su familia</p> <p>Forma de relacionarse con su familia</p>
<p>E2. ¿En que tipo de áreas tenía rezago?</p>	
<p>P. Pues &lt;en este caso en una imagen familiar, en una responsabilidad precisamente de ese tipo, es curioso por que</p>	<p>Forma de relacionarse con</p>

<p>era un hombre muy competitivo, pero era un competitivo destructor no era alguien que te ayudase a superarte o que te ayudase a trabajar adecuadamente o líder de equipo, o sea para el todo el mundo era un reto el cual el tenia que estar ¿cómo se diría? pues ganarte por decirlo de alguna manera y lo mismo era el vecino que tu como hijo o como pareja y su forma en muchos sentidos de ganarte pues era aplastarte, entonces pues sin lugar a dudas pues era una situación ¿cómo llamarle? pues de alta irregularidad. &gt;</p> <p>E2. ¿Tú aprendiste algo de él?</p> <p>P. Si a no ser como él (ríe). La otra hay muchas cosas que uno tiene que admirar realmente no, otro punto muy, muy importante es el hecho de que pues ¿cómo te diré? la voluntad y el esfuerzo personal pues te van dando pautas precisamente a esos rasgos de superación en el caso de el yo les podría hablar de un rasgo extremo y punto muy importante estábamos viviendo en otra época, pero si este lo podríamos considerar como una persona muy exitosa.</p> <p>E2. Y ¿qué parte le admiras?</p> <p>P. Ante todo eso que era una persona muy tenaz, que era una persona muy inteligente creo que nada más eh. Es curioso pero hasta ahí, de lo demás podría decirles que tenía enormes pobreza realmente. &lt;Mi idea y mi forma de pensar es que simple y llanamente le faltó esa otra etapa de formación y podía a ver sido una persona realmente exitosa.&gt;</p> <p>E2. Tú crees que ¿cómo tu papá no tuvo esa etapa y pues nunca la aplico contigo a ti también te hace falta esa época?</p> <p>P. No, no, no fíjate que con época me refiero a época social, económica, mira a ustedes no les toco vivir. A mi me toco vivir la primera etapa económica nacional en la cual hemos venido cuesta a bajo, pero de una forma tremenda. El año que yo nací según los índices económicos fue el punto mas alto económicamente hablando al que llegó el país, a raíz de ese momento que estoy hablando del 65, todo ha venido cuesta abajo. En aquellos tiempo dados los programas incluso que había gubernamentales con que tu tuvieras deseos de hacer algo, prácticamente hacías lo que quisieras. Realmente en esa época fue cuando se fincaron las bases de las grandes riquezas económicas actuales. Ese es el punto al que yo me refería. Hoy por hoy tengo contacto con mucha gente que pues a penas ternito su primaria y es gente muy solvente, son dueños de grandes industrias, son gente que son jefes de cientos y cientos de personas, lo hicieron en esa época. Había factibilidad o había forma de hacerlo. Hoy por hoy es otra,</p>	<p>su familia</p> <p>Miscelánea</p>
--	-------------------------------------

<p>otro boleto esa es la cuestión a la que yo me refería.</p> <p>E2. Y ¿en cuestión de formación?</p> <p>P. &lt;Pues si de formación y ahí vaya es muy distinto ahí yo les diría que por completo tuve la fortuna de tener una madre que pues tuvo una formación de maestra. Creo que nos dio a todos principios básicos muy bien fincados.&gt; Invariablemente creo que la línea que se tiene es a la vieja usanza pero yo diría que bien ¿no?. En mi caso particular pues yo diría que no es algo normal o algo que se de cotidianamente. Yo incluso hace rato les decía de algunos aspectos que pues a la hora de la hora cuando vas engarzando las distintas circunstancias yo les diría de una forma muy sencilla, &lt;yo estoy actualmente soltero pero no por gusto realmente. Eh yo les contaba por ejemplo de la niña que era mi novia y que falleció&gt;. Era una persona con la que me &lt;llevaba muy bien era una persona admirable en muchos sentidos, nos entendíamos&gt; y los mas curioso y lo mas importante de esto es que normalmente ustedes conocen una pareja en la vida cotidiana, eh invariablemente sus novios en el caso de ustedes o las novias &lt;en el caso de nosotros buscamos en muchos sentidos en ocasiones damos la mejor cara y todo es bonito, eh invariablemente todo se ve bien, tratamos de digamos esa cordialidad y aspecto que nos unan, pero conforme vas alargando un noviazgo, en teoría vas aceptando cosas que nos gusta o no nos gusta o como reacciona cada persona bajo diferentes circunstancias eso es lo importante digamos que podría tener un noviazgo pus con cierto tiempo&gt;. Y pues lo que buscamos en teoría es precisamente monitorear y ver como es esta persona ante distintas circunstancias. Bueno cuando se viene un shock como el que se vino con Lilia, que así se llamaba, en que &lt;precisamente se enferma y se enferma no precisamente de catarro se enferma, le da un cáncer y un cáncer ya avanzado&gt; eh, te cambia radicalmente la vida, en el caso de ella bueno eh con la influencia directa de ser la persona inmiscuida en esto y tu como pareja el hecho de tener una responsabilidad por un lado y por el otro también esa responsabilidad yo diría que con uno mismo también entonces tienes dos frentes en los cuales llevas a alguien a algún lugar sin que lo desee hacer y lo arrastras y bueno dices es que tengo que ponerme la inyección o tengo que hacer “x” o “y” cosa y bien aquí una parte importante que vas descubriendo y que no, vaya por lo menos en mi caso nadie me la dijo; empiezas a vivir la vida bajo una óptica distinta empiezas a conocer a la persona bajo otro aspecto que difícilmente te puede dar una pareja normal y en mi caso, yo pienso que con enorme fortuna, me encontré una persona que pues &lt;además de que ya había cierto tipo de admiración de mi hacia ella, pues te das cuenta que es una persona extraordinaria que tiene</p>	<p>Forma de relacionarse con su familia</p> <p>Circunstancias que propician su soltería</p> <p>Atributos hechos a la pareja</p> <p>Miscelánea</p> <p>Historia de noviazgos</p> <p>Atributos hechos a la pareja</p>
---	--

<p>una enorme capacidad de reponerse ante situaciones extraordinariamente irregulares y tal vez lo más importante te das cuenta de que puedes verdaderamente hacer equipo y que de alguna forma&gt; (?) y te das cuenta de que con esto puedes hacer lo que se te ocurra. Y entonces te vas casando con esa idea e invariablemente puedes aspirar a otras cosas y bueno pues esto es una apuesta en la cual eh pues nunca hubo una plena seguridad, &lt;yo por ejemplo nunca me case con ella porque tenía un enorme temor&gt;. Yo ya había tenido contacto con gente que tenía cáncer, entonces yo decía bueno, aparentemente ella ahorita esta muy bien, pero precisamente si vuelve en un momento dado a recaer, esa era una de las cosas que yo le preguntaba a mi papá y me acuerdo que me había puesto sobre la mesa un panorama muy sencillo dice: mira en este tipo de cosas, te enfrentas a dos una, que si la gente lo supera lo va a superar muy bien por el resto de su vida y ya van a tener una vida plena, sin broncas, sin problemas y eso esta muy bien. La otra tu tienes un rango de por lo menos 5 años en los cuales se le vuelve a presentar metástasis va a ser casi imposible que puedas hacer algo, lo más seguro es que en “x” tiempo pues fallezca, bueno pues estábamos apostándole precisamente a esta situación todo esto que les digo pues paso en un proceso relativamente largo de tiempo, lo primero a la vuelta de 1 año y medio a partir de que se le detecto cáncer ¿no?. Bueno en ese periodo de tiempo yo siento que como una oportunidad que nos dieron a ambos pues de enriquecer nuestra vida, pues invariablemente aprovechar lo poco que tenías aunque no sabíamos que era poco en ese momento y soy franco fue una época muy especial, a mi me cambio por completo la vida en muchos sentidos, en los sentidos que les digo creo que para bien porque pues no me arrepiento, ni siento que haya perdido mi tiempo, mi vida en ese momento, el hecho de que a la fecha no haya encontrado a una pareja que yo diga fulanita esta perfecta pus no quiere decir que &lt;yo diga pues yo no me voy a casar o sea realmente tengo aspiraciones de hacerlo&gt;,. &lt;lo que si es cierto es que a estas alturas de la jugada no voy a salir corriendo a ver a ¿quién me encuentro?. Eso no, por lo menos en mi caso no funciona no tengo esa desesperación&gt; de decir me tengo que casar inmediatamente, lo único que un momento dado lo llegas a reflexionar, mas sin embargo no es algo (-) y sin embargo creo que es por la salud que tengo en este momento, no te da todavía guerra pero que lo llegas &lt; a pensar es que dices bueno es que yo quiero tener hijos y si voy a tener hijos&gt; a los 60 años pues quien sabe ¿cómo los vea?. Por que ese es un punto al cual yo les diría, bueno como de cierta lata, la otra pues siéndoles franco a mi edad y por todas las que he pasado pues he conocido un chingo de gente de todos los colores y sabores invariablemente creo que he sido una persona afortunada he tenido contacto con gente muy valiosa,</p>	<p>Motivación para permanecer soltero</p> <p>Proyecto de vida</p> <p>Percepción de si mismo</p> <p>Su postura ante formar una familia</p>
--	---

<p>con gente muy especial y punto importante me han ensañado muchísimas cosas. &lt;Y de tanto de cosas yo lo que les diría es que la vida como pareja, bajo mi punto de vista es que no es el simple y llano hecho de decir nos gustamos y nos acostamos y nos la pasamos bien. O sea tenemos mucho más de eso tenemos mucho más de lo que es ser realmente pareja. Lo que es compartir tu vida con alguien mas el poder ser feliz con alguien más.&gt;</p>	<p>percepción de cohabitar con una pareja</p>
<p>E2. ¿En que consiste eso?</p>	
<p>P. &lt;Pus de entrada de cómo te sientes, invariablemente que puedes compartir el convidar muchos de los sueños de ambas personas, yo te diría el ser un germinador de beneficio y crecimiento para alguien más y viceversa. Cosa que yo les comentaba, cuando veníamos para acá, que yo veía que normalmente una pareja que se conformaba muy rápido y que veía que en este caso o de forma de profesional muchas veces empezaban a tener esa separación pues de interés, muchas veces el aspecto económico va generando distancia&gt;. Y una pareja que a lo mejor era muy estable y se llevaba muy bien al correr de muy poco años; porque precisamente al correr de esa época es cuando empiezan a generarse mucho cambios pues de repente ya son completos extraños y ya no coinciden e invariablemente aunque estén casados o tengan hijos ya no embonan, sus interés van cambiando y entonces sus matrimonios normalmente pues terminan y terminan, si bien o mal pero terminan.</p>	<p>Percepción de cohabitar con una pareja</p>
<p>E2 ¿Has visto eso en alguien (-)?</p>	
<p>P. Muchos, muchos casos y eh talvez algo que de alguna manera también tuvo algo de influencia es que pues llegue a tener relación &lt;precisamente con personas que pues habían de alguna u otra forma terminando sus matrimonios.&gt;</p>	<p>Historia de noviazgos</p>
<p>E. ¿Por ejemplo con quién?</p>	
<p>P. Pues pondría en ejemplo de tu madre. Realmente tu mamá es alguien muy especial y eh cuando, pues tenía contacto yo con ella veía muchas cosa que me agradaban, pero punto muy importante también había muchas cosa que platicaba conmigo y que para mi eran muy importantes, muy, muy importantes y que te van dando una especie de no se ¿cómo decirles?, pero es como un (¿) que a veces se comete como de error y que dices bueno en esto tengo que poner mucha atención y que considero que es importante. Y que considera que a veces a los chavos se nos va y no lo vemos así. Yo siento tal vez por la influencia familiar que tuve, pues decía bueno esto es importante ¿no?. Entonces les digo es un conjunto de aspectos</p>	

<p>que se van engarzando y que al final bueno, hoy por hoy me han acercado que yo a mi edad pues no tengo, no me he casado no tengo familia. Este es otro punto muy importante que yo les voy a poner sobre la mesa que considero como algo muy personal se importante. &lt; En toda mi vida he sido incluso hasta fastidioso con las personas con las he salido, en sentido de no engendrar familia por el simple y llano hecho de que se den las cosas, normalmente me he cuidado y tengo mucho contacto y es curiosos que lo diga, pero las personas con las que tengo relaciones es gente de mucha confianza en ese sentido. Con aquellas con las que he tenido situaciones de irregularidad así como que se te prenden focos rojos y dices bueno como que aquí necesito tener mas cuidado de lo normal&gt;. Entonces ese es otro punto que siento que también ha sido importante digas en mi vida. Por que se los digo conozco mucha gente que se llega a casarse precisamente porque su novia o quien esta saliendo esta embarazada y se ven obligados realmente a hacerle, a veces no por gusto o por conciencia si no por que hay algo que les dices que es a fuerzas ¿no?. Soy sincero nunca me he enfrentado ha ese caso en esa situación pero mucho de ello es que siempre me he tratado de cuidar mucho. Entonces soy sincero no se siquiera si este bien o este mal a mi creo que me ha funcionado, puedo dormir tranquilo en el entendido de que se perfectamente que no hay nadie allá afuera que yo quisiera tener cerca o en su defecto que yo pudiera sentir culpa, no creo que sea culpa, pero al final de cuantas sea ese como especie de gusanito que te da guerra.</p>	<p>Su postura ante formar una familia</p>
<p>E2. ¿Qué edad tenías cuando conociste a (-) ¿cómo dices que se llama la chica que se murió de cáncer?</p> <p>P. A Lilian</p> <p>E2. Aja</p> <p>P. &lt;¡Uh! déjame ver fue en el 93 son como 14 años.&gt;</p> <p>E2. Y ¿cuánto duro su noviazgo?</p> <p>P. Pues te digo fueron 8 años de su enfermedad, un año más de noviazgo, más o menos 9 años.</p> <p>E. Con ella tenias o pensabas en algún momento llegar a casarte.</p> <p>P. Si, no eso ¿cómo te diré? cuando te (-) ya te decía empiezas a conocer a la persona bajo otro tipo de circunstancias, de repente ante algo que es completamente obscuro y negro te encuentras con una, en mi caso, con un enorme riesgo y</p>	<p>Historia de noviazgos</p>

<p>sensación de decir: oye este es la persona, realmente es la persona con la que quiero apostar el resto de mi vida. O sea realmente cuando tienen esa plena conciencia digámoslo así. Cuando dices ya encontré, ya me comprobó que si.</p> <p>E. ¿Eso lo supiste antes de que tuviera cáncer?</p> <p>P. &lt;No después, este como te diré nos llevamos muy bien teníamos una buena relación y cuando digo buena relación me refiero al hecho de que es alguien con quien puedes platicar, con quien eres a fin en muchos sentidos, tanto en aspectos de motivación, familiares este coincides en muchos puntos, yo te diría que para mi siempre ha sido algo importante el salir con mujeres que sean fuertes, que sean invariablemente gente de empuje.&gt; &lt;Yo personalmente siempre bromeo pero es algo que siento realmente, me choca la gente tonta. Siempre he salido con personas inteligentes por lo menos a mi punto de vista, pero hasta ahí se podría decir que normal&gt;. Cuando precisamente nos enfrentamos a su enfermedad. Eh, me encontré a una persona incluso con otro tipo de características eh, lo mismo encuentras gente, más bien con buenos sentimientos. No he conocido a nadie y mira que he conocido muchas personas con muchas broncas, pero no e conocido ha nadie con un deseo de vivir como ella. Alguien con un empuje pero tremendo para poder apoyar a quien sea a superarse, una persona que invariablemente yo les diría que pese a tener cáncer, y enfrentarse a operaciones y quimioterapias nunca dejo de trabajar. Se ausentaba uno o dos días y regresaba a chambear y regresaba a trabajar y cuando dejo ella de trabajar, dejo ella de hacerlo porque ya no podía caminar. Empezó por una pierna, por un tumor que tenía ella en la cabeza empezó a peder sensibilidad y ya no le servia. Entons (entonces) tuvo que estar en cama, pero en este periodo de tiempo que les digo en este caso 8 años ella empezó a tener este problema el los últimos días de febrero ella fallece el 15 de septiembre y en ese periodo de tiempo fue cuando dejo de trabajar. &lt;De ahí en fuera siempre estuvo en sus actividades, y les puedo decir que sus actividades eran muchas ella tenía una escuela. Entonces llevar ora si la carga de la esuela encima y ineludiblemente me toco verla en muchos sentidos de los que es el trabajo y el trabajo bien hecho. Por que todos trabajamos, pero el hacerlo bien no todos. Y soy sincero son de esos aspectos que empiezas e ver a percibir y te, en mi caso te dan una percepción destinta de la gente y del valor que pueden tener para, en este caso para esa persona&gt;. Entonces en ese momento fue precisamente cuando yo dije no, pues le estamos apostando a que sane que es un volado, pero sin lugar a dudas si sana, es lógico que yo la quería a ella como mi pareja.</p>	<p>Percepción de cohabitar con una pareja</p> <p>Atributos hechos a la pareja (cualidades)</p> <p>Atributos hechos a la pareja (cualidades)</p>
--	---

<p>E. ¿Lo llegaron a hablar?</p> <p>P. &lt;Directamente de esa manera no. Pero fíjate que había tal empatía que había muchas cosas que no teníamos que hablarlas. Realmente coincidíamos perfectamente. Entonces hay mucho a veces sobre entendido. Y si platicábamos de muchas cosas eso si es bien cierto ¿no? Yo me acuerdo por ejemplo cuando ella ya estaba muy mal a ella le preocupaba muchos sus papás. Sus papás son dos señores ya muy grandes de hecho a veces los llevo yo a ver es gente de mas de 80 años; y le preocupaban mucho ellos porque dependían de ella y pues yo me acuerdo que platicaba y decía que era todo un vía crucis los últimos meses eran muy, muy pesados.&gt; En el sentido de esa enorme impotencia que te da de no poderle ayudar a una persona ¿no? Y saber del esfuerzo que esta haciendo pues para poderse reponer y pues prácticamente todo caminaba en contra. Yo me acuerdo que platicaba mucho de que se tranquilizara que invariablemente las cosas no iban a ir mal y que ese tipo de preocupación la dejara a un lado. De esto que yo les comento les diré que es algo que también; aunque no es algo que no estas tu enfermo tienes que ir trabajando y sustentando en muchos sentidos, me refiero al hecho de apoyar a la persona que son distintas etapas. Le estamos apostando a una en la cual ella podía reponerse posteriormente vivimos una etapa en la que yo sabía que era prácticamente imposible que se pudiera reponer, de eso todavía pasaron varios años y punto muy importante o tal vez el más importante que es un poquito cursi o hasta filosófico, pero era precisamente el aprovechar el poco tiempo que tienes, empiezas a poder compartir el vivir, el ¿cómo le llamaríamos? El sacarle jugo a ese pequeño ramo de tiempo que tienes. Entonces el platicar o el decir de ¿cómo te diré? (/) (intenta controlar el llanto). Perdón</p> <p>E2. ¿Por qué? No te preocupes</p> <p>(...)</p> <p>P. Bueno yo les diría ya mucho sobre entendido y si muchas cosas, pues lo tocas y el particular precisamente lo que más te afecta (/) y aun eso eh, sacarle jugo, sacarle provecho. Esto que les cuento yo les diría que no es de ahorita te lo da el tiempo y cuando tu vas a perder a alguien necesitas precisamente sumar cierto tipo de esfuerzos tanto para poderte despedir, el poder terminar algunos tipos de contactos y poder fincar lo que te permita pasar a otra instancia. Que es el punto más difícil y que invariablemente tienes que hacer. Pero bueno eso ya es otro.</p> <p>E. ¿Lo hiciste?</p>	<p>Historia de noviazgo</p>
--	-----------------------------



<p>P. Creo que si. De hecho yo creo que es lo que pudimos hacer una, es raro que lo diga así, pero tal vez un buen desempeño o trabajo como pareja. Yo considero, es algo muy personal, realmente nunca nos casamos, nunca vivimos juntos pero que de alguna manera, pues si llegamos a ser pareja. Yo lo diría como referencia, cuando mi madre falleció y paso por una etapa muy larga de enfermedad, de alguna forma nunca entendido por que, el mucho de la enfermedad que tenía nos dieron la información adecuada de cómo estaba ella y de a que nos estábamos enfrentando (...) (fue por papel), pero estuvo ella convaleciente; estuvo varios meses.</p> <p>E2. ¿Por qué falleció?</p> <p>P. Ella tuvo un accidente, la atropelló una bicicleta y tuvo algunas heridas. Al parecer de las heridas se le vino un contagio de hepatitis, era hepatitis creo, algo así, es algo muy malo y mas en particular en mujeres que sean menopáusicas. Resulta que estuvo mucho tiempo así, nunca supimos, lo digo en mi caso y a otro de mis hermanos que estuvimos enfrentándonos a algo tan grave. Siempre vivimos con la idea de que bueno, mi mamá estaba enferma, que iba a necesitar un periodo de tiempo para reestablecerse pero que ineludiblemente iba a restablecerse. &lt;bueno para no hacerles el cuento largo, llego un momento en que al parecer ya estaba de salida recayó y empezamos a ver mas mal de lo normal. Era un proceso normal de su enfermedad, lo que paso es que nunca nos dijeron y recuerdo que yo estaba aquí, yo regrese aquí a la casa a trabajar y yo dije pues aquí hago un negocio y este yo era quien normalmente la veía, yo le decía a uno de mis hermanos oye ve a tu madre porque yo la veo muy, muy mal eso fue unos diez días antes de que falleciera, mi hermano que es con el que vivo, el estaba estudiando medicina y platicando con el, también le pregunte. Y me dice no mira la verdad es normal, mamá si esta muy grave y se va a morir, no me chingues guey, y porque no nos diluiste antes. Mi padre era medico y tampoco no nos dijo&gt;. Cuando yo me entere de eso, en ese momento empecé a tratar de aprovechar el poco tiempo que tienes, desafortunadamente para nosotros y para mi, mi mamá perdió conciencia en esos días, se le iba el avión, mi mamá por el tipo de enfermedad que tenía hagan de cuenta que como que se intoxicaba y decía puras incoherencias, se le iba por completo el avión, yo ya no pude ver a mi madre bien, era lo que yo les decía hace rato, para poderte despedir, para poderte simplemente decir un te quiero y es algo muy importante mucho muy importante, bueno con ella no pude hacerlo. &lt;Cuando mi padre falleció, es curioso nos llevamos muy mal, teníamos muchas broncas y supongo que cuando el se empezó a dar cuenta de que estaba muy mal, empezó a</p>	<p>Forma de relacionarse con su familia</p> <p>Forma de relacionarse con su familia</p>
--	---

darnos seguimiento como hijos, en particular a mi. Me acuerdo que iba ser mi cumpleaños y estaba yo con Lilia y estábamos viendo que ibas a hacer, cuando de repente me entero que no que mi papá ya me había organizado una comida y una pachanga, a chinga de donde le salio tanto amor, si nunca en su vida se le ocurrió preocuparse, total que fuimos a la comida o sea que había estar ahí, pero con ese enorme sesgo de irregularidad que nunca se había dado ¿no?. He en los últimos meses habíamos tenido algo de mejor relación, yo cumplí el 26 de febrero y el 27 se me murió una tortuga que tenía yo aquí había dejado en el sol y el 2 de marzo me había pedido un favor ese era un jueves y nos habíamos quedado de ver el sábado y me fui, tuve que salir fuera de México, regrese precisamente el sábado por la mañana, me entero que había fallecido y apenas y llegue ora si que a cremarlo así que como les diré tampoco tuve la oportunidad de vislumbrar o darme cuenta de por donde estábamos transitando y el caso de Lilia fue todo lo contrario y yo les diría que tratas precisamente de hacer, de despertarte, de apoyar de ayudarse ineludiblemente hacer esa labor de mutua ayuda, por que también ese es el otro lado de la moneda como puedes ayudar a la persona, en este caso esta pasando por un trance mas que difícil, entonces yo te diría que si, estar pasando muchas veces por (-) le soy sincero tiene mucho que no lloraba>, me he encontrado con alguna sorpresa y van pasando los meses y pasas por algún, algún lugar o vez algunas cosas o acordarte de algo, pues te gana la tristeza y lloras pero lloras bien rico, así muy sabroso entonces yo les diría que en ese sentido a mi me sucedió eso como experiencia y creo que fue algo que me ayudo y me ayudo mucho haber cambiado radicalmente mi vida, a la relación que tuve con ella otro punto también muy significativo; yo hace muchos años me invitaron a participar en un club de leones, pues hacíamos actividad de apoyo comunitario. En aquellos tiempos precisamente cuando le habían detectado cáncer a Lilia, me había invitado un cliente a meterme a otra agrupación, que en este caso son rotarios, yo le dije que sabia de eso y que no me interesaba que muchas gracias, pero no que no. Insistió mucho en que fuera, me acuerdo que cuando por primera vez me decidí a ir a comer con ellos, fue mas que nada por servicio al cliente, que ya me había dicho no se cuantas veces y pues ya, pues vamos. Llegando a club pues resulta que conocí a otras personas e ineludiblemente pues te entiendes, tienes cosas a fines y para no hacerles el cuento largo, fui dos semanas, me ausentaba varias semanas volvía a aparecerme, me ausentaba muchas. Hasta que de un de repente yo en es momento estaba cargando la bronca de Liliana, estábamos pasando por la época de enormes cambios, por ahí del 95 ustedes habaran oído del error de diciembre, pues en ese tiempo nosotros teníamos chamba a más no poder, de

<p>hecho teníamos un año, todo el 95 cubierto de trabajo, teníamos muchísimo, muchísimo que hacer y de repente no hubo nada, muchos de los que eran conocidos míos tronaron sus negocios, perdieron casas, perdieron autos, uno fue a parar hasta el tambo una cosa desastrosa o sea terrible, y punto muy importante me toco vivirlo, enfrentarlo y también con todas las otras broncas y con todo y digamos con que había yo perdido recientemente a mi madre y punto importante, traes un chorro de basura volando, así de sencillo y de repente me encontré en el club y cuando estaba ahí podía quitarme de encima todo lo que traía y podías hacer otro tipo de actividad, era como un especie de oasis a mitad de la semana ¿no?. Y lejos de quitarme el tiempo, que es lo que normalmente ve un socio cuando va a integrarse a un club de este tipo, me ayudaba mucho a cargar baterías, me ayudaba a poder retomar nuevamente la jordana o el trabajo y todas las broncas, en ese sentido yo les remarcaría algo muy especial, &lt;el hecho de poder decir estoy junto a mi pareja, sino también de decir bueno soy una especie de sostén de la pareja que también esta en un momento dado pues haciendo agua ¿no?. Y les diría como recuerdo de ellas&gt;. Cuando ella me comento que estaba enferma me dijo algo muy sencillo, me dijo es que yo no me quiero morir, me acuerdo que yo le dijo pues eso esta pelas, porque todos nos vamos a morir, el detalle es que vamos hacer con lo que nos resta de existencia y fue la última vez que yo la oí quejarse, nunca más y mira que nos teníamos muchísima confianza, nunca mas la volví a ver en esa sintonía de gran decaimiento, digamos, por el saber que esta pasando por un trance muy difícil , precisamente se aboco a vivir, lo que le correspondía de existencia y lo mismo era en las actividades que hacia como en por ejemplo, un día que estaba muy enferma, llegue a su casa y subí, estaba acostada con la ventana abierta, y estaba viendo unos pajaritos que estaban ahí en un barandal que tenía ahí en la ventana, viéndolos, simple y llanamente, pero después de esas cosas que se esta divirtiendo y esta disfrutando ver pues a los pajaritos ¿no?, entonces en cosas tan sencillas como esa ¿no? Y punto muy importante, retomando lo de los clubs, pues a raíz que encontré eso pues empecé a asistir con cierta regularidad y pues tengo ya muchos años en mi club he pasado por todos los puesto y actividades que se hacen dentro de un club, tengo ya muchos años trabajando en la gobernatura rotaria precisamente, cuando digo trabajando no me refiero a que nos de un pago, al contrario tienes que invertir un chorro de tiempo y dinero ¿no?. Para hacer actividad y pues ahí he encontrado digamos un nicho en el cual pues canalizas mucho de tu actividad y retomando, te cambia la vida, porque empiezas a ver la vida bajo una óptica de aprovecharla de generar bienestar para los demás, de invariablemente sentirte y ser parte de la responsabilidad de las cosas entonces en ese</p>	<p>Percepción de si mismo</p>
--	-------------------------------

sentido andas metido en muchísimas broncas de todos colores y sabores pero que te traen una especie de retroalimentación muy especial. Lo más seguro es que si no hubiera yo pasado por las situaciones que yo tenía, digamos en este caso con Lilia, muy posiblemente no hubiera entrado a cosas de este tipo, de plano, y soy sincero este pues vaya son aspectos que en mi caso te llaman la atención ¿no?. Y que considera que son para bien.

E. Después de que fallece Lilia, ¿que pasa en el aspecto emocional?

P. Bueno (-)

E. Vuelves a tener una pareja ¿qué es lo que pasa?

P. Si, si ¿cómo te diré? Pasas por una etapa (-) mira yo pienso que para bien. El año que ella fallece fui electo presidente de mi club, es el cargo pues con mas responsabilidades dentro de un club. Los años rotarios empiezan en julio y acabó en junio del año siguiente, ella fallece en septiembre del año siguiente, me acuerdo que yo estaba embrocado con mucho trabajo, porque en ese momento te tienes que encargar de tu negocio, te tienes que encargara de todo lo que tienes aspectos familiares, que en este caso ella, pues era una situación muy difícil que pues estaba muy grave. Nosotros normalmente nos reuníamos los fines de semana y en ese entonces pues nos veíamos prácticamente todos los días, lo que hacia era irla a ver en las noches o en transcurso del día irla a ver cuando podía. Bueno pues estas muy, muy ocupado, ella fallece en septiembre y me acuerdo falleció el 15 de septiembre que era su cumpleaños incluso y a mi me llega el ramalazo al mes, realmente, realmente, o sea te sientes muy mal aparentemente entiendes pues que esta ya muy grave que va a fallecer, pero punto muy importante pese al dolor inmediato, a mi me llega el golpazo hasta los dos meses, es cuando empiezas ya a aterrizar tu existir y lo que tienes que hacer ya como ente individual. Es como acabar una jornada y de pronto decir hójole ya acabe. Hasta entonces hójole me llega a mí ese golpe ¿no?, soy sincero yo estaba bien ocupado, posteriormente te analizas y dices huta me estaba cargando, me siento mal, pero bueno hay que sacar la chamba, y punto muy importante me acuerdo que yo me programe o al menos así lo sentía decía yo bueno, de aquí a que acabe el año. Diciembre ya es una época muy floja para las actividades que hacemos nosotros. Hójole yo creo que hasta diciembre puedo realmente descansar, ya en enero arrancamos en otro tipo de actividad. Resulta que para noviembre a uno de los socios de mi club le piden, al que era candidato a presidente municipal en ese momento, ser su suplente por parte del PRI, me acuerdo que me lo comenta,

digo pues era muy lógico, le digo mira, yo se que no quieres entrar, pero le vas a tener que entrar, yo se que somos completamente apolíticos y nos comportaremos como tal. Pero le vamos a tener que entrar a la grilla y lo más importante, siempre estamos insistiendo en que no nos hacen caso, en que no nos toman en cuenta, en que siempre meten las patas, en que se meten en muchas broncas y si ahorita nos están pidiendo que le entremos pues no podemos actuar en contra. Entonces lejos de un momento dado descansar se nos vino más carga de trabajo, porque yo tenía que vigilar dos cosas: la primera hacer nuestra actividad como club, la segunda el hacer campaña sin hacerla por decirlo de alguna manera con el club entonces me obligo a hacer otro tipo de actividades completamente ajenas a lo que normalmente hace el presidente. Dígase el doble de chamba. Bueno todo iba muy bien, el que era candidato era muy amigo nosotros y llega el mes de enero. El 7 de enero me habla el candidato del PAN, que me necesitaba, y que necesitaba vernos a mí siempre me han dado lata porque hago cosas de diseño grafico, entonces pues todos los partidos vienen a jorobar. Yo le dije que si, realmente me llevaba muy bien con el realmente a mí me había ayudado en muchas cosa, tuvimos cierto tipo de contacto. Me dice exactamente lo mismo, Gabriel, necesito que nos ayudemos, mas bien que me ayudes pero necesito que tu seas mi suplente. Me da risa decirlo, porque así me salio, le dije hay no mames cabron ahorita tengo un chingo de trabajo, tengo muchas ocupaciones, tengo muchas cosas que hacer, para que me vengas con esas pendejadas, la verdad no quiero, y lo mas importante de todo, te juro que tienes ahí mas de 100 cabrones que están de calientes y tu te vas a meter en broncas por meter alguien que no tiene nada que ver en eso. Bueno pues empezó a hacer su labor proselitista respiras y me acuerdo de todo lo que le dije a paco que era mi compañero y mi cuate en el club. Exactamente lo mismo, le pedí a este cuate que me diera tiempo para pensarlo. Había pon tu 'n' razones por las cuales habían pensado en mí y bueno hable con unos amigos y todos coincidimos en exactamente lo mismo. Bueno es lapso de luto o de trance de duelo, pues se vio muy empañado. No se daba. Me acuerdo que entre a la dirección y que dije, bueno dios se fue cuarenta días y cuarenta noches al desierto pues que yo no me vaya 60 días a una pinche elección. Y total empezamos el trabajo de la jornada electoral. Pensaba yo acabar el 3 de marzo las elecciones y se viene una impugnación, total fuimos acabando las elecciones hasta agosto. Nombre cargadísimo de broncas, de problemas, de chamba de todo un poco ¿no?. Para mi buena suerte, nos fue muy bien en el año rotario, en ese año yo pude de alguna manera pues hacer bien mi trabajo, nos dieron un chorro de premios por las actividades que habíamos hecho en ese año, y punto tal vez el más trascendental de todos ellos,

<p>pues realmente los muchachos pues me ayudaron y me ayudaron muchísimo realmente (. . .). Entonces volviendo a la etapa de duelo ya que acaba la elección empiezo yo a retomar mi vida o el trance de actividades en las que yo estaba y empecé a salir con algunas otras personas. En ese momento yo ya había conocido a alguien, porque ineludiblemente me sentía a gusto, pero con ese enorme distractor que tenía en actividades ¿no? Al poco tiempo dejamos de salir, al poco tiempo empecé a salir con más gente, hasta que conocí a la niña con la que les digo que estoy saliendo ¿no?. &lt;Y bueno ora se que soy sincero ¿no?, a veces me genera muchas dudas de si realmente si podemos lograr algo o ¿no?. Yo creo que en ese sentido el tiempo nos va a dar la pauta. Mucho de sus situaciones de ella son al que yo diría que no han permitido que podamos tener ese otro acercamiento ya más formal, pero en ese sentido ahí la voy llevando.&gt;</p>	<p>Motivaciones para estar soltero</p>
<p>E. ¿Qué cosas buenas le ves al estar soltero?</p>	
<p>P. &lt;Mira yo creo que la mas importante de todas es esa enorme libertad que tienes con respecto a las actividades que realizas&gt;. ¿Por qué te digo eso? &lt;es curioso que lo diga de esta manera todos mis amigos están casados y tienen lo mismo grandotes que chiquitos, de todos colores y sabores, te dicen puta cabron que sensacional es estar como estas tu, así de entrada y tu dices bueno tiene sus virtudes pero también tiene un chorro de carencias&gt;, &lt;entonces bueno tienes como ahorita tienes tiempo, invariablemente tus recursos tu los puedes disponer a lo que se te antoje, a lo que tu quieras, ineludiblemente yo te digo con cierta experiencia, si te estas llevando bien con alguien, pero de repente no te sientes ya bien, pues no tienes esa línea que te ate permanente con ese alguien, muy, muy, muy importante el pensar el simplemente y llanamente en que es algo que no puede hacer una persona que este llevando una familia&gt; y como contraparte te diría exactamente lo mismo pero al revés. &lt;eh no tienes algo pleno que digas (-) y ahí tal vez lo podías referenciar con los hijos el decir esto es mío&gt; por decirlo de alguna manera o en su defecto el poderte, no encajar, soy sincero no es algo que me haya dado lata, &lt;pero si a veces lo percibe en algunos aspectos, todo el mundo va con su manada y tu vas solo o con alguien que hallas invitado con completa tranquilidad&gt;. Es distinto verlo y ese tipo de aspectos que yo diría que gratos que es (-). Esto yo lo relacionaría con lo mismo puede ser un bien o con algún negocio o con cualquier otra cosa ¿no?. &lt;El tener un hijo que ande haciendo pendejadas y que invariablemente digas es que, yo lo hice en el laboratorio, es parte de lo que estoy generando y tanto lo bueno o malo que se este dando con él&gt;. &lt;Entonces eso es lo que te diría yo como carencias ahora es muy importante realmente en cuestión&gt; &lt;a</p>	<p>Ventajas</p> <p>Efecto de su soltería en la relación con sus amigos</p> <p>Ventajas de estar soltero</p> <p>Su postura ante formar una familia</p> <p>Motivaciones para cohabitar con una pareja</p> <p>Desventajas de estar soltero</p> <p>Motivaciones para cohabitar con la pareja</p> <p>Desventajas de estar soltero</p> <p>Percepción de cohabitar con una pareja</p>

<p>sentimientos el hecho ya de tener una pareja ahí te implica mucho de responsabilidad en cuestión de ¿cómo se sentirá tu pareja? O ¿cómo estas con ella? En ese sentido tu lo haces con el que este en ese sentido a tu lado como novia o como pareja, pero cuando yo me proyecto a decir bueno esta es mi mujer, es la madre de mis hijos pues la responsabilidad se acrecentar incluso con cierto tipo de bemoles ¿no?, cosa que yo no lo vivo realmente&gt;. &lt;Soy sincero el día que yo me molesto o que nos enojamos por lo que tu quieras o mandes, en ese momento pues tan tan, yo me voy a mi casa y listo y me voy a donde se me antoje y ya no hay ningún problema y viceversa. Pero cuando ya se trata de una familia, ya es otro boleto, por completo ya no puedes de esa manera el rompimiento.&gt; &lt;entonces eso también te da una enorme comodidad que a lo mejor estas muy lejos y todo eso pero tienen una enorme ventaja el tener esa enorme irresponsabilidad o falta de responsabilidad&gt;. Entonces soy sincero no es así por pleno gusto y plena consciencia y es parte de lo que me toca y lo disfrutas o te aguantas.</p>	<p>Percepción de cohabitar con una pareja</p> <p>Ventajas de estar soltero</p> <p>Valorización de su propia soltería</p> <p>Percepción de si mismo como soltero</p>
<p>E2. Y en ese sentido ¿cómo te sientes?</p> <p>P. &lt;Yo bien&gt;. Mira no he tenido algún problema en el que yo digo ¡uh! estoy solito. &gt; Siendo franco desde que yo me acuerde nunca he estado solito. El que diga bueno no tengo una familia. Es el hecho de decir bueno es que en un momento dado la tendré, me quita de eso de decir ¡híjole! no tengo&gt;. &lt;El hecho de que ineludiblemente, es curioso, pero platicas tu con muchas gentes de todos colores y sabores y de alguna manera, muchas personas que tienen familia que tienen hijos, que tiene broncas familiares, me piden consejos y me piden consejo , porque nos llevamos bien y los he podido ayudar entons (entonces) eso te da una especie de seguridad del hecho de que no estas carente de familia de que en algún momento la tendrás y que en este momento no se ha dado pero simple y llanamente cuando se de, pues no ando tan norteadado o no ando tan mal o sea no sientes esa percepción de carencia que digas ¡híjole!&gt; &lt;no tengo (-) que digas no he sentido esa carencia. Dices tarde que temprano la familia va a estar. &gt;</p>	<p>Atributos hechos a si mismo (cualidades)</p> <p>Su postura ante formar una familia</p> <p>Percepción de cohabitar con una pareja</p>
<p>E. Y en este momento si se presentara la oportunidad ¿lo harías?</p> <p>P. &lt;Si. Yo creo si. No hay vuelta de hoja. Ahí el detalle es lo que yo les comentaba, de que no es de nomás sales y ya. Que ese es el punto. &gt;</p>	<p>Percepción de cohabitar con una pareja</p>
<p>E2. Y ahorita ¿qué características tendía que tener una persona para forma una pareja?</p>	

<p>P. &lt;Pues lo que les estaba platicando de lo que yo veo como importante en una pareja. Mira yo veo a una pareja es algo, es como lo más burdo pero también es lo más real. Es alguien que te permita crecer. Es alguien que te permita (-). Es alguien con quien invariablemente vas a compartir muchas cosas, pero también en lugar de restarte te va a sumar. Eso es algo básico, ¿no?. La otra pues es el enriquecer tu vida. Simple y llanamente el que amanezcas y las cosas no funcionen o puedas estar hasta molesto con tu pareja digas bueno, vamos bien, que ese es el punto. &gt;</p>	<p>Percepción de cohabitar con una pareja</p>
<p>E2. Y ¿crees que el tener una pareja es algo necesario para las personas?</p>	
<p>P. &lt;No indispensable pero yo pienso que si. Es parte (-) yo pienso que cada quien, bajo mi forma de ver la vida tienes que pasar un sin número de ciclos o etapas en la cual invariablemente eres hijo, habrá una etapa en que estas en tu formación, serás joven, estarás estudiando, estarás trabajando, estarás haciendo un sin número de cosas, pero por ejemplo para mí, si es trascendental o importante decir, bueno allá cuando ya no este bueno pues deje algo, que ese el punto.&gt; Y no solamente que digas pues yo deje algo y no solamente que digas pues yo deje un edificio o una marca o una patente o deje dinero ¿no?. Sino dejaste algo en cuestión de otro tipo de trascendencia en este caso pues dejaste algo meramente genética. &lt;Para mi eso es importante. Considero algo que indudablemente es significativo y aunado a eso si les sumas el hecho de que también el pasar por una etapa como pareja, como padre creo que es o parte importante en la vida de una persona&gt;. Es como el que piensa que ir a Disneylandia es importante y no tiene la oportunidad de ir. &lt;Bueno pues ir también a la meca es ese sentido, bueno pues ya pase por esa etapa. Entre mis planes esta lograrlo y pasar por esa etapa y disfrutarlo. Yo creo que es el aspecto mas importante, decir bueno quiero sentirme feliz también esa etapa y quiero ser parte de ella. Eso es algo muy significativo.&gt;</p>	<p>Motivaciones para cohabitar con una pareja</p> <p>Proyecto de vida</p> <p>Su postura ante formar una familia proyecto de vida</p> <p>Miscelánea</p>
<p>E2. Hace ratito que estábamos en el coche me nos estabas diciendo que estuviste un tiempo en Puebla y que estabas estudiando.</p>	
<p>P. Si.</p>	
<p>E2. Y que en ese tiempo no era importante una pareja o algo.</p>	
<p>P. No es que no fuera importante, &lt;es que en ese momento había otras cosas que hacer. Yo te lo pongo muy sencillo mira, bajo mi forma de ser, si tu no tienes una base económica que te sustente adecuadamente difícilmente puedes tener una</p>	



familia bien.> A lo mejor puedes ser muy feliz, a lo mejor puedes tener situaciones que te llenen de alegría y regocijo ¿no? <pero ineludiblemente el tipo de familia que tu quieres tener, dices ¡híjole! yo no que quiero que pasemos por ese tipo de circunstancias y si a eso le estas apostando. Y dices y posteriormente quiero hacer “x” o “y” cosa en cuestión o tu formación, a tu futuro económico, te quieres realizar.> Dices híjole pues a lo mejor en ese proceso vamos dejando lo que empezamos y no lo acabamos bien. Ante todo eso, no que no le diera importancia, sino que simple y llanamente que no era bajo mi forma de pensar el momento más adecuado.

E2. En este sentido de etapas ¿no?

P. Si, yo ahí les pondría algo como referencia que a lo mejor no lo he sustentado bien. <En ese momento de joven nosotros teníamos todo un plan y proyecto de vida. Y cuando digo nosotros me refiero a toda mi generación. Nosotros empezamos una etapa en la que se nos capacito y se nos aventó todo, todo el empuje estaba hecho para llegar a tomar las riendas de un México que cuando llegamos era completamente distinto, por completo.> Simple y llanamente a tí te habían enseñado a manejar el Apolo y cuando llegaste estabas enfrente de un torno. Era otro boleto, con otro tipo de circunstancias con otro tipo de problemática. Soy sincero y puedo hablar por una generación completa nos dimos de frente contra la pared, realmente fue un caos bestial. Todavía no nos recuperamos soy sincero nos está costando más trabajo del que pensamos que nos iba a costar, y ustedes, todas las generaciones atrás de nosotros han tomado las riendas bajo una óptica completamente diferente y con pleno y total irresponsabilidad de causa y de hecho en general de hacia donde queremos llegar y es parte de las broncas que tenemos como nación de que simple y llanamente estamos en un proceso en el que ni pichas, ni chicas ni dejás batear. O sea realmente tenemos un caos tremendo, el caos viene precisamente en ese momento. No se han podido tomar las riendas del país y encausarlas a un objetivo claro y preciso al cual podamos encausar todos nuestros esfuerzos. Todavía estamos en ese proceso de darle la vuelta al barco y de fijar metas. Nos esta costando mucho, mucho trabajo. Pero algo bien cierto es que estamos prestos. Estamos en esa línea. Por ejemplo platicando con los muchachos te dicen, quiero tener dinero, quiero trabajar muy poco y quiero vivir bien la vida. No hay ningún tipo de responsabilidad de que digas, sabes que nos vamos a apretar el cinturón, vamos a chambearle, vamos a hacer y estamos comprometidos, es muy poco lo que puedes encontrar en ese sentido. <La bronca que tenemos es que la venta de valores que tenemos simple y llanamente se ha ido al caño. Hoy por hoy para la mayoría de la juventud es más

Percepción de los cambios en la familia

<p>importante el narco local o el que sale más en los medios y tienen aspiraciones de ser como el o el artista de moda o simplemente algún deportista que es famoso y que gana lana, todo lo realizas bajo la misma línea, quieren las cosas fáciles, quieren lana quieren divertirse, no más, realmente creo que como generaciones hemos sido culpables de ello de que digamos si a nosotros se nos inculco con trabajo, empeño el mundo se te iba a ir abriendo y dando lo que hemos podido venderle ahora a los muchachos es el hecho de decirles puta esta de la fregada la cosa, todo pinta para que esta para peor pero a nosotros por lo menos nos fue más o menos, pero a ustedes si se los va a cargar es lo que estamos vendiendo los últimos 18 años&gt;. &lt;Entonces bajo ese tipo de circunstancias como puedes hacer que otro y hablo de las generaciones y mucha, mucha gente les caiga el veinte de que pues tenemos que trabajar, que tenemos que tener esa responsabilidad todos, invariablemente tenemos que tener aspiraciones, que sin lugar a dudas pues las cosas cuestan. &gt;</p> <p>E. ¿Crees que esta crisis de valores, económica, social y en muchos sentidos afecta en como las personas se (-).</p> <p>P. Se interrelacionan.</p> <p>E. Aja.</p> <p>P. Pues por supuesto. &lt;Si y ves los nuevos grupos de gente uno de los puntos más importantes y es por lo que empecé a mencionar esto. Los muchachos dicen bueno quiero las cosas fáciles, muchos de hecho, yo creo que la mayoría que tiene algo de conciencia ¡híjole! Tener familia, no, son otros gastos. Obviamente son responsabilidades, ¿para qué?. Mejor trabajo y me compro mi carro, me voy de vacaciones. Invariablemente como mujeres, el hecho de decir, no pues yo quiero estudiar yo quiero tener cierto tipo de trabajo y de estatus y lo que quieran y ante todo dinero, pues dinero, ¿para qué?. Pues para lo que quieran y pues les digo ya el tener familia pues tiene sus bemoles. El simple y llano hecho de decir, bueno me voy a casar pues también tiene sus bemoles, de decir, oye pues yo puedo hacer lo que se me venga en gana y pues no para que tengo novio si puedo hacer felices a muchos y viceversa. Entonces yo por lo menos siento que la nueva sociedad que se esta gestando se esta dando mucho en esa línea por lo poco, o por lo menos el contacto que yo tengo con la gente joven, siento que son muy distintos a nosotros. Yo les diría pues todavía creo en la familia e ineludiblemente pues tengo aspiraciones en un momento dado tenerla. Pero a los chavos de ahora los veo en otra línea por completo eh. No es raro oír a gente muy menuda; estoy hablando de gente no se de 18 años, que dicen no yo nunca me voy a casar, en serio para mi, me</p>	<p>Concepción de los cambios en la familia</p> <p>Concepción de los cambios en la familia</p>
---	---

<p>hace mucho eco eso. Invariablemente piensas a que le puedes apostar después si invariablemente ¿dónde vamos a sacar a los chavos de mañana? Y hablo de los chavos de los niños de los que van a ser las nuevas generaciones. Si ustedes hacen un análisis y supongo que lo conocerán pues lo que siempre nos rezaga, que había una pirámide, que había muchos jóvenes y que invariablemente había que meternos en la bronca de darles chamba a tanta gente joven. Pues ahorita ya esa pirámide se esta haciendo un cocol. Esta cambiando socialmente la forma de enfrentar nuestro país, y es parte de lo que yo les digo nos esta ganando el tiempo, necesitamos reposicionar los objetivos a seguir como sociedad, como nación, como país. Entonces haciendo un resumen de todo esto yo considero que todos tenemos que enfrascarnos en (-) y en particular la gente que tienen a su cargo las distintas posibilidades de hacerlo. El tratar de vender conceptos a las nuevas generaciones. Invariablemente generar líneas de seguridad que le permitan aspirar a otro tipo de núcleos familiares. Es decir volver a retomar que invariablemente puede ser una gran ventaja otro tipo de familia. ¿Por qué les comento esto? Para no hacernos bolas, ustedes analizan lo que eran las familias antiguas, las familias viejas y si hablamos económicamente hablando, pues económicamente son familias mas estables, porque la misma riqueza que tiene la familia se ha venido gestando, conforme al paso del tiempo, así de sencillo hablamos de forma económica, pero atrás de esa riqueza meramente monetaria también hay una riqueza familiar que es precisamente la educación familiar que te va reforzando a como una persona el día de mañana te va a poder tomar decisiones, te va poder influir en todo su grupo de gente, pero en forma positiva&gt;. Muchos están por ensayo y error, por lo que nos pueden dar como consejo padres y abuelos. Dicen aguas con esto, esto es importante, esto si esto no, no te metas en broncas cosas que invariablemente pues ya trae una trascendencia por muchas generaciones habrá el picudo que invariablemente pueda por inteligencia generales esa educación, pero son los menos, si no hablamos ya en los grandes núcleos, pues la mayoría de la gente es promedio, pero eso también nos puede ir ayudando, para así crear según yo una mejor sociedad, en la cual invariablemente los valores nos permitan ir sorteando las broncas que siempre habrá. &lt;Bajo mi muy particular punto de vista considero que esa riqueza se esta perdiendo y estamos en la rayita de que se vaya al traste todo en ese sentido y que empecemos a tener una identidad meramente individual en la cual dijera por decirles, pues reinara la ley del oeste, porque simple y llanamente pienso en mi, y en mi, y en mi pues porque nada más soy yo y nadie mas entonces, por supuesto en mi muy re cochino punto de vista, pero este yo veo que esto es algo a lo que nos estamos enfrentado hay en día.&gt;</p>	<p>Miscelánea</p> <p>Concepción de los cambios en la familia</p>
--	--

<p>E2. Y en ese sentido crees que (-) ¿cómo te imaginas que en esta crisis de valores depare la sociedad?</p> <p>P. ¿Cómo? o sea que le espera.</p> <p>E2. Aja.</p> <p>P. &lt;Mira ese es un aspecto ¡híjole!, hasta frustrante, porque a veces tratas de hacer cosas y te das cuenta de que el paquete es gigantesco pero creo que soy optimista por naturaleza, realmente creo que nada se me ha dado fácil y que invariablemente tienes que hacer las cosas, con mucho, mucho empeño, y yo les decía hace rato traemos un rezago de muchos muchos años en cuestión de como hemos vendido conceptos a las nuevas generaciones, bueno nuestra chamba es hacer precisamente detener eso y estar trabajando al revés. Empezar nuevamente a vender nuevos conceptos invariablemente a tratar de general alternativas, ayudas eh. Yo les diría que es una chamba de todos los sectores pero antes tienes que convencer a muchos sectores, yo no se si lo dejé entrever, pero yo no estoy muy acorde con esa clase política que tenemos pero no puedes hacer nada, si no estas cerca de ellos, si no estas, precisamente presionándolos. Como líder de familia en este caso todavía no lo soy, pero tienes una enorme responsabilidad tienes que venderles este tipo de conceptos a los que habrán de ser nuevos lideres o a los que ya son, tiene uno que empezar a vender ideas de que hacer y que no hacer y tal vez lo más curioso y es raro que lo diga, las religiones, creo que han sido rebasadas en muchos sentidos por las necesidades de la sociedad, bueno necesitamos retomarlas, necesitamos que la religión nos ayude, y puedo hablar de religiones por que no es uno ¿no?. Si ustedes dicen que la mayoría de aquí somos cristianos, pues si, pero si haces un análisis de cuantos tipos de iglesias hay pues un titipuchal. Pues se necesita una influencia fuerte sobre de ellos para que tomen su responsabilidad dentro de los que les toca. Y como corolario yo les diría algo que una vez este leí, que decía de una muchacha que se subía a un taxi y que el taxista le decía: oiga y usted donde trabaja, no pues hago tal cosa, no pues soy gerente de tal cosa, y ahí a que se dedica, no pues hacemos tal cosa y el taxista se dio cuenta que era una mujer que pues tenía cierto tipo de valor tanto de trabajo, como de empeño, de moral le dice no señorita pues usted ya debería de tener hijos, no, le dice, no como cree yo tengo muchas cosas que hacer. Le dice la muchacha que cual era la insistencia de que tuviera familia ¿no?. Mire la razón es bien sencilla, nuestra sociedad tiene muchos problemas y sobre todo es porque estamos rodeados de hijos de la chingada y los hijos de chingada tiene muchos hijos el problema es que ahora son mas los hijos de la chingada que los que pueden en algún momento valer la pena,</p>	<p>Motivaciones para cohabitar con una pareja</p> <p>Miscelánea</p>
---	---

<p>entonces vamos a la zaga y usted no se apura. Yo les diría que es algo chistoso pero que tiene mucho de razón cuando enfrentamos esa juventud cuando vemos que hay cierto tipo de anti valores o cierto tipo de circunstancias que no están casados con una cultura de compromiso. &lt;Necesitamos poderlos franquear, necesitamos restarles fuerza y pues es una de las razones para tener hijos, que por supuesto yo no he hecho mi parte pero si.&gt;</p> <p>E. Hay personas que suelen pensar esta parte ¿no?. De que las personas solteras suelen ser como muy individuales. Como que se preocupan mucho por si mismas.</p> <p>P. &lt;Hay de todo, pero fíjate que entre mas chavos los ves es más cierto. Yo te diría que mi preocupación más grande cuando lo detectas es que precisamente estos chavos nuevos que aparentemente los ves muy exitosos, pero que tiene ya esa tendencia a ser muy individualistas y quizás están nada mas pensando y lo digo tal cual, nada más andan viendo a ver que se chingan&gt;. Este es fulanito que está aquí a al vuelta y no te hacen nada pero conforme empiezan a crecer y empiezan a tener un margen de influencia mayor, los efectos que tienen son multiplicadores y empiezan también a crecer ahí tienes una enorme bronca y problemón te pongo un caso hipotético pero que no esta tan jalado de los pelos. Te llega ahorita un nuevo diputado muy chavo y que tiene esa idea no tienes idea del broncón en el que nos mete. De igual manera imagínate que tu familia hizo algún negociado y tienen a cargo un número de familias, porque de ahí viven y se hace de las riendas el bribón de la casa y en un abrir y cerrar de ojos destruye. Me a tocado he visto chavos que tienen estudios en Harvard, el Tec. En donde tu quieras y mandes de repente empiezan a hacer un análisis y te dicen a chinga es que estar manteniendo a estos cabrones no nos es tan rentable, mejor mira nos vamos a endeudar con tanto, vamos hacer así como que la obra, invariablemente vamos a asociarnos con estos, mitad y mitad, la lana nos las chingamos, de la obra vemos que podemos rescatar y en eso a toda la gente que estaba ahí alrededor pues que se los cargue la chingada. Ya hicimos un súper negocio, ya lo hice con papel si resulta ahí se chingaron un montón de lana en lo que generaciones no hubiéramos podido hacer (. . .) (más ejemplos).</p> <p>E2. Y en ese sentido ¿crees que son diferentes las razones por las que por ejemplo tu generación esta soltera y las nuevas generaciones están solteras?</p> <p>P. No, no mi generación no esta soltera. Mi caso es muy distinto. Somos muchos pero realmente muy pocos a los que están casados. Digo yo conozco y te los digo así rápido (...)</p>	<p>Su postura ente formar una familia</p> <p>Cambios en la familia</p>
---	--

<p>mujeres también, por lo menos unos 9, 10 que yo ubico que están solteros, la mayoría de las mujeres son madres solteras.</p> <p>E2. Y ¿cómo las percibes a ellas?</p> <p>P. &lt;Hay de todo ahí yo podría hablar que hay de todo. Las muchachas supongo que alguna vez no lograron hacer sus parejas en forma adecuada y decidieron estar mejor solas. Creo yo, digo no estoy seguro, pero por sus comentarios aparentan que están muy felices y muy tranquilas solas, pero siempre las he visto así como con un poco de añoranza, como de fracaso ¿no?, por el hecho de estar solas. De los muchachos talvez por que no hablamos mucho pero no noto esa angustia de que están solos&gt;. Caso contrario como se los comento de las mujeres, la niña con la que yo salgo es mormón y los mormones tienen un momento muy fuerte contra sus feligreses, tienen muchas actividades y entre otras tienen precisamente reuniones de amantes, de personas solteras y son con regularidad hacen la platica, sin lugar a dudas buscan que las parejas se encuentre o mas bien buscan que puedan hacer parejas, y algo muy importante es cuando hablas con ellos y te das cuenta de que andan con un enorme ¿cómo lo llamaríamos? Como de rezago así de pertenencia que es importante estar casado, no es tanto el tener una familia pero si hay que estar casado por cuestión religiosa. Pero si los veo como en esa, sino desesperación si de no hemos podido completar esa parte. &lt;ese es mi punto de referencia. Yo creo que en mi generación la mayoría de la gente piensa que casarse en bueno o es sano, o lo mas conveniente a viceversa de las nuevas generaciones. &gt;</p> <p>E. Y por ejemplo ahorita con. Bueno dices que la mayoría de tu generación ¿este? La mayoría están casadas, pero ya con tus amigos con las personas con la que convives como crees que te perciben a ti por estar soltero.</p> <p>P. &lt;Yo tengo una forma muy polifacética, por decirlo de alguna manera. Creo que de algún modo tienes la percepción de que de alguna forma no he concluido digamos una etapa. Pero otro lado cuando ellos tienen broncas dicen ¡híjole!, quisiera estar más como tú ven nada más esa comodidad, pero no siento que vean algo como que en su momento yo recomendase en su yo interno a hacer, no, no lo veo así. Yo siento que se casarían y algo muy importante me ven con mucho respeto por mi tipo de trance&gt; por el que he pasado. Indudablemente &lt;no falta el que te estén bromeando y fastidiando de ¿cuándo te vas a casar? Y que ya se tardaron mucho y ¿qué para cuando? &gt;</p> <p>E. ¿Eso es una presión para ti?</p>	<p>Percepción de otros solteros</p> <p>Percepción de cambios en la familia</p> <p>Como cree que es percibido por amigos</p> <p>Efectos de su soltería en sus relaciones con amigos</p>
---	--

<p>P. No, en absoluto</p> <p>E. ¿Has sentido en algún momento algún tipo de presión de la gente o de tu familia?</p> <p>P. No.&lt; El único caso que podría yo decir y no como presión si no como consejo. Me lo dio mi madre, me decía, y para eso mi hermano ya estaba casado, el se caso muy joven y me dijo, oye no te gustaría ya estar casado que ya tuvieras hijos, que empezaras hacer ya familia, no mas nunca fue mas allá de eso.&gt; Nunca he sentido, siempre hay gente me lo hay dicho pero de broma y no va mas allá de eso. Amigos muy cercanos que son bastante mayores que yo. La señora me dice ya quiero verte casado ya. Se que me lo dice porque de alguna forma u otra me apreciaba, me quiere, me siempre con ese respeto también, no pasa de una sugerencia pero hasta ahí.</p> <p>E2. Y en el trabajo tampoco. Porque has trabajado un rato en el sector político y ahí es muy importante como esta imagen familiar.</p> <p>P. No, no yo nunca he trabajado en la política, en el sector gobierno, nunca lo he hecho. Me han involucrado en cosas. Y las cosas han ido cambiando. Efectivamente siempre se veían con esa enorme presión. Actualmente y soy sincero creo que ya no existe eso, habrá quien todavía tenga la idea pero si realmente vas a fincar tu estrategia en cosas de ese tipo vas a perder. Ya es bien sabido que en ciertos sectores la familias se rompen se corrompen, se ensucian. Yo considero que la mayoría tiene un enorme rezago y no estoy hablando de que no sepan hablar o escribir sino enormes carencias (-), desde luego que conozco a muchos políticos desde luego que de todos los partidos. Entonces en ese sentido yo creo que la situación familiar es algo que se esta dejando ya de lado y mas bien se esta buscando ver que sea honrado y a veces deciden bueno que sea ratero el cabron pero que trabaje. En ese tipo de sector la sociedad no los esta presionando y lo digo con una enorme tristeza tomando en cuenta lo que yo les digo lo importante que debe ser el aspecto familiar. Y veo que cada vez son mas laxos en ese sentido, si hacemos un recuento en ese sentido de los gobernadores, de los presidentes municipales, de los regidores que hay en general se van a encontrar una enorme cantidad de personas separadas, divorciadas o simplemente no han hecho familia, por los multifactoriales ¿no?. De que simple y llanamente le hacen de todo, nada mas no se ponen vestido porque esta cañón 'no? Realmente te encuentras de todos colores y sabores. &lt;Entonces la familia en ese sentido o en ese factor es de los que están más agraviados.&gt;</p>	<p>Consecuencias de su soltería en sus relaciones familiares</p> <p>Percepción de los cambios en la familia</p>
---	---

<p>E. Y en cuanto a la relación con tu familia. El que tú no tengas una familia ¿ha significado algún problema?</p> <p>P. No fíjate que ninguno. &lt;En ese sentido fíjate que es parte de la educación que tenemos que siempre hemos tenido un enorme respeto, a las pocas personas que yo las he llegado a presentar como novias o como persona con la que estoy saliendo, siempre ha sido de mucho respeto para ellas. Yo creo que estamos bien cimentados ¿no? &gt;con respecto a mis sobrinos, que tengo sobrinos grandes nunca he tenido ningún problema verdad, &lt;ellos siempre han sido muy tranquilos, no se en algún momento dado que piensen o que, nunca me he metido en honduras en el sentido de cómo lo vean y mi percepciones que ni lo ven mal ni lo ven bien, simple y llanamente es algo muy dijieran hasta circunstancial, entonces no veo ni presiones ni broncas&gt;.</p> <p>E. ¿Cómo te imaginas en unos 10 años?</p> <p>P. ¿A mí en diez años? ¡híjole!. &lt;Es una buena pregunta, pero yo te diría que yo creo que casado para empezar, con hijos, muy, muy importante es un aspecto muy personal en una situación económica distinta y punto tal vez el mas curioso que yo les pudiera comentar en una etapa distinta y sabrosa yo diría de mi existir&gt;. Yo tengo 42 años cuando yo tenga ya 52 años supongo que estaré yo en esa etapa en la que empiezas a tener ya cierto tipo de achaques, posiblemente yo veo muy difícil la etapa en donde yo diga pes me voy a retirar lo veo muy, muy difícil y mas algo como soy, pero si lo veo ya en otro plano de vida, yo creo que tu vida la vas haciendo acorde a lo que vas planeando y vas alcanzando. &lt;Entonces en esa etapa yo creo que mas bien andaba yo preparando precisamente mi vejez, estaría preparando mucho enfocado a mi familia a los que serian mis hijos en ese momento, creo que ineludiblemente me interesaría mucho lo que seria mi pareja y les decía, a lo mejor les da risa pero yo creo que aunque no este viejo si me interesaría viajar a lo mejor lo que no hecho, comprar lo que no he comparado, porque normalmente dices querido una maquina, quiero esto, quiero el otro pero mucho va enfocado al negocio al trabajo ¿no?. Y hay cosas que dices ahorita me puedo dar el lujo de restringirlo o no hacerlo o lo haces postergando y en este caso con las responsabilidad que yo les digo de ya tengo familia, digo ahora si es el momento de hacer ese tipo de erogaciones o gastos o simple y llanamente ese tipo de etapas ¿no?&gt; a grandes rasgos saben lo que ahorita se me ocurre y muy dentro de mi ser esta ahí grabado, con otro tipo de preocupaciones también, porque serian niños muy chiquitos y también implica un sin numero de broncas, no broncas sino responsabilidades o actividades</p>	<p>Forma de relacionarse con su familia</p> <p>Como cree es percibido por familia</p> <p>Proyecto de vida</p> <p>Proyecto de vida</p>
---	---



<p>que cubrir. &lt;También algo que no puedo dejar de mencionar es de cómo puedes conciliar de alguna manera las actividades de tu pareja. Yo nunca me establecería con una pareja que no trabaje, nunca me he imaginado con una persona que este manteniendo o que simple y llanamente se esta rascando nada mas. Eso tiene una doble implicación porque la responsabilidad es de ambos, tiene que tener una significativa distancia pero la mismo tiempo enorme cercanía para poder tener esas coincidencias, que te permitan ser parte eso no están fácil hacerlo, tienes que programarlo y tienes que ordenarlo para que se pueda lograr y eso pues otra etapa completa ¿no? Eso la verdad no me ha tocado vivir&gt;. ¿Ya se le acabo la pila?</p> <p>E. No</p> <p>P. ¿Ustedes como ven al as nuevas generaciones?</p> <p>E. Precisamente esta parte que tocas del individualismo, pues si de este preocuparse por si mismo nada mas es algo que es innegable ¿no?. Nuestro entorno, esta como muy presente en los medios de comunicación, en todo lo que tenemos contacto y precisamente esta parte es algo que nos interesa mucho relacionar, la soltería con el ser individual, si, si tiene una relación o ¿no es así?. Por eso venia un poco también esta pregunta de ¿tu como ves?. Tu que estas muy en este punto de ser soltero y que por eso se pudiera pensar que no piensa en los demás, porque solo esta pensando en, como en su bienestar o en si misma y se ve que no, sino todo lo contrario estas muy preocupado por toda esta parte de los demás, de compartir algo con los demás, entonces es algo bien, bien importante que nosotras estamos considerando en nuestro trabajo porque es algo que estamos como presenciando mucho y que es algo como somos parte de ello ¿no?. Pues es lo que dices ¿no? Que cada vez es como mas fuerte y llegas al punto en donde dices ¿y luego?. Que nosotras no tenemos tanto esa parte del ser positivo ¿no?. Que también viene siendo parte de lo mismo.</p> <p>P. Yo creo que ahí hay enormes coincidencias, mira el problema es grave y es grave en el sentido de ¿cómo les diré? Yo creo que uno al final de todo parte de lo que nos impulsa, nos motiva es ese anhelo de, por un lado ser feliz, ¿cómo obtienes la felicidad? el lado e el cual tu puedes ser feliz, digamos generando bienestar en alguien más, como en un momento tu lo mencionabas, lo hemos dejado de lado, no hemos cultivado, digamos ese tipo de vibra dentro de las personas, lo hemos descuidado y punto, lo sustento como punto muy importante, el individualismo del que hablamos invariablemente lo estamos viendo cada vez mas, a la hora de la verdad nos afecta enormemente porque empezamos a ver con un enorme desden a los demás, entonces necesitamos</p>	<p>Percepción de cohabitar con una pareja</p> <p>Atributos hechos a la pareja</p> <p>cualidades</p>
---	---

retomarlos en un sin número de aspectos y valores y ayudar a las personas a encontrar precisamente ese gusto por generar bienestar para los demás, enriquece mucho, mucho. Cosas tan sencillas como puedes hacerlas tan multiplicadoras de bienestar, entonces necesitamos encausar precisamente eso, pero el problema es que, yo diría que no encontramos responsables de ese tipo de tareas y hay es precisamente donde a nosotros, pues no diría que se nos ocurre, pero si digamos la oportunidad, digamos para hacerlo pues si ser motivadores y empujadores de ese tipo de aspectos > ¿no? Es hay donde yo sustentaría tal vez la preocupación más grande; si me dijeran sabes que te va a caer al precipicio y todos van caminando hacia al, y simple y llanamente no ves en donde apalancarte para darle vuelta atrás ¿no? Hay formas sin lugar a dudas, y es parte de lo que hay que ir participando. Entonces en ese sentido es cuestión de hacer ruido, de generar los canales adecuados, de involucrar a la gente en muchos, muchos aspectos, ahí es en donde tenemos. Yo me atrevería a pensar incluso que hay generaciones que ya perdimos, realmente es difícil que vuelvas a programarlos, pero hay mucha gente, que dijeran, tiene remedio.

E. Es esta parte de comunicarlo ¿no? O sea pues si lo sabes y te quedas así, pues es lo mismo, no estas haciendo nada.

P. Si no estas haciendo nada .

E. No se nos enseñaron mucho en la escuela que es muy importante el compartirlo, o sea esa información que tu recibes, por que de alguna manera estas como un lugar privilegiado en donde te llegan las cosas pues mas certeras o cosas que a veces se te ocultan pues el comunicarlo, con la gente que tienes mas cercana, tu familia. Eso es algo muy importante, que se ve como muy pequeño pero que el realidad pues si estas haciendo algo ¿no?

P. Fíjate que nosotros, por ejemplo, como rotario. Ustedes han oído hablar de roter, ¿saben que es rotario?

E. Pus muy no bien.

P. Bueno pues los rotarios, es la asociación de servicio comunitario mas viejas que tiene la gente, que tiene la humanidad, se gesta allá por 1905 y nace a causa de algo muy curioso (. . .) ( se habla sobre los rotarios).

Entrevistado: Georgina  
 Edad: 33  
 Escolaridad: Secundaria  
 Ocupación: desempleada (ama de casa)  
 Zona de residencia: Urbana

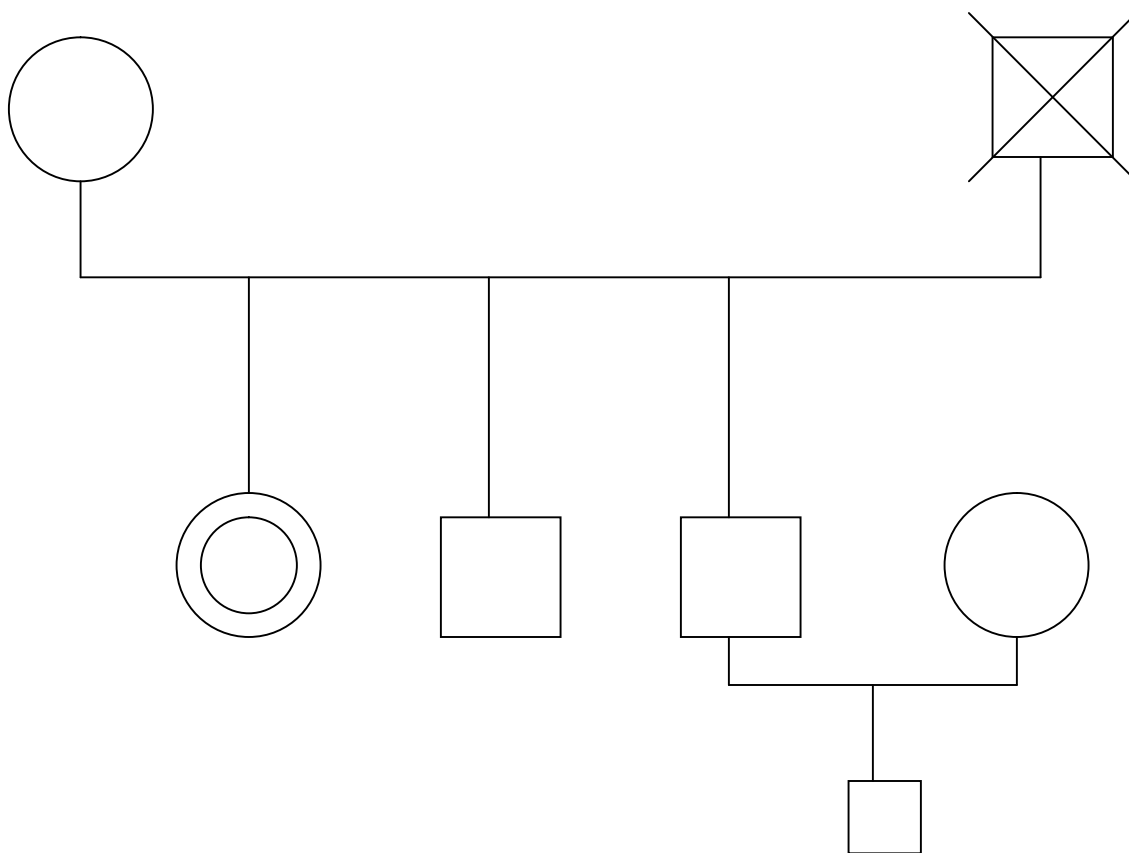

ENTREVISTA	CATEGORIZACIÓN
<p><b>Entrevistador 1:</b> Entonces me estabas diciendo que no estás trabajando ahorita</p> <p><b>Georgina:</b> no ahorita no estoy trabajando</p> <p><b>E1:</b> Pero ya tienes planes</p> <p><b>G:</b> de empezar a trabajar si</p> <p><b>E1:</b> ¿Hasta qué estudiaste tú?</p>	

<p><b>G:</b> secundaria</p> <p><b>E1:</b> ¿la terminaste?</p> <p><b>G:</b> Sí</p> <p><b>E1:</b> y antes de que estuvieras trabajando con este señor que duraste 7 años ¿en qué habías trabajado?</p> <p><b>G:</b> en un taller de costura</p> <p><b>E1:</b> y ahí ¿cuánto tiempo estuviste?</p> <p><b>G:</b> como 3 años</p> <p><b>E1:</b> y ahorita ¿cuántos años tienes?</p> <p><b>G:</b> 33</p> <p><b>E1:</b> ¿y por qué no te has casado?, ¿por qué estas soltera?</p> <p><b>G:</b> bueno por que &lt;estoy convencida de que eso es lo que mejor me conviene, ahorita, mas adelante pues no sé, eso es de lo que pienso hasta el día de hoy, quien sabe mas adelante&gt;</p> <p><b>E1:</b> ¿y por que no te conviene ahorita?</p> <p><b>G:</b> Por que &lt;tengo otros planes mas que nada, tengo otros planes de seguir trabajando, crecer mas y pues siento que casada ya no va a ser lo mismo no voy a tener la misma libertad&gt;</p> <p><b>E1:</b> ¿Aparte de trabajar qué otros planes tendrías?</p> <p><b>G:</b> seguir estudiando, de hecho estaba estudiando para diseño industrial de patrones, estudie un año y me faltó mas tiempo por que (/) no seguí estudiando por que mi mamá se enfermó y necesitaba mas tiempo y etcétera, y &lt;ahorita esos son mis planes entrar a trabajar y seguir acabar mas que nada lo que ya había empezado&gt;</p> <p><b>E1:</b> ¿y cuánto tiempo es de?</p> <p><b>G:</b> dos años más</p> <p><b>E1:</b> o sea tres años</p>	<p>Motivaciones para estar soltera</p> <p>Motivaciones para estar soltera Concepción de pareja</p> <p>Proyecto de vida</p>
--	--

<p><b>G:</b> aja</p> <p><b>E1:</b> ¿crees que si estuvieras casada no podrías estudiar?</p> <p><b>G:</b> &lt;siento que no, que ya no es lo mismo, ya no tiene uno la misma (-) bueno es mi punto de vista, ya no tiene uno la misma libertad de hacer de estudiar o de trabajar o de llegar a hacer mas los planes que uno tiene ¿no?, eso es lo que yo pienso&gt;</p> <p><b>E1:</b> ¿por qué?, ¿lo haz visto en algún lado que sea así?</p> <p><b>G:</b> sí la verdad si, &lt;si en mis primas, vecinos y demás gente que ya tienen ambiciones, tiene ganas de estudiar y luego ya no se puede por los niños, por que el marido ya no las deja o por circunstancias, mas que nada por eso&gt;</p> <p><b>Entrevistador 2:</b> ¿cuántos hermanos tienes?</p> <p><b>G:</b> dos</p> <p><b>E2:</b> ¿y con quien vives?</p> <p><b>G:</b> con mis hermanos y mi mamá</p> <p><b>E1:</b> ¿y vive tu cuñada contigo?</p> <p><b>G:</b> si viven ahí</p> <p><b>E1:</b> ¿es la esposa del mayor?</p> <p><b>G:</b> no del mas chico</p> <p><b>E1:</b> ¿tú eres la mayor?</p> <p><b>G:</b> yo soy la mayor, luego Gregorio y Gabriel es el mas chico</p> <p><b>E1:</b> entonces vives también con la esposa de Gabriel</p> <p><b>G:</b> aja</p> <p><b>E1:</b> y con la niña</p> <p><b>G:</b> no con la niña no, la niña vive con su abuelita por parte de su mamá, ella nada más viene los fines de semana</p> <p><b>E1:</b> a aja, ¿Gabriel no está casado? Digo ¿Gregorio no está</p>	<p>Concepción de pareja Percepción de cohabitar con una pareja</p> <p>Influencia de su familia sobre su soltería</p>
--	--

casado?

**G:** no, bueno se puede decir que es papá soltero por que desde que conoció a su mamá de mi sobrina vivieron un tiempo juntos y ya después ya nació mi sobrina y ya no se volvieron a casar ni nada hasta ahorita

**E1:** y a la niña nada mas la ven

**G:** los fines de semana y las vacaciones

**E1:** ¿vive cerca?

**G:** en Chalco

**E2:** ¿y tú papa?

**G:** Falleció hace trece años

**E1:** háblanos un poquito de tu familia, ¿cómo te acuerdas que se llevaban tu papá y tu mamá?

**G:** huy desde que yo tengo uso de razón pues se llevaban bien o sea problemas como todo ¿no?, o sea pequeños problemas nada que no se pudiera solucionar pero si se llevaban bien, <mi papá pues para mi siempre fue un ejemplo, nos platicaba, cualquier cosa que tuviéramos duda nos sacaba de nuestras dudas, mas que papá era un amigo para nosotros y mi mamá también pues igual podemos platicarle todo, o sea podemos platicarle todo a como ella entiende las cosas nos saca de nuestras dudas siempre pues dentro de lo que cabe siempre fuimos una familia sin problemas ni pleitos nada de golpes sin nada de eso fuimos una familia pues se puede decir que feliz hasta que falleció mi papá>

**E2:** ¿de qué falleció tu papá?

**G:** este pues lo mataron

**E1:** ¿tus hermanos como se llevaban por ejemplo con tu papá?

**G:** bien, bueno Gabriel como es mas pequeño cuando murió mi papá tenía once años pero pus igual con los tres siempre se llevo bien, siempre se llevo bien yo era la bueno sigo siendo la mayor pero cuando murió mi papá yo tenía veinte y pues te digo que nos llevábamos bien, o sea nos platicaba, nos daba

Forma de relacionarse con su familia

consejos etcétera, o sea golpes pues no, llamadas de atención pues si por que a veces que si nos portábamos mal pues si nos tenía que llamar la atención, pero si fuimos una familia pues feliz se puede decir.

**E1:** ¿y entre ustedes como se llevan?

**G:** bien, <bueno ahorita que ya nada mas somos por decir (-) bueno con todos los que viven en la casa mi cuñada, mis hermanos, mi mamá pus nos llevamos bien o sea tenemos algún problema nos apoyamos, como ahora el accidente de mi hermano este igual mi cuñada nos apoya también, mi hermano o sea todos nos apoyamos y nos llevamos bien>

**E1:** ahorita que estuvo el accidente de Gabriel ¿tu como los estas apoyando?

**G:** bueno mas que nada ahorita este (...) bueno como te digo nos apoyamos cada quien con lo que puede, por ejemplo pues yo voy a ver lo de las incapacidades de mi hermano, voy por su hija, lo atiendo a el, o sea por decir en curarle las heridas y todo eso y mi otro hermano pues igual va a traer a mi sobrina, ahorita pues igual no está trabajando por eso mismo y este pues igual lo apoya en este aspecto, económicamente no pues no por que ahorita no estamos trabajando pero moralmente y con lo que se puede pues se apoya

**E2:** ¿Gabriel también tiene una hija entonces?

**G:** mi hermano Gabriel es el chico y tiene un niño de seis años que se llama Axel

**E1:** ¿también vive con ustedes?

**G:** si y el que tuvo el accidente se llama Gregorio y la niña es su hija Brenda se llama

**E1:** es la que vive en Chalco

**G:** aja, exactamente

**E1:** y por ejemplo, bueno si estuvieras casada ahorita ¿crees que no podrías ayudarle a tu hermano con esto?

**G:** pues siento bueno (...) siento que no, <por que me he puesto a pensar ¿no? y si tuviera por ejemplo ahorita un bebé como podría andar para allá y para acá, o sea mi mamá esta

Forma de relacionarse con su familia

<p>enferma siento que ya no lo podría cuidar igual, entonces con el niño o con los niños ir para allá ir para acá eso siento que no, no se podría, o sea si lo apoyaría pero no igual, o sea siento que no igual por que ya no es lo mismo, ya una familia tener que ver a sus hijos y no, o sea siento que no podría, no hubiese podido darle el apoyo como yo hubiese querido&gt;</p> <p><b>E1:</b> ¿le vez ventajas al estar ahorita soltera?</p> <p><b>G:</b> si</p> <p><b>E1:</b> ¿cómo cuáles?</p> <p><b>G:</b> pues como acabo de mencionar o sea &lt;apoyar a mis hermanos en lo que se pueda, así los puedo apoyar mas que si estuviese casada, puedo por decir llevar a mi mamá al doctor a donde ella necesite sin que nadie me este diciendo por que la llevas o, por que vas, este y en cuestión de diversión pues igual puedo salir a donde yo quiera sin que nadie me diga nada, o sea claro no haciendo cosas malas sino divertirse sanamente pero ya no es algo que o sea si me caso “hay no vas” o “vamos” o si yo quiero ir el no quiere ir no o sea, para mi si son muchas las ventajas la verdad, hasta ahorita o sea ya quien sabe mas adelante igual ya no voy a pensar igual pero hasta ahorita si pienso eso que son muchas las ventajas que tengo al estar soltera&gt;</p> <p><b>E2:</b> ¿y le vez alguna desventaja?</p> <p><b>G:</b> ¿de estar soltera?</p> <p><b>E2:</b> si</p> <p><b>G:</b> pues no, bueno para mi no, &lt;para mi familia mas que nada para mi mamá si, por que me dice ya cástate o ten aunque sea un niño por que vas a llegar a más grande y ya nadie te va a ver, etcétera, etcétera, es lo que me dice, pero yo no, yo no le siento ninguna desventaja&gt;</p> <p><b>E2:</b> aja, ¿y tus hermanos también te dicen algunas cosas así?</p> <p><b>G:</b> no ellos no en esa cuestión no me dicen nada, o sea no opinan o sea dicen pus es tu vida y ahí y tu sabes lo que haces, pero mi mamá es la que si luego me comenta</p> <p><b>E2:</b> ¿y tú que le dices?</p>	<p>Consecuencias de su soltería en sus relaciones familiares Ventajas</p> <p>Ventajas</p> <p>Consecuencia de su soltería en sus relaciones familiares</p>
---	---



<p><b>G:</b> pues que no, que &lt;yo estoy convencida de que estoy bien así, digo hasta ahorita estoy convencida de que eso es lo que quiero, estar soltera mas que nada, y digo pus mas adelante pus no sé, pero pus hasta ahorita eso es lo que&gt;</p>	<p>Su postura ante formar una familia</p>
<p><b>E2:</b> ¿te gustaría casarte mas adelante?</p>	
<p><b>G:</b> pus igual más adelante, &lt;siento que lo que pasa que siento que uno con los años se va volviendo mas exigente,&gt; o sea &lt;ya no es lo mismo que como por ejemplo mi hermano Gabriel se casó bueno se junto chico tenia 19 años y mi cuñada tenía 15, entonces igual a lo mejor ahorita mi cuñada a lo mejor se quiere divertir, ir a fiestas y ya no puede por que tiene al niño que ya tiene 6 años ya no puede hacer lo mismo y eso es lo que yo veo, digo no pues prefiero estar soltera, o sea mas que nada es eso que me he puesto a observar y si para mi si tiene muchas ventajas estar soltero&gt;</p>	<p>Atributos a si mismo (defectos) Influencia de su familia sobre su soltería</p>
<p><b>E2:</b> ¿y que tendría que pasar para que ya decidieras casarte?</p>	
<p><b>G:</b> pues no, no he pensado en eso, siento que igual o sea ya cuando llegue el momento pero no, no he pensado en que tendría que pasar para que yo decidiera casarme, no, no me he puesto a pensar, no me he puesto a pensar en eso</p>	
<p><b>E1:</b> ¿Cómo te imaginas en unos 10 años?</p>	
<p><b>G:</b> pues igual, &lt;a lo mejor no casada pero sí con un hijo&gt;</p>	<p>Proyecto de vida</p>
<p><b>E1:</b> ¿sí quieres tener un niño?</p>	
<p><b>G:</b> aja, o sea no casada pero pues igual con un niño</p>	
<p><b>E1:</b> ¿crees que el casarse o el vivir con alguien sea necesario para las personas?</p>	
<p><b>G:</b> pues depende de cada persona, &lt;depende de cada persona si es necesario vivir con alguien o solo, para muchas personas si es necesario vivir este en compañía, por ejemplo para mi no, igual si decido a lo mejor tener un hijo o sea soy autosuficiente y sé que podré sacarlo adelante, para mi no sería necesario tener una pareja, bueno hasta ahorita, mas adelante pues no se a lo mejor si va a ser necesario pero hasta ahorita pienso yo que no&gt;</p>	<p>Percepción de cohabitar con una pareja (opcional) Su postura ante formar una familia Proyecto de vida</p>
<p><b>E1:</b> ¿y por qué es esto de sí tener un hijo?</p>	

<p><b>G:</b> pues o sea igual como me dice mi mamá &lt;pues para que no me quede sola y por el deseo de tener un hijo mas adelante, o sea tener con quien compartir, platicar, etcétera el día que ya no este (-) o sea por que no siempre voy a vivir con mis hermanos ni con mi mamá no siempre mi mamá no siempre va a vivir y es por eso mas que nada por el deseo de tener un hijo y para no quedarme sola&gt;</p> <p><b>E2:</b> Dices que como que te has vuelto más exigente</p> <p><b>G:</b> yo si en mi persona si, &lt;siento que yo me he vuelto más exigente con el tiempo, o sea no es lo mismo que buscar una persona como cuando uno está joven, o sea no se pone uno a pensar en que si por ejemplo que no que sea rico pero si que trabaje, o sea que no que tampoco que no tome pero que tampoco sea borracho, o sea cuestiones de esas, o sea yo siento que si, o sea ya no es uno que va a agarrar al aventón, o sea tampoco termina de conocer uno a una persona pero pues mas o menos, o sea ya piensa uno mas las cosas que cuando uno está joven&gt;</p> <p><b>E1:</b> ¿crees que has cambiado en ese aspecto? ¿Cuando eras más joven eran como diferentes tus gustos?</p> <p><b>G:</b> &lt;pues si por que cuando esta uno mas chico pues tu andas con o sea tiene novio pero no te pones a pensar en que si trabaja o que si no trabaja o cuestiones así y ahora ya o sea ya con el tiempo va uno pensando mas, por eso siento que si se vuelve uno (-) bueno no todos pero yo al menos si se vuelve uno mas exigente&gt;</p> <p><b>E2:</b> ¿y has tenido novios últimamente?</p> <p><b>G:</b> ahorita no, últimamente no</p> <p><b>E2:</b> ¿cuál fue el último novio que tuviste?</p> <p><b>G:</b> hace como dos años</p> <p><b>E2:</b> ¿y por qué terminaste con él?</p> <p><b>G:</b> &lt;por cuestiones de trabajo, el se fue a otro lado a trabajar, fue por eso&gt;</p> <p><b>E1:</b> y con los otros novios que haz tenido ¿alguna vez llegaste a pensar que podrías casarte con el o vivir juntos?</p>	<p>Proyecto de vida</p> <p>Su postura ante formar una familia</p> <p>Circunstancias que propician su soltería</p> <p>Percepción de sí mismo como soltero</p> <p>Circunstancias que propician su soltería</p> <p>Percepción de sí mismo como soltero</p> <p>Historia de noviazgos</p>
---	--

<p><b>G:</b> no</p> <p><b>E2:</b> ¿tampoco con este último?</p> <p><b>G:</b> no, tampoco</p> <p><b>E2:</b> ¿cuánto duró esa relación?</p> <p><b>G:</b> &lt;como tres años, hubo (-) bueno más anterior si tuve un novio que duró como siete años, pero ese si me decía que nos casáramos, o sea que nos casáramos mas que nada, pero no yo no quise&gt;</p> <p><b>E2:</b> ¿por qué no quisiste?</p> <p><b>G:</b> &lt;por que yo no estaba convencida de (-) ni estoy con vencida de casarme, o sea fue por eso, pero si, sí me decía que vamos a casarnos y que esto y que lo otro, no por que no estaba convencida ni estoy convencida ahorita de casarme o sea mas que nada&gt;</p> <p><b>E1:</b> ¿y esa relación por que terminó?</p> <p><b>G:</b> &lt;por que se fue también, se fue para estados unidos&gt;</p> <p><b>E1:</b> y por ejemplo bueno que se haya ido a estados unidos tu ¿cómo lo tomaste?</p> <p><b>G:</b> &lt;pues desde mas antes de que se fuera ya no éramos novios de todos modos ya tenia como dos o tres meses que habíamos terminado, o sea mas que nada no termino por eso pero por otras cosas, pero el que se haya ido pues no, a mi no me afecto, pues es su vida y si se quiere ir pues que se valla, pero a mi no me afecto&gt;</p> <p><b>E1:</b> ¿y quien terminó esa relación?</p> <p><b>G:</b> yo</p> <p><b>E2:</b> ¿por qué? ¿Por qué no te querías casar?</p> <p><b>G:</b> no fueron otras circunstancias, no fue por eso, si tuvo que ver pero fueron otras circunstancias</p> <p><b>E1:</b> ¿cómo cuales?</p>	<p>Historia de noviazgos</p> <p>Historia de noviazgos</p> <p>Historia de noviazgos</p> <p>Historia de noviazgos</p>
---	---

<p><b>G:</b> &lt;lo que pasa que ya no nos estábamos llevando bien, a mi me gustaba ir a las fiestas a el no, o sea cosas de esas, por eso, a mi si me gusta salir, me gusta ir a las fiestas o sea lugares ¿no?, luego el no quería ir yo si y ahí empezaron los problemas y eso ahorita que somos novios ahora si me caso pues va a ser peor, o sea por eso&gt;</p> <p><b>E1:</b> ¿y antes de que terminaran si hacían esas cosas, ese tipo de cosas como ir a fiestas o salir?</p> <p><b>G:</b> pues si, no muy seguido pero si, no muy seguido pero si &lt;sí íbamos a fiestas, así con la familia o casas y ya después últimamente ya no, que por el trabajo, bueno de él por que yo si tenía tiempo, mas que nada fue por el tiempo, pero ya después se ponía en un plan de que no vallas no quiero que vallas a tal lado o no quiero que salgas o sea cosas a sí y a mi no me parece, bueno a mi mas bien no me pareció&gt;</p> <p><b>E1:</b> ¿cuál recuerdas que halla sido tu relación más importante?</p> <p><b>G:</b> ¿importante? Pues yo creo que todas las relaciones en su momento son importantes</p> <p><b>E1:</b> ¿pero no hay una que sobresalga más o que recuerdes más?</p> <p><b>G:</b> no para mí las que e tenido pues en su momento han sido importantes pero así una que sobresalga mas no</p> <p><b>E1:</b> por ejemplo si vieras ahorita para atrás ¿pensarías diferente por los motivos de haber terminado la relación?</p> <p><b>G:</b> no pensaría lo mismo, pensaría lo mismo</p> <p><b>E2:</b> ¿y a que edad te gustaría tener tu hijo?</p> <p><b>G:</b> pues ahorita no sé, unos tres años mas a lo mejor</p> <p><b>E2:</b> ¿y en unos tres años mas que es lo que ya hubieras hecho? O sea de todos los planes que tienes, ¿qué habrías hecho?</p> <p><b>G:</b> &lt; terminar lo que estaba estudiando, este mas que nada eso terminar lo que estaba estudiando, trabajar, bueno de hecho voy a empezar a trabajar, o sea mis planes son empezar a trabajar otra vez, acabar la carrera y pus no se hacer mas cosas, ahorita pues esos son los planes que tengo hasta ahorita, al menos terminar la carrera&gt;</p>	<p>Historia de noviazgos Motivaciones para permanecer soltero</p> <p>Historia de noviazgos Circunstancias que propician su soltería</p> <p>Proyecto de vida</p>
--	---

<p><b>E1:</b> ahorita que estabas hablando de que tu mamá a veces te dice que tengas un hijo o que te cases ¿cómo te hace sentir eso?</p> <p><b>G:</b> pues no, no (-) &lt;yo lo tomo como un consejo no, no me hace sentir mal, o sea yo sé que ella se preocupa por eso, o sea de que yo me valla a quedar sola de que no tenga a nadie que me vea, pero no lo tomo a mal, o sea es un consejo&gt;</p> <p><b>E2:</b> ¿a ti no te preocupa eso?</p> <p><b>G:</b> (...) pues realmente no, &lt;a ella si le preocupa de que yo me valla a quedar sola, de que a veces dice “es que no siempre yo te voy a vivir” o “tus hermanos no siempre te van a ver” o etcétera, pero no a mí realmente no&gt;</p> <p><b>E2:</b> ¿y tu que piensas de eso, de quedarte sola?</p> <p><b>G:</b> pienso que esa ya es mi decisión y no tiene por que afectarle a mi mamá o a mi familia por que esa va a ser mi decisión, de quedarme sola, de tener un hijo o de casarme, esa ya es mi decisión</p> <p><b>E2:</b> ¿y te gustaría esa idea de quedarte sola?</p> <p><b>G:</b> pues no, no, o sea ahorita pues como se vallan dando las cosas, &lt;pero igual si me quedo sola no, no me afecta de todos modos, o sea para mi no me afecta, para mi mamá sí, mis hermanos pues no, ellos no opinan&gt;</p> <p><b>E1:</b> ¿has sentido como una presión de que tu mamá diga eso?</p> <p><b>G:</b> a veces si, &lt;a veces si, por que también mis tíos, bueno un hermano de ella y su esposa si también, si luego si por que luego si siento presión por que “ya cástate” o luego “ya ten de perdida un hijo” o ese tipo de comentarios que no hacen falta&gt;</p> <p><b>E1:</b> ¿quién mas te hace este tipo de comentarios, tus tíos?</p> <p><b>G:</b> &lt;luego si, mi mamá luego ya no hace el intento de decirme por que ya sabe lo que yo pienso, pero luego si la familia también, o sea por ejemplo te digo mis tíos que “ya cástate”, que “ya ten un hijo” que “te vas a quedar sola” etcétera, si luego si es presión&gt;</p> <p><b>E2:</b> ¿y tus amigos también?</p>	<p>Consecuencias de su soltería en sus relaciones familiares</p> <p>Motivaciones para permanecer soltero</p> <p>Forma de relacionarse con su familia</p> <p>Consecuencias de su soltería en sus relaciones familiares</p> <p>Consecuencias de su soltería en sus relaciones familiares</p>
--	--

<p><b>G:</b> no</p> <p><b>E1:</b> por ejemplo en el trabajo</p> <p><b>G:</b> no, en el trabajo no, si se tocan esos temas pero no es presión de que ya ten un hijo, o sea simplemente platicamos cada quien su vida y punto, también con otros amigos que no son del trabajo que ya son de años, igual ya hasta son casados, tengo dos amigas que son madres solteras pero</p> <p><b>E2:</b> ¿platicas con ellas?</p> <p><b>G:</b> si platicamos pero no nada de presión, &lt;si no mas que nada es presión por la familia por que cada que se presenta la oportunidad que “ya cástate”, que “ya ten un hijo” o etcétera&gt;</p> <p><b>E1:</b> y esa presión que a veces sientes ¿te ha llevado a pensar en hacerlo ya?</p> <p><b>G:</b> no, &lt;no o sea si siento presión, pero el día que yo decida tener un hijo va a ser por que yo así lo decida no por la presión, sino va a ser por que yo lo decida y por que estoy convencida que a si lo quiero, no por que la demás gente lo quiere&gt;</p> <p><b>E1:</b> pero entonces seria como estas mas inclinada a la idea de tener un hijo que de casarte</p> <p><b>G:</b> &lt;si pero o sea si estoy mas inclinada de nada mas tener un hijo pero si estoy convencida de que así lo quiero, no por que me digan “hay ya ten un hijo” o “por que te vas a quedar sola” sino por que yo así lo voy a decidir o por que así lo quiero&gt;</p> <p><b>E1:</b> claro</p> <p><b>E2:</b> y crees que esa decisión tenga que ver con tus amigas que también son madres solteras o sea cuando platicas con ellas sobre eso por ejemplo</p> <p><b>G:</b> ¿qué tengan algo que ver?</p> <p><b>E2:</b> en tu decisión de tener hijos</p> <p><b>G:</b> no, no es una decisión (-) digo estoy convencida de que yo así lo quiero y no o sea no influye que tenga amigas que son solteras o que son madres solteras, o sea no tiene nada que ver</p> <p><b>E2:</b> ¿cómo las ves a ellas?</p>	<p>Consecuencias de su soltería en sus relaciones familiares</p> <p>Motivaciones para estar soltera</p> <p>Motivaciones para estar soltera Valorización de su propia soltería</p>
---	---

<p><b>G:</b> pues bien, o sea yo las veo bien, o sea yo tengo una amiga que somos amigas desde la secundaria y su hija ya tiene trece años y platicando también le digo “oye ¿no has pensado en casarte? y me dice “no, yo estoy bien así con mi hija” dice, digo “¿y si ve a su papá?” dice “si y hasta me ha dicho que me case con el pero no yo estoy bien así” dice</p>	Influencia de sus amigos sobre su soltería
<p><b>E2:</b> ¿y ella por que no se junta con su papá?</p> <p><b>G:</b> por que &lt;ya está acostumbrada a estar siempre con su hija, e igual dice “puedo ir a donde yo quiera, me llevo a mi hija, salimos, voy con mi mamá, con mis hermanos, no tengo quien me este diciendo por que llegas a esta hora o por que vas a tal lugar” y así, dice “yo estoy bien así” y pues ahí cada quien ¿no?, si pero eso no influye en mi sino que es una decisión mía y yo para mi esta bien o sea no tiene nada que ver si tengo amigas que son madres solteras o que son solteras, o sea no tiene nada que ver &gt;</p>	Influencia de sus amigos sobre su soltería
<p><b>E2:</b> tu hermano dices que tampoco se ha casado verdad el de en medio</p> <p><b>G:</b> no, no, el vivió con la mamá de mi sobrina unos meses después cuando nació mi sobrina ya no vivió con su mamá ya se habían separado, ya de ahí para acá no ha vivido con nadie ni se a casado tampoco</p>	
<p><b>E1:</b> ¿y tu qué opinas de las personas, hombres y mujeres que no se han casado o que deciden no casarse?</p> <p><b>G:</b> &lt;a pus que es su decisión, o sea no, no pienso que es (-) bueno como yo veo en mi persona esta bien, si hay gente mas que no se quiere casar pues igual por que están convencidos de que eso es lo que quieren, muy respetable ¿no? y también los que se casan, también muy respetable su decisión&gt;</p>	Percepción de otros solteros
<p><b>E2:</b> ¿y tu como te sientes ahorita de estar soltera?</p> <p><b>G:</b> &lt;bien, yo me siento bien de estar soltera&gt;</p>	Valorización de su propia soltería
<p><b>E2:</b> ¿desde cuándo decidiste que ibas a estar soltera, que no ibas a casarte?</p> <p><b>G:</b> &lt;pus siempre lo he pensado, o sea vivir el presente por que como te digo hasta hoy estoy convencida de que eso es lo que</p>	Valorización de su propia soltería

<p>quiero, quien sabe mañana, a lo mejor mañana me decido en que si quiero casarme y etcétera pero hasta el día de hoy eso es lo que pienso que para mi es mejor estar soltera&gt;</p> <p><b>E2:</b> ¿nunca tuviste alguna vez la idea aunque fuera de muy muy chiquita casarte?</p> <p><b>G:</b> no fijate que no, de que vez que muchas dicen hay me voy a casar</p> <p><b>E2:</b> yo fui una de esas</p> <p><b>G:</b> &lt;bueno digo muy respetable ¿no? o sea por que muchas si decían “hay cuando tenga tales años ya me voy a casar y mi vestido de novia pero no y nunca he pensado en eso, o sea de que yo me acuerde no, he visto a mis amigas casarse y todo pero yo nunca he pensado en eso, digo si se dan las cosas bien y si no igual&gt;</p> <p><b>E2:</b> ¿y cómo te imaginas que se darían las cosas?</p> <p><b>G:</b> &lt;pues a lo mejor que llegue una persona que si me convenza de que (...) mas que nada no de que me convenza sino de que este segura de que si me quiero casar con esa persona, hacer una vida, tener hijos&gt;</p> <p><b>E2:</b> ¿y qué te daría esa seguridad?</p> <p><b>G:</b> pues no sé, no lo he pensado, o sea &lt;es que de hecho yo siempre he pensado que estar soltera es mejor, bueno para mi es mejor, a lo mejor ya después llega una persona que si me enamore locamente de ella y entonces si me caso&gt;</p> <p><b>E1:</b> ¿nunca te has enamorado locamente?</p> <p><b>G:</b> &lt;como para casarme no, o sea si en su momento las relaciones que e tenido en su momento son importantes, pero así como para perder al cabeza y casarme no, todavía no (ríe), a lo mejor más adelante si pero no, o sea si han sido importantes pero no para casarme&gt;</p> <p><b>E 1:</b> ¿y como te gustaría que fuera la persona de la que te enamoraras locamente?</p> <p><b>G:</b> &lt;pues yo siempre he pensado le he dicho a mi mamá “el día que yo conozca a un hombre como mi papá ese día me caso”&gt;</p>	<p>Miscelánea</p> <p>Su postura ante formar una familia</p> <p>Motivaciones para cohabitar con una pareja</p> <p>Circunstancias que propician su soltería</p> <p>Circunstancias que propician su soltería</p>
---	---



<p><b>E2:</b> ¿cómo era tu papá?</p> <p><b>G:</b> te digo que para mí siempre fue un ejemplo, no peleaba, no tomaba, no fumaba, trabajador, o sea te digo que para nosotros siempre fue un ejemplo, bueno, nos llamaba la atención, pleitos pues no, o sea mas que nada eso, te digo no tomaba, no fumaba, era muy trabajador, &lt;no por que fuera mi papá pero si era buen trabajador, siempre del trabajo a su casa, convivíamos, salíamos todos juntos y mas que nada es eso y digo el día que yo conozco uno igual si me caso&gt;</p> <p><b>E2:</b> ¿tus anteriores novios no eran así?</p> <p><b>G:</b> &lt;si pero a unos les gustaba no emborracharse pero si tomar, otros fumaban, entonces no me gustan, o sea igual y a lo mejor luego me voy a enamorar de uno que sea borracho y hasta que fume y eso ya no me va a importar pero ahorita no,&gt; &lt;o sea estoy convencida de que eso es lo que quiero, o sea hasta hoy es de lo que estoy convencida, de estar soltera, y para mi si tiene muchas ventajas, para mi todas son ventajas que desventajas&gt;</p> <p><b>E2:</b> no vez ninguna mas que la presión que ejerce tu familia</p> <p><b>G:</b> exactamente, &lt;pero de ahí en fuera para mi todas son ventajas, por ejemplo ahorita no iba a poder estar aquí, tan como eso ¿no? de que no iba a poder estar aquí todo el tiempo que hiciera necesario por que hay vete a hacer de comer o que esto, no, estoy mejor así&gt;</p> <p><b>E2:</b> ¿y ahorita no tienes que llegar a hacer de comer o algo a tu casa?</p> <p><b>G:</b> no, mi mamá es la que lo hace (ríe) bueno mas que nada ahorita no tengo nada que hacer, ahorita llego y hago cualquier cosa y ya, pero así que tenga que llegar a hacer algo no</p> <p><b>E1:</b> y por ejemplo, bueno, en esas cosas de la casa ¿tu mamá es la que se hace responsable o tú?</p> <p><b>G:</b> ahorita yo, bueno ella nada más se encarga de hacer la comida por que como ya no puede andar haciendo fuerza por ejemplo agacharse, es de lo que se encarga nada más de hacer la comida y de barrer y de lavar y lo demás &lt;yo soy la que me encargo, aunque trabajaba, yo era la que me encargo ya de eso, si por que como ella ya no puede hacer fuerzas ni nada de eso pues yo soy la que me encargo de eso, aunque trabajo o trabajaba yo me encargaba de eso y lo sigo haciendo&gt;</p>	<p>Atributos hechos a la pareja defectos /cualidades)</p> <p>Atributos hechos a la pareja (defectos)</p> <p>Percepción de su propia soltería</p> <p>Ventajas</p> <p>Forma de relacionarse con su familia</p> <p>Consecuencias de su soltería en sus relaciones familiares</p>
--	---

<p><b>E 1:</b> y si te casaras o decidieras ya vivir con alguien ¿te casarías? Así por la iglesia o por el civil o nada mas te juntarías</p> <p><b>G:</b> pues no, &lt;pienso yo que primero vivir juntos para conocerse un poco más, ya mas adelante pues si casarse, según lo que uno cree ¿no?, si tu crees que está bien casarse por la iglesia pus te casas si no pues no, pienso yo primero que es convivir como pareja por que no es lo mismo andar de novios a ya vivir juntos, pienso yo que primero vivir juntos un tiempo y ya después si se lleva uno bien, si se comprende uno bien ya por que no casarse&gt;</p> <p><b>E1:</b> ¿y te gustaría casarte por la iglesia?</p> <p><b>G:</b> no por la iglesia no, aunque soy creyente pero no me gustaría</p> <p><b>E1:</b> ¿por qué?</p> <p><b>G:</b> por que nunca falta (-) o &lt;sea aunque uno se lleve bien y todo, después nunca falta que uno se divorcie y por la iglesia uno no se puede divorciar y o sea como uno es creyente pues no lo puedes hacer. Siempre he pensado que por la iglesia no, igual por lo civil si pero por la iglesia no y menos por presión también, que muchas veces que “cásate ya” o que “cásate por lo civil”, bueno por lo civil si es importante y también por la iglesia pero muchas veces la familia “cásate por la iglesia” o “a poco no te vas a casar por la iglesia” por que también en eso ejercen mucha presión&gt;</p> <p><b>E2:</b> ¿tu hermano Gabriel se casó por la iglesia?</p> <p><b>G:</b> no nada mas vive junto con mi cuñada por que tampoco se casó ni por lo civil, o sea nada mas viven así</p> <p><b>E2:</b> ¿y te gusta como los vez a ellos?</p> <p><b>G:</b> pues lo que pasa que como (-) si han vivido aquí pero no por mucho tiempo, ahorita solo tiene unos meses de que se vinieron a vivir para acá y por ejemplo ahorita pues mi cuñada esta trabajando y pues si, &lt;si se llevan bien, hay veces que si se pelean como todos ¿no? pero ahí la llevan, pero yo siento que luego si se quieren salir a divertir y ya no pueden por que tienen al niño por que no tienen (-) bueno nos lo pueden dejar pero ya no es lo mismo, siento mas que nada que es eso, es que mi cuñada tiene 22 años, mi hermano tiene 25, yo siento que</p>	<p>Percepción de cohabitar con una pareja</p> <p>Miscelánea</p> <p>Consecuencia de su soltería en sus relaciones familiares</p> <p>Influencia de su familia sobre su soltería</p>
---	---

luego si se quieren salir a divertir pero pues ya no pueden, o sea ya no es lo mismo, pero dentro de lo que cabe si se llevan bien>

**E1:** Si tu vivieras con alguien y se presentaran problemas tu ¿te separarías o te divorciarías dependiendo de cómo estuvieras?

**G:** <yo pienso que dependiendo de cómo estén los problemas, por que si tienen solución, o sea si hay buena comunicación pues los hablas pláticas, dependiendo o sea del problema, yo siento que una razón para divorciarse o para dejar a alguien es llegar a los golpes, bueno ese es mi modo de pensar o a agresiones verbales, esos son los motivos para dejar a alguien por que si uno lo permite la primera vez ya lo siguen haciendo, eso es lo que yo he pensado, de que si yo viviese con alguien y si llegáramos a los golpes y ya a agresiones verbales ese sería un motivo para separarme de esa persona>

Opinión sobre el divorcio

**E2:** ¿cómo sería una agresión verbal?

**G:** pues si, <que te hable a groserías, por que muchas veces dicen “es que no te estoy maltratando” pero las groserías son este, son agresiones, o que te insulten, para mi eso es un motivo suficiente y mas los golpes son motivo suficiente para dejar () bueno siempre y cuando uno este convencido de que eso está mal por que muchas pueden seguir ahí que las golpeen o que las agredan>

Opinión sobre el divorcio

**E2:** ¿has visto eso, de que las mujeres sigan con sus esposos cuando les pegan?

**G:** a sí, si, si lo he visto

**E1:** ¿y qué piensas de esas personas?

**G:** < pues yo pienso que están mal por que si ya estas viendo que te están golpeando, que te está maltratando sigues ahí, o sea nunca va a cambiar esa persona, o sea lo sigue haciendo y lo sigue haciendo ya ahí (.) por que si había una vecina por ahí por la casa que si la golpeaban la maltrataban y ahí sigue>, hasta que se puede decir que si marido ya falleció tiene apenas unos meses se que falleció y ahí siguió siempre. Pues yo lo veo mal bueno donde quiera yo creo que está mal

Motivaciones para permanecer soltero

**E1:** dices que te gusta mucho salir y hacer tus cosas ¿cómo a donde sales o como te diviertes?

<p><b>G:</b> bueno últimamente no, a mi lo que me gusta mucho es ir a bailar, eso me encanta, me encanta ir a bailar y así cuando salgo, salgo a los museos, este luego voy al centro a comprar cosas y yo soy de que voy y me tardo todo el día, me voy desde temprano y me tardo todo el día, luego tengo cosas así por ejemplo luego compro tela y le hago faldas a mi mamá y así, pues voy igual y me tardo todo el día y como ahorita vendemos zapatos igual voy y me tardo todo el día, o sea son cosas de que o sea para divertirme si me gusta mucho ir a bailar, eso si me gusta, a las fiestas también me gusta ir</p> <p><b>E2:</b> y por ejemplo cuando vas a comprar y eso es como bueno ir sola, pero cuando vas a las fiestas y a bailar ¿no sientes como que necesitaras ir con una persona que te acompañara?</p> <p><b>G:</b> no, luego voy con mis amigas, o &lt;luego voy incluso con mi hermano el chico, por que el otro no, ya se volvió muy amargado, vamos y allá vemos a nuestros amigos, pero no , no siento que me haga falta, nunca falta quien me saque a bailar (ríe)&gt;</p> <p><b>E1:</b> entonces vas con tus amigas</p> <p><b>G:</b> si</p> <p><b>E1:</b> ¿tus amigas las que son madres solteras o con las que están casadas?</p> <p><b>G:</b> con ellas y con las que están solteras, o sea &lt;no tengo muchas amistades pero son como cuatro o cinco, dos son madres solteras y las otras son solteras, antes si tenía una amiga que vive junto a la casa y ya se casó, fbamos igual nos gustaba mucho ir a los bailes, ir a pasear, al parque, al zoológico o a los museos, ya después ella se casó y pues ya&gt;</p> <p><b>E1:</b> ¿ya no van?</p> <p><b>G:</b> no ya no, ya hasta se separó de su esposo, ya tiene como diez años de que se caso y ahorita está tramitando su divorcio</p> <p><b>E1:</b> y por ejemplo cuando ella se casó ¿la relación con ella ya no siguió, su amistad?</p> <p><b>G:</b> &lt;la amistad si pero ya era lógico que ella ya no salía y yo sí, o sea por lo mismo de que ya se caso y (-) no tuvo niño luego pero igual, la amistad si, sigue igual, pero ya salir a divertirnos pues ya no, por que a ella ya su esposo ya no la dejaba o por</p>	<p>Influencia de su soltería en sus relaciones familiares</p> <p>Efecto de su soltería en la relación con sus amigos</p> <p>Influencia de sus amigos sobre su soltería</p>
--	--

que ya tenía otras cosas que hacer>

**E2:** ¿y supiste por que fue el divorcio?

**G:** por la infidelidad de su marido, por la infidelidad de su marido

**E1:** ¿por qué dices que Gregorio esta amargado?

**G:** por que desde que nació su hija (-) antes, anteriormente de que naciera su hija, igual nos íbamos a los convivios, a los bailes, bueno no pienso que sea la única forma de divertirse pero le gustaba más salir también, o sea nos acompañaba a fiestas familiares, si salíamos juntos, si tenía novias por que si tuvo muchas novias antes de la mamá de mi sobrina pero muchas, luego andaba con dos o con tres juntas, luego ya de que nació mi sobrina ya no, se dedico mas al trabajo, a ver a su hija, ahorita ya no sale, del trabajo a la casa, ni a las fiestas familiares no va, ya ni a las fiestas familiares va, ya ni siquiera eso

**E2:** ¿y por que crees que esté amargado?

**G:** <la verdad no sé, nunca le he preguntado, nunca le he preguntado pero si desde que nació su hija, ya se dedica aunque no vive con él, se dedica mas a ella, le dedica los fines de semana se los dedica a ella y aunque ella por decir nos acompañe a las fiestas el no va tampoco, se queda y mas que nada eso, ya no sale, amistades casi no tiene, nada mas dos o tres amigos que lo visitan o que el lo va a ver. Por ejemplo ahorita bueno ahorita por que esta incapacitado pero aunque no estuviera sí, del trabajo a la casa, del trabajo a la casa, ya ni siquiera a las fiestas familiares va>

**E1:** ¿y te sigues llevando igual con él?

**G:** pues si no mas lo único que cambio es de que ya no salimos juntos pero nos seguimos llevando igual, bueno cuando estábamos mas chicos luego nos peleábamos y nos agarrábamos a golpes ¿no? pero teníamos que como 12 años, pero ahorita ya no, o sea yo me sigo llevando igual con él, y con mí otro hermano pues también te digo luego incluso luego me boy a bailar

**E1:** ¿y van con su esposa?

**G:** <no por que a ella no le gusta, bueno mas bien no sabe pero

Influencia de su familia sobre su soltería

<p>luego le decimos que valla y no, no quiere ir tampoco y digo a bueno ese ya no es problema mío ¿no? si no quiere ir, pero si con Gregorio lo único que ha cambiado es que ya no salimos juntos, ni a bailar, ni a fiestas familiares, ni nada o incluso tan solo para ir al centro pues ya no, tampoco de que nos acompañe ya tampoco, ya no le gusta hacer nada de eso&gt;</p> <p><b>E2:</b> y cuando Gabriel se casó bueno se junto por qué dices que se junto como a los 19 años ¿no? ¿Hubo alguien o tu mamá que se opusiera a eso?</p> <p><b>G:</b> pues no por que (...) bueno uno cumple con decirles que si ya lo pensaron bien, de que si están seguros de lo que van a hacer y de todos modos ya es la decisión de cada quien de si quiere hacer caso o no quiere hacer caso, pero a mi mamá ya no le quedo de otra mas que apoyarlo y nosotros también, por que ya que hacíamos de todos modos si nos oponíamos de todos modos lo iba a hacer y no queda de otra mas que apoyarlo</p> <p><b>E1:</b> ¿tú qué pensaste que se hubiera juntado a esa edad?</p> <p><b>G:</b> &lt;pues que estaba muy chico y también mi cuñada, tenía 15 digo pues yo pienso que estaba muy chico para tener mas que nada una responsabilidad, pero, pus si fue su decisión ya uno no puede hacer nada, o sea ya lo que piense uno ya pasa a segundo termino, de todos modos ya la decisión ya la tomaron y te digo ya no queda de otra mas que apoyar&gt;</p> <p><b>E2:</b> ¿a qué edad crees que hubiera sido bueno que se casara o se juntara?</p> <p><b>G:</b> pues no se, &lt;pienso que no hay una edad pero, pus mas o menos a la edad que tiene ahorita por ejemplo, que tiene ahorita 25, pienso yo que es buena edad ¿no?, si se quería casar bueno al menos 25 no esta tan grande ni tan chico y mi cuñada también ahorita tiene 22 y sin en cambio tiene 22 pero ya tiene un niño de seis años y el también&gt;</p> <p><b>E1:</b> y por ejemplo ahorita que tiene 25 el ¿lo vez diferente a cuando se juntó?</p> <p><b>G:</b> ¿cómo? ¿Más maduro o más inmaduro?</p> <p><b>E1:</b> aja alguna de las dos</p> <p><b>G:</b> pues yo pienso que todavía esta inmaduro por que en cuestión de que luego todavía quieren salir, luego el se va con</p>	<p>Influencia de su familia sobre su soltería</p> <p>Percepción se cohabitar con una pareja</p> <p>Forma de relacionarse con su familia</p> <p>Percepción se cohabitar con una pareja</p>
---	---

sus amigos, este regresa ya tarde y cosas así, yo pienso que todavía no ha madurado lo suficiente pero esta entre la mitad, entre la mitad de maduro y la mitad de inmaduro, pero en fin, ya que puede hacer

**E1:** ¿y por qué ahorita dices que ya no estas, ya no has salido?

**G:** ¿ahorita? A <pues por lo de mi hermano por que como pasó lo del accidente pues ahorita hay que estar mas al pendiente de curarlo y esas cosas, es por eso, mas que nada ese es el motivo por que me digan que no valla no, es por eso, anteriormente de que pasara el accidente igual salía, me iba a los bailes, a las fiestas, pero ahorita por lo mismo que está incapacitado apenas nos invitaron (-) a ayer hizo ocho días a una fiesta pero no pudimos ir por que ni modo de dejarlo sólo, o sea y mas que nada es por eso que no he salido, pero ahorita si nos invitaron a una fiesta pero yo creo que a esa si me voy (ríe)>

**E2:** ¿ahorita, ahorita?

**G:** no, el 3 de noviembre, a una boda, precisamente a una boda y la que pasó también era una boda (ríe)

**E1:** ¿y con quién te piensas ir?

**G:** pues con mi mamá y con Gabriel, como él es el que maneja ahorita pues él nos lleva

**E2:** ¿y son de amigos o de familiares?

**G:** familia, un primo que por cierto tiene muchos años que ya ni lo veo y también la que se casó fue una prima y apenas en enero se caso otra prima que es un año mas que chica que yo

**E2:** ¿y se van a casar por la iglesia?

**G:** si por la iglesia

**E1:** ¿y cuando tu mamá esta enferma o que debe tener un poquito más de cuidados, también por ejemplo ya no vas a fiestas o debes quedarte en tu casa a ayudarla?

**G:** <pues dependiendo por que si hubo un tiempo que si estuvo delicada pues si en ese tiempo me dedico a estar mas ahí con ella, de hecho las fiestas no son importantes, pero pasan a segundo termino, o sea es mas importante la salud por decir de

Consecuencias de su soltería en sus relaciones familiares

<p>mi familia que las fiestas, pero ya cuando veo que ya esta bien pues ya, sale uno mas sin pendiente mas que nada y de que se quede al menos por decir mi hermano que es el que no sale, pero si cuando esta enferma pues si me dedico más tiempo a estar ahí con ella que a ir a x lado&gt;</p> <p><b>E1:</b> bueno entonces ahorita ya que vas a conseguir trabajo ¿es un plan que lo tienes ya inmediatamente o todavía crees que?</p> <p><b>G:</b> no ya, &lt;ya es inmediato por que ya llevo como tres meses sin trabajar y ya me aburrí estar en la casa también y pues si es un plan inmediato empezar a trabajar&gt;</p> <p><b>E2:</b> ¿y en dónde planeas empezar a trabajar?</p> <p><b>G:</b> pues ahorita a lo que yo me he dedicado mas a trabajar es el taller de costura y pues es en lo que voy a buscar, de hecho ya había trabajado como dos semanas pero no me gustó y me salí, entonces ahorita es a lo que voy a empezar a buscar trabajo, de hecho ya hable a un trabajo y ya mañana voy, iba a ir el viernes pero ya no me dio tiempo, entonces mañana voy a ir o sea que es un plan inmediato empezar a trabajar</p> <p><b>E2:</b> ¿tu que opinas por ejemplo de tu hermano que esta divorciado y que tienen hijos y luego se vuelven a casar o que tienen hijos en común o que solo se divorcian y ya? ¿Qué opinas de esas nuevas formas en las que se están relacionando ahorita?</p> <p><b>G:</b> pues es que también depende de cada persona por que por ejemplo mi hermano el de en medio dice que el no viviría con una persona que tuviera hijos, o sea que por que es muy difícil convivir con los hijos de por decir de su pareja de un matrimonio anterior, pero por ejemplo (-) bueno no están para saberlo, por ejemplo la mamá de mi sobrina, ella tiene mas hermanos, mi sobrina tiene mas hermanos, pero no son del mismo papá, su hermano el que le sigue es de un papá y su mamá se fue a Estados unidos y ya allá se encontró con otra pareja y regreso con 2 niños mas, entonces o sea como yo le digo a mi hermanos “tu dices que no te casarías con una persona que tuviera hijos de un matrimonio anterior, pero a la mamá de Brenda y a tu hija si las tienen que aceptar y son hijos de diferente papá” le digo “ahí esta lo contradictorio por que tu no aceptarías a una persona con hijos pero por decir a Brenda y a su mamá si las tienen que aceptar con hijos, &lt;entonces te digo ya es cuestión de cada quien por que o sea si tu te llevas bien con tu pareja y tratar de llevarse bien con los hijos pues no</p>	<p>Consecuencias de su soltería en sus relaciones familiares</p> <p>Proyecto de vida</p> <p>Concepción de los cambios en la familia- pareja</p>
--	---



<p>veo por que halla problemas&gt;</p> <p><b>E2:</b> antes por ejemplo ¿veías como tantas personas que decidían ya no casarse como tu?</p> <p><b>G:</b> ¿qué si anteriormente?</p> <p><b>E2:</b> aja</p> <p><b>G:</b> pues, si sí he tratado a algunas que igual deciden no casarse, o sea por el momento si no mas adelante, no muchas pero si algunas</p> <p><b>E2:</b> ¿y vez mas personas solteras en esta época o anteriormente?</p> <p><b>G:</b> yo pienso que en esta época</p> <p><b>E2:</b> ¿y a qué crees que se deba?</p> <p><b>G:</b> &lt;pues igual y a que se quieren desarrollar como personas, e igual siento yo que igual si son solteras pero igual se casan mas pero ya con más años, ya de no se, ya de unos treinta años para arriba, siento yo que antes se casaban mas la gente se casaba mas chica que ahora, por ejemplo te digo mi prima la que se casó hace ocho días tiene 31, mi otra prima que se caso tiene 32 mi primo que se va a casar tiene mas de 30, o sea que siento yo que ya la gente se casa mas grande por lo mismo de que tienen mas aspiraciones, de que se quieren desarrollar como personas, por que si es cierto e visto que antes como que escaseaban mas chicos, por que igual lo mismo que si ya tenías 30 años ya eras solterona o solterón y ahora ya no las cosas han cambiado&gt;</p> <p><b>E1:</b> ¿y crees que tu estás dentro de este tipo de personas que se casan mas grandes para desarrollarse?</p> <p><b>G:</b> &lt;pues sí, y muchas veces igual te dicen “hay es que eres solterón”, a mi el que me digan solterona a mi no me afecta en nada&gt;</p> <p><b>E1:</b> ¿quién te ha dicho?</p> <p><b>G:</b> &lt;no, o sea si me llegaran a decir no me afecta en nada, o sea por que es una decisión que yo tome, y luego así cotorreando le digo a mi hermano “hay solterón es de los 50 para arriba no de los 30” (risas),&gt; &lt;bueno aquí en el Distrito ¿no? por que en</p>	<p>Concepción en los cambios de la familia</p> <p>Miscelánea</p> <p>Percepción de sí mismo como soltera Valorización de su propia soltería</p> <p>Percepción de sí mismo como soltera Valorización de su propia soltería</p>
---	--

<p>provincia si, hay un pueblo cerca del pueblo de mi mamá donde a las niñas las casan de 13 años, si ya tienen 15 o de 15 para arriba ya eres para los viudos, o sea te digo las cosas ya han cambiado bueno en los pueblos creo que las cosas siguen igual&gt;</p> <p><b>E1:</b> ¿en dónde es el pueblo de tu mamá?</p> <p><b>G:</b> puebla, &lt;entonces aquí en el Distrito siento que si han cambiado las cosas, que me llegasen a decir solterona a mi ya no me afecta en nada&gt;</p> <p><b>E2:</b> ¿y crees que si hubieras vivido en el pueblo hubiera sido diferente tu vida?</p> <p><b>G:</b> no, no creo, &lt;no creo yo pienso que sería lo mismo, o sea por que ve, estoy convencida de lo que yo creo y lo que yo pienso pero mi prima tan solo tiene 31 y apenas se casó va a hacer un años, o sea es que depende también los pueblos , ahí ya no tiene nada que ver si te casas de 25 o de 30 o de los que quieras si no también las provincias, de allá del pueblo de mi mamá no, del que te comento es de otro pueblo que está cerca del de mi mamá, por que allá si las casan chicas, pero en el pueblo de mi mamá no, eso no tiene nada que ver, se casan de 25 de los años que quieran&gt;</p> <p><b>E1:</b> ¿y de ahí es tu prima?</p> <p><b>G:</b> aja, si ella vive allá</p> <p><b>E1:</b> Bueno pues muchas gracias Georgina</p> <p><b>G:</b> no, de que</p>	<p>Concepción de los cambios en la familia- pareja</p> <p>Percepción de sí mismo como soltera Valorización de su propia soltería</p> <p>Concepción de los cambios en la familia</p>
--	---

Entrevistado: Germán  
 Edad: 43 años  
 Escolaridad: 3° de primaria  
 Ocupación: campesino  
 Zona residencial: rural

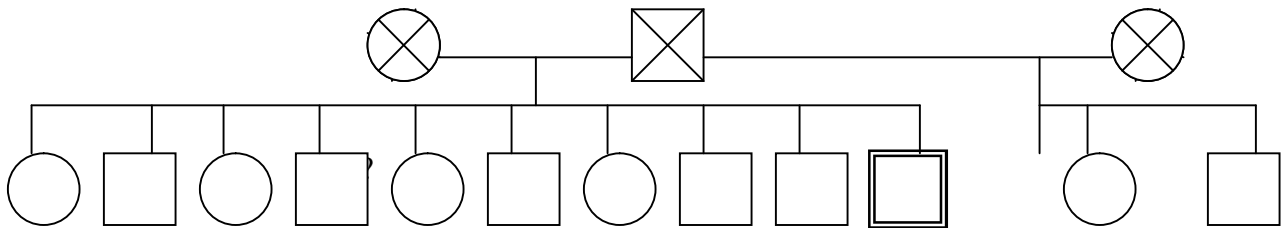

ENTREVISTA	CATEGORIZACIÓN
<p>Entrevistador. Estamos haciendo este trabajo ya nada más para titularnos.</p> <p>P. Aja, que tan difíciles son estas preguntas.</p> <p>E. Mmm, no nada mas es como una platica, no es así un cuestionario que le vallamos a hacer, o algo así, sino nada más queremos platicar con usted de cosas de su vida.</p> <p>P. Pus si ¿no? Pregunten (ríe).</p> <p>E. Bueno ¿cual es su nombre nos había dicho?</p> <p>P. German Pérez Sánchez.</p> <p>E. ¿Qué edad tiene German?</p> <p>P. 43 años.</p> <p>E. Y a ¿qué se dedica usted?</p> <p>P. Al campo.</p>	

E 2. ¿Qué escolaridad tiene?

P. Tercero de primaria.

E. ¿Nació aquí usted?

P. Si.

E. ¿Con quien vive ahorita?

P. Con una hermana.

E. ¿Nada más?

P. Si.

E. Y ¿cuántos son de familia ustedes?

P. ¡Uh! Semos (somos) hartos.

E. ¿Cuántos?

P. Semos (somos) (...) es que mi papá se caso dos veces.

E. Aja.

P. Si, con la primer mujer no se exactamente cuantos hijos tuvo con la primera pero falleció su esposa la primera y se caso con mi mamá y de ella si semos (somos) diez, todos vevemos (vivimos), seis hombres y cuatro mujeres.

E. Y usted es de los mayores o de los más chicos.

P. Yo soy el más chico.

E. De todos.

P. De todos si.

E. ¡Ah! Ok, y de sus hermanos ahí ¿alguien más que no se haya casado?

P. Si una hermana.

E. Aja.

E 2. ¿Quién es la primera? Es hombre o es mujer la primera?

E. O de sus diez hermanos.

P. De las mujeres... Es mujer.

E 2. ¡Ah! Y luego ¿quién sigue?

P. ¡Eh! Un hermano que se llama Teodoro Pérez Sánchez, aja.

E. ¿Luego?

P. Luego Genoveva Pérez Sánchez

E. Luego (...)

P.. Luego ... ¡híjole! Creo Ricardo Pérez Sánchez, un hermano.

E. Aja.

P. Aja, luego otra hermana. Narcisa Pérez Sánchez (silencio) luego este... Otro hermano Wenceslao Pérez Sánchez, que es el aja.

E. Y ¿luego?

P.. Luego otra hermana Joaquina Pérez Sánchez (silencio).

E. ¿Luego?

P. Luego, este otro hermano José Pérez Sánchez

E 2. Y ¿después? Un hermano.

P. ¡Eh! Si Juan

E. ¿Son todos?

P. Y ya, y yo al último.

E. Y de sus hermanas quien es la que no se ha casado. ¿cómo se llama?

P. Genoveva Pérez Sánchez

E 2. Y ¿frecuenta a sus hermanos?

P.. Si.

E ¿viven aquí ellos?

P. ¡Eh! Viven aquí dos hermanos en el D.F. si dos hermanos y los demás si por aquí.

E 2. Y ¿sus papas? Por ejemplo.

P. Ellos ya fallecieron.

E ¿Cuánto tiempo tiene que fallecieron?

P.. ¡Uh! Mi papá tenía... Mmm... Yo nací a los... él falleció en enero del 64, yo nací en marzo del mismo año.

E 2. Mmm...

P. Y mi mamá falleció en el 91.

E. O sea ¿qué su papá murió cuando usted nació?

P. Mmm. No antes .

E. ¿En el mismo año?

P. Si, aja.

E. ¿De qué murió su papá?

P. Pus ya creo de la edad, pus ya era algo grande, aja.

E. Y a los hermanos del otro matrimonio, del primer matrimonio. ¿usted los conoció o los conoce?

P. Si.

E. Y ellos ¿dónde viven?

P. Ahhh... Pus unos han vivido aquí también, pero ya fallecieron unos. Ya del otro matrimonio ya na' más vive un hermano y una hermana aja. Uno vive en el D.F. y otro aquí.

E 2. Y ¿a ellos los frecuenta?

P. Si, la hermana que viene del D.F. si, o sea si, viene para

<p>acá, nos visita o eso. Nosotros para allá casi no vamos, pero lo que pasa es que ellos tienen una casa aquí y ella viene seguido y nos visita y eso así, o sea aquí, si. Y nuestro hermano el otro ese si vive aquí también, aja.</p> <p>E 2. Y por ejemplo dice que vive con una. Hermana, ¿con Genoveva?</p> <p>P. Si.</p> <p>E 2. Y ¿cómo se lleva con ella?</p> <p>P. Pus bien.</p> <p>E 2. ¿Cuánto tiempo llevan viviendo juntos?</p> <p>P. &lt;Pus toda la vida. Ora si, pus bueno desde que yo nací, pus ella es más grande que yo.&gt;</p> <p>E 2. Aja.</p> <p>P. Si pus si desde que yo nací hemos vivido juntos.</p> <p>E. ¿Digamos que ella se hizo cargo de usted? O ¿cómo fue?</p> <p>P. Pus no precisamente porque yo ya era un poquito grande o sea hace que mi mamá no tiene mucho que falleció.</p> <p>E 2. Mhmh.</p> <p>P. O sea si, no pus se puede decir que nos ayudamos.</p> <p>E. De sus hermanos con ¿quién se ha llevado usted mejor?</p> <p>P. Con uno.</p> <p>E 2. ¿Con quién?</p> <p>P. Eh... José Pérez Sánchez</p> <p>E. ¿El vive aquí?</p> <p>P. Aja. &lt;Con el es con el que me he llevado más, mas mejor. Hemos salido muchas veces a pasear a todo, o sea el a donde ha ido el me ha invitado o sea eso así hemos salido juntos.&gt;</p> <p>E. ¿Bueno y por que no se ha casado German?</p>	<p>Forma de relacionarse con su familia</p> <p>Forma de relacionarse con su familia</p>
---	---

<p>P. ¡Uh! Pus motivos &lt;a veces hay muchos por decir a veces no se puede llevarla uno bien con la persona ora si, por algún motivo o por otro no se puede.&gt;</p> <p>E 2. ¿Ha tenido novia?</p> <p>P. Si, si, si.</p> <p>E 2. Y ¿con ninguna se ha llevado bien?</p> <p>P. Pus si mmh. Pero luego por una cosa o por otra pus no, aja, si.</p> <p>E. ¿Ha tenido alguna vez planes para casarse o para vivir con alguna e ellas?</p> <p>P. Si, si, si.</p> <p>E. ¿Cómo con cual? A ver cuéntenos un poquito de eso.</p> <p>P. &lt;Pus con una que tengo ahorita que ya llevamos mucho tiempo.&gt;</p> <p>E. ¡Ahh!</p> <p>E 2. ¿Cuánto tiempo llevan?</p> <p>P. ¡Uh! Como veinte años.</p> <p>E 2. ¡Ah! Aja.</p> <p>P. &lt;Vienti... Creo veintidós años para ser casi exactos, si y eso si, pus si hemos hecho planes pero por una cosa o por otra luego no se puede.&gt;</p> <p>E. ¿Ella de donde es? ¿de aquí?</p> <p>P. ¡Eh! No de por allá adelantito, de por allá adelantito de por donde ustedes vienen. Pero esta trabajando en el D.F.</p> <p>E. Ella a ¿qué se dedica?</p> <p>P. ¡Ah!... Es sirvienta.</p> <p>E 2. Mhmh.</p>	<p>Circunstancia que propician su soltería</p> <p>Historia de noviazgos</p> <p>Historia de noviazgos</p>
--	--



<p>P. Les dicen de otro modo, pero aja.</p> <p>E 2. Y ¿cada cuando la ve?</p> <p>P. Viene cada ocho días o cada quince. Pero he tenido más aparte de ella o sea aja. Y eso pero luego por una cosa o por otra.</p> <p>E 2. Y antes de ella pensó, o sea tenia planes de casarse con alguna otra.</p> <p>P. Si con otra.</p> <p>E 2. ¿Cuánto tiempo duro con la otra?</p> <p>P. ¡Uh! Como cinco años.</p> <p>E 2. Y ¿por que termino con esa relación?</p> <p>P. Mmmh... &lt;Lo que pasa es que ella ya quería que nos casáramos.&gt;</p> <p>E 2. Mhmh.</p> <p>P. O sea si. O sea como le diré o sea a la de rápido, o sea a mucha gente no le gusta como que la presionen, ¿si me entiende?</p> <p>E 2. Si.</p> <p>P. O sea hay veces que las cosas como dicen se dan y hay otras que nada más no. (paso un vecino y lo saludo, continua) o sea ire (mire) hay muchas gentes que se dejan llevar por lo que otras gentes le dicen y hay otras gentes que dice uno no a mi no me gusta, o sea por mi mismo, no por otras gente, que me valla como empujando a que ya, pus no. Es como por ejemplo si a una de usted le dijeran oye tienen novio, no pus que ahorita no, oye pus que búsquense uno, no pues eso no, hay usted verán cuando, o como dicen cuando llegue el momento, no nada más porque aquel dice que quiere que tenga, no pus ¿como? ¿si me entiende?</p> <p>E 2. Aja sí.</p> <p>P. &lt;A mi mucha gente me decía también que me casara con ella porque si no pus ya no me iba a casar, no y eso por que, no pus dicen que hay veces que se queda uno. &gt;No, no se</p>	<p>Historia de noviazgos</p>
<p>P. &lt;A mi mucha gente me decía también que me casara con ella porque si no pus ya no me iba a casar, no y eso por que, no pus dicen que hay veces que se queda uno. &gt;No, no se</p>	<p>Consecuencia de su soltería en sus relaciones familiares/amigos</p>

<p>queda uno, lo que pasa es que hay muchísimas mujeres y muchísimos hombres.</p> <p>E 2. Aja.</p> <p>P. Lo que pasa es que hay, ¿cómo le diré? Para todos los gustos y todas las edades, o sea en serio, pero mucha gente o sea piensan o sea que no.</p> <p>E 2. Y ¿quién le decía eso de que si iba a quedar?</p> <p>P. ¡Uh! &lt;Pus muchos este... Hasta familiares, amigos o sea conocidos.&gt;</p> <p>E 2. Aja, ¿se sintió presionado por ellos para casarse?</p> <p>P. ¿Cómo dice?</p> <p>E 2. ¿Qué si se sintió presionado por ellos? O sea que si.</p> <p>P. Ah o sea si pues si como le diré, como si lo fueran a uno empujando, y no pus como o sea todo lleva pues su tiempo. No o sea lo que pasa es que pues o sea ahorita no. Y me dijo ella. O sea ella me dio un plazo (ríe). &lt;Le digo yo, no le digo estas mal o sea. Me dice ¿por que? Le digo, no pus como me vas a dar un plazo, le digo no o sea las cosas se deben o sea de dar, ¿cómo le diré? Como pues porque uno quiera, le digo es como si tu no me quisieras para casarte conmigo, le digo te gustaría que te dijera, le digo no pues te tienes que casar conmigo le digo, por fuerza, pero ya.&gt; No me dice no, le digo entonces. &lt;A mi dame tiempo, no dice lo que pasa es que yo ya me quiero casar, le digo pero lo que pasa es que le digo sentón no sabes si me quieres o no. Entons tu nada más me quieres por que ya te quieres casar le digo y no porque me quieras le digo. No pero me dice no si siento quererte, no le digo así no pus como, así no, debe ser una cosa bien y planeada o sea como en cuanto tiempo, no nada más así y ya y pus terminamos.&gt;</p> <p>E. ¿Cuántos años tenía usted?</p> <p>P. Mmmmh (...) De eso o sea de con ella, ya tiene como mmmmmh (...) ¿cómo que? Como quince años, de esa. O sea he tenido más pero con unas he durado menos, pero con esa que le estoy hablando he durado más y con la que tengo ahorita. Incluso las dos, por decir la que tengo ahorita y la que tuve por decir esa y tenía aquella.</p>	<p>Consecuencia de su soltería en sus relaciones familiares/amigos</p> <p>Historia de noviazgos</p> <p>Atributos hechos a la pareja (defectos)</p>
---	--

<p>E. Aja.</p> <p>P. Si pus con esta casi no pensaba en serio o sea como le diré, sino que la relación se fue dando como más en serio.</p> <p>E. ¿Con la que tiene ahorita?</p> <p>P. Si con la que tengo ahorita, se fue dando como más en serio, y ya la otra pues ya paso a ser ¿como dice? Como pus como algo pasajero, o séase por que esa si me presionaba&lt; y la que yo tengo ahorita no me presiona o sea que ¿cómo le diré? Mmmmh (...) Han sido varias cosas por las que no se puede uno casar. &gt;</p> <p>E 2. Por ejemplo ¿como cuales?</p> <p>P. &lt;Pues por ejemplos su mamá estuvo enferma de varias cosas, que duro harto tiempo pues enferma. Incluso o sea después la operaron. Y pues este.... Pus asta que ella falleció, ya no se compuso.&gt;</p> <p>E 2. Si.</p> <p>P. &lt;Y mi novia o sea estaba embarazada. Íbamos a tener una bebe, y de siete meses cuando ya mero se aliviaba y eso así, la bebe se ahorco con el cordón, eh ( / ) (le costo mucho trabajo decirnos, se puso muy nervioso y corto una espina del nopal) y este pus ya no se pudo. O sea nos íbamos a casar antes, o sea ya luego quedamos que cuando ella se aliviara, nos casábamos, entons eso le pasó a nuestra bebe. Después de eso empezó a estar enferma su mamá.&gt;</p> <p>E 2. Ahh ok.</p> <p>P. Aja si. &lt;Entonces empezó que el doctor y el doctor y así y no se componía no se componía y no se componía hasta que la operaron, falleció la señora y pus eso fue el otro año.&gt;</p> <p>E 2. ¿El año pasado?</p> <p>P. El año paso o sea fue cuando falleció ella. &lt;O sea pus quedamos en casarnos o a juntarnos o algo así pero hasta ahorita hasta el momento pus o sea pus pero no se ha dado.&gt;</p> <p>E 2. ¿Ya no han hablado otra vez sobre eso?</p>	<p>Atributos hechos a la pareja (cualidades)</p> <p>Circunstancias que propician su soltería</p> <p>Circunstancias que propician su soltería</p> <p>Circunstancias que propician su soltería</p> <p>Circunstancias que propician su soltería</p>
---	--

<p>P. &lt;Si o sea si pero lo que pasa es que ella dice que quiere trabajar otro poco.&gt;</p>	<p>Circunstancias que propician su soltería</p>
<p>E 2. Ah.</p>	
<p>E. ¿Para que seria el trabajar otro poco?</p>	
<p>P. ¡Ah! (...) &lt; Dice ella que mientras haya bebe. &gt;</p>	<p>Circunstancias que propician su soltería</p>
<p>E 2. ¿Mientras allá o no allá?</p>	
<p>P. No mientras allá, mientras venga un bebe.</p>	
<p>E 2. ¡Ah! Mhnh.</p>	
<p>P. Aja si por que creo no me explique.</p>	
<p>E 2. Si.</p>	
<p>P. Aja, que mientras venga un bebe, que mientras ella puede trabajar. Mientras dice ella mientras yo que hago aquí en mi casa.</p>	
<p>E 2. Aja, entonces cuando viniera el bebe ya se dedicaría solo a su casa.</p>	
<p>P. Si, o sea si.</p>	
<p>E. Y ¿ya estarían juntos?, porque bueno ahorita entiendo que usted vive aquí y ella en su casa.</p>	
<p>P. Aja si o sea si. Entons le digo por una cosa o por otra pus no se ha podido.</p>	
<p>E. Y ¿usted como ve eso?</p>	
<p>P. Eh, &lt;pus yo ya le dije a mí ya me gustaría casarme o juntarme, aja.&gt;</p>	<p>Postura ante formar una familia</p>
<p>E 2. ¿Desde cuando tiene ganas?</p>	
<p>P. ¡Uh! Pus ya tiene tiempo desde cuando, o sea desde cuando ella estuvo embarazada,</p>	
<p>E. Ah, aja.</p>	
<p>P. O sea cuando ella estuvo embarazada pus yo le dije te</p>	

<p>gustaría que nos casáramos antes de que nazca la bebe, le digo o nos esperamos o algo así. No ella me dijo no pus como sea. No así no le digo debe ser una cosa nos esperamos o de una vez, y eso si dice h́jole dice, lo que pasa es que para la bebe se necesitan gastos dice, para lo del casamiento igual y luego le digo si pero le digo por decir nos ayudamos los dos, tu pones una parte y yo otra, te parece eso, pus si dice, entos ya habíamos quedado, pero después dice ella que mejor nos esperaríamos que naciera la bebe y después nos casáramos.</p> <p>E 2. Mhmh.</p> <p>P. Entons le digo sucedió eso y luego lo otro y hasta el momento pus no se ha podido.</p> <p>E 2. Ah.</p> <p>P. Aja.</p> <p>E 2. Y por ejemplo ¿su hermana nunca le ha dicho que espera que se case o algo?</p> <p>P. ¿La de aquí?</p> <p>E 2. Si.</p> <p>P. No si.</p> <p>E 2. ¿Qué le dice?</p> <p>P. Pus ¿qué onda? ¿qué pasa? Con ella que ¿si no nos pensamos casar? O ¿qué? &lt;Y mis otras hermanas las que están en el D.F. igual o sea ¿que pensamos? O ¿qué?, yo ya les dije, que dice ella que ella quiere trabajar otro poco, aja. &gt;Nada más.</p> <p>E. ¿La conoce su familia?</p> <p>P. Si, si, si.</p> <p>E. Y ¿usted conoce a la familia de ella?</p> <p>P. si, si, no si.</p> <p>E 2. Y ¿usted por ejemplo piensa lo mismo de su hermana?, como ella también esta soltera, piensa en ¿cuándo se casa? O</p>	<p>Consecuencias de su soltería en sus relaciones familiares</p>
--	--

<p>así.</p> <p>P. Mmmh... ¿ella?</p> <p>E 2. No ¿usted de ella?</p> <p>P. O si, si por eso ¿yo de ella?</p> <p>E 2. Aja, si.</p> <p>P. Lo que pasa es que ella si ya esta un poco mas grande.</p> <p>E 2. Aja.</p> <p>P. Aja, si.</p> <p>E 2. Y ¿qué piensa de eso?, ¿de que ella no se ha casado?</p> <p>P. &lt;Pus esta medio difícil por que ella si ya esta un poco grande, ya es un poco más difícil, aja.&gt;</p> <p>E 2. Y por ejemplo antes de que estuviera más grande, ¿nunca le dijo nada?</p> <p>P. Eh, si ella igual tuvo novios y eso así pero ¿cómo le diré?, puede ser por una cosa o por otra.</p> <p>E 2. ¿Por que cree que ella no se allá casado?</p> <p>P. ¿Cómo le diré? Pus a lo mejor no hubo una persona que le gustara como para eso. Porque un matrimonio no es fácil. Por ejemplo los jóvenes de ahora, no lo digo por usted verdad.</p> <p>E 2. No.</p> <p>P. &lt;A los jóvenes de ahora se les hace bien fácil.&gt;</p> <p>E 2. Aja.</p> <p>P. &lt;O sea dicen no pus nos casamos, pero porque que cree que a los tantos días se dejan por lo mismo.&gt;</p> <p>E 2. Y ¿cómo cree usted que es un matrimonio?</p> <p>P. &lt;Un matrimonio como le diré, pus hay que pensarlo o sea bien, no es de tomarlo a la ligera, por que esa persona por decir con la que una va a convivir no es un noviazgo,&gt; de un</p>	<p>Percepción de cohabitar con una pareja</p> <p>Concepción de los cambios en la familia</p> <p>Concepción de los cambios en la familia</p> <p>Percepción de cohabitar con una pareja</p>
--	---

<p>noviazgo por decir dice uno hoy me busco una novia, &lt;pero si mañana ella ya no me gusta pus ella que se valla por su lado y yo por el mío.&gt;</p>	Ventajas
<p>E 2. Si.</p>	
<p>P. &lt;Pero un matrimonio no, como le digo a mi mujer que se valla que ya no me gusto, o ella a mi, no pus como pus si el matrimonio no es un juego, es una cosa en serio.&gt; Entoses pus ¿cómo le diré? &lt;Iré el noviazgo es precisamente para uno conocerse, pus si no, no existiría el noviazgo, o sea es para conocerse uno, ver como es esa persona, que piensa y todo y si ve la verdad que sus pensamientos están, como le diré piensan muy diferente a uno, no que sean raras no, porque cada quien piensa lo que quiera, pero eso si, pero no mas no.&gt; Pus ¿cómo? Es como la gente que tiene vicios, que fuman que toman o que se drogan o algo así, pus no imagínese, y si a usted no le gusta, mire por ejemplo usted, o yo mejor yo vamos a decir a mi, mi novia a mi no me gustara que fumara o que tomara no pus la verdad no, mucha gente pienso que fumando como que se sienten grandes a otras personas, no para ser uno grande necesita uno tratar de superase en algo, en una cosa ¿cómo le diré? Que sea de provecho ¿cómo le diré? Tanto uno como para otras personas de a pérdida, pero no con vicios, no pus imagínese que yo le diga que me tomo una botella de tequila y ya con eso soy grande pero ¿en que? Será en vicios, no en una persona de provecho o que sepa hacer algo o que sepa hacer algo para uno mismo. Entons pus ahorita por decir pus en eso de los noviazgos pus mucha gente fuma y toma y se droga para sentirse igual que otras gentes. Niguas no pus no, ¿quien sabe que pensamientos serán esos? Pero no.</p>	<p>Percepción de cohabitar con una pareja</p> <p>Miscelánea</p>
<p>E 2. Y ¿que le gusta por ejemplo de su novia? ¿como se llama se novia?</p>	
<p>P. Mónica</p>	
<p>E 2. ¿Qué le gusta de Mónica?</p>	
<p>P. &lt;Pus es a todo dar, es bien trabajadora, no le gusta andar en le chisme ni metida en las casas, ni muy amiguera o sea si tienen pero lo normal o sea así, pero no de esas gentes que se la pasan como de casa en casa y hablando hasta de sus misma amigas o eso, para nada no.&gt;</p>	<p>Atributos hechos a la pareja (cualidades)</p>
<p>E. Si usted decidiera ahorita ya vivir con ella casarse o lo que</p>	

<p>sea.</p> <p>P. Aja.</p> <p>E ¿Ya lo haría?</p> <p>P. No si.</p> <p>E ¿Desde cuando lo haría?</p> <p>P. ¡Uh! ¡Ya tienen tiempo!</p> <p>E. ¿Desde antes que paso esto de la bebé?</p> <p>P. Si desde antes yo ya estaba decidido, incluso por ejemplo a su familia ella ya le había dicho, y yo aquí a mi familia que ya nos íbamos a casar o a juntar lo que ocurriera primero, no si en serio se los digo, pus sinceramente.</p> <p>E 2. Si. Y ¿que preferiría usted casarse o juntarse?</p> <p>P. &lt;Pus lo que sea, eh, pero mas, mas, mas como que me gustaría casarme.&gt;</p> <p>E 2. ¿Por qué?</p> <p>P. &lt;Porque pus nada mas se casa uno una vez, son muy raros los que se casan de 25 años y de 50, esos como dicen son contados con la mano, si, entons uno como dice si ya esta un poco grande, por decir iré, necesitaría uno tener unos 15 años, para pensar en casarse tres veces que es por primera vez, de plata que es de 25 y de 50 que es la de oro, entons necesita ser... Pus tener uno su edad de otro modo no, nada más uno le tira a una vez, entons pus si es bonito, entons es como las muchachas que sueñan con tener y con hacerle la fiesta de quince años.&gt;</p> <p>E 2. Mhm.</p> <p>P. Aja, pus mas o menos una cosa parecida, aja.</p> <p>E. y ¿como ve usted esta, es para usted importante el vivir con una persona?</p> <p>P. Pues si, si la verdad si.</p> <p>E 2. ¿Por qué?</p>	<p>Su postura ante formar una familia</p> <p>Su postura ante formar una familia</p>
--	---



<p>P. &lt;Pues como le diré, pues uno mismo se ayuda un matrimonio es para ayudarse en muchas cosas, tanto uno a ella como ella a uno, sino no tendría chiste vivir con una persona.&gt;</p> <p>E 2. ¿Cómo en que se ayudarían?</p> <p>P. &lt;Pues en muchas cosas por decir, como en el trabajo en lo mismo de la casa, las mismas obligaciones que uno tiene dentro del matrimonio, le ayudan, es como los que tienen hijos, bueno yo no los tengo pero le digo es como los que tienen hijos, por decir ella lleva al niño o a los niños o lo que sea a la escuela y después va ir por ellos o eso que decir no yo hoy no puedo yo hoy tengo que trabajar más pronto o algo así, ora vas tú, y así se viene ayudando uno en todo, que ella por decir esta haciendo algo, por decir no se algo la comida o algo sí entons uno le puede ayudar en algo, le puede ayudar uno en otra cosa, no precisamente en eso pero en otra cosa le puede uno ayudar.&gt;</p> <p>E 2. Aja.</p> <p>P. Aja de ese tipo.</p> <p>E 2. ¿Cómo se siente de estar soltero?, ahorita por ejemplo.</p> <p>P. Mmmh...&lt; Pus no muy bien.&gt;</p> <p>E 2. ¿Por qué?</p> <p>P. Pus ¿cómo le diré? &lt;No pus siempre hace falta una pareja, no pus no muy bien, porque un hermano o un hermano aunque la lleve uno muy bien, por decir puede ser un amigo o una amiga nunca se va a comparar, imposible. Es como el amor de sus papas nunca lo puede comparar con un novio o con una novia, es amor pero muy diferente. &gt;¿Si me entiende?</p> <p>E 2. Si.</p> <p>P. Entons más o menos o sea así.</p> <p>E 2. Y ¿se arrepiente de no haberse casado antes?</p> <p>P. &lt;Pus si, no pus si o sea a mi me hubiera gustado o sea antes, no pus si.&gt;</p> <p>E 2. ¿Antes con la novia anterior? O ¿antes con esta novia?</p>	<p>Percepción de cohabitar con una pareja motivaciones para cohabitar con una pareja</p> <p>Percepción de cohabitar con una pareja motivaciones para cohabitar con una pareja</p> <p>Valorización de su propia soltería</p> <p>Miscelánea</p> <p>Percepción de sí mismo como soltero</p>
--	--

<p>P. A lo mejor con aquella o a lo mejor con esta que ahora es la que tengo na más, pus con la que fuera por decir así, si, o sea así más o menos aja. (saludo a otro vecino que iba pasando).</p> <p>E. Sus amigos ¿cómo ve que todavía no se haya casado todavía?</p> <p>P. &lt;Pus muchos me dicen que porque no me caso que si ya tengo mucho tiempo con ella&gt; o ¿qué pienso?</p> <p>E. Mhmh.</p> <p>P. &lt;Si, o sea muchos me dicen o sea la mayoría me dicen&gt; ¿que por que no me he casado?</p> <p>E 2. ¿Se siente incómodo con ellos?</p> <p>P. Si pus si, pus lógico.</p> <p>E ¿Usted que les dice?</p> <p>P. &lt; Pus que no se puede por el momento, si pus si se siente uno medio mal, la verdad, en serio como que no le gusta a uno que le estén dice y dice como lo mismo,&gt; aja.</p> <p>E 2. ¿Usted le ve algo bueno al estar ahorita como esta?</p> <p>P. Pus la verdad no.</p> <p>E 2. ¿Nada bueno?</p> <p>P. Pus la verdad no, no pus como que no, no checa, o sea ¿como le diré? &lt;Lo que pasa es que hay muchos lados a donde puede uno ir, como le diré donde se la puede pasar mucho más mejor.&gt;</p> <p>E 2. ¿Solo? o ¿con pareja?</p> <p>P. No con pareja, no solo no hace uno nada, por decir ire, &lt;va a una parte con pareja o sea que va uno a tomarse un helado que un café o que vamos a pasear a tal lado o algo así, que hay una fiesta que hay por decir un baile o sea un ejemplo pues es mil veces mejor con pareja, no pus solo no, ni modo que baile solo, no pus nomás no, o sea siempre... No pus si hace falta la pareja, a mi si, o sea a mi si, si me hace falta.&gt;</p>	<p>Efecto de su soltería en la relación con sus amigos</p> <p>Efecto de su soltería en la relación con sus amigos</p> <p>Efecto de su soltería en la relación con sus amigos</p> <p>Desventajas</p> <p>Desventajas</p>
---	--

<p>E 2. Y ¿que malo le ve ahorita?</p> <p>P. Mmmh... pus malo se puede decir que todo, por decir o sea no tengo obligaciones o sea se puede decir, pero no tengo nada.</p> <p>E 2. A que se refiere con nada.</p> <p>P. Pues como le diré, pus no tengo nada de que me sirve que este soltero, o sea no tengo nada para ganara.</p> <p>E 2. No le entiendo.</p> <p>P. O sea si, pus como le diré, pus no puedo hacer nada.</p> <p>E. Pero ¿cómo que le gustaría hacer?</p> <p>P. Ah &lt;pues muchas cosas, como lo que le acabo de decir, como salir a pasear, salir a dar la vuelta, por decir ir con ella misma a visitar a alguien de mi familia, estar conviviendo. O sea, pus si o sea.&gt;</p> <p>E. Y de que no tienen nada se refiere ¿cómo a algo material?</p> <p>P. No, material no o sea, &lt;no me refiero a que no podemos tener ni un bebe, ni lo que hay en una pareja hombre, pus si una convivencia de ir a una parte, pus que platicando que riendo, que todo de eso, aja, pus nomás no, pus ni modo que solo,&gt; aja.</p> <p>E 2. Mhmh.</p> <p>E. Si, digamos si se pudiera imaginar en diez años como se imaginaria.</p> <p>P. ¿Si me pudiera imaginar en diez años?</p> <p>E. ¿Cómo cree que estaría en diez años?</p> <p>P. ¡Híjole! (ríe), como que no me gustaría imaginármelo.</p> <p>E. ¿Cómo le gustaría estar?</p> <p>P. ¿Cómo me gustaría estar? &lt;Pus tener una pareja a mi lado.&gt;</p> <p>E 2. Se imagina con hijos por ejemplo.</p>	<p>Motivaciones para cohabitar con una pareja</p> <p>Motivaciones para cohabitar con una pareja Desventajas</p> <p>Proyecto de vida</p>
---	---

<p>P. Si, &lt;con uno o unos dos, si si me gustaría o sea si por que solo o pus no me gustaría, seguir solo y todo, pus habiendo tantas mujeres, en serio eso le queda a uno cuando decir uno no pus ya no hay, pero habiendo solo pus no.&gt;</p>	<p>Su postura ante formar una familia Proyecto de vida</p>
<p>E 2. Mhmh.</p> <p>P. O que estuviera uno de a tiro muy feo pus si, por que pus hay de todo verdat y tanto mujeres y tanto hombres, estando uno de a tiro pero pus todavía, &lt;pero ni los que están de a tiro, los que están así, hay unos que están bien feos y traen y tiene unas novias bien guapas como ustedes, no es posible, dice uno no pus como en serio dice uno pus que le vio? Luego no es lo de la vista, porque con la pura vista no se va uno a enamorar.&gt;</p>	<p>Miscelánea</p>
<p>E 2. Si.</p> <p>P. No &lt;se requiere o sea conocer a la persona y todo pus como le digo como es que piensa de que se trata, no mas uno no se va a enamorar uno nomás así. &gt;Dice uno ta bien bonito eso ta bien bonito y que? Pus nomás no, no hay nada, aja.</p>	<p>Percepción de cohabitar con una pareja</p>
<p>E 2. Y por ejemplo en esta idea de que se arrepiente de no haberse casado antes con la anterior novia que tenia, a pesar de que no le gustaba como era.</p>	
<p>P. Aja.</p>	
<p>E 2. O sea si es así de que se arrepiente, a pesar de que no le gustaba o a pesar de ¿que no le gustaba se hubiera casado con ella por no estar soltero ahorita?</p>	
<p>P. Mmmh... No o sea con una persona así no me hubiera gustado casarme, no porque pensábamos muy completamente o sea diferente, &lt;como le digo a mi no me gusta o sea que me presionen o sea no, se siente uno bien, yo me imagino que a ninguno.&gt;</p>	<p>Atributos de la pareja (defectos) motivaciones para estar soltero</p>
<p>E 2. Mhmh.</p>	
<p>P. Para algo, no pus no. &lt;Imagínese ir a fuerzas a alguna parte sin que usted quiera o que usted tenga otros planes y que tenga que ir a fuerzas porque se lo están diciendo, a fuerzas, no pus nomás no.&gt;</p>	<p>Motivaciones para estar soltero</p>
<p>E. En ese momento no eras su plan</p>	

<p>P. No, y con una persona o sea así no.</p> <p>E. Pero cree que era por eso por como era ella o por que no era su plan.</p> <p>P. Mmmh. &lt;O a la mejor no era el momento, pero no me gustaba como pensaba, como que a ella le gustaba como que mandar mucho.&gt;</p> <p>E 2. Y por que cree que este si es el momento.</p> <p>P. Eh, &lt;pus por lo bien que nos llevamos.&gt;</p> <p>E 2.Mhmmh.</p> <p>P. Si por que pus ella sabe bien yo como soy, este que vicios tengo este pus como soy más bien, yo igual pus se de ella, pus si, si me gustaría pus con ella.</p> <p>E, Y por ejemplo si no estuviera ahorita con ella, ¿si imaginaria casado con alguien más? ¿Aunque no fuera ella?</p> <p>P. Pus podría ser que si, si podría ser, pus casado o juntado con otra persona o sea si.</p> <p>E. Y usted como ve a las personas que también, por ejemplo ahorita mencionaba a su hermana, las personas que no se casan. ¿Qué piensa de ellas?</p> <p>P. Pus es que le digo hay muchos motivos.</p> <p>E. Mhmmh.</p> <p>P. Si, unos es que por decir, no es momento o no es la persona, pus ella si tuvo varios novios y todo eso así pero, ¿como le diré?, &lt;muchos también puede uno pensar en haber como es, no precisamente se hacen novios para casarse a fuerzas, sino que es para conocerse uno, en tos ellos por decir, pus tuvo varios novios y todo, pero pus pudo ser que ni uno le pidió matrimonio aja, entos así aunque ella hubiera querido, pero si el no la pidió en matrimonio, ni modo que pus ella que podía hacer no pus no, simplemente no pus ya no se da,&gt; aja.</p> <p>E 2. Y que otras razones cree que podrían existir aparte de esas.</p>	<p>Atributos de la pareja (defectos) motivaciones para estar soltero</p> <p>Atributos de la pareja (defectos) motivaciones para estar soltero</p> <p>Percepción de otros solteros</p>
---	---

<p>E. De que no le hubieran pedido matrimonio.</p> <p>E 2. O de que no fuera la persona.</p> <p>P. Mmmh pus puede ser que no le gustaba a ella como para casarse, porque muchas veces dice uno, esa persona me gusta pero nada más para novio o novia, si no precisamente pa' matrimonio no? O na más para pasar el rato.</p> <p>E 2. Como su primera novia.</p> <p>P. Na mas o sea pus por tener.</p> <p>E. Y que opina usted de las personas ¿qué no se casan?</p> <p>P. Mmmh, pus que, &lt;que hay muchos motivos, muchas son o sea por decir tengo una prima que ya esta grande, o sea como, mi hermana y no se a casado porque también tiene a su papa y no lo puede dejar solo, esta enfermo o sea el y pus como que no, no tiene quien lo cuide o sea por decir, en tos muchas.... Si las piden en matrimonio o algo así prefieren dejar pasar esa oportunidad porque tiene que atender a su papa aja, o a su mama a veces es a la señora, en tos le digo hay muchos motivos, no precisamente que no me guste, que no&gt;.... Así nada de eso, no pus no.</p> <p>E 2. Pero no que piensa de los motivos, sino de la persona que no casa,</p> <p>P. Eh, pus como que esta uno mal, &lt;porque se necesita una pareja pa que se ayude como le digo en todo, o sea si, por que uno solo no solo como le digo , por decir si ella se quedara sola por decir imagínese pus no tiene uno a nadie, si se enferma uno no tiene uno ni siquiera uno una compañía de a perdida para ir al doctor, no pus no más no todo lo tendría que hacer uno solo no pus no, y así ya no porque como le digo se ayuda uno, usted hace una cosa y usted otra,&gt; aja.</p> <p>E 2. Y por ejemplo ahorita que mencionaba como a las nuevas parejas, que opina de esas nuevas parejas y de esas nuevas formas de familia que forman ahorita los jóvenes.</p> <p>P. Mmmh, &lt;como le diré, pus que nada mas piensan que son como para un rato, por eso muchos se casan y duran ... Como pueden durar un año o menos o un poquito mas pero casi todos se divorcian terminan dejándolos por lo mismo porque no tiene conocimiento de una persona a la otra.&gt; &lt;Dicen si yo</p>	<p>Percepción sobre otros solteros</p> <p>Motivaciones para cohabitar con una pareja</p> <p>Concepción de los cambios de la familia – pareja</p> <p>Percepción de cohabitar con una pareja</p>
---	--

<p>hubiera sabido que era así yo no me hubiera casado, no pus no.&gt;</p>	
<p>E. Y ¿cómo ve el divorcio usted?</p>	
<p>P. El divorcio Mmmh hígole como le diré, &lt;es que para divorciarse igual hay muchos motivos, muchas veces la infidelidad de el o de ella, o el cuidado de los niños o... Como es la persona, muchos deciden divorciarse por como es la persona, no precisamente por infidelidad o algo así no, sino que o sea no les gusta como es esa persona, y deciden divorciarse o les gusta otra persona y esa ya la dejan, &gt;como algo desechable o sea pus ya.</p>	Opinión sobre el divorcio
<p>E 2. También cree que están mal las personas que se divorcian</p>	
<p>P. ¿Cómo dice?</p>	
<p>E 2. También cree ¿que están mal las personas que se divorcian?</p>	
<p>P. &lt;No por que cada quien tiene sus motivos, no pus para pensar así, no pus es que cada quien tienen sus motivos como le digo sean unos o sean otros para quien dice yo me quiero divorciar.&gt;</p>	Opinión sobre el divorcio
<p>E 2. ¿Usted se divorciaría?</p>	
<p>P. &lt; Pus depende. Si pus depende el motivo si pus si.&gt;</p>	Opinión sobre el divorcio
<p>E. Si fuera un motivo que usted cree que lo amerita.</p>	
<p>P. Si pienso que si. Porque vida nomás tiene uno una imagínese, desperdiciar con una persona, que pus la verdad no, pus no tiene caso. Hay un dicho que dice, mas vale solo que mal acompañado, pus ese viene siendo así.</p>	Opinión sobre el divorcio
<p>E 2. ¿Aunque eso implicaría que en diez años estuviera solo?</p>	
<p>P. &lt;Pus a la mejor, si pus es que depende el motivo si podría ser, si en serio (le da risa), si podría ser.&gt;</p>	Opinión sobre el divorcio
<p>E. Usted cree que la familia... Usted como ve a la familia ahorita, ¿esto que le estaba preguntado de las nuevas formas de familia, creen que están bien?</p>	
<p>P. &lt;Pus no muy bien le digo es que se requiere de una pareja,</p>	Percepción de cohabitar con





<p>E. Aja, su mamá tuvo otro esposo después de su papá o vivió sola.</p> <p>P. No, vivió sola siempre.</p> <p>E 2. Nunca tuvo otro novio.</p> <p>P. No. Para nada.</p> <p>E. Ella como hablaba de su papa, usted que sabe de su papa.</p> <p>P. ¡Uh! pus muchas cosas bien bonitas.</p> <p>E 2. ¿Cómo que?</p> <p>P. &lt;Pus fue una persona que ayudo a muchísima gente, si toda la gente que conoció a mi papá y todo eso o sea habla muy bien pues, pues de los dos de mi mamá y de él, si porque pus mucha gente o sea pus tuvo trato así con ellos, si no si bien a todo dar, en serio.&gt;</p> <p>E 2. Y usted como se llevaban con ellos. O bueno, ¿más bien con su mama?</p> <p>P. Con mi mama pus sí mas o menos.</p> <p>E 2. ¿Por qué más o menos?</p> <p>P. Este pus como en todo a veces tiene uno dificultades.</p> <p>E. Cómo en que tenían dificultades.</p> <p>P. Problemas en algo, pus algo que no quisiera uno.</p> <p>E 2. También lo obligaba hacer cosas.</p> <p>P. Trabajos, pus si, pus por que se requiere ora si de cosas que le encomiendan a uno y como usted sabe hay cosas que le gustan y hay cosas que no, si, si como en todo.</p> <p>E. Y sus hermanos le platicaban, sus hermanos mayores le platicaban o sea como se acuerdan de su papa como eran con ellos.</p> <p>P. Si, no si.</p> <p>E. Y como le cuentan que era.</p>	<p>Forma de relacionarse con su familia</p>
---	---

<p>P. Pus bien, o sea una persona pus bien ora si pus les decía lo que deben hacer y todo pero pus bien.</p> <p>E. Y usted que opina de que su mama se allá quedado. Que ya no allá vuelta a tener otra pareja.</p> <p>P. Pus ya estaba un poco grande mi mamá.</p> <p>E. ¿Cuántos años tenia ella, cuando usted nació?</p> <p>P. Híjole, no sabría decirle.</p> <p>E. más o menos.</p> <p>E 2. En que año murió.</p> <p>P. En el 91. No, no sabría decirle, estoy un poco norteadado ahorita. No sabría decirle, pero si ya era grande.</p> <p>E. &lt;Y por ejemplo cree que la edad hace más difícil o es un impedimento para que vuelvan a tener otra pareja, por ejemplo en ese entonces con su mama y ahorita con su hermana.&gt;</p> <p>P. Mmmh pus si podría ser, porque pus muchas personas, o sea juntarse con una persona o sea ya grande pus como que no.</p> <p>E 2. ¿Por qué?</p> <p>P. Dice uno ¿para qué?</p> <p>E 2. Aja.</p> <p>P. &lt;Pus no, se supone que una persona ya grande, todos nos tenemos que enfermar y todo eso o sea si, no creo que alguien le guste juntarse con una persona enferma, no creo.&gt;</p> <p>E 2. Lo mismo ¿que con las personas feas?</p> <p>P. ¡Ehhh! Pus eso no,&lt; porque hay de todos los gustos, no si, es como le digo es que hay muchos que si están bien mal parecidos y traen unas novias bien guapas, como usted o sea por decir, y dice uno pero como es posible, o sea si es que hay pa todos los gustos, si sino no existiría ni ellas ni ellos y existen. Aja, yo tengo una hermanan que esta bien bonita y bien guapa y su marido esta horrible en serio, con perdón de la</p>	<p>Atributos a la pareja (defectos) Percepción de cohabitar con una pareja</p> <p>Atributos a la pareja (defectos)</p> <p>Miscelánea</p>
--	--

palabra.>

E 2. A ¿qué edad de caso su hermana?

P. Quien.

E 2. La que esta bien bonita.

P. ¿Eh? Como a los 40 años.

E. Sus demás hermanas. ¿El mayor también esta casado?

P. Si.

E. Y ¿él cómo a los cuantos años se caso?

P. El si se caso algo chico como a los venti... Como a los veintitantos hígole no me acuerdo pero si estaba chico.

E 2. ¿Y su hermana la mayor a que edad de caso?

P. Hígole no sabría decirle.

E 2. ¿No?

P. No en serio, no no sabría decirle, de veras. Pero si o sea del más grande si se caso chico.

E. Y los demás.

E 2. Y Ricardo a que edad se caso.

P. ¡Uh! pus eso si a una edad como de veintitantos años. Los demás si como a la edad de venti tantos años.

E 2. ¿Quién se ha casado, también más grande.

P. Más grande... Pus seria mi hermana esa la que le digo.

E. Tenia 40 años.

E 2. Y nada más ella.

P. Si, creo si, por que los demás se casaron o sea de menos.

E 2. Y por ejemplo ella ¿por qué cree que se allá caso a los

<p>40?</p> <p>P. Pus a la mejor todavía no era el momento o no había encontrado a la pareja ora si para casarse.</p> <p>E. Ella ¿vivía aquí con ustedes?</p> <p>P. No este ella se fue desde chica a trabajar al D.F. y allá esta, ella sigue ahorita,</p> <p>E. ¿Tiene hijos ahorita ella?</p> <p>P. Una niña, si, una niña de 7 años.</p> <p>E 2. Y sabe por ejemplo ¿que le gusta a Mónica de usted?</p> <p>P. ¡A caray! Creo no eh! Bueno mas bien ella me ha dicho que le gusta como soy o sea a todo dar con mi trato con toda la gente que nos rodea.</p> <p>E 2. ¿Cómo es?</p> <p>P. &lt;De que le gusta mucho a ella de que toda la gente saludo, que soy amable o sea de muchas cosas. Que se agradecer o sea de algo. Si me entiende o sea así.&gt;</p> <p>E 2. Aja.</p> <p>P. Y mucha gente o sea no. Por decirle no sabe no saludar, ni buenos días ni buenas tardes, no saben o no lo quieren decir o no los educaron, pero yo si, &lt;entos a ella le gusta o sea le a gustado mi trato hacia le gente y por supuesto mas o sea a la familia. Pero yo no distingo de uno gente a otra si no que yo soy así. Si tratar de ser o sea la mas amable posible o sea si.&gt;</p> <p>E 2. ¿Qué edad tiene Mónica?</p> <p>P. Tiene 43 años, si.</p> <p>E. Tiene su edad.</p> <p>P. &lt;Igual que los míos si. &gt;</p> <p>E 2. Y como es que la conoce.</p> <p>P. Nos conocimos en un baile (ríe) (saludo a otro vecino)</p>	<p>Atributos a si mismo (cualidades)</p> <p>Atributos a si mismo (cualidades)</p> <p>Atributos a si mismo (cualidades)</p>
---	--

E. ¿De por acá?

E 2. ¿Baile de qué?

P. En una boda, aja.

E 2. Eran invitados de la familia.

P. No na más así no encontramos.

E 2. Aja ¿y ahí se conocieron y ahí empezaron a salir como fue?

P. Si ahí nos conocimos y ahí nos hicimos novios. Ya de ahí empezamos a salir. Aja.

E. Como se da esta... Porque dice que anda con esta y también mientras anda con Mónica anda con la otra muchacha que también quería que se casaran.

P. Aja. También aquella la conocí en un baile, en una fiesta, si.

E. Y usted que pensó en ese momento como fue que se dio la relación con la otra persona.

P. Pus como le diré, me gusto y pus por supuesto le gusté yo porque me acepto.

E 2. ¿A Mónica o a la otra persona?

P. Aquella.

E. ¿La otra como se llamaba?

Interrupción de la hermana para los quehaceres de los animales.

E. ¿Si nos estaba contando de ¿cómo se llamaba la otra persona?

P. Anastasia, aja.

E 2. Entonces también conoció a anastasia en un baile.

P. Si en un baile.

E 2. ¿A quién conoció primero a Mónica o Anastasia?

<p>P. &lt;Aquella, pero cuando tenía ella, me hice novio también de ella. Pero no en muy como tiempo como en el mismo año.&gt;</p>	<p>Motivaciones para estar soltero</p>
<p>E. ¿Conoció primero a Mónica?</p>	
<p>P. No aquella</p>	
<p>E. A Anastasia.</p>	
<p>P. &lt;Anastasia, si pero en el mismo año me hice novio de ella y con aquella nada mas duramos como cinco años, aja.&gt;</p>	<p>Historia de noviazgos</p>
<p>E. O sea ¿qué estuvo cinco años con dos novias?</p>	
<p>P. &lt;Si, no si en serio, si bien harto tiempo imagínese (ríe). &gt;</p>	<p>Historia de noviazgos</p>
<p>E 2. ¿Y ellas nunca se enteraron?</p>	
<p>P. Pus que yo sepa no, aja, no si en serio lo que pasa en que ella es de conocen un lugar que se llama Aculco.</p>	
<p>E 2. Si.</p>	
<p>P. Ah pus ella es de allá.</p>	
<p>E 2. Anastasia.</p>	
<p>P. &lt;Si, y la otra es de acá, aja, si no pus si dure como cinco años y no pus si dure yendo a fiestas por aquí y por allá los bailes por allá y nos íbamos a pasear a otros lados y todo y por supuesto, dicen que cuando tiene uno dos con uno queda mal y así me pasa a mi con una tenía que quedar mal. Luego le decía no pus no puedo por tal motivo y ya me iba con la otra&gt; (ríe).</p>	<p>Historia de noviazgos</p>
<p>E. A ¿qué dice que se dedica?</p>	
<p>P. Al campo.</p>	
<p>E. Por ejemplo para el campo cree que es necesaria, le ayudaría estar con una pareja, casado o con un a pareja.</p>	
<p>P. Si, para muchas cosas, si, sí.</p>	
<p>E 2. ¿Cómo para que le ayudaría?</p>	

<p>P. ¡Uh! &lt;pa muchas cosas o sea en serio es que mientras uno hace una cosa pus ella haría otra. &gt;</p> <p>E. Ahí en el campo.</p> <p>P. Si.</p> <p>E2. Y por ejemplo ahorita su hermanan que fue hacer.</p> <p>P. Ayudarle a uno de mis hermanos a traer los animales.</p> <p>E 2. Y eso haría su esposa.</p> <p>P. Si, o sea si o &lt;me ayudaría ella a mi, así si ya andaría allá, pus le diría pus vas por mi a tales horas a ayudarme a pasarlos, por que todo esta sembrado y todo, pus se requiere que alguien le ayude a uno, entos le digo no pus si, si se necesita una pareja para muchas cosas.&gt;</p> <p>E. Ahorita sus amigos o la mayoría de sus amigos ¿están casados?</p> <p>P. Pus muchos, muchos no. Hay unos que están juntados y otros no.</p> <p>E.Y digamos con el que se lleva mejor o con los que se lleva mejor están casados o ¿no?</p> <p>P. Mmmh si hay unos que están casados y hay otros que pus no están casados pus no me llevo muy bien mhmh pero si casi la mayoría están casados.</p> <p>E 2. O juntados.</p> <p>P. O juntados, pero si casi la mayoría están casados.</p> <p>E. Y el que usted este soltero ahorita afecta de algún modo su amistad con ellos.</p> <p>P. Pus no.</p> <p>E. No.</p> <p>P. Pus de afectar no pero pus si o sea como le digo por que no hay motivo.</p>	<p>Motivaciones para cohabitar con una pareja</p> <p>Motivaciones para cohabitar con una pareja</p>
---	---

<p>E 2. ¿Cómo cree que lo ven las demás personas?</p> <p>P. Cómo creo que ¿qué?</p> <p>E 2. ¿Qué lo ven?</p> <p>P. &lt;Pus unas mal, si pus dicen pus pudiéndose casar, porque no se casa? Y teniendo con quien, porque muchas dicen si no tiene con quien pus pero si tiene con quien porque no se casa, si muchos lo ven mal.&gt;</p> <p>E 2. Usted cree ¿qué alguien lo vea bien?</p> <p>P. No.</p> <p>E 2. ¿Nadie?</p> <p>P. No, no creo incluso ahorita la pareja que venia en el coche.</p> <p>E 2. Aja.</p> <p>P. Me fui con ellos Aculco y &lt;me iban diciendo que si, pus si que paso que cuando nos casamos o que, si y luego me dijo ella, la esposa de mi sobrino, el es mi sobrino y ella su esposa; ella me dijo que ya me la robe, o sea si que ya me la robe, ya que esperan o algo así para casarse bien o sea si. En tos como le digo no creo que lo vean bien no pus no como que no.&gt;</p> <p>E. Y si ahorita no tuviera por ejemplo su novia ¿usted cree qué harían algo diferente?</p> <p>P. Pus si mas todavía, &lt;pero que me dirían porque no te buscas una novia, habiendo, si. Si le digo lo ven un poco mal pus si no tuviera pus si lo verían mas mal todavía pus si, ya luego esta dicen que no le gustan a uno las mujeres, pus si pero pus como le diré no le van a gustar a uno todas ni todas van a querer andar con uno si me entienden verdad. No pus muchos dicen esa persona no te gusta? No pus si le gustan a uno, pero ni modo que. No se trata nomás de agarrar o sea a poco yo diría no pus ella me gusta y bueno y eso que, no pus no es para mi, ni es mía nada, no le hace que me guste pero pus no, yo puede ser una persona de su como le diré no de su familia, pero si que diga nos pus ella me gusta verdad.&gt;</p> <p>E 2. Una vecina.</p>	<p>Como cree que es percibido por amigos</p> <p>Como que es percibido por familia</p> <p>Como cree que es percibido por amigos / familia</p>
--	--



P. Si por decir un vecino una vecina o algo así, pero pus de que sirve pus no ni modo que por que me guste que? Voy a ir agarrar o como? Pus no. Entos si hay mucha gente pus que lo vería mal pero así no le ven tal mal porque pus saben que tiene uno novia, aja.

E. Bueno German pues eso seria todo.

E 2. Muchas gracias.

P. ¿Pus de qué?

E. Nos ayudo mucho, le digo todo lo que nos dijo es confidencial, nadie va a escuchar esto que grabamos y es algo que va a servir solo para nuestro trabajo.

P. Bueno es que otra gente como que no.

E. Claro.

E 2. Si.

P. Ni tienen para que enterarse ni para que saberlo.

E. Así como lo entrevistamos a usted ahorita vamos a entrevistar a mas personas.

P. Bueno, pus o jale que les puedan ayudar a ustedes. Pus yo no veo mal o sea esto lo que hacen ustedes, lo que pasa es que ya ahorita no tengo mucho tiempo.

E. Si.

P. Entos no por no querer si no pus al contrario a veces es bueno platicar con gente de otro lado o sea pus si. Imagínese dirán pus son del pueblo pero así no saben ni quien y no yo si sé yo si sé un poquito o sea.

E 2. Ahorita tiene que ir con los animales.

P. Si.

E. Bueno discúlpenos por el tiempo que le quitamos.

P. No, no tengan cuidado.

E 2. Muchas gracias.

P. De nada, pus a don enrique hace mucho tiempo que lo conozco y a su hermano de don enrique que vive ahí, no se preocupen. Ahora si como dicen si pudiera yo ayudarlas con otra cosa pus si, pero pus ni modo.

E 2. No con esto nos ayudo bastante.

P. ¿Si?

E. Si, bueno muchas gracias.

P. Pus de nada ora si, ¿eso es todo?

E 2. Sí.

P. A bueno. No gustan una pera.

E 2. Bueno.

Entrevistado: Héctor  
 Edad: 42  
 Escolaridad: Bachillerato incompleto  
 Ocupación: Obrero  
 Zona de residencia: Urbano

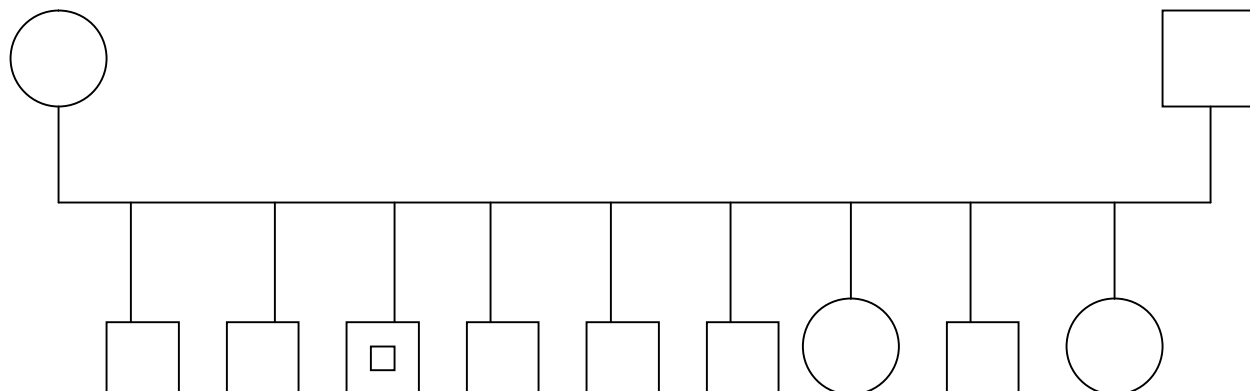

ENTREVISTA	CATEGORIZACIÓN
<p><b>Entrevistador 1:</b> ¿cuántos años tienes Néstor?</p> <p><b>Néstor:</b> 42</p> <p><b>E1:</b> ¿con quién vives?</p> <p><b>N:</b> con mi mamá, con mi papá, con una de mis hermas</p> <p><b>E1:</b> ¿nada más?</p> <p><b>N:</b> si, si mis hermanos ya los (-) bueno todos ya se casaron y ya cada quien por su lado</p> <p><b>E1:</b> ¿cuántos hermanos tienes?</p> <p><b>N:</b> 8</p> <p><b>Entrevistador 2:</b> ¿quién es el más grande?</p> <p><b>N:</b> bueno uno que se llama Heriberto y es doctor, su casa la tiene también por aquí serquita de la colonia de por abajo y</p>	

tiene un departamento en Chalco y de él sigue otro de mis hermanos se llama Javier y es mariachi y él vive allá en los héroes, luego sigo yo, no sé si les dieron mi nombre, yo me llamo Néstor, luego sigue otro de mis hermanos que se llama Arturo, el esta en Toluca, él vive en Toluca, el es ingeniero y de él le sigue mi hermano, un gordito que estaba ahorita, que esta ahí y este(?) algo de costura, ingeniero en no sé que cosa es, pero le falto y le sigue mi hermano David un godito otro que estaba pero alto y muy bien y de ahí sigue mi hermana Rocío ella vive ahí en donde esta el hotel Términos de la Festival pero acá para este lado, de ahí sigue mi otro hermano Carlos que también ahí esta y mi hermana Maru que es la que vive conmigo

**E1:** Maru es la mas chica

**N:** la más chica aja

**E1:** ¿y los demás ya están casados?

**N:** todos ya están casados

**E1:** ¿Maru es la que no?

**N:** no, ahorita tiene su novio pero le está echando ganas ya se va a recibir y la estamos apoyando entre todos ¿no?, mas que nada mi hermano el doctor como él tiene computadora y hay veces que se atora en la computadora y yo le ayudo y donde y que hacer, también le esta echando ganas aunque ya está un poco grande pero lo bueno que le está echando ganas a la escuela

**E2:** ¿tú que estudiaste?

**N:** yo termine la secundaria y me quede en segundo semestre de Bachilleres por que ahí me faltó este, me desanimo la escuela mas que nada en ese tiempo, me desanimo por que este ya vez que te hacen tres exámenes uno por año para que te quedes en el bachillerato y en esos tres no me quede ninguna vez entonces yo opte por entrar a trabajar pero no medí no vi las consecuencias de que tenía que trabajar y seguir estudiando para no perder la línea ¿no? estar al día y ya cuando me quede en bachilleres se me hizo difícil por que ya muchas cosas me quedaba con cara de “¿y esto?” ya no supe ¿no? entonces empecé a reprobar materias y opte por dejar la escuela por que yo me sentía mal ¿no? y además estaba estudiando y trabajando y no mejor <opte por dejar la escuela y ya empecé a trabajar y a

trabajar y a echarle ganas y a apoyar a mis hermanos, estuve apoyando (-) me metí al ejercito, estuve apoyando a uno de mis hermanos el que es ingeniero apoyando para que saliera de ingeniero>

**E2:** ¿cuánto tiempo estuviste en el ejército?

**N:** 3 años dos meses

**E2:** ¿hace cuanto fue eso?

**N:** uf hace 20 años 22 años si cuando tenia yo 18 años, entré no por curiosidades que de ver que se siente de estar en el ejército, si me hubiera gustado estar ahí pero hay mucha corrupción adentro principalmente con los grados ¿no?, a mi me tocaba ascender de grado y no me lo dieron y me moleste querían a fuerzas dinero y dije “no, ahí nos vemos” quiero mi baja, tardaron para darme mi baja pero si me la dieron, tardaron dos meses y por ese tardado querían que yo le siguiera, estaba yo muy bien ahí y si me gustaba pero la corrupción era esa muy fea y lo malo es que no me gusta que el ejército hasta la fecha ¿no?, marca que la droga y todo eso que la controlan pero también la trabajan adentro, tu vas a encontrar soldados a lo mejor están drogados a lo mejor no cuando van contra los narcotraficantes ¿no?, por que así uno solo no se avienta, tienes que estar drogado para aventarte a eso ¿no?, ya me salí y estuve a no, mentira, antes de eso estuve trabajando en el aeropuerto ya me acorde, después ya entre en el ejército después del ejército estuve trabajando en el metro ahí me invitaron a trabajar ahí de pintor y ahí estuve en lo que conseguía trabajo y ya gracias a dios ahí estamos en la Domeq

**E1:** ¿qué haces ahí en la Domeq?

**N:** ¿ahí que hago? Ahorita estoy en el aseguramiento de calidad, superviso la producción, la producción que salga bien, que los muchachos, la gente bueno también fui operador, ahí empezando empecé de limpieza de ahí pase a operador general, de ahí pase a maquinista y de ahí de maquinista pase a jefe de líneas, encargado de una línea de cómo de quince personas como doce o a quince personas, depende, de ahí me pasaron a almacenista de materiales, de piezas de maquinaria, que hacen cambios cada vez de presentación o de cambio de materiales y de ahí me pasaron al área a dónde estoy ahorita en el área de calidad, de inspector de calidad

**E1:** ¿cuánto tiempo llevas en la Domeq?

Forma de relacionarse con su familia

**N:** llevo 17 años, 2 años y medio de eventual me avente y ya hice 15 años de base, gracias a Dios ahí llevo mi buen

**EI:** ¿pero el trabajo de noche apenas lo empezaste a hace dos semanas dijiste?

**N:** no, o sea, aquí nos rolan cada quince días, lo que pasa es que cuando yo entre a calidad tenia o sea siempre Domeq te rola de turno, depende del área en donde estés te van rolando o te quedas fijo en un turno, yo estuve en producción y nos cambiaban cada quince días, del mismo producción me pasaron al área de ya después que pase por maquinista, jefe de línea y todo eso y en el almacén, cuando estuve en el almacén ya estuve como cinco años y medio en un solo turno, o sea en el día, ya cuando me pasaron a calidad ya empecé a rolar otra vez cada quince días y ahorita llevo casi dos años, si ya voy para (...) en marzo entre

**EI:** ¿y por qué estás soltero Néstor?

**N:** buena pregunta, muy buena pregunta, <te voy a ser sincero me decepcionó una novia que tuve y te enamoras de tu primer amor y en ese momento bueno yo ahorita ya lo veo así, no sé en ese momento pasan muchas cosas ¿no? yo ya lo veo ahorita así y te ilusionas mucho con esa persona ¿no? y llega un momento en que tu crees que piensa esa persona lo mismo que tú y no es cierto, cada quien es un mundo >¿no?, entonces este, como <tuvimos roces, choques y todo eso si nos llevábamos bien ella y yo, nunca llegamos a novios ya cuando yo la vi para que fuéramos novios (-) eso fue en la secundaria, este, me empezó a decir mis razones de por que no y yo me empecé a sentir mal por que si eran ciertas ¿no?, pero nada mas vio las mías, no vio las de ella, entonces este yo me desanime mucho y pues ya paso, luego ya entre al ejercito, conocí a una muchacha era enfermera ella y se llama Lupita y nos llevábamos muy bien, lo que no me gustaba de ella era que me absorbía mucho mi tiempo, entonces yo la sentía prepotente no se si era prepotente o no por que quería que fuera por ella a su casa, que la llevara a su trabajo y cuando saliera ir por ella y no siempre podía yo, luego estaba yo de guardia o estaba yo arrestado o estaba yo fuera de aquí de México ¿no? y cuando estaba aquí quería que le hablara para que fuera por ella a su casa o fuera por ella a su trabajo ¿no?, entonces en esa época también ella como que me enseñó mucho que no tenía tiempo ni para mi y me di cuenta que no era bueno, no era sano tener una pareja así y empezamos a discutir por que mmm, como te diré ya

Circunstancias que propician su soltería  
Historia de noviazgos

Historia de noviazgos

llevábamos como dos años y yo salí de vacaciones y nunca le avisé y yo dije “me voy a tomar mis vacaciones” me fui y resulta que ella llamó a mi trabajo y la señorita se molestó por que nunca le avise que salí de vacaciones (?) entonces ya me hablo y en ese entonces yo todavía no tenía teléfono en mi casa y hablo a mi trabajo por que quería yo ver cuando recibía yo el dinero ¿no? para ir a cobrar y me dijeron que me había hablado ella y ya le hablo y me hablo molesta enojada y todo eso y ya fui a ver y estaba bien molesta, estaba bien enojada y yo quería saber por que ¿no? “no que ya llevas tres días de vacaciones y que tendrías que haberme avisado” y yo a “haber espérame espérame, yo también tengo mi tiempo” y empecé a ver ahí, en ese tiempo me empecé a dar cuenta que yo no tenía vida mas que para ella y ahí me desanimé por eso, me criticó de lo peor ¿no?, este , por ese tiempo en mi camisa tenia una camisa en la que me pase de ahí el trabajo a la casa de ella, con una camisa y tenia aquí el bilé y tenia todavía aparte de eso yo olía a perfume de esa chava ¿no? pero lo que pasa es que te das un abrazo y te das un beso de amistad de hola y como estas ¿no?, por ejemplo yo hubiera llegado con ustedes y un saludo y de beso en la mejilla y ella lo interpretó mal y este pensó que me había ido con ella y que la conozco y que quien sabe que tanto, que a lo mejor había andado con una muchacha que anduve todo el día, me cuestionó mucho, y le dije “espérate espérate, para tu carro ¿no?” yo también tengo vida ¿no? y si tu crees que te puse los cuernos, yo siempre le he sido fiel y le seré fiel. Tengo una amiga mas bien una novia mejor dicho, que siempre le soy fiel, no ando poniéndole cuernos a nadie ¿no? y este pensó lo peor de mi y termine con ella o ella conmigo y adelante > y < entonces yo si me decepcioné mucho>

**E2:** ¿cuánto tiempo duró esta relación?

**N:** tres años, tres años, terminamos antes de que yo me saliera del ejercito, se me hizo difícil terminar con ella sentí feo, fue algo yo lo sentí insignificante pero no se las cosas pasan por algo ¿no?, después este me contactaba mucho con su familia, con sus papás, con sus primas, tenia primas ellas, me llevaba muy bien con sus primas, con sus hermanas, tiene una hermana nada más y <se me ocurrió ir una vez a ver a su familia ¿no? por que me invitaron a una comida y da la sorpresa de que esta ella y tiene novio y me recibe como muy especial, muy cerrada, muy tajante y bueno yo pensando para ver si podemos regresar pero no dije no yo vengo a lo que vengo y no pienso moverme mas y pues ahí me decepcioné mucho en eso>

**E2:** ¿y ya nunca volviste a tener novia?

Circunstancias que propician su soltería

Historia de noviazgos

<p><b>N:</b> no, no, &lt;me dediqué a trabajar trabajar y trabajar, si a trabajar y de mi casa a mi trabajo y de mi casa a mi trabajo, fiestas de vez en cuando, antes era &lt;muy fiestero&gt;cuando estuve en el ejercito y después pero dicen que pasa una época en la que &lt;uno se amarga y yo creo que pase esa época pero esa época se me hizo eterna a mi, una vez viéndola ya ahorita&gt; ¿no?, ya estoy ya mas según yo ya estoy mas los pies en la tierra, se me hizo eterno esa amargura por que me amargue feo, por que me dedique no pensé mas, simplemente me dedique de mi casa a mi trabajo, de mi casa a mi trabajo, me la pasaba, yo pensaba en tener amigos pero nunca pensé en tener novia, nunca, amigos y todo eso pero nada nunca, amigos y amigos, muchos amigos me daba a insinuar que había muchas muchachas que sentían algo por mi y que querían algo conmigo, pero yo nunca lo tome en cuenta y de ahí hasta la fecha &gt; ¿no?, o sea tengo novia, tengo novia, este si fue un buen tiempo, yo le calculo como unos diez años,</p> <p><b>E1:</b> que no tuviste novia</p> <p><b>N:</b> si, nada</p> <p><b>E2:</b> ¿en que momento fue que sentiste como que te habías amargado?</p> <p><b>N:</b> ¿en que momento?, buena pregunta (. . .) en el momento en que (-) apenas hace poco, &lt;apenas hace como 10 años yo fui a la iglesia, me invitaron a un retiro espiritual, mas bien a un grupo parroquial, fui. Yo me sentía aislado cuando estaba con ellos, ¿por qué aislado?, por que yo me sentía extraño, me sentía mal por que a ninguna de las personas que estaban ahí las conocía, yo me cohibía, me cerraba, por ejemplo ustedes (¿?) yo me buscaba un rinconcito ¿no?, me sentía tímido, con miedo, entonces me di cuenta yo mismo de que estaba mal, algo tenía yo, no sabia que tenía yo me di cuenta de que estaba mal. Entonces esta muchacha que me invitó al grupo no me dijo nada pero si me hizo ver que estaba mal, nunca me dijo nada, no sé si se dio cuenta ella, en las platicas de la vida de Jesús este, con movimiento con gentes que nunca había visto yo en mi vida, tanto que pasaban por aquí o por allá abajo nunca convivía con gente, nada más hola y hasta ahí ¿no? y ya llegaba a mi casa, me encerraba, me ponía a ver la tele y estar con mi familia y ya, muy de vez en cuando leer un libro o a ver que hago en mi casa ¿no?, o a veces me iba a hacer ejercicio o a correr o lo que sea pero la mayoría de las veces me encerraba en mi casa, &gt; &lt;entonces yo me di cuanta de que yo estuve</p>	<p>Consecuencias de su soltería en su vida laboral Atributos hechos a si mimos</p> <p>Circunstancias que propician su soltería</p> <p>Efecto de su soltería en la relación con sus amigos</p> <p>Circunstancias que propician su soltería</p>
--	---



mal todo ese tiempo, entonces escuchando la palabra de Dios, conviviendo con la gente, conversando, de todo ¿no?, saliendo con ellos a alguna parte, que a los reyes, a convivencias religiosa ¿no? me di cuenta que yo estuve mal todo ese tiempo y ahí es donde me di cuenta de que yo estuve deprimido ¿no?, tarde mucho para entenderlo ¿no?, pero si lo entendí después, por que yo estaba en mi mundo ¿no? y nunca sabes cuando estas deprimido y ahora ya lo entiendo y este, me dicen que cuando estamos enojados y no quiere uno hacer nada esta uno deprimido, entonces este, cuando me dijeron eso empecé a pensar en todo el tiempo que estoy yo trabajando y en mi casa y si es cierto, que no quieres ver a nadie, que estas nada más en tu casa y haber que haces, cualquier cosita ¿no? y este, dije “no, no se como le voy a hacer pero voy a pelear conmigo mismo por que te acostumbras a eso y es difícil salirte de eso en un ambiente, en un habito, es difícil cambiarlo. Me costo mucho trabajo cambiarlo, bueno ni tanto por que fueron que, cuando conocí eso las amigas que conozco ahorita y ya fue el empezar a ser mas abierto, antes era muy secante,> tu me hacías una pregunta y ahí fue cuando conocí a esta ¿cómo se llama?

**E1:** ¿mi tía? Irene

**N:** no la conociera, si la conociera le hubiera contestado simplemente no, secante ¿no?, cerrado

**E2:** si

**N:** <y ahí me hicieron ver que si yo era así, que por que era enojado, entonces me di cuenta que en mi forma de expresarme era tajante, era cortante y me veía yo mal, que yo era pesado o estaba enojado, todo, o sea ¿no?, que era yo una persona traumada, que era una persona deprimente ¿no? y no me sentía bien, me daba vergüenza lo que opinaran de mi o no y ya después me di cuenta y cambiar me costo, y gracias a dios no te creas e por que hasta ahorita me esta costando, pero creo que ya la llevo de gane, por lo menos yo siento que llevo un 50 % de gane por lo menos >

**E1:** ¿cómo te diste cuenta de que empezaste a cambiar?

**N:** ¿cómo me di cuenta que empecé yo a cambiar?, por que estaba yo en el grupo, salí con ellos, salía yo a retiros espirituales, me empezaban a jalar, a jalar a jalar iban a mi casa, iban por mi, no se como supieron, <yo pienso que por mi familia y yo le agradezco mucho a mi familia, para mi es una gran familia ¿no?, seamos como seamos, tengo una gran familia

Circunstancias que propician su soltería

Como cree que es percibido por familia / amigos

Circunstancias que propician su soltería

<p>gracias a Dios, yo le agradezco mucho a Dios, ellos les decían lo que yo estaba pasando, que yo me encerraba mucho en mi casa, entonces empezaron a insistir a que yo estuviera con ellos y yo no quería ir y mi mamá “vete y vete y sal” y dado el tiempo que estaba yo en mi casa “y sal , vete a alguna fiesta, vete con uno de tus amigos, vete y conoce a mujeres”&gt; &lt;y hasta yo pienso que alguna vez mi mamá pensó que yo era homosexual, y yo toco madera, para nada no, y hasta mi mismo me lo hizo pensar ¿no?, por que yo dije como yo como homosexual ¿no?, después me di cuenta que no, que no soy eso&gt;, &lt;este, salí con ellos, me fui con el mismo grupo de la iglesia, conocí a otras muchachas ellas hacen los retiros y los vía crucis de Jesucristo y ya me junte con ellas nada mas así como cubriendo un hueco como de apóstol, de las gentes que van gritándole a Jesús y todo eso y ellas me empezaron a jalar “que vente” y les caí yo bien y que convivencia aquí y que convivencia allá y ahí es donde me di cuenta que empecé yo a cambiar, por que antes eso no lo, yo eso, no lo hacia yo, me di cuenta que mi tiempo que mi tiempo no lo estaba aprovechando en algo, algo provechoso, algo bueno para mi, es en donde me di cuenta que aunque yo iba a la iglesia nada mas iba yo a escuchar la palabra de dios y ahí nos vemos, entonces yo le doy gracias a Dios de que a esta muchacha me la puso enfrente y vive allá en Zapata, no la e visto, ya es casada ella, se llama luz nos se sus “apeidos” y yo le agradezco a Dios que me la halla puesto enfrente por que gracias a ella ya empecé yo con mi cambio, y me gusta,&gt; me gusto y he cambiado de grupos ahí en la iglesia, estoy en otros grupos, ahorita ya cambie de grupo, ya estoy de mayordomo y eso me ayuda a ver a hombres, gente de mi edad o mas grandes, interactuar con toda la colonia por que andas pidiendo cooperación para la fiesta, entonces la gente te va conociendo y eso es bonito, es muy bonito</p> <p><b>EI:</b> ¿ahí conociste a tu novia?</p> <p><b>N:</b> ¿mm?</p> <p><b>EI:</b> ¿ahí conociste a tu novia?</p> <p><b>N:</b> &lt;ahí conocí a mi novia, la vi yo, la conocía, me llamaba la atención cuando se arreglaba, este, a ella la conocí viéndola en un baile, viéndola como bailaba y este, fue en un bailé de acá arriba de un amigo (. . .), este, ahí conocí a un muchacho, bueno estábamos en un grupo a ese muchacho lo conocí, se llama Carlos. Le dije que me llamaba mucho la atención ella “si quieres te la presento” y le dije “órale pues” y me la presento en la fiesta de sus papis en los 25 años de casados ¿25? Si creo que</p>	<p>Forma de relacionarse con su familia</p> <p>Como cree que es percibido por familia</p> <p>Influencia de sus amigos sobre su soltería</p>
--	---

25, y me la presento y ella como si nada y yo la buscaba como encontrarla como conocerla, mas que nada conocerla y fue pasando el tiempo, un mes dos meses y la vi volví a ver a ella, entonces le dije “oye” y ya me empezó a decir por que ella sabia en donde vivía y yo no sabía en dónde vivía, y le digo ¿en dónde vive? Y me dice “aquí a la vuelta atrás de la iglesia” y la fuimos a ver y todo eso y el se la cotorreaba por que eran muy buenos amigos, entonces la empecé a conocer, la empecé a invitar a salir, que donde trabajaba y empezamos a platicar mas, y empezamos ahí, empecé a ir a su trabajo por ella, empezamos a salir y nos hicimos novios y ya llevamos cuatro años de novios>, <nos separamos un rato, un tiempo por que esa depresión que yo tenía a mi que yo tenía anteriormente me volvió a llegar y me llegó otra vez muy fuerte que yo ya no quería saber nada de nadie y me fui a un retiro espiritual> allá por Ameca Ameca, nos e como se llama por allá ese rumbo de allá, es un pueblito muy bonito ahí tienen un este

Historia de noviazgos

Circunstancias que propician su soltería

**E2:** tienen una cascada creo por ahí ¿no?

**A:** aja, pero no me acuerdo como se llama el pueblo y ahí dan un seminario, se me olvido el nombre, <entonces ahí viví el momento mas difícil de mi vida, que volví a caer en la depresión y a mí novia le dolió también a ella eso, yo no lo veía por que estaba deprimido, me hacían unas preguntas y yo contestaba lo que yo creía, lo que yo pensaba, lo que yo creía, y sin sentirlo, sin pensarlo ni analizarlo, yo lo veía así fríamente y lo soltaba ¿no? y que se siente mejor no, pues yo decía que yo ¿no? (¿?) y como me iban dando platicas yo iba empeorando, y me iba saliendo del grupito, y en eso se da cuenta un muchacho y ella, pero ella nunca me lo dijo y ahí me dijo “pero es que tu tienes algo” y yo veía una platica y yo sentía que me pegaban a mi y no nada mas a mi si no a todos los que estábamos ahí nos pegaban recio ¿no? como puñaladas ahí en el mero corazón y yo me ponía a llorar, yo me ponía llorar por que me deprimía y ya cuando yo me quería recuperar, por que sabía que estaba en esa depresión, este me ponía llorar por que desperdicie mucho tiempo de mi vida en trabajar y a la casa y nada mas ¿no?, me encerraba mucho en mi mismo, en no saber nada mas de la vida, de la gente, del mundo, entonces ese retiro me sirvió mucho por que me volvió a sacar todo lo que yo tenía pero me ayudo a superarlo> y ahí ella caía mucho con migo y yo le dije “no, ¿sabes que? Estamos mal, estamos mal” y empezamos a discutir y empezamos a (¿?) y ella sentía que estaba bien y le dije “¿sabes que? Vamos a separarnos por que no estamos funcionando, si yo caigo tu caes y esa no es la idea, la idea es si yo caigo tu tienes que estar arriba para que tu me ayudes a

Circunstancias que propician su soltería

levantarme ¿no?, es que esta dejado ¿no?, caíamos los dos, empezamos a tener mucho problemas y nos separamos, pero nos seguíamos viendo, ella estaba enojada conmigo por lo que pasamos, también ella tiene un problema psicológico pus algo fuerte ¿no?, vivió la experiencia, la tiene viva la experiencia del accidente de uno de sus hermanos, perdió un pie o una pierna no se, y yo le dije que eso había quedado atrás ¿no? y que le de gracias a Dios de que su hermano sigue vivo, de una forma u otro pero esta vivo su hermano y esta saliendo adelante, este, pus eso pienso yo que de repente le deprime, y le digo “mientras tu no salgas de eso yo tampoco voy a salir de esto, yo no necesito alguien que me apoye y tu necesitas alguien que te apoye” y salimos y nos separamos y ahorita regresamos y estamos iniciando otra vez.>

**E2:** ¿cuánto tiempo tiene que regresaron de novios?

**N:** mmm, como tres meses, si tiene como tres meses que volvimos a regresar

**E1:** ¿y como cuanto tiempo estuvieron separados?

**N:** como nueve meses, nueve o diez meses

**E2:** ¿y ahora si ya están como bien los dos para reiniciar su relación de pareja?

**N:** la verdad no se decirte, <el tiempo lo dirá, yo así lo siento, puede ser ella o no puede ser ella, puede ser otra persona, no lo sé, yo siento que no es tarde para tener una relación para casarte para tener una familia, para tener una relación de amor, pero si hay que estar consciente de lo que tu quieres, de lo que tu haces y eso te hace ver la vida real en la tierra ¿no? por que ya no tienes la edad de los 20 de que “hay me enamoré de ella y me quiero casar y todo el tiempo vivir con ella “¿no? en el momento esa ilusión te dura un rato y al rato se desaparece, vivir la vida real que el amor es como es y no como tu lo crees, como lo imaginas, que todo es de rosa, como te enamoras en el momento, como es tu primer amor, entonces poner tus pies en la tierra ayuda a uno que ya es mas grande y empieza a madurar y a ver las cosas como deben de ser>, cambian ¿no?, cambian mucho, cuando uno es joven, y es cuando yo le dije “¿y tu como te sientes? Y ahí te va y recio y discúlpame lo que te diga pero yo lo siento así” y lo vio igual, y me llamo mucho la atención que lo vio igual que yo

**E1:** ¿alguna vez han tenido planes para casarse o para vivir

Motivaciones para cohabitar con una pareja

Su postura ante formar una familia

<p>juntos</p> <p><b>N:</b> no, lo hemos platicado, pero planes no los hemos tenido</p> <p><b>E1:</b> ¿a ti te gustaría con ella?</p> <p><b>N:</b> pues mira, la verdad no sabría decirte, aunque &lt;seguimos en prueba por que yo quiero saber en el momento en que ella caiga quiero saber como reacciona al yo despertarla, al yo levantarla “oye ven, ven, estas mal ¿no?, no caigas en esa presión y al revés ¿no? cuando yo caiga que ella me jale igual, entonces que es en su momento para ver que pasa, por que es en su momento cuando necesitas a alguien ya sea tu pareja o a otra persona&gt;</p> <p><b>E2:</b> ¿y cuando pase eso y tengan como la prueba fiel de que los dos capaces de apoyarse el uno al otro ya podrías pensar en casarte?</p> <p><b>N:</b> si, si, siempre y cuando lo superemos, por que &lt;ella también necesita ayuda, no sé si le estén ayudando o no, no le he preguntado, me ha dicho que si, que si esta, no se si lo esta viendo o no, dice que esta viendo un doctor, no se si sea a un psicólogo o no se como le haga o algo, pero dice que se siente muy bien, que todo lo que le dije (-) es que ella pensaba en el día y todo lo que yo le decía pensaba siempre mal, mal, mal, este, que se arreglara, que cambiara, y yo empecé a ver los detalles de ella y le empecé a decir antes de que termináramos, “no me gusta ese pantalón, no me gusta como te vistes, no me gusta como te expresas, este” por lo mismo que a veces te deprimes y de repente te levantas y empiezas a ver lo feo de las persona y yo se lo empezaba decir, yo llegaba fríamente y le decía “este pantalón no me gusta, no me gusta como te vistes, como te arreglas, no me gusta como te expresas con tu familia, con las personas”, nos empezamos a atacar uno al otro y es cuando nos dimos cuenta que estábamos mal por eso nos separamos, &gt; &lt;entonces llego el momento en que ella no se que fue, no se cómo le paso, le hicieron ver la vida, la realidad ¿no?, cómo debe ella vivir la vida ¿no?, la realidad ¿no?, como debe ella sus cosas, como debe sentirse personalmente ¿no?, yo siento que se encerraba en eso para salir de su desesperación, no sé, por que, no se arreglaba, se arreglaba pero muy poquito, no se compraba ropa nueva, se la compraba pero tardaba mucho, no cambiaba, no se arreglaba mas allá de lo que se puede arreglar una persona, yo lo veía esto por que si tu quieres tener una relación con una pareja, tienes que llamar la atención de tu pareja y cuando no también ¿no?,</p>	<p>Motivaciones para cohabitar con una pareja</p> <p>Circunstancias que propician su soltería</p> <p>Atributos a la pareja (defectos)</p> <p>Historia de noviazgos</p> <p>Atributos a la pareja (defectos)</p>
--	--

<p>“que vamos a correr, que vamos a hacer ejercicio”, hay veces que como ahorita me vez, hasta mas fachoso salíamos, los dos salíamos, aunque sea aquí a los reyes adonde sea, íbamos muy sencillos, no nos arreglábamos, pero a veces si yo si me sentía mal por que si le decía “te vez mal así” y que cambiara su forma de expresarse por que ella seguía actuando como una niña adolescente, que se comportaba como una niña chiquita, que no vivía al día, o si vivía al día pero que pensara en el futuro también ¿no?, entonces muchas cosas mas ¿no?, entonces le empecé a decir, entonces a ella no le gustaba, no le gustaba,&gt; entonces empezó a ver todo eso ella y cuando terminamos, &lt;cuando nos separamos como a los dos meses me hablo, que quería hablar conmigo, que ella tenía un problema, entonces uno como hombre empieza a tener relaciones, en ese tiempo uno de noviazgo ya no te chupas el dedo ¿no?, y si tenía relaciones, tenias sexo y todo eso ¿no? y yo me asuste por que yo pensé que a lo mejor estaba embarazada y da la casualidad que no fue eso, por el momento no, ahorita siento que le doy gracias a dios ¿no?, por que quien sabe como hubiera llegado ese niño, de buena gana o de mala gana por parte de los dos, por parte de ella yo creo que si, pero por parte mía no sé, pero a lo mejor yo no me sentía yo así, pero ala vez si me sentía de “hay voy a tener un hijo”, este, me sentía incómodo por que estaba el niño fuera de una relación, este voy llegando el momento de que no, no es eso, si no que es que simplemente tiene una infección en su matriz o en su vientre, no se como le llamen, las infecciones que tiene la mujer y los estudios o la pequeña operación que le tenían que hacer salía cara ¿no?, y yo le di la mano, le dije “¿sabes que?, cuenta conmigo” y me empezó a pedir disculpas, perdóname por tratarte así y yo “no te preocupes” y se empezó a soltar ¿no? y volvió a agarrar otra vez a decirme todo lo que yo, y “perame, perame, ya pasamos por esto, si quieres decírmelo, dímelo, dímelo, pero va a ser la última vez que me digas lo peor de mi, si me lo vas a decir así, déjalo así, ya no vamos a regresar, no vamos a regresar, yo te voy a apoyar como amigo y adelante ¿no?, si me quieres decir dime lo que quieras pero si es eso, ni amigos ¿no?, si nos vamos a estar agrediendo, atacándonos, ni para que de amigos” y me dijo “sabes que esta bien, pasa esto y esto” y si adelante, yo en ese momento tenía poquito dinero y yo adelante, ya se hicieron los estudios y todo eso y yo siento que hasta la fecha las infecciones que ella tiene me echa la culpa a mi, de lo cual dije, si he tenido relaciones pero me he cuidado, me he cuidado, antes que ella tuvo una relación con una mujer muy linda, muy padre, una amistad muy bonita, con ella, ella es mayor que yo, ella tiene ahorita yo creo que 50 años, vive en estados unidos y a ella la veía yo como una amiga, me quiso cambiar, mas no me</p>	<p>Concepción de pareja (motivaciones para cohabitar con un a pareja)</p> <p>Historia de noviazgos</p>
--	--

pudo cambiar, como se los dije desde un principio, la veía muy buena amiga y lo mismo me pasaba ¿no?, con ella, me absorbía mucho mi tiempo y todo eso pero no lo veía yo así, la veía así como una amiga y la sigo viendo como una amiga,> ella opto por irse a Estados Unidos, nos dimos cuenta que nos llamábamos la atención y me dice que en medio año regresa y vemos, “a órale pues”, pasa medio año y no regresa ella y apenas asta la fecha apenas hace como medio año regreso, platicamos y todo eso y adelante “tú tu vida y yo mi vida” ¿no?, ahí ya cambia la cosa y este y ella pensó mi novia que tengo ahorita pensó que yo quería todavía, por que le platique de ella, entonces <piensa ella que yo quiero una muñequita de cabo arabo ¿no?, bien maquilladita, bien arregladita y no, le digo no, no, no, lo que pasa es que en las depresiones vemos lo peor de la persona y con las depresiones yo lo sacaba a si, y viéndolo ahoritas yo si le pedí mil disculpas, que me perdonara por todo lo que le dije, pero, es que hay que cambiar ¿no?, hay que ser mejores, superarse, salir adelante y ella nunca lo hacia, siempre estaba así, mantenida, ella vivía la vida y ya, nunca pensó en superarse en ser mejor, tener algo mas, aunque sea en su casa, para ella misma, un vestidito, una trusita, cositas así ¿no?, ser mejor, se siente muy agredida,> “es que a lo mejor tu quieres con ella” y cuando supe que ella regresaba que llegaba aquí a México otra vez, yo me sentí contento, entonces ella pensó que yo quería otra vez con ella y le digo “no se, no se, hasta verla, pero si me da gusto que venga, si me da gusto que venga por que mas de 8 años fuera de aquí en México en estados unidos” ¿no?.

La fui a ver, platicamos, convivimos, nos abrazamos como no te imaginas, no, una amistad, la de antes, se lo dije a ella, que qué sentí me pregunto y le digo “sentí muy bonito la verdad,” muy agradable por saber que todavía existe, que no nada mas me cuenten que yo la vea ¿no? y platicamos mucho, ella me platico todo lo que vivió allá en los Estados Unidos, que le daba pena regresar sin nada, que la reportaron como una de los que se van de colados, que le daba pena que regresar y verme a mí o a gente de su familia o gente que ella conoce, destruida ¿no?, destruida de aquel lado de los Estados Unidos, bueno me platico toda su vida ¿no? de allá y yo le empecé a platicar de acá y que tenía una novia y todo eso, entonces ella pensó que yo iba a terminar con ella para volver a regresar con ella y le digo “no”, nunca fuimos novios, así la quise mucho y la quiero mucho, mas no llegamos más, no llegamos a mas, simplemente una gran amistad y hasta la fecha ¿no?, yo la veía y ella la veía perdida por que para estados unidos pues ya, amistad de lejos nomás de palabra ¿no?, de convivencia, yo así lo veo “si viene que padre”, pero toma en cuenta que en un momento sigue

Atributos a la pareja (defectos)

siendo una amistad ¿No?, a lo mejor sea muy frío yo , no se si este bien o este mal y este me dio mucho gusto, yo ya empecé mi trabajo, empecé atender correos electrónicos, tengo yo uno personal en el trabajo, tengo uno personal por fuera, el de mi trabajo no me gusta darlo casi porque mi correo lo ven otras personas, lo pueden ver otras personas por que vemos todos los del trabajo ( . . . ) entonces ya estamos en contacto por otro ¿no?, otro correo electrónico, y este, por medio del correo nos mandamos ahí, ya vez las platicas que haces ¿no? de cómo te esta yendo y hasta la fecha y (¿?), ella piensa venirse para diciembre

**ET:** ¿cómo te vez en unos diez años?

**N:** buena pregunta, te voy a ser sincero, no sé, no sé ¿por qué? <Por que estoy viviendo mi vida, me siento que retrocedí esos diez años perdí, siento que (...) que este, como me siento como un adolescente a la vez, que este, esta viviendo su vida ¿si me entiendes?, una persona normal, simplemente me he dado cuenta de que soy una persona normal, que aunque perdí tiempo me estoy recuperando> ¿no?, la verdad no te voy a decir como te voy a ver por que no me he visto, no me he visto la verdad esa no me la quiero hacer, no me la quiero hacer por que todo puede pasar hoy estas aquí pero mañana no, no sabes, <entonces siempre pienso en el futuro pero también veo por mi, a lo mejor si me veo casado con ella o me veo casado con otra persona, > tengo dos (-) te voy a decir como me veo, yo me veo, no se si me vea bien o mal o me vea utilizado, no se, siempre veo dos caminos, del bueno veo dos y del malo veo dos

*Llega en dueño de la casa y saluda.*

**N:** te digo cuando yo veo algo, siempre veo lo positivo y lo negativo y cuando veo algo positivo por ejemplo ahorita mi vida (¿?) te voy a decir lo que veo. <Veo de un lado la veo a ella casada con migo, en mi casa, echándole ganas viendo a mi familia y a su familia de ella y aparte me veo con otra persona no se quien, o sea en un futuro a lo mejor, a lo mejor con hijos, no sé, te digo por que, por que, por que no sabes que va a pasar en un tiempo futuro, a lo mejor sigo con ella y me caso con ella, a lo mejor termino con ella conozco a alguien mejor que me llame la atención, no se, yo ahí me sintiendo bien muy bien con ella, me gusta, me agrada, ya se que ya tiene mas, según hasta ahorita, tiene sus pies mas firmes ella y sabe que tiene que salir delante de su situación también y que nos estamos conociendo mas, entonces yo creo que eso que te digo, si pasamos esa prueba yo pienso que si, nos va a ayudar mucho a los dos, ya

Percepción de sí mismo como soltero

Proyecto de vida

Proyecto de vida

Su postura ante formar una familia (pareja)



sea para bien o para mal, yo me refiero a que estemos juntos o no, si nos separamos adelante pero vamos a seguir siendo amigos.>

**EI:** pero sea con ella o no te gustaría estar casado

**N:** si

**EI:** ¿tener hijos?

**N:** <probablemente, aunque no sea mío no importa, pero tener a alguien a quien levantar a quien ayudar,> ¿por qué?, por que <me acuerdo de mi hermano, mi hermano cuando yo estuve en el ejercito, el entro estuvo en la vocacional, se paso al poli y cuando estuvo en el poli yo le estuve ayudando económicamente, cuando estuve en el poli (-) el estuvo en el poli, perdón, me pidió mucho su apoyo para terminar su carrera, en ese momento éramos pobres ¿no?, mi hermano Arturo apenas se empezaba a recibir, apenas empezaba a trabajar a levantarse, nos ayudaban un poquito, entonces yo opte por ser hasta la fecha ¿no?, por que mi papá está malito, te voy a ser sinceramente algo muy personal, algo ya fuera de mi, mi papá es algo irresponsable ¿no? entonces gracias a mis hermanos y a mi y como somos también, no le reprocho ni a la vida ni a dios que mi papá sea como sea ¿no?, yo al contrario ¿no?, yo le doy gracias a dios que mi papá es como es y mi mamá es como es y gracias a mi mamá somos lo que somos, mi papá siempre le dejaba todo a mi mamá y entonces yo veo a mi mamá y veo a mi mamá y yo me veo en mi mamá por que yo siento tengo el carácter de ella, entonces yo tomé el mando de que discúlpame papá pero si tu no quieres tomar el mando de “yo soy el que lleva la rienda aquí” pues ahí te voy, compermisito y este, yo le eché ganas a salir adelante> estando en la (¿?) me di cuenta que las prioridades (-) al principio, hace 10 años 15 años, te dan muy buenas utilidades, yo fui ahorrando ahorrando ahorrando y me seguí trabajando, trabajando casa, trabajando casa, entonces me di cuenta que en ese ahorro me daban buenos intereses, “¿sabe que mamá? vámonos de paseo”, a mí me interesaba pasearme con mi mamá y con mi familia y me gustó mucho, me di mi vida, me salí a vacacionar a donde yo quise, solo o acompañado a como yo quise, solo o acompañado, a como yo quise pero salí adelante, ya me salí creo yo del tema ¿verdad?, entonces eso me a llevado a salir adelante a echarle ganas

**EI:** Héctor ¿tu familia te dice algo de que no vivas con alguien o de que no te hayas casado?

Miscelánea

Forma de relacionarse con su familia

**N:** <me lo han dicho, antes yo me molestaba mucho, me enojaba “¿y a ti que?” no, ora no, fíjate que no, ora ora ora lo tomo como un cumplido, como que este, como que me dan ánimos a hacer eso, por que, por que es algo, es un reto, es una superación, es una madurez que te va a ayudar a ti a salir adelante, como pareja, como lo que tu quieras ¿no?, echarle ganas, tener a alguien que te vea a ti a lo mejor cuando seas mas grande, a lo mejor que te vean tus hijos, aunque sea el niño que tu llegues a levantar a salir adelante, tu misma familia, te hace ver eso, que sales adelante, que si hay vida para ti ¿no?, que no estas solo que hay gente que esta alrededor, que te quiere, que a lo mejor quiere estar viviendo con tigo> ¿me entiendes?

**EI:** ¿cómo qué te dicen?

**N:** <que si no me pienso casar, que ya me case con ella, que busque a alguien que realmente me llame la atención que me diga “esta es”, este, yo lo veo así, que bueno que me lo dicen, no lo veo mal, pero tampoco lo veo (-) lo veo mal y lo veo bien también mas bien dicho, lo veo mal ¿por qué?, por que este de repente lo veo así, me agarran en mis cinco minutos que estas así “mírame pero no me toques” ¿no?, me lo dicen y entonces yo “¿pus a ti que? ¿no?”, pero nunca me ha gustado decirles nada, y yo lo veo bien ¿por qué? Por que yo siento que yo al tener una relación, la están viendo ellos y me dicen “oye, ya llevas cuatro años, ¿qué onda, que piensas hacer?, cástate ya ¿no?”, mas no ven mi situación que están viendo, que yo pase por alrededor de 16 años, no me he puesto a contarle que tiempo que me deprimí,> <entonces primero quiero salir de eso, superarlo y saber que al cien por ciento ya lo supere y salir adelante y eso le dije a ella “mira, si salimos delante de esto, no sé que valla a pasar, no se que valla a pasar, por que tu tienes una forma de pensar, una forma de ser, tu sabrás, tus sentimientos tu no los controlas, vas a conocer a otra persona a lo mejor, a lo mejor me voy a despertar mas en ti y vamos a salir adelante, nos vamos a casa ¿no?, a ser una pareja” y también a ella le dije que si, que no hay problema, <ella es mas grande que yo un año creo o dos, no me acuerdo, entonces ella ya no se siente capaz para tener hijos, entonces es por eso que veo así esos dos caminos ¿si me entiendes?, por que puede ser con ella y no puede ser con ella, eso yo lo veo, entonces es por eso que me hago esas ideas,> yo solamente le pido a dios que el me guíen y que el me lleve, yo sigo siendo quien soy y salir adelante, echarle ganas y así es como yo me siento

Como cree que es percibido por su familia

Consecuencias de su soltería en sus relaciones familiares

Su postura ante formar una familia

<p><b>E1:</b> ¿tú crees que las personas necesitan vivir en pareja?</p> <p><b>N:</b> &lt;conforme es la vida social si, conforme es la vida del ser humano como él quiera pensarla o ser no, no es necesario ser casado, por ejemplo yo puedo vivir con ella sin casarnos, podemos seguir así toda la vida pero nos vamos a seguir apoyando&gt;</p> <p><b>E1:</b> ¿por ejemplo este aspecto que dices de la vida social ¿para ti sería mejor estar casado ahorita en ese aspecto?</p> <p><b>N:</b> por la vida social si, por que andas en boca de todo el mundo, mi forma de pensar y yo siempre e chocado con todo mundo, con todo mundo y mi familia es igual y por eso te dijo que agradezco mucho a dios que mi familia es así, mucha gente y hasta mi misma familia pero tíos, primos o sea fuera del rango de mi mamá y mi papá, este ven el que dirán “hay es que qué vas a decir tu, que va decir fulanito, que va a decir menganita”, yo no voy a comer de él, el no me va a dar para vivir, el no estoy durmiendo con él, yo estoy viviendo de mí ¿si me entiendes?, &lt;a mi no me importa lo que me diga la gente, yo estoy viviendo, yo estoy saliendo adelante, entonces eso a mi me molesta, eso a mi si me molesta por que ¿qué le interesa a la gente, a la vida social si estas casado o no, si eres homosexual o no?, seas lo que seas tu sales adelante en tu vida&gt; ¿si me entiendes? Y la gente no te va a dar pa comer, pa vivir o pa salir adelante, ni la gente no te va a decir “tu eres esto y tu vas a hacer esto” ¿si me entiendes? Entonces yo así lo veo, &lt;la vida social es esa, entonces si tienes pareja “a que bonito, que padre te ves con pareja” si eres soltero ¿por qué no te has casado?, a lo mejor hasta hombres o mujeres, yo pienso que hasta mujeres, a mi me lo han dicho después, pensaron que yo era homosexual, entonces yo termino con ella y si no hubiera tenido de novia a ella, créeme que hasta la fecha mucha mujeres pensarán que yo era homosexual&gt; y a la fecha me han dicho “créeme que la regué”, personas de 30 años, de 28,27, de 35, de 45, cualquiera, mujeres me han dicho mujeres que me han dicho que les hubiera gustado hacer platica mas conmigo o que yo les llamaba la atención, no sé de que forma pero yo les llamaba la atención, entonces dices “pues lo hubieras intentado ¿no? a quien se le ocurre, hubiéramos sido amigos y a lo mejor hubiéramos sido novios, a lo mejor nos hubiéramos casado y tendríamos un niño, a lo mejor siguiéramos la amistad tu te hubieras casado, yo me hubiera casado, &lt;yo tengo compadres, soy soltero y tengo a gente así casada ¿no? y a sus hijos y este, no se que hubiera pasado pero yo así lo veo y yo siento que así es, no me interesa que la gente me diga si me caso o no me</p>	<p>Percepción de cohabitar con una pareja (opcional)</p> <p>Miscelánea</p> <p>Desventajas</p> <p>Percepción de sí mismo como soltero</p>
--	--

<p>caso, me intereso yo mismo&gt;</p> <p><b>E2:</b> ¿le vez alguna ventaja ahorita a estar soltero?</p> <p><b>N:</b> ventaja si, si le veo una buena ventaja y de un cien por ciento la ventaja le llevo un ochenta por ciento al si, ¿por qué?, por que disfruto de la vida a mi manera, estoy viviendo lo que yo perdí en 10 años o mas no se cuantos hayan sido, estoy saliendo adelante, &lt;me siento bien por que veo a mi familia, veo a la gente que quiero, veo que sufren que pasan lo que sea y les ayudo, de la forma que sea ¿me entiendes?, los animo. Por ejemplo mi mamá, paso la primera de uno de sus hermanos hace poco hace como unos tres meses y ahorita (?) otra de sus hermanas, entonces yo la apapacho mucho a mi mamá y échale ganas y adelante, así yo este desvelado yo la llevo al hospital y con alguno de mis hermanos igual “oye tengo esta bronca, préstame dinero” y yo no sé como le hago pero ahí esta el dinero, aunque yo me quede sin quinto, eso es lo que a mi me interesa, ayudar a la gente que yo quiero&gt;</p> <p><b>E2:</b> ¿y si estuvieras casado no podrías hacer eso?</p> <p><b>N:</b> &lt;no, si lo podría hacer, la diferencia es que seria diferente, por que tendría que pedir la opinión de ella por que somos dos ¿si me entiendes? Y yo ya no me contaría solo, ahorita estoy viviendo yo solo, ya siendo dos ya le diría “oye ¿cómo vez? Mi hermano me pidió este favor” o sea, ya viviendo con una pareja, le tendría que decir opinión a ella para ponernos de acuerdo si podemos o no podemos ayudarle ¿si me entiendes?&gt;</p> <p><b>E2:</b> ¿y el otro veinte por ciento en que consistiría?</p> <p><b>N:</b> en eso, te digo el no de eso, &lt;en que ya estando casado te vez, yo me veo en que ya no podría ayudar igual a mis hermanos o al a gente que te pide apoyo, ya no podría yo salir adelante, sentir la diferencia de cómo estoy viviendo ahorita a cuando este ya con una pareja ¿no?, ya tendría que ser mi vida personal&gt; y la verdad me dicen muchos “ya despégate tu de tu mamá” es su forma de decir no se si de repente la pesco y de repente el que dirán ¿no? o sea depende de quien venga lo que te dan a entender ¿no? entonces este, &lt;al estar casado ya cambian las cosas, cambian mucho las cosas, no sabes como va actuar tu pareja no, sabes como vas a apoyar a esa persona, no sabes como vas a salir adelante, no sabes como vas a estar trabajando, pero ahorita yo lo veo así, ¿cómo vas a salir adelante con tu pareja?, estando soltero ahorita yo soy soltero con toda mi familia, al ya yo casarme soy yo con mi pareja, a lo</p>	<p>Ventajas Consecuencias de su soltería en sus relaciones familiares</p> <p>Concepción de pareja</p> <p>Motivaciones para estar soltero</p> <p>Concepción de pareja</p>
---	--

<p>mejor un niño, a lo mejor nada mas los dos solos, entonces yo soy yo y mi familia y entonces&gt; ¿si me entienden? ¿no se si me entienden?, yo y mi familia y yo y mi familia ¿si me entienden?, son dos situaciones diferentes, entonces mas que nada &lt;a mi me gusta mucho pedirle la opinión o saber como se siente mi pareja, no hacerla a un lado, nunca, nunca por que somos dos y yo así lo hable con ella por ejemplo, y si le dije “discúlpame si te pongo en segundo termino, yo estoy acostumbrado a eso y tengo que quitarme ese habito, a lo mejor estoy bien o estoy mal, pero primero es mi familia y después vas a ser tú, cuando estemos casados, ahora si vas a ser tu primero y después mi familia” &gt; ¿si me entienden? O yo así lo veo. No sé si este bien o este mal pero así lo veo</p>	<p>Concepción de pareja</p> <p>Influencia de su familia sobre su soltería</p>
<p><b>EI:</b> ¿y ahorita le vez algunas ventajas a estar soltero?</p> <p><b>N:</b> si, si ¿por qué?, porque mira, para mi la depresión que tuve, imagínate que esa depresión no la hubiera tenido no hubiera pasado esas experiencias con la muchacha que tuve, la novia que tuve, a lo mejor me hubiera casado con ella pero ya hubiera sido yo pienso no sé, yo pienso que hubiera pasado o que pasaría si yo hubiera tenido me hubiera casado con ella ¿no?, si hubiera salido adelante con ella como pareja, entonces yo lo veo así, entonces es como, como regresar al pasado para mi, se siente así, yo lo siento así, pero es como regresar al pasado, estas viviendo tu vida y ya el pasado se lo lleva, “pues ni modo ya lo perdí ¿no?, ya que puedo hacer” y el estar casado, &lt;veo a mis hermanos, veo a mi hermana, veo tengo mi hermana la casada tiene problemas con su familia, con su esposo, se separaron, están separados, están peleando, le pide ella su pensión sus gastos ¿no? entonces veo todas esas complicaciones en mi familia y veo lo que no quiero yo pasar,&gt; entonces esas son las desventajas que también pueden pasar</p>	<p>Influencia de su familia sobre su soltería</p> <p>Ventajas</p>
<p><b>EI:</b> ¿y tu cómo vez a otras personas que también están solteras?,¿ qué piensas de ellas?</p> <p><b>N:</b> &lt;si son de mi edad los animo a que sientan lo que yo siento, les expreso lo que yo he vivido ¿si me entiendes?, por que es feo de mi edad estar soltero, feo ¿por qué feo?, feo por que por esa depresión pierdes un tiempo, entonces no se que pase en esas personas,&gt; no sé como lo lleven, si llevan la misma vida , diferente vida, nos se que pase, si me he encontrado personas solteras, tengo un amigo en el trabajo que tiene como 43 años creo, ahí vamos de edad y se que tiene novia, no se que planes tenga, no se si se piensa casar y todo eso pero si le he dicho y el me ha platicado que el simplemente</p>	<p>Valorización de su propia soltería</p> <p>Percepción de otros solteros</p>

<p>es tímido, es (-) &lt;fíjate que también yo en cuestión de relaciones soy tímido, muy tímido, me cuesta trabajo abrir una conversación con alguien que me llame mucho la atención, que me gusta, que tiene algo que me llame la atención, yo me sierro mucho, me pongo así hasta nervioso ¿no? de platicar con esa persona, algo que mas o menos me paso con ella , con la novia que tengo ahorita.&gt; Entonces empezamos a platicar digo que no es lo mismo que yo he vivido pero &lt;les hago ver que es bonito ¿no?, tener una pareja&gt;</p>	<p>Circunstancias que propician su soltería Atributos a sí mismo (defectos)</p> <p>Miscelánea</p>
<p><b>E1:</b> ¿o sea que tu crees que si no hubiera pasado tu depresión ahorita ya estarías casado?</p> <p><b>N:</b> si, &lt;si no es con la primera novia que tuve ahorita ya estaría casado, si, si por que en ese tiempo, yo no lo sabia hasta apenas hace poco que había varias chavas que conocí de aquí de la colonia que querían andar conmigo, yo me vi al espejo y dije “oye si no estoy guapo, no me siento bonito o guapo”, tampoco estoy feo ¿no? pero yo no me siento guapo, entonces me dicen que no es por eso si no que era mi forma de ser y eso se lo agradezco a esa persona por que me he dado cuenta que no es necesariamente que estés guapo para llamarle la atención a una persona&gt;</p>	<p>Circunstancias que propician su soltería Atributos a sí mismo (defectos)</p>
<p><b>E2:</b> ¿antes creías eso?</p> <p><b>N:</b> si, muchísimo, &lt;yo lo veía así y simplemente lo creía y lo hice mío ¿no? y a partir de mi depresión ya me olvidé de la mujer como pareja, como novia, te veo a ti como una amiga así “hay es muy linda ella, quiero platicar con ella, salir mas adelante” entonces con la depresión y todo eso ya nunca, te das cuenta de cuando alguien te ve, de cuando le llamas la atención&gt; ¿no?</p>	<p>Circunstancias que propician su soltería</p>
<p><b>E2:</b> ¿y que atractivo tienes de tu forma de ser que ven las demás personas?</p>	
<p><b>N:</b> ¿en mí?</p>	
<p><b>E2:</b> aja</p>	
<p><b>N:</b> pues yo creo que un poquito de mi (-) lo estoy recuperando otra vez, antes me arreglaba yo mas, me veías muy formal a mi, con mocasines, de hecho me sigue gustando mucho el mocasín, me gusta mucho el pantalón de vestir, me gusta mucho la camisa de vestir, todo eso y antes no, digo antes, ahorita ya no, ahorita tu me vas a encontrar como ahorita, de</p>	

pants, ahorita estoy vestido todo sucio, una playerita toda viejita, lo que sea, así me vas a encontrar y eso le llamaba mucho la atención a las personas antes y eso me gustaba mucho eso mucho, pero entonces y hoy lo combino por que antes si nada mas era formal formal formal y vestirme y me gustaba mucho arregléme, entonces como yo me arreglaba mucho, me gustaba que también las personas que estuvieran conmigo alrededor, que también se arreglaran, como por ejemplo mi novia que yo me arreglaba mucho y yo sentía que ella no se arreglaba, entonces yo le empezaba, llego el momento en el que yo le decía “es que tu no te arreglas, no te vez nada bien, no vez nada por ti,” y es por eso que salían esas cosas y a mi me gusta ya no ser formal como antes, pero por lo menos si arreglarte, cambiar de diferentes estilos, entonces voy conociendo y mis hermanos ellos me van diciendo como vestirme, yo tengo mis gustos ¿no?, pero me dicen o los invito “oyen vente vamos a comprarnos esto, vamos a comprarnos zapatos, que unos tenis, que una ropa” y vamos y en eso de repente pues llevo dinerito por lo que se ofrece, las pocas veces que he ido con mis hermanos los he visto que se compran ropa y entonces ya empiezas a agarrar tus propios gustos ¿no?, entonces yo nada mas estaba cerrado a formal, formal, formal y ahora ya no, de tenis de pants, de lo que tu quieras me vas a ver (. . .) entonces <hay muchas formas de vestirse y a la fecha me he dado cuenta que a mucha gente le gusta como me arreglo, no nada mas yo, toda mi familia>

Atributos a sí mismo (cualidades)

**EI:** ¿el estar soltero ahorita a significado para ti una ventaja o una desventaja en tu trabajo?

**N:** no, fíjate que una ventaja

**EI:** una ventaja, ¿por qué?

**N:** ¿por qué?, por que he vivido mi vida a como yo he querido, tu eres dueño de ti mismo, entonces yo le doy gracias a Dios en este trabajo que tengo ahorita, que tengo, antes de empezar, Pedro Domeq era muy buena, era muy famosa, a lo mejor ahorita todavía pero ya es como cualquier empresa, ¿por que?, por que antes le daban como que la que mejor pagaba, la mejor te daba tus cositas y si era cierto, yo entre de tres años de eventual en ese tiempo, me dieron 17 mil pesos al siguiente año. 17 mil pesos que hace 17 años era un dineral y al siguiente año 23 y al siguiente año 17 y entonces empezó a bajar por que la administración empezó a cambiar y ya empezó todo a revolucionar ¿no? y si, si fue una ventaja por que yo soy, me dicen codo, pero yo soy codo a mi manera como yo lo vea,

<p>a mi conveniencia misma, si yo veo que tengo a alguien de mi familia que necesita mi ayuda económicamente pues se la ofrezco, pero si veo a un amigo que nada mas te busca para sacarte lana y luego para pagártela esta bien cañón prefiero dársela a mi familia antes que a esa persona. Muchos me han dicho, presionan mis amigos, antes prestaba yo mucho y me costaba trabajo para que me pagaran y ya me pagaban y dije “son los últimos que presto y ya no voy a prestar a mas”. Codo en que forma te voy a decir, codo por que yo me veo así pero no fue codo, sino que me fui metiéndome a ahorrar y ahorrar, nunca le vi el futuro a ese dinero en ese momento, yo me fije a trabajar y a ahorrar, a trabajar y ahorrar y cuando me empecé a dar cuenta de que yo no necesitaba dinero por que me daban buenos intereses. De 12 mil pesos me daban 6 mil pesos 7 mil pesos de interés, me iba re bien. “¿sabes que mamá?, vámonos de viaje” entonces todo eso me ayudo a mi mismo a presionarme mas, y mira &lt;gracias a Dios ahí esta esa casita de mi mamá. Aparte no yo solo, todos mis hermanos, de una forma o otra, pero me ayudaron, me ayudaron a salir adelante. Mi mamá ya quería hacer unos cuartos como tipo vecindad ¿no?, cuartos de donde sales así de la recamara tienes que salir al patio, y una casita bonita hecha “¿Sabes que mama?” hace seis o siete años comenzamos a construir esa casa y gracias a Dios ahí vamos y de una forma u otra me ayudan mis hermanos, yo nos les pido ayuda económica por que todos tenemos problemas económicos, (?) ahí la llevo, levantando la casita de mi mamá.&gt; Hoy en día mi mamá ya pasó la casa a mi nombre pero nada mas a si como papel por que no la siento mía mía, por que yo no la compre, yo no loa hice, la estoy haciendo pero no es mío el terreno. Entonces a raíz de eso yo siento que aunque la casa ya este a mi nombre, sigue siendo de mi mamá, entonces yo empecé a (?), mis hermanos no creían que yo esa casita la iba a levantar y les empecé a demostrar que sabiendo ahorrar, administrarte, puedes salir adelante &lt;Cuando empecé a construir se quedaron así con los ojos cuadrados y aparte tuve mi carrito, conviví mucho con mis hermanos, veo mas a mi familia, entonces esas son las ventajas que yo le veo a estar soltero en mi trabajo, te ayuda mucho ¿no? a ver de esa forma. Dije “hay ¿si hubiera estado casado hubiera hecho todo esto?”. Quien sabe ¿no?, no lo se y no quiero pensarlo por que nunca lo vas a saber, nunca lo vas a saber, no se que hubiera pasado la vedad, no se si estar casado hubiera estado así,&gt; a lo mejor yo viviera en otra casa, a lo mejor del INFONAVIT, una casita así (?) no se que hubiera pasado ¿no?, pero dije “no, primero la casita de mi mamá”, por que yo veía según una empresa bien y donde te pagan bien y llega el momento donde todo cambia, el monopolismo y todas esas cosas y ya la</p>	<p>Motivaciones para estar soltero Ventajas Consecuencias de su soltería en sus relaciones familiares</p> <p>Ventajas Consecuencias de su soltería en sus relaciones familiares</p>
---	---



empresa no te paga igual y ya no puedes hacer tu casa y pues ya ni modo ya no puedes hacer tu casa. Mi mamá ya me la dio y adelante a echarle ganas, entonces eso es lo que yo pienso que te vas superando tu mismo por que te sientes mejor de que ya estas haciendo algo, esta teniendo un logro de tu vida para ti. Y aparte de eso pues <comencé a abrirme mas, comencé a las cosas de la iglesia y a salir adelante, antes créeme que ni mis primos me hablaban por que me veían bien enojado ¿no? y ahora ya no me dice “cambiaste mucho” y he salido adelante, le he echando ganas gracias a dios>

***EI:*** Bueno Héctor pues ya te dejamos por que ya es muy tarde

Percepción de sí mismo como soltero  
Cómo cree que es percibido por su familia

Entrevistado: Iván  
 Edad: 32  
 Ocupación: psicólogo  
 Escolaridad: licenciatura en psicología  
 Zona de residencia: Urbano

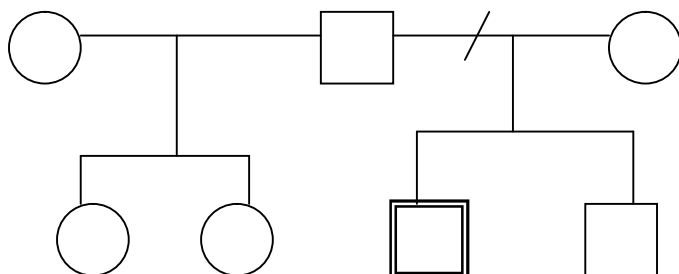

ENTREVISTA	CATEGORIZACIÓN
<p>E. ¿Bueno entonces, cuantos años tienes?</p> <p>P. ¿Yo? 32.</p> <p>E. ¿A que te dedicas?</p> <p>P. Psicólogo clínico.</p> <p>E. Y ¿qué haces?</p> <p>P. Trabajo en SAPTEL y cuando se pueda terapia cara o cara en un consultorio.</p> <p>E. Pero no la das ahorita.</p> <p>P. Ahorita no.</p> <p>E2. ¿Con quién vives?</p> <p>P. Con mi madre.</p> <p>E2. Y ¿tu papá?</p> <p>P. El vive el Mexicali.</p> <p>E2. ¿Nunca vivió contigo?</p>	

<p>P. Bueno lo que pasa es que mis papás se divorciaron cuando yo tenia 3 años.</p> <p>E. ¿3?</p> <p>P. Si.</p> <p>E2. ¿Tienes hermanos?</p> <p>P. Uno, bueno antes de que se separaran ellos intentaban regresar y esto y el otro y mi mamá quedo embarazada de mi hermano, ya después surgió el royo de que mi papá le había sido infiel a mi jefa y pues sabes que ahí te ves y puso tierra de por medio. De Mexicali nos fuimos a Veracruz, Tlacotalpan Veracruz y ahí nació mi hermano, iba con 8 meses de embarazo creo de Mexicali a Veracruz. He para eso tengo 2 medias hermanas que son hijas de mi papá, Renata y Rebeca creo, una se llama Renata y la otra no me acuerdo como se llama y existe la leyenda de que tengo una hermana mas grande, bueno tenia porque se supone que hace como unos 4 o 6 años se murió, pero esa es leyenda urbana.</p> <p>E2. Y ¿conoces a tus medias hermanas?</p>	
<p>P. &lt;No la relación es muy ríspida, muy áspera y las veces que hemos ido a Mexicali, que podemos ver a mi jefe pues llegamos a ver a mis hermanas y pues como que hay una cierta distancia, son re payasas.&gt;</p>	Forma de relacionarse con su familia
<p>E. ¿Con tu papá como es la relación?</p> <p>P. ¡Uhi! bastante distante, es un desmadre, lo que pasa es que bueno se divorciaron mis padres, yo nací en Mexicali luego me fui a Veracruz con mi madre, nació mi hermano, paso como un año, después pasamos al Distrito Federal ahí por Villa Coapa y de ahí este, cada año íbamos de vacaciones a Mexicali, pasábamos las vacaciones de verano en Mexicali y las de invierno en Veracruz y cada vez que íbamos en verano, &lt;pues mi madre tenia mucho interés en que viéramos a mi padre, pero mi padre como que nos tenia un poco o un bastante de miedo entonces se hacia el desaparecido, por lo menos hasta los 8 años que fue cuando lo volví a ver y pues ya había un chorro de distancia y resentimientos y cuanta cosa, entonces cada vez, digo lo he visto como unas 6, 8 veces si es este, yo pongo mucha distancia con el, por intentar una relación con el.&gt;</p>	Forma de relacionarse con su familia
<p>E2 y ¿con tu mamá como es?</p> <p>P. &lt;¡Ay! Esa es harina de otro costal. Con mi madre también es una relación difícil, digo en parte de lo que voy a terapia es por</p>	Forma de relacionarse con su familia

<p>eso. He digamos dentro de los acuerdos sociales nos llevamos bien es una relación bastante amable,&gt; &lt; a penas hace como 4 años me gane su confianza ahorita, lo que es mi hermano y yo, pues a ella le gusta presumir a sus hijos y ya se la pasa con sus amigas, ay si tengo un hijo que es psicólogo y otro que trabaja en Francia, que la dinámica de familia es así ¿no?&gt; mis tías también hacen lo mismo con sus hijos. Ay si mi hija se fue de vacaciones a España, no pues si. &lt;entons pero digo los primeros 26, 28 años si era una relación bastante complicada, complicada en el sentido de que no había muchos reconocimientos de mis logros personales de parte de mi madre, era como difícil,&gt; digo precisamente hoy hablaba en mi terapia de eso, por poner un ejemplo, siempre eran reconocidos los logros de mi hermano, pero los míos no contaban. Digamos, me acuerdo perfectamente porque una vez mi hermano en primero de primaria pues el iba en otra escuela y le dieron un reconocimiento por aprovechamiento, huta no me la acabe, dos pinches años con eso, es que tu hermano me trae diplomas, en tercero bueno curiosamente, en el temblor del 8e, me fui a estudiar a Veracruz y de Veracruz me regrese a estudiar al D.F. puros 9 y 10 saque ¿no?, termina la ceremonia de sexto año y todo bien bonito, todo chido, la maestra agarra y se para el grupo y este, pues saben que vamos a felicitar a dos de sus compañeros que tuvieron el mas alto aprovechamiento y ¿qué no se que? Un chavo que se llamaba Ricardo y acá su servilleta ¿no? No pues llegue a mi casa bien inflado ¿no? Ay jefa que ¿qué cree que me paso? Si pero no te dieron diploma, y yo así huevos, pinche vieja. Diego mucho tiempo fue así con ese tipo de detallitos ¿no? Digo también uno acá buscando reconocimiento donde nunca lo va a tener uno. Entonces al fallecer mi abuelo se dan algunos cambios y bueno ahorita ya estoy en una posición distinta ¿no?. Esa posición implica otras cosas. Esa relación en donde me cae bien mi jefa e implica otras cosas, también ahí en el proceso donde estoy también implica ahí ciertos rencores añejos, bastante tiempo atrás y que bueno seguramente eventos como esos en mi vida han determinado muchas cosas ¿no?.</p>	<p>Como es percibido por su familia</p> <p>Forma de relacionarse con su familia</p>
<p>E2. Y ¿con tu hermano como te llevas?</p> <p>P. ¡Uh! &lt;pues con el hay mas distancia, bueno lo que pasa es que mi hermano y yo somos muy distintos. Mas o menos para ejemplificarlo, Lacan mencionaba que todo el problema de los seres humanos es por posición y función, hay un orden, papá, mamá e hijos y los que siguen , en mi familia hay una ruptura en eso he yo que tenia que ser el hermano mayor, nunca se me permitió ejercer esa función, en algún determinado momento dijeron que tenia que ocuparla mi hermano entonces parte de el pleito que hemos tenido durante toda la vida es esta parte en donde como que el quiero mandar y como que yo no me dejo y lo mando mucho a la chingada. Digo nos queremos un chingo, lo</p>	<p>Forma de relacionarse con su familia</p>

admiro mucho al wey, lo quiero un chingo, lo estimo un chingo, pero dosificado cabron, digo es que somos de carácter muy distinto, el es muy impulsivo, toma decisiones muy a la ligera, y esa no es la bronca,> la bronca es cuando, hay una metáfora en mi casa para definir a mi hermano, que como el perro que bañas ¿no?. Agarra se sacude, cuando trae broncas, ya se siente bien y sigue, nada mas que a todo el mundo ya empapo ¿no?. A todo el mundo ya nos hizo sentir mal el cabron, es muy explosivo en su carácter, muy agresivo digo tiene sus cosas, es muy detallista, muy chido, muy paternalista, digo la relación con mi hermano es complicada, digo no nos parecemos en ni madres, pero así absolutamente en nada, el es mas alto que yo, el es de nariz chata, yo soy de nariz recta, este somos dos mundos distintos, a los dos nos apasiona la música y el cine, pero a el le tira mas a unas cosas que a i no me gustan, pero aun así en la relación nos mantenemos con cierta distancia, la relación es muy frágil, digo se volvió muy frágil digo alguna vez cuando yo tenía 14, 15 años y que la adolescencia estaba haciendo estragos en mi vida, tenia una gata siamesa y la gata estaba ahí uno comiendo y entonces mi jefa empezó ahí de que ay no Iván que no, que va ha meter la boca al plato que no se que y le digo a mi me vale, es mi gata y si quiere tragar conmigo, pues adelante, pues mi hermano agarro y en esta actitud paternalista, había un cuarto en donde la quería encerrar y le digo no cabron , no ni madres, entonces que agarra y la avienta al cuarto y le digo no ni madres te vas a la chingada y pum de ahí decidí dejarle de hablar además con la advertencia de que se había muerto para mí, eso fue en abril, y le volví a hablar hasta diciembre creo, nos fuimos a Mexicali y bueno era la única persona con la que podía hablar ¿no?. Ahí tenias a toda la familia rogándome que le hablara a mi hermano, a mis tíos, a mis primos todo el mundo ándale, que es muy fue, pero bueno existe un personaje que es muy importante en mi vida, mi abuela, que a ella no le podía negar ni madres ¿no?. Que agarra y que me lo pide y yo maldita sea, y así como me lo pidió y a los cinco minutos voy y ¡que onda!, ahí nos pusimos a cocinar y otras cosas pero aun así se guarda cierta distancia no es muy buena la relación.

E. ¿Recuerdas como eran tu papá y tu mamá juntos?

P. No

E. ¿Tienes algún recuerdo de ellos?

P. No

E. Y ¿ya que no vivían juntos?

P. No

E. ¿Tampoco?

P. No, o sea lo que pasa es que no convivimos, realmente la primera vez que yo vi a mi padre después, este ¿cómo se llama? Te digo yo tenía como 8, 7 años algo así, estábamos en la casa de mi abuela huta, ese día fue horroroso porque me hicieron ponerme unos pinches tenis blancos que me (-), en el viaje huta son 36 horas de aquí a Mexicali en camión y en el viaje, me creció la pata y pinches tenis ya no me quedaban ya parecía hobbit ¿no?, pinches patitas de hobbit ¿no?, digo a los 8 años yo ya calzaba del 6 ¿no?. Entonces era un niño muy patón, entonces pues yo no lo quería ver me daba mucho miedo, bueno estaba mi papá y mamá platicando en la sala y yo nada mas me asomaba a ver que onda pus platicando más o menos como cuates ¿no?. O por lo menos de una forma mas o menos civilizada, fue las siguientes veces, pues bueno mi mamá lo mantenía informado, bueno eso lo supe la ultima vez que vi a mi padre, eso fue hace unos 7, 8 años que me empezó a contar ciertos eventos de mi vida que yo dije, a chinga alguien te dijo, tu no tendrías porque saber eso y este me dice, no si tu mamá, a y yo a bueno órale pues. Y pues si a fin de cuantas se enteraba de muchas cosas de mi vida a través de mi jefa a la cual le hablaba de su trabajo y ya lo mantenía al tanto.

E. ¿El tuvo relación con tu hermano? o ¿tampoco?

P. ¡Huta!, eso esta todavía mas complicado, lo que pasa es que cuando nace mi hermano, de los 4 hijos que somos el único que se parece físicamente soy yo, has de cuanta que soy una pinche fotocopia la única diferencia es que el tiene los ojos color miel y el cabello chino, de ahí en fuera somos la misma pinche cosas, hasta el mismo lunar nada mas que lo tiene aun lado. He el camino, gestos formas de pensar, somos muy similares, con mi hermano a el lo ve como, eso me lo dijo mi madre, que el no era su hijo ¿no?. Que no se parecía, la bronca es que ninguno de los otros 3 se le parecen, ahí los genes de las señoras eran más poderosos, digo el único que si es una pinche fotocopia y no lo puede negar es acá yo. He con mi hermano a penas empieza a ser bueno ¿no?. Y más por mi hermano, mi hermano es así como que órale, si estuvo muy (-) mi hermano se caso hace 4 años me parece y en una de esas que vinieron a México, mi mamá así como que mira te voy a presentar a tu nuera y muy interesado en buscar a mi papá y mi papá lo acepto y no pues órale, le decía (-) algo en lo que coincidimos mi hermano y yo, y le decía una mira muy intimidante mi jefe, y más por ejemplo cuando estoy yo allá, siento como te esta bien, a mi me queda claro, que si estamos mi hermano y yo, pues se me queda viendo mas tiempo a mi, esa vez fue mi hermano solo, estuve en su casa. Mi papá tiene como costumbre aventarse dos corona en las noches antes de dormir y de ahí se quedo haciendo vela, nada mas viéndolo, en eso se

<p>despierta mi hermano y ay chinga ahí estaba la cara de mi jefe, mi papá es así se te queda horas viendo, digo no se supongo que algo buscara, pero te digo no es este, a como yo lo veo es la relación de un cuate.</p> <p>E. ¿Tu mamá a tenido otras parejas?</p> <p>P. Supongo que si, por lo menos ha llevado una vida sexual activa si.</p> <p>E. ¿Cómo sabes?</p> <p>P. Ay por ahí tengo un recuerdo de algo que no tuve que haber visto.</p> <p>E. Mhmh.</p> <p>P. Pero ya de grandes platicábamos y me decía no pues yo tuve mis aventurillas y que no se que, ¿no?</p> <p>E2. ¿Pero nada formal?</p> <p>P. No, no eso si no se si se lo tenia vetado o no se.</p> <p>(. . .) (interrumpen una perra y se corta la grabación).</p> <p>E. ¿Por qué estas soltero?</p> <p>P. &lt;Pues no estoy soltero porque quiera, bueno querer es muy complicado.&gt; bueno yo todavía hace 12 meses creo tuve una relación que duro 7 años y cacho (/).</p> <p>E. ¿Cuánto?</p> <p>P. &lt;Siete años y cacho, digo es una relación un poco complicada.&gt; Bueno la conclusión a &lt;la que llegue de esta relación es que ninguno de los se quería comprometer.&gt; &lt;Esta cabron comprometerse con una madre soltera.&gt; &lt;Pero bueno digo mi idea es en algún momento es casarme, tener relación de pareja y todo este royo, vivir juntos, reproducirme, morir.&gt; &lt; Nada mas que en la actualidad es complicado y genera es como la sobre protección demasiado, digo veo a mis compañeros que son de la misma edad cabron, que tienen 31, 32 hasta 35, siguen viviendo con su familia, este no son capaces de sostenerse económicamente solos, viven solteros, cositas así que marcan generación.&gt; &lt;Digo y más porque se supone que viniendo de un divorcio, establecer una pareja esta medio cañón.&gt;</p> <p>E. ¿Crees que eso influya?</p>	<p>Circunstancias que propician su soltería</p> <p>Historia de noviazgos</p> <p>Historia de noviazgos</p> <p>Razones por las que permanece soltero</p> <p>Percepción de cohabitar con una pareja</p> <p>Proyecto de vida</p> <p>Su postura ante formar una familia</p> <p>Percepción de los cambios en la familia</p>
---	---

<p>P. &lt;Mira el divorcio de mis padres influye en muchas cosas, para algo que ya estaba predestinado a final de cuentas. Desde que voy al análisis entiendo muchas cosas que estaban así desde hace mucho, mucho. O sea, has de cuenta que mi vida cambio de los 3 años en adelante fue otra. /pa/. Si es una vida un poco más complicada. Digo por ejemplo si mis padres hubieran seguido casados, sostengo la teoría de que en algún determinado momento, si el modelo era seguir a mi padre, me hubiera quedado en la preparatoria, me hubiera casado unas tres o cuatro veces hubiera tenido 5 hijos. Digo alguna cosa así, o hubiera reproducido el patrón digo ese patrón que estaba ahí ¿no?. Papá, mamá y bueno hubiera buscado algo similar.&gt; pero bueno en este caso no fue así, el divorcio de mis padres vino a ser, ahora como lo entiendo vino a ser todo un show, vino a mover muchas cosas, digo hasta en el orden natural de las cosas se movieron muchas cosas y a partir de ahí &lt;yo soy muy pasivo como con una actitud ante la vida,&gt; por lo menos a hora es lo que entiendo de mi análisis ¿no?, fui influenciado mas por la familia de mi madre. Pues bueno ahí si me hubiera gustado mas por parte de la familia de padre, pero bueno. Los Castillo no son muy, este, muy unidos que digamos y pues bueno todo &lt;la cuestión cultural, creencia, idiosincrasias pues viene más de la familia de madre, de la forma de hacer las cosas, digo por lo general son mujeres muy dominantes que buscan weyes muy pasivos y que así establecen las relaciones y que a fin de cuentas es difícil ser hombre, es todo un desmadre, lo cual tiendo a reproducir en mis parejas, buscaba chavas muy dominantes, que fueran más activas que yo, en ciertos aspectos, mas propositivas por ejemplo, vamos al cine, a va, yo era materia dispuesta ¿no?. Tu me dices a donde vas y yo voy, pues bueno yo estoy casi convencido, mi historia hubiera sido otra de haber permanecido ahí ese matrimonio, no fue así, y las circunstancias se volvieron otras distintas.&gt;</p>	<p>Opinión sobre el divorcio Circunstancias que propician su soltería</p> <p>Influencia de su familia sobre su soltería</p> <p>Percepción de sí mismo como soltero Defectos</p> <p>Influencia de su familia sobre su soltería</p>
<p>E2. Y ¿crees que esta falta de compromiso, sea también por eso?</p>	
<p>P. Muy seguramente. &lt;es que no se a veces por lo menos la lectura que hago de mis actos es que si me hace falta comprometerme.&gt;</p>	<p>Percepción de sí mismo como soltero Circunstancias que propician su soltería</p>
<p>E2. ¿Con todo?</p>	
<p>P. Con muchas cosas, no con todo pero si con muchas cosas. Digamos que mucho tiempo de mi vida estuve papaloteando en muchas cosas que considero que fueron importantes. Pero en este papalotear por ejemplo académicamente pues perdí mucho tiempo ¿no?. Digo fueron que 8 años de primaria 3 de secundaria en tres secundarias diferentes, 5 de CCH, 10 de la carrera digamos todo un subí bajas académicos ¿no?. En algunas materias se me comprometía en otras no, en las relaciones de pareja era algo más o menos similar, había relaciones en donde si</p>	



<p>me comprometía, pero elegía a la que no se quería comprometer, como por ejemplo &lt;la anterior relación, en una anterior, digamos la anterior a esa, ella era la que si se quería comprometer, pero pues yo no, ella ya hablaba de matrimonio, vivir juntos y yo a chinga perate, estoy muy chavo a penas tengo 23 y todavía no tengo trabajo ¿no?. No se yo me acuerdo que esa chava si andaba como muy acelerando en eso, de ya vamos a casarnos y a tener hijos y yo espera wey. No está rápida la cosa.&gt;</p> <p>E. ¿Por qué? ¿por qué en ese momento no?</p> <p>P. Porque en ese entonces no tenia nada, has de cuenta no tenia ni pinche idea. Vamos a poner así, dicen que lo no resuelto en la infancia se intenta resolver en la adolescencia, yo tenía muchos asuntos pendientes en la adolescencia. Muchas cosas que resolver, vamos como dice mi analista, lo que vino a ser la función paterna en mi vida fue el hecho de haber estado en la grilla, me dio orden, me dio estructura, me dio una serie de cosas, pero digo mi adolescencia me duro como hasta los 23, 24 entonces fue una etapa de mi vida que si fue muy prolongada. Si fue todo un desmadre digamos de excesos de sentimientos o de emociones muy intensas, digamos como a eso de los 17, no desde los, si desde los 16, 17 andaba con estas ideas suicidas, intentaba suicidarme a cada rato. Lo intente una 3 o 4 veces en una de esas fui a para al hospital, como con tres desenfríoles, ahí que me eche, digo no eran lo que catalogaríamos en SAPTEL como pseudo intentos ¿no?. Un día si me acuerdo que estaba con un vaso de veneno para ratas, unas pinches prodolinas y no me acuerdo que más y nada mas me le quede viendo como una hora, pinche vaso no me lo tome, no que tal que si me muero, ya me dio frío y lo tire ¿no?. Ahí empecé a ir a terapia, estuve como 4 años, yendo esporádicamente. Si resolví esta parte de los intentos de suicidio, pero digamos la depresión continuo ¿no?. Era el no saber como manejar ciertas cosas fue muy intenso ¿no?. Has de cuenta una de las veces que lo intente fue precisamente porque una chava agarro y termino conmigo y me fui a mi casa y dije a ver estas madres y eran una madres parecidas a las anfetaminas y no andaba como pinche ratoncito loco, pinche pupila dilatada a todo lo que da, este pues no tenia control de mis movimientos andaba tiemble y tiemble y ya me fueron hacer un lavado de estomago a la clínica 1 ahí, pero te digo si fue una etapa bastante ruda, de muchas cosas, de emociones muy (-) en esto de la novedad, cuando pasas a la adolescencia hay emociones nuevas, nada más que como que a veces en la infancia te puedes hacer una idea de que es eso y yo en la adolescencia no tenía ni puta idea ¿no? Que hacer con la tristeza, que hacer con el enojo, que hacer con la alegría. Cuando llegaban eran sensaciones que me embargaban y no sabia ni que hacer ¿no?. A parte me sentía, perdido, solo, incomprendido, acomplexado, todo una serie de cosas ahí este, como dirían los analistas estaba en pleno goce, era gozoso. Pues</p>	<p>Historia de noviazgos</p>
--	------------------------------

<p>ya después con los años me fui asentando. En las relaciones pues igual se ve reflejado todos estos cambios que yo tenía. En algún momento llegue a pensar si era bipolar o alguna madre así, porque unos pinches cambios de humor. Una chava ahí si este todavía me siento culpable cuando la recuerdo, la hice ver su surte, de haberme aguantado todas las chingaderas que hacia, cambios de humor, de ser muy agresivo, desde la pasividad, silencios, descalificaciones, toda una serie de cosas, que ahora ya considera que una relación pues no entra. Todo tendrá que ir en palabras y llegar a acuerdos que ahora si conozco y que ahora si se hacer, que ahora si se de que se trata pero en ese entonces no tenia ni puta idea.</p>	
<p>E2. Ahorita estabas diciendo, bueno hace ratito, que era una onda generacional esta falta de compromiso, ¿cómo?</p>	
<p>P. &lt;Bueno como yo lo veo, bueno mi teoría es la siguiente, después de la huelga del 68. La época de los 60 como lo describe José Agustín, es la brecha generacional, es un momento en la historia que es muy compulsivo ¿no?. Digamos es legal el divorcio, las mujeres empiezan a salir a trabajar, esto lo que hace es que las familias se adapten a nuevas circunstancias. Entonces resulta que también somos una generación muy ciscada por el 68, todo aquel chavo que por lo menos sus padres le toco esa época, tiene mucho miedo a que sus hijos, este (-) son como padres muy sobre protectores ¿no?, en, digamos en estar vigilando que es lo hacen, en esta filosofía de te voy a dar lo que yo nunca tuve, digo la forma básica para hacer de alguien un inútil es darle todo ¿no?-. Digo a fin de cuentas a mi casi me hacen un inútil, porque en mi familia si es una cuestiona si de que casi a mi hermano y a mi me daban todo, yo disponía perfectamente del dinero de mi jefa, podía ir a los lugares que yo quisiera sin ninguna bronca, no tenia necesidad de trabajar, a mi jefa siempre puso como regla de que si estudia, pues órale no hay bronca ¿no?. Si no estudias tampoco hay bronca, porque digo en el caso de mi hermano, que el no continuo con sus estudios se quedo con la secundaria, este pues todo lo que fue, lo que hubiera sido la prepa y por lo menos otros 6, 5 años se la paso, este en la casa, mi jefa le mantenía todo, inclusive hasta los vicios ¿no? y este, digo yo lo veo, por ejemplo tengo un cuate que tiene 30, a penas hace un año se salio de su casa, hace dos, ya se caso pero vive con su mamá, igual mi ex pareja vive con su familia vive con su papá y con su hermana y que no se que. Y la mayoría de los que veo no andan como movidos en ese royo, pero nada más en el Distrito Federal, porque en provincia es otro pedo, allá los valores son otro rollo, son otro pedo, generalmente yo pensaría que también tiene que ver con el grado académico que se obtiene ¿no?. Generalmente yo pensaría que una chavita que tiene 14 años que vive en provincia anda pensando en matrimonio, pero si su expectativa es llegar a licenciatura, empieza a ver que su cosmovisión pues no</p>	<p>Percepción en los cambios de la familia</p> <p>Concepción de los cambios en la pareja</p>

<p>necesariamente es algo obligatorio para ser alguien en la vida, empiezan a ver que también tienen posiciones reconocidas por la sociedad, no pues soy licenciada en no se que y qué eso les da una serie de satisfactores que a veces no, este, pues no necesariamente eran con las que los criaron culturalmente ¿no?. Claro eso implica un choque, todo un desmadre ahí en la familia, pero yo lo veo, por lo menos &lt;en esta generación de chilangos, pues algo raro, hay quien se casan y a los 3, 4 años ya se divorcian, como que no aguantan, como que somos una generación muy cómoda, no estamos como muy dispuestos a aceptar a la otra persona, estamos como muy metidos en esta dinámica,&gt; ok andamos con alguien, no me gusta este detallito de el, pero se lo vamos a cambiar ¿no?. Estamos en esta búsqueda de estarlo queriendo cambiar y cambiar, y cambiar y mejor el otro se termina hartando de uno ¿no?, y mandado todo a la chingada, sabes que ya estuvo no y mas porque eso tiende a ser como una agresión, el estar ahí en lugar de negociar, yo diría es casi, casi una obligación ¿no?. A veces uno se mete en esa dinámica, de decir sabes que yo me comprometo a... y tu te comprometes a esto. Hacerlo como si fuera un negocio ¿no?, &lt;hacerlo 50 y 50 como si fuera un contrato ¿no?. Yo soy de la idea de que el matrimonio es un trabajo tienes que estar ahí todos los días, estar dándole y es complicado.&gt; &lt;digo por lo menos el pequeño lujo que me di en mi relación anterior es que mi pareja me decía, no pues es que contigo comprendí que no nada mas con amor es suficiente.&gt;</p>	<p>Opinión sobre el divorcio</p> <p>Percepción de cohabitar con una pareja</p> <p>Percepción de cohabitar con una pareja</p>
<p>E2. ¿Ella te dijo?</p> <p>P. Mhmh. Yo como lo tomo a nivel personal es que fue el terreno en el que no falle, y se me hace bastante bueno, y que tengas una relación de 7 años y que todavía hayan esos sentimientos, dije puta, &lt;lo que me reclamaba ella era mas bien la parte económica ¿no?. Era el a ver a que horas te vas a poner a cambiar cabron. Y eso es algo que le pesaba, pero eso tiene que ver con circunstancia de su vida, que tiene que ver con otra cosa que muy seguramente no se da cuenta, pero me quede digamos como satisfecho con eso, ¿no?. Durante 7 años pude sostener eso, no hubo queja a ese respecto, en términos de una relación de pareja, sino fue lo económico lo que vino a tronar esto ¿no? &gt;</p>	<p>Circunstancias que propician su soltería</p> <p>Historia de noviazgos</p>
<p>E. ¿Cómo afecto lo económico?</p> <p>P. &lt;Lo que pasa es que bueno, hace dos años se murió su mamá, su mamá era cabeza de familia, ella era la que sostenía económicamente a toda la familia, incluyendo a mi ex pareja. Ella bueno un año antes de que se muriera su mamá estaba trabajando como profesora, estaba dando clases, bueno sigue dando clases, digo generalmente te pagan una madre ¿no?. Te pagan ¿qué? cómo 50 pesos la hora, total que yo aquí como</p>	

asistente ganaba más que ella cabron, y las chingas se las paraba ella, total que al morir su mamá, pues ella decide ocupar ese lugar. Hacerse cargo del papá, de la chacha, del hijo de ella, de ese si no se puede responsabilizar y de los gastos de la casa. Entonces ella entro en una carrera muy vertiginosa, de necesito que ya trabajes y que no se que ¿no?. Al principio el plan era pues sabes que nos vamos ¿no?. Era el chavo, ella y yo ¿no?. Vamos a rentar un departamento y a ver que hacemos y a vivir juntos ¿no?. Al morir su madre todo eso se viene a bajo y ella lo que me propone es pues sabes que, tu te vienes a vivir conmigo, hay fue donde yo precisamente dije a ver aguántame ¿no?. Hice la prueba estuve yéndome a vivir a ratos a su casa estuve yendo 3 o 4 días quedándome en su casa, mas bien casi toda la semana, allá dormía, allá comía, trataba yo de aportar algo a su casa, hasta que un día a partir de la muerte de su mamá la relación se volvió muy frágil en cualquier momento podíamos tronar. A como me lo puso mi analista, me dice sabes que ella te uso, te uso como un intermediario entre la madre y ella, al no haber la madre pues tu ya pierdes función y lo entendí perfectamente, me quedo muy (...) (interrumpen ) digo generalmente esta función que yo cumplía con ella era ser muy apapachador y le deba mucha contención a partir de ahí vino una depresión bastante fuerte para ella, todo un royo auto destructivo, en donde tenia que estarla yo ahí cuidándola ¿no?. No se le daba por ponerse una piches briagas con tanta pasión, un día llego bien briaga y estaba bien deprimida por que estaba ahí su mamá y /pum/ le empezó dar unos pinches madrazos a la pared y pues tenia que contenerla ¿no?. Me chocaba cuando hacia eso ¿no?, pero bueno. Te digo eran cosas así, pero algo que por lo menos me di cuenta en todo ese lapsus fue que no ocupaba yo un lugar, como pareja, dentro de su casa. A mi me sacaba mucho de onda que bueno ya llevamos como 7 años, sus papás me conocen desde hace 7 años y todavía en su casa nos manejamos como noviecitos de manita sudada ¿no?. Yo le decía a ella no sabes que (-) yo soy muy de contacto físico, que le tengo que estar agarrando por lo menos el cabello, la mano algo, soy muy (-) yo le decía oye el reclamo ¿no?. Oye si te quiero agarrar una nalga ¿qué? cabron. No que estamos en la casa de mis papás quien sabe que, a mí que cabron yo tengo 32 años, tú ya tienes 30 años o sea que pedo. No que no se, a pues órale, total que empezamos a tener ciertas diferencias ella recurría mucho a la violencia de forma verbal era muy explosiva, muy enojona yo genialmente le daba la vuelta contándole un chiste o haciéndome wey ¿no?. Pero ya hubo punto en el que pues ya no y seguía la bronca. Al principio si podía poner unos ciertos stop ya después ya no eran chingas y hasta yo le entraba ¿no? Por ponerte un ejemplo, recuerdo un día que salí de trabajar de aquí lleque allá a las 4, 5 de la tarde ella estaba jetona, me puse a jugar con el niño y pues sale al papá, a la cuñada, al concuño, a la chacha, estaba yo con el niño jugando nintendo en eso se levanta y ¡cabron! Que no se que porque no

Historia de noviazgos

<p>llegas y me saludas! Y yo ¿perdón? ¡no si cabron hijo de la chingada, yo estoy aquí esperándote como tu pendeja! ¿qué pedo wey? Yo me empezaba a reír ¿no?. Total hizo su berrinche y ya en la noche le empecé a decir sabes que wey en tu pinche vida me vuelvas a hacer eso, en tu puta vida me vuelvas a gritar enfrente del chamaco porque el mismo lugar que ocupas tú lo ocupó yo, pero esa dificultad, digo para mi era muy importante esa parte en donde no había respeto por el lugar que yo venía a ocupar ¿no?. Más bien como que no había un lugar, y &lt; a veces como que pienso que eso viene siendo como parte de la bronca de muchas relaciones de pareja, ya sea un wey que no le tiene asignado un lugar a su pareja y así como que quieren vivir en la fiesta eternamente y cero responsabilidades o esta imposibilidad ¿no?, de poder comprometerte. Igual las chavas no pueden decir sabes que este wey es con el que voy a estar y pues órale hacer cosas para poder llegar a alguna parte asignar un lugar y saber hacia donde vamos.&gt; acá era todo como muy de improvisto, de hecho en el último año ella mi propuso matrimonio, pero bueno nunca se llevo a cabo ¿no?&gt;</p>	Opinión sobre el divorcio
<p>E. Entiendo que entonces ¿la idea fue de ella?</p>	
<p>P. Sid</p>	
<p>E. ¿Tú aceptaste?</p>	
<p>P. Si. &lt;Lo que pasa es que es algo que ya habías platicado, ya para el tercer año era algo que ya de alguna manera hablabas ¿no?&gt; &lt;oye pues que onda ¿qué tal si vivimos juntos? ¿no?. Y en algún punto ya me era importante el papel ¿no? Ir al registro civil y firmar algo, que conste y que diga.&gt;</p>	<p>Historia de noviazgos</p> <p>Su postura ante cohabitar con una familia</p>
<p>E2. ¿Y tú que preferías?</p>	
<p>P. Yo sí. &lt;Yo el decía a ella es que sabes que conociéndome yo no me lo voy a creer si no lo voy reflejado en un papel y decía ella, no pues si yo también estoy de acuerdo con.&gt; No pues órale y digamos esa vez quedamos así como órale, vas a hacerlo, pero empezamos a hacer todo lo contrario, cabron, como para no hacerlo.</p>	Percepción de cohabitar con una pareja
<p>E2. Y ahorita, no se si sea la madurez, pero ya no tienes esa imposibilidad para comprometerte</p>	
<p>P. Pues es algo que estoy viendo en mis terapias, también es algo que a veces me cuestiono ¿no?. Si estoy designios que a veces te ponen es posible que yo pueda tener una relación de pareja en la cual yo me sienta a gusto, pero pues es muy complicado ¿no? (...) &lt;yo considero es que si pudiera casarme, lo que no tengo ni pinche idea es como jugar este rol del matrimonio&gt;, como</p>	Miscelánea

<p>&lt;¿cómo es eso?. Digo generalmente la mayoría de mis relaciones de pareja yo las vivía como si fuera un matrimonio ¿no? Digamos era el hecho de introducirlos a la familia, que conocieran a mis tíos, a mi tías, a mi mama, a mi hermano, por ejemplo el hecho de que&gt; bueno hay les va (ríe) yo en mi casa desde que tengo vida sexual, tengo chance de poder tener relaciones en mi casa, eso es algo que en mi adolescencia negocié, por alguna amiga de mi mamá, que llegó mi jefa contando, oye como ves que esa amiga así con sus hijos, no pues yo también quiero, a pues órale, entonces con todas mis parejas pues no hay broncas, se quedan ahí las cosas, se pueden quedar el tiempo que quieran. Mi hermano una vez estuvo ahí como 6 meses con una, no hay bronca en eso, entonces te vives de forma distinta ¿no? &lt;empiezas a vivir esta parte de que te hagan de comer, duermes juntos, amaneces juntos, te bañas juntos, digamos a mi me gusta mucho esa dinámica ¿no?&gt; y eso es algo que empezamos hacer, digamos en el momento en que me paso a su casa, no había esas libertades que había en la mía, y pues yo si me arrancaba las greñas, cabron. Digo algo que si me quedo bien claro después de vivir esa experiencia es que si yo establezco una relación de pareja, pues yo quiero llegar a mi casa a mandar junto con mi pareja. Es la bronca cuando llegas a vivir a la familia de alguien es que ya tiene asignados una serie de roles, hay reglas y tienes que acatarlas ¿no? Lo que tú puedas decir o lo que tu pareja pueda decir cómo que no importa mucho, porque hay jerarquías ¿no? Y si ya vives tu solo pues tu haces tu desmadre, &lt;entonces para mi era el hecho de decir no sabes que yo me comprometo contigo y con tu hijo, con tu familia si me esta pesando.&gt;</p>	<p>Historia de noviazgos</p> <p>Motivaciones para cohabitar con una pareja</p> <p>Circunstancias que propician su soltería</p>
<p>E. ¿Qué era lo que faltaba? Bueno si se daba esta dinámica como de estar en tu casa de estar juntos, dormir juntos, cocinar, etcétera, ¿qué hacía la diferencia de a ya estar pues juntos?</p>	
<p>P. &lt;la parte económica. Muchos dependían de nosotros económicamente y el poderte mover en ese sentido ¿no? &gt; Y decir pues sabes que vivo solo en el departamento, bueno vivo con mi pareja, ella tiene su trabajo yo el mío, nos vemos en la tardes, hacemos cosas juntos de pareja.</p>	<p>Circunstancias que propician su soltería</p>
<p>E2. ¿Y ahorita tienes resuelta la parte económica?</p>	
<p>P. No. &lt;es complicado también. En la actualidad es un desmadre. Me viene diciendo una profa, ustedes son la generación en la que ya una carrera no les asegura ni madres ¿no? En los 70, tú estudiabas una carrera y tenías tu vida asegurada, encontrabas un trabajo, ese trabajo era para toda tu vida, estabas con todos los derechos, prestaciones y demás, ahora en la actualidad por los cambios socioeconómicos que se han dado, pues ya el estado es incapaz de poder ofrecer una serie de prestaciones ¿no?. Entonces digamos ya vas a un trabajo y te</p>	<p>Miscelánea</p>

<p>contratan por un periodo de tiempo, para no generar antigüedad, no te quieren dar prestaciones, entonces se vuelve un poco más difícil.&gt;</p>	
<p>E. Y si ahorita conocieras a una persona con la que volvieras a tener como este plan, ¿lo harías? Ahorita</p>	
<p>P. A huevo</p>	
<p>E2. ¿Qué es lo que hace la diferencia de antes a ahorita? ¿Qué te hace sentir seguro?</p>	
<p>P. Que ahorita tengo las cosas más claras</p>	
<p>E2. ¿En que sentido?</p>	
<p>P. &lt;A través de las experiencias, digo generalmente, no se yo soy de la idea de que cada relación de pareja es como un ensayo al matrimonio ¿no?. Cada una te va dejando cosas. A mi me queda claro en una relación actual, hay cosas que si definitivamente ya no permitiría, que ya no estrían&gt;</p>	<p>Miscelánea Percepción de cohabitar con una pareja</p>
<p>E2. ¿Cómo cuales?</p>	
<p>P. &lt;A veces tiendo a tener un no. Muy pasivo, muy débil. Me cuesta trabajo decir que no. Me cuesta trabajo poner limites en muchas cosas, ya no es tanto si digo no es no y a la chingada. No hay más. Hay cosas que son negociables y otras no.&gt;</p>	<p>Atributos a si mismo (defectos)</p>
<p>E. Los noviazgos son como ensayos, ¿entonces el matrimonio ya es el definitivo?</p>	
<p>P. &lt;Por lo menos para mí sí, digo yo si creo en ese royo de pa` toda la vida ¿no? O por lo menos lo que dure. Si me caso yo me caso con la intención de que dure lo mas posible si es para toda la vida, pues que mejor. El hecho de convivir con una persona. Lo saco con una metáfora, de que a veces la vida viene siendo tan pesada que a veces cargarla entre dos es más fácil. Entonces yo lo pienso así, a mí me interesaría mucho una relación de pareja estable, con todo lo que eso implica pleitos, reconciliaciones, apapachos, besos y demás. Con todo lo que implica, todo lo que llena.&gt;</p>	<p>Percepción de cohabitar con una pareja</p>
<p>E2. ¿Crees que es de alguna manera indispensable o necesaria, para el ser humano tener una pareja?</p>	
<p>P. &lt;Sí (ríe) definitivamente sí. Digo a fin de cuentas. Digo yo no dudo que haya quién no quiera vivir en pareja, pero tampoco podemos estar sin recibir el cariño de alguien, las atenciones de alguien, o por lo menos el pleito de alguien ¿no?, el reclamo de</p>	<p>Circunstancias que propician su soltería</p>

alguien. De alguna forma yo pienso que si.> De alguna forma a mi las relaciones de pareja me laten mucho, me laten mucho, me gusta por lo menos en la mayoría del tiempo me gustaron como fueron, en muchos aspectos digamos emocionalmente me hacen sentir bastante bien. Digamos yo pienso el afecto cariño, apoyo, forman parte de una pareja, alguien que a fin de cuentas este ahí. Y que a veces no te diga nada, pero sabes que esta ahí, y que a veces si te digo ¿no?. Entonces es esa cuestión de saber que hay alguien ahí, y que ese alguien esta por ti y es mutuo. Digo yo por lo menos así es como lo concibo.

E. ¿Cómo te imaginas en 10 años?

P. Más viejo y más sabio. Porque si me hago mas viejo y mas pendejo si me va a dar tristeza.

E2. Y a parte.

P. No se. En 10 años, ¿quién sabe?. Digo eso es algo que también tengo que resolver, no hay mucha planeación en mi vida. A penas hasta hace como un año, empiezo a ponerle ese tipo de cosas.

E2. Pero te imaginas ya con una pareja. O sea ya viviendo con alguien.

P. A si.

E2. ¿Con hijos?

P. Si unos dos o tres.

E. ¿Tu familia te dice algo, de que no te hallas casado?

P. Este.

E. O sea a favor o en contra.

P. No. No digamos apenas se están recuperando del madrazo ¿no?

E2. De ¿cuál madrazo?

P. Lo que pasa es que el momento de que termino mí, el día que nos decidimos comprometer, pues mi jefa le dijo a toda mi familia. El Iván que no se que, no pues que cuando, no que el día de su cumpleaños, no pues me lo felicitas y que no se que y la boda. Hasta mi papá supo. Total que cuando tronamos ¡uh! toda la familia hizo silencio. Pero no me han dicho ni madres.

E2. ¿Pero sabes que saben?



<p>P. Si.</p> <p>E. ¿Y antes de que supieras que ya te ibas a casar, no había comentarios o decirte algo de que para cuando?</p> <p>P. Lo que pasa es que bueno, pues eso empezó de una relación anterior, de una chava con la que anduve que si se quería casar y todo el rollo, a partir de ahí le conoció una tía y no mi hijo ya cástate y ahí quédate.</p> <p>E2. ¿Quién?</p> <p>P. Una tía. &lt;no es que esta si me gusta para que sea tu esposa y que no se que. A pues órale. Y era una chava que en algún momento le andaban ofreciendo trabajo de modelo y ondas así, digo era una chava sumamente atractiva. Entonces en mi familia si son muy así de que sea bonita. Total con esa chava ya fue, y cuando empecé andar con ella igual me decían ya pa cuando, ya pa cuando. Y a mi no me costaba trabajo decirles, eso es cosa que a ustedes no les importa. Ya cuando nos decidimos pues si les dijimos. Y ya ahorita no se que concepción tenga mi familia de mí, pero si es un tema que no tocamos.&gt;</p> <p>E2. Y ¿cómo que crees?</p> <p>P. ¡Huí! (ríe) tantas cosas, digamos que &lt;dentro de la familia yo soy como la oveja negra, dentro de mi familia mi hermano y yo somos las ovejas negras pero yo soy la mas renegrada de todas. Somos muy, pues no tenemos mucho en común con la familia, tengo una prima que te puede decir muchas marcas de ropa, de ropa y de perfumes. Le decía a mi analista mi familia es como muy vacía en ese sentido ¿no?. Mi hermano y yo nos formamos como en otro rollo ¿no? Todo lo que a ellos les parece como muy valioso saber a nosotros no lo se y no me interesa saberlo. Que si me compro unos zapatos me tengo que comprar unos huse poppies por que son los que son muy buenos y son de marca o unos pantalones que son x, que tienes que comprar una serie de marcas para poder lucirlas, porque en Mexicali se da mucho eso ¿no?, el como te ves es como te tratan y bueno como soy yo no es algo que les agrade mucho a ellos ¿no? Es mas yo procuro tener ropa que no tenga marcas, me caga que tengan estampados. A menos que sea un estampado que si este muy de acuerdo con lo que representa ¿no? Si trae un estampado del Che Guevara pues me la pongo. Digo en eso si pues creo que me ven como un caso perdido, como dirían los gringos un lucer.</p> <p>E2. Y eso tiene que ver con esta parte, es decir me refiero en hecho de estar con una pareja o casado ¿te da cierto status de triunfador o algún estilo así?</p>	<p>Consecuencias de su soltería en sus relaciones familiares</p> <p>Como cree que es percibido por familia</p>
---	--

P. No en mi familia no, en mi familia es el varo, si tienes varo obtienes reconocimiento sino ¡ppttt! Puedes escribir libros, dedicarte a la musica, dedicarte a lo que quieres y no más nada.

E2. ¿Y con tus amigos?

P. Con mis amigos eso ya es otro pedo, eso si mis amistades esas si las escojo yo, generalmente somos de gustos muy raros, o sea mis amistades somos de gustos pus como mas snfuf, seguramente a Curi lo conocieron o escucharon hablar de el. Es mi cuate más cercano que tengo, es un wey que nuestras aficiones es irnos a la cineteca o irnos a tomar un café en el Jarocho pa platicar y ahí posarnos horas platicando sobre pintura, política, arte, música, el me mantiene al tanto de cuestiones raras y de buena calidad que un día llego con un pinche compacto de Interpool y no pues escucha este disco, los King of Leons o Tool a parte el es re fanático de Pear Jam o por ejemplo tengo otro cuate que apenas nos estamos acercando, nada más que ese wey si me intimida, es una maquina pensante, es un pinche cerebro desperdiciado.

E. ¿Esta casado?

P. No y no tiene pensado casarse, como todos los rock estar quiere morir joven dice que a los 30 se va a suicidar, que no se quiere comprometer.

E2. ¿Qué edad tiene?

P. 27. Hay que trapearlo antes de que se nos mate, porque el wey si tiene un pinche cerebrote, es un wey muy aliviando, muy chido y sabe, es un wey que me intimida, su saber yo no vaya a decir algo que no y la vaya yo a cagar cabron. Cuando yo llegue por ejemplo a allá, yo me sentía como muy desubicado. Me empecé a juntar con la banda grilla, pero la banda grilla era gente, que no se leía el periódico diario, veía las noticias, hablabas de política, hablabas de cine, ibas a los conciertos a los taquines, digo a parte las marchas y cuanta cosa yo estaba en ese rollo y en esa producción, cuando llego a Iztacala pues bolas no hay nada de eso ¿no?. Después de la huelga se empezó a compactar un grupo, que actualmente somos un grupo de cuates. Digo encontramos como ese nicho social, de decir pues yo me siento perteneciente a algo ¿no? Tengo amigos con los que tengo gustos en común y hasta nos peleamos, por que uno escucha a los Killers o porque uno tiene su disco de Belanova o alguna mamada así ¿no? Ahí nos las pasamos, o en este rollo de las películas, entablar hablando de cine, de música, de psicología, de filosofía todo ese tipo de cosas pues a mí me había sido muy difícil encontrarlos en la carrera ¿no? Generalmente era un grupo en el que puta a las tres de las tarde se acaban las clases, se les quemaba la cola y se

<p>iban. Y este la única con la que hablaba era una compañerita que era fanática de Fey y otra que eran cristiana, eran muy mochas hasta la pared de enfrente, bien pinches loquitos, salió un wey que si estaba medio perverso el cabron y otro wey que era más místico cómico musical, que era re bien pinche choro, pero ya ahí entre los tres ahí más o menos hacíamos un grupito. De hablar de cosas que no fueran lo que nosotros considerábamos como banalidades de la vida cabron, sino clavarse en la forma y la textura ¿no?</p> <p>E. Y entre tu grupo de amigos que aun conservas el vivir con alguien o el casarse ¿cómo en que lugar esta?</p> <p>P. ¿Cómo?</p> <p>E. ¿El tener una pareja ya estable entre tus amigos?</p> <p>E2. Es importante pues.</p> <p>P. &lt;Pues ya mis amigos ya me dicen pues sabes que ya apúrate wey, y yo les digo pues no tengo prisa ¿no? Ya llegara&gt;</p> <p>E2. ¿Son de tu edad o son más chicos?</p> <p>P. Este pues un año más chico.</p> <p>E2. Y ¿están igual solteros?</p> <p>P. Pues Curi ya está casado, bueno vive en unión libre con su pareja, ya tiene dos chavos, el primero con esta pareja, todos los demás permanecemos solteros, uno porque no pueden y uno que si (-) le dije no cabron vete al norte allá si eres galán, aquí no pasas de ser un pinche wey violador, esta grandote y gordo ¿no? Aquí no eres atractivo, digo acá las chilangas aquí si me pelan, pero en el pinche norte ni siquiera me hacen el feo, es que si las norteñas ahí si piden (-) es otro el estándar, pero el wey vive acá y pues no, además es bien pinche alcohol y pues no es fácil que consiga pareja.</p> <p>E2. Y tu como ¿en que categoría estas en los que no han podido o en los que no han querido?</p> <p>P. &lt;En los que no han querido, de poder, no dudo que puedo nada mas que ¡no! &gt;</p> <p>E. Y ¿crees que ya tendrías tú la iniciativa?</p> <p>P. &lt;Si ya nada mas falta encontrarla.&gt;</p> <p>E. Bueno si la tuvieras.</p>	<p>Efecto de su soltería en la relación con sus amigos</p> <p>Su postura ante cohabitar con una pareja</p>
--	--

<p>P. A huevo que si.</p> <p>E2. ¿Qué características son las que te hacen sentir a gusto en una mujer? ¿Qué buscas?</p> <p>P. Que busco en una mujer, llevo 4 meses en terapia, preguntándome eso y no se que diablos quiero de una mujer.</p> <p>E. Es buen momento para contestar.</p> <p>P. (ríe) (...) &lt;pues alguien con la que yo pueda aceptar su humanidad, con lo que implica y alguien con la que yo pueda aceptar su humanidad. Humanidad entendido como toda esa capacidad que tenemos de poder ser este maravillosos y nefastos todo en un solo paquete, alguien con la que yo pueda decir sabes que con ella puedo vivir, que a lo mejor ese no se me caga que tenga pinches patas de hobbit, peludas y con las uñas largas puedo vivir con eso ¿no? Y que me tenga paciencia ¿no?&gt;</p> <p>E2. ¿Crees que esta idea de aceptar los defectos del otro es como (-) se logra a partir de que te enamores de alguien o es un asunto como de característica particular que depende la persona.</p> <p>P. Es que van ligados, digamos ¿cómo decirlo? Depende de mi porque yo lo acepto, pero no es el hecho, no es aceptar defectos o sea no son defectos y virtudes ¿cómo denominarlos? &lt; es aceptar a una persona, o sea lo complicado es eso, has de cuanta si ella le gusta meterse el pinche dedo a la nariz y sacarse los mocos, puedo vivir con eso, no me causa bronca, digo si llegara también con la disponibilidad de llegar y decir, no es el hecho de que mande yo o que mandes tu, no es una relación de control, habrá momentos en los que a lo mejor me tendrá que mandar a mi o abra que mandar a ella, con esto del poder a ratos lo tienes tu a ratos lo tengo yo.&gt;</p> <p>E2. (?) Pero eso es justamente lo que me acabas de decir es disponibilidad tuya, mas que características de ella.</p> <p>P. ¿Cómo? ¿A que te refieres cuando hablas de características de ella?</p> <p>E. Que ¿qué buscas en una persona? ¿Qué crees que tenía tu otra pareja que no tenía nadie más?</p> <p>P. Bueno mejor vayámonos a unas parejas un poco mas atrás, porque la anterior si es un desmadre.</p> <p>E2. Bueno, la que quieras poner de ejemplo</p>	<p>Atributos a la pareja (cualidades)</p> <p>Motivaciones para cohabitar con una pareja</p> <p>Percepción de cohabitar con una pareja</p> <p>Historia de noviazgos</p>
---	--

<p>P. &lt;Es que la ultima fue muy complicada, no saben la historia, pero bueno, la relación de pareja la empecé con ella sin ni siquiera desearla, fue así por el hecho de lo estar solo ¿no? Con el tiempo me fui conformando, me fui haciendo a la idea y la endiose y la puse en un pedestal y que chingona es mi vieja. Cuando trono la relación, hable con lupita y me hizo ese señalamiento y me cae que si me sentí como descubierto huevos tiene razón. Me había conformado con ella, me había hecho a la idea de que así tenía que ser.&gt;</p>	Historia de noviazgos
<p>E2. Y ¿con las otras con las que si tuviste la oportunidad de elegir?</p> <p>P. &lt;Hay una chava que me pego mucho, se llamaba mariana huta, con ella si me duro el proceso de duelo como 6 años un poco más, patológico, y era el hecho de que físicamente era atractiva&gt;, &lt;para mi si es importante de que físicamente sea atractiva, como luego me preguntan ¿cómo te gustan las viejas? No pues altas, flacas y tirando a palo ¿no? No me gustan voluptuosas, digo lo de altas, pues nada mas anduve con una, las demás eran chaparritas, me latían y me eran altamente atractivas, y que estén en disposición , que sean tiernas, que le guste la música, el cine, si no les gusta que quieren aprender.&gt;</p>	Atributos a la pareja (calidades)
<p>E2. ¿Te sientes solo?</p> <p>P. Solo, mmh (...) es pregunta de diván esa. Me siento solo desde que tengo 3 años, ya hace un buen rato.</p>	
<p>E. ¿te sientes solo ahorita?</p> <p>P. No, &lt;me siento sin pareja, me siento hace 3, 4 meses, es lo que le comentaba a mi analista, esa pinche necesidad de estar con alguien, cuando la encuentre diré esa es, digo claro si esta disponible, tampoco se me da eso de las casadas. Pero solo no&gt;, fíjate que precisamente cuando termina esta relación me sentí bien cobijado por los cuates ¿no? O sea me acuerdo al día siguiente de que esta chava termino conmigo le hable a un cuate e inmediatamente le cayeron unos cuates, amigos que teníamos en común, les dije saben que cabrones esta chela nada mas es como lubricante pa`que salga porque ya me conozco como soy de pinche necio, a mi me cuesta mucho trabajo llorar, me aguanto como los machos, ya me empiezo a echar la chela y /zaz/ cabron, les dije lo que diga yo en este cuarto aquí se queda y pum a sacar todo lo que traía ¿no? Le pedí ayuda a Lupita y Lupe pues si me dio una buena terapiada, me acuerdo que si me consiguió a mi analista con Curi, empezamos a tener una relación más cercana, y luego los cuates aquí en SAPTEL, recibí mucho apoyo de, en ese sentido digo en ese entonces estaba martes, jueves y sábado y si recibí mucho apoyo de Susana y Aida se me apoyaron bastante y</p>	Desventajas

<p>si me sentí bastante bien cobijado, nunca me había pasado eso, algo en lo que si me costaba mucho trabajo era en eso de pedir ayuda, era yo bien pinche necio, pero estaba bien desbordado y me puse a mandar mensajitos a todos los cuates, hablar por teléfono y me sentí muy bien cobijado, te digo no me siento solo. Me siento bien cobijado por los cuates. Y la vida continua, digo como unos 6 meses fue de lamentarme y ay, ay como la extraño y entendí muchas cosas, pues que realmente no la amaba, pinche sueño guajiro, lo que duele es esa pinche sensación, como en todas las relaciones de que sientes que te botan por producto gacho, es que dices ¿como yo? Tan bueno que soy, y eso es lo que cuesta asimilar muchas veces ¿no? A final de cuentas no te dejan por lo que es uno, sino por lo que representas para esa persona y la representación la pone ella o el, &lt;solo no curiosamente en esta etapa de mi vida no me siento solo, me siento bastante bien acompañado.&gt;</p>	<p>Valorización de su soltería</p>
<p>E. Ya se acabaron.</p> <p>E2. ¿Alguna vez te has sentido presionado por estar soltero o por no casarte, por tu familia o en el trabajo?</p>	<p>Consecuencias de su soltería en sus relaciones familiares</p>
<p>P. &lt;Este, bueno con Mariana si me sentía como en este situación de ya para la familia ya era donde yo me iba a quedar ¿no?&gt;</p>	<p>Circunstancias que motivan su soltería</p>
<p>E2. ¿Qué edad tenias?</p> <p>P. 22, 23. &lt;¿Me sentía así como que no me habían preguntado a mí, dices puta ¿con qué? ¿Con que armas eso? ¿no? Ella no trabaja, yo no trabajaba, me mantenía mi jefa.&gt; después de eso me construí toda una filosofía de vida, pues que me mantenga.</p>	<p>Circunstancias que motivan su soltería</p>
<p>E2. ¿Mariana?</p> <p>P. Si. Pero no le eche mucho a esa filosofía de vida, la neta esta de hueva que te mantengan. Con lulú pues fue el hecho de chin ahora como voy a ver a mi familia pero eso me duro como un mes. ¿Con ella nada más me duro un mes y digo puta de la que me salve, ahorita ya lo empiezo a ver a si, ¿en donde me estaba yo metiendo?</p>	<p>Circunstancias que motivan su soltería</p>
<p>E2. ¿Le ves alguna desventaja al estar ahora soltero?</p> <p>P. Eh si.</p>	<p>Circunstancias que motivan su soltería</p>
<p>E2. ¿Cómo cual?</p>	<p>Circunstancias que motivan su soltería</p>
<p>P. &lt;Generalmente cuando ando con alguien es como, para mi si ocupa un lugar muy importante, viene siendo mi amante, mi cómplice, mi amiga, la oreja a la cual yo le cuento cosas, viene</p>	<p>Percepción de cohabitar con una pareja</p>

<p>siendo el complemento de muchas cosas ¿no? Ahorita ya no es tanto, pero todavía queda un poco de eso, a la posibilidad de abrirme de hablar de mis cosas me es difícil. Me es más fácil con mis parejas, mis parejas se volvían la posibilidad de ser totalmente yo, sin convenciones sociales, simplemente yo, si yo soy el wey que fuma un chingo o que toma de forma ansiosa.&gt;</p> <p>E. ¿Le ves ventajas a estar soletero?</p> <p>P. No. En algún momento si las veía ¿no? Cuando quería estar más con los cuates que con la novia, pero muchas veces era eso ¿no? (...) (interrumpen) ¿en que me quede?</p> <p>E. Ventajas.</p> <p>P. &lt;pues la disponibilidad de tiempo, moverte hacer muchas cosas, digo algo que me pasó por ejemplo algo que retome mi vida cultural que la tenía muy abandonada,&gt; deje de ir a la cineteca, a conciertos y cosas así, al momento de terminar pues fue algo que me hizo mucho el paro mi cuate el Curi.</p> <p>E. Sea, digamos ¿tu vida profesional, influye en algo con tu pareja?, para bien o para mal.</p> <p>P. Si y mucho, marco muchas cosas. &lt;digo eso es cuestión mía, es netamente mía el hecho de no haber podido tomar una decisión cuando tenía que tomarla, en el momento en que se muere su mamá, era uno de esos momentos frágiles aquí, digo de eso de una falta mas y te corrían y cosas así. Me habla un domingo a las tres de la mañana para avisarme que su mamá había muerto, y le dije que onda quieres que vaya, no pues que no, digo todo muy textual ya, ya no fui, vine a trabajar en la tarde, al día siguiente quede de ir con ella y no fui salgo muy madreado de aquí, bueno a fin de cuentas no quería ir ¿no? Pues no fui, y puta de ahí, a ella le cagaba que yo estuviera aquí. Ella sentía que yo estaba perdiendo mi tiempo estando aquí, por lo menos como regalando mi trabajo, lo que a lo mejor no vio pues fue mucho de la formación, gran parte de mi formación pues las vine aprender aquí,&gt; vine a aprender muchas cosas que en la escuela pues no. Empezaron a tomar forma, y que como consecuencia digamos positiva. Ante mis cuates pues me ven como, bueno también son mis cuates, me ven como el master de la terapia clínica ¿no? Me viene a consultar a pedir asesoría, digo a mí eso me da mucha satisfacción eso, y es algo que siempre estuve peleando con mi madre, el hecho de que un papelito no asegura, una calificaron no asegura el hecho de los conocimientos algo con lo que tuve que vivir toda mi pinche vida. Fue un enunciado que fue pasando de profesor en profesor, es que sabes un chingo cabron, pero no sirve sino lo demuestras, pues si yo se si, yo se que sabo (sé), nada mas que me da hueva hacer los trabajos, te digo me siento</p>	<p>Ventajas</p> <p>Influencia de su vida laboral en su soltería</p>
---	---

---

---

<p>satisfecho hasta cierto punto, me falta dar ese paso de ya meterme en una dinámica, ya conseguirme un trabajo decente, estable, si es posible con prestaciones, con mejor sueldo, un trabajo de lunes a viernes, lo que no se es si podré de 7 de la mañana a 4 de la tarde o alguna cosa así y en lo mío que es la clínica, que es lo que mas se me facilita, porque eso de ir a dar clases, pero como se llama me siento bien nada mas falta que me aviente, también mi terapeuta me esta chingue y jode que ya me ponga hacer lo mío, que ya mis conocimientos se encubaron mucho tiempo que ya es un pollito que ya.</p>	
---	--

E. Pues sale Iván gracias. ¿Algo más que quieras agregar?

P. ¡Y que viva el chicharrón!



Entrevistado: Jaime  
 Edad: 30  
 Escolaridad: Maestría  
 Ocupación: psicólogo  
 Zona de residencia: Urbana

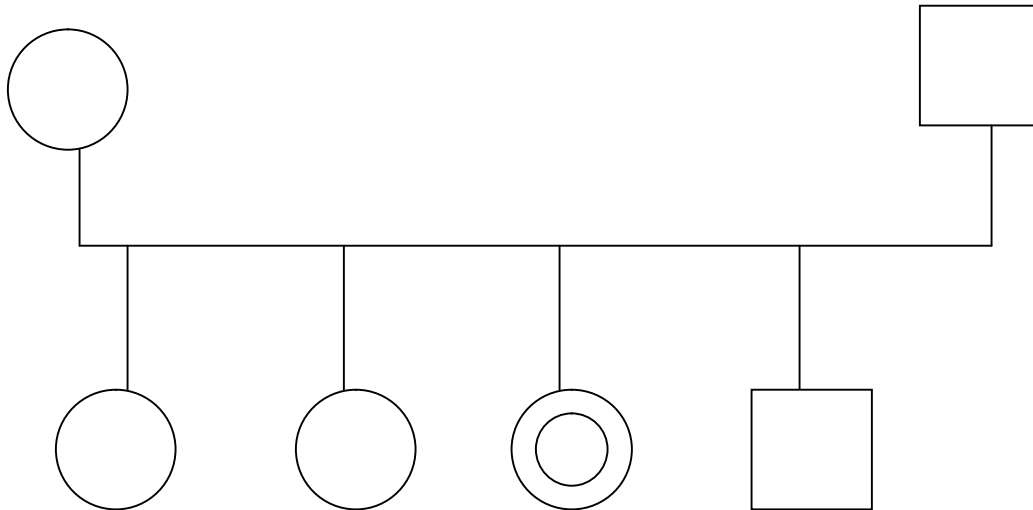

ENTREVISTA	CATEGORIZACIÓN
<p><b>Entrevistador 2</b> ¿por qué sigues soltero?</p> <p><b>Jaime:</b> por que sigo soltero</p> <p><b>Entrevistador 1:</b> bueno, más bien ¿por qué estás soltero?</p> <p><b>J:</b> por que estoy soltero, &lt;pues la verdad ahorita sigo soltero por que me gusta,&gt; &lt;si me gusta así pues tener la libertad de disponer de mi tiempo, la libertad de pus de hacer mis cosas de pus como les platicaba ahorita&gt; ¿no?, &lt;me dedique mucho como a estudiar, hacer la licenciatura después casi a los dos años fue cuando empecé a hacer la maestría y entonces pus no me dio como mucho tiempo de formalizar una relación de pareja, entonces si tengo bueno en ese tiempo tenía novia&gt;</p> <p><b>E2:</b> ¿en la maestría?</p> <p><b>J:</b> &lt;si antes de la maestría, antes de la maestría tenía novia y</p>	<p>Valorización de su propia soltería</p> <p>Ventajas</p> <p>Influencia de su vida laboral sobre su soltería</p> <p>Historia de noviazgos</p>

<p>todo y ella si como que tenía planes así de cómo de casarse y todo eso pero este yo no&gt;</p> <p><b>E1:</b> ¿cuántos años tenías cuando entraste a la maestría?</p> <p><b>J:</b> ¿a la maestría? &lt;Pues yo entre de 26 años, tenía 26 años cuando entre en la maestría entonces ya estaba como en la edad de empezar a ver ya lo de una pareja formal pero desafortunadamente no se dieron las cosas,&gt; &lt;terminé con esta novia entrando a la maestría entonces&gt;</p> <p><b>E2:</b> ¿por eso?</p> <p><b>J:</b>&lt; pues si una historia truculenta, pero si tuvo que ver, si tuvo que ver por que ella ya estaba como en otra etapa ¿no? ella ya se había también titulado, ya tenía un buen trabajo, ya económicamente ya estaba mas estable que yo y entonces yo regrese como a la vida de estudiante y pues eso si fue determinante para que cada quien siguiera su camino ¿no? Y aparte pus ya el tiempo era mínimo el que nos veíamos&gt; y pus &lt;si me pegó en ese tiempo pero ya después empecé a disfrutar de la libertad de pus de disponer de mi tiempo, de hacer tus cosas cuando quieres, de si te quieres ir de vacaciones solo pus te vas solo, entonces me gusta como esa parte de estar solo&gt;, &lt;ahorita pus si tengo novia pero es otro tipo de relación, o sea no tenemos este así como el proyecto de vivir juntos o de ya casarnos y todo eso ¿no? Entonces es como una relación de noviazgo nada mas&gt;</p> <p><b>E2:</b> ¿y hay algo que no te guste de estar soltero?</p> <p><b>J:</b> ¿algo que no me (-)? Pus si, &lt;de repente la soledad pus sí te pega ¿no? El llegar a tu casa y estar solo&gt;</p> <p><b>E1:</b> ¿vives solo?</p> <p><b>J:</b> &lt;pus ya prácticamente vivo solo, de hecho este fin de semana me voy a mudar, yo vivo con mi hermano, tengo como un año viviendo con él, nada más los dos solos, entonces pus si compartimos algunos gastos pero digamos que cada quien tiene su privacidad y pus ya el se hace cargo de sus alimentos y de sus cosas personales y yo también, entonces digamos que compartimos el techo pero pus ya cada quién por su lado&gt;, &lt;entonces esa parte de estar si te llega ¿no?&gt;</p> <p><b>E1:</b> ¿te vas a mudar tu solo?</p>	<p>Miscelánea</p> <p>Historia de noviazgos</p> <p>Influencia de su vida laboral sobre su soltería</p> <p>Ventajas</p> <p>Proyecto de vida</p> <p>Desventajas</p> <p>Forma de relacionarse con su familia</p> <p>Desventajas</p>
---	---

**J:** si ya me voy a pasar a vivir yo solo, el también ya quiere su mayor privacidad, bueno yo estaba viviendo en su casa entonces pus ya

**E2:** ¿qué edad tiene tu hermano?

**J:** mi hermano tiene este 44 años, también es soltero entonces (...) <yo creo que también viene de familia>

**E1:** ¿por qué?

**J:** a pus en la familia tengo muchos primos solteros, si tengo primas de 40 años 44 años solteras, que si tienen parejas, tienen novios, hay algunas que tienen hijos pero son solteras

**E2:** ¿crees que eso halla influenciado?

**J:** <yo creo que si, yo creo que este pus yo empecé a ver en mi familia como dos tipos de gente ¿no? Eran como los primos que se casaban a los 18 20 años y ya a los 26 27 ya estaban llenos de hijos con un chorro de broncas, con muchas responsabilidades y había otro bloque de primos que eran los que se dedicaban a trabajar o a estudiar, pero solteros ¿no?, solteros con su pareja, con su novia y todo y pus como que les iba mejor ¿no?, tanto económicamente como en las cuestiones familiares y sociales ¿no?, por que a veces que los niños se enfermaban, los pleitos con las esposas, en mi familia también hay como muchos divorcios y separaciones ¿no? Y cada vez como que mi generación empezaron a haber como varios matrimonios, tengo un primo que se a casado como dos o tres veces y tenía hijos con dos o tres mujeres, igual tengo una prima que tenia hijos de dos o tres hombres diferentes ¿no? En diferentes etapas, entonces empezó a haber como de esas familias este reestructuradas ¿no?, entonces yo vi como muchas broncas en eso y había como una parte mas este, pus como algo que me gustaba mas ver a los primos solteros que les empezaba a ir bien, que salían de viaje, que se independizaban, que no tenían brincas económicas y que pus si podían establecer relaciones de pareja ¿no? Pero pus sin hijos y ya después empecé a ver que estos primos ya a los 30 35 años pus ya empezaron a tener hijos, uno o dos y tenían como ya relaciones ya mas estables a diferencia de los otros ¿no?, que desde los 20 años ¿no? Yo tengo unos primos que se casaron como a los 16, entonces ahorita ya los vez que somos más o menos de la misma edad y ya son unos señores ¿no? llevan a sus hijos a la primaria y otros hasta la secundaria>

Influencia de su familia sobre su soltería

Influencia de su familia sobre su soltería

<p><b>E1:</b> ¿tenías así convivencia estrecha con ellos?</p> <p><b>J:</b> si, con varios de ellos si</p> <p><b>E2:</b> y por ejemplo ¿tu familia, tus papás, tu mamá se divorciaron?</p> <p><b>J:</b> &lt;no mis papás, este se casaron muy jóvenes, ellos se casaron como a los 18 años y siguen juntos, siguen juntos ellos, tengo un hermano que se caso joven, se casó como a los 22 años, él sigue casado con la misma persona, tienen dos hijos y a él le va bien, tengo una hermana que es este un año y medio menor que yo, ella tiene un hijo pero es soltera, como que no le gusto la idea de casarse y si convive, bueno el papá de su hijo es su pareja ¿no?, es su pareja se ven, están juntos pero viven separados, se llevan bastante bien&gt;, &lt;te digo yo si tengo la idea de (ríe) próximamente casarme o tener una pareja estable no es que no quiera hacerlo&gt;</p> <p><b>E2:</b> ¿y de que depende?</p> <p><b>J:</b> pus yo creo que, &lt;yo creo que depende primero quiero este pus ya estar, bueno que mi economía ya sea más estable, ahorita sigue siendo como muy pus de repente me va bien y de repente no me va tan bien, entonces poco a poco se ha ido haciendo más estable, entonces yo creo que en la medida que ya tenga esa base económica pus si ya podría pensarlo&gt;¿no?, &lt;aparte creo que pus como que no me sentí como muy listo para hacer una vida de pareja por cuestiones personales pues a veces suelo ser como una persona difícil, de repente estoy como en muchas cosas, muchos asuntos a la vez, me gusta tener el tiempo para mi, entonces a veces siempre he dejado como a la pareja un como para después&gt; ¿no?, &lt;entonces por ejemplo si tengo que trabajar o ver a mi novia pus me pongo a trabajar y eso pus como que por lo menos a las novias que he tenido pus no les ha gustado mucho y no es por que no quiera estar con ellas o no quiera hacer eso pero si le he dado mucho peso a la profesión y al trabajo&gt;</p> <p>(suena el teléfono y contesta)</p> <p><b>E2:</b> ¿y más o menos en cuanto tiempo pensarías vivir con alguien?</p> <p><b>J:</b> &lt;pus yo creo que a partir de los 33 me sentiría como ya listo&gt; ¿no?</p>	<p>Forma de relacionarse con su familia</p> <p>Proyecto de vida</p> <p>Proyecto de vida</p> <p>Circunstancias que propician su soltería</p> <p>Influencia de su vida laboral en su soltería</p> <p>Plan de vida</p>
--	---

<p><b>E1:</b> ¿por qué crees que a esa edad?</p> <p><b>J:</b> &lt;por que yo creo que para mí si es muy importante eso de la estabilidad económica y laboral ¿no?, ahorita el trabajo que tengo como que si es seguro ¿no? Pero pus como no me gusta del todo sé que tarde o temprano me voy a ir de ahí, de la empresa,&gt; entonces yo &lt;creo que en esa medida yo creo que se podría tener ya un buen trabajo en unos dos años, mientras pues sigo haciendo como esta parte de ir ganando experiencia y de ir haciendo curriculum por que también a sido importante&gt; ¿no?, que muchas veces si tengo como las habilidades para desempeñar un trabajo pero me falta curriculum, sobre todo a mi me gusta así el trabajo como en instituciones ¿no? En hospitales, o clínicas y eso</p> <p><b>E2:</b> mhmm</p> <p><b>J:</b> &lt;y ahí como que las puertas todavía están más cerradas ¿no?, para alguien que viene de fuera ¿no? Generalmente el que esta adentro de una institución es el que se va desarrollando y pus ocupa esos puestos, a mi me ha costado mas trabajo en esa parte ¿no?, pus por que le invertí mucho a estar estudiando y pues si&gt;</p> <p><b>E2:</b> ¿te arrepientes?</p> <p><b>J:</b> &lt;no, no me arrepiento, pus ya lo hice no (ríe), no me arrepiento, pero si yo creo que si volviera a estudiar ya sería teniendo un trabajo estable ¿no? A donde regresar, por que si es muy complicado ¿no? tocar puertas, de que te sirve tener los estudios si es otra vez volver a empezar ¿no?, ya después ya vez los beneficios pero al principio si es muy difícil, también cuando yo salí de la licenciatura fue súper difícil fue súper difícil, yo todavía me dedique a hacer la tesis como un año y en ese año pues fue un año que no tuve trabajo, viví de lo que me ayudaban mis papás ¿no? Y si fue muy difícil ¿no? Vivir de eso, y ya hasta que hice la tesis y ya tuve el título pus ya empecé a tener trabajo, ya empecé a tener trabajo y entre a Saptel y pues ya era como la parte segura era lo de Saptel, y ya de repente cuando me salía un paciente pus lo veía en mi casa, pero tampoco tenía muchos elementos para brindar una buena atención ¿no? Por eso me fui a estudiar la maestría&gt;</p> <p><b>E2:</b> ¿a qué edad te fuiste a vivir con tu hermano?</p> <p><b>J:</b> pus hace (...) hace como va a hacer un año, yo tenía como 28</p>	<p>Circunstancias que propician su soltería</p> <p>Plan de vida</p> <p>Influencia de su vida laboral en su soltería</p> <p>Influencia de su vida laboral sobre su soltería</p>
---	--

<p><b>E1:</b> ¿estabas viviendo con tus papás?</p> <p><b>J:</b> si, yo vivía con mis papás</p> <p><b>E1:</b> oye y en el aspecto de ahorita tu relación con tu pareja ¿tienen algún proyecto de vida o planes para el futuro?</p> <p><b>J:</b> &lt;no todavía no, les comentaba que este pus que es una relación así pus de noviazgo, pus si salimos, nos divertimos, si pasamos tiempo juntos&gt;, si nos platicamos cosas y así pero todavía &lt;no hay planes ¿no?, digo ella tiene como la (-) ella es mas joven que yo, ella tiene 25 años, entonces ella tiene todavía la inquietud de pus hacerse una maestría, ella también ya esta titulada, también es psicóloga, tiene la inquietud de estudiar una maestría, de tener un buen trabajo, o sea mas o menos lo mismo que yo ¿no? a su edad (ríe) entonces estamos como (...)&gt;</p> <p><b>E1:</b> desfasados</p> <p><b>J:</b> &lt;desfasados aja ¿no?, entonces pues este aunque yo quisiera como formalizar y cosas mas serias es difícil por que tampoco la quiero presionar a que este, a que se apure ¿no? a hacer todo eso, o a que lo deje para después ¿no? por que si para mi fue importante para ella también lo es ¿no?&gt;</p> <p><b>E2:</b> y por ejemplo ¿tienes planes de casarte por la iglesia, o por el civil, irte a vivir nada más en unión libre o como sería? ¿Cómo lo imaginas?</p> <p><b>J:</b> &lt;a pus si, yo si tengo la idea de casarme por lo civil y por la iglesia ¿no?, digo a mi se me hacen muy bonitas las bodas ¿no?, si tengo esa parte como romántica ¿no? De la boda y eso y este si sí me gustaría hacerlo, todavía no sé con quien ¿no?&gt; Y les digo &lt;esta novia que tengo si la quiero mucho nos llevamos muy bien pero estamos como en etapas diferentes ¿no? y eso aunque no queramos pus siempre choca&gt; ¿no?</p> <p><b>E1:</b> ¿ahorita has comentado que un aspecto importante para ti es lo económico</p> <p><b>J:</b> mmhmm</p> <p><b>E1:</b> ¿en el aspecto emocional, como cual crees que sea el factor por que no te has casado? ¿crees que ha importado lo emocional?</p>	<p>Motivaciones que propician su soltería</p> <p>Circunstancias que propician su soltería</p> <p>Circunstancias que propician su soltería</p> <p>su postura ante formar una familia</p> <p>Circunstancias que motivan su soltería</p>
---	---

<p><b>J:</b> yo creo que, yo creo que no tanto ¿no?, &lt;por que este si muchas veces me he sentido enamorado y así como que quiero mucho a la persona ¿no? y si pesara nada mas el factor amor ya me hubiera casado, entonces si este, cuando yo tenía esa novia en la licenciatura fueron cuatro años de relación y yo me sentía muy enamorado, yo la quería muchísimo y este si hubiera sido por puro amor si me hubiera casado con ella, si me hubiera ido a vivir con ella y por lo menos ¿no?, pero estaba la parte económica, la parte profesional, que fueron las que no estaban en su mejor momento&gt;, y &lt;ahorita en esta relación pus si me siento enamorado, si la quiero mucho y es otro tipo de amor ¿no?, ya no es así como el amor así de guau es lo máximo y todo ¿no?, si no es un amor mas fraterno y si hay pasión y todo eso pero no es así de que hay es la mujer de mi vida y todo eso&gt;, &lt;creo que mi concepto de amor ha ido cambiando con el tiempo&gt;, entonces este pus si yo se que (...) pus miren yo creo que &lt;esta novia se llama Alicia y yo a Alicia la sentía así que la amaba y la adoraba pero se que tarde o temprano hubieran pesado esas cosas y al final pesaron ¿no? eso fue lo que nos separó mas más&gt;</p>	<p>Circunstancias que propician su soltería</p> <p>Motivaciones para permanecer soltero</p> <p>Motivaciones para permanecer soltero</p> <p>Circunstancias que propician su soltería</p>
<p><b>E1:</b> ¿qué hubiera pesado lo económico?</p>	
<p><b>J:</b> si &lt;yo creo que peso lo económico y peso lo profesional ¿no?, los planes profesionales, por que cuando nos separamos yo me sentía todavía muy enamorado de ella y ella también me quería mucho pero este, pus si estábamos como en etapas diferentes. Por eso te digo Nancy que la parte afectiva pus si no a sido como la determinante por que no puedo decir hay es que no me he enamorado o es que no e encontrado a la mujer ideal porque si en su momento las he considerado como la mujer ideal para mi, pero esta este otro aspecto que sigue siendo mas importante para mí&gt;</p>	<p>Circunstancias que propician su soltería</p>
<p><b>E2:</b> y por ejemplo cuando dijiste que te ibas a casar así bien por la iglesia y por el civil ¿planeas tener hijos?</p>	<p>Proyecto de vida</p>
<p><b>J:</b> si, &lt;si me gustaría tener hijos &gt;</p>	<p>Proyecto de vida</p>
<p><b>E2:</b> ¿cómo cuantos hijos te gustaría tener?</p>	<p>Influencia de su familia sobre su soltería</p>
<p><b>J:</b> &lt;me gustaría tener unos dos, unos dos hijos o uno por lo menos&gt;, &lt;desde hace mucho tenía la inquietud de tener hijos, pero también es como esta historia familiar ¿no?, de repente ver como muchos problemas económicos de los primos y familia que tenían muchos hijos, pus como que si me pesaba&gt; ¿no?, &lt;me daba miedo así de repente no poder darles lo necesario o lo</p>	<p>Influencia de su familia sobre su soltería</p>

<p>que a mi me gustaría darle a un hijo&gt; y este, pus &lt;eso me llevo también como a cuidarme mucho ¿no? en las relaciones de pareja ¿no?, pus de cuidarme de embarazos no deseados y todo eso, entonces también si era así como fue muy importante para mi el planificar y el si ejercer una sexualidad pero siempre cuidándome ¿no?, pero siempre fue mas por la parte de los hijos, o sea de que ahorita no, pero les digo&gt; ¿no? &lt; en unos dos o tres años si me gustaría ya tener hijos ¿no? que también depende si encuentro o si en ese momento tengo una pareja mas estable ¿no? por que aunque yo quiera si mi pareja no quiere pues es como difícil&gt;</p>	<p>Proyecto de vida</p>
<p><b>E1:</b> y bueno ya así como en general ¿qué piensas de la pareja, del vivir juntos, sea casados, en unión libre, que piensas de la pareja en si? ¿cómo qué importancia le das tu?</p>	
<p><b>E2:</b> ¿de vivir con alguien?</p>	
<p><b>J:</b> pus yo creo que si, &lt;para mi si ya sería importante o sea sería como el siguiente paso, ya el vivir en pareja, yo creo que con la pareja compartes, compartes tiempo, compartes planes, no todos pero si una parte de tu vida es muy importante compartirla con una pareja, el compartir tu sexualidad también es muy importante, la parte de tener un vínculo afectivo también es para mi es importante &gt;¿no?, yo creo que hace rato que les decía que &lt;lo que pesaba de la soltería era como la soledad ¿no?, que llegas y estas sólo ¿no?, y pus si está el teléfono y si están los mensajitos pero no es lo mismo &gt;¿no?, y pus si yo creo que &lt;a mi no me gustaría llegar a los 35 a los 36 y seguir viviendo sólo, o sea si me gustaría tener ya esa pareja con quien compartir esto que les digo&gt; y este &lt;para mi si es así importante la vida en pareja&gt;, hasta ahorita ha sido así como de noviazgo por las razones que ya les dije pero &lt;en un futuro si quiero tener una persona con quien compartir esto ¿no?, los vínculos, los planes, la sexualidad y todo lo que se pueda compartir &gt;¿no?</p>	<p>Percepción de cohabitar con una pareja (indispensable)</p> <p>Desventajas</p> <p>Motivaciones para cohabitar con una pareja</p> <p>Percepción de cohabitar con una pareja (indispensable)</p> <p>Motivaciones para cohabitar con una pareja</p>
<p><b>E2:</b> ¿sin importar que esto por ejemplo, de alguna manera estaría como cendiendo todo lo que ahorita te gusta de estar soltero? Por que cuando te pregunte que por que seguías soltero tu me dijiste que realmente había muchas cosas ¿no? muchas más por las que seguías soltero ¿ya no importaría tanto?</p>	
<p><b>J:</b> si &lt;yo creo que ahí se trata como de cambiar ¿no? un poquito, yo creo que si puedes ceder en esos puntos, ahorita son importantes por la etapa en la que estoy viviendo, pero ya en otro momento pus si, yo creo que si puedo seguir desarrollando</p>	<p>Percepción de cohabitar con una pareja</p>



<p>mis planes y seguir contando con mi tiempo y mi espacio pero también ya tendría como mas cosas que ofrecer&gt; ¿no?, o sea &lt;ahorita yo no puedo ofrecer como mucho tiempo por que no lo tengo, entonces pus una pareja que me pida tiempo pus si puedo pero no el suficiente como para ya una relación mas formal&gt;, &lt;a veces creo que soy demasiado así como (-) digo que también tiene que ver con mi personalidad que a mi me gusta como planear y tener las cosas en orden ¿no?, difícilmente soy una persona que se deje llevar por la parte afectiva ¿no?, así de vamos a hacer ahorita el plan de ya vivir juntos y ya luego vemos cómo le hacemos ¿no? siento que soy como mas estructurado (ríe) en ese sentido y eso a veces me limita mucho ¿no?, por que este les digo si me dejo llevar por la parte afectiva pus ya estuviera yo creo que casado y con hijos pero este soy como muy estructurado y eso tiene que ver con un temor&gt; ¿no? &lt;con un temor a que las cosas salgan mal como que me valla a equivocar y esas cosas, entonces creo que parte de seguir soltero tiene que ver también con el temor ¿no? a involucrarme y a tener problemas que no pueda resolver&gt; ¿no?</p> <p><b>E2:</b> ¿y ahorita ya te crees más capaz de resolverlos?</p> <p><b>J:</b> yo creo que si, yo creo que por ejemplo en esta parte de la economía que les digo &lt;para mí es muy importante la parte económica, sobre todo por que es importante por que siempre me preocupo el vivir de mi profesión ¿no?, entonces este pus esta es una profesión muy difícil ¿no?, creo que cada vez se abre mas el campo laboral para el psicólogo, pero si a mi si me preocupaba siempre de repente tener que trabajar de otra cosa ¿no? que no fuera en mi campo, eso si me preocupaba y eso si era (-) todo lo económico que les digo tiene que ver con eso, por que si fuera lo puro económico pus sé que me puedo dedicar a otra cosa que me pueda dejar un poco mas de dinero, pero siempre quise como proteger eso, eso para lo que tanto me esforcé pus estudiar 5 años de licenciatura y luego los de maestría y dedicarte a otra cosa pus para mi iba a ser como un fracaso ¿no?, entonces por eso siempre tuve como ese pensamiento de que para desarrollarme en mi profesión pus le tenía que invertir y trabajar mucho en eso y que después muchos años pus si me iba a dejar algo de dinero dedicarme a ser psicólogo, por que si fuera la pura parte económica les digo pus si ya me hubiera dedicado a las computadoras u otra cosa que si deja mas dinero&gt; ¿no?. Creo que era otra la pregunta ¿no?</p> <p><b>E2:</b> no, si era esa</p>	<p>Circunstancias que propician su soltería</p> <p>Atributos a sí mismo (cualidades / defecto)</p> <p>Circunstancias que propician su soltería</p> <p>Influencia de su vida laboral en su soltería</p>
--	--

<p><b>E1:</b> ¿si se te presentara la oportunidad de ahorita cambiar tu situación hablando de tus relaciones de pareja, lo harías?, no sé ¿casarte?</p>	
<p><b>J:</b> mira yo creo que ahorita para casarme este (...) &lt;con esta pareja que tengo si influye lo afectivo ¿no?, por que ahorita no me siento así como este (...) completamente enamorado&gt; (-) digo todo esto es confidencial ¿no?</p>	Circunstancias que propician su soltería
<p><b>E1:</b> si no te preocupes no la conocemos</p>	
<p><b>E2:</b> No le voy a ir a decir</p>	
<p><b>(risas de los tres)</b></p>	
<p><b>J:</b> &lt;entonces no me siento completamente enamorado, ese es un pero, digo si le ponemos palomitas a los no ese sería el principal ¿no?, no me siento completamente enamorado&gt;, este &lt;las parejas que están muy muy enamorados tienen muchos problemas, entonces imagínense una pareja que nos se siente enamorada de su pareja pus esta como que difícil&gt; ¿no?, y en segunda este &lt;yo ya me voy sintiendo para de tener una pareja mas estable mas formal y a lo mejor el probar vivir con alguien ya ahorita&gt;, &lt;pero también ella está en otra etapa de su vida, ella el vivir con alguien ahorita no pasa por su cabeza, entonces pus si esta difícil ¿no? si me gustaría pero si no tengo con quien pus si está mas complicado&gt; ¿no?, y este y entonces pus &lt;lo que tendría que cambiar para que yo dijera si ya voy a establecerme con una pareja pus es a lo mejor tener una pareja que ya este como en la misma etapa y que me sienta mas enamorado&gt; ¿no?, yo creo que eso si tiene que ver ¿no?</p>	<p>Circunstancias que propician su soltería</p> <p>Percepción de cohabitar con una pareja</p> <p>Motivaciones para cohabitar con una pareja</p> <p>Circunstancias que propician su soltería</p> <p>Circunstancias que propician su soltería</p>
<p><b>E2:</b> y por ejemplo cuando dijiste que estabas como en la licenciatura que estabas a un año de que estabas titulado que tenias que como 25 26 años y mencionaste que ya era como momento de pensar en una relación estable y ahorita tienes 30 años ¿no has sentido como presiones por parte de tu familia en cuestiones de trabajo por ejemplo que te pidan estar casado o con alguien o con amigos cuestiones así?</p>	
<p><b>J:</b> pues fíjate que a sido (...) a sido medio hay como una dualidad ahí por que con &lt;mi familia nuclear o sea con mis papas y mis hermanos o sea ellos están como muy contentos muy a gusto de que este soltero&gt; ¿no?, &lt;digamos que es como bien visto y es valorado, bien visto el ser soltero y tener libertad&gt; ¿no? y por ejemplo &lt;para mi mama el que yo ya me vaya a vivir solo es así como de “hay mi hijo que bien que no</p>	<p>Como cree que es percibido por su familia</p> <p>Influencia de su familia sobre su soltería</p>

<p>se qué, que no tiene compromisos, que no tiene broncas, que se cuide así” ¿no?, para mi papá es así como de “híjole este que cuando se casa” ¿no? pero “pero que bueno que este así”, para mis hermanos este por ejemplo para mi hermano el mayor es así como de que “pus si que bueno que estés soltero pus te la vas a pasar bien” pero para mi hermano el casado es así como de “híjole cuando te vas a casar no te vayas a quedar igual que tu hermano” ¿no?, entonces les digo que es como medio dual&gt;, y en los trabajos donde e estado pus está lleno de solteros ¿no?, por ejemplo &lt;la empresa donde yo trabajo hay gente ya de mi misma edad y unos mas grandes y todos son solteros ¿no?, todos son solteros, todos los psicólogos ahí son solteros, por lo mismo por que es un trabajo donde es como saptel 24 horas todo el año ¿no?, entonces de repente si alguien falta pus tienes que ir a cubrirlo en la noche y si estas casado o con hijos pus ya no puedes hacerlo, a veces te aumenta la carga de trabajo muchísimo a veces tienes que salir de viaje y si tienes familia pus es mas difícil por que te ausentas, entonces la soltería es como bien vista y es como parte del perfil del lugar donde trabajo, o sea si eres soltero vas a tener menos broncas para cubrir este trabajo&gt;, igual que en Saptel ¿no?, en Saptel ya ven que es muy difícil hay poquitos que están casados (. . .)</p> <p><i>(nos ofrece algo de tomar)</i></p> <p><b>E2:</b> aja, y por ejemplo ¿crees que esa situación sería diferente si fueras mujer? O sea yo se que es difícil ¿no? imaginar que en vez de ser un hombre, tu familia hubiera tenido una hija y siguiera soltero a tu edad ¿sería tan bien visto?</p> <p><b>J:</b> pus si fíjate que si sería diferente ahí si influyen mucho las ideas de género por que por ejemplo mi hermana es soltera, tiene un hijo de 4 años, mi mamá siempre la apoyó mucho desde que “no te cases si no quieres” “no tienes que casarte solo por que estas embarazada “ “o sea si tu te quieres casar y irte con tu novio pus hazlo”, pero este mis hermanos si esperaban que Angélica se casara, o sea que se casara antes de tener al niño entonces si fue así como que para ellos difícil entender que tenían una hermana soltera y con un hijo, para mi no fue tan difícil por que pus yo entendía que no se tenía por que casar solo por el hecho de que ella ya iba a ser mamá ¿no? y de que ella iba a tener un hijo no planeado pero si deseado y que ella lo veía como un error ¿no?, pero no un error por tener un hijo sino el error por el momento en el que estaba ella por que ya estaba a punto de terminar la carrera y este, ella decidió que no se quería casar, entonces ahí en la casa nada más la apoyamos mi</p>	<p>Como cree que es percibido por su familia</p> <p>Consecuencias de su soltería en su vida laboral</p>
--	---

mamá y yo y mi papá pus no se metió mucho y mis otros dos hermanos eran así de que “hay es que como es posible que no se que, que va a decir la familia, que va a decir la gente”, y para la familia extensa si fue así como de que “híjole ya supiste que Angélica ya salió con su domingo 7 y Bla bla bla bla” y era como mal visto ¿no? que Angélica siguiera soltera y ya tuviera un hijo y por ejemplo <a las mujeres de mi familia que tienen como mas de 30 años y siguen solteras pus “que ya son quedadas, que ya se quedaron a vestir santos, que no aprendieron a ser mujeres” ¿no? “fracasados” y si se ve así y los hombres pus como que no tanto ¿no?, los hombres se ven como que en las mismas familias “es que esta soltero por que es libre, por que no ha encontrado una buena mujer que lo entienda” como que se justifica mas la soltería en los hombres que en las mujeres ¿no?. Y si por ejemplo mi novia pus si ahorita que ya terminó su carrera pus si ya esperan que se case y tenga hijos ¿no?, por eso ella se resiste tanto a hacerlo y por eso ella quiere estudiar y hacer su maestría y todo ¿no? pero si de repente en su familia si es como la presión de que ya se case y tenga hijos y yo creo que en mi caso, pus si hubiera sido mujer pus si ya me estarían presionando ¿no? por que ya me verían como muy madurito ¿no? para no tener hijos y no tener pareja>

Percepción de otros solteros

**E1:** y por ejemplo los comentarios, lo que llega a opinar tu familia ¿afectan en ti?, ¿son algún tipo de presión?

**E2:** o más bien como más motivación para seguir soltero por que de alguna manera es como bien visto el seguir soltero ¿no?

**J:** si yo creo que si tiene que ver con esta motivación y en algún tiempo si me presiono Nancy, si me sentía así como (-) <sobre todo en las reuniones no, vas a una fiesta una reunión lo que sea y te preguntan “oye que ¿cuándo te casas?” o presentas a tu novia “hay tu esposa” ¿no? y son comentarios así como de baja intensidad pero que llevan la intención de decirte y bueno ¿cuándo te casas?¿no?, y este si, si e sentido esta presión> pero por otro lado te digo que <hay otras voces que dicen “no pus que bueno que sigues soltero, que bueno que no te casas”, por ejemplo los primos casados dicen “híjole que bueno que no te has casado” “híjole que bronca” ¿no? y por ejemplo tengo unos primos que los vez y dices híjole estos se ven diez años mas grandes de lo que es, por la misma carga de trabajo y todo eso, o por ejemplo he tenido primos con divorcios muy difíciles ¿no?, muy complicados donde han perdido mucho dinero, han dejado de ver a sus hijos, como muy difíciles esas separaciones ¿no?, entonces cuando platico con ellos es así de que “hay

Consecuencias de su soltería en sus relaciones familiares

Influencia de su familia sobre su soltería

mejor no te cases” o “cuando te vallas a casar piénsalo bien” o “no te cases tan joven ve lo que me paso a mi” ¿no? entonces si es como por una parte como la motivación para seguir soltero>

**EI:** y por ejemplo ya en tu circulo de amigos no de familia ¿que percibes de ellos? ¿cómo crees que te perciben a ti?, ¿hay algún tipo de presión?

**J:** tengo pocos amigos ¿no? eso también (ríe) creo que influye no soy como muy sociable, tengo mi mejor amigo que fue mi amigo desde los quince años, pero el ya vive con su pareja, entonces también su historia es así como muy peculiar ¿no?, o sea el tenía su novia se veían de vez en cuando, salían a fiestas, se divertían y así y un día corrieron a la chava de su casa ¿no? entonces se le fue a instalar a la de el, entonces así sin elegir sin escogerlo ya tenía pareja ¿no? y ya se quedó a vivir con el y cuando platicaba con migo me decía que la quería regresar a su casa ¿no? que la quería regresar a su casa pero pus también la parte de la sexualidad a el le encantaba que estuviera ahí todas las noches su novia , entonces pus ya poco apoco fue el empezar a vivir juntos y buscar en donde vivir y fue una pareja pus si estable ¿no?, <llevan como tres años ya viviendo juntos, se llevan bien y es ahí donde me doy cuenta que a veces no hay que planear tanto las cosas ¿no? por que salen bien a veces hasta por accidente ¿no?, pero yo no soy así, entonces por ejemplo el que es mi mejor amigo y con el que platico mas, me habla de las maravillas del vivir juntos, pus salen de vacaciones los dos juntos, el llega a su casa y ya le preparan la comidita y esta muy a gusto ¿no?, ya empezaron a tener sus broncas pero pus el esta como muy a feliz de tener a su pareja, entonces es ahí cuando me puse a pensar “no pus si ya es tiempo de que yo tenga una pareja y de que”> pero pus este, por ejemplo de repente los amigos de la maestría fueron mi circulo de amigos ¿no?, este nada mas tenía dos amigos hombres Roberto de 34 años apenas se casó hace cuatro meses en febrero y pus esta feliz ¿no? feliz de la vida, este Domingo tiene como 40 años y esta soltero pero el vive una soltería ahí medio rara ¿no? yo nunca la entiendo pero bueno, prácticamente el no tiene ni opinión ni a favor ni en contra de la soltería ¿no?, entonces pus este tema pus ni siquiera se tocaba, y en la maestría tengo bueno esta Ana 42 años soltera, Martha 34 años soltera, Miriam 35 años soltera, Maribel 30 años soltera, entonces éramos el club de solteros ¿no?, digo <también si eres casado es más difícil que te lances a hacer una maestría y todo eso>, <pero si a influido como muy pocos los amigos>

Influencia de sus amigos sobre su soltería

Consecuencias de su soltería sobre su vida laboral

Influencia de sus amigos sobre su soltería

**E1:** ¿has notado que ha significado alguna ventaja o desventaja el estar soltero ahorita en el ámbito laboral?

**J:** pues si les digo que <si a sido como una ventaja por que para el trabajo que tengo pus si es muy importante tener el tiempo libre y de repente no tener tantos compromisos por que de repente te llaman para quedarte un miércoles en la noche y pues si puedes te quedas ¿no? y si no no y por ejemplo aquí el trabajo en el consultorio pus si es como mas estructurado pero a veces que tienes que trabajar los Sábados, o a veces ya muy tarde y pus el tener tu tiempo libre pues te favorece y es una ventaja para hacer este tipo de trabajo ¿no? o por ejemplo ahí en saptel pus de repente hay como muchas actividades de repente salen proyectos temporales, a veces sales o a veces tienes que ir a otras horas que no están dentro de un horario y entonces pus si hay días que salgo de mi casa a las cinco de la mañana y regreso a la media noche entonces imagínense si viviera con una pareja ¿a que hora la vería? Si sería como muy complicado y luego el domingo lo único que quiero hacer es dormir (ríe) entonces no me da tiempo de hacer mas>

**E2:** y por ejemplo con esta historia de tu familia que has visto que existen como dos tipos de familia y en donde como que el tipo que no te a gustado son los divorciados y que tienen hijos y toda esta situación y los que si te han gustado son los que están como que permanecen mas tiempos solteros o con pocos hijos, ¿crees que haya cambiado en algún momento tu idea de familia con todo esto?

**J:** si yo creo que sí, por ejemplo antes era si de este (/) <cuando yo iba como en la primaria o secundaria yo decía “yo terminando el bachillerato me pongo a trabajar y me caso o primero me caso y luego me pongo a trabajar (risas de los tres) si enserio y en la primaria yo tenía una novia de la que estaba así super enamorado ¿no? y que yo decía que terminando la secundaria me iba a casar con ella y con ella platicaba y decía que si que terminando la secu nos casábamos, y mi mama se espantaba ¿no? decía “no lo digan ni de broma “ y ya saben la vigilancia así extrema ¿no? de que a que hora llego a que hora salgo y la mamá de esta niña igual ¿no?, por que se daban cuanta de que estábamos como muy emocionados ¿no? y pus total que después nos peleamos y ya pasó y luego tuve otra novia en la secundaria que igual perdidamente enamorado de ella y yo si seguía cuando salgamos nos casamos y ella decía si o nos escapamos por que no nos iban a dar permiso así era y si yo ya me veía trabajando de lo que fuera con muchos hijitos y casado, si eso fue en la secundaria, ya cuando empecé como a

Influencia de su vida laboral en su soltería

Historia de noviazgos

madurar un poco entonces fue cuando empezó a cambiar como mi idea de familia y yo decía no hasta que no termine una carrera no me caso, fue hasta esa edad donde yo dije que no iba a hacer eso y entonces fue cuando me empecé a cuidar ¿no?, sobre pus por ejemplo no con todas las novias tenía relaciones sexuales, también me daba cosa embarazar a una muchacha a esa edad y ya con las novias mas estables pus si tenia relaciones pero pus ya usando preservativos y un montón de cosas ¿no? y este y si fue (/) pero esa sexualidad tenía que ver con la idea de no tener hijos ¿no? y yo decía no hasta que yo termine la licenciatura ya me (/) digo en ese tiempo pus si decía ya siendo licenciado voy a encontrar un buen trabajo y ya me va a ir muy bien en la vida ¿no?, cosa que fue cambiando después ¿no? (ríe), pero pus ya a la larga creo que valió la pena, ya cuando entre a la licenciatura pues ya mi meta era terminarla ¿no?, ya no había así la idea de tener una pareja y casarme con ella, y si tuve una novia que me enamore mucho y ella también de mi y también termino por lo mismo ¿no?, por que pus yo no me quería casar y ella si se quería casar y ya se quería casar, ella quería que viviéramos juntos para toda la vida y yo si sentía como mucha presión, por eso también termine con ella, en eso si sentía presión asi de “ya vamos a casarnos “ o “vamos a hablar ya con mis papás” o “vente a vivir ya aquí a la casa” cosas así bien raras y por eso fue como cambiando mi idea de familia > y a la par de <ir viendo todo esto como que pensaba en mi propia familia ¿no?, pensaba como en estos primos de repente aunque no los viera mi mamá o alguien de la familia platicaban “hay pues es que la esposa de Luis se fue y se llevó a los niños y no la encuentran” o que “el esposo de una prima pus también se fue y que esta desaparecido” o que “ya apareció otra señora con otros hijitos” y así, entonces esas cosas ya no me comenzaron a gustar, entonces comencé a fijarme como en estas personas que duraban como mas tiempo solteras y si se casaban ¿no? y si se casaban, si tenían relaciones de pareja y les iba mejor ¿no? y si tienen como matrimonios mas este, mas estables>, digo por que <también tengo los otros primos que nunca se casaron ¿no? y ahí siguen dándole vueltas y pero si suelen ser como muy solitarios y muy poco sociables ¿no?, están como amargaditos y pus eso a mi no me gustaría, no me gustaría quedarme soltero>

Influencia de su familia sobre su soltería

Percepción de otros solteros

**E2:** ¿qué edad tienen?

**J:** pus ya mas de 40, mas de 40 y incluso vecinos, no sé son como una generación muy especial

**E2:** ¿y por que dices que están como amargaditos?

<p><b>J:</b> &lt;pus si por que son solos, no conviven con la gente, están como decepcionados se enojan con su propia familia están así como (...) como mal ¿no? como con mucho enojo, yo así los veo como muy enojados y como conozco muchos&gt; (ríe)</p> <p><b>E2:</b> y por ejemplo, socialmente ¿también crees que halla cambiado la idea de familia? por ejemplo con tu hermana que finalmente ya no se casó aunque todo el mundo esperaba que lo hiciera ¿crees que eso implico algún cambio en la idea de cambio en la familia en tu propia familia?</p> <p><b>J:</b> si yo creo que sí, por que pus digo mi hermano el que se casó fue el segundo, o sea el mayor es Andrés, es el que está soltero, tiene 44, luego sigue Oscar que tiene 38 años y se casó a los 22, se caso hace 16 años y este, eso fue todo así como se esperaba ¿no?, o sea fue de que mis papas fueron a pedir a la novia, hicieron las invitaciones, fue el fiestón del año en la familia, toda la familia fue y la boda por al iglesia y ahí un montón de rituales ¿no?, la boda por lo civil en casa de la novia con toda la familia, fue así muy tradicional todo, era como lo que se esperaba ¿no? y ya después decían “no pues ya después sigue Andrés” ¿no? y el no, no quiso, tuvo varias novias, hasta ahorita tiene una novia pero no se ve que tenga intención de casarse o vivir con ella, y ya después pus me comenzaron a preguntar a mi que si ya me iba a casar y que si no se que, empezaron a ver a esta novia Alicia y toda mi familia la conocía ¿no? pus ya decían “pus bueno ahora el ya algún día se va a casar” ¿no?, entonces estaban como que esperando las invitaciones para la boda, y ya cuando se embaraza Angélica y ya todos conocieron al bebe y todo y se quedaron así de que “y bueno y la boda que” y ahí fue cuando creo que si fue un parte aguas por que creo que si hubo un cambio por que pus es todo lo opuesto a lo que hace mi hermano Oscar y lo que hace Angélica y este y pus si ya ahorita a cambiado mucho, entonces &lt;ya nadie espera que yo me valla a casar o cosas así o que yo valla a hacer una boda, ya nadie lo espera, antes yo creo que si lo esperaban, cuando se casó Oscar pues si estaban esperando que Andrés y después en un futuro yo y después Angélica y ahora pues yo no creo que ya nadie espere eso&gt;.</p> <p><b>E1:</b> ¿a que se dedican tus papás?</p> <p><b>J:</b> mi papá es jubilado, mi papá siempre fue empleado de una empresa de gobierno y siempre tuvo como muchos puestos administrativos</p>	<p>Percepción de otros solteros</p> <p>Cómo cree que es percibido por su familia</p>
---	--



---

---

<p><b>El:</b> ¿y tu mamá?</p> <p><b>J:</b> mi mamá, ella se dedicaba a la ropa, entonces diseñaba ropa, sobre todo de mujer, hacía trajes sastres pero tiene mucho que no trabaja</p> <p><b>El:</b> pues muchas gracias por todo</p> <p><b>J:</b> ¿eso es todo? Espero que les sirva</p>	
--	--

Entrevistada: Juana  
 Edad: 39 años  
 Escolaridad: 6 de primaria  
 Ocupación: ama de casa  
 Zona residencial: rural

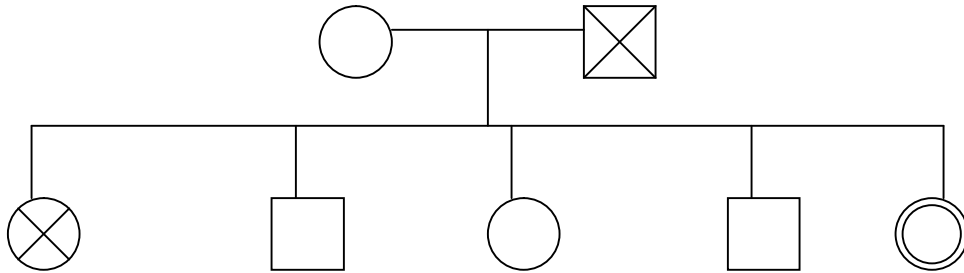

ENTREVISTA	CATEGORIZACIÓN
<p>Entrevistador. Y lo que usted nos diga es lo que vamos a ocupar en nuestra tesis y por eso tenemos que grabarlo.</p> <p>Participante. Sí, sí</p> <p>Entrevistador 2. Juana ¿a qué se dedica?</p> <p>P. Este ahorita estoy aquí en mi casa porque mi mamá esta enferma y yo soy la que la cuido, ahorita ella no esta porque se la llevaron a unos estudios, pero antes yo trabajaba.</p> <p>E2. ¿En que trabajaba?</p> <p>P. En un taller de costura.</p> <p>E2. Hace ¿cuánto que se enfermo su mamá?</p> <p>P. ¡Uh! O sea ya tienen varios años, pero ahorita que ya esta viejita es cuando necesita los cuidados y es cuando ya pus tengo que estar con ella, ya mañana salgo para México, para ir la a cuidar allá.</p> <p>E. ¿Ella esta en México?</p>	

<p>P. ¡Eh! Vivimos aquí las dos no mas que allá ella tiene su seguro, se va a curar allá.</p> <p>E2. Mmmm.</p> <p>P. &lt;No más que como ya no puede caminar bien y hay que bañarla y todo y mis hermanas se fueron y entons yo tengo que encargarme de ella.&gt;</p> <p>E. ¿Cuántas hermanas tiene?</p> <p>P. Somos, bueno tres conmigo y dos hermanos.</p> <p>E. Y ¿quién es el mayor?</p> <p>P. Vive en la plaza. Si ¿conocen la plaza?</p> <p>E2. Si.</p> <p>P. Ah, por ahí vive.</p> <p>E2. Él ¿es hombre?</p> <p>P. Es hombre.</p> <p>E2. Y después de el ¿quién sigue?</p> <p>P. ¿Eh? Después de el, mi hermana Berta, mi hermano Unicemo, mi hermana Norma y yo.</p> <p>E2. ¿Tú eres la más chica?</p> <p>P. Si ya todos somos grandes.</p> <p>E2. Entonces.</p> <p>E. ¿Cuántos son entonces?</p> <p>P. Este.</p> <p>E. Ah.</p> <p>E2. ¿Hace cuanto que dejaste de trabajar?</p> <p>P. Como unos tres años, si.</p>	<p>Forma de relacionarse con su familia</p>
---	---

<p>E. Usted es de aquí.</p> <p>P. Si.</p> <p>E2. Y hasta donde estudio.</p> <p>P. Primaria.</p> <p>E2. ¿La termino?</p> <p>P. Si completa.</p> <p>E. Dice que se dedicaba a la costura.</p> <p>P. Si.</p> <p>E2. ¿Cuánto tiempo estuvo trabajando de eso?</p> <p>P. Pus mira, que será, no mucho tiempo porque, o sea que entro y salgo, entro y salgo y así ando.</p> <p>E2. Mhmh</p> <p>P. Y en tiempos libres me voy a trabajar ora si que en lo que pueda.</p> <p>E2. Mhmh.</p> <p>P. Si.</p> <p>E2. En ¿que más ha trabajado?</p> <p>P. Pus ahorita que ya no he ido a al costura, porque ya vez que ahí es de tiempo completo, me iba a ayudarle a una señora ahí arroyo a hacer quehacer de casa.</p> <p>E2. Mmm</p> <p>P. Si o sea que, que (?) (ríe)</p> <p>E. Si. Siempre ha vivido aquí.</p> <p>P. Si. Ora si que desde que nací (?) Yo creo (ríe)</p> <p>E. ¿Con sus hermanas?</p> <p>P. No ahorita yo estoy sola, porque mi mamá no esta, entonces</p>	
---	--

<p>la ven pero aparte.</p> <p>E. Ehh ¿vivió con su papa?</p> <p>P. Si.</p> <p>E. Su papá ¿todavía vive?</p> <p>P. No ya falleció ya va para ocho años.</p> <p>E. ¿Y vivía con ustedes?</p> <p>P. &lt;Si, siempre hemos sido unidos.&gt;</p> <p>E2. ¿Se llevaba bien con sus papas?</p> <p>P. &lt; Si.&gt;</p> <p>E2. Y por ejemplo este ahorita que su mamá esta enferma. Me dice que se fue con otra hermana, ¿ella también la cuida?</p> <p>P. Pues si.</p> <p>E2. ¿Ella también vive allá?</p> <p>P. Si allá tiene su casa, su departamento.</p> <p>E. ¿en México?</p> <p>P. Si.</p> <p>E. Y ¿esa hermana ya esta casada?</p> <p>P. Ah si ya.</p> <p>E. Sus demás hermanos ¿están casados?</p> <p>P. Si ya todos.</p> <p>E. A ¿qué edad de casaron ellos?</p> <p>P. Este, pero ya dos hermanos se casaron grandes.</p> <p>E. A ¿qué edad?</p> <p>P. Más de cuarenta.</p>	<p>Forma de relacionarse con su familia</p> <p>Forma de relacionarse con su familia</p>
---	---

<p>E2. Y ¿las mujeres se casaron jóvenes?</p> <p>P. Si ellas si de venti tantos (?) Te digo yo pienso (ríe).</p> <p>E2. Y usted ¿porque esta soltera?</p> <p>P. La mera verdad yo creo, fue porque yo quise así, la mera verdad yo si tenía pretendientes, pero no, &lt; a mi me daba miedo los hombres, a mi me daba mucho miedo, yo cuando era joven decía si tenía varios pretendientes, pero yo les tenía miedo, sería por lo mismo de que mi hermana la mayor, que ya falleció, le pegaba mucho su esposo, pero mucho que le pagaba. &gt; entos yo creo de ahí vino ese miedo, ese temor y ahora si como dicen se me fe el camión y ora que ya quisiera yo tener una pareja, pus ya no porque ya uno esta grande y piensan pus ella ya esta grande, ya no me sirve (ríe).</p> <p>E2. Mhmh</p> <p>P. ¿Verdad? &lt;Lo único que me queda pus es resignarme y vivir mi vida (ríe).&gt;</p> <p>E2. Hace ¿cuanto que ya quiso casarse?</p> <p>P. Pus ya cuando vi que mi papá falleció.</p> <p>E2. Como 9 años.</p> <p>E. Tiene 8 años.</p> <p>P. Va para ocho años que mi papá falleció y este, bueno este ya empecé a ver la soledad, pus como qué.</p> <p>E2. ¿Le pesa la soledad?</p> <p>P. &lt;Pus en el día no, pero en la noche si me siento sola, en el día no.&gt;</p> <p>(llagaron las sobrinas de julia, y julia hizo una señal de que guardáramos silencio)</p> <p>E. Hola.</p> <p>Sobrina. Hola.</p> <p>P. ¿Ya se bañaron?</p>	<p>Circunstancias que propician su soltería</p> <p>Influencia de su familia sobre su soltería</p> <p>Percepción de si mismo como soltero</p> <p>Valoración de su propia soltería</p> <p>Motivaciones para cohabitar con una pareja</p> <p>Desventajas</p>
---	---

<p>Sobrina. Yo ya</p> <p>(después de mucho tiempo de silencio)</p> <p>P. Ve a ponerle una servilleta a las tortillas, allá en la cocina, por favor.</p> <p>E2. ¿Son tus sobrinas?</p> <p>P. Son mis sobrinas.</p> <p>E. Juana ¿cómo se siente ahorita de estar soltera?</p> <p>P. Pus en si bien. Porque gracias a dios tengo (?) Mis hermanas pus no me desamparan.</p> <p>E2. Pero ¿se siente bien?, ¿se siente mal?</p> <p>P. &lt;Pus no, porque una de mis sobrinas, ella tienen su trabajo y me dice...&gt; (interrumpen las sobrinas que se quemaron los huevos que estaban en la estufa).</p> <p>P. &lt;Y me dice, tía no te preocupes, dice yo voy a comprar mi casa y te puedes quedar conmigo.&gt;</p> <p>E. ¿Sus sobrinas?</p> <p>E2. ¿Más grandes que ellas?</p> <p>P. Ah si ya son profesionales.</p> <p>E. Su hermana mayor de ¿que murió?</p> <p>P. De (-)</p> <p>E2. ¿Todo en tiempo siguió con su esposo. Hasta que se murió?</p> <p>P. Si aferrada a él.</p> <p>E. ¿Cómo fue? Mas o menos, platíquenos un poquito como fue su relación con el.</p> <p>P. &lt;Pues para mi fue muy triste pero no se el amor que ella sentía por el le aguantó, le aguantó mucho, porque no le daba gasto, la golpeaba de todo se enojaba, la corría o sea que una vida muy triste y el amor que le tenía le aguantó, &gt; y ahora quedo invalido. Si.</p>	<p>Forma de relacionarse con su familia</p> <p>Forma de relacionase con su familia</p> <p>Influencia de su familia en su soltería</p>
---	---

<p>E2. Y usted como veía eso, aparte de que se le hacia triste. ¿Cómo veía esa relación?</p> <p>P. Como que uno quisiera hacer algo ¿no? Pero no se podía, porque seguía tan aferrada, aferrado que ¿quién se iba a meter en su relación?</p> <p>E2. Mhmh.</p> <p>E. Ustedes ¿que hacían?</p> <p>P. Pus mi papá y mi mamá siempre defendiéndola, pero ella se aferraba a el y así seguía hasta que dios le quito su vida.</p> <p>E. Y usted como, en ese entonces ¿cómo veía a su esposo?</p> <p>E2. Al esposo de su hermana.</p> <p>P. Mmmm era borracho, mujeriego o sea para mi un cabrón (ríe).</p> <p>(Interrumpen de nuevo sus sobrinas).</p> <p>P. ¿no quieren una plática con las señoritas? Una platica de niñas bonitas.</p> <p>P. Si ¿cuántas llevan ya?</p> <p>E2. Nada más...</p> <p>E. Esta es la segunda.</p> <p>P. Ahh yo soy la segunda (silencio) y Don Goyito ¿si se presto a hablar con ustedes?</p> <p>E. Si.</p> <p>P. &lt;Porque es medio raro también (ríe).&gt;</p> <p>E2. ¿Cómo también?</p> <p>P. Pues si porque su hermana es otra.</p> <p>E. ¿Si?</p> <p>P. Que bueno.</p>	<p>Percepción de otros solteros</p>
---	-------------------------------------



<p>(...) (después de mucho tiempo). E. Nenas nos dejan platicar con su tía tantito.</p> <p>Sobrinas. Si</p> <p>E. Por favor.</p> <p>E2. Gracias.</p> <p>Sobrinas. De nada.</p> <p>E2. Así para que se sienta más en confianza.</p> <p>P. Si porque sino mhmh.</p> <p>E. Ya están grandecitas. Bueno nos estaba diciendo del esposo de su hermana.</p> <p>E2. Que era un cabrón.</p> <p>P. Si, perdonen la palabra (ríe), si bueno a mi se me hacía una persona muy cabrona, con ganas de agarrarlo y (?) Porque al ver como le pegaba a mi hermana y hasta sus hijos, pus si se siente uno mal, si pero pus así es la vida.</p> <p>E. Y ¿ustedes todavía lo ven ahorita?</p> <p>P. Si, si esta invalido. Pero pus nosotros no le guardamos rencor le dio una como se dice.</p> <p>E2. Embolia.</p> <p>P. Si vive al lado de aquí. Si así es la vida muchachas.</p> <p>E. Y de con sus otras hermanas y hermanos ¿cómo se ha llevado?</p> <p>P. &lt;Ah no yo con mis hermanas, las que están viviendo (?) si que están lejos yo me llevo bien. Con mis hermanos pus no porque sus esposas.&gt;</p> <p>(risas)</p> <p>P. &lt;Si son bien canijas. O sea se nos hablamos y eso, como quien dice nada mas lo necesario platicas, pero ya que convivamos así no, pero pues.&gt;</p>	<p>Forma de relacionarse con su familia</p> <p>Forma de relacionarse con su familia</p>
--	---

<p>E. Y antes de que se casaran.</p> <p>P. A si.</p> <p>E2. ¿Siempre ha sido así su relación?</p> <p>P. ¿Con ellos?</p> <p>E. Con sus hermanos sobre todo.</p> <p>P. &lt;No con ellos antes de que se casaran nos llevábamos bien perfecto ellos me dan dinerito, pero pus se casaron y ya no.&gt;</p> <p>E. Y por ejemplo con sus papás usted ¿cómo vio que fueron ellos como pareja, antes de que su papá muriera?</p> <p>P. ¡Uh! &lt;no pus ellos eran, ora si que una maravilla, mis papas se llevaban perfecto, o sea que yo me acuerde que se hallan peleado no, no o sea discutían pero normal como una pareja pero no de cualquier cosa, pero así que se agarran a golpes no, aunque siempre hemos sido pobres, pero de eso no.&gt;</p> <p>E2. Y por ejemplo alguno de sus pretendientes en algún momento le dijo ¿que quería casarse con usted?</p> <p>P. ¿Quién?</p> <p>E2. Alguno de sus pretendientes.</p> <p>E. Novios.</p> <p>P. &lt;Si hay dos que tres pero no se. Yo digo ahí yo en ese momento digo pus que estaba pensando o pero porque, pus si se arrepiente uno.&gt; Bueno y así porque pus no tengo un trabajo estable que me atengo a mi trabajo, de mi trabajo vivo y todo o sea un sueldo fijo, entos por eso quisiera un hombre que me apoyara. &lt;Pero como me dicen, te buscas un hombre y luego ni te apoya ni te da nada, al contrario tú tienes que trabajar para darle.&gt;</p> <p>E2. Que fue lo que paso con su hermana ¿no?</p> <p>P. &lt;Si. Por eso se pone uno a pensar (ríe).&gt;</p> <p>E. El primer novio que usted recuerda ¿cuantos años tenia?</p>	<p>Forma de relacionarse con su familia</p> <p>Forma de relacionarse con su familia</p> <p>Percepción de sí misma como soltera</p> <p>Motivaciones para cohabitar con una pareja</p> <p>Motivaciones para estar soltero</p>
--	---

<p>P. 19.</p> <p>E. Fue su primer novio de todos.</p> <p>P. Si.</p> <p>E. Antes ¿no tuvo otro?</p> <p>P. No.</p> <p>E2. ¿Cuál considera que fue el más importante?</p> <p>P. Cual considero, cuando tenía yo ¿cuantos años? 24.</p> <p>E2. Y ¿cuánto tiempo duro con él?</p> <p>P. Es que lo que pasa es que me decía nos vamos a ver en tal lado, y yo me hacia la importante y yo no iba no salía. O sea &lt;que uno tienen mente de niña ósea de, niña o sea no a madurado no, no se no había yo madurado en ese aspecto&gt;. &lt;Por eso se me fue la vida así&gt;.</p> <p>E. Pero bueno le decía que se iban a ver y usted no iba y luego que pasaba.</p> <p>P. Y pus ya pasaba el tiempo y yo me hacia la importante, me rogaba y yo me hacia la importante y ya se pasaba el tiempo y ya, si.</p> <p>E. ¿Y ya no la volvían a buscar?</p> <p>P. &lt;Pus no ora si que se cansaban.&gt;</p> <p>E. Pero ¿y así fue con todos?</p> <p>P. Si, de veras que uno no.</p> <p>E2. Pero no cree que era el miedo que le daban los hombres por la relación que vio con su hermana.</p> <p>P. Yo creo. Si es lo que me decían.</p> <p>E2. ¿Quién?</p> <p>E. ¿Quien le dijo?</p> <p>P. Pus así las personas, ya ven que las amigas, bueno mis</p>	<p>Historia de noviazgos</p> <p>Circunstancias por las que permanece soltero</p> <p>Atributos hechos a si mismo defectos</p> <p>Percepción de si mismo como soltero</p> <p>Historia de noviazgos</p>
--	--

<p>amigas de la infancia que ora ya.</p> <p>E2. Pero usted lo cree, ¿cree que realmente fue así? o ¿que fue otra cosa?</p> <p>P. &lt;Pues tantito eso, y tantito que me gustaba estar con mi familia así no sepárame. &gt;</p> <p>E. Y como interfería su familia en tener una pareja.</p> <p>P. No para nada.</p> <p>E. Pero esto que le gustara estar con su pareja esto que eran muy unidos, de alguna forma hizo que no, que lo siguiera una relación o ¿cómo fue?</p> <p>P. Pus yo pienso que si.</p> <p>E. Porque por ejemplo cuando dice que se hacia la importante de que no iba.</p> <p>P. Mhmh.</p> <p>E. En ese momento pensaba ¿para qué?. Ósea que era lo que ellos hicieran cuando usted no iba cuando se quedaban de ver.</p> <p>P. Pus que me seguirán buscando, que me siguieran rogando y decía yo ah no ah no, &lt;siempre yo muy infantil &gt; (ríe). &lt; Decía ya que yo pensaba en aquel tiempo que siempre iba a estar joven no que mi vida no iba a pasar pero cuando te das cuenta, ya se te fueron los años.&gt;</p> <p>E2. Y en ¿que momento sintió que ya se le fueron los años?</p> <p>P. Pus ya cuando cumplí mis 30, si, y luego que la gente empieza a decir, no pus que ya no, pus peor.</p> <p>E2. ¿Quién le empezó a decir?</p> <p>P. Pus ya vez las amistades, las amigas, los vecinos.</p> <p>E.2 ¿Qué le decían?</p> <p>P. &lt;Pus ya te quedaste, si no te casas a tal edad, ya no se van quedando, ya nadie las quiere y ya.&gt;</p> <p>E. Y ¿por qué?</p>	<p>Influencia de su familia sobre su soltería</p> <p>Percepción de sí misma como soltera Atributos hechos a si mismo defectos Circunstancias para permanecer soltero</p> <p>Como cree que es percibida por amigos Como cree que es percibida por familia</p>
---	--

<p>P. &lt;Que por que, por la edad, que por que a la mejor ya anduviste con varios, y así chismes y es que uno de mujer le inventan cada cosa, aunque no sea cierto.&gt;</p> <p>E. Y antes de que usted comenzara a escuchar estos comentarios o que le empezaran a decir esto, que pensaba y ¿cómo se sentía estar soltera?</p> <p>P. Ah, pus yo estaba joven, yo me sentía bien pus yo me sentía pus bien.</p> <p>E. ¿Le gustaba?</p> <p>P. &lt;Pus me gustaba, me gustaba mi libertad y como te digo ya cuando empieza hacerse grande, grande, es cuando se queda uno pensando y pensando,&gt; hay, ¿por qué esto?, hay, ¿por qué esto?, si el tiempo se pudiera regresar, pero no ya no.</p> <p>E. ¿Haría las cosas diferentes?</p> <p>P. Pus claro.</p> <p>E2 ¿Qué haría?</p> <p>P. Pues aprovecharía el momento de que, hay por que no me casaría con aquel que me rogó tanto y ahora ya que lo veo, &lt;que pus mas o menos esta bien, que pus hasta negocio tiene, hay pus como no se va arrepentir uno&gt; (ríe). Si te digo que así es.</p> <p>E. ¿Ha tenido últimamente o después de esos novios, otros pretendientes?</p> <p>P. Eh... Mmmh, eh. Sí, un señor, pero ya esta grande, pero yo como que no.</p> <p>E. ¿Por qué no?</p> <p>P. &lt;Por que me dicen, que después yo voy ha terminar, trabajando para el, por que ya no tiene de donde no tiene nada.&gt;</p> <p>E. ¿Quién le dice eso?</p> <p>P. &lt;Pus mis hermanas, me dicen mejor quédate sola, porque, pus tu por tener un hombre, aja. Te vas aferrar a él y después,</p>	<p>Como cree que es percibida por amigos Como cree que es percibida por familia</p> <p>Ventajas</p> <p>Percepción de si misma como soltera Motivaciones para cohabitar con una pareja</p> <p>Atributos hechos a la pareja (cualidades) Motivaciones para estar soltera</p> <p>Como es percibido por familia</p>
---	---

<p>los años pasan rápido, y después vas a tener que estar tu trabajando para el, y tu también ya grande y pus no, mejor tu sola.&gt;</p> <p>E. Y ¿usted cree que sería así?</p> <p>P. Pus, yo digo que sí.</p> <p>E. ¿El señor a que se dedica?</p> <p>P. ¿A que se dedica? Pus a nada, al campo.</p> <p>E2. ¿Qué edad tiene?</p> <p>P. Tendrá como unos 50, 55.</p> <p>E. ¿Y a usted le gusta?</p> <p>P. &lt;No, no me atrae (ríe), así yo me siento ahorita, resignada como les digo.&gt;</p> <p>E2. ¿Y como cree por ejemplo, la ven sus hermanos?</p> <p>P. ¿Mis hermanos?</p> <p>E2. Aja, soltera.</p> <p>P. Pus normal.</p> <p>E2. No ¿cómo cree, que sus hermanos la ven a usted, ahorita que esta soltera?</p> <p>P. Pus bien, ellos, este, ellos &lt;me cuentan lo que ellos han sufrido, lo que han pasado, y ya o sea que me dicen, un hijo no lo es todo en la vida, claro por el momento, si, pero después se van, y se queda uno solo, como si uno no tuviera nada, tal vez si son buenas gentes te vienen a ver a veces y si no se olvidan para siempre, (...) se queda callada, si eso es lo que me dicen.&gt;</p> <p>E. ¿Su mamá que le dice?</p> <p>P. Pus mi mamá ahorita ya esta grande, ya no tiene, ya tiene. Va para ocho días, y así como ella enferma ya no me dice nada.</p> <p>E2. ¿Antes le decía algo?</p>	<p>Valorización de su soltería</p> <p>Influencia de su familia sobre su soltería</p>
---	--

<p>P. &lt;Me decía, bueno hija pus si tu te encuentras un buen hombre y te sientes bien con el, pus bueno adelante, y si no pus hay tu sabes.&gt;</p> <p>E2. ¿Su papá le dijo algo en algún momento?</p> <p>P. ¿Mi papá?. No mi papá, mi papá no, o sea era muy serio en ese aspecto el nunca se metía, &lt;el no, no el o sea lo que a el mas le gustaba era que siempre estuviéramos juntos, no que no nos separáramos se queda callada, así es.&gt;</p> <p>E. Y eh, ahorita el no estar casada, usted ¿ve cosas buenas o cosas malas de estar así?</p> <p>P. Mmmh. Yo lo veo todo por el lado mmh, amable como dicen (ríe).</p> <p>E2. Eh, ¿qué cosas malas ve por ejemplo?</p> <p>P. ¿De los que están casados?</p> <p>E.2 No de usted, que cosas malas ve de estar soltera, por ejemplo esto de que en las noches es cuando más se siente sola.</p> <p>P. &lt;Eso, nada más eso.&gt;</p> <p>E.2 ¿Es lo único?</p> <p>P. Es lo único, lo único.</p> <p>E.2 Y ¿cosas buenas?</p> <p>P. &lt;Pus cosas buenas, pus que nadie me molesta, que no tengo que atender marido, que no tengo que atender hijos, que no tengo que ir a juntas de escuela, pus eso, pero digo luego y a la mejor estoy equivocada, o no se, pero pus no se pus digo pus adelante, &gt;si la vida sigue adelante hasta que dios diga, ¿verdad? (...) se queda callada.</p> <p>E.2 ¿Cómo se ve de aquí en 10 años julia? Por ejemplo.</p> <p>P. &lt;Pus cansada, ríe, cansada por que vez que uno en el pueblo trabaja uno mucho, este cansada, no se, a lo mejor al lado de mis hermanas o de mis sobrinas, si es que dios me da vida, ríe.&gt;</p>	<p>Consecuencias de su soltería en sus relaciones familiares</p> <p>Forma de relacionarse con su familia</p> <p>Desventajas</p> <p>Ventajas</p> <p>Proyecto de vida</p>
---	---

<p>E. ¿Tiene buena relación con sus sobrinas?</p> <p>P. A claro, si.</p> <p>E. ¿Convive mucho con ellas?</p> <p>P. Eh, si, si, &lt;convivimos bastante, como ahora que ya se viene la fiesta de septiembre, pus vienen me llevan a la fiesta de que se hace ahí en el pueblo, y en diciembre lo mismo, o sea que fiestas que pasan vienen, y me sacan, ya ora si que me alegro con ellas, ríe.&gt;</p> <p>E2. ¿Y que piensan por ejemplo sus amigas de que usted este soltera?</p> <p>P. &lt;Pus me dicen, que, bueno mis compañeras de escuela, me dicen que todas se casaron menos yo, me dicen bueno tu&gt; ¿por que no te casaste? ¿No quisiste, o no hubo quien? Ríe.</p> <p>E.2 ¿Y que les contesta?</p> <p>P. &lt;Pus eso, que si, pero que yo me hice la importante, ora si que se me fue la vida, la juventud, por que la vida todavía la tengo, ríe, aja. (...) se queda callada. &gt;Si muchachas así es.</p> <p>E2. Le gustaría por ejemplo, ahorita formar una familia.</p> <p>P. &lt;Pus mira, talvez si encontrara uno de mi edad, sí, para estar los dos, bueno eso pienso yo.&gt;</p> <p>E. ¿Por qué uno de su edad?</p> <p>P. Por que me sentiría mas cómoda más tranquila, por que, pus uno menor por que no, y uno mayor, mucho mayor pus tampoco.</p> <p>E.2 Eh, bueno ¿cómo le gustaría?, o ¿que le gustaría de un hombre para casarse?</p> <p>P. Eh pues me gustaría, ora &lt;si que me trate bien, eh que nos llevemos bien, que tengamos para pasar ora si los momentos de la vida que dios nos de, y ya. Por que pus riquezas no&gt;.</p> <p>E2. ¿Le gustaría tener hijos?</p> <p>P. Este, mmmh, pus, &lt;fíjate que a veces, a veces si me dan</p>	<p>Forma de relacionarse con su familia</p> <p>Efecto de su soltería en la relación con sus amigos</p> <p>Circunstancias por las que permanece soltera</p> <p>Atributos hechos a la pareja cualidades Su postura ante formar una familia</p> <p>Motivaciones para cohabitar con una pareja Atributos hechos a la pareja cualidades Su postura ante formar una familia</p>
---	---



<p>ganas, si dios me diera uno, y si todavía lo pudiera ora si que tener pus adelante, pero digo pus quien sabe verdad, por que uno ya grande ya no puede uno.&gt;</p> <p>E2. ¿Por qué a veces le dan ganas?</p> <p>P. Ehh, como te digo, &lt;por que en las noches mmh, la soledad. Es cuando digo, si hubiera tenido un hijo, pues me acompañaría, bueno tal vez, o un esposo, eso es lo que me da, bueno lo que pienso en las noches&gt;, (ríe)</p> <p>E2. ¿Y en el día no le dan ganas de tener hijos?</p> <p>P. &lt;Vieras que no, por que como ando pa ya y pa ca, y que esto y que lo otro, y con mis sobrinas, si hay veces que, tengo como ocho sobrinas y bueno digo ya pus que quiero hijos ya con tanto sobrinos, si por que vienen ellas dos, vienen las de allá, de mis sobrinas, vienen las de mi hermano de la plaza y vienen las de mi otra sobrina... Bueno aquí se están todo el día, y me siguen, estas muchachitas me siguen bastante, y todos el día les doy su comida hasta me pongo a jugar con ellas y ellas felices conmigo y me siguen mucho&gt;.</p> <p>E.2 ¿Por qué te siguen tanto?</p> <p>P. &lt;Pus, tal vez por que les caigo bien, o les tengo este paciencia, si por que aquí vienen me agarran todo, me sacan lo que quieren pa jugar y no les digo nada y yo digo que por eso.&gt;</p> <p>E. Digamos que tuviera la posibilidad, de no se, de pedir un deseo y cambiar algo. ¿Cambiaría su situación? ¿escogería estar viviendo con alguien?</p> <p>P. Pus, depende.</p> <p>E. ¿De qué?</p> <p>P. Pus de pende de quien es, y cómo es. (Ríe.)</p> <p>E. ¿Cómo tendría que ser para que lo hiciera?</p> <p>P. Eh. Pus, &lt;como te dije, así que me trate bien y que me quiera&gt; y adelante, nada más.</p> <p>E. ¿Y como es que la traten bien?</p>	<p>Desventajas Motivaciones para cohabitar con una pareja</p> <p>Forma de relacionarse con su familia</p> <p>Forma de relacionarse con su familia</p> <p>Atributos hechos a la pareja</p>
---	---

<p>P. Pues, &lt;este hora si que no regañen a uno que por que no hay pantalón limpio, que por que no esta la comida a la hora, ora si que ser unidos, que si no puede uno el otro, así me imagino yo&gt; (ríe). Así.</p>	Percepción de cohabitar con una pareja
<p>E. ¿Y lo haría? ¿es decir cambiaría la situación, si tuviera la oportunidad?</p>	
<p>P. Claro. Si. Se hace un silencio.... Si me dicen que me traen a un hombre, hay pus me voy a poner a gritar en la calle un hombre, un hombre (ríe).</p>	
<p>E. Por ejemplo en su trabajo, ¿no hay contacto con hombres? ¿cuándo estaba trabajando? Por ejemplo, a horita a estado este tiempo aquí no por cuidar a su mamá. Pero cuando estaba yendo a trabajar.</p>	Historia de noviazgos
<p>P. Claro. &lt;Si como te digo, yo siempre tuve pretendientes, pero pues ya todos se casaron, todos tienen sus hijos grandes&gt;.</p>	
<p>E2. ¿Y también los que estaban allí en el trabajo?</p>	
<p>P. Si, ya todos hicieron un hogar, todos tienen una vida hecha, si, si muchachas así es. Silencio.</p>	
<p>E2. Y por ejemplo en algún momento ¿te sentiste presionada por tu familia para casarte?</p>	
<p>P. No, no, &lt;eso fue cosa mía, o sea como dicen el destino se va forjando.&gt;</p>	Circunstancias que propician su soltería
<p>E2. ¿Nunca en ningún momento?</p>	
<p>P. No, no.</p>	
<p>E2. ¿Ni de amigas tampoco?</p>	
<p>P. No.</p>	
<p>E. Y por ejemplo en la relación con sus amigas ¿influye algo que ahorita usted este soltera?</p>	
<p>P. No para nada (/).</p>	
<p>E. ¿Cómo es su relación con ellas?</p>	
<p>P. &lt;Es mi vida, fue mi vida y la de ellas es la de ellas no, no</p>	

<p>tiene nada que ver, nada.&gt;</p> <p>E2. Y bueno con su familia afecta (-), bueno en esta idea de que no se lleva bien con sus hermanos porque ellos ya están casados y sus esposas son como muy gruñonas ¿no? Cree que influye en algo el hecho de que usted este soltera y ¿que si estuviera casada sería diferente?</p> <p>P. Pues talvez si.</p> <p>E2. ¿Por qué?</p> <p>P. &lt;Hubiera sido diferente, bueno para mi, porque yo tendría un amparo o alguien quien viera por mi, no me sentiría sola, o sea yo me imagino así no, no tendría que verles la cara.&gt;</p> <p>E2. O sea pero entonces no cree que hubiera cambiado la relación con sus hermanos, de que se llevarían como antes por ejemplo.</p> <p>P. Pues no porque ya cada quien hace su vida y cada quien.</p> <p>E. Entonces digamos no seria tanto la relación con ellos porque usted estaría (-).</p> <p>P. Si cada quien.</p> <p>E. Con su pareja.</p> <p>P. Si.</p> <p>E2. Y que opina ahorita de las familias, de las nuevas familia que hay, ¿por qué antes era una tipo de familia diferente?</p> <p>P. &lt;A no claro ahora ya es otro tipo verdad, pues yo ¿cómo te diré, no me fijo ni critico, bueno eso pienso yo verdad, o sea yo mi vida es mi vida y lo demás no me interesa, yo ora si allá ellos como vivan&gt; ¿no?</p> <p>E2. ¿Por qué es eso, porque tampoco le gusta que se metan en su vida?</p> <p>P. Pus este será.</p> <p>(Interrumpen las sobrinas para recordarle que hay huevos en la estufa ).</p>	<p>Motivaciones para cohabitar con una pareja</p> <p>Percepción de si mismo Atributos a si mismo. Cualidades</p>
---	--

<p>E. Cree que vivir con una pareja es algo necesario o ¿cómo ve usted?</p>	
<p>P. No se usted que me dice con respecto a eso, cree que si sea necesario tener una pareja.</p>	
<p>E. Mas bien nos gustaría saber su opinión. Usted como ve el que tal vez sea indispensable el tener una pareja o no. Digamos muchas personas tienen sus puntos de vista cual es de usted.</p>	
<p>P. &lt;Pues a mi edad yo pienso que si, porque antes yo decía que no, o sea tenia otra mentalidad, no madura, pero ahora que ya pasaron los años digo si hace falta una pareja.&gt;</p>	<p>Percepción de cohabitar con una pareja Percepción de si misma</p>
<p>E. En general usted cree que para todas las personas es necesario.</p>	
<p>P. &lt;Pues como te digo no se, no me gusta meterme en otras vidas.&gt;</p>	<p>Percepción de si mismo Atributos a si mismo. Cualidades</p>
<p>E. ¿Pero para usted?</p>	
<p>P. Para mi si.</p>	
<p>E2. Aja, y de alguna manera el tener una pareja significaría tener que atenderlo que es de alguna manera lo que le gusta ahorita, el no tener que atenderlo. Sacrificaría eso que le gusta por tener una pareja.</p>	
<p>P. Pues si.</p>	
<p>E. ¿Por qué?</p>	
<p>P. &lt;Pues por lo mismo por la soledad, no hay otra mas que la soledad. &gt;</p>	<p>Desventajas</p>
<p>E. Y esta soledad no cree que, la relación con sus, esta buena relación que lleva con sus sobrinos, con las niñas que andan aquí, ¿no la calman un poco ellas? Su relación con su familia.</p>	
<p>P. ¿O sea que si no me quitan la soledad?</p>	
<p>E. Si.</p>	
<p>P. &lt;Pues si lógico, porque sola completamente no estoy porque estoy rodeada de gente. Sola en el aspecto de que no</p>	<p>Percepción de si mismo/forma de relacionarse con su familia</p>

<p>tengo una pareja, eso es la soledad, pero familia tengo.&gt;</p> <p>E. Y se siente bien en ese aspecto.</p> <p>P. Claro</p> <p>E2. Por ejemplo cuando estuvo trabajando nunca sintió como que era necesario que estuviera casada, que le pidieran que estuviera casada.</p> <p>P. No normal.</p> <p>E2. En algún lugar se ha sentido rechazada por no estar casada.</p> <p>P. &lt;No vieras que no yo feliz y contenta&gt;, no, no, no, no.</p> <p>E. ¿Tiene algún plan?</p> <p>P ¿Respecto a qué?</p> <p>E. Respecto a su vida.</p> <p>P. No.</p> <p>E. Un plan de su futuro.</p> <p>P. &lt;Pues no se será quedarme aquí, porque no hay de otra.&gt;</p> <p>E2. Por ejemplo, ¿ahorita de que esta enferma su mamá?</p> <p>P. Ahorita de la presión, del pulmón, de las piernas.</p> <p>E2. Y cuando su mamá, bueno cuando ya no tenga que estarla cuidando que va hacer, ¿qué piensa hacer de su vida?</p> <p>P. Pues ¿que pienso hacer? &lt;pues no se no lo he pensado, pues como venga y adelante y seguir hasta que dios diga&gt;.</p> <p>E2. Por ejemplo en esta posibilidad, contempla la posibilidad de irse a vivir con sus sobrinas ¿no? ¿qué le dijeron que se fuera a vivir allá?</p> <p>P. Si.</p> <p>E2. ¿Viviría con ellas y que haría?</p>	<p>Proyecto de vida</p>
--	-------------------------



<p>que se cansara y ya y yo feliz como una lombriz que ni idea y así.</p> <p>E2. Cuando empezamos hablar dijiste que tenías miedo a los hombres.</p> <p>P. &lt;Si también eso. Me daban miedo, me daban temor por lo de mi hermana.&gt;</p> <p>E2. En que momento se te quito el temor, o aun no se te a quitado el temor.</p> <p>P. &lt;Este en el momento de que fueran pasando los años y te digo en el momento de que mi papá falleció y empezó la soledad y dije bueno ¿por qué tanto temor a los hombres? Me hubiera casado con alguien de los pretendientes y ya me fui haciendo así a la idea, pero pues el tiempo pasa de volada. &gt;</p> <p>E2. Y por ejemplo, imaginemos que te hubieras casado y ese hombre hubiera sido igual que el de tu hermana mayor ¿qué hubiera hecho? Te hubieras divorciado, te hubieras aguantado.</p> <p>P. A claro yo me hubiera divorciado, yo no hubiera aguantado un hombre así, no, no.</p> <p>E2. ¿Aunque eso implicara que ahorita estuvieras sola en las noches por ejemplo?</p> <p>P. Si.</p> <p>E2. No importaría.</p> <p>E2. Y que diferencia haría de estar sola ahorita o el estar sola después de haberte casado, que te imaginas que sería de diferente.</p> <p>P. &lt;No pues únicamente en que la gente diría, diría no pues ya estuvo casada, pero lo dejo, na más.&gt;</p> <p>E2. ¿Eso importaría mucho?</p> <p>P. No, no en mi persona no.</p> <p>E. ¿Qué pasa cuando la gente dice estas cosas de ¿que si te hubieras casado? ¿tú que sientes?</p> <p>P. &lt;Pues yo no me siento mal, porque yo no soy la única, digo</p>	<p>Influencia de su familia sobre su soltería</p> <p>Percepción de sí misma como soltera</p> <p>Valorización de su soltería</p>
---	---

<p>talvez si yo fuera la única pues talvez si, pero no, no me siento mal. &gt;</p> <p>E2. Por ejemplo ahorita que estábamos hablando dijiste que había muchas personas que estaban solteras. ¿antes concebías a tantas personas solteras, cuando estabas más chica?</p> <p>P. No.</p> <p>E2. A que crees que se deba eso.</p> <p>P. &lt;Pues por, lo mismo de que son de mi edad, coincidimos en eso.&gt;</p> <p>E2. ¿Pero porque? Como que antes se casaban, ahorita porque crees que estén mas tiempo solteras.</p> <p>P. &lt;Pues por lo mismo de que ya tienen la posibilidad de tener una carrera de tener su propio dinero, de salir solas adelante y antes no había esa posibilidad, ya se vez que bueno no se allá, pero en este pueblo ni secundaria había, nada mas pura primaria. Entons eso mismo de que estas estudiando pues dices tengo mi carrera, esta muchas se avientan un hijo así solas. Bueno no solas, con su novio, pero no se casan y así siguen, porque su base es su carrera.&gt;</p> <p>E2. ¿Por ejemplos si tú hubieras estudiado algo crees que seria diferente?</p> <p>P. Pues claro.</p> <p>E2. ¿Cómo sería?</p> <p>P. Pues en el aspecto económico pues si seria muy diferente.</p> <p>E. Pero ¿tendría que ver? Crees que si hubieras estudiado una carrera estuvieras soltera ahorita?</p> <p>P. No, no se.</p> <p>E. Y por ejemplo en esto de lo económico ¿cómo hubiera afectado?</p> <p>P. ¿Afectado en que?</p> <p>E. O ¿cómo hubiera cambiado?</p>	<p>Atributos hechos a la pareja (cualidades)</p> <p>Percepción de los cambios en la familia</p>
--	---



<p>P. ¿Mi vida?</p> <p>E. Mhmh.</p> <p>P. Pues yo pienso que la hubiera cambiado por completo porque ya no hubiera yo deseado cosas que deseo.</p> <p>E2. ¿Cómo que desea?</p> <p>P. Como tener mi propia casa. Eso.</p> <p>E2. A parte de tu casa ¿deseas otra cosa?</p> <p>P. No, bueno salud.</p> <p>E. Ahorita, crees que dependes de alguna forma de otras personas.</p> <p>P. De mis hermanas si, ahorita si.</p> <p>E2. Pero ahorita por la situación con tus hermanas o en general.</p> <p>P. No ahorita por la situación con mis hermanas.</p> <p>E. Y ¿cuándo esto pase? Bueno como dices tu mamá ya esta grande ¿no? Cuando llegue el momento de que ella ya no este, piensas como esto de dependan de ellas, piensas tratar de evitarlo de que ya no sea así, de que económicamente no dependas de ellas. Es decir ¿harías algo? Como trabajar.</p> <p>P. Si, bueno, &lt;claro esa es mi idea, buscar, bueno no un buen trabajo, porque como les digo no tengo preparación ni estudios si no se talvez en una casa buscar un trabajo.&gt;</p> <p>E2. ¿Juana sales con amigas? Yo se que ahorita sales con tus sobrinas que son las que te llevan a bailes y toda esta situación, pero ¿sales con amigas de tu edad?</p> <p>P. No.</p> <p>E2. ¿Ya no? ¿desde cuando dejaste de salir?</p> <p>P. Ya tiene ¡huta! Ya tienen como aproximadamente desde que tenia como 25 años ya no hasta ahí. Que ya o sea mis amigas, mis amigas, empezaron a casarse y a casarse y formar su hogar y o sea yo me fui quedando, quedando y o sea pues</p>	<p>Proyecto de vida</p>
--	-------------------------

<p>no.</p> <p>E. Y eso fue afectando (-).</p> <p>P. Y ahora su que cuando uno va creciendo en años, como que ya no sientes el, bueno en mi caso, ya no sientes el deseo de salir ir a divertirme o ir a bailes, ya no.</p> <p>E2. ¿Pero si sales con tus sobrinas?</p> <p>P. Si de vez en cuando, pero así seguido no.</p> <p>E. Y ¿que era lo que pasaba? Ellas comienzan a casarse y a tener hijos y que era lo que pasaba, ¿ellas ya no podían salir?</p> <p>P. &lt;Pues no porque ya tenían un marido, o sea un hogar&gt;.</p> <p>E. Y tu ¿todavía tenias le disponibilidad de salir o tampoco?</p> <p>P. &lt;Lo que pasa es que yo ya me sentí sola en el aspecto de amigas, o sea y ya no me daban ganas de salir, porque pues ya se casaron ya se fueron y ya no&gt;.</p> <p>E2. ¿Cómo piensas que seria un matrimonio?</p> <p>P. ¿Cómo pienso?, bueno hay diferentes, &lt;pero en mi caso, que sea amable, respetuoso y que me quiera y ya. &gt;</p> <p>E. Y tu como crees que serias.</p> <p>P. ¿Yo?</p> <p>E2. Mhmm.</p> <p>P. Pues depende verdad, depende. Pero yo pienso que seria amable también, pues como dicen como se portan portarse uno ¿no?</p> <p>E2. ¿Crees que ha cambiado el estilo de familia de antes al de ahora?</p> <p>P. Si.</p> <p>E2. ¿En qué?</p> <p>P. Pus antes, bueno yo que siempre he sido de rancho de pueblo, yo veo que sí porque pues antes no teníamos ni luz,</p>	<p>Consecuencia de su soltería en sus relaciones con amigos</p> <p>Consecuencia de su soltería en sus relaciones con amigos</p> <p>Atributos hechos a la pareja (cualidades) Percepción de cohabitar con una pareja</p>
--	---

<p>no teníamos agua potable, o sea que ni casa así de ¿cómo se llama? De colado, porque eran casas así de teja, bueno como todavía tenemos ahí, entonces si ha cambiado la vida porque ahora todos los que se casen ya hacen sus casas bonitas, grandes, o sea que si ha cambiado, porque antes los hombres nada mas se dedicados al campo, campo, campo, y ahora no todos tiene su trabajo. Mhmh.</p> <p>E. ¿Oye julia crees que es diferente, que una mujer este soltera a que lo este un hombre?</p> <p>P. Yo digo que si.</p> <p>E ¿Qué hace la diferencia?</p> <p>P. &lt;Porque dicen, bueno en el aspecto de tener hijos dicen que un hombre aunque ya este grande puede tener hijos, pero en el aspecto de una mujer ya no, entonces si hay diferencia, porque dicen que ella de dedica a lavar trastes, a barrer, a trapear, y ya le dan para su comida, y que un hombre no se va a ocupar así.&gt;</p> <p>E. Y ¿cómo afectaría eso el trabajo?</p> <p>P. ¿Cómo me afectaría a mi?</p> <p>E. No ¿cómo afectaría que este trabajo, estas diferencias de trabajos del hombre y de la mujer en estar solteros?</p> <p>P. &lt;Pues afectaría en que para un hombre es más difícil&gt; ¿no?</p> <p>E. Entonces es mas fácil para una mujer quedarse soltera.</p> <p>P. Pues yo digo que si.</p> <p>E2. ¿Por qué a un hombre se le complicaría más?</p> <p>P. Pues por lo mismo de que no a todos les gusta lavar su ropa, siempre quieren que se las están lavando y tener su comida preparada.</p> <p>E2. Y por ejemplo ¿crees que? Bueno a ti como que no te paso mucho que te rechacen por estar soltera, ¿crees que a los hombres les pase pro estar solteros?</p> <p>P. Este. No, no, no, no porque rechazados por estar solteros, no, no creo, o sea que casados a solteros de todas maneras</p>	<p>Su postura ante formar una familia</p> <p>Percepción de otros solteros</p>
---	---

<p>envejecemos yo digo que no.</p> <p>E. Bueno pues seria todo julia, te repetimos lo que nos dijiste ahorita se va a quedar solo entre nosotras dos, la información que nos diste ahorita la vamos a ocupar para nuestro trabajo, y pues nos ayudaste mucho con esta platica, y pues gracias por compartirlo con nosotras, aunque no nos conozcamos.</p> <p>P. Gracias a ustedes.</p> <p>E. Si pero ten confianza de que lo que nos dijiste va a quedar aquí.</p> <p>P. Si pero pues ahora dame un consejito.</p> <p>E. Consejito de ¿qué?</p> <p>P. Con respecto a mi soledad.</p> <p>(...)</p> <p>E. ¿Por qué esa idea de resignación? Porque bueno me da la impresión de que pues ya no hay nada más que hacer, porque esas idea.</p> <p>P. &lt;Porque bueno siento que los hombres ya no me miran, o sea que ya no, que ya se me paso el tiempo.&gt;</p> <p>E. Y lo has intentado el tratar de relacionarse con más personas. Porque bueno hasta ahorita el circulo que tienes de relación con las personas es únicamente familiar, entonces eso así un poquito mas difícil, que pudieras encontrar otro tipo de relación con un hombre.</p> <p>P. ¿Tu crees?</p> <p>E. O que no esta viendo la posibilidad de que conozcas a más personas.</p> <p>P. Y &lt;también será porque acá en el pueblo como tu comprenderás y podrás ver estamos muy distanciados de la demás gente, también será por eso, porque en la ciudad sales a la calle y varia gente.&gt;</p> <p>E2. Pero es algo que tu misma reconoces, porque cuando eras joven, poquito fue el miedo que le tenias a los hombre y poquito fue esa idea de estar pegada a tu familia entonces</p>	<p>Percepción de si mismo como soltero</p> <p>Circunstancias que propician su soltería</p>
--	--

<p>ahorita es parecido a eso también.</p> <p>P. Si verdad.</p> <p>E. Fíjate que no importa mucho el, bueno si importa pero no es determinate el que estés rodeada de hombres, depende mas de cómo te sientas tu, de que tan abierta estas a si se presenta la oportunidad de empezar una relación, o por lo menos a conocer a las personas, porque de alguna forma con lo que estas diciendo, es como pues ya estoy así y pues así me voy a quedar, entonces pues a veces no importa, puedes estar rodeada de muchas personas pero si tu no estas con esa apertura de conocer a las personas pues no importa de cuantos hombres este rodeada. Si tu eres la que no este permitiendo el conocerse.</p> <p>P. Pero este, es que me han dicho, no pues yo ya no me siento con ánimos de casarse y me dicen pero ¿por qué? Si tuvieras la oportunidad pues cástate, y no yo &lt;ya me siento muy grande, unas hasta de 50 años se han casado, entonces digo yo ya no, me siento grande&gt;.</p> <p>E2. Pero te sientes grande por que tu te sientes grande o ¿por qué las demás personas te dicen que ya estas grande?</p> <p>P. Será también por eso, porque me lo dicen y uno se va haciendo a la idea ¿no? Y como te digo hay mucha soledad porque pues es pueblo.</p> <p>E3. En ese sentido crees que cambiaria si te fueras a vivir con tu sobrina al distrito? Crees que cambiaria en algo? Porque tu misma dices que conocerías a mas personas, podrías salir, ¿crees que cambiaria o seguirías con ese miedo de conocer a las personas?</p> <p>P. No pues eso dependería de mi verdad, dependería de que &lt;soy muy callada, de que soy tímida.&gt;</p> <p>E. No yo no dije eso.</p> <p>P. No bueno, otras personas no ustedes y eso dependería de mí.</p> <p>E2. Porque es lo que dice nancy ¿no? Finalmente el cambiarte de contexto no se que tanto serviría, si finalmente.</p> <p>P. Yo diría que si.</p>	<p>Percepción de si mismo como soltero</p> <p>Percepción de si mismo/ atributos a si mismo (defectos)</p>
---	---

E. Y hay que ver que tanto, ok cambias de contexto te vas a vivir a al ciudad, por ejemplo, que tanto tu vas a estar abierta a la posibilidad de pues, lo que venga, pero te contradices, porque en parte dices esto de lo que venga, como que estas dispuesta a aceptarlo y a vivirlo, pero por otra es ya estoy así y así me voy a quedar, entonces esta disposición de lo que venga, te ayudaría a tener el panorama mas abierto, de si se presenta la oportunidad de intentarlo ¿no? O sea no se trata de pues bueno ya con el que sea ¿por qué? Tienes la oportunidad, el derecho de elegir, no tienen porque elegir por ti.

E2. De hecho es algo que has hecho. La persona esta de 50 años, a pesar de que te sientas sola, pues sabes que no es algo que tu quieras en este momento, logras verlo mas a futuro, que va hacer de mi vida y que voy hacer yo con una persona que es mucho mas grande que yo, o sea que de alguna manera si lo estas haciendo.

P. O sea que sigo en las mismas condiciones de antes ¿no?

E. Pero el punto es bueno estoy eligiendo, bueno pero es que antes no era tanto elegir sino era simplemente el que te rogaran o el que te buscaran o crees que era una forma de elegir? Esa forma de tratarlos.

P. ¿Ahí esta tu abuelo?

E2. Espero.

P. Si no se ha ido. ¿Qué son psicólogas dijeron?

E. Si.

(...) le recomendamos una institución para que llame.

Entrevistado: Mariana  
 Edad: 71  
 Escolaridad: 4° de primaria  
 Ocupación: Comerciante de Zapatos y ropa en un tianguis y campesina  
 Zona de residencia: rural

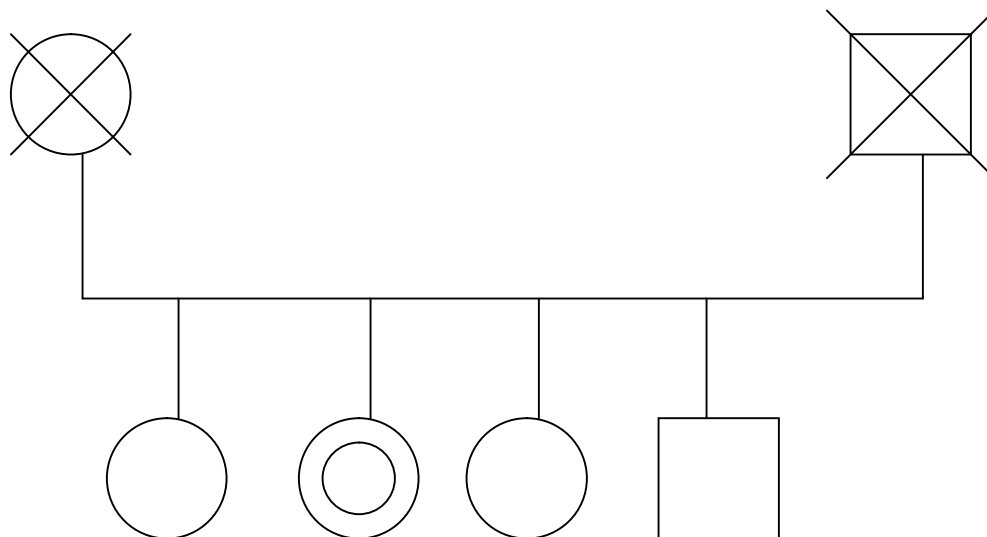

ENTREVISTA	CATEGORIZACIÓN
<p><b>Entrevistador 1:</b> ¿Qué edad tiene?</p> <p><b>Mariana:</b> ¿yo? Tengo 71</p> <p><b>E 1:</b> mhmm ¿y cómo se llama?</p> <p><b>AM:</b> yo me llamo Mariana (-)</p> <p><b>Entrevistador 2:</b> y ¿a qué se a dedicado mariana?</p> <p><b>AM:</b> ¿yo?</p> <p><b>E 2:</b> mmhmm</p> <p><b>AM:</b> pus a trabajar aquí, a la casa a los animales al comercio también</p>	

<p><b>E 1:</b> Nosotras estamos haciendo una investigación de las personas que no se han casado y de por que no se han casado, entonces es lo que queremos platicar con usted un rato</p> <p><b>AM:</b> si, pus no nos casamos por que (...) pus no, &lt;es que uno se da cuenta ¿no?, hay muchos hombres borrachos, groseros y simplemente por eso, por que ya ven que luego hasta con perdón de ustedes le mientan la mamá a la mujer ¿no? Y no yo dije yo de eso yo no, a mi no me gusta y yo no tolero a un borracho, hasta en otra persona que vea yo tomado y así me da mucho coraje no se&gt;</p> <p><b>E 2:</b> mhhmm, ¿y desde cuando decidió que no quería casarse?</p> <p><b>AM:</b> ¿mande?</p> <p><b>E 2:</b> ¿desde cuándo decidió que no quería casarse?</p> <p><b>AM:</b> mm yo desde que empecé a crecer</p> <p><b>E 2:</b> mmhmm,¿cómo a qué edad fue eso?</p> <p><b>AM:</b> &lt;pus yo tuve hartos novios ¿no? Pero no me llamaban la atención de casarme&gt;</p> <p><b>E 1:</b> aja, ¿con quién vive ahorita?</p> <p><b>AM:</b> con mis hermanas</p> <p><b>E 1:</b> ¿cuántas son?</p> <p><b>AM:</b> tres</p> <p><b>E 1:</b> ¿son cuatro hijas en total o cuantos hermanos son?</p> <p><b>AM:</b> cuatro con mi hermano</p> <p><b>E 2:</b> ¿quién es el mas grande?</p> <p><b>AM:</b> mi hermana que</p> <p><b>E 2:</b> a la que nos abrió</p> <p><b>AM:</b> aja</p> <p><b>E 2:</b> ¿y luego quién sigue?</p>	<p>Motivaciones para estar soltera</p> <p>Historia de noviazgos</p>
--	---



**AM:** yo

**E 2:** ¿y luego?

**AM:** mi hermana la otra

**E 2:** y luego sigue su hermano

**AM:** sí

**E 2:** ¿y su hermano si esta casado?

**AM:** el sí

**E 2:** ¿a qué edad se casó su hermano?

**AM:** Mmm ya no me acuerdo, ya no me acuerdo a que edad

**E 1:** ¿ustedes tres están solteras?

**AM:** ¿mande?

**E 1:** ¿ustedes tres están solteras?

**AM:** sí

**E 1:** ¿Sus papás ya no viven?

**AM:** no, mi papá faltó desde el 79 y mi mamá desde el 89

**E 1:** ¿usted estaba chica cuando murió su papá?

**AM:** no, no ya no, chica no

**E 2:** ¿y cómo a que edad murió?

**AM:** ¿mande?

**E 2:** ¿qué edad tenía usted?

**AM:** no pus ya no me acuerdo

**E 1:** ¿pero se acuerda de haber convivido con ellos?

**AM:** ¿con mi papá?

<p><b>E1:</b> aja sí con los dos</p> <p><b>AM:</b> a sí como no</p> <p><b>E2:</b> ¿qué recuerda de ellos?</p> <p><b>AM:</b> mmm mucho</p> <p><b>E2:</b> Por ejemplo</p> <p><b>AM:</b> pus si este (...) &lt;mucho ellos eran muy buenos con nosotros, nunca nos regañaban, nos daban permiso de nosotros íbamos a México a dejar quesos y ellos nos daban permiso cada ocho días íbamos&gt;</p> <p><b>E2:</b> ¿y por ejemplo cómo era su relación con sus papás?</p> <p><b>AM:</b> ¿mande?</p> <p><b>E2:</b> ¿cómo era la relación de sus papás, entre ellos, como se llevaban entre ellos?</p> <p><b>AM:</b> bien</p> <p><b>E2:</b> ¿bien? ¿Alguna vez recuerda haberlos visto pelear?</p> <p><b>AM:</b> no, &lt;ellos no se peleaban, bueno cuando mi papá tomaba yo me daba mucho coraje, pero no era grosero, solamente que lo hiciera uno enojar ¿no?, pero menos no, yo me daba mucho coraje luego me hablaba y yo no le contestaba&gt;</p> <p><b>E2:</b> mhmm</p> <p><b>AM:</b> &lt;por que me daba coraje que tomara&gt;</p> <p><b>E1:</b> ¿y tomaba seguido?</p> <p><b>AM:</b> no, de vez en cuando</p> <p><b>E1:</b> ¿y a su mamá le parecía que su papá tomara?</p> <p><b>AM:</b> &lt; no pero también le daba coraje pero ella no tomaba y por eso pus&gt; (...)</p> <p><b>E2:</b> ¿y cómo se siente de ser soltera?</p>	<p>Forma de relacionarse con su familia</p> <p>Forma de relacionarse con su familia</p> <p>Forma de relacionarse con su familia</p> <p>Forma de relacionarse con su familia</p>
--	---

<p><b>AM:</b> ¿yo? &lt;Bien, feliz,&gt; por que así el día que queremos hacer algo este</p> <p>(Entra su hermana a decirle que había llegado un señor que quería comprar pulque y que saliera a atenderlo. Sale por aproximadamente quince minutos, entra y continuamos con la entrevista)</p> <p><b>E 2:</b> aja, nos estaba contando Ana de cómo se sentía ahorita que estaba soltera</p> <p><b>AM:</b> ¿mande?</p> <p><b>E 2:</b> que nos estaba contando Ana de cómo se sentía ahorita que estaba soltera</p> <p><b>AM:</b> ha, ¿yo? &lt;Bien, si me siento así bien&gt;</p> <p><b>E 2:</b> ¿por qué?</p> <p><b>AM:</b> &lt;pues por que no tengo quien me regañe ni quien me diga nada&gt;</p> <p><b>E 2:</b> ¿siempre le gustó estar así?</p> <p><b>AM:</b> sí</p> <p><b>E 2:</b> ¿En algún momento se sintió mal?</p> <p><b>AM:</b> ¿mande?</p> <p><b>E 2:</b> ¿En algún momento se sintió mal por estar soltera?</p> <p><b>AM:</b> ¿por estar soltera? no</p> <p><b>E 2:</b> ¿nunca nunca nunca?</p> <p><b>AM:</b> no, nunca nunca nunca</p> <p><b>E 1:</b> ¿qué otras ventajas le ve a estar soltera?</p> <p><b>AM:</b> ¿mande?</p> <p><b>E 1:</b> ¿qué otras ventajas le ve a estar soltera?</p> <p><b>AM:</b> pues este de (...) de estar soltera, pues bien así, &lt;trabajar tranquila ¿no? sin que nadie me diga nada, yo a la hora que</p>	<p>Valorización de su soltería</p> <p>Valorización de su soltería</p> <p>Ventajas</p> <p>Ventajas</p>
---	---

<p>quiero descanso, a la hora que quiero me acuesto, yo a la hora que quiero me levanto y así&gt;</p>	
<p><b>E1:</b> ¿y cree que si tuviera una pareja no sería así?</p>	
<p><b>AM:</b> yo digo que no</p>	
<p><b>E2:</b> ¿cómo cree que sería?</p>	
<p><b>AM:</b> &lt;pus mas he la vida mas pesada ¿no? Por que a fuerzas tiene uno que levantarse hace quiacer y (...)&gt;</p>	Motivaciones para permanecer soltero
<p><b>E1:</b> ¿y qué desventajas ve usted de no estar casada?</p>	
<p><b>AM:</b> pus ninguna, ninguna</p>	desventajas
<p><b>E1:</b> cuéntenos un poquito de su juventud, por que dice que tenía muchos novios</p>	
<p><b>AM:</b> &lt;pues si tenía yo para divertirme &gt;¿no?</p>	
<p><b>E1:</b> ¿y cómo a que edad comenzó a tener novios?</p>	
<p><b>AM:</b> &lt;mmm ya ni me acuerdo, como a los 14 años yo creo&gt;</p>	Historia de noviazgos
<p><b>E1:</b> ¿recuerda algún novio que allá sido importante para usted?</p>	
<p><b>AM:</b> mmm no, &lt;por que no los tomaba así que dijera yo con este me voy a casar no, yo no mas los quería así para pus para pasar el tiempo ¿no? Para no estar triste, pero yo que dijera con este fulano me voy a casar no&gt;</p>	Historia de noviazgos
<p><b>E2:</b> ¿a qué edad fue su último novio?</p>	
<p><b>AM:</b> &lt;mi último novio fue cuando empezaron acrecer mis sobrinos los hijos de mi hermano&gt;, por que &lt;yo los quería mucho aquí casi todos los criamos, sobrinos sobrinas, tengo una sobrina que desde como la edad de siete meses la empecé a querer mucho yo la quería se dormía conmigo y todo, luego su mamá tuvo otro niño y luego pues ya mas&gt;</p>	Historia de noviazgos Forma de relacionarse con su familia
<p><b>E1:</b> ¿y ahorita esa sobrina que tenía siete meses que edad tiene?</p>	
<p><b>AM:</b> ¿ella? Ya tiene como 40 como 38 a de tener mhmm ya se casó, ella ya se casó y &lt;nosotros le dimos escuela&gt; ¿no?, ella</p>	Forma de relacionarse con su familia

<p>estudió para secretaria ejecutiva y después se casó</p> <p><b>E 2:</b> ¿y usted hasta dónde estudió?</p> <p><b>AM:</b> ¿yo? Hasta 4° año</p> <p><b>E 2:</b> ¿de primaria?</p> <p><b>AM:</b> si, es que cuando nosotros estábamos en la escuela no había mas, ya para llegar a 5° o 6° teníamos que irnos a San Juan o otra parte y ya nosotros ya no estudiamos</p> <p><b>E 2:</b> ¿y por qué está soltera?</p> <p><b>AM:</b> ¿yo?</p> <p><b>E 2:</b> aja</p> <p><b>AM:</b> pus por que no me quise casar</p> <p><b>E 2:</b> ¿y por qué no se quiso casar?</p> <p><b>AM:</b> sí por eso</p> <p><b>E 2:</b> ¿por qué no se quiso casar?</p> <p><b>AM:</b> pus bueno ya les dije ¿no?</p> <p><b>E 2:</b> ¿por qué?</p> <p><b>AM:</b> &lt;por que yo no quería que nadie me gritara ni nadie me gritara&gt;</p> <p><b>E 2:</b> ¿su papá le gritaba a su mamá?</p> <p><b>AM:</b> ¿qué?</p> <p><b>E 2:</b> ¿su papá le gritaba a su mamá?</p> <p><b>AM:</b> no</p> <p><b>E 2:</b> ¿la mandaba a ella?</p> <p><b>AM:</b> ¿la mandaba? &lt;Pus si la mandaba a hacer sus bueno a alguna cosa que ellos se ponían de acuerdo y todo pero (...) no digo nunca estuvimos nosotros aquí nomás&gt;, es que uno ve en otras personas ¿no?</p>	<p>Motivaciones para permanecer soltero</p> <p>Forma de relacionarse con su familia</p>
---	---

<p><b>E 2:</b> ¿en quién lo vio por ejemplo?</p> <p><b>AM:</b> pus en muchas personas, &lt;a donde yo iba luego el señor estaba enojado luego le gritaba luego&gt; (-) no pus si, le digo que luego íbamos a México, por eso no estuvimos cerradas aquí para estar aquí como le dijera (...) &lt;nos dimos cuenta de la vida, de la vida de cómo se trataban los matrimonios y eso y yo dije no pues no&gt;</p> <p><b>E 1:</b> ¿y usted qué sentía?</p> <p><b>AM:</b> ¿mande?</p> <p><b>E 1:</b> ¿usted qué sentía cuando veía que los esposos trataban así a sus mujeres?</p> <p><b>AM:</b> a yo sentía coraje, no yo dije yo no</p> <p><b>E 2:</b> ¿y por ejemplo platicaba usted de eso con sus hermanas y se pusieron de acuerdo que no se iban a casar?</p> <p><b>AM:</b> no, &lt;cada quién hacía lo quería ¿no? Cada quien nosotros no platicábamos mejor con otras personas que aquí entre nosotros, que nos dijéramos ¿y tu te vas a casar? No yo no y así, cada quien sola, en su pensamiento de cada quien&gt;</p> <p><b>E 2:</b> ¿y por qué cree que sus hermanas no se hallan casado?</p> <p><b>AM:</b> pues quien sabe</p> <p><b>E 2:</b> ¿no cree que haya sido por lo mismo que usted por ejemplo?</p> <p><b>AM:</b> &lt;pus quien sabe a lo mejor si, pero su vida de ellas así no se, bueno cada quien tenía su modo de pensar, de elegir su vida&gt;</p> <p><b>E 1:</b> ¿y cómo ve que ellas hayan elegido también no casarse?</p> <p><b>AM:</b> &lt;pus no se, sería por (...) sabe por que tu no te casas yo tampoco, tu no te casas yo tampoco a lo mejor así&gt;</p> <p><b>E 2:</b> ¿usted no se casó por que su hermana mayor no se casó?</p> <p><b>AM:</b> no, no por eso no</p>	<p>Influencia de su vida profesional sobre su soltería</p> <p>Influencia de su vida profesional sobre su soltería</p> <p>Percepción de otros solteros</p> <p>Percepción de otros solteros</p>
---	---

**E 2:** ¿cambiaría el estar ahorita soltera?

**AM:** ¿mande?

**E 2:** ¿cambiaría el estar soltera, se casaría si tuviera la oportunidad

**AM:** no yo no ¿ahorita?

**E 2:** aja

**AM:** hay no yo (ríe) ahorita menos

**E 2:** ¿antes?

**AM:** tampoco

**E 2:** ¿nunca nunca nunca deseo casarse?

**AM:** no

**E 1:** nos estaba contando de cuando nacieron sus sobrinos como que usted se dedico a

**AM:** a ellos

**E 1:** a atenderlos, ¿a partir de entonces fue que ya no tuvo más novios?

**AM:** ya no

**E 1:** ¿y por que cree que ya no tuvo más novios?

**E 2:** <pues ya, bueno ellos ahí ya empezaron a crecer y luego ya mi sobrina este empezó ella a crecer y no quise darle yo un mal ejemplo ¿no?, ya ella que lo agarrara cuando ya estuviera de su como le dijera ya de su edad que ella empezara a tener novios pero por ella, pero que ella viera en mi no.>

**E 2:** ¿y en algún momento a usted le hubiera gustado tener hijos por ejemplo cuando vio a sus sobrinos crecer?

**AM:** no

**E 2:** tampoco le hubiera gustado tener hijos ¿por qué?

Forma de relacionarse con su familia

<p><b>AM:</b> sabe, no sé ni por que</p> <p><b>E 1:</b> ¿en algún momento lo pensó o se imaginó usted con hijos?</p> <p><b>AM:</b> no</p> <p><b>E 1:</b> ¿se imaginó en algún momento con un marido?</p> <p><b>AM:</b> tampoco</p> <p><b>E 2:</b> ¿siempre se vio sola?</p> <p><b>AM:</b> sí</p> <p><b>E 1:</b> ¿alguna vez tuvo algún novio o alguno de sus novios le dijo que si se quería casar con él?</p> <p><b>AM:</b> &lt;pues si me decían y yo les decía que si pero luego cuando ya veía la definitiva pus me hacia la enojada y terminaba con el&gt;</p> <p><b>E 2:</b> ¿cuántos novios tuvo?</p> <p><b>AM:</b> muchos</p> <p><b>E 2:</b> ¿y que le hayan pedido matrimonio?</p> <p><b>AM:</b> pus todos</p> <p><b>E 2:</b> ¿todos le pedían matrimonio?</p> <p><b>AM:</b> aja (ríe), pero yo no, &lt;sí les decía que sí y ya cuando veía la definitiva por cualquier motivo ya me disgustaba con ellos y terminaba&gt;</p> <p><b>E 1:</b> ¿con alguno le hubiera gustado, o con alguno le gustaba mas la idea de casarse aunque sea poquito?</p> <p><b>AM:</b> no, con ninguno</p> <p><b>E 1:</b> ¿cómo ve ahorita a sus hermanas, o las demás personas? No sólo a sus hermanas, a varias personas que no se han casado ¿qué piensa de ellas?</p> <p><b>AM:</b> &lt;pues nada, no nada&gt;</p>	<p>Historia de noviazgos</p> <p>Historia de noviazgos</p>
---	---



<p><b>E 2:</b> ¿piensa que (-) o le gusta verlas así solas o le gusta por ejemplo ver a las parejas?</p>	
<p><b>AM:</b> &lt;a mí me gusta verlas solas&gt;</p>	Percepción de otros solteros
<p><b>E 2:</b> ¿por qué?</p>	
<p><b>AM:</b> &lt;pus es que bueno cada quien su vida&gt; ¿no?</p>	Percepción de otros solteros
<p><b>E 2:</b> mmhmm</p>	
<p><b>AM:</b> mi idea es esa de que no este (-) &lt;pus uno así feliz como orita&gt; (ahorita)&lt;tiene uno dinero gasta ¿no? No tiene uno dinero pus no gasta por que no tiene&gt;</p>	Percepción de sí mismo como soltero Ventajas
<p><b>E 2:</b> mmhmm, y en algún momento por ejemplo ¿su mamá le dijo que se casara o usted a sus hermanas?</p>	
<p><b>AM:</b> no</p>	
<p><b>E 2:</b> ¿o su papá?</p>	
<p><b>AM:</b> no, ellos no, &lt;cuando estábamos chicas mi papá nos regañaba cuando teníamos novio ¿no?&gt;</p>	Forma de relacionarse con su familia
<p><b>E 1:</b> ¿y ya después cuando crecieron?</p>	
<p><b>AM:</b> &lt;tampoco nunca nos dijo cásense ni nada, el no&gt;</p>	
<p><b>E 1:</b> ¿o sus conocidos?</p>	
<p><b>E 2:</b> el diría si cada quien si le va mal pues me puede reprochar a mi ¿no?, si le va bien pues bien, pero el diría que cada quien hiciera su vida, cuando se casó mi hermano estaba muy contento mi papá, hicieron mucha fiesta, mi papá era del estado de Tlaxcala y el se fue hasta allá a traer las casuelas para el mole y estuvo la fiesta muy animada</p>	
<p><b>E 2:</b> ¿a usted le hubiera gustado una fiesta así?</p>	
<p><b>AM:</b> ¿a mi?</p>	
<p><b>E 2:</b> aja</p>	
<p><b>AM:</b> &lt;a mi no, a mi no, nunca me llamó la atención, nunca, de que yo viera que fulana se caso y de que (-) no a mi no&gt;</p>	

<p><b>E1:</b> ¿y le gustaba ir a fiestas a usted?</p> <p><b>AM:</b> a mi sí</p> <p><b>E1:</b> ¿con quién iba?</p> <p><b>AM:</b> con mis hermanas, con mis hermanas con mis primas mis primos</p> <p><b>E 2:</b> ¿alguien le dijo en algún momento que se casara? Por ejemplo su mamá y su papá nunca nunca, pero alguien le dijo en algún momento, sus amigas su hermano?</p> <p><b>AM:</b> no</p> <p><b>E1:</b> ¿o familiares?</p> <p><b>AM:</b> no nadie, &lt;es que sabe que, que aquí hay, ¿cómo le dijera? Finalmente nadie anima a nadie por que luego las consecuencias vienen atrás ¿no? No, aquí cada quien o sea que todos aquí ni mis primas ni mis primas mas allegadas nunca me dijeron cástate&gt;</p> <p><b>E1:</b> ¿y cómo qué consecuencias serían esas?</p> <p><b>AM:</b> ¿mande?</p> <p><b>E1:</b> ¿ cómo qué consecuencias serían esas?</p> <p><b>AM:</b> pues las de que lo que viene atrás, las circunstancias, los problemas de un matrimonio ¿no?</p> <p><b>E2</b> ¿cree que es muy problemático casarse?</p> <p><b>AM:</b> ¿mande?</p> <p><b>E2:</b> ¿cree que es muy problemático casarse?</p> <p><b>AM:</b> hay yo digo que sí</p> <p><b>E 1:</b> y por ejemplo ¿cómo ve usted a las parejas que se divorcian?</p> <p><b>AM:</b> hay pus mal</p> <p><b>E1:</b> mmhmm ¿por qué?</p>	<p>Como cree que es percibido por su familia</p> <p>Percepción de cohabitar con una pareja</p>
---	--

<p><b>AM:</b> &lt;si ya ve cuantas parejas se divorcian se dejan los hijos se quedan a sufrir &gt;¿no?</p> <p><b>E1:</b> mmhmm</p> <p><b>AM:</b> he, &lt;bueno pus si sí los hijos se quedan a sufrir por que luego ya ve que ora (ahora) hay problemas de que los hijos se los lleva la mamá y el papá le tiene que estar pasando gasto, ya la mamá anda con otro hombre &gt; y (...)</p> <p><b>E1:</b> ¿usted ha visto un caso así?</p> <p><b>AM:</b> pus sí</p> <p><b>E1:</b> ¿de gente cercana a usted?</p> <p><b>AM:</b> no de gente cercana no, pero de gente lejana si</p> <p><b>E1:</b> y por ejemplo ¿si usted se hubiera casado y hubiera tenido estos problemas se hubiera divorciado o se hubiera separado?</p> <p><b>AM:</b> pus eso si quien sabe</p> <p><b>E2:</b> ¿pero hubiera aguantado a su hombre borracho y mandón?</p> <p><b>AM:</b> hay no</p> <p><b>E2:</b> ¿o sí se hubiera divorciado?</p> <p><b>AM:</b> pues sabrá dios</p> <p><b>E1:</b> generalmente ¿a qué se ha dedicado usted?, ¿al comercio o al campo?</p> <p><b>AM:</b> a todo, a todo a los animales, al comercio</p> <p><b>E1:</b> ¿desde chica?</p> <p><b>AM:</b> desde chica</p> <p><b>E1:</b> ¿sus papás qué hacían?</p> <p><b>AM:</b> uy mi papá hacía zarapes, todos esos zarapes que tienen ahí los sillones él los hacía otros más bonitos</p>	<p>Opinión sobre el divorcio</p> <p>Opinión sobre el divorcio</p>
--	---

**E 2:** ¿quién hizo este cuadro por ejemplo?

**AM:** ¿mande? Este lo compramos pero el también sabía hacer estas cosas

**E 1:** y por ejemplo ¿en su trabajo en lo que ustedes hacen, cree que hubiera sido algo bueno tener una pareja, un esposo? ¿le hubiera ayudado en algo?

**AM:** no, así no, esa gente de por aquí pues no más (...) los hombres de aquí no (...) aquí lo único que saben es pus lo del campo y ya

**E 2:** ¿en dónde nació usted?

**AM:** yo nací aquí pero me bauticé en México, estuvimos viviendo en México, otro tiempo en su tierra de mi papá

**E 2:** ¿y los hombres allá en Tlaxcala o allá en México son diferentes?

**AM:** ¿en dónde en Tlaxcala?

**E 2:** aja

**AM:** si, allá si, todos tienen oficio

**E 2:** aja

**AM:** son borrachos también pero (ríe)

**E 2:** ¿y en México?

**AM:** en México no sé por que de chiquita estuve allá pero ya de grande ya no

**E 2:** y por ejemplo ¿cómo le gustaría que fuera un hombre para poderse casar con él?

**AM:** <pues ni lo deseo, o no sé ni ni, como (...) ni pus no, no me gustaría, ni sé por que nunca he pensado en casarme o nunca pensé>

**E 2:** aja ¿aunque no fuera borracho, ni mandón, y que le ayudara, aunque tuviera un oficio, todo eso no le importaría?

<p><b>AM:</b> no, no</p> <p><b>E1:</b> ¿creé que el vivir con alguien o tener un esposo es algo necesario?</p> <p><b>AM:</b> yo digo que no, para mi no, para mi no</p> <p><b>E1:</b> y por ejemplo ¿para la gente en general, usted que cree?</p> <p><b>AM:</b> pus que cada quién tiene su gusto ¿no?, pus si cada quien tiene su gusto, ya ve unas muchachas bien chicas se casan</p> <p><b>E2:</b> ¿cómo ve eso usted, que ahora se casen tan jóvenes?</p> <p><b>AM:</b> pues es que ya después se aburren ¿verdad? &lt;Casándose jóvenes se aburren, tanto uno como otro, cuantas parejas se han quedado que ya cuando los ven viejos pues ya los dejan y ya se queda la mamá con los hijos y al papá lo avientan por allá y eso es malo, a mi me da coraje que eso hagan con un hombre cuando el hombre ya está viejo, ya no puede trabajar ya no se puede buscar otra mujer ¿no? Y es cuando las mujeres lo dejan y se quedan con sus hijos y yo digo yo ¿no? &lt;Por eso no me casé para hacer sufrir a un hombre&gt;</p> <p><b>E 2:</b> ¿tampoco le hubiera gustado que la hicieran sufrir a usted?</p> <p><b>AM:</b> &lt; pues también, sí &gt;</p> <p><b>E1:</b> ¿y creé que usted pudiera haber hecho eso de hacer sufrir a un hombre?</p> <p><b>AM:</b> uy sabrá dios (ríe), pus sí sabrá dios</p> <p><b>E 2:</b> ¿le gusta por ejemplo cómo se lleva su hermano con su esposa?</p> <p><b>AM:</b> pus sí</p> <p><b>E 2:</b> ¿su hermano es borracho?</p> <p><b>AM:</b> no</p> <p><b>E 2:</b> ¿tiene algo que no le guste su hermano, o sea de cómo son los hombres en general? ¿Tiene algo eso de él?</p>	<p>Concepción de los cambios en la familia</p> <p>Motivaciones para permanecer soltera</p> <p>Motivaciones para permanecer soltera</p>
--	--

<p><b>AM:</b> &lt;pues es que como no estoy con ellos, pus quien sabe como se tratarán ellos ¿no?, yo cuando los veo los veo así contentos pero pus sabrá dios cómo se traten&gt;</p> <p><b>E1:</b> y por ejemplo ¿cómo ve a sus sobrinas y sobrinos que están casados que es su matrimonio?</p> <p><b>AM:</b> pus yo tampoco, ellos en su casa</p> <p><b>E1:</b> y cuando los visitan, cuando se ven</p> <p><b>AM:</b> pus bien</p> <p><b>E1:</b> ¿y usted por ejemplo hubiera deseado o hubiera querido que ella se casara?</p> <p><b>AM:</b> ¿qué se casara ella?</p> <p><b>E1:</b> aja su sobrina</p> <p><b>AM:</b> pus yo no quería, yo para mi no quería, pero pus cada quien tiene su pensamiento ¿no?</p> <p><b>E2:</b> ¿Y en algún momento le dijo a su sobrina que no quería que se casara?</p>	<p>Forma de relacionarse con su familia</p>
<p><b>AM:</b> no yo no, yo no, &lt;ni le dije no te cases ni cástate, ella por su por su pensamiento ¿no? fue que ella eligió casarse y que se casa&gt;</p>	<p>Forma de relacionarse con su familia</p>
<p><b>E1:</b> ¿y cómo se sintió usted cuando se casó ella?</p> <p><b>AM:</b> &lt;pus me dio tristeza ¿no?, por que se fue y nos dejó&gt;</p> <p><b>E1:</b> ¿ella vivía aquí?</p> <p><b>AM:</b> si aquí vivió</p> <p><b>E1:</b> ¿antes de que se casara?</p> <p><b>AM:</b> sí</p> <p><b>E2:</b> ¿ya horita en dónde vive?</p> <p><b>AM:</b> ¿mande?</p> <p><b>E2:</b> ¿ahorita en dónde vive?</p>	<p>Forma de relacionarse con su familia</p>

<p><b>AM:</b> En Santa María, mas cerca de Aculco</p> <p><b>E1:</b> ¿y ya tiene nietos bueno hijos?</p> <p><b>AM:</b> si, tiene cuatro niños, todo ya entraron a la secundaria y uno a la primaria la chiquita</p> <p><b>E1:</b> ¿y usted los ve?</p> <p><b>AM:</b> si viene cada ocho días a estarse todo el día aquí con nosotros</p> <p><b>E2:</b> ¿alguna vez se a sentido sola?</p> <p><b>AM:</b> ¿mande?</p> <p><b>E2:</b> ¿alguna vez se a sentido sola?</p> <p><b>AM:</b> no, &lt;nunca, no por que aquí están los hijos de mi sobrino, aquí están a cada ratito vienen, ellos viven aquí serquita, nunca, sola no&gt;</p> <p><b>E1:</b> ¿y cómo se lleva con sus dos hermanas?</p> <p><b>AM:</b> &lt;muy bien, peleamos un ratito y ya al ratito estamos contentas como lo de todo ¿no?&gt;</p> <p><b>E1:</b> mmhmm</p> <p><b>AM:</b> &lt;peleamos un ratito, nos enojamos y luego ya estamos contentas, comemos juntas, nos vamos a dormir juntas, así a la hora que se va a dormir unas las tres&gt;</p> <p><b>E2:</b> ¿eso le gusta a usted?</p> <p><b>AM:</b> si, me gusta</p> <p><b>E1:</b> ¿se lleva mejor con alguna de las dos?</p> <p><b>AM:</b> no, igual, igual, no distingo a ninguna</p> <p><b>E1:</b> ¿y platican?</p> <p><b>AM:</b> si de cositas de la vida, de problemas del trabajo, de (...) si</p>	<p>Percepción de sí misma como soltera</p> <p>Forma de relacionarse con su familia</p> <p>Forma de relacionarse con su familia</p>
---	--

**E1:** ¿y usted a ellas como las ha visto?

**AM:** ¿mande?

**E1:** ¿a ellas como las ha visto?, ¿están contentas ahorita como están o alguna vez le han dicho que hubieran querido por ejemplo casarse?

**AM:** no, ninguna (...) no platicamos nada de eso

**E1:** ¿de eso no platican?

**AM:** no

**E2:** ¿le gusta platicar sobre eso?

**AM:** no, a mi no

**E2:** por ejemplo ¿ahorita que estamos platicando sobre eso le incomoda?

**AM:** ¿a quién?

**E2:** a usted ahorita que estamos hablando sobre eso

**AM:** no (.....) ¿apoco se vinieron caminando, no verdad?

**E2:** no en taxi

**AM:** a sí

**E1:** si por que está muy largo el camino

**AM:** sí ¿verdad? (...) ¿ayer también se vinieron caminando?

**E1:** nos trajo un primo

**E2:** pero como a la mitad del camino y se fue

**AM:** aa

**E1:** bueno Ana María muchas gracias por platicarnos y decirnos todo esto (. . .)

**AM:** aja, así es(...) y ustedes si piensan casarse o que van a hacer



<p>(risas de las tres)</p> <p><b>AM:</b> ahora yo les voy a preguntar a ustedes</p> <p>(risas de las tres)</p> <p><b>E 2:</b> hee, tal vez algún día pero ahorita no tenemos como la forma de hacerlo</p> <p><b>AM:</b> &lt;tienen que trabajar por que si estudiaron disfruten su estudio por que si no o no mas estudiar y no disfrutar nada ya después el marido no las deja, como a mi sobrina, ella disfruto su estudio ¿como cuánto sería? Como nueve años&gt;</p> <p><b>E 2:</b> ¿creé que le faltó disfrutar a su sobrina?</p> <p><b>AM:</b> ¿mande?</p> <p><b>E 2:</b> ¿creé que le faltó disfrutar a su sobrina?</p> <p><b>AM:</b> yo digo que sí</p> <p><b>E 2:</b> ¿usted si disfruto todo lo que podía?</p> <p><b>AM:</b> ¿mande?</p> <p><b>E 2:</b> ¿usted si disfruto todo lo que podía?</p> <p><b>AM:</b> pus yo sí, fiestas y este pus (...) pus si</p> <p><b>E 1:</b> ¿y que ahorita ya no la deja trabajar su marido a su sobrina?</p> <p><b>AM:</b> no ya no, desde que se casó ya no trabajó</p> <p><b>E 1:</b> ¿y como vio eso su sobrina?, ¿le entristeció eso?</p> <p><b>AM:</b> ¿a ella?</p> <p><b>E 1:</b> aja</p> <p><b>E 2:</b> a usted</p> <p><b>AM:</b> a mi no, pus a ella</p> <p><b>E 2:</b> ¿no habla sobre esto con ella?</p>	<p>Percepción de cohabitar con una pareja</p> <p>Motivaciones para permanecer soltero</p>
---	---

<p><b>AM:</b> no, ni ella platica ni nosotros le preguntamos, (...) es que ¿sabe qué? que ¿cómo le dijera? Que nosotros tenemos un modo que no nos gusta saber de una vida ajena ¿no?</p>	Atributos a si misma (cualidades)
<p><b>E2:</b> mmhmm</p>	
<p><b>AM:</b> casi amistades tenemos pero pus no más buenos días y adiós, nunca nos gusta platicar de uno ni que nos platicuen lo de ellos y si alguna por casualidad se le llega a salir y nos platica de su vida, aquí queda,</p>	Atributos a si misma (cualidades)
<p><b>E1:</b> mmhmm</p>	
<p><b>AM:</b> por que no nos gusta andar metiendo en mal a la gente</p>	
<p><b>E2:</b> mmmhm</p>	
<p><b>AM:</b> por que ya ve que hay muchas personas que platican ¿no?, esto yo lo otro y a la hora van y le dicen no que pus fulana dice esto de ti y que dijo esto y (...) esto mi papá siempre nos prohibió eso, de que nunca fuéramos nosotros así (...) y cada quien platica o lleva su vida pus bien, no nos gusta saber que (...)</p>	Atributos a si misma (cualidades)
<p><b>E1:</b> ¿y así es su familia en general?</p>	
<p><b>AM:</b> ¿mande?</p>	
<p><b>E1:</b> ¿y así es su familia en general?</p>	
<p><b>AM:</b> sí, bueno nosotros aquí</p>	
<p><b>E1:</b> ¿y usted que eso sea algo bueno en las personas?</p>	
<p><b>AM:</b> bueno pus para mi yo digo que sí ¿no?, por que nadie mete en mal a nadie, si no que si alguien nos platica así una cosa aquí queda para que no haiga problemas ¿verdad?, así se evitan los problemas ¿no?</p>	Atributos a si misma (cualidades)
<p><b>E1:</b> pues bueno Mariana, pues gracias por la plática</p>	
<p><b>AM:</b> aja</p>	

*ANEXO 2*

CATEGORIAS

Razones por las que permanece soltero (a)

					Percepción de la soltería					Explicación de su soltería							
					Percepción de sí mismo como soltero	Valoración de su propia soltería	Percepción de otros solteros (as)	Cómo cree que es percibido por su familia	Cómo cree que es percibido por sus amigos	Motivaciones para estar soltero (ra)	Circunstancias que propician su soltería	Ventajas de estar soltero (a)	Desventajas de estar soltero (a)	Proyecto de vida	Atributos a la pareja		Atributos a sí mismo
															Defectos	Cualidades	Defectos
ENTREVISTAS	Escolaridad	Edad	Sexo	Zona de residencia													
Entrevista 1 Antonio	ANALFABETA	65 años	H	R	*Sólo	*Triste	*Decisión personal	*avaro	*Avaro	*Miedo	*infidelidad	*Libertad	*Soledad	*Sin cambios	*Alcohólico *Flojo *Activa laboralmente	*Edad similar *Fiel *Hogareña *Abstemio *Respeto	*Inestable económicamente *Viejo *Bajo nivel de estudios
Entrevista 2 Brenda	PRIMARIA INCOMPLETA	52 años	M	R	*Egoísta *Orgullosa *Autodevaluada	*Le gusta	*Decisión personal *Fenómeno común	*Lo Comprenden	*Lo Comprenden	*Tranquilidad *Disponibilidad de tiempo *Independencia	* destino *infidelidad *apoyo a familiares *Desconfianza *Destino	*Apoyo a familiares *Disponibilidad de tiempo	*Soledad	*Poca planeación *Apoyo de familiares	*Alcohólico *Mentiroso *Egoísta *Flojo		*Bajo nivel de estudios
Entrevista 3 Daniel	MAESTRIA COMPLETA	40 años	H	U	*No preparado *Precabido	*Le gusta *Tranquilidad	*Contexto social influye	*lo Comprenden	*Desesperado *Inseguro	*Disponibilidad de tiempo *Desarrollarse profesionalmente	* inseguridad *Inestabilidad económica *lo atribuye al contexto social	*Disponibilidad de tiempo	*Falta de vínculo afectivo	*Cohabitar con una pareja *Desarrollo profesional		*Atractivo físicamente	* Insistente *Inseguro
Entrevista 4 Dinora	PREPARATORIA COMPLETA	32 años	M	U	*No se siente sola	*Le gusta *Tranquilidad	*Decisión personal		*No la comprenden	*Estabilizarse económicamente *Tener relación estable	*muerte de alguien cercano *Falta de compromiso *inestabilidad económica	*Disponibilidad de tiempo *Libertad *Apoyo de familiares	*Soledad	*Cohabitar con una pareja *Estabilidad profesional	*Influenciable	* Fiel *Solidaria	
Entrevista 5 Elizabeth	LICENCIATURA COMPLETA	32 años	M	U	*Frustrada *Precabida	*Frustración	* fenómeno común *Diferencia entre hombres y mujeres	*fracasada	*Exigente	*Falta de atracción física	* Falta de atracción física *Destino *falta de compromiso *Círculo social limitado * Su edad *Inseguridad * No ha superado relación anterior	*Libertad	*Falta de vínculo afectivo *Soledad *Desprotección	*Estabilidad profesional	*No comprometido *Infiel *Sin profesión *Poco atractivos físicamente	*Atractivo físicamente *Fiel *Paciente	* Poco atractiva físicamente *Exigente *Vieja
Entrevista 6 Gabriel	LICENCIATURA INCOMPLETA	42 años	H	U	*Paciente *Solidario *No se siente sólo	*Tranquilidad	*Las mujeres están angustiadas y fracasadas *El contexto social influye	*Lo respetan	*Lo respetan	*Estabilizarse económicamente *No dispuesto a comprometerse *Miedo *No está enamorado	*muerte de alguien cercano	*Libertad *Disponibilidad de tiempo *Disponibilidad de dinero *Evadir conflictos	*Falta de vínculo afectivo *Se siente excluido	*Formar una familia *Estabilidad económica *Viajar	*Poco inteligentes	*Fuerte *Inteligente *Perseverante *Trabajador	
Entrevista 7 Georgina	PREPARATORIA INCOMPLETA	33 años	M	U	*Libre *Exigente *Autosuficiente *Precabida	*Le gusta *Tiene ventajas	*Autosuficientes * Decisión personal	* sólo		*Desarrollarse profesionalmente *No está enamorado *Libertad		*Apoyar a familiares *Libertad	*Sin desventajas	*Desarrollo profesional *Tener un hijo	*Fumador *Alcohólico *Flojo	*Pacífico *No fumador *Abstemio *Trabajador	* Exigente
Entrevista 8 German	PRIMARIA INCOMPLETA	32 años	H	R	*Arrepentido	*No le gusta	*Decisión personal	*Juzgado	*Juzgado	*Libertad *Falta de compromiso	*Mala relación con la pareja *Falta de compromiso *muerte de alguien cercano *inestabilidad económica *su edad	*Evadir conflictos	*Limita círculo social *Soledad	*Formar una familia	*Exigente *Viejo	*Paciente *Trabajador *Discreto	
Entrevista 9 Hector	PREPARATORIA INCOMPLETA	42 años	H	U	*Amargado * Más abierto	*No le gusta		*Enojado *Traumado *Frustrado *Homosexual	*Enojado *Traumado *Frustrado	*Disponibilidad de dinero *Libertad *Desarrollarse profesional *No dispuesto a comprometerse	*falta de tiempo *circulo social limitado *depresion *Inseguridad	*Disponibilidad de tiempo *Libertad	* Ser juzgado	*Formar una familia			*Tímido * Poco atractivo físicamente
Entrevista 10 Ivan	LICENCIATURA COMPLETA	32 años	H	U	* Se le complica formalizar una relación de pareja *Pasivo * Poco comprometido *No se siente sólo	*Le gusta	*No comprometidos *Comodidad *Individualistas	* Perdedor *Los decepcionó	* Lo admiran	*No dispuesto a comprometerse	*Falta de compromiso * Divorcio de sus padres *Inestabilidad económica	*Disponibilidad de tiempo *Libertad *Apoyo a familiares	*Falta de vínculo afectivo	*Formar una familia *Poca planeación	*Agresivo	*Paciente *Atractivo físicamente *Tierno *Afinidad	*Pasivo *Poco planificador *Necio
Entrevista 11 Jaime	MAESTRIA COMPLETA	30 años	H	U	*De de difícil trato *Ocupado *Preparado para casarse	*Le gusta	*Independientes *Estables económicamente *Hábiles para relacionarse *Solitarios *Enojados * Decepcionados *Diferencia entre hombres y mujeres	*Lo comprenden		*Desarrollarse profesionalmente *Estabilizarse económicamente *No está enamorado *Miedo *No dispuesto a comprometerse	*No compartir proyecto de vida	*Libertad *Disponibilidad de tiempo	*Soledad	*Casarse *Estabilidad profesional			*Planificador
Entrevista 12 Juana	PRIMARIA COMPLETA	39 años	M	R	*Autodevaluada * Inmadura *Sóla *Arrepentido *No es entrometida *Vieja	*Resignación *No es la única	*Raros *Decisión personal *Diferencia entre hombres y mujeres	*Quedada	*Quedada	*No dispuesto a comprometerse *Miedo	*Inmadurez *Destino *Círculo social limitado	*Libertad *Disponibilidad de tiempo	*Soledad	*Apoyada por familiares *Trabajar	*Inestable económicamente	*Edad similar *Estable económicamente *Respetuoso	*Inmadurez *Tímida
Entrevista 13 Mariana	PRIMARIA INCOMPLETA	71 años	M	R	* Feliz *Autosuficiente *No es entrometida *Libre *No se siente sólo	*Le gusta *Libertad	*Decision personal *Por imitación	*Lo repetan		*Miedo *Libertad		*Libertad	*Sin desventajas				

CATEGORIAS

						Relaciones interpersonales en funcion de su soltería								Miscelanea	
Concepción de pareja		Concepción de familia				Historia de noviazgos	Familia	Amigos			Vida laboral				
Atributos a si mismo	Percepción de cohabitar con una pareja (inds/opc)	Motivaciones para cohabitar con una pareja	Postura ante formar una familia	Concepción de los cambios en la familia	Opinión sobre divorcio		Forma de relacionarse con su familia	Influencia de su familia sobre su soltería	Concecuencias de su soltería en sus relaciones familiares	Efecto de su soltería en la relacion con amigos	Influencia de sus amigos sobre su soltería	Consecuencias de su soltería en su vida profesional	Influencia de su vida profesional en su soltería		
Cualidades															
*Trabajador *Abstemio	*Hombre responsable de manutención *Su fin nes procrear	*Garantizar cuidado en vejez *Compañía *Seguridad económica	*Da cuidado en vejez *Seguridad económica * Le gustaría	*Cambios en la actividad laboral	*Opcional	*Infidelidad *Inició a avanzada edad	*No convivio con padre * Poca comunicación con madre * Fuertes vinculos familiares	*su hijo como impedimento	*Provocan conflictos *Lo alientan para casarse	*No tiene amigos		*Disponibilidad de tiempo			
*sociable *activa *Independiente	*la edad lo facilita *su fin es procrear * opcional *demandante		*Opcional *Rito indispensable			* Tuvo propuestas de matrinonio	*Fuertes vinculos familiares *Padre estricto *Convivencia padre alcohólico		* Apoyo a familiares *Comprendida	*Disminución de sus actividades recreativas	* Malas experiencias	* Disponibilidad de tiempo		* Abierta a relaciones sin compromiso *Es un error tener hijos para asegurar el cuidado *Podría arrepentirse	
*seguro *Disciplinado *Independiente	*consideró una obligación *opcional *conocimiento previo *amarse * duradera * demanadante *compromiso *Aceptación de la persona	*Compartir lazos afectivos *Compartir proyecto de vida	*Le gustaria	* Liberal *Falta de compromiso *Desintegracion de la familia nuclear		*Sin relaciones previas	*Fuertes vinculos familiares *Relaciones conflictivas con padre *convivencia con padre alcohólico *violencia intrafamiliar	* alcoholismo del parde *viencia intrafamiliar	* Comprendido por los hermanos	*Presión		*Desarrollo profesinal	*Prioriza su vida profesional *La maestria permitio revalorar su soltería	*Interrupción de su vida escolar *Debe ser proactivo *Recurrio a varios puntos de encuentro para encontrar pareja *El noviazgo tiene una función	
*Solidario	* Indispensable *Decisiones en pareja *Comunicación *Hombre mayor carga económica	* Compañía *Experimentar	*Opcional			*Solo por infidelidad	*Fuertes vinculos familiares	*la experiencia de familiares *Le proporcionan comodidad	*Lo alientan a casarse	*La alientan a que se case o termine la relación		* Pocas facilidades		*Concibe el matrimonio como un trámite	
	*Exclusividad *Opcional *Decisiones en pareja *Hombre mayor carga económica * Establece vínculo afectivo	*Compañía *Protección física *Seguridad económica	*Rito Indispensable *Maternidad condicionada por la edad *Le gustaria *Solo con pareja	*Mayor soltería		*Con un hombre casado *Relación conflictivas	*Relación distante con el padre *Relacion conflictiva con la madre *Trato preferencial a hermana		*Su madre considera necesario que se case para ser aceptada *Su hermana la alienta para que tenga un hijo	*Libertad para salir				* Necesita estabilidad en la pareja para aceptar tener relaciones sexuales	
*Responsable *Solidario	*Compartir el proyecto de vida *Fomentar el crecimiento *Afinidad *Compromiso *Indispensable * Compartir responsabilidades *Planeado	*Compartir lazos afectivos *Tener una familia *Educar a sus hijos para beneficio de la sociedad	*Le gustaria *Solo con pareja	*Influencia de factores sociales *La familia como institución esta desapareciendo		*Con enfermo terminal *Con separadas	*Relacion conflictiva con padre *Buena relación con madre *Poca comunicacion entre su familia		*Su madre lo alienta	*Lo envidian *Lo alientan	*Lo alientan			*Concibe que el noviazgo tiene una funcion *Consciente de los cambios sociales que está presenciando	
*Trabajador *Tranquilo	*Demanadante *Opcional *Decision personal * Responsabilidades *Conocimiento previo	*Sentirse apoyado	*Desición personal *Opcional	*Postergacion del matrimonio por desarrollo profesional		*Solo por violencia	*Fuertes vinculos familiares	* experinecia de familiares	*Apoyo a familiares *Su madre lo alienta *Presiones familiares	*Libertad para salir	*Malas experiencias	*Falta de tiempo		*Anteriormente a su edad se concideraban como solterones	
*Amable	*La edad la facilita *Compromiso *Planeado *Solidarios *Indispensable *No indispensable atractivo fisico	*Apoyo mutuo *Compañía *Garantizar cuidado en la vejez	*Le gustaria	*Jovenes no planicadores		*Por no conocerse *Opcional	*No convivio con padre *Fuertes vinculos familiares		*Presiones familiares	*Presion				* El noviazgo tiene una función *Es diferente el amor de familiares al de una pareja	
*Buen gusto para vestir *Trabajador	*Solidarios *Conflictos *Opcional *Decisiones en pareja *Compromiso		*Le gustaria			*Relaciones demandantes *Falta de confianza *Relaciones violentas *Relaciones conflictivas	*Fuertes vinculos familiares *Relacion conflictiva con el padre	*Malas experiencias de familiares	*Lo alientan a casarse *Apoyo a familiares			* Disponibilidad de tiempo *Desarrollo profesional			
*Atractivo fisicamente	*Negociacion *Comunicacion *Compromiso *Demandante *Estabilidad *implica disgustos y reenconciliaciones *compartir responsabilidades *indispensable *Aceptacion de la persona *Decisiones en pareja	*Compañía *Compartir lazos afectivos *Apoyo mutuo	*Le gustaria *Rito indispensable	*Solo en distrito federal *Los hijos se quedan mas tiempo a vivir con la familia de origen *Liberal *Cambios en la actividad laboral *Padres sobreprotectores *Falta de compromiso		*Por falta de compromiso	*Noviazgo largo *Relaciones donde la pareja dominaba *Falta de compromiso de ambos*Relaciones violentas *Relaciones conflictivas	*Relacion distante con padre *Buena relacion con la madre	*Divorcio de sus padres * Influencia de su familia materna	*Lo alientan a casarse	*Lo aliantan			*Falta de tiempo	*Conciencia de los cambios marcosociales *El novizgo es prepararte para el matrimonio
*Planificador	*Indispensable estabilidad económica *Establece vinculo afectivo * Indispensable *Negociacion *Amarse	*Compartir lazos afectivos *Compartir proyecto de vida	*Seguridad económica *Rito indispensable			*No compartia proyecto de vida *No está enamorado	*Fuertes vinculos familiares	*Experiencias de familiares *Alentado por familia nuclear	*Preciones familiares	*Amplia su circulo social	* Malas experiencias	*Disponibilidad de tiempo *Desarrollo profesional	*Prioriza su desarroollo profesional *Falta de tiempo	*Preocupacion por no tener hijos no planeados	
*No es entrometida	*Compartir responsabilidades *Indispensable *Respetuoso *Amarse	*Compañía *Seguridad Económica	*Le gustaria *Seguridad económica *Maternidad condicionada por la edad	*Mayor soltería		*Falta de interés propio	*Fuertes vinculos familiares	*Experiencias de familiares *Deseos de permanecer con su familia	*Apoyo a familiares *Comprendida *Su madre lo alienta	*Presion *Disminución en sus actividades recreativas					
*No es entrometida	*Responsabilidades *Opcional *Conflictos *Divorcio *Demandante		*No le gustaria	*Falta de compromiso	*Solo si no hay hijos	*Tuvo propuestas de matrimonio	*Buena relacion con la madre *Relacion conflictiva con el padre *Convivencia padre alcohólico *Fuertes vinculos familiares						*Malas experincias de clientes		