



UNIVERSIDAD INSURGENTES

PLANTEL XOLA

**LICENCIATURA EN DISEÑO Y COMUNICACIÓN VISUAL CON
INCORPORACIÓN A LA U.N.A.M. CLAVE 3315-31**

**“SEÑALETICA Y SEÑALIZACIÓN
DEL DEPORTIVO VELODROMO”**

T E S I N A

**QUE PARA OBTENER EL TÍTULO DE:
LICENCIADO EN DISEÑO Y COMUNICACIÓN VISUAL**

**P R E S E N T A
REYNALDO HERNÁNDEZ GAMA**

ASESORA: LIC. CLAUDIA BEATRIZ VÁZQUEZ BARAJAS



Universidad Nacional
Autónoma de México

Dirección General de Bibliotecas de la UNAM

Biblioteca Central



UNAM – Dirección General de Bibliotecas
Tesis Digitales
Restricciones de uso

DERECHOS RESERVADOS ©
PROHIBIDA SU REPRODUCCIÓN TOTAL O PARCIAL

Todo el material contenido en esta tesis esta protegido por la Ley Federal del Derecho de Autor (LFDA) de los Estados Unidos Mexicanos (México).

El uso de imágenes, fragmentos de videos, y demás material que sea objeto de protección de los derechos de autor, será exclusivamente para fines educativos e informativos y deberá citar la fuente donde la obtuvo mencionando el autor o autores. Cualquier uso distinto como el lucro, reproducción, edición o modificación, será perseguido y sancionado por el respectivo titular de los Derechos de Autor.



Agradecimientos

Son muchas las personas especiales a las que me gustaría agradecer por su amistad, apoyo, ánimo y compañía en las diferentes etapas de mi vida.

A mis padres.

Reynaldo Hernández Cruz

María Guadalupe Gama Herrera

Hoy se que no me equívoco al decir que son los mejores papas del mundo; quiero agradecerles por todo su, esfuerzo, su apoyo, su dedicación y por toda la confianza que depositaron en mí, pero sobre todo por el cariño y el amor que me han dado.

Gracias porque aunque en estos últimos 6 años han estado lejos de mí, siempre los he tenido a mi lado alentandome para seguir adelante y para superarme.

Los quiero mucho y siempre serán mi motor para seguir adelante.

A mis tíos.

Rogelio Hernández Cruz

Sara Becerril Becerril

Con ustedes quiero compartir este gran logro en el cual son parte primordial ya que ustedes han compartido estos años de preparación y dedicación.

Gracias por la amabilidad y el cariño que he recibido de su parte y también por la confianza que depositaron en mí.

Quiero que sepan que siempre ocuparan un lugar muy especial en mi corazón.

A mis hermanos.

Adalberto Hernández Gama

Hielma Azucena Hernández Gama

Gracias hermanos porque siempre han sido mi ejemplo a seguir y porque siempre han estado apoyandome en mi carrera, por eso también les dedico este triunfo en el cual también participaron.





A mis amigos.

A todos mis amigos sin excluir a ninguno pero en especial a Claudia, Lorena, Siannah, César, Jesús, Héctor, Martín, Omar y Monserrat, mil gracias por todos los momentos que hemos pasado juntos y porque han estado conmigo siempre.

Gracias por darme su amistad y gracias por dejarme aprender de ustedes, siempre estarán en mi pensamiento.

A la persona especial.

A la Lic. Nancy A. Luna Ramírez

Nancy gracias por haber llegado a mi vida cuando más lo necesitaba creo que sin tí y sin tu apoyo no hubiera concluido esta etapa de mi vida.

Gracias por apoyarme en todo momento, gracias por estar siempre a mi lado en todos los buenos y malos momentos.

Contigo quiero compartir este triunfo y los éxitos que estan por venir.

A mis maestros.

A todos mis maestros no solo de la carrera sino de toda la vida, mil gracias por que de alguna manera son parte de lo que ahora soy.

Especial mente a los tres que son parte de este proyecto.

A la Lic. Claudia Beatriz. Gracias por compartir conmigo tus enseñanzas. Gracias por tus consejos y por ser parte esencial de este trabajo de tesis.

A el Lic. Horacio. Gracias por guiarme en todo momento de mi vida . y gracias por todo lo que de usted he aprendido.

A el Lic. Edgardo. Gracias por guiarme en este proyecto que contigo emprendí ya hace algunos años atrás.





Índice.

Introducción.	1	Capítulo II	
Capítulo I		Historia y actividades del Deportivo Velódromo	
Elementos que conforman la señalética y señalización.		2. Antecedentes del Deportivo Velódromo.	23
1. Concepto de señalética y señalización.	2	2.1 Características.	24
1.1 Señalización.	2	2.1.1 Generalidades.	25
1.1.2 Señaletica.	4	2.2 Misión y Visión.	26
1.1.3 Diferencias entre señalética y señalización.	5	2.3 Instalaciones.	27
1.2 Articulación formal.	6	2.3.1 Puerta 1.	27
1.2.1 Articulación conceptual.	7	2.3.2 Puerta 2.	30
1.3 Elementos formales	8	2.3.3 Puerta 3.	34
1.3.1 La red.	8	2.3.4 Velódromo Olímpico Agustín Melgar.	37
1.3.2 Soporte.	9		
1.3.3 Formas geométricas.	10		
1.3.4 Tipografía.	11		
1.3.5 Color.	15		
1.3.5.1 Armonía cromática.	16		
1.3.5.2 Colores de contraste.	17		
1.3.6 Materiales.	18		
1.4 Ángulos de visión.	20		
1.4.1 Sistemas de sujeción.	22		





Capítulo III

Elaboración y diseño de la Señalética y Señalización

3. Análisis de las señales previas.	41
3.1 Puerta 1.	41
3.2 Puerta 2.	43
3.3 Puerta 3.	48
3.4 Velódromo Olímpico Agustín Melgar.	51
3.5 Proceso de bocetaje.	52
3.6 Soluciones gráficas.	76
3.7 La red.	80
3.7.1 El formato.	80
3.7.2 El encuadre.	81
3.8 La tipografía.	83
3.9 El color.	83
3.10 Análisis de materiales.	84
3.11 Sistema de Impresión.	84
3.12 Sistema de sujeción y colocación.	85
Conclusiones.	87
Bibliografía.	89





INTRODUCCIÓN

Hoy en día la señalización es muy importante en las áreas de gran amplitud, por la necesidad de comunicar al público la localización de la zona que busca para el desarrollo de la actividad a realizar.

Las áreas ubicadas en dichos lugares pueden llegar a ser de gran similitud entre una y otra. Causando la confusión de las personas que asisten a este tipo de áreas.

El deportivo velódromo carece de comunicación hacia el público que asiste a desarrollar una actividad física ya que hay distintas áreas deportivas como cancha de fútbol, básquetbol, tenis, voleibol, voleibol de playa, jokie, atletismo, ciclismo, patinaje.

Debido a tantas áreas que también son repetitivas las personas que asisten se desorientan ocasionando que esta lleguentarde a su actividad.

El área deportiva esta ubicada en la delegación Venustiano Carranza Colonia Magdalena Mixiuhca a un costado del Metro Velódromo. A esta área asisten niños, jóvenes y adultos de un nivel socio económico medio bajo.

Objetivo general

Realizar el diseño de la señalización utilizando la teoría de deconstrucción para facilitar la ubicación de las personas que asisten al deportivo velódromo.

objetivo particular

- Realizar una investigación completa de todos los componentes de diseño tanto como los tipos de señales color diferencia entre Señalética y señalización y los puntos mas importantes de la comunicación visual
- Analizar todas las zonas del deportivo observando todos los deportes que se practican tanto como las áreas de esparcimiento. Las zona donde se localiza el deportivo como calles, colonia y delegación y ver que tipo de personas que asisten al deportivo como su edad, nivel socio económico, altura, y sus aspectos culturales.
- Realizar los bocetos de cada área lo cual incluirá pruebas de color y la tipografía que se va a utilizar y también se estudiara el entorno ergonómicamente para la colocación de las señales

Hipótesis

El deportivo velódromo carece de señales y señalética lo cual causa continuamente que se desorienten de las personas que asisten,

Por ello se propone la colocación de señalética y señalización de cada deporte por estos medios se pretende ubicar a todo el público usuario.





CAPITULO I

Elementos que conforman la Señalética y señalización



1. Concepto de Señalética y Señalización

1.1 Señalización

Su origen viene desde el marcaje de itinerario, lugares de caminos, rutas, y el marcaje de lugares, es una orientación en definitiva.

Se le considera a la señal como medio comunicativo y más activo en un entorno social; provoca reacciones instantáneas de los individuos tiene el sentido de orientación, advertencia, prohibición, indicación o introducción. La señalización de información gráfica simplificada y condensada en códigos que orientan al receptor en espacios determinados.

Esto es el conjunto de señales requeridas en donde de manera previa no se estudia el entorno al que se va a dirigir, esto es utilizar a los mismos signos, elementos físicos y principios de señalización sea para el sitio que fuera.

Con la explosión demográfica y por ende la del transporte en la vida urbana, la flecha se transforma en un signo obsesivo en la circulación humana; se crea el código peatonal, posteriormente sistema de señalización vial.

El mensaje visual en la señalización (1).



(1) López Rodríguez Juan Manuel "semiótica de la comunicación gráfica".

La señal es insertada en el campo visual del individuo casi en contra de su voluntad.

Jerarquías de las señales

Prohibición absoluta. (de paro, circulación unidireccional)



Prohibición restrictiva. (solo permite el tráfico de medios de transporte público)



Prohibición ilustrativa. Se indica por ejemplo girar a la izquierda o velocidad máxima permitida.

Señales instructivas. Cruce inminente, curva cerrada.

Señales informativas. Presencia de estacionamiento próximo, distancia o indicador de dirección.



Estas son las señales y signos que con el paso del tiempo ya han sido mencionados por los usuarios hasta llegar a ser institucionales.

Para el individuo de una sociedad le es necesario interpretar el entorno donde se desenvuelve, al vivir en asociación con los demás requiere de movilidad social, esto supone el flujo de distintos individuos, lo que provoca las diferencias socioculturales, para lo que se crean diferentes códigos de interpretación, para poder describir su medio ambiente; esto nos determina una necesidad de señalización mas particular y específica que se denomina Señalética.



1.1.2 Señalética

Nos da respuesta a necesidades de orientación e información generadas en distintos tipos de servicios de manera particular; estudia cada lugar proyectando así el sistema señalético acorde a las características particulares y personalidad del lugar.

La señal tiene entre sus características una muy importante, la puntualidad, quiere decir que actúa exactamente en puntos estratégicos, dentro del lugar de desplazamiento de los usuarios.

La finalidad de la comunicación Señalética es orientar y hacer funcionales los signos para orientar a los individuos en un espacio, esta orientación es dada mediante la información visual, es decir a través del mensaje icónico, basados en códigos o signos simbólicos, que denoten presencia puntual silenciosa y de existencia instantánea.

Entonces la señalética se ocupa de programas específicos para problemas particulares, debe identificar determinados lugares y servicios, y facilita su localización en el espacio urbanístico y arquitectónico.

“la señalética es parte de la comunicación visual que estudia las relaciones funcionales entre los signos de orientación en el espacio u los comportamientos de los individuos” (2).

El sistema señalético se funda en la señalización, la extiende y la adopta a muchos otros dominios, universalizándolo

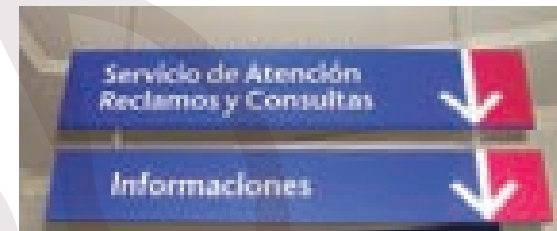
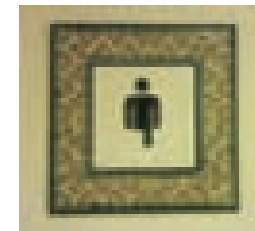

(2) Costa Joan "Señalética", P.103

1.1.3 Diferencias entre Señalética y señalización

SEÑALIZACIÓN	SEÑALETICA
1.-La señalización tiene por objeto la regulación de los flujos humanos y motorizados en el espacio exterior	1.-La señalética tiene por objeto identificar, regular y facilitar el acceso a los servicios requeridos por los individuos en un espacio dado (interior y exterior)
2.-Es un sistema determinado de conductas.	2.-Es un sistema más optativo de acciones. Las necesidades son las que determinan el sistema.
3.-El sistema es universal y esta creado como tal íntegramente.	3.-El sistema debe ser creado o adaptado en cada caso particular.
4.-Las señales preexisten a los problemas itinerarios.	4.-Las señales y las informaciones escritas, son consecuencia de los problemas precisos.
5.-El código de lectura es conocida a prioridad.	5.-El código de lectura es parcialmente conocido.
6.-Las señales son materialmente normalizadas y homologadas y se encuentran disponibles en la industria.	6.-Las señales deben ser normalizadas, homologas por el diseñador del programa y producidas especialmente.
7.-Es indiferentes a las características del entorno.	7.-Se supedita a las características del entorno.
8.-Aporta al entorno factores de uniformidad.	8.-Aporta factores de identidad y diferenciación.
9.-No influye en la imagen del entorno.	9.-Refuerza la imagen pública o de marca de las organizaciones.
10.-La señalización concluye en sí misma	10.-Se prolonga en los programas de identidad corporativa o deriva de ellos.

SEÑALIZACION



SEÑALETICA

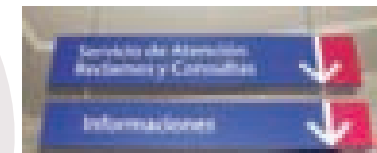
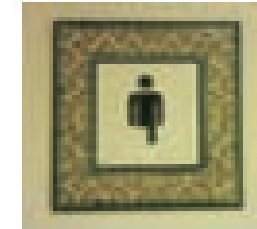

(3) Costa, Joan "Señalética", p. 103.





1.2 Articulación formal

Alfabetidad visual: incluye todos aquellos elementos morfológicos o componentes de una configuración: formal punto, línea, contorno, plano, volumen, textura, color, tono, saturación, brillantez.

Elementos estructurales; refiere a las posibles relaciones de los electos morfológicos y dimensionales; perspectiva, dirección, simetría, regularidad, yuxtaposición, interposición, secuencialidad agrupamiento.

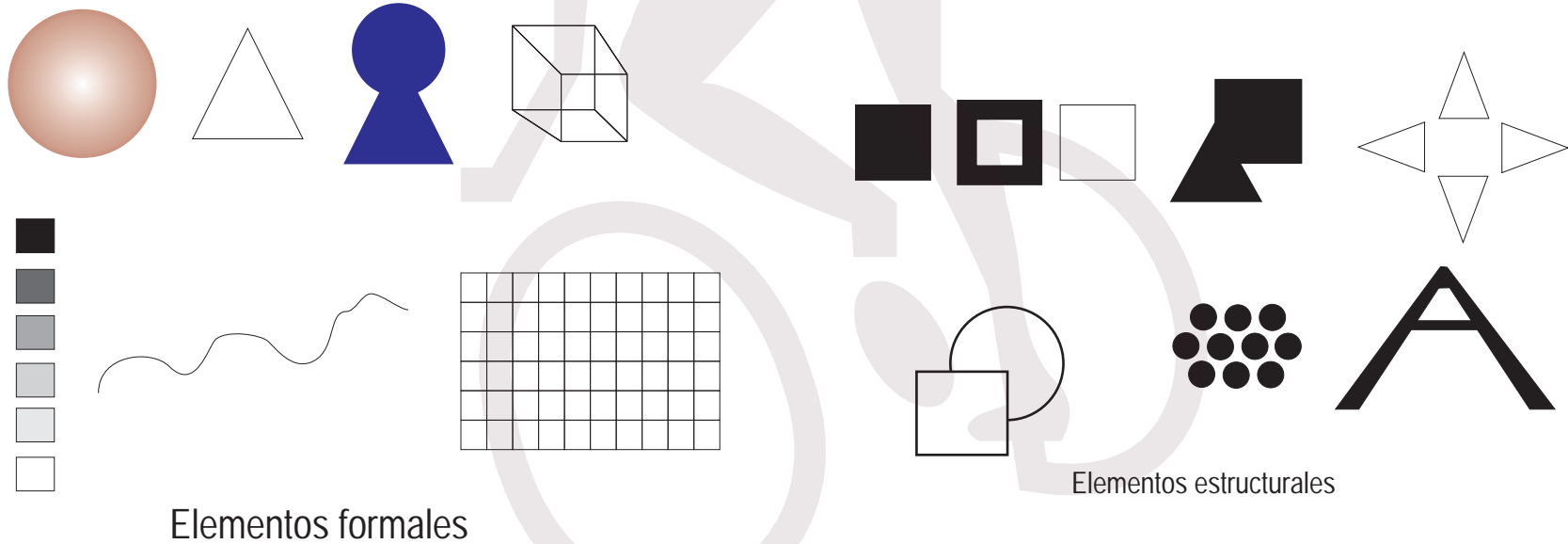

(4) López Rodríguez Juan Manuel "semiótica de la comunicación grafica".



1.2.1 Articulación conceptual

Valores de la estructura: cualidades que deben satisfacer las estructuras formales: armonía, ritmo, equilibrio, movimiento, profundidad, tensión, contraste, unidad, síntesis, orden y sus posibles variaciones o alteraciones.

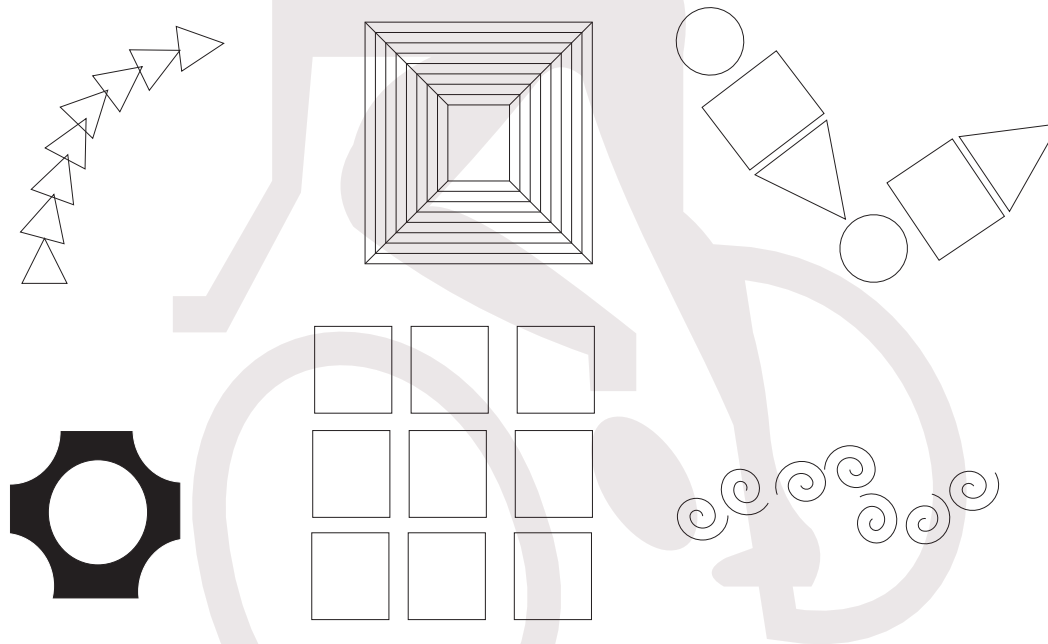

Elementos conceptuales

(5) López Rodríguez Juan Manuel "semiótica de la comunicación grafica".



1.3 Elementos formales

1.3.1 La red

La determinación y unificación de elementos dentro de un sistema establece una red, donde se especifique las generatrices o formas primarias y donde se generen los elementos constantes.

Una red se forma por módulos, son formas repetitorias en un plano constante, son principalmente los signos básicos: círculo, cuadrado, triángulo, de igual forma se emplea el pentágono, rombo, hexágono, etc.

Depende de la forma que se desee trazar se empleara el modulo adecuado. Encontramos también otras construcciones denominadas estructuras, estas se forman por repetición ordenada de formas iguales o parecidas, con estrecho contacto entre sí, los elementos que la forman son: módulos, nodos y uniones.

Una estructura da origen a la red o trama se define:

Estructura de composición funciona esta para relacionar y organizar todos los puntos y las formas que intervengan en una composición dentro del plano básico el uso de la red nos da un mayor control en el trazo de elementos, pero al extenderlos en su uso nos puede causar una limitante.

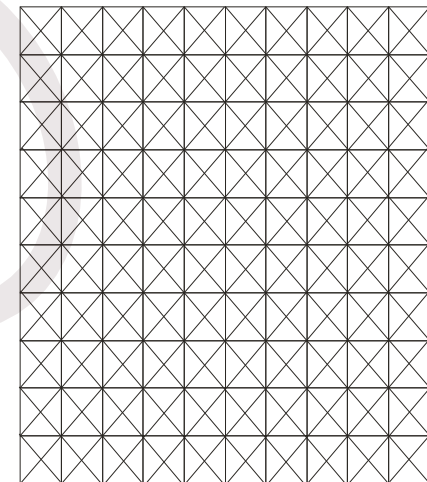
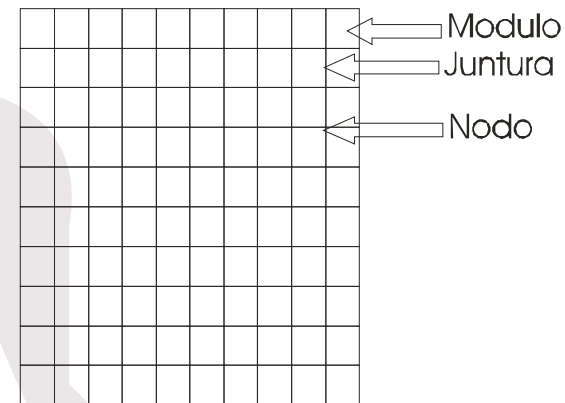

1.3.2 Soporte

Es una superficie que contiene los signos, y esta se determina mediante una relación de la iluminación y la arquitectura del lugar, otros factores que se toman en cuenta son los climatológicos y en gran parte se determina por el presupuesto asignado al proyecto.

Portanto, el soporte estará en función de un estudio físico del lugar, también se considerará los sistemas de impresión de las imágenes, en el sistema de sujeción, este se determina a su vez por un criterio de legibilidad.

Los tipos de soporte se encuentran regularizados por la secretaría de protección civil (NOM-226-STPS1998) publicado en el diario de la federación el 13 de octubre de 1998 Pág. 14; así como el material que se emplea para estos: Estireno calibre 40.



(e) http://www.milplastsbc.com.br/_img/fotos/laminados_conceitual.gif



(f) <http://www.dismaacrilico.com/imagenes/productos/estireno.jpg>







1.3.3 Formas geométricas

Las señales de seguridad e higiene debe cumplir con:

- Atraer la atención de las personas a las que esta destinado el mensaje específico.
 - Conducir a una sola interpretación.
 - Ser claras para facilitar su interpretación.
- Informar sobre la acción específica a seguir en cada caso.
- Ofrecer la posibilidad real para cumplir con lo indicado en ellas.

(8) Tabla 3 Norma Oficial Mexicana NOM-026-STPS-1998. colores y señales de seguridad e higiene.

Señal de:	Forma Geométrica	Significado
Información		Proporciona información
Prevención		Advierte de peligro
Prohibición		Prohíbe una acción susceptible de provocar un riesgo
Obligación		Exige una acción determinada





1.3.4 Tipografía

Los tipos móviles de plomo y/o madera, fueron la base de la tipografía, más tarde se competía por la fundición mecanizada de tipos (letras individuales o de línea) al refinarse las técnicas se llegó a la fotocomposición, y finalmente a la computadora que desarrolla programas especializados de edición de texto.

El uso correcto o incorrecto de la tipografía por el individuo le dará un valor bueno o malo, pero en sí, podemos decir que no hay tipografía buena o mala solo específica para cada necesidad.

Para elegir una fuente tipográfica hay que considerar ciertos puntos de lo contrario se puede dificultar la lectura ya que provoca confusión en lugar de orientación.

Un punto importante es el peso de la letra, (espesor) es la proporción que guarda los espacios blancos y negros. Otros puntos, son los espacios entre letras, estos deberán ser equilibrados, ya que un espacio desigual provocará al ojo irritación visual y por lo tanto una nula legibilidad. (9)

Confundimos visibilidad con legibilidad, esto no significa que sean sinónimas, la visibilidad refiere a la

claridad del tipo de letra que sea identificada fácilmente.

La legibilidad esta considera los tipos de letras que son adecuados para el texto argo o lectura prolongada.

Un tipo de letra puede ser visible pero no muy legible. En el Diseño Gráfico el grado de legibilidad estará dado por el tipo de aplicación gráfica y la visibilidad dependerá del destino del diseño, es decir, que quien lo tenga que leer, donde y cuando se tenga que leer. (10)

Las asociaciones mentales están implicadas en cada letra observada por el receptor como códigos de lectura visual, si se diseñan con letra gráfica su elección debe corresponder a la idea referida y código visual concluye en el área social de la comunicación.

“La letra es una forma cargada de significados, debe afirmar el contenido en el lugar de desvirtuarlo”.(11)

A lo que se refiere a las partes de estructura de la letra; estos poseen 3 diferentes grosores, por lo que no altera el largo, sino el ancho.

- 1) fina
- 2) mediana
- 3) gruesa



(9) Mitzí síms “grafica del entorno” pg 44

(10) colher David “diseño para la auto edicion” p 18

(11) Bentrán felix “ letografía”



Finas: Denominadas como blancas.

Medianas o Normales: Contiene la estructura estable, de carácter formado a través del paso del tiempo.

Gruesas: Consideradas como negras, el siguiente nivel de estas es la extranegra o bold.

En las partes estructurales se realiza en el espesor, en el interior hacia el exterior.

Redonda
Estrecha
Ancha

Recta
Cursiva

ALTA
baja

Fina
Seminegra
Negra
Supernegra

realización propia





Las condensadas: se caracterizan por ser estrechas.

Las extendidas: Estas no alteran el alto de la letra.

La denominación de tipos simétricos y asimétricas las de la estructura de la letra.

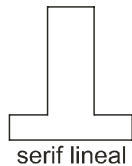

serif lineal

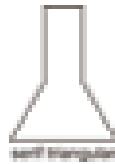

serif triangular



serif rectangular

Desde el punto de vista de Joan Costa es recomendable tomar en cuenta los diferentes tipos de factores y familias tipográficas que pueden ser de una gran utilidad en diferentes formas de señalamientos.

Se debe dar una visibilidad a la distancia y tomar en cuenta el tamaño de letra; debe ser sin ambigüedad, ya que en unas familias tipográficas se confunden letras como la O y la A.

Se debe evitar el uso de letras que dificulten la lectura como el uso de ornamentos, exceso o carencia de mancha, los muy cerrados o los muy abiertos en el uso de mayúsculas, ya que está comprobado que el uso de estas en frases largas son menos legibles que la minúsculas. No

obstante se puede usar la primera letra de una palabra en mayúscula, debido a que facilita la introducción al texto entre las familias tipográficas consideradas como una buena opción para los señalamientos.

Tenemos las siguientes:

- o Univers
- o Antigua Oliva
- o Frutiger
- o Optima
- o Helvética

Otros aspectos a considerar es la connotación de la tipografía que se utilice, es decir, el mensaje inconciente que emite por ejemplo un tipo de letra puede darnos la idea de seriedad o de diversión.

La tipografía que se busca, necesita dar la idea de funcionalidad y modernidad.

Se debe evitar el uso de abreviaturas, ya que puede generar confusión si el usuario no sabe exactamente lo que se quiere dar a entender, tampoco se deben usar las palabras cortadas, puesto que son más difíciles de captar que una palabra entera.





Se recomienda escoger las palabras o frases más cortas, cuando haya más sinónimos, se elegirá la más corta, se aconseja utilizar las palabras o frases de uso público ya que será más fácil de comprender que los tecnicismos.

Otros factores a considerar es la distancia, es necesaria tomar en cuenta.

Distancia entre letra

Distancia entre líneas

Distancia entre palabras

Distancia entre texto y pictogramas

Distancia entre estos y los márgenes de la señal o del panel (12)

Al comenzar una palabra, antes de terminar de leerla ya se sabe de que palabra se trata, así también cuando se lee una palabra se puede predecir cual será la siguiente. No obstante, si el espacio entre las letras o entre palabras no posee la proporción adecuada, ocasionara ruido visual, y por consiguiente será más fácil de descifrar. Lo mismo para con los demás elementos que integra la señal, si no hay una relación armónica entre ellos, causara un problema de comprensión

(12) Costa joan "señalética" pag181





1.3.5 Color

El color para el diseñador es una cualidad de la luz reflejado para las superficies entintadas y no entendidas.

“El color esta cargado de información, y es una de las experiencias visuales mas penetrante que todos tenemos en común” (13).

Se divide en primarios, secundarios, y terciarios; calidos y fríos. Los fríos centren espacios, los calidos dan sensación de expansión. El color transmite información psicológica, ejemplo relacionamos el azul con la paz, tranquilidad; el rojo con la pasión, la fuerza. Su uso adecuado ayudara a tener mayor impacto y obtener mejor resultado en el usuario.

Los sistemas de organización, el color obedece a diversos criterios: de integración, de comunicación, de realce, de penetración a un sistema de la identidad corporativa o de imagen de marca.

Contraste de color

Contrastar es comparar características, el blanco contrasta su claridad junto con la oscuridad del negro.

Contraste de tono: es la yuxtaposición de dos colores cualquiera que sean.

Contraste clarooscuro: es la yuxtaposición de dos colores con diferente valor, provoca la exaltación de ambos aclarándose el primero y, oscureciéndose el segundo.

Contraste por temperatura: se refiere a la temperatura de cada color ya que es relativa y se percibe diferente si se encuentra aislado, o en combinación con otro.

Contraste complementario: es la yuxtaposición de dos colores opuestos entre sí, cuando están uno en conjunto con el otro produce el contraste me mayor intensidad, avivando su luminosidad, temperatura y contenido cromático.

Contraste simultaneo: al ver un color el compensa la excitación o sensación recibida induce la visión al color complementario.

Contraste de cantidad: es cuando se da la necesidad del equilibrio en la yuxtaposición de colores relacionados con su peso.

(13)Dondis A Dondis “La Sintaxis de la Imagen” p. 64





1.3.5.1 Armonía Cromática

Colores cálidos: A la gama de colores que abarca desde el rojo al amarillo (incluye naranja, café y vino) se les conoce como colores cálidos, son tonos que resaltan, son brillantes, ardientes y agresivos, atraen la atención del ojo y exaltan nuestras emociones.

Colores fríos: A la gama de los colores que abarca desde el verde al violeta (incluye el azul y todos los tonos de grises) se les conoce como colores fríos. Estos colores logran un efecto tranquilizante, relajante, dando un aspecto limpio y refrescante.

Al combinar colores cálidos con colores fríos se logra una armonía en el entorno, debido a que los tonos fríos tranquilizan la fuerza de los colores cálidos y este término medio permite apreciar mejor el brillo de los colores.

Los colores para la protección civil están regulados por la secretaría de protección social. (NOM-PC-1-1992) publicado en el diario de la federación el 13 de julio de 1992.

Señala que es obligatoria y solo sirve como referencia para la elaboración de señales y avisos por tanto se menciona sus características principales: (14)

colores de seguridad

Rojo: Prohibición.
Amarillo: Precaución.
Verde: Condición segura.
Azul: Obligación.

(14) señales y avisos para protección civil julio 1992 nom pc 1992





1.3.5.2 Colores de contraste

Color de seguridad		Color de contraste	
Rojo		Blanco	
Amarillo		Negro	
Verde		Blanco	
Azul		Blanco	

Para la elección de la combinación del color aplicado a las señales se optó por tomar en cuenta el ambiente y la arquitectura del lugar para que las señales diseñadas continúen con el mismo patrón armónico y de memoria pública.

En el deportivo predominan los tonos marrones, blancos y el de positivo, cuenta con buena iluminación natural.

Damos a continuación la definición psicológica de los colores según Swann Alan en su libro: "El color en el Diseño Gráfico".

Blanco: Se le asocia con la elegancia y la sencillez.

Marrón: Representa la vida sana y la honestidad, ofrece una gama y opciones ricas, los marrones cobrizos (tienen una gran cantidad de rojo), los marrones verdosos aceitunados, cantidad de variedad de colores claros, con el café pálido, el beige y el ante. El marrón es un color cálido y tranquilizante y reconfortable, que sufre poco las oscilaciones de la moda.

Se le asocia con la madera, la tierra, el otoño, el campo, el trigo, la cerámica y el ladrillo. Los marrones y antes oscuros dan un tono rústico tranquilizador. Los marrones pueden parecer sofisticados y sugieren riqueza del otoño. Es el color de la buena salud y se utiliza para diseños de buena calidad. El azul puede añadir riqueza al marrón mientras que los grises tienden a apagarlo, y el marrón y el blanco, dan un aspecto vigoroso.

La lección del marrón ofrece posibilidades para crear nostalgia o imágenes históricas y, con la tierra, esta naturalmente asociado a la vida sana, los productos naturales, la salud y las actividades al aire libre. Tiene connotaciones intelectuales, que sugieren librerías de estantería de roble, instrumentos musicales de madera, evoca imágenes de los deportes tradicionales, con el tiro, la cabeza y la pesca, mediante marrones suaves, mientras el bronce sugiere las vacaciones.⁽¹⁵⁾

(15) swann, Alan "el color en el diseño gráfico"





1.3.6 Materiales

Para la culminación de un diseño se necesita plasmarlo aplicándolo al espacio en cuestión, requiere una elección de material adecuado junto con el sistema de impresión.

En la actualidad los materiales permiten múltiples posibilidades para la materialización de un proyecto, en especial las señales, no olvidemos la madera y la piedra, estos son materiales tradicionales, contamos con una escala amplia de plásticos y materiales permitiéndonos aplicar el diseño con resultados óptimos.

Para la elección del material a utilizar es importante tomar en cuenta factores como la iluminación artificial y natural, la resistencia que tenga a los cambios climatológicos, la integración armónica al entorno, las señales son parte esencial e integrante de nuestro entorno.

El plástico es un material estable, fácil de fabricar, soporta agentes atmosféricos exteriores y se puede encontrar de diferentes colores.

Los plásticos más utilizados para los señalamientos son: los acrílicos, el cloruro de polivinil (PVC), el policarbonato, el butirato, el estireno, el polipropileno, el plástico reforzado con fibra de vidrio (GFR), el nylonpoliéster fibrorreforzado (FRP-Nylon) y el vinil.

El acrílico tiene resistencia a los agentes atmosféricos y pierden poco el color por la acción de los rayos del sol. En el caso de las hojas de acrílico moldeada, son ligeras y autoportantes, éstas se usan en exteriores. Las hojas de acrílico extrusionado son adecuadas para programas de rotulación a gran escala.

El PVC rígido es adecuado para rótulos no luminosos, en lugares fácilmente accesibles, y son recomendables para los lugares que tenga una humedad crítica.

La espuma de PVC solo se puede utilizar en interiores, lejos de fuentes luminosas, como pueden ser los stands y en los puntos de venta.

El policarbonato es un material extremadamente duro, tiene propiedades del acrílico pero es resistente al fuego. No tiene propiedades buenas para los agentes atmosféricos y después de un tiempo se amarillean y no tiene diversidad de colores.





Acrílico transparente

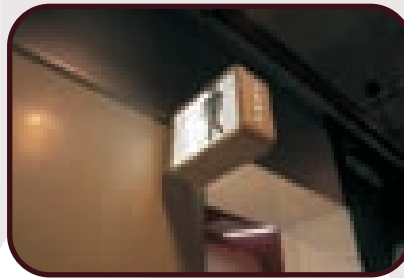

Acrílico traslucido con soporte de metal



Aluminio

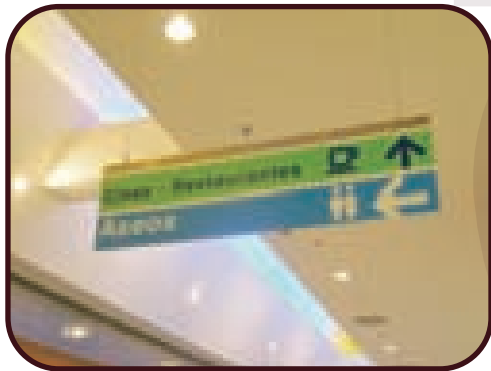

Trovicel con vinil



Estireno calibre 40

1.4 Ángulos de visión

Para una mejor ubicación de las señales de manera que estas sean visibles para una lógica percepción por parte del usuario, se tomaron en cuenta los siguientes factores de percepción humana indudablemente varía, de acuerdo a la estructura a la agudeza visual, y al nivel de visio de cada individuo para lo que se manejan medidas estándar que no afecten la legibilidad de la señal.

En el campo visual se calcula que un cono de visión normal es de 60° y el ángulo de visión que tiene cualquier individuo es de 10°, en una distancia no menor de 6 metros.

El rango de la lectura varía de 125 a 500 palabras por minuto, de consideran los siguientes factores; edad educación, inteligencia, etc. un promedio sería de 250 palabras por minuto los rótulos que se tengan que leer en pocos segundos no deben exceder 6 palabras como máximo para poder ser leídos por completo.

La legibilidad una medida asentable es de 2.5 cm. para un letrero que se debe leer a una distancia de 15 metros una letra menor implicaría forzar la vista demasiado.

Estas medidas son de gran importancia, para que la señal cumpla con el objetivo de orientar e identificar, ya que de lo contrario podríamos incurrir en errores de colocación que alterarían la legibilidad y por ende el mensaje.

A continuación se representa de manera grafica los rangos de percepción humana, con respecto a los tamaños y el campo de visión al mismo tiempo estos parámetros, nos darán pie para poder elegir el sistema de sujeción correcta.

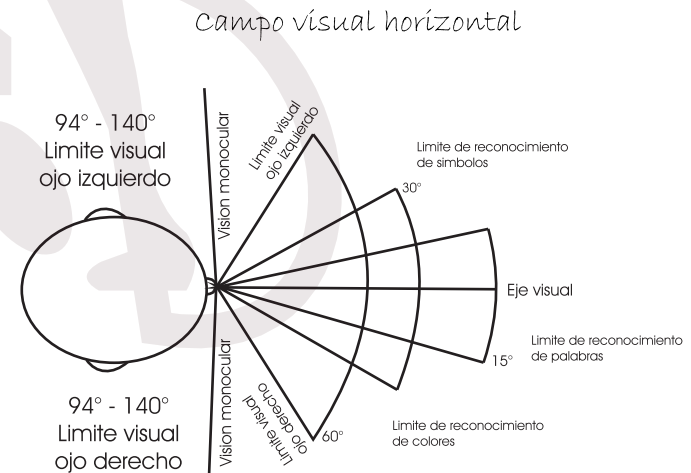

(16) Julios, Panero "Las Dimensiones Humanas en los espacios interiores", México, 1989, 320 pags.

Campo visual vertical

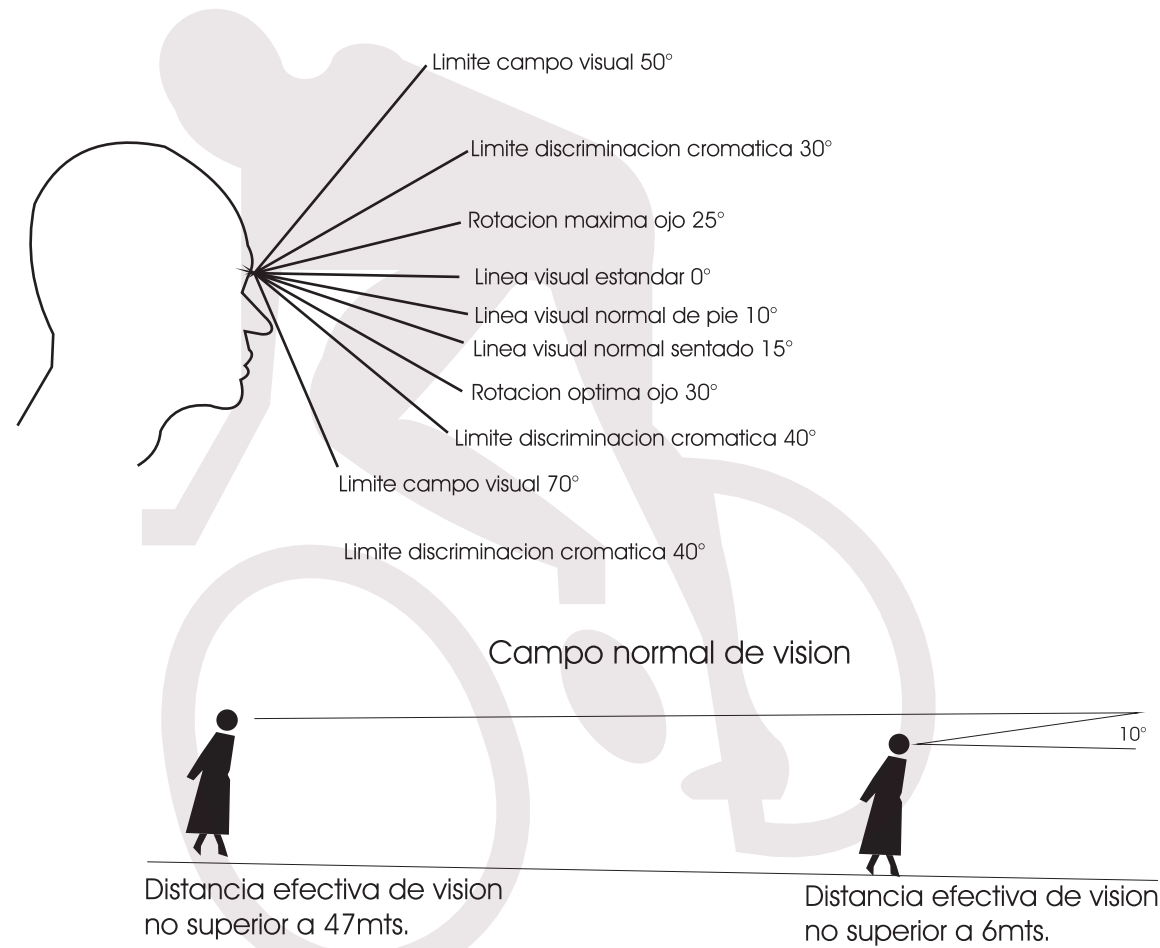

(17) Julios, Panero "Las Dimensiones Humanas en los espacios interiores", México, 1989, 320pags.



1.4.1 Sistemas de sujeción

Son 4 los sistemas de sujeción con los que contamos, estos se encuentran condicionados por las necesidades del espacio arquitectónico, estos sistemas son:

El colgante.- la señal se sujeta principalmente de los techos a través de unas extensiones, como unas tiras de algún material, este sistema se utiliza comúnmente cuando el techo es demasiado alto.

La abanderada.- se utiliza cuando el espacio a señalar se encuentra normalmente en una pasillo por lo que una señal frontal, resultaría in adecuada, se sujeta perpendicularmente a la pared.

La adosada la señal se coloca a la pared directamente, se emplea cuando el recorrido del usuario permite un encuentro frontal con el espacio solicitado.

La auto soportada.- esta no requiere de un elemento externo para sujetarse, se emplea cuando las características arquitectónicas no permiten hacer uso de muros o techos para la colocación de la señal

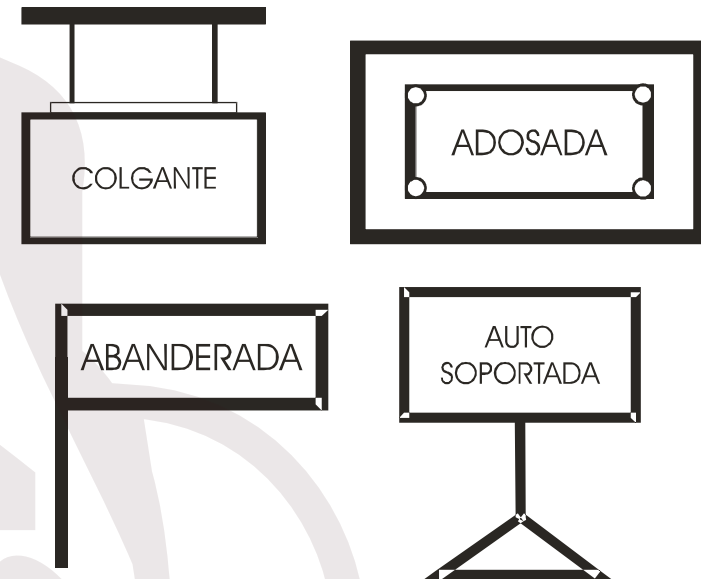

Realización propia



CAPITULO II

Historia y actividades del Deportivo Velódromo



2 Antecedentes del deportivo

Construido especialmente para la celebración de los juegos olímpicos de México "1968", el velódromo olímpico "Agustín melgar" se localiza al oriente de la ciudad de México formaba parte de la ciudad deportiva magdalena Mixiuhca. Actualmente tiene su propia administración que incluye las puertas 1,2,3y 4 que están separadas del resto de la ciudad deportiva por vialidades importantes de la ciudad de México.

La secretaría de obras públicas por recomendación de la federación internacional de ciclismo amateur (FICA) encomendó al arquitecto suizo Herber Schurman el trazó de la pista.

Su construcción se inicia el 6 de mayo de 1967 sobre el proyecto de los arquitectos Jorge, Ignacio y Andrés Escalante Legarreta su diseño funcional lo convirtió durante su época de gloria en la catedral mundial de ciclismo de pista debido a que fue el escenario ideal para la consagración de muchos penalistas que produjeron a finales de la época de los 60 y mediados de los 70, un "boom" por venir a México a implantar las marcas.

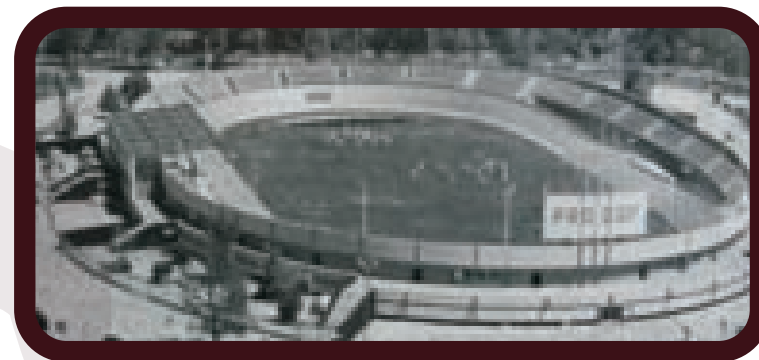

Revista la bicicleta pag 8



Revista la bicicleta pag 14

2.1 Características

El velódromo ocupa un área aproximada de 5.2 hectáreas y está orientado en su eje longitudinal de norte a sur.

La pista original tenía un ancho de 7.50 metros y una longitud de 333.33 metros medidos sobre una línea recta marcada a 50 centímetros del borde interior. Tenía una inclinación mínima de 7 grados hacia el interior y una máxima de 38 grados en las cabeceras norte y sur. Esta formada por dos rectas unidas por dos semicírculos, situados en las cabeceras.

El material utilizado en la construcción del ovalo original de 333.33 metros de longitud de madera africana (doussie afzelia), seleccionada por su dureza y resistencia al intemperie, y fue colocada a la línea de medición. Las armaduras de madera fueron ubicadas con separación entre ellas de 60 cm y a su vez quedaron apoyadas en sus extremos sobre una cimentación de corrida de concreto armado.

En el mes de noviembre de 1998 la pista de madera fue demolida para dar paso a una moderna pista de concreto armado, resistente, funcional y pensada para hacer frente a las exigencias de los ciclistas del nuevo milenio.

Fue terminado en el mes de abril de 1999 y con la celebración de la primera fase de la copa del mundo de pista, fue reinaugurada oficialmente en el mes de mayo del mismo año.

Esta pista de concreto armado conserva muchas de las características de la pista original al centro de la misma, se localiza una cancha de jockey sobre pasto con las medidas reglamentarias y en una de las cabeceras está excavado un semicírculo a la concentración de ciclistas, el cual está comunicado por medio de un túnel que pasa por debajo de la pista, con la unidad de vestidores y baños para deportistas. El velódromo cuenta además con un tablero marcador electrónico, cabina de "foto finis", tribunas, para 6536 personas, estacionamiento, sala de prensa y cubículos para los ciclistas, una parte de la gradería está techada y es la que se destina para autoridades, jueces, invitados especiales y periodistas.



Revista la bicicleta pag 14



2.1.1 Generalidades

El velódromo olímpico "Agustín Melgar" fue construido para la Olimpiada en 1968. fue inaugurado por el Lic. Gustavo Díaz Ordaz, presidente de la República, el 13 de septiembre del mismo año.

Fue considerada por deportistas y entrenadores en el ámbito mundial, la pista mas cómoda y rápida en ese momento, dejando atrás el velódromo más famoso del viejo mundo: El Vigorelli del Milán con velocidades promedio de 40km/hr, que en su momento había resultado impactante a comparación con la pista de madera que se encontraba en México se corría a velocidades promedio a los 55km/hr.

La nueva pista de concreto conserva sus características originales:

Longitud	333.33mts
Ancho	7mts
Inclinación en los peraltes	34 Grados
Velocidad máxima	70km/hr
Aforo	6.536 personas

La superficie de cemento de la nueva pista permite la eliminación de gastos de mantenimiento y mayor durabilidad, cuenta con los adelantos más modernos y

fue construida de acuerdo con las indicaciones de la Unión Ciclista Internacional.

Tabla de actividades del Deportivo Velodromo Agustín Melgar

ACTIVIDAD	HOMBRES		MUJERES		TOTAL
	NUMERO	%	NUMERO	%	
FUTBOL	197	98	3	2	200
BEISBOL	9	100	0	0	9
CICLISMO	53	77	16	23	69
GIMNASIA EAEROBICA	0	0	37	100	37
GIMNASIA BASICA	0	0	12	100	12
KARATE DO	27	68	12	32	39
NATACION	77	56	61	44	138
PATINETA	10	100	0	0	10
TENIS	44	54	37	46	81



2.2 Misión y visión

Misión

Esta instalación permite que niños y jóvenes de todas las edades tengan una alternativa para practicar deportes en un marco seguro, ecológico y funcional.

El velódromo olímpico es la única instalación de este género en la ciudad de México, que podrá ser ofrecida a la población en forma sistemática, ordenada y sin distinción de ninguna clase.

Visión

Esta instalación ha sido remodelada de acuerdo con las perspectivas y exigencias de los deportistas del nuevo milenio.

Este es un espacio idóneo para la realización de eventos a cualquier nivel que en consecuencia rescataría la imagen y objeto con que fue construido.

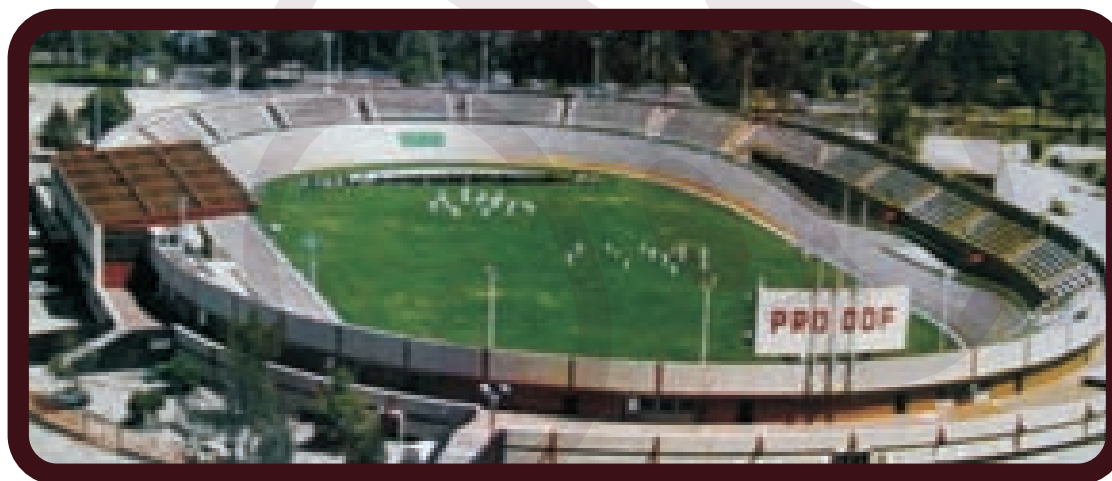

Revista la bicicleta pag 14

2.3 Instalaciones

2.3.1 PUERTA No. 1:

1 estadio de béisbol "Fray Nano" con medidas reglamentarias y tribunas para 3000 personas.

3 canchas para softbol reglamentarias con tribunas para 600 personas cada una.

2 canchas de softbol infantil.

Bodega de usos múltiples.

Salón de la Fama de Softbol.

Caseta Scout

40.000 mts de áreas verdes.

PTA. 1

AGUSTIN LARA

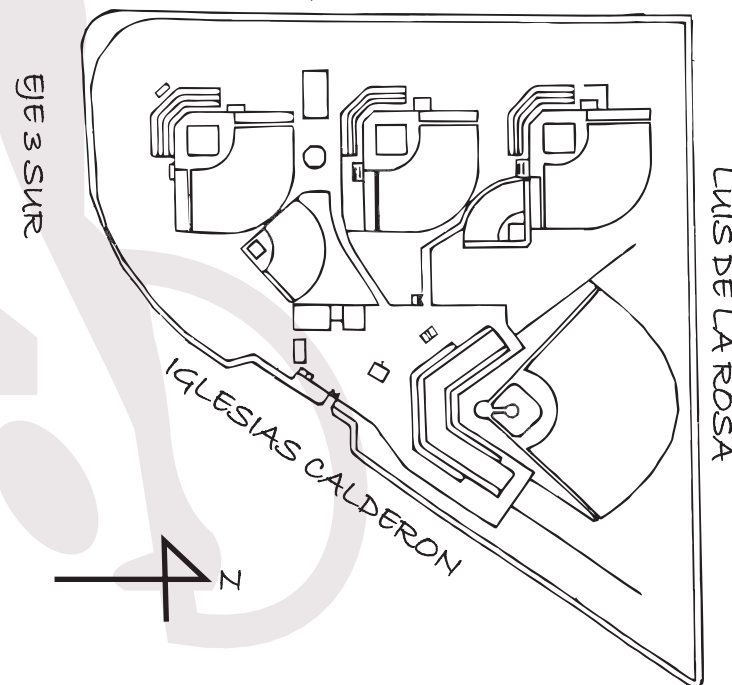

(18) Plan interno del Deportivo Velódromo "Agustín Melgar" y puertas 1, puerta 2 y puerta 3 pag. 56





Dimensiones Generales PUERTA N°1

INDICADOR	AREA	CONCEPTO	SUPERFICIE EN MTS. 2
A	1	ESTADIO DE BEISBOL CON TRIBUNA PARA 3,000 PESONAS	15,286.75
B	3	CANCHAS PARA SOFTBOL CON TRIBUNAS PARA 600 PERSONAS CADA UNA	19,844.45
C	2	CANCHAS DE SOFTBOL INFANTIL	6,282.25
D	1	MODULO DE SERVICIOS (REGADERAS, VESTIDORES Y SANITARIOS)	296.51
E	1	SANITARIOS	42
F	1	FUENTE DE SODAS	110.56
G	1	CASETA DE VIGILANCIA	13.68
H	1	BODEGA DE USOS MULTIPLES	27
I	1	SALON DE LA FAMA DE SOFTBOL	65
J	1	CASETA DE BOY SCOUTS	236.66
K	1	DEPOSITO DE BASURA	12
L	1	AREAS VERDES Y ANDADORES	39,664.06
		SUPERFICIE TOTAL DEL TERRENO	81,880.92

(19) Plan interno del Deportivo Velódromo "Agustín
Melgar" y
puertas 1, puerta 2 y puerta 3
pag 55



áreas que existe en puerta 1

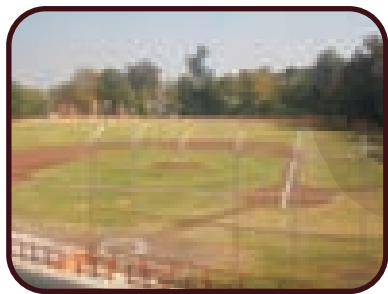

Estadio de béisbol.

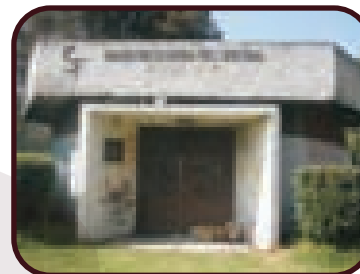

Salón de la fama de softball

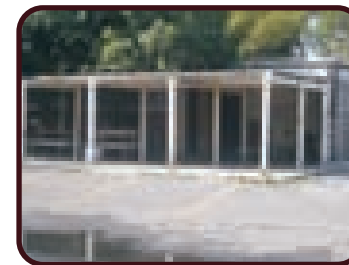

Servicio de regaderas

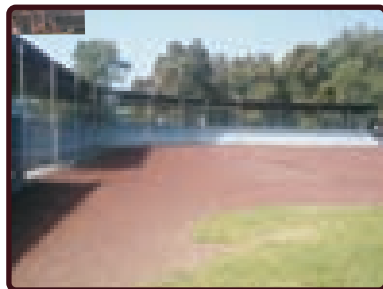

Estadio de softball.



Campo de gotcha

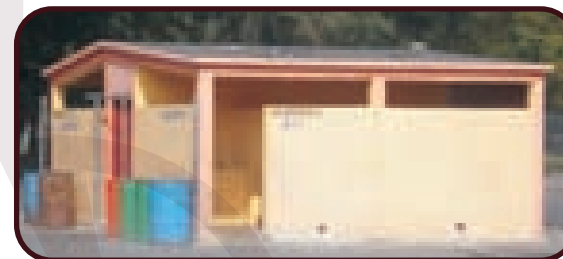

Servicio de sanitarios

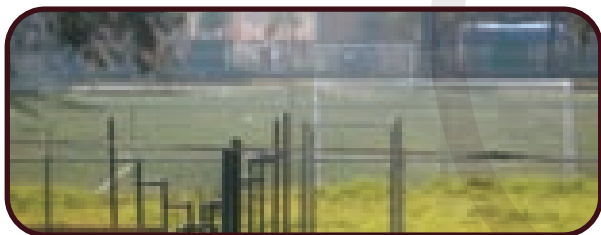

canchas de futbol ciete

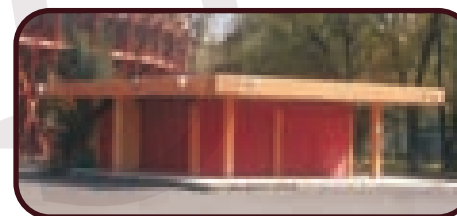

fuelle de sodas

2.3.2 PUERTA NO. 2

- 2 campos de futbol soccer reglamentarios.
- 2 campos de jokey empastados.
- 1 estadio de futbol infantil con pista y campo de atletismo.
- 2 campos de béisbol infantil.
- 3 canchas de básquetbol con medidas reglamentarias.
- 1 módulo de usos múltiples.
- 2 palapas de convivencia.
- 1.400 mts de pista para corredores.
- 1 gimnasio al aire libre.
- Zona de patinaje.
- Área de juegos infantiles.
- 1 campo para futbol americano infantil y juvenil.
- 50.000 mts de areas verdes.

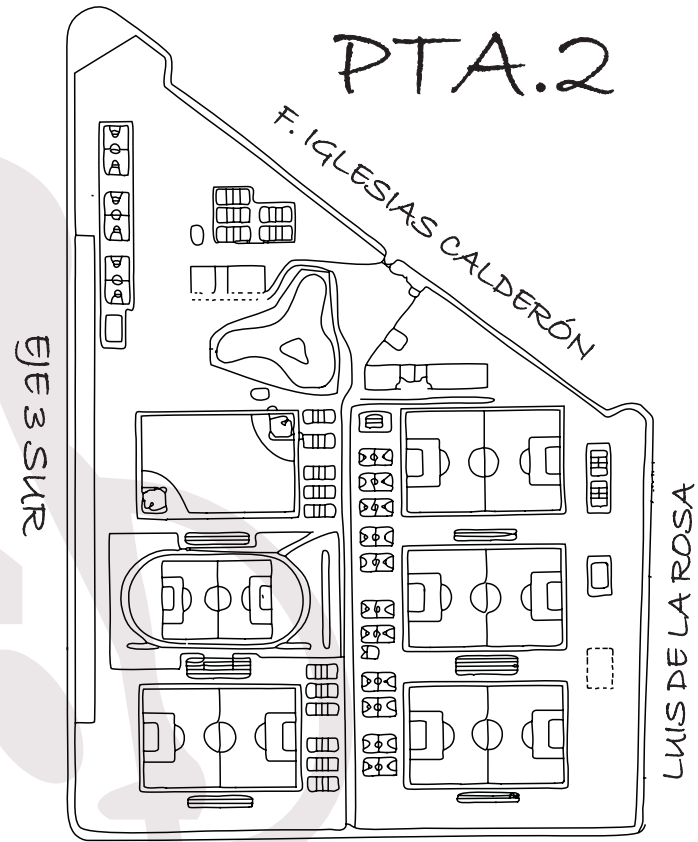

RADAMES TREVIÑO

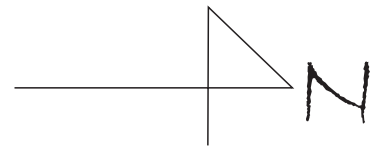

(20) Plan interno del Deportivo Velódromo "Agustín Melgar" y puertas 1, puerta 2 y puerta 3 pag 58





PUERTA N°2

INDICADOR	AREA	CONCEPTO	SUPERFICIE EN MTS.2
A	2	CAMPOS DE FUTBOL	14,851.24
B	2	CAMPOS DE HOKEY EMPASTADOS	14,869.34
C	1	ESTADIO DE FUTBOL INFANTIL	10,071.66
D	2	CAMPOS DE BEISBOL INFANTIL	8,160.57
E	3	CANCHAS DE BASQUETBOL REGLAMENTARIAS	1,707.55
F	11	CANCHAS DE MINIBASQUETBOL	2,252.14
G	11	CANCHAS DE MINIVOLEIBOL	1,295
H	5	CANCHAS DE VOLEIBOL REGLAMENTARIAS	1,112.45
I	1	MODULO DE SERVICIOS (REGADERAS, VESTIDORES Y SANITARIOS)	482.85
J	1	MODULOS DE SERVICIOS (SANITARIOS)	204.74
K	1	FUENTE DE SODAS	103.37
L	1	MODULO EN PROYECTO	205.06
M	2	PALAPAS DE CONVIVENCIA	294.81
N	1	CASETA DE CONTROL	91.18
O	1	PISTA PARA CORREDORES	9.80
P	1	GIMNASIO AL AIRE LIBRE	2,800
Q	1	FUENTE MONUMENTAL (ZONA DE PATINAJE)	528
R	-	DERECHOS DEL METRO	2,190
S	-	AREAS VERDES Y ANDADORES	2,837.50
T	1	CAMPO DE FUTBOL AMERICANO	1,800
		SUPERFICIE TOTAL DEL TERRENO	118,418.53

(21) Plan interno del Deportivo velódromo "Agustín
Melgar" y
puertas 1, puerta 2 y puerta 3
pag 57



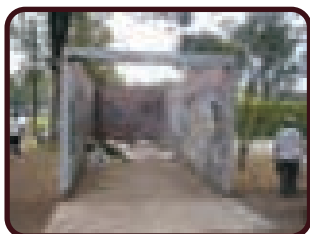

Deposító de basura

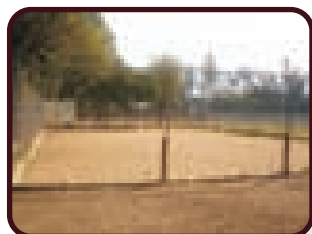

Cancha de voleíbol



Gimnació al aire llibre



cancha de futbol infantil

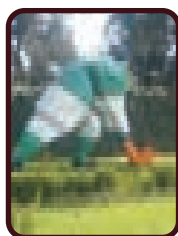

Cancha de hockey

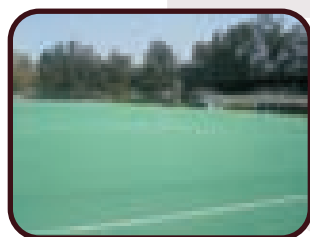

Cancha de hockey

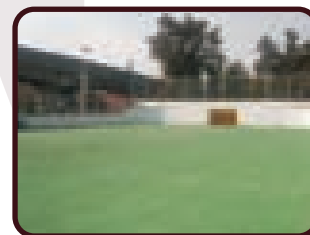

cancha de futbol rápido

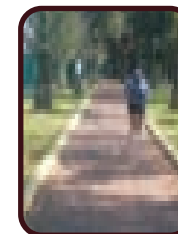

pista de atletismo

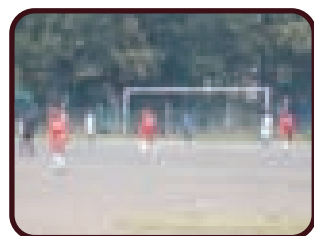

Canchas de futbol

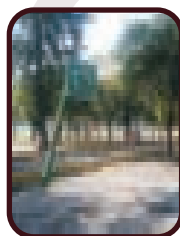

Cancha de mini basquetbol



Cancha de mini tenis



Espacio infantil

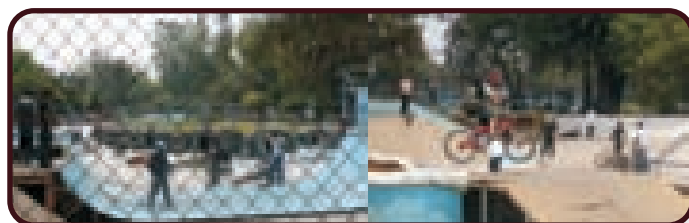

fosas de patinaje



cancha de voleibol

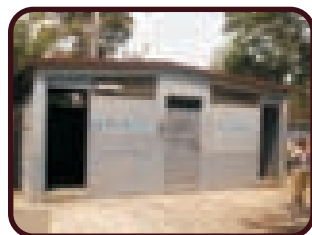

servicio de sanitarios



fuente de sodas

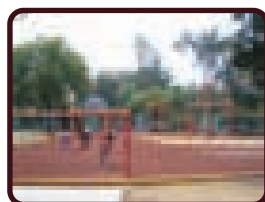

servicio de juegos infantiles



gradas

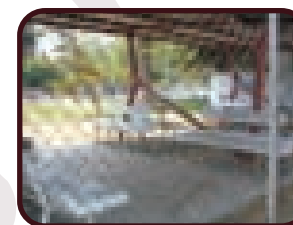

papala de convivencia



2.3.3 PUERTA No.3

Alberca curso largo completamente techada con tribunas para 300 personas.

1 cancha de voleibol

1 cancha de voleibol playero.

2 palapas de convivencia.

1 domo de usos múltiples.

Área de patinaje

Área de juegos infantiles

15.000 mts de áreas verdes.

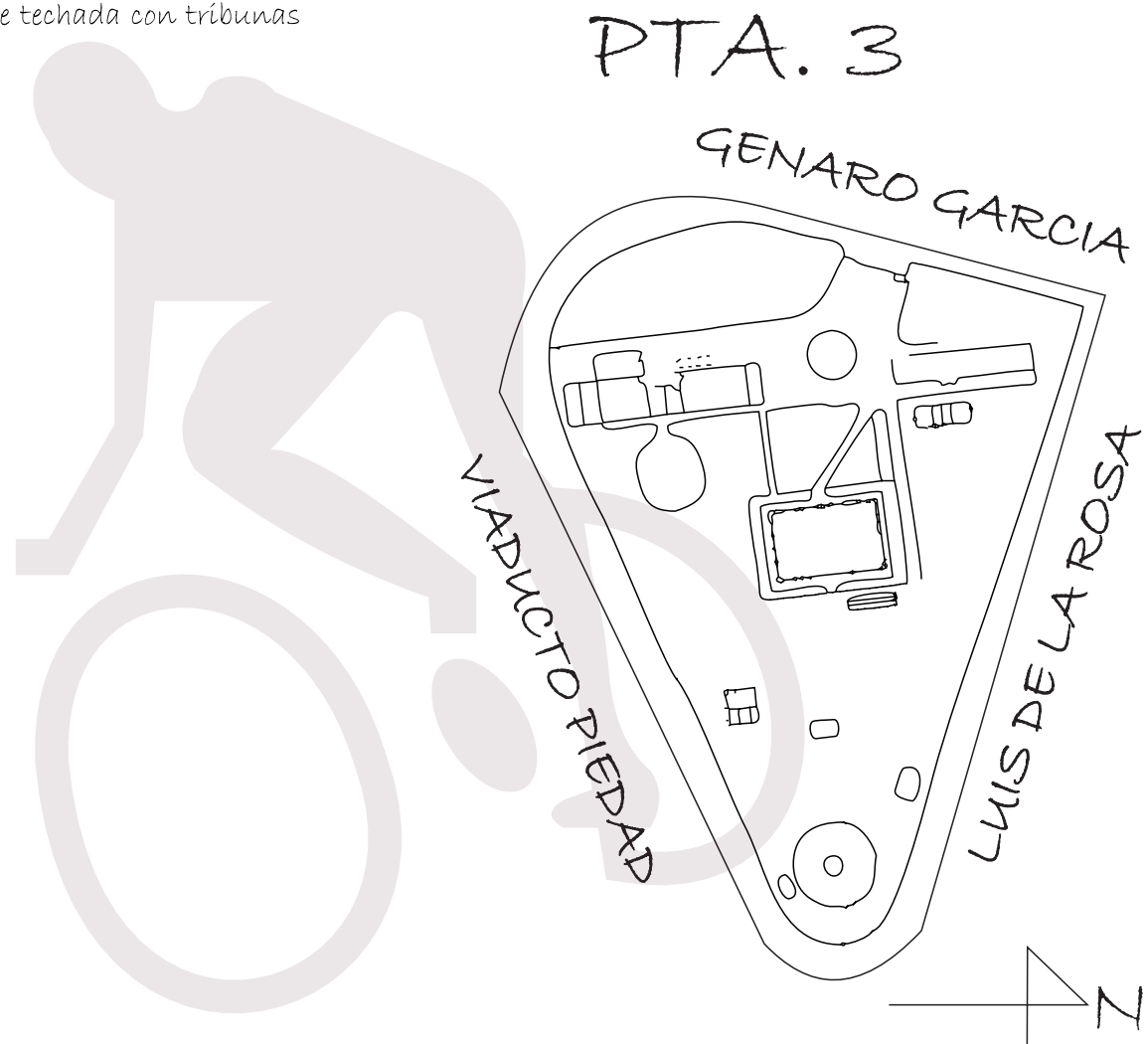

(22) Plan interno del Deportivo Velódromo "Agustín Melgar" y puertas 1, puerta 2 y puerta 3 pag 60





PUERTA Nº3

INDICADOR	AREA	CONCEPTO	SUPERFICIE EN MTS.2
A	1	ALBERCA	2,315.27
B	1	TRIBUNA PARA 300 PERSONAS	73.96
C	1	MODULO DE SERVICIOS (REGADERAS, VESTIDORES Y SANITARIOS)	650.33
D	1	CASA DE FILTROS	193.25
E	1	CANCHA DE VOLEIBOL	220
F	1	BODEGA Y SERVICIOS (SANITARIOS)	92.74
G	1	CASETA DE CONTROL	6.05
H	2	PALAPAS DE CONVIVENCIA	84.76
I	1	DOMO DE USOS MULTIPLES	254.34
J	1	FUENTE CIRCULAR (AREA SE PATINAJE)	314
K	-	AREAS VERDES Y ANDADORES	14,880.80
		SUPERFICIE TOTAL DEL TERRENO	19,085.50



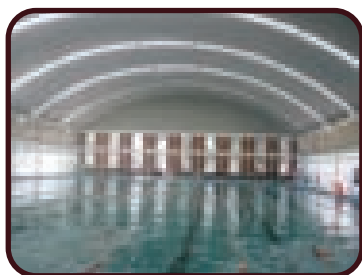

Alberca

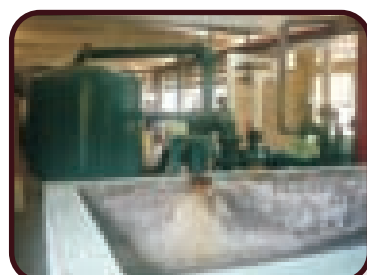

Cuarton de filtro de la alberca

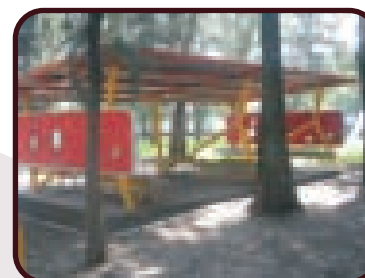

Palapas de convivencia



área de patinaje



Gimnasio en el domo

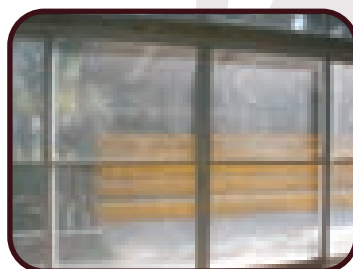

Gradas de la alberca



fuentes de sodas

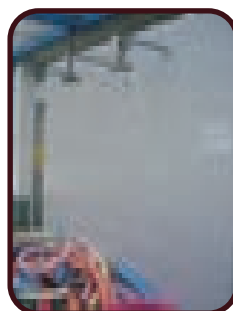

Regaderas

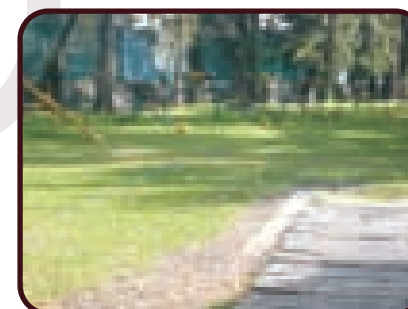

área de juegos infantiles

2.3.4 velódromos olímpico "Agustín melgar"

pista.

superficie de concreto de 7 mts. de ancho por 333.33 mts. de largo inclinación en las cabeceras de 34º, velocidad promedio de 70 kms./hora.

campo de hockey.

campo central del velódromo olímpico mide 80 mts. de largo y 55 de ancho. se utiliza para realizar encuentros de fútbol infantil y juvenil canchas de tenis.

área de 57 mts. de largo y 43 mts de ancho en una superficie de cemento texturizado en color verde para las canchas y rojo en la contra cancha.

salón de gimnasia aeróbica.

área con 15 mts de largo y 15 mts de ancho alfombrada y adecuado con espejos.

salón de música.

área acondicionada de 7.60 mts de largo por 4.60 de ancho alfombrada con un muro de lambrín auditorio haro oliva.

área de 14.60mts por 11.70mts alfombrada con pódium y muro de lambrín capacidad para 150 personas.

salón de ejercicios para personas con discapacidad.

mide 15.40mts por 4.10mts 50% alfombrado y 50% piso de cemento acondicionada en el lado oriente del velódromo olímpico

VELODROMO OLIMPICO "AGUSTIN MELGAR"

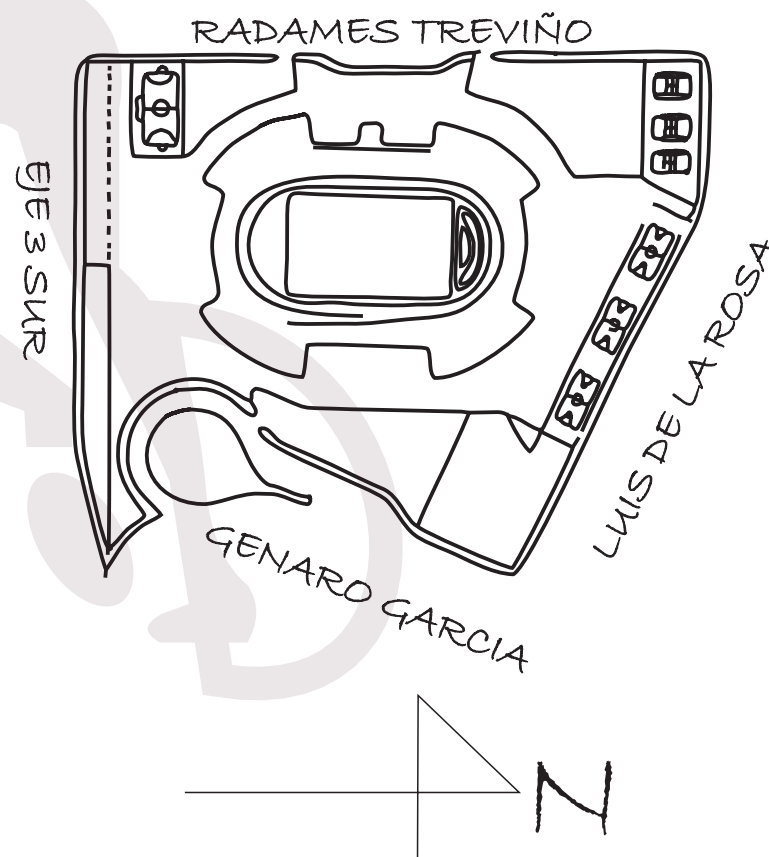

(24) Plan interno del Deportivo Velódromo "Agustín Melgar" y puertas 1, puerta 2 y puerta 3 pag 62



VELODROMO OLIMPICO
"AGUSTIN MELGAR"

INDICADOR	AREA	CONCEPTO	SUPERFICIE EN MTS.2
A	1	PISTA OLIMPICA PARA CICLISMO DE ALTO RENDIMIENTO	2,333.31
B	1	CAMPO DE HOKEY Y MEDIA LUNA	6,061.90
C	1	TRIBUNAS PARA 6,536 PERSONAS	4,174.79
D	4	ESTACIONAMIENTOS INTERNOS	3.600
E	2	ESTACIONAMIENTOS EXTERIORES	3.750
F	3	CANCHAS DE TENIS	2,451
G	1	CANCHAS DE FUTBOL RAPIDO	1,250
H	3	CANCHAS DE BASQUETBOL	1,620
I	1	EXPLANADA DERECHOS DEL METRO	864
J	1	CORRALON DE TRANSITO	5,796
K	1	OFICINA DE TRANSITO Y SERVICIOS PUBLICOS	5,747
L	-	EXPLANADAS Y AREAS DE DISPERSION	13,602
		SUPERFICIE TOTAL DEL TERRENO	51,250

(24) Plan interno del Deportivo Velódromo "Agustín Melgar" y puertas 1, puerta 2 y puerta 3 pag 61



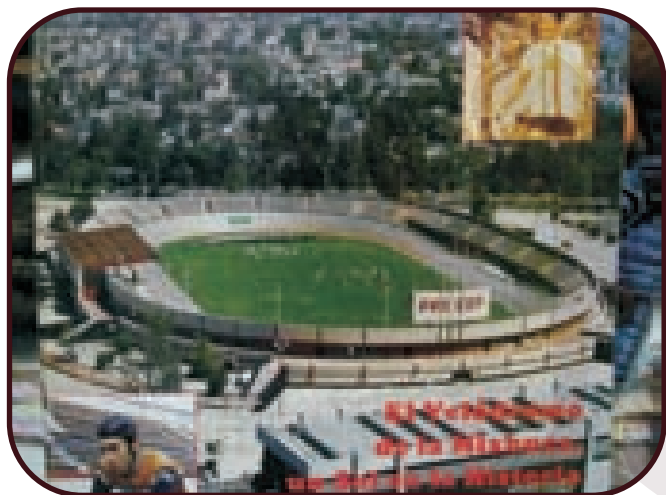

El velodromo olímpico



TRIBUNAS PARA 6,536 PERSONAS

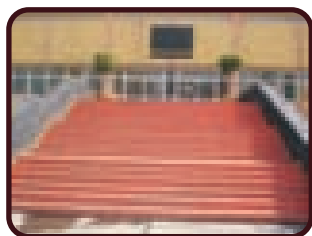

Entrada al velódromo



Oficinas

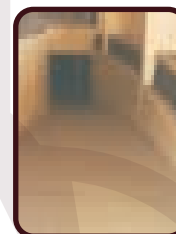

tunel de entrada de ciclista

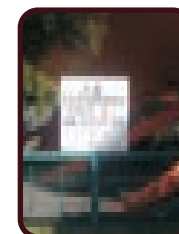

Estacionamiento

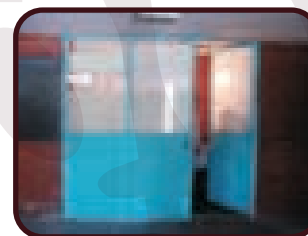

salón de gimnasia aeróbica

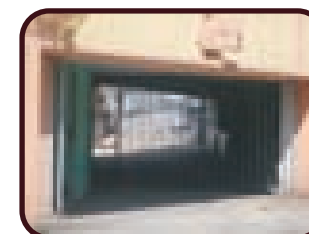

Tunel se acceso al estadio



campo hockey

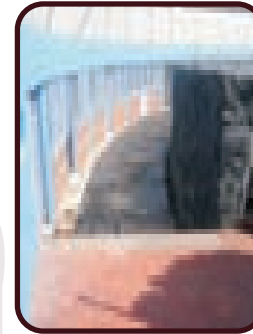

Acceso a cancha



Canchas de tenis

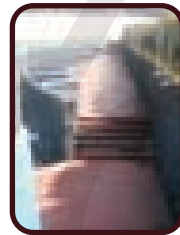

media luna de descanso

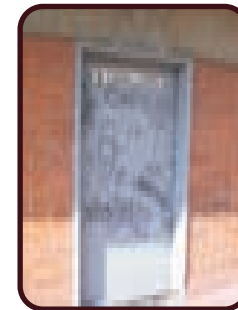

servicio de sanitarios





CAPITULO III

Elaboración y diseño de la Señalética y Señalización



3. Análisis de las señales previas

3.1. Puerta No. 1



(1)

Cuarto de concentración para jugadores del equipo de béisbol "jets de Balbuena", el cual requiere de una buena imagen y señales para mejor ubicación del usuario.

Caseta de vigilancia.
Carece de imagen y no cuenta con la señalización adecuada, lo cual hace difícil su localización para el público.



(4)

Área de calderas.
Este lugar no cuenta con la señal adecuada, lo cual el usuario no tiene conocimiento de que es un espacio de alto riesgo.

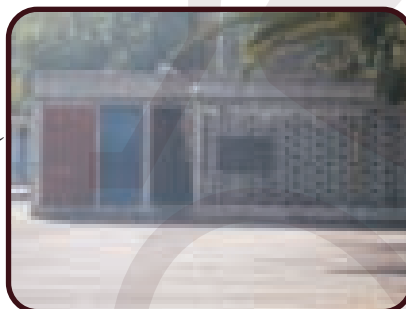

(2)

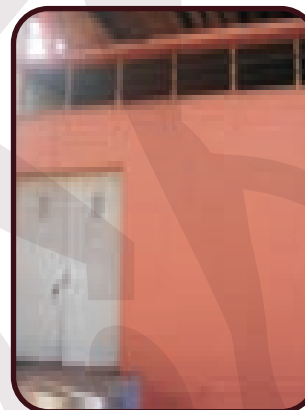

(5)

Bodega.
se encuentra a un costado del estadio de béisbol.
cuenta con el mismo problema de falta de señalización para ubicación y localización del personal.

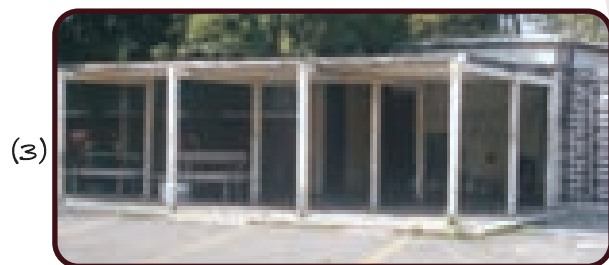

(3)

Servicio de regaderas.
Como se puede observar no cuenta con ningún tipo de señal que lo identifique.

Banquillo de entrenador y jugadores de béisbol y softbol.
Carece de señalización para ubicación de jugadores y espectadores.

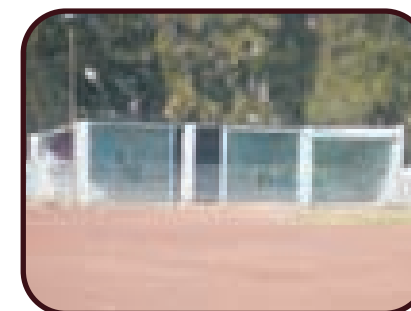

(6)



(7)

Softbol
Esta señal necesita mantenimiento y mejor ubicación para el usuario ya que es tapada por la ramas de los árboles.



(10)

Fuente de sodas.
En este lugar se encuentra todo tipo de bebidas y golosinas, pero no cuenta con una imagen que lo identifique.

Campo de Gotcha.
Esta área no cuenta con ninguna señalización, ni logotipo ni imagen por lo cual el usuario no está informada de este lugar, por lo que su uso es escaso.

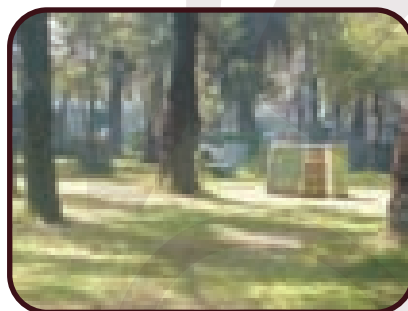

(8)

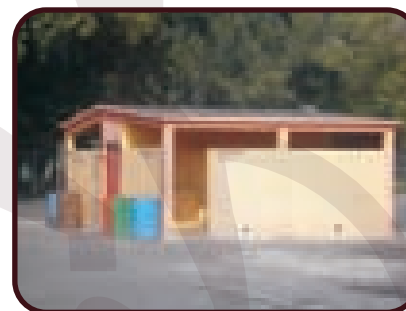

(11)

Sanitarios.
Falta de señales para ubicación del usuario y también para la identificación de "dama" y "caballero".



(9)

Cancha de Fut 7.
Esta es un área de recién inauguración, la cual no cuenta con ninguna señal, es por ello que requiere de una adecuada señalización.



3.2 Puerta No. 2



Señales que requieren un rediseño y mejor ubicación.
Este grupo de imágenes nos muestran una falta de diseño para dar la información adecuada y también necesitan de una mejor ubicación para que el usuario le sea más fácil su identificación. Estas señales también requieren de un material adecuado que soporte el ambiente al que están espuestas.



Lista de las imágenes mostradas en la página anterior

- (12) Prohibido hacer uso sin autorización*
- (13) Cancha de voleibol*
- (14) Centro de alto rendimiento*
- (15) Prohibido hacer uso sin autorización*
- (16) Prohibida la entrada con perros y bicicletas*
- (17) Al público en general*
- (18) Favor de tirar basura en los contenedores*
- (19) Favor de no pisar el pasto*
- (20) Favor de cuidar las áreas verdes*
- (21) Cuidar los aparatos*
- (22) Mantener limpio este lugar*



(23)



Sanitarios.
Falta de señales para ubicación del usuario y también para la identificación de "dama" y "caballero".

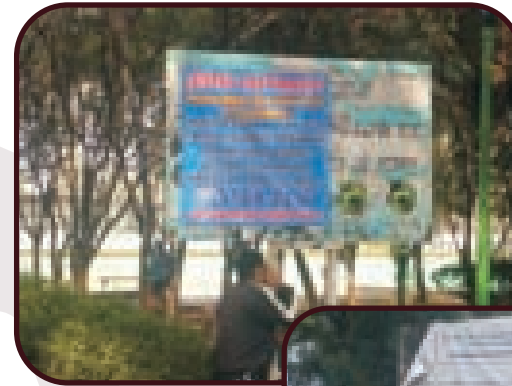

(26)

(24)

Basurero.
Esta área es antihigiénica para el público pues es necesario poner una protección y su debida señalización para su uso adecuado e identificación.

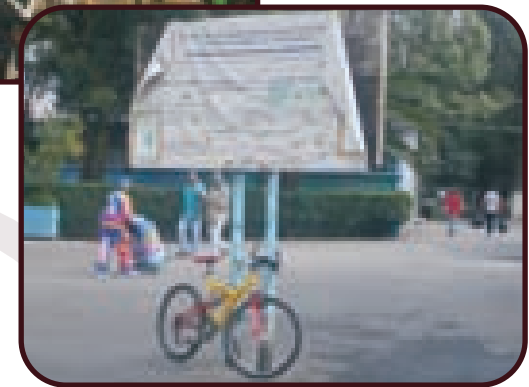

(25)

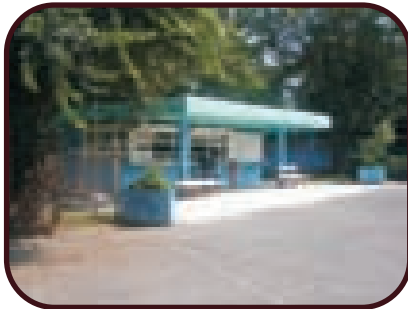

Fuente de sodas.
En este lugar se encuentra todo tipo de bebidas y golosinas, pero no cuenta con una imagen que lo identifique.

Paletones.

Estas imágenes muestran el mal uso de los paletones el cual debería tener un plano del área total para facilitar la ubicación de cada área. Y así poder mejorar la información que el usuario necesita.



(27)



Cancha de futbol.
En la actualidad existen 4 canchas de futbol, las cuales no tienen la debida señalización y numeración, pues los jugadores no localiza su campo con facilidad.

(30)



Campo de hockey de alto rendimiento.
Carece de señalización y numeración para mejorar la ubicación de los deportistas, pues existen 2 áreas con las mismas características.

(28)



Campo de futbol infantil.
Al igual que el caso anterior no cuenta con su debida señalización, pues existen 2 áreas con las mismas características.

(31)



Área de juegos infantiles.
Es un lugar poco conocido ya que se encuentra al fondo del acceso principal y no cuenta con ninguna señalización para hacer un uso adecuado.

(29)



Campo de futbol juvenil.
Este campo no cuenta con su debida señalización ya que es difícil que el público lo identifique como tal.

Pista de corredores.

Esta área carece de señalización, así como también la numeración de cada kilómetro.

(32)

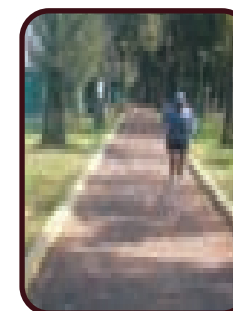

(33)

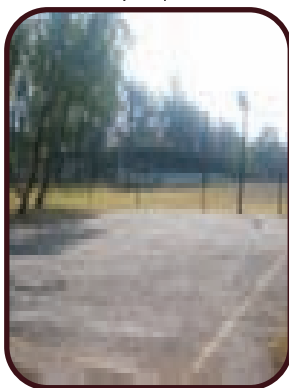

Cancha de tenis.
Actualmente existen 16 canchas,
todas sin una señalización y
numeración que informe al
usuario.

(35)



Gimnasio al aire libre.
Los aparatos no cuentan
con el suficiente
mantenimiento y carecen
de una señalización para
su uso adecuado.

(34)



Cancha de basquetbol infantil.
Existen 14 canchas con las
mismas dimensiones y problemas
de información para los
deportistas, pues carecen de
señalización y numeración.

(36)

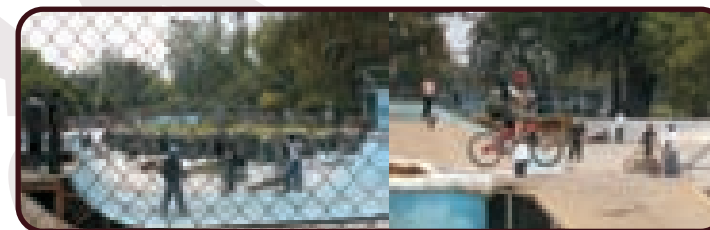

fosas de patinaje
esta fosa se adapto para el usuario y no cuenta con
ningún tipo de señalamiento para que los jebenes
que gustan de practicar este deporte lo identifique

3.3 Puerta No. 3

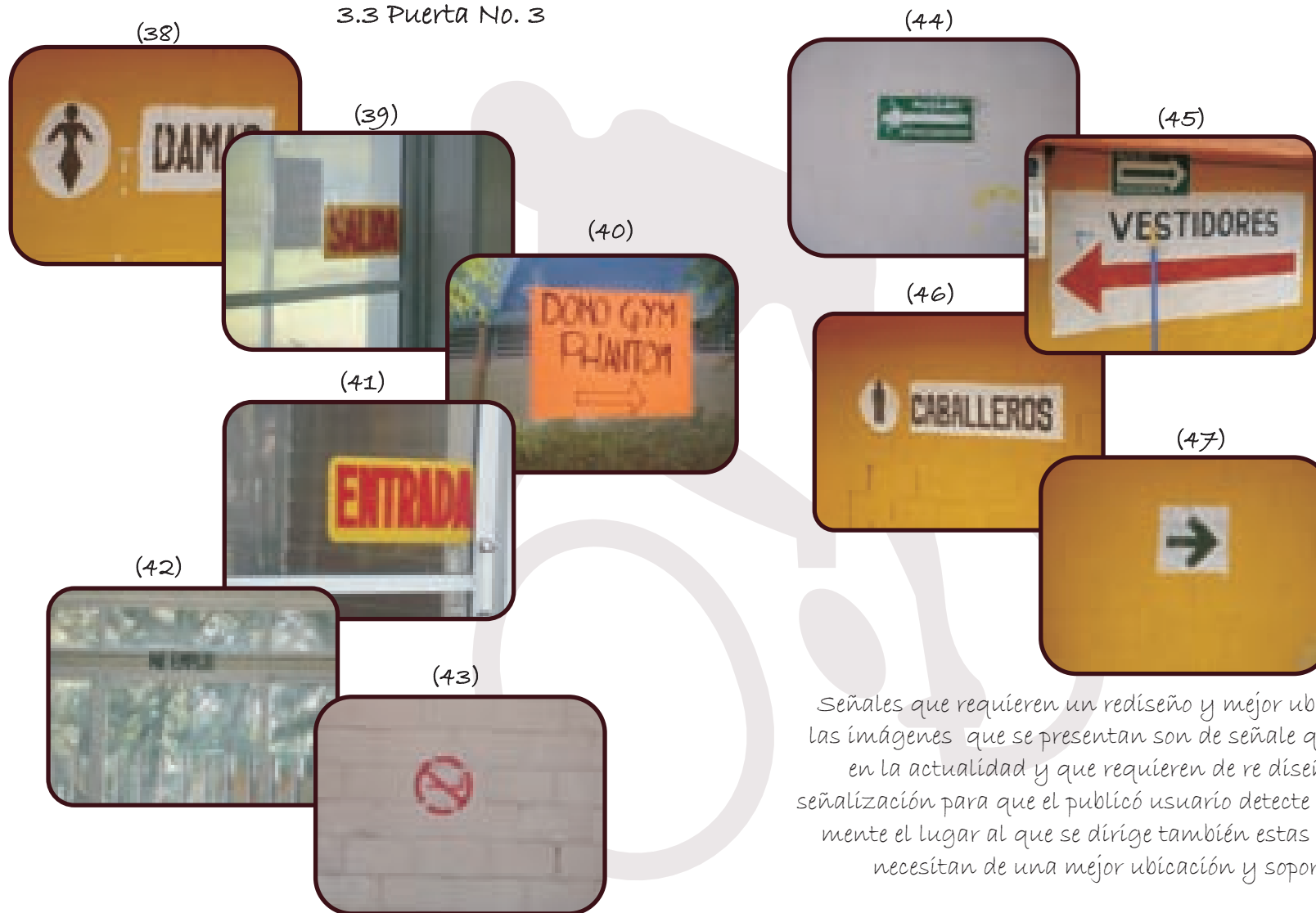

Señales que requieren un rediseño y mejor ubicación. Las imágenes que se presentan son de señale que existe en la actualidad y que requieren de re diseño de señalización para que el publicó usuario detecte mas fácil mente el lugar al que se dirige también estas señales necesitan de una mejor ubicación y soporte.



Lista de las imágenes mostradas en la página anterior

- (38) Baños damas
- (39) Salida
- (40) Domo GYM Phantom
- (41) Entrada
- (42) No empujo
- (43) No fumar
- (44) Ruta de evacuación
- (45) Vestidores
- (46) Baños hombres
- (47) Asía la derecha



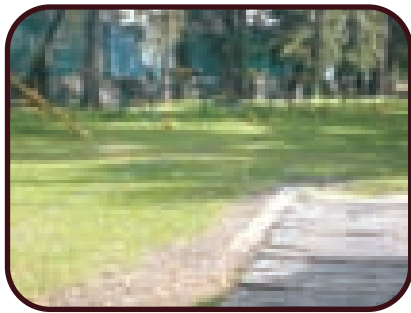

(48)

Sanitarios.

Falta de señales para ubicación del usuario y también para la identificación de "dama" y "caballero".

Área de juegos infantiles.
Es un lugar poco conocido ya que se encuentra al fondo del acceso principal y no cuenta con ninguna señalización para hacer un uso adecuado

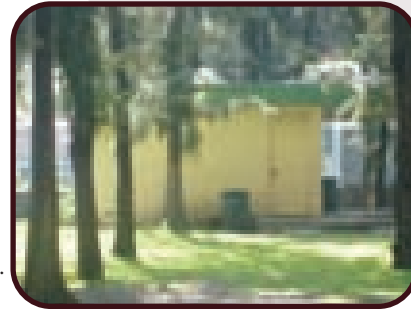

(49)

palapas de usos múltiples.
Las palapas que se encuentran en esta area son poco conocidas ya que se encuentran en un area poco visitada. requieren de señalización y numeración ya que hay 5 palapas las cuales se rentan al público para fiestas infantiles



(50)

área de patinaje.
esta área no es ocupada por el público ya que no está informado de que es una área para patinaje y no cuenta con la señalización necesaria y adecuada



(51)



(52)

Fuente de sodas.
En este lugar se encuentra todo tipo de bebidas y golosinas, pero no cuenta con una imagen que lo identifique.

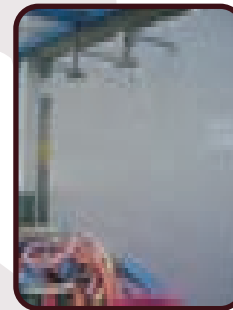

(53)

Regaderas.
como no cuenta con ningún tipo de señalización no se hace el uso adecuado como lo muestra la imagen y es de mucha utilidad ya que es requisito bañarse para entrar a la alberca.

salvavidas
La alberca cuenta con un salvavidas pero no tiene ningún tipo de señalización ni imagen que lo identifique como tal.

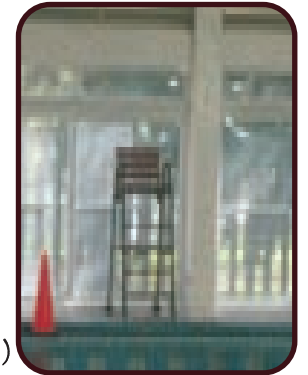

(54)



(55)

puerta de emergencia.
esta puerta no cuenta con nada que la señale por lo cual el usuario no sabe que es una puerta de emergencia lo cual es primordial para el público y el usuario.



3.4 velódromo olímpico "Agustín melgar"



(56)

foto finish.
esta área no cuenta con nada que la identifique ya que no tiene ningún tipo de señalización



(60)

puerta de emergencia.
esta puerta no cuenta con nada que la señale por lo cual el usuario no sabe que es una puerta de emergencia lo cual es primordial para el publico y el usuario.

entrada a tribuna general.
Las 36 puert a la tribuna general con las que cuenta el velodromo no cuentan con ninguna imagen que indique el publico asia adonde los dirige ni el numero de la puerta ya que es primordial.

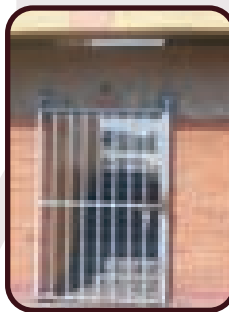

(57)

Señal que requiere de un reediseño.
esta señal requiere de un rediseño para que así sea mas facil al publico usuario detectarla y entenderla con mayor facilidad



(61)

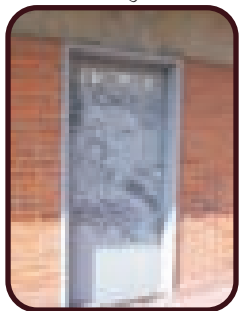

(58)

Sanitarios.
Falta de señales para ubicación del usuario y también para la identificación de "dama" y "caballero".

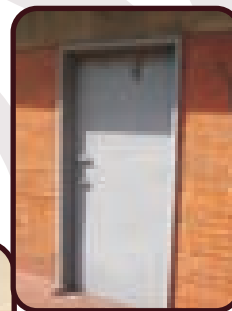

(62)

táller de mantenimiento.
esta area de mantenimiento, como podemos ver no cuenta con una imagen que lo identifique

tunel de entrada.
falta de señal ya que no cuenta con nada que dirija al deportista al interior del velodromo.

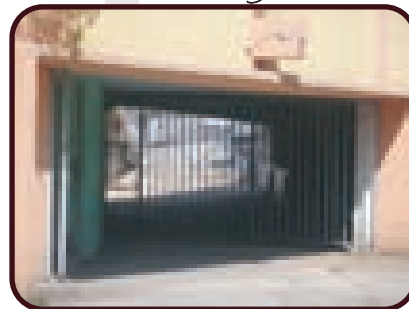

(59)

oficinas administrativas.
estas oficinas son de suma importancia para el deportista pero no cuenta con una imagen para que sea detectada mas facil por el usuario.



(63)



3.5 Proceso del bocetaje

Se hará la propuesta del diseño de las señales del Deportivo Velódromo.

Exclusivamente de los deportes y áreas principales y más frecuentadas por el usuario, las cuales son:

- | | |
|----------------------|-------------------------|
| -Futbol | -Futbol 7 |
| -Beisbol | -Fuente de sodas |
| -Basquetbol | -Juegos infantiles |
| -Volibol de playa | -Salvavidas |
| -Tenis | -Regaderas |
| -Skate Boarding | -Softbol |
| -Ciclismo acrobático | -Patinaje |
| -Baño de damas | -Gimnasio |
| -Baño de caballeros | -Atletismo |
| -Alberca | -Gotcha |
| -Hokey | -Gimnasio al aire libre |

En los primeros diseños se observo que es conveniente usar tanto tipografía y pictograma debido a la diversidad de usuarios del Deportivo velódromo, que son desde niños hasta personas de la tercera edad, que requieren de una lectura y comprensión mas clara.

A continuación se mostraran los bocetos de la lista antes mencionada los cuales estan realizados a mano, proponiendo la idea de ocupar los elementos más representativos por separado, y ocupando en algunos de ellos el texto que indicarán el número de campo o cancha al que se refiere.



Campo de Beisbol

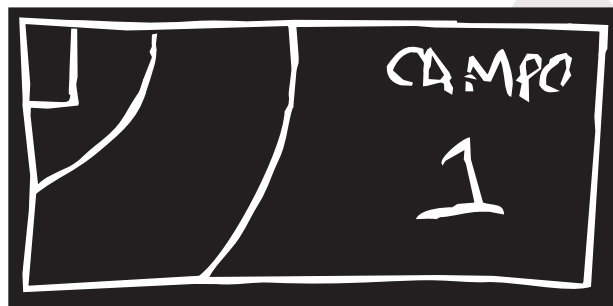

Boceto realizado con la figura de campo.



Esta señal pertenece a la fotografía número 6

Boceto elaborado con la silueta y forma de la pelota de beisbol.



En esta señal se ocuparon los elementos principales con los que se practica el deporte, que son el bat y pelota de beisbol. Así mismo se coloca el número del campo al que pertenece, pues existen varios del mismo tipo.



En este boceto se ocupó la silueta del campo y un jugador en posición de juego.



Cancha de volíbol Playero

Aquí se muestra el elemento de balón de volíbol acompañado de la red colocado al centro del recuadro.

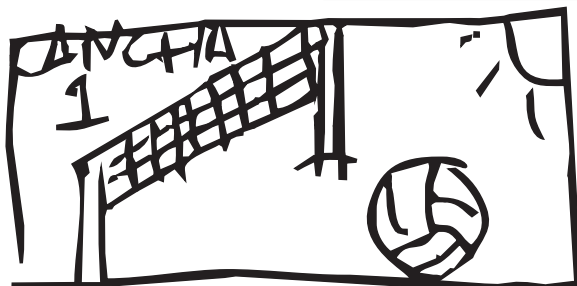
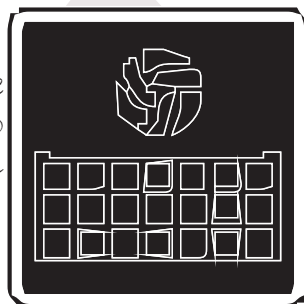

Se muestra la cancha de juego con elementos principales, también ocupando el sol como un elemento más del volíbol de playa.



En este solo es mostrado el balón y número de cancha al que pertenece.

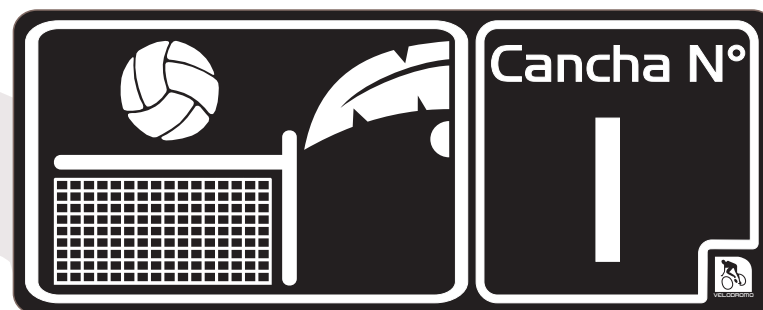

Esta señal pertenece a la fotografía número 13

En esta señal se ocuparon los elementos principales con los que se practica el deporte, que son la red, el balón y se colocó una palmera para representar el volíbol de playa. Así mismo se coloca el número del cancha al que pertenece, pues existen varios del mismo tipo.

campo de futbol



En este boceto se ocupo un balón sobre pasto y la portería a un costado.



Se ocupó la cuarta parte del balón acompañado de texto y número de campo.



Se ocuparon como elementos el balón y un jugador en movimiento.



Esta señal pertenece a la fotografía número 27-29.

En esta señal se ocuparon los elementos principales con los que se practica el deporte, que son la red y balón de Futbol. Así mismo se coloca el número del campo al que pertenece, pues existen varios del mismo tipo.



Pista de Skate boarding

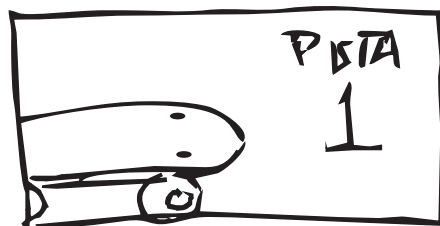

En este boceto se ocupo una patineta con numero de pista.

el siguiente boceto muestra un patin y no cumple con la idea esperada para identificar el deporte.

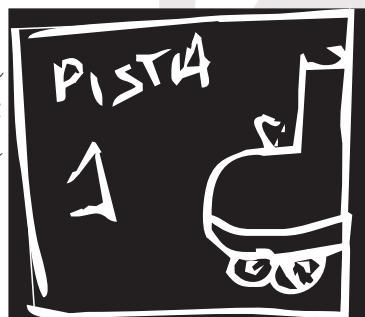

Se dibujo a un joven circulando en su patineta, es buena la idea pero faltan elementos, y el formato no es el apropiado.



Esta señal pertenece a la fotografía número 36

En esta señal se ocuparon los elementos principales con los que se practica el deporte, que son la rampa y el patinador. Así mismo se coloca el número del pista al que pertenece, pues existen varios del mismo tipo.



Cancha de Basquetbol



El siguiente boceto muestra una parte del tablero y el número de cancha.

Aquí se muestra un aro y se colocó el número de cancha pero no cuenta con un acomodo apropiado.



Se muestran dos jugadores disputando un balón, pero no identificamos que sea un juego de basquetbol.



Esta señal pertenece a la fotografía número 34

En esta señal se ocuparon los elementos principales con los que se practica el deporte, que son el aro, el balón. Así mismo se coloca el número del cancha al que pertenece, pues existen varios del mismo tipo.



Cancha de tenis



Mostramos los elementos con los que se practica el deporte y carece de un formato adecuado.

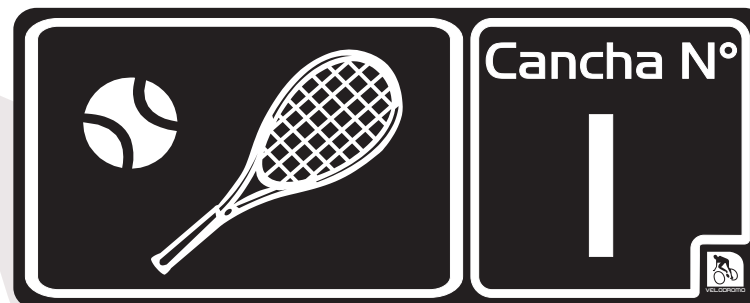

Esta señal pertenece a la fotografía número 33

Mostramos la pelota con que se juega el tenis, pero no define el deporte que queremos representar, ya que con esta pelota se practican otros deportes.



En esta señal se ocuparon los elementos principales con los que se practica el deporte, que son la raqueta y pelota de tenis. Así mismo se coloca el número del cancha al que pertenece, pues existen varios del mismo tipo.



Colocamos una raqueta acompañada de la pelota de tenis, pero esta falto de información para identificar el deporte.



Alberca



Se muestra la silueta de una alberca con agua, acompañado de texto.

Se colocaron unos goggles, que es un elemento esencial para practicar natación.



Se colocó la silueta de un hombre practicando natación, esta falta de texto.

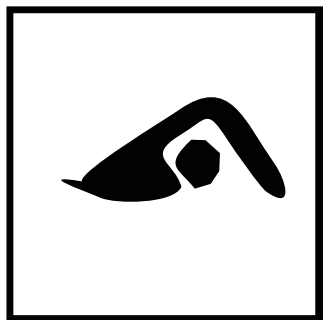

Esta señal pertenece a la fotografía número 54

En esta señal se ocuparon los elementos principales con los que se practica el deporte, que son el nadador en la alberca. Así mismo se coloca el número de alberca al que pertenece, pues existen varios del mismo tipo.



Campo de hokey



Se colocó la portería, un disco y baston con el que se practica el deporte.

Se colocó un disco con baston y el numero de campor al que pertenece, pero carece de un formato. El disco que se muestra es para practicar hokey sobre hielo.



Se colocó un bastón y la pelota con que se practica el deporte.

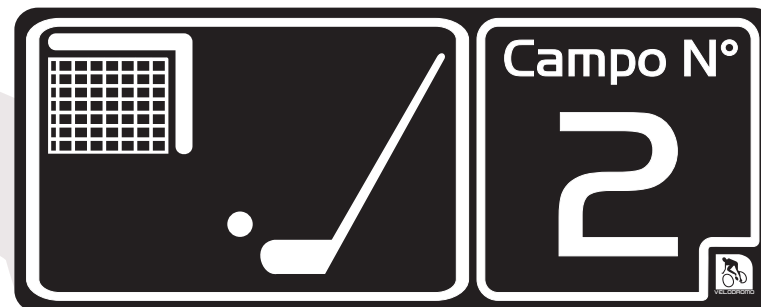

Esta señal pertenece a la fotografía número 30

En esta señal se ocuparon los elementos principales con los que se practica el deporte, que son la portería, pelota y baston. Así mismo se coloca el número del campo al que pertenece, pues existen varios del mismo tipo.



Baños de Caballeros



Se dibujo un sombrero que identifica el sexo masculino acompañado de texto.

Se dibujo el rostro de un hombre junto con la palabra caballeros.



Se coloco la silueta de un hombre dentro de un círculo.



Esta señal pertenece a la fotografía número 23 y 58

En esta señal se ocuparon los elementos principales con los que se practica el deporte, que es la silueta de un hombre y texto. Así mismo se coloca la tarifa del uso del sanitario.

Baños de Damas



Se colocó una flor en representación de una mujer.

Se colocó el rostro de una mujer acompañado de texto.



Se colocó la silueta de una mujer dentro de un círculo pero el formato no es el adecuado.



Esta señal pertenece a la fotografía número 23 y 58

En esta señal se ocuparon los elementos principales con los que se practica el deporte, que es la silueta de una mujer y texto. Así mismo se coloca la tarifa del uso del sanitario.



Fuente de Sodas

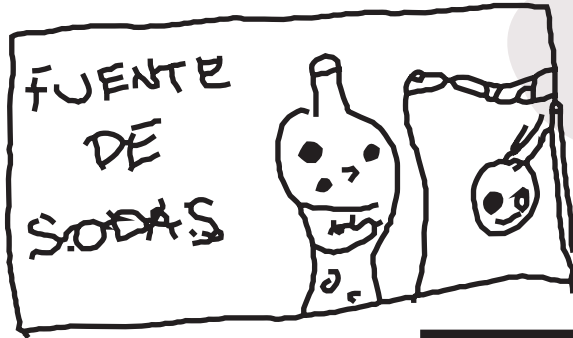

Se soloco una botella con una bolsa, acompañado de texto.

Se coloco el dibujo de una botella a la mitad acompañado de texto.

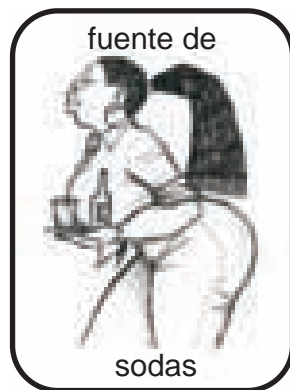

Se realizo el dibujo de una mujer llevando una charola con bebidas, acompañada de texto.



Esta señal pertenece a la fotografía número 25 y 52

En esta señal se ocuparon los elementos principales con los que se identifica un lugar donde podemos obtener bebidas y golosinas, y también se coloco el nombre de la señal que es fuente de sodas.

Área de juegos infantiles

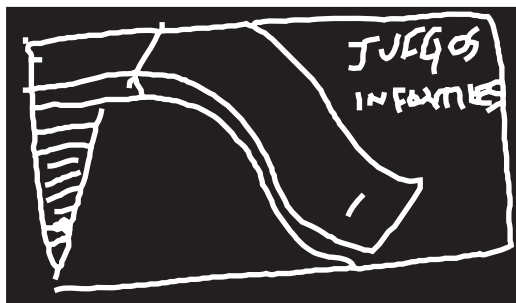

Se dibujo una resbaladilla colocando el texto de juegos infantiles.

Se coloco una parte de un columpio y el texto de juegos, pero no se identifica que son juegos infantiles.



Esta señal pertenece a la fotografía número 48 y 31

En esta señal se ocuparon los elementos principales con los que se identifica el lugar donde podemos llevar a los niños a divertirse. también se coloco el nombre y numero del área ya que existen varias de ellas.



Se coloco un par de niños jugando en un sube y baja dentro de un recuadro, y no cuenta contexto.



Campo de Gotcha

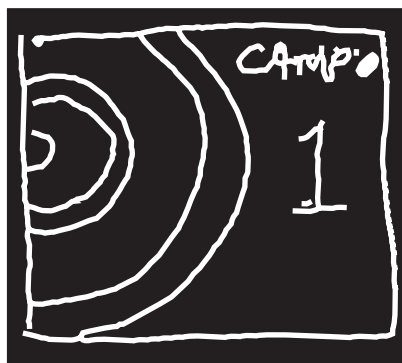

Se dibujo un tiro al blanco acompañado del numero al que pertenece.

Se coloco una pistola con una cuarta parte del tiro al blanco, ubicando también el campo al que pertenece.

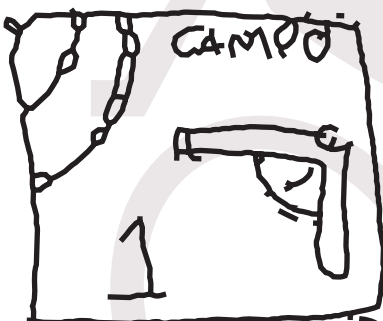

Se coloco a un hombre disparando una pistola.



Esta señal pertenece a la fotografía número 8

En esta señal se ocuparon los elementos principales con los que se identifica el deporte y colocando una mancha para simular la pintura. se coloco el nombre de la señal y el numero para identificar el numero de campo.



Salvavidas



Se realizo el boceto colocando un dibujo de un salvavidas colocandole el texto para identificarla fácilmente.

Se coloco un salvavidas en el centro del formato y texto con la palabra salvavidas.



Esta señal pertenece a la fotografía número 54

En esta señal se ocupa el elemento principal que se usa para flotar en una alberca .y se ubico el numero de salvavidas ya que existe uno de cada lado de la alberca

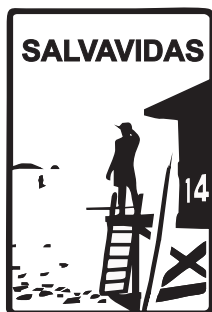

Se realizo el dibujo de un salvavidas ubicado en la playa pero se encontraron muchos elementos lo cual hace muy pesada a la señal



Regaderas



Colocamos una regadera y texto y el formato no es el adecuado

Se realizó el dibujo de una regadera y la cara de una persona y no se colocó el texto para identificarla fácilmente.

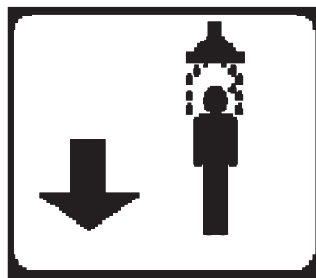
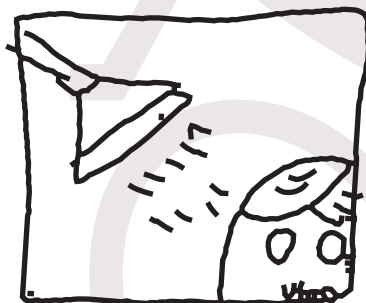

Se dibujó una regadera con la silueta completa y se colocó una flecha pero no se colocó el texto para identificarla mejor.



Esta señal pertenece a la fotografía número 53

En la siguiente señal se dibujó una persona utilizando las regaderas de las instalaciones y el elemento principal es el dibujo de una regadera, colocando también el texto.



Gimnasio



Se dibujaron unas pesas para identificar el gimnasio y también se colocó el texto

Se dibujo a una persona realizando ejercicio y también se ubico el texto para su identificación.



Esta señal pertenece a la fotografía número 40

En esta señal se colocó a una persona realizando ejercicio con aparatos que se ocupan en un gimnasio, se colocó el texto de Gimnasio para identificarlo de los demás.

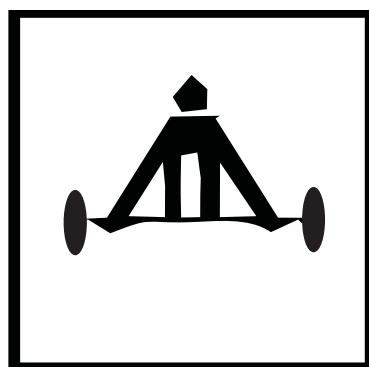

Se dibujo un personaje levantado pesas y se acerca mas a ser un gimnasio pero caréese de texto



Gimnasio al aire libre

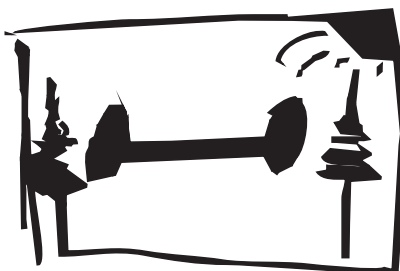

Se realizó el boceto con los elementos que podemos encontrar en una gimnasio al aire libre que son un sol, una pesa y un árbol

Colocamos un sol, un árbol, y a una persona realizando ejercicio.

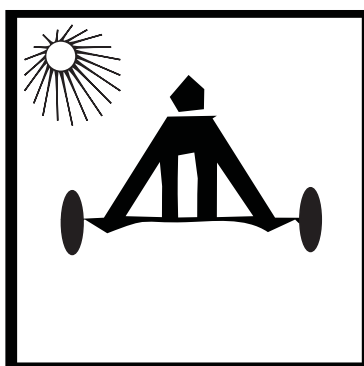

Se dibujo un personaje levantado pesas y se acerca mas a ser un gimnasio pero caréese de texto y tambien se coloco un sol para darle mas parecido a un gimnasio al aire libre.



Esta señal pertenece a la fotografía número 35

En esta señal se colocó a una persona realizando ejercicio al aire libre con aparatos que se ocupan en un gimnasio, se colocó el texto de Gimnasio al aire libre para identificarlo de los demás.

Pista de Atletismo



Boceto realizado con una silueta de un corredor sin texto

Boceto dibujado con una silueta de una persona y dibujando también la pista sin texto para identificarla mejor.

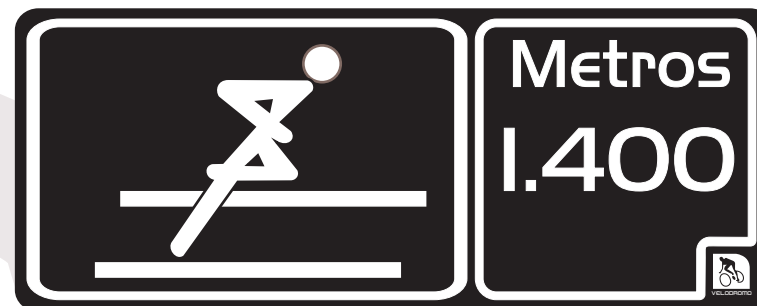

Esta señal pertenece a la fotografía número 32

En esta señal se colocó a una persona realizando ejercicio en las pistas del lugar, se puso el texto de los metros recorridos.



Se dibujo un corredor con una silueta mas estética dándole la apariencia de ir corriendo.



Ciclismo acrobático

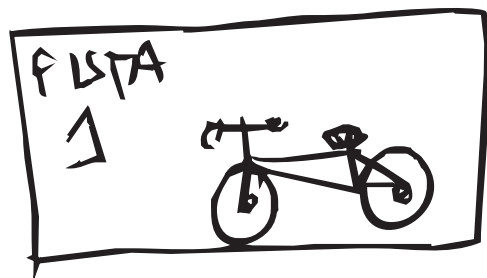

Se dibujo una bicicleta y se coloco texto con el numero correspondiente a la pista.

Se realizo el boceto con una parte de la bicicleta y con un formato no adecuado.



Esta señal pertenece a la fotografía número 36

En esta señal se colocó a una persona realizando acrobacias en bicicleta deslizando por una rampa, se puso el número de pista al que pertenece.



Se dibujo un ciclista realizando acrobacias y no cuenta con texto ni con el numero de rampa.



Pista de patinaje



Boceto con el dibujo de un patín sin texto

Dibujo de un patinador dentro de la pista sin texto lo cual ase difícil de entender la señal.



Dibujo de la silueta de un patín mas estético sin texto.



Esta señal pertenece a la fotografía número 51

En esta señal se colocó a una persona realizando ejercicio en las pistas del lugar, se puso el texto de pista al que corresponde



Campor de Softbol

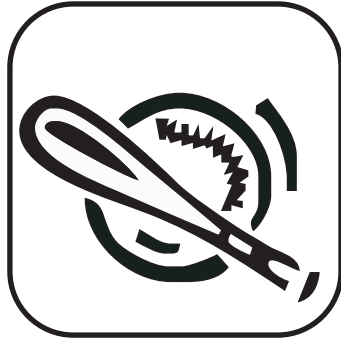

Dibujo realizado con los elementos principale con los que se practica este deporte.

Boceto con la pelota de softbol y un jugador, sin texto



Jugador practicando el deporte y tambien se dibujo la pelota.



Esta señal pertenece a la fotografía número 7

En esta señal se ocuparon los elementos principales con los que se practica el deporte, que son el bat y pelota de beisbol. Así mismo se coloca el número del campo al que pertenece, como el nombre del deporte para identificarlo del beisbol, ya que son deportes muy parecidos.





En este boceto se ocupó un balón sobre pasto y la portería a un costado.



Se ocupó la cuarta parte del balón acompañado de texto y número de campo.



Se ocuparon como elementos el balón y un jugador en movimiento.



Esta señal pertenece a la fotografía número 9.

En esta señal se ocuparon los elementos principales con los que se practica el deporte, que son la red y balón de Fútbol. Así mismo se coloca el nombre de fútbol 7 el número del campo al que pertenece, pues existen el fútbol en varios estilos.





Se acordó que los bocetos sean elegidos ya que cuenta con los elementos suficientes para la ubicación e identificación del usuario y se agregó el pictograma de la estación velódromo del sistema de transporte colectivo (metro) y también se eligió poner el color café debido a que se encuentra la estación velódromo que pertenece a la línea 9 del metro la cual cuenta con este dicho color para así identificarla de las demás líneas del sistema de transporte.

Se agregó una envoltura a la señal haciéndola en negativo para que el pictograma y el número de campo se vean más claramente.



3.6 Soluciones gráficas

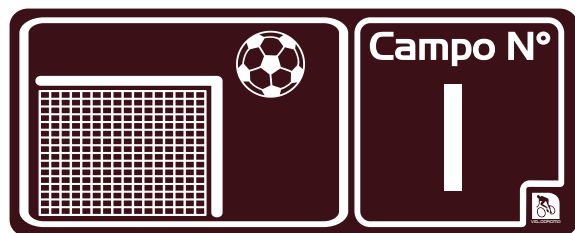

Campo de futbol



Cancha de basquetbol



Campo de tenis

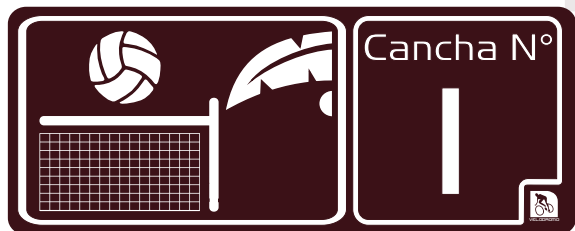

Cancha de volibol de playa

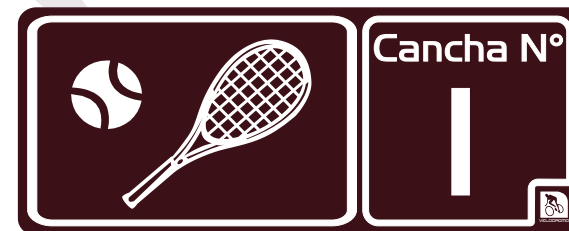

Cancha de tenis



Rampa de skate boarding





Rampa de ciclismo acrobático



Baño de damas



Baño de caballeros



Alberca

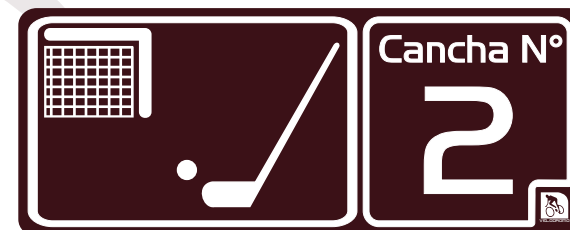

Cancha de hokey



Cancha de futbol 7





Fuente de sodas



Juegos infantiles



Salvavidas



campo de sofbol



Regaderas





Pista de patinajel



Pista de corredores



Gimnasio



Campo de gotcha



Gimnasio al aire libre



3.7 La Red

Para poder iniciar con el bocetaje de las señales y definir el formato se, torna necesario elegir en primera instancia la red.

Se decidió usar la red formada a base de cuadrados, al considerar ventajas que proporciona, porque a pesar de ser estática nos brinda las posibilidades necesarias para llevar a cabo el diseño de las señales ya que permite cierta libertad y se ajusta facialmente al formato propuesto, además de facilitar la ubicación de la flecha y de la tipografía, debido a que se puede generar cualquier curva a partir de intersecciones de sus puntos.

Además, en caso de ser necesario se puede aumentar o reducir su tamaño proporcionalmente, basándose en sus dos ejes: "x" y "y".

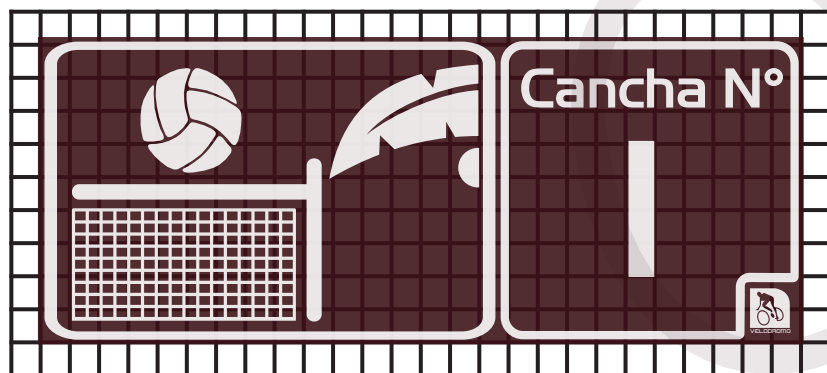

Retícula de Composición

3.7.1 El formato

A partir de la consideración de los criterios de legibilidad y visibilidad, se llegó a la propuesta final del formato que es un rectángulo horizontal de 1.0 mts x 40 cm los que permite una correcta Lectura a una distancia mínima de 15 metros aproximadamente y se ajusta perfectamente a los espacios arquitectónicos del lugar, además de permitir un máximo aprovechamiento del material elegido, optimizando recursos.



3.7.2 El encuadre

Tanto la tipografía como el pictograma deben ser enmarcados para que se equilibre la señal, y así la haga atractiva y a su vez la adecue a la arquitectura.

La forma que cumple con estos requisitos es la siguiente propuesta y se usará de la manera siguiente:

El encuadre de el pictograma se encuentra en un rectángulo con vértices redondeadas y el encuadre donde se encuentra la tipografía es cuadrado el cual surge del rectángulo anterior tomando $\frac{2}{3}$ de el conservando también sus vértices redondeadas.

Estos a su vez se encuentran contenidos en un formato rectangular.



↑
formato



señal



Las medidas del encuadre se aplican de la siguiente manera: el pictograma es enmarcado por un rectángulo de 58 x 37 cm, con separación de 1 cm entre esta forma y la siguiente, que es un cuadrado de 37 x 37 cm. donde se localiza la tipografía, además se considera un espacio perimetral de 1.5cm para su envolvente en los lados izquierdo y derecho y otro espacio perimetral de 2 cm en la parte inferior y superior.

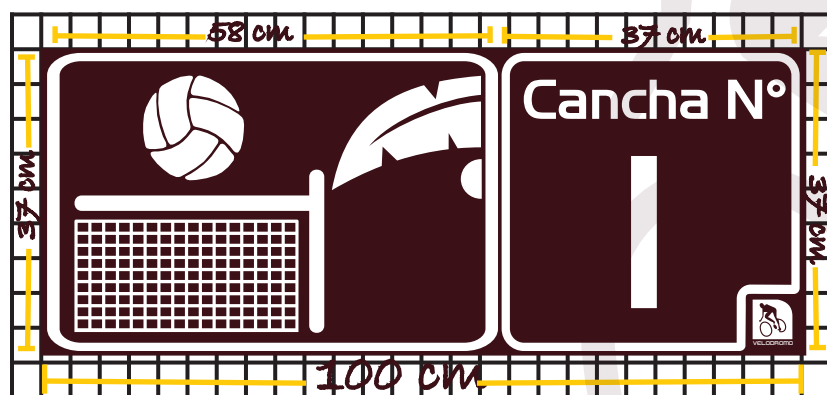



3.8 La tipografía

3.9 El color

Se utiliza la tipografía denominada Handel gotdlig, que es la que mas se adecua al deportivo velódromo y tiene mejor legibilidad la cual requiere cada una de las señales, al considerar cada una de las ventajas que ofrece esta tipografía ya que es sencilla, debido a que en sus trazos no incluye serifes, ni patines, lo que permite de una lectura fácil.

Se utilizara en altas y bajas, debido a la diversidad de usuarios del Deportivo velódromo, que son desde niños hasta personas de la tercera edad, que requieren de una lectura mas clara.

fuentes tipográfica Handel gotdlig

A B C D t E F G H I J K L M N
O P Q R S T U V W X Y Z
a b c d e f g h i j k l m n
o p q r s t u v w x y z
0 1 2 3 4 5 6 7 8 9
" ! , # \$ % & ' () * + - @

El uso del color se ajusto a la normatividad de la línea 9 del sistema de transporte colectivo metro, ya que como tal debe mantener uniformidad en su imagen.

El nivel central se encarga de normalizar el uso de los colores mediante el manual de aplicaciones (SHQZ.20). En este manual marca los colores a emplear en los Deportivos, Hospitales y Clínicas son establecidos por el código pantoner.

Se conserva entonces el color predominante del Deportivo que es el café cuya nomenclatura en la guía PANTONE. Es 497 C. Dicho color se ajusta a las exigencias de la legibilidad y visibilidad, ya que proporciona un alto contraste con respecto al soporte que es blanco además de armonizar con los colores utilizados en la arquitectura.

Cafecuyo PANTONE. es 497c





3.10 Análisis de materiales

La utilización correcta del material, en el cual se realizara la serie de señalética en cuestión garantiza la permanencia y por consiguientemejor resultado del proyecto.

Es así como se pensó en la posibilidad de emplear los materiales que cumplan con las características siguientes:

Resistencia, que estara dada conforme a la capacidad de permanecer inalterable ante cualquier agente externo, como: el clima, o golpes.

maleabilidad, particularidad que abarca diversas consideraciones tales como: la facilidad para ser doblado y no sufrir daños, aumentando la posibilidad de integrarse al espacio arquitectónico.

La desposición que presente para proyectos, donde la falta de recursos económicos podría convertirse en una limitante.

El material que se eligió, al cumplir con las características mencionadas fue el estireno, o cloruro de polivinilo, el cual se divide en dos tipos: el rígido y el espuma, el primero pertenece el estireno, cuyas características son las de ser un material, fuerte, ligero, opaco, se encuentra fácilmente en el mercado y su costo es bastante accesible, además de que las medidas que se manejan comercialmente son de 2.44 mts x 1.22 mts, permiten el máximo aprovechamiento del material, al ajustarse a las medidas de las señales.



3.11 Sistema de impresión

Hecha la elección del material en el que se trabajaran las señales, se puede definir el sistema de impresión que estará en función de este. Se opta la utilización del corte en vinil por plotter, que permite una calidad excelente, en un tiempo muy corto, y su costa no es elevada, si se compara con la serigrafía por ejemplo.

El plotteo por computadora, es un proceso que implica la utilización de un ordenador, en el cual se genera la información, en este caso el diseño mismo de la señal, que se envía a un plotter, que cumple con la función de cortar el vinil autoadherible, el cual se aplica al soporte directamente, logrando una integración óptima en un tiempo breve.

Datos técnico del vinil

* Vinil café con 3 mm de espesor y con una resistencia a la intemperie de 5 años

No. de catalogo SX 1040 Fabricante: 3M

Características

* Acabado brillante o mate, calidad premium, diseñado para uso en arquitectura, transportación y marcaje de señalización en general

3.12 Sistema de sujeción y colocación

Para la colocación de las señales en los lugares reales se consideran las condiciones físicas del lugar habiendo hecho ya un estudio de necesidades de distancia para su legibilidad y de las condiciones arquitectónicas del lugar para montar dichas señales.

Las señales se colocarán en un soporte tubular e irán abanderadas debido a las condiciones arquitectónicas del Deportivo Velódromo.

Estos soportes tubulares estarán colocados en las zonas de mayor afluencia para que cumplan con la función de mostrar las señales de y poder guiar al usuario en su desplazamiento en el interior del deportivo.

La justificación de colocar las señales en zonas de mayor afluencia con la finalidad de poder dar una solución práctica y dinámica para el desplazamientos de las personas que no pertenecen al deportivo.

A continuación se describirá gráficamente el sistema de sujeción y colocación

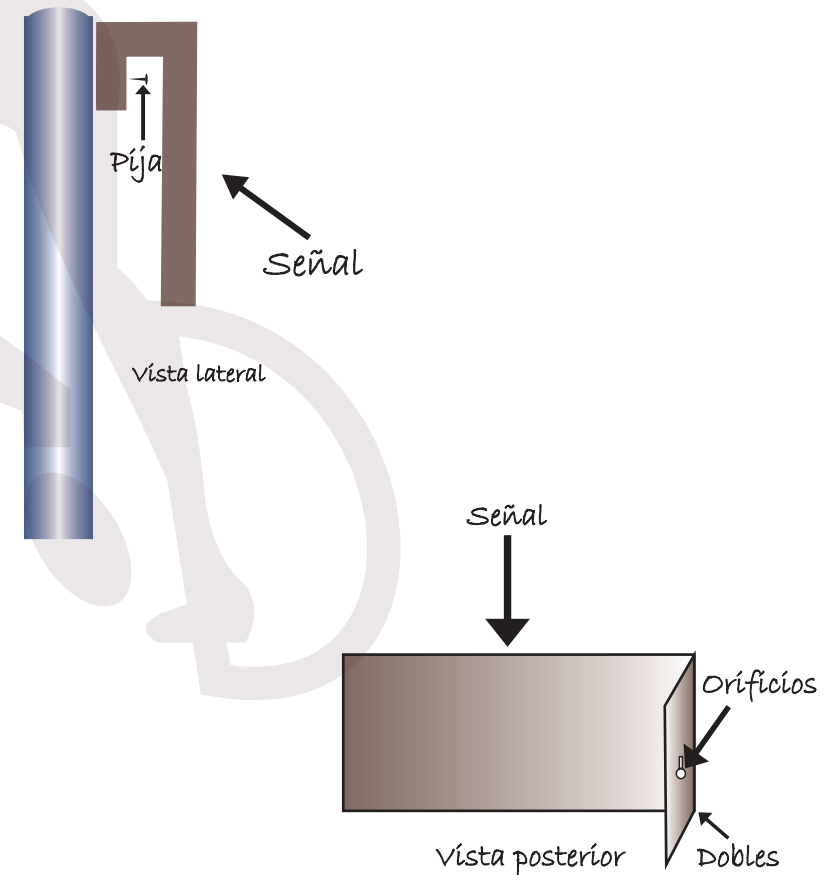

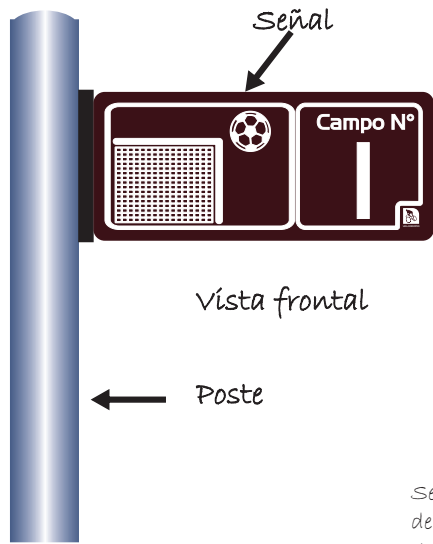

Vista frontal

Se sujeta la señal por medio de prisioneros como lo muestra el esquema

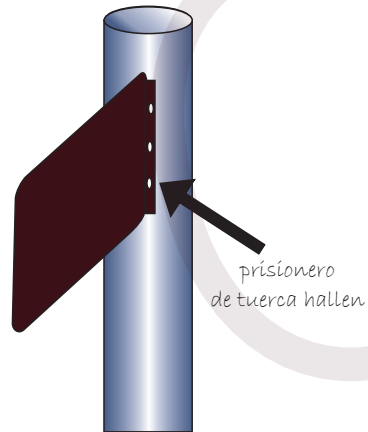

El poste se coloca en un dado de concreto enterrado en el piso, el poste tiene dos anclas de acero que le dan mayor estabilidad y las señales están colocadas en la parte superior, a una altura de 2 mts., a partir del ángulo de visión de 30° y del estándar de altura que es de 1.70mts de las personas.

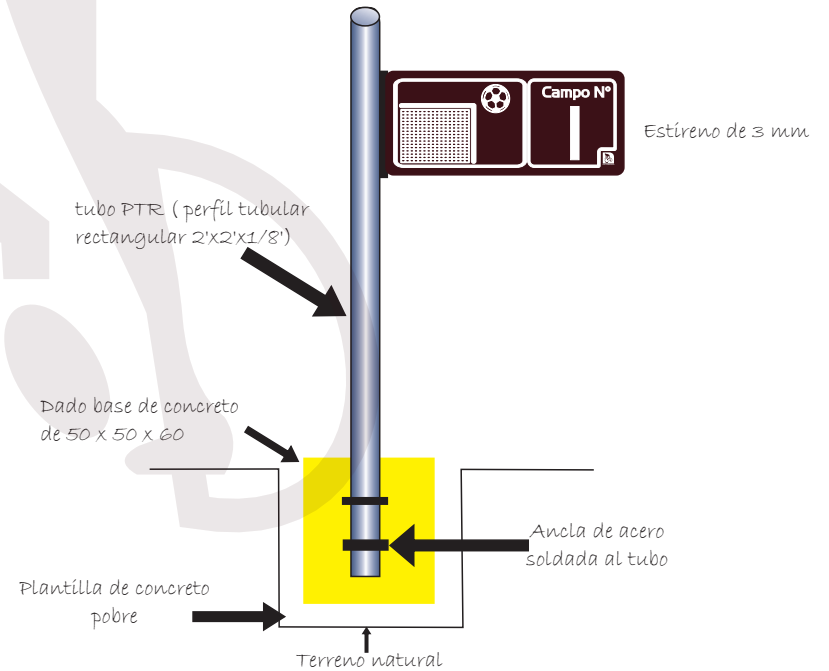



Conclusiones

Esta tesis contiene información relacionada con el Deportivo Velódromo, para conocer mejor el lugar a señalizar de manera física y conocer sus principales funciones, sus objetivos, políticas, ubicación, así como también el trayecto que ha seguido hasta la actualidad.

Asimismo, describe las características del usuario, al cual esta dirigido este proyecto y la necesidad que se tiene de localizar las áreas dentro del Deportivo.

Contiene además, información sobre los términos aplicados en el diseño de las señales, con el fin de que los lectores puedan entenderlos. La definición de:

- Señalética
- Comunicación, que esta e estrechamente relacionada con el nombre de la carrera y con la Señalética.
- Semiología, ya que esta es la ciencia de los signos y estos son aplicados en la Señalética.
- El signo.

Describe los niveles sintáctico, semántico y pragmático, ya que ellos nos ayudan a evaluar la funcionalidad de las señales y expone las características y diferencias entre Señalética y la señalización.

Explica los elementos que se consideran en el diseño de las señales, con el fin de que estas se realizaran de manera eficaz, que son:

- Ángulo de visión y distancia del soporte al ojo, para una buena legibilidad.
- Tipos de señales, para distinguir que tipo de señales se necesitaron.
- Los materiales en que se pueden realizar dichas señales.
- Los sistemas de impresión que hay para las señales.
- Los sistemas de sujeción para colocarlas.
- El tipo de letra que se puede utilizar.
- Los colores que se usan de acuerdo a su función.

Finalmente se encuentra el procedimiento que se siguió para llegar a las señales finales, con el fin de observar el avance de las mismas los pasos que se pueden seguir en caso de que surja la necesidad de colocar mas señales de identificación.

Se muestra la red en la que se basaron las mismas, su tamaño, sistema de sujeción, tipografía usada y material a utilizar.





El programa señalético se realizó al detectar la necesidad de orientar a las personas, y ubicar los lugares que se encuentran en el deportivo velódromo con mayor facilidad.

Este proyecto brinda la información necesaria para realizar un manual señalético completo pues al mencionar los diversos acabados que existen para las señales, contribuimos con la información educativa del alumnado que está por realizar una investigación de este tipo dando datos fidedignos de materiales utilizados actualmente.

Para nosotros como diseñadores y comunicadores visuales el resolver este tipo de problema de comunicación es una tarea sencilla pues contamos con los conocimientos y la información de distintas disciplinas las cuales son de gran apoyo para la orientación de las personas. Ya que cualquier otra profesión no cuenta con la información necesaria para realizar un trabajo de esta magnitud.





Bibliografías

- Costa, Joan Imagen global
Barcelona: CEAC (1994)
- De la torre y rizo Guillermo el lenguaje de los símbolos gráficos México; Limusa. (2000)
- Dondís, A Dondís La sintaxis de la imagen
Barcelona; Gustavo Gillí (1992)
- Fiske, John Introducción al estudio de la comunicación
Colombia; NORMA
- López Juan Manuel semiótica de la comunicación gráfica EDINBA (1993)
- Moles, Abraham La imagen
México. Trillas. (1991)
- Munari Bruno diseño y comunicación visual
España. Gustavo Gillí (1996)
- Vilchis luz del carmen diseño universo del conocimiento
México: claves latinoamericanas (1999)
- Vilchis Ma, del carmen métodos de diseño
- Prieto Daniel diseño y comunicación
UAM México (1998) 149 Pág.
- Joan costa señalética de la señalización al diseño de programas Editorial; enciclopedia del diseño; 151 Pág.
- Eco Humberto como se hace tesis
3ª edición Gedisa México (1982) 267 Pág.
- Señales y avisos para protección civil
Julio 1992 NOM-PC 1992
- Swan Alan "el color en el diseño gráfico"
Gustavo Gillí 1998
- Mitzi Sims "gráfica del entorno"
Editorial Gustavo Gillí. S.A de C.V
México 1981
- Collier David "diseño para la auto edición"
- Beltran Félix "letragrafia"
Editorial pueblo y educación instituto cubano del libro





- Panero Julios / zelnik martin
Las dimensiones humanas en los espacios interiores
Editorial Gustavo Gilli S.A de C.V
Barcelona 198
- Revista mensual La Bicicleta año 7 No.69
octubre 1993
- Plan interno del Deportivo Velódromo "Agustín Melgar" y
puertas 1, puerta 2 y puerta 3

