

UNIVERSIDAD NACIONAL AUTÓNOMA DE MÉXICO

FACULTAD DE CIENCIAS POLITICAS Y SOCIALES

“CULTURARTE: PROPUESTA RADIOFÓNICA DE DIFUSIÓN CULTURAL
PARA RADIO UNAM”

QUE PARA OBTENER EL TÍTULO DE:
LICENCIADA EN CIENCIAS DE LA COMUNICACIÓN
PRESENTA:

SANDRA NUÑEZ VALLE

ASESOR DE LA TESIS:
PROF. RICARDO LÓPEZ GUTIERREZ



Universidad Nacional
Autónoma de México

Dirección General de Bibliotecas de la UNAM

Biblioteca Central



UNAM – Dirección General de Bibliotecas
Tesis Digitales
Restricciones de uso

DERECHOS RESERVADOS ©
PROHIBIDA SU REPRODUCCIÓN TOTAL O PARCIAL

Todo el material contenido en esta tesis esta protegido por la Ley Federal del Derecho de Autor (LFDA) de los Estados Unidos Mexicanos (México).

El uso de imágenes, fragmentos de videos, y demás material que sea objeto de protección de los derechos de autor, será exclusivamente para fines educativos e informativos y deberá citar la fuente donde la obtuvo mencionando el autor o autores. Cualquier uso distinto como el lucro, reproducción, edición o modificación, será perseguido y sancionado por el respectivo titular de los Derechos de Autor.

INDICE

INTRODUCCIÓN	1
I. DEFINICIÓN DE CONCEPTOS	6
1. ¿Qué significa difundir?	6
1.1 Difusión cultural	
1.2 Extensión Universitaria	
1.2.1 Concepto de Extensión Universitaria	
1.2.2 Tipos de Extensión Universitaria	
1.2.3 Objetivos de la Extensión Universitaria	
1.3 Extensión Universitaria o Difusión Cultural	
1.4 Coordinación de Difusión Cultural	
1.4.1 La historia	
1.4.2 Organización	
2. ¿Qué es cultura?	18
3. Radiodifusión mexicana: definiciones básicas	23
3.1 En lo legislativo	
3.2 Concesionarias	
3.2.1 Radio Comercial	
3.3 Permisiónarias	
3.3.1 Radio Estatal	
3.3.2 Radio Cultural	
3.3.3 Radio Universitaria	
3.3.4 Radio Social	
3.4 Concesionarias vs Permisiónarias	
FUENTES DE INFORMACION CAPITULO I	55
II. RADIO UNAM EN LA ACTUALIDAD	60
1. Su organización y programación	60
1.1 Nombre y domicilio de la emisora	
1.2 Organización interna y externa	
1.3 Programación	
1.3.1 Organización de la programación	
1.3.2 Programas más escuchados	
1.3.3 Instituciones que participan en la programación	
1.4 Fallas en Radio UNAM	
1.5 Presupuesto	
1.6 Proyectos	

2. Descripción de programas similares	84
2.1 Magacine	
2.2 Las ondas del chopo	
2.3 Cartelera de actividades musicales	
FUENTES DE INFORMACION CAPITULO II	98
III. PROPUESTA RADIOFÓNICA	99
1. Justificación	
2. Objetivos	
3. Nombre del programa	
4. Contenido	
5. Manejo de la información y lenguaje radiofónico	
6. Público	
7. Duración, horario y frecuencia	
7.1 Duración	
7.2 Horario	
7.3 Frecuencia	
8. Genero	
9. Estructura	
10. Locutores	
11. Recursos humanos	
12. Recursos de producción	
13. Plan de Producción (en vivo, grabado, mixto)	
14. Presupuesto	
15. Posibles patrocinadores	
16. Guión Piloto	
FUENTES DE INFORMACION CAPITULO III	117
CONCLUSIONES	118
ANEXO 1	
Guión piloto del programa	
ANEXO 2	
Guiónes de las rúbricas del programa	
ANEXO 3	
LA RADIO UNIVERSITARIA	
1. Antecedentes	
1.1 Un vistazo a la historia Universitaria	
1.2 Las antecesoras	
1.3 La radiodifusión y la educación socialista	
1.4 La política radiofónica de Cárdenas	
2. Fundación de Radio Universidad	

- 2.1 El gobierno cardenista y la universidad
 - 2.2 La inauguración
 - 2.3 Los objetivos
 - 2.4 Su programación
3. Etapas más importantes de Radio UNAM
- 3.1 Rafael López Malo (1939-1944).
 - 3.2 Lic. Alejandro Quijano (1945-1953).
 - 3.3 Dr. Pedro Rojas (1954-1960).
 - 3.4 Max Aub (1960-1967).
 - 3.5 Joaquín Gutiérrez Heraz (1967-1970).
 - 3.6 Raúl Cosío (1970-1972).
 - 3.7 Armando Zayas (enero a septiembre 1973).
 - 3.8 Dr. Fernando Curiel Defossé (octubre 1973- enero 1977).
 - 3.9 Dr. Alberto Villegas (1977.1978).
 - 3.10 Lic. Beatriz Barros Horcacitas (1985-1989).
 - 3.11 Los años 90.
 - 3.12 Hacia el nuevo siglo: el caso Francisco Prieto

FUENTES DE INFORMACIÓN DEL ANEXO

ANEXO 4

Lista de directores de Radio UNAM

ANEXO 5

Lista de premios otorgados a Radio UNAM

ANEXO 6

Programación FM Y AM de enero 2001

ANEXO 7

Programación FM Y AM de diciembre 2002

INTRODUCCIÓN

A lo largo de la historia de nuestro país, los medios de difusión, ya fuera prensa, radio o televisión, en el orden en el que aparecieron, fueron cobrando importancia, pues eran quienes mantenían a la gente enterada del acontecer diario, política, económica y socialmente hablando. Pero en este caso se tocará sólo lo concerniente a la radiodifusión y específicamente a la universitaria debido al tipo de propuesta que se hace.

La radiodifusión comercial fue lo que predominó en México, y hasta la fecha los grupos radiofónicos dominan el cuadrante, sin embargo, aún sobrevive la radio cultural, recalco: *SOBREVIVE*, pues a lo largo de los años ha ido perdiendo fuerza. Este es el caso de Radio UNAM, que en la actualidad continúa, aunque no en su totalidad, con una programación de hace diez años y ha dado poca oportunidad a la experimentación de nuevos formatos que le permitan, no competir con los *ratings* de la radio comercial, porque no es su objetivo, pero sí ser una opción diferente para el público.

Esta tesis está centrada en proponer un programa que, si bien no ha de competir en cuanto a ratings, sí dé difusión a las actividades artístico-cultuales de la Universidad Nacional Autónoma de México. Por eso, hubo que investigar aquello que entendemos por difusión y por cultura para, a su vez, explicar cuál es la función del programa de acuerdo a los intereses y objetivos que Radio UNAM planteó desde sus inicios en 1937.

Para empezar, se realizó una investigación documental y bibliográfica, que pudiera guiar este trabajo de tesis, en cuanto a conceptos. Es importante hablar de cultura primero, porque la radiodifusora a la cual está dirigida la propuesta es de corte cultural, lo cual remite a hacer una propuesta que cumpla con los objetivos de la emisora. Segundo, porque el hombre vive inmerso en una cultura; todos los días hacemos cultura y vivimos y aprendemos de una. Y tercero, porque el contenido del programa propuesto tiene como objetivo dar difusión a esa parte cultural de los universitarios, en este caso la parte artística que aportan y que, finalmente, es una forma de expresión de nuestra sociedad.

Ahora bien, el concepto cultura tiene muchas connotaciones; es por ello, que se dedica un apartado a su definición, para centrarse en el tema de esta tesis que es la parte artística.

La cultura incluye muchas cosas, desde las costumbres que tenemos, hasta la lengua que hablamos, la educación que recibimos, hasta las formas de expresión. Una de estas formas de expresión, es la artística que -también- está considerada como entretenimiento. Con base en ello, la propuesta que se hace en esta tesis, es básicamente para cumplir con la extensión de esas actividades, es decir, llevar al público la cultura que se genera al interior de la Universidad Nacional.

El primer capítulo está dedicado a la definición de los conceptos más importantes que tiene esta propuesta como son la difusión, la cultura, la extensión universitaria y su relación tanto con la UNAM como con su radiodifusora. Sin olvidar la descripción teórica de lo que ha sido la Radio Pública y en específico la Universitaria en México.

Recordemos que la idea central de la creación de Radio UNAM fue la difusión, la ampliación educativa, así como la promoción de la cultura. Se tenía planeado un espacio en el cual los estudiantes pudieran expresarse, de tal suerte que la educación de las aulas se extendiera a todo aquel interesado en ella. He ahí el primer punto en que se relacionan tanto los conceptos de difusión como extensión con la propuesta.

Pero, ¿Cómo transmitir, por medio de la radio, *la cultura*, sin que ésta sea prejuizada como algo aburrido?. Para ello, es necesario conocer todos los recursos radiofónicos y manejarlos adecuadamente para obtener un resultado favorable, que -posteriormente- se pondrá a consideración del juez más enérgico: el propio público.

En torno a la investigación bibliográfica y documental que se llevó a cabo, también respecto a la historia de la emisora, se encontraron los objetivos de Radio UNAM. En éstos se plantea que la difusión es básica, por eso, se debe tener bien claro qué es la *DIFUSIÓN*. Para continuar con los propósitos originales de Radio UNAM, pero modificar el **cómo** llevarlos a la práctica.

De esta manera, se explica el apartado referente a la difusión y la extensión, conceptos muy cercanos que nos darán la pauta para guiar el contenido del programa, pero sin olvidar que será sólo una ayuda, debido a que el manejo de la información y el estilo que se dará al programa serán parte de la propuesta.

El primer capítulo nos sirve para ir delimitando el área del trabajo y cobertura del programa, aunque es también de gran importancia el análisis de la programación actual de la emisora. Para ello, se desarrolló el capítulo número dos, en el cual se hace la descripción de Radio UNAM en la actualidad, desde su nombre hasta su programación, para, finalmente, hacer el análisis de los programas que podríamos llamar “de la competencia”, aunque en realidad no lo son, pues cada uno de ellos tiene contenidos diferentes.

Para poder hacer la descripción de la emisora actualmente se tuvo que revisar parte de su historia documental y bibliográficamente, pero los datos más actuales se tomaron de las entrevistas realizadas al director de Radio UNAM, el licenciado Fernando Escalante; a la encargada de programación, la licenciada Nashrú López; al productor Luis Carrasco, así como a la productora y conductora Margarita Castillo.

En cuanto al análisis, el monitoreo fue básico, pues a partir de éste se pudieron determinar las características propias de *CULTURARTE*, evidentemente sin dejar de lado el objetivo primordial que es la experimentación de formatos. Pues si bien en la propia radiodifusora se han contemplado algunos cambios programáticos, no los ha llevado a cabo del todo.

El criterio a seguir durante el análisis se determinó a partir del lugar que ocupan los programas analizados en la programación de la radiodifusora. Todas las emisiones monitoreadas son consideradas por la encargada del departamento de programación, la licenciada Nashrú López, como de corte cultural.

Con el análisis realizado, finalmente, se propone una emisión que, aporte al público la información necesaria respecto a los eventos artístico-culturales y pueda elegir los que sean de su interés.

Revisada la situación actual de la radiodifusora, por medio de las entrevistas realizadas, se encontró una necesidad importante de renovar contenidos y formatos. Sin embargo, no es objetivo de este trabajo de tesis, hacer una propuesta de cambio completo de programación, sino únicamente el de una serie radiofónica, cumpliendo con la difusión y extensión de los conocimientos que en la Universidad Nacional Autónoma de México se generan.

Dentro de la Universidad, existe una comunidad de científicos, académicos, estudiantes, deportistas y artistas, que generan y aportan día con día su conocimiento y habilidades.

En este caso, se resalta la labor de artistas, como músicos, bailarines, actores, pintores, escultores, etcétera; que en diferentes sedes de la Universidad, ya sean internas o externas, tanto dentro del campus universitario (CU), como en sus diferentes escuelas, preparatorias, teatros y centros recreativos y culturales, se destacan. Sin embargo, no tienen la difusión necesaria para que personas cercanas y ajenas a la Universidad conozcan las actividades que ellos realizan.

A partir de esto, se determinó el objetivo que tendría el programa y cuál sería su contenido, pensando en un proyecto que tuviera posibilidades materiales y económicas para llevarse a la práctica. Esta tesis presenta únicamente el proyecto escrito y un guión piloto que permita ejemplificar el contenido y manejo de la información dentro del programa.

Y como parte del análisis anexo se tuvo que revisar la historia de la radiodifusora, y aún cuando esta tesis no pretende ser histórica, se incluyen en el anexo número 3 datos que pueden aclarar la situación actual de la emisora. Recordemos que el pasado nos da el **porqué** del presente.

Podemos ver que ya ha habido cambios de programación y actualmente se están llevando a cabo pequeñas modificaciones y la inclusión de programas como *Insomnio de perplejos*, un programa que nada tiene que ver con el formato y contenido de la propuesta, pero que señala la intención de los directivos por incluir nuevos programas.

En el anexo de la tesis, también se incluye la programación del 2001 y 2002, para complementar y subrayar los cambios que ha habido en la programación durante los últimos dos años.

Con toda esta información, se pretende dar primero, un contexto conceptual y teórico en el primer capítulo. Segundo, el análisis necesario para no caer, como se dijo antes, en imitaciones, destacando cuáles son las necesidades y objetivos de la radiodifusora y su situación actual. Y tercero, incluye una propuesta que si bien, no pretende descubrir el hilo negro de la producción radiofónica, sí dar cabida a un espacio de experimentación.

I. DEFINICIÓN DE CONCEPTOS

1. ¿QUÉ SIGNIFICA DIFUNDIR?

1.1 DIFUSIÓN CULTURAL

La difusión cultural es uno de los conceptos básicos a desarrollar en esta tesis; ya que es una de las tareas que se llevan a cabo por medio de la radio, como es el caso de Radio UNAM, radiodifusora para la cual se realiza esta propuesta.

Como primer punto tenemos el concepto de difusión cultural y su relación con la extensión universitaria, dos de las labores que realiza la Universidad Nacional Autónoma de México, y que nos darán la pauta para tocar el tema de la cultura y así destacar las diferencias y similitudes entre la radio cultural y la radio universitaria.

La palabra *difundir*, proveniente del latín *diffundere*, significa *esparcir en todas direcciones*. Según el Diccionario de comunicación de Ignacio H. De la Mota, *difundir* es divulgar una información, pero qué es divulgar. Divulgar es “publicar un mensaje... específicamente poner al alcance de todo mundo un tema complejo, cultural, científico o técnico”¹.

La difusión “consiste en la planeación, organización y realización de actividades para dar a conocer las diferentes expresiones de la cultura, mediante aficionados, profesionales, grupos experimentales o grupos especializados, desde instancias creadas ex profeso para dicho propósito”².

El concepto *difusión* constantemente se ve ligado al de *extensión*, debido a que comparten algunos de sus objetivos o hay similitud entre ellos, pero durante este capítulo se intentará dar una visión más clara de cuáles son las similitudes o diferencias entre ambos.

¹ Ignacio H. De la Mota, Diccionario de comunicación, T.1, Madrid, Paraninfo, 1988, p. 245

² Asociación Nacional de Universidades e Institutos de Enseñanza Superior, Programa Nacional de Extensión de la Cultura y Servicios, ANUIES, México, Octubre, 1995, p. 28

La difusión cultural es una de las principales tareas de las universidades e instituciones de educación superior, según Leopoldo Zea³, por tal motivo se piensa que debe circunscribirse únicamente a ese grupo social, sin embargo, como vimos en su raíz latina, la palabra difundir no tiene dirección, su propósito es ir por y para todos los caminos.

Pero esto no sucede así, la difusión cultural se considera como una tarea complementaria de la docencia y busca llevar a los universitarios, profesores e investigadores, los aspectos de la cultura que no están a su alcance, por medio de cátedras, seminarios, laboratorios o talleres. “En este sentido se pone acento en las artes plásticas, el teatro, la música, el cine y la danza. Así como conferencias, cursillos y cursos, que permitan al mismo universitario estar al tanto de temas culturales que no están a su alcance...”⁴.

De esta manera, la difusión cultural se ha convertido en la gran tarea de las universidades e instituciones de educación superior. Pero éstas, “tienen que recuperar su función educativa, dejar de ser instructoras para transformarse en educadoras, extendiendo su función más allá de las aulas, los seminarios, los laboratorios y los talleres.”⁵

Es decir, la labor difusora debe llegar a todo público; se trata de que cada individuo pueda tener acceso a “una gama de posibilidades culturales a elegir y que esta selección sea la simple expresión de su personalidad y no-expresión de ignorancia, de carencia”⁶. La difusión Cultural no debe ser elitista y siempre extenderse lo más posible para llevar a más sectores de la sociedad y enriquecer a cada uno de los individuos según sus preferencias y su personalidad.

³ Leopoldo Zea, “Objetivos y orientaciones de la difusión cultural Universitaria”, II Conferencia Latinoamericana de Difusión Cultural y Extensión Universitaria, Unión de Universidades de América Latina, 20 al 26 de enero 1972, UNAM, DGDC, p. 52

⁴ *Ibid.*, p. 52

⁵ Leopoldo Zea, Sentido de la difusión cultural latinoamericana, CESU, México, UNAM, 1981, p. 27

⁶ Leopoldo Zea, “Objetivos y orientaciones de la difusión cultural Universitaria”, II Conferencia Latinoamericana de Difusión Cultural y Extensión Universitaria, Unión de Universidades de América Latina, 20 al 26 de enero 1972, UNAM, DGDC, p.58

La difusión Cultural “debe buscar una dimensión masiva... caminos que hagan posible la conformación de una cultura nacional auténtica... estimulando el descubrimiento y la creación de valores propios. Toda la difusión cultural y artística debe orientarse en función social.”⁷

Finalmente lo que se busca a través de la Difusión es extender los alcances de la Universidad, permitir que la gente no involucrada directamente con ella, pueda encontrar instrucción, ayuda y vinculación con lo que en ella se realiza.

1.2 EXTENSIÓN UNIVERSITARIA

1.2.1 CONCEPTO DE EXTENSIÓN UNIVERSITARIA

Paulo Freire en su libro *Extensión o Comunicación*, habla sobre el concepto de *extensión*. En primera instancia, la define como la “entrega de algo que se lleva por un sujeto que se encuentra atrás del muro, a aquellos que se encuentran más allá del muro, fuera del muro. De ahí que se hable de actividades extramuros”.⁸

Sin embargo, si la labor de extender los conocimientos la hacemos por medio de la comunicación, es decir, con un intercambio de ideas de las dos partes, no sólo considerando al que extiende como fuente de conocimientos, sino al receptor como parte de este intercambio, la extensión se convierte en algo positivo que beneficia a ambas partes.

En su segundo concepto, Freire destaca la parte negativa de la extensión, pues afirma que la extensión no es más que una “invasión cultural a través del contenido llevado, que refleja la visión del mundo de aquellos que llevan, que se superpone a la de aquellos que, pasivamente reciben”.⁹ Tomando en cuenta que para él la invasión cultural es una imposición por parte de los invasores a los individuos

⁷ Raúl Monzón, “La Difusión Cultural y la Extensión Universitaria a través de la Radio y la Televisión”, II Conferencia Latinoamericana de Difusión Cultural y Extensión Universitaria, Unión de Universidades de América Latina, 20 al 26 de enero 1972, UNAM, DGDC, p. 282

⁸ Paulo Freire, *Extensión o Comunicación*, Buenos Aires, Siglo XXI, 1973, p. 20

⁹ *Ibid.*, p. 21

invadidos, afirma que "toda invasión cultural presupone la conquista, la manipulación y el mesianismo de quien invade"¹⁰. Por tal motivo, propone que la extensión no invada, sino constituya, según Freire, relaciones hombre-mundo, es decir, relaciones de transformación.

Lo que plantea Paulo Freire es que la extensión no puede ser concebida como un monólogo, sino como un diálogo que permita a los interlocutores sufrir un cambio recíproco, es decir, que entre la Universidad y el resto del cuerpo social haya interacción y comunicación, " a través de la cual ésta asume y cumple su compromiso de participación en el proceso social de creación de la cultura y de liberación y transformación de la comunidad nacional"¹¹.

Esta función académica asignada a las universidades y escuelas de educación superior, concebida como comunicación humana, como interacción entre la universidad y la comunidad y no como invasión, le da su condición humanista.

En este sentido, se presentan dos conceptos que contienen las características esenciales de la Extensión:

1. La extensión universitaria "es la integración humanista del hombre capaz de condicionar una visión totalizadora de él y de su mundo. Esta concepción está sostenida por la idea del hombre como sujeto que produce y crea... Por eso la extensión tiene el papel preponderante de trabajar para y con ese hombre total en la conquista por su libertad, histórica, práctica y socialmente"¹².
2. La Extensión Universitaria es una función académica de la Universidad que posee un carácter humanista capaz de condicionar

¹⁰ Ibid, p. 44

¹¹ Objetivos y orientaciones de la Difusión Cultural Universitaria, Relato del trabajo de la Comisión, II Conferencia Latinoamericana de Difusión Cultural y Extensión Universitaria, Unión de Universidades de América Latina, 20 al 26 de enero 1972, UNAM, DGDC, p. 93

¹² Jorge Fernández Varela y otros, Notas sobre la conceptualización de la Extensión Universitaria, Coordinación de Extensión Universitaria, México, UNAM, 1981, p. 22

una visión totalizadora del hombre, proporcionando arte, ciencia y técnica capaces de crear en el hombre una conciencia política, que hará posible su compromiso con la sociedad. Existe ya la concepción integradora de las funciones universitaria, que en el quehacer universitario, adquieren un carácter totalizador en ese contacto sociedad-universidad, dando y recibiendo, nutriendo su creatividad de la savia popular. Esto es: Extensión, acción que genera acción, comunicación dialéctica, vital, que al dar y recibir, crea un flujo permanente y recíproco que permite a la Universidad estar viva, ser sujeto y objeto de las transformaciones y a la sociedad ser el agente de los procesos revolucionarios con la orientación de esa cultura universitaria.¹³

De esta manera, podemos señalar que las principales características de la Extensión Universitaria son las siguientes (de las cuales algunas serán tomadas para la realización del proyecto radiofónico):

- Es una función académica
- Con carácter humanista
- Proporciona arte, ciencia y técnica
- Comprometida con la sociedad
- Acción que genera acción
- Hay comunicación dialéctica
- Provoca transformaciones
- Es dinámica

Finalmente, podemos decir que la extensión es una función académica sustantiva, que tiene como finalidad hacer partícipe a todos los individuos de la sociedad, de los beneficios de la educación y la cultura, interactuando con ellos,

¹³ Domingo Piga, “Evaluación de la Difusión Cultural y Extensión Universitaria en América Latina”, II Conferencia Latinoamericana de Difusión Cultural y Extensión Universitaria, Unión de Universidades de América Latina, 20 al 26 de enero 1972, UNAM, DGDC, p.100

logrando transformarlos por medio de la promoción del conocimiento, ya sea científico, tecnológico, artístico o humanístico.

1.2.2 TIPOS DE EXTENSIÓN UNIVERSITARIA

Ahora bien, la Extensión puede ser intra o extrauniversitaria:

- Intrauniversitaria: "Se propone ampliar la formación humanista de los miembros de la comunidad universitaria para que estos sean realmente capaces de tener esa visión totalizadora del hombre en la sociedad."¹⁴
- Extrauniversitaria: Esta se interrelaciona con la comunidad en general, contribuye por medio de la cultura universitaria a transformar a los individuos.

1.2.3 OBJETIVOS DE LA EXTENSIÓN UNIVERSITARIA

Los objetivos de la Extensión Universitaria desde su creación, fueron consignados en el artículo 3º del Estatuto General de la Legislación Universitaria de la UNAM. Dicho Estatuto señala que la Extensión debe estar íntegramente al servicio del país y de la humanidad, además de cumplir con un sentido ético y de servicio social, descartando cualquier interés individual.

Al inicio, la extensión universitaria estaba enfocada a la docencia orientada a la formación cultural de trabajadores y población en general. Cuando los servicios educativos crecieron dicha función se separó en:

- "Contenidos y métodos originales a cargo de centros de enseñanza, y
- Un sistema de educación continua, de actualización de conocimientos universitarios dirigidos a quienes ya poseen instrucción superior"¹⁵.

¹⁴ Jorge Fernández Varela y otros, Op. Cit., p. 54

¹⁵ Alicia Gojman Goldberg, "La Extensión Académica en las Instituciones de Educación Superior", I Coloquio de Extensión Académica, Dirección General de Extensión Académica, 21,22 y 23 de noviembre de 1983, UNAM, p. 106

Sin embargo, los objetivos primarios no cambiaron, pues la extensión universitaria debería:

1. "Contribuir a la creación de una conciencia crítica en todos los sectores sociales, para favorecer así un verdadero cambio liberador de la sociedad.
2. "Contribuir a que todos los sectores alcancen una visión integral y dinámica del hombre y el mundo, en el cuadro de la realidad histórico-cultural y del proceso social de emancipación de América Latina.
3. Promover como integradora de la docencia y la investigación, la revisión crítica de los fundamentos de la Universidad y la concientización de todos sus estamentos, para llevar adelante un proceso único y permanente de creación cultural y transformación social.
4. Contribuir a la Difusión y creación de los modernos conceptos científicos y técnicos que son imprescindibles para lograr una efectiva transformación social, creando a la vez la conciencia de los peligros de la transferencia tecnológica, cuando es contraria a los intereses nacionales y a los valores humanos"¹⁶

1.3 EXTENSIÓN UNIVERSITARIA O DIFUSIÓN CULTURAL

Ya hemos visto los conceptos de Extensión Universitaria, así como de Difusión Cultural y encontramos que muchas veces se utilizan de forma indistinta, pues ambas abren las puertas y ventanas de la Universidad al exterior.

Para poder distinguir estas diferencias, recordemos que la Extensión es interrelación social, es dar y recibir, es acción que genera acción; más que una función académica, resulta una función social.

¹⁶ "Objetivos y Orientaciones de la difusión cultural universitaria", relato del trabajo de la comisión, II Conferencia Latinoamericana de Difusión Cultural y Extensión Universitaria, Unión de Universidades de América Latina, 20 al 26 de enero 1972, UNAM, DGDC, p. 93

“Una primera distinción necesaria para un mayor desarrollo y proyección de la extensión universitaria, es no identificarla con la difusión cultural, ésta es sólo una parte de aquella. Funcionalmente, conceptualizamos a la difusión cultural como aquella que divulga las manifestaciones artísticas”¹⁷, mientras que la extensión se dedica a cuestiones académicas.

De tal forma que, la labor extensional está dividida en dos dimensiones:

Por un lado, la dimensión académica, relacionada con “la educación continua, servicios a la comunidad, los servicios a los estudiantes y la prestación de servicios profesionales que algunas escuelas reconocen como vinculación”¹⁸; enfocada básicamente a la promoción del conocimiento, para lo cual se separa en intra y extramuros.

Y, por otro lado, la dimensión cultural, aquella en que “predomina la difusión cultural y por tanto el énfasis es mayor en la difusión, rescate y promoción de las manifestaciones artísticas, la divulgación científica y la utilización de medios de comunicación”¹⁹.

En la Universidad Nacional Autónoma de México (UNAM), la Extensión Universitaria se integra a partir de los siguientes géneros: “la extensión de la docencia, la extensión de la investigación; la difusión de la cultura y la prestación de servicios institucionales, sociales, profesionales y asistenciales entre otros.”²⁰

Para llevar a cabo dicha labor, la UNAM, a lo largo de su historia ha tratado de concentrar esas tareas en diferentes grupos, hasta llegar a la actual Coordinación de Difusión Cultural.

1.4 COORDINACIÓN DE DIFUSIÓN CULTURAL

¹⁷ Ma. Dolores Ambrosi Cortés, Ricardo Esparis Rey y Juan J Hernández G., “Extensión Académica: una aproximación conceptual”, I Coloquio de Extensión Académica, Dirección General de Extensión Académica, 21,22 y 23 de noviembre de 1983, UNAM , p. 121

¹⁸ Asociación Nacional de Universidades e Institutos de Enseñanza Superior, Programa Nacional de Extensión de la Cultura y Servicios, ANUIES, México, Octubre 1995, p.23

¹⁹ Ibid, p. 23

²⁰ Jorge Fernández Varela y otros, Op. Cit., p. 7

1.4.1 LA HISTORIA

El 22 de septiembre de 1910 se inaugura la Universidad Nacional de México. Su ley constitutiva consideraba al Ministro de Instrucción Pública y Bellas Artes como jefe de la Universidad seguido por un Consejo Universitario cuyas atribuciones se estipularon en la fracción III del artículo 8, entre ellas la de organizar la extensión universitaria mediante la aprobación de la Secretaría Pública y Bellas Artes.²¹

En 1920, se formulan las primeras reformas universitarias que consideran a la extensión universitaria como el fortalecimiento de la función social de la Universidad. Dos años más tarde, en 1922, "bajo el impulso de José Vasconcelos y Antonio Caso, se precisa en el reglamento de la Universidad Nacional de México la función a ejercerse a través del Departamento de Intercambio y extensión Universitaria"²².

En 1929 se otorga la autonomía universitaria y se promulga una nueva Ley Orgánica que establece respecto a la Extensión Universitaria:

"Será también fin de la Universidad llevar la enseñanza que se imparte en las escuelas por medio de la extensión universitaria a quienes no estén en posibilidades de asistir a las escuelas superiores poniendo así a la Universidad al servicio del pueblo"²³. Un año más tarde, es aprobado un reglamento de Extensión Universitaria.

En 1947, en el rectorado del doctor Salvador Zubirán se creó la Dirección General de Difusión Cultural, primer organismo encargado de esta tarea. "Con el propósito de integrar las principales actividades de la difusión de la cultura en la UNAM"²⁴.

²¹ Alicia Huerta Ortiz, La Difusión Cultural en la UNAM, Tesis de Sociología, FCP y S, UNAM, México, 1996, p. 9

²² Asociación Nacional de Universidades e Institutos de Enseñanza Superior, programa Nacional de Extensión de la Cultura y Servicios, ANUIES, Octubre, 1995, México, p. 19

²³ Fernando Curiel, Tercera función o crónica y derrota de la cultura, México, Premia Editorial, 1988, p. 68

²⁴ Alicia Huerta Ortiz, Op. Cit. p. 58

En 1957, se llevó a cabo la I Conferencia Latinoamericana de Extensión Universitaria y Difusión Cultural, con sede en Santiago de Chile. La II Conferencia Latinoamericana de Extensión Universitaria y Difusión Cultural, se realizó en 1972 con sede en México.

En 1977, con el doctor Guillermo Soberón, la Dirección General de Difusión Cultural se transformó en Coordinación de Extensión Universitaria.

En 1986, el doctor Jorge Carpizo acordó la creación de la Coordinación de Difusión Cultural. "Esta fue el resultado de la fusión de dos dependencias universitarias la Coordinación de Extensión Universitaria y la Dirección de Difusión Cultural"²⁵. Lo anterior debido al "notable crecimiento de los programas de extensión de la UNAM, que han ocasionado casos de duplicidad e imprecisión de funciones entre las distintas dependencias encargadas de las tareas de extensión".²⁶

En 1989, en la administración del doctor José Sarukhán se reorganizó la estructura administrativa de la Coordinación con la incorporación de las direcciones generales de TV UNAM y de Radio UNAM.

En 1997, en la administración del doctor Francisco Barnés se acordó que los centros de Enseñanza de Lenguas Extranjeras y de Enseñanza para Extranjeros se integraran al subsistema de la Secretaría General y que el Centro de Investigación y Servicios Museológicos se transformara en la Dirección General de Artes Plásticas.

La Coordinación de Difusión Cultural es una de las entidades universitarias abocadas a cumplir con una de las funciones sustantivas de la UNAM: extender con la mayor amplitud posible los beneficios de la cultura, función consignada en la Ley Orgánica de 1929 y ratificada en la Ley de 1945, vigente hasta nuestros días.²⁷

²⁵ *Ibid.*, p. 58

²⁶ *Ibid.*, p. 64

²⁷ <http://www.unam.mx>

1.4.2 ORGANIZACIÓN

La Coordinación de Difusión Cultural está integrada por:²⁸

Direcciones artísticas

- Dirección General de Actividades Cinematográficas
- Dirección General de Música
- Dirección General de Artes Plásticas
- Dirección de Literatura
- Dirección de Teatro y Danza

Centros de Extensión

- Centro Universitario de Estudios Cinematográficos
- Centro Universitario de Teatro

Centros de Difusión

- Casa del Lago
- Museo Universitario del Chopo

Medios de Difusión

- Dirección General de Radio UNAM
- Dirección General de TV UNAM
- Centro Cultural Universitario

Como podemos ver la labor de extensión universitaria, así como la difusión cultural han sido parte de los objetivos principales de la Universidad; la base para la propuesta radiofónica que se realiza en esta tesis. La tarea que tiene la Universidad de extender sus conocimientos y prácticas, ya sea de las ciencias o las artes es primordial para el desarrollo de la sociedad.

²⁸ <http://www.unam.mx>

2. ¿QUÉ ES CULTURA?

En este segundo, apartado se pretende obtener el significado más sencillo de la palabra cultura, para de esta forma definir el contenido de la propuesta radiofónica.

En general, se entiende por cultura aquello que les pertenece a las élites, a un selecto grupo y además representa un lujo, y se le asocia con lo opuesto a popular. Sin embargo no se profundiza en todo aquello que realmente representa la cultura.

La palabra cultura proviene del latín *colere* y significa cultivar. Los romanos utilizaban la palabra cultura para designar el cultivo de las cosas, fueran corporales o incorporales, esto es el cuidado de algo, por ejemplo el cultivo del alma.²⁹ Con Platón

²⁹ David Sobrevilla, Filosofía de la cultura, Madrid, Trotta, 1998, P. 15

la cultura es considerada la naturaleza del hombre, su habitat, es un instrumento que ayuda en la formación de la personalidad del ciudadano.³⁰

Esa concepción de cultura, de cultivar el alma y ligada a las cosas del espíritu, cambió durante la Edad Media, debido a los ideales del Cristianismo. Entonces la palabra cultura se utilizaba para denominar el cultivo o culto a Dios.³¹

En el siglo XVII, comenzó a utilizarse la palabra alemana *kultur* entre las clases mejor educadas de Europa, con la cual se referían a una persona refinada, dedicada al estudio y al cultivo de la inteligencia.³² Por el contrario, un hombre inculco era un individuo sin preparación e incivilizado.

Más cercano a nuestros días, entre las últimas décadas del siglo XIX y principios del XX, aún persistía una concepción expresada por E.B. Tylor en 1871, la cual dice: "cultura...es aquel todo complejo, que incluye el conocimiento, las creencias, el arte, la moral, el derecho, las costumbres y, cualesquiera otras capacidades y hábitos adquiridos por el hombre en cuanto miembro de la sociedad"³³.

De esta forma, encontramos que la cultura es bastísima en cuanto a contenido, pero siempre irá relacionada con la sociedad y con el individuo; y el aprendizaje de éste en su vida cotidiana.

Por un lado, el hombre se diferencia de los demás en dos aspectos: física y culturalmente. El primero de estos aspectos va de acuerdo con la constitución de cada individuo y las características propias de la raza a la cual pertenece.

El segundo aspecto es el cultural, que dependerá del lugar donde el individuo haya crecido. "La cultura incluye los artefactos, bienes, procedimientos técnicos,

³⁰ Guillermina Sánchez Hinojosa, Cultura, cultura popular, cultura de masas, México, UNAM, p. 6

³¹ Ibid, p.16

³² Ward H. Goodenough, "Cultura, lenguaje y sociedad (1971)", en J.S. Kahn, El concepto de cultura: textos fundamentales, Barcelona, Anagrama, 1975, p. 188

³³ Edward B. Tylor. "La ciencia de la cultura (1871)", J.S. Kahn, Op. Cit., Barcelona, Anagrama, 1975, p 29

ideas, hábitos y valores heredados”³⁴ del grupo social en que se vive. Es por ello, que no se puede concebir a la cultura sin individuo o sin la sociedad y viceversa.

“La cultura es un proceso que se cumple a lo largo de la vida de los individuos y de las sociedades, desde su nacimiento... Este proceso se inicia en el hogar, se continua y fundamenta en la escuela, se orienta y encuadra en la educación superior y florece y fructifica en la acción del hombre en la sociedad.”³⁵

En esa sociedad, donde habita el hombre existen normas, costumbres y tradiciones, resultado de la interacción entre los individuos y su ambiente, esto es parte de la cultura. Dentro de esta organización, cada individuo está relacionado con algún sistema, ya sea hogar, negocio, escuela, grupo, etc.

La cultura es la configuración resultante de la conducta aprendida con el intercambio de elementos de cada uno de esos grupos, donde además se satisfacen las necesidades de cada individuo. “Por tanto, en toda vida organizada, los seres humanos están ligados entre sí por una conexión con un determinado sector del medio ambiente, por su asociación con un refugio en común y por el hecho de que llevan a cabo varias tareas en común”³⁶.

Es por eso, que Edward B. Tylor afirma que “la cultura o civilización...es aquel todo complejo que incluye el conocimiento, las creencias, el arte, la moral, el derecho, las costumbres y cualesquiera otros hábitos y capacidades adquiridos por el hombre en cuanto miembro de la sociedad”.³⁷

De aquí, se desprende la aseveración de que no existen sociedades ni individuos que carezcan de cultura. “Toda sociedad posee una cultura, por muy

³⁴ Bronislaw Malinowski, “La cultura (1931)”, J.S. Kahn, Op. Cit., Barcelona, Anagrama, 1975, p. 85

³⁵ Jorge Eliécer Ruiz, Sociedad y cultura, Bogotá, Instituto Caro y Cuervo, 1987, p. 126 y 127

³⁶ Bronislaw Malinowski, “La cultura (1931)”, J.S. Kahn, Op. Cit., Barcelona, Anagrama, 1975, p 87

³⁷ Edward B. Tylor. “La ciencia de la cultura (1871)”, J.S. Kahn, Op. Cit., Barcelona, Anagrama, 1975, p. 29

sencilla que sea, y todo ser humano es culto en el sentido de que es portador de una u otra cultura.”³⁸

Las cosas y acontecimientos que comprenden la cultura se manifiestan en el tiempo y el espacio:

- a) En los organismos humanos en forma de creencias, conceptos, emociones y actitudes, es decir valores psíquicos.
- b) En el proceso de interacción social entre los seres humanos, es a lo que Ralph Linton llama la conducta manifiesta³⁹. A través de ésta se transmite la cultura.
- c) En los objetos materiales (hachas, fábricas, ferrocarriles, cuencos de cerámica) que rodean a los organismos humanos integrados en las pautas de interacción social.⁴⁰

Pero para definir qué es cultura, se deben tomar en cuenta los múltiples sentido que tiene:

- a. “En sentido directo, *cultura* sigue significando *cultivo* ó cuidado, como en los compuestos *agricultura* o *apicultura*.
- b. En sentido figurado, podemos distinguir entre:
 - 1. La cultura en sentido objetivo, como la creación y realización de valores, normas y bienes materiales por el ser humano.
 - 2. Podemos restringir la noción de la cultura en sentido objetivo al de una época y entenderla entonces en sentido histórico, como cuando hablamos de la cultura del Renacimiento o el Barroco.
 - 3. Podemos limitar la noción de cultura en sentido objetivo a la de un pueblo y comprenderla en sentido antropológico. Así sucede cuando nos referimos a la cultura asiria, griega, náhuatl o inca.
 - 4. En el pensamiento de la lengua alemana se ha contrapuesto la cultura como lo espiritual y vivo a la civilización como lo material y muerto.

³⁸ Ralph Linton, Cultura y personalidad, México, FCE, 1969, p. 43

³⁹ Ibid., p. 51

⁴⁰ Leslie A. White, “El concepto de cultura”, en J.S. Kahn, Op. Cit., Barcelona, Anagrama, 1975, p. 140

5. Cultura en sentido objetivo es el cultivo del hombre, que lo hace por ello culto, o de sus facultades: Así hablamos de la cultura física, de la cultura de la inteligencia, de la cultura de los sentimientos.
6. Cultura <<cultiva>>, <<oficial>> o <<académica>> vs. Cultura <<popular>>: esta opción se refiere a la cultura del grupo dominante en contraste con la de los sectores marginales de la sociedad.
7. Cultura de élites o cultura de masas: la primera incluye la cultura de las élites intelectual, política, económica, tecnológica, militar, eclesiástica, etcétera; y la segunda, a la cultura de consumo de grandes sectores de la población, por lo común ligados a los medios de comunicación.
8. Cultura, subcultura, contracultura: La subcultura corresponde a grupos humanos diferenciados (clases, etnias, sectores de bajos ingresos, etc.) dentro de una sociedad global. La contracultura es una determinada subcultura que rehúsa los valores y el sistema de la sociedad global, de la cultura culta, que correspondería a la conciencia e interés de sus grupos dominantes.⁴¹

Ahora bien, la importancia de la cultura reside, principalmente, en que es la parte característica de la organización social, los seres humanos vivimos en sociedad todo el tiempo, todos los días hacemos cultura y habitamos en ella. Es por eso, que la cultura nos enriquece de valores, proporciona el conocimiento y las técnicas que nos permiten sobrevivir y solucionar nuestras necesidades.

La cultura comprende entonces valores espirituales, materiales y psíquicos. Pero en todos los conceptos encontrados se repiten algunas palabras: conocimiento, moral, ley, costumbre, facultades, hábitos, sociedad, aprender, heredar, transmitir, creencias, capacidades, ideología, práctica, norma social, manifestación intelectual, material, creación del hombre, espiritual, histórica, pensar, sentir, tradiciones, costumbres, utensilios y artesanías.

⁴¹ David Sobrevilla, Op. Cit., Enciclopedia Iberoamericana de filosofía, Madrid, Trotta, 1998, p. 15 y 16

De tal forma, se puede definir a la cultura como el conjunto de elementos materiales, espirituales y psíquicos (actitudes) que caracterizan a un grupo social, y que son transmitidos (pero no heredados) de generación en generación. Depende del lugar en que cada individuo se desarrolle, para que éste adquiera todos los elementos que conformarán su cultura. También son todas las expresiones, creaciones y manifestaciones que el hombre hace para mantener vigente la transmisión y existencia de su cultura.

De esta forma se concluye que contrariamente a la idea que se tiene de cultura, como aquello lejano a nosotros y de exclusividad para otros, la cultura resulta ser todo lo que nos rodea y hacemos, incluyendo a las actividades artísticas representativas de cada grupo social, como puede ser la danza, la música, las fiestas, etc.

3. RADIODIFUSIÓN MEXICANA: DEFINICIONES BÁSICAS

Entrando ya en materia de radio, así como se aclararon los conceptos pertinentes de difusión y cultura, toca el turno a este medio que se ha convertido en toda una industria.

Qué entendemos por radio comercial y qué por radio pública. Serán los puntos a tratar en este apartado. En el caso de la radio comercial no hay mayor problema, pues son todos aquellos radiodifusores que tienen como fin el lucro, que han encontrado en la radio un negocio y que se mantienen y viven precisamente de la venta de su tiempo de transmisión, por lo que se les otorga una concesión.

Mientras que por otro lado, hay varias formas de clasificar e identificar a la radio que trabaja no con el fin de obtener algún beneficio monetario, sino bajo características totalmente diferentes en cuanto a sus ingresos, como a su programación y sus objetivos. A estas estaciones se les otorga un permiso y a este tipo de emisoras son a las que se les llama públicas.

La radio permisionaria “tiene como misión general el aprovechamiento de la comunicación radiofónica para fines sociales de servicio público, bajo esquemas de pluralidad y equilibrio, y con fundamento en los valores de identidad nacional, la cultura y la historia universales”⁴².

La delimitación básica que se tomará en cuenta en esta tesis, según tres ámbitos diferentes que propone Luis Ernesto Pi Orozco⁴³, es la siguiente:

- En lo legal que rige la existencia y permanencia de estas emisoras de acuerdo a la normatividad de la Ley Federal de Radio y Televisión de 1960 y su Reglamento expedido en 1973.
- En el ámbito institucional, que “tiene que ver con la pertenencia sectorial, la dimensión en los planos de jurisdicción y la adscripción de las emisoras.”⁴⁴

Aquí encontramos la clasificación de la siguiente manera: a) Por sectores público y no gubernamental; b) niveles federal, estatal y municipal; c) por organismos como Secretarías de Estado, gobiernos estatales, dependencias públicas, universidades, gobiernos municipales, instituciones educativas, patronatos y asociaciones civiles; y d) por entidades de coordinación, como sistemas de radio y televisión, estructuras administrativas varias, direcciones de comunicación social, institutos de cultural y consejos directivos.

⁴² Así lo señala Luis Ernesto Pi Orozco en su libro Dimensiones de la radio pública en México, México, Fundación Manuel Buendía, 2001. En donde hace la delimitación de este tipo de radio, la cual se ha tomado como base para la construcción del marco teórico en esta investigación.

⁴³ Luis Ernesto Pi Orozco es licenciado en Lengua y Literaturas Hispánicas por la UNAM. Becario de la Agencia de Cooperación Internacional del Japón (JICA) en el Broadcasting Executive's Seminar en Tokio, Japón. Ha sido colaborador de los periódicos *El Día* (1983-1988) y *El Financiero* (1988-1990). En la administración pública se ha desempeñado como Director de Radio de RTC (1988-1989) y Director General de Radio Educación (1991-2000).

⁴⁴ Luis Ernesto Pi Orozco, Op. Cit., México, Fundación Manuel Buendía 2001, p. 25

- Finalmente, el ámbito territorial, que como su nombre lo indica se refiere al lugar que ocupa la estación, así como al área de cobertura que alcanza.

“De acuerdo al modelo que asume en su desenvolvimiento y patrones característicos de difusión, la radio comprende cuatro tipos”⁴⁵, que tomaremos como base para el marco teórico.

1. Estatal: IMER y estaciones de estados y municipios.
2. Cultural: Radio Educación y aquellas definidas como tales.
3. Universitaria y de instituciones educativas públicas y privadas: Radio UNAM, Radio Instituto Politécnico Nacional (IPN) y afines.
4. Social: Indigenistas y comunitarias.

3.1 EN LO LEGISLATIVO

El primer intento de legislación lo encontramos en 1923, cuando el presidente en turno, Álvaro Obregón, pidió a la Liga Central de Radio una iniciativa de Ley que pudiera regular el comportamiento de la naciente industria. Y el 9 de mayo de ese mismo año, la Liga Central Mexicana de Radio le presentó un proyecto para la reglamentación de las comunicaciones radiotelefónicas.

Es importante destacar, que en este primer intento por legislar el manejo de la radiodifusión, se daba una escasa importancia al Estado, pues únicamente se le mencionaba como uno de los requisitos que se debían cubrir para instalar una radiodifusora, que era especificar la clasificación de la estación, ya fuera del gobierno, comercial, de servicio público o de aficionado. Finalmente, el reglamento se hizo público en septiembre de 1923.

Posteriormente, el 24 de abril de 1926 el presidente Plutarco Elías Calles decretó la Ley de Comunicaciones Eléctricas, que constaba de 9 capítulos y 91 artículos, los cuales legislaban a los sistemas telegráficos, radiotelegráficos,

⁴⁵ Ibid., p.26

telefónicos, radiotelefónicos, así como cualquier otro sistema de transmisión, recepción de sonido, signos o imágenes. Cinco años más tarde, en 1931, se promulgó la Ley de Vías Generales de Comunicación, que sólo actualizaba algunas cuestiones técnicas.

En noviembre de 1936, el general Francisco Mújica, en respuesta a la petición del presidente Lázaro Cárdenas de estudiar la forma más adecuada para que el poder público controlara las actividades de la radio, realizó un documento llamado *“La radiodifusión y el Estado”*.

Dicho documento era una crítica a la Ley de Vías Generales de Comunicación de 1932; por medio de ésta la radiodifusión mexicana había adoptado el modelo estadounidense, es decir, con una participación mínima regulatoria del Estado⁴⁶.

El proyecto presentado por el general Francisco Mújica, pretendía abandonar el modelo estadounidense y adoptar el europeo. Pero tardó dos años el dictamen (1939). Para entonces, el apoyo de la sociedad mexicana hacia Cárdenas se había debilitado y el general Francisco Mújica renunció a la Secretaría de Comunicaciones y Obras Públicas.

De esta manera, la propuesta quedó nula y finalmente “los concesionarios de la radiodifusión consiguieron que en la versión final de la Ley de Vías Generales de Comunicación de 1939, se incluyera un conjunto de disposiciones que posibilitaran la expansión acelerada de la radio comercial en los años cuarenta”⁴⁷.

En 1941 la AMERC, Asociación Mexicana de Estaciones Radiodifusoras Comerciales, creada en 1937, se convierte en la Cámara de la Industria de la

⁴⁶ Esta crítica iba dirigida a los radiodifusores comerciales que mantenían al medio en un constante consumismo, que lejos de ser un bien social, se dedicaba a vender. A diferencia del modelo europeo en que el Estado tenía el control absoluto de la radio, era quien administraba y cobraba una cierta cantidad a los particulares por derecho a la recepción. Del dinero recaudado, una parte era para las arcas nacionales y otra era destinada a algunos programas, de esta forma se evitaba la emisión de anuncios comerciales

⁴⁷ Fernando Mejía Barquera, *La industria de la radio y la televisión*, México, Fundación Manuel Buendía, 1989, p. 85

Radiodifusión.⁴⁸ Y un año después, aparece el reglamento de las Estaciones Radiodifusoras Comerciales, Culturales, de Experimentación científica y de Aficionados.⁴⁹

Pero no es, sino hasta 1960, que el Estado mexicano hace un intento por recuperar el terreno perdido y a través de la Ley Federal de Radio y Televisión, manifiesta nuevamente, pero ahora de forma legal, su propósito de intervenir como emisor.

En consecuencia, corresponde al estado el dominio y control directo de las ondas; el poder de otorgar permisos y concesiones; de proteger y vigilar la actividad de interés público garantizando su función social y subrayando principios de moral pública, cultura e información de cumplimiento obligado para todos los que operen emisoras sin la distinción de su régimen legal.

A lo largo de la historia, desde los primeros intentos por legislar hasta la fecha, se ha modificado de alguna u otra manera la forma de manejar legalmente a esta industria; pero lo que no podemos cambiar al paso de los años es la clasificación que en nuestro país tienen las emisoras, divididas en dos grandes grupos: las concesionarias y las permisionarias.

“Las primeras provienen de una licitación, están facultadas para comercializar y son manejadas, mayoritariamente, como empresas. Las segundas corresponden a permisos de explotación de frecuencias, están impedidas para vender espacios de publicidad y tienen una vocación distinta de las que pertenecen a la industria de la radiodifusión”.⁵⁰

3.2 CONCESIONARIAS

⁴⁸ Fernando Curiel, “La radiodifusión Universitaria”, Deslinde N° 127, julio 1980, UNAM, p. 4

⁴⁹ Fernando Curiel, “La radio estatal (y lo que se espera de ella)”, en Perfiles del cuadrante, México, Trillas, 1989, p. 48

⁵⁰ Luis Ernesto Pi Orozco, Op. Cit., México, Fundación Manuel Buendía, 2001, p. 258

“Para el otorgamiento de una concesión la norma de 1960 fija requisitos”:⁵¹

- a) De nacionalidad (artículo 14)
- b) De duración (30 años, aunque opera el refrendo)
- c) De procedimiento (artículo 17)
- d) De garantía económica (artículo 18)
- e) De idoneidad (interés social)

El artículo 14 referente a la nacionalidad señala que “las concesiones para usar comercialmente canales de radio y televisión en cualquiera de los sistemas de modulación, de amplitud o frecuencia, se otorgarán únicamente a ciudadanos mexicanos o a sociedades cuyos socios sean mexicanos. Si se trata de sociedades por acciones, éstas tendrán precisamente el carácter denominativo y aquellas quedarán obligadas a proporcionar anualmente a la Secretaría de Comunicaciones y Transportes la lista general de sus socios.”⁵²

El artículo 16 referente a la duración señala: “El término de una concesión no podrá exceder de 30 años y podrá ser refrendada al mismo concesionario que tendrá preferencia sobre terceros.”⁵³

Y finalmente el artículo 17 refiere que “sólo se admitirán solicitudes para el otorgamiento de concesiones para usar comercialmente canales de radio y televisión, cuando el Ejecutivo Federal por conducto de la Secretaría de Comunicaciones y Transportes, previamente determine que puede destinarse para tal fin, lo que hará del conocimiento general por medio de una publicación en el Diario Oficial.

Actualmente la legislación de 1960 está vigente, sin embargo, ha habido varios intentos por renovarla. Uno de los puntos directamente relacionados con los industriales de la radio es referente al otorgamiento y refrendo de las concesiones.

⁵¹ Fernando Curiel, “La radiodifusión Universitaria”, en *Deslinde* N°127, julio 1980, UNAM, México, p. 8

⁵² El artículo 14 pertenece al Título tercero, capítulo 1° de la legislación mexicana de radio y televisión. Raúl Cremoux, *La legislación mexicana en radio y televisión*, México, UAM Xochimilco, 1989, p. 27

⁵³ Raúl Cremoux, *Op. Cit.*, México, UAM Xochimilco, 1989, p. 28

“Durante el año 2001 la Secretaría de Comunicaciones y Transportes detuvo el otorgamiento de nuevas concesiones de radio y televisión, pero varios de los refrendos de los permisos que estaban por vencer comenzaron a ser otorgados por un periodo de uno a tres años.”⁵⁴ La idea era crear un órgano autónomo que respondiera a las peticiones de refrendo o aceptación de una concesión. Ante esto la Cámara de la Industria de la Radio y la Televisión (CIRT) fijó su posición en contra, objetando que el Ejecutivo Federal debería de ser el único con estas atribuciones.

Este fue otro de los logros de la CIRT, ya que se obtuvieron finalmente los refrendos por 12 años, sujetos a revisión cada 3 años para verificar el cumplimiento de cobertura social y el apoyo a la educación.⁵⁵

Como podemos ver entonces para el concesionario la única preocupación debe ser cumplir con los requisitos técnicos que la ley señala. Ya que no se menciona cuál debe ser el contenido de su programación, su origen o procedencia, ni la intención que persiga. Aunque según la última modificación la revisión cada tres años, servirá para constatar la labor social que la radio comercial debe llevar a cabo como complemento de su programación.

NÚMERO DE ESTACIONES CONSESIONADAS EN LA REPÚBLICA MEXICANA⁵⁶		
ENTIDAD FEDERATIVA	AMPLITUD MODULADA	FRECUENCIA MODULADA
TLAXCALA	2	2
HIDALGO	6	4
AGUASCALIENTES	12	4
CAMPECHE	9	2
MORELOS	4	14
QUERETARO	9	7
EDO. DE MEXICO	6	8
DURANGO	9	2
NAYARIT	14	2

⁵⁴ Gabriel Sosa Plata, “Radio en transición”, Revista Mexicana de Comunicación, N°74, marzo-abril 2002, Fundación Manuel Buendía, p. 18

⁵⁵ *Ibid*, p.22

⁵⁶ <http://www.cirt.com.mx>

QUINTANA ROO	9	3
COLIMA	10	5
ZACATECAS	12	4
YUCATAN	15	6
TABASCO	15	7
BAJA CALIFORNIA SUR	10	9
PUEBLA	21	14
SAN LUIS POTOSI	19	8
OAXACA	22	5
GUERRERO	24	11
GUANAJUATO	36	14
CHIAPAS	27	7
NUEVO LEON	28	23
SINALOA	35	10
DISTRITO FEDERAL	31	22
MICHOACAN	36	6
BAJA CALIFORNIA	31	29
JALISCO	47	26
VERACRUZ	62	23
COAHUILA	46	27
CHIHUAHUA	52	25
SONORA	52	27
TAMAULIPAS	47	28
TOTAL	758	384

NOTA: No se consideran emisoras en proceso de instalación.

3.2.1 RADIO COMERCIAL

La Ley Federal de Radio y Televisión de 1960, que en la actualidad está vigente determina en el Art. 13 que: "Al otorgar las concesiones o permisos a que se refiere esta ley, el Ejecutivo Federal por conducto de la Secretaría de Comunicaciones y Transportes determinará la naturaleza y propósito de las estaciones de radio y televisión, las cuales podrán ser: comerciales, oficiales, culturales, de experimentación, escuelas radiofónicas o de cualquier otra índole. Las estaciones comerciales requerirán concesión. Las estaciones oficiales, culturales, de experimentación, escuelas radiofónicas o las que establezcan las entidades y

organismos públicos para el cumplimiento de sus fines y servicios sólo requerirán permiso”.⁵⁷

A pesar de los requisitos que la ley exige a los concesionarios, la radio comercial obtiene muchos beneficios, pues “son libres para obtener ganancias de sus transmisiones, aunque no puedan transgredir lo que la ley dispone al respecto. Pertenecen a empresarios medianos y grandes, y su financiamiento, así como la plusvalía que obtienen, proviene de la venta de sus tiempos de programación: sea vendiéndolos para avisos publicitarios, por promocionar las piezas musicales o por el patrocinio de programas, principalmente informativos.”⁵⁸

Para la radio comercial, el escucha no es considerado como receptor del ciclo de la comunicación (emisor – mensaje – receptor), sino como un consumidor en potencia, ya sea a través de la venta de productos, de servicios o simplemente de los éxitos musicales de las casas disqueras, que son la materia prima principal de estas emisoras, relegando a segundo plano las funciones de información y educación.

El crecimiento de radiodifusoras comerciales ha sido tal, que los mecanismos de control entre ellas, así como su organización ha ido cambiado. Actualmente, “ha surgido el fenómeno de las llamadas cadenas y/o representantes, entidades que funcionan como aglutinadores de los intereses comerciales de los, en cierto grado, dispersos propietarios de radiodifusoras”⁵⁹. Y a través de este medio, los anunciantes y radiodifusores están comunicados, debido a que la base de la radio comercial se encuentra en la publicidad.

A raíz del Tratado de Libre Comercio (TLC), las reglas de la radio en México han tomado un modelo de comunicación de mercado cada vez más acentuado, ya que “los procesos de comunicación se han concebido crecientemente como

⁵⁷ Raúl Cremoux, Op. Cit., p. 26. Título tercero: Concesiones, permisos e instalaciones, Capítulo primero: Concesiones y permisos, Art. 13, México, UAM Xochimilco, 1989.

⁵⁸ Sixto Candela y otros, “Propuestas metodológicas para realizar proyectos de emisión”, en El sonido de la radio, México, Plaza y Valdes, UAM Xochimilco, IMER, 1988, p. 128

⁵⁹ Pablo Arredondo Ramírez y Enrique Sánchez Ruiz, Comunicación social, poder y democracia en México, México, Universidad de Guadalajara, 1986, p. 148

instrumentos aceleradores del proceso de realización del capital y no como herramientas para la elevación de la conciencia y el cambio colectivo para resolver nuestros problemas de crecimiento nacional”⁶⁰.

El inicio del nuevo milenio no es la excepción. La situación de mercado en la radio sigue y podemos decir que se ha desarrollado aún más con las nuevas tecnologías que permiten a los industriales de la radiodifusión ofrecer mejores servicios publicitarios, además de una nueva competencia que se ha generado en el área de la radio informativa.

El 2002 se caracterizó también por el triunfo de la radio musical sobre la radio hablada. Según IBOPE-AGB, en febrero y marzo del año pasado, 11.7% de los radioescuchas mayores de 13 años del área metropolitana de la Ciudad de México, sintonizaron noticiarios y apenas el 4.6% alguna estación hablada. En contraste, las emisoras con música grupera y moderna en español obtuvieron 24.3 y 19.3% respectivamente.⁶¹

En los últimos meses se ha registrado un incesante movimiento, que va de la mudanza de conductores de una estación a otra o la aparición, desaparición y cambio de estaciones. En el siguiente cuadro se pueden apreciar otros cambios llevados a cabo en el año 2002.

CAMBIO DE FORMATO EN EL 2002 RADIODIFUSORAS DEL DISTRITO FEDERAL⁶²				
SIGLAS	FRECUENCIA	NOMBRE ANTERIOR	NOMBRE ACTUAL	GRUPO
XEPH-AM	590 Khz.	Radio 590 La Pantera/ Morena	Estadio 590	NRM Comunicaciones

⁶⁰ Javier Esteinou Madrid, “El alma cultural ante el modelo de comunicación de mercado”, en Revista Mexicana de Comunicación, N° 64, julio agosto de 2000, Fundación Manuel Buendía, p. 45

⁶¹ El Financiero, 7 de agosto de 2001, p. 24

⁶² Gabriel Sosa Plata, “Radio Agresiva”, Revista Mexicana de Comunicación, N°80, marzo-abril 2003, Fundación Manuel Buendía, p. 19

XEDTL-AM	660 Khz.	La Candela	Comunicación 660	IMER
XELA-AM XEITE-AM	830 Khz.	Estadio W	Radio Capital	Mc. Comunicaciones/ SOMER
XEFR-AM	1180 Khz.	La Comadre	Radio Felicidad	Grupo Acir
XEUR-AM	1530 Khz.	Red W Interactiva/ 15-30 Tú Música	La Mexicana	Radorama
XEOY-FM	89.7 Mhz.	FM Globo	Oye 89.7	NRM Comunicaciones
XHMVS-FM	102.5	Stereorey	Best-FM	MVS Radio

La radio es un medio creativo por excelencia, y es una pena que sea descuidada en su contenido por atender a la empresa que representa.

Según estadísticas de la UNESCO, hasta 1997 nuestro país contaba con 329 receptores por cada mil habitantes. De 1990 a 2000, las estaciones concesionadas en México pasaron de 950 a mil 146.⁶³ Cifras de la Cámara Nacional de la Industria de la Radio y la Televisión (CIRT) establecen que hay un total de 758 estaciones concesionadas de Amplitud Modulada y de Frecuencia Modulada suman 384.⁶⁴ Pero en el Distrito Federal de AM hay 31 y 22 de FM. Como se puede apreciar en el cuadro.

ENTIDAD FEDERATIVA	AMPLITUD MODULADA	FRECUENCIA MODULADA
TLAXCALA	2	2
HIDALGO	6	4
AGUASCALIENTES	12	4
CAMPECHE	9	2
MORELOS	4	14
QUERETARO	9	7
EDO. DE MEXICO	6	8
DURANGO	9	2
NAYARIT	14	2
QUINTANA ROO	9	3
COLIMA	10	5

⁶³ www.sct.gob.mx

⁶⁴ www.cirt.com.mx

ZACATECAS	12	4
YUCATAN	15	6
TABASCO	15	7
BAJA CALIFORNIA SUR	10	9
PUEBLA	21	14
SAN LUIS POTOSI	19	8
OAXACA	22	5
GUERRERO	24	11
GUANAJUATO	36	14
CHIAPAS	27	7
NUEVO LEON	28	23
SINALOA	35	10
DISTRITO FEDERAL	31	22
MICHOACAN	36	6
BAJA CALIFORNIA	31	29
JALISCO	47	26
VERACRUZ	62	23
COAHUILA	46	27
CHIHUAHUA	52	25
SONORA	52	27
TAMAULIPAS	47	28
TOTAL	758	384

A pesar de todo la radio comercial sigue creciendo, aún más con las medidas tomadas a principio de los años 90 con la organización de grupos radiofónicos, que han derivado en una industria cada vez más fuerte.

3.3 PERMISIONARIAS

Ahora toca el turno a un tipo de radio que podría considerarse, de algún modo, como opuesta a la comercial, es la que se obtiene por medio de un permiso. Pero la cual se ha relacionado directamente con el concepto de cultura que entre otras cosas hace referencia a la educación. De esta manera históricamente la radio no lucrativa ha sido denominada cultural, por lo cual en los primeros reglamentos encontramos que se hace referencia no a la radio pública o permisionaria, sino a la radio cultural.

Por ejemplo, el Reglamento de las estaciones radiodifusoras comerciales, culturales de experimentación científica y de aficionados, expedido en 1937, señalaba que: “Son instalaciones radiodifusoras culturales las que establezcan exclusivamente para fines de divulgación cultural, mediante la transmisión de conferencias, conciertos, etcétera, sin obtener lucro alguno”⁶⁵.

Podemos notar como al hablar de radio cultural se está haciendo referencia a la radio pública, a la cual se identifica como aquella que no incluye publicidad en su programación, su fin no es el lucro sino la labor social. “La existencia y función que tienen estas radiodifusoras se condensa en que forman parte de la política social del Estado, para brindar opciones de difusión diversas a las comerciales y para cubrir campos que el sector empresarial desdeña o poco le interesan, fundamentalmente los relativos a la cultura, historia, tradiciones, pluralidad étnica, orientación social y valores de nuestra identidad.”⁶⁶

Existen otras características que los siguientes autores refieren de la radio cultural, es decir, de la radio pública:

“Lo que más distingue a las emisoras culturales es que suenan diferente, hay más respeto por la audiencia. Los locutores aparecen como más cercanos y la música pasa por un proceso de selección más rígido o con otros criterios.”⁶⁷
Algunas programan música clásica, ópera, de orquesta, por dar algunos ejemplos; aunque en otras se llega a incluir música popular y en raras ocasiones música comercial. Pero está constituida básicamente por programas.

⁶⁵ Juan Leyva, Política educativa y comunicación social: la radio en México, “Reglamento de las estaciones radiodifusoras comerciales, culturales, de experimentación científica y de aficionados”, México, UNAM, 1992, p. 140

⁶⁶ Luis Ernesto Pi Orozco, Op. Cit., México, Fundación Manuel Buendía, 2001, p. 26

⁶⁷ Cristina Romo, “La otra radio”, en Francisco de Jesús Aceves y otros, Radiodifusión regional en México, México, Universidad de Guadalajara, 1991, p. 93

“Una estación radio cultural es una radiodifusora que difunde la cultura, considerada ésta como la gama de manifestaciones del conocimiento humano (ciencia, arte, técnica, etc.). Contenido y forma (programación y producción), son condiciones que caracterizan las emisiones de una radiodifusora cultural. Le son propios, la investigación, la vanguardia cultural, el uso correcto del idioma, la objetividad, el análisis y la crítica”⁶⁸.

“La connotación de <<cultura por radio>> en América Latina tiene indudablemente connotaciones educativas. Puesto que las emisoras culturales existen para prestar un servicio público sin fines de lucro, son propiedad del gobierno federal, de los gobiernos de los estados, de los municipios, de las universidades y otras instituciones educativas oficiales y están subvencionadas por dichas entidades.”⁶⁹

Como podemos ver, a la radio pública se le han asignado actividades con objetivos como la educación popular, la difusión de la cultura, la extensión de conocimientos, la propagación de tradiciones y principios; y fomento a la unidad nacional. Es por ello que la radio pública sostiene una clasificación de acuerdo con su pertenencia sectorial y de ahí su contenido y objetivos específicos.

En general podemos decir que: “Requieren permiso las estaciones: oficiales, culturales, de experimentación, escuelas radiofónicas y los que establezcan las entidades y organismos públicos para el cumplimiento de sus fines y servicios.”⁷⁰ Algunos de los artículos de la Ley Federal de Radio y Televisión que consideran las

⁶⁸ Daría Moncada Ibar, Radio Universidad: testimonios, Tesis de licenciatura, FCP y S, UNAM, México, 1983, p. 163

⁶⁹ Sixto Candela y otros, Op. Cot., Plaza y Valdes, México, UAM Xochimilco, IMER, 1988, p. 129

⁷⁰ Fernando Curiel, “La radiodifusión universitaria”, en Deslinde N° 127, UNAM, México, julio 1980, p. 9

condiciones de la radio pública son: el 25 referente a la nacionalidad (mexicana) que deben tener el o los dueños, en caso de ser una sociedad quien la represente. El artículo 26, referente al traspaso de concesiones o permisos. Y el artículo 37 que enumera los casos en que los permisos pueden ser revocados.

Uno de los casos por los cuales puede revocarse el permiso de una estación, es transmitir anuncios comerciales. Por ello, en el marco jurídico una de las limitantes de la radio pública ha sido el financiamiento. Ya que dependen en forma integral para su funcionamiento del erario, o sea del presupuesto público.

“Existen tres ámbitos para la canalización de recursos económicos: las fuentes regulares, los mecanismos adicionales y el integrado de todo tipo de acciones posibles que puedan traducirse en entradas de dinero.”⁷¹

- a) **Fuentes generales y regulares:** El principal elemento es el presupuesto fiscal o asignación anual, con el cual se cubren gastos como sueldos, mantenimiento de equipo, y en algunos casos la renovación y modernización de la infraestructura.

Otra de las posibilidades es la coproducción con instituciones. La idea es proponer temas o que las mismas instituciones los propongan de acuerdo a sus intereses y estén de acuerdo en pagar la producción.

Suele ocurrir en el menor de los casos y con menores beneficios, la realización de trabajos pagados y la renta de estudios de grabación e instalaciones. Y para las radios universitarias existen apoyos para proyectos especiales con programas de financiamiento de la Asociación Nacional de Universidades e Instituciones de Educación Superior (ANUIES) y de la SEP.

- b) **Mecanismos adicionales limitados:** Uno de estos mecanismos es el patrocinio, que permite a la radio pública no caer en los anuncios

⁷¹ Luis Ernesto Pi Orozco, Op. Cit., México, Fundación Manuel Buendía, 2001, p. 56

comerciales, pero obteniendo beneficios al hacer mención de sus benefactores.

Otra forma de obtener recursos es por medio de la donación. Hay dos tipos, "la primera es aquella sorpresiva que resuelve todo a la vez. La segunda es la que corresponde a la postulación de candidatura para promociones de donaciones, gobiernos extranjeros y organismos internacionales. Para participar en esta especie de certámenes se requiere un trabajo de preparación de meses, porque la documentación que se exige es compleja, generalmente debe acompañarse de una versión en inglés o en el idioma del país que convoca."⁷²

- c) **Todo tipo de acciones:** Se refiere a la posibilidad de sugerencias que en particular tenga cada emisora para generar recursos, obviamente respetando las normas que la rigen como permisionaria.

En resumen, las estaciones permisionarias son características por:⁷³

- 1 Ser independiente, participativa y de alta calidad.
- 2 Alimentar con fondos del erario público, esto es, del contribuyente. Su financiamiento es público, de donde deriva que sólo financiada con dinero público puede autocalificarse de servicio público.
- 3 Tener alcance nacional. Es decir, que todos los habitantes de una nación gocen de su beneficio, lo que no significa transmisión a nivel nacional.
- 4 Respetar a sus usuarios y reconocerlos como personas inteligentes, cultivadas y sensibles.
- 5 Considerar la cultura como sinónimo de calidad, no de exquisitez esotérica.
- 6 Establecer redes malladas y multilaterales, proporcionando la regionalización y la descentralización.

⁷² Ibid., p. 63

⁷³ Estas características las toma Cristina Romo Gil de Antonio Pasquali, en la Intervención de la primera mesa redonda Mexicom 86, en Jalisco, octubre 1986. Y las cita en el apartado "La otra radio", del libro Radiodifusión regional en México, Universidad de Guadalajara, México, 1991,p.98

- 7 No ser repetidora de programas y mensajes ajenos, sino productora de sus propios programas.
- 8 Ofrecer alternativas de diversos gustos y necesidades, elevando los gustos de los oyentes.

Hay diferentes clasificaciones de la radio permisionaria, esto dependiendo del autor, pero no cambia sustancialmente, es únicamente cuestión de enfoques. Primero encontramos la versión de Angelina Gutierrez en su libro *Las relaciones de producción en los medios masivos de comunicación*:

"A grandes rasgos podemos dividir la radio cultural del estado en cuatro apartados: a) las radiodifusoras dependientes del Instituto Mexicano de la Radio; b) las radiodifusoras propiamente estatales, dependientes del gobierno de los estados; c) las radiodifusoras permisionadas a institutos y universidades; y d) las radiodifusoras de carácter rural o indigenista."⁷⁴

Otra de las clasificaciones es la siguiente:⁷⁵

- Oficiales: Su principal función es establecer comunicación entre la sociedad y el gobierno, aunque además promover la cultura, la educación, la orientación y el deporte. Sin embargo, algunas veces se dedican a justificar acciones gubernamentales.
- Universitarias: "Cumplen tareas concretas en apoyo a la cultura, la orientación, la enseñanza y la difusión de la investigación científica y humanística, porque esas son las tareas propias de las universidades y centros de enseñanza superior"⁷⁶.
- Indígenas: "En el uso y desarrollo de la radiodifusión como medio para la acción indigenista se puede reconocer tres protagonistas importantes: El Estado y otras agencias de parecida índole; las organizaciones indígenas y las iglesias"⁷⁷. Estas

⁷⁴ Angelina Gutierrez, *Las relaciones de producción en los medios masivos de comunicación*, México, UNAM, 1988, p. 47

⁷⁵ Sixto Candela y otros, *Op. Cit.*, México, Plaza y Valdes, UAM Xochimilco, IMER, 1988, p. 130 - 132

⁷⁶ *Ibid.*, p. 132

⁷⁷ *Ibid.*, p.132

organizaciones se concentran en la salud, higiene, desarrollo organizacional e información de los indígenas.

- Comunitarias: "Se definen por no pertenecer a ninguna institución o grupo particular, sino a la comunidad desde donde transmiten y desde donde son escuchadas"⁷⁸. La razón de ser de este tipo de emisores es por rechazo a los medios existentes. Y es responsabilidad de los emisores la producción y la programación.

Y finalmente la clasificación que hace Luis Ernesto Pi Orozco, en *Dimensiones de la radio pública en México*, la cual se utiliza como base en esta tesis, por considerarla más completa metodológicamente hablando. Permite reunir las características necesarias que explican tanto su programación, como su financiamiento y sus necesidades.

- 1 Estatal: IMER y estaciones de estados y municipios.
- 2 Cultural: Radio Educación y aquellas definidas como tales.
- 3 Universitaria y de instituciones educativas públicas y privadas: Radio UNAM, Radio Universidad de Monterrey, Radio Instituto Politécnico Nacional (IPN) y afines.
- 4 Social: Indigenistas y comunitarias.

En general la radio pública, a pesar de esta clasificación, tiene como objetivo principal dar un servicio social.

NÚMERO DE ESTACIONES PERMISIONADAS EN LA REPÚBLICA MEXICANA⁷⁹		
ENTIDAD FEDERATIVA	AM	FM
COLIMA	1	0
DURANGO	1	1
BAJA CALIFORNIA SUR	2	0
NAYARIT	2	0
QUERETARO	2	1

⁷⁸ *Ibid.*, p. 134

⁷⁹ <http://www.cirt.com.mx>

SINALOA	2	2
TABASCO	2	2
ZACATECAS	0	1
AGUASCALIENTES	2	2
PUEBLA	1	2
CAMPECHE	5	0
TLAXCALA	0	1
MORELOS	1	3
DISTRITO FEDERAL	2	5
SAN LUIS POTOSI	2	1
VERACRUZ	3	0
COAHUILA	2	4
GUERRERO	6	1
GUANAJUATO	2	3
BAJA CALIFORNIA	2	5
MICHOACAN	4	0
YUCATAN	2	6
EDO. DE MEXICO	5	0
QUINTANA ROO	5	1
CHIHUAHUA	2	2
JALISCO	2	5
NUEVO LEON	1	11
TAMAULIPAS	3	16
HIDALGO	7	3
OAXACA	12	4
CHIAPAS	9	4
SONORA	2	15
TOTAL	94	101

Nota: no se consideran emisoras en proceso de instalación.

3.3.1 RADIO ESTATAL

En el modelo de la radio estatal encontramos a aquellas estaciones dependientes de los gobiernos de los estados, municipios o que dependen directamente del Instituto Mexicano de la Radio (IMER).

Un momento de gran relevancia para la radio estatal fue el sexenio de Miguel de la Madrid (1982-1988). Cuando se estableció el sistema de comunicación social y la creación del Instituto Mexicano de la Radio (IMER). Hasta 1983, el espectro

radiofónico estaba constituido por un 96.5 % de emisoras concesionadas (comerciales) y un 3.5% de radios permisionadas; al final del periodo presidencial, subió a 11.37%.

Hasta el año 2001 cuenta con seis estaciones en el D.F. y doce emisoras en el interior del país y con la única estación de onda corta autorizada para transmitir comercialmente en los cinco continentes. La importancia de la red de emisoras del IMER se refleja en la cobertura que abarca gran parte del territorio nacional.

El inicio del nuevo milenio, a la par con el gobierno foxista, trajo para la radio estatal un cambio muy importante. El Instituto Mexicano de la Radio estuvo desde sus inicios bajo la tutela de la Secretaría de Gobernación, a la llegada de Vicente Fox a la presidencia una de las noticias más importantes fue el cambio del IMER a la Secretaría de Educación Pública.

A pesar de que bajo la coordinación de la SEP ya se encontraban los canales de televisión 11 y 22, además de Radio Educación; la noticia es importante ya que “el cambio tiene como base la iniciativa de reforma a la Ley Orgánica de la Administración Pública Federal presentada por el PAN en la Cámara de Diputados el 10 de noviembre, en cuyo artículo 38, fracción XXX bis, se establece que la SEP tendrá la facultad de dirigir y coordinar la administración de las estaciones radiodifusoras y televisoras pertenecientes al Ejecutivo Federal, con exclusión de las que dependan de otras Secretarías de Estado y Departamentos Administrativos.”⁸⁰

A pesar de ser el PAN quien hiciera esta propuesta, no es idea original de ellos, hace más de 20 años que la investigadora Fátima Fernández Christlieb cuestionaba “el hecho de que la reforma administrativa lopezportillista hubiera preferido centralizar lo relativo a medios de comunicación en la Secretaría en cargada

⁸⁰ Fernando Mejía Barquera, “El IMER a la SEP”, sección Días de radio, en revista Etcétera, diciembre 2002.

de la política interna y no en la de Educación Pública, como tendría que ser si los medios fueran considerados de educación informal y no medios de control político.”⁸¹

Esto no significa que el cambio tenga la intención de hacer de los medios estatales, medios educativos. Es simplemente que la Secretaría de Gobernación tenía tareas que no estaban ligadas a la gobernabilidad democrática y con el IMER en manos de la SEP, se pondría más atención en esta materia.⁸²

Posteriormente al cambio administrativo del IMER de Gobernación a la SEP, el 15 de febrero de 2001, inicia sus transmisiones Horizonte 108 (107.9 Mhz). Con esta emisora quedaron ocupadas todas las frecuencias disponibles y el número de emisoras del IMER pasó de 19 a 20. En AM cuenta con 12 estaciones, en FM siete y una de onda corta.

También en 2001 el IMER hizo un convenio con el Instituto Latinoamericano de Comunicación Educativa (ILCE), para coproducir series y programas educativos, que serán transmitidos por Enlace 115, “un canal permanente de audio que se transmite desde noviembre de 2000 por el sistema Edusat, vía el satélite mexicano Solidaridad II.”⁸³ Además de este convenio, el gobierno del Distrito Federal, insistió nuevamente en la recuperación de la frecuencia 105.7 Mhz. De FM, la cual entre 1969 y 1983 estuvo permisionadas al Departamento del Distrito Federal. Pero actualmente está ocupada por la estación de mayor rating del IMER, Órbita 105.7 . Sin embargo, el gobierno del D.F. no ha llevado a cabo ninguna acción jurídica.

Finalmente un nuevo cambio en 2002: la llegada de Dolores Beistegui a la dirección de Instituto Mexicano de la radio; quien trajo otra forma de hacer y administrar radio, como por ejemplo con “la renta de espacios al aire para obtener, a como de lugar, recursos propios y tratar de hacer autofinanciable al organismo

⁸¹ Fátima Fernández Christlieb, “El derecho a la información y los medios de difusión masiva”, en México hoy, Siglo XXI, 1979.

⁸² Según opina Fernando Mejía Barquera, “No fue intención del foxismo y el panismo dar a esos medios un sentido educativo, pero tendrán que asumir tal carácter en tanto fueron ubicados en la SEP. / “El IMER a la SEP”, sección Días de Radio, en Etcétera, diciembre 2000.

⁸³ Gabriel Sosa Plata, “Radio en transición”, Revista Mexicana de Comunicación, N°74, marzo-abril 2002, Fundación Manuel Buendía, p. 20

radiofónico.”⁸⁴ Y no sólo eso, al justificar esta nueva estrategia, argumenta estar recibiendo órdenes de la Secretaría de Gobernación, siendo que ya pertenece a la Secretaría de Educación Pública.

3.3.2 RADIO CULTURAL

En principio, que podemos entender por radio cultural: una estación que difunde cultura, considerada esta como el conjunto de manifestaciones del conocimiento y habilidades del hombre. Por medio de un contenido y una forma específicos, que se traducirían en lenguaje radiofónico como programación y producción, respectivamente.

En nuestro país, la radiodifusión de corte cultural tiene sus inicios en la gestión de José Vasconcelos en la Secretaría de Educación Pública (SEP). La intención era “que se contara con una señal radiofónica educativa para apoyar y complementar la tarea del educador. En síntesis: la idea fue aprovechar la maravilla tecnológica de la época de manera social.”⁸⁵ Fue precisamente la Secretaría de Educación Pública la que posibilitó estas tareas, contribuyendo con la extensión educativa por radio.

En 1923, fueron presentados varios proyectos para instalar una radiodifusora educativa y cultural. El 30 de noviembre de 1924 la SEP es aprobada en su proyecto.

Los objetivos de Radio Educación eran básicamente la propagación de la educación y la cultura, por lo cual su programación era informativa y de entretenimiento; sin embargo, lo principal era la educación rural.

La programación de esta estación estaba formada por temas de enseñanza sobre: higiene, agricultura, biología, ciencias sociales, arqueología, literatura, historia,

⁸⁴ *Ibid.*, p. 16

⁸⁵ Luis Ernesto Pi Orozco, *Op. Cit.*, Fundación Manuel Buendía, México, 2001, p. 90

geografía, puericultura, meteorología, avicultura, horticultura, floricultura y otros muchos conocimientos útiles que preparaban y educaban.⁸⁶

Hacia el año 1928, la radiodifusora cambia sus siglas de identificación por XEFX y entonces comienza una programación pedagógica.

Poco antes de iniciar el año 2000, Radio Educación recibe a Lidia Camacho como directora general. El principal reto a cumplir era entonces, “modificar la Ley Federal de Radio y Televisión para Radio Educación, al igual que las demás emisoras permisionadas del país, para que tengan nuevas opciones de financiamiento para la producción de programas, mayor presupuesto y mejores salarios para los trabajadores.”⁸⁷

Como podemos ver, radio Educación, no sólo ha contribuido en la divulgación de conocimiento, sino ha procurado mantener las relaciones que le permitan a México seguir en contacto con radiodifusoras con carácter similar, en otras partes del mundo. Ejemplo de ello es el acuerdo alcanzado en la Reunión de Radiodifusoras Latinoamericanas Asociadas a Radio Francia Internacional, en que se destaca la creación de un portal en Internet de radiodifusoras educativas, culturales y universitarias de América Latina.⁸⁸

En este contexto, la radio cultural debe reafirmar su valor de alternativa de servicio público y reforzar su condición de inversión estatal en el marco de la educación y la cultura.

3.3.3 RADIO UNIVERSITARIA

⁸⁶ I Gilberto Cedillo Reyes, La radio cultural en México como factor necesario, tesis de licenciatura, UNAM, ENEP Acatlán, 1986, p. 42

⁸⁷ Gabriel Sosa Plata, “La sintonía de la radio mexicana en el 2000” en Revista Mexicana de Comunicación, N°68, marzo-abril 2001, Fundación Manuel Buendía, p. 32

⁸⁸ Gabriel Sosa Plata, “Radio agresiva”, Revista Mexicana de Comunicación, N°80, marzo-abril 2003, Fundación Manuel Buendía, p. 22

La radiodifusión universitaria tiene que ver con una de las funciones de la universidad, que es la extensión académica y la difusión cultural, temas analizados anteriormente en el presente trabajo.

La universidad, como generadora de conocimiento, debe colaborar en su transmisión utilizando como medio a la radio. "Está obligada a llamar a sus aulas, sin distinciones sociales ni menos económicas, a todos los que amen el saber; más todavía, está obligada a salir de su tradicional actitud pasiva"⁸⁹ y llevar más allá de sus aulas el conocimiento. Sin embargo, muchas de ellas están en una situación precaria y más aún cuando el Estado mexicano no tiene interés en ellas, pues "no fueron tomadas en cuenta al emitir la Ley Federal de Radio y Televisión; no las enumeró entre las posibles permitidas y no se ocupó de ellas como lo hizo con las emisoras experimentales y las escuelas radiofónicas"⁹⁰.

En resumen, la radiodifusión universitaria fue un proyecto cultural, que dadas las condiciones intelectuales, académicas y artísticas de la Universidad, se estableció como "vehículo para extender los beneficios del saber a núcleos amplios de población que no tienen acceso a las aulas"⁹¹. En cuanto a su contenido, la principal preocupación es mantener al día a su público, por ello no pueden faltar el noticiero local y programas de cultura y ciencia; claro que "las características de la radiodifusión obedecen a la línea de cada universidad y por eso las emisoras no pueden ser iguales, aunque todas pertenezcan a una casa de educación superior."⁹² Pero en general, las estaciones de radio universitarias, están comprometidas con la educación y la cultura del país.

Si queremos delimitar de alguna manera el inicio de la radiodifusión universitaria en México, según la historia de la radiodifusión, fue en 1937, cuando el 14 de junio se inauguró Radio Universidad.

⁸⁹ Luis Chico Goerner, La universidad y la inquietud de nuestro tiempo, México, UNAM, 1937, p. 91

⁹⁰ Cristina Romo, "La otra radio", en Francisco de Jesús Aceves y otros, Op. Cit., México, Universidad de Guadalajara, 1991, p. 96

⁹¹ Florence Toussaint, "La radiodifusión universitaria nacional: 50 años de persistencia", en Perfiles del cuadrante, México, Trillas, 1989, p. 81

⁹² Ibid., p. 82

Un año después de la creación de Radio Universidad, inició transmisiones la de San Luis Potosí el 28 de junio de 1938, con una programación de cuatro horas diarias. Y para 1947 la universidad veracruzana abre las puertas de la XERUV.

“En la década de los sesenta las universidades de Guanajuato, Sonora, Oaxaca y Yucatán estrenan sus estaciones; en los sesenta las de Sinaloa, Guadalajara, Michoacán, Durango, Baja California, Aguascalientes y Querétaro, así como el Instituto de Celaya; en los ochenta, el Tecnológico Cultural de Tijuana y las universidades autónomas de Chapingo y de Guerrero, y en los noventa la de Tamaulipas.”⁹³

De esta manera, comienza un lento crecimiento de la radiodifusión universitaria. En los años 30, surgieron solamente dos estaciones, en los 40 una, en los 50 otra, en los 60 tres y en los 70 seis. En 1979, del 6 al 9 de febrero, se llevó a cabo un Seminario representado por Radio UNAM, a partir del cual se planeó la Primer Reunión de Radiodifusoras Universitarias, que tenía el propósito de “crear una red de intercambio de conocimientos, experiencias y programación, así como llevar a cabo emisiones en conjunto.”⁹⁴

A partir de entonces, se crearon y desarrollaron diversos grupos integrantes de las radiodifusoras universitaria de la República Mexicana, para fomentar su desarrollo dentro del medio radiofónico. Entre estas organizaciones estuvieron el Programa Nacional de Radiodifusoras Universitarias (PNCRU,1980); el Sistema Nacional de Radioproductoras y Radiodifusoras de las Instituciones de Educación Superior (SINPRIES).⁹⁵

⁹³ Luis Felipe Brice, “La lucha por sobrevivir en e cuadrante”, UNOMASUNO, PAGINAUNO, N° 821, junio 29 de 1997, p. 15

⁹⁴ Luis Felipe Brice, “La lucha por sobrevivir en e cuadrante”, UNOMASUNO, PAGINAUNO, N° 821, junio 29 de 1997, p. 15

⁹⁵ Ibid., p. 15

A continuación, se presenta una lista de algunas emisoras que continuaron con el crecimiento de la radio universitaria, a partir de la creación de Radio Universidad: ⁹⁶

EMISORA	FECHA DE INICIO	LUGAR	PROGRAMACIÓN
XERUV Radio universidad Veracruz	1943	Veracruz	Programas literarios, de teatro, de historia y de derechos humanos. Así como programas de las facultades y las escuelas.
XEUG Radio Universidad de Guanajuato	1958	Guanajuato	87% musical. Algunos programas documentales e informativos y de análisis. Noticieros de Radio UNAM y algunos programas de transcripción.
XEUDS Radio Universidad de Sonora	12 octubre 1962	Sonora	Revista informativa y música variada.
XEUBJO Radio Universidad Benito Juárez de Oaxaca	14 octubre 1964	Oaxaca	Programas para público rural, información universitaria, música clásica, mexicana, jazz y latinoamericana, así como programas de transcripción.
XERU Radio Universidad de Yucatán	6 abril 1966	Yucatán	11% música de éxito comercial y el resto de programas de transcripción, revistas musicales.
XEUAS Radio UAS	8 octubre 1971	Sinaloa	La mayor parte es musical, además hay programas de transcripción y noticieros, uno regional y otro de Radio Educación.
XHUG Radio Universidad e Guadalajara	Mayo 1974	Guadalajara	70% es música (clásica, jazz, folklórica, rock). 25% de análisis y comentarios y 5% información
XESV Radio Nicolaíta	1976	Michoacán	Programación inconstante, puede cambiar de horario sin previo aviso. Contenido: música, psicoanálisis, costumbres e historia.
XEHD Radio Universidad Juárez de Durango	21 marzo 1976	Durango	Programas sobre: nutrición, teatro, literatura, problemas juveniles, temas médicos. Además programas de transcripción.
XHUAC Radio Universidad	8 abril 1976	Baja California	Programas de transcripción y noticieros de Radio Educación.

⁹⁶ Cristina Romo, *La otra radio : voces débiles, voces de esperanza*, IMER, Fundación Manuel Buendía, México, 1999, pp. 39 - 54

Autónoma de Baja California			
XEUAA Radio Universidad Aguascalientes	12 diciembre 1977	Aguascalientes	Programación en vivo de estudiantes y profesores y música varia.
XEITC Radio Tecnológico de Celaya	14 abril 1978	Guanajuato	Programas de transcripción, noticiarios de Radio Educación y algunos programas de Radio Universidad de México o de Radio Universidad de Guanajuato.
XHUAQ Radio Universidad Autónoma de Querétaro	3 agosto 1979	Querétaro	Programas infantiles, para mujeres, musicales, de comentario y noticiarios del IMER y Radio Educación

En la década final del siglo, la modernización de sus estructuras tecnológicas es aún una asignatura por cumplir, como lo demuestran las condiciones precarias de sus equipos de transmisión, sus bajas potencias de radiación que en un 83% no sobrepasan los 1,000 vatios y los ámbitos locales, e incluso, de la ciudad capital, mientras que sólo el 17% de ellas transmite con equipos de mayor potencia.

La distribución de permisos en las bandas públicas, sean éstas AM, FM u onda corta, refleja también importantes situaciones de rezago dado que puede notarse que el 58% de las frecuencias corresponden a la banda de AM y sólo el 8.5% ha participado del traslado de la AM a la FM que en la radiodifusión comercial significa transmisiones *duplex* que autorizan a una emisora comercial de AM instalar una repetidora en la banda de FM. No obstante, el 34% de las transmisiones se realiza en FM. La onda corta, por su lado, ha dejado prácticamente de existir en el país ante la salida del aire de Radio México Internacional y las muy bajas potencias autorizadas para las existentes.

Actualmente, existen 23 estaciones universitarias y 3 tecnológicas, integradas en una entidad informal llamada SINPRIES (Sistema Nacional de Productoras y Radioemisoras de Instituciones de Educación Superior) que incluye también unidades de producción radiofónica, que luchan por su conversión en estaciones con "señal al aire". En contraparte, existen 100 instituciones públicas de educación superior que no manejan estaciones radiofónicas, representando el 76%.

- <http://www.ull.es/publicaciones>

NOMBRE	DISTINTIVO	FRECUENCIA	BANDA(S)	POTENCIA	FUNDACIÓN
R.U. Tamaulipas*	XHUNI	102.5 Mhz	FM / SAT	10,000 W	19 dic. 1991
R.U. San Luis P.	XEXQ	1460 Khz	AM/FM/OC	250 W	28 jul. 1938
R.U. de Veracruz	XERUV	1550 Khz	AM	10,000 W	17 jul. 1944
R.U. de B. Calif.***	XHBA	104.1 mhz	FM/FM	100 KW	8 abr. 1976
R.U. de Yucatán	XERUY	1120 Khz	AM/FM	1,000	6 abr. 1966
R.U. de Campeche	XECUAC	1410 Khz	AM	500	13 may. 1993
R.U. de Oaxaca	XEUBJ	1400 Khz	AM	1,000	2 oct. 1964
R.U. de Guanajuato	XEUG	970 Khz	AM	1,000	10 feb. 1961
R.U. de Querétaro	XHUAQ	89.5 mhz	FM/AM	1,000	3 agos. 1979
R. UNAM	XEUN	860 Khz	AM/FM/OC	45,000	14 jun. 1937
R.U. de Aguas.	XEUAA	1370 Khz	AM	1,000	13 ene. 1976
R.U. de Chihuahua	XERU	1310Khz	AM	1,000	21 may. 1987
R.U. de Sonora	XEUS	850 Khz	AM/OC	1,000	12 oct. 1962
R.U de Sinaloa	XEUAS	1150 Khz	AM	5,000	8 oct. 1971
R.U de Guadalajara	XHUG	104.3 Mhz	FM	10,000	30 may. 1974
R.U. de Guerrero	XEUAG	840 Khz	AM	1,000	7 may. 1988
R.U. de Durango	XEHD	1270 Khz	AM	5,000	21 mar. 1976
R.U. Nicolaíta	XESV	1370 Khz	AM	1,000	8 mar. 1976
R.Tecnológico/Tij	XHITT	88.7 Mhz	FM	1,000	13 jun. 1987
R. Tec. de Celaya	XEITC	1200 Khz	AM	750	14 abr. 1978
R.U. de Occidente	XEUDO	820 Khz	AM	1,00	24 sept. 1992
R.U. de Chapingo	Sin /D	1630 Khz	AM	20 w	1989 /97
R. Tec de Saltillo	XHITS	99.3 Mhz	FM	700 w	14.sept.1991
R U de Monterrey	En trámite	-	-	-	2.Sept.91-
R.U. de Puebla	XHBUAP	96.9 Mhz	FM	20 w	3.Sept. 1997
R.U. Agraria	XESAL	1220 Khz	AM	1,000	5 agos. 1995

- Primera red estatal universitaria con 10 repetidoras al interior del estado y frecuencia satelital
- ** La frecuencia que aparece en la lista, es la de mayor relevancia histórica para la institución
- *** Primera estación en tener una repetidora en otra ciudad del estado

Lo que sí tienen en común estas estaciones de universidades son los objetivos, que de alguna manera podríamos resumir en:

- Contribuir al fortalecimiento de la identidad nacional y regional, promoviendo la integración educativa y cultural del país y la región.
- Fomentar el gusto por las artes, la ciencia y el conocimiento.
- Apoyar, prioritariamente, las funciones sustantivas universitarias.

- Promover en el seno de la comunidad universitaria el conocimiento y apreciación de las artes y las humanidades.
- Difundir en toda la población el patrimonio cultural, artístico, científico y docente de la Institución.
- Promover el desarrollo educacional, sea este formal o informal, dentro y fuera de la universidad.
- Participar en las tareas de extensión de la cultura y el quehacer universitarios e investigar nuevos métodos de producción radiofónica y, a través de estos, experimentar formas diversas de expresión y difusión didáctica y cultural.

Radio UNAM, como pionera de la radio universitaria, puso las bases para que surgiera la inquietud de otras universidades, por establecer emisoras interesadas en sonar diferente.

3.3.4 RADIO SOCIAL

En el grupo de la radio social encontramos a la radiodifusión indigenista y a la comunitaria. Que también es parte de las radiodifusoras permisionadas; por lo tanto dependen de los recursos económicos otorgados por el Estado.

La industria de la radiodifusión en México está concentrada en estaciones comerciales, cuya cobertura es a nivel nacional, aunque generalmente centrada en la capital del país, por lo cual en otras regiones de la República Mexicana no se satisfacen las necesidades informativas de las personas.

De esta manera surge el interés por parte de grupos sociales o indígenas de crear sus propios medios, que les permitan estar enterados de las cosas que ocurren en el lugar donde viven, así como de la problemática de grupos similares al de ellos, en fin, todo aquello que los identifica entre sí; como por ejemplo, la educación y las costumbres.

Para contribuir al mejoramiento de las condiciones de las comunidades indígenas y el fortalecimiento de su cultura, inicia su trabajo en 1979 el Instituto Nacional Indigenista, con el establecimiento de la XEZV, La voz de la Montaña, en Tlálpan de Comonfort, Guerrero; que sería la primera de las siete emisoras indigenistas que constituyen actualmente el sistema radiofónico del Instituto.⁹⁷

1. XEZV – La voz de la Montaña, en Tlálpan, guerrero.
2. XENAC – La voz de los Chontales, en Nacajuca, Tabasco.
3. XETLA – La voz de la Mixteca, en Tlaxiaco, Oaxaca.
4. XETAR – La voz de la Sierra Tarahumara, en Guanchochi, Chihuahua.
5. XEPET – La voz de los mayas, en Peto, Yucatán.
6. XEPUR – La voz de los Purépechas, en Cherán, Michoacán.
7. XEVFS – La voz de la Frontera Sur, en Las Margaritas, Chiapas.

Todas estas radiodifusoras se ocupan de fomentar la unión entre sus comunidades, contribuir en el cumplimiento de las condiciones de vida y conservación de su cultura. Generalmente son los propios indígenas quienes realizan el trabajo radiofónico. Y a pesar de los pocos recursos que tiene, “el 90% de los programas se elabora en cada una de las estaciones a partir de las necesidades, deseo y expectativas de las comunidades que son visitadas con frecuencia, además de que los locutores forman parte de ellas.”⁹⁸

Muy pocas veces se recurre a gente de fuera para la realización de sus programas. Que por cierto, no tienen un horario marcado, en este tipo de radios el tiempo no es un elemento impositivo.

Finalmente en este rubro (la radio social) se encuentran también las radios comunitarias, que coinciden con otra forma de radio, la ilegal. No todas ellas carecen de permiso, pero si suelen ser temporales. Un claro ejemplo fue Radio Zapote, que transmitió en los 94.9 Mhz, con motivo de la llegada de representantes del Ejército

⁹⁷ Cristina Romo Gil, “La otra radio”, en Radiodifusión regional en México, de Francisco de Jesús Aceves y otros, México, Universidad de Guadalajara, 1991, p. 63

⁹⁸ Ibid., p. 65

Zapatista de Liberación Nacional (EZLN) al Distrito Federal (D.F). Esta estación fue utilizada para hacerse escuchar en el Congreso de la Unión, respecto a la creación de una nueva ley de derechos y cultura indígena.⁹⁹

Por otro lado, a raíz del polémico asunto de la entrega y refrendo de las concesiones que se trató al inicio de la presidencia de Vicente Fox, fue clara “la necesidad de ampliar los espacios para que otros sectores de la sociedad se expresen en los medios de comunicación. En Oaxaca, integrantes del Consejo Indigenista y Popular Ricardo Flores Magón, han mantenido emisiones ilegales en la frecuencia 102.9 Mhz de FM para manifestar que esperan vuelva la revolución y de esta manera se cumplan sus demandas sociales y políticas.”¹⁰⁰

Otra estación por el estilo fue la que a raíz de la huelga que sufrió la Universidad Nacional Autónoma de México (UNAM) en el año 1999, transmitió en el 102.9 Mhz. de FM.

Estos son algunos ejemplos de grupos que desean que se les otorgue concesión o permiso para transmitir legalmente, y que al no encontrar el apoyo lo han hecho de forma ilegal, por lo cual no podemos clasificarlas ni encasillarlas en alguna de las clasificaciones de radio que se han descrito a lo largo de este capítulo.

3.4 CONCESIONARIAS VS PERMISIONARIAS

Desde sus inicios, la radio en México, aunque no legalmente, vislumbró el establecimiento de dos tipos de radio. Por un lado las concesiones para particulares y por otro los permisos para instituciones públicas y civiles. Las primeras con un manejo totalmente empresarial y las segundas dependientes del erario público. Posteriormente, ya con la Ley Federal de Radio y Televisión en 1960, se hace legal dando lugar a lo que en la actualidad conocemos como “la industria radiofónica

⁹⁹ Gabriel Sosa Plata, “Radio en transición”, en Revista Mexicana de Comunicación, N° 74, marzo-abril 2002, Fundación Manuel Buendía, p. 24

¹⁰⁰ Gabriel Sosa Plata, “La sintonía de la radio mexicana en el 2000”, Revista Mexicana de Comunicación, N°68, marzo-abril 2001, Fundación Manuel Buendía, p. 32

mayoritaria, integrada por estaciones y grupos de actividad comercial; y el segmento estatal y social minoritario, compuesto por emisoras gubernamentales, culturales, universitarias, indigenistas, comunitarias y de patronatos.”¹⁰¹

Es entonces, el 20 de enero de 1960, cuando entra en vigor la Ley Federal de Radio y Televisión, en la cual se manifiesta que el Estado es quien tiene el dominio directo del espectro electromagnético. Por tal motivo, en su artículo segundo señala que será éste quien lo autorice a través de dos figuras: la concesión y el permiso.

Una de las concepciones más esclarecedoras entre lo comercial y lo público en materia de radiodifusión, la ha aportado Felipe López Veneroni en su periodo como director de Radio Universidad, cuando compara a la radio comercial y la radio pública, con las librerías y las bibliotecas. “La radio comercial es muy parecida a una librería: se ocupa de vender espacios para ofrecer una programación que... tiene un mercado o busca establecerlo. A su vez, la radio pública tiene una mayor semejanza con las bibliotecas precisamente públicas: su relación con el espacio electromagnético no es para ganar mercado... se trata de una forma de servicio público, por la cual se hace accesible, a quien quiera escucharla...”¹⁰²

Sin embargo, para los defensores de la radio comercial resulta una ventaja la autosuficiencia financiera, que permite tener las mejores condiciones materiales y humanas para competir con las demás estaciones, generando a su vez innovación en programación y formatos. Visto desde esta perspectiva, elementos de los que carece la radio pública.

No obstante, aquellos que defienden a la radio pública sostienen que, precisamente el no depender de anunciantes les permite tener la libertad de ideológica, para llevar a cabo discursos críticos; ya que su misión no es competir con el rating, sino hacer una labor social y artística.

¹⁰¹ Luis Ernesto Pi Orozco, *Op. Cit.*, Fundación Manuel Buendía, México, 2001, p. 48

¹⁰² Felipe López Veneroni, “Forma y sentido de la radio pública”, *La radio frente al nuevo milenio*, IMER y Radio Francia Internacional, México, 1998, p. 97 y 98

Con estas dos visiones totalizadoras, lo único cierto es que ni la radio comercial está en la total vanguardia tecnológica, para acaparar a la mayoría del público, como tampoco la radio pública es la única capaz de tener una programación crítica y artística. Es decir, cada una de las formas de hacer radio es válida, pues refleja el desarrollo económico, cultural y político de nuestra sociedad, así como la capacidad de experimentar nuevos formatos, cada una utilizando los recursos que pueda.

Para concluir vale la pena hacer un cuadro comparativo de las características que distinguen a la radio permisionaria y la concesionaria respectivamente:

RADIODIFUSIÓN PERMISIONARIA	RADIODIFUSIÓN CONCESIONARIA
Funciona a través de un permiso	Funciona a través de una concesión.
No pueden obtener ingresos fuera de su presupuesto asignado. ¹⁰³	Tiene la capacidad de comercializar sus tiempos. ¹⁰⁴
Obtiene subsidios oficiales o del patrocinio de instituciones de cultura. ¹⁰⁵	Los concesionarios se preocupan por obtener ganancias.
Son administradas por universidades o casas de cultura. ¹⁰⁶	Los concesionarios pertenecen a la clase económica alta.
Su labor es totalmente social	No existe una labor social como en el caso de la cultural. Su responsabilidad social se limita a ser tema de discursos. ¹⁰⁷
Está constituida básicamente por programas.	Su programación es básicamente musical.

FUENTES DE INFORMACIÓN CAPITULO I

BIBLIOGRAFÍA

- Aceves, Francisco de Jesús, Pablo Arredondo, Carlos Luna y otros, Radiodifusión regional en México, México, Universidad de Guadalajara, 1991.
- Alvear Acevedo, Carlos, Manual de historia de la cultura, México, JUS, 1986.

¹⁰³ Gloria Fuentes, La radiodifusión, México, Secretaría de Comunicaciones y Transportes, 1987, p. 114

¹⁰⁴ Ibid., p. 114

¹⁰⁵ Gloria Fuentes, La radiodifusión, Secretaría de Comunicaciones y Transportes, 1987, México, p. 114

¹⁰⁶ Sixto Candela y otros, op. Cit., p. 139

¹⁰⁷ Cristina Romo, “La otra radio”, en Francisco de Jesús Aceves, Radiodifusión regional en México, Universidad de Guadalajara, 1991, México, p. 91

- Asociación Nacional de Universidades e Instituciones de Educación Superior, Programa Nacional de Extensión de la Cultura y Servicios, ANUIES, México, Octubre, 1995.
- Arredondo, Pablo y Enrique Sánchez Ruiz, Comunicación social, poder y democracia en México, México, Universidad de Guadalajara, 1986.
- Bohman, Karin, Medios de comunicación y sistemas informativos en México, México, Alianza, CNCA, 1989.
- Candela, Sixto y otros, El sonido de la radio: ensayo teórico práctico sobre producción radiofónica, México, UAM Xochimilco, Plaza y Valdes, IMER, 1988.
- CIRT, La industria de la radio y la televisión en México (1921-1950), T1, México, 1991.
- Chico Goerner, Luis, La universidad y la inquietud de nuestro tiempo, México, UNAM, 1937.
- Coloquio de Extensión Académica, Memoria: I Coloquio de Extensión Académica, 21, 22 y 23 de noviembre de 1983, Dirección General de Extensión Académica, UNAM.
- Cremoux, Raúl, La legislación mexicana en radio y televisión, México, UAM, Xochimilco, 1989.
- Curiel, Fernando, Tercera función o crónica y derrota de la cultura, México, Premia Editorial, 1988.
- De la Mota, Ignacio H., Diccionario de Comunicación, tomo I, Paraninfo, Madrid, 1988.
- Deustua, Alejandro Octavio, La cultura Nacional, Universidad de San Marcos, Lima, 2ª ed., 1937
- Eliécer Ruiz, Jorge, Sociedad y cultura, Bogotá, Instituto Caro y Cueva, 1987.
- Eliot, T.S., Notas para la difusión de la cultura, Buenos Aires, Emecé, 1949.
- Fernández Christlieb, Fátima, "El derecho a la información y los medios de difusión masiva", en México hoy, Siglo XXI, 1979.
- Fernández Christlieb, Fátima, Los medios de difusión masiva en México, México, Juan Pablos, 1982.
- Fernández Varela, Jorge, Domingo Piga y Carlos Tunnermann, Notas sobre la conceptualización de la extensión universitaria, México, Coordinación de Extensión Universitaria, UNAM, 1981.

- Freire, Paulo, Extensión o Comunicación, México, Siglo XXI, 1979.
- Fuentes, Gloria, La radiodifusión, México, Secretaría de Comunicaciones y Transportes 1987.
- Goded, Jaime, Cien puntos sobre la comunicación de masas en México, México, Universidad Autónoma de Sinaloa, 1979.
- Gutiérrez, Angelina, Las relaciones de producción en los medios masivos de comunicación, México, UNAM, 1988.
- Hernández Sampieri, Roberto, Carlos Fernández y Pilar Baptista, Metodología de la investigación, México, Mc Graw-Hill, 1999.
- IMER y Radio Francia Internacional, La radio frente al nuevo milenio, México, 1998.
- Kahn, J.S., El concepto de cultura; textos fundamentales, Barcelona, Anagrama, 1975.
- La difusión Cultural y la Extensión Universitaria en el cambio social de América Latina, II Conferencia Latinoamericana de Difusión Cultural y Extensión Universitaria, 20-26 enero 1972, UNAM, DGDC, Unión de Universidades de América Latina, Secretaría General, México, 1977.
- Leopoldo Zea, Sentido de la Difusión Cultural Latinoamericana, México, CESU, UNAM, 1981.
- Leyva, Juan, Política educativa y comunicación social: la radio en México; 1940-1946, México, UNAM, 1992.
- Linton, Ralph, Cultura y personalidad, México, FCE, 5ª reimpresión, 1969.
- Malinowski, Bronislaw, Una teoría científica de la cultura, Buenos Aires, Sudamericana S. A., 1967.
- Mejía Barquera, Fernando, La industria de la radio y la televisión y la política del Estado mexicano, México, Fundación Manuel Buendía, 1989.
- Pi Orozco, Luis Ernesto, Dimensiones de la radio pública en México, México, Fundación Manuel Buendía, 2001.
- Prieto, Francisco, Cultura y comunicación, México, Premia, 1984.
- Rebeil, Ma. Antonieta, Alma Rosa Alva de la Selva, y otros, Perfiles del cuadrante: experiencias de la radio, México, Trillas, 1989.

- Reyes, Alfonso, Universidad, política y pueblo, Coordinación de Difusión Cultural, México, UNAM, 1987.
- Romano, Guardini, La cultura como obra y riesgo, Madrid, Guadarrama, 1960.
- Romo Gil, Cristina, La otra radio: voces débiles, voces de esperanza, México, IMER, Fundación Manuel Buendía, 1999.
- Sánchez Hinojosa, Guillermina, Cultura, cultura popular, cultura de masas, México, UNAM, 1997.
- Sánchez Ruiz, Enrique, Orígenes de la radiodifusión en México, Cuadernos de divulgación académica, México, ITESO, 1984.
- Sobrevilla, David, Filosofía de la cultura, Madrid, Trotta, 1998.
- Zea, Leopoldo, Sentido de la Difusión Cultural latinoamericana, México, UNAM, 1981

HEMEROGRAFIA

- Alva de la Selva, Alma Rosa, "XEUN: El sonido de la radio universitaria", en Gaceta UNAM, Suplemento especial: nuestra es la voz de todos la palabra, 11 de junio de 1987.
- Alzugaray Arregui, J. Iñaki, "Perspectivas de la radio y la TV públicas", revista Etcétera, febrero 2003.
- Brice, Luis Felipe, "La lucha por sobrevivir en el cuadrante", UNOMASUNO, PAGINAUNO, N° 821, 29 junio 1997.
- Carpizo, Jorge y Ernesto Villanueva, "Derecho a la información en México: propuestas para su regulación", Revista Mexicana de Comunicación, N° 68, marzo – abril 2001, Fundación Manuel Buendía.
- Curiel, Fernando, "La radiodifusión Universitaria", Deslinde N° 127, UNAM, México, julio 1980
- Esteinou Madrid, Javier, "El alma cultural ante el modelo de comunicación de mercado", Revista Mexicana de Comunicación, N° 64, julio – agosto 2000, Fundación Manuel Buendía.
- Islas Reyes, Laura, "El IMER trabaja con transmisiones de bulbos", revista Etcétera, marzo 2003.
- León Felipe, "Nuestra es la voz, de todos la palabra", suplemento especial de Gaceta UNAM, México, 11 de junio 1987.

- López, Carlos Enrique y Octavio Islas Carmona, "De la radio en AM y FM a la banda en Internet", Revista Mexicana de Comunicación, N° 64, julio – agosto 2000, Fundación Manuel Buendía.
- Mejía Barquera, Fernando, "Alianzas y desencuentros", revista Etcétera, Sección 'Días de radio', septiembre 2002.
- Mejía Barquera, Fernando, "El IMER a la SEP", revista Etcétera, Sección 'Días de radio', diciembre 2000.
- Ortega Ramírez, Patricia, "Los medios públicos en la agenda global", revista Etcétera, marzo 2003.
- Pi Orozco, Luis Ernesto, "Alcances y expectativas de la radio pública federal", Revista Mexicana de Comunicación, N° 70, julio – agosto 2001, Fundación Manuel Buendía.
- Sosa Plata, Gabriel, "Cobertura de la radio mexicana", Revista Mexicana de Comunicación, N°77, septiembre – octubre 2002, Fundación Manuel Buendía.
- Sosa Plata, Gabriel, "La CIRT hace la guerra a las estaciones permisionadas", <http://radiomexicana.tripod.com.mx>, página del autor.
- Sosa Plata, Gabriel, "La sintonía de la radio mexicana en el 2000", Revista Mexicana de Comunicación, N°68, marzo – abril 2001, Fundación Manuel Buendía.
- Sosa Plata, Gabriel, "Radio agresiva", Revista Mexicana de Comunicación, N°80, marzo – abril 2003, Fundación Manuel Buendía.
- Sosa Plata, Gabriel, "Radio en transición", Revista Mexicana de Comunicación, N° 74, marzo – abril 2002, Fundación Manuel Buendía.
- Trejo Delabre, Raúl, "Incongruencia en el IMER", La Crónica de hoy, Columna: Sociedad y poder, 18 de junio de 2002.
- Velázquez Estrada, Rosalía, "El estado y la radiodifusión", Connotaciones, N° 1, noviembre 1981, El Caballito, México.
- Villanueva, Ernesto, "Las tareas pendientes en la reforma legal de medios", Revista Mexicana de Comunicación, N° 65, septiembre – octubre 2000, Fundación Manuel Buendía.
- Villanueva, Ernesto, "Retos y oportunidades de los medios públicos", Revista Mexicana de Comunicación, N° 64, julio – agosto 2000, Fundación Manuel Buendía.

TESIS

- Huerta Ortiz, Alicia, La difusión cultural en la UNAM, tesis de licenciatura en Sociología, Facultad de Ciencias Políticas y Sociales, UNAM, 1996.
- Moncada Ibar, Daría, Radio Universidad: testimonios, Tesis de licenciatura, UNAM, Facultad de Ciencias Políticas y Sociales, México, 1983.

PÁGINAS ELECTRÓNICAS

- <http://www.unam.mx>
- <http://radiomexicana.tripod.com.mx> (Página de Gabriel Sosa Plata)
- <http://www.etcetera.com.mx>

II. RADIO UNAM EN LA ACTUALIDAD

1. SU ORGANIZACIÓN Y PROGRAMACIÓN

1.1 NOMBRE Y DOMICILIO DE LA EMISORA

A lo largo de su historia Radio UNAM ha sufrido muchos cambios, entre ellos su nombre y domicilio. En su inicio (1937) fue conocida como Radio Universidad, hasta 1978, cuando cambia su estructura administrativa y denominación a Dirección de Radio UNAM, que actualmente se conoce como Dirección General de Radio Universidad Nacional Autónoma de México (Radio UNAM), perteneciente a la Coordinación de Difusión Cultural de la UNAM.

Respecto a su domicilio, la radiodifusora ha cambiado constantemente de ubicación. Se inauguró en Justo Sierra 16, en el centro de la ciudad de México. En 1958, se trasladan los estudios a las nuevas instalaciones ubicadas en el edificio de las Oficinas Técnicas en la Ciudad Universitaria. Años después, en 1976 se llevan a la radiodifusora a Adolfo Prieto 133, colonia del Valle, donde permanece actualmente.

1.2 ORGANIZACIÓN INTERNA Y EXTERNA

Radio Universidad forma parte de la Coordinación de Difusión Cultural de la UNAM, aunque “se le ha considerado en algunas ocasiones parte de Comunicación Social, para luego regresarla a Difusión Cultural”¹.

Internamente, la radiodifusora cuenta con cinco subdirecciones: subdirección de planeación, subdirección de información, subdirección de producción, subdirección de servicios culturales y subdirección de ingeniería.

¹ Entrevista realizada por la autora de la tesis al director de Radio UNAM, Lic. Fernando Escalante, el 31 de mayo de 2001.

La subdirección de servicios culturales es la más actual. Ésta fue pensada porque no había un área fuerte que se encargara de los eventos para el auditorio, de los cursos de guión y locución que actualmente se están impartiendo en las instalaciones, además de que se pretende hacer nuevamente radioteatros, para lo cual esta subdirección es la encargada, sin embargo, de acuerdo al Lic. Fernando Escalante, en un futuro puede haber modificaciones.

Ahora bien, dentro de la organización interna de Radio Universidad, es importante la persona que coordina a todo el equipo que labora en ella, para un buen resultado. En este caso, el director es electo por acuerdo del Coordinador de Difusión Cultural y el Rector de la Universidad Nacional Autónoma de México. La persona electa no tiene un periodo determinado para ocupar dicho cargo; puede durar unos meses, como lo hemos visto a lo largo de su historia, o permanecer algunos años.

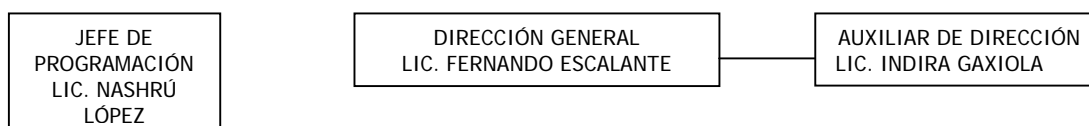

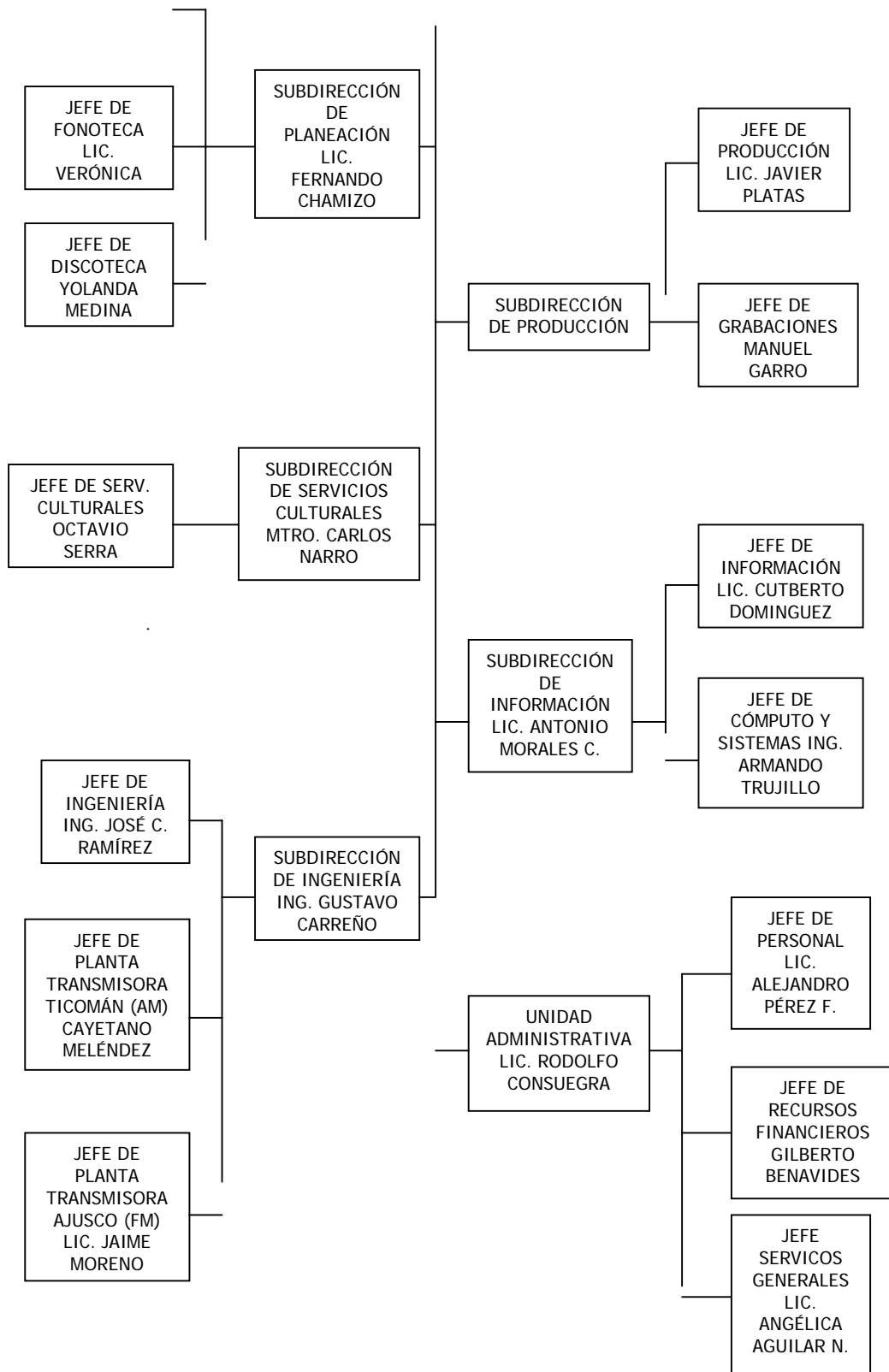

Información obtenida de la página de Internet <http://www.unam.mx/radiounam/>

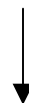
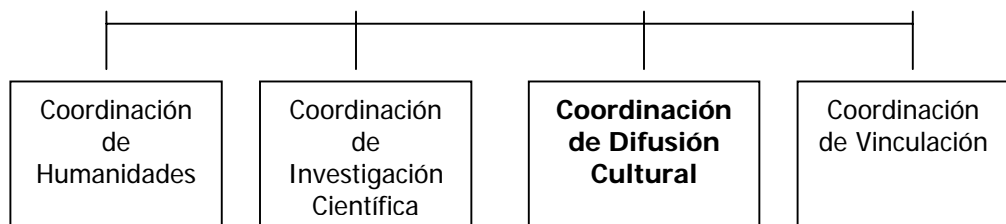
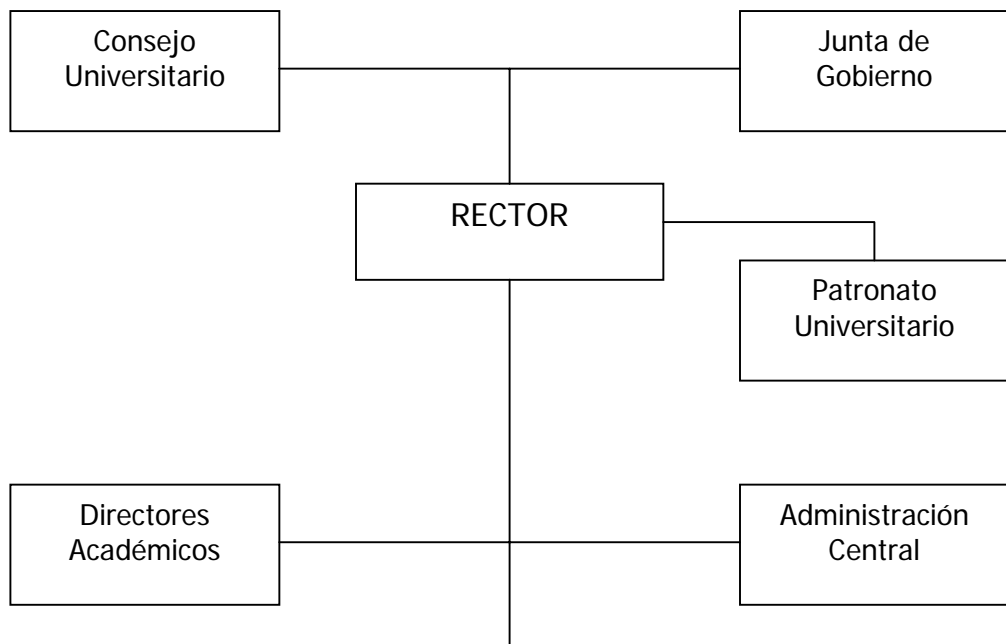

Dirección General de Artes Pláticas
 Centro Universitario de estudios
 Cinematográficos
 Centro Universitario de Teatro
 Dirección General de Actividades Musicales
 Dirección de Literatura
 Dirección de Teatro y Danza
 Dirección General de Actividades
 Cinematográficas
**DIRECCIÓN GENERAL DE RADIO
 UNAM**
 Dirección General de TV UNAM
 Casa del Lago
 Museo Universitario del Chopo

www.unam.mx/radiounam/

1.3 PROGRAMACIÓN

Actualmente, Radio UNAM comienza sus transmisiones de lunes a viernes a partir de las 6:45 de la mañana y hasta la 1:00 de la mañana en Amplitud Modulada (con 50 mil watts de potencia) y Frecuencia Modulada (con 7 mil watts de potencia). Los fines de semana inicia a las 7:00 de la mañana y de igual manera termina a la 1:00 a.m. En total, la emisora cubre al día 18 horas de transmisión.

1.3.1 ORGANIZACIÓN DE LA PROGRAMACIÓN

Lunes a viernes

La barra informativa está integrada por el noticiario de *Radio Francia Internacional*, *Radio UNAM informa*, que es el servicio informativo de la emisora, *Plaza pública*, que es la noticia editorializada, comentada y de reflexión; y *Enfoque BBC de Londres*, un noticiario internacional basado en reportajes, entrevistas y reflexiones sobre los acontecimientos internacionales más importantes.

Después de la barra informativa matutina, las frecuencias se separan de las 9:30 a las 20:00 horas. La programación de AM por la mañana es fundamentalmente sobre reflexión y paneles, entrevistas, reportajes y análisis relacionados con asuntos económicos, indígenas, democracia, participación ciudadana, historia y ecología. Mientras la FM es un tanto más musical.

A partir de las 15:30 horas y hasta las 20:00, AM tiene una miscelánea programática con programas musicales y de literatura, "pero a diferencia de FM, que está dedicada a música, literatura y artes en general, los programas van orientados a la

divulgación de la música de géneros que no son música de concierto, como el rock, el blues y música de raíz tradicional². En esta miscelánea, hay dos programas de experimentación, según lo relata en la entrevista la Lic. Nashru López: *Vasos comunicantes* y *Las ondas del Chopo*. Por otro lado, FM transmiten programas sobre música de concierto, bandas sonoras de cine, música del mundo, jazz y literatura, para dar paso a la unificación de programación hasta el cierre de la emisión.

Fin de semana

Los sábados y domingos están dedicados un poco más a los niños y las cuestiones deportivas, claro, sin dejar de lado la parte musical que caracteriza a Radio UNAM. Las frecuencias están compartidas desde la apertura a las 7:00 de la mañana hasta las 11:00 los sábados y hasta las 14:00 horas los domingos.

La diferencia entre la Amplitud Modulada y la Frecuencia Modulada se debe, según la Lic. Nashru López, a cuestiones administrativas, técnicas y programáticas, “nuestro ideal sería que las programaciones estuvieran completamente separadas, excepto los servicios informativos, esto debido a que uno de los problemas que tiene Radio UNAM es su alcance; en algunos lugares, no se escucha AM y en otros FM, por lo tanto si la emisora prescindiera de AM, dejaría de llegar a provincia, si dejara de transmitir FM, no llegaría a algunas zonas de la ciudad de México”³.











Y en cuanto a contenido, la Amplitud Modulada está dedicada a los programas hablados, de debate, reflexión, orientación e información, específicamente, con paneles, entrevistas, reportaje y análisis relacionados con asuntos económicos, indígenas, democracia, participación ciudadana, historia y ecología.









Mientras la Frecuencia Modulada, a excepción de los momentos en que comparte contenidos con AM, se dedica básicamente a la programación musical y algunos programas en vivo, pero dedicados a las bellas artes.

² Entrevista realizada por la autora de la tesis a la licenciada Nashru López, encargada del Departamento de Programación de Radio UNAM, el 2 de mayo de 2001.

³ Ibid















11:45				Gotas de plata				
11:50				Promocionales Externos				
11:55		Promocionales internos			Interdisciplinarias			
11:56		Voces de Alejandria						
11:57						Promocionales Externos		
11:58								
12:00	Dialogo jurídico	Ingeniería en Marcha	Consultoría fiscal universitaria	Las voces de la salud	Brujula en mano			
13:00	Programación inserta por DALET		Programación inserta por DALET	Programación inserta por DALET	Programación inserta por DALET			
13:11		Gotas de plata						
13:14								
13:34		Voces de Alejandria						
13:36		Promocionales internos						
13:39		Sensaciones de Guerra						
13:48								
13:55		La guerra						
14:00		Enfoque de la BBC de Londres						
14:15		Promocionales Externos						
14:16								
14:45		La ciencia al día						
15:00		Revista Informativa y Cultural de Radio Francia Internacional				Revista Informativa y Cultural de Radio Francia Internacional		
15:30		Forjadores de la ciencia				La UNAM hasta la cocina		
15:40	Cartelera de actividades musicales							
15:45	Interacción académica	Interdisciplinarias	Promocionales Externos	Promocionales internos	Promocionales internos			
15:46					Los universitarios			
15:48		Gotas de plata						
15:55			Gotas de plata					
15:58			Promocional identificación					
16:05				Promocionales Externos				
16:06			Interdisciplinarias					
16:08				Interdisciplinarias				
16:12			Interdisciplinarias					
16:15				Interdisciplinarias				
16:16			Interdisciplinarias					
16:22				Interdisciplinarias				
16:27			Interdisciplinarias					
16:28				Voces de Alejandria				
16:30			Promocionales internos	Goya deportivo				Los bienes terrenales
16:31			Promocionales internos					
16:34	La feria de los libros							
16:46		Promocionales Externos						
16:48		Promocionales Externos						
16:50	OFUNAM							
16:59		Promocionales Externos	Promocionales Externos					

17:00			Espacio AAPAUNAM		
17:11				Alas y raíces	
17:15		La UNAM hasta la cocina			
17:19		Promocionales Externos			Los bienes terrenales
17:20					
17:26	Interdisciplinarias			Alas y raíces	Promocionales internos y externos
17:28					
17:29	Promocionales internos				
17:30					
17:40	Al pie de las letras	Promocionales internos	Se regala cascajo		
17:42					
17:56				Promocionales internos y externos	Las ondas del Chopo
17:58			Gotas de plata		
17:59	Voces de Alejandria				
18:00					
18:01					
18:02		Interdisciplinarias			
18:05					
18:28					Interdisciplinarias
18:31	El Blues inmortal		Radio Etiopía	Vasos comunicantes	Por el sendero de los libros
18:46					
18:54					Gotas de plata
18:55		Sensaciones de Guerra			Voces de Alejandria
18:57					Promocionales internos
18:59	Promocionales internos	Promocionales internos	Promocional identificación		
19:00	Deslinde				
20:00	Corte informativo				
20:05			Promocional identificación		Interdisciplinarias
20:06					
20:08			Gotas de plata		Promocionales Externos
20:10			Promocionales Externos	Gran Prix Video Danse	
20:11					
20:19	Debates de la ciencia				Gotas de plata
20:22					
20:30					
20:31			Interdisciplinarias		
20:34			Promocionales Externos	Promocionales internos	
20:35					
20:36				Gotas de plata	
20:38					
20:43				Gotas de plata	
20:56			Travesías oníricas	Interdisciplinarias	
20:59			Promocionales Externos	Promocionales Externos	
21:00	Guitarra en el mundo	Tiempo de análisis	Amadeus	Cuaderno pautado	OFUNAM
21:30					
21:44					
22:00			Voces de Alejandria		Música abierta
22:03					
22:44	Mundo sinfónico	Espejismo ratonera	Música por entregas	Música perdida	Promocionales internos y externos
22:48					La UNAM hasta la cocina
22:53					
22:57			La guerra		

22:59	Promocionales internos						
23:00	Promocionales Externos	Sentido contrario	Insomnio de perplejos	OFUNAM			
23:03	Travesías Oníricas						
23:08				OFUNAM			
23:11				Promocionales internos			
23:12				Promocionales Externos			
23:16				Oídos para tocar			
23:18				Voces de Alejandría			
23:22		Sentido contrario	Insomnio de perplejos		Sensaciones de guerra		
23:24						Promocionales internos	
23:25							Oídos para tocar
23:28	Voces de Alejandría						
23:29							
23:31							
23:56	Promocionales internos						
23:58	Dosis de ciencia						
00:02							
00:26						Sensaciones de guerra	
00:29	Promocionales Externos			La guerra			
00:33							
00:41							
00:53	Despedida e Himno Nacional						
01:00	Fin de labores						

PROGRAMACIÓN UNIFICADA DE AM Y FM

PROGRAMACIÓN SEPARADA DE AM Y FM

HORA	SABADO	DOMINGO
7:00	Himno Nacional y Rúbrica	
7:07	Promocionales internos	
7:09		
7:22		Promocionales Externos
7:23		
7:35	Voces de Alejandría	Los universitarios
7:37		
7:40		
7:56	Promocionales internos	
7:57	Promocionales Externos	
8:00	Goya deportivo	
8:24	OFUNAM	Cartelera de actividades musicales
8:34	Espacio de música para niños	
8:52		
8:57		Promocionales Externos
9:00	Fonoteca Alejandro Gómez Arias	Hola Luis
9:01	Música Folklórica de Argentina	
9:28	El canto jondo	Dosis de ciencia
9:55		
10:00		
10:02	Poesía y prosa a partir del rock	Domingo siete
10:46	La guerra	
11:00	Trovando para los niños	
12:00	Cartelera de actividades musicales	OFUNAM
12:05	Promocionales internos y externos	
12:07	Dosis de ciencia	
12:12		
12:41	Los universitarios	
12:44	Promocionales Externos	
12:45		
13:00	La música en la vida	
14:00	El Anaquel	
14:30	Peña radio	
15:00	Promocionales Externos	Cien años de tango
15:25	Promocionales internos	
15:29	Música alternativa	En las alas de la trova yucateca
15:30	Promocionales internos	
15:58	Sensaciones de guerra	
15:59	La guerra	
16:02		
16:09	La UNAM hasta la cocina	
16:52	Confesiones y confusiones	
17:00	OFUNAM	
17:50		
17:59		
18:00	Promocionales internos	
18:03	Voces de Alejandría	
18:10	Promocionales Externos	Travesía oníricas
18:16		
18:30	Los universitarios	Opera en Radio UNAM
18:59	Promocionales Externos	
19:02		
19:07	La guerra	
20:07		
20:21	Promocionales internos	Promocionales Externos
21:01		Sensaciones de guerra
21:03		Promocionales internos
21:08		
21:09	Voces de Alejandría	
21:21	Promocionales Externos	
21:23	Dosis de ciencia	























21:29		
21:55		
22:00		Epistolario
22:26	La UNAM hasta la cocina	Hora Nacional
22:34	Promocionales Externos	
22:38		
23:00		
23:36	Oídos para tocar	Alma de concreto
23:40	Sensaciones de Guerra	
23:43	La guerra	
23:46		
00:00		
00:53	Despedida e Himno Nacional	
01:00	Fin de labores	

PROGRAMACIÓN
UNIFICADA DE AM Y FM

PROGRAMACIÓN
SEPARADA DE AM Y FM











PROGRAMACIÓN DE RADIO UNAM
96.1 FM XEUN, JUNIO 2003









HORA	LUNES	MARTES	MIÉRCOLES	JUEVES	VIERNES	
6:45	Himno Nacional y rúbrica					
6:52			Voces de Alejandría	La UNAM hasta la cocina	Promocionales Externos	
6:55			Los Universitarios		Promocionales de identificación	
6:56			Promocionales de identificación		Interdisciplinarias	
6:59			Dosis de ciencia		Desencuentros	
7:00		Promocionales externos		Travesías oníricas		
7:02		Interdisciplinarias				
7:03		Promocionales internos				
7:05						
7:07					Promocionales internos	
7:10						
7:14					Voces de Alejandría	
7:16					Promocionales Externos	
7:17			Promocionales Externos			
7:18						
7:21						
7:25	La UNAM hasta la cocina			Promocionales Externos		
7:27			Travesías Oníricas			
7:29			Promocional identificación	Promocional identificación	Promocional identificación	
7:30	Noticiero Radio Francia Internacional					
8:00	Radio UNAM informa					
8:30	Plaza pública					







9:30	Espacio Universitario	Promocionales internos	Promocionales internos	Promocional identificación	Promocional identificación	
9:31		Promocionales externos				
9:32		Gotas de plata	La UNAM hasta la cocina	La guerra	Gotas de plata	
9:33						
9:34						
9:35		Cartelera de actividades musicales	Cartelera de actividades musicales	Sensaciones de guerra	Promocionales externos	
9:36						
9:42			Cartelera de actividades musicales	Promocionales internos		
9:43				rúbrica		Cartelera de actividades musicales
9:46						
9:48						
9:49						
9:53						
10:00			Promocional identificación	Promocionales externos		Interacción académica
10:15	OFUNAM					
10:27	Voces de Alejandría		Voces de Alejandría		Promocionales externos	
10:30					Voces de Alejandría	
10:31	Travesías oníricas	Los universitarios				
10:33						
10:34						
10:35						
10:36	Interdisciplinarias					
10:37						
10:38	Promocionales externos					
10:42						
10:43	Gotas de plata					
11:08						
11:11	La UNAM hasta la cocina					
11:16						
11:20	Promocionales externos					
11:25						
11:26	Interdisciplinarias					
11:27						
11:29	La UNAM hasta la cocina					
11:30						
11:32	Promocionales externos					
11:34						
11:36						
11:39						
11:40	Interdisciplinarias					
11:42						
12:13						
12:15						
12:17						
12:22						
12:25						
12:26						
12:29						
12:29						

12:48									
12:50	Promocionales internos								
12:51	La guerra			OFUNAM					
12:53			Gotas de plata						
12:55		Interdisciplinarias	Promocionales internos						
12:56	Sensaciones de guerra		Interdisciplinarias		Promocionales externos				
12:57									
12:58									
12:59	Promocionales externos	Promocional identificación							
13:00	Pensamiento musical en la historia								
14:00	Interdisciplinarias	Promocional identificación	Promocionales externos	Promocionales internos	Promocional identificación				
14:01									
14:02		Voces de Alejandría							
14:03		Dosis de ciencia	Gotas de plata	Gotas de plata	Gotas de plata				
14:04				Gotas de plata					
14:05									
14:06									
14:07							Oídos para tocar		
14:08									
14:10									
14:25	Los universitarios								
14:28	Promocionales externos								
14:31									
14:47									
14:50						Gotas de plata	Promocionales internos		
14:52						Travesía oníricas			
14:53						Promocionales externos	Promocionales externos		
14:54						Promocional identificación			
14:55							Voces de Alejandría		
14:57									
15:00									Interdisciplinarias
15:03									Promocionales externos
15:06				Voces de Alejandría					
15:09									
15:16	Dosis de ciencia								
15:19	Promocionales externos								
15:21	Gotas de plata								
15:24				Oídos para tocar	Promocional identificación				
15:59									
16:01									
16:03		Dosis de ciencia		Promocionales externos	La UNAM hasta la cocina				
16:04									
16:07	Interdisciplinarias	Promocionales externos	Gotas de plata	Interdisciplinarias					
16:09									
16:10			Promocionales externos						
16:11									
16:13	Promocionales externos								
16:15				Promocionales internos					
16:41									

16:42				Promocionales externos	
16:45				La UNAM hasta la cocina	La guerra
16:52				Promocionales internos	Promocionales externos
16:54					Dosis de ciencia
16:56					Promocional identificación
16:57					
16:59		La guerra	Interdisciplinarias		
17:00			Promocionales internos		
17:01			Sensaciones de guerra		
17:03					
17:07		Promocional identificación			
17:08		Travesías oníricas			
17:11					
17:36	Promocionales externos			Voces de Alejandria	
17:38				La guerra	
17:43	La UNAM hasta la cocina	Promocionales externos		Travesías oníricas	
17:45					
17:46	Promocionales internos				
17:49	Por el sendero de los libros	Música sin fronteras		Notas de jazz	
17:56					
17:57			Travesías oníricas		
17:58	Promocionales externos				
17:59		Promocionales internos	Promocionales externos	Promocionales internos	
18:00					Promocionales internos
18:01				Al pie de las letras	Gotas de plata
18:02					
18:28				Promocionales externos	
18:30	Magacine		Hacia una nueva música		
18:52		En el espacio y en el tiempo		Los libros tienen la palabra	Sensaciones de guerra
18:56					Promocional identificación
18:57					
18:58					
18:59	Promocionales internos		Promocionales internos	Promocionales internos	Promocionales externos
19:00	Panorama del jazz				
20:00	Corte informativo				
20:05			Promocional identificación		Interdisciplinarias
20:06	Debates de la ciencia			Gran Prix Video Danse	
20:08		Discrepancias	Gotas de plata		Promocionales Externos
20:10			Promocionales Externos		
20:11					
20:19					Gotas de plata
20:22					
20:30					Pensamiento musical de la historia
20:31			Interdisciplinarias		

20:34	Debates de la ciencia	Discrepancias	Promocionales Externos	Gran Prix Video Danse	Pensamiento musical de la historia			
20:35				Promocionales internos				
20:36						Gotas de plata		
20:38								
20:43				Travesías oníricas		Interdisciplinarias		
20:56				Promocionales Externos		Promocionales Externos		
20:59								
21:00	Guitarra en el mundo	Tiempo de análisis	Amadeus	Cuaderno pautado	OFUNAM			
21:30								
21:44								
22:00	Mundo sinfónico	Espejismo ratonera	Voces de Alejandría	Música perdida	Música abierta			
22:03								
22:44					Música por entregas		Promocionales internos y externos	
22:48							La UNAM hasta la cocina	
22:53								
22:57								
22:59	Promocionales internos		La guerra					
23:00	Promocionales Externos	Sentido contrario	Insomnio de perplejos	OFUNAM				
23:03	Travesías Oníricas							
23:08								
23:11						Promocionales internos		
23:12						Promocionales Externos		
23:16						Oídos para tocar		
23:18						Voces de Alejandría		
23:22							Sensaciones de guerra	
23:24							Promocionales internos	
23:25							Oídos para tocar	
23:28				Voces de Alejandría				
23:29								
23:31								
23:56	Promocionales internos							
23:58	Dosis de ciencia							
00:02								
00:26						Sensaciones de guerra		
00:29				Promocionales Externos			La guerra	
00:33								
00:41								
00:53	Despedida e Himno Nacional							
01:00	Fin de labores							

HORA	SABADO	DOMINGO
7:00	Himno Nacional y Rúbrica	
7:07	Promocionales internos	
7:09		
7:22		Promocionales Externos
7:23		
7:35	Voces de Alejandria	Los universitarios
7:37		
7:40		
7:56	Promocionales internos	
7:57	Promocionales Externos	
8:00	Goya deportivo	
8:24	OFUNAM	Cartelera de actividades musicales
8:34	Espacio de música para niños	
8:52		
8:57		
9:00	Fonoteca Alejandro Gómez Arias	Promocionales Externos
9:01	Música Folklórica de Argentina	Hola Luis
9:28	El canto jondo	Dosis de ciencia
9:55		
10:00		
10:02	Poesía y prosa a partir del rock	Domingo siete
10:46	La guerra	
11:00	Trovando para los niños	
12:00	Comentaristas de Bellas Artes	OFUNAM
13:00	Promocionales Internos	
13:01	Promocionales Externos	
13:04	Oídos para tocar	
13:07	Voces de Alejandria	
13:09	Promocionales Internos	
13:12		
14:00		
14:07	Promocionales Externos	
14:09	Dosis de ciencia	
14:12	Promocionales Externos	
14:14	Los universitarios	La música en la vida
14:19		
14:30	OFUNAM	Amadeus
14:57		Promocionales Externos
15:00	Sonidos de la tierra	La guitarra en el mundo
15:30		Promocionales Externos
16:00	El Blues inmortal	Melomanía
16:28		Pensamiento musical en la historia
16:30		
16:58	Promocionales Externos	Promocionales Internos
17:00	Panorama del jazz	Mundo sinfónico
17:28		
17:30		
18:00	Radio Etiopía	Promocionales Externos
18:30		Promocionales Internos
18:58	Promocionales Internos	Travesías oníricas
18:59	Promocionales Externos	
19:00	Experimento	
19:28		
19:30	OFUNAM	
20:00	Promocionales Internos	
20:12	Voces de Alejandria	
20:13	Promocionales Externos	
20:16		
20:19	Opera en Radio UNAM	
20:28		
20:30		
20:31		

20:36	Opera en Radio UNAM	
20:57		Promocionales Externos
20:58		La UNAM hasta la cocina
21:07		
21:32		Promocionales Externos
21:35		Travesías oníricas
21:39		
22:00		La hora nacional
23:00		La guerra
23:01		Sensaciones de guerra
23:06		
23:10		Dosis de ciencia
23:40		
23:43		Promocionales Internos
00:18		Epistolario
00:21		
00:30		Despedida e Himno Nacional
00:53		Fin de labores
01:00		

La información para la realización de estos cuadros, como de las hojas de programación del anexo, fue tomada de www.unam.mx/radiounam/

PROGRAMACIÓN
UNIFICADA DE AM Y FM

PROGRAMACIÓN
SEPARADA DE AM Y FM

1.3.2 PROGRAMAS MÁS ESCUCHADOS

En audiencia la emisora no cuenta con grandes estudios, comenta la Lic. Nashrú López, pero se tiene conocimiento de que la hora pico es *Plaza pública*, por la mañana. Este es un programa coordinado y conducido por Miguel Ángel Granados Chapa, donde se transmite información, reflexión y análisis sobre los sucesos políticos, culturales y sociales de nuestro país.

Otros programas de gran audiencia, agrega la licenciada, son: *Panorama del jazz*, *Hola Luis* y en general los programas matutinos. "Por comportamiento general de la radio, en la noche hay poca audiencia, sin embargo, también hay programas muy apreciados"⁴. Esta información proporcionada por la Lic. Nashrú López, es poco fidedigna, debido a que, como ella misma lo menciona, no existe un estudio específico, acerca de la audiencia de Radio UNAM.

1.3.3 INSTITUCIONES QUE PARTICIPAN EN LA PROGRAMACIÓN

No solamente Radio UNAM lleva a cabo la producción, "hay un convenio con varias Facultades y varios Institutos, entre ellos:"⁵

INSTITUCIONES DE LA UNAM

- Instituto de Investigaciones Antropológicas
- Instituto de Investigaciones Económicas
- Instituto de Investigaciones sobre América del Norte
- Facultad de Derecho
- Facultad de Ingeniería
- Facultad de Contaduría y Administración
- Facultad de Medicina
- Facultad de Arquitectura
- Facultad de Química
- Facultad de Ciencias

⁴ Entrevista realizada por la autora de la tesis a la licenciada Nashrú López, encargada del Departamento de Programación de Radio UNAM, el 2 de mayo de 2001.

⁵ Ibid

- Facultad de Ciencias Políticas y Sociales
- Dirección de Publicaciones del CENCA
- Dirección de Orientación Vocacional
- Dirección General de Música
- Dirección General de Servicios Médicos
- Dirección General de Divulgación de la Ciencia
- Dirección General de Actividades Deportivas
- Dirección General de Actividades Cinematográficas
- Coordinación de Humanidades
- Museo del Chopo

INSTITUCIONES EXTERNAS A LA UNAM

- Sociedad Mexicana para la Divulgación de la Ciencia y la Técnica
- Feria Internacional del Libro
- BBC de Londres
- Radio Francia Internacional
- Secretaría del Medio Ambiente del Gobierno del D.F

1.4 FALLAS DE RADIO UNAM

Radio UNAM fue pionera en la radiodifusión universitaria, pero a lo largo de su historia se ha enfrentado a problemas que no le han permitido desarrollarse plenamente, tener una evolución importante.

“En términos de concepción radiofónica, Radio UNAM ha perdido su carácter de estación de vanguardia, sobre todo, en cuanto a experimentación radiofónica, es decir, en la búsqueda de nueva estética radiofónica, de hibridación de formatos, de nuevas propuestas, que como alguna vez hicieron, dictaminaran las pautas para otras emisoras”⁶. Dicho por el mismo titular de la emisora, el Lic. Fernando Escalante; “la programación

⁶ Ibid

actual es la misma que la de hace 10 años cuando estaba en mi primer periodo como director de Radio UNAM.”⁷

Como lo refiere la Lic. Nashrú López, la radiodifusora requiere de una renovación y una actualización inmediata, aunque esto no quiere decir que se traicionarían los objetivos para la cual fue creada; por el contrario, contribuiría a la evolución de la radiodifusión universitaria.

“Radio UNAM, una estación de vanguardia de hace 40 años, sigue rigiéndose bajo los mismos esquemas, sin tomar en cuenta que han pasado muchas cosas en la radio y el país”⁸. En el año 2001, Radio UNAM tendría que dar un salto gigantesco para salvar el rezago en que se ha quedado, pero no lo ha hecho, a pesar de que en su interior se han venido planeando cambios programáticos, que por otro lado no se han hecho públicos.

Sin embargo, “es un grupo que tiene mucho que dar, los contenidos pueden cambiarse, ser más atractivos, cambiar el hecho de tener un mismo público; captar nuevo auditorio es el gran reto, por lo cual hay que replantear nuestro mecanismo”⁹.

1.5 PRESUPUESTO

El presupuesto es otorgado por la Administración de la UNAM, pero es insuficiente, según lo refiere el director de la emisora, el Lic. Fernando Escalante. Aunque no proporcionó el dato exacto, comenta que “el 80% de éste se va en salarios. Tenemos una plantilla de aproximadamente 110 trabajadores de base, 30 de confianza más otros 30 de colaboradores. Resulta excesivo 170 personas en una radiodifusora, creo que podríamos funcionar con menos que eso, y más si se come el 80% del presupuesto”¹⁰

⁷ Entrevista realizada por la autora de la tesis al director de Radio UNAM, Lic. Fernando Escalante, el día 23 de mayo de 2001.

⁸ Ibid

⁹ Ibid

¹⁰ Entrevista realizada por la autora de la tesis al director de Radio UNAM, Lic. Fernando Escalante, el día 23 de mayo de 2001.

El sustento económico con el que cuenta Radio UNAM es insuficiente, pero también es cierto que hay que reutilizarlo de mejor manera, haciendo eficientes muchísimas cosas, según lo refiere el titular de la emisora, el Lic. Escalante, "el problema es que dependemos de la UNAM que a su vez tiene un contrato colectivo con el STUNAM, y detrás de ello hay muchas historias, que nos hacen entrar en conflictos."¹¹

Es decir, Radio UNAM trabaja los 365 días del año, 18 horas diarias, no hay vacaciones, entonces los periodos vacacionales la emisora tiene erogaciones fuertes por horas extras.

Por eso, una parte muy importante del rezago de Radio UNAM es el dinero. Debido a ello, la emisora ha tenido que hacer uso del ingenio y la creatividad. Según lo refiere la Lic. Nashrú López, la emisora ha llegado a situaciones críticas, donde los aparatos ya dieron de sí y no hay más mantenimiento que darles, porque ya se les ha dado todo lo posible. Estos aparatos están en funcionamiento 18 horas al día, y aunque están diseñados para trabajo pesado, han estado en funcionamiento 6 años; por mas mantenimiento que se les ha procurado, deben ser remplazados, pero no hay dinero.

Los problemas cotidianos en Radio UNAM, debido a esta carencia de dinero para reemplazar sus aparatos, son las fallas al leer los minidiscos o los CDs. Otro de los atrasos en la emisora es que no han digitalizado la continuidad de la programación, es decir, "no se tiene la tecnología para vaciar la programación en una red, en vez de entrar los soportes en cinta, en DAT, etc.; y transmitir todo por red"¹².

Siguiendo con la poca tecnología de la radiodifusora universitaria, las ediciones de los programas todavía no se hacen por computadora, "sí hay máquinas digitales, pero seguimos con algunas máquinas analógicas, y no por un gusto, ni por la idea de que haya cosas que van bien con analógico y cosas con digital, sino porque no tenemos alternativa"¹³.

¹¹ Ibid

¹² Ibid

¹³ Entrevista realizada por la autora de la tesis al director de Radio UNAM, Lic. Fernando Escalante, el día 23 de mayo de 2001

Puede pensarse que la tecnología de Radio UNAM no está tan atrasada, debido a un cambio reciente, su incursión en Internet; sin embargo, fue un avance que no le generó un gasto extra a la emisora, ya que cuenta con el servidor de la UNAM.

1.6 PROYECTOS

Los problemas que tiene Radio Universidad son de fondo; por ello, el proyecto de la emisora es "formar un Consejo Consultivo, que se reúna para discutir ¿para qué sirve Radio Universidad?, ¿para qué la Universidad quiere tener una radiodifusora?."14 Se requiere de un estudio para reflexionar los objetivos, los principios de la emisora y cuál es la radio del 2000. Este equipo deberá rediseñar desde su presupuesto, su perfil, su programación, etc.

Este grupo deberá de ser de gente notable, y ya se están buscando, aunque aún no se sabe a partir de cuándo comenzarán los cambios dentro de la emisora. Deberán de replantearse sus objetivos, que a través de su historia - como lo califica el director de la emisora- han tenido desviaciones. Por otro lado, aún cuando no ha habido censura, sí ha faltado experimentación.

A partir del momento en que pueda replantearse el por qué de la existencia de Radio Universidad, y se tenga una lista de principios de la misma, "entonces se podrán hacer modificaciones en programación, de dinero, si se puede o no meter comerciales, si se sigue con música clásica o se cambia a otra música, etc."15

Posteriormente a estas modificaciones, el director de la emisora considera que se debería mantener un consejo por área que analice el trabajo que se realiza en las mismas, para dar mayor eficacia a cada una y hacer un cambio de fondo.

¹⁴ Ibid.

¹⁵ Ibid

Dentro de estos cambios, "se tiene pensado además, revitalizar el auditorio y el área de cursos, que se comenzaron a dar en este mes¹⁶, así como la posibilidad de aumentar el tiempo de transmisión de 18 a 24 horas.

Finalmente, Radio UNAM ha cumplido con sus objetivos principales, porque no ha dejado de difundir ni de extender los conocimientos que la UNAM genera, pero se ha rezagado en sus formatos, transformándose en una estación con carencias que ha mellado su calidad y actualización ante la radiodifusión mexicana del año 2001.

Por supuesto, la emisora cuenta con toda la libertad del mundo que le otorga el ser parte de la Universidad Nacional Autónoma de México, pero no aprovecha esa libertad para seguir experimentando y dar oportunidad a la gente joven de crear nuevos formatos radiofónicos. Ejemplo de ello, es su programación actual, con una antigüedad de diez años.

Entre los principios que se establecieron en su inauguración se encontraba: el servir como medio de expresión para todo universitario. Se pensó en abrir un espacio por medio del cual los universitarios se comunicaran sus inquietudes y conocimientos. Ahora, Radio Universidad es escuchada por gente mayor, con estudios de maestría y doctorado. Y en ocasiones los profesores, académicos e investigadores que participan en la realización de los programas de la emisora son también parte del auditorio.

Es cierto que la radiodifusora requiere de un grupo consultivo, sólo que el cambio debe llevarse a cabo lo antes posible para evitar que siga quedándose atrás en cuanto a programación, tecnología y por su puesto auditorio. Si bien no compite por el "rating", todo aquel que se dedica a ser radio, como quien se dedica a escribir, quiere que lo escuchen o lean, pero desea tener un público.

2. DESCRIPCIÓN DE PROGRAMAS SIMILARES

Para poder hacer una propuesta es necesario descartar la posibilidad de que exista un programa con las características del que se propone. Durante el análisis pueden

¹⁶ Entrevista realizada por la autora de la tesis al director de Radio UNAM, Lic. Fernando Escalante, el día 23 de mayo de 2001

encontrarse similitudes de contenido o de estructura de la propuesta con respecto a los programas ya existentes, sin embargo no son iguales; la idea es precisamente demostrar que no existe programa igual.

Hay que recordar que para que una nueva serie radiofónica tenga cabida en la programación ya existente, es necesario realizar una comparación analítica que de los elementos necesarios para dar sentido a dicha propuesta. Para ello se llevó a cabo el monitoreo de algunos programas, elegidos por sus características de producción y contenido.

Antes de enumerar los objetivos y fines de *CULTURARTE*, para ser comparados con los otros programas, veamos el resultado del monitoreo realizado a los programas similares que están programados a lo largo de la semana en Radio UNAM.

En su programación, Radio UNAM actualmente cuenta con los siguientes programas de corte cultural. Vale la pena recordar que estos programas pueden tener similitudes entre si por su contenido y formato, pero no son iguales. Lo mismo ocurre con *CULTURARTE*, puede tener similitudes, pero no tiene el mismo contenido ni el mismo formato: ¹⁷

- *Magacine*
- *Las ondas del Chopo*
- *Cartelera de actividades musicales*

Enseguida se describen cada uno de estos programas. El orden que siguen se estableció únicamente de acuerdo a al día y horario de su transmisión. Los elementos que se analizaron en cada uno de ellos son: el género, el contenido, el uso de recursos creativos como la voz, la música, los efectos y los silencios, así como el lenguaje que utilizan y el público al que se dirigen.

2.1 *MAGACINE*

¹⁷ Información obtenida de la página de Internet: <http://www.unam.mx/radiounam> y del monitoreo personal de los programas.

Magacine es una coproducción de Radio UNAM, la Filmoteca de la UNAM y, a finales del 2002 se integran los Estudios Churubusco. Se transmite por Radio UNAM 96.1 de FM, todos los lunes de 18:00 a 19:00 horas.

En palabras de Luis Carrasco, *Magacine* "es una revista, de hecho viene de la palabra francesa *magazine*, pero jugamos con la palabra y en lugar de ser con "z" es con "c", porque pretendemos que sea una revista de cine".¹⁸ Y aunque la parte medular del programa es la entrevista, se agregan otros elementos como cápsulas informativas acerca del tema a tratar, anécdotas, efemérides, noticias o eventos que hayan transcurrido a lo largo de la semana, música de películas y una cartelera.¹⁹ Todos estos elementos hacen de *Magacine*, como lo señala su productor, una revista radiofónica, "que trata de abarcar diferentes secciones, ámbitos y temáticas del cine mexicano prioritariamente, pero sin olvidar por supuesto el cine internacional."²⁰

Este programa tiene como objetivos:

- Dar a conocer y promocionar todos los temas que se estén desarrollando en el ámbito cinematográfico, desde la óptica de la investigación, la producción, la preservación, rescate y la difusión.
- Llevar a la mesa de discusión aquellos temas polémicos que incidan en la cinematografía en el área de la producción, distribución y exhibición, como son la ley de derecho de autor, la ley cinematográfica, el reglamento, el precio en taquilla, los fondos, etcétera.
- Dar a conocer todos aquellos trabajos e investigaciones que se están desarrollando, ya sean académicos, catedráticos y/o publicaciones.²¹

¹⁸ Entrevista realizada por la autora de la tesis el día 5 de junio de 2003, en la Facultad de Ciencias Políticas y Sociales.

¹⁹ Esta cartelera le da prioridad a dos lugares, primero a la Filmoteca, porque *Magacine* es un programa patrocinado por la misma Filmoteca de la UNAM. Y segundo a la Cineteca Nacional, porque uno de los objetivos, señalados por Luis Carrasco, productor de *Magacine*, en la entrevista, es difundir el cine no comercial. Sin embargo, no se descuida la cartelera de otras salas.

²⁰ Entrevista realizada por la autora de la tesis el día 5 de junio de 2003, en la Facultad de Ciencias Políticas y Sociales.

²¹ Todos estos objetivos los señala el productor de *Magacine* Luis Carrasco, en la entrevista arriba señalada, y puntualiza que están muy ligados a los objetivos de la Universidad.

Con estos objetivos desde el 14 de enero de 2001 *Magacine* inició la difusión y reflexión en torno a diversos temas de actualidad del quehacer cinematográfico, así como a la promoción de las actividades de la Filmoteca de la UNAM. Sin embargo, la historia comienza algún tiempo atrás.

La Filmoteca ya había tenido programas que daban difusión a sus actividades, básicamente de cartelera; existía un programa sobre música en el cine, del maestro Canedo, pero cuando él murió, se perdió ese espacio. Posteriormente, con el paro en la UNAM, urgía un espacio donde promocionar las actividades de la Filmoteca, de ahí surge la idea²², aunque tarda en gestarse alrededor de un año.

Cuando todo estaba listo, la situación en radio UNAM no era muy buena, debido a la polémica que se había desatado alrededor de los cambios, que el entonces director Francisco Prieto, trató de llevar a cabo. Todo esto retrasó de septiembre del 2000 a enero de 2001, la entrada al aire del programa.

Finalmente, bajo todas estas condiciones el equipo de trabajo se integró por:²³

- Luis Carrasco, productor general. Su labor es coordinar el trabajo de la selección de invitados, la música, ver con la Filmoteca qué tipo de temas se van a desarrollar y realizar la producción en vivo.
- Abel Rojas, guionista encargado de la investigación de los temas y elaboración de los guiones que posteriormente se convierten en cápsulas.
- Jethro Márquez, colabora en la parte de la reproducción, su objetivo es el armado de las cápsulas.
- Alejandro Joseph, quien se encarga de la locución de las cápsulas que se alternan en el programa.

²² Entrevista realizada por la autora de la tesis el día 5 de junio de 2003, en la Facultad de Ciencias Políticas y Sociales.

²³ Todos estos datos fueron proporcionados por Luis Carrasco en la entrevista realizada por la autora de la tesis el día 5 de junio de 2003, en la Facultad de Ciencias Políticas y Sociales. La característica que tiene en común estas personas es que de alguna u otra manera es gente con conocimientos de cine y lo principal.

- Diego López quien es el conductor. Además, es cineasta, fue director de los Estudios Churubusco, director de Videocine y de IMCINE. Actualmente, colabora para la revista *Vértigo*.
- Salvador Blancarte, es el coordinador por parte de la Filmoteca. Se encarga de ver qué temas se van a discutir, los invitados que se van a presentar. Es el enlace entre el equipo de la producción y la parte institucional que es la Filmoteca.
- Juan Jiménez Patiño, responsable de la cartelera de la Filmoteca. Se encarga de investigar y hablar de las películas, los ciclos y las diferentes actividades de esta institución.

A lo largo de estos dos años, *Magacine* ha realizado alrededor de 100 programas con diversos invitados como realizadores, guionistas, actores, actrices, etcétera; entre ellos podemos mencionar a: Jorge y Carlos Bolado, Walter Döhner, Juan Antonio de la Riva, Maryse Sistach, José Buil, Mitl Valdez y Carlos Mendoza, todos ellos realizadores. Guionistas como Rafael Tonatiuh, Enrique Rentería y Reyes Bercini. Actrices y actores consolidados como Roberto Cobo, Alma Muriel, Zaide Silvia Gutiérrez, Luis Fernando Peña, Ximena Ayala y Vanesa Bauche.

También estuvieron presentes los historiadores David Ramón, Eduardo de la Vega, Ricardo Pérez Monfort y Daniel González Dueñas; académicos como Manuel González Casanova y Federico Dávalos; críticos, Eduardo Alvarado, Jorge Ayala Blanco, Rafael Aviña y Gustavo García; escritores, Luis Moreno, Emma Cecilia Krinsky y Olga Rodríguez; investigadores, Jorge Grajales, Mario Viveros y Gabriel Rodríguez; técnicos, Jaime Baksht y José Rodríguez, de los Estudios Churubusco; así como editores de revistas como Macarena Quiroz (*Somos*), Rodolfo Peláez (*Estudios Cinematográficos*) y representantes de las distribuidoras en México, Carlos Sánchez, Claudia Rivera, Miguel Mallet.

Entre las figuras internacionales que han participado en *Magacine* están los realizadores españoles Fernando, David y Javier Trueba, el nicaragüense Félix Zurita, así como el alemán Peter Schewerfel. También los historiadores Román Gubern, de España, y Virgilio Tosi, de Italia.²⁴

²⁴ La información de las personalidades que se han entrevistado en *Magacine* se tomó de *La Jornada* del día 11 de enero, en la sección Espectáculos, con motivo del segundo aniversario del programa.

Como podemos ver, la columna vertebral del programa han sido las charlas y entrevistas a diversidad de personalidades involucradas con la cinematografía nacional e internacional. Dichas entrevistas están acompañadas de otros tipos de recursos radiofónicos como lo son: la música y las cápsulas.

Podemos decir, según el monitoreo que se realizó al programa, que el contenido de la entrevista comienza con la presentación del personaje y su relación con la cinematografía. Poco a poco, la entrevista se convierte en una charla amena, siempre utilizando un lenguaje coloquial, nada rebuscado en cuanto a terminología, cuidando siempre la sencillez y la coherencia.

La conducción que realiza Diego López respecto al tema a tratar es excelente, permitiendo el acercamiento con el invitado. Un punto importante a señalar es la diversidad de temas que se han llegado a tratar en el programa como: *El cine independiente en los 70's*²⁵, la presentación de una revista, la invitación a algún curso, la realización de un evento especial relacionado con el cine, etcétera.

Intercaladas en la entrevista aparecen cuatro cápsulas relacionadas, ya sean con el personaje entrevistado o con el tema de la charla. De éstas, hay que señalar la precisión con que manejan la información, acompañadas por el colorido que les da la música y los efectos de sonido que la producción se encarga de incluir, sin olvidar la destacada labor de locución que se realiza. Es importante mencionar el interés por parte del equipo en conocer la opinión del público, así como la interacción con el mismo.

También se intercalan en la entrevista tres cortes musicales igualmente relacionados con el tema. Sound tracks que dan al programa una pausa en la entrevista y al mismo tiempo el colorido, la agilidad y el dinamismo que caracterizan al programa. En especial, cabe destacar que la selección de la música no suele ser únicamente la clásica de Radio UNAM, como el jazz o la música sinfónica, sino también un poco más contemporánea como el tecno, la música electrónica, el rock, el new age y otros géneros musicales contemporáneos.

²⁵ Tema del programa del lunes 27 de enero de 2003.

Se incluye en *Magazine* una sección de cartelera cinematográfica, donde se da de manera concreta la información sobre fechas, lugares y horarios de las actividades cinematográficas que se llevarán a cabo en el transcurso de esa semana, se hace comentario de alguna o algunas películas, según sea el caso.

Con todo este material, equipo de trabajo y elementos creativos, *Magazine*, en palabras del productor Luis Carrasco, pretende llegar “inicialmente al público que escucha radio UNAM, pero el objetivo que siempre se propuso el programa, fue el ir más allá de este público reducido. Conforme el tiempo ha transcurrido, *Magazine* ha tratado de incorporar a jóvenes universitarios, a gente de la industria cinematográfica, como cineastas, directores, actores, productores, rompiendo un poco con el estilo de producción que se hace en radio UNAM.

Magazine es un programa que se transmite en FM, precisamente pensando en captar la atención de otro público diferente al que tiene cautivo Radio UNAM, sin embargo, como muchos otros programas, esta revista radiofónica se enfrenta al eterno problema de la radio cultural en México, la falta de presupuesto.

Puntualizando entonces, podemos mencionar como logros de *Magazine*:

- Llegar a un público más allá del tradicional de Radio UNAM.
- Cambiar la producción de programas tradicionales, es decir, dar un giro a lo que por costumbre produce esta radiodifusora.
- Ampliar el abanico de temáticas y de invitados. Pueden ser personajes reconocidos o poco conocidos.

Estos objetivos se han cumplido a pesar de los tropiezos como:

- La burocracia de los propios trabajadores de Radio UNAM, “que se encargan de hacer únicamente lo necesario.”²⁶

²⁶ Son palabras del productor del programa, que durante la entrevista realizada por la autora de la tesis, el 5 de junio, comentó refiriéndose al poco compromiso que tiene los trabajadores de Radio UNAM, al trabajar en los medios, donde no hay horarios fijos.

- El problema presupuestal que limita al programa a hacer cosas porque no hay dinero. Como lo menciona el productor Luis Carrasco, “a mitad de año se queda sin presupuesto la institución y hay que buscar patrocinios”²⁷.

Respecto a este tema escabroso que es el presupuesto, para *Magacine* una parte es otorgada por la Filmoteca de la UNAM, quien paga los salarios de trabajadores y otra parte por Radio UNAM, que consiste en proporcionar el tiempo aire y los tiempos de estudio. No se rebela el monto total, sin embargo, el productor comenta que “el costo de producir *Magacine* al mes, es lo que costaría pagar una hora o menos de un ahora en una estación de radio comercial”²⁸

Con todo esto podemos darnos cuenta que producir un programa como lo es *Magacine*, resulta un logro bajo las condiciones en las que se realiza. Y a pesar de ello, es un programa que ha sabido ser diferente a los demás, en cuanto la forma de llegar a la gente, el lenguaje que utiliza y el sobrio manejo de la música, del comentario, de la información y de la crítica. Haciendo un cuadro comparativo de *Magacine* y *Culturarte*, podemos ver que:

	<i>MAGACINE</i>	<i>CULTURARTE</i> ²⁹
GÉNERO	Es una radiorevista	Es una radiorevista
CONTENIDO	<i>Magacine</i> está dedicado a tratar todo lo referente a cine, ya sea producción, difusión, exhibición, investigación o temas actuales de interés.	<i>Culturarte</i> está dedicado a tratar cinco temas: danza, música, cine, teatro y exposiciones.
MANEJO DE LA INFORMACIÓN	El manejo de la información es sencillo, claro y abierto a todas las críticas o puntos de opinión. Una de las características más agradables e importantes es la diversidad de temáticas a tratar y sus diferentes invitados.	El manejo que se le dará a la información de todas estas áreas, será claro, preciso y diverso. Se incluirán dramatizaciones. Debido a que son cinco actividades, es importante llevar a cabo una selección minuciosa de los temas a tratar por programa y por

²⁷ Un ejemplo de patrocinio es el que otorga los Estudios Churubusco, que tendrá una duración de seis años. Todo esto lo señala Luis Carrasco en la entrevista del 5 de junio de 2003.

²⁸ Entrevista realizada por la autora de la tesis el día 5 de junio de 2003, en la Facultad de Ciencias Políticas y Sociales.

²⁹ Esto es sólo un resumen de lo que puede ser *Culturarte*, la información a detalle se encuentra en el capítulo tercero de esta tesis.

		sección.
LENGUAJE RADIOFÓNICO	El lenguaje que se utiliza en <i>Magacine</i> es sencillo, con la debida utilización tanto de la parte preproducida, que son las cápsulas, como de la parte en vivo. Refiriéndonos a las cápsulas, se hace un correcto manejo de la música, la voz, los efectos y los silencios.	El caso de <i>Culturarte</i> es similar. Con un lenguaje sencillo se pretende construir un programa que utilice todos los recursos posibles, para crear un programa dinámico, ágil e interesante.
PÚBLICO	Está dirigido al público ya cautivo de Radio UNAM, aunque ha logrado que otros oídos pongan atención en el programa. Estos oídos son de cineastas, productores, actores, exhibidores, y en general personas interesadas en el mundo del cine.	Específicamente se podría hablar de jóvenes adultos, estudiantes por terminar estudios universitarios o recién egresados. Sin embargo, <i>Culturarte</i> es un programa abierto en donde el lenguaje utilizado permitirá llegar a todo aquel interesado en conocer, enterarse o criticar cualquiera de las actividades o hechos que se manifiesten en este programa.
DURACIÓN, HORARIO Y FRECUENCIA	Tiene una duración de una hora. Se transmite los lunes de 18:00 a 19:00 horas. Por Frecuencia Modulada.	Tiene una duración de media hora. Se buscará una transmisión semanal, con un horario entre las 17:30 y las 18:30 horas, obviamente cubriendo la media hora que se tiene pensada.

Magacine es uno de los programas que se acerca más al contenido de la propuesta *CULTURARTE*, sin embargo está dedicado al ámbito cinematográfico únicamente y su base es la entrevista. En *CULTURARTE* se da difusión a actividades como danza, música, teatro y exposiciones, además de cine. Es decir, *CULTURARTE*, no es un programa especializado en cine o en una actividad en específico.

2.2 LAS ONDAS DEL CHOPO

Es una coproducción de Radio UNAM y el Museo Universitario del Chopo, por medio de la cual se da difusión a las actividades que se realizan en este museo. La conducción está a cargo de Ruben Vázquez e Israel Montes; la producción es de Icela Villela y la coordinación de Angélica Aguirre. Se transmite de 17:30 a 18:30 horas los viernes en Amplitud Modulada.

Las ondas del Chopo es una radiorevista, tiene como parte importante una entrevista y un tema especial. A lo largo del programa se realizan 6 cápsulas informativas de los eventos del museo o del tema del día.

La entrevista resulta dinámica, ágil y amena. Más allá de ser una entrevista informativa, es una charla entre el invitado y los conductores del programa. Siempre apoyada en las cápsulas que sobre el mismo tema de producen previamente al programa, debido a que *Las ondas del Chopo* es un programa mixto.

Para captar la atención del público y a modo de invitación a las propias actividades del Museo Universitario del Chopo, se regalan medias becas para los talleres que imparten.

En el caso de este programa, la columna vertebral no es la entrevista, ocupa la mitad del tiempo del programa. La otra mitad es ocupada por cápsulas, ya sea informativas de las actividades del museo, a manera de cartelera o referentes al tema del día.

Por otro lado, se incluye también música de acuerdo al tema o por lo menos que se relacione en algo a la entrevista, aunque -en ocasiones- definitivamente no tiene nada que ver con la charla.

La utilización del lenguaje radiofónico mediante música, efectos y las voces en las cápsulas, hacen más dinámica la emisión, aunque meramente informativa. No hay dramatización como en el caso de *CULTURARTE*.

	<i>LAS ONDAS DEL CHOPO</i>	<i>CULTURARTE</i> ³⁰
GÉNERO	Es una radiorevista	Es una radiorevista
CONTENIDO	Está dedicado a la difusión, de las actividades que realiza el Museo Universitario del Chopo.	<i>Culturarte</i> está dedicado a tratar cinco temas: danza, música, cine, teatro y exposiciones.
MANEJO DE LA INFORMACIÓN	El manejo de la información es sencillo, abierto a la diversidad de posturas u opiniones. Por ser un programa dedicado a las actividades del Museo Universitario del Chopo, se ve un poco limitado en manejar información de otras sedes.	El manejo que se le dará a la información de todas estas áreas, será claro, preciso y diverso. A través de dramatizaciones. Debido a que son cinco actividades, es importante llevar a cabo una selección minuciosa de los temas a tratar por programa y por sección.
LENGUAJE RADIOFÓNICO	El lenguaje utilizado es basto, con un adecuado manejo de los sonidos, la música y los efectos, que se incluyen en la preproducción de las cápsulas. Aunque durante el programa en vivo, resulta una charla amena, con poca utilización de elementos, con excepción de la música de fondo que utilizan.	El caso de <i>Culturarte</i> es similar. Con un lenguaje sencillo se pretende construir un programa que utilice todos los recursos posibles, para crear un programa dinámico, ágil e interesante.
DURACIÓN, HORARIO Y FRECUENCIA	Tiene una duración de una hora. Se transmite los viernes de 17:30 a 18:30 horas, por Amplitud Modulada.	Tiene una duración de media hora. Se buscará una transmisión semanal, con un horario entre las 17:30 y las 18:30 horas, obviamente cubriendo la media hora que se tiene pensada.

³⁰ Esto es sólo un resumen de lo que puede ser *Culturarte*, la información a detalle se encuentra en el capítulo tercero de esta tesis.

Las ondas del Chopo resulta en contenido parecido a la propuesta *CULTURARTE*, aunque la información que da es únicamente del Museo Universitario del Chopo, y *CULTURARTE* tiene como uno de sus objetivos cubrir la información de todas las sedes de la UNAM donde se lleven a cabo actividades culturales.

Además, la forma del programa es diferente, con dramatizaciones, comentarios y en ocasiones entrevistas, realizando un programa de experimentación de formatos y la combinación de ellos.

2.3 CARTELERAS DE ACTIVIDADES MUSICALES

Finalmente, tenemos la *Cartelera de Actividades Musicales*, una producción de la Dirección General de Música y Radio UNAM, bajo la realización y conducción de Margarita Castillo. Se transmite de martes a domingo en diferentes horarios³¹, con una duración de entre 4 y 5 minutos.

Esta emisión tiene como antecedente los promocionales que la misma productora, Margarita Castillo hacía para la Dirección General de Actividades Musicales³², donde se pretendía divulgar las actividades de dicha Dirección. Esta serie de promocionales evolucionó en la *Cartelera de Actividades Musicales*, definida por la productora como “un prototipo de cartelera, ya con casi ocho años de transmisión.”³³

En los cuatro o cinco minutos que utiliza la *Cartelera de Actividades Musicales* se informa de la fecha, lugar, horario, el programa a seguir en el concierto, quién dirige, algunos integrantes, el costo y los números de teléfono para solicitar mayores informes de los conciertos organizados por la Dirección General de Música de la UNAM.

El equipo de trabajo está compuesto por Margarita Castillo como productora y conductora, además de llevar a cabo el diseño y la musicalización; así como el operador técnico.

³¹ No se ponen los horarios porque son muy diversos, pero se pueden observar en la hoja de programación arriba incluida.

³² Ahora llamada Dirección General de Música, debido a que ya no tienen muchas actividades.

³³ Entrevista realizada por la autora de la tesis a la productora y conductora Margarita Castillo, el día 10 de junio de 2003.

El trabajo realizado en esta producción está dirigido al público interesado en esta temática musical. En palabras de Margarita Castillo, “el objetivo es primero, que el público interesado esté enterado y acceda a la información; y segundo que los compañeros universitarios y el público en general que suelen enterarse o escuchar nuestra estación, sepa de estas actividades, le guste o no, vaya o no, pero que esté enterado que la universidad trabaja. En términos políticos, es importante que la sociedad sepa que la universidad a la que mantiene trabaja”.³⁴

Uno de los logros de la *Cartelera de Actividades Musicales* ha sido mantenerse al aire durante cerca de ocho años, a pesar de contar con un presupuesto suficiente. Al respecto, Margarita Castillo comenta, que el no tener dinero es una desventaja, pero al mismo tiempo una gran ventaja, porque lo que se hace en Radio UNAM es útil.

El segundo “es corroborar que una rúbrica de voz es importante”³⁵, debido a que la voz de Margarita Castillo se ha convertido en algo característico de Radio UNAM, así como de la *Cartelera de Actividades Musicales*, una cartelera tradicional, que con su mínimo tiempo, logra acercar al público a la música que se hace en la Universidad.

	<i>CARTELERA DE ACTIVIDADES MUSICALES</i>	<i>CULTURARTE</i> ³⁶
CONTENIDO	Información de actividades musicales.	<i>Culturarte</i> está dedicado a tratar cinco temas: danza, música, cine, teatro y exposiciones.
MANEJO DE LA INFORMACIÓN	El manejo de la información es concreto, directo, claro y diverso.	El manejo que se le dará a la información de todas estas áreas, será claro, preciso y diverso. Debido a que son cinco actividades, es importante llevar a cabo una selección minuciosa de los temas a tratar por programa y por sección.

³⁴ Ibid.

³⁵ Ibid.

³⁶ Esto es sólo un resumen de lo que puede ser *Culturarte*, la información a detalle se encuentra en el capítulo tercero de esta tesis.

LENGUAJE RADIOFÓNICO	El lenguaje que se utiliza en es sencillo, la voz es el elemento principal, debido al tiempo con el que cuenta. Y es manejado de la mejor manera para darle fluidez y agilidad a la cartelera.	Con un lenguaje sencillo se pretende construir un programa que utilice todos los recursos posibles, para crear un programa dinámico, ágil e interesante.
PÚBLICO	Está dirigido al público ya cautivo de Radio UNAM, a los universitarios y al público en general interesado en éstas actividades.	Específicamente se podría hablar de jóvenes adultos, estudiantes por terminar estudios universitarios o recién egresados. Sin embargo, <i>Culturarte</i> es un programa abierto en donde el lenguaje utilizado permitirá llegar a todo aquel interesado en conocer, enterarse o criticar cualquiera de las actividades o hechos que se manifiesten en este programa.
DURACIÓN, HORARIO Y FRECUENCIA	Tiene una duración de 4 a 5 minutos y se transmite de martes a domingo en diferentes horarios, por AM Y FM. ³⁷	Tiene una duración de media hora. Se buscará una transmisión semanal, con un horario entre las 17:30 y las 18:30 horas, obviamente cubriendo la media hora que se tiene pensada.

Se incluye en el monitoreo por su contenido, pues como se acaba de ver, existen sólo tres emisiones parecidas en contenido a *CULTURARTE*. *La cartelera de actividades musicales* es la tercera, por su contenido informativo de actividades culturales. Pero que al igual que *Magacine* y *Las ondas del Chopo*, no se asemeja por su alcance en cuanto a sedes y diversidad de actividades.

³⁷ Para más referencia consultar la hoja de programación de junio de 2003, incluida en este mismo capítulo.

FUENTES DE INFORMACIÓN CAPITULO II

ENTREVISTAS

- Entrevista realizada por la autora de la tesis a la licenciada Nashrú López, encargada del Departamento de Programación de Radio UNAM, el 2 de mayo de 2001.
- Entrevista realizada por la autora de la tesis al licenciado Fernando Escalante, director general de Radio UNAM, el 23 de mayo de 2001.
- Entrevista realizada por la autora de la tesis al productor Luis Carrasco del programa *Magacine*, de Radio UNAM, el 5 de junio de 2003.
- Entrevista realizada por la autora de la tesis a la productora y conductora de Radio UNAM Margarita Castillo, el 10 de junio de 2003.

HEMEROGRAFÍA

- La Jornada, 11 de enero 2003.

INTERNET

- www.unam.mx/radiounam

III. PROPUESTA RADIOFÓNICA: CULTURARTE

En los capítulos anteriores se puso la base para la propuesta radiofónica que se realiza en este tercer y último capítulo. Y para justificar la existencia del programa que se propone a continuación, se hizo el análisis de los programas de corte cultural, aunque también es importante conocer los antecedentes de la programación actual; por ello, se incluye en el anexo parte de la historia de Radio UNAM.

Finalmente, en este último capítulo, se concreta la propuesta, incluyendo la justificación, y los objetivos que la motivaron, el nombre del programa, su contenido, lenguaje radiofónico a utilizar, posible horario, duración, formato, público, recursos humanos y de producción, así como el guión piloto.

1. JUSTIFICACIÓN

Los motivos que llevaron a los pioneros de la Radio Universitaria a inaugurar Radio Universidad en 1937, fueron –principalmente- mantener al público integrado a las actividades de ésta. Es decir, los principales objetivos se centraron en la difusión y extensión de conocimientos generados dentro de las aulas universitarias. La idea era crear un espacio para que los estudiantes pudieran expresar sus ideas e inquietudes y, por este medio, transmitirlo a la demás gente.

En la inauguración, el director de la nueva emisora, Alejandro Gómez Arias, hizo mención de los objetivos que perseguiría la nueva emisora y planteaba como meta el servicio de divulgación artística y cultural, además de ofrecer cursos con validez académica.

A lo largo de los años y de la historia de Radio UNAM, ligada a la historia de la propia Universidad, los objetivos no han cambiado; la labor principal de Radio UNAM a la fecha es la misma. Sin embargo, “en términos de concepción radiofónica, Radio UNAM ha perdido su carácter de estación de vanguardia, sobre todo, en cuanto a experimentación

radiofónica, es decir, en la búsqueda de nueva estética radiofónica, de hibridación de formatos, de nuevas propuestas.”¹

La Universidad Nacional Autónoma de México alberga una gran cantidad de científicos, académicos, artistas, deportistas y estudiantes que trabajan para la ciencia, la tecnología, las humanidades y las artes. Por ello, la participación de cada Facultad o Instituto es importante (en el capítulo anterior se proporciona una lista de las dependencias universitarias que participan en Radio UNAM) para poder abarcar los temas de su incumbencia.

Por lo tanto, encontramos en la programación de Radio UNAM, que hay un tiempo dedicado a los deportes, a las noticias, temas especiales de diferentes áreas como el derecho, la política, la ingeniería, etc., pero las actividades culturales que se realizan en la UNAM, no tienen un espacio radiofónico específico que las difunda en conjunto.

Dentro de las actividades artísticas que se llevan a cabo en la UNAM se encuentran:

- Danza
- Música
- Cine
- Exposiciones
- Teatro

Todas estas actividades requieren de un espacio único que les permita llegar al público interesado en ellas, para poder conocer su programación de eventos, quiénes participan en ellas, qué se hace y qué no se hace en cada una o, simplemente, mantener el contacto con el público.

Los medios por los cuales llega esta información al público son varios, como la *Gaceta UNAM*, *Butaca* (programación publicada por la Filmoteca de la UNAM), Carteles

¹ Entrevista realizada por la autora de la tesis a la Lic. Nashrú López, encargada del Departamento de Producción de Radio UNAM, el día 2 de mayo de 2001

(cuando hay algún evento especial), y *Los Universitarios* (revista publicada por la Coordinación de Difusión Cultural de la UNAM).

Todos estos medios son impresos; es por eso, que la propuesta de difusión de las actividades culturales es para radio, pues hasta el momento Radio UNAM cuenta con programas especializados en un tema, como ejemplo, *Magacine*, un programa dedicado a la cinematografía y del cual ya se dio una amplia descripción. Pero no se encontró uno que trate todas las actividades, y las difunda por medio de comentarios, crítica y entrevistas, como lo plantea esta propuesta.

Ahora bien, otro de los puntos a resaltar es que Radio UNAM contribuiría con este programa en la labor de difusión de la cultura universitaria, promocionando los eventos que cada una de las instituciones participantes lleva a cabo a lo largo de los años.

Esta emisión condensaría la información que el público pudiera obtener de varias fuentes, proporcionándola en emisiones diversas, dedicadas a una actividad artística en específico, día por día.

2. OBJETIVOS

Con base en los objetivos que planteó la emisora cuando fue inaugurada, y los cuales se refieren a la propagación de la cultura, extensión de la docencia, información, promoción y análisis; además de la "experimentación de nuevas formas radiofónicas acordes a los objetivos de la emisora",² los objetivos de esta propuesta son:

1. Difundir las actividades artísticas que se realizan en las diversas instituciones de la UNAM.
2. Ser un vínculo entre dichas actividades y el público interesado en conocerlas.
3. Proponer un formato radiofónico que haga dinámica la participación del público, sin que el programa sea únicamente informativo.

² Fernando Curiel, "La radiodifusión Universitaria", en *Deslinde* N° 127, julio 1980, UNAM, México, p. 19

4. Contribuir en una de las tareas de Radio UNAM que es la extensión de los conocimientos. En este caso artístico-culturales.
5. Concentrar en un programa la información, crítica, entrevistas y análisis de las actividades artísticas generadas en dependencias universitarias, que le permitan al público tener una visión más amplia del contenido y desarrollo de estas.

3. NOMBRE DEL PROGRAMA

El nombre debe ser algo que lo identifique con el contenido del programa; es parte de su personalidad y su atractivo; de preferencia, "que se forme con expresiones coloquiales propias de los jóvenes y que sea fácil de memorizar y de pronunciar expresivamente".³

Para tales efectos, es imprescindible hallar un nombre adecuado, que sea atractivo para el público, así como fácil de recordar y de identificar con el contenido.

A continuación se presenta una lista de algunos posibles nombres:

- ⇒ *Artistas universitarios*
- ⇒ *Telaraña cultural*
- ⇒ *¿Y qué hay de la cultura?*
- ⇒ *¿Adónde ir?*
- ⇒ *Ondas libres*
- ⇒ *Culturarte*
- ⇒ *Con sabor a universidad*

De todos estos nombres, se eligió *CULTURARTE* pues se compone de dos palabras clave, que representan o hacen referencia al contenido del programa. Primero, *CULTUR* que nos remite a la palabra cultura, concepto ya analizado en el capítulo primero de esta tesis, en el cual se definió a la cultura como el conjunto de elementos materiales,

³ Fabio Arenas Basurto, La tarea de la radio en la orientación educativa, tesis de licenciatura, FCP y S, UNAM, México, 1988, p. 100

espirituales y psíquicos (actitudes) que caracterizan a un grupo social, y que son transmitidos (pero no heredados) de generación en generación.

La segunda parte del nombre: *ARTE*, nos remite precisamente a la expresión, creación y manifestación que el hombre hace para mantener vigente la transmisión y existencia de su cultura. Como puede ser la danza, la música, el teatro, el cine, la pintura y la escultura, estas dos últimas llevadas al público a través de las exposiciones.

De esta manera, el nombre describe -de manera sencilla- el contenido del programa. En parte, porque todos estamos inmersos en una cultura y el arte, en este caso en la UNAM, es la expresión de nuestra cultura.

4. CONTENIDO DEL PROGRAMA

La emisión concentrará información de todas las actividades culturales, procurando cubrir todos los lugares de la UNAM, donde se lleven a cabo. Ya sean obras de teatro, exposiciones, espectáculos de danza o festivales cinematográficos.

Se realizarán reportajes, entrevistas y crónicas, abarcando el mayor número de aspectos que se relacionen con los temas y utilizando la mayor cantidad de formatos posibles. De tal manera, que cada emisión sea diferente.

El principal objetivo es reunir todo lo concerniente al ámbito artístico cultural de la Universidad; de tal suerte, que se dará un espacio a cada uno de los lugares en los cuales se realizan este tipo de actividades. Pero si hubiera algún evento de gran relevancia, se procurará dar mayor tiempo a éste. Un ejemplo sería algún festival de cine o alguna exposición muy importante.

Se le dará oportunidad al público, de acuerdo con el tiempo que se tenga en el programa, de participar con sus comentarios y preguntas. Así mismo, *CULTURARTE* será un foro abierto para la difusión de grupos estudiantiles dedicados a alguna de las

actividades que en el programa se presente. Es decir, si hubiera un grupo de teatro, por ejemplo, interesado en reclutar gente, lo único que tendrá que hacer es llamar al programa y expresarlo.

Es así, como *CULTURARTE* será además de un espacio difusor de actividades culturales, un lugar de encuentro entre personas con inquietudes similares, ya sea para participar en los eventos o ser parte del público de éstos.

5. MANEJO DE LA INFORMACIÓN Y LENGUAJE RADIOFÓNICO

La información a manejar dentro del programa es diversa; cada tema puede contener subtemas, pero debe quedar claro que los rubros generales son música, teatro, cine, exposiciones y danza. A partir de ellos, se establecerán cinco secciones específicas que darán orden y coherencia a la transmisión de la información que se pretende dar a conocer con el programa.

Es importante recordar, que el buen manejo de la información permite al emisor transmitir específicamente lo que desea, sin perder la línea ni el estilo y, al mismo tiempo, proporciona al receptor la información ya ordenada, para cumplir con el objetivo que se ha planteado en la propuesta radiofónica. Tampoco se debe olvidar, por supuesto, al público al que se dirige.

Es también primordial poner atención en el lenguaje que se utilizará en la transmisión de dicha información. Recordemos que la materia prima de la radio es el sonido y los elementos que le interesan son los siguientes:

- a. EL RUIDO: El ruido puede provenir de varias fuentes, ya sea naturales, es decir, sonidos propios de la naturaleza como el viento. Pueden ser ruidos animales, como una estampida. También Físicos o producidos por objetos. Y finalmente humanos, como expresiones de sorpresa, de dolor, de terror, un estornudo, el llanto, etc. Todos estos ruidos pueden ser grabados, es decir, ser efectos especiales, o bien, pueden ocurrir en ese momento.

- b. LA VOZ: A través de la cual se expresan las ideas ya sea por medio de una dramatización o del trabajo de la locución.
- c. LA PALABRA: Es la materia prima de la locución y la dramatización; va íntimamente ligada a la voz.
- d. LA MÚSICA: Es fundamental en la ambientación de la emisión. Tiene como funciones principales la descripción y la dramatización. Sirve además como herramienta gramatical, narrativa e histórica, entre otras.
- e. LOS EFECTOS ESPECIALES: Son parte de la ambientación. Es la recreación de ruidos o sonidos naturales.
- f. EL SILENCIO: Es parte importante del lenguaje radiofónico, utilizado adecuadamente puede servir como herramienta gramatical o como ambientación. ⁴

Si todos estos elementos son manejados adecuadamente, el mensaje llegará de la mejor manera. Durante el programa, se hace uso de cada uno de ellos, a través de entrevistas, crónicas, dramatizaciones y recreaciones, comentarios, críticas y hasta con el contacto telefónico con el público.

Uno más de los objetivos de esta propuesta es precisamente utilizar la creatividad y la experimentación, combinando de diferentes maneras los elementos del lenguaje radiofónico para dar como resultado nuevas formas de hacer radio. Esto se verá más adelante con el guión piloto, donde se muestra la diversidad de formas en que se pueden utilizar y combinar los sonidos, los silencios, los efectos, la música y las voces.

El adecuado manejo del lenguaje radiofónico puede darnos la agilidad del programa; es por ello, que el inicio de *CULTURARTE* siempre tendrá al inicio una dramatización, la cual nos servirá para acercar al público al tema o a las actividades a realizarse ese fin de semana. Y a lo largo del programa se desarrollarán intercalando otras dramatizaciones y comentarios según sea el caso de la sección.

6. PÚBLICO

⁴ Fernando Curiel, *La telaraña magnética o el lenguaje de la radio*, México, Premia, 1989,. En su capítulo N° IX habla de estos elementos.

Para proyectar un programa de radio es necesario determinar a quiénes queremos dirigirnos; esto es debido a que tanto el lenguaje, como la estructura general del programa debe ser acorde a ello. Es decir, la audiencia “determinará los contenidos del programa, sus características, el lenguaje que emplearemos e incluso será decisivo para la fijación del horario”⁵.

Debido, entonces, a que es un programa que transmitirá las actividades artísticas universitarias, el público hacia el cual se dirigirá será a personas mayores de 25 años, posiblemente algunos universitarios menores de esta edad, pero no menores a los 20 años. Esto es debido a que, en su mayoría, el público interesado en actividades artístico-culturales, es de nivel superior, profesionalmente hablando. Son personas que están por terminar sus estudios universitarios o gente egresada, quizá con algún otro grado académico.

El programa no está limitado a un grupo de personas, ya que existirá alguna persona interesada que, quizá no cuente con un grado académico, pero que, sin embargo, aprecia actividades de este tipo.

Por otro lado, también estaría dirigido a quienes, por sus actividades profesionales, les interese estar al tanto del desarrollo cultural de la UNAM, como personas dedicadas a la crítica de cine o de teatro; así como a estudiantes interesados, ya sea en presenciar estos eventos ó colaborar en ellos. En este caso, sería un enlace entre los organizadores y personajes de las actividades culturales, con el público interesado, por diferentes motivos, en ellos.

7. DURACIÓN, HORARIO Y FRECUENCIA

⁵ Mario Kaplún, Producción de programas de radio, el guión y la realización, Quito, Cromocolor, 1994, p.270

Hablar de tiempos en la radio es muy importante, debido a que éste es un medio que se caracteriza por su inmediatez y rapidez. Sin embargo, no por ser rápido, va a carecer de calidad.

7.1 DURACIÓN

La duración del programa dependerá de la aceptación del público. Pero la duración de cada emisión se planeó de la siguiente manera y por los siguientes motivos:

La estructura, el formato y el contenido de la emisión son la base para determinar el tiempo de duración por emisión. Por ejemplo, si se trata de un monólogo no puede durar sesenta minutos; sería insoportable para el radioescucha, pero para programas variados, la duración suele ser entre los quince y treinta minutos. Por ello, en principio se pensó una emisión de treinta minutos, debido a la variedad que en éste se encontrará; pero siempre buscando que, en un futuro, se extienda a sesenta, dependiendo de la aceptación y la combinación de formatos que puedan experimentarse.

Además, hay que considerar que el contenido del programa es vasto y para poder dar difusión como se pretende a todas las actividades de la Universidad, se requiere de tiempo; en principio, se logró armar un programa de treinta minutos, lo cual también le permite al público no tener distracción, es decir, el programa resulta dinámico con el tiempo que se le asignó y con el formato.

7.2 HORARIO

Hay tres posibilidades de horario, pero de día sería los jueves, pues permite al radioescucha planear sus actividades, ya que algunos eventos suelen comenzar desde el viernes por la noche. Además, la programación de Radio UNAM cuenta con una barra en la cual encajaría perfectamente, de acuerdo con el contenido, *CULTURARTE*.

Los lunes de 18:00 a 19:00 horas está *Magazine*, dedicado a la cinematografía y los viernes de 17:30 a 18:30 está *Las ondas del Chopo*, igualmente dedicado a actividades

artístico-culturales, pero únicamente del Museo Universitario del Chopo. Así que los jueves podría entrar alrededor del mismo horario *CULTURARTE*, ya sea de 17:30 a 18:00, de 18:00 a 18:30 ó de 18:30 a 19:00 horas.

7.3 FRECUENCIA

Debido a que el interés del programa es la actividad artístico-cultural de la UNAM, la frecuencia será semanal, pues a lo largo de ésta se puede recabar la información, realizar los reportajes, entrevistas y crónicas necesarias para el fin de semana, que es cuando se realizan dichas actividades.

8. GÉNERO

Hay dos géneros que se acercan al modelo ideal para la propuesta; éstos son: el radioperiódico y la radiorevista.

El primero de ellos está dedicado a las noticias nacionales, internacionales, de política, de economía, etcétera. "Los programas informativos o de noticias...toman de la prensa escrita sus géneros".⁶ De dichos temas se realizan además de notas informativas, crónicas, análisis, comentarios de opinión, etcétera. Todos estos son elementos importantes para la transmisión de los contenidos planeados, pero son la estructura de un radioperiódico, exclusivo para noticias. Por ello, lo descarto.

El segundo caso es el de la radiorevista, un programa misceláneo, es decir de temas y secciones varias que no son fáciles de definir. "A semejanza de los estanquillos o misceláneas en el mercado, este tipo de emisiones cuenta de todo un poco y su estructura se conforma con un cachito de cada uno de los otros géneros".⁷ Generalmente, este tipo de programas son utilizados para los contenidos sobre belleza, moda, cocina, etcétera, es

⁶ Marco Julio Linares, *El guión: formatos y estructuras*, México, Alambra, 1997, p. 43

⁷ *Ibid.*, p. 45

decir, temas triviales. “Sin embargo, el formato puede adoptar, aún dentro de su modalidad miscelánea, contenidos de mayor interés informativo y educativo.”⁸

Este segundo formato, la radiorevista, se acerca mucho al formato adecuado para el contenido del programa a proyectar. Y podría ser una combinación del primero con el segundo. Al utilizar la nota informativa, la crónica, el reportaje, pero además incluyendo algunos otros formatos como son la entrevista y en algunos casos las mesas redondas y la dramatización.

“El programa magazine está considerado... como mixto, vinculado desde sus orígenes a la información. La complejidad de su elaboración radica en que en el magazine se pueden dar todo tipo de géneros programáticos y, por lo tanto, diversos formatos de realización”⁹

De lo que se trata en esta propuesta, es de experimentar con todos los formatos dinámicos que sea posible, donde exista una retroalimentación, sin permitir que sólo hable el locutor, como sería el caso de una charla expositiva o testimonial.

9. ESTRUCTURA

El programa estará conformado por cinco secciones que se distribuirán de la siguiente manera, pero si fuese necesario podrán cambiar de orden o de duración:

⁸ Mario Kaplún, Op. Cit., p. 144

⁹ Miguel Ángel Ortiz y Jesús Marchamalo, Técnicas de comunicación en radio: la realización radiofónica, Barcelona, Paidós, 1994, p. 121

<u>ESCALETA CULTURARTE</u>	Tiempo trans. en minutos	Tiempo acumulado
Rúbrica del Programa	00:30	00:30 seg.
Introducción o Teaser	00:30	01:00
<u>¡Corte!</u>	05:30	06:30
<u>Contoneo</u>	05:30	12:00
<u>Acompañamiento musical</u>	05:30	17:30
<u>¡A escena!</u>	05:30	23:00
<u>En boca de todos</u>	06:00	29:00
Rúbrica de Salida	00:30	29:30

NOMBRE DE LA SECCIÓN	CONTENIDO Y GÉNERO	DURACIÓN EN MINUTOS
<i>¡CORTE!</i>	Información diversa sobre cine. Se realizarán críticas de películas, entrevistas con la gente involucrada en el cine mexicano. Así como la cartelera y recomendaciones de las mejores películas del fin de semana.	05:30

<i>CONTONEO</i>	Información diversa sobre danza. Manejada a través de diferentes géneros. En esta sección, el punto principal será destacar los eventos realizados por los universitarios, además de servir de enlace para quienes estén interesados en formar parte de este grupo de universitarios que practican la danza. Al mismo tiempo se construirán críticas que sirvan al espectador de punto de partida para	5:30
-----------------	---	------

	interesarse en la danza.	
<i>ACOMPANAMIENTO MUSICAL</i>	<p>Información diversa sobre música. En esta sección, se ampliará la información de aquellos personajes que hacen música, no sólo es un acercamiento a los eventos musicales del fin de semana, sino quién los hace.</p> <p>Se hará uso de algunas entrevistas o dramatizaciones para ejemplificar la vida de estos personajes.</p>	5:30
<i>¡A ESCENA!</i>	<p>Información diversa sobre teatro, donde además de proporcionar las recomendaciones pertinentes para las actividades del fin de semana, se realizarán algunas dramatizaciones, por los propios personajes de las obras a presentarse en las diferentes sedes universitarias.</p> <p>Además se efectuarán entrevistas a los mismos, así como la crítica de algunas puestas en escena.</p> <p>También esta sección servirá de vínculo entre los universitarios que deseen formar parte de un grupo actoral o que estén en vía de construir uno. Por medio de la invitación de los mismos grupos a los que se entreviste o si algún radioescucha hiciera la invitación para ello.</p>	5:30

<i>EN BOCA DE TODOS</i>	<p>Es la sección más grande de las cinco. Esto debido a la cantidad de exposiciones que se realizan por parte de la UNAM.</p> <p>Para su difusión, será necesario hacer uso de la crónica y algunas entrevistas con los organizadores; o en su caso, con los autores de las exposiciones.</p> <p>Esta sección será un paseo por los rincones de cada exposición invitando al público a expresar sus opiniones, si ya la visitaron; y sus inquietudes si aún no lo hacen.</p>	6:00
-------------------------	--	------

--	--	--

10. LOCUTORES

EL lenguaje radiofónico está compuesto por una serie de elementos que, en su conjunto, le dan la intención adecuada a un programa de radio.

El sonido, el elemento base en la radio, "se presenta en tres opciones o actos: el sonido voz, el sonido música y el sonido ruido o efecto"¹⁰, que manejados de una forma adecuada, al igual que los silencios, se convierten en las herramientas ideales en la producción del programa.

Para Fernando Curiel, las principales fuentes sonoras de la radio son las siguientes:¹¹

- Naturales: Como la voz humana, el canto, los sonidos que emiten los animales, etcétera.
- Mecánicas: Como los efectos especiales, instrumentos musicales, etcétera.
- Eléctricas: los discos, las cintas, etcétera.

Cada una de estas fuentes sonoras es importante, pero en este apartado no interesa el sonido voz, es decir, una fuente sonora natural producida por el ser humano y que debe ser elegida adecuadamente, para que esta transmita el sentido que se le quiere dar a la información. Es decir, "en cuanto a la selección de locutores y voces, es fundamental que éstos respondan a las necesidades del programa; en cuanto al manejo de los recursos de la expresión vocal: entonación, dinámica, ritmo y timbre"¹².

¹⁰ IMER, El sonido de la radio : ensayo teórico práctico sobre producción radiofónica, México, UAM Xochimilco, Plaza y Valdes, 1988, p. 166

¹¹ Fernando Curiel, La telaraña magnética o el lenguaje de la radio y otros estudios radiofónicos, México, 1997, p. 53

¹² IMER, El sonido de la radio: ensayo teórico práctico sobre producción radiofónica, UAM Xochimilco, Plaza y Valdes, 1988, México, p. 184

Como ya se describió antes, para dar dinamismo al programa, se procurará iniciar siempre con una dramatización. Y para que el público que identifique siempre con los personajes, se han establecido una mujer y un hombre, que en cada dramatización aparecerán bajo la misma caracterización.

De la misma manera, ocurrirá con los conductores. Se requieren dos voces, la de una mujer y la de un hombre, ambas voces jóvenes, dinámicas y alegres, que despierten el interés en el radioescucha y que lo inviten a permanecer escuchando.

Dichas voces deben estar bien seleccionadas, pues deben cumplir además con la función emocional y la de transmisión de las ideas.¹³

11. RECURSOS HUMANOS

- 1 Productor: Se le denomina también director o realizador. Y es el “responsable creativo del programa radiofónico, por lo que su conocimiento y manejo del medio y del lenguaje radiofónico debe ser indiscutible”¹⁴.
- 1 Guionista: El guionista “es la persona encargada de llevar a cabo la labor de estructurar, en el formato de guión técnico, los contenidos del guión literario”¹⁵.
- 2 locutores: El locutor es la persona encargada de la presentación, despedida y créditos del programa. Lector de noticias. Informador y enlace en la continuidad de la transmisión”¹⁶. En este caso, se requerirán dos locutores comentaristas, porque no se trata únicamente de informar, sino de comentar.
- 1 Operador técnico: Encargado del manejo técnico en cabina, para una adecuada producción.

¹³ Miguel Ángel Ortiz y Federico Volpini, Diseño de programas en radio, Paidós, Barcelona, 1995, p. 43

¹⁴ IMER, Op. Cit., p. 180

¹⁵ Ibid., p. 180

¹⁶ Ibid. p. 180

- 1 Musicalizador: Encargado de sugerir la música que acompañará a las voces, así como aquellas que dará la ambientación al programa.
- 2 Reporteros: Encargados de investigar qué eventos están próximos a realizarse, así como los destinados a realizar entrevistas, reportajes, crónicas o aportar cualquier otro material útil para el programa.
- 2 voces: Llamamos voces a aquellas personas que intervendrán en las dramatizaciones.

12. RECURSOS DE PRODUCCIÓN

- Tiempo de grabación de material en el estudio.
- Tiempo de transmisión al aire.
- Papelería.
- Teléfono.
- Cinta.
- 2 grabadoras.
- Cassettes.
- Pilas.
- Diskettes.

13. PLAN DE PRODUCCIÓN (EN VIVO, GRABADO O MIXTO)

CULTURARTE es un programa mixto. Todas las cápsulas y dramatizaciones serán grabadas previamente, el resto de la información será en vivo.

14. PRESUPUESTO

CONCEPTO	POR PROGRAMA ¹⁷ DE 30'	TOTAL
Productor-1	\$1,000.00 x 1 =	\$1,000.00

¹⁷ Datos obtenidos de la página de Internet del IMER, www.imer.gob.mx

Guionista-1	\$900.00 x 1 =	\$900.00
Locutor-2	\$800.00 x 2 =	\$1,600.00
Operador técnico-1	\$400.00 x 1 =	\$400.00
Musicalizador-1	\$650.00 x 1 =	\$650.00
Reportero-2	\$400.00 x 2 =	\$800.00
Voces-2	\$800.00 x 2 =	\$1,600.00
TOTAL=10		\$6,950.00

RECURSOS MATERIALES	
CONCEPTO	COSTO
Cinta magnética	\$ 58.00 más IVA
Grabadoras 2	\$ 500.00 c/u
Cassettes 2	\$ 20.00 c/u
Pilas	\$ 35.00 paquete
Diskettes	\$ 30.00 c/ caja
Tiempo de estudio ⁶³	\$ 900.00
TOTAL	\$2050

15. POSIBLES PATROCINADORES

En cuanto a los posibles patrocinadores sería conveniente invitar a algunas librerías como el *Fondo de Cultura Económica (FCE)*, *Gandhi* y *El Sótano*. Así mismo y por su participación cinematográfica en la realización de festivales, a la *Cineteca Nacional*. La participación de éstos será con aportaciones económicas o en especie, dependiendo del convenio al que se llegue al presentar la propuesta.

16. GUIÓN PILOTO

Para concluir la presentación del proyecto radiofónico *CULTURARTE*, se presenta en el anexo el guión piloto para confirmar el tiempo requerido para la preparación de los programas. Así mismo se muestra la estructura y contenido del mismo.

FUENTES DE INFORMACIÓN CAPITULO III

BIBLIOGRAFÍA

- Arenas Basurto, Josué Fabio, La tarea de la radio en la orientación educativa, México, tesis de licenciatura, México FCP y S, 1988
- Curiel, Fernando, La telaraña magnética o el lenguaje de la radio y otros estudios radiofónicos, México, 1997,
- IMER, El sonido de la radio, ensayo teórico práctico sobre producción radiofónica, México, UAM Xochimilco, Plaza y Valdez, 1988, 1ª ed., 214 p.
- Kaplún, Mario, Producción de programas de radio: el guión y la realización, Quito, Cromocolor, 1994, 2ª ed., 470 p.
- Linares, Marco Julio, El guión: elementos, formatos, estructuras, México, Alambra, 1997, 302 p.

- Ortiz Sobrino, Miguel Ángel y Jesús Marchamalo, Técnicas de comunicación en radio: la realización radiofónica, Barcelona, Paidós, 1994, 160 p.
- Ortiz Sobrino, Miguel Ángel y Federico Volpini, Diseño de programas de radio: guiones, géneros y fórmulas, Barcelona, Paidós, 1995, 229 p.

HEMEROGRAFÍA

- Curiel, Fernando, "La radiodifusión universitaria", *Deslinde*, núm. 127, UNAM, México, julio 1980.

OTRAS FUENTES

- Entrevista realizada por la autora de la tesis a la Lic. Nashrú López, encargada del Departamento de Producción de Radio UNAM, el día 2 de mayo de 2001
- <http://www.unam.mx/radiounam>

CONCLUSIONES

Cual programa de radio, esta tesis llega a su fin. No hay una rúbrica de salida. Pero más allá de que tenga un final esta propuesta, ojalá pudiera tener un inicio. La idea original surgió a partir de la inquietud de corresponder a todo aquello que me ha regalado la Universidad; sin embargo, a lo largo de este camino he descubierto cosas que hacen más real las expectativas para *CULTURARTE*.

Una de las cosas que quedan claras es la importancia de nuestra cultura. Las actividades cotidianas que vivimos y experimentamos en sociedad, así mismo todas las expresiones que de estas puedan surgir, requieren de difusión y extensión, tarea que, se ha comprobado, tiene la Universidad el objetivo de cumplir lo anterior, no sólo porque así se haya estipulado entre sus fines, sino por el compromiso que tiene con la sociedad de demostrar que se trabaja en sus aulas, en sus lugares deportivos, recreativos, en sus institutos, etcétera. En pocas palabras, mostrar a la gente qué produce la Universidad.

Para poder exponer todo lo que los universitarios realizan, hay diferentes medios, como pueden ser una gaceta, una exposición, una exhibición, una feria o, como en este caso se planteó, un programa de radio. La elección del medio es adaptable a las necesidades y expectativas que se tenga de lo que se quiere promocionar. Para lograr esto, es importante fijar los objetivos, qué se pretende dar a conocer, a quiénes se quiere llegar y si la información que se quiere dar a conocer es susceptible de utilizar el medio de la elección.

Se eligió un medio popular, de gran rapidez, accesible a todo público y además es parte de la Universidad Nacional Autónoma de México, Radio UNAM, que también está involucrada con la misión de divulgar, de difundir y de extender conocimientos y habilidades, más aún comprometida con lo que realizan los universitarios.

Al comenzar a realizar la investigación, fue necesario ubicar en el contexto actual a la radiodifusora universitaria, haciendo una retrospectiva de lo que es y ha sido como parte de la UNAM, como parte de la historia de la radio en México.

La Radio Pública, llámese Estatal, Cultural, Universitaria o Social es vista como aburrida. El contenido de sus programas generalmente asociados con la cultura y la educación, son prejuizados y encasillados como poco atractivos. El caso de Radio UNAM no es la excepción, sin embargo, a través de esta propuesta llamada *CULTURARTE* se intentó mostrar las posibilidades que da el medio radiofónico para jugar con los formatos.

El objetivo principal de esta tesis ha sido crear una propuesta radiofónica diferente a los programas actuales de Radio UNAM; para ello, fue necesario revisar la programación. El trabajo de investigación se comenzó en enero de 2001; desde ese momento a la fecha, la programación ha sufrido cambios, que se pueden observar en las hojas de programación de los anexos y la del capítulo II, la más actual.

Todos estos cambios según la entrevista que se realizó a Fernando Escalante, Director de Radio UNAM, ya se habían previsto. Entre todos estos, se mantuvieron al aire tres programas, que -por sus características de contenido y formato- se eligieron para monitorear y analizar. Estos son: *Magacine*, *Las Ondas del Chopo* y la *Cartelera de Actividades Musicales*.

El resultado del monitoreo fue claro, no existe un programa como *CULTURARTE*, a pesar de haber similitudes con respecto a los ya existentes.

Crear una propuesta útil tanto para el público como para la Universidad fue un reto, debido a los objetivos que ésta cumple, en cuanto a divulgación, promoción, difusión y extensión de conocimientos, investigaciones y habilidades ya sean científicos, artísticos, deportivos, etcétera. Este objetivo se cumplió.

La investigación de campo basada en entrevistas, vislumbró que el problema al que se enfrentaría la propuesta probablemente no sería de contenido ni de diseño, sino con respecto a la radiodifusora, que a lo largo de casi setenta años, ha sufrido pocos cambios. La idea actualmente es ir modificando tanto la programación como la organización. Pero no es sólo eso, existe un problema de fondo: la situación económica.

Tras la investigación teórica, las conclusiones llevan a confirmar, por un lado, la situación precaria que vive en general la radio pública; y, en particular, Radio UNAM. Basta con los testimonios de los productores entrevistados, quienes no revelaron la cantidad con la que cuentan para la realización de sus respectivos programas, argumentado que simplemente es suficiente, pero -en ocasiones- mínimo, tanto que han corrido el peligro de desaparecer de la programación de Radio UNAM.

Y siguiendo con el asunto del presupuesto, para la realización de la misma propuesta *CULTURARTE*, fue prácticamente imposible acceder a costos, que Radio UNAM no quiso revelar. Es por ello, que tuvo que utilizarse la información del Instituto Mexicano de la Radio (IMER), por ser al igual que Radio UNAM, parte de la radio pública en México y con seguridad la diferencia económica sea menor que si se utilizaran cantidades de radio comercial.

Pese a ello, en este mismo contexto, se demostró que la austeridad de la radio Pública, no evita que haya gente interesada en seguir haciendo y produciendo programas con un contenido no comercial, basado en la crítica, el análisis y sobre todo cumpliendo con una de las tareas más importantes de la Universidad, la difusión y la extensión. Vale la pena aquí citar a la productora Margarita Castillo, cuando dice: “si algunas cosas se cobraran, no existirían”.¹

Además, Radio UNAM -como pionera de la radio universitaria- puso las bases para que surgiera la inquietud de otras universidades, por establecer emisoras interesadas en sonar diferente. El hecho es que el material existe. La gran cantidad de eventos que día con día son organizados por los diferentes institutos, escuelas,

¹ En la entrevista realizada por la autora de la tesis el 10 de junio de 2003.

facultades y centros culturales; son ese material disponible para la difusión de la cultura universitaria. Para la propuesta y la experimentación de nuevas formas de hacer radio cultural.

Pese a los problemas internos o económicos que pueda tener la radiodifusora, queda claro que sus objetivos aún están vigentes y que los mismos universitarios deben hacer uso de algo que fue creado para que hubiera contacto entre la gente universitaria y la gente externa a la Universidad. Y contar con un medio como la radio, que les permita llegar a una gran cantidad de personas, con gran facilidad, sería ilógico que se le ignorara.

Actualmente, según la investigación realizada y las propias palabras del director de la emisora el licenciado Fernando Escalante, Radio UNAM debe sufrir un cambio interno, pues en los últimos años se ha rezagado. No únicamente en su programación sino en su organización de trabajo, punto que también tocaron los productores entrevistados, refiriéndose a la burocracia que se vive en la radiodifusora.

Algo muy importante es permitir que la creatividad reaparezca en sus programas y no sólo sean hechos y escuchados por profesores, académicos e investigadores, sino que abran sus posibilidades a todo tipo de público, algo que ha hecho uno de los programas monitoreados: *Magacine*. Uno de los objetivos que tiene *CULTURARTE* es a través de este medio tan popular que es la radio, llegar al mayor público posible y mostrarles que en la Universidad hay conocimiento, investigación y cultura, es el reto. Transmitir esta cultura como algo sencillo y divertido es el objetivo más importante. Y una de las cosas que se deben cambiar, para que a su vez cambie la concepción de que la cultura es aburrida, es la forma de presentarla.

Podemos, entonces, concluir esta propuesta mostrando que efectivamente, la radio es un medio que nos permite modificar, combinar, crear y experimentar nuevas formas de transmitir, de difundir o de extender conocimiento y cultura que se genera todos los días, en este caso, en todas las sedes universitarias. Pero el trabajo no se queda sólo en el diseño de un programa, sino de la colocación y aceptación del mismo.

Ejemplo de lo anterior, son los programas *Las Ondas del Chopo* y *Magacine*, que constantemente hacen uso de todos esos elementos, tratando de acercar a más público a Radio UNAM. Este puede ser también el caso de *CULTURARTE*. Sin lugar a dudas, existen las condiciones para que se pueda dar; sin embargo, el pago por difundir, divulgar o extender lo que los universitarios hacen, va un poco más allá del reconocimiento de la gente, es una labor social.

ANEXO 1
GUIÓN PILOTO DEL PROGRAMA

PROGRAMA: CULTURARTE
 PRODUCTORA: SANDRA NUÑEZ VALLE
 GUIONISTA: SANDRA NUÑEZ VALLE
 GUIÓN PILOTO
 FECHA DE EMISIÓN: 24 de enero de 2002.
 DURACIÓN: 30'

1 OP. ENTRA RUBRICA DEL PROGRAMA.

2 FUNDE CON TEMA "WE COME", QUE FONDEA INTRODUCCIÓN DE LOS

3 LOCUTORES DESDE "Hola qué tal..." HASTA "...comenzamos!".

4 KARLA (LOC. 1)	Hola qué tal, muy buenas noches.
5	Queremos darte la bienvenida a este
6	nuevo programa de Radio UNAM, titulado
7	<i>CULTURARTE.</i>
8	Mi nombre es Karla Hernández y junto con
9	Abel Vázquez haremos un recorrido por
10	las artes.
11 ABEL (LOC. 2)	Buenas noches, me da mucho gusto estar
12	aquí. Espero que nuestra compañía sea de
13	tu agrado durante treinta minutos, todos
14	los jueves a las nueve de la noche.
15 KARLA	En este espacio encontrarás toda la
16	información que necesitas para decidir a
17	qué eventos asistir. Para ello, contamos
18	con cinco secciones especiales:
19 ABEL	<i>¡Corte!</i>
20 KARLA	<i>Contoneo</i>
21 ABEL	<i>Acompañamiento musical</i>
22 KARLA	<i>¡A escena!</i>
23 ABEL	<i>Y, En boca de todos</i>

1 KARLA

¿Estás listo para *CULTURARTE*?**2 OP. SUBE MÚSICA DE FONDO A PRIMER PLANO UNOS SEGUNDOS Y****3 VUELVE A FONDEAR HASTA LA PALABRA "...comenzamos". Y****4 DESAPARECE.**

5 KARLA

Esta noche comenzamos con *¡Corte!*,

6

nuestra sección de cine, que nos presenta

7

la programación de muy buenas películas

8

en el Centro Cultural Universitario, en el

9

Salón Cinematográfico del Fósforo, en el

10

Cinematógrafo del Chopo y en el Cine

11

Club de Casa del Lago.

12 ABEL

En nuestra sección *Contoneo*, la danza se

13

hace presente con fabulosos espectáculos

14

en Casa del Lago y El foro del Dinosaurio

15

del Chopo.

16 KARLA

Además, en *Acompañamiento musical*, la

17

OFUNAM reinicia sus presentaciones en la

18

sala Nezahualcóyotl.

19 ABEL

Y para los amantes del teatro, *¡A escena!*.

20

Con el regreso de dos fabulosas obras.

21 KARLA

Y para concluir, *En boca de todos*, con

22

diversas exposiciones preparadas en

23

diferentes lugares universitarios...

24

¡¡¡Comenzamos!!!

25 OP. ENTRA RÚBRICA SECCIÓN CINE, TEMA "BABY DID A BAD BAD**26 THING". DESAPARECE Y SE ESCUCHA EL "BIP" DE UNA****27 CONTESTADORA.**

28

1 ERNESTO Mira, en la Sala Julio Bracho está *Final Fantasy* a las 12:00, 3:00, 5:15 y 7:30. *El Cubo*, en la Sala José Revueltas, el
2
3
4 Viernes en los mismos horarios. *Crónos* el
5 sábado. *El hombre bicentenario* el
6 domingo y martes en los mismos horarios.
7 Y *Luna papá* el miércoles 30 a las 12:00, a
8 las 3:00, a las 5:15 y 7:30.

9 CLAUDIA (Curiosa). ¿Pero y de qué tratan?

10 ERNESTO (Paciente) Mira, *Final Fantasy* es el primer largometraje con personajes animados en
11 tercera dimensión. Algo así como *Toy Story*, pero allí se animaba a juguetes. Acá
12 veremos seres que actúan, se mueven y
13 suspiran como humanos. El subtítulo es
14 *Los espíritus internos*, que se refiere al
15 verdadero sentido de la película que, a
16 pesar de desarrollarse en un futuro
17 ultratecnificado e inundado por artefactos
18 digitales, apela al respeto por el planeta.
19 Logrando, una combinación que yo
20 llamaría "ciencia-ficción espiritual".

21 CLAUDIA (Renuente). Pues aún no me convences.

22 ERNESTO (Insistente). No, si todavía no termino.
23 También está *El cubo*.

24 CLAUDIA (Conocedora). Ah!, ¿Qué no es esa donde
25 seis personas son encerradas en un cubo
26 gigantesco?
27
28

1 Conformado a su vez, por centenares de
2 cubos más pequeños e interconectados.
3 No tienen agua ni comida, mucho menos
4 instrucciones. Ni siquiera saben por qué
5 están allí, o cómo llegaron.
6 ERNESTO (Sarcásticamente). ¿No que no te
7 gustaban?
8 CLAUDIA (Enérgica). ¡Déjame terminar!
9 (Emocionada). Dicen que la ambientación
10 es muy vistosa y que impone la sensación
11 de claustrofobia. También sé que los
12 cubos que forman *EL CUBO* son todos
13 iguales en tamaño, pero no en color, y sus
14 paredes traslúcidas dejan pasar rayos
15 tenues de distintos colores. Y que muchos
16 de los compartimentos esconden trampas
17 mortales.
18 ERNESTO (Sarcástico). Mira nada más...
19 CLAUDIA (Tajante). Bueno, ¡ya! ¿Y las demás?
20 ERNESTO La otra es mexicana, tal vez has
21 escuchado algo de *Cronos* o la *Invención*
22 *de Cronos*, es de Guillermo del Toro.
23 CLAUDIA (Enojada). Pues no. ¡No te digo que no
24 me gusta ese género!
25 ERNESTO *Crónos* es una película que comienza en
26 1535, cuando un alquimista construye un
27 extraordinario mecanismo encapsulado
28 en un pequeño artefacto dorado.

1 Esta invención, sobrevive a su fabricante
2 hasta 1997, y es descubierta por el
3 anticuario Jesús Gris. Fascinado, Gris no
4 se da cuenta de que más de una persona
5 saben de la existencia del artefacto. La
6 promesa de vida eterna se ha convertido
7 en una obsesión para el viejo y enfermo
8 Dieter de la Guardia. Tanto él como su
9 sobrino Ángel harán lo que sea con tal de
10 conseguir *La invención de Cronos*.
11 CLAUDIA (Haciendo memoria). ¿Dices que es
12 mexicana, verdad?
13 ERNESTO Si, y creo que es muy buena. Ganó premio
14 a mejor película en el festival de Cannes
15 en 1993 y también el Ariel a mejor ópera
16 prima en el mismo año.
17 CLAUDIA (Insistente). Bueno pero termina. Dime de
18 qué tratan, para así poder elegir.
19 ERNESTO (Emocionado). ¿Eso es un sí?
20 CLAUDIA (Cortante). Mejor sígueme contando.
21 ERNESTO (Cortante). O.k. También está *El hombre*
22 *bicentenario*. Es una película que cuenta la
23 historia de un robot a lo largo de los
24 doscientos años de su vida y su relación
25 con la familia a la que originalmente
26 sirvió. Pero por el director, ya imagino qué
27 tipo de película es.
28 CLAUDIA (Curiosa). ¿Por qué lo dices?

1 ERNESTO Bueno, Chris Columbus es conocido no por
2 la calidad de sus películas, sino por el
3 contenido temático, en algunos casos
4 ideológicos.
5 (Resignado) Pero si quieres podemos ir.
6 CLAUDIA (Indecisa) No lo sé, pláticame más.
7 ERNESTO (Dudoso) Creo que es todo. ¿Ninguna te
8 atrae?
9 CLAUDIA (Dudosa) Mmm...
10 ERNESTO Espera!, Falta *Luna Papá*. Pero de esa no
11 tengo referencia.
12 CLAUDIA (Presumiendo) Pero yo sí. La pasaron en
13 alguna de las Muestras de Cine de la
14 Cineteca. ¿Quieres que te diga de qué
15 trata?
16 ERNESTO Pero no me la vayas a contar, sólo
17 describemela.
18 CLAUDIA Es la historia de un hombre viudo, padre
19 de una adolescente y un joven con
20 discapacidad mental, que busca
21 incansablemente al hombre que embarazó
22 a su hija y del cual se dice es actor
23 ambulante. Lo curioso de esta película
24 es que el niño por nacer narra parte de la
25 trama.
26 ERNESTO Bueno pues todas se oyen
27 interesantes.
28 (Insistiendo) ¿Ya decidiste cuál?

1 CLAUDIA (Poco convencida) Mira, no lo sé todavía,
2 pero quizá podamos ir a...

3 OP. DESAPARECE FONDO DE MÚSICA ELECTRÓNICA. Y ENTRA

4 EL TEMA "PI 2" (de la película "Pi") EN SEGUNDO PLANO

5 ABEL (LOC. 2) Y mientras Ernesto y Claudia deciden a
6 dónde ir, veamos qué otras opciones
7 tenemos.

8 KARLA (LOC. 1) Durante todo el mes de enero se exhibirá
9 en el Salón Cinematográfico Fósforo la
10 última parte del ciclo *¿Políticamente*
11 *incorrecto?* que se ha presentado en esta
12 sala desde el mes de octubre.

13 ABEL Cada uno de los filmes de este ciclo,
14 dentro de la historia del cine mundial,
15 tienen una importancia realmente
16 increíble, porque rescatan y a la vez
17 reflejan varios de los acontecimientos más
18 importantes del siglo XX, en los que
19 diversos grupos y pueblos lucharon por su
20 liberación, por los cambios políticos y
21 sociales en varias partes del mundo.

22 KARLA Tres de estas películas se presentan en
23 esta semana. La primera es *Botín de*
24 *guerra* 24 y 25, *Recursos humanos*
25 el lunes 28 y martes 29, y *Cartas de un*
26 *hombre muerto* el miércoles y jueves
27 próximos, en dos horarios únicos, las
28 13:00 y las 17:00 horas.

1 OP. FUNDE TEMA DE FONDO CON TEMA "BY THE SEE" Y PERMANECE

2 EN FONDO

3 KARLA Pongan atención a la siguiente
4 dramatización.

5 OP. SUBE MÚSICA DE FONDO UNOS SEGUNDOS, BAJA Y PERMANECE

6 EN FONDO

7 ANA (VOZ 2) Hola, yo soy Ana, una de las chicas
8 recuperadas por las Abuelas de Plaza de
9 Mayo. Fui llamada para dar mi testimonio
10 en la cinta *Botín de Guerra* porque, en ella
11 se narra mi historia como la de muchos
12 otros jóvenes.

13 La apropiación de los hijos de detenidos-
14 desaparecidos por parte de la dictadura
15 militar. Que tras secuestrar, torturar y
16 asesinar a nuestros padres, nos dieron en
17 adopción a miembros y "amigos" del
18 régimen.

19 Después de muchos años, logré reunirme
20 con mi abuela para enterarme que mi
21 nombre no era el real y que había vivido
22 engañada, que mis padres habían muerto
23 y que además tengo otro hermano
24 desaparecido.

25 Creo que esta película además de ser una
26 recuperación histórica, puede contribuir a
27 que algunos otros jóvenes que aún no se
28 reúnen con sus familias, lo hagan.

1 Durante la grabación de mi testimonio
 2 pude observar que Blaustein, el director
 3 de la cinta, daba prioridad a la fuerza de
 4 nuestros testimonios, y limitaba su propia
 5 intervención a la edición de los mismos, a
 6 la selección del material, así como a la
 7 búsqueda de locaciones significativas que
 8 dieran fuerza a nuestra palabra.

9 OP. SUBE MÚSICA DE FONDO A PRIMER PLANO Y DESAPARECE.

10 ABEL La dramatización que acaban de escuchar
 11 es de un caso real. Pero *Botín de guerra*
 12 no es la única película de este ciclo.
 13 *Recursos Humanos* es una película
 14 francesa de Laurent Cantet quien muestra
 15 una forma sencilla de acercarse al
 16 problema del empleo en la Europa actual.
 17 Cantet nos muestra: el empleo precario,
 18 falta de alicientes, instrumentalización del
 19 ser humano... todo aquello que, de forma
 20 silenciosa, acaba con la dignidad de los
 21 trabajadores.

22 OP. CORTINILLA. ENTRA TEMA "GYORGI LIGETI" EN PRIMER PLANO

23 Y BAJA A FONDO

24 NARRADOR (LOC. 1) (Misterioso). Fue el sexto día del comienzo
 25 del fin del mundo. Teresa los llevó a otro
 26 sitio como lo predijo el pastor, los dejó allí
 27 y se marchó.
 28

1 OP. FX. DE UNA PUERTA ABRIENDO

2 NARRADOR (Con asombro). Los recibió una persona
 3 que no dijo su nombre.
 4 (Con tranquilidad) Se volvió a cumplir la
 5 predicción del pastor.
 6 El mayor de los niños lo apuntó en su
 7 cuaderno, como se lo enseñó el pastor.

8 OP. FUNDE TEMA DE FONDO CON TEMA "AVE MARIA" DE SCHUBERT Y 9 PERMANECE EN SEGUNDO PLANO.

10 NIÑO MAYOR (VOZ 3) (Con añoranza). El día de la gran fiesta de
 11 Navidad él nos reunió junto al árbol y
 12 encendió las velas.

13 OP. CHISPA

14 HOMBRE (VOZ 1) (Entusiasmado). ¡Recuerde! ¡El mundo no
 15 ha muerto!

16 OP. CHISPA

17 NIÑO MAYOR Por la noche, nos llevó a ver la primera
 18 estrella.

19 OP. FX. DE ARPA SIMULANDO LA APARICIÓN DE LA ESTRELLA

20 HOMBRE (Emocionado). Miren, ahora verán la
 21 estrella.

22 OP. FUNDE TEMA "AVE MARIA" CON "GYORGI LIGETI" NUEVAMENTE 23 EN SEGUNDO PLANO Y PERMANECE.

24 NARRADOR (Con tristeza). Pero no había estrellas en el
 25 cielo, pues las tinieblas habían caído sobre
 26 el mundo.
 27
 28

1 (Misteriosos). Esa noche sin estrellas y en
 2 tinieblas el hombre se acostó para nunca
 3 más levantarse.

4 OP. CHISPA

5 HOMBRE (Con la voz entre cortada). Moriré pronto.
 6 NARRADOR (Misterioso). Entonces el mayor se le
 7 acercó...
 8 NIÑO MAYOR (Dudoso). ¿Puedo preguntar?
 9 HOMBRE (Voz agonizante). Pregunta...
 10 NIÑO MAYOR (Seguro). Sabemos que el hombre miente
 11 toda la vida, pero antes de morir dice la
 12 verdad. Esperemos a que empieces a
 13 morir.

14 OP. PUENTE CON LA MÚSICA DE FONDO

15 HOMBRE (Voz casi sin aire). Pregunten, llegó la
 16 hora.
 17 NIÑO MAYOR (Juzgando). ¿Hoy dijiste la verdad?...
 18 ¿Crees en lo que acabas de decir?...
 19 HOMBRE (Casi sin poder hablar). Váyanse y
 20 caminen hasta que se les agoten las
 21 fuerzas...
 22 (Tomando un poco de aire). ...porque el
 23 hombre que camina siempre tiene
 24 esperanza...

25 OP. SUBE FONDO A PRIMER PLANO Y DESAPARECE.

26 ABEL Este fue un fragmento de la película *Carta*
 27 *de un hombre muerto.*
 28

1 En esta historia a causa del error de una
 2 computadora, se desencadena una
 3 catástrofe nuclear de ámbito mundial.
 4 No les contamos más, mejor véanlas el
 5 próximo miércoles o jueves en el Salón
 6 Cinematográfico Fósforo. En San
 7 Ildefonso, número 43.

8 OP. ENTRA RUBRICA SECCIÓN DANZA.

9 KARLA Hoy, Contoneo tiene el comentario de
 10 Rebeca, nuestra colaboradora y crítica de
 11 danza, respecto a *La llamada*, que se
 12 presenta en Casa del Lago, los Viernes y
 13 sábados de enero, a las 20:00 horas en el
 14 Foro La Pérgola.

15 OP. ENTRA TEMA "THE FELING BEGINS" EN PRIMER PLANO Y BAJA A 16 FONDO.

17 REBECA El título del espectáculo coreográfico
 18 corresponde a uno de los cuadros del
 19 pintor belga Paul Delvaux.
 20 Pero en conjunto, está apoyada en
 21 catorce cuadros. El espectáculo alude a la
 22 mujer como fuente de sensualidad
 23 desplegada a lo largo de la obra del
 24 artista, de modo que las mujeres que
 25 participan en la obra coreográfica tejen
 26 una dramaturgia que transita en espacios
 27 interiores y que tocan por momentos el
 28 exterior.

1 Los elementos principales de esta
 2 coreografía son, creo yo, la quieta
 3 serenidad, el silencio, la belleza
 4 sacralizada del cuerpo femenino en sus
 5 extrañas metamorfosis, el trato poetizado
 6 de la materia, es decir, como si el mundo
 7 no fuese más que un sueño y la obra de
 8 un refugio contra las incidencias del
 9 tiempo.

10 No se pierdan este gran espectáculo
 11 donde participan Circe Miranda, Silvia
 12 Moreno, María Villalonga, Magdalena
 13 Villarán, Meredith Naddler y Bertha
 14 Hernández. La música es de Kronos, los
 15 textos de Rafael Omaña, la iluminación de
 16 Jorge Ferro y el trabajo plástico de
 17 Rodrigo Flores.

18 OP. SUBE MÚSICA DE FONDO A PRIMER PLANO Y DESAPARECE.

19 ENTRA MIX PREPARADO DE LOS SIGUIENTES GÉNEROS: DANZA

20 CLÁSICA, CONTEMPORÁNEA, JAZZ, BAILES DE SALÓN,

21 AFROANTILLANO Y FLAMENCO. EN PRIMER PLANO UNOS

22 SEGUNDOS Y DESAPARECE.

23 ABEL La Dirección de Teatro y Danza invita al
 24 público en general a sus Talleres Libres de
 25 Danza Universitaria...

26 OP. ENTRA TEMA "RATTE AND BURN" (FLAMENCO) EN PRIMER

27 PLANO Y BAJA A FONDO.

28

1 ABEL Las inscripciones estarán abiertas hasta el
 2 15 de febrero en su Unidad
 3 Administrativa, a un costado de la taquilla
 4 del Teatro Juan Ruiz de Alarcón, de lunes
 5 a jueves de 9:30 a 15:00 horas.

**6 OP. SUBE MÚSICA DE FONDO A PRIMER PLANO, PERMANECE UNOS
 7 SEGUNDOS Y DESAPARECE. ENTRA RUBRICA SECCIÓN MÚSICA Y
 8 FUNDE CON "LA NOVENA SINFONIA DE SCHUBERT", BAJA Y
 9 PERMANECE EN FONDO**

10 ABEL Es hora de un Acompañamiento musical...

**11 OP. SUEB MÚSICA DE FONDO A PRIMER PLANO UNO SEGUNDOS Y
 12 BAJA A FONDO DE NUEVO.**

13 ABEL A partir del 19 de enero, y hasta el 24 de
 14 marzo de 2002, la Orquesta Filarmónica
 15 de la UNAM ofrecerá al público el
 16 segmento de invierno de su temporada
 17 2001-2002. Bajo la dirección artística de
 18 Ronald Zollman. Aquí les damos una
 19 probadita para que se animen.

**20 OP. DESAPARECE FONDO Y ENTRA TEMA " NIGHT AND DAY MUSIC"
 21 EN PRIMER PLANO UNOS SEGUNDOS Y BAJA A FONDO.**

22 KARLA Esto que escuchamos de fondo es *Night*
 23 *and day music*, que corresponde al
 24 programa a presentarse este fin de
 25 semana.

26
 27
 28

1 ABEL Esta pieza fue compuesta por Joaquín
 2 Gutierrez Heras, a su vez encargada por
 3 Robert Austin, director de la American
 4 Waterways Wind Orquesta. Y este fin de
 5 semana la Orquesta Filarmónica de la
 6 UNAM la interpretará con nuevos cambios.

7 OP. SUBE TEMA DE FONDO A PRIMER PLANO Y DESAPARECE. ENTRA

8 RUBRICA DE SECCIÓN TEATRO. ENTRA MÚSICA ELECTRÓNICA

9 EN PRIMER PLANO Y BAJA A FONDO.

10 CLAUDIA (Propositiva) ¿Sabes qué? Definitivamente
 11 no me convence ninguna película, me
 12 gusta más el teatro. Pero para que veas
 13 que si quiero salir contigo, vamos primero
 14 al teatro y luego al cine. ¿Qué te parece?
 15 ERNESTO (Fastidiado). Está bien.
 16 CLAUDIA (Emocionada). ¿Vamos a ver *El destierro*?
 17 ERNESTO (Intrigado). ¡Órale! ¿Qué es eso?

18 OP. FUNDE MÚSICA DE FONDO CON TEMA "TIPITIPITIN" EN

19 SEGUNDO PLANO Y PERMANECE.

20 CLAUDIA (Explicando) Es una tragicomedia donde
 21 se muestra la vida de María Antonieta
 22 Rivas Mercado, una mujer muy importante
 23 en la vida cultural del país. ¿La conoces?
 24 ERNESTO (En la total ignorancia). No.

25

26

27

28

1 CLAUDIA (Explicando). La obra se sitúa en la
 2 década de los años 20 y expone la
 3 efervescencia política e intelectual en la
 4 que destacan personajes trascendentales
 5 de la vida cultural mexicana: pintores,
 6 poetas e intelectuales, entre ellos José
 7 Vasconcelos, por supuesto relacionados
 8 con María Antonieta Rivas.

9 OP. FUNDE TEMA DE FONDO CON MÚSICA ELECTRÓNICA

10 NUEVAMENTE Y PERMANECE EN FONDO.

11 ERNESTO (Interesado). Mmmm... No se oye mal.
 12 Vamos. ¿Cuándo es y a qué hora?
 13 CLAUDIA (Contenta). Es en el Foro Sor Juana Inés
 14 de la Cruz, los jueves y viernes a las 20:00
 15 horas, sábados a las 19:00 y domingos a
 16 las 18:00 horas.
 17 ERNESTO (Propositivo). ¿Si quieres vamos mañana
 18 al cine en la tarde y en la noche a la obra,
 19 ahí mismo, en el Centro Cultural?
 20 CLAUDIA (Emocionada). Me parece excelente.

21 OP. DESAPARECE MÚSICA DE FONDO.

22 KARLA Bien, y ahora que Ernesto y Claudia se
 23 decidieron, quiero invitarlos a escuchar el
 24 siguiente relato.

25 OP. ENTRA TEMA "NAVAL OFFICER" EN PRIMER PLANO UNOS

26 SEGUNDOS Y BAJA A FONDO

27

28

1 VOZ 1 (Recordando). Cuando lo conocí, Celso era
 2 un hombre de gran poder económico,
 3 pero su hija, Lorena, lo máspreciado para
 4 él, había perdido la vista.
 5 Yo atravesaba por un difícil momento,
 6 entonces Celso me contrató para ser el
 7 lector de su hija. Desde entonces, Lorena
 8 ha cambiado.
 9 A través de la literatura, Lorena ha podido
 10 entender la realidad y lo que pasa más
 11 allá de su propio mundo.
 12 Es por eso, que los invito a escuchar uno
 13 más de mis relatos de miércoles a viernes,
 14 a las 19:30 horas; los sábados a las 19:00
 15 horas y los domingos a las 18:00 horas,
 16 en el Teatro Santa Catarina, Coyoacán.
 17 Soy... *El lector por horas.*

18 OP. SUBE MÚSICA DE FONDO UNOS SEGUNDOS, BAJA A
19 SEGUNDO PLANO Y DESAPARECE. ENTRA RUBRICA DE LA SECCIÓN
20 EXPOSICIONES.

21 KARLA Hoy, *En boca de todos*, están las mejores
 22 exposiciones que la Universidad tiene en
 23 sus diferentes sedes.
 24 ¿Me acompañan?

25 OP. ENTRA TEMA "TOPILTZIN, EL HACEDOR DE CÓDICOS" EN
26 PRIMER PLANO Y BAJA A FONDO.

27

28

1 REPORTERA ¿Se imaginan descubrir los restos de una
 2 civilización? Los arqueólogos saben
 3 mejor que nadie que el verdadero profeta
 4 del futuro es el pasado, quieren saber
 5 ¿por qué?

6 OP. SUBE MÚSICA DE FONDO COMO PUENTE

7 REPORTERA Detrás de cada testimonio arqueológico,
 8 hay un hombre que trabaja
 9 incesantemente para lograr su rescate e
 10 interpretación; hay un científico
 11 comprometido que descubre el lenguaje
 12 oculto de los significados. Esto es
 13 precisamente lo que nos muestra
 14 *Descubridores del pasado en*
 15 *Mesoamérica.*

16 OP. SUBE MÚSICA DE FONDO COMO PUENTE.

17 REPORTERA En esta ocasión, lo importante no son las
 18 obras, sino quienes han emprendido su
 19 excavación, interpretación, conservación y
 20 difusión.
 21 Durante el recorrido se puede sentir un
 22 acercamiento a esta disciplina llamada...
 23 Arqueología.

24 OP. SUBE MÚSICA DE FONDO COMO PUENTE.

25
 26
 27
 28

1 Y mucho menos nos acercamos a ver el
 2 trabajo que costó hallarlas.
 3 KARLA Pues hay que aprovechar esta exposición
 4 en el Antiguo Colegio de San Ildefonso. Y
 5 si quieres mayores informes de las
 6 actividades paralelas, anota este número:
 7 57 89 68 45.

8 OP. SUBE MÚSICA DE FONDO, BAJA Y DESAPARECE. ENTRA FX DE
9 TRÁNSITO VEHICULAR Y MÚSICA ELECTRÓNICA EN PRIMER PLANO Y
10 BAJA A FONDO.

11 ARMANDO (VOZ 1) (Sorprendido). ¡Órale!... ¿Ya viste ese
 12 anuncio espectacular?
 13 ERIKA (VOZ 2) (Segura) Claro, ¿no lo habías visto?
 14 ARMANDO (Sorprendido) No.
 15 ERIKA (Explicando) Es parte de una exposición
 16 que se inaugura hoy en el Antiguo Templo
 17 de San Agustín, según tengo entendido,
 18 pretende crear conciencia acerca del uso
 19 del agua.
 20 ARMANDO (Sorprendido). Oye, pues es una forma
 21 diferente y muy padre de crear conciencia.
 22 ¿A través de anuncios espectaculares?
 23 ¿No sabes si hay más?
 24 ERIKA (Tratando de recordar). Si, escuché que
 25 en el Eje 6 sur, entre Eje central y Calzada
 26 de Tlálpán, ahí mismo en Calzada de
 27 Tlálpán casi esquina Río Churubusco...
 28

- 1 ...Creo que hay otro en Eje 2 Poniente y
 2 San Lorenzo. También en Eje 5 sur y
 3 Tlalpan. Y el último en Eje 7 Sur y Avenida
 4 Cuahutémoc.
- 5 ARMANDO (Sorprendido). ¿A quién se le habrá
 6 ocurrido hacerlo de esta manera?...
- 7 ERIKA (Conocedora). Y no sólo eso, también
 8 habrá carteles en los vagones del metro y
 9 creo que exposiciones en algunos lugares
 10 públicos históricamente relacionados con
 11 el agua.
- 12 ARMANDO (Interesado) ¿Cómo cuáles?
- 13 ERIKA (Explicando) Como el estanque central
 14 del Museo Nacional de Antropología, el
 15 Metro, el Viaducto y aquí, en Reforma.
- 16 ARMANDO (Propositivo). ¿Y si vamos a la
 17 inauguración?
- 18 ERIKA Vamos, así nos enteramos mejor. Es en el
 19 Centro, en Isabel la Católica y República
 20 de Uruguay.
- 21 ARMANDO Yo te digo por donde...

22 OP. DESAPARECE FX Y SUBE FONDO A PRIMER PLANO. FUNDE CON

23 TEMA "MIGRATIONS" EN SEGUNDO PLANO.

- 24 KARLA *Agua-Wasser* es el nombre de ésta
 25 muestra, y está organizada por la
 26 Dirección General de Artes Plásticas de la
 27 Coordinación de Difusión Cultural de la
 28 UNAM y el Instituto Goethe México.

1 ABEL Así que a partir de mañana estén
 2 pendientes todos aquellos que utilizan las
 3 líneas 1 y 3 del metro. Además, habrá
 4 carteles en diferentes parabuses y hasta
 5 en Internet. La página es
 6 www.irrational.org/mvc

7 OP. SUBE MÚSICA DE FONDO COMO PUENTE Y VUELVE A BAJAR.

8 ABEL Con esto concluye nuestra sección de
 9 exposiciones, sin olvidarnos, por supuesto
 10 de las que continúan como:

11 KARLA *Los fantasmas de la cueva y Sórdida*
 12 *Belleza*, en el Museo Universitario del
 13 Chopo.

14 ABEL *Tan lejos, tan cerca: a 450 años de la Real*
 15 *Universidad de México*, en el Museo
 16 Universitario de Ciencias y Artes, a un
 17 costado de la Torre de Rectoría.

18 KARLA Y cuatro exposiciones de pintura,
 19 fotografía y escultura, en La Casa del
 20 Lago, en Chapultepec.

21 OP. SUBE MÚSICA DE FONDO COMO PUENTE.

22 ABEL Muchísimas gracias, esto es todo por hoy,
 23 esperemos que nos acompañen todos los
 24 jueves en punto de las 9:00 de la noche.

25 KARLA Buena noches.

**26 OP. DESAPARECE FONDO Y ENTRA RUBRICA DE SALIDA, TEMA "OUT
 27 OF CONTROL". FADE OUT.**

28

ANEXO 2
GUIONES DE LAS RÚBRICAS DEL PROGRAMA

PROGRAMA: CULTURARTE #0
PRODUCTORA: SANDRA NUÑEZ VALLE
GUIONISTA: SANDRA NUÑEZ VALLE
GUION PILOTO DE RÚBRICA DEL PROGRAMA
FECHA DE EMISIÓN: 24 de enero de 2002.

1 OP. EFECTO DE CAMBIO INCESANTE DE SINTONIA EN EL DIAL. SE
2 ELIGE UNA FRECUENCIA Y ENTRA TEMA "OUT OF CONTROL", SE
3 CAMBIA NUEVAMENTE DE SINTONÍA Y ENTRE EL SONIDO DE UN
4 PROYECTOR AL TERMINAR UNA CINTA, VUELVE A ESCUCHARSE EL
5 CAMBIO DE SINTONÍA Y ENTRA EL SONIDO DE UNOS TACONAZOS DE
6 FLAMENCO, VUELVE A ESCUCHARSE EL CAMBIO DE SINTONÍA Y
7 ENTRAN UNOS APLASUSOS, NUEVAMENTE EL CAMBIO DE
8 SINTONÍA EN EL DIAL Y ALGUNAS NOTAS DE MÚSICA CLÁSICA,
9 NUEVAMENTE EL CAMBIO DE SINTONÍA Y ENTRA TEMA "OUT OF
10 CONTROL" Y BAJA A FONDO

11 VOZ FEMENINA (Animada) Aquí lo tenemos...

12 VOZ MASCULINA (Animado) ¡CULTURARTE!

14 OP. SUBE MÚSICA DE FONDO, PERMANECE UNOS SEGUNDOS Y
15 DESAPARECE

16

17

18

19

20

21

22

23

24

PROGRAMA: CULTURARTE #0
PRODUCTORA: SANDRA NUÑEZ VALLE
GUIONISTA: SANDRA NUÑEZ VALLE
GUION PILOTO DE RÚBRICA SECCIÓN CINE
FECHA DE EMISIÓN: 24 de enero de 2002.

1 OP. ENTRA TEMA "BABY DID A BAD BAD THING" EN PRIMER PLANO Y

2 FUNDE CON EL SONIDO DE UN PROYECTOR DE CINE QUE TERMINA DE

3 PROYECTAR LA PELÍCULA. SE ESCUCHA EL GOLPE DE UNA PIZARRA

4 FX. DE ALTAVOZ

5 VOZ MASCULINA (voz gritando) ¡Corte!...

6 OP. SUBE MÚSICA DE FONDO A PRIMER PLANO, PERMANECE UNOS

7 SEGUNDOS Y DESAPARECE

8

9

10

11

12

13

14

15

16

17

18

19

20

21

22

23

24

PROGRAMA: CULTURARTE #0
PRODUCTORA: SANDRA NUÑEZ VALLE
GUIONISTA: SANDRA NUÑEZ VALLE
GUION PILOTO DE RÚBRICA SECCIÓN DANZA
FECHA DE EMISIÓN: 24 de enero de 2002.

1 OP. ENTRA TEMA MÚSICA FLAMENCA Y DE FONDO FX. DE PIES A
2 RITMO DE LA MÚSICA UNOS SEGUNDOS, FUNDE CON MÚSICA
3 FOLKLÓRICA Y DE FONDO UNOS PIES AL RITMO DE ESA MÚSICA,
4 FUNDE CON SONIDO DE UNOS PIES A RITMO DE TAP, Y FINALMENTE
5 FUNDE CON UNA MÚSICA CLÁSICA, BAJA A SEGUNDO PLANO Y
6 DESAPARECE

7

8

9

10

11

12

13

14

15

16

17

18

19

20

21

22

23

24

PROGRAMA: CULTURARTE #0
PRODUCTORA: SANDRA NUÑEZ VALLE
GUIONISTA: SANDRA NUÑEZ VALLE
GUION PILOTO DE RÚBRICA SECCIÓN MÚSICA
FECHA DE EMISIÓN: 24 de enero de 2002.

1 OP. ENTRA SONIDO DE UN MÚSICO AFINANDO SU VIOLÍN, LUEGO SE
2 ESCUCHA QUE ALGUIEN AFINA UN VIOLONCHELO, DESPUÉS SE
3 ESCUCHAN ALGUNAS NOTAS DE UN PIANO Y EL SOLFEO DE UNA
4 MUJER.

5 FX. DEL GOLPETEO DE LA BATUTA DEL DIRECTOR DE LA ORQUESTA

6 VOZ FEMENINA (Voz relajada) Ha llegado el
7 Acompañamiento musical...

8 OP. SE ESCUCHA EL INICIO DE LA PRUEBA DE TODA LA ORQUESTA

9 PARA AFINAR Y VA BAJANDO HASTA DESAPARECER

10

11

12

13

14

15

16

17

18

19

20

21

22

23

PROGRAMA: CULTURARTE #0
PRODUCTORA: SANDRA NUÑEZ VALLE
GUIONISTA: SANDRA NUÑEZ VALLE
GUION PILOTO DE RÚBRICA SECCIÓN TEATRO
FECHA DE EMISIÓN: 24 de enero de 2002.

1 OP. ENTRA TEMA "LA PASIÓN SEGÚN SAN JUAN" EN PRIMER PLANO Y

2 BAJA A FONDO. FX. DE VOZ EN MICRÓFONO

3 VOZ MASCULINA Primera llamada, primera

4 OP. SUBE MÚSICA DE FONDO A PRIMER PLANO Y BAJA OTRA VEZ A

5 FONDO. FX. DE VOZ EN MICRÓFONO

6 VOZ MASCULINA Segunda llamada, segunda

7 OP. SUBE MÚSICA DE FONDO A PRIMER PLANO Y BAJA OTRA VEZ A

8 FONDO. FX. DE VOZ EN MICRÓFONO

9 VOZ MASCULINA Tercera llamada, tercera

10 FX. TELÓN ABRIENDO Y BAJA LA MÚSICA DE FONDO HASTA

11 DESAPARECER

12 VOZ MASCULINA (Gritando) ¡A escena!...

13

14

15

16

17

18

19

20

21

22

23

PROGRAMA: CULTURARTE #0
PRODUCTORA: SANDRA NUÑEZ VALLE
GUIONISTA: SANDRA NUÑEZ VALLE
GUION PILOTO DE RÚBRICA SECCIÓN EXPOSICIONES
FECHA DE EMISIÓN: 24 de enero de 2002.

1 OP. ENTRA TEMA "PI 1" DE LA PELÍCULA PI EL ORDEN DEL CAOS EN

2 PRIMER PLANO Y BAJA A FONDO.

3 FX. DE MURMULLO DE PERSONAS EN PERIMER PLANO DICIENDO: YA

4 TE ENTERASTE..., NO SE LO DIGAS A NADIE..., PASA LA VOZ..., QUE

5 NADIE LO SEPA..., CUÉNTAME TODO....

6 SUBE MÚSICA DE FONDO A PRIMER PLANO, BAJA A FONDO FX. DE

7 VOCES Y DESAPARECEN AL MISMO TIEMPO

8

9

10

11

12

13

14

15

16

17

18

19

20

21

22

23

ANEXO 3
LA RADIO UNIVERSITARIA

LA RADIO UNIVERSITARIA

1. ANTECEDENTES DE RADIO UNIVERSIDAD

1.1 UN VISTAZO A LA HISTORIA UNIVERSITARIA

Después del movimiento por la autonomía universitaria, en 1929, los universitarios comienzan a idear la creación de una radiodifusora; a pesar de los pocos recursos económicos con que contaba la Universidad, los universitarios requerían de un espacio nuevo de expresión, donde pudieran extender sus conocimientos. En 1937, logran hacer realidad ese proyecto.

La historia de la Universidad puede dividirse en cuatro etapas que están directamente relacionadas con la promulgación de sus legislaciones.¹

La primer etapa inicia con la Ley Constitutiva de la Universidad Nacional de México, en mayo de 1910. En este periodo, el Estado tenía control absoluto sobre la Universidad. Y entre 1910 y 1923, se realizaron proyectos legislativos, donde se hablaba de la autonomía, pero ninguno de ellos fue tomado en cuenta.²

El 10 de junio de 1929, con la promulgación de la Ley Orgánica de la Universidad Nacional, comienza la segunda etapa. El entonces presidente provisional, Emilio Portes Gil, declara una autonomía parcial, pues la Universidad aún debía someterse a las decisiones del Estado. Esta autonomía fue resultado de una coyuntura y de una transición, "era la forma de segregar el contingente estudiantil de la campaña vasconcelista"³.

¹ Eugenio Hurtado Márquez, *La universidad autónoma 1929-1944*, México, UNAM, 1976, p.p.7-13 , en la introducción de este libro se encuentra información de las cuatro etapas de la historia universitaria.

² Gastón García Cantú, *Historia en voz alta: la universidad*, México, UNAM, 1988. Datos obtenidos de la introducción de este texto.

³ *Ibid*, p. 24

La tercera etapa surge el 19 de octubre de 1933, con la Ley Orgánica de la (ya nombrada) Universidad Autónoma de México. En esta etapa, la Universidad logra su autonomía completa, pero a cambio, el gobierno le otorga únicamente un presupuesto de diez millones de pesos. A pesar del escaso presupuesto, se crean: la Facultad de Ciencias, nueve institutos, la Escuela Nacional de Economía, Radio Universidad, la Imprenta Universitaria y la Hemeroteca Nacional.⁴

Radio Universidad es fundada en 1937, pero antes de ella surgieron otras radiodifusoras culturales. La primera de ellas es la J-H de la Secretaría de Guerra y Marina (1923); la CZE de la Secretaría de Educación Pública (1924); la XEFO del Partido Nacional Revolucionario (1931); y la estación del Departamento Autónomo de Publicidad y Propaganda (DAPP) de la Presidencia de Lázaro Cárdenas. Todas son oficiales.

En el sector privado también hubo algunas radiodifusoras de corte cultural como: la I-J de Francisco C. Steffens, un argentino – británico y la estación del periódico *El mundo*, en 1923.

Muchas de ellas difundían educación escolarizada, capacitación laboral y música clásica, y también algunas desaparecieron.

La cuarta etapa de la historia de la Universidad está marcada por la Ley Orgánica de la Universidad Nacional Autónoma de México, promulgada el 30 de diciembre de 1944, un logro encabezado por Alfonso Caso, último rector elegido por el presidente.

Como se puede percibir el momento histórico universitario en que se funda Radio Universidad no es de opulencia, los recursos económicos con que contaba estaban limitados por su relación con el gobierno. Pero detrás de ella, otras radiodifusoras habían experimentado un formato diferente al comercial, lo cual sirve de antecedente para su fundación.

⁴ Eugenio Hurtado Márquez, Op. Cit., p. 9

1.2 LAS ANTECESORAS

- ✓ J-H de la Secretaría de Guerra y Marina. Se inaugura en 1923 y es la primera estación radiofónica que transmitió música con alguna periodicidad, gracias a un técnico militar llamado José de la Herrán.⁵
- ✓ Radio Educación de la Secretaría de Educación Pública. En 1923, fueron presentados varios proyectos para instalar una radiodifusora educativa y cultural. El 30 de noviembre de 1924 la SEP es aprobada en su proyecto y da inicio el mismo día de la toma de posesión del presidente Plutarco Elías Calles.

En un principio, la programación era discontinua, seguía el horario de las oficinas de la SEP, de siete de la mañana a dos de la tarde y de seis de la tarde a diez de la noche. Con el tiempo, “pasó a formar parte de la Dirección General Audiovisual...y se le dio un horario de transmisión continuo”⁶

Los objetivos de Radio Educación eran básicamente la propagación de la educación y la cultura, por lo cual su programación era informativa y de entretenimiento; sin embargo, lo principal era la educación rural, proyecto iniciado “por el secretario de educación de Obregón, José Vasconcelos. Estos esfuerzos los continuó el sucesor de Vasconcelos, Manuel Puig y Carauranc”⁷.

Entre 1924 y 1926, los objetivos educativos fueron apoyados por instituciones como:

1. La Escuela de Bellas Artes
2. El Departamento de Antropología
3. La Escuela Nacional de Maestros

⁵ Enrique Sánchez Ruiz, Orígenes de la radiodifusión en México, Cuadernos de divulgación académica, México, ITESO, 1984, p. 16

⁶ Gloria Fuentes, La radiodifusión, México, SCT, 1987, p. 114

⁷ Enrique Sánchez Ruiz, op. Cit., p. 18

4. La Universidad Nacional
5. La Dirección de Agricultura y Ganadería
6. El Departamento de Salubridad Pública y todas sus dependencias⁸

La programación de esta estación estaba formada por temas de enseñanza sobre: higiene, agricultura, biología, ciencias sociales, arqueología, literatura, historia, geografía, puericultura, meteorología, avicultura, horticultura, floricultura y otros muchos conocimientos útiles que preparaban y educaban.⁹

Hacia el año 1928, la radiodifusora cambia sus siglas de identificación por XEFX y entonces comienza una programación pedagógica para escuelas primarias de la capital, del Estado de México, Hidalgo, Morelos, Puebla y Tlaxcala.

Entre 1935 y 1940, la estación sufre la inestabilidad política y desaparece por algún tiempo. Continúa durante el periodo presidencial de Ávila Camacho, de forma inestable. Se transmiten algunos otros programas entre 1958 y 1962 y a partir de 1968 adopta las siglas XEEP-Radio Educación y prosigue sus actividades.

- ✓ XEFO del Partido Nacional Revolucionario. En 1929, se funda el Partido Nacional Revolucionario (PNR), antecesor del Partido Revolucionario Institucional (PRI). Un año más tarde, el 31 de diciembre de 1930, el presidente Pascual Ortiz Rubio inauguró la estación XE del PNR, una asignación provisional, posteriormente sería conocida como XEFO y luego como XEUZ, Radio Nacional de México.¹⁰

Entre los principales objetivos de la XEFO, estaba la transmisión de la doctrina del partido, informaciones diarias, noticias sobre temas políticos, arte y literatura. Un dato curioso es que esta estación fue una de las precursoras de las radionovelas.¹¹

⁸ Gilberto Cedillo Reyes, La radio cultural en México como factor necesario, tesis de licenciatura, UNAM, ENEP Acatlán, 1986, p. 42

⁹ Ibid., p. 42

¹⁰ Gloria Fuentes, Op. Cit., p. 85

¹¹ Fátima Fernández C., Los medios de difusión masiva en México, México, Juan Pablos, 1982, p. 90

Esta estación, de carácter político, es de gran importancia, debido a que fue la primera en transmitir el desarrollo de una campaña política, hasta la protesta del candidato como presidente, es el caso de Lázaro Cárdenas. Además, ayudó a éste en la ideologización política del pueblo.¹²

“A finales de 1937 el PNR se reestructuró adoptando el nombre de Partido de la Revolución Mexicana (PRM). La emisora radiofónica seguía siendo su vocero oficial¹³; pero se vería interrumpida en 1946, cuando el PRM se convierte en Partido Revolucionario Institucional (PRI) y el entonces presidente Miguel Alemán la entrega a concesión privada.

- ✓ Otras estaciones radiofónicas. En 1923, surge en Chihuahua una estación en español e inglés, con el objetivo de promover los lazos comerciales con los Estados Unidos y atraer inversiones al país. También en ese año surge la difusora de la Secretaría de Relaciones Exteriores.

En 1924, la CROM constituye la suya. En ese año Plutarco Elías Calles usó la estación CYL, privada, de Raúl Azcárraga y *El Universal*, para transmitir discursos de campaña política. Debido al gran éxito, ese mismo año el Partido Cívico Progresista y el Partido Liberal Avanzado abren sus estaciones en abril y junio, respectivamente.

Y, finalmente, en 1927, la Secretaría de Industria, Comercio y Trabajo decide abrir su propia radiodifusora.

1.3 LA RADIODIFUSIÓN Y LA EDUCACIÓN SOCIALISTA

Uno de los personajes más importantes en la educación socialista, es Lombardo Toledano, quien en 1924, durante la Sexta Convención Nacional Obrera Mexicana,

¹² Gloria Fuentes, Op. Cit., p.88

¹³ Gloria Fuentes, Op. Cit., p. 89

realizada en noviembre, presenta un documento que antecede la reforma del artículo 3° Constitucional de 1934. En uno de los apartados dice que la enseñanza debe estar al alcance de todas las clases sociales.

Las ideas educacionales de este personaje son retomadas en 1933 y 1934. El 20 de julio de este último año, Calles pronuncia un discurso llamado "Grito de Guadalajara", en el que además de criticar la influencia de la iglesia sobre la educación, sugería el establecimiento de la educación socialista.

Ese mismo año, acorde con los ideales socialistas, Lázaro Cárdenas es proclamado candidato triunfador presidencial de la República. Tiempo después, "a finales de 1934, se aprobó la reforma del artículo 3° de la Constitución, con la cual se instaura en México la educación socialista".¹⁴

La educación socialista se extendió a toda la sociedad y la radiodifusión fue un medio para su transmisión, ejemplo de ello fue la XEEX de la Secretaría de Educación Pública, que incluía en su programación cursos para el hogar, para obreros, empleados, temas de agricultura y ganadería, lecturas y música selecta, noticias diarias y teatro socialista entre otros.

"A final del régimen de Cárdenas, los esfuerzos educativos radiofónicos comenzaron a menguar hasta su casi desaparición durante la administración de Miguel Alemán, quien entregó incluso la estación del partido XEFO, a manos privadas."¹⁵

Pese a su ideología socialista, Cárdenas impulsó el fortalecimiento de la clase capitalista, entre otras acciones, con la Ley de Comercio e Industria en 1936. Como consecuencia de esto, se creó la Asociación Mexicana de Estaciones Radiodifusoras Comerciales (AMERC), que en 1942 se transformaría en la Cámara Nacional de Radiodifusión.

¹⁴ Fernando Mejía Barquera, La industria de la radio y la televisión, México, Fundación Manuel Buendía, 1989, p. 70

¹⁵ Enrique Sánchez r., Op. Cit., p. 24

1.4. POLÍTICA RADIOFÓNICA DE CÁRDENAS

Lázaro Cárdenas utilizó el medio radiofónico para su campaña política, especialmente la XEFO del Partido Nacional Revolucionario. Como presidente de México, Lázaro Cárdenas mantuvo una política radiofónica nacionalista, "a través de recursos ideológicos como el nacionalismo revolucionario, insertos en la formula también ideológica de la identificación pueblo-nación-patria-estado, maneja el concepto de la unidad nacional de acuerdo con cada etapa del capitalismo".¹⁶

El gobierno cardenista utilizó la radiodifusión para arraigar en el pueblo el nacionalismo popular, que contribuyó a su vez a muchos de los acontecimientos económicos importantes, históricamente hablado, como la expropiación petrolera o la reforma agraria. "El resultado histórico de ese periodo fue un poderoso aparato hegemónico, consolidado por una combinación de populismo y una forma de corporativismo."¹⁷

"Durante esta administración hubo un gran crecimiento de la radiodifusión, llegaron a funcionar en México hasta catorce estaciones gubernamentales"¹⁸, en 1938, alcanzó su punto más alto, para iniciar su total expansión en los años cuarenta.

En cuanto a la programación de estaciones oficiales, tuvo un sentido populista, ya que estaba dentro del proyecto estatal, dirigirse a las grandes masas, "con una actitud evidentemente paternalista por parte del gobierno que se suponía, así mismo, fiel intérprete de aspiraciones populares y entendía al estado mexicano como organizador natural de las clases sociales"¹⁹

¹⁶ Angelina Gutiérrez, Las relaciones en los medios masivos de comunicación, México, UNAM, 1988, p. 46

¹⁷ Enrique Sánchez R., Op. Cit., p. 23

¹⁸ Ibid. p. 23

¹⁹ Fernando Mejía Barquera, Op. Cit., p. 72

De esta manera, se conforma el terreno para la fundación y desarrollo de la primer radiodifusora universitaria, Radio Universidad, que seguiría el ejemplo de algunas de las radiodifusoras mencionadas en este apartado, de tal forma que la cultura se convirtiera en un objetivo primordial.

2. FUNDACIÓN DE RADIO UNIVERSIDAD

2.1 EL GOBIERNO CARDENISTA Y LA UNIVERSIDAD

El año en que inicia sus transmisiones Radio Universidad, el gobierno cardenista había dado un gran impulso a la radiodifusión estatal, siempre encaminado al apoyo de su régimen.

Radio Universidad fue inaugurada en 1937, durante la administración del general Lázaro Cárdenas, periodo en el cual se expandieron rápidamente estaciones oficiales y privadas, éstas últimas superando siempre a las oficiales. "Durante los años treinta llegaron a funcionar en México hasta 14 estaciones gubernamentales (de onda larga y de onda corta), dedicadas a intensificar los aspectos nacionalistas de la Revolución."²⁰ Sin embargo, para 1939 las estaciones gubernamentales se redujeron a ocho.

Estaciones de radio en México
1923-1950

año	total	comerciales	culturales
1923	6	4	2
1925	13	11	2
1930	19	17	2
1935	73	65	8
1940	124	113	11
1945	170	162	8
1950	206	198	8

²⁰ Pablo Arredondo y Enrique Sánchez Ruiz, Comunicación social poder y democracia en México, México, Universidad de Guadalajara, 1986, p. 98

Fuente: Nafinsa (1979): La Economía mexicana en cifras. P. 426 Cuadro 8-14 ²¹

El país contaba con 16 millones de habitantes, el 66.6 % eran analfabetas; de ahí que la Universidad fuese una institución privilegiada. “Albergaba a la élite del arte y la ciencia. Predominaban en su seno aún los enfoques positivistas y los ideales de liberalismo”²².

El presente Lázaro Cárdenas - después de una seria pugna con la Universidad, debido a su negativa de adoptar la educación nacionalista- decidió quitar una parte de subsidio otorgado a ella y además fundar el Politécnico Nacional. Finalmente, la pugna se resolvió con la salida en 1935 del rector Fernando Ocaranza y el nombramiento de Luis Chico Goerner como nuevo rector.²³

Con el nombramiento del rector Chico Goerner llegó a la universidad un grupo de personas quienes, habían participado en el movimiento de 1929 por la autonomía universitaria, así como en la lucha vasconcelista. Entonces, Luis Chico Goerner como nuevo rector de la UNAM, crea el Departamento de Acción Social, encabezado por el Licenciado Salvador Azuela, dicho departamento, fundado en 1936, tenía como finalidad primordial la difusión cultural.²⁴

2.2 LA INAUGURACIÓN

El 15 de junio de 1937 el periódico *Excélsior* publicaba: “Se inauguró ayer noche la estación radiodifusora de la Universidad de México. El acto fue presidido por el Rector, Licenciado Luis Chico Goerner, a quien acompañaron en el estrado de honor los señores Licenciado Juan José Kierner, oficial mayor; Licenciado Salvador Azuela, jefe del

²¹ *Ibid.*, p. 100

²² Florence Toussaint, “Radio UNAM en la época de los satélites”, p. 21, Gaceta UNAM, Suplemento Especial: “Nuestra es la voz, de todos la palabra”, 11 de junio 1987.

²³ Florence Toussaint, Radio UNAM, medio siglo”, Proceso N° 553, 8 junio 1973, p. 52 y “La radiodifusión universitaria Nacional, 50 años de persistencia”, en *Perfiles del cuadrante*, de Ma. Antonieta Rebeil y otros, Trillas, 1989, México, p. 80

²⁴ Daría Moncada Ibar, *Radio Universidad: testimonios*, tesis de licenciatura, FCP y S, UNAM, 1983, México, p. 18 y 19

Departamento de Acción Social; el Señor José Hernández Delgado, oficial mayor de la Presidencia de la República, en representación del Primer Magistrado; el licenciado Alejandro Gómez Arias, el Señor Alfonso Bravo, el licenciado Rafael López, el Licenciado Manuel Moreno Sánchez y la mayoría de los directores de los institutos universitarios y de las facultades y escuelas, así como el personal de catedráticos”²⁵

El 14 de junio de 1937, en el auditorio Simón Bolívar de la Escuela Nacional Preparatoria, el rector Luis Chico Goerner, presidió el acto de inauguración y Alejandro Gómez Arias fue el director pionero de Radio Universidad.²⁶

Para declarar inaugurada la nueva estación radiofónica, el licenciado Alejandro Gómez Arias leyó un discurso que anunciaba el nombre oficial de la estación (Radio Universidad, XEXX) y planteaba como meta el servicio de divulgación artística y cultural, además de ofrecer cursos con validez académica. Finalmente, mencionó la existencia de un transmisor de onda corta (XEYU).

De esta manera, surge la primera radiodifusora universitaria, que daría paso a la experimentación de nuevos formatos radiofónicos. “Se trataba de una emisión profesional desde un aparato con frecuencia de onda de 1170 kilociclos, cuyo alcance posibilitaba la sintonía desde cualquier punto de la bulliciosa México Tenochtitlán.”²⁷

Sin embargo, la Universidad venía de un periodo difícil en el cual se le había recortado el presupuesto, debido a presiones gubernamentales, para adoptar la educación socialista. “Las instalaciones y el estudio propiamente dicho... se hizo con elementos de la Universidad. El equipo propiamente difusor costó, en los precios de entonces, 12 mil dólares, pero no se pagó al contado, se dieron dos mil dólares y lo demás en pequeños

²⁵ Excélsior, 15 de junio de 1937, p. 3

²⁶ Florence Toussaint, “La radiodifusión universitaria nacional: 50 años de persistencia”, en Perfiles del cuadrante, de Ma. Antonieta Rebeil y otros, México, Trillas, 1989, p. 80

²⁷ Rafael López, “Una nueva voz de siglos en el cuadrante”, en Gaceta UNAM, p. 4, Suplemento Especial: “Nuestra es la voz, de todos la palabra”, 11 de junio 1987.

abonos”.²⁸ Debido a las limitaciones económicas, la inauguración de la radiodifusora se pospuso en dos ocasiones, el 18 de febrero y el 12 de junio; finalmente, el 14 de junio se inauguró, abriendo las puertas del estudio instalado en Justo Sierra 16, ocupando únicamente dos cuartos del primer piso. Para ello se adquirieron dos transmisores Collins Western Electric, uno de onda larga para la XEXX y otro de onda corta para la XEYU.²⁹

2.3 LOS OBJETIVOS

Un año antes de la inauguración de Radio Universidad, en 1936, fue creado por el entonces rector Luis Chico Goerner, el Departamento de Acción Social, que tenía como finalidad la enseñanza, la investigación y la difusión de valores culturales. Radio Universidad era parte de este programa que le dio a la universidad mayor expansión.

“Chico Goerner tenía en la mente el propósito de proyectar a la Universidad hacia el exterior de manera de sacarla del puro campo académico y crear una serie de actividades o ramas para que la Universidad se aproximara al pueblo, para quitarle esa característica de recinto hermético...”³⁰

Los objetivos de Radio Universidad son³¹:

- a) Propagación de la cultura
- b) Extensión de la docencia
- c) Información
- d) Promoción y
- e) Análisis

²⁸ Entrevista realizada a Alejandro Gómez Arias, primer director de Radio Universidad, en Gaceta UNAM, “De la aventura juvenil a la consolidación de un proyecto”, p 9, Suplemento Especial: “Nuestra es la voz, de todos la palabra”, 11 de junio 1987.

²⁹ Rafael López, Gaceta UNAM, p. 6, Suplemento Especial: “Nuestra es la voz, de todos la palabra”, 11 de junio 1987.

³⁰ Daría Mocada Ibar, *Op. Cit.*, p. 16 y 17, entrevista a Lic. Rafael López Malo.

³¹ Fernando Curiel, “La radiodifusión Universitaria”, en Deslinde N° 127, UNAM, julio 1980, México, p. 19

Además la “experimentación de nuevas formas radiofónicas acordes a los objetivos de la emisora”.³²

Radio Universidad se crea para extender la actividad universitaria, con una programación inteligente, transmitiendo actividades culturales y científicas. Uno de los principales objetivos era llevar al público las inquietudes de los universitarios, decir qué pasaba dentro de sus aulas e institutos.

Lo que buscaba esta emisora universitaria era “apartarse en su programación y en sus fines de las grandes difusoras comerciales, crear un estilo nuevo y por supuesto no abandonar el propósito principal de toda institución universitaria, que es el de difundir la cultura”.³³

2.4 SU PROGRAMACIÓN

Cumpliendo con uno de los principales objetivos que era la extensión cultural, la radiodifusora universitaria programaba:

- a) Difusión del acervo musical
- b) Literatura y drama
- c) Extensión de la docencia
- d) Divulgación de la ciencia
- e) Emisiones internacionales dirigidas a los México-norteamericanos
- f) Información artística y científica³⁴

Algunos de los primeros programas fueron:

³² Ibid., p. 19

³³ Entrevista realizada a Alejandro Gómez Arias, primer director de Radio Universidad, en Gaceta UNAM, “De la aventura juvenil a la consolidación de un proyecto”, p. 7, Suplemento Especial: “Nuestra es la voz, de todos la palabra”, 11 de junio 1987.

³⁴ Fernando Curiel, Op. Cit., p. 17

- ✓ Por mi raza hablará el espíritu
- ✓ *La casa de la Troya*
- ✓ *Denuncia de disparates gramaticales*
- ✓ *La voz de España*
- ✓ *La voz de América*
- ✓ *La hora de la inteligencia americana*
- ✓ *La hora literaria*³⁵

Otro de los programas, era *Cartelera cultural* que consistía en una carta diaria dirigida a cierta persona, que visitaba la Ciudad de México (imaginariamente); en esa carta, se le recomendaba qué lugares visitar, de acuerdo a sus características personales y (con humor) cómo debía vestir.

Otro tipo de programa eran los de homenaje a escritores y músicos. Además uno llamado *Cuentos y leyendas de México*, una serie histórica.³⁶

Para la realización de todos esos programas era importante la participación de escritores y de todos los universitarios interesados, en decir algo; “anunciar un libro, leer algunos poemas, dar alguna cátedra de profesores distinguidos...la estación estaba abierta también por razones económicas. Como no podíamos pagar programas especiales y colaboradores especiales, naturalmente era una estación casi sin programación rígida”.³⁷

En cuanto a las horas de transmisión, en un principio sólo transmitía dos horas por la mañana y por las tardes hasta el anochecer, no transmitía los domingos, días festivos ni durante las vacaciones de la institución.

³⁵ *Ibid.*, p. 17

³⁶ Daría Moncada Ibar, *Op. Cit.*, p. 67

³⁷ Entrevista realizada a Alejandro Gómez Arias, primer director de Radio Universidad, en Gaceta UNAM, “De la aventura juvenil a la consolidación de un proyecto”, p.8, Suplemento Especial: “Nuestra es la voz, de todos la palabra”, 11 de junio 1987.

Con todo esto, se puede ver que Radio Universidad, como pionera de la radiodifusión universitaria, experimenta nuevas formas de educación y difusión de la cultura que se genera al interior de sus aulas.

Además, permitía al público interesado en ella, acercarse y participar; lo que ninguna estación comercial había hecho en ese momento, debido a la diferencia de intereses de cada una de ellas. Para la Universidad, la radio era un medio de extender sus conocimientos; para los particulares, un medio para comerciar.

3. ETAPAS MÁS IMPORTANTES DE RADIO UNAM.

Radio UNAM ha realizado a lo largo de más de sesenta años una labor de difusión cultural, pero a lo largo de su historia han destacado personajes y acciones. El impulso de los primeros años fue de gran importancia para su éxito, después sería necesaria la decisión y firmeza de todos aquellos que participaban en su fortalecimiento y desarrollo.

Ya hablamos de la inauguración y las personas que estuvieron involucradas en ésta, ahora toca hablar de aquellas personas que continuaron el trabajo de la radiodifusora.

3.1 RAFAEL LÓPEZ MALO (1939-1944).

El 14 de junio de 1937, se inaugura Radio Universidad, sus siglas eran XEXX, las cuales en 1939, bajo la dirección de Rafael López Malo, cambian a XEUN. Así mismo, da inicio a las transmisiones en onda corta con mil watts de potencia. Transmitía de 16 a 23 horas de lunes a sábado, y salía del aire los días festivos y periodos vacacionales de la Universidad.³⁸

3.2 LIC. ALEJANDRO QUIJANO (1945-1953).

³⁸ Radio Universidad Nacional, “60 años de difusión cultural y extensión del pensamiento universitario”, <http://www.unam.mx/radiounam/>

En el año de 1950, se le otorgaba a Radio Universidad un presupuesto de 50 mil pesos al año, los cuales debían distribuirse perfectamente para todos los gastos, pero no alcanzaba a cubrir todos. Además la Secretaría de Comunicaciones exigía a Radio Universidad montar un transmisor de 5 mil watts.

Para poder obtener los recursos económicos necesarios para el transmisor de 5 mil watts, el entonces director Alejandro Quijano propuso la comercialización discreta de Radio Universidad; "se consiguió de la Secretaría de Comunicaciones una concesión muy especial de permitir comercializar la estación sin perder el carácter de estación cultural...sin embargo no se llevó a cabo porque no les gustaba a determinadas personas."³⁹

3.3 DR. PEDRO ROJAS (1954-1960).

El primer cambio realizado por el Dr. Pedro Rojas fue el incremento de horario de las 11.00 de la noche a la 1:00 de la mañana. Posteriormente, de mayo a octubre de 1956, se suspende la transmisión de Radio Universidad, debido a la reconstrucción de equipos de a.m. y onda corta. Con esto comienza una serie de cambios que permitirían dar mayor congruencia a la programación, "se amplía la adquisición de buena música, se contratan nuevos colaboradores, se escogen de manera muy meticulosa a los locutores, que sea gente cuyo oficio es la lengua española, se combate el *pochismo*"⁴⁰ y hasta el director de Radio Universidad, el Dr. Pedro Rojas, participa como elaborador de programas.

Posteriormente se consiguió una cantidad de dinero extra, para hacer compras mensuales con miras a formar una discoteca. Tiempo después, se fue formando la fonoteca. Además, con la adquisición de equipo de grabación profesional, se hicieron una serie de discos llamados *Voz viva de México*, que derivarían en *Voz viva de América Latina*; estos discos contenían conferencias realizadas en Radio Universidad. Uno de los

³⁹ Daría Moncada Ibar, Radio Universidad: testimonios, tesis de licenciatura, FCP y S, UNAM, 1983, México, p. 44, entrevista al Lic. Alejandro Quijano

⁴⁰ Ibid., p. 150

primeros programas fue *Una antología caprichosa y Poetas del siglo XX*, producido por Octavio Paz y Pierre Compte.⁴¹

El 17 de abril de 1958 “se trasladan los estudios de Radio Universidad Nacional de la Preparatoria número 1, en la calle de Justo Sierra 16, a las nuevas instalaciones ubicadas en el edificio de las Oficinas Técnicas en la Ciudad Universitaria.”⁴²

Este cambio se dio principalmente por el espacio con el cual contaba la radiodifusora universitaria; había sólo “dos cuartos, uno de ellos sería básicamente para dos funciones: discoteca y oficinas generales; el otro cuarto era donde estaba ubicada la parte medular de la estación en cuanto a aparatos y cabinas”⁴³. La intención del doctor Pedro Rojas era estructurar la radiodifusora como una radiodifusora ordinaria, con un horario definido, programas nuevos y dar una verdadera difusión cultural para lo cual requirió de mayor espacio.

Abiertas las instalaciones en Ciudad Universitaria en 1958, el 16 de julio de 1959 “el rector Nabor Carrillo inaugura el primer transmisor de frecuencia modulada que sale al aire con las siguientes características: siglas XEUN FM, frecuencia de 96.1 MHz, potencia de 1000 watts, ubicación en la torre de Rectoría en Ciudad Universitaria”⁴⁴. El transmisor se puso en la torre de rectoría por un ahorro económico. Ciudad Universitaria, por estar en un lugar alto, aunado a la altura de la torre, le daba al transmisor una posición adecuada para irradiar a gran parte de la ciudad de México.

El doctor Pedro Rojas deja la dirección de Radio Universidad al término del segundo periodo del rector Nabor Carrillo; y entra en su lugar Ignacio Chávez, quien designa a Max Aub como nuevo titular de Radio Universidad y con él comienza la época de oro de la radiodifusora, claro con las bases que Pedro Rojas había dejado.⁴⁵

⁴¹ Pablo Espinoza, “Radio UNAM, una alternativa pionera en América Latina”, La Jornada, 14 de junio de 1997, p. 27

⁴² “Cronología técnica de Radio UANM 1937-1997”, <http://www.unam.mx/radiounam/>

⁴³ Daría Moncada Ibar, *Op. Cit.*, p. 41

⁴⁴ “Cronología técnica de Radio UNAM 1937-1997”, <http://www.unam.mx/radiounam/>

⁴⁵ J.L. Mariño, “Con la dirección de Max Aub, Radio Universidad alcanzó su época de oro: señala Rodolfo Sánchez Alvarado”, UNOMASUNO, 29 de junio de 1987, p.26

3.4 MAX AUB (1960-1967).

El gran auge de Radio Universidad, en cuanto a programación, difusión, organización y ambición, fue durante la dirección de Max Aub, un escritor identificado plenamente con el medio radiofónico.

En cuanto a programación, recurría siempre a los expertos en cada tema, dando los primeros pasos de lo que hoy conocemos como Universidad abierta; así mismo “se amplían las transmisiones desde las mañanas, se elabora una clasificación y catalogación científica de la discoteca y de los famosos conciertos de Difusión Cultural, los domingos desde el auditorio de Medicina”⁴⁶.

Por otro lado, Max Aub consiguió la extensión de Radio Universidad a varios países; había corresponsales en varios lugares de Europa, mediante un programa llamado *Carta a México*. Principalmente, se tenía intercambio con Yugoslavia, Polonia, la URSS, Italia, Francia, Bélgica y Argentina.⁴⁷ Algunos otros programas importantes fueron⁴⁸ :

1. *Curso ilustrado de la historia del teatro*
2. *Teatro de nuestro tiempo*
3. *La ciudad y la cultura*
4. *La hora pedagógica (curso de inglés)*
5. *Programas homenaje*
6. *Actualidades musicales*
7. *Mundo Universitario*

⁴⁶ Ibid.

⁴⁷ Daría Moncada Ibar, *Op. Cit.*, p. 61

⁴⁸ Radio Universidad, programación 1961-1962. Todos los programas a continuación mencionados, así como las reseñas de algunos de ellos, fueron tomados de la carta programática de 1961-1962, publicados por la radiodifusora.

8. *Visión de la Economía Mundial*
9. *Ventana al Mundo*
10. *Panorama Universal de la cultura*
11. *Curso de francés*
12. *Noticiero de información general*
13. *El cine y la crítica*
14. *Jazz en la cultura*
15. *Panorama del Jazz*
16. *Temas de nuestro tiempo*
17. *Entre los libros*
18. *La hora literaria*
19. *Nueva ficción*
20. *Teatro estudiantil de México*

Los programas *Jazz en la cultura* y *Panorama del jazz* estaban a cargo de Juan López Moctezuma y Mario Shapiro, respectivamente, en los cuales se hacía una revisión a través de los diferentes estilos y épocas y un examen crítico de esta música.

Temas de nuestro tiempo era una serie dedicada al examen y al conocimiento de los problemas que ocupan la atención mundial. A cargo de destacados especialistas, este programa se transmitía diariamente con temas de corte político, social y económico.

El campo de la información sobre materias literarias estaba cubierto por los programas: *Entre los libros* a cargo de Rosario Castellanos y los críticos Juan Vicente Melo y el escritor José Emilio Pacheco; este programa presentaba la realidad literaria nacional e internacional. Otro de los programas era *La hora literaria*, dirigida por Carlos Illescas, en el cual se presentaban temas de literatura española y universal. Y, finalmente, *Nueva ficción*, conducido por Carlos Monsivais, era una serie transmitida los domingos a las 16:00 horas, dedicada a la literatura fantástica.

Ventana al mundo, era transmitida de lunes a sábado de 12:00 a 12:30 horas, intercambiando información cultural de México con otros países como Haití Cuba, Argentina, Venezuela, Inglaterra, Francia, Italia, Bélgica, Holanda, Estados Unidos, Suecia, Polonia, Yugoslavia, Grecia, Checoslovaquia, Etiopía, Israel, Indonesia, Japón, Bolivia y China.

La emisión se organizaba de acuerdo al aspecto que se deseaba conocer, ya fuera música, leyendas, costumbres, danza, grandes fechas históricas, artes plásticas y literatura.

Teatro estudiantil de México, tenía como objetivo principal la divulgación de sus diversas actividades: representaciones, cursos, análisis críticos, lecturas por autores, concursos de creación y conciertos, entre otros; todas ellas tenían el fin de integrar a sus componentes como grupo de estudiosos del teatro.

Por otro lado, *Teatro de nuestro tiempo* a cargo de Max Aub presentaba las obras de más importancia cultural y teatral como: *Antes del desayuno* y *Hughie* de Eugene O'Neill. Este programa tuvo actores como Ofelia Guilmain y Rafael Llamas.

Hacia 1962, se crean nuevos programas:

1. *La influencia de África en América* dirigido por Lilian Mendelssohn y Felipe Orlando "que reconstruye sobre la base de un excelente material, el proceso de transculturación que creó, que influyó y que determinó una parte considerable de la estructura musical"⁴⁹.
2. *La hora de los niños* era un programa cuyo objetivo era cultivar al auditorio infantil.
3. *Las cuerdas rasgueadas y punteadas*, transmitido los miércoles a las 21:30 horas por Felipe Orlando, tenía como propósito dar al auditorio el conocimiento de los instrumentos de cuerdas como: guitarra, laúd, arpa, mandolina, balalaica, tar persa, koto y sängen japoneses, guitarra yemita, cuatro venezolano, etc.⁵⁰

⁴⁹ Ibid

⁵⁰ Ibid

4. *Temas antropológicos*, programa realizado por Daniel Cazes y con la colaboración del Instituto Nacional de Antropología e Historia. El objetivo de este programa era informar al público de Radio Universidad, de la labor antropológica realizada en México.
5. *Radio Universidad pregunta*, era una emisión a cargo de Nancy Cárdenas; su horario de transmisión era todos los martes a las 20:15 horas. En este programa, se intentaba establecer mayor contacto entre Radio Universidad y sus oyentes. Se basaba en preguntas sobre temas culturales para el público, y había premios para las soluciones correctas.

“En 1963 Radio Universidad recibe la denominación de servicios coordinados de Radio, Televisión y Grabaciones, bajo la dependencia de la Dirección General de Difusión Cultural. De la sección de Radio, dependen las siguientes oficinas:

- Oficina de programación
- Discoteca
- Fonoteca
- Oficina de producción
- Oficina de grabación
- Oficina de continuidad
- Oficinas técnicas
- Plata transmisora y
- Una oficina Administrativa encargada de todos los servicios.⁵¹

Otro de los logros de Max Aub, fue conseguir una estación de AM con un aumento de potencia. A finales de 1964, “el rector Ignacio Chávez pone en funcionamiento el nuevo equipo de AM con 50,000 watts de potencia de radiación diurna, y 25 000 watts para la emisión nocturna; permitiéndole a Radio Universidad una mayor cobertura en el país.”⁵²

⁵¹ León Felipe, “Nuestra es la voz, de todos la palabra”, Gaceta UNAM, p. 18, Suplemento Especial: “Nuestra es la voz, de todos la palabra”, 11 de junio 1987.

⁵² Ibid

Casi para concluir la dirección de Max Aub, en 1966, cuando entró el Rector Javier Barros Sierra y el maestro Gastón García Cantú, cambió la denominación de Servicios Coordinados de Radio, Televisión y Grabaciones a departamento de Radio de la Dirección General de Difusión Cultural.⁵³

3.5 JOAQUÍN GUTIERREZ HERAS (1967-1970).

El Rector de la Universidad era en aquel entonces Javier Barros Sierra, como Director General de Difusión Cultural estaba Gastón García Cantú y al frente de Radio Universidad Joaquín Gutierrez Heras - como director - y Raúl Cosío - como subdirector -. A quienes les toca presenciar uno de los momentos más importantes de Radio Universidad dentro de la vida universitaria: el movimiento estudiantil de 1968.

Gastón García Cantú ideó la creación de los noticiarios para Radio Universidad, de hecho fue Carlos Illescas quien estructuró el primero de ellos. Y para el movimiento estudiantil de 1968, fue el propio Director de Difusión Cultural, Gastón García Cantú, quien propuso el noticiero estudiantil; donde los propios estudiantes transmitían los acontecimientos con visión política.

“Radio Universidad adquiere gran fuerza porque se escucha ya no solamente por profesores o los viejos que les gusta la música, sino ya también por el pueblo en general y los estudiantes.”⁵⁴

En el momento en que los estudiantes necesitaban más de un vocero, Radio Universidad “fue el único medio informativo veraz, real, vivo, sensible con que contó el movimiento estudiantil”⁵⁵, debido a que Radio Universidad no tenía compromiso político alguno, tan sólo con la propia universidad.

⁵³ Ibid

⁵⁴ Daría Moncada Ibar, Op. Cit., p. 93, entrevista que realiza la autora a Raúl Cosío, subdirector de Radio Universidad en 1968.

⁵⁵ Ibid., p. 97, entrevista que realiza la autora a Armando Zayas, en ese tiempo jefe de la discoteca de Radio Universidad.

Debido al apoyo del Director, en cuanto a la programación de espacios de expresión estudiantil, Radio Universidad se había convertido en un medio donde se daba información que en cualquier otro no se hubiera dado. A tal grado que “fue bastante hostilizada por otras estaciones y en cierto momento se le atribuyeron noticias falsas para causar confusión”⁵⁶

En general “los medios en 1968 eran monótonamente unilaterales. La discrepancia era un lujo que el gobierno no permitía, pero que la sociedad tampoco exigía.”⁵⁷ Ninguno de esos medios hablaba de la censura que sufrían en aquel momento, sino hasta después de 30 años, con el aniversario de la matanza se conocieron “los testimonios de quienes recuerdan cómo desde la noche misma del 2 de octubre, agentes judiciales intervinieron las redacciones, censuraron artículos y decomisaron material filmico. Ni antes ni después de esa época, al menos de manera tan ominosa y extendida, el gobierno mexicano ejerció la censura previa.”⁵⁸

Llegó un momento en que en la Universidad se rumoraba la entrada del ejército; las instalaciones de Radio Universidad peligraban de igual manera, así que el Director de Difusión Cultural, Gastón García Cantú, ordenó a Raúl Cosío y a Joaquín Gutiérrez Heras, Subdirector y Director de la emisora respectivamente, sacaran las cosas valiosas de la radiodifusora, pues si entraba el ejército - como se decía -, podían llevarse todo.

Para tal efecto, Raúl Cosío se encargó de firmar los permisos, pero después fue acusado ante el Jurídico del UNAM, por el propio Gastón García Cantú, de haber desmantelado Radio Universidad. Entonces Raúl Cosío se presentó ante el abogado del

⁵⁶ Ibid., p. 95, entrevista que realiza la autora a Joaquín Gutiérrez Heras, Director de Radio Universidad en 1968.

⁵⁷ Parte del texto leído en una mesa redonda sobre La cultura mexicana en 1968, organizada por el Instituto de Investigaciones Sociales de la UNAM, en octubre de 1988. Por Raúl Trejo Delarbre.

⁵⁸ Ibid.

Jurídico para explicarle de qué se trataba, he aquí el testimonio del propio, subdirector de la emisora:

“...el abogado se portó muy gente, le expliqué de qué se trataba y me dijo: usted evidentemente no tiene culpa de nada, y llamó al secretario particular (era el 18 de septiembre), firmé mi renuncia y le dije: es que nosotros sacamos estas cosas porque Gastón lo dijo y además puede entrar el ejército. Entonces al licenciado le dio risa y dijo: Está usted equivocado, el ejército no va a entrar.

Total, yo salí enojado a las ocho de la noche y el ejército entró a las diez.”⁵⁹

Radio Universidad fue tomada y los trabajadores que estaban en ese momento tuvieron que salir de la emisora. Según declaraciones de Raúl Cosío, “Radio Universidad fue cerrada en el 68 y le bajaron la potencia- estaba en la mira- Entonces había que cuidar todas las opiniones que se dijeran a través de la emisora”.⁶⁰ Y en algunos casos si se tuvo que ejercer la censura.

3.6 RAÚL COSÍO (1970-1972).

Después del movimiento estudiantil de 1968, Radio Universidad había sufrido un debilitamiento, el entonces presidente Gustavo Días Ordaz, le había quitado potencia. Radio Universidad contaba aún con las estaciones de AM, FM y onda corta, pero difícilmente se oían en el Distrito Federal y sus alrededores.

El director Raúl Cosío intentaba hacer más amplia la amplitud modulada, y ponerla en un canal internacional. La frecuencia modulada trabajaba con mil watts, así que decidió

⁵⁹ Daría Moncada Ibar, *Op. Cit.*, p. 99, entrevista que realiza la autora a Raúl Cosío, entonces subdirector de Radio Universidad

⁶⁰ Daría Moncada Ibar, *Op. Cit.*, p. 116, entrevista que realiza la autora a Raúl Cosío, entonces subdirector de Radio Universidad

dejarla así y luego trata de darle mayor potencia. Y, finalmente, para la onda corta pretendía obtener tres estaciones más.

En el lapso de estos tres años el Departamento de Radio volvió a ser Servicios Coordinados de Radio, Televisión y Grabaciones, aunque posteriormente Grabaciones se separó quedando únicamente Radio y Televisión.⁶¹

3.7 ARMANDO ZAYAS (enero-septiembre 1973).

Armando Zayas fue el único director electo democráticamente; él fundó el Consejo Directivo de Radio; en éste había un representante por cada área de Radio Universidad, con lo cual se rompía el centralismo de la radiodifusora. Sin embargo, debido precisamente a que Zayas era representante de los intereses de los trabajadores, sólo estuvo a cargo nueve meses.⁶²

Pero durante esos nueve meses la programación de la radiodifusora fue muy variada⁶³:

1. *El rincón de los niños*
2. *La guitarra en el mundo*
3. *La pedagogía, hoy*
4. *La universidad y los problemas de nuestro tiempo*
5. *La ciudad y la cultura*
6. *Pensamiento e ideas de hoy*
7. *Panorama del jazz*
8. *Letra y música en América Latina*
9. *Las noticias en sus fuentes*

⁶¹ *Ibid.*, p. 52

⁶² *Ibid.*, p. 82

⁶³ Radio Universidad, programación 1973. Todos los programas mencionados enseguida, así como las reseñas de los mismos, fueron tomados de la programación de Radio Universidad. Publicada por la misma radiodifusora.

10. *Ciencia y sociedad*
11. *Literatura italiana comparada, siglo XX*
12. *La prensa en el mundo*
13. *Actualidades jurídicas*
14. *Rock en Radio Universidad*

El rincón de los niños dirigido por Rocío Sanz, todos los domingos a las 11:00 horas, cumplía con la tarea de llevar cultura a los niños por medio del cuento. *La guitarra en el mundo* a cargo de Juan Helguera, se transmitía los sábados a las 19:15 horas. Era un programa que difundía la actividad guitarrística internacional.

También en apoyo al magisterio, la radio universitaria tenía un espacio llamado *La pedagogía, hoy*, por medio del cual el Centro de Didáctica se vinculaba con los profesores y alumnos, brindándoles nuevos enfoques y tendencias modernas de la educación, colaborando con el proceso educativo.

Entre los noticieros con que contaba Radio Universidad, desde el movimiento del 68, estaban *La ciudad y la cultura*, programa encaminado a las actividades artísticas, literarias y científicas. Era emisión nutrida de información de la prensa mexicana y mundial. Y, por otro lado, *Pensamiento e ideas de hoy*, un espacio dedicado a rescatar de los artículos de fondo, las ideas, pensamientos, opiniones y conceptos, de los artículos de fondo publicados por los diarios de la capital y a su vez discutirlos.

En cuanto a la música, contaban con un programa llamado *Panorama del jazz*, a cargo de Juan López Moctezuma, con horario de lunes a sábado a las 19:30 horas. En él se daban a conocer las tendencias más importantes del jazz, su historia, así como la biografía musical de los más importantes intérpretes.

Otra emisión dedicada a la música era *Letra y música en América Latina*, producido por René Villanueva, los martes a las 21:15 horas; donde se pretendía reflejar por medio

de la música el modo de ser de los pueblos latinoamericanos. Además, incluía cuento y poesía.

En mayo de 1973, se dan a conocer tres nuevos programas: *Las noticias en sus fuentes*, coordinado por Carlos Illescas, encargado de dar a conocer el acontecer social, histórico y científico. De lunes a sábado a las 13:00 horas.

Ciencia y sociedad, que daba a conocer la ciencia y la tecnología ante el devenir social, los viernes a las 20:00 horas. Y, finalmente, *Literatura italiana comparada, siglo XX*, una emisión histórica, donde se analizaba la literatura italiana y su relación con las letras del siglo XX. Su horario de transmisión era una vez por semana a las 16:00 horas.

Respecto al acontecer noticiosos se contaba con *La prensa en el mundo*, dirigido por Magdalena de Bastián, todos los jueves a las 22:30 horas; donde se presentaban algunas corrientes de opinión sobre los sucesos más importantes del acontecer mundial.

Además de los temas musicales, literario, de teatro e infantiles, la radiodifusora, junto con el Instituto de Investigaciones Jurídicas de la UNAM, producían *Actualidades jurídicas*, coordinado por David Pantoja Morán; en él se daban a conocer las novedades que la doctrina jurídica y en la legislación nacional y extranjera se estaban produciendo.

En la música estaba el programa *Rock en Radio Universidad* dirigido por Gabriel Christian, Óscar Sarquiz y Luis González Reimann. El contenido era básicamente acerca de las raíces musicales del rock, su contenido y proyección hacia el siglo XX.

3.8 DR. FERNANDO CURIEL DEFOSSÉ (octubre 1973 – enero 1977).

Con la llegada de Fernando Curiel a la dirección, los proyectos fueron:

1. Renovar el equipo.
2. Revisar la parte operativa (sistemas de trabajo y apoyos).
3. Revisar la producción estilística, artística y lingüísticamente hablando.

4. Separar a Radio Universidad en tres diferentes programaciones: la de AM, la de FM y la de onda corta.

Algunas de las emisiones eran⁶⁴:

- *Actualidades científicas*, por Juan José Morales, transmitido los lunes a las 19:00 horas y los jueves a las 16:00 horas. Aquí se trataban de manera analítica temas de carácter científico.
- *Pensamiento y temas de la prensa internacional*, a cargo de Lya Cardoza, dedicado a lo noticioso internacional.
- *Foro de la mujer*, por Alaide Foppa, transmitido los domingos a las 14:30 horas; espacio para temas dedicados exclusivamente a las mujeres.

Algunos de los programas realizados durante la dirección de Armando Zayas permanecieron durante la nueva administración, pero además se crearon nuevos, como: *El cine en Radio Universidad*, por Raúl Bustero, transmitido todos los sábados a las 21:15 horas y *Hoy, el hombre*, por Tomás Gerardo Allaz, todos los jueves a las 19:00 horas.

La cartelera cinematográfica era dirigida por director Fernando Curiel, y llevaba por nombre *Imagen y sociedad*, transmitido los domingos a las 10:00 horas.

Además de la cartelera para el público en general, había un espacio dedicado a las actividades de los niños, *Los niños se divierten*, coordinado por Enrique Velasco y transmitido los sábados a las 17:20 horas. En éste se orientaba a los padres sobre las funciones de teatro guiñol, música folclórica, clásica, exposiciones infantiles, sugerencias de lecturas, documentales de televisión, paseos, teatros y más.

Otra emisión destacada de esta época era *El mundo de la novela*, por Juan García Ponce, todos los miércoles a las 18:00 horas. El propósito, "seguir una personal historia de la narrativa contemporánea, para mostrar que este género literario no sigue los

⁶⁴ Radio Universidad, programación 1973, 1974, 1975. Todos los programas mencionados enseguida, así como las reseñas de los mismos, fueron tomados de la programación de Radio Universidad, publicada por ésta.

movimientos del mundo, sino que sus propios impulsos crean un universo que sugiere y hace visibles, a través del lenguaje, nuevos modelos de vida”⁶⁵

A continuación, se presenta la organización de los programas de Radio Universidad, de acuerdo a los contenidos en el año 1975: ⁶⁶

MUSICA

<u>Análisis e información musical</u>	<u>Folklore</u>	<u>Música popular</u>	<u>Música culta</u>
Actualidades musicales	Letra y música en América Latina	Rock en Radio Universidad	Operas
Música nueva	Fonoteca Hellmer	Panorama del jazz	Conciertos sinfónicos
La guitarra en el mundo	Folklore internacional	La era de la comedia musical	Concierto de media noche
Compositores e intérpretes en América Latina		Jazz	
Historia de la música vocal		Rock	
La música en el cine		Los géneros menores	
El rincón de los niños			

⁶⁵ Radio Universidad, programación enero 1974.

⁶⁶ Radio Universidad, programación septiembre, 1975

INFORMACIÓN

Noticieros
Cartelera cultural y deportiva
La semana noticiosa
La universidad radiofónica y televisión internacional
Pensamiento y temas de la prensa internacional
La semana cultural
Boletín meteorológico
La ciudad y la cultura
Crónicas y documentos

ENTREVISTAS Y COMENTARIOS

Testimonios
Diálogos
La semana en México
Palabras sin reposo
Apliques y cabeceos
Hoy, el hombre
Foro de la mujer
Tiempo de danza
Pensamiento e ideas de hoy
Radio Universidad en el mundo

CRÍTICA

La plástica en septiembre 3
Alrededor del cine
Latinoamérica, hoy
Actualidades políticas
Panorama editorial

CURSOS

La vuelta al mundo en inglés
La familia Baumann
El francés en su casa
El mundo feliz de la administración
Filosofía contemporánea
Primer curso de redacción

LITERATURA

Entre libros
Romances y corridos
Contextos
El mundo de la novela
Variaciones sobre un motivo poético

CIENCIA

Ciencia y sociedad
Atisbos y subrayados
Actualidades científicas

SECCIÓN INTERNACIONAL

Ventana al mundo
Visión europea

Desde el punto de vista técnico, en 1974 el rector Guillermo Soberón inauguró el transmisor auxiliar de amplitud modulada para la planta transmisora de Ticomán, con una potencia de 10,000 watts⁶⁷. Se logró pasar de la frecuencia modulada monoaural a la frecuencia modulada estéreo con mayor potencia.

En cuanto al espacio que ocupaba Radio Universidad en Ciudad Universitaria, era insuficiente para todas las actividades que realizaban. Se requería de una ampliación, que bien podía haberse dado dentro de la propia Ciudad Universitaria. Armando Zayas, anterior director de la radiodifusora, propuso que se construyera un edificio en Ciudad Universitaria, "con cabinas de grabación, con un pequeño auditorio para grabar o para conferencias o conciertos, y oficinas perfectamente adaptadas"⁶⁸ cerca de los anexos, pero la respuesta que obtuvo fue negativa, según argumentaron las autoridades por falta de presupuesto.

Desde 1973, las autoridades universitarias comenzaron con la idea de sacar a radio Universidad de Ciudad Universitaria. Primero, trasladaron la discoteca a una casa particular en Coyoacán. Segundo, se compró un terreno en la colonia del Valle, que para 1976 sería la nueva sede de la estación.

El 11 de octubre de 1976 "el rector Guillermo Soberón inauguró las nuevas instalaciones ubicadas en Adolfo Prieto 133, Col. del Valle, las cuales comprenden oficinas administrativas, locales especiales para fonoteca y discoteca, cuatro estudios de grabaciones dedicados, respectivamente, a las programaciones musicales, teatral y hablada; así como el sistema de transmisión en frecuencia modulada estereofónica con 50,000 watts de potencia."⁶⁹ Además contaría con un auditorio y una audioteca abiertos al público.

⁶⁷ "Cronología técnica de Radio UNAM 1937-1997", <http://www.unam.mx/radiounam/>

⁶⁸ Daría Moncada Ibar, *Op. Cit.*, p. 141

⁶⁹ "Cronología técnica de Radio UNAM 1937-1997", <http://www.unam.mx/radiounam/>

3.9 DR. ABELARDO VILLEGAS (1977-1978).

En febrero de 1977 fue nombrado director Abelardo Villegas, quien fundó la sala Julián Carrillo, pensada para los conciertos y programas en vivo. Pero sólo estuvo un año en la dirección (hasta febrero de 1978). Y en febrero de 1978 regresa a su puesto el Dr. Fernando Curiel Defossé, hasta diciembre de 1980.

El 15 de marzo de 1978, Radio Universidad cambia su estructura administrativa y denominación a Dirección de Radio UNAM. Como Dirección se adscribe a la Coordinación de Extensión Universitaria.⁷⁰ Y el propio Fernando Curiel comenta al respecto en una entrevista: “el hecho de que Radio UNAM forme parte de un subsistema de extensión universitaria- junto a Difusión Cultural, a la Distribuidora de Libros, al CUEC, a la Dirección General de Extensión Académica- le otorga esta, vamos a decirle, mayoría de edad, que tuvo sus consecuencias eminentemente presupuestales...permitiéndole contar con la Sala Julián Carrillo, la Audioteca Augusto Novaro, que presta servicios de audición a través de sus cabinas.”⁷¹

Para finalizar la dirección de Fernando Curiel, en febrero 20 de 1980 “se crea el Programa Nacional de Colaboración de Radiodifusores Universitarios (PNCRU) con el fin de fomentar, fortalecer e impulsar la labor radiofónica universitaria y promover su condición plural y abierta a todas las corrientes del pensamiento”⁷².

3.10 LIC. BEATRIZ BARROS HORCACITAS (1985-1989).

El 17 de agosto de 1986 se inicia el Proyecto de Reestructuración de la Fonoteca de Radio UNAM, con el objeto de clasificar y automatizar gran parte del acervo fonográfico (20 mil cintas) hasta entonces no catalogado.

⁷⁰ León Felipe, Op. Cit., p. 20

⁷¹ Daría Moncada Ibar, Op. Cit., p137

⁷² León Felipe, Op. Cit., p. 20

También, en este año, se inician las gestiones para la adquisición de un transmisor de amplitud modulada que sustituiría su actual transmisor en funcionamiento.⁷³ Y el gobierno del Distrito Federal dona un terreno de 2,250 m², ubicado en el kilómetro 45 de la carretera al Ajusco, donde se colocó la antena de transmisión de frecuencia modulada, para separar frecuencias y ampliar la cobertura de la señal.⁷⁴

Hacia 1987, Radio UNAM vuelve a ser la voz de los universitarios. El debate llevado a cabo entre la comisión de Rectoría y el CEU en el auditorio Justo Sierra, en torno a las reformas académicas propuestas por el rector Jorge Carpizo, fue transmitido por la radio universitaria. La transmisión fue importante porque fue “la primera vez que una discusión entre estudiantes y autoridades tiene salida por frecuencia radiofónica.”⁷⁵

Finalmente, en 1987 se inaugura la Fonoteca “Alejandro Gómez Arias”. Y el siguiente año, en junio de 1988, la frecuencia modulada comienza a transmitir una programación diferente a las otras dos, de las 16 a las 21 horas. Este fue el primer paso para separar los contenidos de las tres frecuencias.

En febrero de 1989, Radio UNAM renovó la elaboración y transmisión de series y programas nuevos, abrió espacios académicos. Como ejemplo, está *Comunicación radiofónica universitaria*, un programa que se propuso “concentrar e intercambiar información académica de las casas de estudio de todo el país, (...) dio a conocer la producción de los investigadores, sus formas de trabajo y de pensamiento, así como la naturaleza y los métodos de organización de las múltiples y variadas obras y actividades de docencia y de difusión del arte y la cultura”⁷⁶.

Además de este tipo de programas, Radio UNAM puso interés en modificar su forma de producción y realización al incluir entrevistas y servicios en vivo; programas con

⁷³ *Ibid.*, p.22

⁷⁴ “Cronología técnica de Radio UNAM 1937-1997”, <http://www.unam.mx/radiounam/>

⁷⁵ Florence Toussaint, radio UNAM a la reapertura del diálogo”, p 59, Proceso, enero 19 1987

⁷⁶ Radio Universidad Nacional Autónoma de México, programa de diciembre de 1989, carta del Director General, Mtro. Alberto Dallal Castillo

teléfonos abiertos; creación de anuncios promocionales de obras y libros; campañas de información. Así mismo continuó con los programas de homenaje a personalidades o acontecimientos históricos.⁷⁷

En lo que respecta a la música, se mantuvo con series musicales grabadas y en vivo; de la cultura popular incluyó programas de rock, folklore y temas románticos.

3.11 LOS AÑOS 90.

Durante los años noventa, los cambios en Radio UNAM no fueron significativos. En la programación por ejemplo⁷⁸, comienza a retransmitirse la serie *La música sinfónica hispanoamericana: una visión de Eduardo Mata*. En esta serie, Eduardo Mata, director de la Orquesta Filarmónica de la UNAM, da a conocer la música de creadores hispanoamericanos como él.

Dicha serie "fue producida para la American Public Radio Corporation por la radiodifusora KERA 90.1, Dallas, Fort-Worth, Denton, de los Estado Unidos de Norteamérica. El maestro Mata, creador y realizador del proyecto, elaboró en inglés y español la narración y los comentarios a las obras seleccionadas. La retransmisión en nuestro idioma se hizo posible gracia a una cortesía de su autor Michael Nitka, productor ejecutivo y director de programación de esa emisora."⁷⁹

También en el rubro de la música, Ana Lara, coordinadora del programa *Hacia una nueva música*⁸⁰, abre un nuevo espacio a través de Radio UNAM, utilizado como foro permanente de música contemporánea, al presentar discos y partituras, promover cursos para jóvenes intérpretes y compositores, así mismo realizar entrevistas a compositores mexicanos para difundir su trabajo.

⁷⁷ Ibid.

⁷⁸ Los programas reseñados en este apartado son sólo algunos que nos dan una visión general de la programación total de la emisora.

⁷⁹ Radio Universidad Nacional Autónoma de México, programación de enero de 1990.

⁸⁰ Hacia una nueva música es un programa que se incluyó en la programación de julio de 1990.

Radio UNAM abre un espacio nuevo y diferente llamado *Sólo para periodistas*, conducido por Elvira García, todos los lunes de las 21:00 a las 22:00 horas. Este programa se basaba en entrevistas a figuras destacadas y figuras poco conocidas del hacer periodístico en México, ya sea en radio, prensa o televisión. Se apoyaba con teléfonos abiertos al público.

Por otra parte, en lo que respecta a las series educativas, un ejemplo claro es, *Nuestra Universidad en el tiempo*, a cargo de Beatriz Horcasitas, donde se hacía un recorrido histórico del desarrollo de la Universidad en México, desde la época colonial hasta el siglo XX.

Radio UNAM, en busca de nuevas formas de difundir cultura, no sólo la alta cultura, sino la cultura popular, produce *Ton y son*, un programa conducido por Xorge Chargoy, los martes de 21:00 a 22.00 horas. El objetivo de esta nueva serie radiofónica era “dar a conocer las épocas, los lugares, los protagonistas y la opinión de los estudiosos de la cultura urbana popular de México, especialmente de nuestra ciudad capital.”⁸¹

Sintonía internacional era un programa informativo, pero también cultural; difundía aspectos artísticos, científicos, tecnológicos y demográficos de diversos países del mundo. Su finalidad era informar al radioescucha sobre ciertos sucesos relevantes del acontecer mundial.

Finalmente, también el deporte estaba incluido en la programación de Radio UNAM; en agosto de 1990, sale al aire *Goya deportivo*, una serie coproducida por la Dirección General de Actividades Deportivas y Recreativas de la UNAM. Dicha serie planteó - como objetivo principal- instrumentar una cultura deportiva universitaria, pero también brindaba espacio a todos los temas relacionados con el deporte en general.

La serie se transmitía los sábados a las nueve de la mañana, sus coordinadores eran Jorge Arturo Cruz y Edmundo Ruiz Velasco, quienes realizaban entrevistas y

⁸¹ Radio Universidad Nacional Autónoma de México, programación de julio de 1990

reportajes de temas y personalidades del deporte, con el fin de fomentar en cuidado de la salud.

En las cuestiones técnicas, en junio de 1992 se estrena la planta del Ajusco, un nuevo transmisor de FM con potencia de 35,000 watts.

Dos años más tarde, bajo la rectoría de José Sarukhán, el 14 de junio de 1994, el director de Radio UNAM Eraclio Zepeda inaugura el reequipamiento de la planta transmisora de Ticomán, conformado por un transmisor nuevo de 50,000 watts, antena de transmisión, equipo de enlace y procesamiento de audio.

Y casi por finalizar el año, en noviembre, se reequipan los estudios de grabación dando una nueva calidad de sonido a las transmisiones de Radio UNAM.⁸²

En 1995, cuando Felipe López Veneroni es el director de Radio UNAM, se instala una nueva antena de transmisión en la planta del Ajusco, proporcionando mayor cobertura de FM y dando la posibilidad de aumentar la potencia aparente radiada hasta 100,000 watts.

Los contenidos de las frecuencias eran los siguientes:

- ✓ FM Por tener mayor alcance y ofrecer una mayor calidad y nitidez de sonido, estaba dedicada a la música selecta, análisis literario y cultural.
- ✓ AM Estaba destinada a una programación interactiva, con teléfonos abiertos, programas de reflexión y debate. Y por otra parte trataba de atrapar al público juvenil.⁸³

⁸² “Cronología técnica de Radio UNAM 1937-1997”, <http://www.unam.mx/radiounam/>

⁸³ Luis Felipe Brice, “Radio UNAM: esa joven sesentona”, UNOMASUNO, suplemento PAGINAUNO, abril 6 1997, p. 15

El siguiente año, 1996, Radio UNAM logra instalar una antena de recepción vía satélite, captando señales originadas en Francia, Inglaterra y Holanda; uno de los pasos que llevaría a la extensión de Radio UNAM, hasta su incursión en el ciberespacio en 1997, gracias a la colaboración de la Dirección General de Servicios de Cómputo Académico (DGSCA).⁸⁴

Las líneas básicas de programación de Radio UNAM eran: “de análisis y reflexión de la realidad; de divulgación de la cultura y del conocimiento; y de servicio y orientación universitario”⁸⁵; para el cual colaboran más de 30 dependencias universitarias, facultades e institutos.

A grandes rasgos esta es parte de la historia radiofónica universitaria, en la cual podemos ver que los cambios han sido pocos y paulatinos; y los grandes momentos se han dado en periodos cortos de tiempo. A pesar de las dificultades que se le han presentado, Radio UNAM se ha mantenido, aunque no evolucionado.

La programación ha seguido con las mismas temáticas (pero la base ha sido la cultura musical):

1. Música
2. Información nacional e internacional
3. Divulgación de la ciencia
4. Entrevistas y comentarios
5. Análisis y reflexión (Crítica)
6. Cursos
7. Literatura
8. Servicios de orientación a universitarios

3.12 HACIA EL NUEVO SIGLO: EL CASO FRANCISCO PRIETO

⁸⁴ Radio Universidad, “60 años de difusión cultural y extensión del pensamiento universitario”, <http://www.unam.mx/radiounam/>

⁸⁵ Ibid

Al inicio del nuevo siglo, el 9 de marzo de 2000, Radio UNAM estrena director, el escritor Francisco Prieto, también ex Director del Departamento de Comunicación de la UNAM.

Una de las tareas de Francisco Prieto sería idear programas con un enfoque más periodístico dentro de la radiodifusora universitaria.⁸⁶ Sin embargo comenzaron a suscitarse algunos problemas que terminaron por alejar al escritor de su labor como director de la emisora.

Durante un simposio sobre radios culturales, efectuado en el puerto de Acapulco; algunos trabajadores sindicalizados manifestaron, violaciones al contrato colectivo y retraso en los pagos.

Francisco Prieto, director de Radio UNAM, canceló 20 programas entre ellos *Cien años de fuego y tango*; *Alma de concreto*, *En las alas de la trova*; *Panorama del jazz*; y *Se regala cascajo*. El director señaló que la cancelación se debía a cambios en la programación. Pero a los directamente afectados como eran los productores, no se les había notificado la decisión y sólo contaba con una carta institucional en la cual se les anunciaba el término de sus emisiones a partir del 2 de octubre. He aquí uno de los testimonios publicado por el periódico *La Jornada*:

“Las autoridades aducen que no entramos en el perfil de la emisora, pero no han dado a conocer cuál es éste, señaló Noé Cordero, productor no sindicalizado de *Alma de concreto*, uno de los programas que se pretendía suprimir.”⁸⁷

Debido a las múltiples quejas y a las manifestaciones de los afectados, Francisco Prieto dio marcha atrás a la medida y renunció a su cargo.

⁸⁶ <http://www.uia.mx/ibero/noticias>

⁸⁷ *La Jornada*, 3 de octubre de 2000. Nota tomada de la página de Internet: www.jornada.unam.mx

En su lugar entró Fernando Escalante Sobrino, actual director de la emisora, y se anunció la formación de un consejo en el que estarían “representantes de los trabajadores de Radio UNAM y académicos de la Facultad de Ciencias Políticas y Sociales (FCPyS) para establecer los contenidos de la estación de radio.”⁸⁸ Tal como lo confirma en la entrevista que para efecto de esta tesis se expone en el capítulo segundo.

Ya durante la dirección de Fernando Escalante, destacó la entrada de Ricardo Rocha a la estación, la cual llevó a modificar horarios en la programación, lo cual a su vez generó disgustos dentro de la emisora. En respuesta a las críticas, el director de la estación sostuvo que “la llegada de Rocha es una buena oportunidad para atraer más público, pues es un personaje egresado de la Universidad y reconocido por una gran cantidad de personas.”⁸⁹

“Otra novedad menos áspera, de la estación fue, la transmisión desde junio, de una temporada de radioteatro, con funciones en vivo, de obras dirigidas por Juan José Gurrola, José Luis Cruz, Rodrigo Johnson, Juan Ibañez y Eduardo Ruiz Saviñón.”⁹⁰ Con lo cual se demuestra la intención por ir recuperando lo que en el ayer significó vanguardia y creatividad.

BIBLIOGRAFÍA

- Alvear Acevedo, Carlos, Historia de México, México, JUS, 1993.

⁸⁸ <http://www.mexicanadecomunicacion.com.mx>

⁸⁹ El financiero, 13 de septiembre 2001, p. 49

⁹⁰ Gabriel Sosa Plata, “Radio en transición”, Revista Mexicana de Comunicación, N°74, marzo-abril 2001, Fundación Manuel Buendía, p. 24

- Arredondo R., Pablo y Enrique E. Sánchez Ruiz, Comunicación social, poder y democracia en México, México, Universidad de Guadalajara, 1986.
- Bohmann, Karin, Medios de comunicación y sistemas informativos en México, México, Alianza, 1989.
- Chico Goerner, Luis, La universidad y la inquietud de nuestro tiempo, México UNAM, 1937.
- CIRT, La industria de la radio y la televisión en México (1921 – 1950), México, 1991
- Fernández Christlieb, Fátima, Los medios de difusión masiva en México, México, Juan Pablos, 1982.
- Fernández Varela, Jorge, Domingo Piga y Carlos Tunnermann, Notas sobre la conceptualización de la extensión universitaria, México, UNAM, 1981.
- Fuentes, Gloria, La radiodifusión, México, SCT, 1987.
- García Cantú, Gastón, Historia en voz alta: la universidad, México, UNAM, 1988.
- Gutiérrez, Angelina, Las relaciones de producción en los medios masivos de comunicación, México, UNAM, 1988.
- Hurtado Márquez, Eugenio, La universidad autónoma 1929 – 1944, México, UNAM, 1976.
- Leyva, Juan, Política educativa y comunicación social: la radio en México 1940-1946, México, UNAM, 1992.
- Mayo, Sebastián, La educación socialista en México, Rosario, Bear, 1964.
- Mejía Barquera, Fernando, La industria de la radio y la televisión y la política del estado mexicano, México, Fundación Manuel Buendía, 1989.
- Mejía Prieto, Jorge, Historia de la radio y la televisión en México, EDIT Asociados, 1972.
- Orozco, Jesús y Francisco J. Nuñez, Ideología y programa de gobierno en los discursos de toma de posesión de los presidentes de México : 1928 – 1982, Cuadernos de divulgación académica, México, ITESO, 1983.
- Radio Universidad, "Programación 1961-1962", Dirección General de Difusión Cultural, UNAM, 1961, 1962

- Radio Universidad, "Programación 1973", Dirección General de Difusión Cultural, UNAM, 1973
- Radio Universidad, "Programación 1974", Dirección General de Difusión Cultural, UNAM, 1973
- Radio Universidad, "Programación 1975", Dirección General de Difusión Cultural, UNAM, 1975
- Radio Universidad Nacional Autónoma de México, programación 1989-1990, Dirección General de Difusión Cultural, UNAM, 1990
- Rebeil, Ma. Antonieta y otros, Perfiles del cuadrante, México, Trillas, 1989.
- Sánchez Ruiz, Enrique, Orígenes de la radiodifusión en México, Cuadernos de divulgación académica, México, ITESO, 1984.

HEMEROGRAFIA

- Brice, Luis Felipe, "Radio UNAM: esa joven sesentona", UNOMASUNO, suplemento PAGINAUNO, N° 809, 6 de abril de 1997.
- Brice, Luis Felipe, "La lucha por sobrevivir en el cuadrante", UNOMASUNO, suplemento PAGINAUNO, N° 821, 29 de junio de 1997
- Curiel, Fernando, "La radiodifusión Universitaria", Deslinde N° 127, UNAM, México, julio 1980.
- Espinoza, Pablo, "Radio UNAM una alternativa pionera en América Latina", La Jornada, 14 de junio de 1997
- Excelsior, "Se inauguró ayer noche la estación radiodifusora de la Universidad de México", 15 de junio de 1937
- León Felipe, Gaceta UNAM, Suplemento especial "Nuestra es la voz, de todos la palabra", México, 11 de junio de 1987.
 - ✓ "Radio UNAM: un estilo en la difusión del pensamiento"
 - ✓ "De la aventura juvenil a la consolidación de un proyecto"
 - ✓ Rafael López, "Una nueva voz de siglos en el cuadrante"
 - ✓ Toussaint, Florence, "Radio UNAM, en la era de los satélites"
- Mariño López, J.L., "Se ha perdido el estilo en la locución de Radio Universidad: Rodolfo Sánchez", UNOMASUNO, 28 de julio de 1987, I.

- “Con la dirección de Max Aub, Radio Universidad alcanzó su época de oro, señala Rodolfo Sánchez Alvarado”, UNOMASUNO, 29 de julio 1987, II.
- Mariño López, J.L. “Dice Rodolfo Sánchez Alvarado; La historia de Radio UNAM es una cadena rota”, UNOMASUNO, 30 de julio 1987, III.
- Toussaint, Florence, “Radio UNAM: medio siglo”, Proceso N° 553, 8 de junio de 1987.
- Toussaint, Florence, Proceso, “Radio UNAM y la reapertura del diálogo”, Proceso, enero 19 1987.

TESIS

- Cedillo Reyes, Gilberto, La radio cultural en México como factor necesario, tesis, UNAM; ENEP Acatlán, 1986.
- Hernández Alanis, Rafael, Una radio culto-comercial unida...en búsqueda de ondas hertzianas, tesis, UNAM, ENEP Aragón, 1997.
- Hernández Barcenas, Janet y Leticia Guerrero Pérez, Radio educación: verdadero medio de comunicación social, tesis, UNAM, ENEP Aragón, 1996.
- Moncada Ibar, Daría, Radio Universidad: Testimonios, Tesis de licenciatura, UNAM, FCP y S, 1983.

INTERNET

- “Cronología técnica de Radio UNAM 1937–1997”, <http://www.unam.mx/radiounam/> , 1997
- Radio Universidad Nacional, “60 años de difusión cultural y extensión del pensamientos universitario”, <http://www.unam.mx/radiounam/> 1997

ANEXO 4
LISTA DE DIRECTORES DE RADIO UNAM

DIRECTORES DE RADIO UNAM 1937 - 2001⁹¹

1937 – 1938	Lic. Alejandro Gómez Arias
1939 – 1944	Sr. Rafael López Malo
1945 – 1953	Lic. Alejandro Quijano
1954 – 1960	Dr. Pedro Rojas
1960 – 1967	Sr. Max Aub
1967 – 1970	Sr. Joaquín Gutiérrez Heras
1970 – 1972	Sr. Raúl Cosío
1972	Sr. Eduardo Lizalde
1973 (ene – sep)	Sr. Armando Zayas
octubre 1973 – enero 1977	Dr. Fernando Curiel Defossé
febrero 1977 – febrero 1978	Dr. Abelardo Villegas
febrero 1978 – diciembre 1980	Dr. Fernando Curiel Defossé
junio 1981 – marzo 1982	Fernando Galindo
marzo 1982 – diciembre 1984	Miguel Carriedo S.
1985 – 1989	Lic. Beatriz Barros Horcacitas
1989 – 1991	Mtro. Alberto Dallal Castillo
1991 – 1993	Lic. Fernando Escalante Sobrino
1993 – 1995	Mtro. Eraclio Zepeda
1995 - 1998	Mtro. Felipe López Veneroni
1998 – 2000	Lic. Malena Mijares
2000 – Hasta septiembre	Mtro. Francisco Prieto
De octubre 2000 a la fecha.	Lic. Fernando Escalante Sobrino

⁹¹ La lista de los directores fue consultada en la página actual de la radiodifusora, www.unam.mx/radiounam/

ANEXO 5
LISTA DE PREMIOS

PREMIOS OTORGADOS A RADIO UNAM⁹²

- Premio Nacional de Comunicación: (Teponaxtli de Malinalco, México) símbolo de comunicación y placas Radio UNAM, modelo 1981 en Noticieros
- Premio de Periodismo y de Información "Entrevistas Radio UNAM", México 1982
- XV Certamen Nacional de Periodismo de 1984 Club de Periodistas de México, A. C.
- Premio Nacional de Periodismo y de Información "Divulgación Cultural" Radio UNAM, México 1985 y fistol
- Premio Nacional de Periodismo y de Información "Divulgación" Universidad Nacional Autónoma de México, México 1985
- Diploma – Reconocimiento nacional 19 de septiembre , 18 de septiembre de 1986
- Reconocimiento Nacional 19 de septiembre. Placa a la solidaridad institucional. Diciembre de 1985
- Diploma – Premio Nacional de Periodismo y de Información 1982. Entrevistas
- Diploma – Premio Nacional de Periodismo y de Información 1985. Divulgación cultural.

⁹² León Felipe, "Nuestra es la voz, de todos la palabra", Gaceta UNAM, p. 24, Suplemento Especial: "Nuestra es la voz, de todos la palabra" , 11 de junio 1987.

ANEXO 6
PROGRAMACIÓN FM Y AM
ENERO 2001

RADIO UNAM FM XEUN 96.1 PROGRAMACION ENERO 2001









HORA	LUNES	MARTES	MIERCOLES	JUEVES	VIERNES	HORA
6:55-7:00	Rúbrica					6:55-7:00
7:00-7:30						7:00-7:30
7:30-8:00	Noticiero Radio Francia Internacional					7:30-8:00
8:00-8:30	RADIO UNAM INFORMA					8:00-8:30
8:30-9:30	Plaza pública					8:30-9:30
9:30-10:30	Espacio universitario				Interacción académica	9:30-10:00
10:30-15:00						10:00-10:15
	Escaparate cultural					14:50-15:00
15:00-15:30	RADIO UNAM INFORMA					15:00-15:30
15:30-17:00	Concierto Vespertino					15:30-17:00
17:00-17:45						
17:45-18:00	Por el sendero de los libros	Música sin fronteras		Notas del jazz		17:00-18:00
18:00-19:00	Magacine	En el espacio y en el tiempo	Hacia una nueva música	Música e imágenes	Eduardo Mata: su legado musical	18:00-18:30
				Los libros tienen la palabra		18:30-19:00
19:00-20:00	Panorama del jazz					19:00-20:00
20:00-20:30	RADIO UNAM INFORMA					20:00-20:30
20:30-21:30	La guitarra en el mundo	Tiempo de análisis	Clérigos, juglares y trovadores	Melomanía	Pensamiento musical en la historia	20:30-21:30
21:30-22:30	*	Música perdida	La música en la vida	Música perdida		21:30-22:30
22:30-0:00						22:30-00:00
0:00-0:30	Revista informativa y cultural europea de Radio Francia Internacional					0:00-0:30
0:30-1:00						0:30-1:00
1:00	HIMNO NACIONAL					1:00

Programación compartida con AM

Programación Exclusiva de FM

*RETRANSMISIÓN
<http://www.unam.mx/radiounam/>

RADIO UNAM FM XEUN 96.1 PROGRAMACION ENERO 2001

HORA	SABADO	DOMINGO	HORA
7:00-7:07		Rúbrica	7:00-7:07
7:07-8:00			7:07-8:00
8:00-9:00	Goya deportivo		8:00-8:15
		Música infantil	8:15-8:30
		Espacio de música para niños	8:30-9:00
9:00-9:07			9:00-9:07
9:07-10:00	Sube y baja	Hola Luis	9:07-10:00
10:00-11:00	Hola Luis	Domingo siete	10:00-12:00
11:00-12:00	Trovando para los niños		
12:00-13:00		Concierto OFUNAM	12:00-14:30
13:00-14:00	Buen provecho		
14:00-15:00			
15:00-16:00	Música popular del mundo		14:30-15:30
16:00-17:00	El blues inmortal	Clérigos, juglares y trovadores	15:30-16:30
17:00-18:00	Panorama del jazz	La guitarra en el mundo	16:30-17:30
18:00-19:00	Radio Etiopía		17:30-18:30
19:00-20:00	Es-perimento	Pensamiento musical en la historia	18:30-19:30
20:00-1:00		Eduardo Mata: su legado musical	19:30-20:30
			20:30-22:00
		LA HORA NACIONAL	22:00-23:00
			23:00-1:00
1:00	HIMNO NACIONAL		1:00

ENERO 2001

Programación
compartida
con AM

Programación
Exclusiva
de FM

**RADIO UNAM AM XEYU 860
PROGRAMACIÓN ENERO 2001**

HORA	LUNES	MARTES	MIÉRCOLES	JUEVES	VIERNES	HORA	
6:55-7:00	Rúbrica					6:55-7:00	
7:00-7:30						7:00-7:30	
7:30-8:00	Noticiero Radio Francia Internacional					7:30-8:00	
8:00-8:30	RADIO UNAM INFORMA					8:00-8:30	
8:30-9:30	Plaza pública					8:30-9:30	
9:30-10:00	Espacio universitario	Las Relaciones Internacionales de México	Argumentos	Momento económico	Temas de nuestra historia	9:30-10:30	
10:00-10:30		Chiapas expediente abierto				Voces de la democracia	América del Norte hoy
10:30-12:00	Ciudad abierta			11:00-11:30			
				11:30-12:00			
12:00-13:00	Diálogo jurídico	Ingeniería en marcha	Consultoría fiscal universitaria	Las voces de la salud	Brújula en mano	12:00-13:00	
13:00-13:30	Impulso humano					13:00-13:30	
13:30-13:45	La ciencia al día	Enfoque BBC de Londres				13:30-13:45	
13:45-14:00	En la ciencia	Escaparate cultural				13:45-14:00	
14:00-15:00		Por pura curiosidad	La respuesta está en la ciencia	A la luz de la ciencia		14:00-15:00	
15:00-15:30	RADIO UNAM INFORMA					15:00-15:30	
15:30-15:45	Interacción académica					15:30-16:00	
15:45-16:00							
16:00-16:30							
16:30-17:00	La feria de los libros		Goya deportivo		Los bienes terrenales	16:30-17:00	
17:00-17:30	Biblioteca de voces	La voz del tintero	La ciencia para todos	Alas y raíces		17:00-17:30	
17:30-18:00		Querido señor fantasía	Se regala cascajo		Vasos comunicantes	Las ondas del Chopo	17:30-18:00
18:00-18:30	El blues inmortal		Saint John's Wood los Beatles			Radio Etiopía	Discoprimicias
18:30-18:45		Por el sendero de los libros		18:30-18:45			
18:45-19:00		18:45-19:00					
19:00-20:00	Deslinde					19:00-20:00	
20:00-20:30	RADIO UNAM INFORMA					20:00-20:30	
20:30-21:30	La guitarra en el mundo	Tiempo de análisis	Clérigos, juglares y trovadores	Melomanía	Pensamiento musical en la historia	20:30-21:30	
21:30-22:30	*	Música perdida	La música en la vida	Música perdida		21:30-22:30	
22:30-0:00						22:30-0:00	
0:00-0:30	Revista informativa y cultural europea de Radio Francia Internacional					0:00-0:30	
0:30-1:00						0:30-1:00	

1:00	HIMNO NACIONAL	1:00
------	----------------	------

**RADIO UNAM AM XEYU 860
PROGRAMACIÓN ENERO 2001**

HORA	SABADO	DOMINGO	HORA
7:00-7:07	Rúbrica		7:00-7:07
7:07-8:00			7:07-8:00
8:00-9:00	Goya deportivo		8:00-8:15
		Música infantil	8:15-8:30
		Espacio de música para niños	8:30-9:00
9:00-9:07			9:00-9:07
9:07-10:00	Sube y baja	Hola Luis	9:07-10:00
10:00-11:00	Hola Luis	Domingo siete	10:00-12:00
11:00-12:00	Trovando para los niños		
12:00-13:00		Concierto OFUNAM 	12:00-14:30
13:00-14:00	Buen provecho		
14:00-14:30	El anaquel		
14:30-15:00			
15:00-15:30	Peña Radio	Cien años de tango	14:30-15:00
15:30-16:00	Música alternativa	Caminos de ayer	15:00-15:30
16:00-17:00		En alas de la trova yucateca	15:30-16:00
17:00-18:00	Confesiones y confusiones	La música que hace la diferencia	16:00-16:30
18:00-1:00		OPERA 	16:30-18:00
			18:00-21:30
			21:30-22:00
		LA HORA NACIONAL	22:00-23:00
		Alma de concreto	23:00-24:00
			24:00-1:00
1:00	HIMNO NACIONAL		1:00

ENERO 2001



Programación
compartida
con FM

Programación
Exclusiva

de AM

ANEXO 7
PROGRAMACIÓN FM Y AM
DICIEMBRE 2002

**PROGRAMACION DE RADIO UNAM
96.1 FM XEUN, DICIEMBRE 2002**

HORA	LUNES	MARTES	MIERCOLES	JUEVES	VIERNES	HORA				
6:55-7:03	Himno Nacional					6:55-7:00				
7:03-7:30						7:00-7:30				
7:30-8:00	Noticiero de Radio Francia Internacional					7:30-8:00				
8:00-8:30	Radio UNAM Informa					8:00-8:30				
8:30-9:30	Plaza Pública					8:30-9:30				
9:30-9:35	Cartelera de actividades musicales					9:30-9:35				
9:35-10:00	Espacio Universitario		Música por entregas			9:35-10:00				
10:00-10:15					Interacción académica	10:00-10:15				
10:15-10:25					Esta semana en la OFUNAM	10:15-10:25				
10:25-11:00						10:25-11:00				
11:00-11:30						11:00-11:30				
11:30-12:00						11:30-12:00				
12:00-12:30						12:00-12:30				
12:30-12:50						12:30-12:50				
12:50-13:00					Esta semana en la OFUNAM	12:50-13:00				
13:00-14:00	Pensamiento musical en la historia	Programación insertada en DALET				13:00-14:00				
14:00-15:00	En los mares de la música					14:00-15:00				
15:00-15:10	La llave, la nave, el ave...del tiempo	Corte informativo				15:00-15:10				
15:10-15:30		Revista informativa y cultural de Radio Francia Internacional				15:10-15:30				
15:30-15:40		Escaparate cultural				15:30-15:40				
15:40-15:45		Cartelera de actividades musicales				15:40-15:45				
15:45-17:45						15:45-17:45				
17:45-18:00	Por el sendero de los libros	Música sin fronteras	Música por entregas	Notas de Jazz		17:45-18:00				
18:00-18:30	Magacine	En el espacio y en el tiempo	Hacia una nueva música	Al pie de las letras		18:00-18:30				
18:30-19:00				Los libros tienen la palabra		18:30-19:00				
19:00-20:00	Panorama del jazz					19:00-20:00				
20:00-20:15	Corte informativo					20:00-20:15				
20:15-20:30	Debates de la ciencia	Tiempo de Análisis	Discrepancias	Melomanía	Pensamiento musical en la historia	20:15-20:30				
20:30-21:00										20:30-21:00
21:00-21:30	La guitarra en el mundo	Música perdida	Clérigos, juglares y trovadores	Música perdida	Esta semana en la OFUNAM	21:00-21:30				
21:30-21:40										21:30-21:40
21:40-22:00	Mundo sinfónico		Música por entregas	Esta semana en la OFUNAM	Música Abierta	21:40-22:00				
22:00-22:30										22:00-22:30
22:30-22:40										22:30-22:40
22:40-23:00										22:40-23:00
23:00-23:30		Sentido contrario				23:00-23:30				
23:30-00:00						23:30-00:00				
00:53	Despedida e Himno Nacional					00:53				
1:00	Fin de labores					1:00				

RADIO UNAM FM XEUN 96.1 PROGRAMACIÓN DICIEMBRE 2002

HORA	SABADO	DOMINGO	HORA
7:00	Himno Nacional		7:00
7:07-8:00			7:00-8:00
8:00-8:25	Goya deportivo		8:00-8:25
8:25-8:35		Esta semana en la OFUNAM	8:25-8:35
8:35-8:55		Espacio de música para niños	8:35-8:55
8:00-9:00		Cartelera de Actividades musicales	8:55-9:00
9:00-9:30	Letra y música de América Latina	Hola Luis	9:00-10:00
9:30-10:00	Música indígena del Amazonas		
10:00-11:00	África África	Domingo siete	10:00-12:00
11:00-12:00	Trovando para los niños		
12:00-12:05	Cartelera de Actividades musicales	Concierto OFUNAM	12:00-14:00
12:05-14:50			
14:50-15:00	Esta semana en la OFUNAM		14:00-14:30
14:30-15:00	Sonidos de la tierra	La música en la vida	14:30-15:00
15:00-15:30		Amadeus	15:00-15:30
15:30-16:30	El blues inmortal	La guitarra en el mundo	15:30-16:30
16:30-17:30	Panorama del jazz		16:30-17:30
17:30-18:30	Radio Etiopía	Pensamiento musical en la historia	17:30-18:30
18:30-19:30	Ex - perimento	Mundo sinfónico	18:30-19:30
19:30-20:30	Esta semana en la OFUNAM		
20:30-22:00	OPERA en Radio UNAM		19:30-20:30
22:00-23:00		La hora Nacional	20:30-22:00
23:00-00:53			22:00-23:00
23:00-00:53	Despedida en Himno Nacional		23:00-00:53
00:53	Despedida en Himno Nacional		00:53
01:00	Fin de labores		01:00









Programación compartida

Programación
Separada

PROGRAMACION DE RADIO UNAM 860 AM XEYU, DICIEMBRE 2002

HORA	LUNES	MARTES	MIERCOLES	JUEVES	VIERNES	HORA
6:55-7:03	Himno Nacional					6:55-7:03
7:03-7:30						7:03-7:30
7:30-8:00	Noticiero de Radio Francia Internacional					7:30-8:00
8:00-8:30	Radio UNAM Informa					8:00-8:30
8:30-9:30	Plaza Pública					8:30-9:30
9:30-10:30	Espacio Universitario	Las Relaciones Internacionales de México	Buen Provecho	Momento Económico	Temas de Nuestra Historia	9:30-10:00
		Chiapas expediente abierto				10:00-10:30
10:30-12:00			Voces de la democracia	América del Norte hoy	La tierra nuestra de cada día	10:30-11:00
						11:00-11:30
					OFUNAM	11:30-11:50
						11:50-12:00
12:00-13:00	Diálogo jurídico	Ingeniería en marcha	Consultoría fiscal universitaria	Las voces de la salud	Brújula en mano	12:00-13:00
13:00-15:00	Programación inserta por DALET					13:00-15:00
15:00-15:10	Corte informativo					15:00-15:10
15:10-15:30	Revista Informativa y Cultural de Radio Francia Internacional					15:10-15:30
15:30-15:40	De tiempo completo					15:30-15:55
15:40-15:55	Interacción académica					
15:55-16:30						15:55-16:30
16:30-17:00	La feria de los libros		Goya Deportivo		Los bienes Terrenales	16:30-16:50
17:00-17:30		La voz del Tintero		OFUNAM		16:50-17:00
17:30-18:00	Al pie de las letras			Alas y raíces	Las ondas del Chopo	17:30-18:00
18:00-18:45	El blues inmortal		Se regala casco	Vasos Comunicantes		18:00-18:30
18:45-19:00		Saint John's Wood	Radio Etiopía		Por el sendero de los libros	18:45-19:00
19:00-20:00	Deslinde					19:00-20:00
20:00-20:05	Corte informativo					20:00-20:05
20:05-21:00	Debates de la ciencia					20:05-20:15
			Discrepancias			20:15-20:30
21:00-22:00	La guitarra en el mundo	Tiempo de Análisis	Clérigos, Juglares y Trovadores	Melomanía	Pensamiento musical en la historia	20:30-21:00
		Música perdida		Música Perdida	OFUNAM	21:00-21:30
22:00-23:00	Mundo Sinfónico		Música por entregas		Música Abierta	21:30-12:40
23:00-00:53		Sentido contrario				22:00-22:30
						22:30-23:00
						23:00-23:30
00:53	Despedida e Himno Nacional					00:53
01:00	Fin de labores					01:00

**PROGRAMACION DE RADIO UNAM
860 AM XEYU, DICIEMBRE 2002**

HORA	SABADO	DOMINGO	HORA
7:00	Himno Nacional		7:00
7:07-8:00			7:07-8:00
8:00-9:00	Goya Deportivo		8:00-8:25
		Esta semana en la OFUNAM	8:25-8:33
		Espacio de música para niños	8:33-8:53
		Cartelera de Actividades Musicales	8:53-9:00
9:00-9:30	Letra y música en América Latina	Hola Luis	9:00-10:00
9:30-10:00	Música indígena del Amazonas		
10:00-11:00	África África	Domingo siete	10:00-11:00
11:00-12:00	Trovando para los niños		11:00-12:00
12:00-12:05	Cartelera de actividades musicales		Concierto OFUNAM
12:05-13:00		13:00-14:00	
13:00-14:00	La música en la vida	14:00-14:30	
14:00-15:00	El Anaquel		14:00-14:30
15:00-15:30	Peña Radio	Cien años de tango	14:30-15:00
15:30-16:00	Música alternativa	En alas de la trova yucateca	15:00-15:30
16:00-17:00			15:30-16:00
17:00-17:10	Esta semana en la OFUNAM		16:00-16:30
17:10-17:30	Confesiones y Confusiones	La música que hace la diferencia	16:30-17:00
17:30-18:00			17:00-17:10
			17:10-17:30
18:00-00:53		Opera en Radio UNAM	17:30-18:00
			18:00-19:00
			19:00-20:00
			20:00-20:30
			20:30-21:00
		Hora Nacional	21:00-22:00
		Alma de concierto	22:00-23:00
00:53	Despedida e Himno Nacional		00:53
01:00	Fin de labores		01:00

Programación compartida

Programación

Separada

Toda la información para las hojas de programación, se obtuvo de la página de Internet: www.unam.mx/radiounam/