

00162

Universidad Nacional Autónoma de México



Facultad de Arquitectura  
División de Estudios de Posgrado

Maestría en Arquitectura



*La Hacienda San Isidro*  
complementa al  
*Centro Histórico de Acámbaro, Gto.*

Tesis de grado  
Especialidad en Restauración de Monumentos

Presenta  
Ma<sup>s</sup> Carolina Raposo Fernández

México D.F., 2005

m. 342232

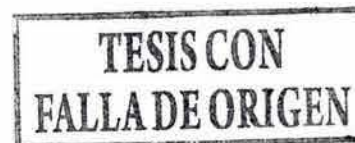



Universidad Nacional  
Autónoma de México

Dirección General de Bibliotecas de la UNAM

**Biblioteca Central**



**UNAM – Dirección General de Bibliotecas**  
**Tesis Digitales**  
**Restricciones de uso**

**DERECHOS RESERVADOS ©**  
**PROHIBIDA SU REPRODUCCIÓN TOTAL O PARCIAL**

Todo el material contenido en esta tesis esta protegido por la Ley Federal del Derecho de Autor (LFDA) de los Estados Unidos Mexicanos (México).

El uso de imágenes, fragmentos de videos, y demás material que sea objeto de protección de los derechos de autor, será exclusivamente para fines educativos e informativos y deberá citar la fuente donde la obtuvo mencionando el autor o autores. Cualquier uso distinto como el lucro, reproducción, edición o modificación, será perseguido y sancionado por el respectivo titular de los Derechos de Autor.

ESTA TESIS NO SALE  
DE LA BIBLIOTECA

**Director de Tesis:**  
M. en Arq. José López Quintero

**Sinodales:**  
Dr. Luis Ortiz Macedo  
M. en Arq. José Manuel Mijares y Mijares  
Dr. Luis Arnal Simón  
Dr. Francisco J. González Cárdenas

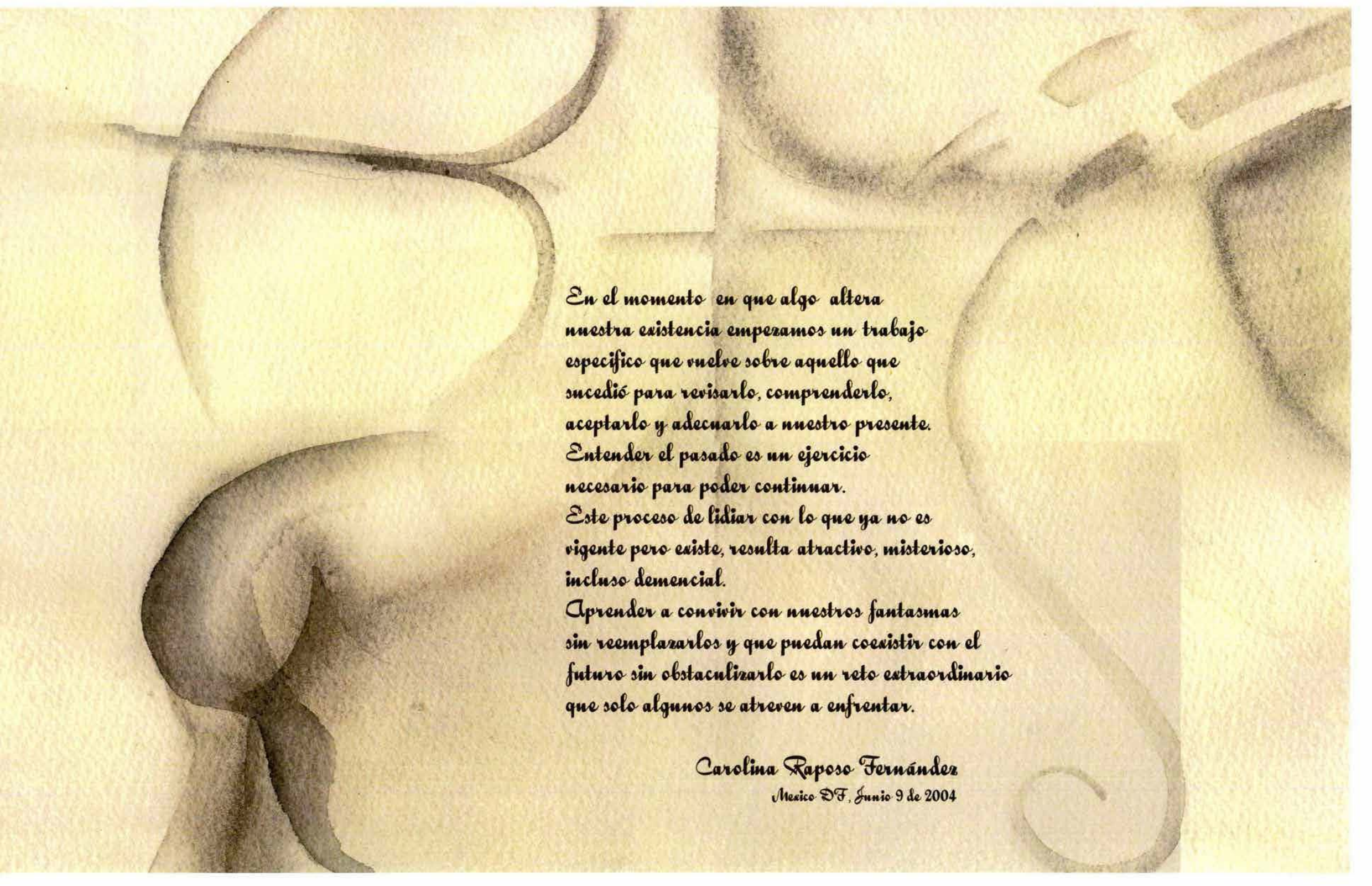

*En el momento en que algo altera  
nuestra existencia empezamos un trabajo  
especifico que vuelve sobre aquello que  
sucedió para revivirlo, comprenderlo,  
aceptarlo y adecuarlo a nuestro presente.  
Entender el pasado es un ejercicio  
necesario para poder continuar.  
Este proceso de lidiar con lo que ya no es  
vigente pero existe, resulta atractivo, misterioso,  
incluso demencial.  
Aprender a convivir con nuestros fantasmas  
sin reemplazarlos y que puedan coexistir con el  
futuro sin obstaculizarlo es un reto extraordinario  
que solo algunos se atreven a enfrentar.*

*Carolina Raposo Fernández  
Mexico DF, Junio 9 de 2004*

**CONTENIDO****I. EL PUEBLO DE ACAMBARO**

1. Introducción
2. Panorama general
3. Planteamiento del problema
4. Características regionales.
5. Alcance del proyecto: objetivos
6. Campo de acción: estrategia

**II. LA HISTORIA**

1. Antecedentes:
  - Época prehispánica
  - Virreinato: Fundación, traza original y consolidación.
  - Aparición de la Hacienda de San Isidro.
  - Acámbaro independiente: S.XIX
  - Época posrevolucionaria: S.XX
2. Frente a la modernidad:
  - Evolución formal del pueblo.
  - Configuración actual.
  - Expansión de la ciudad.
  - Proceso evolutivo: dinámica de crecimiento.
  - El aislamiento de la Hacienda.

**III. BASES DE LA ESTRUCTURA URBANA:**

1. Relaciones urbanas e interurbanas:
  - Dinámica socioeconómica, política y cultural.
2. Análisis de elementos por zonas.
3. Sistema de ejes y centros.
  - Esquema de funcionamiento:
4. Usos del suelo originales y predominantes.
5. Elementos formales y espaciales:
  - Edificios importantes.
6. Estudio de tipologías: Partidos arquitectónicos, materiales, alineamientos, alturas, vanos.
7. Perfil del pueblo: Análisis morfológico, alturas, volúmenes y estudio cromático.
  - Infraestructura y equipamiento.
8. Plan de desarrollo urbano: análisis comparativo.
  - Estudio del proyecto de Imagen Urbana
  - Implementación al plan existente:
    - Propuesta de implementaciones al plan general de Desarrollo urbano de Acámbaro.
9. Planteamiento de objetivos de recuperación urbana.
  - Principios y fundamentaciones.
  - Consideraciones generales a la zona de estudio
10. Tendencias teóricas de restauración de centros históricos y su aplicación en el caso específico de La Hacienda de San Isidro.

I

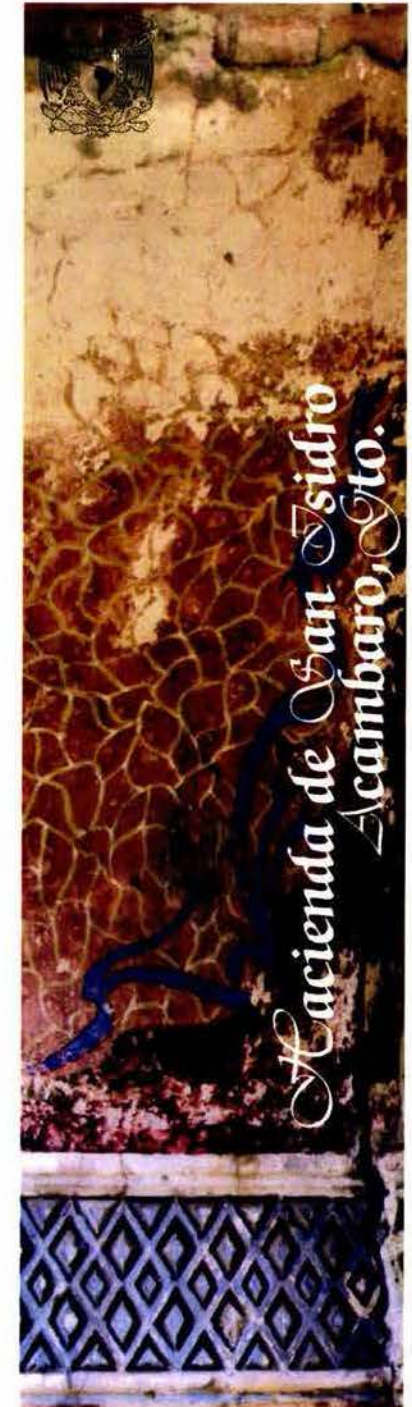



Universidad Nacional  
Autónoma de México



**UNAM – Dirección General de Bibliotecas**  
**Tesis Digitales**  
**Restricciones de uso**

**DERECHOS RESERVADOS ©**  
**PROHIBIDA SU REPRODUCCIÓN TOTAL O PARCIAL**

Todo el material contenido en esta tesis esta protegido por la Ley Federal del Derecho de Autor (LFDA) de los Estados Unidos Mexicanos (México).

El uso de imágenes, fragmentos de videos, y demás material que sea objeto de protección de los derechos de autor, será exclusivamente para fines educativos e informativos y deberá citar la fuente donde la obtuvo mencionando el autor o autores. Cualquier uso distinto como el lucro, reproducción, edición o modificación, será perseguido y sancionado por el respectivo titular de los Derechos de Autor.

11. Consideraciones generales de intervención al contexto inmediato a la hacienda.
12. Delimitación de la zona de estudio.  
Levantamiento fotográfico.  
Análisis del espacio urbano
13. Conclusión:  
Planteamiento de objetivos urbanos.  
Propuesta de enlace por zonas.

#### IV. LA HACIENDA EN MEXICO.

1. Antecedentes.
2. El surgimiento.
3. Las haciendas y sus diferentes roles
4. Su historia y evolución
5. Tipos de haciendas
6. La infraestructura de la hacienda y sus trabajadores
7. La región del Bajío y el sistema de arrendamiento.
8. Las haciendas cerealeras: Infraestructura y programa.
9. Las haciendas en la periferia de Acámbaro.
10. El Eclecticismo en las haciendas mexicanas.

#### V. LA HACIENDA DE SAN ISIDRO.

1. Análisis histórico-formal :  
origen y evolución.  
Antecedentes compositivos
2. Análisis físico del edificio :  
Estilo arquitectónico  
Estado actual  
Programa arquitectónico
3. Análisis de su situación actual:  
Levantamiento fotográfico.  
Levantamiento arquitectónico  
Planos de daños y fábricas  
Diagnóstico: Análisis de daños.
4. Análisis Constructivo  
Materiales, fábricas y sistemas constructivos.
5. Criterios de intervención.

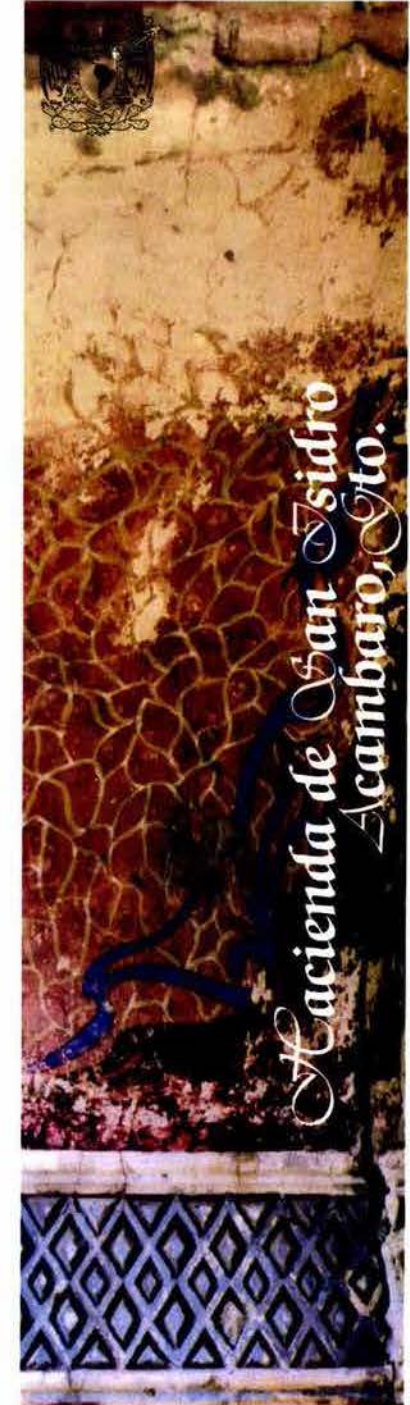



## VI. PROYECTO DE RESTAURACION

1. Alcance del proyecto: impacto en la comunidad.
2. Elaboración del programa :  
Estudio de funcionamiento y áreas.
3. Relaciones espaciales:  
espacios abiertos y concepto general
5. Zonificación.
6. Proyecto de adecuación.
7. propuesta de consolidación.
8. Integraciones y reintegraciones.
9. Criterio general de instalaciones.
10. Memoria descriptiva.
11. Plan rector de la propuesta.

## VII. CONCLUSIONES.

## VIII. BIBLIOGRAFIA.

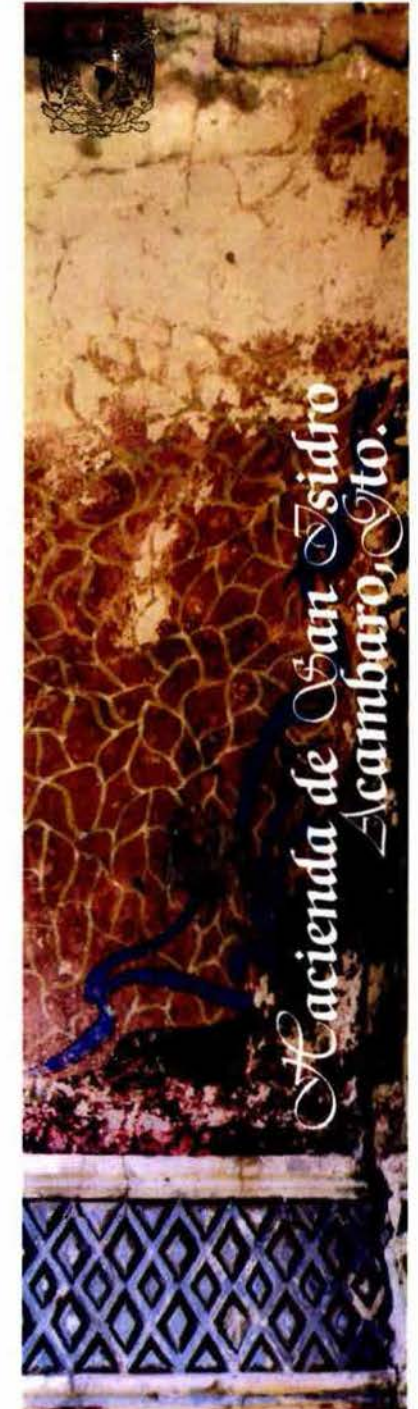



hacienda de san isidro - casa del hacendado

# Capitulo I : Introduccion



Universidad Nacional  
Autónoma de México

Dirección General de Bibliotecas de la UNAM

**Biblioteca Central**



**UNAM – Dirección General de Bibliotecas**  
**Tesis Digitales**  
**Restricciones de uso**

**DERECHOS RESERVADOS ©**  
**PROHIBIDA SU REPRODUCCIÓN TOTAL O PARCIAL**

Todo el material contenido en esta tesis esta protegido por la Ley Federal del Derecho de Autor (LFDA) de los Estados Unidos Mexicanos (México).

El uso de imágenes, fragmentos de videos, y demás material que sea objeto de protección de los derechos de autor, será exclusivamente para fines educativos e informativos y deberá citar la fuente donde la obtuvo mencionando el autor o autores. Cualquier uso distinto como el lucro, reproducción, edición o modificación, será perseguido y sancionado por el respectivo titular de los Derechos de Autor.

## INTRODUCCION

*"En Arquitectura una obra maestra aislada, corre el riesgo de ser una obra maestra muerta"*

*André Malraux*

La decadencia de los centros históricos es producto de una cadena de factores cuyo principal eslabón es la falta de visión de la ciudad como conjunto.

La manera en que deben tratarse constituye un debate del urbanismo y la restauración. Por un lado el análisis histórico y por otro el funcionamiento urbano.

Sin embargo, el caso concreto de la Hacienda de San Isidro en el pueblo de Acámbaro, pone en evidencia la simbiosis existente entre el edificio y el espacio que lo contiene y como la degeneración de uno incide inevitablemente en la del otro. De ahí la necesidad de involucrar a ambas disciplinas en el proyecto de restauración, pues una propuesta excluyente se convertirá en el punto de partida de un nuevo proceso de deterioro. Nuestros centros históricos tienen su génesis en el virreinato, aunque hay ciudades con antecedentes prehispánicos que han dejado su huella en el trazado urbano.

Situación que ha enriquecido la conformación de nuestras ciudades que eran en esencia homogéneas.

Pero el predominio de las decisiones políticas y los modelos de desarrollo externo, ajenos a las necesidades locales y a la identidad propia, alteraron su fisonomía, acelerando los procesos de degradación de los centros históricos.

La recuperación de los mismos deberá contemplar la postergación económica, los problemas sociales, las políticas de vivienda y otros factores que atenten contra su calidad.

Una propuesta de restauración deberá incorporarse al plan general de desarrollo del sitio, pero entendiendo su casuística específica. Respetando formas de vida con soluciones flexibles que permitan ligar y desarrollar las actividades requeridas.

Este modo de abordar las intervenciones sobre edificios y lugares antiguos, se debe realizar mediante un proyecto compuesto por mecanismos fundamentales, donde una parte de su contenido queda reducido a la comprobación de la hipótesis.

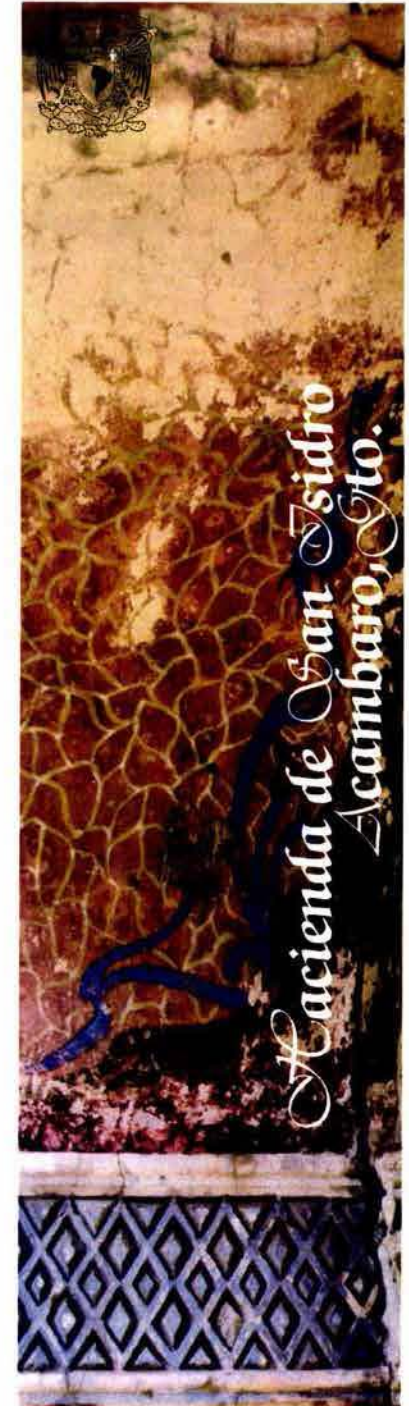

La realidad histórica nos otorga el repertorio del lenguaje arquitectónico, convirtiéndose en el soporte de la naturaleza formal del edificio y es la que aporta datos sobre la posibilidad de incorporar o no nuevos recursos formales, reservando la inspiración para momentos posteriores.

La necesidad de entender la naturaleza del edificio es imperante a la hora de establecer los recursos proyectuales que puedan ser incorporados.

La realización del levantamiento, nos permite el conocimiento dimensional y material, al que hay que añadir el sistema compositivo del espacio y la relación forma-significado.

La intervención al edificio y al espacio urbano necesitan del conocimiento de esta "razón interior" de la arquitectura.

Así las decisiones del proyecto se respaldan por su vinculación al sitio en que esta emplazado.

Por ello es preciso recurrir a la teoría de la forma urbana como medio para estudiar las variables a considerar en la restauración de edificios urbanos.

El caso de la Hacienda de San Isidro corresponde a lo que A. Rossi llama arquitectura urbana en su libro *Arquitectura de la Ciudad*, en donde las relaciones tradicionales se transforman y lo exterior de lo construido, pertenece a lo interior del espacio diseñado. Por lo que la valoración de la escala de intervención se torna compleja.

Rossi, destaca la vinculación entre hechos urbanos y Arquitectónicos; la permanencia de funciones y la permanencia de las formas.

Esta ambivalencia de la relación función-lugar y Función-forma, es clave en la intervención.

La dimensión histórica es un marco de referencia que explica como surgen y que papel desempeña en el contexto original, sugiriendo que la propuesta se enmarque en una dimensión formal y material pertinente.

La tradición engloba una serie de características morfológicas de connotaciones locales, que evitan una propuesta desvinculada del objeto de intervención.

El resultado dependerá de un equilibrado ajuste que se produce por un intercambio sucesivo de información entre uno y otro sistema.

La valoración es pues esencial, al entender de un modo específico el proceso evolutivo tanto material como formal de la arquitectura.

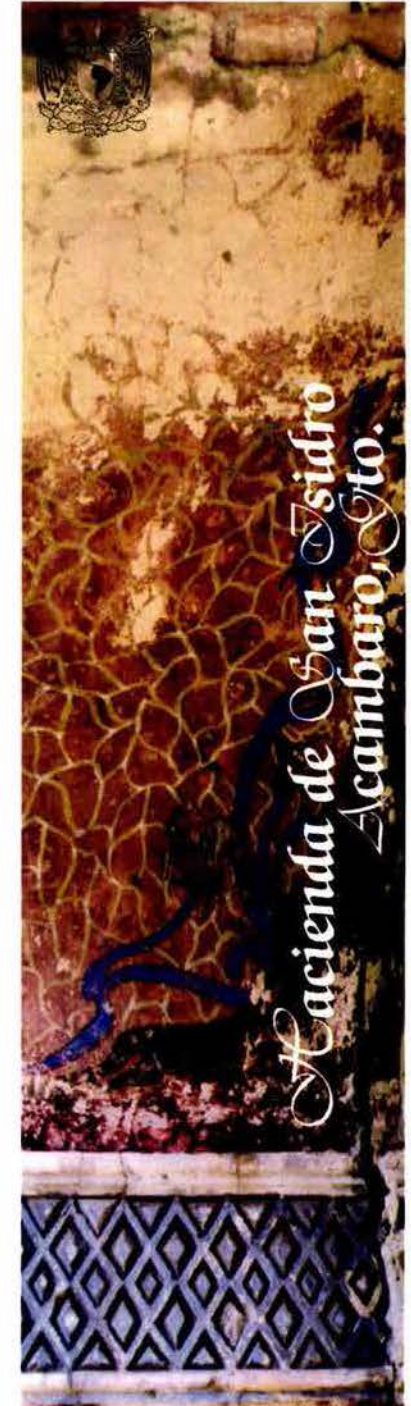

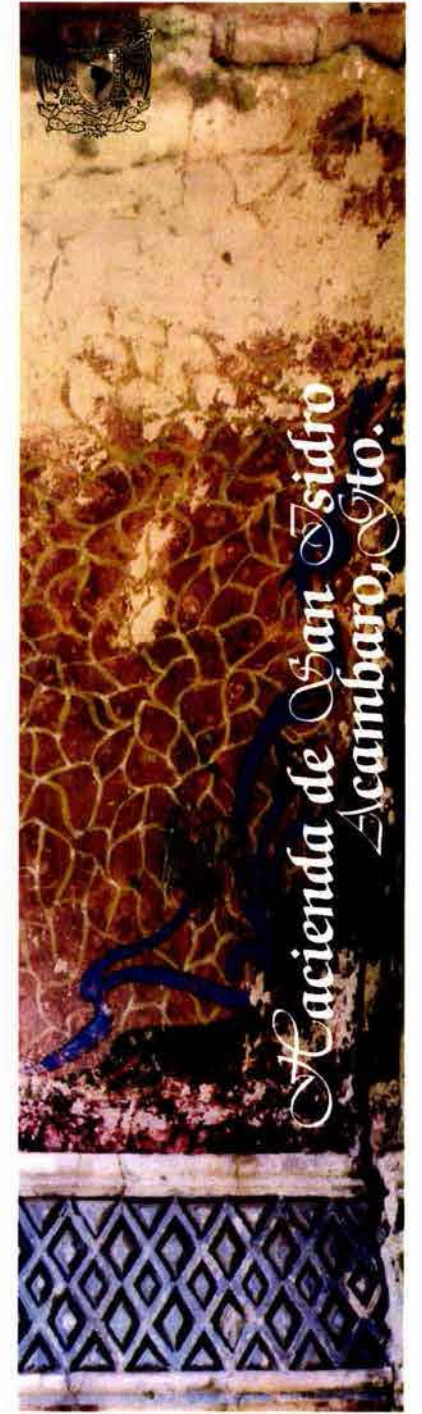
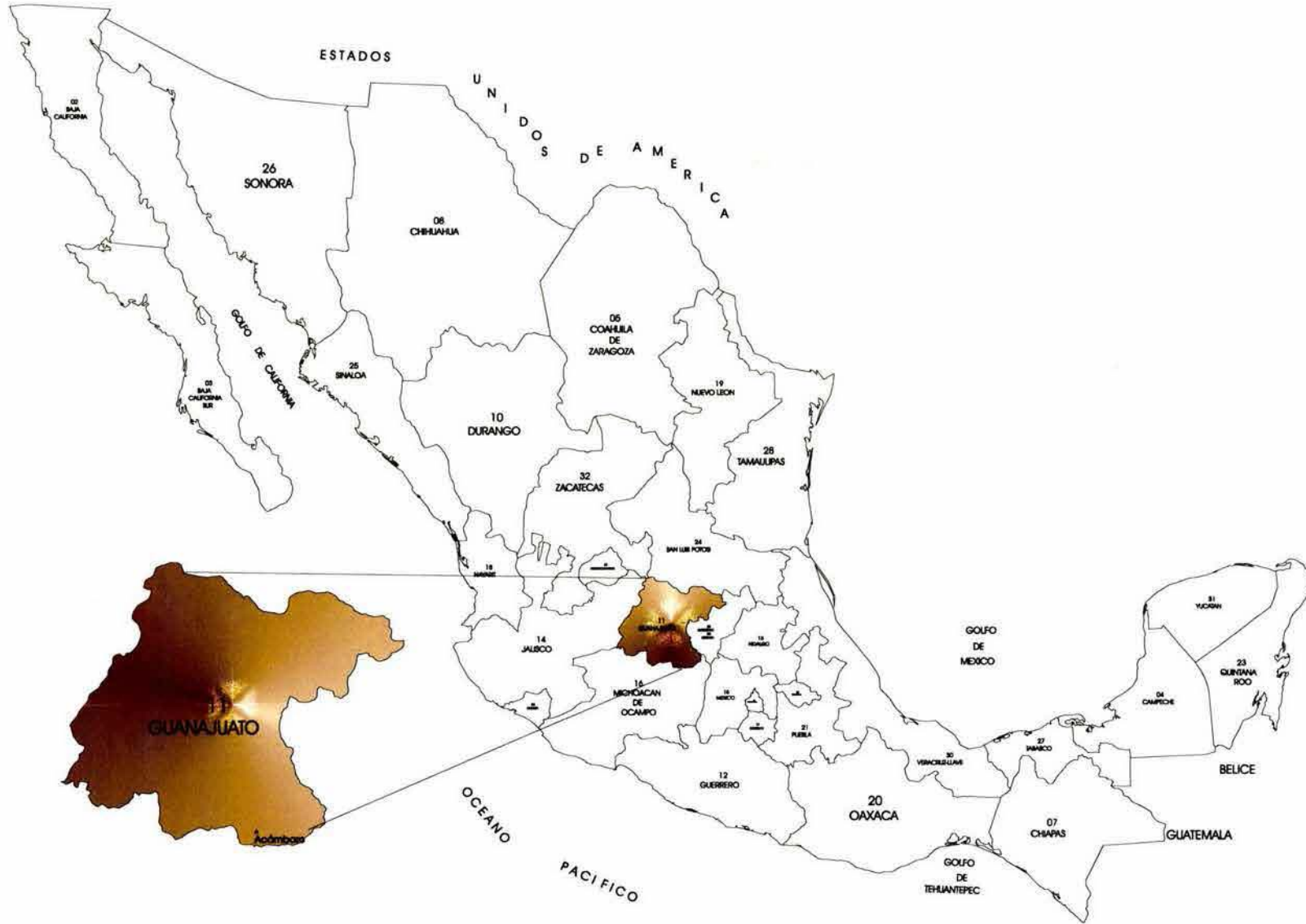



- 001 ABASOLO
- 002 ACAMBARO
- 003 ALLENDE
- 004 APASEO, EL ALTO
- 005 APASEO, EL GRANDE
- 006 ATARJEA
- 007 CELAYA
- 008 CD. MANUEL DOBLADO
- 009 COMONFORT
- 010 CORONEO
- 011 CORTAZAR
- 012 CUERAMARO
- 013 DOCTOR MORA
- 014 DOLORES HIDALGO
- 015 GUANAJUATO
- 016 HUANIMARO
- 017 IRAPUATO
- 018 JARAL DEL PROGRESO
- 019 JERECUARO
- 020 LEON
- 021 MOROLEON
- 022 OCAMPO
- 023 PENJAMO
- 024 PUEBLO NUEVO
- 025 PURISIMA DEL RINCON
- 026 ROMITA
- 027 SALAMANCA
- 028 SALVATIERRA
- 029 SAN DIEGO DE LA UNION
- 030 SAN FELIPE
- 031 SAN FRANCISCO DEL RINCON
- 032 SAN JOSE ITURBIDE
- 033 SAN LUIS DE LA PAZ
- 034 SANTA CATARINA
- 035 SANTA CRUZ DE JUVENTINO ROSAS
- 036 SANTIAGO MARAVATIO
- 037 SILAO
- 038 TARANDACUAO
- 039 TARIMORO
- 040 TIERRA BLANCA
- 041 URIANGATO
- 042 VALLE DE SANTIAGO
- 043 VICTORIA
- 044 VILLAGRAN
- 045 XICHU
- 046 YURIRIA

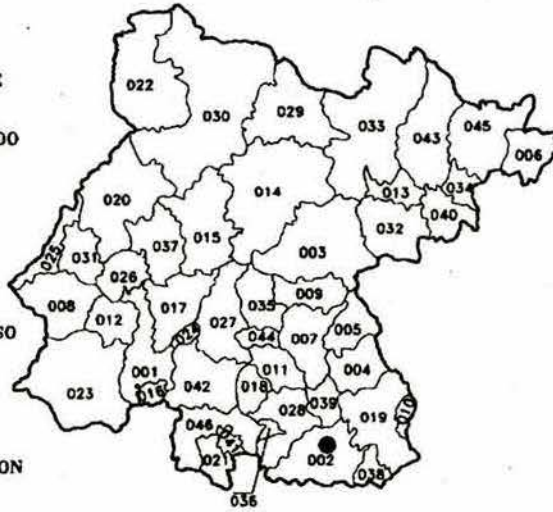

● 002 ACAMBARO  
 El municipio de Acámbaro  
 representa el 2.7% de la  
 superficie del estado.

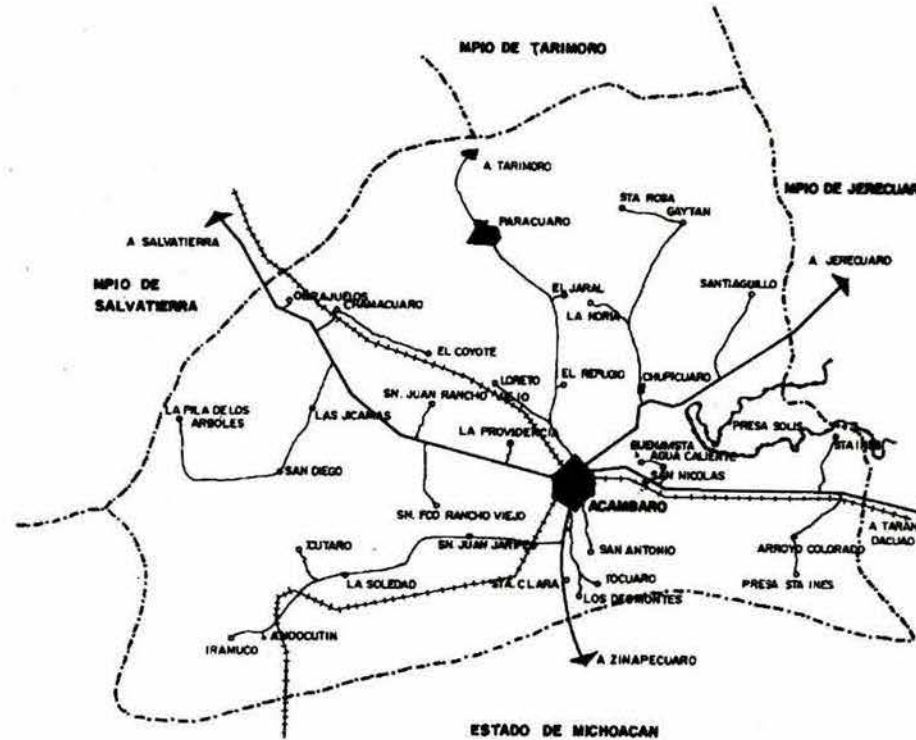

Catálogo de monumentos históricos inmuebles  
 de Guanajuato, INAH.

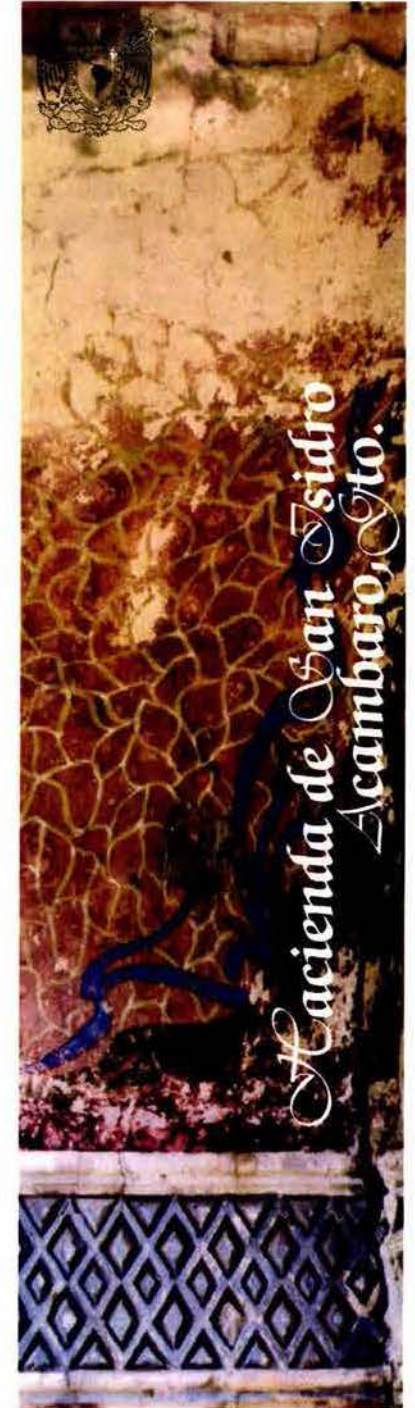

## ACAMBARO

A Acámbaro le emparenta con Guanajuato, el río Lerma y la casualidad, pues es en esencia un pueblo purépecha. Franqueado por un puente ; con excepción del Hospital de los Naturales, los edificios que lo definen responden esencialmente a dos periodos históricos :

La consolidación del virreinato, ligado a la época de repoblación de la zona, representada por el Barroco y el otro que abarca el s.XIX hasta la revolución, representado por el Neoclásico y el Eclecticismo.

Pero lo que da a Acámbaro especial relevancia y atractivo, no es solo la conservación de su perfil urbano casi intacto o el nutrido grupo de edificios valiosos sino el ambiente de autenticidad que todavía puede percibirse en sus calles y plazas y la unión perfecta con el medio natural que sirve de enclave al pueblo, a pesar de que se ha visto amenazado en los últimos años.

Acámbaro mantiene quizá como pocas poblaciones de su tamaño, la imagen de ciudad tradicional que vivió su época de esplendor hace mas de cien años.

A través de sus restos materiales y de los cambios radicales que ha sufrido se puede entender su historia con claridad.



Perfil urbano de Acámbaro

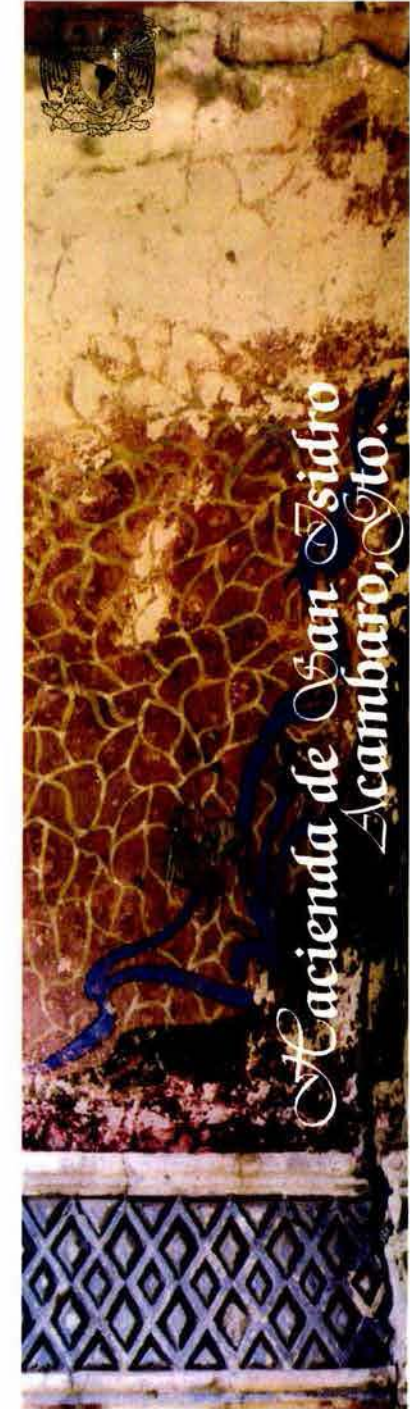



El acceso actual por la carretera a Morelia, paralelo al cauce del Lerma, oculta concienzudamente lo que ocurre en su interior. Aunque cuando aparece el puente atribuido a Tresguerras, nos da una pista de la importancia que el pueblo debió tener en otras épocas. La disposición enfilando el eje del Ecce Homo hace recordar el origen común de esta composición templo-puente, heredada de la arquitectura romana.



Puente a la entrada del pueblo

Cada barrio expresa claramente su función y significado dentro del conjunto urbano. Desde el antiguo barrio de indios de La Soledad, quizá el más evocador y desolado, que continúa siendo el centro alfarero y artesanal, hasta la periferia inmediata al centro histórico, resguardado por viejas casonas reflejo del esplendor de otros tiempos. El centro alberga los más importantes edificios religiosos, desde el Convento franciscano hasta el Santuario de Guadalupe; conectándose con el barrio de la Soledad a través del acueducto, sin lugar a dudas columna vertebral del conjunto y que ha condicionado parte de su fisonomía con sus arcos y alcantarillas.



Casa típica del Barrio de La Soledad



Una calle del centro, al fondo el cerro del Toro

El convento franciscano a quien Pedro Rojas dedica un amplio estudio en su libro *Acámbaro Colonial*, el Templo Prometido y una serie de casas interesantes, pero en evidente proceso de deterioro, junto con el Hospital de los Naturales, conforman la plaza principal. Es en esta zona donde la actividad comercial es más intensa.

Entre sus edificios civiles contiene una vasta serie de construcciones datadas de la época de máximo esplendor (s. XVIII y s. XIX), la mayoría con patio central y huerto.



Plaza principal, con el Convento y el Hospital



Jardín del Santuario de Guadalupe

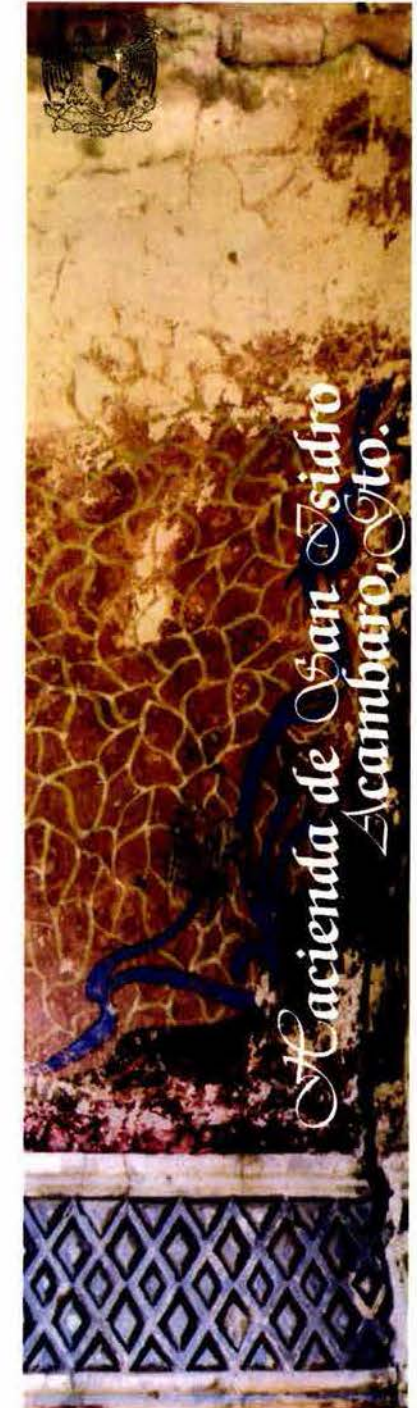

Un dato a destacar, son las fábricas y el color, que aun conservan, condicionado por el ladrillo que salpica al pueblo en su totalidad y se enriquece con la cantera y los cálidos colores que el blanco de la cal aun permite ver, así como los antiguos añiles, púrpuras, ocres, almagres e incluso uno que otro apastelado, que caracterizaron la imagen de Acámbaro y que se suman a otros elementos descontextualizados que señalan su historia y que a pesar del estado en que se encuentran, nos permite apreciar aun sus señas de identidad.

A las afueras del pueblo se encuentra la Hacienda de San Isidro, enmarcada por un entorno agresivo y desolador, que casi anula los restos de su esplendor en medio de inmundicias construidas.

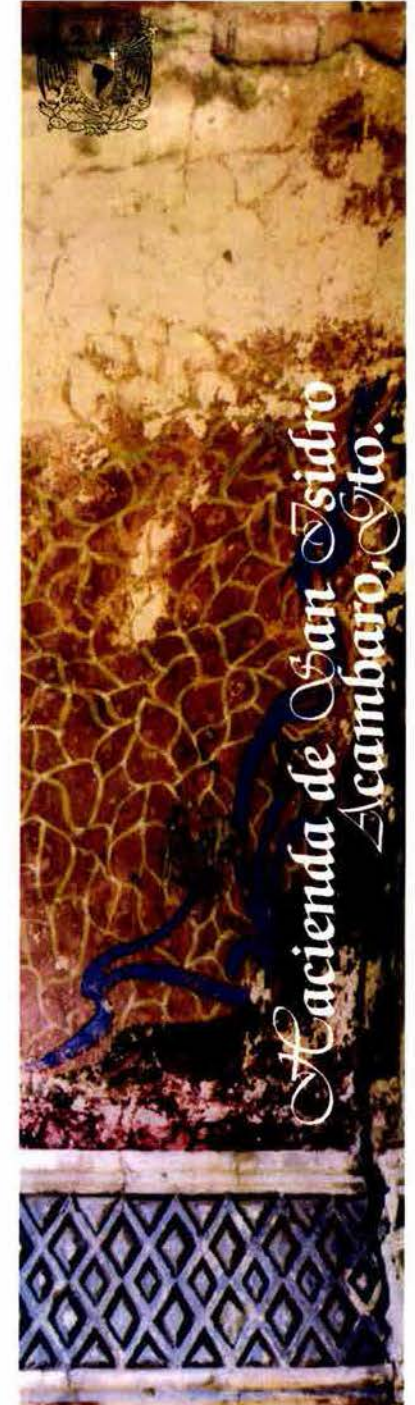
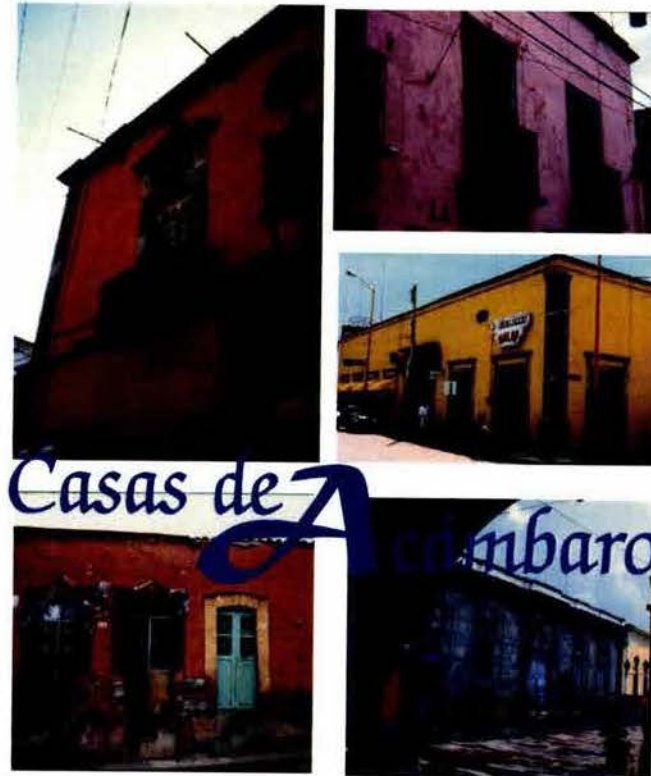

## PLANTEAMIENTO DEL PROBLEMA

El poblado de Acámbaro es un conjunto que a pesar del proceso de deterioro en que se encuentra inmerso, aun conserva sus señas de identidad, que van desde la traza y el perfil urbano, hasta las construcciones civiles y religiosas, reflejo de su desarrollo histórico y sus épocas de esplendor.

La determinación de escoger, el caso específico de la Hacienda de San Isidro en Acámbaro, se debe principalmente a dos factores :

- a) El casco reúne las características históricas, arquitectónicas y urbanas, que lo hacen acreedor de un profundo estudio, previniendo y contrarrestando los elementos desestabilizadores mediante un cuidadoso programa de análisis y de una adecuada protección.
- b) La Hacienda, es un elemento que tanto por su ubicación geográfica como por su implantación en el paisaje de la periferia inmediata al casco histórico, constituye el objeto ideal para revisar la hipótesis planteada con respecto a la necesidad de involucrar al contexto urbano en un proyecto de restauración, que según la vieja afirmación vitrubiana no puede separar nunca la técnica de la función y de la forma.

Los asentamientos en la zona se remontan a la época prehispánica, como importante centro alfarero de la cultura Chupícuara, formando mas tarde parte del territorio de La Gran Chichimeca.

En el S.XVI, el pueblo de Acámbaro formaba parte del corregimiento de Yuriria.<sup>1</sup> Ya en el S.XVII, se incluía dentro de la jurisdicción de la alcaldía mayor de Celaya y posteriormente pasó a la provincia de Michoacán. Debido a la división de la Nueva España en intendencias en 1786, fue nombrado primera villa de Guanajuato, su actual jurisdicción, siendo en la actualidad la mas antigua del estado.

Desde su fundación, la importancia de Acámbaro ha trascendido los límites locales. Su desarrollo agrícola y comercial, aunado a la importancia que tuvo como avanzada religiosa de los franciscanos, permitió la construcción de edificios religiosos y civiles de gran calidad.

Durante los dos primeros siglos, el pueblo se desarrolló bajo la organización indígena y la paternal protección de los franciscanos, con el incremento constante de la población española, que tuvieron encomiendas y mercedes y posteriormente haciendas en la periferia.

<sup>1</sup> Peter Gerhard. A guide to the historical geography of New Spain. P.65

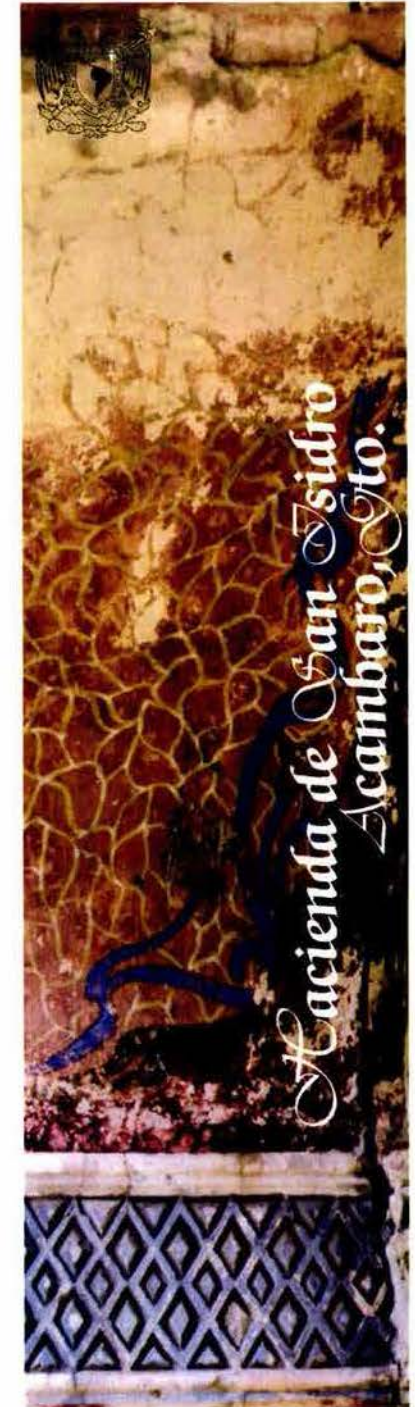

El pueblo de Acámbaro tiene una importancia histórica y tradicional dentro del desarrollo de nuestro país, se ve ligado a la lucha de independencia, así como a una serie de acuerdos y tratados.

Acámbaro concentra en la actualidad los problemas característicos de nuestras ciudades; el crecimiento anárquico, la subutilización de predios, la mala adecuación de usos, así como múltiples factores que ponen en evidencia la carencia de un plan rector.

A esta problemática hay que añadir la falta de desarrollo económico, acentuado con el cierre de las ladrilleras mas importantes y con la estación del ferrocarril.

Acámbaro no cuenta con la protección patrimonial necesaria para la conservación de sus monumentos, lo que ha ocasionado la pérdida y transformación de numerosos edificios de gran valor.

Por otro lado, los habitantes del pueblo manifiestan su falta de identificación con el contexto inmediato, acelerando su deterioro. Esto se refleja tanto en la calidad de las construcciones como en las intervenciones realizadas, que aunque son de carácter menor, han sido mas de carácter político que de rescate. Para evitar que estas acciones continúen, se propondrá un plan de preservación del poblado, producto del entendimiento de su problemática específica y que contemple además una propuesta concreta de restauración, tomando en cuenta las necesidades del entorno inmediato y su relación con el monumento.

El proyecto servirá como detonador de la rehabilitación urbana de un sector importante del pueblo como es el caso de la Hacienda de San Isidro.

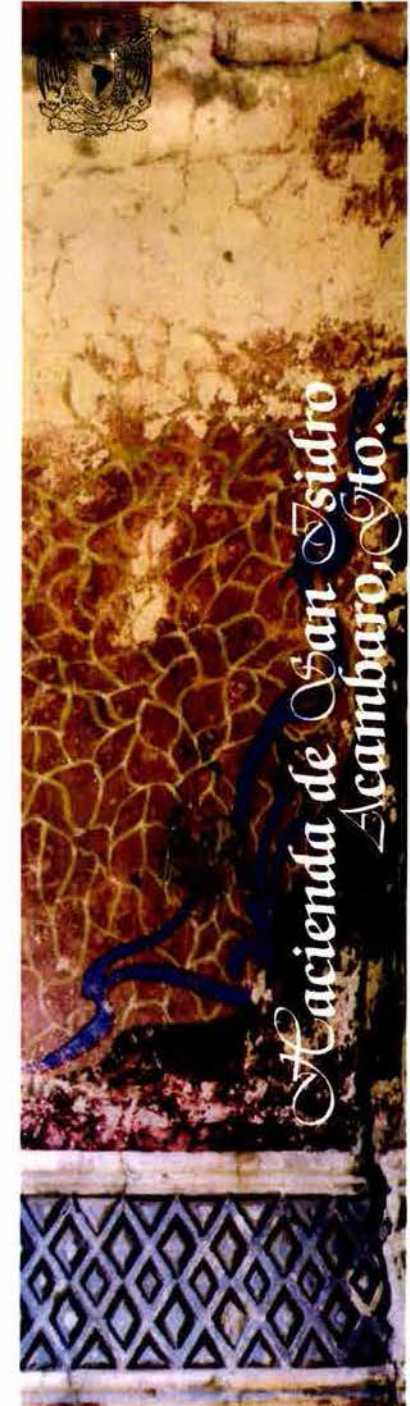

## CARACTERÍSTICAS REGIONALES

Acámbaro, se encuentra al sur del estado de Guanajuato, en la frontera con el estado de Michoacán, limitando al norte con los municipios de Tarimoro, Salvatierra y Jerécuaro ;al este con Jerécuaro, Tarandacuaro y Michoacán y al oeste con Salvatierra.

Se localiza a 300 km. de la ciudad de México, siguiendo la carretera de Toluca hasta Atlacomulco y tomando la carretera de Morelia hasta la desviación en Maravatío. Otra vía de acceso es la carretera de San Juan del Río, Querétaro por el camino de Amealco.

En un inmenso valle tierra de mezquites, conformado por la cordillera de Los Agustinos en sentido oriente-poniente y la de Ucareo que viene de oriente a norte ; se funda el pueblo de Acámbaro , protegido del viento por el cerro del Chivo, al norte , la colina de La Soledad hacia el sur y al oriente el imponente cerro del Toro.

Situado a 1947 msnm, en una zona de clima semi-cálido subhúmedo con lluvias en verano y una temperatura media de 19°C.

Son tierras que se caracterizan por su fertilidad , dedicadas al cultivo de cereales y regadas por el río Lerma que divide la región serpenteando de oriente a poniente y por parte de la laguna de Cuitzeo. Cuenta con una población de 112,485 habitantes.<sup>2</sup> Siendo el 59% población urbana.

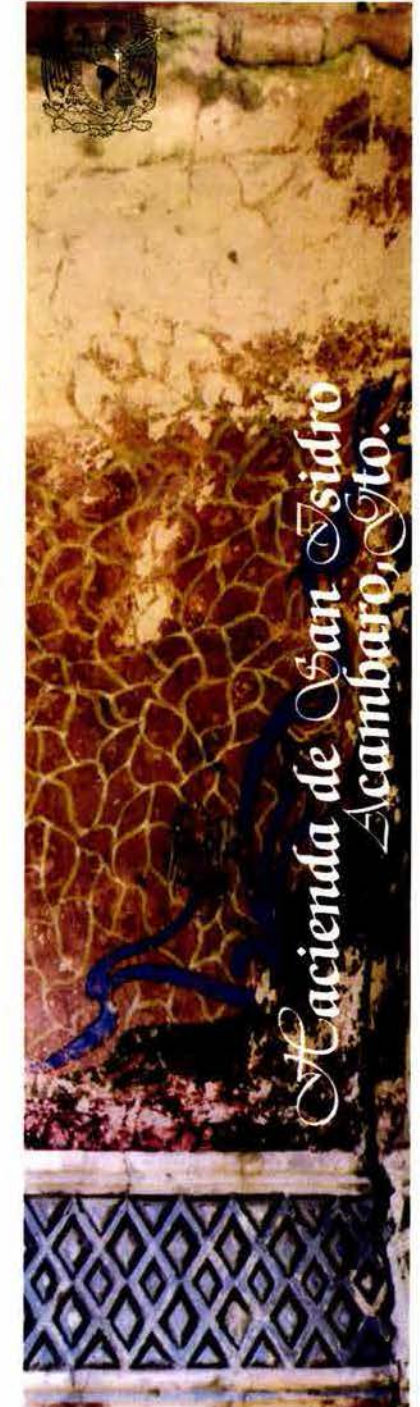
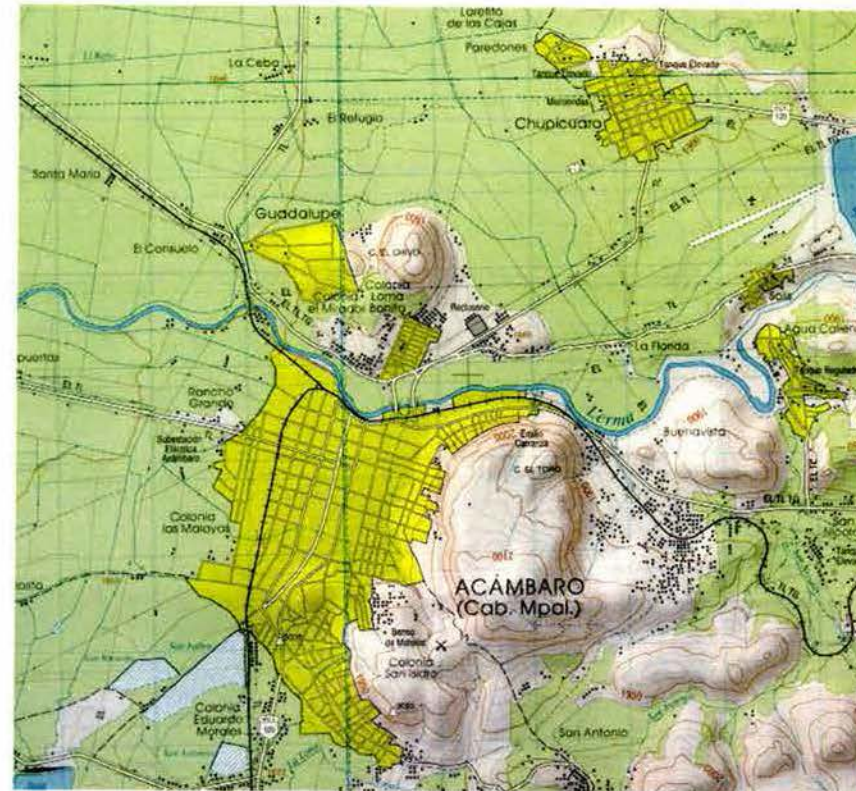

<sup>2</sup> INEGI.Gto. Censo de población y vivienda 1995

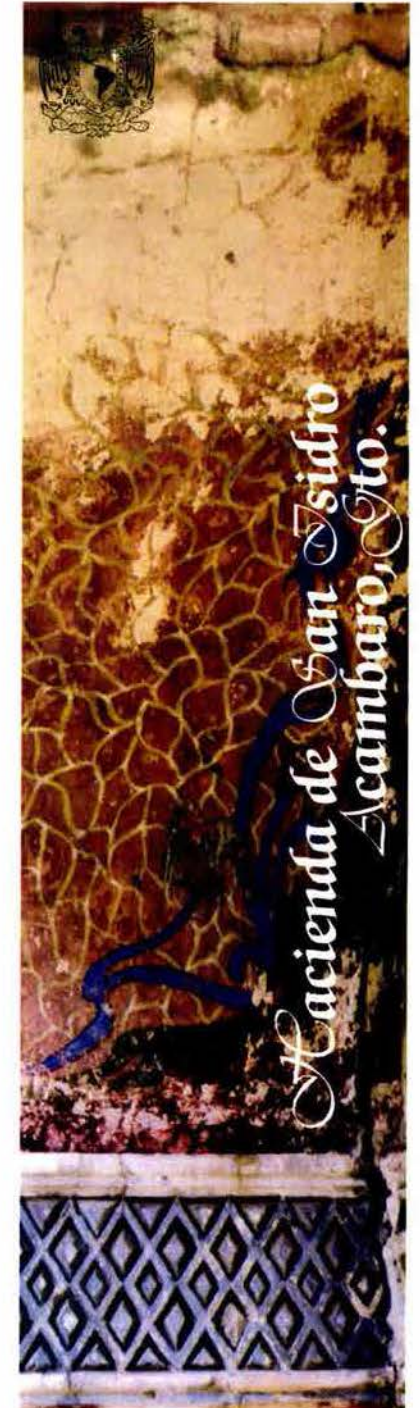
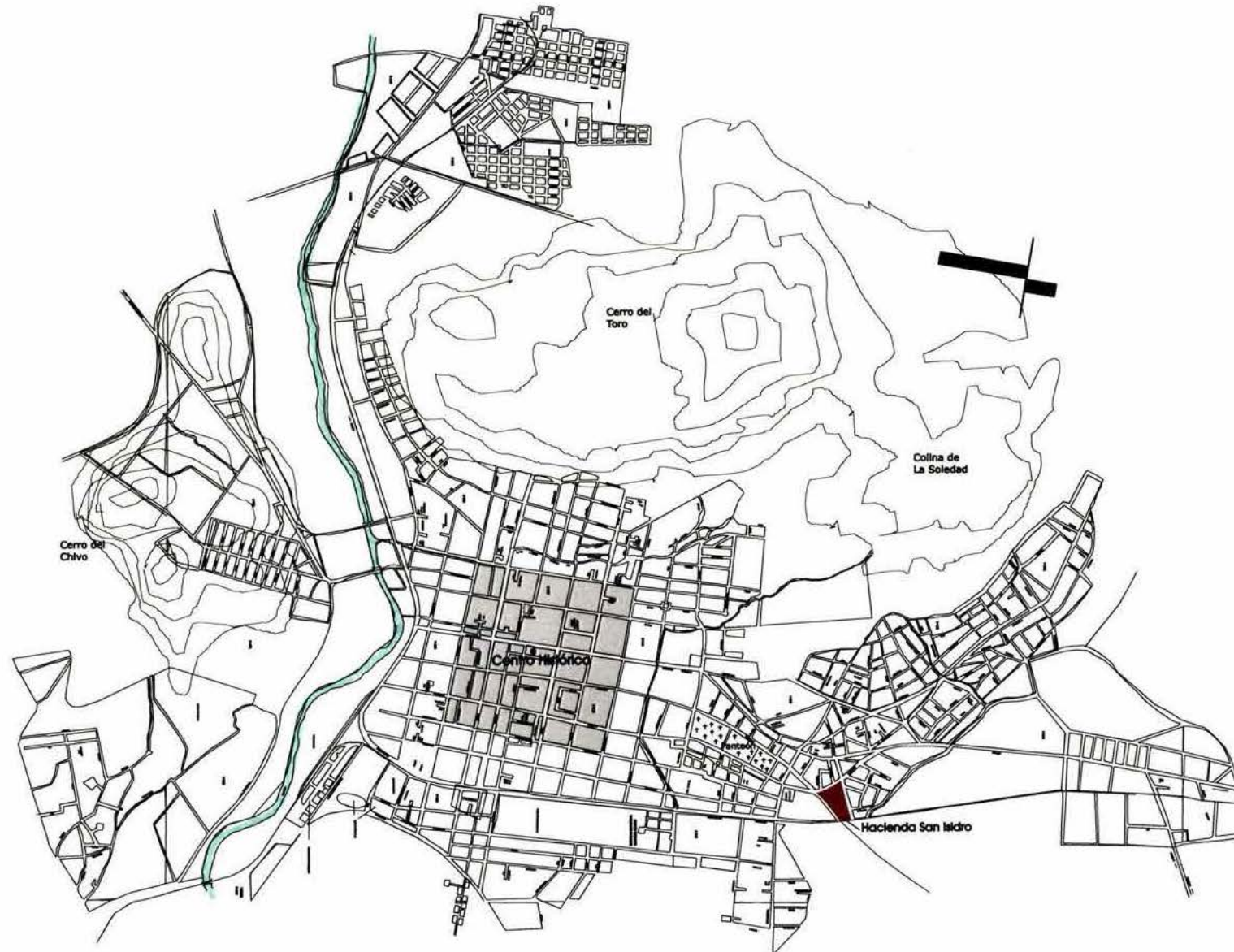

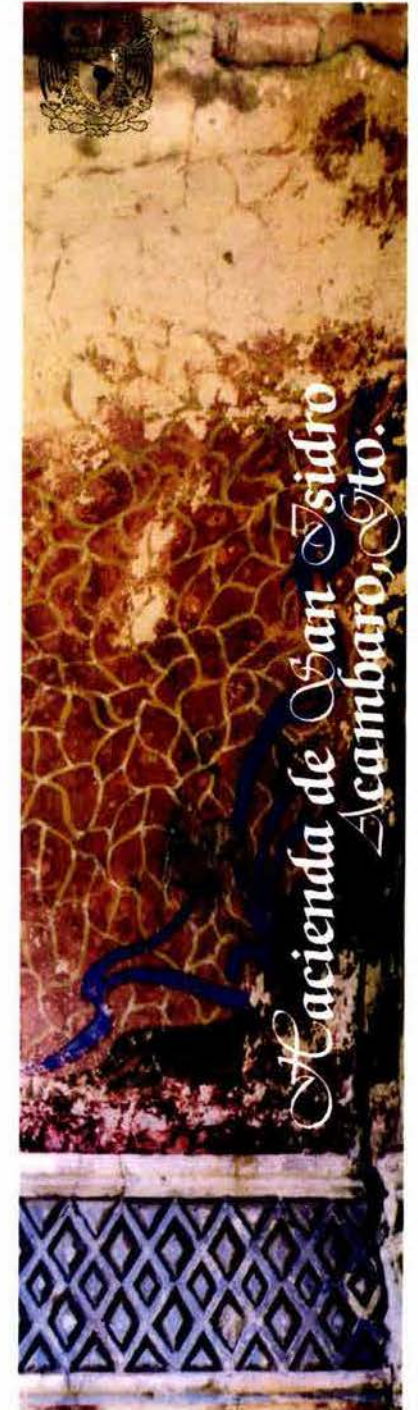

# Principales monumentos



- MONUMENTOS PRINCIPALES**
1. Convento de San Francisco
  2. Hospital
  3. Santuario de Guadalupe
  4. Templo de La Soledad
  5. Templo de San Antonio
  6. Estaciones del Viacrucis
  7. Templo Prometido
  8. Fuente Laurina
  9. Fuente de las Garzas
  10. Fuente morisca
  11. Alcantarilla de la aguja
  12. Humilladero
  13. La Ventosa
  14. El Acueducto
  15. Fuente de La Soledad
  16. Portal Samano
  17. Templo del Ecce Homo
  18. Puente de piedra
  19. Hacienda San Isidro

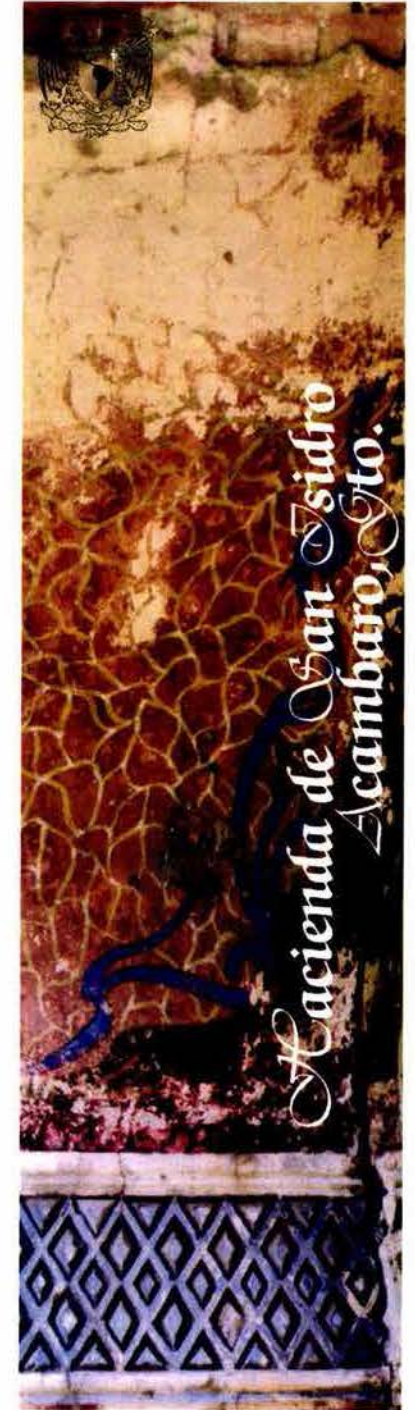



# Principales monumentos

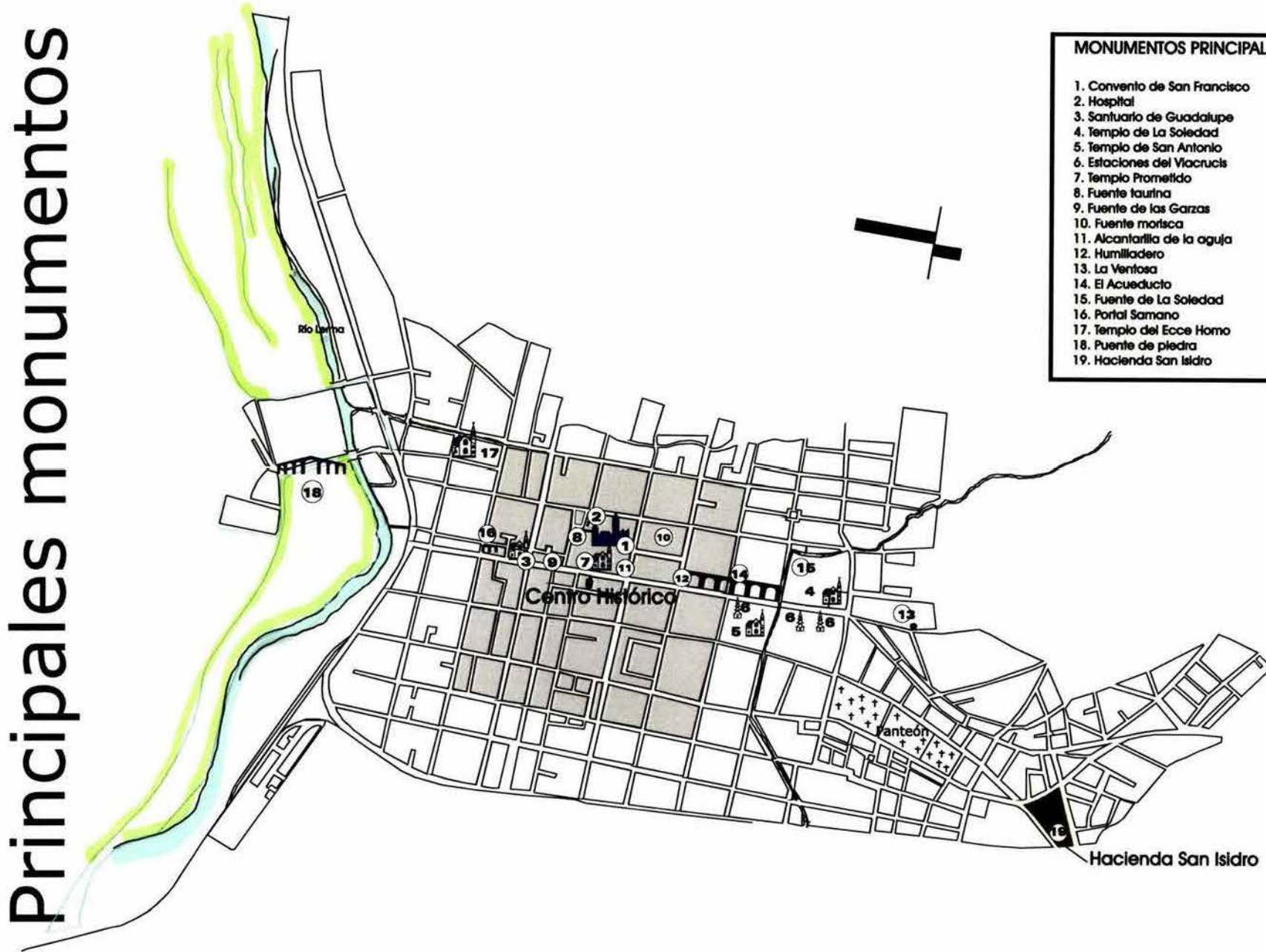

15

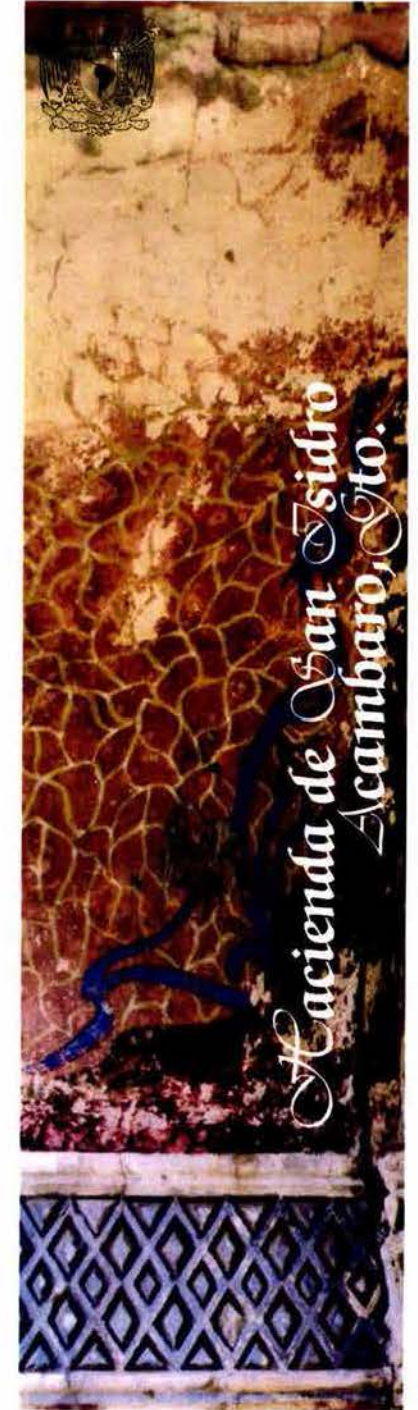

## OBJETIVOS

El presente trabajo pretende manifestar la importancia de la rehabilitación de un espacio urbano, para asegurar la restauración de un inmueble, a partir de un caso concreto con condiciones específicas.

Para detener esta sistemática transformación hacia un entorno sin valor ambiental, estético y social, es necesario empezar por entender la problemática específica de Acámbaro, sus causas y consecuencias, para determinar cuales son los elementos urbanos que se deberían conservar y restaurar para la preservación de la memoria cultural del pueblo. Demostrando la importancia de mantener los valores heredados y la propia identidad.

Establecer los criterios generales de restauración y los parámetros conceptuales que orienten la intervención del casco histórico de Acámbaro, acorde a las necesidades actuales.

Dando alternativas para el reordenamiento del contexto inmediato y la transformación adecuada del pueblo.

Proponer un programa de barrio que facilite su funcionamiento y que contemple un estudio vial para crear circuitos que integran los monumentos, a través de calles y plazas. Provocando su revalorización y conservación, tanto de los edificios como del espacio que los contiene.

Aportar elementos de análisis metodológico para la recuperación de la hacienda.

Restaurar la Hacienda de San Isidro para que se integre al contexto urbano al cual pertenece, a través de elementos que lo estructuren, mediante una propuesta que resuelva la demanda de servicios existente en el pueblo. La propuesta debe ir acorde a los usuarios y al mercado al que se va a enfocar, para la aceptación de las fuentes de trabajo.

Definir la estrategia de restauración acorde a la casuística del inmueble.

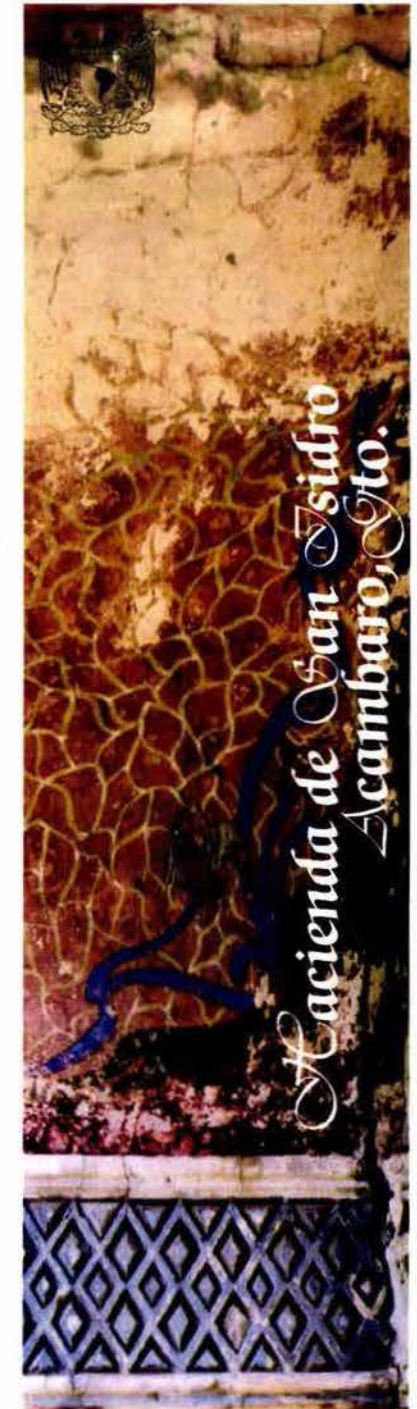

## CAMPO DE ACCION: ESTRATEGIA

El proyecto de restauración tiene como objetivo principal contribuir al rescate de la zona, rescatando un inmueble de vital importancia en la estructura del pueblo.

1. El análisis deberá tener en cuenta :
  - a. El conocimiento general de la historia de Acámbaro ; su fundación, consolidación y evolución. Para establecer criterios coherentes hacia su restauración.
  - b. Entender la problemática actual del espacio urbano y su relación con los habitantes.
  - c. Conocer las actividades que se desarrollan en la zona : económicas, recreativas, culturales...
  - d. Detectar los nodos potenciales y las edificaciones importantes por su calidad e impacto en el contexto del pueblo, el perfil urbano, las visuales, la volumetría.
  
2. El proyecto de restauración deberá tomar en cuenta los resultados del análisis histórico y urbano ; el estado actual del inmueble y su contexto. Así como los aspectos jurídicos y normativos para la conservación de áreas menores y principales.
  
3. Establecer lineamientos generales de orientación :
  - a. Destacar los valores potenciales del sitio.
  - b. Entender la situación socioeconómica y demográfica del pueblo.
  - c. Analizar la estructura productiva.
  - d. Establecer los condicionantes físicos.
  
4. Criterios sobre el espacio urbano y los elementos arquitectónicos del pueblo :
  - a. Estudio de materiales, sistemas y procedimientos constructivos.
  - b. Necesidades del entorno y condicionantes ambientales.
  - c. Daños existentes en el inmueble, diagnóstico.
  - d. Restauración : Cambio de uso acorde a las necesidades, consecuencias de su restauración e impacto sobre el contexto.
  - e. Implantación en el paisaje ecológico y social.
  - f. Análisis visual-perceptivo : Impacto
  
5. Estudio económico y financiero.



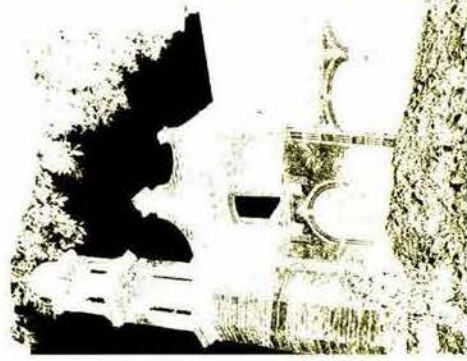

hacienda de san isidro - casa del hacendado

## Capitulo II : Acambaro



Universidad Nacional  
Autónoma de México



**UNAM – Dirección General de Bibliotecas**  
**Tesis Digitales**  
**Restricciones de uso**

**DERECHOS RESERVADOS ©**  
**PROHIBIDA SU REPRODUCCIÓN TOTAL O PARCIAL**

Todo el material contenido en esta tesis esta protegido por la Ley Federal del Derecho de Autor (LFDA) de los Estados Unidos Mexicanos (México).

El uso de imágenes, fragmentos de videos, y demás material que sea objeto de protección de los derechos de autor, será exclusivamente para fines educativos e informativos y deberá citar la fuente donde la obtuvo mencionando el autor o autores. Cualquier uso distinto como el lucro, reproducción, edición o modificación, será perseguido y sancionado por el respectivo titular de los Derechos de Autor.

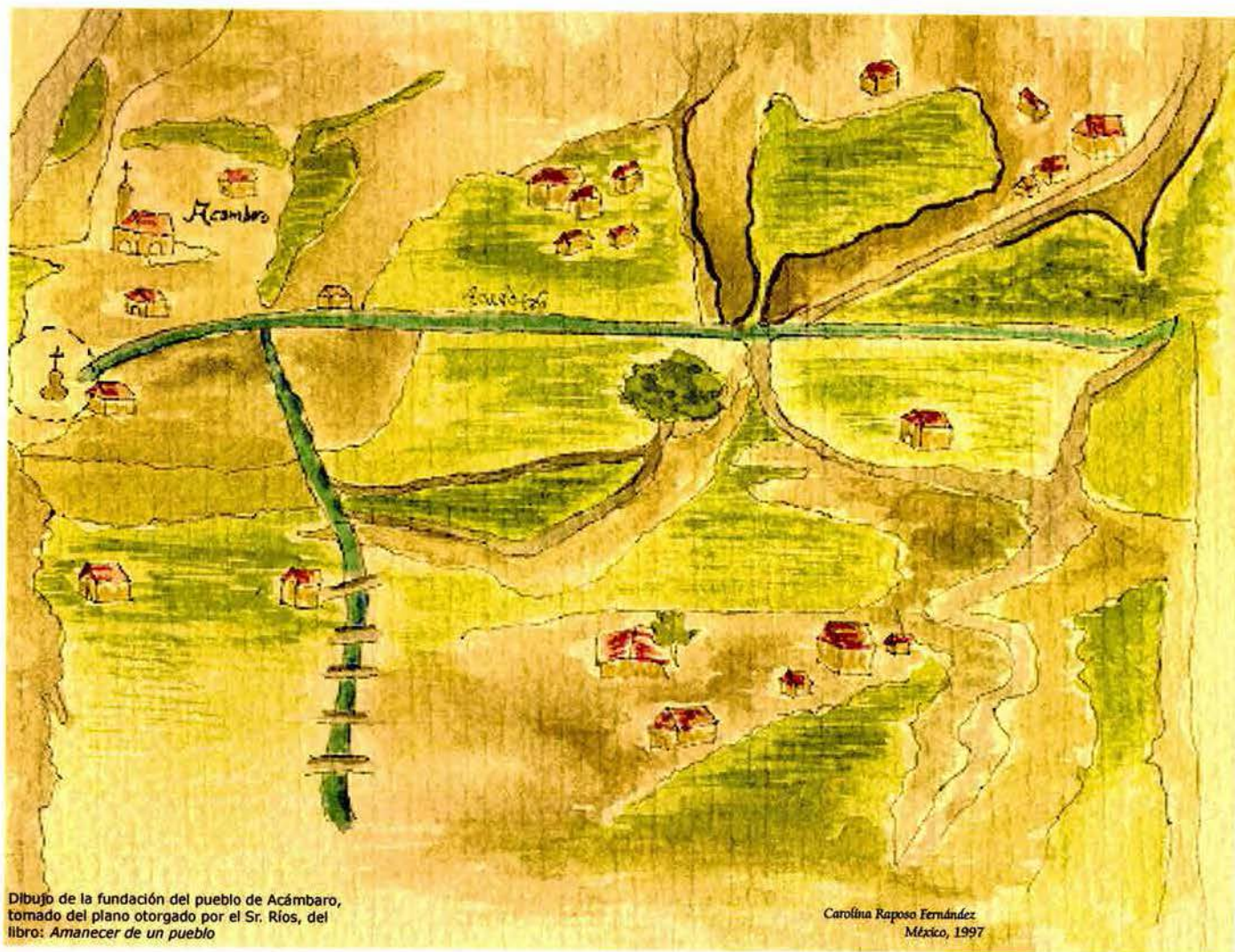

Dibujo de la fundación del pueblo de Acámbaro, tomado del plano otorgado por el Sr. Ríos, del libro: *Amanecer de un pueblo*

Carolina Raposo Fernández  
México, 1997



## EPOCA PREHISPANICA

### Acámbaro : Lugar de magueyes

Este sitio cuyo nombre de origen, en Tarasco y Otomí significa "Lugar de magueyes", fue el asentamiento original de la cultura Chupícuara. Una de las primeras culturas mesoamericanas, perteneciente al período preclásico superior, con una antigüedad de 1200 a.C. desarrollando un importante centro alfarero.

A partir del año 200 de nuestra era, se suma al horizonte clásico con la cultura Teotihuacana, luego formó parte del imperio Tolteca y finalmente del reino Purépecha ( Tarasco ).

Durante la época prehispánica, el pueblo de Acámbaro, formaba parte de La Gran Chichimeca, que se extendía, por el poniente, desde Querétaro hasta Acámbaro y por el noreste hasta Tolimán, Sichú y La Huasteca.

Esta región sería denominada mas adelante El Bajío y se compone de los valles de Celaya, Acámbaro, Salvatierra, Irapuato, Penjámio, Jaral del Progreso, Santiago y La Piedad.

Al encontrarse en un punto fronterizo, constituía un bastión militar para contener las agresiones de los Chichimecas, que se asentaron en la región hacia el año 1300 y permanecieron hasta la llegada de los españoles a México.

Las congregaciones de indios tenían su asiento en esta zona antes de la conquista, aunque no se dan fechas

de su peregrinar, hasta la primera fundación de Acámbaro, que se realizó por los años 1290 a 1300.<sup>3</sup> Los Tarascos, Otomies y Chichimecas, fueron los que poblaron la zona, conformada por tierra llana antes de la conquista, pero manteniendo la misma composición demográfica tras su fundación. Cada uno mantenía su autonomía política y religiosa de manera legitima. Siendo los dos primeros pueblos cultos y amantes de la paz.



Figurilla femenina de barro, procedente de Chupícuaro. Historia de México. Salvat, T.I p. 178

<sup>3</sup> José Corona Nuñez. Col. "Siglo XVI", 1958. Legajo 103

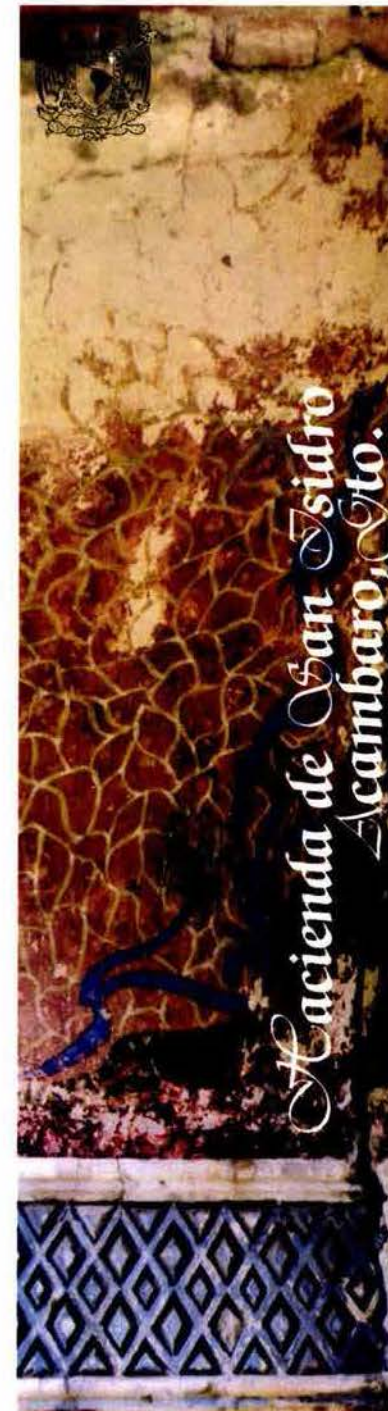

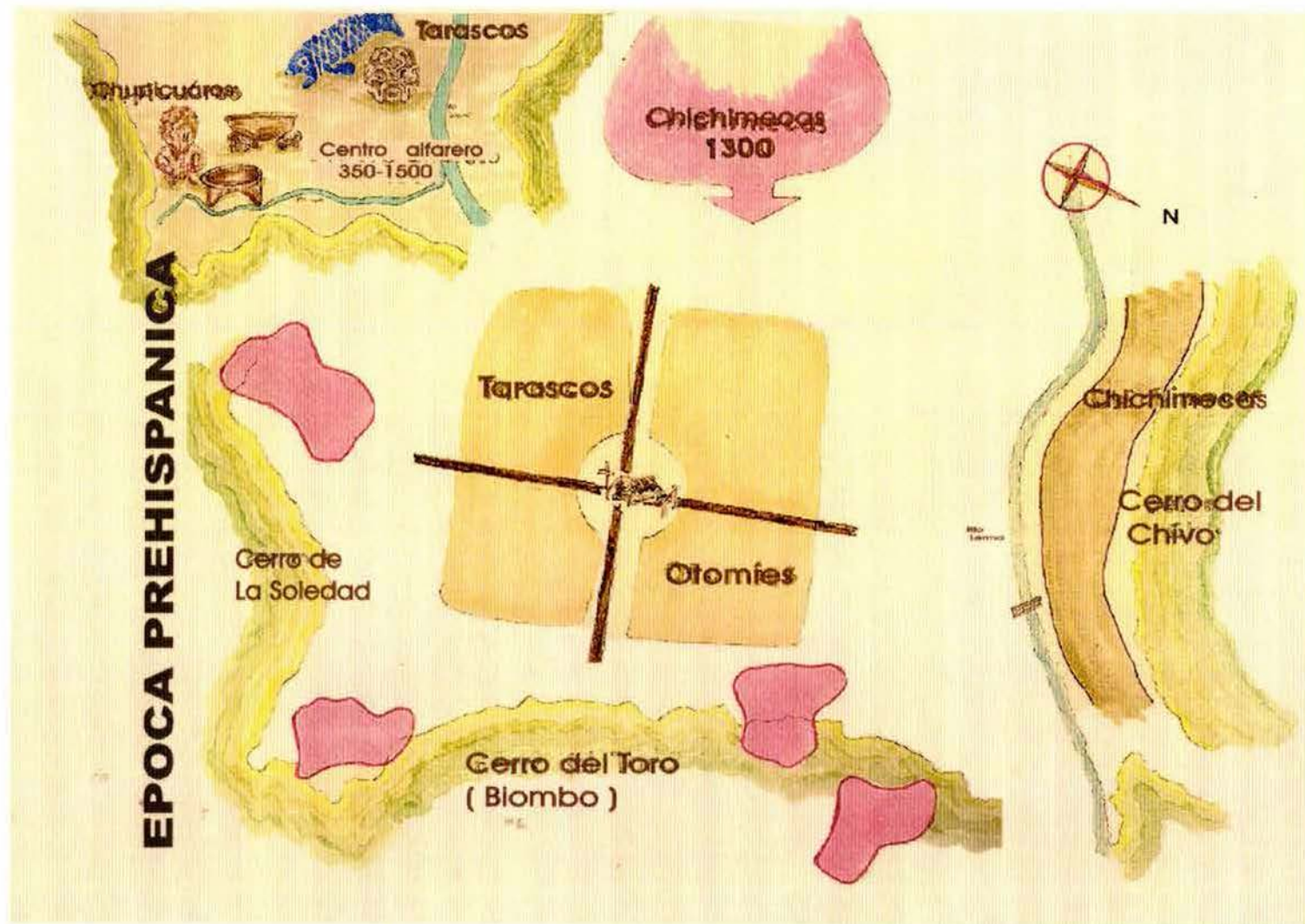



## VIRREINATO

### San Francisco de Acámbaro

Una vez consumada la conquista, se inició la organización del territorio. Pues según Las Ordenanzas de Burgos (1528), los indios dispersos, debían agruparse cerca de los lugares ó pueblos de españoles, para incorporarlos a la ideología y organización española y cumplir con el proceso de evangelización, que se realizaría en esta zona por los franciscanos.

Tal es el caso de la política demográfica y religiosa que determinó la fundación de Acámbaro,<sup>4</sup> que además de apoyar la labor realizada en Querétaro para doblegar a los Chichimecas, constituye un ejemplo para evitar la dispersión de los habitantes originales, facilitando la labor de conversión.

Fray Antonio de Bermul y Fray Ignacio Quemada y Lazo, hicieron en 1524 la primera inspección a la zona estableciendo contacto con los indígenas que la habitaban.

Parece que la fundación de los pueblos de indios siguió el mismo patrón en todas partes :El primer acto una vez elegido el lugar, era levantar una cruz ; las calles se trazaban según métodos, topográficos muy simples, después se elegía a los municipales para proceder a la construcción de la casa de los frailes.<sup>5</sup>

<sup>4</sup> Pedro Rojas. Acámbaro Colonial,Méx.1967,p.11

<sup>5</sup> George Kubler. Arquitectura Mexicana del S.XVI. FCE,Méx.1983,p.90

La fundación del pueblo de Jesús María y José San Francisco de Acámbaro,<sup>6</sup> Congregación de la provincia de Michoacán de esta Nueva España, referido por el cronista Beaumont, se produce el 19 de septiembre de 1526\* y es llevada a cabo por Don Nicolás de San Luis Montañés y Don Fernando Tapia, respectivos caciques de Tula y de Xilotepec, el primero perteneciente a la casa imperial de Moctezuma y mercedor de la confianza de Cortés.

Procediendo a nombrar gobernador a Don Pedro de Granada y Mendoza, señor y cacique principal del pueblo de Tula, a dos alcaldes y un fiscal.

Así comenzó a estructurarse el régimen de autoridad delegada y compartida del Virreinato, interesando y respetando a los grupos indígenas a través de sus señores naturales, dándoles un lugar en la jerarquía política y social,<sup>7</sup> bajo la paternal protección de los franciscanos.

Aunque el ejemplo para organizar los pueblos fue el cabildo de las ciudades españolas, la forma de

<sup>6</sup> Título original del acta de fundación de Acámbaro, copia del R.P. Carlos Ríos Velarde.

\* Kubler considera dudosa la fecha dada por Beaumont en su crónica.

<sup>7</sup> Pedro Rojas op.cit. p.12

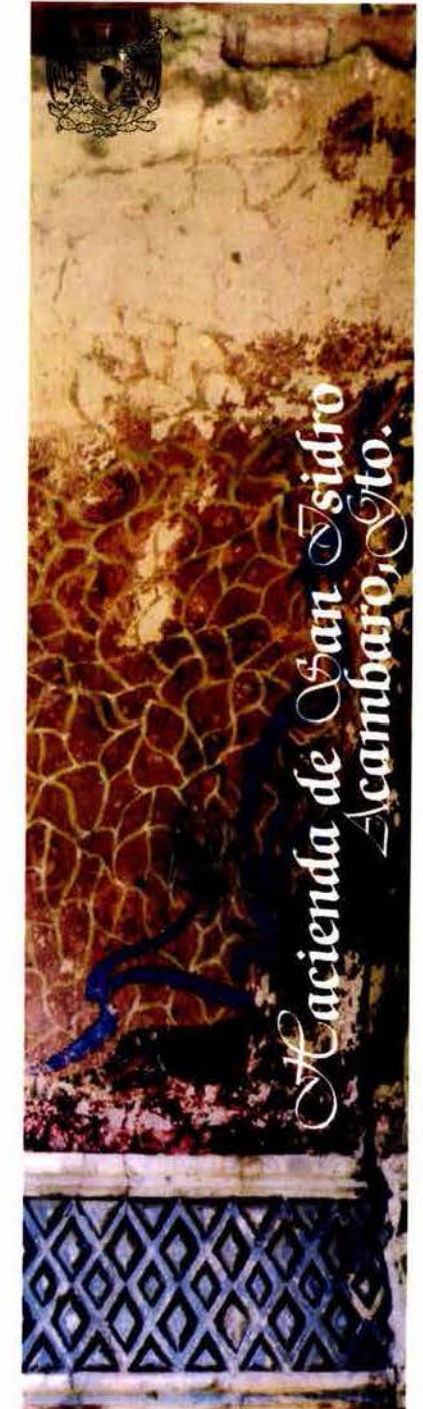

gobierno sufre una variación en los pueblos de indios por la necesidad de mantener practicas tradicionales que hicieron posible el reconocimiento y la obediencia de pueblos distintos reunidos en un solo consejo. Inicialmente los cabildos indígenas eran electivos y la forma de elección variaba según el número de caciques.

Acámbaro formaba parte de la cabecera indígena de Zinápecuaro y le correspondía la elección de un alcalde y la mitad de los regidores.<sup>8</sup>

De acuerdo a los datos investigados, los españoles aprovecharon un antiguo asentamiento prehispánico para congregar a la población autóctona y sedentaria. Creando un cuadrilátero de 500 brazas (1,800 mts.), en sentido norte-sur y 400 brazas ( 730 mts.) en sentido este-oeste. La traza inicial en forma de damero se componía de 10 calles, cinco en cada sentido y en el cruce de los ejes principales se levantó una iglesia que consistió en una ermita con una cruz en madera de sabino de 5 brazas de altura.<sup>9</sup>

El convento de San Francisco no se empezó a construir hasta un año después, en que se comenzaron las obras para conducir las aguas al pueblo desde el cerro del Tocuáro.

La traza original se alteró desde el principio, la Calle Real se abrió mas ancha para construir el acueducto urbano y el recorrido del vía crucis.

Se fusionaron tres manzanas para edificar el convento y el hospital de los naturales, separando los terrenos para el gran atrio, jardines y huertos del convento.

Aún cuando se cree que Fray Juan de San Miguel tuvo alguna intervención en el ajuste urbanístico de la traza, Acámbaro tenía 10 años de fundado a su llegada y su estancia en el pueblo debió de haber sido breve pues en 1540 estaba fundando Uruapan. Aunque de ser cierta la hipótesis de Kubler sobre la fecha en que se fundó Acámbaro, su participación en la creación de la traza pudo haber sido otra.

Una vez firmada el acta de fundación, se procedió a realizar la traza y la distribución de los solares. El pueblo quedó integrado por indios otomies, asentados al norte y los tarascos al sur ; proporcionándoles solares de 50 brazas a los caciques, en las esquinas de las manzanas y de 30 a los naturales. Limitando el establecimiento de los Chichimecas al otro lado del río.<sup>10</sup>

Acámbaro queda sí constituida como la tercera fundación para indígenas, producida después de Santiago Querétaro y San Juan de Apaseo, fundados para pacificar los territorios vecinos a los dominios de Tula y Xilotepec. Y formando una red de poblados vecinos para estabilizar la producción indígena de la región.<sup>11</sup>

<sup>8</sup> Historia de México. El gobierno virreinal. Salvat, 1978. T.6, p.1212

<sup>9</sup> Título original del acta de fundación Op.cit.

<sup>10</sup> Título original del acta de fundación Op.cit.

<sup>11</sup> George Kubler Op.cit. p.90

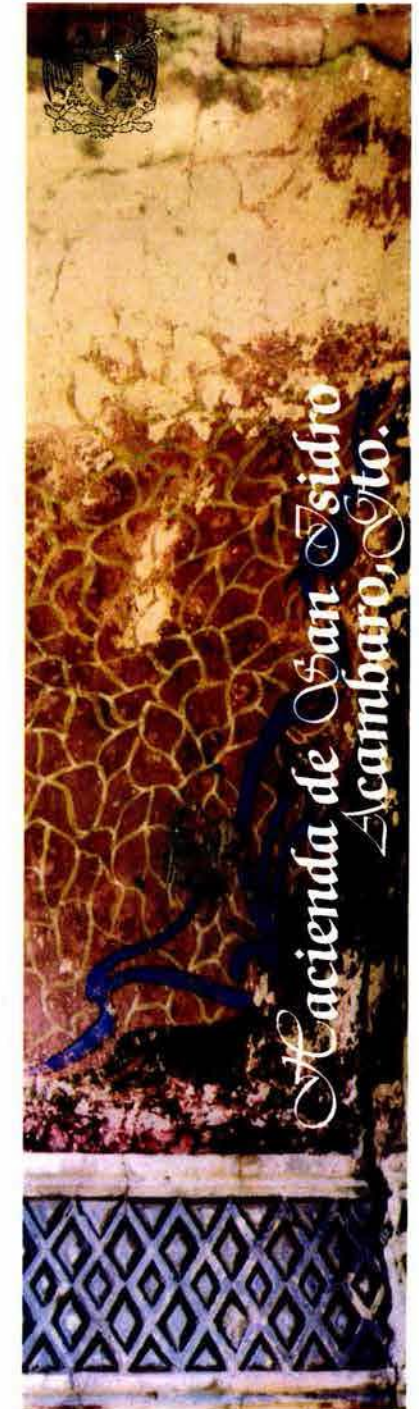

Estaba previsto que si hubiera españoles dispuestos a vivir en el pueblo, pudieran hacerlo a condición de obtener licencia de los caciques, siempre que no se hicieran dueños de las tierras de los indios.<sup>12</sup>

Para 1535, quedaban en el pueblo 12 indios caciques y 400 naturales entre otomies y tarascos.<sup>13</sup> Por lo que con el tiempo el pueblo llegó a ser objeto de encomiendas y algunas tierras concedidas en mercedes a españoles que lo solicitaron de la Corona y que mas tarde se convertirán en haciendas.

Entre los primeros encomenderos del pueblo se encuentran Pedro Sotomayor ( 1523) y Hernán Pérez de Bocanegra, quien para 1562, cuenta con tal extensión de propiedades en la zona que solicitará permiso para la creación de un mayorazgo.

Acámbaro , pertenecerá a la provincia de Michoacán hasta 1626.

Durante el s. XVII, el pueblo se caracterizará por un periodo de languidez, originado por la disminución de la población indígena ; aunque alcanzó a tener algunos registros por la actividad de los religiosos.

Aumentan los vecinos españoles que obtuvieron haciendas en los contornos. Tal hecho lo revelan las consideraciones formuladas cuando los carmelitas estudiaron la posibilidad de trasladar a Acámbaro su retiro del Santo Desierto de Cuajimalpa.<sup>14</sup>

<sup>12</sup> P. Rojas, Op.cit. p.15

<sup>13</sup> Op. cit. P.16

<sup>14</sup> Eduardo Baez Macías. Fray Andrés de San Miguel. Tesis profesional. Fac. De Filosofía y Letras. UNAM, Mex.1965. p.31



El reloj solar del S. XVI  
Ubicado en al atrio del convento y el Hospital  
Acámbaro, 1998



## 2. S. XVI FUNDACION

### ALTERACIONES INICIALES

1. Se fusionan dos manzanas para el convento franciscano y para el hospital.
2. Separan tres manzanas para los atrios del convento y del hospital.
3. Se deja libre un solar para el hospital de los naturales otomies.
4. La Calle Real se ensancha para construir acueducto urbano.

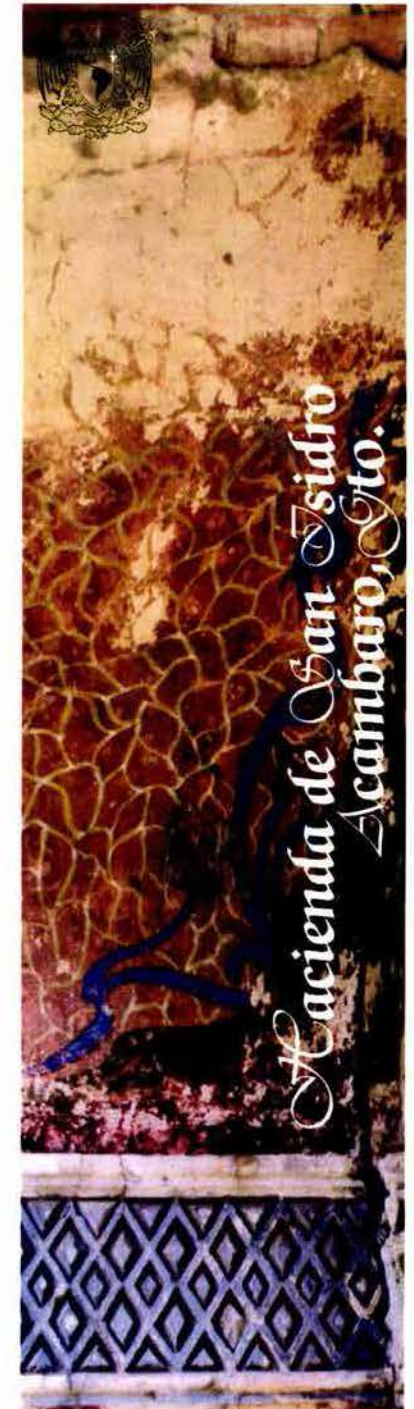
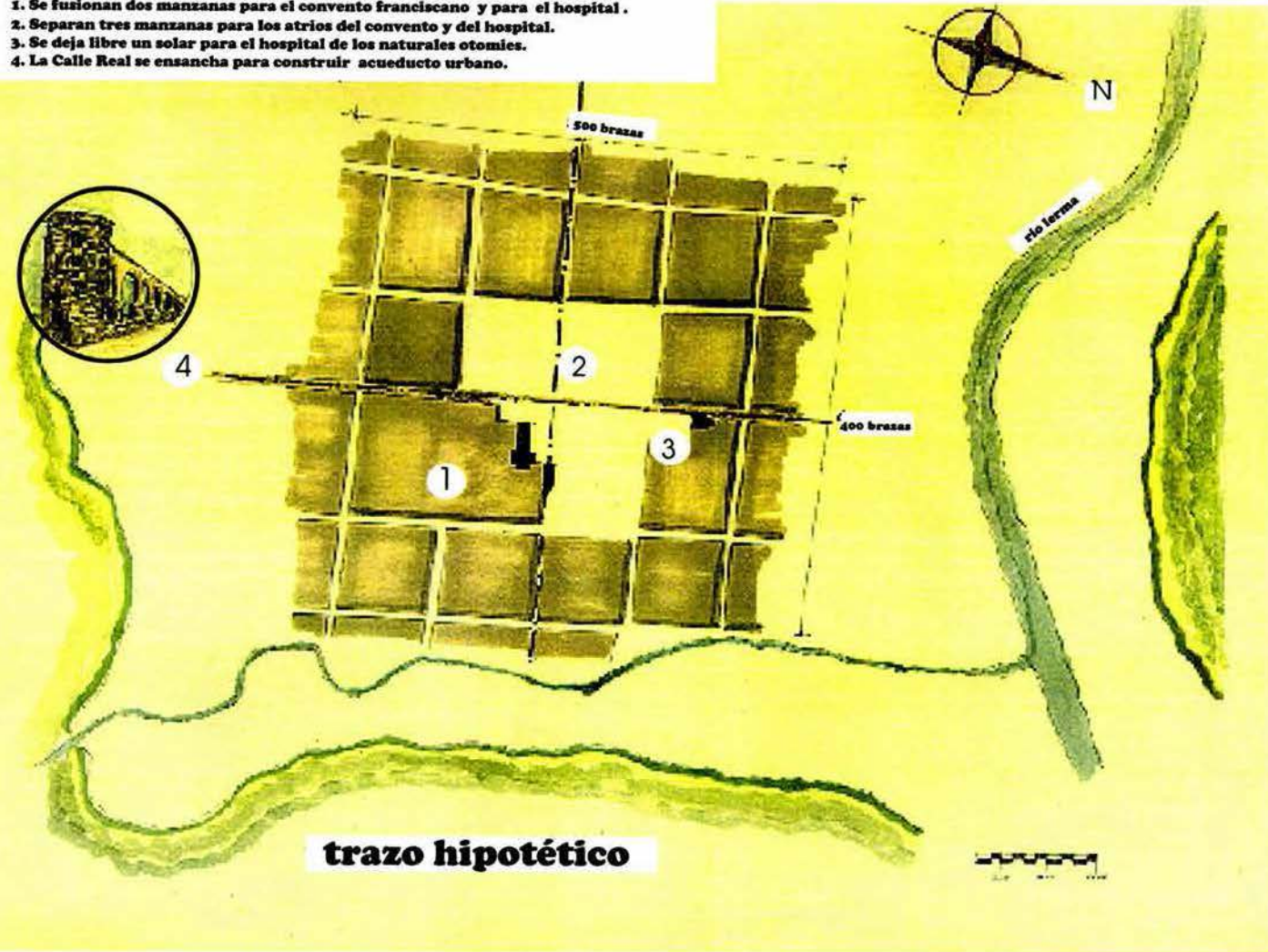

### El Acueducto

Fray Antonio de Bermul, traza el recorrido del agua desde el cerro del Tocuáro. En 1527 comienza la construcción de esta obra en mampostería, formada por 40 arcos. El acueducto abastece de agua al pueblo hasta nuestros días.

Las casas del lado del acueducto tienen las fachadas pegadas a los arcos, pero es posible que haya estado exento con un paso en sentido longitudinal entre este y las casas.



El acueducto de Acámbaro en 1998

### El Hospital

En el año de 1529 se inicia la construcción del convento y en 1531 se empezaron los cimientos para el Hospital Real de los Naturales,<sup>15</sup> que se atribuye a Fray Juan de San Miguel, aunque algunos historiadores atribuyen su construcción por mandato del Sr. Obispo Dn. Vasco de Quiroga en 1534. De ser verdad el acta de fundación del hospital, este fue establecido antes de que Dn. Vasco entrara al territorio de Michoacán.

Había dos hospitales, ambos para enfermos pobres, incurables y rendidos caminantes,<sup>16</sup> uno para indios Tarascos junto al convento de San Francisco y otro para Otomies, en el lugar donde se encuentra actualmente el Santuario de la Virgen de Guadalupe..



Portada del Hospital de Acámbaro, 1999

<sup>15</sup> Título original del acta de fundación. Op.cit.

<sup>16</sup> Gilberto F. Aguilar. Hospitales de antaño, Mex. 1944



## SIGLO XVIII : EL FLORECIMIENTO DE ACAMBARO

Acámbaro no queda fuera del desarrollo y auge económico del S.XVIII, con el descubrimiento de las minas de Zacatecas aumenta su importancia ya que debido a su posición geográfica se encuentra en el paso de la carretera que une México con Zacatecas. También formó parte del obispado de Michoacán por la cercanía geográfica con Valladolid, de la misma manera que se relaciona con otras importantes ciudades del centro del país como Guanajuato, Querétaro y México ; con las que comerciaba harinas, piloncillos y algunos productos de obrajes como frazadas y jergas.

En el ámbito regional se conectaba con Salvatierra, Maravatío, Zinapécuaro, Yuriria y el real de Minas de Tlalpujahuá.

Desde mediados del siglo, El Bajío se caracterizó por el aumento de población y el crecimiento agrario, originado por el sistema de arrendamiento del suelo y del excedente económico obtenido por los terratenientes. Aparecen los diezmos y a esto se agrega una corriente migratoria hacia la región que favorece la proliferación de haciendas.

Se incrementa y diversifica la producción agropecuaria, alcanzando mayor importancia la de cereales. Acámbaro producía maíz, frijol, haba, alverjón, pepita, becerros, muleros, potros, borregos, burros, lechones, puercos y chivos.

Fue durante esta época que se reconstruyó el convento franciscano y se enriqueció el repertorio arquitectónico del pueblo con obras como la fuente del huerto, las capillas del vía crucis, el templo de La Soledad, de Guadalupe y de San Antonio, además de numerosas obras civiles.

La traza se continúa modificando, rompiendo el alineamiento de las calles, dividiendo las manzanas, creando callejuelas para separar el acceso de la servidumbre de los predios.

La población indígena se desplaza del centro hacia el sur, creando el barrio de la Soledad.

La Calle Real, adquiere gran importancia en este siglo, al convertirse en el camino procesional desde el barrio de La Soledad hasta el convento.

Las residencias coloniales relevantes comienzan a hacer aparición a partir del S. XVIII, caracterizadas por códigos barrocos.

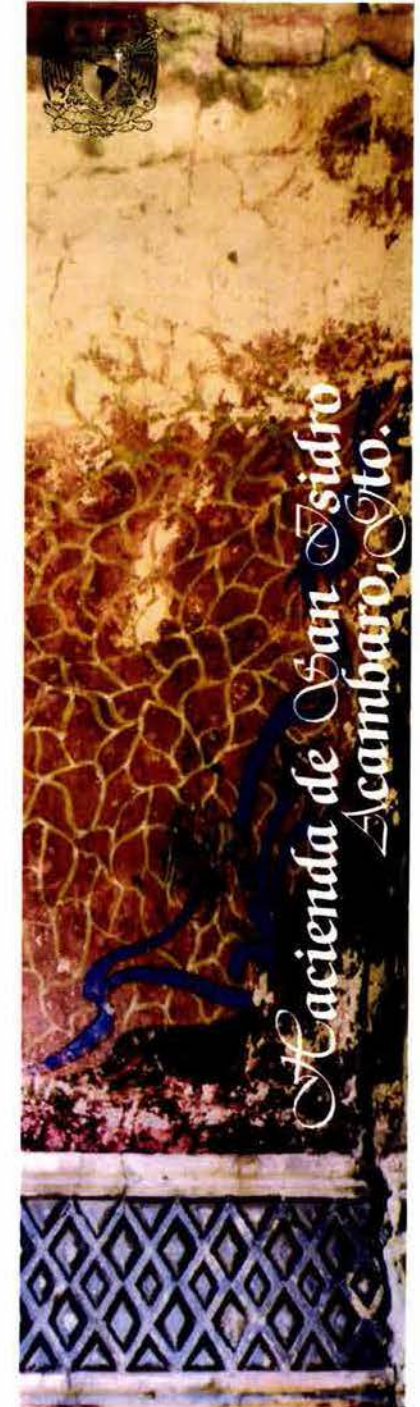

# 3. S. XVIII CONSOLIDACION

1. Se funda el barrio de La Soledad, para naturales.
2. Se modifica la extensión original del convento.
3. Se construye el Santuario de Guadalupe donde estaba el hospital otomí.
4. La Calle Real, se convierte en camino procesional como enlace entre el barrio de indios y el convento.
5. Se abre una plaza en el camino a Celaya (1616), a donde se traslada el cementerio.

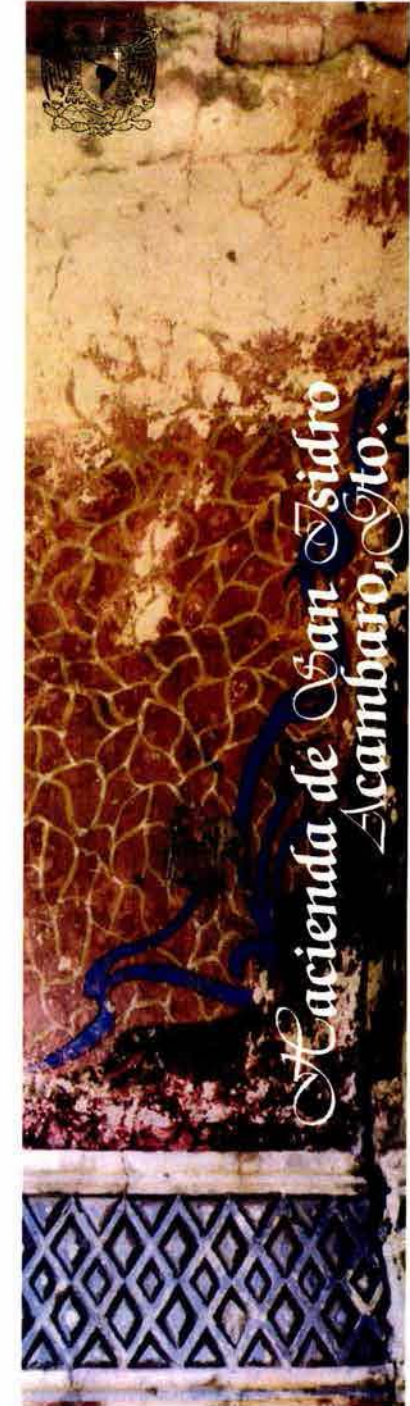
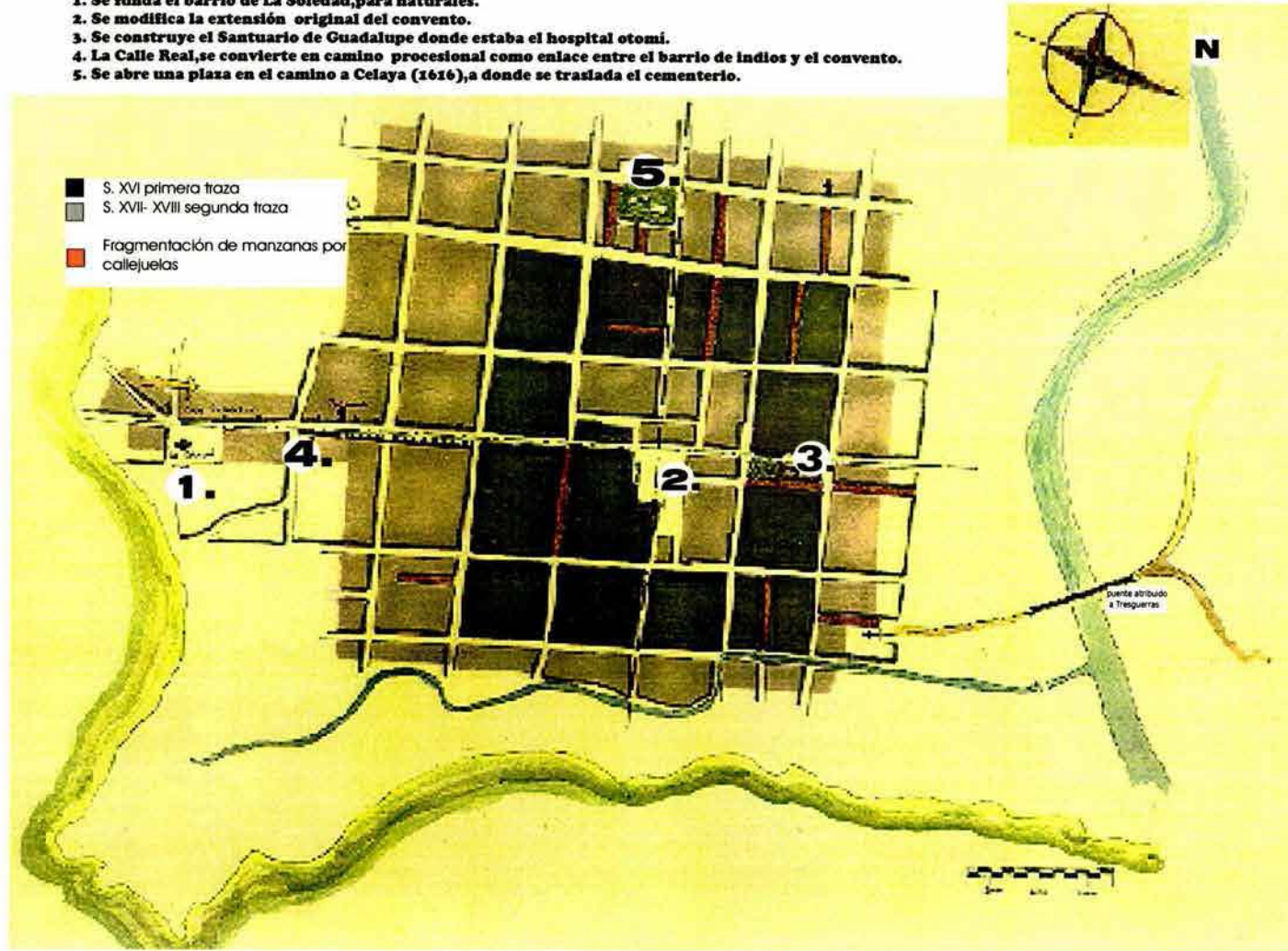

### El Puente

**El primer puente se realizó con 5 maderos de sabino en 1532, mas tarde fue sustituido por uno de piedra del cual queda tan solo un arco.**

El puente de piedra nuevo se termina de construir hacia 1782, pasando sobre el río Lerma, ha servido para comunicar a la ciudad con las haciendas y demás pueblos que se encuentran al otro lado del río. Su magnífica construcción de piedra, esta rematada por dos monumentales pilones a cada lado, con cuatro esculturas de manufactura franciscana del S.XVIII, los cuales servían de humilladeros desde que el puente se convierte en la nueva entrada del pueblo.



El puente ubicado en la entrada de Acámbaro, 1998

### El Santuario de Guadalupe

Al construirse el Santuario de Guadalupe se abre una calle lateral y se crea una plazuela al frente, en el eje transversal. Se traza un eje transversal partiendo de la puerta del hospital a la salida del camino a Celaya, donde debió existir un crucero. Se reduce la extensión del convento, abriendo una calle entre las manzanas fusionadas y fraccionando el atrio. Se crearon los portales que enmarcan el atrio separándolo de la plaza pública que queda al poniente y que también estará flanqueada por portales hasta el año 1964. Al finalizar el s. XVIII, Acámbaro pasa a formar parte de Guanajuato.



El Santuario de Guadalupe, 1999

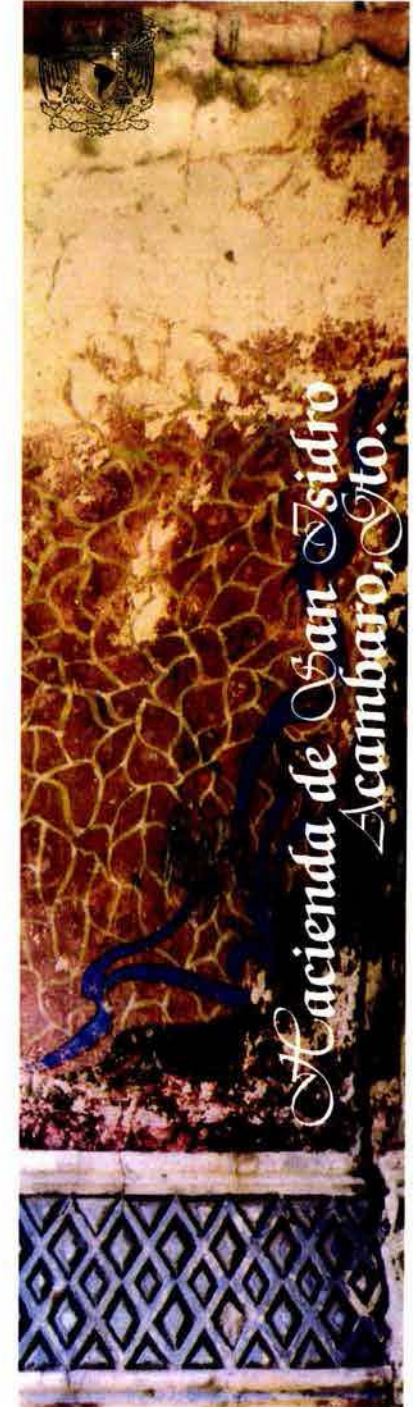



## S. XIX : EPOCA INDEPENDIENTE

Si durante todo el virreinato, Acámbaro estuvo bajo la influencia franciscana, en la independencia se abre un paréntesis, recuperando la orden, la administración religiosa hasta el s. XX .

La historia de Acámbaro se ve ligada a la lucha de Independencia, cuando el 22 de octubre de 1810, el pueblo fue declarado Cuartel General del Ejército Grande de América y el cura Hidalgo fue nombrado " Generalísimo de las Américas ".

En 1824, fue elevado al rango de villa y en 1899, adquiere la categoría de ciudad, extendiéndose hasta los límites del ferrocarril hacia el norte y hasta las faldas de los cerros del Toro y de La Soledad.

En 1836, la villa de Acámbaro tiene la garita de Morelia en la esquina de Morelos y Aldana.

En 1850 Acámbaro es azotado por el cólera Morbus , de donde surge la promesa de construir un templo a un costado del convento franciscano. Las obras se paralizaron once años después, reanudándose hasta mediados de este siglo.

El Templo Prometido cierra actualmente la plaza, aunque continua inconcluso.

En 1857 sufre la invasión de los habitantes de Zinápecuaro que se proponen incendiar el pueblo, cuyos límites coincidían con la actual avenida 1º de Mayo.

La llegada del ferrocarril tiene incidencia directa en el desarrollo de la ciudad. El primer tren llega a Acámbaro en 1883 por vía angosta proveniente de la ciudad de Toluca.



El templo Prometido ,  
a un costado del convento, 1998



La estación del ferrocarril de Acámbaro, 1998

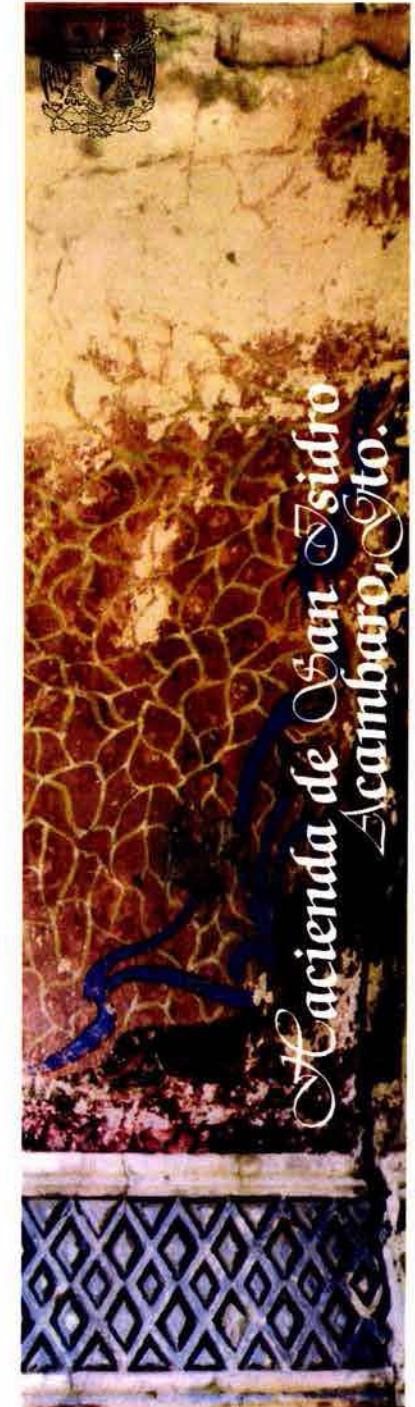

A partir de ese momento se construye la estación de cantera y ladrillo que daba servicio al transporte ferroviario. Mas tarde se construye la vía ancha, nuevas instalaciones y talleres que posibilitaron incluso la construcción de dos máquinas, puestas al servicio regional. En 1909, se construyó además el hospital del ferrocarril, sumándose al conjunto de edificaciones ferroviarias, que hoy se encuentran en el poblado. Acámbaro no permaneció ajeno a la conmoción ocasionada por la Intervención Francesa. Fue tomado por las fuerzas intervencionistas del general Castagny, el 24 de noviembre de 1863.<sup>21</sup>

Para finales del s. XIX, el curato de Acámbaro tenía 118 leguas cuadradas y comprendía los pueblos de Jerécuaro, Coronéo, Contepec, Tarandacuo, Iramuco y Tocuáro. Cuenta además de 39 haciendas de labor. Si bien no existe referencia escrita al respecto, es evidente que durante la época porfirista se construyen numerosas viviendas de estilo neoclásico y ecléctico que se insertan armónicamente en el perfil urbano, alternando con las sencillas fachadas de tabique rojo y trayendo nuevos aires a la ciudad.

Ejemplo notable es la hacienda de San Isidro, cuyas fachadas y muros están profusamente decorados. No será hasta la segunda mitad del S :XX, que se rompe esta armonía entre el crecimiento y el territorio y que se refleja de manera contundente en la actualidad.



Hacienda de San Isidro, casa del hacendado, 1998



<sup>21</sup> Historia de México. Salvat T.9,p.2081

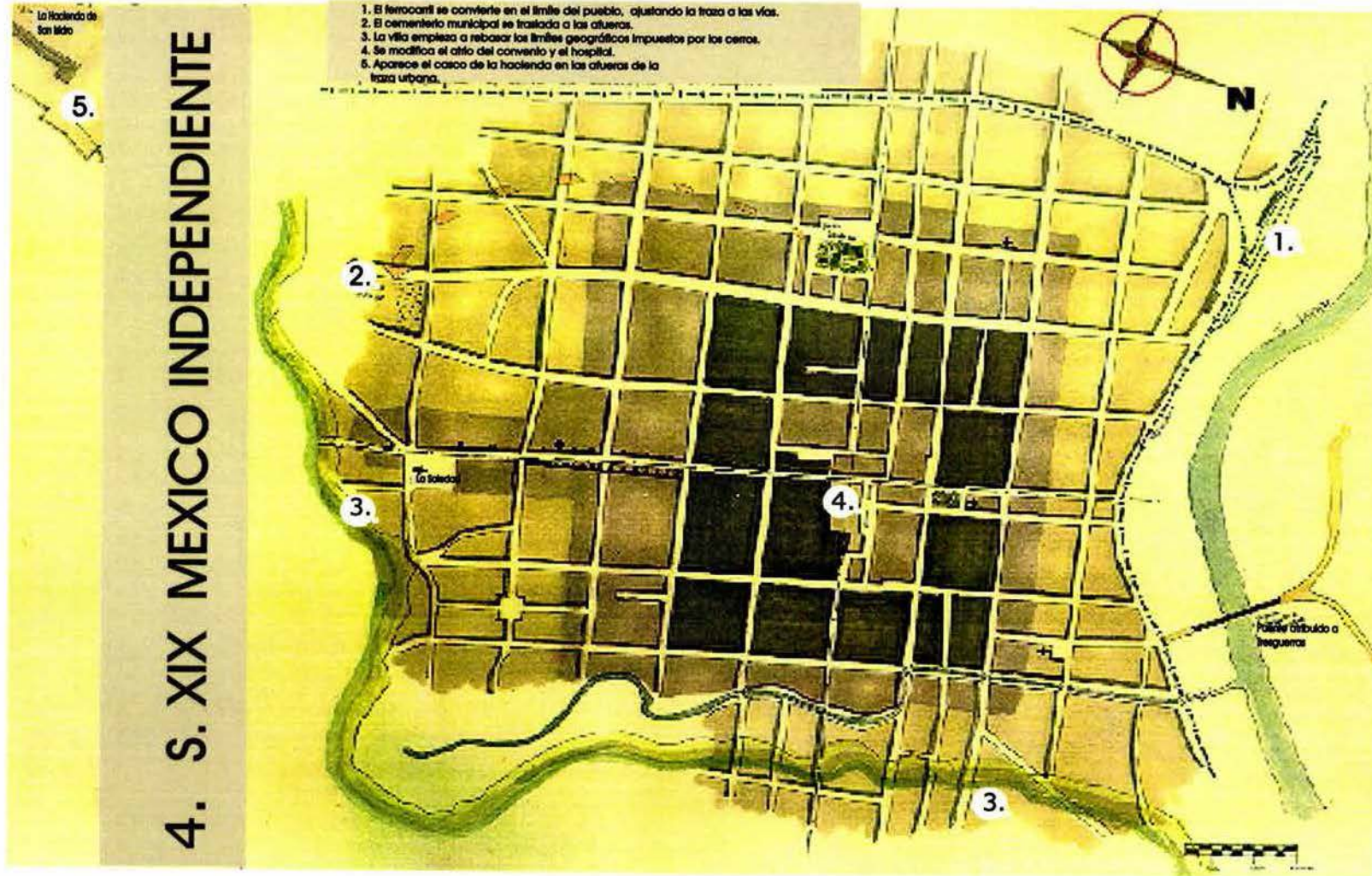

## 4. S. XIX MEXICO INDEPENDIENTE

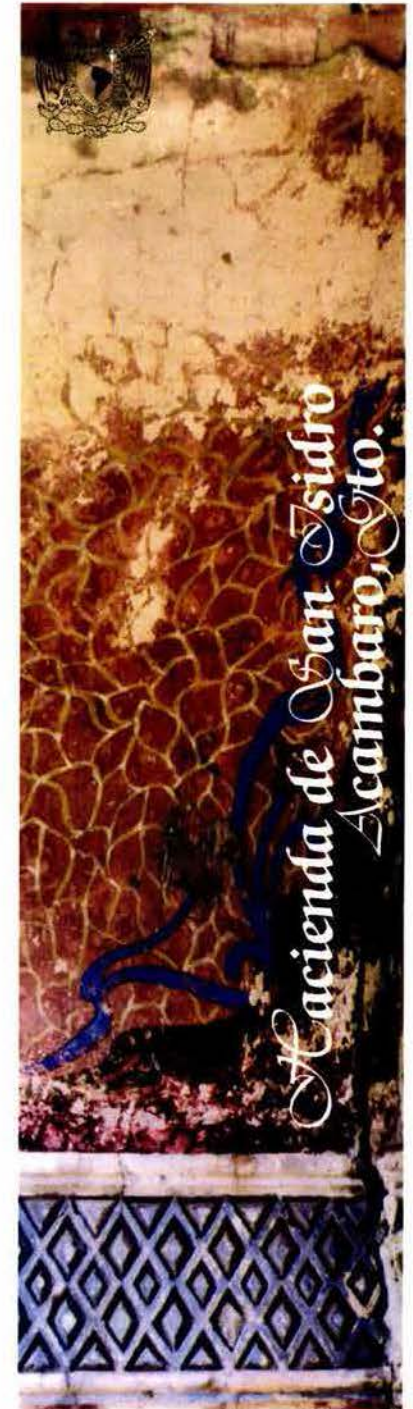

## S. XX: EPOCA POSREVOLUCIONARIA

Acámbaro no ha permanecido incólume a los acontecimientos que han transformado al país durante este siglo.

Tanto religiosos como civiles comprobaron las consecuencias que la Reforma tuvo en las construcciones eclesiásticas cuyo desamparo originó su deterioro y destrucción.<sup>22</sup>

Durante la revolución, en 1913, el general Blanco se establece en Acámbaro, ocupando las casas importantes y las haciendas más cercanas como cuartel.

Tres años más tarde los soldados de Amaro que vienen de Huetamo entran por San Isidro y el pueblo queda incomunicado, viviendo una época de incertidumbre e inseguridad, que se verá agravada por una peste conocida como "gripa española" que azotará a la población durante dos años (1918).

Sin embargo esta serie de hechos no impiden que se realicen algunos cambios en las plazas del pueblo, donde los frescos que la conformaban son sustituidos por laureles de la india que continúan hasta nuestros días.

Acámbaro siempre ha sido atormentado por las inundaciones que se hacen presentes en este siglo en 1927.

En los años treinta Acámbaro es una pequeña ciudad del estado de Guanajuato con 23,000 habitantes. Manteniendo a la comunidad indígena que continúa viviendo en el barrio de La Soledad.

Se crean dos parques, el Zaragoza, en el antiguo camino a Celaya y el Sostenes Rocha al poniente del huerto franciscano. Así como el cementerio actual. También durante estas primeras décadas se fundan varios colegios de religiosas, Josefinas, Franciscanas, Carmelitas y Capuchinas.

La arquitectura de Acámbaro continúa representada por las casas de los siglos XVIII y XIX, pertenecientes a la burguesía local.

En 1946, se construye la presa Solís en Chupicuáro para implementar el sistema de riego de la región.

En 1964, el gobernador Lic. Juan José Tomás Landa, pone en marcha "El Plan Guanajuato" que con la intención de re-urbanizar el pueblo, contempla considerables alteraciones, como la demolición de los portales y los arcos del atrio.

<sup>22</sup> Pedro Rojas. Op.cit .p.103

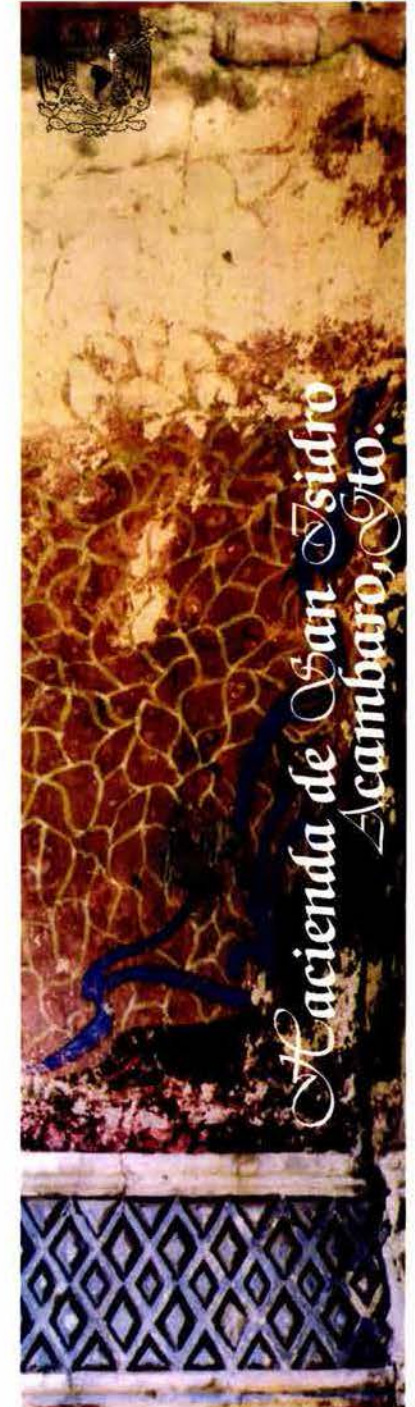

En los últimos años la fisonomía de Acámbaro ha sufrido cambios considerables: El crecimiento sin planeación ni control ha provocado la invasión de reservas territoriales; la proliferación de construcciones de mala calidad, ajenas a la tradición constructiva del pueblo, amenazado por la actividad comercial impune, por un tráfico vehicular sin control, la mala adecuación de usos, la especulación territorial y la posibilidad real de perder su patrimonio. Etc..  
Que se reflejarán en el deterioro del espacio público y el desvinculamiento de la periferia con el centro, afectando concretamente a dos elementos que por su posición quedan prácticamente aislados: el puente de acceso y la hacienda de San Isidro.

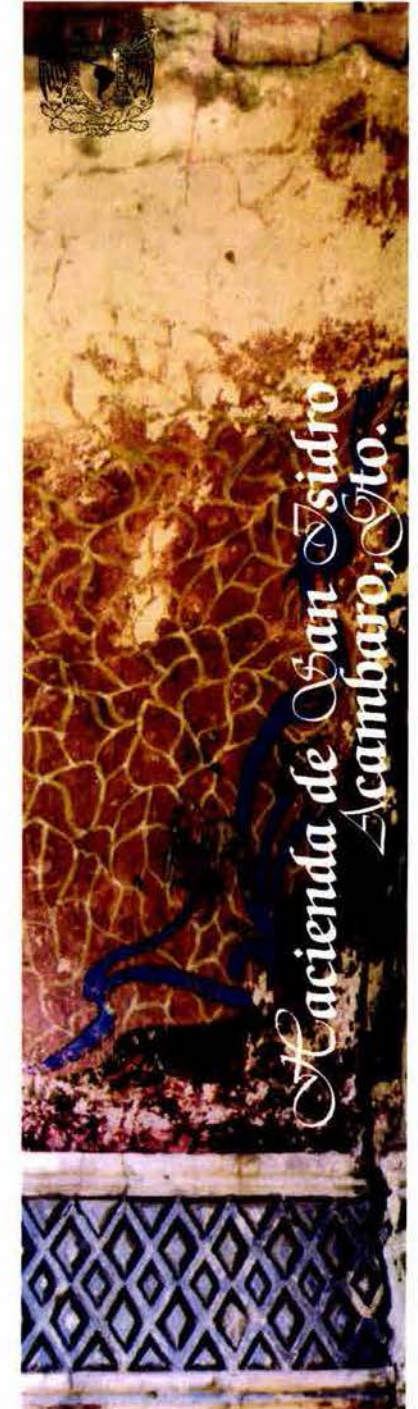

## Acámbaro : Frente a la modernidad

El centro histórico de Acámbaro, presenta una relativa solidez urbana que contrasta con áreas desarticuladas y rotas; un frágil y decaído contexto social, que dificulta el desarrollo de las actividades tradicionales.

La falta de directrices en el paso del centro histórico original a la ciudad existente marca una fractura muy profunda en el tejido urbano.

El contexto cultural registra notables cambios; la ruptura de la traza y las construcciones contemporáneas ponen en evidencia las pérdidas económicas y culturales causadas al patrimonio urbano ignorado.

Los registros realizados en el sitio y la documentación fotográfica obtenida nos permiten comprobar que el deterioro del pueblo, no mantiene una relación lineal con el tiempo, sino que se produce sobretudo en la segunda mitad del s. XX. Concretamente con la aplicación del ya mencionado " Plan Guanajuato", que dentro de una radical reforma urbana, contempló la sustitución de edificios antiguos por nuevas construcciones que degradan la escena histórica del pueblo. Iniciándose así, un proceso de aceleración gradual que refleja la deficiente utilización del patrimonio edificado.

A partir de los 60's, se acentúa la ruptura de la traza, generando nuevos problemas. Crece la vivienda sin planeación, con malas condiciones de habitabilidad.

Como consecuencia de una normativa urbanística y decisiones municipales ajenas a cualquier criterio de respeto e integración ambiental con cotas de extrema insensibilidad y torpeza que han caracterizado a este período de "depredación de las ciudades mexicanas". El centro histórico como ya se ha indicado, presenta una morfología reticular en forma de damero que se prologa hacia las laderas de los cerros siguiendo las curvas de nivel y conformándose con un trazado irregular e intrincado, reflejo de la "espontaneidad" que se fue agregando a la villa.

Las brutales operaciones de los últimos años que invadieron las laderas de los cerros con bloques de viviendas desordenadas, característicos de las barriadas periféricas, con un estado deficiente de infraestructura y ausencia total de servicios. Existen además otros elementos importantes dentro del tejido urbano del pueblo como el puente o la Hacienda misma, que también se encuentran totalmente desvinculados del centro.

Esto tiene como consecuencia la transformación del espacio urbano en una serie de islas, que pese a estar en el mismo territorio no mantienen ningún tipo de conexión como parte de un todo.

El pueblo de Acámbaro, comprende varias áreas, funcionalmente diferentes, que para mayor claridad expositiva se describen y analizan separadamente.

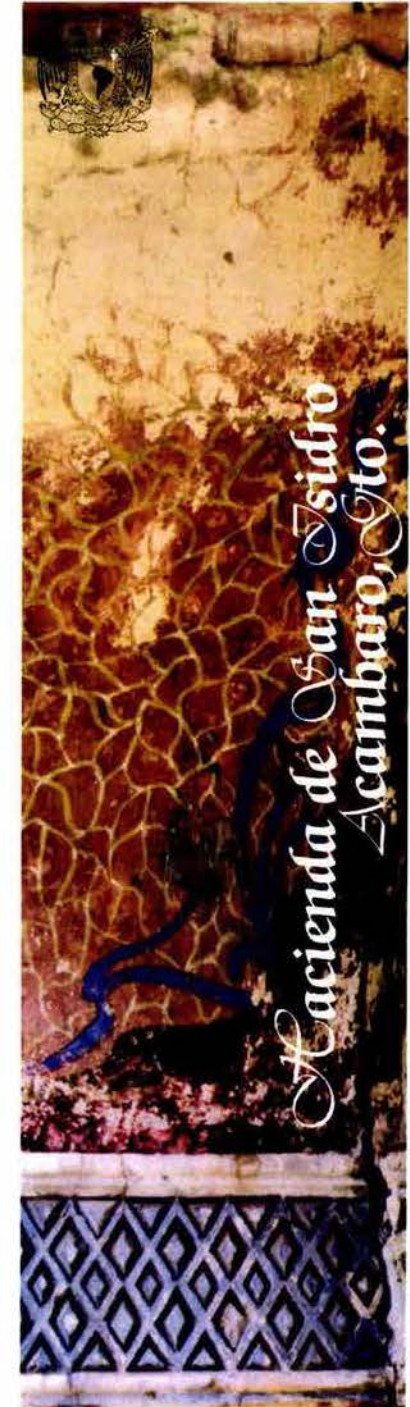

## EVOLUCION URBANA

Muy poco se sabe de la fisonomía de Acámbaro en el s. XVI.

La relación de la visita de Fray Alonso Ponce indica la existencia de un caserío formado por chozas campesinas de un piso con cubiertas de tejamanil ó zacate, alineado sobre los límites de las manzanas señaladas por la traza, de la cual quedan huellas importantes.

Se conservan además el Hospital Real de los Naturales y el reloj solar.<sup>23</sup>

La cristalización del trazado urbano obedece a un periodo de evolución demográfica desde su fundación hasta el auge del s. XVIII.

Aumenta el número de españoles provocando el desplazamiento de los indígenas del centro a las orillas. En el s. XVIII, Acámbaro cuenta con los servicios urbanos típicos de una población colonial:

Una plaza central, contigua al convento; tres plazuelas; cementerio; acueducto; varias fuentes y un puente..

Las consecuentes transformaciones realizadas en el convento durante la primera mitad del siglo, parecen marcar una época de prosperidad, de la que subsisten además de los templos, tres capillas del vía crucis y varias casas particulares. Tanto las casas como los

alineamientos subsistieron hasta 1964, año en que se modifican por el Plan Guanajuato.<sup>24</sup> Esta importante reforma urbana, basada en la ordenación geométrica de las plazas.

A partir del s. XVIII, el pueblo registra 5 periodos constructivos :

1. De 1860-1890 : Arquitectura dominada por códigos barrocos.
2. De 1890 en adelante : Predominio de la arquitectura Neoclásica.
3. La llegada del ferrocarril con las nuevas estructuras de hierro.
4. Las tres primeras décadas del s. XX.
5. Las Transformaciones realizadas a partir del Plan Guanajuato en 1964.

La civilización urbana perfectamente estructurada que se mantendrá sin grandes transformaciones hasta finalizar el s. XIX, cuyos planos aun permiten leer la continuidad de la traza.

<sup>24</sup> Pedro Rojas op.cit. p. 117

<sup>23</sup> Pedro Rojas op.cit. p. 19

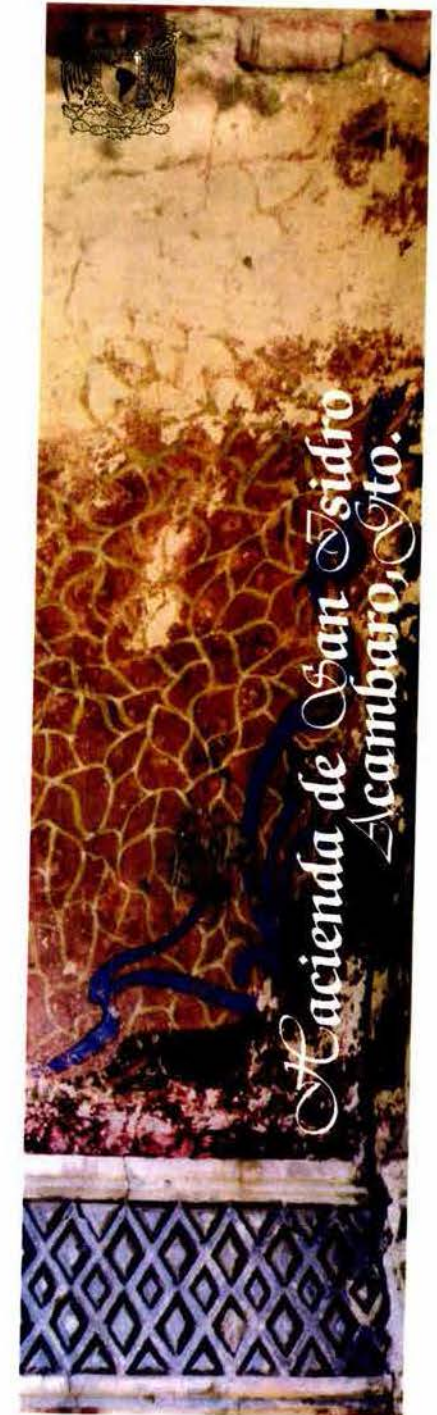

El papel que desempeña el convento como elemento generador de la estructura urbana, se refleja con gran precisión en el caso de Acámbaro.

La adaptación al medio se manifiesta en la elección del emplazamiento, que corresponde además con el carácter estratégico del proceso de evangelización.

En el pueblo se producen dos fenómenos generalizados que facilitan el reconocimiento de su estructura urbana básica :

- a). Por un lado la ocupación horizontal con construcciones de 1 ó 2 niveles, determinantes en el perfil urbano. Aun en la actualidad solo se detectan dos edificios altos, El hotel Posada con 6 niveles en pleno centro histórico y los Silos de grano en las afueras del pueblo, justo antes del puente, y que no alteran la percepción del casco urbano, por el contrario funciona como un hito que favorece la lectura de la periferia.
- b). Por otro lado presenta elementos arquitectónicos puntuales actuando sobre la trama. Como la portada de la parroquia como remate del eje desde el Pasaje Juárez, ó el Hospital, que produce el mismo efecto en sentido transversal en el antiguo camino a Celaya.

Esta acumulación de efectos definen la imagen del pueblo.

Sobre esta morfología establecida, la ciudad continua evolucionando con numerosas transformaciones, como es el rompimiento en el alineamiento de las calles que

se empieza a detectar en el plano del s. XIX con la llegada del ferrocarril y de manera mas rotunda en el s. XX con el automóvil. Ambos medios de transporte suponen un concepto de reforma radical, pues la apertura de nuevas vías y ensanchamiento de otras, genera una intervención de mayor envergadura en el tejido histórico.

Por otro lado los parámetros que han determinado la configuración de este tejido, también han variado. El crecimiento del pueblo se dio inicialmente de forma paulatina, controlado primero por el equilibrio de la población y después por la Hacienda que incide directamente en el crecimiento de la población. Esta coherencia forma-función posible por el pausado ritmo de crecimiento hasta principios del s. XX, es impensable en la segunda mitad, donde el crecimiento rápido y sin planeación ha producido disfunciones evidentes entre el espacio urbano y la actividad comercial que ha sido decisiva en la nueva configuración espacial.

El efecto de acumulación de diversas propuestas arquitectónicas en un reducido y limitado espacio, determina una riqueza de matices y contenidos sobre estos espacios.

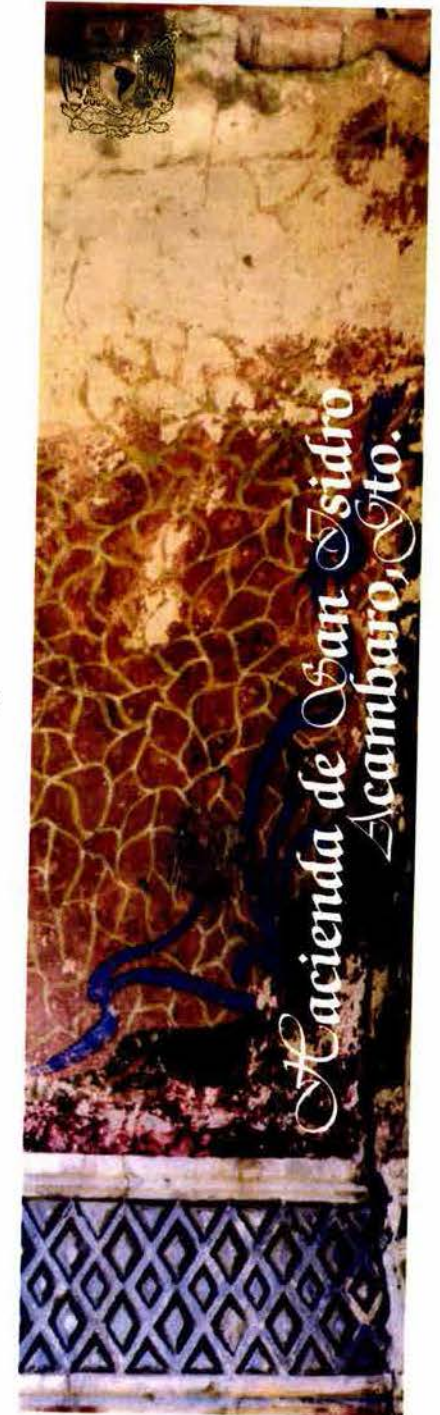



Hay numerosos ejemplos de intervenciones arquitectónicas, actuando sobre la trama, que enriquecen su configuración:

Las fachadas del convento y el hospital, campanarios portadas y elementos como fondo de las perspectivas generadas en los recorridos.

El efecto de cierre simbólico que generan en las plazas los bloques de laureles.

Los recorridos acentuados por las estaciones del vía crucis y el acueducto y el sutil juego de cornisas de las construcciones que enfatizan la horizontal del perfil urbano.

Todos ellos constituyen ejemplos de la acumulación de efectos aleatoriamente dispuestos, que definen la imagen del centro y a los que se suman un conjunto de mecanismos sobre el control del suelo, cuya función estará al servicio de la explotación, sobre todo desde el surgimiento de las haciendas.

Otro aspecto básico en el Acámbaro tradicional es la coherencia entre la respuesta arquitectónica y el medio geográfico en que se inscribe, que se refleja no solo en sus construcciones sino en la proporción y el carácter del espacio urbano, cualidad que va desapareciendo en el nuevo contexto, al integrar variaciones producidas por las influencias externas. Esto se da sobre todo en la periferia, donde la falta de planeación pone de manifiesto la disfuncionalidad del espacio, dificultando su incorporación al centro.

Aunque la degradación de este presenta también un notable deterioro de las edificaciones existentes, provocado por la ignorancia, la falta de adecuación de los espacios a las funciones, el envejecimiento de la población y la fragilidad socioeconómica que conlleva a la desocupación de las casas. Y por lo tanto del espacio que las contiene.

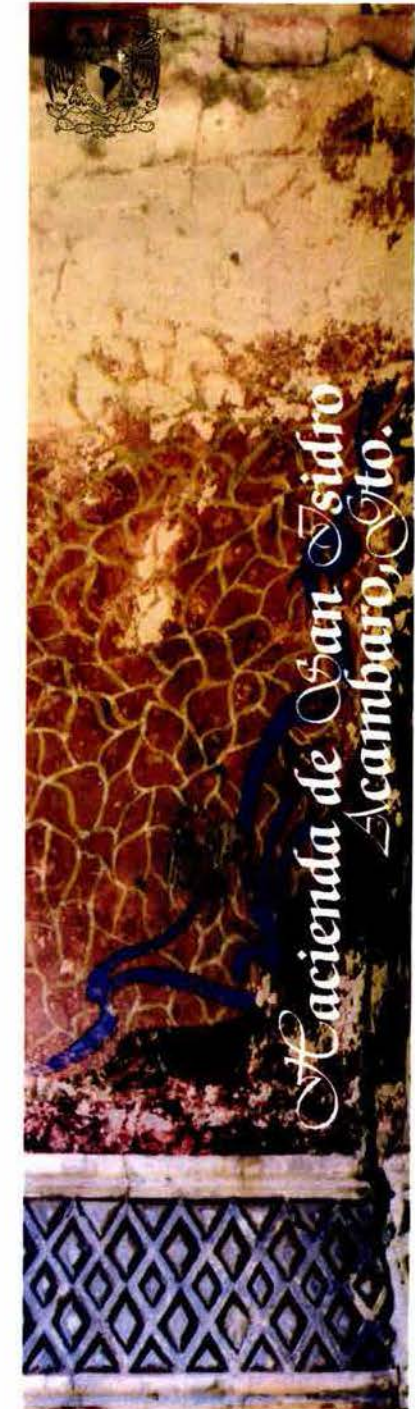

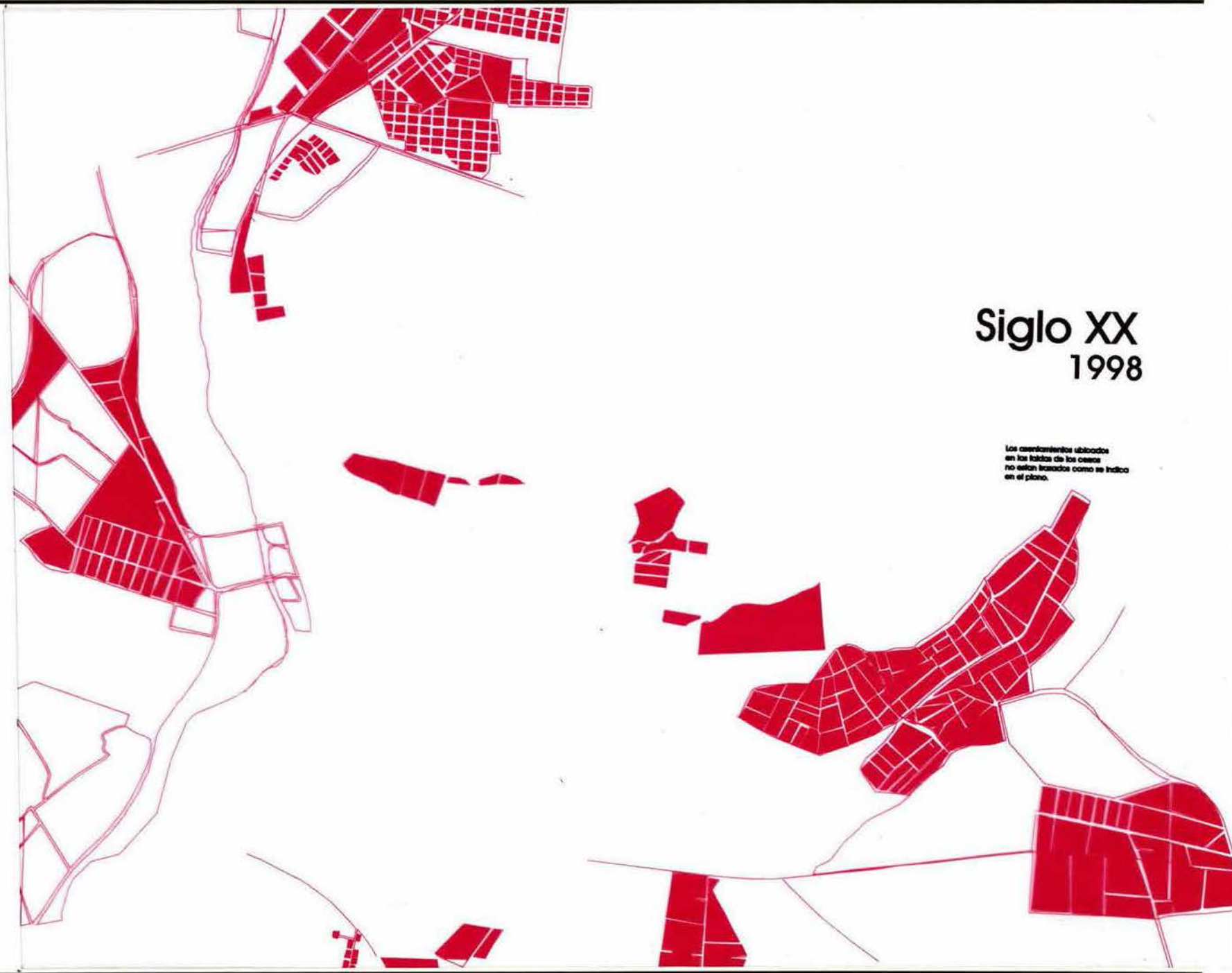

Siglo XX  
1998

Los asentamientos ubicados  
en las falces de los cerros  
no están trazados como se indica  
en el plano.

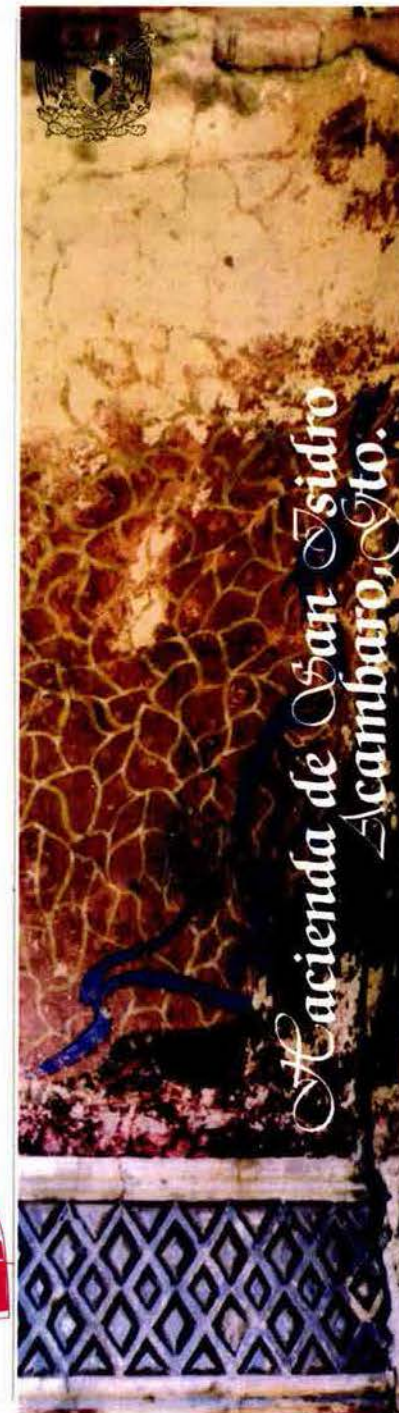

Hacienda de San Isidro  
Acambaro, Oax.



Siglo XX  
1965

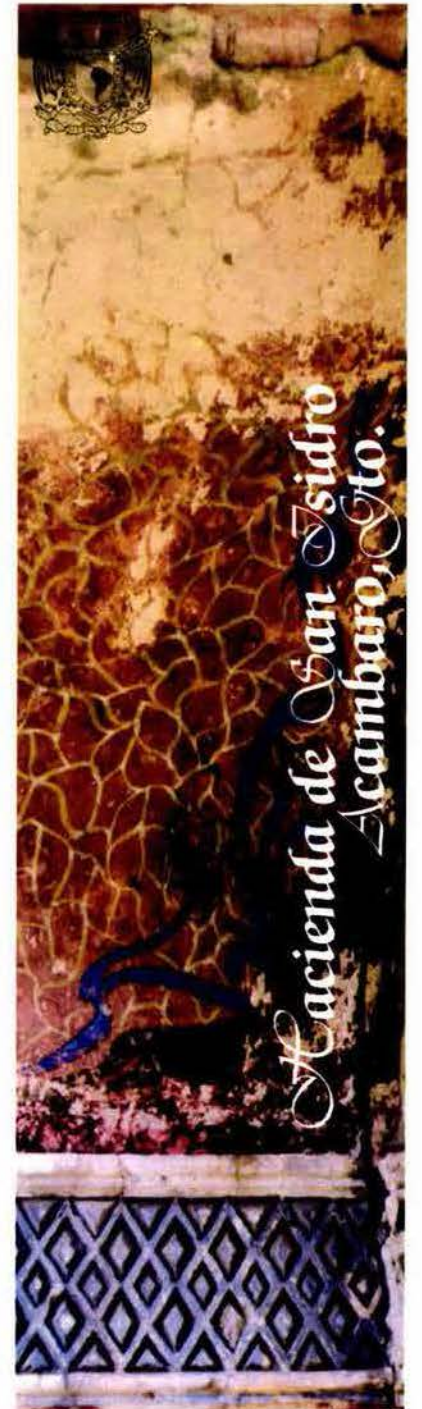

Siglo XIX

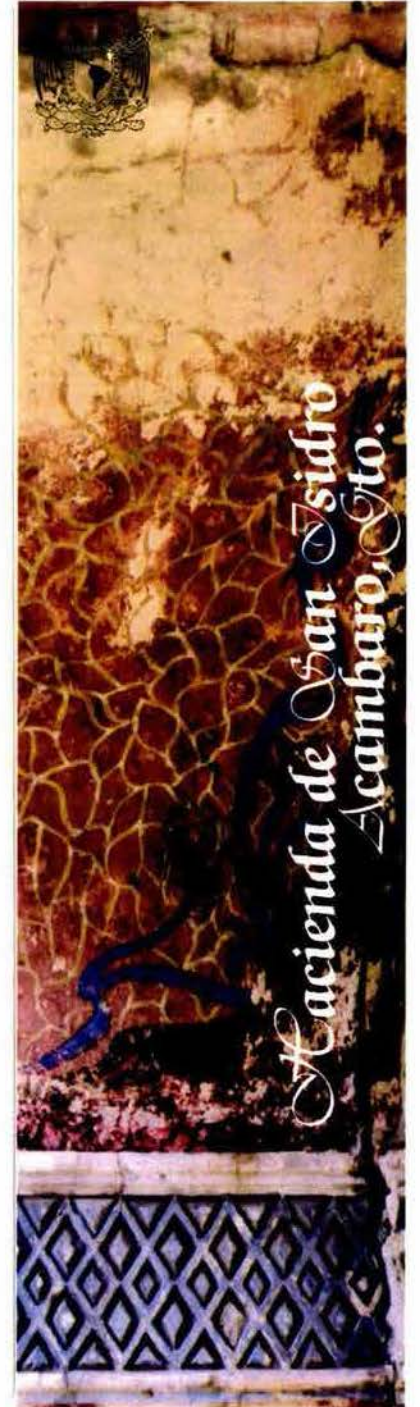
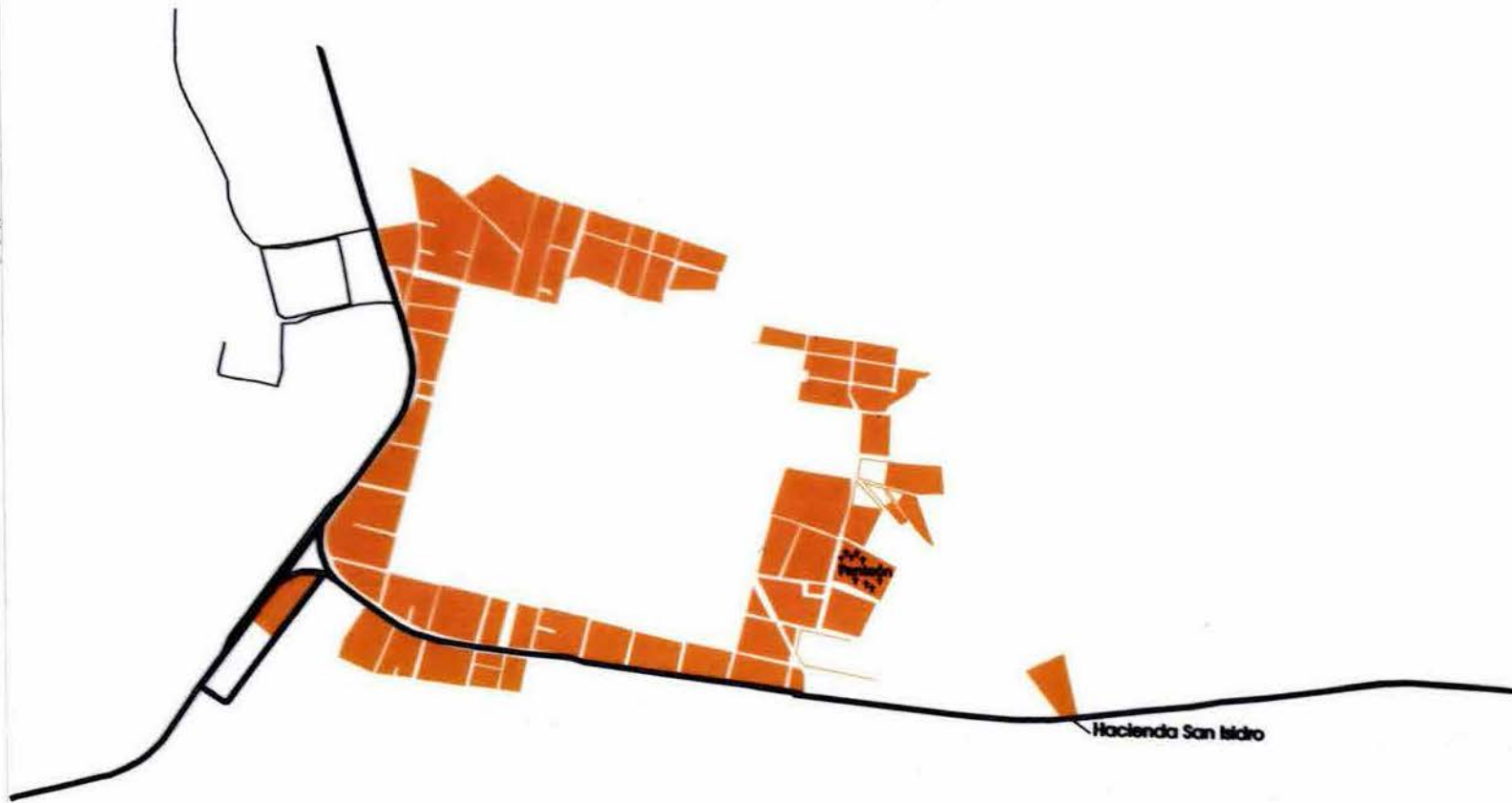

Siglo XVII

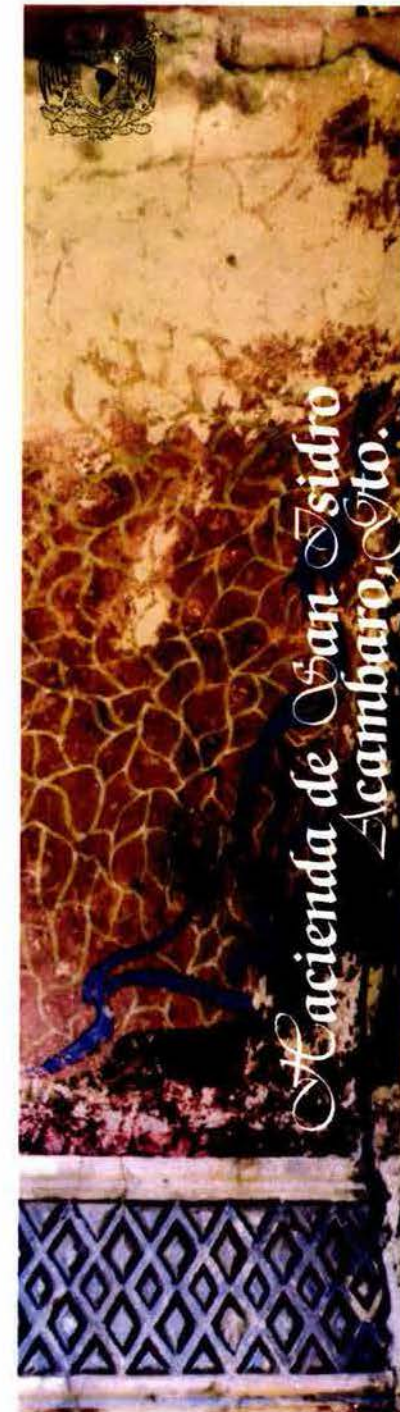
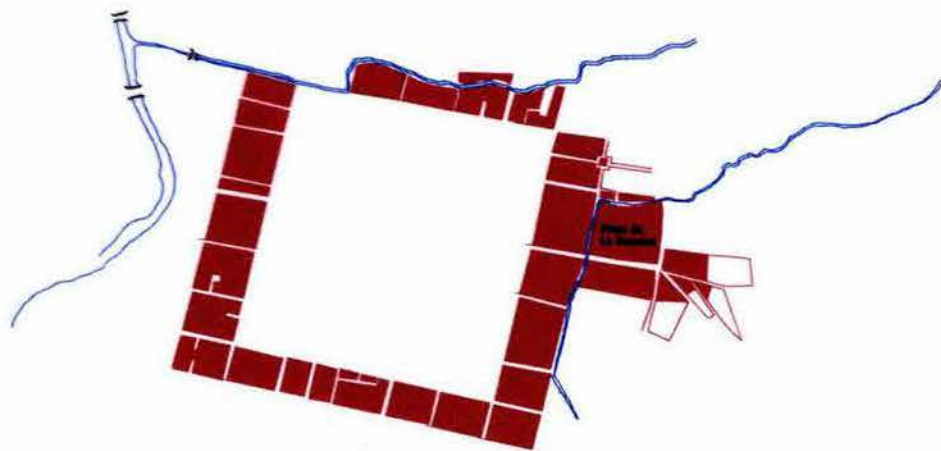

# Siglo XVI

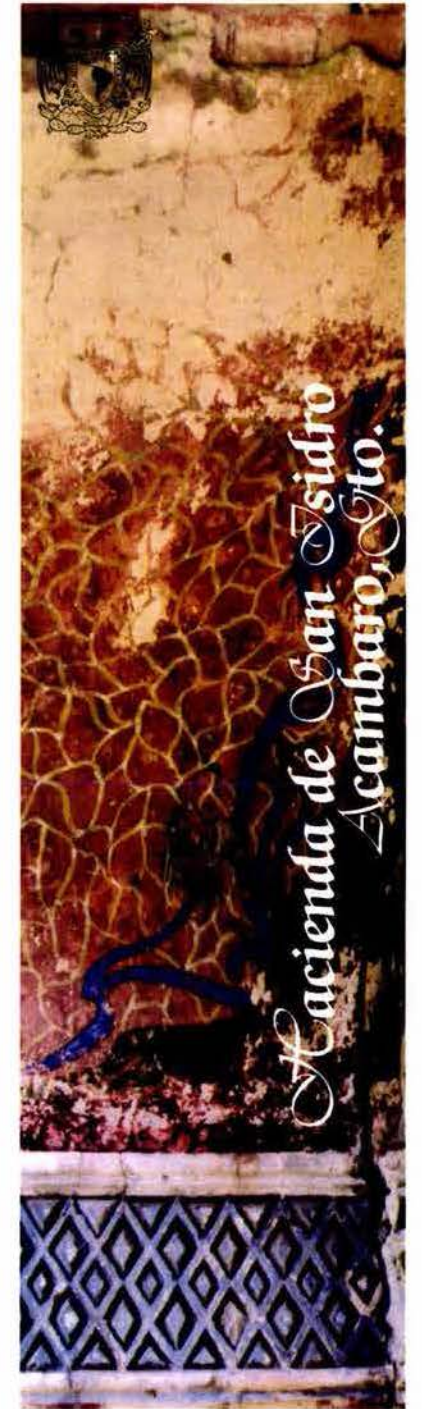
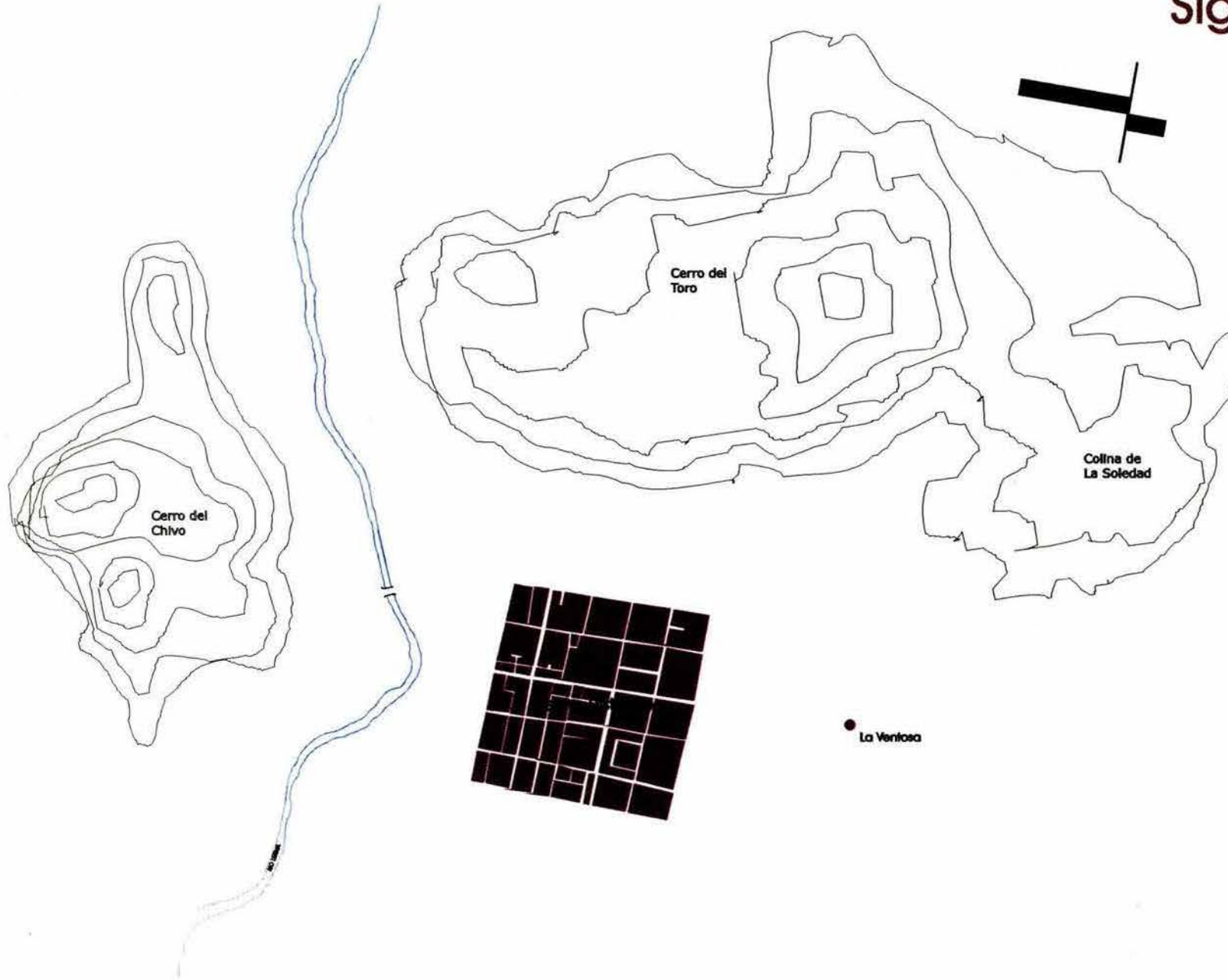

*Hacienda de San Isidro  
Acambayo, Pto.*

## El puente

Si anteriormente evidenciaba el acceso a Acámbaro, actualmente se encuentra totalmente desvinculado del mismo. Su ubicación al lado de la carretera y las construcciones de la periferia han mermado su impacto en el paisaje. La recomposición del espacio que lo circunda y el acceso actual del pueblo, favorecerían su conservación y su función como elemento emblemático de Acámbaro.

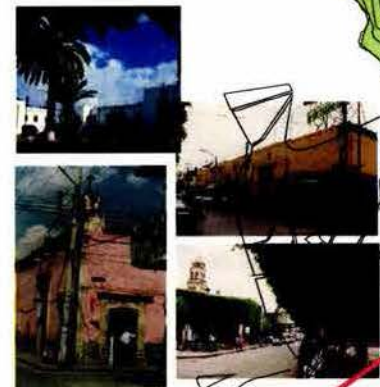

## Centro Histórico

Aunque conserva sus características originales, actualmente es una zona de intenso uso comercial; lo que ha alterado su fisonomía notablemente y sin respetar los edificios de valor, que ahí se encuentran y que en su mayoría han sido modificados. El resto se encuentra en proceso de deterioro o totalmente abandonados. El rescate de el centro debería contemplar la recuperación del espacio urbano, rescatando los edificios importantes, reordenando los usos del suelo y las vialidades.

## El Acueducto

Desde la Venecia hasta el humilladero, el acueducto mantiene su composición original, como columna vertebral del casco histórico.

Se encuentra muy devaluado, pues la mayoría de las construcciones, están adosadas a este sin ningún tipo de restricción.

Se ha detectado la necesidad de aplicar algunas variantes de los criterios de intervención de este elemento urbano, con el fin de devolverle su importancia dentro de la traza y convertirlo en un eje que una al centro con la hacienda.

## Barrio de La Soledad

Uno de los mas antiguos del pueblo, menguado con respecto al centro. Tanto por el estado de sus vialidades, como por el deterioro de sus edificios, pese a contar con elementos importantes. La reordenación de los sistemas viales y la recuperación de los espacios públicos, facilitarán su lectura e integración.

## La Plaza

Su función como generadora de actividades, se ha visto disminuida ante la pérdida del carácter del espacio urbano. Las construcciones que la conforman, acentúan su deterioro, provocando su aislamiento.

## La Hacienda

Ubicada originalmente en las afueras de la traza urbana, pero absorbida en la actualidad por los asentamientos de la periferia, la hacienda se encuentra dentro del pueblo como un elemento ísta.

El sistema vial, la falta de ordenamiento, la falta de desarrollo urbano, ha originado un aceleramiento en el proceso de deterioro. Su revalorización dependerá de los vínculos que se establezcan entre esta zona y el centro. La rehabilitación del contexto urbano, permitirá que su papel dentro del mismo sea contundente en la propuesta global de restauración.

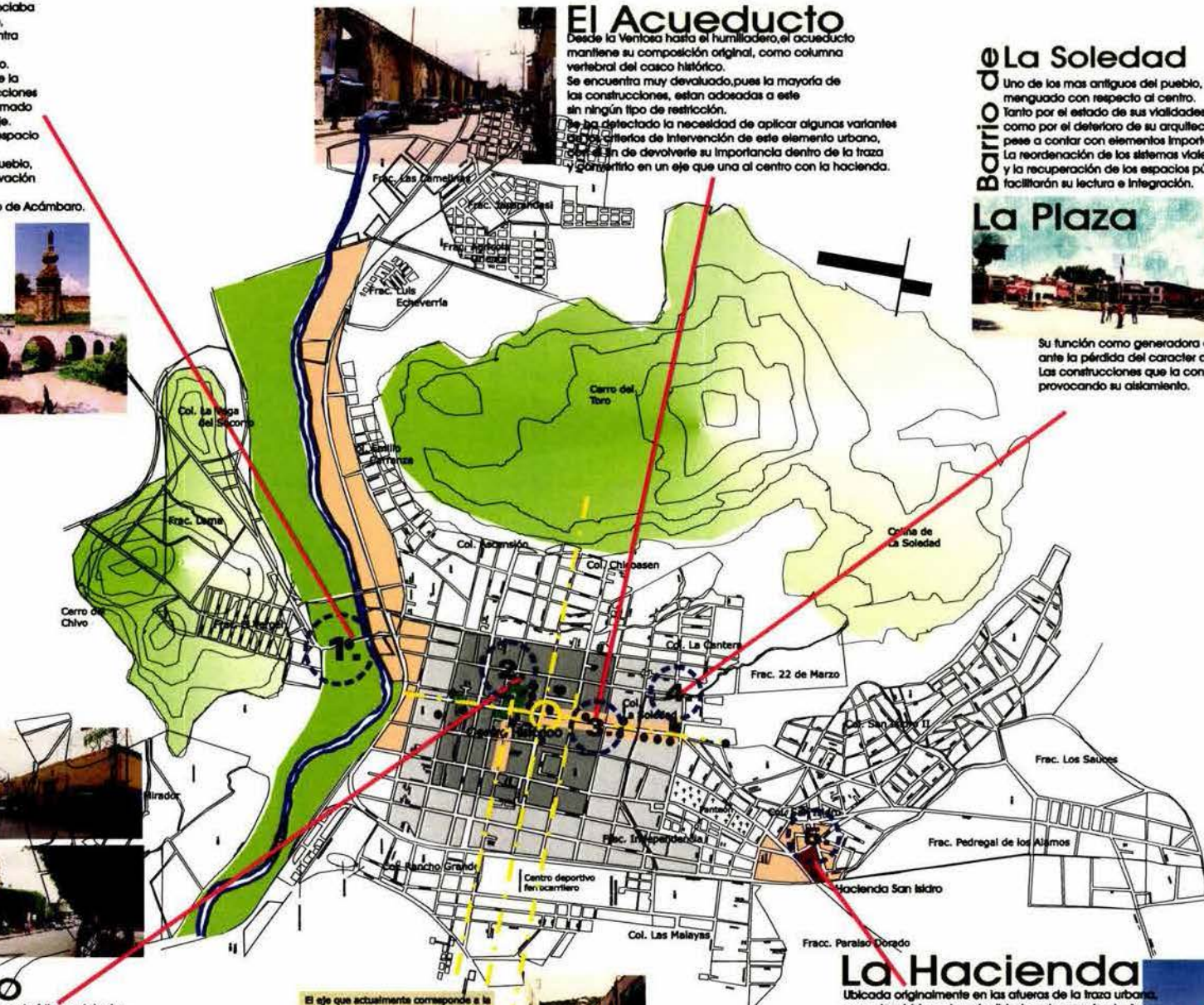

El eje que actualmente corresponde a la calle Absolo, remata en la portada del hospital.



Los ejes de composición en sentido oriente-poniente, parten del cerro de El Toro.



Universidad Nacional Autónoma de México  
Instituto de Restauración de Monumentos

### Simbología

- Monumentos principales
- Construcciones que contribuyen al deterioro urbano.
- Áreas de reserva territorial
- Plazas y jardines
- Ejes principales
- Zonas propuestas como distorsiones del proyecto global de restauración.
- Traza original
- Perímetro de protección

Código de Localización

### Analisis Preliminar

Ciudad	PU	Código	SC
	01		SE
			Escala

### Plano general de Acámbaro

Carolina Raposo Fernández  
México D.F., primavera de 2000



Hacienda San Isidro - Acámbaro



Universidad Nacional Autónoma de México  
Instituto de Investigación de Monumentos

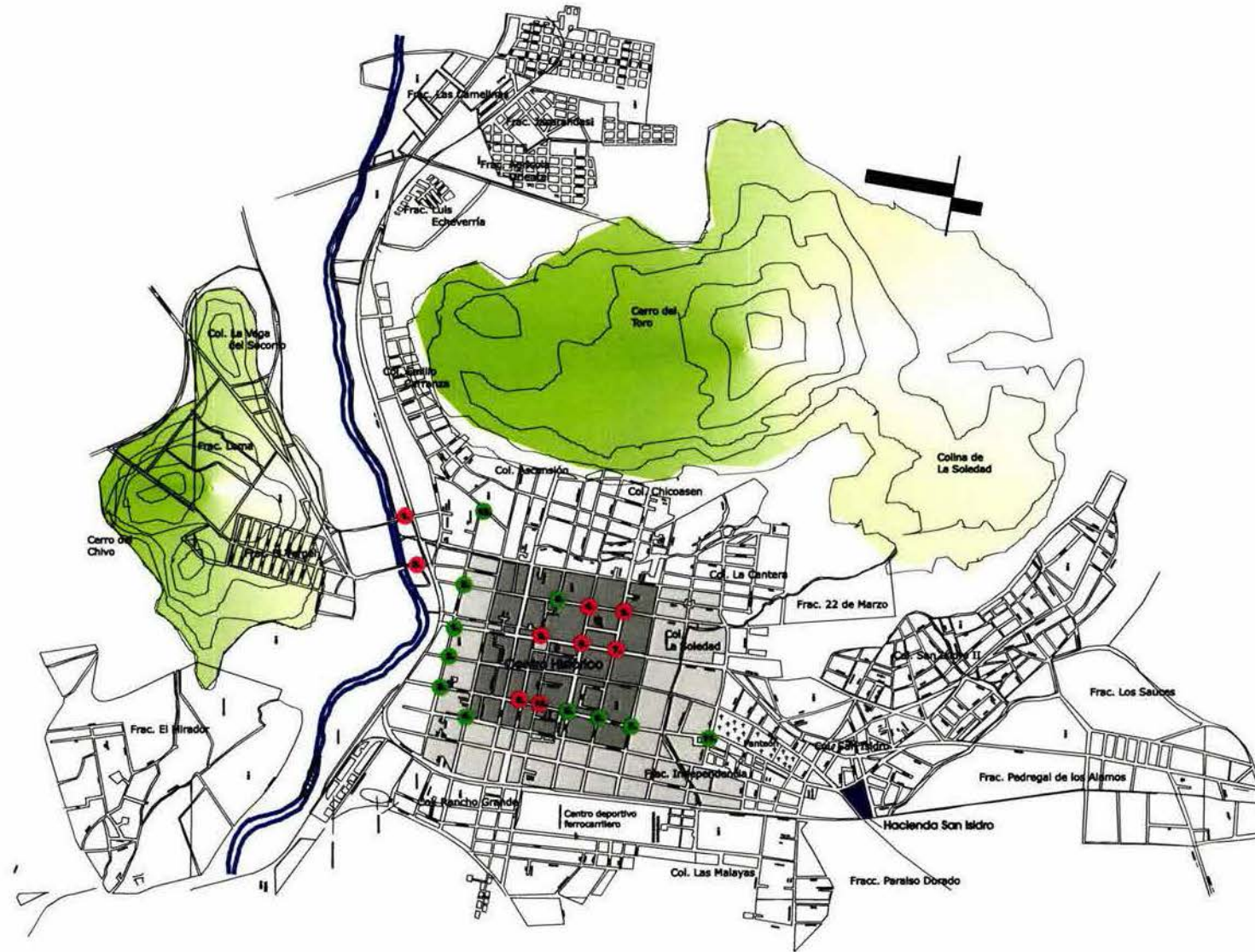

### Simbología

● Puntos de conflicto mayor:

1. Heroes de Nazca
2. Puente (antiguo acceso)
3. Av. Hidalgo esq. Pina Suarez
4. Madero esq. Ocampo
5. Madero esq. Leandro Valle
6. Av. Hidalgo esq. Ocampo
7. Av. Hidalgo esq. Leandro Valle
8. Av. 1° de Mayo esq. Heroes de Nazca
9. Av. 1° de Mayo esq. V. Guerrero
10. Av. 1° de Mayo esq. Abraso

● Puntos de conflicto menor:

1. Av. Hidalgo esq. J. Mina
2. Av. Morelos esq. J. Mina
3. Av. 1° de Mayo esq. J. Mina
4. I. Zaragoza esq. 16 de Septiembre
5. Av. 1° de Mayo esq. Aldama
6. Av. 1° de Mayo esq. Guadalupe Victoria
7. Av. 1° de Mayo esq. Nicolás Bravo
8. Av. Madero esq. R. Moreno
9. Av. Madero esq. Correidora
10. López Rayón esq. Correidora
11. Av. 1° de Mayo esq. Omega

Cuadro de localización



Calle  
**PU**  
**02**

Calle  
**SC**  
**SE**  
Escala

### Vialidades

Carolina Raposo Fernández  
México D.F., primavera de 2000



Hacienda San Isidro - Acámbaro



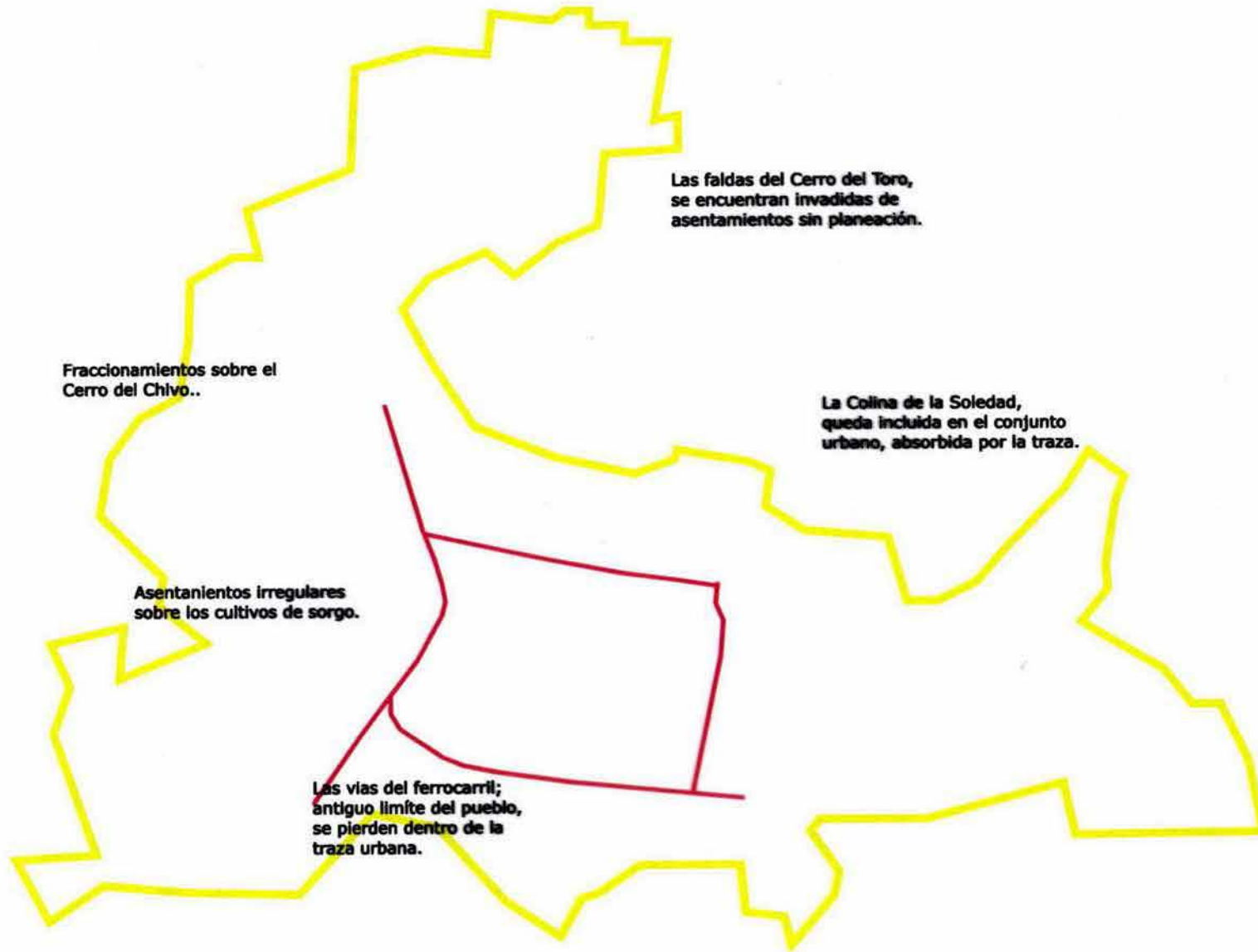

Universidad Nacional Autónoma de México  
Maestría en Restauración de Monumentos

Simbología

Límites rebasados del casco antiguo



N Heroes de Nacoazari  
S Soledad  
E 20 de Noviembre  
ferrocarril  
O Madero

Límites nuevos



No se encuentran definidos por calles pues no existe una traza previa.

Hacienda San Isidro - Acámbaro

Clave  
PU  
04

Calles  
SC  
SE  
Escala

Límites Rebasados

Carolina Raposo Fernández  
México D.F., primavera de 2000







# Avenida Hidalgo



La cúpula y el campanario del Santuario de Guadalupe, constituyen un punto de referencia en el recorrido de la avenida. Y al fondo, el cerro de La Soledad como remate.

Las construcciones generan una composición horizontal: son de un nivel y enfatizan los vanos y las cornisas con distintos materiales. Si bien la avenida no es totalmente recta, el recorrido y la identificación de los espacios es claro.

Permanece la proporción entre el ancho del arroyo y la altura de los paramentos.

El carácter de la avenida, se va tornando mas doméstico a medida que se aleja del centro.

Esta nueva construcción, que se levanta un nivel por encima de las construcciones de la avenida, impide que se vean la cúpula y el campanario del Santuario.

El macizo de arboles, ayuda a identificar el espacio de la plazuela frente al Santuario.

Con "El plan guanajuato" de 1964, se ensanchó la avenida, perdiendose las fachadas del lineamiento que aparece en la imagen. Sustituyendo las fábricas originales por tabique rojo y tabicón.

El pavimento y la iluminación transforman la imagen de la avenida.

El carácter de la avenida, ha cambiado aunque continúa el uso habitacional, existen varios comercios y almacenes pero se aprecia el proceso deterioro del cual es víctima.

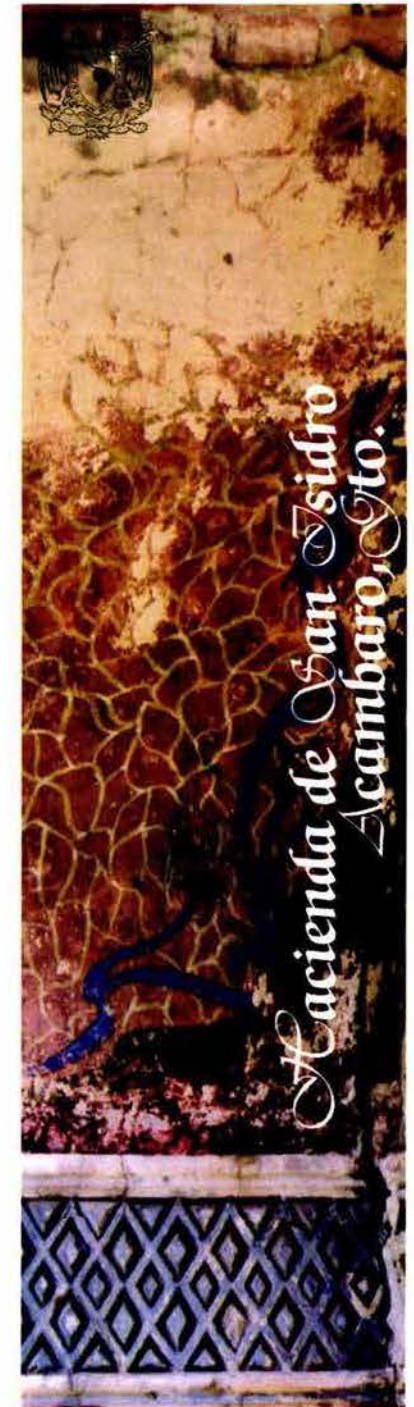



## Avenida Hidalgo



La actual avenida Hidalgo, fue el eje principal de la traza en sentido N-S. Enlazando el barrio de La Soledad con el Santuario de Guadalupe. A lo largo de la misma se ubica el acueducto, la Plaza Principal y el antiguo camino del Via crucis.

La cúpula y el campanario del Santuario de Guadalupe, construido donde se ubicaba el hospital otomí. Se encuentra actualmente frente a una plazuela, a un costado de la avenida.



Los arboles ponen en evidencia, la existencia de la plaza que aun se conserva.

Las casas de la imagen, manifiestan el caracter comercial que predomina en la avenida.

Las construcciones que conforman la imagen, de la calle son de dos niveles, con predominio del macizo sobre el vano y la cornisa como elemento de remate.

La cúpula y el campanario del Santuario de Guadalupe, mantienen su importancia dentro del perfil urbano de Acámbaro.



El macizo de arboles, es un elemento importante en el entorno urbano, tanto de la avenida como de la plaza, a la que delimitan, generando el cerramiento del espacio

En la avenida, con gran cantidad de tráfico, los arboles amortiguan el ruido y protegen al peatón.

En este tramo, con graves transformaciones, se conservan aun los extremos de las edificaciones que han perdido el almohadillado, pero mantienen las proporciones. En cambio la construcción del centro se ha perdido en su totalidad. Los puestos de ambulantes son inevitablemente un elemento que altera la imagen urbana.

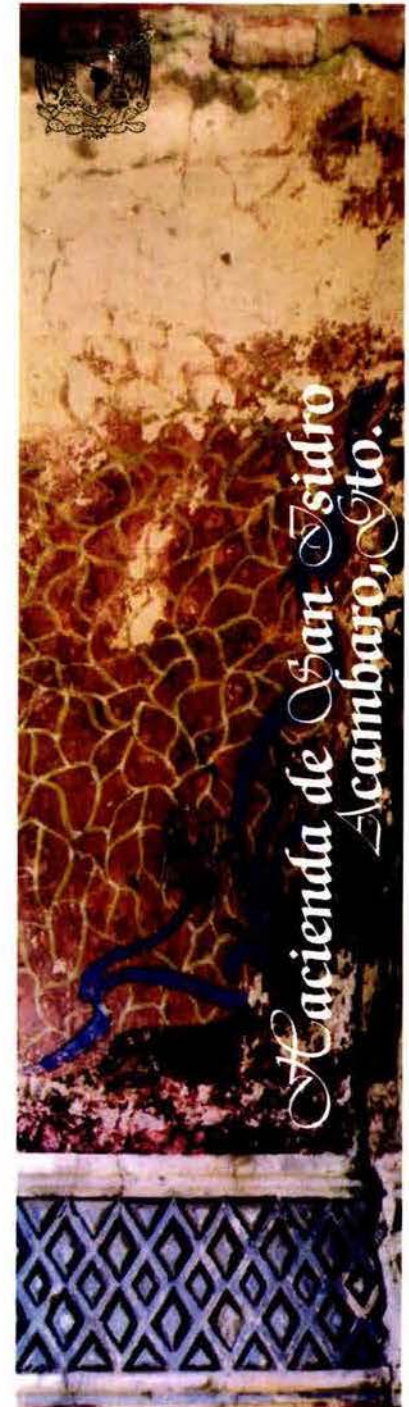



La calle remata en los Portales Samano, que conforman la plaza Juárez y datan del s. XIX. Anteriormente Portal de Guadalupe. En la imagen se aprecian los arboles de la plaza.



La tipología arquitectónica, sigue siendo la característica del pueblo: Casas de un nivel, rematadas con cornisa y vanas en otro material. En algunos casos, se aprovechaba la altura para generar un segundo piso.

Cada una de las calles principales de la traza, cuenta con elementos de remate.

## C. Ignacio Zaragoza



El remetimiento de los fachados, alteró el lineamiento original de la calle, provocando que los postes de luz invadan el arroyo. La falta de continuidad de las aceras, obstaculiza la percepción y los recorridos peatonales.

La calle inmersa dentro de la traza original, remata en los Portales Samano únicos sobrevivientes al "Plan Guanajuato". Al final como límite del espacio El Cerro del Toro



El carácter de la avenida, ha cambiado aunque continúa el uso habitacional, existen varios comercios y almacenes pero se aprecia el proceso deterioro del cual es víctima.

Con el ensanche de la calle, se perdieron los banquetes y la mayoría de las fachadas que la conformaban y que han sido substituidas con otras proporciones y fábricas.

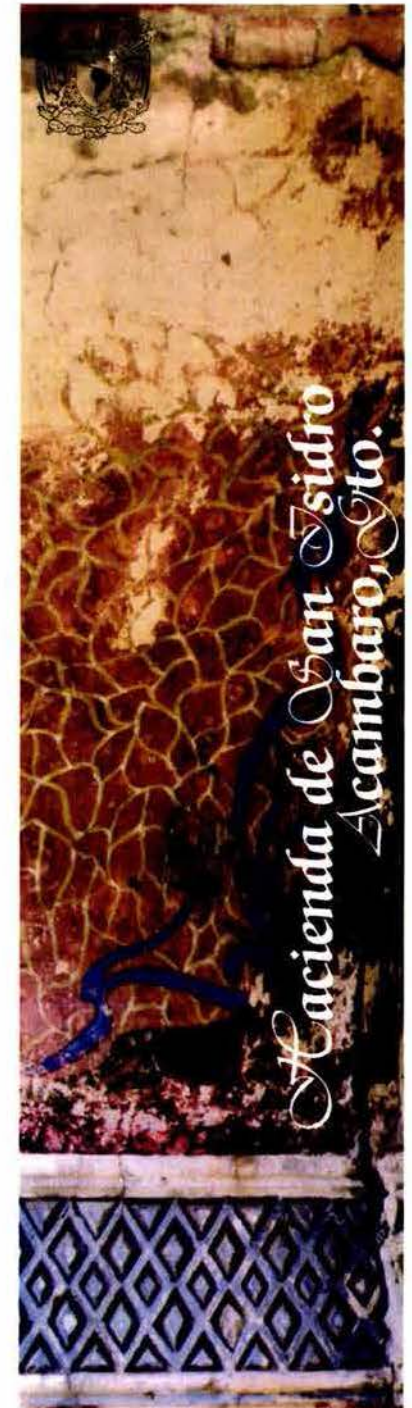

**C. Leona Vicario**

El eje remata en el cerro del Toro, elemento topográfico que condiciona la traza del pueblo.

Se trata de una calle de carácter habitacional que mantiene las alturas en proporción al ancho del arroyo y la tipología arquitectónica característica del pueblo.

La calle Leona Vicario, no ha tenido alteraciones en la traza, pero si en las construcciones, la mayoría sustituidas por edificios de carácter funcionalista aunque manteniendo la altura.

La infraestructura, se ha convertido en protagonista del espacio urbano.

La antigua calle de La Aurora, se abre con la traza original, paralela a Pino Suarez, la calle que conforma la plaza principal. Su uso tradicionalmente habitacional, ha variado en los últimos años, adquiriendo un carácter mixto.

Las alturas han transformado la percepción del espacio urbano. La falta de un plan efectivo de desarrollo urbano, ha facilitado la invasión de las faldas de los cerros con asentamientos irregulares.

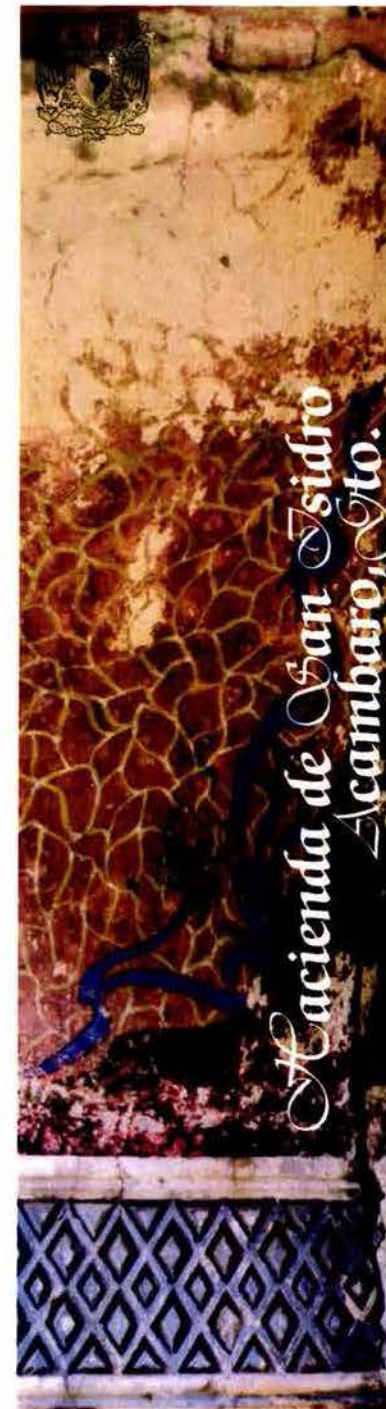

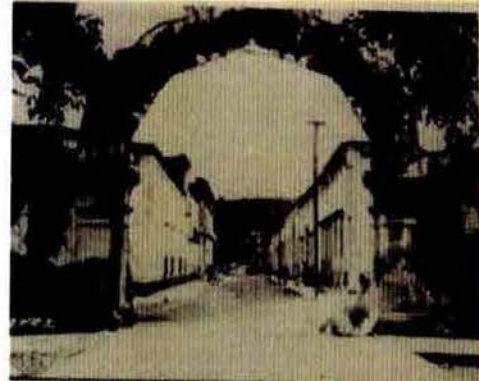

## Pasaje Juárez



Se forma al subdividir una manzana para crear un eje entre los dos hospitales. Actualmente es peatonal y de carácter comercial.

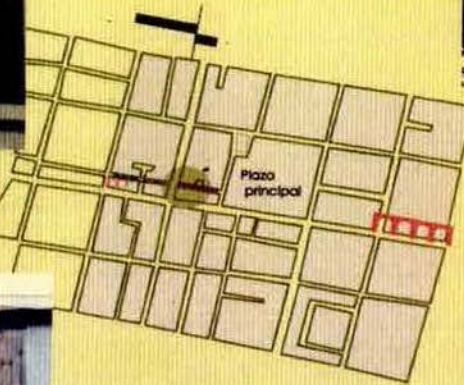

Al fraccionarse el atrio del convento durante el s. XVIII, se divide una manzana, generando un eje, desde la plaza principal, enmarcada con una serie de arcos, hasta el Santuario de Guadalupe.



La uniformidad y proporción en las alturas, enfatiza la horizontalidad del perfil urbano.

Los arcos que daban a la plaza, se mantuvieron hasta 1964, en que se aplicó en Acámbaro el "Plan Guanaajuato" y fueron demolidos.

El hotel "Posada Virrey de Mendoza", provoca la ruptura del perfil urbano del pasaje.



Por razones eminentemente políticas, el pasaje fue intervenido recientemente de manera superficial. Limitándose a colocar arbitrariamente mobiliario urbano ajeno al espacio. Sin tomar en cuenta a los edificios que lo conforman.

El arco que enfatizaba el acceso al pasaje, ha desaparecido. Su actual fisonomía presenta un gran contraste con el resto de la plaza.

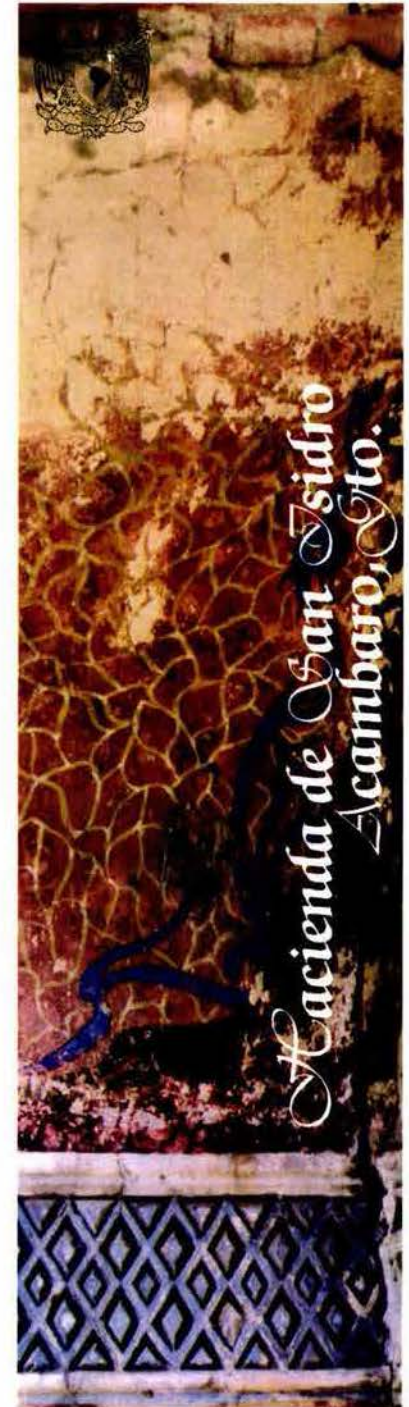

Plaza principal

La iglesia y el convento con su cúpula y campanario, son los protagonistas del espacio urbano. Al fondo otro elemento esencial: El cerro del Toro.

Se aprecia el atrio cerrado, con los accesos enfatizados por los arcos. El resto de la plaza en constante transformación.

Los arcos conformaban la plaza hacia la avenida Hidalgo y Pino Suárez. Otros enmarcaban el cruce de las calles, generando accesos al atrio desde las esquinas.

El campanario y la cúpula siguen dominando el perfil urbano de la plaza a la que conforman junto con el Templo Prometido.

La densidad y forma de los árboles han cambiado la percepción del espacio urbano. La plaza queda prácticamente cerrada sobre la avenida.

Los arcos, tanto de los accesos al atrio como los que conformaban la plaza fueron demolidos con el "Plan guanajuato", en su lugar la farmacia y.....nada.







## Iglesia y convento de San Francisco

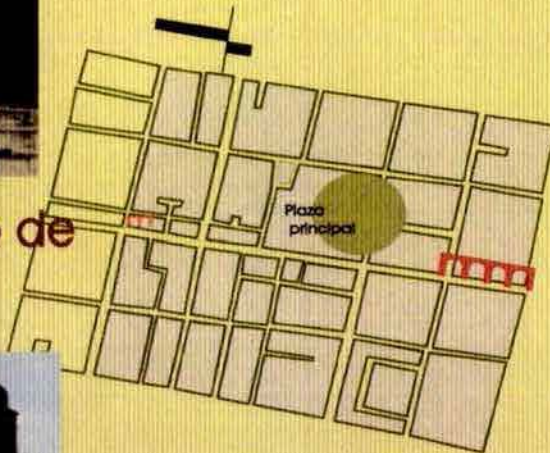

El convento se establece en 1531. Se ubica al centro del pueblo, anexo al hospital y ocupando un área de 3 manzanas con templo, convento, atrio y huerto.



El convento se desarrolla en 3 etapas constructivas. Que reflejan el desarrollo y auge del pueblo.

Las alteraciones en la portada, han sido mínimas. Pero la plaza desde sus inicios se encuentra en cambio constante.



Las modificaciones sufridas, han sido profundas en la parte posterior al subdividirse el huerto y el convento.

Las transformaciones se han dado más en la plaza, que en la iglesia en sí. Con diversas subdivisiones y cambios en la disposición de las áreas verdes.

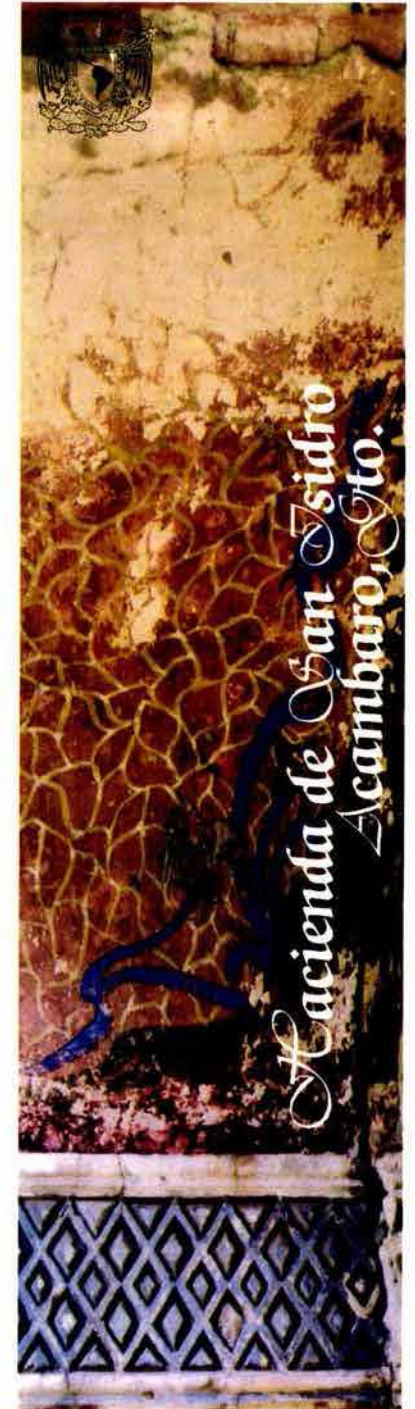



## El Acueducto

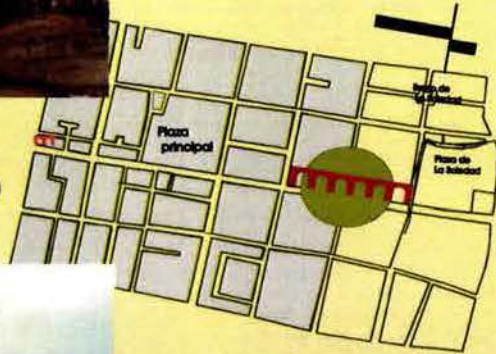

Empieza en el cerro del Tocuáro y termina en la alcantarilla de "La aguja"; ubicada en la manzana del convento franciscano. Todos sus arcos son diferentes y por fortuna se mantiene completo.

El acueducto ha sufrido varias intervenciones de carácter menor, que a pesar de no ser muy acertadas lo han mantenido. Algunas de sus arcos forman parte de los muros de las casas que no han respetado la distancia de transición estipulada.

Podemos ver como ya existen construcciones adosadas al acueducto.



Al final del acueducto, se encontraba el humilladero.

El cerro de La Soledad, ya está invadido por asentamientos irregulares.



Las construcciones siguen adosadas al acueducto. La avenida siendo la principal del pueblo ya está pavimentada.

Al fondo se encuentra el cerro de La Soledad, límite del pueblo en el sur.

Los postes y el cableado de la luz, dominan la imagen urbana.

El humilladero, fue sustituido por una cruz de cantera y la base por una pila de agua.

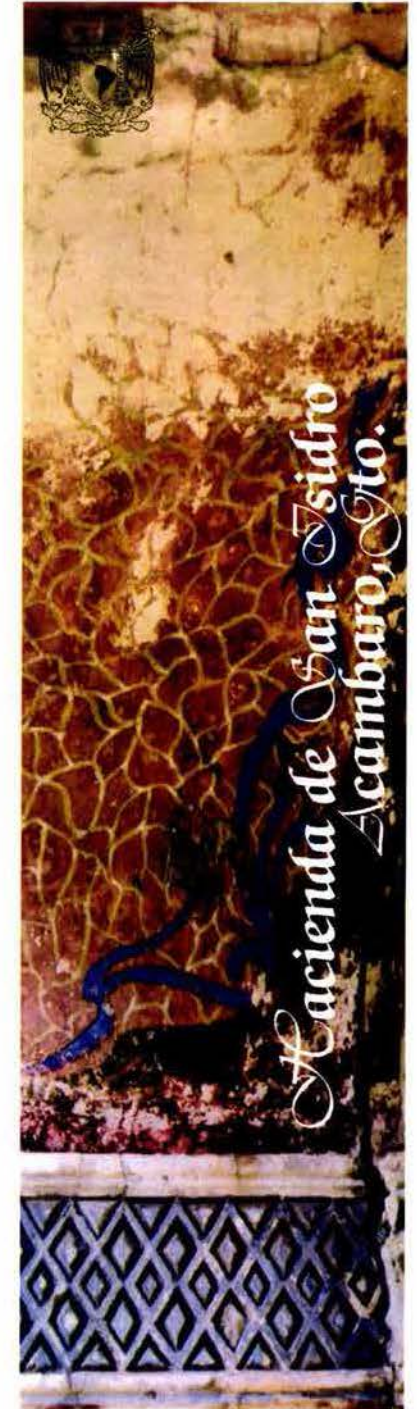



Se ven unos arboles, el atrio con una barda y el acceso enmarcado por columnas, que son las unicas que permanecen.

La Iglesia de La Soledad, que se ubicaba en el barrio de indios, era el elemento rector de la plaza.

# Plaza de La Soledad

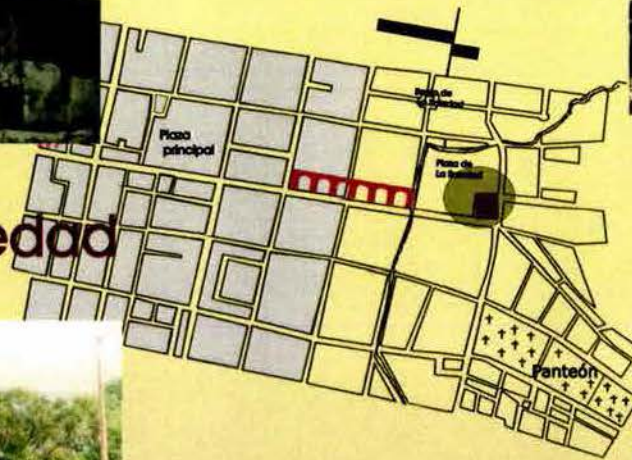

La Plaza ha perdido su función de generador de actividades de la comunidad, convirtiéndose en un espacio de transición.

La densidad y la forma de los árboles, han generado un cerramiento, que impide ver la iglesia desde la avenida.

Las columnas de acceso al atrio, se han trasladado a la entrada de la plaza.



Los puestos de ambulantes, empiezan a adquirir importancia dentro del contexto urbano, alterando su percepción.

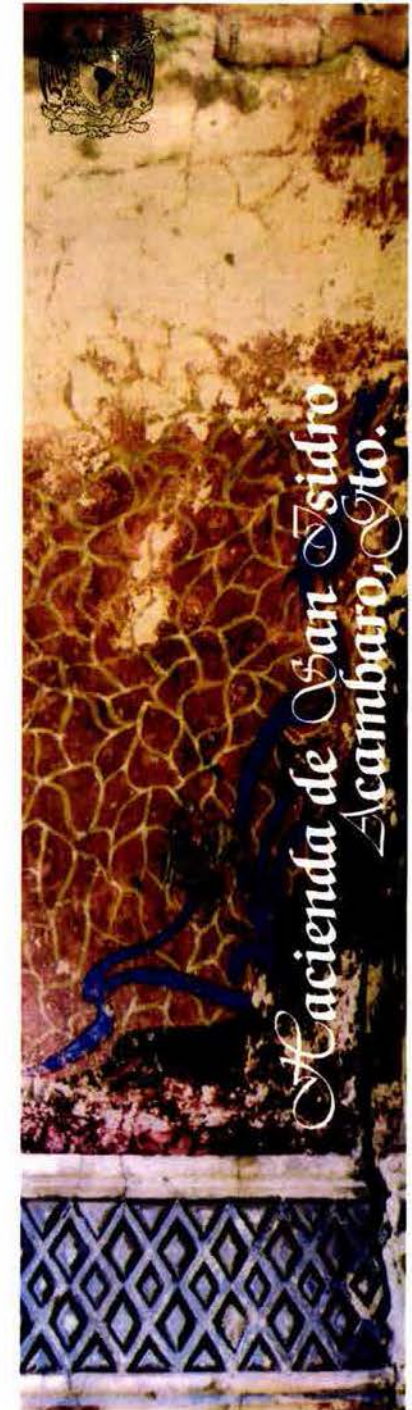



El arco que remata en la plaza principal, ya demolido.

El jardín Independencia, en lo que debió ser el atrio del hospital otomí.

El pueblo de Acámbaro, ha sufrido desde su fundación un sinnúmero de inundaciones, que han destruido gran parte de sus construcciones, realizadas principalmente en adobe. La última fue a mediados de la década de los cincuenta.

## Pasaje Juárez

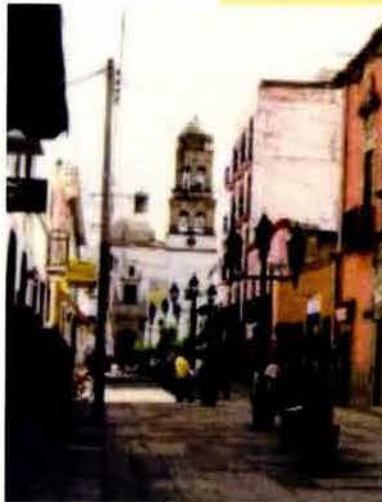
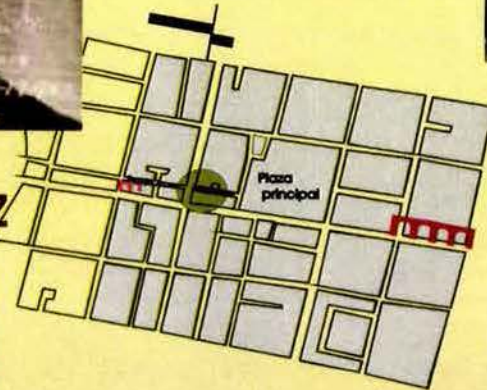

El eje del pasaje, une el Santuario de Guadalupe con la plaza principal, rematando en la portada de la Iglesia del convento, conocida como la Parroquia. Sobre esta calle se encuentran edificaciones de los siglos XVIII y XIX, la mayoría muy deterioradas.

Son pocas las edificaciones que superan los dos niveles de altura dentro del casco histórico del pueblo. Por lo que su agresión es mas obvia.



Algunas casas como la de la esquina con Leona Vicario fueron pintadas, pero continuan abandonadas o en proceso de deterioro.

Actualmente convertida en calle peatonal e implementada con mobiliario urbano ajeno al pueblo. Los inmuebles no fueron intervenidos.

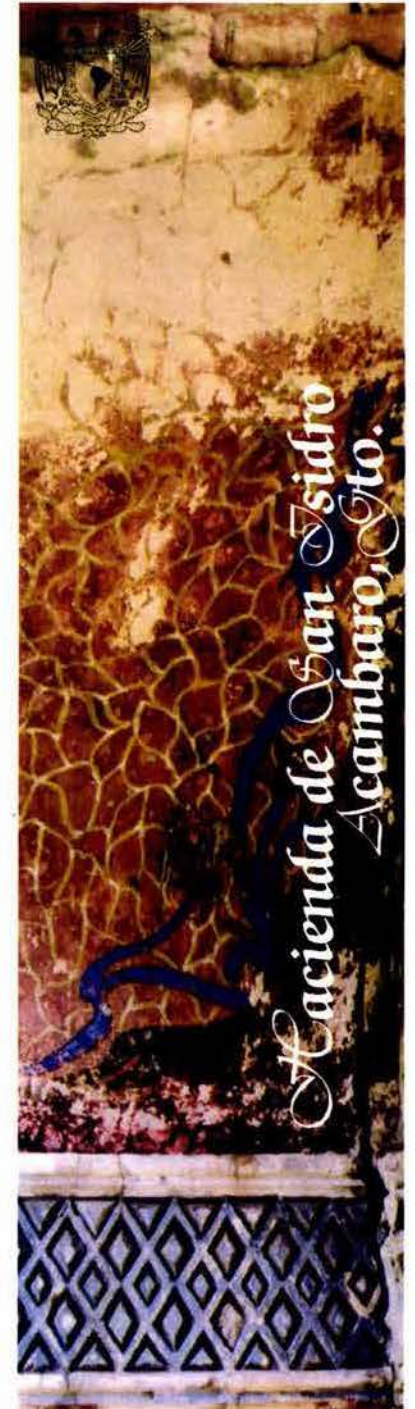

# La Ventosa

La primera caja de agua del acueducto, era un elemento aislado en las afueras de la traza.

Colina de La Soledad

Un arco conopial, generaba un espacio de transición. El acceso contaba con una puerta de madera. Ambos elementos se han perdido.

En la actualidad se encuentra adosada a construcciones de mala calidad en el barrio de La Soledad, que se extendió hasta las afueras del pueblo, perdiendo su identidad.

La Ventosa es la primera caja de agua del acueducto, que viene desde el cerro del Tocuadro. Se realiza en 1527, a las afueras del pueblo.

Ha perdido la envolvente que protegía la alcantarilla la puerta de madera fue sustituida por una cortina metálica, en proceso de oxidación. Ha pasado de ser un elemento escultórico a basurero.

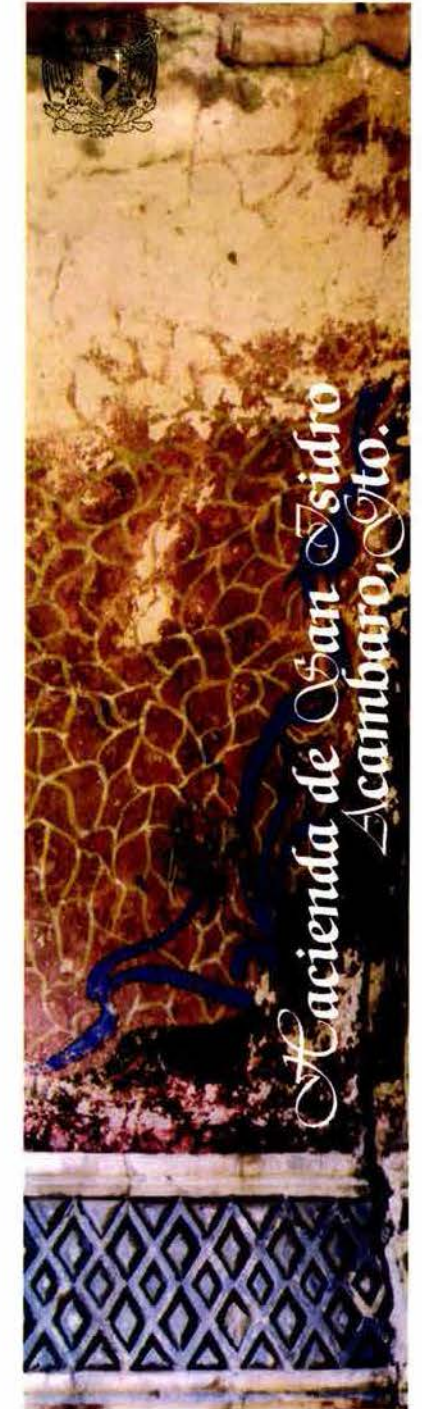

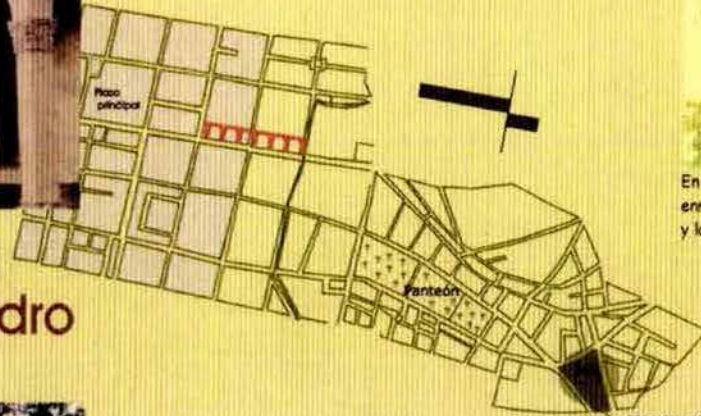

## Hacienda de San Isidro



Construida en el s.XIX, aunque existía desde el siglo anterior.  
De vocación cerealera, se encontraba a las afueras del pueblo.  
Actualmente abandonada, se encuentra al centro de la colonia Industrial San Isidro

Al fondo, el campanario de la capilla.  
Se aprecia el segundo cuerpo de la casa, con barandal de hierro forjado y el revestimiento de toda la fachada.



En la planta baja, se aprecia aun la conformación de los vanos, enmarcados con ladrillo aparente, la herrería original y las columnas estucadas.

Con la pérdida de la arcada del segundo piso, queda al descubierto la fachada interior.



Las columnas han perdido su revestimiento.  
El desplome de la cornisa ha provocado la pérdida del barandal del piso superior.  
Se aprecian los vestigios de color, enfatizando el ritmo de los vanos.

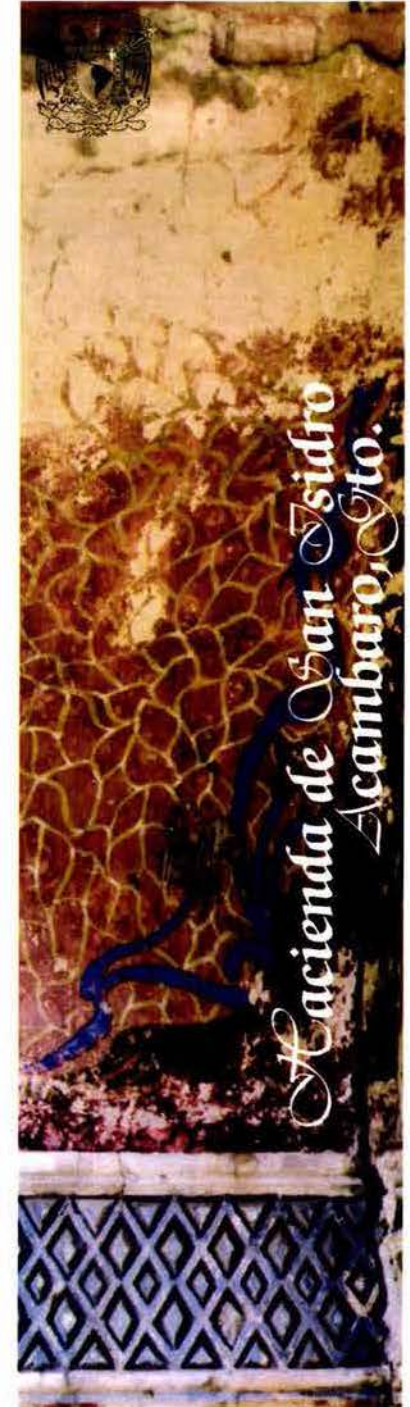

## EL AISLAMIENTO DE LA HACIENDA

Independientemente del estado de absoluto abandono del que ha sido víctima; y a pesar de que reúne las condiciones para convertirse en un hito dentro del contexto urbano.

La Hacienda San Isidro, se encuentra como una isla dentro del mismo, por diversas causas, todas ellas derivadas de la carencia de un plan de desarrollo urbano que establezca las directrices para un crecimiento ordenado.

La ruptura de la traza, ha generado un tejido anárquico, con un sistema de vialidades confusas e improvisadas; no presenta una estructura formada por manzanas ni una lotificación definida, sino formada básicamente de espacios irregulares, con los consecuentes problemas de funcionamiento.

Dicha ruptura ha originado diversos conflictos en la lectura del espacio urbano, sobre todo en la periferia del pueblo, donde la improvisación ha provocado una gran cantidad de espacios residuales.

La zona no cuenta con un subcentro, que se conecte al centro histórico y se convierta en el punto de reunión, favoreciendo el desarrollo de las actividades sociales de la comunidad.

El único parque está conformado por un espacio residual, que fue improvisado como jardín con juegos infantiles y que colinda con la hacienda y con las dos vialidades aledañas: San Luis, una calle de

carácter local y la avenida 1° de Mayo, una vialidad primaria, de las más importantes del pueblo. Aún cuando se supone que los espacios exteriores de un asentamiento urbano son utilizados con fines sociales y comerciales, esta carencia de espacios públicos ha provocado que las actividades en el exterior se limiten a los recorridos. Los trayectos peatonales se dificultan porque el usuario no toma posesión del lugar. Los recorridos, mantienen un carácter subjetivo, donde las distancias pueden ser personales ó impersonales según la extensión del panorama. Pero cuando no existe una secuencia de espacios definidos, cuando el contexto urbano en lugar de ser una secuencia de espacios, resulta un entretejido de calles, los recorridos carecen de significado porque no estimulan el sentido de posición de quien los realiza, sino que provoca una percepción fragmentada del mismo y por lo tanto impide el establecimiento de un nexo.

La ocupación del territorio urbano, se provoca entre un exterior fluido y un ambiente estático, favorecido por el equipamiento y el mobiliario urbano. No solo son espacios abiertos sino elementos estructurados.

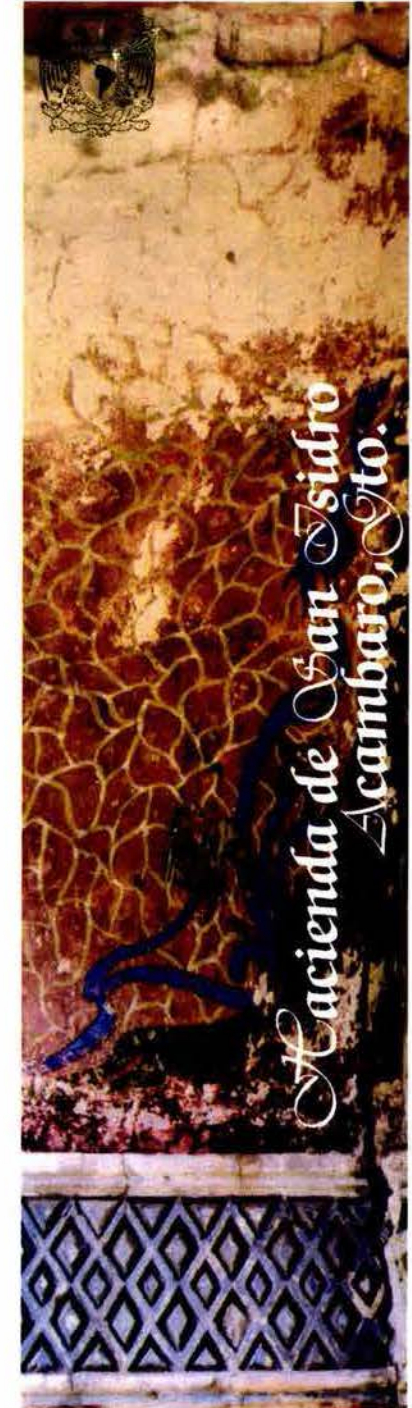

Esto es difícil de lograr cuando la escala humana no cuenta en el recorrido y conformación del espacio exterior.

La falta de adecuación de usos del suelo y la carencia de servicios, infraestructura y equipamiento, son algunos de los factores que agravan la situación del pueblo. Tal es el caso del mercado y la estación de autobuses, dos elementos del contexto inmediato, que siendo parte del equipamiento del mismo, se convierten en importantes puntos de conflicto, al no contar con los accesos, circulaciones y espacios definidos.

El contexto debe manipularse para que todos los elementos que lo compongan establezcan relaciones armónicas y flexibles entre sí.

Esta relación del usuario con el espacio urbano, no se da en el contexto inmediato a la hacienda, ya que no existe una percepción serial de los elementos que lo componen y que es básica para la identificación del mismo.

Las imágenes producidas en los recorridos son fragmentadas, porque no hay una conjunción de volúmenes que conformen el espacio. Esto pone en evidencia la importancia capital que tiene la relación de los edificios y el espacio que los contiene, para provocar la habitabilidad de ambos.

El cierre que generan los planos provocados por los edificios, favorece la panorámica local al evitar un interminable campo visual que dificulte la lectura,

constituyéndose así como puntos de referencia del espacio urbano.

Aún en un medio limitado y estático como la secuencia que vemos en la hacienda; las referencias geométricas son mínimas. Esto genera un espacio sin enclaves (interior abierto al exterior)<sup>25</sup> y por lo tanto sin límites que nos ayuden a establecer nuestra posición en el espacio urbano, dejando patente la importancia de definir el AQUÍ-ALLÍ, del que habla Cullen para establecer nuestro propio control del lugar. Esto se logra de forma casi inconsciente, en un espacio con contornos articulados, es decir que no están basados en los principios de flujo (sean de vehículos o de personas), sino de relaciones que interrumpen esos flujos y los canalizan para liberar espacios que faciliten y provoquen dichas relaciones.

Esta canalización se fundamenta en el sentido común y la lógica más elemental, que nos permite determinar de qué manera el ser humano establece contacto con lo que le rodea.

<sup>25</sup> Cullen G: Paisaje Urbano p.25

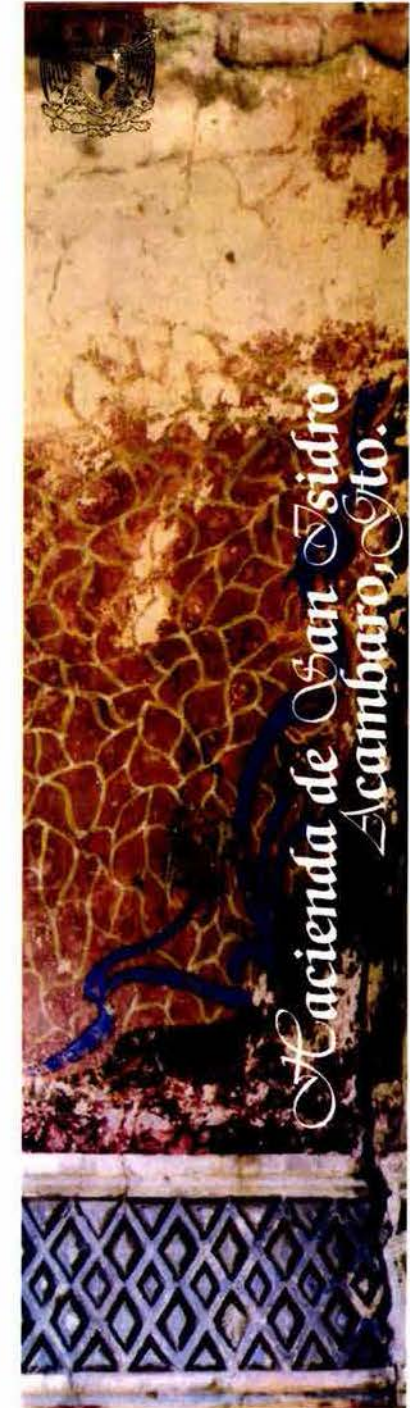



El caso específico de la hacienda, no es tan desafortunado, pues su implantación en el paisaje favorecida por el nivel del terreno hace que su silueta se constituya como telón de fondo, principalmente desde el acceso por la Av. Morelos, donde concretamente la portada de la capilla se constituye como punto focal, cristalizando así una situación urbana: nos obliga a mirar.

Esto que constituye una doble cualidad si consideramos que se realiza en un espacio donde impera la desorganización de las partes y la mezcla sin sentido de construcciones y tráfico. Queda minimizado al realizarse en un contexto tan desafortunado, donde resulta evidente la discontinuidad espacial. Cuando un espacio carece de carácter y estructura, lógicamente genera un conflicto: forma-función. Un conjunto ambiental, es un territorio ocupado. Si el exterior es ocupado, la gente humaniza el paisaje.. Paradójicamente, para que esto se de, los elementos que conforman dicho conjunto deben formar una composición.<sup>26</sup> de lo contrario la relación entre el usuario y el espacio es meramente impersonal, es decir no existe, generando un caos sin significado concreto: Si no hay significado, no hay elementos de comunicación.

<sup>26</sup> Op.cit. p.28

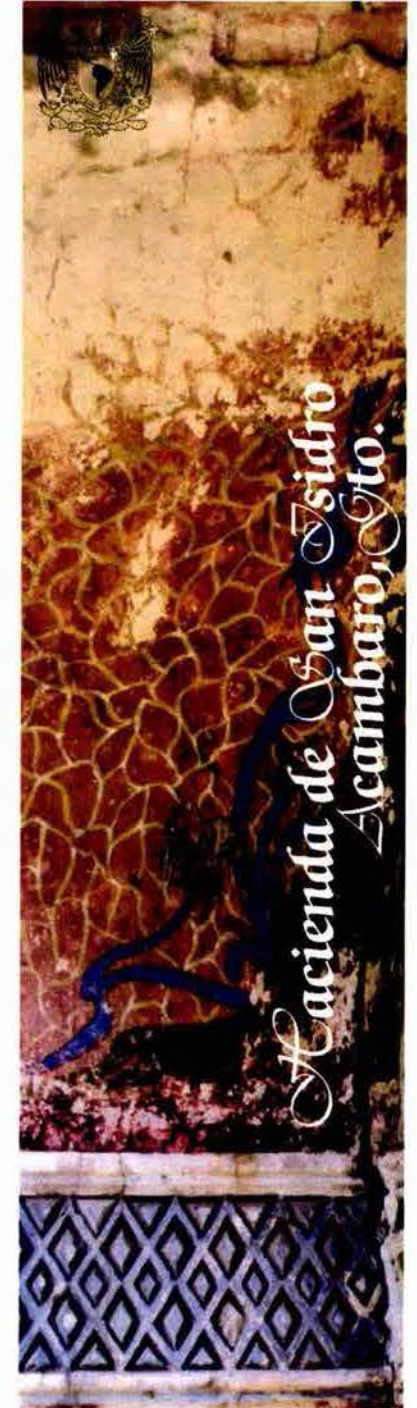

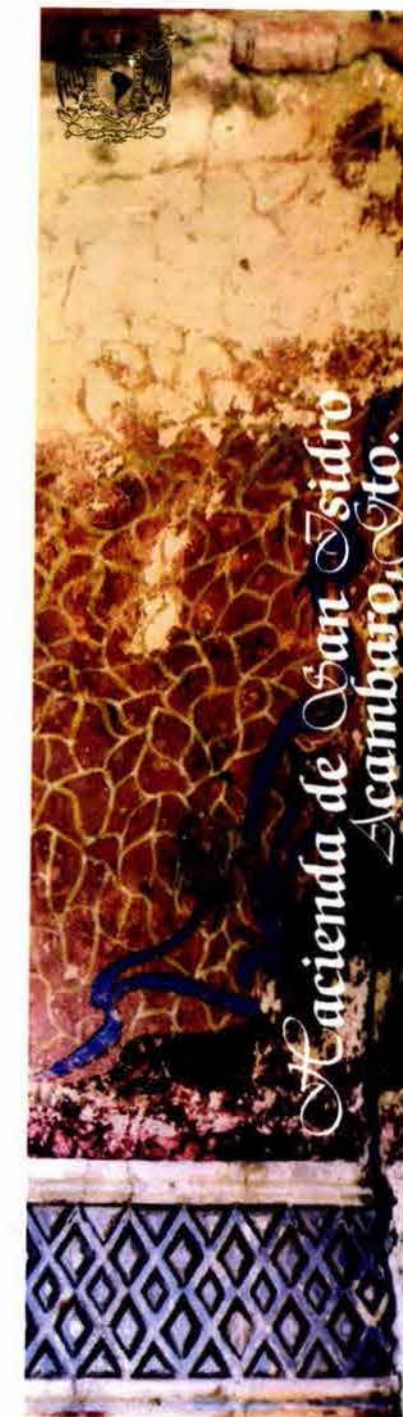

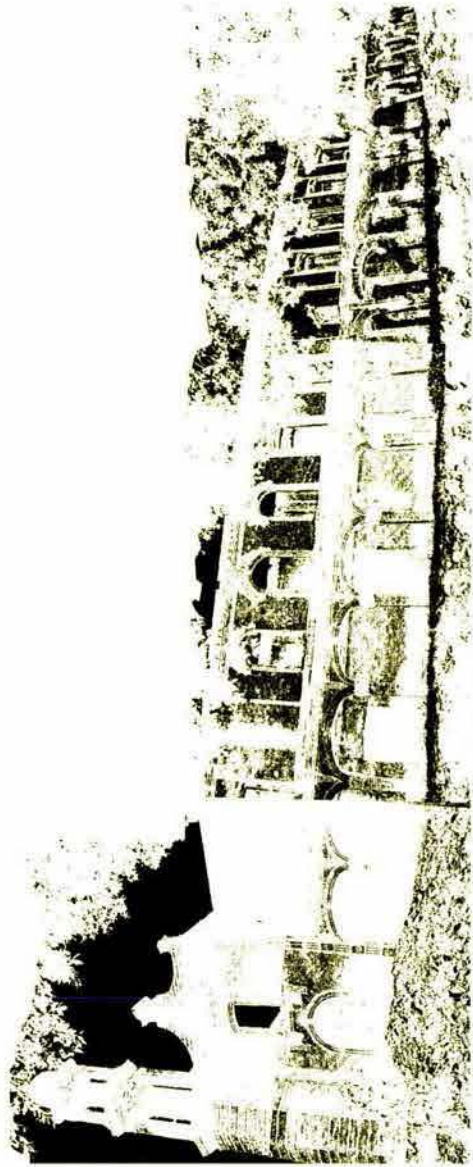

hacienda de san isidro - casa del hacendado

## Capítulo III : Estructura Urbana



Universidad Nacional  
Autónoma de México



**UNAM – Dirección General de Bibliotecas**  
**Tesis Digitales**  
**Restricciones de uso**

**DERECHOS RESERVADOS ©**  
**PROHIBIDA SU REPRODUCCIÓN TOTAL O PARCIAL**

Todo el material contenido en esta tesis esta protegido por la Ley Federal del Derecho de Autor (LFDA) de los Estados Unidos Mexicanos (México).

El uso de imágenes, fragmentos de videos, y demás material que sea objeto de protección de los derechos de autor, será exclusivamente para fines educativos e informativos y deberá citar la fuente donde la obtuvo mencionando el autor o autores. Cualquier uso distinto como el lucro, reproducción, edición o modificación, será perseguido y sancionado por el respectivo titular de los Derechos de Autor.

## RELACIONES URBANAS E INTERURBANAS

### Relaciones Interurbanas

Desde finales del s. XVIII, se crearon redes locales, derivadas a su vez de las regionales, las cuales dependían del sistema nacional que mantenía los contactos internacionales.<sup>1</sup>

Tal era el caso del Bajío, que funcionaba como centro regional, del cual dependía Acámbaro.

La importancia del Bajío, se debe a la reducción de la rentabilidad de la minería, al aumento de la densidad demográfica y a la atracción de las áreas aledañas.

Algunos centros productores comenzaron a salirse de la órbita de los Reales de minas, en la que hasta entonces habían vivido y comenzaron a comercializar sus producciones, tal es el caso de Celaya y Salvatierra en el caso de los granos y de León y Acámbaro que se especializaron en la talabartería.<sup>2</sup>

El crecimiento urbano y los reales mineros del Bajío, fueron de esta manera, los dos elementos estructuradores del espacio regional.<sup>3</sup>

---

<sup>1</sup>Kicza John , "Migration to Major Metropoles in Colonial Mexico", en David J. Robinson (comp.) MIGRATION IN COLONIAL SPANISH AMERICA. Cambridge Studies in Historical Geography, p. 199 Cambridge, 1990

<sup>2</sup>Super C. John . LA VIDA EN QUERETARO DURANTE LA COLONIA 1531-1810, FCE, México, 1983

<sup>3</sup> Perez Herrero Pedro "El México Borbónico" en : Josefina Zoraida Vázquez (comp.) INTERPRETACIONES DEL S. XVIII MEXICANO,

En la actualidad, según el Plan estatal, Acámbaro está considerado, un centro de población de servicios de nivel intermedio, en el subsistema de Celaya.

De Acámbaro dependen: Jerécuaro, Tarandacua, Chupícuaro, San Pedro de Agustinos, Perro Agua, Santiaguillo e Iramuco, con servicios rurales concentrados.

## **Relaciones Urbanas**

Para el óptimo funcionamiento de estas, se debe de presentar un esquema claro de accesos y conexiones.

El Centro Histórico del pueblo, aun presenta sus originales ejes que facilitan los recorridos, desde la plaza principal.

El enlace entre la plaza principal y el acceso, si bien no es clara, la confusión que presenta se debe mas al deterioro de la avenida Héroes de Nacozari, que a la estructura urbana en si, pues la rehabilitación de esta, y la restauración de las casas e instalaciones del ferrocarril, permitirían ir descubriendo la identidad del pueblo paulatinamente, hasta llegar al convento.

La relación de la plaza principal, con el Santuario de Guadalupe y la de La Soledad, permanece, con bastante claridad, gracias a la avenida Hidalgo.

En cambio conforme la traza se desvirtúa, los problemas se agravan.

Esto se aprecia tanto en la comunicación de las colonias inmediatas al esquema reticular, como en la relación con la Hacienda San Isidro, que no tiene un vínculo claro con el núcleo.

Si bien las conexiones internas del casco se resuelven con un estudio del sentido de las vialidades.

En el caso de la Hacienda, convendría retomar, la continuidad de los ejes del centro:

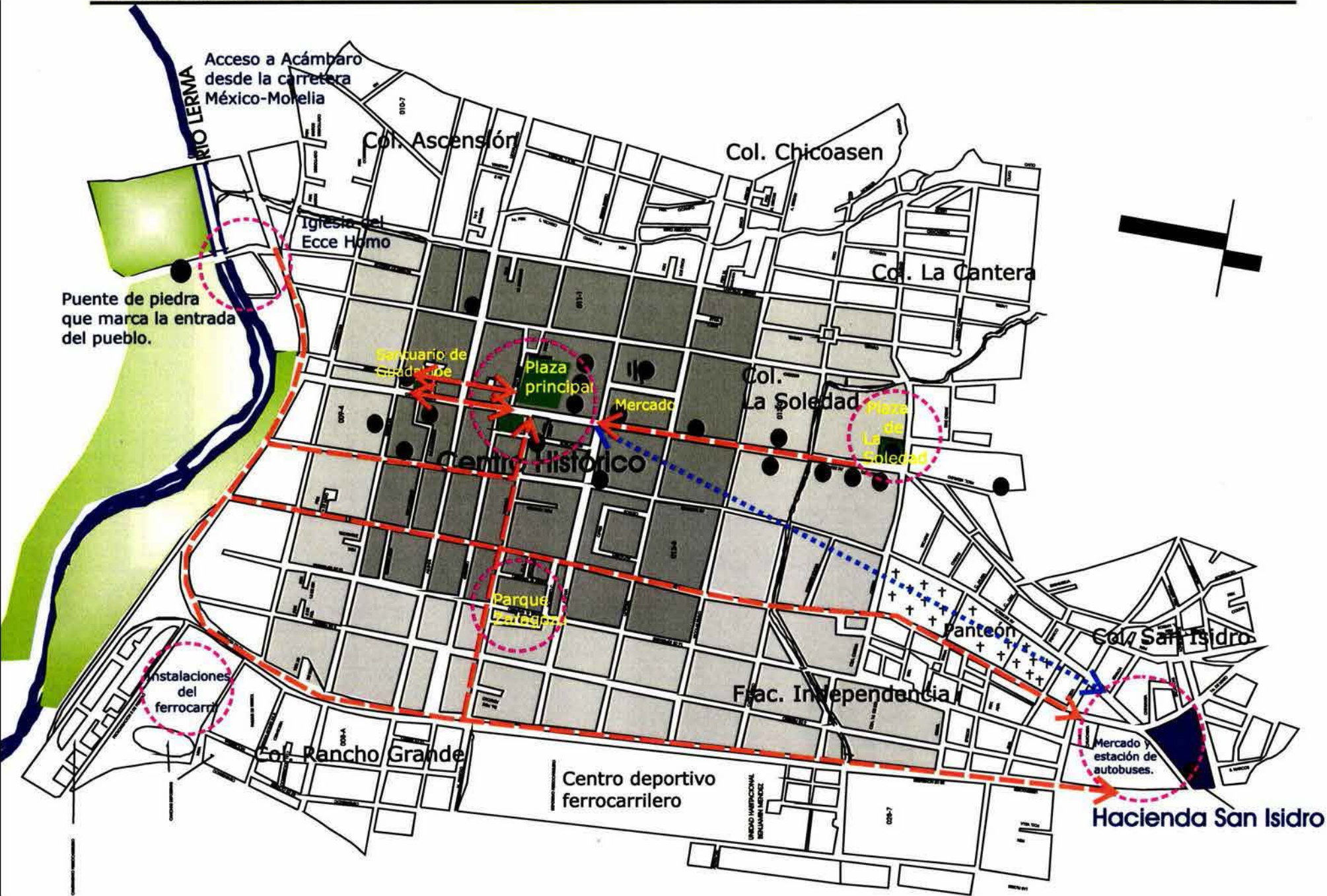

Puente de piedra que marca la entrada del pueblo.

Acceso a Acámbaro desde la carretera México-Morelia

Col. Ascensión

Col. Chicoasen

Col. La Cantera

Banquero de cuadrado

Plaza principal

Mercado

Col. La Soledad

Plaza de La Soledad

Centro Histórico

Parque

Panteón

Col. San Isidro

Frac. Independencia

Mercado y estación de autobuses.

Hacienda San Isidro

Col. Rancho Grande

Centro deportivo ferrocarrilero

UNIDAD INMUEBLES REFORMA MEXICANA

Hacienda San Isidro - Acámbaro

**Simbología**

- Pisos y jardines
- Conexiones
- Monumentos principales
- Elementos que estructuran el espacio urbano
- Elementos que carecen de conexiones directas
- Traza original
- Perímetro de protección

Croquis de Localización

Código **PU 05**

Código **SC**  
se Escala

**Relaciones urbanas**

Carolina Raposo Fernández  
México D.F., primavera de 2001

## DINÁMICA SOCIOECONÓMICA, POLÍTICA Y CULTURAL

La relación entre las condiciones socioeconómicas y el estado de conservación se refleja en la mayoría de las construcciones del centro histórico, donde se concentra la actividad comercial.

Este proceso degenerativo de las edificaciones corresponde como en todos los centros históricos a fenómenos complejos.

En el caso específico de Acámbaro, encabezados por la incapacidad política para realizar un plan de desarrollo congruente y constante, que en lugar de favorecer la consolidación de la villa, ha fomentado su decadencia con el empobrecimiento de los habitantes, las irregularidades jurídicas, la especulación del suelo etc.. Este deterioro se presenta pues enmarcado por un contexto de degradación urbana difusa, provocado por dos factores estrechamente ligados y que figuran como protagonistas de este proceso; la falta de identificación entre el pueblo y sus habitantes y el desplazamiento de la vivienda a la periferia.

Se abandonan los edificios históricos, se deterioran los espacios libres.

Pese a su potencialidad, las actividades industriales no ocupan un lugar relevante en el marco económico de la ciudad. Incluso la fabricación del ladrillo característico de Acámbaro, se encuentra en decadencia.

Existe además una baja actividad turística en la zona, quizá por la falta de infraestructura con que cuenta el pueblo para satisfacer las demandas de los visitantes. Esto ha provocado que en los últimos años, se hayan sumado dos fenómenos importantes, por un lado el ambulante, con todas las consecuencias que implica y por el otro una fuerte emigración hacia los Estados Unidos, lo que provee de recursos a las familias de los emigrantes. Las pocas construcciones nuevas que se aprecian en el pueblo, son casas habitación, que ajenas a la identidad del mismo pretenden reflejar el éxito, de quienes sean visto obligados a vivir una cultura diferente..

Esto origina a su vez el abandono de los edificios y monumentos históricos, que sumado a la ruptura de la traza urbana, provocará la desvinculación absoluta del centro con la periferia.

No existen ejes rectores, ni elementos de conexión, y menos aún la intención de generar un espacio urbano, conforme con el sentido común y las necesidades de la población. Todo parece ser resultado de la improvisación, con las consecuencias que esto implica.



1. Concentración Económica
2. Desplazamiento a la periferia.
3. Ruptura de la traza.
4. Invasión de reservas territoriales.
5. Discontinuidad





Universidad Nacional Autónoma de México  
Instituto de Estadística y Geografía

Hacienda San Isidro - Acámbaro

**Simbología**

-  La concentración de actividades productivas se da en el centro histórico.
-  Los habitantes se trasladan a las zonas conurbadas, invadiendo las reservas territoriales.
-  La falta de un proyecto de desarrollo provoca la ruptura de la traza.
-  Invasión de las reservas territoriales del pueblo.
-  Desvinculación del centro, abandono de edificios y elementos de identidad.

Lugar de localización

Cód. PU  
06

Cód. SC  
SE  
Escudo

**Dinámica socioeconómica, política y cultural**

Carolina Raposo Fernández  
México D.F., primavera de 2001



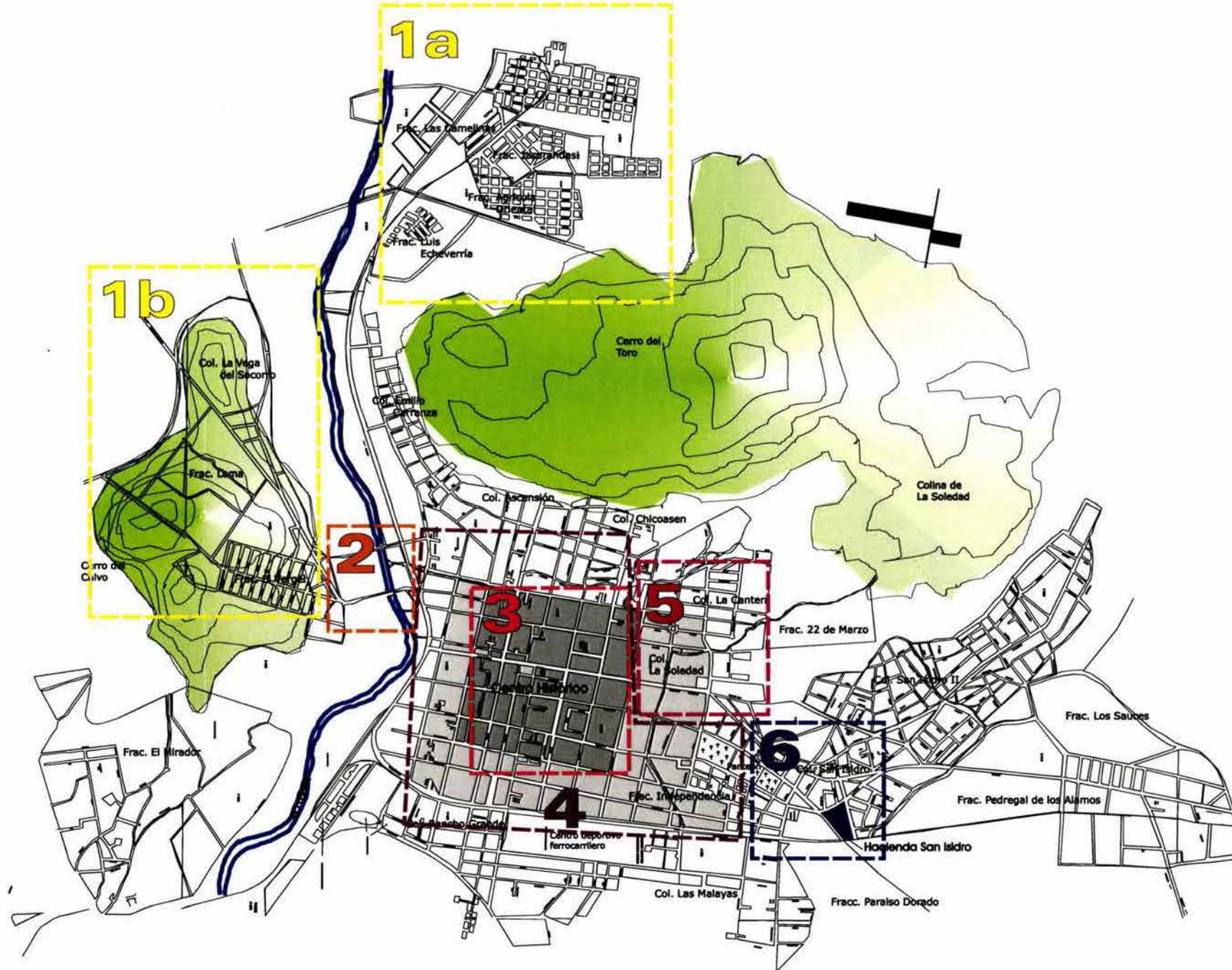

- Simbología**
- Zona 1: reserva territorial
  - Zona 2: Acceso del pueblo
  - Zona 3: Casco Histórico
  - Zona 4: Perímetro de protección
  - Zona 5: Barrio de La Soledad
  - Zona 6: Hacienda San Isidro

Cuadro de Localización

**División por Zonas**

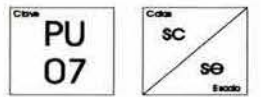

**Plano general de Acámbaro**

Carolina Raposo Fernández  
México D.F., primavera de 2000



Hacienda San Isidro - Acámbaro

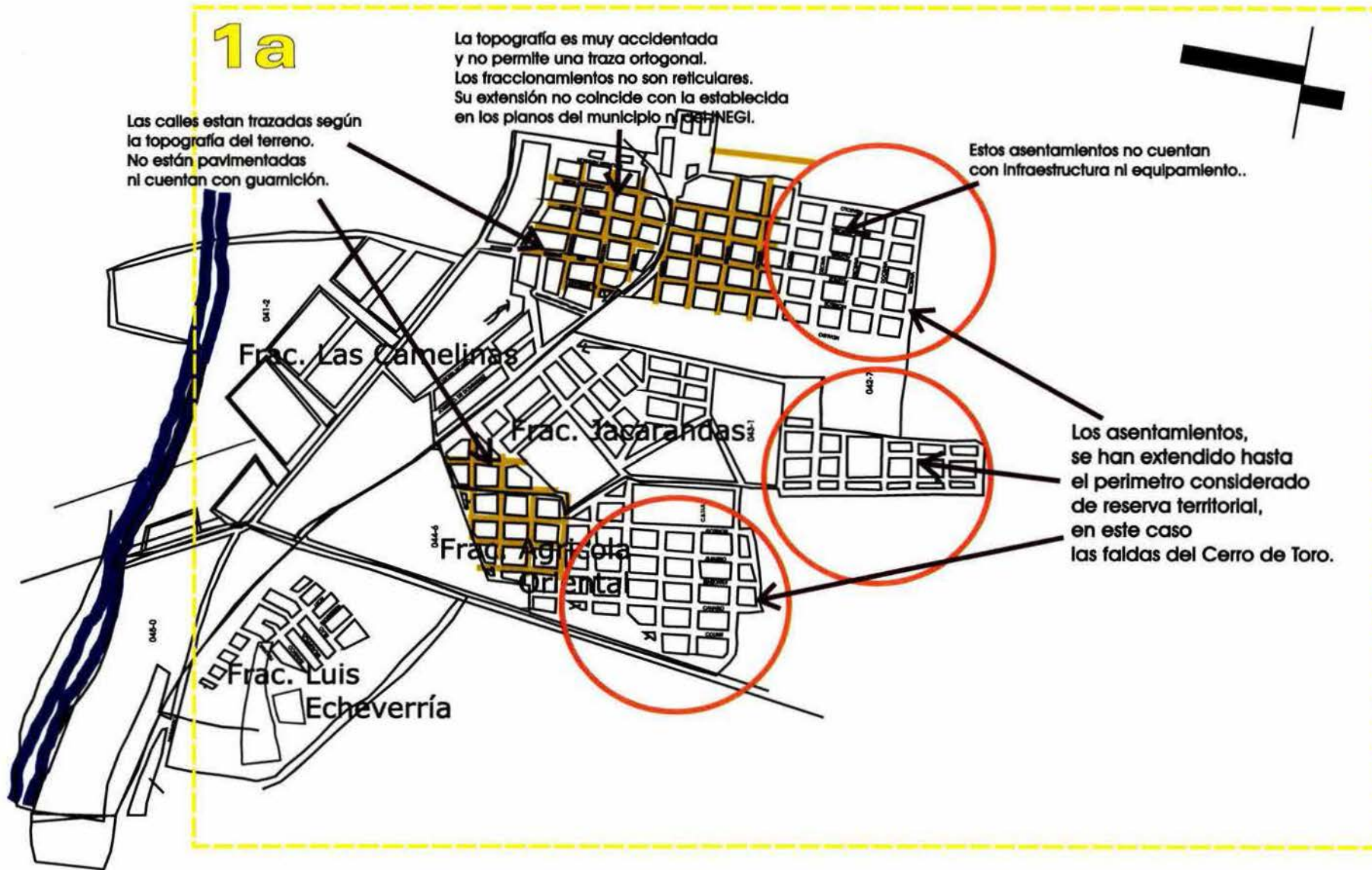

- Simbología**
- Zona 1: reserva territorial
  - Zona 2: Acceso del pueblo
  - Zona 3: Casco Histórico
  - Zona 4: Perímetro de protección
  - Zona 5: Barrio de La Soledad
  - Zona 6: Hacienda San Isidro
  - Zonas que aún no se encuentran fraccionadas.



Hacienda San Isidro - Acámbaro

Código <b>PU 08</b>	Código <b>SC SE</b> <small>Escala</small>
----------------------------	---

**Plano  
zona 1a**

Carolina Raposo Fernández  
México D.F., primavera de 2000



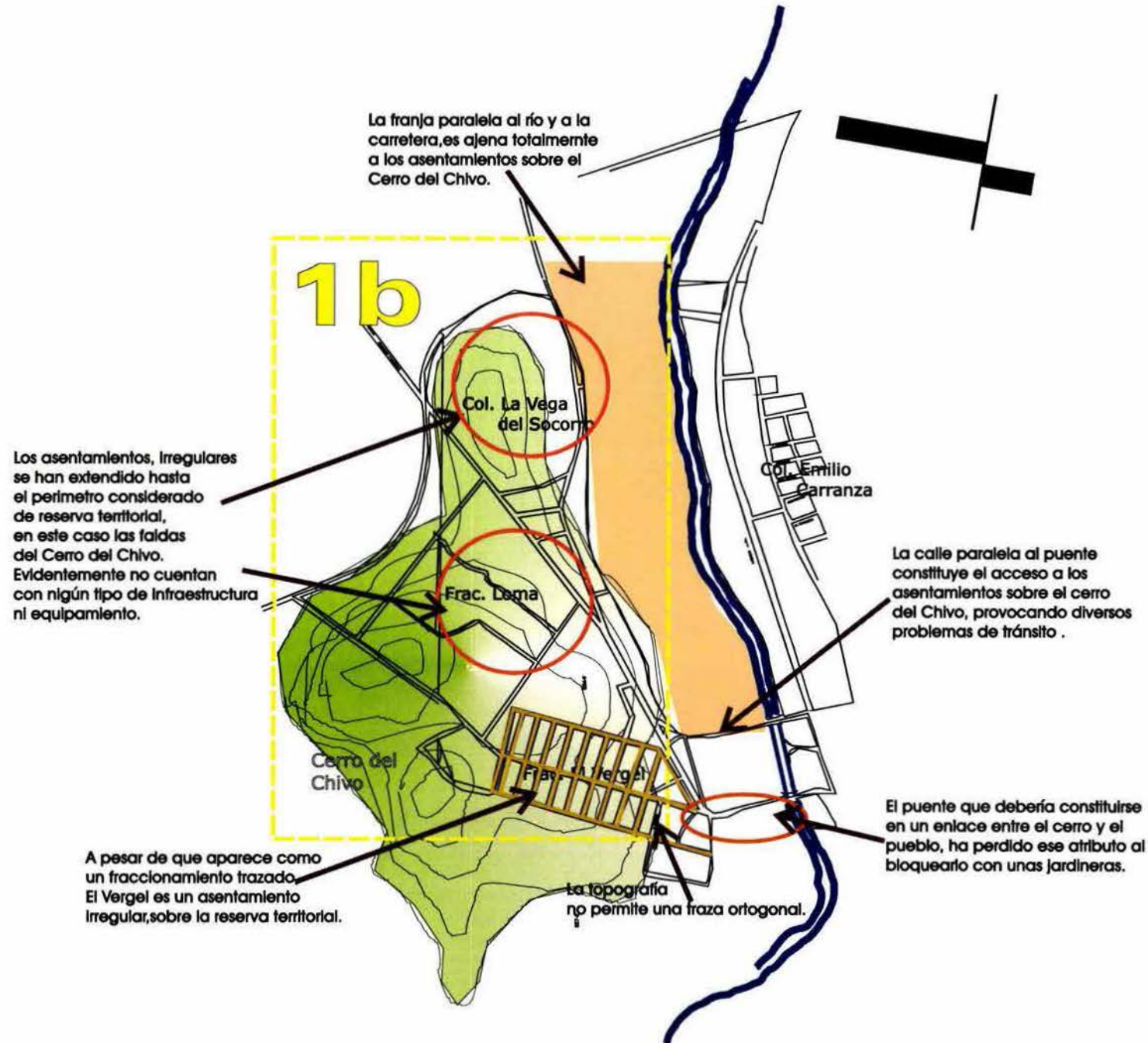

Simbología

- Zona 1: reserva territorial
- Zona 2: Acceso del pueblo
- Zona 3: Casco Histórico
- Zona 4: Perímetro de protección
- Zona 5: Barrio de La Soledad
- Zona 6: Hacienda San Isidro

Croquis de Localización



Clima PU 09	Cobertura SC SE Escala
-------------------	---------------------------------

Zona  
1b

Carolina Raposo Fernández  
México D.F., primavera de 2000



Hacienda San Isidro - Acámbaro

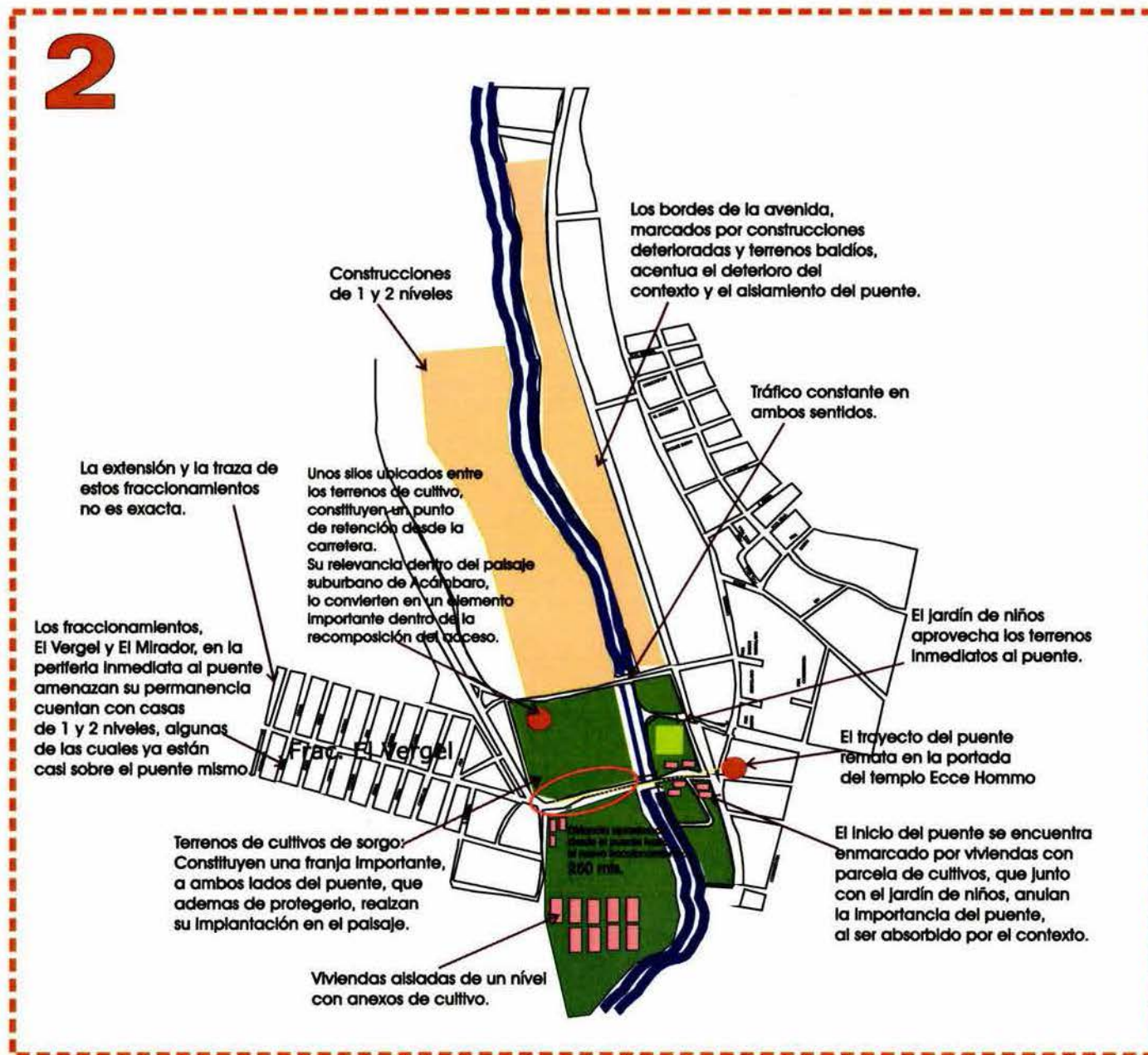

**Simbología**

- Zona 1: reserva territorial
- Zona 2: Acceso del pueblo
- Zona 3: Casco Histórico
- Zona 4: Perímetro de protección
- Zona 5: Barrio de La Soledad
- Zona 6: Hacienda San Isidro

**Cuadro de Localización**

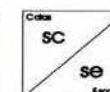
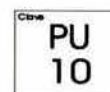

**Zona 2**

Carolina Raposo Fernández  
México D.F., primavera de 2000



Hacienda San Isidro - Acámbaro

Las plazas que conforman el centro de Acámbaro, a pesar de estar una frente a la otra no se encuentran integradas. Existe un vínculo más estrecho entre la plazuela del santuario de Guadalupe, y la del convento.

A espaldas del convento franciscano, se produce un verdadero caos, pues los terrenos se han ocupado para estacionamiento del transporte público así como de carga y descarga del mercado.

Tanto la traza, como el perfil del casco histórico ha sufrido algunas alteraciones, pero se conservan prácticamente en su totalidad. Por lo que la lectura del espacio y los recorridos dentro del mismo resultan claros.

La Plaza principal y el Santuario de Guadalupe conectados por el pasaje Juárez de carácter peatonal.

El eje principal del pueblo, en sentido N-S es la avenida Hidalgo

La zona Este del centro histórico, mantiene cierta vocación comercial aunque en menor grado.

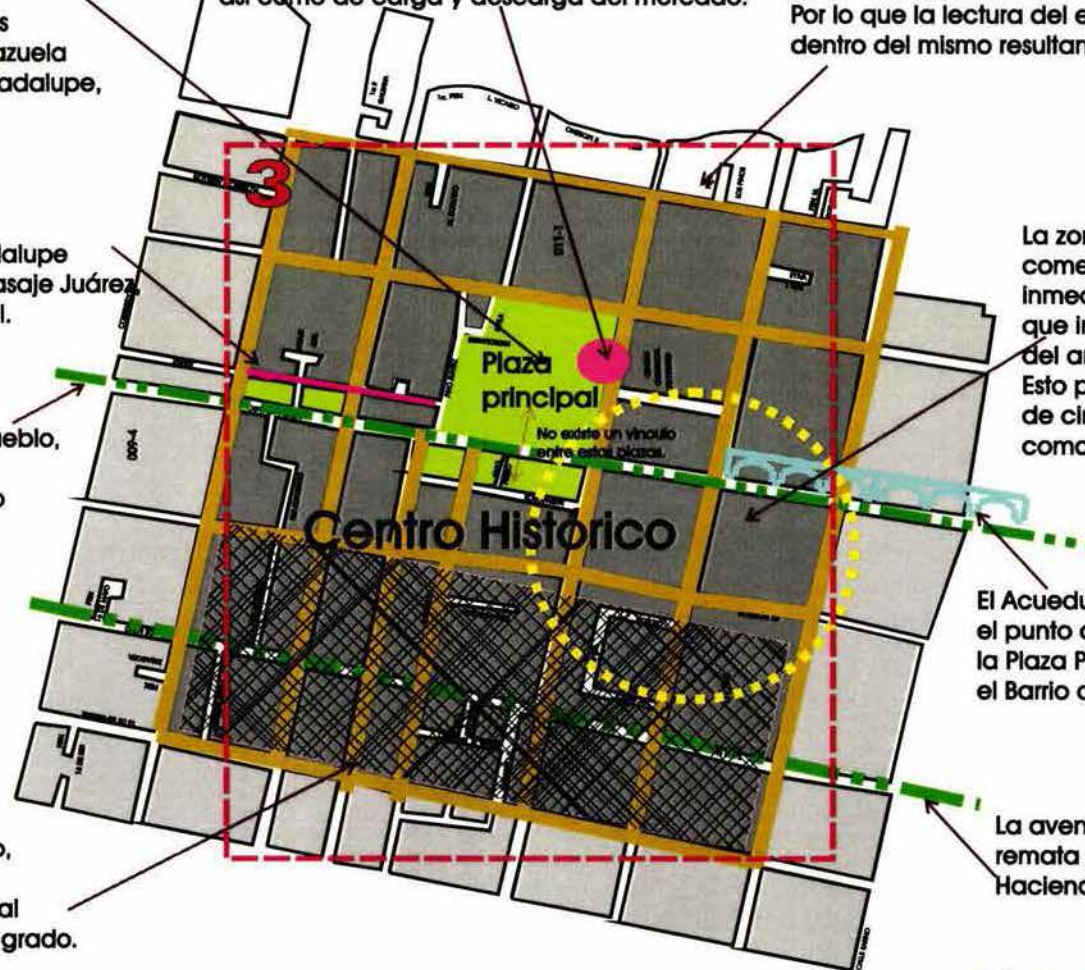

La zona de mayor actividad comercial, es la periferia inmediata al mercado, que incluso es víctima del ambulante. Esto provoca graves conflictos de circulación tanto vehicular, como peatonal.

El Acueducto, continua siendo el punto de enlace entre la Plaza Principal y el Barrio de La Soledad.

La avenida 1° de Mayo remata en la Hacienda de San Isidro.



Simbología

- Zona 1: reserva territorial
- Zona 2: Acceso del pueblo
- Zona 3: Casco Histórico
- Zona 4: Perímetro de protección
- Zona 5: Barrio de La Soledad
- Zona 6: Hacienda San Isidro

Cuadro de Localización

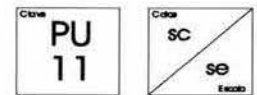

Zona 3

Carolina Raposo Fernández  
México D.F., primavera de 2000



Hacienda San Isidro - Acámbaro

ESTA TESIS NO SALE DE LA BIBLIOTECA

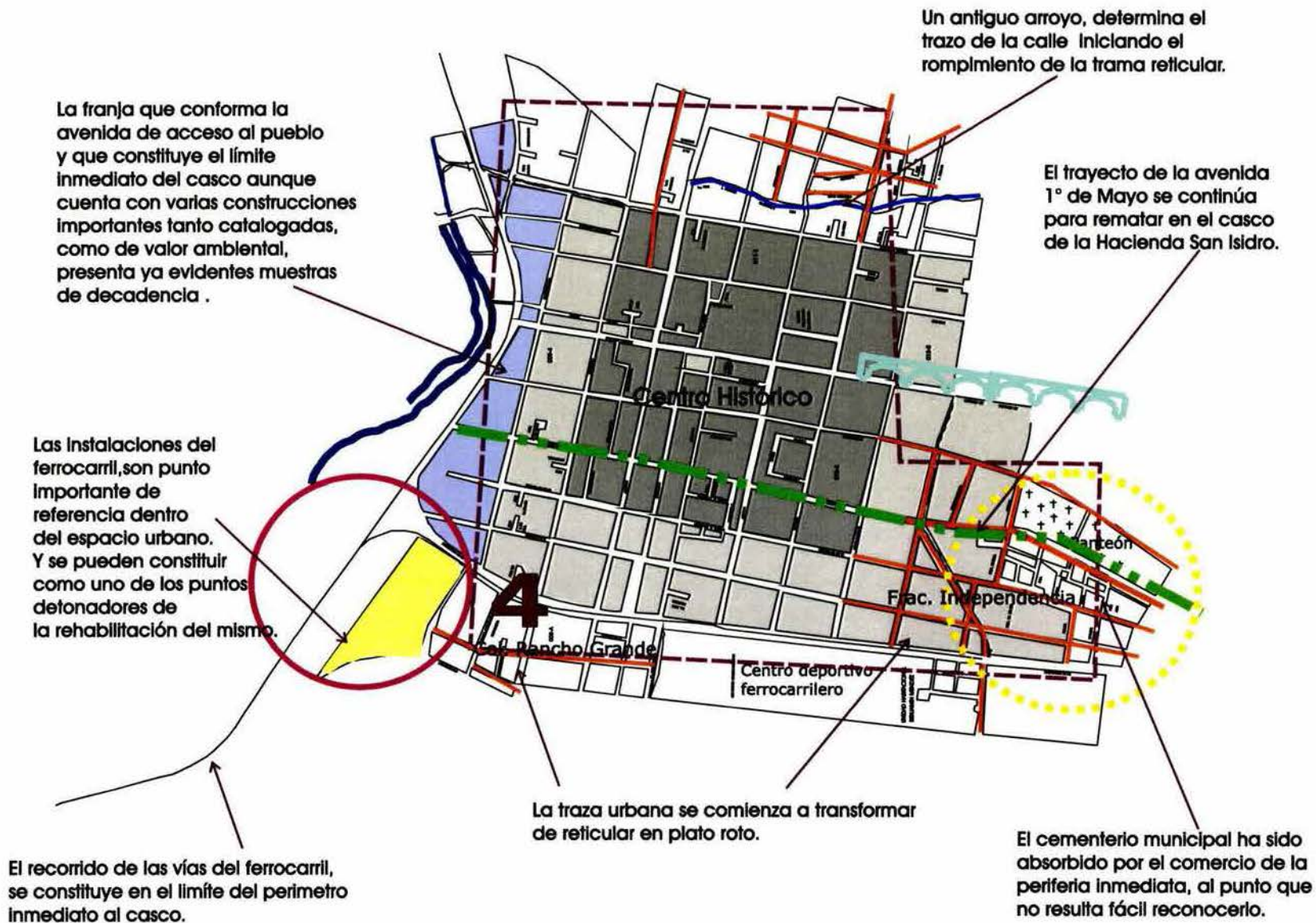

Universidad Nacional Autónoma de México  
Maestría en Restauración de Monumentos

**Simbología**

- Zona 1: reserva territorial
- Zona 2: Acceso del pueblo
- Zona 3: Casco Histórico
- Zona 4: Perímetro de protección
- Zona 5: Barrio de La Soledad
- Zona 6: Hacienda San Isidro

Cuadro de Localización

Calle: PU 12      Calle: SC / SE Escala

**Zona 4**

Carolina Raposo Fernández  
México D.F., primavera de 2000

Hacienda San Isidro - Acámbaro



Simbología

	Zona 1: reserva territorial
	Zona 2: Acceso del pueblo
	Zona 3: Casco Histórico
	Zona 4: Perímetro de protección
	Zona 5: Barrio de La Soledad
	Zona 6: Hacienda San Isidro

Circuito de Localización



Ciudad PU 13	Calle SC se Escuela
--------------------	------------------------------

**Zona 5**

Carolina Raposo Fernández  
México D.F., primavera de 2000



Hacienda San Isidro - Acámbaro





Universidad Nacional Autónoma de México  
Museo en Restauración de Monumentos

**Hacienda San Isidro - Acámbaro**

**Simbología**

- Zona 1: reserva territorial
- Zona 2: Acceso del pueblo
- Zona 3: Casco Histórico
- Zona 4: Perímetro de protección
- Zona 5: Barrio de La Soledad
- Zona 6: Hacienda San Isidro

**Croquis de Localización**

Calle PU 14

Calle SC

Escala

**Zona 6**

Carolina Raposo Fernández  
México D.F., primavera de 2000

## **SISTEMA DE EJES Y CENTROS**

Considerando que un sistema de espacios abiertos y de circulaciones, es más importante que un modelo de formas. La base de la estructura urbana del pueblo, la conforman pues las plazas y los ejes que se enmarcan y conectan, dándole identidad al espacio urbano que conforman y facilitando su lectura en los recorridos. El conjunto conserva, en ambos sentidos los ejes, de la traza original; en el sentido Norte- Sur, presenta un eje dominante:

### **Eje 1-1'**

Al norte, se encuentra el río Lerma y remata visualmente en el cerro del Chivo y al sur, en La Colina de la Soledad. Corresponde, en la actualidad a la Avenida Hidalgo, sin duda la columna vertebral del centro histórico.

A lo largo de este eje se concentran los edificios más característicos de Acámbaro, como El convento franciscano y el hospital, El Santuario de Guadalupe, el acueducto, las capillas del vía crucis y las Iglesias de San Antonio y de La Soledad, es a partir de La Ventosa, primera caja de agua del acueducto, donde la traza, se pierde y el eje queda desvirtuado.

Paradójicamente, la importancia actual de la avenida, se debe a la actividad comercial el intenso flujo vehicular, que la recorre en sentido Sur- Norte..

### **Eje 2-2'**

Paralelo al anterior, este eje nos introduce directamente sobre la traza, pues el principal conector, del pueblo, en sentido norte - sur.

Uniendo la avenida de acceso Héroes de Nacozari y rematando en la Hacienda de San Isidro.

Aunque su conformación carece de la magnitud de la avenida Hidalgo cuenta, con varios elementos de valor ambiental, al llegar al cruce con la calle Omega, fin de la traza original y que remata en la Plaza de La Soledad, se encuentra el actual panteón municipal y es a partir de ahí donde el deterioro se acentúa ostensiblemente..

### **Eje 3-3'**

La actual avenida Madero, marcó el límite original de la traza. En el presente es una vialidad de uso mixto, que une el barrio de La Soledad y la avenida Héroes de Nacozari.

### **Eje 4-4'**

Este eje se convierte en la entrada actual a la traza urbana original, pues el tránsito se realiza en sentido Norte - Sur. Rematando en el casco de la Hacienda.

Aunque mantiene el perfil urbano original y cuenta con varias construcciones de valor ambiental, conforme la traza se va deformando, resulta evidente la desfavorable alteración que se produce en sus paramentos.

En el sentido Oriente - Poniente, destacamos 3 ejes importantes:

#### **Eje A-A'**

La actual, calle Abasolo, es sin lugar a dudas, el eje toral de la traza, al rematar en la portada del hospital, teniendo al cerro del Toro como telón de fondo. Era el antiguo camino a Celaya, por lo que partía del humilladero, ubicado en el poniente..

Conecta el sector oeste del pueblo con la plaza principal.

#### **Eje B- B'**

La calle Aldana, eje paralelo, es otra de las calles importantes del casco, con acentuada actividad comercial y el consecuente tránsito vehicular.

En este se ubican el museo y el mercado, a un costado de la Plaza principal.

#### **Eje C-C'**

Al igual que las calles paralelas que se ubican hacia el sur, de este eje, la actual calle Guadalupe Victoria, mantiene su carácter local, siendo básicamente conformada por viviendas.

#### **Eje D -D'**

El acceso al pueblo desde la carretera se hace a través de la avenida Héroes de Nacozari, paralela al cauce del Lerma y que marca el límite de la traza actual, se desarrolla ,siguiendo el recorrido de las vías del ferrocarril y se convierte en la avenida 20 de Noviembre, que termina en la hacienda de San Isidro.

Su conformación sintetiza, la problemática general del pueblo, falta de planeación, de regulación de usos y de equipamiento urbano.

Presenta además un alto flujo vehicular, al ser el enlace con la carretera a Morelia o Salvatierra y ofrece varias opciones para acceder al centro, como son las avenidas Morelos e Hidalgo.

#### **Eje E-E'**

La calle Omega, marca el límite de la traza original, en el extremo sur y del barrio de La Soledad, es a partir de este que la traza se deforma.

Su carácter es esencialmente local y con menor flujo de automóviles.

Las plazas existentes corresponden a los espacios que para estas fueron destinados desde el principio: Son básicamente tres los centros existentes en el casco histórico de Acámbaro.

Comenzando en sentido Norte - Sur:

### **1. La Plaza del Santuario de Guadalupe**

El Santuario ocupa el lugar del antiguo hospital otomí. Tiene al frente una plaza, que se conecta con la plaza principal, a través del pasaje peatonal Juárez, que remata visualmente en la portada del convento franciscano. La estructura urbana, es impecable, aunque la plaza presenta, cierto deterioro tanto en los usos del suelo, pues algunos de los edificios que la conforma son bodegas, como en el carácter arquitectónico de los mismos.

### **2. La Plaza principal**

Sin lugar a dudas se mantiene como corazón del pueblo, albergando el convento, el hospital y el Templo Prometido, aunque ha sufrido ciertas alteraciones, el principal problema que presenta es el deterioro de las construcciones que la conforman; por un lado los edificios históricos, o son abandonados o sustituidos por construcciones de mala calidad, siendo la mayoría accesorias, esto debido a la intensa actividad comercial de la zona. Por otro la invasión de los ambulantes, contribuye sin duda al deterioro de la Plaza.

La avenida Hidalgo la fragmenta en dos partes, que bien podrían mantener un carácter unitario,

Aunque enfrente tenga una vocación civil, de no ser por el tratamiento del espacio, que al ser solamente una explanada se utiliza únicamente para trayectos.

### **3. La Plaza de La Soledad**

Es otro elemento clave en la estructura urbana del casco histórico, centro del barrio de indios, cuenta con la iglesia que le da nombre, aunque su vocación se encuentra totalmente desvirtuada, al estar conformada por misceláneas y algunas viviendas, de muy mala calidad. La mala adecuación de usos y la falta de mantenimiento, le resta la importancia que debería tener, no solo dentro del barrio mismo sino como elemento esencial del eje más importante del pueblo, que conforma el acueducto y las capillas del vía crucis y como conector con la periferia del centro histórico e incluso con la hacienda. Por encontrarse al final de la traza original.



Hacienda San Isidro - Acámbaro

**Simbología**

- Plaza y jardines
- Ejes principales
- Ejes secundarios
- Monumentos principales
- Centros
- Traza original
- Perímetro de protección

Círculo de Localización

Clave  
**PU**  
15

Calle  
**SC**  
SE  
Escala

Sistema de ejes y centros

Carolina Raposo Fernández  
México D.F., primavera de 2001

## PROPUESTA DE CONSOLIDACION DE EJES Y CENTROS

Queda patente que la estructura urbana del pueblo, es claramente reconocible, lo que facilita la intervención dentro del mismo.

Limitándose en esencia a reforzar el sistema de ejes y plazas ya constituido

Con relación a los ejes existentes y aunque cada uno de ellos requiere de una intervención específica acorde a su casuística, nos limitaremos a plantear el concepto general de los mismos limitándonos a profundizar en aquellos que tienen que ver con la conexión de la hacienda con el casco.

Estos serían, en sentido Norte - Sur:

El eje 1-1': Avenida Hidalgo, el eje 2-2': Avenida 1° de Mayo y el eje 4-4', la avenida Morelos, que remata en el casco de la hacienda.

En sentido oriente - poniente:

Consideramos el eje D-D', la avenida Héroes de Nacozari, que permite el acceso al pueblo y el

eje E-E', la calle Omega, pues como se puede apreciar en el plano, es a partir de este, que la traza se va desfigurando en la periferia del centro histórico.

La transformación mas complicada se presenta, precisamente a partir de esta calle, en todos los ejes, pues es justo desde ese punto donde el deterioro, no solo abarca los usos, densidades y edificios, sino la ruptura misma de la estructura urbana.

Los ejes mencionados deberán transformarse para reforzar no solo el espacio urbano sino la conexión del pueblo mismo con la hacienda.

El cuanto al sistema de centros del pueblo, consideramos que debe fortalecerse con aquellos espacios susceptibles a ser conformados como tales, y que son bastante claros en la conformación de la estructura urbana del pueblo y que se sumarían a los existentes:

1. El Santuario de Guadalupe
2. La Plaza principal.
3. La Plaza de La Soledad
4. La Iglesia del Ecce Homo;
5. Las instalaciones del ferrocarril
6. El parque Zaragoza
7. La Hacienda de San Isidro

Los tres primeros, quedarán consolidados, al replantear los usos y restaurar los paramentos alterados de los mismos.

La iglesia del Ecce Homo que se encuentra vinculada con el puente y por lo mismo con el acceso al pueblo, además de contribuir a la regeneración del mismo, se convierte en uno de los polos de atracción, de la calle Héroe de Nacozari, en sentido este - oeste., quedando en el otro extremo el conjunto de instalaciones del ferrocarril, que se convertirían no solo en centro sino en punto de referencia en el cambio de sentido de la calle que rematará en las instalaciones de la hacienda, la cual puede generar otro centro en las afueras del pueblo, replanteando los elementos que se encuentran en esa zona como son el mercado y la estación de autobuses. La zona de la hacienda se conecta a su vez por el otro lado con la plaza de La Soledad, cerrando de esta manera el circuito.

EL caso del Parque Zaragoza, forma parte del sistema pero al interior del casco histórico, no interviene directamente con la hacienda, pero consideramos importante que se mantenga como tal, al haber sido durante los dos primeros siglos la salida del pueblo a Celaya.

## USOS ORIGINALES Y PREDOMINANTES

Según la cartografía del INEGI, el casco urbano, esta catalogado con muy "intensa actividad" al igual que la zona de cultivo, ubicada al norte, en el Cerro del Chivo. Las faldas de los cerros, como "intensidad limitada" y que requiere de un control inmediato.

El cerro del Toro, con vida silvestre y área que requiere de control a futuro.

El suelo del centro urbano, es terreno plano con ligeras ondulaciones y pendientes menores al 8%.

La ribera del Lerma, también plana, contrasta con los cerros de suelo montañoso.

El casco y la periferia, mantienen uso agrícola, con el cultivo de maíz, alfalfa, sorgo y trigo. Mientras las faldas de los cerros cuentan con pastizal inducido.

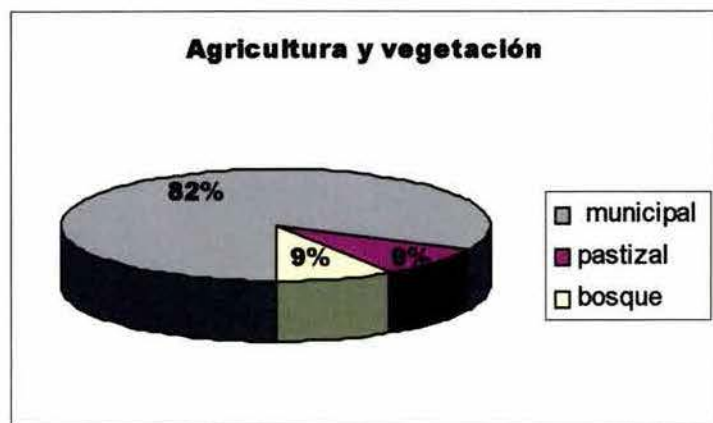

En términos reales el Centro Histórico, mantiene una alta densidad constructiva, siendo la mayoría utilizadas como casa habitación, aunque presenta diferentes usos: Comercial, servicios y habitacional.

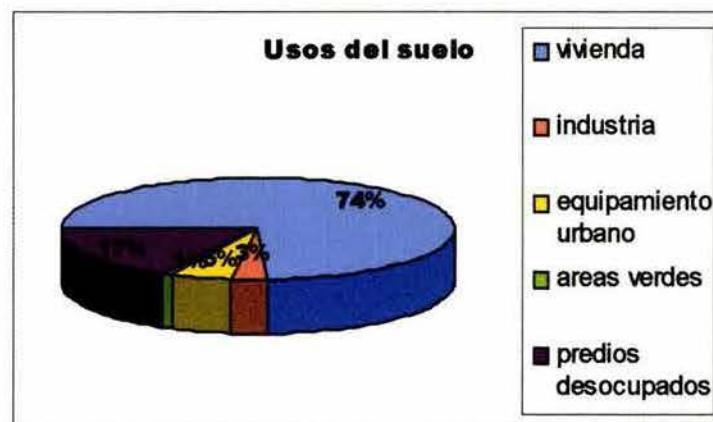

Dentro de las actividades que realiza la población económicamente activa, sobresale la agricultura y la ganadería, a las que se dedica, prácticamente la tercera parte de la población. Las otras dos terceras partes, al comercio y la industria manufacturera, esta última representa a la décima parte de la población.



Esto refleja la falta de incentivos existentes si consideramos, que tanto las ladrilleras como, la alfarería han sido fuentes de ingresos en el pueblo, prácticamente desde sus inicios.

No obstante aun se encuentran registradas 36 ladrilleras, en la periferia del centro histórico, estas se encuentran sensiblemente disminuidas, salvándose únicamente el sector panadero .

Para consolidar la rehabilitación del casco a través del sistema planteado de ejes y centros, debemos apoyarnos en el reordenamiento de los usos del suelo del pueblo. Que patente la necesidad de generar incentivos tanto para el desarrollo de la industria manufacturera, como aumentar la infraestructura que aumente la actividad turística, el fomento de desarrollo en ambos campos disminuiría el ambulante y la emigración. Además de favorecer la restauración de los monumentos de Acámbaro y por ende del espacio urbano que los contiene.

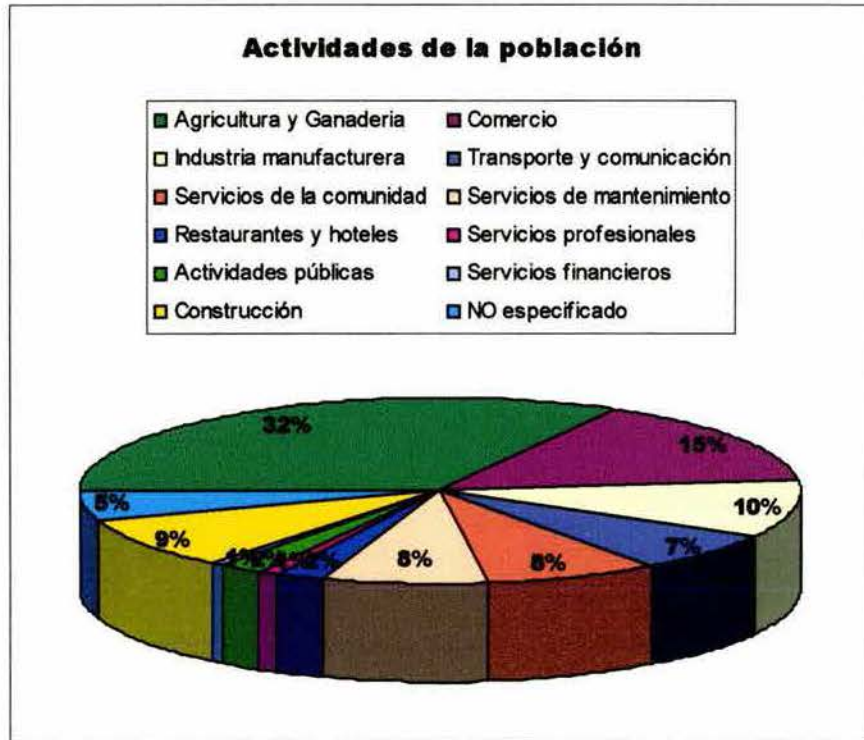

## EDIFICIOS IMPORTANTES

Hoy en día , casi todos los cascos históricos tienen que luchar contra los fantasmas de la despoblación y la ruina de sus edificios.

Acámbaro no es la excepción, ya que la concentración de edificios importantes se encuentra en el casco antiguo del pueblo.

La falta de conservación, es el resultado de la carencia de programas que fomenten la rehabilitación de los viejos edificios, la especulación y la carencia de un plan rector, a lo que se suma recientemente las luchas entre partidos políticos, que pueden llevar al casco histórico de Acámbaro a un deterioro total.

Aunque hasta el momento se han sustituido pocas edificaciones de calidad.

El plano de salvaguarda consigna básicamente aquellos que se encuentran catalogados.

Estableciendo algunas de sus características principales. La estructura compositiva de las edificaciones se proyecta con gran sobriedad de planteamiento y responde a rígidas normas y arcaicos esquemas marcados.

Hay tramos de fachadas integradas por edificios de diferentes épocas que podrían percibirse como una imagen seriada, si se prescindiera de la significativa individualidad que aportan por su particular capacidad expresiva.

Se pone de manifiesto la necesidad de proteger el perfil urbano del conjunto, tanto en el cuadrante de la fundación, como en el barrio de la Soledad.

Así mismo es importante crear un perímetro de protección que garantice su conservación.

Los inmuebles se encuentran clasificados, por época, usos del suelo y valor monumental.

El factor de usos del suelo, pone en evidencia la necesidad de complementar las recomendaciones de conservación del centro histórico de Acámbaro con el plan de desarrollo urbano, con el objetivo de subsanar las carencias que se presentan tanto en servicios como en equipamiento urbano.

Resulta esencial considerar la protección de los espacios públicos en todas sus variantes: plazas, plazuelas, atrios, fuentes y otros elementos importantes como las cajas de agua, que se insertan en el paisaje urbano como hitos visuales. Evaluando su entorno inmediato y las medidas necesarias para su óptima explotación dentro del conjunto.

El valor monumental, establece un rango de protección de las edificaciones que contempla cuatro niveles:

- I.** Son construcciones protegidas, de carácter único, de excepcional valor cultural e importancia histórica y social por lo que su restauración sería indispensable bajo normativas singulares, presentando alguna de las siguientes características:
  - a.) Complejidad espacial.
  - b.) Excepcional trabajo de elementos decorativos.
  - c.) Utilización de materiales de alta calidad.
  - d.) Sistema constructivo de alto significado histórico.
  
- II.** Construcciones protegidas de alto valor cultural:
  - a.) Alta calidad de construcción y materiales.
  - b.) Especial ubicación.
  - c.) Sistema constructivo representativo de una época específica
  - d.) Detalles ornamentales de valor.

- III.** Construcciones parcialmente protegidos de importante valor ambiental. Con volúmenes que refuerzan el entorno histórico del pueblo:
  - a.) Buena calidad de construcción.
  - b.) Materiales representativos del lugar.
  - c.) Representatividad de su género.
  - d.) Elementos significativos en su arquitectura.
  
- IV.** Construcciones no protegidas, de valor ambiental, de conservación o sustitución opcionales: Carecen de complejidades arquitectónicas y elementos decorativos, pero se insertan armoniosamente en la trama urbana del casco.



- Simbología**
- Monumento catalogado
- Estado de Conservación:**
- Bueno
  - Regular
  - Malo
- Fecha:**
- s. XVI
  - s. XVII
  - s. XVIII
  - s. XIX
  - s. XX
- Uso del suelo:**
- 1 Oficinas gubernamentales
  - 2 Iglesias y conventos
  - 3 Servicios de Salud y oficinas
  - 4 Comercio
  - 5 Hoteles y Museos
  - 6 Bodegas y almacenes
  - 7 Habitación
  - 8 Deshabitado
  - 9 Parques y jardines
  - 10 Educación
- Valor monumental:**
- I Conservación de carácter único
  - II Conservación de alto valor cultural
  - III Conservación de importante valor artístico
  - IV Conservación de valor ambiental
- Áreas verdes que deben conservarse
  - Pisos a conservarse (línea peatonal)
  - Hitos urbanos
  - Líneas y perfiles a conservarse

Hacienda San Isidro - Acámbaro

Código: **PU 17**

Código: **SC SE**

Escala

**Plano de Salvaguarda**

Carolina Raposo Fernández  
México D.F., año de 2001



## TIPOLOGIAS

Hoy en día, salvo casos contados, casi todas las ciudades que poseen cascos históricos, tienen que luchar contra los fantasmas de la despoblación y la ruina de sus edificios. El estudio de las tipologías, se hace indispensable en el ámbito de la restauración, ya sea para reafirmar sus valores o para cuestionarlos.

*"...podemos decir que el tipo es la idea misma de la arquitectura; lo que está más cerca de su esencia. Y por ello lo que no obstante cualquier cambio, siempre se ha impuesto 'al sentimiento y a la razón', como el principio de la arquitectura y de la ciudad."*<sup>4</sup>

El valor de un legado tipológico, va más allá de los aspectos formales a los que con frecuencia se reduce la interpretación, implica también el entendimiento de los vínculos existentes entre el desarrollo histórico y la integración de las estructuras arquitectónicas integradas a un centro histórico, para reconocer los caracteres estructurales básicos del lugar y su relación con el territorio circundante.

Las clasificaciones tipológicas, proporcionan fundamentos objetivos a la metodología para la recuperación de espacios históricos urbanos. Al poner de manifiesto los elementos históricos inalterables y objetivos, como la organización constructiva y distributiva de los edificios y su relación con el espacio público.

Las tipologías no son grupos estadísticos artificiales, que simplifiquen una realidad muy variable, sino que correspondan a los modelos arquitectónicos existentes. El estudio de las tipologías no es solo un instrumento de análisis, sino una metodología de proyectos tanto a escala urbana como arquitectónica.

El proyecto de restauración del centro histórico, debe recuperar los métodos de proyecto usados en el pasado, para definir y realizar la propuesta de intervención y sintetizar en el edificio las características tipológicas y las exigencias contemporáneas.

La restauración del centro histórico debe recuperar para estas tipologías arquitectónicas, utilizándolas como recurso para restituir las partes alteradas y degradadas del mismo.

En este caso específico nos ha parecido pertinente remitirnos a dos elementos concretos:

La vivienda, por tratarse de una zona donde el tejido urbano que la constituye tiene el máximo interés, desde la idea de la pervivencia de la tipología existente.

Y la plaza por tratarse del elemento conector más afín a la visión de conjunto que se pretende generar.

En términos generales, el tejido edificado, refleja así mismo su configuración histórica a partir de una estructura constituida por edificaciones residenciales antiguas, de tipologías diversas y distinta procedencia histórica, formando un variado "mosaico urbano".

---

<sup>4</sup> Rossi A. : LA ARQUITECTURA DE LA CIUDAD, Ed. Gustavo Gili  
Barcelona, 1971. P. 79

## La Vivienda en Acámbaro

La configuración de esta conserva su raíz tipológica. La mayor parte mantiene la lotificación característica del casco. Las parcelas presentan muy poco frente a fachada y una gran profundidad. Dejando la parte posterior, mas libre, generalmente para huertos.



Apreciación de las proporciones de las parcelas típicas en el Casco Histórico de Acámbaro. Se alcanza a distinguir la vegetación de los huertos de las viviendas colindantes. El cerro del Toro como telón de fondo. Acámbaro, 2000

Este tipo de lotificación, corresponde al denominado *Trast* y que tiene su origen en la parcela gótica, de las ciudades europeas. Será la base tipológica de la vivienda del pueblo.

Los cuadros condensan los estudios publicados por el INEGI, y aunque no son específicos del pueblo, nos permiten formarnos un criterio del estado de la vivienda en el mismo.<sup>5</sup>

LA SITUACION DE LA VIVIENDA Y LAS CONDICIONES DE HABITABILIDAD. 1996	
Número total de viviendas en el municipio	23,584
Número total de viviendas ocupadas	22,726
Número total de viviendas desocupadas	858
Número total de viviendas particulares	23,579
Número total de viviendas colectivas	5
Vivienda propia	83.20%
Vivienda alquilada	16.80%
Número total de viviendas en Acámbaro	11,745
Promedio de ocupantes por vivienda	4.8
Población total	112,485
DOTACION DE SERVICIOS DE LA VIVIENDA	
Porcentaje de viviendas con agua potable	95.4
Porcentaje de viviendas con drenaje	74.9
Porcentaje de viviendas con energía eléctrica	96.7
nota: los datos incluidos en el presente cuadro, son a nivel municipal y en Acámbaro carecen de información específica sobre el estado de la vivienda.	

<sup>5</sup> INEGI- Cuaderno Estadístico Municipal de Acámbaro 1996. P.P.35-39 Aguascalientes, 1997.

Material predominante	Cantidad	Porcentaje
<b>PISOS</b>		
Tierra	2,739	13.2
Cemento ó firme	13,875	66.6
Recubrimiento: madera ó azulejo no especificado	4,111	19.7
	98	0.5
<b>PAREDES</b>		
lámina de cartón	40	0.2
carrizo, bambú o palma	15	0.1
embarro o bajareque	80	0.4
madera	109	0.5
lámina de asbesto ó metálica	49	0.2
adobe	4,622	22.2
tabique, ladrillo, block, piedra	15,680	75.3
otros materiales	136	0.7
no especificado	92	0.4
<b>TECHOS</b>		
lámina de cartón	169	0.8
palma, tejamanil ó madera	203	1
lámina de asbesto ó metálica	1,548	7.4
teja	10,511	50.5
losa de concreto, tabique o ladrillo	7,998	38.4
otros materiales	300	1.4
no especificado	94	0.5

nota: los datos incluidos en el presente cuadro, son a nivel municipal y en Acámbaro carecen de información específica sobre el estado de la vivienda.

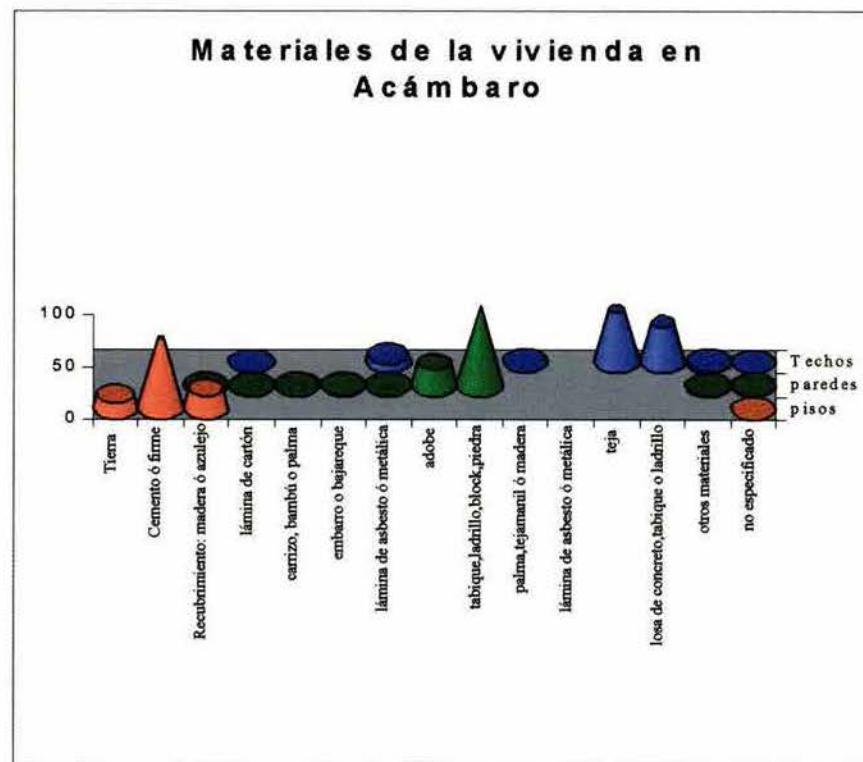

Este primer acercamiento al estado de la vivienda en Acámbaro, revela la ignorancia de su estado real.<sup>6</sup> Pero unido a la investigación de campo, nos sirve de marco de referencia, para estudios posteriores, imprescindibles para un plan concreto de recuperación de la vivienda.

Los materiales utilizados, son básicamente regionales, como el ladrillo característico de Acámbaro, la madera y la teja, aunque también se presentan algunos ejemplos con estuco y cantera.

Como es lógico los efectos del deterioro se acompañan casi siempre de acentuadas deficiencias de habitabilidad de las viviendas; basta indicar que en el casco se encuentran en proceso de abandono desplazándose la mayoría hacia la periferia.

Este fenómeno resulta comprensible, ante la falta de un sistema operativo que regule las transformaciones de las edificaciones, basándose en las necesidades actuales de la población.

La vivienda mantiene su perfil, aunque comienzan a sobresalir algunos añadidos que lo deterioran.

La tipología tradicional de los huecos, se va distorsionando, con la aparición de vanos de mayores dimensiones y diferentes proporciones.

Se conserva aún el predominio del macizo sobre el hueco, aunque con una tendencia progresiva al aumento del hueco. Estos siempre se resaltan en la composición del alzado a través de un material que contraste con la fábrica de los muros de fachada ó en su defecto alguna variante cromática.

Se mantiene la importancia de las líneas de la cornisa y del rodapié, en la conformación de la fachada urbana. El partido arquitectónico sufre pocas variantes, siendo en su mayoría, el patio el elemento rector de la composición, ya sea lateral o central. Será mas bien las dimensiones de las parcelas, los materiales y el tratamiento de las fachadas lo que marque la diferencia entre los tipos.

Las particularidades que observamos, permite diferenciar la vivienda de Acámbaro en tres grupos básicos:

1. La vivienda popular
2. La vivienda entorno al Acueducto.
3. La vivienda señorial

---

<sup>6</sup> El municipio comprende varias localidades de diferente magnitud, como son: Iramuco, Paracuaro, Chupícuaro y otras que no aparecen especificadas, por otro lado el estudio hace referencia a censos anteriores para datos que no se recabaron en 1995.



## 1. La vivienda popular.

Aunque tienen una característica social específica, presentan ciertas variantes, que revisaremos posteriormente..

Se encuentra deteriorada en su mayor parte, algo lógico al estar habitada por el sector de menores ingresos.

Su sistema constructivo es tradicional, con una estructura vertical de gruesos muros fabricados en adobe o en tabique rojo de Acámbaro.

Las cubiertas en madera, tabiquería ligera y teja, que presentan inclinación hacia el interior, manteniendo el juego de líneas horizontales que provocan las cornisas.

Son viviendas de una planta y una sola crujía, donde la profundidad del lote obliga a la presencia del patio, ubicado en uno de los extremos y que se convierte en el elemento que ordena y conecta las habitaciones de la vivienda, las cuales se ventilan e iluminan entorno a este..

Ya que hacia el exterior los huecos son mínimos, limitándose en la mayoría de los casos a una ó dos ventanas y la imprescindible puerta de acceso.

Los vanos en fachada se enfatizan estableciendo un contraste material ó cromático en las jambas y dinteles. Y dejando la función ornamental a la cornisa y a los efectos de luz y sombra generados por el tabique típico del pueblo.

Las variantes que ofrece este material, otorgan a la casa popular, un carácter individualizado, que contrasta con la policromía del revoco de cal de atrevidos colores, dentro del conjunto urbano.

El interior de la vivienda popular es un fiel reflejo de la austeridad exterior.

Las fachadas interiores presentan únicamente los huecos necesarios y carecen totalmente de elementos ornamentales.

La composición volumétrica, mantiene la sencillez de la vivienda, presentando un carácter único al exterior.

Este, es generalmente mas alto que los cuerpos interiores que se ubican en la parcela. Siendo él común denominador el sistema de cubiertas que se inclinan hacia el patio.

# La vivienda popular



Siempre aparecen variaciones en el remate de las casas. La cornisa por muy sencilla que sea, no falta.

Dinteles y jambas en tabique rojo, enfatizan el juego de los vanos. El dintel generalmente es un arco escarzano.

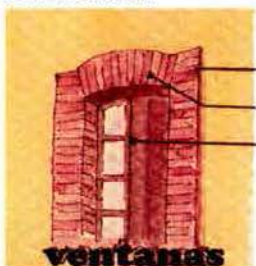

La mayoría tienen la carpintería con contras, en madera. Existiendo una variante en fierro, pero manteniendo la proporción del vano.



La variedad de los aparejos enriquece la estética de la vivienda. El tabique característico de Acámbaro, favorece los juegos de luz y sombra en las fachadas.

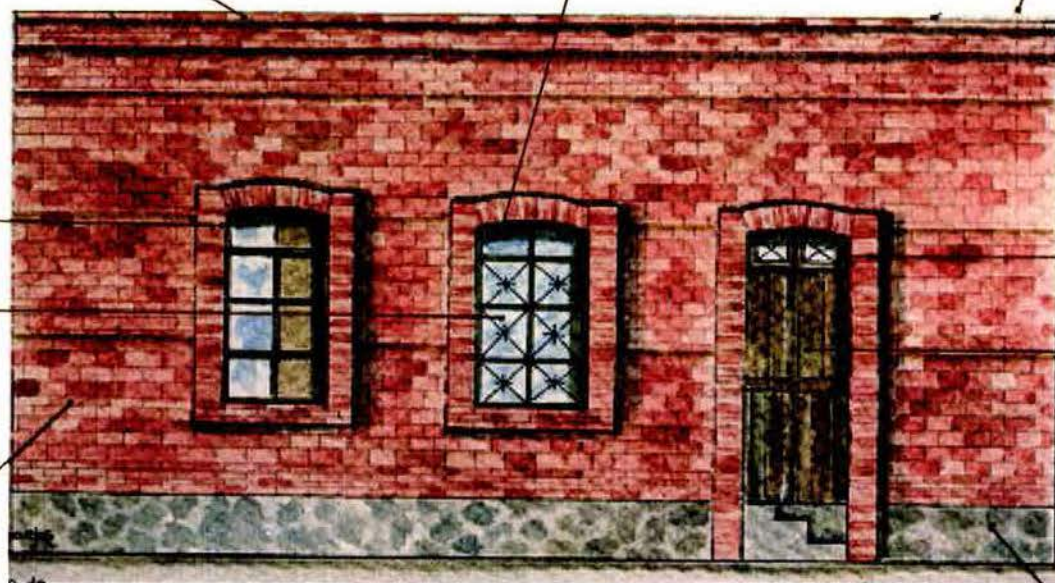

Los vanos presentan el mismo ancho en la fachada, que es generalmente asimétrica.

Aunque existen algunas cubiertas de lámina ondulada. La mayoría son de teja de barro con estructura de madera y tejamanil.



Dinteles y jambas en tabique rojo, con algunas excepciones en cantera; pero siempre del mismo material que las ventanas.



Las puertas tienen en la parte superior del vano un espacio para ventilación. La mayoría en madera, algunas en fierro; pero siempre de dos hojas.

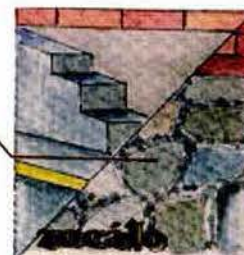

Son característicos los zócalos de mampostería, que contrastan con los muros de ladrillo o adobe. Algunos son aparentes y otros con aplanado o alguna cenefa ornamental. El acceso a través de escaleras, es una variante en la zona que circunda al acueducto.

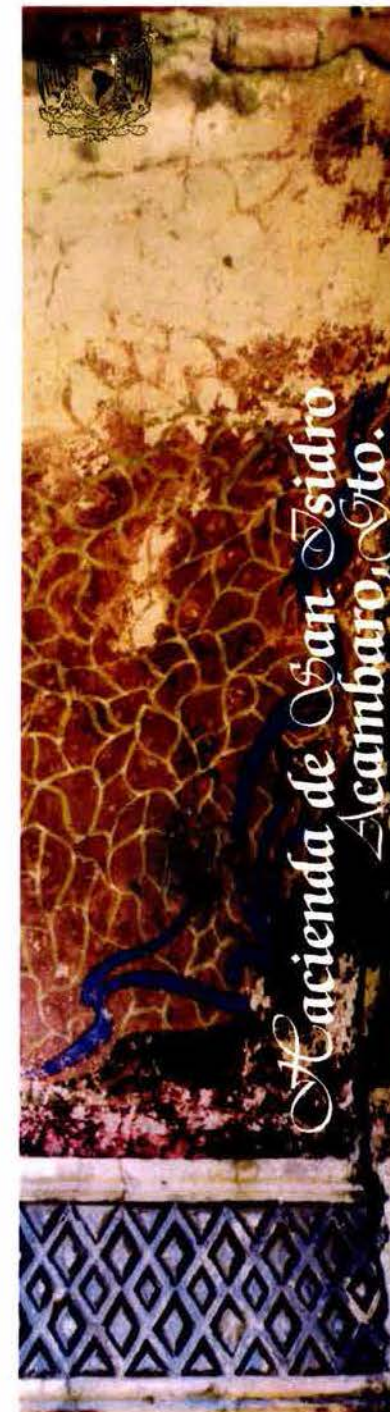

# La vivienda popular

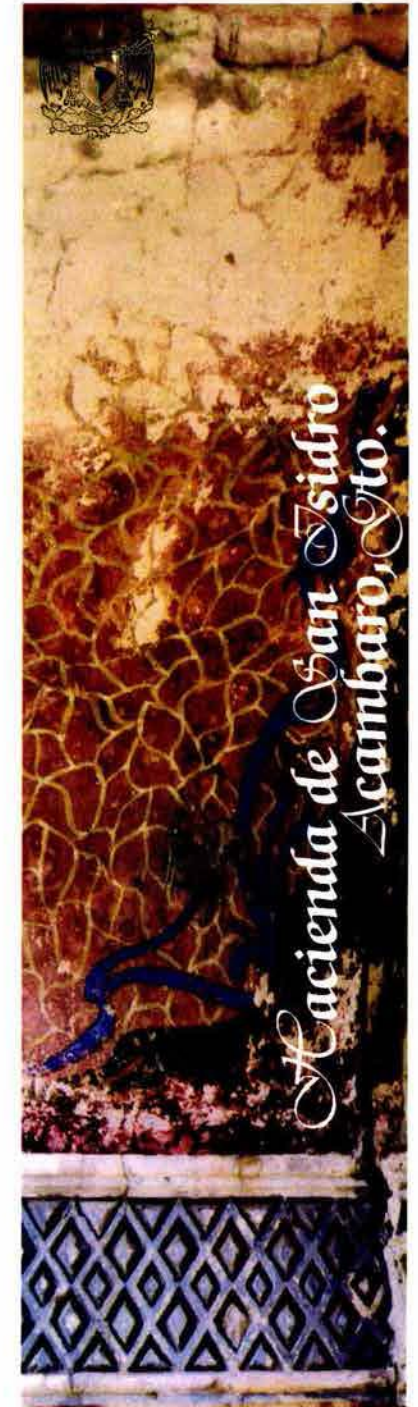
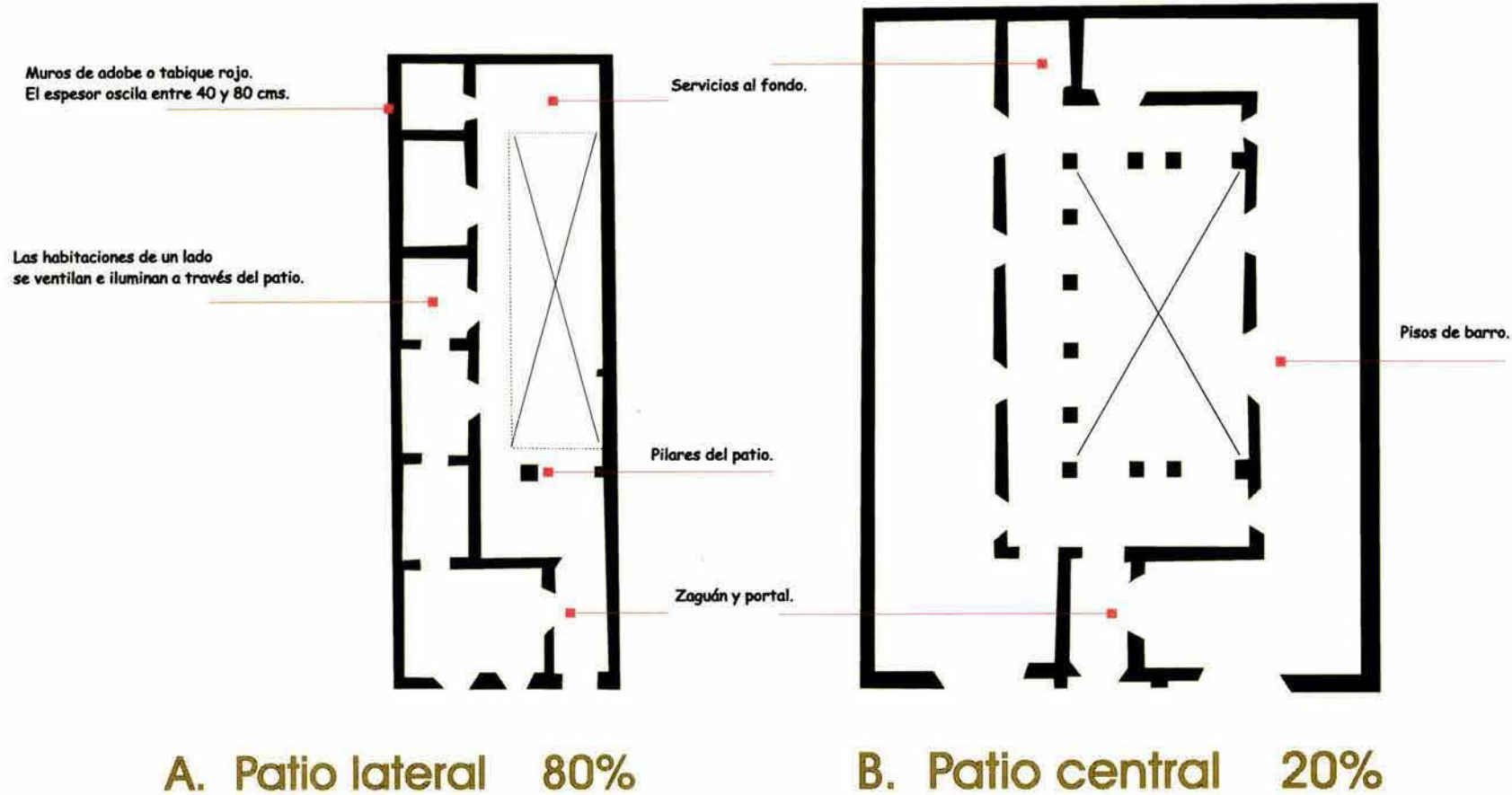

# La vivienda popular

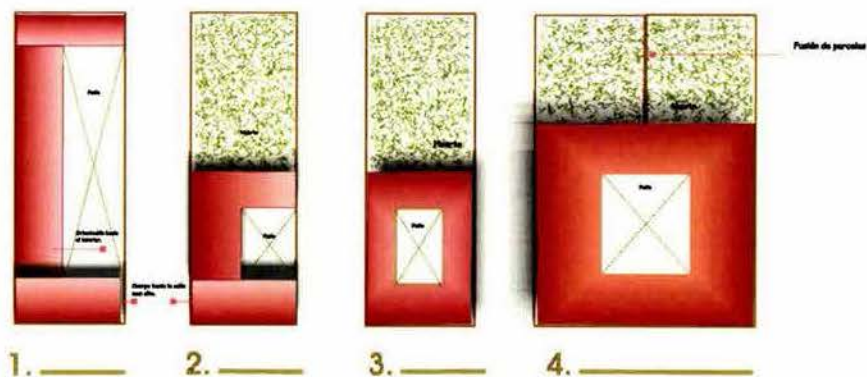

Corte longitudinal









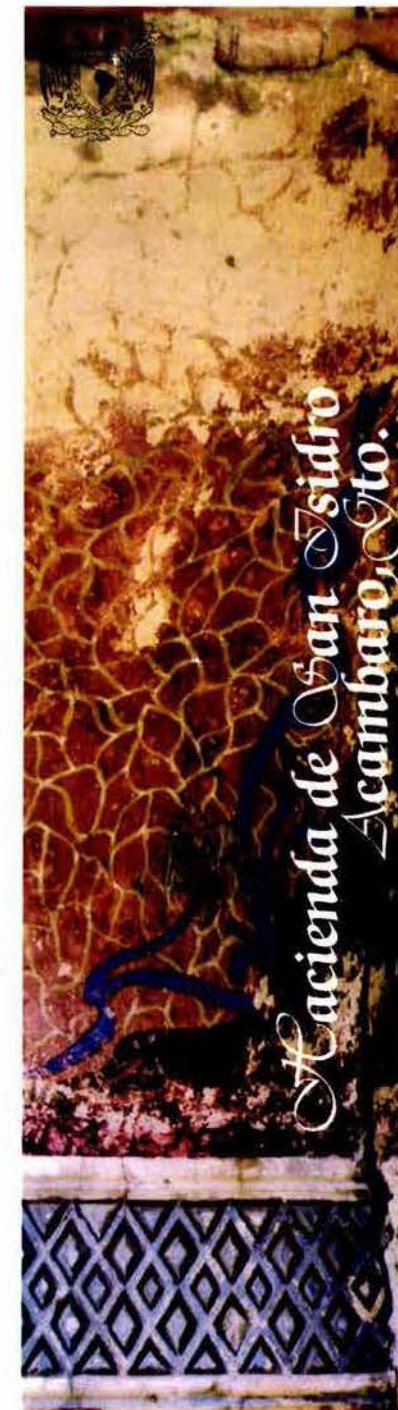























Sistema constructivo



Vista general



# Elementos de la vivienda

Aparejos						
Cornisas						
Puertas						
Rodapié						
Ventanas						



# Tipos de la vivienda popular

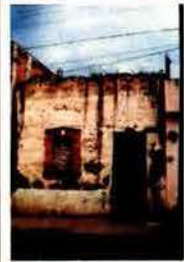

1. Tipología mixta  
 Este tipo mantiene las características descritas de la vivienda popular, pero los muros son de adobe y los dinteles y jambas de tabique rojo recocado. Es de una planta, una sola crujía y de un solo nivel. Los vanos en fachada son mínimos, la puerta y una ventana.



4. Tipología mixta  
 En este ejemplo, vemos como se combinan los muros de adobe y los de tabique rojo recocado. Los vanos aún parecen reflejar las necesidades del interior. Mas que voluntad compositiva.

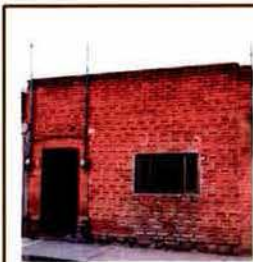

2. Tipología del Barrio de La Soledad  
 Una variante del tipo anterior. Corresponde a las mismas características pero los muros son del ladrillo típico de Acámbaro. Presenta el mismo partido que el anterior: una sola crujía, un solo nivel. Los vanos en fachada son mínimos, la puerta y una ventana.



5. Tipología con variaciones de color.  
 Repite la composición de los ejemplos anteriores ( tan arraigado en la morfología de la vivienda popular de Acámbaro). Pero el tabique utilizado, presentan una variante con algunos agregados de cerámica,



3. Tipo con rodapie  
 Este ejemplo presenta una variante: la aparición del rodapie de mampostería. Los muros y marcos de los vanos son del tabique de la zona.



6. Tipología en Leona Vicario  
 Esta variante presenta un aumento en la proporción de frente, lo que se refleja en el aumento de vanos. La proporción del rodapié también es mayor.

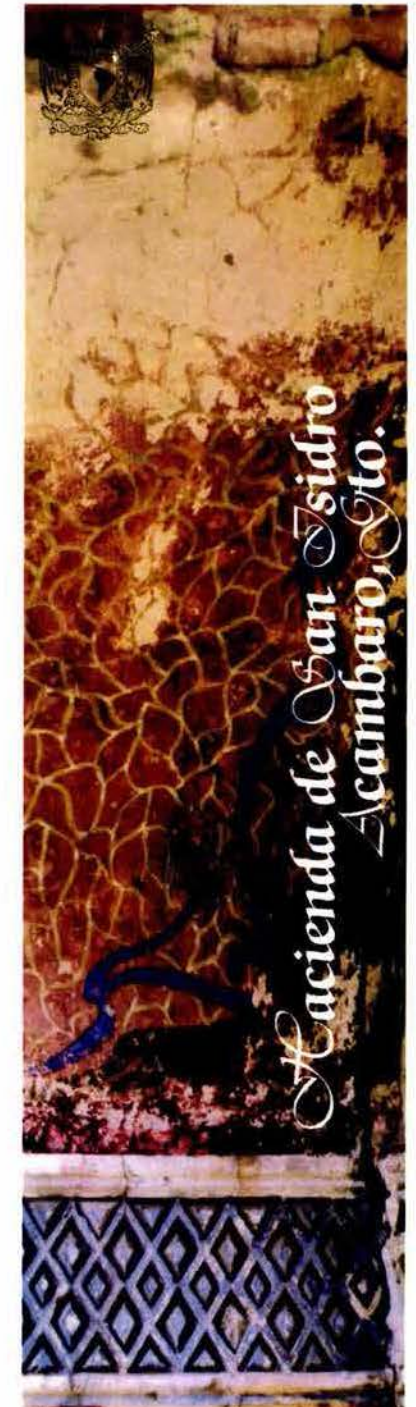

## 2. Las viviendas del Acueducto.

La diferenciación de las viviendas que se relacionan estrechamente con algunos elementos urbanos, tal es el caso de "Pont St. Mitchel" de París o él " Ponte Vecchio " en Florencia, se hace presente en Acámbaro.

En el Acueducto, la variación con el resto de las viviendas se genera básicamente en la fachada y se origina a lo largo del mismo desde la "Ventosa" en el límite del Barrio de La Soledad, hasta El humilladero, donde finaliza justo a una cuadra del convento.

El acceso a las viviendas se realiza a través de una escalera que va aumentando de escalones según va emergiendo el acueducto sobre la traza.

( ver tipos 7 a 9)

Esta variación se presenta de forma gradual a todo lo largo del mismo, sobre la Avenida Hidalgo, pero curiosamente algunas viviendas ubicadas en las calles perpendiculares y que no se ubican a lo largo del acueducto, también presentan esta variante.

Conforme van apareciendo los arcos, se empieza a generar un espacio de transición entre la vivienda y el acueducto; ( ver tipos 11 y 12)este aumento es directamente proporcional a la luz del arco, aunque existen algunas excepciones, donde las casas han ido creciendo, inicialmente sobre él espacio de transición y posterior mente, sobre el propio acueducto.

## 3. La residencia señorial.

Los logros de la burguesía, se ponen de manifiesto en las viviendas construidas entre los siglos XVIII y XIX.

Estas se adaptan a la traza existente, aun cuando no pueden ocultar su voluntad por diferenciarse del resto, estableciendo el acento de su composición, en dos puntos principales:

- a. En la planta, ya que sí bien las variaciones en el partido arquitectónico se reducen a la ubicación del patio y el número de habitaciones entorno al mismo. La fusión de las parcelas si genera cierta alteración en las proporciones tanto urbanas como arquitectónicas.
- b. Pero será en el lenguaje ecléctico de sus fachadas. Donde resulte más evidente la voluntad de identidad. Estas reflejan diversas interpretaciones del lenguaje arquitectónico del momento. Salvo algunas excepciones, mantienen la proporción de los vanos, que se enfatizan con la presencia de balcones.  
Podemos reparar en algunos ejemplos sobre las calles de Doctor Samano, Juárez e Hidalgo donde se despliegan la mayor parte de las edificaciones de la pujante burguesía de l Acámbaro decimonónico, como únicos testigos de aquellos tiempos de esplendor.  
La mayoría de estas casonas presentan un fuerte deterioro, encontrándose abandonadas o subutilizadas.

# Tipos de la vivienda popular entorno al Acueducto



**7. Tipología Acueducto**  
 Conserva el partido básico de la vivienda en Acámbaro, pero el acceso presenta una escalera que aumenta sus peraltes, conforme emerge el acueducto. Las jambas y dinteles, pese a ser de la misma fábrica, presentan una variación cromática.



**10. Tipología de enfrente**  
 En este caso vemos una variante del partido de vivienda popular. Pero las jambas y dinteles son de cantera, que contrasta con el tabique rojo. En la acera de enfrente al acueducto no se presentan los accesos con escaleras.



**8. Tipología Interior en La Soledad**  
 La diferencia con el tipo anterior, consiste en la voluntad de imitación, pues estas casas se encuentran en las calles perpendiculares al Acueducto, pero van elevando los accesos en relación a la topografía del barrio.



**11. Tipología en arcos**  
 Con la aparición de los arcos, se genera un espacio de transición entre la vivienda y el acueducto. Los muros presentan recubrimiento pero permanece la cornisa aunque en su mínima expresión.



**9. Tipo en Avenida Hidalgo**  
 Esta variante, presenta como va emergiendo el Acueducto y aumenta el número de peraltes de las escaleras. Los muros de la vivienda están recubiertos con un aplanado, cuyo color contrasta con las jambas y dinteles en tabique rojo aparente.



**12. Tipología en arcos**  
 El aumento del espacio de transición es proporcional al tamaño de los arcos. Este tipo que mantiene el mismo partido, presenta una variante en la fábrica de los muros, de mampostería y limitando el uso del tabique al enmarcamiento de los vanos.

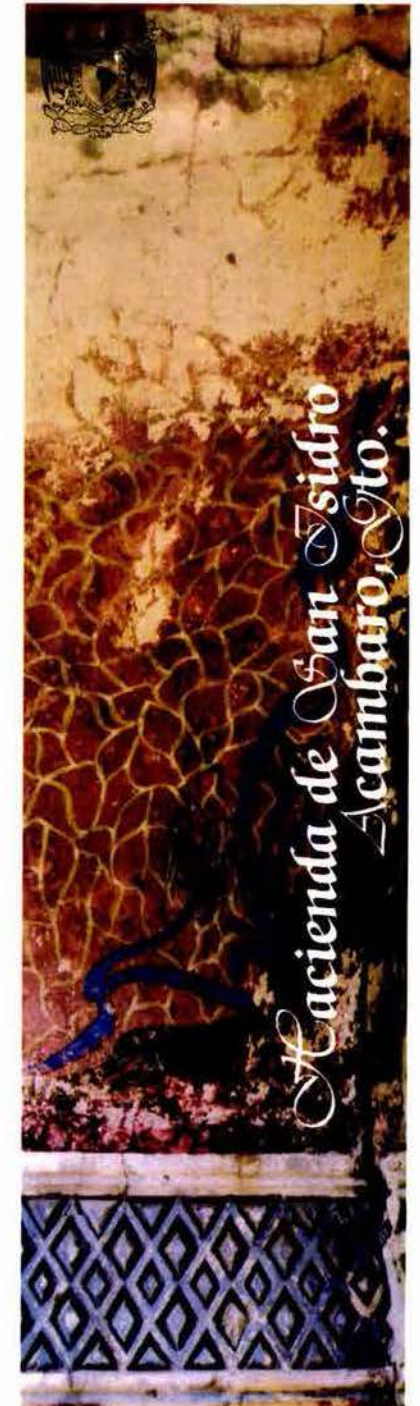



# Tipos de la vivienda señorial



**3. Tipología de transición**  
 Este tipo se encuentra a medio camino entre la edificación popular, y las viviendas señoriales. Las fachadas son simétricas y los huecos presentan proporciones similares enmarcados con molduras de cantera que contrastan con el rojo del tabique.



**14. Tipología Señorial**  
 Pertenecen a este tipo las casas señoriales de los siglos XVIII y XIX.. El solar que ocupan proviene de la unión de dos o tres parcelas. El patio es el eje funcional y compositivo, el portón el elemento dominante de la fachada, se mantiene la proporción de los vanos. Siguen siendo construcciones de un solo nivel.

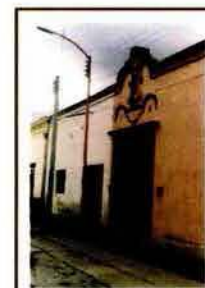

**15. Tipo Leona Vicario**  
 Las calles en sentido este-oeste presentan construcciones mas discretas. Siguen siendo construcciones de una planta y el portón es el elemento principal en la fachada.



**6. Tipología en Hidalgo**  
 Aunque con las mismas características de los anteriores, esta construcción presenta ya alteraciones en fachada, producto de las transformaciones del interior, al aumentar un nivel.



**17. Tipología señorial**  
 La casa azul es el ejemplo mas característico de este tipo. El recubrimiento de la fachada realizado totalmente en cantera, constituye una excepción. Mantiene la simetría en fachada presentando algunos elementos neoclásicos.



**18. Tipología en Dr. Samano**  
 A tan solo media cuadra de la anterior, refleja la discreción de las calles locales. En este caso el patio es lateral y esta delimitado por arcos polilobulados de remembranza morisca que contrastan con la sobriedad del exterior.

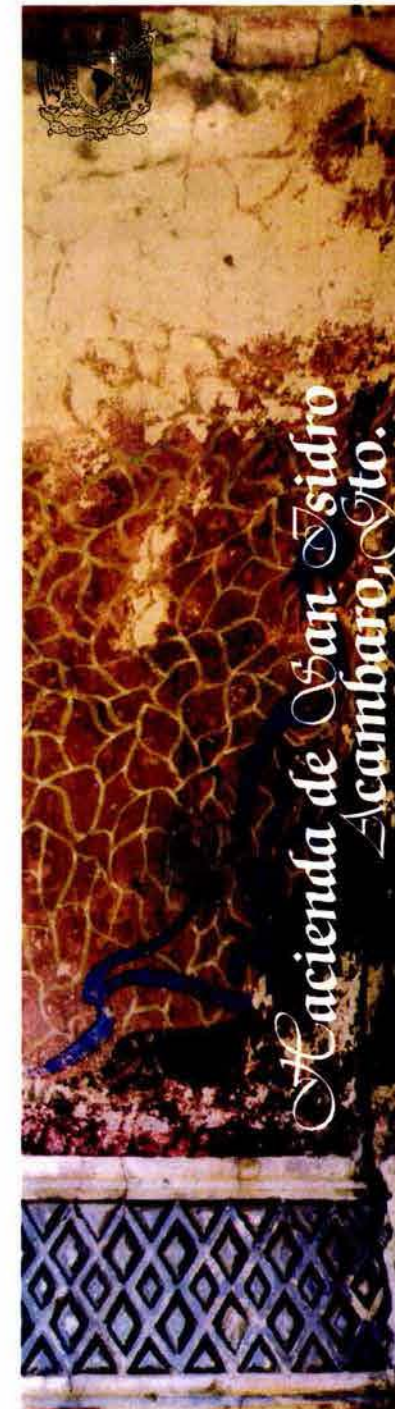

## LAS PLAZAS

Los espacios libres del casco dan cierto desahogo al trazado reticular y presentan características muy diferenciadas, resultado de la diversa formación histórica, que se manifiesta en un diverso repertorio de tipos: Las plazas más antiguas, hacia las que se abren las fachadas de las iglesias y algunas de las casonas.

Y otras transformadas desde los años sesenta con carácter cívico ó de esparcimiento, como el Jardín Zaragoza.

No obstante la mayoría de ellas presenta un común denominador, la pérdida gradual como lugar de encuentros convirtiéndolas en espacios de transición, Este fenómeno se origina por la mala adecuación de los usos y de los espacios abiertos, donde grandes extensiones de pavimento y la carencia de mobiliario urbano dificultan la permanencia del transeúnte..

### La Plaza Principal

Trazada en la fundación durante el s. XVI, para dar lugar al convento franciscano, en el cruce mismo de los ejes principales ( hoy Av. Hidalgo y Abasolo).

Desde su origen se ha mantenido en constante transformación, es la mas importante del casco, no solo por ser un espacio central contundente sino por la importancia de los edificios que la conforman.

El Hospital, el Convento, y el Templo Prometido son los delimitadores arquitectónicos del espacio, aunque intervienen también algunas casas habitación.

Aglutinadas en una pequeña manzana " la isla ".

El segundo elemento de cerramiento lo constituyen los laureles manipulados en forma de bloques que consiguen fragmentar el espacio abierto de la plaza.



Espacio abierto frente a la Portada, al fondo el bloque de vegetación



Laureles a un costado del Convento

Acámbaro, 2000

En la actualidad, la plaza se encuentra dividida en tres plazas con diferentes vocaciones:

Dos de las cuales, la conformada por los edificios religiosos y el llamado jardín Hidalgo, se han convertido en espacios de transición dado el deterioro de los edificios que las componen, la falta de vegetación y de mobiliario urbano. En cambio el pequeño espacio "residual" frente al costado del Templo Prometido, aun conserva la vocación de la plaza como punto de encuentro de los habitantes.

### **La Plaza del Santuario de Guadalupe**

Esta plazuela, se inserta entre el Pasaje Juárez, y la Avenida Hidalgo, vialidades que la conectan con la plaza principal, el carácter peatonal del pasaje, favorece el uso de la plaza.

Su emplazamiento en el tejido urbano es menos contundente, de proporciones alargadas, aunque apenas perceptible en el recorrido. Este efecto se produce por la ubicación del Santuario, como protagonista, justo en el medio del cuadrante, como elemento dominante, da lugar a dos espacios abiertos en los extremos del mismo, el Jardín de Guadalupe al frente y el de las Garzas a espaldas del templo.

### **La Plaza de La Soledad,**

La iglesia de La Soledad se inserta en la trama con un carácter similar, al del Santuario de Guadalupe, de plazuela de barrio en el tejido menor del casco y como centro del barrio del mismo nombre. Esta plaza se ubica a un costado de la Avenida Hidalgo, que es el eje que la conecta con las dos anteriores. Se ubica justo en el punto donde se marca la ruptura geométrica de la traza urbana.

No obstante la ubicación el acceso es bastante confuso y su impacto desde el recorrido por la avenida es menor, esto como consecuencia de la obstrucción que provoca el bloque de vegetación sobre la vialidad, haciéndola apenas perceptible.

La horizontalidad de los bloques de vivienda, que la conforman contrasta con el campanario de la iglesia.

### **La Plaza del Ecce Hommo**

A pesar de ser un elemento de gran importancia en el recorrido por su relación directa con el puente de acceso a Acámbaro, su emplazamiento en el tejido menor y su tipo, la convierten básicamente en el atrio del templo del mismo nombre. Esta plaza se conecta directamente con el acceso a través de la calle Epsilon una vialidad de carácter local, que apenas se distingue desde la avenida, a espaldas del templo, la calle Doctor Samano, la enlaza directamente con el Santuario de Guadalupe.

Aunque su esencia es local, el reordenamiento de la periferia inmediata a la plaza, favorecerían su uso como lugar de reunión, fortaleciendo el recorrido hacia el centro.

### **El Jardín Zaragoza**

Se encuentra en lo que fue la salida del pueblo hacia Celaya, de ahí su alejamiento del resto de las plazas. Su carácter es de esparcimiento, conformada por una plataforma abierta en los cuatro lados, como gran jardín, únicamente fragmentado por la vegetación. Este emplazamiento histórico, así como la falta de elementos que recuperen la identidad del recorrido en ese sector del pueblo, la convierten en un componente esencial, del recorrido entre las instalaciones del ferrocarril y la Hacienda San Isidro en los subcentros propuestos para la recuperación del casco del pueblo.

# Tipología de las Plazas

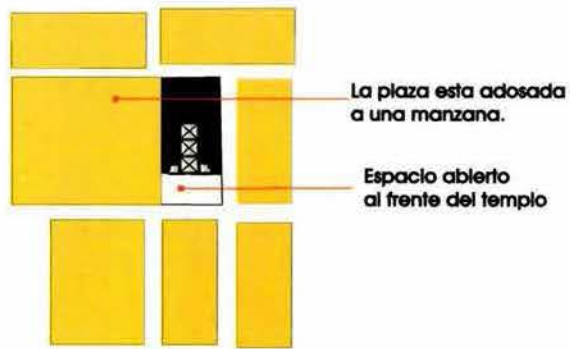

Plaza del Ecce Hommo

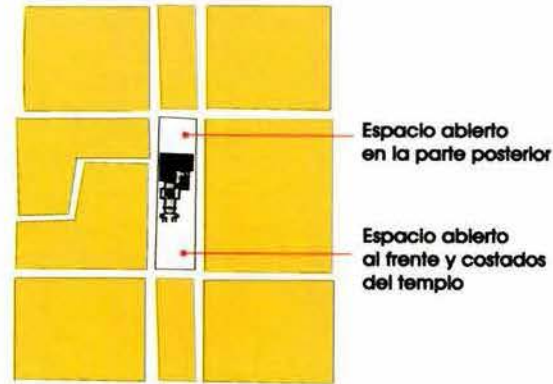

Plaza del Santuario de Guadalupe



Jardín Zaragoza

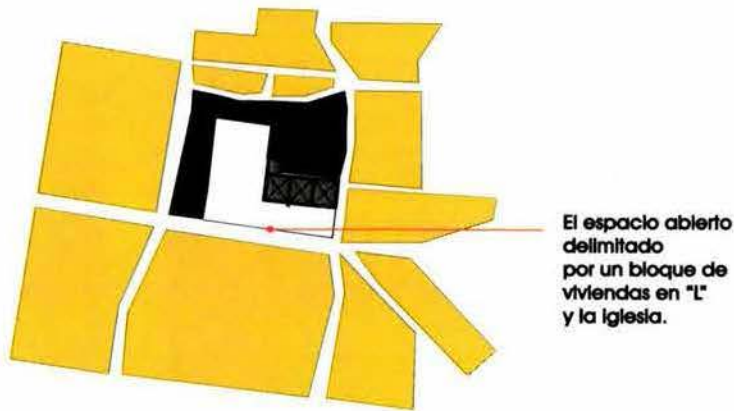

Plaza de La Soledad

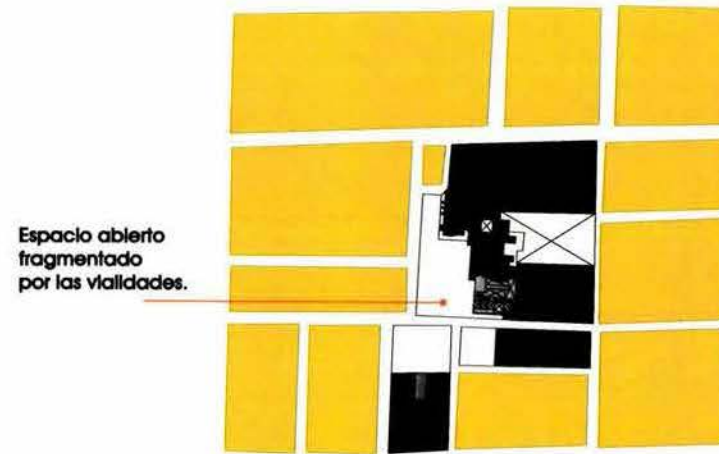

Plaza principal

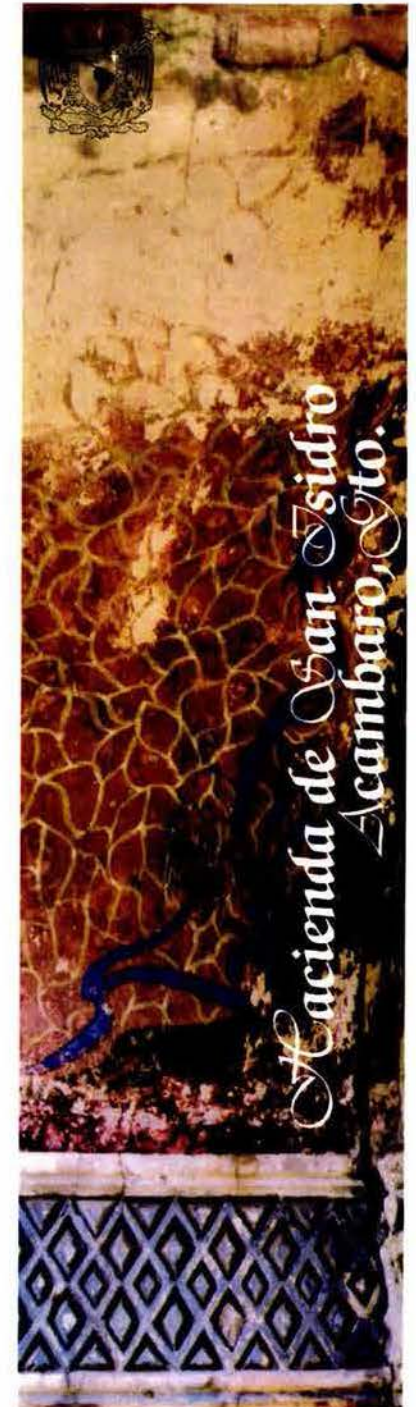

# Esquema de interacción

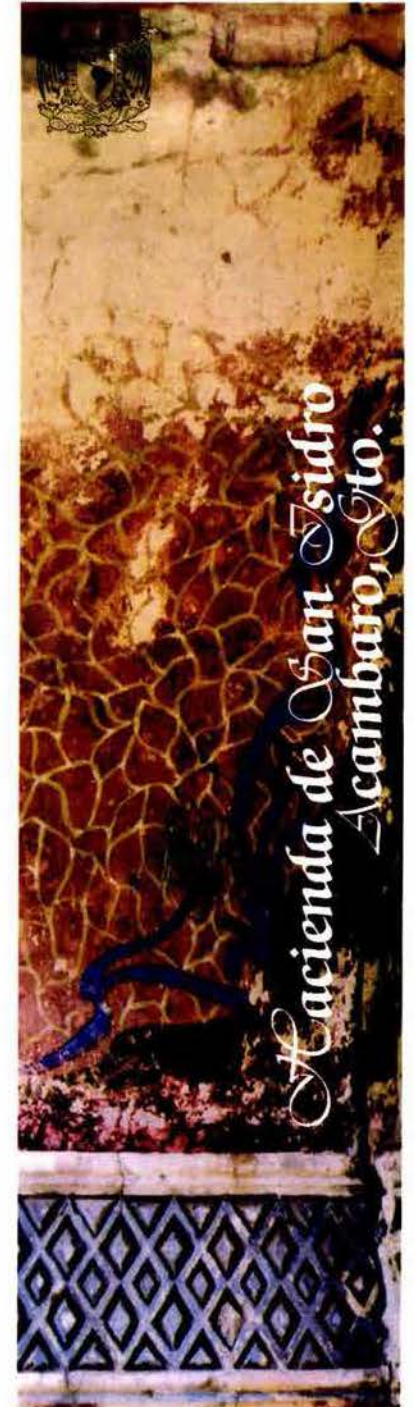
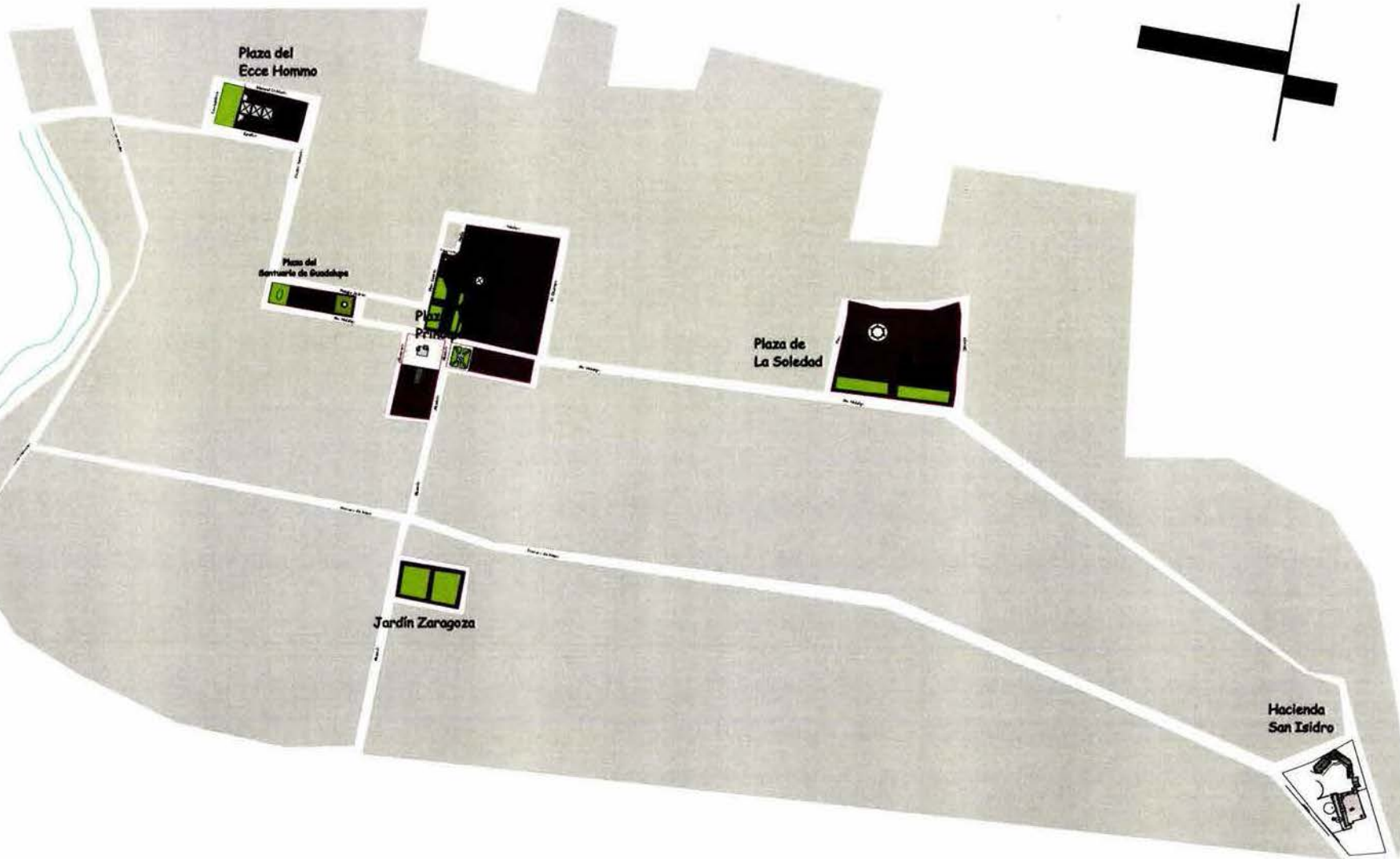

## Perfil del Pueblo: Análisis morfológico

### Alturas y volúmenes

La trama esta básicamente constituida por edificios residenciales de una planta.

En esta densa trama residencial, destacan en los puntos mas privilegiados, casas barrocas de los siglos XVIII y XIX, épocas de esplendor del pueblo, de las cuales un alto porcentaje se encuentran abandonadas, con el consecuente deterioro.

Aunque se conserva el perfil urbano, la percepción de la volumetría del conjunto se ve perturbada por los cuerpos añadidos a la construcción original. Generalmente estas alteraciones se presentan en construcciones nuevas, por lo que se debe regular el recorte de dichos cuerpos, a través del soporte legal.

Los elementos característicos de los edificios religiosos como campanarios y cúpulas permanecen como puntos de referencia dentro de los recorridos, aunque su percepción se obstruye en algunos puntos por los bloques formados con las copas de los árboles.

Otra modificación es la provocada en los predios baldíos, que en el caso del casco, se debe a la demolición de la construcción y que se utilizan como estacionamiento o paradero de autobuses , un caso específico es el que se encuentra a un costado del hospital y a espaldas del convento franciscano.

En estos casos la ruptura de la continuidad de la traza es contundente, provocando un deterioro del espacio urbano en si mismo, además de los problemas que la subutilización genera en áreas que cuentan con la infraestructura necesaria, como el caso del centro. Las vialidades locales presentan características similares Aunque al estar compuestas por viviendas el impacto es menor que en las zonas donde predomina el uso comercial.

Producto de un estudio preliminar realizado en el casco histórico, concretamente en las calles que conforman la plaza principal, veremos algunos ejemplos de estas alteraciones, que nos darán la pauta para establecer las directrices que se seguirán en la propuesta de restauración.

# Alturas y volúmenes



La esquina de Av. Hidalgo y Pino Suárez a pesar de la importancia que implica no solo por constituir el cerramiento de la plaza, sino por marcar la continuidad del recorrido al finalizar el acueducto y punto de equilibrio con el templo Expiatorio. Presenta un volumen de un solo nivel, con una incidencia muy pobre en el contexto urbano .



La esquina de P. Suárez y el Pasaje Juárez se encuentra conformada por el hotel, cuya altura sobresale del resto de los edificios, siendo un poco menos violento sobre P. Suárez que en el Pasaje donde ya cuenta con 6 niveles, siendo el único volumen de esa magnitud en todo el centro de Acámbaro.



La contra esquina del hotel esta conformada por una casona que mantiene las proporciones de altura y volumen de la mayoría de las construcciones del casco histórico.



## 1. Tramo Hidalgo - Pino Suárez - Pasaje Juárez

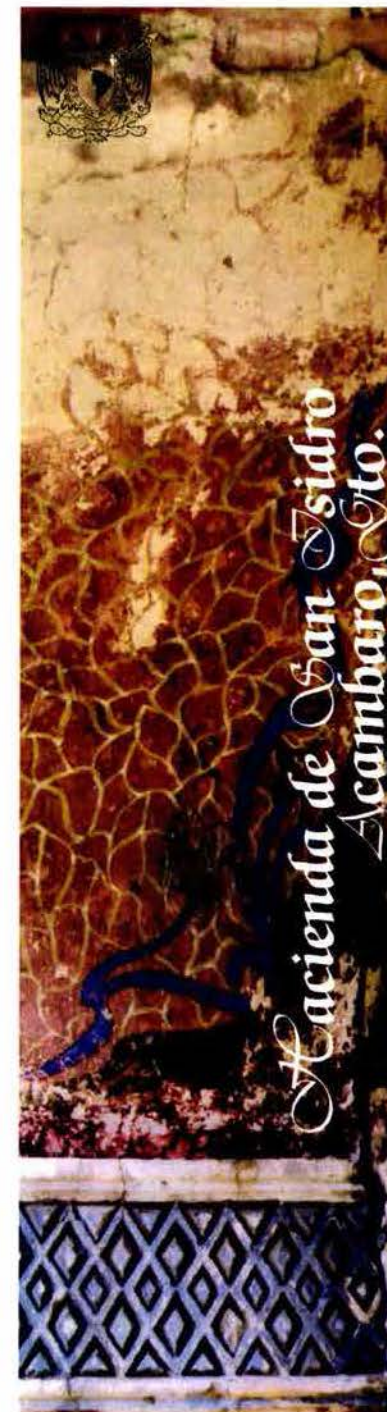

# Alturas y volúmenes



Los edificios religiosos de Acámbaro, se constituyen como verdaderos hitos urbanos. Sus cúpulas y campanarios sobresalen dentro del perfil urbano del pueblo. Como ejemplo la Plaza principal, conformada por el hospital, el convento y el templo Expiatorio cuyo volumen en conjunto forma una "L", que cierra la plaza por dos lados; la "Isla" y la calle Pino Suárez, hacen lo propio en los otros dos lados de la plaza.



Desde la Plaza, se aprecian las alturas de la calle Pino Suárez y el Pasaje, donde sobresale el volumen del hotel, alterando considerablemente la visual.



La cúpula y el campanario del convento, desde un recorrido peatonal



Otro edificio sobresale del paramento de la calle P. Suárez, alterando la perspectiva de la plaza.

## Plaza principal

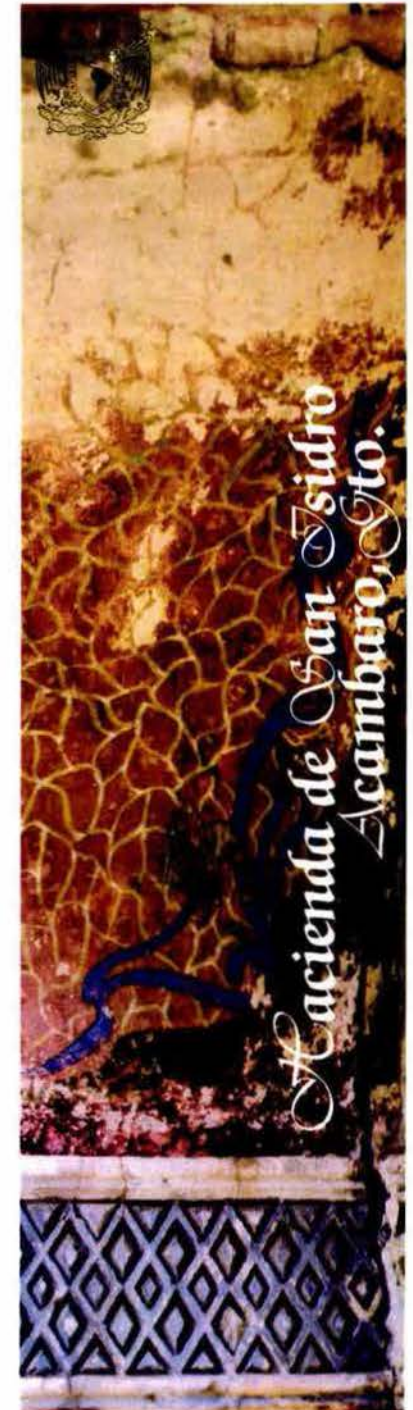



## Estudio cromático

Los programas urbanísticos cromáticos, existen en los centros históricos desde el s. XVIII.

El ritmo y la coloración dan a la calle equilibrio y reposo, Reforzando también puntos de referencia en los recorridos.

El Plan Regulador del Color, debe rescatar el sistema de coloración originario de la ciudad.

Potenciar su arquitectura.

Provocar la diversidad y sugerencia de cohesión.

Crear efectos sedantes y estimulantes.

Recuperar la identidad histórica.

La función constructiva del color se da a través de ritmos provocados por la relación que se establece entre las estructuras que conforman el espacio urbano.

Por lo tanto la secuencia cromática, genera asociaciones decisivas en la lectura del mismo, por medio de la consonancia de colores.

En el caso específico de Acámbaro, el estudio cromático es relevante, por los vestigios encontrados en los estudios de levantamiento, realizados tanto en el corazón del centro histórico, como en el casco mismo de la Hacienda de San Isidro, los cuales permiten establecer la importancia que el color ha tenido en la conformación del pueblo, a través de una gama rica en contrastes cromáticos, que reforzaron la relación:

Color – Espacio .

La selección aleatoria presentada en este estudio , nos permitirá realizar un censo de las pre-existencias

cromáticas del centro, en base a los vestigios encontrados, en las calas realizadas en algunos edificios. Esta paleta se convertirá en marco de referencia para la propuesta que se realice en el plan de recuperación del centro histórico, donde los tintes modernos estén en concordancia con los antiguos.

La indagación en archivos sirve de refuerzo a la investigación de campo.

Recomendaciones generales a la propuesta cromática:

- a. Reducir el número de colores, para que sin ser monótonos no llegue a las perturbaciones visuales.
- b. Disponer una base de colores claros poco saturados.
- c. Realizar una propuesta de gamas para acentuar la armonía planificada:  
Tonos (gamas de color) a intervalos (separación de colores).
- d. Establecer un ritmo con relación a la superficie.
- e. Definir la mezcla de colores
- f. Formar una paleta de colores que contenga gamas históricas y gamas funcionales, cuyas relaciones tengan un resultado armónico.
- g. Establecer una normativa del color con las tonalidades aplicables a cada proyecto y las libertades permitidas en cada uno de ellos.

# Estudio cromático

Calas en los muros del Hospital						
Muros en las casas						
Calas en la Isla						

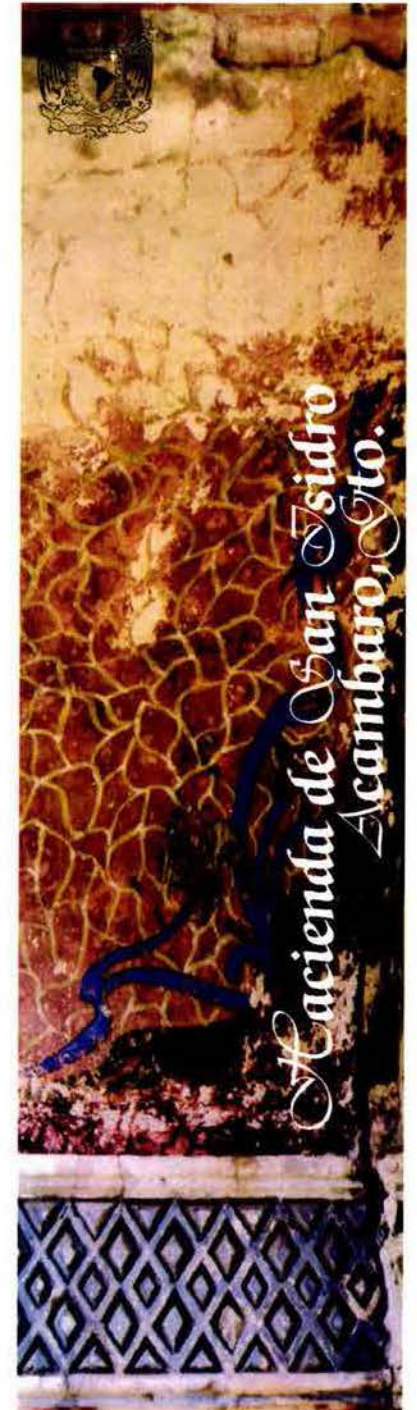

# Paleta cromática

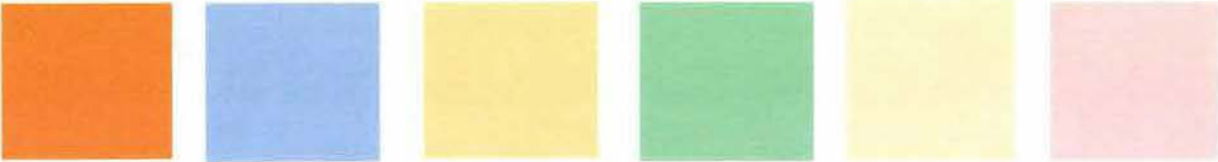
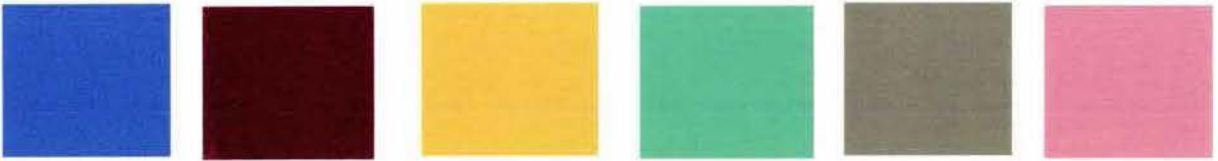
Rodapiés	
Muros	
Cenefas	

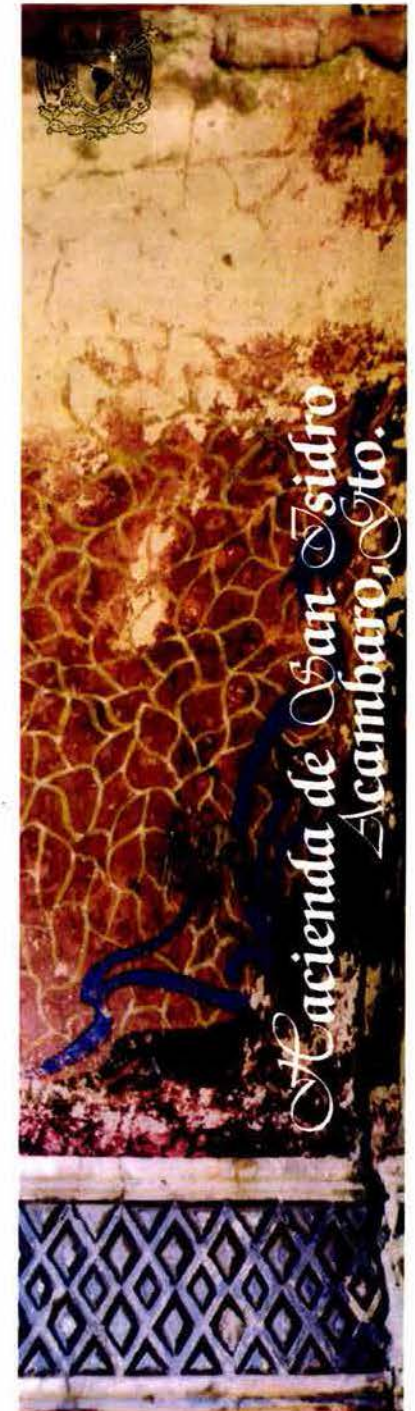

## Infraestructura y Equipamiento

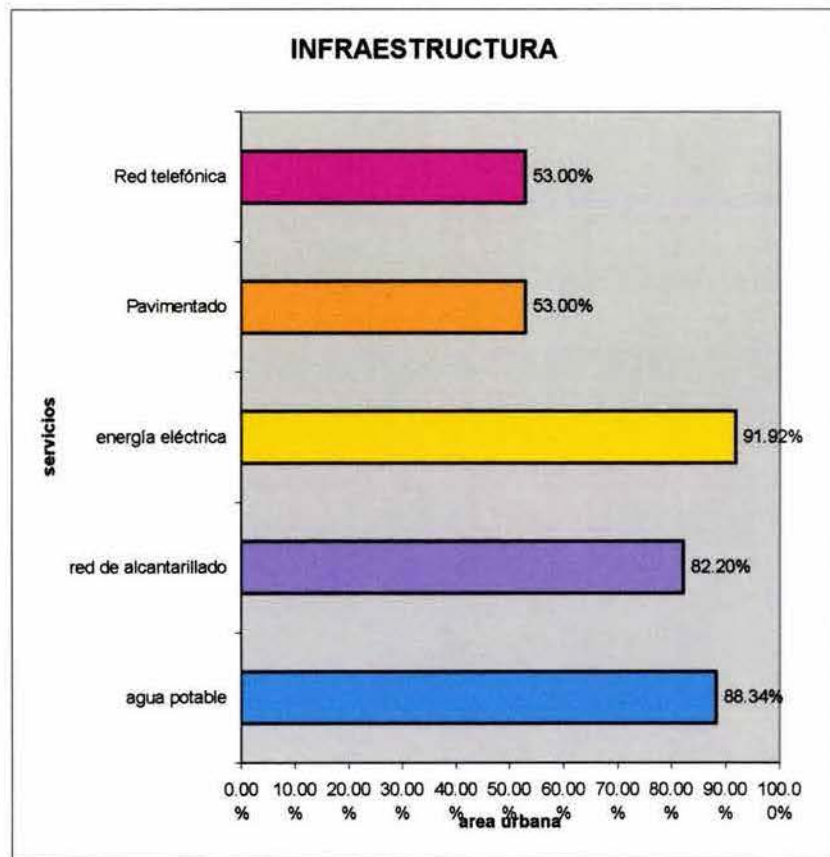

El equipamiento urbano se encuentra concentrado en el centro histórico del pueblo, lo que provoca tanto conflictos en el mismo como ciertas carencias en la periferia.

En términos generales todos los servicios resultan insuficientes, en relación al número de habitantes. Según el plan de desarrollo existen carencias en el sector educativo, a las que se debe añadir las condiciones de deterioro de las instalaciones existentes.

En el sector cultural, la situación se agrava pues si bien la biblioteca local, resulta insuficiente para el servicio de la comunidad, existen carencias absolutas de instalaciones para el desarrollo de actividades culturales.

Dentro del área de salud y asistencia pública, apenas brindan alguna atención, obligando a la población a trasladarse a Celaya, para obtener servicios especializados.

Aunque cuenta con algunas instalaciones deportivas, tampoco son suficientes.

La falta de áreas verdes es preocupante, ya que se reduce a las plazas del centro.

## Plan de desarrollo urbano :análisis comparativo. Implementación al plan existente

El crecimiento urbano de Acámbaro, se encuentra regulado por el "Plan Director de Desarrollo Urbano de Acámbaro, Gto., 1993" y que plantea alcances hasta el año 2013.

No obstante su diagnóstico refleja un profundo el desconocimiento de la situación actual de la mancha urbana, y esto se pone de manifiesto en las estrategias a seguir.

El Plan considera como barrera de expansión las laderas de los cerros del Toro, del Chivo y la colina de La Soledad, que quedan marcados como áreas de reserva territorial. Una medida evidentemente congruente pero que soslaya inexplicablemente que los cerros cuentan ya con una invasión contundente de asentamientos irregulares.

El plan maneja tres etapas de crecimiento:

Corto plazo 1993-1998

Mediano plazo 1998- 2007

Largo plazo 2007-2013

En la actualidad nos encontramos a la mitad de la segunda etapa lo que permite evaluar los logros obtenidos hasta ahora , por la estrategia propuesta.

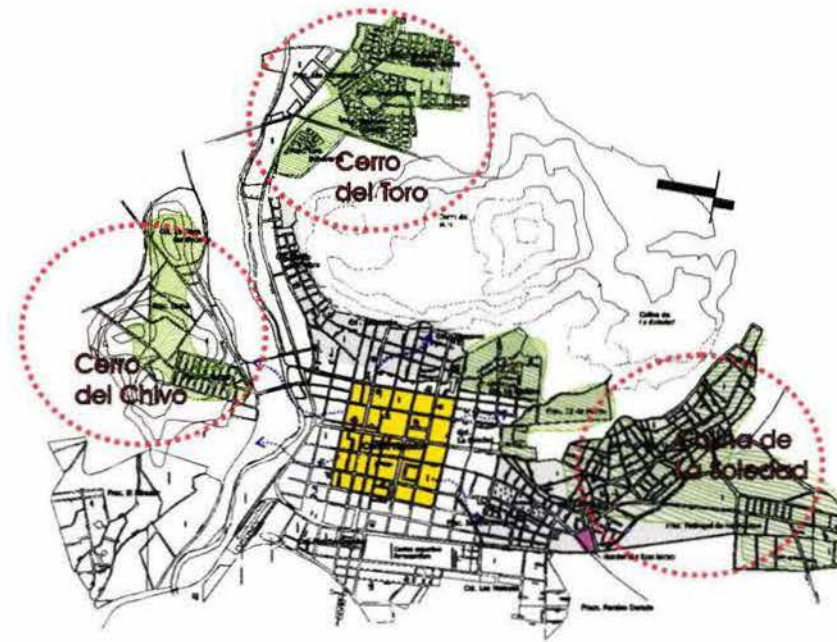

## **Estrategia General de desarrollo**

- a.) Consolidación de las áreas vacías insertadas en la mancha urbana.  
*No propone una metodología a seguir y hasta el momento, los espacios urbanos subutilizados permanecen .*
- b.) Delimitación de las áreas de crecimiento, evitando que se presente en las zonas de reserva territorial.  
*Como hemos podido apreciar en el presente estudio, las áreas de reserva territorial, se encuentran invadidas de asentamientos irregulares.*
- c.) Delimitar el centro histórico donde se encuentran la mayoría de los edificios de valor y normar sus usos con el fin de preservar el patrimonio existente.  
*El perímetro del centro histórico se encuentra definido, pero la reglamentación para evitar el deterioro de los edificios no se aplica.*
- d.) Delimitar las zonas de protección ecológica y forestal en los cerros y las franjas de protección del río Lerma.  
*Tanto los cerros como las franjas del río Lerma Se encuentran invadidas por fraccionamientos nuevos.*
- e.) Definir las zonas aptas para la industria ligera y el establecimiento de la industria pesada en los libramientos de las carreteras a Tarandacuao y Morelia.

*No existe ningún proyecto para reubicar la zona industrial en las periferias, y las ladrilleras, que constituyen uno de los rubros mas importantes, continúan diseminadas en medio de las zonas habitacionales.*

- f.) Integrar la carretera a Chupícuaro , al sistema vial de la ciudad.  
*Además de no especificar las necesidades de esta medida, tampoco plantea el recorrido ni los tiempos de ejecución.*

### **Corto plazo :**

- a.) Introducir la red de agua potable y alcantarillado en los asentamientos irregulares ubicados en la ZONA DE RESERVA TERRITORIAL.  
*Esto constituye una evidente contradicción con los objetivos generales de evitar la invasión y consiguiente deforestación de los cerros.*
- b.) Alumbrado público en la Col. San Isidro.  
*La colonia permanece sin alumbrado público e incluso parte de su territorio se encuentra sin definir ni en la traza ni por supuesto en la infraestructura.*
- c.) Pavimentar la prolongación de l barrio de La Soledad.  
*Afortunadamente permanece con los arroyos en Piedra.*

- d.) Proyecto de vialidad y tránsito urbano e interurbano hacia Chupícuaro y Salvatierra.  
*La estructura vial urbana , presenta serias deficiencias, que aun no han sido resueltas y evidentemente tampoco han sido abordadas en el caso interurbano.*
- e.) Crear un encierro de autobuses, comercial y de Servicios.  
*Hasta la actualidad, los autobuses del sistema colectivo permanecen a espaldas del convento franciscano y el hospital, en un predio que pertenecía al convento y que fue demolido. La estación de autobuses se ubica cerca del Casco de la hacienda al lado del mercado en un espacio totalmente improvisado.*
- f.) Adquisición de las reservas territoriales del ejido del Tocuáro, para fraccionar para vivienda.  
*Esta medida que tampoco se ha realizado, se contrapone totalmente con los objetivos generales del plan, ya que por un lado el cerro del Tocuáro, pertenece al área de reserva territorial, y por el otro, no procede con la idea de consolidar las zonas subutilizadas del centro.*
- g.) Aumentar las instalaciones educativas.  
*Según los informes obtenidos únicamente se ha instalado un nuevo jardín de niños.*
- h.) Construir un mercado en la colonia San Isidro.  
*El mercado se construyó sin ningún sentido a unos metros del casco de la hacienda al lado de la central de autobuses.*

- i.) construir un nuevo rastro en la periferia, una casa cuna e instalaciones deportivas en la Col. San Isidro.  
*Estos proyectos aun no se realizan.*
- j.) Realizar un cementerio con 2600 fosas.  
*El nuevo cementerio , no solo no se ha construido sino que el actual se encuentra totalmente invadido por accesorias comerciales.*
- k.) Evitar el establecimiento de giros comerciales en Los corredores saturados de Hidalgo, Guerrero y Abasolo.  
*Toda la zona del centro, no solo esta saturada de comercio establecido sino absolutamente invadida de puestos ambulantes, que se ubican hasta en los atrios de las iglesias.*

En relación a las medidas , para detener la contaminación ambiental, resulta ocioso decir que no han sido implementadas, los cerros siguen siendo deforestados. La falta del basurero municipal, provoca que se ubiquen los desechos en los libramientos de las carreteras. El proyecto de saneamiento del Lerma y las cuencas de la presa Solís tampoco ha sido realizado, por lo que el sistema de riego se basa en aguas insalubres, con las lógicas consecuencias. La falta de un eficiente sistema colector sigue provocando inundaciones en las épocas de lluvias.

## Estudio del Proyecto de Imagen Urbana

Con la idea de implementar el Plan de desarrollo, el gobierno estatal, realizó un proyecto de mejoramiento de la imagen urbana.

Hasta el momento se limita al perímetro de la Plaza principal y contiene un croquis de localización, levantamiento fotográfico del estado actual, unos larguillos con la imagen resultante y un catalogo de conceptos.

Aunque el objetivo general es la revitalización de los espacios abiertos, el problema de esta propuesta consiste en no responder a las necesidades del espacio, no se tomaron en cuenta ni los usos del suelo, donde el casco original, se encuentra marcado como "centro histórico" ni las densidades de población, ni ninguna otra variante que determine la conformación del espacio urbano, por lo que resulta superficial.

Peor aún si se limitará a un enfoque arquitectónico y de preservación, tampoco manifiesta los criterios utilizados para la transformación de la imagen de los tramos propuestos, ya que no se recuperan los perfiles urbanos, ni las proporciones de la arquitectura, sino más bien hace una propuesta cromática sin criterios establecidos.

De ahí que hasta el momento varias de las casas, de las calles sujetas de dicho proyecto se encuentren en ruinas, pero con la fachada pintada. Lo que ha originado una ruptura entre el espacio urbano utilizado y los elementos arquitectónicos que lo conforman.

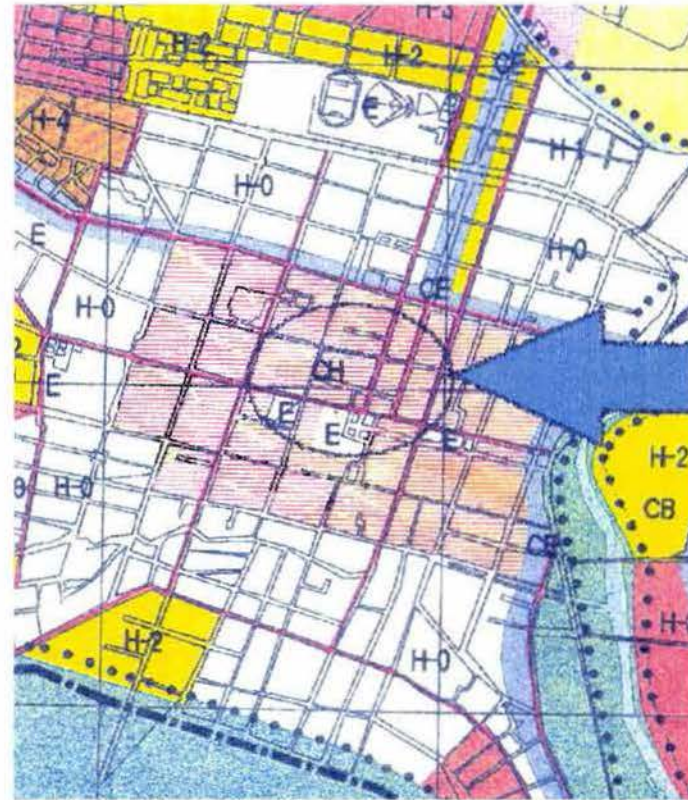

Plano de Usos del Suelo del Plan de Desarrollo Urbano de Acámbaro. Donde se define el casco con el uso del suelo "Centro Histórico", El cual a su vez presenta diferentes usos.



## Conclusiones

Como hemos podido ver los últimos planes de desarrollo de Acámbaro, contemplan un proyecto de organización territorial, que capte población y actividades, con dotación de equipamiento e infraestructura y servicios. Regularización de la tenencia de la tierra ( se realizó una campaña durante el segundo semestre de 1998), Mejorar los transportes y realizar programas de conservación y restauración del patrimonio arquitectónico, que se encuentra seriamente dañado. Contempla también un programa para inducir al turismo y preservar las zonas de reserva ecológica. No obstante la claridad de los objetivos, existe una ruptura evidente entre estos y la estrategia a seguir para lograrlos, esto producto de un profundo desconocimiento de la situación real del pueblo, que ante la total inoperancia de los organismos encargados de poner en marcha dicho plan, tiene como resultado un crecimiento anárquico y absurdo que agrava mas los problemas existentes, convirtiendo el plan en obsoleto.

## Generalidades de la Propuesta

Como se ha indicado, el conjunto histórico de Acámbaro, comprende varias áreas morfológicas y funcionalmente diferentes: el casco antiguo en si mismo, el primer ensanche que abarca un perímetro de protección de la traza primitiva, y los cerros, (para mayor claridad expositiva, consultar el análisis de elementos por zonas) En el oeste del casco, al borde de la Colina de La Soledad, se ubica la hacienda de San Isidro en medio de una brutal composición urbana, que ha dañado irreparablemente su inserción en el paisaje del pueblo. Así mismo los bordes del este, incluyen el antiguo barrio de indios, aunque el crecimiento improvisado ya invade las faldas de los cerros. Por el contrario, el casco mantiene reforzado el desarrollo de su actividad urbana, creándose una escisión cada vez mas fuerte entre este y la periferia inmediata, residual y degradada. Los espacios libres del casco histórico, presentan características similares, a pesar de la diferente vocación de las plazas y la variedad tipológica de las mismas.

## PROPUESTA PARA REPLANTEAR EL PLAN GENERAL DE DESARROLLO URBANO DE ACÁMBARO

Acámbaro , debe conservarse ante todo como una ciudad viva, ello implica acciones mas complejas, que una política de protección a ultranza.

El proyecto para la ciudad existente lleva implícita la capacidad de *interpretación y regularización* haciendo referencia a muchas cuestiones teóricas cuyo objetivo ideal sería la autorregulación de los organismos urbanos. El plan debe concebir la recuperación de Acámbaro como un proceso articulado, con intervenciones a diferentes escalas, métodos y tiempos.

De ahí la importancia de realizar un nuevo plan de desarrollo urbano que demuestre la necesidad de plantear objetivos coherentes con la idea de rehabilitación y restauración que en conjunto deberán resolver los diversos problemas que se presentan en cuestiones de conservación, con nuevas exigencias metodológicas.

El proceso de desarrollo y renovación urbana, se puede encauzar, para que sin destruir el centro histórico, la ciudad se expanda e incremente, según las necesidades de la época, armonizando con el paisaje circundante, a través de un crecimiento ordenado.

El plan se debe reestructurar en etapas según las diversas necesidades. Convirtiéndose en un instrumento de control indispensable para la recuperación del área y para darle continuidad al proceso se requiere de la implementación de algunas cuestiones "operativas":

- a. Una definición mas apropiada de los instrumentos urbanísticos inscribiendo la recuperación en la articulación general del plan. Y profundizando en el papel y las modalidades operativas del mismo.
- b. La disposición de sistemas informativos y análisis con orientaciones técnicas y económicas, coherentes con los problemas existentes.
- c. La revisión del sistema normativo y de orientación que debe canalizarse a problemas específicos. Contemplando la regulación adecuada, para resolver los problemas generales con las cuestiones específicas sin conflicto.
- d. La formación y actualización de cuadros técnicos y estadísticos, relacionados con las cuestiones urbanas a diversos niveles, municipales de barrio etc.

Respondiendo a los criterios de eficiencia operativa, el Plan debe responder a las necesidades descritas, para lo cual se prevé el desarrollo de cuatro planes especiales:

- I. El plan del casco antiguo que comprende, la villa original y el primer ensanche, la parte mas antigua de la ciudad, su núcleo fundacional.
- II. El plan de reordenamiento de la periferia inmediata, que limita al norte con la Avenida Héroes de Nacozeni , al sur con la Colonia San Isidro hasta el casco de la hacienda; al este con la avenida 20 de noviembre y al oeste con las calles Rayón, Galeana y Moreno , hasta el fraccionamiento La Cantera que es la ampliación del barrio de La Soledad.
- III. El plan de los cerros del Toro y del Chivo, que afecta tanto la conservación del medio ambiente, como el proceso de consolidación del pueblo, del cual son sus límites naturales y en cuyas laderas se realizan la mayor parte de los asentamientos irregulares.
- IV. El plan de los bordes del espacio urbano actual abandonados y desvinculados del pueblo.

Esta delimitación por sectores, permitirá abordar cada caso de manera específica, pero complementaria.

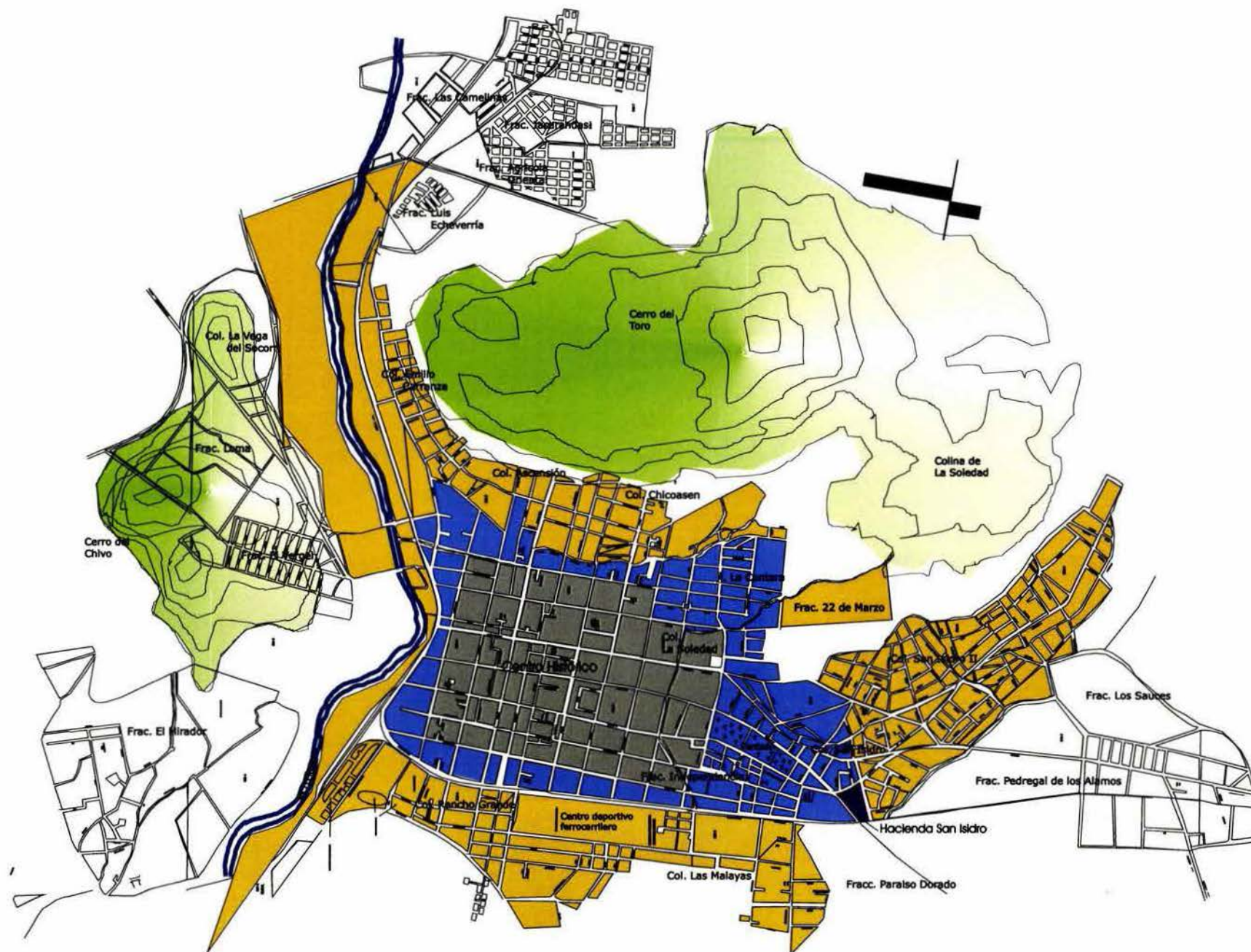

Universidad Nacional Autónoma de México  
Maestría en Restauración de Monumentos

**Simbología**

- Sector I:  
Centro Histórico
- Sector II:  
Perímetro de protección
- Sector III:  
Los Cerros-reserva territorial
- Sector IV:  
Bordes

Código de Localización

Esquema  
de  
sectores

Código  
PU  
18

Código  
SC  
se  
Escala

Plano general  
de  
Acámbaro

Carolina Raposo Fernández  
México D.F., primavera de 2002



Hacienda San Isidro - Acámbaro

## EL CASCO ANTIGUO DE ACAMBARO Y EL PRIMER ENSANCHE

La trama urbana de esta zona conformada desde el s. XVIII, responde aún al trazado regular original, que mantiene la continuidad del tejido urbano. Posee, además un relevante interés desde el punto de vista de "patrimonio histórico".

El marco general debe constituirse por una exhaustiva trama normativa, que regule las actuaciones sobre la edificación existente, que se encuentra totalmente desprotegida; analizando la diversidad casuística que presenta.

Lógicamente los efectos concretos, se irán viendo a largo plazo y de manera difusa, por lo que debe contemplar también, actuaciones más concretas dentro de la arquitectura urbana, con una perspectiva a corto plazo; estas actuaciones afectan a áreas de especial incidencia en el proceso global de recuperación urbana.

La regulación de estas intervenciones puntuales, como soporte del proceso de rehabilitación, contempla el carácter residencial, que ocupa la mayor parte del tejido construido.

En coherencia con la acentuada diferenciación de tipologías, el plan debe establecer una normatividad diversa, para las diferentes formas de intervención.

El análisis tipológico, diagnóstico de su conservación y estudio de los sistemas constructivos facilitará su

evaluación tanto a escala individual, como en su entorno.

Las formas genéricas de actuación deben establecerse en planos del conjunto urbano, de ahí la necesidad imperante de elaborar un plano catastral, donde se puedan recopilar, los ordenamientos del desarrollo urbano, así como realizar el plano de salvaguarda, con la clasificación propuesta actualizada y agregando los edificios de nueva construcción, tanto por la sustitución de los edificios excluidos en el proyecto de recuperación, como por aquellos que favorezcan el crecimiento y desarrollo del mismo.

En los casos de sustitución, las condiciones para la nueva construcción deben ser de carácter particular, tanto en aspectos tipológicos como compositivos, estableciendo alturas, volúmenes, composición de espacios libres, cubiertas, etc..

Previendo su impacto en la inserción del contexto urbano.

Los criterios de diseño deben ser estar establecidos en el plan y ser coherentes con las condiciones del casco.

Tanto en los planteamientos de continuidad, como en las propuestas contemporáneas, que permitan una mayor libertad de interpretación, aunque en función del sistema normativo general.

El Plan debe también considerar un espacio de actuación a los servicios de arquitectura municipales, que serán más exhaustivas en sus estudios de inserción de nuevos proyectos.

No podemos soslayar la importancia de evaluar las consecuencias que la agresión del tráfico vehicular genera en el casco histórico, cuya regulación resultará de gran impacto en el procesos y sus resultados. Esta regulación se puede apoyar en una propuesta de corredores peatonales, apoyándose en algunos existentes como el Pasaje Juárez.

## **LA PERIFERIA INMEDIATA Y LOS BORDES**

Aunque el Plan tiene la voluntad de responder al trazado original, este se encuentra distorsionado por la preexistencia de las vías del ferrocarril. Aunque no son estas las que constituyen el problema mas grave. El plan debe contemplar la recuperación del acceso actual a Acámbaro, proponiendo reordenar la actual avenida Héroes de Nacozari, que se encuentra degradada casi en su totalidad a pesar de constituir el borde mas importante del pueblo, lo que le proporciona una excelente localización y potencial capacidad de uso público; esta intervención permitiría rehabilitar paralelamente las interesantes infraestructuras ferroviarias del s. XIX. Actualmente subutilizadas.

Se propone el estudio de una nueva fachada urbana en el acceso que revalore, las construcciones importantes de la avenida, pero que rompa su carácter defragmentado , consiguiendo un corredor equilibrado de enlace con el pueblo o con la carretera y que contraste con la franja de espacio libre entorno a las vías del ferrocarril, que sirve a su vez para reforzar el límite del pueblo.

El diseño de los espacios libres de los bordes del pueblo deben también conformar una secuencia no necesariamente clara, dada la diferentes características y las variantes topográficas, pero si de apreciación en conjunto.

En el entorno inmediato al puente, se encuentra una ladrillera, de carácter racionalista, con una importante inserción en el paisaje suburbano; rompe con las proporciones del pueblo pero su efecto no es tan devastador al encontrarse fuera de la traza.

Por lo que su valor autónomo dentro del contexto se puede aprovechar como punto de referencia.

El edificio se encuentra actualmente abandonado, lo que facilita la propuesta de rehabilitación del mismo acorde a las necesidades del pueblo. Podría albergar algún servicio hospitalario, ya que Acámbaro carece de clínicas o bien algún hotel. Es decir, abrir la posibilidad de combinar algunos usos , a través de una normativa genérica que permita su posterior desarrollo.

## LA VALORACION DEL ACUEDUCTO

Su presencia urbana, se remonta a los orígenes del pueblo, constituyendo un singular y emblemático ejemplo de "permanencia morfológica", aunque no por ello se ha librado de un proceso de deterioro provocado básicamente por las invasiones a su estructura.

La propuesta de reforzar el eje de la avenida Hidalgo, como paseo, favorece su restauración. Recuperando su calidad como hito de rotunda y potente presencia en el paisaje de la villa. Este proceso de *recualificación urbana*, se efectuará con un procedimiento poco usual de variada casuística en cada tramo, lo que origina una diversidad de actuaciones aunque inmersas en un proyecto de revaloración integral, pero con una doble perspectiva; por un lado su importancia como elemento de " evocación histórica" y por el otro como " objeto generador " de la escena urbana.

La revalorización de las diversas cajas de agua también se presenta como casos singulares, que favorecerán la recreación visual de su presencia urbana, materializando su volumen y perfil.

## LOS CERROS

La villa de Acámbaro se configuró históricamente como ya se ha indicado, al resguardo de dos cerros principales, conocidos tradicionalmente como EL cerro del Toro y el cerro del Chivo.

Como consecuencia del proceso de crecimiento de la villa los cerros dejaron de ser sus centinelas para convertirse en una extensión mas del mismo; como si les perdieran el respeto, han sido invadidos con toda clase de asentamientos irregulares; las brutales operaciones han colmado las laderas con bloques de viviendas y toscas edificaciones características de este tipo de barriadas periféricas, que han acentuado su imagen negativa en el contexto.

Se propone, en primer lugar conservar y valorar el excepcional paisaje natural de los cerros, adecuando la mayor parte de espacios verdes que valoren el paisaje natural, impidiendo el surgimiento de nuevas construcciones y reubicando, las viviendas que sea factible demoler, en beneficio de su recuperación.

En los casos en que esto no sea viable, proponemos la implementación de los servicios de equipamiento e infraestructura, así como generación de nueva fachadas en viviendas, con un tratamiento acorde al marco ecológico de los cerros y que minimice su impacto en la concepción general del pueblo y en la erosión física y visual de los mismos.

En estos casos se recurrirá a los adelantos realizados en arquitectura ecológica, que ofrezcan soluciones a las construcciones existentes y de manera simultánea, refuercen el carácter y su condición como soporte natural de origen histórico del pueblo. Superando así su crecimiento desordenado "a espaldas" del casco histórico.

El plan especial debe definir un diseño dual "conservacionista" del paisaje y transformador de los asentamientos suburbanos de Acámbaro. El acondicionamiento de los cerros como parques de reserva territorial, debe mantener la topografía accidentada de los mismos. La recuperación se basará en la reforestación con la vegetación autóctona, teniendo como referencia el paisaje natural, espontáneamente cultivado.

## **EL BARRIO DE LA SOLEDAD**

En la zona oeste del casco, se sitúa el antiguo barrio de indios, su clara definición se la otorgan sus viviendas populares, manteniendo básicamente su morfología. El plan prevé la ordenación de este espacio, reinterpretando su carácter, con una plazuela entre las calles de Madero, Omega, M. Doblado y A. Serdán manteniendo su adaptación a la topografía, aminorando los efectos discordantes y agresivos que generan las nuevas edificaciones, manteniendo la imagen urbana característica.

Las nuevas edificaciones propuestas, mantendrán la tradición tipológica del barrio, con un lenguaje actual. La Plaza de la Soledad, ubicada sobre el eje de la Avenida Hidalgo y conformada por la iglesia del mismo nombre jugará un papel de eslabón en el recorrido del corredor urbano que conducirá a la hacienda. Consideramos que este nuevo papel en la conformación urbana y un replanteamiento de los usos del suelo en las construcciones que la conforman, serán suficientes para su revaloración dentro del espacio urbano. Estas medidas serán tratadas de manera esquemática en la propuesta urbana.



## **LOS ESPACIOS LIBRES: SECUENCIAS AMBIENTALES Y FLUJOS DE USO**

La trama de espacios públicos abiertos, es imprescindible, para los procesos de rehabilitación y la reactivación funcional del casco.

Estas actuaciones específicas en estos espacios estarán definidas en el plan de desarrollo ya que presentan contenidos muy diferentes, combinándose con las diversas intervenciones que se plantean en los edificios que las conforman.

El denominador común se enmarca en la generación de un sistema de secuencias espaciales conformada por el sistema de plazas, donde se complementa con el tratamiento autónomo a cada una de ellas:

1. El paseo de acceso a lo largo de la avenida Héroes de Nacozari, que conecta el acceso con el casco.
2. El tratamiento de los bordes, que comprenderá distintos espacios y plazuelas que hilvanen el recorrido.
3. La plaza principal, articulada en sentido este-oeste, con la iglesia del Ecce Hommo y el Jardín Zaragoza.
4. La secuencia que se va discurriendo a través del casco en sentido norte-sur y enlaza la plaza principal con el Pasaje Juárez, la plazuela del Santuario y la plaza de La Soledad, pasando por la Hacienda San Isidro, y la plaza adyacente del mercado hasta el jardín Zaragoza .

5. La trama interior del barrio de La Soledad en el que se articulan las plazuelas tradicionales y los nuevos espacios propuestos.

## **PLANTEAMIENTO DE OBJETIVOS DE RECUPERACIÓN URBANA**

El conjunto del centro histórico de Acámbaro, la periferia y los cerros, constituyen, no un centro históricamente desarrollado de forma ordenada, sino más bien un agregado heteróclito, que incluye la estructura urbana original, de larga persistencia histórica, junto con zonas desarticuladas y rotas. Que ensambla elementos naturales contundentes, como los cerros y densos tejidos edificados; Que integra áreas de morfología histórica y tipologías edificatorias tradicionales, junto a zonas de características recientes en la periferia urbana totalmente "Descualificadas".

Los evidentes valores urbanísticos del centro en el que se suceden en tensión y violenta contraposición valiosas arquitecturas históricas y abominables edificaciones recientes, los diversos usos que habían configurado tradicionalmente la vida y relaciones de la villa, han ido decayendo en un desigual pero continuo proceso de "erosión urbana".

Con una imagen cada vez más desdibujada y degradada, originadas por la falta de regularización de un plan real.

Podíamos decir que nos encontramos frente a un centro histórico que ha ido adquiriendo los rasgos de una zona periférica degradada y marginal, lejana de

Un proceso de crecimiento congruente que finalizó hasta mediados del siglo pasado.

El deterioro de la edificación como en todos los cascos antiguos, responde a fenómenos complejos, como son la carencia de rentabilidad de los edificios antiguos, el empobrecimiento del vecindario, el carácter "residual" de la propiedad, con situaciones jurídicas irregulares, así como por la difusión de expectativas especulativas de derribos y nuevas construcciones con incremento de alturas etc.. volviéndose incapaz de irradiar actividades en su entorno.

Se hace pues evidente la recuperación de los valores urbanos tradicionales puestos en peligro por dinámicas de crecimiento poco relacionadas con las características propias de la villa, así como por los problemas de migración, que dan por resultado el descuido del patrimonio edificado en beneficio de la especulación de los terrenos circundantes y el abandono del primero.

En estas condiciones resultan insuficientes las medidas usuales, de "desarrollo urbano" y se delinea la exigencia de una estrategia de mayor complejidad metodológica y capacidad de iniciativa, que debe conjugar instrumentos de salvaguarda, junto a medidas de modificación, renovación y transformación urbana.

Este enfoque será el objetivo central de la propuesta, que deberá incluir planteamientos más concretos para diferentes partes de la ciudad, siempre conciliando lo antiguo con lo moderno.

El planteamiento sobre el centro histórico no puede estar condicionado por el resto del pueblo, quizá resulte pretencioso que el plan de rehabilitación corrija estas deficiencias, pero si puede, dar las mejores respuestas posibles.

Por el contrario la periferia inmediata presenta una acentuada degradación con áreas desarticuladas, carentes de elementos rectores, con un frágil y decaído contexto social y pérdida de las actividades tradicionales del pueblo.

El plan de recuperación debe abarcar acciones diversas, desde la atención al contexto histórico hasta la recualificación local de los barrios a través de procedimientos "micro".

En cambio en la periferia se plantea una *rehabilitación difusa* de la edificación degradada combinada con operaciones de reestructuración y reconversión del espacio urbano.

Así pues tenemos dos vertientes básicas dentro del plan general, por un lado la restauración del casco antiguo y por el otro, la búsqueda de nuevos espacios que permitan transformar la periferia y conectarla con el centro.

El deterioro urbano, se ve acompañado por el de las infraestructuras, por lo que su rehabilitación debe ser contemplada en dicho plan, quizá a través de un red de núcleos que permitan su enlace según se vayan rehabilitando las diferentes zonas.

Generar obras de mejora en la infraestructura financiadas desde otros programas, al mismo tiempo y en forma progresiva facilitará la restauración del patrimonio arquitectónico

La recuperación exige operaciones específicas que solo pueden definirse después del indispensable diagnóstico.

Respecto a la morfología urbana el objetivo es primordialmente urbanístico, aborda el tratamiento por sectores desde su particular relación con el resto de la ciudad y en especial con el casco histórico, afecta el ámbito público, mientras que la restauración es de carácter privado.

El objetivo principal, deberá contemplar el enlace del casco con la periferia, mediante una propuesta de conexión, que implica también factores sociológicos y económicos ya que la dispersión de los asentamientos a la periferia, sobre terrenos agrícolas de pronunciadas pendientes, aumentan los costos de la infraestructura. A nivel de restauración se centrará en la recuperación de las tipologías arquitectónicas y el saneamiento de las edificaciones.

A la gran complejidad en el planteamiento de soluciones para su recuperación, se suma la escasez de recursos económicos, lo que exige una decidida incorporación de

todos los sectores a dicho plan y paralelamente una adecuada jerarquización de las intervenciones, con el fin de que el impacto que provoquen en la estructura urbana, favorezca el involucramiento de la población en el proceso.

En todo este proceso los organismos públicos tienen una gran responsabilidad, la cual incluye también la de potenciar el papel del sector privado.

El fomentar e impulsar la participación de ambos sectores en las operaciones de mejora urbana y paisajística, de reestructuración del sistema de vialidades, así como en la restauración de edificios de interés tipológico es indispensable para el éxito del plan. Aunque afrontar de manera abierta la política de rehabilitación lleve implícita la elaboración de planes de estudio muy concretos, los instrumentos del mismo deberán tener una adecuada promoción, que permita y facilite a los habitantes, el conocimiento y posibilidades de cualquier acción de recuperación.

El programa deberá dirigirse a la iniciativa privada, para que la mejora de la calidad de vida de los habitantes de paso a procesos de inversión, que permitan desarrollar todos los tipos de intervención; espacios urbanos, fachadas, mantenimiento y reestructuración, incluyendo los casos de renovación (demolición y reconstrucción), que supongan algún cambio en el tejido urbano.

Esto implica un estudio aproximado de los costos máximos y mínimos, a través del análisis comparativo de las intervenciones realizadas en casos similares y que contemple una normatividad oficial en los criterios de intervención, lo que implica el conocimiento de los edificios a intervenir; así como la revisión del proyecto a realizar y los sistemas técnico-constructivos.

El proceso de selección de los edificios recuperables y la ejecución de los diversos proyectos de recuperación debe sustentarse en una propuesta articulada y consciente de que requiere una metodología diferente a los de la arquitectura *ex novo*. Y en métodos operativos apropiados que no incrementen los costos, contemplando, la colaboración articulada entre entidades públicas y privadas, para ampliar la base de información, con metodologías informativas y de diagnóstico más refinadas.

### **Principios y Fundamentaciones**

Considerando que el conocimiento y la comprensión del conjunto es el imperativo que legitima la intervención, es importante disminuir las tensiones urbanas dentro del casco, manteniendo, modificando y recuperando actividades, mediante cuatro líneas básicas:

1. Redefinición de la centralidad funcional y simbólica.
2. Conservación urbanística y edificatoria.
3. Revitalización de los usos.
4. Reestructuración del sistema vial.

### **La situación actual del pueblo.**

La información recabada, nos permite, establecer un diagnóstico preliminar en base a las siguientes consideraciones:

- El nivel arquitectónico-tipológico de Acámbaro, es aceptable y su estado constructivo es recuperable.
- Se propone por lo tanto un programa integral pero dividido en sectores, delimitando inicialmente el casco propiamente dicho y su periferia inmediata, legislando la utilización de predios subutilizados en el centro.
- Se detectan sectores de estimulación a la restauración del casco como el barrio de La Soledad, la iglesia del Ecce Homo y varios edificios de interés relevante.
- Frente a la desprotección de la reserva territorial, se propone promover su recuperación.
- El establecimiento de medidas normativas en infraestructura, como son el cableado, pavimentos y mobiliario urbano.
- Conservación del terreno en su configuración actual.
- Recuperación del perfil urbano, mediante la eliminación de cuerpos espuréos.
- El automóvil debe quedar restringido en determinadas zonas que son esencialmente para peatones, como el caso del Barrio de La Soledad, implementando el transporte público.

- El soporte espacial en el centro urbano de actividades de todo tipo, lo constituye en buena parte y de forma monolítica y unitaria la ciudad antigua, que es además el único centro de interés en el asentamiento, y que paradójicamente ha dejado de ser entendido, como espacio unitario; este proceso de degradación urbanística, se aprecia al observar que el equilibrio urbano mantenido hasta mediados del s. XX se ha roto de forma brusca en menos de 4 décadas. No existe además mucha conciencia del deterioro a nivel público ni privado.

Las intervenciones recientes, son fácilmente reconocibles; la presencia del concreto, las resinas, el aluminio dorado etc. , lleva implícita una fractura con el tipo original que contrasta con aberrantes soluciones tipológicas. Las nuevas construcciones degradan la escena histórica del casco, como consecuencia de la ausencia de una normativa urbanística y unas decisiones municipales ajenas a cualquier criterio de respeto e integración ambiental, que llevaron a cotas extremas la insensibilidad y torpeza, que han caracterizado al urbanismo y la arquitectura de los últimos años, teniendo como resultado la depredación de la ciudades mexicanas.

### **Fundamentos del Plan**

- a). Mantener la diferenciación interna del casco histórico.
- b). Conservar a la población existente, involucrándola en el proceso de rehabilitación.
- c). Recuperar el patrimonio edificado y proteger la trama urbana.
- d). Regular y reorganizar el tráfico vehicular, creando un circuito que permita cruzar el centro histórico, definiendo áreas de estacionamiento.
- e). Facilitar los recorridos peatonales, diseñando las secciones de las vías y reglamentando los espacios libres.
- f). Reordenar los usos del suelo eliminado aquellos impropios del centro histórico.
- g). Revitalizar las infraestructuras.
- h). Potenciar algunos ejes existentes para reforzar la conexión con la periferia que permitan restituir el carácter propio a cada zona.
- i). Fomentar las industrias artesanales, como las ladrilleras, la alfarería y la elaboración de pan.
- i). Crear un programa financiero adecuado para llevar a cabo el plan integral.

### Consideraciones metodológicas.

El desarrollo concreto del programa de recuperación lleva implícita la realización de estudios previos de actualización y diagnóstico de la zona a intervenir.

- Análisis socioeconómico.
- Censo de población y vivienda.
- Revisión del catálogo de monumentos, con un levantamiento de los edificios, las actuaciones realizadas a los mismos en los últimos años y establecer nuevos parámetros de protección. Seleccionando aquellos que se encuentren en situaciones más apremiantes.
- Realizar un catálogo de los diferentes ámbitos urbanos.
- Realizar un inventario de los predios subutilizados en el interior de la trama urbana, para integrarlos al plan de rehabilitación.
- Realizar un estudio sobre el estado actual de los usos del suelo para su consiguiente reordenación.
- Elaborar un minucioso análisis del flujo vehicular urbano e interurbano.
- Generar un programa de acciones, restaurando aquellos edificios, que cubran ciertos usos socio-culturales y que sirvan de detonantes de la rehabilitación urbana.
- Elaborar un programa integral que permita estructurar un corpus legal congruente, donde no se contrapongan los organismos involucrados.

### Recomendaciones generales a la zona de estudio

El espacio urbano debe quedar finalmente constituido por una concatenación de plazas de geometría impecable y diferentes tamaños, generando una casuística de elementos urbanos que estructuren la liga entre el casco histórico y su periferia.

Atendiendo a la diferenciación interna del casco, ( que incluye áreas con características muy distintas), y siguiendo los criterios de los planes especiales propuestos, se debe generar una política de rehabilitación de edificios y viviendas.

Estas "secuencias de escalas" urbanísticas concretas, se centran en los espacios públicos.

Las plazas, plazuelas, pasajes y calles del área, deben crear una secuencia que enlace el centro con la periferia y viceversa, de esta manera la Hacienda

San Isidro necesariamente revalorizará el papel patrimonial que le corresponde dentro del tejido urbano de Acámbaro.

## Tendencias teóricas de restauración de Centros Históricos

El profundo desinterés hacia " lo existente", que ha caracterizado a las corrientes más importantes del Movimiento Moderno, se hace evidente en prácticamente todos los Centros Históricos. Será hasta principios de los años sesenta, donde se debate sobre el "diálogo " entre la nueva arquitectura y las "preexistencias históricas", planteado por el Congreso de la Asociación Nacional de Centros Históricos (ANCSA)<sup>7</sup> ; se comienza a conocer los cascos antiguos como patrimonio unitario de valores culturales y estéticos, como una "memoria histórica", que hay que salvaguardar en su integridad. Ya que a estos valores estéticos, se asocia su implantación en el paisaje lo que lo convierte además en testimonio representativo de la ocupación del territorio por el hombre.

El concepto de Centro Histórico, surge con el desarrollo de la "Ciudad Industrial ", a partir de la segunda mitad del s. XIX, cuando el proceso de expansión y transformación urbana, transforman su realidad urbanística, ya que el "centro histórico" era hasta ese momento la propia ciudad, que lleva implícita una riqueza de funciones, intercambios y simbolismos.

---

<sup>7</sup> A.N.C.S.A. (Associazione Nazionale Centri Storico Artistici). Convenio de Gubbio de 1960 " Salvaguarda y Saneamiento de los Centros Históricos".)

La ciudad moderna es un instrumento para la circulación y reproducción del capital.

Su transformación es brutal y universal, traduciéndose en un crecimiento indefinido de la periferia, convirtiendo a la "ciudad tradicional " en el primer asentamiento precario, donde la burguesía deja el lugar al proletariado urbano, iniciando así el camino de la marginación y degradación. La ciudad como entidad compacta desaparece y cuando permanece físicamente se convierte en "Centro Histórico".

Este proceso de conversión del espacio urbano tradicional en ciudad moderna, se realiza básicamente a través de un "Plan regulador" como el caso de París ó de un proceso de " Ensanche " como el caso de Barcelona, ambos le otorgan la infraestructura necesaria de urbe moderna, pero de formas distintas.

El primero, propone una *transformación modernizadora* mediante la reestructuración radical de su centro histórico<sup>8</sup> y el segundo, propone la continuidad , mediante la utilización de una cuadrícula expansiva, aunque indiferente respecto a la vieja ciudad. Junto a las concepciones teóricas de "Continuidad ", comienzan a surgir nuevas tendencias, que proponen

---

<sup>8</sup> González Varas I. CONSERVACIÓN DE BIENES CULTURALES, Ed. Cátedra , Madrid, 1999. p. 349.

la extensión del concepto "contexto", reencontrado con el "ambiente" en la "forma del territorio", las nuevas dimensiones de la arquitectura.

Simultáneamente a estas propuestas en el tratamiento del espacio urbano, surge como disciplina la

"restauración monumental", del que se vuelve referente indispensable la doctrina italiana.

Desde finales del s. XIX, surgen reacciones, para restituir la identidad amenazada de las ciudades históricas.

Sitte propone una visión pintoresca de la ciudad con escorzos y perspectivas que relacionan las masas arquitectónicas de la ciudad, pero sin articular soluciones globales.

Giovannoni, funde en una misma unidad los polos de restauración monumental y programación urbanística, siendo su teoría la primera formulación dirigida a la salvaguarda de l centro histórico. Los puntos discutibles de su propuesta serían, la renuncia a la inserción de arquitecturas nuevas y su falta de visión de una urbanística general que concibe a la "ciudad histórica" y a la "ciudad nueva" como dos ámbitos antagónicos.

La Carta de Atenas en 1933, declara el principio de salvaguarda de los valores arquitectónicos de las ciudades antiguas .

Las aportaciones teóricas se paralizan con la Segunda Guerra Mundial , que aportará otra dinámica a los centros históricos, dejando importantes vacíos en el espacio urbano, que ofrecen la oportunidad de insertar arquitectura nueva en contextos históricos, siendo en muchos casos imposible su recuperación. En la mayor

parte de la reconstrucción se adoptan las pautas del Movimiento Moderno y el modelo expansivo de la ciudad industrial continua imponiendo sus ritmos de crecimiento y transformación, siendo el Centro histórico, apreciado por sus valores contemplativos ó sentimentales.

En el caso de los países socialistas, y del llamado tercer mundo cuyo proceso de industrialización es mas lento, los centros históricos experimenta una evolución diferente.

La carta de Gubbio , hace aportaciones importantes para la intervención de los centros históricos, dándole la categoría de "bien cultural" y además "bien económico", enfoque que permitirá la reutilización de su patrimonio arquitectónico-residencial .

A partir de los setentas, "la ciudad tradicional" adquiere un relieve mas importante; organismos como la UNESCO, ICOMOS y el Consejo de Europa, articulan mediadas que garantizan la reinserción de las áreas urbanas históricas en los procesos modernos de la vida urbana.

El proyecto para el Centro Histórico de Bolonia, constituye un hito en el proceso de conservación y rehabilitación de los centros históricos, al unir el rigor metodológico al análisis histórico y tipológico, e insertando el área histórica en el tejido urbano, dotándolo de servicios y restringiendo el tránsito vehicular para darle prioridad al peatón.

Las colinas boloñesas entraron en un plan de conservación del paisaje a través de un proyecto de parque urbano natural.



Este plan por un lado recurre a instrumentos jurídicos y administrativos, partir de la convicción de que *no existe conservación fuera de la conservación social*; y por el otro basa su proyecto de restauración en el método tipológico, que proporciona elementos históricos inalterables y objetivos tanto a escala urbana como arquitectónica.

A partir de este proyecto, la restauración del centro histórico, se convierte en un método que se caracteriza por la investigación de la morfología urbana y las tipologías del pasado, estableciendo cinco procesos de intervención:

1. Mantenimiento, para asegurar la continuidad uso-tiempo.
2. Consolidación
3. *Ripristino* estructural y tipológico, acción que sustituye con las mismas técnicas, partes irrecuperables, pero tecnológicamente reproducibles.
4. Sustitución, obra que propone con tecnología nueva elementos que ya no son reproducibles.
5. Adecuación tecnológica, implemente técnicas modernas para el funcionamiento de los elementos existentes

Así pues el modelo de restauración integral establecido durante la década de los setentas en Bolonia, estableció unos principios metodológicos y culturales que serán base para muchos otros procesos como el caso de Roma y el Plan especial de Palermo suscrito en 1990.

En el caso romano el método tipológico resultó insuficiente, por lo que optaron por un proceso denominado "Restauración estratégica", donde la restauración se centra en la valoración máxima de los elementos existentes. Este proceso culmina con la publicación del *Manuale del Recupero del Comune di Roma, 1989*; el cual junto con algunos laboratorios de proyectos, orientan los procesos de restauración tanto de edificios históricos como de áreas no resueltas en el propio centro histórico.

La experiencia romana enriquece el proceso boloñés entendiendo al centro histórico como un sistema articulado y estructurado por zonas diferentes.

En las dos últimas décadas del s. XX, los centros históricos asumen el planteamiento de la *conservación integrada* centrando la recuperación en el tejido social y residencial tradicional,<sup>9</sup> que se liga a su vez a la noción de monumento singular. Pero no como un problema aislado sino como una cuestión integrada en el marco de la situación urbana.

El s. XX, finaliza con una crisis urbana global, que presenta ciertas patologías que agreden por igual a las ciudades históricas o actuales.

El concepto de "metrópoli difusa", generado por la dispersión de las estructuras productivas y el progreso tecnológico, origina un fenómeno de redescubrimiento de los centros históricos como agotamiento a los procesos de dispersión, dando origen a una nueva fase en la

---

<sup>9</sup> Op cit. P.407

transformación de los espacios urbanos de *transformación y consolidación* de lo existente.

A esto se suma la problemática ecológica, por lo que los procesos de recuperación de la identidad histórica no solo incluyen a la ciudad en general sino a los paisajes degradados.

Dentro de estos proyectos destacan:

La rehabilitación urbana de París iniciada en los años ochenta, con una serie de intervenciones puntuales, propuestas dentro del gobierno de Mitterand y respaldadas por el gobierno local encabezado por Chirac.

La recomposición de Berlín, que propone solucionar los problemas derivados de la unificación de las dos ciudades.

La reconstrucción de Barcelona, que decide utilizar el plan viejo y consolidarlo a través de nuevos proyectos.

En este proceso de "recualificación de las ciudades", se incorporan las instalaciones industriales decimonónicas y del s.XX, ya obsoletas con fines productivos, pero susceptibles de reutilizarse detonando nuevos proyectos de rehabilitación, como la Galería D'Orsay en París.

El proceso actual de globalización, se perfila como un peligro acuciante que amenaza la conservación de los conjuntos históricos tradicionales.

Otra tendencia, se basa en "La construcción de la ciudad en la historia" con un método apoyado en la descripción y clasificación de los elementos que definen la forma de

una ciudad: áreas morfológicas homogéneas, tipologías, necesidades funcionales...

De esta manera, comienzan a desarrollarse análisis que permitirán continuar la construcción de la ciudad antigua, profundizando en su lógica formal, tanto en el nuevo crecimiento, (al que se suman nuevas "partes urbanas" que complementan el núcleo de la ciudad) ó bien reconstruyendo algunas áreas del centro.

Sin embargo a finales de los sesenta, ni los incisivos intentos de la cultura urbanística por completar los vacíos legales ni las hipótesis de la cultura arquitectónica, alcanzaron los resultados esperados.

aunque el Centro histórico comenzó a ser observado en su complejidad social, económica y cultural.

En medio de la difícil relación entre la "Conservación integral" y la "Transformación", comienza a formarse una tercera vía basada en el concepto de la

"hermenéutica" ó de interpretación <sup>10</sup>continúa de lo existente, entendiendo que la variable tiempo es tan importante como la variable espacio.

---

<sup>10</sup> Pol Francisco et al . CIUDAD, HISTORIA Y PROYECTO. UIMP, Cuenca, España, MOPU, 1989 p.11

## CONSIDERACIONES GENERALES DE INTERVENCIÓN AL CONTEXTO INMEDIATO DE LA HACIENDA

Los problemas de deterioro y la deficiente utilización del patrimonio edificado, plantean la necesidad de crear una estrategia de "reutilización" y "recuperación", que reduzca el desarrollo de la nueva construcción, a través de :

- establecer los ejes de rehabilitación de las fachadas, para subsanar la falta de normas de protección que impidan la sustitución de la edificación existente y para promover una rehabilitación ligera inicial que contribuya a mejorar la imagen de la ciudad y favorezca la participación de la comunidad.
- Las actuaciones en la morfología urbana realzan tres aspectos de la imagen del pueblo, la reserva territorial, generada en los cerros de manera natural, la periferia construida recientemente y el plano edificatorio doméstico.
- El enlace entre el casco y la hacienda:  
Se realiza en el sector comprendido entre la Plaza de La Soledad y la Hacienda San Isidro en la prolongación de la Avenida Hidalgo y la plaza adyacente, conformada por el mercado y la estación de autobuses, que se conectará a su vez con el Jardín Zaragoza.  
La preocupación por incluir el casco de la hacienda en la estructura de recorridos urbanos es una constante de este proyecto , que se ve obstaculizada

en la zona donde esta el quiebre de la traza, que coincide con el deterioro del espacio urbano, originando la pérdida de la integridad física del conjunto para el peatón , donde el flujo de coches resulta una barrera infranqueable para la recuperación de la vida urbana tradicional.

## ACTUACIONES EN EL AREA DE LA HACIENDA

La intervención propuesta en el área de la Hacienda posee una importancia clave en la recuperación integral del pueblo en general y la cualificación de la periferia en particular. Por los siguientes motivos:

Sus dimensiones, su estratégica localización, en el borde del casco y cercanía con la colina de la Soledad, sus valores históricos, su *disponibilidad urbanística* derivada del relativo carácter provisional de las instalaciones circundantes y la debilidad de su entorno urbano; por su actual incidencia en la degradación ambiental; por la hostilidad del contexto, y por la degradación de sus instalaciones y destrucción constante.

La propuesta supone básicamente la restauración del complejo de la hacienda, (que se tratará en un capítulo aparte.) y su incorporación dentro de la estructura del

espacio urbano, devolviéndole un papel protagónico dentro del mismo y estableciendo una relación recíproca que la convierta en detonador de la rehabilitación del contexto inmediato a la misma.

*La recuperación del contexto*, se encuentra definida a partir de algunos criterios básicos, formulados casi inmediatamente a la lectura de las condiciones de la zona, un espacio con edificaciones en desuso y de baja ocupación:

- a. Configurar una nueva estructura urbana en su contexto inmediato, que contemple por un lado las necesidades de la colonia y por el otro la evocación de su entorno originario de espacios abiertos, para lo cual se replanteará el espacio existente entre la hacienda, el mercado y la estación.
- b. Enlazar el casco antiguo con la hacienda, a través de la continuidad de la traza y de los espacios disponibles en la reestructuración del área.  
La prolongación de la avenida Hidalgo, que es por otro lado la columna vertebral del centro histórico, será el eje utilizado para enfatizar la conexión de la hacienda con el mismo.
- c. Darle forma al conjunto como conclusión del tejido histórico frente a la trama periférica, a través de la propuesta de interconexión de algunos espacios ubicados en el centro de la trama y que contienen edificios de interés.

#### PLAZA ADYACENTE A LA HACIENDA

La reordenación de la colonia se basará en la reestructuración del espacio urbano, algo que en una primera instancia podría resultar imposible pero que resulta viable por la cantidad importante de espacios subutilizados y desocupados de la periferia inmediata. La transformación de la zona donde se ubica la estación de autobuses y el mercado, será el punto de reunión de la colonia y elemento conector con otros espacios libres del pueblo.

#### LA HACIENDA

La prolongación de la avenida Hidalgo, constituye el elemento conector entre la hacienda y la Plaza de La Soledad, ubicada en uno de los extremos de la avenida. Es justo en La Soledad, donde se empieza a generar la ruptura de la traza urbana, la prolongación de la Avenida Hidalgo se enlaza mediante un quiebre con la hacienda, en la avenida 1° de Mayo, donde se ubica el mercado San Isidro y la estación de autobuses. El acceso a la hacienda desde la avenida 1° de Mayo se favorece por la topografía del terreno que le otorga a esta con ciertos recursos escenográficos, donde es precisamente la casa del hacendado el fondo teatral gracias a su emplazamiento en una colina, desde esta se invierten y varían las percepciones visuales.

La hacienda será un espacio de enlace con el casco y la periferia y se destinará a equipamiento de la comunidad, la intervención contempla una propuesta de relaciones de usos.

### C. ESPACIOS INTERCONECTADOS

En el conjunto de la Hacienda los nuevos edificios, se definen con una volumetría elemental en correspondencia con el bloque geométrico existente, formalizando los espacios libres pero interiores del conjunto, y estructurando urbanísticamente el entorno hoy desarticulado e indefinido.

La reordenación de la zona incluye la recuperación de construcciones utilitarias ajenas a la disciplina arquitectónica, pero que pueden contribuir a la conformación del espacio de la misma.

Siendo el objetivo general el de reconfigurar el espacio urbano para vincular la hacienda al centro, el proyecto prevé la recuperación del área hoy extremadamente degradada, pero localizada en un punto clave del pueblo, pretendiendo conferirle una nueva identidad.

La complejidad de la trama caracterizada por la confluencia de vialidades y la falta de carácter, implica diferentes medidas; además de la recuperación de la hacienda y su conexión con el resto de la ciudad, el replanteamiento del nudo originado en el cruce de la Av. 1° de Mayo y de la Av. Morelos, que es actualmente muy conflictivo, favorecerá no solo el sistema de vialidades sino también la utilización del espacio por el

peatón, dando prioridad a las aceras y a los bordes, marcados por las vías del ferrocarril.



Universidad Nacional Autónoma de México  
Instituto de Investigaciones de Monumentos

Simbología

Circuito de Localización

Hacienda San Isidro - Acámbaro

Cole PU  
19

Cole SC  
SE  
Escala

Área de Intervención:  
Levantamiento  
Fotográfico

Carolina Raposo Fernández  
México D.F., verano de 2003



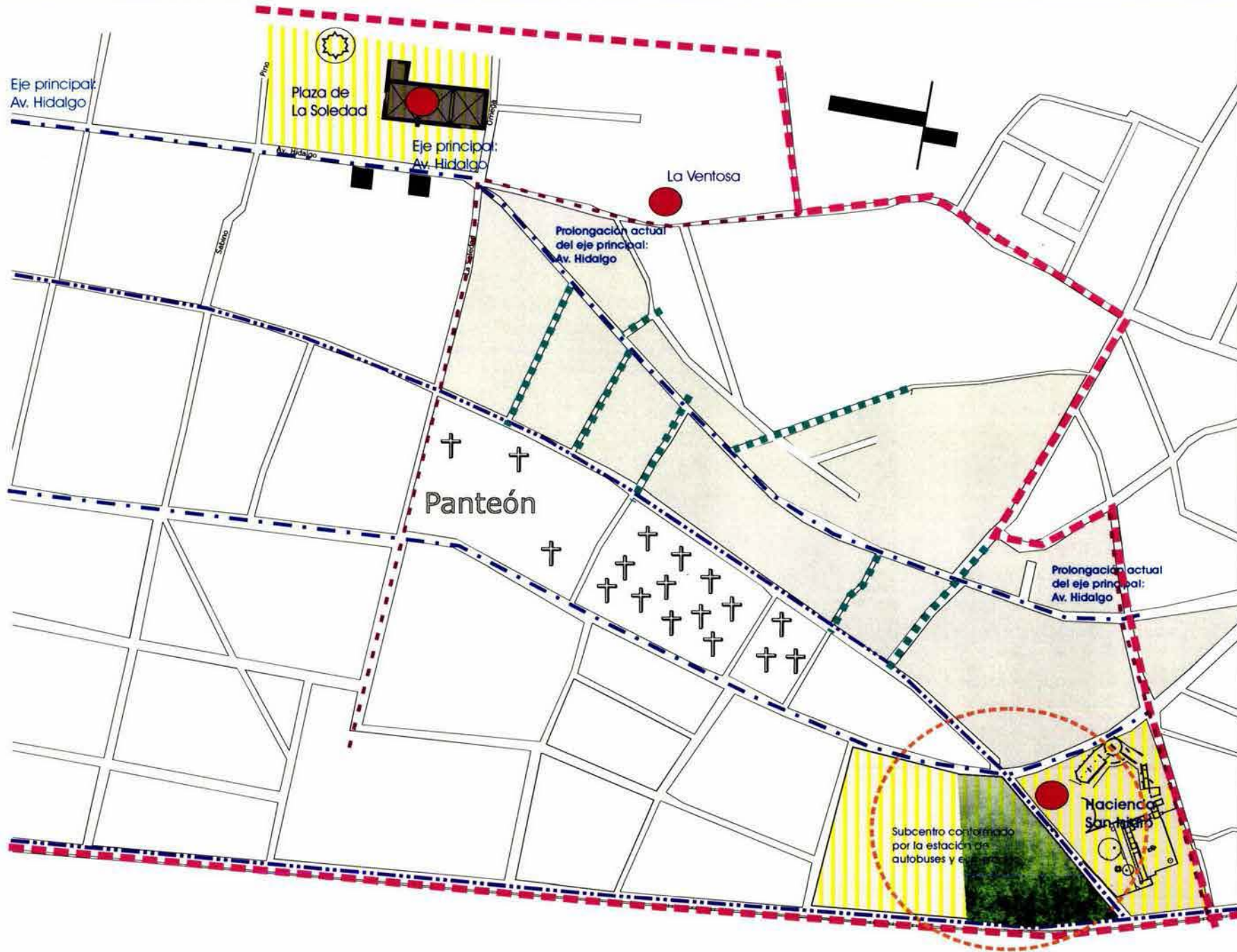

Simbología

- Nodos
- Subcentro
- Hitos
- Ejes principales
- Ejes secundarios
- Vialidades locales
- Senderos
- Bordes
- Áreas verdes

Croquis de Localización



Ciudad	PU	Casa	SC
	20		se
			Escuela

Imagen urbana en el área de intervención.

Carolina Raposo Fernández  
México D.F., verano de 2003



Hacienda San Cosidro - Acámbaro

## IMAGEN URBANA EN EL AREA DE INTERVENCIÓN

- Nodos:** Los nodos potenciales detectados se ubican en los extremos del área de Intervención uno en la Plaza de La Soledad y el otro en el casco de la hacienda y la estación de autobuses.
- Subcentro:** Se constituirá por el casco de la hacienda, la estación de autobuses, el mercado y el espacio adjunto.
- Hitos:** Los hitos contenidos, dentro de la zona, son La iglesia de La Soledad, La Ventosa y La Hacienda San Isidro.
- Bordes:** La vía del tren, que enfatiza el cambio de la traza urbana y que marca además el límite de la hacienda, constituye un borde muy fuerte, siendo una referencia lateral. En cambio las calles de Madero y Omega, En la parte posterior de la plaza de La Soledad y el límite del barrio no son tan definidos.
- Área Verde:** El espacio existente entre la estación y La hacienda se constituirá como un importante parque dentro de la trama.

## OBJETIVOS URBANOS EN EL AREA DE INTERVENCIÓN

El subcentro conformado por la estación de autobuses, el mercado debe ser reforzado como punto de encuentro dentro de la trama urbana. La creación del parque y una adecuación de los usos del suelo, permitirán crear un espacio definido, que evoque un entorno de espacios abiertos y enfatice la conclusión del tejido urbano. Asimismo deberá reforzarse su conexión con el resto de los subcentros del pueblo.

El corredor marcado entre la Plaza de La Soledad y la Hacienda, deberá, constituirse como ese enlace contundente entre el casco y la periferia, para su definición debemos proponer cierta homogeneidad y claridad visual en el recorrido. La cual estará generada principalmente por las fachadas que conforman el corredor, por los pavimentos, el mobiliario urbano y algunas normas de regulación, que dan solidez a la imagen urbana, favoreciendo la identificación del usuario con su espacio.



El análisis de los resultados del estudio arroja la necesidad de proponer ciertos criterios en la rehabilitación del espacio a intervenir:

- Proponer usos del suelo acordes a las actividades de la zona, que otorguen un balance al desarrollo de la misma.
- La vegetación se incrementará en los recorridos y se estructurará como la gran masa verde del parque a un lado de la hacienda.
- La prolongación de la Avenida Hidalgo, deberá enfatizar el recorrido peatonal a través del diseño de los pavimentos, para favorecer el uso de esa zona hasta el parque.
- Se deben reforzar los elementos que conforman el eje, planos verticales de las fachadas y su relación con el espacio exterior.
- Tanto las vialidades locales como los senderos, se deben dotar con los elementos necesarios para determinar el carácter y dirección de las mismas y que el usuario pueda orientarse con facilidad.
- Los bordes deben reforzarse, en el área del subcentro, la gran masa de área verde que corresponderá al parque, servirá de límite al barrio y contribuirá a ordenar el espacio, dándole jerarquía, a la calle 20 de Noviembre que constituye el borde de ese sector.
- El resto de los bordes, aunque no se encuentran incluidos en el área de intervención, deberán intervenir, por su falta de coherencia dentro del contexto suburbano, con un replanteamiento de la

traza, nuevo mobiliario, diseño de la pavimentación, que le den unidad a la diversidad de las construcciones que ahí se encuentran.

- Implementación de la infraestructura, que permita un mejoramiento de la calidad de vida.
- Los hitos existentes se deben reforzar, fundamentalmente la iglesia y la hacienda que son los polos en el recorrido.  
La iglesia de La Soledad, debe ser sometida a un proceso de restauración y la plaza que la contiene también debe ser intervenida y rehabilitada pues ha perdido su carácter de lugar de reunión siendo únicamente un espacio transitorio. La Hacienda restaurada y con el uso propuesto fortalecerá el nodo existente.  
En el caso de La Ventosa, primera caja de agua del acueducto, la rehabilitación de la calle donde se ubica, así como una adecuada restauración que le de su jerarquía dentro del espacio urbano, será suficiente.
- Los espacios vacíos y subutilizados, deben tratarse como espacios urbanos con el equipamiento que sea necesario para su reanimación en particular y el reforzamiento del espacio urbano.
- El mobiliario urbano debe diseñarse para todo el pueblo, con el objeto de dar coherencia a todo el espacio urbano y no generar un resultado fragmentado.

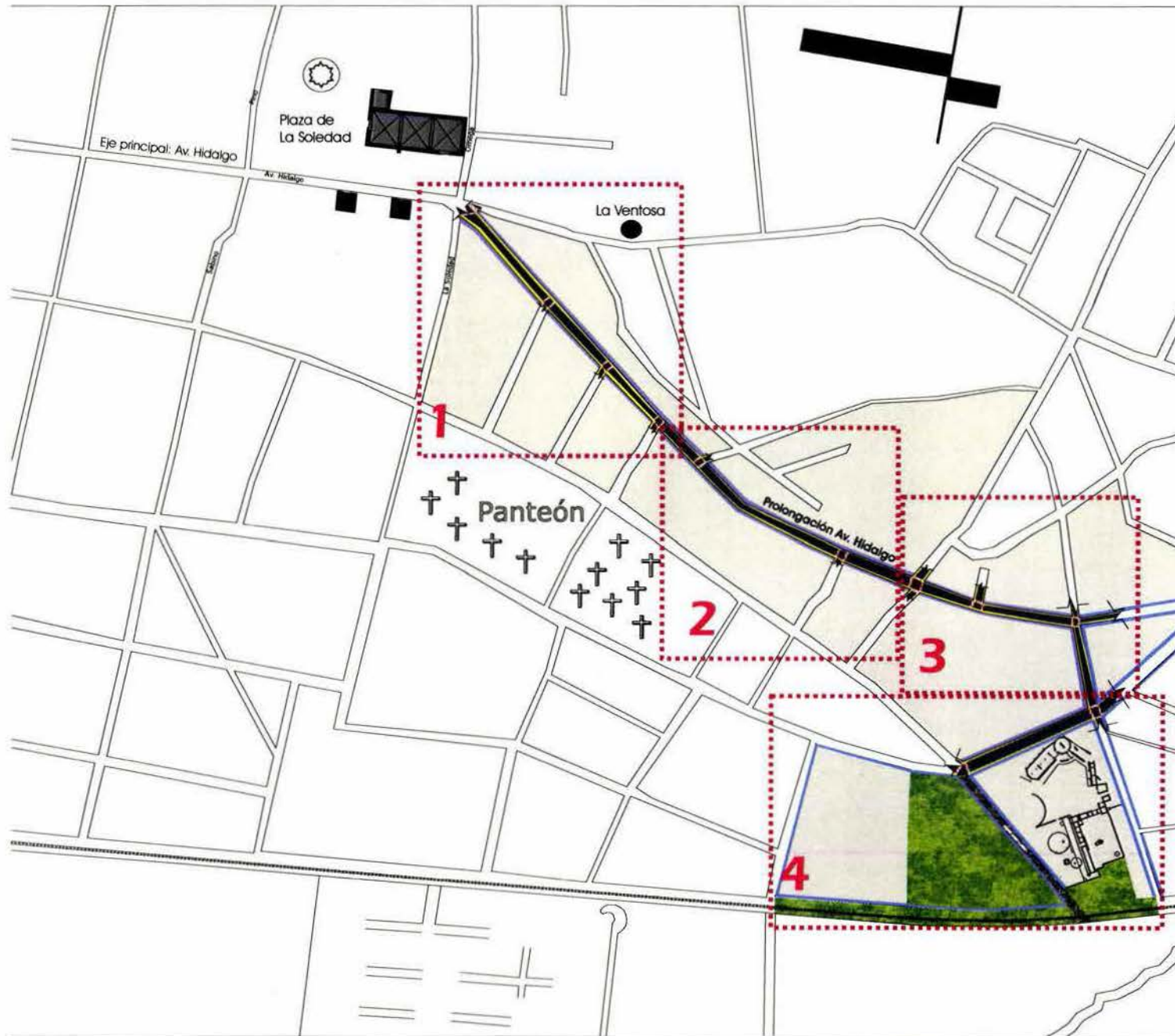

Universidad Nacional Autónoma de México  
Escuela en Restauración de Monumentos

Simbología

-  Límite de fachada
-  Pavimento de calzada
-  Pavimento de acera
-  Camino antiguo
-  Paso de peatones
-  Zona verde
-  División por zonas

Código de Localización

Hacienda San Isidro - Acámbaro

Ciudad  
**PU**  
22

Calle  
**SC**  
SE  
Escala

Propuesta de enlace entre  
La Hacienda San Isidro  
y el Centro Histórico

Plano de conjunto

Carolina Raposo Fernández  
México D.F., verano de 2003



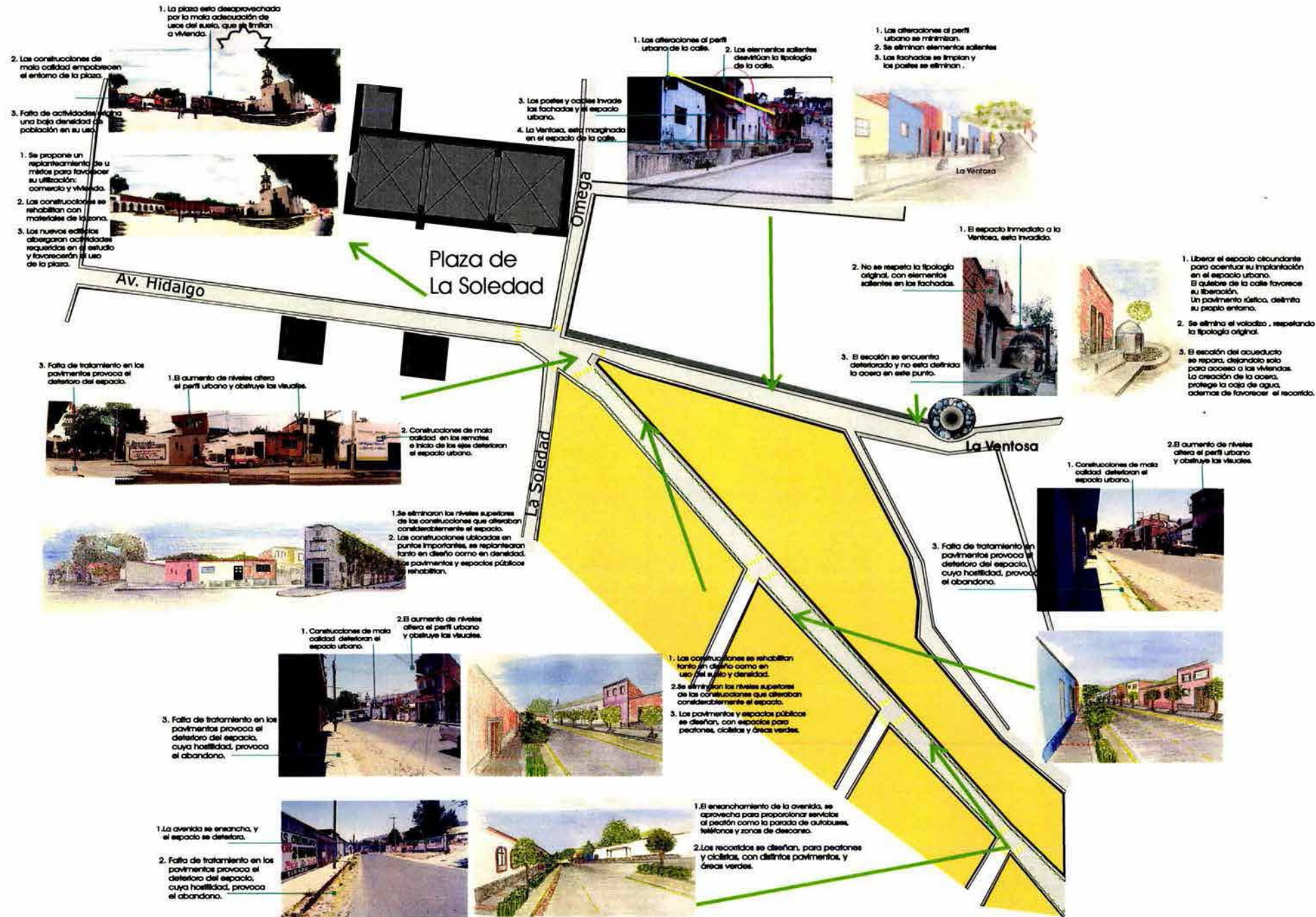

Simbología

- Área de enlace
- Pavimento de calzada
- Pavimento de acera
- Zona verde
- Paso de peatones

Circuitos de la calzada

Hacienda San Isidro - Acámbaro

Clave  
**PU**  
**23**

Código  
**SC**  
**SE**  
Escala

Propuesta de enlace entre  
La Hacienda San Isidro  
y el Centro Histórico  
**Zona 1**

Carolina Raposo Fernández  
México D.F., Octubre de 2003



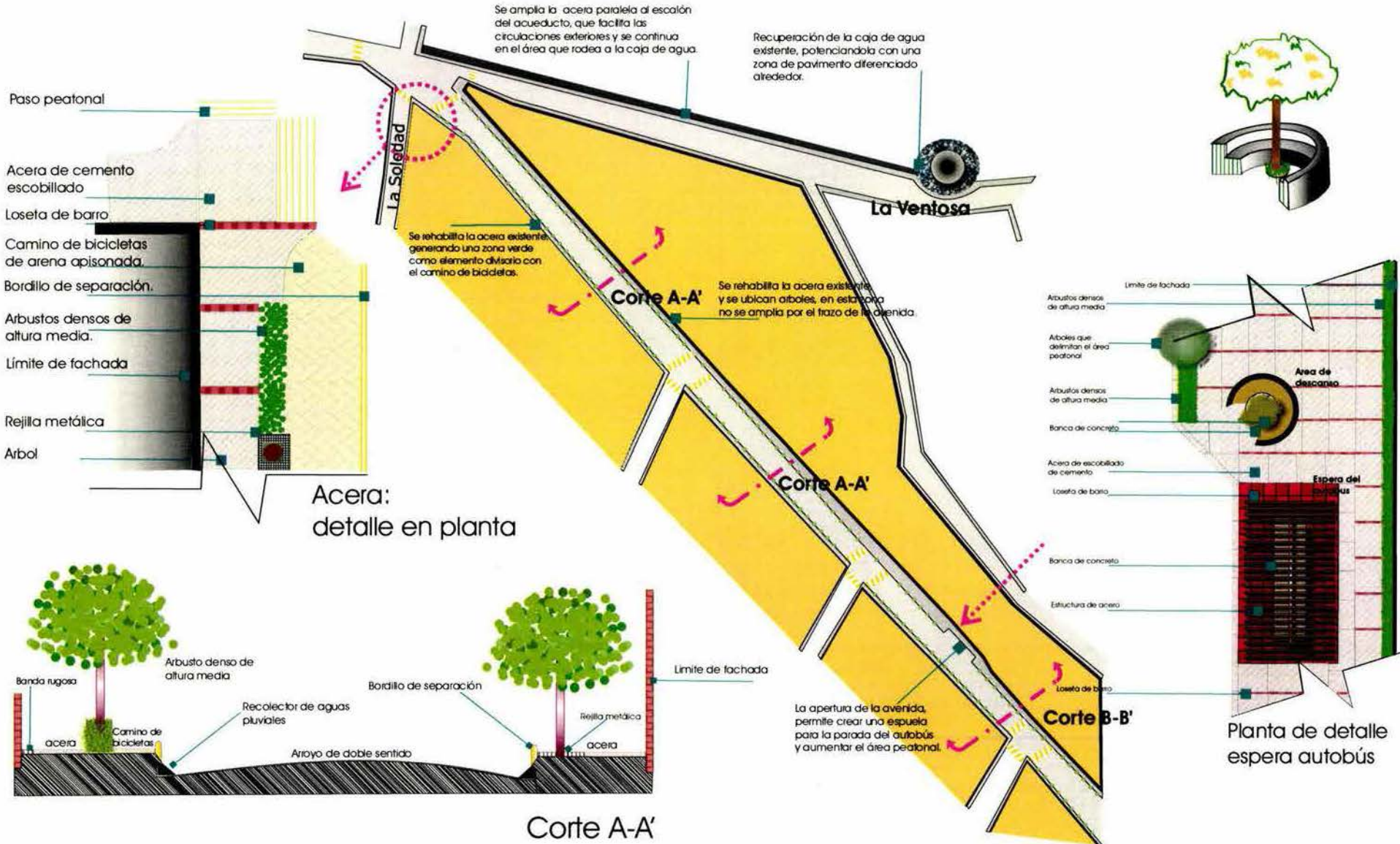

Simbología

- Area de enlace
- Pavimento de calzada
- Pavimento de acera
- Zona verde
- Paso de peatones

Croquis de Localización

Hacienda San Isidro - Acámbaro

Corte PU 24

Corte SC SE Escala

Propuesta de enlace entre La Hacienda San Isidro y el Centro Histórico

Zona 1A

Carolina Raposo Fernández  
México D.F., Otoño de 2003





Hacienda San Isidro - Acámbaro

Simbología

-  Área de enlace
-  Pavimento de calzada
-  Pavimento de acera
-  Zona verde
-  Paso de peatones

Código de Localización

Ciudad **PU 25**

Calle **SC**  
Sección **SE**

Propuesta de enlace entre La Hacienda San Isidro y el Centro Histórico

**Zona 2**

Carolina Raposo Fernández  
México D.F., año de 2003



**1.** Construcciones de mala calidad deterioran el espacio urbano.

**2.** El espacio público, resulta ser el residuo entre el arroyo y los edificios.

**3.** El espacio entre el arroyo y las construcciones está en total abandono.

**1.** El espacio entre el arroyo y el límite de fachada se encuentra desaprovechado.

**3.** Las aceras y pavimentos no están diseñados, por lo que el espacio resulta hostil.

**2.** El espacio público, se convierte en un paseo, al diseñar los pavimentos y dotarlo de mobiliario urbano, que favorezca su uso.

**1.** Las construcciones existentes se rehabilitan, tanto en densidad como en uso o apariencia según las necesidades y acorde a las tipologías existentes.

**3.** Las aceras y pavimentos no están diseñados, por lo que el espacio público resulta hostil.

**2.** El espacio público, se convierte en un paseo, al diseñar los pavimentos y dotarlo de mobiliario urbano, que favorezca su uso.

**1.** Las aceras y pavimentos se diseñan para reforzar la intención de hacer del espacio público un área utilizada por los habitantes del pueblo.

**1.** El espacio de transición, se aprovecha para generar un paseo que facilite su uso.

**2.** El aumento de área entre el arroyo y las construcciones, se aprovecha para generar áreas de estos servicios, que provoquen la utilización del espacio público y favorezcan los recorridos.

**3.** Las aceras se amplían, facilitando el tránsito peatonal, implementando un colchón de vegetación con relación al arroyo y ubicando un camino de bicicletas.

**1.** Las aceras y pavimentos no están diseñados, por lo que el espacio resulta hostil.

**2.** El espacio público, resulta ser el residuo entre el arroyo y los edificios.

**3.** Existen muchos predios subutilizados que evitan el uso de la zona.

**1.** Las aceras y pavimentos se diseñan para reforzar la intención de hacer del espacio público un área utilizada por los habitantes del pueblo.

**2.** El espacio público, se convierte en un paseo, al diseñar los pavimentos y dotarlo de mobiliario urbano, que favorezca su uso.

**3.** Los predios subutilizados, se aprovechan para ubicar los servicios que el pueblo requiere, acorde a sus necesidades de infraestructura, que sean compatibles a los usos de la zona.

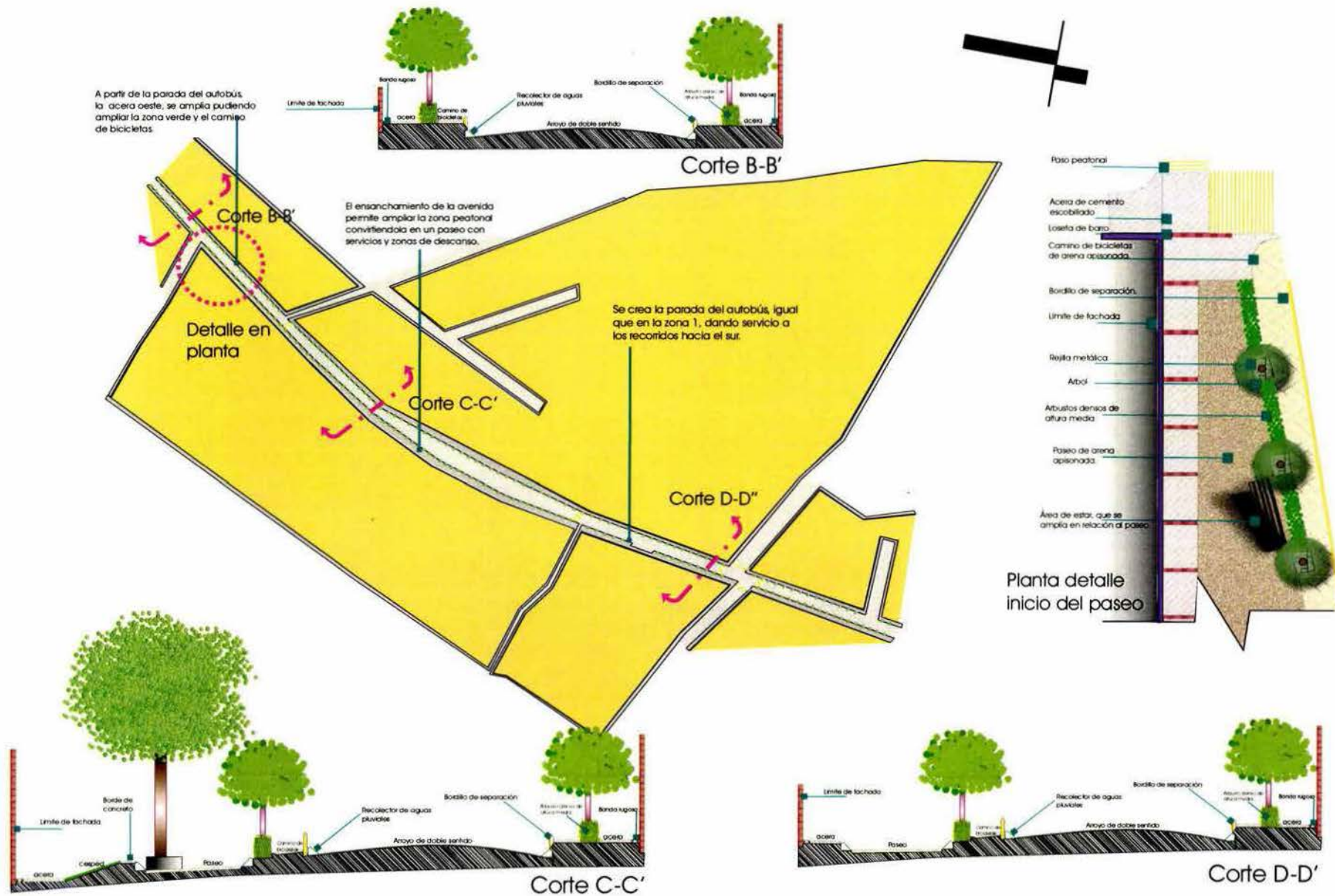

Hacienda San Isidro - Acámbaro

Colección	PU	Colección	SC
	26		SE

Propuesta de enlace entre La Hacienda San Isidro y el Centro Histórico

**Zona 2A**

Carolina Raposo Fernández  
México D.F., otoño de 2003





1. El área de peatones esta desprotegida y no se diferencia del arroyo.

3. Los predios, están subutilizados o con construcciones de mala calidad, que contribuyen al deterioro del espacio urbano.



2. No existe acera en esta zona

1. La acera, se diseña y protege con una barrera vegetal.
2. Se traza tanto el espacio para peatones como para bicicletas.
3. Las construcciones existentes se rehabilitan y los predios baldíos se utilizan para el equipamiento, como la biblioteca pública, que es compatible con la vivienda sirve como elemento de transición con la zona de industria y comercio.

1. La traza no esta definida, lo que genera una ausencia de tratamiento en el espacio público.

4. La subutilización de predios, permite las propuestas para implementar el equipamiento urbano, como instalaciones sanitarias.

2. No hay área para circulación peatonal en esta zona.

3. El espacio carece de identidad, reflejando las carencias de los programas de desarrollo urbano.



3. Las construcciones de mala calidad favorecen la ruptura de la trama urbana, pareciendo mas la imagen de la periferia que de un centro urbano. La falta de alineamiento de las fachadas, acentúa el desorden del espacio público.



1. El área de peatones esta desprotegida y no se diferencia del arroyo.

2. No existe acera en esta zona

1. La traza se define, al limitar con una barda el estacionamiento existente y el área peatonal con diferentes pavimentos.

3. Se regulan los usos del suelo y las fachadas existentes, acorde a las tipologías del pueblo.

4. La esquina indefinida de la avenida, se utiliza para la construcción de algún servicio, como puede ser la casa cuna, orfanato o escuela.

1. Las construcciones de mala calidad, ajenas a las tipologías del pueblo, contribuyen al deterioro del espacio urbano.

2. Los usos no están definidos, mezclándose, naves industriales, vivienda y gasolinera, en una misma calle.

1. Se regula la composición de las fachadas, eliminando voladas y niveles. Los vanos se proporcionan y se recurre a la paleta cromática del pueblo.

2. Se regulan los usos, densidades según el plan de desarrollo establecido.

3. Los espacios para peatones, se ensanchan y protegen.



1. La acera se traza y diseña, acorde a la propuesta, dejando marcados los accesos para vehículos.
2. Se traza el área peatonal, ampliándose para dar espacio a la parada del autobús.
3. Las construcciones existentes se reordenan, estableciendo directrices generales para comercios y viviendas. Se regula el alineamiento de las fachadas, para establecer el orden de la traza en las aceras.



3. Los espacios para peaton son mínimos.



Simbología

- Área de enlace
- Pavimento de calzada
- Pavimento de acera
- Zona verde
- Paso de peatones

Cuadro de Localización

Hacienda San Isidro - Acámbaro

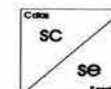
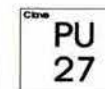

Propuesta de enlace entre La Hacienda San Isidro y el Centro Histórico

**Zona 3**

Carolina Raposo Fernández  
México D.F., otoño de 2003



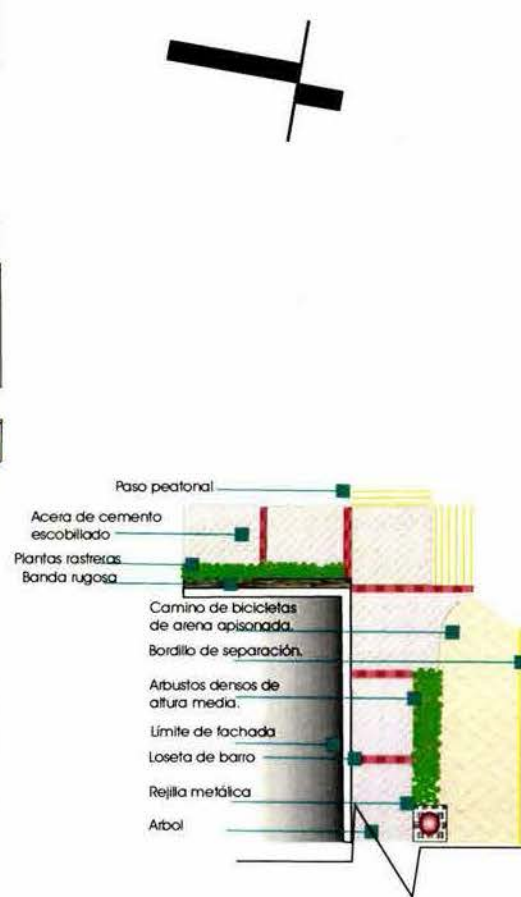
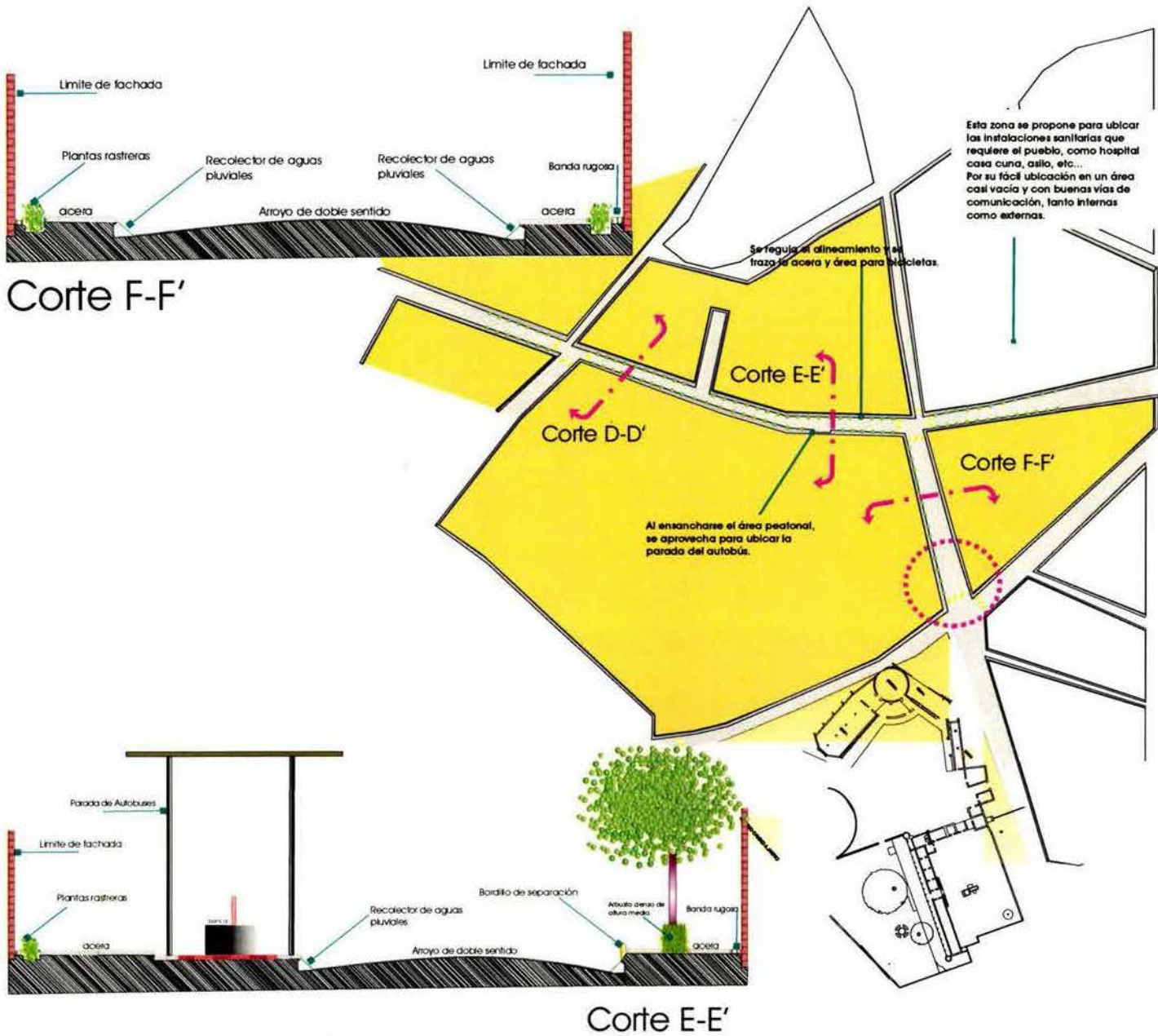

Planta detalle en esquina de una vialidad secundaria y la avenida 1° de Mayo



Simbología

- Área de enlace
- Pavimento de calzada
- Pavimento de acera
- Zona verde
- Paso de peatones

Caja de Ubicación

Hacienda San Isidro - Acámbaro

Caja PU 28

Caja SC SE Escala

Propuesta de enlace entre La Hacienda San Isidro y el Centro Histórico

**Zona 3A**

Carolina Raposo Fernández  
México D.F., año de 2003





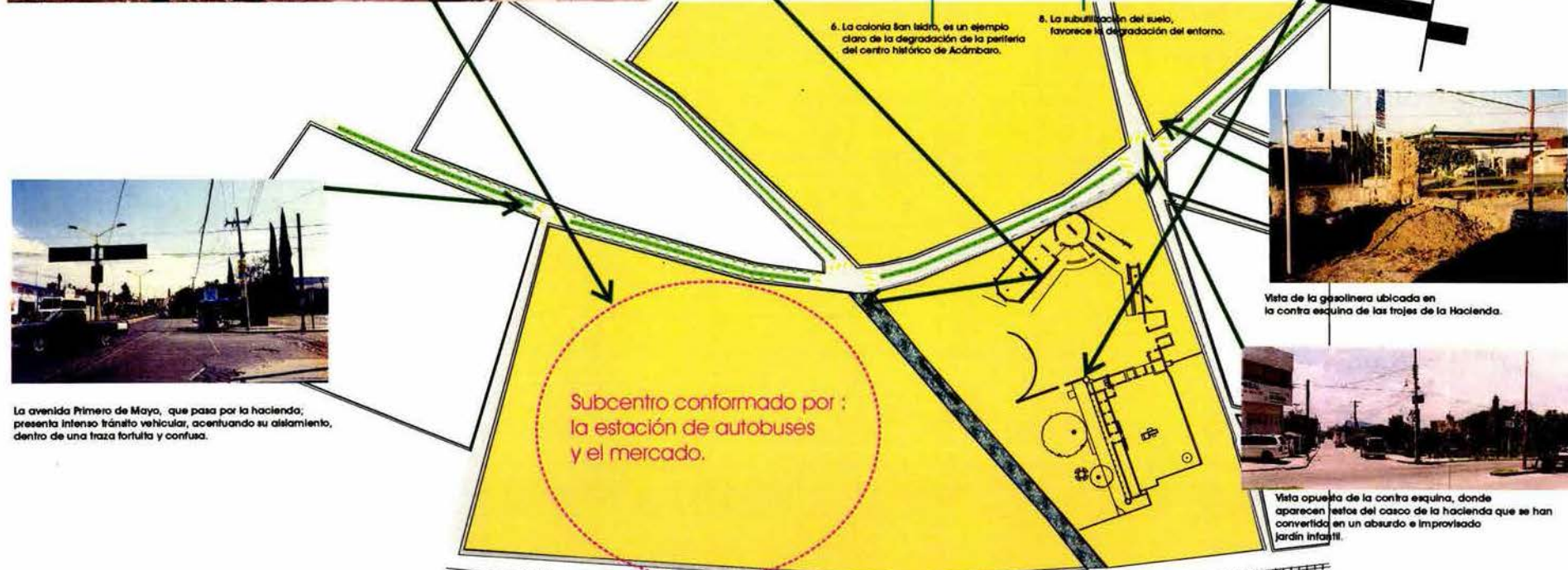

1. El terreno inmediato a la hacienda es propiedad federal, se encuentra abandonado y ocasionalmente se utiliza para espectáculos temporales.

2. La carencia de identificación y de una propuesta clara de planeación origina que los edificios implantados como el mercado y la estación de autobuses, resulten ajenos al espacio urbano.

3. La carencia de áreas peatonales, complican los recorridos y la utilización del espacio en un ambiente hostil.

4. La falta de orden e identidad del espacio público, provoca la ruptura entre los usuarios y el contexto, que carece de referencias, que faciliten su lectura.

5. El entorno refleja la ausencia de un plan eficaz de desarrollo; en la discontinuidad de la trama; en la ausencia de parámetros, que regulen las construcciones y en la invasión de la reserva territorial.

7. Las construcciones, recientes presentan una pobre calidad, además de alterar el perfil urbano y natural del pueblo.

9. Restos de las trojes y de la Hacienda, aparecen como un elemento totalmente desvirtuado del contexto, a pesar de tener una ubicación favorecida por la topografía natural.

6. La colonia San Isidro, es un ejemplo claro de la degradación de la periferia del centro histórico de Acámbaro.

8. La subutilización del suelo, favorece la degradación del entorno.



La avenida Primero de Mayo, que pasa por la hacienda; presenta intenso tránsito vehicular, acentuando su aislamiento, dentro de una trama tortuosa y confusa.



Vista de la gasolinera ubicada en la contra esquina de las trojes de la Hacienda.



Vista opuesta de la contra esquina, donde aparecen restos del casco de la hacienda que se han convertido en un absurdo e improvisado Jardín Infantil.

El terreno inmediato a la hacienda se propone para hacer un parque que sirva además como elemento de transición en el espacio urbano y de protección y marco del casco de la hacienda.

El mercado y la estación de autobuses se unifican a través de una plataforma que facilita la formación de una plaza.

La zona se ordena, utilizando nuevos edificios para contener y limitar el espacio, facilitando su lectura.

Los predios baldíos se utilizan para dotar de servicios a la comunidad, en la zona que cuenta con la infraestructura necesaria, evitando así que continúen invadiendo las áreas de reserva territorial.

Las construcciones, propuestas recuperarán las proporciones y materiales característicos del pueblo.

Las aceras se amplían y se dotan de áreas verdes que favorecen los recorridos peatonales y el uso del espacio público por los habitantes.

El parque propuesto favorece la percepción de la hacienda en el contexto. Esto sumado a la restauración de la hacienda la integrará en la trama urbana y a la vida de Acámbaro.



Simbología

- Área de enlace
- Pavimento de calzada
- Pavimento de acera
- Zona verde
- Paso de peatones
- Antiguo camino
- Camellón

Croquis de Localización

Hacienda San Isidro - Acámbaro

CASA PU 29

CASA SC SE

Propuesta de enlace entre La Hacienda San Isidro y el Centro Histórico

**Zona 4**

Carolina Raposo Fernández  
México D.F., año de 2003



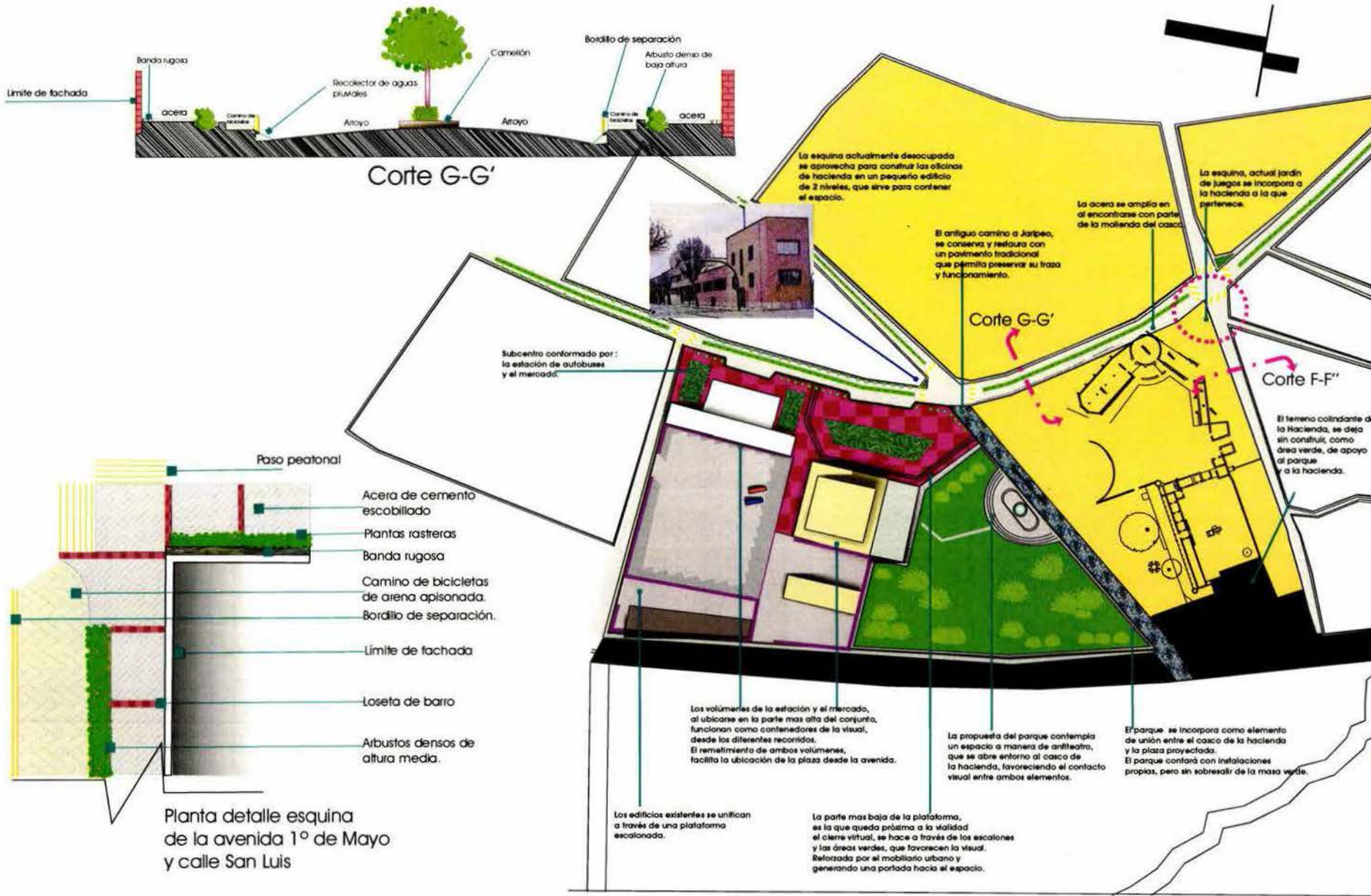

Simbología

- Área de erriace
- Pavimento de calzada
- Pavimento de acera
- Zona verde
- Paso de peatones
- Antiguo camino
- Camellón
- Parque y área de reserva

Croquis de localización

Hacienda San Isidro - Acámbaro

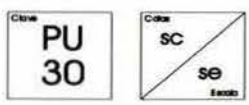

Propuesta de erriace entre La Hacienda San Isidro y el Centro Histórico

**Zona 4A**

Carolina Raposo Fernández  
México D.F., año de 2003



## CONCLUSIONES

La propuesta de enlace del Centro Histórico de Acámbaro y la Hacienda San Isidro, centraliza la intervención en dos ámbitos, primero en el espacio urbano, a través de las obras de urbanización, infraestructura, diseño de pavimentos, mobiliario urbano, etc.. Y por el otro mediante un programa de Adecuación Arquitectónica, que deberá incluirse en el plan de desarrollo urbano y que contempla la rehabilitación exterior de los edificios que conformen una parte esencial en el espacio urbano del corredor, el interior de los mismos quedará a cargo de la iniciativa privada. Si bien el plan podría considerar, como formula complementaria, tanto ayudas a fondo perdido, como la firma de convenios con entidades privadas. La delimitación del área, engloba un espacio amplio pero con baja densidad, constructiva, lo que por un lado facilita el proceso de intervención permitiendo introducir cambios palpables. La prolongación de la avenida Hidalgo, presenta intensa circulación, por conectar la periferia con el casco en sentido Sur-Norte, el mal estado del pavimento y poca iluminación, no solo acentúan su decadencia, sino que evita la utilización de ese espacio por el peatón, de ahí la necesidad de implementar el desarrollo de la actividad urbana.

Se uniformó el ancho de la calle no así el de las aceras, que en las áreas donde se ensanchan, se implementa un paseo con zonas de descanso; reforzando así la circulación peatonal.

Los cruces de las calles se diseñaron fundamentalmente para el peatón, aunque el diseño de los recorridos contempla un camino para bicicletas, con cierta protección y que marca a su vez la transición entre el arroyo y la zona para peatones, resguardada con una franja de vegetación que varía según los recorridos y visuales.

Los predios subutilizados y baldíos a lo largo del eje, se utilizan para satisfacer las necesidades de equipamiento urbano del pueblo, cuyos usos y densidades, sean compatibles con las áreas en las que se ubiquen. En este caso específico, del eje que une la plaza de La Soledad y el casco de la Hacienda San Isidro, donde los valores históricos y ambientales aparecen en un tono bajo, resulta posible introducir algunas variaciones que enriquecen y animan el espacio sin afectar la unidad ni el carácter. Los trabajos de reanimación urbana se benefician mucho, cuando existen movimientos del terreno, que abren la gama de posibilidades. En la conformación de la nueva plaza San Isidro, donde se ubica la estación de autobuses y el mercado, se enfatiza su conformación y límites, reordenando los usos.

En el Parque que se constituirá como la gran zona verde de la colonia, se realizará un proyecto ejecutivo, que contemple espacios destinados a los juegos de niños , zonas de terrazas, áreas de estar y de circulación, reordenando el espacio, generando accesos a través de rampas y escaleras y recurriendo a las pendientes del terreno.

En términos generales, tras el proceso de intervención, los recorridos, las áreas verdes y las propias edificaciones cobran otra significación, facilitando la conexión o separación de los espacios y el diseño de secuencias.

Así un espacio despersonalizado, como lo es el contexto inmediato de la hacienda, con terrenos subutilizados se convierte en un plaza articulada y polifuncional.

En realidad el peso principal está en los edificios que conforman el espacio público y sirven de marco a las instalaciones de la hacienda. Y el parque que queda como elemento de transición, donde las actividades se hacen visibles.



hacienda de san isidro - casa del hacendado

## Capitulo IV : La Hacienda en Mexico



Universidad Nacional  
Autónoma de México



**UNAM – Dirección General de Bibliotecas**  
**Tesis Digitales**  
**Restricciones de uso**

**DERECHOS RESERVADOS ©**  
**PROHIBIDA SU REPRODUCCIÓN TOTAL O PARCIAL**

Todo el material contenido en esta tesis esta protegido por la Ley Federal del Derecho de Autor (LFDA) de los Estados Unidos Mexicanos (México).

El uso de imágenes, fragmentos de videos, y demás material que sea objeto de protección de los derechos de autor, será exclusivamente para fines educativos e informativos y deberá citar la fuente donde la obtuvo mencionando el autor o autores. Cualquier uso distinto como el lucro, reproducción, edición o modificación, será perseguido y sancionado por el respectivo titular de los Derechos de Autor.

## I. ANTECEDENTES

Durante el s. XVI, la repartición de la tierra en Nueva España, presenta dos concepciones antagónicas:

- a.) Los conquistadores implantaron el carácter feudal imitando la ocupación del suelo en España, lo que no solo garantizaba el abasto alimenticio sino que les otorgaba una categoría a la cual se creían con derecho.
- b.) La corona para evitar el desarrollo de la aristocracia rural pretende implantar la pequeña propiedad, con el objetivo de poblar y consolidar, aunque sin criterio definido.

Inicialmente se ocuparon las tierras altas apropiadas para el cultivo y aquellas donde ya existían asentamientos desde épocas prehispánicas. En las villas españolas, se delimitaba la extensión de tierras para dehesas y ejidos entorno al centro, el cual estaba determinado por una plaza con iglesias y edificios. El resto se dividía en 4 partes : una 1/4 para el que obtuvo la capitulación y 3/4 partes se repartían entre los pobladores.

En los pueblos indígenas, donde se concentraba a la población para ejercer sobre ella un mayor control, se les concede en 1567, el derecho legal sobre tierras, aguas y montes, incluidos en un área de 500 varas, (1 vara = 0.836m) a partir del centro del pueblo. Este fundo legal se amplió a 600 varas en 1787.

El primer método para la adquisición de tierras fue la compra; el segundo consistía en valerse de la autoridad como encomendero para extorsionar favores o concesiones de los propietarios de tierras; y el tercero era a través de una merced.<sup>33</sup>

Para evitar los problemas por el uso de tierras para pastoreo en 1530, el cabildo otorgó un derecho de uso sobre los pastos llamado "sitio" o asiento que no implicaba posesión de la tierra, por lo que se prohibían construcciones de piedra, y que junto con las labores, se convirtieron en las primeras unidades agrícolas en manos de españoles que estaban a cargo de encomenderos y funcionarios públicos. Estas últimas cayeron en desuso durante el s. XVII. Las modificaciones que se dan en la segunda mitad del s. XVI, abrirán el camino para la formación de las haciendas.

---

<sup>33</sup> Gunder F. André . LA AGRICULTURA MEXICANA:  
transformación de un modo de  
producción. p. 43

## LA ENCOMIENDA

El sistema de encomienda estaba perfectamente instituido desde 1524. La Corona intentó regularlo de modo que se protegieran las propiedades comunales y privadas de los indios, quienes eran persuadidos por los encomenderos para que dieran tierras en lugar de tributos.

Inicialmente se mantuvo el tributo indígena,<sup>34</sup> como sistema de suministro de víveres. Esto debido a que la distancia entre las ciudades fundadas dificultaba el comercio. Sin embargo, el pago de tributos a la economía española resultó ser diferente que en la economía indígena.<sup>35</sup>

La mano de obra de la encomienda cedió su lugar progresivamente al reclutamiento forzado pero pagado del repartimiento.<sup>36</sup>

El tributo de la encomienda en especie y moneda fue sustituido por los impuestos y el comercio políticamente monopolizado del corregimiento. Esta nueva estructura del mercado capitalista, se hizo cada vez mas

monopolista, reduciendo los beneficios para la población indígena.<sup>37</sup>

A pesar de que existió una conexión efectiva entre encomienda y hacienda, ésta no deriva de la primera, pues la encomienda como institución no implicaba de ninguna manera derechos sobre las tierras de los indios. Aunque en la práctica los encomenderos se apropiaran ilegalmente de ellas al tener mercedes de tierras en las vecindades.

Tanto la encomienda como las mercedes de tierras, derivan en la formación de haciendas pero no con el mismo significado.

La encomienda requirió de la sobre vivencia de la población indígena, sin cambios radicales, mientras el desarrollo del sistema de hacienda exigía que esta sociedad fuera destruida y sus miembros transformados en proletariado agrícola, aunque en la práctica, la encomienda fue una fuente vital de mano de obra obligatoria, gratuita en un principio, y asalariada después.

La encomienda fue una transición entre el cacicazgo indígena precolombino y la hacienda.<sup>38</sup>

---

<sup>34</sup> El tributo indígena, se pagaba en bienes de dos tipos: artículos domésticos, alimenticios y materias primas.

<sup>35</sup> Gunder F. André . LA AGRICULTURA MEXICANA Op. Cit. P. 28

<sup>36</sup> El repartimiento era una repartición oficial de los indios, requerido por la administración virreinal para trabajar en las posesiones de españoles; fueron suprimidos durante el s. XVII. No obstante este sistema de leva resultaba eficaz para conseguir labradores.

---

<sup>37</sup> Op. Cit. P. 58

<sup>38</sup> Chonchol J. OP. cit. p.77



## ESTANCIAS

La economía novo hispana fue sometida a diversas presiones, por lo que se determinó la formación de unidades productivas españolas que remplazaron a la encomienda; fueron las primeras estancias de ganado y labores base de la nueva expansión y antecedente de la hacienda que surgió a principios del s. XVII. Estas estancias se obtuvieron cerca de los pueblos indígenas para captar mano de obra, algo esencial para el sistema económico que requería un capital que los colonizadores no poseían, por lo que los indígenas tuvieron que aportarlo en forma de tierras, mano de obra, tributos y las ganancias del comercio. La estancia marcará de forma decisiva la posesión del suelo en Nueva España.<sup>39</sup>

En 1540, se otorgan estancias que ya implican la posesión de tierras y muchas unidades productivas que surgieron como estancias, se vieron en la necesidad de crecer tanto territorial, como económicamente debido a la demanda de productos agrícolas y ganaderos, este fenómeno dio origen al surgimiento de las haciendas agrícolas ó mixtas, cuyos derechos sobre tierras y aguas rebasaron los límites impuestos en la cesión de mercedes. Lo que intensificará los conflictos con los pueblos, pues el nuevo sistema dejó al indígena en una situación de inferioridad.

<sup>39</sup> Chevalier F. La formación de los latifundios en México. p. 179

## MERCEDES

El origen de la hacienda mexicana no procedió directamente de la encomienda sino de las mercedes de los virreyes o de las compras hechas a los indios.<sup>40</sup> Durante el s. XVI y primera mitad del s. XVII, la merced fue el medio más extendido para obtener la propiedad privada. Estas, eran concedidas por el virrey con el objeto de recompensar a los artífices de la conquista al mismo tiempo que estimulaba el desarrollo de la agricultura, que era una empresa costosa. Las mercedes quedaban invalidadas en caso de perjudicar las tierras de indios, de venderse o utilizarlas para la especulación, pero estas cláusulas fueron quebrantadas frecuentemente.

Las mercedes no hubieran bastado para constituir los grandes latifundios, si algunos personajes no hubieran cedido o vendido los títulos que acababan de recibir.<sup>41</sup> Mas tarde al multiplicarse y concentrarse nacerán las grandes haciendas y latifundios.

Al aumentar los problemas económicos en la metrópoli la corona decide adjudicar las mercedes en subastas, instaurando la *Composición*, un procedimiento para regularizar las tierras poseídas y fortalecer al fisco.

<sup>40</sup> Chevalier F. La formación de los latifundios en México. p. 210

<sup>41</sup> Chevalier F. Op. Cit. p. 186

## II. EL SURGIMIENTO DE LA HACIENDA

A los factores sociales se sumaron los económicos, como el desarrollo urbano y comercial, que permitieron la expansión de los mercados agrícolas y por otro lado la minería, que fortaleció la conformación de los latifundios en torno a los reales de minas.

Para 1630, había empezado a desarrollarse la hacienda como nueva entidad económica, dedicada a abastecer los mercados locales de productos agrícolas y ganaderos.

Otro antecedente de la hacienda, fueron los ingenios azucareros, que formaron comunidades diferentes a los antiguos grupos indígenas, casi autosuficientes, siendo las primeras grandes propiedades que se constituyeron durante el s. XVI anunciando lo que sería la hacienda mexicana.

### Reales de Minas

Los reales de minas, dieron las bases de la nueva expansión, con núcleos poblacionales que favorecían las comunicaciones. Esto resulta lógico, pues el auge minero duró entre 1545 y 1630, por lo que los españoles que hicieron dinero y se quedaron en América invirtieron sus ganancias en la adquisición de haciendas que destinaron a la agricultura y la ganadería, por otro lado los comerciantes recelosos del sector minero, decidieron invertir sus enormes fortunas en la tierra, acelerando así la formación de latifundios. La posesión de grandes haciendas era una mezcla compleja de motivaciones económicas, deseos de poder político y prestigio.

Por otro lado las haciendas eran indispensables para el desarrollo de la economía minera.

Mas adelante , la crisis minera se ligará a la disminución de la fuerza de trabajo, siendo ambos factores los que favorecieron el proceso de desarrollo de las haciendas. Entre la minería y la gran propiedad muchas haciendas novo hispanas se convirtieron en verdaderos complejos económico y sociales.

---

<sup>42</sup> Chevalier F Op. cit. p. 392

## La Población

Pero la disminución de la población indígena, provocó la escasez de alimentos y el descenso de la producción minera, causado también por el agotamiento de los minerales fácilmente accesibles a la superficie y la depresión económica europea que reducirá el comercio en Nueva España.

La mayor parte de los historiadores coinciden con el hecho de que hubo una estrecha relación entre el enorme descenso demográfico de finales del s. XVI y comienzos del s. XVII y el crecimiento de las haciendas que se convirtieron a menudo en latifundios,<sup>43</sup> pues los pueblos más afectados, pidieron permiso de vender sus tierras para pagar tributos.<sup>44</sup>

Por otro lado grandes extensiones cultivables quedaron desocupadas, "tierras baldías" que legalmente pertenecían a la corona y que podrían adquirirse mediante concesiones legales, aunque muchos españoles se apoderaron de ellas sin título legal.

---

<sup>43</sup> Chonchol Jacques, *Sistemas Agrarios en América Latina, desde la etapa prehispánica a la modernización conservadora*, FCE, México, 1994. p.69

<sup>44</sup> Florescano E. *ORIGEN Y DESARROLLO DE LOS PROBLEMAS AGRARIOS EN MÉXICO*, p. 52

### III. LA HACIENDA

La hacienda según los antropólogos sociales Eric Wolf y Sydney Mitz, es la propiedad rural de un propietario con aspiración de poder, explotada mediante trabajo subordinado y destinada a un mercado de tamaño reducido.<sup>45</sup>

Esta propiedad rural, de economía mixta, generalmente cuenta con edificios permanentes, fuerza de trabajo residente y una aparente autosuficiencia.

Sin embargo la hacienda no es una; la dualidad forma parte de su definición.

El proceso de formación de las haciendas no fue uniforme, pero se basa en dos factores relacionados:

La servidumbre de la población indígena y la expropiación de sus tierras.

La Hacienda tuvo una existencia de tres siglos y presentan tres características primarias en su conformación :

- a.) Dominio de los recursos naturales de una zona : tierra y agua.
- b.) Dominio de la fuerza de trabajo.
- c.) Dominio sobre los mercados regionales y locales.<sup>46</sup>

Estas características se facilitan pues algunos hacendados tenían cargos municipales que les

permitían defender sus propios intereses y el cabildo era el encargado de repartir el agua.<sup>47</sup>

Se convertirá en la unidad económica autosuficiente, por excelencia en Nueva España. La implantación de la economía de la hacienda provocará la estabilidad de los precios, ejerciendo un estricto control sobre los mercados y la fuerza de trabajo.

Será la unidad productiva que predomina en el campo y en torno a la cual gire la problemática agraria entre 1570 y 1940.

Debido a su estructura interna, su permanencia, será de casi 4 siglos, siendo la única institución que sobreviva a la independencia.

Todos los títulos de las haciendas, muestran que mientras los virreyes hicieron otorgamientos de tierras, de manera moderada, los españoles compraron inmediatamente tierras comenzando así la consolidación de los latifundios.<sup>48</sup>

Las haciendas sustituyen el sistema laboral del repartimiento y la encomienda.

La hacienda parece ser un lugar en que se cumplieron las finalidades que la encomienda no pudo cumplir.

---

<sup>47</sup> Chevalier F. La formación de los latifundios en México. p. 328

<sup>48</sup> Gibson Charles. LOS AZTECAS BAJO EL DOMINIO ESPAÑOL. P.297

---

<sup>45</sup> E.R. Wolf y S. Mitz " Haciendas y plantaciones en Mesoamérica y las Antillas", en HACIENDAS Y PLANTACIONES... P.493

<sup>46</sup> Nickel Herbert. Morfología Social... p.9-10

No fue solo una empresa económica sino un modo de vida, que se arraigó principalmente en el centro y el norte.

Cada hacienda se constituía como un pequeño reducto militar, pues cuenta con hombres armados desde el s. XVII. Esta característica se acentuó sobre todo en las haciendas del norte.

Las primeras haciendas se dieron en la zona cerealera del centro; Puebla, Michoacán y México, aunque con la aparición de diferentes tipos según la zona geográfica y la época.

### **La Tierra y el Agua**

Una de las características de la posesión de tierras por los españoles, era la inestabilidad.

La mayoría de las haciendas se valieron de varios mecanismos como las composiciones de tierra, para conformar sus propiedades, interviniendo en muchas ocasiones factores indirectamente relacionados con la producción, como terrenos con acceso a agua ó tránsito de mercancías, etc. pues aunque la Corona hizo múltiples intentos por limitar la posesión de tierras a los españoles, estos nunca tuvieron un resultado eficaz. Aunque las compras de tierras es una de las formas menos conocidas de invasión a las comunidades, fue contundente en la formación de las haciendas, aunque no ciertamente la única<sup>49</sup>.

Los hacendados adquirirían a cualquier precio las tierras de los pueblos, reduciendo a los indios al estado de gañanes de sus propias posesiones. De este modo muchos pueblos de indios quedaron incorporados a las haciendas durante los siglos XVII y XVIII.<sup>50</sup>

La proporción de tierras no explotadas parece haber sido muy alta principalmente en los latifundios, que representaban múltiples beneficios; la variedad de suelos fortalecía la estabilidad económica de la hacienda, permitiendo su auto suficiencia.<sup>51</sup>

El valor de la tierra variaba según su posición geográfica, siendo las mas cercanas al casco de la hacienda las de mayor valor y el factor mas importante el mercado, como se ve en la zona del Bajío, que sin tener muy buenas tierras se llegaron a cotizar muy alto.<sup>52</sup>

La distribución y aprovechamiento del agua requirió de una complicada infraestructura, ya que se tenía que medir el caudal y conducirlo a través de un partidor de agua, requiriendo la construcción de cajas de agua y alcantarillas etc...

---

<sup>50</sup> Chevalier F. Op. cit. p.324

<sup>51</sup> Op. Cit. P. 79

<sup>52</sup> Wolf. E. "El bajío en el s. XVIII, un analisis de integración cultural", en Los Beneficiarios del desarrollo regional, Barkin D. SEP, México , 1972

---

<sup>49</sup> Chevalier F. La formación de los latifundios en México. p. 323

Desde la época prehispánica existían obras hidráulicas, para garantizar el sistema de riego en las prolongadas épocas de sequía; estas fueron aprovechadas e implementadas por los españoles ya que con la conquista pasó a formar parte del dominio de la Corona.

El derecho sobre el agua se obtenía generalmente a través de mercedes reales aunque también se podía comprar. Como esta situación provocó muchos conflictos se tuvieron que realizar construcciones que dividieran las aguas. Los remanentes estaban sujetos a una reglamentación, en caso de no otorgarse a un tercero, se conducían al río del que provenían. En términos generales los pueblos tenían prioridad sobre las haciendas porque sus derechos eran anteriores, aunque esto produjo innumerables fricciones; no obstante la dinámica de acumulamiento de tierra dio origen a un grave problema: su improductividad, por lo que paradójicamente muchas de ellos se vieron obligados a arrendar sus tierras.

## Los Pueblos de Indios

Los pueblos de indios, arrendatarios, aparceros y demás minifundistas, al carecer de las tierras suficientes, se ven en la necesidad de entablar relaciones con los hacendados para subsistir.

Es en esta relación complementaria donde se encuentra la dinámica del sistema hacendario, de su flexibilidad y adaptabilidad., que convierten a la hacienda en una institución clave de la economía novohispana y elemento determinante en la ocupación del territorio, de las relaciones sociales de propiedad, del trabajo y del intercambio, todas ligadas con los procesos productivos.

La solución al problema de los alimentos consistía en evitar depender de las empobrecidas comunidades indígenas. La manera más obvia de lograrlo era implantar en las haciendas otros cultivos;<sup>53</sup> ya que con la pérdida de terrenos, perdieron también la facultad de auto sostenerse, no quedándoles otra alternativa que acudir a las haciendas en una situación desventajosa.

La expansión de las haciendas no solo privó a la comunidad de sus medios de subsistencia, incluso pusieron en peligro a la comunidad misma, pues en ocasiones quedaban adentro de las haciendas, y los pueblos luchaban por recuperar al menos el fundo legal.

---

<sup>53</sup> Borah W. Op. cit. p. 67

Al despojar a los vecinos de sus tierras, los hacendados se libraban de la producción competidora, obligando por un lado a los indígenas a trabajar en tierras de españoles y por el otro a los pequeños productores a convertirse en consumidores de los productos de la hacienda.

A partir de 1750, queda definida la relación entre los pueblos de indios y las haciendas, como elementos interrelacionados en la sociedad agraria cuya dinámica se caracterizó por las presiones y contrapresiones siempre ventajosas para los hacendados.<sup>54</sup>

### **El Papel urbano de Hacienda**

El papel que las haciendas jugaron como centros de población fue diverso, debido a sus diferencias tanto en dimensiones como en su tipo de producción.

La hacienda representó un elemento generador de la vida urbana y rural, en la medida en que el hacendado estimulaba las obras urbanas y la formación de comunidades organizadas, poco después de 1590, estaban en condiciones de satisfacer la demanda alimenticia de las ciudades, siempre que contarán con la suficiente mano de obra.

Por el otro lado generó un desarrollo urbano entorno a sí misma, con el cultivo de la tierra y la subsistencia de los trabajadores, constituyéndose primeramente como una comunidad social.

Las haciendas fueron núcleos de población antes que unidades económicas.

---

<sup>54</sup> Gibson Charles, Op. cit. P.300

## Características

La hacienda recreó en América, el sistema social agrario español, con grandes dominios agrícolas.<sup>55</sup> Sin embargo varios historiadores consideran que el sistema social que se da en América Latina es básicamente dual, compuesto por dos sectores: feudal y capitalista.<sup>56</sup>

Pero esta definición no alcanza a describir con toda propiedad la compleja realidad del fenómeno. La relación de lealtad entre los trabajadores de la hacienda y los amos del suelo, que Van Young denomina "el matiz patriarcal en las relaciones sociales", no puede ser considerado feudal. Por otro lado, la hacienda se despliega como una institución tradicional, que reacciona ante nuevas circunstancias, empresarial si, pero difícilmente capitalista.

Estas aseveraciones no reflejan con claridad, la dinámica establecida en su desarrollo productivo y laboral, quizá, se podría facilitar si consideramos aunque de manera simplista que la hacienda mexicana es "semifeudal",<sup>57</sup> mas para facilitar la comprensión de su funcionamiento que como instrumento analítico de la misma.

El sistema de endeudamiento no significa necesariamente un dominio feudal. Sino bien puede tratarse de un proceso de adaptación a las circunstancias de su desarrollo que coincidieron en una dinámica similar, pero con esencias distintas. Esto se podrá aclarar con estudios posteriores de casos específicos, como lo sugiere Chevalier en sus conclusiones, sobre el proceso evolutivo de las haciendas.<sup>58</sup>

---

<sup>58</sup> En estudios posteriores Chevalier, plantea el carácter señorial de la dinámica de las haciendas, que nació mucho antes que el feudalismo: un tipo de sometimiento de los vencidos que se da en un proceso colonizador; donde las relaciones amo-súbdito, están regidas por la costumbre.

---

<sup>55</sup> Chonchol Jacques, *Sistemas Agrarios...* p.66

<sup>56</sup> Las tendencias a la dispersión de los grupos indígenas, se oponían a las tradiciones medievales de la sociedad española.

<sup>57</sup> Chevalier F. "La gran propiedad en México desde el s. XVI hasta comienzos del s. XIX" p. 46 Buenos Aires, 1963



## La Nobleza y los Mayorazgos

A lo largo del s. XVII, los grupos nobiliarios novo hispanos habían tenido grandes posibilidades de enriquecerse por el sistema de compensaciones territoriales.

El afán de acumular tierras no fue solo un significado económico sino de prestigio.

Las bases económicas de la nobleza mexicana descansaron predominantemente en la hacienda.

Los grandes hacendados estaban obligados a tener una casa en la ciudad, aunque residían parte del año en sus haciendas. Esta aristocracia naciente ofrecía rasgos comunes con la nobleza andaluza, mitad urbana y mitad rural.<sup>59</sup>

Las haciendas rara vez perduraban en una misma familia, pues generalmente se encontraban cargadas de gravámenes y deudas, por lo que se daba una continua sustitución de las clases de hacendados.

La venta era el medio más común de transferir una hacienda, lo que ocurría generalmente con las haciendas endeudadas, la morir el dueño, aunque en muchos casos permanecían en una misma familia por generaciones, gracias al sistema de mayorazgos.

Los mayorazgos, eran un resabio de la legislación hispánica medieval autorizado desde 1550, que contribuyó a la consolidación de los latifundios.

Se constituían mediante licencia otorgada por el rey.

Era una vinculación civil perpetua, por virtud de la cual se realiza una sucesión en la posesión y disfrute de los bienes, según las reglas del fundador.<sup>60</sup>

En muchas ocasiones gracias a los mayorazgos, las grandes unidades territoriales permanecieron intactas aun encontrándose en situaciones precarias.

Casi todos los propietarios querían vincular sus propiedades a un nombre y de ser posible a un título nobiliario. La tierra era considerada símbolo de prestigio y una forma de perpetuar un linaje .

El mayorazgo impide la división excesiva de las herencias, que trae como consecuencia la pérdida de poder para la familia.

Para fundar un mayorazgo, se exige el tercio y el quinto de los bienes. La proliferación de los mismos durante el s. XVIII, provocará que la Corona tome medidas drásticas para limitarlos, elevando el nivel de fortuna requerida.

En el s. XIX, no se añadieron nuevos mayorazgos a los existentes y en 1820, quedaron suprimidos, por considerar que ya habían cumplido su misión de asegurar la continuidad de la nobleza y se habían constituido en un obstáculo para el progreso de la agricultura, siendo la causa del abatimiento de los jornales, el atraso en técnicas agrícolas y la falta de servicios en las haciendas.

<sup>59</sup> Chevalier F. La formación de los latifundios en México. p.424

<sup>60</sup> Esta definición es de Sánchez Román y citada por Jesús Gómez Serrano en Cienaga de Mata . p. 34

# Haciendas de México

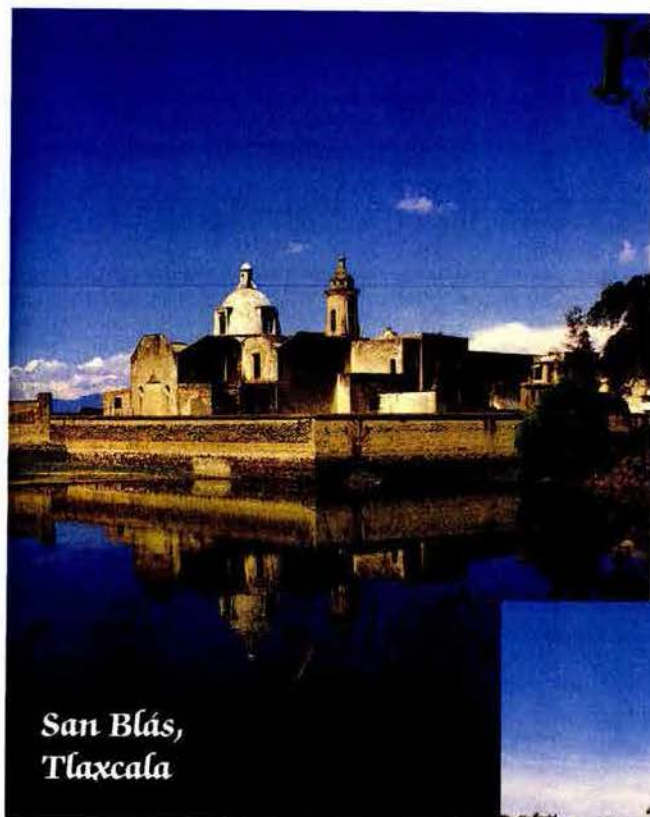

San Blas,  
Tlaxcala

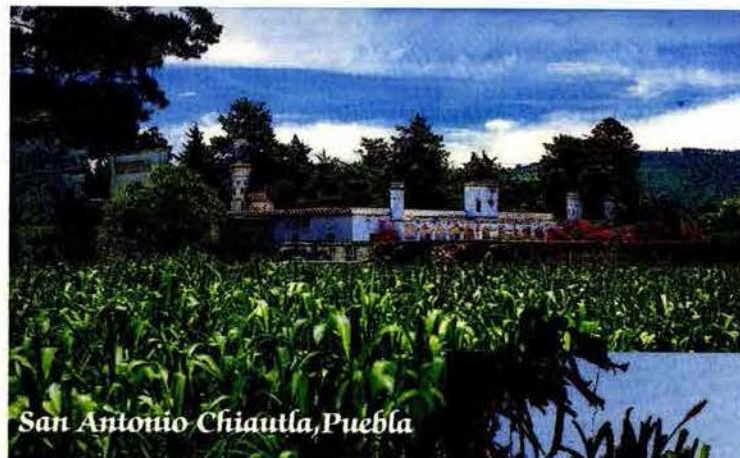

San Antonio Chiautla, Puebla

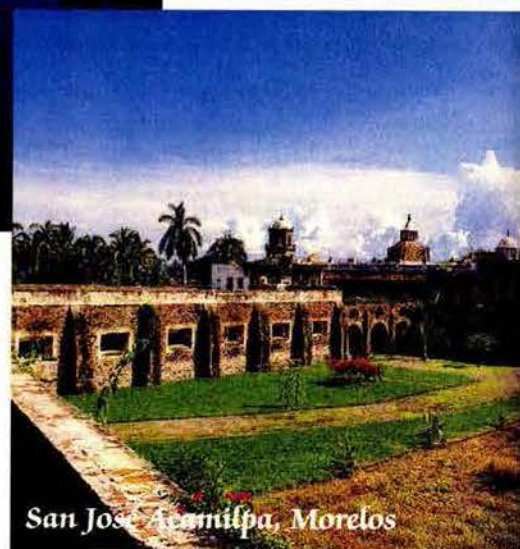

San José Aramiá, Morelos

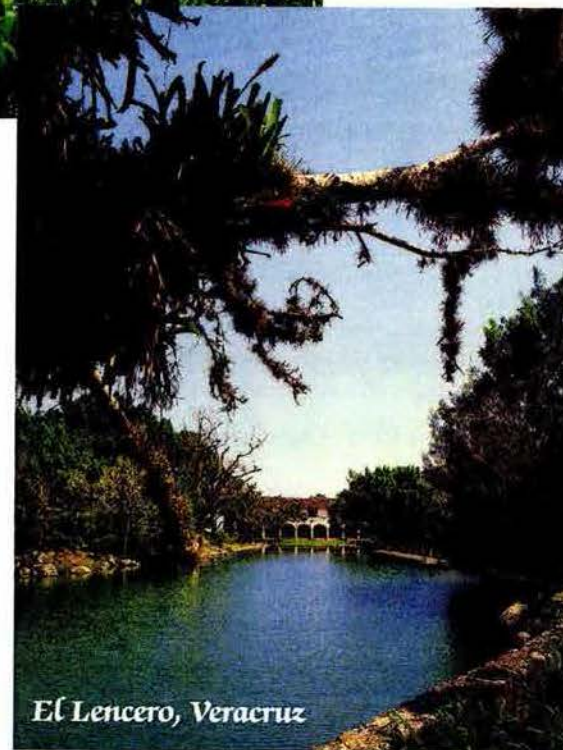

El Lencero, Veracruz



Hacienda de San Isidro  
Acambaro, Gto.

Fotografías del libro: Vida cotidiana en las Haciendas de México p.99,167,314

Fotografía del libro: Las Haciendas de México p.119

## La Iglesia y los préstamos

Es bien sabido que las ordenes religiosas durante la época virreinal, se convirtieron en importantes terratenientes. La acumulación de bienes, les permitió realizar actividades mutualistas con el resto de los dueños de la tierra.

Las cofradías eran una especie de bancos para los hacendados, industriales y comerciantes, a quienes prestaban fuertes capitales a un interés módico y a largo plazo. Entre la iglesia y los hacendados existía una estrecha interdependencia económica.<sup>61</sup>

En el s. XVIII, los préstamos a favor de los hacendados resultaron convenientes para las instituciones eclesiásticas, en periodos cortos.

La hacienda solo logró sobrevivir las épocas de crisis recurriendo al endeudamiento con la iglesia.

El impacto de la hacienda como sistema económico y social, radicarán en la diferencia entre préstamos y gravámenes y que es específico a cada caso.

## El sistema de trabajo

Durante el s. XVII, crece la demanda de productos agrícolas, por lo que, las primeras haciendas aprovecharon la situación de los indígenas para asegurar la fuerza de trabajo, la cual estará pues supeditada al terrateniente y organizada para proveer a un mercado de pequeña escala por medio de un capital pequeño, donde los factores de producción se emplearon no solo para la acumulación del capital, sino para sustentar las aspiraciones de status del propietario.

La preocupación de los hacendados más que la adquisición de tierras fue la de asegurar la mano de obra. Al principio utilizando métodos coercitivos, que evolucionaron bajo complejos procesos de adaptación (peonaje, concertación, aparcería, arriendo...) que derivaron en las relaciones paternalistas entre el hacendado y sus dependientes, y que resultó en poder político para los hacendados y protección para sus trabajadores.

Inicialmente la mano de obra en el centro de México estaba compuesta por indios de encomienda y esclavos africanos, la minoría eran algunos españoles asalariados.

La hacienda era el seguro de subsistencia de los trabajadores, a través de ciertos "privilegios": precio rebajado de víveres, disponibilidad del pegujal, concesión de préstamos, créditos y servicios médicos.

---

<sup>61</sup> Villoro L. "La revolución de independencia" en Cossío Villegas D. HISTORIA GENERAL DE MÉXICO. p. 596

El peonaje por deudas desempeñó un rol inherente en el sistema de haciendas, predominado hasta la independencia; aunque Gibson muestra que en la región central no se dio hasta la independencia, pues durante los siglos XVII y XVIII, la hacienda ofrecía a los indios una mejor vida que la que podían tener en las aldeas independientes, o en los obrajes o minas.<sup>62</sup> Este sistema tenía grandes ventajas, pues ahorraba la inversión en esclavos y lograba una fuerza de trabajo estable. Aunque se desarrolló lentamente en respuesta primero a la terminación de la encomienda y luego a la disminución del reclutamiento de contingentes que proporcionaba el sistema de repartimiento.<sup>63</sup> La tienda de raya, consolidaba el sistema de deudas, al ser el único centro de abasto para la población residente. En estas se aplicaba la sustracción directa del salario a cambio de los "privilegios" mencionados. No obstante al final del período colonial, había poco interés en utilizar a la tienda de raya como recurso de explotación indígena.<sup>64</sup> Además del uso de la tierra, los hacendados alquilaban parcelas a los indios, quienes a cambio entregaban la mitad de su cosecha. Este sistema de arrendamiento se dio sobre todo en la fértil región del Bajío, ya que al hacendado le preocupaba más la rentabilidad que la

productividad de las tierras, es decir la explotación de la fuerza de trabajo.

### **Arrendamiento y aparcería**

La mano de obra era atraída, mediante el ofrecimiento de su más abundante recurso: la tierra. Los campesinos podían rentarla a un precio bajo que podían pagar prestando sus servicios como peones. Esto resolvía el problema de captar mano de obra sin tener que desembolsar pagos en efectivo, cosa que la hacienda no podía permitirse. Pero esto provocaba que se aumentara la población de campesinos productores de maíz, que a su vez contribuían a socavar los precios del mercado, reduciendo las ganancias de la hacienda a lo mínimo.

---

<sup>62</sup> Gibson Charles, Op. cit. P.253

<sup>63</sup> Brading D. Haciendas y Ranchos del Bajío, p.33

<sup>64</sup> Katz F. La servidumbre agraria en México, en la época porfiriana. P. 20

## El mercado

Los mercados eran regionales y resultaban demasiado pequeños para que los terratenientes obtuvieran verdaderos rendimientos.<sup>65</sup>

La producción no era directamente proporcional a la extensión de tierras, en las haciendas tradicionales, ya que solo una parte menor del área cultivable era aprovechada. A esto se suma el pago de diezmos y alcabalas, por lo que el rédito del capital no ascendía en promedio al 6%.

En periodos en alza de los precios de producción agrícola se presenta una expansión de las haciendas, en tanto que en las épocas de baja de precios se registra una contracción de las mismas.

A mediados del Porfiriato, las haciendas cultivables en la meseta central, se basan en el maíz y el trigo.

El maíz se volvió incosteable para la hacienda con o sin fletes. Esto lo solucionaron acumulando el maíz hasta que la época de carestía azotaba y monopolizaban el mercado del trigo para obtener así ciertos beneficios.

Es importante mencionar que el trigo requería de sistemas de irrigación para los cuales había que invertir un importante capital.

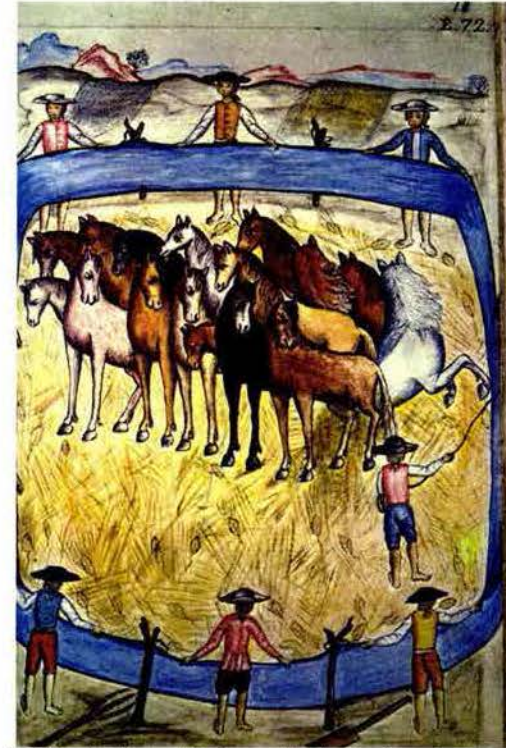

La trilla del trigo, del Manuscrito de Martínez Compañón, Folio 78, Biblioteca Nacional de Madrid

<sup>65</sup> Mörner M. "La hacienda hispanoamericana" en HACIENDAS, LATIFUNDIOS Y PLANTACIONES EN AMERICA LATINA. P. 36

## IV. SU HISTORIA Y EVOLUCION

### El siglo XVII

El colapso económico que se genera en el s. XVII, en Europa, se explica por diversos factores, entre los que destaca la caída demográfica y el desplazamiento de España y Portugal como potencias marítimas, que se reflejó tanto dentro como fuera de Europa, provocando una parálisis parcial del poder español en el virreinato de la Nueva España a principios del s. XVII,<sup>66</sup> que por otro lado se volvía más autosuficiente con respecto a muchos productos.

Sin embargo los problemas económicos del s. XVII no tuvieron las mismas consecuencias en Europa que en América.

Las ciudades españolas en Nueva España no solo sobrevivieron a este largo periodo de depresión sino que, al contrario de lo que sucedió en la madre patria, se fortalecieron.<sup>67</sup>

La crisis mexicana del s. XVII, fue parte integrante de un proceso de influencias recíprocas, agudizada por la escasez crónica de mano de obra. No obstante fue más una crisis de cambio que de estancamiento, que permitió una reestructuración fundamental y necesaria de la economía mexicana, que a pesar de la depresión

prolongada mantuvo altos niveles de ingresos fiscales, a través de un exigente programa de impuestos.

Reorganizaron las bases de producción y de obtención de mano de obra.

Por otro lado la depresión económica del s. XVII, resultó incompatible con el desarrollo de la hacienda mexicana, cuya edad de oro según Chevalier fue el s. XVIII, en un periodo de renovado aumento de la producción minera y de la demanda de productos agrícolas.<sup>68</sup>

La hacienda mexicana se consolidó porque la economía mexicana se volcó sobre sí misma durante la depresión del s. XVII, lo que obligó a la sociedad a refugiarse en las tierras.

Así pues la economía del s. XVII se resume en dos factores:

1. La disminución de la población y de la producción minera.
2. La difusión y fortalecimiento de la hacienda.

De manera que al finalizar el s. XVII, la economía mexicana ya está basada en el latifundio y el peonaje por deuda. Las haciendas tenían ya sus títulos definitivos en la mayor parte de México.

---

<sup>66</sup> Florescano E. ENSAYO SOBRE EL DESARROLLO ECONOMICO EN AMERICA LATINA. P. 130

<sup>67</sup> Borah W. El siglo de la depresión en Nueva España. p.64

---

<sup>68</sup> Chevalier F. La formación de los latifundios en México. p. 324,379

Cuando la encomienda pierde importancia en el s. XVII y los funcionarios se ven limitados para adquirir tierras, las haciendas quedan en manos de comerciantes y mineros.

En el s. XVII, gran cantidad de tierra española estaba concentrada en unas pocas familias, aunque las haciendas alcanzaron sus máximas extensiones cerca del final del periodo virreinal. De estas primeras concentraciones de tierra surgieron los latifundios, las grandes haciendas cerealeras y azucareras y los mayorazgos, que pretenderán impedir la disgregación de la propiedad acumulada.<sup>69</sup>

Así pues, los principios para la concentración de tierras, quedan fijados desde el s. XVII, llegando a su apogeo durante el porfiriato.

### **El siglo XVIII**

Durante el s. XVIII, se consolida la sociedad agraria que había sido desposeída e sus tierras, siendo un periodo esencial para la consolidación de las haciendas, por la coyuntura demográfica, comercial, minera y por su organización laboral, ya que nunca fueron totalmente autosuficientes. Todos estos efectos ejercerán presión sobre las comunidades indígenas y muchos hacendados se adjudicaran así la mitad de los espacios libres que los separaban de sus vecinos.<sup>70</sup>

A medida que transcurre el s. XVIII, la economía de la hacienda parece invadir toda la vida mexicana.<sup>71</sup>

La coyuntura demográfica, social y minera que se da durante el s. XVIII, es esencial en la consolidación de la hacienda que alcanza su pleno desarrollo a fines del siglo. Reforzando su posición de dominio a lo largo de toda la Nueva España, apropiándose de grandes extensiones de tierra y de la mayor parte del agua disponible.

En el s. XVIII, una verdadera propiedad del suelo, sustituirá los antiguos derecho de uso que tenía la estancia original y será esta la consolidación de los latifundios mexicanos.<sup>72</sup>

La mayoría de los grandes comerciantes poseían una o varias haciendas. Ya que la inestabilidad económica y el elevado endeudamiento de las propiedades rurales permitían su adquisición mediante el pago de solo una parte de su valor, el resto lo constituían las hipotecas y gravámenes que estaban impuestos sobre ellas.

Eric van Young, considera que la segunda mitad del s. XVIII fue paradójica, ya que al esplendor barroco, que reflejaba la prosperidad comercial, se unía la miseria del pueblo. Situación que llegará al límite en el ultimo tercio del siglo, en un momento en que el sector

---

<sup>71</sup> Chevalier F. Op. cit. p. 426

<sup>72</sup> Chevalier F. La formación de los latifundios en México. p. 391

<sup>69</sup> Florescano E. ORIGEN Y DESARROLLO DE LOS PROBLEMAS AGRARIOS EN MÉXICO. p. 51

<sup>70</sup> Chevalier F. La formación de los latifundios en México. p. 389

económico deja de basarse únicamente en la tierra, aunque seguía siendo un valor inestimable.

A finales del s. XVIII, se creía que muchos de los males del país se encontraban en la tenencia de la tierra, proponiendo una reforma en el sistema económico y social, la cual fue alentada por las reformas borbónicas.<sup>73</sup>

---

<sup>73</sup> Las reformas borbónicas, constituyeron una verdadera revolución en el gobierno de la Nueva España. Se aplicaron en la década de 1760-1770 con un sentido genuino de sujeción, al punto de que varios historiadores coinciden en que la dinastía borbónica reconquistó América al transformar completamente el sistema de gobierno.

La propuesta de modernización política que tendía a la centralización del poder, el cual era recuperado por la Corona, que fomentaba el desarrollo económico a través de una eficiente recolección fiscal cuyo éxito fue impactante.

Su objetivo principal era estimular la producción minera y canalizarla a la metrópoli, pues los recursos de la península no podían soportar el peso del imperio, ya debilitado económicamente por las pugnas bélicas. No obstante, la crisis financiera imperial, terminará por extenderse a América culminando con la expropiación de los bienes eclesiásticos.

Paradójicamente los intentos borbónicos por separar a la Iglesia del Estado mermaron el poder de la monarquía.

La adopción del sistema de intendencias, debilitó la autoridad del virrey y como consecuencia dividió a las elites de la sociedad novo hispana, originando un desequilibrio que culminará con la Independencia. De ahí que historiadores como Brading y Pérez Herrero consideren que *la época borbónica, se cierra desde la perspectiva de la madre patria con un saldo económico positivo –aumento de los beneficios- y uno político negativo –pérdida de la colonia- para los novohispanos el resultado es inverso, logrando por un lado la independencia pero heredando la depresión económica..*

## El siglo XIX

Con las reformas borbónicas, se desplomó el sistema de créditos y la producción agrícola entró en una grave crisis que provocó un periodo de estancamiento en las haciendas, debido a la liberación del comercio interior y al cierre del mercado. Además del crecimiento demográfico que se da en este periodo y que trae lógicos cambios en el sistema laboral.

Por otro lado se empezó a considerar a la gran propiedad como paralizadora de la economía novo hispana. Lo peor no era su carácter improductivo, sino la miseria de sus trabajadores y los abusos de que eran víctimas. Ya el fraile franciscano Agustín de Morfi había señalado los inconvenientes del latifundismo y los males de carácter social que amparaba.

El gobierno no podía decretar el fraccionamiento de las haciendas, pero podía estimularla por la vía fiscal.

El nuevo impuesto entró en vigor en 1862, se pagaba por adelantado y en caso de no hacerlo, se embargaba una parte de la propiedad equivalente al valor del adeudo. Pasados 15 días se adjudicaba la municipalidad para su repartición, así se inició la dinámica en el mercado de la tierra que pasará de la gran propiedad a una clase media propietaria. Fueron muy pocas las haciendas que conservaron intactos sus límites al finalizar el s. XIX.



Aunque mantuvo su esencia, su protagonismo fue más matizado, por las comunidades que fueron capaces de resistir, la ofensiva liberal y desamortizadora. En 1791, el virrey Revillagigedo, escribió que la tierra estaba acaparada por extensas haciendas cuyos propietarios eran una clase muy reducida.

Tanto Manuel Abad y Queipo (1799), como Fray Antonio de San Miguel, Obispo de Michoacán, creían que la mejor forma para interesar a los indios en el desarrollo económico del país consistía en el reparto de tierras en propiedad individual.

Las guerras civiles e invasiones extranjeras las convirtieron en blanco de saqueos, mermando su productividad durante gran parte del s. XIX.

La iglesia fue uno de los grupos que más sufrió con las Reformas Borbónicas y con ella los hacendados e industriales que dependían de su crédito. Ya que la mayor parte de las haciendas se encontraban hipotecadas, muchas tuvieron que rematarse y sus propietarios quedaron en la ruina. No obstante lograron sobrevivir incluso a las Leyes de Reforma (1856), que pretendían impulsar la clase media rural, llegando incluso a fortalecerse durante el Porfiriato, debido a la implementación ferroviaria, a las comunicaciones y a las necesidades de producción, que se vieron favorecidas por la abolición de las alcabalas. No obstante el problema entre las haciendas y sus comunidades se agudiza.

La región de Guanajuato fue la más perjudicada.

La extracción de minerales se redujo considerablemente y en 1820, había descendido a la tercera parte de los años anteriores. Se calcula que la producción de las haciendas bajó a la mitad en 1821<sup>74</sup> Y durante la segunda mitad del S.XIX, (1850-1930) período que los historiadores conocen como Estado Oligárquico, basado en el control de los factores productivos. El latifundio en manos de la oligarquía logrará una expansión considerable combinando aspectos tradicionales y modernos.

Gran parte de la tierra estaba distribuida en ranchos y en comunidades indígenas, con una economía de muy baja productividad, reducida prácticamente al auto consumo.

Los latifundistas, constituían un grupo que en su mayoría vivían en las ciudades de la renta de sus propiedades rurales, puestas en manos de administradores.

Entre los años de 1779 y 1810, los hacendados habían obtenido mayores beneficios gracias al alza continua de los precios del maíz y en los años de crisis los hacendados dependían de sus fuentes de crédito.

Aunque el proceso de modernización produjo cambios significativos en las relaciones laborales, que afectaron de manera diferente a cada región, en términos generales favoreció a la clase terrateniente, que se organiza política y socialmente, mientras las condiciones de vida de los trabajadores se deterioran, por lo que la hacienda mexicana vive una segunda

---

<sup>74</sup> L. Villoro Op. Cit. P. 634

“Edad de Oro” de 1856 a 1914, debido a la acelerada de manda de productos agrícolas por parte de los Estados Unidos.

Esta era dorada coincidió con la relativa declinación de su competidor: el campesino independiente.

Las tierras marginales eran vendidas como pequeños ranchos, aunque ya desde 1870 se produce una presión creciente de las haciendas sobre las comunidades y sus tierras. En los años del porfiriato, las haciendas de México alcanzaron su máxima extensión en la historia del país.<sup>75</sup>

Hasta la presidencia de Juárez (1858-1878), las haciendas estaban en manos de la oligarquía y de la iglesia.

Entre 1881 y 1906, en México hay más de 30 millones de hectáreas en manos de latifundistas.<sup>76</sup>

Después de la independencia, los hacendados trataron de conservar su constitución laboral.

No obstante a mediados del s. XIX, aparece un recién llegado a la producción del maíz: el aparcerero, que ya había aparecido en épocas anteriores.

La práctica de la aparcería será contundente en la producción hacendaría, era la solución perfecta al

problema central de la hacienda: hacer redituables las tierras de temporal. En esta época el sistema de cultivo directo era una opción poco atractiva para el hacendado, cosa que resolvía la aparcería. Bajo este sistema la hacienda invertía en semillas, tierra y bueyes y dividía los costos de vigilantes y cosecha con los aparceros. De esta manera se reducía el costo de los productos, antes prohibitivos, al no tener que retribuir la fuerza de trabajo, realizada por los aparceros, que darán ganancias anuales en las haciendas. Siendo probable que la disminución de las mismas provocada por la disminución de la cosecha tuviera que ver con los conflictos entre hacendados y aparceros. Los convenios entre ambos eran muy variables.

El arrendamiento de las haciendas fue otro factor determinante para su desintegración, ya que limitó el cultivo a las tierras irrigadas o húmedas dejando el resto de la propiedad a la empresa campesina.<sup>77</sup>

## El siglo XX

Si durante el s. XVII, las comunidades indígenas serían un obstáculo pasivo a la expansión de las grandes haciendas, durante el s. XX será de estas comunidades donde partirá la ofensiva revolucionaria, que acabará con las haciendas.<sup>78</sup>

---

<sup>75</sup> Katz F. La servidumbre agraria en México, en la época porfiriana. P. 9

<sup>76</sup> Carmagnani Marcelo. Formación y crisis de un sistema feudal: América Latina del S.XVI a nuestros días. 3ª. Ed. S.XXI, México, 1980 p. 103

---

<sup>77</sup> Brading D. Haciendas y Ranchos del Bajío p. 346

<sup>78</sup> Chevalier F. La formación de los latifundios en México. p. 326  
342,

## El siglo XX

Si durante el s. XVII, las comunidades indígenas serían un obstáculo pasivo a la expansión de las grandes haciendas, durante el s. XX será de estas comunidades donde partirá la ofensiva revolucionaria, que acabará con las haciendas.<sup>78</sup>

A principios del s. XX, se defiende el contrato de libre trabajo.

En 1910, se estima que había en México once mil haciendas ocupando 88 millones de hectáreas, todas explotadas directamente por el propietario.

El ferrocarril será la panacea para el estancamiento económico que vivía México y varios hacendados estuvieron dispuestos a invertir capital.

El período de 1914-30, señala el inicio de la crisis del latifundio.

A pesar de los numerosos conflictos entre los hacendados y la población indígena, se sostuvo la producción durante la época revolucionaria, ya que según parece los campesinos que se unieron a la lucha armada pertenecían a comunidades autónomas, lo que habla de la lealtad de los peones acasillados. Durante la revolución, la mayoría de las haciendas fueron expropiadas y repartidas con la idea de favorecer a los campesinos, esta repartición se frenó con la ley agraria promulgada por Carranza en 1915.

Pero la reforma agraria se hizo efectiva en los años 30, con el decreto de destrucción de las grandes propiedades rurales, quedando así desarticulado el sistema de haciendas y dando paso a la organización ejidal, que será determinante en el sistema agrario del s. XX.

## V. CONCLUSIONES

Muchos factores complejos intervinieron en la consolidación de las haciendas y de los cuales se sabe muy poco.

El esquema conocido estructurado como: encomienda, repartimiento, trabajo asalariado libre / peonaje, resulta muy variable según las regiones.

El sistema económico de la hacienda esta en transformación constante durante toda su existencia. Brading, considera que la hacienda mexicana es un barril sin fondo, que consumía sin cesar el capital excedente acumulado por el comercio exterior.

Es poco lo que se ha investigado sobre las condiciones que prevalecían en las diferentes haciendas para poder hacer una síntesis clara, aunque podríamos añadir que si hubieran tenido que competir con una producción indígena abundante y barata su desarrollo habría sido lento y limitado.

<sup>78</sup> Chevalier F. La formación de los latifundios en México. p. 326 342,

## VI. TIPOS DE HACIENDAS

Las Haciendas se dividen en 6 tipos de acuerdo a su tipo de producción.<sup>79</sup>

### a.) Ganaderas :

Se caracterizan por una gran extensión de tierra y pocas construcciones. Se encuentran en los terrenos desérticos del norte del territorio. Podían ser de ganado mayor o menor y se ubican en zonas distantes.

### b.) Cerealeras :

Se dedican principalmente al cultivo del trigo, maíz y cebada. Son menos extensas pero con más construcciones; destacando las trojes para almacenar granos y las obras hidráulicas para mantener los sistemas de riego.

Se establecieron en la zona central y el Bajío.

En regiones aledañas a centros urbanos.

### c.) Pulqueras :

Dedicadas a la elaboración del pulque, se diferencian de las Cerealeras por los tinacales. Se localizan en los estados de Jalisco, Hidalgo y Tlaxcala.

Las tequileras y mezcaleras, cuentan además con un espacio destinado a la destilación del agave.

### d.) Mineras o de beneficio :

A diferencia de las anteriores estas haciendas

no poseían mucha tierra, solo la necesaria para su propio abasto. Se encuentran en los Reales de Minas.

Generalmente en las regiones mineras, surgen haciendas orientadas a la producción de granos y cultivos menores. Para abastecer a las minas

### e.) Azucareras y de productos tropicales :

Estas son las que requerían más inversión, por la extensión de tierras, los bosques para la leña, obras hidráulicas y grandes edificaciones para la maquinaria que se requería para la molienda de caña. Así como talleres anexos.

La mayor parte las encontramos en Morelos, Puebla, Veracruz, Colima y Estado de México

### f.) Henequeneras :

Se caracterizan por los espacios destinados a la maquinaria especial que se requería para desfibrar y trenzar la planta. Se encuentran en la península de Yucatán.

No obstante, existen algunas haciendas que combinaron varias actividades productivas, principalmente cría de ganado y cultivo de cereales. A la variedad de haciendas, de sus relaciones de trabajo, su organización interna, sus vínculos con el mercado y sus formas de financiamiento, habría que añadir la diversidad de propietarios: ordenes religiosas, mineros, comerciantes y meros terratenientes.

<sup>79</sup> Esta clasificación se tomó de Ortiz Macedo L y Mijares J.M. Apuntes del seminario de la maestría en restauración de Análisis de edificios históricos.(copia mecanoscrita) UNAM, feb.1997 p.p. 11-12

Nickel, plantea un grupo de características secundarias que nos permitirá clasificar a las haciendas en diferentes grupos<sup>80</sup>:

- a.) Selección de productos.
- b.) Monto de producción.
- c.) Origen del capital.
- d.) Arrendamiento.
- e.) Absentismo de los dueños.
- f.) Grado de autosuficiencia económica.
- g.) Proporción de autoconsumo.
- h.) División del trabajo.
- i.) Infraestructura física.
- j.) Técnicas agrícolas.

---

<sup>80</sup> Nickel H. Op.cit.

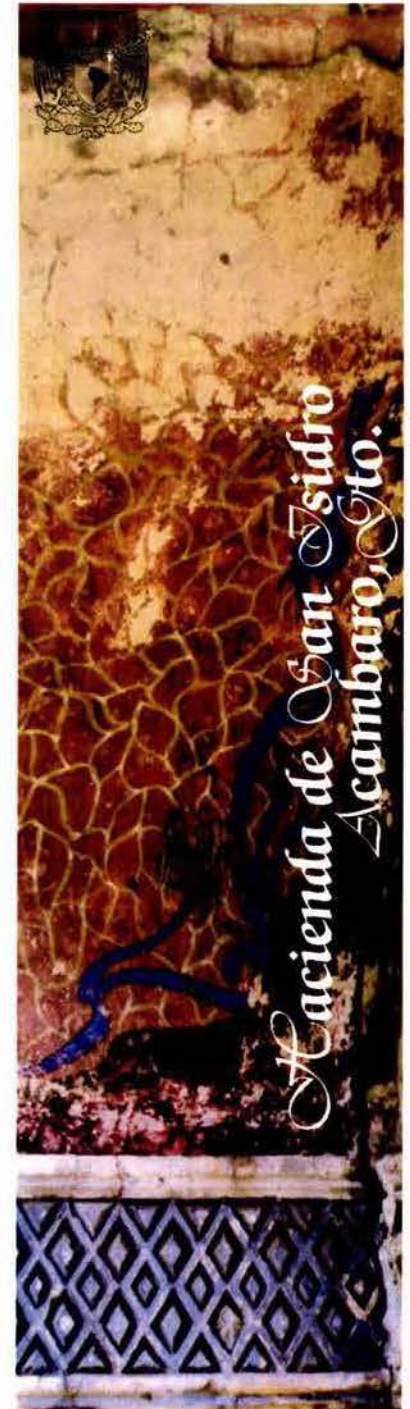
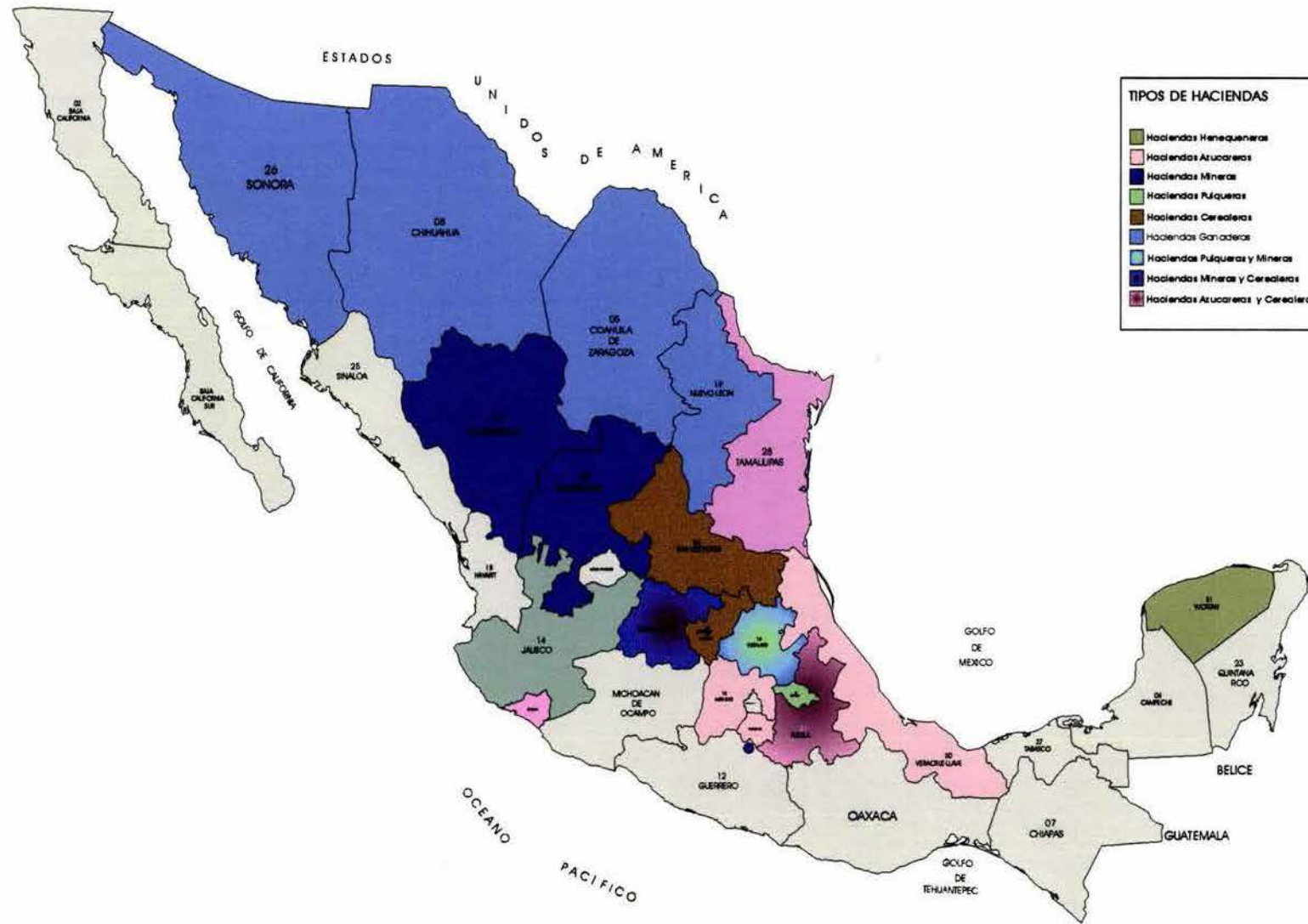

## VII. INFRAESTRUCTURA

La infraestructura física de la hacienda varió de acuerdo al desarrollo temporal y regional.

La tierra de una hacienda se podía dividir en tres zonas, según el uso que se les daba:

- Área productiva central: integrada por tierras directamente explotadas por la hacienda.
- Área productiva marginal: eran tierras que se daban en arrendamiento y aunque no se explotaban directamente producían ingresos a la hacienda.
- Área de reserva : comprendía los terrenos no explotados, que podían permanecer improductivos varios años.<sup>81</sup>

La relación de estas áreas se modificaba de acuerdo con las necesidades y circunstancias de la hacienda.

En el s. XVI, se limitaba a una pequeña construcción y probablemente a un corral para el ganado. A partir de este esquema simple, donde un solo edificio cumplía con todas las funciones (administrativas, vivienda y producción), la infraestructura física fue aumentando hasta surgir el gran casco, integrado por múltiples edificios, cada uno con su función particular. Estos complejos conjuntos empezaron a surgir durante el s. XVI en los distritos azucareros y las zonas cerealeras,

pero su uso se generalizó hasta el s. XVII llegando a su auge durante el s. XVIII.

Sus características variaban según el tipo de producción de cada hacienda a lo que se sumaba el *status* de los propietarios.

Los edificios estaban por lo general agrupados entorno a varios patios, uno de los cuales tenía corredores con arcos que conducían a la casa habitación. El segundo patio era de servicio, dedicado a dependencias. Los accesos eran limitados por cuestiones de control y seguridad.

Las partes fundamentales que componían el casco eran :

La casa habitación, la iglesia, las viviendas de los trabajadores y los edificios relacionados con la producción. Aunque en ocasiones se integraban en un solo bloque, lo más común era que la capilla y las viviendas de los trabajadores estuvieran separadas. En la hacienda típica la casa del hacendado , predominada sobre el resto de las partes que la conformaban, su construcción reflejaba la presencia permanente del propietario, por lo que era una de las pocas muestras de inversión del capital. Se situaba a un lado de la plaza principal de la hacienda, entre dos patios. Una de sus fachadas presentaba un corredor con arcos que daba a las habitaciones que componían la casa.

---

<sup>81</sup> von Wobeser Gisela. La Formación de la Hacienda en la Época Colonial UNAM,

La capilla se ubicaba generalmente a la izquierda de la casa del hacendado; daba un status de "comunidad desarrollada" a los pobladores de la hacienda. A menudo valía más que todos los aperos de la hacienda.<sup>82</sup>

Se construían con licencia del obispo y solía haber servicios religiosos con más regularidad que en muchos pueblos. Generalmente se hallaba bajo la protección de una virgen o un santo.

La desintegración de las comunidades de origen, provocó la creación de nuevas comunidades en el interior de las haciendas, siendo la capilla el centro de estas. En algunas haciendas llegaron a ser tan lujosas que su valor sobrepasaba a los implementos agrícolas.<sup>83</sup> El segundo patio estaba destinado generalmente a las dependencias.

Las trojes y los corrales solían ser independientes.

Las trojes frecuentemente estaban fortificadas.

La capacidad de almacenamiento de las trojes, definía su fuerza participativa en los mercados.

Las viviendas de los trabajadores, recibían el nombre de calpanería ó real; eran normalmente chozas que ellos mismos construían en grupos y con materiales perecederos. Casi siempre se les concedía el pegujal al lado de su choza.

---

<sup>82</sup> Basarte Martínez A. Las cofradías de españoles en la Cd. de México. p. 118

<sup>83</sup> Nickel H. Op.cit. p.192

## LOS TRABAJADORES

La fuerza de trabajo en las haciendas se organiza mediante una complicada jerarquía.

En el valle y las tierras templadas de México, hubo muy pocos esclavos.

A partir de las Leyes de Burgos, los hacendados tenían la obligación de garantizar la subsistencia de los indios ocupados en la hacienda. Pero se les podía recriminar la inmovilidad forzada a la que se sometía al trabajador agrícola, basada en el derecho a deuda.

Parece probable que las haciendas dependieran más del trabajo transitorio de indios en las comunidades cercanas, que de los peones permanentes.

Los inventarios de las haciendas del s. XVII, muestran la complejidad de las relaciones de trabajo.

En la mayoría de las haciendas el número de sirvientes era relativamente pequeño; sus salarios y sus raciones de maíz los colocaban en una mejor situación que a los trabajadores temporales y pequeños arrendatarios.

En la región cerealera del centro de México, se les debía recordar la repartición de las raciones prescritas mediante los tribunales.<sup>84</sup> Por lo que probablemente vivían de los pagos en especie y del producto de sus pegujales (pedazo de tierra).

Las prestaciones eran importantes, permitiendo al hacendado mantener un bajo salario nominal y asegurando el trabajo que necesitaba.

---

<sup>84</sup> Nickel H. Economía moral en las relaciones laborales de las haciendas mexicanas. P. 28



De otra forma el propietario no hubiera podido cubrir los costos de operación de la hacienda.<sup>85</sup>

Las prestaciones y salarios dependían de la jerarquía laboral establecida, que no siempre era clara pues dependía de las decisiones del hacendado.<sup>86</sup>

Los salarios variaban según la hacienda y las necesidades del trabajador. Constaba generalmente de un salario nominal en pesos y una ración en especies.

Algunos hacendados se rehusaban a permitir que las deudas de los trabajadores fueran cubiertas y trataban de hacerlas hereditarias.

Los gañanes, eran trabajadores libres, que hasta cierto punto podían elegir amo. En la hacienda encontraban un sustento seguro, salario y servicios.<sup>87</sup>

A lo largo del s. XVII, aparecieron las "cuadrillas" o caseríos de peones, que eran verdaderos poblados internos con organización propia.

El término peón se utilizará a partir del s. XVII para designar a los indios asalariados, aunque generalmente atados por endeudamiento. Los peones acasillados eran los que vivían en la hacienda.

Aun a fines del s. XIX, numerosos hacendados se aferraban a la tradición del reclutamiento, de la remuneración y prestaciones complementarias de tipo paternalista, aunque finalmente optaron por una

mentalidad más moderna, cambiando el sistema de endeudamiento para bajar las deudas que se consideraban un obstáculo para el progreso de la hacienda.

La guerra de independencia convierte a las haciendas en un refugio.

Después de la independencia los hacendados trataron inútilmente de conservar la constitución laboral de la época colonial.<sup>88</sup>

Durante el Porfiriato, obtienen pocos beneficios con las nuevas normas legales, a lo que se suma el contrato de libre trabajo, por lo que muchos hacendados limitaron su extensión. En esta época, la población de peones ligados a las haciendas llegó a representar más de la mitad de la población activa del país.

No obstante el Congreso de Tulancingo en donde se establece un jornal por semana sin cuidado tutelar ni privilegios, con el incremento del precio del maíz (1910-1911) que empeora las condiciones de vida de los trabajadores, se les vuelve a permitir un cierto endeudamiento. Varias haciendas mantuvieron las raciones de maíz a precios preferenciales, como el caso de las Cerealeras del Bajío.

El dinero no era el único vínculo entre el hacendado y sus trabajadores. Por lo que a pesar de los cambios, la relación patrón-trabajador característica del sistema de la hacienda, se mantuvo hasta que la revolución y la reforma agraria, pusieron fin a la hacienda.

---

<sup>85</sup> Bradin D. Haciendas y Ranchos del Bajío p.39

<sup>86</sup> Op.cit. p.70

<sup>87</sup> Lira A. y Moya L. " El siglo de la integración" en : Cossío Villegas D. HISTORIA GENERAL DE MÉXICO. p. 429

---

<sup>88</sup> Op.cit. p. 29

## CATEGORIAS DE TRABAJADORES

Los grupos de operarios que laboraban en las haciendas , se distinguen por su función de trabajo, salario, raciones, prestaciones, antigüedad, edad, sexo y estado civil .

- 1.) Meseros <sup>89</sup>de la administración y especialización : administrador, mayordomos, escribiente, trojero, jefe de taller, mecánicos y ocasionalmente profesor y médico.  
Tenían cierto nivel de preparación, altos salarios y prestaciones. Habitaban en la hacienda.
- 2.) Meseros no administrativos : Artesanos, milperos, vaqueros, cabreros, pastores.  
Recibían su salario y la ración correspondiente de Semilla y víveres como prestación. Sus ingresos eran parecidos a los peones acasillados.
- 3.) Peones acasillados :  
Constituían la mano de obra mas numerosa, aunque no tenían una ocupación fija; se contrataban al comenzar el año agrícola con un anticipo (avío). Recibían el jornal diario, ración ( un cuartillo de maíz) y pegujal.

- 4.) Semaneros ( flaquehuales) :  
Vivían en los pueblos vecinos.  
Contratados como mano de obra eventual para la siembra ó la cosecha. Tenían un salario mas alto que los peones pero sin privilegios. No tenían derecho a pegujal y el jornal dependía de la oferta y la demanda.
- 5.) Arrendatarios Terrazgueros o Rancheros y Aparceros :  
Alquilaban pequeñas extensiones de tierra de cultivo, pagadas a la hacienda en efectivo o especie.
- 6.) Coleadores y Tlacualeros :  
Eran ayudantes de pastores y recibían los salarios mas bajos.
- 7.) Gañanes. Son trabajadores indígenas, que continuaban viviendo en sus aldeas, que resolvían el problema de mano de obra, para lo cual eran generalmente despojados de sus tierras.
- 8.) Laboríos o vagabundos: son trabajadores migrantes, que aparecen en la provincia de Guanajuato , al final del periodo colonial.<sup>90</sup>

---

<sup>90</sup> Chonchol J. OP. cit. p.84

---

<sup>89</sup> meseros: jornaleros por mes.

Las mujeres y niñas proporcionaban servicios a la hacienda generalmente como semaneras de la casa ; solo se empleaban en trabajos del campo para la escarda o acompañaban a los hombres como servicio de tezquiz.<sup>91</sup>

---

<sup>91</sup> preparación de tortillas y atole.

## LA REGION DEL BAJIO

Se constituye como el eje de comunicación, por ubicarse entre las grandes minas ( Zacatecas y Guanajuato) ; la capital ( México) y el puerto de exportación ( Veracruz).

En todo el Bajío, los propietarios permitieron desde mediados del s. XVII, la instalación en sus tierras de arrendatarios y aparceros, que se convertirían en los principales artífices del desarrollo agrícola del momento. El arrendamiento de pequeñas parcelas, era uno de los principales giros de las haciendas de esta región. Estos modelos de trabajo podían ser manipulados y modificados.

Brading ha demostrado que en el Bajío el arrendamiento sustituyó a la aparcería como consecuencia del mercado en expansión y aumento de la oferta de la mano de obra.<sup>92</sup>

La mano de obra se manejaba de manera diferente en el Bajío que en los valles centrales y en Morelos. Los pueblos indígenas eran pocos y con una estructura endeble, que los hacía susceptibles de ser absorbidos por la hacienda. Esto hace que la estructura laboral sea mas compleja compuesta por gañanes y arrendatarios, a los que se suma la mano de obra temporal y los arrimados que junto con los jornaleros, formaban la clase mas baja de la sociedad agrícola.

La situación de las haciendas en esta región, es muy distinta al resto. Aquí la mano de obra sobraba, pues además de tener mayor densidad de población, los campesinos fueron despojados de sus tierras comunales es una zona que permite cosechas sin necesidad de riego artificial. Las haciendas del Bajío suelen ser las menos extensas de Nueva España y paradójicamente las mas productivas.

Para los nómadas, Acámbaro era la frontera norte.<sup>93</sup> Los problemas de repartición de agua serán muy comunes en esta zona.<sup>94</sup>

Según los estudios de Brading, el uso de la tierra se combinaba con la fuerza de trabajo, disponible en esta región, donde se da un cambio notable, pues las haciendas tienden a abandonar la cría de ganado, para producir cereales, destinados tanto al mercado interno como urbano.

Fue en el s. XVIII, con el crecimiento de la producción de plata, cuando aumentaron sus extensiones de tierras; esta expansión no tuvo otra finalidad que controlar la producción agrícola y en consecuencia el precio de esta.<sup>95</sup>

---

<sup>93</sup> Chevalier F. La formación de los latifundios en México. p. 92

<sup>94</sup> Chevalier F. Op. cit. p. 332

<sup>95</sup> Langue Frederique. La historiografía mexicanista y la hacienda colonial.

---

<sup>92</sup> Brading. Op. Cit. P. 34, 63

En esta zona hay variantes en el sistema laboral, ya que el clima hace que el año agrícola se convierta en una disciplina específica. ( cosechar el trigo antes de las lluvias).

En el Bajío los acasillados, formaban la elite privilegiada al lado de otros trabajadores de las haciendas.

El trabajo eventual, predominaba en esta región, pero Brading, encontró que en el Bajío había un tipo enteramente distinto de trabajadores, los llamados *Indios vagos*, que eran trabajadores migratorios.<sup>96</sup>

En su estudio plantea la forma invertida de peonaje por endeudamiento. Pues en el Bajío había haciendas que debían a los trabajadores mas de lo que ellos debían a esta.<sup>97</sup>

En el transcurso del s. XVIII, el norte del virreinato (Bajío, Guadalajara y Michoacán), se convirtió en una de las regiones económicas mas dinámicas, por el efecto de arrastre de las minerías locales.<sup>98</sup>

Además la disminución de la producción de plata provocó una caída agrícola en todo el Bajío, que sufrió una crisis de sobreproducción, que afectará a comerciantes y hacendados.

En la década de 1890, se da en la región cierto impulso hacia la mecanización adquiriendo trilladoras para la recolección del trigo, aunque los hacendados

adoptarán mano de obra de forma intensiva, por los costos. Las inversiones se daban primero en irrigación y después en maquinaria, impulsados por los progresistas hacendados del Bajío.

Las grandes propiedades del bajío, controlan la tierra y la población, gracias a varias combinaciones en cuanto a la tenencia de la tierra ( el arrendamiento juega en esta zona un papel contundente).

Durante el s. XIX, los latifundistas de la zona firmarán una *Representación* para evitar la división de los latifundios argumentando que sus fincas no son desmesuradas como en el Norte.

Durante el porfiriato, no se dio en el Bajío un movimiento de concentración de tenencia de la tierra. En la época de las guerras de Reforma, será notable la fragmentación de las tierras en la zona del Bajío.<sup>99</sup>

A principios del s. XIX, en el Bajío, los ranchos van consolidándose como pequeña propiedad.

Según datos que se conservan de la hacienda Agua Azul, cerca de Apaseo, la producción de chile se practicará a gran escala a partir de 1880. Lo que diversificará la producción de las haciendas durante el porfiriato.

El Bajío fue el crisol del movimiento de independencia, no por una casualidad sino por que en la sierra guanajuatense se dieron las condiciones necesarias.

<sup>96</sup> Brading. Haciendas y ranchos... Op. Cit. P.35

<sup>97</sup> Brading. Haciendas y ranchos... Op. Cit. P.11

<sup>98</sup> Langue Frederique. La historiografía mexicanista y la hacienda colonial p. 91

<sup>99</sup> Bazant Jan, Aspectos económico y sociales de la revolución liberal, Apéndice 21: " Fraccionamiento de las haciendas del Bajío p. 340-348. El Colegio de México, México, 1977. 217

## EL SISTEMA DE ARRENDAMIENTO

El arrendamiento del suelo fue un proceso que se dio en Acámbaro desde principios del s. XVIII y se aceleró con la llegada de "Los arrimados", (corriente migratoria del Bajío),<sup>100</sup> que al incorporarse como subarrendatarios favorecen el proceso.

El arrendamiento del suelo fue posiblemente uno de los factores que limitó el éxito de las reformas administrativas sobre los diezmos durante el s. XVIII .

El arrendamiento del suelo que se genera con el aumento de población,<sup>101</sup> se puede identificar en el diezmatorio de Acámbaro a partir de la fuerza laboral de sus haciendas y se divide por la tipología laboral en tres subperíodos :

- 1.) 1724-1744 : Las manifestaciones de diezmos de españoles e indígenas reflejan que el trabajo en las haciendas del diezmatorio de Acámbaro se lleva a cabo por arrendatarios, terrazgueros y escasos parcioneros.

- 2.) 1745-1755 : La documentación revela cambios notables en la composición de la fuerza laboral, con "Los arrimados",<sup>102</sup>
- 3.) 1756-1771 : Se presenta un ajuste en la fuerza de trabajo, los registros solo mencionan, arrendatarios y escasos parcioneros.

Evidentemente este proceso alteró la variada composición agropecuaria de Acámbaro . Que desde mediados del s. XVIII se inclinó por el cultivo de maíz y trigo , disminuyendo considerablemente la producción de ganado mayor y menor.

El incremento de producción de cereales en el Bajío y la falta de moneda originó el pago del diezmo en especie., obligando a los administradores a desplazarse fuera de la localidad para su venta y aumentando los costos de administración.

Esto provocará que el Obispado de Michoacán , independice el diezmo de las fluctuaciones agropecuarias regionales.<sup>103</sup>

<sup>102</sup> También se les llamaba "anexos" o "compañeros".  
AHMCR, Diezmatorios, leg. 836 (1638-1797)

<sup>103</sup> Sánchez Maldonado Ma. Isabel. Diezmos y crédito eclesiástico, p.146  
El Diezmatorio de Acámbaro :1724-1771, p.49-57

<sup>100</sup> Morin Claude Michoacán en la Nueva España del s.XVIII, P.269.  
señala junto con Brading este fenómeno.

<sup>101</sup> Brading, calcula que el ritmo de crecimiento en esa región fue de 155% entre 1742 y 1793.

## LAS HACIENDAS CEREALERAS

El antecedente más directo de las haciendas cerealeras, fueron las "labores"<sup>104</sup>. Este tipo de haciendas producían especialmente trigo, maíz y cebada; esta última para la manutención de los animales. También se cultivaban frijol, chile, calabaza y papa, pero en menor cantidad.

Durante el s. XVI, la mayor producción de grano seguía siendo la zona Puebla- Atlixco -Tepeaca. En segundo lugar estaba la zona del Bajío, que se transformó paulatinamente en región agrícola en el s. XVII, debido a su posición geográfica estratégica y la ampliación del mercado que le permitió colocar sus productos tanto en las minas del norte como en la zona desarrollada del centro; se convirtió en la zona más progresiva y rica del país, convirtiéndose en el principal granero de México.

La demanda de capital de estas haciendas era elevada. La tierra y los derechos sobre el agua eran costosos, por lo que era frecuente que los hacendados tuvieran que realizar obras hidráulicas tales como presas, acueductos, canales, etc.

El agua se aprovechaba en sus tres modalidades: aguas perennes, torrenciales y pluviales. Las dos primeras se aprovechaban para la construcción de

obras hidráulicas en las zonas de riego y las terceras se utilizaban para los cultivos de temporal.

En los cultivos de trigo cuyo ciclo era más largo que la época de lluvias, la irrigación era indispensable.

Barret afirma que el agua de irrigación además de humedecer el suelo, proporcionaba fertilizantes a la tierra, protegiéndola incluso de algunas plagas.<sup>105</sup>

En regiones donde existían fuentes de agua, como Acámbaro, la construcción de obras hidráulicas se centró en la conducción del líquido.

El agua se conducía a través de acueductos a las haciendas, terminando generalmente junto al cuarto de molienda, para accionar el molino.

Este tipo de hacienda empezó con espacios mínimos que estuvieron en constante transformación hasta su desaparición.

Las grandes haciendas Cerealeras contaban con un conjunto de edificaciones que correspondían a la casa de vivienda, las casas para los trabajadores, la capilla, los corrales y establos para los animales de trabajo y de tiro; así como sitios que les daban personalidad propia destinados a las faenas agrícolas como los graneros, trojes, silos, la era, donde se efectuaba la trilla y el aventadero donde se separaba el grano trillado de la paja.<sup>106</sup>

<sup>105</sup> Ward Barrete, p.99

<sup>106</sup> Brading D. *Haciendas and Ranchos in the Mexican Bajío*, León, 1700-1860, Cambridge University Press, 1978

<sup>104</sup> Unidades productivas creadas al inicio del periodo virreinal.

Mas tarde con el proceso de industrialización surgieron talleres y sitios para la maquinaria aunque nunca llegó a desplazar el uso de los animales.

El conjunto de la hacienda se encontraba delimitado por una barda perimetral que tenía también funciones defensivas.

Casi todos los cascos de estas haciendas, se fueron transformando con el paso del tiempo, la casa y la capilla acorde a las tendencias arquitectónicas reflejaban el progreso de la propia hacienda y las instalaciones productiva iban incorporando los avances tecnológicos. Las haciendas sufrieron grandes transformaciones por lo que resulta difícil reconstruirlas con precisión.

Este tipo de haciendas necesitaban un gran numero de trabajadores. Llegando a duplicarlo en épocas de siembra, por lo que les resultaba favorable, tener pueblos cercanos que les proporcionaran la mano de obra necesaria en el momento que se requería.<sup>107</sup>

Debido a que solo se necesitaba de un núcleo pequeño de trabajadores permanentes y un gran numero de trabajadores ocasionales.

El esquema mas difundido en el sistema laboral de las haciendas cerealeras desde el s. XVII, fue la mano de obra asalariada libre.

En la región cerealera del centro de México, se les debía recordar a los hacendados mediante los tribunales, que tenían que repartir las raciones prescritas

a sus trabajadores; esto era frecuente en épocas de escasez.<sup>108</sup>



Hacienda La Labor, Apaseo el Grande , Guanajuato <sup>109</sup>

<sup>108</sup> Nickel H. Economía moral en las relaciones laborales de las haciendas mexicanas. P. 28

<sup>109</sup> Fotografía del libro HACIENDAS DE MÉXICO, P. 99

<sup>107</sup> Nickel H. op. cit. P.152



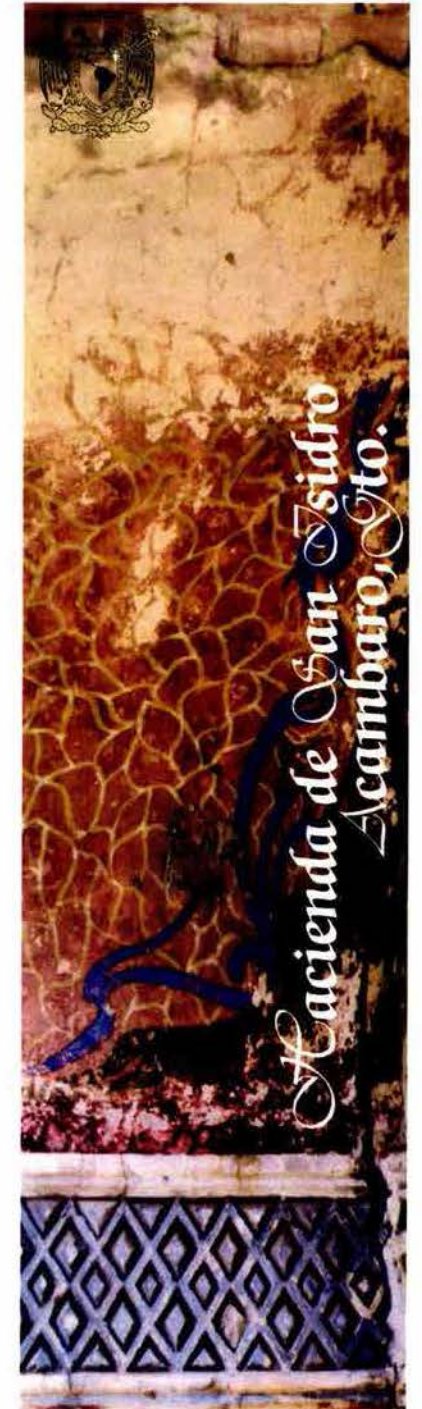
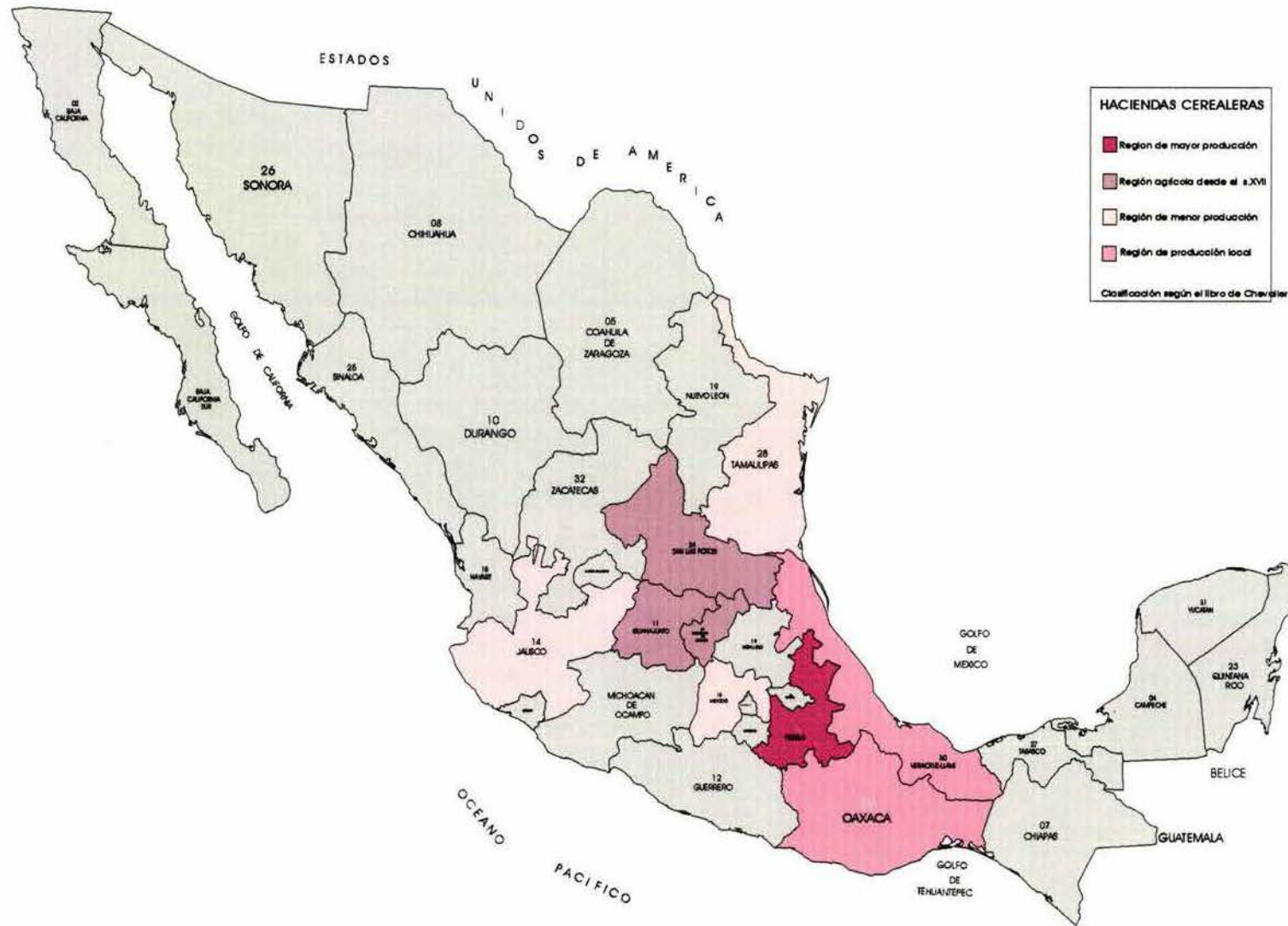

## EL PROGRAMA TIPICO DE UNA HACIENDA CEREALERA

### 1- CASA DEL HACENDADO.

Conocida también como casa grande, era donde habitaba el dueño o el administrador. Generalmente compuesta por dos niveles. La vivienda se encontraba en la planta alta, las recamaras, salas, comedor y despensas; la planta baja era utilizada para las oficinas, la tienda, y la cocina. Es muy frecuente que tenga corredores con arcos, habitaciones decoradas, tanto en piedra, como en argamasa. Al frente de la casa se ubicaba el patio central o el huerto.

### 2- CAPILLA.

Generalmente se ubica en el extremo izquierdo de la casa principal. A veces tenían acceso directo desde la casa, aunque también la utilizaban los trabajadores. Reflejaban la riqueza de la finca y era la parte con mayor ornamentación del casco. Algunas capillas llegaron a ser verdaderas iglesias con sacristía y cementerio.

### 3- OBRAS HIDRÁULICAS.

En algunas haciendas se construyeron acueductos y jagüeyes, para recolectar el agua de lluvia, en otros casos desviaban el agua de alguna caja de agua que surtiera al pueblo y la almacenaban en un aljibe, a partir del cual se suministraba el agua al molino, se creaba el sistema de riego y se daba servicio a las diversas dependencias del casco. Estos sistemas de irrigación trajeron graves consecuencias a los pueblos, pues gran cantidad de sus terrenos pasaron a poder de las haciendas, y por ende el dominio del agua. Lo cual trajo severos conflictos entre los hacendados y el pueblo.

### 4- TROJES.

Son aquellas construcciones para guardar semillas y pasturas. Eran de distintos tipos, pues guardaban tanto cereales, como maquinaria pesada. Las construcciones solían ser austeras y con carácter de fortificación, aunque algunas presentaron también motivos ornamentales.

**5- GRANEROS.**

Espacios destinados a recoger granos.

**6- SILOS.**

Almacenaban generalmente distintos tipos de pastura, o semillas, que se protegían con una capa de tierra. Algunos silos eran subterráneos Otros sobre la superficie del terreno se construían con madera, tabique o piedra y de forma cónica o cilíndrica.

**7- CASA DE LOS PEONES**

De las viviendas de los trabajadores, casi no quedaron vestigios, pues eran realizadas con materiales perecederos como adobe, zacate etc... eran por lo general simples jacales y se conocían con el nombre de calpanería.

**8- TALLERES.**

Los talleres servían para hacer reparaciones tanto de mantenimiento de las instalaciones del casco como de las herramientas de trabajo, eran principalmente de carpintería y herrería, aunque algunas haciendas contaban con la alfarería que reponía las piezas en que se racionaba el maíz semanalmente a los trabajadores

**9- CORRALES.**

Para mulas y bueyes que se utilizaban en los trabajos del campo. Era un espacio abierto y cercado que se ubicaba próximo a las caballerizas y establos.

**10-CABALLERIZAS y ESTABLOS.**

Sitios cubiertos para encerrar al ganado.

**11-MACHEROS.**

Eran corrales para las mulas.

**12- TIENDA DE RAYA.**

Generalmente se situaba a un lado de la puerta principal, pero en ocasiones se incorporaba a las trojes. La tienda de raya contaba con una estantería de madera, donde se exhibían los productos que se encontraban a la venta y un aparatoso mostrador para mantener a los peones a distancia.

**13-ERAS.**

Era el sitio donde se efectuaba la trilla del trigo. Se trataba de un espacio abierto de forma circular y delimitado por una barda de baja altura. Se ubicaba cerca de las trojes.

#### **14-AVENTADEROS.**

En este espacio se efectuaba el proceso de separación del grano de trigo ya trillado, de la paja, piedrecillas y polvo.

#### **15-MOLINO.**

Funcionaba con una rueda hidráulica y tenía dos moledores, embonados con engranajes de madera que giraban en sentido opuesto, el grano se introducía para producir la harina.

#### **16-HUERTOS Y JARDINES .**

Se ubicaba al frente de la casa grande y generalmente se cultivaban legumbres, árboles frutales y flores . Ocasionalmente contaba con algún espacio para estar.

## LAS HACIENDAS EN LA PERIFERIA DE ACAMBARO

En el s. XIX, la villa de Acámbaro contaba con 39 haciendas de labor, y 81 ranchos anexos.<sup>110</sup>

A principios del s. XX se encuentran la existencia de las siguientes haciendas: Andocutín, San Antonio, San Cristóbal, San Diego, Encarnación, Santa Inés, Irámuco, el Obrajuelo y San Isidro.<sup>111</sup>

En la actualidad, el catalogo de monumentos históricos de Guanajuato elaborado por el INAH, consigna 25 haciendas en el municipio de Acámbaro, de las cuales solo 6 permiten la lectura del núcleo de instalaciones, siendo Andocutín la que mejor se conserva ya que solo se encuentra en ruinas la hacienda vieja pero tanto la casa nueva como la capilla presenta menos deterioros.

De la mayoría de las haciendas solo quedan algunos vestigios que permiten imaginar la importancia de sus instalaciones, pero resultan insuficientes para reconstruir su programa arquitectónico. Tal es el caso de Santa Inés donde lo único que permanece en pie además de fragmentos aislados de muros es el campanario de la capilla o la hacienda de San Juan Rancho Viejo de la que solo subsiste la casa del hacendado.

Otras en cambio como las de Cutáro, El Refugio, Loreto, La Noria y Obrajuelos solo los restos de las trojes dan testimonio de su existencia, resultando imposible reconocer el partido original.

Esto hace suponer por un lado que la mayoría de las construcciones fueron realizadas en adobe, de ahí que los vestigios sean escasos y por otro que no todas contaron con una casa para el hacendado, sino simplemente las instalaciones necesarias para el cultivo y almacenaje de cereales.

Parece que las casas de muchas de estas haciendas no fueron tan importantes como lo fueron las de Andocutín, San Isidro o La Providencia sino que más bien contaban con una casa más modesta de carácter rural y una crujía simple de un solo nivel que se abre hacia el patio como el caso de Aguacaliente, Buenavista y San Antonio. Cabe destacar que en las casas majestuosas como las dos haciendas de Andocutín, San Juan, la Providencia y San Isidro, es esta última la única de planta rectangular, francamente longitudinal ya que el resto son esencialmente cuadradas con patio central.

---

<sup>110</sup> Romero José Guadalupe, Noticias para formar la historia y estadística del Obispado de Michoacán, p. 234

<sup>111</sup> González Pedro, Geografía Local del estado de Guanajuato, p. 455

Independientemente de la variantes compositivas de las haciendas en Acámbaro la reconstrucción de las plantas de algunas de estas haciendas nos permite establecer como directriz general de la composición del conjunto el sistema de patios.

La versatilidad de la composición por patios permite desentenderse de la igualdad, la regularidad o la simetría sin renunciar al orden, estas características permitieron resolver los conjuntos mas diversos adaptándose a la topografía y a las necesidades específicas de cada una de ellas. San Diego y San Nicolás son ejemplos ilustrativos.

Aun en las haciendas de El Coyote y de San Juan Jaripeo , cuyos vestigios se encuentran dispersos se puede leer este sistema compositivo.

El común denominador de las haciendas de Acámbaro es sin duda la presencia de importantes instalaciones hidráulicas; Es evidente que era en este tipo de infraestructura en la que no se escatimaban recursos, presas, acueductos, aljibes y acequias que garantizaran el riego de los cultivos en época de sequía.

Algunas contaban con acueductos como el caso de Santiaguillo, y otras con presas como el caso de La Soledad y los Desmontes.



Restos de la presa en la Hacienda los Desmontes

La hacienda de Irámuco es la que cuenta con mayores elementos de su infraestructura hidráulica desde la presa hasta el aljibe pasando por el acueducto . Aquí aparece una variante en la composición volumétrica de la troje que debió estar cubierta por una bóveda de cañón corrido .

## Municipio de Acambaro Ubicación de las Haciendas

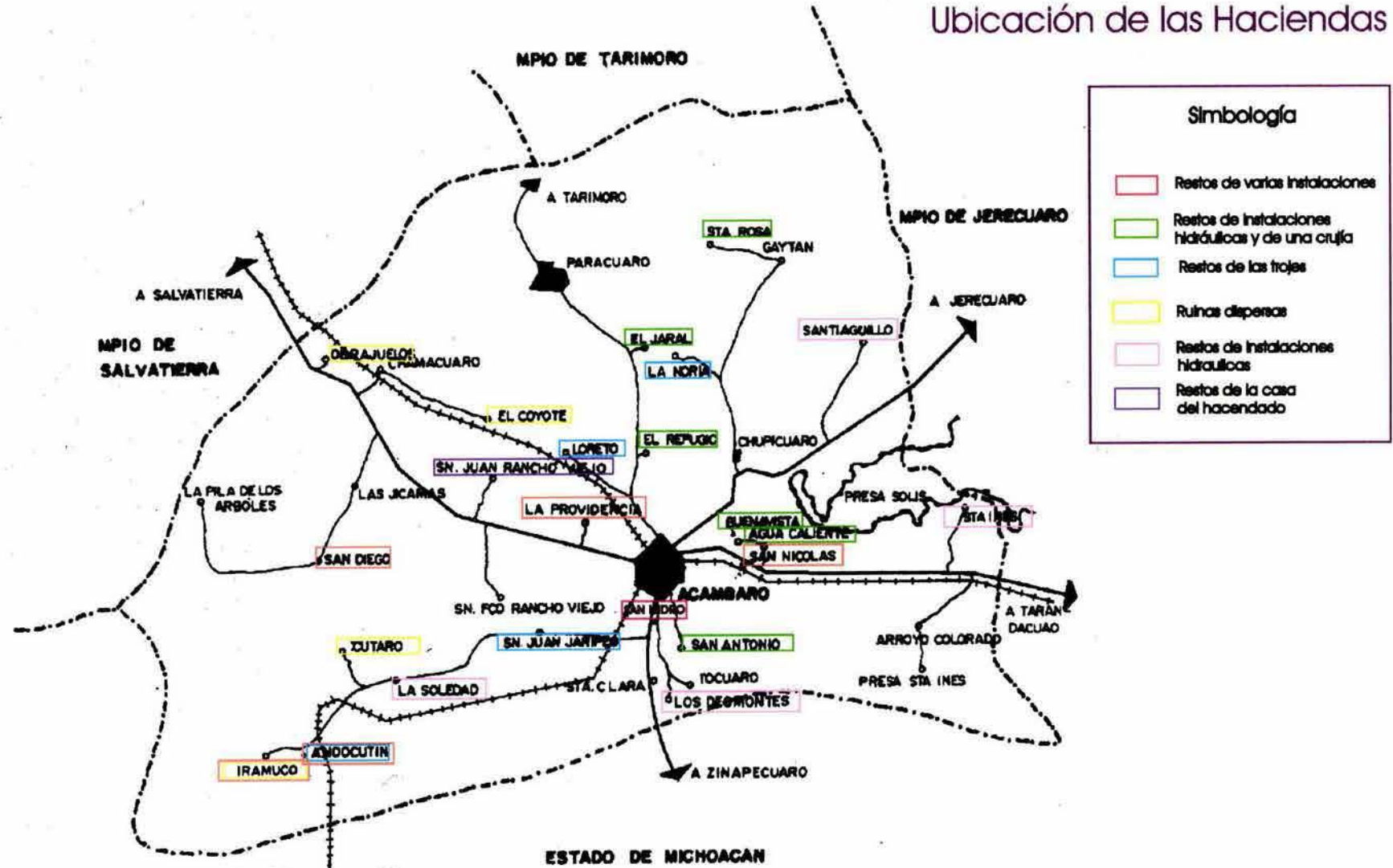

Catálogo de monumentos históricos inmuebles de Guanajuato, INAH.

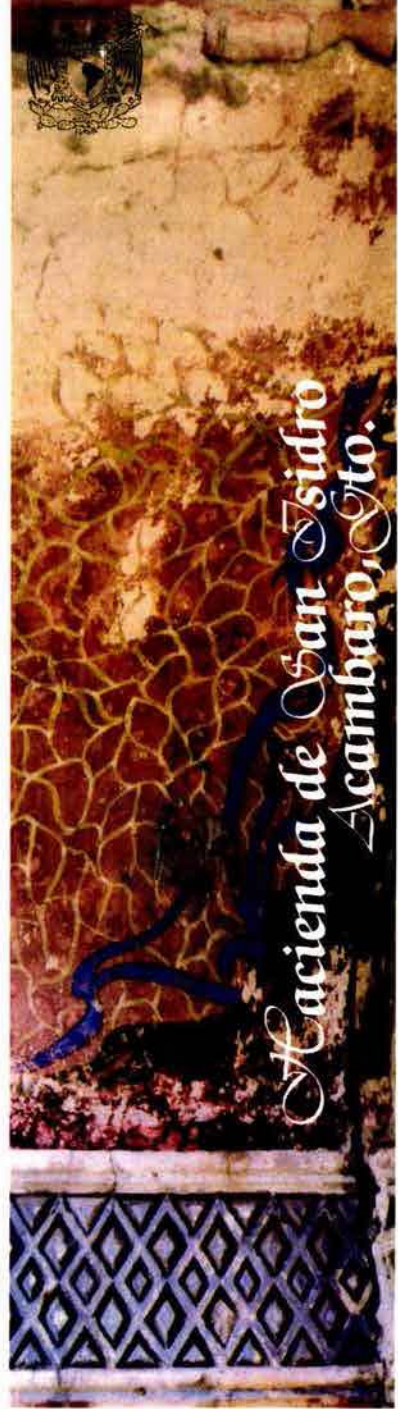

## LAS HACIENDAS ECLÉCTICAS

### INTRODUCCIÓN

Durante el s. XVIII, la burguesía se eleva vigorosamente definiéndose como el estrato rector de la sociedad. Apoyada económicamente en las nuevas formas de producción industrial; políticamente en los nacientes ideales democráticos y en la ideología del pensamiento ilustrado. Esta nueva sociedad adaptará los viejos símbolos a sus necesidades sirviéndose de los nuevos recursos tecnológicos.

Las tendencias que caracterizan a la arquitectura de finales del s. XVIII y del s. XIX, se basan en la pluralidad de estilos fundamentados en una serie de *revivals* que culminarán con el Eclecticismo.

El Neoclásico, surge a raíz del estudio de la arquitectura griega y romana, que les proporcionará a los arquitectos del momento los recursos necesarios para crear una repuesta reaccionaria ante los excesos del Romanticismo y el Rococó. En Gran Bretaña surgen una serie de estudiosos de la arquitectura de Palladio, cuya adaptabilidad la convertirá en el modelo a seguir tanto para las mansiones neoclásicas o las viviendas pequeñas de los suburbios industriales, como para un ayuntamiento o una estación de ferrocarril.

La lúcida sobriedad Neoclásica además se adapta muy bien a los nuevos tiempos con la nueva imagen de los poderosos estados europeos y para los Estados Unidos una nación nueva que queda ligada mediante la arquitectura a las ideas republicanas de la antigua Roma y a la democracia ateniense.



El Capitolio, Washington D.C.

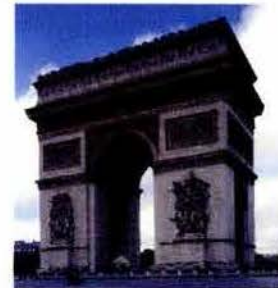

Arco del triunfo de L'Etoile, Paris, 1806



Los verdaderos experimentos se llevaron a cabo en las obras de ingeniería generadas a partir de la revolución industrial, la cual provocó la producción en masa de nuevos materiales originando nuevas formas de concebir la arquitectura.



Altes Museum, Berlin 1830



Puente colgante, Bristol, 1829-1864

Simultáneamente, los arquitectos se enzarzaron en una batalla de estilos que perdurará hasta la primera guerra mundial.

La Arquitectura del s. XIX es el resultado de la lucha entre los estilos establecidos y los nuevos materiales. Por un lado, la aparición del ferrocarril permitió a los arquitectos transportar ideas, proyectos y materiales a una velocidad sin precedentes que tendrá como resultado la producción de arquitectura en masa, cuyo resultado traerá un gran auge a la industria de la construcción. Y por el otro, se pretendía demostrar que a la tradición clásica aun le faltaba mucho para agotarse a través de movimientos como el Neogótico y Arst & Crafts.

No obstante ambas tendencias tendrán puntos de encuentro en el devenir de la arquitectura decimonónica, con ejemplos donde la tecnología se suma a la riqueza estilística y a la fantasía del constructor, resultando en construcciones exageradas, donde todo se podía usar; cúpulas y arcos apuntados, columnas dóricas y pilones egipcios, stupas y zigurats. El pasado se convierte en el recurso de permanencia frente a los avances tecnológicos.

En los mejores casos, esto llevó a una fascinante mezcla de estilos y tradiciones como la Opera de Paris y en los peores a construcciones irracionales e insondables como el Palacio de Justicia de Bruselas.

## LA ARQUITECTURA ECLÉCTICA EN MÉXICO

*" El exceso de saber histórico puede ahogar las  
propias y originales experiencias"*

F. Nietzsche

A la arquitectura del s. XIX en México, no se le perdona ni la destrucción de tantas joyas barrocas ni sus vínculos con el régimen porfirista,<sup>112</sup> de ahí que sea la menos estudiada y comprendida en la historia de la arquitectura en México. Durante este periodo que se inicia en la fase final del virreinato con el rechazo al barroco florido, a finales del s. XVIII y concluye durante la primera mitad del s. XX. con el surgimiento del Art Decó, la arquitectura mexicana se definirá por dos momentos el neoclasicismo de fines del s. XIX y el eclecticismo del porfiriato.

No obstante en el siglo XIX, en México se dio una dinámica especial pues hubo tanto obras nuevas como obras virreinales adaptadas al gusto del momento. Esto es fácil de entender ya que resultaba más económico modificar la fachada y remozar el interior que construir ex novo, sobre todo por los acontecimientos históricos vividos como los cambios en la estructura política; la

enajenación de los bienes del clero y los consecuentes cambios de propiedad.

Lo que nosotros llamamos estilo, no es más que una transformación epidérmica que no afecta a lo esencial.<sup>113</sup>

La arquitectura mexicana decimonónica dará preferencia a la adaptación sobre la construcción, resaltando en la fachada la indispensable apariencia palaciega que caracteriza a las construcciones del momento: monumentalidad imponente, con uso del orden colosal, columnas y pilastras; planteamiento del partido arquitectónico en torno a patios de amplias dimensiones; majestuosas escaleras y lujosos salones de recepción.

Estas características aparecen tanto en edificios gubernamentales como en hospitales, escuelas y casas habitación. Destacando el Palacio de Comunicaciones de Silvio Contri, ó el de Correos de Adamo Boari.

---

<sup>112</sup> Ramírez F. " Reflexiones sobre la aparición de nuevos programas en la arquitectura decimonónica en México" en Anales del Instituto de Investigaciones Estéticas de la UNAM. No. 48, p. 83

---

<sup>113</sup> Bonet Correa Antonio. LA ARQUITECTURA DE LA EPOCA PORFIRIANA. Cuadernos del INBA No. 7, p.22  
247



El Palacio de Comunicaciones, 1904

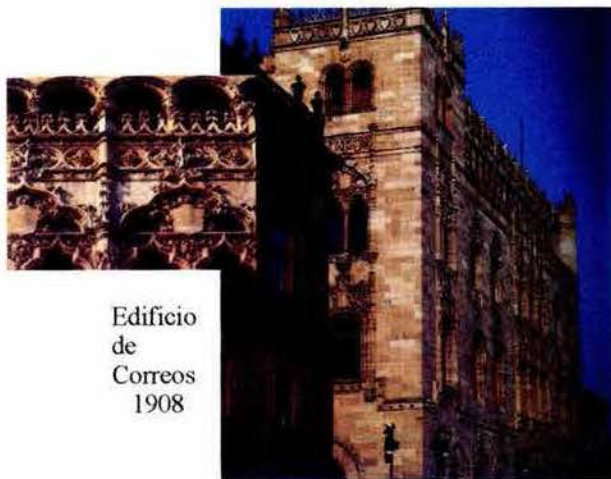

Edificio  
de  
Correos  
1908

Las transformaciones urbanas y arquitectónicas proliferan por todo el país con sus variantes geográficas y las influencias estilísticas provenientes de Europa, pero conservando el aspecto esencial de la ciudad hispanoamericana.

La arquitectura mexicana del s. XIX, sigue los criterios estilísticos de las casas parisinas, cuyos ejemplos llegan principalmente a través de libros y revistas. Aunque a estas propuestas se une el esfuerzo creativo personal que cada arquitecto desarrollará tanto en los exteriores como en el interior.

A la cantidad de versiones que se entrecruzan, se suman también las preferencias nacionales y regionales.



Palacio de Minería, 1797-1813

En el estado de Guanajuato, no solo la capital sino ciudades como San Miguel de Allende, Celaya, Salamanca, Salvatierra , Acámbaro y León sufren transformaciones propias de la modernidad, que reflejan la prosperidad de las minas y agricultura de la zona. El ejemplo mas emblemático es el Teatro Juárez en la capital el estado. Aunque hay muchos y variados ejemplos tanto de edificios públicos como privados donde se entremezclan elementos eclécticos y del barroco popular finisecular.

Debido a las condiciones en que México se incorporó al proceso mundial del s. XIX, la economía se orientó a la extracción de materia primas y a la producción agropecuaria por lo que el desarrollo industrial era mínimo. Entre las instalaciones de carácter productivo existían también las haciendas que continuaban siendo el núcleo de la producción agropecuaria. Aunque no se libraron de la destrucción revolucionaria, los ejemplos que se conservan nos permiten conocer su desarrollo arquitectónico.



Teatro Juárez, Gto.

Portada Catedral de León

Parroquia de San Miguel de Allende



Teatro Rosales, Acámbaro

115

114

<sup>114</sup> Las fotografías del Teatro Juárez y la portada de la catedral de León son del libro de Bonet C. Antonio LA ARQUITECTURA DE LA EPOCA PORFIRIANA. Cuadernos del INBA No. 7, pp.31 y 44

<sup>115</sup> Ambos edificios fueron demolidos en 1964, y las fotografías están a la venta en las tiendas fotográficas de Acámbaro.

## ARQUITECTURA ECLÉCTICA EN LAS HACIENDAS

Los estudiosos del s. XIX consideran que para la arquitectura decimonónica, la belleza deja de ser una cualidad banal, para convertirse en un valor importante, por ello se construyeron y transformaron las casas de las haciendas llegando a simular incluso palacios, así como en las ciudades, en el campo también afloraron gran variedad de estilos como neomorisco, romanticismo, neogótico etc...

La mayoría de las haciendas que subsisten, son construcciones que provienen del Porfiriato y que muestran las adaptaciones de espacios anteriores con la arquitectura del momento. Los estilos que se encontraban en boga en las ciudades se trasladaban al campo, donde las pretensiones de modernidad y rebuscamiento satisfacían los anhelos de grandeza de los propietarios. Lo cual se reflejaba principalmente en la casa grande donde se daba rienda suelta a la imaginación.

Es aquí donde se manifiesta con gran claridad esa dualidad latente entre lo nacional y lo cosmopolita; lo culto y lo popular; lo capitalino y lo provinciano que caracteriza a este momento de la arquitectura mexicana, proporcionado la clave del desarrollo de una sociedad oligárquica y liberal cuya compleja estructura se refleja en la arquitectura.



Hacienda Jaral de Berrio, Guanajuato <sup>116</sup>

<sup>116</sup> Foto del Libro LAS HACIENDAS DE MÉXICO p.60

La distinción entre la arquitectura colonial y la del Porfiriato, se logra por la diferencia de materiales y técnicas constructivas, como el ladrillo, la teja de barro, la cantera y el hierro. Aunque las construcciones previas fueron aprovechadas, y se siguió utilizando el adobe y la mampostería. Las bóvedas y arcos se siguieron empleando, algunos techos de madera se remplazaron por viguetas de fierro y bóvedas.

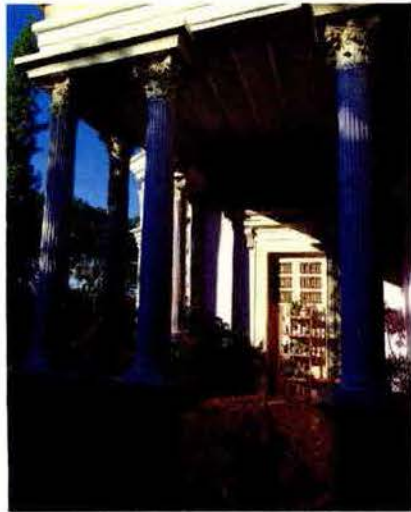

Hacienda Sahcatzín, Yucatán

117

En la fachadas la ornamentación se convierte en un tributo indispensable, aunque con predominio de la simetría y de las formas geométricas : los aparejos se acentúan mediante líneas y entrecalles; arcos, jambas, dinteles se adornaban con esgrafiados o grabados geométricos o vegetales y relieves en las claves de los vanos.



Hacienda Juachi, Jalisco

118

---

<sup>117</sup> Foto del Libro LAS HACIENDAS DE MÉXICO p.275

---

<sup>118</sup> Foto del Libro LAS HACIENDAS DE MÉXICO p.140

Aparece la *loggia*, un gran balcón terraza cubierto, que permitía mantener contacto con el exterior, se ubicaba al frente de la casa y en ocasiones se le daba un efecto teatral.

Las verdaderas *Loggias* estaban concebidas para una función social donde se exhibían los poderosos dueños ante la muchedumbre.<sup>119</sup>



Hacienda Tabalaopa, Chihuahua

120

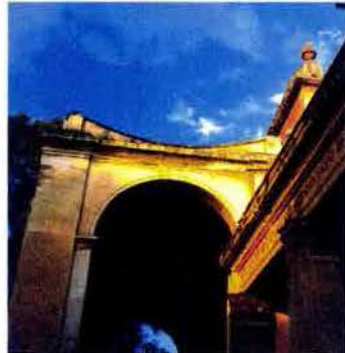

Hacienda Molino de Flores, Edo. De México

Balcones y cornisas se adornan con molduras, guirnaldas, mascarones y cartelas que con frecuencia se combinan para enriquecer las composiciones; las

balaustradas acentúan la importancia de los vanos y los volúmenes se rematan con molduras ornamentadas. El mirador destaca sobre el resto de la composición de la casa como elemento contundente, generalmente enmarcando el volumen desde uno de sus extremos. Destaca por su forma pintoresca a veces con influencia de los castillos medievales europeos. Las torres y remates simbolizan una posición elevada, donde el aislamiento se equipara a la superioridad



Hacienda Yaxcopoil, Yucatán

121

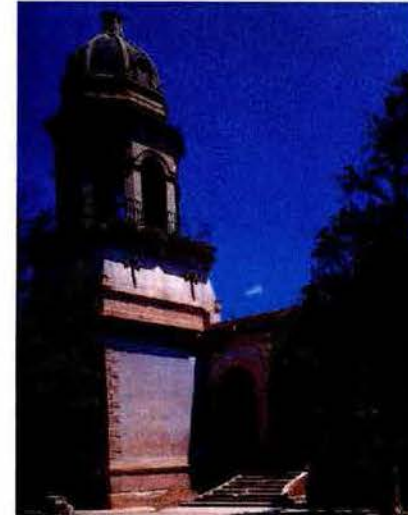

Quinta Carolina, Chihuahua

<sup>119</sup> Martín H. Vicente. ARQUITECTURA DOMESTICA EN LA CIUDAD DE MÉXICO 1890-1925, UNAM, 1981. P. 222

<sup>120</sup> Foto del Libro VIDA COTIDIANA EN LAS HACIENDAS DE MÉXICO p.174 y 384

<sup>121</sup> Fotos del Libro LAS HACIENDAS DE MÉXICO p.39 y 147

En los espacios interiores, se adoptaron puertas y ventanas con vidrieras grabadas o emplomadas con vidrios de colores.

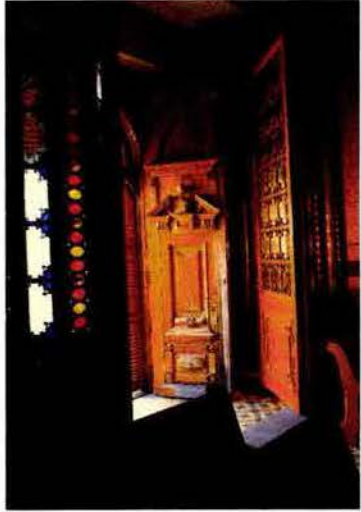

Hacienda San Antonio Techalote,  
Tlaxcala

122



Casa de la Bola , D.F.

Molduras y adornos de yeso o pasta en plafones, pisos y muros, los cuales se aplanaban y estucaban con decoraciones o se cubrían con papel tapiz y en los salones importantes con lambrínes de madera. Las pinturas en muros se realizan con tonos delicados verde agua, lila, gris perla, rosa etc... que algunas veces contratan con filetes oscuros.

<sup>122</sup> Fotos del Libro VIDA COTIDIANA EN LAS HACIENDAS DE MÉXICO p.136 y 274

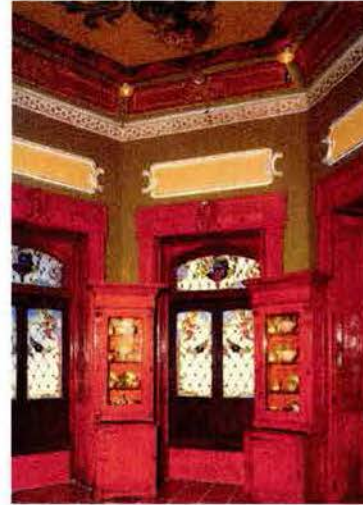

Hacienda Grande, Querétaro



Hacienda Jaral de Berrio, Guanajuato

123

El comedor tenía una importancia especial y era de los espacios mas decorados de la casa.

El diseño de jardines también cobra importancia durante el s. XIX. Generalmente planeaban con gusto neoclásico la simetría, combinada con fuentes centrales, tomando como modelo los jardines franceses, y se adornaban con estatuas, florones, balastradas, dividiendo los distintos espacios del jardín que tenía como telón de fondo la casa grande.

<sup>123</sup> Foto del Libro VIDA COTIDIANA EN LAS HACIENDAS DE MÉXICO p.111 y de LAS HACIENDAS DE MÉXICO p.61

253



m. 34 22 32

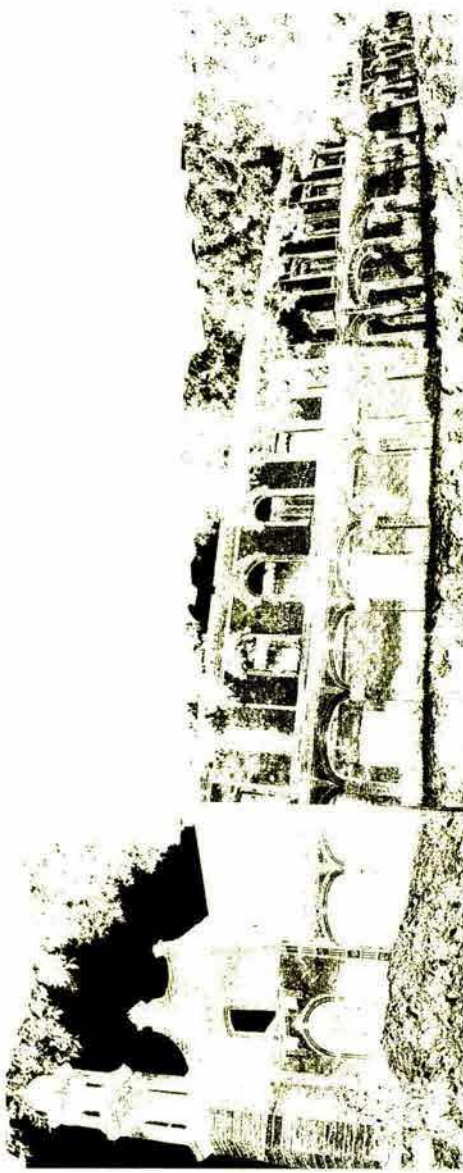

hacienda de san isidro - casa del hacendado

## Capítulo V: La Hacienda San Isidro

00162



Universidad Nacional  
Autónoma de México



**UNAM – Dirección General de Bibliotecas**  
**Tesis Digitales**  
**Restricciones de uso**

**DERECHOS RESERVADOS ©**  
**PROHIBIDA SU REPRODUCCIÓN TOTAL O PARCIAL**

Todo el material contenido en esta tesis esta protegido por la Ley Federal del Derecho de Autor (LFDA) de los Estados Unidos Mexicanos (México).

El uso de imágenes, fragmentos de videos, y demás material que sea objeto de protección de los derechos de autor, será exclusivamente para fines educativos e informativos y deberá citar la fuente donde la obtuvo mencionando el autor o autores. Cualquier uso distinto como el lucro, reproducción, edición o modificación, será perseguido y sancionado por el respectivo titular de los Derechos de Autor.



*Hacienda de San Isidro  
casa del hacendado*

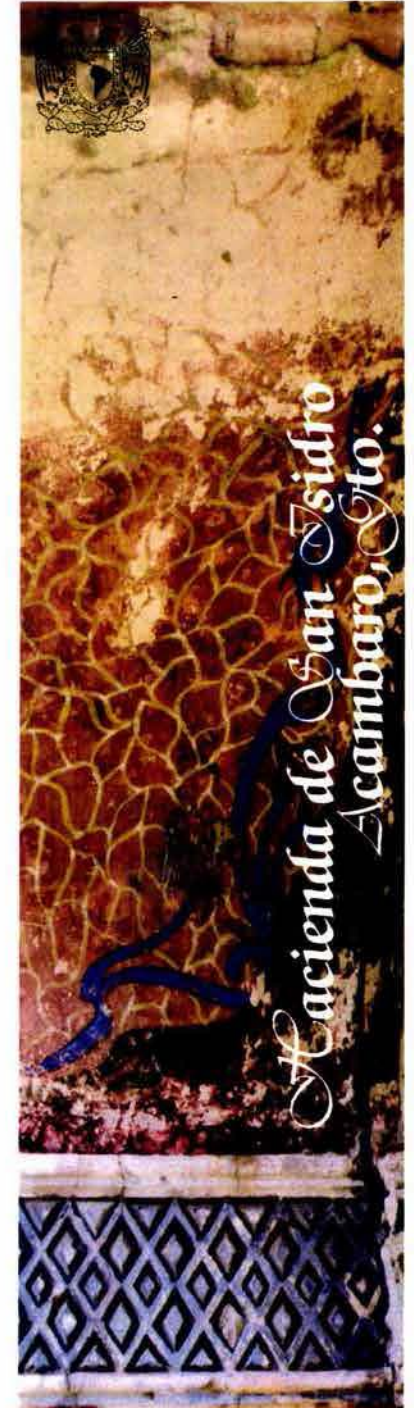

## LA HACIENDA SAN ISIDRO

### ANTECEDENTES

#### 1. Origen de la propiedad

A mediados del s. XVI, la mayoría de las tierras en lo que hoy es el estado de Guanajuato se encontraban prácticamente despobladas, por lo que varios encomenderos que querían tierras de labranza comenzaron a solicitar estancias en las proximidades de los pueblos de indios.

Esto facilitó el acaparamiento de las tierras por unos cuantos a través de los mayorazgos.

Tal es el caso de Hernán Pérez de Bocanegra que a partir de 1538 recibió una serie de terrenos por el rumbo de sus encomiendas de Apaseo y Acámbaro.<sup>124</sup>

El hidalgo Hernán Pérez de Bocanegra y Córdoba llegó a la Nueva España en 1526, acompañando a Luis Ponce de León, asentándose en la ciudad de México y pasando a la refundación de Acámbaro

de donde será encomendero desde 1538<sup>125</sup>,

sustituyendo a Gonzalo Riobó de Sotomayor encomendero del pueblo desde su fundación.<sup>126</sup>

En la región de Acámbaro – Apaseo, en 1557 tenía las dos encomiendas Hernán Pérez Bocanegra y una serie

de estancias de ganado mayor y menor tanto en Apaseo como en Acámbaro. Todas justificadas aunque la ley lo prohibía por mercedes de los dos primeros virreyes. Además compró diversas tierras a indios y caciques de Acámbaro a pesar de ser sus encomendados.

En 1542 firmó con la comunidad un acuerdo donde los indios le cedían todo el lado del arroyo hacia los Dos Apaceos, formando así un rico mayorazgo que se desbordó del sitio de la encomienda hasta las zonas vecinas.<sup>127</sup>

En 1557, las encomiendas de Acámbaro Y Apaseo le redituaban anualmente a Pérez Bocanegra 4,000 pesos y las tierras que había adquirido entre ellas la Labor, le producían 6, 000 pesos al año.<sup>128</sup>

Tan solo la encomienda de Acámbaro llegaba por el norte hasta el pueblo de Querétaro, al sur hasta Zinapécuaro, al oriente con Maravatío y al poniente con Yurirapúndaro y Cuitzeo midiendo 10 leguas de largo por 9 de ancho.<sup>129</sup>

<sup>124</sup> Chevalier F. La Formación de los Latifundios en México. P. 141

<sup>125</sup> de la Peña J. Oligarquía y propiedad en Nueva España 1550-1624. p. 52

<sup>126</sup> Blanco M. et al Breve Historia de Guanajuato. P. 38

<sup>127</sup> Op. Cit. P.213

<sup>128</sup> Boletín del AGN T.VI. Núm.3 ( mayo-junio 1935) p. 366

<sup>129</sup> del Paso Y Troncoso F. Papeles de Nueva España. T.1, p.33 257

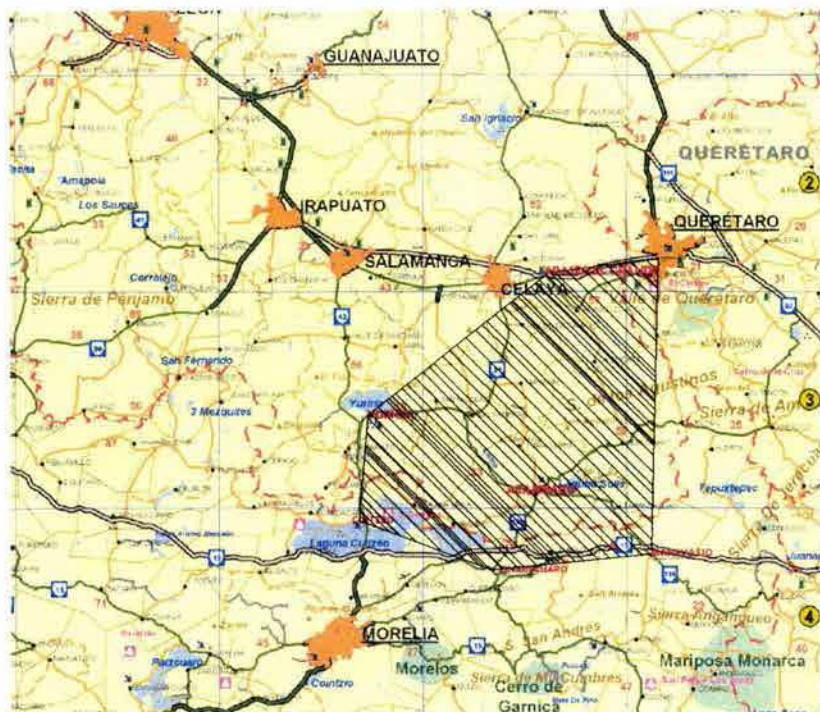

130

## EL MAYORAZGO DE APACEOS Y DE VILLAMAYOR

La familia Pérez Bocanegra obtiene el título de Marqueses de Villamayor y con licencia del rey instituyeron su mayorazgo.

Jesús, María, Joseph

Relación de los bienes que vincularon los señores Hernán Pérez de Bocanegra y Córdoba y Doña Beatriz Pacheco su mujer; la facultad real para hacer este mayorazgo de Apaceos se despachó en Madrid a 8 de Noviembre de 1562 y usando de la facultad, los señores Hernán Pérez de Bocanegra y Córdoba y Doña Beatriz Pacheco su mujer hicieron el mayorazgo de Apaceos y otorgaron la escritura de mayorazgo en el pueblo de Jerecuáro sujeto al pueblo de Acámbaro de la provincia de Michoacán reino de la Nueva España a 11 de octubre de 1564 ante Pedro Morán, escribano.<sup>131</sup>

Este Mayorazgo, continuó en manos de la familia Bocanegra y Pacheco hasta que su biznieto Carlos Colón de Córdoba y Bocanegra se trasladó a radicar en España dejando a sus administradores al frente de sus bienes, en el libro de rentas consta que uno de sus descendientes envió a Gabriel de la Cruz en 1680 a Nueva España para administrar dicho mayorazgo.

<sup>131</sup> "Relación de bienes de los señores Hernán Pérez de Bocanegra y Córdoba y Beatriz Pacheco" 11 oct. 1564. Copia del s. XVIII, manuscrito num. 12069, de la Biblioteca Nacional de Madrid.

<sup>130</sup> Extensión que abarcaba la Encomienda de Acámbaro, en un plano actual de la zona.

En traslado del Mayorazgo de Apaceos, envié a México a Don. Gabriel de la Cruz, que administra por mí mis rentas ; y este Mayorazgo de Apaceos partió de Cádiz para Nueva España a 5 de Marzo de 1675, y el otro ,

Don. Gabriel de la Cruz me escribió desde México en carta del --- de noviembre del mismo año , que le tenía en su poder.

Un traslado del mayorazgo de Villamayor envié también a México al otro Gabriel de la Cruz y este mayorazgo partió de Cádiz para México con el aviso, que se despachó en 5 de abril de 1680 ; y con este traslado del mayorazgo de Villamayor envié dos traslados de estas relaciones y libro de hacienda , para que con mas facilidad reconozca todas las rentas de los mayorazgos de Apaceos y de Villamayor y las recupere, beneficie y arriende , cada una separada como se verá anotada en este libro y que ponga el precio, tiempo y fiador y lo demás que tengo advertido .Tiene aviso del referido Gabriel de haber recibido otros traslados.<sup>132</sup>

## 2. Evolución de la Hacienda hasta 1856

Ya en la primera mitad del s. XVII, las haciendas empiezan a ser todo un complejo productivo que permitirá que la zona del Bajío se convirtiera en la mas productiva del virreinato.

La Hacienda San Isidro, fue motor de la economía regional durante los s. XVIII y XIX y paradójicamente motivo de lucha social. En el archivo municipal de Acámbaro, existe un legajo de documentos de 1773, relativos a un pleito que hubo con Juan García de la Madrid, dueño de la hacienda San Isidro, con el pueblo de Acámbaro, debido a que el hacendado se apropió el agua de la comunidad. La Real Audiencia falló el litigio dividiéndolas por mitad .

Hasta el momento este es el ultimo registro concreto que se conoce de los propietarios de la hacienda , aunque en algunos documentos aparecen como posibles propietarios de la misma la familia Braniff, no se ha podido comprobar.

Al amparo de la Ley Agraria de enero de 1915, los campesinos de San Mateo Tócuaro en Acámbaro, solicitaron la restitución de las tierras comunales , incorporadas a las haciendas de San Antonio, San Isidro y Jaripeo.<sup>133</sup>

En el año de 1998, la hacienda fue adquirida por el Doctor Noe Silva, medico naturista de la comunidad quien pretende restaurarla y acondicionarla para una clínica de descanso

---

<sup>132</sup> Op. Cit.

---

<sup>133</sup> Blanco M. et al Breve Historia de Guanajuato. P. 181 259

## ANTECEDENTES COMPOSITIVOS

Por el momento no tenemos conocimiento de como se fueron sucediendo las transformaciones aunque, sabemos que la zona de corrales, establos y macheros se ubicaban en el extremo oriente de la casa , en lo que ahora es la colindancia.

Y que inicialmente la casa era una construcción modesta a la que se le transformó la fachada principal. Esto se refleja en la austera composición de la fachada posterior.

El acceso principal al conjunto se verificaba desde el antiguo camino a Jaripeo , del cual aun quedan vestigios. El jardín estaba dividido por un muro que separaba el espacio de la capilla que hacía funciones de atrio, del jardín con árboles frutales de la casa.

Otro muro paralelo separaba este espacio de la zona destinada a los animales.

También existían una serie de construcciones modestas entorno a la era que podrían ser las casas de los peones pero de las cuales no quedan vestigios, Las trojes y la molienda aunque casi totalmente destruidas se pueden reconstruir con los vestigios existentes.

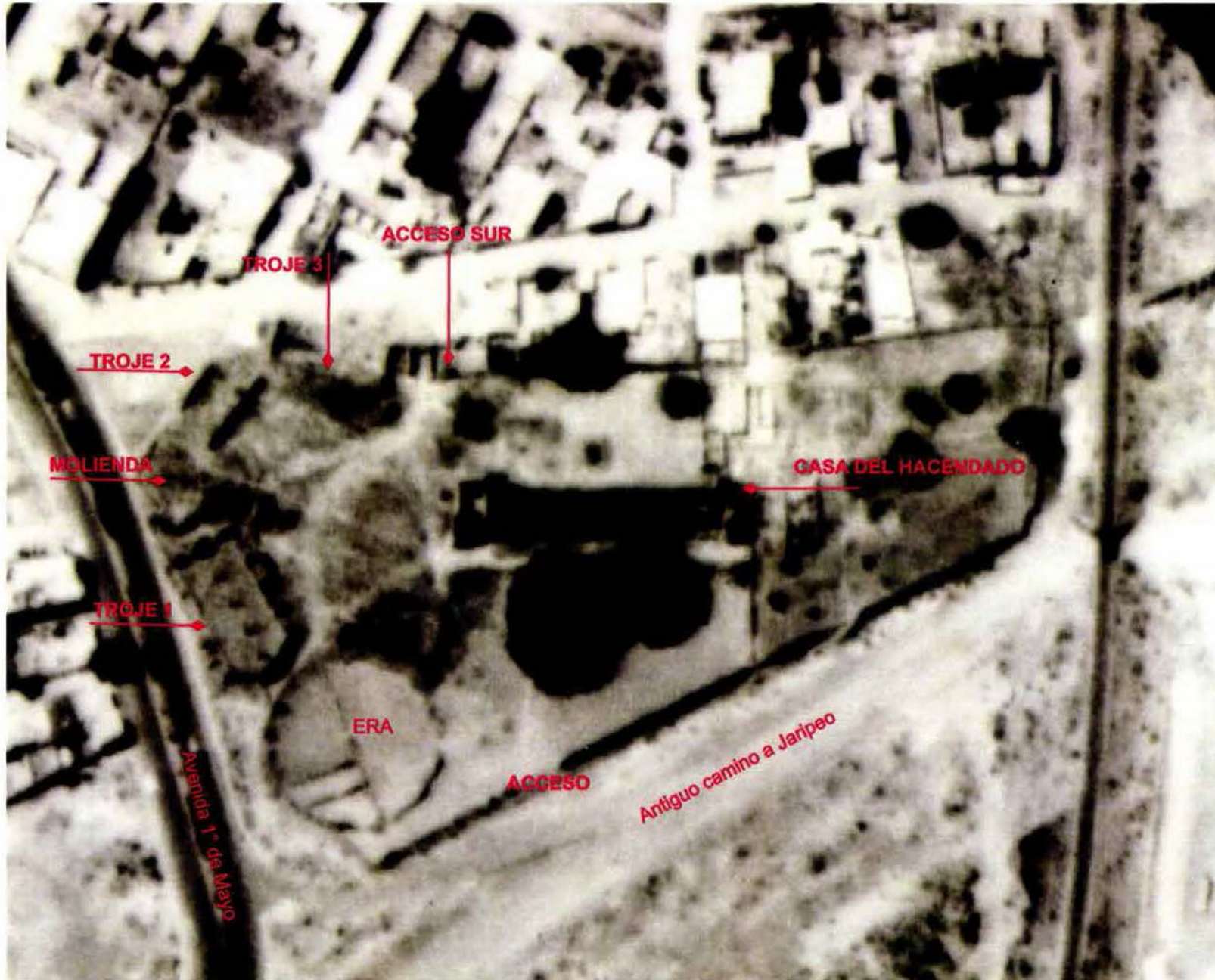

Universidad Nacional Autónoma de México  
Instituto de Investigaciones de Arquitectura y Urbanismo

Simbología

Croquis de Localización

*Hacienda San Isidro - Acámbaro*

Clima PC	Cala SC SE Escala
-------------	----------------------------

Vista Aerea del Conjunto

Carolina Raposo Fernández  
México D.F., primavera de 2004





Simbología

Hacienda San Isidro - Acámbaro

Cuadro de Localización

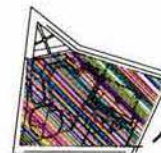

Clave
PC
2

Clave
SC
SE
Escala

Vista Aerea del Conjunto

Carolina Raposo Fernández  
México D.F., primavera de 2004





Hda. San Isidro.  
Acambaro. Gto.

Crujía desaparecida

Establos, corrales y macheros

Acceso posterior

Construcciones  
adosadas  
desaparecidas

Muros divisorios

La Hacienda San Isidro, Casa del Hacendando  
Principios del siglo XX

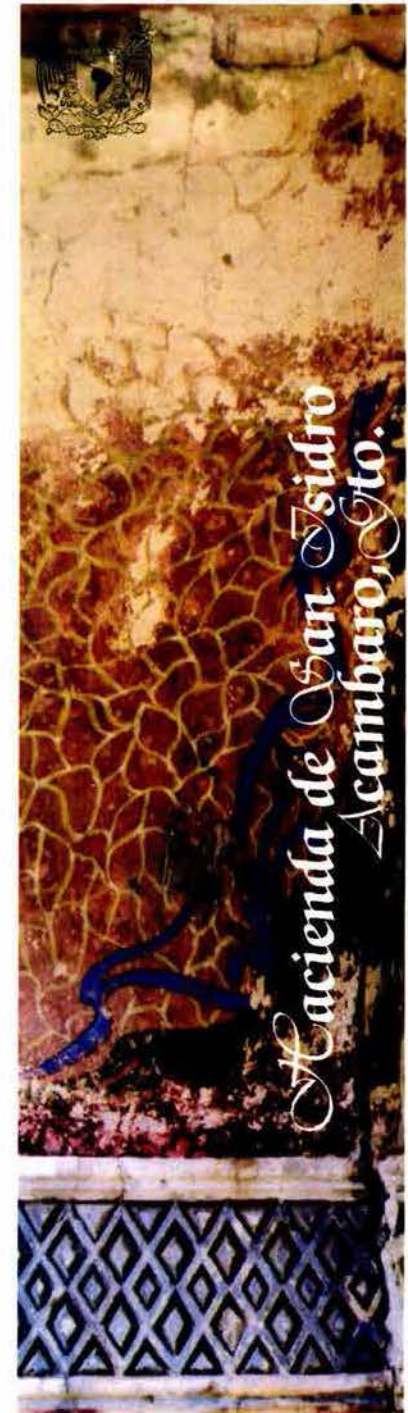

Remate de la fachada



Arcada del piso superior

Barandal

Pérdida de la arcada del piso superior



La Hacienda San Isidro, Casa del Hacendado  
Principios del siglo XX

En esta foto, se aprecia como las cenefas originales se ocultan bajo una capa de pintura uniforme y solo permanece el rodapie para generar la decoración de los muros.

La Hacienda San Isidro, Casa del Hacendado  
Foto del INAH Guanajuato, 1986

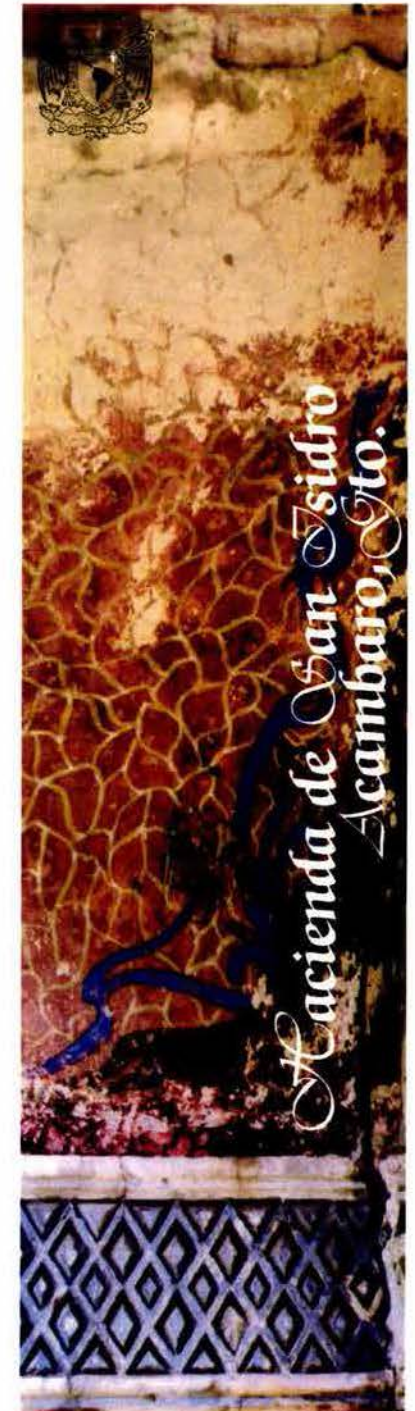

## ANALISIS DE SU SITUACION ACTUAL

Su emplazamiento en la parte alta de una colina, hace que se vea imponente desde la avenida. A pesar de estar sometida a un proceso de deterioro sin tregua, que se percibe desde el primer momento,



CASCO DE LA HACIENDA SAN ISIDRO  
Foto de la autora, Acámbaro, 1998

Si bien su extensión se ha visto disminuida considerablemente, aun conserva el terreno suficiente para apreciar el esplendor de otros tiempos. La hacienda cuenta en la actualidad además de la casa del hacendado con los restos de las trojes y algunas dependencias, que poco a poco nos han permitido ir armando el partido arquitectónico.

La disposición de los elementos en el conjunto parece estar realizada de manera aleatoria en términos compositivos, no funcionales. Ya que no existen ejes comunes.



LAS TROJES AL BORDE DE LA AVENIDA 1° DE MAYO  
Foto del INAH de Guanajuato , 1986

La organización espacial que el conjunto presenta en la actualidad, favorece la creación de espacios al interior, ya que los restos de las trojes generan una especie de cierre entorno a los espacios abiertos del conjunto.

Con excepción de los vestigios de un espacio circular abierto delimitado por un muro, que bien podría ser la Era, la parte baja del terreno se encuentra totalmente libre, favoreciendo el impacto visual de la casa que a distancia parece mucho más grande de lo que en realidad es.



CASCO DE LA HACIENDA SAN ISIDRO  
Foto de la autora, Acámbaro, 1998

### **LA CASA DEL HACENDADO**

Es de planta rectangular, pues aunque recientemente se encontraron los restos de una cruzija en la parte posterior de la capilla no hemos podido comprobar aun, si pertenecía a la casa ó formaba parte de las dependencias de servicio.

Cuenta con un área de 233 metros cuadrados, en planta baja. Flanqueada por una capilla en el extremo poniente y un mirador en el oriente..

Tanto el campanario como el mirador sobresalen en el volumen de la casa, actuando como remates en los extremos.

La casa contaba con dos niveles, las habitaciones de ambos pisos se comunicaban a través de un corredor limitado por una arcada, de las cuales solo se conserva la de la planta baja y un solo arco de la planta superior. La casa ha perdido tanto el entrepiso como las cubiertas. Aunque conserva algunos de los muros transversales en ambos niveles.

El acceso se da por un vestíbulo al centro del edificio que lo divide en dos partes.

El ala poniente se encuentra a su vez subdividida en 4 habitaciones a las cuales se podía acceder también desde el corredor.

El ala oriente conforma un gran salón continuo.

A la planta alta se accede por unas escaleras adosadas a la fachada posterior que rematan en el vestíbulo central, las subdivisiones de las habitaciones, corresponden a las de la planta baja, aunque en el

extremo oriente solo uno de los muros se mantiene en pie gracias a una gualdra, del resto de los muros solo quedan los vestigios, pero que permiten entender la división del espacio interior. Al fondo del mismo una terraza cubierta se comunicaba con el mirador rompiendo con la forzada simetría pero sin alterar el volumen.



FACHADA POSTERIOR  
Foto del INAH de Guanajuato , 1986

Si bien los accesos a la capilla son totalmente independientes de la casa. El mirador estaba comunicado con ambas plantas.

La casa del hacendado carece de una unidad estilística propiamente dicha. La austeridad general del conjunto parece ocultarse deliberadamente tras la fachada principal de carácter ecléctico. Todos los muros tanto interiores como exteriores, se encuentran profusamente decorados con cenefas de gran colorido.



INTERIOR DEL VESTIBULO      DEPENDENCIAS DE SERVICIO  
Fotos de la autora, Acámbaro, 2000

Conforme vamos estudiando el edificio, podemos apreciar como ha sido forzada la geometría para lograr la anhelada simetría que caracteriza a este estilo arquitectónico y que contrasta con la variedad con que han sido tratados los vanos de la planta alta.      269

## LA CAPILLA

Es de una sola nave y estaba cubierta por una bóveda de cañón corrido. El altar aunque se encuentra totalmente destruido, nos permite entender su composición simétrica. Compuesto por 3 nichos, presenta aun vestigios de los elementos decorativos en estuco y pan de oro.

El campanario ha perdido tanto las campanas como la escalera, pero se conserva prácticamente en su totalidad.



CAPILLA INTERIOR  
Foto del INAH de Guanajuato , 1986



CAPILLA INTERIOR  
Foto de la autora, 1997



PORTADA DE LA CAPILLA  
Foto del INAH de Guanajuato , 1986



PORTADA DE LA CAPILLA  
Foto de la autora, 1997

La portada esta compuesta por el imafronte y 2 cuerpos sencillos cada uno con un vano ; la puerta de acceso en planta baja y la ventana del coro en la alta .  
Ambos están revestidos con una capa lisa de estuco y únicamente los vanos cuentan con elementos ornamentales.

Una pilastra cuyo fuste esta compuesto por paneles lisos y estriados alternados hace la función de grapa entre la portada y la arcada de la casa en el extremo izquierdo, ya que del lado derecho aparece el rotundo volumen de la base del campanario. Tanto la base del campanario como el imafrente están tratados con una serie de entrecalles horizontales. Este ultimo , tiene al centro un oculo bajo el cual se encuentra un relieve con motivos vegetales.

A un costado del altar se encuentra la sacristía a la cual se accede desde la capilla o desde la fachada posterior de la casa.

Además de la ventana de la portada la capilla cuenta con dos ventanas hacia el poniente , que junto con la puerta de acceso, son los únicos accesos de luz.



CAPILLA FACHADA LATERAL  
Foto del INAH de Guanajuato , 1986

## LAS TROJES Y DEPENDENCIAS EXTERNAS

Tanto las trojes como el resto de las dependencias se encuentran prácticamente destruidas, ya que la fábrica de adobe es más susceptible a la erosión, sobretodo si se encuentra expuesta a la intemperie por la pérdida de las cubiertas.



RESTOS DE LA TROJE 2  
Foto del INAH de Guanajuato , 1986



JARDÍN DE JUEGOS EN LA ESQUINA  
Foto de la autora, 1997



Hasta ahora hemos reconocido los cuerpos de 3 trojes, La mayor conserva los muros perimetrales y unos pilares de cantera gris que supuestamente soportaban la cubierta. Actualmente se accede a esta directamente desde la molienda, que es a su vez el punto de encuentro con otra troje de menor tamaño y de la cual solo se conservan algunos fragmentos de los muros. A su lado el cuerpo de la tercera y ultima troje, ligeramente inclinada para generar el cierre del espacio se conecta con algunas dependencias que rompen la continuidad para dar cabida a lo que debió ser en algún momento el acceso de carruajes.



TROJE 1 - INTERIOR  
Foto de la autora, 2000

En el proceso de limpieza del terreno que se ha realizado durante los meses de abril y mayo de 2000, aparecieron, los desplantes de los muros de una crujía en la parte posterior de la capilla, de la cual solo se tenía conocimiento por una fotografía de principios de siglo . Esta crujía formaba una planta en forma de "L" junto con la casa del hacendado, generando el cierre del espacio posterior dando lugar a un patio.





ACCESO POSTERIOR  
Foto de la autora, 2000

Los otros elementos de cierre del mismo eran un muro de adobe hacia el sur que conserva el vestigio de algunos vanos, lo que hace pensar que quizá había habitaciones hacia la parte posterior en lo que ahora es la colindancia hacia la calle San Luis y el otro el muro que separaba las dependencias destinadas a los animales.

# Programa Arquitectónico

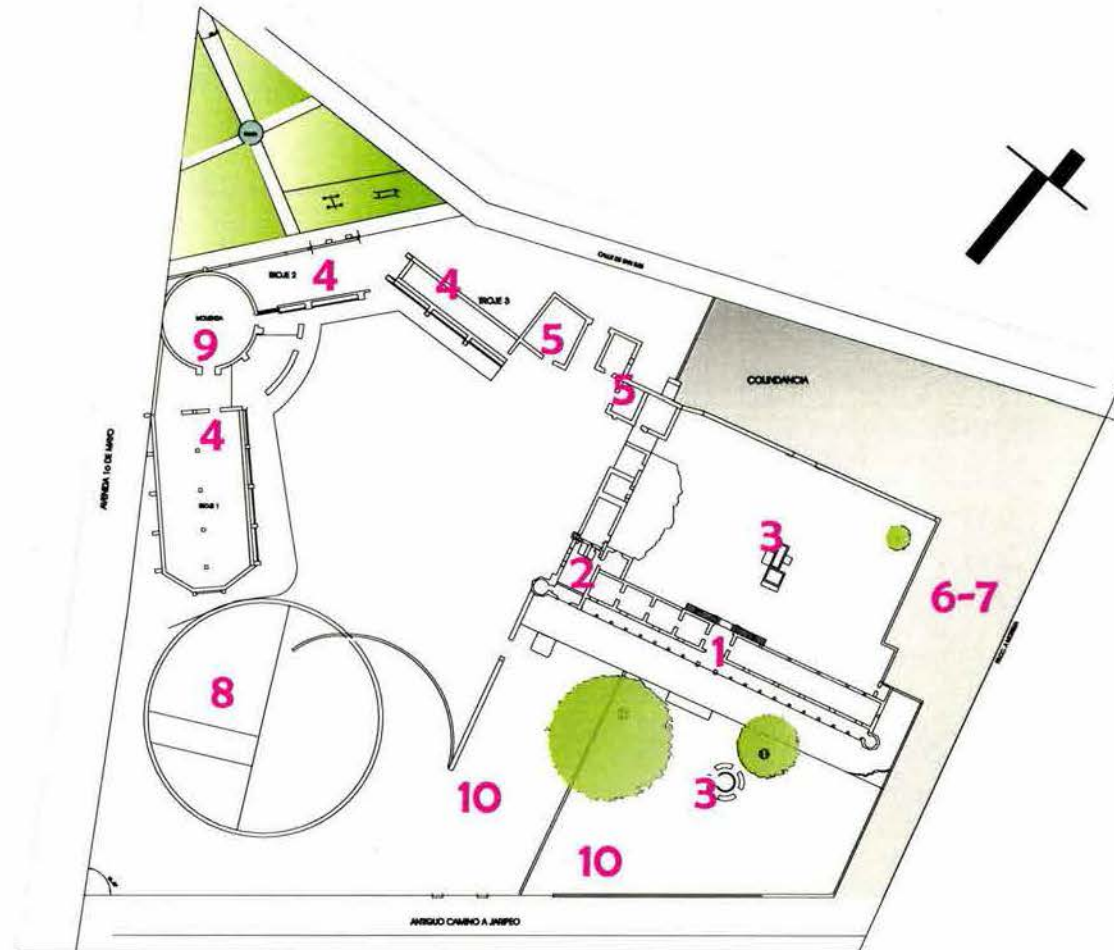
1. Casa del Hacendado
2. Capilla
3. Aljibes
4. Trojes
5. Talleres y locales de servicio
6. Corrales
7. Establos y macheros
8. Era
9. Molienda
10. Huerto y jardín





Universidad Nacional Autónoma de México  
Instituto de Restauración de Monumentos

---

Simbología

Cuadrícula de Localización

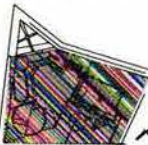

Hacienda San Isidro - Acámbaro

---

Clave

PC  
3

Cota

SC  
SE  
Escala

**Plano del Conjunto**

Carolina Raposo Fernández  
México D.F., primavera de 2004



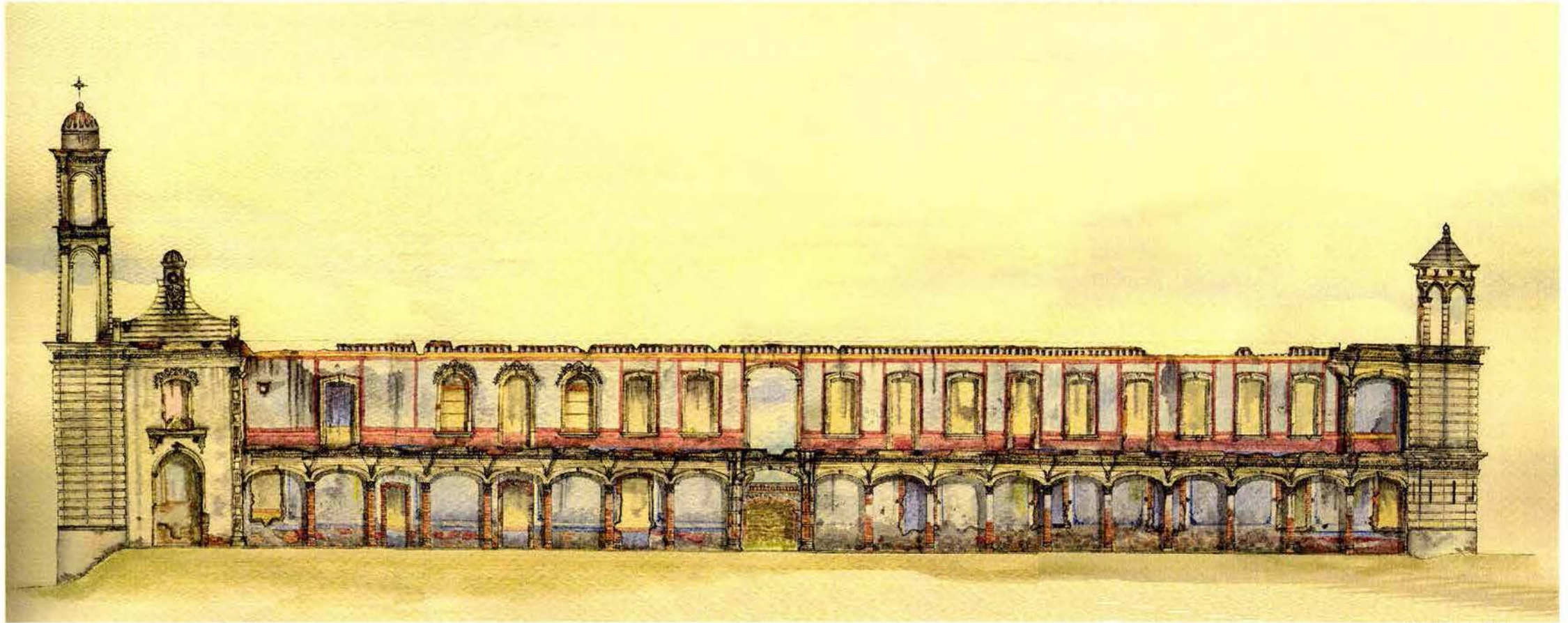

Carolina Raposo Fernández  
México, 2000

## Hacienda de San Isidro Casa del Hacendado

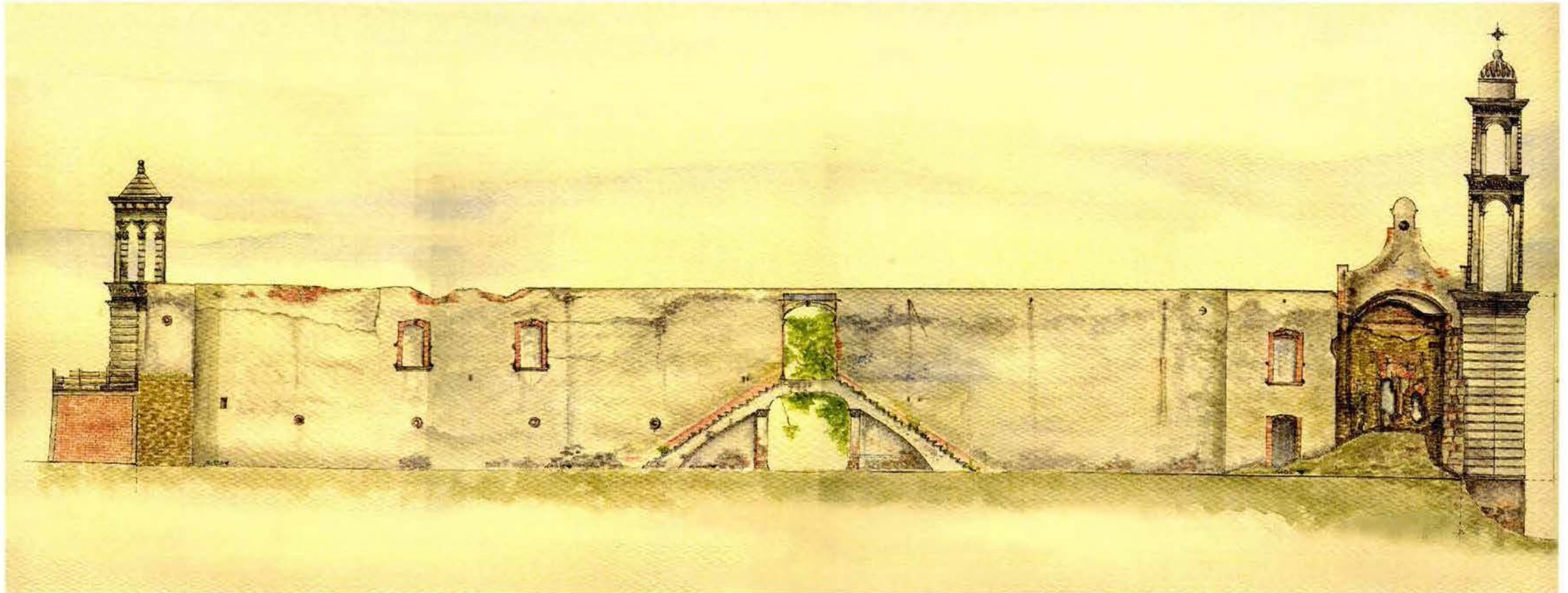

Carolina Raposo Fernández  
México, 2000

## Hacienda de San Isidro Alzado posterior



*Alzado Oriente*

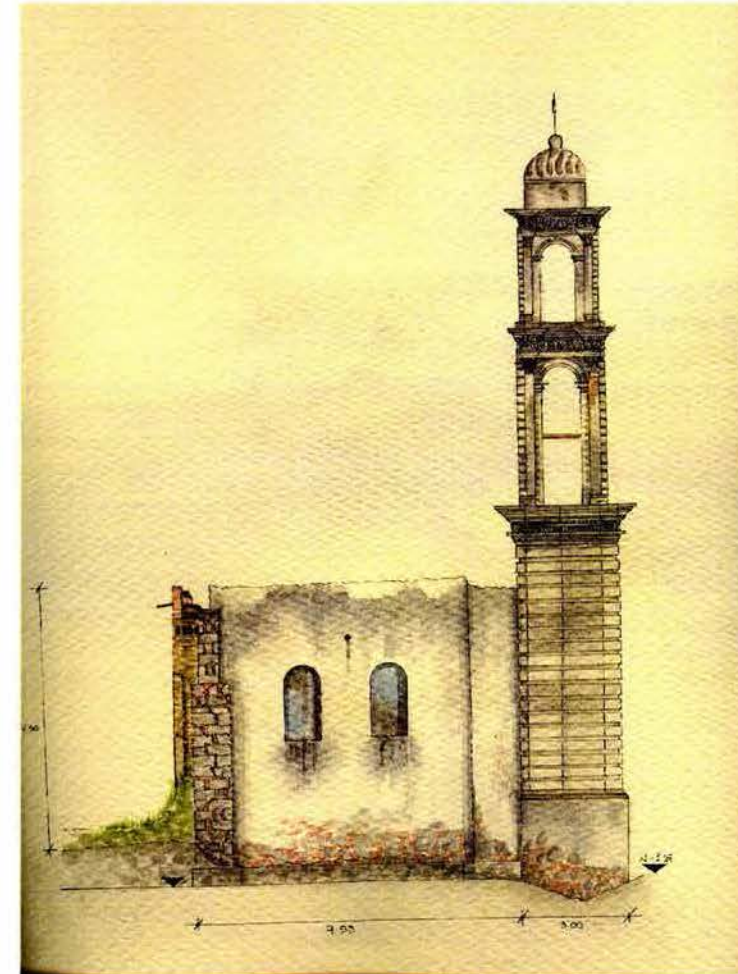

*Alzado Poniente*

## *Hacienda de San Isidro*

Carolina Raposo Fernández  
México, 2000

## **ESTADO ACTUAL**

El registro fotográfico se ha realizado desde 1997, cuando se efectuó la primera visita al pueblo, las subsecuentes visitas en este tiempo nos han permitido entender la situación actual del casco, su evolución tanto estilística como física.

## **LEVANTAMIENTO ARQUITECTÓNICO**

No se encontró ningún levantamiento arquitectónico ya que los planos existentes eran meramente ilustrativos. Por lo que se realizó un levantamiento arquitectónico a partir del año de 1999 cuyos planos se han ido modificando en los casos en que se han encontrado nuevos registros como en la crujía sur.

La hacienda San Isidro se encuentra desocupada por lo que el Dr. Noé Silva actual dueño de la misma nos facilitó la entrada al conjunto cada vez que fuera necesario.

El levantamiento se realizó por etapas la primera fue la casa y posteriormente las trojes e instalaciones del exterior, esto coincidió con el hallazgo de la foto donde se aprecia la crujía sur y se procedió a limpiar el terreno para encontrar los desplantes de los muros de la misma, que fueron consignados en los planos.

## **LEVANTAMIENTO DE DAÑOS**

El avanzado estado de deterioro del casco permitió entender desde un principio su evolución ya que tanto los elementos como las fábricas están expuestos. Esto facilitó tanto el conocimiento del sistema constructivo como el levantamiento de los daños, los cuales se concentran básicamente en la intemperización y erosión provocadas por la pérdida de las cubiertas en la totalidad del casco y el vandalismo de que han sido víctima las instalaciones, especialmente la capilla y la casa.



Vista de la Era y la Troje 1



Vista del espacio entre la casa y la Troje 1



Vista desde el acceso hacia la casa



Vista del casco desde los Trojes.



Vista desde la casa hacia el acceso



Vista de la colindancia



Vista hacia el acceso desde la casa

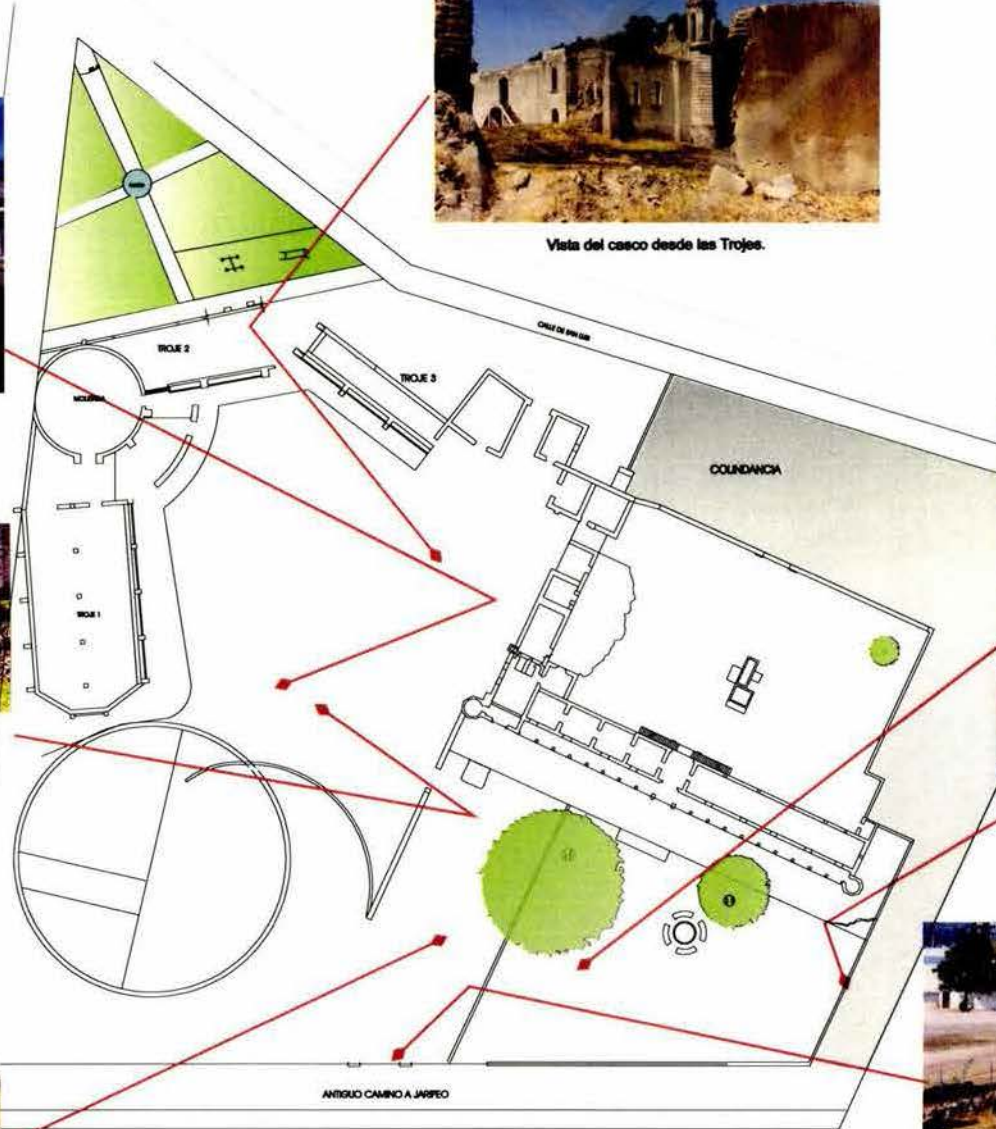

Simbología

Cuadro de Localización

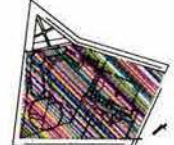

Hacienda San Isidro - Acámbaro

Colección PEA 1

Colección SC SE Escala

Conjunto

Carolina Raposo Fernández  
México D.F., primavera de 2004



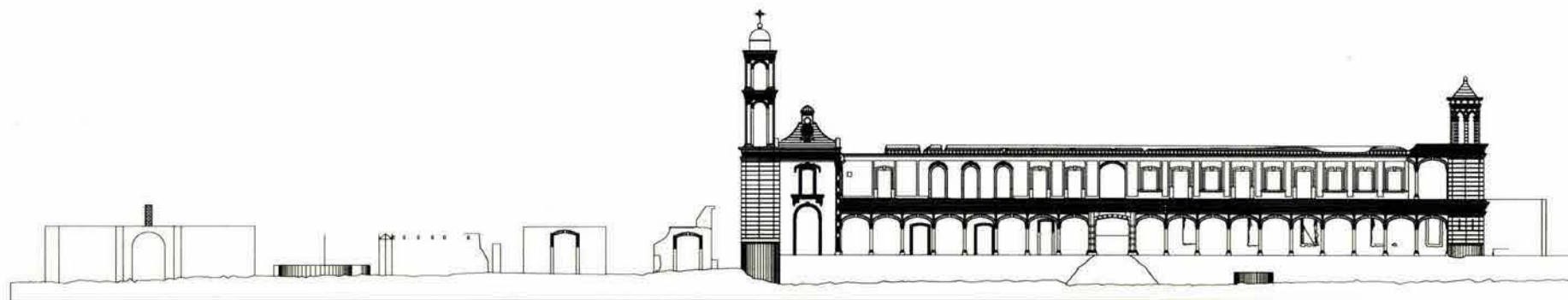

Corte Longitudinal Norte



Vista de la Troje 1 y la Era



Espacio entre la Troje 1 y la casa del hacendado



Casa del hacendado desde el acceso

ESTA TESIS NO SALI  
DE LA BIBLIOTECA



La Casa del Hacendado



Universidad Nacional Autónoma de México  
Instituto de Investigaciones de Monumentos

Simbología

Circuito de Localización

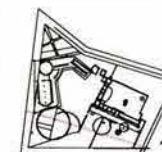

Hacienda San Isidro - Acámbaro

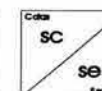
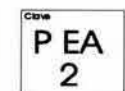

Vista general del Conjunto

Carolina Raposo Fernández  
México D.F., primavera de 2004





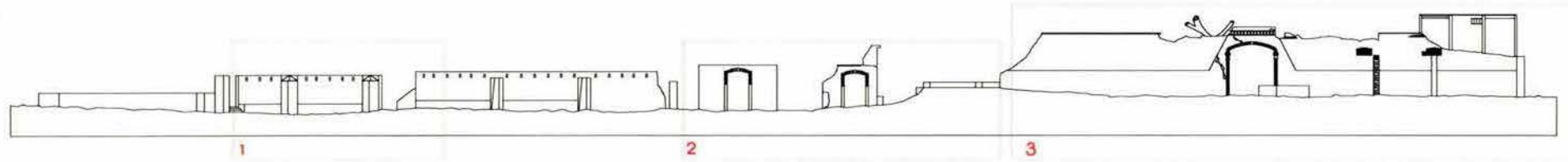

### Corte Longitudinal Sur



1. Trojes 2 y 3



2. Acceso de carruajes y dependencias de servicio



3. Muro posterior

Simbología

Contexto de Localización

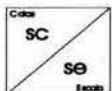
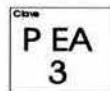
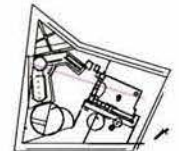

Vista posterior del Conjunto

Carolina Raposo Fernández  
México D.F., primavera de 2004



Hacienda San Isidro - Acámbaro

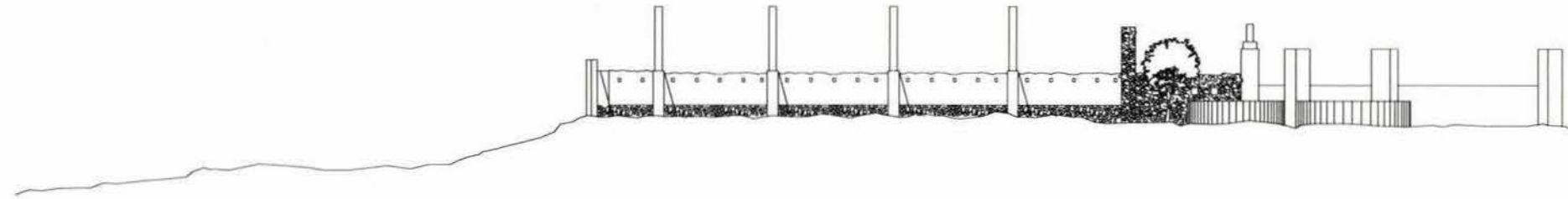

Corte Transversal Oriente

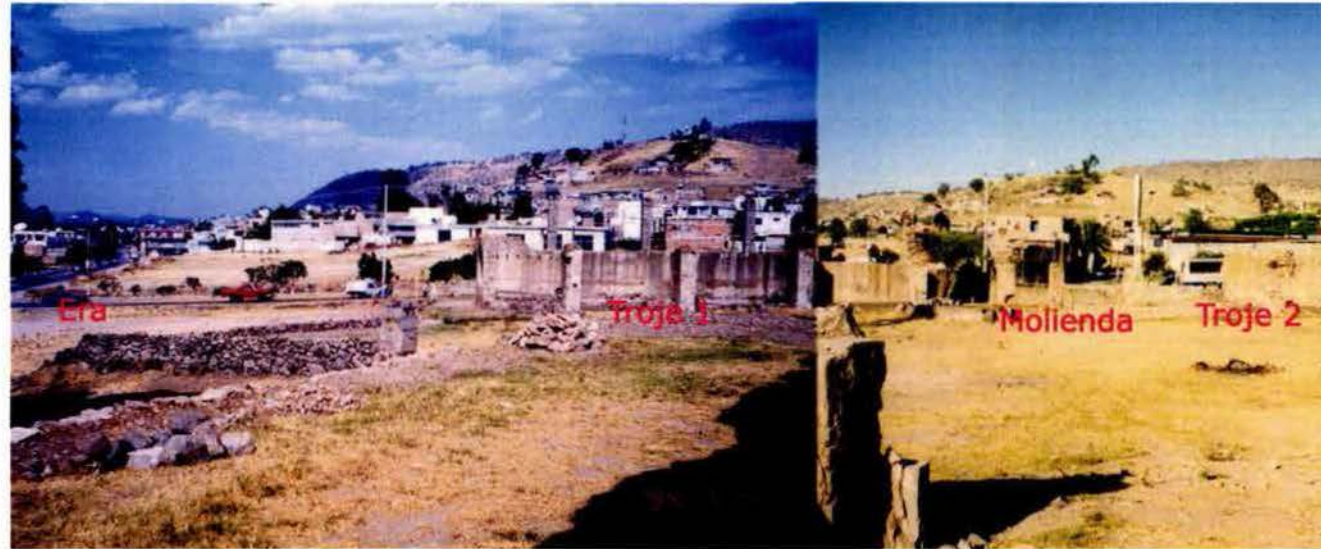

Simbología

Cuadro de Localización

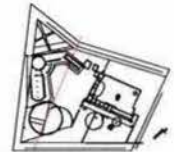

Cacienda San Isidro - Acámbaro

Corte  
P EA  
4

Corte  
SC  
SE  
Escriba

Corte de las  
Trojes

Carolina Raposo Fernández  
México D.F., primavera de 2004



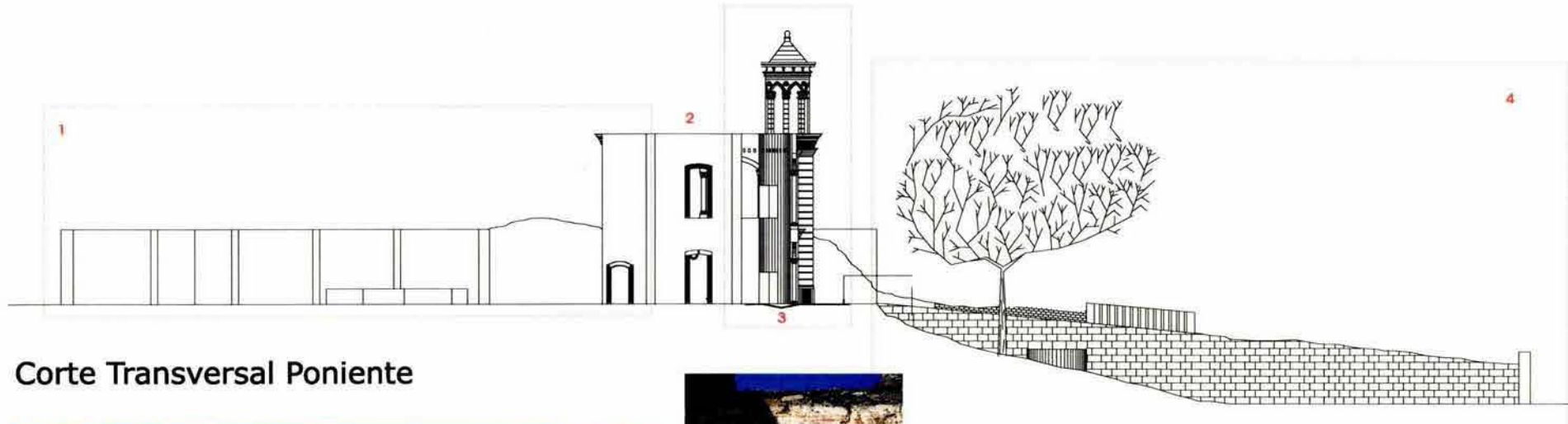

Corte Transversal Poniente

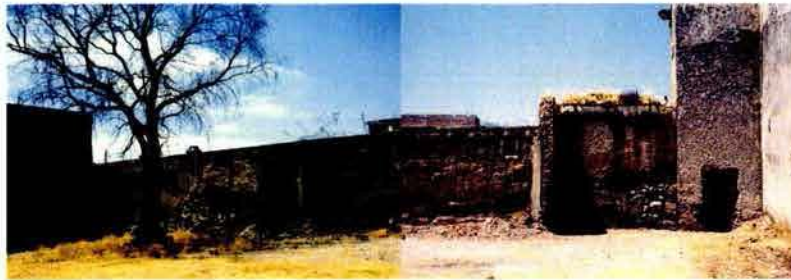

1. Muro de colindancia al oriente patio posterior



2. Vista del gran salón desde el vestíbulo hacia el oriente

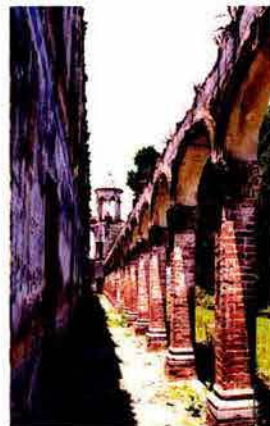

3. Perspectiva de la arcada y el Mirador al fondo



4. Muro de colindancia al oriente del Jardín principal



Simbología

Croquis de Localización

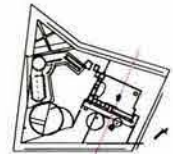

Hacienda San Isidro - Acámbaro

Corte P EA 5

Corte SC se Escala

Corte transversal del Conjunto

Carolina Raposo Fernández  
México D.F., primavera de 2004





Muro de colindancia posterior



Vista general del Casco



Explanada frente a la Casa del Hacendado

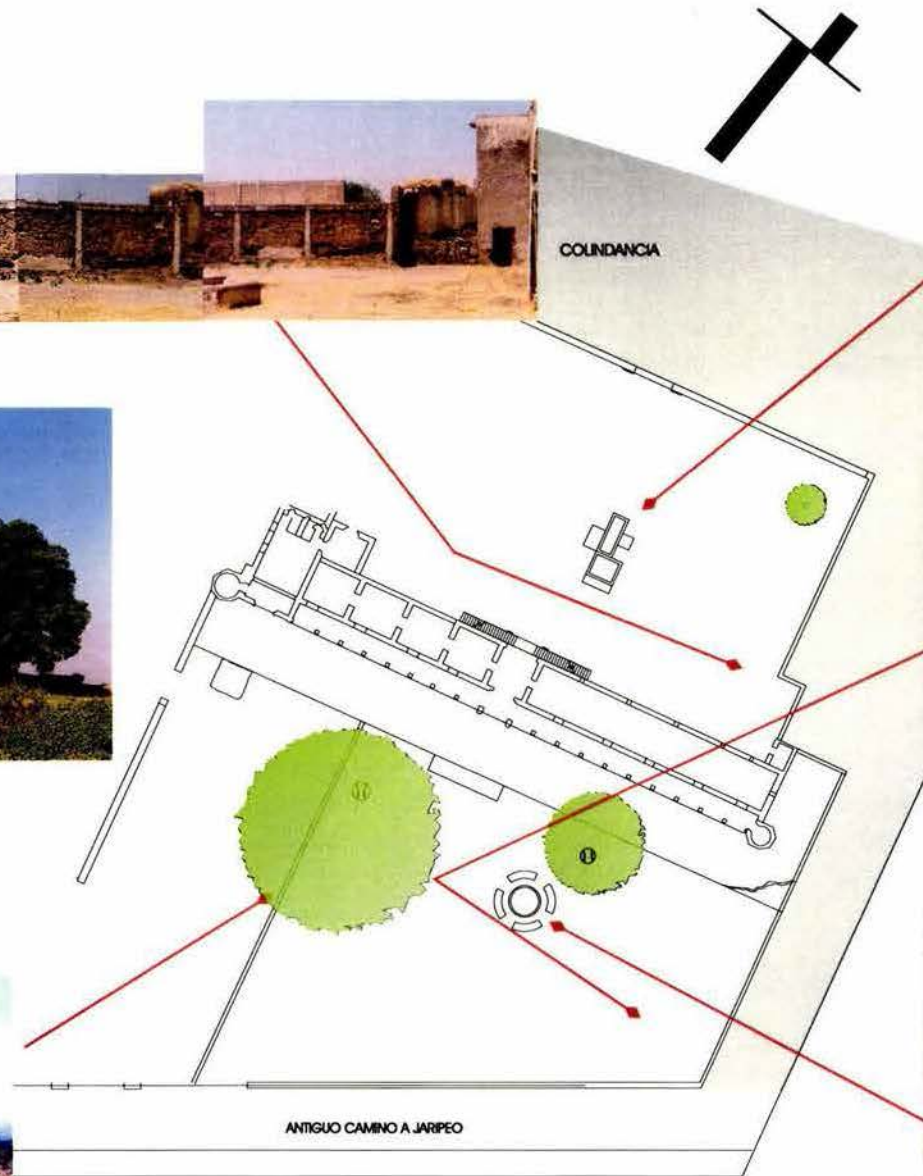

Bebedores



Desde el jardín hacia el oriente



Detalle del aljibe



Universidad Nacional Autónoma de México  
Instituto de Investigación de Monumentos

Simbología

Croquis de Localización

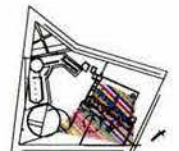

*Hacienda San Isidro - Acámbaro*

Ciudad PEA 6

Casa SC se Escala

Exteriores de la Casa del Hacendado

Carolina Raposo Fernández  
México D.F., primavera de 2004



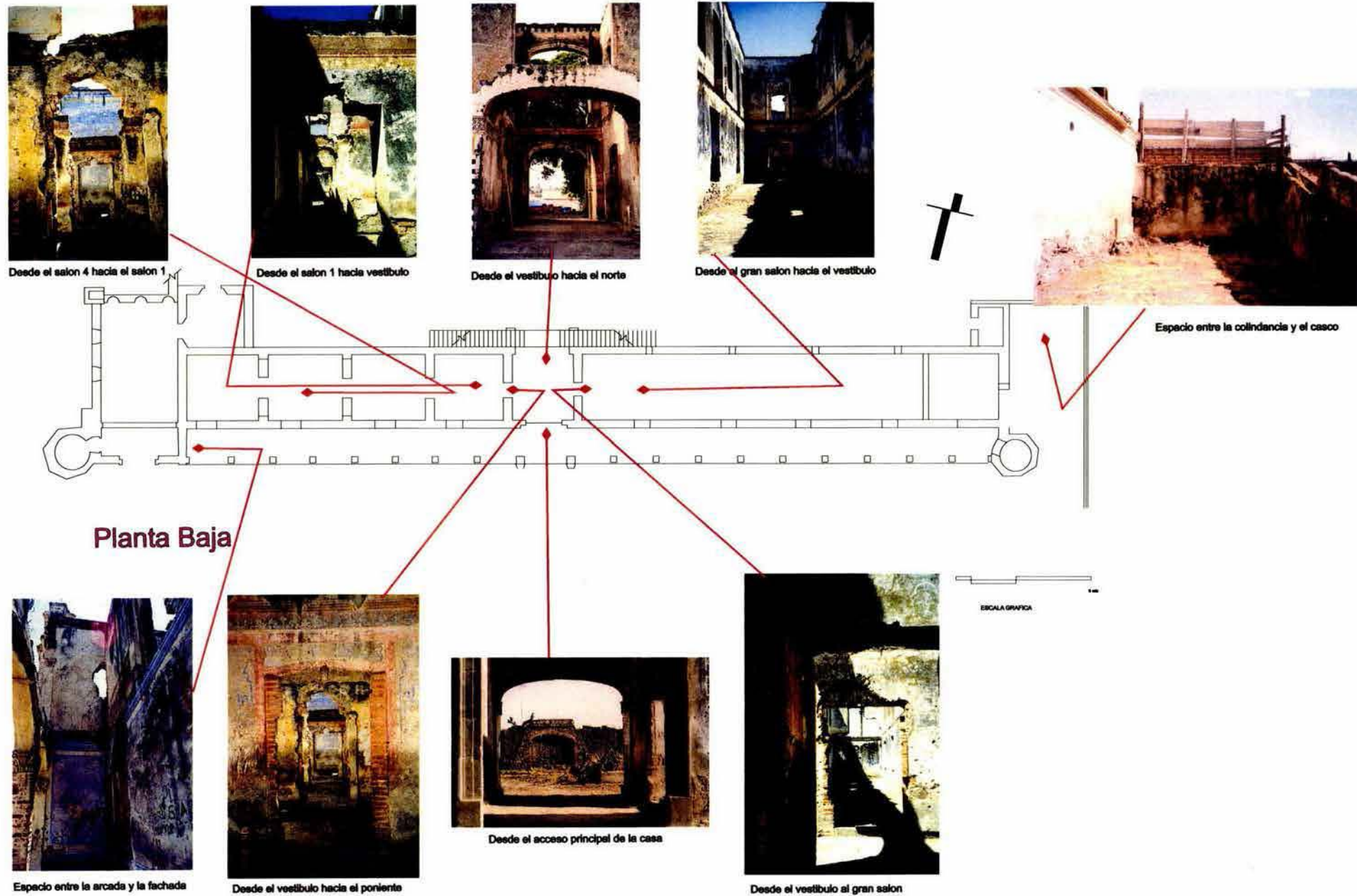

Simbología

Croquis de Localización

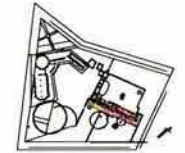

Hacienda San Isidro - Acámbaro

Clave  
P EA  
7

Clave  
SC  
SE  
Escala

Casa del Hacendado  
Planta Baja

Carolina Raposo Fernández  
México D.F., primavera de 2004





Detalle de las alcenas del comedor



Vestibulo hacia el poniente



Vestibulo hacia el norte



Vista del gran salon desde el vestibulo



Anexo en planta alta

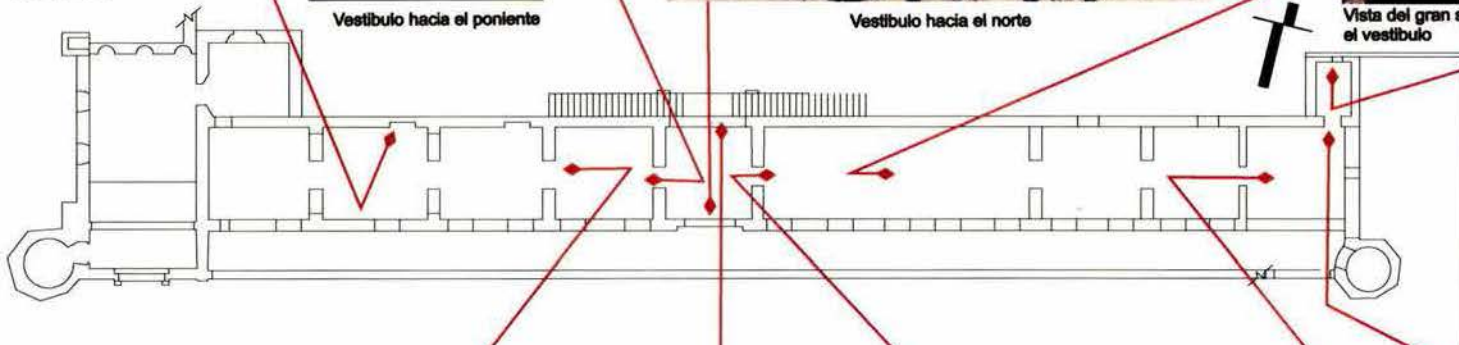

Planta Alta



Vista de los muros en el ala poniente



Desde el vestibulo hacia la escalera posterior



Desde el vestibulo hacia el oriente



Terraza que comunica con el mirador



Acceso al anexo desde terraza



Universidad Nacional Autónoma de México  
Maestría en Restauración de Monumentos

Simbología

Cuadro de Localización

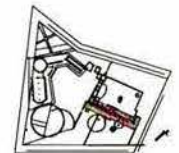

Colección  
PEA  
8

Colección  
SC  
SE  
Escala

Casa del  
Hacendado

Planta Alta

Carolina Raposo Fernández  
México D.F., primavera de 2004



*Ciudad San Isidro - Acámbaro*



Detalle planta alta a un costado de la capilla



Detalle planta alta



Arco central del vestibulo



Planta alta en el extremo izquierdo del mirador

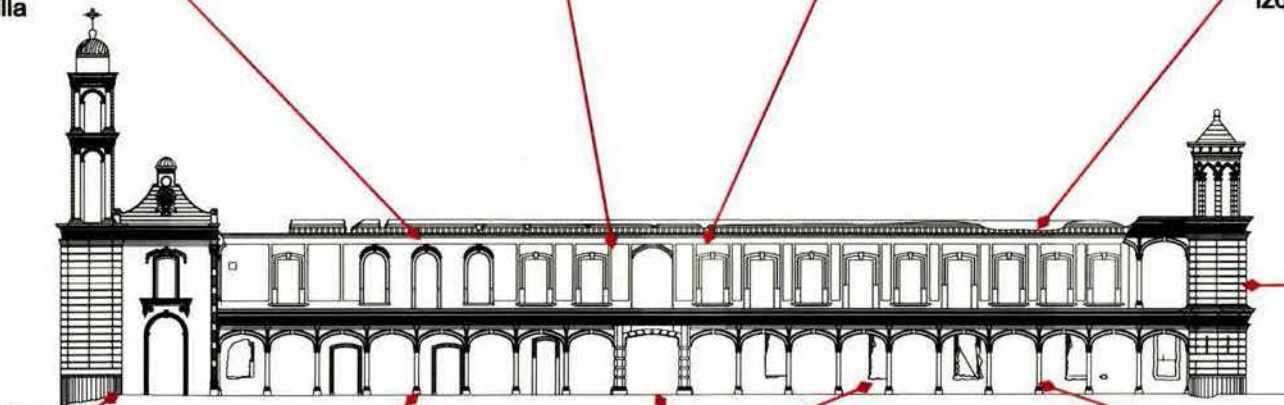

Fachada Principal



Mirador



La arcada hacia la capilla



La fachada principal de la casa



La arcada en planta baja hacia el Mirador



Simbología

Código de Localización

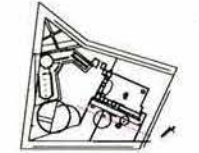

*La Hacienda San Isidro - Acámbaro*

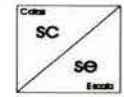
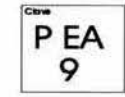

Casa del Hacendado  
Fachada Principal

Carolina Raposo Fernández  
México D.F., primavera de 2004



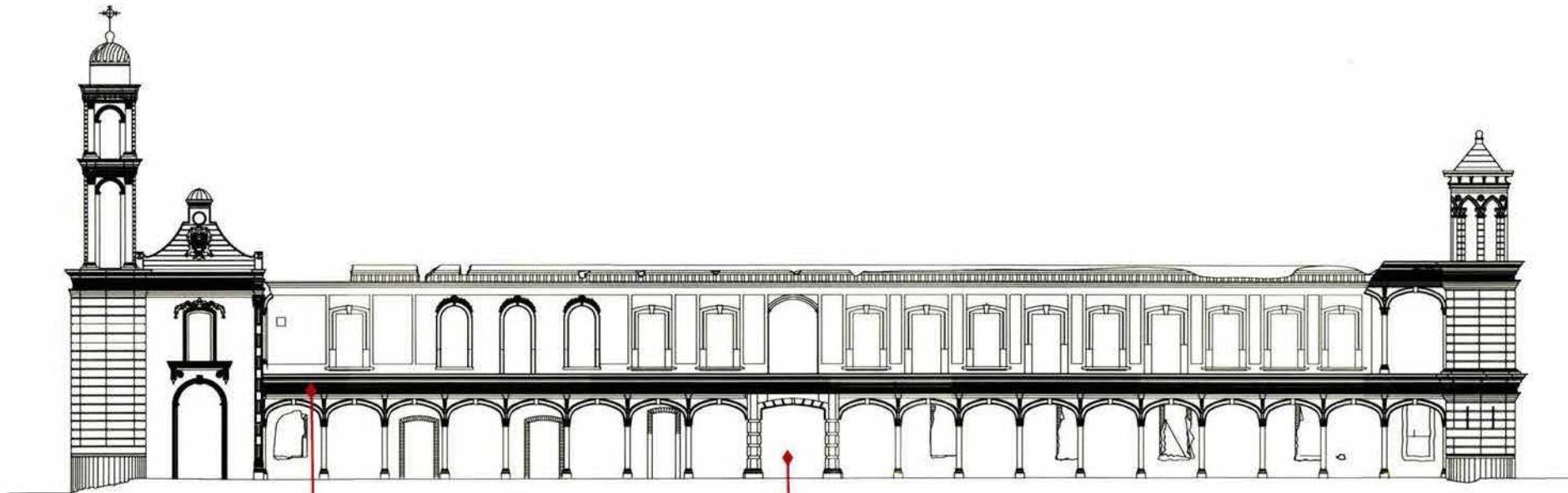

Fachada Principal



Arcada en planta baja



Arco central



Vanos 6-7-8-9 de la planta baja



Detalle de la arcada y elemento de la cornisa

Simbología

Cuadro de Localización

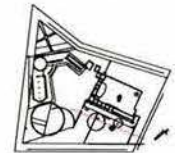

Hacienda San Isidro - Acámbaro

Colección PEA 10

Colección SC SE Escala

Casa del Hacendado  
Arcos de fachada

Carolina Raposo Fernández  
México D.F., primavera de 2004





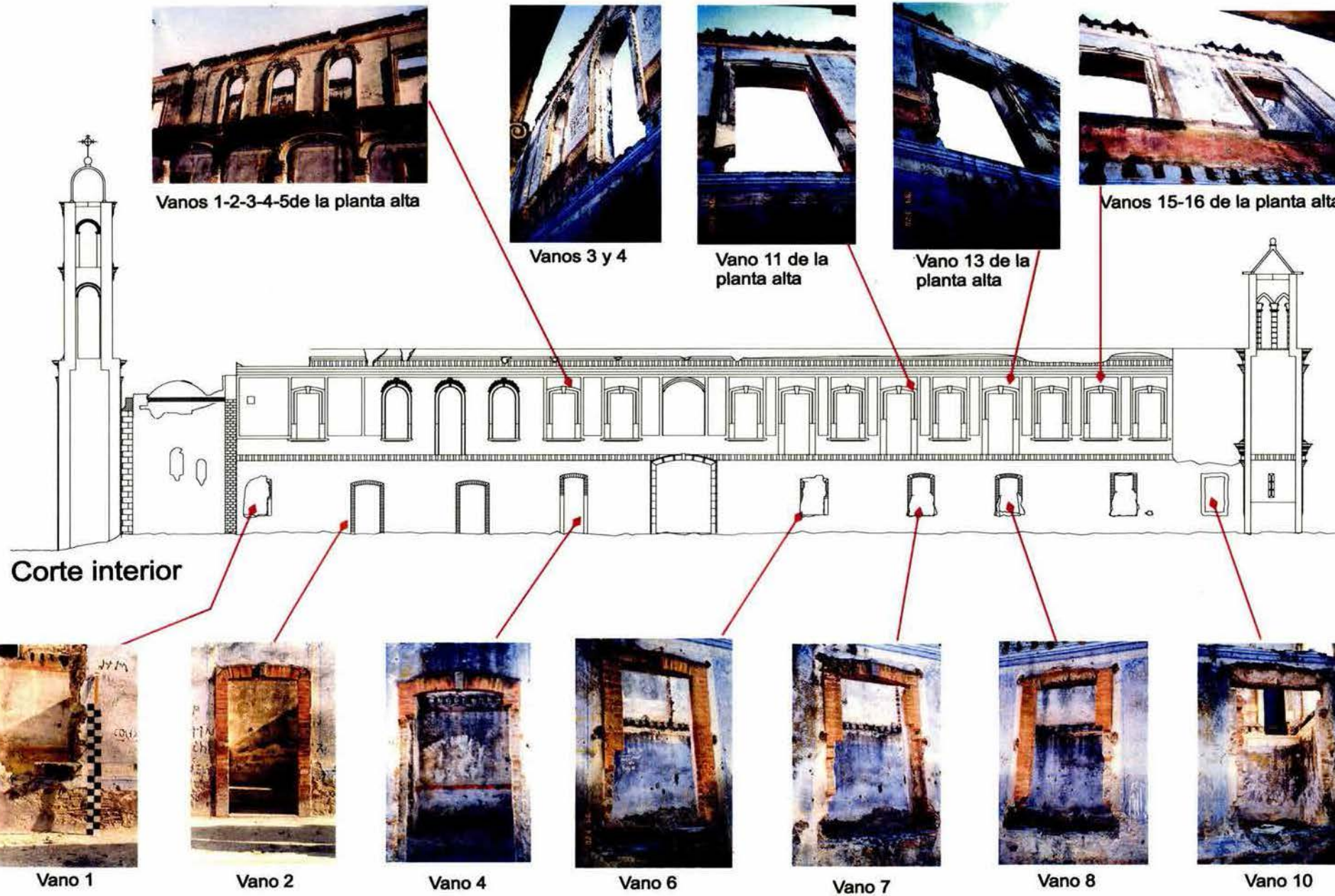

Simbología

Croquis de localización

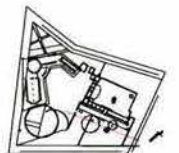

Clave	Caja
PEA 11	SC SE Escala

Casa del Hacendado  
Fachada Interior

Carolina Raposo Fernández  
México D.F., primavera de 2004



*Hacienda San Isidro - Acámbaro*



Mirador y anexo



Escalera posterior



Detalle del arco central de la escalera



Intrados del arco central de la escalera

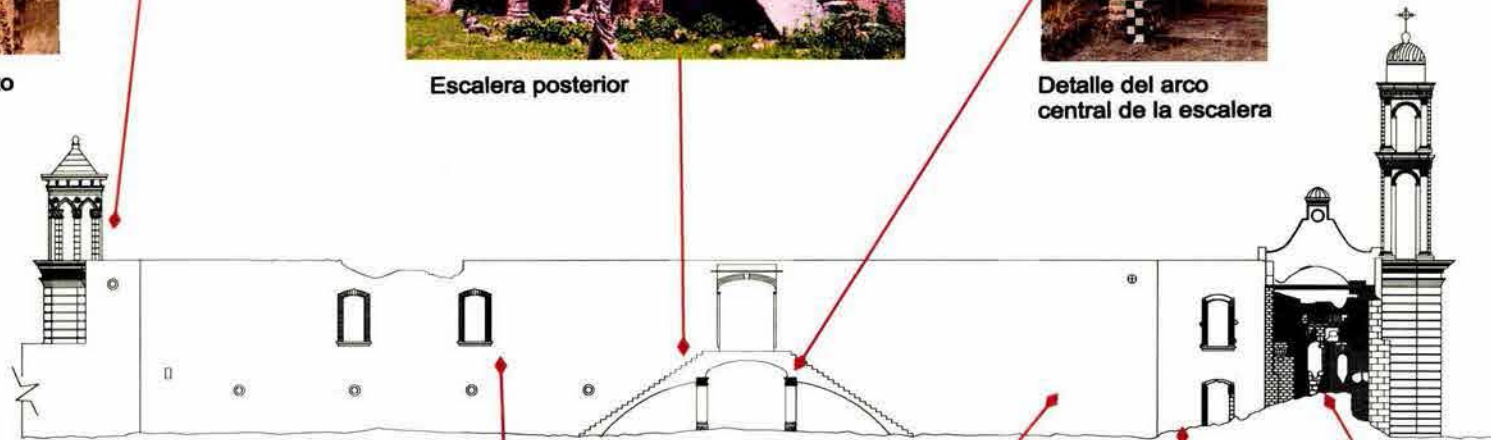

Fachada Posterior

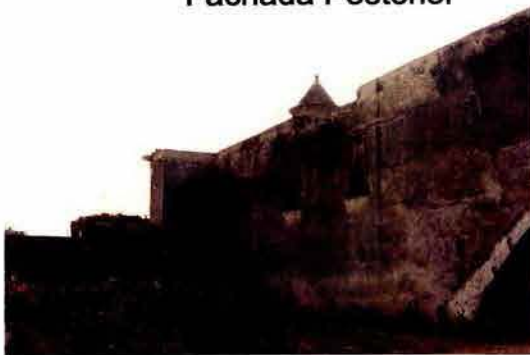

Vista general

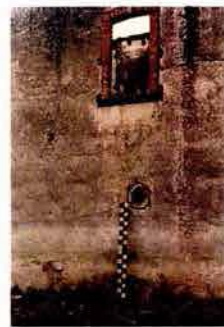

Vano 2 de planta alta



Fachada posterior



Acceso sacristia



Crujía derrumbada que corresponde al altar de la capilla

Simbología

Circuitos de Localización

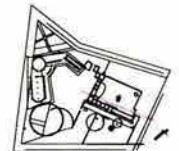

Hacienda San Isidro - Acámbaro

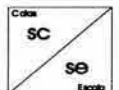
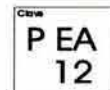

Casa del Hacendado  
Fachada Posterior

Carolina Raposo Fernández  
México D.F., primavera de 2004



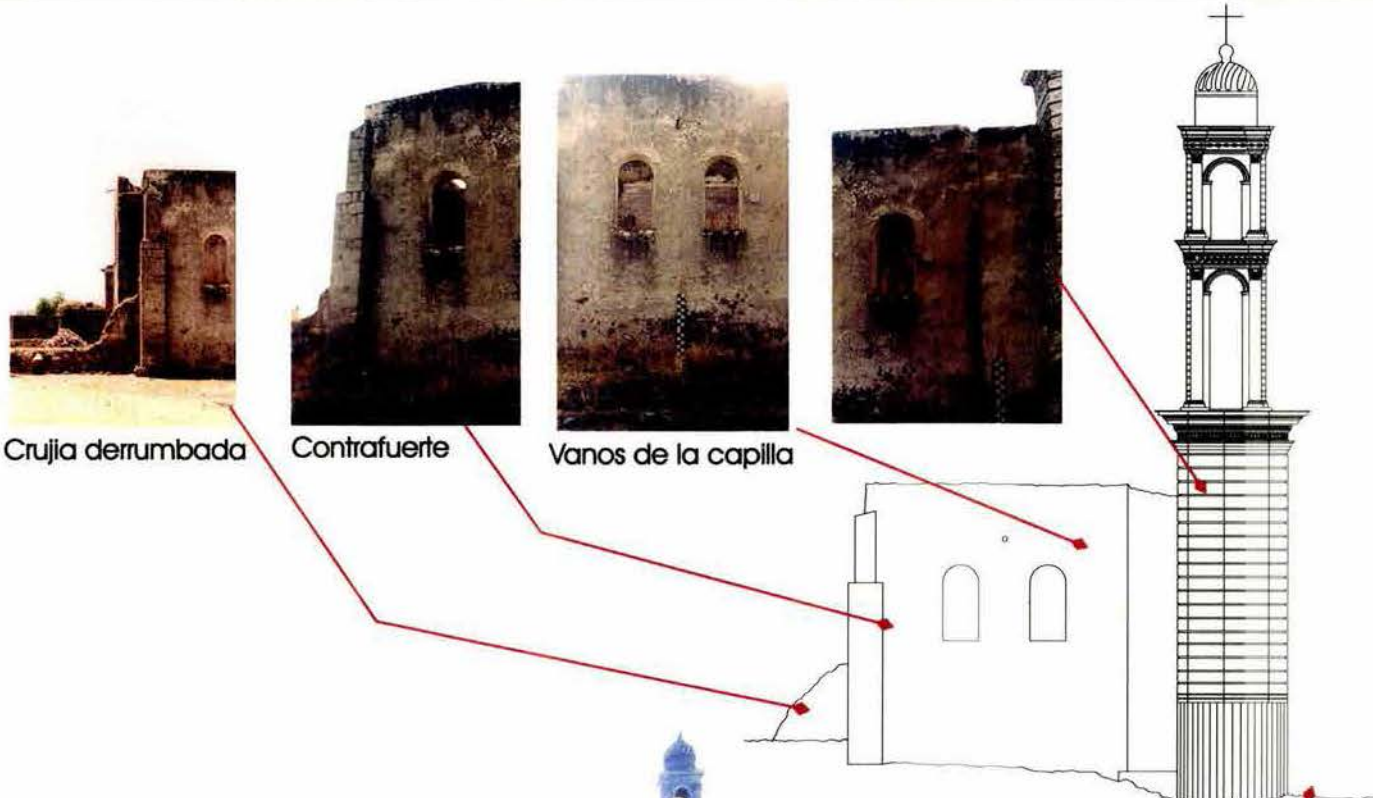

Crujía derrumbada



Contrafuerte



Vanos de la capilla



Detalle superior de la fachada



Vista desde las Trojes

Fachada Poniente



Base del campanario

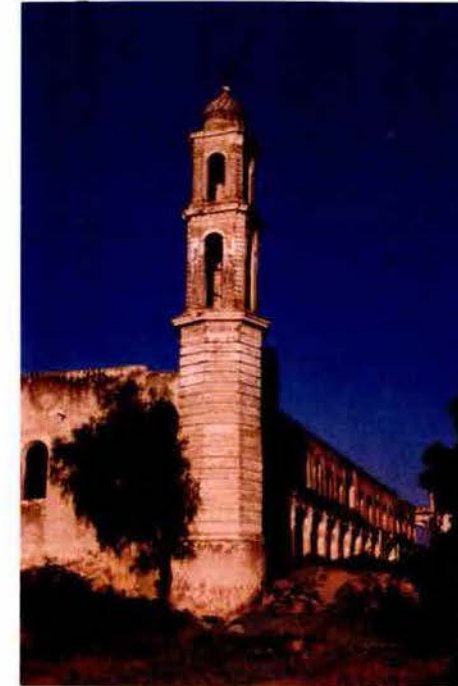

Vista desde la avenida



Simbología



Colección	Colección
PEA	SC
13	se
	Escala

Casa del Hacendado  
Fachada Poniente

Carolina Raposo Fernández  
México D.F., primavera de 2004

Hacienda San Isidro - Acámbaro

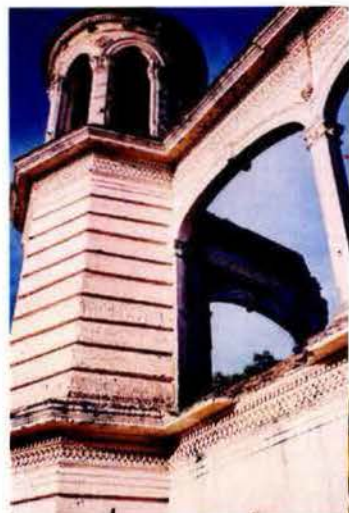

mirador



Detalle mirador



Detalle planta alta



Terraza

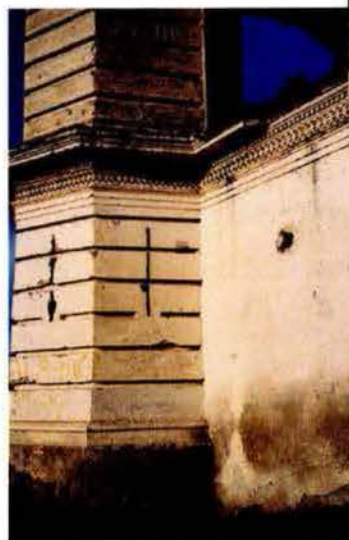

Base mirador y muro inferior

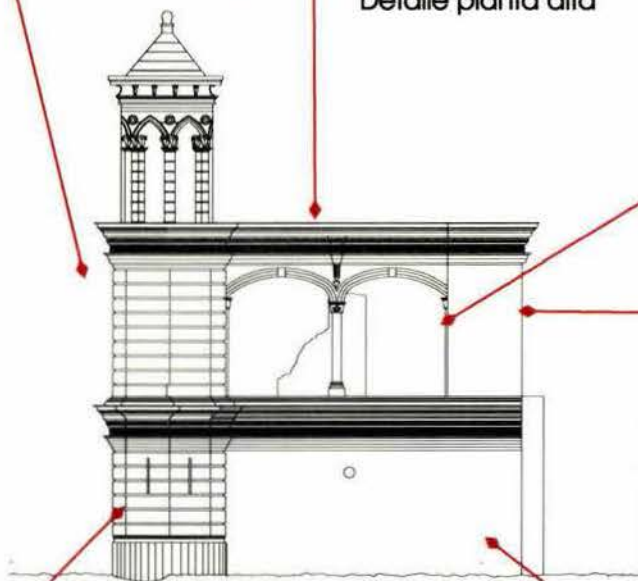

Fachada Oriente



Muro de planta baja



Cornisa y colindancia

Simbología

Código de Localización

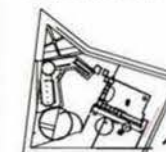

Caja PEA 14

Caja SC SE Escala

Casa del Hacendado Fachada Oriente

Carolina Raposo Fernández México D.F., primavera de 2004

Hacienda San Isidro - Acámbaro



Campanario y remate capilla



Costado capilla y arcada



Vista general

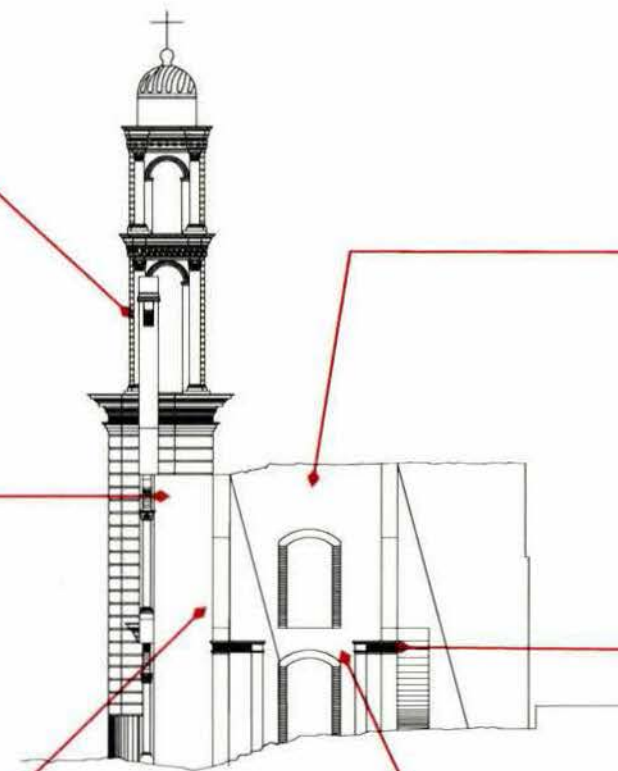

Corte poniente



Vanos vestibulo



Vestibulo



Intrados del arco



Universidad Nacional Autónoma de México  
Maestría en Restauración de Monumentos

Simbología

Croquis de Localización

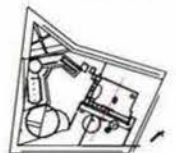

Hacienda San Isidro - Acámbaro

Colección  
PEA  
15

Colección  
SC  
se  
EACD

Casa del  
Hacendado  
Corte Poniente  
por vestibulo

Carolina Raposo Fernández  
México D.F., primavera de 2004





Anexo exterior



Salon detalle



Hacia el salon

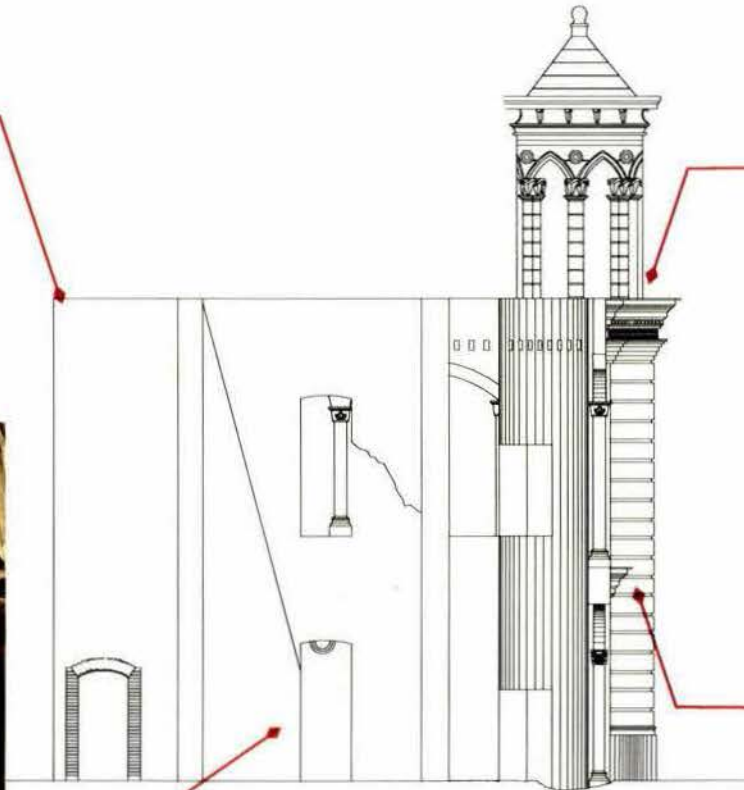

Corte Oriente

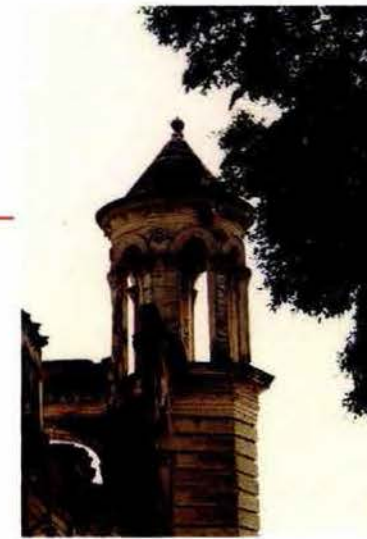

Mirador

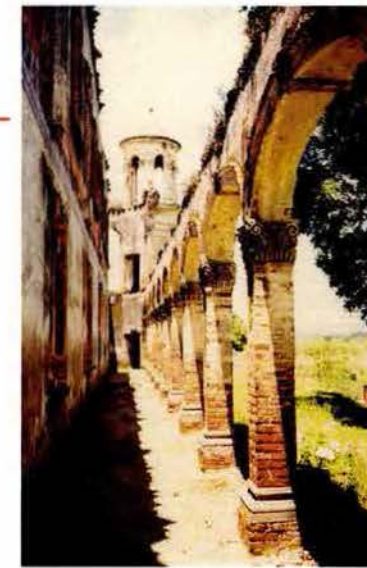

Arcada y mirador



Universidad Nacional Autónoma de México  
Instituto de Restauración de Monumentos

Simbología

Croquis de Localización

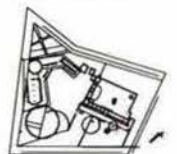

*Hacienda San Isidro - Acámbaro*

Caja  
PEA  
16

Caja  
SC  
SE  
ECSB

Casa  
del  
Hacendado  
Corte Oriente  
por salon

Carolina Raposo Fernández  
México D.F., primavera de 2004





Detalle alacena



Vestibulo

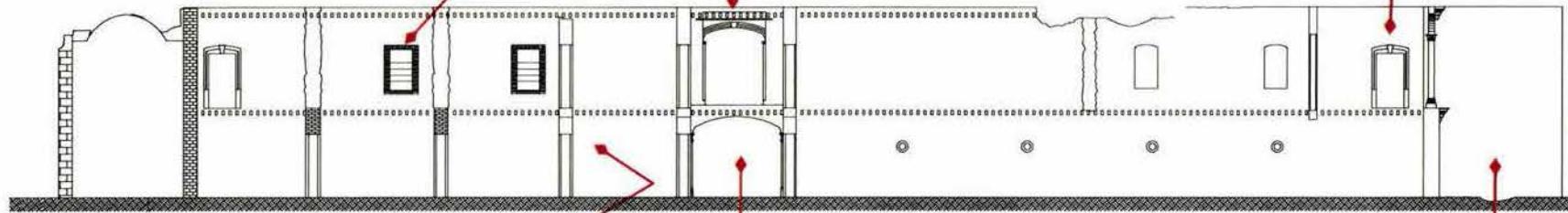

Corte longitudinal interior



Salon 4



Vestibulo



Colindancia



Universidad Nacional Autónoma de México  
Instituto de Restauración de Monumentos

Simbología

Croquis de localización

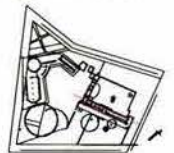

*Hacienda San Isidro - Acámbaro*

Clave  
P EA  
17

Cólas  
SC  
SE  
Escala

Casa  
del  
Hacendado

Corte longitudinal

Carolina Raposo Fernández  
México D.F., primavera de 2004





Aspillera desde el interior



Estructura de la cubierta desde interior



Cuerpo superior



Detalle del mirador

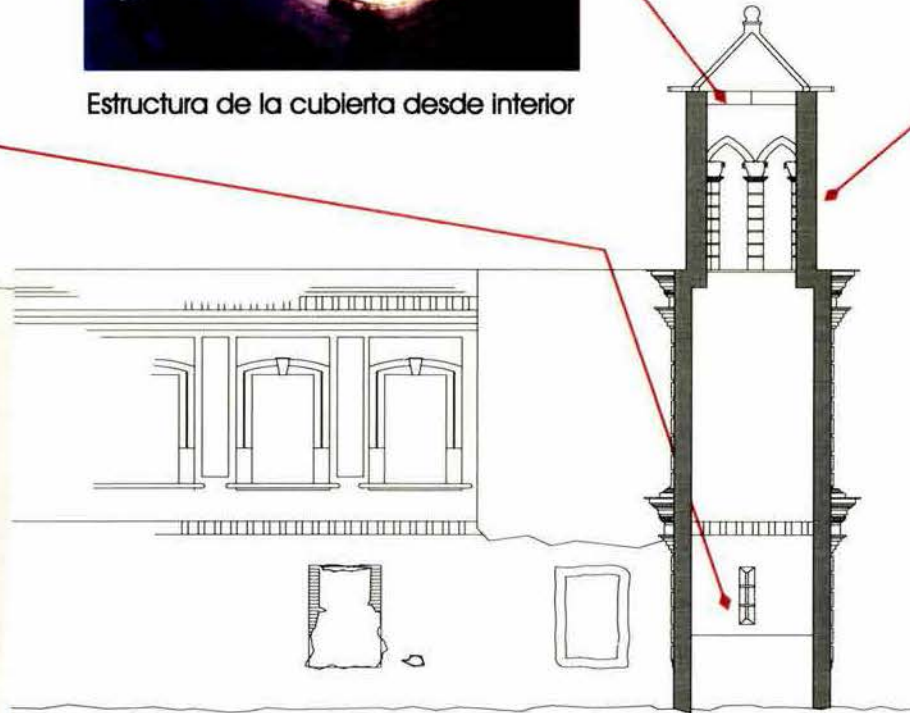

Corte Mirador



Percepción desde el antiguo camino a Jarlpeo



Universidad Nacional Autónoma de México  
Escuela de Restauración de Monumentos

Simbología

Contexto de Localización

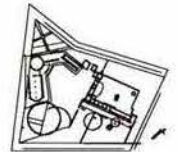

*Hacienda San Isidro - Acámbaro*

Colección  
**PEA**  
18

Colección  
SC  
SE  
Escala

Casa del  
Hacendado  
**Mirador**

Carolina Raposo Fernández  
México D.F., primavera de 2004







Dependencias entorno al acceso del sur



Restos encontrados de la cruja sur



Escalones encontrados



Muro interior

TROJE 3

ACCESO A TROJE 3

COLINDANCIA

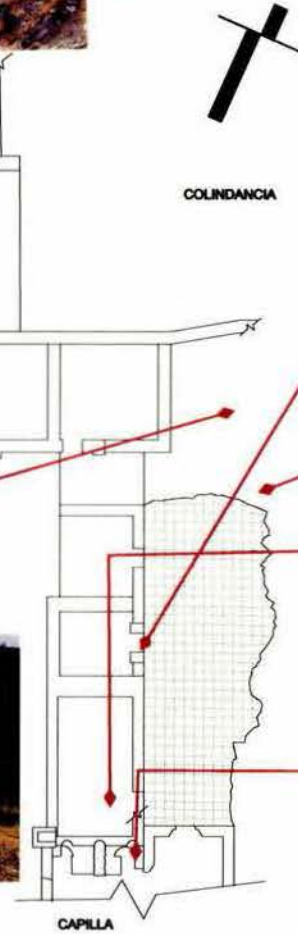

Cuartos que se unían a la cruja sur



Patio posterior y muro sur de colindancia

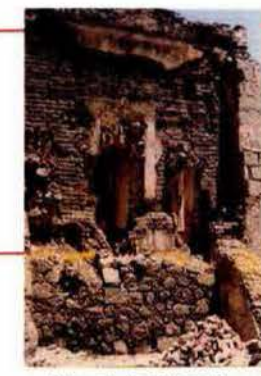

Parte posterior de la capilla



Limpieza de restos en la cruja sur



Simbología

Cuadro de Localización

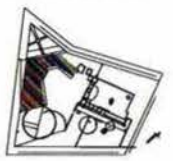

Hacienda San Isidro - Acámbaro

Caja  
PEA  
19

Caja  
SC  
SE  
Escala

**Cruja Sur**  
Planta  
Arquitectónica

Carolina Raposo Fernández  
México D.F., primavera de 2004





Simbología

Academia San Isidro - Acámbaro

Cuadro de Localización

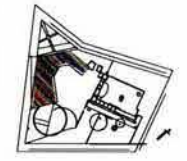

Colección P EA 20

Colección SC se Escob

Acceso Sur  
Planta y Alzado

Carolina Raposo Fernández  
México D.F., primavera de 2004

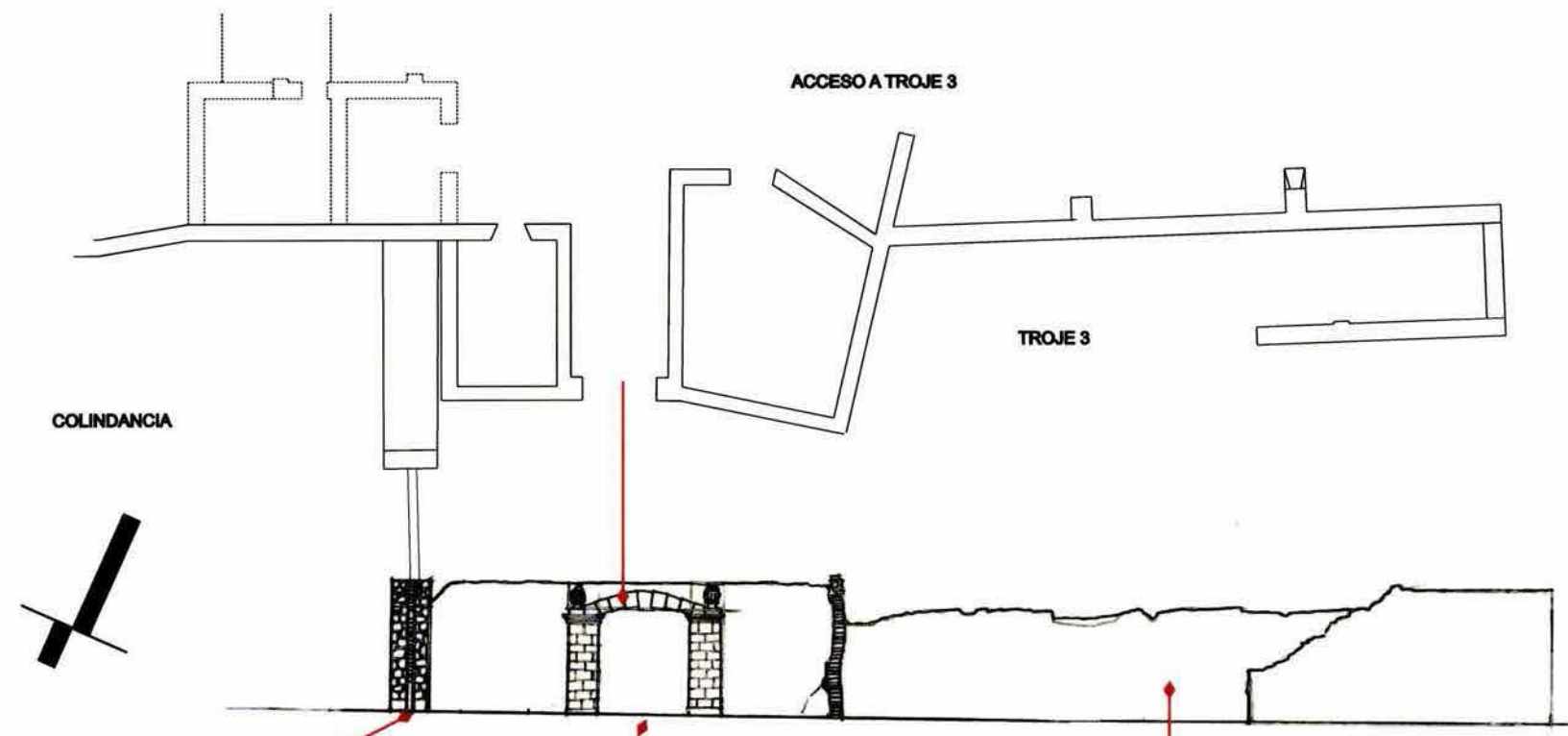

Acceso Sur sobre la calle San Luis

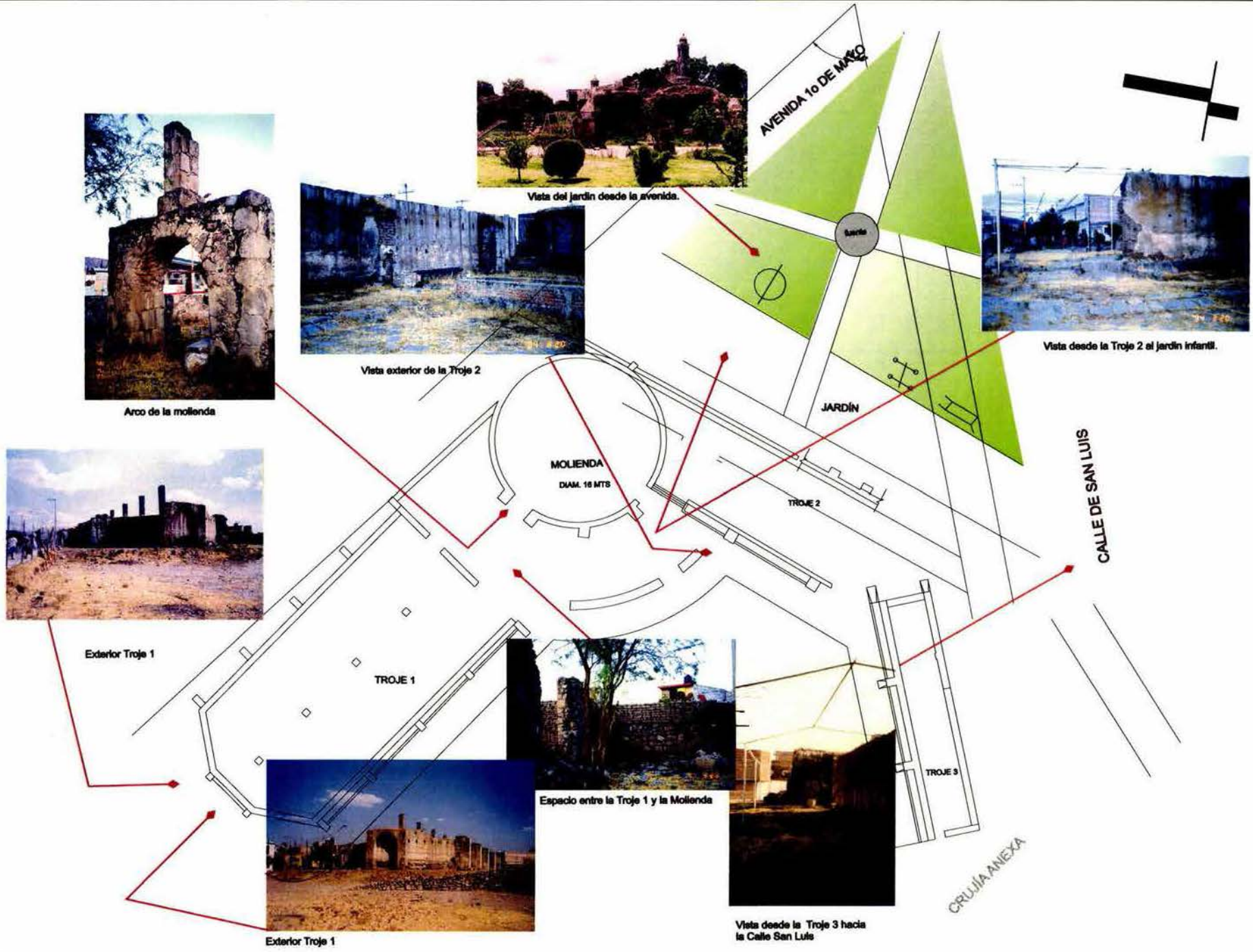

Simbología

Cuadril de Localización

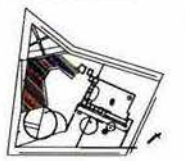

Calle	Calle
PEA	SC
21	SE
	Facultad

**Trojes**

**Plantas**

**Arquitectonicas**

Carolina Raposo Fernández  
México D.F., primavera de 2004



*Hacienda San Isidro - Acámbaro*



Simbología

Hacienda San Isidro - Acámbaro

Cuadro de Localización

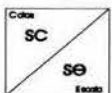
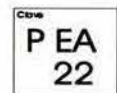
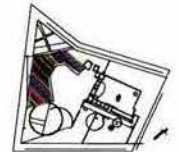

Trojes  
Cortes  
Arquitectonicos

Carolina Raposo Fernández  
México D.F., primavera de 2004

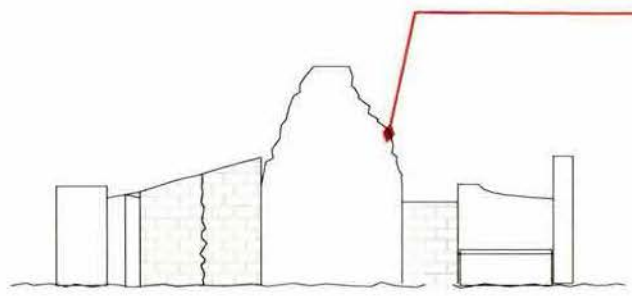

CORTE TRANSVERSAL TROJE 1



Entre Troje 1 y Molinda



Acceso a Molinda

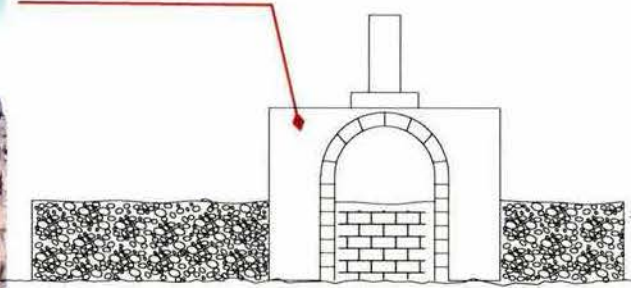

CORTE TRANSVERSAL MOLIENDA



Interior Troje 1

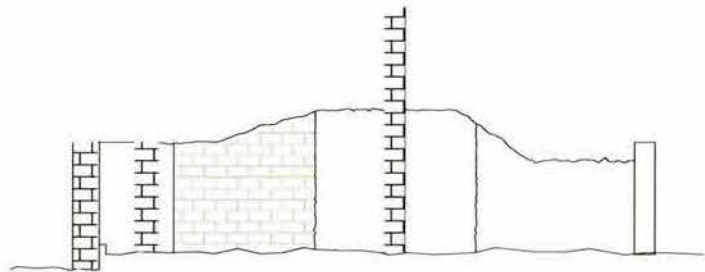

CORTE TRANSVERSAL INTERIOR TROJE 1

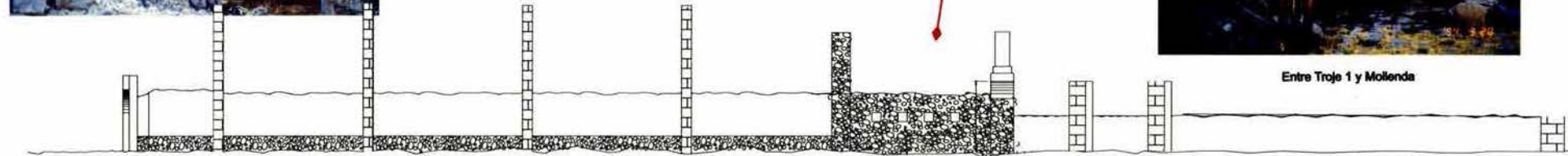

CORTE TRANSVERSAL EXTERIOR TROJE 1 - MOLIENDA- TROJE 2



Trojes y molinda desde exterior



Entre Troje 1 y Molinda



Campanario



Portada



Base campanario

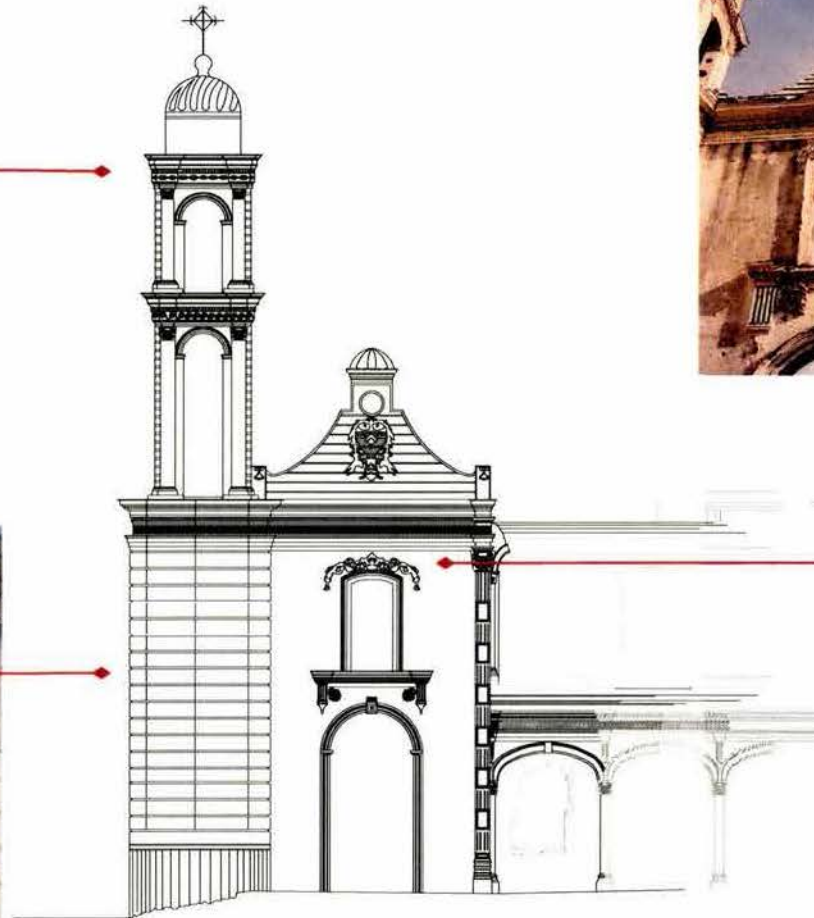

Fachada Principal



Remate



Detalles portada



Acceso a la capilla,  
al fondo los restos  
del altar



Universidad Nacional Autónoma de México  
Instituto de Restauración de Monumentos

Simbología

Croquis de Localización

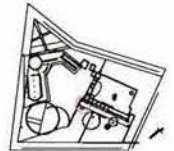

Clave  
P EA  
23

Clave  
SC  
SE  
Escudo

Casa  
del  
 Hacendado  
Portada capilla

Carolina Raposo Fernández  
México D.F., primavera de 2004



Hacienda San Isidro - Acámbaro



Altar

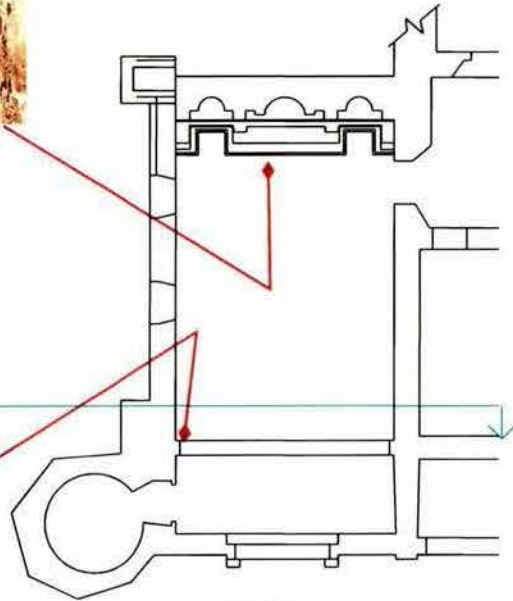

PLANTA



Campanario y restos de la boveda



Arranque de la boveda



Interior de la capilla hacia el sur

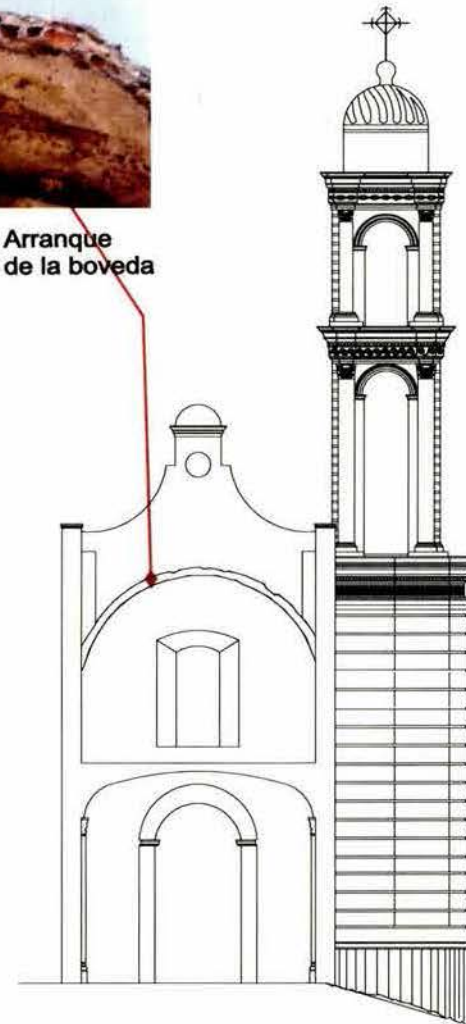

CORTE TRANSVERSAL SUR



Universidad Nacional Autónoma de México  
Instituto de Restauración de Monumentos

Simbología

Circo de Localización

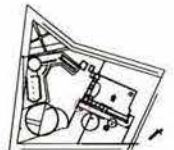

*Hacienda San Isidro - Acámbaro*

Circo P EA 24

Circo SC SE Escala

Casa del Hacendado  
Planta y Corte capilla

Carolina Raposo Fernández  
México D.F., primavera de 2004



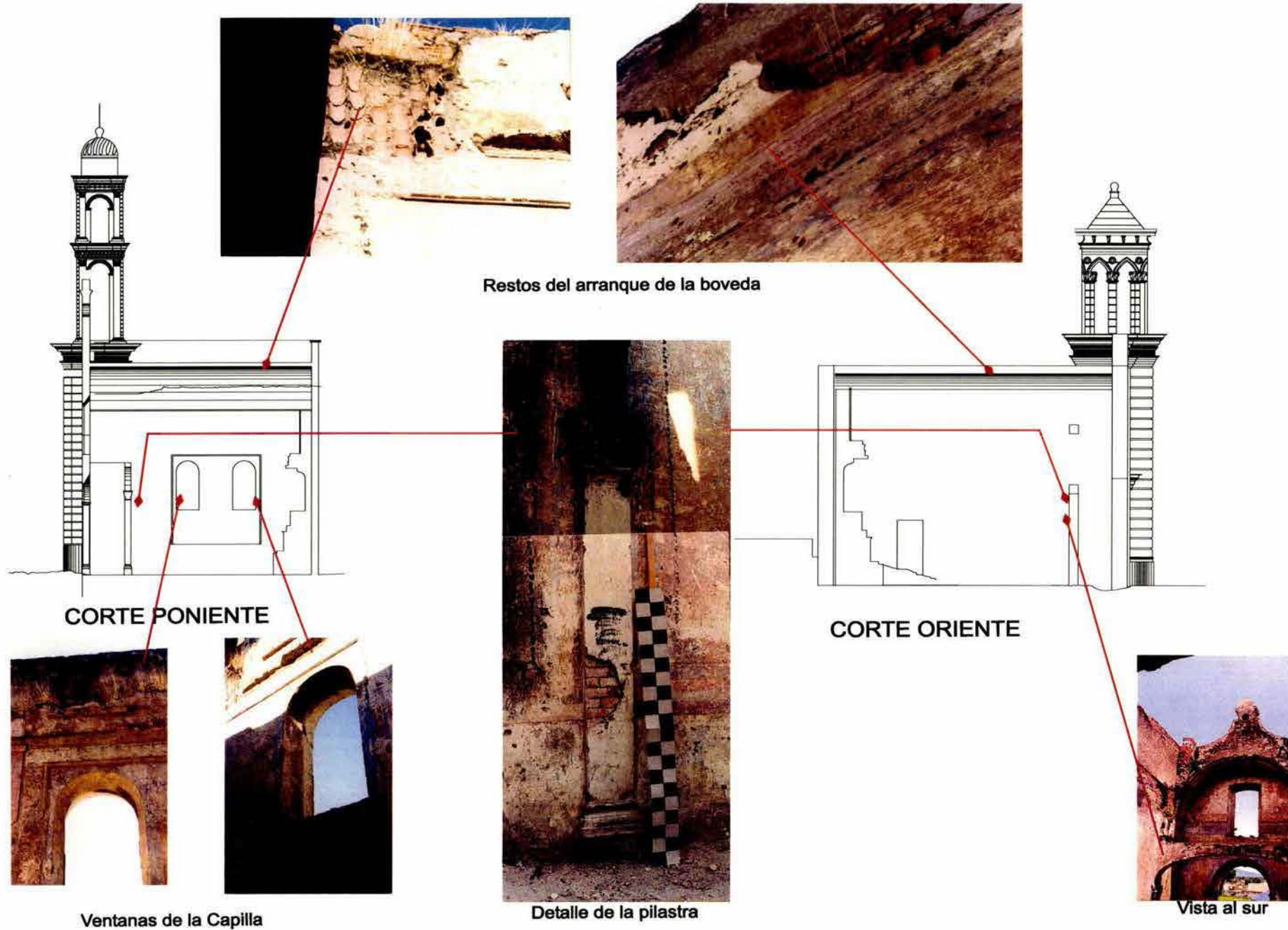

Restos del arranque de la bóveda

CORTE PONIENTE

CORTE ORIENTE

Ventanas de la Capilla

Detalle de la pilastra

Vista al sur

Simbología

Croquis de Localización

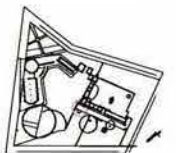

Hacienda San Isidro - Acámbaro

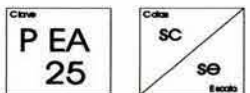

Casa del Hacendado  
Cortes Capilla

Carolina Raposo Fernández  
México D.F., primavera de 2004





Vista general



Restos del Fronton

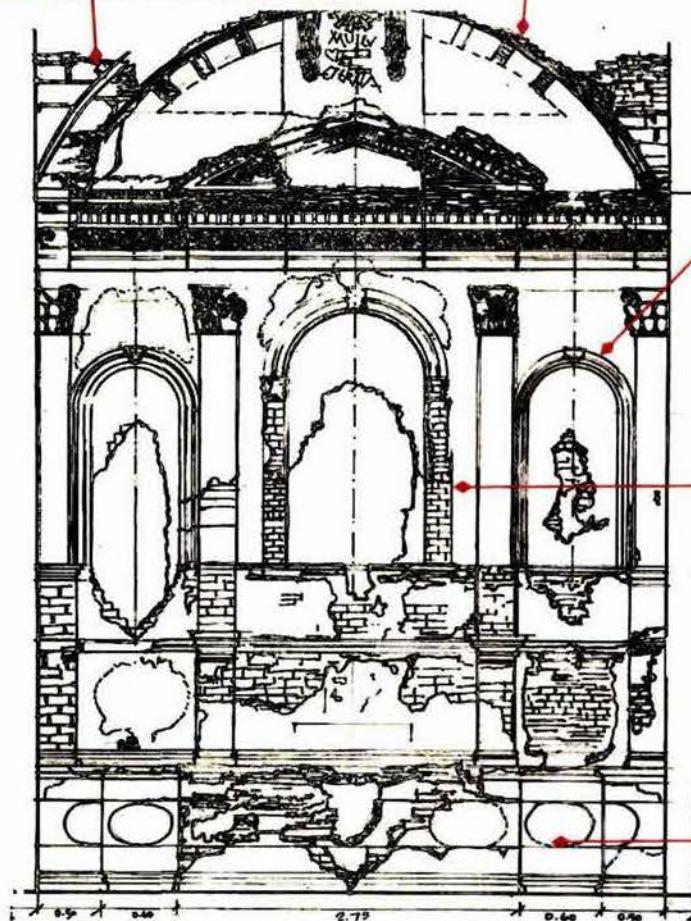

Alzado del Altar



Nicho Lateral



Nicho Central



Base



Universidad Nacional Autónoma de México  
Instituto en Restauración de Monumentos

Simbología

Croquis de Localización

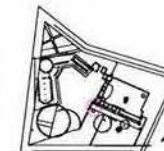

Cacienda San Isidro - Acámbaro

Clave  
PEA  
26

Cada  
SC  
SE  
Escala

Casa del  
Hacendado  
Altar Capilla

Carolina Raposo Fernández  
México D.F., primavera de 2004





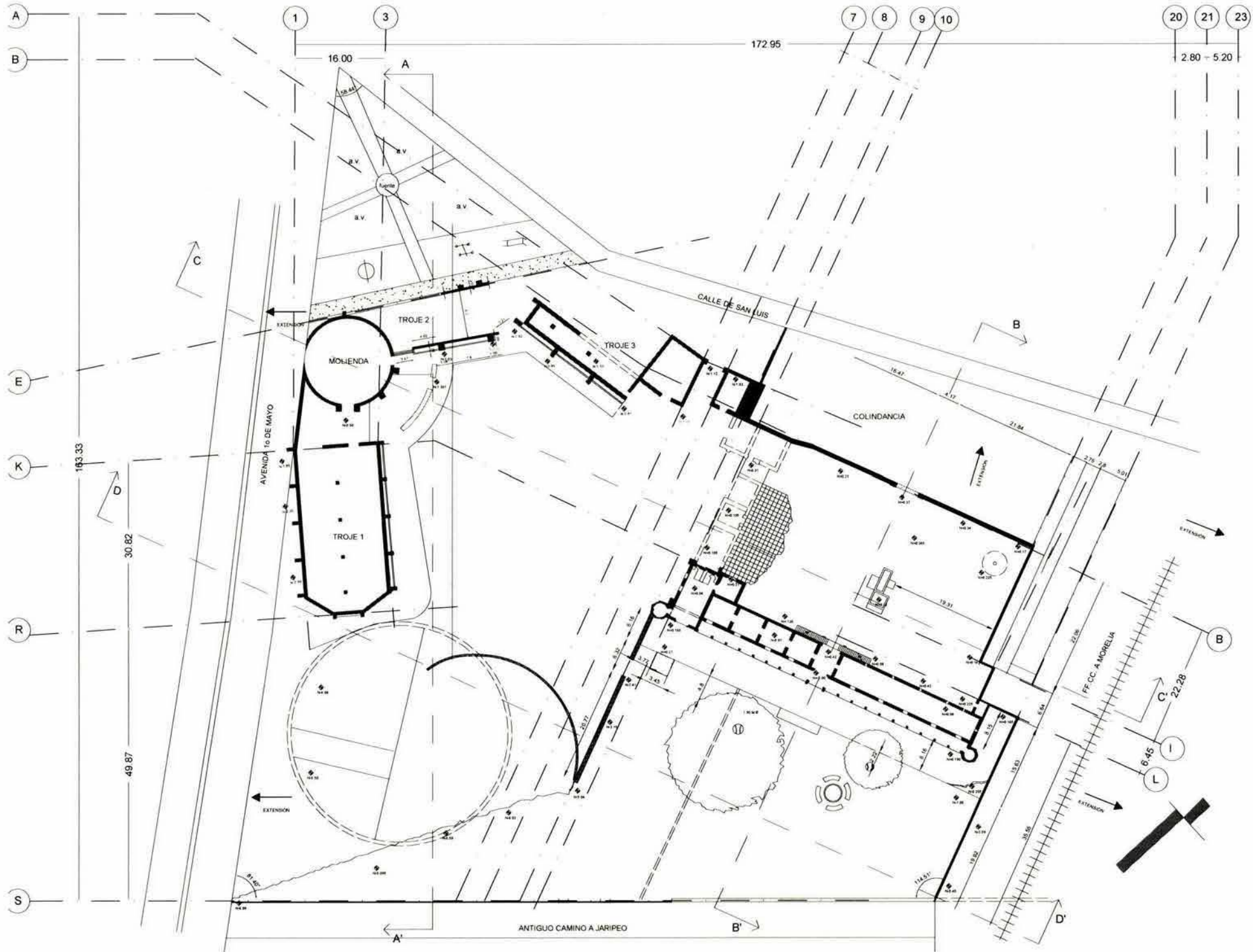

Instituto Nacional de Estadística y Geografía  
 México en la construcción del futuro

**Simbología**

→ Posible extensión del conjunto

Contexto de localización

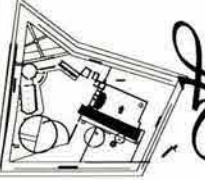

Hacienda San Isidro - Acámbaro

Cole: PA 01

Escala: Mts. 1:500

Planta de Conjunto

Carolina Raposo Fernández  
 Méxic D.F., primavera de 2000





Simbología

*L*acienda *S*an *S*idro - *A*cámbaro

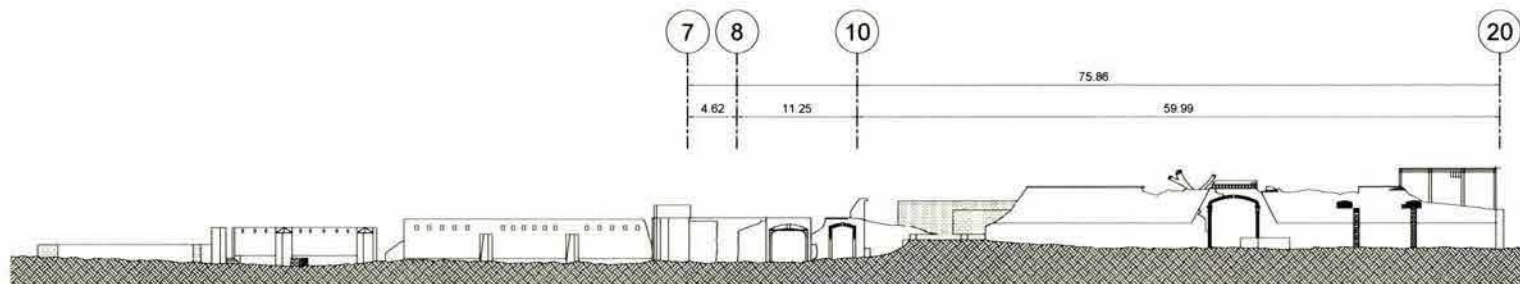
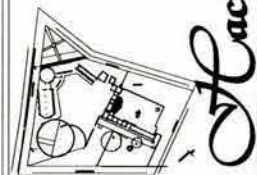

CORTE LONGITUDINAL SUR C-C'

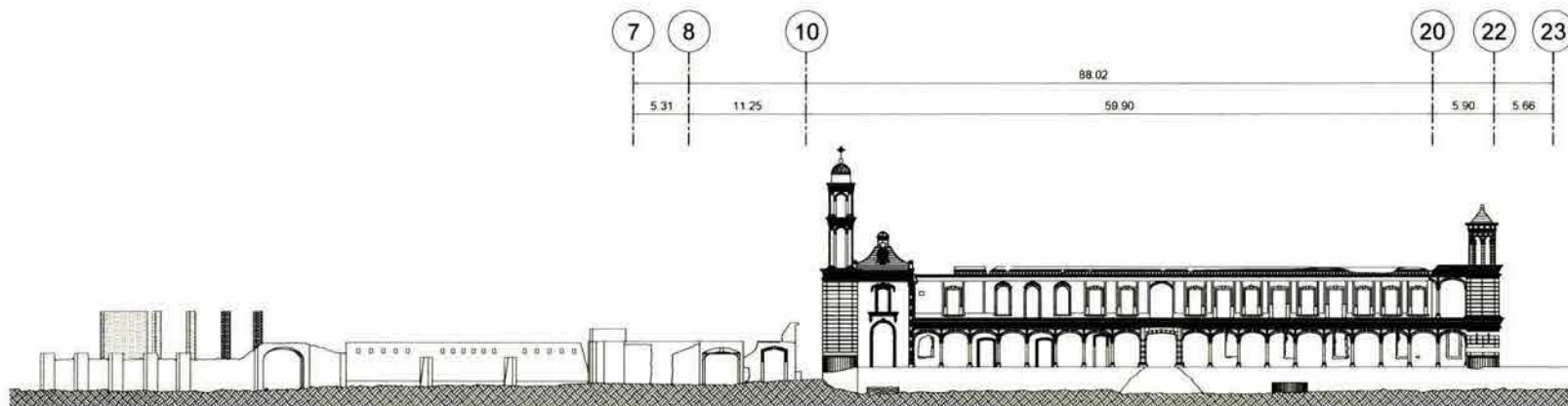

CORTE LONGITUDINAL NORTE D-D'

C clave  
PA  
02

Cotas  
Mts.  
1:400  
Escala

Conjunto  
Cortes  
Longitudinales

Carolina Raposo Fernández  
México D.F., primavera de 2004



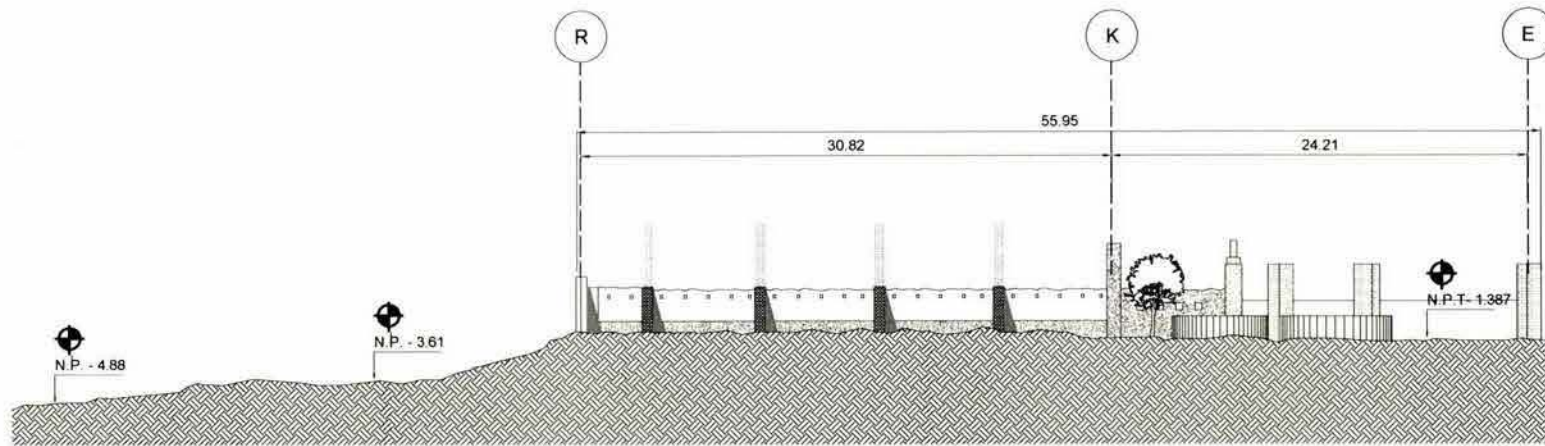

CORTE TRANSVERSAL ORIENTE A-A'

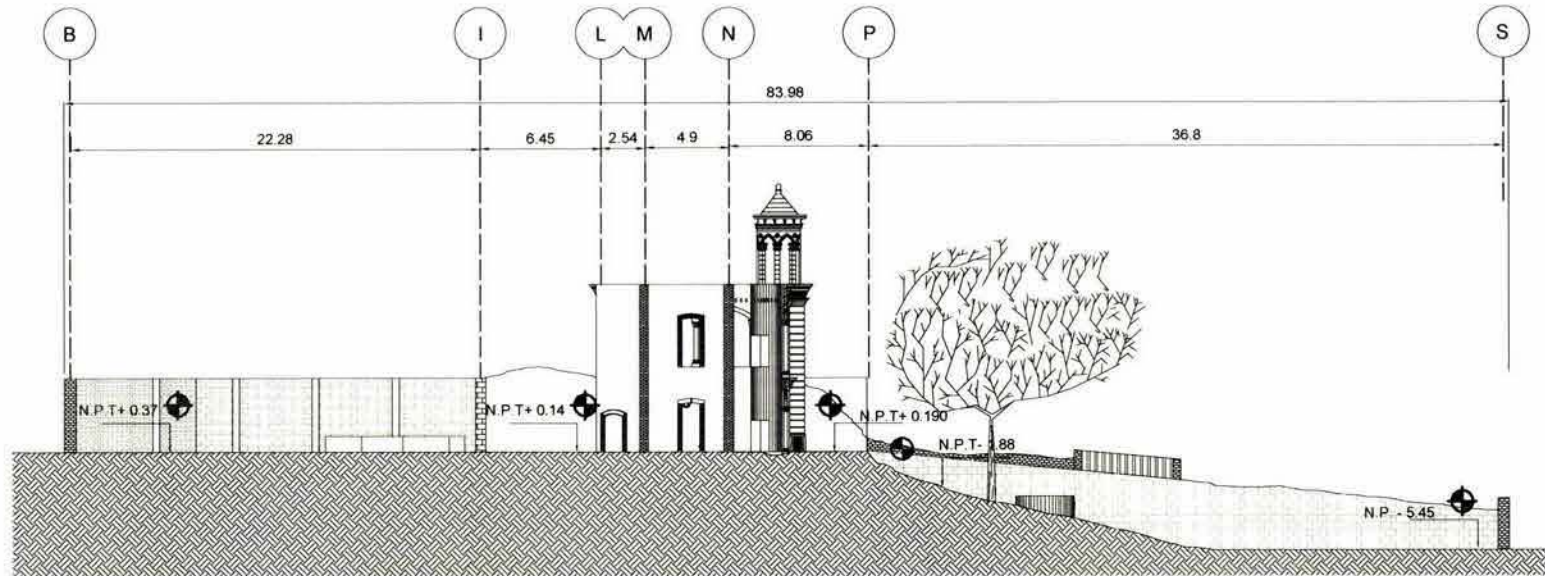

CORTE TRANSVERSAL PONIENTE B-B'



Instituto Nacional Agrario de México  
Instituto de Investigación y Fomento de Muestreo

Simbología

Hacienda San Isidro - Acámbaro

Detalle de localización

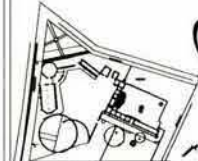

Código	PA 03	Cotas	Mts.
		1:250	

Casa del  
Hacendado  
Cortes Transversales

Carolina Raposo Fernández  
México D.F., primavera de 2004





Universidad Nacional Autónoma de México  
Instituto de Investigaciones de Monumentos

Simbología

Ubicación de localización

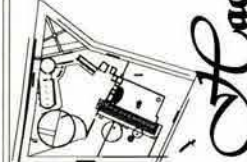

*Hacienda San Isidro - Acámbaro*

Ciudad PA  
04

Ciudad Mts.  
S/E  
Escala

Casa del  
Hacendado  
Plantas  
Arquitectónicas

Carolina Raposo Fernández  
México D.F., primavera de 2004

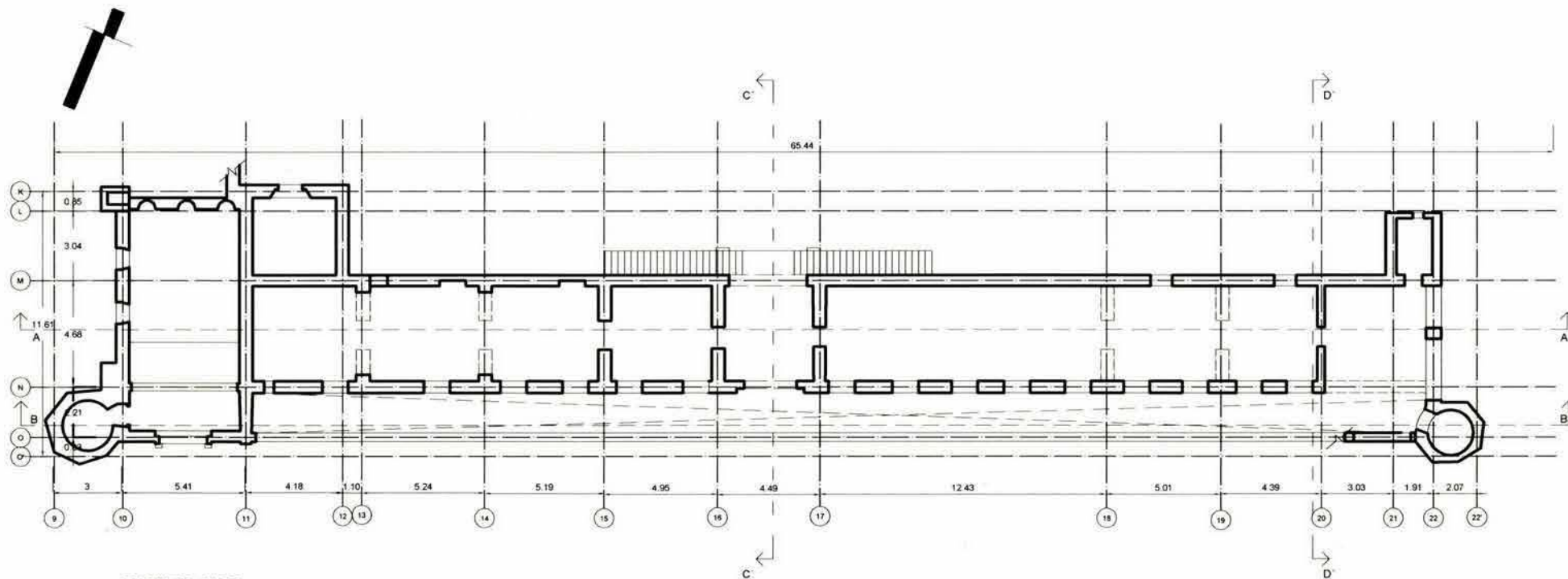

PLANTA ALTA

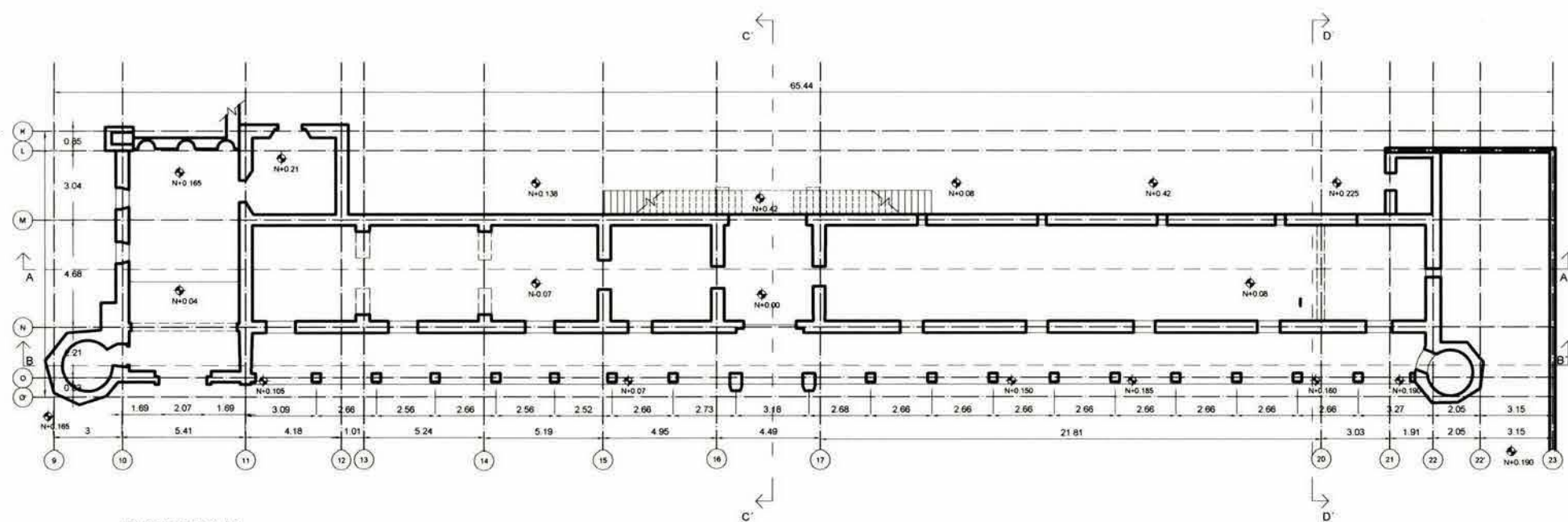

PLANTA BAJA

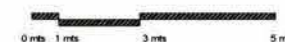

ESCALA GRAFICA



Instituto Nacional de Estadística y Geografía  
Museo en Restauración de Monumentos

Simbología

Detalle de localización

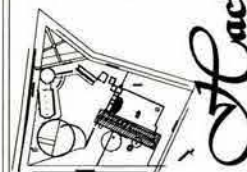

*Hacienda San Isidro - Acámbaro*

Clave  
PA  
05

Escala  
Mts.  
1:150  
facada

Casa del  
Hacendado  
Fachada Norte

Carolina Raposo Fernández  
México D.F., primavera de 2004

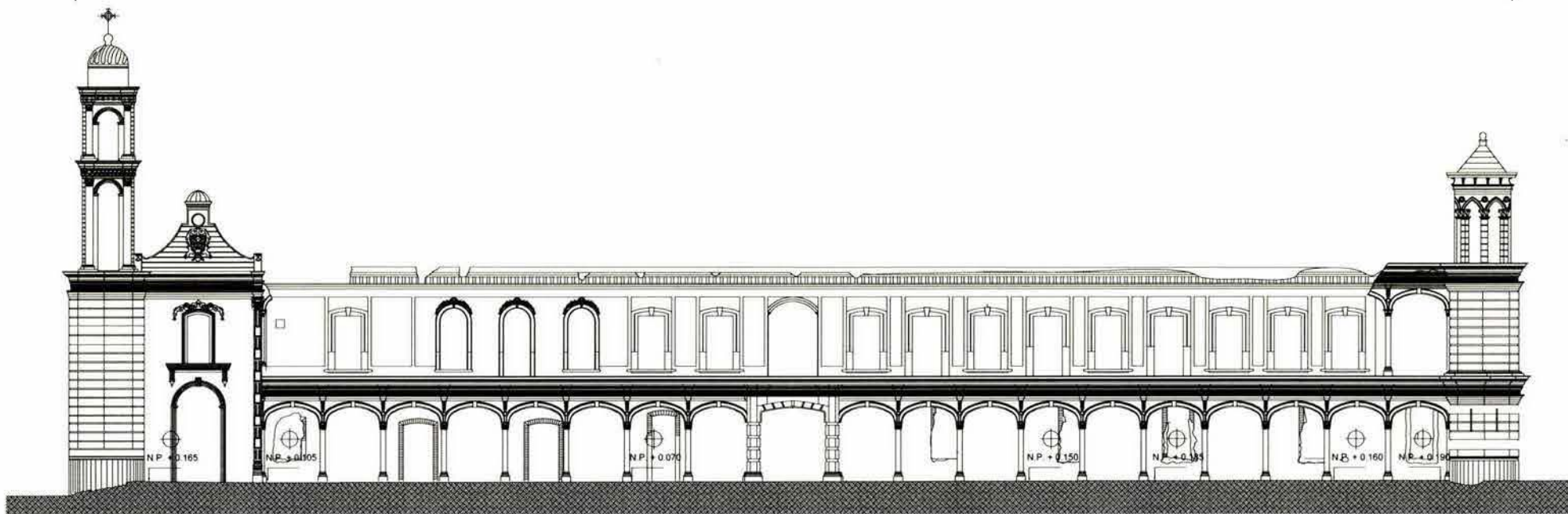
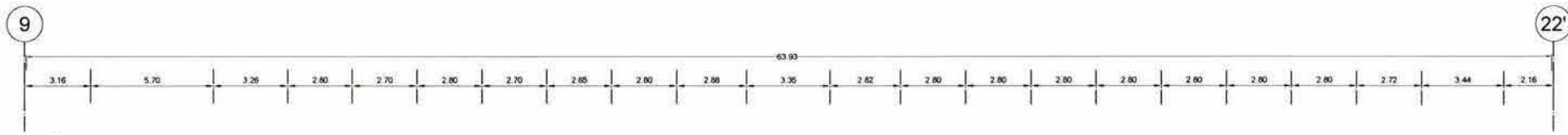

FACHADA PRINCIPAL

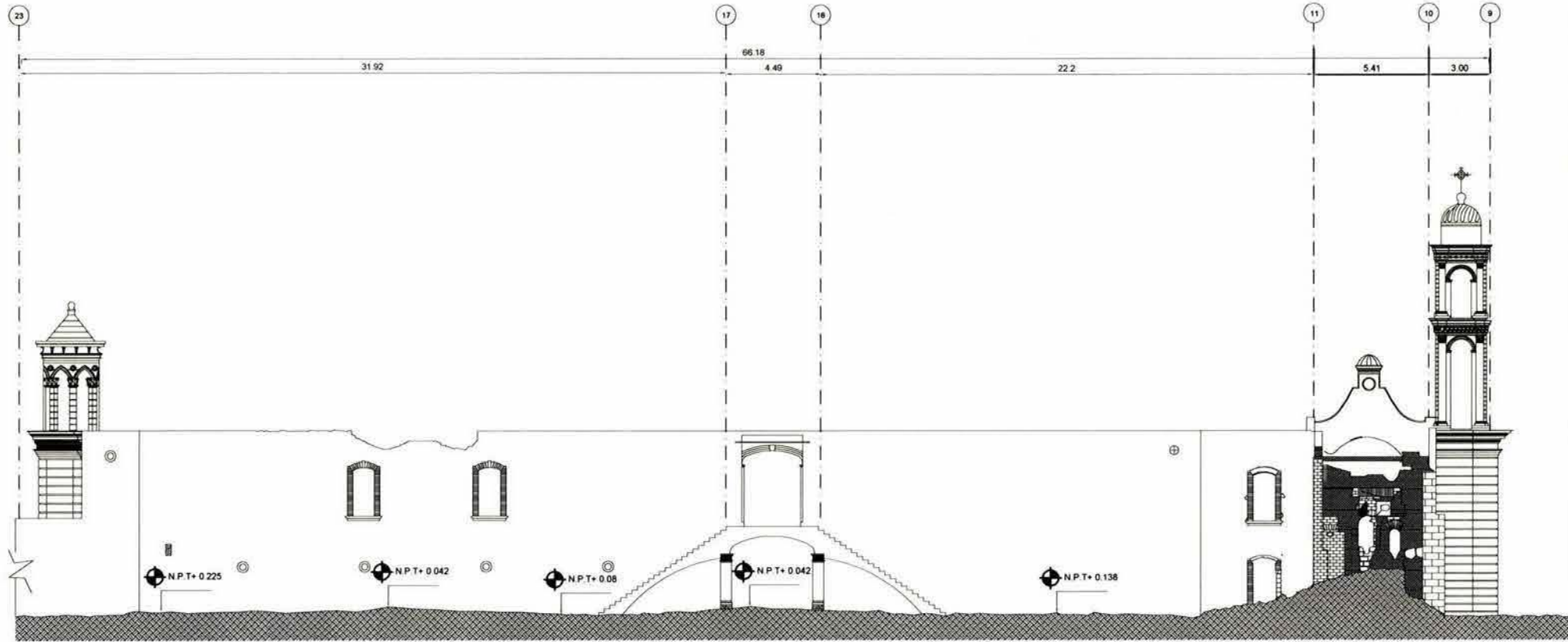

FACHADA SUR

Simbología

Croquis de localización

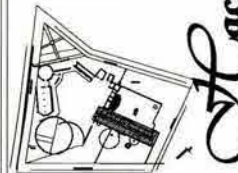

Hacienda San Isidro - Acámbaro

Cole: PA 06

Curso: Mts. 1:150 Escala

Casa del Hacendado  
Fachada Sur

Carolina Raposo Fernández  
México D.F., primavera de 2004





Instituto Federal de México  
Instituto de Restauración de Monumentos

Simbología

Hacienda San Isidro - Acámbaro

Detalle de localización

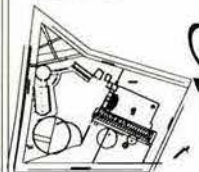

Código  
PA  
07

Escala  
Mts.  
1:100  
Escala

Casa del  
Hacendado  
Fachada Oriente  
Fachada Poniente

Carolina Raposo Fernández  
México D.F., primavera de 2004

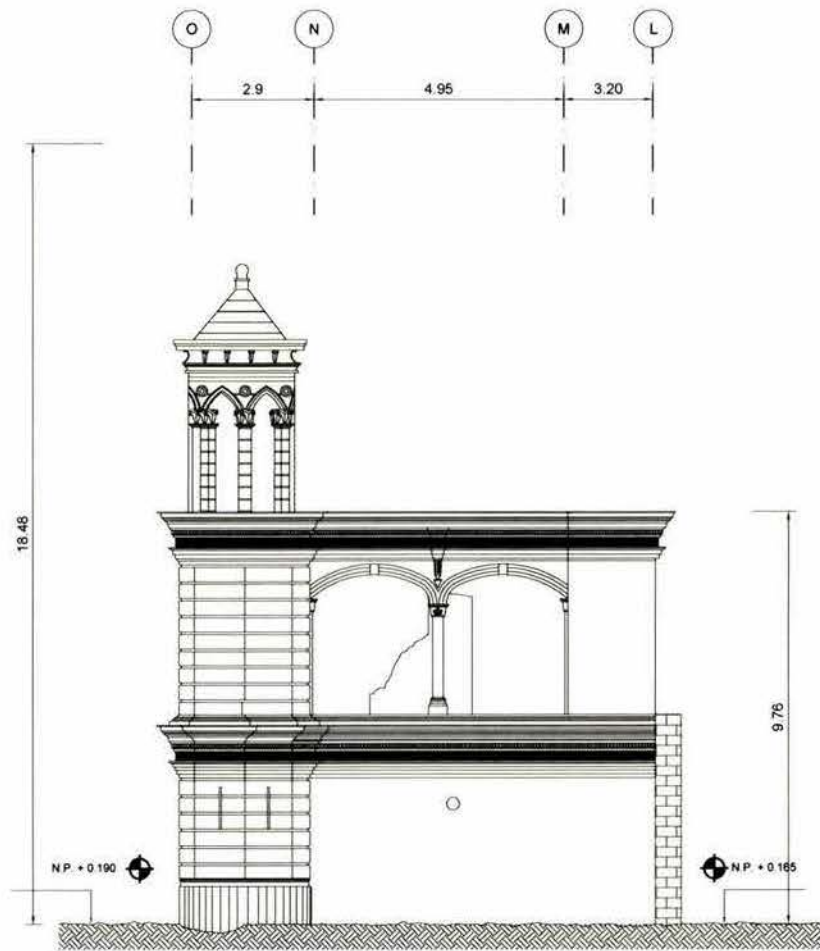

FACHADA ORIENTE

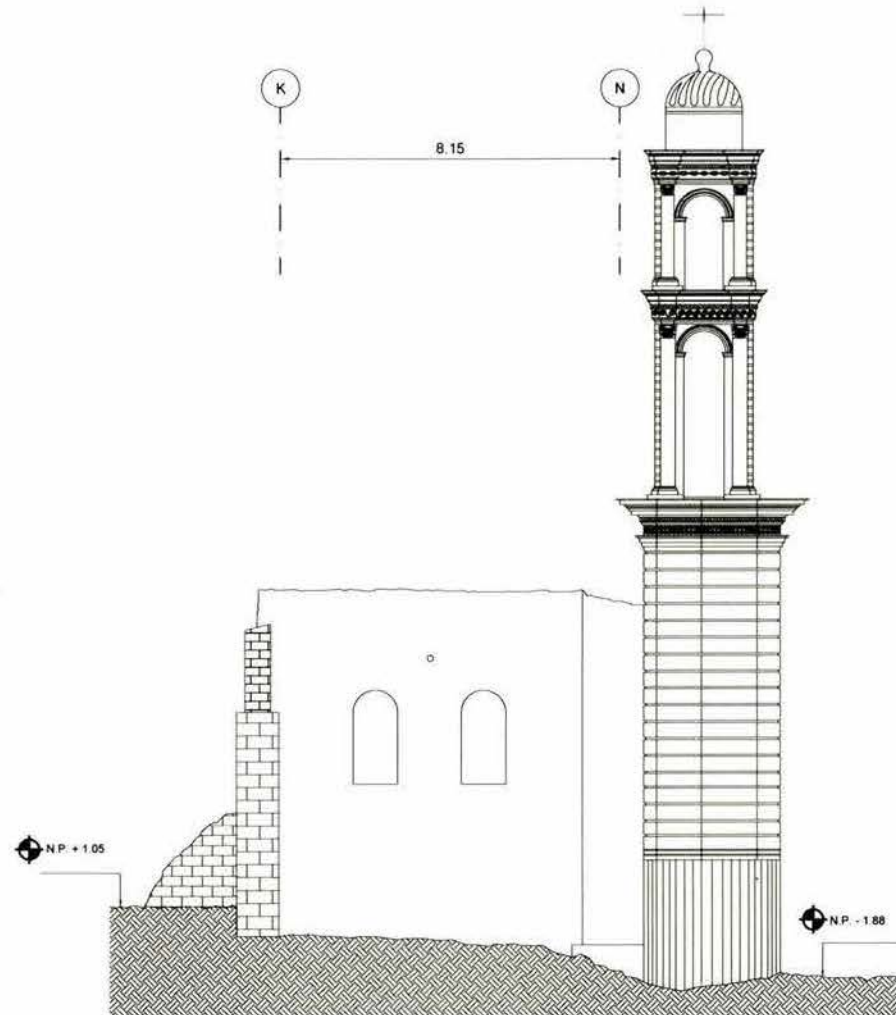

FACHADA PONIENTE

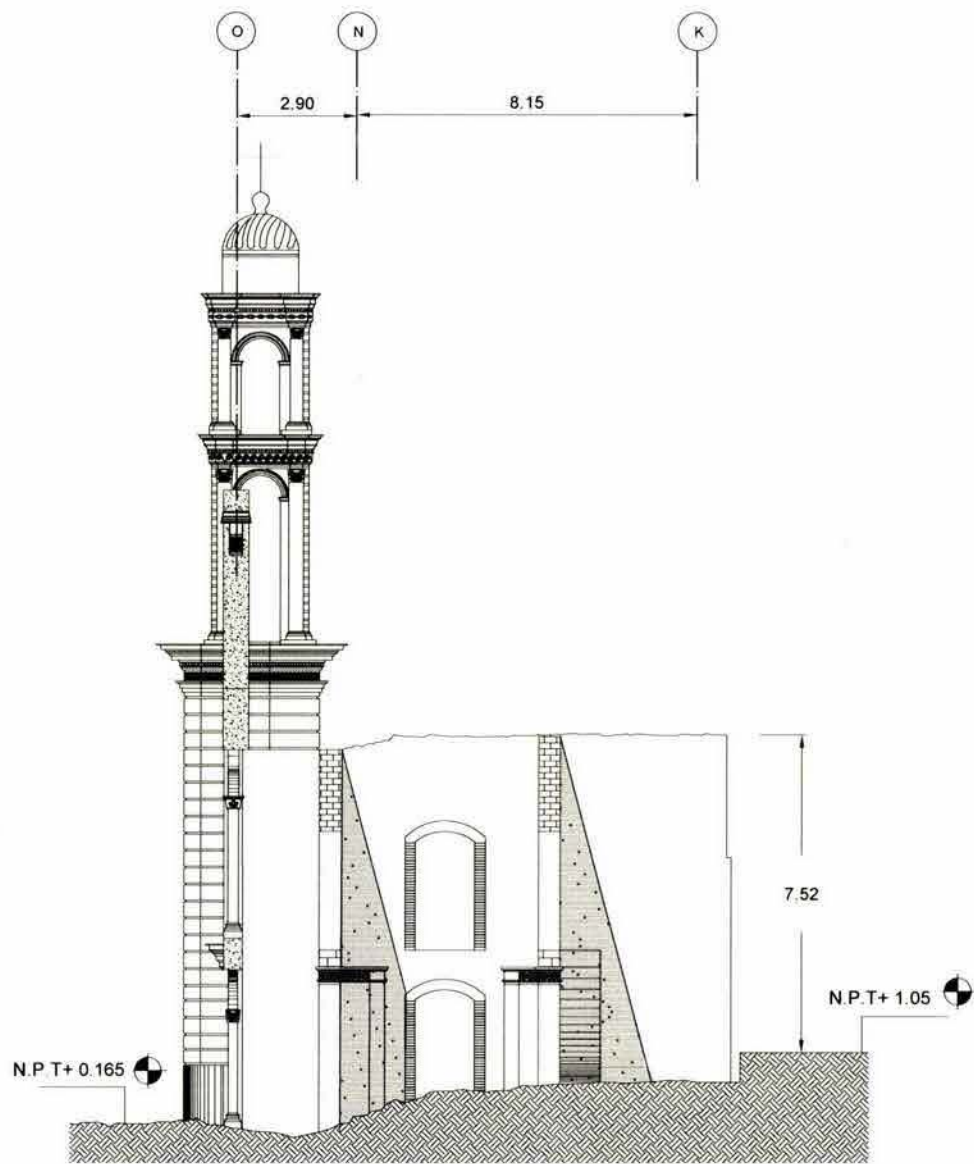

CORTE C-C'

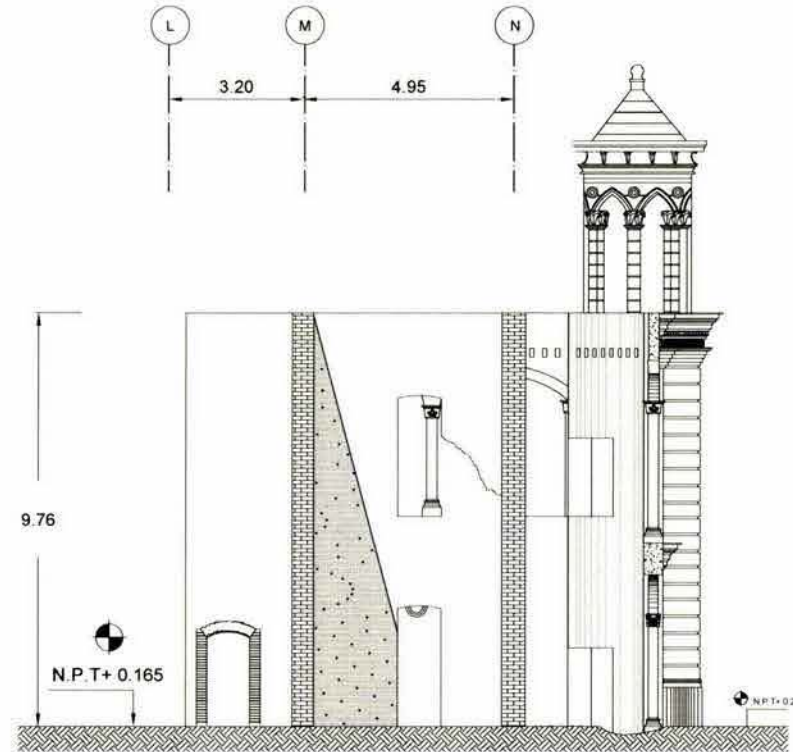

CORTE D-D'



Universidad Nacional Autónoma de México  
Instituto de Restauración de Monumentos

Simbología

Cuadro de localización

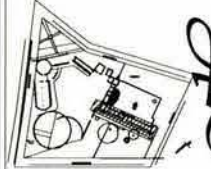

Hacienda San Isidro - Acámbaro

Clase  
PA  
08

Clase  
Mts.  
1:100  
Escala

Casa del  
Hacendado  
Cortes  
Arquitectónicos

Carolina Raposo Fernández  
México D.F., primavera de 2000







Instituto Nacional de Estadística y Geografía  
México en Restauración de Monumentos

Simbología

Hacienda San Isidro - Acámbaro

Cuadro de localización

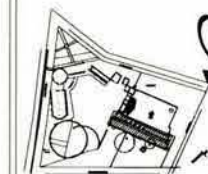

Cuadro: PA 09	Escala: Mts. 1:150 Escala
---------------	---------------------------

Casa del  
Hacendado  
Corte  
Arquitectónico

Carolina Raposo Fernández  
México D.F., primavera de 2004

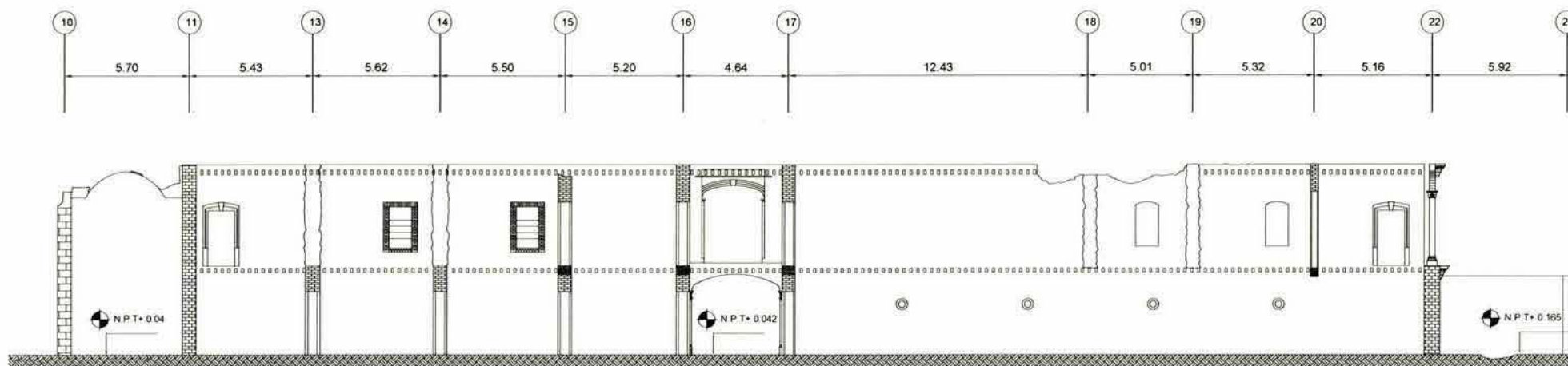

CORTE A-A'



Simbología

Hacienda San Isidro - Acámbaro

Cuadro de localización

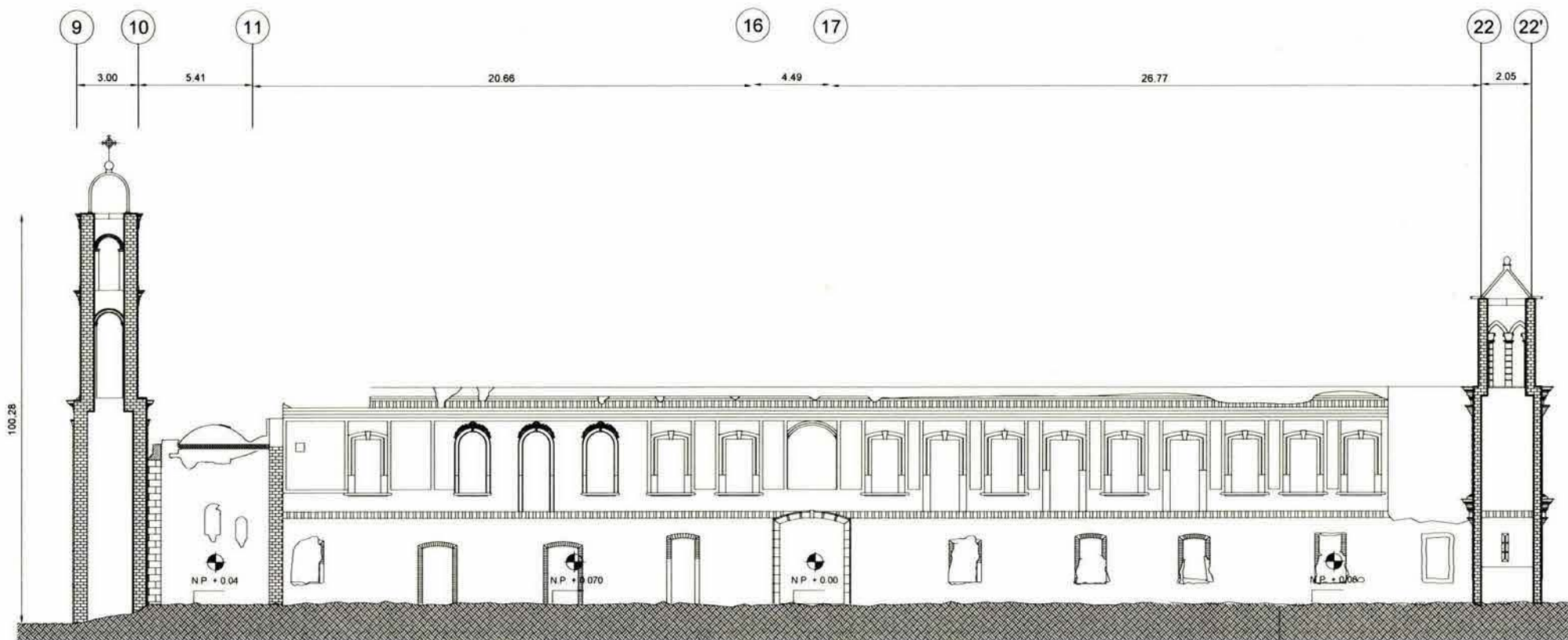
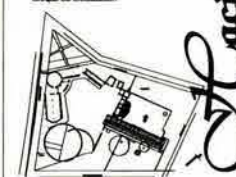

CORTE LONGITUDINAL B-B'

Corte: PA 10

Corte: Mts. 1:150 Escala

Casa del  
Hacendado  
Corte Longitudinal

Carolina Raposo Fernández  
México D.F., primavera de 2004



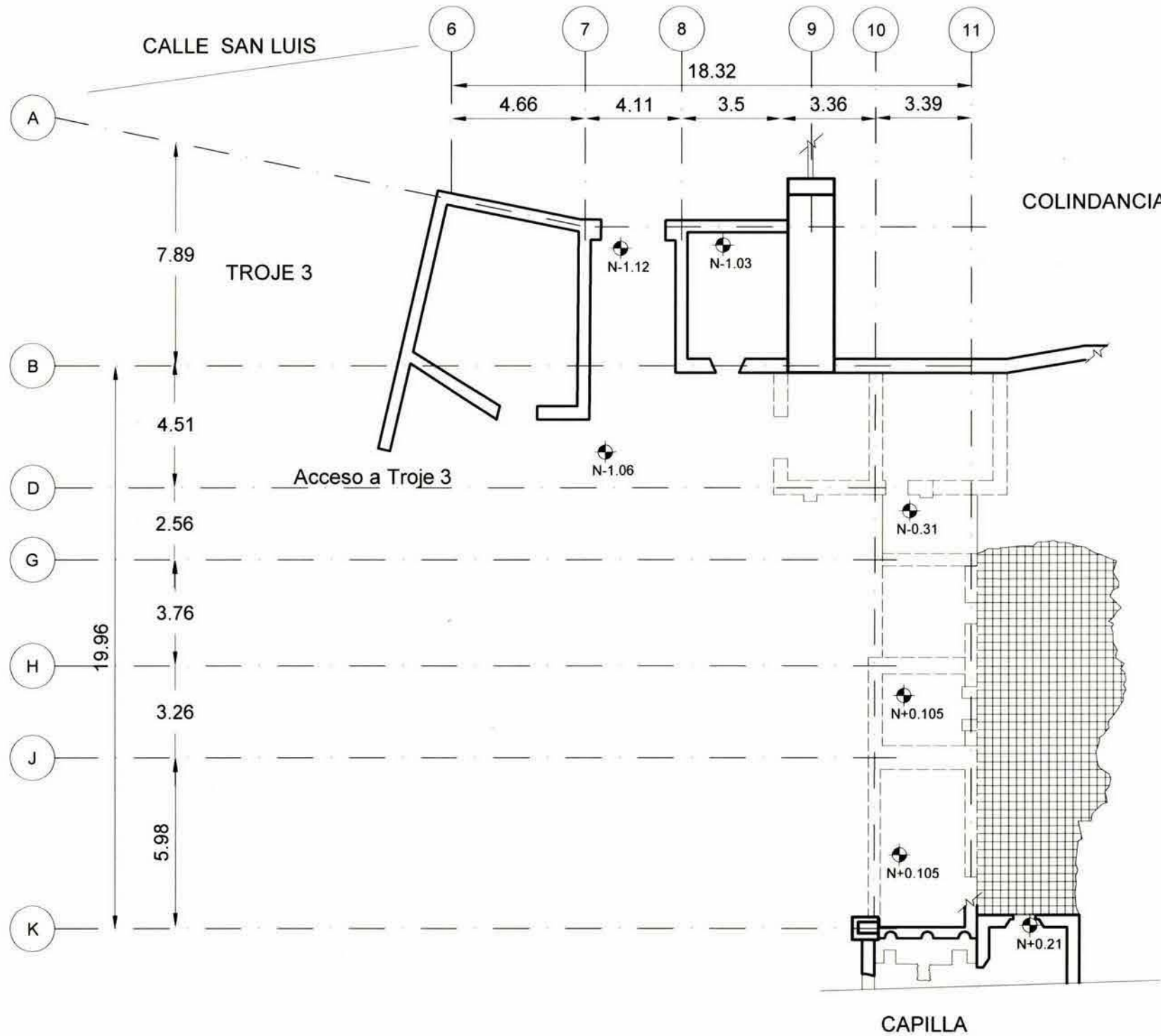

Instituto Nacional de Estadística y Geografía  
México en Reducción de Vulnerabilidad

---

Simbología

---

Mapa de localización

**Hacienda San Isidro - Acámbaro**

---

C.O.M. PA 11	Cotas Mts. 1:150 Escala
-----------------	-------------------------------

---

Casa del Hacendado  
Acceso Sur

---

Carolina Raposo Fernández  
México D.F., febrero de 2004

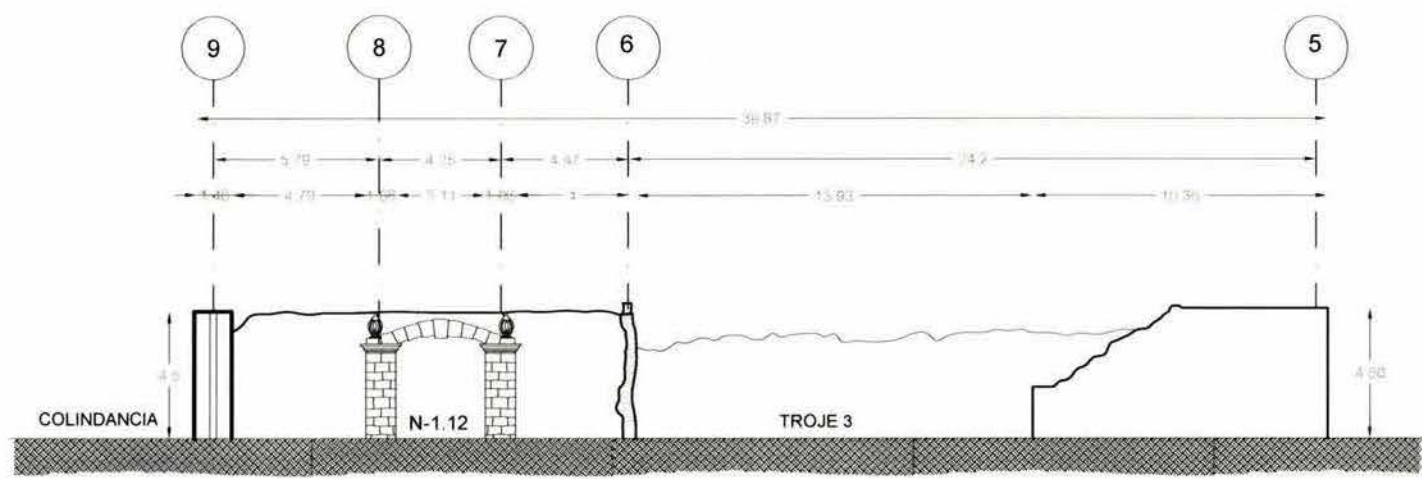

ACCESO SUR DESDE C. SAN LUIS

Simbología

Clave de localización

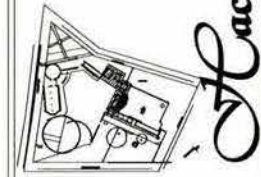

Hacienda San Isidro - Acámbaro

Clave  
PA  
12

Clave  
Mts.  
1:150  
Escala

Acceso Sur

Carolina Raposo Fernández  
México D.F., primavera de 2014





Simbología

Cacienda San Isidro - Acámbaro

Cuadro de localización

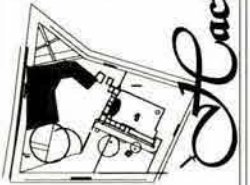

Obra: PA 13

Caras: Mts. 1:250 Escala

Trojes  
Plantas  
Arquitectónicas

Carolina Raposo Fernández  
México D.F., primavera de 2004

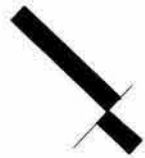
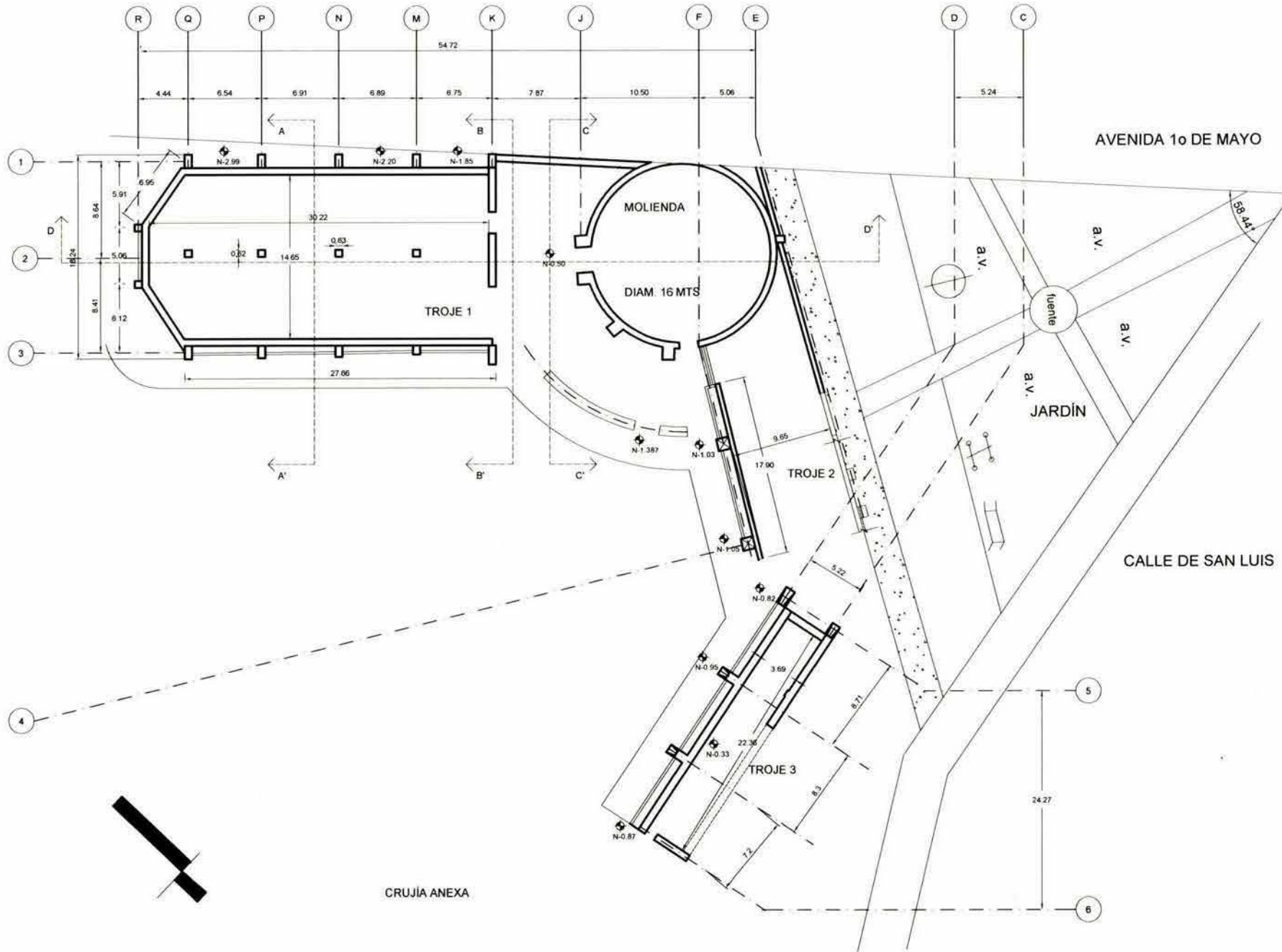

CRUJIA ANEXA



Instituto Nacional de Antropología e Historia  
Museo en Restauración de Monuments

Simbología

Lacienda San Isidro - Acámbaro

Circulo de localización

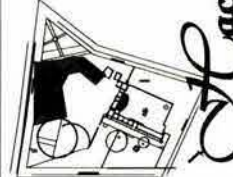

Colete	PA	Cotas	Mts.
	14		1:150
			Escala

Trojes  
Cortes  
Arquitectonicos

Carolina Raposo Fernández  
México D.F., primavera de 2004

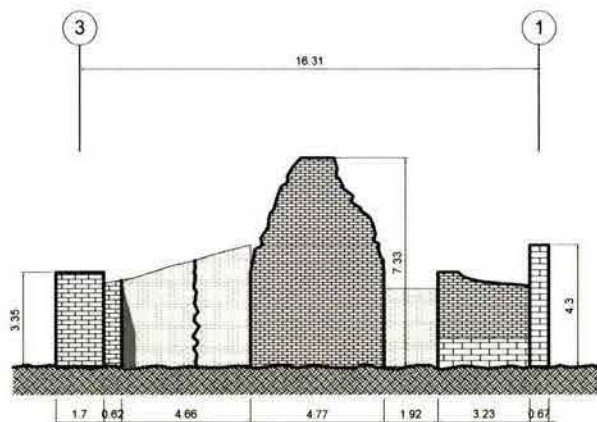

TROJE 1 CORTE TRANSVERSAL B-B'

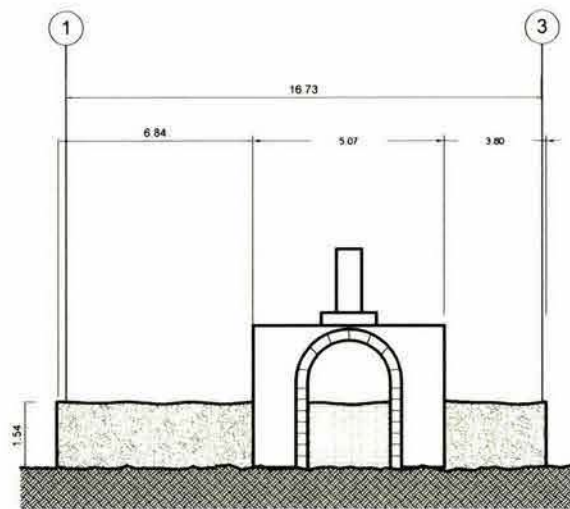

MOLIENDA CORTE TRANSVERSAL C-C'  
esc. 1:100

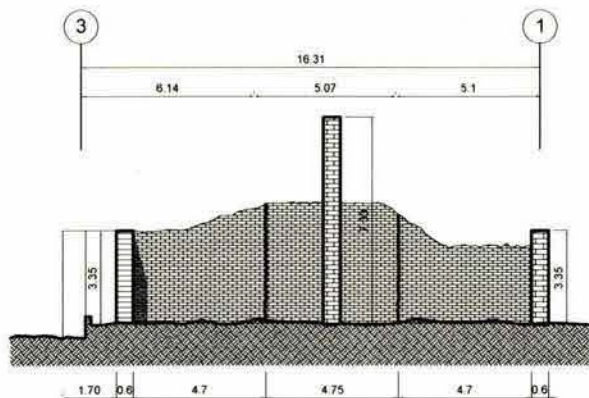

TROJE 1 CORTE TRANSVERSAL A-A'

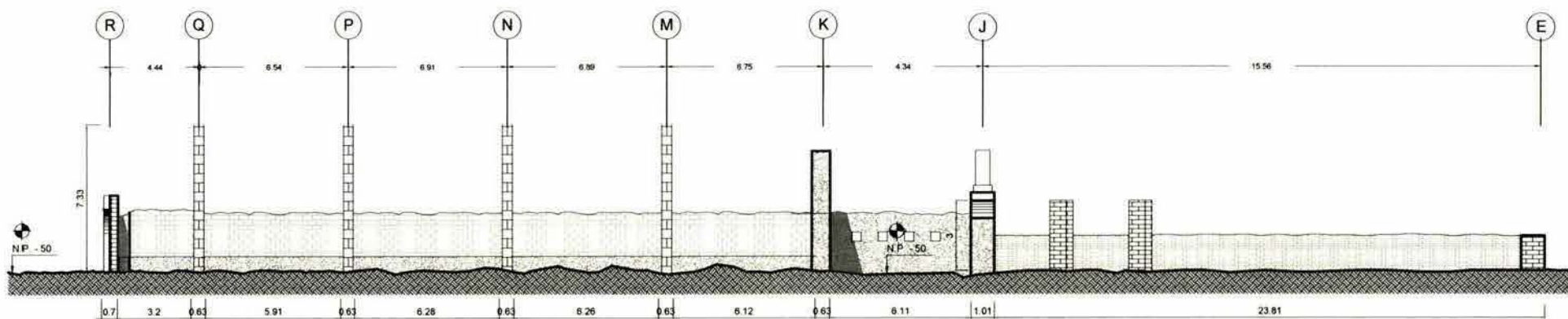

TROJE 1 Y MOLIENDA CORTE LONGITUDINAL D-D'

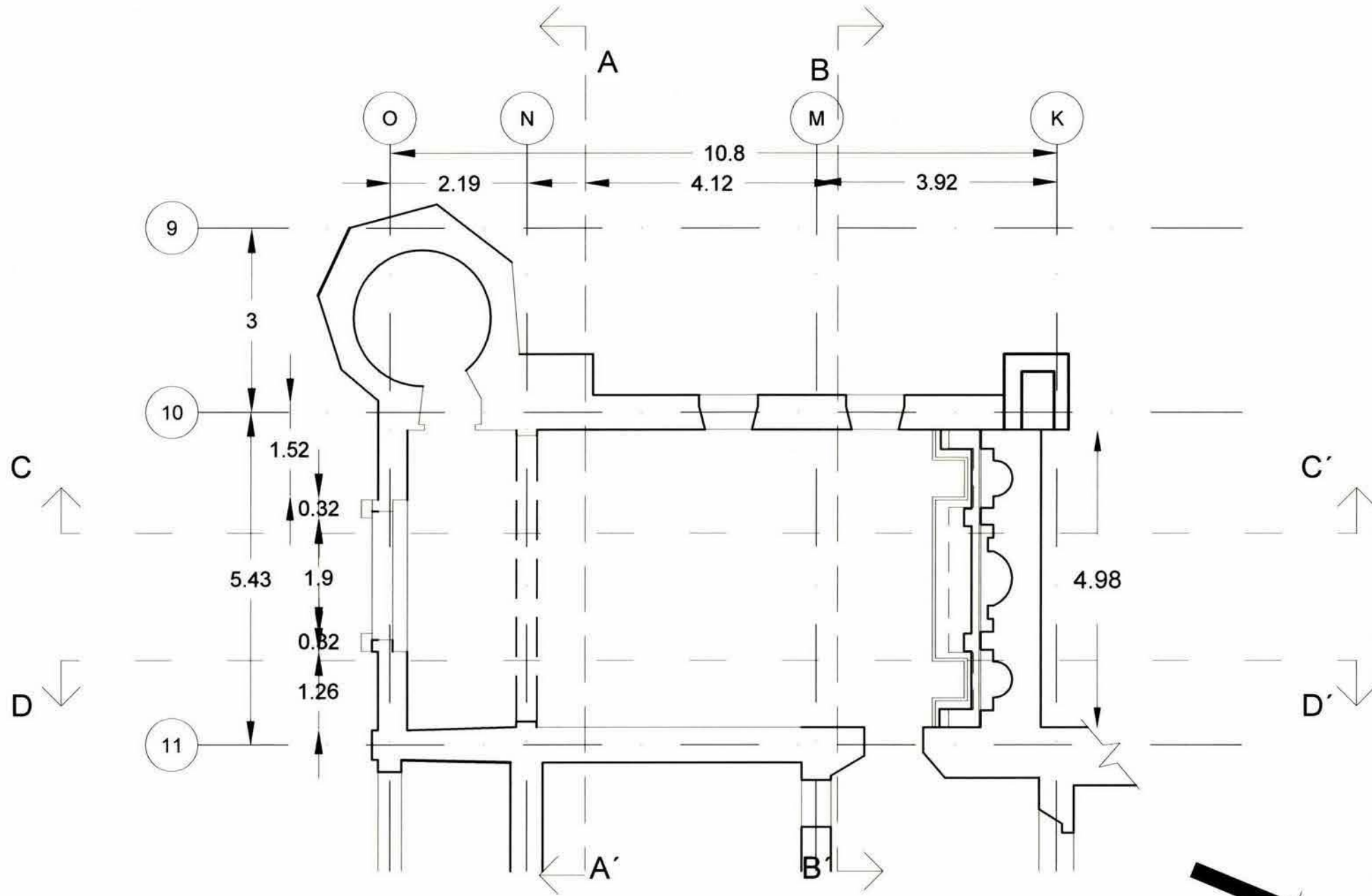

PLANTA

Simbología



Colección PA 15  
 Escala Mts. 1:50

Casa del Hacendado  
 Planta Capilla

Carolina Raposo Fernández  
 México D.F. febrero de 2004



Hacienda San Isidro - Acámbaro



Unidad Estatal Autónoma de Méxic  
Museo en Rehabilitación de Monumentos

Simbología

Oruga de localización

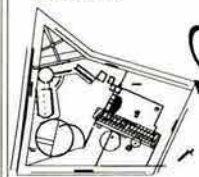

*Hacienda San Isidro - Acámbaro*

Cole PA 16

Calas Mts. 1:100 Escala

Casa del Hacendado  
Capilla  
Cortes

Carolina Raposo Fernández  
México D.F., marzo de 2004

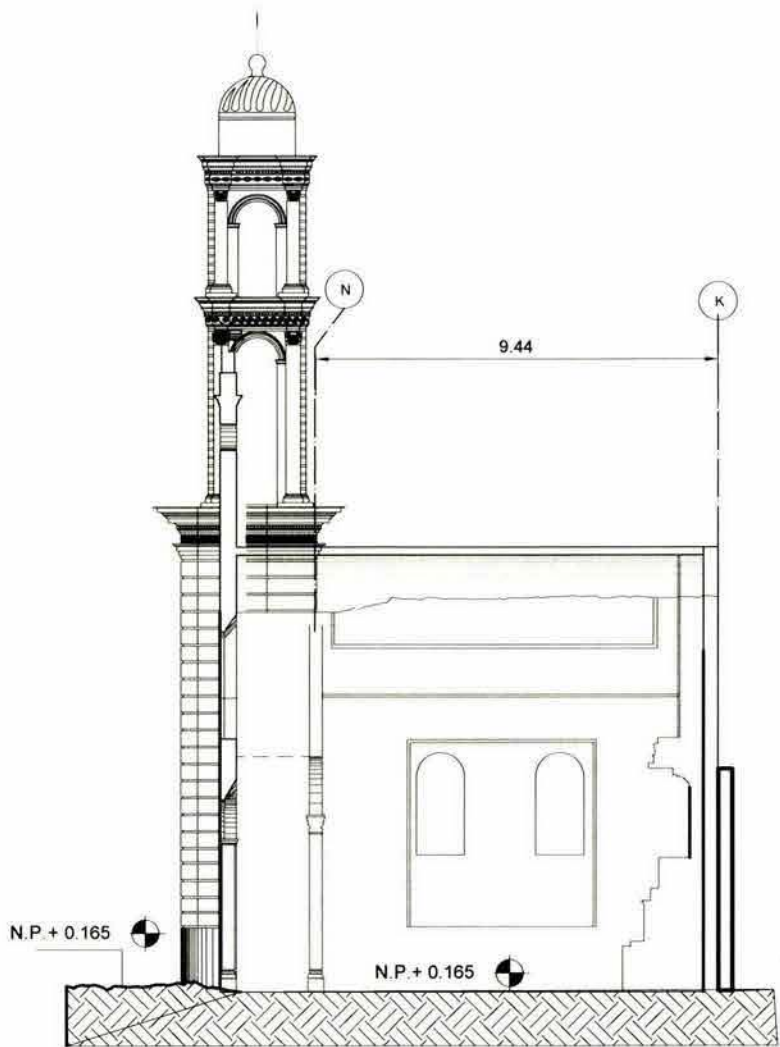

CORTE C-C'

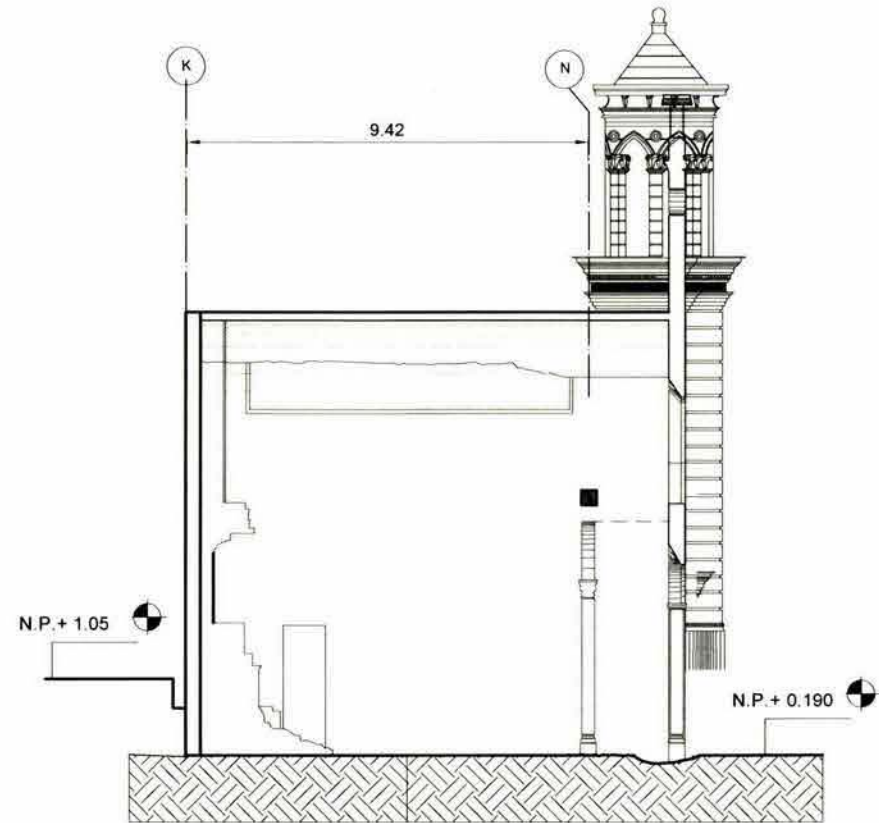

CORTE D-D'





Instituto Nacional de Estadística y Geografía  
Unidad en la Información

Simbología

Cuadro de localización

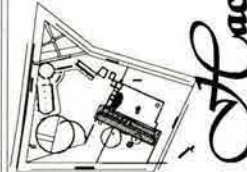

Hacienda San Isidro - Acámbaro

Clave  
PA  
17

Clave  
Mts.  
1:100  
Escala

Casa del  
Hacendado

Capilla  
Cortes

Carolina Raposo Fernández  
México D.F., verano de 2004

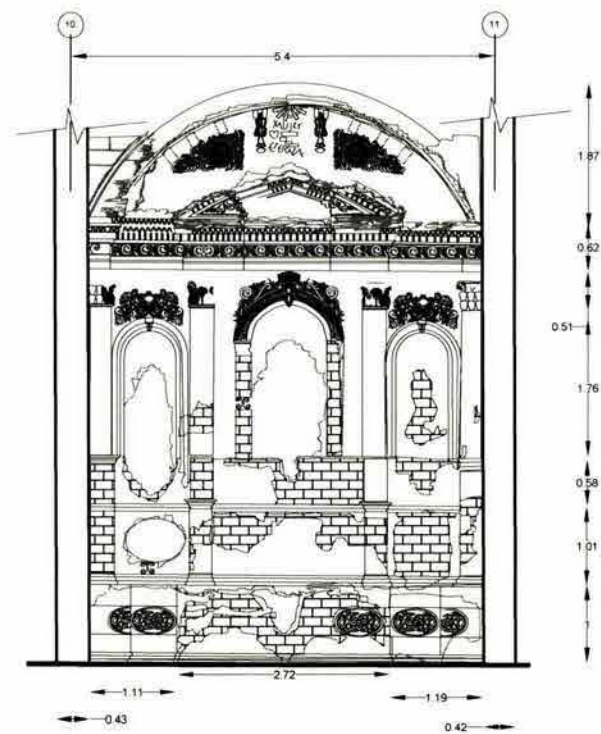

CORTE B-B'

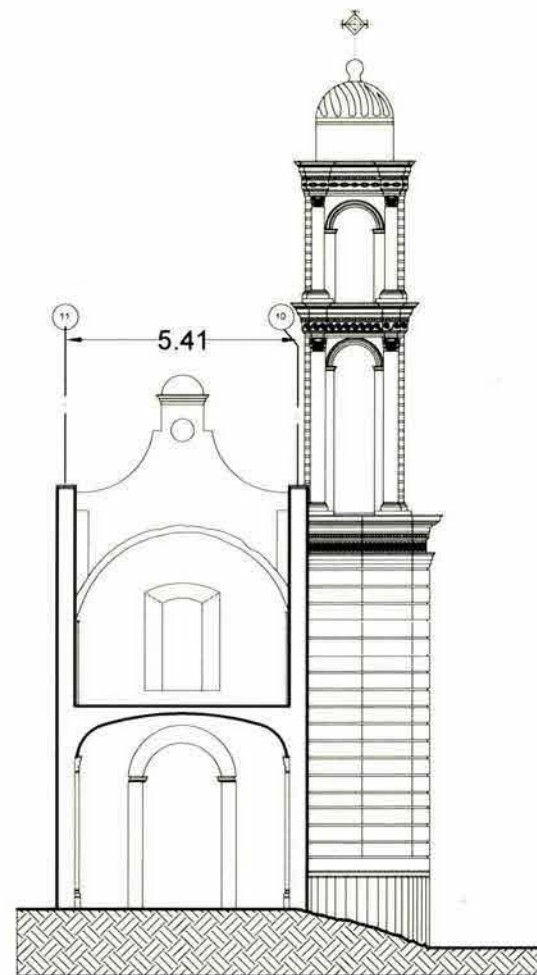

CORTE A-A'



**APOYOS:**

	<b>Fábricas:</b>	<b>Daños:</b>	<b>Ubicación:</b>
(A1)	Columna de tabique rojo recocido (7x14x28), asentado con mortero, aplanado cal-arena. Sección de 32.50x32.50. Base moldurada y capitel compuesto de cantera gris.	Pérdida del aplanado dejando la fábrica aparente y erosión de las piezas de cantera.	Arcada de la planta baja de la fachada principal de la casa del hacendado.
(A2)	Pilar de sillares de cantera gris. Planta cuadrada (64x64 cm.).	Piezas faltantes por causa desconocida.	Soportaban la cubierta de las trojes.
(A3)	Arco de medio punto de sillares de cantera gris, con muro de piedra brasa, de 1.05 cm de espesor.	Piezas faltantes por causa desconocida.	Acceso a la molienda, entre las trojes.
(A4)	Contrafuerte de sillares de cantera gris, y tabique rojo recocido. Planta cuadrada de 1.05 m x1.05 m.	Piezas faltantes por causa desconocida.	Soportaban los muros de la molienda.
(A5)	Contrafuerte de sillares de cantera gris, asentados con mortero cal-arena. Sección variable de 1.70 m de lado aprox.	Piezas faltantes por pérdida de aglutinante.	En los extremos de la troje 1. En el acceso principal sobre el camino a Jaripeo, en la colindancia sobre la c. San Luis y en el costado de la capilla.
(A6)	Arco de tabique rojo recocido (7x14x28), cuya imposta simula un capitel moldurado de cantera gris, desplante y refuerzos en piedra brasa, asentado con mortero cal-arena y relleno de pedacería de barro.	Tapado con adobe, presenta pérdida de piezas por causa desconocida.	Antiguo acceso al patio posterior de la casa del hacendado.
(A7)	Arco carpanel, de sillares de cantera gris, con motivos en los extremos de tabique rojo y estuco.	Erosión de los sillares de cantera e invasión de flora silvestre.	Acceso posterior de la casa del hacendado.
(A8)	Arco de tres centros de tabique rojo recocido (7x14x28), recubierto con estuco.	Pérdida parcial del aplanado por vandalismo.	Arcada de la planta baja de la casa del hacendado.
(A8A)	Arco de tres centros de tabique rojo recocido (7x14x28), recubierto con estuco.	Pérdida del 90% de la arcada superior por causas desconocidas.	Arcada de la planta alta de la casa del hacendado.
(A9)	Contrafuerte de adobe recubierto con lajas de cantera gris.	Pérdida parcial de la cantera, provocando la erosión del adobe.	Forman parte de la estructura de las trojes.
(A10)	Columna de base rectangular, de tabique rojo recocido (7x14x28), asentado con mortero cal-arena, base moldurada de cantera gris, y capitel estucado con rimbos.	Pérdida parcial del aplanado, dejando la fábrica aparente. Desprendimiento de la rampa del muro.	Acceso posterior, al vestíbulo de la casa del hacendado.





APOYOS:

	Fábricas:	Daños:	Ubicación:
<p>(A11)</p>	<p>Columna de base poligonal, de 50 cms. lado de tabique rojo recocido (7x14x28), recubierto con estuco, simulando sillares y sin capitel.</p>	<p>Desprendimiento parcial del aplanado dejando la fábrica aparente, por causas desconocidas. Erosión de la fábrica por exposición a la intemperie.</p>	<p>Acceso principal de la casa del hacendado.</p>
<p>(A12)</p>	<p>Arco de forma ojival, de tabique rojo recocido (7x14x28), recubierto con estuco.</p>	<p>Desprendimiento parcial del aplanado, por causa desconocida.</p>	<p>Soportan la cubierta del mirador.</p>
<p>(A13)</p>	<p>Columna de tabique rojo recocido (7x14x28), recubierto con estuco, simulando entrecalles capitel de estuco con motivos vegetales.</p>	<p>Desprendimiento parcial del aplanado, por causa desconocida.</p>	<p>Soportan los arcos del mirador.</p>
<p>(A14)</p>	<p>Arco de tabique rojo recocido (7x14x28), recubierto con aplanado cal/arena. Acabado con pintura mural.</p>	<p>Erosión por exposición a la intemperie. Pérdida del aplanado y de la pintura mural.</p>	<p>Arco interior de la capilla.</p>

PISOS:

	<b>Fábricas:</b>	<b>Daños:</b>	<b>Ubicación:</b>
P1	Entrepiso compuesto por vigas de madera (22x11 cm.), colocadas a/c 11 cm., relleno de tierra, entortado cal-arena, y loseta de barro (20x20).	Pérdida total, por causas desconocidas.	Planta superior de la casa del hacendado.
P2	Piso de loseta de barro (20x20), asentado con mortero cal-arena.	Pérdida por causa desconocida.	Planta baja de la casa del hacendado.
P3	Piso de loseta de barro (20x20), asentado con mortero cal-arena.	Erosionado por exposición a la Intemperie, presenta pérdida de piezas.	Capilla y sacristía de la casa del hacendado. Pila de agua del patio posterior de la casa. Crujía posterior de la capilla.
P3A	Piso de loseta de barro (20x20), asentado con mortero cal-arena.	Pérdida del 90 % de las piezas.	Piso de las bancas del Jardín, de la casa del hacendado.
P4	Lajas de cantera gris, asentada con mortero cal-arena.	Erosionado por exposición a la Intemperie.	Piso de la arcada de la casa del hacendado.
P5	Piso de tierra suelta, con variantes de nivel, provocados por el derrumbe de los muros de adobe y con crecimiento de flora silvestre.		Jardines de la hacienda, trojes y dependencias anexas.
P6	Piso mixto de sillares de cantera gris, y piedra bola, asentada con mortero cal-arena.	Pérdida de piezas e invasión de flora silvestre en las juntas..	Espacio de la molenda y circulación entre esta y las trojes.
P6A	Piso mixto de sillares de cantera gris, y piedra bola, asentada con mortero cal-arena.	Pérdida del 90% de las piezas e invasión de flora silvestre.	Piso de las bancas del Jardín de la casa del hacendado..











## ESCALERAS:

	<b>Fábricas:</b>	<b>Daños:</b>	<b>Ubicación:</b>
	Rampa de labique rojo recocido (7x14x28) con huellas de cantera gris, asentadas con mortero cal-arena.	La rampa está despegada del muro. Pérdida del 35% de las huellas, y el 65% restante presenta fracturas e invasión de flora silvestre.	Escalera posterior de la casa del hacendado.
	Escalera formada por peldaños de cantera gris, de 3.58 mts. de long. asentados sobre relleno de tierra. Rampa de 3.40 mts de long.	Pérdida del 80% de los peldaños (vestigio de 5 peldaños), por causa desconocida.	Escalera de acceso a la capilla de la casa del hacendado.
	Escalera formada por peldaños de cantera gris, de 1.80 mts. asentados sobre relleno de tierra. Rampa de 8.80 mts. de long.	Pérdida del 95% de los peldaños por causa desconocida.	Escalera de acceso a la casa del hacendado.
	Escalera presumiblemente de fábrica de madera.	Pérdida total.	Escaleras del campanario y del mirador.

## MUROS:

	Fábricas:	Daños:	Ubicación:
	Muro de tabique rojo recocido asentado con mortero cal-arena y aplanado.	Desprendimiento parcial del aplanado, dejando la fábrica aparente.	Pila de agua del patio posterior de la casa del hacendado.
	Muro de tabique rojo recocido asentado con mortero cal-arena y aplanado.	Totamente derrumbado.	Muros interiores de la planta baja en la casa del hacendado.
	Muro de tabique rojo recocido, asentado con mortero cal-arena y aplanado.	Pérdida parcial de la fábrica y el aplanado por causa desconocida.	Muros divisorios planta alta de la casa del hacendado.
	Muro mixto de mampostería de piedra braza, tabique rojo recocido asentado con mortero cal-arena y aplanado.	Pérdida parcial del aplanado y erosión de la fábrica.	Muros perimetrales de la casa del hacendado.
	Muro mixto de mampostería de piedra braza, tabique rojo recocido asentado con mortero cal-arena y aplanado en forma poligonal con entrecalles.	Pérdida parcial del aplanado y erosión de la fábrica.	Muros del segundo cuerpo de la base del campanario y del mirador.
	Muro mixto de mampostería de piedra braza, tabique rojo recocido asentado con mortero cal-arena, en forma circular y con acabado liso.	Pérdida parcial del aplanado y erosión de la fábrica.	Muros del primer cuerpo de la base del campanario y del mirador.
	Muro mixto de mampostería de piedra braza, asentado con mortero cal-arena y adobe.	Erosión general de la fábrica de adobe, con desprendimiento de la parte superior y aparición de flora silvestre.	Muros del patio posterior de la casa del hacendado y muro exterior de la molienda.
	Muro mixto de mampostería de piedra braza, asentado con mortero cal-arena. De 70 cms. de espesor.	Pérdida parcial de la fábrica por causa desconocida.	Muro central de la troje 1
	Muro mixto de mampostería de piedra braza, asentado con mortero cal-arena.	Pérdida del 70% de la fábrica por causa desconocida.	Muro de las bancas del Jardín.
	Muro de sillares de cantera, con remate de cantera gris, y celosía de tabique rojo recocido. Espesor variable de 0.30 a 0.50 cms.	Erosión y desprendimiento de la fábrica por abandono e invasión de flora silvestre.	Muro de la colindancia poniente.
	Muro mixto de mampostería de piedra braza, pedacera de tabique rojo recocido y adobe, aplanado cal-arena.	Desprendimiento parcial del aplanado, dejando la fábrica aparente.	Muro posterior de la capilla. Muro sur de la colindancia.

## MUROS:

	Fábricas:	Daños:	Ubicación:
	Muro mixto de adobe, mampostería de piedra braza y tabicón aparente con castillos y traves de concreto.	Erosión de la fábrica por exposición a la intemperie.	Muro poniente del patio posterior.
	Muro tabicón aparente con castillos y traves de concreto.	Erosión de la fábrica por exposición a la intemperie.	Muro poniente del patio posterior.
	Muro de adobe, recubierto con aplonado cal-arena, de 60/80 cms. de espesor.	Desprendimiento parcial del aplonado, provocando la erosión de la fábrica.	Muros en los anexos y las trojes.
	Muro de mampostería de piedra braza sobrepuesta sin mortero.	Reciente colocación según vestigios.	Muro de contención de la casa del hacendado. Muro divisorio en el jardín.
	Muro de adobe, con refuerzos en mampostería de piedra braza.	Erosión de la fábrica por exposición a la intemperie.	Muro norte de colindancia.
	Muro de adobe, con refuerzos en mampostería de piedra braza.	Totalmente derruido. (Vestigio fotográfico)	Muro norte de colindancia.
	Muro mixto de mampostería, recubierto con lajas de cantera gris. De 1.10 cms. de espesor.	Pérdida parcial de la fábrica por fractura.	Muros del los bebederos, en el perímetro de las trojes.
	Muro de contención en mampostería de piedra braza, cantera, pedacera de tabique y fábricas diversas de la hacienda. De 0.65 mts. de espesor.	Reciente colocación según vestigios.	Muro de contención de la casa del hacendado.
	Muro circular de piezas de cantera tallada, y tabique rojo recocido (7x14x28) con aplonado interior cal-arena.	Pérdida del 50% de la fábrica por causa desconocida.	Muro de las bancas del jardín.
	Ajambra galvanizada, soportada por postes. Con desplante de piedra braza en algunos tramos.		Limita la propiedad sobre la avenida. Y en el jardín infantil.
	Muro de tabique rojo recocido (7x14x28) con castillos y traves de concreto aparente de manufactura contemporánea.		Muro de la colindancia, sobre la c. San Luis.

## VANOS:

	Fábricas:	Daños:	Ubicación:
V1	Vano de ventana con forma de arco rebajado, de tabique rojo recocido (7x14x28) aparente, asentado con mortero cal-arena, con antepecho moldurado en cantera gris.	Pérdida parcial de las piezas de tabique, por causa desconocida. Pérdida total de la carpintería, presumiblemente de madera.	Fachada posterior de la casa del Hacendado..
V1A	Vano de ventana con forma de arco rebajado, de tabique rojo recocido (7x14x28) aparente, asentado con mortero cal-arena, con antepecho moldurado en cantera gris.	Totalmente destruidas por vandalismo. Pérdida total de la reja y de la cancelería presumiblemente de madera.	Fachada principal de la casa del Hacendado. Planta baja.
V2	Ventana circular de 30 cms. diam. de tabique rojo recocido (7x14x28) aparente, asentado con mortero cal-arena.	Pérdida parcial de algunas piezas. Pérdida total de la cancelería, presumiblemente de madera.	Fachada posterior de la casa del Hacendado..
V2A	Ventana circular de 30 cms. diam. Sin molduras ni bordes.	Arietamiento del emboquillado por escurrimiento.	Fachada posterior de la casa del Hacendado. Planta alta.
V3	Vano de ventana en forma de arco de medio punto, de tabique rojo recocido (7x14x28), asentado con mortero cal-arena, recubierto de estuco.	Pérdida parcial del acabado y erosión de las piezas.	Fachada principal de la casa del Hacendado. Planta alta.
V4	Vano en forma de arco rebajado de tabique rojo recocido (7x14x28) aparente, asentado con mortero cal-arena.	Tapiado con tabique gris.	Muro sur de colindancia.
V5	Ventana abocinada sin jambas ni dintel. Sin molduras ni bordes.	Arietamiento de aplanado por escurrimiento. Pérdida total de la cancelería presumiblemente de madera.	Fachada lateral de la capilla.
V6	Vano de puerta en forma de arco de medio punto de tabique rojo recocido (7x14x28), asentado con mortero cal-arena, con aplanado de estuco.	Pérdida parcial del aplanado. Pérdida total de la puerta, presumiblemente de madera.	Fachada principal de la casa del Hacendado. Planta alta y acceso capilla.
V7	Ventana en forma de arco rebajado de piezas de cantera gris. Con antepecho de cantera gris.	Pérdida parcial de las piezas. Pérdida total de la cancelería, presumiblemente de madera.	Fachada principal de la casa del Hacendado. Planta alta.
V8	Vano cuadrado sin molduras ni marco.	Erosión del borde por escurrimiento.	Fachada principal de la casa del Hacendado. Planta alta.
V9	Puerta en forma de arco rebajado de piezas de cantera gris.	Pérdida parcial y fractura de las piezas. Pérdida total de la puerta.	Fachada principal de la casa del Hacendado. Planta alta.



CUBIERTAS:

	Fábricas:	Daños:	Ubicación:
C1	Cubierta de vigas de madera (22x11), enadriñado, relleno de tierra, entortado y enadriñado.	Pérdida total por causa desconocida.	Casa del Hacendado.
C2	Bóveda de mampostería aligerada con jarritos de barro recocido y tabique rojo recocido, aglutinados con mortero cal-arena.	Pérdida total por causa desconocida.	Capilla de la casa del Hacendado.
C3	Cubierta sin referencias.	Pérdida total por causa desconocida.	Cuerpos de las trojes y dependencias anexas.
C4	Cupulín de tabique rojo recocido (7x14x28), asentado con mortero cal-arena, recubierto con aplanado cal-arena.	Agrietamiento y desprendimiento parcial de aplanado.	Campanario de la capilla de la casa del Hacendado.
C5	Cubierta cónica de tabique rojo recocido (7x14x28), asentado con mortero cal-arena, recubierto con aplanado cal-arena. Soportado por vigas de madera.	Agrietamiento y desprendimiento parcial de aplanado.	Cubierta del mirador de la casa del Hacendado.

ELEMENTOS DECORATIVOS: \_\_\_\_\_

	Fábricas:	Daños:	Ubicación:
D1	Comisa de tabique rojo recocido (7x14x28), recubierta estuco.	Pérdida parcial de la fábrica, al caerse la arcada superior.	Casa del Hacendado.
D2	Guirnalda de estuco, sobre el dintel de los vanos.	Desprendimiento parcial de las piezas por causa desconocida.	Fachada principal y capilla de la casa del Hacendado.
D3	Pilastra de estuco, con capitel compuesto.	Agrietamiento parcial del estucado por causa desconocida.	Campanario de la capilla de la casa del Hacendado.
D4	Medallón de estuco.	Desprendimiento parcial del estucado por causa desconocida.	Capilla de la casa del Hacendado.
D5	Remate del antepecho de los vanos, con motivos vegetales en estuco.	Agrietamiento y desprendimiento parcial de aplanado.	Capilla de la casa del Hacendado.
D6	Nicho en muro con marco de tabique rojo recocido (7x14x28), aparente, con aplanado inferior de cal-arena y entrepaños, presumiblemente de madera.	Pérdida parcial del aplanado, dejando la fábrica aparente y pérdida total de los entrepaños.	Casa del Hacendado. Planta alta
D7	Cruz de fierro forjado.	Oxidación de la fábrica por exposición a la intemperie.	Campanario de la capilla de la casa del Hacendado.
D8	Arco de medio punto de tabique rojo recocido (7x14x28), con aplanado de cal-arena.	Pérdida parcial del aplanado, dejando la fábrica aparente.	Campanario de la capilla de la casa del Hacendado.
D9	Remate moldurado del Imatronte de la capilla de tabique rojo recocido (7x14x28), con aplanado de cal-arena.	Agrietamiento y desprendimiento parcial de aplanado.	Capilla de la casa del Hacendado.

## ELEMENTOS DECORATIVOS:

	Fábricas:	Daños:	Ubicación:
D10	Oculo del Imafrente de la capilla. de tabique rojo recocido (7x14x28), con aplonado de cal-arena .	Pérdida supuesta del reloj. Agrietamiento del aplonado por humedad.	Capilla de la casa del Hacendado.
D11	Remates laterales de base cuadrada de tabique rojo recocido (7x14x28), con aplonado de cal-arena .	Pérdida parcial del aplonado, dejando la fábrica aparente.	Capilla de la casa del Hacendado.
D12	Pilastra de tabique rojo recocido (7x14x28), con aplonado de cal-arena . Fuste seccionado en tableros alternos y capitel compuesto de estuco.	Pérdida parcial del aplonado, dejando la fábrica aparente.	Capilla de la casa del Hacendado.
D13	Comisa de cantera gris.	Desprendimiento parcial de piezas por causa desconocida.	Mirador de la casa del Hacendado.
D14	Roleos de estuco.	Agrietamiento y desprendimiento parcial.	Mirador de la casa del Hacendado.
D15	Comisa de estuco.	Desprendimiento parcial del aplonado por causa desconocida.	Mirador de la casa del Hacendado.
D16	Ornamentos de estuco.	Agrietamiento y desprendimiento parcial.	Mirador de la casa del Hacendado.
D17	Remates laterales de arco, simulando macelones de cantera con cuerpo estriado y base moldurada, realizados en pedacería de tabique rojo recocido y recubrimiento de estuco.	Erosion por intemperización. Agrietamiento y desprendimiento parcial. Dejando la fábrica aparente e invasión de flora parasita.	Arco de acceso sobre la calle San Luis.
D18	Guirnalda de estuco, compuesta por una flor y motivos vegetales.	Erosion por exposicion a la intemperie.	Parte superior del altar.
D19	Roleos de estuco, compuestos.	Erosion por exposicion a la intemperie.	Parte superior del altar.

## ELEMENTOS DECORATIVOS:

	Fábricas:	Daños:	Ubicación:
D 20	Roleo sencillo realizado en estuco.	Erosion por exposicion a la Intemperie.	Parte superior del altar de la capilla.
D20a	Roleo sencillo realizado en estuco.	Desprendimiento total de las piezas por causa desconocida.	Parte superior del altar de la capilla.
D21	Elemento radial realizado en estuco.	Erosion por exposicion a la Intemperie y desprendimiento parcial del estucado por causas desconocidas.	Parte superior del altar de la capilla.
D22	Fronton curvilineo, realizado en tabique rojo recocido, asentado con mortero cal/arena recubierto con estuco.	Perdida parcial de la fabrica, erosion por Intemperizacion e Invasion de flora silvestre.	Remate del altar de la capilla.
D23	Cornisa de tabique rojo recocido, recubierto con estuco.	Erosion por exposicion a la Intemperie desprendimiento parcial de la fabrica e Invasion de flora silvestre.	Remate del altar de la capilla.
D24	Nicho central del altar de tabique rojo recocido,recubierto con estuco.	Perdida parcial del aplanado,perdida del 80% de la fabrica por causa desconocida. Graffiti en un extremo.	Altar de la capilla.
D25	Pilastra de tabique rojo recocido, aplanado cal/arena recubierto de estuco y terminado con pan de oro.	Perdida total del aplanado, dejando la fabrica aparente. Perdida total de los capiteles por causa desconocida.	Altar de la capilla.
D26	Pilastra de tabique rojo recocido, aplanado cal/arena recubierto de estuco y capitel compuesto terminado con pan de oro.	Perdida parcial del aplanado, dejando la fabrica aparente. Perdida parcial de los capiteles por causa desconocida.	Altar de la capilla.
D27	Elemento de estuco, compuesto por dos franjas de molduras decorativas y remate superior de guimaldas, con un elemento central en forma de corona, con acabado en pan de oro.	Disgregacion del material aglutinante por perdida de enlucido.	Altar de la capilla.
D28	Remate de estuco, compuesto por guimaldas.	Perdida parcial del estucado, dejando la fabrica aparente y desprendimiento de algunas piezas por causa desconocida. Erosion por Intemperizacion.	Altar de la capilla.

**ELEMENTOS DECORATIVOS:**

	<b>Fábricas:</b>	<b>Daños:</b>	<b>Ubicación:</b>
D 29	Nicho lateral del altar de tabique rojo recocido, recubierto con estuco.	Perdida parcial del recubrimiento, dejando la fábrica aparente, huellas de Graffiti y erosión por intemperización.	Altar de la capilla.
D29a	Nicho lateral del altar de tabique rojo recocido, recubierto con estuco.	Perdida del 80% de la fábrica, por causas desconocidas y erosión por intemperización.	Altar de la capilla.
D30	Replon moldurado de los nichos del altar de tabique rojo recocido, con aplinado cal/arena recubierto con estuco.	Perdida parcial del recubrimiento, dejando la fábrica aparente, y pérdida total del remate por causas desconocidas.	Altar de la capilla.
D31	Base del altar, realizado en tabique rojo recocido, asentado con mortero cal/arena recubierto con estuco.	Perdida total del recubrimiento dejando la fábrica aparente y pérdida parcial del 80% de la fábrica por causas desconocidas.	Altar de la capilla.
D32	Guirnalda de estuco con forma de elipse.	Perdida parcial de la fábrica en algunas piezas y desprendimiento de otras por golpes.	Base del altar de la capilla.
D33	Segundo cuerpo del altar, realizado en tabique rojo recocido, asentado con mortero cal/arena recubierto con estuco.	Perdida del 50% del recubrimiento dejando la fábrica aparente. Erosión de la fábrica por intemperización.	Altar de la capilla.
D34	Ornamento de estuco de forma elíptica	Desprendimiento total de las piezas por vandalismo y causas desconocidas.	Altar de la capilla.
D35	Moldura compuesta, realizada en estuco.	Perdida parcial por exposición a la intemperie y vandalismo.	Muros interiores de la capilla.
D36	Pintura mural con motivos ornamentales diversos en muros.	Perdida parcial por intemperización y vandalismo.	Muros interiores de la casa, la capilla y las dependencias anexas.

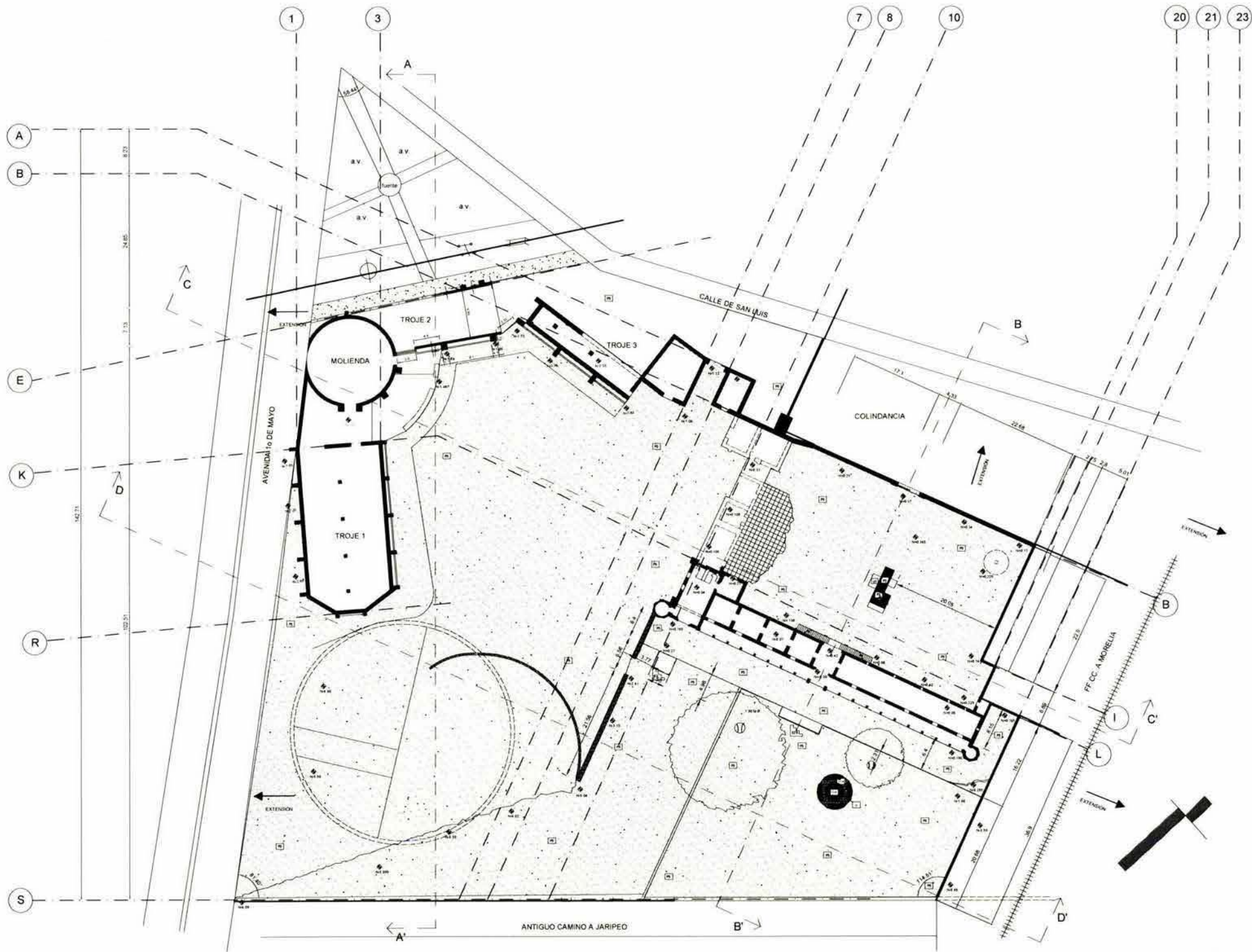

Presidencia Federal Autónoma de México  
 Museo en Restauración de Monumento

### Simbología

**PISOS:**  
**P3**  
 Loolet de barro 20x20  
 asentada con mortero cal-arena.  
 Erozonado por exposición  
 a lo tiempo.  
 AREA: 12.48 m<sup>2</sup>

**P3A**  
 Loolet de barro 20x20  
 asentada con mortero cal-arena.  
 Perdida del 90% de su pieza.  
 AREA: 5.78 m<sup>2</sup>

**P5**  
 Pao de fiero suelta con varillas  
 de nivel provocadas por el  
 derrumbes de la maza de acobte  
 y con fiero siembre.  
 AREA: 10.810.13 m<sup>2</sup>

**P6A**  
 Pao de piedra gris  
 con pérdida del 90% de las piezas  
 e invasión de fiero siembre.  
 AREA: 22.83 m<sup>2</sup>

### ESCALERAS:

**E2**  
 Escalero formada por peñones  
 de cantera gris asentados sobre  
 sillero de fiero.  
 Perdida del 80% de las peñones  
 (restigos de 5 peñones).  
 AREA: 17.82 m<sup>2</sup>

**E2A**  
 Escalero formada por peñones  
 de cantera gris asentados sobre  
 sillero de fiero.  
 Perdida del 95% de las peñones.  
 AREA: 14.58 m<sup>2</sup>

01 consultar plano de detalles  
 02 consultar plano de detalles

### Copia de localización

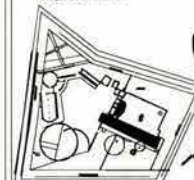

Hacienda San Isidro - cámbaro

Clave  
**PFD**  
**01**

Cota  
 Mts.  
 1:500  
 Escala

Planta  
 de  
 Conjunto  
 Fábricas y Daños  
 en pisos, escaleras  
 y elementos externos

Carolina Raposo Fernández  
 México D.F., marzo de 2004







Instituto Nacional de Antropología e Historia  
Museo en Restauración de Morelia

### Simbología

#### CUBIERTAS:

**C1**  
Cubierta de vigas de madera (20x11 cm), entablada; relleno de tierra, ventilada y entablada; Paredes lujas por causa desconocida.  
AREA: 353.31 m<sup>2</sup>

**C2**  
Bóveda de ladrillos de barro cocido y tabique rojo cocido; cerrada con mortero calceado; Paredes lujas por causa desconocida.  
AREA: 53.20 m<sup>2</sup>

**C3**  
Cubierta en referencial; Paredes lujas por causa desconocida.  
AREA: 885.56 m<sup>2</sup>

**C4**  
Cúpula de tabique rojo cocido, con aplacado de calceado; Desplazamiento parcial del aplacado.  
AREA: 5.72 m<sup>2</sup>

**C5**  
Cubierta cónica de tabique rojo cocido, con aplacado de calceado; soportada por vigas de madera; Desplazamiento parcial del aplacado.  
AREA: 3.94 m<sup>2</sup>

#### Clave de ubicación

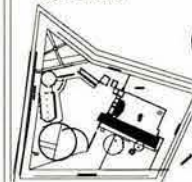

Clave  
**PFD**  
**03**

Clave  
**Mts.**  
**1:500**  
(Escala)

### Planta de Conjunto

Fábricas y Daños en cubiertas

Carolina Raposo Fernández  
Morelia D.F., marzo de 2004



*Finca San Isidro - Acámbaro*

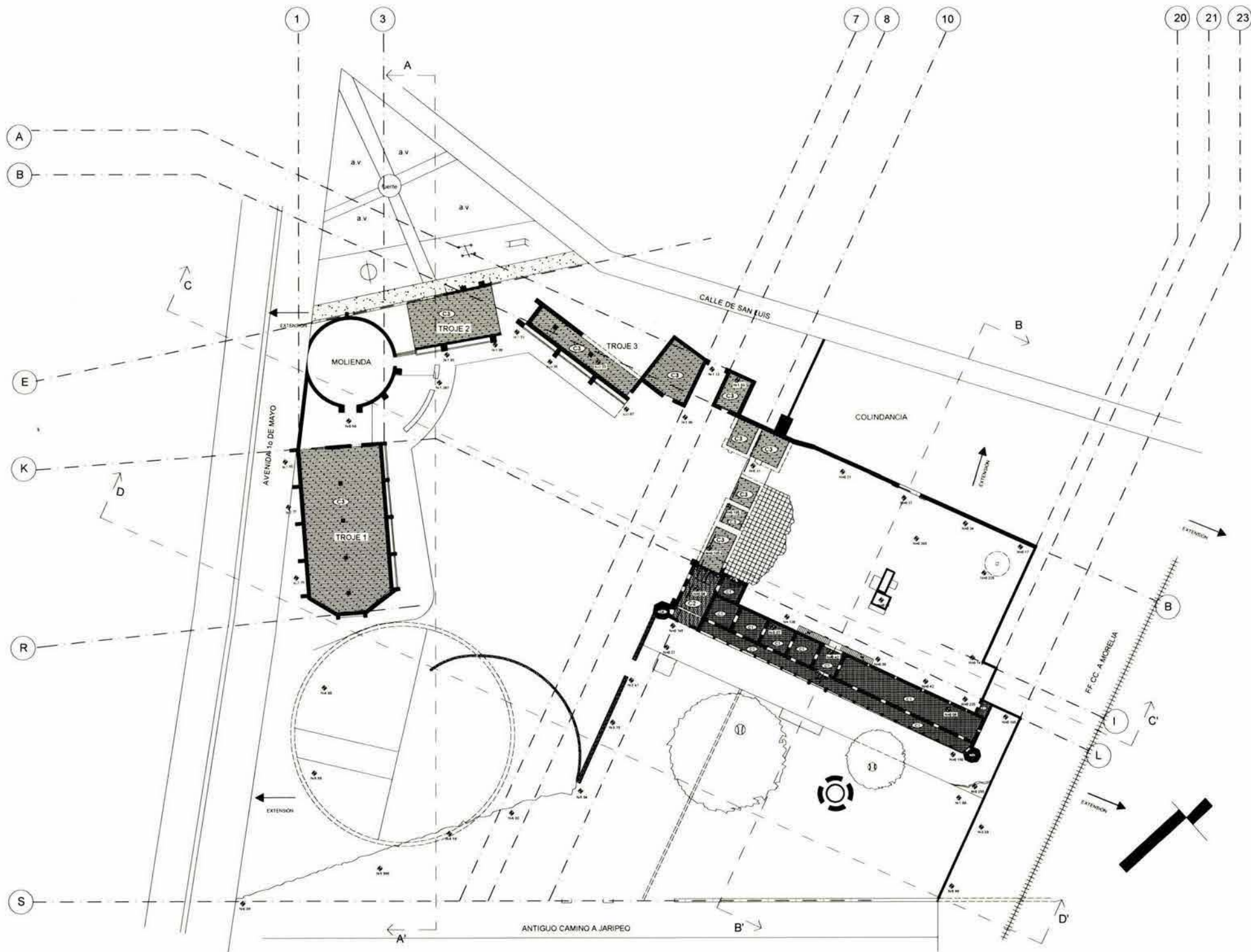





### Simbología

- Pisos:**
- P1**  
Estructura construida de  
cemento y ladrillo (20x11 cm.),  
revestida de barro, acabada con yeso.  
Paredes laterales con alfileres.  
Cielos planos de madera.  
Área: 330.00 m<sup>2</sup>
  - P2**  
Piso compuesto de  
ladrillo de barro (20x11 cm.),  
revestido con mortero y yeso.  
Paredes laterales con alfileres.  
Cielos planos de madera.  
Área: 233.00 m<sup>2</sup>
  - P3**  
Piso compuesto de  
ladrillo de barro (20x11 cm.),  
revestido con mortero y yeso.  
Paredes laterales con alfileres.  
Cielos planos de madera.  
Área: 140.00 m<sup>2</sup>
  - P4**  
Piso compuesto de  
ladrillo de barro (20x11 cm.),  
revestido con mortero y yeso.  
Paredes laterales con alfileres.  
Cielos planos de madera.  
Área: 20.75 m<sup>2</sup>
- Escaleras:**
- E1**  
Escalera construida de  
ladrillo de barro (20x11 cm.)  
con revestimiento de yeso.  
Cielos planos de madera.  
Paredes laterales con alfileres.  
Cielos planos de madera.  
Área: 17.00 m<sup>2</sup>
  - E3**  
Escalera construida de  
ladrillo de barro (20x11 cm.)  
con revestimiento de yeso.  
Cielos planos de madera.  
Paredes laterales con alfileres.  
Cielos planos de madera.  
Área: 17.00 m<sup>2</sup>

### Cuadro de ubicación

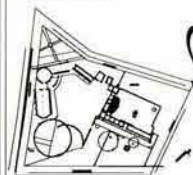

*Hacienda San Andrés - Acámbaro*

Cole: **PFD 04**

Cuota: **Mts. S/E**

Escala:

Casa del  
Hacendado  
Fabricas y Daños  
en pisos y escaleras

Carolina Raposo Fernández  
México D.F., primavera de 2000

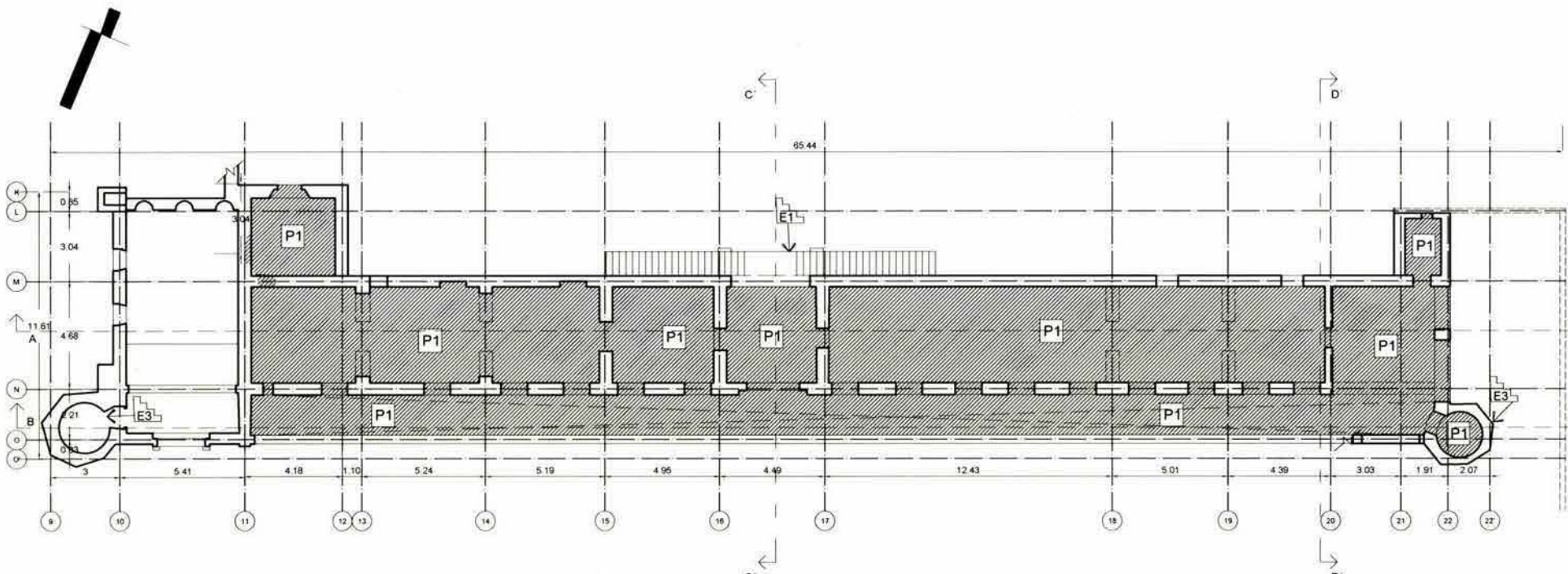

PLANTA ALTA

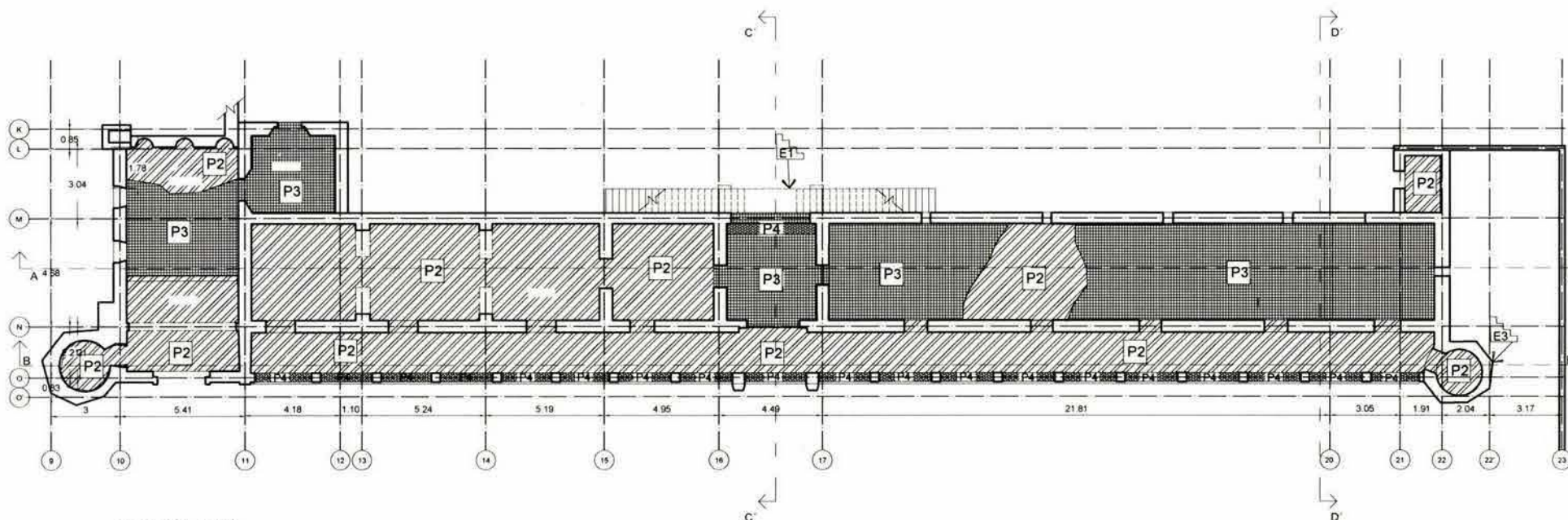

PLANTA BAJA





Simbología

	...
	...
	...
	...
	...
	...
	...
	...
	...
	...
	...
	...
	...
	...
	...
	...
	...
	...
	...
	...
	...
	...
	...
	...
	...
	...
	...
	...
	...
	...
	...
	...
	...
	...
	...
	...
	...
	...
	...
	...
	...
	...
	...
	...
	...
	...
	...
	...
	...
	...

Oroque de localización

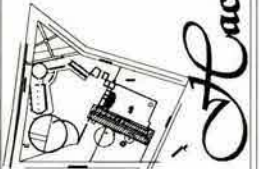

Hacienda San Isidro - Acámbaro

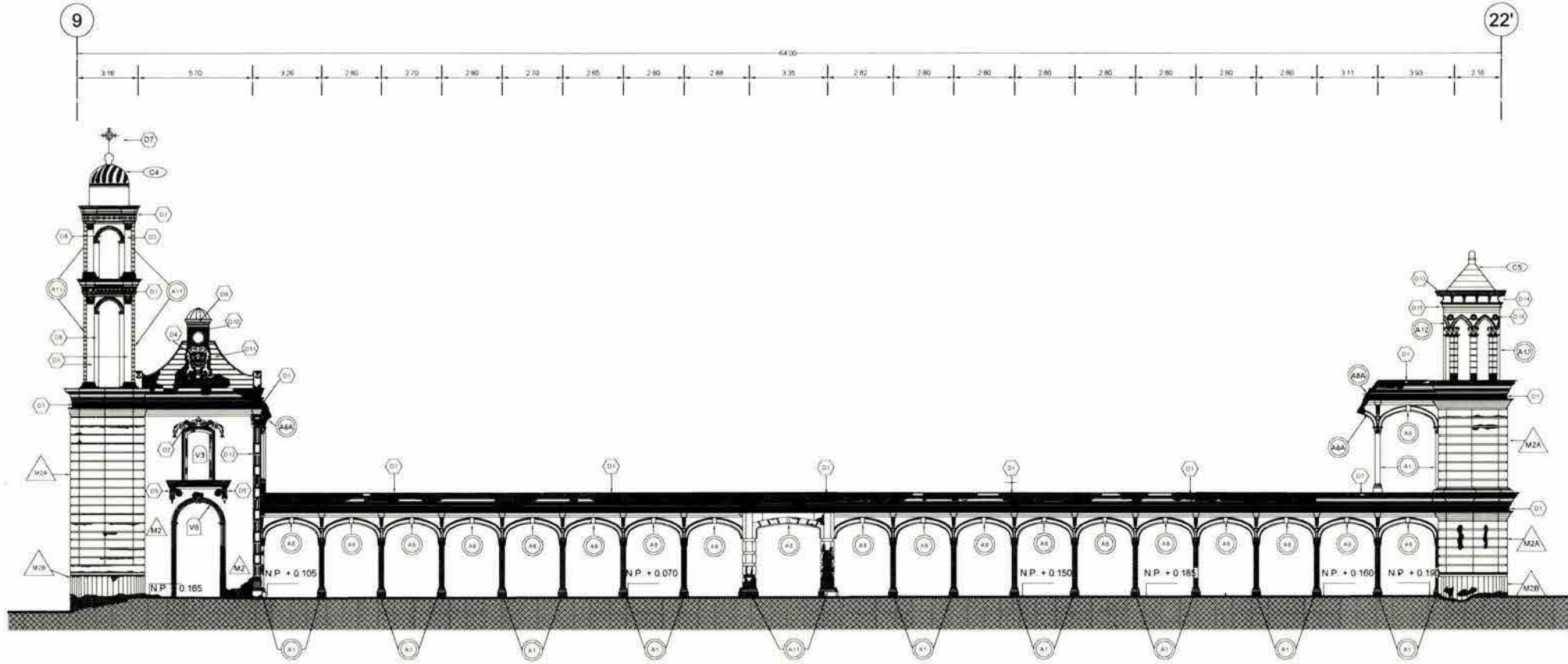

FACHADA PRINCIPAL

Cole PFD 06

Cole Mts. 1:150 Escala

Casa del Hacendado  
Fábricas y Daños en muros, apoyos y vanos

Carolina Raposo Fernández  
México D.F., febrero de 2014



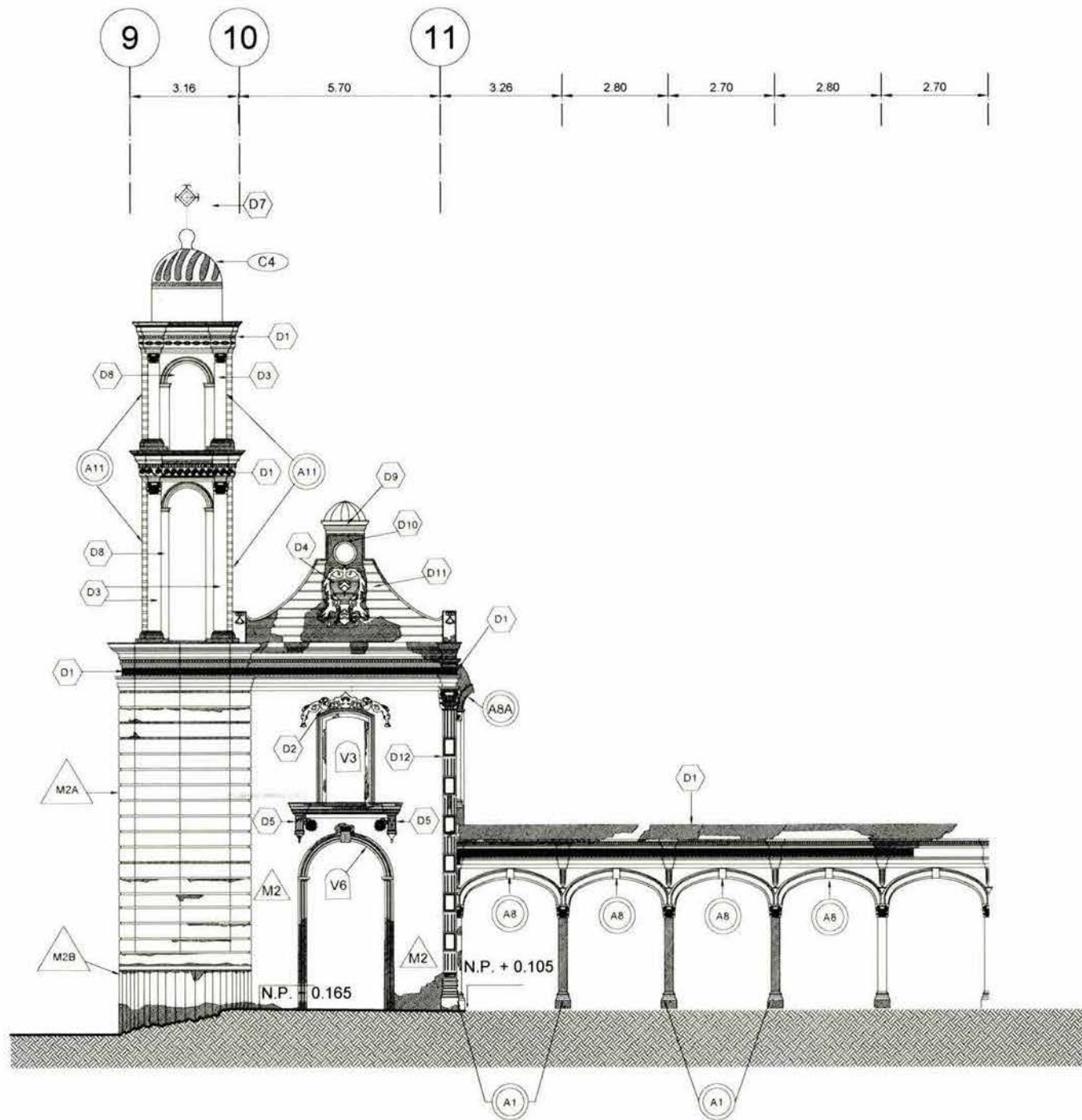

FACHADA PRINCIPAL



Simbología

	...
	...
	...
	...
	...
	...
	...
	...
	...
	...
	...
	...
	...
	...
	...
	...
	...
	...
	...
	...

Oruga de localización

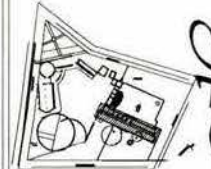

Hacienda San Isidro - Acámbaro

Clave	Cota
PFD	Mts.
07	1:50
	Escala

Portada de la Capilla  
Fábricas y Daños en muros, apoyos y vanos

Carolina Raposo Fernández  
México D.F., enero de 2004







Instituto Nacional de Estadística y Geografía  
Museo en Restauración de Monumentos

### Simbología

- Muro
- Puerta
- Ventana
- Arco
- Columna
- Cúpula
- Techo
- Piso
- Techumbre
- Escalera
- Balcón
- Torre
- Cúpula de torre
- Arco de torre
- Columna de torre
- Ventana de torre
- Puerta de torre
- Cúpula de torre superior
- Cúpula de torre inferior
- Arco de torre inferior
- Arco de torre superior
- Columna de torre inferior
- Columna de torre superior
- Ventana de torre inferior
- Ventana de torre superior
- Puerta de torre inferior
- Puerta de torre superior
- Cúpula de torre superior (dotted)
- Cúpula de torre inferior (dotted)
- Arco de torre inferior (dotted)
- Arco de torre superior (dotted)
- Columna de torre inferior (dotted)
- Columna de torre superior (dotted)
- Ventana de torre inferior (dotted)
- Ventana de torre superior (dotted)
- Puerta de torre inferior (dotted)
- Puerta de torre superior (dotted)

### Cuadro de localización

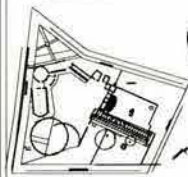

Hacienda San Isidro - Acámbaro

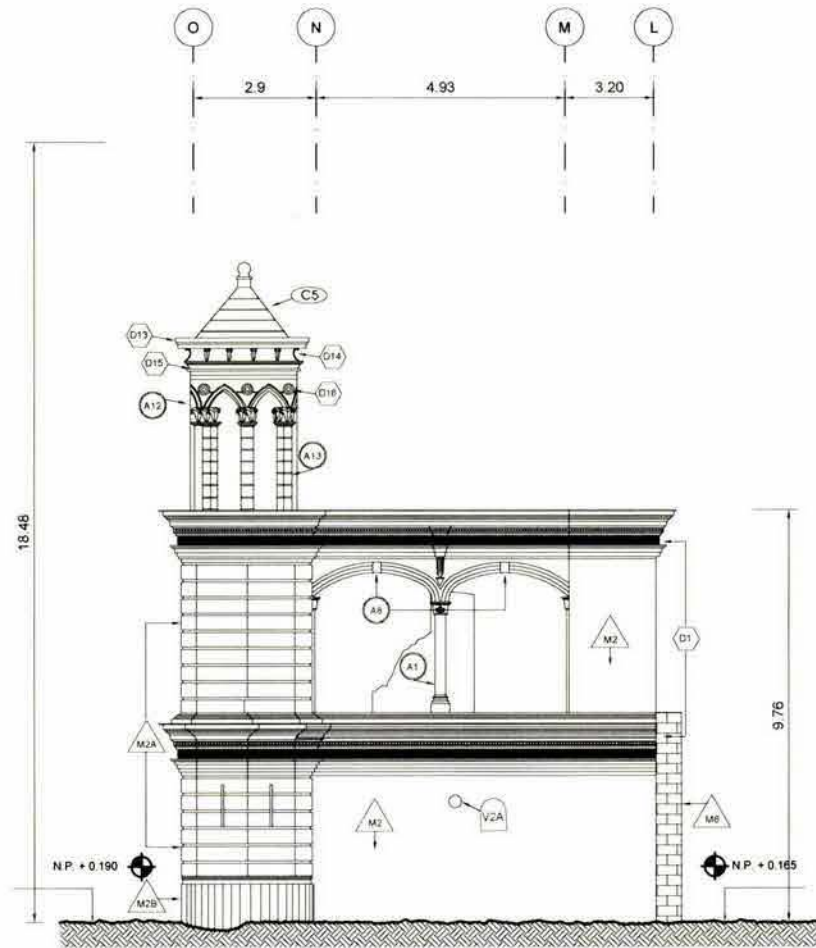

FACHADA ORIENTE

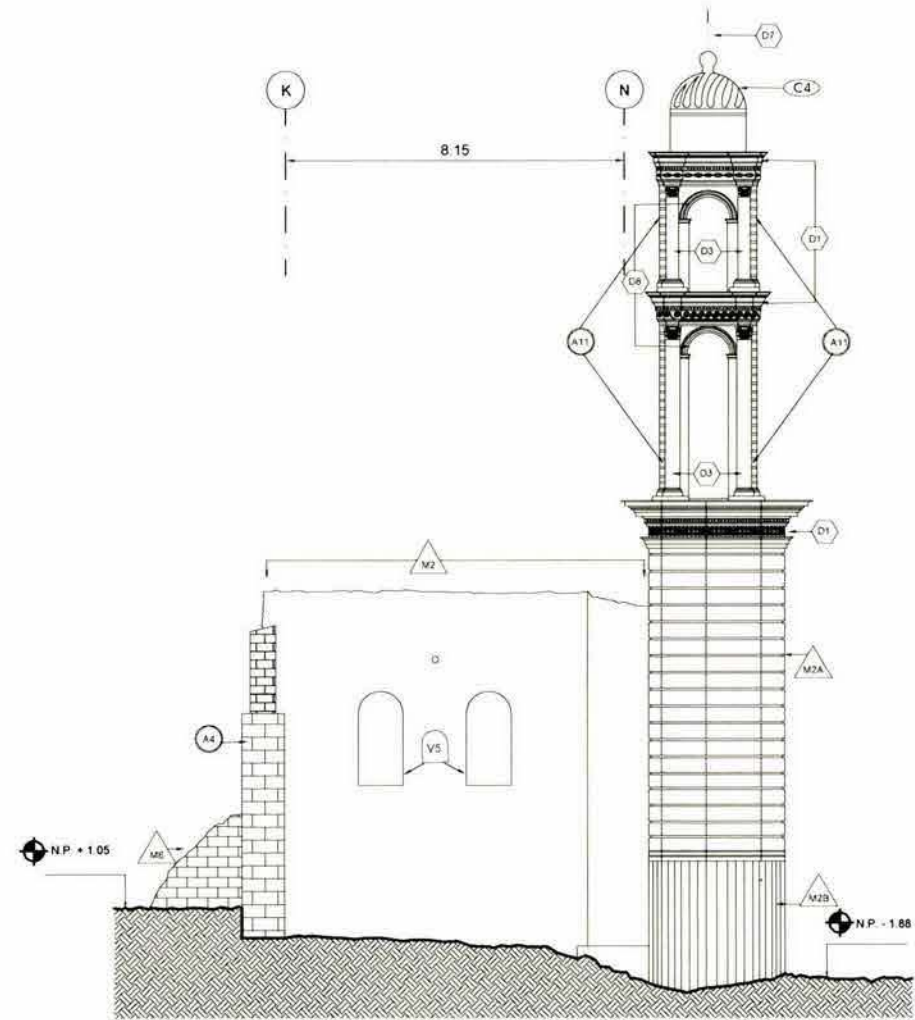

FACHADA PONIENTE

Clase: PFD  
09

Clase: Mts.  
1:100  
Escala

Casa del  
Hacendado

Fábricas y Daños  
en muros, apoyos  
y vanos

Carolina Raposo Fernández  
México D.F., marzo de 2004





Instituto Nacional de Estadística y Geografía  
Escuela de Restauración de Monumentos

### Simbología

- SEÑALES**
- Espesor de muros y columnas (verificar en planta).
  - Nivel de acabado (verificar en planta).
  - Nivel de piso (verificar en planta).
  - Nivel de piso (verificar en planta).
  - Nivel de piso (verificar en planta).
  - Nivel de piso (verificar en planta).
- NOTAS**
- Espesor de muros y columnas (verificar en planta).
  - Nivel de piso (verificar en planta).
  - Nivel de piso (verificar en planta).
  - Nivel de piso (verificar en planta).
  - Nivel de piso (verificar en planta).
- SEÑALES DE LOCALIZACIÓN**
- Espesor de muros y columnas (verificar en planta).
  - Nivel de piso (verificar en planta).
  - Nivel de piso (verificar en planta).
  - Nivel de piso (verificar en planta).

### Clave de localización

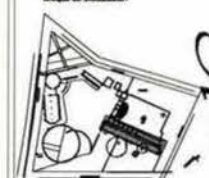

Hacienda San Isidro - Acámbaro

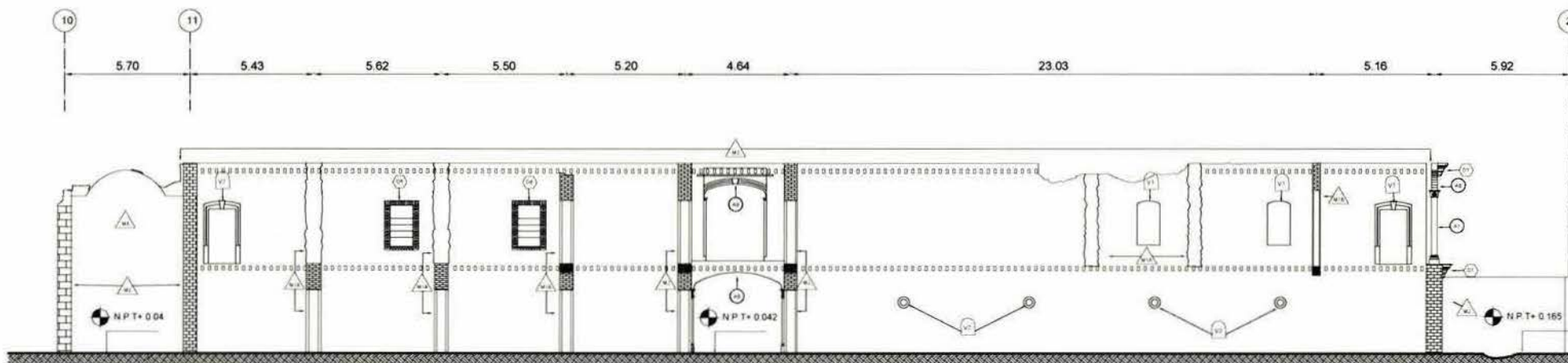

CORTE A-A'

Clave PFD 10

Clave Mts. 1:150 Escala

Casa del Hacendado  
Fábricas y Daños en muros, apoyos y vanos

Carolina Raposo Fernández  
México D.F., primavera de 2000





### Simbología

	...
	...
	...
	...
	...
	...
	...
	...
	...
	...
	...
	...
	...
	...
	...
	...
	...
	...
	...
	...
	...
	...
	...
	...
	...
	...
	...
	...
	...
	...

### Cuadro de localización

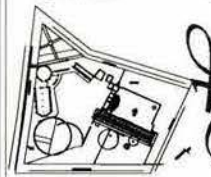

Hacienda San Isidro - Acámbaro

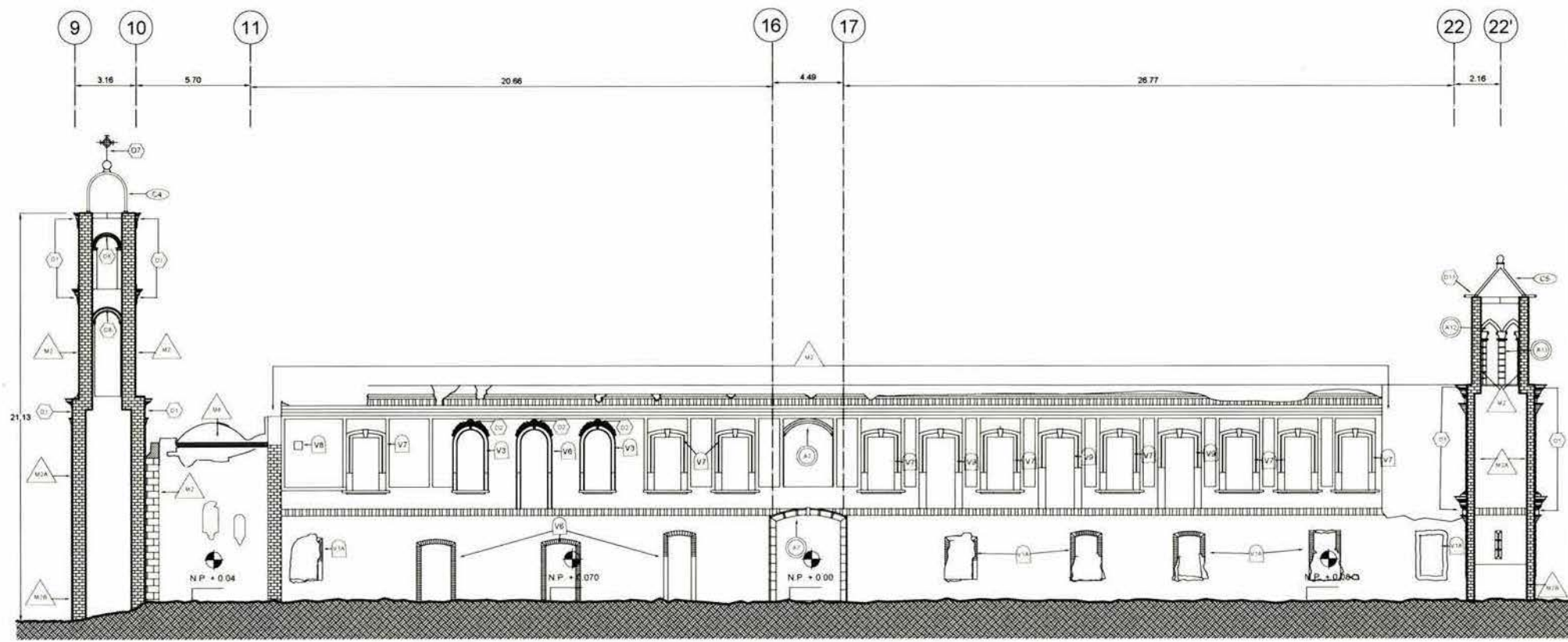

CORTE LONGITUDINAL B-B'

Clase PFD 11

Clase Mts. 1:150 Escala

Casa del Hacendado  
Fábricas y Daños en muros, apoyos y vanos

Carolina Raposo Fernández  
México D.F., primavera de 2000





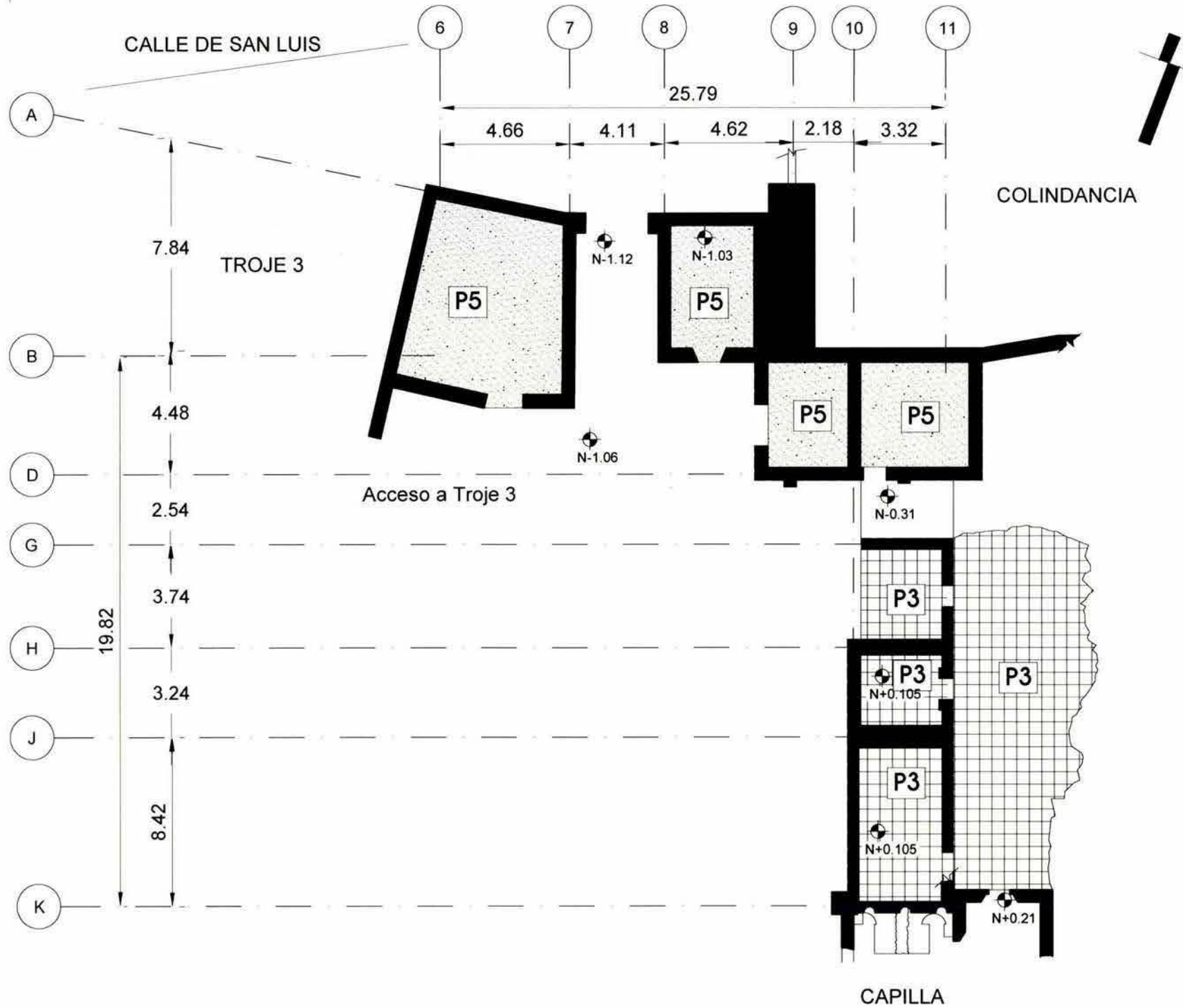

**Simbología**

**P5**  
Piso de tierra suelta con variantes de nivel, provocados por el derrumbe de los muros de adobe y con plantas silvestres.  
AREA TOTAL : 150.60 M<sup>2</sup>

**P3**  
Piso de barro 20x20, erosionado por exposición a la intemperie.  
AREA TOTAL : 136.40 M<sup>2</sup>

Detalle de localización

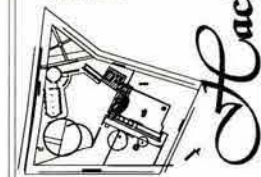

Colección	Colección
PFD	Mts.
12	1:150
	Escala

Casa del  
Hacendado  
Cruja Sur  
Daños y Fábricas  
en pisos

Carolina Raposo Fernández  
México D.F., marzo de 2004

Hacienda San Isidro - Acámbaro





Instituto Nacional de Estadística y Geografía  
 Estado de México - Secretaría de Monumentos

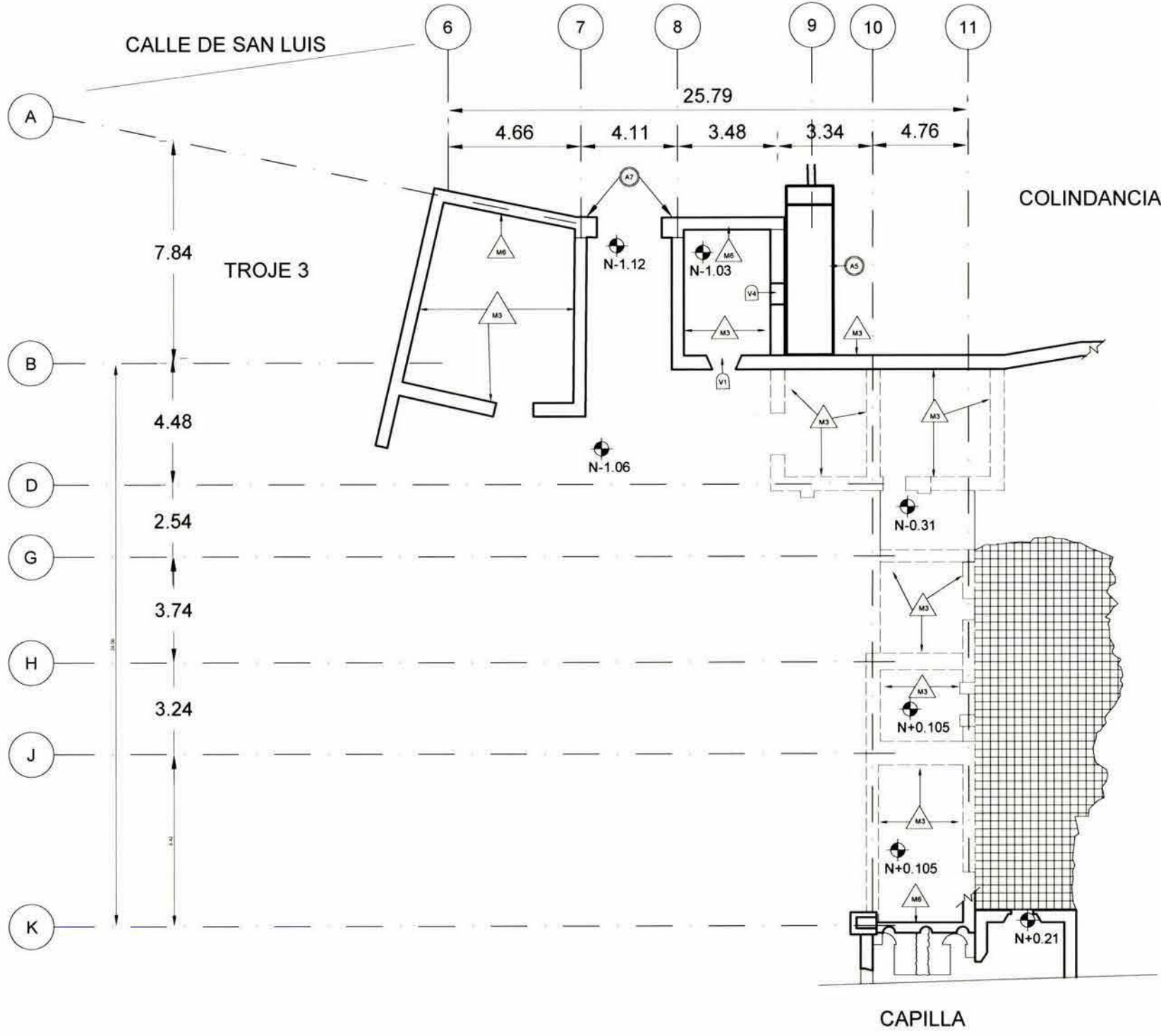

**Simbología**

- MUR**
- Muro muelle de mampostería de piedra bruta, cuartada con mortero cal-cemento y adobe.
  - Muro muelle de mampostería de piedra bruta, cuartada con mortero cal-cemento y adobe, con decoración de relieve en la parte superior y decoración de piedra bruta.
  - Muro muelle de mampostería de piedra bruta, cuartada con mortero cal-cemento y adobe, con decoración de relieve en la parte superior.
  - Muro de adobe, con decoración cal-cemento.
- ALICATA**
- Contrachapeado de alfileres de cobre que cubren los muros de adobe.
- ARCO**
- Arco de tres centros de muros de ladrillo de cal, muelle en los extremos de ladrillo rojo y adobe.
- REJILLA**
- Ventana en forma de arco rebajado de ladrillo rojo muelle (T14) (20) adobe, cuartada con mortero cal-cemento.
- VENTANA**
- Ventana en forma de arco rebajado de ladrillo rojo muelle (T14) (20) adobe, cuartada con mortero cal-cemento.
- VENTANA**
- Ventana en forma de arco rebajado de ladrillo rojo muelle (T14) (20) adobe, cuartada con mortero cal-cemento.

Copie de localización

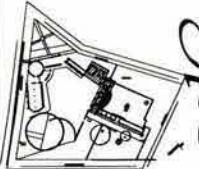

Hacienda San Isidro - Acámbaro

Clave  
**PFD**  
**13**

Carta  
 Mts.  
 1:150  
 Escala

Casa del  
 hacendado  
 Cruja Sur  
 Fábricas y Daños  
 en muros y apoyos

Carolina Raposo Fernández  
 México D.F., marzo de 2004





### Simbología

#### MUROS

- M1: Muro de fábrica, construido con muros de adobe o adobe. Construcción general de la fábrica de adobe, con decoración en el caso de fábrica y colocación de pilares adobe.
- M2: Muro de fábrica, con acabados con yeso. Detallamiento por los altoparlantes, decorando la fachada de la fábrica y decoración por el interior de la fábrica.

#### ARCOS

- A1: Construcción de fábrica de canchales que apoyados en muros de adobe. Construcción de la fábrica de canchales.
- A2: Arco de tres centros de fábrica de canchales que apoyados en los muros de fábrica de adobe y adobe. Construcción de fábrica de canchales.

#### APERTURAS

- D1: Estrecho de fábrica de canchales que apoyados en los muros de fábrica de adobe y adobe. Estrecho de fábrica de canchales que apoyados en los muros de fábrica de adobe y adobe. Estrecho de fábrica de canchales que apoyados en los muros de fábrica de adobe y adobe.

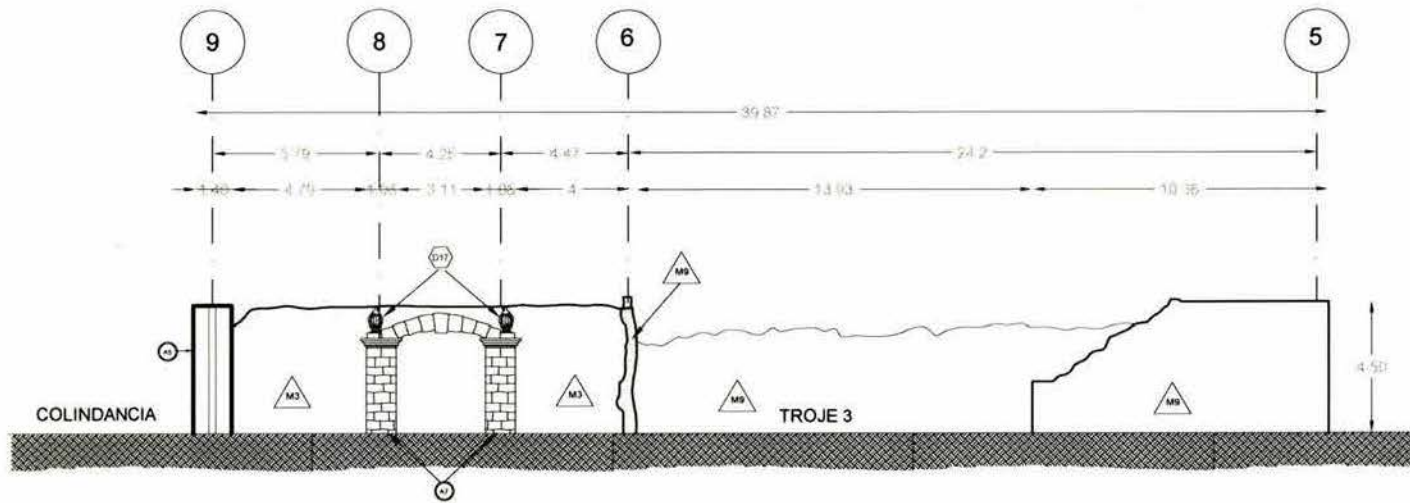

ACCESO SUR DESDE C. SAN LUIS

#### Cuadro de localización

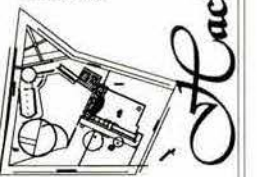

Colección PFD  
14

Cuadro Mts.  
1:100  
(Escala)

Acceso Sur  
Fábricas y Daños  
en  
Muros y Apoyos

Carolina Raposo Fernández  
México D.F., marzo de 2004





Instituto Nacional de Estadística y Geografía  
México en Transformación

### Simbología

P5

Piso de tierra suelta con variaciones de nivel, provocado por el derrumbe de las muros de adobe y con plantas silvestres.  
AREA TOTAL : 572.41 M.

P6

Piso de piedra gra con pérdida de pieza e invasión de flora silvestre en las juntas.  
AREA TOTAL : 603.50 M.

Cuadro de localización

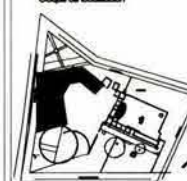

*Finca*  
**Finca**

Clave  
**PFD**  
**15**

Escala  
Mts.  
1:250  
Escala

Trojes  
Plantas  
Arquitectónicas  
Fábricas y Daños  
en pisos

Carolina Raposo Fernández  
México D.F., marzo de 2004

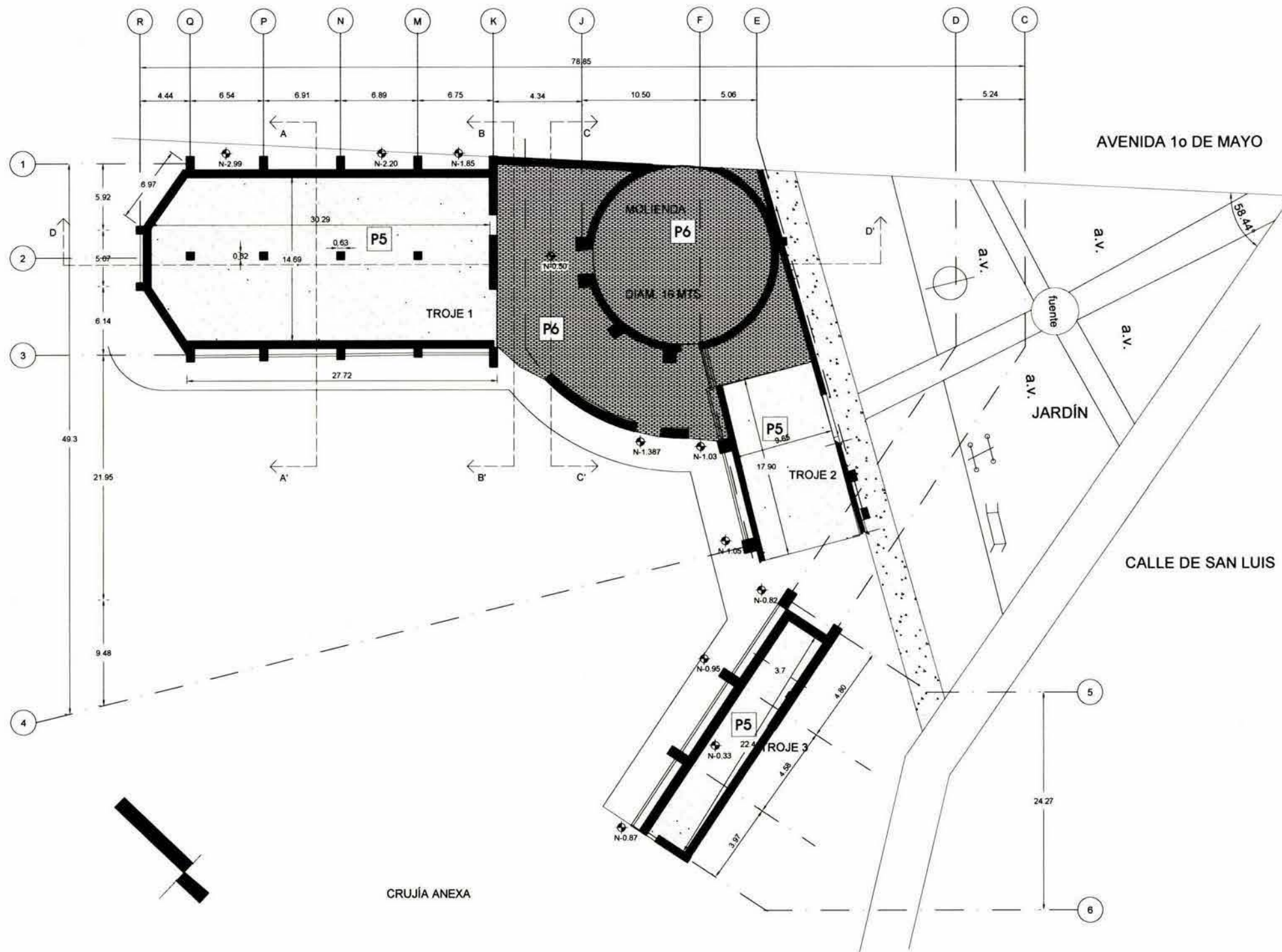



Instituto Nacional de Arqueología  
Étnica y Antropología

### Simbología

**MARCOS**  
M1 Muro de tabique con  
recoque (T1 A2)  
revestido con mortero  
apuntado de col oseo.  
Desmenuzamiento de albañilería.

M2 Muro rojo de mampollete de  
cuerpo bruto o con  
cuerpo de yeso y  
cuerpo de yeso.  
Fondo grueso de la  
cuerpo de yeso, con  
desmenuzamiento  
en la zona inferior  
y crecimiento de  
estructura albañilería.

M3 Muro de mampollete de cuerpo  
bruto  
revestido con mortero  
de arena.  
Fondo grueso de la  
cuerpo de yeso, con  
desmenuzamiento.

M4 Muro de tabique  
con  
revestido de  
cuerpo  
Fondo grueso de la  
cuerpo de yeso,  
con desmenuzamiento  
en la zona inferior.

M5 Muro de tabique  
con  
revestido de  
cuerpo  
Fondo grueso de la  
cuerpo de yeso,  
con desmenuzamiento  
en la zona inferior.

M6 Muro de tabique  
con  
revestido de  
cuerpo  
Fondo grueso de la  
cuerpo de yeso,  
con desmenuzamiento  
en la zona inferior.

M7 Muro de tabique  
con  
revestido de  
cuerpo  
Fondo grueso de la  
cuerpo de yeso,  
con desmenuzamiento  
en la zona inferior.

**APÓYOS**  
A2 Muro de concreto que  
debe ser  
revestido con  
mortero de  
arena.  
Fondo grueso de la  
cuerpo de yeso,  
con desmenuzamiento  
en la zona inferior.

A3 Muro de concreto que  
debe ser  
revestido con  
mortero de  
arena.  
Fondo grueso de la  
cuerpo de yeso,  
con desmenuzamiento  
en la zona inferior.

A4 Muro de concreto que  
debe ser  
revestido con  
mortero de  
arena.  
Fondo grueso de la  
cuerpo de yeso,  
con desmenuzamiento  
en la zona inferior.

A5 Muro de concreto que  
debe ser  
revestido con  
mortero de  
arena.  
Fondo grueso de la  
cuerpo de yeso,  
con desmenuzamiento  
en la zona inferior.

A6 Muro de concreto que  
debe ser  
revestido con  
mortero de  
arena.  
Fondo grueso de la  
cuerpo de yeso,  
con desmenuzamiento  
en la zona inferior.

A7 Muro de concreto que  
debe ser  
revestido con  
mortero de  
arena.  
Fondo grueso de la  
cuerpo de yeso,  
con desmenuzamiento  
en la zona inferior.

Caja de localización

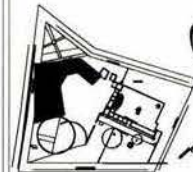

Cacienda San Isidro - Acámbaro

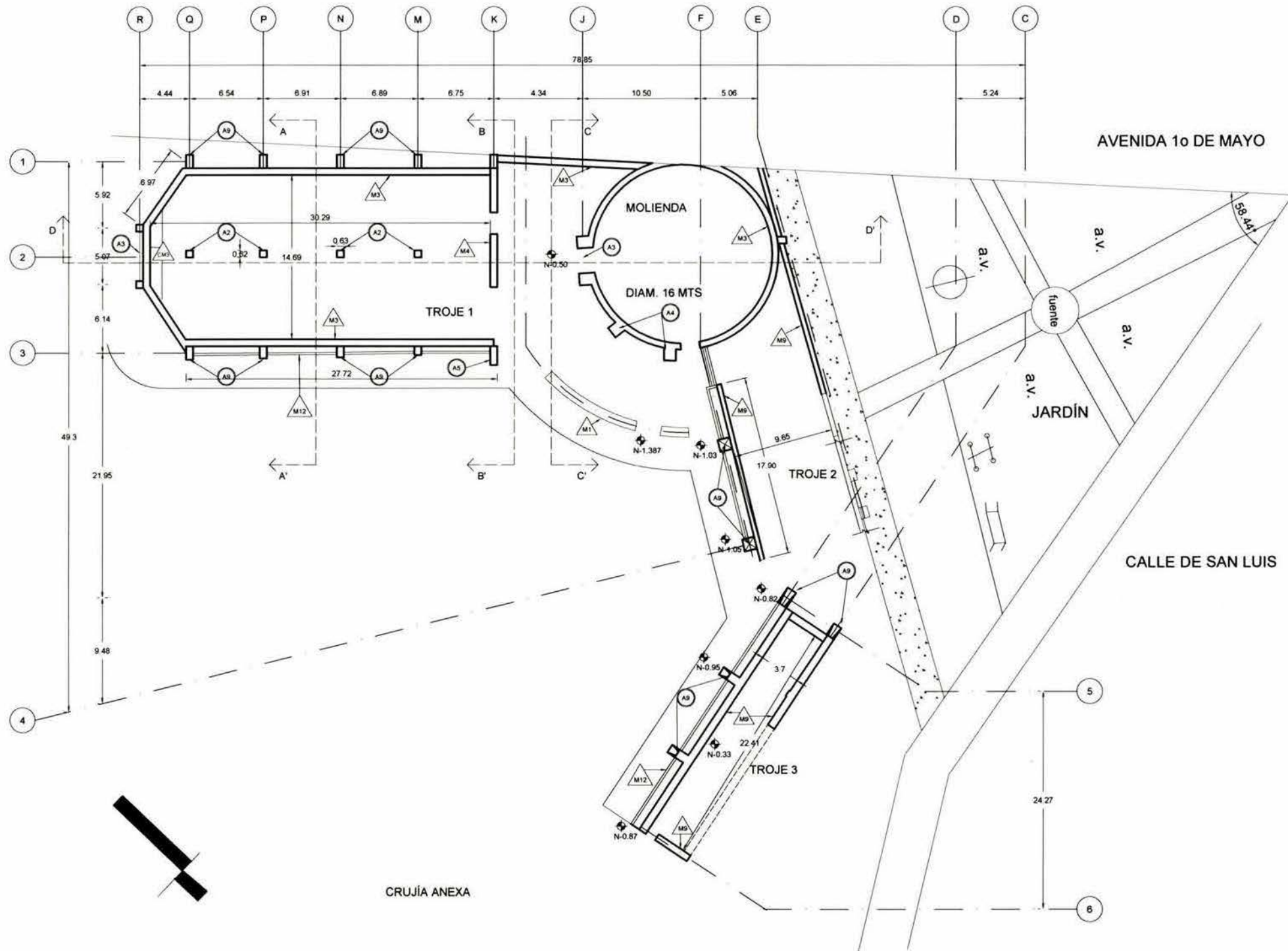

CRUJÍA ANEXA

Cole PFD  
16

Cole Mts.  
1:250  
Escala

Trojes  
Plantas  
Arquitectónicas  
Fábricas y Daños  
en muros y apoyos

Carolina Raposo Fernández  
México D.F., marzo de 2004



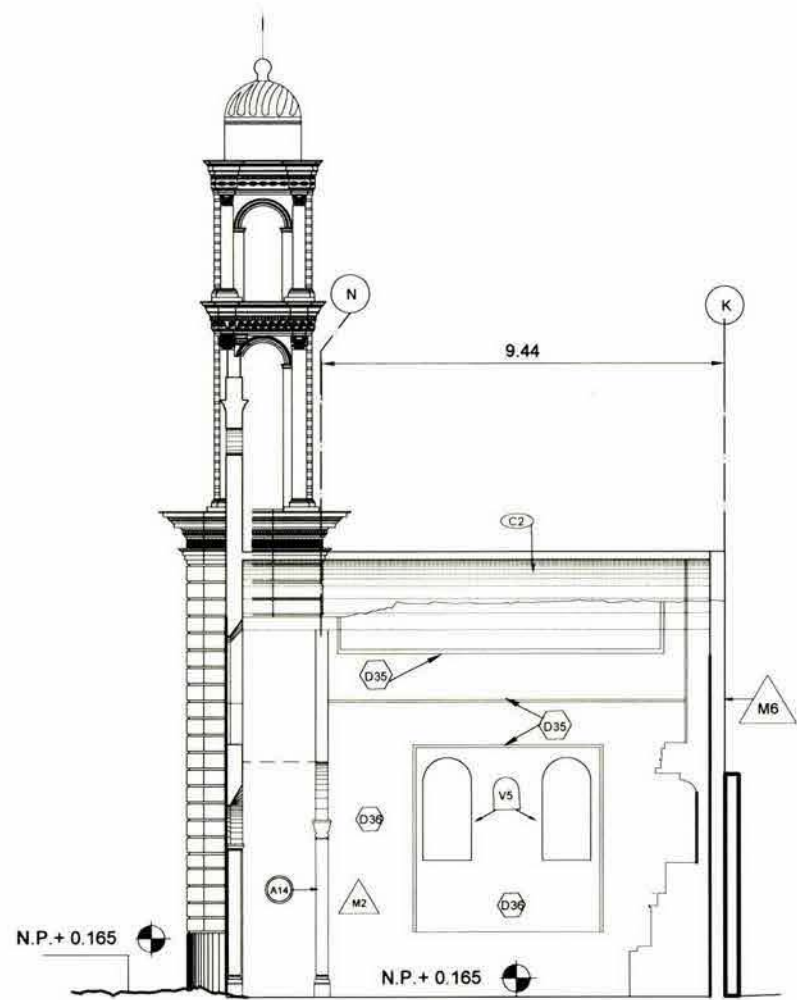

CORTE C-C'

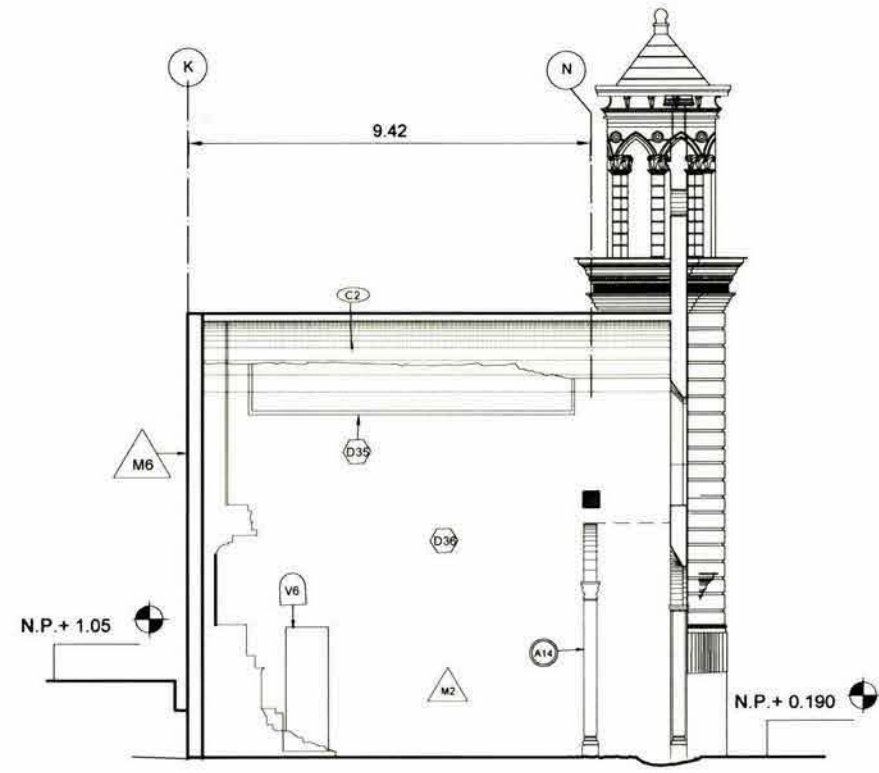

CORTE D-D'

**Simbología**

**ACRÓSTICO**

**A14** Arco de fábrica con decoración geométrica con motivos, alfileres. Con alfileres. Base moldurada y capiteo de columnas. Perfiles tallados en piedra. Decoración en relieve en alfileres.

**M2** Muro de fábrica con decoración geométrica con motivos, alfileres. Con alfileres. Base moldurada y capiteo de columnas. Perfiles tallados en piedra. Decoración en relieve en alfileres.

**C2** Puntos en forma de arco moldurado de fábrica con decoración geométrica, alfileres, alfileres con alfileres. Con alfileres. Base moldurada y capiteo de columnas. Perfiles tallados en piedra. Decoración en relieve en alfileres.

**M6** Muro de fábrica con decoración geométrica con motivos, alfileres. Con alfileres. Base moldurada y capiteo de columnas. Perfiles tallados en piedra. Decoración en relieve en alfileres.

**D35** Puerta de fábrica con decoración geométrica con motivos, alfileres. Con alfileres. Base moldurada y capiteo de columnas. Perfiles tallados en piedra. Decoración en relieve en alfileres.

**V5** Ventana de fábrica con decoración geométrica con motivos, alfileres. Con alfileres. Base moldurada y capiteo de columnas. Perfiles tallados en piedra. Decoración en relieve en alfileres.

**V6** Ventana de fábrica con decoración geométrica con motivos, alfileres. Con alfileres. Base moldurada y capiteo de columnas. Perfiles tallados en piedra. Decoración en relieve en alfileres.

**ELEMENTOS DECORATIVOS**

**D35** Puerta de fábrica con decoración geométrica con motivos, alfileres. Con alfileres. Base moldurada y capiteo de columnas. Perfiles tallados en piedra. Decoración en relieve en alfileres.

**M2** Muro de fábrica con decoración geométrica con motivos, alfileres. Con alfileres. Base moldurada y capiteo de columnas. Perfiles tallados en piedra. Decoración en relieve en alfileres.

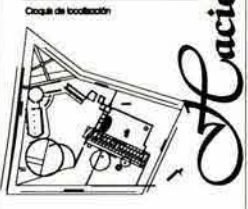

Colección	Colección
PFD	Mts.
17	1:100
	Escala

Casa del  
Hacendado  
Capilla  
Cortes

Carolina Raposo Fernández  
México D.F., marzo de 2004



Hacienda San Isidro - Acámbaro



Instituto Nacional de Estadística y Geografía  
Instituto de Estadística de Mérida

### Simbología

- Material
- Estructura
- Muro
- Piso
- Techumbre
- Techo
- Ventana
- Puerta
- Columna
- Arco
- Nicho
- Elemento decorativo
- Escalera
- Plataforma de escalera
- Barandilla de escalera
- Soporte de escalera
- Muro de escalera
- Piso de escalera
- Techumbre de escalera
- Techo de escalera
- Ventana de escalera
- Puerta de escalera
- Columna de escalera
- Arco de escalera
- Nicho de escalera
- Elemento decorativo de escalera
- Escalera
- Plataforma de escalera
- Barandilla de escalera
- Soporte de escalera
- Muro de escalera
- Piso de escalera
- Techumbre de escalera
- Techo de escalera
- Ventana de escalera
- Puerta de escalera
- Columna de escalera
- Arco de escalera
- Nicho de escalera
- Elemento decorativo de escalera

Casas de localización

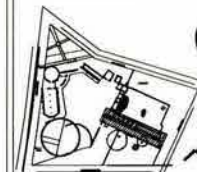

Hacienda San Isidro - Acámbaro

Corte PFD  
18

Corte Mts.  
1:100  
Escala

Casa del Hacendado  
Capilla Cortes

Carolina Raposo Fernández  
Mérida D.F., marzo de 2004

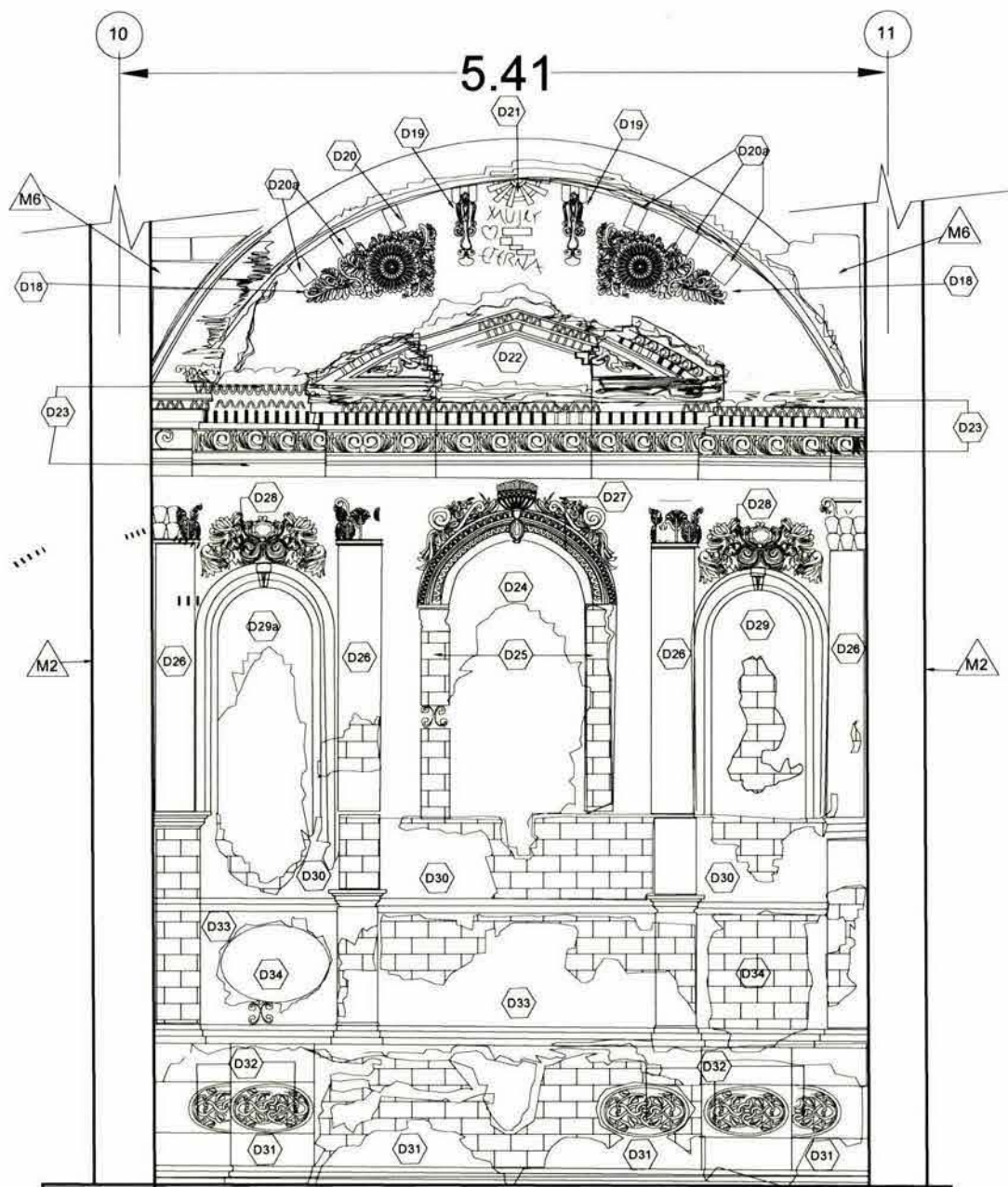

CORTE B-B'

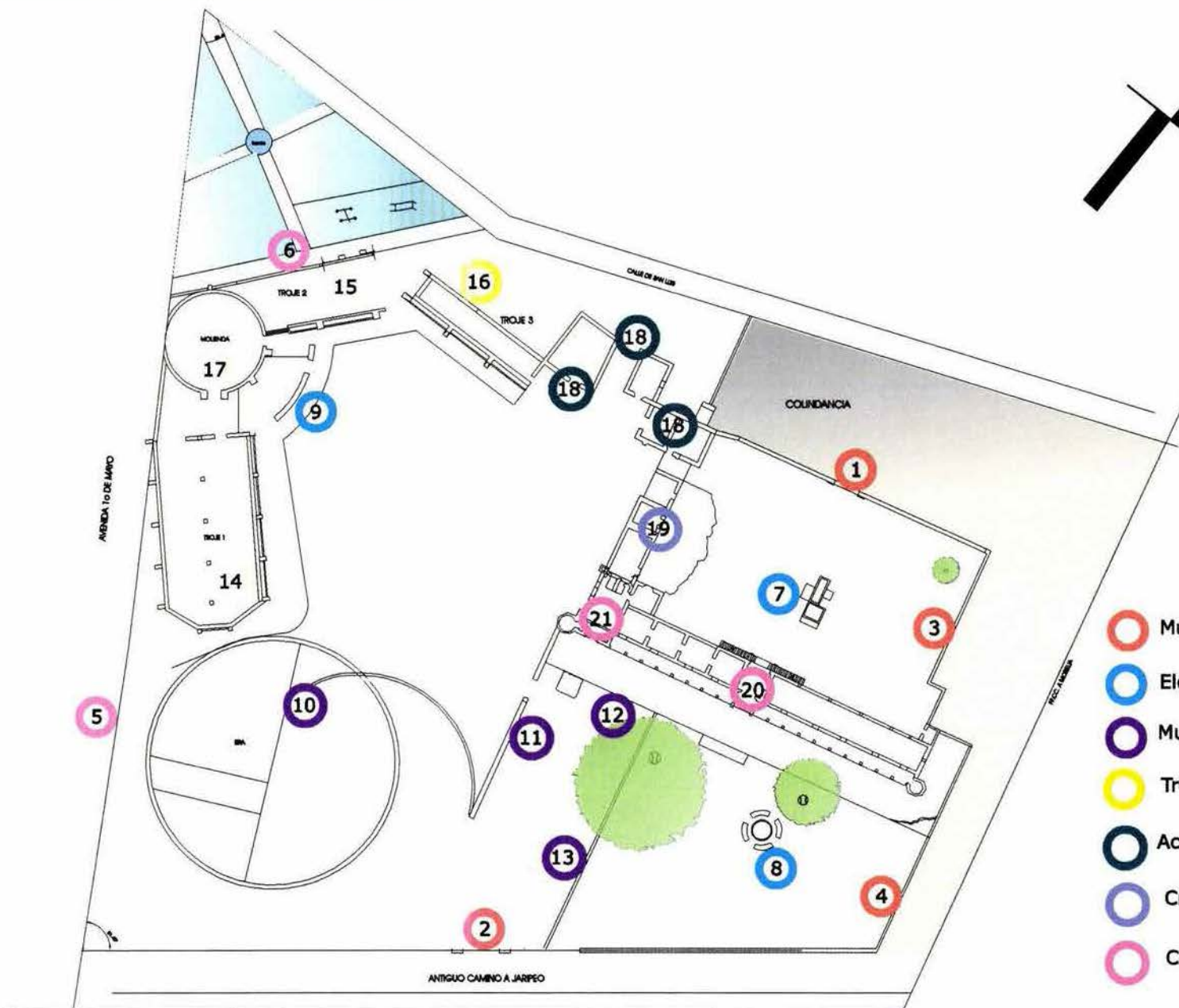

- Muros de colindancia
- Elementos exteriores
- Muros exteriores
- Trojes y molinda
- Acceso sur y dependencias
- Crujía derrumbada
- Casa del hacendado y capilla



Simbología

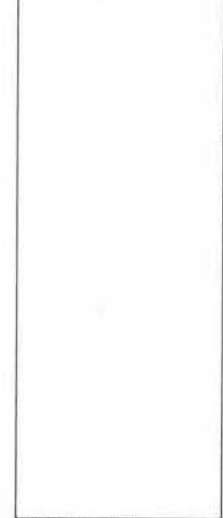

Cuadro de Localización

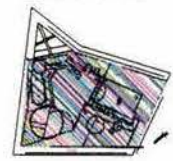

Hacienda San Isidro - Acámbaro

Colección <b>PC</b> 03	Colección <b>SC</b> Sección
------------------------------	-----------------------------------

**Conjunto**  
Ubicación de Elementos

Carolina Raposo Fernández  
México D.F., primavera de 2004





## ANÁLISIS CONSTRUCTIVO

### MUROS DE COLINDANCIA

Los muros del conjunto son heterogéneos, mezclando materiales como la mampostería, el adobe y la fábrica de tabique, esto ha producido discontinuidades importantes con grietas muy acusadas, que han terminado en derrumbes.

#### 1. Muro de colindancia al sur

Esta construido con un sistema mixto compuesto por zócalo de mampostería y muro de adobe con refuerzos de mampostería y pedacería de tabique rojo a manera de contrafuertes en el arco de acceso .

#### 2. Muro de colindancia Norte

El muro del acceso principal en el Antiguo camino a Jaripeo solo quedan los contrafuertes que enmarcaban el acceso pero los vestigios fotográficos nos permiten conocer su vocación de muro de contención esto resulta lógico pues se encuentra en la parte mas baja del terreno, de manera que existía un elemento conformado por el zócalo de mampostería con elementos equidistantes distribuidos a lo largo de todo el muro de la misma fábrica, en la parte baja del rodapié unas aperturas verticales debían facilitar el desalajo del agua en la parte baja del terreno.

#### 3. Muro de colindancia Suroeste

La diversidad de materiales es muy clara en este muro que presenta transformaciones recientes. Se encuentra dividido en secciones mas o menos uniformes, el desplante en mampostería se presenta a todo lo largo variando la fábrica en la parte superior; hacia el sur la fábrica es de tabique y el resto sigue presentando adobe con algunos vestigios de recubrimientos tanto de piedra de río como de cal-arena y se encuentra reforzado por castillos de concreto armado, en la parte superior tiene un remate parcial de tabique rojo y concreto.

#### 4. Muro de colindancia Noroeste

El muro que limita la zona principal del casco presenta también no solo una gran variedad de materiales sino en el tratamiento de los mismos. Siendo el común denominador el zócalo de mampostería para después rematar con distintos materiales y aparejos.

En la parte alta la fabrica es de adobe con aplanado cal-arena igual que la casa del hacendado ; al descender donde se encuentra el muro de contención la fabrica superior es de sillares de cantera gris, rematado con algunas hiladas de tabique que en el tramo contiguo se encuentra con una celosía de tabique rojo recocido amarrada por dos pequeños pilares del mismo material que se apoyan a su vez en la fábrica de sillares de cantera la cual en la parte baja se interrumpe abruptamente, por lo que el espacio de la esquina se encuentra delimitado únicamente por alambre de púas.

#### **5. Muro de colindancia Noreste**

Pocos vestigios quedan del cerramiento de este lado del predio , que bien pudo ser parcial ya que los limites de la hacienda hacia ese punto se desconocen. Aunque por las fotografías sabemos que existía una parte que contaba con muro mixto de mampostería y adobe desde la troje hasta la mollienda, cuya altura baja hasta quedar únicamente en la fabrica de mampostería. Desde la troje hacia el antiguo camino a Jaripeo el espacio queda delimitado únicamente por una malla metálica, sostenida con postes.

#### **6. Muro de colindancia al Este**

Evidentemente al este del casco el cerramiento estaba a cargo del volumen de una de las trojes, de la cual aun quedan fragmentos del muro de adobe, reforzado con algunos contrafuertes que colindan en la actualidad con un espacio residual acondicionado para jardín de juegos infantiles. Los contrafuertes en este lado parecen ser de mampostería con pedacería de tabique rojo y a diferencia de la mayoría de los muros de adobe que aparecen en la hacienda este no cuenta con desplante de mampostería sino que la fabrica de adobe llega directamente hasta el piso.

# Estructura tipo en muros de colindancia

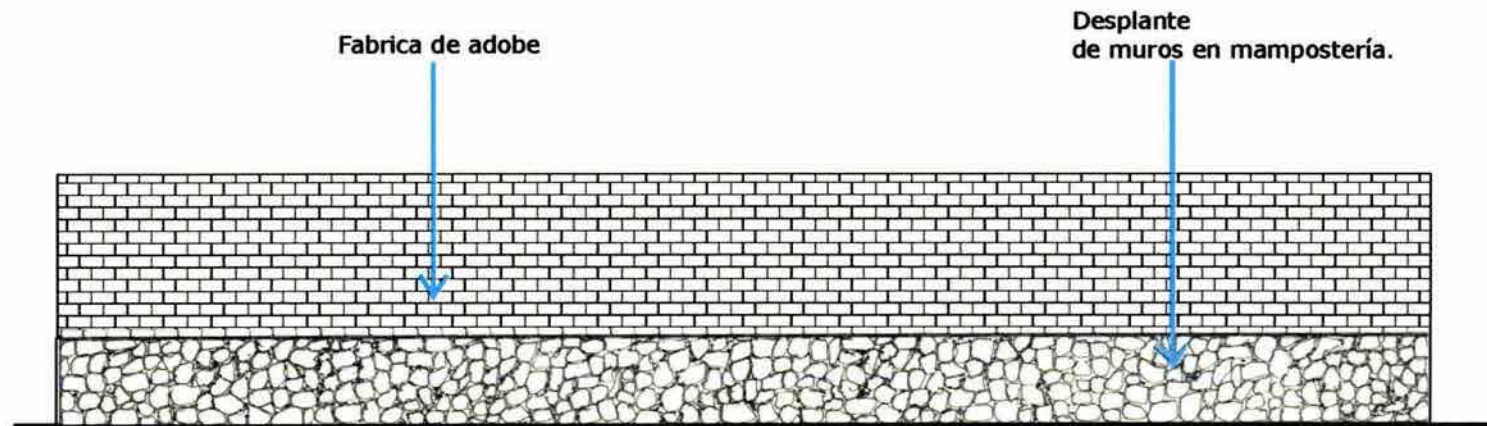
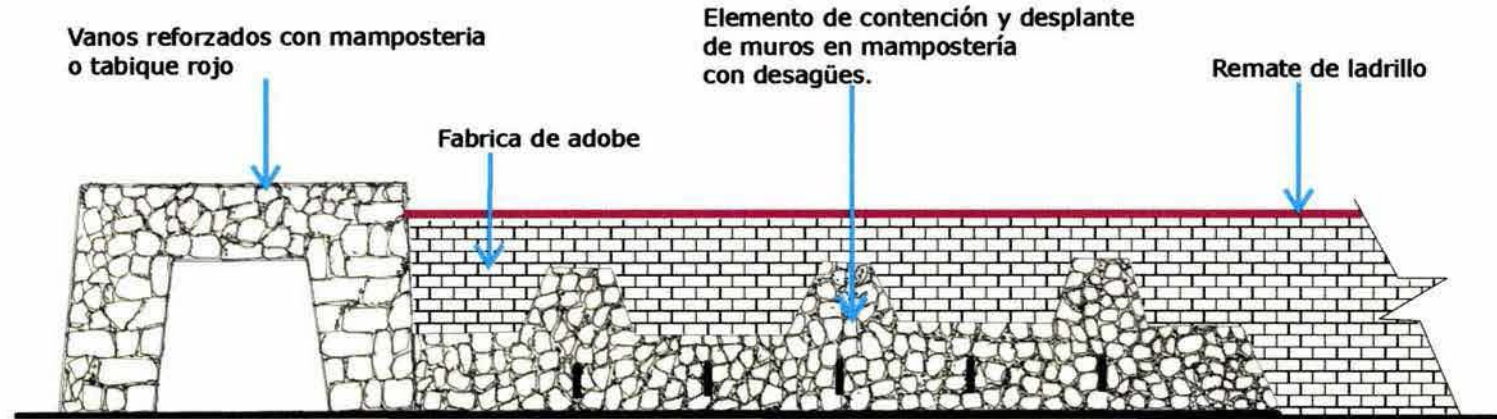

## ELEMENTOS DISPERSOS EN EL CONJUNTO

De formas variadas, mantienen como común denominador los materiales que los conforman; aunque la mayor parte del recubrimiento se encuentra erosionado, el deterioro principal lo constituye la pérdida parcial de la fábrica.

### 7. Bebederos del patio posterior

Esta compuesto por 2 pilas de agua y dos elementos ciegos uno muy bajo y otro que parece ser un pilar parcialmente derruido. Esta hipótesis se basa en que inicialmente los bebederos estaban ocultos bajo un montón de piedra. Su fabricas es homogénea en tabique rojo con aplanado cal-arena.

### 8. Aljibe al frente de la casa

De planta circular sobre una plataforma también circular se encuentra franqueado por unos muretes de mampostería que siguen la misma forma. El aljibe presenta los muros perimetrales de tabique rojo y tanto este como los muretes están recubiertos con aplanado cal-arena.

### 9. Bebederos de la molienda

Siguen la forma semi-circular de la molienda delimitando el andador entre las trojes. Su fabrica es de tabique rojo aunque están desplantados sobre mampostería, el interior esta recubierto con un aplanado cal-arena.

## MUROS DISPERSOS EN EL INTERIOR DEL CASCO

Existen varios muros sueltos con funciones variadas, algunos delimitan algunos espacios exteriores y otros son de sostenimiento del terreno.

El deterioro es acentuado en todos estos elementos con desaparición importante de las fábricas.

### 10. Muro de la Era

Además de delimitar el espacio, contiene al terreno, siguiendo su desnivel. Esta realizado en mampostería ordinaria y pedacería de tabique rojo.

### 11. Muro lateral de la capilla

Separa la zona de la Era y de otras construcciones ya desaparecidas de la casa del hacendado. Es de la misma fabrica que el muro que delimita la era, con el cual se encuentra. Pero a diferencia de este, su tamaño no esta regido por la pendiente del terreno sino que es de la misma altura que el muro de contención de la casa. Este muro se interrumpe para dar espacio al acceso a la capilla y jardines de la casa y remata en un contrafuerte, también de mampostería.

## **12. Muro de Contención**

Dicho muro sostiene el terreno donde se emplaza la casa del hacendado. Es de mampostería ordinaria y a este se adosan dos escaleras una que da acceso a la capilla y otra al centro de la fachada para acceder directamente a la casa. La escalera de la capilla es frontal mientras que la de la casa se encontraron dos rampas laterales con una plataforma al centro. La primera es de lajas de cantera gris asentadas sobre mampostería. De la escalera de la casa solo se encontraron las rampas en mampostería ordinaria por lo que no sabemos de que pudieron ser las huellas.

## **13. Muro divisorio del jardín**

El único vestigio que queda de este muro es fotográfico, por lo que se presume que la fábrica debió ser de adobe en su totalidad pues aun después de la limpieza del terreno no se encontraron los desplantes del mismo.

# Estructura tipo en muros sueltos

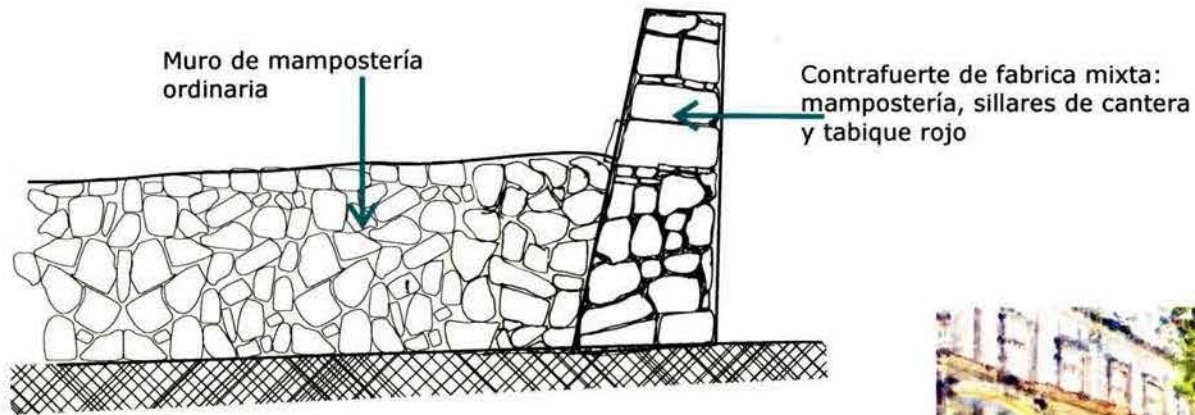

Alzado de muro divisorio

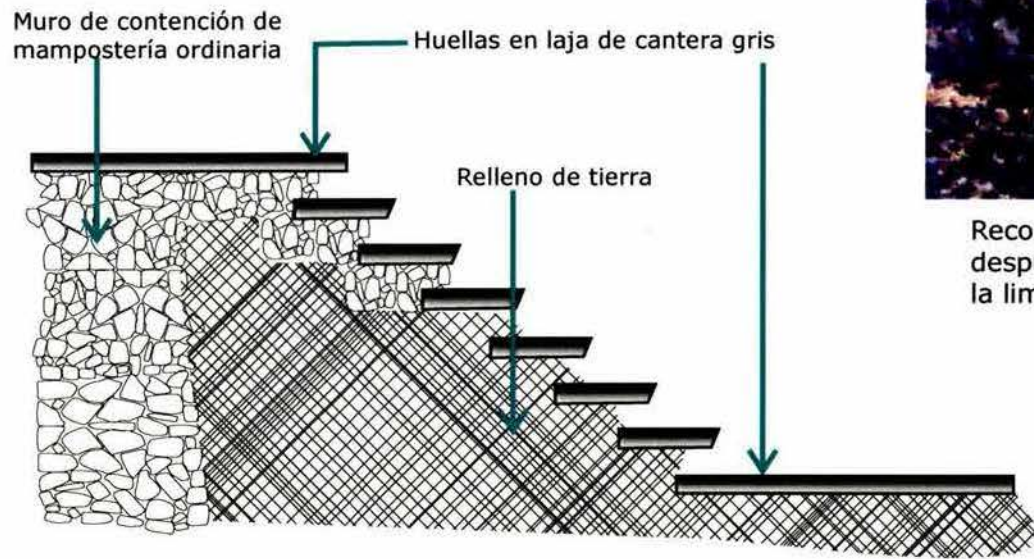

Corte escalera capilla



Reconstrucción hipotética de la escalera central después del hallazgo de las rampas tras la limpieza del terreno.

# Reconstrucción hipotética de la Troje 1

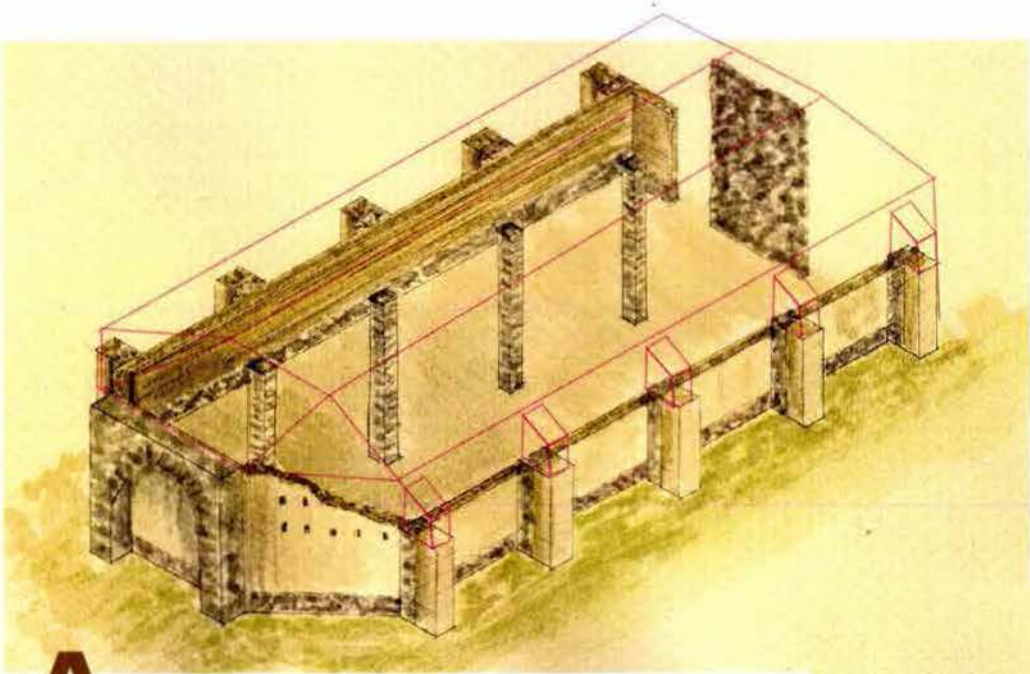

A

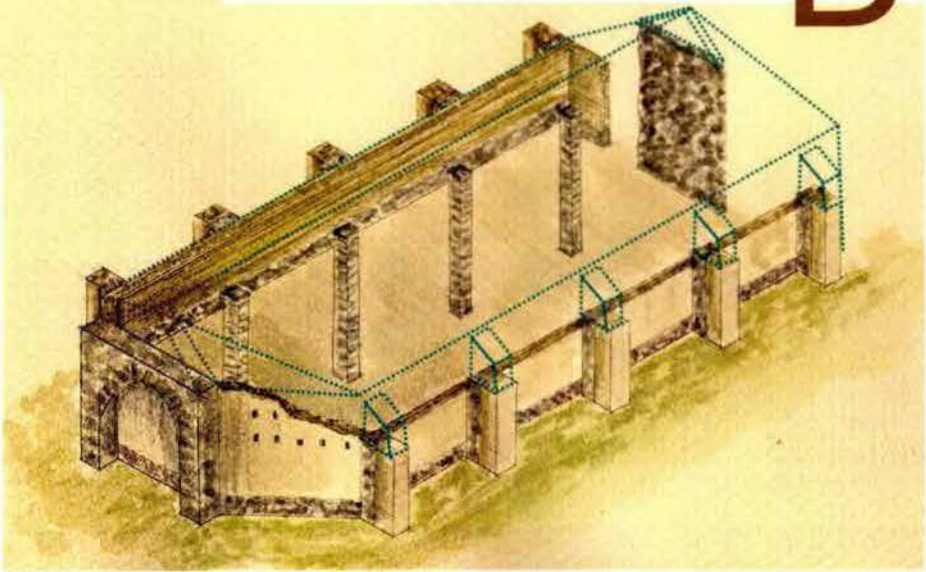

B

## TROJES

En términos generales presentan el mismo sistema constructivo, con muros de adobe reforzados con contrafuertes, las cubiertas han desaparecido en su totalidad, por lo que se recurrió a la realización de una analogía con las trojes existentes en algunas haciendas del estado para realizar la reconstrucción hipotética de las mismas, la cual se ha dificultado pues debido a la pérdida de las cubiertas se ha acelerado el proceso de destrucción de los muros.

### 14. Troje 1

De planta rectangular, con una serie de altos pilares de cantera al centro.

Los muros están compuestos por un zócalo de mampostería ordinaria, el resto de la fábrica es de adobe. Los muros longitudinales, están reforzados por una serie de contrafuertes compuestos por dos partes; la primera que recibe directamente al muro es de mampostería, a esta se adosa un segundo volumen de adobe recubierto con aplanado de cal-arena.

El acceso a la troje se hace por uno de los lados cortos, frente a la molienda, este lado cuenta al centro con un gran muro de mampostería de la misma altura que los pilares centrales y el acceso se realiza por los costados del mismo.

El muro de enfrente constituye la cabecera de la Troje y esta compuesto por 3 planos, el central es

paralelo al muro de acceso y se encuentra reforzado en el exterior por un arco de mampostería de las mismas dimensiones.

los dos planos laterales se inclinan para provocar el cierre del volumen, uno de los cuales aun conserva dos hileras de mechinales. Lo que hace suponer que la cubierta estaba conformada por una estructura de madera y teja de barro, como la mayoría de las trojes de las haciendas cerealeras de Guanajuato. Aunque aun desconocemos la función de los pilares centrales, que aparecen en las trojes de otras haciendas de la zona pero tampoco conservan la cubierta.

El piso debía ser de tierra apisonada pues a diferencia de otros elementos del casco estos no presentan ningún tipo de pavimento y están cubiertos en su totalidad por vegetación.



### 15. Troje 2

Aunque ha perdido casi la totalidad de los muros, los restos existentes y los desplantes encontrados Permiten asegurar que era también de planta rectangular. Quizá adosada a la molienda.

El sistema constructivo es el mismo que en la troje uno aunque con ciertas variaciones en cuanto a las fábricas de los muros ya que en este caso no presentan zócalo de mampostería sino que la fábrica de adobe se desplanta sobre unas cuantas hiladas de tabique rojo.

El muro longitudinal que aun permanece presenta una hilera de mechinales en dos de sus tramos, mientras que el otro carece de los mismos.

Los muros están reforzados por una serie de contrafuertes, realizados en adobe y recubiertos con mampostería, estos se encuentran rematados por un cuerpo piramidal también de adobe y recubierto con aplanado cal-arena.

En el exterior de la troje, los espacios que se encuentran entre las salientes de los contrafuertes Están cerrados con una serie de lajas de cantera gris, creando una especie de recipientes que podrían ser para alimentar al ganado.

### 16. Troje 3

Aunque conserva casi la totalidad de los muros por lo que podemos definir que al igual que las dos anteriores es de planta rectangular; y el acceso también se efectúa por uno de los lados cortos. De los muros longitudinales uno a perdido casi el 80 % de la fábrica por lo que no podemos saber con exactitud si también se encontraba reforzado por contrafuertes como el existente.

Con respecto a la cubierta podríamos suponer por algunos mechinales que aparecen en un fragmento del muro que sería igual que la de la troje 2 con la cual presenta mayor semejanza tanto en dimensiones como en el sistema constructivo.

El estudio realizado en las trojes existentes en otras haciendas junto con los vestigios encontrados nos permitirán realizar un ejercicio de reconstrucción hipotética.

# Estructura tipo de los muros en las Trojes

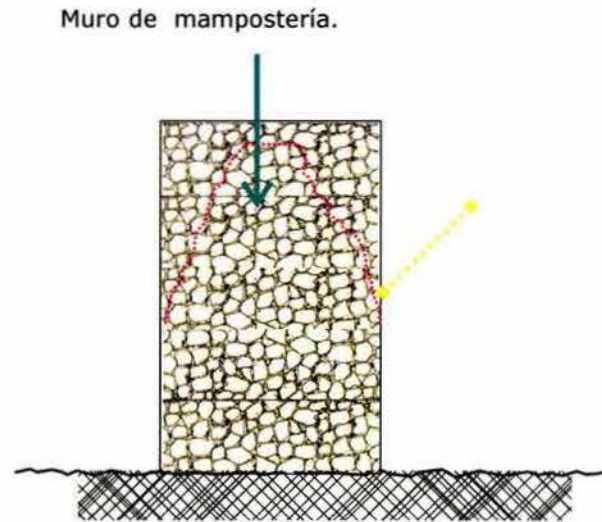
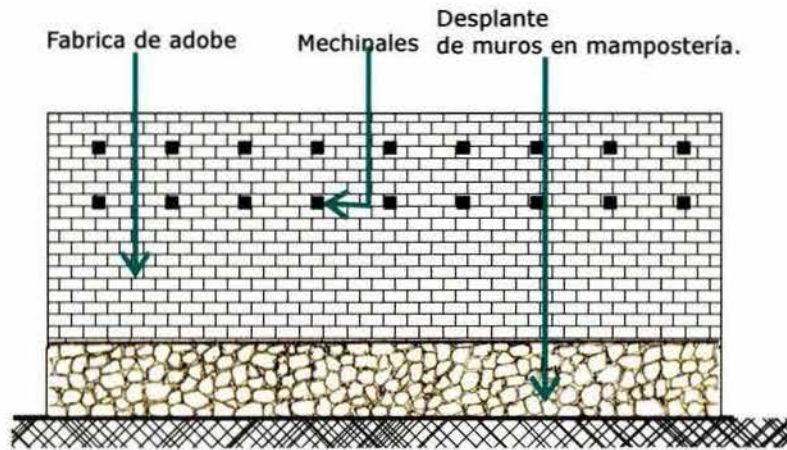

## TROJE 1

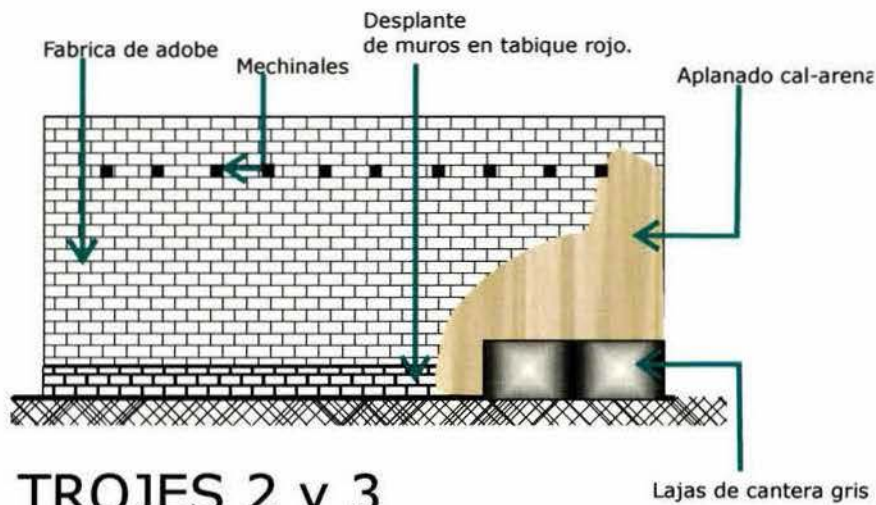

## TROJES 2 y 3

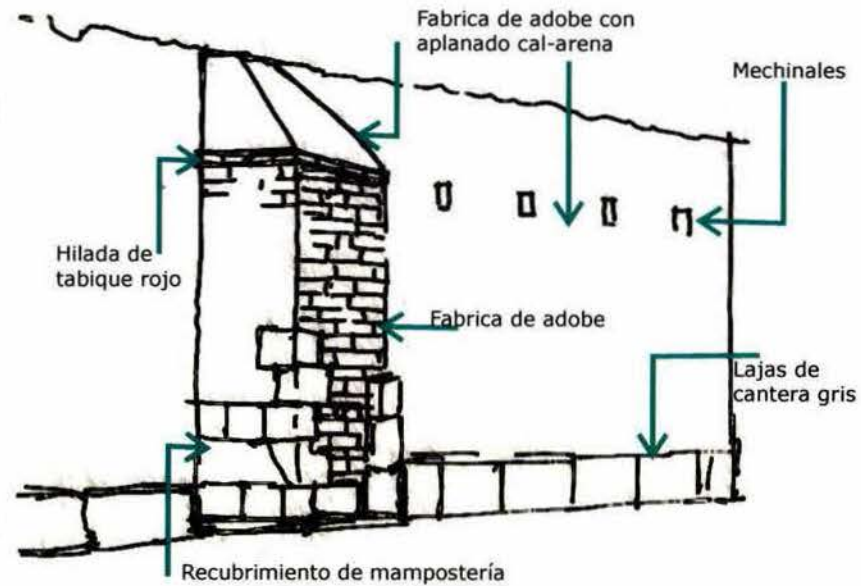

## 17. Molienda

La Molienda se constituye como el elemento de transición entre los cuerpos de las trojes 1 y 2 , es un espacio circular de 16 mts. de diámetro delimitado por un muro bajo de mampostería al cual estaban adosados 3 contrafuertes de fábrica mixta, de los cuales aun quedan restos. El acceso se enfatiza por un arco realizado en mampostería sobre el cual se asienta un pilar de sillarejos de cantera, el cual hace suponer que existía una relación entre este y los pilares que se encuentran en el interior de la troje 1, donde quizá la cubierta se prolongaba hasta el acceso de la molienda.

## DEPENDENCIAS POSTERIORES

### 18. Acceso Sureste y dependencias anexas

Esta compuesto por varias dependencias, dos de las cuales flanquean el acceso por la c. San Luis , el cual esta compuesto por un arco adintelado con piezas de cantera gris rematado con unos macetones en relieve. La profundidad se la dan precisamente los muros de las dependencias de los extremos. Las cuales han perdido no solo la cubierta en su totalidad sino parte de la fabrica de los muros que presenta básicamente los materiales analizados hasta ahora pero con ligeras variaciones en la conformación de los aparejos, que se componen sin ningún razonamiento definido.

Los muros del perímetro conservan el criterio de la mayoría de los muros del casco: desplante en mampostería ordinaria y el resto en fabrica o de adobe o de tabique rojo, otros combinan ambos materiales o incluyen nuevos como la piedra de río, esta pluralidad, refleja la necesidad de construir con lo que se tiene a la mano, en algunos casos con cierta lógica constructiva y en otros con el único objetivo de crear un cerramiento.

Con respecto a las cubiertas solo uno de los muros presenta unos mechinales de menores dimensiones que en las trojes y en la casa, por lo que es posible que la cubierta fuera mas ligera.

# Estructura tipo de los muros en el anexo sureste

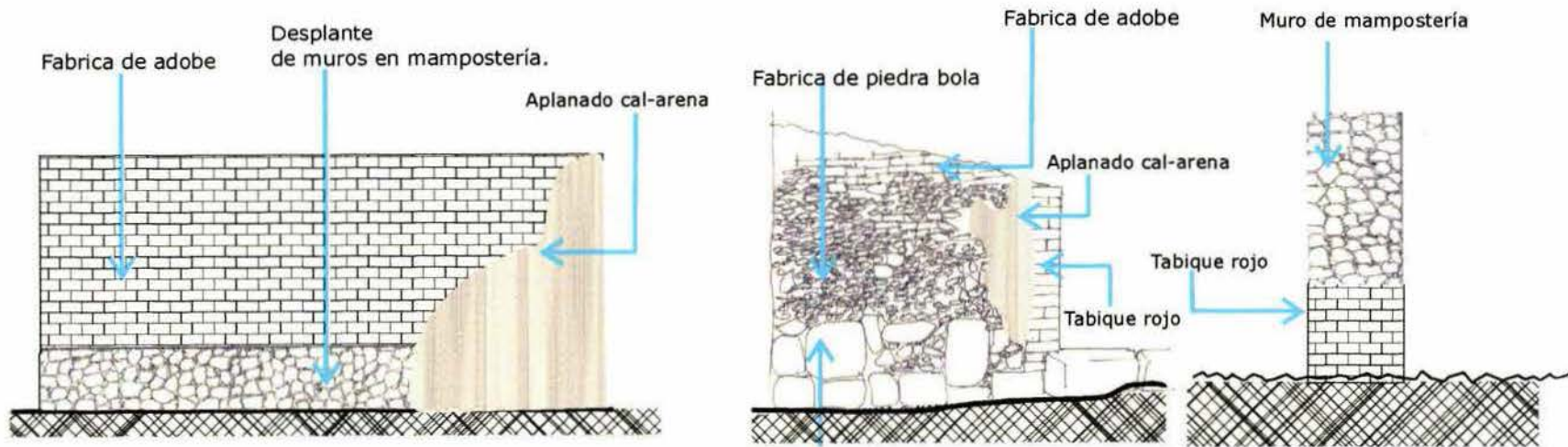

PERIMETRALES

Desplante de muros en mampostería.

DEPENDENCIAS AL ESTE

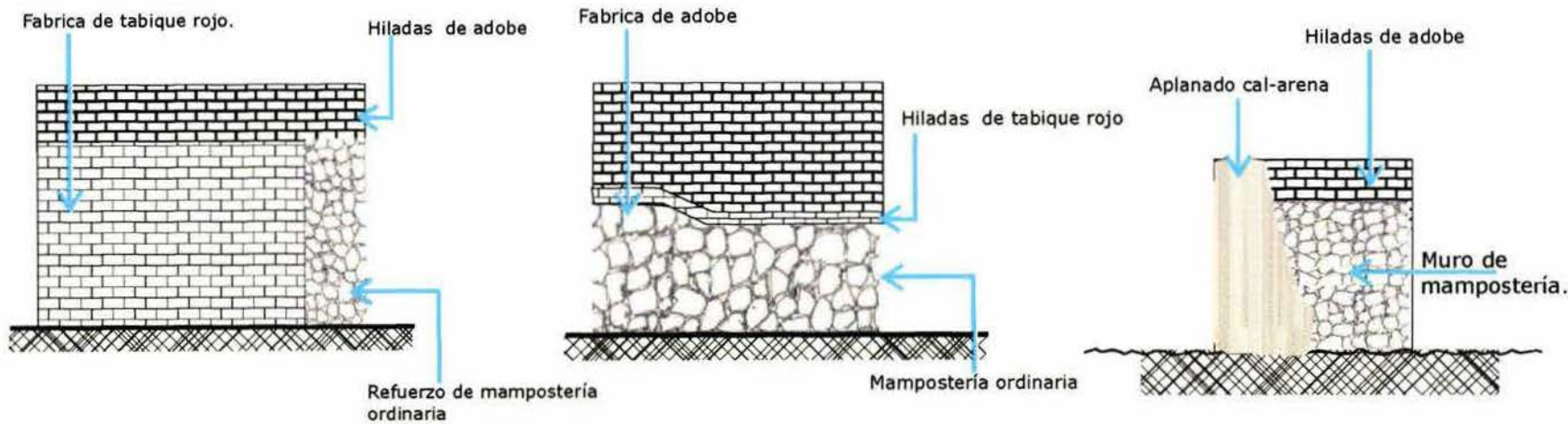

DEPENDENCIAS AL OESTE

### 19. Crujía derrumbada

Se ubicaba en la parte posterior de la capilla, formando una planta en "L" con la casa del hacendado. Los vestigios con los que contamos son una foto antigua y los desplantes de los muros encontrados tras la limpieza del terreno.

No obstante ser pocos datos nos han permitido realizar una hipótesis reconstructiva de la misma siendo los muros y las cubiertas de igual manufactura que en la casa.

Contaba pues con dos niveles; muros de tabique rojo, o adobe, desplantados sobre mampostería ordinaria. El entrepiso y la cubierta con vigas de madera, enladrillado o tejamanil, relleno de tierra, entortado y el enladrillado final.

Los restos de tres peldaños encontrados durante la limpieza, nos hace pensar en la posibilidad de que la escalera que comunicaba ambos niveles estuviera adosada al muro exterior en la parte posterior, tal y como ocurre en la casa.

# Estructura hipotética de los muros en la crujía derrumbada

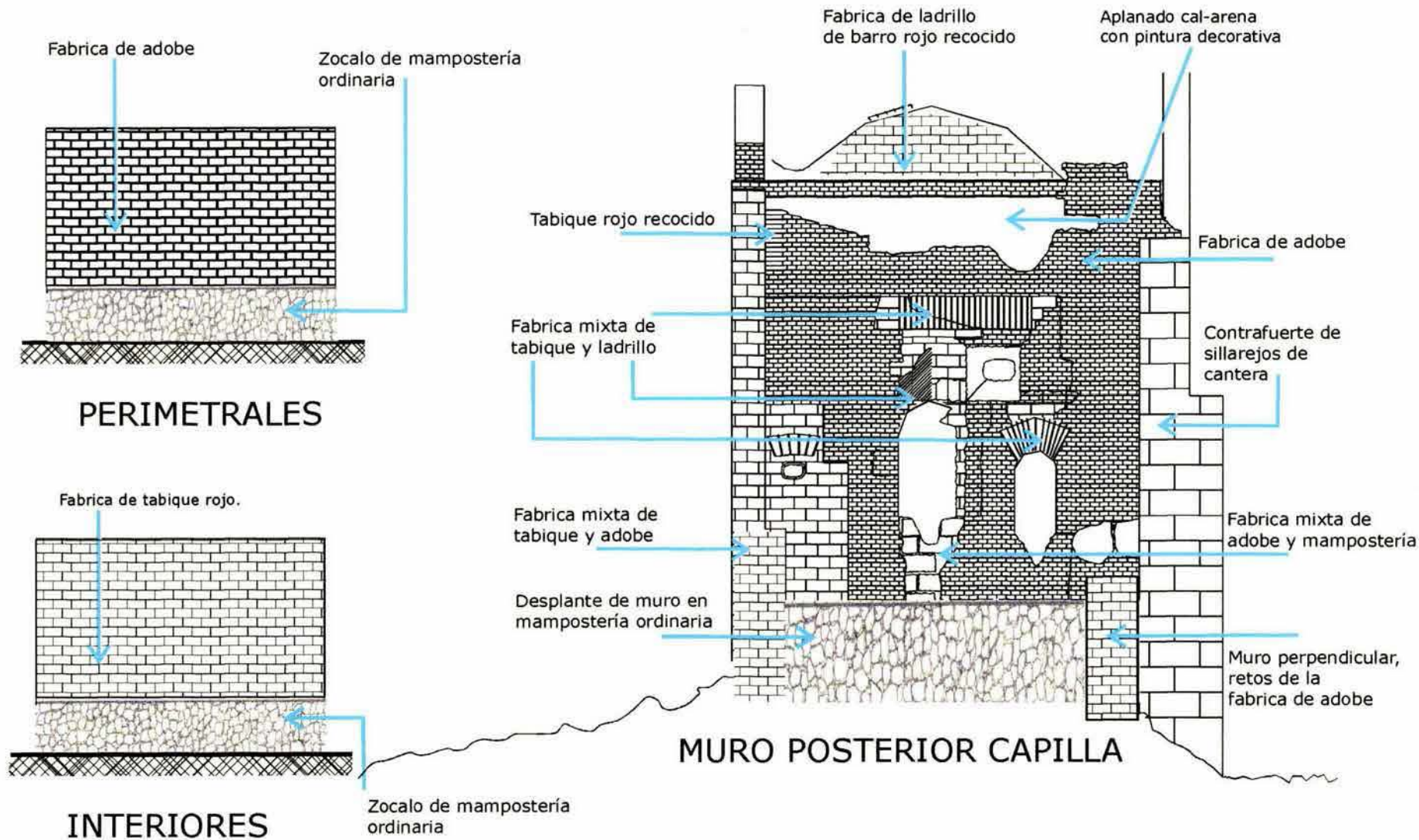

## LA CASA Y LA CAPILLA

### 20. La Casa del Hacendado

Si bien en términos estilísticos el contraste entre la fachada posterior, prácticamente oculta y el resto es obvio, el sistema constructivo de la casa es homogéneo, muros de tabique rojo sobre zócalo de mampostería entrepiso con vigas de madera, enladrillado, relleno y enladrillado final, el cual parece haber estado colocado en cartabón por como se aprecia en los restos que se conservan.

El piso en la planta baja es de cuarterón de barro que perdura casi en su totalidad, los muros están recubiertos con aplanado cal-arena profusamente decorados con cenefas, rodapiés y franjas de gran colorido y variedad de diseños.

El campanario y el mirador que son los elementos que enmarcan la fachada en ambos polos mantienen el mismo concepto, aunque la mampostería se eleva por toda la base, siendo de tabique rojo solo sus cuerpos respectivos y la estructura de la cubierta en madera.

Todos los elementos decorativos están realizados en estuco y la arcada de la cual solo se conserva la parte baja es de la misma manufactura con molduras y capiteles en cantera gris.

### 21. La Capilla

En el caso de la capilla, el sistema constructivo es similar al de la casa a la cual esta adosada, variando radicalmente en la cubierta la cual era una bóveda de cañón corrido en jarritos de barro, de la cual solo queda el mínimo vestigio para conocer su fábrica. El altar es simétrico y se encontraba copiosamente decorado con guirnaldas y molduras de varios tipos y se encuentra adosado a un muro de adobe, que corresponde a la crujía que se ha perdido.

# Corte reestructivo hipotético de la Casa del Hacendado

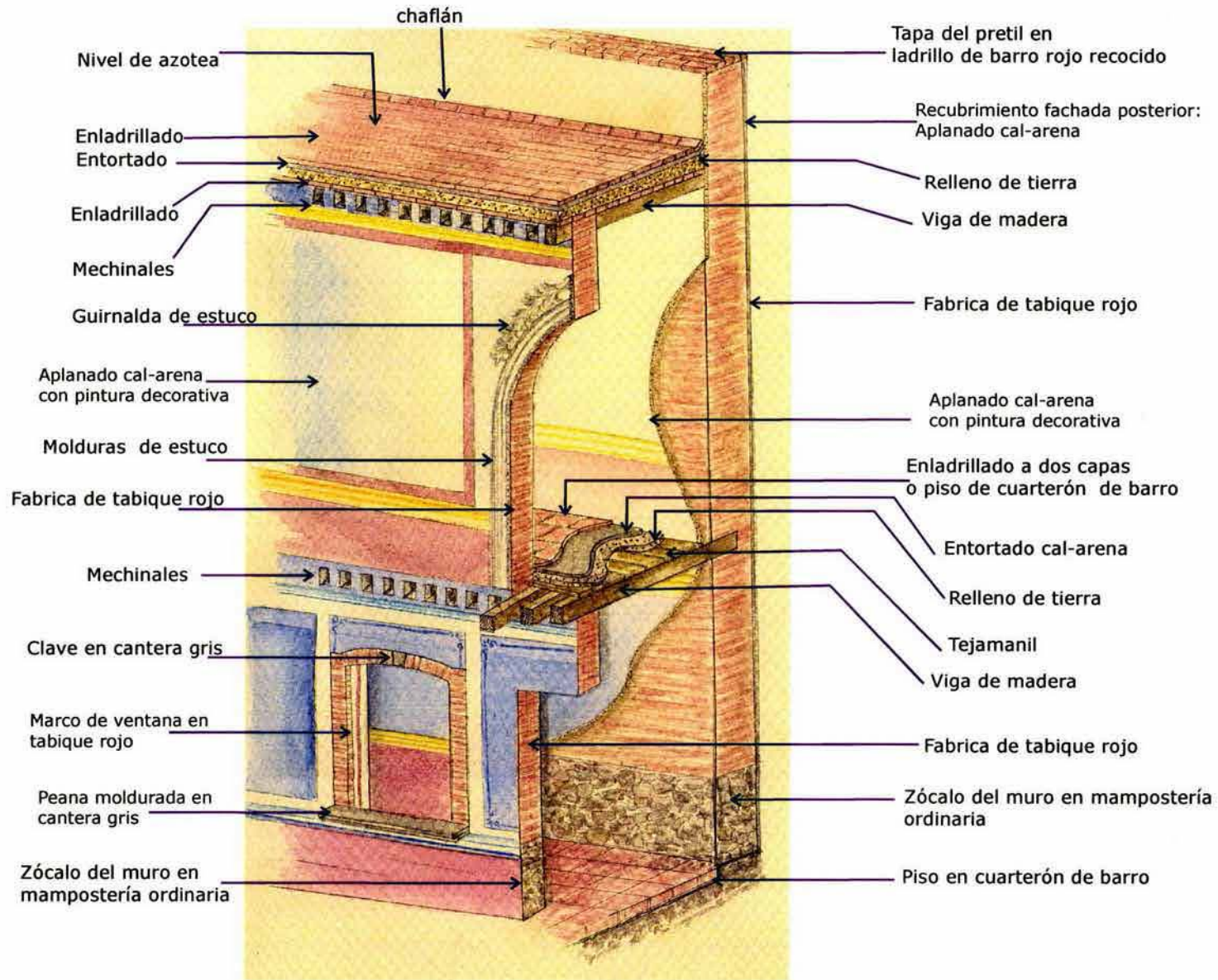



# Cortes esquemáticos del Campanario y del Mirador

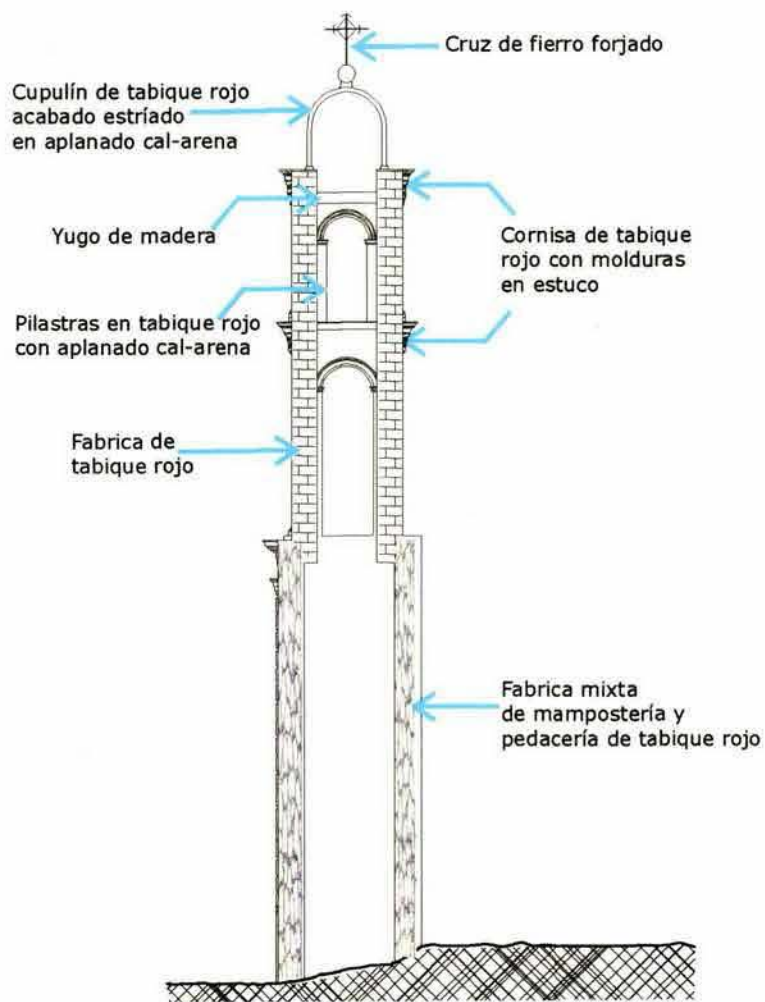

CAMPANARIO

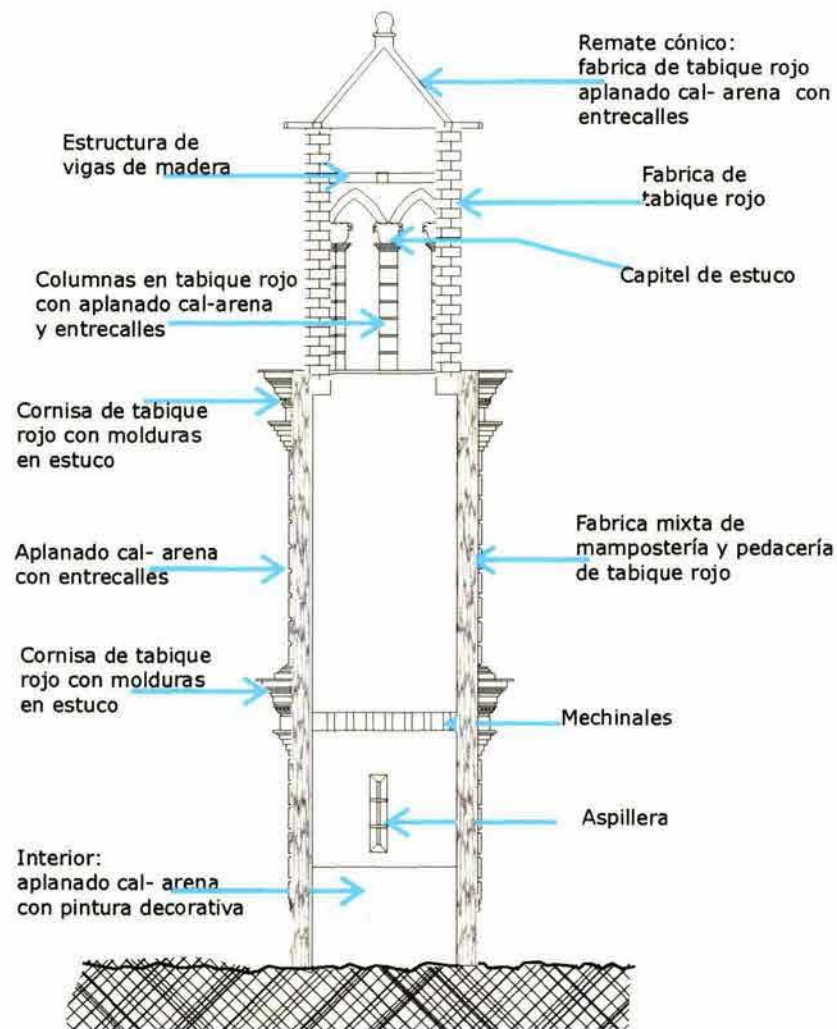

MIRADOR

# Estructura del altar de la capilla

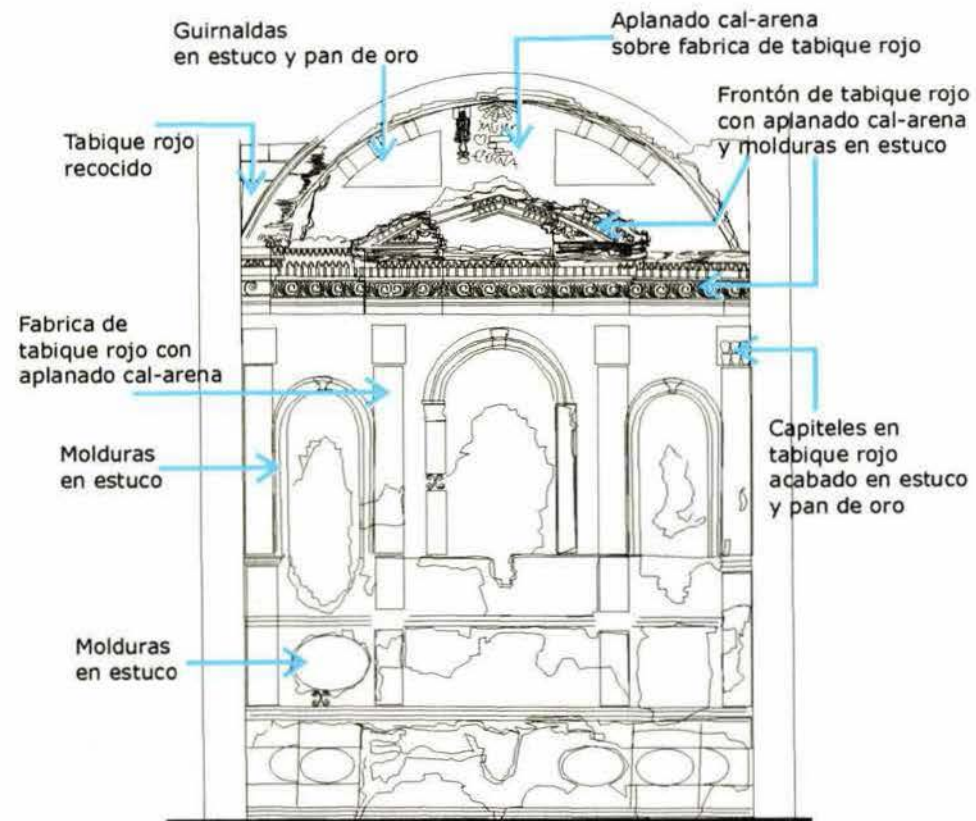

ALZADO

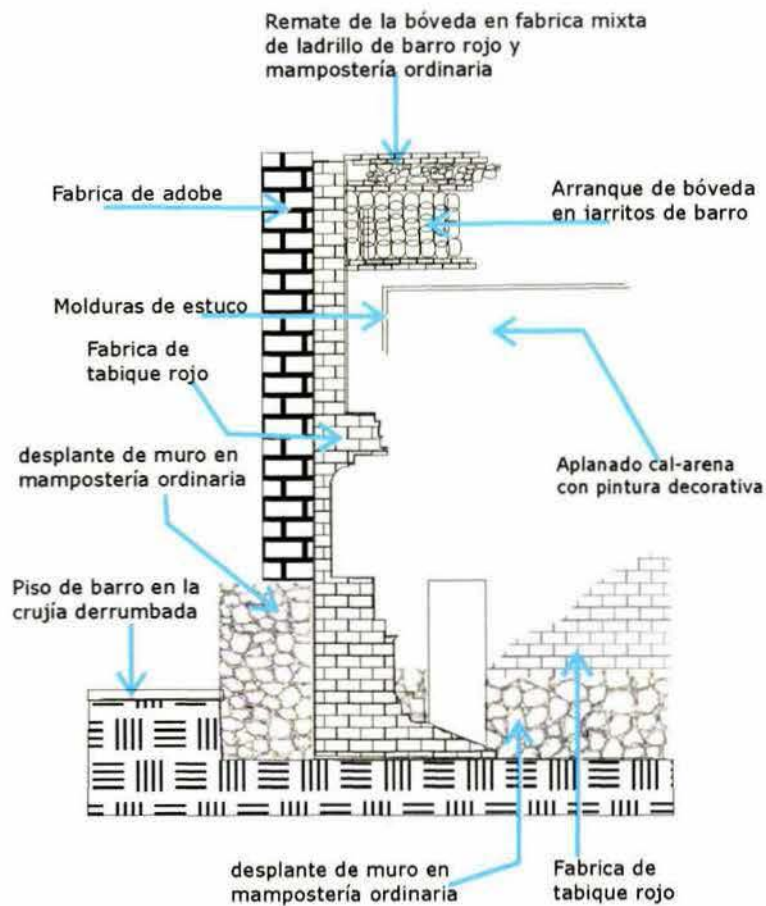

CORTE

## CRITERIOS DE INTERVENCIÓN

El estudio previo realizado al edificio nos permite elaborar el criterio de la intervención con el máximo rigor.

Las trazas, los elementos existentes, sus sistemas constructivos, volúmenes y dimensiones, establecen las pautas a seguir; a estos factores hay que añadir además de la necesaria lectura y evolución histórica del conjunto, su relación con la ciudad, y su incidencia dentro del paisaje.

Se conforman así las claves de interpretación y articulación de la propuesta.

En términos generales el criterio establecido se basa en el mantenimiento de lo existente, recuperando las geometrías originales en planta, que permitan otorgarle una unidad lógica al conjunto resultante de la intervención. Las trazas existentes en el casco, están constituidas básicamente por un bloque lineal que alberga la casa y la capilla, y el resto de los elementos dispersos, la restitución de la crujía derruida así como la ampliación son particularmente importantes por su significación dentro del conjunto y como elementos de cerramiento del patio posterior que concentrará los recorridos privados del casco. El conjunto de las edificaciones que complementan a la casa, se apoyan en los espacios abiertos, para articularse y darle unidad, facilitando la conveniente adecuación del edificio a los requerimientos actuales de la clínica de descanso.

Su rehabilitación se plantea a partir de una decidida recuperación de la estructura básica del conjunto: La casa del hacendado, el ala perdida y la crujía de nueva planta que generan un nuevo entorno en la conformación del patio posterior. Las construcciones ubicadas en la vertiente sureste del conjunto levantadas sin más pretensiones ni proyecto que los lindes de la propiedad, constituirán parte de la zona de servicios. La crujía restituida se convertirá en el elemento de articulación entre lo público y lo privado, por un lado enfrenta la zona dedicada a las instalaciones, jardines y alberca y por el otro refuerza el cerramiento del patio a manera de claustro; enfrente el bloque lineal de nueva planta, se corresponde en ejes compositivos sirviendo de directriz para ordenar tanto las partes antiguas como las restituidas.

La rehabilitación de los elementos históricos y la ampliación ordenada del edificio, son los dos apartados claramente diferenciados en que se desarrolla la propuesta. Entre la diversidad y la semejanza de ambas partes, lo antiguo y lo nuevo, se deberá establecer una relación lo suficientemente sólida como para darle unidad al conjunto, al mismo tiempo que lo nuevo se subordina para que lo existente se fortalezca.

La recuperación del espacio abovedado de la capilla , y el restablecimiento de su vocación le devuelven su papel protagónico dentro del bloque de la casa, el cual se recupera gracias al conocimiento de su sistema estructural, el cual nos proporciona también los parámetros para la reintegración de la crujía perdida. Las alturas de los volúmenes, vienen determinados por la casa del hacendado .

La solución formal se extrae de la arquitectura del conjunto y los materiales del pueblo, aunque dando a cada elemento un tratamiento particular, recuperando los valores constructivos que le permitan mantener una identidad propia dentro del casco.

En esencia creemos que realizar una verdadera lectura de lo existente , permitirá a lo nuevo constituirse en el apoyo necesario , para mantener su significado, generando a su vez una nueva y global significación.

#### ACCIONES IMPLICADAS EN LA INTERVENCIÓN

1. análisis y diagnóstico
2. Consolidación de la cimentación y las fabricas existentes.
3. Consolidación y refuerzo de los elementos estructurales que aun prevalecen.
4. Incorporación de las cubiertas.
5. Restauración y sustitución de la cancelería en los vanos.
6. Reparación de cornisas y elementos ornamentales.
7. Integrar las instalaciones necesarias .
8. Reparación de los paramentos, revoco y pinturas.
9. Diseñar la señalización y el mobiliario.

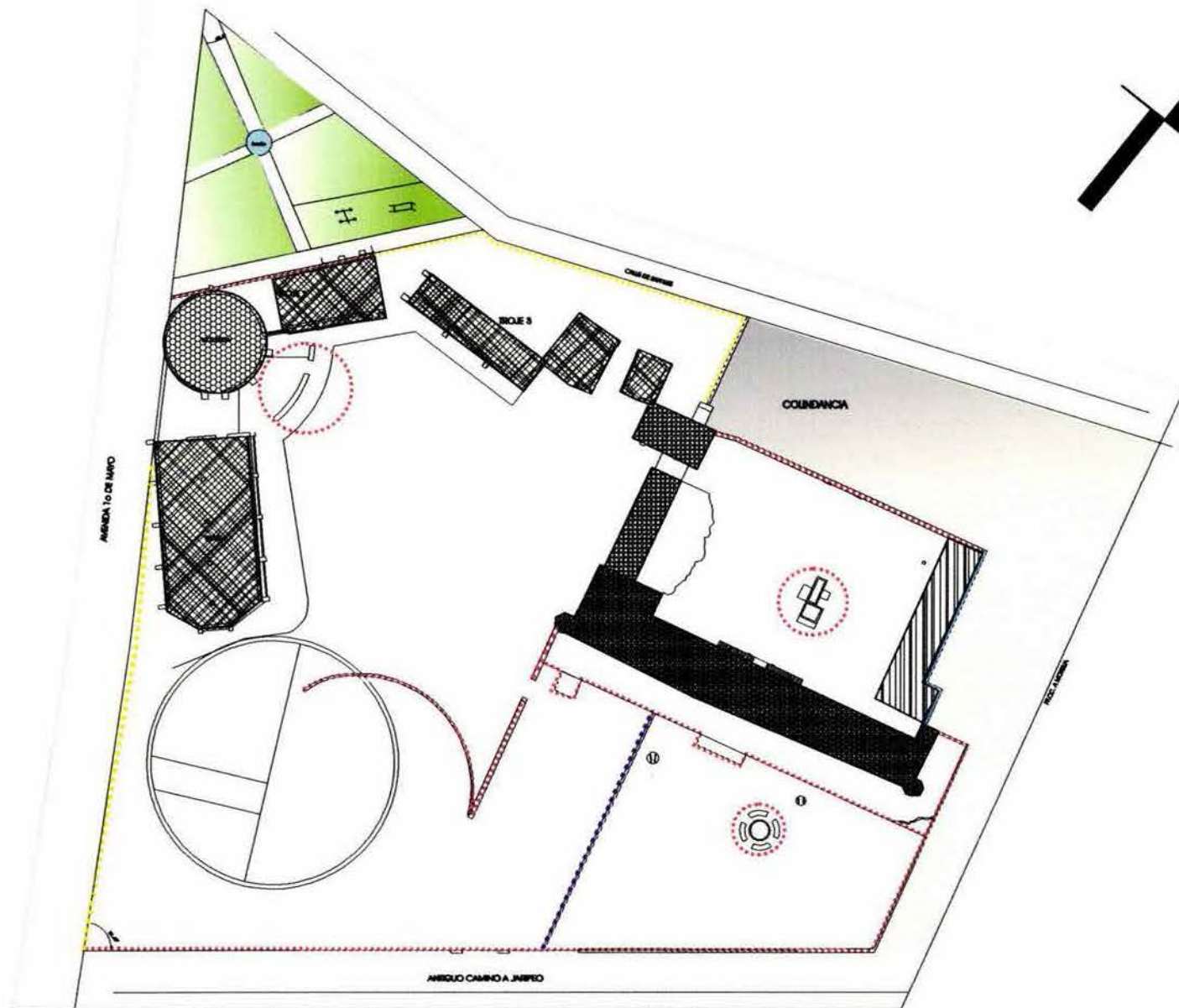

**Simbología**

- Conservación de lo existente y restauración de lo fabrico pérfecto.
- Conservación de lo existente e incorporación a lo nuevo existente.
- Nueva propuesta de construcción.
- Evocar elemento perdido.
- Conservación de lo existente, restauración de lo fabrico pérfecto e integración de nuevo elemento estructural. Integración de nuevo cubierto. Nueva propuesta de construcción y acabados.
- Conservación de lo fabrico existente. Integración de nuevo cubierto. Intervención del pavimento.
- Restauración de lo existente desmenuzado, sobre desplante de nuevo elemento. Reintegración del conjunto. Cubierta con sistema constructivo original.
- Conservación de lo existente restauración del entonaco, cubierto, muros y acacia. Restablecimiento del sistema constructivo y acabados originales.
- Arquitecturo de nuevo planta.

**Caja de Localización**

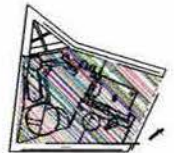

Hacienda San Isidro - Acámbaro

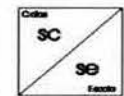
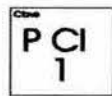

**Elementos del Conjunto**

Carolina Raposo Fernández  
México D.F., marzo de 2004



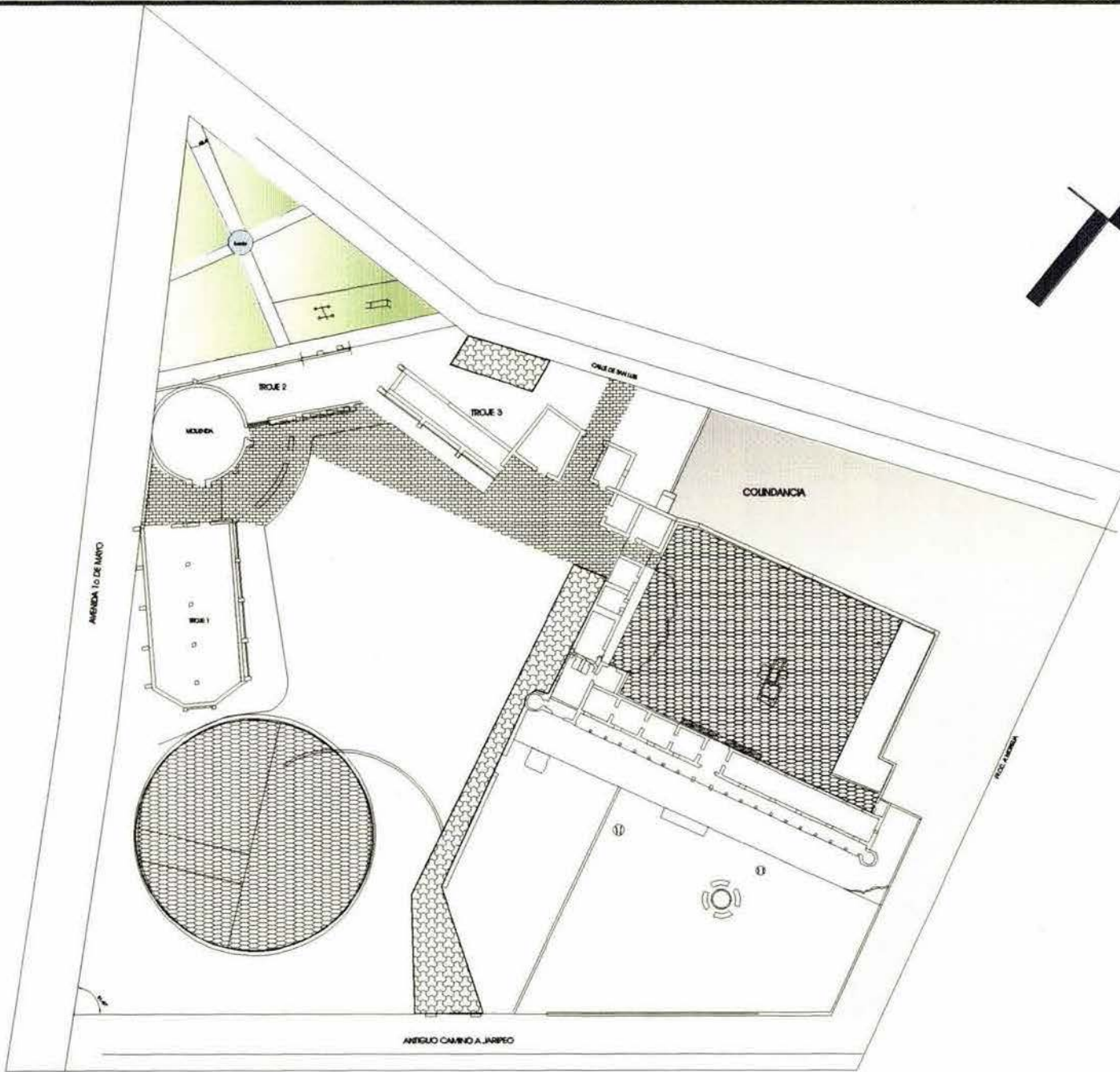

- Simbología**
- Incorporación de nuevos pavimentos o espacios abiertos
  - Consideración del pavimento existente y reposición de piezas faltantes
  - Propuesta de pavimentos nuevos



Hacienda San Isidro - Acámbaro

Clave <b>P CI</b> <b>2</b>	Clave <b>SC</b> <b>SE</b> Escala
----------------------------------	---

**Pavimentos del Conjunto**

Carolina Raposo Fernández  
México D.F., verano de 2004





hacienda de san isidro - casa del hacendado

## Capítulo VI : La Restauración



Universidad Nacional  
Autónoma de México

Dirección General de Bibliotecas de la UNAM

**Biblioteca Central**



**UNAM – Dirección General de Bibliotecas**  
**Tesis Digitales**  
**Restricciones de uso**

**DERECHOS RESERVADOS ©**  
**PROHIBIDA SU REPRODUCCIÓN TOTAL O PARCIAL**

Todo el material contenido en esta tesis esta protegido por la Ley Federal del Derecho de Autor (LFDA) de los Estados Unidos Mexicanos (México).

El uso de imágenes, fragmentos de videos, y demás material que sea objeto de protección de los derechos de autor, será exclusivamente para fines educativos e informativos y deberá citar la fuente donde la obtuvo mencionando el autor o autores. Cualquier uso distinto como el lucro, reproducción, edición o modificación, será perseguido y sancionado por el respectivo titular de los Derechos de Autor.



## LA HACIENDA SAN ISIDRO

*“El progreso no consiste en aniquilar hoy el ayer, sino al revés, en conservar aquella esencia del ayer que tuvo la virtud de crear ese hoy mejor.”*

*José Ortega y Gasset*

## ALCANCES DEL PROYECTO

### INTRODUCCION

El casco de la Hacienda San Isidro una vez modificado albergará una clínica de descanso. El uso ha sido definido tras la evaluación de diversos factores, en medio de un vasto panorama de necesidades que van desde la cuestión urbana, previamente analizada, la restauración del edificio y su utilización como detonador de la rehabilitación del espacio urbano, su permanencia en la memoria colectiva del pueblo y las necesidades específicas del dueño, cuya intención al adquirir los restos de la hacienda han sido bastante claros.

El Doctor Noe Silva, es un medico naturista, con una filosofía de vida muy precisa acerca del papel que le hombre juega dentro del entorno. Considera que toda acción humana que se realiza en aras de un beneficio propio sin pensar en las consecuencias que trae para el resto de los seres vivos terminara por revertirse. Este es el principio que rige su desarrollo profesional y personal.

En la actualidad tiene su consultorio en el centro de Acambaro, en la c. Aldana # 37 y anexo al mismo tiene una tienda naturista. Los cuales piensa trasladar a la hacienda una vez concluida su restauración. A las necesidades concretas del cliente, se suman la serie de carencias que en cuestiones de equipamiento y servicios presenta el pueblo, por lo que la opción de tener una clínica de descanso que ofrezca un espacio para el desarrollo de la medicina alternativa y que cuente además con todos los servicios nos pareció una opción más que adecuada. Ya que el usuario tiene la posibilidad de tomar el tratamiento que requiera y al mismo tiempo opciones de esparcimiento que por el momento la infraestructura del pueblo no puede ofrecer; simultáneamente podría servir como detonante para la creación de nuevas propuestas de equipamiento tanto para el visitante como para el residente.

La clínica de descanso tiene como premisa brindar dos tipos de servicio, la atención a los residentes y la opción de personas que se trasladen ex profeso con la intención de pasar unos días de asueto y recuperación.

## OBJETIVOS

### GENERALIDADES

El espacio arquitectónico generado por el sistema hacendario, no puede explicarse sin comprender que es una forma de vida la que lo origina.

Entendemos así, que una hacienda no es un grupo de espacios ensamblados arbitrariamente sino que responden de forma específica a dicha manera de vivir y su valor radica en el orden que da sentido a estos espacios como conjunto y la relación entre los mismos.

En la propuesta realizada se optó por mantener el esquema organizativo existente, limitándose a reintegrar únicamente la crujía derrumbada en la parte posterior que por un lado facilita la definición del patio trasero, y por el otro prolonga el esquema organizativo hasta las trojes.

Además de permitir completar los espacios para dotar de los servicios necesarios al conjunto.

Los nuevos ámbitos se yuxtaponen con naturalidad a lo existente permitiendo que se produzca una reinterpretación del casco cuya característica más peculiar es el contraste formal de las partes, no solo por la contraposición de estilos que proporcionan a cada uno identidad propia sino por la disonancia entre componentes de un mismo elemento arquitectónico como es la casa del hacendado.

El complejo se estructura sobre dos conceptos de percepción superpuestos: por un lado la austeridad,

que pudiera entenderse como más evidente, por la organización general, se subordina al eclecticismo de la fachada principal que impresiona además desde la distancia urbana y por el otro la imagen de opulencia que la presenta en un primer plano impactante enmarcado en los extremos por el campanario y el mirador, dando una imagen ilusoria de grandeza .

## PROGRAMA ARQUITECTÓNICO

Se basa en las premisas establecidas concentradas en mantener el esquema estructural y distributivo del conjunto respetando las fachadas existentes y centrando el acondicionamiento interno en las instalaciones.

### I. CAPILLA

Servicios para la comunidad: Capilla  
Sacristía

### II. CASA DEL HACENDADO

Planta baja: Salón de usos múltiples  
Recepción  
Administración  
Sala de descanso  
Servicios Sanitarios

Planta alta: Habitaciones para huéspedes  
Ropería

### III. CRUJIA SURESTE – DERRUMBADA

Planta baja: Cafetería y cocina  
Planta alta: Habitaciones para huéspedes

### IV. CRUJIA SUROESTE- NUEVA PLANTA

Planta baja: Habitaciones para huéspedes  
Ropería

Planta alta: Habitaciones para huéspedes  
Ropería

### V. TROJE 1

Zona de servicios e instalaciones deportivas.  
Salas de masaje y relajación  
Vapor y sauna e hidromasaje  
Cubículos de masaje y servicios corporales  
Cubículos de meditación  
Gimnasio  
Baños y vestidores

### VI. TROJE 2

Locales comerciales

- VII. **TROJE 3**
  - Tienda naturista
  - Consulta externa
  - Enfermería
  
- VIII. **MOLIENDA**
  - Cafetería, bar
  - Fuente de sodas
  
- IX. **ANEXO AL SUR**
  - Recepción - control
  - Almacenes
  - Mantenimiento
  - Intendencia
  - Cuarto de máquinas
  - Casa del Conserje
  
- X. **ESPACIOS ABIERTOS:**
  - Patio para celebraciones
  - Y estacionamiento.
  - Alberca
  - Áreas verdes
  - Vestíbulos y escaleras
  - Terrazas
  - Andadores
  - Zonas de descanso

## Diagrama de Funcionamiento

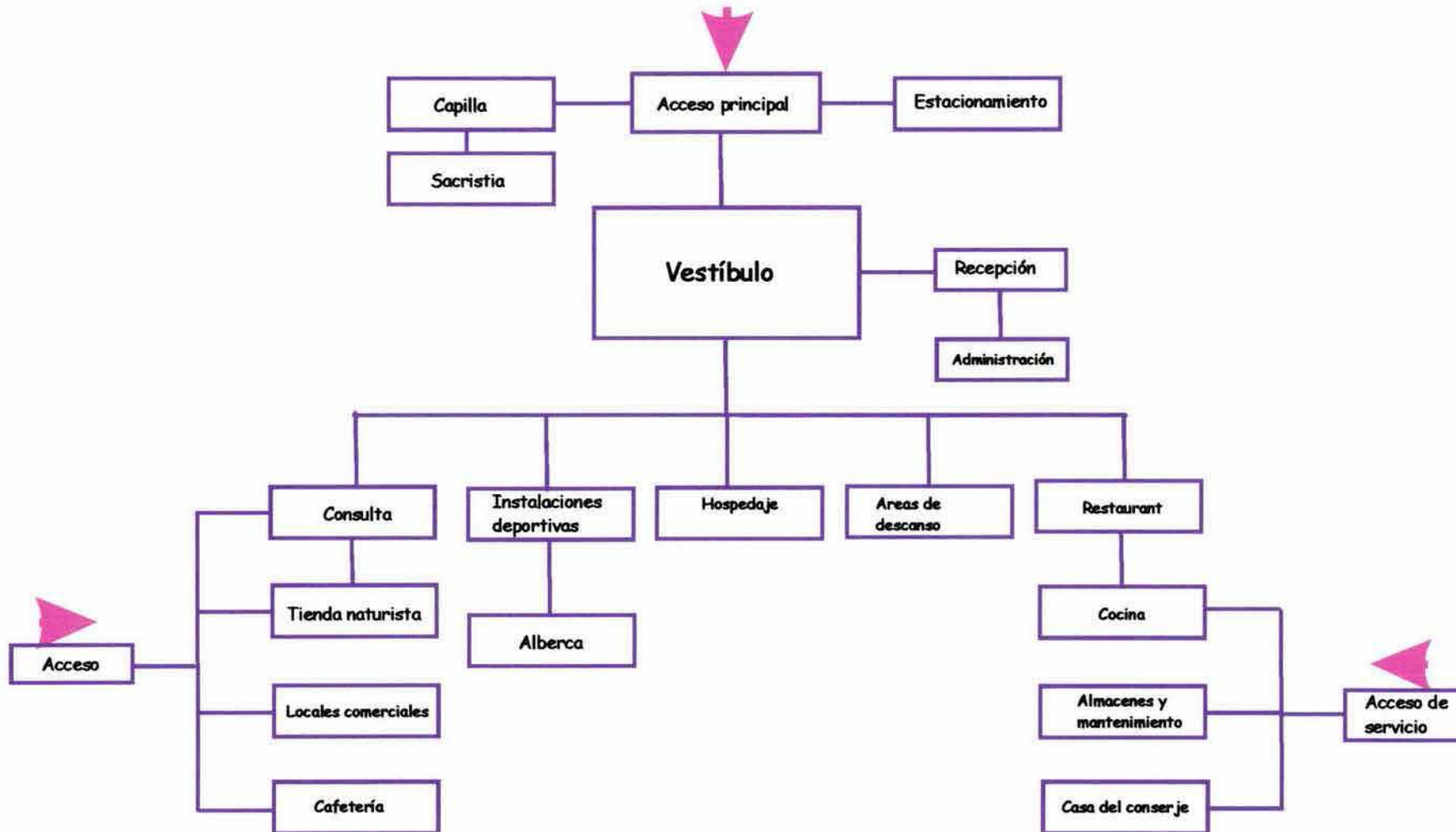

Ubicación	Espacio	Actividad	Tipo de espacio	No. de locales	Area en M2	Capacidad	Descripción
CAPILLA	CAPILLA	Celebración de servicios religiosos: Bautizos, Primeras Comuniones, Confirmaciones, Bodas, etc...	Nave cerrada , con espacio de reunión	1	53.40 mts. 10.00 mts.	50 personas	Area para feligreses, para el coro y espacio para efectuar las ceremonias.
	SACRISTIA	Control administrativo de los servicios prestados en la comunidad.	Privado, con area de secretaria	1	13.00 mts.	2 personas	Escritorio de atención al publico Espacio para archivo y almacen de la capilla. Mueble de venta de articulos religiosos.
CASA DEL HACENDADO Planta Baja	SALON DE USOS MULTIPLES	Conciertos, sesiones de cine, Conferencias, Cursos Banquetes	Espacio cerrado	1	126.50 mts.	100 personas	Area de servicio y guardarropa con estrado movil y paneles para subdivirlo. Cuenta con una bodega en el patio posterior
	RECEPCION	Recibir y registrar huespedes	espacio cerrado con zona de espera y de atención al publico	1	20.70 mts.	8 personas	Mostrador de atención a huespedes asientos para espera, archivos y servicio telefónico.
	ADMINISTRACION	Coordinar el funcionamiento integral de la clinica de descanso.	oficina	1	21.60 mts.	2 personas	Area de trabajo del director, escritorio, archivos
	VESTIBULO	Distribuir a la gente	espacio techado	1	19.72 mts.		Zona de vestíbulo, comunica el acceso con escaleras y patio posterior.
	SERVICIOS SANITARIOS	Satisfacer la demanda de la planta baja	espacio cerrado, dividido en 2 nucleos	2	11.50 mts.	5 personas	Hombres : 2 mingitorios, 1 WC y 2 lavabos Mujeres: 3 WC y 2 lavabos
	SALA DE DESCANSO	Descansar, leer, jugar	espacio cerrado con area de estar	1	21.62 mts.	10 personas	Sala de estar, mesa para juegos, zona de lectura
	CIRCULACION	Comunicar espacios	espacio techado	1	106 mts.		Corredor techado. Cubierta sostenida por una arcada
CASA DEL HACENDADO Planta Alta	HABITACION	Pernoctar, descansar	recamara con baño y sala de estar	1	36.83 mts.	2 personas	Area de dormir, closet, sala de estar y baño con regadera, 1 WC y lavabo.
	HABITACION	Pernoctar, descansar	recamara con baño y sala de estar	7	22.50 mts.	2 personas	Area de dormir, closet, estar* y baño con regadera, 1 WC y lavabo.
	VESTIBULO	Distribuir a la gente	espacio techado	1	19.72 mts.		Zona de vestíbulo, comunica el acceso con escaleras y patio posterior.
	TERRAZA	Zona de estar	espacio abierto-techado	1	19.40 mts.		Area con bancas y una mesa
	ROPERIA	Bodega	espacio cerrado	1	4.00 mts.	1 persona	Elementos de limpieza de habitaciones tarja, zona de blancos y articulos de aseo y tocador.
	CIRCULACION	Comunicar espacios	espacio techado	1	106 mts.		Corredor techado. Cubierta sostenida por una arcada

Ubicación	Espacio	Actividad	Tipo de espacio	No. de locales	Area en M2	Capacidad	Descripción
CRUJIA SURESTE (derrumbada) Planta Baja	CAFETERIA	Servicio de alimentos.	Mixto: cerrado con vistas al jardín y abierto	1	50.00 mts 36.00 mts.	40 personas 20 personas	Area cerrada con barra de servicio zona de mesas, servicios sanitarios Terraza con mesas
	COCINA	preparacion de alimentos y bebidas Almacen de alimentos zona de lavado y almacen	cerrado	1	35.00 mts.		Alacena, refrigeradores. Areas de preparación de alimentos Zona de lavado y almacén Barra de servicio
CRUJIA SURESTE (derrumbada) Planta Alta	HABITACION	Pernoctar, descansar	recamara con baño	4	18.60 mts	2 personas	Area de dormir, closet, y baño con regadera, 1 WC y lavabo.
	ROPERIA	Bodega	espacio cerrado	1	4.00 mts	1 persona	Elementos de limpieza de habitaciones zona de blancos y articulos de aseo y tocador. ( bajo escalera)
	CIRCULACION	Comunicar espacios	espacio abierto	1	13.00 mts.		Corredor descubierto
CRUJIA SUROESTE (nueva planta) Planta Baja	HABITACION	Pernoctar, descansar	recamara con baño y sala de estar	5	28.00mts.	2 personas	Area de dormir, closet, sala de estar y baño con regadera, 1 WC y lavabo.
	CIRCULACION	Comunicar espacios	espacio techado	1	28.50 mts		Corredor techado.
	ESCALERA	Comunicar espacios	espacio techado	1	20.00 mts		Escalera cubierta
	ROPERIA	Bodega	espacio cerrado	1	4.40 mts.	1 persona	Elementos de limpieza de habitaciones tarja, zona de blancos y articulos de aseo y tocador. ( bajo escalera)
CRUJIA SUROESTE (nueva planta) Planta Alta	HABITACION	Pernoctar, descansar	recamara con baño y sala de estar	5	28.00mts.	2 personas	Area de dormir, closet, sala de estar y baño con regadera, 1 WC y lavabo.
	CIRCULACION	Comunicar espacios	espacio techado	1	28.50 mts		Corredor techado.
	ROPERIA	Bodega	espacio cerrado	1	4.40 mts	1 persona	Elementos de limpieza de habitaciones tarja, zona de blancos y articulos de aseo y tocador. ( bajo escalera)
	TERRAZA	Zona de estar	espacio abierto	1	6.00 mts		Punto de unión entre la crujia nueva y la casa del hacendado.

Ubicación	Espacio	Actividad	Tipo de espacio	No. de locales	Area en M2	Capacidad	
TROJE 1 Planta Baja	GIMNASIO	Realizar diferentes ejercicios y terapias, aerobicos, yoga etc..	cerrado	1	140.00 mts.		Espacio interior libre para la ubicación de los aparatos,
	BAÑOS Y VESTIDORES	Cambiarse, ducharse etc... Proporciona servicios a las instalaciones de la troje y a la zona de la alberca.	cerrado	2	31.50 mts.		Hombres: 2 mingitorios, 1 WC y 2 lavabos, 4 regaderas, casilleros. Mujeres: 3 WC, 2 lavabos, 4 regaderas casilleros y area de arreglo personal.
	HIDROMASAJE	Realizar masaje por medio de la presión del agua.	cerrado	2	15.00 mts.	2 personas	Tina de masaje, cama de masaje.
	SAUNA	Baño sauna, y masaje	cerrado	4	25.00 mts.	2 nucleos	Baño Sauna y zona de masaje vestibulo.
	VESTIBULO	Comunicar espacios	espacio abierto-en el interior	1	40.00 mts.		espacio libre en el interior del volumen
	CONTROL	Controlar el acceso y coordinar actividades	cerrado	1	3.00 mts.	1 persona	Barra de atención al publico y zona de trabajo.
	CIRCULACION	Comunicar espacios	cerrado	1	28.00 mts.		pasillos en el interior de la troje
	ESCALERA	Comunicar espacios	espacio techado	1	8.00 mts.		Escalera cubierta
TROJE 1 Planta Alta	SALA DE MEDITACION	Sesiones de meditación y relajación	espacio cerrado	1	30.00 mts.		espacio libre con pequeño espacio de almacen.
	SALA DE BELLEZA	Cortes, peinados, tintes, manicure, pedicure, depilación etc...	espacio cerrado	1	30.00 mts.		zona de shampoo, tintes, peinados, depilacion etc...
	CABINA DE TERAPIAS	Diferentes tipos de terapias y masajes; reductivos, antistress, inhaloterapia, faciales,	espacio cerrado	8	12.00 mts.	2 personas	mesa de masaje, almacén, tarja, y espacio para diferentes aparatos.
TROJE 2	LOCALES COMERCIALES	Opción de diferentes generos , de apoyo a la clinica: 1. Libros, revistas, juegos, pasatiempos 2. Farmacia- Artículos de tocador 3. Artesanía de la zona y regalos 4. Miscelanea	espacio cerrado	4	43.00 mts.		Espacio de exhibición, mostrador bodega medio baño
TROJE 3	TIENDA NATURISTA	Venta de diversos productos naturistas y homeopáticos	espacio cerrado	1	37.00 mts		Espacio de exhibición almacen y preparación de medicamento
	CONSULTORIO Y ENFERMERIA	Atención a pacientes	espacio cerrado	1	38.00 mts.		Espacio de atención a pacientes y primeros auxilios.
	RECEPCION Y ESPERA	Coordinación de citas y programas especializados	espacio cerrado	1	18.50 mts.	7 personas	Sala de estar para espera escritorio de recepcionista.



Ubicación	Espacio	Actividad	Tipo de espacio	Nó. de locales	Área en M2	Capacidad	Descripción
MOLIENDA	CAFETERIA- BAR	Ofrecen desayunos y comida rápida por las noches se convierte en bar con musica	espacio abierto	1	200.00 mts.	65 personas	Barra de trabajo con refrigeradores, microondas, vitroceramica, licuadoras etc. Barra de atención al público zona de mesas
CRUJIA SUR Planta Baja	CONTROL - ACCESO INTENDENCIA	Control de acceso de empleados y usuarios externos. Control de almacenes de la clinica	espacio cerrado	1	3.00 mts.	1 persona	cabina de control con barra, asiento zona de trabajo.
	ZONA DE EMPLEADOS	Baños y vestidores	espacio cerrado	2	36.50 mts.		Zona de hombres: 2 mingitorios, 1 WC, 2 lavabos, casilleros area de vestidor Zona de mujeres: 3 WC, 2 lavabos, casilleros, area de vestidor.
	CUARTO DE MAQUINAS	Calderas, planta de luz	espacio cerrado	1	40.00 mts.		Acondicionamiento de calderas y de planta de luz.
	ALMACENES	Almacenar equipos y materiales que se requieren para el mantenimiento de la clinica	espacio cerrado	2	35.00 mts.		Racks para almacenar materiales de limpieza, mobiliario, roperia, jardinería.
	ESCALERAS	Comunican a la vivienda del conserje	espacio cubierto	1	2.50 mts.		escalera hacia la vivienda del conserje
CRUJIA SUR Planta Alta	CASA DEL CONSERJE	Vivienda para conserje	espacio cerrado	1	70.00 mts.		estancia-comedor; cocineta; 2 habitaciones y un baño.
ESPACIOS ABIERTOS.	TERRAZA TROJES	Plataforma que contiene los trojes	espacio abierto	1	500.00 mts.		diferentes espacios de transición y de estar.
	PATIO POSTERIOR	Patio posterior de la casa	espacioabierto	1	1,370.00 mts.		Conformado por todas las crujiás que conforman la casa y zona de hospedaje. Conserva los bebederos centrales y algunos espacios de descanso.
	VESTIBULOS	Vestíbulo de la capilla ( atrio)	espacio abierto	1	64.00 mts.		espacio abierto , con loseta de barro.
		Vestibulo exterior de la casa	espacio abierto	1	64.000 mts.		espacio abierto con loseta de barro
Vestibulo posterior (acceso sur)		espacio cubierto	1	40.00 mts.		espacio cubierto de acceso para usuarios externos, personal y proveedores	

Ubicación	Espacio	Actividad	Tipo de espacio	No. de locales	Area en. M2	Capacidad	Descripción	
ESPACIOS ABIERTOS:	ERA	Zona de doble uso: estacionamiento y ofrece la opción de alquilarse para celebraciones	espacio abierto con opción de cubrirse sistema de lonas	1	1,134.00 mts.		area abierta para estacionamiento y servicio de banquetes	
	ALBERCA	Natación y actividades terapeuticas con espacio para estar	espacio abierto	1	312.50 mts. 100.00 mts.		Alberca y zona de estar con mesas y tumbonas	
	AREAS VERDES	Jardín al nivel de la casa	espacio abierto con vegetación baja	espacio abierto con vegetación baja	1	348.00 mts.		Espacio verde con plantas decorativas
		Jardín al frente de la casa	espacio abierto con arboles frutales	espacio abierto con arboles frutales	1	1,500.00 mts.		Espacio verde con arboles frutales y zonas de descanso.
		Jardín entre la era y la avenida	espacio abierto con vegetación densa	espacio abierto con vegetación densa	1	750.00 mts.		Espacio verde con vegetación densa para aislar de los ruidos de la avenida.
		Perimetro de la troje 1	espacio abierto con cesped y plantas rastreras	espacio abierto con cesped y plantas rastreras	1	225.00 mts.		Espacio verde con vegetación baja
		Jardín al costado de la capilla y cafeteria	espacio abierto con cesped y vegetación baja	espacio abierto con cesped y vegetación baja	1	200.00 mts.		espacio verde enmarca la crujía lateral de la casa.
		Jardín central conformado por las trojes, la era y la crujía lateral de la casa	espacio abierto con cesped y nucleos de vegetación puntuales	espacio abierto con cesped y nucleos de vegetación puntuales	1	1,605.00 mts.		espacio verde con espacios para recorridos.
		Jardin posterior en la calle San Luis	espacio abierto con cesped y vegetación baja	espacio abierto con cesped y vegetación baja	1	200.00 mts.		espacio de transición entre la clinica y la calle local que enmarca algunos una zona de estacionamiento para los usuarios y pacientes externos
		ESCALERAS	Escaleras de acceso a la capilla	espacio abierto	espacio abierto	1	18.00 mts.	
	Escaleras de acceso a la casa		espacio abierto	espacio abierto	1	16.00 mts.		escalera al centro de la casa de rampas laterales
	Escaleras de la casa del hacendado		espacio abierto	espacio abierto	1	15.00 mts.		escalera posterior de la casa de rampas laterales
	ANDADORES	Andador central del conjunto	espacio abierto	espacio abierto	1	380.00 mts.		andador que comunica los accesos norte y sur
		Andador lateral	espacio abierto	espacio abierto	1	105.00 mts.		comunica el andador central con las escaleras de la capilla y la casa
		Andador al sur	espacio abierto	espacio abierto	1	75.00 mts.		comunica el patio posterior de la casa con las instalaciones de las trojes

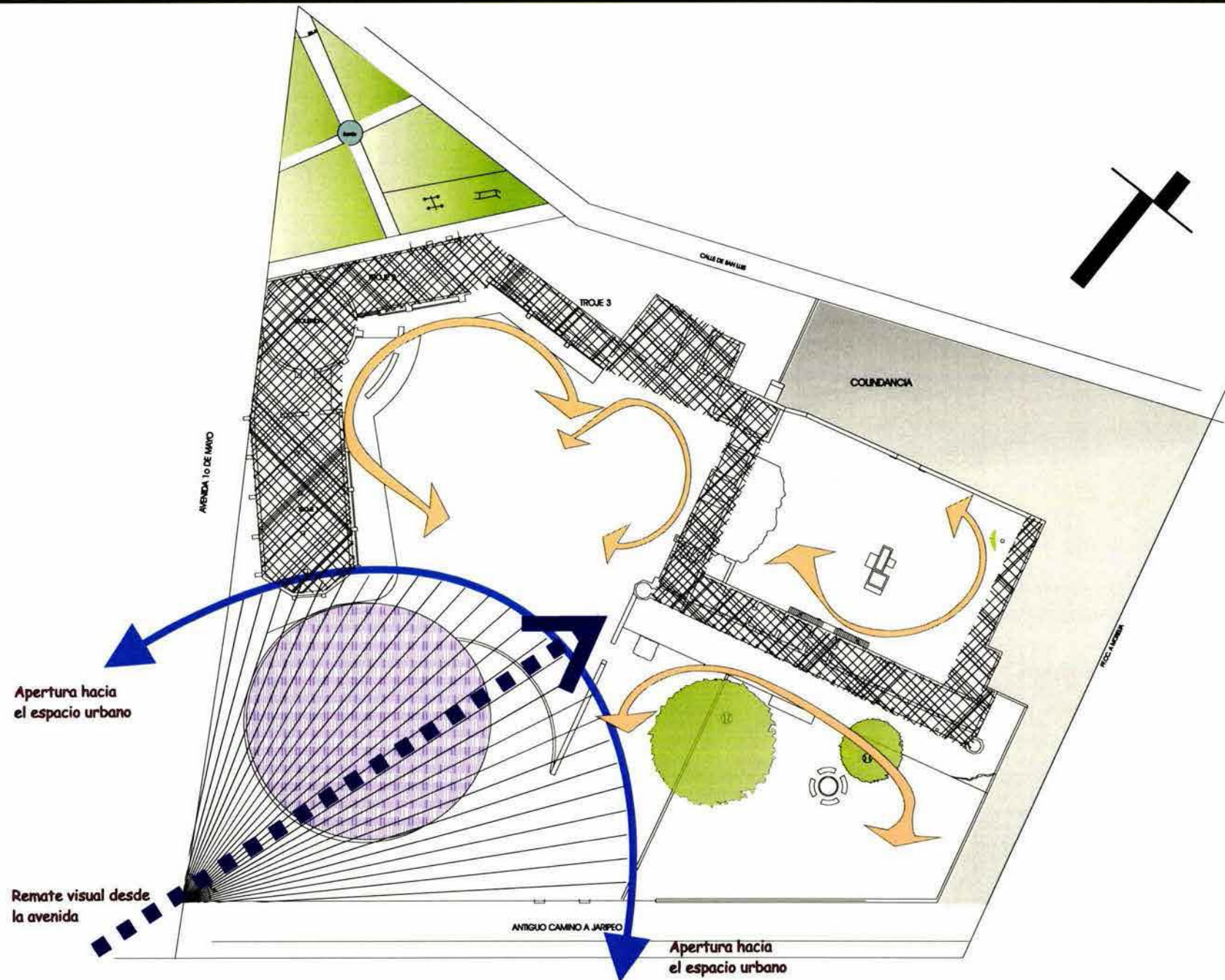

**Simbología**

-  Espacio en relación directa con el contexto urbano
-  Relaciones espaciales en el interior del conjunto
-  Relaciones espaciales en el interior del conjunto
-  Espacio delimitado por muro de mampostería

**Cuadro de Localización**

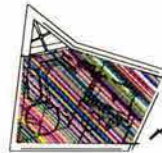

Hacienda San Isidro - Acámbaro

Colección **PC 1**

Colección **SC**  
SE Escala

**Planta de Conjunto Relaciones espaciales**

Carolina Raposo Fernández  
México D.F., verano de 2004



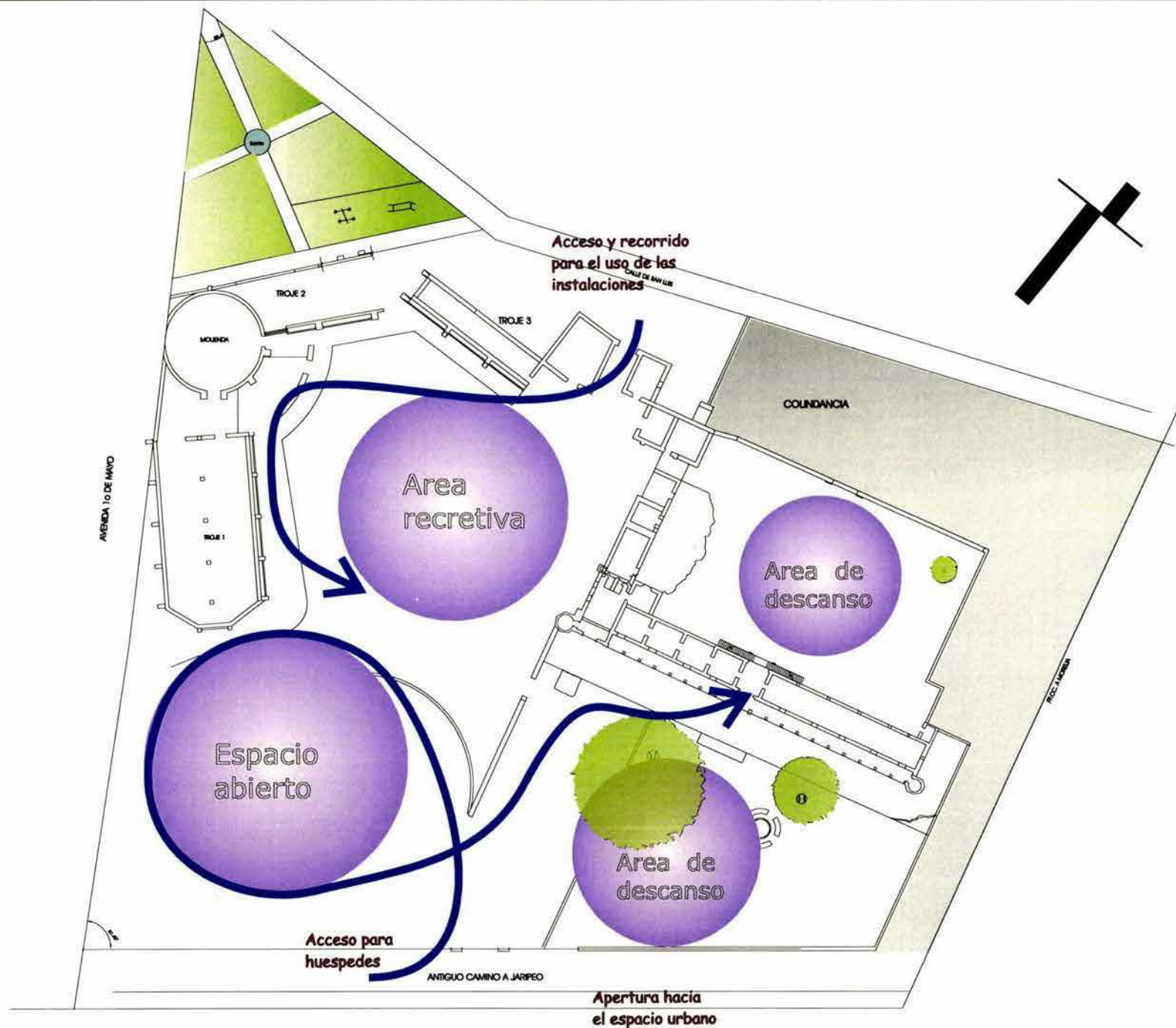

- Simbología**
- Espacios abiertos
  - Flujos de 2 tipos de usuarios



Hacienda San Isidro - Acámbaro

Casa PC 2	Casa SC se Escala
-----------------	----------------------------

Planta de Conjunto  
Espacios abiertos

Carolina Raposo Fernández  
México D.F., verano de 2004



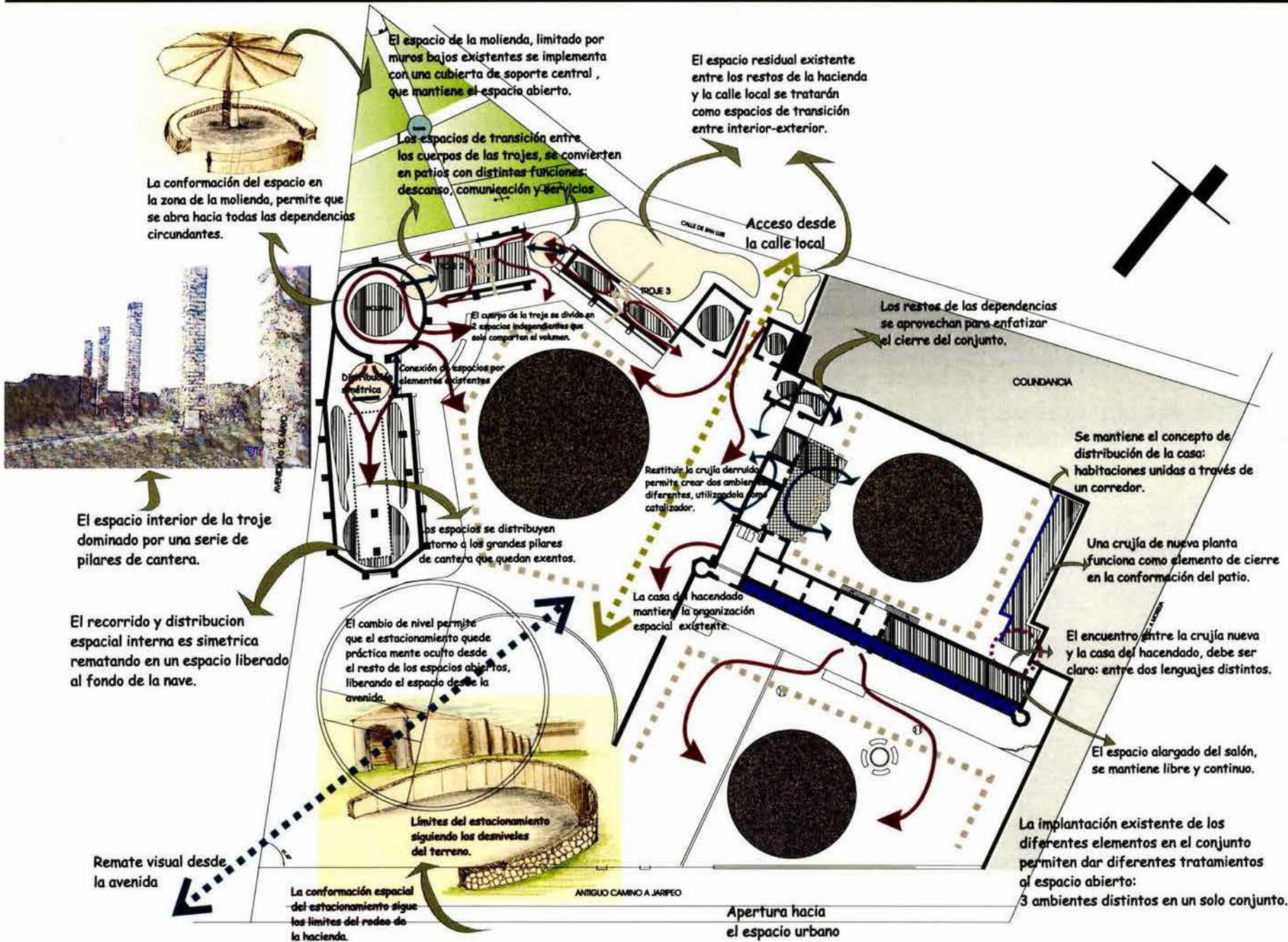

Universidad Nacional Autónoma de México  
Instituto de Restauración de Monumentos

**Simbología**

- Espacios abiertos definidos
- Relaciones espaciales en el interior del conjunto
- Flejos de recorridos en el interior
- Elementos visuales

Coque de Localización

**Planta de Conjunto Concepto**

Carolina Raposo Fernández  
México D.F., verano de 2004

**Hacienda San Isidro - Acámbaro**

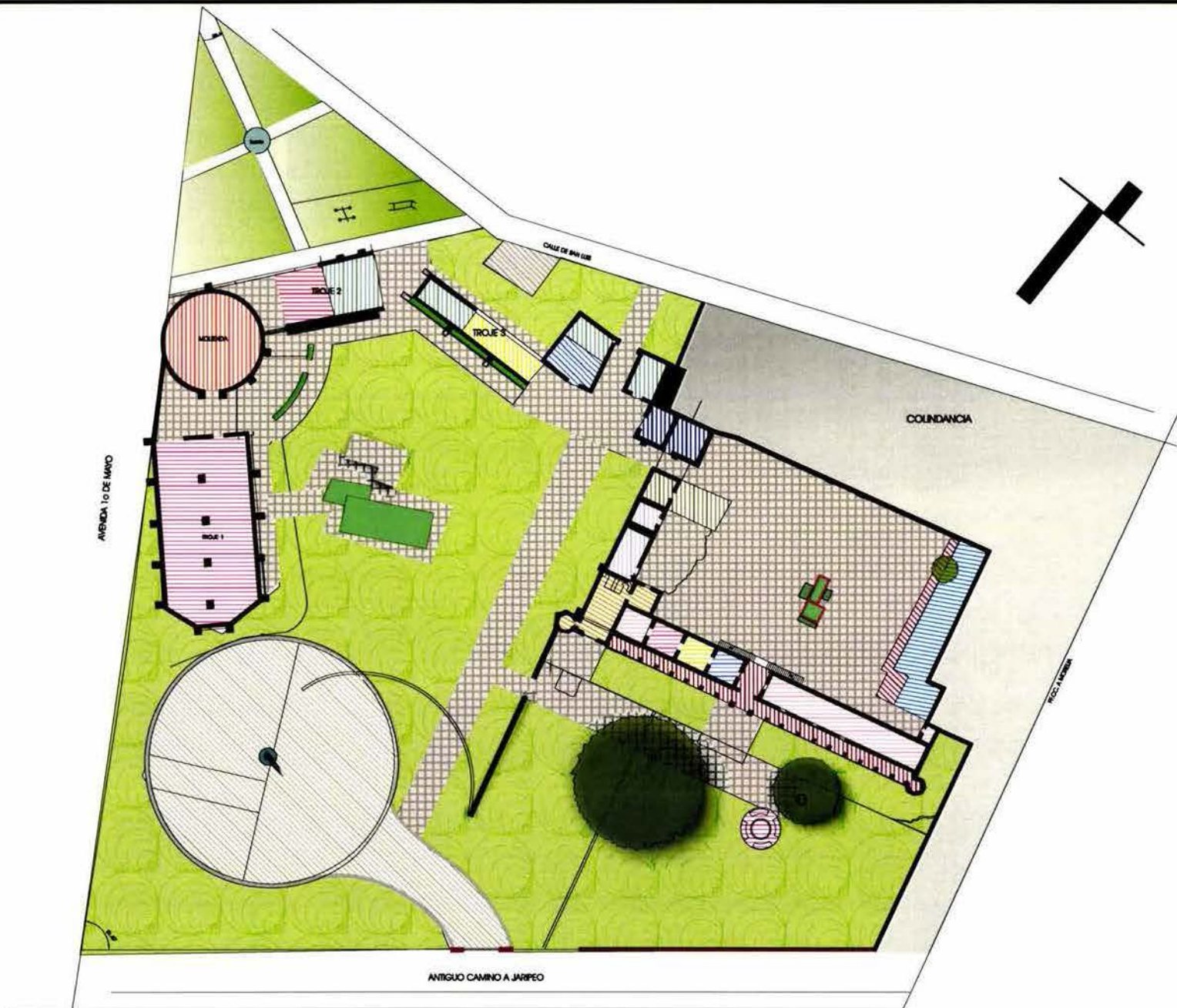

**Simbología**

Capilla y capilla
Habitaciones huéspedes
Áreas de descanso
Cocina
Restaurante
Consulta, enfermería y tienda nocturna
Casa del conserje
Recepción y administración
Locales comerciales
Cafetería - bar
Almacenes y mantenimiento
Instalaciones deportivas y servicios
Estacionamiento
Alberca
Terrazas y andadores
Áreas verdes
Vestibulo y corredores

*Hacienda San Isidro - Acámbaro*

Croquis de Localización

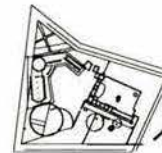



Clave <b>PZ</b> 1	Caja <b>SC</b> SE Escala
-------------------------	-----------------------------------

**Planta de Conjunto Zonificación**

Carolina Raposo Fernández  
México D.F., verano de 2004

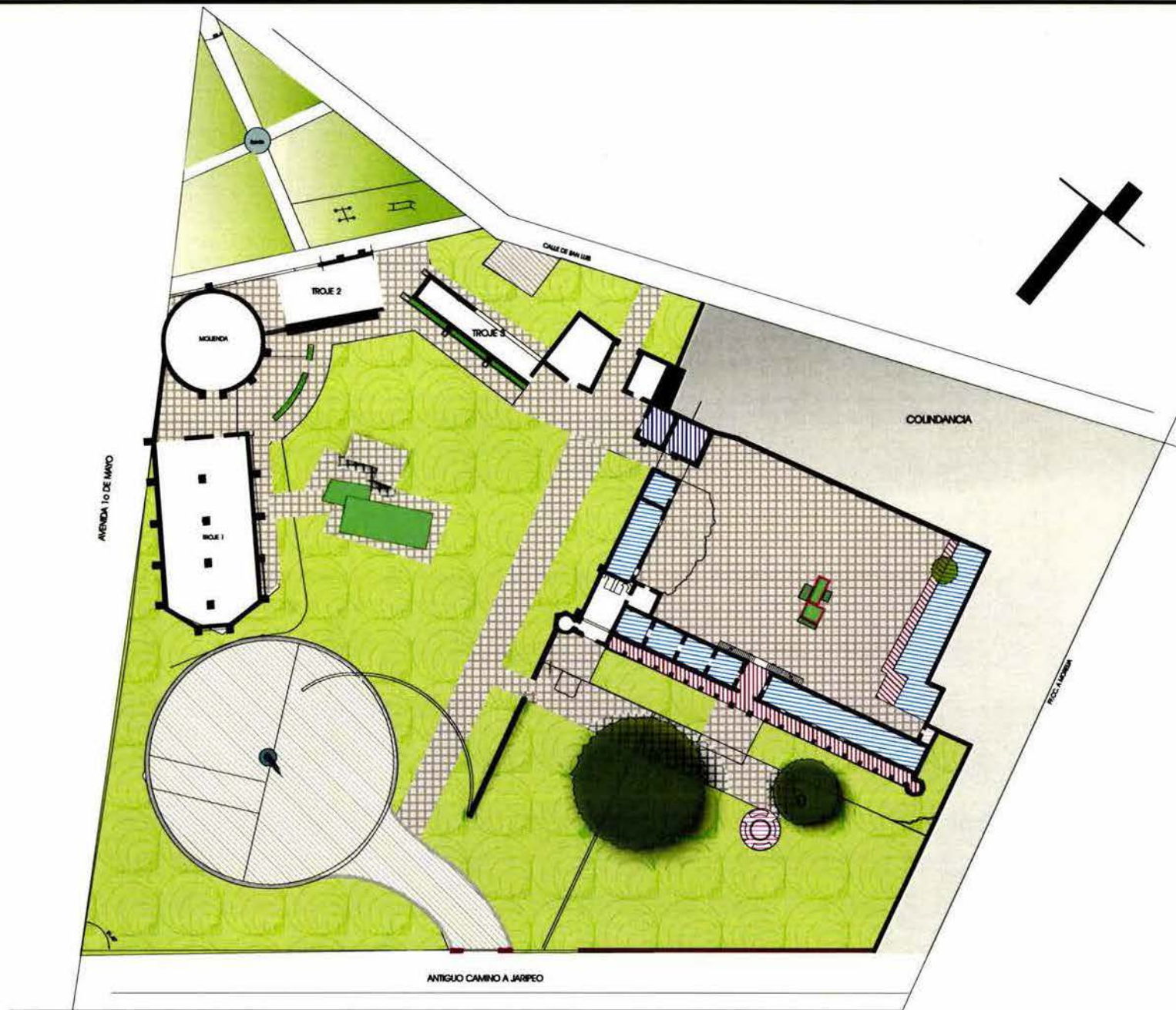





Universidad Nacional Autónoma de México  
Instituto en Restauración de Monumentos

**Simbología**

- Habitaciones huéspedes
- Casa del conde
- Instalaciones deportivas y servicios
- Vestíbulo y corredores

*Hacienda San Isidro - Acámbaro*

**Croquis de Localización**

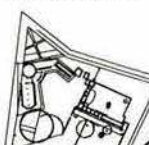

Ciudad  
**PZ**  
**2**

Casa  
**SC**  
**SE**  
Escala

**Conjunto**  
**Zonificación**  
**planta alta**

Carolina Raposo Fernández  
México D.F., verano de 2004



## DESCRIPCIÓN DEL PROYECTO

Se rescata el acceso original por el antiguo camino a Jaripeo al frente de la casa. Que facilita además su integración con el espacio público propuesto.

El único elemento que realza el acto de entrar son los contrafuertes existentes que se integran en el muro.

### La Capilla

El único espacio que mantendrá su vocación original, es la capilla, ubicada a un costado de la casa del hacendado.

Esta decisión se sustenta por un lado en la necesidad de implicar a los habitantes de la colonia en el proceso de recuperación de la hacienda como patrimonio de la colectividad, por el otro al ser de los primeros elementos en restaurarse, su uso favorecerá la restauración del resto del conjunto, al ofrecer la posibilidad de utilizar la Era como complemento para celebrar ahí diferentes eventos.

El resto del conjunto se modificará dándole un uso nuevo, compatible con los espacios existentes y los espacios abiertos se delimitarán por pavimentos y medios muros.

### La Casa del Hacendado

Será junto con la crujía restituida el volumen que albergue la zona de hospedaje de la clínica.

El acceso se mantiene en el vestíbulo central al que se accede a través de la escalera de dos rampas que se encontraba justo al centro de la casa y que se reintegrará a la misma. La escalera llega a una terraza en el mismo nivel que el atrio de la capilla, de la cual lo separa un espacio ajardinado.

El vestíbulo central, divide la planta baja en dos áreas, al extremo izquierdo se ubicará la recepción y dirección, así como una pequeña sala de descanso.

El salón que abarca todo el extremo derecho de la casa, será destinado a usos múltiples, rescatando así el espacio original, solo alterado en los extremos del acceso por dos pequeños núcleos de baños a los que se incorpora el guardarropa y la estación de servicio.

A la planta baja se accede por la escalera existente ubicada en la parte posterior de la casa, que desemboca en el vestíbulo central superior y que al igual que en la planta baja divide el espacio en dos alas.

En la parte superior el espacio interior sufre mayores alteraciones para dar cabida a las 8 habitaciones de huéspedes. Los núcleos sanitarios se concentran por 397 pares entre dos habitaciones, su conformación espacial varía en cada caso según las condicionantes espaciales provocadas por los muros y vanos existentes.



### **Crujía Sureste**

Albergará la cocina y la cafetería en la planta baja, donde la división del espacio interior se limita a la barra del autoservicio, al fondo los servicios sanitarios y una terraza delimitada en los extremos por dos muros de mampostería inclinados con vistas al jardín central.

La cocina tiene el acceso en el andador de servicio. En la planta superior se ubica una suite y una habitación con los baños en los extremos.

A estas se accede por una escalera de doble rampa de concreto armado, que sigue la propuesta de la fachada de la casa, la cual desemboca en un pequeño corredor enmarcado por el muro.

El alzado oriente queda adosado a la fachada lateral de la capilla, compuesta únicamente por dos ventanas de medio punto. Uno de los contrafuertes de la capilla que hace la función de grapa permitiendo generar un leve remetimiento entre la fachada existente y la nueva, la cual desafortunadamente no se ha podido reconstruir dado que los datos encontrados se limitan a una foto que no permite apreciar más que la conformación de un elemento de remate y cuatro vanos en planta alta. La composición actual se limita a generar una propuesta con pocos elementos, como son la cornisa y el rodapié, además del acceso de la cafetería y las ventanas necesarias para iluminar y ventilar la cocina y la cafetería.

La composición de la fachada posterior, es mucho más libre, aunque toma algunas referencias de la fachada posterior de la casa, como la ubicación y desarrollo de la escalera, al centro y con doble rampa aunque en este caso se remete con respecto del plano principal de la fachada. Mantiene el rodapié y la ausencia de remate dando relevancia a la perforación en la parte superior para enfatizar el acceso a las habitaciones, con un juego de texturas en los muros, facilitado por la propia textura del tabique de la zona.

El acceso central en planta baja está enmarcado por un arco de medio punto en el mismo paño que la escalera. Los vanos tienen un tratamiento diferente aunque con los mismos materiales, tabique rojo y cantera.

### **Crujía Suroeste**

Esta crujía de nueva planta, perpendicular a la casa aunque de menor altura, por lo que su impacto en la percepción del conjunto se limita al patio posterior. Albergará el resto de las habitaciones de los huéspedes, servicios de ropería en ambas plantas y el sistema constructivo será el mismo que en la crujía sureste; muros de tabique rojo de la zona y entrepiso y cubierta de losa-acero, con acabado en aplanado cal-arena. La planta baja contiene 5 habitaciones con sus respectivos baños y la ropería.

El acceso se da por un corredor porticado y cuenta con dos pequeños patios interiores que facilitan la ventilación en baños.

A la planta alta se accede por una escalera de una sola rampa a diferencia de las otras, enfatizada por el volumen que la contiene que es de mayor altura que el resto de la crujía. El vestíbulo al final de la misma se une con una terraza que enlaza la casa.

El esquema de distribución es el mismo de la planta baja, manteniendo los huecos de los patios interiores.

El volumen de la escalera es el elemento de transición entre lo existente y lo nuevo, esta vocación se acentúa con una terraza que une ambos volúmenes. El resto de la fachada se encuentra ligeramente retranqueada, el rematamiento se resalta con dos celosías de fierro. Se manejan dos tipos de vanos con algunas celosías que favorecen los manejos de luz en el interior. En la planta baja es un conjunto de pórticos y una sola ventana que corresponde a la habitación con terraza en ambas plantas y que se repite siguiendo el mismo ritmo en la parte superior.

El remate del plano está constituido por 4 huecos que favorecen la ventilación del pasillo superior unidos por un juego de entrecalles.

## **LAS TROJES**

Están destinadas a los servicios generales de la clínica y son junto con la capilla el punto de contacto con el exterior ya que tendrán algunas accesorias que apoyen el mantenimiento del conjunto. Su implantación a un costado de la avenida 1° de Mayo favorece el acceso desde el exterior.

### **Troje 1**

La distribución interior es simétrica dejando libres los 4 pilares de cantera que debieron sostener la cubierta original y que en este caso se consolidan pero quedan exentos de la estructura, enfatizando la circulación del interior.

A cada extremo hay un núcleo destinado a baños, vestidores, hidromasaje y sauna de hombres y mujeres respectivamente a los que se accede por un vestíbulo que se reduce para acentuar el pasillo de los pilares y desemboca en el gran espacio abierto de doble altura del fondo que es el gimnasio.

A la planta alta se accede por una escalera de tres rampas que se encuentra adosada al muro central de mampostería, en cuyo espacio central se ubica la zona de control de acceso.

Las instalaciones que se encuentran en esta planta son básicamente cabinas de masaje y servicios para los usuarios de la clínica y están comunicados por un corredor que abarca 3 lados de la troje, dejando doble altura en la zona de los pilares y del gimnasio;

terminando en una terraza exterior con vistas al pueblo con un barandal de fierro y madera.

Compuesta por fachadas simétricas, divididas en dos cuerpos por una franja de ventanas en planta baja que se convierten en la cicatriz entre los retos de adobe y la prolongación del muro nuevo. La cancelería es de aluminio y esta interrumpida por los contrafuertes que dividen las fachadas y se prolongan hasta la cubierta de la planta alta. En la cual solo existen ventanas en la mitad.

El rodapié es de cantera en todo el perímetro, con excepción de la fachada oeste donde los espacios existentes para alimentar al ganado se convierten en jardineras.

### **Troje 2**

Se constituye como un elemento sencillo.

El espacio se distribuye de forma simétrica en 4 partes iguales, para los locales comerciales. En la parte central de la planta se concentran las bodegas y los servicios sanitarios. Y los accesos a los mismos se realizan por los lados cortos del rectángulo.

El principio de utilizarla franja de ventanas para marcar la diferencia entre lo nuevo y lo viejo que se aplica en la troje 1 permanece en la troje 2. Los vanos existentes en los muros longitudinales son únicamente para escaparate de los locales y mantiene la fábrica de adobe y repisón de cantera.

### **Troje 3**

Alberga el consultorio y la tienda naturista, por lo que a diferencia del resto de los elementos tiene acceso desde el exterior. Esta compuesta por una nave estrecha, Las ventanas se manejan igual que en las otras dos trojes, a excepción de la zona de espera y del consultorio que permiten la visual hacia el interior del conjunto a través de 4 vanos rectangulares sin ningún tipo de moldura. Los espacios en el interior se comunican entre si. Y la lectura se hace como de un solo espacio ya que los muros no llegan a la cubierta. Este concepto se acentúa con un solo tipo de piso compuesto por loseta de barro o similar.

### **La Molienda**

La distribución del espacio se hace de forma radial, debido a la conformación propia de la molienda. El acceso se realiza por un arco ubicado enfrente de la troje 1. Al centro mismo se ubica el núcleo de la contrabarra de la fuente de sodas, integrado por un muro bajo y hecho en obra con tabique rojo aparente y concreto con acabado en cantera y cubierta de granito, este alberga todas las zonas de almacén y preparación de alimentos y bebidas, así como el equipo necesario para optimizar el servicio. Entorno a esta, la barra también radial y hecha en obra con tabique rojo aparente y concreto, con acabado en cantera.

La cubierta de la molienda es ligera y desmontable con soporte central.

## Anexo Sur

Las dependencias que enmarcan el acceso por la calle San Luis, son básicamente de servicio, en un extremo los servicios sanitarios para empleados del conjunto y el control de acceso, tanto de empleados como de lavandería alimentos etc...

Y en el otro la zona de cuartos de maquinas y almacenes.

Tiene ventilación natural al abrirse unos vanos en la parte superior del muro, la única ventana baja es la que se ubica en la zona de control.

En el otro extremo del acceso se ubican el cuarto de maquinas y la subestación eléctrica.

Para facilitar el funcionamiento se abre una puerta directa hacia la calle San Luis y que desemboca entre el espacio de transición existente y el arroyo.

Este volumen enmarca el acceso hacia el patio posterior junto con la crujía sureste.

La planta alta solo abarca el extremo oeste, pues la zona de servicios sanitarios queda con doble altura.

En esta se encuentra la vivienda del conserje a la cual se accede por la escalera adosada al muro del oriente,

El volumen es bastante austero, reflejando su carácter utilitario y permitiendo que resalte el arco de acceso hacia la calle, por lo que la única apertura hacia ese lado es la puerta del cuarto de maquinas.

La fachada interior mantiene el mismo carácter.

## La Era

El espacio de la era será rescatado dotándolo de un pavimento propio y consolidando el muro de media altura, que sirve de contención a los niveles del terreno, el cual que lo separará de las zonas verdes, eso facilita su uso como estacionamiento para los usuarios de la clínica y para celebraciones, manteniendo su forma circular, esta rodeado por un muro de mampostería de piedra brasa de alturas variables acorde a la pendiente del terreno ya que funciona como muro de contención del mismo. Al centro se encuentra un poste que será elemento de identificación de la clínica desde la avenida, y que facilita la colocación de una carpa, el muro se interrumpe al conectarse con el camino que se origina en el acceso principal del conjunto.

El pavimento de la era es de piedra, según los vestigios encontrados.

## Los Jardines

Todos los espacios destinados al jardín permanecen, aumentando su extensión en la zona entre las trojes y la casa, que se acondicionará como un espacio libre, que enmarca la alberca.

Los jardines del conjunto serán proyectados con ciertas variantes según los diferentes ambientes.

Se dividen básicamente en:

- a. Jardín de la casa del hacendado.  
Delimitado por el muro de contención de la casa, el andador principal, los muros de colindancia norte y poniente, previamente consolidados. Su vocación es la de un jardín de descanso, con árboles ornamentales y frutales y vegetación baja que enmarque los recorridos en su interior. El aljibe se restaura al igual que las bancas que lo rodean.
- b. Jardín que rodea la Era  
Delimitado por los muros de colindancia norte y noreste previamente reconstruidos y con una reja incorporado en este último.  
Su función es aislar la Era de la avenida sin perder el contacto visual, esta compuesto por espacios de césped con algunos grupos puntuales conformados por árboles de mediana altura y vegetación media y baja.
- c. Jardín de la alberca  
Es una zona de esparcimiento y circulaciones alternas por lo que se compone de espacios de césped y vegetación baja que enmarca las zonas de andadores.
- d. Jardín del patio posterior  
Conformado por zonas de pavimento con espacios puntuales verdes, con árboles y macetas, cuenta con áreas de descanso.

### **Terrazas**

El conjunto cuenta con una terraza en la zona de las trojes que unifica el emplazamiento de los tres volúmenes, delimitada por los muros de colindancia sureste y este, compuestos por una reja sobre el zócalo de mampostería que permite el contacto con el exterior; esta conformada por espacios verdes entorno a la troje 1 delimitados por un muro de contención y un espacio para recorridos con zonas de cantera, piedra bola y loseta de barro.

Tiene algunas zonas de descanso, y los bebederos del ganado restaurados y utilizados como jardineras.

### **Andadores**

El esquema de andadores esta desarrollado en base al andador central que comunica el conjunto en sentido norte-sur y del cual parten el resto. Un andador al oeste une las escaleras que acceden a la capilla y a la casa, conformado por loseta de barro rojo; otro perpendicular desde el acceso de servicio remata en la crujía suroeste y mantiene el pavimento original compuesto por cantera gris en lajas, este andador se continua hasta el otro extremo rematando en la terraza de las trojes.

**Patio posterior**

Esta conformado por la casa del hacendado, la crujía sureste, la suroeste y el muro de colindancia sur previamente consolidado y restaurado junto con los vanos existentes y el arco central que continuará tapiado.

Este muro servirá como telón de fondo al jardín de la zona posterior. El elemento que domina al patio es sin duda el aljibe conformado por dos pilas rectangulares, las cuales una vez restauradas estarán rodeadas por piedra bola de la que partirá el diseño de todo el pavimento central, compuesto por lajas de cantera de 40x40. Este espacio estará enmarcado a su vez por otro pavimento que corresponde a los andadores de las crujías.

**Estacionamiento**

El espacio de transición que se encuentra en la parte posterior del conjunto y al que se accede directamente sobre la calle San Luis se aprovechó para crear un estacionamiento destinado tanto a los vehículos de servicio como a las personas que vayan a consulta externa. Consta de 5 cajones, rodeados por una zona de césped. Su ubicación permite acceder con facilidad tanto a la consulta como a los locales comerciales.



Universidad Nacional Autónoma de México  
Vicerrectoría de Restauración de Monumentos

### Simbología

→ Posible extensión del conjunto

EXTENSION

Copia de localización

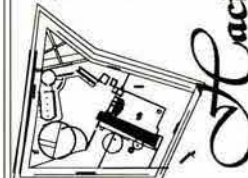

Cole: PAD 01  
Cota: Mts. 1:500 Escala

Planta de Conjunto

Carolina Raposo Fernández  
México D.F., primavera de 2003



Cacienda San Isidro - Acámbaro

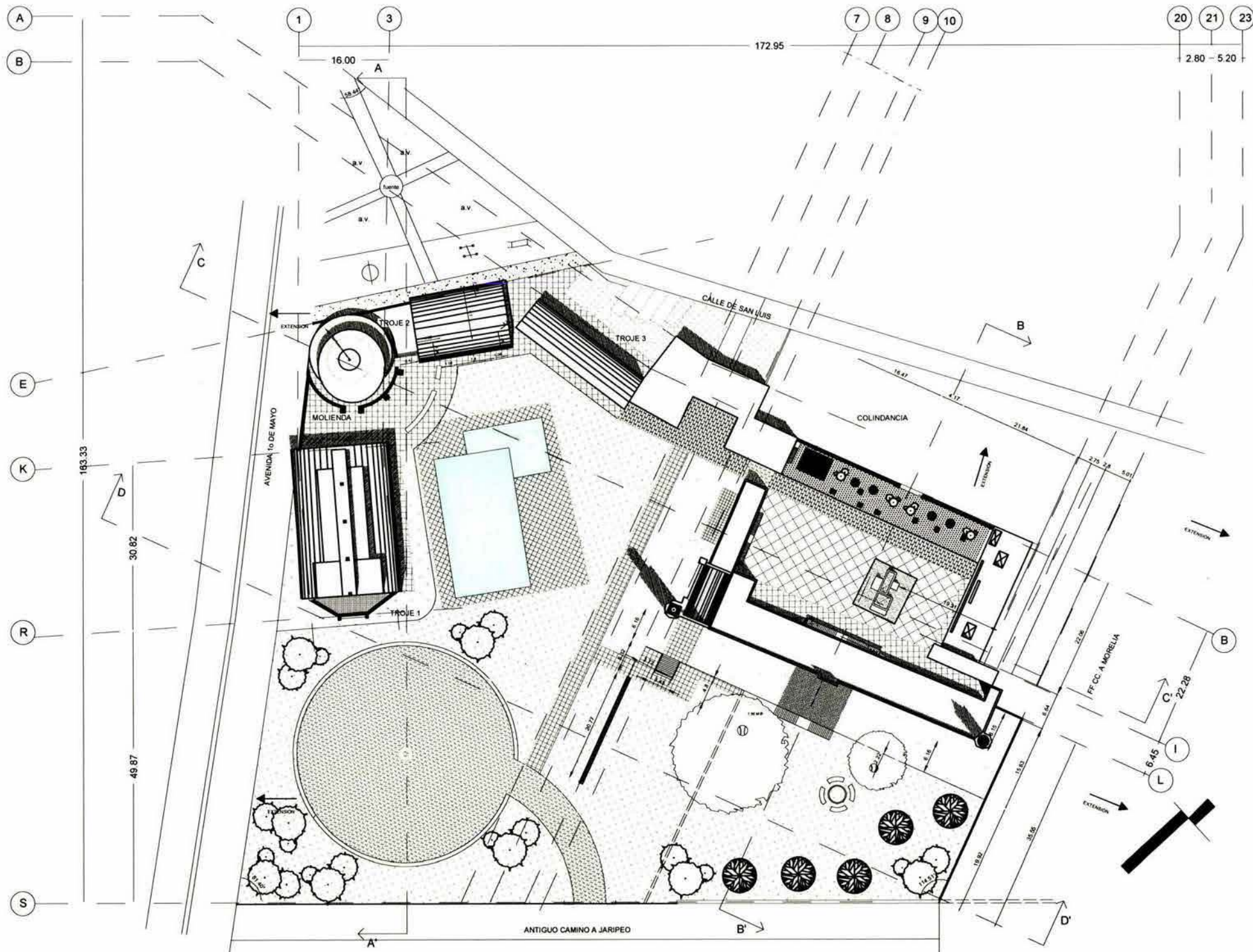

183.33

30.82

49.87

16.00

172.95

2.80 - 5.20

FFCC A MORELIA

ANTIGUO CAMINO A JARIPEO

CALLE DE SAN LUIS

AVENIDA 10 DE MAYO

COLINDANCIA

TROJE 2

TROJE 3

TROJE 1

MOLIENDA

A  
B  
E  
K  
R  
S

1

3

7

8

9

10

20

21

23

C

B

I

L

6.45

22.28

B

EXTENSION

EXTENSION

EXTENSION



EXTENSION

EXTENSION

EXTENSION

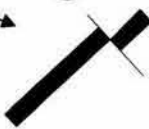

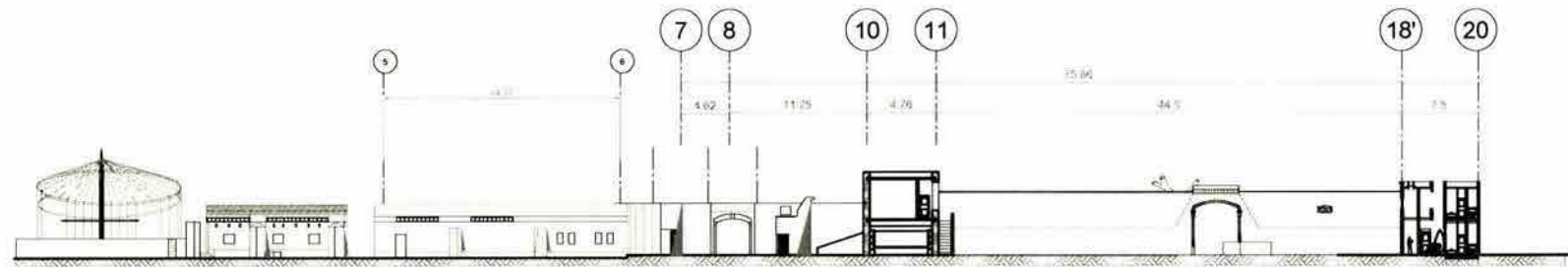

CORTE LONGITUDINAL SUR C-C'

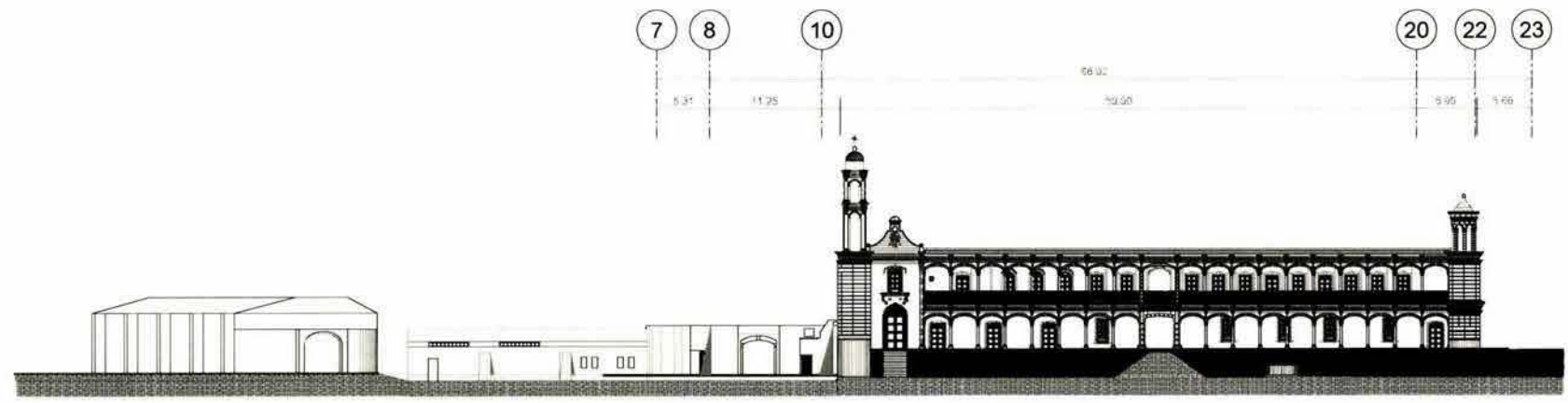

CORTE LONGITUDINAL NORTE D-D'

Simbología

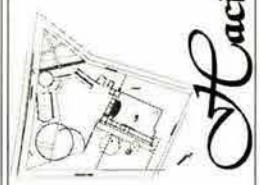

Hacienda San Isidro - Acámbaro

PAD 02  
 Mts. 1:400

Conjunto  
 Cortes  
 Longitudinales

Carolina Raposo Fernández  
 Marzo D.F. primavera de 2014







Asociación Mexicana Arquitectos de México  
Estado en el fortalecimiento de su membresía

Simbología

Hacienda San Isidro - Acámbaro

Cuadro de localización

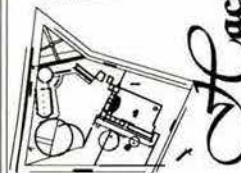

Clave  
PAD  
03

Cotas  
Mts.  
1:250  
Escala

Casa del  
Hacendado  
Cortes Transversales

Carolina Raposo Fernández  
México D.F., primavera de 2004

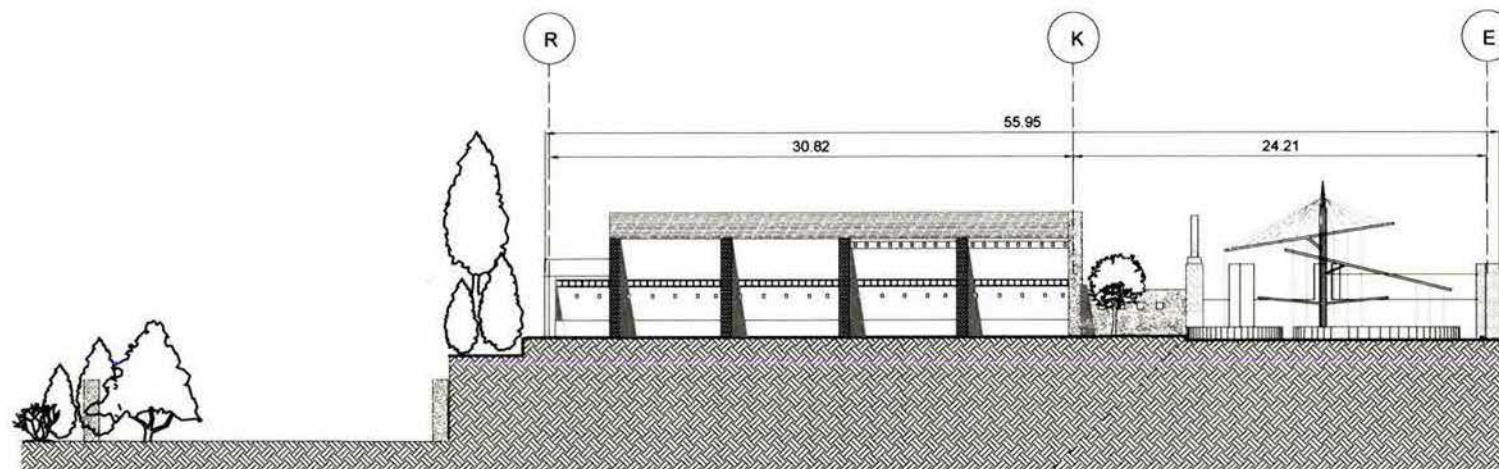

CORTE TRANSVERSAL ORIENTE A-A'

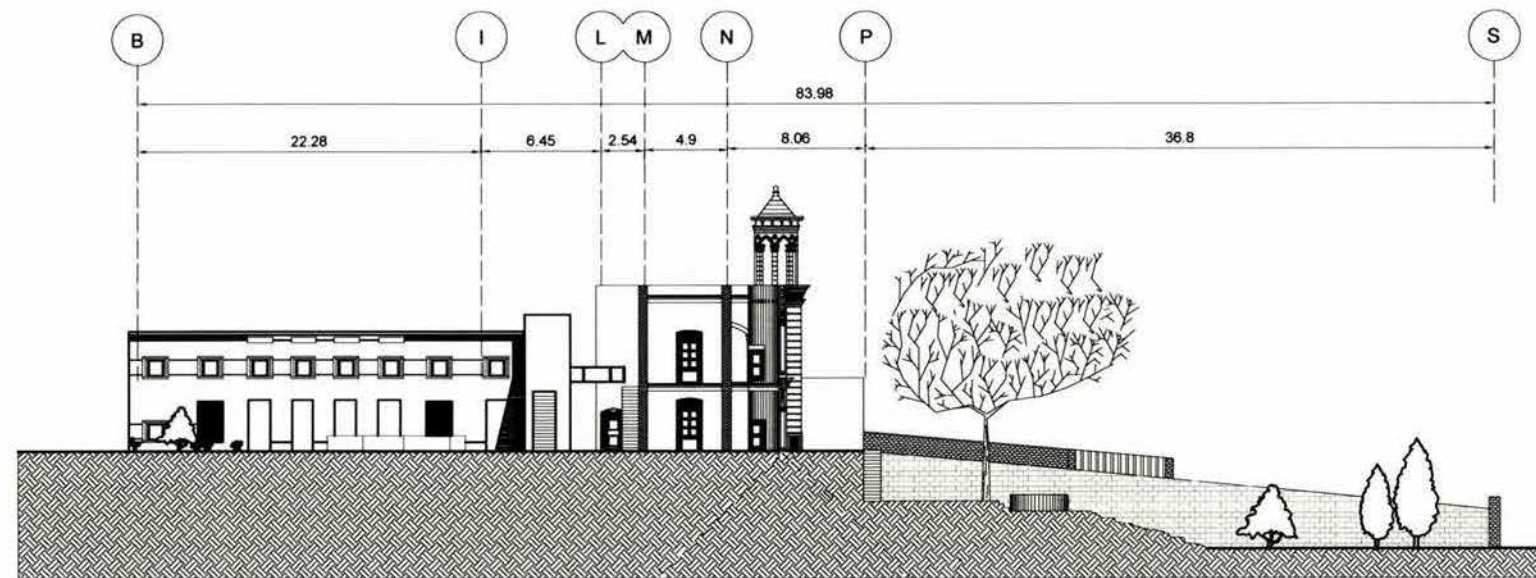

CORTE TRANSVERSAL PONIENTE B-B'





Secretaría Federal de Cultura  
Instituto Nacional de Arqueología e Historia

### Simbología

Código de localización

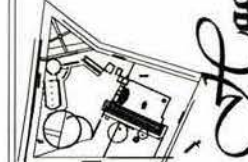

*Hacienda San Isidro - Acámbaro*

Código: PAD 04

Coord. Mts. S/E Escala

Casa del Hacendado  
Plantas Arquitectónicas

Carolina Raposo Fernández  
México D.F., febrero de 2004

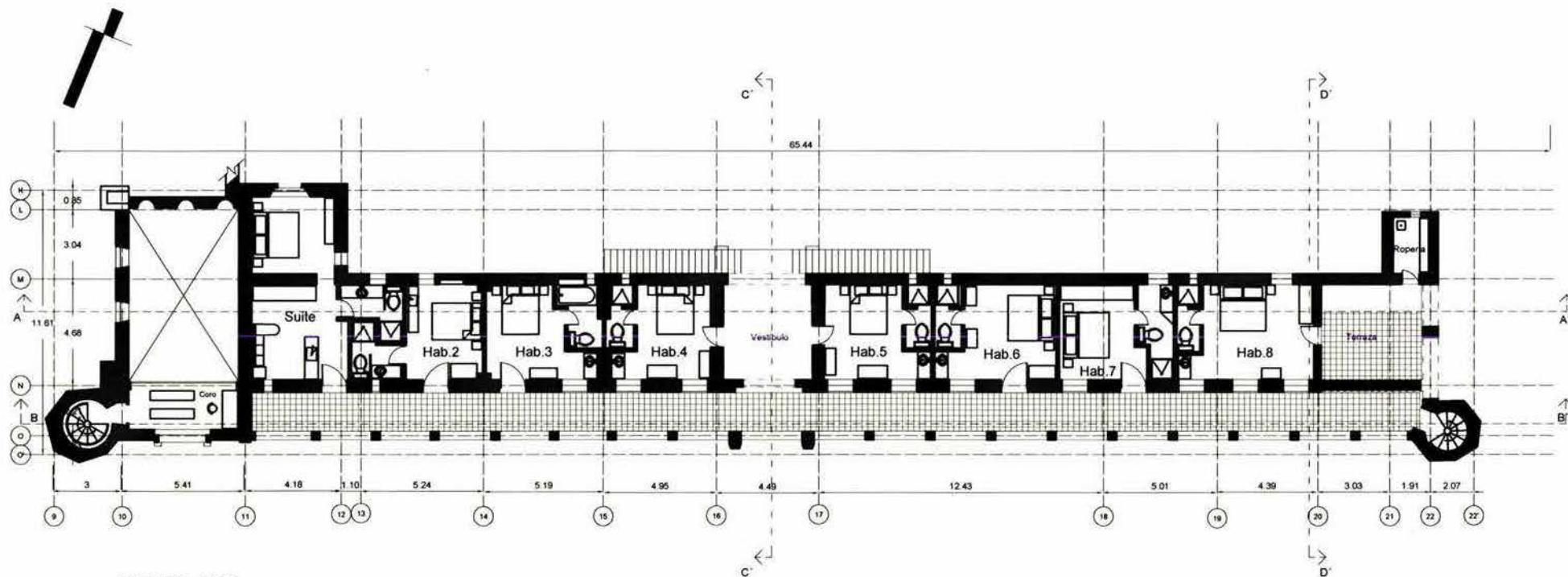

PLANTA ALTA

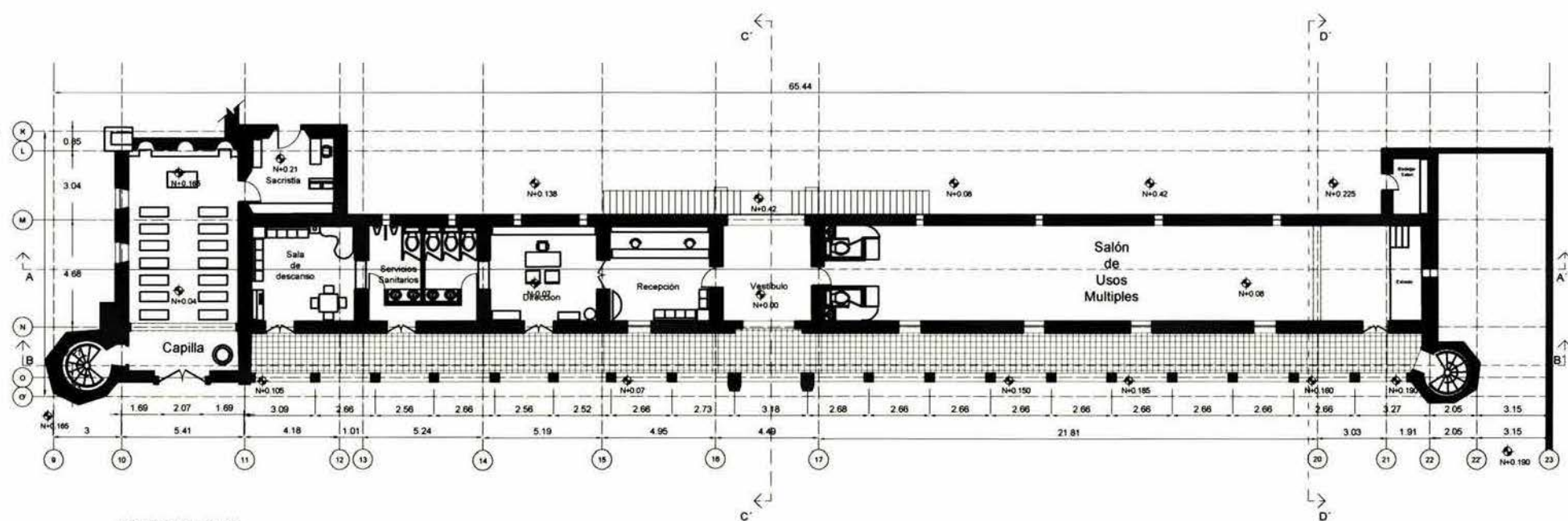

PLANTA BAJA



ESCALA GRAFICA

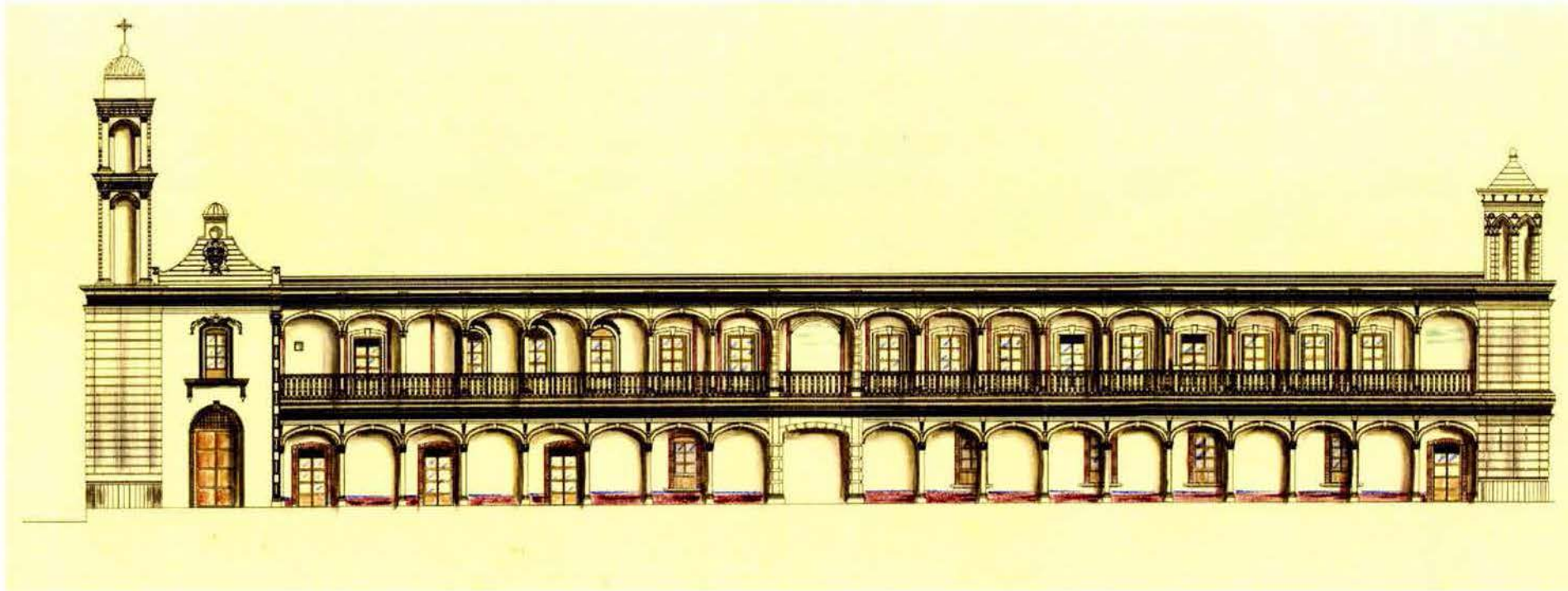

Instituto Nacional de Estadística y Geografía  
México en Reducción de Mortalidad

Simbología

Cuadro de Localización

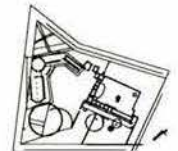

Hacienda San Isidro - Acámbaro

Ciudad  
PAD  
5

Ciudad  
mts.  
se  
Escala

Casa  
del  
Hacendado

Fachada Principal

Carolina Raposo Fernández  
México D.F., año de 2004



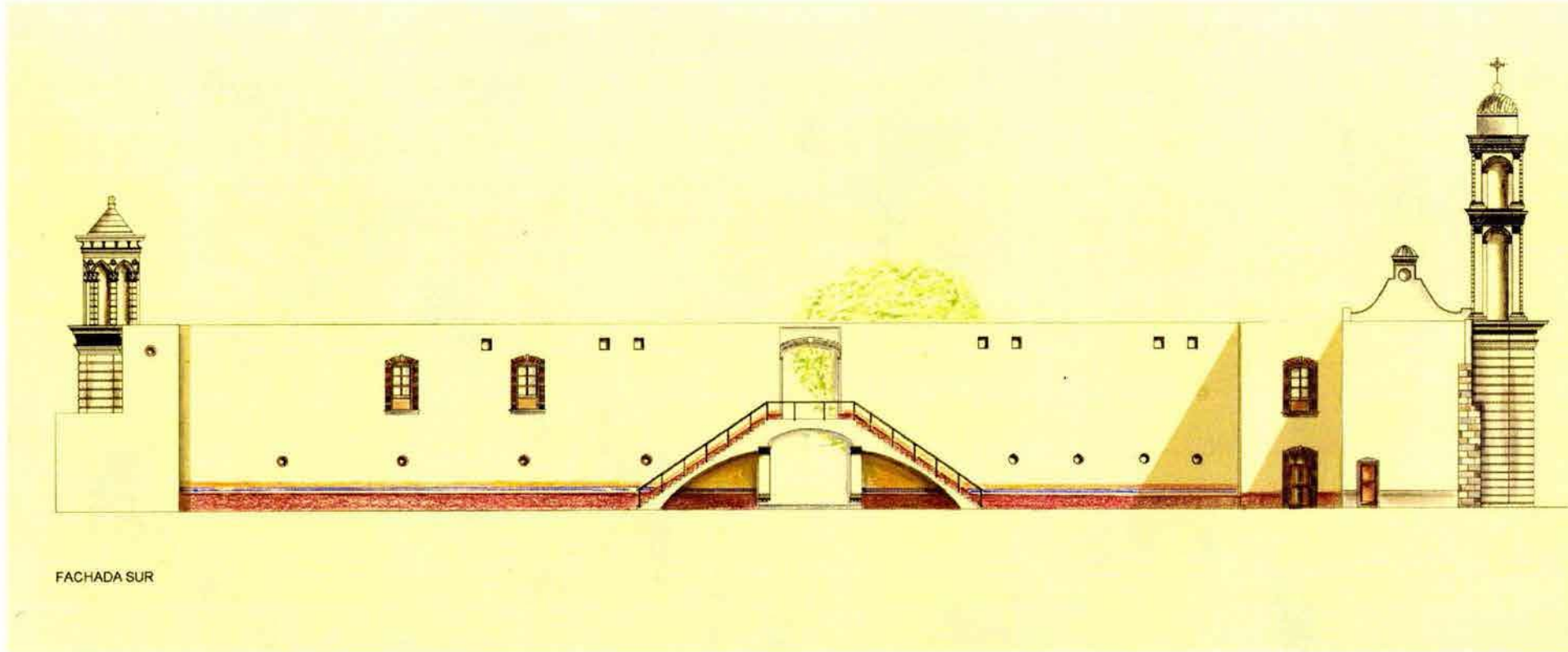

Universidad Nacional Autónoma de México  
Maestría en Restauración de Monumentos

Simbología

Cuadro de Localización

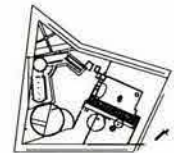

Hacienda San Isidro - Acámbaro

Clave  
PAD  
6

Escala  
mts.  
se  
Escala

Casa  
del  
Hacendado

Fachada Posterior

Carolina Raposo Fernández  
México D.F., año de 2004





Facultad de Arquitectura - UNAM  
Escuela de Restauración de Monumentos

Simbología

Contexto de Localización

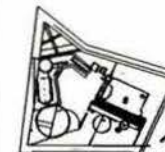

Hacienda San Isidro - Acámbaro

Colección  
PAD  
7

Colección  
mts.  
se  
Escuela

Casa del  
Hacendado

Fachada Oriente

Carolina Raposo Fernández  
México D.F., febrero de 2004





FACHADA PONIENTE



Universidad Nacional Autónoma de México  
Facultad de Arquitectura

Simbología

Código de localización

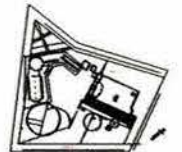

*Casa del Hacendado - Acámbaro*

Calle PAD 8

Calle mts. se

Casa del Hacendado

Fachada Poniente

Carolina Raposo Fernández  
México D.F., octubre de 2014



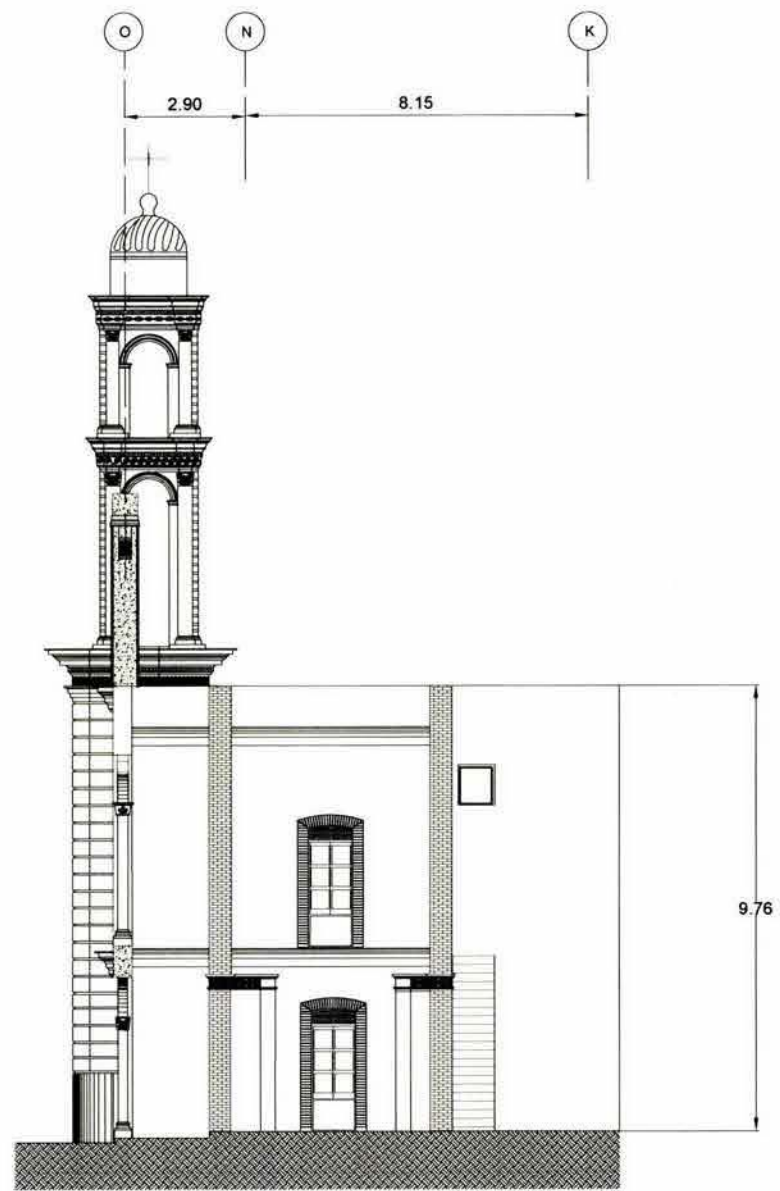

CORTE C-C'

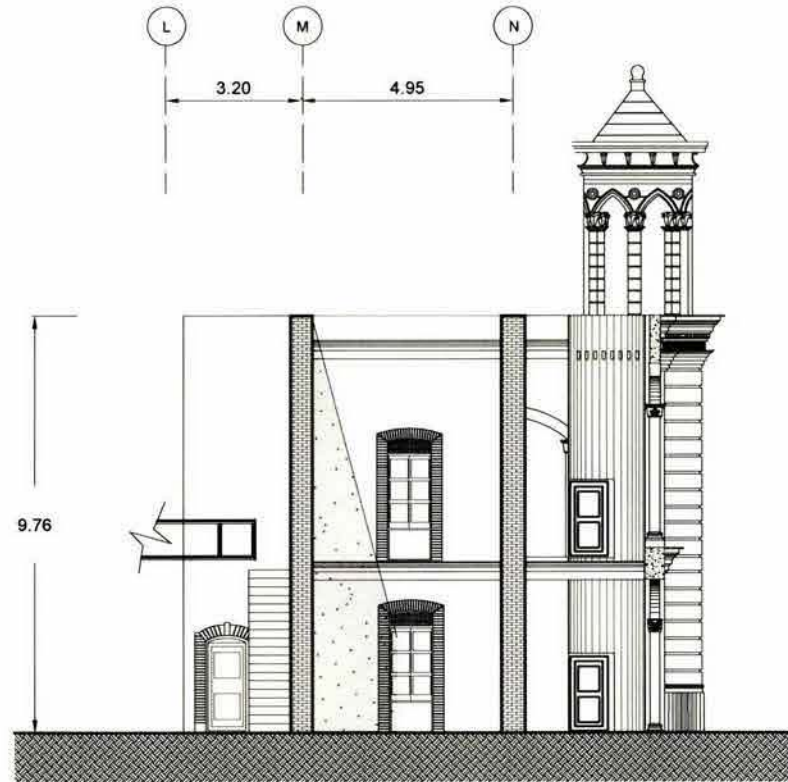

CORTE D-D'



Universidad Nacional Autónoma de México  
 Instituto de Restauración de Monumentos

Simbología

Hacienda San Isidro - Acámbaro

Contexto de localización

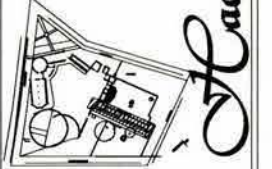

Código  
**PAD  
 09**

Cada  
 Mts.  
 1:100  
 Escala

Casa del  
 Hacendado  
 Cortes  
 Arquitectónicas

Carolina Raposo Fernández  
 Méico D.F., primavera de 2000



Simbología

Hacienda San Isidro - Acámbaro

Cuadro de localización

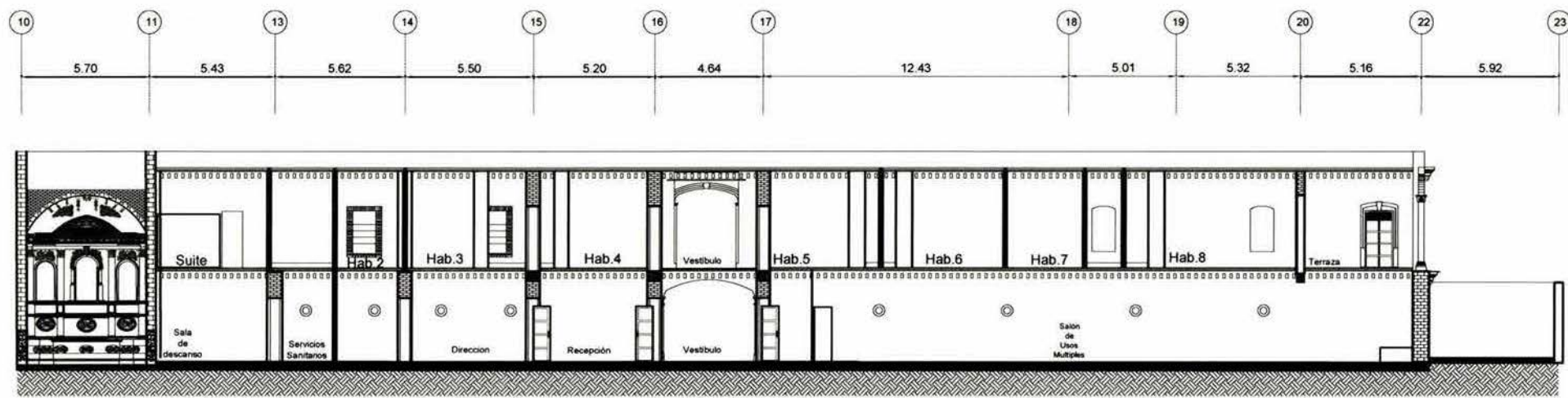
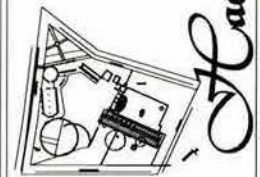

CORTE A-A'

Clave <b>PAD</b> 10	Cotas Mts. 1:150 (Escala)
---------------------------	------------------------------------

Casa del  
 Hacendado  
 Corte  
 Arquitectónico

Carolina Raposo Fernández  
 México D.F., primavera de 2004





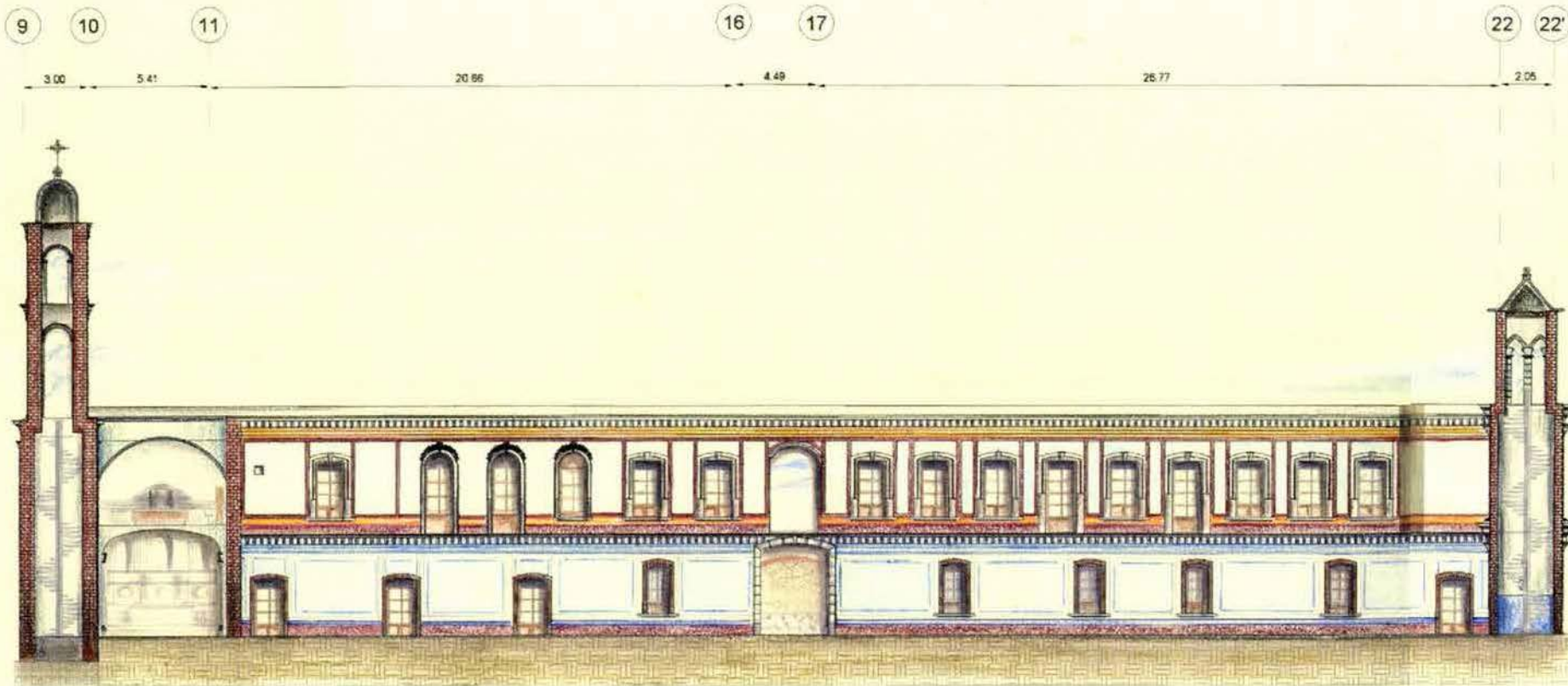

CORTE LONGITUDINAL B-B'

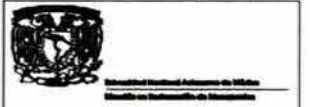

Simbología

Coque de localización

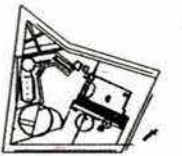

*La Hacienda San Isidro - Acámbaro*

Clave  
**PAD**  
11

Cada  
mts.  
se  
Escala

**Casa del Hacendado**  
Fachada Interior

Carolina Raposo Fernández  
México D.F., mayo de 2004



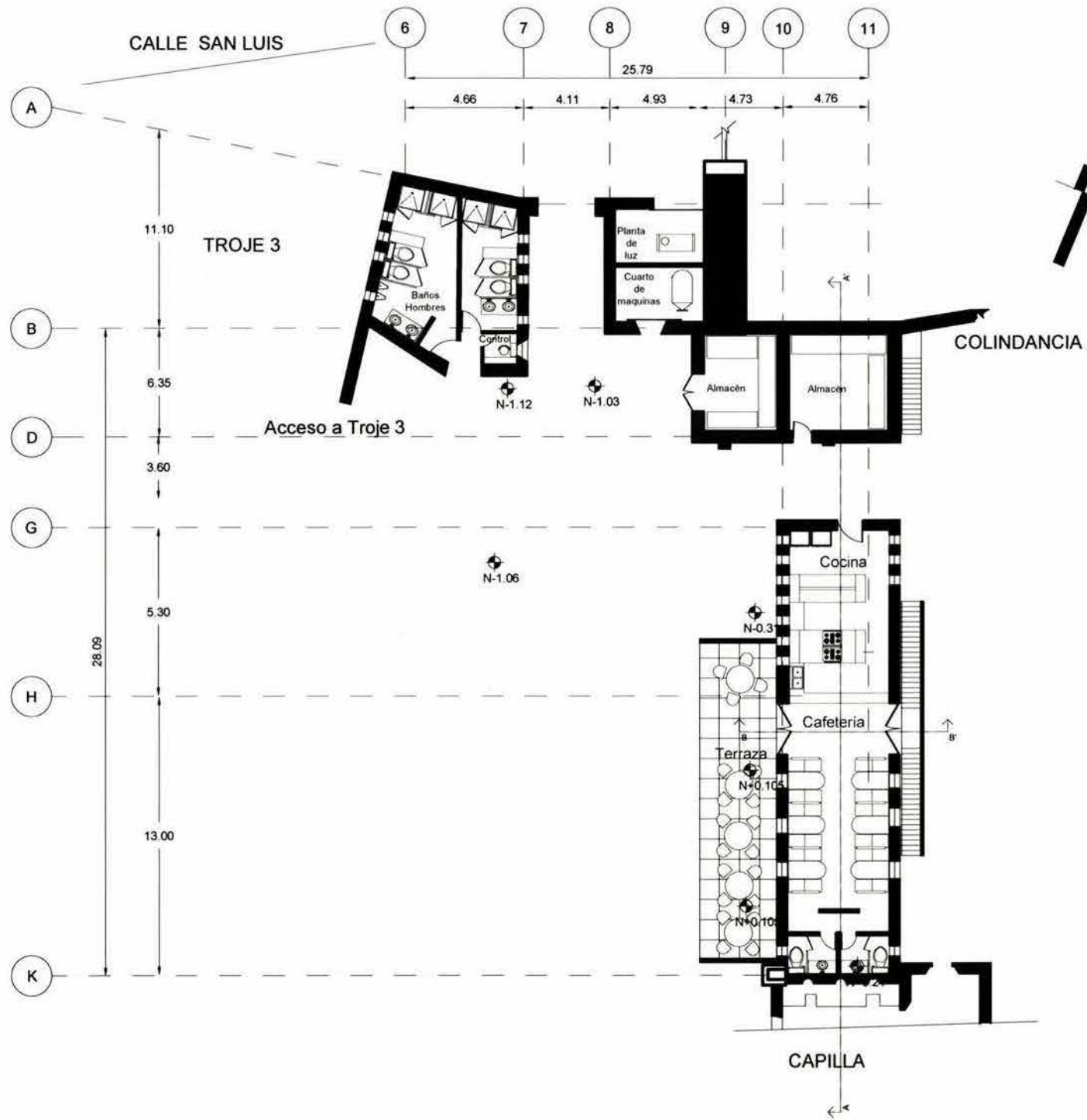

Instituto Nacional de Estadística y Geografía  
 Muestra en Internet de Monumentos

Simbología

Cuadro de localización

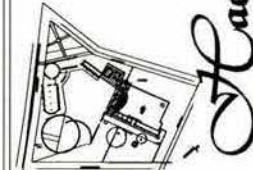

Hacienda San Andrés - Acámbaro

Clave  
**PAD**  
**12**

Coord.  
 Mts.  
 1:150  
 Escala

Cruja Sur  
 y dependencias

Carolina Raposo Fernández  
 México D.F., marzo de 2004





Instituto Nacional de Estadística y Geografía  
Módulo de Información de Monumentos

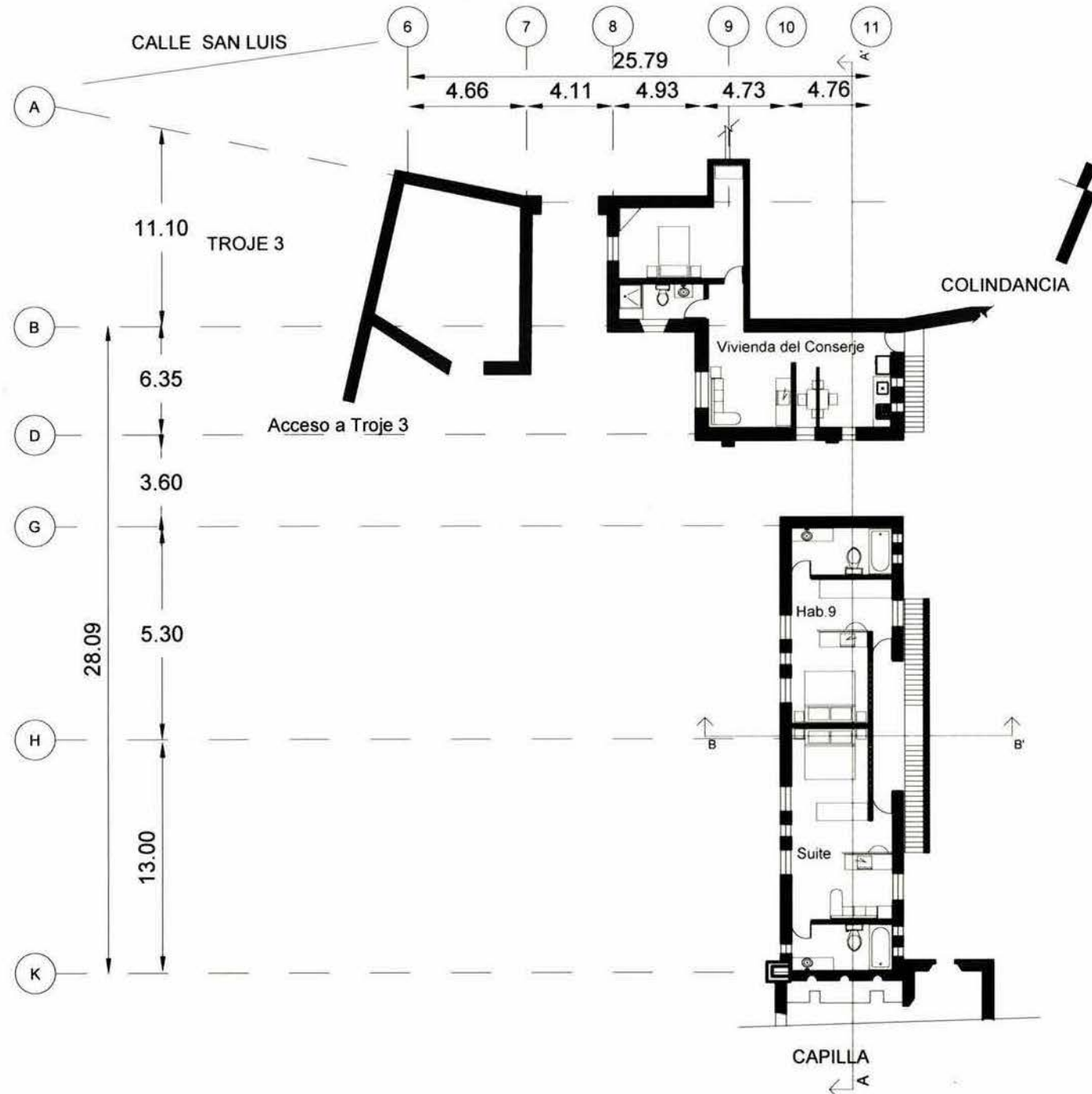

Simbología

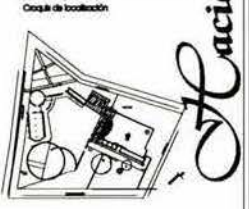

Hacienda San Isidro - Acámbaro

Colección: PAD 13  
Escala: 1:150  
Mts.

Crujía Sur y Dependencias

Carolina Raposo Fernández  
México D.F., marzo de 2004



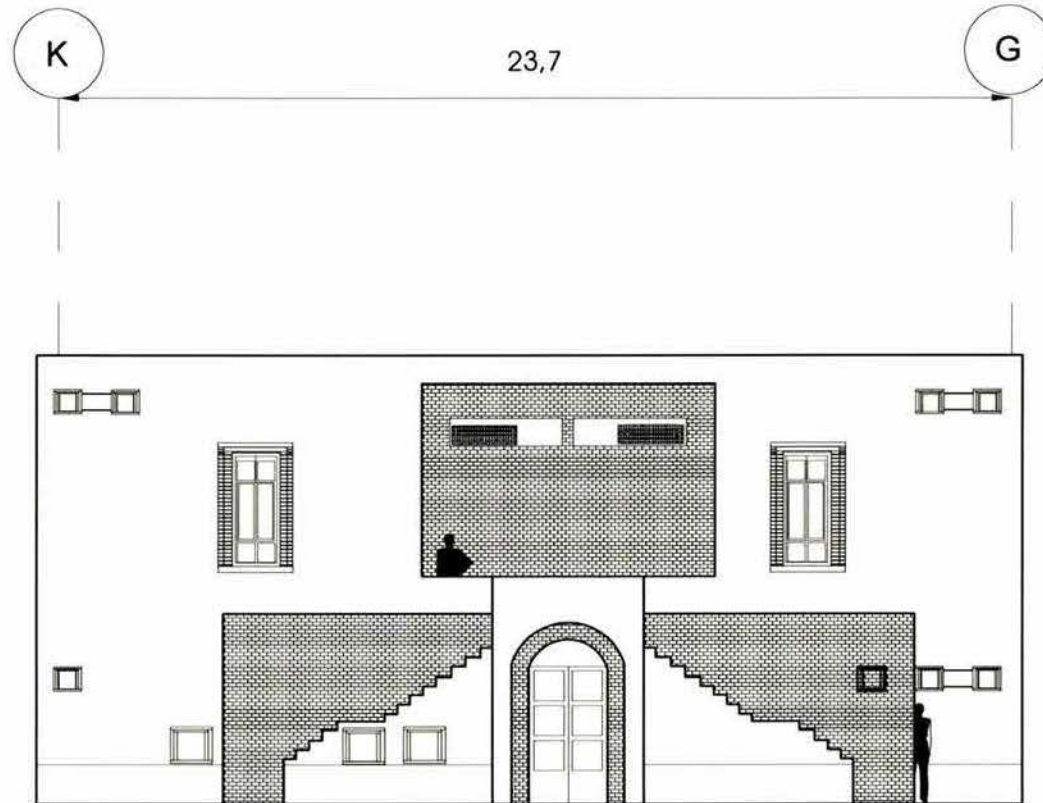

Instituto Nacional de Estadística y Geografía  
 Museo de Restauración de Monumentos

Simbología

Código de localización

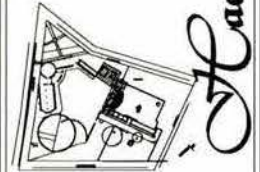

Hacienda San Isidro - Acámbaro

Colección  
**PAD**  
 14

Colección  
 Mts.  
 1:150  
 Escala

Cruja Sur  
 Fachada Oriente

Carolina Raposo Fernández  
 México D.F., marzo de 2004





Instituto Nacional de Antropología e Historia  
México en Restauración de Monumentos

Simbología

Finca San Isidro - Acámbaro

Corte de localización

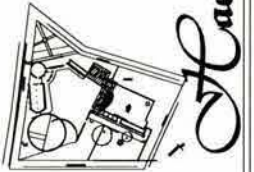

Colección: PAD 15  
Cada: Mts. 1:150 Escala

Cruja Sur y dependencias

Carolina Raposo Fernández  
México D.F., marzo de 2004

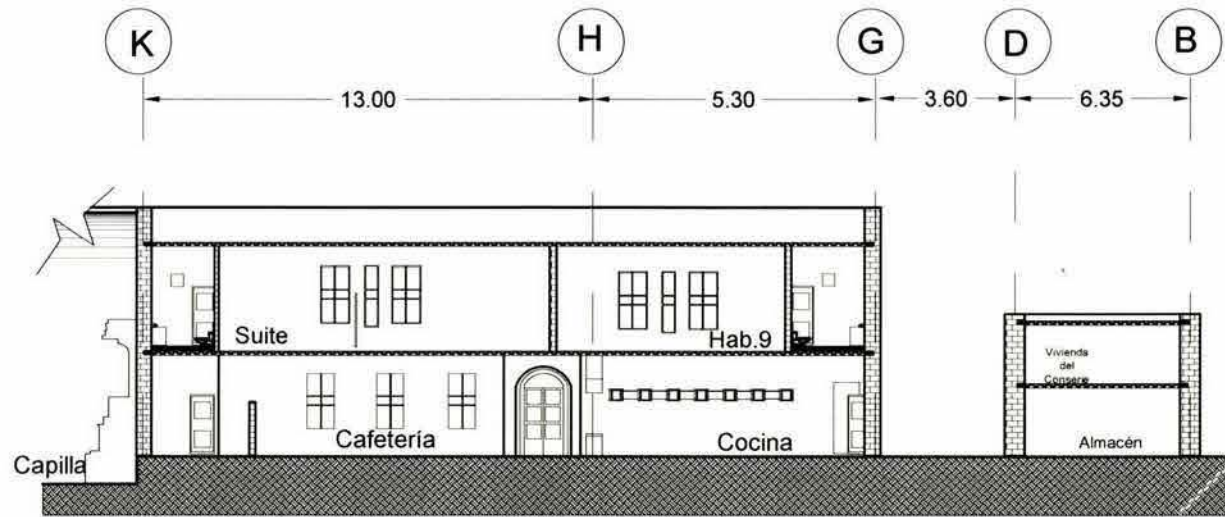

CORTE A-A'

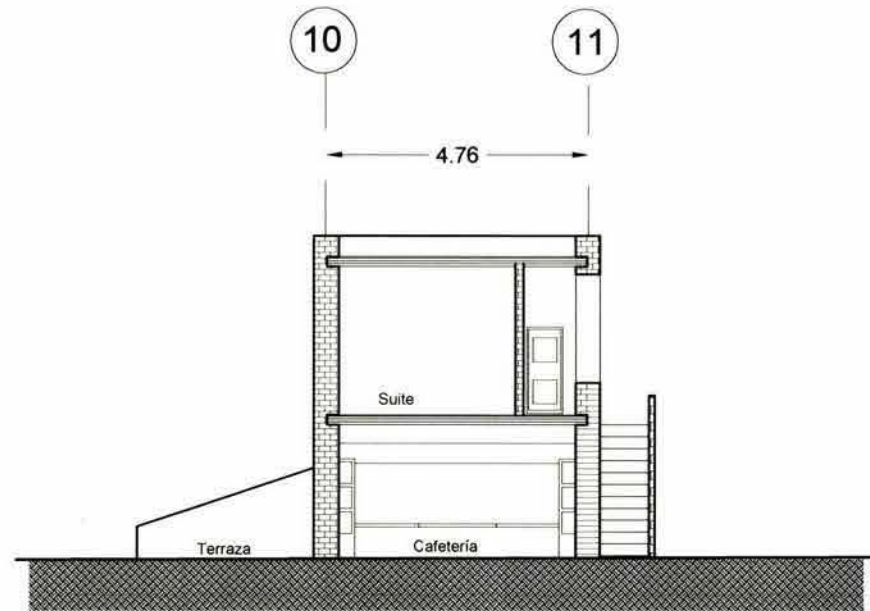

CORTE B-B'





Universidad Tecnológica Autónoma de México  
Escuela de Ingeniería de Arquitectura

Simbología

Código de localización

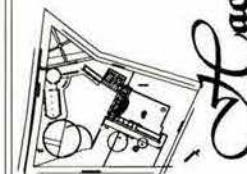

*Hacienda San Isidro - Acámbaro*

Colección  
**PAD**  
16

Escala  
Mts.  
1:150  
Escala

Crujeja Suroeste  
(Nueva Planta)

Plantas

Carolina Raposo Fernández  
México D.F., agosto de 2004

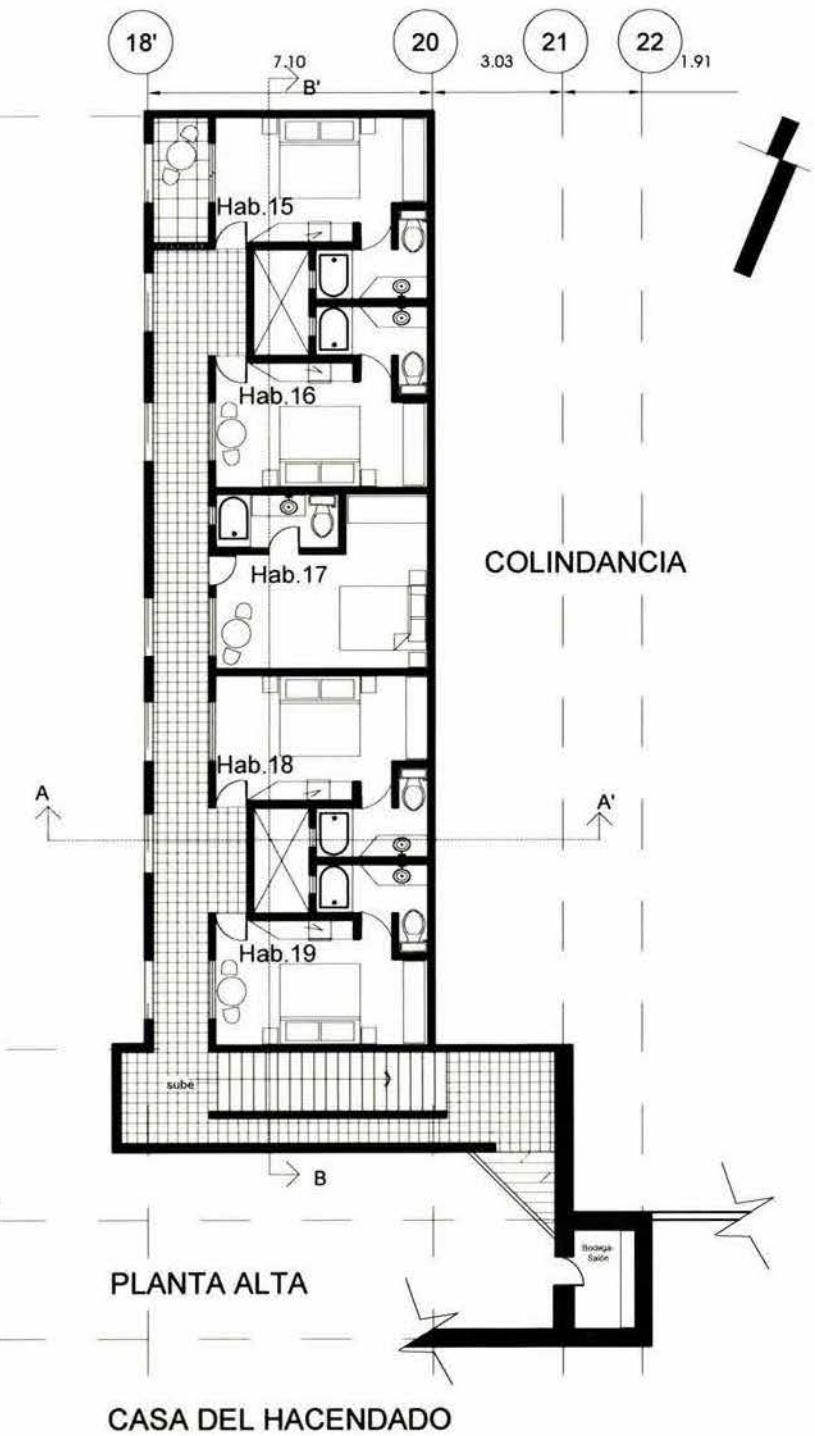
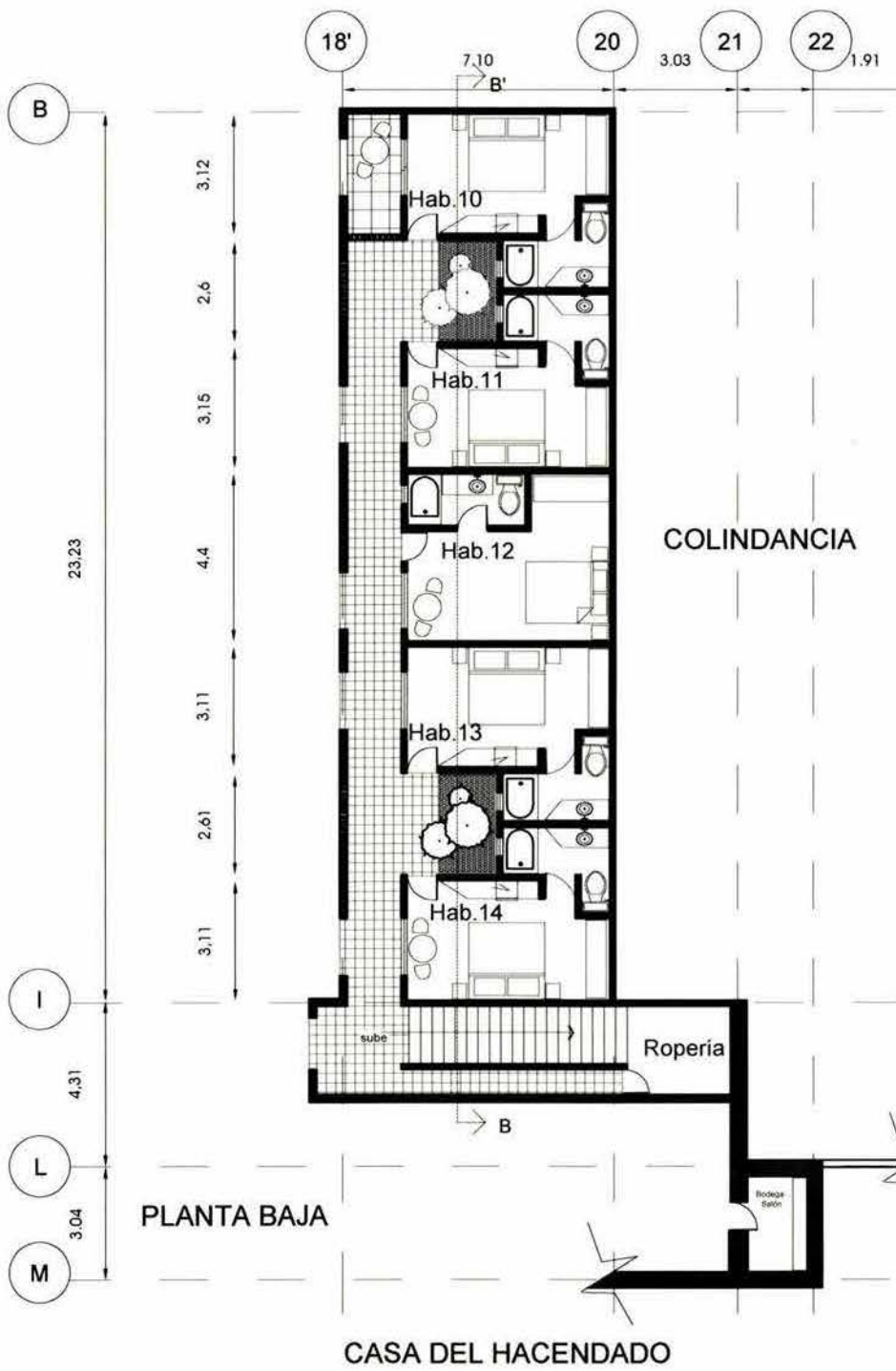



Instituto Mexicano de Arquitectura  
México en Restauración de Monumentos

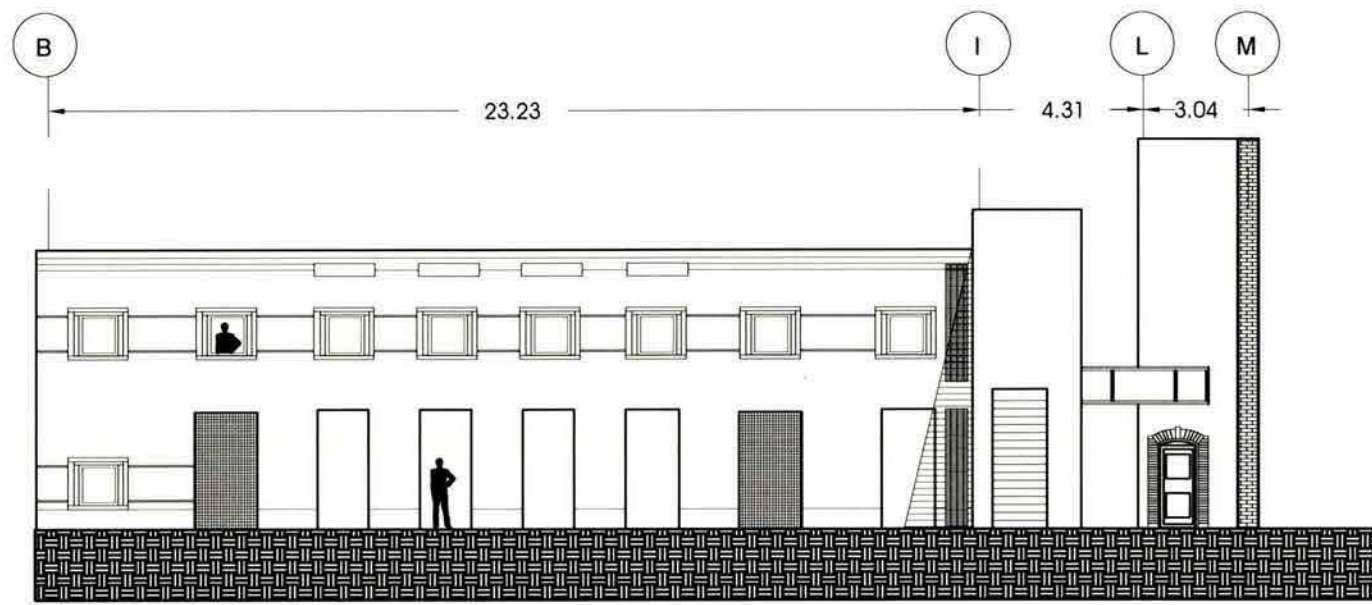

Simbología

Croquis de localización

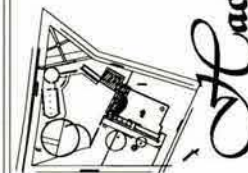

Lacienda San Isidro - Acámbaro

Clave  
**PAD**  
17

Calce  
Mts.  
1:150  
ESCALA

Crujea de Nueva Planta  
Fachada Poniente

Carolina Raposo Fernández  
México D.F., primavera de 2004





Instituto Nacional de Estadística y Geografía  
Ministerio de Educación de México

Simbología

Clave de localización

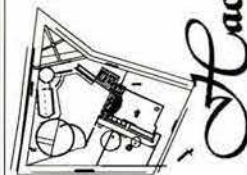

Clave	Color
PAD	Mts.
18	1:150
	Escala

Crujía Suroeste  
(Nueva Planta)

Cortes

Carolina Raposo Fernández  
México D.F., julio de 2004

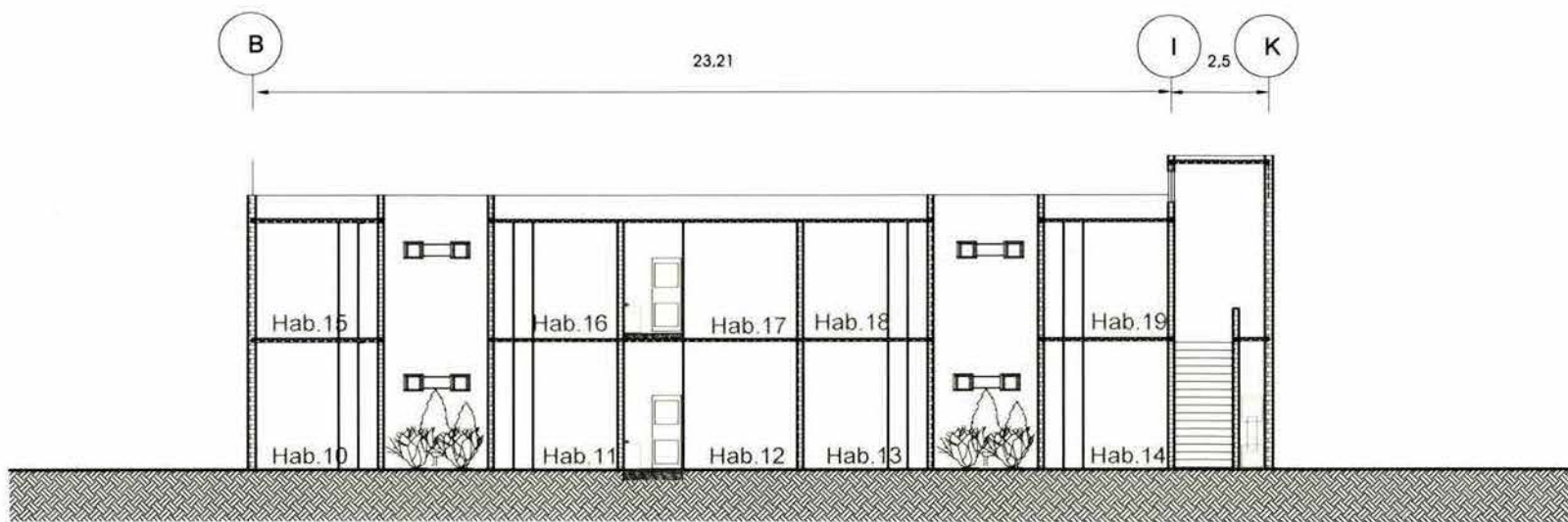

CORTE B-B'

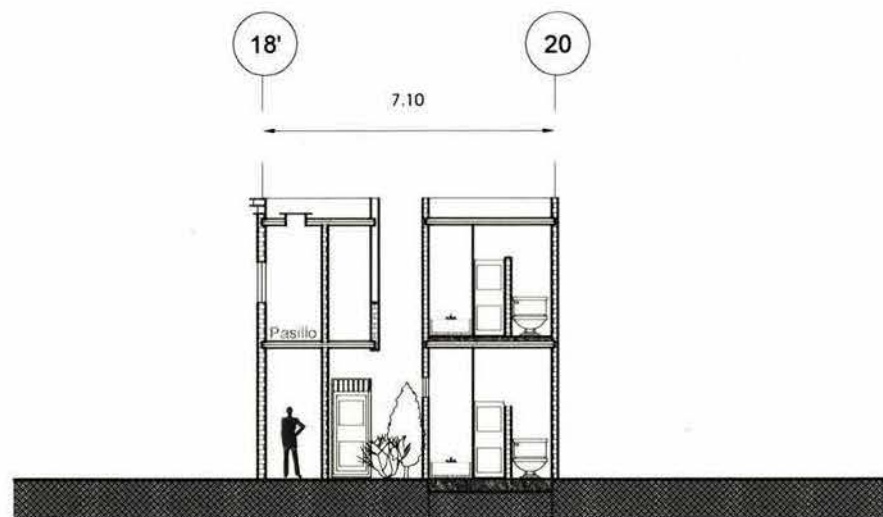

CORTE A-A'

Cacienda San Isidro - Acámbaro







Instituto Nacional de Arqueología e Historia  
México en Restauración de Monumentos

Simbología

Hacienda San Isidro - Acámbaro

Código de localización

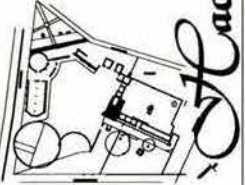

Colección  
**PAD**  
19

Copias  
Mts.  
1:50  
Escala

Casa del  
Hacendado  
Planta Capilla

Carolina Raposo Fernández  
México D.F., febrero de 2004

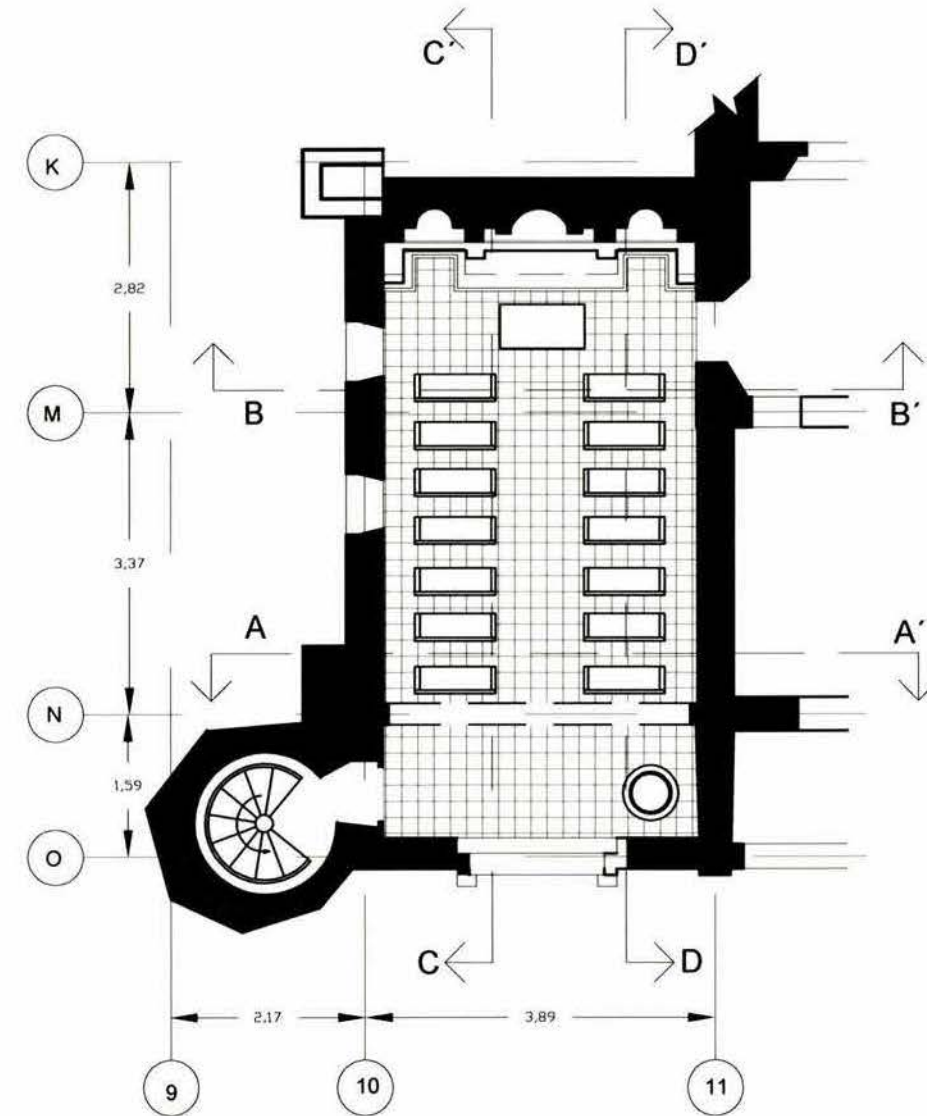

PLANTA BAJA

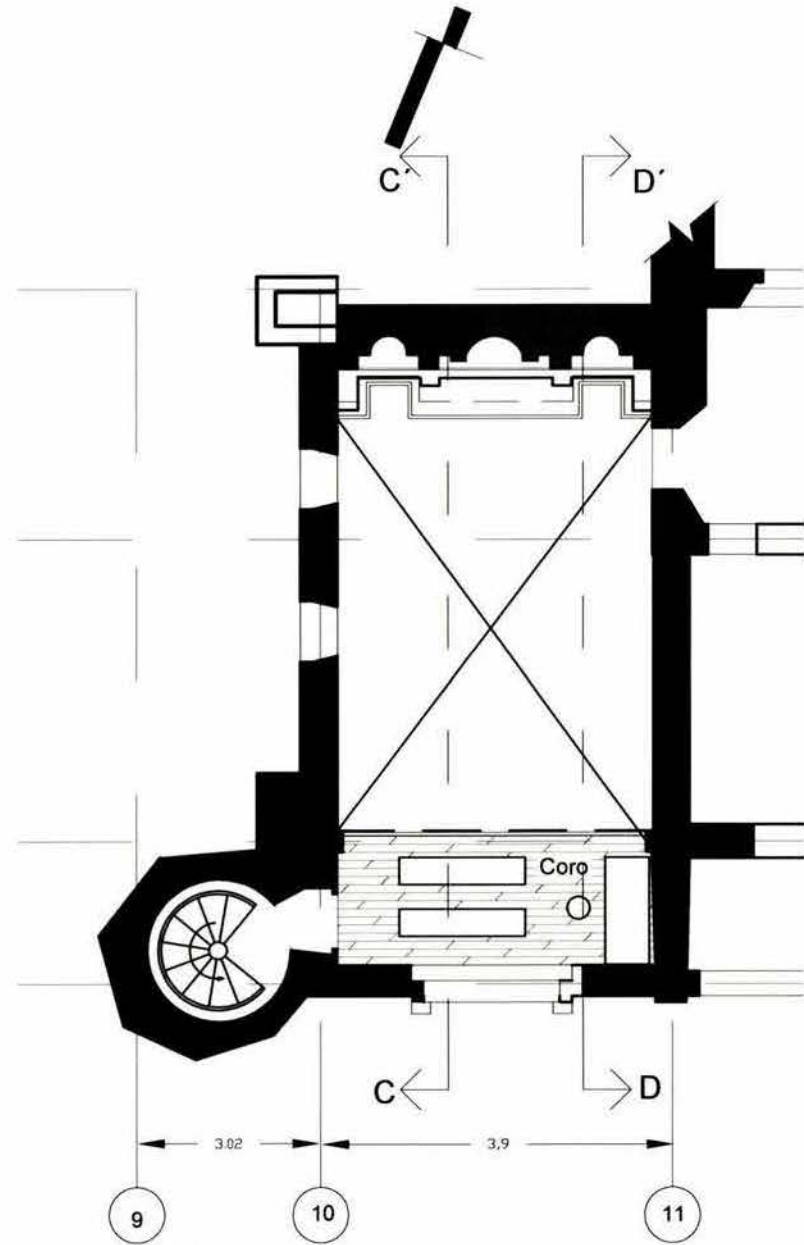

PLANTA ALTA





Instituto Nacional de Arqueología e Historia de México  
Museo y Restauración de Monumentos

Simbología

Hacienda San Isidro - Acámbaro

Cuadro de localización

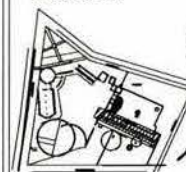

Hacienda San Isidro - Acámbaro

Corte  
PAD  
20

Corte  
Mts.  
1:100  
Escala

Casa del  
Hacendado  
Capilla  
Cortes

Carolina Raposo Fernández  
México D.F., febrero de 2004

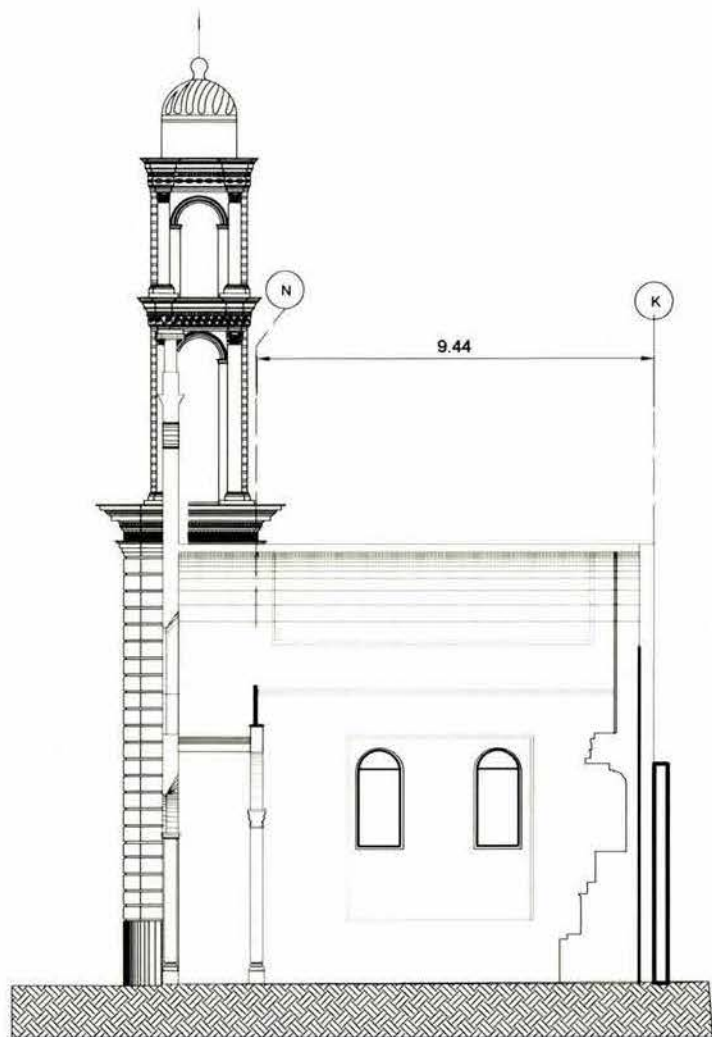

CORTE C-C'

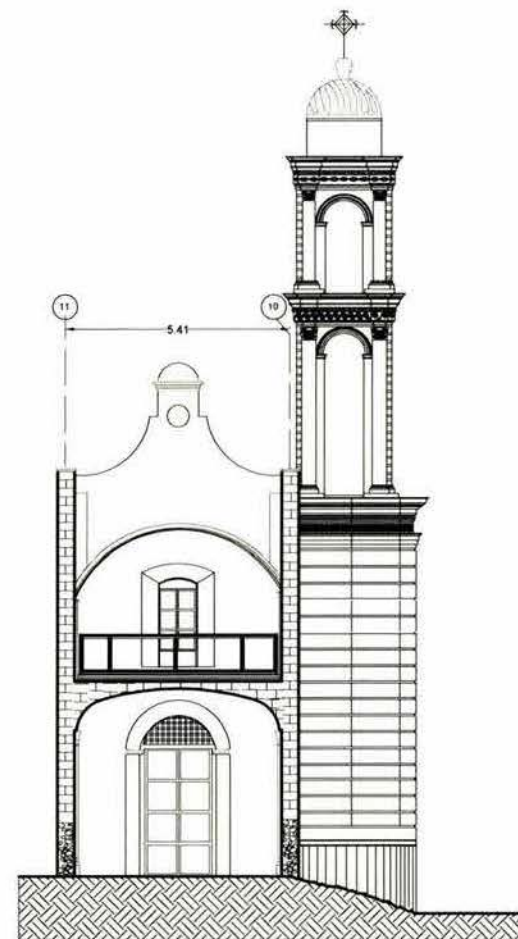

CORTE A-A'



Instituto Nacional de Estadística e Informática  
México en Restauración de Monumentos

Simbología

Hacienda San Isidro - Acámbaro

Mapa de localización

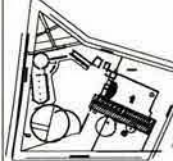

Clase  
**PAD**  
21

Casa  
Mts.  
1:100  
Escala

Casa del  
Hacendado  
Capilla  
Cortes

Carolina Raposo Fernández  
México D.F., marzo de 2004

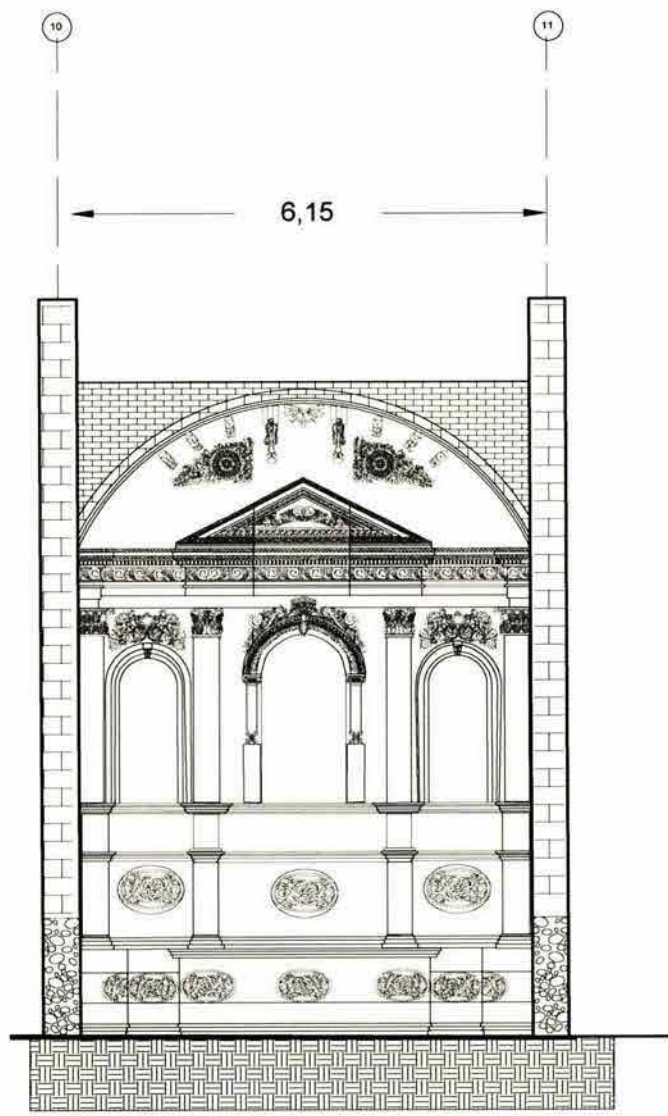

CORTE B-B'

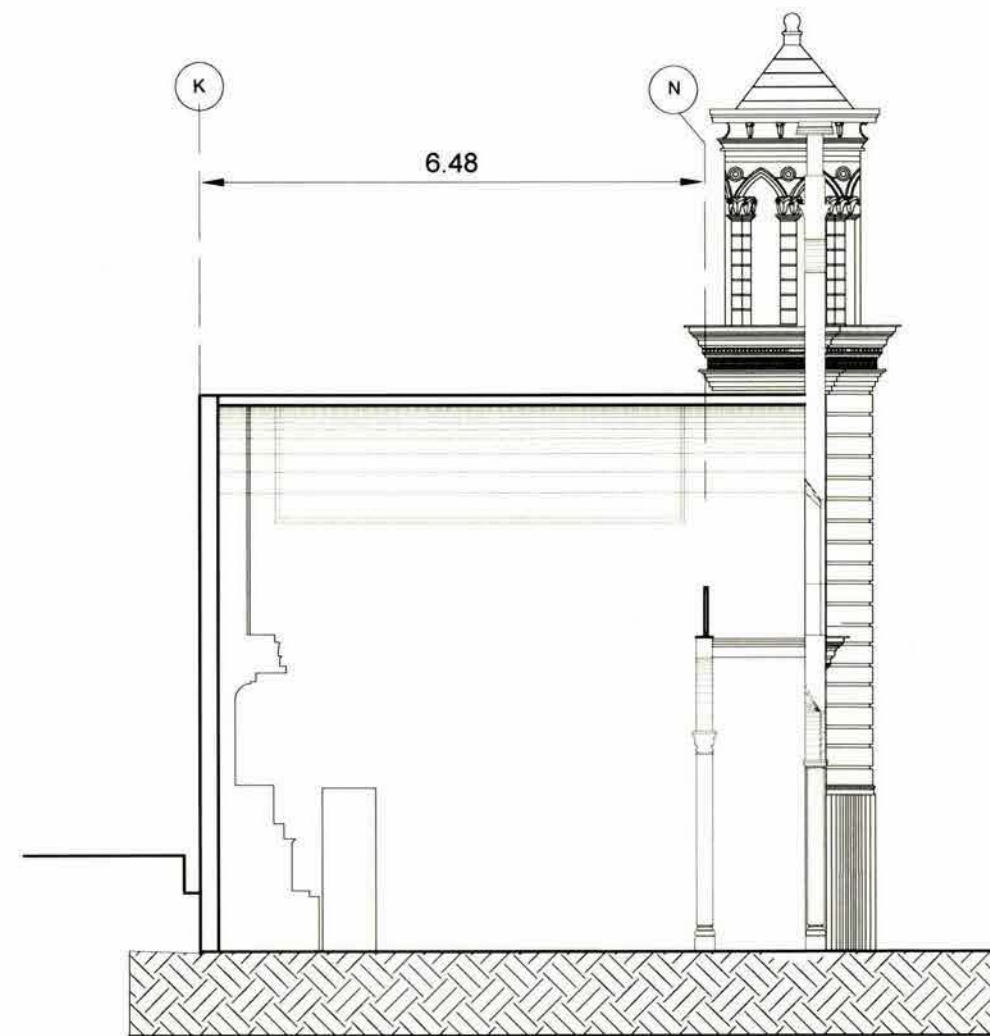

CORTE D-D'



Simbología

Hacienda San Isidro - Acámbaro

Contexto de localización

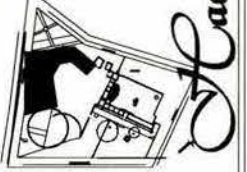

Colección <b>PAD</b> 22	Cálculo Mts. 1:250 Escala
-------------------------------	------------------------------------

Trojes  
Plantas  
Arquitectónicas

Carolina Raposo Fernández  
México D.F., primavera de 2004

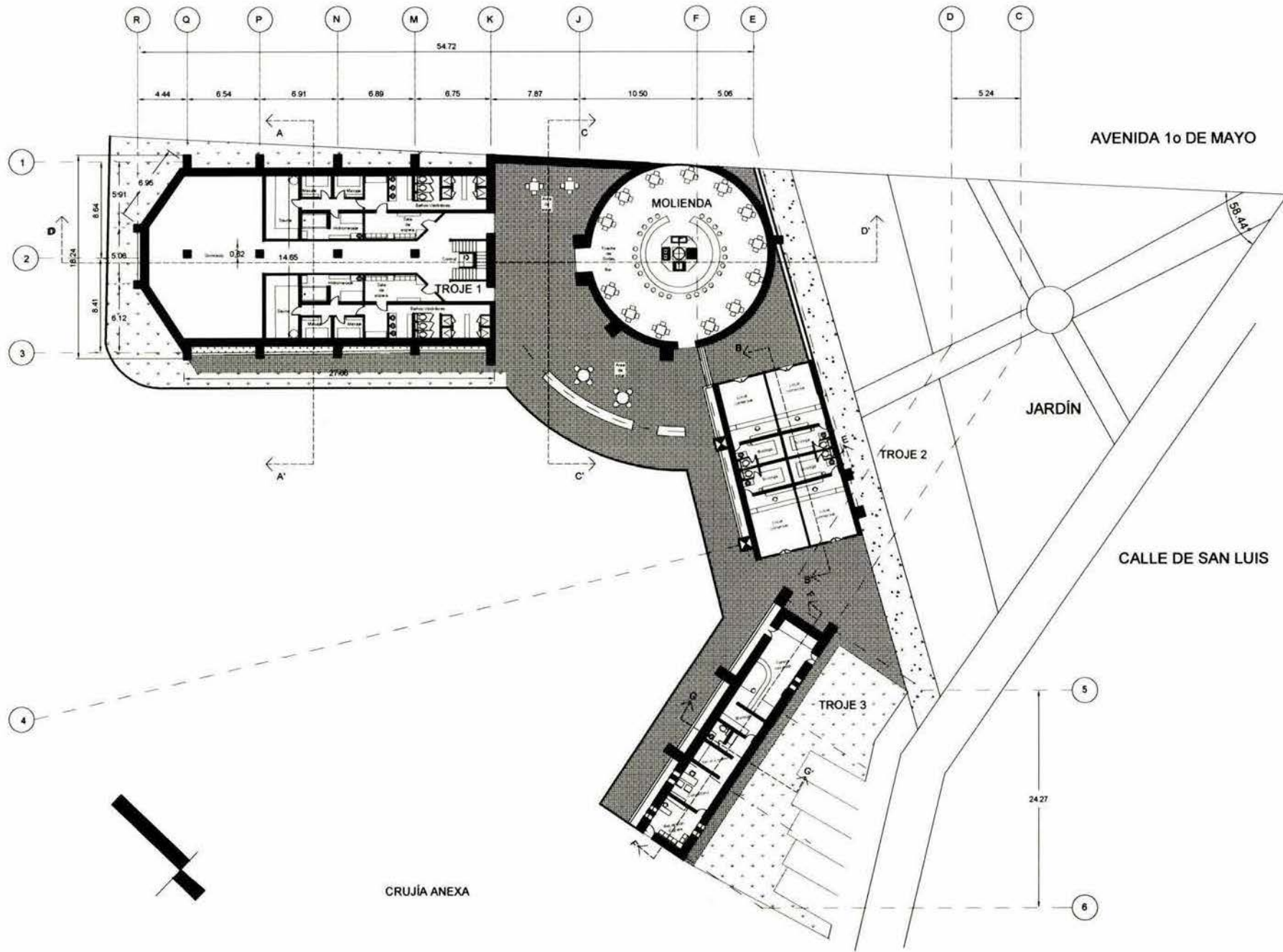



Instituto Nacional de Antropología e Historia  
México en Restauración de Monumentos

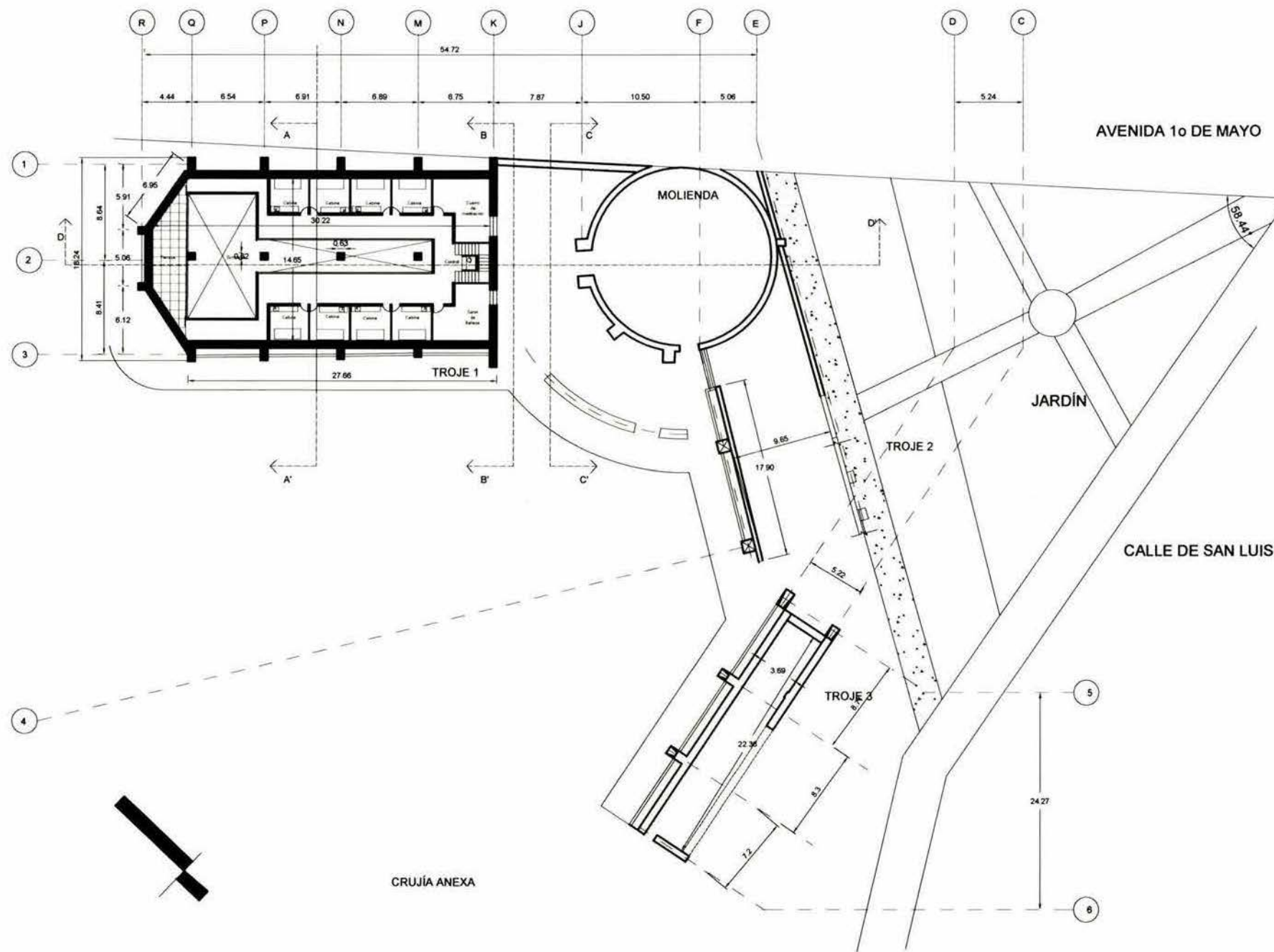

Simbología

Detalle de localización

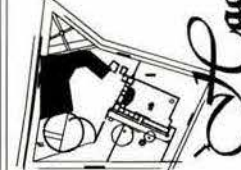

Colección  
**PAD**  
23

Escala  
Mts.  
1:250  
Escala

Trojes

Planta  
Alta

Carolina Raposo Fernández  
México D.F., primavera de 2004



Hacienda San Isidro - Acámbaro



Universidad Nacional Autónoma de México  
Instituto de Investigación de Monumentos

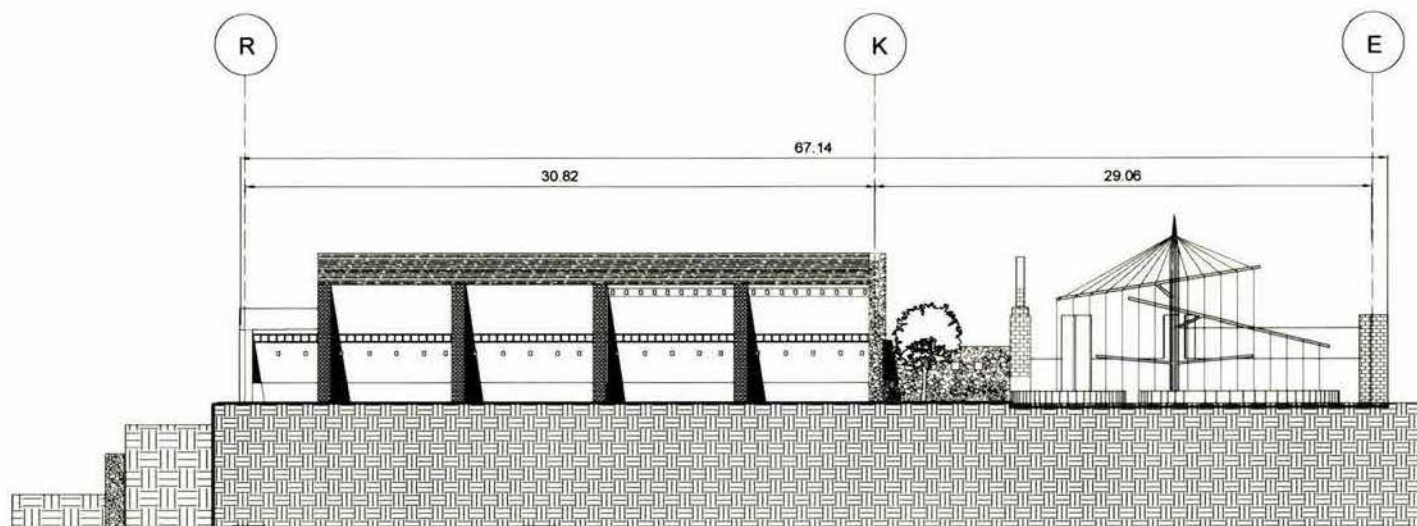

Simbología

Código de localización

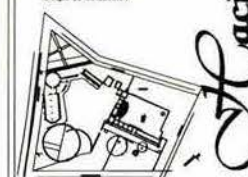

L Hacienda San Isidro - Acámbaro

Código  
PAD  
24

Escala  
Mts.  
1:250  
Escala

Troje 1 y  
Molenda  
Alzado

Carolina Raposo Fernández  
México D.F., primavera de 2004



Simbología

Cacienda San Isidro - Acámbaro

Detalle de construcción

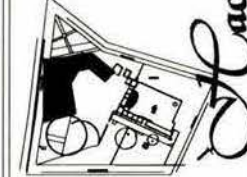

Clase  
**PAD 25**

Cota  
Mts.  
1:250  
Escala

Molenda

Cubierta - detalles

Carolina Raposo Fernández  
México D.F., febrero de 2024

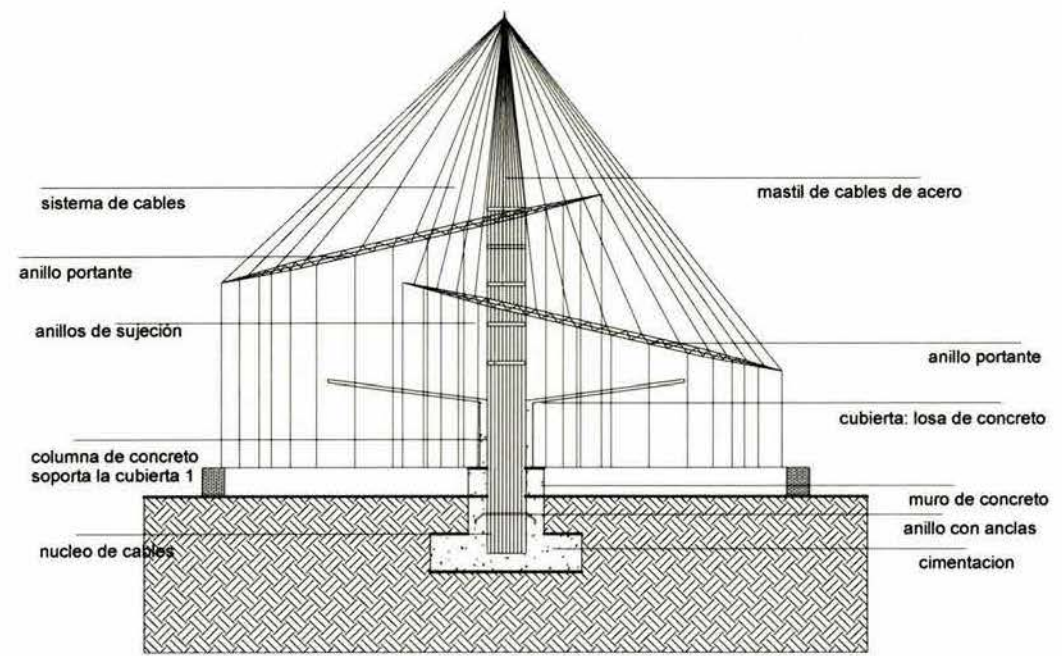
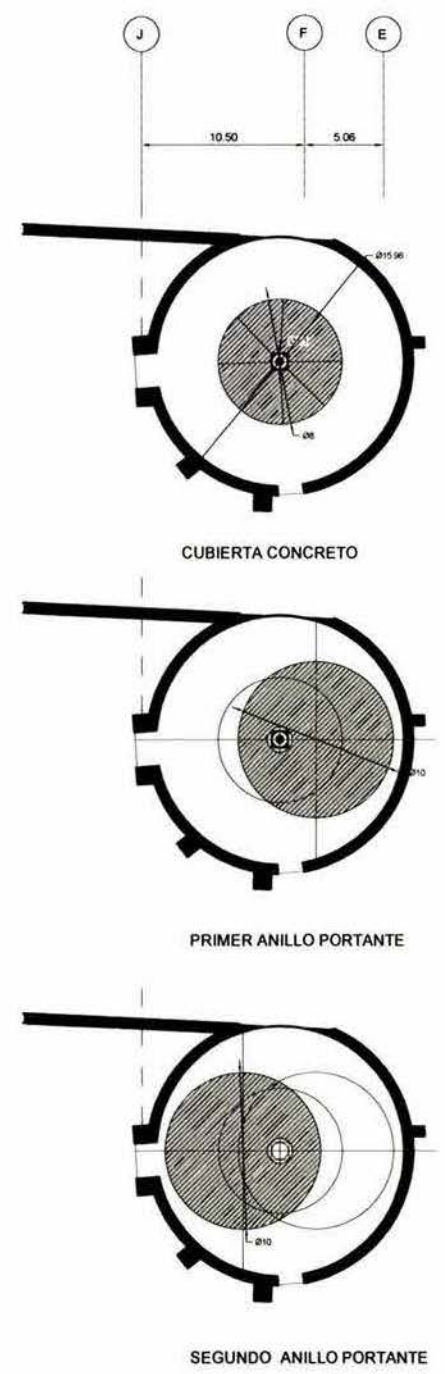



Instituto Nacional de Estadística y Geografía  
México en Transformación de Movimiento

Simbología

Finca Hacienda San Isidro - Acámbaro

Cuadro de localización

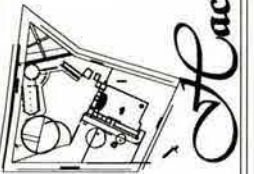

Clave  
PAD  
26

Cotas  
Mts.  
1:250  
Escala

Trojes 2 y 3  
Alzados

Carolina Raposo Fernández  
México D.F., primavera de 2004

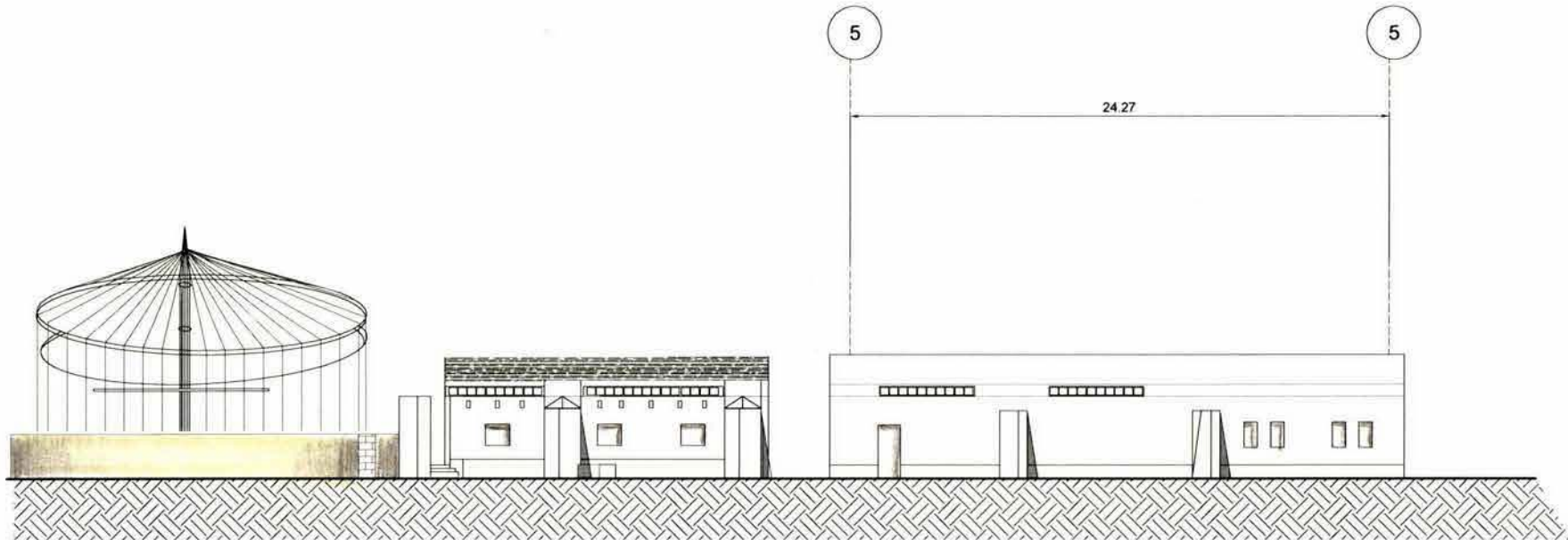





Universidad Tecnológica de México  
Instituto de Investigación de Arquitectura

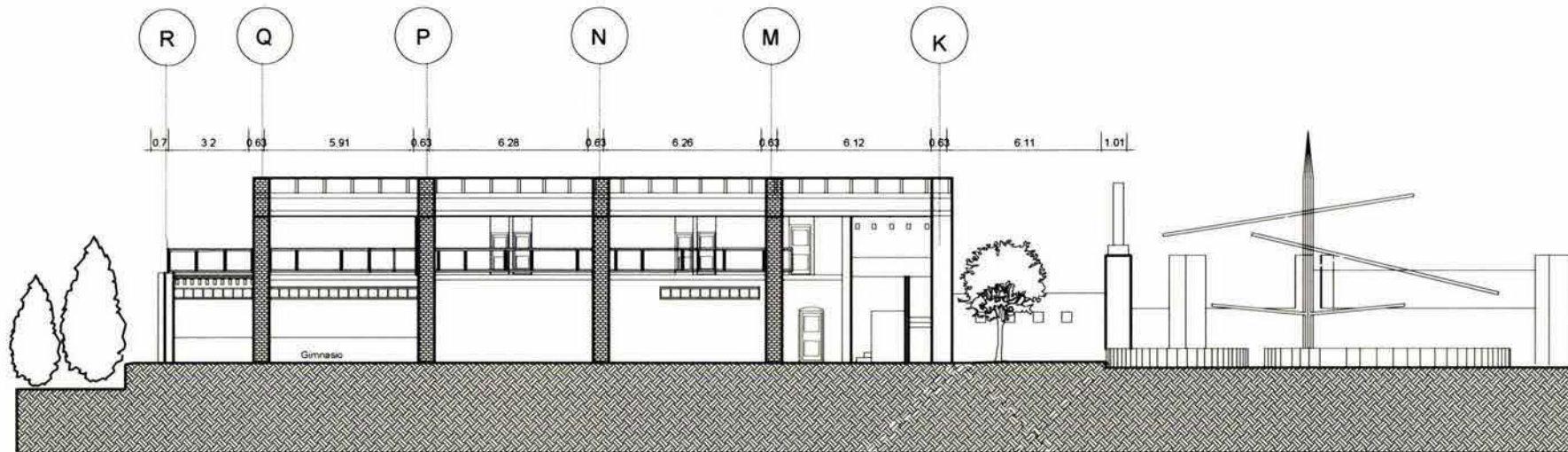

TROJE 1 CORTE LONGITUDINAL A-A'

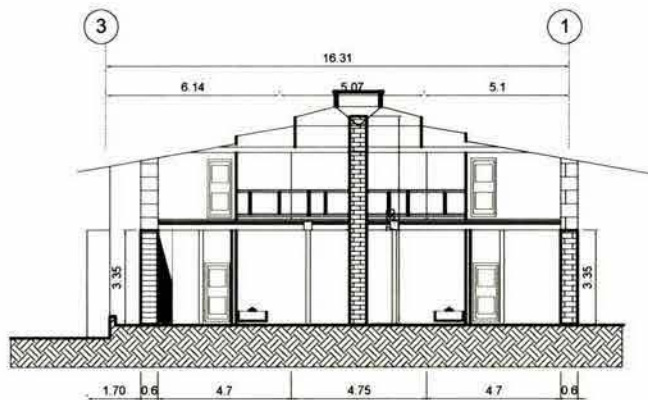

TROJE 1 CORTE TRANSVERSAL A-A'

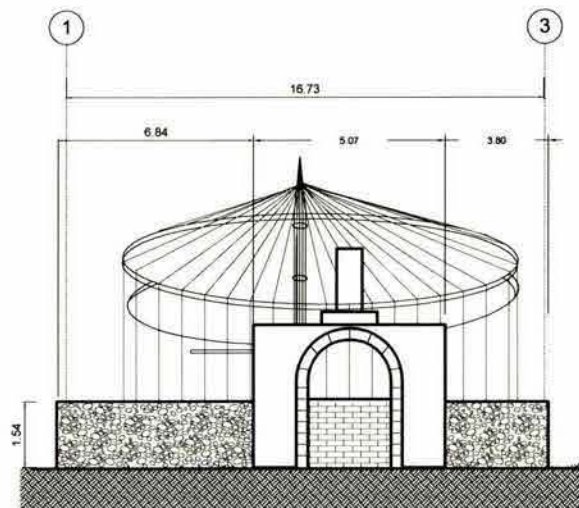

MOLIENDA CORTE TRANSVERSAL C-C'  
esc. 1:100

Simbología

Código de localización

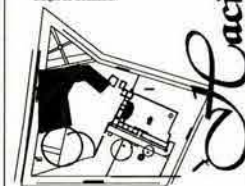

Clave  
**PAD 27**

Código  
Mts.  
1:150  
Escala

Trojes  
Cortes  
Arquitectónicos

Carolina Raposo Fernández  
México D.F., primavera de 2004

Lacienda San Isidro - Acámbaro





Instituto Mexicano de Arquitectura y Diseño  
Instituto en Restauración de Monumentos

Simbología

Finca San Isidro - Acámbaro

Contexto de localización

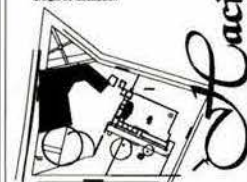

Colección  
**PAD 28**

Escala  
Mts.  
1:150  
Escala

Trojes  
Cortes  
Arquitectónicos

Carolina Raposo Fernández  
México D.F., primavera de 2004

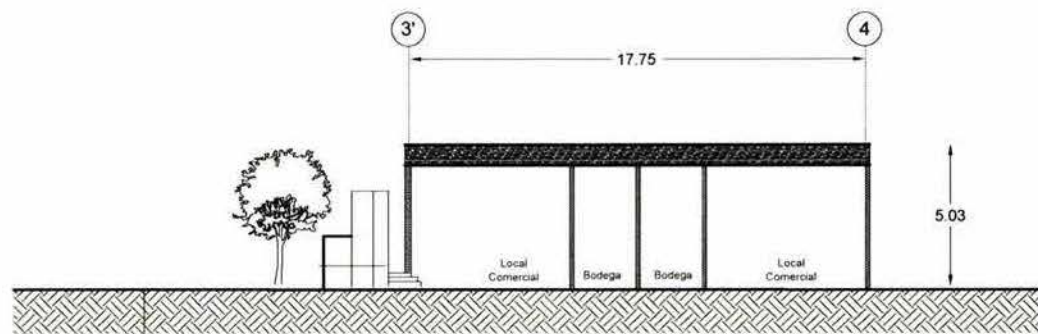

TROJE 2 CORTE LONGITUDINAL B-B'

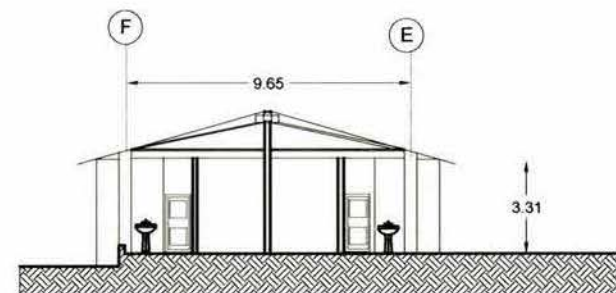

TROJE 2 CORTE TRANSVERSAL E-E'

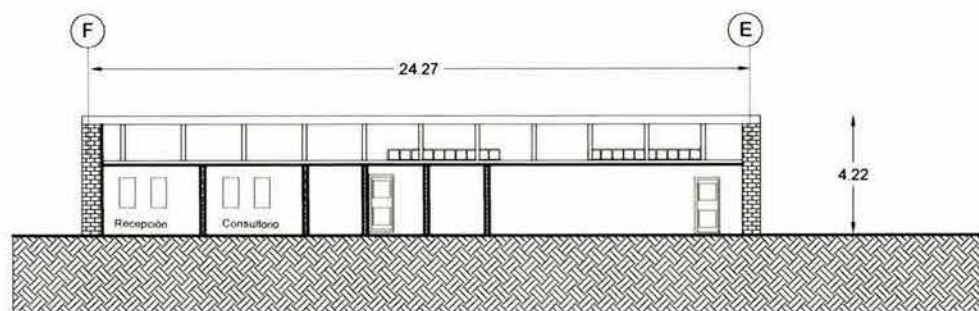

TROJE 3 CORTE LONGITUDINAL F-F'

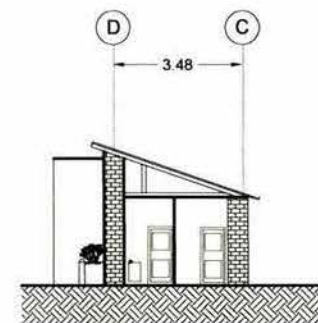

TROJE 3 CORTE TRANSVERSAL G-G'



Instituto Nacional de Estadística y Geografía  
Ministerio de Estadística y Geografía

Simbología

Finca San Isidro - Acámbaro

Detalle de localización

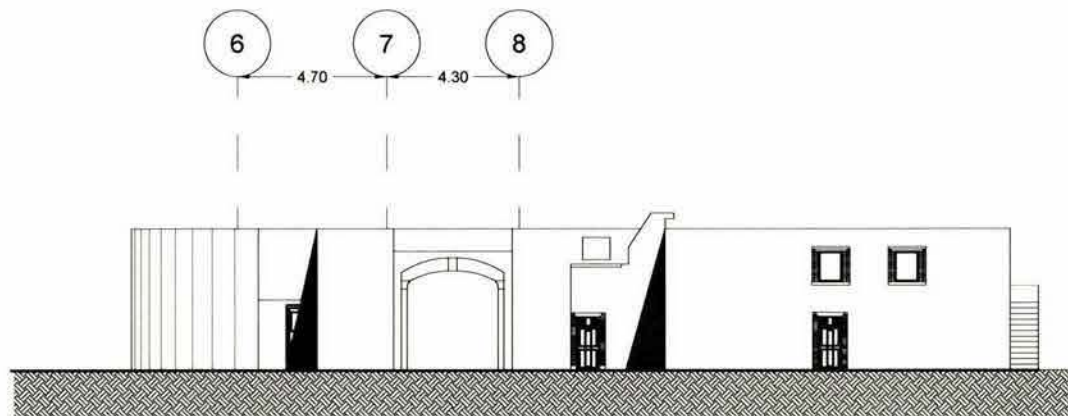
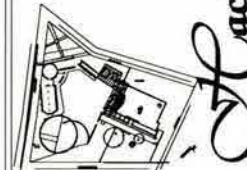

ALZADO INTERIOR HACIA LA C. SAN LUIS

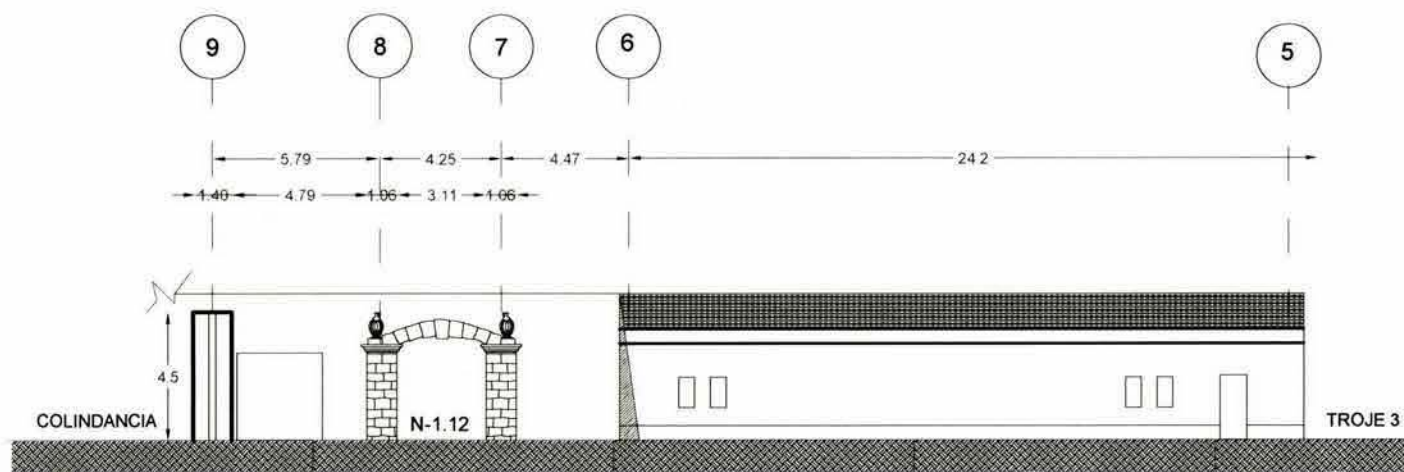

ACCESO SUR DESDE C. SAN LUIS

Corte PAD 29  
Corte Mts. 1:150  
Escala

Acceso Sur

Carolina Raposo Fernández  
México D.F., primavera de 2004



APOYOS:

	Consolidacion:	Ubicacion:
<p>CA1</p>	<p>CA-1 ARCADA PLANTA BAJA DE LA CASA Consolidación de columnas 1. Revisar y limpiar la fábrica de tabique, eliminando la materia suelta, con cepillo de cerda suave. 2. Consolidar las juntas de la fábrica a base de mortero cal-arena-cemento. 3. Restituir el aplastado: A. Limpiar la superficie del muro, retirando el aplastado flojo o suelto. B. Resanar las grietas con pasta cal-arena muy espesa. C. Colocar aplastado nuevo en aquellas áreas donde se retiró. 4. Aplicar el acabado final: pintura a la cal según cromática encontrada. 5. Molduras de cantera gris: a. Limpiar con agua y jabón neutro y cepillo de raíz. b. Retiro de piezas sueltas o muy dañadas. c. fabricación de piezas nuevas para sustituir las faltantes o eliminadas d. recolocación de piezas sueltas o nuevas colocándolas con mortero y cuña de latón. e. realizar moldes en capiteles que lo requieran con alambre de latón, pasta de arena cenida, polvo de cantera y cal, 3:1:1 dando el acabado con la mezcla fresca y tela de yute. f. rejuntar las piezas que lo necesiten, con mezcla de cal-arena 1:3:aplicar patina en las partes nuevas con agua y tierra de sombra.</p>	<p>PC-03 PC-04 PC-06 PC-07</p>
<p>CA2</p>	<p>CA-2 PILARES TROJE 1 Consolidación de pilares. 1. Revisar y limpiar la fábrica con agua jabón neutro y cepillo de raíz. 2. Retiro de piezas sueltas o muy dañadas. 3. Recolocación de piezas sueltas o nuevas colocándolas con mortero cal-arena 1:3 y anclándolas con varilla de latón. 4. Consolidar las juntas a base de mortero cal- arena -polvo de cantera.</p>	<p>PC-11</p>
<p>CA3</p>	<p>CA-3 ARCO DE LA MOLIENDA Consolidación del arco de acceso: 1. Eliminación de flora silvestre aplicando compresas con pentaclorofenol disuelto en bencina y una vez seca extraer la raíz. 2. Revisar y limpiar la fábrica del arco, eliminando la materia suelta. 3. Retiro de piezas sueltas o muy dañadas. 4. Recolocación de piezas sueltas o nuevas colocándolas con mortero cal-arena y polvo de cantera. 5. Consolidar las juntas a base de mortero cal-arena-polvo de cantera 1:3:1</p>	<p>PC-11</p>
<p>CA4</p>	<p>CA-4 CONTRAFUERTE MOLIENDA Consolidación del Contrafuerte: 1. Revisar y limpiar la fábrica de tabique, eliminando la materia suelta. 2. Consolidar juntas de la fábrica a base de mortero cal-arena- cemento. 3. Revisar y limpiar el recubrimiento de piezas de cantera. 4. Recolocación de piezas sueltas o nuevas colocándolas con mortero cal-arena y polvo de cantera, 1:3:1 5. Consolidar las juntas a base de mortero cal- arena- polvo de cantera . 1:3:1</p>	<p>PC-01 PC-03 PC-05 PC-06</p>

**APOYOS:**

	Consolidación:	Ubicación:
<p>CA5</p>	<p>CA-5 CONTRAFUERTE DE CANTERA</p> <ol style="list-style-type: none"> <li>1. Revisar y limpiar la fábrica con agua jabón neutro y cepillo de raíz.</li> <li>2. Retiro de piezas sueltas o muy dañadas.</li> <li>3. Recolocación de piezas sueltas o nuevas colocándolas con mortero cal-arena-polvo de cantera 1:3:1</li> <li>4. Consolidar las juntas con el mismo mortero.</li> </ol>	<p>PC-01 PC-09 PC-11</p>
<p>CA6</p>	<p>CA-6 ARCO DE TABIQUE ROJO</p> <ol style="list-style-type: none"> <li>1. Revisar y limpiar la fábrica de tabique ,eliminado la materia suelta .</li> <li>2. Consolidar las juntas de la fábrica a base de mortero cal-arena - cemento.</li> <li>3. Molduras de cantera gris :             <ol style="list-style-type: none"> <li>a. Limpiar con agua y jabón neutro y cepillo de raíz.</li> <li>b. realizar moldes en capiteles que lo requieran con alambre de latón, pasta de arena cenida, polvo de cantera y cal ,3:1:1 dando el acabado con la mezcla fresca y tela de yute.</li> </ol> </li> <li>4. Consolidar fábrica de mampostería:             <ol style="list-style-type: none"> <li>a. Limpiar con agua y jabón neutro y cepillo de raíz.</li> <li>b. Reponer las piezas faltantes, colocándolas con mortero cal-arena y polvo de cantera, 1:3:1.</li> <li>c. Consolidar las juntas a base de mortero cal- arena- polvo de cantera 1:3:1</li> <li>5. Retirar los restos del tapal de adobe y sustituirlo por uno de mampostería.</li> </ol> </li> </ol>	<p>PC-01</p>
<p>CA7</p>	<p>CA-7 ARCO FACHADA POSTERIOR DE LA CASA</p> <p>Consolidación del aplanado por personal especializado :</p> <p>Se realizará mediante inyección de caseína-cal cenida-agua . El aplanado quedará protegido según las especificaciones del restaurador, durante el proceso de consolidación de la fábrica.</p> <ol style="list-style-type: none"> <li>2. Eliminar la flora parásita, aplicando compresas con pentaclorofenol disuelto en bencina y una vez seca extraer la raíz.</li> <li>3. Fábrica de tabique:             <ol style="list-style-type: none"> <li>a. Revisar y limpiar la fábrica de tabique ,eliminado la materia suelta .</li> <li>b. Consolidar las juntas de la fábrica a base de morero cal-arena-cemento.</li> </ol> </li> <li>4. Mampostería:             <ol style="list-style-type: none"> <li>a. Limpiar con agua y jabón neutro y cepillo de raíz.</li> <li>b. retiro de piezas sueltas o muy dañadas.</li> <li>c. Recolocación de piezas sueltas o nuevas con mortero cal-arena-polvo de cantera 1:3:1</li> <li>d. Consolidar las juntas con el mismo mortero.</li> </ol> </li> <li>6. Rellenar grieta : Limpiar los labios de la grieta, y cimbrarlos protegiendo el aplanado existente y rellenar la grieta gradualmente y por gravedad con mezcla cal-arena se le agregará un expansor.</li> <li>7. Restitución del aplanado:             <ol style="list-style-type: none"> <li>a. Limpiar la superficie del muro, retirando el aplanado flojo o suelto, en las zonas indicadas por el restaurador.</li> <li>b. Resanar las grietas con pasta cal-arena muy espesa.</li> <li>c. Colocar aplanado nuevo en aquellas áreas donde se retiró, marcando el límite entre lo nuevo y lo viejo, en la zona de ornamentación pictórica.</li> </ol> </li> <li>8. Aplicar estuco y acabado final a base de pintura de cal.</li> </ol>	<p>PC-01 PC-03 PC-08 PC-09 PC-10</p>

APOYOS:

	Consolidacion:	Ubicacion:
CA8	<p>CA-8 ARCADA PLANTA BAJA CASA</p> <p>1. Restitución del aplonado:</p> <p>a. Limpiar la superficie del muro, retirando el aplonado flojo o suelto.</p> <p>b. Resanar las grietas con pasta cal-arena muy espesa.</p> <p>c. Colocar aplonado nuevo de cal-arena en aquellas áreas donde se retiró.</p> <p>d. Aplicar acabado final: pintura de cal.</p>	PC-03 PC-04 PC-05 PC-07
CA8a	<p>CA-8ª ARCADA PLANTA ALTA DE LA CASA</p> <p>Reconstrucción de la arcada de la planta alta, según vestigios:</p> <p>1. Consolidación de la arcada de planta baja.</p> <p>2. Consolidar el arco existente:</p> <p>a. Limpiar la cornisa, molduras y arco, retirando la materia suelta.</p> <p>b. Reintegrar la fábrica perdida y las molduras de la cornisa hasta la columna con aplonado cal-arena y OH.</p> <p>c. Dar acabado final a base de pintura a la cal.</p> <p>3. Consolidar columnas que soportan el arco:</p> <p>a. Revisar y limpiar la fábrica de tabique, eliminado la materia suelta, con cepillo de cerda suave.</p> <p>b. Consolidar las juntas de la fábrica a base de mortero cal-arena-cemento.</p> <p>c. Retirar el aplonado flojo o suelto.</p> <p>d. Resanar las grietas con pasta cal-arena muy espesa.</p> <p>e. Colocar aplonado nuevo en aquellas áreas donde se retiró.</p> <p>f. Aplicar el acabado final: pintura a la cal.</p> <p>4. Reconstruir las columnas de la arcada con fábrica de tabique rojo recocido, manteniendo las proporciones de la existente.</p> <p>5. Reconstruir la arcada, con los mismos materiales generando una entrecalle entre lo nuevo y lo viejo y prescindiendo de las molduras originales de la cornisa manteniendo únicamente la saliente de la misma.</p> <p>6. Dar acabado final con pintura a la cal y marcar diferencia tonal entre el arco existente y la arcada nueva.</p>	PC-03 PC-04 PC-06 PC-07
CA9	<p>CA-9 CONTRA FUERTE DE LAS TROJES</p> <p>1. Revisar la fábrica de adobe.</p> <p>2. Restituir las piezas desaparecidas.</p> <p>3. Revisar y limpiar las lajas de cantera:</p> <p>a. recolocación de piezas sueltas o nuevas colocándolas con mortero cal-arena-polvo de cantera en 1:3:1 y anclándolas con alambre de latón.</p> <p>b. rejuntear las piezas que lo necesiten con el mismo mortero.</p> <p>c. Aplicar acabado final: Patina a base de agua y tierra de sombra.</p>	PC-11
CA10	<p>CA-10 COLUMNA DEL ARCO POSTERIOR</p> <p>1. Fábrica de tabique:</p> <p>a. Revisar y limpiar la fábrica de tabique, eliminado la materia suelta.</p> <p>b. Consolidar las juntas de la fábrica a base de mortero cal-arena-cemento.</p> <p>2. Mampostería:</p> <p>a. Limpiar con agua y jabón neutro y cepillo de raíz.</p> <p>b. retiro de piezas sueltas o muy dañadas.</p> <p>c. Recolocación de piezas sueltas o nuevas con mortero cal-arena-polvo de cantera: 1:3:1</p> <p>d. Consolidar las juntas con el mismo mortero.</p>	PC-05

APOYOS:

	Consolidacion:	Ubicacion:
<p>CA10</p>	<p>3. Rellenar grieta : Limpiar los bordes de la grieta, cimbrarlos desprendiendo el aplastado suelto y rellenar la grieta gradualmente y por gravedad con mezcla cal-arena a la que se le agregará un expansor.</p> <p>4. Restitución del aplastado: a. Limpiar la superficie del muro, retirando el aplastado flojo o suelto. b. Resanar las grietas con pasta cal-arena muy espesa. c. Colocar aplastado nuevo en aquellas áreas donde se retiró.</p> <p>5. Aplicar el acabado final: pintura a la cal según cromática encontrada.</p> <p>6. Restituir los faltantes de estuco en la cenefa de rebos y en el capitel.</p>	<p>PC-05</p>
<p>CA11</p>	<p>CA-11 COLUMNAS DEL ARCO CENTRAL DE LA FACHADA Consolidación de columnas:</p> <p>1. Revisar y limpiar la fábrica de tabique, eliminando la materia suelta.</p> <p>2. Consolidar las juntas de la fábrica a base de mortero cal-arena-cemento.</p> <p>3. Restituir el aplastado: a. Limpiar la superficie del muro, retirando el aplastado flojo o suelto. b. Resanar las grietas con pasta cal-arena muy espesa. c. Colocar aplastado nuevo en aquellas áreas donde se retiró.</p> <p>4. Aplicar el acabado final: pintura a la cal, según cromática encontrada.</p>	<p>PC-03 PC-04 PC-06</p>
<p>CA12</p>	<p>CA-12 ARCOS DEL MIRADOR CA-13 COLUMNA DEL MIRADOR Consolidación de columnas</p>	<p>PC-04</p>
<p>CA13</p>	<p>1. Revisar y limpiar la fábrica de tabique, eliminando la materia suelta.</p> <p>2. Consolidar las juntas de la fábrica a base de mortero cal-arena-cemento.</p> <p>3. Restituir el aplastado: a. Limpiar la superficie del muro, retirando el aplastado flojo o suelto. b. Resanar las grietas con pasta cal-arena muy espesa. c. Colocar aplastado nuevo en aquellas áreas donde se retiró.</p> <p>4. Aplicar el acabado final: pintura a la cal, según cromática encontrada.</p>	<p>PC-06 PC-08</p>
<p>CA14</p>	<p>CA-14 ARCO CAPILLA</p> <p>1. Revisar y limpiar la fábrica de tabique, eliminando la materia suelta.</p> <p>2. Consolidar las juntas de la fábrica a base de mortero cal-arena-cemento.</p> <p>3. Restituir el aplastado: a. Limpiar la superficie del muro, retirando el aplastado flojo o suelto. b. Resanar las grietas con pasta cal-arena muy espesa. c. Colocar aplastado nuevo en aquellas áreas donde se retiró.</p> <p>4. Aplicar el acabado final: pintura a la cal, según cromática encontrada.</p>	<p>PC-12</p>

PISOS:

### Consolidación:

CP1

#### CP1- ENTREPISO CASA DEL HACENDADO

1. Apuntalamiento y revisión de la guialdra existente:
  - a. Desinfectar y consolidar impregnando con resina acrílica por medio de brocha.
  - b. 24 horas después, practicar taladros @ 50 cms e inyectar una sustancia a base de acetato de polivinilo , cerrar taladros con clavacotes.
  - c. Proteger la madera con aceite de linaza cocido y pentaclorofenol al 5%.
  - d. Dar acabado final con laca mate a una sola mano.
2. Reintegración de vigas y tabletas de madera con tratamiento antipollita y antitermita a base de pentaclorofenol y thinner al 6% mezclándole aceite de linaza cocido 3% y diesel 85%.
3. reintegración de relleno a base de panel corvitec.
4. reintegración del entortado cal-arena.
5. Colocación de loseta de barro para piso superior.
6. Aplicación de laca mate a toda la superficie de madera.

CP2

#### CP2- PLANTA BAJA DE LA CASA

1. Revisión y limpieza de las piezas existentes, retirando las piezas sueltas.
2. Recolocación de piezas sueltas o nuevas colocándolas con mortero cal-arena.
3. Rejuntear piso con cemento blanco.

CP3

#### CP3 - PISO DE CAPILLA Y SACRISTÍA

##### CP3a - PISO BANCAS DEL JARDIN

1. Revisión y limpieza de las piezas existentes, retirando las piezas sueltas.
2. Recolocación de piezas sueltas o nuevas colocándolas con mortero cal-arena.
3. Rejuntear piso con cemento blanco.

CP3a

CP4

#### CP4- PISO DE LA ARCADA DE LA CASA

1. Limpiar con agua y jabón neutro y cepillo de raíz.
2. retiro de piezas sueltas o muy dañadas.
3. Recolocación de piezas sueltas o nuevas con mortero cal-arena-polvo de cantera: 1:3:1
4. realizar moldes en los bordes que lo requieran con alambre de latón, pasta de arena cementa, polvo de cantera y cal ,3:1:1 dando el acabado con la mezcla fresca y tela de yute.
5. rejuntear las piezas que lo necesiten, con mezcla de cal-arena 1:3
6. aplicar patina en las partes nuevas con agua y tierra de sombra.

CP5

#### CP-5 EXTERIORES

Referirse al proyecto de adecuación.

CP6

#### CP6- MOLIENDA Y TROJES

##### CP6A- BANCAS DEL JARDIN

Eliminación de flora silvestre aplicando pentaclorofenol disuelto en bencina y una vez seca extraer la raíz

2. Revisar y limpiar eliminado la materia suelta .
3. Retiro de piezas sueltas o muy dañadas
4. Recolocación de piezas sueltas o nuevas colocándolas con mortero cal-arena y polvo de cantera.
5. Consolidar las juntas a base de mortero cal-arena-polvo de cantera 1:3:1





CP6a



ESCALERAS:

	Consolidacion:	Ubicacion:
CE1	<p>CE1- ESCALERA POSTERIOR CASA</p> <ol style="list-style-type: none"><li>1. Eliminación de flora silvestre.</li><li>2. Retiro de huellas que se encuentren flojas o en mal estado.</li><li>3. Limpiar área de materia suelta.</li><li>4. Anclar rampa a muro .</li><li>5. Consolidación del material de los escalones.</li><li>6. Afianzamiento de la materia suelta con mortero cal-arena.</li><li>7. Reconstrucción de los escalones con el mismo material.</li><li>8. Fabricación de huellas nuevas de recinto para sustituir las que se desecharon.</li><li>9. Colocación de piezas nuevas con mortero cal-arena-cemento gris .</li><li>10. Restitución del aplanado de mezcla cal-arena en los peraltes.</li><li>11. Consolidación de aplanados en el lateral y parte baja de la rampa:<ol style="list-style-type: none"><li>A. Limpiar la superficie del muro, retirando el aplanado flojo o suelto.</li><li>B. Resanar las grietas con pasta cal-arena muy espesa.</li><li>C. Colocar aplanado nuevo en aquellas áreas donde se retiró.</li></ol></li><li>12. aplicación de color con pintura de cal, según la cromática encontrada.</li></ol>	PC-05
CE2 CE2a	<p>CE2- ESCALERA CAPILLA CE2A- ESCALERA CENTRAL DE LA CASA</p> <ol style="list-style-type: none"><li>1. Limpiar los restos de la rampa y las huellas existentes.</li><li>2. Retirar las huellas para reconstruir la rampa.</li><li>3. Reconstrucción de rampa : afianzando la materia suelta con mortero cal-arena-cemento .</li><li>4. Reconstrucción de escalones.</li><li>5. Fabricación de huellas nuevas de recinto para sustituir las que se desecharon.</li><li>6. Colocación de piezas nuevas con mortero cal-arena-cemento gris .</li><li>7. En los peraltes y laterales de la rampa, la fábrica se cubre con un enfoscado cal-arena -cemento.</li><li>8. Se le da acabado final a base de sellador y pintura base agua.</li></ol>	PC-01
CE3	<p>CE3- ESCALERAS INTERIORES DEL CAMPANARIO Y MIRADOR</p> <ol style="list-style-type: none"><li>1. Reconstrucción de escaleras compuesta de estructura de acero y huellas de concreto según planos .</li></ol>	

**MUROS:**

	Consolidacion:	Ubicacion:
	<p><b>Consolidacion:</b>            CM1- MURO ALJIBE            1. Revisar y limpiar la fábrica de tabique , eliminado la materia suelta .            2. Consolidar las juntas de la fábrica a base de mortero cal-arena-cemento.            3. Restituir el aplanado:            a. Limpiar la superficie del muro, retirando el aplanado flojo o suelto.            b. Resanar las grietas con pasta cal-arena muy espesa.            c. Colocar aplanado nuevo en aquellas áreas donde se retiró.            d. Aplicar pintura base agua, según cromática propuesta.</p>	<p><b>Ubicacion:</b>             PC-01            PC-11</p>
	<p>CM 1ª MUROS INTERIORES PB            1. Reconstrucción de muro:            a. descubrir corona de cimentación y realizar desplante de mampostería de 70 cms. de altura .            b. continuar con fabrica de tabique rojo hasta la altura del mechinal, dejando los huecos de los vanos originales que serán cerrados con tablaroca o similar reduciendo el espesor para permitir la colocación de muebles que dividan el espacio y permitan la lectura del vano original.            2. Se realizará un repellado cal-arena sobre la fabrica            3. Se aplicara aplanado con mortero cal arena y pintura a base de cal con los colores encontrados en los muros existentes.</p>	<p>PC-03            PC-07</p>
	<p>CM 1B MUROS PLANTA ALTA DE LA CASA            1. Apuntalar y consolidar guialda, según especificaciones en CP1. Dejándola apuntalada durante la consolidación del muro en planta alta.            2. Revisar y limpiar la fábrica de tabique , eliminado la materia suelta .            3. Consolidar las juntas de la fábrica a base de mortero cal-arena-cemento.            4. Restituir el aplanado:            a. Limpiar la superficie del muro, retirando el aplanado flojo o suelto.            b. Resanar las grietas con pasta cal-arena muy espesa.            c. Colocar aplanado nuevo en aquellas áreas donde se retiró.            5. Aplicar acabado final de pintura a la cal según cromática encontrada.</p>	<p>PC-03            PC-07</p>
	<p>CM 2 MUROS PERIMETRALES DE LA CASA            1. Revisar y limpiar la fábrica de mampostería , y tabique rojo eliminado la materia suelta, con cepillo de cerda suave.            2. Consolidar las juntas de la fabrica de piedra braza a base de mortero cal-arena -poivo de cantera.            3. Consolidar las juntas del tabique rojo a base de mortero cal-arena-cemento.            4. Restituir el aplanado:            a. Limpiar la superficie del muro, retirando el aplanado flojo o suelto.            b. Resanar las grietas con pasta cal-arena muy espesa.            c. Colocar aplanado nuevo en aquellas áreas donde se retiró .            5. Aplicar el acabado final: pintura a la cal según cromática encontrada.</p>	<p>PC-03 PC-04            PC-05 PC-06            PC-07 PC-08            PC-12 PC-13</p>
	<p>CM 2ª MUROS CAMPANARIO Y MIRADOR            1. Revisar y limpiar la fábrica de tabique rojo que se encuentra aparente, eliminado la materia suelta, con cepillo de cerda suave.            2. Consolidar las juntas del tabique rojo a base de mortero cal-arena-cemento.            3. Restituir el aplanado:            a. Limpiar la superficie del muro, retirando el aplanado flojo o suelto.            b. Resanar las grietas con pasta cal-arena muy espesa.            c. Colocar aplanado nuevo en aquellas áreas donde se retiró .            d. Restituir las aristas de los entrecalles con pasta cal-arena-acetato de polivinilo en proporción 1:3:1/4            4. Aplicar el acabado final.: pintura a la cal según cromática encontrada.</p>	<p>PC-04            PC-06            PC-08</p>

MUROS:

	Consolidacion:	Ublcacion:
<p>CM2b</p>	<p>CM 2B MUROS BASE DE CAMPANARIO Y MIRADOR</p> <ol style="list-style-type: none"> <li>1. Limpiar la superficie del muro , raspándola con cepillo.</li> <li>2. Retirar las áreas con aplanado flojo o suelto.</li> <li>3. Resanar las grietas en la fabrica de mampostería:             <ol style="list-style-type: none"> <li>a. descubrir la grieta si no se ha perdido el aplanado y limpiar toda la materia suelta.</li> <li>b. Tapar la sección de la grieta con papel kraft o unisel.</li> <li>c. Consolidar con pasta de cal-arena y expansor.</li> <li>d. colocar el aplanado nuevo en las zonas donde fue retirado .</li> <li>e. aplicar acabado de pintura con base de cal.</li> </ol> </li> </ol>	<p>PC-04 PC-06 PC-08</p>
<p>CM3</p>	<p>CM3 MUROS PATIO POSTERIOR</p> <ol style="list-style-type: none"> <li>1. Retiro de flora silvestre., aplicando un biocida compuesto de cloro, bórax y agua oxigenada, por medio de aspersor, en dosis reducidas para evitar la humectación excesiva del adobe.</li> <li>2. Consolidar fabrica de mampostería:             <ol style="list-style-type: none"> <li>a. Limpiar con agua y jabón neutro y cepillo de raíz.</li> <li>b. Retirar toda la materia suelta.</li> <li>c. Reponer las piezas faltantes, colocándolas con mortero cal-arena y polvo de cantera, 1:3:1.</li> <li>d. Consolidar las juntas a base de mortero cal-arena- polvo de cantera 1:3:1.</li> </ol> </li> <li>3.Consolidar fabrica de adobe:             <ol style="list-style-type: none"> <li>a. Revisar y limpiar en seco retirando la materia suelta con brocha suave.</li> <li>b. Consolidar con una lechada de cal-arcilla-baba de nopal con agua suficiente para hacerla fluida y facilitar la penetración en la fábrica .</li> <li>c. reponer las piezas faltantes colocándolas con mortero cal-arcilla-baba de nopal</li> <li>d. Colocar el gotero a base de teja de barro y completar el coronamiento del muro a base de enladrillado asentado con mortero cal-arena.</li> </ol> </li> <li>4. Colocar aplanado con mezcla cal-arena-cemida-arcilla-cemento Portland y fragmentos de paja: 1:1:1:0.10: 0.5</li> <li>5. Dar acabado final a base de pintura a la cal.</li> </ol>	<p>PC-01 PC-09 PC-10 PC-11</p>
<p>CM4</p>	<p>CM4 MURO CENTRAL DE LA TROJE 1</p> <p>Consolidar fabrica de mampostería:</p> <ol style="list-style-type: none"> <li>1. Limpiar con agua y jabón neutro y cepillo de raíz.</li> <li>2. Retirar toda la materia suelta.</li> <li>3. Reponer las piezas faltantes, colocándolas con mortero cal-arena y polvo de cantera, 1:3:1.</li> <li>4. Consolidar las juntas a base de mortero cal- arena- polvo de cantera 1:3:1</li> <li>5.Realizar el coronamiento del muro según las pendientes marcadas en la cubierta.</li> </ol>	<p>PC-11</p>
<p>CM4a</p>	<p>CM4A MURETE DE LAS BANCAS DEL JARDIN</p> <p>Consolidar fabrica de mampostería:</p> <ol style="list-style-type: none"> <li>1. Limpiar con agua y jabón neutro y cepillo de raíz.</li> <li>2. Retirar toda la materia suelta.</li> <li>3. Reponer las piezas faltantes, colocándolas con mortero cal- arena- polvo de cantera 1:3:1</li> </ol>	<p>PC-01</p>
<p>CM5</p>	<p>CM5 MURO DE COLINDANCIA PONIENTE-ANTERIOR</p> <p>Consolidar la parte baja con recubrimiento de cantera:</p> <ol style="list-style-type: none"> <li>1. Eliminar flora parásita aplicando pentaclorofenol disuelto en bencina y una vez seca extraer la raíz.</li> <li>2. Limpiar con agua y jabón neutro y cepillo de raíz.</li> <li>3. Retirar la materia suelta y las piezas sueltas o muy dañadas.</li> <li>4. Recolocación de piezas sueltas o nuevas colocándolas con mortero cal-arena 1:3 y amarrándolas con varilla de latón.</li> </ol>	<p>PC-01</p>

## MUROS:

### Consolidación:

5. Consolidar las juntas a base de mortero cal-arena- polvo de cantera 1:3:1
6. Consolidar la fábrica de adobe:
  - a. Revisar y limpiar en seco retirando la materia suelta con brocha suave.
  - b. Consolidar con una lechada de cal-arcilla - baba de nopal con agua suficiente para hacerla fluida y facilitar la penetración en la fábrica .
  - c. reponer las piezas faltantes colocándolas con mortero cal-arcilla-baba de nopal y agua .
7. Colocar una malla anclada a l coronamiento de muro y a los cantos de las tajás existentes que permita realizar el amore de las piezas nuevas.
8. Recubrir con tajás de cantera siguiendo el aparejo del muro inferior, asentada con mortero cal-arena-polvo de cantera 1:3:1y amarrándola a la malla con alambre de latón realizando una perforación a 45° en cada esquina de la piedra laminada y asegurando el moño de alambre a la malla con un tornal.
- 9.Rejuntar las piezas con mortero cal-arena-polvo de cantera 1:3:1
- 10.Rejuntar las 6 hiladas de tabique gris que se encuentran en la parte superior del muro.
11. Limpiar el coronamiento , asegurando la malla existente y limpiar la moldura de cantera del remate y completar con moldeo las partes faltantes:
  - a. realizar moldeos en la parte del coronamiento que lo requiera con alambre de latón, pasta de arena cementa, polvo de cantera y cal , 3:1:1 dando el acabado con la mezcla fresca y tela de yute.
  - b. rejuntar las piezas que lo necesiten, con mezcla de cal-arena 1:3
  - c. aplicar patina en las partes nuevas con agua y tierra de sombra
12. Consolidar la celosía de tabique rojo:
  - a. Revisar y limpiar la fábrica de tabique ,eliminado la materia suelta, con cepillo de cerda suave.
  - b. Sustituir las piezas rotas o muy dañadas.
  - c. Consolidar las juntas de la fábrica a base de mortero cal-arena-cemento.
  - d. Consolidar el coronamiento de la celosía completando las partes faltantes del gotero.

### CM-6 MURO POSTERIOR DE LA CAPILLA

1. Eliminar fibra parásita aplicando pentaclorofenol disuelto en bencina y una vez seca extraer la raíz.
2. Consolidar fábrica de mampostería:
  - a. Limpiar con agua y jabón neutro y cepillo de raíz.
  - b. Retirar toda la materia suelta.
  - c. Reponer las piezas faltantes, colocándolas con mortero cal-arena y polvo de cantera, 1:3:1.
  - d. Consolidar las juntas a base de mortero cal- arena- polvo de cantera 1:3:1
- 3.Consolidar el aplonado existente en la parte superior del muro por personal especializado : Se realizará mediante inyección de caseína-cal cementa-agua . El aplonado quedará protegido según las especificaciones del restaurador, durante el proceso de consolidación de la fábrica.
4. Consolidar fábrica de adobe:
  - a. Revisar y limpiar en seco retirando la materia suelta con brocha suave.
  - b. Consolidar con una lechada de cal-arcilla- baba de nopal con agua suficiente para hacerla fluida y facilitar la penetración en la fábrica .
  - c. reponer las piezas faltantes colocándolas con mortero cal-arcilla- baba de nopal y agua.
5. Cerrar los huecos de los nichos de la capilla con tabique rojo recocido asentado con mortero cal-arena-cemento.
6. Colocar aplonado con mezcla cal-arena cementa- arcilla-cemento Portland 1:1:1:0.10, dejando una entreecañe entre los restos del aplonado existente y el nuevo .
7. Dar acabado final a base de pintura a la cal, según la cromática encontrada en el muro.

### Ubicación:

PC-01

PC-01  
PC-03  
PC-05  
PC-06  
PC-07  
PC-08  
PC-09  
PC-12

CM5

CM6

MUROS:

	Consolidación:	Ubicación:
<p>(CM7)</p>	<p>CM-7 MURO DE COLINDANCIA PONIENTE -POSTERIOR</p> <ol style="list-style-type: none"> <li>1. Eliminar flora parásita aplicando pentaclorofenol disuelto en bencina y una vez seca extraer la raíz.</li> <li>2. Consolidar fábrica de mampostería:             <ol style="list-style-type: none"> <li>a. Limpiar con agua y jabón neutro y cepillo de raíz</li> <li>b. Retirar toda la materia suelta.</li> <li>c. Reponer las piezas faltantes colocándolas con mortero cal-arena y polvo de cantera, 1:3:1.</li> <li>d. Consolidar las juntas a base de mortero cal-arena-polvo de cantera 1:3:1</li> </ol> </li> <li>3. Consolidar recubrimiento de piedra de río en las partes existentes:             <ol style="list-style-type: none"> <li>a. Revisar y limpiar en seco retirando la materia suelta con brocha suave.</li> <li>b. Consolidar con una lechada de cal-arcilla y baba de nopal con agua suficiente para hacerla fluida y facilitar la penetración en la fábrica.</li> </ol> </li> <li>4. Consolidar la fábrica de adobe:             <ol style="list-style-type: none"> <li>a. Revisar y limpiar en seco retirando la materia suelta con brocha suave.</li> <li>b. Consolidar con una lechada de cal-arcilla-baba de nopal con agua suficiente para hacerla fluida y facilitar la penetración en la fábrica.</li> <li>c. reponer las piezas faltantes colocándolas con mortero cal-arena-arcilla.</li> </ol> </li> <li>5. Reforzar los castillos dejando la varilla para continuar el armado, ya que el muro se utilizará en la cruja de nueva planta.</li> <li>7. Restituir el acabado de piedra de río sobre la fábrica de adobe, dejando los espacios de los muros según el plano de la cruja nueva.</li> </ol>	<p>PC-01</p>
<p>(CM8)</p>	<p>CM-8 MURO DE COLINDANCIA PONIENTE</p> <ol style="list-style-type: none"> <li>1. Revisar y limpiar la fábrica de tabique gris eliminado la materia suelta, con cepillo.</li> <li>2. Reponer las piezas faltantes, colocándolas con mortero cal-arena-cemento.</li> <li>3. Consolidar las juntas de la fábrica a base de mortero cal-arena-cemento.</li> <li>4. Reforzar los castillos dejando la varilla para continuar el armado, ya que el muro se utilizará en la cruja de nueva planta.</li> <li>5. Dejar el aplonado pendiente, hasta la construcción de la nueva cruja.</li> </ol>	<p>PC-01</p>
<p>(CM9)</p>	<p>CM-9 MUROS TROJES</p> <ol style="list-style-type: none"> <li>1. Consolidar la fábrica de adobe:             <ol style="list-style-type: none"> <li>a. Revisar y limpiar en seco retirando la materia suelta con brocha suave.</li> <li>b. Consolidar con una lechada de cal-arcilla-baba de nopal con agua suficiente para hacerla fluida y facilitar la penetración en la fábrica.</li> <li>c. reponer las piezas faltantes colocándolas con mortero cal-arcilla-baba de nopal y agua.</li> </ol> </li> <li>2. Colocar aplonado con mezcla cal-arena-ceniza-arcilla-cemento Portland y fragmentos de paja: 1:1:1:0.10: 0.5</li> <li>3. Desde el desplante del muro hasta 1.00mt. de altura en las zonas de las jardinerías. Impermeabilizar el muro con una membrana Texself-sibs -autoadherible de 3.8mm acabado en gravilla de Texsa.</li> <li>4. Dar acabado final a base de pintura a la cal.</li> </ol>	<p>PC-09 PC-11</p>
<p>(CM10)</p>	<p>CM-10 MURO DE CONTENCIÓN Y DE LA ERA</p> <ol style="list-style-type: none"> <li>1. Verificar si la colocación actual, corresponde a los vestigios originales, descubriendo el coronamiento de la cimentación para anclar ahí el muro.</li> <li>2. Reconstruir el muro de la era siguiendo los desniveles del terreno; con la mampostería existente asentando la fábrica con mortero cal-arena-polvo de cantera. 1:1:1</li> <li>3. Rajuelear las juntas a la manera antigua.</li> </ol>	<p>PC-01</p>

## MUROS:

	Consolidación:	Ubicación:
CM11	<p>CM11 MURO DE COLINDANCIA NORTE Consolidar fábrica de mampostería:</p> <ol style="list-style-type: none"><li>1. Limpiar con agua y jabón neutro y cepillo de raíz.</li><li>2. Retirar toda la materia suelta.</li><li>3. Reponer las piezas faltantes, colocándolas con mortero cal-arena y polvo de cantera, 1:3:1.</li><li>4. Consolidar las juntas a base de mortero cal-arena-polvo de cantera 1:3:1</li><li>5. Consolidar la fábrica de adobe:<ol style="list-style-type: none"><li>a. Revisar y limpiar en seco retirando la materia suelta con brocha suave.</li><li>b. Consolidar con una lechada de cal-arcilla- baba de nopal con agua suficiente para hacerla fluida y facilitar la penetración en la fábrica .</li><li>c. reponer las piezas faltantes colocándolas con mortero cal-arcilla-baba de nopal y agua.</li></ol></li><li>6. Colocar aplonado con mezcla cal-arena- ceniza- arcilla-cemento Portland y fragmentos de paja: 1:1:1:0.10: 0.5</li><li>7. Dar acabado final a base sellador y laca transparente.</li></ol>	PC-01
CM11a	<p>CM-11ª MURO DE COLINDANCIA NORTE</p> <ol style="list-style-type: none"><li>1. Reconstruir la fábrica de mampostería , según vestigios y apoyo fotográfico.</li><li>a. Descubrir el coronamiento de la cimentación y realizar el anclaje del muro.</li><li>b. Colocar la fábrica con mortero cal- arena- polvo de cantera 1:3:1</li><li>c. Rajuelear las juntas de la fábrica.</li><li>2. Continuar el refo del muro con fábrica de tabique rojo recocido asentado con mortero cal-arena-cemento, hasta llegar a la altura de los contrafuertes del acceso.</li><li>3. Rematar el muro con enladrillado y gotero asentado con mortero .</li></ol>	PC-01
CM12	<p>CM-12 MUROS BAJOS TROJES Consolidar fábrica de mampostería:</p> <ol style="list-style-type: none"><li>1. Limpiar con agua y jabón neutro y cepillo de raíz.</li><li>2. Retirar toda la materia suelta y las piezas dañadas.</li><li>3. Reponer las piezas faltantes, colocándolas con mortero cal-arena y polvo de cantera, 1:3:1.</li><li>4. Consolidar las juntas a base de mortero cal- arena- polvo de cantera 1:3:1</li><li>5. Recubrir con lajas de cantera siguiendo el aparejo del muro , asentada con mortero cal-arena-polvo de cantera 1:3:1 y anclándolas con alambre de latón realizando una perforación a 45° en cada esquina de la piedra laminada y asegurando el moño de alambre con un torzal.</li></ol>	PC-11
CM13	<p>CM-13 MURO DE CONTENCIÓN DE LA CASA Consolidar fábrica de mampostería:</p> <ol style="list-style-type: none"><li>1. Limpiar con agua y jabón neutro y cepillo de raíz.</li><li>2. Retirar toda la materia suelta.</li><li>3. Reponer las piezas faltantes, colocándolas con mortero cal-arena-polvo de cantera 1:3:1</li><li>4. Consolidar las juntas a base de mortero cal- arena- polvo de cantera 1:3:1</li><li>5. Rematar el muro con lajas de cantera gris con gotero, asentadas con el mismo mortero.</li></ol>	PC-01

## MUROS:

	Consolidacion:	Ubicacion:
CM14	<p>CM-14 MURO DEL ALJIBE DEL JARDIN</p> <ol style="list-style-type: none"><li>1. Consolidar las piezas de cantera existente:<ol style="list-style-type: none"><li>a. Limpiar con agua y jabón neutro y cepillo de raíz.</li><li>b. retiro de piezas sueltas o muy dañadas.</li><li>c. fabricación de piezas nuevas para sustituir las faltantes o eliminadas</li><li>d. recolocación de piezas sueltas o nuevas colocándolas con mortero y cuña de latón.</li><li>e. realizar moldeos en las piezas que lo requieran con alambre de latón, pasta de arena cernida, polvo de cantera y cal , 3:1:1 dando el acabado con la mezcla fresca y tela de yute.</li><li>f. rejuntar las piezas que lo necesiten, con mezcla de cal-arena 1:3</li><li>h. aplicar patina en las partes nuevas con agua y tierra de sombra</li></ol></li><li>2. Revisar y limpiar la fábrica de tabique ,eliminado la materia suelta, con cepillo de cerda suave.</li><li>3.Consolidar las juntas de la fabrica a base de mortero cal-arena-cemento.</li><li>4. Restituir el aplanado:<ol style="list-style-type: none"><li>a.Limpiar la superficie del muro, retirando el aplanado flojo o suelto.</li><li>b. Resanar las grietas con pasta cal-arena muy espesa.</li><li>c. Colocar aplanado nuevo en aquellas áreas donde se retiró .</li></ol></li><li>5. Aplicar el acabado final.: pintura a la cal según cromática encontrada.</li></ol>	PC-01
CM15	<p>CM-15 MURO COLINDANCIA SUROESTE</p> <ol style="list-style-type: none"><li>1.Consolidar el desplante de piedra braza existente y darle continuidad a todo lo largo del terreno, siguiendo la pendiente del mismo y con una altura mínima de 0.70 cms. :<ol style="list-style-type: none"><li>a. Limpiar con agua y jabón neutro y cepillo de raíz.</li><li>b. Retirar toda la materia suelta.</li><li>c. Reponer las piezas faltantes, colocándolas con mortero cal-arena y polvo de cantera, 1:3:1.</li><li>d. Consolidar las juntas a base de mortero cal- arena- polvo de cantera 1:3:1</li></ol></li><li>2. Anclar sobre la fabrica de mampostería , la reja de fierro realizada según diseño.</li></ol>	PC-01
CM16	<p>CM-16 MURO COLINDANCIA SUR</p> <ol style="list-style-type: none"><li>1. Revisar y limpiar la fábrica de tabique , eliminado la materia suelta, con cepillo de cerda suave.</li><li>2.Consolidar las juntas de la fabrica a base de mortero cal-arena-cemento.</li><li>3. Integrar aplanado cal-arena</li><li>4.Dar acabado final con pintura acrílica</li></ol>	PC-01

VANOS:

	Consolidacion:	Ubicacion:
(CV1)	<p>CV-1 FACHADA POSTERIOR DE LA CASA</p> <ol style="list-style-type: none"> <li>1. Revisar y limpiar la fábrica de tabique , eliminado la materia suelta, con cepillo de cerda suave.</li> <li>2. Sustituir las piezas rotas o muy dañadas.</li> <li>3. Consolidar las juntas de la fábrica a base de mortero cal-arena-cemento.</li> <li>4. Dar acabado final transparente.</li> <li>5. Consolidar Los antepechos de cantera:             <ol style="list-style-type: none"> <li>a. Limpiar con agua y jabón neutro y cepillo de raíz.</li> <li>b. retiro de piezas sueltas o muy dañadas.</li> <li>c. fabricación de piezas nuevas para sustituir las faltantes o eliminadas</li> <li>d. recolocación de piezas sueltas o nuevas colocándolas con mortero y cuña de latón.</li> <li>e. realizar moldes en las piezas que lo requieran con alambre de latón, pasta de arena cementa, polvo de cantera y cal , 3:1:1 dando el acabado con la mezcla fresca y tela de yute.</li> <li>f. rejuntar las piezas que lo necesiten, con mezcla de cal-arena 1:3</li> <li>g. aplicar patina en las partes nuevas con agua y tierra de sombra</li> </ol> </li> <li>6. restituir la carpintería de madera de mezquite y vidrio de 6mm. según planos de propuesta.</li> </ol>	<p>PC-03 PC-03 PC-07 PC-09</p>
(CV1A)	<p>CV-1ª FACHADA PRINCIPAL DE LA CASA</p> <ol style="list-style-type: none"> <li>1. Reconstruir los vanos según los vestigios existentes.</li> <li>2. Consolidar la fábrica de tabique:             <ol style="list-style-type: none"> <li>a. Revisar y limpiar la fábrica de tabique , eliminado la materia suelta, con cepillo de cerda suave.</li> <li>b. Sustituir las piezas rotas o muy dañadas.</li> </ol> </li> <li>3. Consolidar las juntas de la fábrica a base de mortero cal-arena-cemento.</li> <li>4. Dar acabado final transparente.</li> <li>5. Consolidar Los antepechos de cantera:             <ol style="list-style-type: none"> <li>a. Limpiar con agua y jabón neutro y cepillo de raíz.</li> <li>b. retiro de piezas sueltas o muy dañadas.</li> <li>c. fabricación de piezas nuevas para sustituir las faltantes o eliminadas</li> <li>d. recolocación de piezas sueltas o nuevas colocándolas con mortero y cuña de latón.</li> <li>e. realizar moldes en las piezas que lo requieran con alambre de latón, pasta de arena cementa, polvo de cantera y cal , 3:1:1 dando el acabado con la mezcla fresca y tela de yute.</li> <li>f. rejuntar las piezas que lo necesiten, con mezcla de cal-arena 1:3</li> <li>g. aplicar patina en las partes nuevas con agua y tierra de sombra</li> </ol> </li> <li>6. restituir la carpintería de madera de mezquite y vidrio de 6mm. según planos de propuesta.</li> <li>7. Restituir la reja según vestigio fotográfico.</li> </ol>	<p>PC-03 PC-08</p>
(CV2)	<p>CV-2 FACHADA POSTERIOR PB</p> <ol style="list-style-type: none"> <li>1. Revisar y limpiar la fábrica de tabique , eliminado la materia suelta, con cepillo de cerda suave.</li> <li>2. Sustituir las piezas rotas o muy dañadas.</li> <li>3. Consolidar las juntas de la fábrica a base de mortero cal-arena-cemento.</li> <li>4. Dar acabado final transparente.</li> <li>5. restituir la carpintería de madera de mezquite y vidrio de 6mm. según planos de propuesta.</li> </ol>	<p>PC-03 PC-05 PC-07</p>
(CV2A)	<p>CV-2ª FACHADA POSTERIOR PA</p> <ol style="list-style-type: none"> <li>1. transformar el vano circular en cuadrado, según planos de propuesta.</li> <li>2. Colocar carpintería de aluminio y vidrio ,según planos.</li> </ol>	<p>PC-06</p>



VANOS:

	Consolidacion:	Ubicacion:
CV3	<p>CV-3 FACHADA PRINCIPAL PA</p> <ol style="list-style-type: none"> <li>1. Revisar y limpiar la fábrica de tabique, eliminando la materia suelta, con cepillo de cerda suave.</li> <li>2. Sustituir las piezas rotas o muy dañadas.</li> <li>3. Consolidar las juntas de la fábrica a base de mortero cal-arena-cemento.</li> <li>4. Restituir el aplanado Limpiar la superficie del muro, retirando el aplanado flojo o suelto.               <ol style="list-style-type: none"> <li>a. Resanar las grietas con pasta cal-arena muy espesa.</li> <li>b. Colocar aplanado nuevo en aquellas áreas donde se retiró.</li> </ol> </li> <li>5. Aplicar el acabado final.: estuco y pintura a la cal según cromática encontrada.</li> <li>6. Restituir la carpintería de madera de mezquite y vidrio de 6mm, según planos.</li> </ol>	<p>PC-03 PC-04 PC-08</p>
CV4	<p>CV4- MURO DE COLINDANCIA SUR</p> <ol style="list-style-type: none"> <li>1. Revisar y limpiar la fábrica de tabique, eliminando la materia suelta, con cepillo de cerda suave.</li> <li>2. Sustituir las piezas rotas o muy dañadas.</li> <li>3. Consolidar las juntas de la fábrica a base de mortero cal-arena-cemento.</li> <li>4. Dar acabado final transparente.</li> </ol>	<p>PC-01 PC-09</p>
CV5	<p>CV-5 CAPILLA</p> <ol style="list-style-type: none"> <li>1. Limpiar la superficie del muro, retirando el aplanado flojo o suelto.</li> <li>2. Resanar las grietas con pasta cal-arena muy espesa.</li> <li>3. Colocar aplanado nuevo en aquellas áreas donde se retiró.</li> <li>4. Emboquillar el vano.</li> <li>5. Colocar antepecho de cantera gris con gotero incluida.</li> <li>6. Aplicar el acabado final.: pintura a la cal según cromática encontrada.</li> <li>7. Reintegrar la carpintería de madera según plano.</li> </ol>	<p>PC-03 PC-06 PC-12</p>
CV6	<p>CV-6 ACCESO CAPILLA Y PA DE LA CASA</p> <ol style="list-style-type: none"> <li>1. Revisar y limpiar la fábrica de tabique, eliminando la materia suelta, con cepillo de cerda suave.</li> <li>2. Sustituir las piezas rotas o muy dañadas.</li> <li>3. Consolidar las juntas de la fábrica a base de mortero cal-arena-cemento.</li> <li>4. Restituir el aplanado               <ol style="list-style-type: none"> <li>a. Limpiar la superficie del muro, retirando el aplanado flojo o suelto.</li> <li>b. Resanar las grietas con pasta cal-arena muy espesa.</li> <li>c. Colocar aplanado nuevo en aquellas áreas donde se retiró.</li> </ol> </li> <li>5. Aplicar el acabado final.: estuco y pintura a la cal según cromática encontrada.</li> <li>6. Restituir la puerta de carpintería de madera de mezquite según planos.</li> </ol>	<p>PC-03 PC-04 PC-08 PC-12</p>
CV7	<p>CV-7 CASA DEL HACENDADO PA</p> <ol style="list-style-type: none"> <li>1. Molduras de cantera gris:               <ol style="list-style-type: none"> <li>a. Limpiar con agua y jabón neutro y cepillo de raíz.</li> <li>b. retiro de piezas sueltas o muy dañadas.</li> <li>c. fabricación de piezas nuevas para sustituir las faltantes o eliminadas</li> <li>d. recolocación de piezas sueltas o nuevas colocándolas con mortero y cuña de latón.</li> <li>e. realizar moldes en las jambas y antepechos que lo requieran con alambre de latón, pasta de arena cernida, polvo de cantera y cal, 3:1:1 dando el acabado con la mezcla fresca y tela de yute.</li> <li>f. rejuntar las piezas que lo necesiten, con mezcla de cal-arena 1:3</li> <li>g. aplicar patina en las partes nuevas con agua y tierra de sombra</li> </ol> </li> <li>2. Restituir la carpintería de madera de mezquite y vidrio de 6mm, según planos.</li> </ol>	<p>PC-03 PC-07 PC-08</p>

**VANOS y CUBIERTAS:**

	Consolidacion:	Ubicacion:
CV8	<p>CV-8 CASA DEL HACENDADO PA</p> <p>1. Restituir el aplanado :</p> <p>a. Limpiar la superficie del muro, retirando el aplanado flojo o suelto.</p> <p>b. Resanar las grietas con pasta cal-arena muy espesa.</p> <p>c. Colocar aplanado nuevo en aquellas áreas donde se retiró .</p> <p>2. Restituir la carpintería de madera de mezquite y vidrio de 6mm, según planos .</p>	<p>PC-03</p> <p>PC-08</p>
CV9	<p>CV-9 CASA DEL HACENDADO PA</p> <p>1. Molduras de cantera gris:</p> <p>a. Limpiar con agua y jabón neutro y cepillo de raíz.</p> <p>b. retiro de piezas sueltas o muy dañadas.</p> <p>c. fabricación de piezas nuevas para sustituir las faltantes o eliminadas</p> <p>d. recolocación de piezas sueltas o nuevas colocándolas con mortero y cuña de latón.</p> <p>e. realizar moldeos en las jambas y antepechos que lo requieran con alambre de latón, pasta de arena cenida, polvo de cantera y cal , 3:1:1 dando el acabado con la mezcla fresca y tela de yute.</p> <p>f. rejuntar las piezas que lo necesiten, con mezcla de cal-arena 1:3</p> <p>g. aplicar patina en las partes nuevas con agua y tierra de sombra.</p> <p>2. Restituir la puerta de carpintería de madera de mezquite según planos .</p>	<p>PC-03</p> <p>PC-08</p>
CC1	<p>CUBIERTAS:</p> <p>CC-1 CASA DEL HACENDADO</p> <p>1. Reintegración de vigas y tabletas de madera con tratamiento antipollita y antifernita a base de pentaclorofenol y thinner al 6% mezclándose aceite de linaza cocido 3% y diesel 85%.</p> <p>2. reintegración de relleno a base de mezcla de cemento-cal-arena-tezontle</p> <p>3. reintegración del entortado cal-arena</p> <p>4. Fabricación de prefil con gotero, según planos.</p> <p>5. Colocación de enladrillado, sellando las juntas.</p> <p>6. Aplicación de Impermeabilizante</p>	
CC2	<p>CC-2 CAPILLA</p> <p>1. Reconstrucción de la bóveda de la capilla, según vestigios encontrados:</p> <p>a. Realizar bóveda tabicada aglutinados con mortero cal-arena .</p>	<p>PC-12</p>
CC3	<p>CC-3 TROJES Y DEPENDENCIAS</p> <p>Debido a que no existen referencias, se realizó una propuesta nueva que se encuentra en los planos de adecuación.</p>	
CC4	<p>CC-4 CAMPANARIO</p>	<p>PC-02</p>
CC5	<p>CC-5 MIRADOR</p> <p>1. Retirar flora parásita: aplicando pentaclorofenol disuelto en bencina y una vez seca, cepillar la superficie.</p>	<p>PC-04</p>
CC5	<p>2. Consolidación del aplanado:</p>	<p>PC-06</p>
CC5	<p>a. Limpiar la superficie del muro, retirando el aplanado flojo o suelto.</p> <p>b. Resanar las grietas con pasta cal-arena muy espesa.</p> <p>c. Colocar aplanado nuevo en aquellas áreas donde se retiró .</p>	<p>PC-08</p>
CC5	<p>3. Dar acabado final : a base de pintura a la cal.</p> <p>Dar acabado final: a base de pintura a la cal.</p>	

## ELEMENTOS DECORATIVOS:

	Consolidación:	Ubicación:
<p>CD1</p>	<p>Los trabajos de consolidación y restauración de los elementos decorativos se realizarán por personal especializado.</p> <p>CD-1 CORNISA DE LA CASA</p> <p>1. Restituir la cornisa de la arcada inferior con los vestigios encontrados, siguiendo la molduración existente:</p> <ol style="list-style-type: none"> <li>Revisar y limpiar la fábrica de tabique, eliminando la materia suelta, con cepillo de cerda suave.</li> <li>Reponer la fábrica de tabique perdida, asentando las piezas con mortero cal-arena-cemento.</li> <li>Consolidar las juntas de la fábrica a base de mortero cal-arena-cemento.</li> </ol> <p>2. Restituir el aplinado:</p> <ol style="list-style-type: none"> <li>Limpiar la superficie del muro, retirando el aplinado flojo o suelto.</li> <li>Resanar las grietas con pasta cal-arena muy espesa.</li> <li>Colocar aplinado nuevo en aquellas áreas donde se retiró.</li> <li>Reponer las molduras de estuco: yeso-cal hidratada-aglutinante.</li> </ol> <p>3. Aplicar el acabado final: pintura a la cal según cromática encontrada.</p> <p>4. En la planta alta la cornisa se limitará a dejar la saliente del volumen y sustituir las molduras por una serie de entrecalles, que den continuidad a la fachada.</p>	<p>PC-04 PC-06 PC-07 PC-08</p>
<p>CD2 CD4 CD14 CD18 CD16</p>	<p>CD-2 GUIRNALDAS FACHADA Y CAPILLA CD-4 MEDALLON CAPILLA CD-14 ROLEOS DEL MIRADOR CD-15 CORNISA DEL MIRADOR CD-16 ORNAMENTOS DEL MIRADOR</p> <p>Consolidar los elementos existentes:</p> <ol style="list-style-type: none"> <li>Limpiar los elementos con brocha suave eliminando restos de polvo.</li> <li>Consolidar las partes flojas, mediante inyección de caseína-cal cenida-agua.</li> <li>reponer las piezas perdidas con estuco.</li> <li>Acabado final de pintura a la cal.</li> </ol>	<p>PC-04</p>
<p>CD3</p>	<p>CD-3 PILASTRA CAMPANARIO CD-5 PORTADA CAPILLA</p> <ol style="list-style-type: none"> <li>Limpiar los elementos con brocha suave eliminando restos de polvo.</li> <li>Consolidación del aplinado:</li> <ol style="list-style-type: none"> <li>Limpiar la superficie del muro, retirando el aplinado flojo o suelto.</li> <li>Resanar las grietas con pasta cal-arena muy espesa.</li> <li>Colocar aplinado nuevo en aquellas áreas donde se retiró.</li> </ol> <li>Resanar y moldear los elementos perdidos de los capiteles y guirnaldas</li> <li>Dar acabado final: a base de pintura a la cal.</li> </ol>	<p>PC-04 PC-06</p>
<p>CD5</p>	<p>CD-6 NICHOS INTERIORES DE LA CASA PA</p> <ol style="list-style-type: none"> <li>Revisar y limpiar la fábrica de tabique, eliminando la materia suelta, con cepillo de cerda suave.</li> <li>Sustituir las piezas rotas o muy dañadas.</li> <li>Consolidar las juntas de la fábrica a base de mortero cal-arena-cemento.</li> <li>Dar acabado final transparente.</li> <li>Consolidación del aplinado:</li> <ol style="list-style-type: none"> <li>Limpiar la superficie del muro, retirando el aplinado flojo o suelto.</li> <li>Resanar las grietas con pasta cal-arena muy espesa.</li> <li>Colocar aplinado nuevo en aquellas áreas donde se retiró.</li> </ol> <li>Dar acabado final: a base de pintura a la cal.</li> <li>restituir los entrepanos de madera de pino y colocarlos en las ranuras existentes.</li> </ol>	<p>PC-03 PC-07</p>

ELEMENTOS DECORATIVOS:

	Consolidacion:	Ubicacion:
<p>CD7</p>	<p>CD-7 CRUZ DE FIERRO FORJADO            1. Limpiar la cruz con lija de agua , eliminando resto de óxido, pintura y polvo.            2.lavar con agua destilada y glicerina.            3.Estabilizar con ácido tánico al 4% en agua destilada.            4.Proteger con barniz de esencia de trementina y goma de copal .</p>	<p>PC-04            PC-06            PC-08</p>
<p>CD8            CD9            CD10            CD11            CD12</p>	<p>CD-8 CAMPANARIO            CD-9 IMAFRONTE CAPILLA            CD-10 OCULO DEL IMAFRONTE            CD-11 CAPILLA – REMATES LATERALES            CD-12 PILASTRA ENTRE CAPILLA Y FACHADA            1. Revisar y limpiar la fábrica de tabique , eliminado la materia suelta, con cepillo de cerda suave.            2. Sustituir las piezas rotas o muy dañadas.            3. Consolidar las juntas de la fábrica a base de mortero cal-arena-cemento.            4. Restituir el aplonado:            a. Limpiar la superficie del muro, retirando el aplonado flojo o suelto.            b. Resanar las grietas con pasta cal-arena muy espesa.            c. Colocar aplonado nuevo en aquellas áreas donde se retiró .            5. Aplicar el acabado final.: estuco y pintura a la cal según cromática encontrada.</p>	<p>PC-04            PC-06            PC-08</p>
<p>CD13</p>	<p>CD- 13 CORNISA DEL MIRADOR            Consolidar molduras de cantera gris:            1. Limpiar con agua y jabón neutro y cepillo de raíz.            2. retiro de piezas sueltas o muy dañadas.            3. fabricación de piezas nuevas para sustituir las faltantes o eliminadas            4. recolocación de piezas sueltas o nuevas colocándolas con mortero y cuña de latón.            5. realizar moldes en capiteles que lo requieran con alambre de latón,            pasta de arena cementa, polvo de cantera y cal , 3:1:1 dando el acabado con la mezcla fresca y tela de yute.            6. rejuntar las piezas que lo necesiten, con mezcla de cal-arena 1:3            7.aplicar patina en las partes nuevas con agua y tierra de sombra.</p>	<p>PC-04            PC-06            PC-08</p>
<p>C17</p>	<p>CD-17 REMATES LATERALES DEL ACCESO DE LA C. SAN LUIS            1. Eliminación de flora silvestre aplicando pentaclorofenol disuelto en bencina y una vez seca extraer la raíz            2. Revisar y limpiar la fábrica de tabique , eliminado la materia suelta, con cepillo de cerda suave.            3. Sustituir las piezas rotas o muy dañadas.            4. Consolidar las juntas de la fábrica a base de mortero cal-arena-cemento.            5. Consolidación del aplonado:            a. Limpiar la superficie del muro, retirando el aplonado flojo o suelto.            b. Resanar las grietas con pasta cal-arena muy espesa.            c. Colocar aplonado nuevo en aquellas áreas donde se retiró .            6. Resanar y moldear los elementos perdidos de lo macetones.            7. Aplicar el acabado final con pintura a la cal, según cromática encontrada.</p>	<p>PC-10</p>

ELEMENTOS DECORATIVOS:

	Consolidación:	Ubicación:
<p>CD18</p> <p>CD19</p> <p>CD20</p> <p>CD21</p> <p>CD22</p>	<p>CD-18 GUIRNALDAS-TESTERO DE LA CAPILLA            CD-19 ROLEOS -TESTERO DE LA CAPILLA            CD-20 ROLEOS -TESTERO DE LA CAPILLA            CD-21 REMATE DEL TESTERO            CD-32 GUIRNALDA DE LA BASE DEL ALTAR</p> <ol style="list-style-type: none"> <li>1. Eliminar la flora parásita, aplicando compresas con pentaclorofenol disueltas en bencina y una vez seca extraer la raíz.</li> <li>2. Limpiar los elementos con brocha suave eliminando restos de polvo.</li> <li>3. Consolidar las partes flojas, mediante inyección de caseína-cal cerrida-agua.</li> <li>4. reponer las piezas perdidas con estuco.</li> <li>5. Acabado final de pintura a la cal.</li> </ol>	<p>PC-13</p>
<p>CD22</p> <p>CD23</p>	<p>CD-22 FRONTON DEL ALTAR            CD-23 CORNISA DEL ALTAR</p> <ol style="list-style-type: none"> <li>1. Eliminar la flora parásita, aplicando compresas con pentaclorofenol disueltas en bencina y una vez seca extraer la raíz.</li> <li>2. Consolidación de la fábrica de tabique:               <ol style="list-style-type: none"> <li>a. Revisar y limpiar la fábrica de tabique, eliminando la materia suelta, con cepillo de cerda suave.</li> <li>b. Reconstruir el frontón reponiendo las piezas perdidas, asentándolas con mortero cal-arena-cemento.</li> <li>c. Consolidar las juntas de la fábrica a base de mortero cal-arena-cemento.</li> </ol> </li> <li>3. Restituir el aplanado:               <ol style="list-style-type: none"> <li>a. Limpiar la superficie retirando el aplanado flojo o suelto.</li> <li>b. Resanar las grietas con pasta cal-arena muy espesa.</li> <li>c. Colocar aplanado nuevo en aquellas áreas donde se retiró.</li> </ol> </li> <li>3. Restituir los elementos de estuco:               <ol style="list-style-type: none"> <li>a. Rehacer los elementos faltantes según vestigios.</li> </ol> </li> <li>4. Aplicar pintura base agua, según cromática propuesta.</li> </ol>	<p>PC-13</p>
<p>CD24</p> <p>CD29</p> <p>CD29a</p>	<p>CD-24 NICHOS CENTRAL DEL ALTAR            CD-29 Y 29-A NICHOS LATERALES</p> <ol style="list-style-type: none"> <li>1. Limpiar los elementos con brocha suave eliminando restos de polvo.</li> <li>2. Consolidar las partes flojas, mediante inyección de caseína-cal cerrida-agua.</li> <li>3. El nicho quedará protegido según las especificaciones del restaurador, durante el proceso de reintegración de la fábrica.</li> <li>4. Reintegración de la fábrica para conformar el nicho:               <ol style="list-style-type: none"> <li>a. Revisar y limpiar la fábrica de tabique, eliminando la materia suelta, con cepillo de cerda suave.</li> <li>b. Sustituir las piezas rotas o muy dañadas.</li> <li>c. Cerrar el nicho con piezas nuevas, asentadas con mortero cal-arena-cemento.</li> <li>d. Consolidar las juntas de la fábrica a base de mortero cal-arena-cemento.</li> </ol> </li> <li>5. Reintegración del aplanado:               <ol style="list-style-type: none"> <li>a. Colocar aplanado nuevo en el nicho reintegrado y en las áreas donde se retiró.</li> </ol> </li> <li>6. Acabado final en estuco y pintura a la cal, según vestigios encontrados.</li> </ol>	<p>PC-13</p>
<p>CD25</p>	<p>CD-25 PILASTRAS DEL ALTAR</p> <ol style="list-style-type: none"> <li>1. Consolidar la fábrica de tabique:               <ol style="list-style-type: none"> <li>a. Revisar y limpiar la fábrica de tabique, eliminando la materia suelta, con cepillo de cerda suave.</li> <li>b. Sustituir las piezas rotas o muy dañadas.</li> <li>c. Consolidar las juntas de la fábrica a base de mortero cal-arena-cemento.</li> </ol> </li> <li>2. Colocar aplanado de cal arena en el fuste de las pilstras y en la zona del capitel, delimitando el contorno del mismo.</li> <li>3. Consolidar los restos del capitel de la pilstra derecha.</li> <li>4. Aplicar estuco y acabado final a base de pintura de cal.</li> <li>5. Reintegrar la moldura del fuste en la pilstra izquierda.</li> </ol>	<p>PC-13</p>

ELEMENTOS DECORATIVOS:

	Consolidación:	Ubicación:
<p>CD26</p>	<p><b>CD-26 PILASTRAS DEL ALTAR</b>            1. Consolidar los restos de los capiteles existentes y protegerlos, mientras se realiza la recuperación de las pilastras.            2. Consolidar la fábrica de tabique:            a. Revisar y limpiar la fábrica de tabique, eliminando la materia suelta, con cepillo de cerda suave.            b. Sustituir las piezas rotas o muy dañadas.            c. Consolidar las juntas de la fábrica a base de mortero cal-arena-cemento.            3. Colocar aplanado de cal arena en el fuste de las pilastras y en la zona del capitel.            4. Reconstruir los capiteles en base a los vestigios existentes, restituyendo los estucados y dándole el acabado en pan de oro.            5. Aplicar estuco en fuste y acabado final a base de pintura a la cal.</p>	<p>PC-13</p>
<p>CD27</p>	<p><b>CD-27 REMATE DEL NICHOS CENTRAL DEL ALTAR</b>  <b>CD-28 REMATE DE NICHOS LATERALES DEL ALTAR</b>            1. Limpiar los elementos con brocha suave eliminando restos de polvo.            2. Consolidar las partes flojas, mediante inyección de caseína-cal-cemida-agua.            3. Resanar y moldear los elementos perdidos de las guirnaldas.            4. Dar acabado final: a base de pan de oro.</p>	<p>PC-13</p>
<p>CD28</p>	<p><b>CD-30 REPISÓN DE LOS NICHOS</b>  <b>CD-31 BASE DEL ALTAR</b>  <b>CD-33 SEGUNDO CUERPO DEL ALTAR</b>  <b>CD-34 GUIRNALDA DEL SEGUNDO CUERPO</b>            1. Reintegración de la fábrica para conformar el repisón y los cuerpos del altar:            a. Revisar y limpiar la fábrica de tabique, eliminando la materia suelta, con cepillo de cerda suave.            b. Sustituir las piezas rotas o muy dañadas.            c. Reconstruir la base y el repisón con piezas nuevas, asentadas con mortero cal-arena-cemento.            d. Consolidar las juntas de la fábrica a base de mortero cal-arena-cemento.            2. Reintegración del aplanado: Colocar aplanado nuevo y en las áreas donde se retiró.            3. Rehacer el repisón moldurado en base a los vestigios encontrados.            4. dar acabado final en estuco y pintura a la cal.            5. En el caso del segundo cuerpo se recordará la guirnalda perdida CD34, marcando el contorno elíptico, según los vestigios encontrados y haciendo un cambio en la tonalidad cromática.</p>	<p>PC-13</p>
<p>CD30</p>		
<p>CD31</p>		
<p>CD33</p>		
<p>CD34</p>		
<p>CD35</p>	<p><b>CD-35 MOLDURA DE LOS MUROS LATERALES DE LA CAPILLA</b>            1. Limpiar los elementos con brocha suave eliminando restos de polvo.            2. Consolidar las partes flojas, mediante inyección de caseína-cal-cemida-agua.            3. Resanar y moldear las partes faltantes.            4. Reintegrar las molduras al muro asentándolas con mortero cal-arena.            5. Dar acabado final con estuco y pintura a la cal según los vestigios encontrados.</p>	<p>PC-12</p>
<p>CD36</p>	<p><b>CD-36 PINTURA MURAL EN CASA, CAPILLA Y DEPENDENCIAS</b>            1. Antes de iniciar las obras de consolidación de las fábricas se realizará la consolidación de los aplanados por personal especializado:            a. mediante inyección de caseína-cal-cemida-agua y con las variantes propuestas por los restauradores, en proceso específico previamente evaluado.            b. El aplanado quedará protegido según las especificaciones del restaurador, durante el proceso de consolidación de la fábrica.            2. Una vez finalizadas las obras de consolidación se realizará la restauración de toda la pintura mural, según la cromática existente mural, según la cromática existente.</p>	<p>PC-12</p>



Instituto Nacional de Estadística y Geografía  
Instituto de Conservación de Monumentos

### Simbología

- MUROS:**
- ▲ Muros del aljibe
  - ▲ Muros del patio posterior
  - ▲ Muros de las bacas del patio
  - ▲ Muro colindancia poniente anterior
  - ▲ Muro posterior de la capilla
  - ▲ Muro colindancia poniente-codierno
  - ▲ Muro de colindancia de la Era
  - ▲ Muro de colindancia norte
  - ▲ Muro de colindancia norte
  - ▲ Muro de colindancia de la casa
  - ▲ Muro del aljibe del jardín
  - ▲ Muro de colindancia Sureste
  - ▲ Muro de colindancia Sur

- APYOS:**
- Contraluz de la Molinda
  - Contraluz del acceso
  - Arco del patio posterior
  - Arco del acceso sur

- ESCALERAS:**
- ⌘ Escalera de la capilla
  - ⌘ Escalera central de la casa

- VANOS:**
- en muro de colindancia Sur

Código de localización

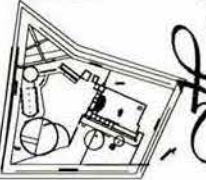

*Hacienda San Isidro - Acámbaro*

Cole PC  
01

Cotas Mts.  
1:500  
Escala

Planta de Conjunto  
Consolidación en muros, apoyos, escaleras

Carolina Raposo Fernández  
México D.F., febrero de 2004

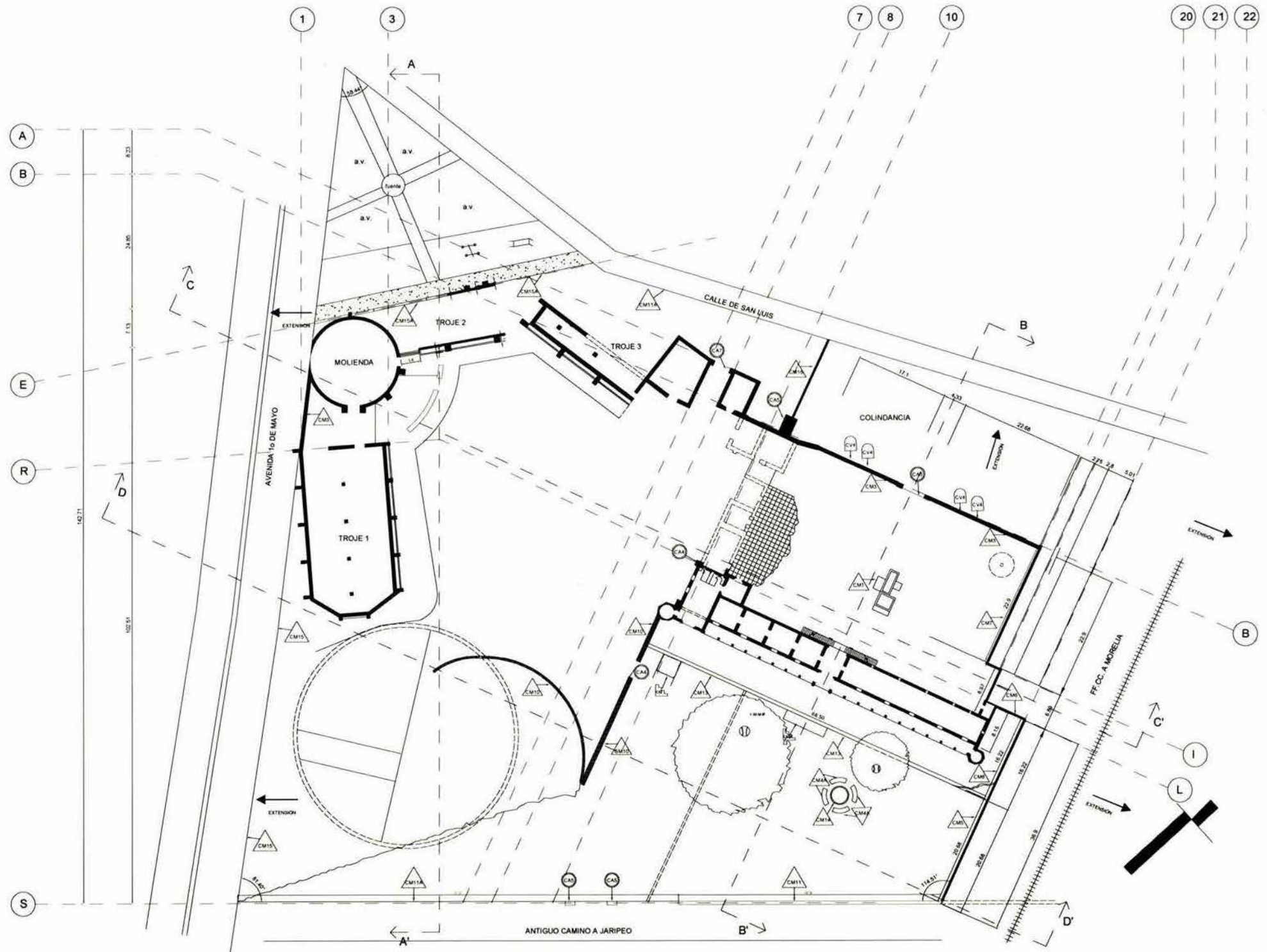



Instituto Nacional de Estadística y Geografía  
Instituto de Estadística de la Secretaría de Economía

### Simbología

CUBIERTAS:

- CC4  
Cupulín del Campanario  
AREA: 5.72 m<sup>2</sup>
- CC5  
Cubierta del Mirador  
AREA: 3.64 m<sup>2</sup>

Contexto de localización

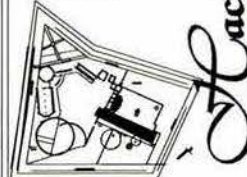

Clave	Cotas
PC 02	Mts. 1:500 Escala

Planta  
de  
Conjunto

Consolidación  
de cubiertas

Carolina Raposo Fernández  
México D.F., marzo de 2004



Acámbaro - San Isidro

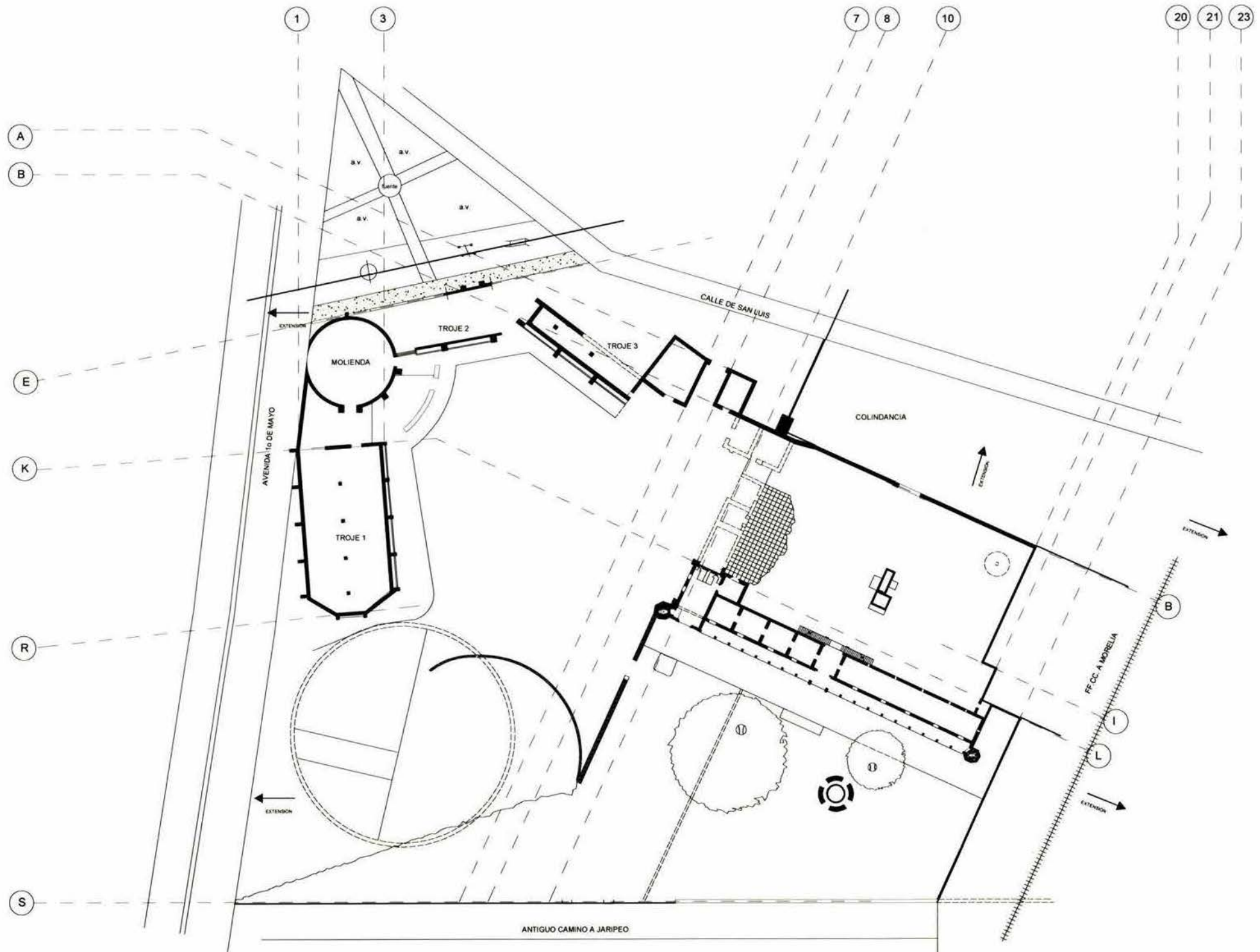







### Simbología

- Muro
- Arco
- Columna
- Cúpula
- Torre
- Tejado
- Piso
- Techumbre
- Escalera
- Puerta
- Ventana
- Balcón
- Hierro
- Azulejo
- Ladrillo
- Piedra
- Yeso
- Pintura
- Madera
- Metal
- Vidrio
- Concreto
- Tierra
- Agua
- Aire
- Fuego

Clave de localización



# Hacienda San Isidro - Acámbaro

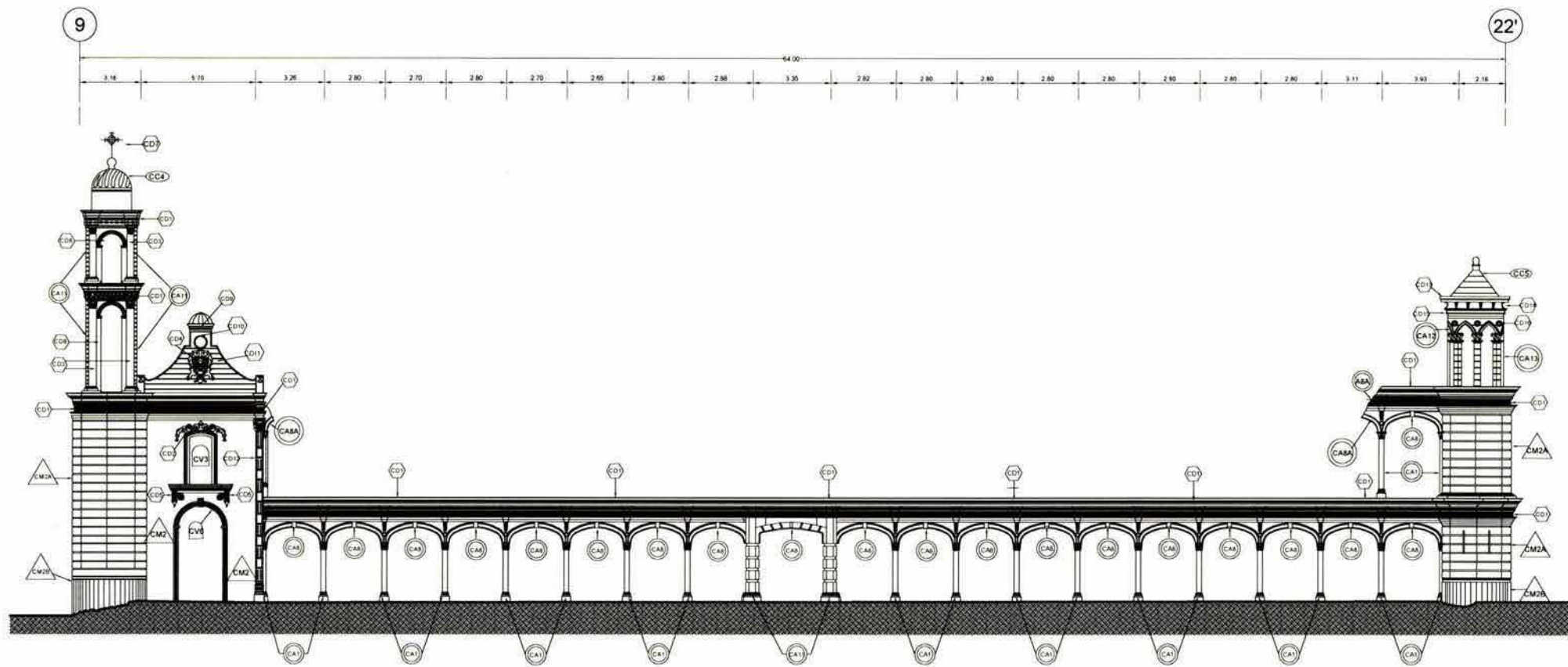

FACHADA PRINCIPAL

Clase  
**PC**  
**04**

Clase  
**Mts.**  
**1:150**  
Escala

Casa del Hacendado  
Consolidación en muros, apoyos y vanos

Carolina Raposo Fernández  
México D.F., marzo de 2004



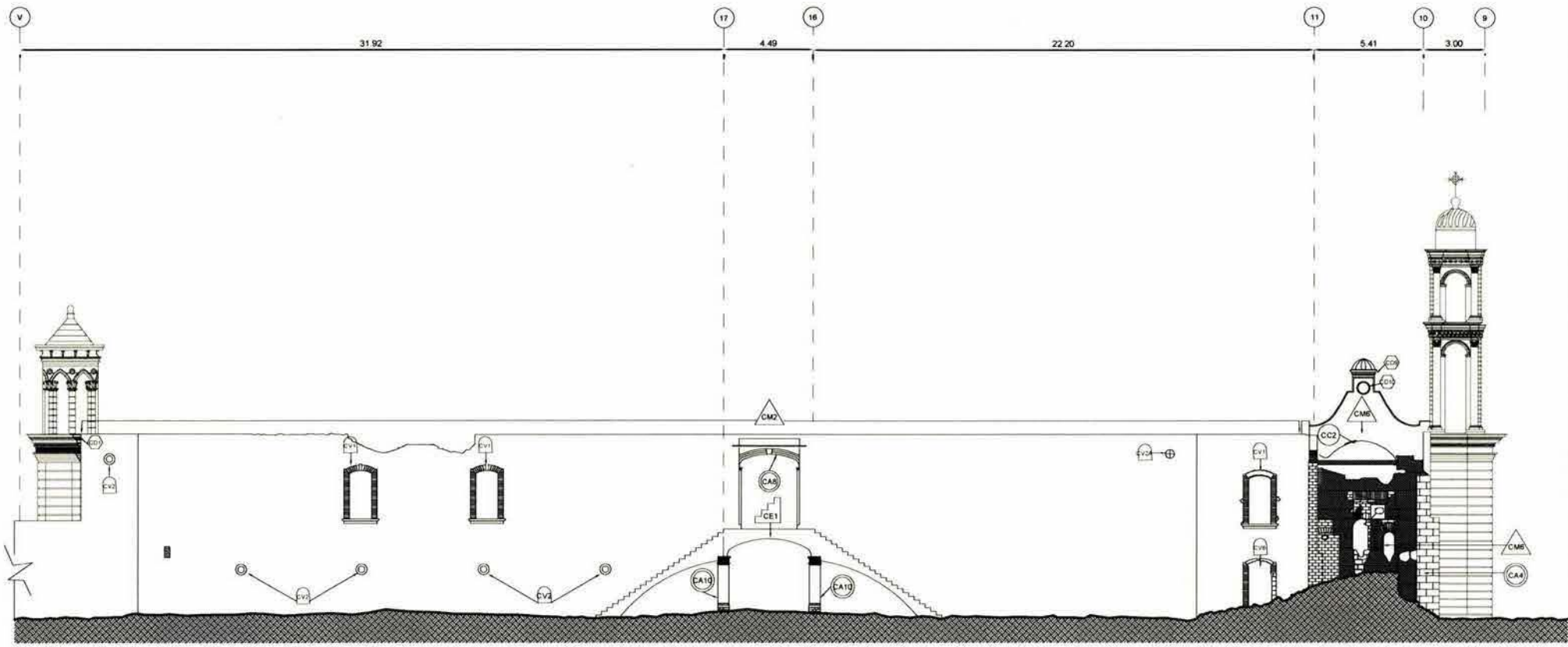

FACHADA SUR

**Simbología**

**MARCOS**

- Muro con molduras de la cumbre
- Muro sencillo de la cumbre

**APÓYOS**

- Columna simple
- Arco de tres cuartos sobre pilas
- Columna del arco de entrada

**VANOS**

- ventana
- ventana en forma arqueada
- ventana en forma arqueada
- puerto en forma de arco rebatido

**ESCALERAS**

- Escalera exterior

**ELEMENTOS DECORATIVOS**

- Elemento modelador del relieve de la cumbre
- Codo en el relieve de la cumbre

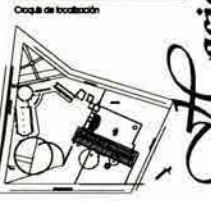

Colección <b>PC</b> 05	Cotas Mts. 1:150 Escala
------------------------------	----------------------------------

Casa del Hacendado  
Consolidación en muros, apoyos vanos y escalera

Carolina Raposo Fernández  
México D.F., marzo de 2004



Hacienda San Isidro - Acámbaro



Instituto Nacional de Estadística y Geografía  
Ministerio de Infraestructura y Movilidad

### Simbología

- CUBIERTAS**
- CCD Cubierta de Concreto
- CCD Cubierta de Concreto
- MUROS**
- MAW Muro perimetral de la casa
- MALW Muro lateral del cobertizo y el taller
- MALW Muro lateral del cobertizo
- MALW Muro lateral de la casa
- APUNTES**
- AP1 Columna de la planta de la casa
- AP2 Columna de la planta
- AP3 Arco de la planta de la casa
- AP4 Arco de la planta
- AP5 Columna del taller
- ABRIGOS**
- AB1 Ventana de la casa
- AB2 Ventana lateral de la casa
- ELEMENTOS DE CALIFICACIÓN**
- CA1 Estado de la carpintería
- CA2 Estado de la carpintería
- CA3 Estado de la carpintería
- CA4 Estado de la carpintería
- CA5 Estado de la carpintería
- CA6 Estado de la carpintería
- CA7 Estado de la carpintería
- CA8 Estado de la carpintería
- CA9 Estado de la carpintería
- CA10 Estado de la carpintería
- CA11 Estado de la carpintería
- CA12 Estado de la carpintería
- CA13 Estado de la carpintería
- CA14 Estado de la carpintería
- CA15 Estado de la carpintería
- CA16 Estado de la carpintería
- CA17 Estado de la carpintería
- CA18 Estado de la carpintería
- CA19 Estado de la carpintería
- CA20 Estado de la carpintería
- CA21 Estado de la carpintería
- CA22 Estado de la carpintería
- CA23 Estado de la carpintería
- CA24 Estado de la carpintería
- CA25 Estado de la carpintería
- CA26 Estado de la carpintería
- CA27 Estado de la carpintería
- CA28 Estado de la carpintería
- CA29 Estado de la carpintería
- CA30 Estado de la carpintería
- CA31 Estado de la carpintería
- CA32 Estado de la carpintería
- CA33 Estado de la carpintería
- CA34 Estado de la carpintería
- CA35 Estado de la carpintería
- CA36 Estado de la carpintería
- CA37 Estado de la carpintería
- CA38 Estado de la carpintería
- CA39 Estado de la carpintería
- CA40 Estado de la carpintería
- CA41 Estado de la carpintería
- CA42 Estado de la carpintería
- CA43 Estado de la carpintería
- CA44 Estado de la carpintería
- CA45 Estado de la carpintería
- CA46 Estado de la carpintería
- CA47 Estado de la carpintería
- CA48 Estado de la carpintería
- CA49 Estado de la carpintería
- CA50 Estado de la carpintería
- CA51 Estado de la carpintería
- CA52 Estado de la carpintería
- CA53 Estado de la carpintería
- CA54 Estado de la carpintería
- CA55 Estado de la carpintería
- CA56 Estado de la carpintería
- CA57 Estado de la carpintería
- CA58 Estado de la carpintería
- CA59 Estado de la carpintería
- CA60 Estado de la carpintería
- CA61 Estado de la carpintería
- CA62 Estado de la carpintería
- CA63 Estado de la carpintería
- CA64 Estado de la carpintería
- CA65 Estado de la carpintería
- CA66 Estado de la carpintería
- CA67 Estado de la carpintería
- CA68 Estado de la carpintería
- CA69 Estado de la carpintería
- CA70 Estado de la carpintería
- CA71 Estado de la carpintería
- CA72 Estado de la carpintería
- CA73 Estado de la carpintería
- CA74 Estado de la carpintería
- CA75 Estado de la carpintería
- CA76 Estado de la carpintería
- CA77 Estado de la carpintería
- CA78 Estado de la carpintería
- CA79 Estado de la carpintería
- CA80 Estado de la carpintería
- CA81 Estado de la carpintería
- CA82 Estado de la carpintería
- CA83 Estado de la carpintería
- CA84 Estado de la carpintería
- CA85 Estado de la carpintería
- CA86 Estado de la carpintería
- CA87 Estado de la carpintería
- CA88 Estado de la carpintería
- CA89 Estado de la carpintería
- CA90 Estado de la carpintería
- CA91 Estado de la carpintería
- CA92 Estado de la carpintería
- CA93 Estado de la carpintería
- CA94 Estado de la carpintería
- CA95 Estado de la carpintería
- CA96 Estado de la carpintería
- CA97 Estado de la carpintería
- CA98 Estado de la carpintería
- CA99 Estado de la carpintería
- CA100 Estado de la carpintería

### Cuadro de localización

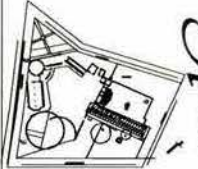

Finca San Isidro - Acámbaro

Código: PC 06

Escala: Mts. 1:100 ESCALA

Casa del Hacendado  
Fábricas y Daños en muros, apoyos y vanos

Carolina Raposo Fernández  
México D.F., verano de 2004

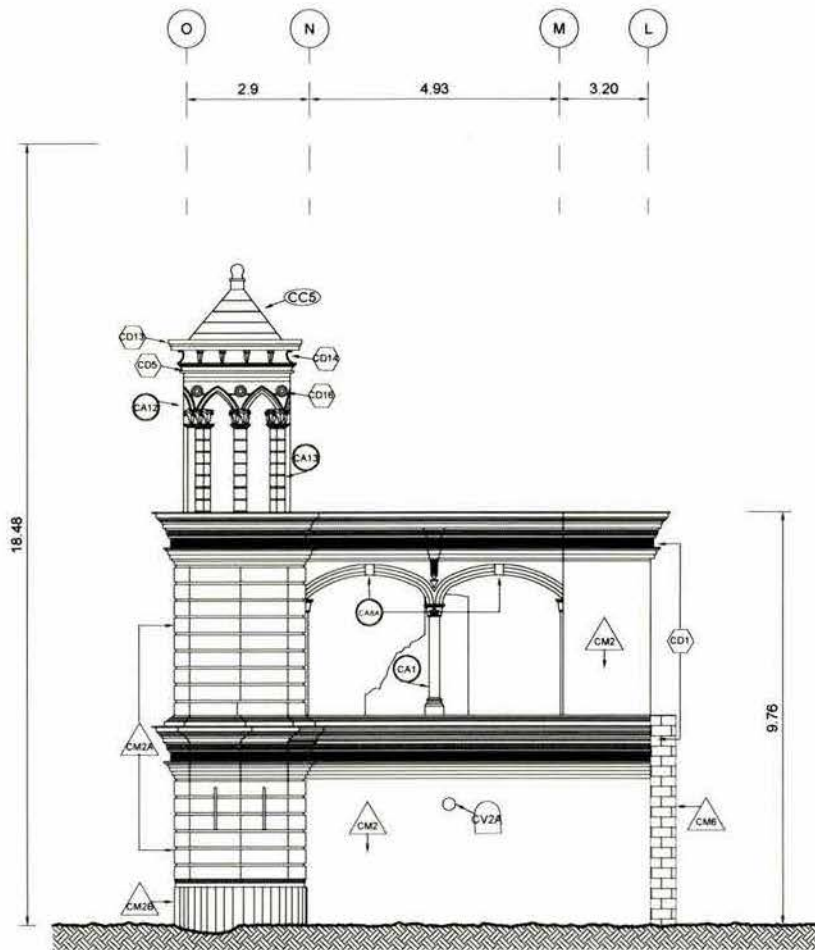

FACHADA ORIENTE

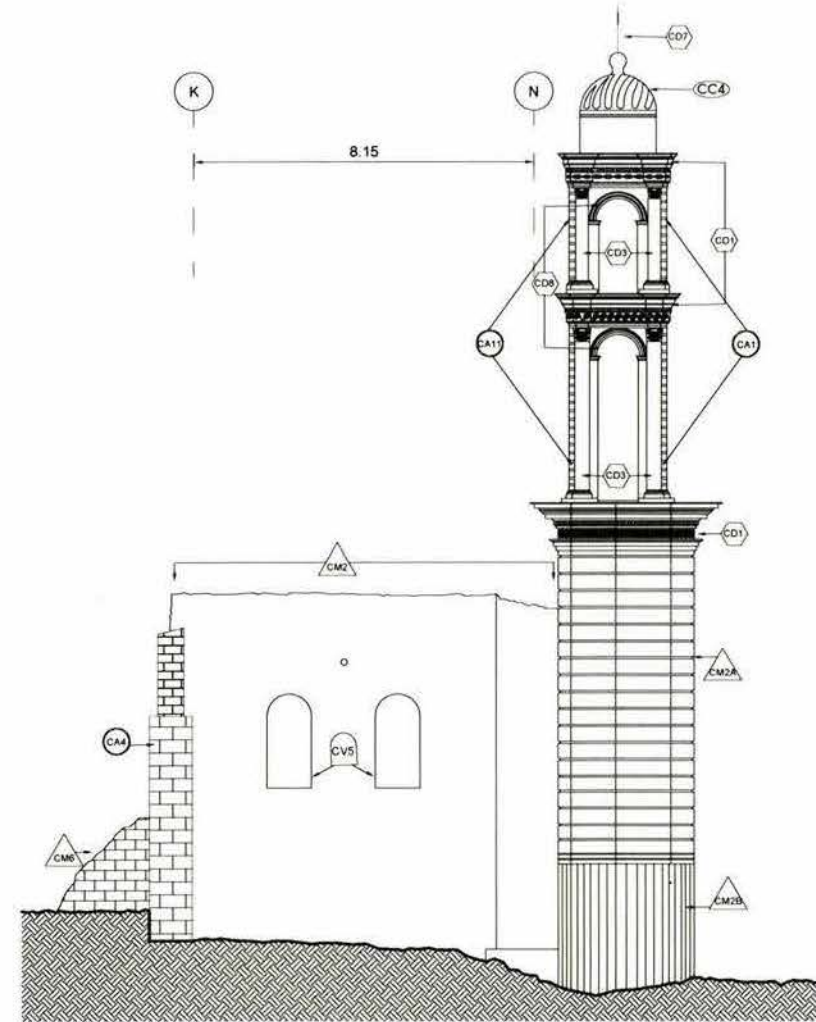

FACHADA PONIENTE



Simbología

- MUROS:**
- CM1A Muro vitreales de la casa
  - CM1B Muro vitreales alférez (A)
  - CM2 Muro perimetral de la casa
  - CM6 Muro exterior de la capilla
- APÓYOS:**
- CA1 Columnas de la planta de la capilla (A)
  - CA8 Arco de la casa del hacendado
- VANOS:**
- CV1 Ventanas de la fachada exterior
  - CV2 Ventana circular de la fachada exterior
  - CV3 Ventanas de la planta (A)
- ELEMENTOS DECORATIVOS:**
- CD1 Cornisa de la casa
  - CD6 Muro vitreales

Código de localización

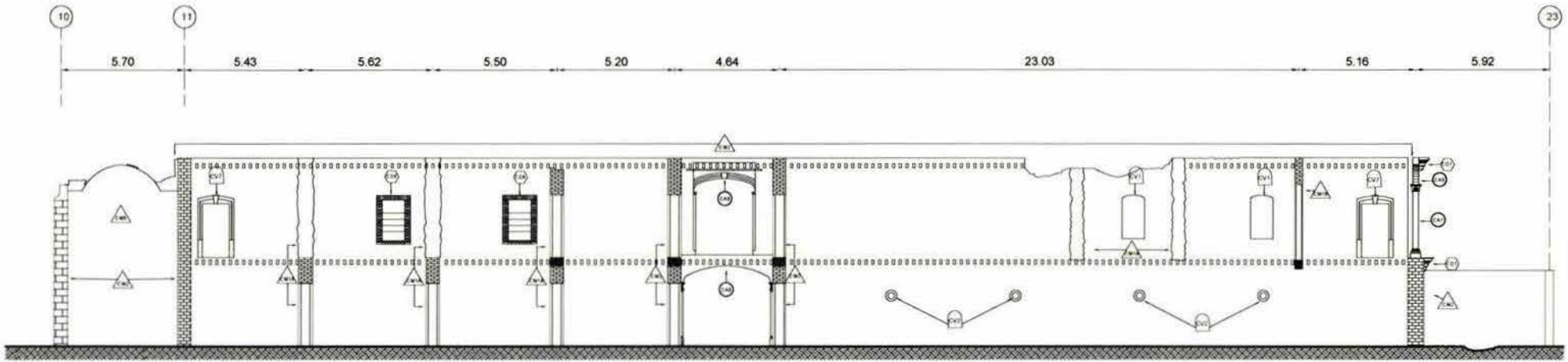
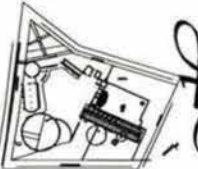

CORTE A-A'

Clave  
PC  
07

Corte  
Mts.  
1:150  
ESCALA

Casa del Hacendado  
Consolidación en muros, apoyos y vanos

Carolina Raposo Fernández  
México D.F., febrero de 2000



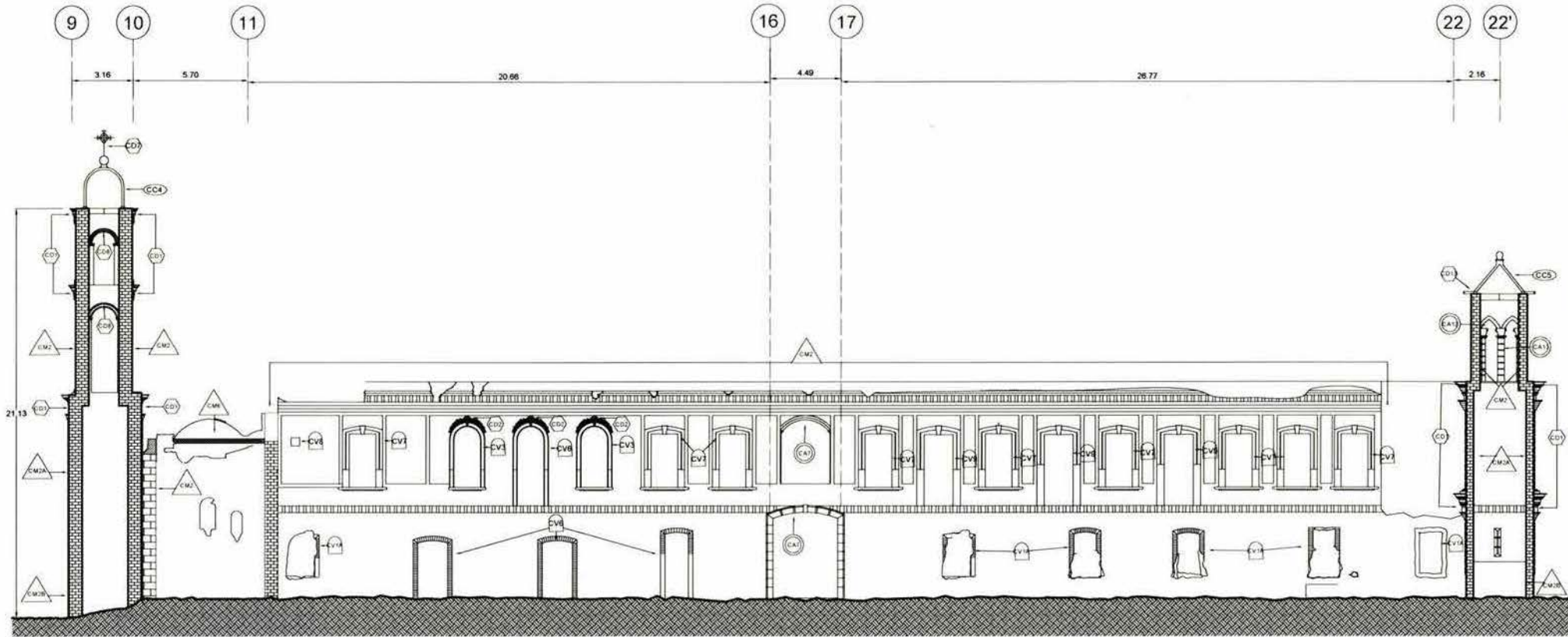

CORTE LONGITUDINAL B-B'

Simbología

- AVL: Avance
- CD: Cimentación
- CC: Cimentación
- CM: Muro de contención de la tierra
- CMR: Muro de contención de la tierra
- CMV: Muro de contención de la tierra
- CMW: Muro de contención de la tierra
- CA: Cimentación
- CAV: Cimentación
- CAW: Cimentación
- CAZ: Cimentación
- CA1: Cimentación
- CA2: Cimentación
- CA3: Cimentación
- CA4: Cimentación
- CA5: Cimentación
- CA6: Cimentación
- CA7: Cimentación
- CA8: Cimentación
- CA9: Cimentación
- CA10: Cimentación
- CA11: Cimentación
- CA12: Cimentación
- CA13: Cimentación
- CA14: Cimentación
- CA15: Cimentación
- CA16: Cimentación
- CA17: Cimentación
- CA18: Cimentación
- CA19: Cimentación
- CA20: Cimentación
- CA21: Cimentación
- CA22: Cimentación
- CA23: Cimentación
- CA24: Cimentación
- CA25: Cimentación
- CA26: Cimentación
- CA27: Cimentación
- CA28: Cimentación
- CA29: Cimentación
- CA30: Cimentación
- CA31: Cimentación
- CA32: Cimentación
- CA33: Cimentación
- CA34: Cimentación
- CA35: Cimentación
- CA36: Cimentación
- CA37: Cimentación
- CA38: Cimentación
- CA39: Cimentación
- CA40: Cimentación
- CA41: Cimentación
- CA42: Cimentación
- CA43: Cimentación
- CA44: Cimentación
- CA45: Cimentación
- CA46: Cimentación
- CA47: Cimentación
- CA48: Cimentación
- CA49: Cimentación
- CA50: Cimentación
- CA51: Cimentación
- CA52: Cimentación
- CA53: Cimentación
- CA54: Cimentación
- CA55: Cimentación
- CA56: Cimentación
- CA57: Cimentación
- CA58: Cimentación
- CA59: Cimentación
- CA60: Cimentación
- CA61: Cimentación
- CA62: Cimentación
- CA63: Cimentación
- CA64: Cimentación
- CA65: Cimentación
- CA66: Cimentación
- CA67: Cimentación
- CA68: Cimentación
- CA69: Cimentación
- CA70: Cimentación
- CA71: Cimentación
- CA72: Cimentación
- CA73: Cimentación
- CA74: Cimentación
- CA75: Cimentación
- CA76: Cimentación
- CA77: Cimentación
- CA78: Cimentación
- CA79: Cimentación
- CA80: Cimentación
- CA81: Cimentación
- CA82: Cimentación
- CA83: Cimentación
- CA84: Cimentación
- CA85: Cimentación
- CA86: Cimentación
- CA87: Cimentación
- CA88: Cimentación
- CA89: Cimentación
- CA90: Cimentación
- CA91: Cimentación
- CA92: Cimentación
- CA93: Cimentación
- CA94: Cimentación
- CA95: Cimentación
- CA96: Cimentación
- CA97: Cimentación
- CA98: Cimentación
- CA99: Cimentación
- CA100: Cimentación

Código de localización

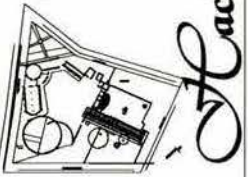

Obra PC 08  
 Criterio Mts. 1:150 Escala

Casa del Hacendado  
 Consolidación en muros, apoyos y vanos

Carolina Raposo Fernández  
 México D.F., primavera de 2020



Hacienda San Isidro - Acámbaro



Instituto Nacional de Estadística e Informática  
Misión: en Reducción de la Pobreza

### Simbología

- LEYENDA**
- Muros del edificio construido dependientes de unidades e ítems de apoyo.
  - Muro construido de la capilla.
  - Muro independiente.
  - ABRIGOS**
  - Construcción del caso de.
  - Área de excavación.
  - OTROS**
  - Elementos dependientes.
  - Elementos no dependientes.

Detalle de localización

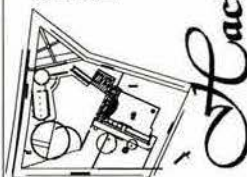

Código	Cotas
PC 09	Mts. 1:150 Escala

Casa del  
hacendado  
Cruja Sur

Consolidación  
en muros y apoyos

Carolina Raposo Fernández  
México D.F., marzo de 2004

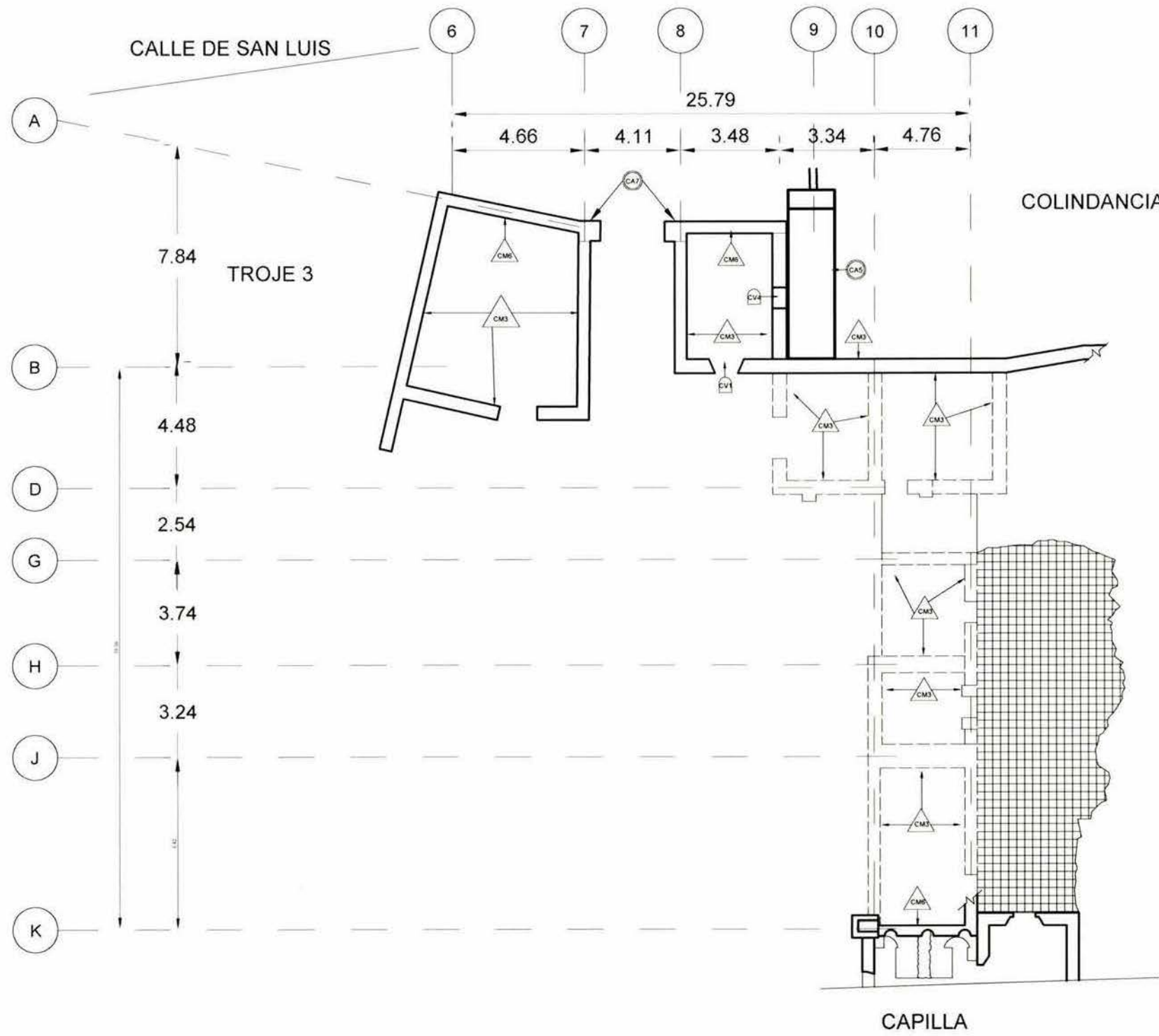

Cacería San Isidro - Acámbaro

CAPILLA

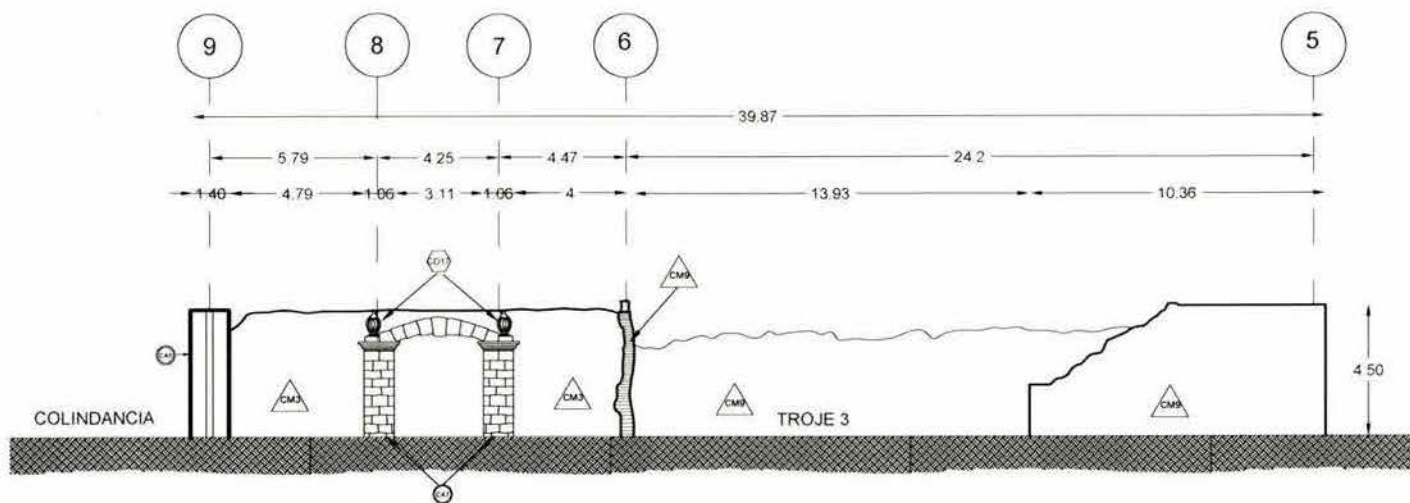

ACCESO SUR DESDE C. SAN LUIS

### Simbología

- MUROS**
- Muros de mampostería
  - Muros de fierro
- APUNTES**
- Consolidación
  - Hacer de nuevo
- REFERENCIAS Y/O OBSERVACIONES**
- Elementos laterales del arco

### Cuadro de localización

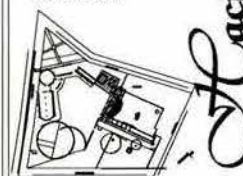

Finca Hacienda San Isidro - Acámbaro

CAD: PC  
10

CAD: Mts.  
1:100  
Escala

Acceso Sur  
Consolidación  
en  
Muros y Apoyos

Carolina Raposo Fernández  
México D.F., verano de 2004





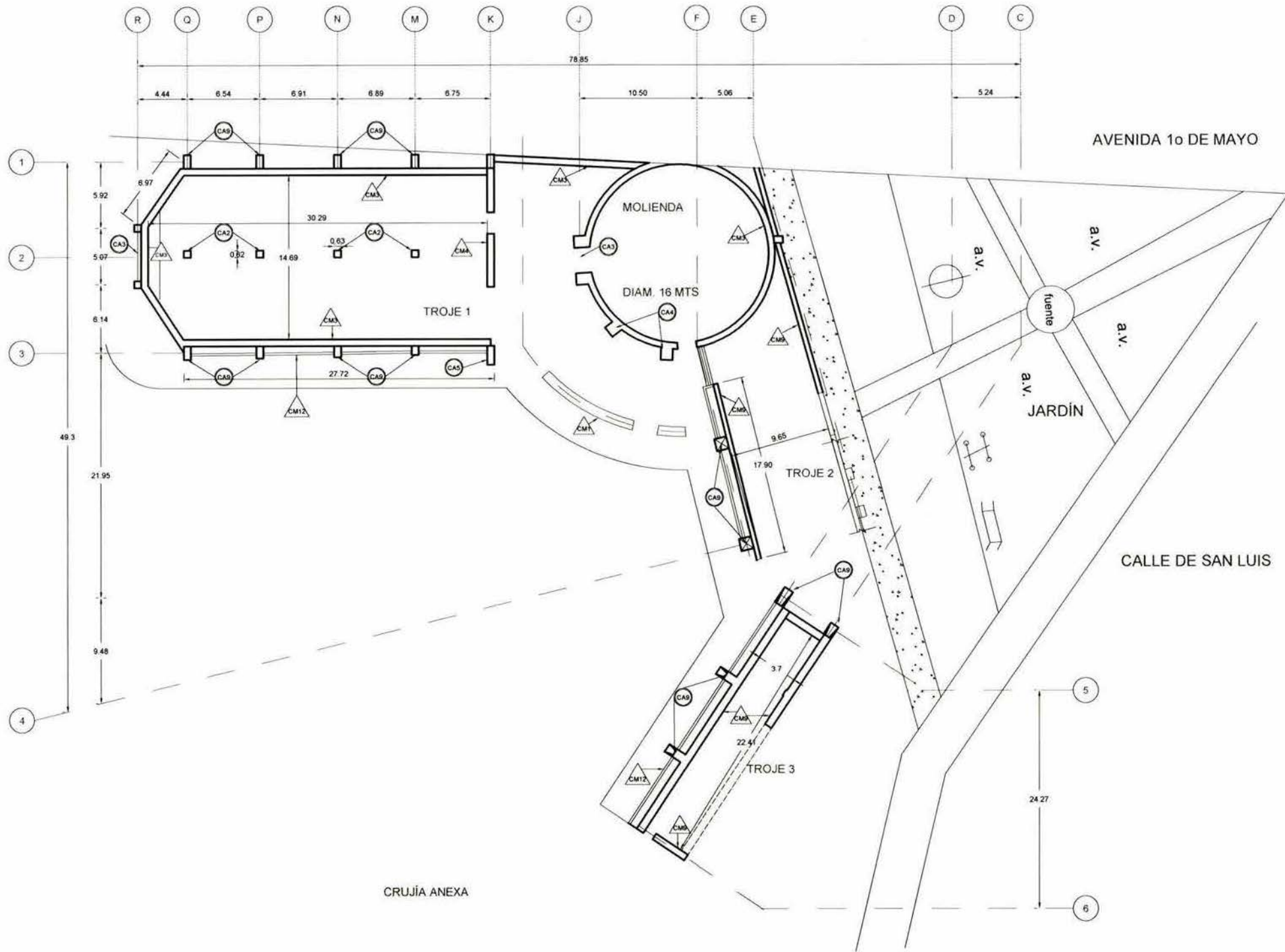

**Simbología**

**MUROS:**

- CM1 Muro del Albero
- CM2 Muro de separación con finca
- CM3 Muro lateral de la Troje 1
- CM4 Muro de las Trojes
- CM5 Muro trazo de las Trojes

**APOYOS:**

- CA2 Hacer de la Troje 1
- CA3 Arco de los Muros
- CA4 Contribuyente de la Mollienda
- CA5 Contribuyente
- CA6 Contribuyente de las Trojes



Código	PC	Cota	Mts.
	11		1:250
		Escala	

Trojes  
Plantas  
Arquitectónicas

Consolidación  
en muros y apoyos

Carolina Raposo Fernández  
México D.F., marzo de 2004



Hacienda San Isidro - Acámbaro



Instituto Nacional de Estadística e Informática  
México en Reducción de Monumentos

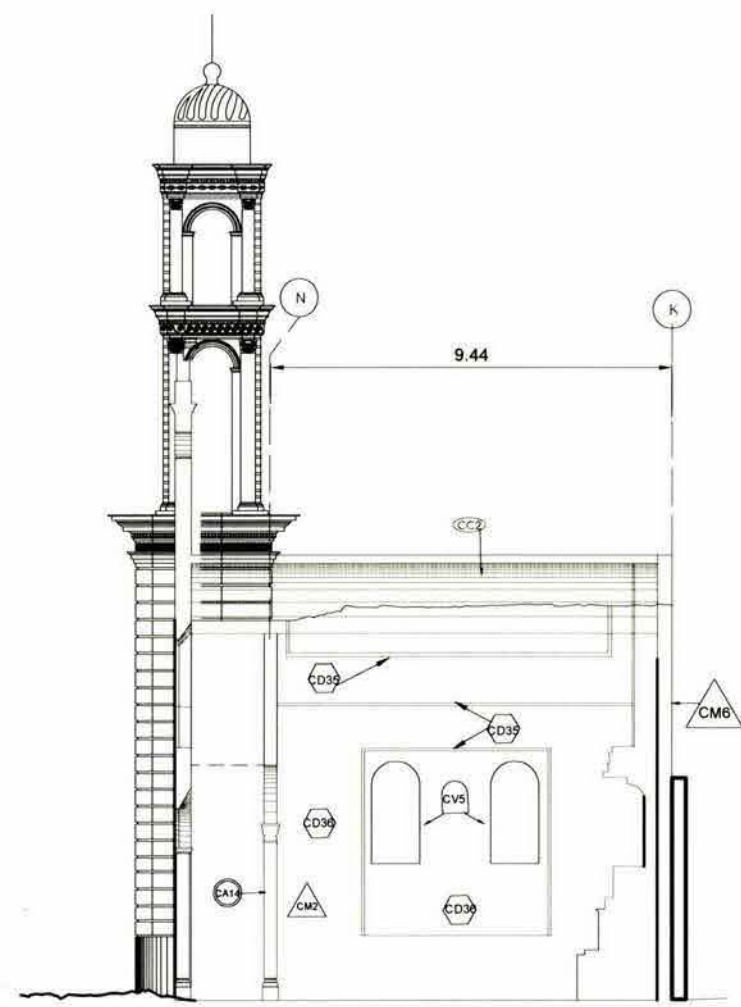

CORTE C-C'

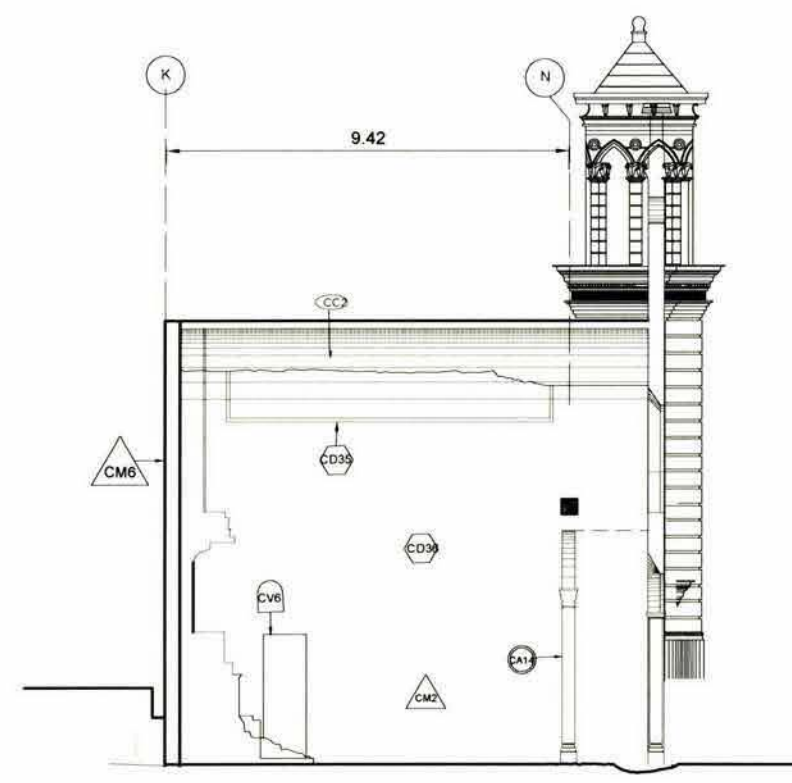

CORTE D-D'

Simbología

- SEVICIOS
- CA14 Acceso al templo
- UMBRAS
- Verdadero laberinto de la Capilla
- Punto de acceso de la Capilla
- CERRAMINIC
- CC2 Frente de la Capilla
- MURCOS
- MA6 Muros perimetrales
- MA7 Muro posterior de la Capilla
- ELEMENTOS DECORATIVOS
- ED39 Módulo en muro exterior
- ED36 Paredes interiores en muros

Contexto de localización

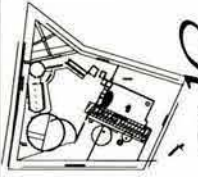

Cacería San Isidro - Acámbaro

Cobertura  
PC  
12

Carta  
Mts.  
1:100  
Escala



Casa del  
Hacendado  
Capilla  
Cortes

Carolina Raposo Fernández  
México D.F., verano de 2004















APOYOS :

	<p><b>Integracion:</b></p> <p>IA-1 SOPORTE DE CUBIERTA EN MOIENDA Integración de columna de concreto armado para soportar las cubiertas de la molenda. La cimentación y el primer tramo son de concreto armado hasta los volados que cubren el área de servicio. El segundo tramo esta compuesto por un núcleo de cables de acero que conforman el mástil de soporte de los dos anillos elípticos portantes.</p>	<p><b>Ubicacion:</b></p> <p>PAD-24 PAD-25 PIR-08</p>
	<p><b>Reintegracion:</b></p> <p>RA/8A ARCADA DE LA PLANTA ALTA Reintegración de la arcada según el arco aun en pie y vestigios fotograficos. En tabique rojo recocido con aplanado cal/arena, manteniendo las proporciones de la existente. Generar una entrecalle entre lo nuevo y lo viejo , prescindiendo de las molduras originales, de la cornisa, manteniendo solo las salientes en volumen. Acabado final con pintura a la cal y marcar la diferencia tonal entre el arco existente y la arcada nueva.</p>	<p>PAD- 05 PIR-03 PIR-04 PIR-06</p>

PISOS:

	Integracion:	Ubicacion:
	<p>IP-8 ENTREPISO DE TROJE 1 Integración de entrepiso 1. A base de vigas de madera de 20x10 con separación de 20 cms entre sí y tabloncillos de madera de pino de segunda, de 15x 1.20 y 19 mm de espesor; con tratamiento antipolliza y antitermita a base de pentaclorofenol y thinner al 6% mezclándole aceite de linaza cocido 3% y diesel 85%.</p> <p>2. Integración de relleno con panel de unisel de 5.0 cms de espesor.</p> <p>3. Integración del entortado cal-arena de 6.00 cms de espesor.</p> <p>4. Colocación de duela de madera de pino, de 8 cms de ancho por 12mm de espesor, para piso superior.</p> <p>5. Aplicación de acabado final a base de laca mate, a toda la superficie de madera.</p>	<p>PAD-23 PAD-27</p>
	<p>IP-9 ENTREPISO CASA DEL CONSERJE Integración de entrepiso Conformado por losa acera, con relleno de concreto de 10 cms de espesor y acabado en loseta de cerámica Ankara col. Beige de 30x30 de porcelanite.</p>	<p>PAD-13 PAD-15</p>
	<p>RP1- ENTREPISO CASA DEL HACENDADO</p> <p>1. Reintegración de vigas de madera de 20x10 de sección, con separación de 20 cms entre sí y tabloncillos de madera de pino de segunda de 15 x 1.20 y 19 mms de espesor; con tratamiento antipolliza y antitermita a base de pentaclorofenol y thinner al 6% mezclándole aceite de linaza cocido 3% y diesel 85%.</p> <p>2. reintegración de relleno a base de panel de unisel de 5 cms de espesor.</p> <p>3. reintegración del entortado cal-arena de 6 cms de espesor</p> <p>4. Colocación de loseta de barro 20x20 para piso superior.</p> <p>5. Aplicación de laca mate a toda la superficie de madera.</p>	<p>PAD-04 PAD-09 PAD-10 PIR-06</p>
	<p>RP7- CORO DE LA CAPILLA</p> <p>1. Reintegración de vigas de madera de 20x10 de sección, con separación de 20 cms entre sí y tabloncillos de madera de pino de segunda de 15 x 1.20 y 19 mms de espesor; con tratamiento antipolliza y antitermita a base de pentaclorofenol y thinner al 6% mezclándole aceite de linaza cocido 3% y diesel 85%.</p> <p>2. reintegración de relleno a base de panel de unisel de 5 cms de espesor.</p> <p>3. reintegración del entortado cal-arena de 6 cms de espesor</p> <p>4. Colocación de tablón colonial para piso superior.</p> <p>5. Dar acabado final en laca mate a vigas y tablas y barniz poliurea mate al piso.</p>	<p>PAD-19 PAD-20 PIR-09</p>



## ESCALERAS:

	Integración:	Ubicación:
	<p><b>IE-4 ESCALERAS CRUJIA SUR</b> Integración de escaleras de doble rampa, con descanso central. Realizadas en concreto armado con muro de protección en faldique rojo recocido aparente.</p>	<p>PAD-14 PIR-02 PIR-07</p>
	<p><b>IE-5 ESCALERAS DE LA CASA DEL CONSERJE</b> Integración de escalera de rampa sencilla. Compuestas por una estructura de acero anclada al muro, con huellas de concreto y barandal de acero inoxidable.</p>	<p>PAD-13 PIR-02 PIR-07</p>
	<p><b>IE-5 ESCALERAS DE LA TROJE 1</b> Integración de escalera de tres rampas con descansos en el cambio de dirección. Compuestas por una estructura de acero anclada al muro, con huellas de madera y barandal de acero inoxidable.</p>	<p>PAD-22 PAD-23 PAD-27 PIR-08</p>
	<p><b>ReIntegración:</b></p>	
	<p><b>RE2- ESCALERA CAPILLA</b> <b>RE2A- ESCALERA CENTRAL DE LA CASA</b> 1. Limpiar los restos de la rampa y las huellas de recinto, existentes. 2. Retirar las huellas para reconstruir la rampa. 3. Reconstrucción de rampa: afianzando la materia suelta con mortero cal-arena-cemento. 4. Reconstrucción de escalones. 5. Fabricación de huellas nuevas de recinto para sustituir las que se desecharon. 6. Colocación de piezas nuevas con mortero cal-arena-cemento gris. 7. En los perfiles y laterales de la rampa, la fábrica se cubre con un entosado cal-arena-cemento. 8. Se le da acabado final a base de sellador y pintura base agua.</p>	<p>PAD-01 PIR-02</p>
		
	<p><b>RE3- ESCALERAS INTERIORES DEL CAMPANARIO Y MIRADOR</b> 1. Reconstrucción de escaleras compuesta de estructura de acero y huellas de concreto según planos.</p>	<p>PAD-04 PAD-11 PIR-03</p>

## MUROS:

	<b>Integración:</b>	<b>Ubicación:</b>
IM 15	<b>IM-15 MUROS COLINDANCIA SE</b> Integración de muro, consolidando y aumentando en caso necesario el zócalo de mampostería existente y anclando en el mismo, la reja de fierro realizada según diseño nuevo. Aplicar acabado final con pintura de esmalte alquidático.	PAD-01 PIR-02
IM 17	<b>IM-17 MUROS DIVISORIOS EN NUCLEOS SANITARIOS</b> Realizados en panel covintec 3" con aplanado cal-arena y recubrimiento de azulejo 20x30 con cenefa decorativa de 5x30 según diseño de Interiores.	PAD-04, PAD-12 PAD-13, PAD-16 PIR-03, PIR-07 PIR-08
IM 18	<b>IM-18 MURO DE SERVICIO EN LA MOIENDA</b> Integrar muro bajo para empotrar aparatos de servicio en fuente de sodas como lavavajillas, estufas, horno etc... Según planos de proyecto. El muro se realizará en tabique rojo recocido con aplanado cal-arena y acabado en azulejo Sofía gris o verde 20x20 de Porcelanite. con cubierta de granito gris. Revisar planos de instalaciones y especificaciones de aparatos.	PAD-22 PIR-08
IM 19	<b>IM-19 MUROS DIVISORIOS EN LOCALES COMERCIALES</b> Realizados en panel covintec de 3", con aplanado cal-arena y recubrimiento según diseño de Interiores.	PAD-22, PAD-28 PIR-07, PIR-08
IM 20	<b>IM-20 MUROS SOBRE CONTRAFUERTE</b> Realizados en mampostería de piedra brasa, simulando ser parte del contrafuerte hacia el exterior.	PAD-13
IM 21	<b>IM-21 PRETEL DE AZOTEA EN LA CASA</b> Realizado en tabique rojo recocido, con aplanado cal-arena y recubrimiento en pintura a la cal con chafán y gotero de remate en el coronamiento del muro..	PIR-06
IM 22	<b>IM-22 MUROS DE LA TERRAZA DE LA CAFETERIA</b> Realizado en mampostería de piedra, aparente de 4.50 mt. de long. 30 cms de espesor y 2.30 de altura, descendiendo en línea recta a 80 cms.	PAD-12 PAD-15 PIR-07

## MUROS:

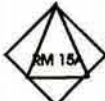





	Reintegración:	Ubicación:
	<p>RM-10 MURO DE LA ERA Reintegración del muro, siguiendo los desniveles del terreno. Con la mampostería existente, asentando la fábrica con mortero cal-arena-polvo de cantera en proporción: 1:1:1 Rajuelear las juntas a la manera tradicional.</p>	PAD-01 PIR-02
	<p>RM-11A MUROS DE COLINDANCIA NORTE</p> <ol style="list-style-type: none"><li>1. Reconstruir la fábrica de mampostería, según vestigios y apoyo fotográfico.<ol style="list-style-type: none"><li>a. Descubrir el coronamiento de la cimentación y realizar el anclaje del muro.</li><li>b. Colocar la fábrica con mortero cal-arena-polvo de cantera 1:3:1</li><li>c. Rajuelear las juntas de la fábrica.</li></ol></li><li>2. Continuar el resto del muro con fábrica de tabique rojo recocido asentado con mortero cal-arena-cemento, hasta llegar a la altura de los contratruentes del acceso.</li><li>3. Rematar el muro con enladrillado y gotero asentado con mortero.</li></ol>	PAD-01 PIR-02
	<p>RM-15 A MURO COLINDANCIA SUROESTE Descubrir el despiante de piedra brasa existente y darle continuidad a todo lo largo del Jardín reintegrando la fábrica con una altura de 0.70 cms. :<ol style="list-style-type: none"><li>a. Limpiar con agua y jabón neutro y cepillo de raíz.</li><li>b. Retirar toda la materia suelta.</li><li>c. Reponer las piezas faltantes, colocándolas con mortero cal-arena y polvo de cantera, 1:3:1.</li><li>d. Consolidar las juntas a base de mortero cal-arena-polvo de cantera 1:3:1</li></ol></p> <ol style="list-style-type: none"><li>2. Anclar sobre la fábrica de mampostería, la reja de fierro realizada según diseño.</li></ol>	PAD-01 PIR-02









**VANOS:**

	Integración:	Ubicación:
IV 1A	<p><b>IV 1A- INTEGRACION DE PUERTA EN CASA</b>                      Una vez consolidado el vano se integrara una puerta de dos hojas de 0.65 c/u y 2.55 de altura, en madera de mezquite y vidrios cuadrados de 6mm, según planos de carpintería.</p>	<p>PAD-04, PAD-06                      PIR-02, PIR-04</p>
IV 2	<p><b>IV 2- INTEGRACION DE VANOS CIRCULARES EN FACHADA POSTERIOR DE LA CASA - PB</b>                      Abrir el vano según planos de propuesta, de 30 cms de diam.                      Realizados en tabique rojo recocido, con acabado final transparente.                      Integrar carpintería de madera y vidrio de 6mm según planos de diseño.</p>	<p>PAD-04, PAD-06                      PIR-02, PIR-05</p>
IV 3	<p><b>IV 3- INTEGRACION DE PUERTA EN FACHADA PRINCIPAL CASA- PA</b>                      Una vez consolidado el vano, transformado de ventana a puerta, se integrara una puerta de dos hojas de 0.60 c/u y 2.55 de altura, en madera de mezquite y celosía en la parte superior según planos de carpintería.</p>	<p>PAD-04, PAD-11                      PIR-03, PIR-04</p>
IV 6	<p><b>IV 6- INTEGRACION DE PUERTAS INTERIORES</b>                      Abrir el vano según planos de propuesta, e integrar puerta de madera de una hoja, de 0.80 por 2.20 de altura, según planos de diseño.</p>	<p>PAD-04,                      PIR-03, PIR-05                      PIR-06, PIR-08</p>
IV 7	<p><b>IV 7- INTEGRACION DE PUERTAS EN FACHADA PRINCIPAL DE LA CASA - PA</b>                      Modificar el vano según planos de propuesta, e integrar puerta de madera de dos hojas de 0.60 c/u y 2.55 de altura, en madera de mezquite, según planos de diseño.</p>	<p>PAD-04, PAD-11                      PIR-03, PIR-04</p>
IV 8	<p><b>IV 8- INTEGRACION DE VANOS CUADRADOS EN CASA PA.</b>                      Abrir el vano de 40x40, según planos de propuesta, emboquillar, sin ningún marco.                      Integrar carpintería de madera de mezquite y vidrio de 6mm según planos de diseño.</p>	<p>PAD-04, PAD-06                      PIR-05, PIR-06                      PIR-07</p>
IV 11	<p><b>IV-11 VANOS DE TROJE 1 PB</b>                      Tras consolidar el muro existente, preparar para recibir la cancelería corrida de 0.40 de altura, en aluminio, color champagne, según planos de diseño.</p>	<p>PAD-24</p>
IV 12	<p><b>IV-12 VANOS CASA DEL CONSERJE</b>                      Preparar vanos de 1.30x1.30, según planos, con jambas en tabique rojo recocido y antepecho y dintel en cantera grs.                      Integrar la cancelería en aluminio.</p>	<p>PAD-29</p>





**VANOS:**

	<b>Integracion:</b>	<b>Ubicacion:</b>
	<p>IV 13- VANOS EN LA TROJE 2 Abrir vano para escaparate de 0.90x0.90, según planos de propuesta. Integrar replón de cantera y cancelería en aluminio con vidrio de 6 mm, según planos de propuesta.</p>	<p>PAD-26 PIR-08</p>
	<p>IV 14 VANOS EN LA TROJE 2 y 3 Tras consolidar y enrasar los muros existentes, preparar para recibir cancelería cortada de 0.35 cm de altura, según planos de propuesta. Únicamente van emboquillados y con la cancelería de aluminio color champagne, remetida y vidrio de 6mm según planos de diseño.</p>	<p>PAD-26 PIR-08</p>
	<p>IV 15- INTEGRACION DE PUERTA EN CUARTO DE MAQUINAS Una vez abierto y emboquillado el vano de 3x3 mts. se integrara una puerta de dos hojas corrediza en aluminio, según planos de cancelería.</p>	<p>PAD-29 PIR-07</p>
	<p>IV 16- INTEGRACION DE PUERTAS EN TROJES Y ALMACEN Abrir el vano según planos de propuesta, e integrar puertas de fierro y madera según planos de diseño.</p>	<p>PAD-12, PAD-22 PIR-07,PIR-08</p>
	<b>Reintegracion:</b>	
	<p>RV-1 FACHADA POSTERIOR DE LA CASA Una vez consolidado el vano, restituir la carpintería de madera de mezquite y vidrio de 6mm, de 1 x 2.30 de altura, según planos de propuesta.</p>	<p>PAD-04, PAD-06 PIR-03, PIR-05</p>
	<p>RV-1A FACHADA PRINCIPAL DE LA CASA Reintegración de piezas nuevas de los antepechos, para sustituir las faltantes o eliminadas, restituyendo la carpintería de madera de mezquite y vidrio de 6mm, según planos de propuesta. Reintegrar la reja de fierro forjado, según vestigio fotográfico.</p>	<p>PAD-04, PAD-11 PIR-03,PIR-04</p>
	<p>RV-2 FACHADA POSTERIOR PB Una vez consolidado el vano de 30 cms. De diam.,restituir la carpintería de madera de mezquite y vidrio de 6mm, según planos de propuesta.</p>	<p>PAD-04, PAD-06 PIR-03, PIR-05</p>



## VANOS:

	<b>Reintegración:</b>	<b>Ubicación:</b>
	<b>RV-3 FACHADA PRINCIPAL DE LA CASA</b> Una vez consolidado los vanos de 1.30 x 2.00 y 1.30 x 2.70, restituir la carpintería de madera de mezquite y vidrio de 6mm, según planos de propuesta.	<b>PAD-04, PAD-11</b> <b>PIR-03,PIR-04</b>
	<b>RV-5 FACHADA LATERAL DE LA CAPILLA</b> Una vez consolidado y emboquillado el vano, de 1.05 x 2.10 reintegrar el antepecho de cantera gris con gotero incluido y la cancelería de madera de mezquite y vidrio de 6 mm según planos.	<b>PAD-04, PAD-08</b> <b>PIR-03,PIR-05</b>
	<b>RV-6 PUERTAS DE LA CAPILLA Y DE LA CASA</b> Una vez consolidado el vano de 2.00 x 3.60 , restituir la carpintería de madera de mezquite, según planos de propuesta.	<b>PAD-04, PAD-11</b> <b>PIR-04,PIR-05</b> <b>PIR-06, PIR-09</b>
	<b>RV-7 FACHADA PRINCIPAL DE LA CASA PA</b> Una vez consolidadas las ventanas de 1.30 x 2.00 , restituir la carpintería de madera de mezquite y vidrio de 6mm, según planos de propuesta.	<b>PAD-04, PAD-11</b> <b>PIR-03,PIR-04</b>
	<b>RV-8 FACHADA PRINCIPAL DE LA CASA PA</b> Una vez consolidado y emboquillado el vano de 0.40 x 0.40 , restituir la carpintería de madera de mezquite y vidrio de 6mm, según planos de propuesta.	<b>PAD-04, PAD-11</b> <b>PIR-03,PIR-04</b>
	<b>RV-9 FACHADA PRINCIPAL DE LA CASA PA</b> Una vez consolidadas las puertas de 1.30 x 2.70, restituir la carpintería de madera de mezquite y vidrio de 6mm, según planos de propuesta.	<b>PAD-04, PAD-11</b> <b>PIR-03,PIR-04</b>

## CUBIERTAS:

	<b>Integración:</b>	<b>Ubicación:</b>
	<b>IC-6 CUBIERTA DE LA MOLIENDA</b> Integración de cubierta calçante , compuesta por dos anillos portantes elípticos de acero forrados con una membrana de fibra poliéster, ambos anillos están sostenidos por un mástil de cables de acero y anclados con diversos cables al muro perimetral de la molienda.	<b>PAD-25 PIR-01</b>
	<b>Reintegración:</b> <b>RC-1 CASA DEL HACENDADO</b> 1. Reintegración de vigas de madera de 20 x 10 cm. con separación de 20 cms. entre sí y tablonas de madera de pino de segunda de 15x 1.20, con tratamiento antipolilla y antihemita a base de pentaclorofenol y thinner al 6% mezclándoles aceite de linaza cocido 3% y diesel 85%. 2. reintegración de relleno a base de mezcla de cemento-cal-arena-tezonite 3. reintegración del entarado cal-arena de 6 cms. de espesor 4. Fabricación de pretil con gotera, según planos. 5. Colocación de entablado, sellando las juntas. 6. Aplicación de Impermeabilizante	<b>PAD-09 PIR-01,PIR-06</b>
	<b>RC-2 CAPILLA</b> 1. Reintegración de la bóveda de la capilla, según vestigios encontrados: a. Realizar bóveda tabicada aglutinada con mortero cal-arena .	<b>PAD-20 PIR-09</b>
	<b>RC-3 TROQUES Y DEPENDENCIAS</b> Debido a que no existen referencias, se realizó una propuesta nueva que se encuentra en los planos de adecuación.	<b>PAD-24, PAD-26 PAD-27, PIR-01</b>

**ELEMENTOS DECORATIVOS:** \_\_\_\_\_

	<b>Reintegracion:</b>	<b>Ubicacion:</b>
	<p><b>RD-30 REPSON DE LOS NICHOS</b> 1.Reintegración de la fábrica para conformar el replén : a. Revisar y limpiar la fábrica de labique , eliminado la materia suelta, con cepillo de cerda suave. b. Sustituir las piezas rotas o muy dañadas. c. Reconstruir el replén con piezas de cantera nuevas, asentadas con mortero cal-arena- cemento. d. Consolidar las juntas de la fábrica a base de mortero cal-arena-cemento. 2.Reintegración del aplomado: Colocar aplomado nuevo y en las áreas donde se retiró. 3. Rehacer el replén moldurado en base a los vestigios encontrados.</p>	<p><b>PAD-21A</b> <b>PIR-09</b></p>
	<p><b>RD-31 BASE DEL ALTAR</b> 1.Reintegración de la fábrica para conformar los cuerpos del altar: a. Revisar y limpiar la fábrica de labique , eliminado la materia suelta, con cepillo de cerda suave. b. Sustituir las piezas rotas o muy dañadas. c. Reconstruir la base con piezas nuevas, asentadas con mortero cal-arena- cemento. d. Consolidar las juntas de la fábrica a base de mortero cal-arena-cemento. 2.Reintegración del aplomado: Colocar aplomado nuevo y en las áreas donde se retiró. 3. Rehacer el moldurado en base a los vestigios encontrados. 4. dar acabado final en estuco y pintura a la cal.</p>	<p><b>PAD-21A</b> <b>PIR-09</b></p>





## ELEMENTOS EXTERNOS:

	Integración:	Ubicación:												
11	<p><b>1.1 CRUJIA DE NUEVA PLANTA</b>                      Integración de crujía en la parte posterior del conjunto.                      El sistema constructivo está conformado por muros de labique rojo recocido y entrepisos de losacero.                      El acabado final es en aplanado cal/arena y los vanos acentuados por jambas de labique, dinteles y antepechos de cantera.</p>	<p>PAD-17                      PIR-01</p>												
12	<p><b>1.2 ALBERCA</b>                      Integración de alberca de 13x25 mts. Y chapoteadero de 13x10 mts. Intersectados.                      Realizada en concreto armado, con membrana impermeabilizante y revestimiento interior en azulejo veneciano de 4x4 cms.                      2 escaleras de metal en los extremos.                      Ver planos de proyecto.</p>	<p>PAD-01                      PIR-01</p>												
13	<p><b>1.3 TERRAZAS</b>                      Integración de terrazas exteriores en el conjunto:</p> <table border="0"> <tr> <td>Terraza de la alberca</td> <td>400 m<sup>2</sup></td> </tr> <tr> <td>Terraza de los Tiojes</td> <td>600 m<sup>2</sup></td> </tr> <tr> <td>Terraza cafetería</td> <td>30 m<sup>2</sup></td> </tr> <tr> <td>Terraza posterior de la casa</td> <td>140 m<sup>2</sup></td> </tr> <tr> <td>Vestibulo de acceso</td> <td>88 m<sup>2</sup></td> </tr> <tr> <td>Alto capilla</td> <td>38 m<sup>2</sup></td> </tr> </table> <p>Realizado en loseta de base 30x30 cm, asentado con mortero cal-arena-cemento sobre el terreno compactado.                      Ver despiece en planos de proyecto.</p>	Terraza de la alberca	400 m <sup>2</sup>	Terraza de los Tiojes	600 m <sup>2</sup>	Terraza cafetería	30 m <sup>2</sup>	Terraza posterior de la casa	140 m <sup>2</sup>	Vestibulo de acceso	88 m <sup>2</sup>	Alto capilla	38 m <sup>2</sup>	<p>PAD-01                      PIR-01                      PIR-07</p>
Terraza de la alberca	400 m <sup>2</sup>													
Terraza de los Tiojes	600 m <sup>2</sup>													
Terraza cafetería	30 m <sup>2</sup>													
Terraza posterior de la casa	140 m <sup>2</sup>													
Vestibulo de acceso	88 m <sup>2</sup>													
Alto capilla	38 m <sup>2</sup>													
14	<p><b>1.4 ESTACIONAMIENTO EN ERA</b>                      Integración de pavimento de piedra bata en el área de la era, y el camino de acceso: 1,425.00 m<sup>2</sup>                      Asentado con mortero cal-arena-cemento, sobre el terreno compactado.                      Ver planos de proyecto.</p>	<p>PAD-01                      PIR-01</p>												
15	<p><b>1.5 ANDADORES</b>                      Integración de pavimento de andadores: 801 m<sup>2</sup>, compuesto por loseta de barro de 20x20, asentado con mortero cal-arena-cemento, sobre el terreno compactado.                      Ver despiece en planos de proyecto.</p>	<p>PAD-01                      PIR-01</p>												

## ELEMENTOS EXTERNOS:

	<b>Integracion:</b>	<b>Ubicacion:</b>
17	<b>17 PATIO POSTERIOR DE LA CASA</b> Integracion de patio en la parte posterior de la casa de 565 m2. El pavimento esta compuesto por loseta de barro de 40x40, piedra bola y grava entorno al aljibe del centro. Todo asentado con mortero cal/arena/cemento sobre el terreno compactado. Verificar diseño del pavimento en planos de proyecto.	PAD-01 PIR-01
18	<b>18 ESTACIONAMIENTO POSTERIOR</b> Integracion de area para estacionarse sobre la calle San Luis de 50 m2. Realizado en adoquero 15x15, asentado en terreno compactado con mortero cal/arena/cemento. Ver planos de proyecto.	PAD-01 PIR-01
19	<b>19 JARDINES</b> Integracion de areas verdes con diferentes tratamientos en el conjunto. Ver planos arquitectonicos de paisaje .	PAD-01 PIR-01
RI 1	<b>ReIntegracion:</b>  <b>RI 1 CRUJIA DERRUMBADA</b> Reintegracion de la cruja derrumbada en la parte posterior del conjunto. Los muros se levantan sobre los desplantes de mamposteria encontrados en la limpieza del terreno. El sistema constructivo esta conformado por muros de tabique rojo recocido y entrepisos de losacero. El acabado final es en aplonado cal/arena y los vanos acentuados por jambas en tabique rojo, dinteles y antepechos de cantera.	PAD-01 PIR-01 PIR 05 PIR 07

## HERRERIA:

	Reintegracion:	Ubicacion:
	<b>RH 1 BARANDAL DE LA CASA EN PA</b> 1. Reintegración del barandal de fierro forjado, de 52.40 de long x 0.85 en base a los vestigios fotográficos encontrados. 2. Limpiar el barandal con esencia de terebintina pura. 3. Protegerlo con un barniz de 86 gr. de esencia de terebintina y 28 gr. De goma de copal aplicado en frío.	PAD-08 PIR-04
	<b>RH 2 REJAS EN VANOS DE LA CASA EN PB</b> 1. Reintegración de las rejas de fierro forjado, de 1.30 x 2.25 en base a los vestigios fotográficos encontrados. 2. Limpiar la reja con esencia de terebintina pura. 3. Protegerlo con un barniz de 86 gr. de esencia de terebintina y 28 gr. De goma de copal aplicado en frío.	PAD-08 PIR-04
	<b>IH 3 BARANDAL EN LA ESCALERA POSTERIOR DE LA CASA</b> 1. Integración de barandal de acero inoxidable, conformado por postes, anclados en muro cada 3 peldaños, unidos entre sí por cables y con pasamanos de acero y madera. Según planos del proyecto.	PAD-06 PIR-05
	<b>IH 4 BARANDAL EN EL CORO DE LA CAPILLA</b> BARANDAL EN LA TERRAZA ENTRE LA CRUJIA NUEV AY LA CASA BARANDAL EN SEGUNDO PISO DE LA TROJE 1 1. Integración de barandal de fierro forjado, conformado por postes, anclados en entrepiso, con pasamanos de fierro y madera. Según planos del proyecto.	PAD-17 PAD 20 PAD 23 PIR-06 PIR 08 PIR 09





Instituto Tecnológico de México  
Escuela en Restauración de Monumentos

### Simbología

#### CUBIERTAS

- IC1 Casa de Hacienda  
ÁREA: 283.21 m<sup>2</sup>
- IC2 Anexo de la Casa  
ÁREA: 53.29 m<sup>2</sup>
- IC3 Torre de San Andrés (torre de  
ÁREA: 713.85 m<sup>2</sup>
- IC6 Cubierta de la Molinera  
ÁREA: 120.00 m<sup>2</sup>  
Ver planos PAD-25
- I-1 Casa de Nueva España  
ÁREA: 206.00 m<sup>2</sup>  
Ver planos PAD-16, PAD-17,  
PAD-18

#### ELEMENTOS DEL EXTERIOR:

- I-2 Integración de alberca
- I-3 Integración de terrazas:  
trojes, Cafetería y  
Casa del Hacendado
- I-4 Integración de pavimento  
en Era
- I-5 Integración de andadores
- I-6 Integración de pavimentos  
en Patio posterior
- I-7 Integración de  
estacionamiento
- I-8 Integración de jardines

#### Crédito de localización

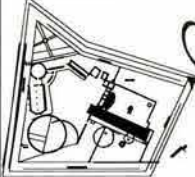

Hacienda San Isidro - Acámbaro

Ciudad  
**PIR  
01**

Cotas  
Mts.  
1:500  
Escala

**Conjunto**  
Reintegraciones e integraciones  
de  
Cubiertas y pavimentos

Carolina Raposo Fernández  
México D.F., primavera de 2000

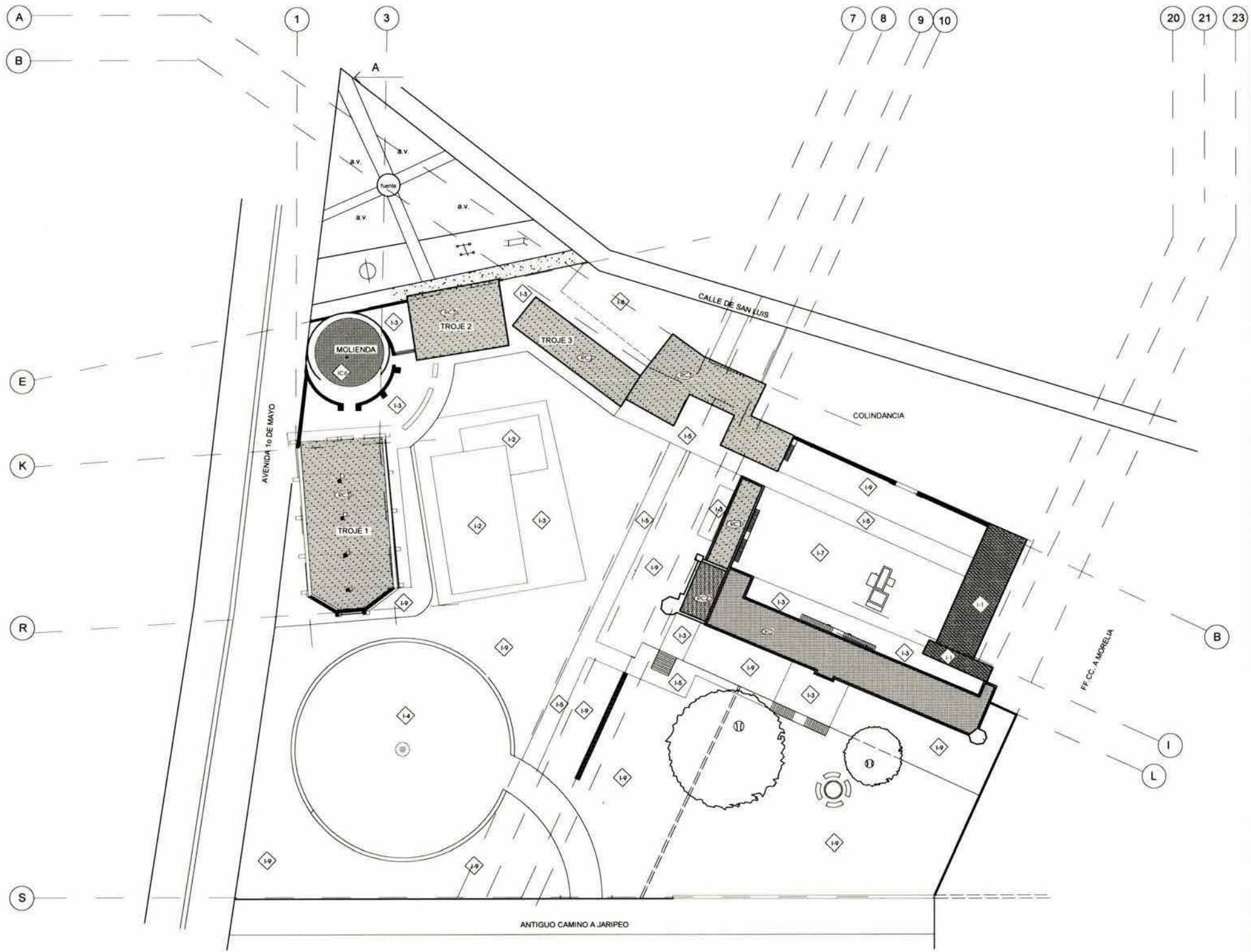

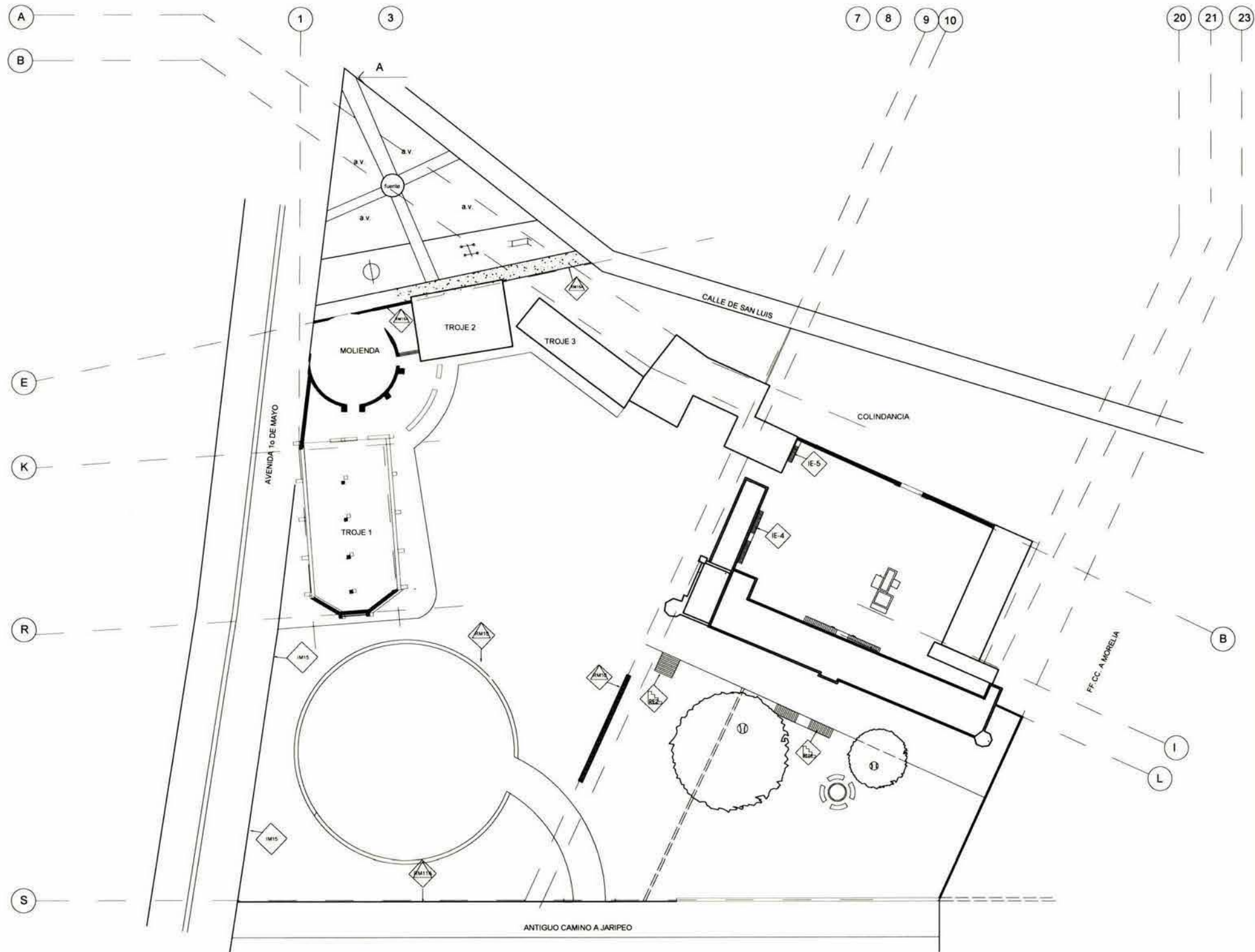

Instituto Federal de Estadística y Geografía  
 México en la búsqueda de la información

**Simbología**

**MUROS:**

- Reintegración de muro de la Era
- Reintegración Muro de coincidencia norte
- Muro de coincidencia Sureste
- Reintegración Muro de coincidencia Sureste

**ESCALERAS:**

- Reintegración Escalera de la casa
- Reintegración Escalera central de la casa
- Integración
- Escalera posterior Cuzco Sur ver planos PAD-12, PAD-13, PAD-14
- Integración Escalera casa del conserje ver planos PAD-12, PAD-13, PAD-29

Ocupación de localización

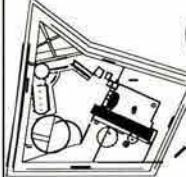

Hacienda San Isidro - Acámbaro

Colección	PIR 02	Cobertura	Mts.
		Escala	1:500

**Conjunto**

Reintegraciones e Integraciones de Muros y escaleras

Carolina Raposo Fernández  
 México D.F., primavera de 2000







### Simbología

- Restauración de la estructura del monumento
- Restauración de la fachada
- Restauración del techo
- Restauración del interior
- Restauración del exterior
- Restauración del primer piso
- Restauración del segundo piso
- Restauración del tercer piso
- Restauración del cuarto piso
- Restauración del quinto piso
- Restauración del sexto piso
- Restauración del séptimo piso
- Restauración del octavo piso
- Restauración del noveno piso
- Restauración del décimo piso
- Restauración del undécimo piso
- Restauración del duodécimo piso
- Restauración del decimotercer piso
- Restauración del decimocuarto piso
- Restauración del decimoquinto piso
- Restauración del decimosexto piso
- Restauración del decimoséptimo piso
- Restauración del decimoctavo piso
- Restauración del decimonoveno piso
- Restauración del vigésimo piso

Cuadro de localización

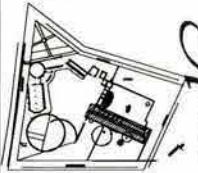

Hacienda San Isidro - Acámbaro

Cole PIR 04

Cole Mts. 1:150 Escala

Casa del Hacendado  
Integración y reintegración de apoyos, vanos y herrería

Carolina Raposo Fernández  
México D.F., marzo de 2004

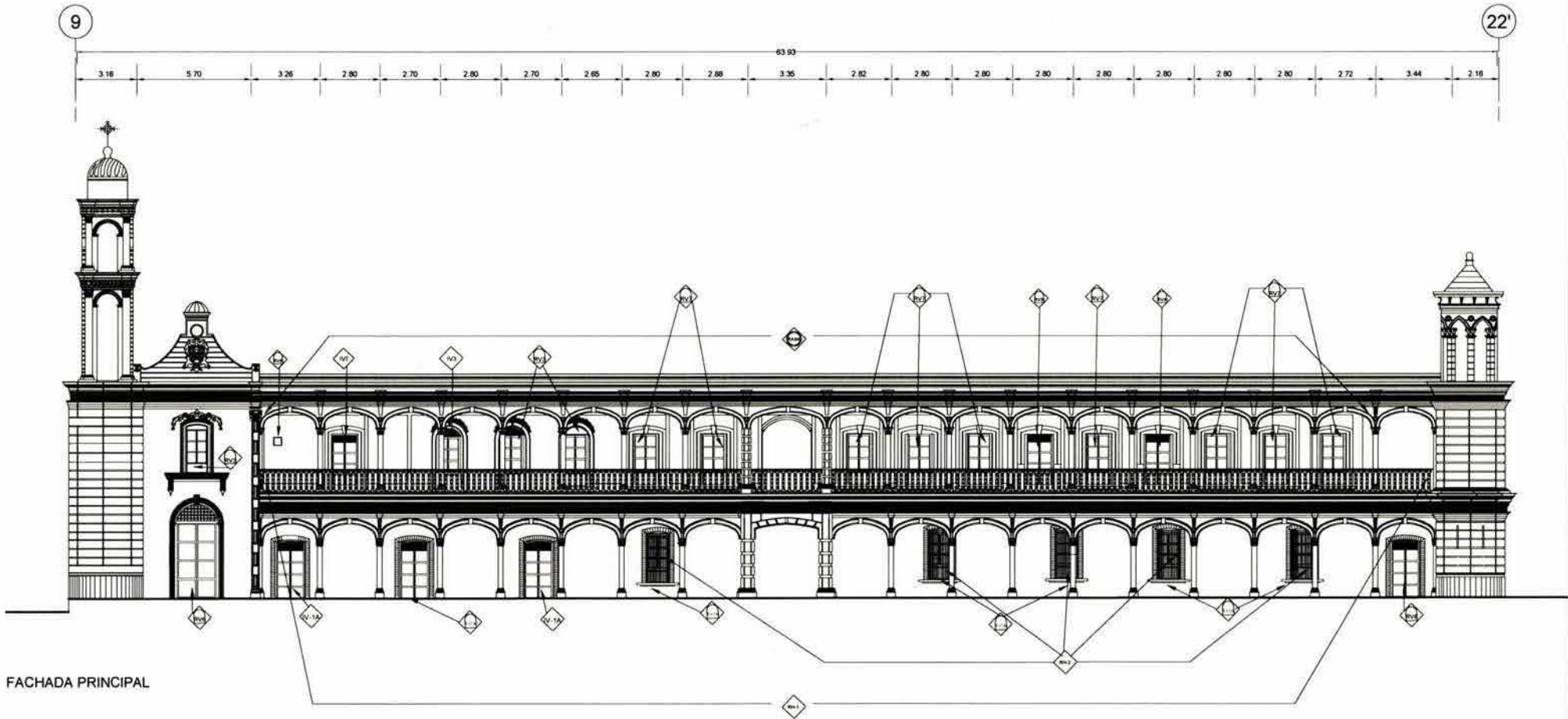

FACHADA PRINCIPAL



Instituto Nacional de Estadística e Informática  
Ministerio de Educación de México

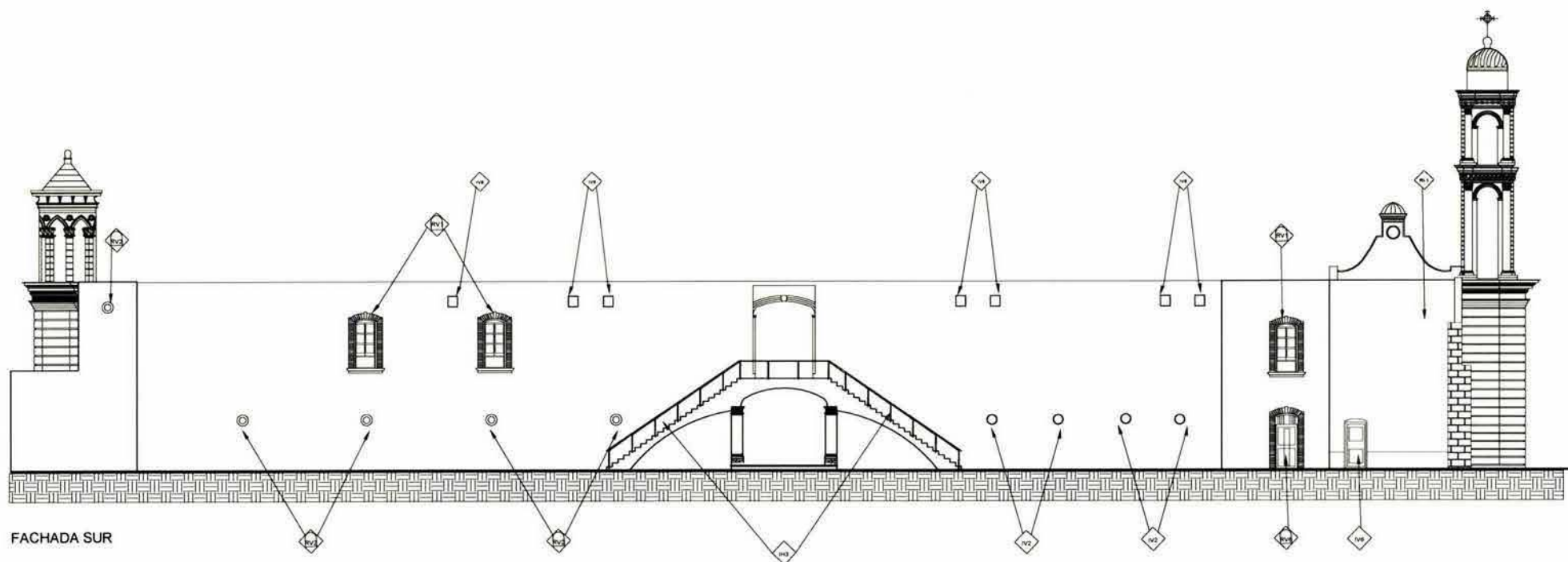
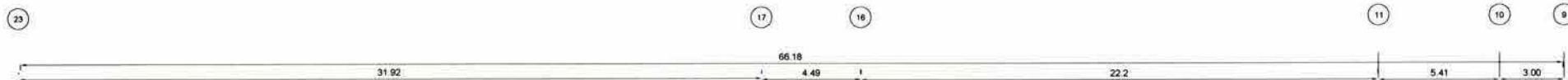

FACHADA SUR

### Simbología

- A: Material de mamparas de cerámica
- B: Material de mamparas de cerámica
- C: Material de mamparas de cerámica
- D: Material de mamparas de cerámica
- E: Material de mamparas de cerámica
- F: Material de mamparas de cerámica
- G: Material de mamparas de cerámica
- H: Material de mamparas de cerámica
- I: Material de mamparas de cerámica
- J: Material de mamparas de cerámica
- K: Material de mamparas de cerámica
- L: Material de mamparas de cerámica
- M: Material de mamparas de cerámica
- N: Material de mamparas de cerámica
- O: Material de mamparas de cerámica
- P: Material de mamparas de cerámica
- Q: Material de mamparas de cerámica
- R: Material de mamparas de cerámica
- S: Material de mamparas de cerámica
- T: Material de mamparas de cerámica
- U: Material de mamparas de cerámica
- V: Material de mamparas de cerámica
- W: Material de mamparas de cerámica
- X: Material de mamparas de cerámica
- Y: Material de mamparas de cerámica
- Z: Material de mamparas de cerámica

Cuadro de localización

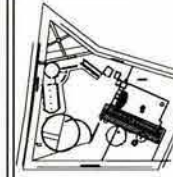

Cacienda San Isidro - Acámbaro

Cole: PIR 05

Cotas: Mts. 1:150 Escala

Casa del Hacendado  
Integración y reintegración de vanos y herrería

Carolina Raposo Fernández  
México D.F., marzo de 2004





### Simbología

#### CUBIERTAS:

-  Reintegración de cubierta de la casa
-  Reintegración de la Alameda de la planta alta
-  Integración de trazo en azotea de la casa
-  Reintegración puerta en la cocina y la casa
-  Integración de vano en pa tachado pablero
-  Reintegración puerta en el mirador
-  Reintegración de entablado en la casa
-  Integración de banquetas en terraza entre la cruz nueva y la casa

#### Cuadro de localización

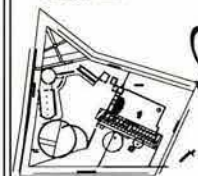

Cacienda San Isidro - Acámbaro

Cole PIR  
06

Cotas Mts.  
1:100  
Escala

Casa del Hacendado  
Integración y reintegración de cubiertas, entablado, vanos.

Carolina Raposo Fernández  
México D.F., año de 2004

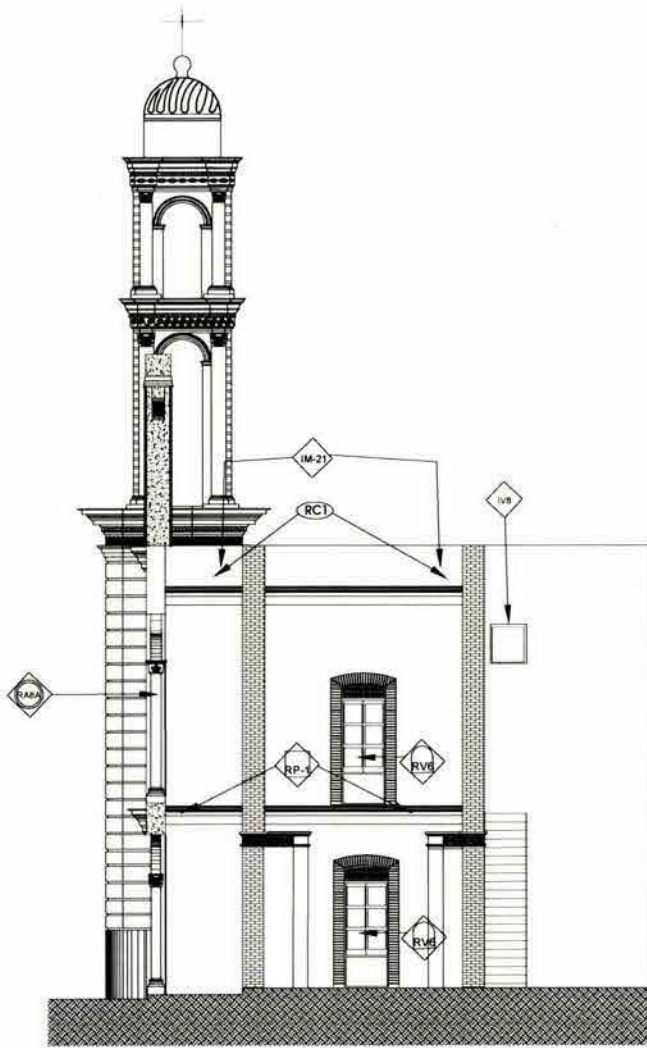

CORTE C-C'

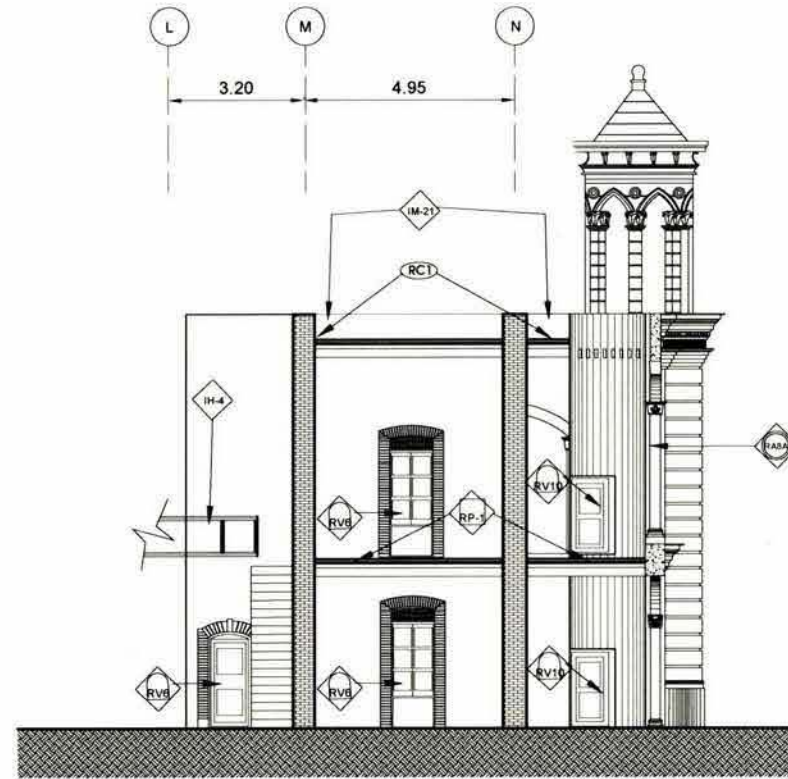

CORTE D-D'





Instituto Nacional de Estadística y Geografía  
Ministerio de Educación y Ciencia

### Simbología

- Integración de columna para apoyar muros
- Integración de muros divisores de sanitarios
- Integración de muro bajo para contrabarras en molinera
- Integración de muros divisores de Trojes
- Integración
- Integración en Troje 1 ver planos PAD-12 PAD-13
- Integración de puerta de Troje 1
- Integración de muro con contrabarras en Troje 2
- Integración de vano en Troje 2
- Integración de puerta de Troje 2 en Troje 2
- Integración de puerta en Troje 3
- Integración de puerta en Troje 3

### Ocupación de localización

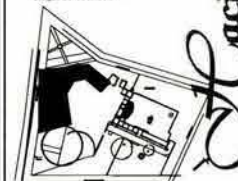

Código  
PIR  
08

Código  
Mts.  
1:250  
Escala

### Trojes

Integración de muros, apoyos, escaleras y vanos

Carolina Raposo Fernández  
México D.F., primavera de 2004

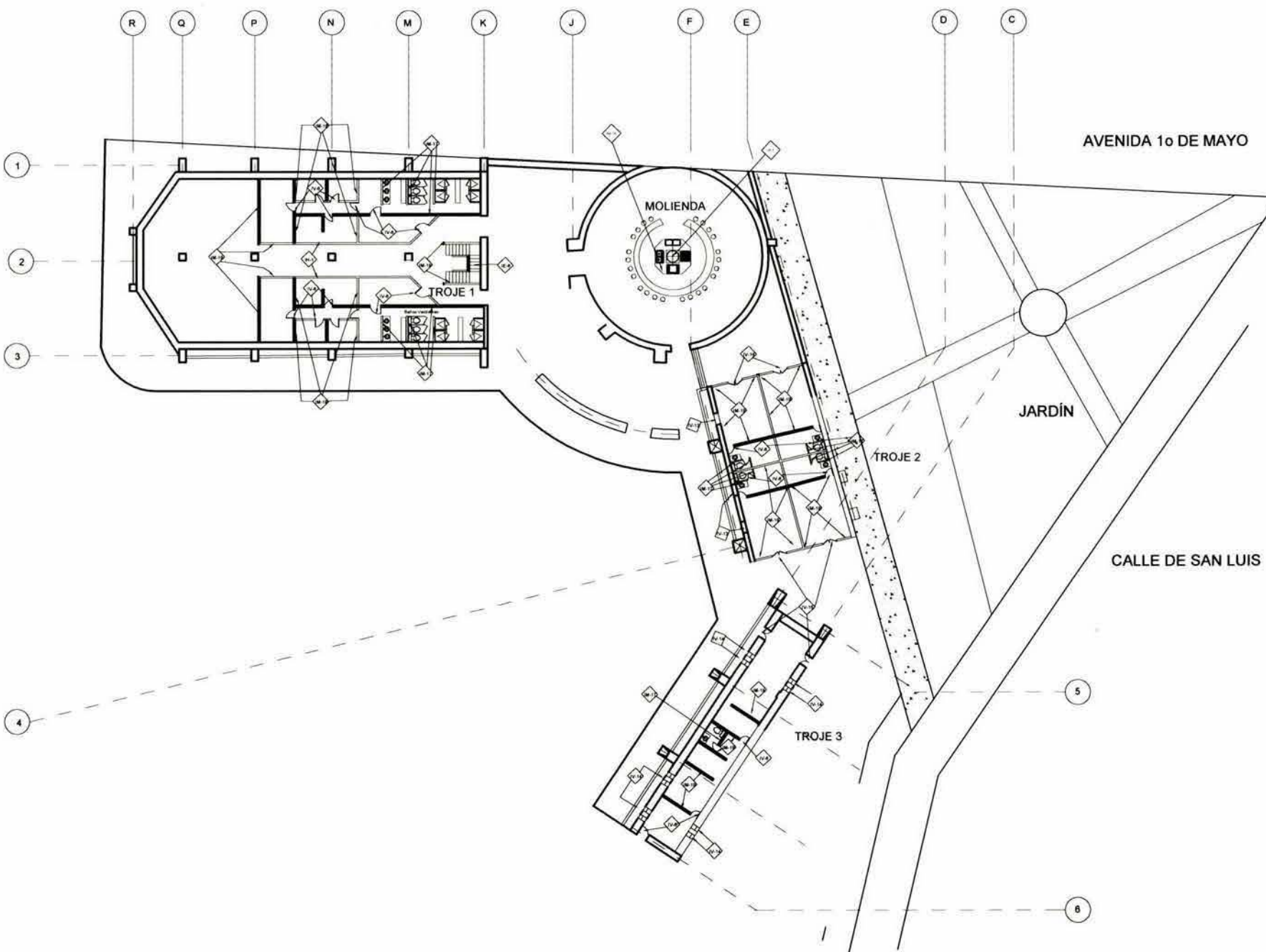

Hacienda San Isidro - Acámbaro





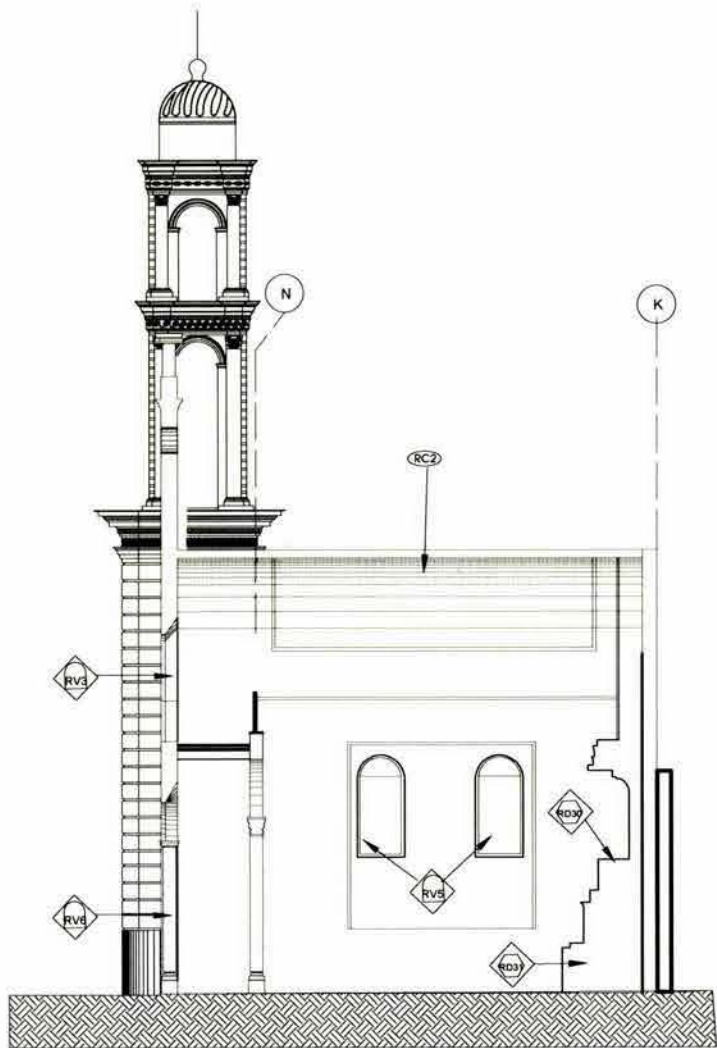

CORTE C-C'

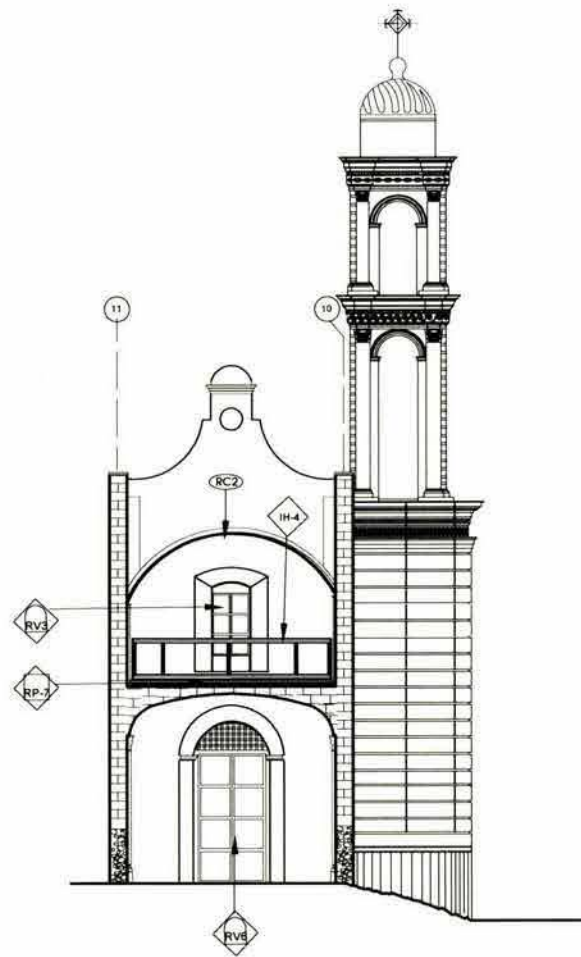

CORTE A-A'

Simbología

CUBIERTA:

RC2 Bóveda de la Capilla  
ÁREA: 53.20m<sup>2</sup>

RETE:

RV4 Reintegración de la cornisa y  
ventanas del coro

RV5 Reintegración de la cornisa  
en ventanas de la capilla

RV6 Reintegración de puerta  
de la capilla

ENTREPLSO:

RP-2 Reintegración de entresuelo  
del coro

HERRETA:

IH-4 Integración de herradura en  
el coro

REPARACIÓN:

RD3 Reintegración del reparo  
de la bóveda del coro

RECONSTRUCCIÓN:

RV3 Reintegración de  
la base del coro

Cuadro de localización

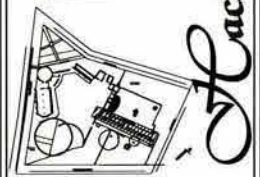

Cole: PIR  
09

Cole: Mts.  
1:100  
Escala

Capilla

Integraciones y Reintegraciones  
Cubierta, vanos, entresuelo  
herrera y ornamentos

Carolina Raposo Fernández  
México D.F., marzo de 2004

Financiación: Hacienda San Isidro - Acámbaro





Instituto Nacional de Estadística e Informática  
Instituto de Rehabilitación de Monumentos

### Simbología

- Cisternas
- Tanque elevado
- Codo de 90 hacia arriba
- Codo de 90 hacia abajo
- Hidante
- Agua Fría
- Agua Caliente
- Sistema contra incendios

Ocupación de la obra

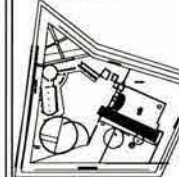

Hacienda San Isidro - Acámbaro

Código  
**PIH  
01**

Escala  
Mts.  
**1:500**  
Escala

Criterio Hidráulico

Conjunto

Carolina Raposo Fernández  
Médico D.F., primera de 2000

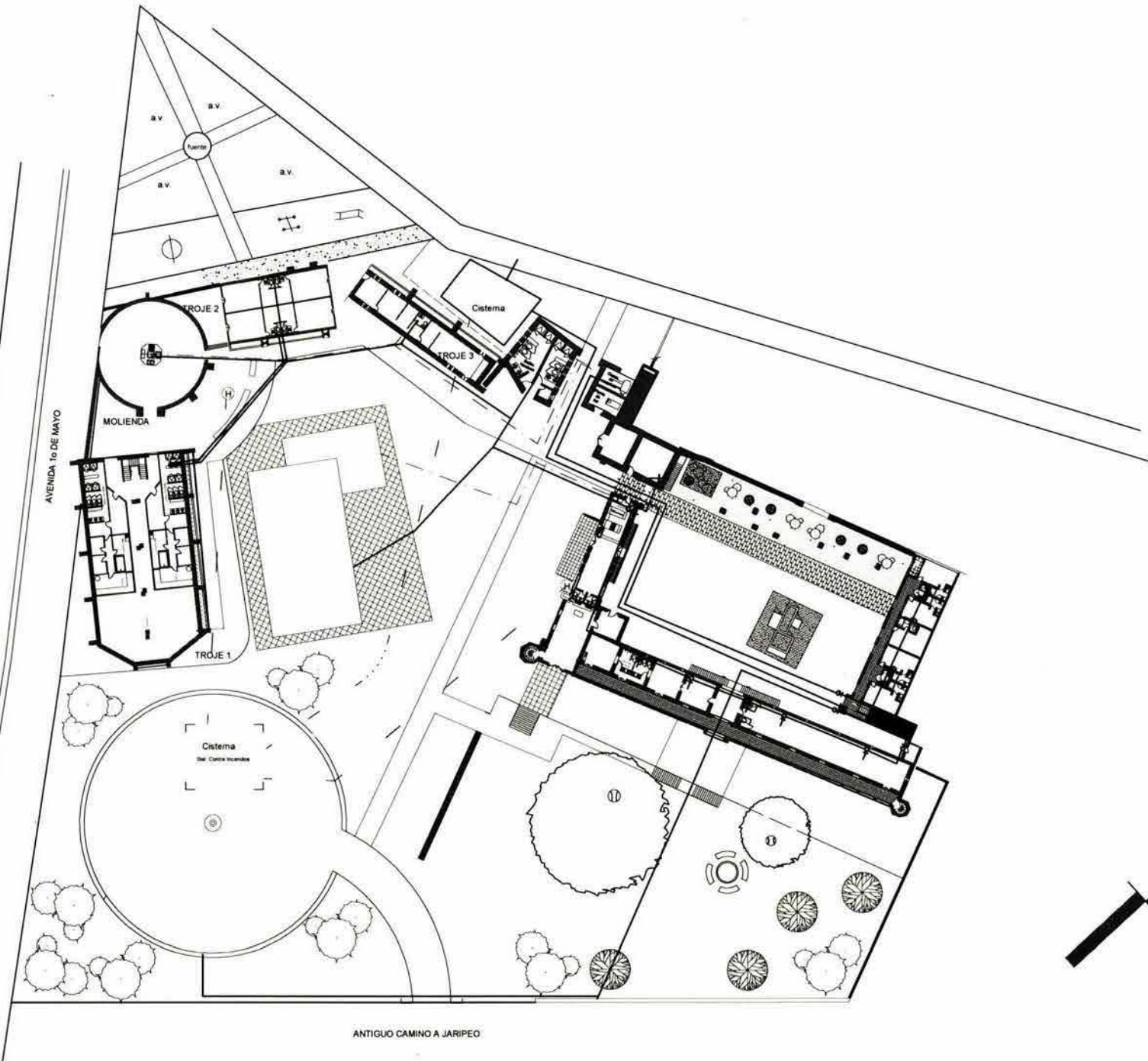

ANTIGUO CAMINO A JARIPEO



Instituto Nacional de Estadística y Geografía  
Ministerio de Estadística de México

### Simbología

- Colector de Aguas Pluviales
- Bajada de Aguas Pluviales
- Salida de Aguas Pluviales

Grupos de localización

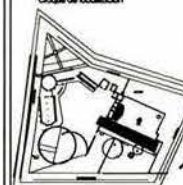

Finca San Isidro - Acámbaro

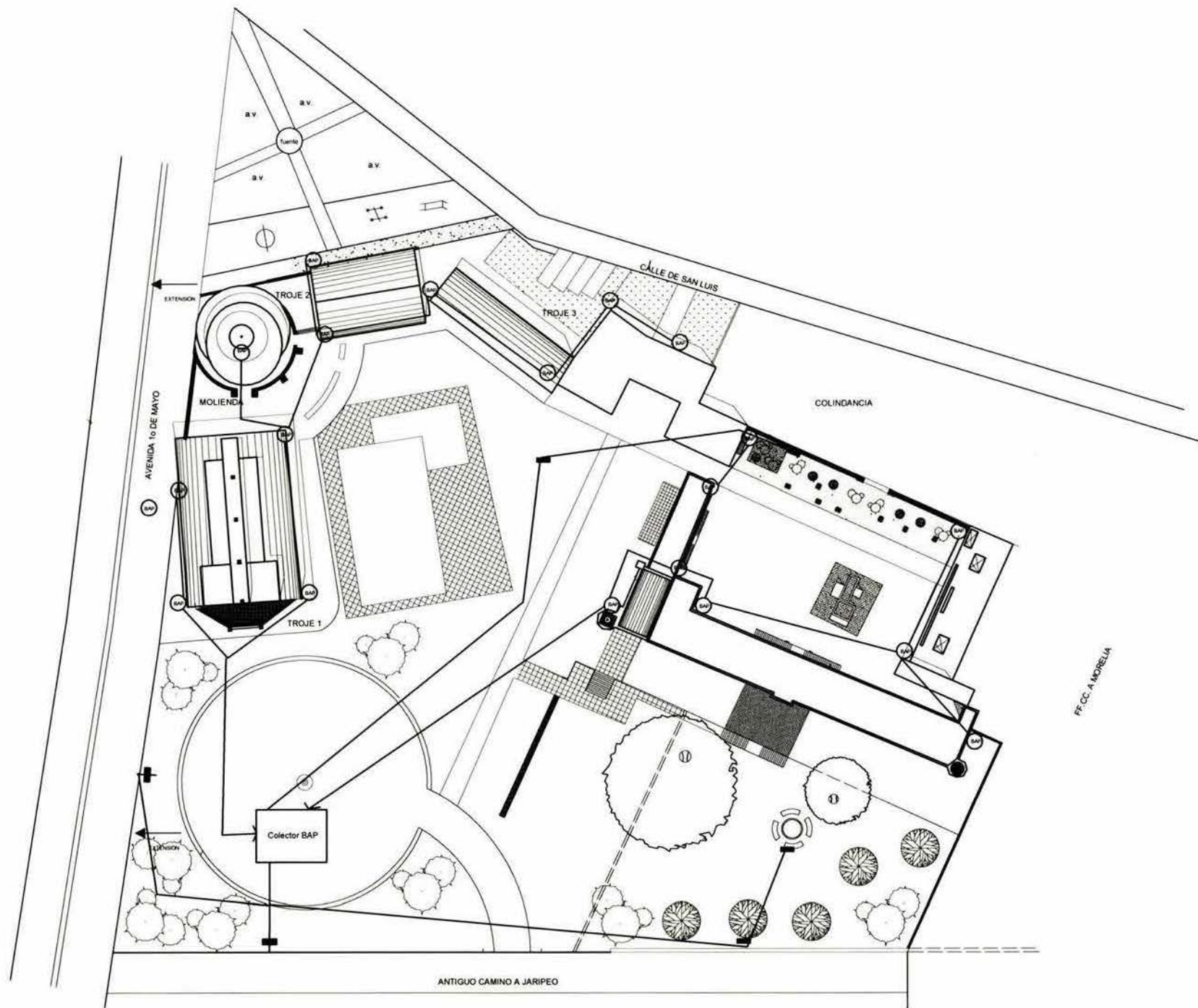

Cole: PIS 02

Cotas: Mts. 1:500 Escala

Criterio Sanitario  
Aguas Pluviales  
Conjunto

Carolina Raposo Fernández  
México D.F., primavera de 2000



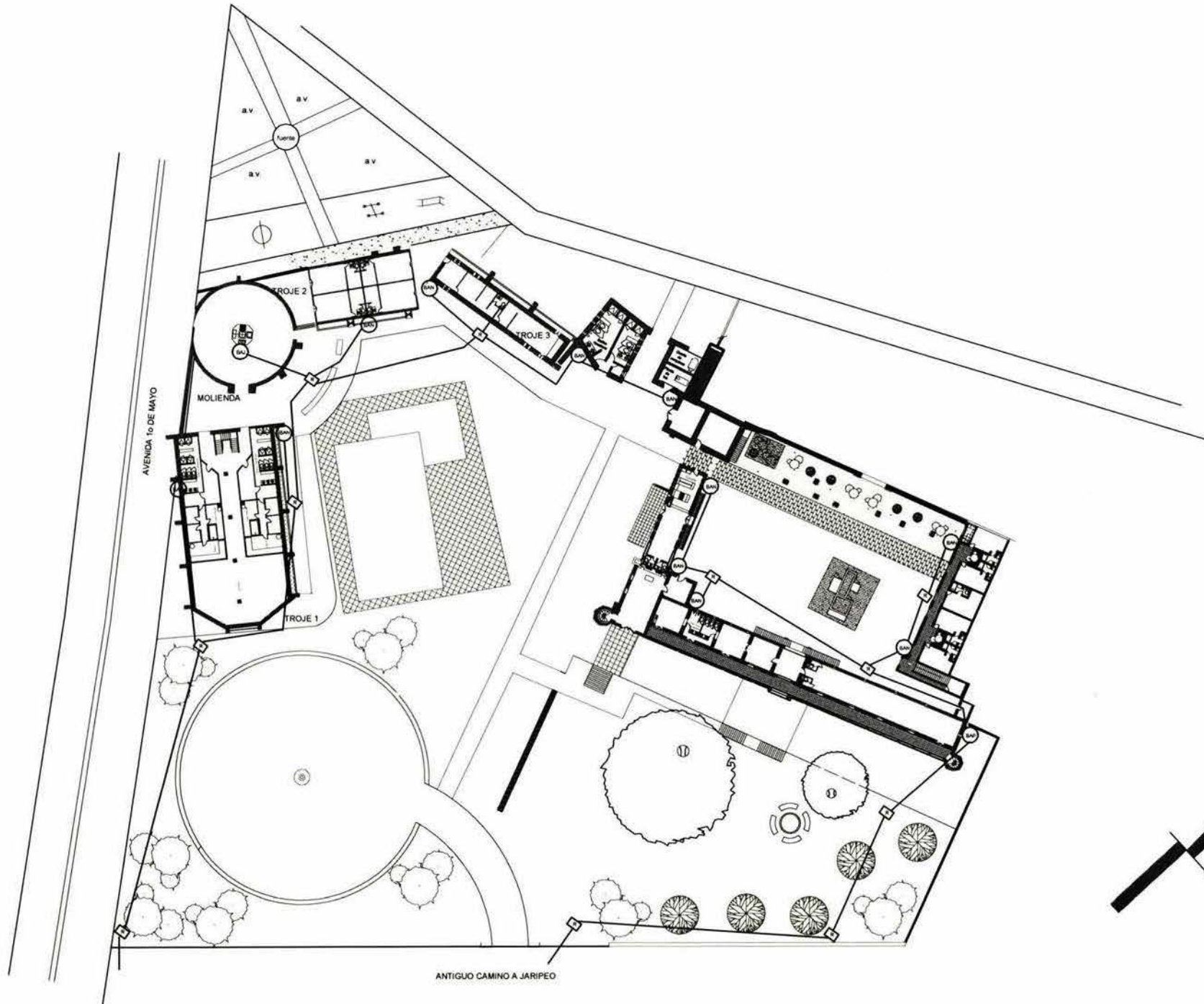

Instituto Nacional de Estadística y Geografía  
México en Reconstrucción de Monumentos

## Hacienda San Isidro - Acámbaro

**Simbología**

Registro de Aguas Negras R

Índice de Aguas Negras AN

Demarcación

Detalle de localización

Clave

PIS  
03

Clave

Mts.

1:500

Escala

Criterio Sanitario

Aguas negras

Conjunto

Carolina Raposo Fernández

México D.F., julio de 2004



Instituto Tecnológico de México  
Modelo en Restauración de Monumentos

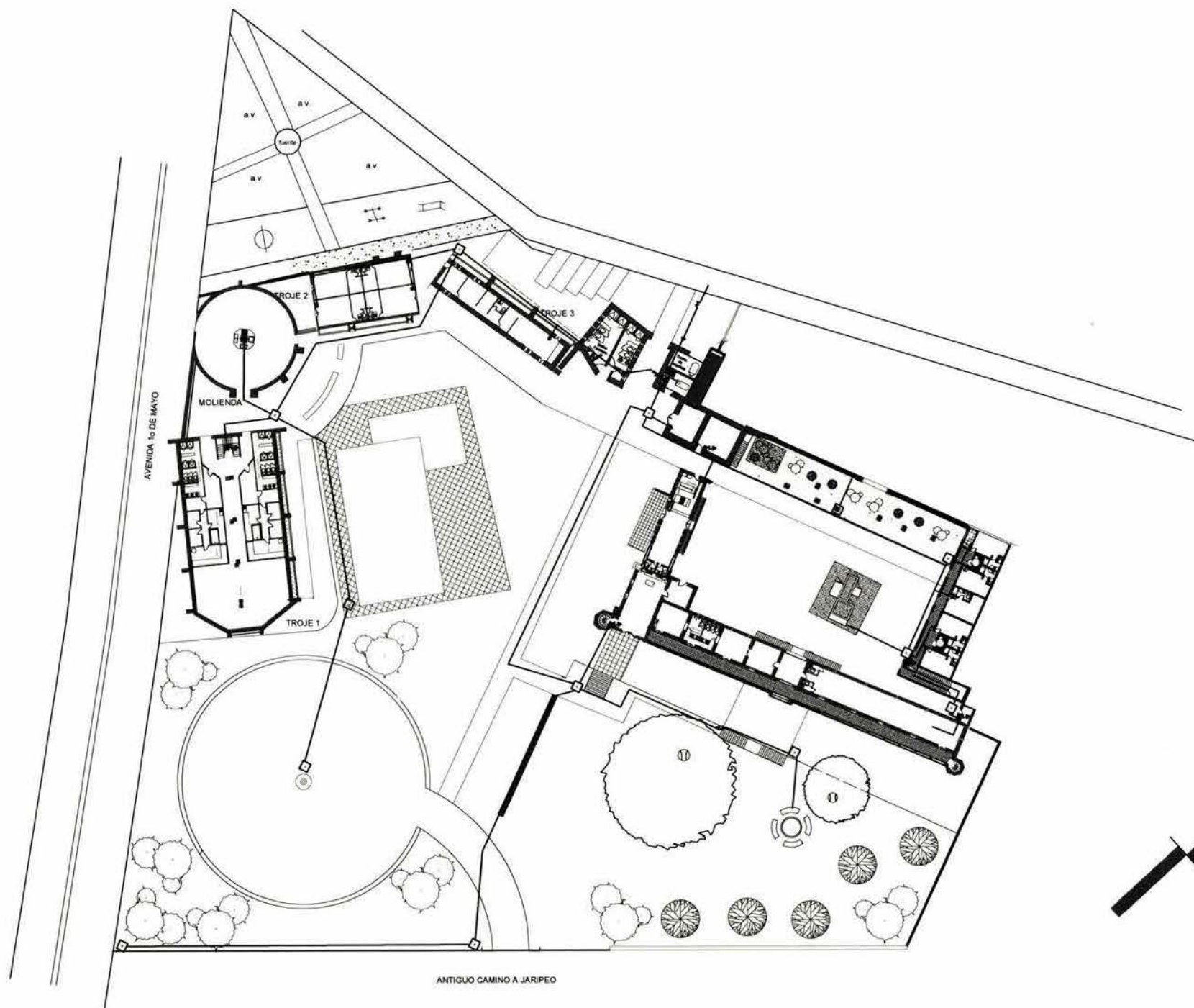

### Simbología

- Acometida CA:
- Tablero de distribución:
- Tablero general:
- Tablero de distribución de fuerza:
- Medidor:
- Regleta:
- Sube tubería:
- Tubería por piso:
- Tubería por muro o lazo:

Detalle de localización

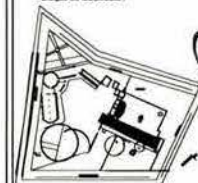

Código  
**PIE  
04**

Escala  
Mts.  
**1:500**  
Escala

Criterio Eléctrico

Conjunto

Carolina Raposo Fernández  
México D.F., febrero de 2004



Hacienda San Andrés - Acámbaro

ANTIGUO CAMINO A JARIPEO

## **I. La Capilla**

El arco y los muros existentes se consolidan con los mismos materiales para proceder a la reintegración de la bóveda, de esta manera se mantiene el sistema constructivo original de la capilla compuesto por una bóveda de cañón corrido sostenida por los muros, reforzados a su vez en el lado poniente, por un par de contrafuertes, previamente consolidados.

Se reintegrará el entrepiso del coro, conformado por vigas y tablones de madera, con relleno y acabado en tablón colonial; barandal de fierro forjado y pasamanos de madera.

La restauración del altar y la reintegración de los aplanados y cromática de los muros, quedará a cargo de un grupo de restauradores especializados, que se encargaran de reintegrar la fábrica perdida, asegurar y completar los estucados y devolverle el acabado de pan de oro a las molduras del altar.

Al campanario previamente restaurado se le reintegrarán las campanas y la escalera perdida.

La recuperación de la sacristía será bajo la misma tónica que la casa, a la cual esta incorporada y con la que comparte el mismo sistema constructivo, reintegrándole el entrepiso y consolidando muros y vanos.

El piso de loseta de barro se consolida tanto en la capilla como en la sacristía.

En el exterior, una vez consolidado el muro de contención de la casa, se creará un pequeño atrio que abarca el frente de la capilla, la escalera para acceder a esta, será reintegrada e incorporada al sistema de andadores del conjunto.

La portada restaurada, por personal especializado mantendrá tanto los vanos como las molduras existentes y se le reintegrará la carpintería en madera, según planos de diseño.

## **II. La Casa del Hacendado**

Todos los muros perimetrales se consolidan, restituyendo los aplanados y aplicando la cromática existente.

### **Planta baja**

En toda la planta baja se mantendrá el piso existente de cuarterón de barro completando las piezas faltantes.

La única variante son las lajas de cantera entre los arcos, que también se consolidan y mantienen.

El entrepiso se reintegra con el sistema constructivo original conformado por vigas y tablones de madera, rellenos a base de covintec y entortado cal-arena y acabado en loseta de barro.

Los espacios interiores solo se alteran en el área destinada a los servicios sanitarios, ya que incluso los vanos que comunicaban los espacios interiores permanecerán y en los casos en que no se requieran serán clausuradas por mobiliario fijo, pero desmontable, facilitando así la lectura del espacio interior original. Los muros interiores en los núcleos sanitarios serán realizados en panel covintec y recubrimiento de azulejo según el diseño de interiores. La intención de utilizar un material diferente, además de aprovechar las ventajas que ofrece, permite diferenciar la fábrica de los muros que se han integrado a la casa de aquellos existentes.

### **Planta alta**

Los muros que resistieron han sido conservados, aunque en los casos en que no se pudo aprovechar la división original se aprecian los vestigios de las mismas. A las habitaciones se accede por el corredor previamente reintegrado al volumen de la casa con la respectiva arcada superior. El corredor no es más que la prolongación del entrepiso de la casa que de esa forma resguarda su respectivo en la planta baja y sostiene a su vez la arcada superior, la cual se reintegra a la fachada principal.

Los dos nichos interiores se mantienen y restauran colocando los entrepaños de madera según la traza existente en los muros.

La reintegración de la cubierta sigue el mismo criterio del entrepiso, restituyendo el sistema constructivo original, abarca tanto la terraza que se encuentra en el

extremo oriente como el corredor superior y en la parte de la azotea se le integrará un pretil de tabique rojo con aplanado cal-arena y rematado con chaflán y gotero.

### **Fachada Principal**

Los elementos que la enmarcan son el campanario y el mirador, ambos mantiene su vocación original por lo que en ambos elementos la intervención se limita a consolidar lo existente, reintegrar las partes perdidas, devolviéndole a cada uno los elementos para su utilización. En el caso del campanario las campanas y la escalera y en el caso del mirador la escalera.

La portada de la capilla se restaura en su totalidad, reintegrándole la ventana del coro y la puerta.

En lo que respecta a la casa en sí, la arcada de la planta baja se consolida, reintegrándole a la cornisa los faltantes para reintegrarle el entrepiso, la arcada de la planta alta y el barandal.

La cual se realiza en base al arco existente en el extremo del mirador. Dicha reintegración quedará evidenciada por una entrecalle entre los restos de la cornisa existente y la cornisa nueva, que mantendrá la misma molduración y proporciones que la original, de la que se diferenciará por la ornamentación y la cromática.

El arco de acceso al vestíbulo central, se consolida y restaura en la planta baja y se reintegra acorde a los vestigios encontrados en el caso de la planta alta.

Las alteraciones que sufre la fachada interior han sido mínimas, ya que se conservan todos los vanos

existentes, modificando únicamente su vocación: 2 ventanas en planta baja se convierten en puertas y los otros 7 vanos se restauran acorde a su proporción original. Y en la planta alta se modifican 3 de los 15 vanos, dos puertas se hacen ventanas y una ventana puerta, por lo demás todos los vanos recuperan sus molduras y ornamentos, así como la cancelería pérdida y el enrejado en la planta baja.

### **Fachada posterior**

Mantiene en esencia la austeridad que la caracteriza, Siendo la única alteración que se realiza, la apertura de vanos para favorecer la ventilación en los núcleos sanitarios y la dirección. En la planta baja se integran 4 vanos en el ala poniente con las mismas proporciones y forma que los del oriente y en la planta alta se incorporan 7 perforaciones cuadradas que reflejan como única intención su funcionalidad, la austeridad de las mismas tiene por objeto causar el menor impacto posible en la lectura formal de la fachada. A los vanos existentes previamente consolidados se les reintegrará la cancelería y carpintería necesaria. Todo el muro será consolidado y se rescatará la cromática existente.

En el caso de la escalera posterior, antes de su consolidación como elemento de comunicación, se realizará la restauración del arco que es el elemento protagonista de su estructura así como del acceso posterior de la casa. Su restauración debido al deterioro de los aplanados que contienen a su vez

ornamentación cromática relevante, quedará a cargo de personal especializado, una vez rellena la grieta y asegurada la estabilidad del arco, se le restituirán los aplanados y se procederá a la restauración de la escalera, a la cual se integrará un barandal de carácter meramente utilitario, cuya alteración a la composición de la fachada sea mínima.

### **III. Crujía Sureste**

La crujía derrumbada se reintegra en su totalidad tomando como referencia los vestigios encontradas, una vez concluida la limpieza del terreno. El sistema constructivo se modifica un poco del que debió ser el original como en la casa del hacendado, sustituyendo los entresijos por losa-acero, que reduce los tiempos y aligera las cargas. Los muros serán de tabique rojo de Acámbaro, como en toda la obra, para favorecer el consumo a las ladrilleras del pueblo, en algunos casos queda aparente y en otros se aplana con cal-arena, según el proyecto de fachada.

### **Planta Baja**

Se rescatan todos los desplantes perimetrales, así como los pisos existentes de toda la crujía compuestos por cuarterón de barro. Los únicos muros en el interior son los servicios sanitarios, en covintec con acabado en azulejo.



### **Planta Alta**

La división de los muros es de tabique rojo de Acámbaro en algunos casos aparente, en otros con acabado de aplanado y en los baños con azulejo, según el diseño de interiores.

### **Fachadas**

Dado que la documentación gráfica es muy pobre, en el caso de la fachada poniente e inexistente en la oriente, se integrarán dos fachadas nuevas, con los materiales tradicionales e incorporando a las mismas los vanos necesarios.

### **IV. Crujía Suroeste**

Se integrará una crujía de nueva planta con muros de tabique rojo de la zona y entrepiso y cubierta de losa-acero, con acabado en aplanado cal-arena.

### **V. Troje 1**

#### **Planta Baja**

Queda conformada por los restos de los muros existentes que se consolidan y complementan a la altura máxima encontrada.

La distribución interior es simétrica dejando libres los 4 pilares de cantera que debieron sostener la cubierta original y que en este caso se consolidan, reintegrándoles la fábrica perdida.

Los muros perimetrales compuestos por adobe y reforzados por contrafuertes, se consolidaron, recubriendo la fábrica de adobe con cantera, hasta la altura existente, donde se integrará una franja de ventanas con cancelería de aluminio.

El muro central en el acceso que es de mampostería de piedra brasa, también se consolida, completando la fábrica perdida, hasta la altura de los pilares, según se aprecia en las fotografías encontradas.

Los muros interiores son de covintec con aplanados o acabados en azulejo acorde al proyecto de interiores. Los pisos de loseta en las zonas cerradas y en la circulación y gimnasio de cantera, completando los pisos encontrados.

#### **Planta Alta**

Se integra una escalera esta compuesta por una estructura de acero con huellas en madera y barandal de acero.

El entrepiso está realizado en vigas y tablonés de madera, relleno de unisel y entortado con acabado en duela de pino o mezquite. La decisión de recurrir a este sistema tradicional, además de permanecer algunos mechinales en los muros menos desgastados se debe a las directrices del proyecto del interior que pretende conservar los materiales encontrados, adobe, cantera y madera que se utilizarán para la ambientación de toda la zona pública.

### **Volumen**

Esta compuesto por fachadas simétricas, divididos en dos cuerpos por una franja de ventanas en planta baja que se convierten en la cicatriz entre los restos de adobe y la prolongación del muro nuevo. La cancelería es de aluminio y esta interrumpida por los contrafuertes que dividen las fachadas y se prolongan hasta la cubierta de la planta alta. En la cual solo existen ventanas en la mitad.

El rodapié de cantera se restaura, reintegrando las lajas faltantes y consolidando las existentes, en todo el perímetro, con excepción de la fachada oeste donde los espacios para alimentar al ganado se convierten en jardineras, por lo que se le integrará un sistema de impermeabilización.

La cubierta de la troje se integra en concreto armado aparente y se desarrolla en 4 niveles siendo translúcida al centro en la zona de los pilares, que es a la vez la parte más alta, a partir de aquí se inclina a dos aguas. Donde otra parte translúcida abarca la iluminación en el corredor de la planta superior hasta culminar en el gimnasio, a partir de aquí la pendiente se continúa pero permanece ciega.

### **VI. Troje 2**

#### **Planta**

Se rescatan los muros perimetrales, partiendo de los desplantes que permanecen, los contrafuertes se consolidan. Los pisos del interior serán en loseta de barro o similar.

Los muros interiores realizados en covintec y aplanado, quedan sujetos al proyecto particular de cada uno de los locales.

#### **Volumen**

Se constituye como un elemento sencillo manteniendo los muros de adobe y la cubierta de teja sostenida por una estructura de vigas de madera.

Los muros en la parte baja se convierten en jardineras una vez consolidando e impermeabilizando el espacio entre las lajas de cantera y el muro.

Los accesos que se realizan en los lados cortos están compuestos por puertas de dos hojas en fierro y madera.

Se reintegra la cubierta a dos aguas, compuesta por una estructura de vigas y tablones de madera y teja de barro rojo.

## VII. Troje 3

### Planta

Se consolidaron los restos de la fábrica de adobe y contrafuertes existentes. Los muros divisorios del interior son de covintec con aplanado a excepción del baño que tiene acabado de azulejo.

### Volumen

El volumen es muy sencillo y mantiene el principio de la troje dos. La cubierta es inclinada, pero con una sola pendiente, debido a la estrechez de la nave, cuenta con una estructura compuesta por vigas y tablonces de madera y teja de barro rojo recocido al exterior. Todos los vanos son sencillos con cancelería de aluminio.

## VIII. Molienda

El arco que marca el acceso a esta, se consolida, completando la fábrica y tratando la mampostería. Los muros bajos y contrafuertes se consolidan, completando la fábrica perdida. Se integran la barra y contrabarra, en tabique, con acabado en azulejo y cantera y cubierta de granito. El piso de cantera gris se rescata y completa para unirse a la propuesta de andadores del exterior.

### Cubierta

Se integra una cubierta, ligera y desmontable compuesta por un soporte central de concreto armado del que se desprende un volado que se convierte en la cubierta de la zona de servicio y del cual salen los cables de acero que sostendrán los dos anillos elípticos colgantes forrados a su vez con una membrana de fibra poliéster.

## IX. Anexo Sur

### Planta baja

El acceso de la calle san Luis esta compuesto por un arco de cantera con remates laterales. Todo será sometido a un proceso de consolidación y restauración, eliminando la flora y moldeando las piezas faltantes a los macetones adosados al muro como remate. Tratando la cantera y realizando los moldeos necesarios. El núcleo de los servicios sanitarios se divide en dos partes, con panel covintec y acabado de azulejo; una vez que se rescatan todos los muros perimetrales, ambos núcleos tiene ventilación natural al abrirse unos vanos en la parte superior del muro. La única ventana baja es la que se ubica en la zona de control.

En el otro extremo del acceso se ubican el cuarto de maquinas y la subestación eléctrica.

El espacio interior de este volumen se divide en dos por un muro de tabique rojo recocido con acabado en aplanado cal-arena.

La puerta de aluminio o acero es corrediza de dos hojas y totalmente ciega.

Los otros dos espacios existentes se rescatan a partir del desplante de los muros y albergarán la zona de almacenes, los muros son de tabique rojo recocido. Aunque la estructura se refuerza con castillos de concreto armado para soportar el segundo piso.

### **Planta alta**

Para acceder a esta se integra una escalera de rampa sencilla de acero y anclada al muro, las huellas son de concreto y el barandal de acero inoxidable.

El entrepiso está formado por losa de acero con relleno de concreto y acabado en loseta cerámica.

Los muros que se elevan sobre el contrafuerte serán de mampostería de piedra brasa, pareciendo al exterior que es una prolongación del mismo. El resto será de tabique rojo recocido de Acámbaro con aplanado cal-arena.

Los vanos de la vivienda conservan el lenguaje de los vanos de las crujías que conforman el patio posterior con jambas en tabique y repisón de cantera, al que se integra la cancelería de aluminio.

La cubierta en todo el anexo es plana y con el mismo sistema constructivo del entrepiso.

## **IX. ESPACIOS ABIERTOS**

### **1. La Era**

Se constituye como estacionamiento y espacio para celebraciones, manteniendo su forma circular, está rodeado por un muro de mampostería de piedra brasa de alturas variables acorde a la pendiente del terreno ya que funciona como muro de contención del mismo. Al centro se encuentra un poste que será elemento de identificación de la clínica desde la avenida, y que facilita la colocación de una carpa, el muro se interrumpe al conectarse con el camino que se origina en el acceso principal del conjunto.

El pavimento de la era es de piedra, según los vestigios encontrados.

### **2. Alberca**

La integración de la alberca se realiza sobre una plataforma rectangular de 400 mts. 2 desplantada en el espacio central conformado por los volúmenes de las trojes y de la crujía sureste. La alberca es de 13x25 mts. Y se interfecta con el chapoteadero de 13x10 mts. Se realiza en concreto armado con acabado en azulejo veneciano. La plataforma es de loseta antiderrapante imitación cantera.

### 3. Patio posterior

Esta conformado por la casa del hacendado, la crujía sureste, la suroeste y el muro de colindancia sur previamente consolidado y restaurado junto con los vanos existentes y el arco central que continuará tapiado, pero con fabrica de mampostería que sustituye la actual de adobe. Se completan los moldeos de cantera y la fabrica de tabique rojo.

Este muro servirá como telón de fondo al jardín de la zona posterior. El elemento que domina al patio es sin duda el aljibe conformado por dos pilas rectangulares, las cuales una vez restauradas estarán rodeadas por piedra bola de la que partirá el diseño de todo el pavimento central, compuesto por lajas de cantera de 40x40. Este espacio estará enmarcado a su vez por otro pavimento que corresponde a los andadores de las crujías.

### INSTALACIONES

El criterio de instalaciones se plantea de forma muy general, que permita establecer las etapas de desarrollo del proyecto.

#### Instalación Hidráulica

La toma de agua se encuentra en la calle San Luis y va directamente a la cisterna ubicada en el espacio de transición entre la calle y la troje 3 que funciona como estacionamiento. De la cisterna general sale una tubería que suministra la cisterna para el sistema contra incendios, la cual se ubica en la Era y de la cual parten dos salidas a los hidrantes uno entre las jardineras que delimitan la terraza de la molienda y el otro a un costado del contrafuerte de la capilla.

Otra tubería va por el patio posterior para alimentar el tanque elevado que se encuentra sobre la escalera de la crujía de nueva planta, en la parte más alta del terreno. La alimentación de agua fría se realiza por las azoteas, tanto a la casa como a las crujías. En el extremo del volumen de la escalera, una bajada suministra a agua fría a los jardines de la parte baja del terreno, y otra por el patio posterior hacia la caldera. La otra bajada en el extremo sur de la crujía posterior inicia el recorrido por piso para alimentar la alberca, los baños de empleados y las trojes.

### **Instalación Sanitaria**

La recolección de aguas se realiza en dos redes que permiten separar las aguas pluviales de las negras.

Las bajadas de aguas pluviales se ubican en los 4 ángulos provocados en la azotea de cada volumen, dos en la troje 3 y una central en la cubierta de la molienda descenden por gravedad al colector ubicado en el extremo norte de la era que es de las partes mas bajas del terreno, desde ahí salen dos tuberías que recorren los jardines ubicando las salidas en puntos estratégicos.

Las aguas negras siguen el mismo principio, en dos recorridos uno en el conjunto de las trojes y otro en las crujijs que conforman el patio posterior, bajan por gravedad en ambos extremos del terreno hasta el antiguo camino a jaripeo y la esquina con la avenida Primero de Mayo donde se conectan con el drenaje municipal.

### **Instalación Eléctrica**

La acometida se encuentra sobre la calle San Luis y entra directamente al cuarto de maquinas donde se encuentra la subestación eléctrica, tableros y medidores. De aquí salen dos redes una que alimenta la zona de servicio de empleados y las trojes. En la troje 2 y la molienda se integraron medidores a cada local ya que se

plantea la posibilidad de arrendarlos.

En la troje 1, los medidores y tableros se ubican en la zona de control ubicada en la escalera. Y de ahí se alimentan los locales del interior. Un registro sobre la terraza marca la bifurcación del cableado hacia la explanada de la alberca y la Era que concentra la instalación en el poste central.

El otro extremo del conjunto el recorrido del cableado se efectúa a través de los andadores y el perímetro del patio posterior desde donde se van realizando las entradas a los diferentes locales. De esta manera se facilita el mantenimiento de los ductos que quedan aislados de la humedad el jardín en lo posible.

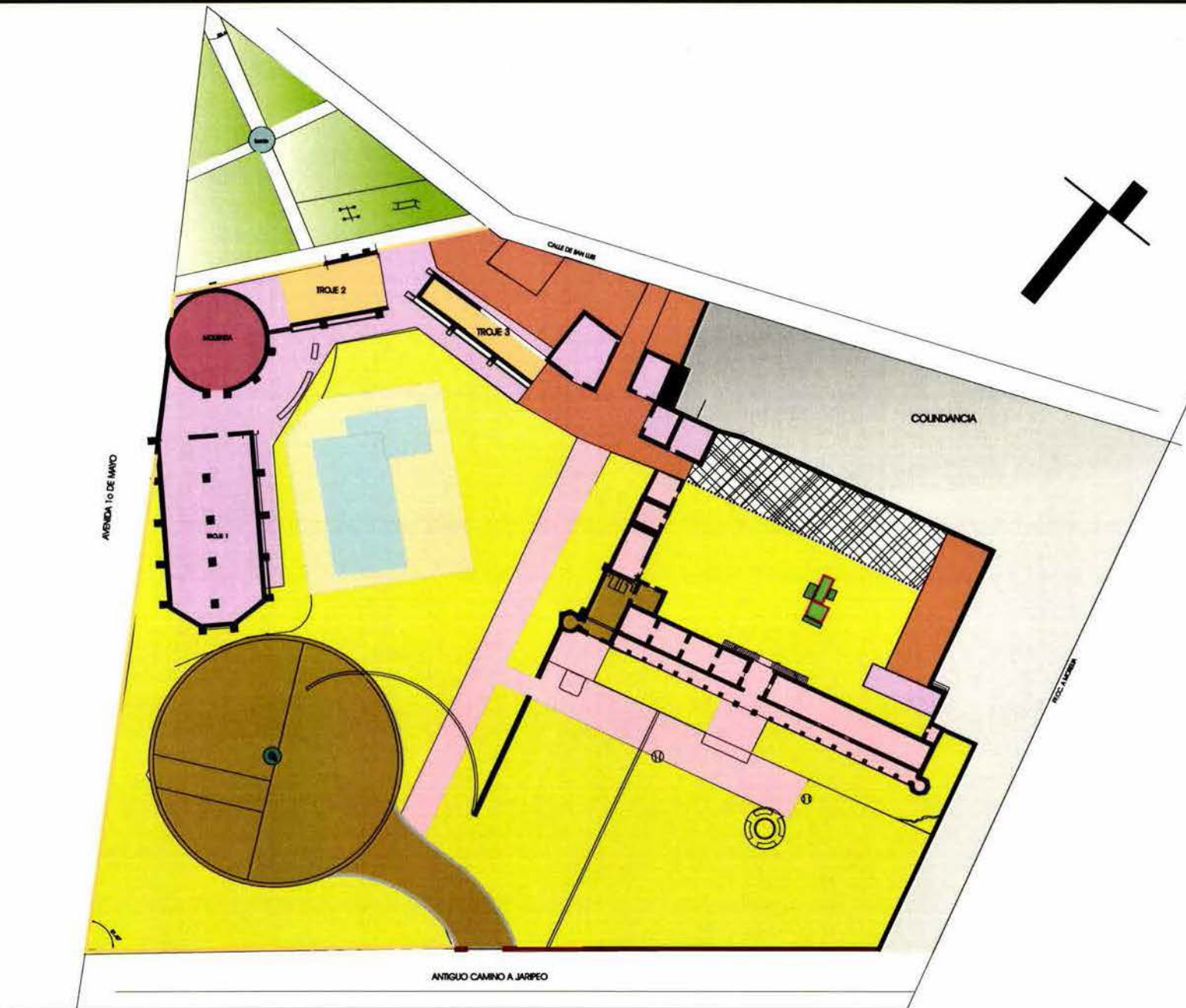

Simbología

- Etapa I
- Etapa II
- Etapa III
- Etapa IV
- Etapa V
- Etapa VI
- Etapa VII
- Área confinada para trabajos de obra hasta la última etapa

Cuadro de Localización

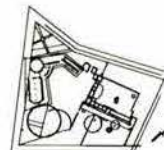

Hacienda San Isidro - Acámbaro

Colección  
**PR**  
1

Colección  
**SC**  
se  
Escob

Conjunto  
**Etapas  
propuestas**

Carolina Raposo Fernández  
México D.F., verano de 2004



## PLAN RECTOR

Este plan tiene como objetivo hacer viable la restauración del conjunto. Esta dividido en 7 etapas subsecuentes.

### Etapa I

El inicio de la ejecución de los trabajos de restauración se inicia con la construcción del muro de cerramiento sobre la avenida y la restauración de las trojes 2 y 3, ya que por un lado son las áreas que menos recursos necesitan y que permiten obtener ingresos a corto plazo, pues tanto los locales comerciales como la consulta externa pueden funcionar dando servicio a la comunidad mientras continua el proceso de restauración del resto de los elementos.

Las instalaciones se realizan de manera provisional durante esta etapa.

### Etapa II

Contempla la restauración de la molienda y su acondicionamiento como fuente de sodas y bar. Funciona dando servicio al exterior. El muro norte se consolida y restaura, concluyendo así el cerramiento de todo el conjunto.

### Etapa III

Una vez concluida la limpieza del terreno, se realiza la restauración de la capilla para involucrar a la comunidad y permitir la realización de ceremonias que contribuyan a generar ingresos para continuar la obra. Esto se facilita con el acondicionamiento de la Era para eventos, para lo cual se debe de concluir la construcción de la cisterna y el colector que se ubican en la misma, reintegrar los pavimentos y consolidar el espacio en su totalidad.

### Etapa IV

Durante esta etapa se restaura y acondiciona la troje 1, ofreciendo diversas terapias para el descanso y relajación, cuenta también con salón de belleza y salas de meditación con la posibilidad de arrendarse y obtener ingresos para continuar con el proyecto.

La terraza en la que se emplazarán las trojes y la molienda también queda finalizada en esta etapa, así como la zona de servicios que enmarcan el acceso sobre la calle San Luis junto con el volumen de la crujía e nueva planta que sostendrá el tanque elevado, para ir realizando las instalaciones definitivas en los elementos terminados.



#### Etapa V

Incluye la nivelación del terreno tanto para definir los espacios de jardines como para el trazo y construcción de los andadores y las terrazas e la capilla y la casa, así como la restauración de la casa en si y la reintegración de la crujía posterior.

#### Etapa VI

Incluye la construcción de la alberca y la realización de todos los jardines en su totalidad, con excepción del patio posterior, esto debido a que esa área quedará confinada para funcionar como almacén de obra durante la construcción de la crujía de nueva planta y que esta contemplada para la siguiente fase.

#### Etapa VII

Abarca la construcción de la crujía nueva en la parte posterior y el acondicionamiento de la explanada del acceso posterior, la restauración del arco y la habilitación del espacio de transición entre la calle y el conjunto.



hacienda de san isidro - casa del hacendado

## Capitulo VII: Conclusion



Universidad Nacional  
Autónoma de México



**UNAM – Dirección General de Bibliotecas**  
**Tesis Digitales**  
**Restricciones de uso**

**DERECHOS RESERVADOS ©**  
**PROHIBIDA SU REPRODUCCIÓN TOTAL O PARCIAL**

Todo el material contenido en esta tesis esta protegido por la Ley Federal del Derecho de Autor (LFDA) de los Estados Unidos Mexicanos (México).

El uso de imágenes, fragmentos de videos, y demás material que sea objeto de protección de los derechos de autor, será exclusivamente para fines educativos e informativos y deberá citar la fuente donde la obtuvo mencionando el autor o autores. Cualquier uso distinto como el lucro, reproducción, edición o modificación, será perseguido y sancionado por el respectivo titular de los Derechos de Autor.

## CONCLUSIÓN:

*“Cualquier obra importante de arte puede considerarse bien como un acontecimiento histórico o como alguna esforzada solución de algún problema. Es irrelevante ahora si el acontecimiento fue original o convencional, accidental o voluntario, torpe o hábil.*

*La cuestión importante es que cualquier solución señala la existencia de algún problema, para el cual han existido otras soluciones y es muy probable que se generen soluciones para ese mismo problema. Conforme las soluciones se acumulen, el problema se modifica. De todas maneras, la cadena de soluciones revela el problema”*

George Kubler

La circunstancia específica de un proyecto de restauración radica en la existencia de un edificio, al que hay que entender, valorar y apreciar para poder modificarlo. Su estudio debe ser no solo histórico-artístico sino arquitectónico, comprendiéndolo en su totalidad, lo acercaremos a nuestro tiempo partiendo de su origen. Que requerirá la defensa de ciertos usos tradicionales junto a la reconversión paulatina de otros y la implantación de nuevas actividades, que atiendan a las necesidades inmediatas de sus habitantes. Haciendo de este, un lugar donde lo existente, lo heredado y lo adquirido deban tener el justo tono

circunstancial que le corresponda para ponerse a disposición de lo nuevo.

La valoración de lo que nos encontramos ha de ser el inicio de una reflexión libre, esperanzada y ambiciosa, digna de la arquitectura, para poder alcanzar cierta cota de pensamiento cultural de carácter universal. La actuación sobre un edificio dado implica una operación compositiva altamente condicionada donde la recuperación de formas y espacios es tan obvia como azarosa donde la coherencia se convierte en el camino a seguir ante lo difusa y fragmentada que se presenta la teoría en el campo de la restauración.

### PROPUESTA URBANA

La intervención al contexto urbano en la periferia entre el casco histórico del pueblo y la hacienda se da al entender desde el primer momento la injerencia que su deterioro ha tenido en esta, afectando su capacidad simbólica y comunicativa.

Por lo tanto una acción primordial de la restauración es su actuación sobre las circunstancias ambientales que afectan el objeto a restaurar.

Desde un principio se planteo la necesidad de entender la dinámica de transformación que había sufrido el pueblo para poder generar a partir de sus rupturas un corpus de normas que nos permitieran

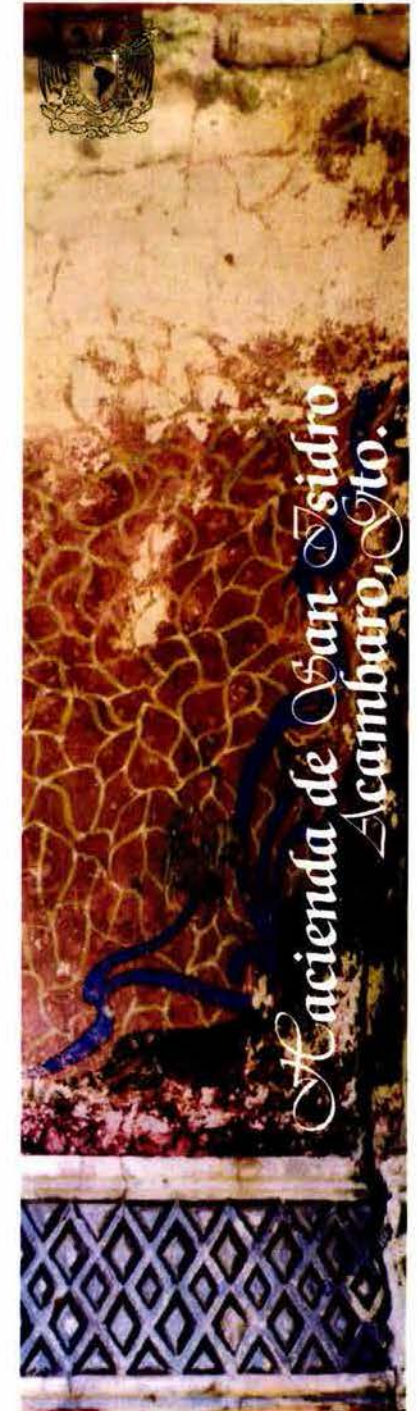

enfrentar la realidad de Acámbaro para componer nuevos lazos de conexión con el complejo de la hacienda.

En este caso la propuesta fluye como producto del entendimiento de las causas que generan el deterioro del espacio público y la ruptura entre el casco y su periferia inmediata, por lo que resulta de un proceso lógico de intervención enfocada más a generar directrices de planeación en medio del anarquismo pseudo-urbano que permitan recuperar la relación de la arquitectura con el paisaje enriqueciendo tanto al objeto como al espacio que lo contiene.

#### CONJUNTO

El problema de intervención del conjunto y cada uno de los elementos que lo componen se abordó como un problema de entendimiento de los espacios sobre el respeto a lo existente, acotando las acciones entorno a esta primicia.

La decisión del proyecto fue dual, imposible reconstruir, pero si crear un conjunto funcional con las claves de una nueva condición constructiva, se reproducen las volumetrías perdidas en los emplazamientos existentes como el caso de las trojes, el anexo sur y la crujía sureste y el elemento nuevo se ubica en la zona de menor impacto del conjunto, reforzando por un lado la composición del patio posterior al sustituir el muro por el volumen de la crujía suroeste.

La propuesta de restauración del casco de la hacienda San Isidro no solo pretende mejorar su capacidad

simbólica sino recuperar de su estado de ruina su importancia en el desarrollo urbano- arquitectónico de su comunidad, recurriendo a su importancia no del todo perdida en el mismo.

Los elementos añadidos facilitan esta lectura de orden existente sin reconstruirlo, pero si redefiniendo las formas como apoyo de la espacialidad exterior e interior. En la intervención de los volúmenes del conjunto predominan las cuestiones perceptibles sobre las cuestiones formales, generando así una expresión controlada tanto en los recorridos urbanos como en las lecturas internas del conjunto a través de secuencias

#### CASA DEL HACENDADO

Se decidió por recuperar los espacios perdidos a través del mismo sistema constructivo del cual existían datos suficientes para retomarlo.

La reintegración de la arcada del piso superior sin duda la acción más importante en el proceso de restauración de la casa, nos permite recuperar la lectura y la imagen de la casa que se pretendió en la propuesta ecléctica, considerando que la recuperación de la misma causará el menor impacto posible maximizando la relación entre lo existente y lo añadido en la intervención, se reconstruye la arcada pero sin llegar al final, sin tallar las partes nuevas distinguiendo así lo original de lo añadido pero dándole un sistema unitario que permita completar sin falsificar en función de los elementos que configuran su arquitectura permitiendo realizar una percepción completa del edificio. 517



Optar por otra propuesta hubiera disminuido su capacidad de evocación

#### CRUJIA SURESTE (RECONSTRUIDA)

A la certeza de su existencia, se unió la necesidad de generar espacios necesarios dentro del programa arquitectónico de la clínica de descanso por lo que se optó por reconstruirla en su geometría pero sin su carga arquitectónica. Se reconstruye algo pero no todo, esta interpretación permite reconocer lo añadido, recuperando el orden geométrico, pero generando nuevas plásticas entre lo nuevo y lo viejo.

Los espacios interiores no se recuperan pero si los espesores de los muros para mantener cierto legado tipológico.

La crujía se convierte en la suma de dos edificios donde El contrafuerte ejerce una doble y paradójica función es el elemento interruptor que separa y engrapa un plano al existente introduciendo un sentido nuevo.

#### TROJES

La intervención en las trojes se abordó básicamente como una operación de analogía formal, buscando una postura intermedia que permitiera reconocer los elementos arquitectónicos perdidos y subordinando el interior a las necesidades del programa. En el caso de las trojes 2 y 3, basándonos en las cubiertas de algunas trojes existentes en las haciendas de la periferia y en las

huellas de los mechinales en los muros, se optó por generar cubiertas inclinadas con estructuras similares de vigas de madera con teja de barro.

En cambio la troje 1 ante la carencia de pistas sobre la cubierta original se prescindir de ideas tradicionales optando por una nueva cubierta que satisfaga las necesidades del interior, redefine la geometría del volumen pero entendiéndolo como una abstracción del original.

Redefinir no significa reconstruir sino con los datos obtenidos sabemos cual es la forma e introducimos aquellos elementos geométricos que subrayen y anulen unas situaciones dando al conjunto bases de organización geométrica. Pasamos de una situación donde la degradación anulaba la definición arquitectónica y reintegramos la degradación a la redefinición arquitectónica reconduciendo el conjunto a una expresión a través de reorganizar los elementos que lo conforman.

La restauración comienza y termina con una interpretación de la obra por lo tanto lleva implícita una intervención creativa que refleja las actitudes y retóricas de su tiempo. Y aunque difícilmente se puede considerar objetiva si debe considerar ciertas normas éticas que deberían estar implícitas en cualquier proceso de intervención, predominando la capacidad de análisis sobre el fanatismo histórico.

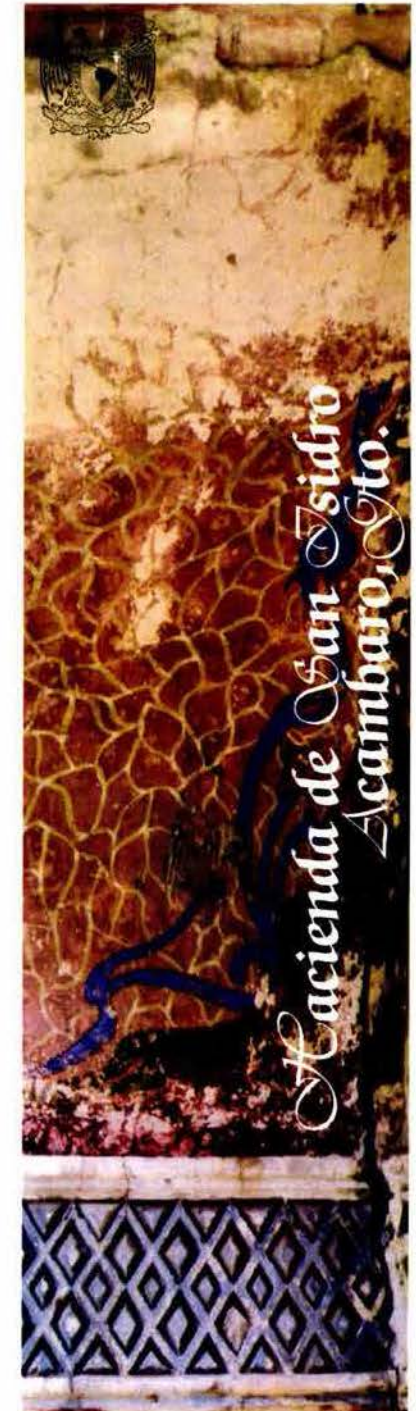

Cada arquitecto da una respuesta distinta a los mismos condicionantes, la clave está en dar una respuesta acorde a nuestro momento histórico-cultural y en la medida de nuestras fuerzas, el trabajo proyectual sobre la arquitectura existente deviene así en reflexivo y ecléctico en busca de la adecuación a fines concretos pero relacionándose con el edificio original de manera profunda. El problema de continuidad o discontinuidad entre lo nuevo y lo viejo pierde su interpretación más superficial para convertirse en un instrumento compositivo cuyo éxito dependerá del entendimiento de las claves que el propio edificio nos da para que sea posible su nueva concepción espacial. En el juego de añadir, poner y quitar, interpretar lo que subyace de una materialidad conservada provocará o no la capacidad de evocación fin último de este proceso.

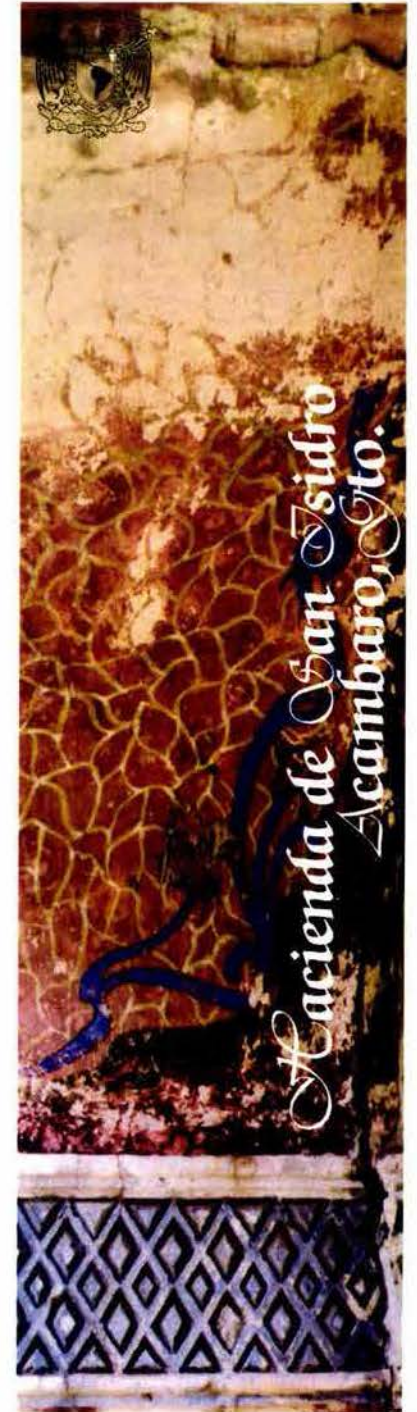



hacienda de san isidro - casa del hacendado

## Capitulo VIII : Bibliografía





Universidad Nacional  
Autónoma de México

Dirección General de Bibliotecas de la UNAM

**Biblioteca Central**



**UNAM – Dirección General de Bibliotecas**  
**Tesis Digitales**  
**Restricciones de uso**

**DERECHOS RESERVADOS ©**  
**PROHIBIDA SU REPRODUCCIÓN TOTAL O PARCIAL**

Todo el material contenido en esta tesis esta protegido por la Ley Federal del Derecho de Autor (LFDA) de los Estados Unidos Mexicanos (México).

El uso de imágenes, fragmentos de videos, y demás material que sea objeto de protección de los derechos de autor, será exclusivamente para fines educativos e informativos y deberá citar la fuente donde la obtuvo mencionando el autor o autores. Cualquier uso distinto como el lucro, reproducción, edición o modificación, será perseguido y sancionado por el respectivo titular de los Derechos de Autor.

BIBLIOGRAFIA :

Aguilar Gilberto  
 HOSPITALES DE ANTAÑO  
 Fundación de algunos  
 Hospitales de la República.  
 México, 1944

Aguilera Gómez  
 Manuel  
 LA REFORMA AGRARIA EN EL  
 DESARROLLO ECONOMICO  
 DE MÉXICO.  
 Instituto de Investigaciones  
 Económicas, UNAM, 1969

Alamán Lucas  
 DISERTACIONES SOBRE LA  
 HISTORIA DE LA REPUBLICA  
 MEJICANA DESDE LA EPOCA  
 DE LA CONQUISTA.  
 3 vols.  
 México, 1844-1849  
 T: II p. 113-125

Altman, Ida y  
 James Lockhart  
 PROVINCES OF EARLY MEXICO:  
 VARIANTS OF SPANISH AMERICAN  
 REGIONAL EVOLUTION  
 Los Angeles,  
 University of California, 1976

Artigas Juan Benito  
 CENTROS HISTORICOS:  
 AMERICA LATINA  
 ED. Escala  
 Colombia, 1990

Assadourian Carlos  
 EL SISTEMA DE LA ECONOMÍA  
 COLONIAL.  
 EL MERCADO INTERIOR, REGIONES  
 Y ESPACIO ECONOMICO  
 Ed. Nueva Imagen, México, 1983

AAW  
 Historia de México  
 Salvat, T.I.; T.VI; T.IX  
 México, 1978

AAW  
 HISTORIA MINIMA DE MEXICO  
 El Colegio de México, 2ª Ed.  
 9ª reimpresión feb. de 2000.  
 México, 1994.

\*  
 "Título original del Acta de  
 Fundación de Acámbaro"  
 Copia mecanoescrita  
 del R.P.Carlos Ríos Velarde

BIBLIOGRAFIA :

Baez Macías Eduardo	"Fray Andrés de San Miguel" tesis profesional Fac. Filosofía y Letras UNAM, México 1965	Baroni Arianne	LA FORMACIÓN DE LA ESTRUCTURA AGRARIA EN EL BAJIO COLONIAL S. XVI Y XVII ZACATECAS, 1546-1700 CIESAS. México , 1990
Barragán López Esteban, et al.	RANCHEROS Y SOCIEDADES RANCHERAS El Colegio de Michoacán, México, 1994	Bazant Jan	"peones, arrendatarios y aparceros En México: 1851-1853", en <i>Historia mexicana</i> , 23,2, pp.330-357 (primera parte) México, 197
Barret, Ward J. Schwartz Stuart B.	"Comparación entre dos economías azucareras coloniales" en E. Florescano ( coord.) HACIENDAS LATIFUNDIOS Y PLANTACIONES EN AMERICA LATINA. México, Siglo XXI, 1975,pp.306-326	Bazant Jan	"peones, arrendatarios y aparceros En México: 1868-1904", en <i>Historia mexicana</i> , 24,1, pp.94-121 (segunda parte) México, 1974
Basave Jorge Semo Enrique	ALGUNOS ASPECTOS DE LA TÉCNICA AGRÍCOLA EN LAS HACIENDAS México, ( mimeografiado)	Bazant Jan	"peones, arrendatarios y aparceros En México: 1851-1853", en E. Florescano ( coord.) HACIENDAS LATIFUNDIOS Y PLANTACIONES EN AMERICA LATINA. México, Siglo XXI, 1975,pp.306-326
Bakewell Peter	MINERIA Y SOCIEDAD EN EL MÉXICO COLONIAL ZACATECAS, 1546-1700 FCE. México , 1977		

BIBLIOGRAFIA :

Bellingeri Marco y  
Gil Sanchez Isabel

"Las estructuras agrarias bajo  
el Porfiriato " , en: C.Cardoso  
MEXICO EN EL SIGLO XIX  
( 1821-1910), México 1980

Berthe Jean- Pierre

"La peste de 1643 en Michoacán.  
Examen crítico de una tradición"  
En Historia y Sociedad en el  
mundo de habla española .  
Homenaje a José Miranda.  
El Colegio de México  
México, 1970

Blanco M.,et al

BREVE HISTORIA DE GUANAJUATO  
El colegio de México  
Fideicomiso Historia de las  
Américas.  
FCE, México 2000

Bloch M.

INTRODUCCION A LA HISTORIA  
Breviario No. 64, FCE  
México

Bonet C. Antonio

LA ARQUITECTURA DE LA EPOCA  
PORFIRIANA  
Cuadernos de arquitectura del  
INBA. No. 7  
México, 1980

Borah Woodrow

EL SIGLO DE LA DEPRESION EN  
NUEVA ESPAÑA  
SEP, Sepsetentas, 221  
México, 1975

Braudel F.

EL MEDITERRANEO Y ELMUNDO  
MEDITERRANEO EN LA EPOCA DE  
FELIPE II  
FCE

Brading David

MINEROS Y COMERCIANTES EN EL  
MEXICO BORBONICO (1763-1810)  
FCE, 1ª.Ed. en español,1975  
México,1975

Brading David

HACIENDAS Y RANCHOS DEL BAJIO  
LEON, 1700-1860  
Ed. Grijalbo,  
México, 1988

BIBLIOGRAFIA :

	"La estructura de la producción agrícola, en el Bajío de 1700-1850" en <i>Historia Mexicana</i> , num . 23, oct-dic de 1973	Castañeda Carlos	UNAM, México, 1950 INTERPRETACION DE LA HISTORIA DEL ASENTAMIENTO DE GUANAJUATO. 1ª. Reunión sobre sociedades prehispánicas en el centro del occidente de México. Memoria.México, 1988,INAH. Cuadernos de trabajo No.1 p.p. 321-357
Cachil Susana	CENTROS HISTORICOS: AMERICA LATINA Ed. Escala Universidad de los Andes Colombia, 1990		" Servidumbre y peonaje", en <i>Historia y Sociedad</i> , núm. 60 México, 1966
Calderón Francisco R.	HISTORIA ECONOMICA DE LA NUEVA ESPAÑA EN TIEMPOS DE LOS AUSTRIAS Fce, México, 1988	Chevalier Francois	LA FORMACION DE LOS LATIFUNDIOS EN MEXICO FCE,1ª Ed. 1956 y 3ª Ed.(C.A.),1999 México,1999
Carmagnani Marcelo	FORMACION Y CRISIS DE UN SISTEMA FEUDAL: AMERICA LATINA DEL S. XVI A NUESTROS DIAS. 3ª. Ed. Siglo XXI, México,1980	Chonchol Jacques	SISTEMAS AGRARIOS EN AMERICA LATINA DESDE LA ETAPA PREHISPÁNICA A LA MODERNIZACION CONSERVADORA Fce, México, 1994
Chávez Orozco Luis	INSTRUCCIONES A LOS HERMANOS JESUITAS ADMINISTRADORES DE HACIENDAS Instituto de Historia, 1ª. Serie, vol.18		

BIBLIOGRAFIA :

- |                           |   |                            |   |
|---------------------------|---|----------------------------|---|
| Ciardini F.               | LOS CENTROS HISTORICOS:<br>POLITICA URBANISTICA Y<br>PROGRAMAS DE ACTUACION<br>Ed. Gustavo Gili<br>Barcelona, 1983                                      | Cuevas Mariano             | DOCUMENTOS INEDITOS DEL SIGLO<br>XVI, PARA LA HISTORIA DE MEXICO<br>México, 1914  |
| Coatsworth John           | LOS ORIGENES DEL ATRASO.<br>NUEVE ENSAYOS DE HISTORIA<br>ECONOMICA DE MEXICO<br>EN LOS SIGLOS XVIII Y XIX<br>Alianza Editorial Mexicana<br>México, 1990 |                            | HISTORIA DE LA IGLESIA EN MEXICO<br>Tlalpan, Imprenta del Asilo<br>Patricio Sanz ( 4 tomos),<br>México, 1924                                      |
| Collinwood Robin          | IDEA DE LA HISTORIA<br>FCE,<br>México   | Cullen Gordon              | EL PAISAJE URBANO<br>Tratado de estética urbanística<br>Ed. Blume, 1ª Ed. 1974/4ª reimp.<br>Barcelona, 1981                                       |
| Corona Nuñez<br>José<br>* | "Col. S.XVI", legajo 103<br>México, 1958  | Domínguez Ortiz<br>Antonio | LA SOCIEDAD AMERICANA Y LA<br>CORONA ESPAÑOLA EN EL S.XVII<br>Ed. Marcial Pons, Madrid, 1996  |
| Cossío Villegas<br>Daniel | HISTORIA GENERAL DE MEXICO  | Elhuyar Fausto de          | MEMORIA SOBRE EL INFLUJO DE LA<br>MINERIA EN LA AGRICULTURA,<br>INDUSTRIA Y POBLACION DE LA<br>NUEVA ESPAÑA.....<br>Imprenta Amarita, Madrid 1825 |

BIBLIOGRAFIA :

- |                                  |  |   |  |
|----------------------------------|--|---|--|
| Elhuyar Fausto de                | MEMORIA SOBRE EL INFLUJO DE LA MINERIA EN LA AGRICULTURA, INDUSTRIA Y POBLACION DE LA NUEVA ESPAÑA.....<br>Imprenta Amarita, Madrid 1825 | Florescano Enrique                        | ORIGEN Y DESARROLLO DE LOS PROBLEMAS AGRARIOS DE MÉXICO. 1500-1821.<br>Ed. Era, México   |
| Ewald Ursula                     | ESTUDIOS SOBRE LA HACIENDA COLONIAL EN MEXICO<br>Wiesbaden, Franz Steiner Verlag 1976  |   | ENSAYOS SOBRE EL DESARROLLO ECONOMICO DE MÉXICO Y AMERICA LATINA ( 1500-1975)<br>Fondo de Cultura Económica. México              |
| Fernández del Castillo Francisco | TRES CONQUISTADORES Y POBLADORES DE LA NUEVA ESPAÑA<br>Publicaciones del AGN, vol. XII México, 1927                                      | Florescano Enrique Et al.                 | "La formación de los trabajadores En la época colonial, 1521-1750"<br>En: LA CLASE OBRERA EN LA HISTORIA DE MEXICO México , 1980 |
| Fernández de Recas Guillermo     | MAYORAZGOS DE LA NUEVA ESPAÑA<br>UNAM, México, 1965  | Florescano Enrique y Victoria San Vicente | Trabajos realizados sobre las crisis agrarias, 1785-1809   |
| Florescano Enrique               | HACIENDAS, LATIFUNDIOS Y PLANTACIONES EN AMERICA LATINA<br>Ed. Siglo XXI, México, 1975   | Florescano Enrique y E. Gil               | DESCRIPCIONES ECONOMICAS REGIONALES DE NUEVA ESPAÑA PROVINCIAS DEL CENTRO, SURESTE Y SUR, 1776-1827<br>SEP-INAH, México 1976     |

**BIBLIOGRAFIA :**

- |  |   |  |
|--|---|--|
| <p>Frost Elsa Cecilia<br/>M.C.Meyer y<br/>Zoraida Vázquez J.<br/>(Comps)</p> | <p>EL TRABAJO Y LOS TRABAJADORES<br/>EN LA HISTORIA DE MEXICO<br/>Ed. Tucson y El Colegio de México<br/>México, 1979</p>  | <p>GEOGRAFIA HISTORICA DE LA<br/>NUEVA ESPAÑA (1519-1821)<br/>Ed.en español (c.a.)<br/>México UNAM, 1986</p>   |
| <p>Gage Thomas</p>   | <p>A NEW SURVEY OF THE WEST INDIA'S<br/>(muchas traducciones, la ultima<br/>al español en México, 1947)</p>   | <p>Gibson Charles<br/>LOS AZTECAS BAJO EL DOMINIO<br/>ESPAÑOL<br/>Ed. Siglo XXI, México, 1967</p>  |
| <p>García Cubas<br/>Antonio</p>  | <p>DICCIONARIO GEOGRAFICO<br/>HISTORICO Y BIOGRAFICO DE LOS<br/>ESTADOS UNIDOS MEXICANOS<br/>Oficina tipográfica de la<br/>Secretaría de Fomento, 5 T.<br/>México, 1891</p> | <p>Gomez Serrano<br/>Jesús<br/>CIENEGA DE MATA<br/>Desarrollo y ocaso de la propiedad<br/>Vinculada en México<br/>Universidad Autónoma de<br/>Aguascalientes, 1957</p>                           |
| <p>Gemelli Carreri<br/>Giovanni Francesco</p>                                | <p>LAS COSAS MÁS CONSIDERABLES<br/>VISTAS EN LA NUEVA ESPAÑA<br/>México, 1946</p>   | <p>González de Cossío<br/>Francisco<br/>HISTORIA DE LA TENENCIA Y<br/>EXPLOTACIÓN DE LA TIERRA DESDE<br/>LA EPOCA PRECORTESIANA HASTA<br/>LAS LEYES DEL 6 DE ENERO DE 1915.<br/>México, 1957</p> |
| <p>Gerhard Peter</p>   | <p>A GUIDE TO THE HISTORICAL<br/>GEOGRAPHY OF NEW SPAIN<br/>(1519-1821)<br/>Cambridge University, 1972</p>  | <p>González Navarro<br/>Moisés<br/>" El Porfiriato, vida social" en<br/>HISTORIA MODERNA DE MEXICO:<br/>Daniel Cosío Villegas (comp.)<br/>Ed. Hermes,<br/>MEXICO, 1973</p>                       |



**BIBLIOGRAFIA :**

- |                           |  |                                 |  |
|---------------------------|--|---------------------------------|--|
| Katz Friedrich            | " Condiciones de trabajo en las Haciendas de México durante el Porfiriato: modalidades y Tendencias" en F. Katz et al LA SERVIDUMBRE AGRARIA EN MEXICO EN LA EPOCA PORFIRIANA. SEP., pp.15-91 México, 1976 | Macías Cervantes César Federico | "La primera villa, un error en La historia de Acámbaro, Gto." (en) boletín del archivo general del estado de Guanajuato. Nueva Época No.7. oct.1994 - ago.1995       |
| Kicza John                | EMPRESARIOS COLONIALES. FAMILIAS Y NEGOCIOS EN LA CIUDAD DE MEXICO DURANTE LOS BORBONES FCE, México, 1986  | Martín H. Vicente               | ARQUITECTURA DOMESTICA EN LA CIUDAD DE MÉXICO 1890-1925 UNAM, México, 1981   |
| Kubler George             | ARQUITECTURA MEXICANA DEL S.XVI FCE, 1ª. Ed, en español México, 1983   | Martínez Cosío Leopoldo         | LOS CABALLEROS DE LAS ORDENES MILITARES EN MEXICO México, 1946   |
| Lohmann Villena Guillermo | LOS AMERICANOS EN LAS ORDENES NOBILIARES Madrid, 1946, 2 vols. (prefacio)  | Martínez Ríos Jorge             | TENENCIA DE LA TIERRA Y DESARROLLO AGRARIO EN MEXICO BIBLIOGRAFIA SELECTIVA Y COMENTADA, 1522-1968, Instituto de Investigaciones Sociales, UNAM, 305 p. México, 1970 |
|                           |  | Mendieta y Nuñez Lucio          | EL PROBLEMA AGRARIO DE MEXICO 8ª. Ed., Editorial Porrúa México, 1974   |

BIBLIOGRAFIA :

O' Gorman  
Edmundo

CATALOGO DE POBLADORES DE  
NUEVA ESPAÑA. REGISTRO DE  
INFORMES DE LA REAL HACIENDA  
Publicaciones AGN, México, 1941

Pol Francisco  
AAVV

CIUDAD, HISTORIA Y PROYECTO  
UIMP, Cuenca, España  
MOPU, 1989

Ortiz Macedo L.  
Mijares J.

"Análisis de edificios históricos"  
Apuntes del seminario de la  
Maestría en restauración de  
Monumentos. UNAM, feb. 1997  
(copia mecanoescrita)

Rendón G.  
Ricardo

HACIENDAS DE MEXICO  
Fomento cultural Banamex  
México, 1997

Paz Julián

CATALOGO DE MANUSCRITOS  
DE AMERICA EXISTENTES EN LA  
BIBLIOTECA NACIONAL DE MADRID  
Madrid, 1933  
"Relación de bienes de los señores  
Hernán Pérez de Bocanegra y  
Córdova y Beatriz Pacheco"  
11 oct. 1564.  
Copia del s.XVIII, manuscrito num.  
12069, de la Biblioteca Nacional  
de Madrid.

Rendón G.  
Ricardo

VIDA COTIDIANA EN LAS  
HACIENDAS DE MEXICO  
Fomento Cultural Banamex  
México, 1997

Restrepo Fernández  
Iván

LA REFORMA AGRARIA EN  
EN CUATRO REGIONES.  
México, SEP, 1972,  
col. Sep-setentas, num. 63

Ricard Robert

LA CONQUISTA ESPIRITUAL DE  
MEXICO  
Ed. En español, México 1947  
FCE

Peña José Francisco  
De la

OLIGARQUIA Y PROPIEDAD EN  
NUEVA ESPAÑA, 1550-1624  
FCE, México, 1983

BIBLIOGRAFIA :

Rlonda Arreguin  
Isauro

ACAMBARO,INDIGENA,  
COLONIZADOR Y EVANGELIZADOR  
EN EL S. XVI.  
Ciudades Guanajuatenses a la  
orilla del milenio. Universidad de  
Guanajuato CIH . p.p. 61-78

Sahagún  
Bernardino de

HISTORIA GENERAL DE LAS COSAS  
DE NUEVA ESPAÑA  
Ed. Miguel Acosta Saignes, 3 vols.  
México, 1946

Ríos Velarde  
Carlos

AMANECER DE UN PUEBLO  
Acámbaro, Gto. 3ª, Ed. 1998

Sánchez Maldonado  
Isabel

EL DIEZMATARIO DE ACAMBARO:  
1724-1771  
Diezmos y crédito eclesíástico  
s.f. Acámbaro, Gto.

Rojas Pedro

ACAMBARO COLONIAL  
Estudio, histórico, artístico e  
Iconográfico.  
Imprenta universitaria.  
México 1967.  
Instituto Investigaciones Estéticas  
UNAM

Semo Enrique

SIETE ENSAYOS SOBRE LA  
HACIENDA MEXICANA, 1780-1880  
INAH  
México, 1977  
HISTORIA DEL CAPITALISMO EN  
MEXICO: LOS ORIGENES 1521-1763  
Ed. Era , México, 1973

Romero de Terreros  
Manuel

ANTIGUAS HACIENDAS DE MEXICO  
Ed. Patria, México, 1956

Torre Ernesto de la

"Algunos aspectos acerca de  
Las cofradías y la propiedad  
Territorial en Michoacán"  
En Jahrbuch Geschichte von Staat  
Wirtschaft und Gesellschaft Lateur  
Merikas, 1967 p.p. 410-439

Rossi Aldo

LA ARQUITECTURA DE LA CIUDAD  
Col. Punto y Línea, Ed. G. Gill,  
Barcelona, 1982

BIBLIOGRAFIA :

Von Wobester  
Gisela

LA FORMACION DE LA  
HACIENDA EN LA EPOCA  
COLONIAL.  
2ª. Ed. UNAM, México 1989.  
SAN CARLOS BORROMEO,  
ENDEUDAMIENTO DE UNA  
HACIENDA COLONIAL 1608-1729  
UNAM, México, 1980

Zavala Silvio

DE ENCOMIENDA Y PROPIEDAD  
TERRITORIAL EN ALGUNAS REGIONES  
DE LA AMERICA ESPAÑOLA.  
Antigua Librería Robledo  
México, 1940.

Von Young Erick

HACIENDA AND MARKETING IN THE  
EIGHTEEN CENTURY  
Berkley, Univesity of California Press ,  
1981

Zavala Silvio

LA ENCOMIENDA INDIANA  
Centro de estudios históricos  
Madrid, 1935. 2ª. Ed. Porrúa  
México, 1973  
ORDENANZAS DEL TRABAJO,  
SIGLOS XVI Y XVII.  
Col. Obras Históricas Mexicanas  
México, 1947

Wolf Erick R.

" El Bajío en el s. XVIII, un análisis de  
Integración cultural", en:  
LOS BENEFICIARIOS DEL DESARROLLO  
REGIONAL.  
David Barkin ( comp.) SEP,  
Sepsetentas, 52  
México, 1972

"Orígenes coloniales del peonaje  
en México" en: EL TRIMESTRE  
ECONOMICO, T. X  
FCE, México, 1944

Zorita Alonso de

LOS SEÑORES DE LA NUEVA ESPAÑA  
UNAM, México, 1947