

Universidad Nacional Autónoma de México
Facultad de Arquitectura
Centro de investigaciones de Diseño Industrial

Objetos flexibles para organismos sensibles

Tesis profesional que para obtener el título de licenciada en
diseño industrial presenta:

Dulce María Martínez de la Rosa

Con la dirección de D.I. Fernando Rubio Garcidueñas, y la
asesoría de D.I. Marta Ruíz, D.I. Jorge Vadillo, D.I. Mauricio
Moysen y Prof. Andres Fonseca.

Declaro que este proyecto de tesis es totalmente de mi autoría y que no
ha sido presentado previamente en ninguna otra institución educativa.
Septiembre, 2004.



Universidad Nacional
Autónoma de México

Dirección General de Bibliotecas de la UNAM

Biblioteca Central



UNAM – Dirección General de Bibliotecas
Tesis Digitales
Restricciones de uso

DERECHOS RESERVADOS ©
PROHIBIDA SU REPRODUCCIÓN TOTAL O PARCIAL

Todo el material contenido en esta tesis esta protegido por la Ley Federal del Derecho de Autor (LFDA) de los Estados Unidos Mexicanos (México).

El uso de imágenes, fragmentos de videos, y demás material que sea objeto de protección de los derechos de autor, será exclusivamente para fines educativos e informativos y deberá citar la fuente donde la obtuvo mencionando el autor o autores. Cualquier uso distinto como el lucro, reproducción, edición o modificación, será perseguido y sancionado por el respectivo titular de los Derechos de Autor.



CENTRO DE INVESTIGACIONES DE DISEÑO INDUSTRIAL

Facultad de Arquitectura - Universidad Nacional Autónoma de México

Coordinador de Exámenes Profesionales
Facultad de Arquitectura, UNAM
PRESENTE

EP 01 Certificado de aprobación de
impresión de Tesis

El director de tesis y los cuatro asesores que suscriben, después de revisar la tesis del alumno

NOMBRE MARTINEZ DE LA ROSA DULCE MARIA No DE CUENTA 9851910-1

NOMBRE DE LA TESIS Objetos flexibles para organismos sensibles

Consideran que el nivel de complejidad y de calidad de la tesis en cuestión, cumple con los requisitos de este Centro, por lo que autorizan su impresión y firman la presente como jurado del

Examen Profesional que se celebrará el día de de a las hrs

ATENTAMENTE
"POR MI RAZA HABLARA EL ESPIRITU"
Ciudad Universitaria, D.F. a 17 junio 2004

NOMBRE	FIRMA
PRESIDENTE D. I. FERNANDO RUBIO GARCIDUEÑAS	
VOCAL D. I. MAURICIO MOYSEN CHAVEZ	
SECRETARIO PROF. ANDRES FONSECA MURILLO	
PRIMER SUPLENTE D. I. MARTA RUIZ GARCIA	
SEGUNDO SUPLENTE D. I. JORGE VADILLO LOPEZ	

ARO FELIPE LEAL FERNANDEZ
Vo. Bo del Director de la Facultad



A mis padres por
enseñarme a ser libre.

Gracias a:

Carlota, Moy, Enrique,
Karla y Azul por toda la
inspiración, apoyo y
cariño.

A mi familia en Valencia y a
Emilienne por toda esa
sensibilidad que comparten
conmigo.

A mis amigos de la UNAM por todo el
intercambio de ideas y buenos
momentos.

A la **UNAM** por enseñarme México con
tanto cariño y a mis profesores por
la ayuda y paciencia; especialmente a
Fernando Rubio por creer en mi y mi
proyecto ayudandome a ordenar estas
ideas.

A Lorenz por invitarme a su
mundo y hacerme sonreír todos
los días.

ficha del trabajo

Al hacer esta tesis me apoye en libros, revistas, películas y páginas de internet de distintos sitios. Bibliotecas de la UNAM, EINA y la mediateca de la CAIXA en BCN fueron elementales para el desarrollo del tema.

La dirección del proyecto estuvo a cargo del D.I. Fernando Rubio Garcidueñas, y conté con la asesoría D.I. Mauricio Moyssen, D.I. Marta Ruíz, D.I. Jorge Vadillo y el Prof. Andres Fonseca.

El Maestro Victor Rivas me asesoró en la parte filosófica del proyecto así como en la corrección de estilo del mismo.

La teoría derivada de este trabajo pretende demostrar que para hacer objetos es necesario apoyarnos en una metodología y está puede partir de cualquier tema.

La metodología aquí propuesta proviene de mi experiencia personal en relación a mi espacio y los objetos que este contiene.

Cuestiona la rigidez de la función como concepto convencional y uso final en un objeto, y propone dar flexibilidad a los mismos de manera que el usuario sea quien decida como y para que usar sus cosas.

Apuesta por una manera de diseñar en la que el usuario es el último eslabón en la cadena de diseño, los objetos como campos de acción y no como satisfactores inmediatos a una necesidad.

El resultado de este análisis son dos objetos que sugieren un cambio constante de uso.

Mientras en exp: edredón el cambio parte de un objeto que conocemos y usamos todos los días, hacia nuevas posibilidades de uso para el mismo.

En cocún el cambio es mucho más radical, es un objeto diseñado para cambiar de ambiente, luz y percepción del espacio. Un cambio interior que nos da una perspectiva diferente del lugar en el que estamos permitiéndonos pensar en la posibilidad de estar dentro o fuera de nuestro propio y único capullo.

cocún



exp: edredón



Índice

introducción	1
mi habitación	2
fotos de mis habitaciones	6
oportunidad de diseño	7
organismo sensible	8
diagrama del método de trabajo	10
método de trabajo: mis organismos sensibles	11
el espacio y los organismos sensibles	28
organismo sensible-objetos	33
objetos flexibles para un organismo sensible	34
los sentidos, los sentimientos, los entornos: bienestar y multisensorialidad	36
espacio	38
«es extraordinario descubrir que nadie sabe por qué la gente quiere cosas»	39
nueva definición de función	41
droog design	43
efectos portátiles	45
indeterminación y flexibilidad	47
the official point of view	49

propuesta: el diseñador industrial como transmisor de experiencias	53
imágenes que inspiran	56
enfoque personal de diseño	59
lluvia de ideas	60
dos objetos flexibles	62
experimento: edredón.	63
exp:edredón	64
posibilidades exp:edredón	65
plano de materiales exp:edredón	66
prototipo exp:edredón	67
cocún	71
plano de medidas, materiales y construcción de cocún	75
manual para el usuario de cocún	76
prototipo cocún	78
conclusión	80
bibliografía	81

introducción

La siguiente tesis pretende demostrar la importancia de la investigación y desarrollo de teorías en el hacer de objetos. La información proviene desde campos como la arquitectura, diseño, cuestionarios aplicados con personas entre 20 y 30 años dispuestas a opinar acerca del uso y el significado del espacio, etc. El resultado arrojará una definición del término *espacio* que será acorde con esta investigación. Estos campos indicarán que, en el mundo de los objetos, todas las disciplinas y términos pueden ser relacionados. Esta tesis, además de ser una metodología del diseño por sí misma, versa sobre la importancia de la experimentación en la creación de nuestros propios y únicos métodos. Aquí se pretende demostrar que estos pueden provenir de cualquier parte; incluso de nuestra propia experiencia.

mi habitación

Estoy en mi habitación. Es domingo. Quiero dormir, pero el ruido de la calle comienza; alguien se levanta y escucho sus pasos. El abrir y cerrar de las puertas. Música. Los coches comienzan a circular. El teléfono suena. Me levanto. Voy al baño. Regreso. Me meto en la cama. Quiero seguir durmiendo. Aprieto los ojos. Me meto debajo de las cobijas. Lo intento e intento pero ya no puedo dormir. Hay demasiada luz y mi cama se enfrió, además el ruido; ¡el maldito ruido!

Me levanto, voy hacia la ventana, la abro necesito más luz, y un poco más de frío para sentirme ya despierta. Necesito aire, aire frío en la cara; me quedo disfrutando un momento y empiezo a pensar. Tengo que arreglar la habitación, ya hay polvo en todas partes. Todo está tirado y abandonado, además cuando dejo de limpiar por mucho tiempo significa que algo está o va a estar mal. Una depresión se acerca o tal vez sólo estoy demasiado ocupada. De todos modos estoy incómoda, el polvo comienza a darme alergia y todo el tiempo estornudo.

Por fin me muevo, no sé por donde empezar. Decido salir de ahí un momento y pensar desde fuera cómo puedo hacerlo. Voy y me refugio en otra habitación, aquella que no es mía. Me tiro en la cama y empiezo a hablar: es extraño, esta habitación está también desordenada pero no me siento incómoda ¿será por que no es mi desorden? No lo tengo que limpiar yo o no es problema; de todos modos Jorge empieza a arreglar la habitación y me vuelvo a sentir incómoda. Es hora de irme a arreglar mi cuarto.

Regreso. Me siento en la cama y observo. Desespero. Me levanto y decido empezar; el cuarto no es pequeño, la distribución es mala, el clóset muy grande, la cama muy chica y el espacio restante mínimo. Quiero bañarme y salir corriendo, sin embargo, me molesta estar descalza por el polvo, así que decido barrer. Muevo el buró. Barro debajo de él. No me gusta nada, lo único que sirve de él es la superficie para poner cosas al lado de la cama, especialmente la lámpara que es horrible pero la luz es indispensable. Arrastro la cama que ojalá fuera un poco más grande aunque tendría que comprar un clóset nuevo y cambiar todo de lugar. No tengo dinero ni tiempo, así que mejor lo olvido y me conformo con reacomodar las cosas a ver qué pasa.

Lo muevo todo varias veces. La cama ¿debajo de la ventana, o pegada a la pared?. El buró lo más escondido posible y bueno el clóset tendrá que estar ahí todo el tiempo; lo muevo y me gusta más, lo dejaré así un tiempo hasta que algo vuelva a cambiar.

Termino de barrer, mover y trapear. Tiendo la cama y voy a bañarme. Mientras lo hago pienso en cómo deshacerme del buró y conseguir algo mejor. Es difícil pero creo que buscaré unas tablas o algo; cuando regreso al cuarto me siento mucho mejor. Todo está ordenado y limpio, ¡ah! Puedo estar descalza o tirarme en el piso, la cama está tendida, la ropa guardada y todo en lugares distintos. Lugares que acabo de asignar; lugares nuevos. Me acuesto en la cama. Estoy contenta, empiezo a leer *La Náusea* de Sartre, creo que voy a pasar todo el día aquí.

Mi lugar

Mi lugar es el espacio en donde me muevo. Todo lo que hay aquí me interesa, significa y me da algo: felicidad, tristeza, seguridad, frustración, alergia, etc. Es el reflejo de lo que soy. Si algo pasa en mí, algo debe pasar en él: si no, deja de ser mío.

Cuando un espacio deja de ser mío es porque ya no me interesa. No pienso estar más en él y deja de servirme, voy a buscar otro; otro que haré mío poco a poco. Primero pondría fotos y dibujos, además de mis colores y cosas favoritas. Este espacio es mío porque soy libre en él, puedo modificarlo y habitarlo como quiera. Es como mis bolsillos, tengo todo aquí, pero es difícil de encontrar. Cuando tengo frío meto ahí las manos; también cuando no sé qué decir o qué hacer; me da seguridad y puedo estar así mucho tiempo; sin embargo, de pronto tengo necesidad de no seguir así.

En mi cuarto duermo, leo, pienso, dibujo, escribo, me visto, despierto, trabajo, lloro, me río, escucho música, disfruto sola o con amigos.

Casi siempre lo disfruto, sobretodo cuando está limpio y estoy sola y cansada. A veces lo sufro cuando está desastroso igual que yo. En él busco calor o frío, según el clima. Oscuridad o luz, según la hora y estado de ánimo, ruido o silencio. Espero que me acoja, que me alivie, me proteja y me descubra ante los demás, espero reafirmación y seguridad de quién soy y por qué soy así. En él no está lo que no quiero en mi vida: abandono, polvo, rutina, rigidez, frustración.

Cuando estoy triste siento el espacio vacío, las cosas que están en él no tienen tanta importancia. Cuando estoy sola se vuelve más interesante, tiene más sentido, es cuando más experimento. Cuando tengo pareja se desordena un poco, pero no me importa este desorden, me gusta mover las cosas; me gusta observarlo y pensar cómo observa mi pareja este espacio, me gusta compartirlo. Si tengo mucho trabajo es un refugio para descansar, llego a él para dormir y relajarme. Aburrida es cuando más cambios hago aquí, es la única manera de saber cómo y por dónde me puedo mover para cambiar lo que me aburre.

El miedo vuelve mi espacio pequeño y desesperante, no puedo habitarlo mucho tiempo. Me enfrento demasiado conmigo misma. Está pasando algo; lo sé por la necesidad de deshacerme de objetos, cambiarlos de sitio, pintar o moverme de lugar.



fotos de mis habitaciones



Mis habitaciones de 1999 al 2004

oportunidad de diseño

¿Por qué es tan difícil cambiar mi espacio?, ¿es igual de difícil para otras personas hacerlo?, ¿son los objetos que lo configuran los que no me lo permiten? Me inquieta que estos sean tan rígidos, tan determinados.

Estoy segura que si no estuvieran tan definidos podríamos cambiar su configuración mas fácilmente y por lo tanto la sensación de lugar también. Tendríamos más control sobre el espacio, lo que lo haría más nuestro, con todo lo que hay dentro. Necesitamos participar en la distribución de nuestro lugar de una manera mucho más activa; cada uno tiene que definirlo como una decisión de vida. Es la oportunidad de diseñar algo que cambie con cada uno, que se adapte al usuario, que sea flexible y nos permita crear el ambiente que necesitamos, es decir, **el diseño de un objeto flexible para un organismo sensible.**



organismo sensible

Definamos al organismo sensible del que estaremos hablando durante todo el proceso de desarrollo del objeto.

Todos los organismos tienen un vínculo indestructible con el medio ambiente. En el texto *Complejo <<organismo-ambiente>>* N.M. Jessop afirma: 'Es imposible comprender la amplitud de las relaciones recíprocas entre el organismo y el ambiente si pensamos que un organismo se completa en sí mismo y, por consiguiente, es separable de su ambiente'.¹ El ambiente natural de un organismo está perfectamente diseñado para que este desarrolle capacidades y pueda alimentarse de él. Ningún organismo se completa a sí mismo; la masa y la energía están constantemente cambiando de organismo-ambiente.

Por otra parte debemos entender que para definir lo orgánico debemos separarlo del resto y una manera de conseguirlo es encontrando características del mismo. Por esto en filosofía algunos autores contraponen lo orgánico a lo mecánico, buscando características con las que podamos entender ambos términos. Sin embargo, estos intentos son confusos, pues encontramos que al nombrar ciertas características, los dos términos las comparten; por eso las características que cita Max Scheler² con la propiedad de la prefijo *auto* me parecen lo

¹ N.M. Jessop, *Biosfera: los seres vivos y su ambiente* Ed. Omega, S.A.-Casanova, 220 BCN España 1975

² Ferrater Mora J. *Diccionario de Filosofía Tomo II (e-j)* España, 1994, Ed.Ariel S.A. Córcega, 270-08008 BCN

suficientemente claras para el análisis que a continuación hago. Las características son las siguientes: automovimiento, autoformación, autodiferenciación y autolimitación.

El prefijo *auto* es básico, pues lo que distingue lo orgánico de lo mecánico es la existencia inexplicable de energía; lo orgánico se mueve por sí mismo, lo mecánico no.

En el desarrollo de un objeto flexible para organismos sensibles es elemental que primero definamos al organismo sensible en cuestión:

Individuo entre 20 y 30 años de edad que siente física y emocionalmente todo lo que le rodea (sea medio ambiente natural o artificial); con propiedades como el automovimiento, la autoformación, autodiferenciación, autolimitación y la interacción incesante con el medio ambiente como principal motor de energía. Con esto no se descarta a los demás organismos como organismos sensibles, simplemente los antes descritos serán los organismos de estudio en el método de trabajo que a continuación se explica.

diagrama del método de trabajo

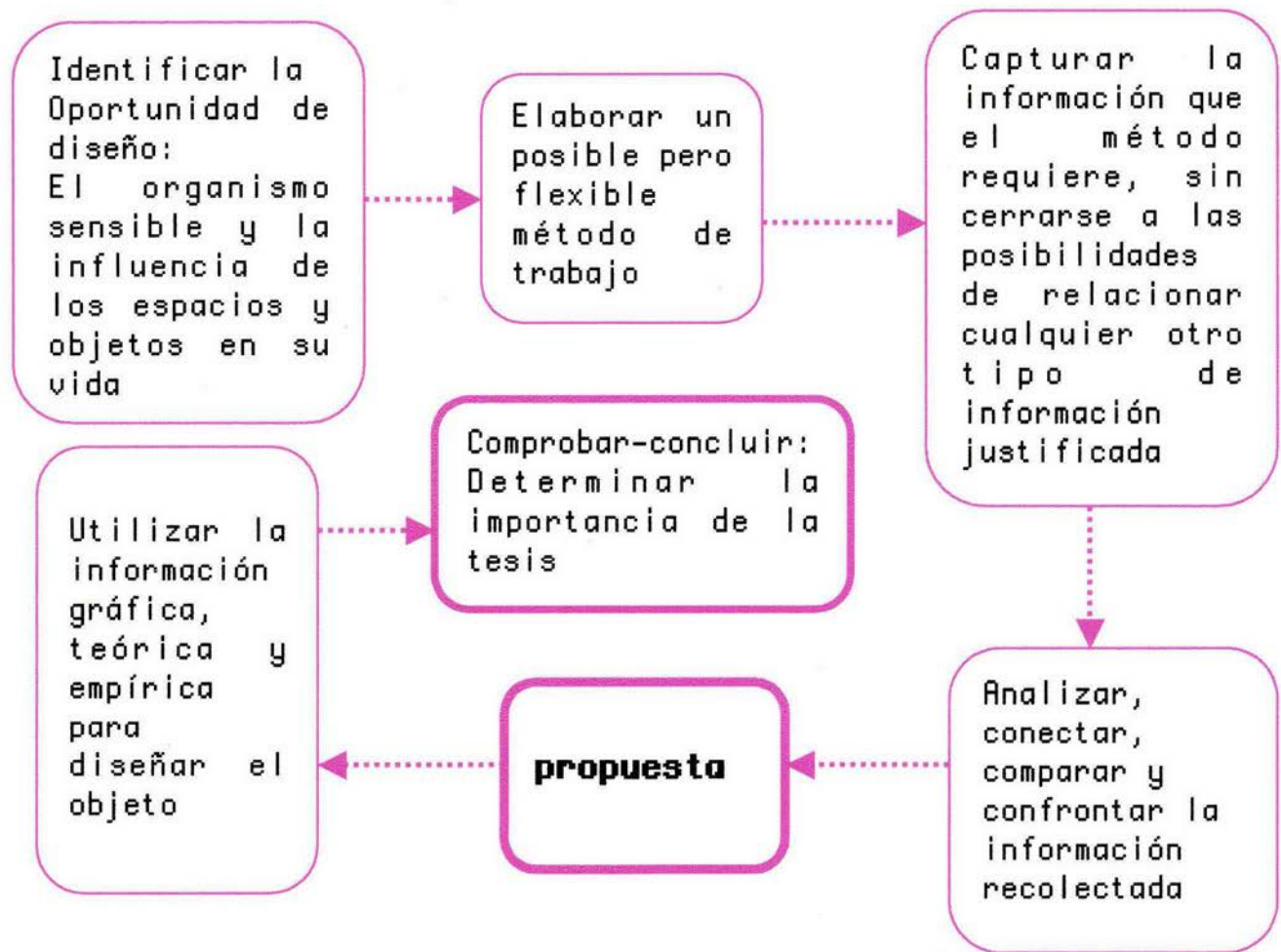

método de trabajo: mis organismos sensibles

Las posibilidades y consecuencias del espacio en mi estado de ánimo fueron las conclusiones del primer escrito. Teniendo claro entonces el tema que me interesa desarrollar y habiendo definido el término organismo sensible, lo siguiente son las respuestas a cómo elaborar un método de trabajo, a partir de qué información validar el proyecto.

La información que se usará a continuación, durante todo el proceso evolutivo de esta tesis, proviene de varias fuentes; todas distintas pero de igual importancia para validar el concepto de diseño de un objeto.

La primera proviene de amigos u organismos sensibles como los llamo en este trabajo; personas preocupadas por su comunidad, país, mundo y espacio dentro de estos; casi todos se encuentran entre los 20 y 30 años de edad, y tienen profesiones u ocupaciones distintas, así como una ubicación geográfica muy diversa, pero las preocupaciones y satisfacciones no son tan diferentes; todos ciudadanos del mundo buscando un lugar mejor.

El cuestionario para organismos sensibles me lleva a saber cómo viven, se expresan y desarrollan dentro de su hábitat. Aquí observaremos las inquietudes que nos mueven y las coincidencias que nos unen al hablar de configuraciones espaciales. Algunos amigos también me regalaron dibujos y representaciones de su espacio ideal. La ayuda no pudo ser mayor, además de darme respuestas para una base teórica que pudiera ser desarrollada,

tenía algunas formas plásticas para el desarrollo del objeto después de la teoría.

La segunda fuente de información fue apareciendo en el proceso: son artículos de revistas, páginas de internet, fragmentos de escritos y teorías de movimientos de diseño en otros países.

Menciono y explico la importancia para la tesis y el objeto final de ésta. El método fue variando constantemente durante el proceso, pues me pareció que al hablar de flexibilidad lo menos contradictorio era respetar esa misma flexibilidad en el método, por esto aunque al final del proceso puedo identificar y hacer un diagrama de un método, también me gustaría aclarar que no me apegué a ninguno en específico, aunque al final el modo de razonamiento es bastante apegado al mismo método científico: planteamiento-hipótesis-experimentación-comprobación.

cuestionario para organismos sensibles:

Nombre: Edad:
Ocupación: Nacionalidad:
¿qué significa el espacio en tu vida?
¿cómo sabes cuando un espacio es tuyo?
¿con qué comparas tu espacio?
¿cómo es tu espacio? ¿lo puedes definir con 7 palabras?
¿lo que acabas de describir es el espacio donde? Enumera las actividades que realizas en él.
¿lo controlas? ¿te controla? ¿cómo?
¿lo sufres o lo disfrutas? ¿qué es más frecuente?
¿qué buscas en él?
¿qué esperas de él?
¿qué no quieres de él?
¿cómo es el espacio con el que sueñas? ¿puedes describirlo con 7 ó mas palabras?
¿cada cuando cambias tu espacio?
¿por qué y para que?(significa algo)
¿cómo lo cambias?
¿crees que tu espacio influencia tu estado de ánimo? (si la respuesta es si contesta las siguientes preguntas)
¿cómo?
Que cambia en él cuando:
1.Estas triste
eres feliz
estás solo
tienes pareja
tienes trabajo
estás cansado
muy ocupado
aburrido
tienes miedo
10.pasa algo importante
¿cómo quieres vivir en él

Nombre: Jorge Pérez

Edad: 24 años

Ocupación: estudiante

Nacionalidad: mexicano

¿qué significa el espacio en tu vida?

El espacio es donde estoy, donde me muevo y hago todo lo que se supone que hago, a veces me echa la manita y me deja hacerlo fácil y disfrutarlo, a veces se pone difícil, me oprime y no me deja funcionar bien y me hace sufrirlo... puede ser tu mejor amigo o tu peor pesadilla

¿cómo sabes cuando un espacio es tuyo?

Cuando puedo estar en él cómodamente, porque te puedes apropiarse de él poniendo cosas y adornos...pero muchas veces pongas lo que pongas no acabas de estar en ese espacio...y hay veces que aunque no estés en tu casa o cuarto puedes decir que el espacio en donde estás en ese momento, es tuyo, simplemente porque estás cómodo y lo disfrutas mucho... se me ocurre una playa... cuando tienes la libertad de estar ahí el tiempo que quieras o como quieras sin presiones lo haces tuyo aunque sea ese momento

¿con qué comparas tu espacio?

Es como un pequeño escenario, donde tu eres el mandamás... el director el que hace y deshace

¿cómo es tu espacio?

En el haces lo que se te antoja, si te deja. Refleja todo lo que eres, como andas de ánimo, eres el responsable de esto, afectas en él y viceversa, es como tu base.

¿lo que acabas de describir es el espacio donde? Enumera las actividades que realizas en él.

Duelmo, trabajo, escucho música, leo, veo tele, pinto, sueño(dormido o despierto), me malviajo, planeo, pienso, crudeo, cargo pilas y empiezo cambios

¿lo sufres o lo disfrutas? ¿qué es más frecuente?

Casi siempre lo disfruto, paso mucho tiempo en él; al menos que tenga un lado Masoquista que aún no haya descubierto...

¿qué buscas en él?

Poder hacer lo que quiero en el momento que quiero, tranquilidad para pensar, hacer tiradero, trabajar que me deje hacer todo

¿qué esperas de él?

Poder hacer, deshacer y renovarlo, que coopere, sea móvil

¿qué no quieres de él?

Que no me deje mover, que me haga sentir incómodo, que no me ayude y sea rígido

¿cada cuando cambias tu espacio?

Casi siempre cambia cuando yo cambio, cuando estoy pilas, me pongo a mover cosas, cuando empiezo a estar incómodo... ya no me deja estar

¿por qué y para qué? (significa algo)

solo por cambiar para no caer en la monotonía o rutina, lo cambio de distribución, lo vivo desde otro sitio

¿cómo lo cambias?

quito cosas, pongo otras

¿crees que tu espacio influencia tu estado de ánimo? (si la respuesta es si contesta las siguientes preguntas)



obviamente si, pero en el momento que es tuyo, entonces tú eres quien influencia el espacio, quien lo afecta

¿cómo es el espacio con el que sueñas? ¿puedes describirlo con 7 ó mas palabras?

No tiene que ser ni muy grande ni pequeño, lo suficientemente abierto para darme la libertad que necesito.

Que cambia en él cuando:

estas triste: lo consiento para que me consienta, le doy su arreglada para no pensar en lo que estoy triste, como para olvidar.

eres feliz:

estas solo: creo que no cambia se queda como estaba

tienes pareja: depende si voy a estar con ella en él, por lo general echa tiros, porque quiero que ella este cómoda también, aunque también puede pasar que lo descuide.

tienes trabajo: cuando tengo cosas que hacer, por lo general se cae el sistema y todo se vuelve caos, invivible, tiro cosas por todos lados, trabajo por todos lados

estas cansado:

muy ocupado:

aburrido: cambia radicalmente, es cuando por lo general hago los cambios mas drásticos, tiro cosas, pongo otras nuevas, siento que cambiarlo es una manera de moverme y desaburrirme.

tienes miedo: se vuelve imposible, me paraliza la incertidumbre un rato y obviamente se refleja aquí, todo desorganizado, lleno de cosas sin acabar, pero siempre ayudándome a decidir ponerme las pilas

pasa algo importante: también lo descuido porque el suceso importante me roba la atención

¿cómo quieres vivir en él?

Quiero poder vivir como quiera hacerlo en ese momento, si quiero estar tranquilo, poder estarlo, si quiero echar desmadre, también poder hacerlo; quiero vivirlo libre.

Nombre: Eric Urrieta

Edad: 25 años

Ocupación: Diseñador

Nacionalidad: Mexicano

¿qué significa el espacio en tu vida?

El entorno que me rodea

¿cómo sabes cuando un espacio es tuyo?

Cuando me identifico en él, puede haber

rasgos de mi personalidad reflejados en él; dime con que objetos andas y te diré quien eres.

¿con que comparas tu espacio?

Conmigo, rodeado de objetos que me gustan, y otros que no puedo evitar, siento identidad

¿cómo es tu espacio? ¿lo puedes definir con 7 palabras?

¿lo que acabas de describir es el espacio donde? Enumera las

actividades que realizas en él.

Estoy, duermo, a veces como, trabajo, dibujo, escucho música, leo, hago ejercicio, platico, bailo, y mas cosas

¿lo sufres o lo disfrutas? ¿qué es más frecuente?

75% de disfrute

¿qué buscas en él?

Orden, tranquilidad, comodidad, descanso, aprendizaje y diversión

¿qué esperas de él?

Que sea privado, pero a la vez compatible con los demás, suficientemente amplio para no sentir encierro, que sea fresco cuando haga calor y cálido cuando haga frío y que sus objetos sean versátiles y amables

¿qué no quieres de él?

Objetos o gente que no me agradan o interesan

¿qué no quieres que pase en él?

¿cómo es el espacio con el que sueñas?

Con objetos y gente que me gustan, que me comprenden

¿cada cuando cambias tu espacio?

En realidad siempre hay ligeros cambios, a veces un tanto falaces algún objeto o imagen o sonido nuevo, aunque a veces me gustaría que hubieran cambios más radicales.

¿por qué y para que?(significa algo)

para sentir mas cómoda y significativa mi estancia ahí

¿crees que tu espacio influencia tu estado de ánimo? (si la respuesta es si contesta las siguientes preguntas)

Que cambia en él cuando:

estas triste: esta desordenado

tienes trabajo: se desordena más ¿cómo quieres vivir en él? Tranquilo, cómodo y feliz



Nombre: Thomas Kramps

Edad: 28 años

Ocupación: Biólogo

Nacionalidad: Alemán

¿qué significa el espacio en tu vida?

Tranquilidad y libertad

¿cómo sabes cuando un espacio es tuyo?

Me siento calmado

¿con que comparas tu espacio?

Un velero, una torre

¿cómo es tu espacio? ¿lo puedes definir con 7 palabras?

En un velero estas libre y no determinado por exigencias constantes y reglas inútiles. Además hay aire fresco y luz en el mar, en una torre puedes ver desde lejos

¿lo que acabas de describir es el espacio donde? Enumera las actividades que realizas en él.

Uda cotidiana, me fascina la luz del sol aquí

¿lo controlas? ¿te controla? ¿cómo?

¿lo sufres o lo disfrutas? ¿qué es más frecuente?

Casi siempre disfruto

¿qué buscas en él?

¿qué esperas de él?

Primera respuesta

¿qué no quieres de él?

Ser fregado

¿a quien no quieres en él?

¿qué no quieres que pase en él?

¿cómo es el espacio con el que sueñas? ¿puedes describirlo con 7 ó mas palabras?

Grande y con mucha luz, casi vacío

¿cada cuando cambias tu espacio?

De vez en cuando, en Zurich me moví 5 veces en 6 años por diferentes razones

¿por qué y para que?(significa algo)

razones personales y de trabajo

¿cómo lo cambias?

¿crees que tu espacio influencia tu estado de ánimo? (si la respuesta es si contesta las

Que cambia en él cuando:

estas triste: si llueve nada, si hay sol me pongo en la ventana

estas solo: nada

tienes pareja: por desgracia no ha pasado

tienes trabajo: me siento vivo

Nombre: Humberto Moreno Hernández

Edad: 25

Ocupación: Arquitecto

Nacionalidad: Mexicano

¿qué significa el espacio en tu vida?

El entorno en que nos encontramos, lo que nos rodea, nos cubre, nos envuelve, a nivel macro y microscópico

¿cómo sabes cuando un espacio es tuyo?

Cuando lo ocupas se vuelve tuyo automáticamente, al vivirlo y adquiere cierto carácter nostálgico y un valor extra al tomar decisiones dentro de él para si mismo, desde pegar una postal en algún muro hasta la ubicación de un mueble en específico, este espacio se transforma, y por lo tanto a partir de este tipo de decisiones sobre él se convierte en tuyo. Al sentir este espacio como propiedad tuya es por que estas a gusto ahí, de hecho creo que hay muy pocos espacios tuyos como tal, en muchas ocasiones son resultados de acuerdos entre varias personas y aún así puedes sentirte bien porque provoca sensaciones

¿con que comparas tu espacio?

Con la sensación de estar a gusto en algún sitio

¿cómo es tu espacio? ¿lo puedes definir con 7 palabras?

Porque al estar a gusto en un sitio da como resultado hacer ese lugar tuyo y disfrutarlo
¿lo que acabas de describir es el espacio donde? Enumera las actividades que realizas en él.

Duermo, trabajo, tomo café y mas

¿lo controlas? ¿te controla? ¿cómo?

¿lo sufres o lo disfrutas? ¿qué es más frecuente?

Casi siempre lo disfruto, si lo llego a sufrir no lo frecuento o lo modifico

¿qué buscas en él?

Estar a gusto

¿qué esperas de él?

sentirlo

¿qué no quieres de él?

Sentirme sin ánimos de estar ahí

¿a quien no quieres en él?

¿qué no quieres que pase en él?

¿cómo es el espacio con el que sueñas? ¿puedes describirlo con 7 ó mas palabras?

Cómodo; con buena luz, funcional, fácil de modificar, buena vista, que me provoque

¿cada cuando cambias tu espacio?

Cuando creo que ya no me provoca lo que me provocaba antes, talvez hasta cuando tienes cambios de ánimo o ganas de empezar cosas nuevas, no sé creo que tiene que ver con la psicología del ser humano y esto puede variar

¿por qué y para que?(significa algo)

para sentirlo de una forma distinta y estar otra vez a gusto

¿cómo lo cambias?

Lo pinto, acomodo los muebles, que pase algo nuevo

¿crees que tu espacio influencia tu estado de ánimo? (si la respuesta es si contesta las siguientes preguntas)

tal vez, más bien creo que es al revés, tu influencias ese espacio con tu estado de ánimo y puede ser una de las razones por las que hay que desconfigurarlo, cambiarlo o dejarlo así

¿cómo?

Que cambia en él cuando:

estas triste: nada

eres feliz:

estas solo: nada

tienes pareja: se vuelve más pequeño

tienes trabajo: se transforma va adquiriendo características específicas para este trabajo

estas cansado:

muy ocupado:

aburrido: busco con que entretenerme

tienes miedo: nada

pasa algo importante: nada

¿cómo quieres vivir en él?

Creo que para vivirlo verdaderamente tengo que estar a gusto en él y con la persona que quiero

Nombre: Emilienne Limón de León

Edad: 24 años

Ocupación: Diseño de moda

Nacionalidad: Mexicana

¿qué significa el espacio en tu vida?

El 70% de mi estado de ánimo

¿cómo sabes cuando un espacio es tuyo? Porque estoy cómoda en él

¿con que comparas tu espacio? Con la piel, con la ropa

¿cómo es tu espacio? ¿lo puedes definir con 7 palabras?

Me cubre, me envuelve, y al igual que mi piel ya que estoy aquí es inevitable habitarlo y por lo tanto sufrirlo o disfrutarlo

¿lo que acabas de describir es el espacio donde? Enumera las actividades que realizas en él.

No es ningún lugar en particular pero si tuviera que escoger, sería mi cuarto, donde duermo, estudio, leo, oigo música etc...

¿lo sufres o lo disfrutas? ¿qué es más frecuente? Lo disfruto

¿qué buscas en él? Comfort, colores afines a mis preferencias, distintos grados de luz, rincones, espacio, silencio

¿qué esperas de él? Sentirme cómoda

¿qué no quieres de él? Huir de él, estar incómoda

¿cómo es el espacio con el que sueñas? ¿puedes describirlo con 7 ó mas palabras?

Amplio, luminoso, techo alto, ventilado, pisos no alfombrados, funcional, interesante, con muchos lugares donde almacenar

¿cada cuando cambias tu espacio? Cada año

¿por qué y para que?(significa algo)

casi siempre hay dos razones, cambio radical de estado de ánimo, o cambio de mobiliario, entonces hay que ajustar

¿crees que tu espacio influencia tu estado de ánimo? (si la respuesta es si contesta las siguientes preguntas)

Que cambia en él cuando:

Estas triste: el orden

estas solo: la música, la luz

tienes pareja: el orden, los colores

tienes trabajo: se desordena

aburrido: esta mucho mas ordenado

tienes miedo: la luz, las ventanas y puertas, incluso la disposición de la cama

pasa algo importante: el color, la luz y el orden

¿cómo quieres vivir en él? Lo más cómoda y ordenadamente posible



Nombre: Carlos Castro

Edad: 24 años

Ocupación: estudiante de d.i.

Nacionalidad: mexicano

¿qué significa el espacio en tu vida?

Un lugar físico en el cual puedo interactuar, puede ser algo intangible, pero siempre para interactuar

¿cómo sabes cuando un espacio es tuyo?

Porque lo delimito con objetos, con mi presencia, con mi frecuencia en ese lugar

¿con que comparas tu espacio? Con una cueva

¿cómo es tu espacio? ¿lo puedes definir con 7 palabras?

Es muy mío, nadie entra a menos que sea necesario

¿lo que acabas de describir es el espacio donde? Enumera las actividades que realizas en él.

Duermo, estudio, trabajo, juego...

¿lo sufres o lo disfrutas? ¿qué es más frecuente? Ultimamente lo sufro más

¿qué buscas en él? Tranquilidad, comodidad

¿qué esperas de él? comodidad

¿qué no quieres de él? Malestar...no sé...

¿cómo es el espacio con el que sueñas? ¿puedes describirlo con 7 ó mas palabras?

Organizado, de colores cálidos o impuros, de texturas variadas, diferentes tipos de iluminación, con objetos que yo haya diseñado...

¿cada cuando cambias tu espacio? Cada tres meses

¿por qué y para que?(significa algo) me gusta verlo diferente aunque en esencia sea el mismo

¿crees que tu espacio influencia tu estado de ánimo? (si la respuesta es si contesta las siguientes preguntas)

Que cambia en él cuando:

Estas triste la temperatura, el color

eres feliz

estas solo el tamaño

tienes pareja es agradable

tienes trabajo es pequeño

aburrido esta desordenado

tienes miedo es frío

10.pasa algo importante no se...depende

¿cómo quieres vivir en él?

No sé, igual que ahora, solo que sea diferente.

Nombre: Javier González

Edad: 24 años

Ocupación: estudiante de diseño gráfico

Nacionalidad: mexicano

¿qué significa el espacio en tu vida?

Es donde me muevo, donde suceden algunas de las cosas, te influencia y tu a él. Es para observar las relaciones que en él se desenvuelven, el ritmo que crea, las sensaciones, el desenvolvimiento de la gente en general.

¿cómo sabes cuando un espacio es tuyo?

Pues muchas veces porque dices que es tuyo y ya, otras por el tipo de adornos y objetos que se van apropiando de los espacios vacíos para darles algo de tu personalidad y por el tipo de orden que hay

¿con que comparas tu espacio?

Con una barranca con mucho espacio desperdiciado

¿cómo es tu espacio? ¿lo puedes definir con 7 palabras?

Es un tapanco con 3 paredes en donde iría la cuarta no hay nada, da al piso de abajo, le hace falta un barandal que de seguridad para poder aprovechar ese espacio sin el miedo natural a caerse

¿lo que acabas de describir es el espacio donde? Enumera las actividades que realizas en él.

Duermo, hago tarea, pinto, leo, escucho música, escribo, desordeno, arreglo, tengo mis fotos, mis objetos, pienso, veo, imagino y exploro

¿lo controlas? ¿te controla? ¿cómo?

¿lo sufres o lo disfrutas? ¿qué es más frecuente?

Disfruto, pero lo podría disfrutar más

¿qué buscas en él?

Seguridad, privacidad, comodidad, aislamiento, orden y una buena distribución

¿qué esperas de él?

Que se mantenga ordenado, que sea de fácil acceso y que la distribución me facilite las cosas

¿qué no quieres de él?

Que se desordene, que me encierre, que me agobie, que me desesperé

¿a quien no quieres en él?

¿qué no quieres que pase en él?

¿cómo es el espacio con el que sueñas? ¿puedes describirlo con 7 ó mas palabras?

Fácil de limpiar, con espacio para guardar cosas, para trabajar, para pensar y descansar, con otro para dormir como alejado y aislado de los demás y otro para estar con la banda, un espacio para cumplir con diferentes funciones siendo el mismo con unos pocos movimientos

¿cada cuando cambias tu espacio?

Nunca, me gustaría pero me da flojera

¿por qué y para que?(significa algo)

pues me gustaría cambiarlo para distribuir las cosas de mejor forma y que todo estuviera más a la mano donde lo encuentres rápidamente, veas alguna foto que te recuerde algo chido, que te guste

¿cómo lo cambias?

¿crees que tu espacio influencia tu estado de ánimo? (si la respuesta es sí contesta las siguientes preguntas)

¿cómo?

Pues si, no es lo mismo llegar a un cuarto, bien ordenado, con la cama tendida, la ropa sucia en su lugar, en donde encuentres todo rápidamente, veas alguna foto o algo que te recuerde algo que te gusta

Que cambia en él cuando:

Estas triste se mantiene desordenado

eres feliz

estas solo se queda como esta

tienes pareja

tienes trabajo se desordena más

aburrido a veces lo ordeno, otras lo desordeno

tienes miedo se vuelve blanco, bien desesperante, pero todos los lugares

¿cómo quieres vivir en él?

Tranquilo, que sirva para inspirarme y activarme

Nombre: Marcela Ramírez
Edad: 25 años
Ocupación: Terapeuta del lenguaje
Nacionalidad: Colombiana



¿qué significa el espacio en tu vida?

El lugar que a partir de cómo yo lo modifique, puedo ser yo disfrutar todo lo que me gusta de la vida

¿cómo sabes cuando un espacio es tuyo? Cuando yo lo modifico

¿con que comparas tu espacio? Con todo lo que sea naturaleza

¿cómo es tu espacio? ¿lo puedes definir con 7 palabras?

Simple, limpio, tranquilo, fresco, activo, único, cómodo, sensible etc.

¿lo sufres o lo disfrutas? ¿qué es más frecuente? disfruto

¿qué buscas en él?

Relax, tranquilidad, seguridad, comodidad y felicidad

¿qué esperas de él? Disfrutarlo, que me guste estar ahí

¿qué no quieres de él? El caos

¿cómo es el espacio con el que sueñas? ¿puedes describirlo con 7 ó mas palabras?

Simple, limpio, tranquilo, fresco, activo, único, cómodo, sensible etc.

¿cada cuando cambias tu espacio?

Cada que quiero

¿cómo lo cambias?

Cambiando cosas de lugar, poniendo nuevas, haciendo cosas para decorarlo, porque eso es lo que siento en ese momento; para sentirme cómoda en él

¿crees que tu espacio influencia tu estado de ánimo? (si la respuesta es si contesta las siguientes preguntas)

¿cómo?

Que cambia en él cuando:

Estas triste	se vuelve frío
eres feliz	cómodo
estas solo	
tienes pareja	el ambiente es cálido y tranquilo
tienes trabajo	dualidad: caos, calma
estas cansado	
muy ocupado	
aburrido	plano
tienes miedo	se vuelve frío
10.pasa algo importante	reducido

Nombre: Moisés Martínez

Edad: 29 años

Ocupación: pasproductor de t.v.

Nacionalidad: mexicano

¿qué significa el espacio en tu vida? Mis límites físicos

¿cómo sabes cuando un espacio es tuyo? Por el desorden. En verdad soy algo desordenado

¿con que comparas tu espacio? Con una nave espacial

¿cómo es tu espacio? ¿lo puedes definir con 7 palabras? Me gusta tener todo a mi alcance

¿lo que acabas de describir es el espacio donde? Enumera las actividades que realizas en él.

Trabajo, leo, veo la tele, descanso, invento, sueño

¿lo sufres o lo disfrutas? ¿qué es más frecuente? disfruto

¿qué buscas en él? comfort

¿qué esperas de él? Tranquilidad, control

¿qué no quieres de él? distracción

¿cómo es el espacio con el que sueñas? ¿puedes describirlo con 7 ó mas palabras?

Cálido, bien distribuido, maleable, controlable, luz, acústica buena, íntimo...

¿cada cuando cambias tu espacio? Casi nunca

¿por qué y para que?(significa algo)

por que finalmente ese aparente desorden tiene un orden, cuyo mapa esta en mi cabeza por eso casi no lo cambio

¿cómo?

Que cambia en él cuando:

Estas triste es oscuro

estas solo es como un hueco me protege de

distracciones

tienes pareja no tiene límites

aburrido se llena de detalles

tienes miedo es frío

10.pasa algo importante es como una jaula

¿cómo quieres vivir en él? libre

Nombre: Jaime Wulff

Edad: 23

Ocupación: estudiante

Nacionalidad: Español

¿qué significa el espacio en tu vida?

Lugar que me rodea acariciándome o clavándome las uñas según la intensidad de la luz ese día

¿cómo sabes cuando un espacio es tuyo?

Cuando los rincones destilan calor y las puertas no son refugios

¿con que comparas tu espacio?

Con la cueva donde hiberna el oso, la guarida del forajido interplanetario, un hilo de miradas cómplices, un para avalanchas

¿por qué?

Porque los organismos sensibles as myself- necesitamos a veces un extra de seguridad, hasta el más intrépido se cansa de saltar sin red

¿lo que acabas de describir es el espacio donde? Enumera las actividades que realizas en él.

Dejo que el tiempo eche raíces entre mis dedos. Los tentáculos de la imaginación pueden ondular las horas sin interrupciones; fijo mis pies en un lecho, entre unas piernas a las que siempre podré volver

¿lo controlas? ¿te controla? ¿cómo?

¿lo sufres o lo disfrutas? ¿qué es más frecuente?

Los días en que me levanto con las mandíbulas apretadas y una amargura incrustada entre las uñas sufro, en mi lugar y en cualquier otro. El resto procuro disfrutar del cobijo o la anestesia local

¿qué buscas en él?

Encontrarme conmigo mismo al volver a casa, saludarme y caerme bien. Cuando mi lugar es un bar o una plaza -finalmente es una cuestión de vibraciones mas que de localizaciones geográficas- busco ser Ali baba entre 40 ladrones que tienen las llaves de mi espejo interior

¿qué esperas de él?

Una dulce lobotomía que me salve de la náusea oxidada que a veces me aprieta la garganta

¿qué no quieres de él?

La semilla del hastío, que se convierta en algo que es lo mismo de todos los días

¿qué no quieres que pase en él?

¿cómo es el espacio con el que sueñas? ¿puedes describirlo con 7 ó mas palabras?

Plantas de las que extraer la salvia y el frescor, ventanas lo suficientemente grandes para poder ver que no todo se acaba ahí, por muy acogedor que sea.

¿cada cuando cambias tu espacio?

Cuando la costumbre esa palabra húmeda y con escamas- me pisa los talones

¿por qué y para que?(significa algo)

porque si no me asfixio, para no perder el instinto canino que me llama desde los puertos que aún no vi

¿cómo lo cambias?

Por la vía mas rápida en ese momento

¿crees que tu espacio influencia tu estado de ánimo? (si la respuesta es si contesta las siguientes preguntas) si

¿cómo?

Que cambia en él cuando:

estas triste: las horas tienen aristas

eres feliz:

estas solo: debo andar sobre un doble filo entre la tranquilidad y la tristeza

tienes pareja: si todo va bien, una invasión consentida o llenar de pequeñas hogueras las esquinas de mi habitación. Si no, puede ser la cárcel mas asfixiante por asumida y contradictoria

tienes trabajo: mi propio barco, en el que soy capitán, timonel y remero, en contraste con las labores impuestas

estas cansado:

muy ocupado:

aburrido: la jaula del guepardo en la que se pasea de un lado a otro mareando a las moscas

tienes miedo: alcatraz

pasa algo importante supongo que la emoción del cambio vista desde la seguridad del castillo, pero también la dulzura de saber que alguien hace de red o cómplice

¿cómo quieres vivir en él?

Con la tranquilidad que da el estar en casa, la autonomía de los gatos por la noche, la proporción perfecta entre el trabajo y el placer.

el espacio y los organismos sensibles

Estos son mis amigos, sus ideas, teorías, sueños y miedos. Esta es una interpretación subjetiva de ellos y su espacio.

Para Jaime su espacio es como un *para-avalanchas; hasta el más intrépido se cansa de saltar sin red* piensa. Thomas lo ve como una *torre* desde donde puede ver el terreno de alrededor y mirar apartado. Jorge se siente como un director de teatro en el escenario adentro de él, *el mandamás se autonombra*. Paolo lo ve como un rompecabezas, *si lo armamos descubriremos cosas de su vida*. Eric simplemente lo compara con él mismo, *lleno de cosas que le gustan y otras que no puede evitar* escribe. Emilienne lo compara con su ropa y piel, *es parte de ti* afirma; lo sufres o lo disfrutas. Moisés habla de su espacio como una nave espacial, *quiere tener todo a la mano y en él viajar*. Giselle que no tiene un espacio para ella sola, sueña con un hangar amplio y con mucha luz. Sabine habla de él como una oficina de diseñador, *todo mezclado; objetos e ideas*. Carlos se siente en una cueva en la que nadie entrará a menos que sea absolutamente necesario. Y por último Javier se imagina estar en una *barranca con mucho espacio desperdiciado*.

Todos estos jóvenes parecen estar dentro de sí mismos cuando hablan de su lugar. El joven es un organismo sensible que se compara, adentra y adueña de espacios.

Cuando estoy dentro de mi espacio estoy en mi mundo, las reglas las pongo yo, me veo a mí misma, y si hago un ejercicio mental, puedo saber cómo me ven los demás.

Cuando apago la luz puedo recordar dónde está todo, puedo caminar a oscuras sin tropezar y seguir encontrando las cosas aún sin ver; este espacio está en mi mente, como el olor de mi persona favorita, me mueve cosas dentro, me lleva a lugares y me determina. Mis espacios los cargo de emociones y experiencias.

Espacios o lugares, como queramos llamarlos. Aristóteles lo concibe como lugar, equivale a un campo donde las cosas son particularizaciones. En parte las cosas están hechas de espacio, es decir, el espacio emana de las cosas, pues con el concepto de lugar no se pueden concebir las cosas sin su espacio, éste no puede ser un receptáculo vacío.³

Eric habla de sí mismo como un lugar, lleno de cosas, que están hechas de él mismo, él emana de estas cosas y al mismo tiempo se compara con este espacio que habita, su lugar.

Su lugar es como él mismo, todo lo que hay dentro, emana *Eric*. Eric es el todo, sus partes están en el espacio que es él.

¹ Como el todo está «en» las partes, ya que no hay todo fuera de sus partes el límite interno que envuelve a un cuerpo⁴

³ Ferrater Mora J. Diccionario de Filosofía Tomo II (e-j) España, 1994, Ed. Ariel S.A. Córcega, 270-08008 BCN

⁴ ARISTÓTELES, *Física*, Gredos, Madrid 1995, p.230-234.

Platón en su definición del espacio, habla de 3 géneros de ser: El primero; siempre el mismo, increado e indestructible, invisible para los sentidos; Formas o ideas.

El segundo; siempre en movimiento, creado, perceptible para los sentidos y la opinión, siempre llegando a ser en un lugar y desapareciendo de él: son las cosas sensibles.

El tercero; finalmente que es eterno y no susceptible a la destrucción, constituye el habitáculo de las cosas creadas, es apenas real. Es el espacio. Platón lo concibe como un receptáculo universal, donde las cosas toman la forma de las ideas⁵.

Thomas, Jorge y Moisés, el de la nave espacial, parecen contener en el habitáculo de las cosas creadas sus dos géneros de ser según Platón: el primero, sus ideas o ideales, tales como viajar mentalmente, mandar (ser el más importante), y observar con la mente refugiado y desde lejos; y el segundo, sus cosas sensibles u objetos como la cama, los libros, las fotos etc.

El pensador griego Teofrasto habló del espacio como algo que no es una realidad en sí misma, la posición y el orden de los cuerpos lo definen. Así mismo, Paolo habla de su espacio como un rompecabezas. El orden de las piezas de su espacio definen su vida. -Cuando algo se mueve en mi vida, necesito mover las piezas, y ver si el rompecabezas tiene más sentido- comenta.

⁵ Cfr. PLATÓN La República, Instituto de Estudios Políticos, Madrid 1969, edición de J. M. Pabón y M. Fernández Galiano, vol. II, p.218-222

El filósofo Estratón de Lámpsaco pensaba que el espacio era algo completamente vacío, pero siempre llenado con cuerpos. Espacio como absoluto, tal como Emilienne, que al comparar su espacio con su piel, me dice que no lo concibe sin ella adentro y sin sus objetos.

El filósofo y matemático alemán Wilhelm Leibniz sostenía que el espacio no es un todo, no es una sustancia "algo que se dé por sí mismo, no es un accidente "algo que se dé por otro, innecesario, sino una relación de sustancias; es la relación en cuanto lugar que se ente objetos, es decir, el espacio existe únicamente ante la presencia de objetos. El espacio es un orden, una regla, una *conditio sine qua non*: el orden de la coexistencia, el espacio es dato de coexistencia de cuerpos. "Ahora bien, como hay una infinidad de universos posibles en las ideas de Dios y como no puede existir sino sólo uno de ellos, es necesario que exista una razón necesaria de la elección de Dios, la cual le determine a uno antes que a otro"⁶.

Jaime cuando busca algo en su espacio es encontrarse consigo mismo, cosa que puede hacer en cualquier sitio, -finalmente el espacio es más una cuestión de vibraciones que de localizaciones geográficas- afirma; Javier reconoce su espacio por el tipo de orden que hay en éste; el ritmo, las sensaciones, el desenvolvimiento de los cuerpos y la coexistencia entre objetos, es decir, el sujeto es quien ordena al espacio para darle a su vez orden a su vida, dato claro de inteligencia y finalidad (ya Leibniz decía que el sujeto es el

⁶ LEIBNIZ, Wilhelm, *Teodícea*, Espasa-Calpe, Bs. A.s, 1970, pp.414-416

único capaz de imponer su orden). -Yo ordeno mis objetos de manera que me sea armónica, que tenga ritmo y la sensación sea buena, por eso es que no se parece al de otro- escribe.

Por último, Descartes dice: *El espacio es la esencia de los cuerpos.* Cuando a estos se les despoja de todas las propiedades sensibles, queda en ellos la extensión (sustancia⁷.

Así pues, concluyo: todos los jóvenes antes mencionados, dicen que su espacio es esencial en la vida, y que sus ideas, sentimientos y objetos son la esencia de éste; si a su lugar se le despojara de estas propiedades sensibles, quedaría sólo la extensión; un espacio ajeno.



⁷ Cfr. DESCARTES, René, *Los principios de la filosofía*, Editorial Reus, Madrid 1925, p. 58-56.

organismo sensible-objetos

Estoy rodeada de objetos, objetos que cargo, que me reciben cuando llego al lugar donde habito, que se van y regresan objetos míos o tuyos, que me regalan, que compro, que me sirven que me estorban, es inconcebible mi vida sin ellos.

Los organismos sensibles suelen valorar lo material; cargan de personalidad y valor sentimental todo lo que les rodea; buscan comunicarse, encontrarse y sentirse más cómodos en su espacio por medio de éste y lo que guarda.

La búsqueda de algo mejor parece eterna. Los cambios en la vida son constantes siempre algo cambia; el día está nublado, mi novio se fue, mi tía se murió, acabé la escuela, cambié de trabajo, me cansé de lo que vivo ¿Qué hago? Soy diferente, no me puedo quedar en el mismo lugar ¿me pinto el pelo? Eso sólo me hace sentir diferente cuando me veo al espejo. Empiezo moviendo la mesa, tirando el buró, colgando un dibujo, pegando unas fotos, quitando un florero. Eso ya es un cambio, me hace sentir en otro sitio, desde otra perspectiva en un ángulo distinto, desde donde quiero ver por ahora. Tengo el control de donde estoy, lo puedo cambiar, es parte de mi vida y está en mis manos ¿Cómo me ayudan los objetos a cambiar?

objetos flexibles para un organismo sensible

Flexible: 2. [adj.]fig. Dícese del ánimo, genio o índole que tienen disposición a ceder o acomodarse fácilmente al dictamen o resolución de otro⁸.

Yo soy flexible, intento acomodarme todos los días a mi escuela, ciudad, país; al mundo. Mi espacio es el lugar donde lo intento, lo logro y fracaso, siempre vuelvo a él. Es el único que puedo modificar y cambiar cuando necesito. Si logro hacerlo y sentirme cómoda o adaptarme al resto, es mucho más sencillo y me da seguridad, calor y orgullo; *es mi para-avalanchas (Jaime)*, el *rompecabezas de mi vida (Paolo)*, *mi piel (Emilienne)*. Es mi piel afirma Emilienne; esta analogía me gusta, finalmente pienso que así es como nacieron la ropa y la arquitectura; un hábitat es como una segunda piel, sirve para protegernos del clima, de los otros y marcar territorio. ¿Cómo definir lo que pasa bajo la piel con sus respectivos objetos como órganos vitales y extensiones de éstos?; la experiencia dice que esta extensión no es simplemente física, sino emocional, vivencial y experimental; los objetos dentro de tu lugar no son simplemente respuestas a necesidades físicas, sino a la necesidad de identidad y seguridad dentro de ti; ¿es que cuando entras a tu espacio, estás de algún modo entrando a ti mismo? o mejor dicho ¿a lo que pretendes ser?

⁸ Diccionario de la Real Academia de la lengua española, vigésima primera edición.

La flexibilidad es algo que todos buscamos en cuanto empezamos hablar de lugar y modo de vida, a ninguno de nosotros nos gusta la sensación de permanencia, estancamiento y mucho menos de presión ante el espacio y sus objetos. Esto simboliza tener presión, permanencia y estancamiento en la vida. A ninguno de nosotros nos interesa conservar todo como esta, estamos en la búsqueda de algo mejor, de algo distinto, de algo que nos haga ser más lo que queremos ser. El espacio no es la excepción: al contrario, habla por nosotros dice quiénes somos y lo que pretendemos.

Un espacio sensible con objetos flexibles significa un lugar abierto al cambio, donde puede pasar lo que yo quiera y decida siempre; me va a facilitar las cosas no importando la decisión, me va a gustar no importando mi humor, me va ayudar a cambiar cuando yo lo necesite. Voy a vivir como quiera en él.

los sentidos, los sentimientos, los entornos: bienestar y multisensorialidad

Hablemos del humano como creador de su propio modelo del mundo. Una persona, al configurar su espacio, está recreando de alguna manera su ideal de mundo. Esta persona discrimina información y centra su atención en otra; la pregunta que nace de esto es: ¿cómo hacer que el individuo encuentre la información que necesita en un objeto?

Yo soy un organismo sensible, el vacío, el desorden, el silencio, la oscuridad y los colores me duelen, me gustan, me hacen moverme, brincar, gritar, reír, quedarme acostada o ponerme a llorar. Si pudiera mover lugares, seguro lo haría, si pudiera traer gente y sensaciones por momentos, lo haría también sin dudar, pero no puedo, sólo puedo mover objetos, pero muchas veces con éstos no se mueven sensaciones ni experiencias, ¿por qué? Por estar determinados, porque sólo tienen un fin; el fin que alguien les dio, ese alguien ¿quién sería? no lo sé, solo sé que no sería yo, ni siquiera pensaría parecido. Los organismos sensibles se cuestionan, y relacionan. Se cuestionan todo lo que ven, porque lo sienten no pueden aislar sus sentidos, lo que ves, lo sientes, lo piensas, al igual que lo que escuchas, lo que hueles y saboreas. Los sentidos y su relación con tu parte emocional, con tu parte racional; con tus vivencias, lo que eres y lo que pretendes ser.

Paolo Inghilleri advierte:

⁹Se deduce que incluso hoy, en una sociedad tecnológica, el respeto por los vínculos biológicos y evolutivos es una estrategia de adaptación que tiene garantizado el éxito⁹. Conocemos las cosas en la medida que las tocamos, olemos, oímos, degustamos y vemos; por esto el respeto de los vínculos sensoriales entre individuo-individuo e individuo-objeto, son una buena manera para que el diseñador se acerque al éxito de la relación objeto-individuo, y a la vez, empezar a contestar a la pregunta ¿qué tipo de información necesita una persona acerca de un objeto para hacerlo suyo más fácilmente? Información sensorial. A veces cuando me enoja me sabe amargo, y cuando dudo me huele mal, cuando estoy contenta me cosquillean las puntas de los dedos y cuando veo a alguien que me gusta me duele un poco el estómago. Vivir es sentir, con todo tu ser, lo que te rodea. Tu espacio, es una de las cosas que te hace sentir más con sólo cerrar los ojos e imaginarlo.

⁹ Inghilleri Paol Revista: Experimenta; tomo 41 de Noviembre del 2002. España

espacio

↓El cuerpo aloja los órganos vitales. Su organización es la de piezas ensambladas, de elementos resistentes, viscosos, y conductos. También es calor en constante movimiento regulado por un recinto de piel que abre y cierra poros. Esa es su manera de presentarse en el espacio: atrapando aire a dentelladas y emitiendo luz. Por eso cualquier espacio es un ámbito definido alrededor de un cuerpo que se ilumina cuando abrimos los ojos.¹⁸

El cuerpo es el principal espacio en el que nos encontramos todos los días. Este espacio, que a la vez nos permite reconocer otros, nos pide información sensorial que le ayude a reconocer y conocer lo que nos hace sentir ser parte del mundo; pero existe otro tipo de información que no es solamente sensorial, una información más compleja, más procesada, que parte de la experiencia, de la vivencia; que nos provee de una biblioteca de sensaciones a la que podremos volver y experimentarlas con sólo recordar momentos.

Esta información, creemos que la contienen los objetos (y de algún modo así es), a todos nos ha pasado reconocer un objeto por el recuerdo y sentimiento que nos trae; ésta es una de las razones por las que la gente quiere sus cosas, ciertas cosas, las cosas.

¹⁸ Cuerpo 2002, Ed. Gustavo Gili, S. R., Roselló 87-89, 08029 BCN, España

«es extraordinario descubrir que nadie sabe por qué la gente quiere cosas»

↓Es extraordinario descubrir que nadie sabe por qué la gente quiere cosas (...)Dado que «los bienes son neutrales pero sus usos son sociales», los objetos pertenecen al mundo de los significados y al mundo del intercambio mercantil. Los objetos forman parte de un sistema de información vivo. El diseño es el factor más importante a la hora de definir el contenido de esta información¹¹.

Así pues, el diseñador se encuentra con que no sólo es responsable de dar como información una figura, función y ergonomía al objeto, sino que es un transmisor de otros tipos de información que sirven para hacer que el usuario entienda mejor y se mueva más fácil en el ambiente ya sea natural o artificial que le rodea. La información que el diseñador debe buscar entonces ¿de dónde proviene?

↓A través del producto se ofrece al consumidor su propia imagen, se refuerza su propia identidad, por medio de significados que le son o que se le presentan como contextuales. De modo que la pauta de consumo es una pauta cultural no derivada de necesidades cuya satisfacción se percibe en la cualidad de los objetos mismos, sino de

¹¹ pagina de internet cornelia@objects.es

necesidades cuya satisfacción íntima e íntegra depende o está ligada a elementos extraobjetuales¹² En este párrafo, extraído del mismo artículo, podemos concluir, que parte de la información a usar para el desarrollo de los objetos proviene del mismo usuario. Ahora tenemos dos tipos de información que nos son fundamentales a la hora de diseñar: la sensorial e individual y la personal o vivencial.

Ian Hicks habla de elementos extraobjetuales que dan valor a objetos que utilizamos todos los días, la satisfacción que nuestros objetos nos ofrecen no son funciones, sino pretensiones y significados. Hicks dice: «los objetos que un consumidor compra «son en su mayoría medios para conseguir sus objetivos y no objetivos en sí mismos»¹³. El diseñador de objetos entonces debe buscar no un sólo objetivo que algunos diseñadores industriales llaman función; la función debe ser entendida como algo mucho más complejo que una acción final. Los objetivos de cada usuario son distintos, la función (interpretada convencionalmente), para la que están diseñados los objetos cotidianos es la misma para todos los usuarios. Estos los modifican y adecuan a sus objetivos personales; es por eso que tenemos libros usados como plancha, llantas viejas usadas como sofás, sillas de perchero, entre otros ejemplos. En esta nueva definición de función se analiza un punto de vista de diseño biotécnico que para este análisis es de gran ayuda en la explicación del por qué la necesidad de diseño flexible e indeterminado. Aquí la función es interpretada de manera distinta. Esta interpretación nos ofrece como

¹² pagina de internet cornelia@objects.es

¹³ pagina de internet cornelia@objects.es

diseñadores un campo mucho más grande en el que podemos movernos a la hora de pensar en un objeto. La función como un núcleo específico para acciones y no como satisfactores inmediatos de una necesidad específica.

nueva definición de función

↓ Debemos examinar lo que la función ha significado, y lo que la función pasará a significar en el futuro, en lo que concierne al diseñador. No podemos concebir la función como algo estático, ya que el crecimiento cesaría. La interacción entre el medio ambiente y el hombre, y la evolución de esta interacción hacia nuevas posibilidades, no es un resultado directo del medio ambiente. Es más bien el desarrollo por medio del medio ambiente de algo que ya era inherente fisiológicamente en el organismo¹⁴.

La interacción del hombre con su medio ambiente, y su evolución hacia nuevas posibilidades, debe ser considerada como uno de los elementos más importantes a tomar en cuenta al diseñar; interactuamos y esta interacción evoluciona no sólo por el medio ambiente en sí, sino por como desarrollamos ciertas capacidades inherentes a nuestro organismo a través de este medio ambiente, ya sea natural o artificial.

El medio ambiente artificial, se vuelve así igual de importante, pues debe ayudar al individuo a extraer y desarrollar estas capacidades de la mejor manera posible para

¹⁴ Objetos 2001, Ed. Gustavo Gili, S. A., Roselló 87-89, 08029 BCN, España.

poder controlar mejor su vida o interacción con el medio ambiente.

Frederick Kiesler afirma: ¹Cualquier forma es incompleta en sí misma: se le identifica por aquello que emana, de manera visible o invisible, voluntaria o involuntariamente. El nuevo diseñador definirá por lo tanto la función como un núcleo específico para acciones. Resulta erróneo suponer que la forma sigue la función. Este concepto debe ser reemplazado por la progresión apropiada de: (1) estructura, (2) función, (3) forma. Todas las funciones y todas las formas están contenidas en la estructura¹⁵.

Así pues la forma deja de seguir la función, se ponen a la misma altura y a éstas las contiene la estructura, que será el campo de acciones que el usuario necesita para desarrollar las capacidades que le sean significativas.

¹⁵ Objetos 2001, Ed. Gustavo Gili, S. A., Roselló 87-89, 08029 BCN, España.

droog design

He aquí un buen ejemplo de redefinición de la función; el despacho holandés de diseño *Droog Design* retoma elementos culturales del medio ambiente artificial y natural para crear objetos que se entienden de maneras distintas según el usuario; aquí la forma ya no sigue una acción específica y la función no corresponde al término convencional, sino al personal o individual. Veamos entonces cómo este despacho interpreta la función y crea objetos a partir de la experiencia.



algunos diseños de droog design.

Droog Design recicla vivencias y experiencias frecuentes y significativas; lo inferior, lo decadente, lo familiar y lo arquetípico son partes de la vida al igual que lo hermoso, que finalmente también es subjetivo y variable.

Las estructuras existentes, que utilizan al diseñar, tienen una vivencia detrás; muchas de ellas relacionadas a tiempos y lugares que nos traen emociones predefinidas, y que pueden ser reinterpretadas con gusto una y otra vez.

La importancia del usuario, y su relación con los otros, como los amigos, la familia y su comunidad, se leen en estos objetos de una manera especial; de la misma manera el usuario entonces se relaciona con el objeto, pues puede dar lectura a estas inconsciente o conscientemente. La experiencia puede pesar más que el producto; la vivencia y no el objeto es lo más importante. Este es nuevamente un ejemplo de interpretación alternativa de la función.

Algo similar ocurre con el estudio de los objetos portátiles. Lo que la gente carga todo el día con ellos, no son sólo cosas que se usen por la acción inmediata a la que corresponden; muchos de ellos sirven para algo mucho más complejo o inesperado.

Todo el mundo es un diseñador en la vida diaria, así comienza el siguiente texto que habla y analiza las características y variantes de los atavíos de la mente y diseño nómada.

efectos portátiles

¿Todo el mundo es un diseñador en la vida diaria. Aunque todavía no compartimos un vocabulario común que nos ayude a describir la práctica de diseño diaria, y pocos ni siquiera afirmarían tener un método coherente para ejercerla. Echando un vistazo a la naturaleza móvil humana, los efectos portátiles son una exploración antropológica interactiva que nos lleva a cada uno de nosotros a considerar los motivos y métodos de diseño que suponen la razón fundamental de nuestras transacciones diarias de objetos cotidianos¹⁶. Los objetos portátiles nos hacen reflexionar sobre el verdadero sentido del diseño, lo que las personas seleccionan y preparan para introducir en sus bolsillos y llevar a todas partes son una amplia fuente de investigación. En el texto de efectos portátiles, Rachel Strickland dice: ¿Una cartera es un contenedor físico, un atavío cambiante de funciones interrelacionadas, una prótesis para la memoria, una interfase táctil de usuario, un sistema de información¹⁷. Así pues una cartera se vuelve un campo de experimentación, en donde el usuario puede diseñar y rediseñar lo que la memoria le exija con solo introducir y sacar elementos de ella. Strickland continúa: ¿Como base de la investigación de los efectos portátiles tenemos la asunción de que el diseño no está limitado a la competencia de los especialistas que tienen una preparación formal en disciplinas tales como la arquitectura y el diseño industrial. Más bien, el comportamiento para con el

¹⁶ Objetos 2001, Ed. Gustavo Gili, S. A., Roselló 87-89, 08029 BCN, España.

¹⁷ Objetos 2001, Ed. Gustavo Gili, S. A., Roselló 87-89, 08029 BCN, España.

diseño es un elemento fundamental dentro de nuestra adaptación humana, clave para las estrategias de supervivencia humana¹⁸.

El comportamiento para con el diseño, tomado como una necesidad clave para la adaptación humana a su espacio en el mundo, no se limita sólo a los efectos u objetos portátiles, una persona que usa cualquier objeto, es capaz de diseñar un nuevo uso para el mismo, entonces, debemos comprender que el diseño de cualquier objeto, ya no sólo pertenece al diseñador, los objetos dejan de ser nuestros para ser del usuario, es él quien les da la función, los limita, transforma y adapta a sus necesidades una y otra vez. Por esto el diseñador no debe ignorar los siguientes términos a la hora de diseñar: indeterminación y flexibilidad.

¹⁸ Objetos 2001, Ed. Gustavo Gili, S. A., Roselló 87-89, 08029 BCN, España.

indeterminación y flexibilidad

Pep Quetglas en la tesis de Yago Conde *Arquitectura de la indeterminación* explica la razón del uso de estas palabras para el diseño arquitectónico: "Automático es, etimológicamente, lo que se mueve por sí mismo, lo que se mueve en virtud de un mecanismo oculto, sin intervención directa de la voluntad. Lo automático, en su movimiento autista, desplaza al resto del mundo, destituye a los demás como actores y autores, colocándonos como espectadores del misterio en movimiento. Estoy en contra del proyecto automático. Estoy a favor de la indeterminación, por tanto, no estoy a favor de la indeterminación. No creo haberme equivocado, ni he querido hacer un juego de palabras. Decir *no estoy a favor de la indeterminación*, no es decir *estoy en contra de la indeterminación* pero sí que decir *estoy a favor de la indeterminación*. Se entiende: si estoy a favor de la indeterminación no puedo estar a favor de nada determinado -ni siquiera a favor de la propia afirmación acabada de hacer, ni siquiera a favor de la indeterminación, ni siquiera a favor de mí mismo, como alguien determinado en su opinión¹⁹.

Indeterminación se refiere a lo no determinado como cambio de opinión y modo de hacer las cosas (actuar) esto es importante por la referencia que se hace a la automatización y pérdida de control, que algunos organismos sensibles sienten hacia este

¹⁹ Conde Yago *Arquitectura de la indeterminación* 2000, ACTAR, Roca i Batlle, 200023 BCN, España

fenómeno. La indeterminación de Yago Conde es un intento de cambiar una vez más el significado de función; haciéndolo más abierto y flexible al cambio. Él apuesta por la interdisciplina y la libertad de acción por medio de la indeterminación. De esta manera el usuario es el responsable de determinar y cambiar sus actos en la búsqueda de la satisfacción de deseos.

En *The official point of view*, el análisis resulta a la relación deseo-función. Los deseos se satisfacen de maneras distintas y lo principal; No todos deseamos lo mismo. Dentro de este punto de vista oficial no se ponen de acuerdo y encontramos puntos de vista muy distintos; incluso encontrados.

the official point of view⁹

Las formas afloran deseos, afirma el texto inicial de *The official point of view*, libro que relata con imágenes lo acontecido en la Feria del Mueble de Milán del 2002; lo pienso y creo que es cierto, al igual que los deseos afloran formas, esta frase no se menciona; sin embargo, las formas no siempre satisfacen deseos ¿qué es lo que satisface deseos en nosotros? Lo mismo que nos hace desear más: vivir.



algunos de los objetos de la Feria del Mueble de Milán 2002.

⁹ El punto de vista oficial

¿Cuando una forma aflora de un deseo, se está mucho más cerca de la satisfacción que cuando un deseo aflora de una forma?
Tomemos la imagen como la forma y la palabra como el deseo:

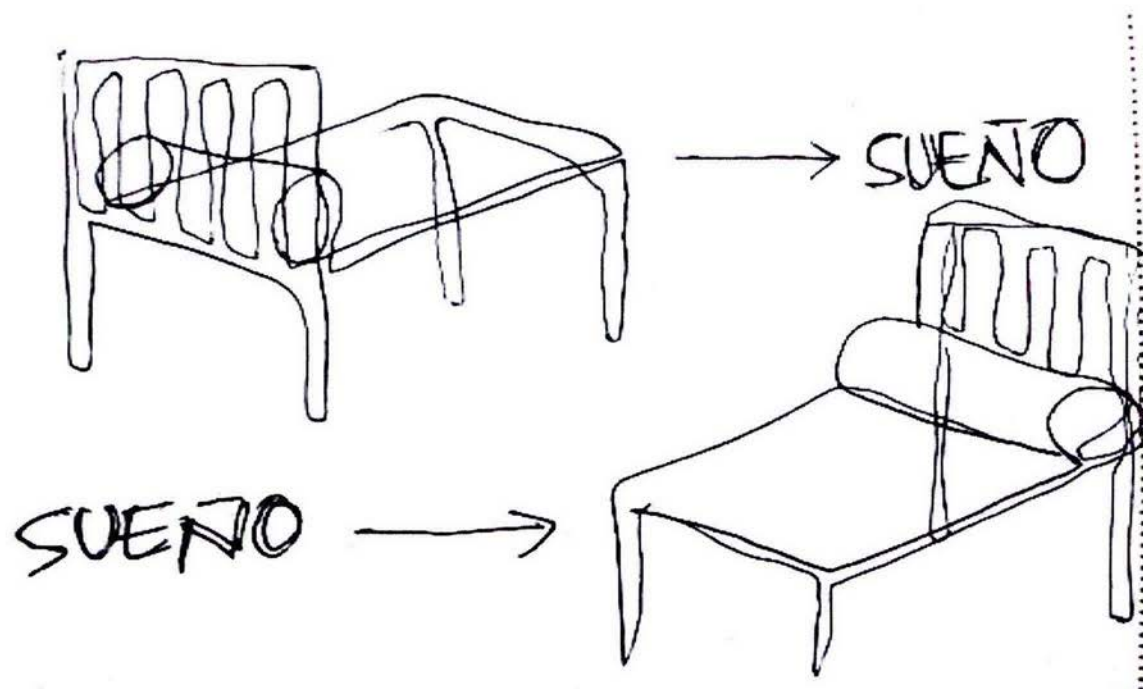

Con el esquema de arriba, no quiero decir, que la cama sea la única solución posible al sueño, sino simplemente que es al primer objeto que me remite como mujer mexicana de 23 años en el 2002.

La cama no sólo representa el sueño como deseo, también puede ser diversión, descanso, relajación, sexo y muchas otras cosas. Entonces ¿cómo diseñar con base en el deseo primordial? ¿Cuál es ese deseo?

No lo sabemos pues este dependerá del usuario.

Sin embargo, lo que aflora primero en el individuo es, sin duda, el deseo; la cama ya es más un reflejo que un deseo, es una respuesta, la más típica, responde a un estímulo mucho más aprendido que real. En pocas palabras, la cama se puede sustituir con el pasto, el piso, el sillón, unas sillas y muchas cosas más. El deseo es insustituible.

¿Por que algunos diseñadores queremos hacer aflorar deseos?; los deseos existen; siempre han existido, la única razón por la que compramos, nos vestimos, viajamos y nos movemos es por el deseo (que además de satisfacer necesidades, agrada).

Nosotros, todos y cada uno podemos satisfacer nuestros deseos; en *the official point of view*, La arquitecta Anne Laure Gimenez declara: *my goal is to have people come to me and say thanks for your design, it changed my life²⁰* (mi meta es que la gente venga a mi y diga: gracias por tu diseño, cambió mi vida).

²⁰ *the official point of view*; catálogo de la feria de Milán del 2002

¿Queremos cambiar la vida de los demás? ¿Creemos en eso? El diseñador, no cambia más que su propia vida. El área de experimentación de cada vivencia es la que se puede cambiar, ampliar y catalizar al igual que delimitar minimizar y subestimar.

↓I have a dream of design which is lighter, simpler, more flexible, more responsive and complementary to our senses, attitudes, behaviors, our emotional and expressive needs²¹.
(tengo un sueño de diseño, el cual es más ligero, más simple, mas flexible, mas reactivo y complementario a nuestros sentidos, actitudes, comportamientos, nuestras necesidades emocionales y expresivas).

Aquí está otra opinión que tiene mucho más sentido. Joseph Forakis sueña con el diseño de campos experimentales para ciertas vivencias, él se plantea la flexibilidad, la interacción y la complementariedad del objeto hacia nuestras actitudes, sentidos, comportamientos y necesidades emocionales y expresivas.

Es así, a través de los textos, interpretaciones y relaciones que se encuentran entre ellos que se llega a la siguiente propuesta:

²¹ *the official point of view*; catálogo de la feria de Milán del 2002

propuesta: el diseñador industrial como transmisor de experiencias

Todo es vivencia. Las vivencias se construyen a través de la experiencia, la experiencia se adquiere con la práctica.

Una vez dicho lo anterior, me atrevo a decir que, lo importante en los objetos no es una acción final, sino las posibilidades de acción que el usuario tiene sobre estos. Dicho con otras palabras, los objetos no deben tener una acción como fin, sino una serie de experiencias como objetivo final.

El sentir y el vivir tienen una relación completa, los objetos no son tuyos hasta que tienes vivencias compartidas, quiero decir que mientras más experimentas con ellos, más te pertenecen. El diseñador industrial no debe ser un transmisor de experiencias, sino un potenciador (tal vez catalizador) de éstas. Debemos garantizar que el usuario tenga el área suficiente para experimentar y vivir la experiencia como quiera hacerlo.

Cuando diseño un objeto determinado por una acción, estoy transmitiendo la experiencia completa, sin tomar en cuenta que el usuario es capaz y debe experimentar hasta encontrar la función que le permita vivir como quiere hacerlo. Todo es vivencia.

Para ser más clara, aquí propongo un ejemplo:

Yo plancho; ¿por qué?

1. Así me enseñaron
2. La plancha sirve para desarrugar
3. No quiero estar arrugada

Para no estar arrugada plancho, lo demás me da lo mismo, si la plancha no fuera una superficie caliente horizontal, yo buscaría la forma más cómoda, más natural y más mía para planchar. Si corriendo me desarrugara, tal vez correría en vez de planchar, la experiencia me dice que desarrugar es planchar. No es cierto. Desarrugar pueden ser más cosas que planchar, eso dependerá de cada quien, desarrugar, puede ser simplemente no arrugar, o estirar hasta que queda liso, o mojar y luego colgar y así muchas más cosas. Susana pone libros en su camisa durante la noche, de este modo al otro día no las tiene que planchar. Ya lo ha hecho, pero ella no lo sabe.

La vida no es tan rígida, el diseñador no debe determinar la acción, sino el área que potencie la vivencia, como es el estar desarrugada, cómoda y a gusto. El organismo sensible decidirá como lograrlo, ayudado por información que el objeto ofrezca. Por supuesto que el diseñador no puede diseñar sin transmitir de algún modo su propia experiencia, al decir un color o una forma ya esta siendo subjetivo, pero lo que no se puede hacer es cerrarse a las posibilidades experimentales del usuario.

Tomando como concepto la teoría antes desarrollada y afirmando que el usuario de este análisis debe ser el eslabón final en la cadena de diseño, se diseñan dos objetos que tienen que ver con

el espacio, con el ánimo y con la necesidad de cambio de ambientes que los organismos sensibles requieren.

Primero muestro una serie de imágenes que me inspiran. Durante el proceso de investigación hubo una serie de recursos plásticos que decidí tomaría en cuenta a la hora de tener que dar una forma a los objetos. Después un diagrama de mi enfoque personal de diseño y por último una lluvia de ideas y experimentos que me llevaron a estos objetos finales.

imágenes que inspiran

Las siguientes imágenes son objetos que durante el proceso de la tesis me ayudaron, inspiraron, influyeron y aportaron ideas sobre distintos lenguajes y conceptos de diseño.



Imágenes de objetos que existen desde hace millones de años sin transformarse, siguen prácticamente igual debido a su flexibilidad y adaptación a las diferentes necesidades del usuario, objetos más nuevos que responden a otro tipo de necesidades, necesidades extraobjetuales.

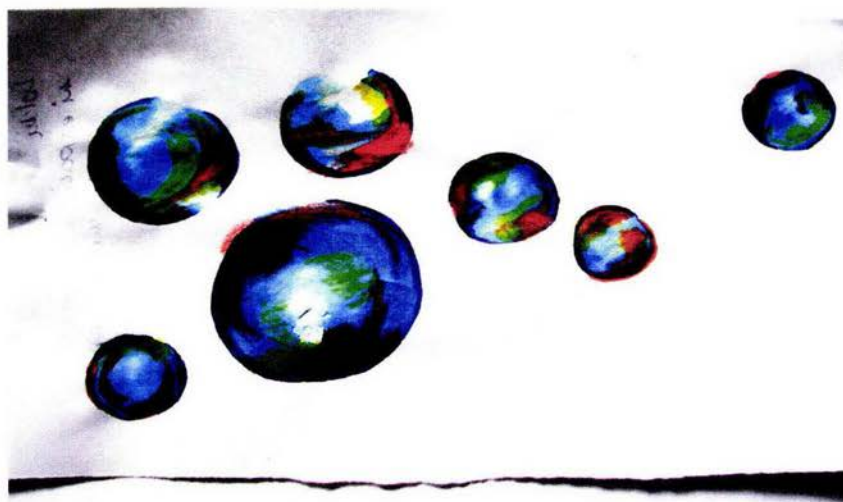

espacio ideal Setsuko. Ligerito móvil y mágico

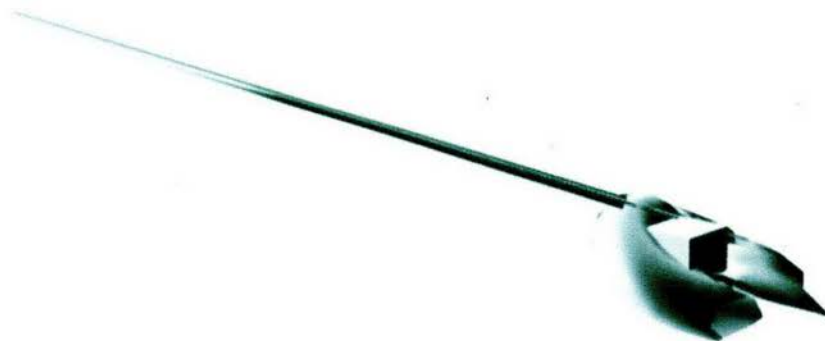

Espacio ideal de Humberto. Transformación,
contenedor de ideas y emociones, todo sale de
este espacio y se expande hacia el infinito.

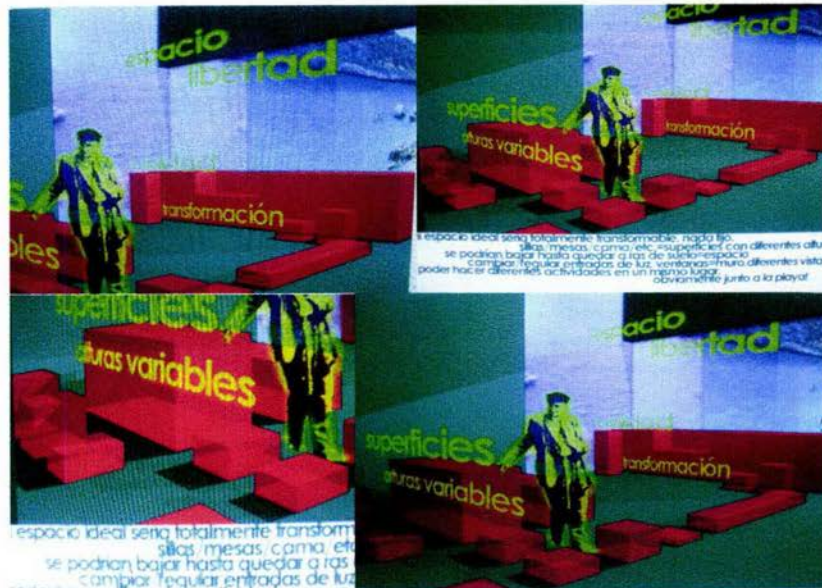

espacio ideal de Jorge. Modificación, flexibilidad, distintas alturas, modulación.



espacio ideal de Emilienne, cubierta, calor, escondite, ropa, textura, modulos y color.

enfoque personal de diseño

El siguiente gráfico es un resumen de elementos utilizados a la hora de diseñar; los criterios para visualizar el objeto y la estrategia para satisfacer a organismos sensibles.

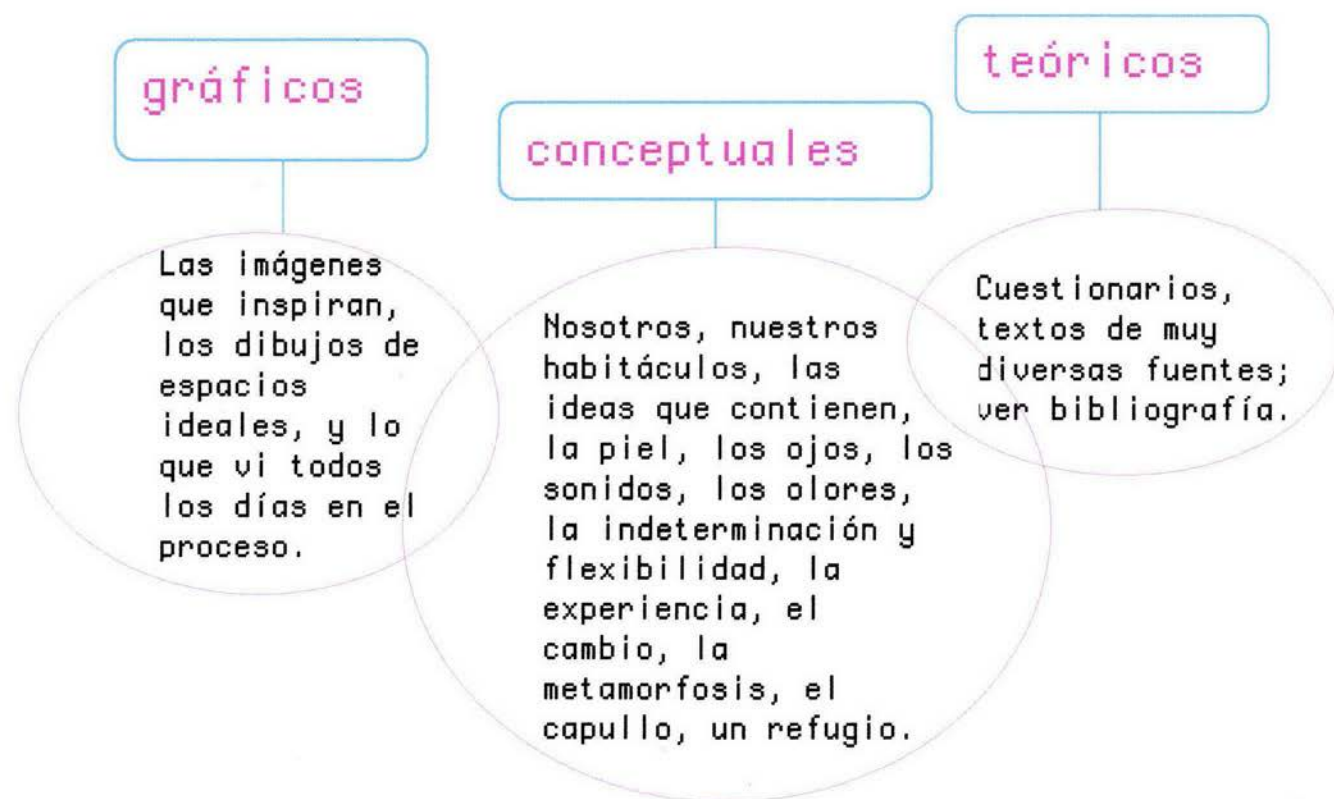

lluvia de ideas

Estos son algunos de los primeros bocetos, en ellos se muestran conceptos y su desarrollo formal. Muchos de estos se fueron eliminando, pero ayudaron a llegar al objeto final. Se pensó en objetos de varias pieles, cada una de ellas con características distintas, diferentes texturas y maneras de apilarse y armarse, éstas representando estados de ánimo y maneras de hacer las cosas. Ofreciendo ambientes y juego para el usuario.

cubo y planos

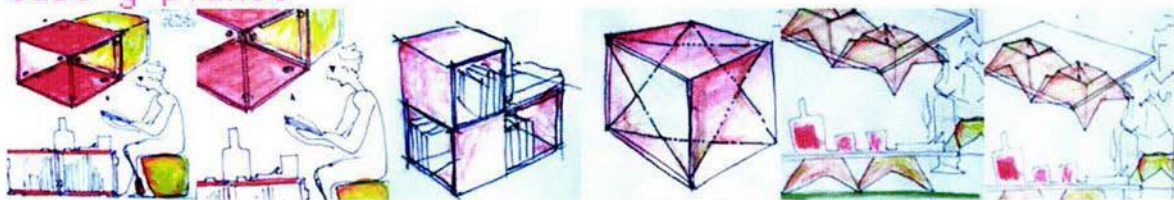

Cubo que se vuelve un plano por medio de articulaciones en las esquinas, adentro existe otro cubo más suave que se convierte en asiento, almohada o superficie suave.

octaedro, estrella y cubo.

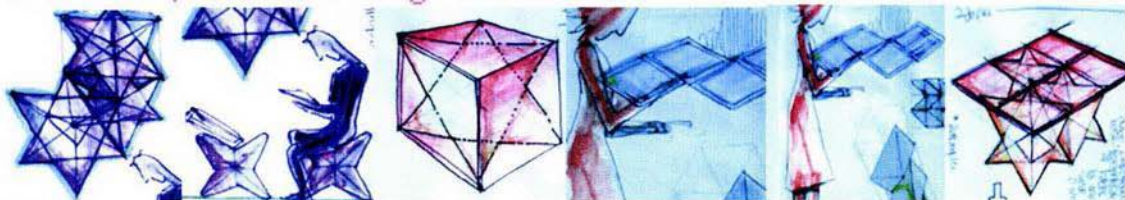

Octaedro apilable dentro de una estrella de ocho picos redondeados dentro de un cubo. Todos con funciones y características distintas. Las tres formas muy estables y apilables, 1. el cubo como empaque, que se vacía y está la estrella, suave y redondeada, apilable, de sus picos se pueden colgar cosas y es estable. El octaedro ligero se puede apilar o colgar.

luz utilizada como masa.



La luz utilizada como masa por el usuario; elemento de luz que se descompone en muchas pequeñas fuentes de luz, el usuario las manipula como prefiere.

dos objetos flexibles

Los siguientes dos objetos tuvieron un desarrollo paralelo. Con ellos pretendo probar la teoría antes desarrollada: los objetos deben estar dispuestos a cambiar según lo necesitemos, a darnos un espacio en el cual podamos experimentar, y no una experiencia completa.

Mientras que en **exp: edredón** exploré distintos momentos de mi vida con objetos existentes, la modificación de estos y por lo tanto de mi estado y postura hacia el exterior.

cocún fue más inconsciente, la postura era más interior más simbólica lo que me gustaría tener, ser y tocar. El cambio de lo que vemos entre sueños y recordamos al día siguiente.

experimento: edredón.

Todo lo que se puede hacer con un edredón y unas ligas; lo modificamos según el ambiente y la necesidad.



Enrollar, doblar, atar, colgar, envolver, esconder, aplastar, etc...¿qué más quieres hacer hoy con él? A partir de este experimento nace el objeto exp:edredón; un edredón con todo lo necesario para que lo modifiques a gusto, de esta manera es y deja de ser edredón todo el tiempo.

exp:edredón



exp:edredón

Las siguientes imágenes, son la lectura o punto de vista de Fran hacia el objeto exp:edredón, estas funciones que Fran dio al objeto pueden variar según el usuario y el lugar en el que se encuentre (contexto) sin embargo nos hacen darnos una buena idea del objetivo del mismo y prueban su flexibilidad para cumplir las necesidades del usuario.

posibilidades exp:edredón

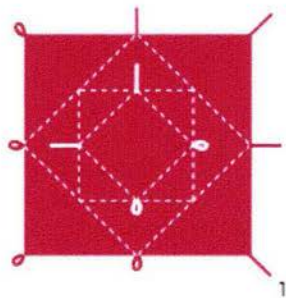

1

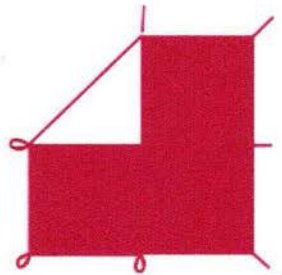

2

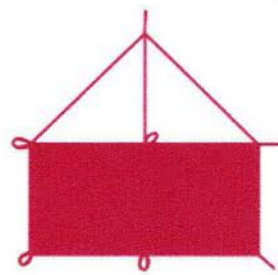

3

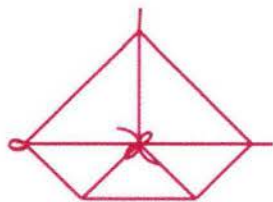

6

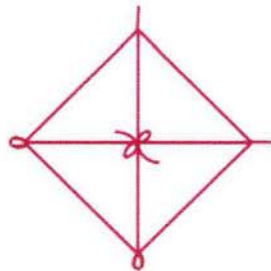

5

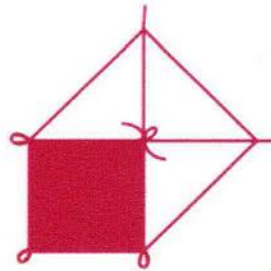

4

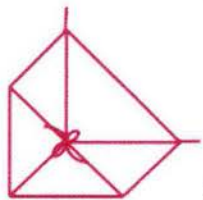

7



8

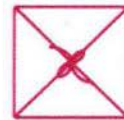

9

1. Edredón con costuras y cintas

2. Primer dobléz

3. Segundo dobléz para guardar y calentar los pies

4. Tercer dobléz para guardar cosas o meterse

5. Quinto dobléz un cojín grande para sentarse o acostarse a leer

6. Sexto dobléz acostarse con la cabeza en alto

7. Séptimo dobléz meter la cabeza y apartar la luz

8. Octavo dobléz un sobre pequeño y acojinado

9. Noveno dobléz un cojín más pequeño y fácil de guardar

plano de materiales exp: edredón

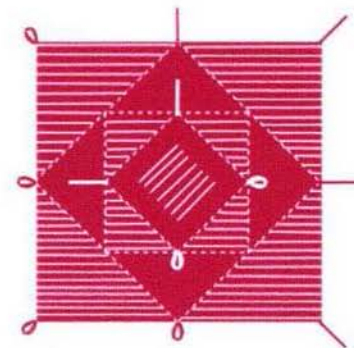
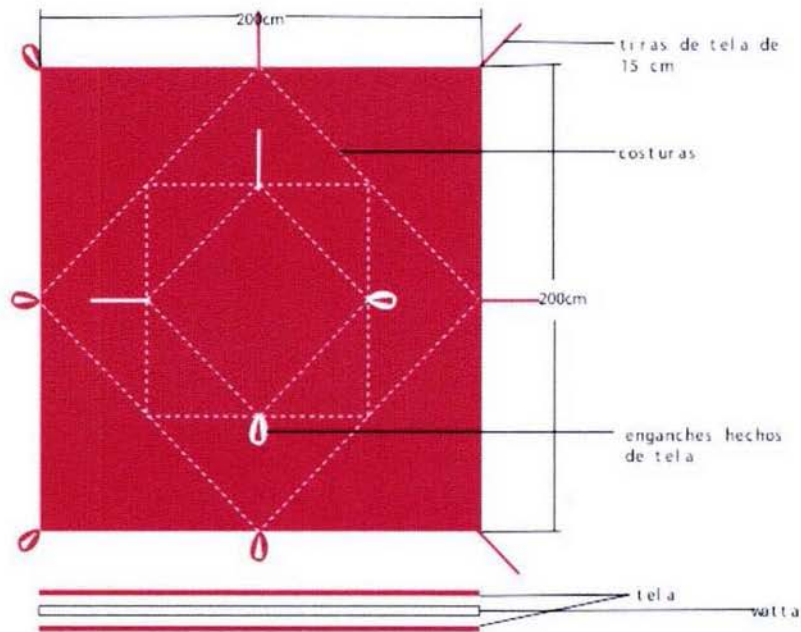

partes del edredón acolchadas

Para que el edredón fuera fácil de doblar y usar, se acolcharon solo algunas partes. Así en las partes no acolchadas quedan los dobleces y siempre queda el cubo entero acojinado.

prototipo exp:edredón







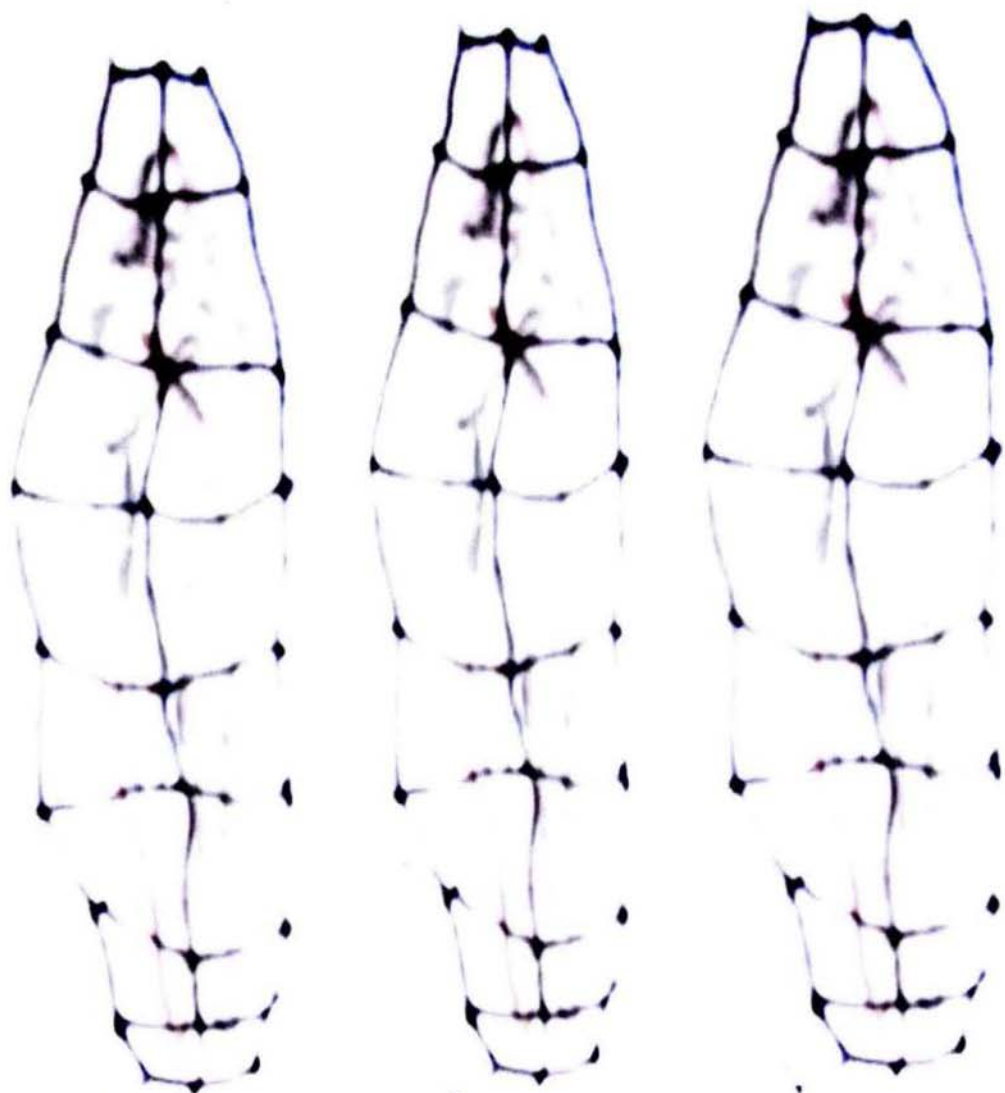

cocún¹¹

En zoología: Envoltura protectora de los huevos y larvas. Por ejemplo, los óvulos de algunos anélidos son fecundados y se desarrollan en un capullo¹⁰.

En botánica: Yema floral avanzada; a punto de abrirse¹¹.

Como objeto: el capullo representa el hábitat del cambio; dentro de este suceden dos tipos de cambio, el primero: cambiar de ambiente, de interior a exterior, cambiar de luz, aire, espacio y por lo tanto de percepción del tiempo; y el segundo: un cambio interior del individuo, de morfología o bien un cambio de modo de pensar y vivir. Por esto cocún, como su nombre lo indica, es una fina piel que nos protege del mundo exterior, deja pasar la luz pero no nos permite ni ver ni ser vistos, es ligero, y flexible; puede ser un plano, un rollo, una cueva, una bolsa, una cortina, una división lo que tu quieras que sea, es un campo de acciones donde puedes experimentar, jugar y a la vez un ambiente que invita a cambiar.

¹¹ El término *cocún* lo modifiqué del original vocablo inglés *Cocoon*, cuya traducción castellana es *capullo*.

¹⁰ definición tomada del diccionario de biología; ver bibliografía.

¹¹ definición del diccionario de botánica; ver bibliografía

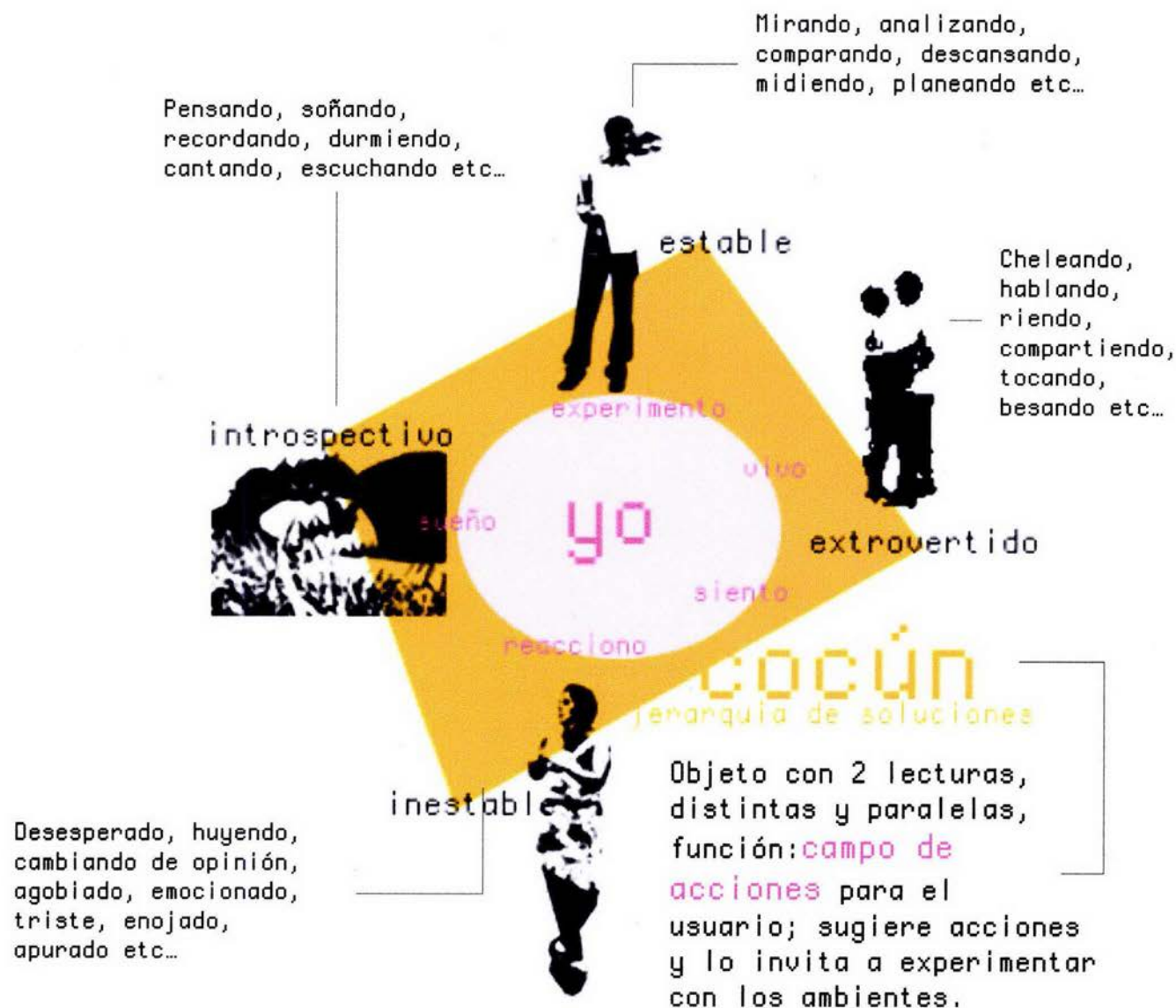

primer modelo de trabajo

Hecho de papel de seda y alambre de aluminio; ligero, traslúcido, flexible y agradable al tacto. Análisis de posibles Usos o funciones: físicas y de ambiente.



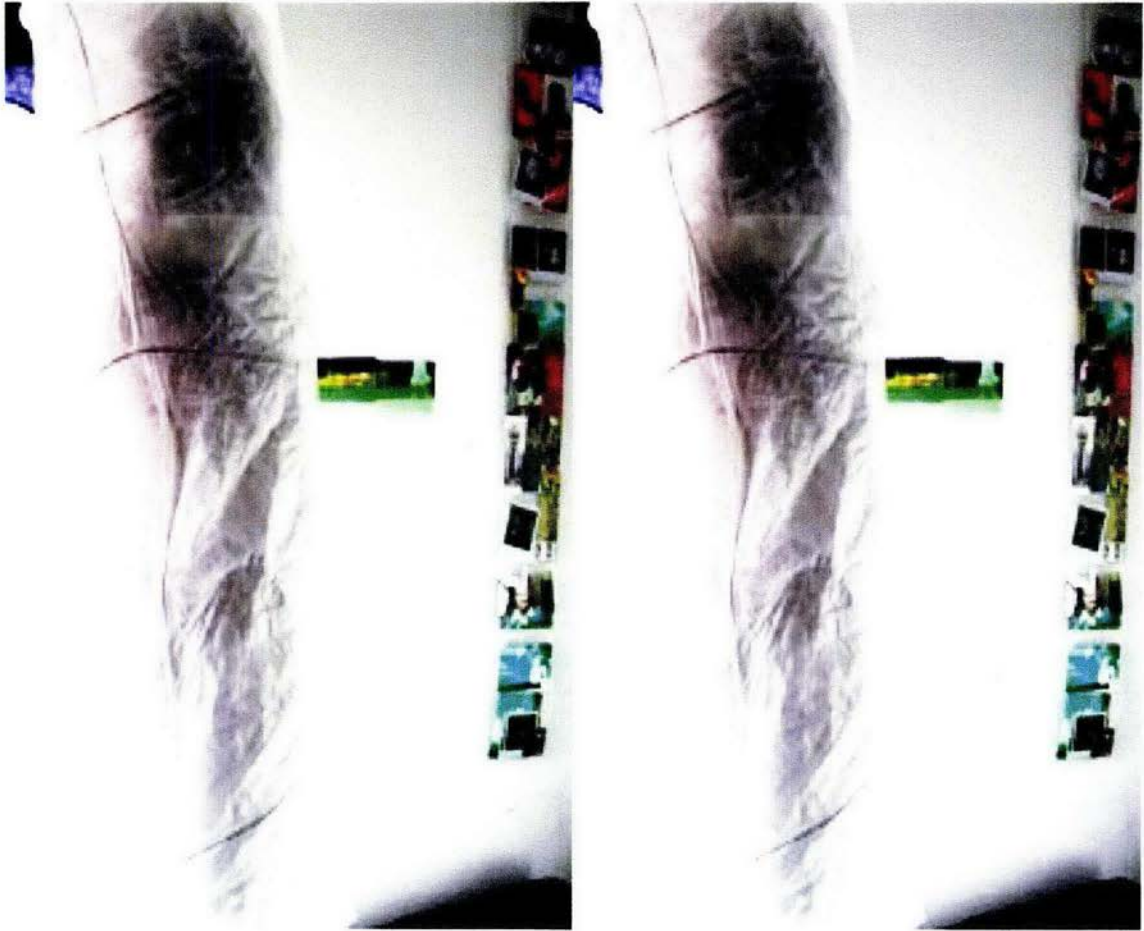

plano de medidas, materiales y construcción de cocún

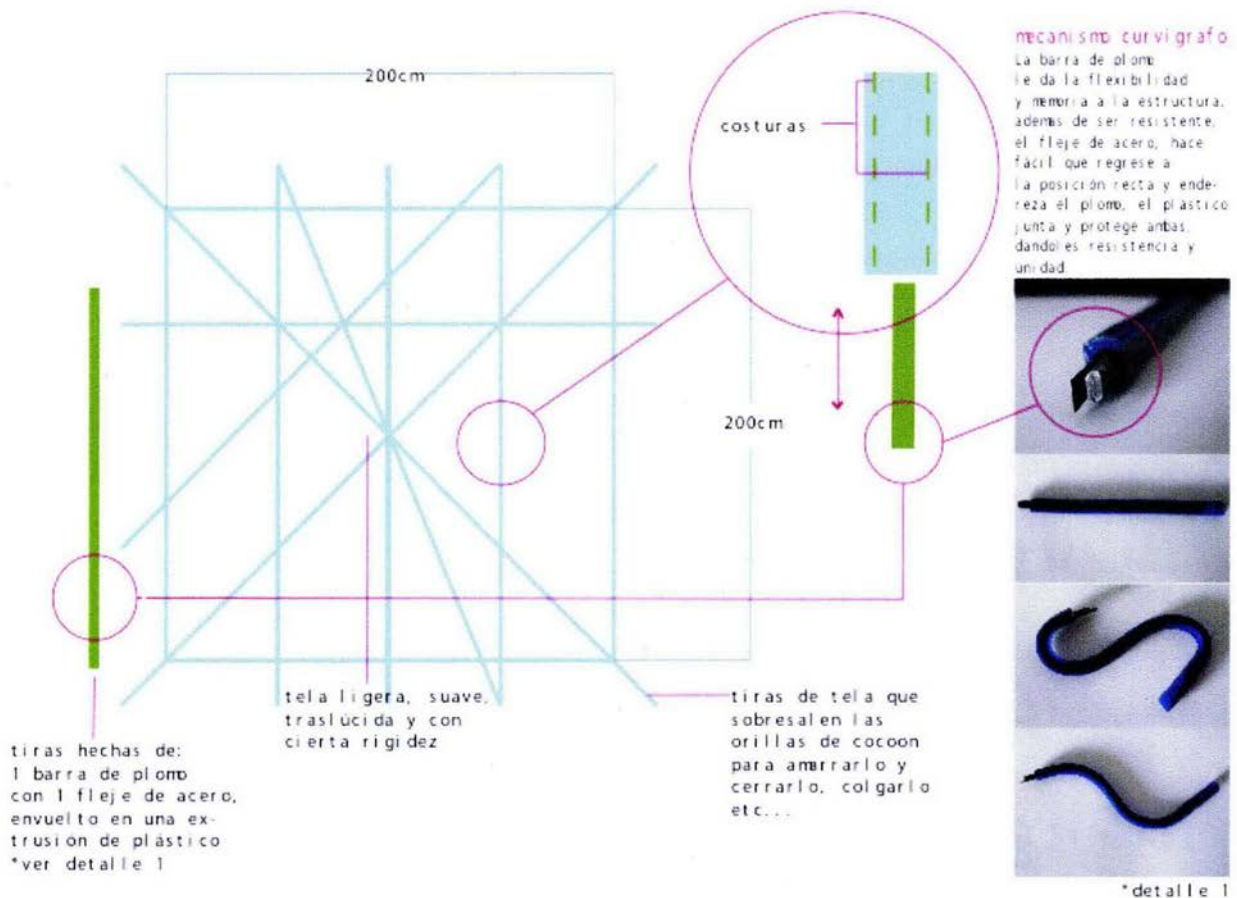

manual para el usuario de cocón



¿no quieres que te vean? ¿no quieres estar ahí? aquí esta la solución... Pon un cocoon alrededor de tu cabeza y nadie te reconocerá

SI TE ENCANTA LA NATURALEZA PERO TE AGOBI A EL CANCER DE PIEL... ¡MAGI NA QUE TIENES UNA HOJA GI GANTE DE PAPEL Y DOBLALA HASTA CREAR UN SOMBRERO O BIEN CUBRETE CON TU COCOON Y EVITA LOS RAYOS UVA

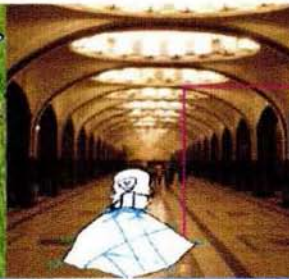

¿NO TIENES NADA QUE PONERTE? PRUEBA CON COCOON. POR LO MENOS NADIE TENDRA EL MISMO MODELI TO

volar es muy fácil estiraló bien, tómalo buena altura y allá vas!, espera un buen viento y allá vas, también puedes hacer unos cuantos dobleces amarrarlo a tu espalda y volar por bosques, playas y desiertos... lo difícil como siempre es aterrizar, bueno abre los ojos y estas a salvo otra vez

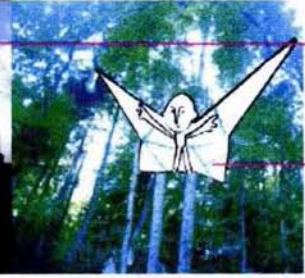
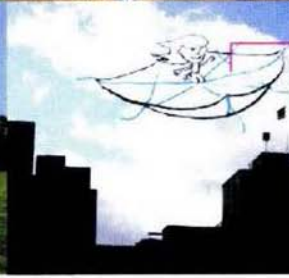
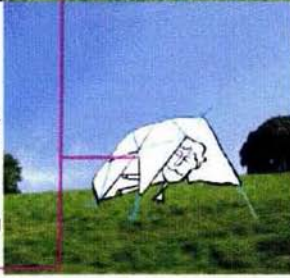

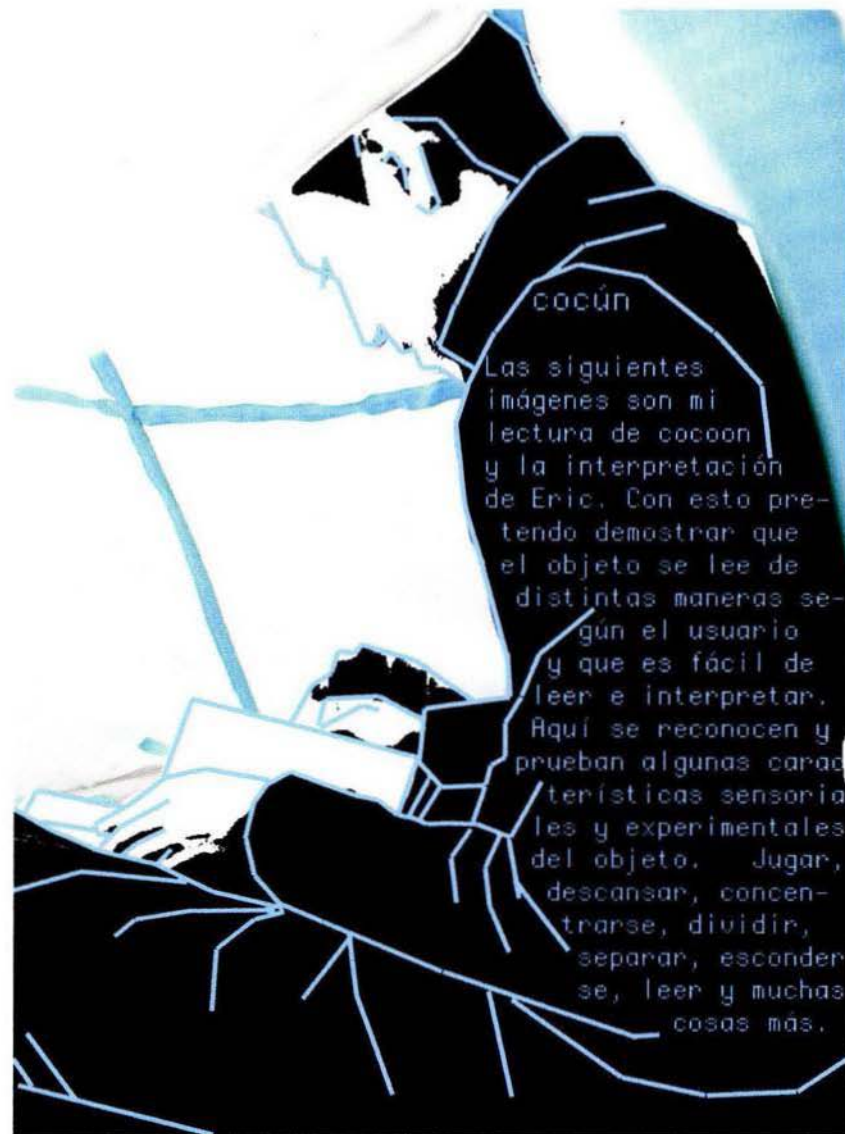

prototipo cocín

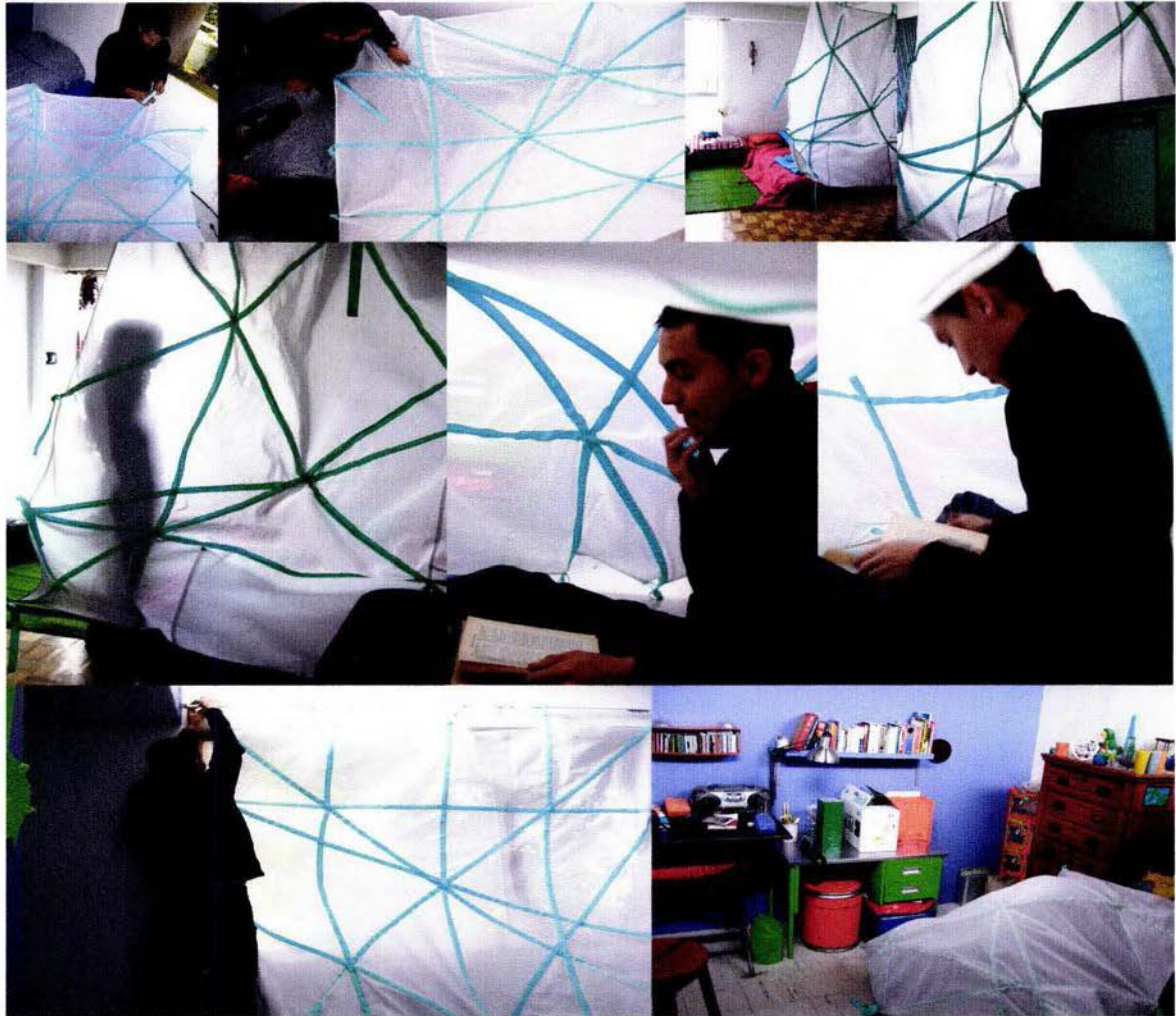



conclusión

Los objetos ya no son lo que eran, ya no son sólo cosas. Su existencia debe estar justificada, últimamente todo debe ser justificado, ¿cómo justificar lo que pasa en el mundo?, ¿cómo justificar los objetos? La responsabilidad es cada vez mayor, con menos recursos compartidos y el discurso poco convincente sobre cómo debemos y queremos vivir.

La anterior tesis de licenciatura no es únicamente sobre espacio y objetos, es también una reflexión acerca del método de trabajo y de cómo este está influido por la manera de ver, percibir e interactuar con el mundo; en ella se cuestionan valores y se intenta encontrar una buena razón para crear objetos, una razón no sólo económicamente productiva, una razón en la que cada individuo encuentre su manera de ver al mismo objeto y la experiencia que quiere vivir con él en el mundo en ese momento.

Esta recopilación es una propuesta para el método de desarrollo de un objeto, el lector decidirá cómo usarla; si desecharla o reinterpretarla. Al final de cuentas es una manera más de ver y experimentar el diseño.

Personalmente, me sirve para justificarme a mi misma en el diseño de un objeto, y entender de mejor manera lo que pasa en el tiempo y espacio que estoy; lo que piense mañana o en unos años encajará de igual modo en el concepto de indeterminación y flexibilidad del que hablo; cómo cambio de pensar y hacer las cosas.

bibliografía

Conde Yago **Arquitectura de la indeterminación** 2000, ACTAR, Roca i Batlle, 200023 BCN, España

N.M. Jessop, **Biosfera: los seres vivos y su ambiente** Ed. Omega, S.A.-Casanova, 220 BCN España 1975.

Ferrater Mora J. **Diccionario de Filosofía** Tomo II (e-j) España, 1994, Ed.Ariel S.A. Córcega, 270-08008 BCN

Dr. P. Font Quer, **Diccionario de Botánica**, Ed. Labor 1979

Abercrombie, Hickman y Jonson, **Diccionario de Biología** Ed. Labor 1970

Ramakers Renny, **Droog Design in context**, Publishers, Róterdam 2002, Netherlands.

Inghilleri Paolo Revista:
Experimenta; tomo 41 de Noviembre
del 2002. España

Takeji Iwamiya, Kazuya Takaoka,
Katachi Ed. Chronicle Books
1999 San Francisco E.U.

Colexio Oficial de Arquitectos de
Galicia **Monografías tomo 2**
Cuerpo 2002, Ed. Gustavo Gili, S.
A., Roselló 87-89, 08029 BCN,
España

Colexio Oficial de Arquitectos de
Galicia **Monografías tomo 1 Objetos**
2001, Ed. Gustavo Gili, S. A.,
Roselló 87-89, 08029 BCN, España.

The oficial point of view catálogo
oficial de la feria de milán del
2002. Ed. Gustavo Gili, S.A.
Córcega Es.

Bascuñán Paco, **un móvil en la
patera**, Imprenta comunicació
gràfica S.L. Generalitat
Valenciana. Valencia España 2001.