

**Universidad Nacional Autónoma de
México**

Facultad de Arquitectura

Taller Max Cetto

**Tesis Profesional que para obtener
El título de Arquitecto presenta
Fuentes Quezada/Jack Sinhue**

Tema:

**Centro de Formación Teatral San
Cayetano
Reutilización de Ex-Noviciado menor
Jesuita
El Molino de San Cayetano
Santiago Tlanguistenco Estado de
México**

Vol. 1

Asesores:

**Mtro. en Arq. Raúl Nieto García
Dr. en Arq. Juan Ignacio Del Cueto
Ruiz-Funes
Dr. en Arq. Alejandro Villalobos Pérez**

2003





Universidad Nacional
Autónoma de México



UNAM – Dirección General de Bibliotecas
Tesis Digitales
Restricciones de uso

DERECHOS RESERVADOS ©
PROHIBIDA SU REPRODUCCIÓN TOTAL O PARCIAL

Todo el material contenido en esta tesis esta protegido por la Ley Federal del Derecho de Autor (LFDA) de los Estados Unidos Mexicanos (México).

El uso de imágenes, fragmentos de videos, y demás material que sea objeto de protección de los derechos de autor, será exclusivamente para fines educativos e informativos y deberá citar la fuente donde la obtuvo mencionando el autor o autores. Cualquier uso distinto como el lucro, reproducción, edición o modificación, será perseguido y sancionado por el respectivo titular de los Derechos de Autor.

ESTA TESIS NO SALE
DE LA BIBLIOTECA

**... Y quien no tiene alas no debe
tenderse sobre abismos...**

**Federico Nietzsche
Así Hablaba Zaratustra**



Dedico este trabajo a:

A mi Papá
A mi Mamá
A Aldo
A Tanya



Agradecimientos a:

A LOS AMIGOS DE LA PRIMERA EPOCA EN EL TALLER MAX CETTO

VICTOR SANTELICES, ARMANDO ALVA, JORGE LOPEZ "ZURDO", OSCAR "GREÑAS", CESAR "CAIRO", CORAL ORDOÑEZ, ANA G. ALONSO E., MARCELA BOVANTES, CESAR VILLEDA, NADIA, ALETHIA, ALEJANDRO VAZQUEZ, IVAN "BAM-BAM", ANGEL NAJERA, RAY, ULISES, FERNANDO, TSUNE, OREL, RICARDO, ALEJANDRO MIRANDA, GABO, ALEJANDRO SALGADO, ERICA.

A LOS QUE VINERON DESPUES:

SAMADHI AGUILAR ROCHA, ERIC VALDEZ OLMEDO, GUILLERMO Y CARLOS BUCHAN, OSCAR LARA, TABATHA MUÑOZ, ISRAEL ALVAREZ, DANIEL VAZQUEZ, HUGO HERNANDEZ, CAROLINA JUAREZ, MARIA DE LOS ANGELES MALDONADO, VICTOR DEL RIO IZQUIERDO, MARIZZA, JUAN CARLOS FIGUEROA, CESAR ROQUE, SAUL, ROBERTO MALDONADO, HAYADALLY, OLINKA, ISAURA, RODRIGO CHAVEZ HERES, HERACLIO, VICTOR, ANA RAMOS SASLAVSKY, AMARANTA, MONICA, BEATRIZ, VANESSA, ENRIQUE "MOCHIS", VALERIA TEJEDA, JULIAN, CITLALI SOLARES, MARICARMEN LEDEZMA, SOFIA ESPINOSA, LUIS CERVANTES BALMORI, ERICK LEON, NICOLAS ALONSO, MARISOL REYES,

ENRIQUE GUINCHARD, JEANNETE BOLAÑOS, ANGEL MAULEON, HERNAN, JUAN CARLOS GONZALEZ VIDALS, EMMANUEL VARGAS, ALEJANDRO PIÑA, ARTURO, VICTOR DAVID, RUTH,

GRACIAS:

LORENA MATA, RAUL NIETO, JUAN JOSE ASTORGA, CARLOS GONZALEZ LOBO, SINTESIS, GUSTAVO LOPEZ PADILLA, ARMANDO PELCASTRE VILLAFUERTE, LOURDES DIAZ, RAFAEL MORELOS-ZARAGOZA, JORGE HUFT, LUIS Y AARON CABALLERO, FERNANDO FERREIRA, ANGEL MERCADO, LUCIA SANTA ANA, JUAN IGNACIO "DINO" DEL CUETO, RAMON VARGAS, ALEJANDRO VILLALOBOS, VICTOR ARIAS, ANTONIO BALMORI CINTA, JORGE PAEZ VIEYRA, MARIA EUGENIA HURTADO, ELIZABETH CAMARILLO PALAFOX, ANTONIO ZORRILLA, LUIS DE LA TORRE ZATARAIN, ENRIQUE GANDARA, PABLO, ANDRES Y GERARDO GARCIA-DEL VALLE BLANCO, EDUARDO SAAD, JOHANNA LOZOYA



Índice

	Página
Capítulo primero	
1. Problemática en las ciudades y soluciones alternativas	
1.1 Introducción	8
1.2 Origen del tema	11
1.3 Justificación	12
1.4 Objetivos	13
1.5 Hipótesis	14
Capítulo Segundo	
2. El sílfo	
2.1 Breve reseña histórica de Santiago Tianguistenco	16
2.2 Breve reseña histórica de Capulhuac	19
2.3 La municipalidad de Santiago Tianguistenco	21
2.4 Desarrollo de la conurbación de Capulhuac y Santiago Tianguistenco	22
Capítulo Tercero	
3. La Reutilización	
3.1 Reutilización en entornos rurales	24
3.2 Características del panorama de la urbanización actual	25
3.3 Consideraciones entorno a una reutilización a nivel Urbano	26

3.4 Consideraciones una reutilización en el ámbito edificatorio	28
3.5 Consideraciones entorno a la reutilización en áreas rurales	28
3.6 Construir en lo Construido	30
3.7 El Nuevo Urbanismo	32
3.8 Planteamiento de la propuesta con los principios del Nuevo Urbanismo para los pueblos de Santiago Tianguistenco y Capulhuac.	36

Capítulo Cuarto

4. El Molino de San Cayetano Origen y desarrollo

4.1 El Molino de San Cayetano	43
4.2 La Cía. de Jesús en México antecedentes	44
4.3 El tratado de Tordesillas	45
4.4 La Compañía de Jesús en México (Breve reseña histórica)	46
4.5 La labor misional de los jesuitas en Sudamérica	51
4.6 La formación de los miembros de la Cía. de Jesús	54

Capítulo Quinto

El Molino de San Cayetano Estado actual

5.1 Memoria Descriptiva del Conjunto	57
5.2 Dormitorios	58
5.3 Reserva	61
5.4 Educación Continua	63
5.5 Administración	65

5.6 Biblioteca	67
5.7 Centro de Investigación	69
5.8 Lavandería -Ludoteca	71
5.9 Casa de Máquinas	72
5.10 Corrales	73

Capítulo Sexto

6. La Escuela de Teatro

6.1 Los inicios del Teatro en el Mundo	75
6.2 Breve reseña de Teatro Mexicano	76
6.3 Estudio comparativo de las principales Escuelas de teatro en México	78
Escuela de Arte Teatral CNA	78
Centro Universitario de Teatro	80
Análisis de programa Arquitectónico y solución espacial	82
6.4 Escuela de Arte Teatral CNA	82
6.5 Centro Universitario de Teatro	84

Capítulo Séptimo

7. Marco teórico

7.1 Propuesta Docente	86
7.2 Demanda escolar	87
7.3 Planes de estudios REASAD	88
Programa de necesidades	91
7.4 Talleres	91
7.5 Dirección	92
7.6 Secretarías	93
7.7 Biblioteca y Banco de Imágenes y sonido	94





Universidad Nacional
Autónoma de México

Dirección General de Bibliotecas de la UNAM

Biblioteca Central



UNAM – Dirección General de Bibliotecas
Tesis Digitales
Restricciones de uso

DERECHOS RESERVADOS ©
PROHIBIDA SU REPRODUCCIÓN TOTAL O PARCIAL

Todo el material contenido en esta tesis esta protegido por la Ley Federal del Derecho de Autor (LFDA) de los Estados Unidos Mexicanos (México).

El uso de imágenes, fragmentos de videos, y demás material que sea objeto de protección de los derechos de autor, será exclusivamente para fines educativos e informativos y deberá citar la fuente donde la obtuvo mencionando el autor o autores. Cualquier uso distinto como el lucro, reproducción, edición o modificación, será perseguido y sancionado por el respectivo titular de los Derechos de Autor.

7.8 Cafetería-Gimnasio	95
7.9 Comedor	96
7.10 Centro de Investigación	97
7.11 Dormitorios Investigadores	98
7.12 Dormitorios Educación Continua	99
7.13 Dormitorios de Alumnado	100
7.14 Lavandería- Ludoteca	101
7.15 Casa de Máquinas	102

Capítulo Octavo

8. Proyecto

8.1 Intenciones de Diseño	104
8.2 Memoria descriptiva de la propuesta de Reutilización de Molino de San Cayetano	107
8.3 Edificio de aulas teóricas y talleres de expresión corporal	108
8.4 Biblioteca y Banco de Imágenes y sonido	111
8.5 Edificios de aula-taller y laboratorios	114
8.6 Salones de usos Múltiples	116
8.7 Centro de Investigación	118
8.8 Zona habitacional de profesores	120
8.9 Comedor y Cafetería	122
8.10 Ludoteca	125
8.11 Dormitorios alumnado de Licenciatura	127
8.12 Dormitorios alumnado de Postgrado y diplomado	130
8.13 Foro al aire libre	132
8.14 Patios y Jardines	133
8.15 Casa de Máquinas	136

8.16 Estacionamiento	137
8.17 Dirección y Secretarías	137
8.18 Criterios Estructurales	139
8.19 Criterios de Instalaciones	145
8.20 Estimado de Costo	148

Conclusiones	153
---------------------	-----

Anexos	149
---------------	-----

1. Léxico y Criterios de rehabilitación	155
2. Proyectos Análogos	157

Bibliografía	166
---------------------	-----



capítulo primero

1. Problemática en las ciudades y soluciones alternativas

1.1 Introducción

1.2 Origen del tema

1.3 Justificación

1.4 Objetivos

1.5 Hipótesis

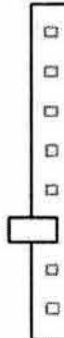
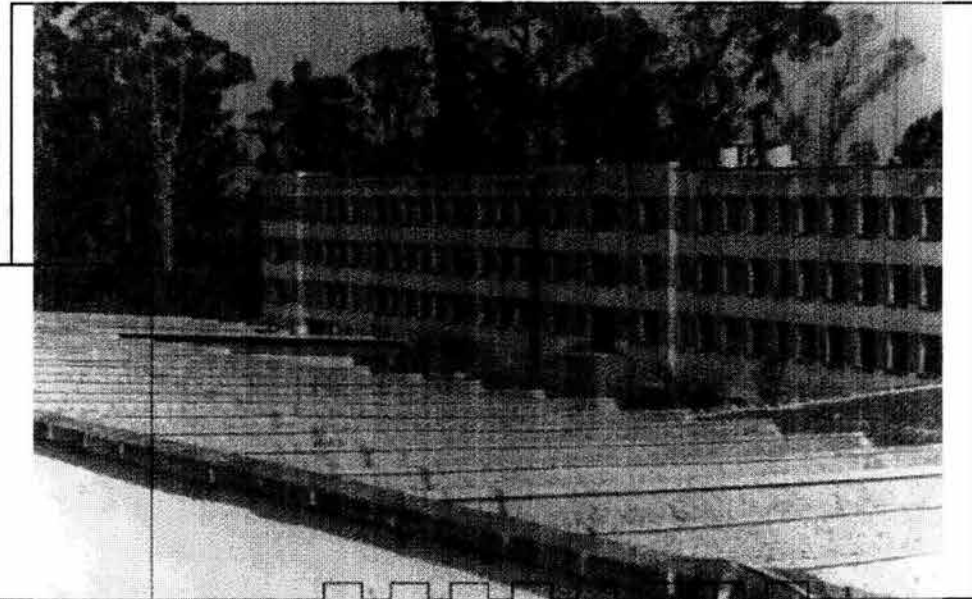



Universidad Nacional
Autónoma de México



UNAM – Dirección General de Bibliotecas
Tesis Digitales
Restricciones de uso

DERECHOS RESERVADOS ©
PROHIBIDA SU REPRODUCCIÓN TOTAL O PARCIAL

Todo el material contenido en esta tesis esta protegido por la Ley Federal del Derecho de Autor (LFDA) de los Estados Unidos Mexicanos (México).

El uso de imágenes, fragmentos de videos, y demás material que sea objeto de protección de los derechos de autor, será exclusivamente para fines educativos e informativos y deberá citar la fuente donde la obtuvo mencionando el autor o autores. Cualquier uso distinto como el lucro, reproducción, edición o modificación, será perseguido y sancionado por el respectivo titular de los Derechos de Autor.

1.1 Introducción

La condición de la ciudad de México como una de las urbes más grandes del mundo, en lo referente a su extensión y población además de su dinámica de centro económico, político y social del país. Ha producido los más diversos escenarios negativos, para los que se han ido generando una gran cantidad de posibles respuestas que no sólo se han practicado en nuestra ciudad, sino en muchas alrededor del mundo.

Es entonces, que considero necesario abordar la problemática de la reurbanización de las ciudades reutilizando y regenerando ciertos sectores idóneos para ello, por medio de un proceso de diseño en el que es posible considerar a un edificio antiguo o caduco, como una obra "bruta" cuyas características –dimensiones, materiales, sistema constructivo, forma y hasta su carácter- sean considerados como condicionantes y no como limitaciones para generar la evolución creativa de viejas ideas y satisfacer necesidades actuales, además es estimulante imaginar dichos edificios con nuevos usos, o al menos distintos a los que tradicionalmente les son asignados, (como son museos, oficinas de

gobierno) y que convierten a algunas zonas de la ciudad en una costosa "escenografía histórica"¹ que incluso obliga a los habitantes a abandonar ciertas zonas de las Ciudades; Lo que a su vez, genera falta de identidad del propio habitante para con su ciudad y que lo convierte en "un turista cotidiano de su propia historia"².

Sin embargo, considero preciso tomar estructuras aptas de rehabilitación fuera de las grandes urbes con el objetivo de descentralizar, los productos y servicios que en ellas se ofertan, provocando así que estas jueguen el papel de detonadoras de actividades culturales, económicas y sociales aportando así la posibilidad de proponer alternativas en materia de conservación y buscando al mismo tiempo reducir la migración dotando de infraestructura a estas ciudades emergentes: por medio de proyectos detonadores de desarrollo llamados "diafragmas urbanos"³, por el Arquitecto Ángel Mercado, porque se

¹ Ricalde H, /López Gustavo, Arquitectura contemporánea mexicana 1980- , Ed. Comex, México 1994, pp 139

² Ricalde H./López Gustavo, Op Cit pp.139

³ En el curso: "Reciclamiento de estructuras urbanas" impartido en el CIEP de la Facultad de Arquitectura

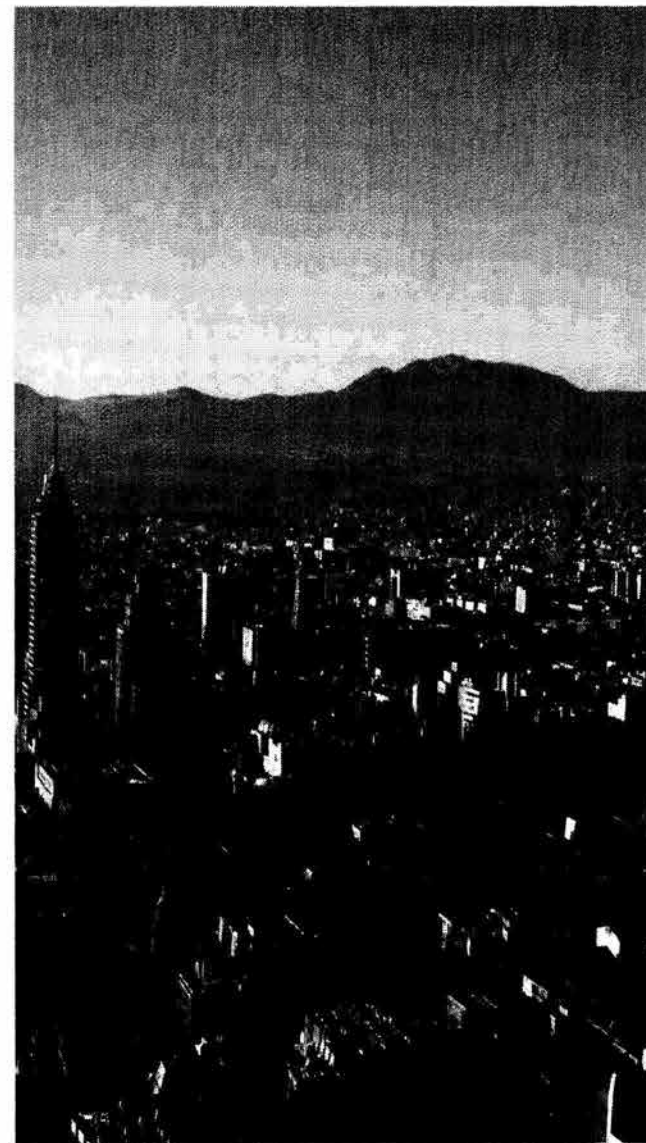

Vista panorámica de la Ciudad de México





pueden regular para controlar la transformación de una zona de la ciudad, buscando así resolver dos problemas la sobrepoblación y la reutilización en entornos rurales, misma que puede ser llevada a cabo utilizando lenguajes contemporáneos, porque lo que requieren estos edificios es una mejor distribución de espacios, dotación de servicios e instalaciones para adaptarlos a sus nuevos usos potenciales que es el tema central de esta Tesis.

El edificio que he elegido para desarrollar esta propuesta se encuentra en una condición particularmente interesante en cuanto a su localización urbana, por así llamarla, ya que el predio pertenece al Municipio de Capulhuac, pero se encuentra más cerca del de Santiago

Tianguistenco esta situación tiene que ver con el radio de influencia del proyecto y la misma me dio pie a explorar otra parte importante de este documento, que es la que tiene que ver con el llamado "Nuevo Urbanismo", estos puntos los describiré a detalle a lo largo de este escrito.

Dicho edificio solía funcionar como un seminario o noviciado menor de la Compañía de Jesús y por casi tres siglos funcionó como un molino y horno de pan, por lo que los habitantes del pueblo lo conocen como "el Molino de San Cayetano" nombre que utilizare a lo largo de este documento.

Ahora bien, la idea de intervenir este edificio tiene su origen en el momento en el que en la Casa de Teatro de Coyoacán, de la mano del maestro

Luis de Tavira, surge la necesidad de obtener un edificio cuyas características permitan dar alojamiento durante tres años, tanto a los alumnos como a los maestros, en un sistema de "internado" con la intención de dar una formación integral a los futuros actores. Además de contar con espacio suficiente para alojar a los diferentes diplomados, que se imparten en dicha institución, como son dirección y escenografía.

Una forma de evaluar dicho edificio es susceptible de reutilización es empleando la siguiente clasificación, que cataloga la naturaleza de obsolescencia de inmuebles o sectores urbanos en cuatro categorías: física, funcional, de localización y ambiental.

Vista panorámica de Santiago Tianguistengo desde el Molino de San Cayetano hacia el oriente



+ **Física o deterioro de los inmuebles y de la estructura urbana.** Derivados de los movimientos telúricos, agentes climáticos, vibraciones por tráfico, gases en la atmósfera y mantenimiento insuficiente. Estos inmuebles requieren reparaciones mayores a las de un mantenimiento normal, además del deterioro acumulado por el tiempo en la infraestructura de servicios y en la estructura vial. La estructura urbana requiere reparaciones y replanteamientos mayores a los de un mantenimiento normal, por ello se convierten en elementos insuficientes para un uso conveniente, y de no llevarse a cabo estas reparaciones, no es posible que las ciudades y edificios arcaicos funcionen adecuadamente*.

+ **Calidad funcional.** Los inmuebles y el tejido urbano ya no cumplen con la función para la que originalmente fueron diseñados y construidos; tampoco satisfacen las exigencias que plantean los usos contemporáneos que potencialmente podrían instalarse en ellos. Este tipo de obsolescencia puede originarse a partir de las condiciones de los servicios públicos o privados y el insuficiente equipamiento urbano*.

+ **De localización.** Las características originales de un área se establecen en función de sus vínculos con las áreas aledañas en términos del acceso a

otros usos complementarios. El cambio de ciertas actividades produce la obsolescencia de espacios urbanos. Lo mismo sucede cuando una de estas actividades que da vida a otras complementarias, deja de funcionar y hace inadecuada la localización para dichas actividades*.

+ **Ambiental.** Sucede cuando el conjunto de cambios en las condiciones externas ha convertido el área inadecuada para las actividades contemporáneas⁴.

Considero que el Molino de San Cayetano puede ser encasillado en más de una de estas categorías, sin embargo, por medio de una entrevista con el Sacerdote Jesuita (OSJ) Jaime Barrera, que fuera alumno en dicho noviciado, me enteré que fue por una baja en la población estudiantil que el inmueble fue abandonado. A pesar de esto considero que es un espacio digno que podría satisfacer los requerimientos de una escuela de teatro; me parece que es posible reutilizarlo, tan es así que como ya lo he dicho la Casa de teatro de Coyoacán lo utilizó como escuela.

⁴ (*) Dicha clasificación fue tomada en parte de la clase: "Reciclamiento de estructuras urbanas".

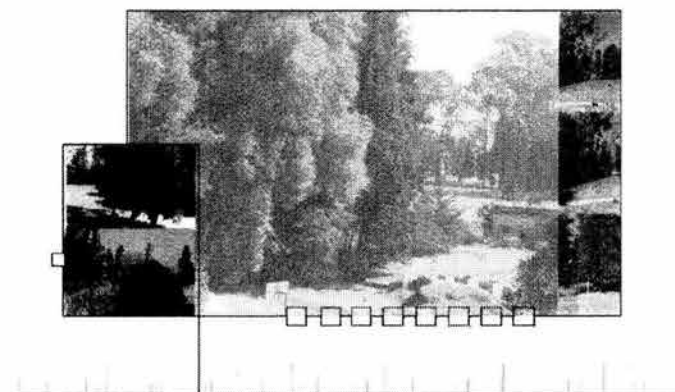

Vistas panorámica desde el Molino de San Cayetano hacia el campo por el cual esta rodeada



1.2 Origen del tema

La demanda de este proyecto surgió de una manera atípica en los últimos años en la Facultad de Arquitectura, ya que nace de una necesidad real por parte de un "propietario", la casa de teatro de Coyoacán, que "poseía" un inmueble que se encontraba en desuso y lo quería adaptar a otro distinto al que ostentaba.

Entonces el Maestro Luis De Tavira, con la controvertida idea de formar no a nuevos actores, sino a un nuevo tipo de actor bajo estrictas reglas de semi-reclusión, tiene que pensar en aprovechar el inmueble en cuestión —el

molino de San Cayetano— que por sus características espaciales satisface las necesidades, en las que abundaré mas adelante— además de que por un intervalo de tiempo estarían rentando dicho edificio con la posibilidad de comprarlo al término de dicho plazo.

Este proyecto me interesó por la conformación urbana de los municipios —Santiago Tianguistenco y Capulhuac— y por las características espaciales del inmueble, que se encuentra al poniente de Santiago Tianguistenco con acceso en la avenida 5 de mayo cuenta: con una superficie de 11.5 km² y actualmente se encuentra en uso como escuela de

teatro, por las personas de la Casa de Teatro que han ido adaptando el inmueble de manera intuitiva para utilizarlo como tal, además de que me parece muy interesante la intervención a manera de reciclamiento en un entorno rural y el hecho de que Miguel Ángel Cárdenas, Administrador del Molino de San Cayetano, me expusiera sus necesidades, lo que me pareció interesante y me sorprendió de sobremanera fue que la construcción de un Teatro como tal no fuera una prioridad.

*Plano que llega a ser persona
del teatro a aquel que no con-
de cuestionarse sobre los enigmas
de la existencia. Quizá para eso
se hace teatro, tal vez por eso
todavía existe el teatro.*

Luis de Tavira

Maestro Luis De Tavira nació en el DF., en 1949. Director teatral y dramaturgo. Estudió Filosofía y Letras Clásicas en el Instituto Libre de Literatura de Puente Grande Jalisco. Es Licenciado en Literatura Dramática y Teatro por la UNAM. Fundador del Centro Universitario de Teatro, del Núcleo de Estudios Teatrales (1987), y de la Casa del Teatro, A.C. (1995). Profesor en la Universidad Iberoamericana, de la Escuela Nacional de Artes Plásticas de la UNAM, y de la Escuela de Arte Teatral del Instituto Nacional de Bellas Artes.

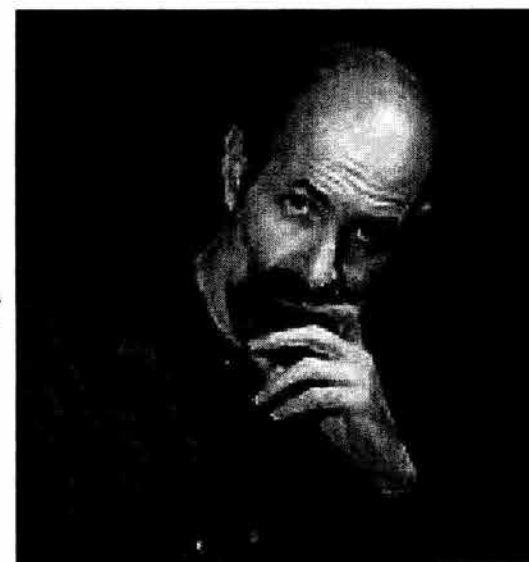

1.3 Justificación

Es importante tomar conciencia de que a los edificios que confieren cierta identidad a una comunidad les podemos otorgar hasta cierto punto, el grado de monumentos no importando su género, belleza o tamaño.

Ésta es una de las razones por las que en la actualidad la rehabilitación es una alternativa con la que podemos llevar a cabo la reutilización del patrimonio, como bien histórico y como bien cultural, económico y social; este tipo de edificios, representan la oportunidad de satisfacer necesidades que se tengan en la comunidad o ciudad donde se encuentren, explorando así nuevas posibilidades de uso, dotándolos de un uso diferente a los que comúnmente se les confieren como Oficinas gubernamentales, Hoteles y Museos - por nombrar algunos-. Puedo citar como ejemplos la ex hacienda de San Miguel Regla en Hidalgo, El Centro de la Imagen en la ciudad de México, La Aduana Marítima de Tampico.

Esto sumado a que en México -como en otros países- los edificios que no pertenecen al periodo colonial o algún movimiento plástico importante - art Deco o art Nouveau, por ejemplo- no son vistos como un patrimonio en si mismos, propiciando que sean abandonados y permanezcan subutilizados.

Este hecho en un país como el nuestro, implica el despilfarro de recursos, que no tenemos razón, por la que es conveniente plantear este tipo de

problemáticas.

Pero sobre todo, la premisa fundamental de esta tesis es la posibilidad de considerar a la actividad proyectual en arquitectura como la resolución con ingenio, en edificios preexistentes, más que crear nuevos objetos arquitectónicos y desde luego que pretendo encontrar una solución en la que el edificio "pueda ganarse la vida por si mismo", es decir, que no dependa de subsidios sino que sea autosustentable.

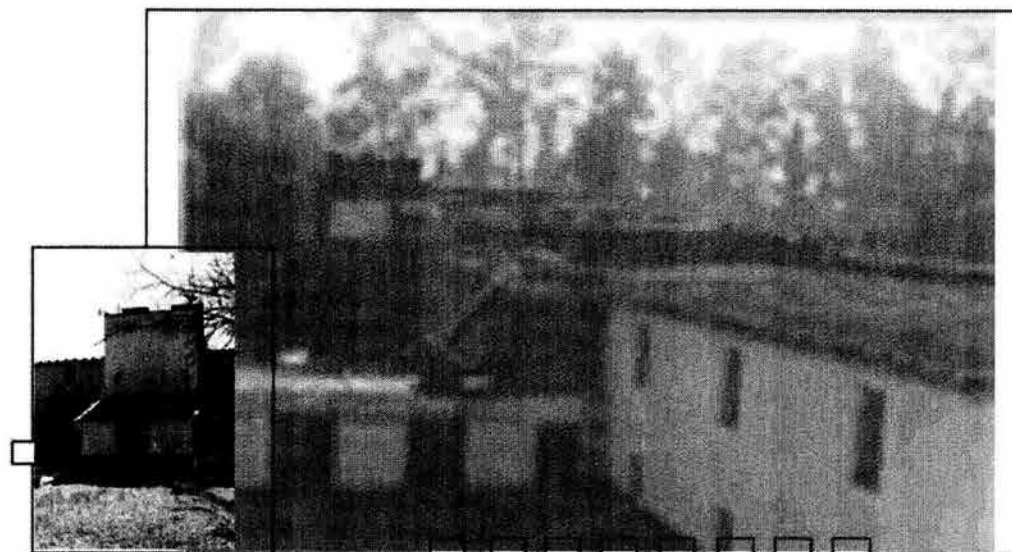

Vista posterior del edificio de dormitorios



1.4 Objetivos

1. Mostrar el valor que pueden adquirir este tipo de edificios, si se consideran como un recurso edificatorio y un bien cultural que nos proporcionan la posibilidad de realizar un reciclaje, imaginando nuevos usos y evitando el despilfarro de recursos ocasionados

por la idea de que "nuevo siempre es mejor".

2. Proponer una solución en la que el usuario no tenga que padecer la conservación, con esto quiero decir que buscaré resolver el proyecto de modo que el usuario sea el determinante principal, mas allá de intenciones formales y que los habitantes de Santiago Tianguistenco y Capulhuac, sigan viviendo como suyo

al Molino y no como una estructura ajena a su comunidad.

3. Analizar las condiciones físico-espaciales de la conurbación entre Santiago Tianguistenco y Capulhuac y dar una aproximación de lo que los conceptos del Nuevo Urbanismo podrían hacer para mejorar los dos pueblos.

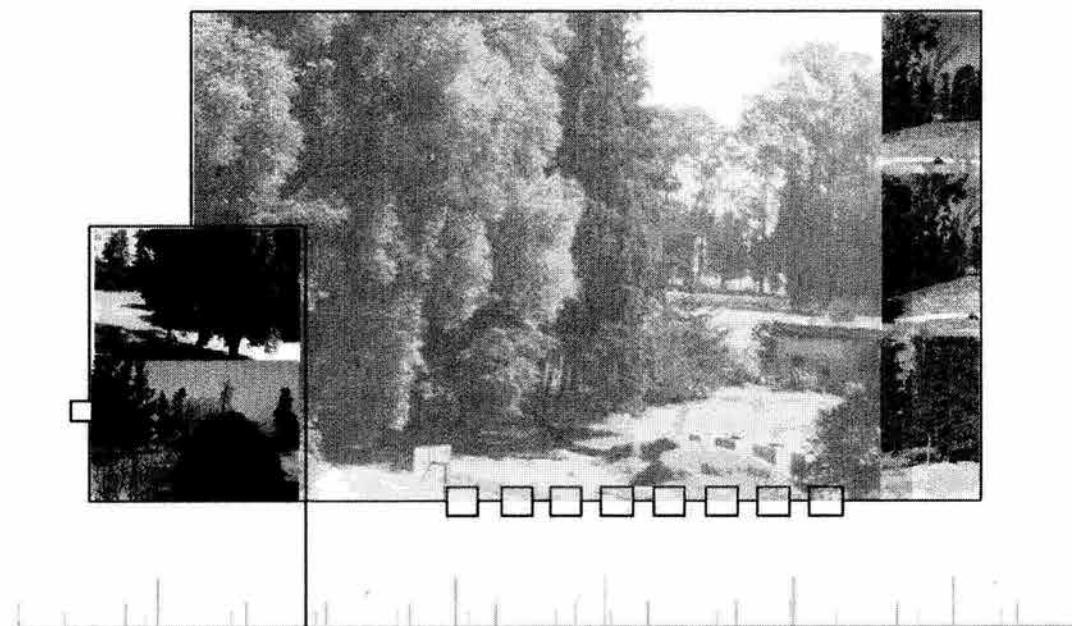

Vistas panorámica desde el Molino de San Cayetano
hacia el campo por el cual esta rodeada



1.5 Hipótesis

Esta tesis plantea

Demostrar que la existencia del objeto arquitectónico no necesariamente subordina la imaginación a la recuperación del edificio. - es decir que no sólo se trata de mantener en buen estado sino también de proyectar dentro del inmueble con base en necesidades de espacio arquitectónico actuales- y que un programa arquitectónico puede adaptarse a espacios preconstruidos.

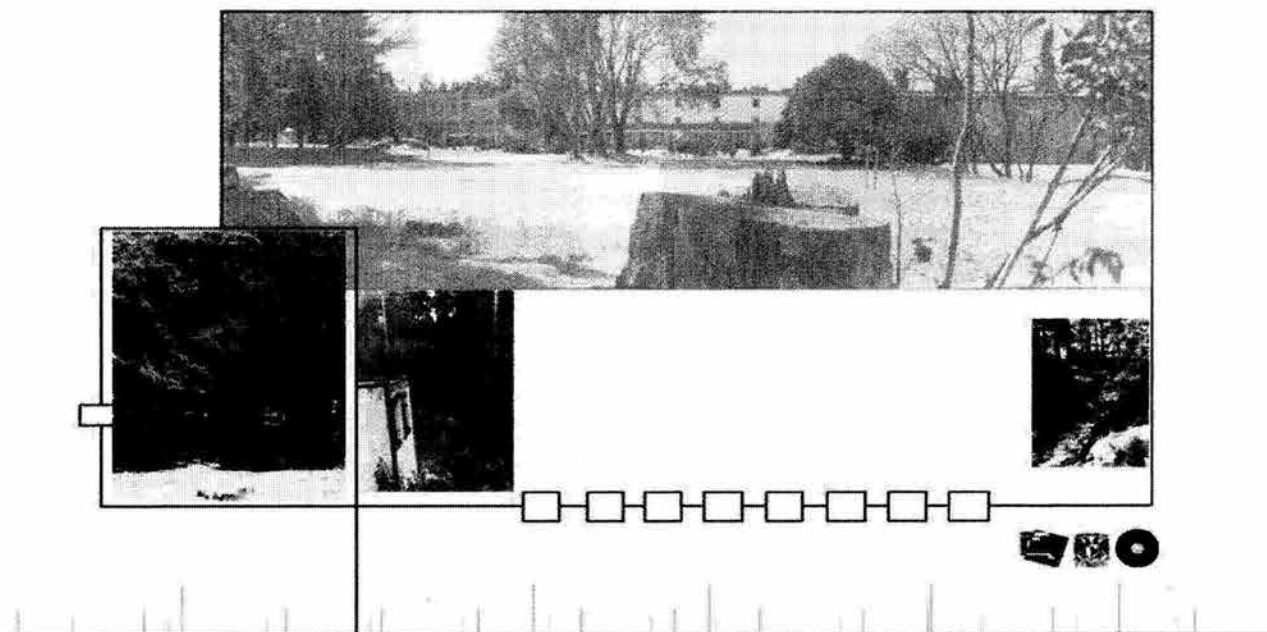

capítulo segundo

2. El sitio

2.1 Breve reseña histórica de Santiago Tianguistenco, Estado de México

2.2 Breve reseña histórica de Capulhuac, Estado de México.

2.3 Desarrollo de la conurbación de Capulhuac y Santiago Tianguistenco

2.4 El tianquiztli de Santiago Tianguistenco

2.5 La municipalidad de Santiago Tianguistenco

2.6 Crecimiento Urbano

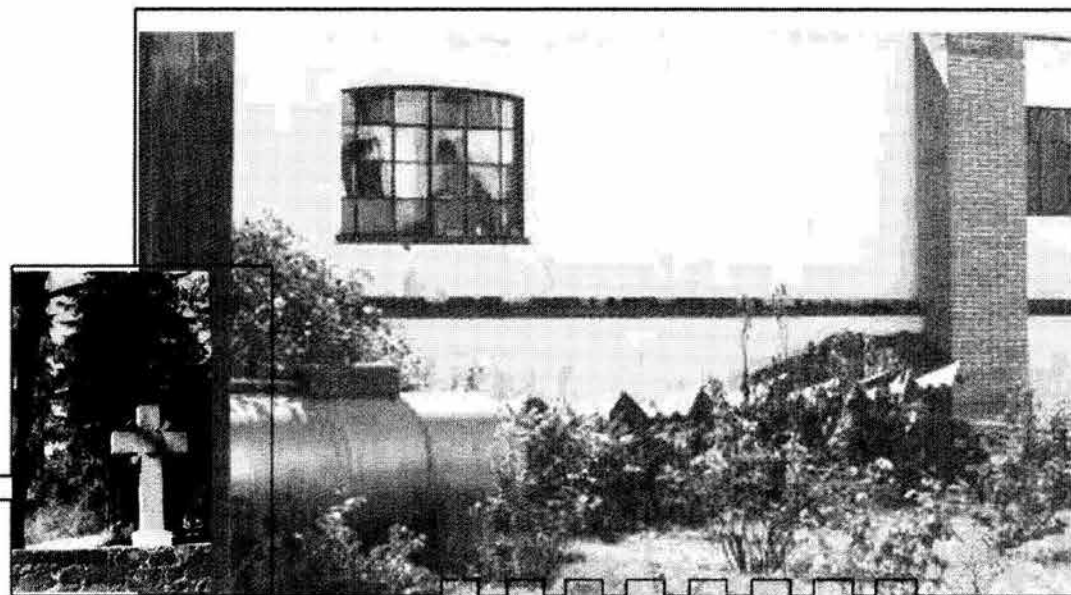



Universidad Nacional
Autónoma de México

Dirección General de Bibliotecas de la UNAM

Biblioteca Central



UNAM – Dirección General de Bibliotecas
Tesis Digitales
Restricciones de uso

DERECHOS RESERVADOS ©
PROHIBIDA SU REPRODUCCIÓN TOTAL O PARCIAL

Todo el material contenido en esta tesis esta protegido por la Ley Federal del Derecho de Autor (LFDA) de los Estados Unidos Mexicanos (México).

El uso de imágenes, fragmentos de videos, y demás material que sea objeto de protección de los derechos de autor, será exclusivamente para fines educativos e informativos y deberá citar la fuente donde la obtuvo mencionando el autor o autores. Cualquier uso distinto como el lucro, reproducción, edición o modificación, será perseguido y sancionado por el respectivo titular de los Derechos de Autor.

2.1 Breve reseña histórica de Santiago Tianguistenco

Tianguistenco es actualmente cabecera de la municipalidad del mismo nombre, perteneciente al Distrito de Tenango del Valle de Arista. El pueblo de Tianguistenco lleva antepuesto el nombre de Santiago, el apóstol guerrero, patrono de España y de varios pueblos de nuestro país.

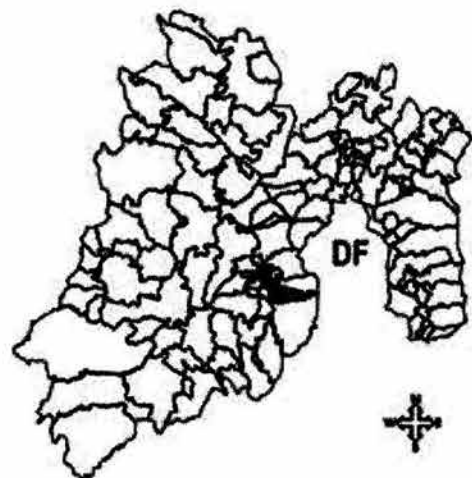

Localización de Santiago Tianguistenco con respecto al Distrito Federal s/escala

Toponimia

Tianquiztenco es la raíz de la palabra Tianguistenco que significa. "En la orilla del mercado", de tianquiztli, mercado, tentli, orilla y co, en. La toponimia de Tianguistenco se define por la ubicación original de este pueblo, que quizás fue un barrio. El nombre indica que el pueblo o barrio prehispánico originalmente estuvo ubicado en la orilla de un tianquiztli o mercado del pueblo de Capollac, actualmente Capulhuac.

"La primera referencia que se ha encontrado del pueblo de Santiago Tianquiztenco y zonas adyacentes en el siglo XVI, fue en el volumen tres, expediente 218, foja 50, año de 1590 del ramo de indios que se halla en el Archivo Nacional de la Nación"⁵.

Localización Geográfica

En coordenadas geográficas, la ciudad de Santiago Tianguistenco está situada a 19 ° 11' de Latitud Norte y 99° 28' de longitud Oeste del Meridiano de Origen.

Ubicación

⁵ Romero Quiroz, Javier, Santiago Tianguistenco, Gobierno del estado de México 1960 p.

Municipios que colindan con Santiago Tianguistenco s/escala

El municipio de Tianguistenco, en el Estado de México se encuentra localizado en la región sur oriente del valle de Toluca, en las estribaciones de la Sierra del Ajusco.

Limites

Limita al norte con los municipios de Metepec, Capulhuac y Ocoyocac; al oriente con las delegaciones políticas, La Magdalena Contreras y Tlalpan del Distrito Federal y con el municipio de Xalatlaco; al sur con el municipio de Huitzilac, del estado de Morelos y los municipios de Ocuilan y Joquicingo; por el occidente son limítrofes los municipios de Texcalyacac, Almoloya del Río, Atizapán, San Antonio la isla, Calimaya, Chapultepec y Mexicaltzingo.



Topografía

La configuración topográfica del territorio municipal presenta grandes variaciones, así en las partes altas, correspondientes a la sierra, la altura sobre el nivel del mar sobrepasa los 3600 m y en la planicie ribereña de del Río Lerma es ligeramente menor a 2600 m.

Geología

Respecto a la conformación geológica, Tianguistenco se localiza en la denominada provincia del eje Neovolcánico Transversal, subprovincia de los lagos y volcanes del Anáhuac. En el municipio se tienen superficies dedicadas a la agricultura, que reciben el agua mediante riegos, provenientes de manantiales y pozos profundos, uno de estos pozos se encuentra precisamente en el Molino de San Cayetano.

Hidrografía

Consecuencia de la abrupta configuración topográfica, es la multitud de corrientes permanentes e intermitentes tributarias principalmente del Río Lerma, principal corriente fluvial que cruza el municipio de Sur a Norte. El Río Xalatlaco es otra corriente importante que atraviesa el municipio

de oriente a poniente y sirve en un tramo como lindero con el municipio de Capulhuac.

Climatología

En las zonas altas de la sierra del Ajusco el clima es tipo CEmw semifrío, con precipitación invernal inferior a 5% de la anual. La temperatura media anual varía de 8 ° a 12 ° C. En la región de altura intermedia continúa siendo semifrío.

Precipitación

La precipitación media anual es irregular, depende de la altura de las diversas regiones del municipio, en las más altas varía de 1500 a 1600 mm por año; en la zona media oscila entre 1200 y 1500 mm; en la planicie, entre 1000 y 1200 mm al año.

Heladas

Las heladas tienen una frecuencia de 100 a 120 días al año en la zona intermedia y de 80 a 100 días al año en las zonas altas y bajas.⁶

⁶ FUENTE: Tomado en parte de, "Tianguistenco", Monografía Municipal, por el Ing. Isaac Velásquez, Instituto Mexiquense de Cultura 1999 y de "Santiago Tianguistenco" por Romero Quiroz Javier.1960 Gobierno del Estado de México.

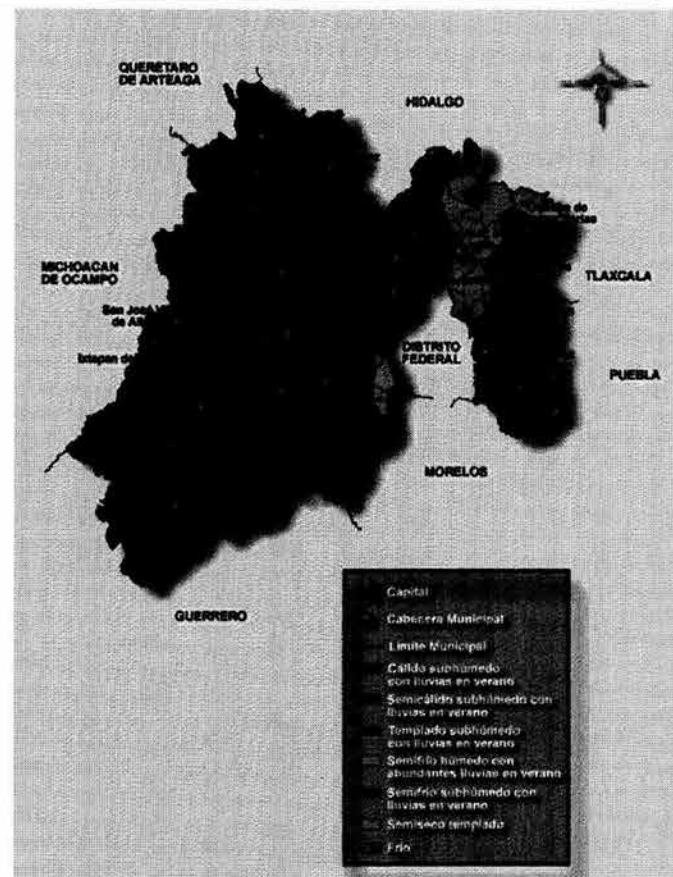

En este mapa del estado de México podemos observar los climas predominantes en el mismo*.
S/escala

* INEGI, www.inegi.gob.mx



Breve Diacronía

1470-1475	La Triple Alianza (Tenochtitlan, Texcoco y Tlacopan) conquista los señoríos matlatzincas y otomíes del valle de Toluca. Xalatlaco y Tianguistenco quedan sometidos y tributan a Tlacopan.	1820	Se erige el primer Ayuntamiento Constitucional de Santiago Tianguistenco.	1878	La legislatura del estado eleva a rango de villa al pueblo de Santiago Tianguistenco con el nombre de Tianguistenco de Galeana.
1524	Hernán Cortés arriba al valle de Toluca y cruza el territorio del hoy municipio de Tianguistenco.	1821	Agustín de Iturbide, primer jefe del Ejército Trigarante, con su escolta pasa por territorio tianguisteco rumbo a Cuernavaca.	1912	Santiago Tianguistenco es atacado por primera vez por fuerzas zapatistas, al mando del general Genovevo de la O Jiménez.
1675	Se constituye la cofradía de Santa María del Buen suceso, en el pueblo de Santiago Tianguistenco.	1826	Tianguistenco queda constituido como una de las cuatro municipalidades del partido de Tenango del Valle.	1914	Santiago Tianguistenco es tomado por fuerzas zapatistas incendiando el archivo municipal.
1755	Se inicia la construcción del templo parroquial de Santiago Tianguistenco.	1861	Las fuerzas liberales al mando del Gral. Jesús González Ortega derrotan en Xalatlaco a las guerrillas conservadoras de Félix Zuloaga y Leonardo Márquez.	1973-1974	Se efectúan obras de remodelación en la cabecera y los pueblos del municipio.
1810	El ejército Insurgente al Mando de Miguel Hidalgo, llega a Santiago Tianguistenco el día anterior a su partida hacia la serranía de las cruces.	1877	El Arzobispo de México erige la parroquia de Santiago Tianguistenco.	1996	La Legislatura del Estado decreta que la villa de Santiago Tianguistenco de Galeana sea elevada al rango de ciudad.



2.2 Breve reseña histórica Capulhuac

El nombre con que se conocía el pueblo de Capulhuac antes de su fundación en 1557, era Acapulhuac y que en otomí es sinónimo de Nthzee, "Donde hay capulines", "Lugar de capulines".

Capulhuac es un vocablo de origen náhuatl, compuesto por capulli, que significa capulín; hua, desinencia que denota propiedad y el apócope c, que denota lugar entonces "Sitio del que posee capulines".

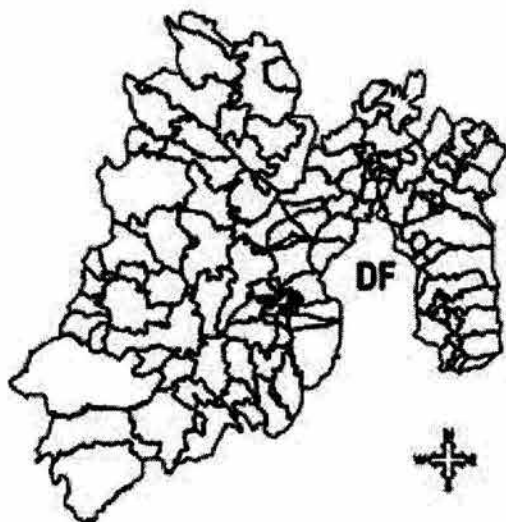

Localización de Capulhuac con respecto al Distrito Federal

Toponimia

Capulín (Pranus capuli), de la familia de las rosáceas. En este sitio hay árboles de capulín y un río (el río Capulhuac o San Juan), la conjugación de estos dos nos da la toponimia del lugar.

Localización Geográfica

Las coordenadas geográficas del municipio son las siguientes:

Longitud 99° 25'

Latitud 19° 11'

Del meridiano de Origen.

Ubicación

Capulhuac es uno de los 122 municipios del Estado de México y pertenece al décimo primer Distrito Judicial y Rentístico de Tenango del Valle de Arista.

La cabecera municipal se encuentra ubicada en la parte centro de la Región 1, Toluca, a 60 kilómetros de la ciudad de México y a 30 de la capital del Estado de México.

Limites

Limita al norte con el municipio de Ocoyoacac; al sur y al este con el municipio de Tianguistenco y al oeste

con los municipios de Tianguistenco y Lerma.

Topografía

La altitud de los terrenos del municipio de Capulhuac es variable a partir de los ubicados sobre la cuenca del río Lerma que se encuentran a unos 2700 metros sobre el nivel del mar, hasta los contrafuertes que culminan en el monte de las Cruces y que al oriente del poblado de Guadalupe Victoria se eleva a unos 2900 msnm por lo que la altura promedio es de 2800 msnm.



Municipios que colindan con Capulhuac s/escala



Geología

Las formaciones geológicas que se aprecian en el municipio son tres volcanes apagados ya que al igual que Tianguistenco se encuentra en el eje Neovolcánico Transversal, subprovincia de los lagos y volcanes del Anáhuac.

En el municipio existen tres tipos de suelo, predominantemente: arcilloso en la parte alta, arenoso en la parte baja y mixto en la parte media, el cual es el más propicio para la agricultura. El arcilloso es de color rojo, poco permeable, el arenoso blanco permeable y el mixto gris oscuro medio permeable.

Hidrografía

El Río Lerma es el de mayor importancia, la corriente cruza el municipio por su parte occidental, pero su caudal llega muy mermado por la gran cantidad de agua que es sustraída para abastecer al Distrito Federal.

Cuenta además, con dos ríos de menor importancia; el río Jalatlaco que cruza el municipio por la parte Sur y en la parte media de menor caudal que el Jalatlaco, se encuentra el río San Juan que sirve de lindero con Tianguistenco.

Climatología

El clima del municipio es templado subhúmedo. La ubicación del municipio en la zona montañosa genera un microclima con pocas oscilaciones y durante breves periodos. La temperatura mínima se acerca a los cero grados durante los meses de diciembre y enero y asciende hasta los 29 ° durante los meses de marzo, abril y mayo. La temperatura media anual oscila entre 14° y 15° C.

Precipitación

La precipitación promedio es de 1050 mm, el periodo de lluvias se extiende de principios de junio hasta mediados de octubre, con precipitaciones torrenciales durante julio y agosto.

Heladas

Se presentan con una frecuencia de 100 a 120 días al año.⁷

⁷ FUENTE: Tomado en parte de, "Capulhuac", Monografía Municipal, por el Maestro Javier García Sánchez, Instituto Mexiquense de Cultura 1999

* INEGI , www.inegi.gob.mx

Breve Diacronía

- 1557** EL virrey Luis de Velasco autorizó la fundación del pueblo de Capulhuac como respuesta a la petición de 12 importantes familias de la región.
- 1827** La legislatura del Estado confiere la categoría de municipio al pueblo de Capulhuac.
- 1880** Le es conferida al municipio de Capulhuac la categoría de villa por la Legislatura estatal agregándole el designativo de "Mirafuentes"
- 1891** Por decreto del coronel José Vicente Villada, gobernador del estado, se separó el pueblo de San Pedro de Tlaltzapán de la municipalidad de Capulhuac y se agregó a la de Santiago Tianguistenco.
- 1924** Se separa del municipio de Tianguistenco el pueblo de Guadalupe Yancuictlalpan y se anexa la de Capulhuac.



2.3 La municipalidad de Santiago Tianguistenco

No se ha encontrado en los archivos del ayuntamiento de Santiago Tianguistenco documentos alusivos a su erección al rango de, municipio, se sabe que en diferentes épocas fueron dañados los archivos municipales y en consecuencia se ignora la fecha exacta en que se erigió la municipalidad de Santiago Tianguistenco.

Se puede inferir que como consecuencia de la constitución política de la monarquía española, promulgada en Cádiz, el 16 de marzo de 1812 y reimpresa en México por orden del virrey Don Francisco Javier Venegas el 8 de septiembre de 1812, en cumplimiento de su artículo 309, que disponía la existencia de ayuntamientos, para el gobierno interior de los pueblos, que debían integrarse de alcaldes, regidores, un procurador y un síndico, presididos por el jefe político, donde lo hubiese, o en su defecto, por el alcalde, pudo haberse instituido la municipalidad de Santiago Tianguistenco .

En cumplimiento del artículo 159 de la constitución política, del estado de México, sancionada. Por su congreso

constituyente, el 14 de febrero de 1827, publicada el 26 del mismo mes y año en la ciudad de Texcoco, residencia de los supremos poderes del estado, seguramente, en el año de 1827 se instituyó el ayuntamiento de Santiago Tianguistenco.

A continuación muestro un plano catastral en el que podemos observar la conurbación entre los dos municipios en cuestión. La parte inferior corresponde a Santiago Tianguistenco y la parte superior concierne al municipio de Capulhuac la parte oscura del centro es el Río Xalatlaco que como lo he mencionado antes, funciona como lindero entre ambos municipios.⁸

⁸ Tomado en parte de el libro del Profesor Romero Quiroz, Javier, Santiago Tianguistenco, Gobierno del estado de México 1960 p.

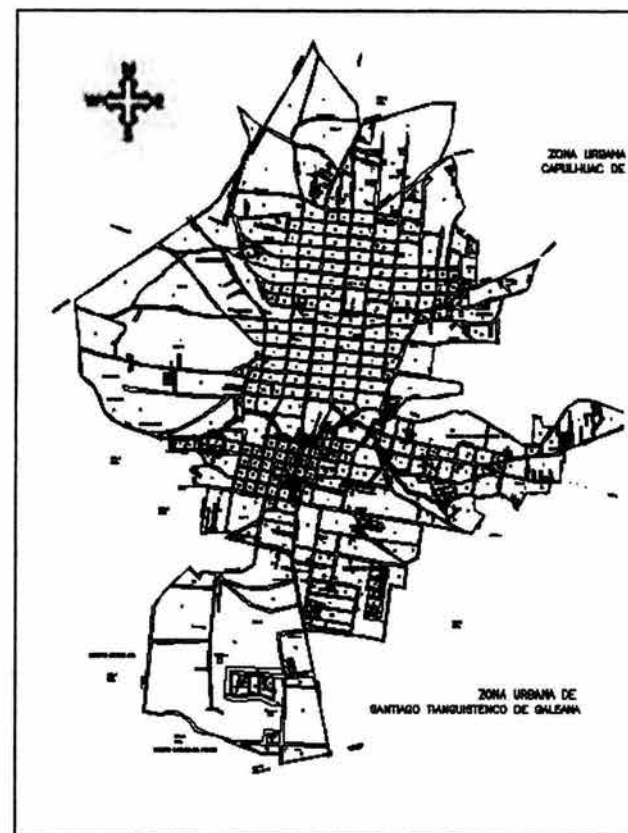

Plano Catastral, en el que se puede observar la conurbación de Santiago Tianguistenco (sur) y Capulhuac (norte).
S/escala



2.4 Desarrollo de la conurbación de Capulhuac y Santiago Tinguistenco

La relación entre estos dos municipios del Estado de México, ha existido prácticamente el tiempo que tienen de existir, como lo he mencionado antes, es muy probable que el Pueblo de Santiago Tinguistenco haya formado parte del pueblo de Capulhuac, de dicho modo es como se tienen las primeras referencias de Santiago.

En esta imagen del distrito de Tenango del Valle de Arista podemos observar la estrecha relación que existe entre Santiago Tinguistenco y Capulhuac, además de la cercanía con zonas aledañas. La parte resaltada en color oscuro nos muestra el predio donde se encuentra el conjunto del Molino de San Cayetano. Con base en las visitas frecuentes que hice a ambos pueblos me di cuenta de los problemas urbanos que padecen, que como es de imaginarse son los mismos que afectan a muchas otras ciudades emergentes y áreas conurbadas.

Estos problemas son fundamentalmente aquellos generados por el patrón convencional de uso del suelo en el que la baja

densidad de la urbanización y la separación de los usos que propician la dependencia y abuso del automóvil. Otro problema resultado también del uso de suelo, es sin duda el agotamiento del suelo agrícola transformado en suelo residencial subutilizado.

Pero la urbanización de estos pueblos

en su sentido convencional genera además problemas en el sentido social económico y ambiental ya que los costos de construcción y mantenimiento de la infraestructura así como los servicios públicos, crecen a medida de que la baja densidad genera un crecimiento en la extensión de la mancha urbana de dichos pueblos.

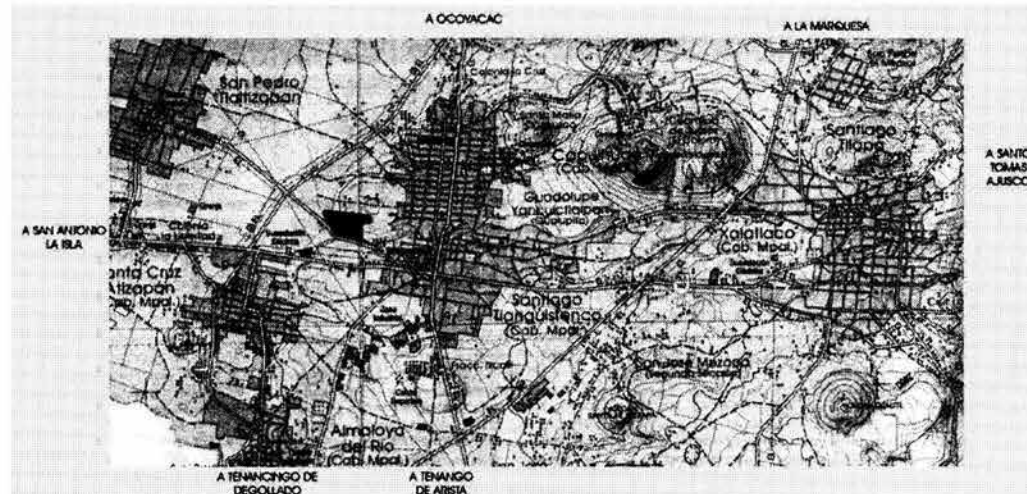

Distrito de Tenango del Valle de Arista a parte resaltada en color rojo muestra el predio en que se encuentra el Molino de San Cayetano s/ escala



capítulo tercero

3. La Reutilización

- 3.1 Reutilización en entornos rurales
- 3.2 Características del actual panorama de la urbanización
- 3.3 Consideraciones entorno a una reutilización a nivel Urbano
- 3.4 Consideraciones para una reutilización en el ámbito edificatorio
- 3.5 Consideraciones generales entorno a la reutilización en áreas rurales
- 3.6 Construir en lo Construido
- 3.7 El Nuevo Urbanismo
- 3.8 Planteamiento de la propuesta con los principios del Nuevo Urbanismo para los pueblos de Santiago Tlanguistenco y Capulhuac.





Universidad Nacional
Autónoma de México

Dirección General de Bibliotecas de la UNAM

Biblioteca Central



UNAM – Dirección General de Bibliotecas
Tesis Digitales
Restricciones de uso

DERECHOS RESERVADOS ©
PROHIBIDA SU REPRODUCCIÓN TOTAL O PARCIAL

Todo el material contenido en esta tesis esta protegido por la Ley Federal del Derecho de Autor (LFDA) de los Estados Unidos Mexicanos (México).

El uso de imágenes, fragmentos de videos, y demás material que sea objeto de protección de los derechos de autor, será exclusivamente para fines educativos e informativos y deberá citar la fuente donde la obtuvo mencionando el autor o autores. Cualquier uso distinto como el lucro, reproducción, edición o modificación, será perseguido y sancionado por el respectivo titular de los Derechos de Autor.

3.1 Reutilización en entornos rurales

Cabe aclarar en primer lugar y antes de referirme a la reutilización en medios o núcleos rurales algunas definiciones de términos que utilizaré:

Deterioro:

Degradación, pérdida de valor, utilidad o uso, por la acción de una serie de causas internas y externas.

Recuperar

Serie de operaciones tendentes a recobrar el edificio, aprovechándolo para un uso determinado.

Rehabilitar

Habilitar de nuevo el edificio haciéndolo apto para su uso primitivo.

Reutilizar

Volver a emplear un edificio tras su recuperación.

(Para profundizar en los conceptos aquí expuestos ver el anexo 1)

Precisar los términos anteriores, me lleva por lo tanto a la enumeración de los siguientes principios de partida, sin los cuales difícilmente pueden ser entendidas y asimiladas las actuaciones derivadas de un programa de reutilización:

- La reutilización debe hacerse por y para el usuario; por lo tanto, sólo en la medida en que se consiga involucrar a éste en el proceso, no sólo se conseguirán resultados positivos, sino que estos llegarán a ser justificables, ya que, evidentemente, pocas cosas merecen la pena de ser conservadas si no son capaces de ser disfrutadas y sentidas por sus auténticos usuarios, es decir, en este caso, los estudiantes del Centro de Formación Teatral, los habitantes de Santiago Tianguistenco y Capulhuac, por lo que se buscará un vínculo entre la escuela de teatro y la comunidad.
- La reutilización solamente será efectiva dentro de una política general que considere al "patrimonio" –guardando las debidas proporciones entre lo que para la región podemos considerar como patrimonio y

lo que generalmente es entendido como tal- urbano, existente como algo capaz de ser utilizado para bien de la comunidad- es decir, como un recurso edificado- , y no como algo susceptible de ser sustituido en la medida que lo permitan los recursos económicos disponibles.

- Por último, sólo en la medida en que la sociedad y sus administradores entiendan la necesidad de mantener y utilizar racionalmente este patrimonio podremos empezar a prescindir de acciones como la que estoy tratando, de forma aislada, frente a una actitud general orientada hacia la degradación de este patrimonio.⁹

⁹ Fuente Adaptado de los puntos expuestos en los libros del congreso llamado "Curso de Rehabilitación" del Colegio Oficial de Arquitectos de Madrid. Vol. 2



3.2 Características del actual panorama de la urbanización

En gran medida los problemas que se tienen en las ciudades, zonas conurbadas y ciudades emergentes se deben a las características de las actuales políticas del uso de suelo con las que se ocasiona el crecimiento de la mancha urbana, misma que en cada uno de estos casos hace crecer desmesuradamente, algunos de estos problemas los enumero a continuación:

+Un cierto desencanto de la actual forma de planear estructura urbana en las ciudades, así como en los propios procesos de transformación de las ya existentes.

+La falta de capacidad del área conurbada de la ciudad de México de mantener la estructura socio-económica de sus habitantes y todavía menos de evitar que población de otros estados continúe llegando a la misma.

+Una situación crítica, como la actual, pone aún más de manifiesto la irracionalidad de la falta de utilización adecuada de los recursos disponibles y falta de iniciativa para buscar nuevas formas de uso de suelo.

+Por lo tanto, la rehabilitación en el área rural no debe basarse en la simple recuperación de valores, formas de vida o patrimonio urbano y edificatorio, sino en función de la capacidad de generar actividades productivas de las mismas y que al hacerlo de esta forma no sólo se conseguirá mejorar las condiciones socio-económicas de la población existente, sino que además esto conllevará a la auténtica justificación de reutilizar dichas estructuras rurales.

En este contexto, la rehabilitación urbana y edificatoria en el área rural habría que situarla dentro del conjunto de su estructura productiva, además de, considerar el patrimonio urbanístico y edificatorio como un bien más que posee la comunidad, al que debe dársele el uso más adecuado posible, y por supuesto, asumiendo el hecho de que la simple rehabilitación de este patrimonio no va a afectar profundamente en el conjunto de la estructura socio-económica, mientras que de la rehabilitación de ésta no sólo va a depender del estado de ese patrimonio, sino la propia supervivencia del núcleo rural como tal, ya que en la medida que se generen actividades que activen a la economía se fomentara el desarrollo

de la región y de los inmuebles reutilizados.

Enlazando con el aspecto anterior, la diferenciación es total respecto a los planteamientos a emplear en la rehabilitación en las áreas urbanas, ya que incluso la propia escala de las actuaciones sobre la estructura urbana y edificatoria provoca que métodos y prácticas del área urbana sean difícilmente aplicables, y muchas veces inadecuados, a la filosofía y modo de actuación que deben ser aplicados en el área rural.

Factores que no permiten la adecuada reutilización de in muebles en entornos rurales:

+El individualismo existente en las pequeñas comunidades rurales, que impide un aprovechamiento racional de recursos naturales y lo que es aún más peligroso, imposibilitan el planteamiento global de gran parte de la problemática común entre asentamientos próximos con similares necesidades lo que impide una planeación regional que es una de las propuestas de esta tesis. Este aspecto particularizado para el sector de las dotaciones y servicios, provoca que, al no ser individualmente capaces de satisfacerlos, tengan que recurrir a atenuarlas en concentraciones



urbanas próximas y como resultado una degradación global de la estructura socio-económica que a su vez genera la sobrepoblación de las grandes urbes esto aunado a que en la realidad el marco legal y normativo nunca llega cabalmente al usuario que habita en estas áreas.

+Además tenemos que reconocer que para que los núcleos rurales existentes subsistan, depende de la desaparición de algunos de ellos o de la fusión de los mismos para generar "diafragmas rurales" que busquen el desarrollo regional.

Por todo lo anterior, tanto los aspectos relacionados con el aprovechamiento adecuado del territorio, como los de una no planeada y desafortunada autonomía municipal, deben ser profundamente revisados, para por lo menos asegurar el aprovechamiento racional de los recursos y la supervivencia de gran parte de las áreas rurales.¹⁰

¹⁰ Fuente Adaptado de los puntos expuestos en los libros del congreso llamado "Curso de Rehabilitación" del Colegio Oficial de Arquitectos de Madrid. Vol. 2

3.3 Consideraciones en torno a una reutilización a escala urbana

Partiendo del nivel de la propia actuación urbana, dentro de un programa de reutilización, tenemos que aceptar que ésta sólo será integrada, es decir real y efectiva, considerándola como un medio más de la rehabilitación socio-económica. Por lo tanto deberá subordinarse, o al menos ampararse e ésta, ya que pienso que la acción urbana, si es adecuada, puede ser un medio más para producir la mejora de la estructura socio-económica de la comunidad en que la se llevara a cabo.

Teniendo en cuenta el principio anterior, habría además que puntualizar en esta área los siguientes conceptos:

Dado que la normativa urbanística, en las áreas rurales se refiere normalmente a delimitación de suelo, si ésta no es adecuada a los profundos principios de la reutilización, cualquier acción emprendida en este campo será aislada y a la larga llevara al fracaso.

La gran mayoría de las normas urbanas vigentes en México no contemplan las áreas rurales, lo que conlleva al nulo

aprovechamiento del patrimonio existente.

Sin embargo si dichas normas llegaran a ser adecuadas, no llegarían en la mayoría de los casos a ser cumplidas satisfactoriamente, ya que de hecho no nace como una norma demandada por la comunidad a la que se dirige, sino como algo que normalmente se le impone en un proceso de tramitación frío que rara vez es asumida por la comunidad como algo consensuado y no impuesto, muestra de ello es la resistencia que genero el proyecto para el nuevo aeropuerto de la Ciudad de México.

Todo lo anterior exige evidentemente una redefinición del propio sistema que genera y controla La creación de la normatividad urbana, ya que en la misma medida en que ésta se adapte a las características del área rural será asumida, valorada y cumplida por la comunidad, además de serle verdaderamente útil.

Por todo ello la normativa urbana en el área rural debe:

+Adaptarse a las peculiaridades de la propia estructura urbana y edificatoria local, y no estar empeñada en



introducir esquemas y formas que no le son ni afines ni útiles.

+Adaptarse a las expectativas reales de desarrollo, no olvidando la posibilidad de adaptación a nuevas necesidades que puedan surgir.

+Además, toda norma urbana eficaz en el medio rural, ha de contener una filosofía pragmática que incorpore principios y directrices, particularmente comprometidas con el contexto en cuestión.

+La obligada necesidad de su adaptabilidad al momento actual y adecuación a situaciones cambiantes, origina una gestión urbana radicalmente opuesta a aquella que busca el desarrollo individual de los municipios y se enfoca más bien en el desarrollo regional.

+Este planteamiento, además de romper la antes comentada óptica individualista, modificaría la situación actual de la gestión urbana y sobre todo su control, que prácticamente no existe, o no se hace con técnicos competentes.

+Todo lo anteriormente expuesto debe ser complementado con un cambio de actitud del profesional que incida puntualmente en el proceso, ya que

tradicionalmente ha sido menospreciado este campo de actividad profesional, ya sea por falta de sensibilidad o por simples criterios de rentabilidad económica, situación que ha generado un cierto rechazo de la comunidad rural hacia la figura del técnico, al que normalmente se le ve como una traba administrativa y económica más.

+No debemos olvidar, un factor imprescindible y que consiste en conseguir que la mayoría de la comunidad valore realmente la utilidad de mantener y aprovechar al máximo su actual patrimonio urbanístico y edificatorio, pero no desde un simple punto de vista nostálgico o romántico, sino basándose en criterios de utilidad y economía, con los que se pueden generar actividades productivas que beneficien a la comunidad en cuestión¹¹

+ Las anteriores consideraciones nos llevan a pensar que, si queremos conservar y utilizar racionalmente el patrimonio existente, no debemos actuar en función de que si la norma

urbana es adecuada; sino que debemos actuar en todos los sectores que influyen en el proceso urbano-edificatorio, y aquí entraría como eslabón primordial la injerencia que ejerce en las áreas rurales el verdadero transformador de este patrimonio: el contratista local, figura rara vez tenida en cuenta por la legislación, pero que constituye un factor determinante en la orientación del proceso, ya que en función de su propia capacitación técnica y medios disponibles dicho patrimonio será o no intervenido eficazmente.

+Por último, es importante detectar que la tradicional visión de este patrimonio urbano y arquitectónico desde ópticas de simple valor artístico, ha provocado procesos contrarios a la propia reutilización; en ningún caso esta vía ha sabido dar soluciones a los factores que realmente inciden en el equilibrio socio-económico y por lo tanto en los factores determinan su propia existencia.

¹¹ Fuente Adaptado de los puntos expuestos en los libros del congreso llamado "Curso de Rehabilitación" del Colegio Oficial de Arquitectos de Madrid. Vol. 2



3.4 Consideraciones para una reutilización en el ámbito edificatorio

Habría que tener en cuenta toda una serie de características que diferencian fundamentalmente el patrimonio arquitectónico rural del urbano, y cuya consideración determina fundamentalmente la viabilidad cualquier programa:

+El aspecto fundamental consiste en la estructura de la propiedad de las edificaciones, que en el área rural está en la mayoría de los casos en las manos del propio usuario.

+De lo anterior se deriva la circunstancia lógica de que cuando realmente existe uso, existe al menos un nivel de consolidación de estas edificaciones.

+Aunque sea limitada, en los núcleos rurales que podríamos considerar activos existe demanda tanto interna como externa sobre el patrimonio edificado,

+Los aspectos derivados de la variación en el tiempo de conceptos como accesibilidad, ha modificado la escala de valoración del patrimonio por parte de la comunidad que los usa.

Este es probablemente un aspecto sobre el que hay que incidir eficazmente, ya que si no muchos de los demás esfuerzos resultarán estériles.

-la propia evolución de ciertas actividades primarias (agrícola-ganaderas permiten reciclar un gran número de edificaciones propias de estas actividades que por este proceso han perdido valor y uso.¹²

¹² Fuente Adaptado de los puntos expuestos en los libros del congreso llamado "Curso de Rehabilitación" del Colegio Oficial de Arquitectos de Madrid. Vol. 2

3.5 Consideraciones generales entorno a la reutilización en áreas rurales

Particularizando al ámbito de la propia reutilización antes mencionada, pero aplicada al área rural, lo primero que habría que hacer es situarla en sus propios parámetros, y sobre todo marcar las diferencias que plantea frente a la problemática de las áreas urbanas que ya conocemos:

La degradación y, por lo tanto, la pérdida de valor y uso de la estructura urbana y edificatoria en las áreas rurales se deben, fundamentalmente, a un deterioro de la propia estructura socio-económica, y por lo tanto productiva de estas áreas. Muestra de ello, es el abandono en el que por 30 años cayó el Molino de San Cayetano. Así pues, la propia degradación física del patrimonio, no es aquí causa, sino consecuencia del deterioro de dicha estructura, productiva, a diferencia de lo que ocurre en los núcleos urbanos.

Desde la consideración del estado físico del patrimonio edificado, no podemos hablar de degradación como sucede en las áreas urbanas, ya que en otras épocas, éste no llegó a estar en mejores condiciones, pero sí se puede decir objetivamente que no



se ha adecuado a las nuevas necesidades creadas y por lo tanto se encuentra muy por debajo de unos requerimientos, mínimos que en la actualidad debería satisfacer.

En cambio, lo que sí resulta evidente, es la degradación de la propia estructura socio-económica de estas áreas. El deterioro incide de una manera alarmante en los niveles de equipamiento, es decir, en lo referente a dotaciones y servicios.

Criterios de reutilización

El primer paso a dar en una intervención, es el conocimiento en profundidad del medio en el que vamos a actuar.

La necesidad de una consolidación significa la existencia de una debilidad, es decir de una patología.

Esta patología se complica cuando en las estructuras se sobreponen edificaciones de diferentes épocas.

En cuanto a criterios, debe resaltarse como regla general, la reutilización debe dirigirse a la búsqueda de un nuevo estado de equilibrio, en este tipo de reparaciones.

Criterio general

Como lo mencione en la introducción, a lo largo de los últimos años ha habido intervenciones en las ciudades buscando nuevas alternativas de reutilización de edificios, de estas intervenciones uno de los principios básicos ha sido tomar en cuenta las preexistencias edificadas, es decir el contexto, ya sean de siglos pasados o de este mismo, con virtudes arquitectónicas o sin ellas. Es necesario pensar que hoy en día, a quien corresponda intervenir estos sitios, debiera mejorar lo existente, analizando siempre de forma conjunta la prótesis (es decir la intervención como tal) con los elementos primitivos que la circundan, además de que es necesario saber de antemano qué camino se va seguir, sin embargo es mi obligación que lo que vaya a añadir sustituyendo a lo derruido debe tener mi lenguaje, la tecnología actual y aunque no es posible siempre, lo deseable sería construir de modo que una posterior supresión de lo añadido, no significará una acción traumática sobre el edificio,

Con respecto al lenguaje empleado en el proyecto al referirme a que debía de tener un lenguaje contemporáneo y propio, con esto quiero referirme al

compromiso que se adquiere tanto con el edificio a intervenir como con la época en que es intervenido.

Es evidente que los edificios históricos representan un patrimonio en si mismos aunque en algunos casos no tengan un valor artístico intrínseco, representan la forma de pensar, actuar y resolver problemas, de nuestros predecesores.

Dichos edificios son testigos de otros tiempos, por lo que debemos proceder con cautela al acercarnos y proponer nuevos usos para que estos edificios sigan subsistiendo de forma digna y al mismo tiempo dejar nuestra marca para que las siguientes generaciones tengan de nuestra parte lo mismo que hemos recibido de generaciones anteriores.¹³

¹³ Fuente Adaptado de los puntos expuestos en los libros del congreso llamado "Curso de Rehabilitación" del Colegio Oficial de Arquitectos de Madrid. Vol. 2



3.6 Construir en lo Construido

Existen diferentes formas de relacionar el objeto a intervenir y la prótesis (que es la intervención propiamente dicha) entre sí.

Las tres formas básicas de relacionarlos serían:

1. **La inclusión del nuevo en el viejo.**
2. **La que se basa en la intersección de los dos objetos.**
3. **Aquella en la que no se relacionan los objetos sino a través de un tercero a manera de conexión.**

En el proyecto del Centro de Formación Teatral empleé las tres formas de relación.

Escalas de intervención

Además de estas formas de relación también podemos mencionar varias escalas de intervención como son:

1. El primer nivel "la modificación circunscrita" así llamado, por Fernando de Gracia, Es aquel que básicamente se remite a

trabajar dentro de los bordes del edificio viejo completamente en su interior o en áreas exteriores integradas al conjunto arquitectónico existente.

2. El segundo "la modificación del locus" dentro del cual los planteamientos de intervención siguen sin salirse del límite del proyecto arquitectónico lo característico de éste nivel radica en una significativa modificación del locus; el proyecto se injerta en la trama urbana, incidiendo en el carácter del lugar, transformándolo de manera sutil o sustancialmente.
3. El tercer nivel "la pauta de conformación urbana". En el que podemos referirnos a aquellas intervenciones que modifican el carácter morfológico de una parte de ciudad; situación que genera los escenarios y escalas muy variables entre sí que llegan hasta la frontera urbanística, desde un conjunto de edificios que transforman radicalmente un trozo de ciudad -una operación intrazonal- hasta aquellos planes más ambiciosos

de recomposición del tejido urbano.

Como podemos inferir de estos apartados en los niveles de intervención existen innumerables ejemplos de proyectos y obras construidas que difieren en el planteamiento y concepto de intervención; desde la mimesis criticable por su simplicidad de criterio, pasando por una profunda lectura del carácter del *genius loci*, hasta los planteamientos de contraste extremo de lo existente con lo nuevo, exacerbado por las distintas edades de objetos arquitectónicos. Todos estos casos y más, con diversos grados de interpretación de las intervenciones, algunos mejor logrados que otros, guardan algún diálogo con el edificio en cuestión.¹⁴

¹⁴ Fuente Tomada de: "Construir en lo construido" por Fernando de Gracia Gonzáles



Patrones de Intervención

Existen básicamente cinco niveles de intervención:

+ **Conformación del tejido urbano**, en el que se pretende restituir la traza generada tanto por los volúmenes contenedores, como por el espacio intersticial entre ellos, como sistema indivisible del espacio urbano en el que se opera.

+ **Oclusión del espacio urbano**, donde se pretende restituir los valores no sólo volumétricos sino el peso específico que tuvieron algunas construcciones en el pasado. Se trata de trabajar sobretudo en los contenedores del espacio urbano; sin entrar en el tema del carácter o enfoque contemporáneo o no de la intervención, toda propuesta se enfocaría hacia el redefinir el perfil construido en la ciudad.

+ **Continuidad de la imagen**, para aquellos ojos no tan exigentes, existe también esta manera de afrontar una intervención en un sitio definido. Si bien es cierto que para contextos históricos esta es una técnica bastante recurrida, se aborda en dos márgenes opuestos, aquellos en que analizan profundamente el lenguaje arquitectónico existente y lo

reinterpretan, hasta aquellos que realizan copias pseudo-miméticas, sin un claro compromiso con el contexto.

+ **Recreación de formas hipológicas**. Cercano al apartado anterior, este patrón de trabajo busca la continuidad en el contexto urbano a gran escala, retomando formas ya claramente establecidas en la memoria colectiva de las formas de los edificios y su contexto inmediato.

+ **Colisión de estructuras formales**, donde la pauta ha sido por varios años el confrontar formalmente épocas arquitectónicas distintas, atendiendo a la idea de modernidad que pretende el conflicto permanentemente entre las formas arquitectónicas. Desde este enfoque se favorece más la discontinuidad y la mimesis por contraste. Esta pauta fue muy utilizada durante el movimiento moderno, teniendo hoy en día un enfoque más depurado que por tanto resulta menos agresivo.

En el proyecto de reutilización del Molino de San Cayetano exploró en la medida de lo posible estos patrones de intervención sin embargo y como caso excepcional dicho edificio no se encuentra inmerso en la trama urbana sino rural, a pesar de que ambos

municipios ostentan el título de ciudad.¹⁵

¹⁵ Fuente Tomada de: "Construir en lo construido" por Fernando de Gracia Gonzáles



3.7 El Nuevo Urbanismo (V. gr. Harvey; 2000; 34)

Este movimiento urbanístico tiene un segundo aire a principios de la década de 1990, ya que el concepto como tal existe desde mediados de la década de 1960 y en realidad no tiene nada de nuevo. Rescata conceptos de las ciudades jardín y de tantos otros doctrinas urbanísticas que se fueron gestando a lo largo del siglo, entonces lo podemos ver como una suerte de movimiento un tanto romántico o "retro", empleado por los arquitectos estadounidenses de los últimos años y como todo lo que toman en sus manos lo han moldeado al "american way of life" transformándolo de un concepto prometedor, en todo un aparato mercadotécnico; Sin embargo transportando las diferentes variantes de dicho movimiento al contexto de ciudad emergente de Santiago Tianguistenco y Capulhuac nos encontraremos con que en realidad lo que los estadounidenses están promoviendo es un regreso a una forma primigenia de ciudad que en nuestro país existe en ciertas zonas que se encuentran en pleno desarrollo y en otras, en las que dicho desarrollo está por comenzar incluso, encontraremos que dichos conceptos se pueden asimilar más en una cultura

latinoamericana que en la cultura anglosajona que tanto lo promueve.

A continuación enumeraré los principios del Nuevo Urbanismo, extraídos del artículo citado al pie. Podría decirse que la vida urbana es susceptible de ser mejorada en su raíz, que puede transformarse en una vida más "auténtica" y menos desangelada, y también más eficiente, por el procedimiento del regreso a conceptos tales como vecindario y comunidad, que antiguamente, en países desarrollados, de la cultura sajona y que actualmente encontramos en toda Latinoamérica, proporcionaron tanto temple y coherencia, continuidad y estabilidad a la vida urbana. La memoria colectiva de un pasado más cívico puede recuperarse de nuevo si se recurre a los símbolos tradicionales. Las instituciones de la sociedad civil, si reciben el estímulo que pueden aportar la arquitectura ciudadana y la adecuada planificación urbana, es posible que se vean consolidadas como los fundamentos de un tipo de urbanización mucho más civilizado.

Existen distintas variantes de tal razonamiento, que es el principio fundamental del Nuevo Urbanismo:

+ La versión Costa Este estadounidense propone un crecimiento urbano de alta densidad y de uso residencial mixto, en su mayor parte dirigido a las áreas residenciales y de esparcimiento. Si bien, las infraestructuras públicas y los niveles medioambientales son indudables, los proyectos se conciben principalmente para aquellos clientes pudientes cuyo estilo de vida permanece inalterado (siguen recorriendo largas distancias para ir al trabajo). Lo que se vende es un concepto de comunidad y un entorno de vida más seguro. Insertos en un modelo de expansión urbana acelerada, tales edificaciones constituyen oasis aislados de vida privilegiada para las élites.

+ La versión británica, subraya el ideal de un "pueblo urbano". Combina la nostalgia por un pasado perdido (que apela a los estilos arquitectónicos autóctonos de la Vieja Inglaterra) con una pizca de conciencia social (mediante la incorporación de la vivienda social a la mezcla), e intenta, además, aportar elementos laborales y comerciales a una fisonomía urbana caracterizada por un fácil acceso en la propia localidad. La idea de un "pueblo urbano" goza de un extendido atractivo que abarca todo el espectro social, grupos étnicos, comunidades obreras tradicionales y grupos



privilegiados han adoptado esta idea con entusiasmo.

+ La versión Costa Oeste estadounidense sitúa los núcleos de barrio "tradicionales" en el seno de un plan regional más integrado de infraestructuras de transporte para enlazar los puestos de trabajo espacialmente dispersos, las zonas comerciales y las instalaciones recreativas. Difiere, por una parte, con la dispersión de tales factores, pero trata de recuperar los ideales de una convivencia vecinal más íntima, entrañable y una vida de comunidad. Si tal política reúne unos métodos democráticos de adopción de decisiones y una consulta al público generalizada, sus resultados pueden ser realmente provechosos. Una versión ligeramente mitigada de lo que se expone, apela al ideal del "crecimiento inteligente". Una densidad más alta de crecimiento (justificada quizá por una referencia a los conceptos de comunidad y de barrio) en torno a núcleos o centros ya existentes (en oposición a la urbanización caótica), se considera más bien como una respuesta a la presión excesiva sobre los fondos públicos, el equipamiento e infraestructura (escuelas, agua potable, tratamiento de aguas residuales, carreteras) y el medio ambiente (por ejemplo, la pérdida de

suelo agrícola o de hábitat de alto valor ecológico). El concepto de "crecimiento inteligente" ha cobrado un atractivo nacional en Estados Unidos, como el único camino para reorientar la urbanización sin límites y caótica hacia una vía más eficiente y respetuosa con el medio ambiente.

Caben muchos elogios en este movimiento que acabamos de describir. Más allá de la batalla con los intereses convencionales de un extenso abanico de instituciones (constructores, banqueros, gobiernos, de transportistas, etcétera). Responde a los deseos y a la voluntad de pensar sobre el lugar de los polos urbanos especiales dentro de las áreas regionales en su conjunto, y de aspirar a un ideal mucho más orgánico y global de aquello en lo que las ciudades y las regiones podrían consistir. El intenso interés observado acerca de las formas de desarrollo urbano más cercano humanamente e integrado, que evite la monotonía agobiante de la ciudad planificada horizontalmente, es digno de alabanza, ya que libera un interés en la calle y en la arquitectura ciudadana consideradas como escenarios de sociabilidad.

En el mejor de los casos, el nuevo urbanismo promueve nuevas vías para

pensar la relación entre el trabajo y la vida. Y hace factible una dimensión ecológica del diseño urbano que, en cierto modo, va más allá de la búsqueda de una calidad medioambiental superior, propia del consumidor de bienes tales como árboles y estanques. Plantea, incluso, abiertamente el difícil problema de lo que hay que hacer con las despilfarradoras exigencias energéticas de la forma de urbanización basada en el automóvil, que ha predominado mucho tiempo en Estados Unidos y que de modo creciente amenaza con tragarse las ciudades en Europa y en otros lugares como en las grandes urbes latinoamericanas.

Sin embargo, hay mucho margen aún para el escepticismo. Para empezar, no es que haya muchas novedades en todo esto. El nuevo urbanismo rebosa de nostalgia por una idealizada vida de pequeña población y estilo de vida rural que nunca existió. Las realidades de tales lugares estuvieron con frecuencia caracterizadas por un ambiente represivo y limitador, más que por ser realidades seguras y satisfactorias (al fin y al cabo, ésta fue la clase de mundo del cual las generaciones de emigrantes ansiaban huir, y precisamente no acudían a él en tropel). Y además, el Nuevo



Urbanismo, en la manera en que es descrito, muestra señales abundantes de represiones y exclusiones en nombre de algo llamado "comunidad" y "barrio" o "vecindario".

Desde las primeras fases de la urbanización masiva a la industrialización, el "espíritu de comunidad" se ha enarbolado como antídoto frente a cualquier amenaza de desorden social o descontento. La comunidad ha sido incluso, una de las claves del control social y de la vigilancia, al borde de la abierta represión social.

Comunidades bien arraigadas a menudo excluyen y se autodefinen contra otras, dando erigen todo tipo de señales de "prohibida la entrada" (cuando no tangibles muros, puertas y calles cerradas). El chovinismo étnico, el racismo, la discriminación clasista avanza reptando hacia el interior del paisaje urbano. El Nuevo Urbanismo puede, por esa razón, convertirse en una barrera, más que promover el cambio social progresivo.

La mayoría de los proyectos que se han materializado en Estados Unidos (guiados por el afán de lucro del promotor) se refieren a la mejora de la calidad de la vida urbana para los ricos. Ideales de comunidad, tradición

y nostalgia por un mundo perdido, son puntos de venta más que realidades sociales y políticas. Aquí se hacen pocos intentos para estar a la altura de la esencia del descontento urbano, y no hablemos ya del empobrecimiento y el deterioro de las ciudades. Las invocaciones a la comunidad y al barrio como ideología son irrelevantes ante el destino de las ciudades que hoy día se fragua.

Este movimiento repite asimismo -a un nivel básico- la misma falacia de los estilos arquitectónicos y de planificación que critica. Para decirlo en pocas palabras, perpetúa la idea de que la planificación urbana puede ser la base de un nuevo orden moral, estético y social. El diseño correcto y la calidad arquitectónica serán la gracia salvadora de la civilización. Pocos partidarios del nuevo urbanismo suscribirían una tesis tan brutal. El nuevo urbanismo cambia el marco espacial, pero no la presunción de que el orden espacial puede ser el vehículo para controlar la historia y el proceso social.

Se advierten signos de que el nuevo urbanismo se consolida en el favor del público. Promotores y financieros están interesados. Parece que se vende bien entre quienes pueden permitírselo. Crea un paisaje urbano estéticamente más agradable -aunque nostálgico-

que las tenues y uniformes áreas residenciales que viene a sustituir. Puede incluso contribuir a una mayor eficiencia de los usos del suelo urbano. Sin embargo no ofrece en sí mismo - como con frecuencia pretende- una panacea ante el descontento social y la degradación medioambiental. No es la base privilegiada de una experiencia urbana fundamentalmente nueva. Por sí mismo, no hará más que envolver otra vez viejos problemas bajo una nueva apariencia.

Sin embargo y en un contexto diferente a este, utilizando el Nuevo Urbanismo como un lineamiento urbano más que como una estrategia de venta y empleando el concepto de diafragma urbano del Arquitecto Ángel Mercado podría generarse una buena interpretación de dichos lineamientos con enfoque cultural latinoamericano y en ciudades emergentes donde el buldózer urbano sea utilizado en menor medida que en los proyectos en los que se regeneran ciudades con conceptos urbanos convencionales.



Conclusiones:

Los elementos del Nuevo Urbanismo que podemos utilizar y es deseable que los empleásemos son en principio los siguientes:

+ De la versión Costa Este estadounidense podemos tomar; El crecimiento urbano controlado de alta densidad y uso residencial mixto y desde luego las infraestructuras públicas en altos niveles de conservación del medio ambiente.

+ De la versión Británica, podemos tomar la versión bucólica de "pueblo urbano" pero involucrando a los residentes de los pueblos en cuestión.

+ De la versión Costa Oeste estadounidense sitúa los núcleos de barrio "tradicionales" en el seno de un plan regional más integrado de infraestructuras de transporte para enlazar los puestos de trabajo espacialmente dispersos, las zonas comerciales y las instalaciones recreativas.

Sin embargo y el punto medular de la propuesta para Santiago Tianguistenco y Capulhuac así como cualquier otro sitio de Latinoamérica sería partir de estos tres puntos aunados a una política estatal que implique el

financiamiento de dichas acciones a tomar, donde lo deseable es llegar a núcleos urbanos bien cohesionados y que no tengan un crecimiento desmedido.¹⁶

¹⁶ Fuente: Adaptado del original, "El Nuevo Urbanismo" Artículo publicado el 26 de noviembre de 2000, en LA VANGUARDIA, Pág. 34. Por David Harvey, profesor de Geografía en la Johns Hopkins University (Baltimore).



3.8 Planteamiento de la propuesta con los principios del Nuevo Urbanismo para los pueblos de Santiago Tianguistenco y Capulhuac.

En este apartado muestro 2 fotografías aéreas del Distrito de Tenango del Valle de Arista, con una diferencia de 20 años entre ambas..

En ellas podemos observar el crecimiento de la mancha urbana y darnos cuenta que no es tan significativo, sin embargo la planeación de los bordes de esta pequeña ciudad puede ser un punto importante para la optimización de recursos del desarrollo no sólo urbano sino social a mediano plazo.

A pesar de que el crecimiento de la mancha urbana no es significativo la densidad de las construcciones no ha aumentado lo que me hace pensar en el Nuevo Urbanismo, para poder llevar a cabo una planificación adecuada del borde de esta ciudad emergente así como recuperar el río Xalatlaco, dicha propuesta la veremos mas adelante.

Uno de los problemas de estos dos pueblos es que no esta claro su carácter entre ciudad emergente o campo. Ambos carecen de una



Fotografía aérea del Distrito de Tenango del Valle de Arista 1983, en la que podemos observar el tamaño de las manchas urbanas de los diferentes pueblos que componen esta región, el Molino de San Cayetano, El Río Xalatlaco y lo mas importante de esta fotografía es que en ella podemos observar que los pueblos todavía no alcanzaban al Río, sin embargo por el estado actual del Río Xalatlaco podemos inferir que desde hace más de 20 años los desechos de ambos pueblos son vertidos al mismo.

adecuada mezcla de funciones que permita a un grupo significativo de sus habitantes trabajar y desarrollar otras

actividades sociales en su propio vecindario. Las personas dependen excesivamente de sus automóviles y de



transporte público de baja capacidad y que no es adecuado para intercomunicar los pueblos de la región, esto ocasiona despilfarro de recurso y por lo tanto contaminación de varios tipos.

Los diseñadores del Nuevo Urbanismo, están a favor de comunidades más pequeñas y densas que los suburbios tradicionales, con límites definidos y donde exista una adecuada mezcla de funciones que incorporen espacios aptos para la recreación, espacios comerciales, institucionales, y laborales en estrecha vinculación con residencias de varios tipos. Estas viviendas en teoría deberían ser accesibles a diversos grupos socioeconómicos; serían adjudicadas de manera en que propicien la diversidad también en términos de edad, sexo, raza, etc. Los viajes fuera del barrio son minimizados, reduciendo la dependencia del automóvil, la contaminación y el consumo de energía que ésta genera. Las distancias de un lugar a otro podrían ser recorridas a pie, y se podría acceder caminando a estaciones de transporte público (autobuses, trenes, metros, y otros, según sea el caso), que comuniquen con otras comunidades similares. Todas estas características propiciarían el carácter único del lugar, y la sensación de pertenencia a

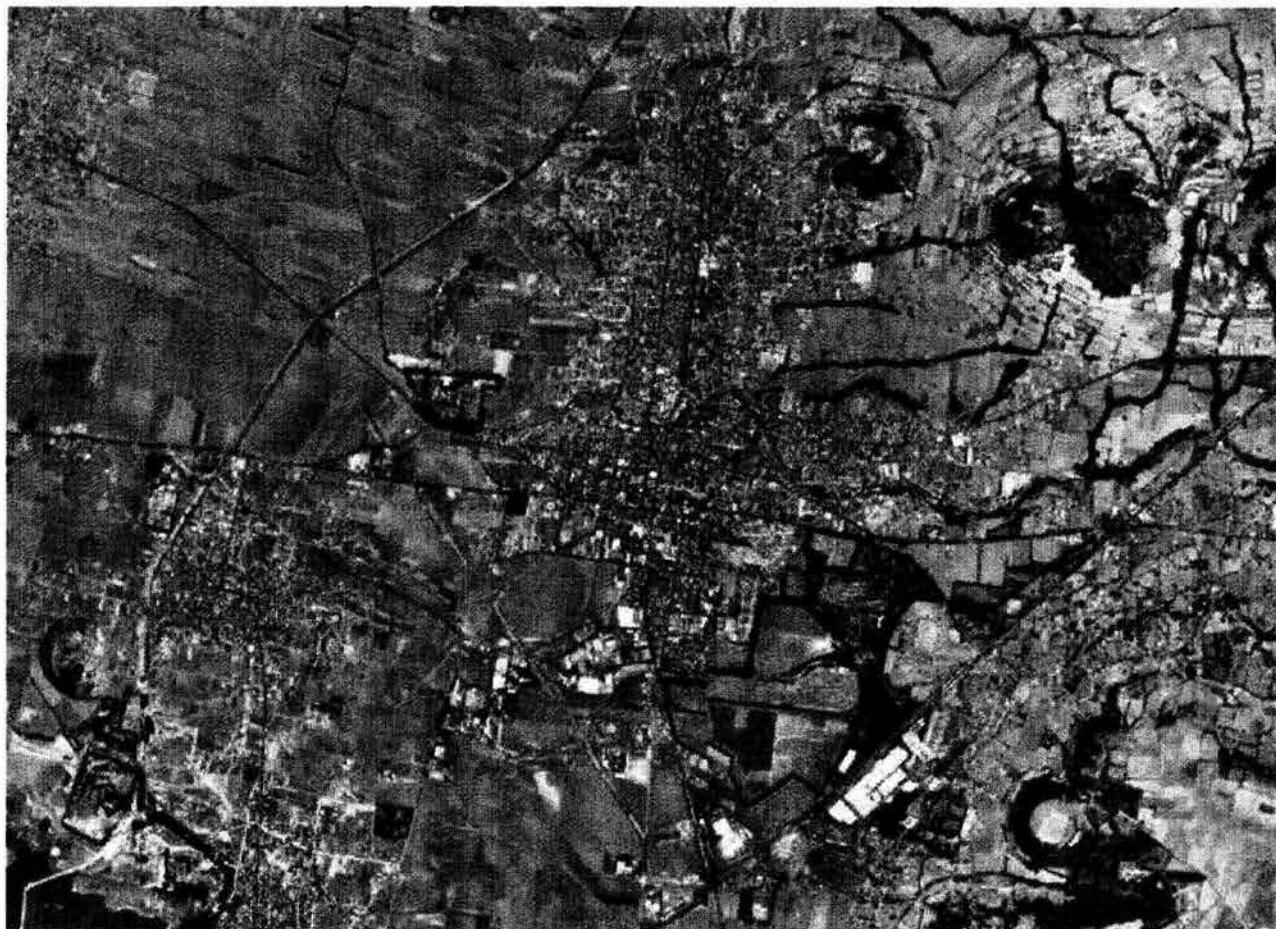

Fotografía aérea del Distrito de Tenango del Valle de Arista 2000, En esta fotografía lo más significativo es el hecho de que los pueblos durante un proceso de mas de 20 años se han conurbado, absorbiendo al mismo tiempo al Río Xalatlaco, generando los problemas que ya he descrito, como el empobrecimiento del suelo agrícola y su deterioro al transformarlo en urbano.

la comunidad del grupo de habitantes que allí convivan.



Sin Embargo todos estos principios están pensados para los suburbios norteamericanos y ciudades satélite de países desarrollados, en este caso yo propongo lo que en los últimos 10 años se ha estado gestando en un ámbito latinoamericano que es precisamente emplear estos principios (salvo el de la gestación de viviendas de varios tipos y costos), en ciudades emergentes y zonas conurbadas en nuestros países ya que cultural y socialmente se adecuan a nuestras posibilidades porque para nosotros, el problema no sería tanto la proliferación de los suburbios de baja densidad, sino el crecimiento anarquizado de las ciudades, el desequilibrio de las funciones urbanas, y el desequilibrio entre el espacio público y privado.

Con la propuesta lo que busco es que los pueblos se conviertan en una ciudad accesible tanto para los habitantes de estos como para los visitantes pero sobretodo lo que se intenta con esta clase de propuestas es reconocer que las soluciones físicas por sí mismas no resuelven los problemas sociales y económicos, y que el arquitecto o planificador debe estar acompañado por un grupo multidisciplinario de profesionales y una amplia base ciudadana, así como de una voluntad tanto privada como

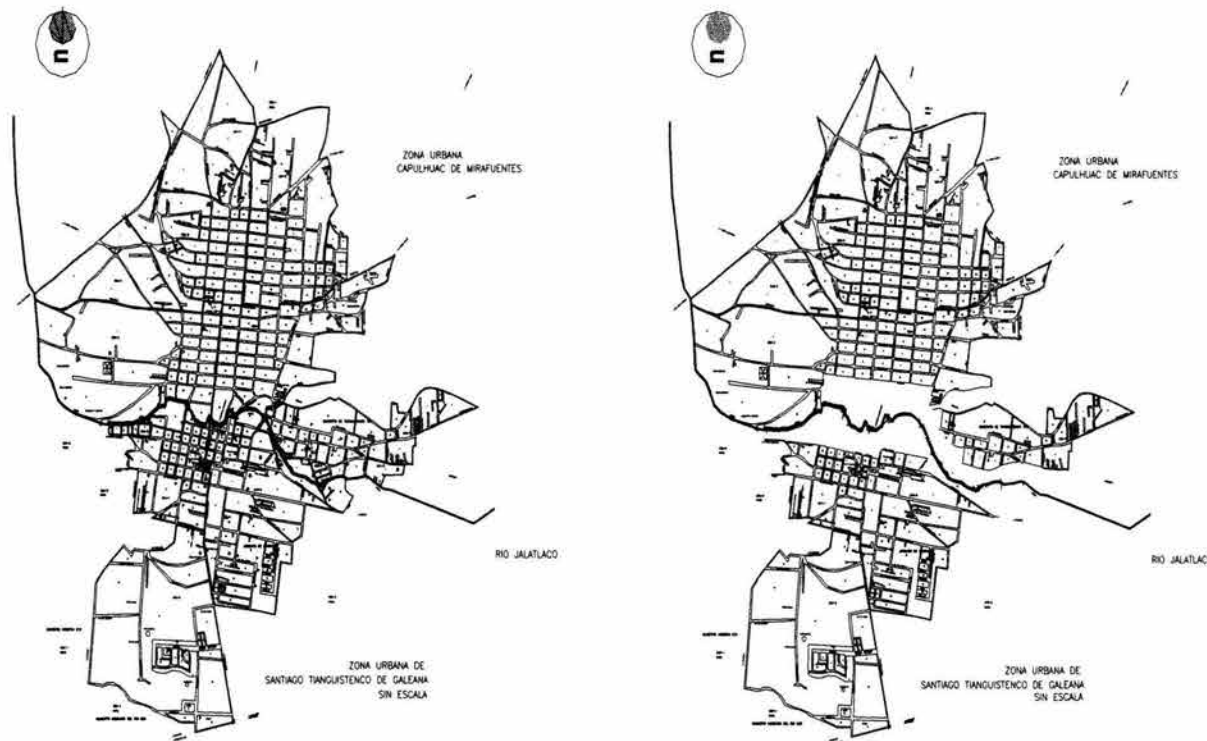

En estos dos dibujos podemos observar cuales serían las manzanas que se demolerían, lo interesante de contraponer las fotografías arriba expuestas y estos dibujos es el hecho ver la falta de interés de las autoridades por planear el crecimiento de ambos pueblos y la falta de análisis del uso del suelo vigente en el Estado de México.

Esto lo digo por que mi propuesta se basa básicamente en demoler las manzanas que en los últimos 20 años se han desarrollado, proponer en este espacio áreas inundables para recuperar la flora y fauna de la región además de la implementación de plantas de tratamiento para recuperar el Río Xalatlaco.

pública y una confluencia de consenso además de recursos, para orquestar exitosamente la creación,

transformación, o restauración de cualquier paisaje urbano.



Como podemos observar en las fotografías, Capulhuac prácticamente no ha crecido en cuanto la extensión de su mancha urbana durante los últimos 20 años, sin embargo, la población sí ha crecido debido a las diversas actividades económicas que se han desarrollado en la región, básicamente las que tienen que ver con el comercio y abasto de alimentos y productos agrícolas. Lo que nos arroja como resultado que el aumento de población generó un incremento en la densidad de los edificios es decir, ha habido crecimiento vertical y no horizontal síntoma que sin duda ha beneficiado al entorno natural de la localidad ya que no ha empobrecido al suelo de cultivo al transformarlo en suelo urbano. A diferencia de Capulhuac, Santiago Tianguistenco y Almoloya del Río, sí han crecido en cuanto a extensión se refiere.

Otro problema evidente es la descarga de agua negra que ambos pueblos efectúan hacia el río Xalatlaco, cuyo flujo se dirige hacia el Molino de San Cayetano deteriorando aún más el medio ambiente de la región.

La propuesta básicamente se centra en la recuperación del Río Xalatlaco o San Juan y en la creación para lo cual sería necesario la utilización del llamado bulldózer urbano, demoliendo los edificios que no representen un



En esta fotografía se puede observar lo que he mencionado del crecimiento de los pueblos como vemos los pueblos han crecido hacia el Río Xalatlaco, insisto en que en esta zona lo que debió hacerse hace 20 años fue una reserva ecológica y no permitir el crecimiento anárquico que se ha generado.

patrimonio cultural para ambos pueblos en las tres manzanas próximas

al Río para buscar así la creación de una zona inundable con la finalidad de



recuperar la fauna de la región, así como para generar espacios verdes que sean espacios de convivencia y crear conciencia de la búsqueda de un desarrollo regional y no solo local, es decir, un desarrollo que involucre a los dos municipios en cuestión y a sus vecinos más cercanos.

Sería necesario además, construir plantas de tratamiento de las aguas del Río, evidentemente para sanear las mismas. Lo más importante sin embargo sería la construcción de una nueva red de drenaje municipal que no descargase en el río.

Una parte medular en el proyecto sería promover la implementación de una nueva forma de la utilización del suelo urbano permitiendo mayor densidad de construcción, buscar la diversidad de usos y el mejoramiento sustancial de la red de transporte municipal.

Buscando con esto, la cohesión regional con la finalidad de crear un diafragma urbano que genere una nueva visión de ciudad emergente

Ahora bien los Arquitectos del Nuevo Urbanismo norteamericano han buscado también un lenguaje orgánico para sus propuestas, (como podemos ver en la imagen) cuestión que me parece contradictorio ya que



En esta imagen podemos observar el área de mayor influencia de la propuesta en que se buscaría fomentar la creación de zonas inundables y entornos donde se de la recreación y lo convivencia entre la gente de la comunidad.

ellos hablan de la optimización de las redes de infraestructura y al generar una traza como las que ellos promueven no se obtiene dicha optimización.

Con respecto a los proyectos análogos del Nuevo Urbanismo en América Latina no encontré ninguna imagen sin embargo ejemplos e imágenes sobran en Estados Unidos. Existen proyectos de



la década de 1960 en Williamsburg, Virginia una de las ciudades más antiguas de dicho país este ejemplo es celebre por que lleva varias décadas de planeación ya que en dicha ciudad se contaba con cierta extensión de tierra en la que hasta fecha se sigue buscando que hacer con ella lo que no significa que sea un fracaso, pero resulta evidente que es por falta de recursos económicos que no se ha llevado a cabo.

Un fenómeno interesante en los últimos años ha sido las interpretaciones que se han hecho del Nuevo Urbanismo tanto en los Estados Unidos como en otros países, los más interesantes son los de los países asiáticos que generan rascacielos autosustentables con principios del nuevo urbanismo. ¹⁷

¹⁷ FUENTE: Tomado en parte del artículo "Back to Future, The Promise of New Town , Virginia" por William T. Walker Jr. Y del ensayo "New Urbanism, Not so new" escrito por el Profesor Dorn C. McGrath de George Washington University urban and regional planning para el periodico en linea www.OnlineNewshour.com

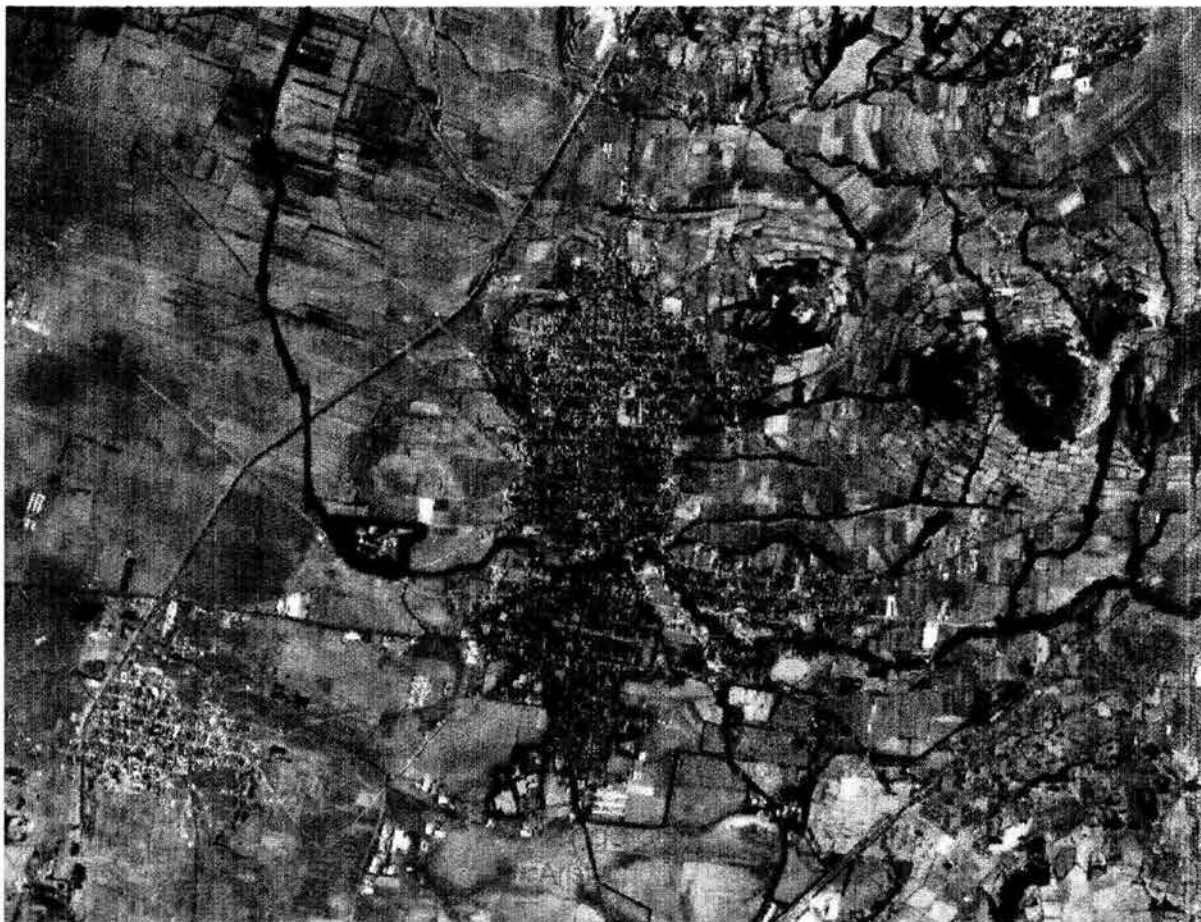

Esta imagen es una vez más de 1983, en ella podemos observar en azul al río Xalatlaco, en color ocre al pueblo de Capulhuac, y en verde Santiago Tianguistenco como podemos observar la zona que se propone recuperar hace 20 años estaba prácticamente deshabitada, lo que nos muestra los problemas de la falta de planeación..



capítulo cuarto

4. El Molino de San Cayetano origen y desarrollo

- 4.1 El Molino de San Cayetano
- 4.2 La Cía. de Jesús en México
- 4.3 La formación de los miembros
de la Cía. de Jesús
- 4.4 Estado Actual
- 4.5 Memoria Descriptiva del Conjunto
- 4.6 Dormitorios
- 4.7 Reserva
- 4.8 Educación Continua
- 4.9 Administración
- 4.10 Biblioteca
- 4.11 Centro de Investigación
- 4.12 Lavandería
- 4.13 Casa de Máquinas
- 4.14 Corrales

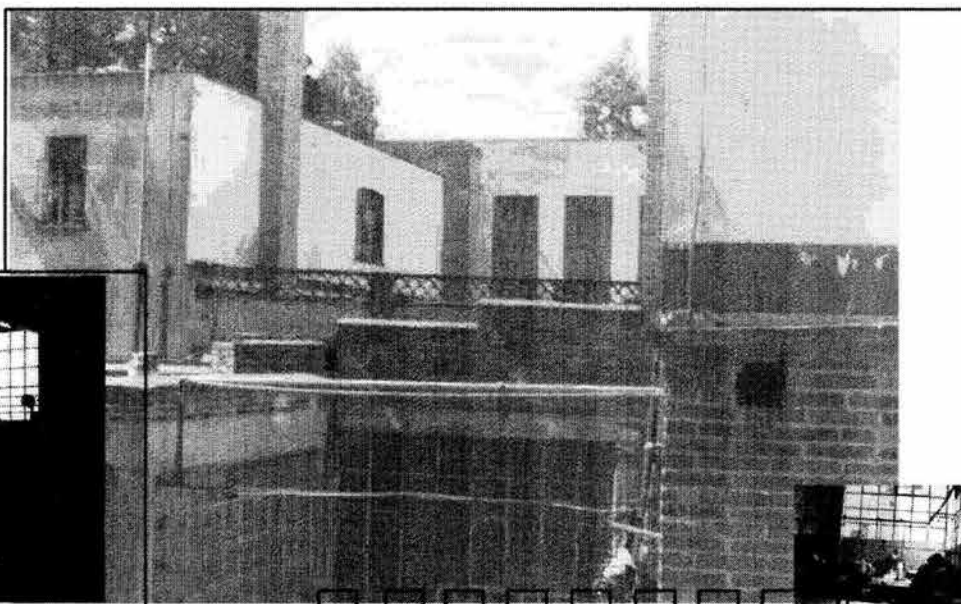



Universidad Nacional
Autónoma de México



UNAM – Dirección General de Bibliotecas
Tesis Digitales
Restricciones de uso

DERECHOS RESERVADOS ©
PROHIBIDA SU REPRODUCCIÓN TOTAL O PARCIAL

Todo el material contenido en esta tesis esta protegido por la Ley Federal del Derecho de Autor (LFDA) de los Estados Unidos Mexicanos (México).

El uso de imágenes, fragmentos de videos, y demás material que sea objeto de protección de los derechos de autor, será exclusivamente para fines educativos e informativos y deberá citar la fuente donde la obtuvo mencionando el autor o autores. Cualquier uso distinto como el lucro, reproducción, edición o modificación, será perseguido y sancionado por el respectivo titular de los Derechos de Autor.

4.1 El Molino de San Cayetano.

Estado actual, Origen y desarrollo

Con respecto al edificio en cuestión, como ya lo he mencionado antes, es conocido como "El Molino de San Cayetano". Dicho edificio tuvo su origen en el siglo XVIII, ya que se tiene registro de que a principios de dicho siglo el predio era propiedad del Sr. Joaquín de la Vega y que debido a que el río San Juan o Xalatlaco que tiene su cauce por el predio en donde, además se encuentra una caída aproximada de 8 metros, fue edificado un Molino de Trigo, del cual no encontré evidencia física.

Posteriormente en el siglo XIX el molino fue adquirido por Juan Nepomuceno Mirafuentes, que en su momento fuera gobernador del Estado de México. Más adelante la familia Argüelles, una de las familias más importantes del municipio, adquirió el inmueble, para en el siglo XX vendérselo a la Compañía de Jesús, que por la década 1940 lo empleara como noviciado menor. Dentro del cual estudiaban una cantidad aproximada de 200 alumnos así como entre 40 y 50 profesores, dichos datos los obtuve del testimonio oral del señor Luciano Guzmán, quien trabajara en el Molino

como sastre por un espacio de 15 años, y a quien hoy en día los jesuitas continúan solicitándole trabajos eventualmente, estos datos fueron confirmados por el Sacerdote Jesuita Eduardo Calderón a quien tuve la oportunidad de entrevistar en la Parroquia de la Sagrada Familia. Posteriormente, como consecuencia de que los Jesuitas se mudaron a San Ángel en la Ciudad de México y a Puente Grande Jalisco el Molino estuvo en desuso, (ignoro si deshabitado) por un espacio de 20 a 30 años hasta que la Cía. De Jesús le vendió el inmueble a la orden de religiosas Guadalupanas que se encontraron en el sitio por un espacio de 10 años en el cual, emplearon una parte del inmueble para dar clases de educación primaria. Sin embargo la mayor parte del predio estuvo subutilizado por lo que las religiosas decidieron ponerlo a la venta. Es en este punto que la Casa de Teatro de Coyoacán y por medio de Luis De Tavira, quien fuera alumno de los Jesuitas en Puente Grande, celebraran un convenio con la orden de religiosas por medio del cual la Casa de Teatro rentaría el Molino por un espacio de tres años con la opción de que al término de dicho plazo le pagarían 13 millones de pesos, que es el costo en el que las religiosas valoraron el predio.

A pesar de los esfuerzos, no se obtuvo el dinero y hoy en día (Diciembre de 2003) el Molino de San Cayetano es propiedad de una fábrica de papel.

El Inmueble como tal fue presumiblemente edificado en la década de 1940, formulo este juicio con base en los sistemas constructivos y la línea compositiva que sigue así los lineamientos del funcionalismo mexicano de dicha época.

Debido al hermetismo tanto de la Cía. de Jesús como de la orden de Religiosas Guadalupanas no he obtenido con certeza el nombre del arquitecto encargado de llevar a cabo el conjunto del Molino de San Cayetano, sin embargo una obra de tal envergadura y características me hace pensar que fue llevada a cabo por un profesional de la arquitectura, por varios factores, como sus dimensiones 12 000 m2 de construcción y un solar de 11.5 Km2, su emplazamiento

Lo lógico es pensar que la Cía. de Jesús, encomendaría una obra a un hermano Jesuita que por el lenguaje del inmueble nos hace pensar que dicho arquitecto que desarrolló el proyecto es de la escuela funcionalista mexicana.



4.2 La Compañía de Jesús en México, Antecedentes.

Portugal, potencia cristiana misionera

Bastante antes que España, Portugal había concluido la reconquista de sus territorios ocupados por los árabes. Y, antes también que los españoles, logró formar un gran imperio, extendido a lo largo de "la ruta de las especias".

Desde comienzos del siglo XV hasta las primeras décadas del XVI, los marinos portugueses lograron abrirse ruta marítima hacia la India. Las naves portuguesas descubrieron los archipiélagos de Madeira, Azores y Cabo Verde, así como las costas del Sahara y del Senegal. Poco después alcanzaron el golfo de Guinea y la costa del Congo. Finalmente en 1488, Bartolomé Díaz rodeaba el cabo de Buena Esperanza, y abría así por el sur de África la navegación hacia el Oriente. En 1498, Vasco de Gama arribaba a la India.

Después del descubrimiento de la ruta al Oriente, los portugueses conquistaron varios puestos estratégicos, para asegurar el paso de sus marinos. Árabes y egipcios perdieron así su tradicional hegemonía sobre el comercio de las especias. Y en

1506, al derrotar los portugueses a la flota egipcia, quedaron como dueños únicos del Índico. Pudieron así establecerse en Goa y Malaca, arribar a las Islas de las especias y a las costas del Mar de la China.

Esta epopeya marina de los portugueses, junto al espíritu de aventura y de lucro, reveló también su espíritu misionero, encarnado sobre todo en los miembros de la Orden de Cristo. Bajo el reinado de Juan I, su hijo Enrique el Navegante (1394-1460), gran maestre de esta Orden militar, fundó en Segres la primera escuela naval del mundo, y alentó a la Corona y a su pueblo en los viajes y descubrimientos, así como en las luchas contra el Islam y en la difusión misionera de la fe. Desde su convento de Thomar, abierto al Atlántico, en directa dependencia del Papa y sin mediación de ningún obispo, Enrique rigió las iglesias locales de todos los territorios descubiertos y evangelizados.

Entre España y Portugal

Siendo también España un pueblo navegante, se hizo pronto necesario regular las empresas marítimas hispanas y lusitanas de manera que no hubiera molestas interferencias. Así fue como el "Tratado de Alcaçovas-Toledo", de 1479, establecido entre el

A grandes rasgos, las bulas Papales estipulaban lo siguiente:

1) Bula Inter coetera (3 de mayo de 1493):

Donó a los Reyes Católicos las tierras situadas al occidente que no pertenecieran a otros príncipes cristianos.

2) Bula Eximiae devotionis (3 de mayo de 1493):

Ratificó y clarificó las concesiones hechas a los Reyes de Castilla por la bula anterior.

3) Segunda Bula Inter coetera (4 de mayo de 1493):

Fijó una línea demarcatoria entre los territorios pertenecientes a España y Portugal, situada a cien leguas al oeste de las Islas Azores y Cabo Verde. Dado que la latitud de ambos archipiélagos es diferente, la línea no era recta y no se podía utilizar un meridiano para precisar la demarcación. Ello daría origen al **Tratado de Tordecillas de 1494**.

4) Bula Plis fidelium (25 de junio de 1493):

Concedió a fray Bernardo Boll amplias facultades espirituales, a quien los reyes luego enviaron a encabezar la evangelización en el Nuevo Mundo.

5) Bula Dudum siquidem (26 de septiembre de 1493):

Precisó el dominio castellano sobre las tierras que se descubriesen más allá de las encontradas por Colón.



rey lusitano Alfonso V y los Reyes Católicos, reguló las exploraciones de los navegantes ibéricos por el Atlántico central, dejando bajo el dominio de Portugal las Azores, Madeira, Cabo Verde y las islas que se encontrasen «de Canarias para abajo contra Guinea», y reservando para Castilla las Canarias.

Nada se establecía en el Tratado respecto de eventuales navegaciones hacia el oeste.

Por eso, cuando Colón regresó de su primer viaje, los Reyes Católicos se dieron prisa, en conseguir del Papa Alejandro VI las Bulas *Inter coetera*, de 1493, que concedían a Castilla las islas y tierras que se descubriesen más allá de una línea norte-sur trazada 100 leguas al oeste de las Azores. Los portugueses, que deseaban más espacio para su ruta a la India y que pretendían también extender su dominio sobre el Brasil, negociaron laboriosamente, hasta conseguir con los Reyes de Castilla en 1494 el Tratado de Tordesillas, que alejaba la línea referida bastante más allá, a 370 leguas de las Azores. En términos actuales, esta línea partía verticalmente el Brasil por el meridiano 46° 37', es decir, dejaba en zona española por el sur Sao Paulo.

Pocos años después, en 1500, una expedición portuguesa conducida por Cabral, al desviarse de la ruta de las especias, arribó a las costas del Brasil. Era la primera vez que los portugueses llegaban a América. Pero la tarea de colonización paulatina no se inició hasta el 1516.¹⁸

4.3 El Tratado de Tordesillas

Las Bulas de Donación del Papa Alejandro VI no solucionaron la controversia que se había iniciado entre españoles y portugueses tras el primer viaje de Cristóbal Colón. Por el contrario, los problemas prosiguieron a raíz de dos factores: por una parte, la línea demarcatoria propuesta por el Papa en la segunda *Bula Inter coetera* (100 leguas al oeste de las islas Azores y Cabo Verde) resultaba no ser una línea recta y era difícil de concebirla en la práctica; por otra, Portugal no aceptó esta división argumentando que era imposible respetar las 100 leguas al oeste de estas islas, ya que la navegación portuguesa requería abrirse más hacia el oeste para aprovechar los vientos atlánticos y

poder así dar la vuelta al continente africano.

La presión del rey portugués Juan II tuvo sus frutos, de manera que los Reyes Católicos aceptaron buscar un nuevo acuerdo. Se convocó a representantes de ambas coronas a la localidad castellana de Tordesillas para el mes de junio de 1494. Ahí se llevaron a cabo las negociaciones, donde los lusitanos impusieron hábilmente sus criterios a los representantes de los Reyes Católicos. El 7 de junio se firmó el tratado de Tordesillas, cuyas cláusulas más significativas eran:

- Se fijó el meridiano de partición del Océano Atlántico a 370 leguas al oeste de las islas de Cabo Verde, sin hacer referencia a las Azores. De esta forma, España tendría el dominio del hemisferio occidental y Portugal del oriental. Se había concretado así un verdadero reparto del mundo entre estas dos coronas.
- Ambas partes se comprometieron a realizar exploraciones y ocupaciones sólo en el hemisferio que le correspondía de acuerdo al tratado, aunque se autorizó a

¹⁸ Texto adaptado del original a que aparece en el artículo "Hechos de los apóstoles de América" en la dirección electrónica: www.gratisdate.org y www.embajadaportugal-madrid.org



los barcos castellanos a atravesar la zona portuguesa en los viajes de regreso a España provenientes del Nuevo Mundo.

Para concluir este reparto del mundo que se estaba recién conociendo, en 1529 las coronas de España y Portugal volvieron a negociar en Zaragoza, para resolver el dominio de la otra mitad del planeta. Toda vez que porque el viaje de Hernando de Magallanes y Sebastián Elcano había permitido a los españoles acceder a las Indias Orientales por el oeste, que en ese momento estaban adjudicadas a los portugueses. El tratado de Zaragoza del 22 de abril de 1529 delimitó exactamente la zona de influencia portuguesa en Asia y terminó con las desavenencias que se habían producido con su vecino.¹⁹

¹⁹ Texto adaptado del original "El Tratado de Tordesillas" que aparece en la dirección electrónica de la Enciclopedia Católica

4.4 La Compañía de Jesús en México (Breve reseña histórica)

Introducción

Los jesuitas arribaron a la Ciudad de México el 28 de septiembre de 1572. Eran quince y venían guiados por el Provincial Pedro Sánchez.

Los había enviado Francisco de Borja. Correspondió al padre Everardo Mercuriano encausar los trabajos de la naciente Provincia. Los fundadores procedían de diversas Provincias españolas.

Hacia varias décadas que habían sido llevados a cabo diversos intentos desde la Nueva España para que la Compañía evangelizara nuestro país. Diferentes circunstancias lo habían impedido.

En cuanto sanaron de las enfermedades propias de aquellos viajes, los padres dieron comienzo a sus primeros ministerios: confesar, predicar, servir en los hospitales, visitar a los presos, introducir el uso de la comunión frecuente, enseñar a los negros, a los indígenas, a los sirvientes y los niños.

El primer novicio que dio su nombre a la orden ignaciana en la Nueva España fue el P. Bartolomé Saldaña.

Pronto vivieron en el noviciado doce más.

En el mismo año empezó a funcionar el internado de San Pedro y San Pablo. En 1574 fue inaugurado el Colegio Máximo, también llamado San Pedro y San Pablo, así como el colegio de Pátzcuaro (poco después el de Morelia), y el internado de San Bernardo.

En 1575 nacieron el internado de San Gregorio, en la Capital y el colegio de San Juan (en Oaxaca). En 1578, abrió sus aulas el colegio de Puebla y en 1579 el de Veracruz. Los internados de México no tardaron en fusionarse en una entidad: el colegio de San Ildefonso, que habrá de gozar de mucho renombre.

La primera Congregación Provincial tuvo lugar en 1577 y pidió que no se abrieran tantos colegios sino que se atendiera más a la evangelización de los indígenas. Para aprender una de las lenguas de los naturales, los jesuitas aceptaron la parroquia de Tepotzotlán y practicaron sus ministerios con los otomíes de la región. Tepotzotlán será después casa de formación. Su templo es una de las joyas de arte barroco en Latinoamérica.



La Nueva España

El antiguo imperio azteca cayó en poder de los conquistadores españoles el 13 de agosto de 1521. Nuestros antepasados indígenas que no murieron defendiendo su territorio, fueron reducidos a la más cruel esclavitud.

Al ser ésta prohibida por las gestiones de diversos religiosos ante las autoridades reales, se implantó temporalmente el sistema de la encomienda o feudalismo: el encomendero era dueño del indígena, cuya instrucción religiosa se le encomendaba. Los naturales sobrevivientes a la matanza de la conquista y a las pestes que siguieron, fueron encadenados al trabajo en aquellos latifundios, que habían sido sus propias tierras y que ahora poseían los conquistadores.

Cancelado este sistema económico político hacia mediados del siglo XVI, fue sustituido por el de la explotación de las minas, que era mucho más redituable para los conquistadores.

Surgió también con esto el régimen de hacienda, agrícola y ganadero, situado alrededor de las minas para el mantenimiento de su población.

En adelante, la explotación minera, principalmente de plata y oro fue la base de la economía colonial. Las minas de la Nueva España, junto con las de Perú, produjeron incalculables ganancias a la corona española.

Desde el punto de vista político, la Nueva España estuvo sujeta al rey español, a través del virrey que gobernaba desde la Ciudad de México.

Cuando llegó la Compañía a la Nueva España, había siete diócesis de extensión grandísima (y desconocida aun para sus titulares): Tlaxcala-Puebla, México, Oaxaca, Michoacán, Chiapas, Guadalajara y por último Yucatán.

Las primeras Órdenes que evangelizaron a la Nueva España fueron los franciscanos (1523), los dominicos (1526) y los agustinos (1533). El clero diocesano se estableció posteriormente. En la capital funcionó la Real y Pontificia Universidad de México desde 1553. En el interior del país hubo dos más.

El apostolado en la Colonia

En los siglos XVII y XVIII, hasta 1767, año de la expulsión de la Compañía de España y de sus dominios, la actividad de la Provincia mexicana fue

extraordinaria: fundó la de Filipinas. Los límites de la nuestra eran enormes: desde el actual sur de Estados Unidos, hasta Cuba y Colombia. Por este motivo se insistió repetidamente en que se dividiera en dos. Para obviar tan evidente dificultad que resultó insuperable, existieron los visitadores, especialmente en las lejanísimas misiones norteñas, dotados de la autoridad suficiente para resolver los asuntos que se ofrecieran.

En cada ciudad donde estaba asentada la Compañía, florecieron las Congregaciones Marianas, las cuales llevaron a cabo una continuada labor asistencias y de promoción de la enseñanza religiosa.

Las edificaciones que levantó la Provincia, resultaron grandiosas obras arquitectónicas y artísticas. Para el mantenimiento de sus colegios, misiones y demás trabajos, la provincia contó con 122 haciendas de gran extensión. Por ejemplo, la que pertenecía al Colegio de México, llamada Santa Lucía, medía 2,500 kilómetros cuadrados.

Con respecto a la labor educativa de la Compañía de Jesús, durante la época colonial. Además de los ya nombrados, la Compañía sostuvo colegios en Guadalajara, Zacatecas,



Durango, Parras (también fue misión), Guatemala, Mérida, Ciudad Real (San Cristóbal), Querétaro, San Luis Potosí, La Habana, San Salvador - Centroamérica-, Celaya, Guanajuato, León, Camagüey -Cuba-, Parral y Monterrey. En algunas ciudades - además de en México- funcionaban varias instituciones educativas, por ejemplo en Puebla (San Francisco Xavier, San Ignacio y San Jerónimo, aparte del primitivo del Espíritu Santo).

En la época que estamos tratando, el concepto de colegio era mucho más amplio que el que manejamos actualmente. No se refería únicamente a un edificio en donde se impartía la enseñanza a la juventud durante unas horas al día. En la antigua Compañía los colegios eran centros de enseñanza, de evangelización general a la ciudad que los acogía y de conformación social.

Normalmente contaban con un internado anexo, además del templo, también contiguo, que era atendido asiduamente. La institución, además, servía de base material y humana de las misiones que le correspondían. Los colegios tenían su Congregación Mariana. Cuando se hacían procesiones literario religiosas, representaciones teatrales religiosas y concursos humanísticos, filosóficos o

teológicos, la ciudad entera participaba y con eso se cohesionaba en su identidad social.

Aparte de cuidar estos colegios, la Provincia dedicó buena parte de su energía a la actividad misionera entre no cristianos, lo que, finalmente constituiría una de sus mayores glorias. En efecto, la provincia penetró al noroeste mexicano hasta entonces prácticamente desconocido y sin evangelizar. De manera apostólica, conquistó para nuestro país los actuales estados de Sinaloa, Durango, parte de Guanajuato y de Coahuila, Chihuahua, Sonora y Nayarit. Por el trabajo que efectuaron, sobresalen, entre otros, los padres Eusebio Kino, Juan de Ugarte, Gonzalo de Tapia, Hernando de Santarán, Julio Pascual, Francisco Xavier Saeta, Juan María Salvatierra, Nicolás Tamaral, Tomás Guadalajara, Hernán Glandorff y Juan Nentuig.

La Provincia sufrió diversos problemas graves. La administración de las haciendas constituyó siempre un arduo asunto. Otros no menores dolores de cabeza provinieron de los ataques que los indígenas enemigos hacían a las misiones, de choques con instituciones religiosas o civiles, de reclamo para que la Provincia pagara los diezmos y

de la animadversión de diversos virreyes.

Entre los jesuitas mismos había periódicas polémicas: si dedicar más tiempo a la oración que a la acción, si ampliar las misiones o el número de colegios, si producir pulque - embriagante- en las haciendas, cuál enseñanza humanística ofrecer, qué curso de filosofía, ciencias y teología enseñar.

La Provincia fue acusada, como resultado de la actividad de la Compañía, de acaparar riquezas enormes, de ser demasiado poderosa y por ello prepotente, de no obedecer a los obispos que no congeniaban con su carisma, de apoderarse de la conciencia de los potentados, de sostener las opiniones de sus propios teólogos más que el dogma de la Iglesia, de gobernarse con independencia de las leyes generales de ésta, de causar muchos problemas a los Papas, de mantener una moral laxa y adoptar métodos misioneros incorrectos.

La diferencia fundamental entre las misiones jesuitas de Paraguay y las de México radica principalmente en que mientras aquéllas eran cotos cerrados a la penetración de extranjeros, las mexicanas no lo eran. Por lo demás



poca disparidad puede hallarse entre los métodos misionales usados en una y otra parte.

La antigua Provincia terminó sus actividades abruptamente en 1767. En ese momento, según frase del P. Clavijero, era una de las más ilustres de la antigua Compañía. Estuvo formada en su mayoría por los nacidos en México, pero también fue auxiliada por alemanes, austriacos y españoles.

La expulsión

En 1767 casi todos los jesuitas novo hispanos fueron apresados el mismo día. Los misioneros fueron reducidos a cautiverio poco después. Ambos grupos fueron trasladados a España y de ahí a los Estados Pontificios.

La conmoción suscitada en la colonia fue general. Varias ciudades se amotinaron con objeto de no dejar salir a los jesuitas: San Luis Potosí, Guanajuato, San Luis de la Paz, Valladolid, Uruapan. El malestar que produjo la expulsión agrió mucho los ánimos novo hispanos en contra del rey Carlos III.

Forzados al ocio en el destierro varios de los expulsados publicaron importantes obras que son claves en la afirmación de la conciencia histórica de los mexicanos y que prepararon en su grado la emancipación respecto de

la monarquía española; El padre Francisco Xavier Clavijero fue autor de la Historia Antigua de México; el padre Francisco Xavier Alegre (que había escrito en México una magnífica historia de la Provincia) publicó en Europa sus Instituciones de Teología. El padre Juan Luis Maneiro escribió la vida de los desterrados. El padre de la Patria Mexicana, el sacerdote don Miguel Hidalgo, y muchos de sus seguidores fueron discípulos de los jesuitas.

Durante el siglo XIX

Debido a las circunstancias políticas, la actividad de la provincia fue casi nula en buena parte del siglo XIX.

La Compañía fue restaurada en 1814. Los supervivientes mexicanos no pasaban de quince. Sólo unos cuantos habían podido volver a su patria. Encontraron las misiones totalmente deshechas, y los colegios sin funcionar. La Provincia fue restablecida en 1816. Cuatro ancianos se presentaron ante el virrey a pedirle hiciera efectiva la orden real para que la Compañía reanudara sus actividades. José María Castañiza fue designado Provincial.

Hasta 1821 la Nueva España dependió de Madrid. El coronel español Riego encabezó en 1820 una revolución

liberal que resultó triunfante. A causa de las reformas que introdujo en la Constitución, la Compañía fue nuevamente suprimida en todo el imperio. Los pocos jesuitas que vivían en México tuvieron que dispersarse y esperar mejores tiempos.

Fueron veintidós años de espera. Hubo una especie de restauración en 1843 que no pasó de mero simbolismo. Otra más formal ocurrió en 1853 pero duró poco. En 1856 el Congreso Constituyente suprimió a la Orden. La Constitución de 1857 fue más lejos: prohibió la existencia de todas las órdenes religiosas, masculinas y femeninas en nuestro país.

Nuestro país, que había sufrido dos invasiones de los ejércitos norteamericanos, padeció, desde 1861 hasta 1867, la intervención de Napoleón III de Francia, quien colocó en el trono por la fuerza de las bayonetas al llamado emperador Maximiliano de Hamburgo.

La llegada de éste contó con el auxilio del partido conservador y de las autoridades eclesiásticas, quienes deseaban anular así la legislación del 57 declaradamente anticlerical y confiscatoria de sus bienes. Don Benito Juárez, que impuso al país dichas leyes, llamadas de Reforma, fue el héroe de



la resistencia antifrancesa. Expulsó a ese ejército, fusiló a Maximiliano y volvió a gobernar al país desde 1867. Aunque al principio de su gobierno D. Benito mantuvo férreamente el cumplimiento de las leyes jacobinas, al poco tiempo practicó más bien una política de tolerancia religiosa. La provincia pudo desarrollar sus actividades pero no por mucho tiempo.

Muerto Juárez en 1872 le sucedió en el gobierno D. Sebastián Lerdo de Tejada, mucho más anticlerical que su antecesor. Expulsó del país a todos los religiosos que encontró. Los jesuitas fueron al sur de Estados Unidos.

D. Porfirio Díaz fue dueño del país de 1874 hasta 1911. Como Juárez, mantuvo una política tolerante hacia la Iglesia, y la Provincia pudo reanudar su trabajo.

Pasada la tempestad, la Provincia cobró un ritmo de crecimiento y trabajo acelerado. En 1885 contaba con 67 sujetos, en 1890 con 140 y en 1900 con 245. Muchos eran españoles, italianos o franceses.

Los últimos años

El noviciado funcionó en San Simón y después en El Llano, sendas haciendas situadas en el estado de Michoacán.

Fue abierto el curso de filosofía en Tepotzotlán. Se instalaron los colegios de Saltillo, Guadalajara, México y Puebla, así como la residencia de San Cristóbal, México, Puebla, Chihuahua, Durango, Jalapa, León, Mérida, Morelia, Orizaba, Oaxaca y Parras. Los misioneros habían regresado también a la Tarahumara.

En 1911 cayó el dictador Díaz. A fines de ese año gobernó el país D. Francisco I. Madero, exalumno del colegio de Saltillo, pero fue derrocado en 1913 por el general Victoriano Huerta. En este último año los jesuitas sumaban 361.

La Revolución, entonces, ensangrentó a México. Duró de 1913 a 1915. Dos grupos trataron de adueñarse del mando: Zapata y Villa, sostuvieron terribles batallas contra Carranza, Obregón y Calles. Villa era desafecto a los jesuitas: Consideraba que ayudaban a los ricos a explotar a los pobres. Por eso atormentó a varios padres. Carranza y sus aliados atacaron al clero en general de manera sistemática.

La Provincia tuvo que dispersarse nuevamente o salir al extranjero, a Cuba, California, El Salvador, Nicaragua, Texas, y Nuevo México. El

noviciado se instaló en Fort Stockton (EE.UU.)

Carranza triunfó. En 1917 promulgó una nueva Constitución. La Iglesia siguió subordinada al Estado, y las órdenes religiosas tan suprimidas como en 1857. Pero al igual que Juárez y Díaz, una vez dueño del poder, Carranza trató de apaciguar el problema religioso y desalentó la persecución. Los jesuitas volvieron a sus trabajos: Puebla, Guadalajara, Saltillo (únicamente al templo), Oaxaca, Tarahumara, Chihuahua, León, México, Morelia, Orizaba y Parras. Los jesuitas en formación (escolares) estudiaban en el extranjero. En 1920 la Provincia contaba 324 miembros.

Durante el gobierno de Álvaro Obregón (1920 a 1924) y luchando contra un sinnúmero de adversidades, se mantuvieron los colegios de Guadalajara, Chihuahua y Puebla. La presencia mexicana en El Salvador y Nicaragua continuó también.

Plutarco Elías Calles (1924 a 1928) arreció la persecución antirreligiosa pues se obstinó en aplicar literalmente la Constitución de 1917. En protesta y como presión, la jerarquía ordenó el cierre de todos los templos de la república. El culto fue celebrado clandestinamente. Muchos sacerdotes, religiosos.



En el occidente del país los cristeros se levantaron en armas al grito de Viva Cristo Rey.

Si bien el culto se reanudó en 1929, la actividad católica siguió muy restringida hasta 1938. En ese lapso la Provincia atendió como pudo cuatro colegios, quince residencias y la Tarahumara.

Al inicio de los cuarenta retornó la paz religiosa a nuestro país. El presidente Ávila Camacho se declaró creyente y dejó a un lado el cumplimiento de la Constitución. Ocurrió lo de siempre: la actividad de la Provincia creció extraordinariamente.

Hasta 1965 -año en que terminó aquella época- funcionaron colegios, residencias, tandas de ejercicios en casas construidas para ello.

Congregaciones marianas, universidades, misiones, publicaciones, casa de formación en el propio territorio nacional, misiones populares, CIAS y variadas formas de apostolado social. La Compañía dirigió el Seminario Interdiocesano de Moctezuma en Nuevo México, desde 1937 hasta 1980, dada la imposibilidad de que las diócesis tuvieran sus propios seminarios. En 1974 la institución había

sido trasladada a Tula, cerca del Distrito Federal.

La Provincia fue dividida en dos desde 1954 hasta 1969. En 1965 los jesuitas eran 800. Después vino el descenso: 722 en 1970; 555 en 1980 y 498 en 1990.

Desde los primeros hermanos que hubo en México hasta nuestros días, ellos han sido baluartes de las actividades de la Provincia. En la Colonia fueron administradores de haciendas o de las misiones de una manera fiel y edificante.

Es importante **aclara**r que tanto Luis de Tavira como Miguel Ángel Cárdenas son de formación Jesuítica de allí surge probablemente este interés por crear esta escuela internado con un concepto tan extraño sin embargo con esta pequeña introducción a la historia de la Compañía de Jesús es importante ver como se forman los jesuitas para entender que es un noviciado menor por lo que a continuación explicare brevemente el proceso en el que los miembros de la Compañía de Jesús son educados en un proceso que dura en principio 15 años pero que requiere de una actualización constante y en el que el

aprendizaje del teatro forma parte integral.²⁰

4.5 La labor misional de los jesuitas en Sudamérica: las reducciones guaraníes

La obra misionera de los jesuitas constituyó uno de los principales signos de identidad de la Compañía.

Esta iniciativa fue importantísima no sólo en virtud del elevado número de colegios creados, sino también por las peculiares características de las fundaciones. En estos establecimientos, los jesuitas se mostraron partidarios de un declarado sincretismo religioso, esto es, no tuvieron ningún tipo de escrúpulos a la hora de aceptar o adaptar ritos paganos con tal de llevar a los pobladores de dichas tierras la palabra de Cristo. La Compañía decidió respetar los particularismos religiosos con la intención de utilizarlos para el adoctrinamiento cristiano. Por ello, sus miembros recibieron múltiples críticas y acusaciones por parte de las otras órdenes religiosas, recelosas de los éxitos jesuitas.

²⁰ Texto adaptado del original del P. Agustín Churruca, Sacerdote Jesuita que aparece en la dirección electrónica: www.iteso.mx/si/_index.html



Las misiones más trascendentales fueron las célebres reducciones guaraníes, que dieron origen al mito del Estado o República Jesuita, que a la postre acabó resultando nefasto para el futuro de la Compañía.

Aunque los jesuitas fundaron misiones en México, California, Ecuador y cerca del lago Titicaca, los establecimientos más conocidos fueron los guaraníes, que se localizaron en una zona extensísima (la del Paraná) situada entre Paraguay, Uruguay y Argentina

Era una región cuyas características permitían las fundaciones (los indios eran sedentarios, su principal actividad era la agricultura, y podían ser reducidos a encomiendas, o esclavizados por los portugueses. La Compañía se instaló en esta zona hacia 1550-1551, siendo el P. Manuel de Lobrega quien inició la evangelización. Carlos I fue reticente a conceder permiso a los jesuitas para ir a América. Felipe II también fue remiso. Pero en 1565 aparecieron las primeras reducciones de carácter oficial. En 1609 se fundó la primera misión al norte de Iguazú, y en 1615 existían ya ocho reducciones o poblaciones para indígenas y misioneros con "hinterland" (trazo urbano) propio. Ello les servía para proveerse de bienes de

subsistencia, para poder preservar a los indios de la explotación de españoles o portugueses y para poder adoctrinarlos católicamente, manteniendo a los indios alejados de la sociedad colonial y las corrupciones que ésta entrañaba.

En 1611 se publicó la real orden de protección de las reducciones. Cada reducción contaba con una Iglesia y cabildo propio con total autonomía para gobernarse siempre que existiera un representante del rey allí. Se prohibía el acceso a las reducciones a españoles, mestizos y negros, y se garantizaba a los indios que nunca caerían en manos de encomenderos. Sin embargo, pese a estas reales órdenes, no estuvieron libres de las incursiones portuguesas. No se debe dejar de tener presente que el miedo a la esclavitud fue una de las claves del éxito de las reducciones. Ante esta situación, los miembros de la Compañía organizaron estas reducciones con pertrechos claramente defensivos (planta cuadrada rodeada de empalizadas y fosos, con milicias armadas de indios adiestrados y cuerpos de caballería para la defensa, con plaza en el centro y la iglesia, de la que partían todas las calles). La organización misionera no sólo se limitaba a tareas

doctrinales, sino que organizaba la vida económica y política fundada en la sólida preparación de los jesuitas que iban allí (que poseían grandes conocimientos prácticos en arquitectura, medicina, ingeniería, artesanía)

Los jesuitas respetaban la organización familiar de los indígenas. Su lucha se centró principalmente contra la poligamia. Incluso a la hora de organizar las fiestas de los matrimonios, se respetaba el ceremonial indígena, practicándose posteriormente el ceremonial católico. Tras el matrimonio se les dotaba a los cónyuges de casa y tierra. Los jesuitas respetaban a los caciques y les daban acceso al cabildo de la reducción, que era la institución de gobierno con sus alcaldes mayores, oidores, etc. Este consejo se elegía por votación entre los recomendados por los salientes. Uno de los miembros del cabildo era jesuita. También había un corregidor, nombrado por el Consejo de Indias. Existía un director espiritual jesuita y un director ecónomo de la reducción, con una legislación a todos los niveles, sin pena de muerte. La relación entre las reducciones era semejante a la de una confederación.



La tierra de Dios la conformaban las mejores tierras, tanto agrícolas como ganaderas, y era trabajada por turnos por todos los indios. Los beneficios de esta tierra de Dios se dedicaban a la construcción y al mantenimiento del templo, el hospital y la escuela. Los beneficios de la propiedad comunal también se destinaban para pagar a la Real Hacienda y los excedentes servían para fomentar la propia economía. Las parcelas individuales proporcionaban a los indios su sustento familiar, y si conseguían excedentes, éstos pasaban al silo común para ser consumidos en momentos de necesidad, o vendidos en situaciones de bonanza. Para evitar el absentismo, los jesuitas propusieron un horario de trabajo rígido, de seis horas laborables diarias, que era ciertamente cómodo si lo contrastamos con las doce horas que tenían que trabajar los indios en las encomiendas. Pese a la diferencia de horas, los rendimientos eran mucho más elevados en las reducciones que en las encomiendas. Se recogían hasta cuatro cosechas de maíz; también cultivaban algodón, caña de azúcar, la hierba mate. También desarrollaron la ganadería, permitiendo a su vez la realización de trabajos artesanales (sobre todo, el cuero y su exportación). Todos estos factores favorables impulsaron el comercio de las reducciones a través de las grandes

vías fluviales. Como hecho significativo, cabe destacar que dentro de las reducciones no existía la moneda, sino que se practicaba el trueque. En el comercio exterior sí se utilizaba moneda, que se atesoraba para comprar los artículos que no se producían en la misión.

Con su gran desarrollo, las reducciones guaraníes se transformaron en fuertes competidoras de las ciudades cercanas (como Asunción o Buenos Aires). En éstas, comenzó el malestar y el mito de las grandes riquezas atesoradas en las misiones. Llamaba la atención que comprasen artículos de oro y plata para magnificar el culto. Es posible que no sea del todo equivocado este mito porque existían conexiones entre las reducciones y los colegios jesuitas de toda América, y se sabe que los bienes de los colegios, seminarios y las tierras que los sustentaban pudieron ser comprados gracias al dinero de las reducciones.

La situación estratégica de las reducciones, entre las posesiones de españoles y portugueses, se convirtió en tema peligroso y una de las causas de su ruina, porque las milicias de las reducciones eran un obstáculo serio para el avance portugués hacia el sur. Durante el reinado de Felipe V, la monarquía apoyó a los jesuitas por

estas razones. Pero lentamente los constantes choques de España contra Portugal y la necesidad de concretar los límites entre ambos países vieron en las reducciones un gran obstáculo. Los jesuitas esgrimieron su obediencia al papa, resistiéndose a aceptar los acuerdos entre Lisboa y Madrid. En 1750, en virtud del célebre Tratado de Límites de Madrid, impulsado por el ministro José de Carvajal, se estableció que Portugal devolviera a España la provincia de Sacramento a cambio del territorio cercano al río Paraguay, donde había reducciones con más de 30.000 indios. Los jesuitas se negaron a abandonar las reducciones iniciándose la guerra guaraní entre las tropas hispano-portuguesas y los indios, capitaneados por algunos jesuitas. La guerra no finalizó hasta 1756. Tras ella, las reducciones no volverían a recuperarse.

Por entonces, la campaña de desprestigio contra los jesuitas estaba ya en marcha. Los padres de la Compañía fueron acusados de resistencia a la autoridad, por seguir las tesis políticas del P. Mariana sobre el tiranicidio. Recibieron múltiples ataques e invectivas de anti-jesuitas y regalistas, quienes les acusaron de querer acabar con el rey.



Posteriormente, en España se extendió la idea de que los jesuitas habían sido los instigadores de los motines de 1766 y de que tenían el propósito de acabar con Carlos III para imponer a un monarca que mostrase total obediencia al Papa. El año siguiente, la Compañía de Jesús fue expulsada de los dominios españoles. Y en 1773 fue extinguida.²¹

4.6 La formación de los miembros de la Compañía de Jesús.

Es importante exponer este punto porque el edificio en cuestión funcionaba como ex-noviado menor jesuita, con lo expuesto aquí espero aclarar que función tenía dentro de la Compañía dicho edificio.

Una vez que el candidato ha sido admitido en la Compañía, ésta se preocupará de formarlo adecuadamente con el objetivo de hacerlo apto para que colabore de manera eficaz en la búsqueda de la mayor gloria de Dios y del servicio al prójimo.

²¹ Texto adaptado del original que aparece en la dirección electrónica <http://cervantesvital.com> de la Biblioteca Virtual Miguel de Cervantes de la Universidad de Alicante.

En consecuencia, la formación en la Compañía no es -en primer lugar- para beneficio del propio sujeto, sino más bien para beneficio del prójimo, a quien está llamado a ayudar. Esta opción va a suponer una larga formación; sin embargo, el tiempo que ella dure deja de ser importante, pues los miembros ya han decidido entregarle toda su vida a Dios, viviendo y muriendo en la Compañía.

La formación empieza con el noviciado. Esta etapa dura dos años y tiene por objeto establecer los fundamentos principales de la espiritualidad ignaciana y confirmar -desde dentro, si la Compañía es para el sujeto y si el sujeto es para la Compañía. En esta etapa los miembros se hacen familiares con Dios en la oración y van conociendo y aprendiendo a querer a la Compañía, a la que han decidido entrar.

El noviciado termina con la confirmación, por parte del sujeto, de la certeza de su vocación; y si la Compañía lo considera apto, le permitirá hacer los votos de perpetua pobreza, castidad y obediencia, junto con la promesa de entrar en la Compañía, al final de su formación. Después de estos primeros votos los miembros pueden llamarse y considerarse jesuitas; sin embargo, la

Compañía recién los va a admitir de forma definitiva y los va a considerar plenamente jesuitas, al finalizar toda su formación.

El "juniorado". Hechos los votos del noviciado, se inicia -con el juniorado- la larga formación intelectual. Esta etapa que dura más o menos dos años, y en ella se hacen estudios de humanidades: Historia, literatura, idiomas, artes, etc., con la intención de sensibilizar al sujeto hacia las diversas dimensiones y complejidades de la vida y expandir su horizonte al deseo de un servicio más universal.

Si uno ha entrado a la Compañía para ser hermano jesuita, durante el juniorado comenzará sus estudios y preparación convenientes para el servicio que pueda prestar en la Compañía.

La "filosofía". Tiene una duración aproximada de tres años, y tiene por objetivo enseñar a pensar con lógica y precisión, formar el sentido crítico, abrirse a otras maneras de pensar y preparar las bases para los estudios teológicos.

El "magisterio". Normalmente dura 2 años y su fin es contribuir a alcanzar una madurez religiosa y apostólica. Es una etapa en donde se interrumpen



los estudios y el jesuita se sumerge en la realidad de la vida cotidiana, trabajando en alguna de las obras de la Compañía.

La "teología". Tiene una duración aproximada de 4 años y se orienta a obtener el bachillerato en teología. Se pretende que los estudios de teología sean de alta calidad ya que serán el medio primero y principal para el trabajo espiritual de la Compañía.

Usualmente, al terminar sus estudios teológicos, el estudiante pide ser ordenado sacerdote. Y si después de los informes y evaluaciones se le considera apto, se le concederán las órdenes y será ordenado, primero diácono y luego sacerdote. Pero, aún siendo sacerdote, su formación no ha terminado.

Los "estudios especiales". Después de la teología y ya siendo sacerdotes, los jesuitas hacen estudios especiales: doctorados, maestrías o carreras civiles. La duración de esta etapa dependerá de la clase de estudios que se esté realizando.

La "tercera probación". Aproximadamente unos 15 años después de haber ingresado en la Compañía, todos los jesuitas se someten a una última prueba: la

tercera probación. Se trata de una experiencia similar a la del noviciado y de una duración aproximada de 6 meses. En esta prueba, la Compañía evaluará, por última vez, la aptitud del sujeto para ser admitido definitivamente en ella.

Los "últimos votos". Después de la tercera probación, si el sujeto ha sido considerado apto para ser de la Compañía, ésta lo invitará a hacer sus últimos votos (los mismos que hizo al finalizar el noviciado, pero esta vez públicos y solemnes) y lo admitirá plenamente en ella, como jesuita formado.

Hechos sus últimos votos, el jesuita se encuentra listo y dispuesto para ser enviado a trabajar donde la Compañía juzgue que podrá ser de mayor servicio a Dios y bien para el prójimo..²²

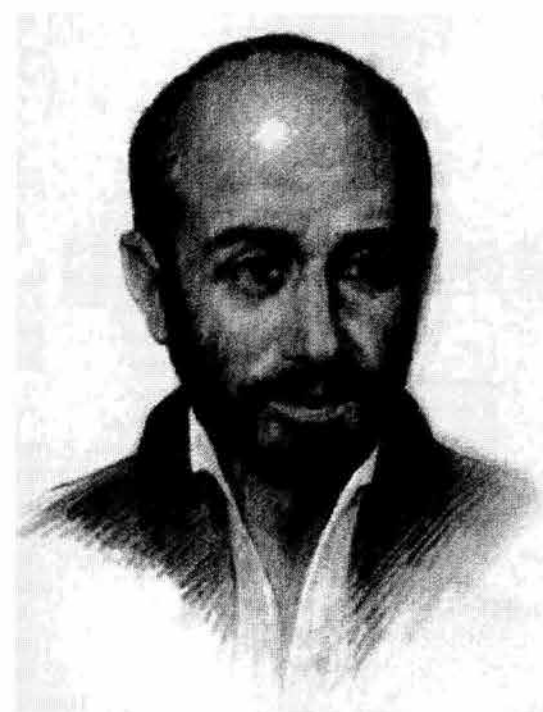

San Ignacio de Loyola

²² Texto adaptado del original del P. Agustín Churruca, Sacerdote Jesuita que aparece en la dirección electrónica:
www.iteso.mx/si/_index.html



capitulo quinto

- 5.1 Memoria Descriptiva del Conjunto
- 5.2 Dormitorios
- 5.3 Reserva
- 5.4 Educación Continua
- 5.5 Administración
- 5.6 Biblioteca
- 5.7 Centro de Investigación
- 5.8 Lavandería -Ludoteca
- 5.9 Casa de Máquinas
- 5.10 Corrales





Universidad Nacional
Autónoma de México

Dirección General de Bibliotecas de la UNAM

Biblioteca Central



UNAM – Dirección General de Bibliotecas
Tesis Digitales
Restricciones de uso

DERECHOS RESERVADOS ©
PROHIBIDA SU REPRODUCCIÓN TOTAL O PARCIAL

Todo el material contenido en esta tesis esta protegido por la Ley Federal del Derecho de Autor (LFDA) de los Estados Unidos Mexicanos (México).

El uso de imágenes, fragmentos de videos, y demás material que sea objeto de protección de los derechos de autor, será exclusivamente para fines educativos e informativos y deberá citar la fuente donde la obtuvo mencionando el autor o autores. Cualquier uso distinto como el lucro, reproducción, edición o modificación, será perseguido y sancionado por el respectivo titular de los Derechos de Autor.

5.1 Memoria descriptiva del conjunto

Como lo he mencionado a lo largo de este documento, la idea de llevar a cabo el proyecto surgió de una necesidad real por parte de la Casa de Teatro de Coyoacán, quienes hasta hace pocos meses estaban rentando dicho predio localizado en los municipios de Capulhuac y Santiago Tianguistenco, lo ubico entre ambos por su radio de influencia, sin embargo oficialmente se encuentra en Capulhuac, cuenta con una superficie de desplante aproximada de 11.5 Km² dentro de los cuales se ubican 11 edificios, 7 patios, dos canchas de basketball, 1 de fútbol soccer, entre otras cosas. A continuación describiré cada uno de los edificios y el uso para el cual considero que por sus características resulta apto.

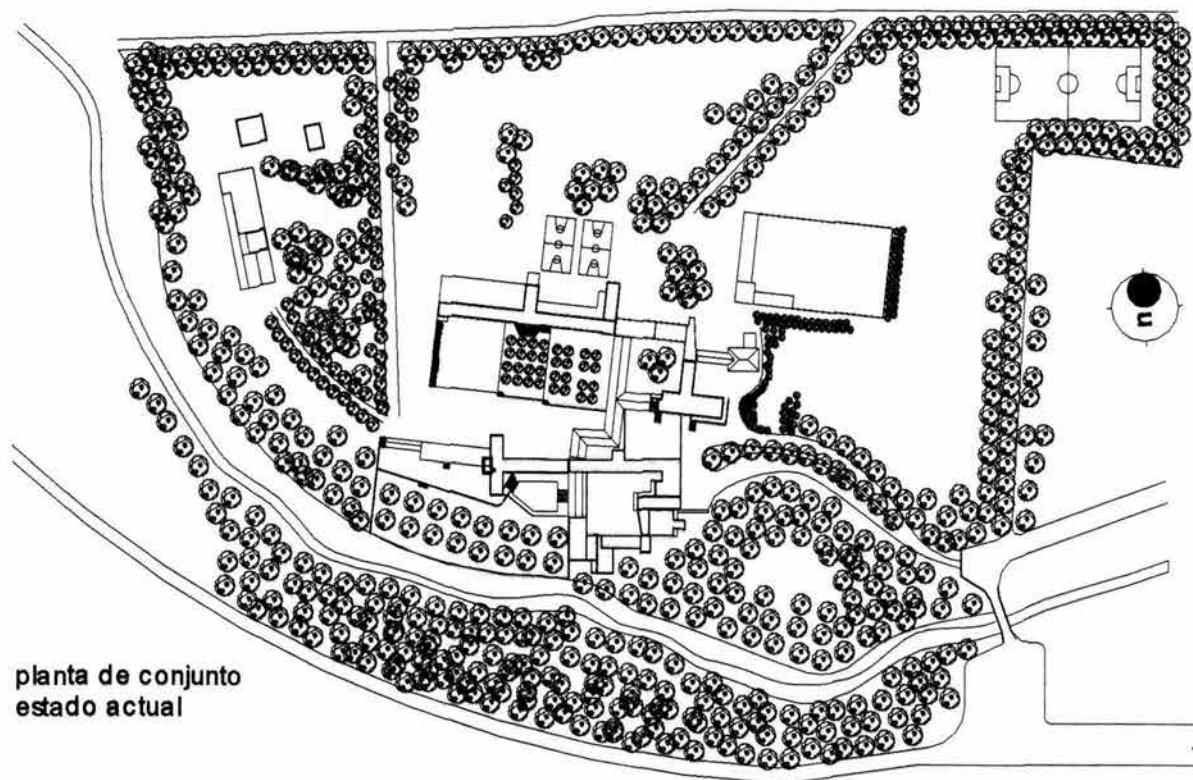

planta de conjunto
estado actual



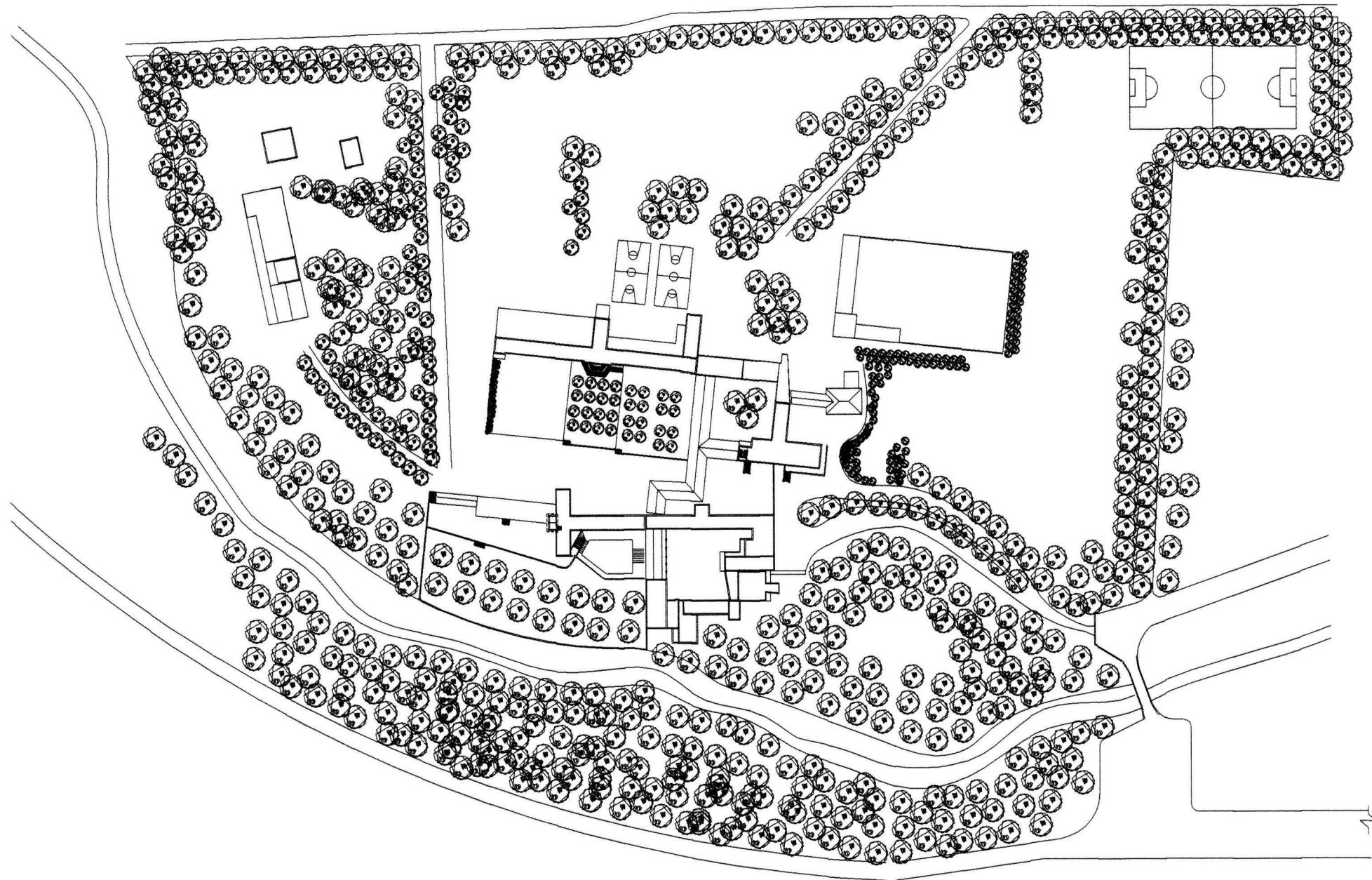

planta de conjunto
estado actual

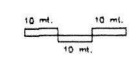

estado actual
deterioros

planta de conjunto

- m-d** Deterioro en muros
1. flambeo
 2. fallas o grietas
 3. humedad o falta de aplanado
- tz** Deterioro en techo, plafón o losas
1. flechado de entrepiso o cubierta
 2. falta o flechado del plafón
 3. humedad o falta de aplanado
 4. falta de cubierta
 5. Mal estado de la cubierta
 6. falta de impermeabilizante
- simbología

- pd** Deterioro o daño en piso
1. Hundimiento
 2. Piezas Dañadas
 3. Dureza dañada o quebrada
- tc** Deterioro en traves y columnas
1. flechado de traves
 2. fallas o grietas en columnas
- simbología

- Uso actual
- | | |
|--------------------|---------------|
| t teatro o foro | v vivienda |
| b bodega | bb biblioteca |
| v vestibulo | c cocina |
| rc recamara | m mirador |
| sa salon de clases | lv lavanderia |
| ca cafeteria | |
| o oficina | |
- simbología

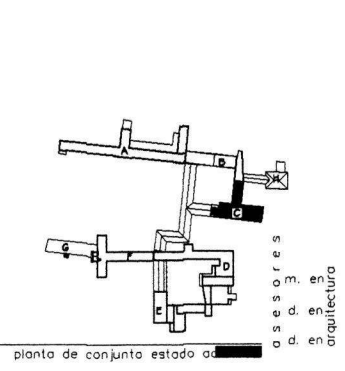

esc. 1:200
cotas: m.

cft
centro de formación teatral

jack sinhue fuentes quezada
robl nieto garcia
juan ignacio del cueto ruiz-funes
alejandro villalobos perez

sc
san cayetano

dt 01
estado actual deterioros

tao
s o r e s
e s d. e n
a d. e n
a r q u i t e c t u r a

tao
l i e r
m a x
c e t t o

5.2 Dormitorios

(Empleo este nombre en función del uso potencial del inmueble)

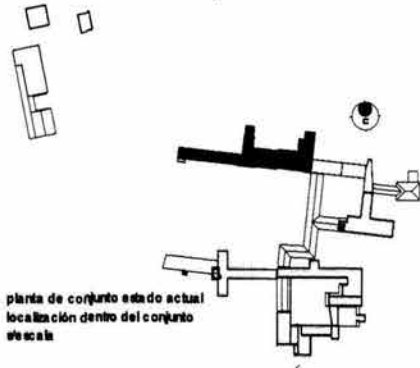

Ubicación dentro del Conjunto

Descripción

Este edificio se encuentra en la parte posterior del conjunto, actualmente es utilizado para alojar a los alumnos de la Casa de teatro de Coyoacán.

Esta compuesto por un cuerpo longitudinal en el que se concentran las habitaciones o celdas de los alumnos (45 en total por los 3 niveles) y dos transversales, en el primero se concentran los sanitarios y en el segundo una serie de salas de reuniones por cada nivel en los que aparecen estos tres cuerpos le confieren la forma de una "f" invertida, cuya orientación es norte-sur.

Esta conformado por cuatro niveles, el primero en forma ascendente es la planta de medio sótano en la que se encuentra un pequeño foro y una bodega que en el momento de hacer esta investigación estaban siendo objeto de una remodelación y las circulaciones verticales que son de madera.

El siguiente es el nivel que he denominado como de acceso, aquí

encontramos el bloque de sanitarios, una sala de juntas, que en realidad ignoro si se utilizaba como tal, dos bloques de escaleras, uno al lado del acceso y el otro al fondo del edificio, un salón de clases de buen tamaño que remata con el vacío que genera la doble altura del foro y nueve celdas.

El primer nivel esta compuesto por tres bloques de escaleras, uno de sanitarios, un vestíbulo, la sala de juntas

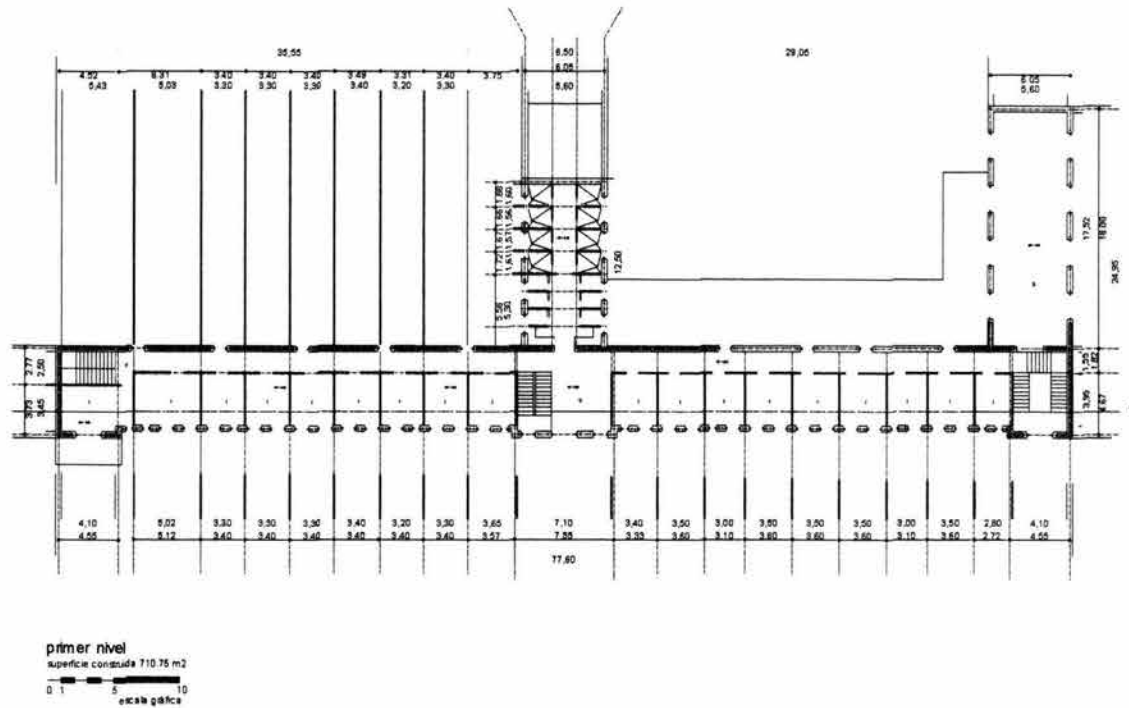

y 18 celdas para alumnos. El segundo nivel esta compuesto por tres bloques de escaleras, uno de sanitarios, un vestíbulo y 18 celdas de alumnos.

A la azotea se accede por medio de una escalera marina, que se encuentra en el bloque sanitario del segundo nivel en ella se encuentran tres tanques de agua que se encuentran en desuso, por su estado deplorable.

Esta azotea sólo comprende lo que corresponde al bloque sanitario, cuya cubierta y entresijos están construidos muy convenientemente de concreto armado.

Considero que por sus características puede albergar la Zona Habitacional para alumnos, ya que cuenta con 45 habitaciones tres salones o salas de reunión, un foro pequeño en el sótano y tres bloques sanitarios que pueden satisfacer las necesidades de al menos 90 alumnos que se albergaran en el.

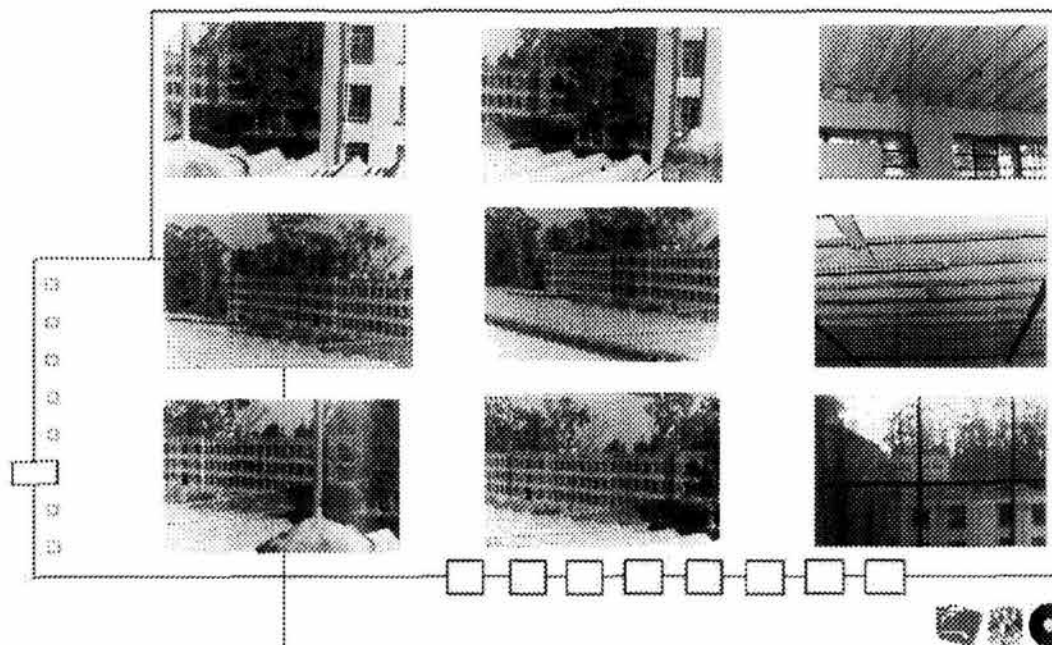

Vistas múltiples tanto de las fachadas norte y sur, como de los entresijos en su estado actual dentro de los sótanos del inmueble en cuestión

Materiales y Sistema Constructivo

Estructuralmente el edificio está resuelto por medio de un sistema híbrido, en lo que se refiere a la infraestructura supongo que esta resuelta por medio de una plataforma de cimentación, construida a partir de material pétreo en lo que corresponde a los cuerpos donde se desarrollan tanto las celdas como las salas de juntas. El cuerpo que alberga al bloque sanitario supongo que está cimentado por medio de zapatas corridas.

Con respecto a la superestructura, está resuelta por medio de muros de carga construidos a partir de tabique rojo recocido de 7, 14, 21 cm. con doble cuatrapeo para lograr los 45 cm. que se requerían. Los entrepisos están constituidos por viguería de madera con base de ladrillos y piso de madera en los cuerpos de la sala de juntas. El de las celdas y el bloque sanitario están resueltos por medio de marcos de concreto armado.

Con respecto a los acabados, el foro tiene piso de loseta vinílica, que me imagino le fue colocada recientemente, muros con aplanado de cemento-arena y pintura vinílica de color blanco, la bodega de ese mismo nivel tiene los muros con material aparente.

El bloque de escaleras que se encuentra próximo al acceso y el que se encuentra sobre el foro están elaborados en madera barnizada, el piso todos los niveles a excepción del bloque sanitario esta constituido por madera barnizada al igual que los muros divisorios salvo los del segundo nivel que son de tablaroca colocados muy recientemente, todas las puertas son de ese mismo material todos los muros están aplanados con cemento arena y terminados con pintura vinílica de color blanco.

El tercer bloque de escaleras esta construido a base concreto armado y con acabados en terrazo.

Con respecto al bloque sanitario ya he mencionado que se encuentra resuelto a partir de marcos rígidos de concreto armado con muros de tabique rojo aplanado y pintado de la misma forma que los otros cuerpos, el piso es de terrazo, la instalación hidráulica fue colocada de forma aparente, recientemente y algunos de los muebles sanitarios se han sustituido de la misma forma

La cubierta de la zona de las celdas esta resuelta por medio de láminas de asbesto que se encuentran en mal estado, la cubierta del bloque

sanitario está constituida por una losa de concreto armado de 12 cms. aproximadamente, con enladrillado para dar pendiente, la de la sala de reuniones esta resuelta con la viguería de madera y enladrillado.

La cancelería esta constituida por ventanas a partir de ángulo de metal y vidrios de 6 mm, unidos con "mastique", con pintura acrílica verde y negra.

Finalmente la fachada principal está resuelta con los tabiques de forma aparente y franjas de aplanado cemento arena que se encuentran en un estado de franco descuido, la fachada posterior, es decir, la norte cuenta solamente con algunos vanos que están resueltos con vitrobloc y con aplanados de cemento arena que aparentemente fueron hechos en diferentes épocas.



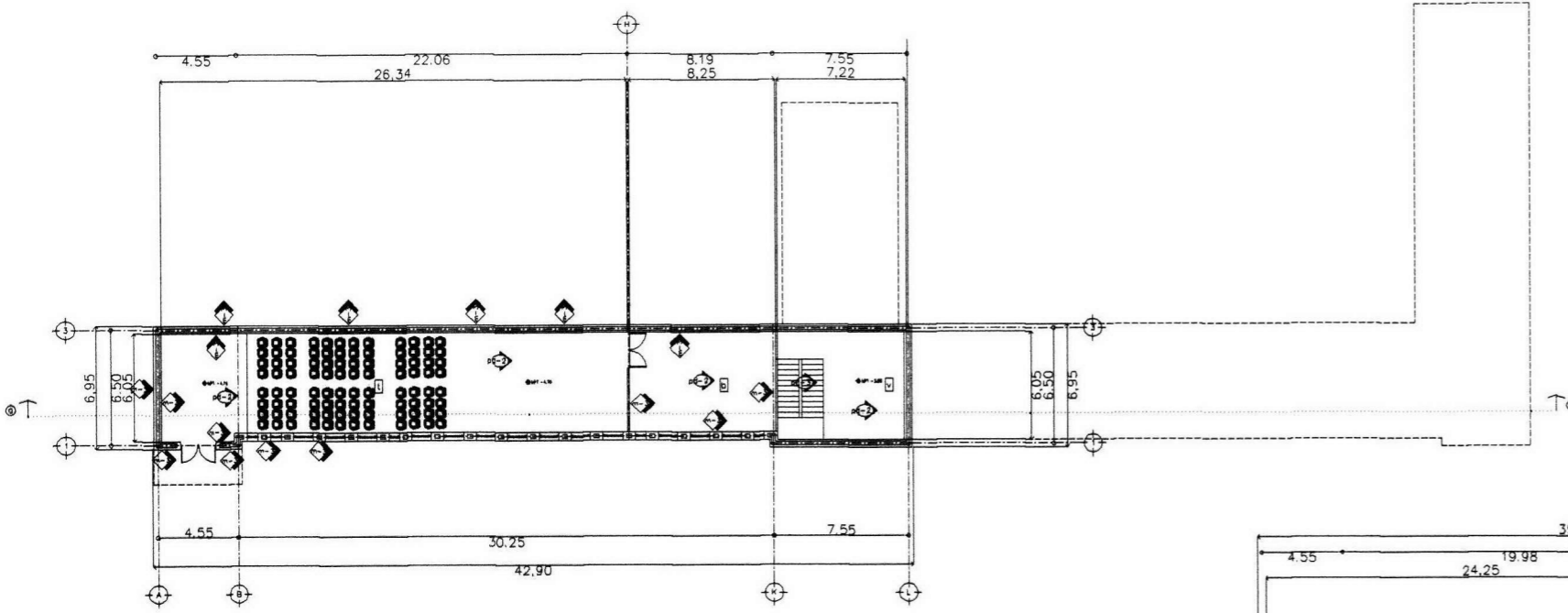

planta de sotano
superficie construida 294.05 m²
escala gráfica 1:100

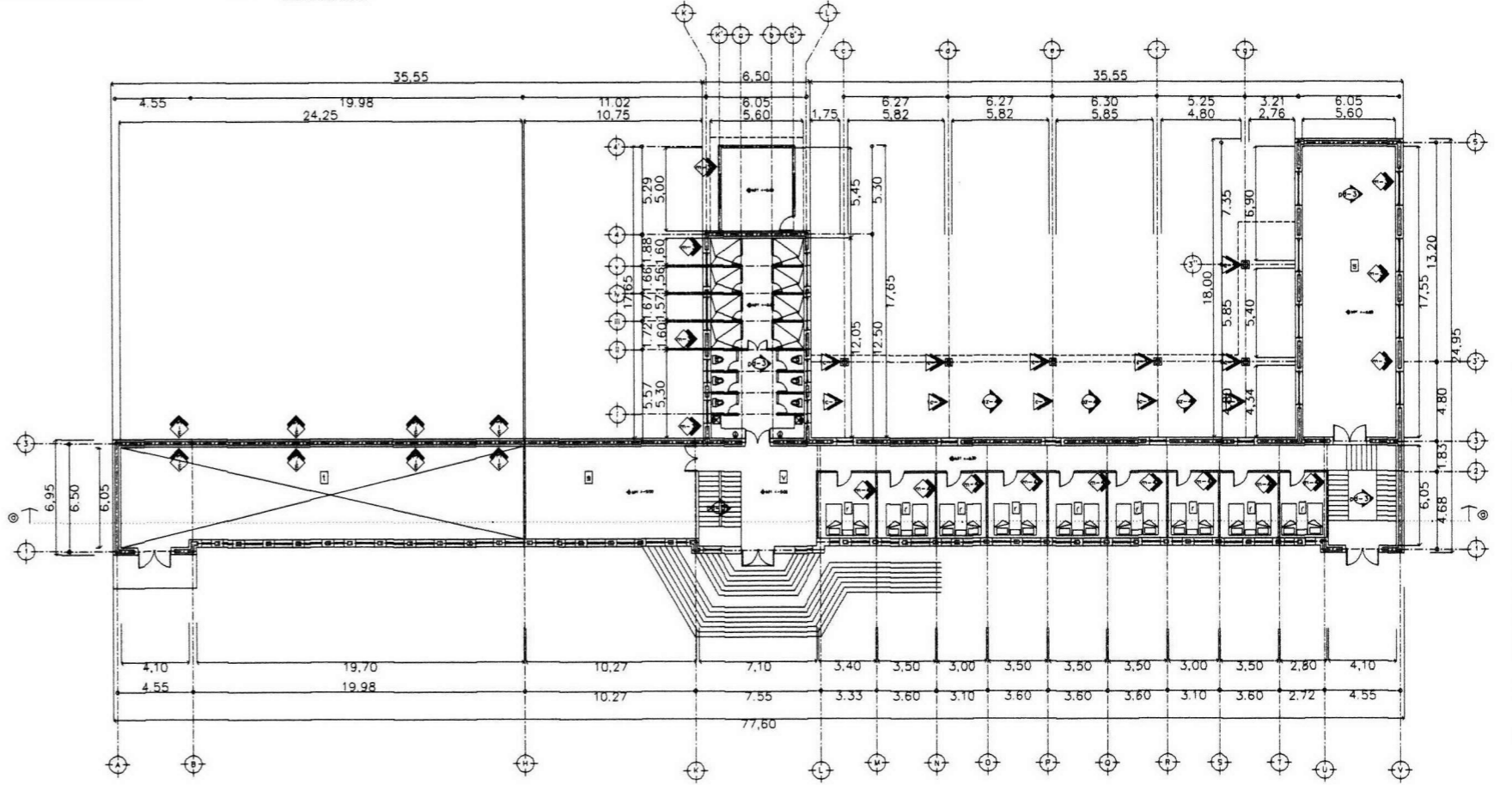

planta de acceso
superficie construida 776.00 m²
escala gráfica 1:100

estado actual
deterioros
dormitorios
licenciatura

- Deterioro en muros
 1. flambeo
 2. fallas o grietas
 3. humedad o falta de aplanado
- Deterioro en techo, plafón o losas
 1. flechado de entepiso o cubierta
 2. falta o flechado del plafón
 3. humedad o falta de aplanado
 4. falta de cubierta
 5. Mal estado de la cubierta
 6. falta de impermeabilizante
- Deterioro o daño en piso
 1. Hundimiento
 2. Piezas Dañadas
 3. Duela dañada o quebrada
- Deterioro en traves y columnas
 1. flechado de traves
 2. fallas o grietas en columnas

- Uso actual
- teatro o foro
 - bodega
 - vestibulo
 - recamara
 - salon de clases
 - cafeteria
 - oficina
 - vivienda
 - biblioteca
 - cocina
 - mirador
 - lavanderia

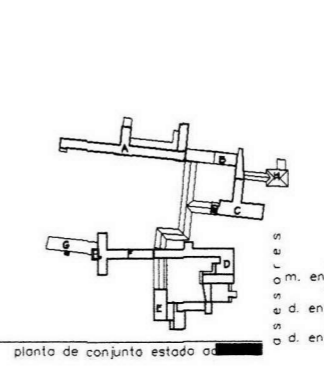

esc. 1:200
cotas: m.

cft
centro de formación teatral

asesores en arquitectura
jack sinhue fuentes quezada
raúl nielo garcía
juan ignacio del cueto ruz-funes
alejandra villalobos perez

SC
san cayetano

dt 01
estado actual deterioros

tailer max cetta

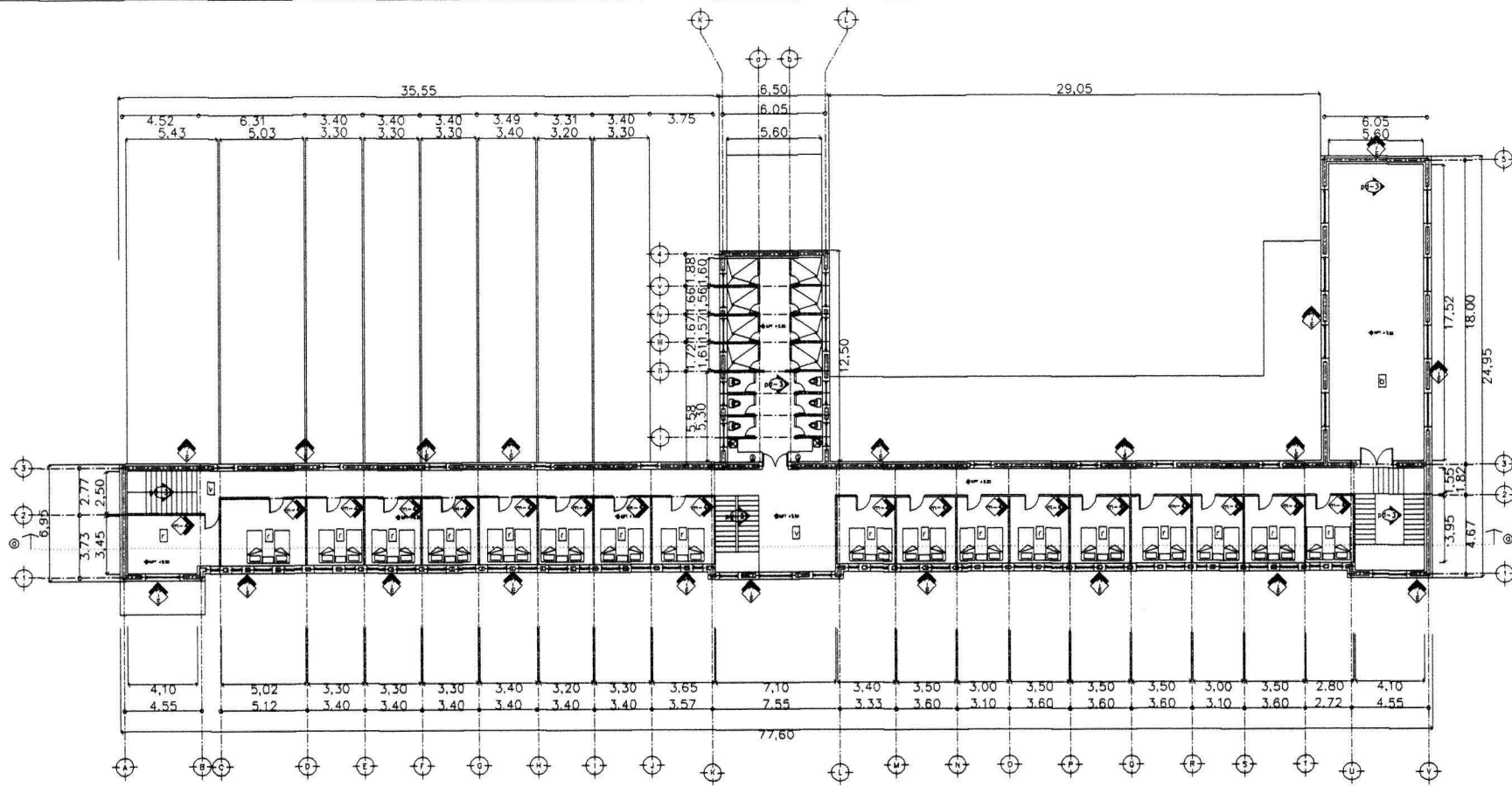

primer nivel
escala gráfica

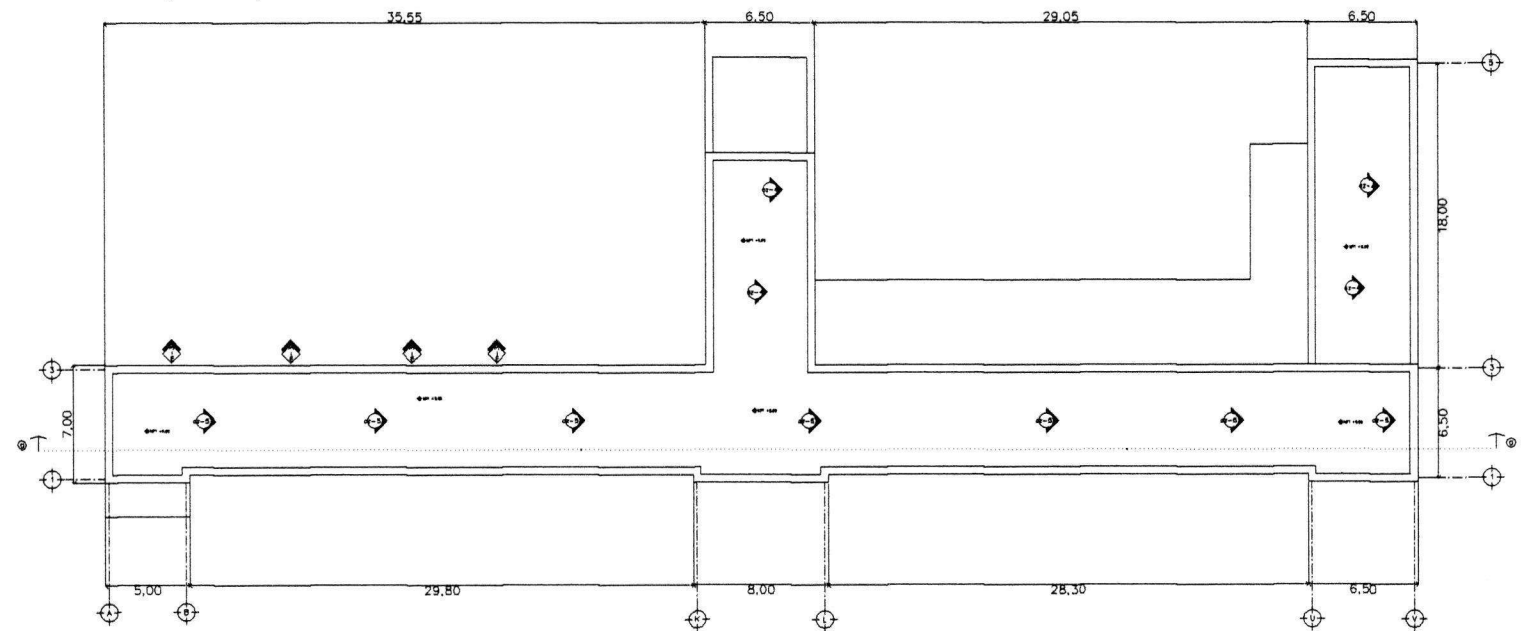

planta de azotea
escala gráfica

estado actual
deterioros

dormitorios
licenciatura

- | | |
|--|--|
| <ul style="list-style-type: none"> Deterioro en muros 1. flambeo 2. fallos o grietas 3. humedad o falta de aplomado | <ul style="list-style-type: none"> Deterioro o daño en piso 1. Hundimiento 2. Piezas Dañadas 3. Duela dañada o quebrada |
| <ul style="list-style-type: none"> Deterioro en techo, plafón o losas 1. flechado de entrespiso o cubierta 2. falta o flechado del plafón 3. humedad o falta de aplomado 4. falta de cubierta 5. Mal estado de la cubierta 6. falta de impermeabilizante | <ul style="list-style-type: none"> Deterioro en traves y columnas 1. flechado de traves 2. fallos o grietas en columnas |

- Uso actual
- | | |
|-----------------|------------|
| teatro o fara | vivienda |
| bodega | biblioteca |
| vestibulo | cocina |
| recamara | mirador |
| salon de clases | lavanderia |
| cafeteria | |
| oficina | |

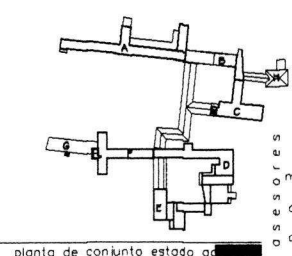

esc. 1:200
cotas: m.

cft
centro de formación teatral

asesores en arquitectura

jack sinhue fuentes quezada
raúl nielo garcía
juan ignacio del cueto ruiz-funes
alejandra villalobos perez

SC
san cayetano

dt 02
estado actual deterioros

taller max cetto

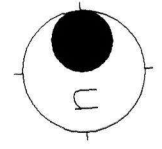

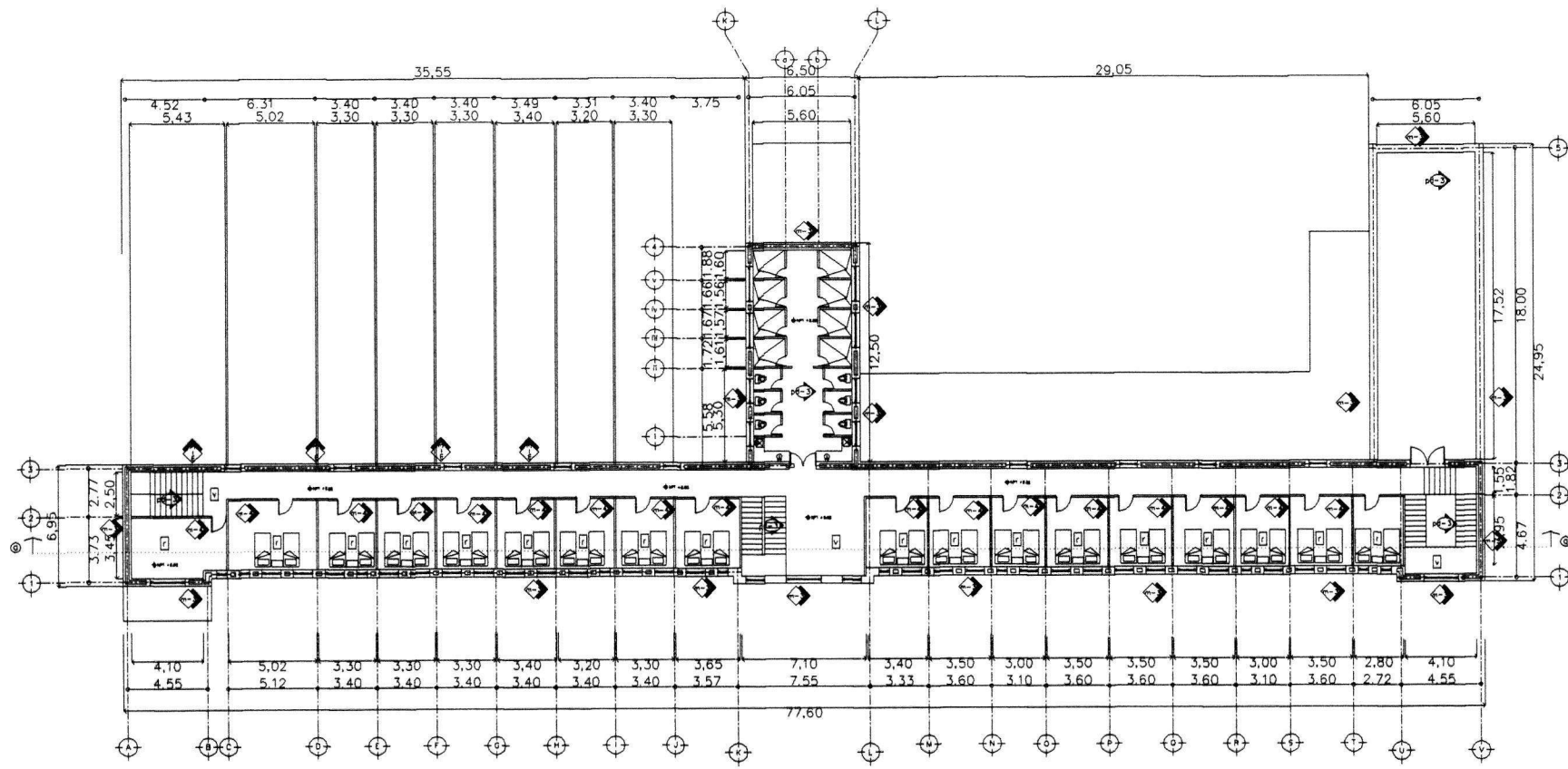

segundo nivel
 escala gráfica
 superficie construida 710.75 m2

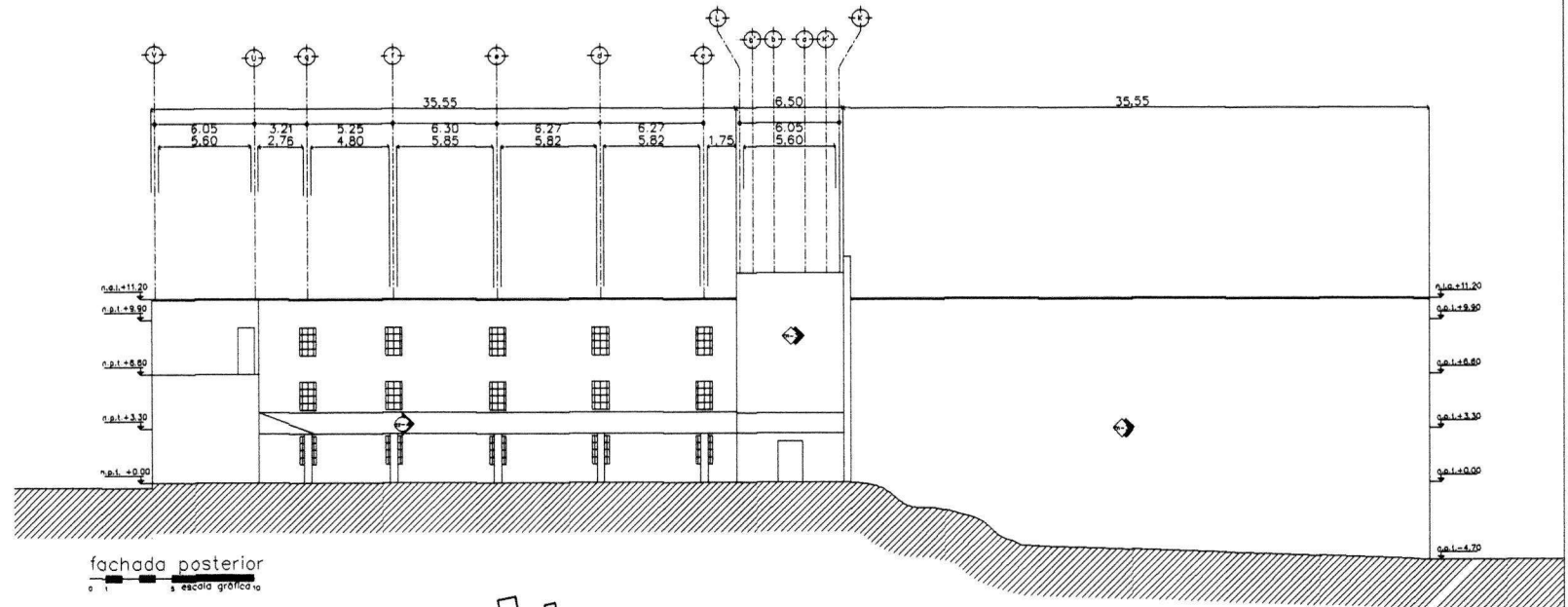
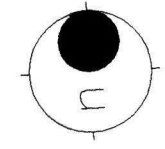

fachada posterior
 escala gráfica

estado actual
 deterioros
 dormitorios
 licenciatura

- Deterioro en muros
 1. flambeo
 2. fallas o grietas
 3. humedad o falta de apionado
- Deterioro en techo, plafón o losas
 1. flechado de entrepliso o cubierta
 2. falta o flechado del plafón
 3. humedad o falta de apionado
 4. falta de cubierta
 5. Mal estado de la cubierta
 6. falta de impermeabilizante

- Deterioro o daño en piso
 1. Hundimiento
 2. Piezas Dañadas
 3. Duela dañada o quebrada
- Deterioro en traves y columnas
 1. flechado de traves
 2. fallas o grietas en columnas

- Uso actual
- teatro o foro
 - vivienda
 - bodega
 - biblioteca
 - vestibulo
 - cocina
 - recamara
 - salon de clases
 - cafeteria
 - oficina
 - mirador
 - lavanderia

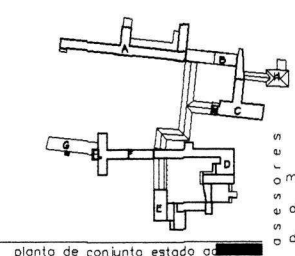

esc. 1:200
 cotas: m.

cft
 centro de formación teatral

jack sinhue fuentes quezada
 raúl nieto garcía
 juan ignacio del cueto ruiz-funes
 alejandra villalobos pérez

SC
 san cayetano

dt 03
 estudio actual de superficies

asesores en arquitectura
 taller max celtto

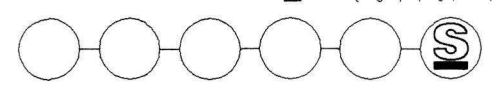

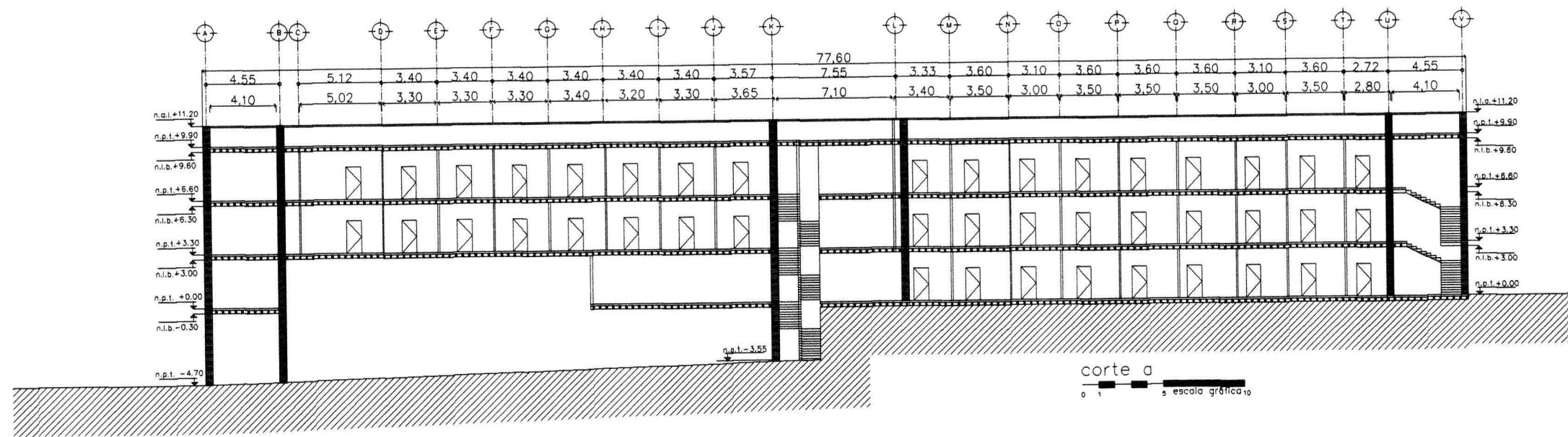
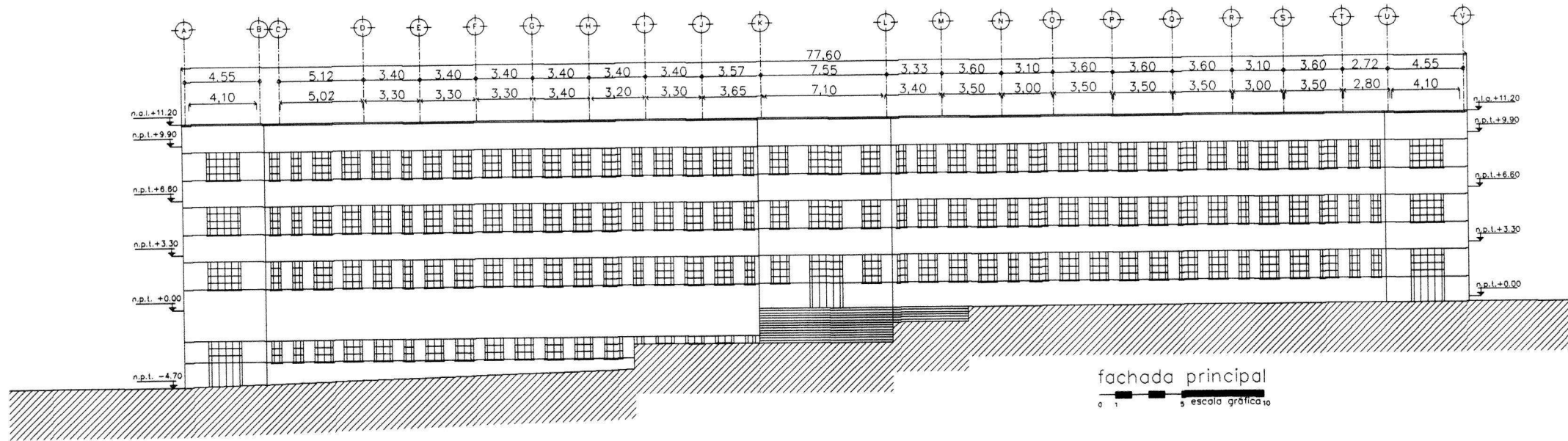

estado actual
dormitorios
licenciatura

estado deterioros

simbología

- m-d Deterioro en muros
 1. flambéo
 2. fallas o grietas
 3. humedad o falta de aplanado
- oz Deterioro en techo, plafón o losas
 1. flechado de entrespa o cubierta
 2. falta o flechado del plafón
 3. humedad o falta de aplanado
 4. falta de cubierta
 5. Mal estado de la cubierta
 6. falta de impermeabilizante
- pd Deterioro o daño en piso
 1. Hundimiento
 2. Piezas Dañadas
 3. Duela dañada o quebrada
- tc Deterioro en traves y columnas
 1. flechado de traves
 2. fallas o grietas en columnas

Uso actual

- t teatro o foro
- b bodega
- v vestibulo
- r recamara
- s salon de clases
- ca cafeteria
- o oficina
- v vivienda
- bb biblioteca
- c cocina
- m mirador
- l lavanderia

planta de conjunto estado actual

esc. 1:200
cotas: m.

centro de formación teatral
cft

jack sinhue fuentes quezada
rafi nielo garcia
juan ignacio del cueto ruiz-funes
alejandra vialabos perez

son coyetano

escuela cultural de artes
dt 04
estado actual deterioros

taller max cetto

5.3 Reserva

(Empleo este nombre en función del uso potencial del inmueble)

Descripción

Dicha construcción continúa con el paramento del inmueble anterior compartiendo la misma orientación. A diferencia de todos los edificios del conjunto, éste me hace pensar que es más contemporáneo por el sistema constructivo utilizado; ya que está conformado por dos cuerpos en forma de "L", a partir de marcos rígidos de concreto armado. El primer cuerpo que consta de tres niveles. En el de acceso encontramos tres salones de clases de buen tamaño, pero mala orientación y comunicados por medio de un pasillo que se encuentra en la parte posterior que continúa y virtualmente se quiebra para comunicarse con una cocina que se encuentra al final del mismo y que a su vez, genera un apéndice que son las circulaciones verticales. En el siguiente nivel nos encontramos con el mismo esquema del pasillo que comunica en esta ocasión a nueve celdas y un bloque sanitario comunicando al mismo tiempo con un vestíbulo por medio del cual se une a otro edificio del conjunto. En el tercer nivel encontramos un galerón a altura y media que comprende

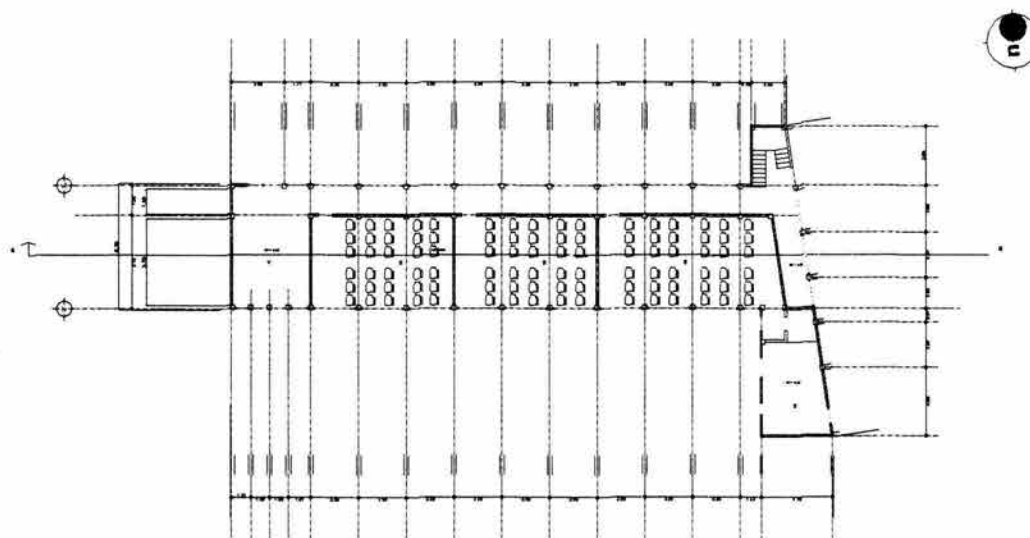

planta de acceso
superficie construida 364.68 m²
0 1 5 10
escala gráfica

prácticamente todo el nivel, además de unos sanitarios, las circulaciones verticales y un vestíbulo con el que se vuelve a unir al edificio mencionado anteriormente. El cuarto y último nivel sólo abarca lo que sería el pasillo y las circulaciones verticales un bloque sanitario y una celda. Por último la azotea, que es una losa de concreto armado en la que se ubican seis tanques de agua, que son los que alimentan al conjunto.

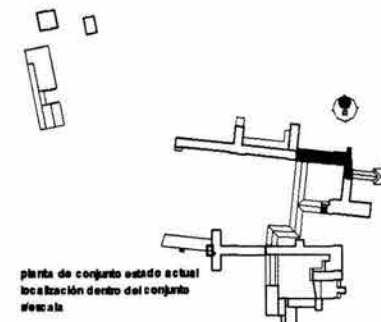

Materiales y Sistema Constructivo

Este edificio está resuelto por medio de marcos rígidos y losas de concreto armado como entrepisos y cubierta respectivamente. Es por ello que supongo que la infraestructura esta resuelta por medio de zapatas corridas de concreto armado.

Con respecto a la superestructura, como ya he dicho, está resuelta por medio de marcos rígidos de concreto armado y losas planas del mismo material. Los muros divisorios son de tabique rojo recocido y los acabados son en aplanado de cemento arena y pintura vinílica de color blanco y algunas aplicaciones de azul oscuro, las escaleras están resueltas también de concreto armado.

Los acabados son en terrazo en todos los pisos, salvo los de los sanitarios, en los que encontramos azulejos de 15 x15 cm. y podemos observar que los muebles fueron recientemente colocados; los muros interiores de todo el edificio están aplanados con cemento arena y pintados con pintura vinílica; en las fachadas los acabados son con el mismo tabique acabado aparente los elementos estructurales quedan vistos; la cancelería es prácticamente la misma del edificio anterior.



Vistas desde el patio interior, hacia las fachadas del edificio descrito, así como una vista del interior del pasillo del edificio.

Considero que este edificio por sus características espaciales podría albergar la zona de salones para clases teóricas e incluso talleres de escenografía. Sin embargo su orientación es norte sur, por lo que considero que puede quedar contemplado para una extensión a

futuro con un uso que podría ser de recámaras o incluso como talleres para alguna actividad afín a la escuela de teatro.



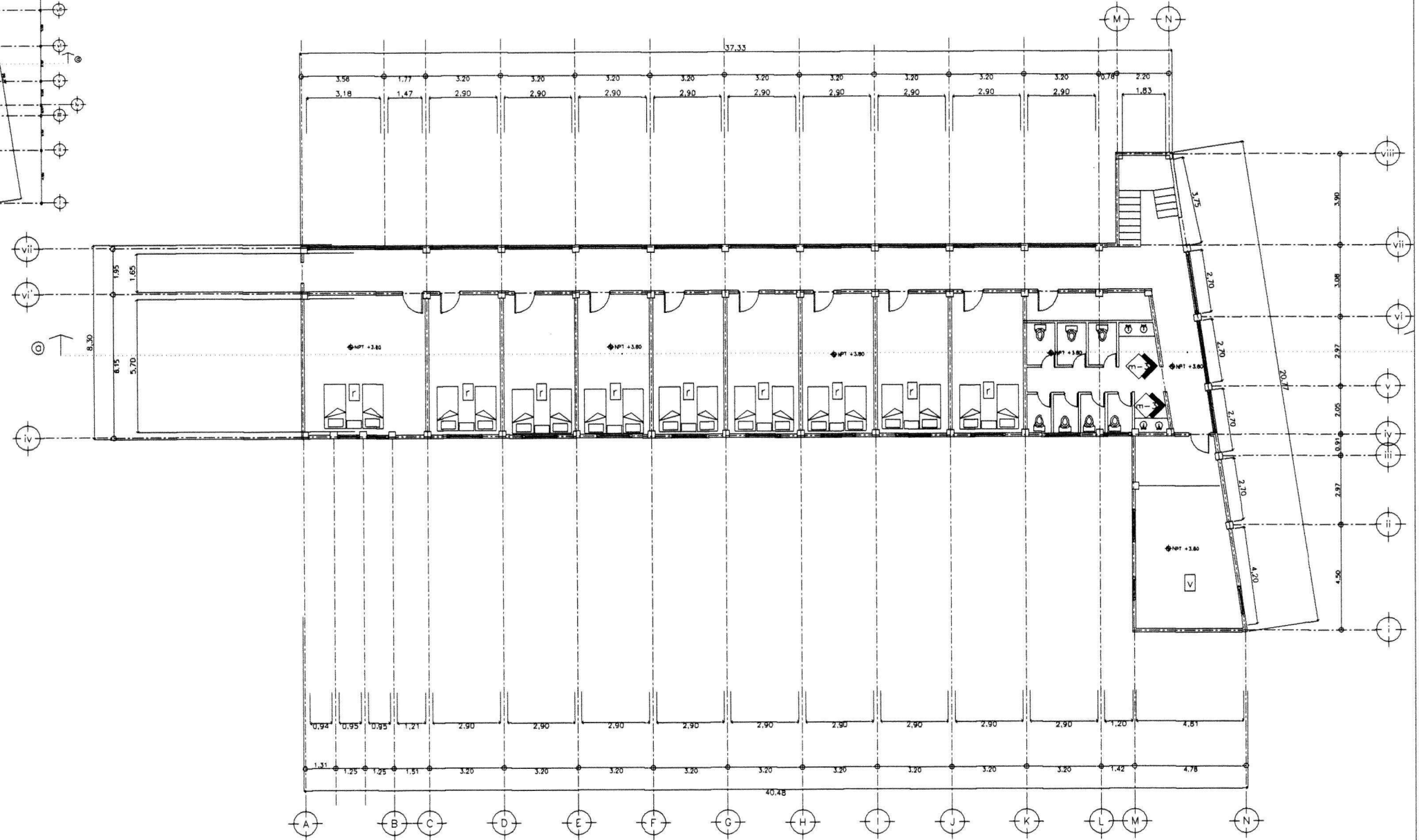
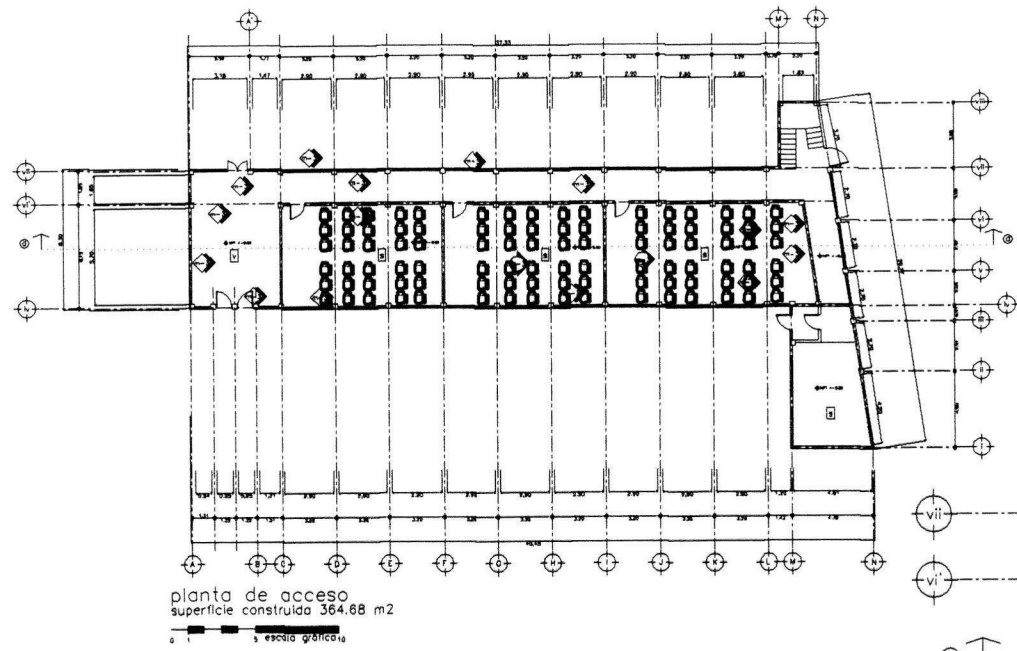

estado actual
deterioros

reserva

- | | |
|---|--|
| <p>m-d Deterioro en muros</p> <ol style="list-style-type: none"> 1. flambeo 2. fallas o grietas 3. humedad o falta de aplomado <p>tz Deterioro en techo, plafón o losas</p> <ol style="list-style-type: none"> 1. flechado de entresiso o cubierta 2. falta o flechado del plafón 3. humedad o falta de aplomado 4. falta de cubierta 5. Mal estado de la cubierta 6. falta de impermeabilizante | <p>pd Deterioro o daño en piso</p> <ol style="list-style-type: none"> 1. Hundimiento 2. Piezas Dañadas 3. Duela dañada o quebrada <p>tc Deterioro en traves y columnas</p> <ol style="list-style-type: none"> 1. flechado de traves 2. fallas o grietas en columnas |
|---|--|

- Uso actual
- | | |
|--------------------------|----------------------|
| t teatro o foro | v vivienda |
| b bodega | bb biblioteca |
| v vestíbulo | c cocina |
| r recámara | m mirador |
| s salón de clases | lv lavandería |
| ca cafetería | |
| o oficina | |

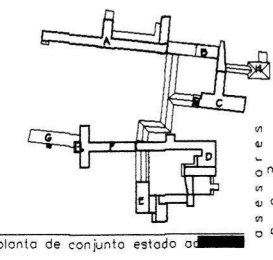

esc. 1:200
cotas: m.

cft
centro de formación teatral

jack sinhue fuentes quezada
raúl nieto garcía
juan ignacio del cueto ruiz-funes
alejandra villalobos perez

sc
san cayetano

dt 01
estado actual deterioros

tailler max cetta

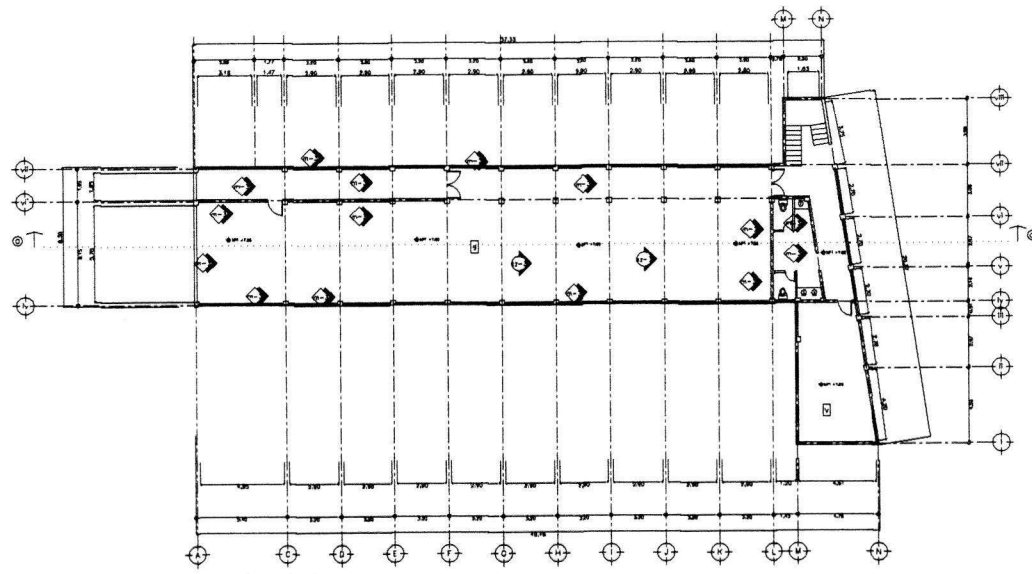

segundo nivel
 0 1 5 escala gráfica 10
 superficie construida 364.68 m²

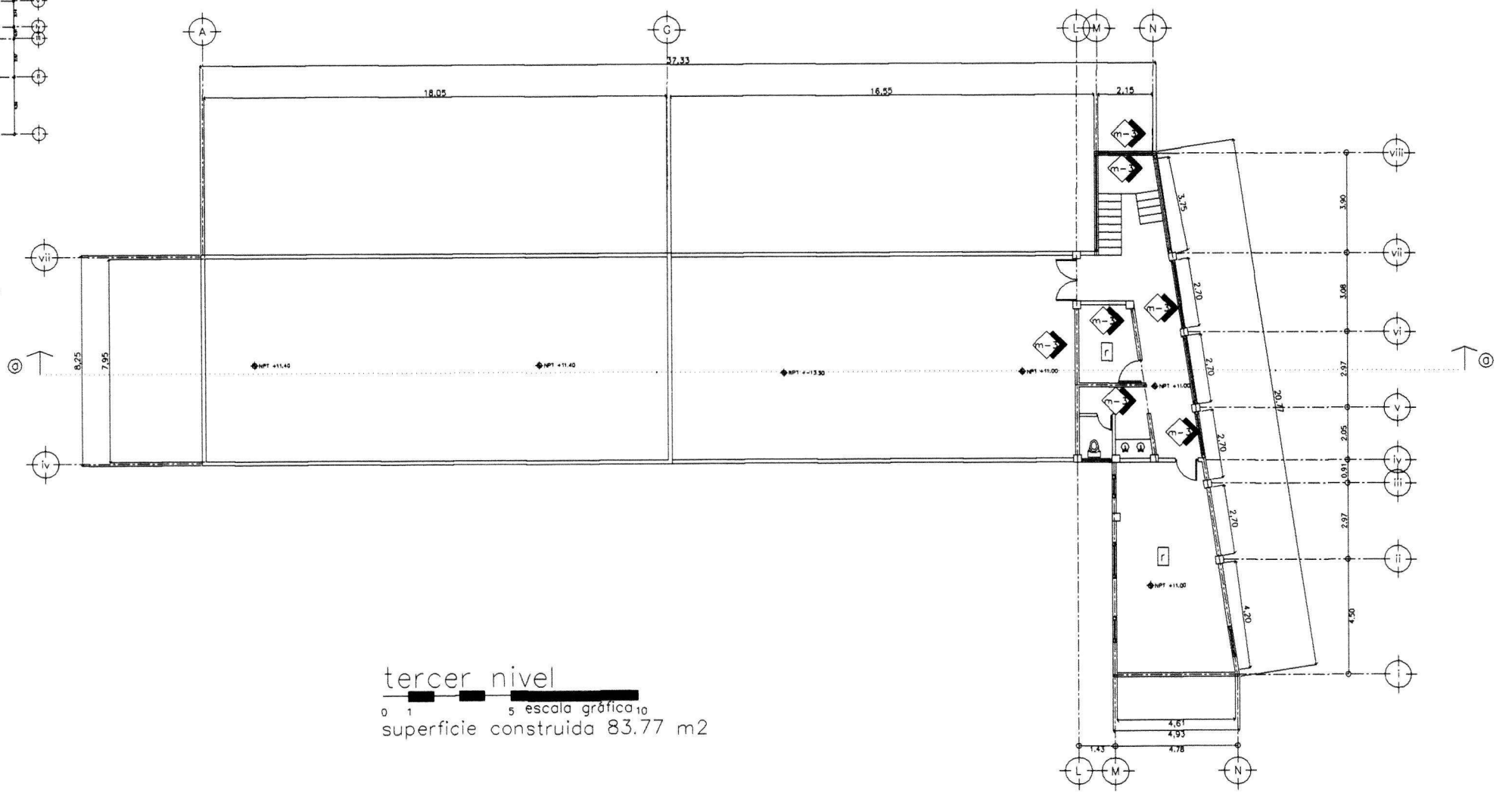

tercer nivel
 0 1 5 escala gráfica 10
 superficie construida 83.77 m²

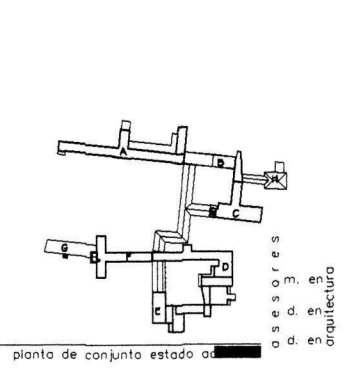
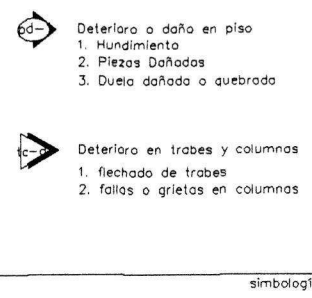
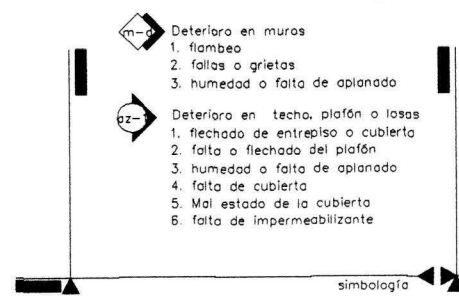
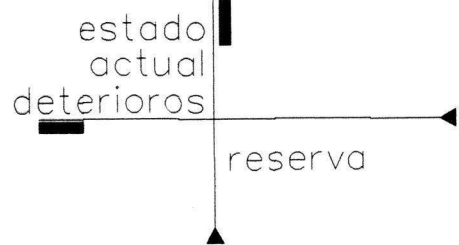

esc. 1:200
 cotas: m.

cft
 centro de formación teatral

jack sinhue fuentes quezada
 rabi nieta garcia
 juan ignacio del cueto ruiz-funes
 alejandro villalobos perez

son coyetano

SC

dt 02
 estado actual deterioros

tailler max celtto

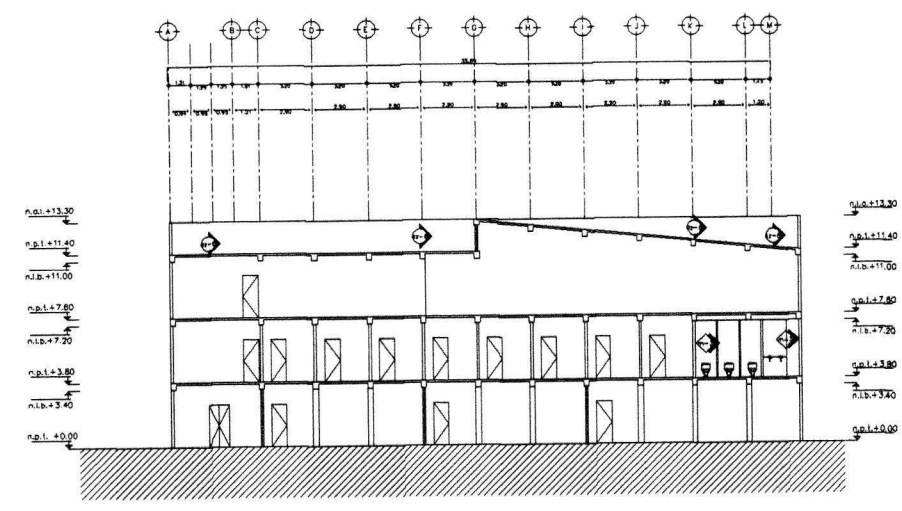
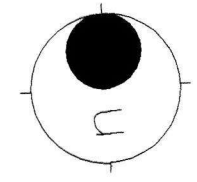

corte a
escala gráfica 10

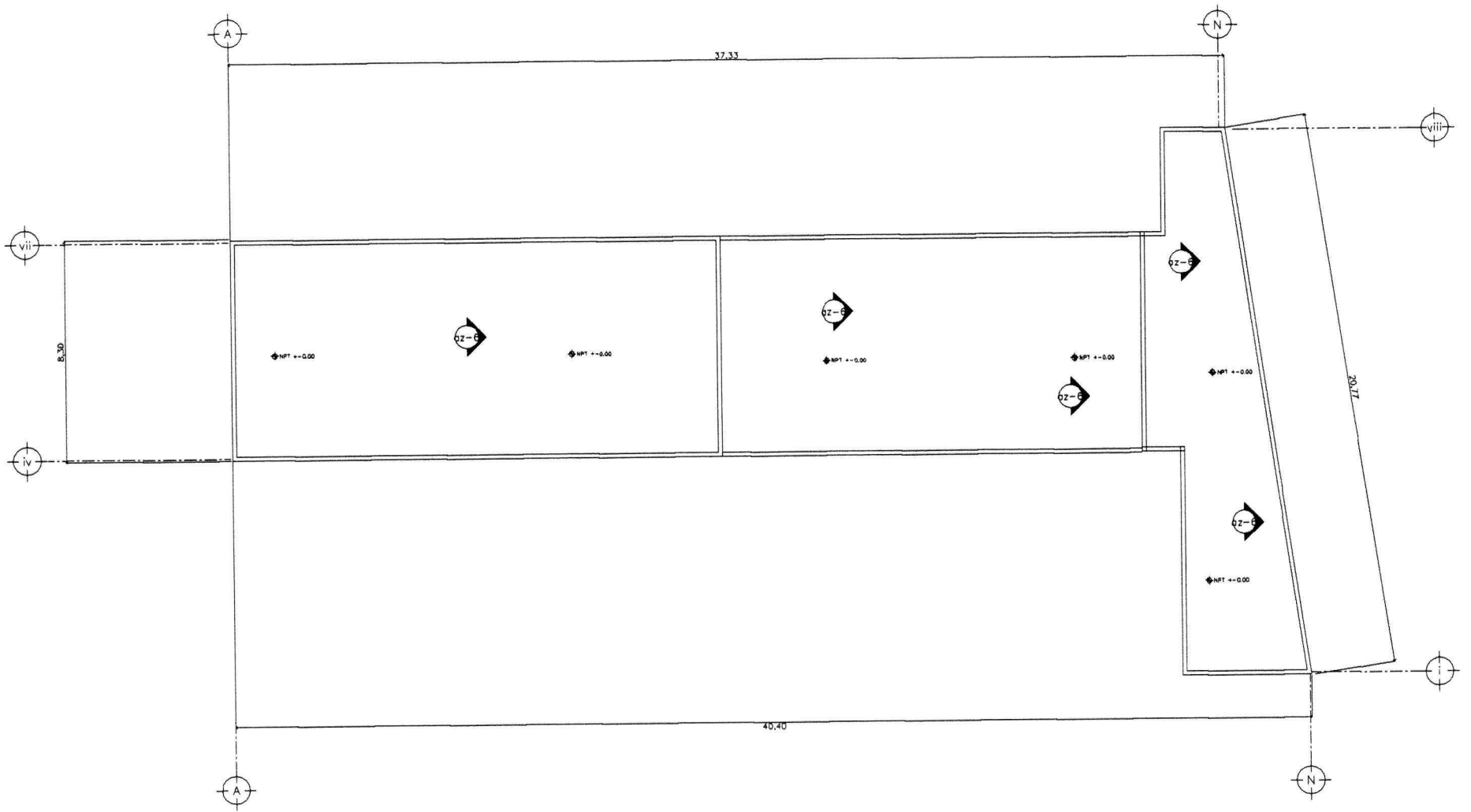

planta de azotea
escala gráfica 10

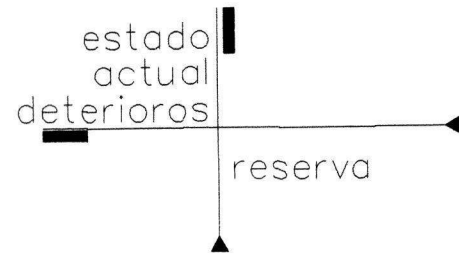

- m-d** Deterioro en muros
1. flambéo
2. fallas o grietas
3. humedad o falta de apianado
- bd** Deterioro en techo, plafón o losas
1. flechado de entrecapso o cubierta
2. falta o flechado del plafón
3. humedad o falta de apianado
4. falta de cubierta
5. Mal estado de la cubierta
6. falta de impermeabilizante

- bd** Deterioro o daño en piso
1. Hundimiento
2. Piezas Dañadas
3. Duela dañada o quebrado
- tc** Deterioro en traves y columnas
1. flechado de traves
2. fallas o grietas en columnas

- Uso actual**
- | | |
|--------------------|---------------|
| t teatro o foro | v vivienda |
| b bodega | bi biblioteca |
| v vestibulo | c cocina |
| re recamara | mi mirador |
| sa salon de clases | la lavanderia |
| ca cafeteria | |
| o oficina | |

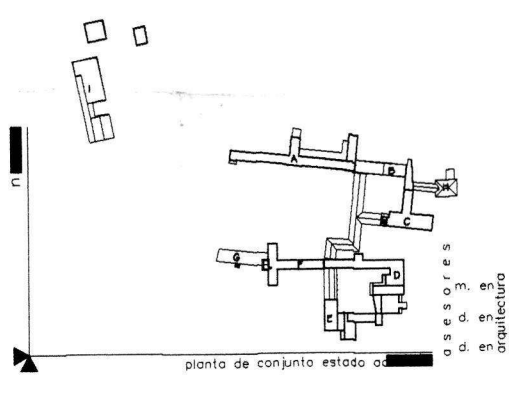

esc. 1:200
cotas: m.

cf centro de formación teatral

jack sinhue fuentes quezada
raúl nieta garcía
juan ignacio del cueto ruiz-funes
alejandra villalobos perez

SC san cayetano

dt 03 estudio actual deterioros

tailer max cetta

5.4 Educación Continua

(Empleo este nombre en función del uso potencial del inmueble)

Descripción

Este edificio está constituido por dos cuerpos en forma de "T" invertida, cuenta con 5 niveles. El primero es el sótano en el que actualmente se encuentra un tanque de agua que hace las veces de cisterna y las circulaciones verticales.

En el siguiente nivel, que es el de acceso, nos encontramos con una comunicación al interior del conjunto y una al exterior, las escaleras seis celdas, una estancia, dos bloques de sanitarios y un galerón de 20 m en el que se imparten clases.

El siguiente nivel prácticamente es igual, sólo que cuenta con las escaleras, ocho celdas, la estancia, los dos bloques de sanitarios y el galerón que corresponde al de abajo, los siguientes dos niveles son prácticamente iguales a este, la azotea cuenta solo con las escaleras que llegan hasta ella.

Considero que este edificio puede albergar las celdas de los alumnos de la zona de Educación Continua por estar físicamente independiente del edificio habitacional y cercano a la

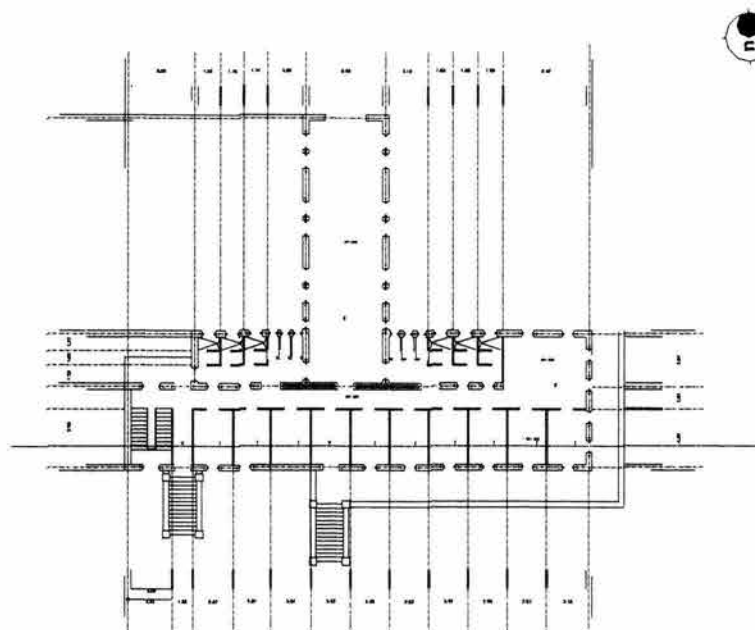

planta de acceso
superficie construida 439.30 m²
0 1 5 10
escala gráfica

zona donde se desarrollará la escuela de teatro como tal.

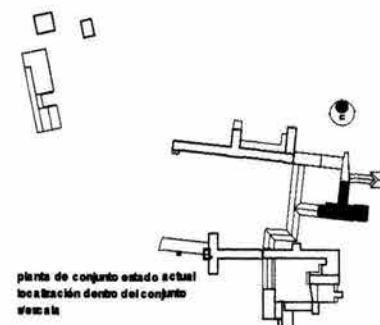

planta de conjunto estado actual
localización dentro del conjunto
1:500



Materiales y Sistema Constructivo

El sistema constructivo es prácticamente igual al descrito en el apartado del edificio de dormitorios, por lo que creo que la infraestructura debe ser igual a la de dicho edificio ya que la superestructura está construida a base de muros de 45 cm., viguería de madera con ladrillos y piso de madera. La azotea está resuelta de igual forma.

Los acabados interiores son prácticamente los mismos, al igual que la cancelería y las puertas. Lo que sí es diferente, son los acabados exteriores, ya que está aplanado con cemento-arena sin pintura.

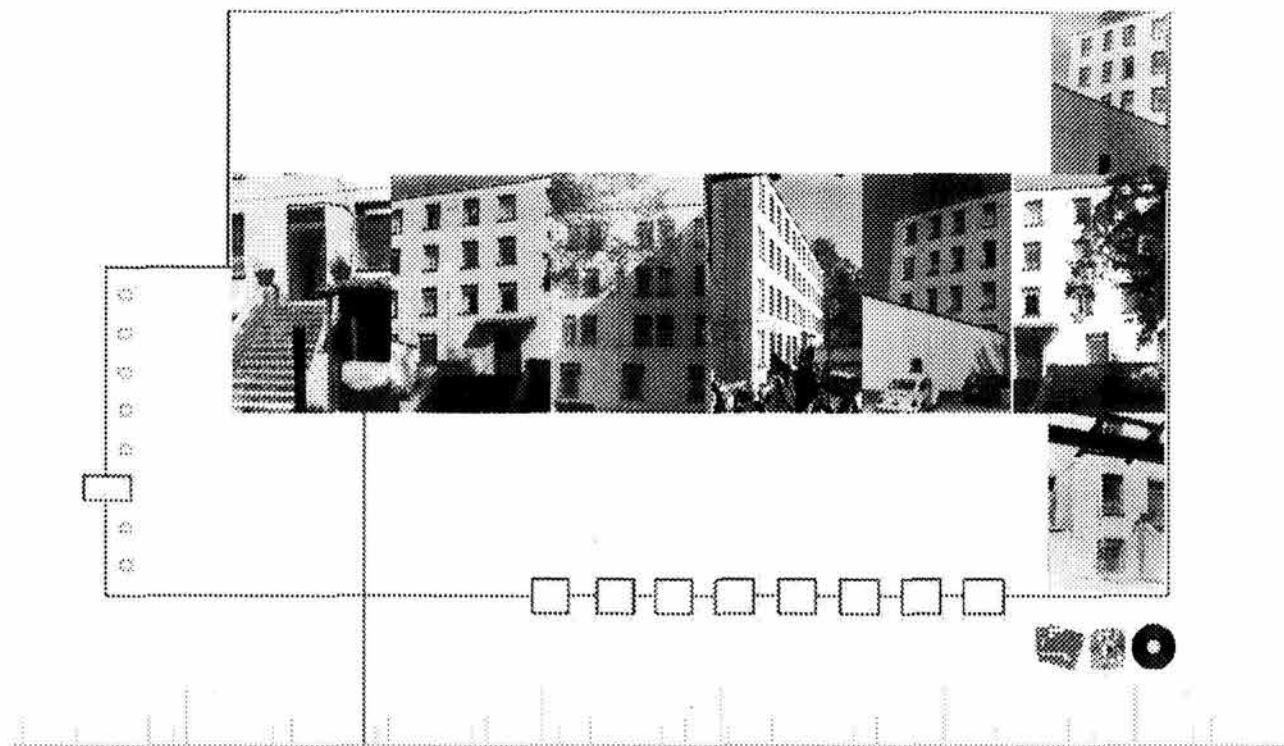

Vistas desde el patio interior, hacia las fachadas del edificio descrito.



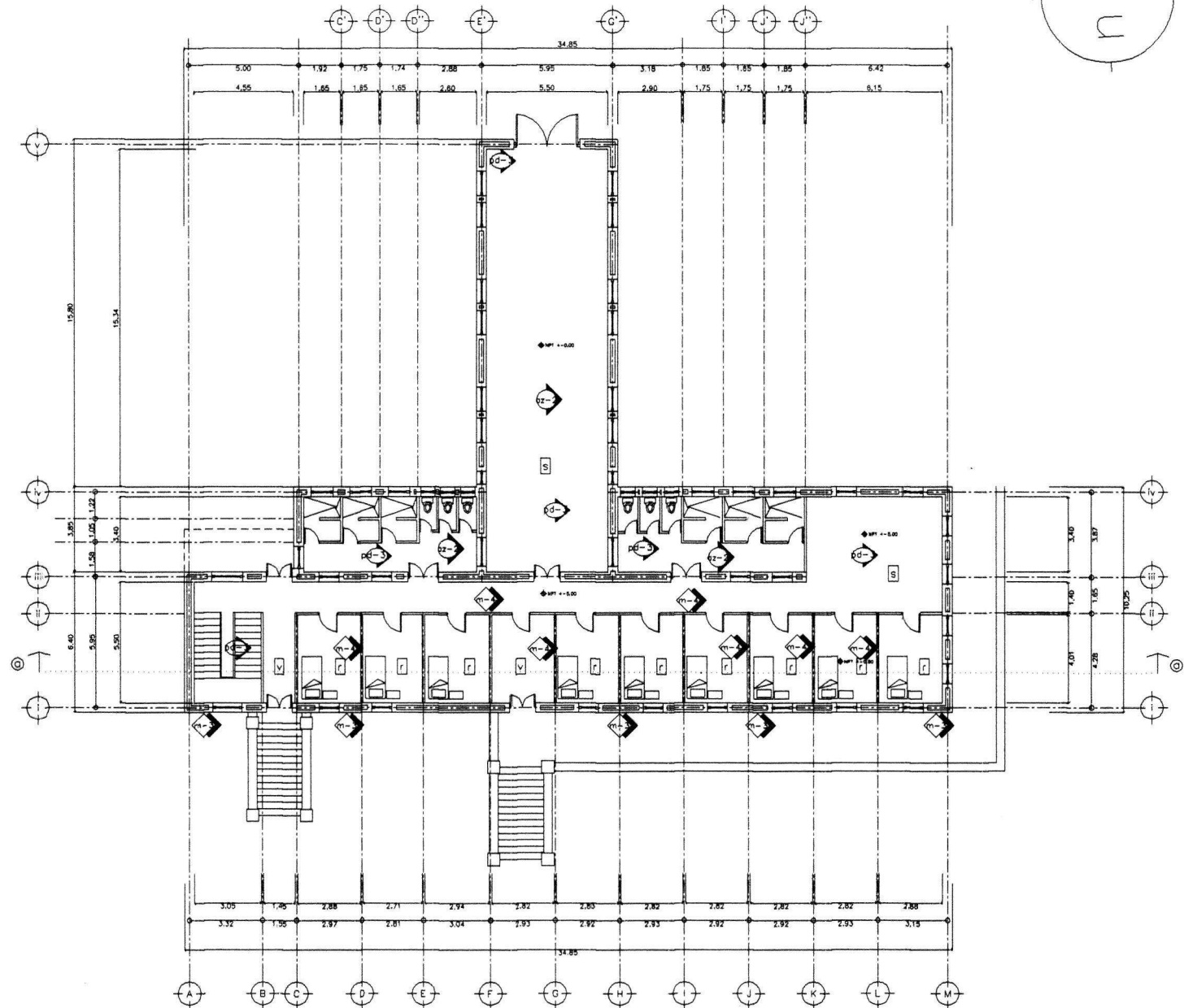
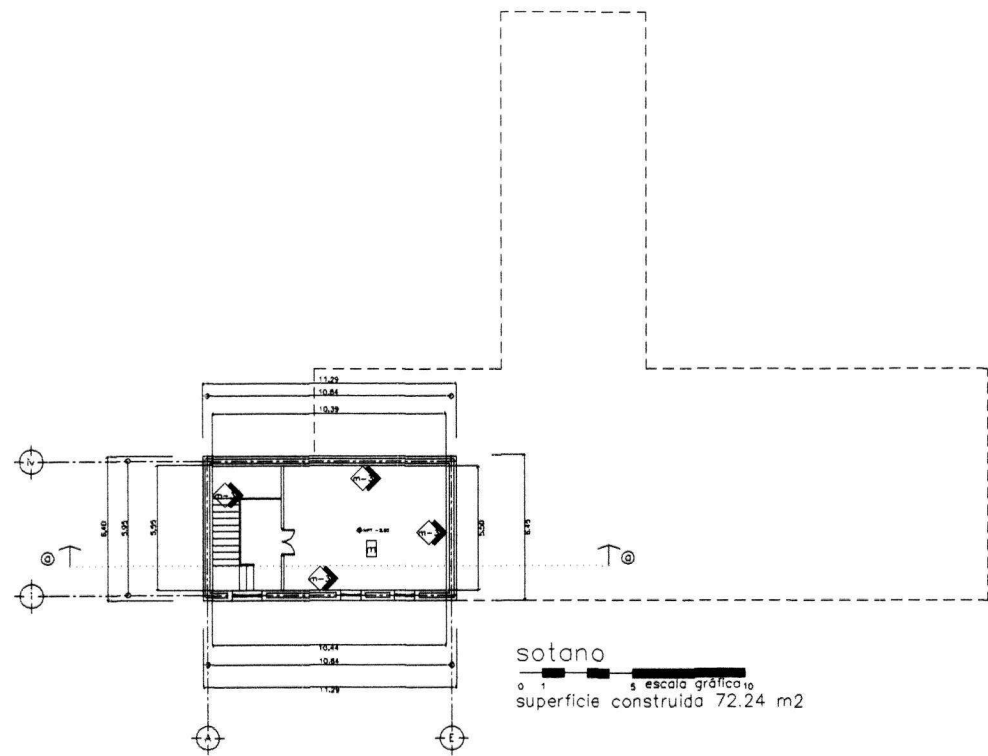
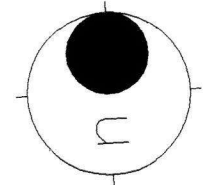

estado actual
 deterioros

educación continua

- m-d** Deterioro en muros
1. flambeo
 2. fallas o grietas
 3. humedad o falta de aplanado
- ca** Deterioro en techo, plafón o losas
1. flechado de entrepiso o cubierta
 2. falta o flechado del plafón
 3. humedad o falta de aplanado
 4. falta de cubierta
 5. Mal estado de la cubierta
 6. falta de impermeabilizante

- pd** Deterioro o daño en piso
1. Hundimiento
 2. Piezas Dañadas
 3. Duela dañada o quebrada

- ca** Deterioro en traves y columnas
1. flechado de traves
 2. fallas o grietas en columnas

- Uso actual
- t teatro o foro
 - b bodega
 - v vestíbulo
 - r recámara
 - s salón de clases
 - ca cafetería
 - of oficina
 - vi vivienda
 - bi biblioteca
 - co cocina
 - mi mirador
 - la lavandería

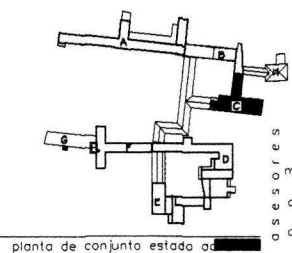

esc. 1:200
 cotas: m.

cft
 centro de formación teatral

asesores:
 m. en arquitectura
 d. en arquitectura
 a. en arquitectura

Jack sinhue fuentes quezada
 Raúl Nieto García
 Juan Ignacio del Cueto Ruiz-Funes
 Alejandra Villalobos Pérez

SC
 son coyetano

dt 01
 estudio ambiental de interiores

taller max cetto

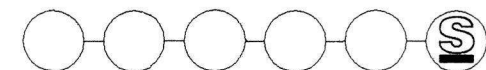

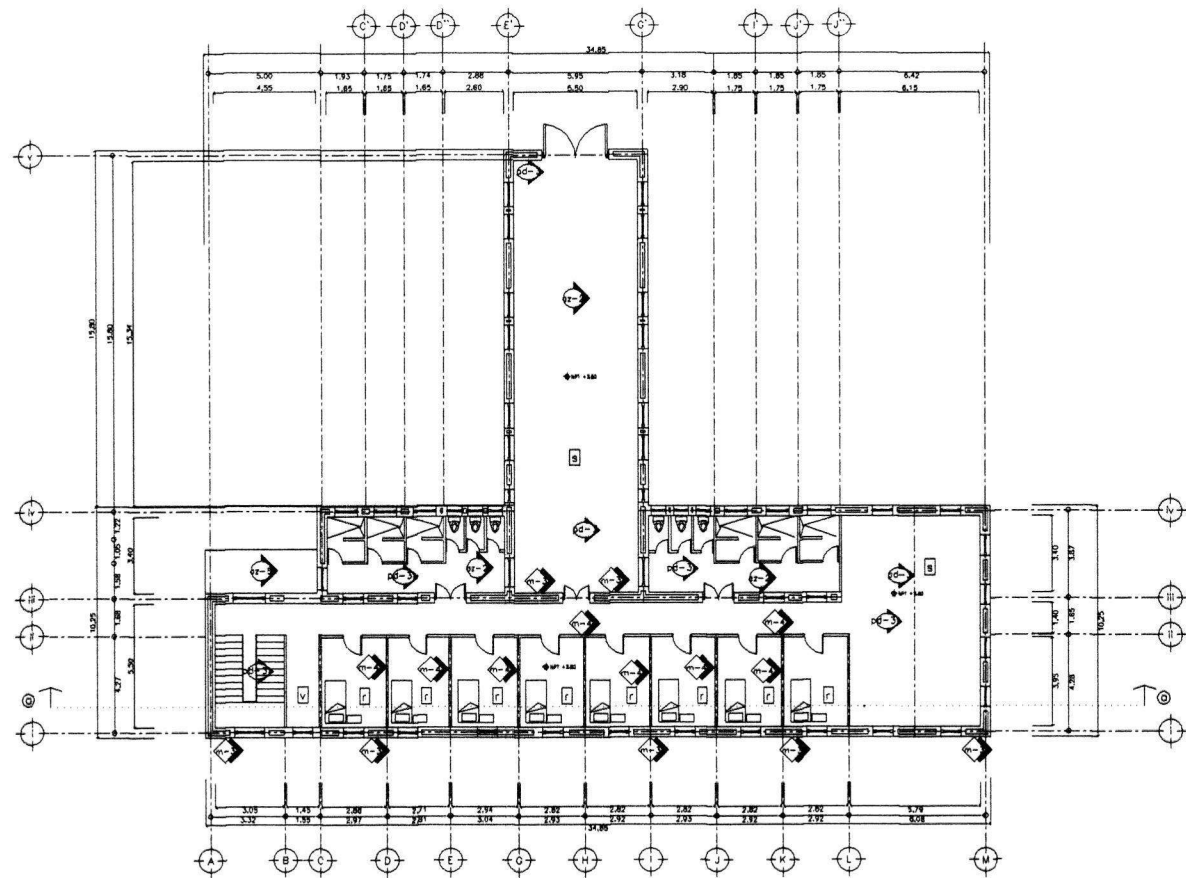
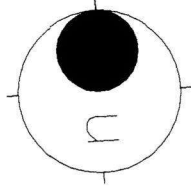

primer nivel

escala gráfica 1:500
superficie construida 439.30 m²

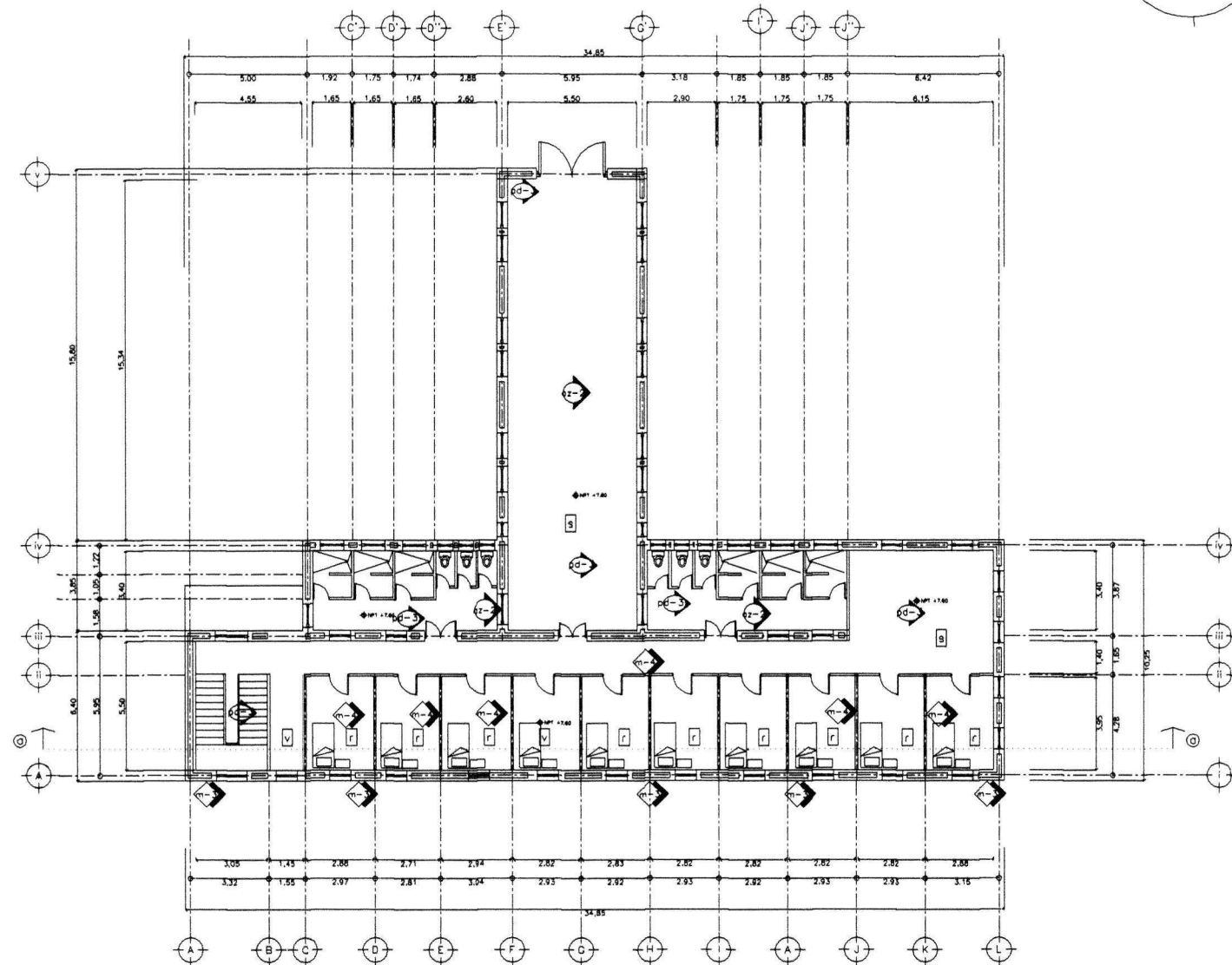

segundo nivel

escala gráfica 1:500
superficie construida 439.30 m²

estado actual
deterioros

educación continua

- m-d** Deterioro en muros
1. flambéo
 2. fallas o grietas
 3. humedad o falta de aplomado
- m-z** Deterioro en techo, plafón o losas
1. flechado de entrepiso o cubierta
 2. falta o flechado del plafón
 3. humedad o falta de aplomado
 4. falta de cubierta
 5. Mal estado de la cubierta
 6. falta de impermeabilizante

- pd-** Deterioro o daño en piso
1. Hundimiento
 2. Piezas Dañadas
 3. Duela dañada o quebrada

- tc-** Deterioro en traves y columnas
1. flechado de traves
 2. fallas o grietas en columnas

- Uso actual
- | | | | |
|----|-----------------|----|------------|
| t | teatro o foro | vi | vivienda |
| b | bodega | bb | biblioteca |
| v | vestibulo | c | cocina |
| r | recamara | m | mirador |
| sc | salon de clases | lv | lavanderia |
| ca | cafeteria | | |
| o | oficina | | |

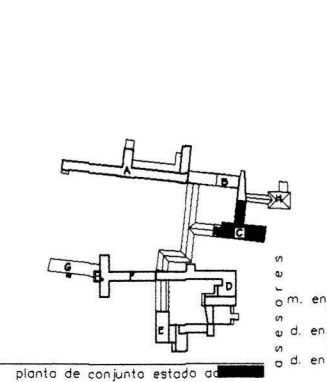

esc. 1:200
cotas: m.

cfct
centro de formación teatral

jack sinhue fuentes quezada
raúl nieto garcía
juan ignacio del cueto ruiz-funes
alejandro villalobos perez

SC
son Cayetano

dt 02
estado actual deterioros

tailer max cetta

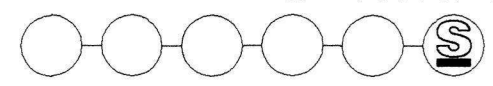

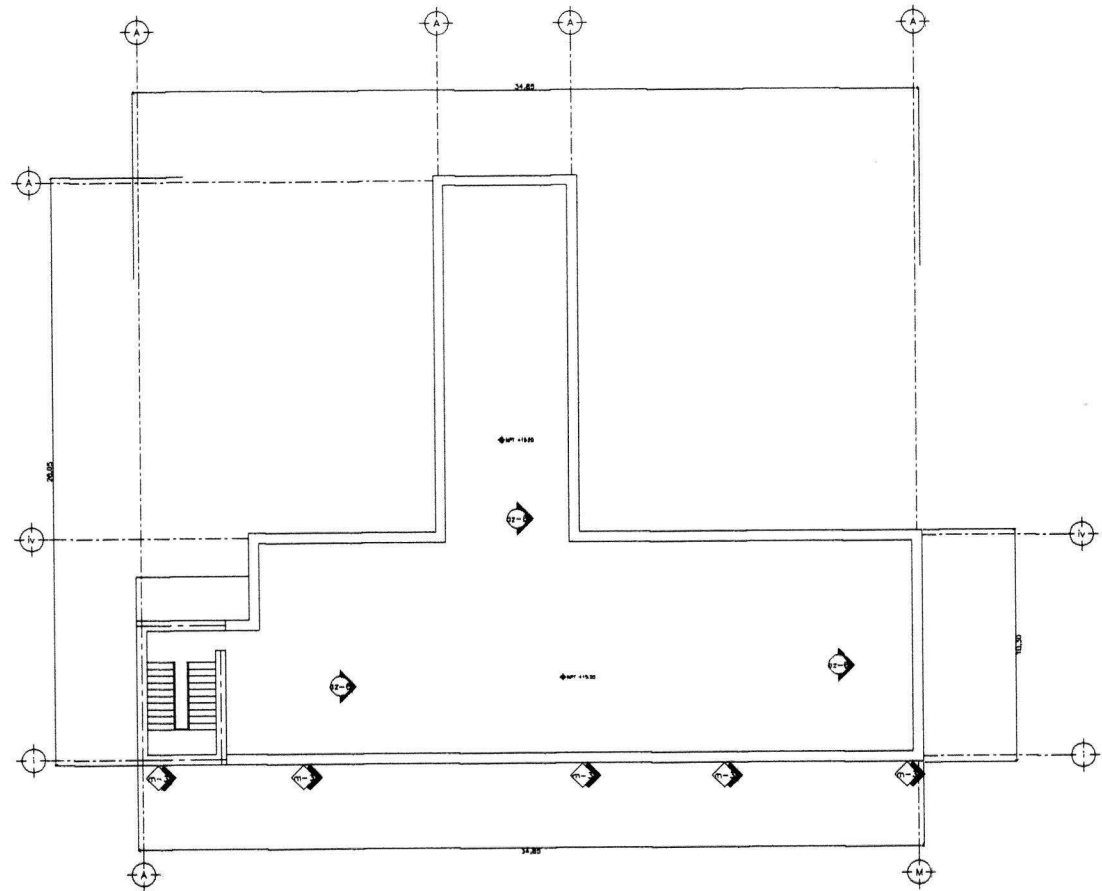

planta de azotea
escala gráfica 1:10

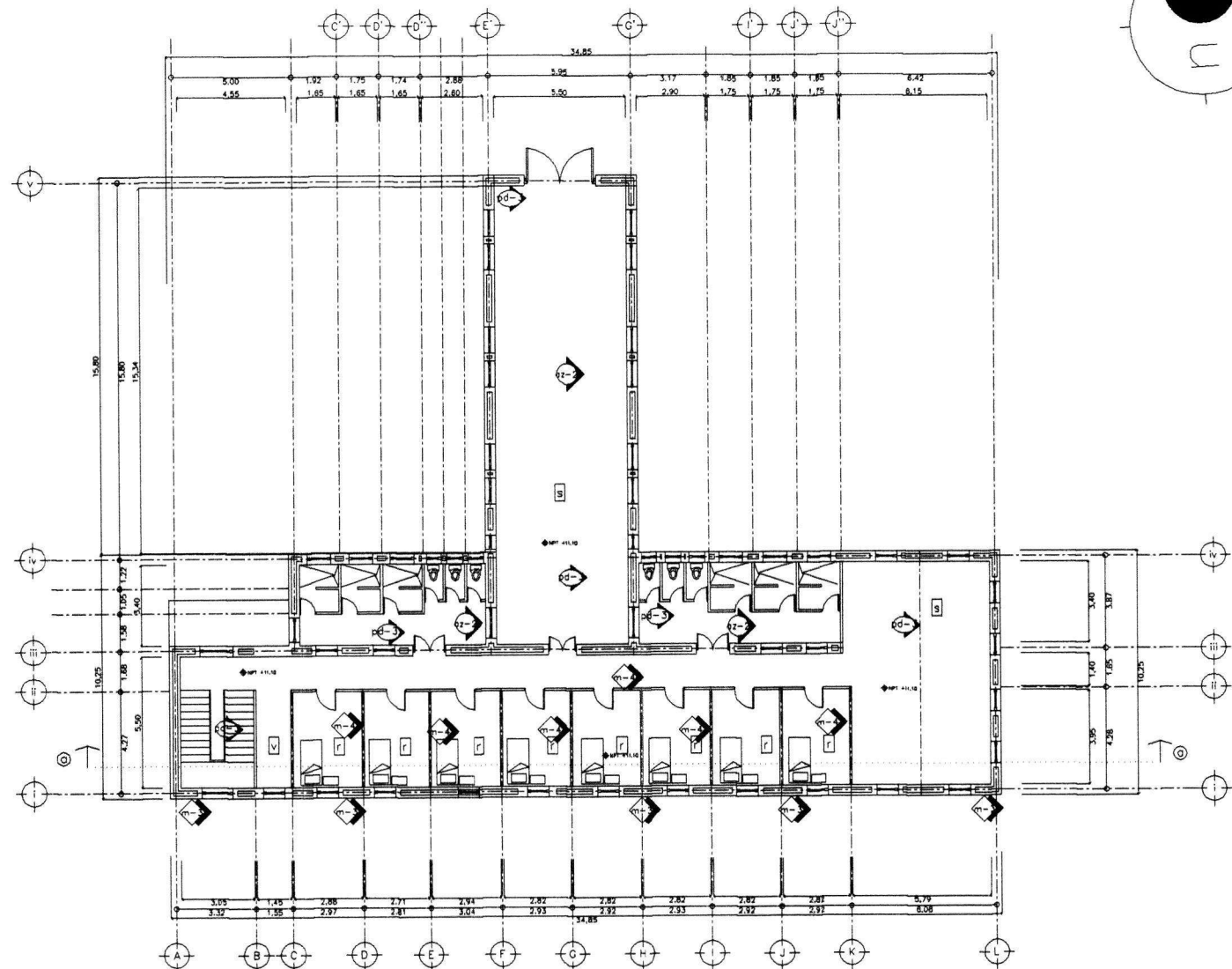

tercer nivel
escala gráfica 1:10
superficie construida 439.30 m²

estado actual
deterioros

educación continua

- m-d** Deterioro en muros
1. flambao
 2. fallas o grietas
 3. humedad o falta de aplanado
- tz** Deterioro en techo, plafón o losas
1. flechado de entrepiso o cubierta
 2. falta o flechado del plafón
 3. humedad o falta de aplanado
 4. falta de cubierta
 5. Mal estado de la cubierta
 6. falta de impermeabilizante

- pd** Deterioro o daño en piso
1. Hundimiento
 2. Piezas Dañadas
 3. Duela dañada o quebrada
- tc** Deterioro en trabes y columnas
1. flechado de trabes
 2. fallas o grietas en columnas

- Uso actual
- | | |
|--------------------|---------------|
| t teatro o foro | v vivienda |
| b bodega | bl biblioteca |
| v vestibulo | c cocina |
| r recamara | m mirador |
| sa salon de clases | lv lavanderia |
| ca cafeteria | |
| o oficina | |

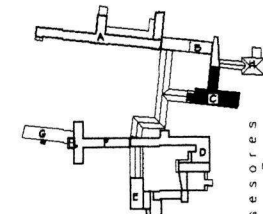

cft
centro de formación teatral

jack sinhue fuentes quezada
raúl nieta garcía
juan ignacio del cueto ruiz-funes
alejandra villalobos perez

esc. 1:200
cotas: m.

SC
san cayetano

dt 03
estado actual deterioros

taller max cetto



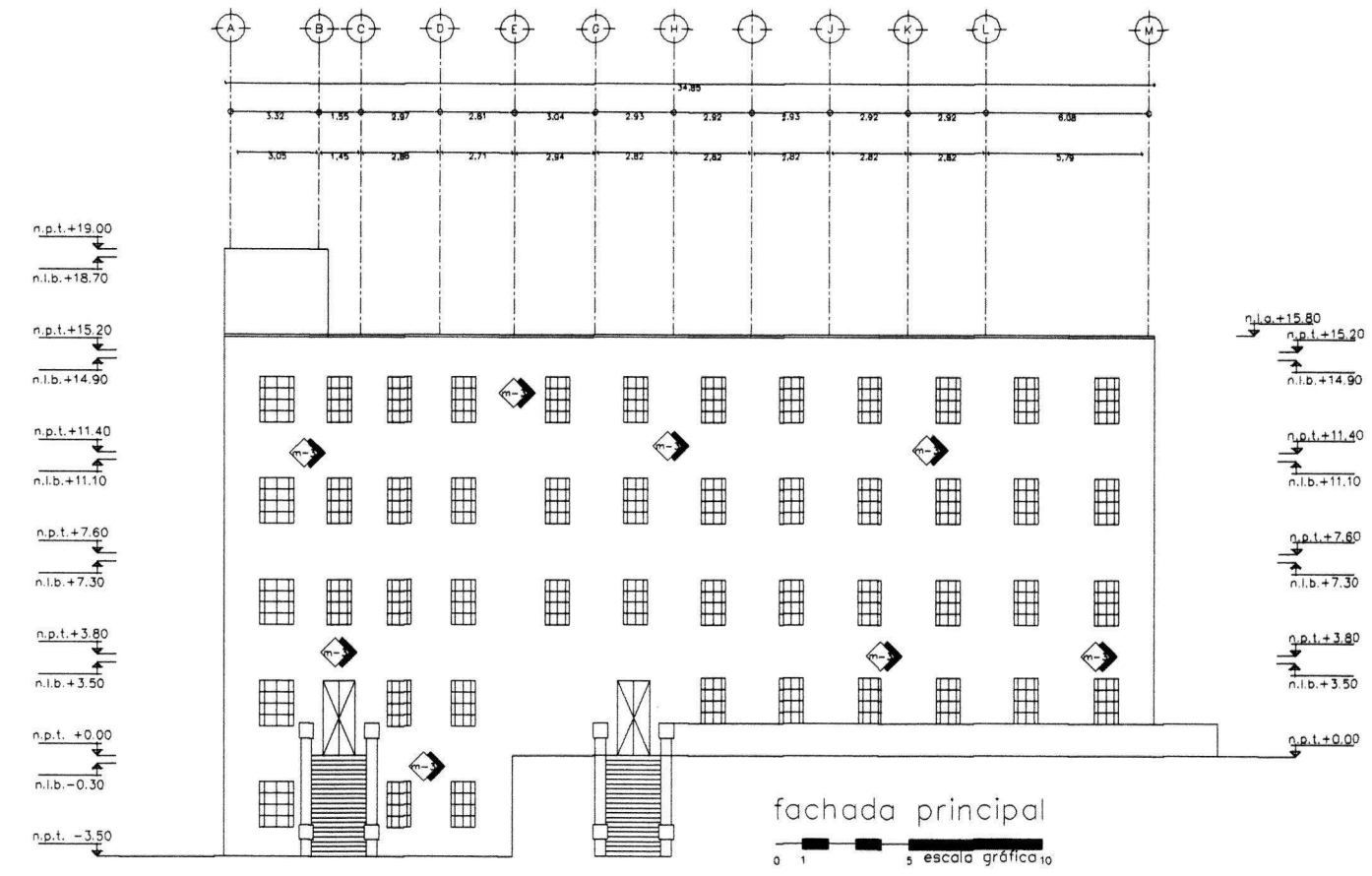
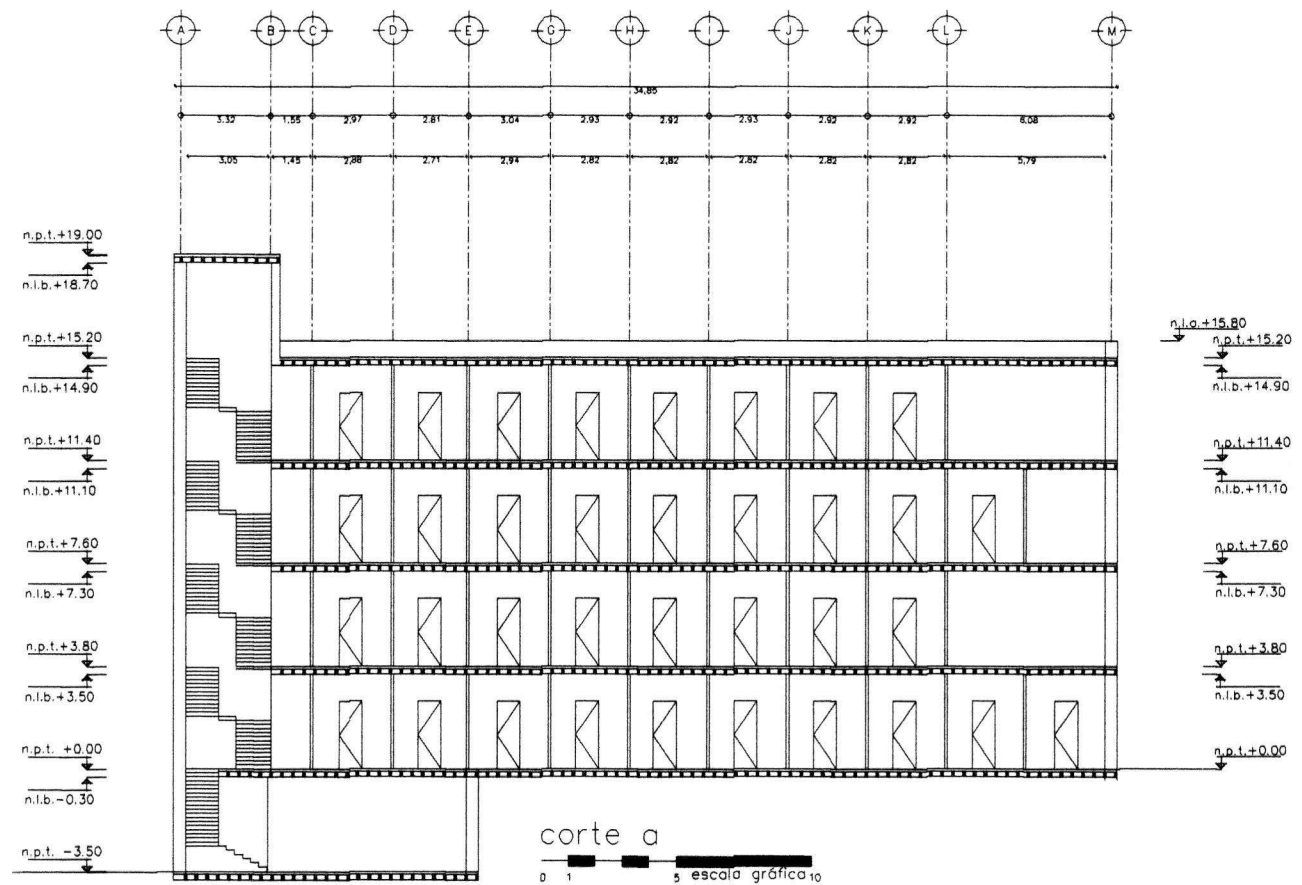

estado actual
deterioros

educación
continua

- | | |
|---|--|
| <ul style="list-style-type: none"> Deterioro en muros 1. flambeo 2. fallas o grietas 3. humedad o falta de aplanado | <ul style="list-style-type: none"> Deterioro o daño en piso 1. Hundimiento 2. Piezas Dañadas 3. Duela dañada o quebrada |
| <ul style="list-style-type: none"> Deterioro en techo, plafón o losas 1. flechado de entrapiso o cubierto 2. falta o flechado del plafón 3. humedad o falta de aplanado 4. falta de cubierta 5. Mal estado de la cubierta 6. falta de impermeabilizante | <ul style="list-style-type: none"> Deterioro en traves y columnas 1. flechado de traves 2. fallas o grietas en columnas |

- Uso actual
- teatro o fara
 - bodega
 - vestíbulo
 - recámara
 - salón de clases
 - cafetería
 - oficina

- vivienda
- biblioteca
- cocina
- mirador
- lavandería

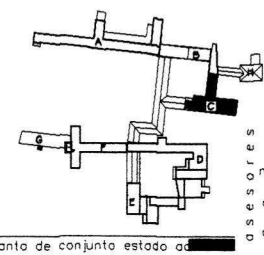

esc. 1:200
cotas: m.

cfft
centro de formación teatral

jack sinhue fuentes quezada
raúl nieta garcía
juan ignacio del cueto ruiz-funes
alejandra villalobos perez

SC
san cayetano

dt 04
estado actual deterioros

talier max cetta

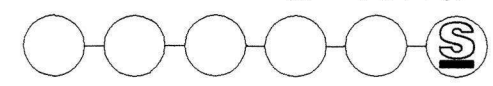

5.5 Administración

(Empleo este nombre en función del uso potencial del inmueble)

Descripción

Este edificio es al que considero de mayor antigüedad. Estructuralmente está constituido por muros de carga de ladrillo de 45 cm. de espesor y vigas de madera; además de piso del mismo material, a excepción del primer nivel en el que encontramos piso de terrazo.

Este edificio está conformado por dos cuerpos en forma de "L" invertida en tres niveles; En el primero encontramos oficinas administrativas, un salón de expresión corporal, la recámara del vigilante, dos bodegas, la cafetería, bloques de sanitarios y dos de circulaciones verticales. En el siguiente nivel encontramos 10 celdas que están ocupadas por los alumnos, otro salón de expresión corporal sobre la cafetería, evidentemente los bloques de sanitarios y los de escaleras. El último nivel es prácticamente igual al que acabo de describir con respecto a la azotea esta resuelta con la viguería de madera y enladrillado. En el cuerpo más alto de este edificio encontramos láminas de asbesto que se encuentran en muy mal estado.

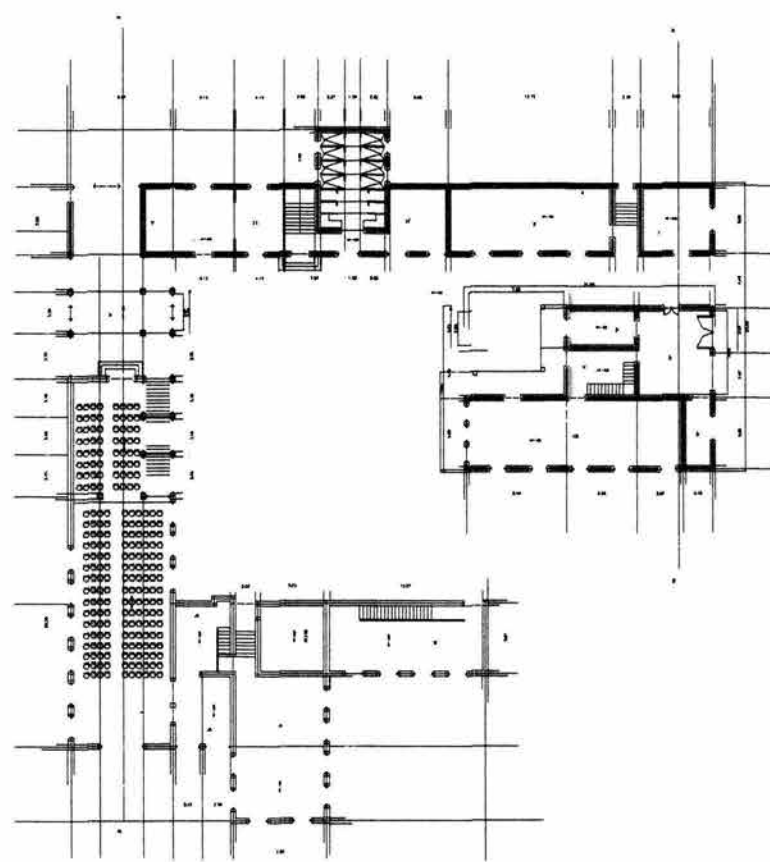

planta de acceso
superficie construida 1279.00 m²
0 1 2 10
escala gráfica

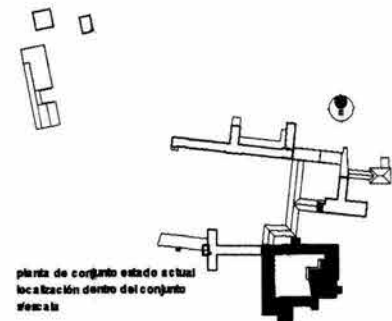

planta de conjunto estado actual
localización dentro del conjunto
#50:41



Materiales y Sistema Constructivo

Al igual que los edificios de Dormitorios y parte del de Educación Continua, éste está resuelto por medio de un sistema híbrido, es decir, por medio de muros de tabique rojo recocido de 45 cm. de espesor y vigería de madera y losas de concreto en los bloques sanitarios, lo que me hace pensar que la infraestructura está resuelta en este bloque por medio de zapatas corridas y, en lo que corresponde a la parte de muros de carga, creo que está resuelto sobre una plataforma de cimentación.

Los acabados son los mismos que el edificio de Dormitorios, a excepción de los exteriores, ya que están aplanados con cemento arena y están pintados con pintura vinílica blanca, con toques de pintura color azul; la cancelería y las puertas son prácticamente iguales a las de los otros edificios.

Al referirme a su vocación, me parece que por su disposición dentro del conjunto, este edificio puede albergar a la Zona de Gobierno, así como talleres y salones de clases teóricas, cubriendo prácticamente las necesidades de la escuela.

En este sentido, sin embargo, los salones de expresión corporal no

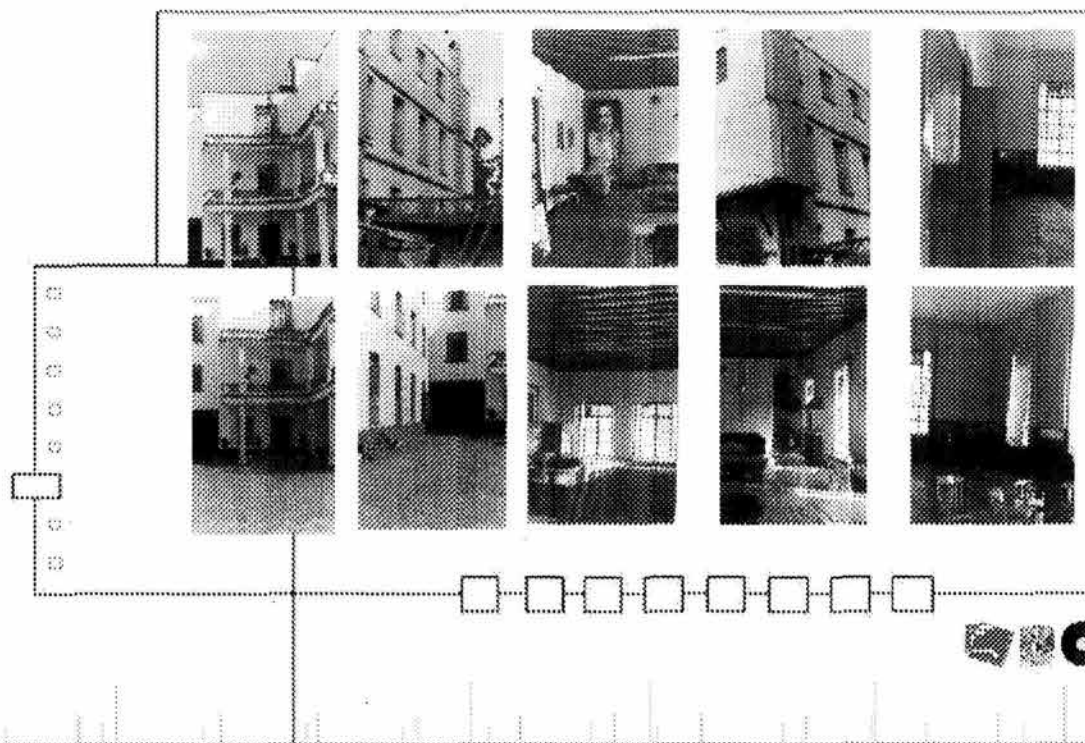

Vistas desde el patio interior, hacia las fachadas del edificio descrito y algunas tomas interiores de la cafetería actual y del salón de usos múltiples.

pueden quedar dentro de este edificio, ya que no cuenta con las dimensiones apropiadas para salvar esta necesidad además de que se encuentra en el peor estado de conservación con respecto a los otros edificios del conjunto.



5.6 Biblioteca

(Empleo este nombre en función del uso potencial del inmueble)

Descripción

El edificio anterior, así como éste, dentro del conjunto conforman un patio, por lo que me parece que es en estas dos edificaciones donde se puede concentrar la escuela como tal. El edificio esta constituido una vez más por dos cuerpos en forma de "L" y cuatro niveles, dos de ellos sótanos. En el primero, en forma ascendente encontramos el molino como tal y tres piezas que funcionan actualmente como bodegas y las circulaciones verticales.

En el siguiente encontramos la cocina principal, que es la única que está en uso, tres piezas de diferentes tamaños que sirven como comedores, un cuerpo longitudinal que es empleado como vestíbulo, un frigorífico y cuatro bloques de escaleras. En el nivel de acceso encontramos una capilla que no cuenta con culto, la vivienda de la cocinera dos piezas que funcionan como bodegas, (una cuyo uso ignoro) un salón de clases en el siguiente nivel encontramos el coro de la capilla y una pieza larga que funciona como salón de clases, y la vivienda de los encargados de la limpieza. La azotea

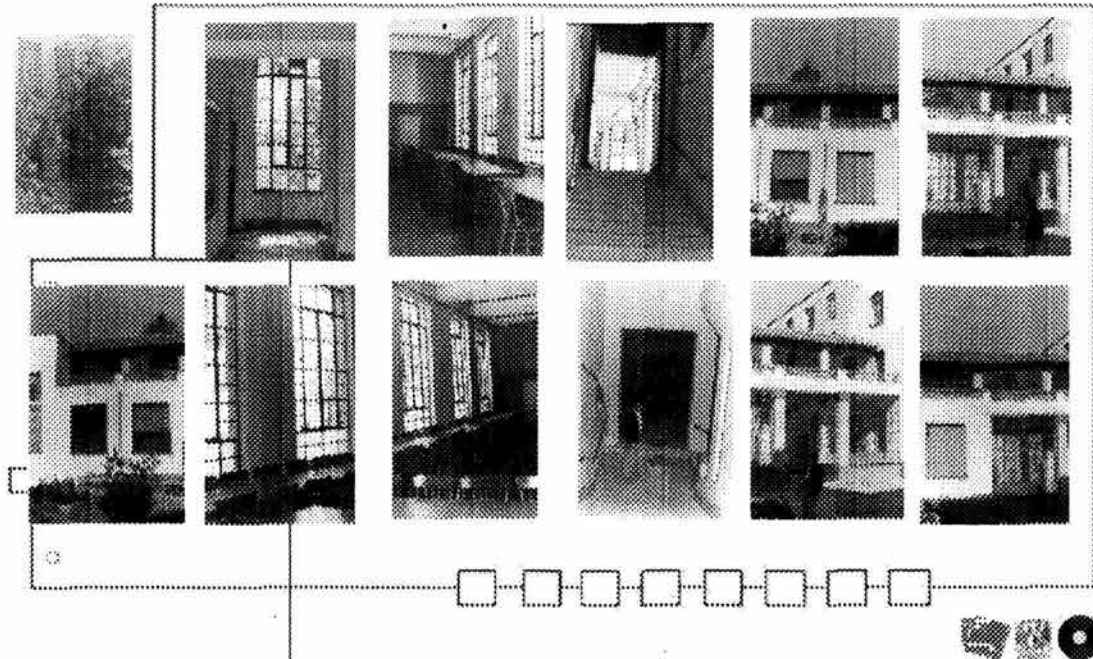

Vistas desde el patio interior, hacia las fachadas del edificio descrito y algunas tomas interiores del comedor

esta resuelta por medio del sistema de viguerías y enladrillado.



Materiales y Sistema Constructivo

El sistema constructivo es prácticamente el que ya he descrito con los otros edificios, así como cancelería, puertas y acabados.

Con respecto a los usos que se le podrían asignar a este edificio, yo conservaría el de comedor y cocina. Los otros, como la capilla cuenta con las cualidades espaciales que se podrían aprovechar para hacer la biblioteca, fonoteca y banco de imágenes, los otros espacios no cuentan con las dimensiones para ser aprovechados satisfactoriamente, por lo que yo propongo sustituirlos y aprovechar ese espacio para las aulas de expresión corporal.

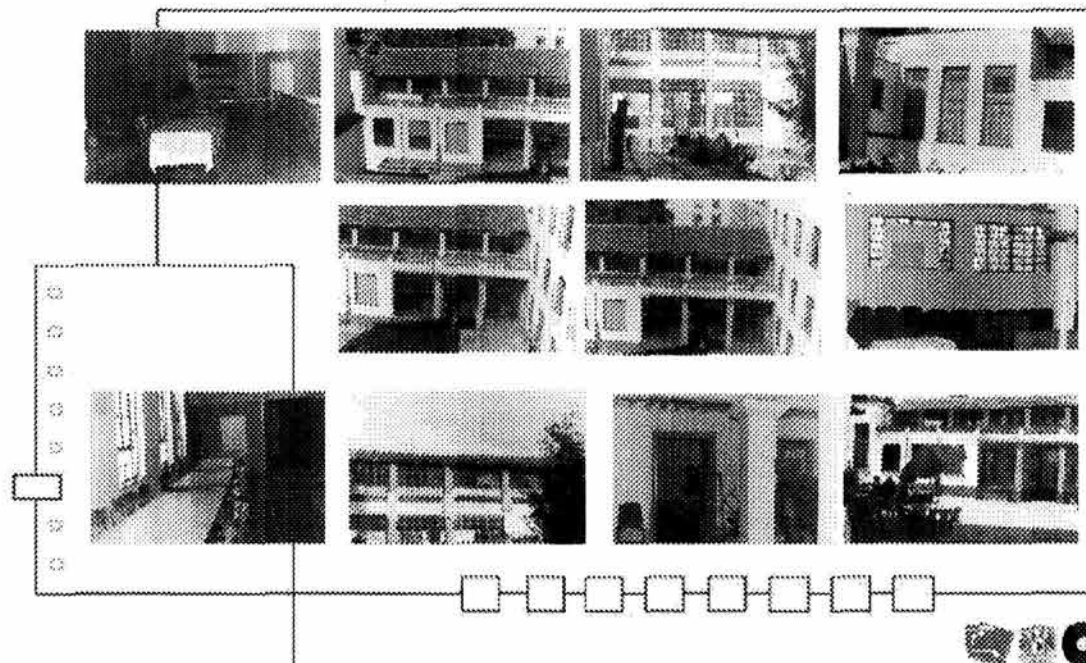

Vistas desde el patio interior, hacia las fachadas del edificio descrito y algunas tomas interiores del comedor



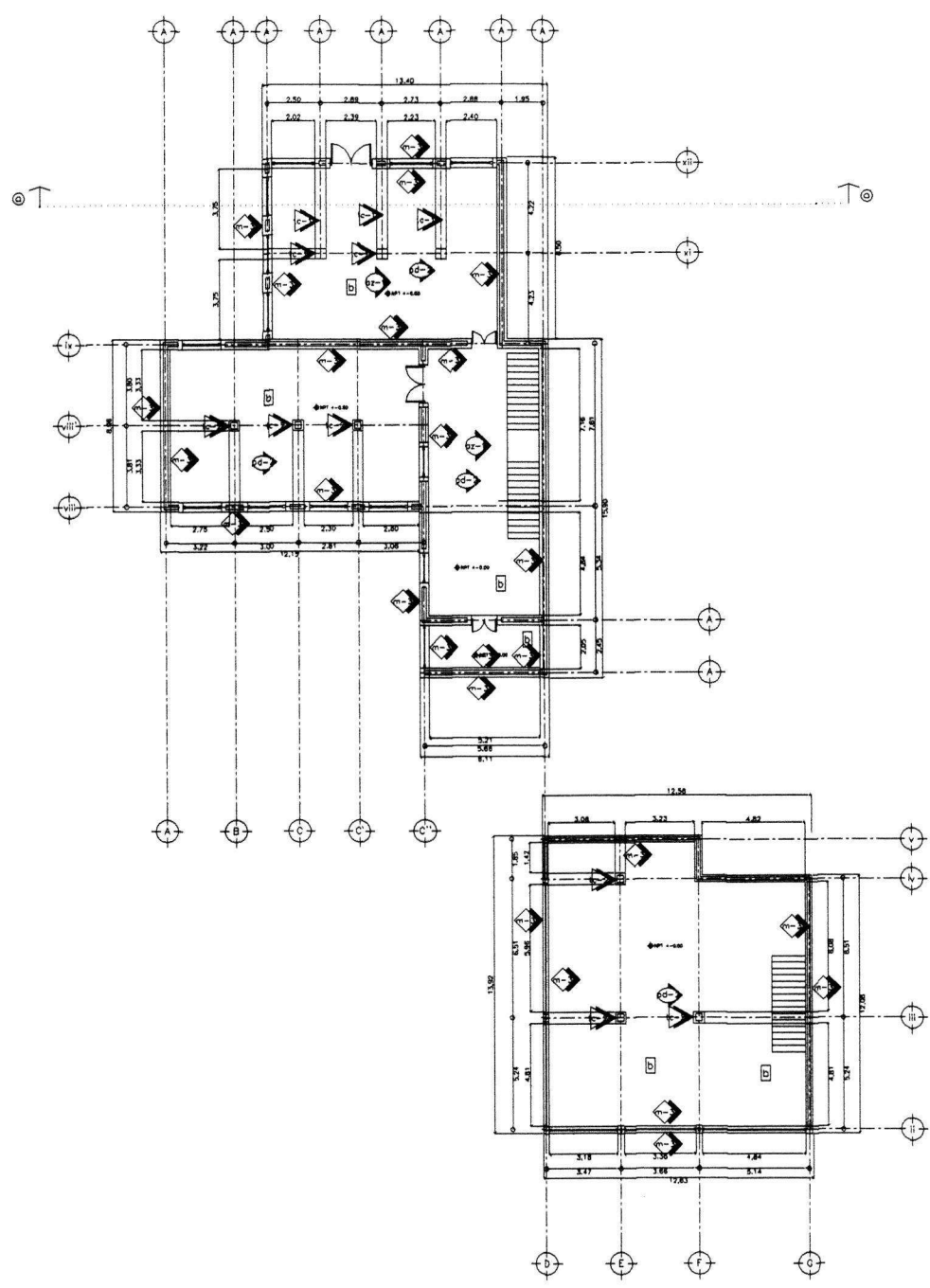
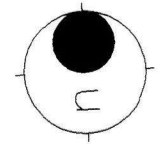

segundo nivel de sotano
 0 1 5 escala gráfica 10
 superficie construida 456.75 m2

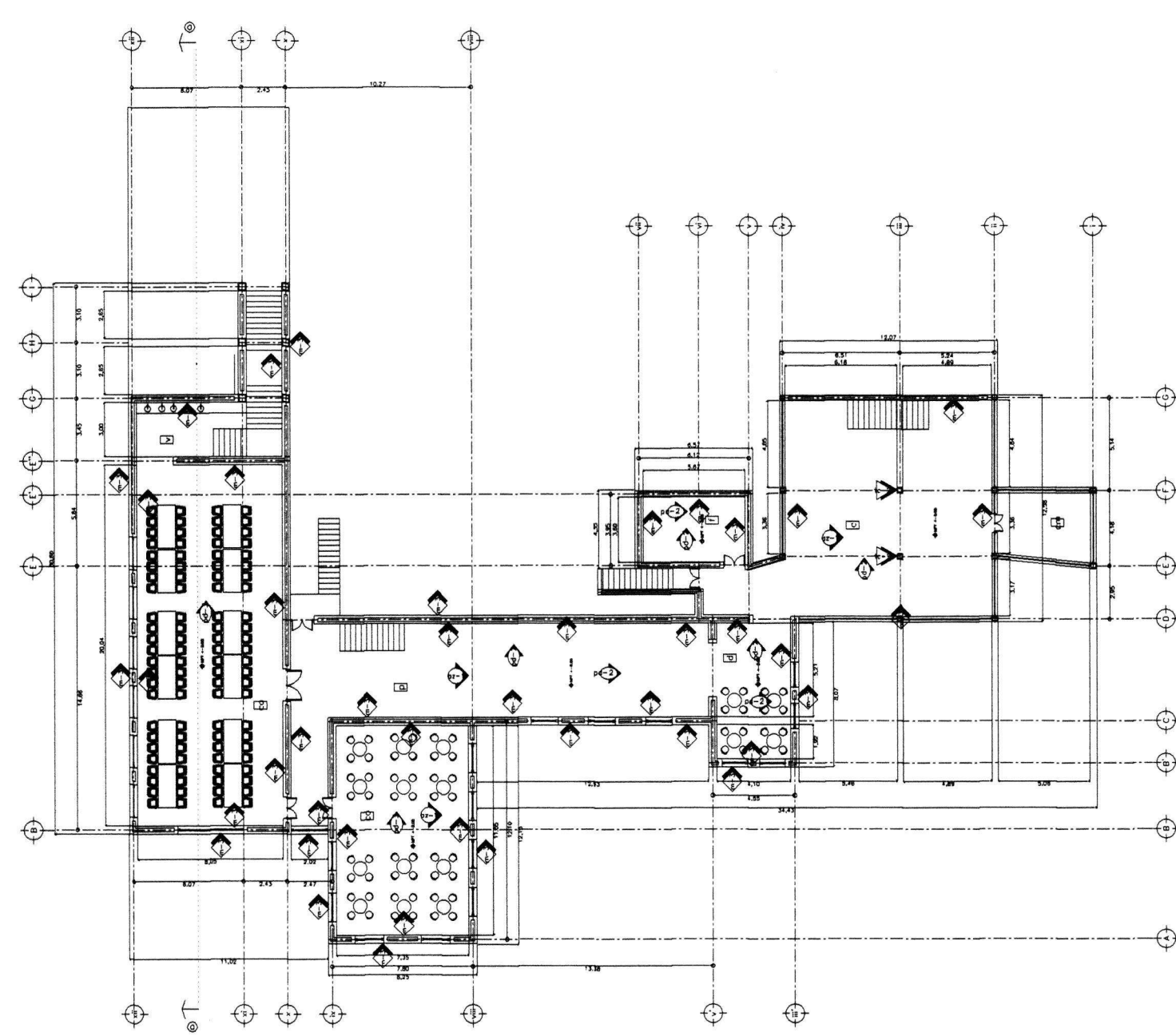

primer nivel de sotano
 0 1 5 escala gráfica 10
 superficie construida 735.04 m2

estado actual
 deterioros
 zona administrativa

- Deterioro en muros
 1. flambeo
 2. fallas o grietas
 3. humedad o falta de aplanado
- Deterioro en techo, plafón o losas
 1. flechado de entrepiso o cubierta
 2. falta o flechado del plafón
 3. humedad o falta de aplanado
 4. falta de cubierta
 5. Mal estado de la cubierta
 6. falta de impermeabilizante
- Deterioro o daño en piso
 1. Hundimiento
 2. Piezas Dañadas
 3. Duela dañado o quebrado
- Deterioro en traves y columnas
 1. flechado de traves
 2. fallas o grietas en columnas

simbología

simbología

simbología

planta de conjunto estado ad

esc. 1:200
 cotas: m.

cfft
 centro de formación teatral

jack sinhue fuentes quezada
 raül nieto garcía
 juan ignacio del cueto ruiz-funes
 alejandro villalobos perez

SC
 son coyetano

dt 01
 estado actual deterioros

talier max cetti

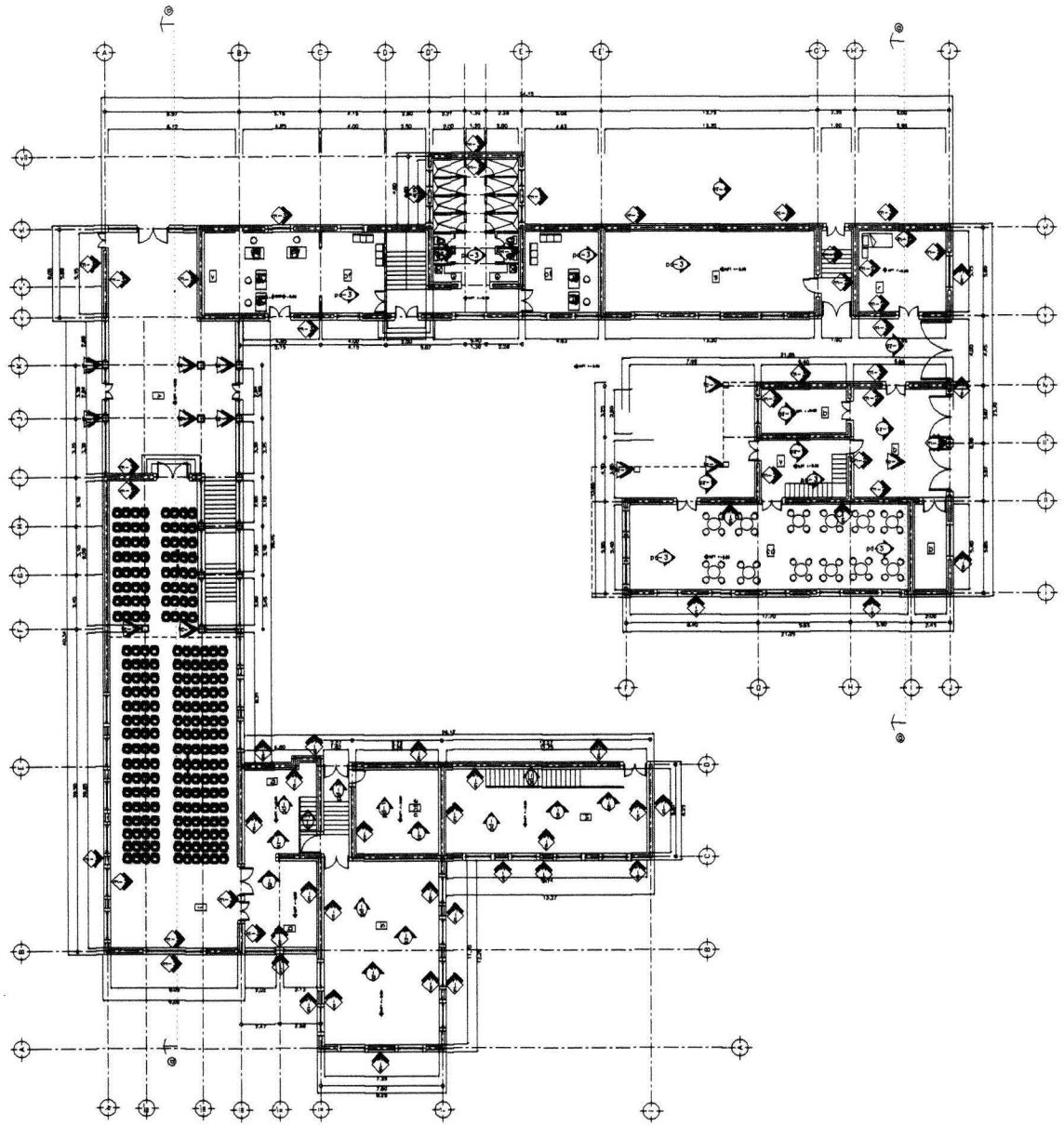
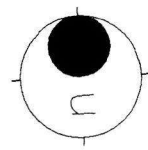

planta de acceso
 escala gráfica
 superficie construida 1278.00 m²

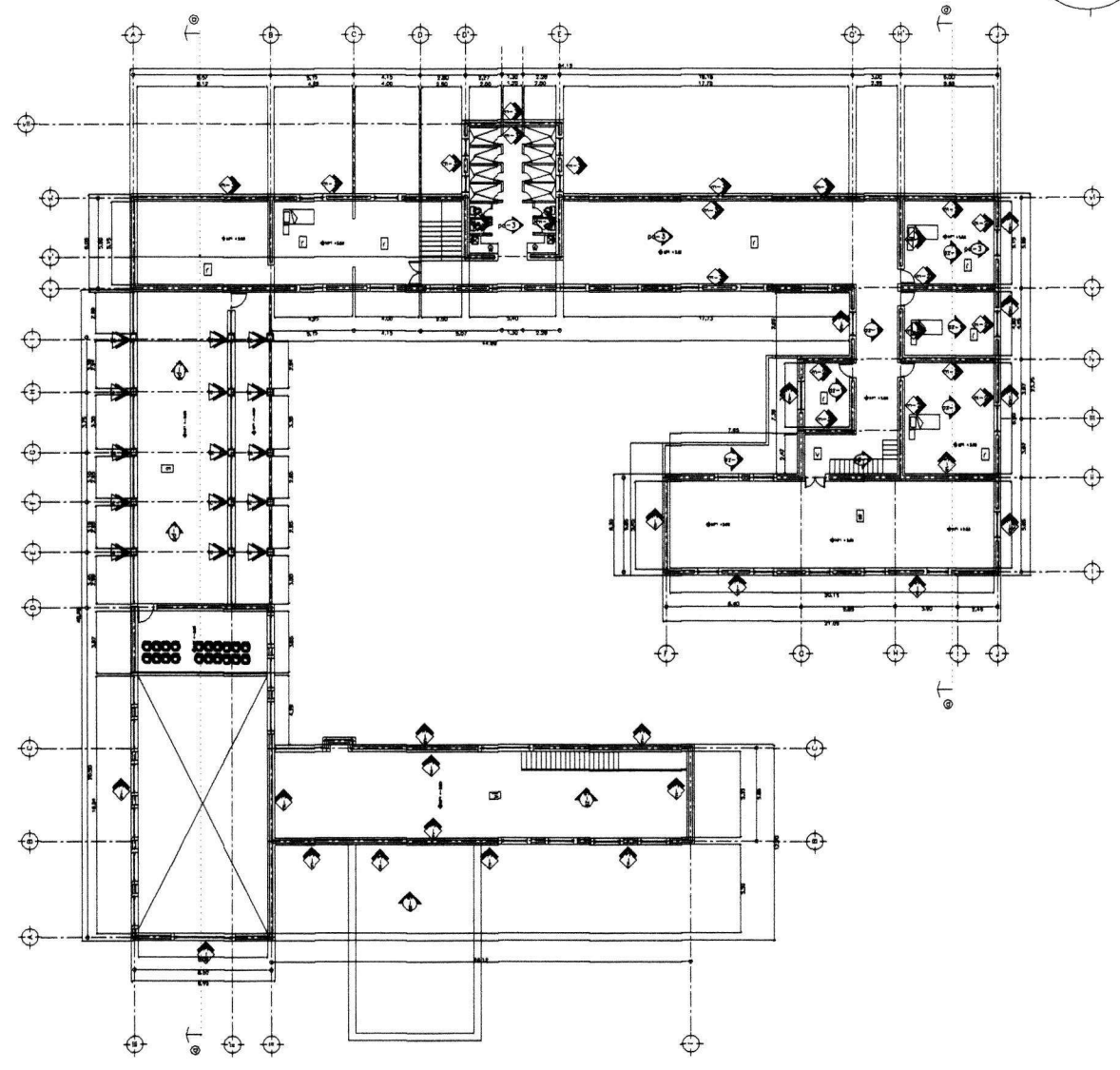

primer nivel
 escala gráfica
 superficie construida 1172.00 m²

estado actual
 deterioros
 zona administrativa

- m-d** Deterioro en muros
 1. flambeo
 2. fallas o grietas
 3. humedad o falta de aplanado
- p-z** Deterioro en techo, plafón o losas
 1. flechado de entrepiso o cubierta
 2. falta o flechado del plafón
 3. humedad o falta de aplanado
 4. falta de cubierta
 5. Mal estado de la cubierta
 6. falta de impermeabilizante

- pd-** Deterioro o daño en piso
 1. Hundimiento
 2. Piezas Dañadas
 3. Duela dañada o quebrada
- tc-v** Deterioro en traves y columnas
 1. flechado de traves
 2. fallas o grietas en columnas

- Uso actual
- teatro o fara
 - bodega
 - vestibulo
 - recamara
 - salon de clases
 - cafeteria
 - oficina

- vivienda
- biblioteca
- cocina
- mirador
- lavanderia

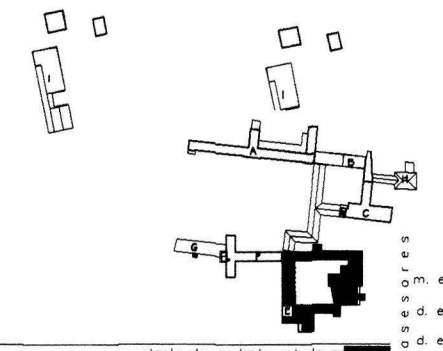

esc. 1:200
 cotas: m.

cft
 centro de formación teatral

Jack Sihue Fuentes Quezada
 Raúl Nieto García
 Juan Ignacio del Cuelo Ruiz-Funes
 Alejandro Villalobos Pérez

sc
 son coyetano

dt 02
 estado actual deterioros

arquitectos
 en
 en
 en
 en

taller max celtto

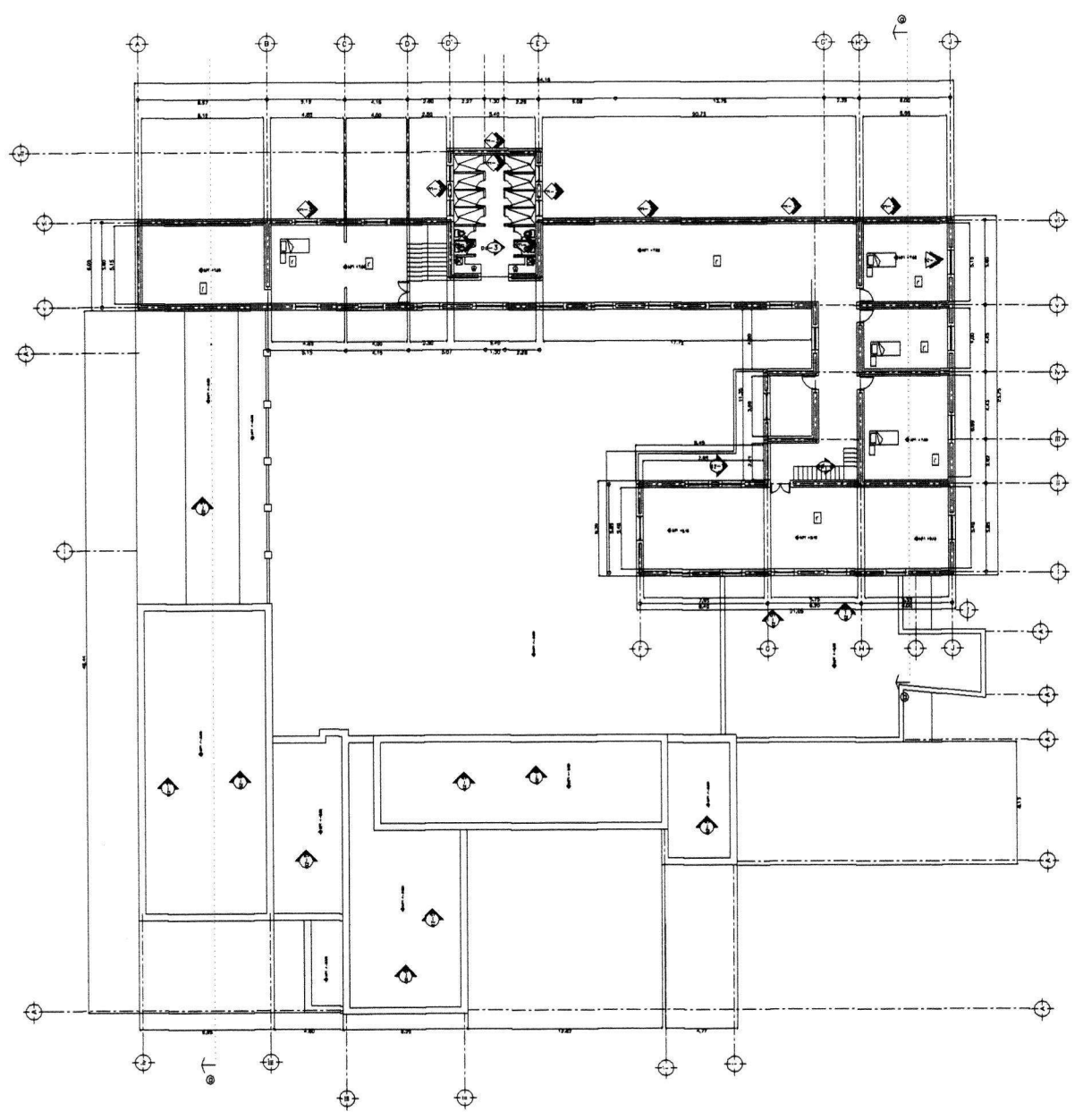
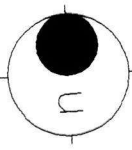

segundo nivel
 escala gráfica
 superficie construida 646,85 m2

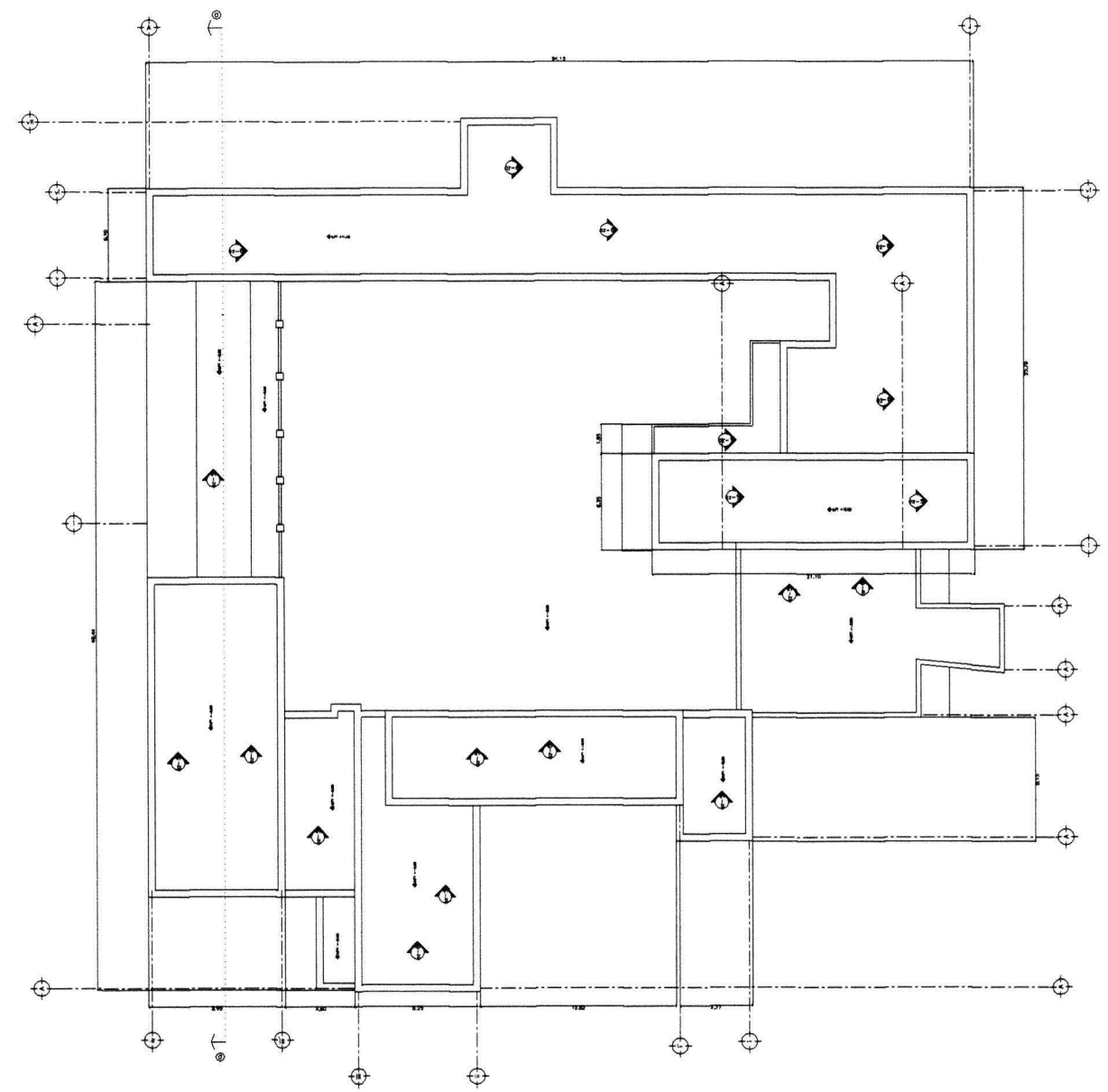

planta de azotea
 escala gráfica

estado actual
 deterioros

zona administrativa

- | | |
|--|--|
| <p>m-d Deterioro en muros</p> <ol style="list-style-type: none"> 1. flambéo 2. fallas o grietas 3. humedad o falta de aplanado <p>m-c Deterioro en techo, plafón o lasas</p> <ol style="list-style-type: none"> 1. flechado de entrepiso o cubierta 2. falta o flechado del plafón 3. humedad o falta de aplanado 4. falta de cubierta 5. Mal estado de la cubierta 6. falta de impermeabilizante | <p>pd Deterioro o daño en piso</p> <ol style="list-style-type: none"> 1. Hundimiento 2. Piezas Dañadas 3. Duela dañada o quebrada <p>tc-d Deterioro en trabes y columnas</p> <ol style="list-style-type: none"> 1. flechado de trabes 2. fallas o grietas en columnas |
|--|--|

- Uso actual
- | | |
|---------------------------|----------------------|
| te teatro o foro | vi vivienda |
| bo bodega | bi biblioteca |
| ve vestibulo | co cocina |
| re recamara | mi mirador |
| sa salon de clases | la lavanderia |
| ca cafeteria | |
| of oficina | |

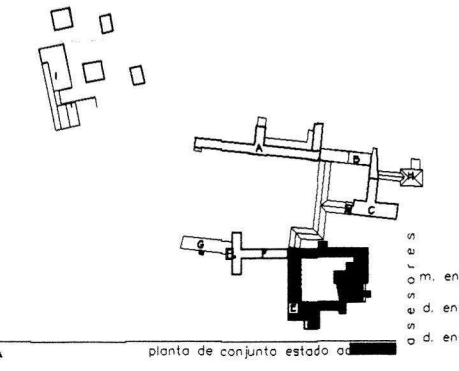

esc. 1:200
 cotas: m.

cfitt
 centro de formación teatral

jack sinhue fuentes quezada
 raúl nieto garcía
 juan ignacio del cueto ruiz-funes
 alejandro villalobos perez

SC
 son cayetano

dt 03
 estudio actual de deterioros

tailler max cetta

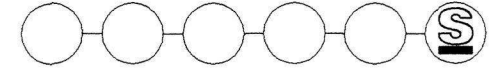

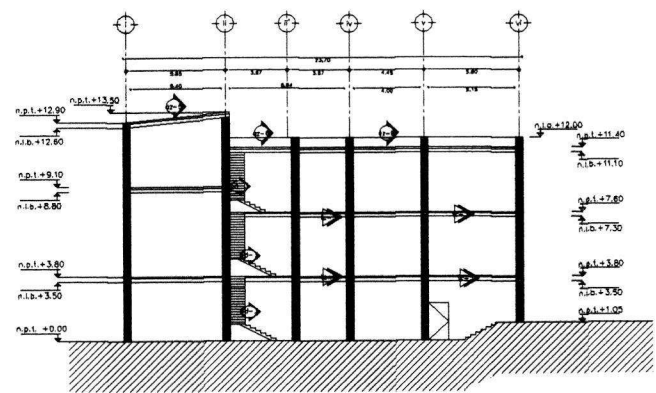

corte a
escala gráfica

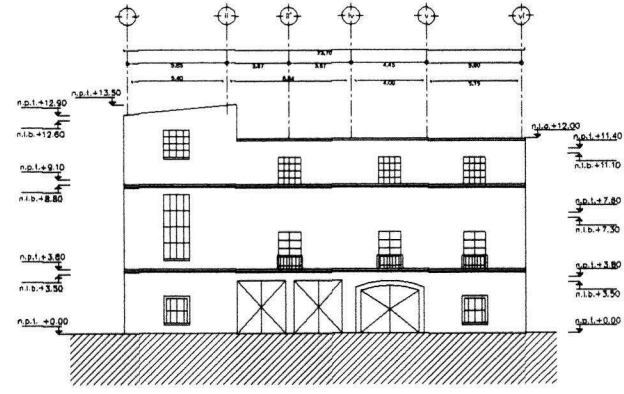

fachada principal
escala gráfica

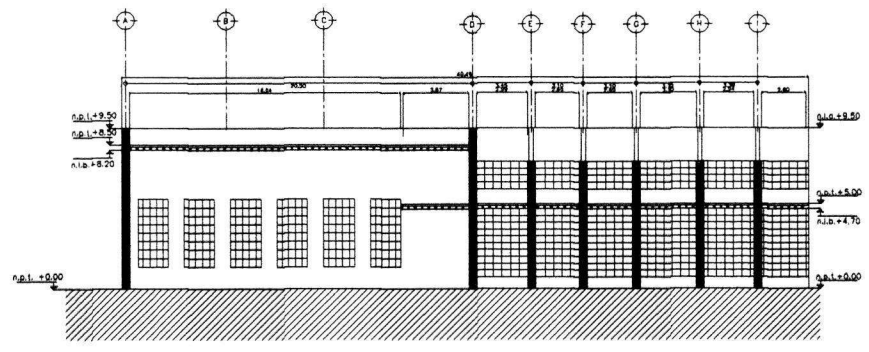

corte a
escala gráfica

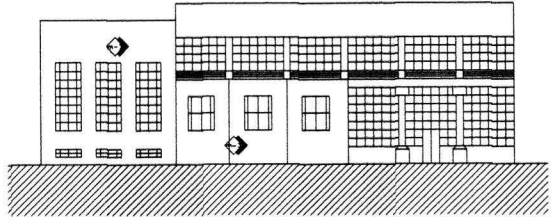

fachada principal
escala gráfica

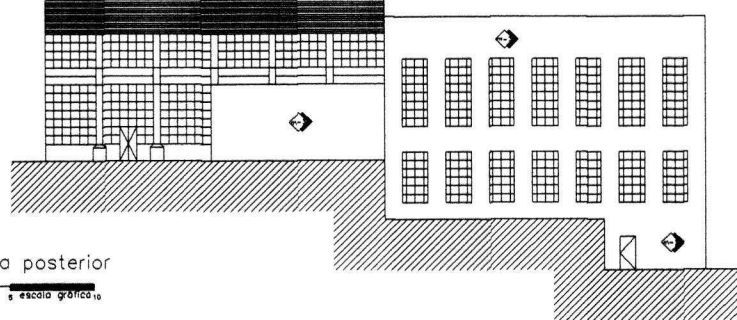

fachada posterior
escala gráfica

estado actual deterioros
zona administrativa

- Deterioro en muros
 1. flambéo
 2. fallas o grietas
 3. humedad o falta de aplanado
- Deterioro en techo, plafón o losas
 1. flechado de entrepiso o cubierta
 2. falta o flechado del plafón
 3. humedad o falta de aplanado
 4. falta de cubierta
 5. Mal estado de la cubierta
 6. falta de impermeabilizante

- Deterioro o daño en piso
 1. Hundimiento
 2. Piezas Dañadas
 3. Duela dañada o quebrada
- Deterioro en traves y columnas
 1. flechado de traves
 2. fallas o grietas en columnas

- Uso actual
- teatro o fara
 - bodega
 - vestibulo
 - recamara
 - salon de clases
 - cafeteria
 - oficina
 - vivienda
 - biblioteca
 - cocina
 - mirador
 - lavanderia

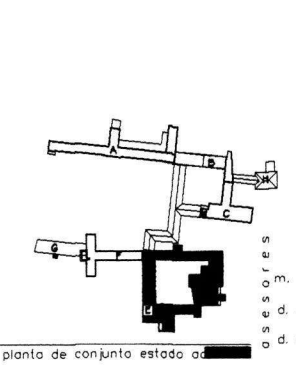

esc. 1:200
cotas: m.

cftt
centro de formación teatral

Jack sinhue fuentes quezada
raúl nieta garcía
Juan ignacio del cueto ruiz-funes
Alejandro villalobos perez

SC
san cayetano

escuela actual deterioros

dt 04

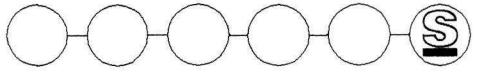

5.7 Centro de Investigación

(Empleo este nombre en función del uso potencial del inmueble)

Descripción

Este edificio me parece que tiene la misma antigüedad que el anterior, está orientado norte-sur y compuesto por dos cuerpos en forma de "t" y seis niveles. En el sótano encontramos tres recamaras y un vestíbulo, además de las circulaciones verticales. En el nivel de acceso encontramos dos bloques de escaleras a los dos extremos del cuerpo longitudinal, éste es prácticamente ocupado por la biblioteca, además de comprender altura y media en el otro cuerpo encontramos en el extremo norte una cocina que se encuentra en desuso y en el otro extremo encontramos un salón de clases. En el primer nivel encontramos otro salón que se encuentra sobre el del nivel inferior; un bloque de sanitarios en la parte correspondiente a la cocina, un pasillo que nos distribuye a nueve recámaras y desde luego los dos bloques de escaleras.

Los siguientes dos niveles son prácticamente iguales a este y el último, es decir la azotea, donde también encontramos un mirador que está en franco abandono.

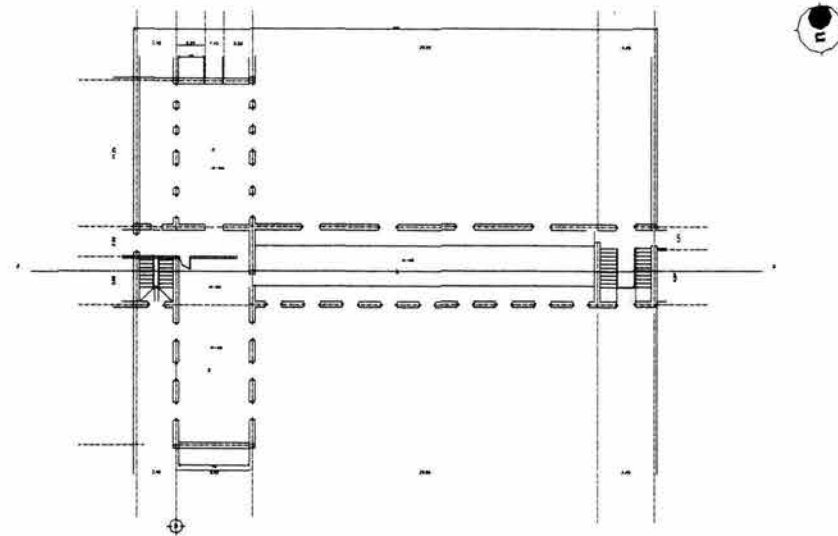

planta de acceso
superficie construida 402.58 m²
0 1 5 10
escala gráfica

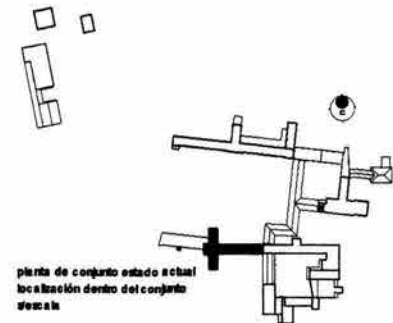

planta de conjunto estado actual
ubicación dentro del conjunto
www.a.h



Materiales y Sistema Constructivo

Estructuralmente está constituido por muros de carga de ladrillo de 45 cm. de espesor y vigas de madera, además de piso del mismo material, al igual que los otros edificios, éste también está resuelto por un sistema híbrido que corresponde una vez más al bloque de sanitarios con losas de concreto armado y el resto del edificio está resuelto como ya lo he mencionado arriba. Por lo que me parece que la infraestructura debe ser la misma que la de las otras edificaciones como lo son: los acabados, cancelería y puertas.

Con respecto a la fachada está terminada con aplanado de cemento arena y sin pintura.

Este edificio puede albergar a mi manera de ver al Centro de Investigaciones en Teatro y la Zona Habitacional para los profesores.

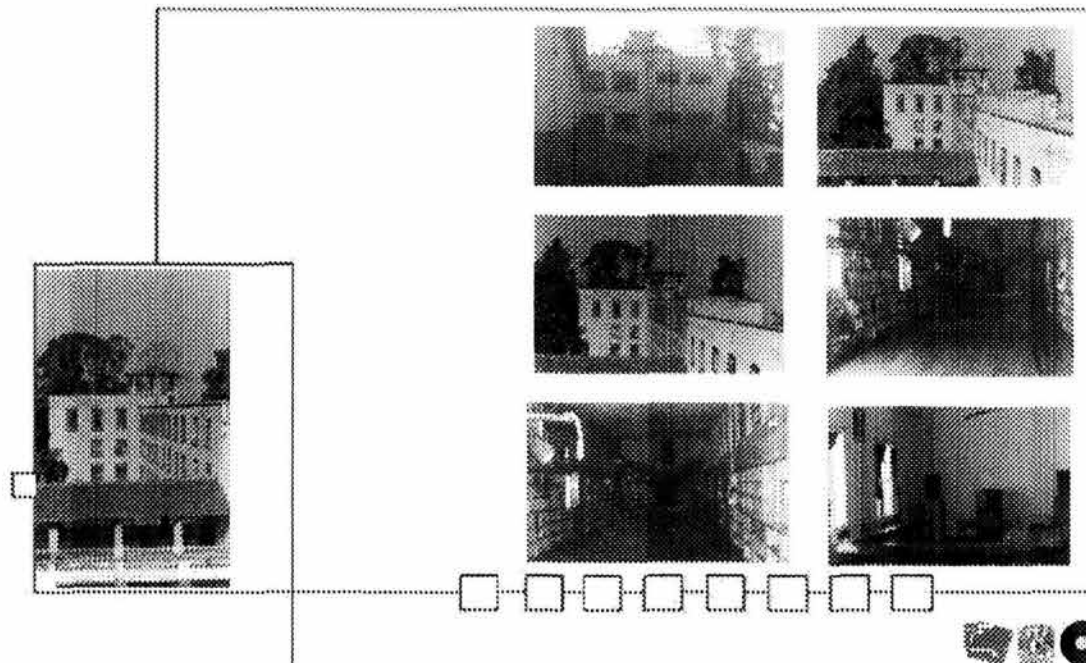

Fachadas norte y sur del edificio en cuestión, así como algunas vistas interiores de la actual biblioteca y salones de clase



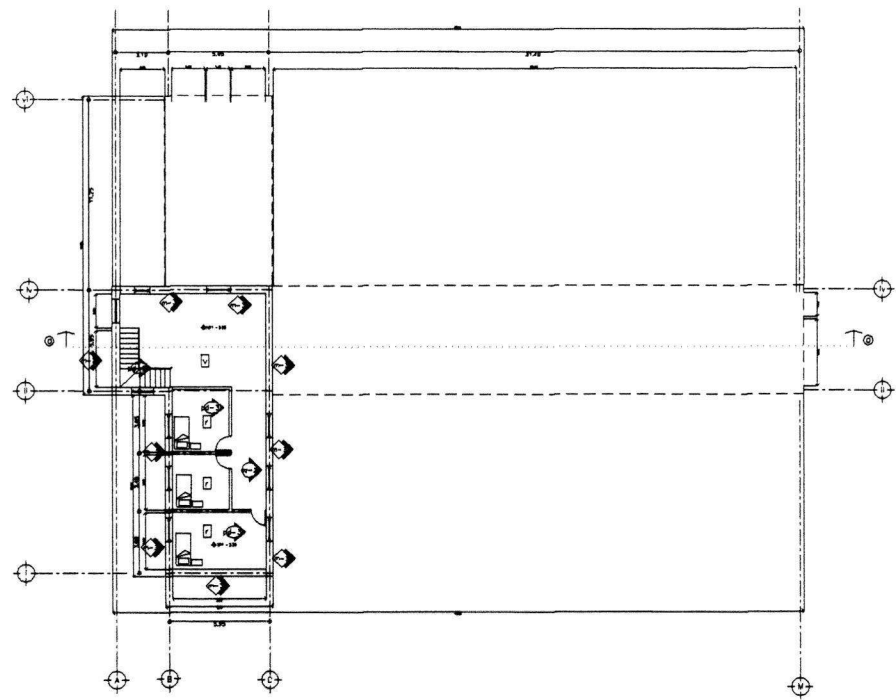

planta de sotano
superficie construida 129.60 m²
escala gráfica 1:5

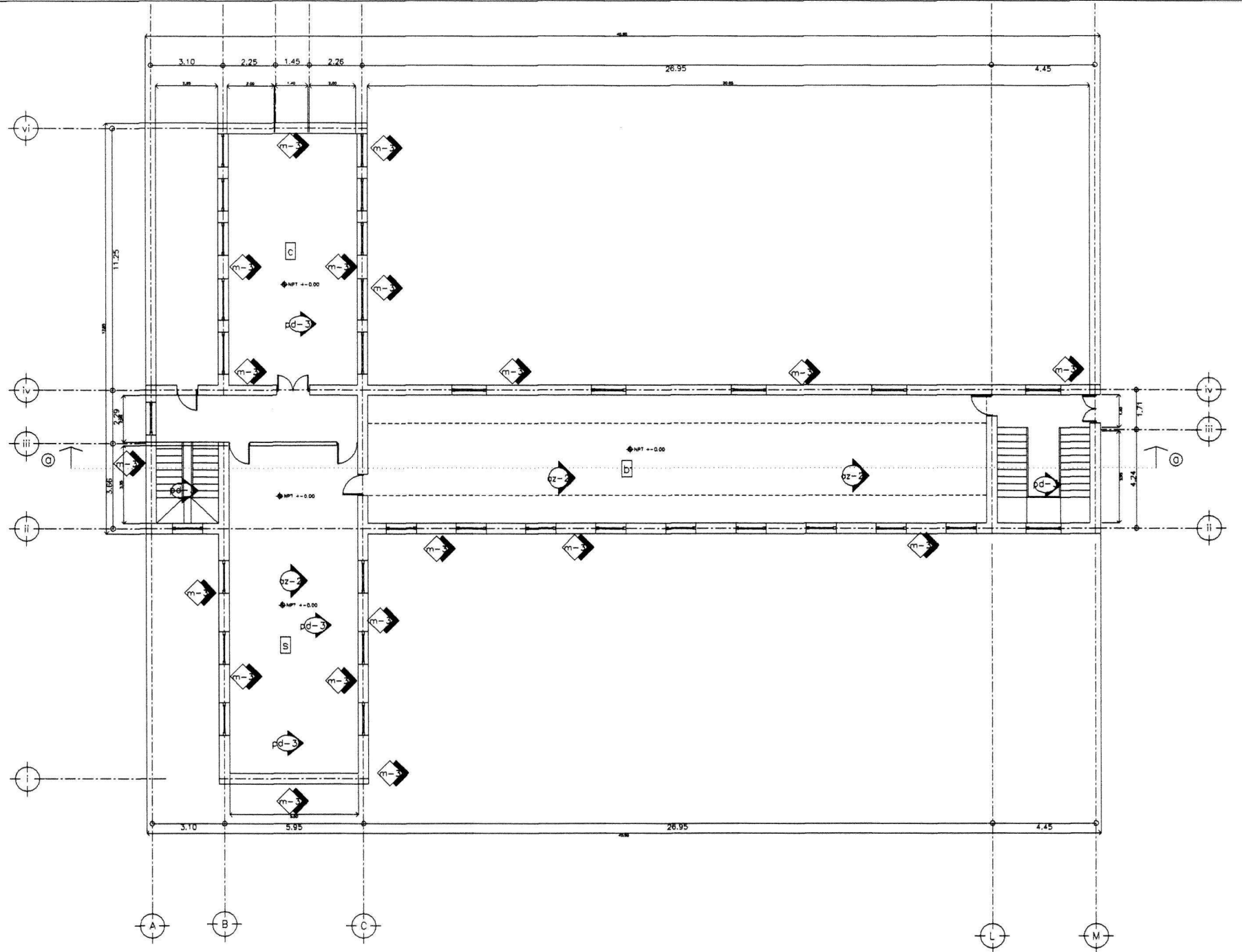

planta de acceso
superficie construida 402.56 m²
escala gráfica 1:5

estado actual
deterioros

dormitorios
profesores

- m-d** Deterioro en muros
1. flambeo
2. fallas o grietas
3. humedad o falta de aplanado
- oz** Deterioro en techo, plafón o lasas
1. flechado de entepiso o cubierta
2. falta o flechado del plafón
3. humedad o falta de aplanado
4. falta de cubierta
5. Mal estado de la cubierta
6. falta de impermeabilizante

- bd** Deterioro o daño en piso
1. Hundimiento
2. Piezas Dañadas
3. Duela dañada o quebrada

- tc** Deterioro en traves y columnas
1. flechado de traves
2. fallas o grietas en columnas

- | | | | |
|----|-----------------|----|------------|
| t | teatro o foro | vi | vivienda |
| b | bodega | bb | biblioteca |
| v | vestibulo | c | cocina |
| r | recamara | m | mirador |
| sa | salon de clases | lv | lavanderia |
| ca | cafeteria | | |
| o | oficina | | |

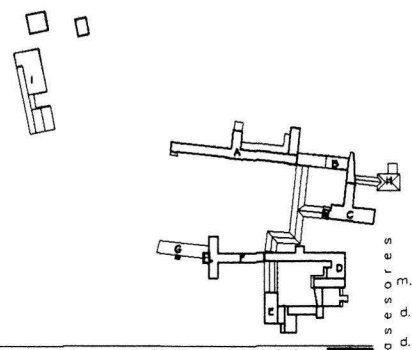

esc. 1:200
cotas: m.

cft
centro de formación teatral
jack sinhue fuentes quezada
raúl nieta garcía
juan ignacio del cueto ruiz-funes
alejandra villalobos perez

SC
san cayetano

dt 01
estudio actual de deterioros

taller max cetta

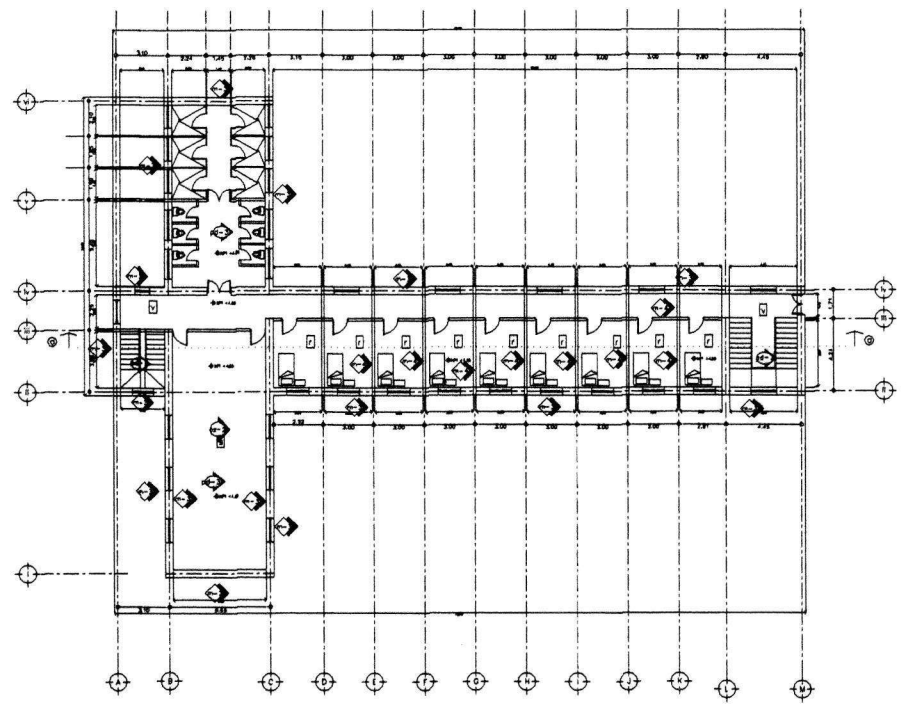

primer nivel
superficie construida 402.56 m²
0 1 5 escala gráfica

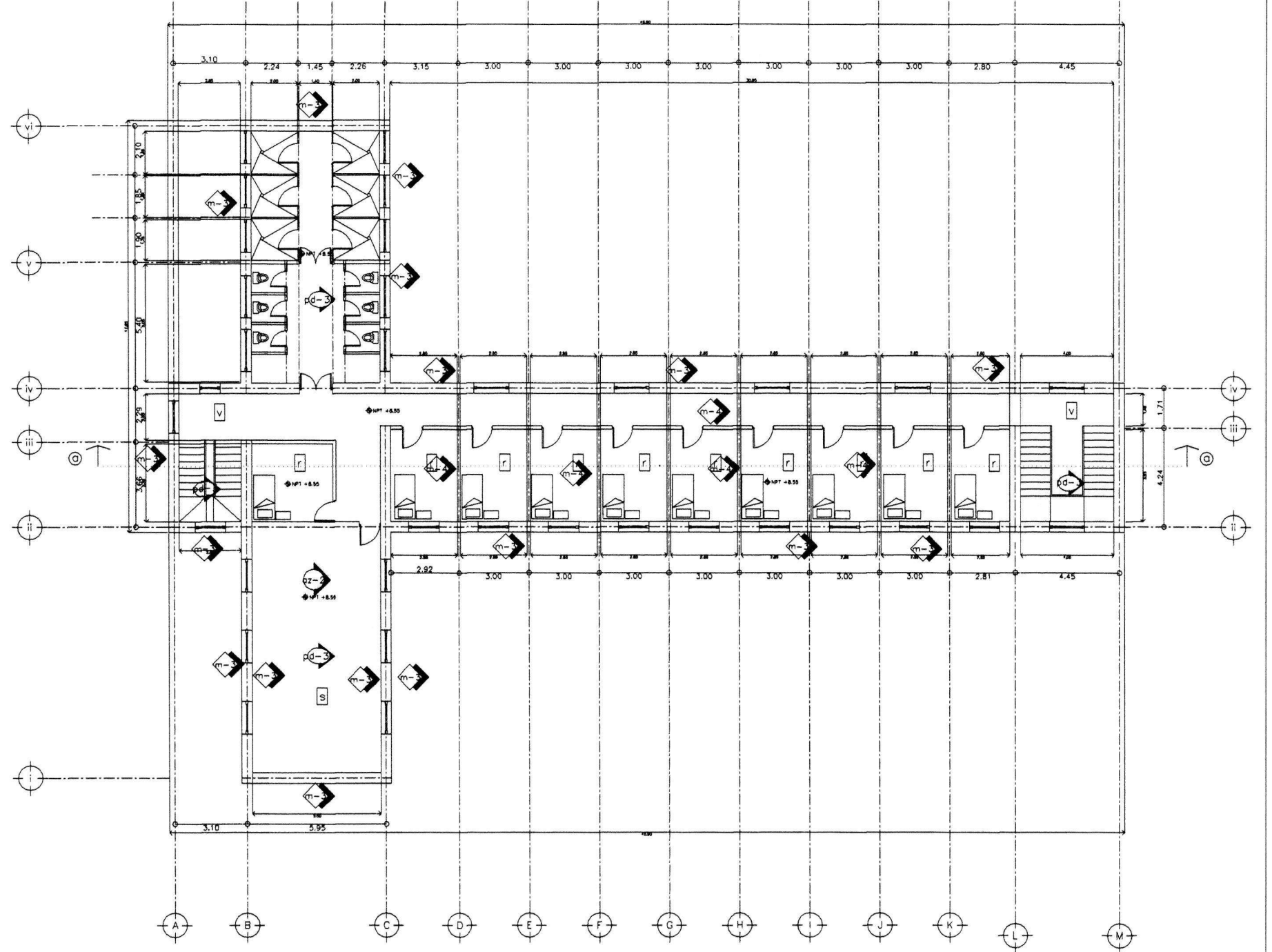

segundo nivel
superficie construida 402.56 m²
0 1 5 escala gráfica

estado actual
deterioros
dormitorios
profesores

- | | |
|--|--|
| <p>m-a Deterioro en muros</p> <ol style="list-style-type: none"> 1. flambéo 2. fallas o grietas 3. humedad o falta de apianado <p>oz Deterioro en techo, plafón o losas</p> <ol style="list-style-type: none"> 1. flechado de entepiso o cubierta 2. falta o flechado del plafón 3. humedad o falta de apianado 4. falta de cubierta 5. Mal estado de la cubierta 6. falta de impermeabilizante | <p>pd Deterioro o daño en piso</p> <ol style="list-style-type: none"> 1. Hundimiento 2. Piezas Dañadas 3. Duela dañada o quebrada <p>tc Deterioro en traves y columnas</p> <ol style="list-style-type: none"> 1. flechado de traves 2. fallas o grietas en columnas |
|--|--|

- Usos actuales
- | | |
|--------------------|---------------|
| t teatro o foro | v vivienda |
| b bodega | bb biblioteca |
| v vestibulo | c cocina |
| rc recamara | m mirador |
| sa salon de clases | lv lavanderia |
| ca cafeteria | |
| of oficina | |

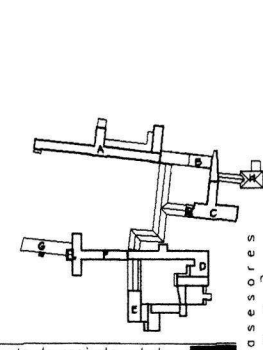

esc. 1:200
cotas: m.

cfft
centro de formación teatral

jack sinhue fuentes quezada
raúl nieta garcía
juan ignacio del cueto ruiz-funes
alejandra villalobos perez

SC
son coyotana

tailler max celtto

estudio actual deterioros
dt 02

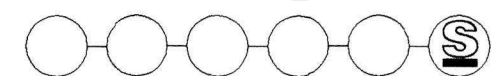

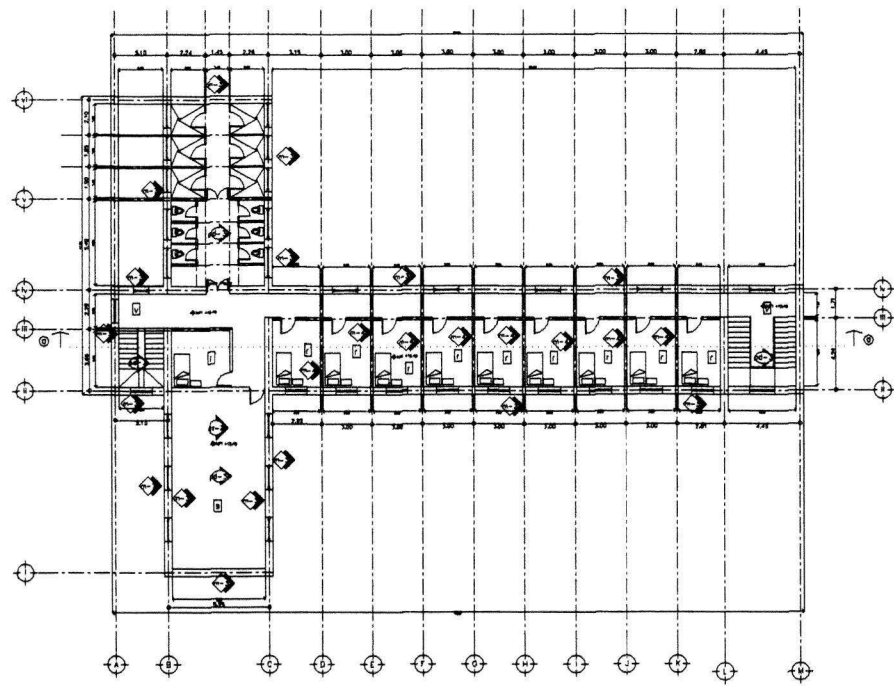

tercer nivel
superficie construida 402.56 m²
escala gráfica

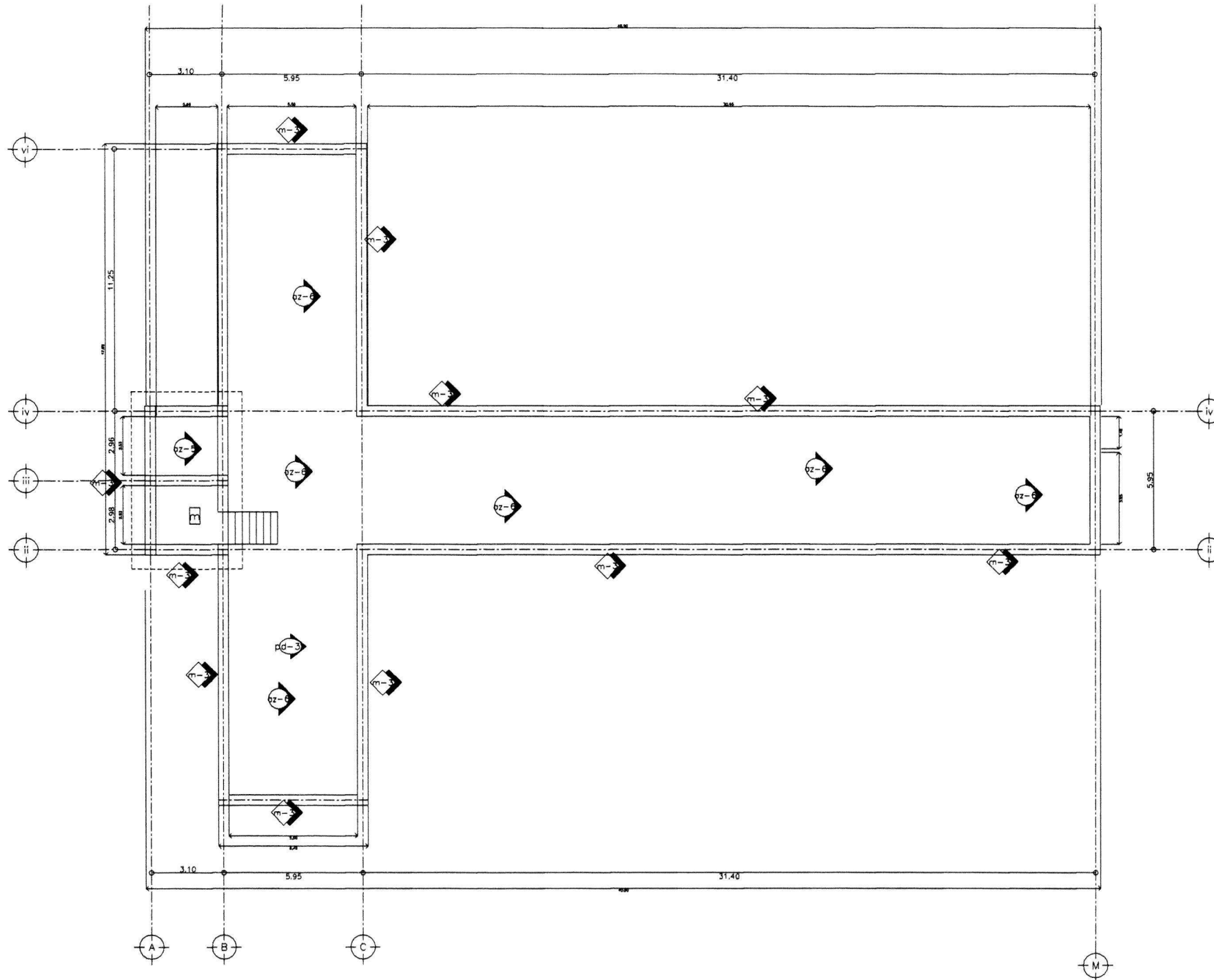

planta de azotea
superficie construida 36.10 m²
escala gráfica

estado actual
deterioros

dormitorios
profesores

- m-d** Deterioro en muros
1. flambéo
2. fallas o grietas
3. humedad o falta de aplomado
- dz-d** Deterioro en techo, plafón o losas
1. flechado de entrepiso o cubierta
2. falta o flechado del plafón
3. humedad o falta de aplomado
4. falta de cubierta
5. Mal estado de la cubierta
6. falta de impermeabilizante

- pd-d** Deterioro o daño en piso
1. Hundimiento
2. Piezas Dañadas
3. Duela dañada o quebrada

- tc-d** Deterioro en trabes y columnas
1. flechado de trabes
2. fallas o grietas en columnas

- Uso actual
- t teatro o foro
 - b bodega
 - v vestíbulo
 - r recámara
 - sa salón de clases
 - ca cafetería
 - o oficina
 - vi vivienda
 - bi biblioteca
 - co cocina
 - mi mirador
 - la lavandería

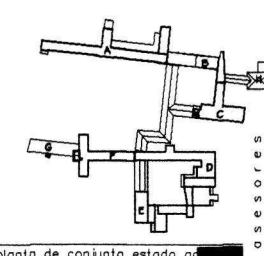
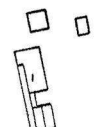

planta de conjunto estado actual

esc. 1:200
cotas: m.

cfft
centro de formación teatral

jack sinhue fuentes quezada
raúl nielo garcía
juan ignacio del cueto ruiz-funes
alejandró villalobos perez

SC
san cayetano

dt 03
estado actual deterioros

tailler max cetta

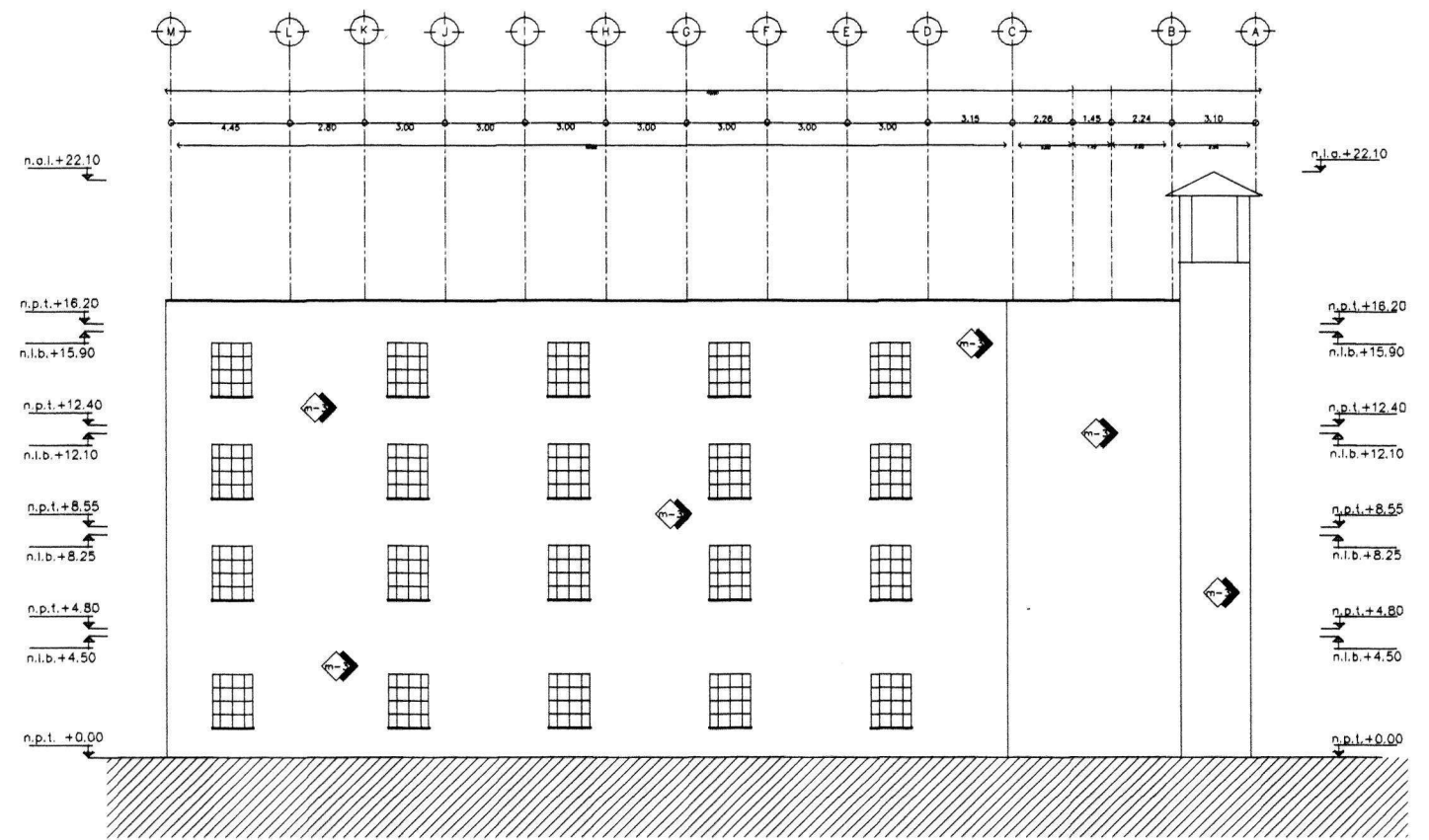
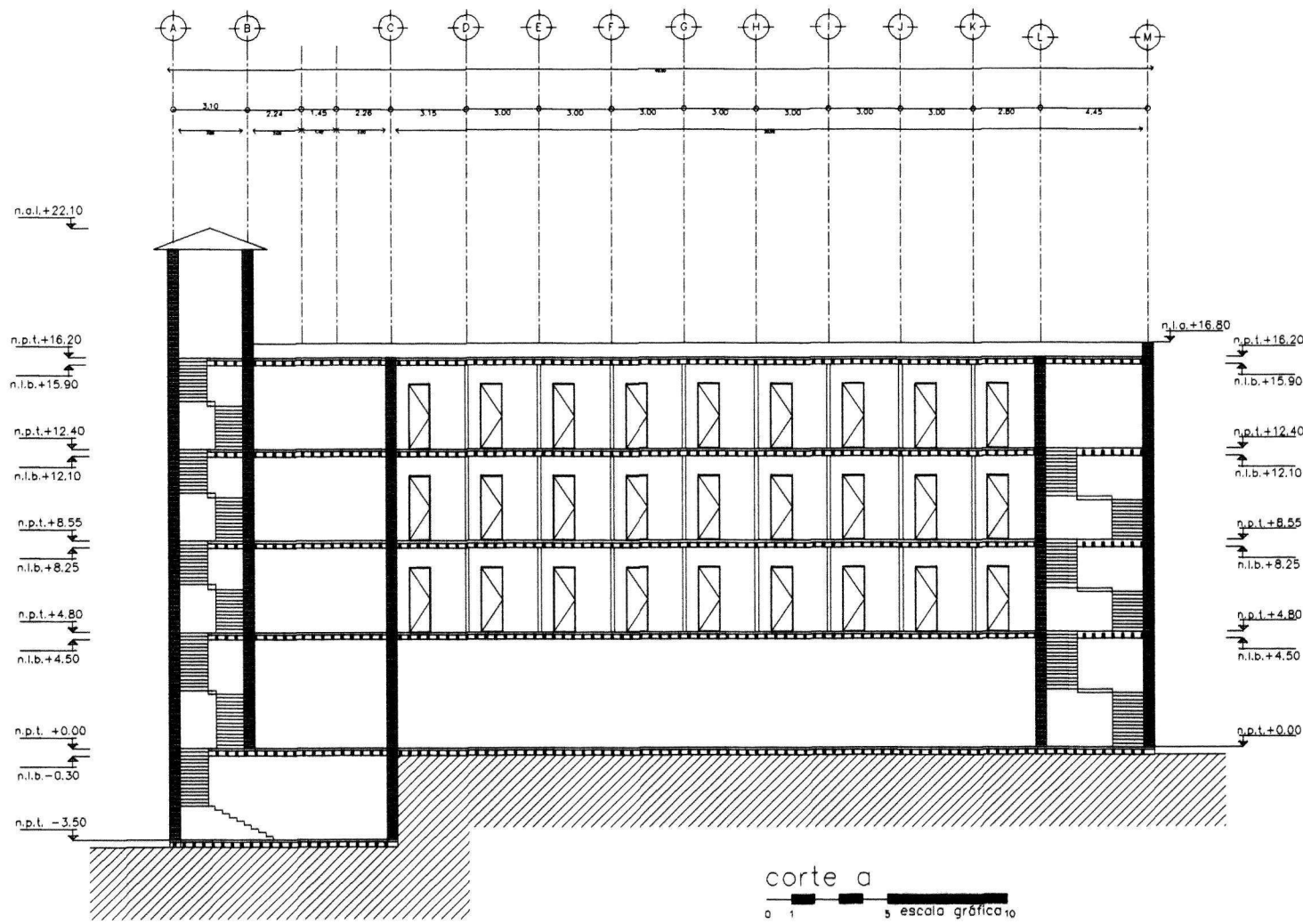

estado actual
deterioros

dormitorios
profesores

- Deterioro en muros
 1. flambéo
 2. fallas o grietas
 3. humedad o falta de apianado
- Deterioro en techo, plafón o lasas
 1. flechado de entepiso o cubierta
 2. falta o flechado del plafón
 3. humedad o falta de apianado
 4. falta de cubierta
 5. Mal estado de la cubierta
 6. falta de impermeabilizante
- Deterioro o daño en piso
 1. Hundimiento
 2. Piezas Dañadas
 3. Duela dañada o quebrada
- Deterioro en trabes y columnas
 1. flechado de trabes
 2. fallas o grietas en columnas

- Uso actual
- teatro o foro
 - bodega
 - vestíbulo
 - recámara
 - salón de clases
 - cafetería
 - oficina
 - vivienda
 - biblioteca
 - cocina
 - mirador
 - lavandería

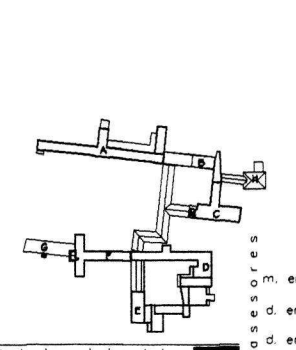

esc. 1:200
cotas: m.

cftt
centro de formación teatral

jack sinhue fuentes quezada
raúl nieta garcía
juan ignacio del cueto ruiz-funes
alejandra villalobos perez

SGI
san coyetano

dt 04
estado actual deterioros

escuela de arquitectura
taller max cetto

5.8 Lavandería-Ludoteca

(Empleo este nombre en función del uso potencial del inmueble)

Descripción

Este edificio puede ser considerado como un anexo al Centro de Investigación, con el que comparte solo la orientación, es un edificio que consta de un solo cuerpo y dos niveles, está constituido por muros de tabique rojo recocido y una cubierta de teja de barro y viguería de madera. En el primer nivel que se puede considerar como un sótano encontramos dos bodegas y en el siguiente nivel se encuentra la vivienda del director.

Materiales y Sistema Constructivo

Este edificio comparte el mismo sistema constructivo, acabados, y puertas que el Centro de Investigación.

Con respecto al uso potencial de esta edificación me parece que podría ser empleado para dos usos: Ludoteca y Lavandería.

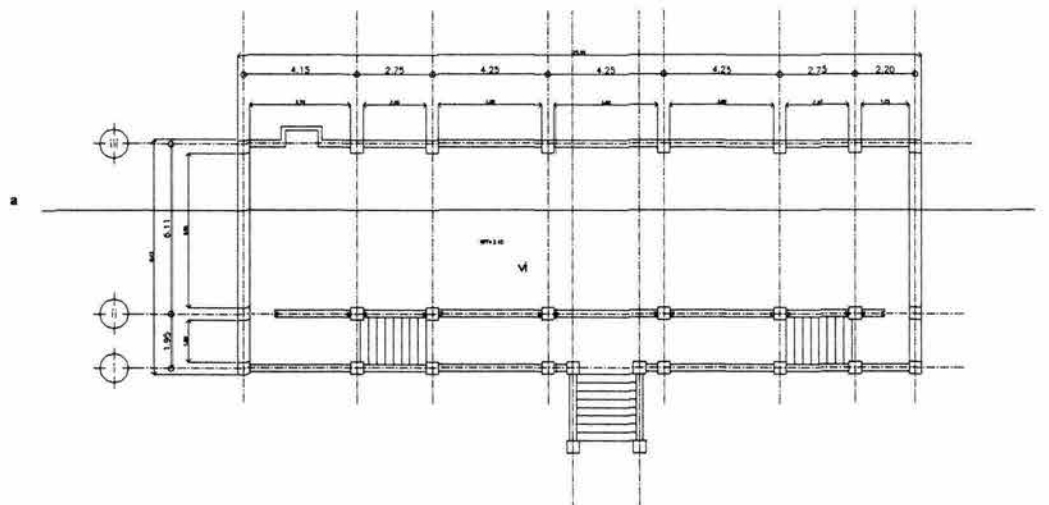

planta de acceso

superficie construida 210.42 m²

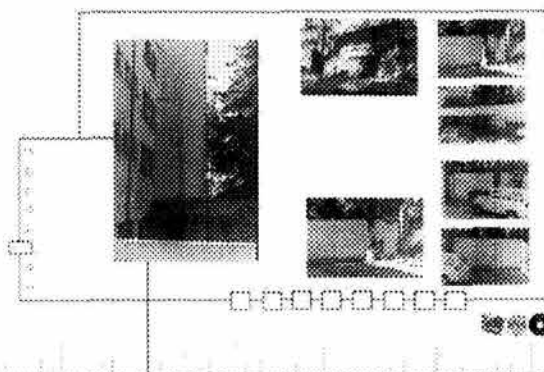
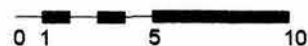

Fachadas norte y sur del edificio en cuestión

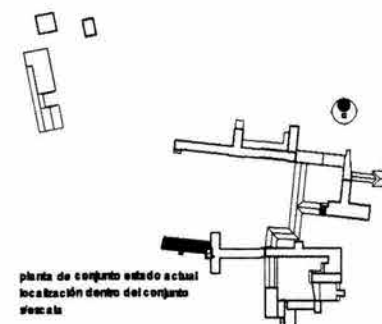

planta de conjunto estado actual
localización dentro del conjunto
ver escala



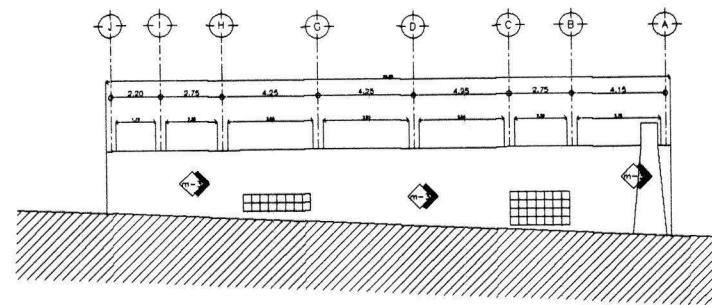

fachada posterior
0 1 5 escala gráfica 10

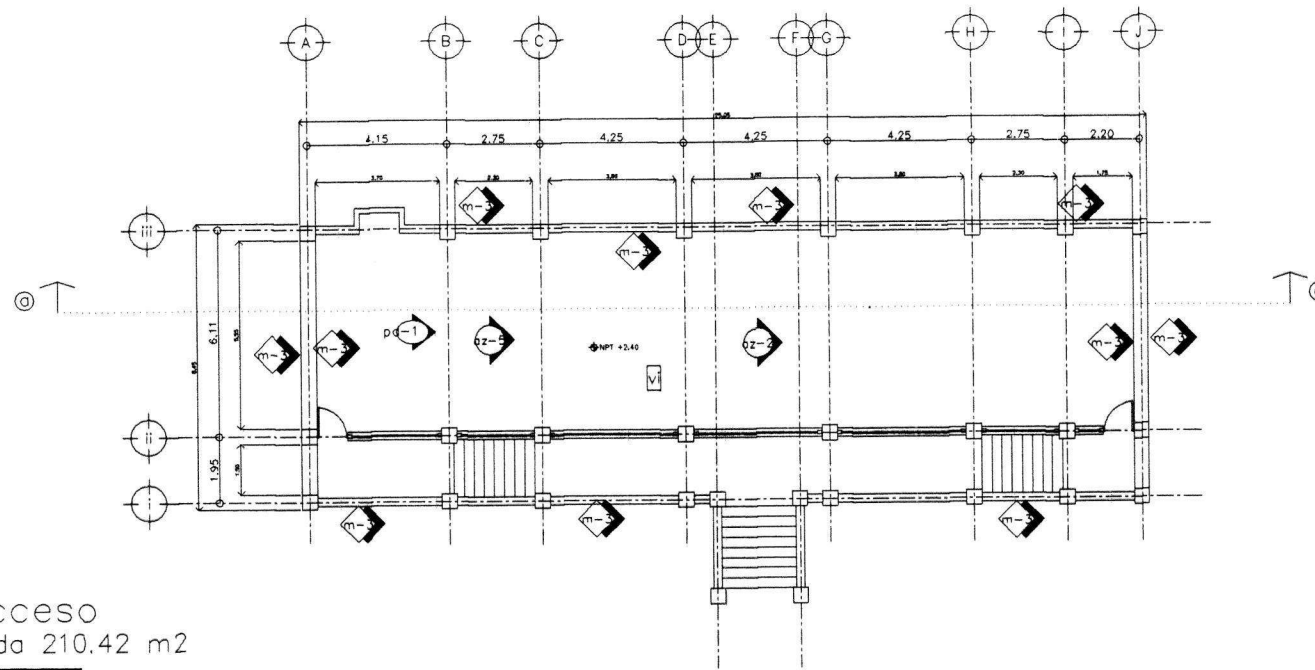

planta de acceso
superficie construida 210.42 m2
0 1 5 escala gráfica 10

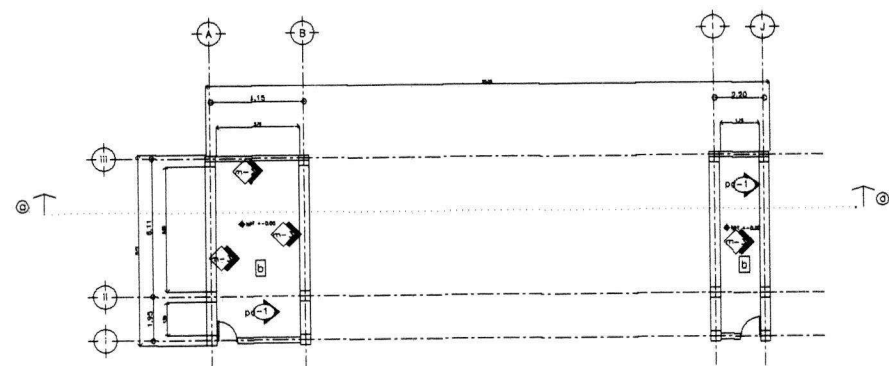

planta sotano
superficie construida 64.64 m2
0 1 5 escala gráfica 10

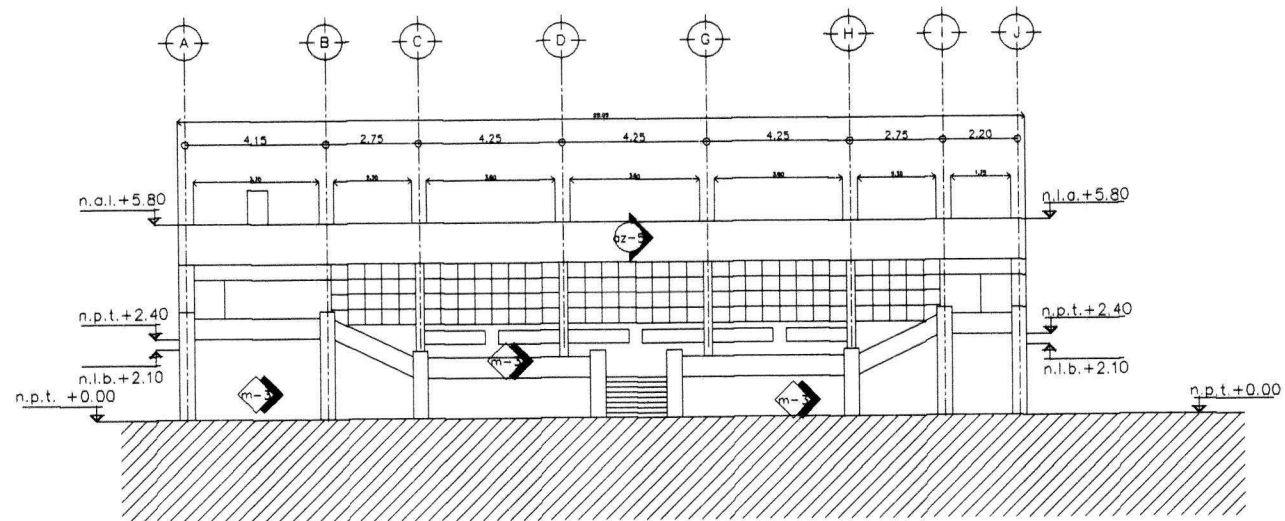

fachada principal
0 1 5 escala gráfica 10

estado actual
deterioros
ludoteca
lavanderia

- Deterioro en muros
 1. flambeo
 2. fallas o grietas
 3. humedad o falta de aplonado
- Deterioro en techo, plafón o losas
 1. flechado de entrepliso o cubierta
 2. falta o flechado del plafón
 3. humedad o falta de aplonado
 4. falta de cubierta
 5. Mal estado de la cubierta
 6. falta de impermeabilizante
- Deterioro o daño en piso
 1. Hundimiento
 2. Piezas Dañadas
 3. Duela dañada o quebrada
- Deterioro en traves y columnas
 1. flechado de traves
 2. fallas o grietas en columnas

- Uso actual
- teatro o foro
 - bodega
 - vestíbulo
 - recámara
 - salón de clases
 - cafetería
 - oficina
 - vivienda
 - biblioteca
 - cocina
 - mirador
 - lavandería

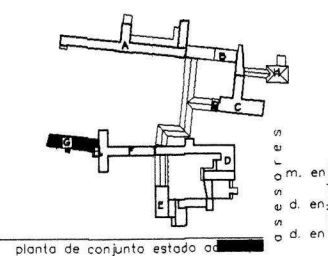

esc. 1:200
cotas: m.

cft
centro de formación teatral

jack sinhue fuentes quezada
raúl nieto garcía
juan ignacio del cueto ruiz-funes
alejandra villalobos perez

sc
san Cayetano

dt 01
estudio ambiental de arquitectura

tailer max cetto

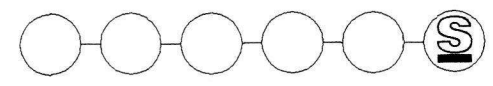

5.9 Casa de Máquinas

(Empleo este nombre en función del uso potencial del inmueble)

Descripción

El edificio está compuesto por dos cuerpos uno de planta rectangular y otro cuadrado en un solo nivel, el cual solía ser utilizado como horno de pan y actualmente funciona como lavandería, la cubierta es de viguería de madera con teja de barro roja y muros de 45 cm. de tabique rojo recocido, los mismos acabados y cancelería que los otros edificios con la diferencia de que en lugar de puertas cuenta con dos cortinas metálicas.

Con respecto al uso del edificio me parece que puede ser empleado como almacén general por encontrarse cerca del estacionamiento o como Casa de Máquinas.

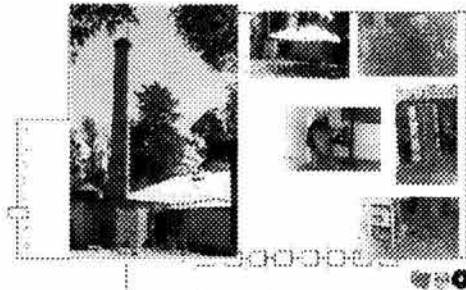

Vistas exteriores e interiores del edificio en cuestión.

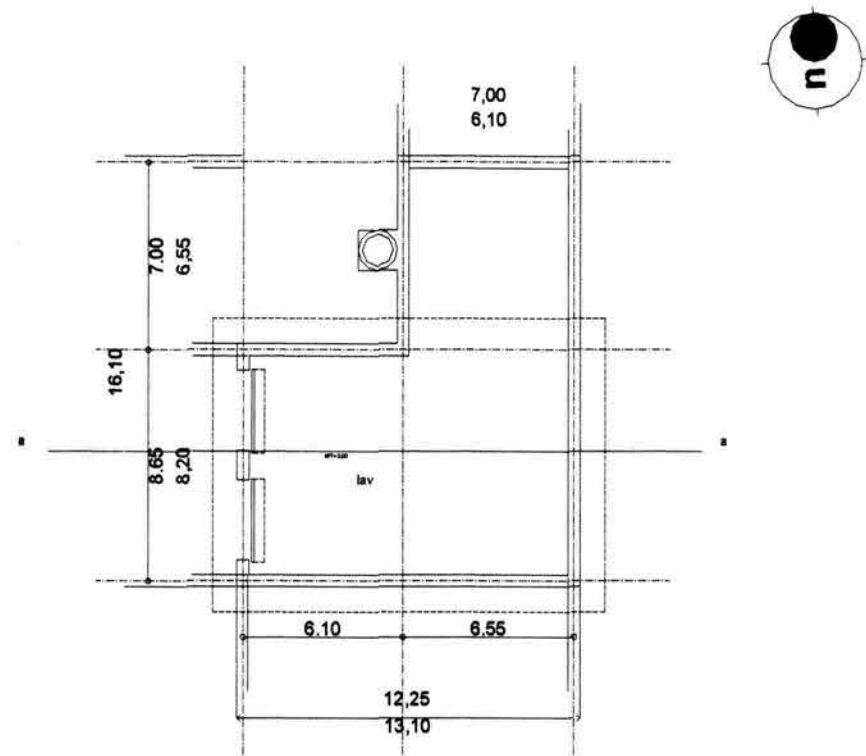

planta de acceso
superficie construida 214.00 m²
0 1 5 10
escala gráfica

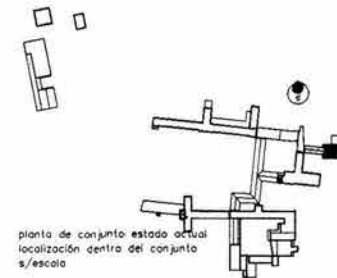

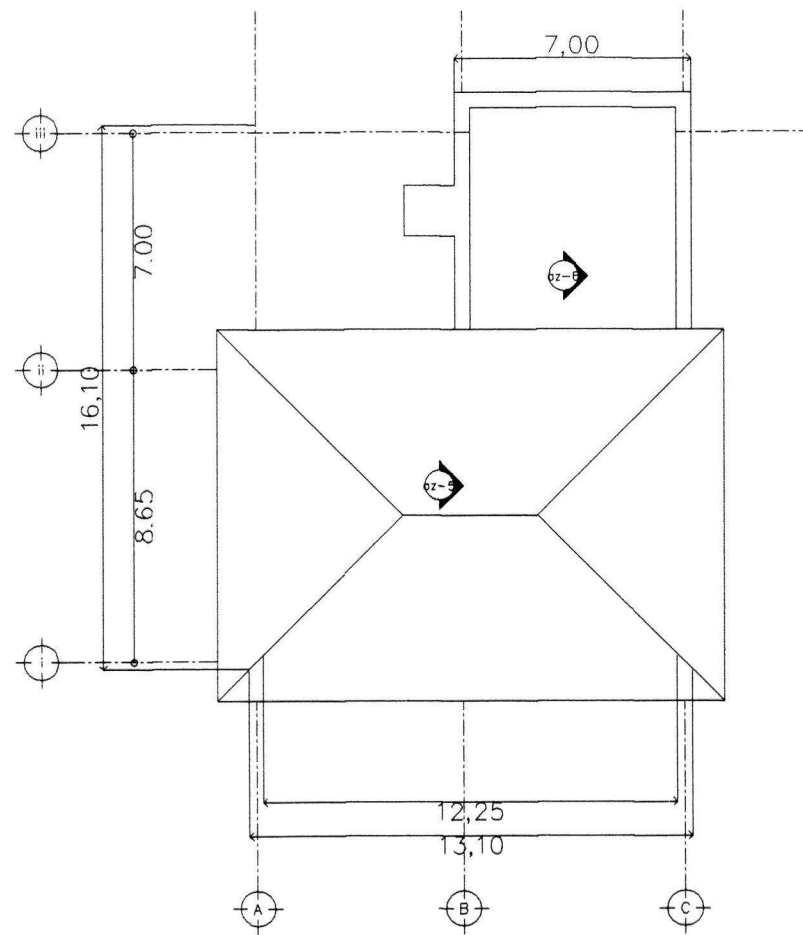

planta de azotea
superficie construida 214.00 m2

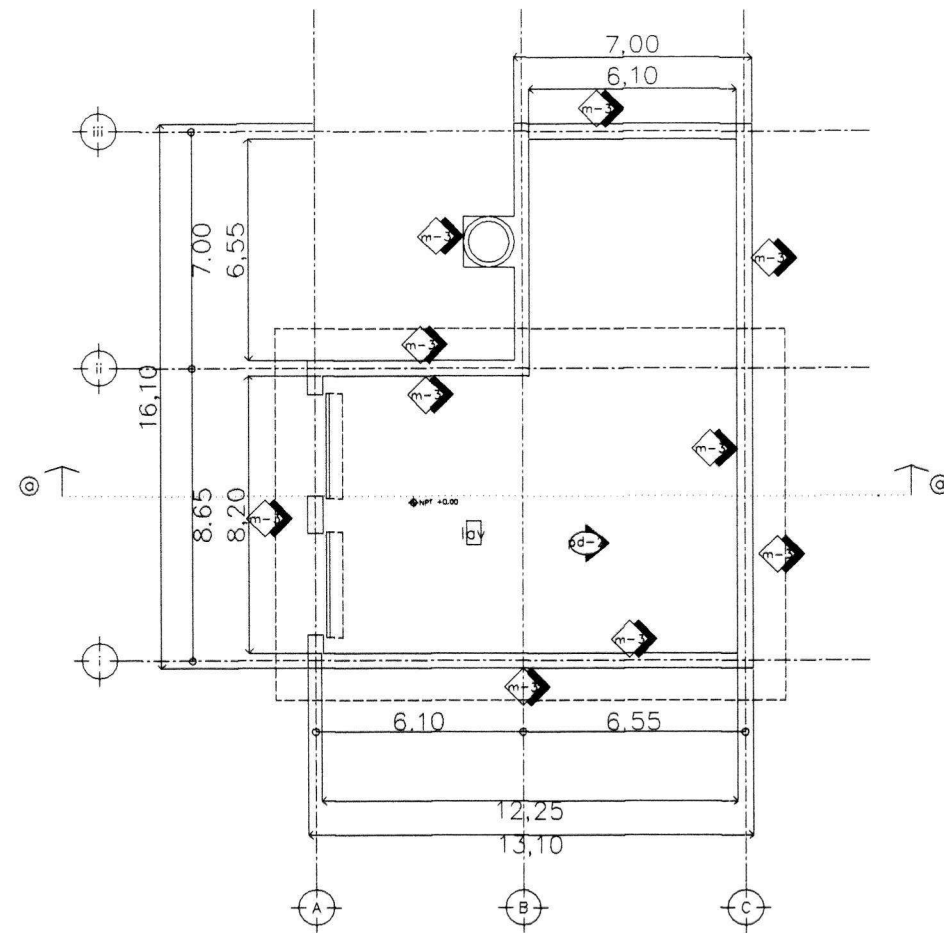
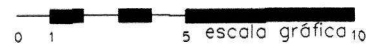

planta de acceso
superficie construida 214.00 m2

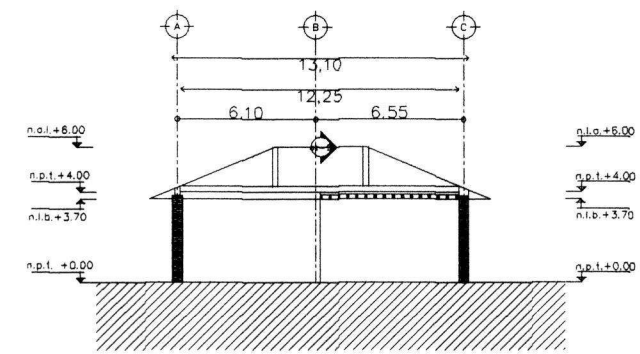
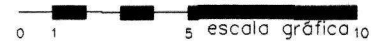

corte a
0 1 5 escala gráfica 10

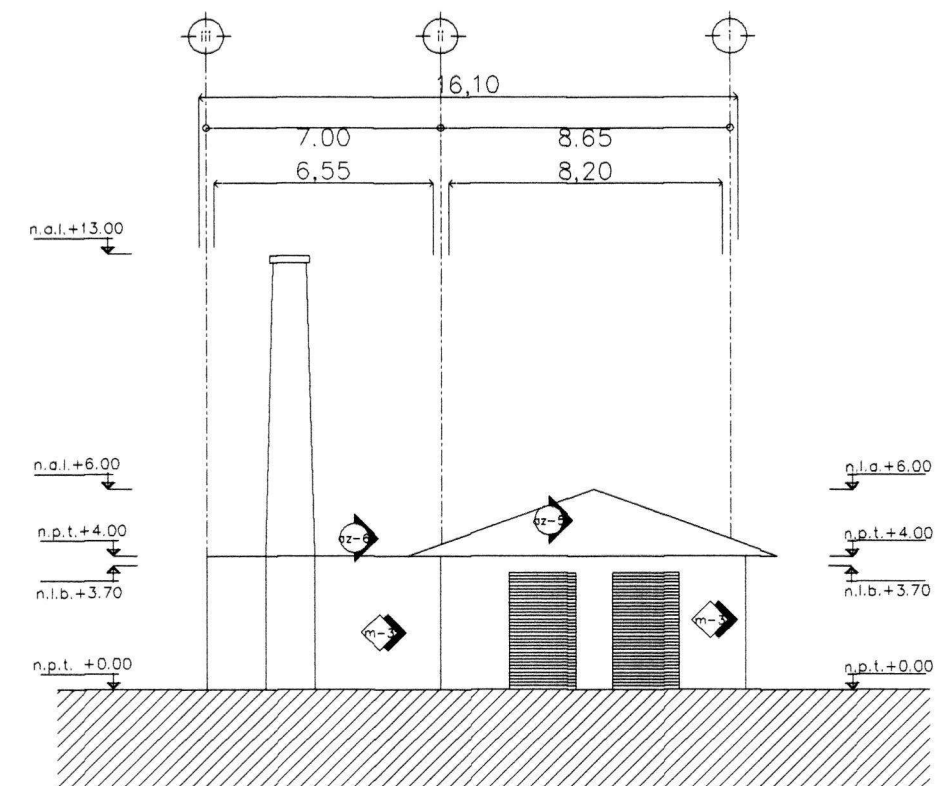

fachada principal



estado actual
deterioros

casas de maquinas

- m-d** Deterioro en muros
 1. flambea
 2. fallas o grietas
 3. humedad o falta de aplanado
- pz-d** Deterioro en techo, plafón o losas
 1. flechado de entrepiso o cubierta
 2. falta o flechado del plafón
 3. humedad o falta de aplanado
 4. falta de cubierta
 5. Mal estado de la cubierta
 6. falta de impermeabilizante
- pd-d** Deterioro o daño en piso
 1. Hundimiento
 2. Piezas Dañadas
 3. Duela dañada o quebrada
- tc-d** Deterioro en trabes y columnas
 1. flechado de trabes
 2. fallas o grietas en columnas

- Uso actual
- t** teatro o foro
 - b** bodega
 - v** vestíbulo
 - rc** recámara
 - sc** salón de clases
 - ca** cafetería
 - of** oficina
 - vi** vivienda
 - bi** biblioteca
 - co** cocina
 - mi** mirador
 - lv** lavandería

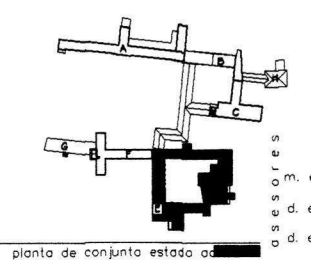

planta de conjunto estado actual

esc. 1:200
cotas: m.

cft
centro de formación teatral

Jack sinhue fuentes quezada
raúl nieta garcía
Juan ignacio del cueto ruiz-funes
alejandra villalobos perez

SC
son coyetano

dt 01
estudio ambiental (deterioros)

asesores
d. en arquitectura
d. en arquitectura

toler max cetta

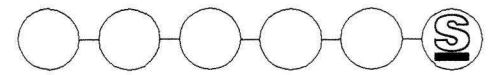

5.10 Corrales

(Este nombre lo empleo en función del uso actual del inmueble)

Descripción

Este edificio está compuesto por un establo techado con tejas de barro rojo, una pequeña vivienda y unos corrales al aire libre, donde actualmente se crían cerdos.

Los acabados, sistema estructural y cancelería son los utilizados en el conjunto.

Con respecto al uso, yo no lo reutilizaría.

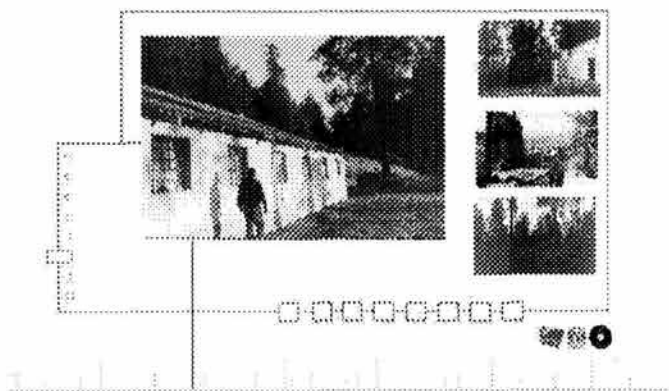
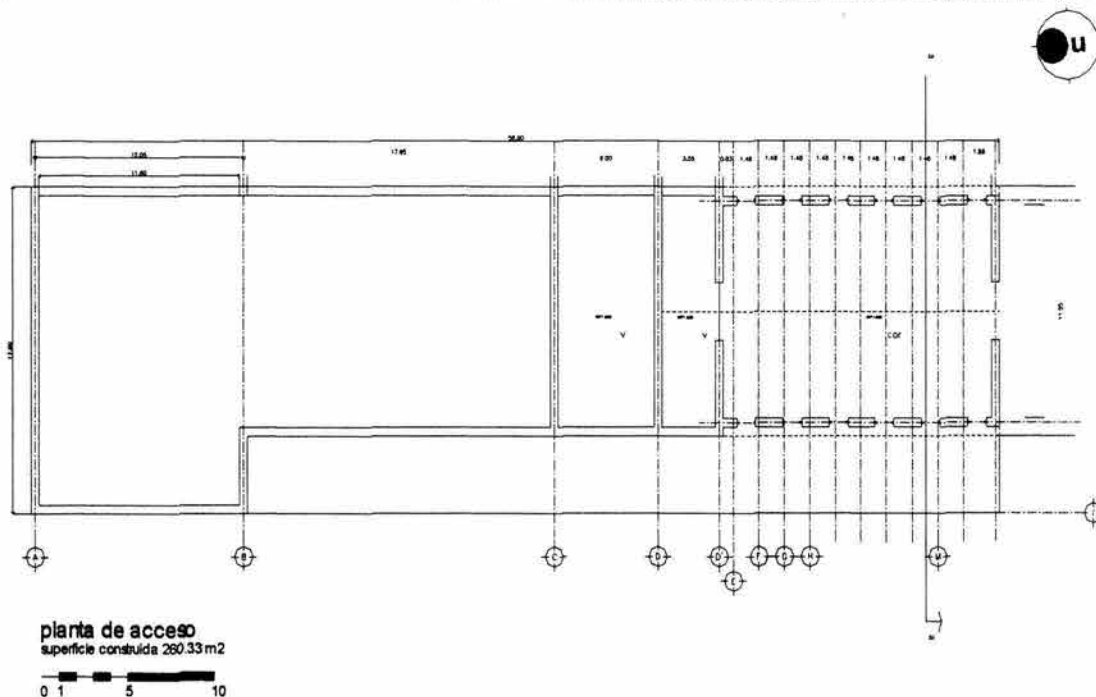

Vistas exteriores del edificio en cuestión.



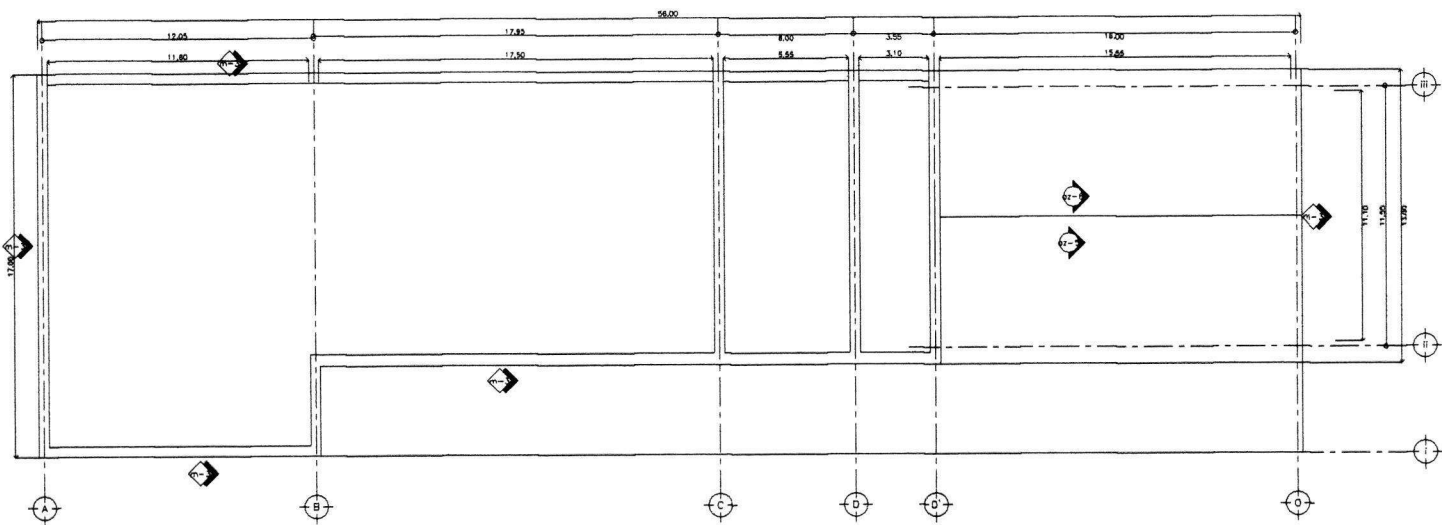

planta de azotea
0 1 5 escala gráfica 10

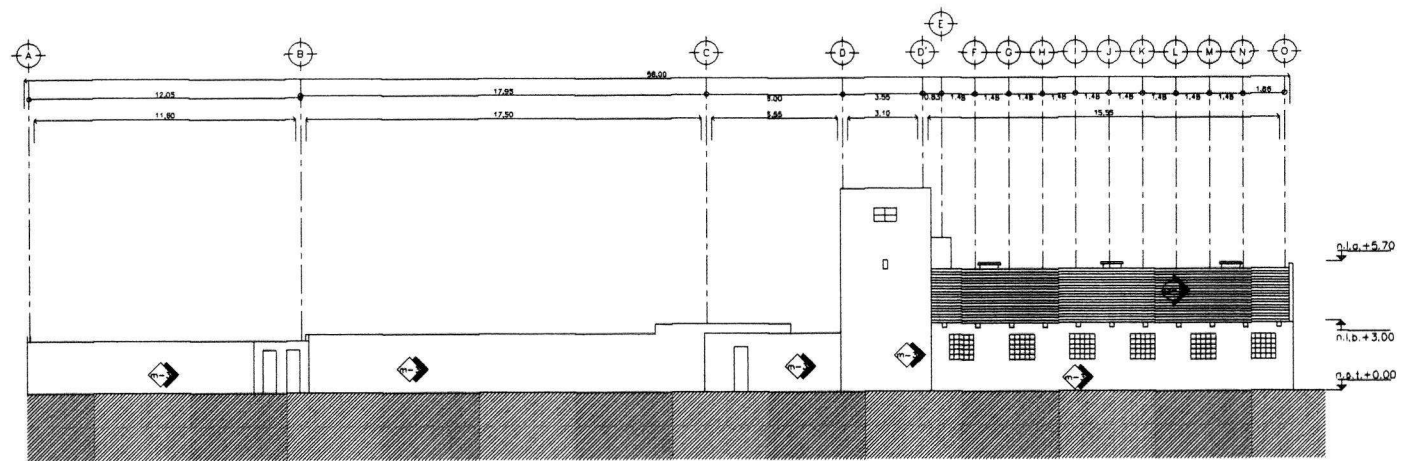

fachada principal
0 1 5 escala gráfica 10

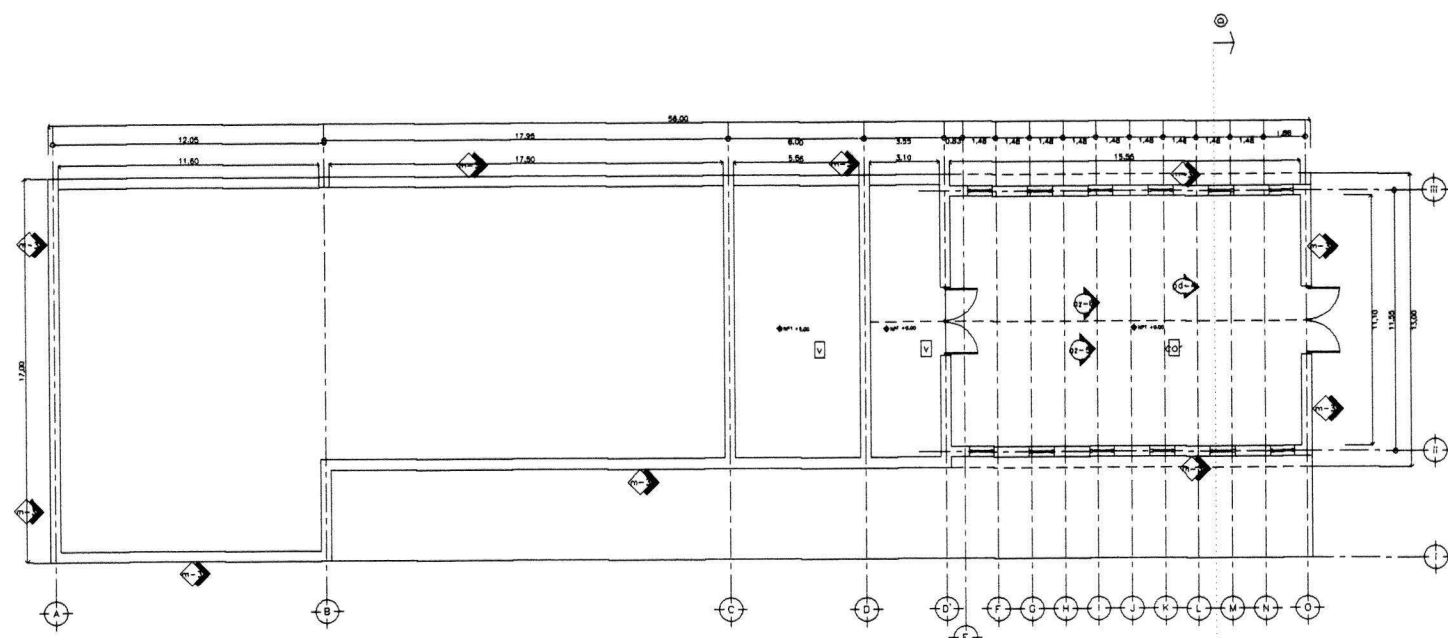

planta de acceso
superficie construida 260.33 m2
0 1 5 escala gráfica 10

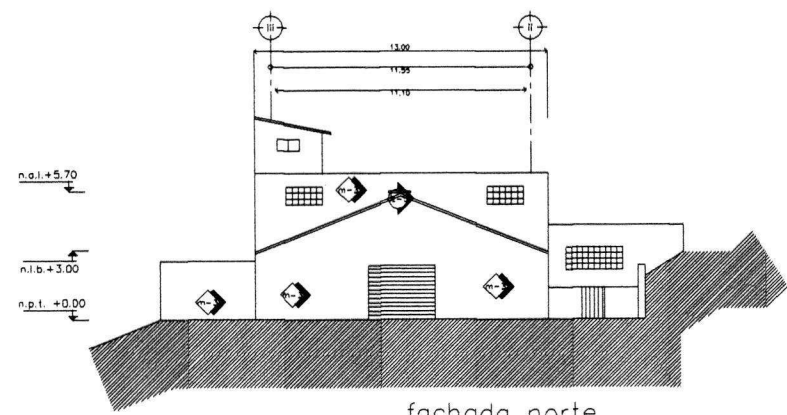

fachada norte
0 1 5 escala gráfica 10

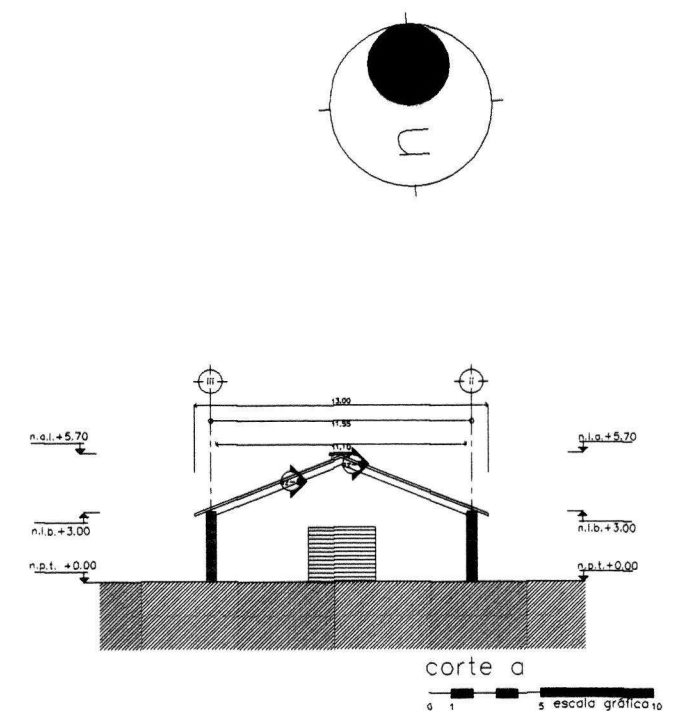

corte a
0 1 5 escala gráfica 10

estado actual
deterioros

casas de maquinas

- m-d** Deterioro en muros
 1. flambéo
 2. fallas o grietas
 3. humedad o falta de aplanado
- dz-** Deterioro en techo, plafón o losas
 1. flechado de entrepiso o cubierta
 2. falta o flechado del plafón
 3. humedad o falta de aplanado
 4. falta de cubierta
 5. Mal estado de la cubierta
 6. falta de impermeabilizante
- pd-** Deterioro o daño en piso
 1. Hundimiento
 2. Piezas Dañadas
 3. Duela dañada o quebrada
- c-v** Deterioro en traves y columnas
 1. flechado de traves
 2. fallas o grietas en columnas

- Uso actual
- t** teatro o foro
 - b** bodega
 - v** vestibulo
 - r** recamara
 - g** salon de clases
 - ca** cafeteria
 - o** oficina
 - vi** vivienda
 - bi** biblioteca
 - co** cocina
 - mi** mirador
 - la** lavanderia

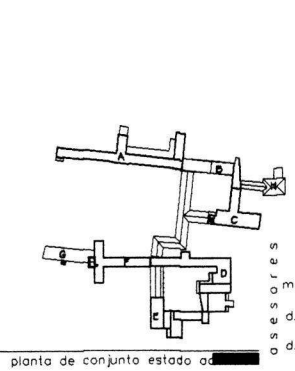

esc. 1:200
cotas: m.

centro de formación teatral

Jack sinhue fuentes quezada

raúl nielo garcía

Juan ignacio del cueto ruiz-funes

Alejandro villalobos perez

asesores en arquitectura

sc

san cayetano

dt 01

estado actual deterioros

taller max cetta

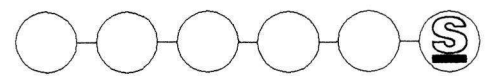

capítulo sexto

6. La Escuela de Teatro

6.1 Los Inicios del Teatro en México

6.2 Breve reseña de Teatro Mexicano

6.3 Estudio comparativo de las principales escuelas de teatro en México

6.4 Escuela de Arte Teatral CNA
6.5 Centro Universitario de Teatro

Análisis de programa Arquitectónico y solución espacial

6.6 Escuela de Arte Teatral CNA

6.7 Centro Universitario de Teatro

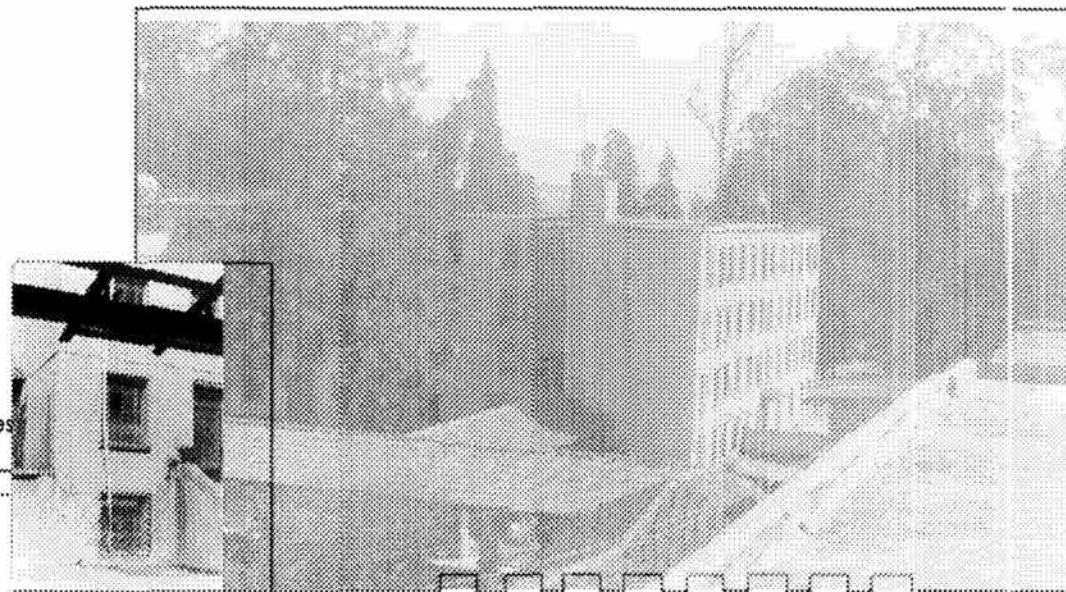



Universidad Nacional
Autónoma de México

Dirección General de Bibliotecas de la UNAM

Biblioteca Central



UNAM – Dirección General de Bibliotecas
Tesis Digitales
Restricciones de uso

DERECHOS RESERVADOS ©
PROHIBIDA SU REPRODUCCIÓN TOTAL O PARCIAL

Todo el material contenido en esta tesis esta protegido por la Ley Federal del Derecho de Autor (LFDA) de los Estados Unidos Mexicanos (México).

El uso de imágenes, fragmentos de videos, y demás material que sea objeto de protección de los derechos de autor, será exclusivamente para fines educativos e informativos y deberá citar la fuente donde la obtuvo mencionando el autor o autores. Cualquier uso distinto como el lucro, reproducción, edición o modificación, será perseguido y sancionado por el respectivo titular de los Derechos de Autor.

6.1 Los Inicios del teatro en el mundo

Introducción

Para llegar a una adecuada solución del Centro de Arte Teatral San Cayetano, habría que entender cuál es la función del teatro en nuestra sociedad y cuál es la idea de Luis de Tavira para la creación de nuevos actores. En principio, el Teatro es una forma de expresión, básicamente emplea al actor como un medio para hacer llegar a la opinión pública un mensaje, ya sea comercial, oficial o experimental.

Como lo he mencionado, Luis de Tavira es el artífice de esta idea, que es el Centro de Formación Teatral San Cayetano, misma que ha generado controversia incluso entre los mismos miembros de la casa de Teatro de Coyoacán. Ésta radica en el hecho de que en un sistema de internado de tres años, se formará un nuevo tipo de actor, escenógrafo y los alumnos de educación continua en los llamados: diplomados retiros en los cuales según de Tavira, la gente que acuda a los retiros se retroalimentará y se encontrará así misma.

La idea de fondo es que al transcurrir los tres años del internado, los estudiantes puedan en un futuro, formar una compañía y buscar nuevas formas de producción.

Para hablar acerca del Teatro, tendremos que remontarnos a muchos años atrás, en los inicios del arte dramático, sin conseguir con ello, la primera manifestación sobre la escena trágica, ya que no existe un respaldo documental que lo avale.

Los documentos remiten hasta los siglos VI-V A.C. cuando se dieron las primeras expresiones del drama griego, que fueron ligadas al rito, mismo que se conectaba a lo religioso de aquella época. Se puede afirmar, que el teatro nace de ciertas fiestas, en honor de algunas divinidades agrícolas, tales como Dionisio, Ceres entre otros.

Se considera que el primer teatro fue el de Tepsis, quien era autor y actor del siglo VI A.C. y que congregó a una especie de compañía ambulante, para posteriormente, actuar en un edificio propio.

Conocer el teatro, y sobre todo sus orígenes, permite al espectador identificar inmediatamente el tipo de representación que está frente a sus ojos. Desde sus inicios, este arte

presenta dos caras distintas: una trágica y una cómica.

La tragedia descende de las fiestas dionisiacas, en las que ensalzaban el vino como una especie de comunicación entre el hombre y la naturaleza. Durante sus fiestas, era costumbre que un coro cantara himnos llamados ditirambos, en honor del dios y de la naturaleza.

La comedia teatral, tuvo orígenes profanos, sin embargo, su influencia en el desarrollo del teatro fue más limitada que la tragedia, ya que le faltaban algunos elementos fundamentales, entre ellos, el sentido del conflicto entre dos o más partes, que posteriormente se llamaría drama.²³

²³ Fuente: Tomado en parte de HISTORIA DEL TEATRO. Biblioteca temática Uteha. España 1980. y del texto de Mónica Montoya Cadena "Los inicios del teatro en el mundo" s.p.i.



6.2 Breve Reseña de Teatro Mexicano en el Siglo XX

En 1902 fue fundada la Sociedad de Autores Dramáticos que se interesó por organizar lecturas de obras de autores mexicanos. Tal circunstancia fomentó la aparición de dramaturgos que, sin embargo, tenían que competir con el teatro llegado de España.

En 1920, José Joaquín Gamboa, escribió *La venganza de la gleba*, obra de temática social en la que se trata la desigualdad, la opresión entre clases y el derecho de piedad como uno de tantos abusos y formas de explotación que los latifundistas ejercían sobre los campesinos.

Fue en 1928, con la formación del grupo teatral *Ulises*, cuando se inició un movimiento de vanguardia y renovación teatral encabezado por Xavier Villaurrutia y Salvador Novo quienes junto con Rodolfo Usigli se dedicaron a la traducción de obras de importantes autores contemporáneos como Henri Ibsen, August Strindberg, Luigi Pirandello, Henri Lenormand, Bernard Shaw, Antón Chéjov, Eugene O'Neill y otros.

En 1932, se formó el grupo del Teatro de Orientación, fundado por el dramaturgo Celestino Gorostiza,

preocupado por las innovaciones escénicas. Fue este grupo el que introdujo las técnicas de directores teatrales como Gordon Craig, Max Reinhardt y Erwin Piscator.

En la década del 50, Salvador Novo funda el Teatro La Capilla y presenta las obras de Samuel Beckett y Eugène Ionesco. De los trabajos de Villaurrutia, Novo y Usigli surgió más tarde el teatro universitario y la carrera de Literatura Dramática y Teatro de la facultad de Filosofía y Letras de la Universidad Nacional Autónoma de México. Los tres junto con Celestino Gorostiza formaron importantes generaciones de actores, directores y dramaturgos y gracias a ellos el teatro mexicano comenzó a adquirir personalidad y a tratar problemas propios tomando como punto de partida la realidad del espectador a quien va dirigido.

El primer gran dramaturgo mexicano es sin lugar a dudas, Rodolfo Usigli, autor de una gran producción rica en matices. Entre sus obras destacan: *El gesticulador* (1937), *Corona de sombras* (1943), *Corona de fuego* (1960), *Corona de luz* (1963) y *Los viejos* (1970).

La llegada a México del director teatral japonés Seki Sano, alumno de Stanislavski, supuso una influencia de

primera mano del realismo como técnica de dirección y actuación. Fue su montaje de *Un tranvía llamado deseo*, del autor estadounidense Tennessee Williams, lo que influyó definitivamente en la formación de una generación de dramaturgos con un sólido conocimiento y dominio de la técnica teatral: Emilio Carballido, con *Rosalba y los llaveros* (1950) o *Rosa de dos aromas* (1985), que en la década de 1980 alcanzó cinco años de temporada y más de 2.500 representaciones; Luisa Josefina Hernández, *Los frutos caídos* (1957); Héctor Mendoza, *La danza del urogallo múltiple* (1970), *Oriflama* y *Zona templada* (1991) son sólo algunas de las obras importantes de su extensa producción, y Sergio Magaña con *Los signos del zodiaco* (1951) y *Moctezuma II* (1954), cuyas obras inauguraron un nuevo ciclo en el teatro mexicano y el conjunto de su producción es hoy modelo de creación, debido a su perfección técnica, libertad estructural, diversidad temática y profunda observación de su sociedad.

Esta generación de autores creyó en la necesidad de unos directores capaces de comprender y asimilar el universo planteado en las nuevas obras. Surgen también directores innovadores y preocupados por la experimentación y



el manejo de nuevos recursos escénicos, entre los que destacan: Héctor Mendoza, Luis de Tavira, Julio Castillo, Ludwick Margules, José Luis Ibáñez y Juan José Gurrola.

También destacan en el panorama teatral mexicano Luis G. Basurto con *El candidato de Dios* (1987); Héctor Azar, Hugo Argüelles y Vicente Leñero, cuya obra *Los albañiles* (1963) está basada en las técnicas del teatro documento apoyado en sucesos sensacionalistas extraídos de los diarios o de la historia del país que luego recrea eficazmente en escena.

Son importantes también los nombres de Óscar Villegas, hábil autor cuyas obras poseen una fuerza dramática impresionante; Willebaldo López, Pilar Campesino, Hugo Iriart, Jesús González Dávila, Óscar Liera, Juan Tovar, Víctor Hugo Rascón Banda y Sabina Berman.

24

²⁴ Fuente: Tomado del texto de Mónica Montoya Cadena "Teatro mexicano recuento del siglo XX" de la página electrónica www.ArteseHistoriaMéxico.com

Conclusiones

Ahora bien, una vez entendido que las últimas generaciones de directores y escritores de teatro, han mostrado una preocupación por fomentar cierto nacionalismo, un alto grado de compromiso social, es que entendemos que la formación jesuítica de Luis de Tavira fue la que lo impulsó a generar este concepto de escuela de teatro, buscar una formación en la que el actor sea el vehículo y a la vez le dé su interpretación personal al texto del autor, logrando así, proyectar las inquietudes y la búsqueda de autores y directores.



Rodolfo Usigli



6.3 Estudio comparativo de las principales escuelas de teatro en México.

Ejemplos Análogos

Como parte del análisis del problema se consultaron los planes de estudio de las dos principales escuelas de teatro, para extraer objetivos y características que buscan obtener de sus egresados.

Escuela de Arte Teatral

Breve reseña histórica

A mediados del siglo XX, México aún no contaba con una institución que diera una formación actoral completa, organizada y sobre todo profesional, a los actores o escenógrafos que día con día surgían en nuestro país, la enseñanza que recibían era adquirida sobre el escenario.

Hasta inicios del siglo pasado, fueron las compañías de teatro españolas, quienes influyeron y determinaron el estilo de actuación en México, y en casi todos los países latinoamericanos por los que realizaban grandes giras. Esta época se caracterizó por tener un estilo declaratorio que se debió, principalmente, al sistema de producción de "repertorio" que manejaban las compañías.

Otra de las influencias más fuertes que tuvo el teatro mexicano fue por parte de los italianos, quienes trajeron la Ópera a nuestro país. Poco más tarde surgen ya en México, los fundadores de la Escuela de Arte Teatral. Entre ellos se estaban los poetas Xavier Villaurrutia, Salvador Novo y su musa Clementina Otero, quienes pertenecían al grupo de "Los Contemporáneos" y en su afán teatral habían fundado el grupo "Teatro Ulises".

Día con día, el interés por el teatro crecía, y con ello, la necesidad de tener una formación actoral más profesional y completa. Es así como en el año de 1946, se inaugura la Escuela de Arte Teatral del INBA que contaba con maestros como Salvador Novo, Julio Prieto, Fernando Wagner, además de Héctor Mendoza y José Luis Ibáñez que impartían actuación, Sergio Magaña y Emilio Carballido en Composición Dramática y Análisis de Textos, Juan José Arreola, Seki Sano y Alejandro Jodorovski en dirección; dos años más tarde, en 1948, inicia la temporada de Teatro Universal, que se prolongó hasta 1950.

En 1994, la escuela se integra a las instalaciones del Centro Nacional de las Artes, a partir de este año, inicia una nueva etapa en su vida

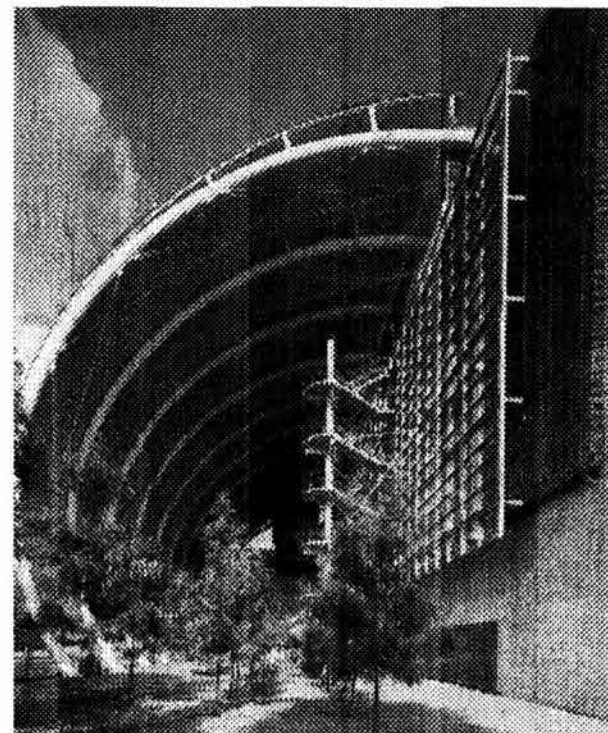

Escuela de Arte Teatral del Centro Nacional de las Artes, Edificio proyectado por el Taller Enrique Norton, arquitectos

académica al instrumentar para la generación de primer ingreso, nuevos planes de estudio en las dos carreras que se imparten en esta institución: actuación y escenografía. Abandona el Sistema de Enseñanza Modular que venía operando, pero conservó elementos de ese sistema y de la Didáctica Crítica.



Gracias a esto, hoy en día el enfoque actual de la Escuela de Arte Teatral, tiende más hacia una estructura departamental que da mayor flexibilidad a la formación de artistas.

OBJETIVO:

Formar actores y escenógrafos que conozcan y adopten elementos técnicos esenciales que lo acerquen a la disciplina que implica el teatro, haciendo énfasis en la investigación y en la autoformación. Todo lo anterior partiendo del reconocimiento de las capacidades expresivas el análisis de la realidad.²⁵

Esta es la escuela de mayor impacto con la que cuenta el estado, en la que se imparten dos carreras concernientes al teatro. En un periodo de cuatro años, la población estudiantil es de 150 alumnos aproximadamente, que son atendidos por un cuerpo docente de 49 maestros, sin embargo cada año se convoca a 250 aspirantes de la carrera de actuación, de los cuales sólo 48 son aceptados y 50 aspirantes de escenografía de los cuales sólo son aceptados 15, lo que nos arroja como

²⁵ 6*Objetivo extraído de las pláticas con la Sra. Sandra Paz, secretaria personal del director de dicha institución

conclusión que existe un déficit en la oferta de lugares en lo referente a la formación actoral del 80% y en lo que se refiere a escenografía de un 67%.

MATERIALES Y SISTEMAS CONSTRUCTIVOS

Sin duda uno de los intentos más memorables por hacer arquitectura oficial y contemporánea en México es esta escuela de teatro por parte del taller TEN, sin embargo y tomando como fundamento las entrevistas que hice a algunos alumnos de dicha escuela, y a las cuales me referiré más adelante, una de las cosas que mejoraría la misma según ellos sería cambiar los acabados de la construcción ya que resultan fríos e inapropiados para un lugar donde se busca lograr la convivencia de los futuros actores.

Dichos acabados son como sabemos acero, concreto, madera y "alucobond", que en realidad no son malos por sí mismos, el problema va más allá de ellos resulta más bien de otros factores como la orientación y la cubierta.

Los sistemas constructivos van desde losas reticulares, hasta los arcos metálicos y el alucobond y sistemas propios de nuestros días.

ESTA TESIS NO SALE
DE LA BIBLIOTECA

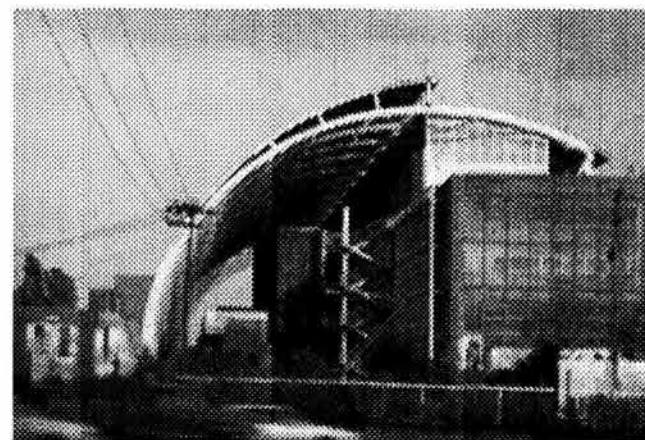

Escuela de Arte Teatral del Centro Nacional de las Artes, Edificio proyectado por TEN arquitectos



Centro Universitario de Teatro Breve reseña histórica

El Centro Universitario de Teatro (CUT) tiene origen formal en 1962 como resultado de movimientos de búsqueda escénica, tales como "Poesía en voz alta" y "Teatro en Coapa".

Durante diez años, bajo la dirección del Mtro. Héctor Azar, el CUT funcionó como difusor de la cultura teatral. En 1973, con el Mtro. Héctor Mendoza como director, el Centro se reestructura a fin de capacitar actores e incidir, a la vez, en la producción escénica universitaria y, por tanto, nacional. Hasta 1988 funciona como departamento de la Dirección de Teatro de la UNAM.

Por acuerdo del Rector Carpizo, publicado en Gaceta UNAM el 23 de junio de 1988, se crea el Centro de Extensión Universitaria denominado Centro Universitario de Teatro, con los objetivos de formar actores, directores y escenógrafos, a través de cursos regulares cuya formulación, aprobación y ratificación se realiza de acuerdo con el Reglamento de los Centros de Extensión Universitaria.

A partir de 1989, con asesoría del CISE-UNAM, a la elaboración del Plan de Estudios vigente para la carrera de Actuación. Es como parte del subsistema de la Coordinación de Difusión Cultural que el CUT ha podido cumplir con eficacia la formación de actores profesionales de alto nivel, ejecutantes que han transformado cualitativamente el quehacer actoral, promotores del fenómeno teatral y que han integrado a su actividad de ejecutantes la docencia artística; ha incidido en la extensión de la cultura teatral universitaria tanto intra como extramuros y ha empezado a generar proyectos de investigación, cumpliendo así con las tres premisas de la Ley Orgánica Universitaria. Ante la realidad cambiante, el CUT se ha propuesto afirmar los valores que respecto a la conciencia del hombre en conflicto consigo mismo y con su entorno ha sustentado la tradición teatral universitaria como espejo de la nación que somos y de la identidad a la que aspiramos.

SERVICIOS GENERALES

El contar con un foro propio con equipo profesional y cupo aproximado para 95 personas, ha permitido al CUT ejercer de manera paralela la docencia y la producción escénica y

de esta suerte, ofrecer a la comunidad productos teatrales de búsqueda y renovación artística.

PLANES Y PROGRAMAS DE ESTUDIO

El Plan de estudios comprende ocho semestres de tiempo completo, 416 créditos y, puesto que se trata de la formación de ejecutantes con carácter profesional, se contempla también para cada alumno, la participación en tres propuestas académico-escénicas de verificación docente y una puesta en escena de diplomación. De este modo el aspirante a actor recibe durante nueve semestres la formación que le permite alcanzar las metas que han caracterizado al teatro universitario: excelencia, vanguardia, originalidad y profesionalismo.

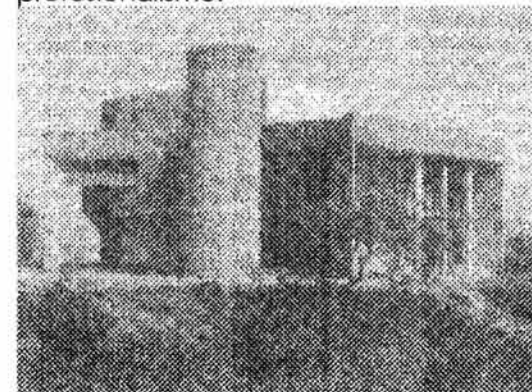

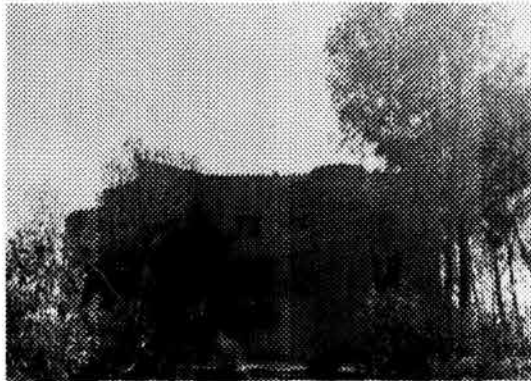

PERSONAL ACADEMICO Y DE APOYO

Entre los profesores que han participado en el centro se encuentran Luis de Tavira, José Caballero, Leopoldo Novoa, Miguel Flores, Luisa Huertas, Irma Montero, Raúl Kaluriz, Fidel Monroy, Dagoberto Gama, Raúl Zermeño, Enrique Rentería, Cecilia Appleton, Joaquín Figueroa, Rogelio Luévano, Jaime Chabaud, Beatriz Arias, Luis Gabriel Zaragoza, Angélica Uribe, Gilberto Guerrero, Juan Carlos Vives, Germán Corona, Simone Pinet, Eduardo Contreras, Aurelio Tello, Lorena Barranco y Francisco Álvarez.

OBJETIVO:

Formar y entrenar actores concientes de su realidad social, hábiles críticos y creativos que, además de ser promotores de la actividad teatral sean capaces de realizar una actividad

escénica dirigida a instruir y entusiasmar a un público renovador y plural.²⁶

La única disciplina que se ofrece es la de actuación, la cual se cursa en 4 años obteniendo el título a nivel de diplomado, cuenta con materias de apoyo que complementan la formación dividida en 5 áreas específicas que son: actuación, cuerpo y movimiento, orfofónico musical, teatrología y producción, esta escuela dependiente de la UNAM es la única en la que el examen de admisión es independiente del sistema de selección por todos conocido (dentro de la UNAM), así que supondré una demanda de 120 aspirantes como en el caso anterior, lo que en este caso también nos muestra un déficit de 80% en la oferta de la carrera de actuación.

MATERIALES Y SISTEMAS CONSTRUCTIVOS

En un claro intento por buscar integración al conjunto este edificio

²⁶ 7*Objetivo extraído de la Tesis profesional, Aarón Caballero Quiroz, Rehabilitación de un edificio en la colonia obrera, UNAM, México, 1999. pp

que me parece algo caprichoso en su conformación espacial y en el material empleado en su edificación como es el concreto aparente, sin embargo y una vez más el material en sí mismo no es el problema sino más bien la forma en como fue empleado

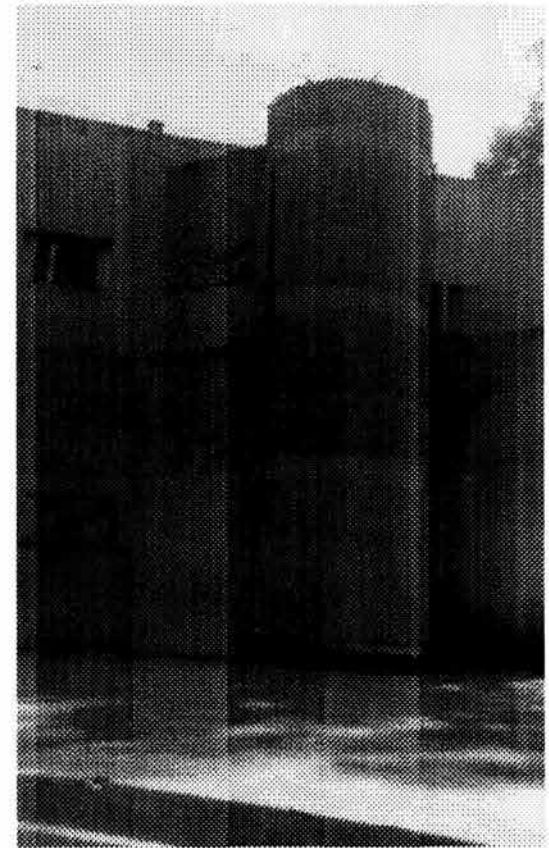

Centro de Arte Teatral de la UNAM



Análisis de Programa Arquitectónico y solución espacial

6.4 Escuela de Arte Teatral (CNA)

Como ya lo he mencionado durante el documento este edificio fue tomado en 1994 como la nueva sede de lo que hasta ese entonces fuera la escuela de arte teatral, fundiéndose en el conjunto ahora conocido como CNA del que podríamos decir que es la parte emblemática, por lo menos para las personas que estamos acostumbradas a transitar por el viaducto Tlalpan.

Con respecto al conjunto antes mencionado y al edificio que esta sujeto a este análisis podríamos decir que no se integran en lo absoluto, ya que uno de los espacios que definen este inmueble el teatro, genera una división, lo que niega al mismo tiempo la relación con el conjunto por un lado y su orientación es poco congruente por el microclima que genera al abrirse a la avenida antes citada, que propicia a su vez un desafortunado ambiente, para una escuela en la que debiera hasta cierto punto primar el silencio y la concentración.

Básicamente el edificio se divide en un intento de plaza de acceso con una rampa, que por su jerarquía pareciera que funciona como acceso, aunque

no sea así, ésta solamente es para el mezanine del teatro, que como ya he mencionado funciona como frontera entre este edificio y el conjunto, además de que conforma uno de los tres elementos más importantes en la composición formal.

El segundo elemento que considero más importante es en el que se concentran las oficinas, aulas y servicios.

Ya que por su envergadura refuerza esta verticalidad, que en principio genera la envolvente cilíndrica del conjunto, que cubre todas las circulaciones. Un espacio que podríamos definir como el lugar de convivencia de la escuela, que evidentemente es un sitio muy frío tanto en diseño, como por orientación.

El último elemento es la biblioteca que flota sobre el conjunto, negando aún más la relación con éste.

Componentes principales

EDIFICIO PRINCIPAL

- i) Planta baja
 - a) camerinos
 - b) foro experimental
- ii) Primer nivel
 - c) oficinas de dirección

- iii) Segundo nivel
 - d) salones de actuación
- iv) Tercer nivel
 - e) salones de Teoría
 - f) salón de iluminación
- v) Cuarto nivel

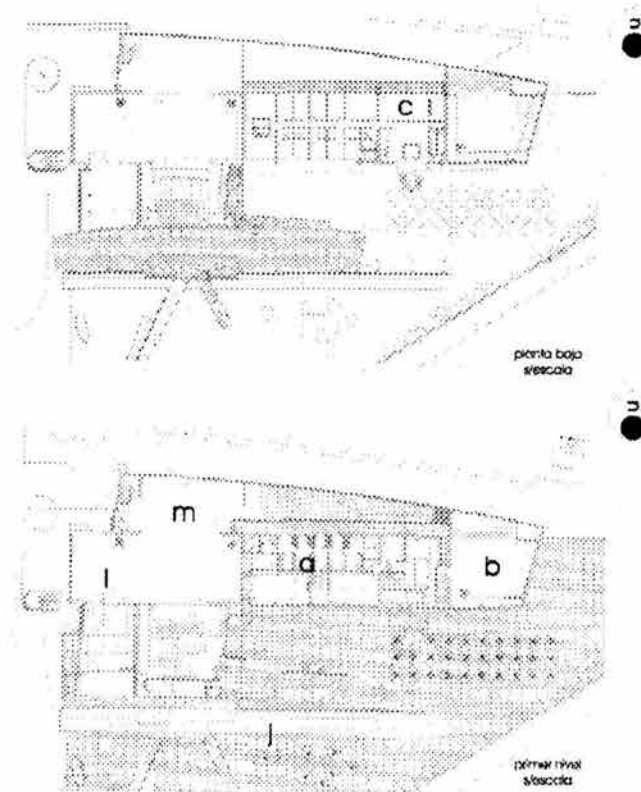

- g) talleres de escenografía
- h) salón de dibujo
- i) salón de usos múltiples



TEATRO

- j) sala para el público
- k) salón de dibujo
- l) taller de escenografía
- m) control de tramoya

BIBLIOTECA

- n) acervo
- o) control
- p) sanitarios
- q) área de estudio
- r) terraza

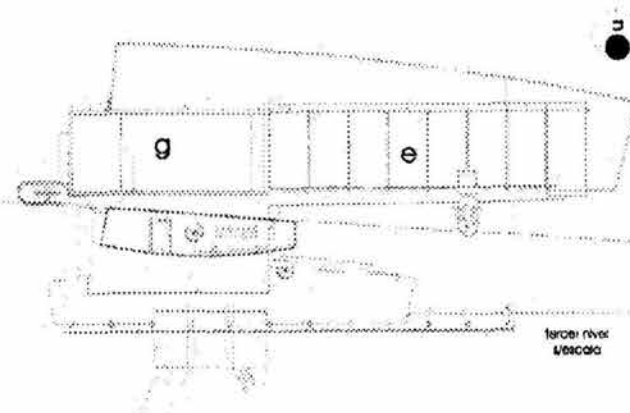
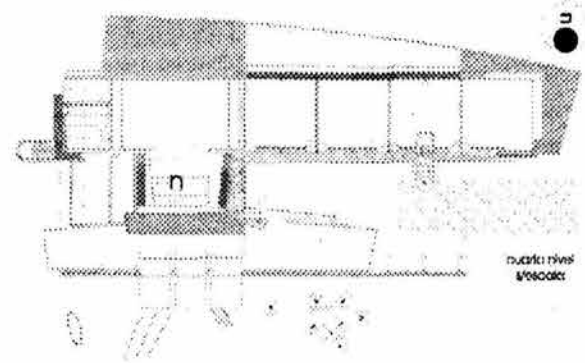
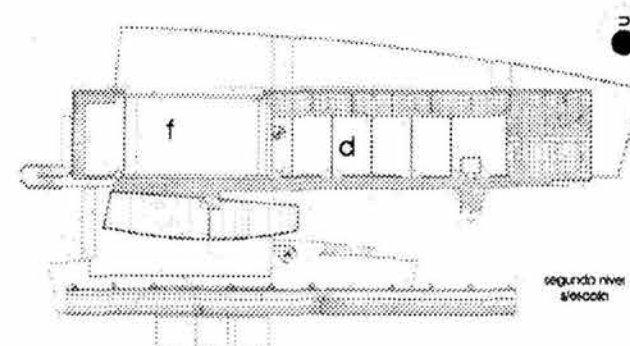
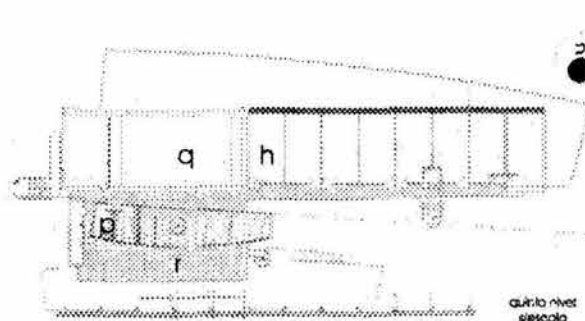

6.5 Centro Universitario de Teatro

Una vez mas me encuentro ante un edificio que está resuelto de tal forma que parece que el autor busca aislarlo del conjunto, tal vez por la vocación de las actividades que en él se realizarían, ya que en contraste con el edificio de la ESCUELA DE ARTE TEATRAL (CNA) el edificio que alberga al CUT se encuentra en una zona del CCU que lo otorga independencia mas que negación, aunque he de admitir que formalmente no es tan afortunado como los inmuebles que lo rodean, tal vez por que es un edificio pequeño que mas que buscar competir, busca integrarse al contexto sin lograrlo cabalmente. Además por sus dimensiones y la clara voluntad de que todos los componente se subordinaran al teatro, que es la parte característica de este inmueble aunado al hecho de que ha sido sobrepasada su capacidad, mismo problema que hace que todos sus elementos como los salones, camerinos y áreas administrativas y servicios se encuentren por debajo del nivel óptimo para una escuela de teatro.

COMPONENTES

- 1) Aula
- 2) Salón de actuación
- 3) Salón de música
- 4) Biblioteca
- 5) Dirección
- 6) Vestíbulo
- 7) Servicios sanitarios y camerinos
- 8) Sala de teatro
- 9) Escenario
- 10) Cabina de Control
- 11) Taquilla

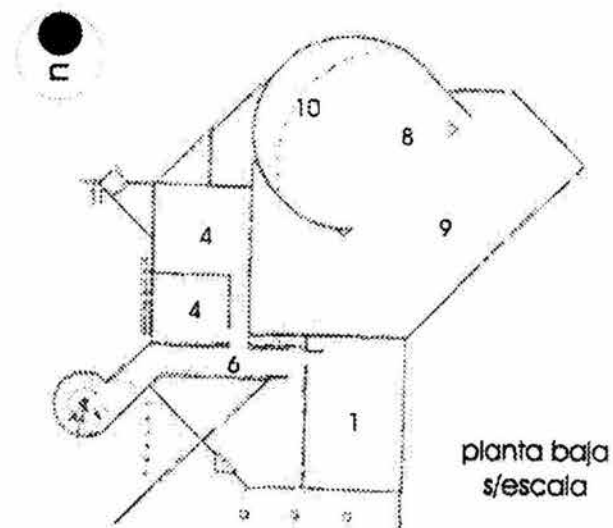

OFERTA DE PLAZAS EN LA CARRERA				
AÑO	CARRERA	NO. DE ALUMNOS	%	NO. DE GRUPOS
1°	ACTUACION	40	33	2
2°	ACTUACION	40	33	2
3°	ACTUACION	20	16.5	2
4°	ACTUACION	20	16.5	2
	TOTAL	120	100	10



capítulo séptimo

7. Marco teórico

7.1 Propuesta Docente

7.2 Demanda escolar

7.3 Plan de estudios de la Real
Academia Superior de Arte
Dramático

Programa de necesidades

7.4 Talleres

7.5 Dirección

7.6 Secretarías

7.7 Biblioteca y Banco de
Imágenes y sonido

7.8 Cafetería-Gimnasio

7.9 Comedor

7.10 Centro de Investigación

7.11 Dormitorios Investigadores

7.12 Dormitorios Educación
Continua

7.13 Dormitorios de Alumnado

7.14 Lavandería- Ludoteca

7.15 Casa de Máquinas

7.16 Intendencia

7.17 Análisis Conceptual

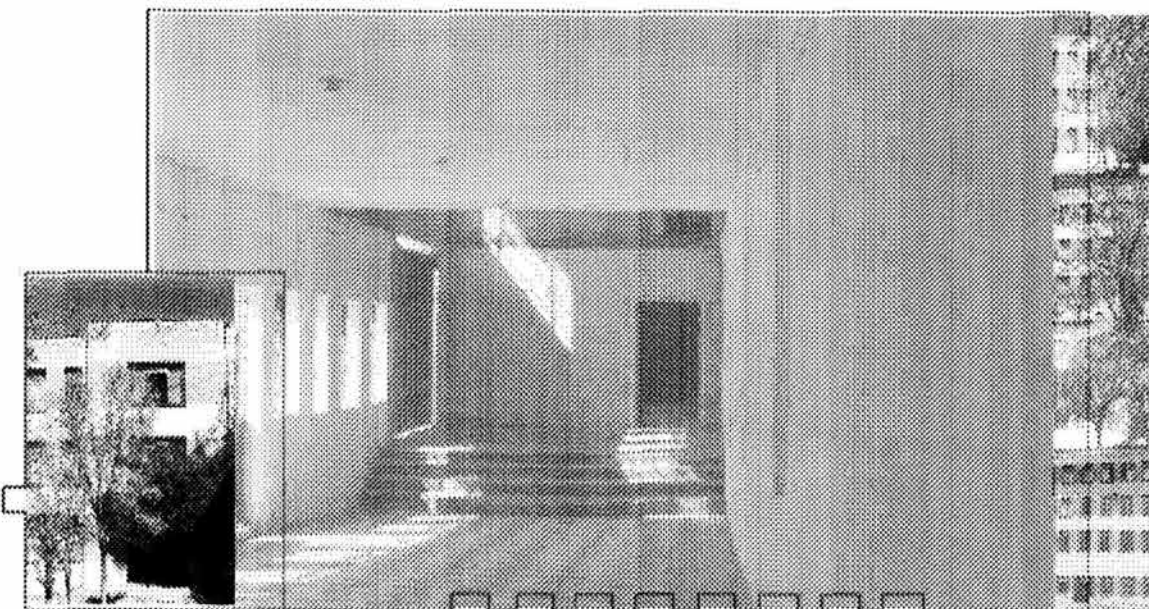



Universidad Nacional
Autónoma de México

Dirección General de Bibliotecas de la UNAM

Biblioteca Central



UNAM – Dirección General de Bibliotecas
Tesis Digitales
Restricciones de uso

DERECHOS RESERVADOS ©
PROHIBIDA SU REPRODUCCIÓN TOTAL O PARCIAL

Todo el material contenido en esta tesis esta protegido por la Ley Federal del Derecho de Autor (LFDA) de los Estados Unidos Mexicanos (México).

El uso de imágenes, fragmentos de videos, y demás material que sea objeto de protección de los derechos de autor, será exclusivamente para fines educativos e informativos y deberá citar la fuente donde la obtuvo mencionando el autor o autores. Cualquier uso distinto como el lucro, reproducción, edición o modificación, será perseguido y sancionado por el respectivo titular de los Derechos de Autor.

7.1 Propuesta Docente

A lo largo de este documento he descrito cuál sería la propuesta docente de El Centro de Formación Teatral San Cayetano y que tiene su origen en el momento en el que en la Casa de Teatro de Coyoacán, por iniciativa del maestro Luis de Tavira, surge la necesidad de obtener un edificio cuyas características permitan dar alojamiento durante tres años, tanto a los alumnos como a los maestros, en un sistema de "Internado" con la intención de dar una formación integral a los futuros actores así como a los diferentes diplomados, dirección, escenografía, que se imparten en dicha Institución.

Como parte de mi investigación y buscando llevar a cabo uno de los objetivos principales de esta tesis, es decir, que los usuarios no padezcan la reutilización, llevé a cabo una encuesta con 50 alumnos de las dos principales escuelas de teatro de la ciudad de México, con la finalidad de conocer sus necesidades más allá de lo académico, ya que muchas veces éstas son ignoradas buscando resolver sólo el programa arquitectónico.

La encuesta estuvo constituida por el siguiente bloque de preguntas.

Total 50 ALUMNOS
19-24 años

- 1 ¿Por qué decidiste estudiar teatro y por qué aquí?
- 2 ¿En dónde radicas (Estado)?
- 3 ¿Qué beneficios crees que tenga esta escuela que otras no puedan dar?
- 4 ¿De las materias que se imparten, cuál te agrada y cuál crees que sea la más importante?
- 5 ¿Qué clase de espacios necesita tu escuela para mejorar?
- 6 ¿Es caro estudiar teatro?
- 7 ¿En cuánto tiempo crees terminar tu carrera?
- 8 ¿Si no hubieras estudiado en esta escuela en cuál hubieses preferido estudiar?
- 9 ¿En qué escuela del extranjero te gustaría estudiar y por qué razón?
- 10 ¿En cuántos años crees que por medio de tu profesión como tal, generes los recursos económicos necesarios para sostenerte?²⁷

²⁷ En esta tabla se pueden observar los resultados que obtuve.

	CUT (10 ALUMNOS)	FAC FILOSOFIA (10 ALUMNOS)	CNA (30 ALUMNOS)
Vocación	10	10	25
Plan de estudios Instalaciones	10	10	5
DF	5	7	20
Interior	5	3	10
Práctica Fundamentos Teóricos	10	7	
Economía		3	20
Planta docente			10
Licenciatura			
Actuación	10	3	20
Teorías dramáticas		4	
Dirección Corporales		3	8
Otras			2
Gimnasio	10	4	4
Vestidores		6	
Teatro			10
Biblioteca			8
Cafetería			8
Comedor			8
Mejorar Existentes	10	10	
Acabados			15
Escalera			5
Cubierta			10
No	10	7	16
Si		3	8
Más o menos			6
2 años	7	6	18
3 años	3	4	12
CNA	6	4	14
Filosofía	2	4	10
Otras	2	2	6
Latinoamérica	5	4	3
Europa	5	4	20
EUA		2	7
6 años	6	6	20
4 años	4	4	10



Los resultados obtenidos me proporcionaron la visión que tienen los alumnos de estas escuelas de teatro y entender cuales son sus necesidades. Entre éstas deduje la necesidad de un gimnasio, de un consultorio médico (que además era un requerimiento del reglamento de construcción), también, me di cuenta de que hacía falta un centro de investigación en teatro, ya que no existe como tal en ambas escuelas.

7.2 Demanda Escolar

En las siguientes tablas podemos observar cual es el grueso de la población de las dos carreras que se imparten en la Escuela de Arte Teatral.

Por lo anterior, podemos concluir que la población decrece durante el transcurso de la carrera, con estos datos podemos proyectar cuantos alumnos habría por nivel en San Cayetano.

En el caso del CUT, la población está distribuida de forma más uniforme, sin embargo y evidentemente, se puede deber a que hay menor cantidad de alumnos.

De la parte académica se encargarán los que saben de ello, es decir Luis De Tavira y Miguel Ángel Cárdenas, sin embargo y para darme una idea de las clases que se impartirían en la escuela, investigué el plan de estudios de una de las mejores escuelas Europeas de Teatro, así como del CUT y

CNA.

Conclusiones

En el Centro de formación Teatral de San Cayetano se impartirán la carrera de actuación en el periodo ya mencionado de tres años, así como diplomados de tres meses.

La cantidad de alumnos que recibiría la escuela son 100 en la carrera de actuación y un promedio de 40 por cada diplomado (en los casos extremos). La cantidad de maestros que se necesita para satisfacer las necesidades de este número de alumnos, es de aproximadamente 40 maestros que es una tercera parte de la población de alumno

Escuela de Arte Teatral		
NIVEL	NÚMERO PROMEDIO DE ALUMNOS DE ESCENOGRAFÍA	%
PRIMER AÑO	14	24%
SEGUNDO AÑO	19	32%
TERCER AÑO	17	29%
CUARTO AÑO	9	15%
TOTAL	59	

CUT		
NIVEL	NUMERO PROMEDIO DE ALUMNOS DE ACTUACIÓN	%
PRIMER AÑO	12	25%
SEGUNDO AÑO	12	25%
TERCER AÑO	12	25%
CUARTO AÑO	12	25%

Escuela de Arte Teatral		
NIVEL	NÚMERO PROMEDIO DE ALUMNOS DE ACTUACIÓN	%
PRIMER AÑO	40	26%
SEGUNDO AÑO	36	24%
TERCER AÑO	45	30%
CUARTO AÑO	31	20%
TOTAL	152	



7.3 PLANES DE ESTUDIOS DE LA REAL ESCUELA SUPERIOR DE ARTE DRAMÁTICO

Interpretación Textual

La Escuela de Teatro más antigua de España y una de las más prestigiosas de Europa.

Desde hace más de un siglo y medio, la Real Escuela Superior de Arte Dramático (RESAD) forma a los profesionales del espectáculo mediante una enseñanza personalizada y unas estrategias educativas que permiten a los alumnos asumir las disciplinas y especialidades teatrales, no sólo desde el dominio de la técnica, sino también desde profundas raíces artísticas y filosóficas.

Quienes hoy optan a ingresar en la RESAD cuentan con un centro que reúne las mejores condiciones para una formación. En primer lugar, la RESAD es un centro público y, por lo tanto, abierto a todos los alumnos con independencia de su nivel socioeconómico. Sus estudios de Arte Dramático son equivalentes al rango de carrera universitaria. La prueba de acceso del alumnado, con selección específica dentro de cada Especialidad, conduce a un número restringido de estudiantes por aula y

grupo: una buena relación profesor alumno de doce a uno en las clases prácticas y de veinticuatro a uno en las teórico-prácticas. El

horario prolongado permite aunar el trabajo conceptual con el estudio de los más diversos contenido

Desde 1997, la sede de la RESAD se encuentra en un edificio propio, de modo que el alumnado cuenta con unas magníficas instalaciones: aulas de dimensiones oportunas, dos teatros, una de las mejores bibliotecas sobre técnica teatral, e instalaciones de taller, carpintería, atrezzo, vestuario, maquillaje, etc. El claustro, de cincuenta y ocho profesores, está formado por docentes que han sido seleccionados por sus cualidades dentro del ámbito profesional del teatro o por su labor teórica, creadora e investigadora.

El Equipo de Dirección, los

RESAD INTERPRETACIÓN TEXTUAL	ASIGNATURAS
PRIMERO	Literatura dramática I (3 h. sem.) Historia del teatro (3 h. sem.) Interpretación I (8 h. sem.) Ortofonía I (3 h. sem.) Introducción al verso (2 h. sem.) Música I (3 h. sem.) Expresión corporal (3 h. sem.) Acrobacia (2 h. sem.)
SEGUNDO	Literatura dramática II (1'5 h. sem.) Interpretación II (8 h. sem.) Dicción y expresión oral (3 h. sem.) Ortofonía II (3 h. sem.) Prácticas del verso I (4 h. sem.) Música II (1'5 h. sem.) Danza I (3 h. sem.) Esgrima I (3 h. sem.) Teoría e historia del arte (3 h. sem.)
TERCERO	Dramaturgia I (3 h. sem.) Interpretación III (6 h. sem.) Taller de teatro contemporáneo (6 h. sem.) Expresión oral I (6 h. sem.) Prácticas del verso II (2 h. sem.) Canto I (2 h. sem.) Mimo y pantomima (3 h. sem.) Esgrima II (cuatrimestral) (3 h. sem.) Danza II (cuatrimestral) (3 h. sem.)
CUARTO	Dramaturgia II (3 h. sem.) Interpretación IV (12 h. sem.) Expresión oral II (3 h. sem.) Canto II (3 h. sem.) Escenografía (3 h. sem.) Caracterización (3 h. sem.) Indumentaria (3 h. sem.)
CUARTO	Dramaturgia II (3 h. sem.) Interpretación IV (12 h. sem.) Expresión oral II (3 h. sem.) Canto II (3 h. sem.) Escenografía (3 h. sem.) Caracterización (3 h. sem.) Indumentaria (3 h. sem.)



Gabinetes y los Servicios Generales ofrecen recursos como relaciones internacionales, jefatura de estudios, producción teatral, publicaciones, etc.

Interpretación Gestual

La especialidad de Interpretación consta de dos opciones:

La Opción A (Interpretación Textual) está orientada a la formación de intérpretes en aquellos ámbitos en los que lo textual sea el soporte del hecho interpretativo.

La Opción B (Interpretación Gestual) busca la formación de intérpretes en aquellos ámbitos en los que el cuerpo sea el instrumento expresivo fundamental.

Los objetivos son comunes para ambos recorridos. No obstante, las enseñanzas para Gestual presentan algunas diferencias en los procedimientos de enseñanza y de finalidad, pues su vocabulario se gesta a partir de las técnicas del movimiento y la expresión, en una relación de progresión entre el aprendizaje de dichas técnicas y el de la Interpretación propiamente dicha. Esta relación conduce al objetivo prioritario de esta especialidad: a partir de esta integración entre el lenguaje corporal y la técnica interpretativa,

crear y desarrollar un discurso específico del teatro gestual.

Las materias de esta especialidad son seis: Interpretación, Voz, Teoría Teatral, Movimiento, Música y Teoría e Historia del arte. Las seis son similares pero se diferencian en la organización de las asignaturas y en la profundización de los contenidos apropiados a cada una. También existen diferencias cuantitativas en cuanto que las asignaturas específicamente corporales tienen, en el recorrido B, un horario lectivo mayor. Sucede lo mismo para las técnicas vocales y la teoría teatral en la opción A. En ambos casos, los estudios culminan con la puesta en escena de una obra que a la vez, sirve de evaluación final de carrera y de lanzamiento y promoción de los futuros profesionales.

INTERPRETACIÓN GESTUAL	
PRIMERO	Teoría de la pantomima (2 h. sem.) Literatura dramática (3 h. sem.) Historia del teatro (3 h. sem.) Interpretación (8 h. sem.) Ortografía (6 h. sem.) Música I (3 h. sem.) Expresión corporal I (3 h. sem.) Acrobacia I (2 h. sem.)
SEGUNDO	Interpretación II (4 h. sem.) Dicción y expresión oral (3 h. sem.) Música II (2 h. sem.) Expresión corporal II (3 h. sem.) Danza I (3 h. sem.) Mimo I (6 h. sem.) Acrobacia II (2 h. sem.) Esgrima I (3 h. sem.) Teoría e historia del arte (3 h. sem.)
TERCERO	Interpretación III (4 h. sem.) Pantomima I (6 h. sem.) Canto I (2 h. sem.) Música II (2 h. sem.) Expresión corporal III (2 h. sem.) Danza II (cuatrimestral) (3 h. sem.) Mimo II (6 h. sem.) Acrobacia III (2 h. sem.) Esgrima II (cuatrimestral) (3 h. sem.)
CUARTO	Pantomima II (8 h. sem.) Música III (2 h. sem.) Mimo III (8 h. sem.) Escenografía (3 h. sem.) Caracterización (3 h. sem.) Indumentaria (3 h. sem.) INTERPRETACIÓN Interpretación Textual



ESCENOGRAFÍA

Departamento de plástica teatral

La especialidad de Escenografía se implanta en la RESAD como una más de las artes y ciencias que colaboran en la realización de la representación teatral. La complejidad de los lenguajes escénicos contemporáneos establece la necesidad de profesionales especializados en trasladar a ambientes y formas los conceptos dramáticos.

Las materias (Áreas de conocimiento) que componen el currículo de esta especialidad son: Espacio Escénico, Caracterización e Indumentaria, Iluminación, Técnicas Escénicas, Dramaturgia, Estética, Historia de la Escenografía y Artes del Espectáculo y Teoría de la Percepción Visual y Perspectiva.

Esta especialidad se integra en la dinámica multidisciplinar de la Escuela colaborando en el diseño y construcción de la imagen plástica de las diferentes muestras y talleres que organizan las restantes especialidades. Sus estudios culminan con un trabajo individual de fin de carrera que consiste en la realización de una propuesta escenográfica a partir de un texto dramático.

Conclusiones

Sobre la base de este plan de estudios, la encuesta, las pláticas con Miguel Ángel Cárdenas y las tesis consultadas, generé el siguiente programa de necesidades.

ESCENOGRAFÍA	ASIGNATURAS
PRIMERO	Literatura dramática (3 h. sem.) Dibujo artístico I (6 h. sem.) Espacio escénico I (3 h. sem.) Historia de la escenografía y de las artes del espectáculo (4'5 h. sem.) Técnicas escénicas I (4'5 h. sem.) Teoría e historia del arte I (3 h. sem.) Percepción visual (3 h. sem.) Perspectiva I (3 h. sem.)
SEGUNDO	Dramaturgia (6 h. sem.) Dibujo artístico II (1'5 h. sem.) Dibujo técnico (1'5 h. sem.) Espacio escénico II (3 h. sem.) Historia del traje (2 h. sem.) Iluminación I (3 h. sem.) Perspectiva II (3 h. sem.) Técnicas escénicas II (3 h. sem.) Teoría e historia del arte II (1'5 h. sem.)
TERCERO	Iniciación a la producción (3 h. sem.) Caracterización (3 h. sem.) Espacio escénico III (6 h. sem.) Figurinismo (3 h. sem.) Historia del mueble y de las artes decorativas (3 h. sem.) Iluminación II (3 h. sem.) Nuevas tecnologías aplicadas al diseño escenográfico (6 h. sem.) Técnicas escénicas III (3 h. sem.)
CUARTO	Introducción a la dirección (3 h. sem.) Espacio escénico IV (12 h. sem.) Técnicas escénicas IV (12 h. sem.) Estética (3 h. sem.)



PROGRAMA DE NECESIDADES

local	actividad	Numero de usuarios	Área M2	mobiliario	Requerimientos espaciales	imagen
Aula teórica 6 aulas	Impartición de clases Teóricas de actuación y diplomados	20 alumnos 1 maestro	50 m	20 pupitres o mesas y sillas para dinámicas	Luz natural Buena ventilación Ambiente íntimo Aislamiento acústico Posibilidad de proyectar Diapositivas y video	
Aulas taller de expresión corporal 2 aulas	Impartición de clases prácticas de actuación y dirección	20 alumnos 1 maestro	180 m	Practicables cubos de madera 1x1x1 espejo y barra	Luz natural Buena ventilación Ambiente íntimo Aislamiento acústico Posibilidad de proyectar Diapositivas y video	
Taller de dibujo para escenografía	Impartición de clases prácticas de escenografía	20 alumnos 1 maestro	100 m	Escenografía Restiradores y mesas	Luz natural Buena ventilación Ambiente íntimo Aislamiento acústico Posibilidad de proyectar Diapositivas y video	
Taller de diseño de vestuario	Elaboración y diseño de Los diversos vestuarios a emplear en el transcurso de la carrera	10 alumnos 1 maestro	70 m	Vestuario 2 máquinas de coser pizarrón y guardado	Luz natural Buena ventilación Ambiente íntimo	
Taller de computo	Consulta de información por medio del Internet así como generar la página electrónica de la propia escuela, para difundir las actividades de la misma	10 alumnos 1 maestro	40 m	Computo 10 computadoras pizarrón	Luz natural Buena ventilación Ambiente íntimo Aislamiento acústico Posibilidad de proyectar Diapositivas y video	
Taller de escenografía Taller de carpintería	Elaboración y experimentación de las propias escenografías para las puestas en escena de la propia escuela	10 alumnos 1 maestro	120 m	Herramientas para poder llevar a cabo las diferentes escenografías	Luz natural Buena ventilación Ambiente íntimo Aislamiento acústico Posibilidad de proyectar Diapositivas y video	



local	actividad	Numero de usuarios	Área metros cuadrados	mobiliario	Requerimientos espaciales	imagen
Dirección	Dirigir, coordinar y administrar La escuela	1 director 1 administrador 1 secretaria 1 asistente 6 visitantes	40 m	Privado Escritorio, archivero Sillas, librero, mesa de trabajo	Luz natural Buena ventilación Ambiente íntimo Aislamiento acústico Posibilidad de proyectar Diapositivas y video	
Sanitario			6 m	Baño wc, lavabo	Buena ventilación Aislamiento visual	
Área Secretarial			7 m	Escritorio Computadora Archivero	Luz natural Buena ventilación	
Sala de juntas			40 m	Mesa para 12 personas Guardado TV video	Buena ventilación Aislamiento visual	
Recepción sala de Espera			15 m	6 personas 1 sillón para 3 personas	Luz natural Buena ventilación	



local	actividad	Número de usuarios	Área M2	mobiliario	Requerimientos espaciales	imagen
Secretaría administrativa	Coordinar y dirigir asuntos referentes A contratación de personal en general	1 representante 1 secretaria	15m	Privado Escritorio, archivero Sillas, librero, mesa de trabajo	Luz natural Buena ventilación	
Secretaría académica	Coordinar y dirigir asuntos Referentes a los horarios Relaciones y registro de Profesores y alumnos	1 representante 1 secretaria	15m	Privado Escritorio, archivero Sillas, librero, mesa de trabajo	Luz natural Buena ventilación	
Secretaría técnica	Coordinar dirigir asuntos Referentes a inscripciones De los alumnos y situación Académica en general	1 representante 1 secretaria	15m	Privado Escritorio, archivero Sillas, librero, mesa de trabajo	Luz natural Buena ventilación	
Trámites escolares	Realizar tramites de inscripción Revisión de estudios Comprobantes etc.	2 encargados 2 secretarias	15m	Escritorio, archivero Sillas, librero, mesa de Trabajo 3 PC's	Luz natural Buena ventilación	
Trámites escolares	Realizar tramites de exámenes Profesionales, servicio social Comprobantes etc.	2 encargados 2 secretarias	20m	Escritorio, archivero Sillas, librero, mesa de Trabajo 3 PC's	Luz natural Buena ventilación	
Sala de espera		6 personas	60m	Escritorio, archivero Sillas, mesas sillones	Luz natural Buena ventilación	

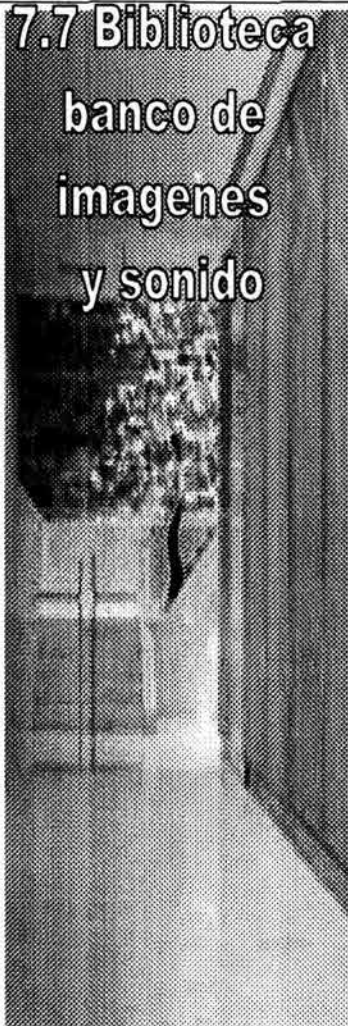

local	actividad	Número de usuarios	Área M2	mobiliario	Requerimientos espaciales	imagen
Vestíbulo de acceso	Distribuir las distintas actividades dentro de este local	15 personas	20 m	Área libre	Iluminación natural Ventilación artificial Fácil acceso	 <p>7.7 Biblioteca banco de imagenes y sonido</p>
Guardarropa y préstamo de libros	Guardar los objetos personales	2 personas		Mostrador entrepaños	Iluminación natural Ventilación artificial Fácil acceso	
Control	Control de préstamo del acervo de la biblioteca	3 personas	7.5 m	Censores magnéticos Mostrador anaqueles	Iluminación natural Ventilación artificial Fácil acceso	
acervo	Consultar bibliografía solicitada en ficheros	60 personas	70 m	Estantes	Ventilación artificial Iluminación artificial Control de humedad	
Oficina del director	Controlar y coordinar las funciones que se dan dentro de la biblioteca	1 responsable	20m	Privado Escritorio, archivero Sillas, librero, mesa de trabajo		
copias	Fotocopiar el material consultado	1 persona	6 m	2 copiadoras	Ventilación artificial Iluminación artificial	
Lectura individual	Realizar la lectura de manera individual	15 personas	30m	15 módulos	Ventilación artificial Iluminación artificial Aislamiento acústico	
diapositeca	Prestar imágenes en diapositivas con fines didácticos	1 persona 5 solicitantes	20m	Mesa de luz Mostrador Unidad de computo anaqueles	Iluminación natural Ventilación artificial Fácil acceso	
fonoteca	Prestar o grabar sonidos en cinta o CD con fines didácticos	1 persona 5 solicitantes	20m	Mostrador Unidad de cómputo Anaqueles Mesa de trabajo Para grabar a CD o cinta	Iluminación natural Ventilación artificial Fácil acceso	
videoteca	Prestar o grabar imágenes en video con fines didácticos	1 persona 5 solicitantes	20m	Mostrador Unidad de cómputo Anaqueles Mesa de trabajo Para grabar en video	Iluminación natural Ventilación artificial Fácil acceso	
Cubículos para trabajo en equipo	elaborar trabajos en equipo o escuchar música	De 1 a 5 personas por cubículo	8m	Mesa de trabajo Guarda de equipo de audio	Iluminación natural Ventilación artificial	



local	actividad	Número de usuarios	Área M2	mobiliario	Requerimientos espaciales	imagen
Vestíbulo de Acceso	Distribuir las distintas actividades dentro de este local	20 personas	50 m		Iluminación y ventilación natural Fácil acceso	<p>7.8 cafetería gimnasio</p> 
Área de Comensales	Consumir alimentos y bebidas Esperar a otras personas	80 personas	160m	20 mesas 80 sillas 5 carritos de servicio	Iluminación y ventilación natural Fácil acceso	
Área de guarda y preparación de alimentos	Lavar alimentos Preparar y servir alimentos Lavar trastes Preparar bebidas refrigerar y congelar alimentos	8 operadores	25 m	Barra para preparación de alimentos Cristalería Cuchillería Utensilios metálicos diversos Caja registradora Estantería para vinos	Iluminación y ventilación natural Fácil acceso	
Área de Sanitarios guarda de aseo	asearse	12 personas	30 m	Muebles sanitarios	Iluminación y ventilación natural Fácil acceso y privacidad	
Gimnasio	ejercitarse	20 personas	170m	Diversos aparatos para trabajar con varias partes del cuerpo Bicicletas estáticas	Iluminación y ventilación natural Fácil acceso.	



local	actividad	Número de usuarios	Área M2	Mobiliario y equipo de operación	Requerimientos espaciales	imagen
Cocina	Preparación de alimentos y bebidas diversas Aseo de utensilios de cocina	6 personas	35 m	Mesas de preparación, tarja mezcladora, Baterías de cocina Utensilios de cocina Loza Botes de basura Estufas Mesa caliente Horno y asador Filtro de agua	Iluminación y ventilación natural Extracción de aire Fácil acceso	
Congelación y Refrigeración	Conservación y control de alimentos		8 m	Congeladores y refrigeradores y bascula	Iluminación y ventilación artificial Fácil acceso	
Bodega	Guarda y control de alimentos		8 m	Anaqueles	Iluminación y ventilación artificial Fácil acceso	
Vestíbulo de acceso	Distribuir a los usuarios	10-12 personas	16 m	-	Iluminación y ventilación natural Fácil acceso	
Área de Comensales	Consumir alimentos y bebidas	80-100 personas simultáneamente	145 m	Módulos de mesas de 0.90 de diámetro y cuatro sillas	Iluminación y ventilación natural Fácil acceso	
Congelación y Refrigeración	Conservación y control de alimentos	Área de acceso controlado Acceso solo encargado	27 m	Congeladores y refrigeradores	Iluminación y ventilación artificial Fácil acceso	
Bodega	Guarda y control de alimentos	Área de acceso controlado Acceso solo encargado	27 m	Anaqueles. Escritorio y silla de registro y bascula	Iluminación y ventilación artificial Fácil acceso	
Almacén de intendencia	Guarda de utensilios de limpieza y mantenimiento	Área de acceso controlado Acceso solo encargado	15 m	Anaqueles. Escritorio y silla de registro y	Iluminación y ventilación artificial Fácil acceso	



local	actividad	Número de usuarios	Área M2	Mobiliario y equipo de operación	Requerimientos espaciales	imagen
Vestíbulo	Distribuir a las diversas actividades	10 personas	30 m	ninguno	Iluminación y ventilación natural Fácil acceso	 <p>7.10 Centro de Investigación</p>
Recepción y sala de espera	Orientar a los posibles visitantes y a los alumnos	6 personas	24 m	Sillones para 3 personas Set secretarial	Iluminación y ventilación natural Fácil acceso	
Centro de cómputo	Consulta de información por medio del Internet, así como generar la página electrónica de la propia escuela para difundir las actividades de la misma	10 personas	35 m	Cómputo 10 computadoras pizarrón	Iluminación y ventilación artificial Fácil acceso	
Sala de consulta	Consultar bibliografía	12 personas	55 m	Estantes y 2 mesas para consulta	Iluminación y ventilación artificial Fácil acceso	
Sala de trabajo	Organizar el trabajo a realizar en el centro de investigación	12 personas	30 m	Mesa y sillas de trabajo	Iluminación y ventilación artificial Fácil acceso	
Cubículos de trabajo	Elaborar trabajo individual o en equipo	4 personas c/u	30 m	Mesa y sillas de trabajo	Iluminación y ventilación artificial Fácil acceso	



local	actividad	Número de usuarios	Área M2	Mobiliario y equipo de operación	Requerimientos espaciales	imagen
Dormitorios (27)	Descansar estar	1 o 2 (opcional) personas	12 m	Cama, cabeceras, Box spring (con patas), buró, escritorio, guardas	Iluminación y ventilación natural Fácil acceso, propicio para convivencia privacidad	 <p>7.11 Dormitorios investigadores</p>
Sanitarios y vestidores Hombres (3 módulos 1 por nivel)	Higiene personal	8-10 personas	30.2 m	3 duchas 2 wc 2 mingitorios 3 lavamanos luna	Iluminación y ventilación natural Fácil acceso, privacidad	
Sanitarios y vestidores Mujeres (3 módulos 1 por nivel)	Higiene personal	8-10 personas	30.2 m	2 duchas 4 wc 3 lavamanos luna	Iluminación y ventilación natural Fácil acceso, privacidad	
Departamentos (3) Vestíbulo	Distribuir a las diversas actividades	1-5 personas	150 m	-	Iluminación y ventilación natural Fácil acceso, privacidad	
Recámara (2)	Descansar o estar	1-2 personas		2 camas con box spring, clóset, escritorio		
Estancia	Esparcimiento/convivencia	5-8 personas		Sala de 3 piezas, mesa de centro		
Sanitario	Higiene personal	1 persona		Comedor para 8 personas		
Comedor	Consumir alimentos	5-8 personas		estufa, barra de preparación de alimentos, tarja lavadora y secadora		
Cocina	Preparar alimentos	2-3 personas				
Área de lavado	Aseo de ropa	1 persona				
Servicios Médicos 2 Cubículos	Esperar consulta medica	3-8 personas	70 m	Escritorio, sillón, mesa de auscultación dispensario (2 módulos) Set secretarial (1) Sala de espera	Iluminación y ventilación natural Fácil acceso, privacidad	



local	actividad	Número de usuarios	Área M2	Mobiliario y equipo de operación	Requerimientos espaciales	imagen
Vestíbulo de acceso	Distribuir a las diversas actividades	10 personas	26 m	ninguno	Iluminación y ventilación natural Fácil acceso, privacidad	
Vestíbulo central 1 por nivel	Distribuir a las diversas actividades	20 personas	28.90 m		Iluminación y ventilación natural Fácil acceso,	
Sanitarios y vestidores Hombres (2 módulos 1 por nivel)	Higiene personal	8-10 personas	27 m c/u	3 duchas 2 wc 2 mingitorios 3 lavamanos luna 2 tarja de intendencia	Iluminación y ventilación natural Fácil acceso, privacidad	
Sanitarios y vestidores Mujeres (2 módulos 1 por nivel)	Higiene personal	8-10 personas	27 m c/u	3 duchas 4 wc 3 lavamanos luna 2 tarja de intendencia	Iluminación y ventilación natural Fácil acceso, privacidad	
estancia	Convivencia y esparcimiento	8-10 personas	20 m	1 sala de 3 piezas mesa de centro	Iluminación y ventilación natural Fácil acceso,	
Dormitorios (40)	Descansar estar	1 o 2 (opcional) personas	12 m	Cama, cabeceras, Box spring (con patas), buró, escritorio, guardas	Iluminación y ventilación natural Fácil acceso, propicio para convivencia privacidad	
Departamentos (2) Vestíbulo	Distribuir a las diversas actividades	1-5 personas	75 m (tercer nivel)	-	Iluminación y ventilación natural Fácil acceso, Privacidad	
Recámara (1)	Descansar o estar	1-2 personas	50m (cuarto nivel)	2 camas con box spring, clóset, escritorio		
Estancia Sanitario Comedor Cocina Área de lavado	Esparcimiento/convivencia Higiene personal Consumir alimentos Preparar alimentos Aseo de ropa	5-8 personas 1 persona 5-8 personas 2-3 personas 1 persona		Sala de 3 piezas, mesa de centro Comedor para 8 personas estufa, barra de preparación de alimentos, tarja lavadora y secadora		
Intendencia	Guarda de utensilios	2 personas	40 m	anaqueles	Iluminación artificial	





local	actividad	Número de usuarios	Área M2	Mobiliario y equipo de operación	Requerimientos espaciales	imagen
Salón de usos múltiples (2)	Actividades diversas Puestas en escena Prácticas de diversas materias	20-120 personas	160 m 56 m	Butacas Practicables de madera	Iluminación y ventilación natural Fácil acceso Dimensiones adecuadas	<p>7.13 dormitorios alumnado</p> 
Vestíbulos de acceso (3)	Distribuir a las diversas actividades	10-15 personas	125 m	ninguno	Iluminación y ventilación natural Fácil acceso	
Vestíbulos de distribución 3 por nivel	Distribuir a las diversas actividades	10-15 personas	125 m	ninguno	Iluminación y ventilación natural Fácil acceso	
Sanitarios y vestidores Hombres (3 módulos 1 por nivel)	Higiene personal	8-10 personas	33 m c/u	2 duchas 2 wc 2 mingitorios 4 lavamanos luna 1 tarja de Intendencia	Iluminación y ventilación natural Fácil acceso, privacidad	
Sanitarios y vestidores Mujeres (6 módulos 2 por nivel)	Higiene personal	8-10 personas	33 m c/u 25 m c/u	2 duchas 4 wc 4 lavamanos luna 1 tarja de Intendencia 4 duchas 4 wc 4 lavamanos luna	Iluminación y ventilación natural Fácil acceso, privacidad	
Dormitorios (49)	Descansar estar	1 o 2 (opcional) personas	13.20 m	Cama, cabeceras, Box spring (con patas), buró, escritorio, guardas	Iluminación y ventilación natural Fácil acceso, privacidad	
Lavanderías (5) 1 primer nivel 2 en cada uno de los siguientes niveles	Aseo personal	1-5 personas	13.20 m c/u	3 módulos de lavadora con secadora vertical 3 lavaderos	Iluminación y ventilación natural Fácil acceso, privacidad	
Patio de secado	Aseo personal secar la ropa	1-10 personas	80 m	Jaulas para secado	Iluminación y ventilación natural	



local	actividad	Número de usuarios	Área metros cuadrados	Mobiliario y equipo de operación	Requerimientos espaciales	imagen
Vestíbulo de acceso	Distribuir a las diversas actividades	1-15 personas	40 m	ninguno	Iluminación y ventilación natural Fácil acceso, privacidad	
lavandería	Aseo personal Lavar ropa	1-15 personas	75 m	9 módulos de lavadora y secadora horizontal	Iluminación y ventilación natural Fácil acceso, privacidad	
ludoteca	Esparcimiento y recreación	25 personas	100 m	Módulos para juegos de mesas (6) Sala de tres piezas Guardas Mesa para café	Iluminación y ventilación natural Fácil acceso.	
Patio de tendido	Aseo personal secar la ropa	1-10 personas	90 m	Jaulas para secado	Iluminación y ventilación natural Fácil acceso, privacidad	



local	actividad	Número de usuarios	Área metros cuadrados	Mobiliario y equipo de operación	Requerimientos espaciales	imagen
Casa de máquinas	Mantenimiento del equipo necesario para el correcto funcionamiento del centro	3 personas	120 m	Subestación eléctrica Tableros principales acometida de Cía. de luz Escritorio para control	Iluminación y ventilación natural Fácil acceso,	
Intendencia general Sala de trabajo Vestidor almacén	Discutir la logística de mantenimiento del inmueble Cambio de ropa para trabajo Guarda de equipo	12-15 personas	65 m	Lockers Herramientas y equipo de trabajo, Mesa de control y registro	Iluminación y ventilación natural Fácil acceso, privacidad	



**Universidad Nacional Autónoma de
México**

Facultad de Arquitectura

Taller Max Cetto

**Tesis Profesional que para obtener
El título de Arquitecto presenta
Fuentes Quezada Jack Sinhue**

Tema:

**Centro de Formación Teatral San
Cayetano
Reutilización de Ex-Noviciado menor
Jesuita
El Molino de San Cayetano
Santiago Tianguistenco Estado de
México**

Asesores:

**Mtro. en Arq. Raúl Nieto García
Dr. en Arq. Juan Ignacio Del Cuelo
Ruiz-Funes
Dr. en Arq. Alejandro Villalobos Pérez**

2007

Volumen 2

Vol. 2



capítulo

octavo

El Proyecto

- 8.1 Intenciones de diseño
- 8.2 Memoria Descriptiva de la propuesta de reutilización del edificio de San Cayetano
- 8.3 Edificio de aulas teóricas y talleres de expresión corporal
- 8.4 Biblioteca y Banco de Imágenes y Sonido
- 8.5 Edificio de aulas taller y laboratorio
- 8.6 Salones de usos múltiples
- 8.7 Centro de investigación
- 8.8 Zona habitacional profesores
- 8.9 Comedor y Cafetería
- 8.10 Ludoteca
- 8.11 Dormitorios de alumnado de licenciaturas
- 8.12 Dormitorios Educación Continua
- 8.13 Foro al aire libre
- 8.14 Sistema de Patios y Jardines
- 8.15 Casa de Máquinas
- 8.16 Estacionamiento
- 8.17 Dirección y Secretarías
- 8.18 Criterios de Instalaciones
- 8.19 Estimado de costo





Universidad Nacional
Autónoma de México

Dirección General de Bibliotecas de la UNAM

Biblioteca Central



UNAM – Dirección General de Bibliotecas
Tesis Digitales
Restricciones de uso

DERECHOS RESERVADOS ©
PROHIBIDA SU REPRODUCCIÓN TOTAL O PARCIAL

Todo el material contenido en esta tesis esta protegido por la Ley Federal del Derecho de Autor (LFDA) de los Estados Unidos Mexicanos (México).

El uso de imágenes, fragmentos de videos, y demás material que sea objeto de protección de los derechos de autor, será exclusivamente para fines educativos e informativos y deberá citar la fuente donde la obtuvo mencionando el autor o autores. Cualquier uso distinto como el lucro, reproducción, edición o modificación, será perseguido y sancionado por el respectivo titular de los Derechos de Autor.

Autorizo a la Dirección General de Bibliotecas de la UNAM a difundir en formato electrónico e impreso el contenido de mi trabajo recepcional.

NOMBRE: JACK SINQUE
FUENTES QUEZADA

FECHA: 22 SEPTIEMBRE 2004

FIRMA: Jack Sinque Fuentes Quezada

8.1 Intenciones de Diseño

Como lo describí a lo largo de la memoria de estado actual, el conjunto esta conformado por edificios con variadas características estructurales como funcionales mismas que trate de aprovechar, para la resolución del proyecto de reutilización.

Las partes del conjunto que decidí demoler fueron aquellas que no satisfacían los requerimientos espaciales y se encontraban en un estado de franco deterioro y no servían para alojar en ellos la propuesta.

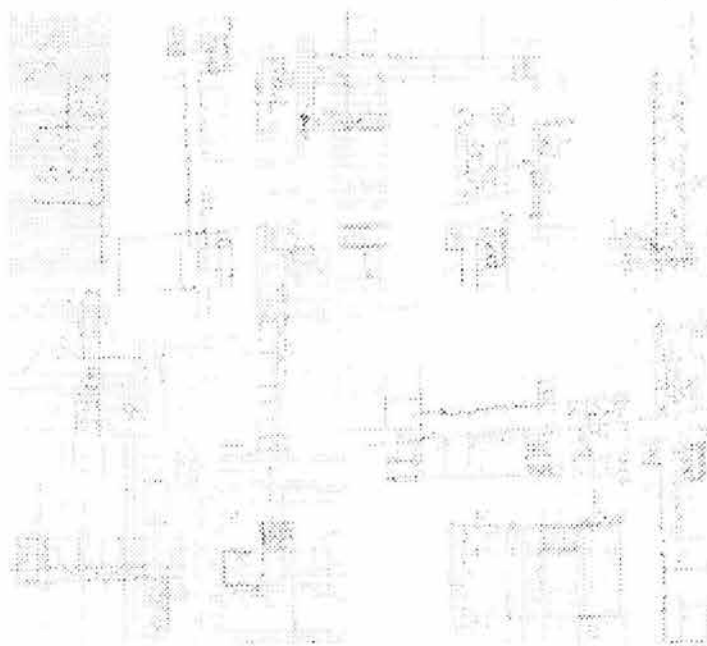

Estos son algunos de los croquis por medio de los cuales lleve a cabo el levantamiento de los inmuebles que conforman al Molino de San Cayetano

El concepto general así como de cada parte del conjunto surgió a lo largo de las tres semanas durante las que realice el levantamiento arquitectónico del conjunto, trate de respetar y de reinterpretar, según fuera el caso, el espacio que se encontraba moldeado en el Molino de San Cayetano además de observar cual era la vocación de cada espacio y la relación espacial entre ellos.

Tomando en cuenta dichas consideraciones además del Criterio general de intervención descrito con anterioridad fue que se desarrollo el proyecto.

En extremo nororiente del conjunto se demolieron edificios que funcionaban como cocina y en parte como comedores del ex noviciado menor jesuita fincándose en su lugar el edificio más característico de la escuela como tal el edificio que alojara a los salones de expresión corporal, un jardín que funciona como descongestionador del espacio y proyecta la plaza hacia el entorno además de la cafetería- gimnasio que son transparentes para

relacionar tanto a los alumnos de la escuela de teatro como a los visitantes con el entorno.

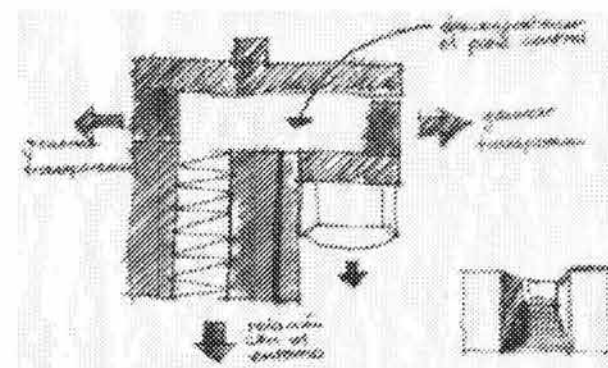

En este croquis se esboza el concepto que definiera el proyecto de la escuela de teatro como tal



Zona Administrativa

En la área de acceso se encuentra la zona que dirige al proyecto la dirección con todas sus dependencias en este edificio el concepto era generar una linterna que recibiera a todos los visitantes a la escuela. La jerarquía que guarda en relación con el conjunto es que es el primer contacto que se tiene con la escuela, por lo que fue el edificio en que busque desarrollar los elementos que definirían los elementos de lenguaje que emplearía en la resolución de todo el proyecto. Esto lo hice por medio de croquis y maquetas de estudio.

En la fotografía que aparece arriba podemos observar el desarrollo del proyecto con respecto a las dos siguientes fotografías

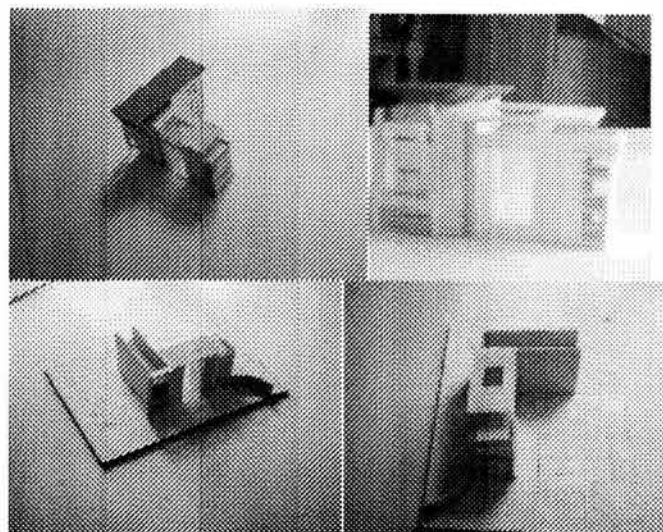
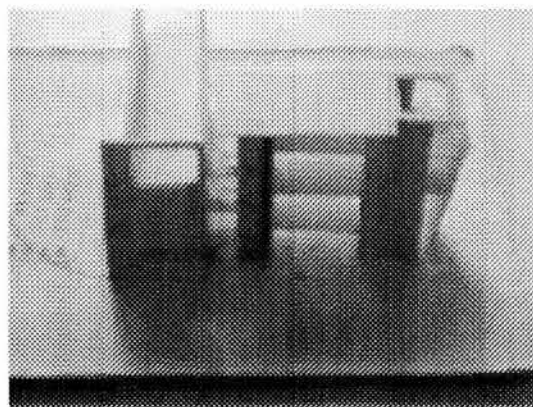

En base a esta búsqueda elementos formales llegue a los que rigen el proyecto, como son planos verticales e inclinados, azoteas practicables cubiertas tanto planas como semicilíndricas con las que busco generar una dinámica que genere cierta tensión de diseño con la finalidad de que los usuarios exploren las azoteas de los edificios y las usen como por lo general son empleadas.

Con respecto al edificio administrativo encontramos en el una sucesión de espacios abiertos con espacio cerrados rematando con un plano inclinado.

En estos croquis muestro el desarrollo del edificio comparándolo también con la maqueta de trabajo

Salones de expresión corporal

La intervención de mayor impacto e importancia es la del edificio de expresión corporal, ya que alberga el espacio mas representativo además del edificio de mayor peso en la conjunto.

Sabiendo de antemano que este sería el edificio de mayor volumen busque la mejor forma de integrarlo al conjunto sin que fuera ofensivo para con los

demás edificios.

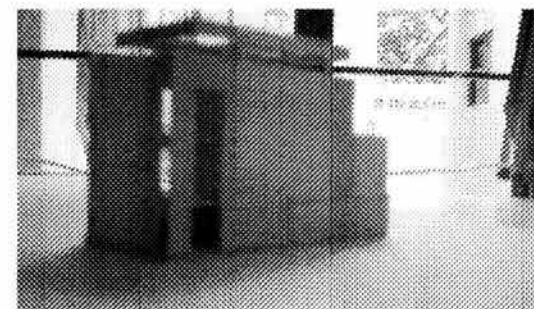

Busque además generar recorridos que remataran con vistas agradables hacia el entorno.



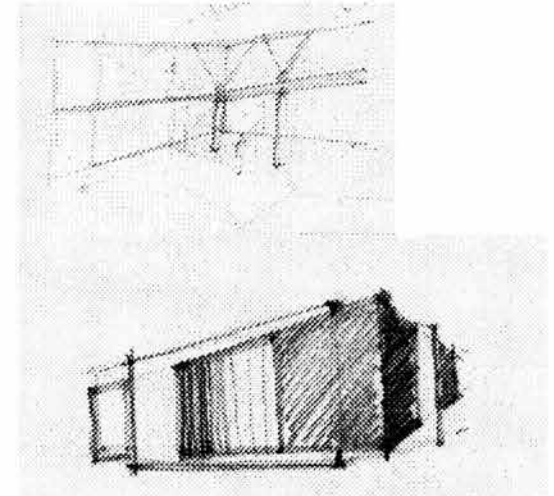
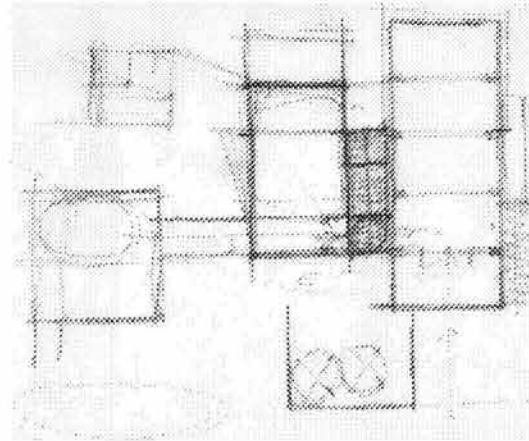
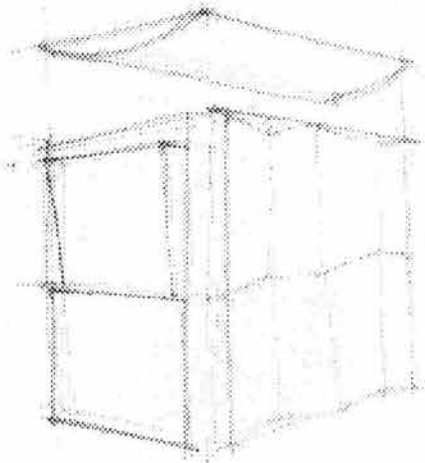

Solución de la cafetería

Croquis que muestran el desarrollo de las intenciones de diseño

La cafetería requería de una solución que resolviera la esquina ya que por la disposición en el conjunto se formaba un ángulo de 90 grados por lo que la clave de solución era resolver dicho ángulo.

Explore diversas posibilidades antes de llegar a esta solución.

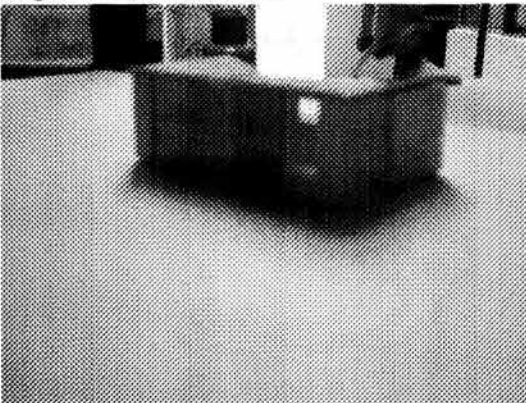

8.2 Memoria Descriptiva de la propuesta de reutilización del Molino de San Cayetano

Es interesante como la subutilización urbana es un problema, ya sea en las grandes urbes o entornos rurales, como es el caso de esta tesis profesional. Lo que yo busqué al iniciar la propuesta y como aclaro en los objetivos de este documento, fue que el usuario no tuviera que padecer la reutilización, sin embargo y a pesar de mis esfuerzos, hacia el final del proyecto, solo logre alcanzar este objetivo hasta un 85% ya que el inmueble continuó estando subutilizado. Ahora que he "terminado" (por así decirlo), expondré cuales fueron mis intenciones de diseño al enfrentarme a cada uno de los edificios, cuales los problemas a resolver y como afronté cada uno, esperando resolverlo.

Como he expuesto con anterioridad, el predio donde se encuentra el molino de San Cayetano está localizado al poniente de los pueblos de Capulhuac y Santiago Tianguistenco. Cuenta con una superficie de desplante de 11, 500 m² aproximadamente, dentro de los cuales existen actualmente 13 edificios que se encuentran con diversos grados de deterioro. Con respecto a los

materiales y estado general de cada uno, ha quedado expuesto en un apartado anterior por lo que no me referiré mas a dichas características, sin embargo cabe aclarar cuales fueron los criterios que utilicé para tomar decisiones acerca de qué acciones tomar con respecto a cada uno de ellos, estructurados en su mayoría con muros de carga (de tabique rojo recocido y entepisos de viguería de madera y duela) se instrumentaron para albergar en ellos cada una de las propuestas y aquellos que no contaban con las condiciones espaciales y físicas de conservación para alojar determinada función, fueron eliminados para erigir nuevos edificios en su lugar.

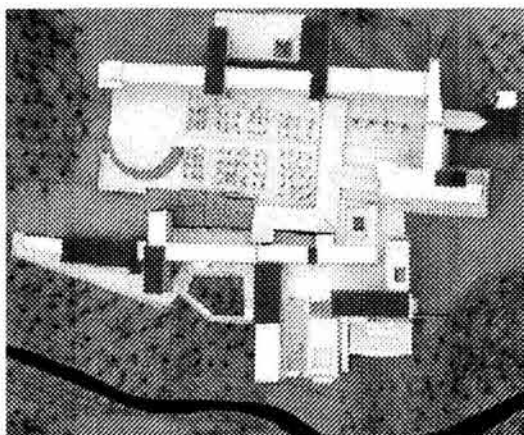

El proyecto está conformado por 8 zonas cada una subdividida como expongo a continuación:

+ Zona de estudio

1. Edificio de aulas teóricas y talleres de expresión corporal
2. Biblioteca y banco de imágenes y sonido

+ Zona de talleres

3. Edificio de aulas taller y laboratorios
4. Salones de usos múltiples

+ Zona de investigación

5. Centro de investigación
6. Zona habitacional profesores

+ Zona de convivencia y desarrollo

7. Comedor y Cafetería
8. Ludoteca

+ Zona habitacional

9. Dormitorios para los alumnos de licenciatura
10. Dormitorios para alumnos de postgrado y diplomados

+ Zona de representación

11. Foro al aire libre
12. Los diferentes patios y jardines

+ Zona de servicios

13. Casa de Máquinas
14. Estacionamiento

+ Zona directiva

15. Dirección
16. Secretarías



8.3 Edificio de aulas teóricas y talleres de expresión corporal

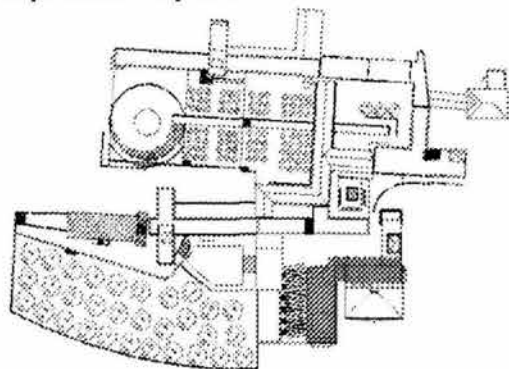

Ubicación:

Como podemos observar se ubica en la zona del patio principal en forma de L rotada, al sur del conjunto. Éste es probablemente el ejemplo mas claro de las intenciones formales y espaciales que pretendo lograr, al elaborar el proyecto, ya que esta zona es en parte demolida, por que el inmueble sustituido no cubría cabalmente las necesidades a satisfacer y la parte que se conservó contaba con lo necesario para ser salvaguardada y reutilizada.

Descripción:

Es una zona importante ya que aloja los seis salones de clases teóricas y los dos talleres de expresión corporal es una parte medular de lo que sería el centro de enseñanza teatral

propíamente dicho; El edificio de aulas teóricas está conformado por tres niveles, en los que se desarrollan las aulas mencionadas, está estructurado por medio de entresijos de madera y muros de carga de tabique rojo recocido, las modificaciones consistieron en proponer unos pasillos exteriores hechos a base de lámina romana y estructura metálica para constituir una liga entre ambos, así mismo dicha estructura funciona como las circulaciones verticales y le confiere un toque contemporáneo al espacio entre estos edificios, que es reforzado por la cubierta semicilíndrica invertida, que enfatiza el juego de planos con las otras cubiertas que maneje en todo el conjunto.

El edificio de los talleres de expresión corporal, que estoy proponiendo, así como la plaza que se encuentra a su

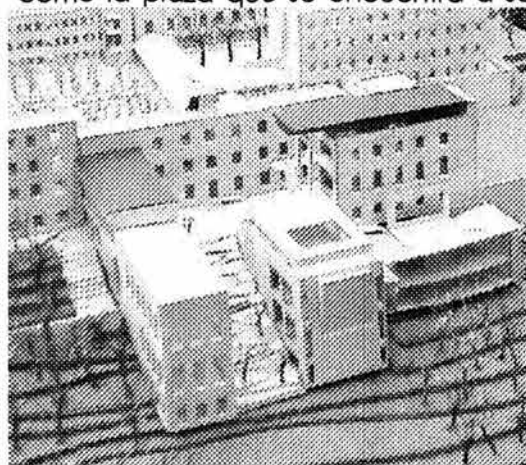

lado. El primero pretende no ser una muestra mas de la arquitectura de los últimos años, es decir sin abigarramientos innecesarios pero sin perder su carácter contemporáneo y en una búsqueda de integrarme a los demás edificios existentes.

El edificio se compone de tres niveles, de los cuales, en el inferior se encuentra la intendencia y en los dos siguientes propongo talleres de expresión corporal, además de que la azotea pretende ser practicable, esta estructurado por medio de un sistema de muros de carga de concreto prefabricados con una manguetería que pretende darle un toque integrador, estos materiales pretenden reflejar los procedimientos constructivos actuales.

La plaza pretende ser un elemento integrador del paisaje y el espacio, busca además no ser una vacuidad entre un edificio que cuenta con cierta antigüedad y uno de hechura contemporánea, sino una superficie permeable que genere una transición y no agrede al contexto.



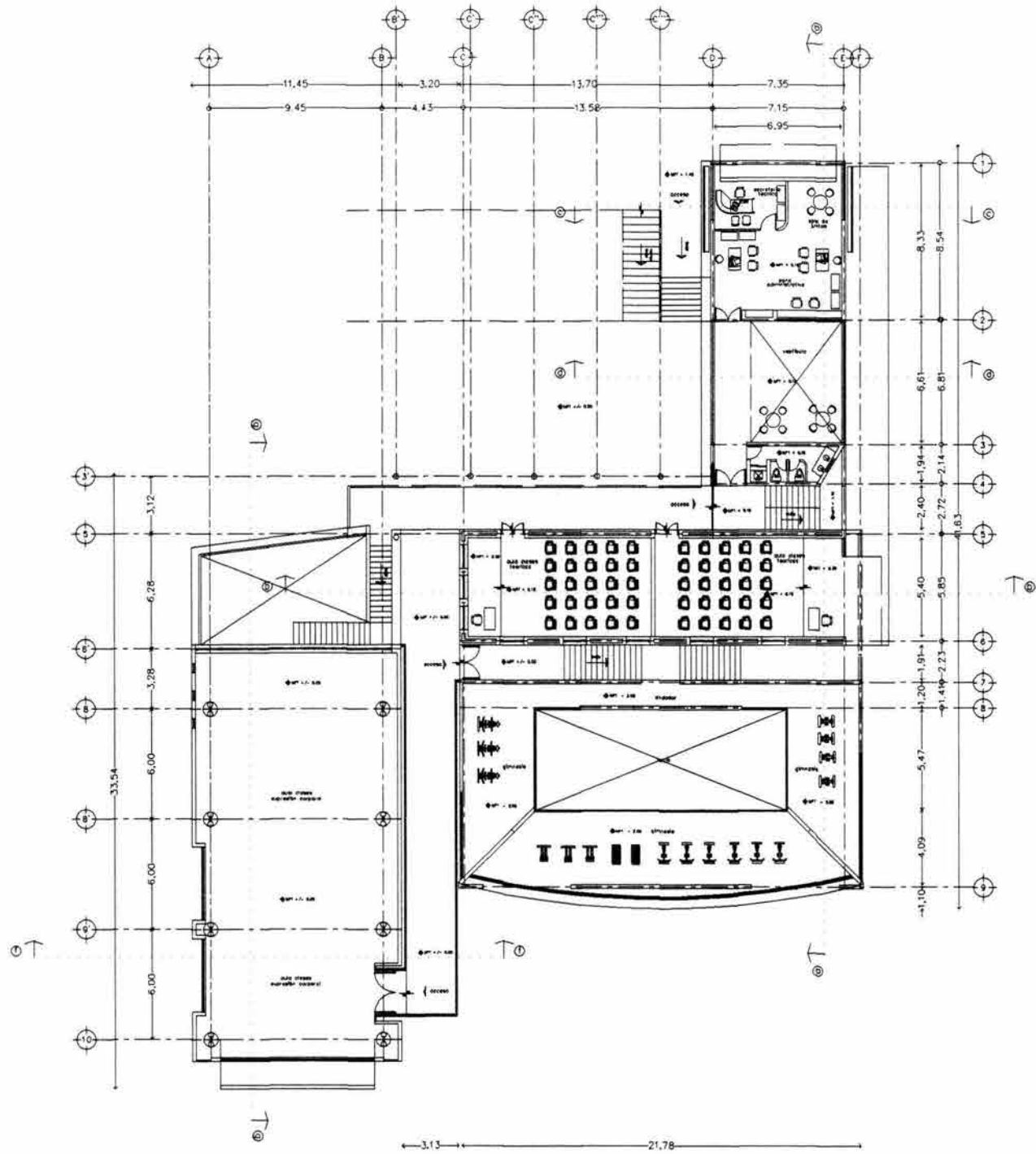

planta de acceso

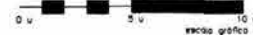

propuesta
arquitectonicos

zona
administrativa

simbología

simbología

simbología

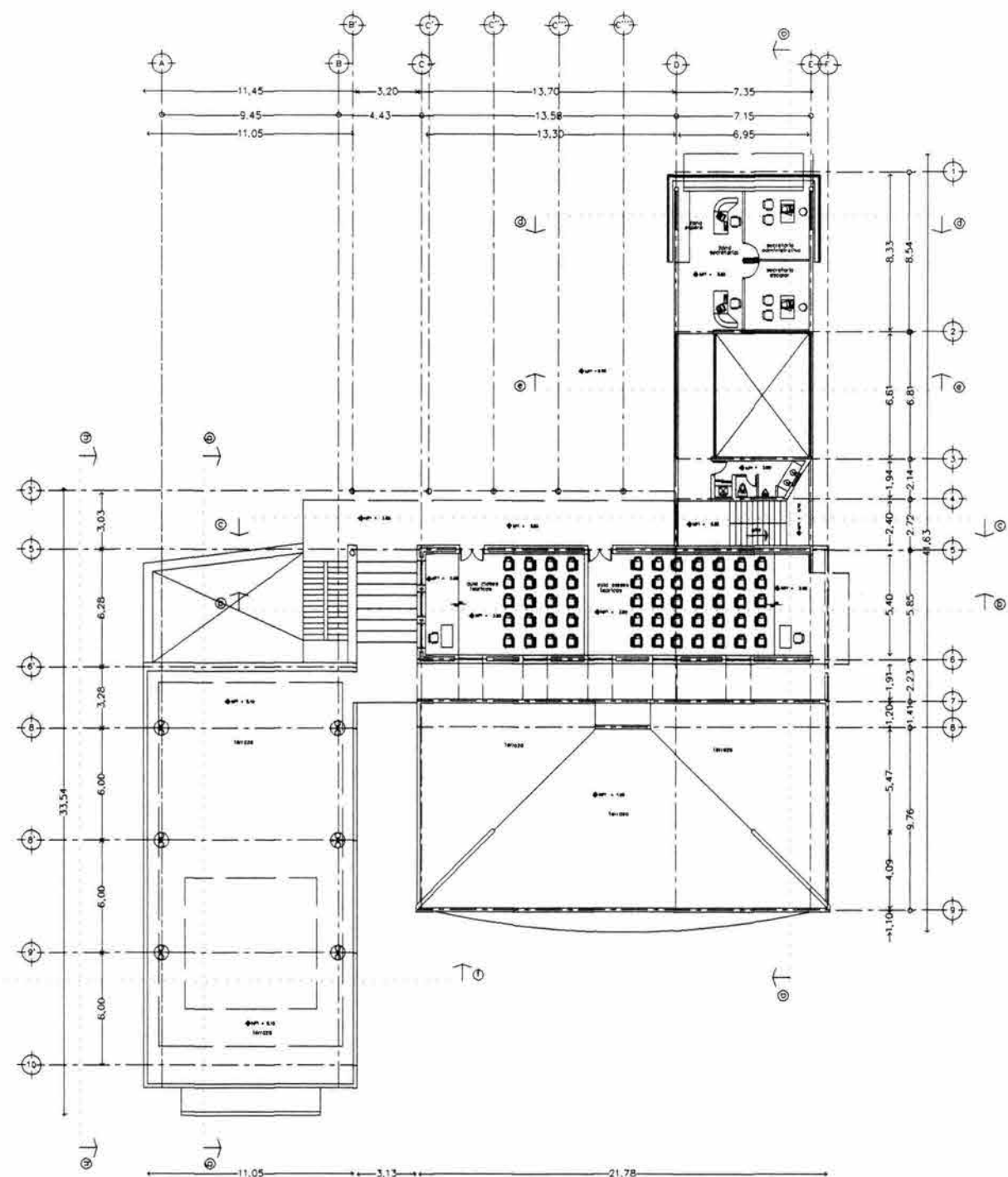

primer nivel

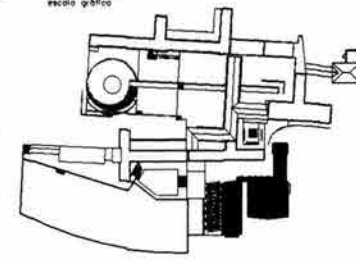

planta de conjunto estado a

asesores
m. en
d. en
a. en
arquitectura

cftt
centro de
formación
teatral

jack sinhue fuentes quezada
raúl nieta garcía
juan ignacio del cueto ruiz-funes
alejandra villalobos perez

esc. 1:150
cotas: m.

SC
son coyetano

a 01
arquitectos/asociados

atelier max cetta



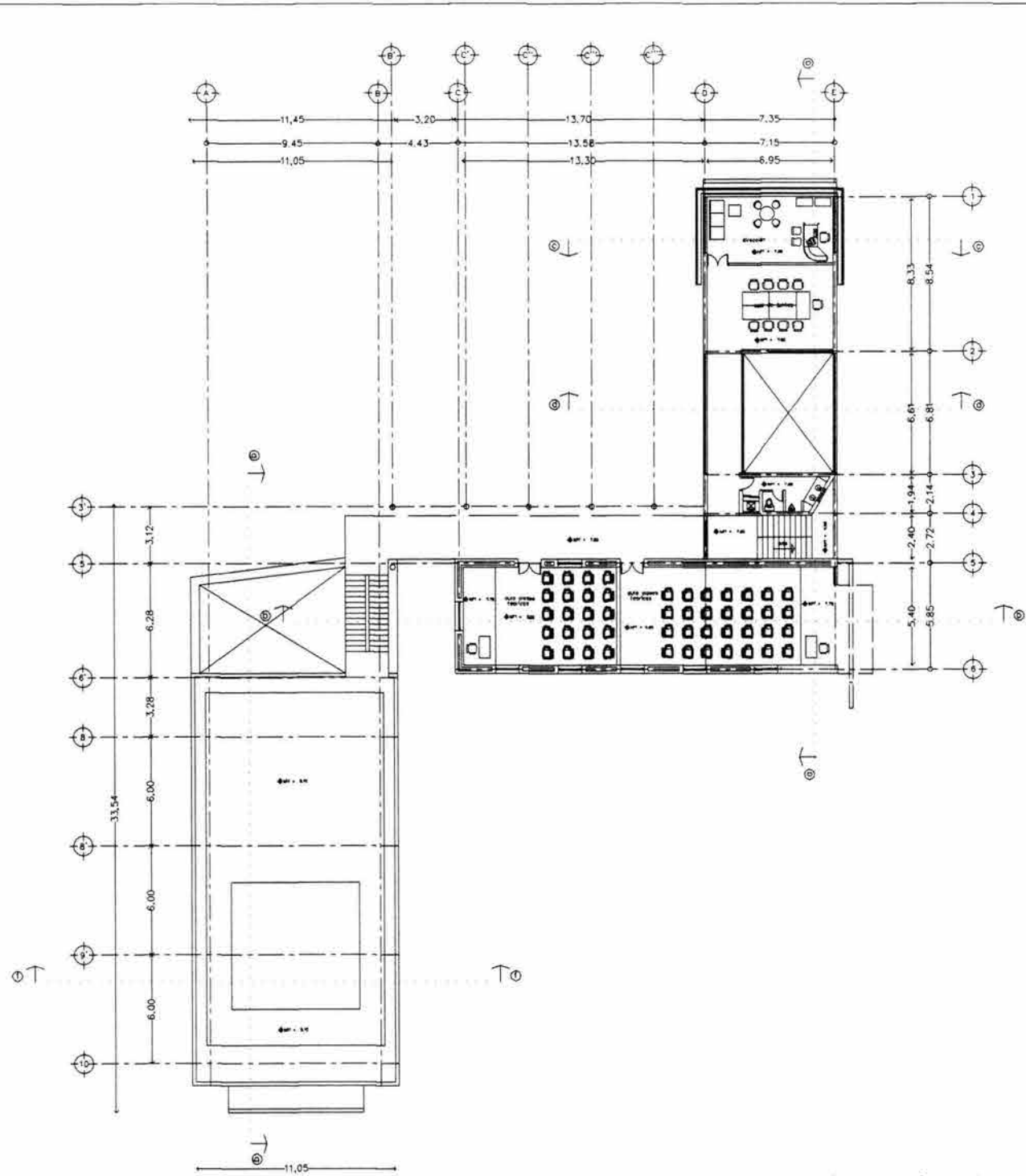

segundo nivel

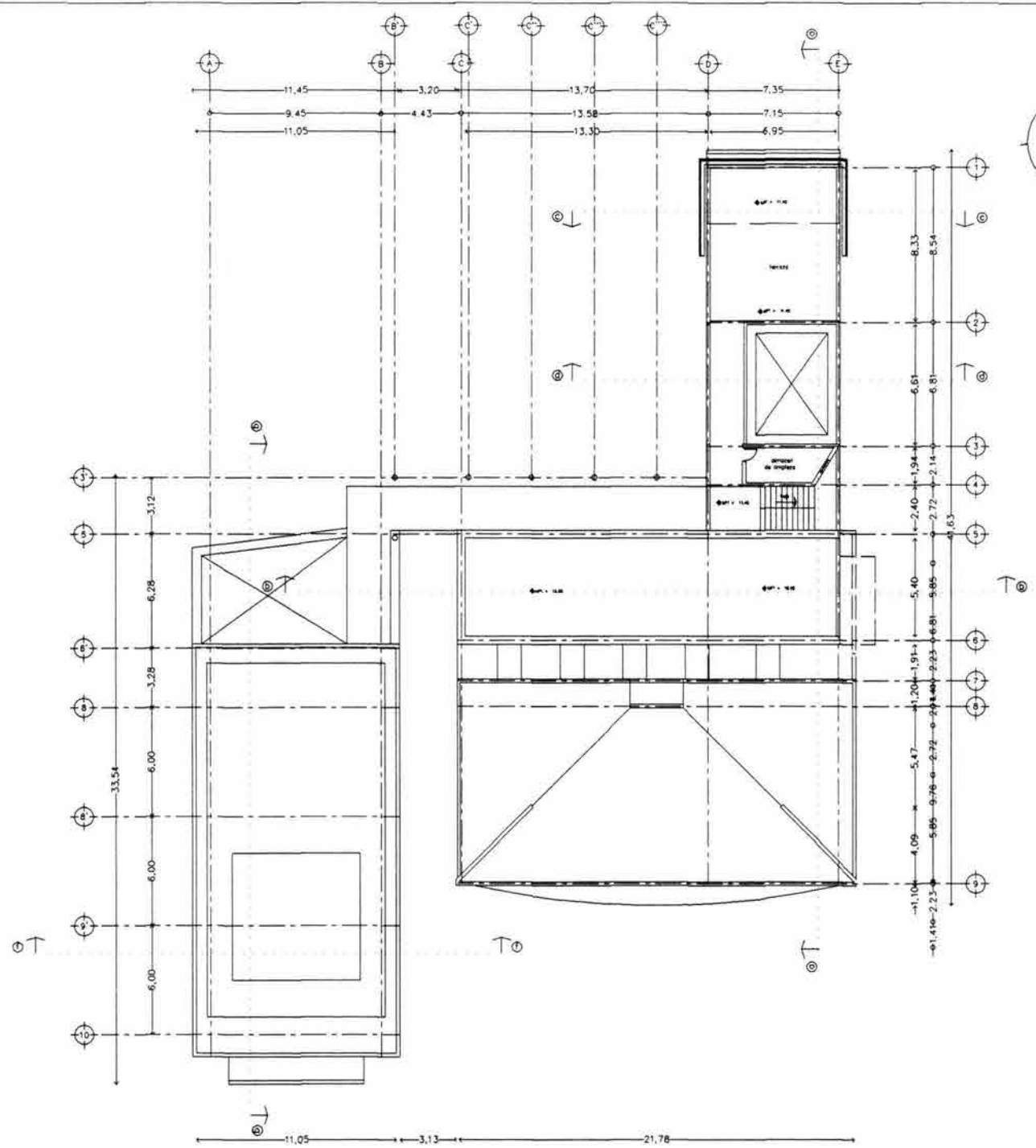

tercer nivel



propuesta
arquitectonicos

zona
administrativa

simbologia

simbologia

simbologia

planta de conjunto estado ad

asesores
m. en
d. en
arquitectura

cft
centro de
formación
teatral

jack sinhue fuentes quezada
raúl nieta garcía
juan ignacio del cueto ruiz-funes
alejandra villagobos perez

SC
son
cayetano

esc. 1:150
cotas: m.

a 02
arquitectos

taller max cetto



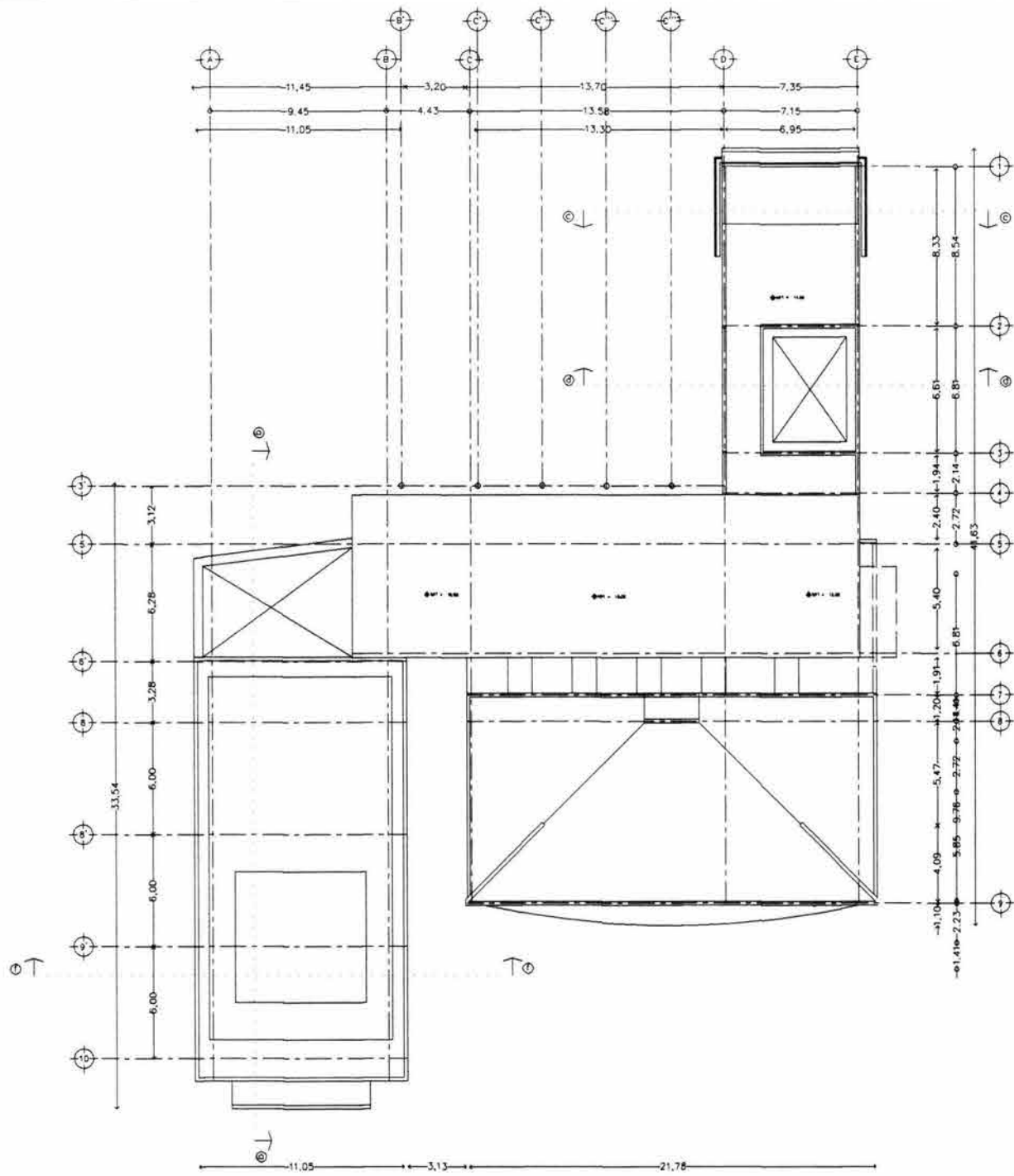

planta de azotea

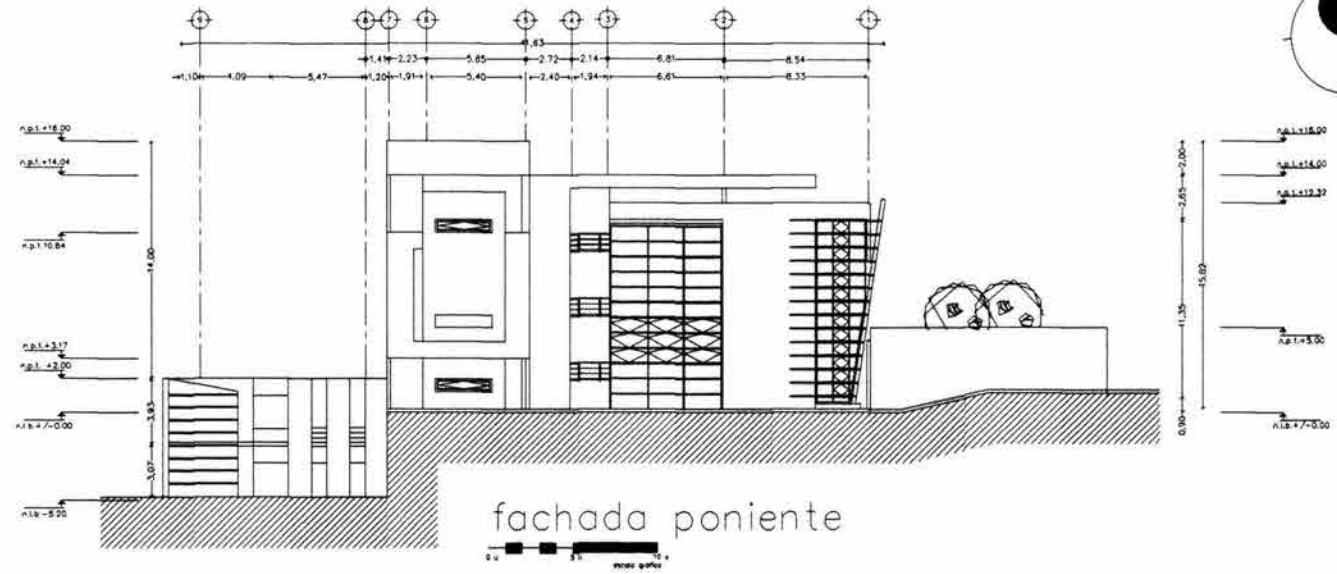

fachada poniente

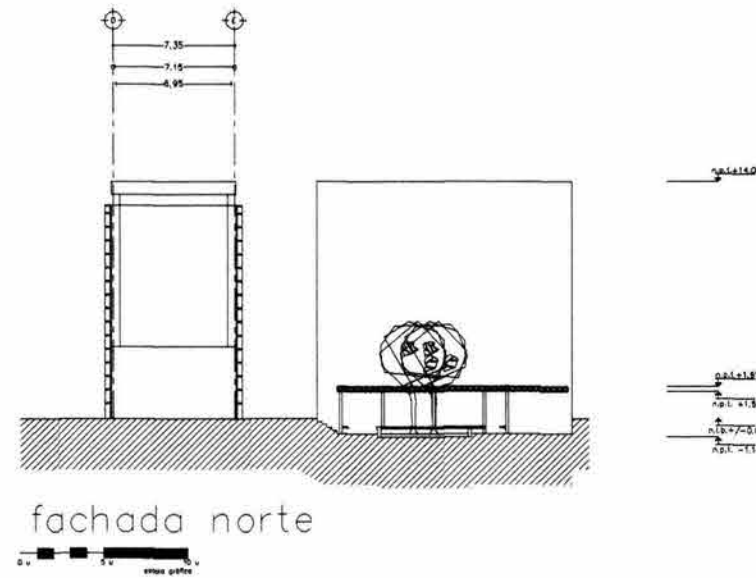

fachada norte

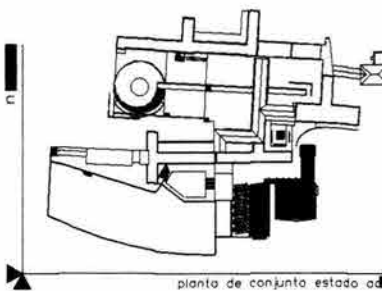
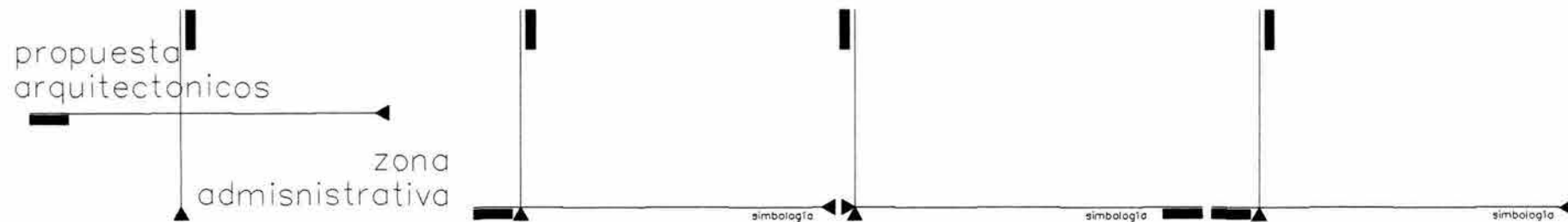

esc. 1:150
cotas: m.

cftt
centro de cultura de formación teatral

jack sinhue fuentes quezada
raúl nieta garcía
juan ignacio del cueto ruiz-funes
alejandra viliabos perez

SC
san coyetano

03
a
arquitecturas

tailler max cetta

asesores
m. en
d. en
d. en
arquitectura

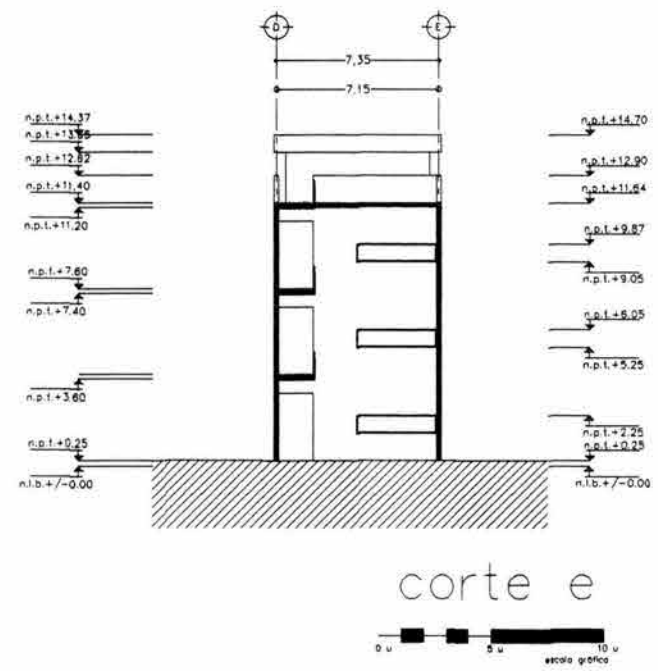
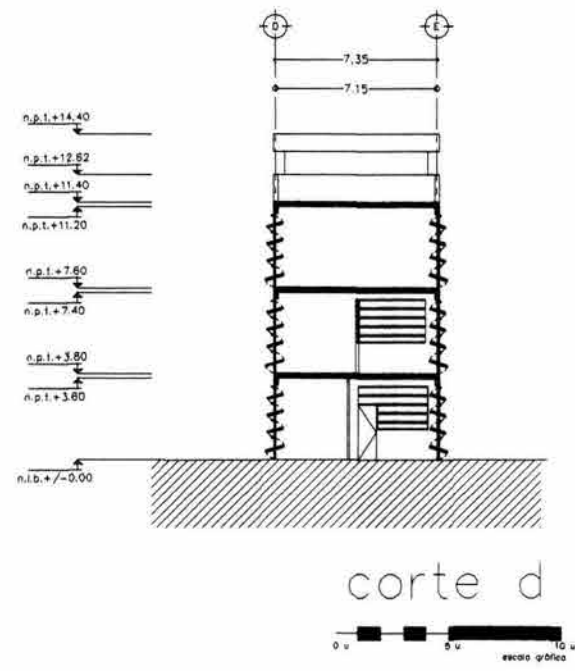
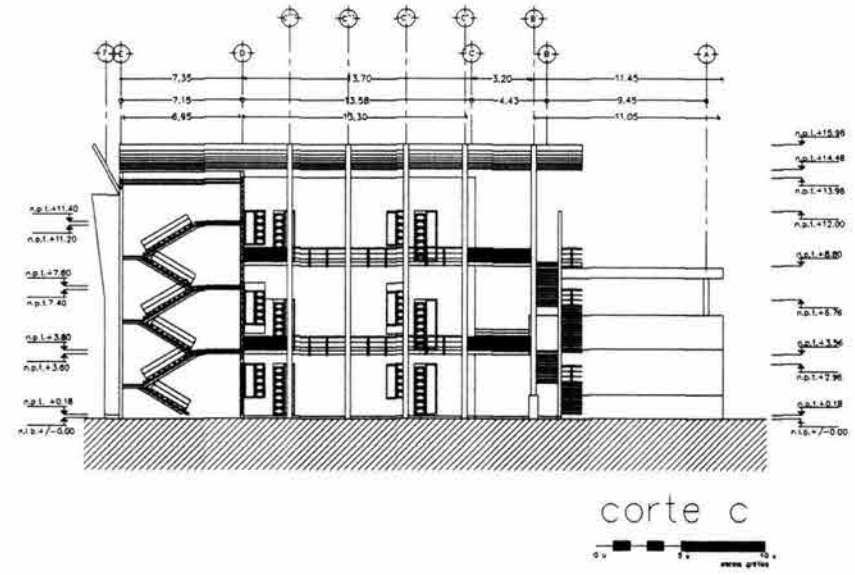
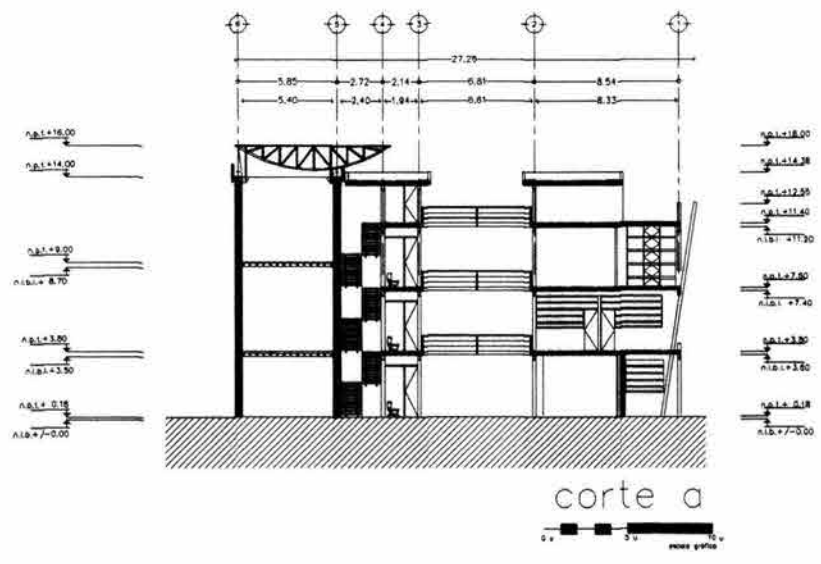

propuesta arquitectonicos
 zona administrativa

simbología

simbología

simbología

planta de conjunto estado ad

asesores en arquitectura

esc. 1:150
 cotas: m.

cft
 centro de formación teatral

Jack sinhue fuentes quezada
 raúl nieta garcía
 Juan Ignacio del Cueto Ruiz-Funes
 Alejandra Villalobos Pérez

SC
 san coyotana

04
a

l taller max cetta

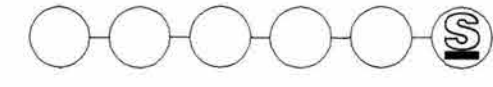

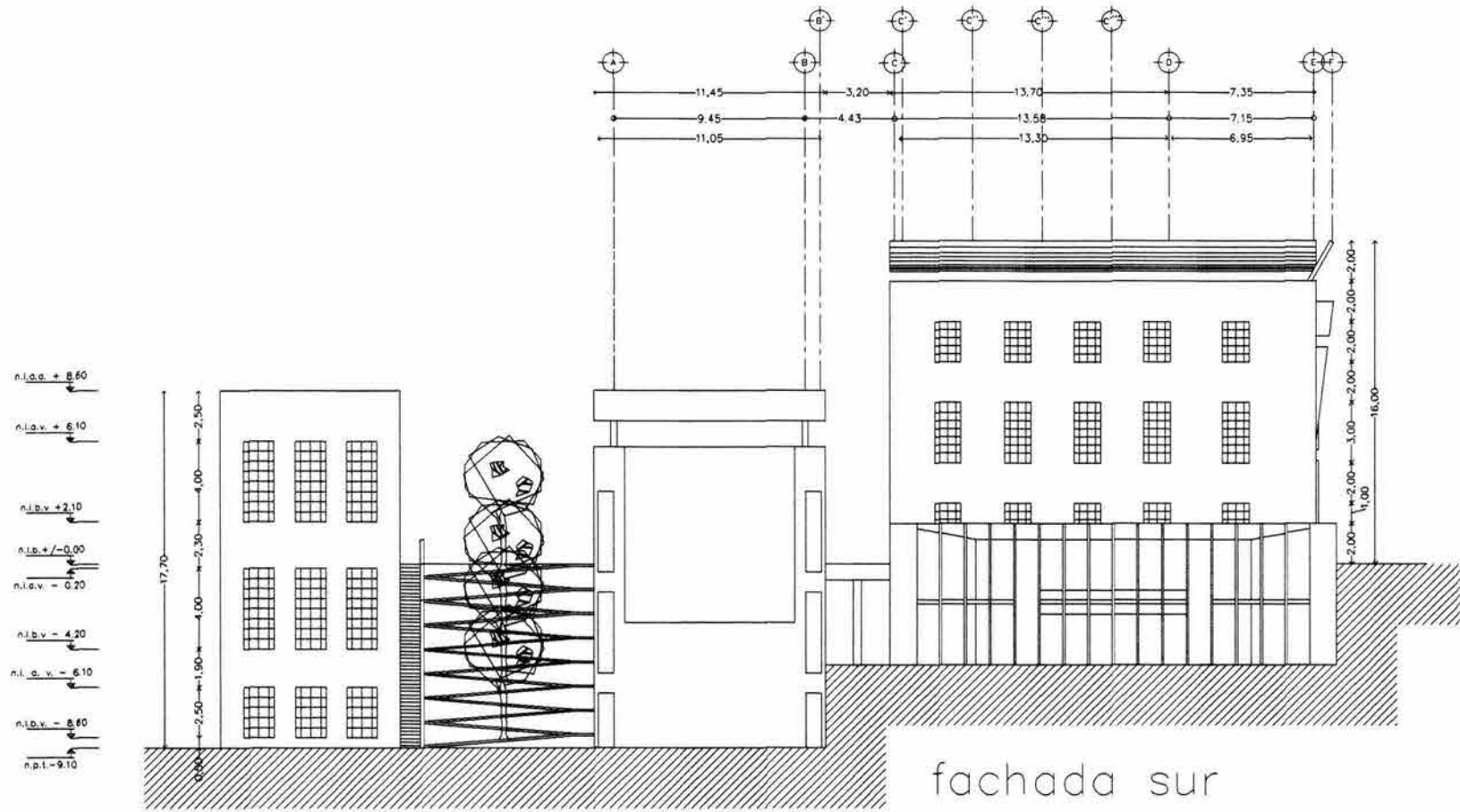

fachada sur

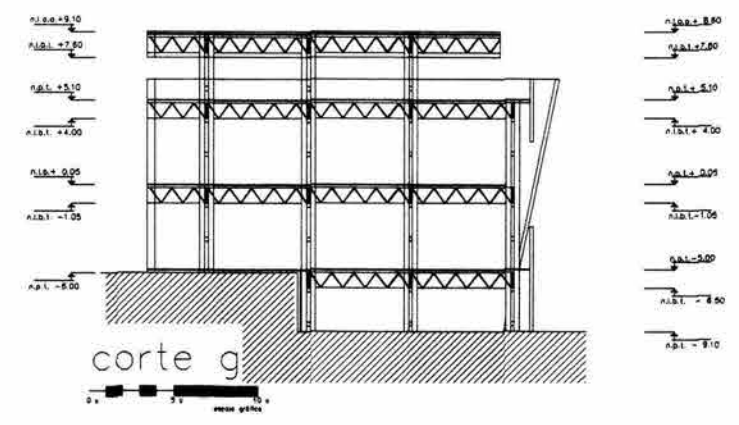

corte g

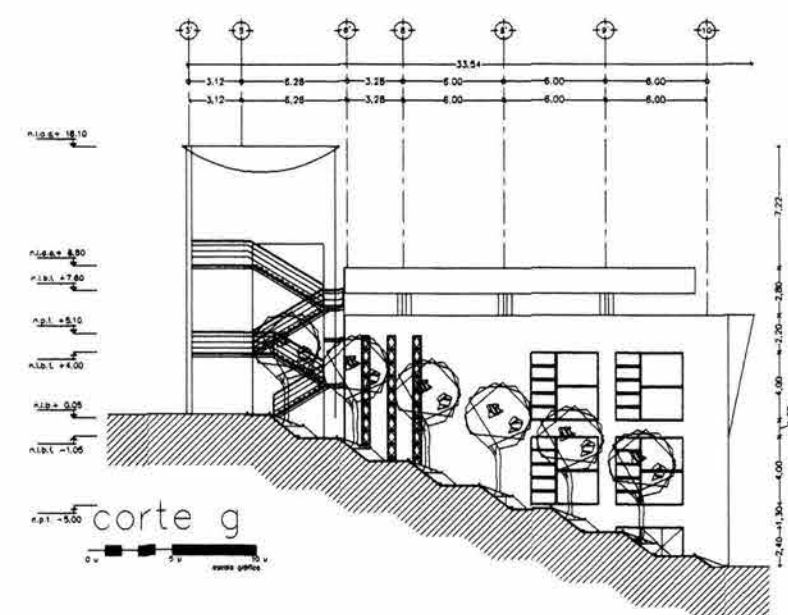
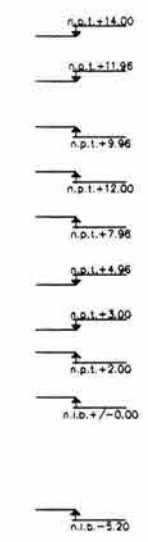

corte g

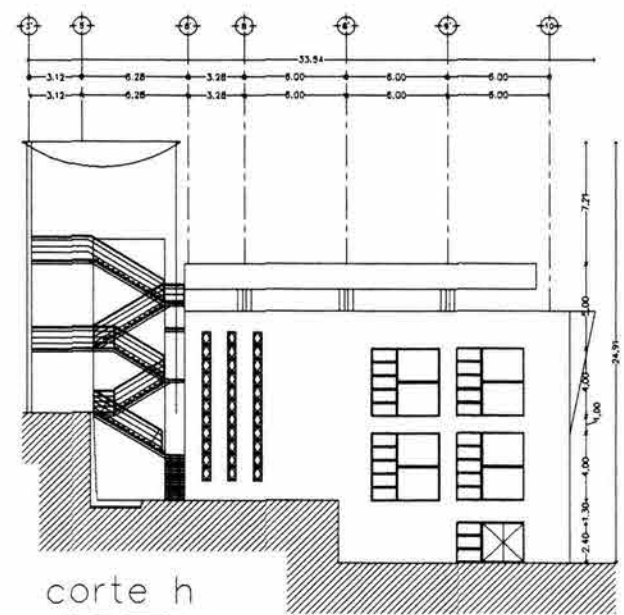

corte h

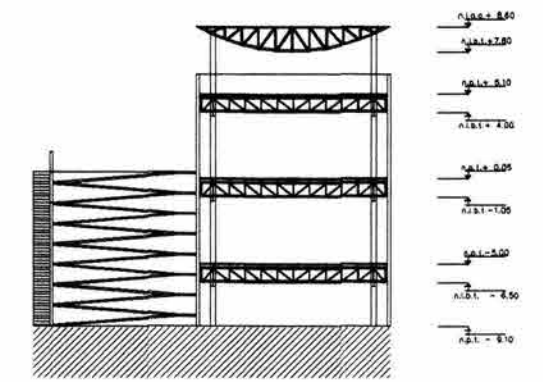

corte f

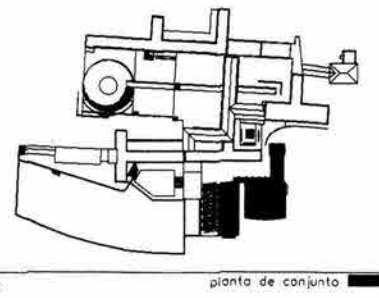
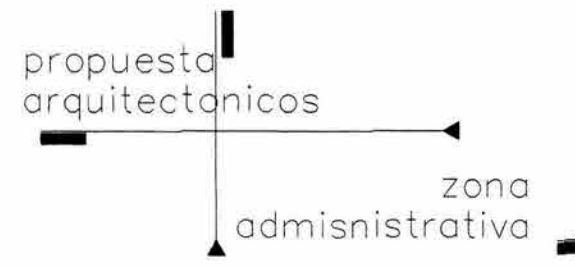

esc. 1:150 cotas m.

cft
centro de formación teatral

jack sinhue fuentes quezada
rodrigo nieto garcía
juan ignacio del cueto ruz-funes
alejandra villalobos perez

SC
son cayetano

05
a 05
arquitectos

taoier max celtio

Trabajos realizados:

Esta zona del conjunto es en la que mayores cambios propuse ya que de los edificios originales solo conserve él las aulas teóricas por considerar que satisfacía los requerimientos espaciales para satisfacer dichas necesidad, entonces los trabajos fueron:

- +Demolición de la cocina, comedores alternos, salón de clases viviendas de cocinera, conserje y 3 bodegas.
- +Construcción del edificio de Expresión Corporal, El gimnasio-cafetería
- +Construcción de las circulaciones verticales, fachada y cubierta del edificio de aulas teóricas
- +Construcción de la plaza que liga la parte existente con la propuesta.
- +Mantenimiento a los pisos existentes consistente de sustitución de piezas dañadas por piezas similares a las existentes y tratamiento de los pisos con sellador retardante de incendios y contra parásitos de la madera.
- +Implementación de las instalaciones necesarias para el correcto funcionamiento de los nuevos usos.

Programa:

- Edificio de expresión corporal
- +2 nivel de Sótano; Intendencia
- +1 nivel de Sótano; Salón de expresión corporal
- +Nivel de acceso; Salón de expresión corporal
- +Azotea

Edificio de aulas teóricas
+Aulas en los 3 niveles

Propuesta de acabados:

- +Cimentación; en el edificio de Aulas Teóricas se conservaría la existente y en el de Expresión corporal sería un cajón de cimentación (según plano estructural)
- +Estructura; en el edificio de Aulas Teóricas(AT) son muros de carga y entrepisos de madera, en el de Expresión corporal(Ec) es un sistema de estructura metálica de alma abierta, con columnas de acero acabadas con pintura vinílica y selladas con anticorrosivo de resinas époxicas (RA-28)
- +Muros; En el edificio AT son muros de carga existentes de tabique rojo recocado, en el edificio Ec son piezas precoladas de concreto armado
- +Entrepisos; En el edificio AT son de madera de pino (existente) y en el Ec son armaduras metálicas de alma abierta.
- +Techos; en el AT es una cubierta semicilíndrica con una armadura de alma abierta al interior y cubierta de lamina romsa, acabada con pintura de color s.m.a.o., acabado final con resina epóxica anticorrosivo (RA-28), en Ec la cubierta esta construida con vigueta y bovedilla y con relleno para dar pendiente,

+Azoteas; en AT la cubierta esta terminada con lamina romsa color s.m.a.o. acabada con resinas epoxicas anticorrosivas (RA-28) en Ec la cubierta esta construida con vigueta y bovedilla y con relleno para dar pendiente,

Revestimientos y acabados interiores.
+Aplanados; en AT son los muros existentes de tabique rojo recocado acabados con aplanado de yeso a plomo y regla, con 2 cm de espesor con zoclo de ángulo de fierro de 1" x 1/8" acabado final pintura s.m.a.o. en Ec los muros son aparentes acabados con sellador.

+Escaleras; Son de estructura metálica acabada con lamina romsa y firme de concreto acabado s.m.a.o.

+Pisos; En AT los pisos son de madera de pino con nivelación y sustitución de piezas dañadas y/o faltantes, entrecalles de solera de aluminio de 1/2" x 1/4" acabado final con sellador Xylamon preventivo contra incendios y parásitos de la madera.

+Instalaciones Hidráulicas y Sanitarias; Con tubería mixta conductores de agua de cobre, bajadas de PVC, albañal de concreto centrifugado, registros convencionales, fosas sépticas y plantas de tratamiento s.m.a.o.

+Instalaciones de fuerza; Sobrepuestas de tipo residencial, entubadas en conduit rígido galvanizado de pared gruesa, plastificado con PVC, incluye alambros en conductores de cobre



San Cayetano

CENTRO DE FORMACIÓN TEATRAL

110

aislados con forro termoplástico, antillama de máxima seguridad y resistencia a la propagación de incendios, tableros termomagnéticos, interruptores, luminarias, pararrayos y tierras con salidas y contactos convencionales.

+Vidriería; de 5 y 6 mm

+Cancelería; contemporánea según muestra aprobada en obra.

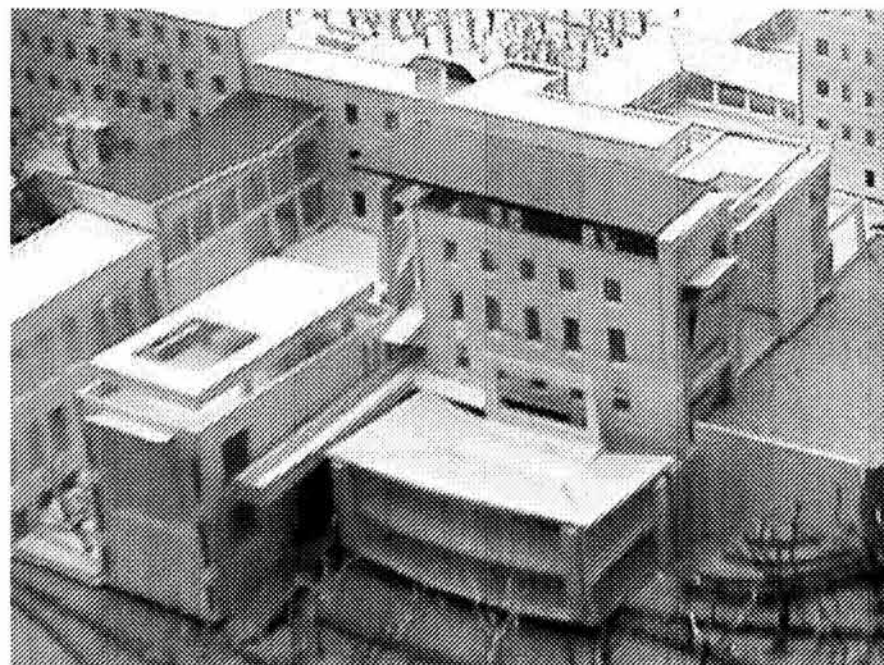

taller max cetto

8.4 Biblioteca y Banco de imágenes y sonido

Ubicación

Como se ve en el croquis, este edificio es paralelo al de los talleres de expresión corporal y ambos delimitan el patio central.

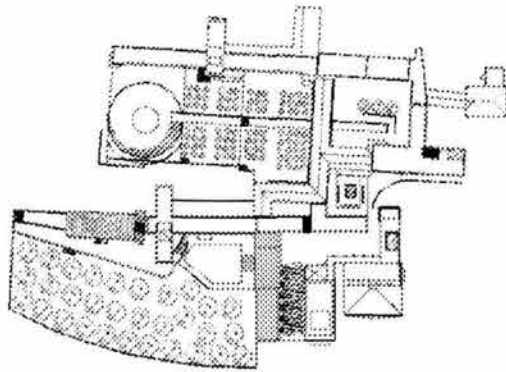

Descripción

Este edificio es el que mayores cualidades espaciales poseía, se prestaba para muchas posibilidades y aunque tal vez fui demasiado conservador con el tratamiento que le di pero me parece que lo optimicé al máximo en su uso y reutilización.

Está compuesto por cuatro niveles, en el primero analizándolo de forma ascendente propuse la zona de refrigeración y congelación así como una bodega de intendencia.

En el siguiente nivel se desarrolla el comedor y la cocina, a los cuales se

accede por medio de una escalera que viene de un vestíbulo que se encuentra en el nivel 0.00 m y también por la plaza que describí en el apartado anterior. Al final se desarrolla un espacio generoso de 8.00 m de altura, donde se desarrolla una doble altura, en estos dos niveles propuse la biblioteca y el banco de imágenes y sonido. Esto lo hice aprovechando dicho espacio, propuse un plano paralelo al muro exterior longitudinal donde delimito la escalera generando un espacio contenido pero permeable, desarrollando el programa requerido para dicho uso y rematando con una cubierta convergente sobre los Cubículos.

Trabajos Realizados

En este edificio debido a sus cualidades espaciales se pudieron resolver necesidades importantes de la escuela, los trabajos realizados fueron:

- +Demolición de muros en segundo nivel de sótano
- +Demolición de tapanco en primer nivel de sótano
- +Implementación de escaleras y cocina y bodega y congelación.
- +Implementación de puerta de acceso por plaza hacia comedor.

+Cambio de cancelaría e implementación de muros divisorios para cubículos.

+Demolición de muros para unir ambos edificios y generar la zona de guarda del banco de imágenes.

+Demolición de muros e implementación de muros divisorios para generar oficinas administrativas de la biblioteca.

+Implementación de escalera para acceder a zona de consulta de Banco de imágenes.

+Demolición y construcción de la cubierta del Banco de imágenes.

+Mantenimiento a los pisos existentes

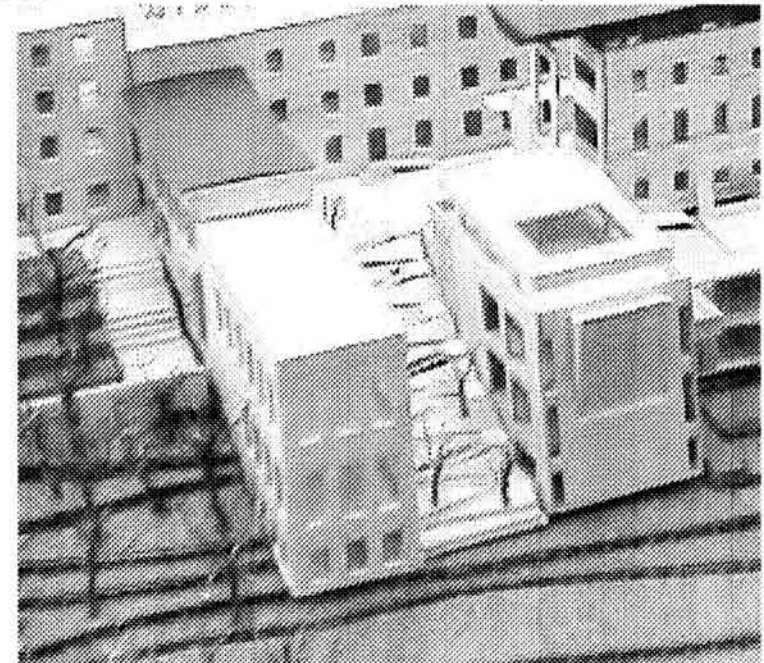

consistente de sustitución de piezas dañadas por piezas similares a las existentes y tratamiento de los pisos con sellador retardante de incendios y contra parásitos de la madera.

+Implementación de las instalaciones necesarias para el correcto funcionamiento de los nuevos usos.

Programa

Edificio de Biblioteca y comedor

+Segundo nivel de sótano; bodega de intendencia, refrigeración y congelación

+Primer nivel de sótano; Cocina, bodega, refrigeración y comedor para 80 personas.

+Nivel de acceso; oficinas administrativas de biblioteca, área de acervo y consulta, vestíbulo.

+Primer nivel; Área de acervo y consulta del Banco de Imágenes y sonido.

Propuesta de acabados:

+Cimentación; en este edificio de Biblioteca Comedor (BC) se conservaría la existente

+Estructura; en BC son muros de carga y entrepisos de madera (existentes),

+Muros; En el edificio BC son muros de carga existentes de tabique rojo recocado acabados aparentes y divisorios de tablaroca.

+Entrepisos; En el edificio BC son de madera de pino (existente)

+Techos; en el BC es una cubierta a dos aguas con una armadura de alma abierta al interior y cubierta de lamina romsa, acabada con pintura de color s.m.a.o., acabado final con resina epóxica anticorrosiva (RA-28), y en parte se conservo la cubierta existente.

+Azoteas; en BC la cubierta esta terminada con lamina romsa color s.m.a.o. acabada con resinas epoxicas anticorrosivas (RA-28) la parte que se conservo esta construida con la base de madera y enladrillado para dar pendiente.

Revestimientos y acabados interiores.

+Aplanados; en BC son los muros existentes de tabique rojo recocado acabados aparente con sellador.

+Escaleras: Son de estructura metálica acabada con lamina romsa y firme de concreto acabado s.m.a.o.

+Pisos; En BC los pisos son de madera de pino con nivelación y sustitución de piezas dañadas y/o faltantes, entrecalles de solera de aluminio de 1/2" x 1/4" acabado final con sellador Xylamon preventivo contra incendios y parásitos de la madera.

+Instalaciones Hidráulicas y Sanitarias; Con tubería mixta

conductores de agua de cobre, bajadas de PVC, albañal de concreto centrifugado, registros convencionales, fosas sépticas y plantas de tratamiento s.m.a.o.

+Instalaciones de fuerza; Sobrepuestas de tipo residencial, entubadas en conduit rígido galvanizado de pared

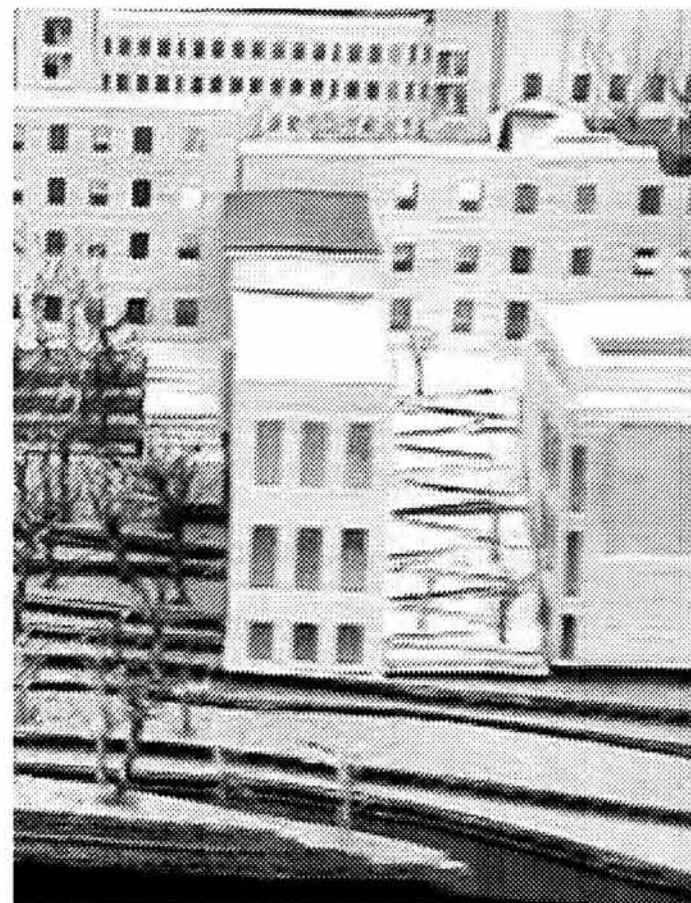

San Cayetano

CENTRO DE FORMACIÓN TEATRAL

gruesa, plastificado con PVC, incluye alambros en conductores de cobre aislados con forro termoplástico, antillama de máxima seguridad y resistencia a la propagación de incendios, tableros termomagnéticos, interruptores, luminarias, pararrayos y tierras con salidas y contactos convencionales.

+Vidriería; de 5 y 6 mm

+Cancelería; contemporánea según muestra aprobada en obra.

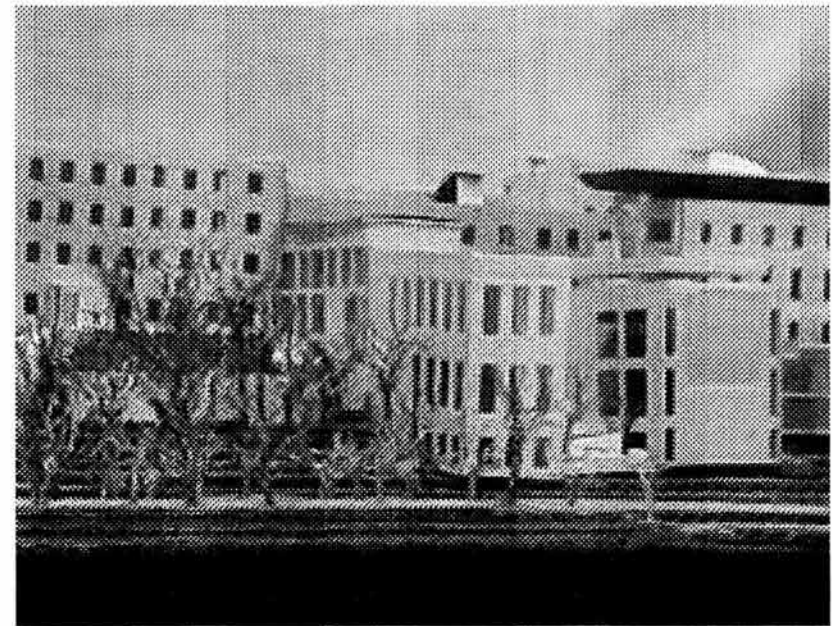

8.5. Edificio de aulas taller y laboratorios

Ubicación

El edificio de los talleres y laboratorios terminan por confinar el patio central que funciona como vestíbulo y pretendo que genere convivencia al interior de la escuela.

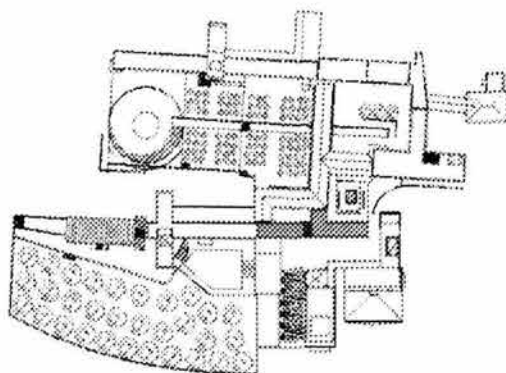

Descripción

Esta conformado por tres niveles en los que encontramos una vez mas de forma ascendente el taller de carpintería y escenografía, en el siguiente nivel esta el taller de cómputo así como parte del banco de imágenes y sonido, finalmente en el tercero, encontramos el taller de vestuario y diseño de escenografía para rematar con una cubierta sobre el bloque de escaleras; Este edificio sufrió una ligera demolición para generar el acceso al conjunto además

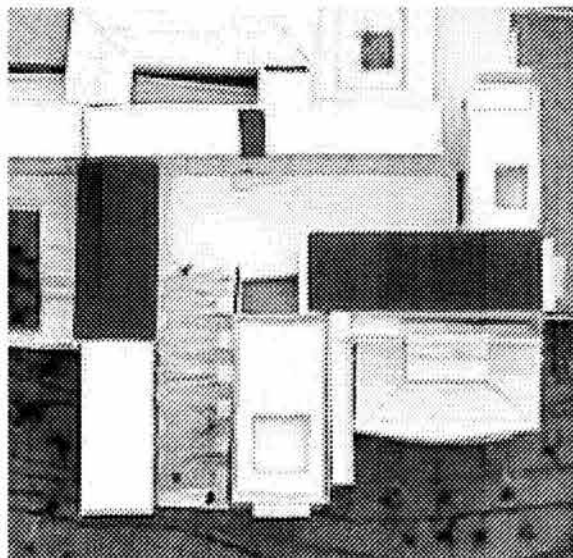

de una reforma total ya que se encontraba en un estado de franca subutilización.

Trabajos Realizados

El edificio se encontraba en buenas condiciones generales, lo que necesitaba era un replanteamiento en sus funciones y mejorar sus instalaciones y acabados; los trabajos realizados fueron los siguientes:

+Demolición de muros interiores en el sanitario y un replanteamiento general del mismo.

+Construcción de muros divisorios, ducto de instalaciones, implementación de muebles sanitarios y cambio de los acabados en los tres niveles del bloque sanitario.

+Sustitución de cubierta existente de laminas ce asbesto-cemento por cubierta de vigueta y bovedilla.

+Mantenimiento a los pisos existentes consistente de sustitución de piezas dañadas por piezas similares a las existentes y tratamiento de los pisos con sellador retardante de incendios y contra parásitos de la madera.

+Construcción de los muros divisorios para los nuevos espacios.

+Implementación de las instalaciones necesarias para el correcto funcionamiento de los nuevos usos.



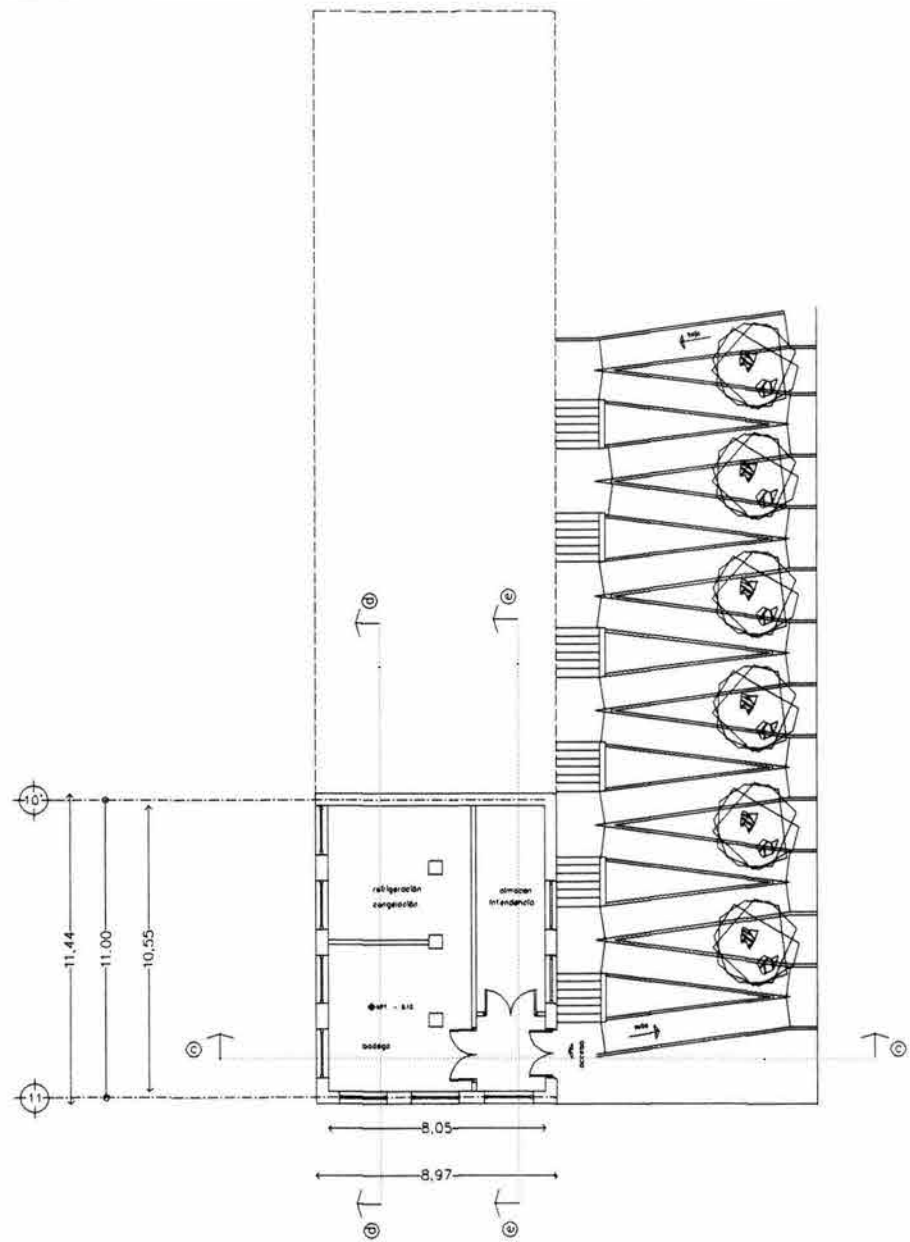

segundo nivel de sótano

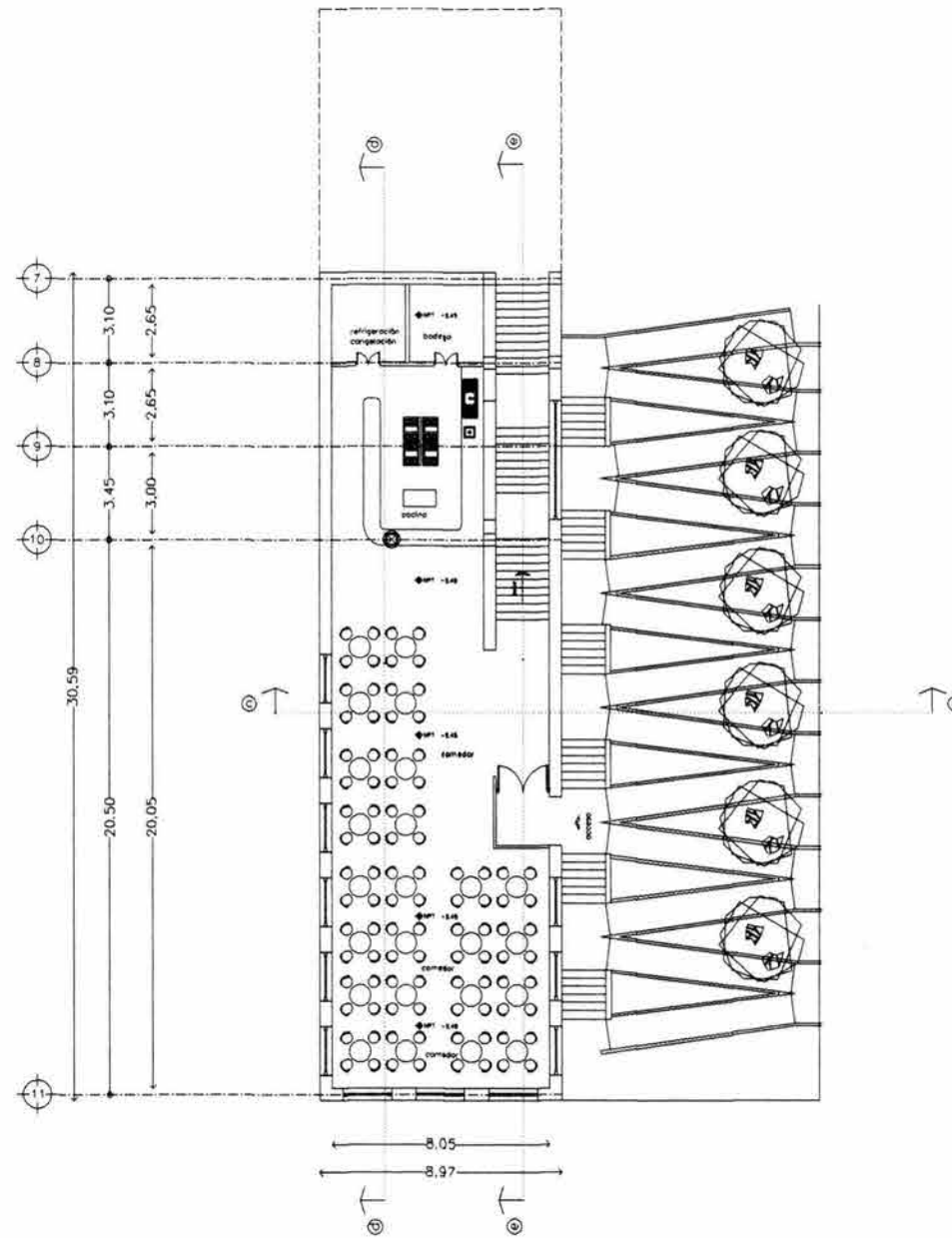
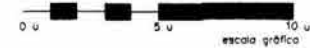

primer nivel de sótano



propuesta
arquitectonicos

biblioteca
aulas taller

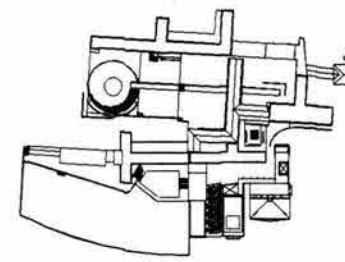
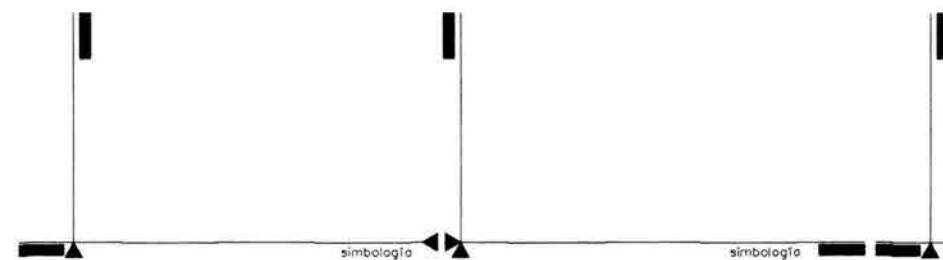

planta de conjunto

asesores
m. en
d. en
arquitectura

centro de
formación
teatral
cft

jacki sinhue fuentes quezada
raúl nieta garcía
juan ignacio del cueto ruiz-funes
alejandra villalobos perez

esc. 1:150
cotas: m.

S C

san cayetano
taller max cetto

01



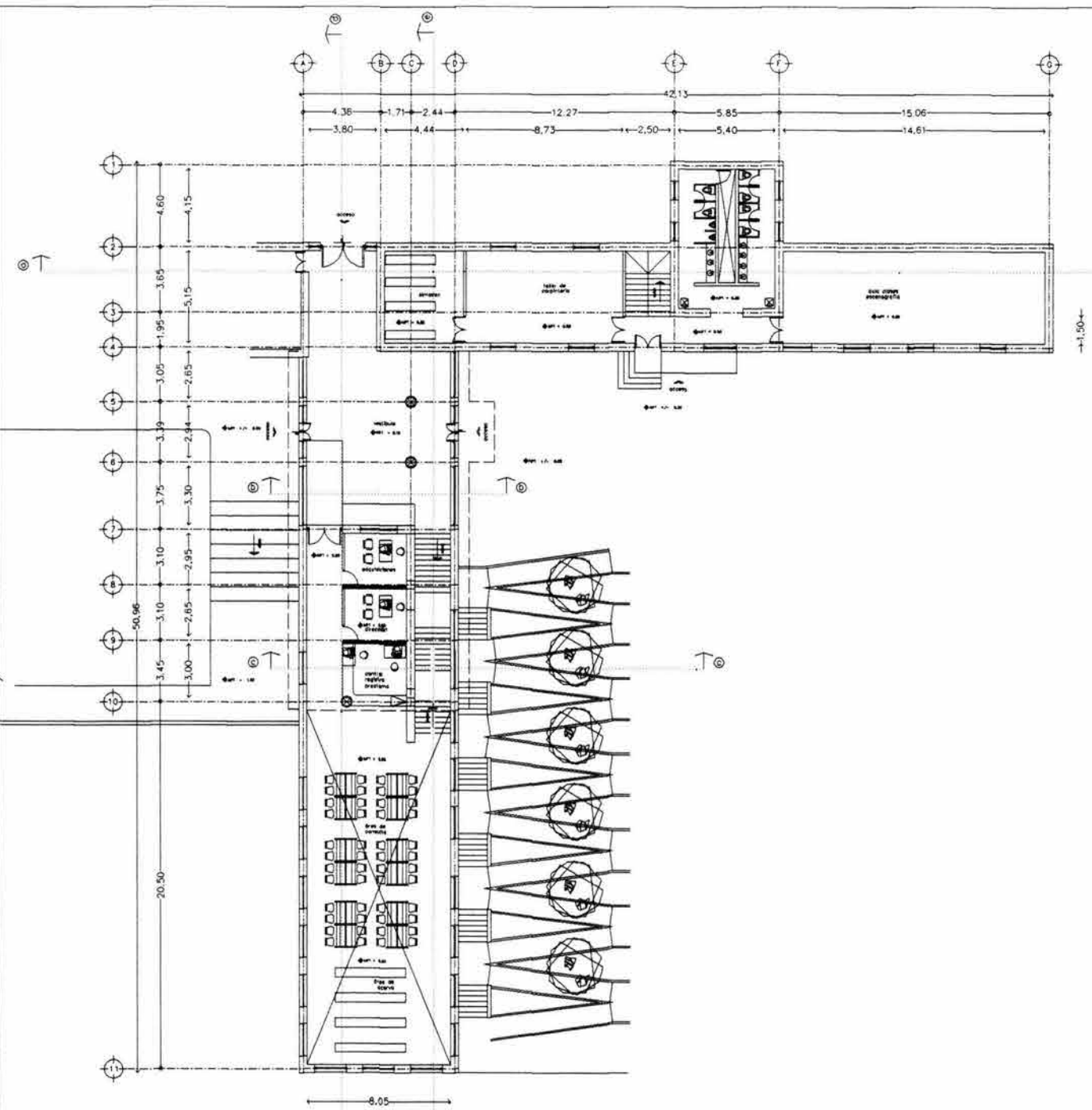

planta de acceso

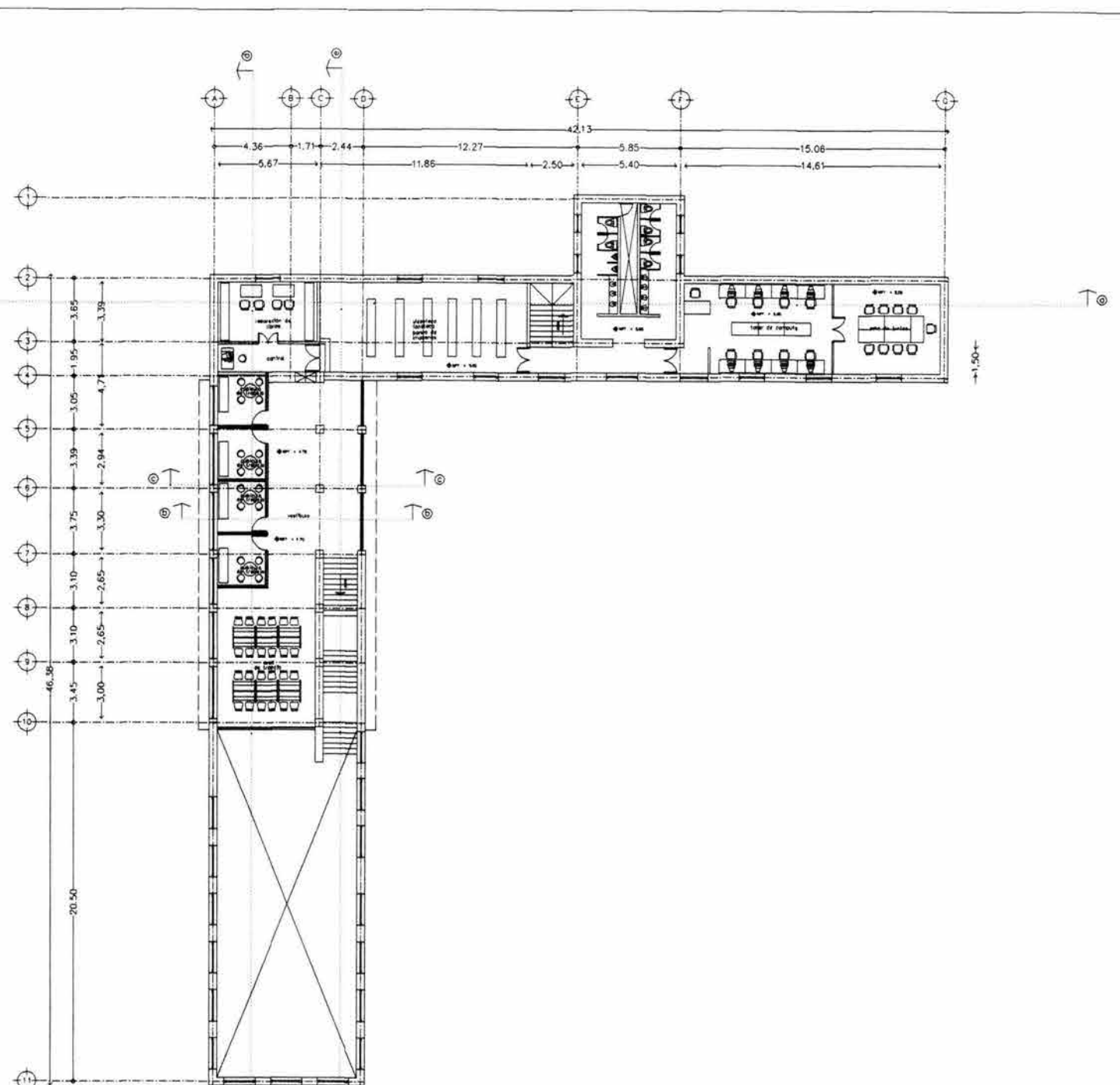
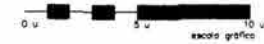

primer nivel



propuesta
arquitectonicos

biblioteca
aulas taller

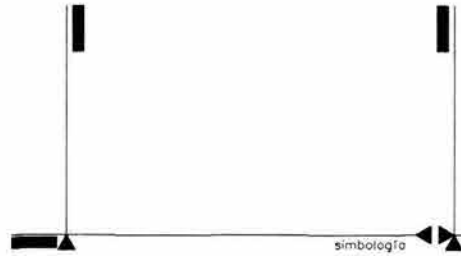

simbología

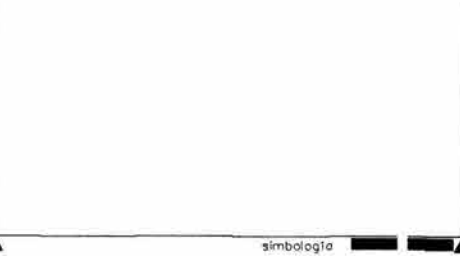

simbología

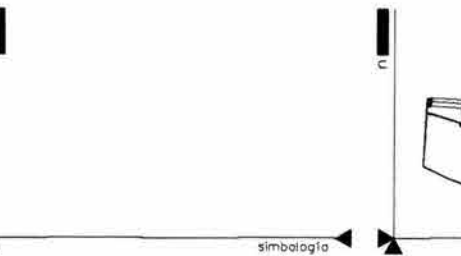

simbología

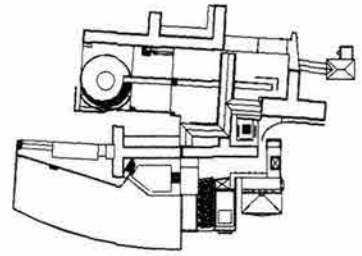

planta de conjunto

asesores
m. en
d. en
arquitectura

Cftt
centro de
formación
teatral

jack sinhue fuentes quezada
raúl nieta garcía
juan ignacio del cueto ruiz-funes
alejandra vilalobos perez

SC
san cayetano

esc. 1:150
calas: m.

a 02
arquitecturaciones

taller max celtta

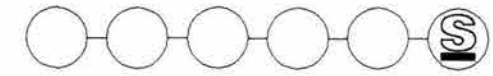

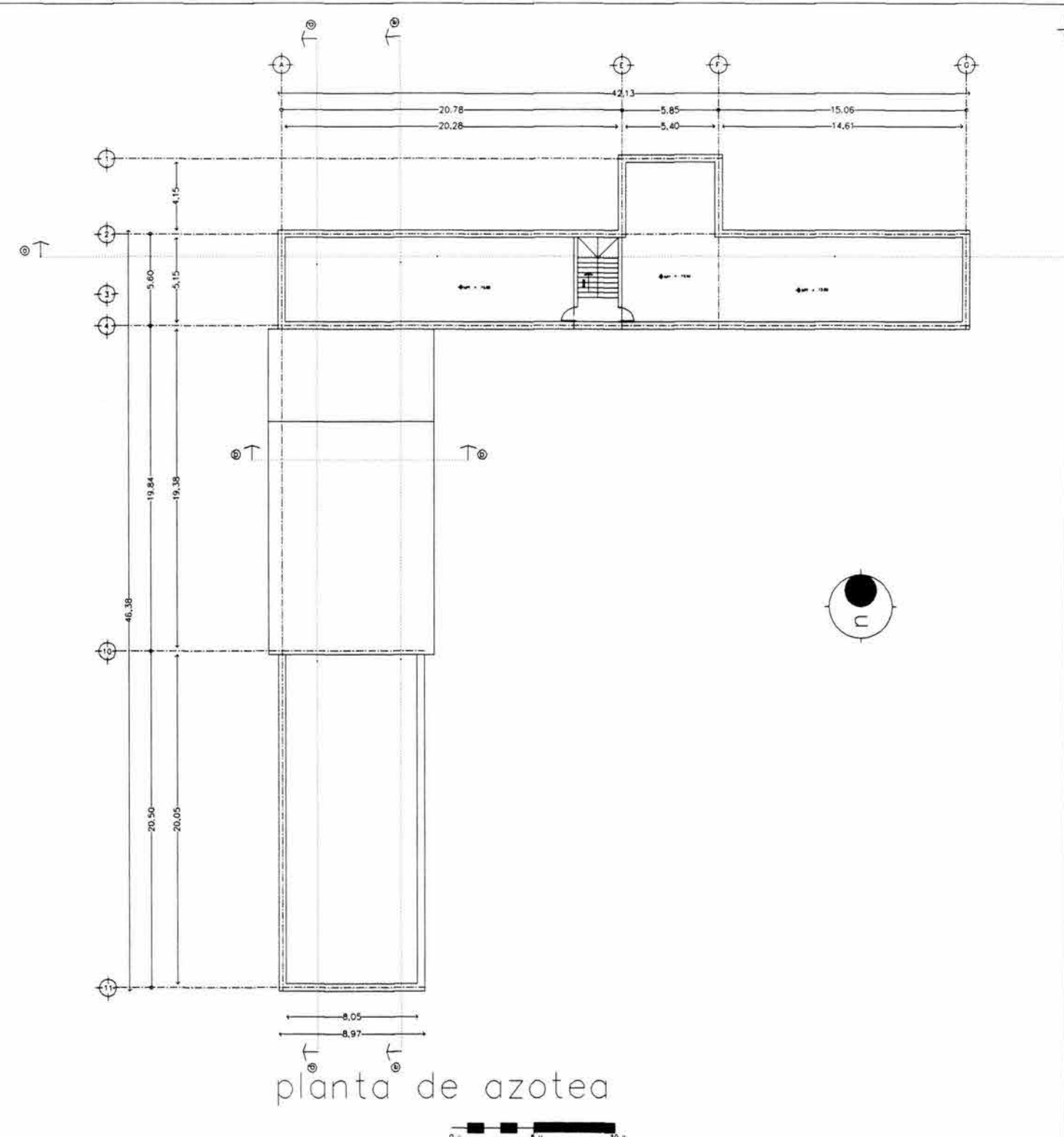
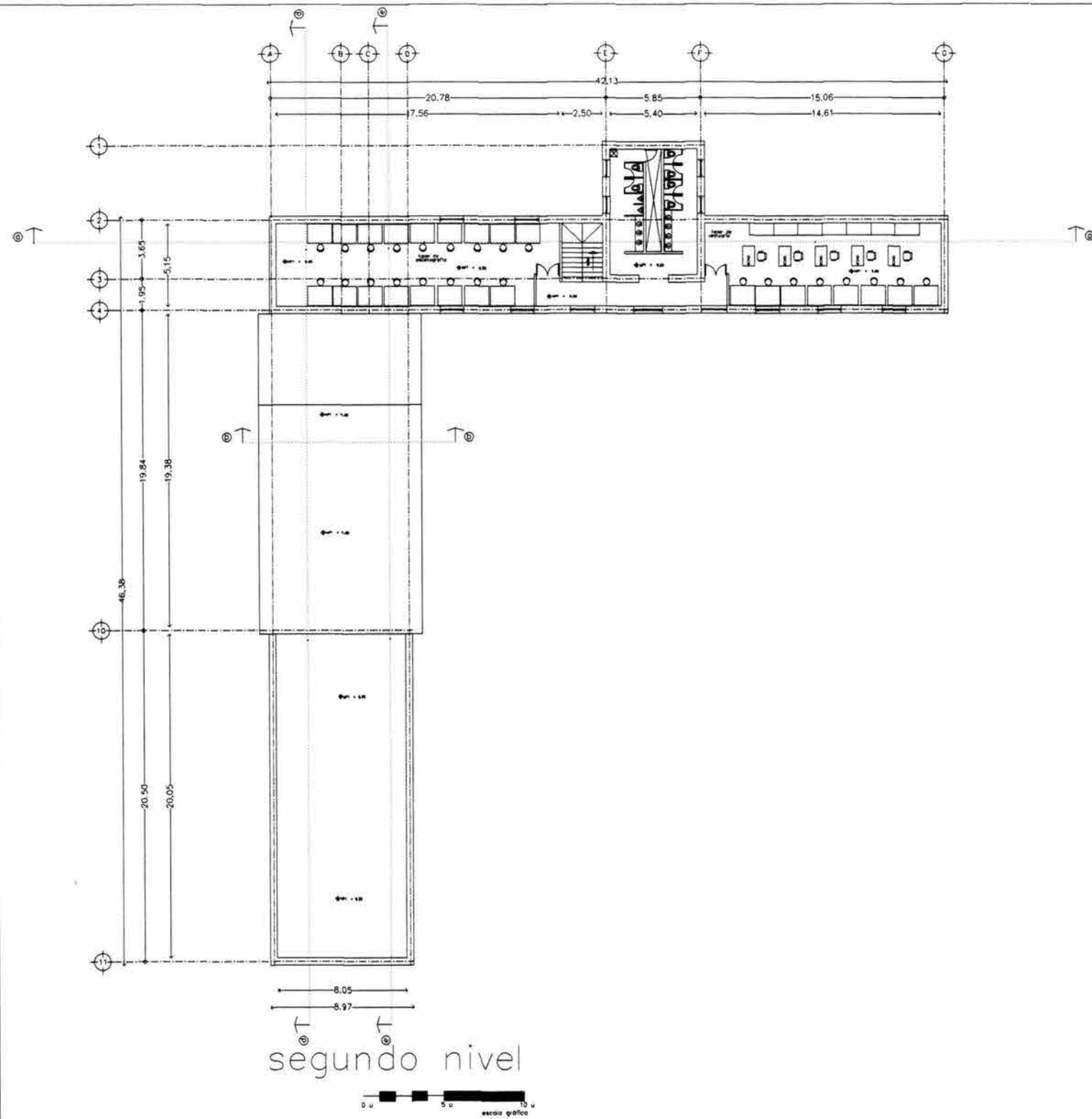

propuesta
arquitectonicos

biblioteca
aulas taller

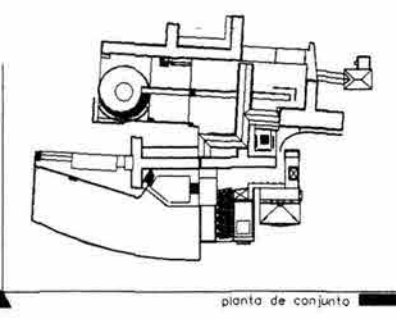
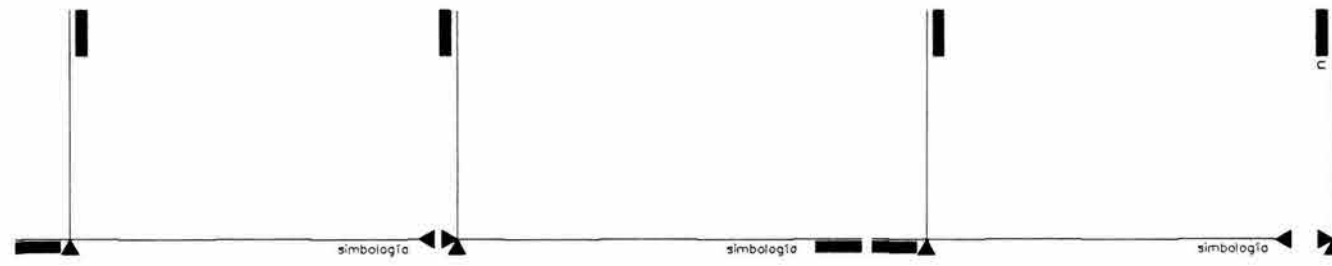

asesores
m. en
d. en
arquitectura

esc. 1:150
cotas: m.

cft
centro de
formación
teatral

jack sinhue fuentes quezada

raúl nieto garcía

juan ignacio del cueto ruiz-funes

alejandra villalobos perez

SC
san cayetano

03
arquitectonicos

taller max cotto

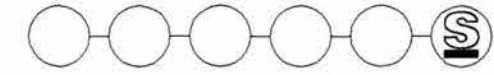

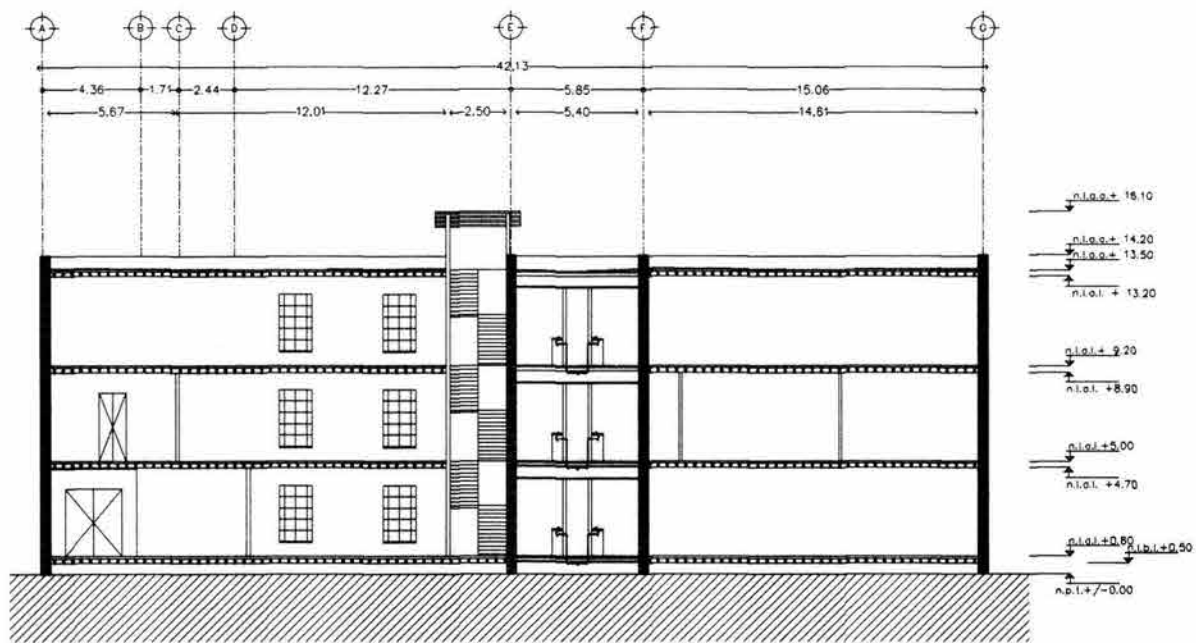

corte a

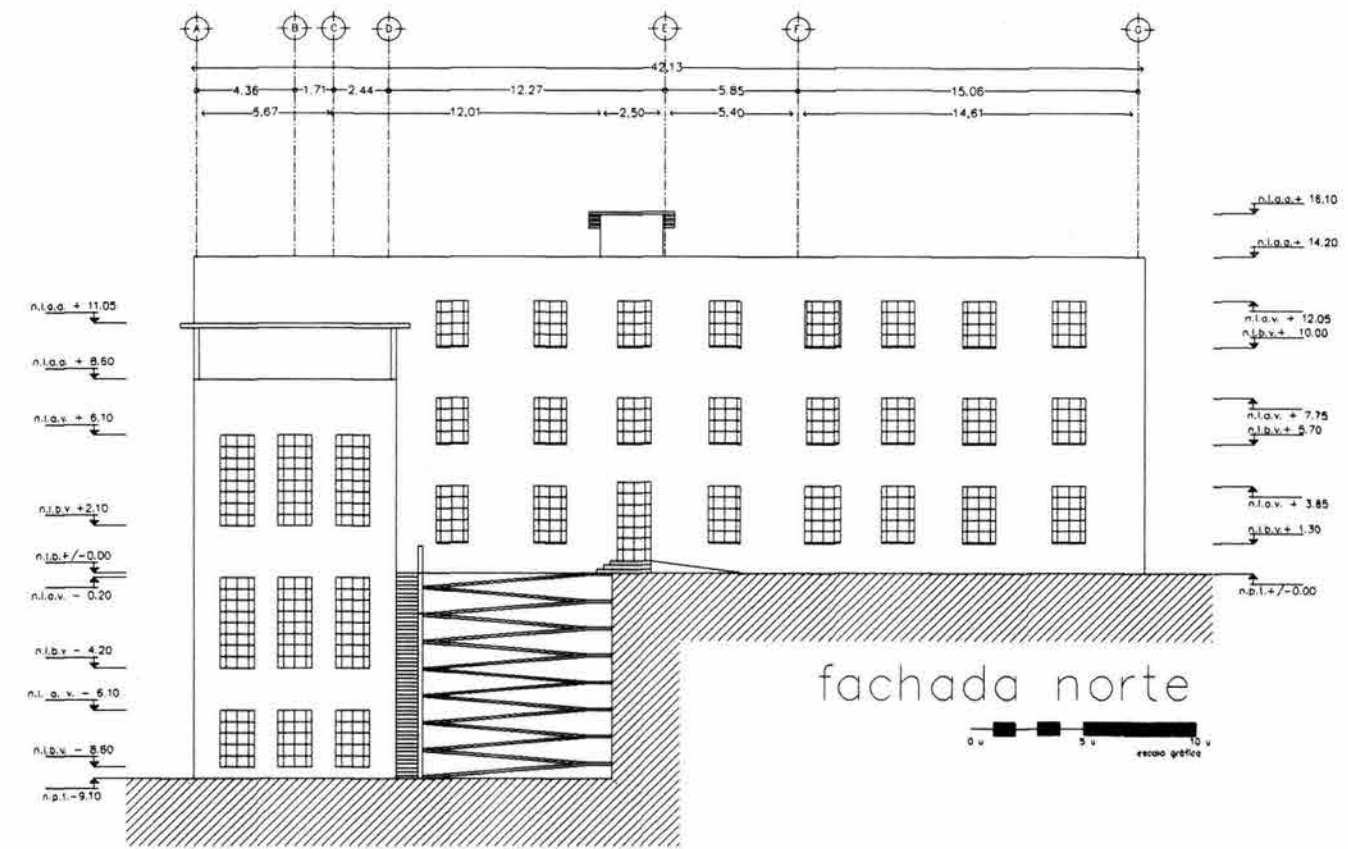

fachada norte

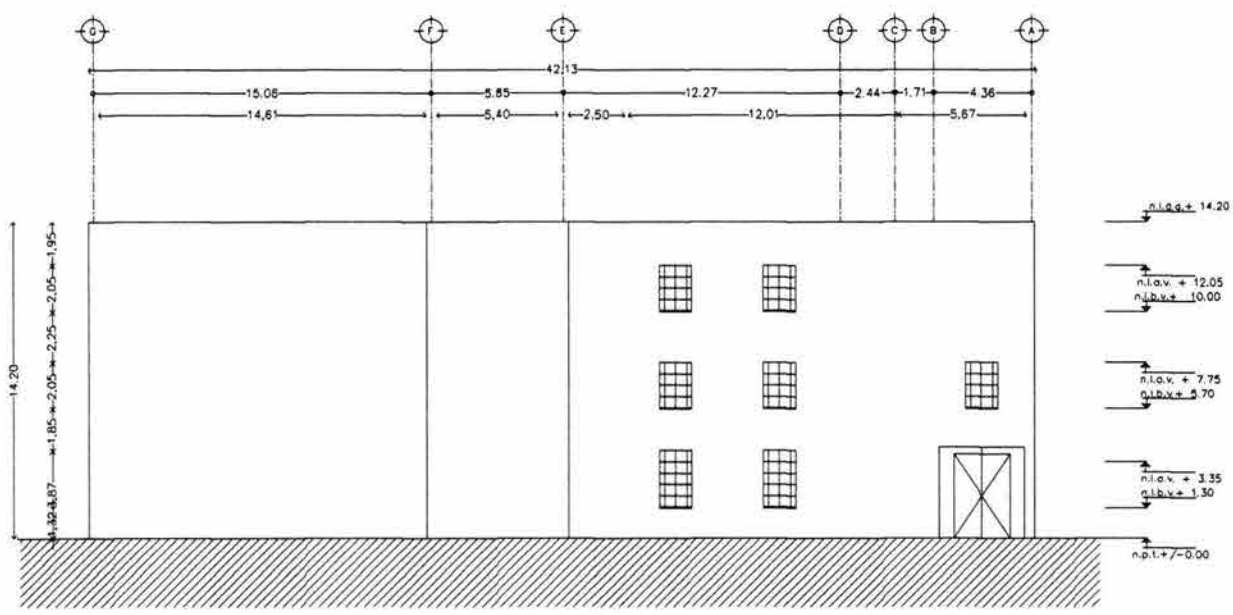

fachada norte

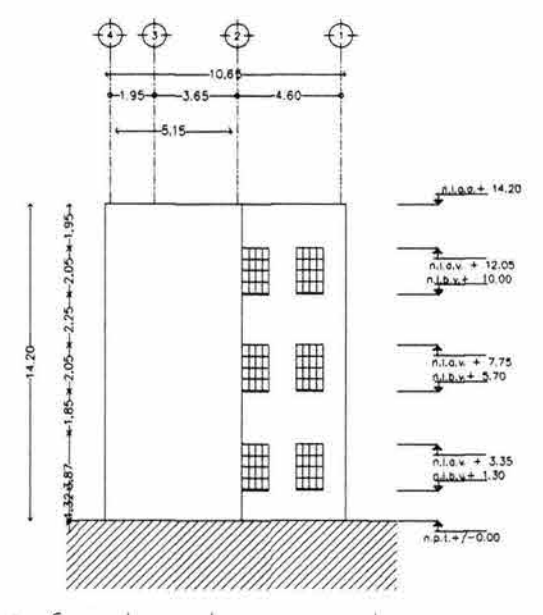

fachada norte

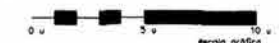

propuesta arquitectonicos

biblioteca aulas taller

simbologia

simbologia

simbologia

planta de conjunto

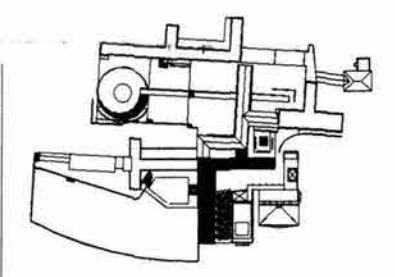

esc. 1:150
cotas: m.

cft
centro de formación teatral

Jack sinhue fuentes quezada
raúl nieto garcía
juan ignacio del cueto ruiz-funes
alejandra villalobos perez

SC
san coyetano

l o l l e r m a x c e l t o

04
a

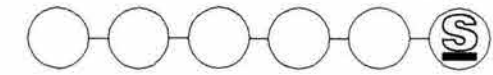

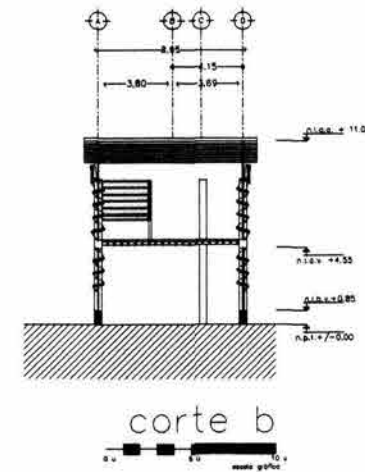
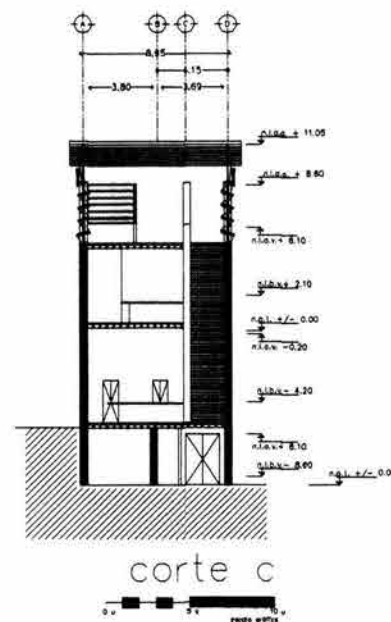
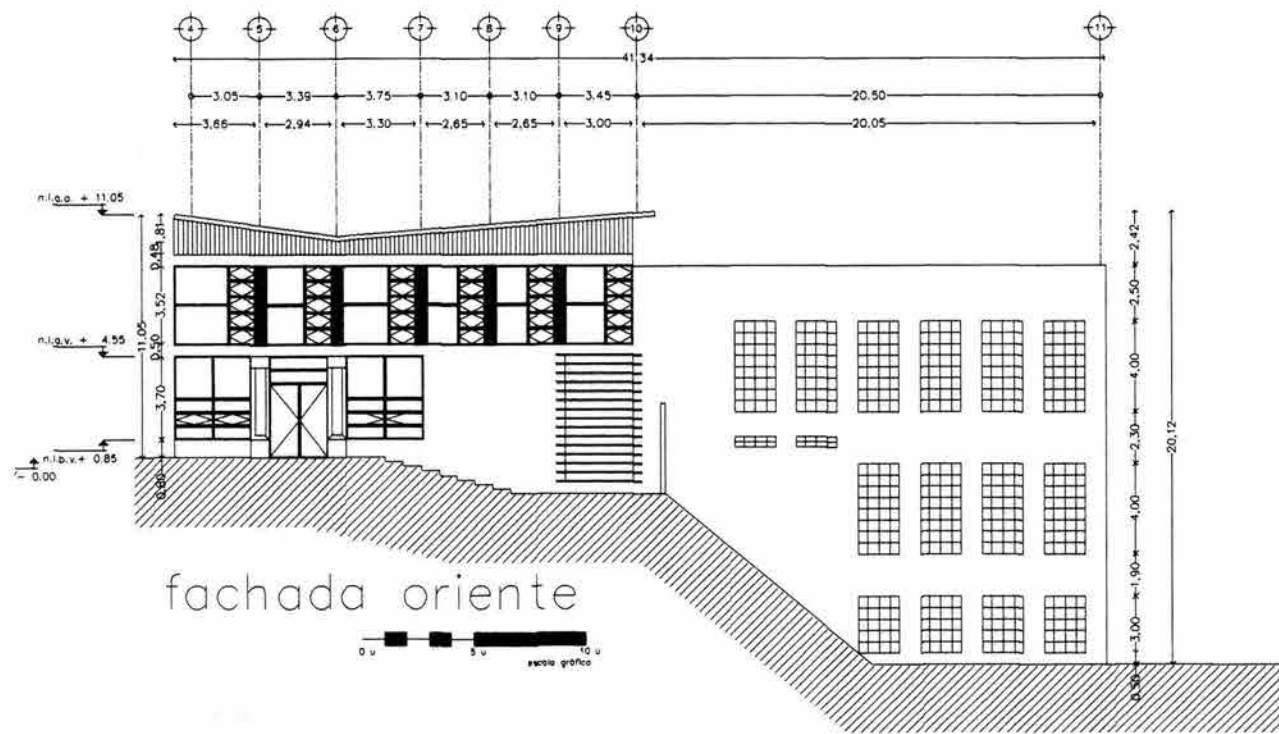
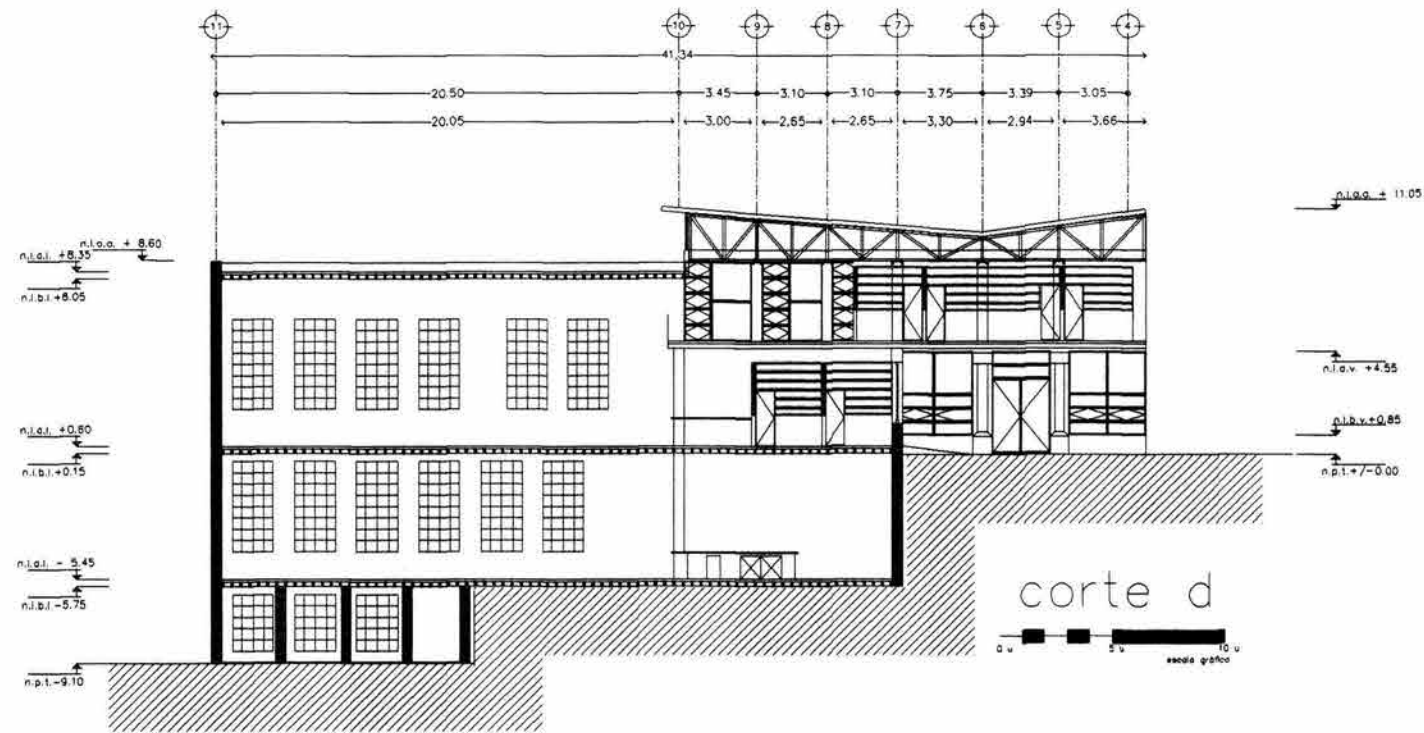
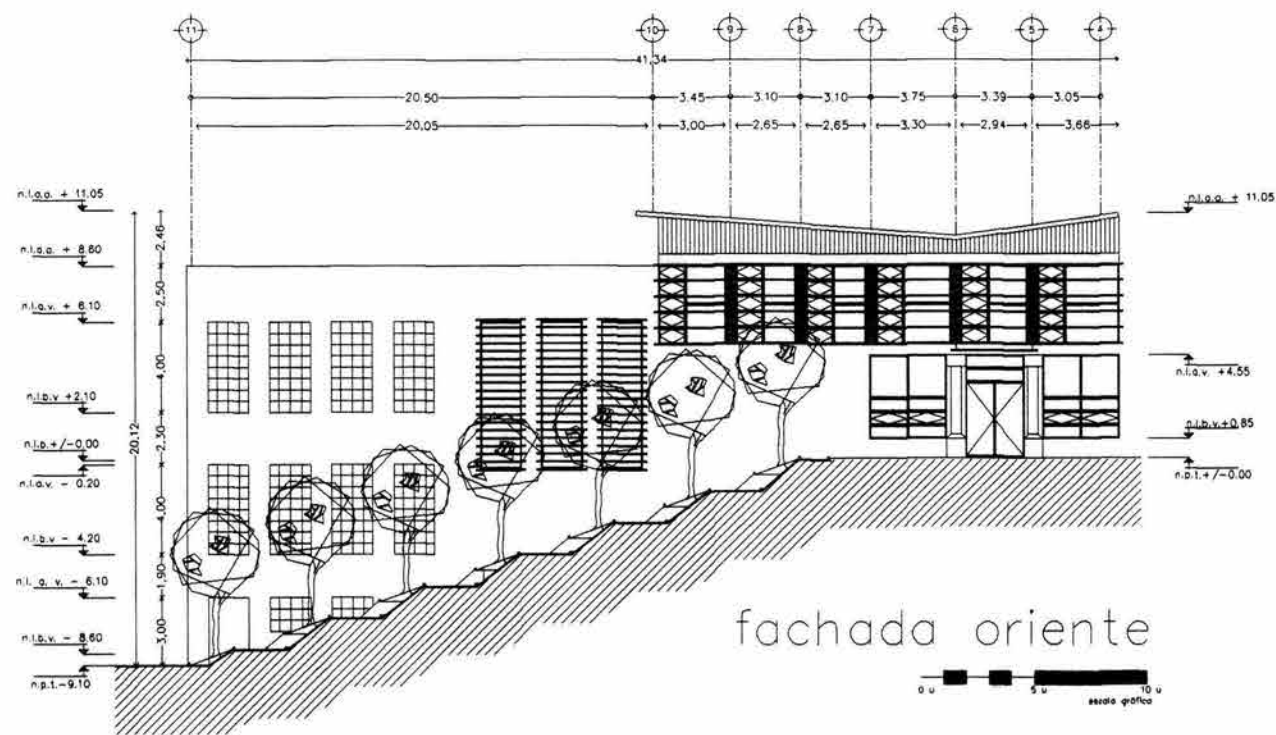

propuesta
arquitectónicas

biblioteca
aulas taller

simbología

simbología

simbología

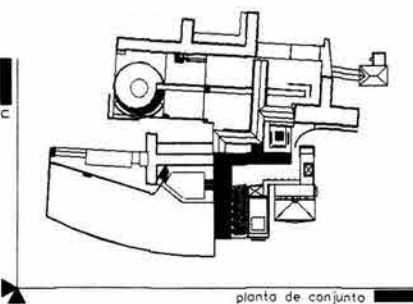

asesores
m. en
d. en
d. en

esc. 1:150
cotas: m.

cft
centro de
formación
teatral

jack sinhue fuentes quezada
raúl nieta garcía
juan ignacio del cueto ruiz-funes
alejandra villalobos perez

SC
son
cayetano

taller max cetta

05
arquitectos



Programa

Edificio de aulas taller y Laboratorios.

+Planta de acceso; taller de carpintería con bodega, aula taller de escenografía y el bloque sanitario.

+Primer nivel; taller de cómputo, acervo del Banco de Imágenes y sonidos y el bloque sanitario

+Segundo nivel; taller de escenografía, taller de vestuario y el bloque sanitario.

Propuesta de acabados:

+Cimentación; en este edificio de Aulas Taller (AT) se conservaría la existente

+Estructura; en AT son muros de carga y entrepisos de madera (existentes),

+Muros; En el edificio AT son muros de carga existentes de tabique rojo recocado acabados aparentes y divisorios de tablaroca.

+Entrepisos; En el edificio AT son de madera de pino (existente)

+Techos; en el AT es la cubierta existente de madera con enladrillado y relleno para dar pendiente.

+Azoteas; en AT la cubierta esta construida con la base de madera y enladrillado para dar pendiente e impermeabilizante.

Revestimientos y acabados interiores.

+Aplanados; en AT son los muros existentes de tabique rojo recocado acabados aparente con sellador. En el bloque sanitario los acabados son de dalmosaico de 2" x 2".

+Escaleras; Son las existentes de concreto armado sustituyendo las piezas dañadas y/o faltantes.

+Pisos; En AT los pisos son de madera de pino con nivelación y sustitución de piezas dañadas y/o faltantes, entrecalles de solera de aluminio de 1/2" x 1/4" acabado final con sellador Xylamon preventivo contra incendios y parásitos de la madera.

+Instalaciones Hidráulicas y Sanitarias; Con tubería mixta conductores de agua de cobre, bajadas de PVC, albañal de concreto centrifugado, registros

convencionales, fosas sépticas y plantas de tratamiento s.m.a.o y muebles sanitarios de mediana calidad.

+Instalaciones de fuerza; Sobrepuestas de tipo residencial, entubadas en conduit rígido galvanizado de pared gruesa, plastificado con PVC, incluye alambrados en conductores de cobre aislados con forro termoplástico, antillama de máxima seguridad y resistencia a la propagación de incendios, tableros

termomagnéticos, interruptores, luminarias, pararrayos y tierras con salidas y contactos convencionales.

+Vidriería; de 5 y 6 mm

+Cancelería; contemporánea según muestra aprobada en obra.

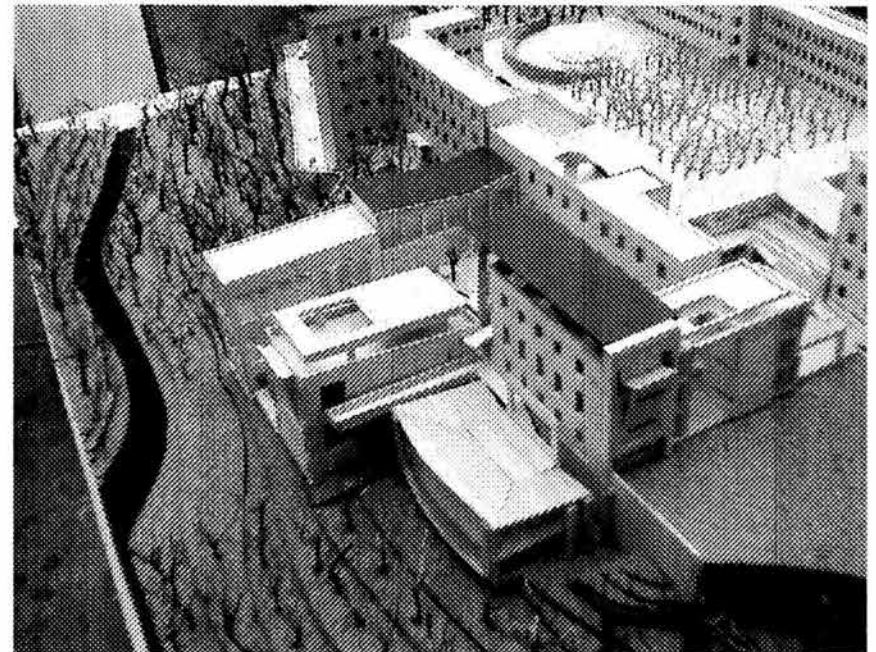

8.6. Salones de usos múltiples

Ubicación y Descripción

Los salones de usos múltiples se encuentran en el edificio correspondiente a los dormitorios del alumnado, en este caso lo que propuse fue básicamente liberar dichos espacios de muros que los interrumpían y proponer este nuevo uso con un cambio de acabados e iluminación.

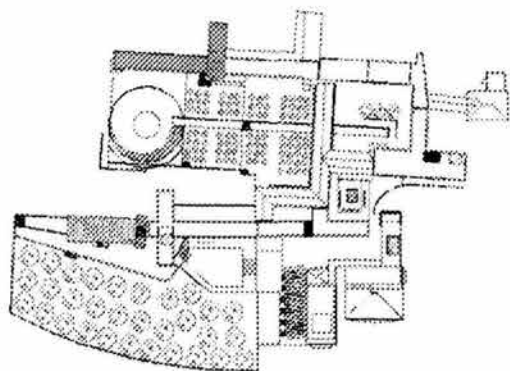

Trabajos Realizados

El edificio en cuestión propiamente dicho es el de habitaciones del alumnado y prácticamente se reutilización consistió en fue recuperar dos zonas que funcionaban como aula la primera y la segunda como pequeño foro y teatro.

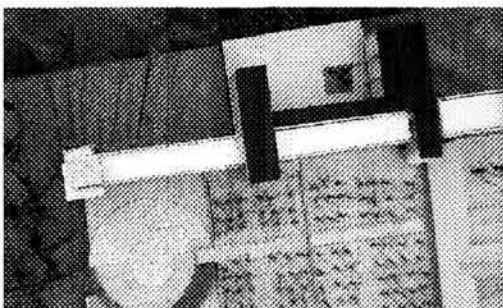

Trabajos realizados

- +Remoción de muros divisorios existentes.
- +Mantenimiento a los pisos existentes consistente de sustitución de piezas dañadas por piezas similares a las existentes y tratamiento de los pisos con sellador retardante de incendios y contra parásitos de la madera.
- +Implementación de las instalaciones necesarias para el correcto funcionamiento de los nuevos usos.
- +Implementación de un nuevo

escenario en el pequeño foro, así como de un nuevo acceso por la parte posterior del mismo.

Propuesta de acabados:

- +Cimentación; en los Salones de usos Múltiples (SM) se conservaría la existente
- +Estructura; en SM son muros de carga y entrepisos de madera (existentes).
- +Muros; En el edificio SM son muros de carga existentes de tabique rojo recocido acabados aparentes y divisorios de tablaroca.
- +Entrepisos; En el edificio SM son de madera de pino (existente)
Revestimientos y acabados interiores.
- +Aplanados; en SM son los muros existentes de tabique rojo recocido acabados con aplanado de yeso a plomo y regla de 2 cm de espesor con zoclo de ángulo de fierro de 1" x 1/8" acabado final con pintura vinílica color blanco.
- +Escaleras: Son de estructura metálica acabada con lamina romsa y firme de

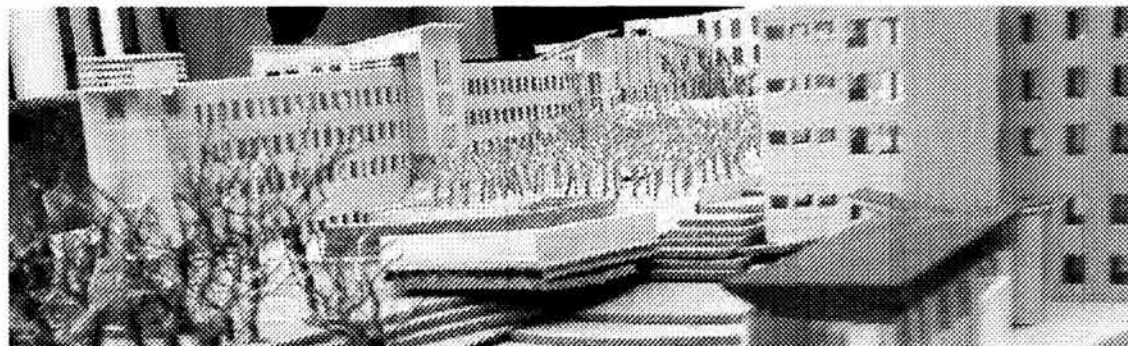

concreto acabado s.m.a.o.

+Pisos; En SM los pisos son de concreto armado con malla electrosoldada 6:6/10:10 y firme pulido con maquina acabado integral.

+Instalaciones de fuerza; Sobrepuestas de tipo residencial, entubadas en conduit rígido galvanizado de pared gruesa, plastificado con PVC, incluye alambrados en conductores de cobre aislados con forro termoplástico, antillama de máxima seguridad y resistencia ala propagación de incendios, tableros termomagnéticos, interruptores, luminarias, pararrayos y tierras con salidas y contactos convencionales.

+Vidriería; de 5 y 6 mm

+Cancelería; contemporánea según muestra aprobada en obra.



8.7. Centro de investigación

Ubicación

El centro de investigación se encuentra en la planta de acceso, del cuerpo que se encuentra a colineal al edificio de laboratorios.

Descripción

El centro de investigación está ubicado en el lugar que ocupaba la antigua biblioteca, este espacio contaba con un excelente lugar para intervenirlo y transformarlo, por su altura de 5.00 m era ideal para llevar a cabo un juego de dobles alturas mismas que vestibularían las actividades en dicha planta.

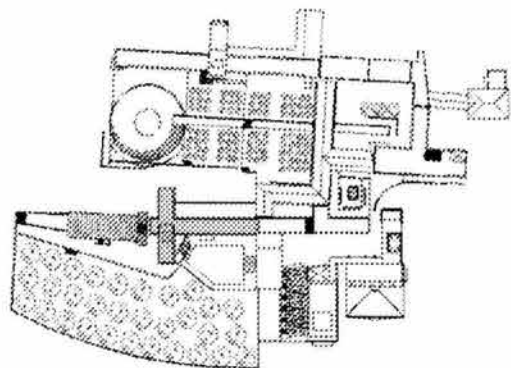

Trabajos Realizados

Sin duda una de las zonas del conjunto que contaba con mayores cualidades especiales, se llevaron a cabo los siguientes trabajos:

- + Demolición y desmontaje de una pequeña ménsula perimetral de madera por medio de la cual se accedía a los libreros que se encontraban adosados a todo lo alto del muro.
- + Implementación de puerta de acceso independiente por el patio de los rosales.
- + Implementación de muros divisorios interiores, para generar los espacios necesarios, así como la construcción de muros de concreto armado que vestibulen los espacios de sala

de espera y acervo bibliográfico del centro de investigaciones.

+ Construcción de los tapancos que albergan la sala de juntas y los cubículos de los investigadores.

+ Mantenimiento a los pisos existentes consistente de sustitución de piezas dañadas por piezas similares a las existentes y tratamiento de los pisos con sellador retardante de incendios y contra parásitos de la madera.

+ Implementación de las instalaciones necesarias para el correcto funcionamiento de los nuevos usos.

Programa

Centro de investigación

+ Planta de acceso; Vestíbulo, recepción, sala de espera, circulaciones verticales, acervo y sala de consulta y centro de computo.

+ Mezanine; Sala de juntas y cubículos

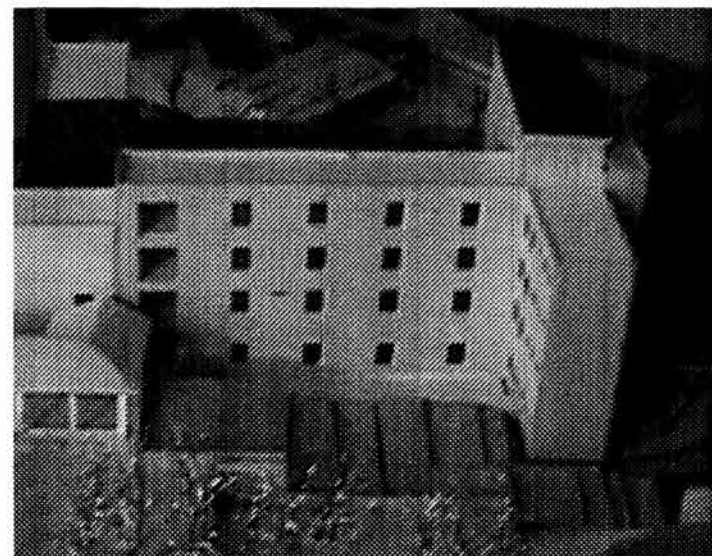

de investigadores.

Propuesta de acabados:

+Cimentación; en este edificio de Centro de Investigación (CI) se conservaría la existente

+Estructura; en CI son muros de carga y entrepisos de madera (existentes),

+Muros; En el edificio CI son muros de carga existentes de tabique rojo recocado acabados aparentes y divisorios de tablaroca.

+Entrepisos; En el edificio AT son de madera de pino (existente) y en el mezanine el entrepiso es de vigueta y bovedilla.

Revestimientos y acabados interiores.

+Aplanados; en CI son los muros existentes de tabique rojo recocado acabados aparente con sellador. En el bloque sanitario los acabados son de dalmosaico de 2" x 2".

+Escaleras; Son de estructura metálica acabada con lamina roma y firme de concreto acabado s.m.a.o.

+Pisos; Son de madera de pino con nivelación y sustitución de piezas dañadas y/o faltantes, entrecalles de solera de aluminio de 1/2" x 1/4" acabado final con sellador Xylamon preventivo contra incendios y parásitos de la madera.

+Instalaciones de fuerza; Sobrepuestas de tipo residencial, entubadas en conduit rígido galvanizado de pared gruesa, plastificado con PVC, incluye alambrados en conductores de cobre

aislados con forro termoplástico, antillama de máxima seguridad y resistencia a la propagación de incendios, tableros termomagnéticos, interruptores, luminarias, pararrayos y tierras con salidas y contactos convencionales.

+Vidriería; de 5 y 6 mm

+Cancelería; contemporánea según muestra aprobada en obra.

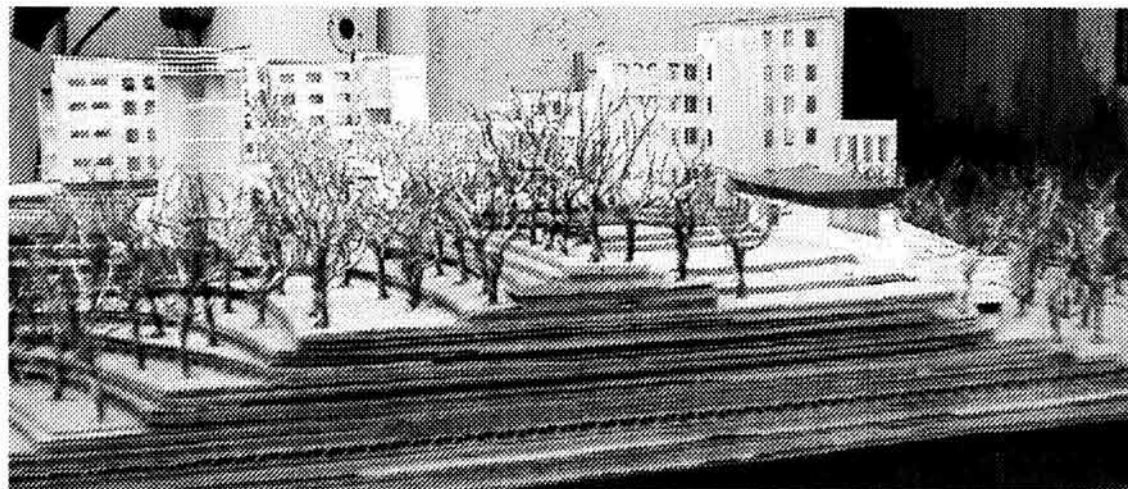

8.8. Zona habitacional profesores

Ubicación

Se sitúa en los pisos superiores del edificio donde se encuentra el centro de investigación.

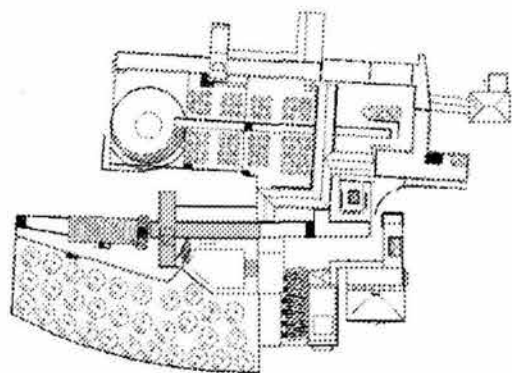

Descripción

Dicho edificio como podemos ver, esta compuesto por dos cuerpos perpendiculares en forma de cruz, resultó muy interesante intervenir este cuerpo, por que ostentaba posibilidades de combinar un lenguaje contemporáneo al interior, ya que el cuerpo transversal presentaba un semisótano y mayor altura que el longitudinal, entonces mi propuesta se basa en crear unos juegos de dobles alturas para generar tres departamentos de 150 m cada uno y rematarlos con una cubierta inclinada que se proyecta hacia el río y en el



cuerpo longitudinal se concentran las celdas para los profesores que no requieran de un departamento en forma y que puedan hacer uso de las instalaciones como los alumnos, además de que en planta de acceso se ubican un patio con rosales y una escalinata por la cual se tiene acceso al patio de la ludoteca y un patio Inglés que mantiene aislado al centro de investigaciones de cualquier posible ruido o intrusión que distraiga a los

investigadores.

Los departamentos se concentran en el cuerpo transversal y están conformados por un juego de doble altura entre un mezanine y una planta completa. Al primero que se encuentra en la parte del sótano y se accede por un vestíbulo que da paso a un bloque de escaleras que prácticamente es de uso exclusivo de los profesores, a los cubículos médicos que dan atención en general a los habitantes del conjunto, en el siguiente nivel el mismo vestíbulo da paso tanto las celdas como a los boques sanitarios así como a los otros dos departamentos, solución que se repite en los piso consecuentes.

Trabajos realizados

Uno de los edificios en los que sin duda la intervención al interior resultó más gratificante por los resultados obtenidos. Los trabajos realizados

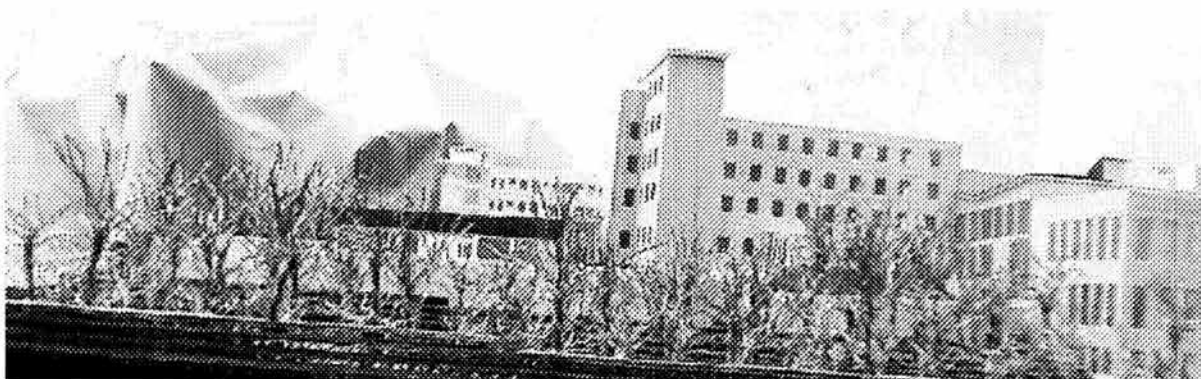

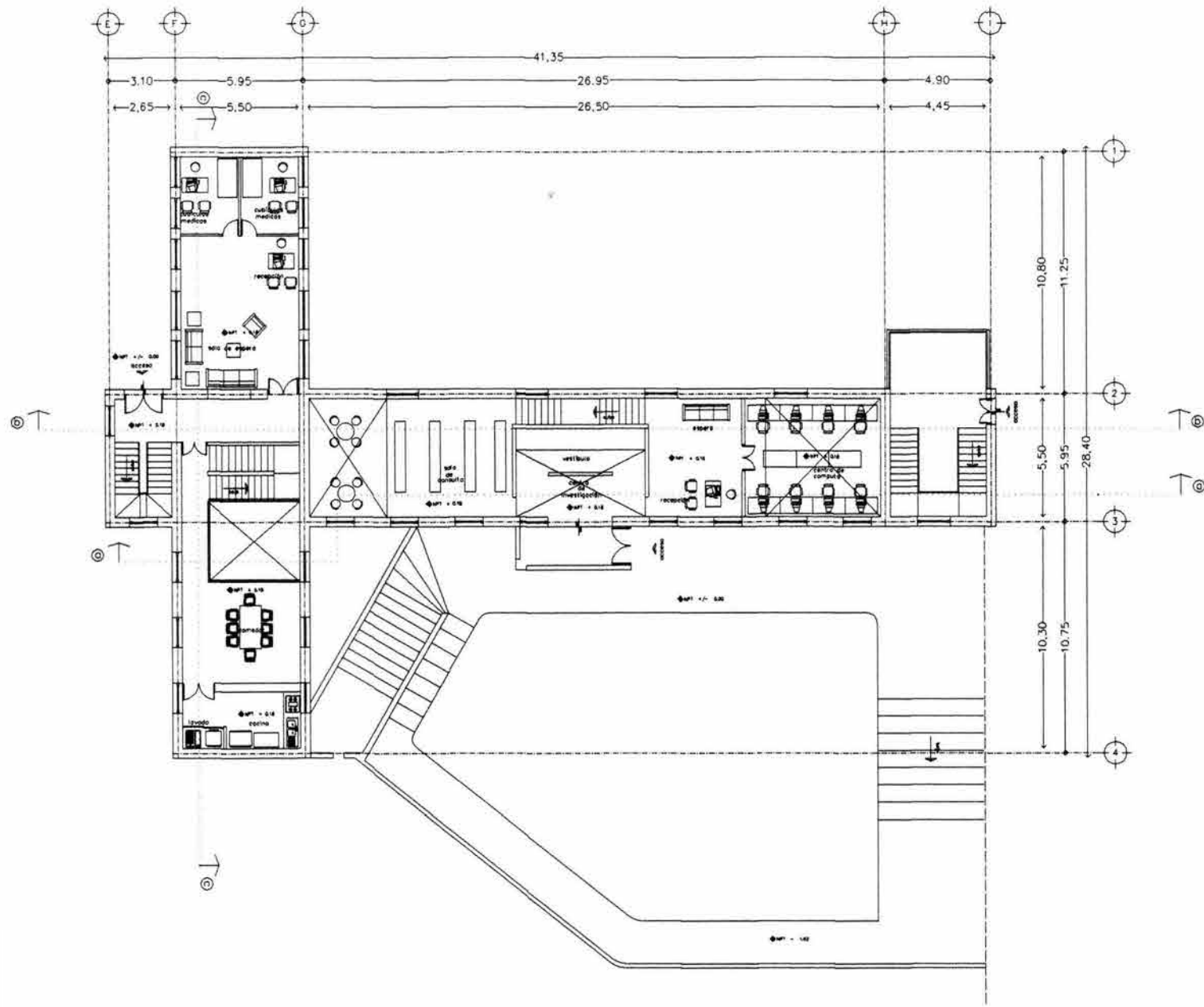

planta de acceso

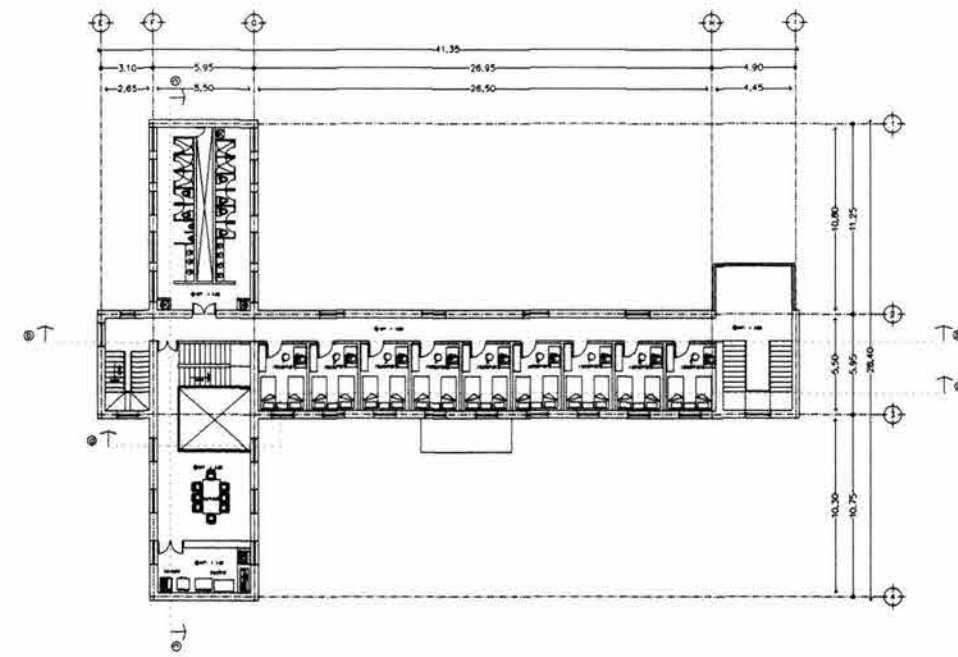
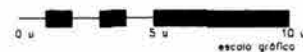

primer nivel

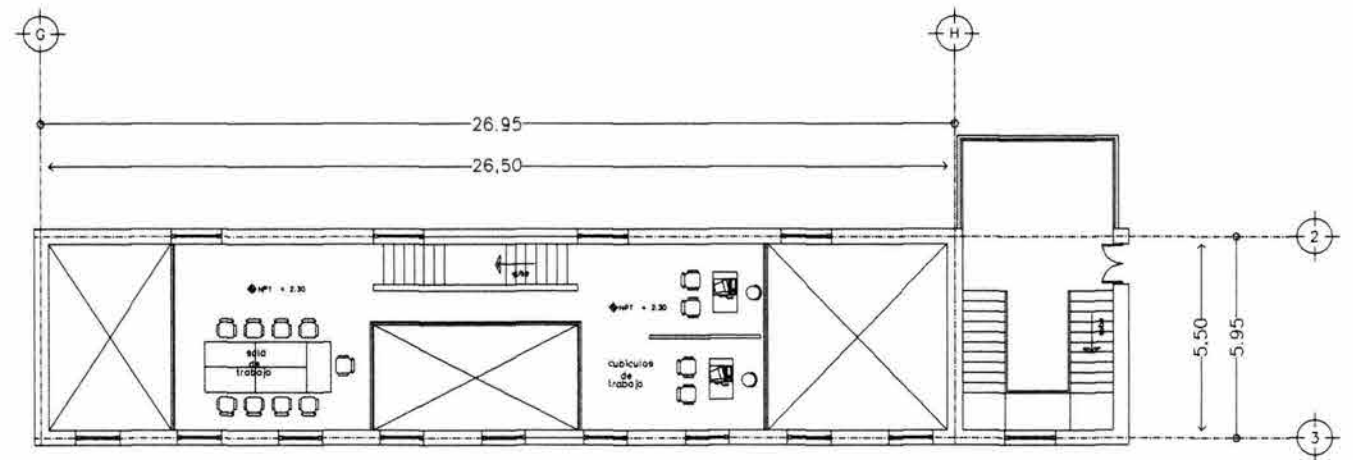

mezzanine

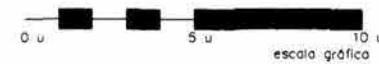

propuesta
arquitectonicos

dormitorios
profesores

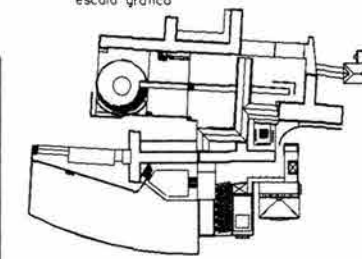
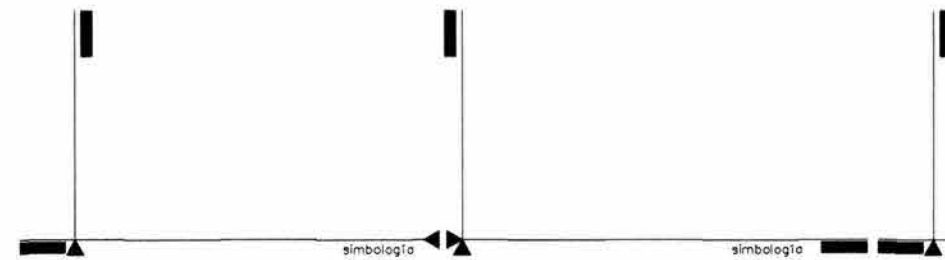

planta de conjunto

asesores
m. en
d. en
d. en
arquitectura

esc. 1:150
cotas: m.

cft
centro de
formación
teatral

jack silhve fuentes quezada
raúl nieta garcía
juan ignacio del cueto ruiz-funes
alejandra villalobos perez

SC
san coyetano

a 01
arquitectos

l taller max cettio



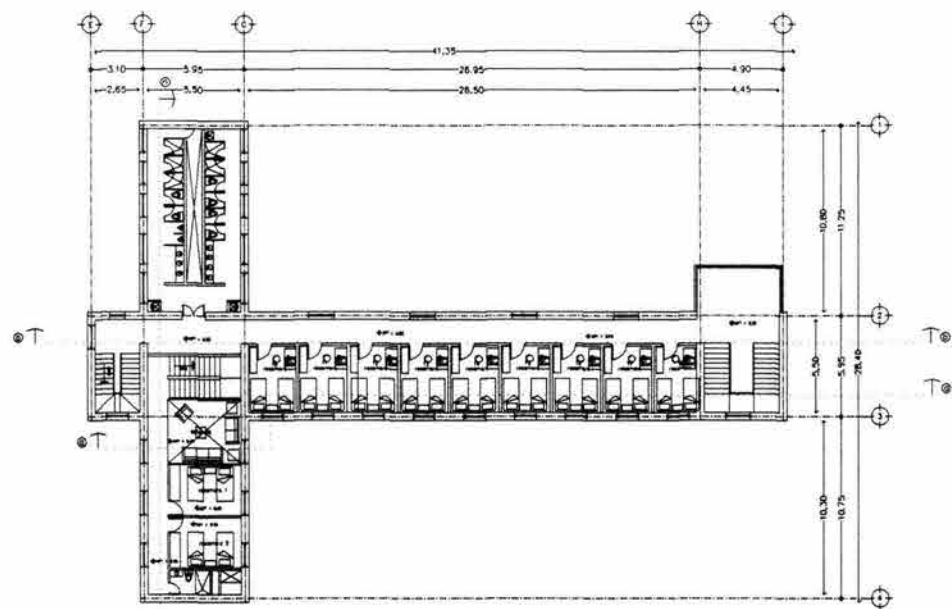

segundo nivel

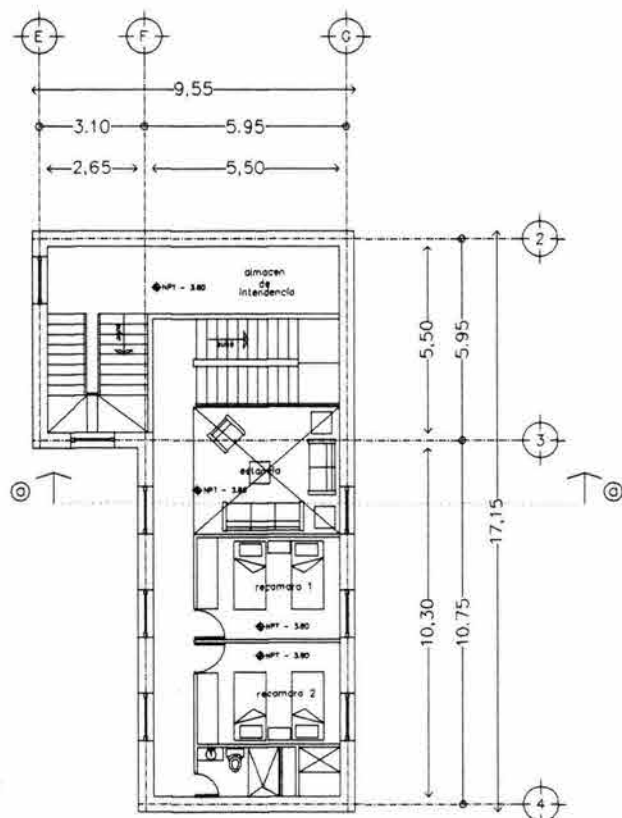

sótano

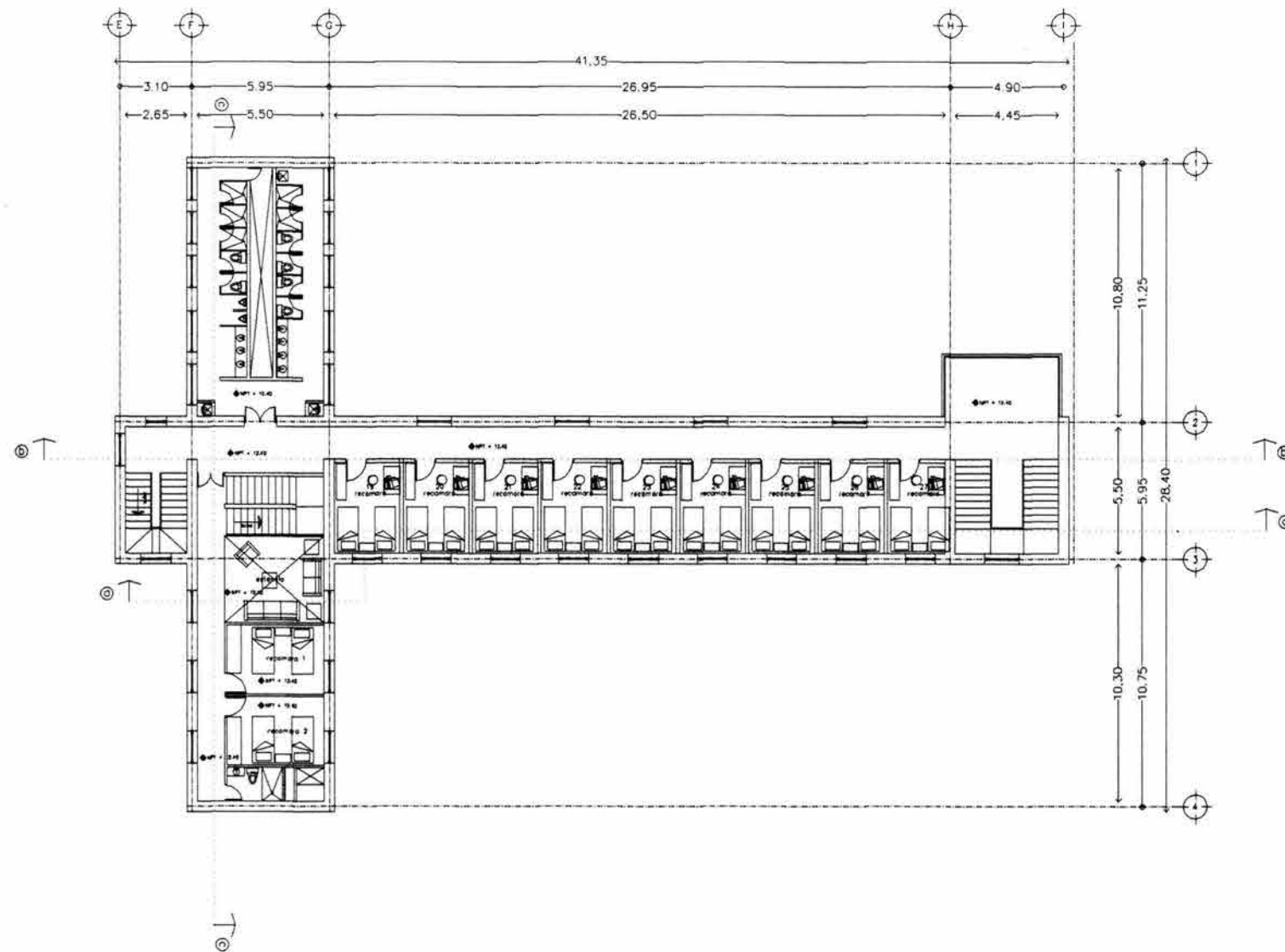

tercer nivel

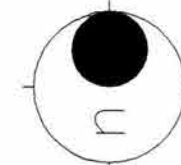

propuesta
arquitectonicos

dormitorios
profesores

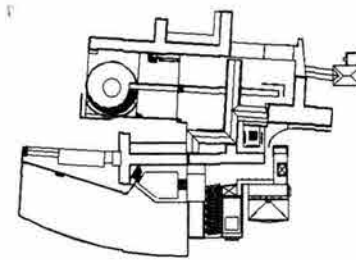
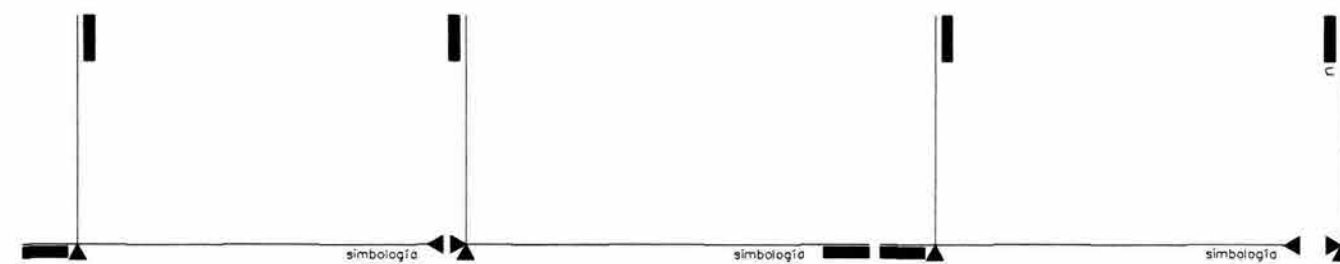

planta de conjunto

asesores
m. en
d. en
arquitectura

cft
centro de
formación
teatral

jack sinhue fuentes quezada
raúl nieto garcía
juan ignacio del cueto ruiz-funes
alejandra villalobos perez

SC
san cayetano

esc. 1:150
cotas: m.
taller max cellio

02
a



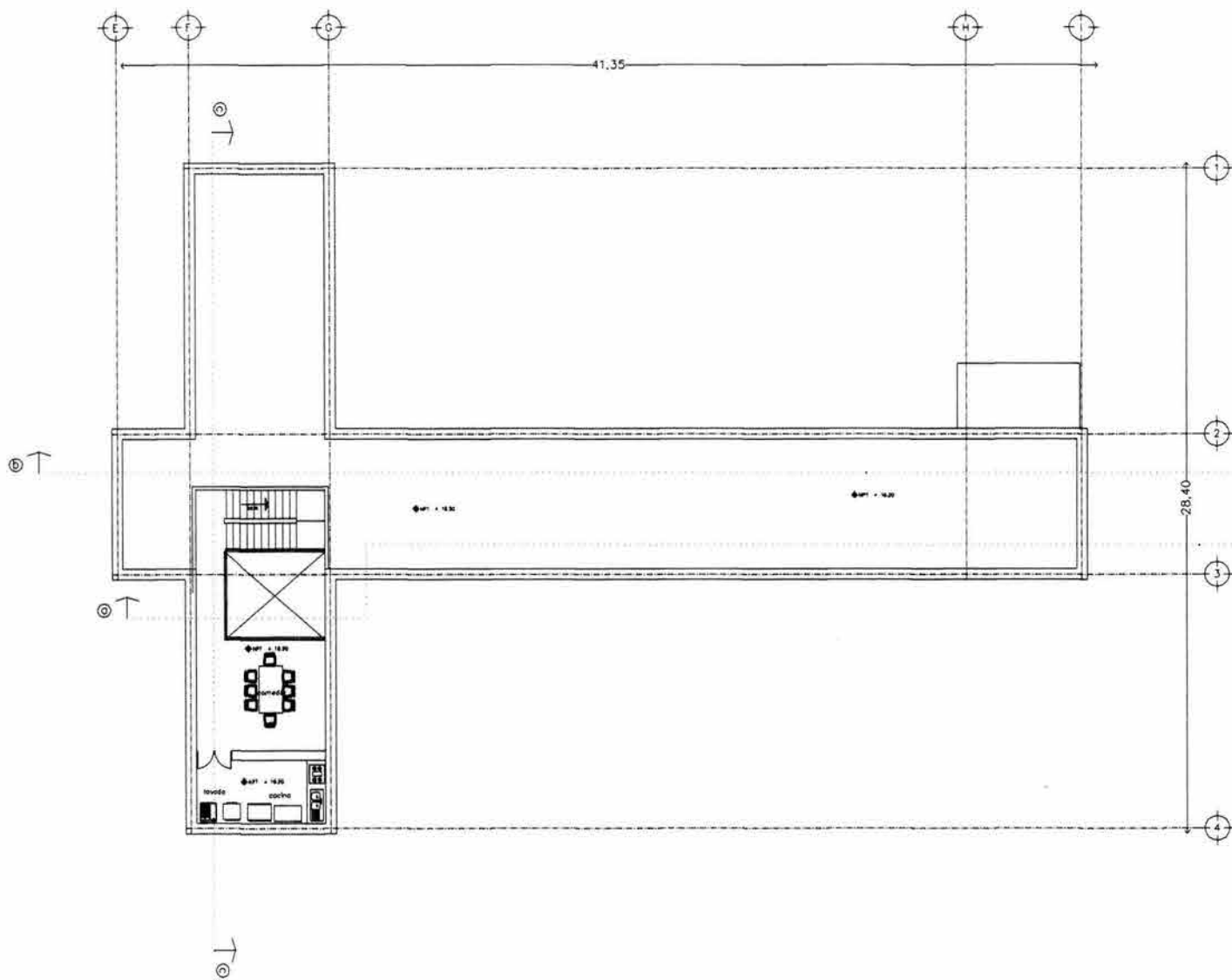

cuarto nivel

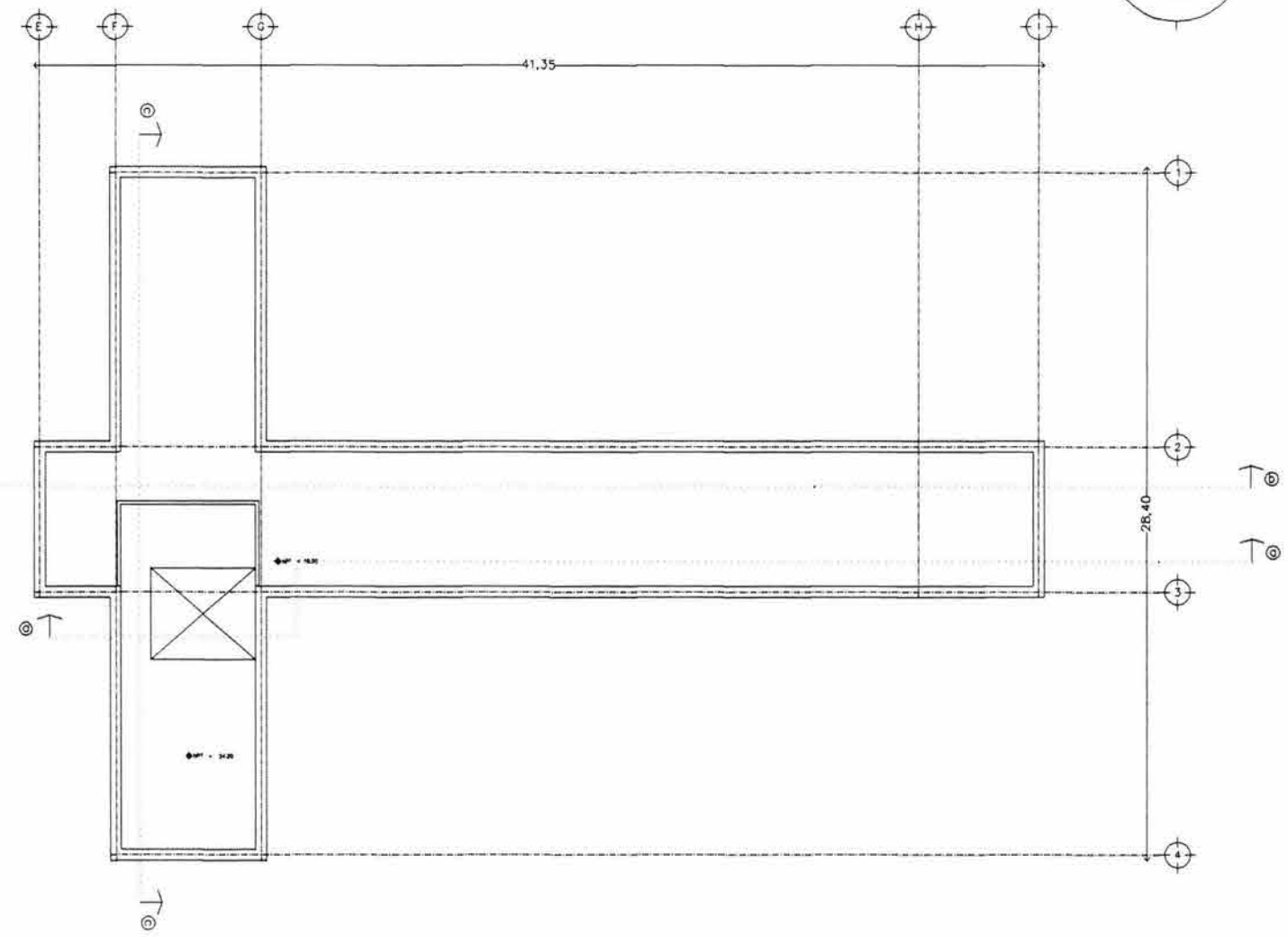
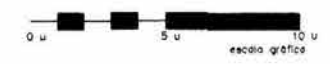

planta de azotea

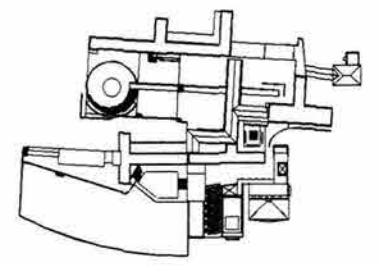
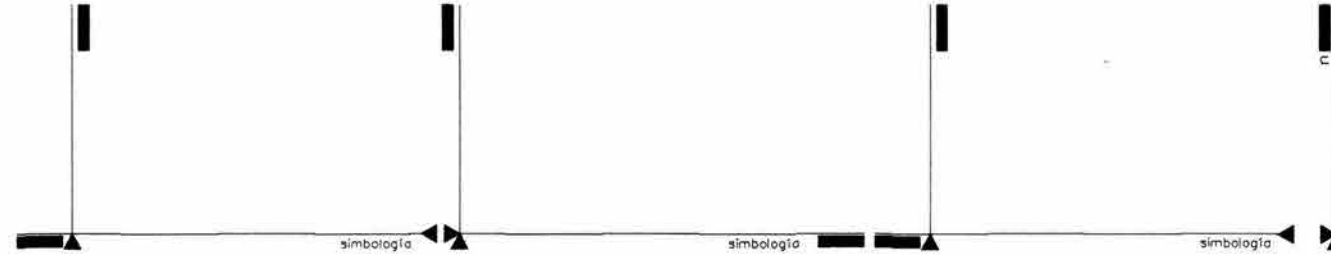
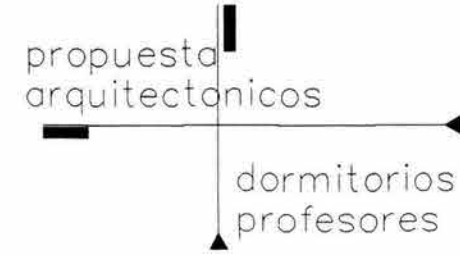
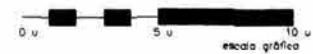

planta de conjunto

asesores en arquitectura

esc. 1:150
cotas: m

cft
centro de formación teatral

Jack sinhue fuentes quezada
raúl nieto garcía
Juan Ignacio del Cueto Ruiz-Funes
Alejandro Villalobos Pérez

SC
san cayetano

Taller max cetti o

03
a

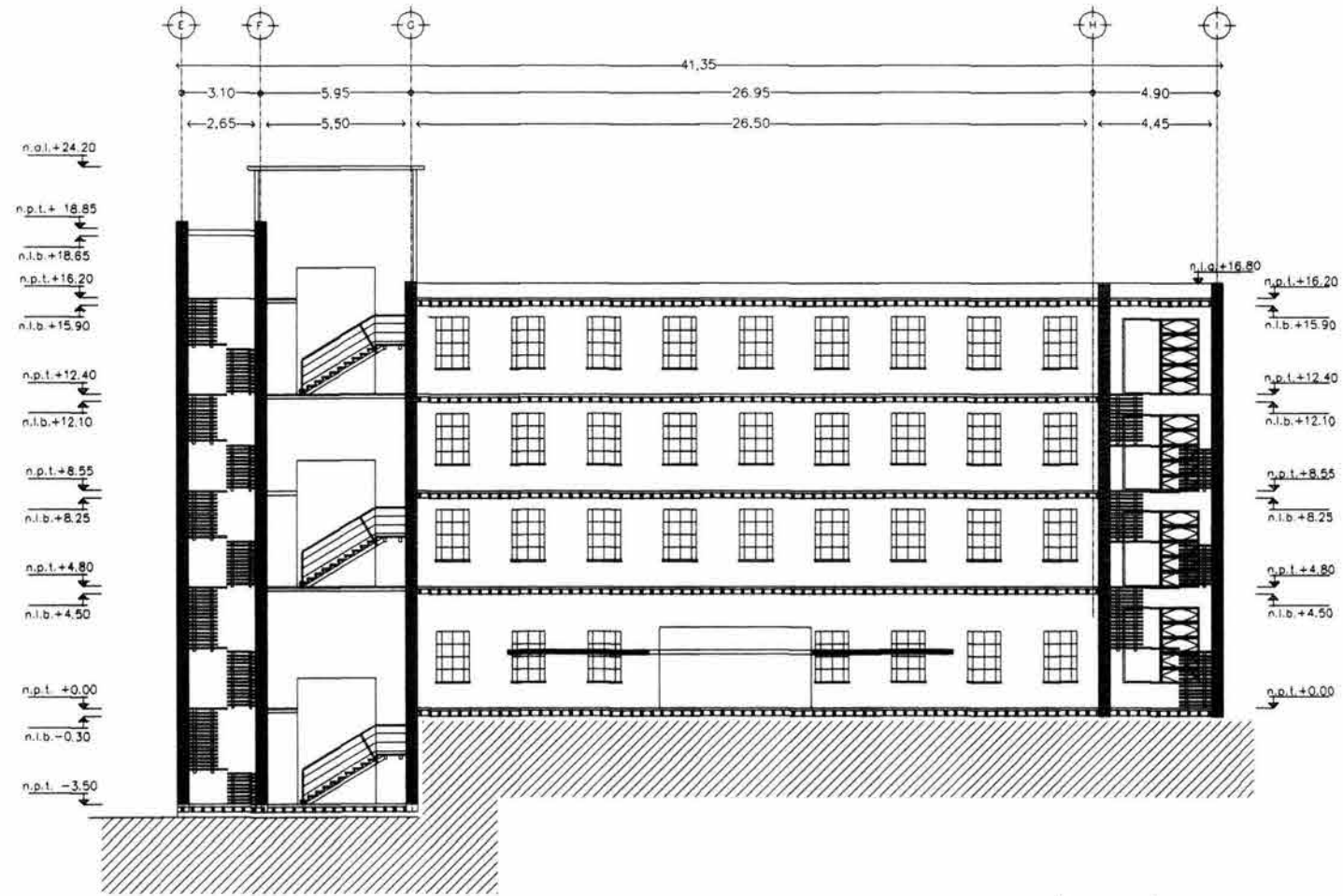

corte b

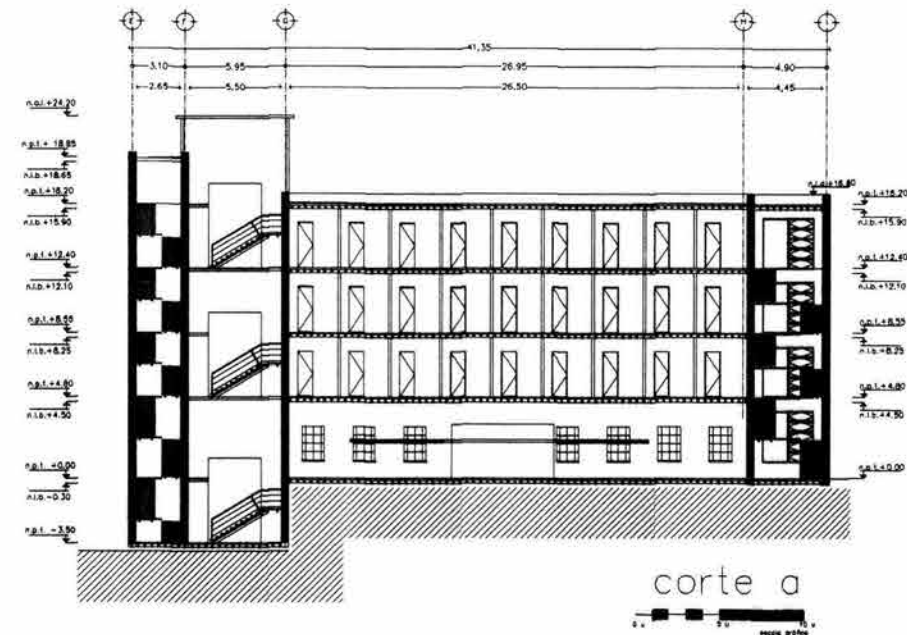

corte a

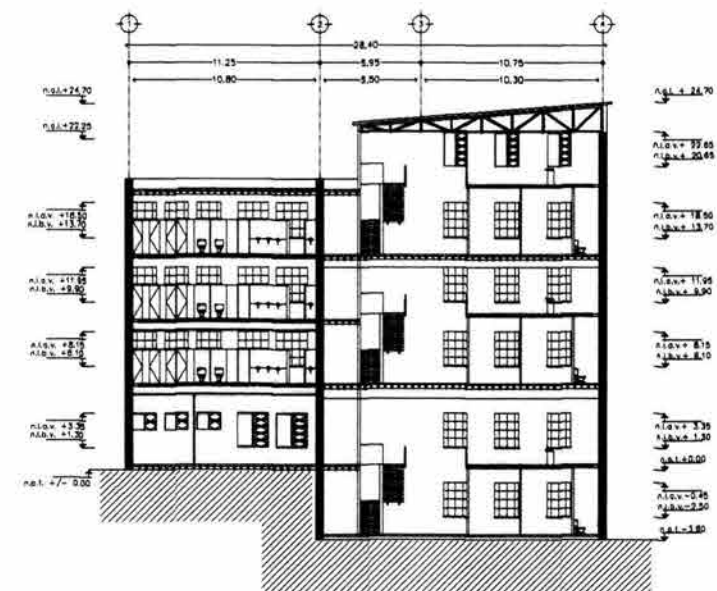

propuesta
arquitectónicas

dormitorios
profesores

simbología

simbología

simbología

planta de conjunto

asesores
d. en
arquitectura

cft
centro de
formación
teatral

jack sánchez fuentes quezada
raúl nieta garcía
juan ignacio del cueto ruiz-funes
alejandra villalobos perez

SC
san cayetano

esc. 1:150
cotas: m.

04
a

taller max cetto



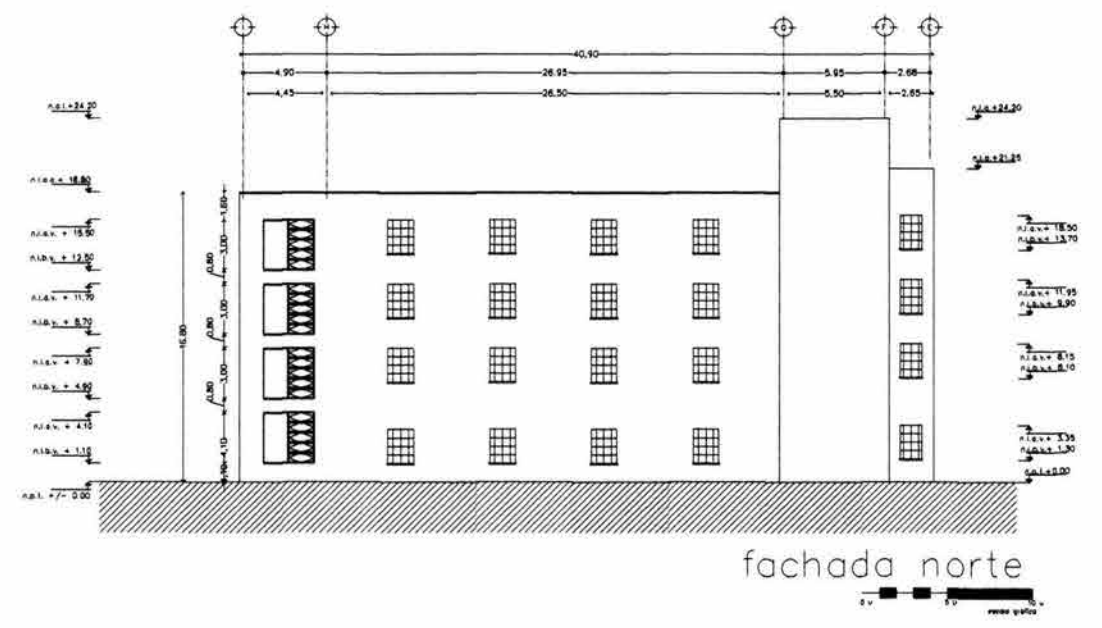
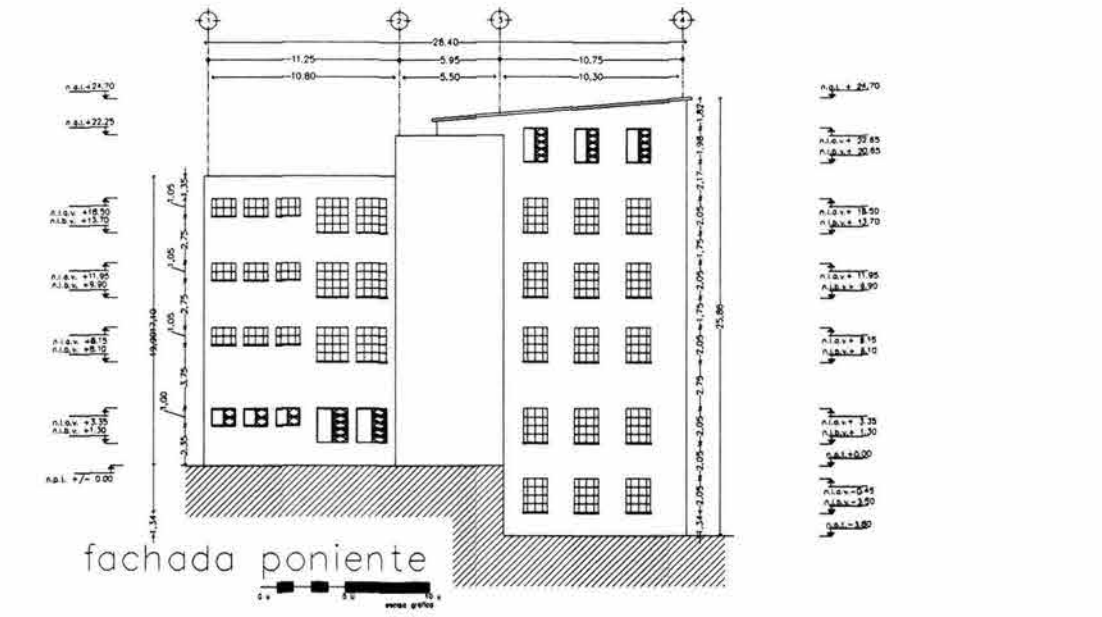
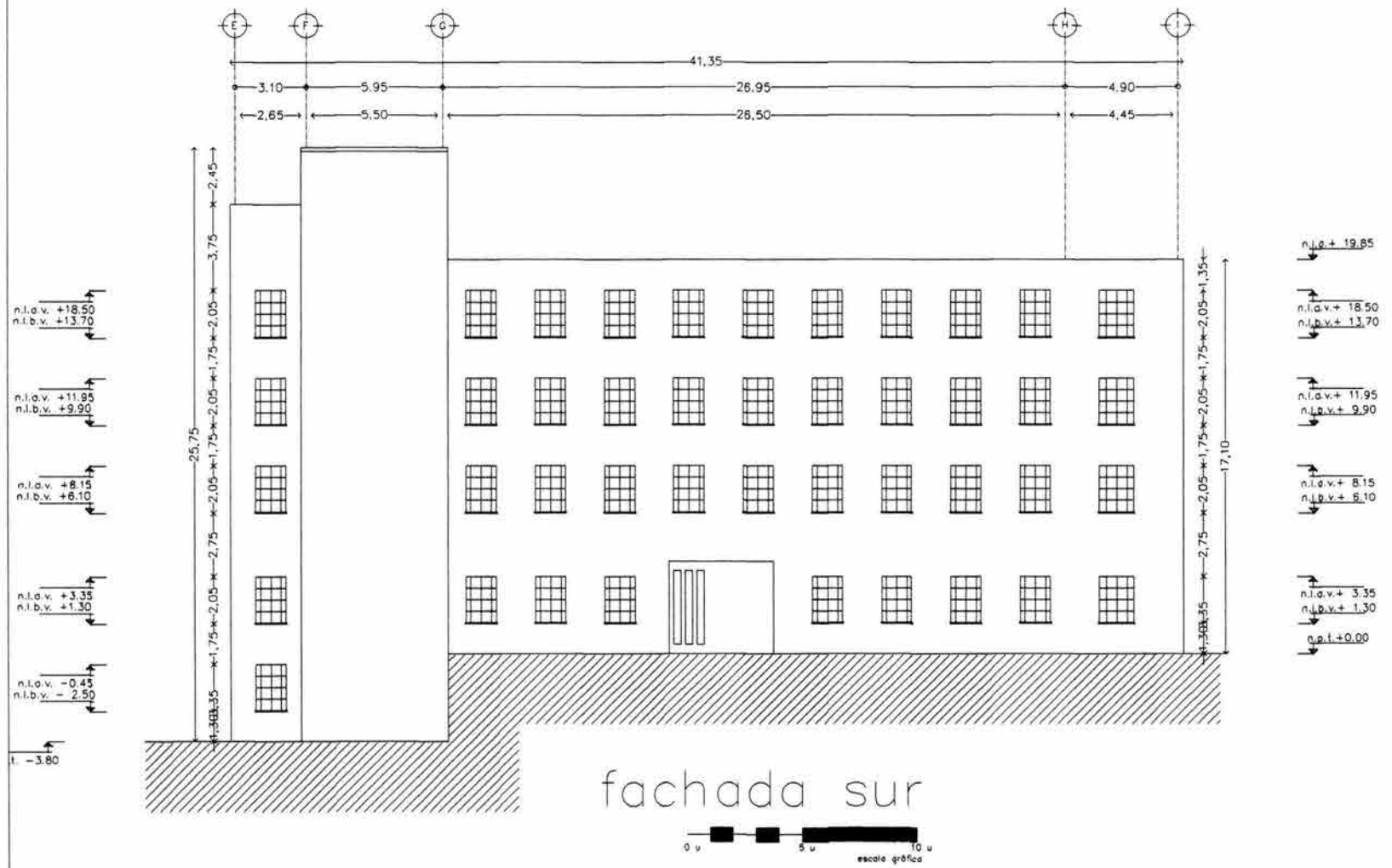

propuesta arquitectónica

dormitorios profesores

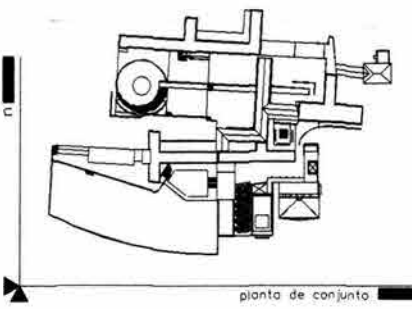
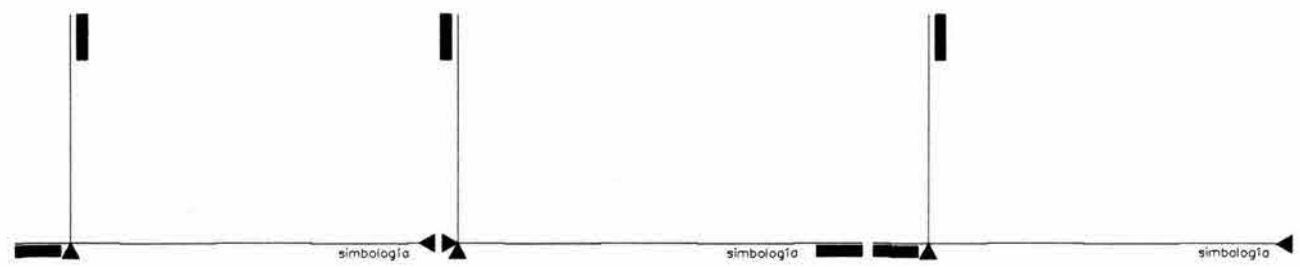

asesores

d. en arquitectura

d. en arquitectura

d. en arquitectura

esc. 1:150 cotas: m.

cft centro de formación teatral

jack sinhue fuentes quezada

raúl nieto garcía

juan ignacio del cueto ruíz-funes

alejandra villalobos perez

SC son coyetano

a 05 arquitectónicos

talier max cetto

fueron los que a continuación se enumeran:

+Sustitución de entrepisos de losa de concreto por entrepisos contruidos a partir de vigueta y bovedilla de polietileno en el bloque sanitario y en la zona de los departamentos para profesores residentes.

+Mantenimiento a las celdas de los profesores.

+Replanteamiento del diseño del bloque sanitario.

+Construcción de los tapancos y bloques de escaleras en cada departamento, así como la construcción de la cubierta del tercero.

+Construcción del cuerpo que sobresale en cada descanso del bloque de escaleras del cuerpo longitudinal.

+Mantenimiento a los pisos existentes consistente de sustitución de piezas dañadas por piezas similares a las existentes y tratamiento de los pisos con sellador retardante de incendios y contra parásitos de la madera.

+Implementación de las instalaciones necesarias para el correcto funcionamiento de los nuevos usos.

Programa

Zona habitacional profesores.

+De los departamentos, 2 recamaras, sanitario, estancia, circulaciones

verticales, cocina, comedor, área de lavado.

+Sótano; conducto de instalaciones, departamento "a".

+Planta de acceso; Departamento "a", cubículos médicos, Centro de investigaciones. 2 bloques de circulaciones verticales.

+Mezanine; Cubículos de investigadores.

+Primer nivel; Celdas de profesores, Bloque sanitario, departamento "b"., 2 bloques de circulaciones verticales.

+Segundo nivel; Celdas de profesores, Bloque sanitario, departamento "b"., 2 bloques de circulaciones verticales.

+Tercer nivel; Celdas de profesores, Bloque sanitario, departamento "c"., 2 bloques de circulaciones verticales.

+Cuarto nivel; Departamento "c".

Propuesta de acabados:

+Cimentación; en este edificio de Zona Habitacional de Profesores (HP) se conservaría la existente

+Estructura; en HP son muros de carga y entrepisos de madera (existentes),

+Muros; En el edificio HP son muros de carga existentes de tabique rojo recocido acabados aparentes y divisorios de tablaroca.

+Entrepisos; En el edificio HP son de madera de pino (existente) y en la zona de departamentos son de vigueta y bovedilla.

+Techos; en el HP es la cubierta existente de madera con enladrillado y relleno para dar pendiente. Y en la zona de departamentos es de lamina romsa sobre armadura de alma abierta.

+Azoteas; en HP la cubierta esta construida con la base de madera y enladrillado para dar pendiente e impermeabilizante. En la zona de departamentos esta acabada con resina anticorrosiva (RA-28).

Revestimientos y acabados interiores.

+Aplanados; en HP son los muros existentes de tabique rojo recocido acabados aparente con sellador salvo en las celdas de profesores las cuales cuentan con aplanado fino de cemento arena y acabado final de pintura vinilica. en el bloque sanitario los acabados son de dalmosaico de 2"

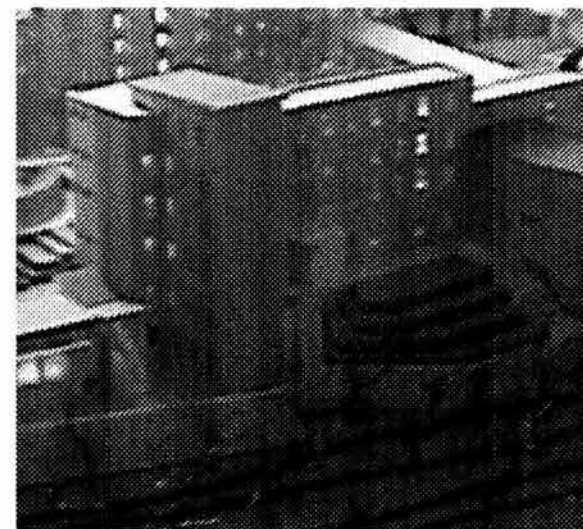

x 2".

+Escaleras: Son las existentes de madera de pino con mantenimiento consistente en reparación y/o sustitución de piezas dañadas y/o faltantes.

+Pisos; En HP los pisos son de madera de pino con nivelación y sustitución de piezas dañadas y/o faltantes, entrecalles de solera de aluminio de 1/2" x 1/4" acabado final con sellador Xylamon preventivo contra incendios y parásitos de la madera salvo en la zona de departamentos en la que hay entrepisos de vigueta y bovedilla.

+Instalaciones Hidráulicas y Sanitarias; Con tubería mixta conductores de agua de cobre, bajadas de PVC, albañal de concreto centrifugado, registros convencionales, fosas sépticas y plantas de tratamiento s.m.a.o y muebles sanitarios de mediana calidad.

+Instalaciones de fuerza; Sobrepuestas de tipo residencial, entubadas en conduit rígido galvanizado de pared gruesa, plastificado con PVC, incluye alambrados en conductores de cobre aislados con forro termoplástico, antillama de máxima seguridad y resistencia ala propagación de incendios, tableros termomagnéticos, interruptores, luminarias, pararrayos y tierras con salidas y contactos convencionales.

+Vidriería; de 5 y 6 mm

+Cancelería; contemporánea según muestra aprobada en obra.



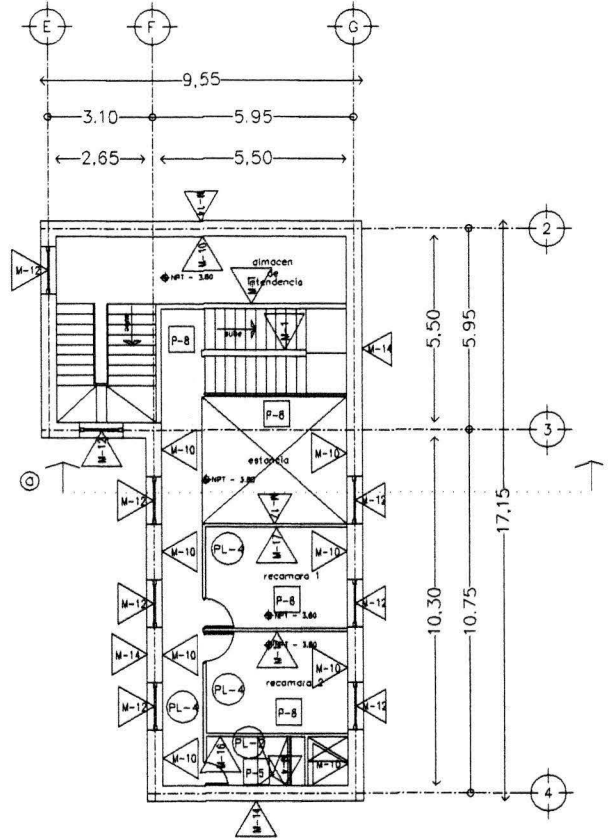

sótano

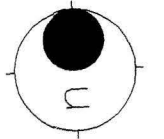
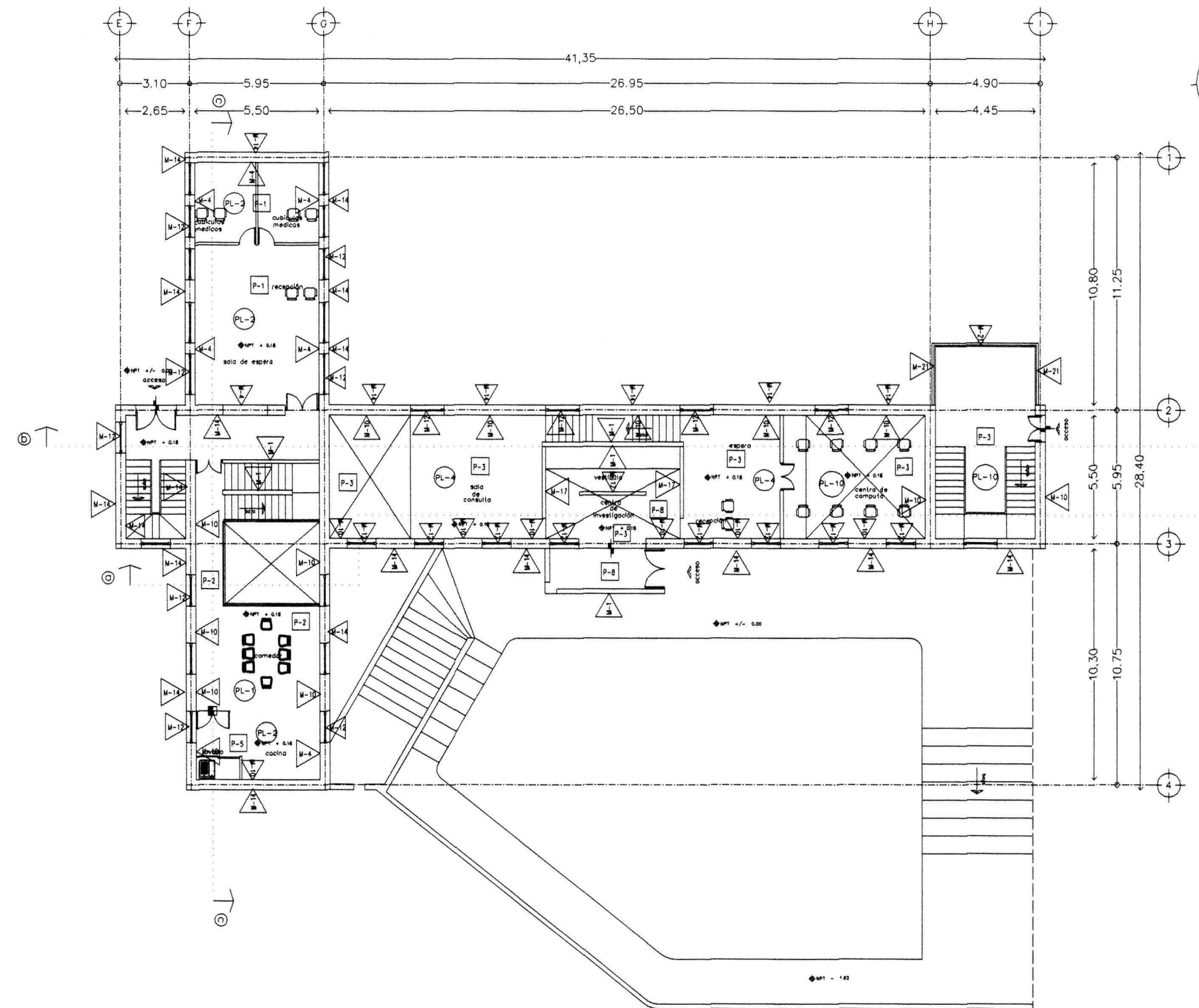
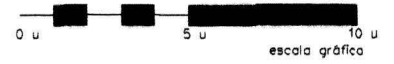

propuesta acabados

dormitorios profesores

ESPECIFICACIONES GENERALES

PISO 1

1.- Llave de cerradura armada con perfil galvanizado 6,8/16/16 de 3 cm de espesor. Anclaje sobre el perfil galvanizado. Anclaje del perfil con alfileres con una longitud de 10 cm. Anclaje de la cerradura con un perfil galvanizado 6,8/16/16 de 3 cm de espesor. Anclaje de la cerradura con un perfil galvanizado 6,8/16/16 de 3 cm de espesor. Anclaje de la cerradura con un perfil galvanizado 6,8/16/16 de 3 cm de espesor. Anclaje de la cerradura con un perfil galvanizado 6,8/16/16 de 3 cm de espesor.

MUROS

M-1 Llave de cerradura armada con perfil galvanizado 6,8/16/16 de 3 cm de espesor. Anclaje sobre el perfil galvanizado. Anclaje del perfil con alfileres con una longitud de 10 cm. Anclaje de la cerradura con un perfil galvanizado 6,8/16/16 de 3 cm de espesor. Anclaje de la cerradura con un perfil galvanizado 6,8/16/16 de 3 cm de espesor. Anclaje de la cerradura con un perfil galvanizado 6,8/16/16 de 3 cm de espesor.

NOTAS

AZITEA

AZ-1 Pavimentación de 8 cm en el resto de 1,22 x 2,44 m. Anclaje con rasante. Anclaje sobre el rasante con un perfil galvanizado 6,8/16/16 de 3 cm de espesor. Anclaje del rasante con un perfil galvanizado 6,8/16/16 de 3 cm de espesor. Anclaje del rasante con un perfil galvanizado 6,8/16/16 de 3 cm de espesor.

PLANTA

P-1 Cerradura de alfileres y herrajes de galvanizado de 16,4 cm de espesor con perfil galvanizado 6,8/16/16 de 3 cm de espesor. Anclaje sobre el perfil galvanizado de 3 cm de espesor. Anclaje del perfil con alfileres con una longitud de 10 cm. Anclaje de la cerradura con un perfil galvanizado 6,8/16/16 de 3 cm de espesor. Anclaje de la cerradura con un perfil galvanizado 6,8/16/16 de 3 cm de espesor.

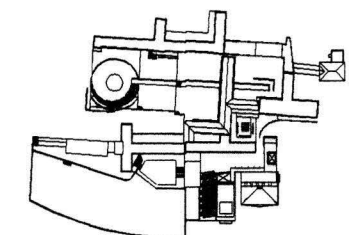

esc: 1:150
cotas: m.

centro de formación teatral

jack sinhue fuentes quezada

raúl nieto garcía

juan ignacia del cueto ruiz-funes

son coyotano

alejandro villalobos perez

tailler max cellto

servicio de arquitectura

aco1

arquitectura

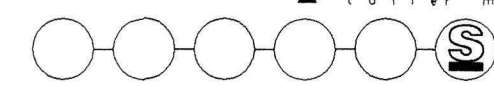

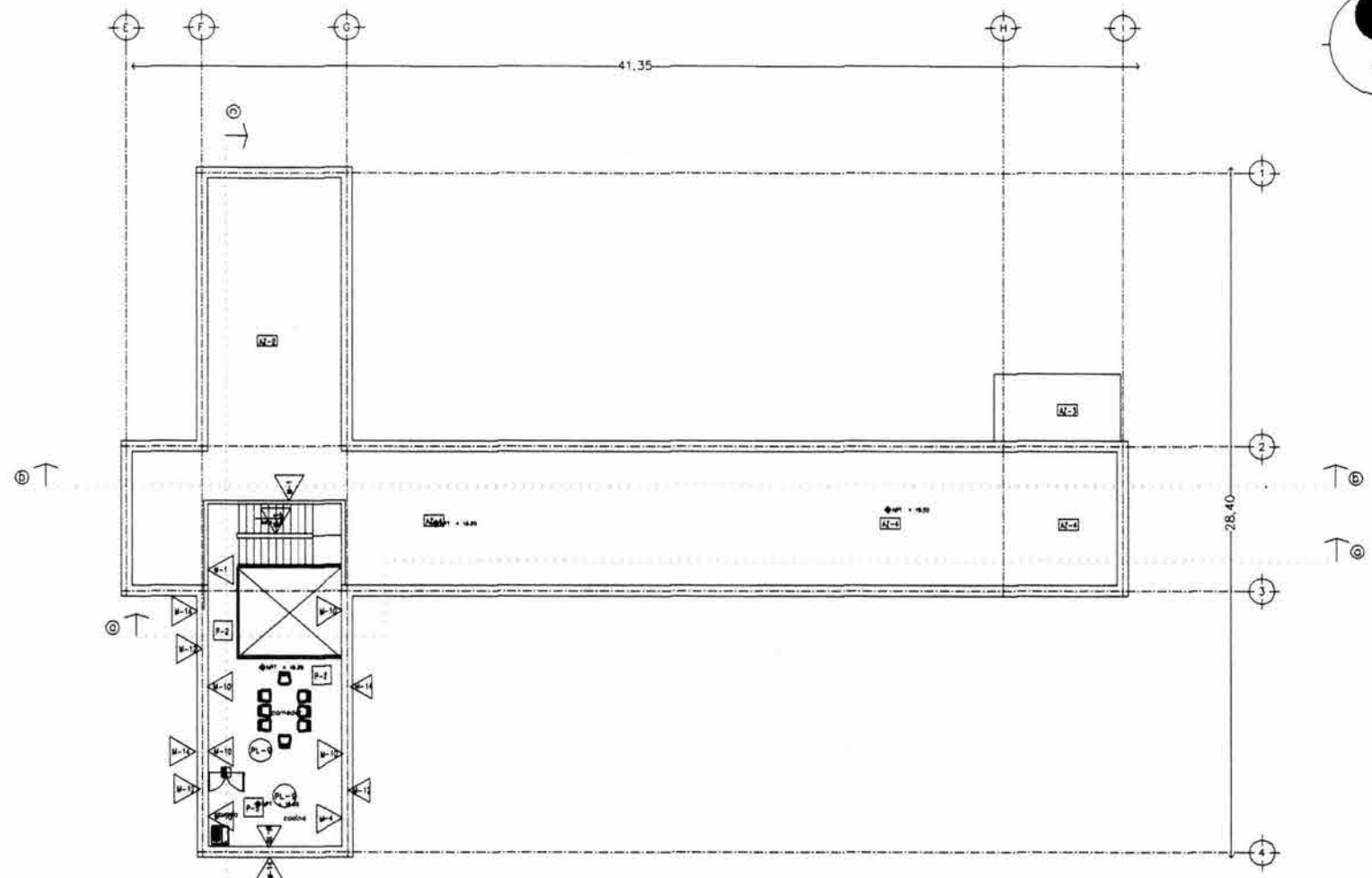
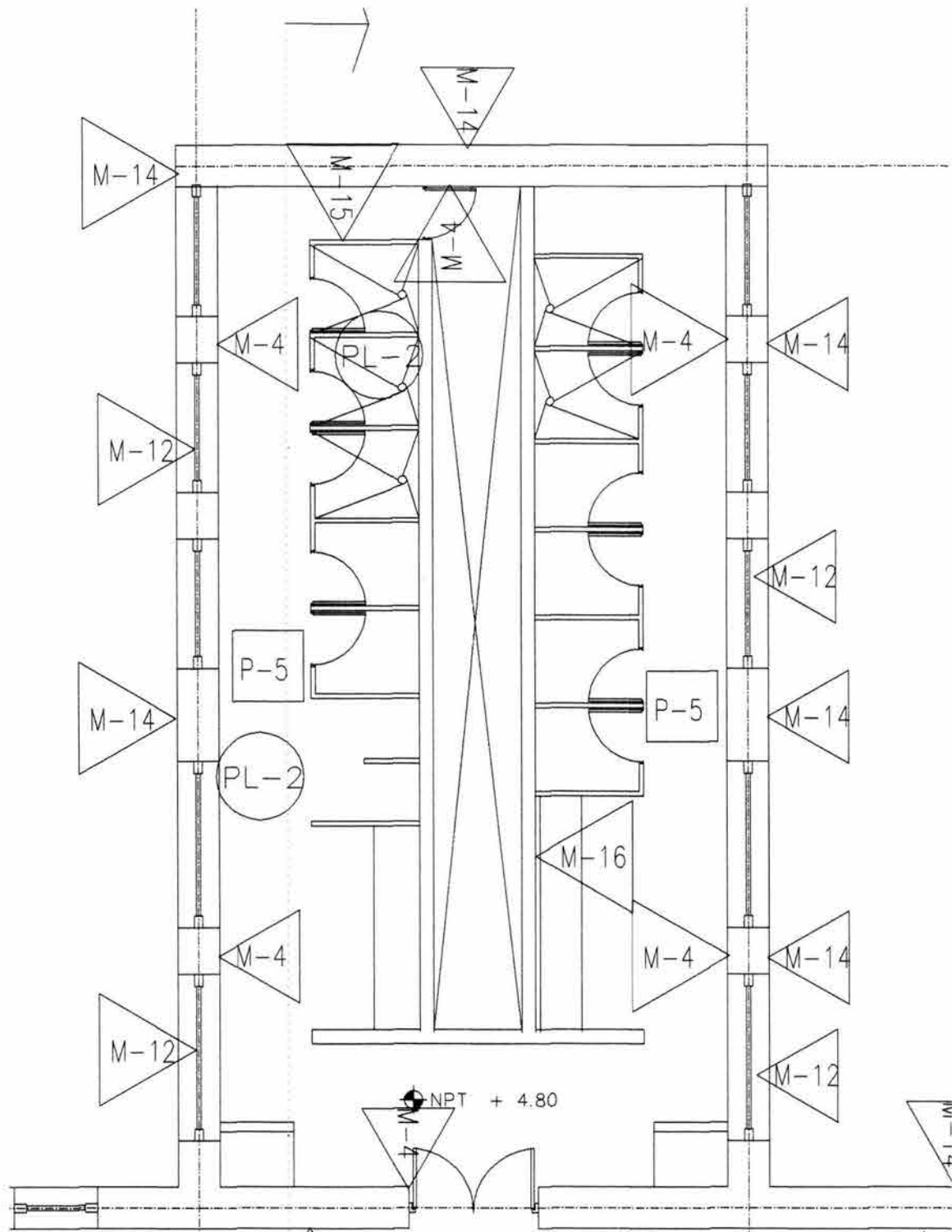

cuarto nivel

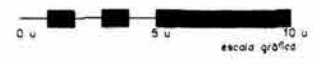

propuesta acabados

dormitorios profesores

- ESPECIFICACIONES GENERALES Pisos**
- 1.1 Tipo de carpeta: laminar con núcleo contrachapado 6.8/10.12 en 3 cm de espesor. Acabado: brillo espejo. Ancho: 1.80 m. Longitud: 3.66 m. Espesor: 2 mm. Tipo de carpeta: laminar con núcleo contrachapado 6.8/10.12 en 3 cm de espesor. Acabado: brillo espejo. Ancho: 1.80 m. Longitud: 3.66 m. Espesor: 2 mm.
 - 1.2 Tipo de carpeta: laminar con núcleo contrachapado 6.8/10.12 en 3 cm de espesor. Acabado: brillo espejo. Ancho: 1.80 m. Longitud: 3.66 m. Espesor: 2 mm.
 - 1.3 Tipo de carpeta: laminar con núcleo contrachapado 6.8/10.12 en 3 cm de espesor. Acabado: brillo espejo. Ancho: 1.80 m. Longitud: 3.66 m. Espesor: 2 mm.
 - 1.4 Tipo de carpeta: laminar con núcleo contrachapado 6.8/10.12 en 3 cm de espesor. Acabado: brillo espejo. Ancho: 1.80 m. Longitud: 3.66 m. Espesor: 2 mm.
 - 1.5 Tipo de carpeta: laminar con núcleo contrachapado 6.8/10.12 en 3 cm de espesor. Acabado: brillo espejo. Ancho: 1.80 m. Longitud: 3.66 m. Espesor: 2 mm.
- Muros**
- 2.1 Muro de cerramiento exterior (fachada) tipo muro estructural de 20 cm de espesor. Acabado: pintura opaca. Ancho: 20 cm. Longitud: 3.66 m. Espesor: 20 cm.
 - 2.2 Muro de cerramiento interior (pared) tipo muro estructural de 20 cm de espesor. Acabado: pintura opaca. Ancho: 20 cm. Longitud: 3.66 m. Espesor: 20 cm.
 - 2.3 Muro de cerramiento exterior (fachada) tipo muro estructural de 20 cm de espesor. Acabado: pintura opaca. Ancho: 20 cm. Longitud: 3.66 m. Espesor: 20 cm.
 - 2.4 Muro de cerramiento interior (pared) tipo muro estructural de 20 cm de espesor. Acabado: pintura opaca. Ancho: 20 cm. Longitud: 3.66 m. Espesor: 20 cm.
 - 2.5 Muro de cerramiento exterior (fachada) tipo muro estructural de 20 cm de espesor. Acabado: pintura opaca. Ancho: 20 cm. Longitud: 3.66 m. Espesor: 20 cm.
- NOTAS**
- 1.1 Verificar la existencia de tuberías y cables en el espacio a cubrir.
 - 1.2 Verificar la existencia de tuberías y cables en el espacio a cubrir.
 - 1.3 Verificar la existencia de tuberías y cables en el espacio a cubrir.
 - 1.4 Verificar la existencia de tuberías y cables en el espacio a cubrir.
 - 1.5 Verificar la existencia de tuberías y cables en el espacio a cubrir.

- PLAFÓN**
- 3.1 Tipo de plafón: tipo plafón acústico de 12.5 cm de espesor. Acabado: pintura opaca. Ancho: 60 cm. Longitud: 60 cm. Espesor: 12.5 cm.
 - 3.2 Tipo de plafón: tipo plafón acústico de 12.5 cm de espesor. Acabado: pintura opaca. Ancho: 60 cm. Longitud: 60 cm. Espesor: 12.5 cm.
 - 3.3 Tipo de plafón: tipo plafón acústico de 12.5 cm de espesor. Acabado: pintura opaca. Ancho: 60 cm. Longitud: 60 cm. Espesor: 12.5 cm.
 - 3.4 Tipo de plafón: tipo plafón acústico de 12.5 cm de espesor. Acabado: pintura opaca. Ancho: 60 cm. Longitud: 60 cm. Espesor: 12.5 cm.
 - 3.5 Tipo de plafón: tipo plafón acústico de 12.5 cm de espesor. Acabado: pintura opaca. Ancho: 60 cm. Longitud: 60 cm. Espesor: 12.5 cm.
- simbología**
- planta de conjunto

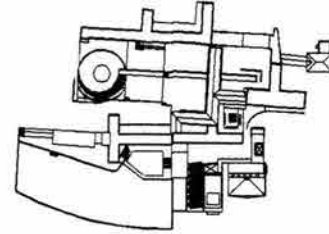

esc. 1:150
cotas: m.

centro de formación teatral

jack sinhue fuentes quezada

raúl nieto garcía

juan ignacio del cueto ruiz-funes

alejandra vilalobos perez

SC

son coyotona

atelier max cetti

arquitectura

aac02

8.9. Comedor y Cafetería

Ubicación

Se encuentran en los cuerpos marcados en el croquis y como ya lo había mencionado el comedor está ubicado debajo de la biblioteca y la cafetería se encuentra entre los edificios de expresión corporal y clases teóricas.

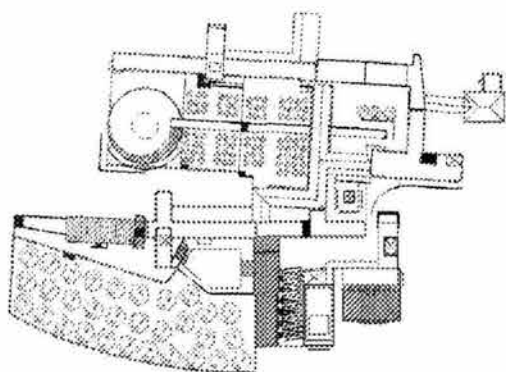

Descripción

A diferencia del comedor, la cafetería se encuentra en un edificio nuevo que está resuelto en el espacio que anteriormente ocupó la cocina. En este edificio intenté integrar las inminentes esquinas que se formaron con un par de muros a 45 grados, que a su vez proyectan el edificio hacia el paisaje que lo rodea, rematándolo con una cubierta con la que pretendí hacer lo mismo, el inmueble en cuestión, cuenta con dos plantas a las

que se accede por medio de una escalera por la que al descender al primer descanso encontramos el primer nivel, en el que resolví el gimnasio, que se genera alrededor de una doble altura por este medio y por las tres fachadas transparentes pretendí que hubiese una integración entre los dos usos del edificio y a la vez hubiese un cierto disfrute del paisaje, al seguir descendiendo por dicha escalera nos encontramos con la cafetería propiamente dicha, resuelta en las tres partes que se generan con los juegos de muros a 45 grados en la división izquierda resolví la cocina y en la derecha los sanitarios, el centro corresponde a zona de comensales. Las fachadas son en cristal prácticamente de piso a techo.

Trabajos Realizados

Para la ejecución de este edificio fue necesario demoler la cocina que existía y esos fueron los trabajos preliminares prácticamente.

Programa

- +Primer nivel de sótano; gimnasio, circulaciones verticales.
- +Segundo nivel de sótano; Área de bodega y refrigeración, área de cocina, comensales y sanitarios.

Propuesta de acabados:

- +Cimentación; en Cafeterías (C) se construiría un cajón de cimentación especificaciones según plano estructural.
- +Estructura; en C son muros de carga de concreto armado y entresijos de lámina de acero galvanizada con firme de concreto de 4 cm
- +Muros; En el edificio C son muros de

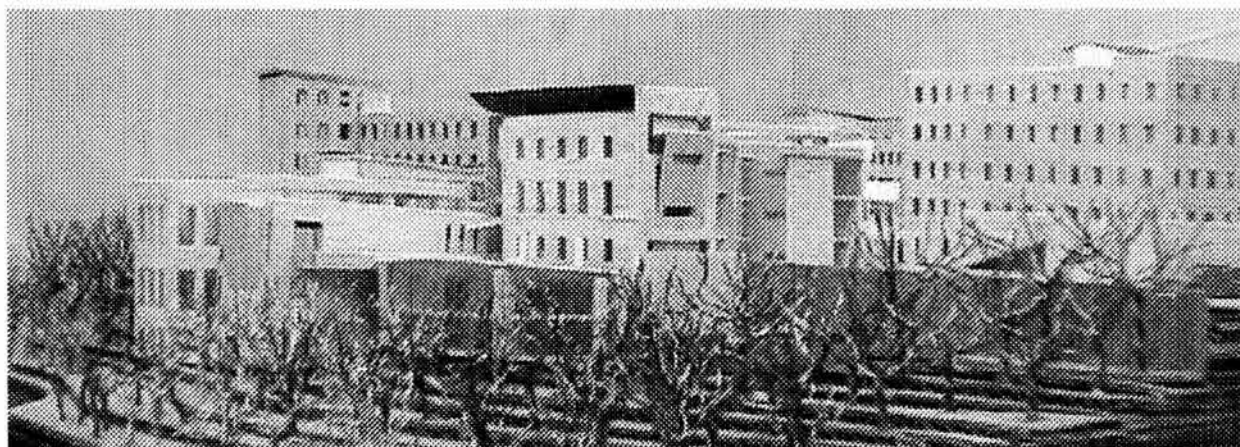

carga de piezas de concreto precolado acabados aparentes con sellador y divisorios de tablaroca.

+Entrepisos; En el edificio C son de lamina de acero galvanizado con firme de concreto armado con malla electrosoldada

+Techos; en C la cubierta es del mismo sistema constructivo que los entrepisos sólo que con relleno para dar pendiente e impermeabilización.

+Aplanados; en C son muros precolados de concreto armado acabado final con sellador existentes de tabique rojo recocido acabados aparente. En el bloque sanitario los acabados son de dalmosaico de 2" x 2".

+Escaleras; Son de estructura metálica acabada con lamina romsa y firme de concreto acabado s.m.a.o.

+Pisos; En C los pisos son de concreto armado con malla electrosoldada 6:6/10/10 acabado con firme de concreto acabado final marmoleum.

+Instalaciones Hidráulicas y Sanitarias; Con tubería mixta conductores de agua de cobre, bajadas de PVC, albañal de concreto centrifugado, registros convencionales, fosas sépticas y plantas de tratamiento s.m.a.o y muebles sanitarios de mediana calidad.

+Instalaciones de fuerza; Sobrepuestas de tipo residencial, entubadas en conduit rígido galvanizado de pared

gruesa, plastificado con PVC, incluye alambrados en conductores de cobre aislados con forro termoplástico, antillama de máxima seguridad y resistencia ala propagación de incendios, tableros termomagnéticos, interruptores, luminarias, pararrayos y tierras con salidas y contactos convencionales.

+Vidriería; de 5 y 6 mm

+Cancelería; contemporánea según muestra aprobada en obra.



8.10. Ludoteca

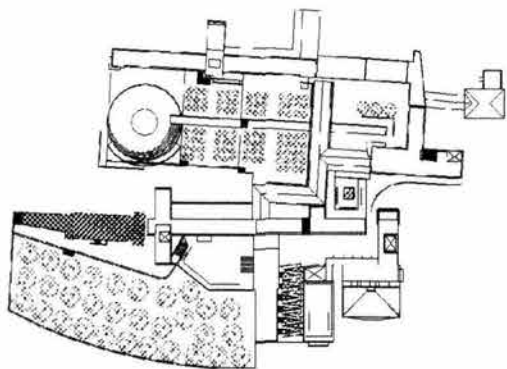

Ubicación

Este inmueble es colineal al centro de investigación y su ubicación al sur del conjunto. Tiene una excelente vista hacia un jardín que impide el dominio visual del río San Juan.

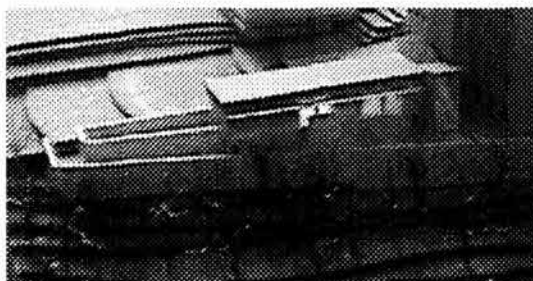

Descripción

En este edificio tuve la oportunidad de emplear elementos con los que ya había trabajado en los otros edificios, generé una articulación para entrar a la Ludoteca-lavandería, otro reto fue conjugar ambos usos y rematé con la



cubierta que se repite en otro de los edificios; Además fue divertido pensar que la ludoteca pudiera tener una cercanía física con el centro de investigación y pensar que esta actividad y la recreación no estuvieran en extremos alejados del conjunto como pudo parecer conveniente en cierto momento de la realización de este proyecto.

Trabajos realizados

En este edificio me di un poco más de libertad para tomar elementos empleados en otros edificios en busca de un lenguaje de algún modo unificador de las partes del conjunto. Además aproveche una de las dos escalinatas para lograr un mayor espacio y combinar el espacio de ludoteca con lavandería, esto aunado a que pensé en aprovechar el patio que se encuentra a la izquierda de este edificio para que funcionara como patio de tendido, así como otro

patio que esta ubicado en el frente de este edificio y que tiene vista a un huerto que se encuentra en estado de semi-abandono y al Río San Juan generando una muy buena atmósfera para la recreación. Los trabajos realizados en este edificio son los siguientes:

- +Sustitución del entepiso existente de madera de pino por otro de vigueta y bovedilla, aprovechando como en los otros edificios los claros cortos entre los muros de carga.
- +Demolición y sustitución de la cubierta por otra semicircular empleada en otras partes de conjunto.
- +Extensión del piso sobre una de las escalinatas.
- +Diseño de un solo acceso con una sola escalinata.
- +Sustitución de la cancelaría existente por otro con un lenguaje más contemporáneo.
- +Construcción de pequeña escalinata que tiene la función de liga entre los edificios del conjunto.
- +Edificación de muros perimetrales del patio de tendido.
- +Mantenimiento a los pisos existentes consistente de sustitución de piezas dañadas por piezas similares a las existentes y tratamiento de los pisos con sellador retardante de incendios y contra parásitos de la madera.



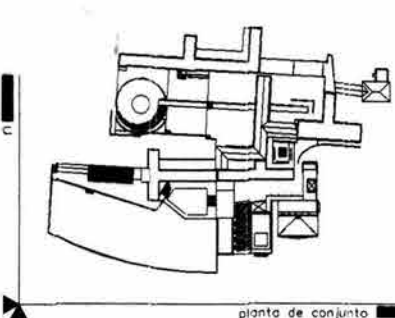
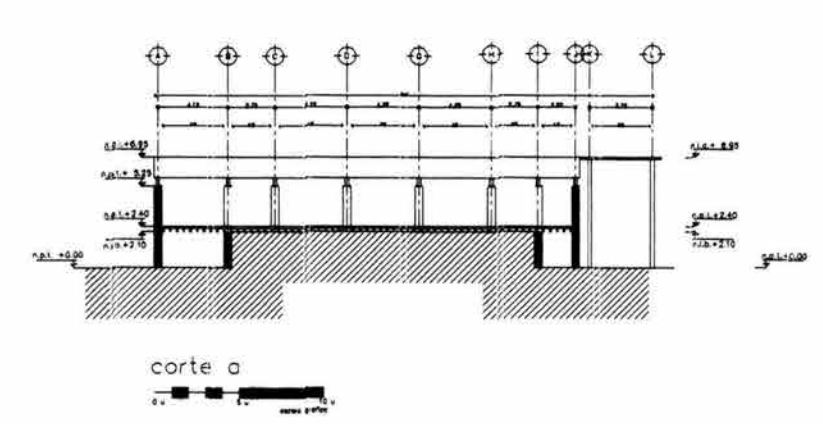
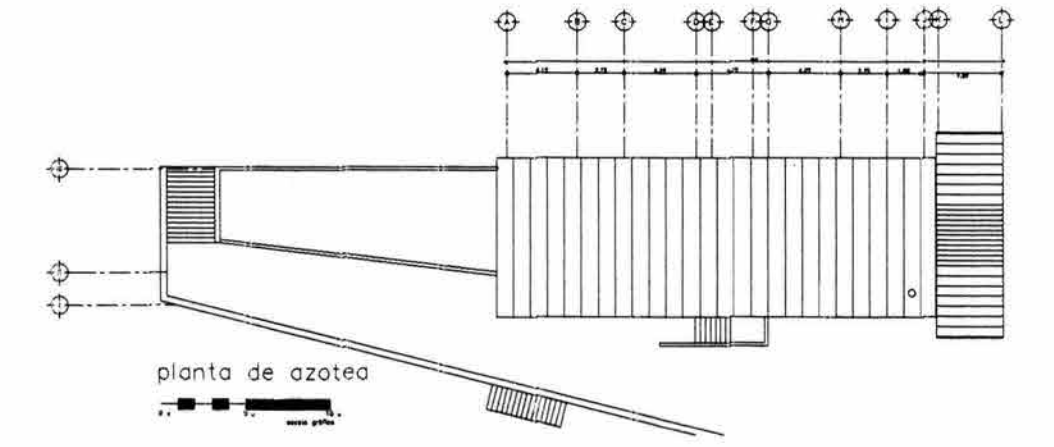
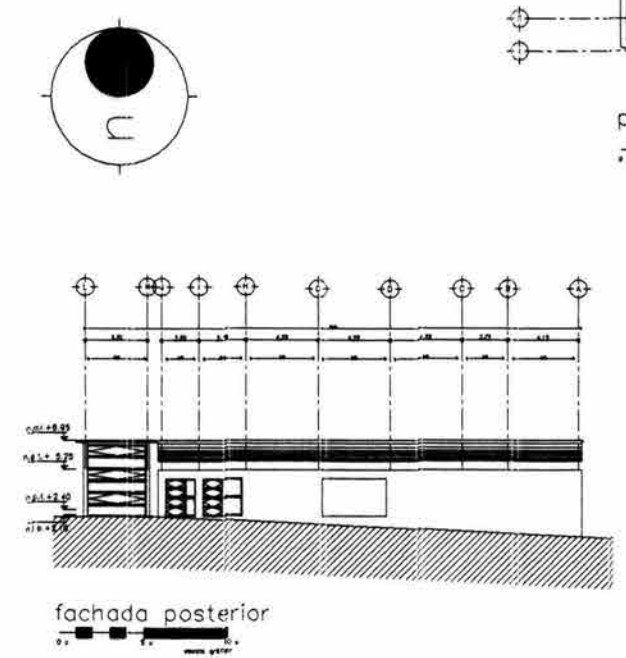
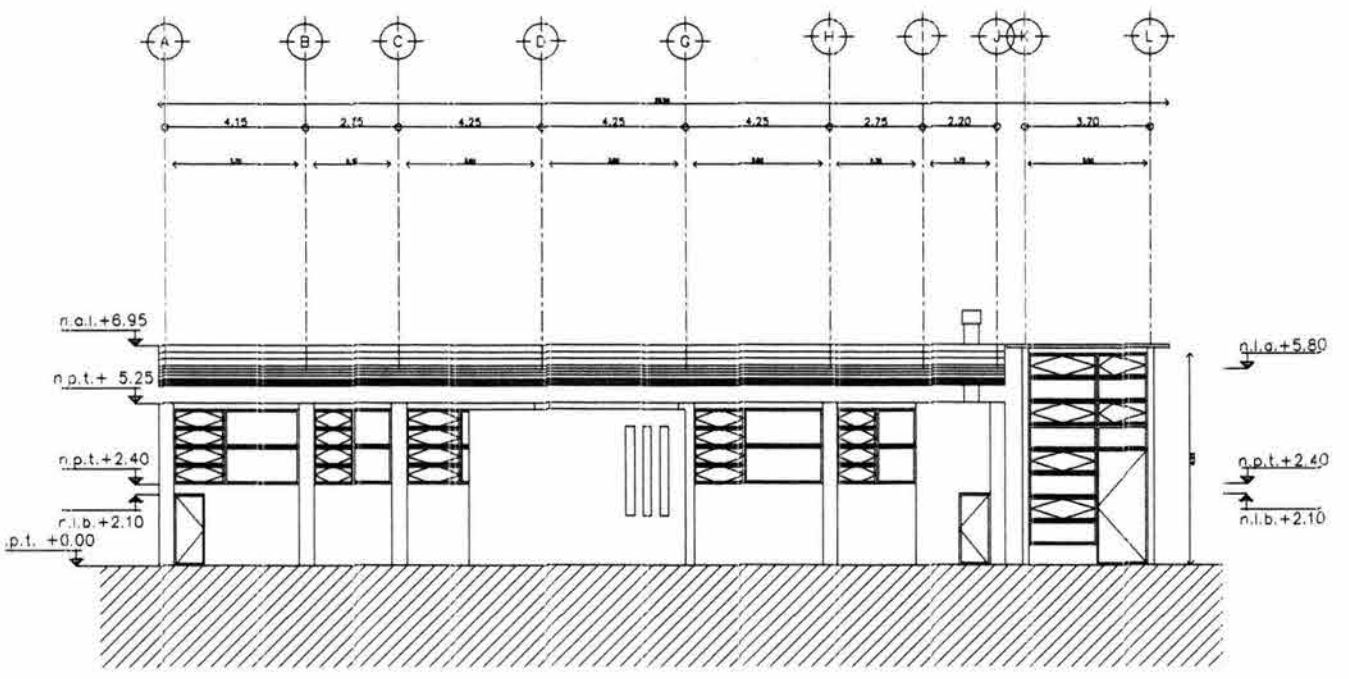
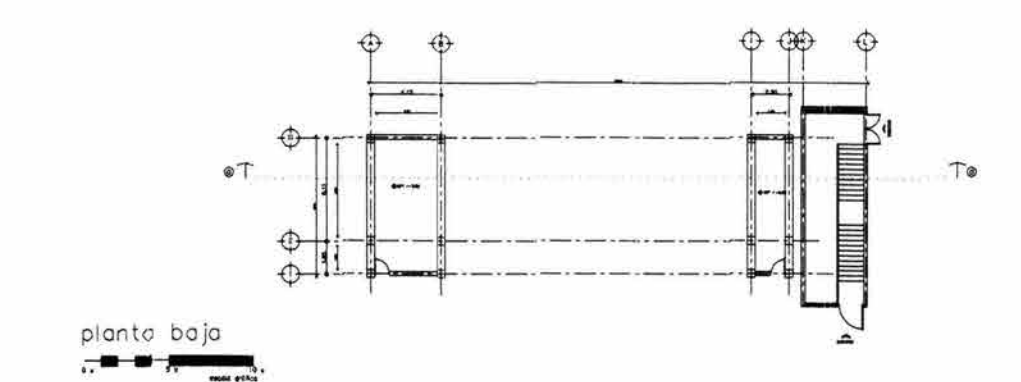
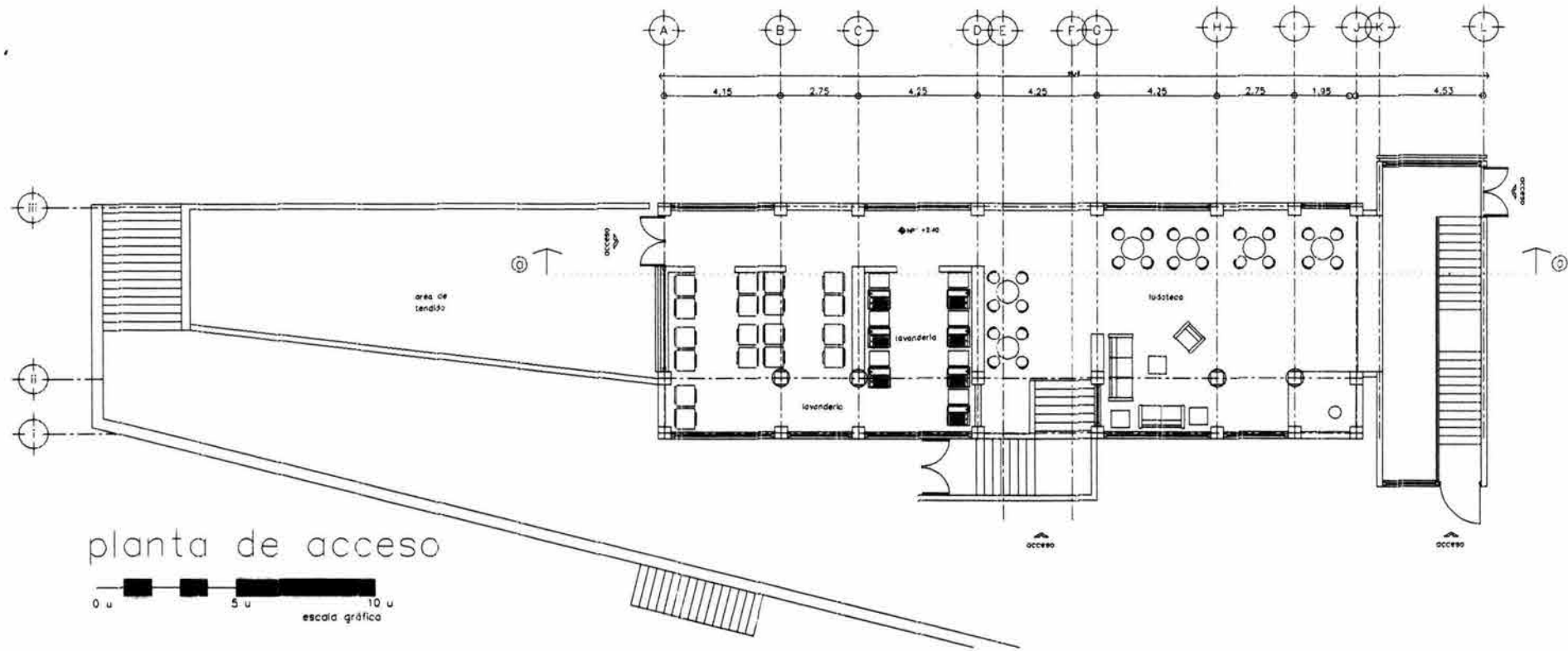

esc. 1:150
calos. m.

cft
centro de formación teatral

asesores:
m. en arquitectura: jack sirhue fuentes quezada
raúl nieto garcía
d. en arquitectura: juan ignacio del cueto ruiz-funes
d. en arquitectura: alejandro villalobos perez

SC
son cayetano

a 01
taller max cello

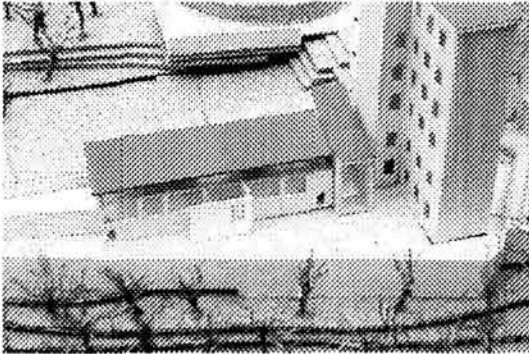

+Implementación de las instalaciones necesarias para el correcto funcionamiento de los nuevos usos.

Programa

+Nivel de acceso, cuartos de maquinas
+Primer nivel; Ludoteca, lavandería y patio de tendido.

Propuesta de acabados:

+Cimentación; en el edificio de Ludoteca-Lavandería (LL) se conservaría la existente y en el de Expresión corporal sería un cajón de cimentación (según plano estructural)
+Estructura; en el edificio de LL son muros de carga y entrepisos de vigueta y bovedilla.
+Muros; En el edificio LL son muros de carga existentes de tabique rojo recocido acabado aparente.
+Entrepisos; En el edificio LL son de vigueta y bovedilla.

+Techos; en el LL es una cubierta semicilíndrica con una armadura de alma abierta al interior y cubierta de lamina romsa, acabada con pintura de color s.m.a.o., acabado final con resina epóxica anticorrosivo (RA-28).

+Azoteas; en AT la cubierta esta terminada con lamina romsa color s.m.a.o. acabada con resinas epóxicas anticorrosivas (RA-28).

Revestimientos y acabados interiores.

+Aplanados; en LL son los muros existentes de tabique rojo recocido acabado aparente con sellador.

+Escaleras; Son de estructura metálica acabada con lamina romsa y firme de concreto acabado s.m.a.o.

+Pisos; En LL los pisos son concreto, pulidos con maquina color integral..

+Instalaciones Hidráulicas y Sanitarias; Con tubería mixta conductores de agua de cobre, bajadas de PVC, albañal de concreto centrifugado, registros convencionales, fosas sépticas y plantas de tratamiento s.m.a.o.

+Instalaciones de fuerza; Sobrepuestas de tipo residencial, entubadas en conduit rígido galvanizado de pared gruesa, plastificado con PVC, incluye alambrados en conductores de cobre aislados con forro termoplástico, antillama de máxima seguridad y resistencia ala propagación de incendios, tableros termomagnéticos, interruptores, luminarias, pararrayos y

tierras con salidas y contactos convencionales.

+Vidriería; de 5 y 6 mm

+Cancelería; contemporánea según muestra aprobada en obra.

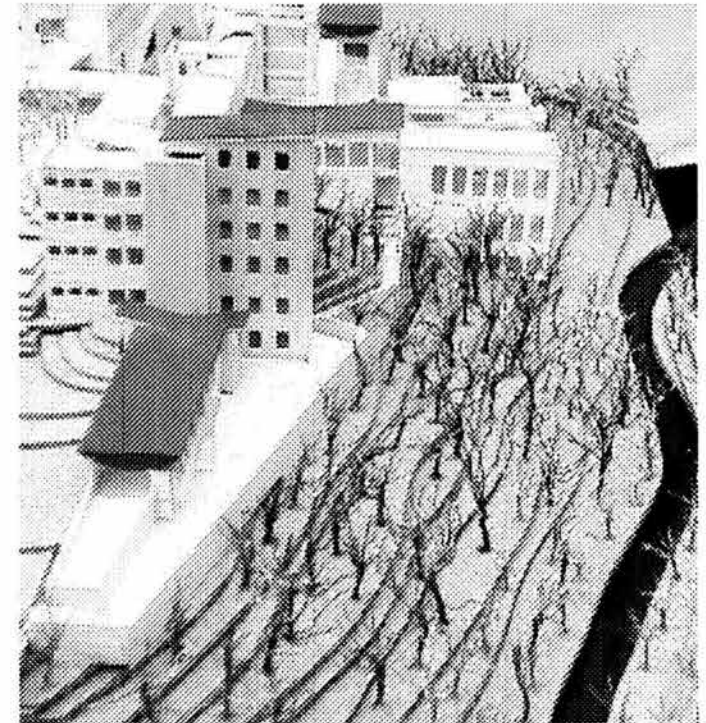

8.11 Dormitorios de alumnado de licenciatura

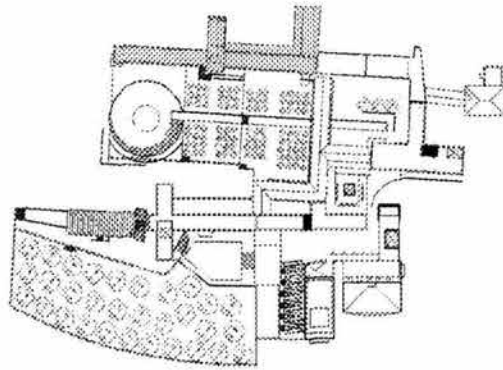

Ubicación

El inmueble se encuentra al norte del conjunto y propuse los dormitorios en este edificio, porque consideré que contaba con las cualidades espaciales justas para cubrir la necesidad de 50 recámaras para 100 alumnos potenciales del centro.

Descripción

En este edificio (que consta de 4 niveles, partiendo de un semisótano por seguir la pendiente del terreno) ya existían celdas que eran utilizadas como habitaciones, sin embargo con la redistribución y la propuesta de cambio de materiales, el patio de tendido, el reacomodo de los bloques sanitarios, la creación de los andadores externos al edificio, estas terrazas y los

nuevos vanos aumentaron en un buen grado las condiciones de habitabilidad y las condiciones generales del edificio. Continúo planteando cubiertas, tanto en la parte posterior de la edificación, como en cada uno de los vestibulos y bloques de escaleras que fueron rediseñados para agregar al edificio un toque contemporáneo y continué utilizando las cubiertas como medio de expresión, en el nivel inferior nos encontramos con los salones de usos múltiples que he mencionado antes y los siguientes tres niveles encontramos las habitaciones bloques sanitarios y lavanderías que forman parte del proyecto.

Trabajos realizados

- + Sustitución de entrepisos de concreto armado y de madera de pino en bloques sanitarios y a la de nuevas celdas
- +Sustitución de los tres bloques de

escaleras del edificio.

- +Reordenamiento de los bloques sanitarios.
- +Edificación de cubiertas en los dos cuerpos perpendiculares así como en el extremo poniente de edificio.
- +Edificación de un nuevo acceso por la parte posterior del edificio.
- +Reordenamiento de las celdas de alumnos así como implementación de cuartos de lavado y patio de tendido cubierto en la azotea del bloque sanitario.
- +Rediseño de la escalinata de acceso.
- +Implementación de nuevos vanos en la fachada norte del edificio.
- +Implementación de celdas para alumnos en el primer cuerpo transversal así como un bloque de sanitarios en cada nivel de dicho bloque.
- +Edificación de balcones en la parte norte del edificio en los tres niveles, así como una cubierta al final.
- +Ejecución de detalles



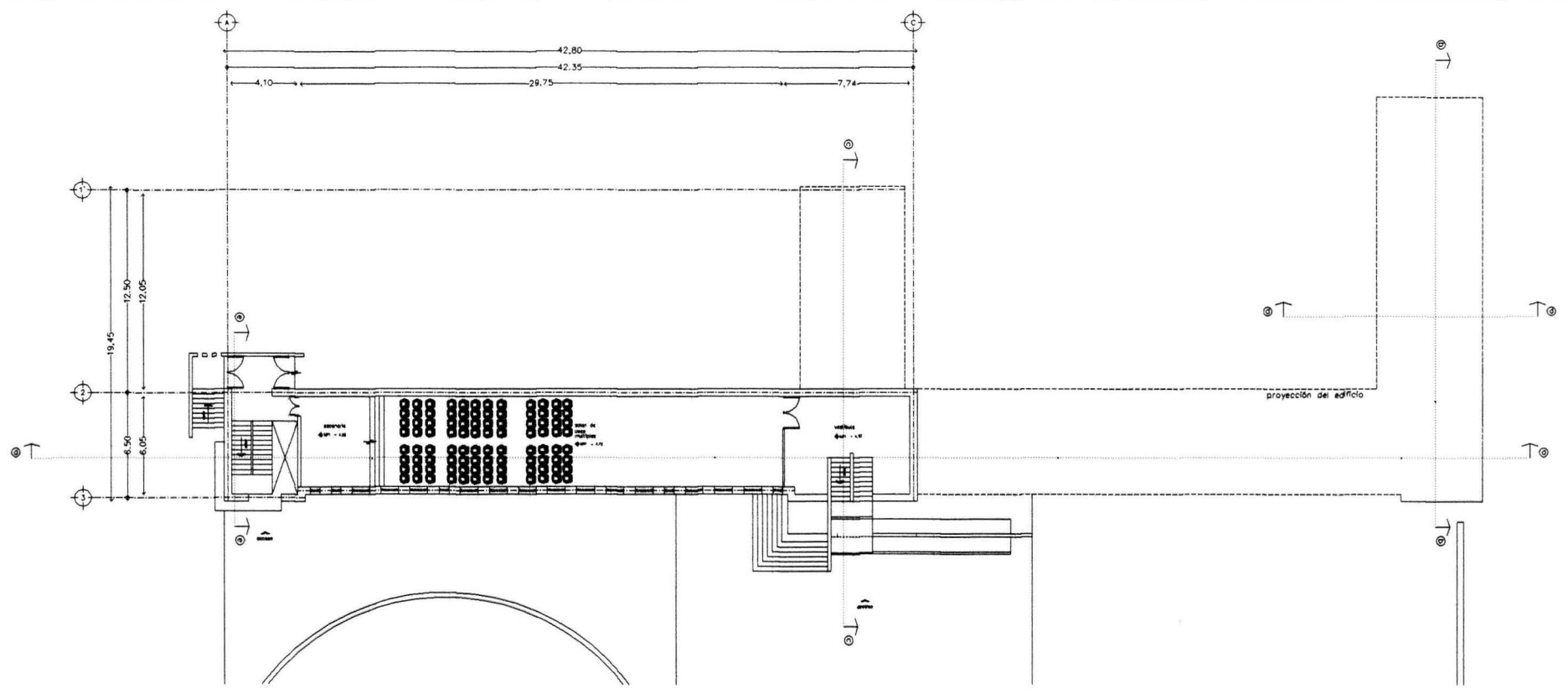

sótano

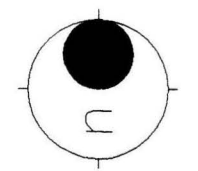
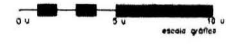

planta de acceso

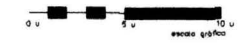
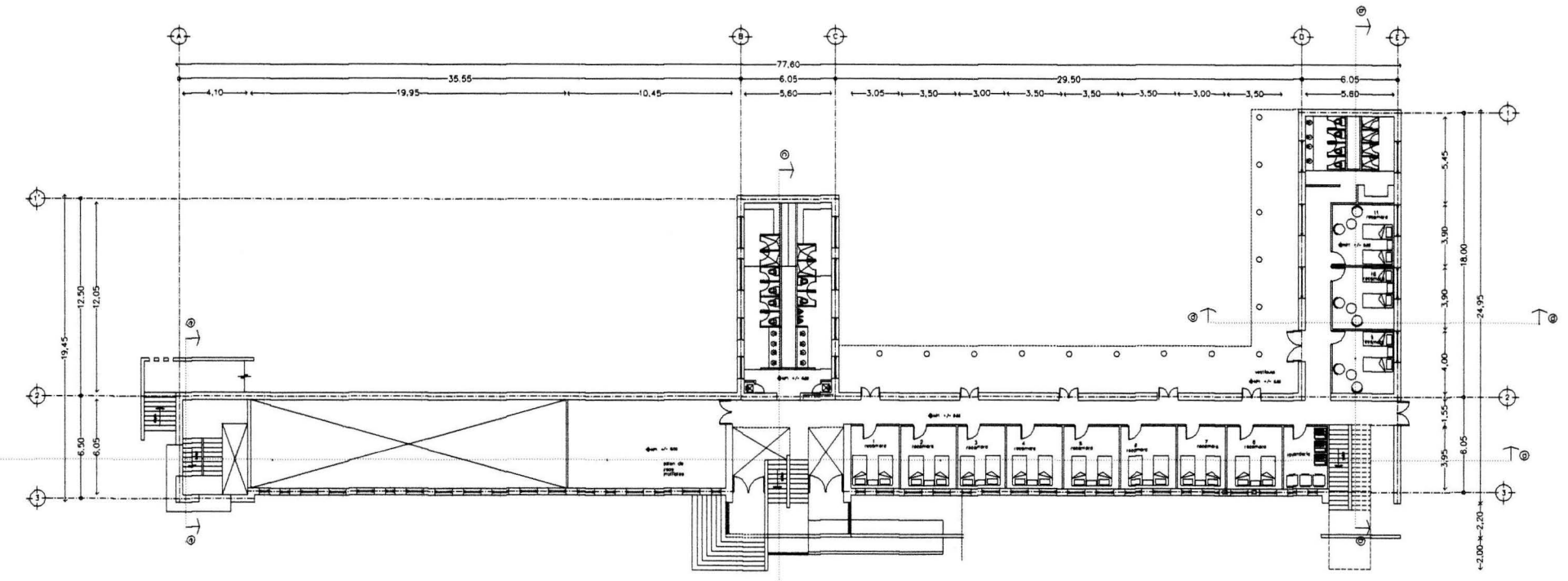

propuesta
arquitectónicos

dormitorios
licenciatira

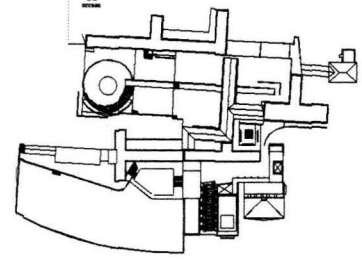
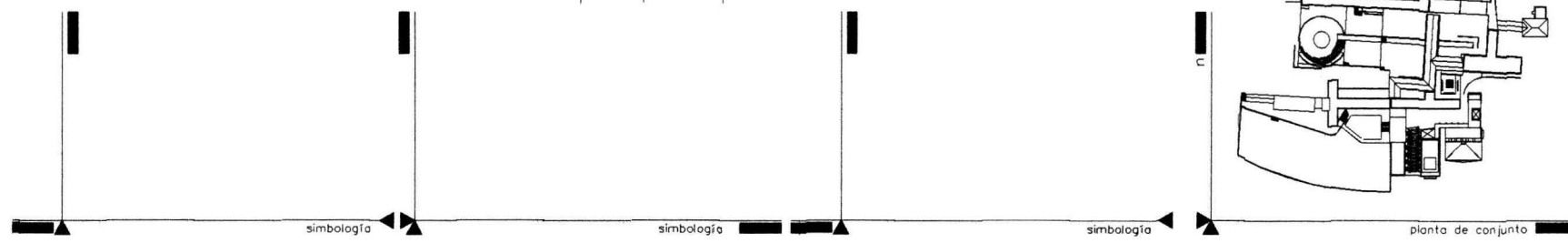

planta de conjunto

cft
centro de
formación
teatral

asesores
d. m. en
arquitectura
d. en

jack sinhue fuentes quezada
raúl nielo garcía
juan ignacio del cueto ruiz-funes
alejandra villalobos perez

SC
son coyetano

esc. 1:150
cotas: m.

01
a

arquitectos

taller max cellio

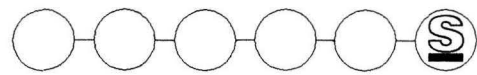

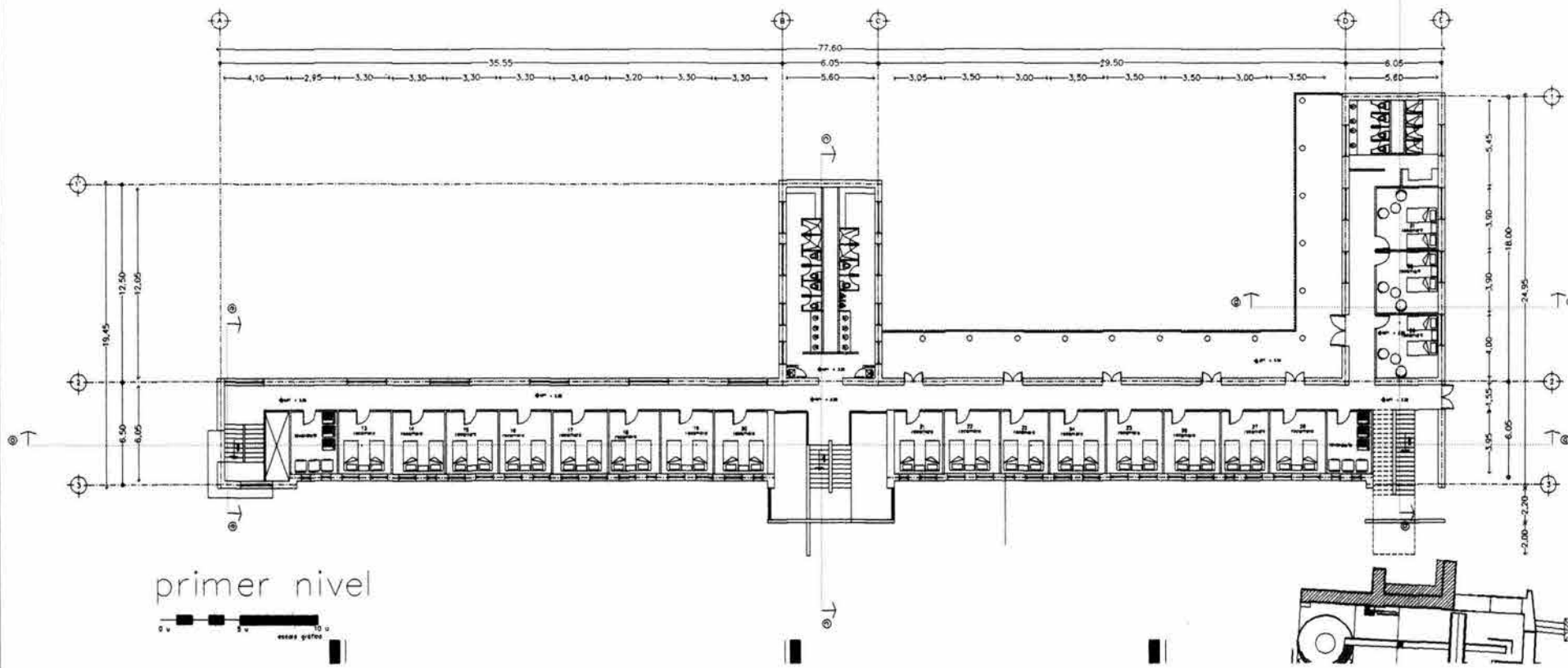

primer nivel

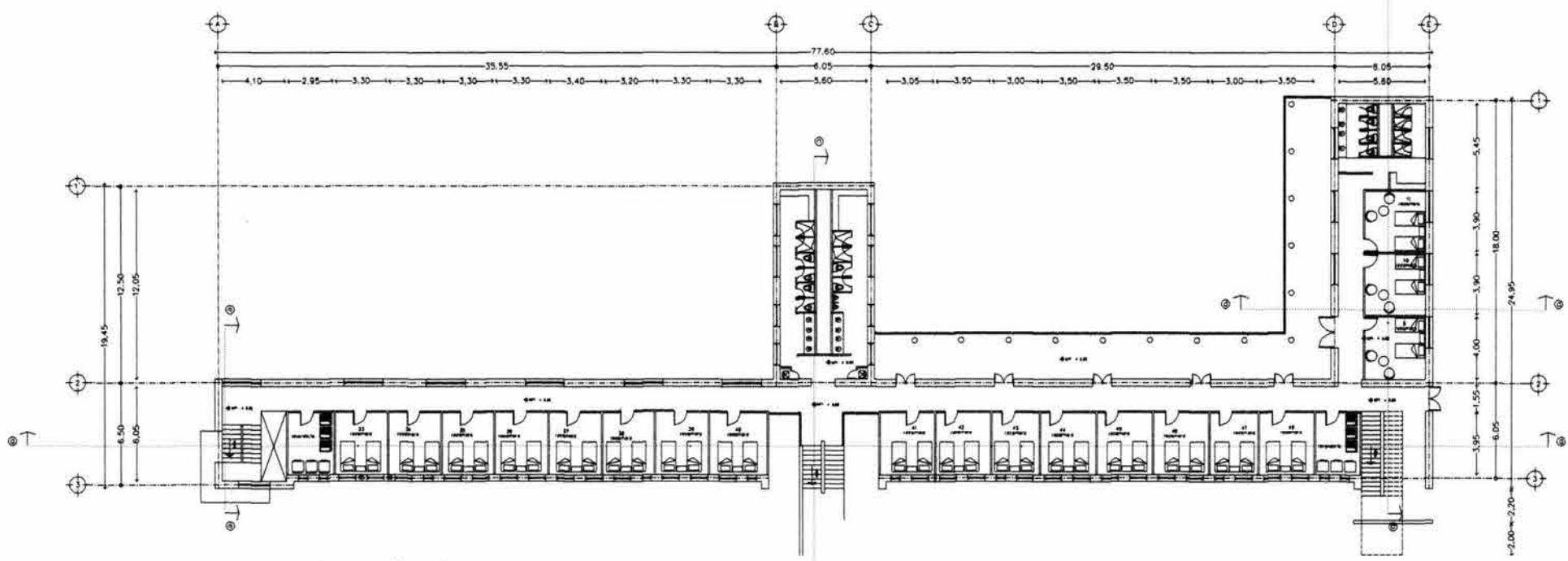

segundo nivel

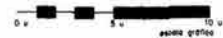

propuesta
arquitectónicas

dormitorios
licenciatura

simbología

simbología

simbología

planta de conjunto

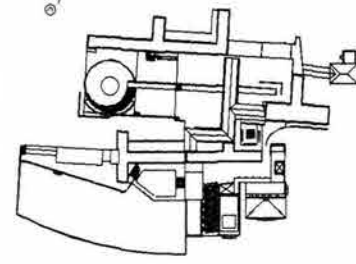

asesores
en
arquitectura

cft
centro de
formación
teórica

jack sinhue fuentes quezada
raúl nieto garcía
juan ignacio del cueto ruiz-funes
alejandra villalobos perez

SC
son coyotlán

esc. 1:150
cotas: m.

02

a

taller max cetto



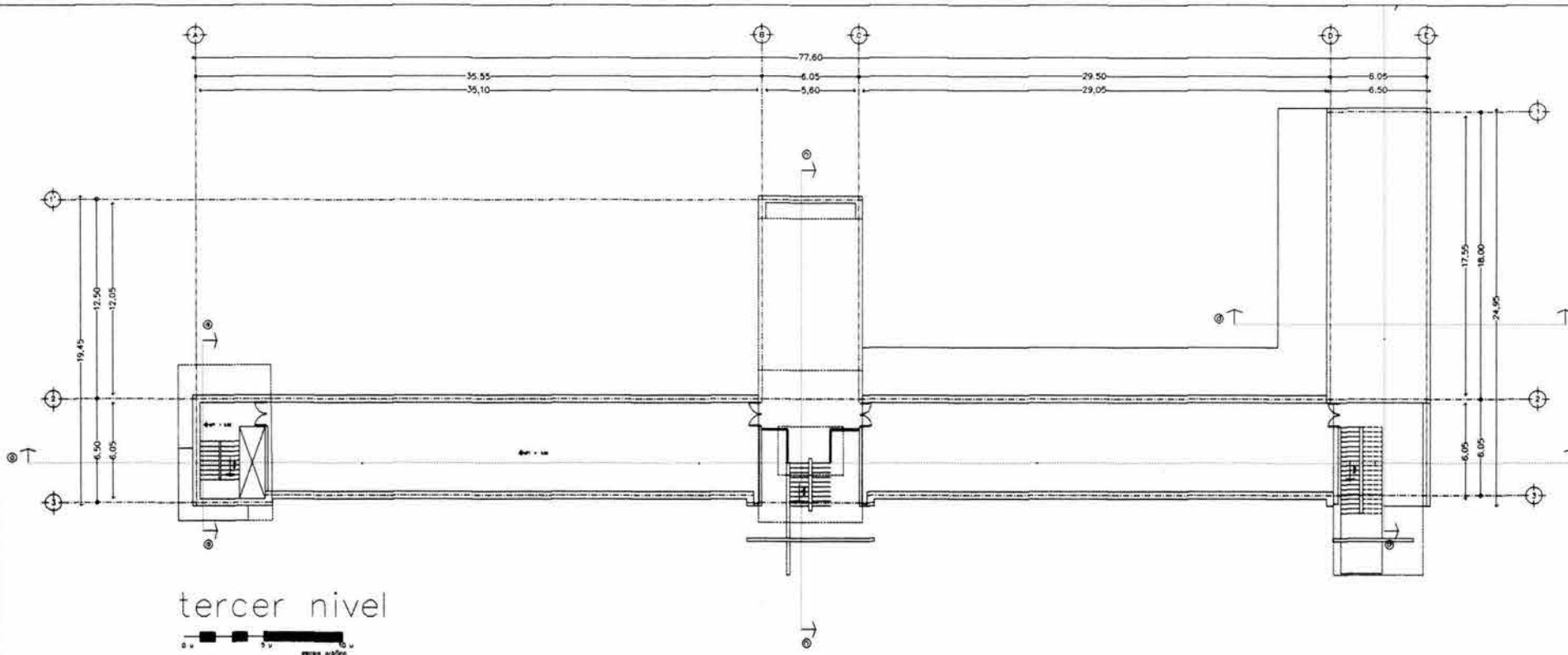

tercer nivel

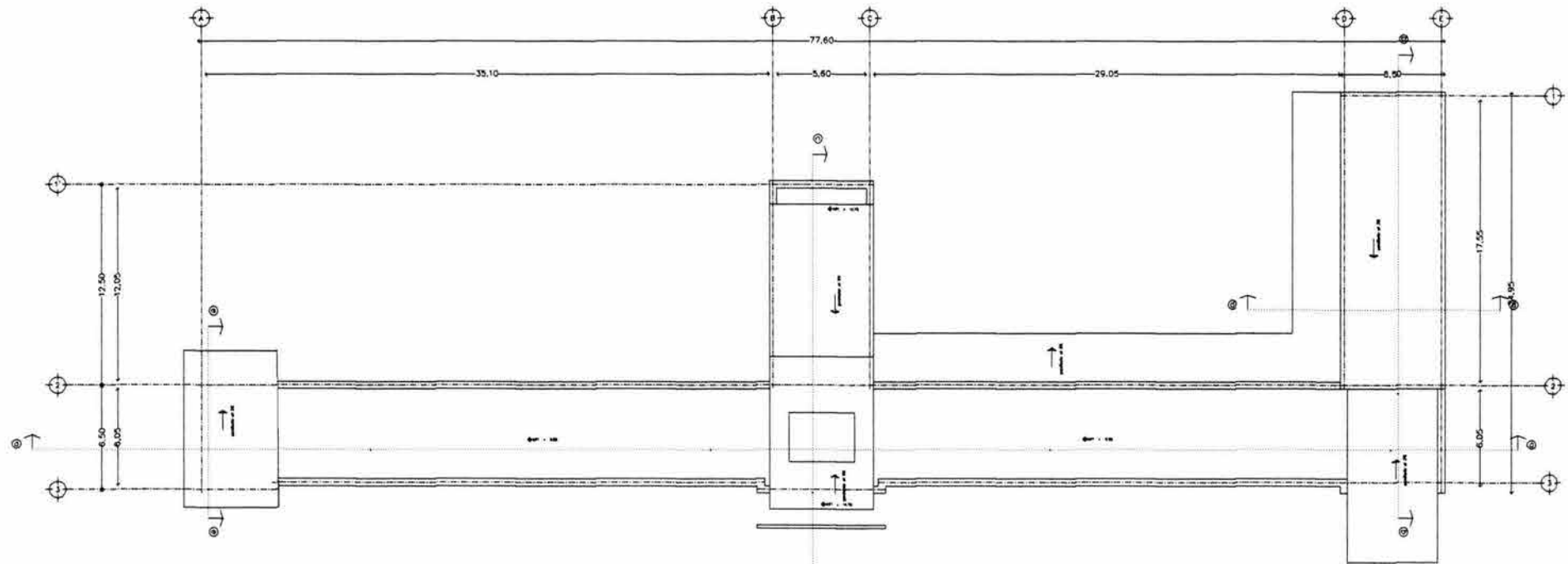

planta de azotea

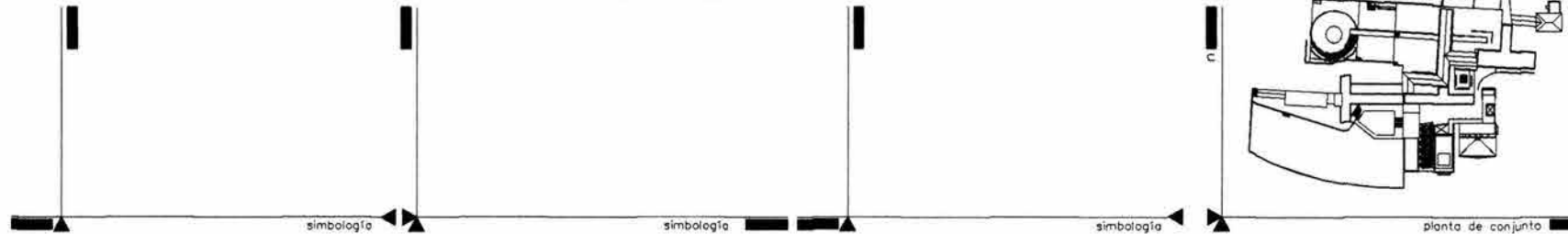

esc. 1:150
cotas: m.

cft
centro de formación teatral

asesores
m. en
d. en
arquitectura

jack sinhue fuentes quezada
raúl nieta garcía
juan ignacio del cueto ruiz-funes
alejandra villalobos perez

SC
san coyotlán

03
arquitectos

taller max cetta

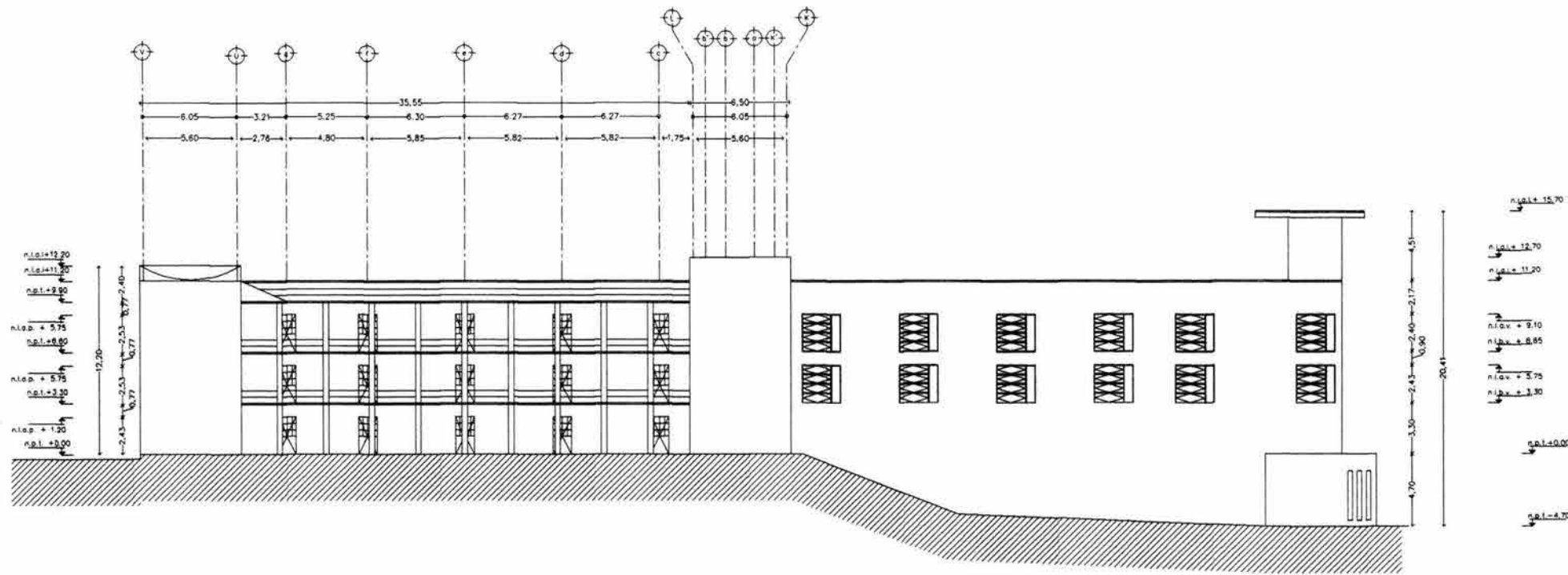

fachada norte

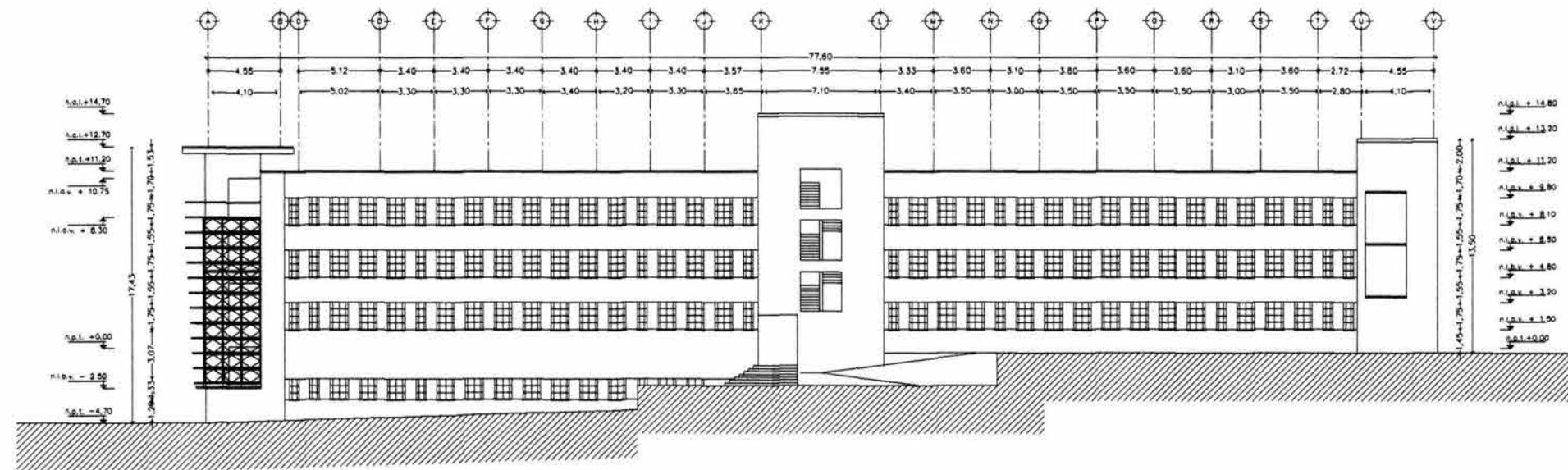

fachada sur

propuesta
arquitectónicas

dormitorios
licenciatura

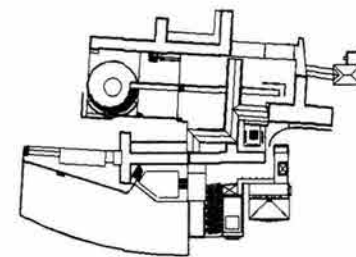
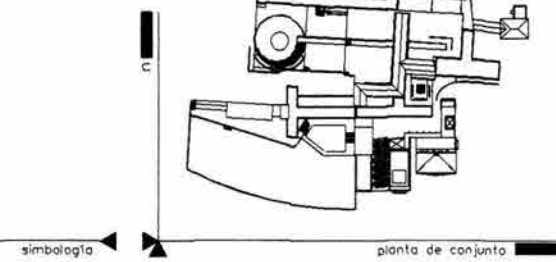
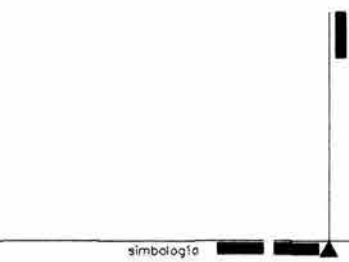
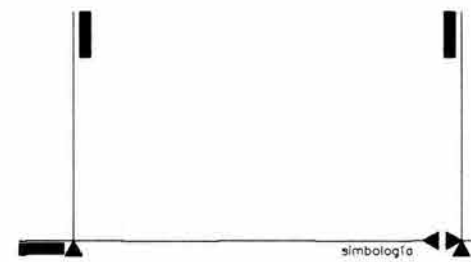

planta de conjunto

asesores
d. en
arquitectura

esc. 1:150
cotas. m.

cft
centro de
formación
teatral

jack sinhue fuentes quezada
raúl nieta garcía
juan ignacio del cueto ruiz-funes
alejandra villalobos perez

SC
son
cayetano

galería máx. celtio

04
a



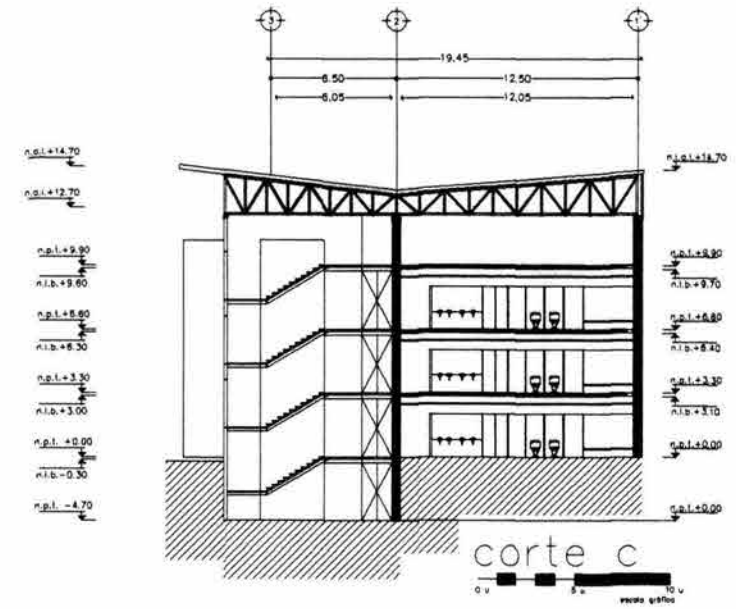
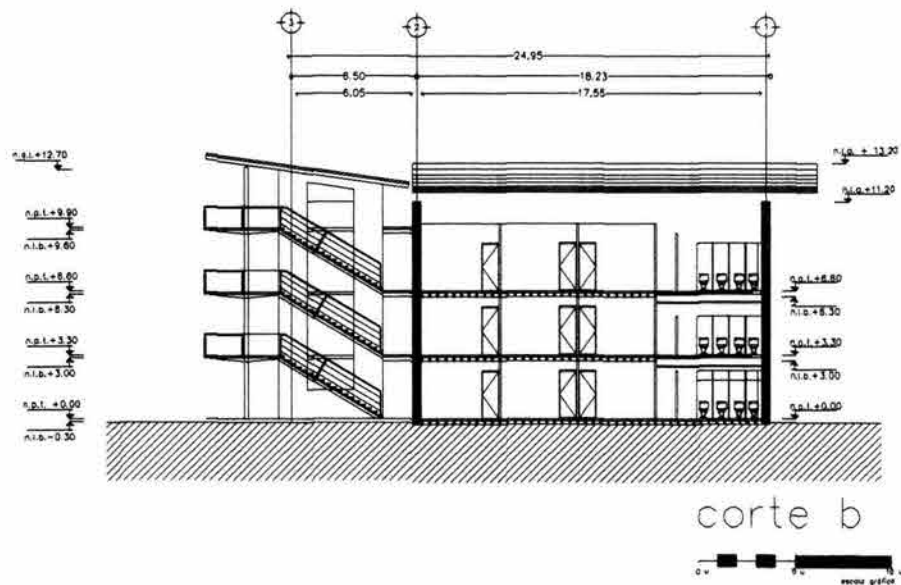
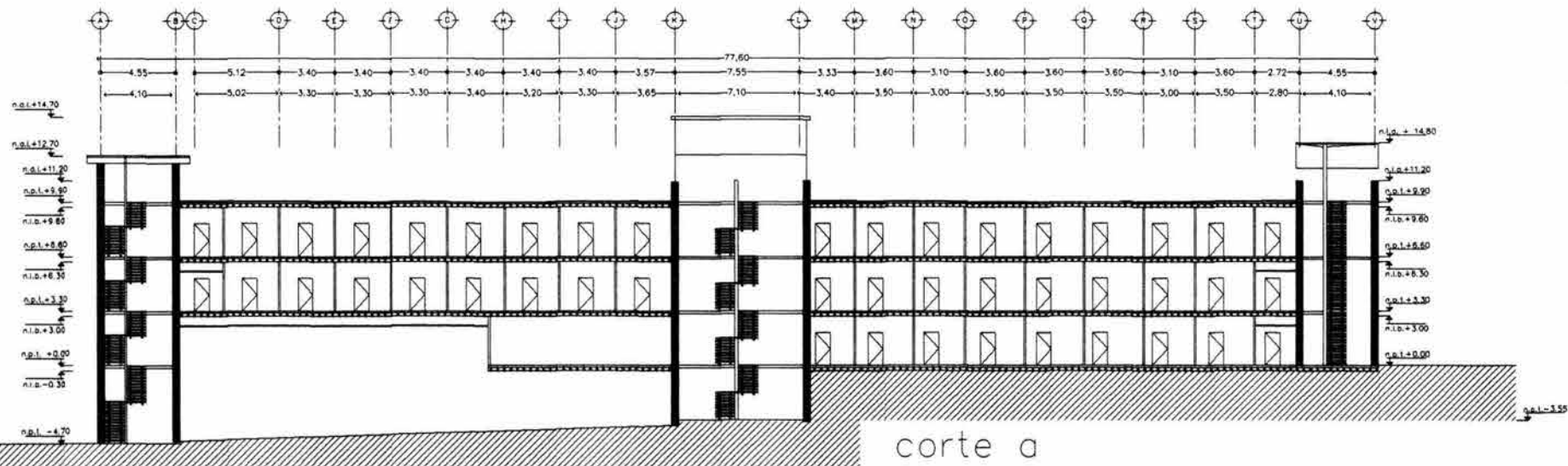

propuesta
arquitectonicos

dormitorios
licenciatira

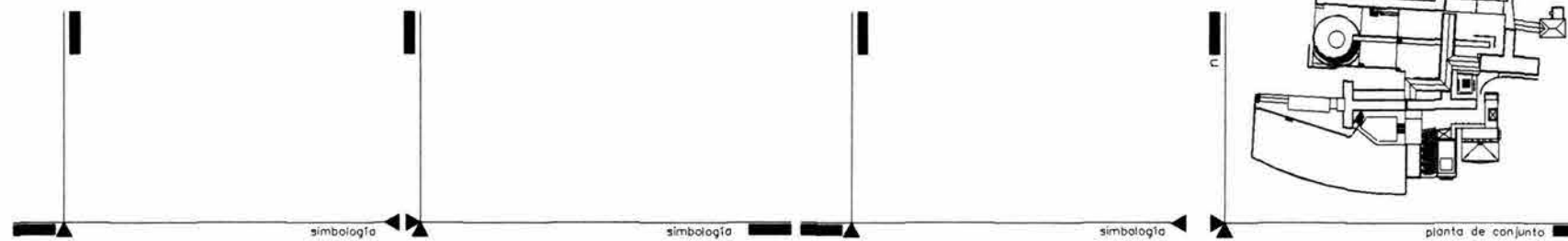

esc. 1:150
cotas: m.

cftt
centro de
formación
teatral

jack sinhue fuentes quezada
raúl nieta garcía
juan ignacio del cueto ruiz-funes
alejandro villalobos perez

SC
son coyetano

taoier max cetta

asesores
m. en
d. en
arquitectura

a 05
arquitectos

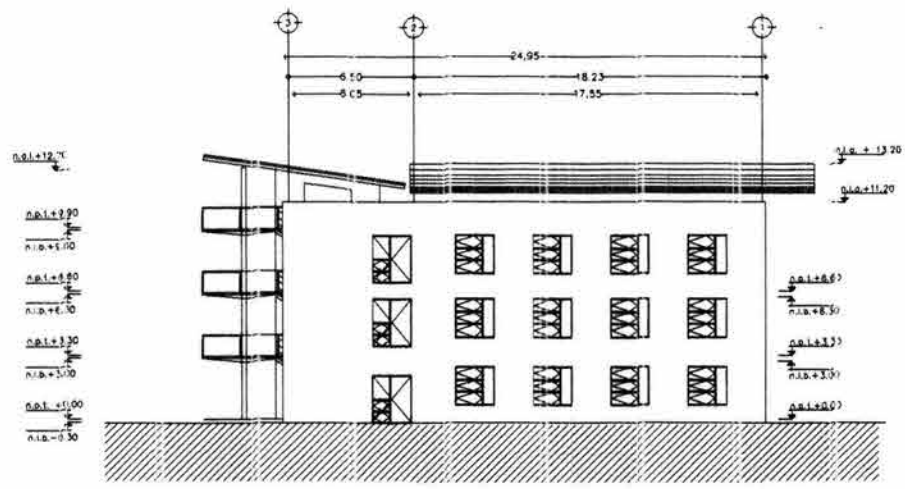

fachada poniente

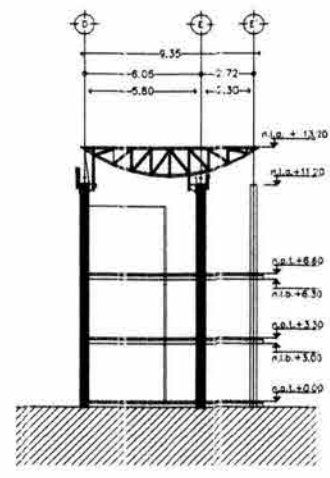

corte d

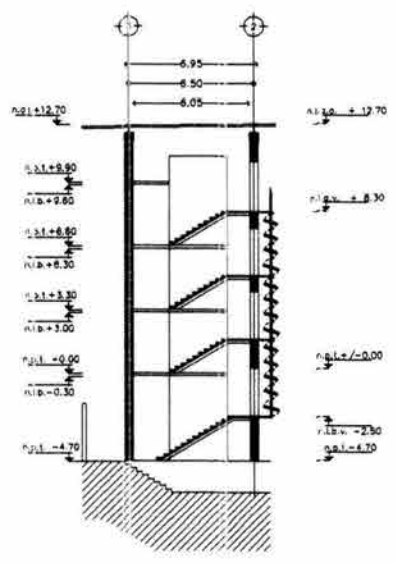

corte e

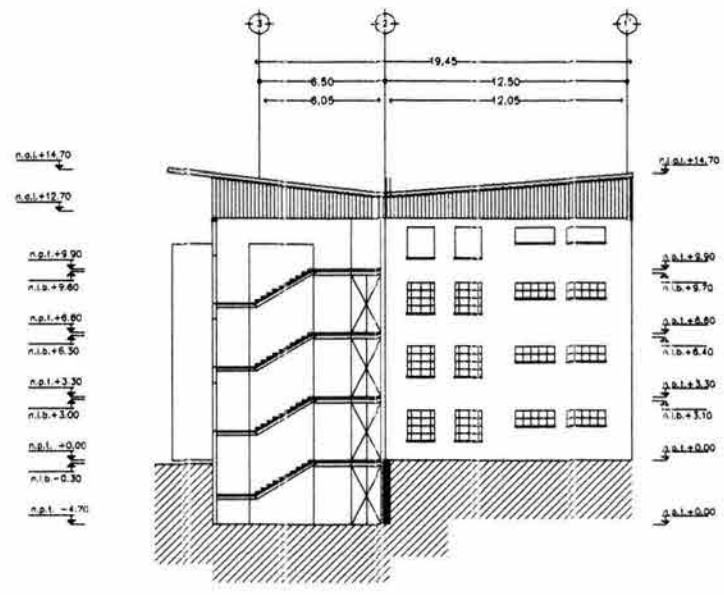

fachada oriente

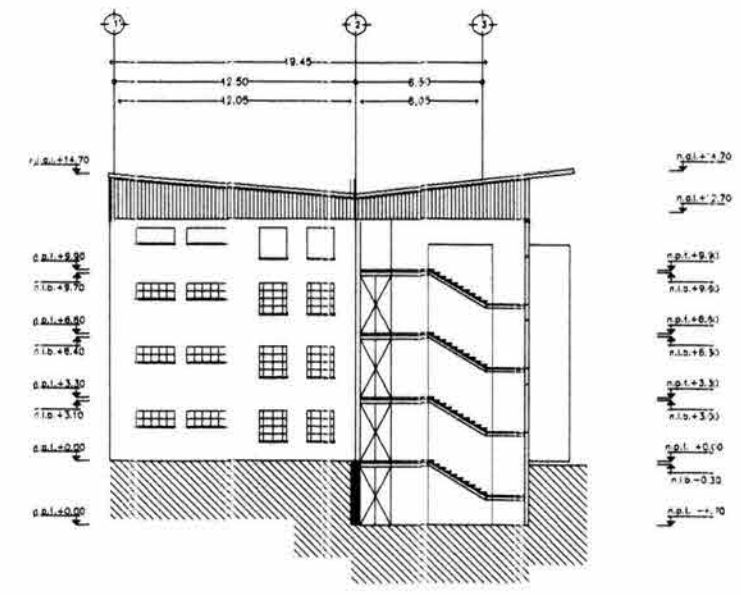

fachada poniente



propuesta
arquitectonicos

dormitorios
licenciatira

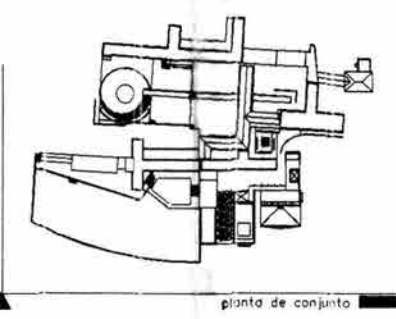
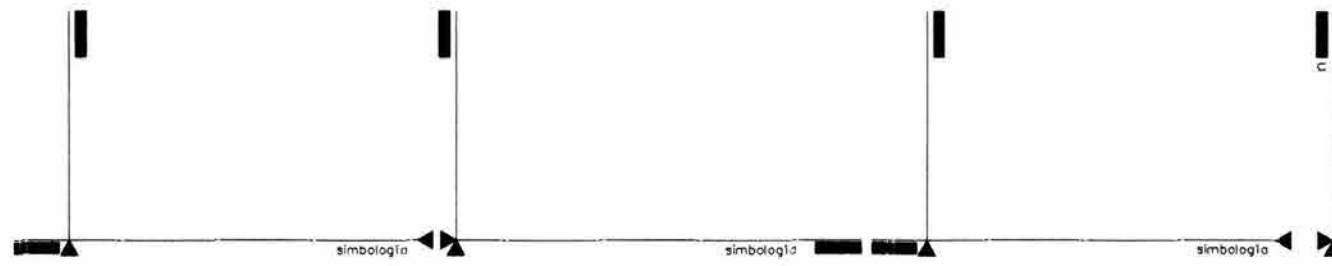

esc. 1:150
colas: m.

cft
centro de
formación
tecnológica

jack sánchez fuentes quezada
raúl nieta garza
luis ignacio del cueto ruiz-funes
diego vilalobos perez

SC
son coyotlán

tailler max cella

06
a

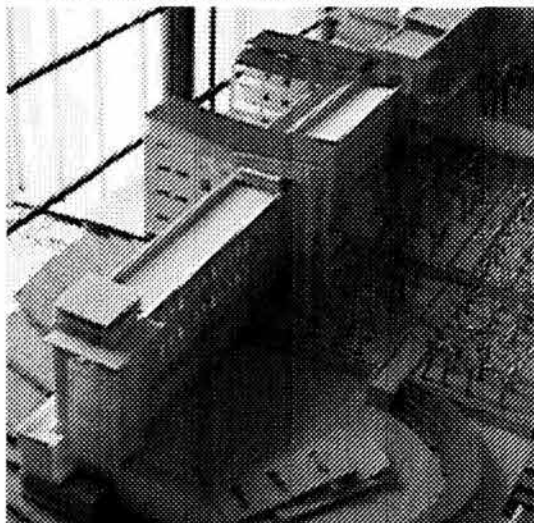

contemporáneos en fachada.

+Mejoramiento del foro que se encuentra en el sótano por medio de cambio de muebles, escenario y piso.

+implementación de cubierta tanto en el bloque sanitario, como en el ala de nuevas celdas.

+Construcción de un nuevo cuarto de maquinas en el sótano del edificio.

+Mantenimiento a los pisos existentes consistente de sustitución de piezas dañadas por piezas similares a las existentes y tratamiento de los pisos con sellador retardante de incendios y contra parásitos de la madera.

+Implementación de las instalaciones necesarias para el correcto funcionamiento de los nuevos usos.

Programa

+Sótano; Nuevo acceso por fachada norte, Salón de usos múltiples (foro),Cuarto de maquinas/bodega de intendencia.

+Nivel de acceso; Salón de usos múltiples, dos accesos uno central, otro al extremo oriente, dos bloques de sanitarios. 11 recamaras dobles para licenciatura, cuarto de lavado/intendencia.

+Primer nivel; Dos bloques de sanitarios. 19 recamaras dobles para licenciatura, dos cuartos de lavado/intendencia, balcon exterior.

+Segundo nivel; Dos bloques de sanitarios. 19 recamaras dobles para licenciatura, dos cuartos de lavado/intendencia, balcon exterior.

+Tercer nivel; Patio de tendido.

Propuesta de acabados:

+Cimentación; en el edificio de Dormitorios de Licenciatura (DL) se conservaría la existente

+Estructura; en el edificio de DL son muros de carga y entresijos de madera, salvo el bloque sanitario y la nueva ala de celdas en los cuales los entresijos son de vigueta y bovedilla.

+Muros; En el edificio DL son muros de carga existentes de tabique rojo recocido,

+Entresijos; En el edificio DL son de madera de pino (existente) salvo el bloque sanitario y la nueva ala de celdas en los cuales son de vigueta y bovedilla.

+Techos; en la nueva ala de celdas es una cubierta semicilíndrica con una armadura de alma abierta al interior y cubierta de lamina roma, acabada con pintura de color s.m.a.o., acabado final con resina epoxica anticorrosivo

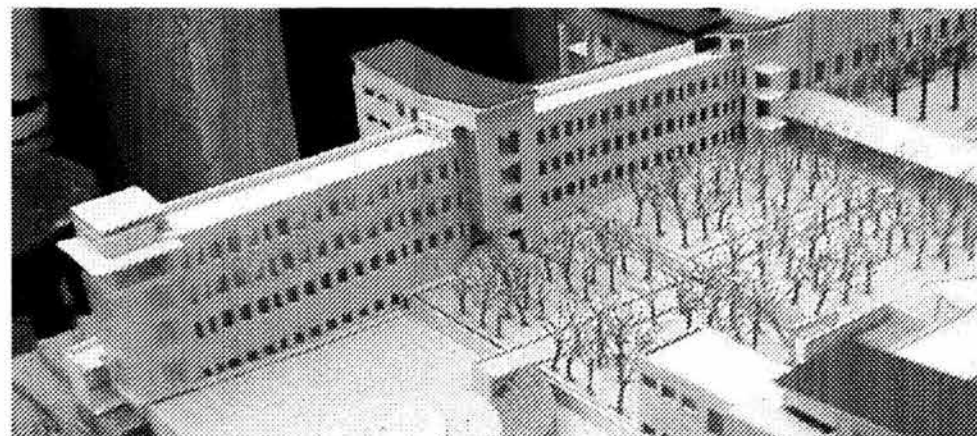

(RA-28), en el bloque sanitario es una cubierta a dos aguas con una armadura de alma abierta al interior y cubierta de lamina romsa, acabada con pintura de color s.m.a.o., acabado final con resina epoxica anticorrosivo (RA-28), en el resto del edificio la cubierta esta construida con vigueta y bovedilla y con relleno para dar pendiente,

+Azoteas; en DL la cubierta esta terminada con lamina romsa color s.m.a.o. acabada con resinas epoxicas anticorrosivas (RA-28) en el cuerpo longitudinal cubierta esta construida con vigueta y bovedilla y con relleno para dar pendiente,

Revestimientos y acabados interiores.

+Aplanados; en DL son los muros existentes de tabique rojo recocido acabados con aplanado de yeso a plomo y regla, con 2 cm de espesor con zoclo de ángulo de fierro de 1" x 1/8" acabado final pintura s.m.a.o.; esto en el área de las celdas, en áreas comunes los muros son aparentes acabados con sellador y en el bloque sanitario los acabados son de dalmosaico de 2" x 2".

+Escaleras: Son de estructura metálica acabada con lamina romsa y firme de concreto acabado s.ma.o.

+Pisos; En AT los pisos son de madera de pino con nivelación y sustitución de piezas dañadas y/o faltantes, entrecalles de solera de aluminio de 1/2"

x 1/4" acabado final con sellador Xylamon preventivo contra incendios y parásitos de la madera. En los bloques sanitarios son de concreto pulido acabado color integral, al igual que en la nueva ala de celdas.

+Instalaciones Hidráulicas y Sanitarias; Con tubería mixta conductores de agua de cobre, bajadas de PVC, albañal de concreto centrifugado, registros convencionales, fosas sépticas y plantas de tratamiento s.m.a.o.

+Instalaciones de fuerza; Sobrepuestas de tipo residencial, entubadas en conduit rígido galvanizado de pared

gruesa, plastificado con PVC, incluye alambrados en conductores de cobre aislados con forro termoplástico, antillama de máxima seguridad y resistencia ala propagación de incendios, tableros termomagnéticos, interruptores, luminarias, pararrayos y tierras con salidas y contactos convencionales.

+Vidriería; de 5 y 6 mm

+Cancelería; contemporánea según muestra aprobada en obra.

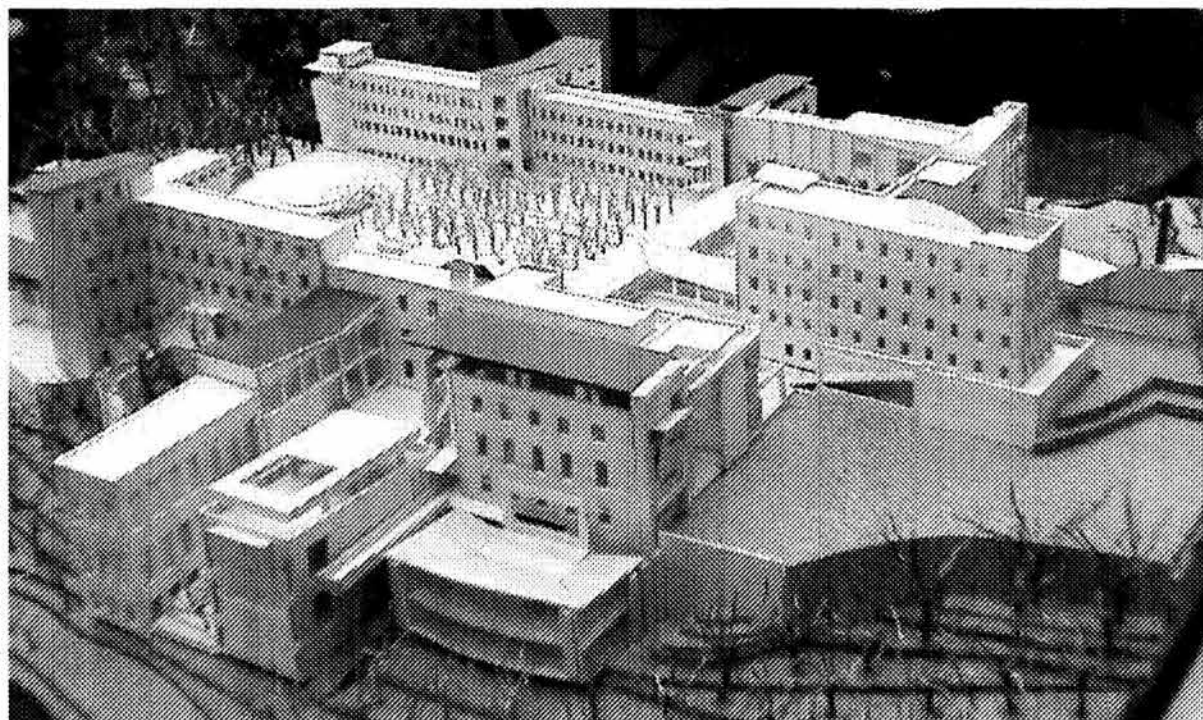

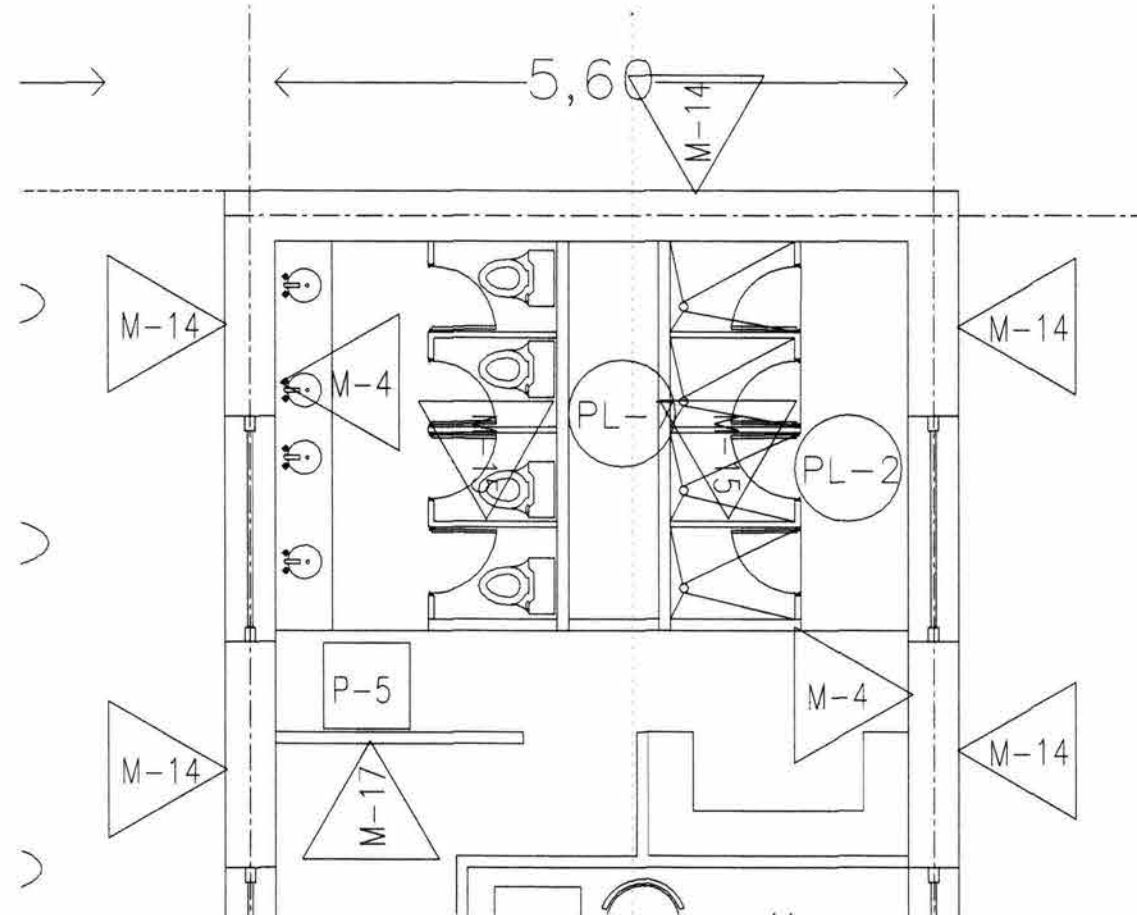
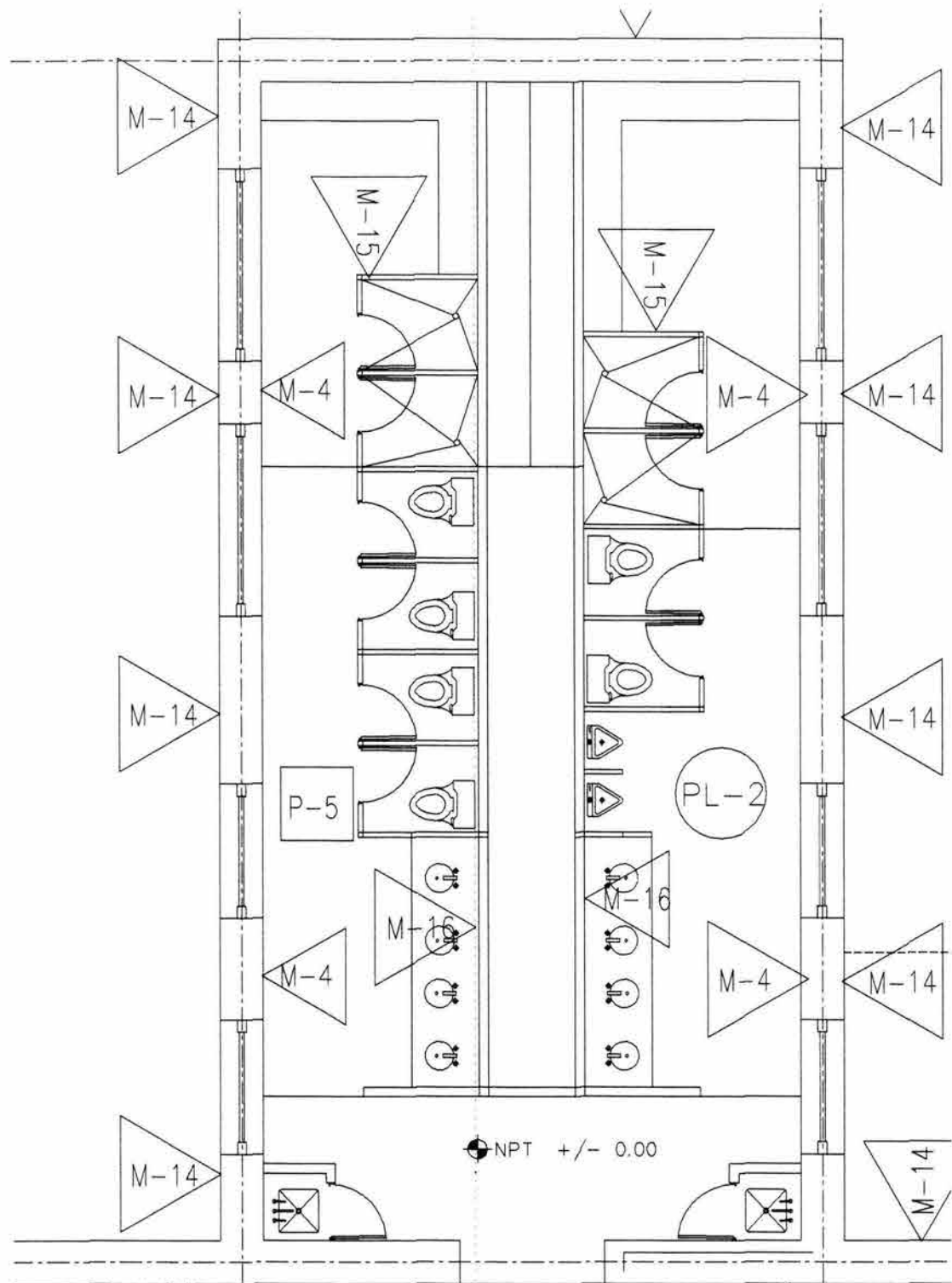

detalle baños

escala: 1:50
colas: m.

ESPECIFICACIONES GENERALES

PISOS

- P-1 Falso de concreto armado con malla electrosoldada 8x8/10x10 en 5 cm de espesor. Acabado: cerámico vitrificado 60x60 cm. Espesor: 1 cm. Instalado con juntas de dilatación cada 2 m.
- P-2 Falso de concreto armado con malla electrosoldada 8x8/10x10 en 5 cm de espesor. Acabado: cerámico vitrificado 60x60 cm. Espesor: 1 cm. Instalado con juntas de dilatación cada 2 m.
- P-3 Falso de concreto armado con malla electrosoldada 8x8/10x10 en 5 cm de espesor. Acabado: cerámico vitrificado 60x60 cm. Espesor: 1 cm. Instalado con juntas de dilatación cada 2 m.
- P-4 Falso de concreto armado con malla electrosoldada 8x8/10x10 en 5 cm de espesor. Acabado: cerámico vitrificado 60x60 cm. Espesor: 1 cm. Instalado con juntas de dilatación cada 2 m.
- P-5 Falso de concreto armado con malla electrosoldada 8x8/10x10 en 5 cm de espesor. Acabado: cerámico vitrificado 60x60 cm. Espesor: 1 cm. Instalado con juntas de dilatación cada 2 m.

MUROS

- M-1 Muro de concreto armado con malla electrosoldada 8x8/10x10 en 5 cm de espesor. Acabado: cerámico vitrificado 60x60 cm. Espesor: 1 cm. Instalado con juntas de dilatación cada 2 m.
- M-2 Muro de concreto armado con malla electrosoldada 8x8/10x10 en 5 cm de espesor. Acabado: cerámico vitrificado 60x60 cm. Espesor: 1 cm. Instalado con juntas de dilatación cada 2 m.
- M-3 Muro de concreto armado con malla electrosoldada 8x8/10x10 en 5 cm de espesor. Acabado: cerámico vitrificado 60x60 cm. Espesor: 1 cm. Instalado con juntas de dilatación cada 2 m.
- M-4 Muro de concreto armado con malla electrosoldada 8x8/10x10 en 5 cm de espesor. Acabado: cerámico vitrificado 60x60 cm. Espesor: 1 cm. Instalado con juntas de dilatación cada 2 m.
- M-5 Muro de concreto armado con malla electrosoldada 8x8/10x10 en 5 cm de espesor. Acabado: cerámico vitrificado 60x60 cm. Espesor: 1 cm. Instalado con juntas de dilatación cada 2 m.

PUERTAS

- M-6 Puerta de aluminio anodizado con vidrio templado 12x18 cm. Acabado: cerámico vitrificado 60x60 cm. Espesor: 1 cm. Instalado con juntas de dilatación cada 2 m.
- M-7 Puerta de aluminio anodizado con vidrio templado 12x18 cm. Acabado: cerámico vitrificado 60x60 cm. Espesor: 1 cm. Instalado con juntas de dilatación cada 2 m.
- M-8 Puerta de aluminio anodizado con vidrio templado 12x18 cm. Acabado: cerámico vitrificado 60x60 cm. Espesor: 1 cm. Instalado con juntas de dilatación cada 2 m.
- M-9 Puerta de aluminio anodizado con vidrio templado 12x18 cm. Acabado: cerámico vitrificado 60x60 cm. Espesor: 1 cm. Instalado con juntas de dilatación cada 2 m.
- M-10 Puerta de aluminio anodizado con vidrio templado 12x18 cm. Acabado: cerámico vitrificado 60x60 cm. Espesor: 1 cm. Instalado con juntas de dilatación cada 2 m.

PLAFÓN

- PL-1 Grijeta de aluminio anodizado con pintura blanca mate. Instalado con juntas de dilatación cada 2 m.
- PL-2 Grijeta de aluminio anodizado con pintura blanca mate. Instalado con juntas de dilatación cada 2 m.
- PL-3 Grijeta de aluminio anodizado con pintura blanca mate. Instalado con juntas de dilatación cada 2 m.
- PL-4 Grijeta de aluminio anodizado con pintura blanca mate. Instalado con juntas de dilatación cada 2 m.
- PL-5 Grijeta de aluminio anodizado con pintura blanca mate. Instalado con juntas de dilatación cada 2 m.

SIMBOLOGIA

- 1. MODO CERRADO DE ACABADO EN PISO
- 2. MODO ABIERTO DE ACABADO EN PISO
- 3. MODO CERRADO DE ACABADO EN PLAFÓN
- 4. MODO ABIERTO DE ACABADO EN PLAFÓN

notas

- N-1 Verificar que el espacio libre entre el piso y el techo sea de 2,40 m.
- N-2 Verificar que el espacio libre entre el piso y el techo sea de 2,40 m.
- N-3 Verificar que el espacio libre entre el piso y el techo sea de 2,40 m.

simbología

- 1. MODO CERRADO DE ACABADO EN PISO
- 2. MODO ABIERTO DE ACABADO EN PISO
- 3. MODO CERRADO DE ACABADO EN PLAFÓN
- 4. MODO ABIERTO DE ACABADO EN PLAFÓN

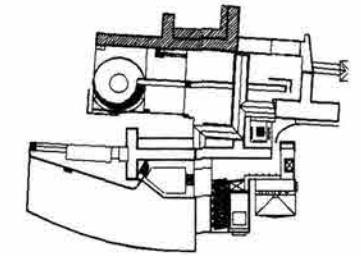

planta de conjunto

propuesta dormitorios

esc: 1:150
colas: m.

cft
centro de formación teatral

jack sinhue fuentes quezada
raúl nielo garcía
juan ignacia del cueto ruz-funes
alejandra villalobos perez

SC
san cayetano

ac02
arquitectos

tailer max cetta



8.12 Dormitorios educación continua.

Ubicación

Este edificio se encuentra al centro del conjunto y a su vez genera tres patios.

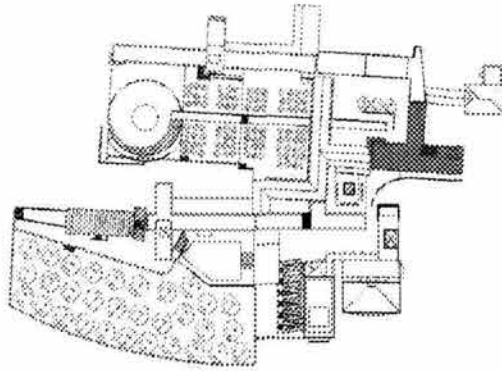

Descripción

Este edificio está estructurado por medio de muros de tabique rojo recocido de 0.45 m de espesor y entrepisos de madera por lo que se prestaba para realizar una reforma con materiales nuevos, adecuada para albergar a los alumnos de educación continua. Cuenta con 4 niveles y un sótano en los que encontramos dos departamentos, 40 recámaras para recibir a alumnos de diplomados y de Posgrado. Por las condiciones espaciales del edificio me concedió cierta libertad para sustituir en algunas zonas los entrepisos de madera por vigueta y bovedilla, así como para buscar juegos con doubles alturas,

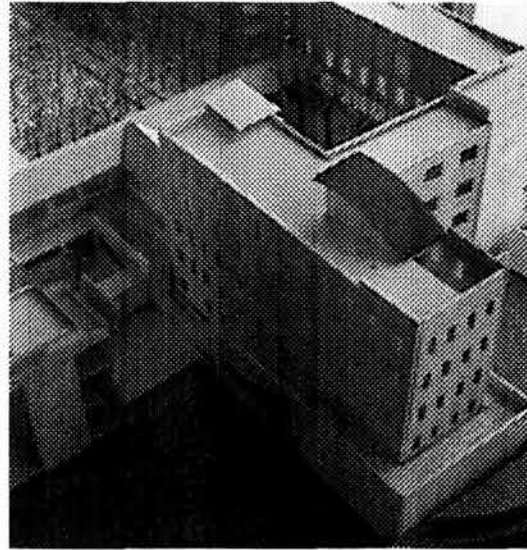

cubiertas translúcidas y sustituir algunos muros por muros de concreto buscando otorgarle cierta contemporaneidad.

Trabajos realizados

- +Sustitución de entrepisos de madera por entrepisos de vigueta y bovedilla
- +Demolición de uno de los dos bloques sanitarios con los que contaba el inmueble.
- +Sustitución de los muros de tabique ubicados al poniente del edificio por muros de concreto armado, aparente.
- +Implementación de cancelería contemporánea.
- +Construcción de cubierta sobre el bloque de escaleras.

- +Construcción de dos departamentos para profesores invitados.
- +Mantenimiento a los pisos existentes consistente de sustitución de piezas dañadas por piezas similares a las existentes y tratamiento de los pisos con sellador retardante de incendios y contra parásitos de la madera.
- +Implementación de las instalaciones necesarias para el correcto funcionamiento de los nuevos usos.

Programa

- +Sótano; Cuarto de maquinas,
- +Planta de acceso; Bloque de sanitarios, Estancia, 10 recamaras.
- +Primer Nivel; Bloque de sanitarios, Estancia, 10 recamaras, Departamento "d"

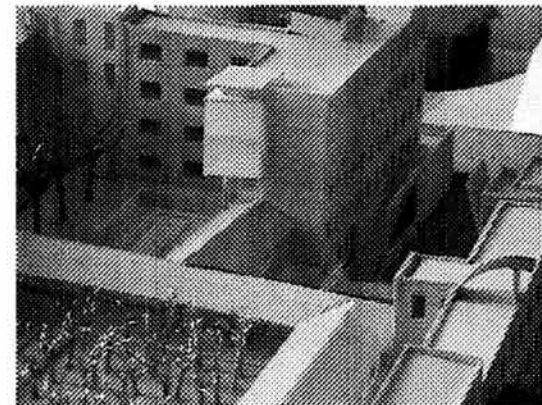

- +Segundo Nivel; Bloque de sanitarios, Estancia, 10 recamaras, Departamento "d"



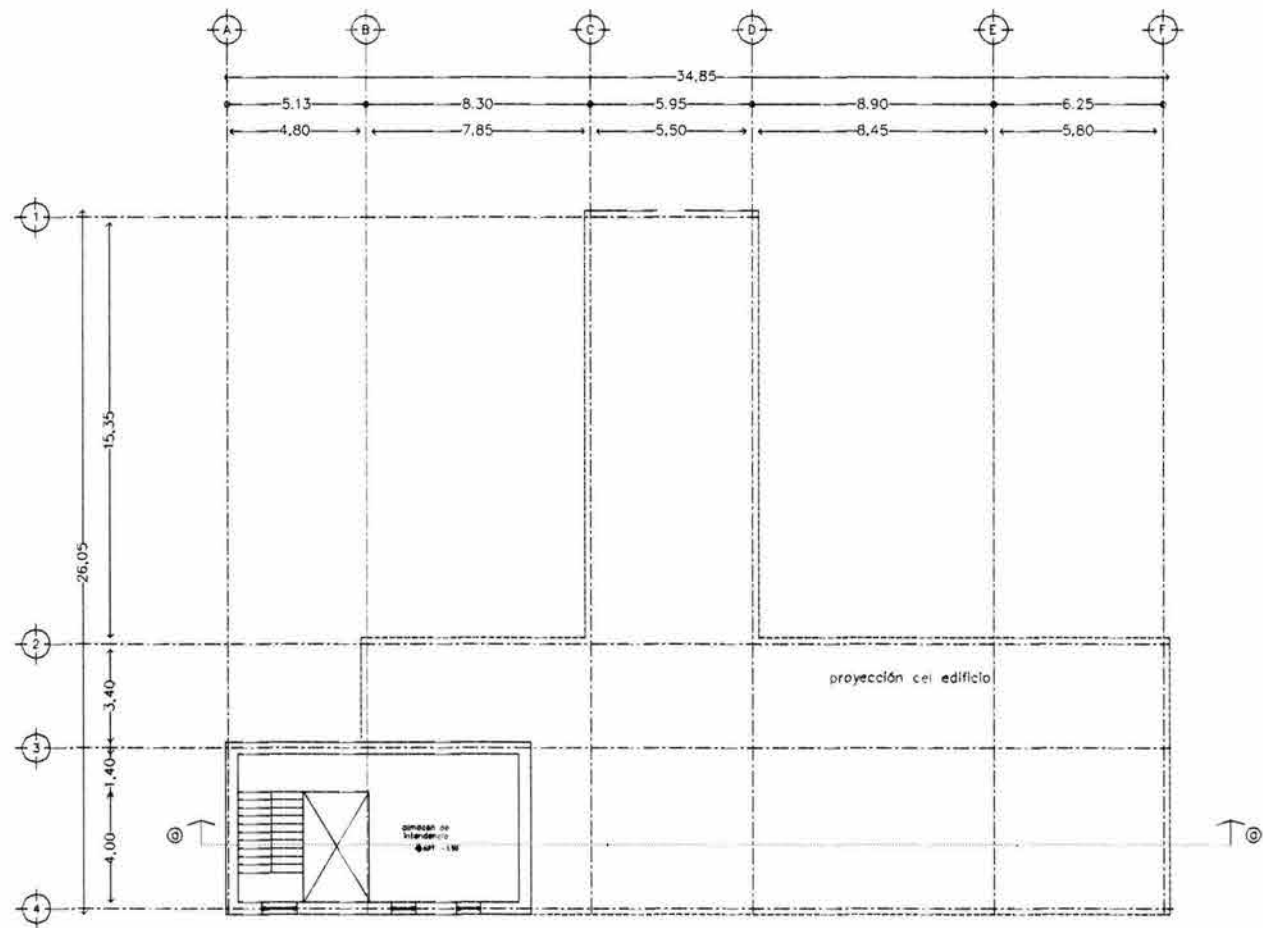

planta de sótano

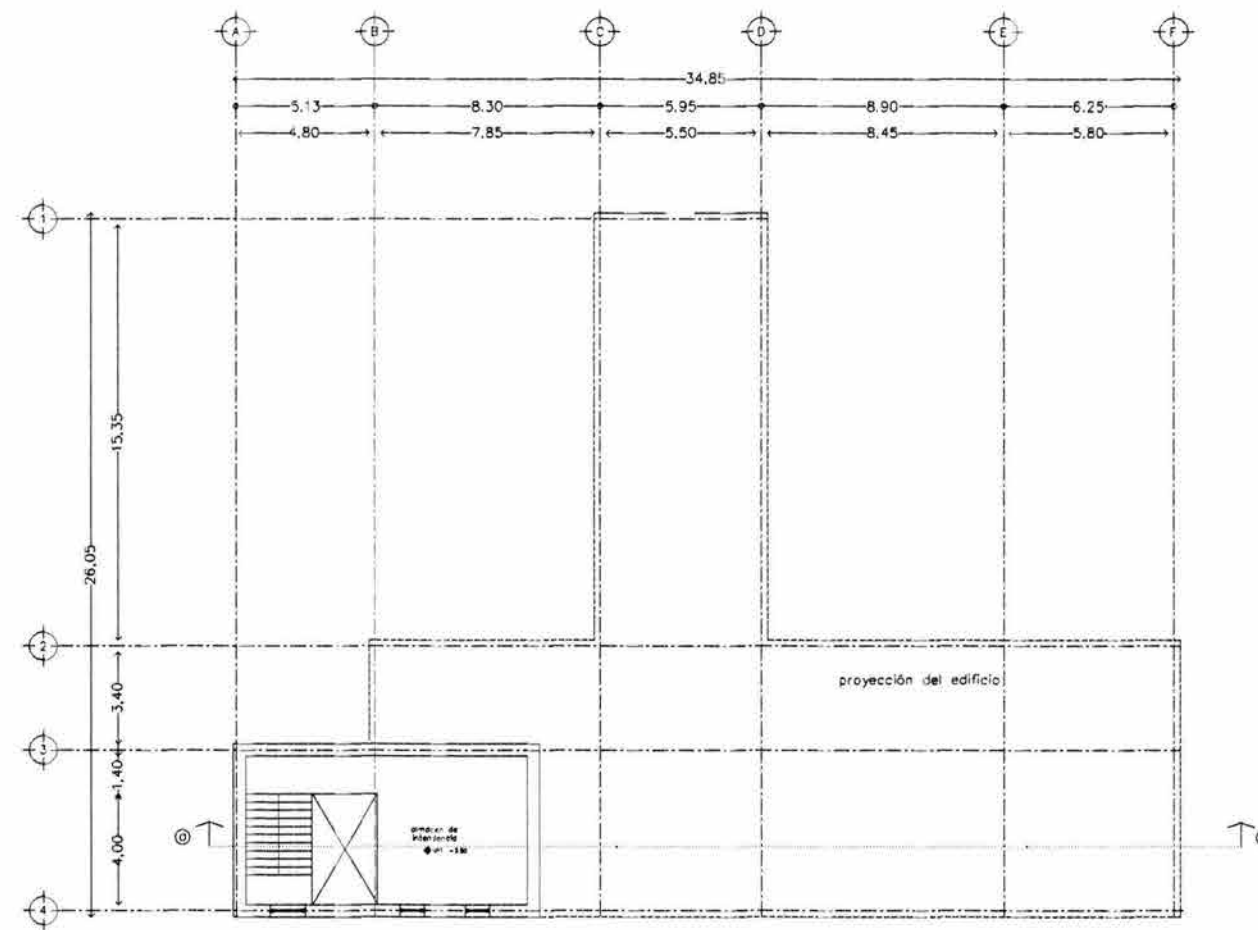
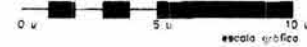

planta de sótano



propuesta
arquitectónicas

dormitorios
educación
continua

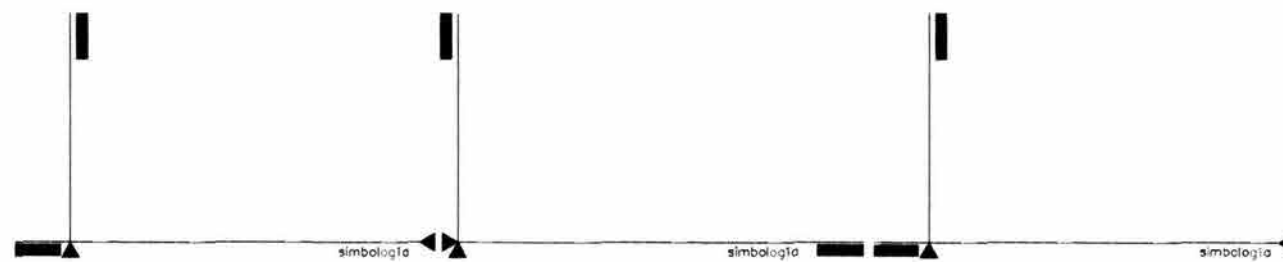

simbología

simbología

simbología

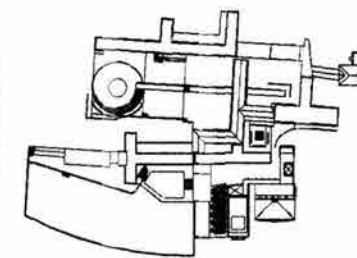

planta de conjunto

asesores
en
arquitectura

cft
centro de
formación
teatral

Jacir sinhue fuentes quezada
raúl nieta garcía
juan ignacio del cueto ruiz-funes
alejandra villalobos pérez

esc. 1:150
cotas: m.

SC
san cayetano

01
arquitecturas

taller max celtto

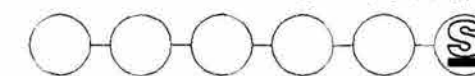

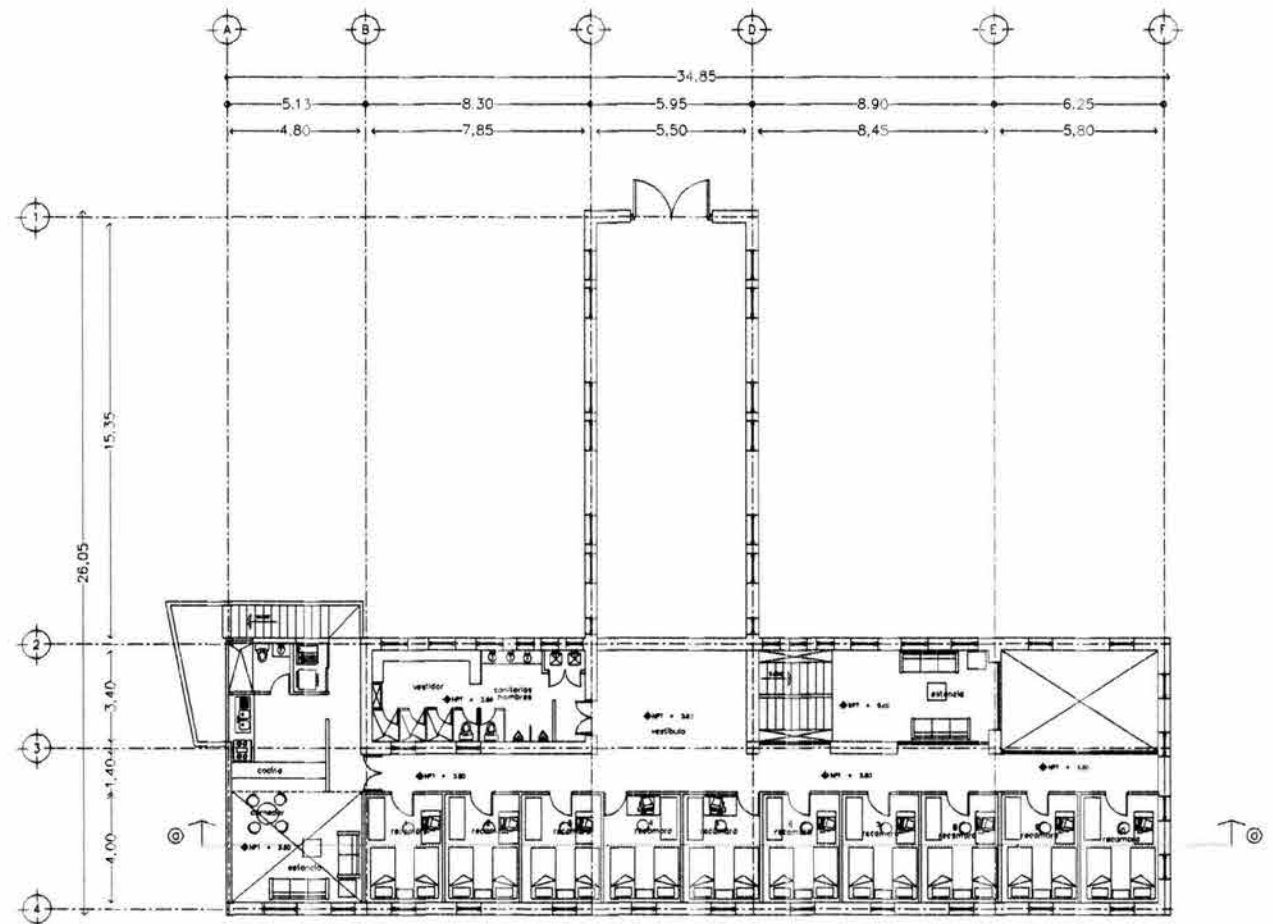
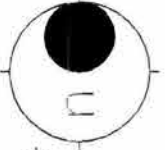

primer nivel

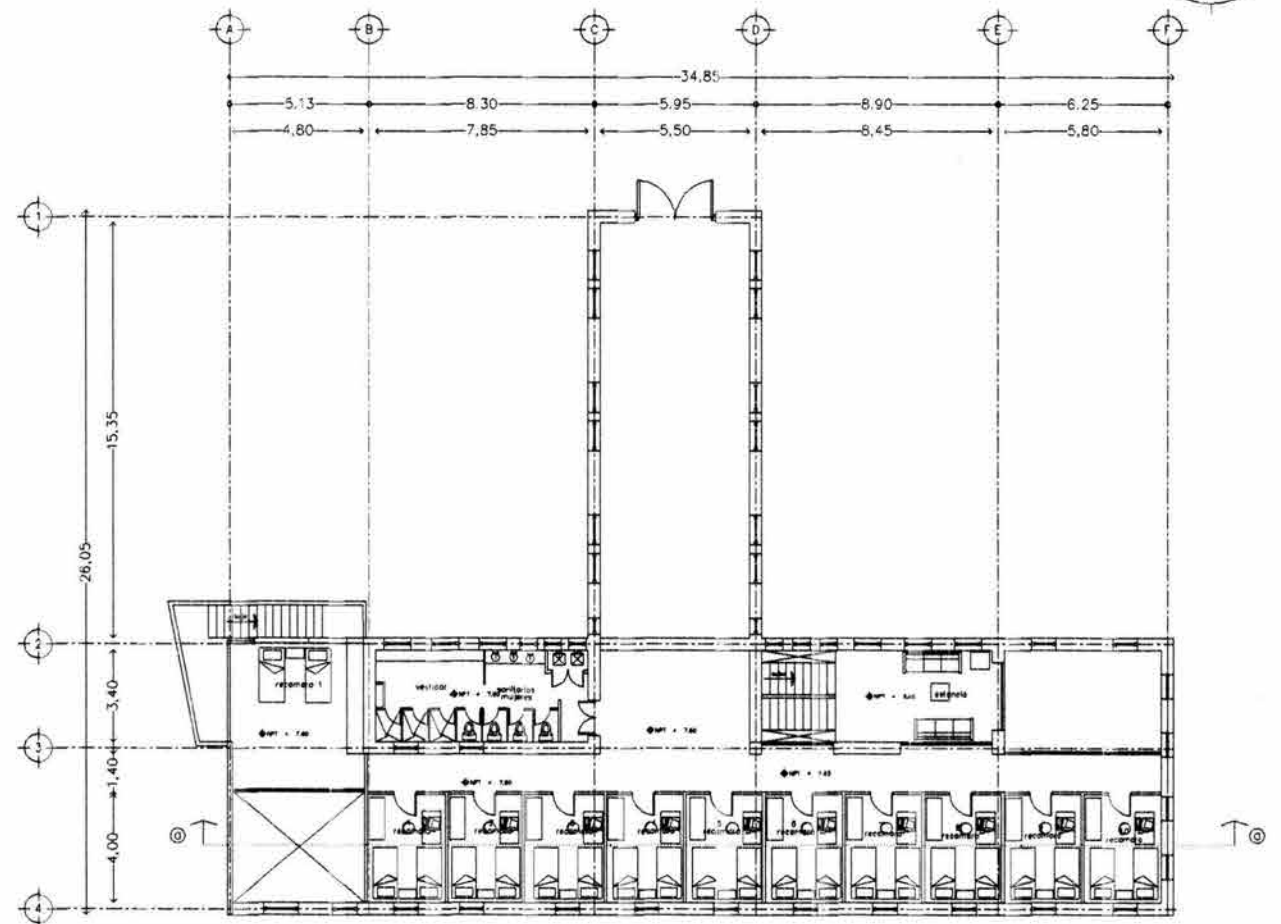
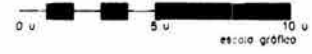

segundo nivel



propuesta
arquitectónica
dormitorios
educación
continua

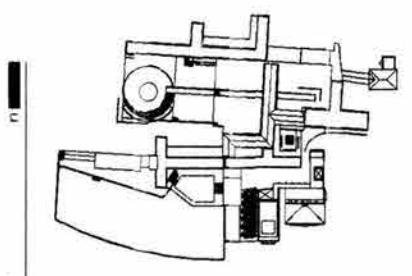
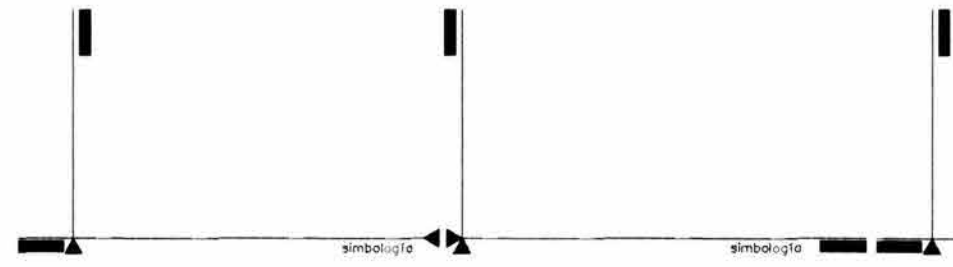

esc. 1:150
cotas: m

cft
centro de formación teatral

asesores en arquitectura
jaci sinhue fuentes quezada
raúl nieta garcía
juan ignacio del cueto ruiz-funes
alejandro villalobos perez

SC
san cayetano
taller max celtio

02
arquitecturas

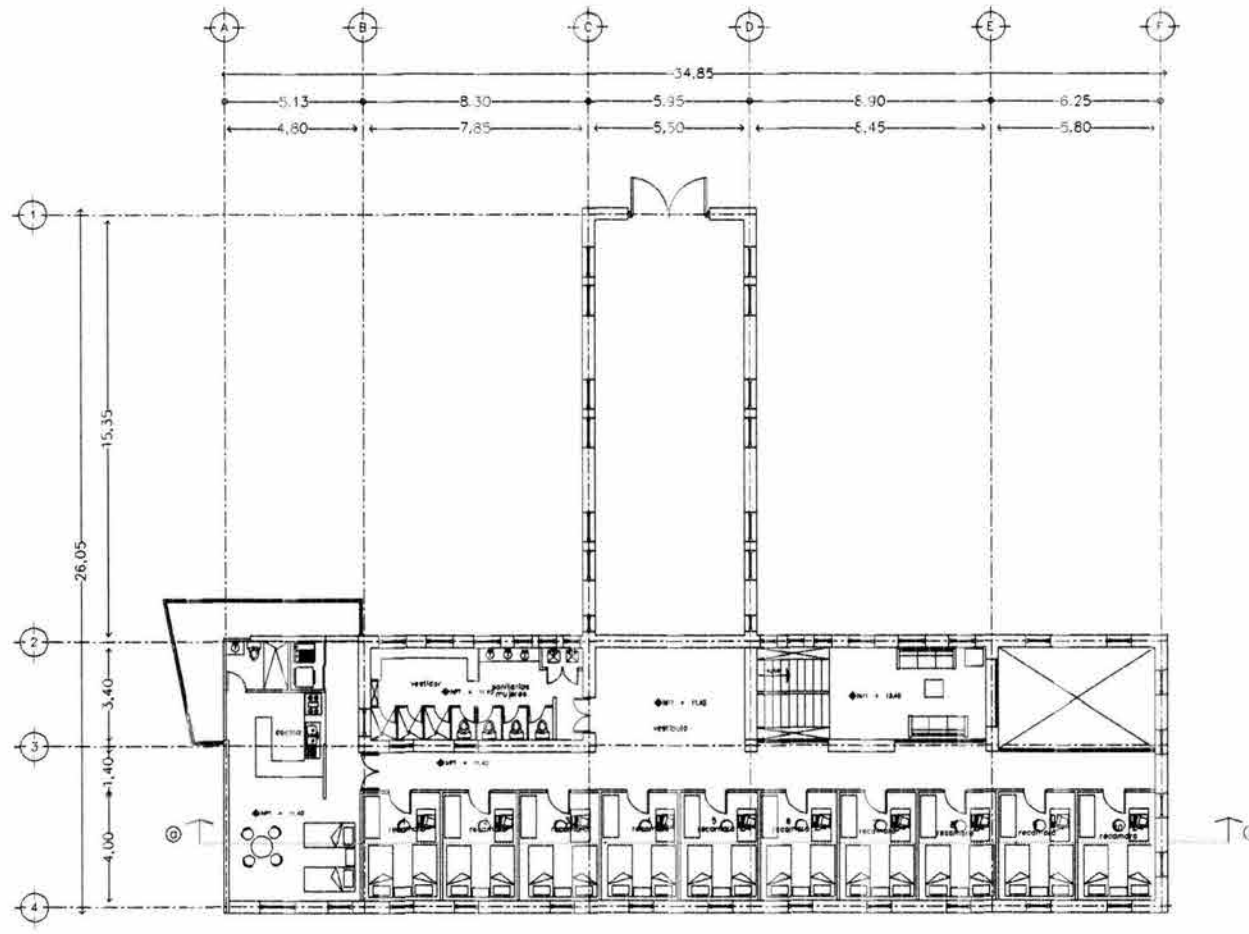

tercer nivel

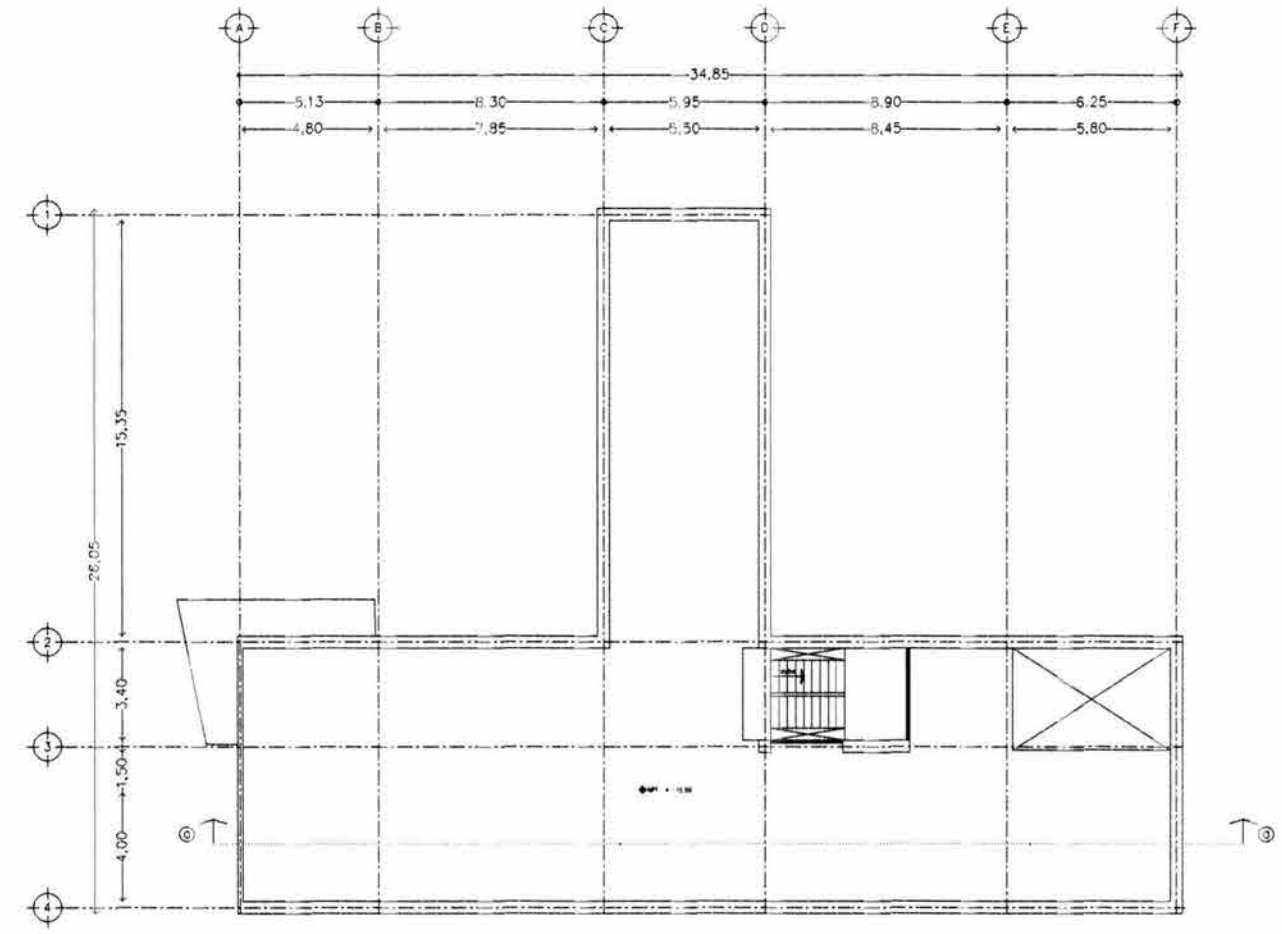

planta de azotea

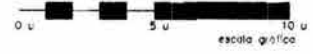

propuesta
arquitectónica
dormitorios
educación
continua

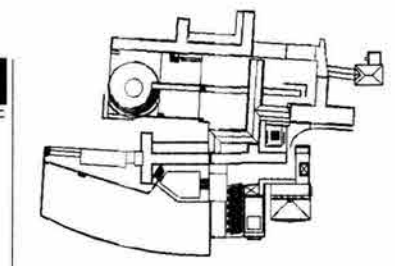
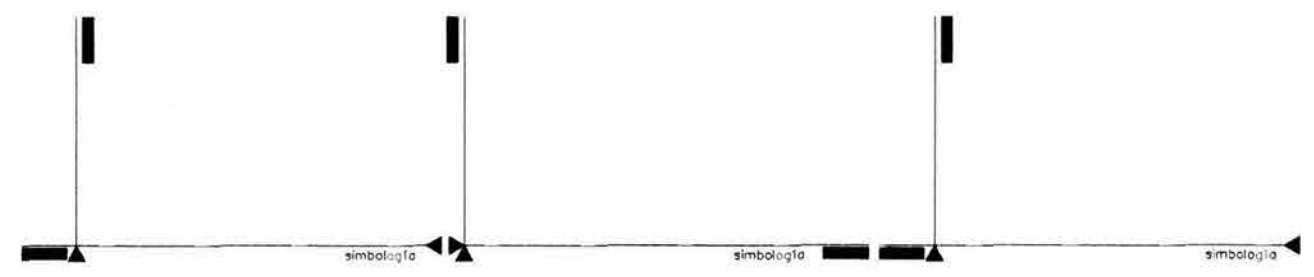

esc. 1:150
cotas: m.

cfft
centro de formación teatral

José sinhue fuentes quezada
raúl nieta garcía
Juan Ignacio del Cueto Ruiz-Funes
Alejandro Villalobos Pérez

SC
san cayetano

Taller max cetti o

03
a
arquitecturas

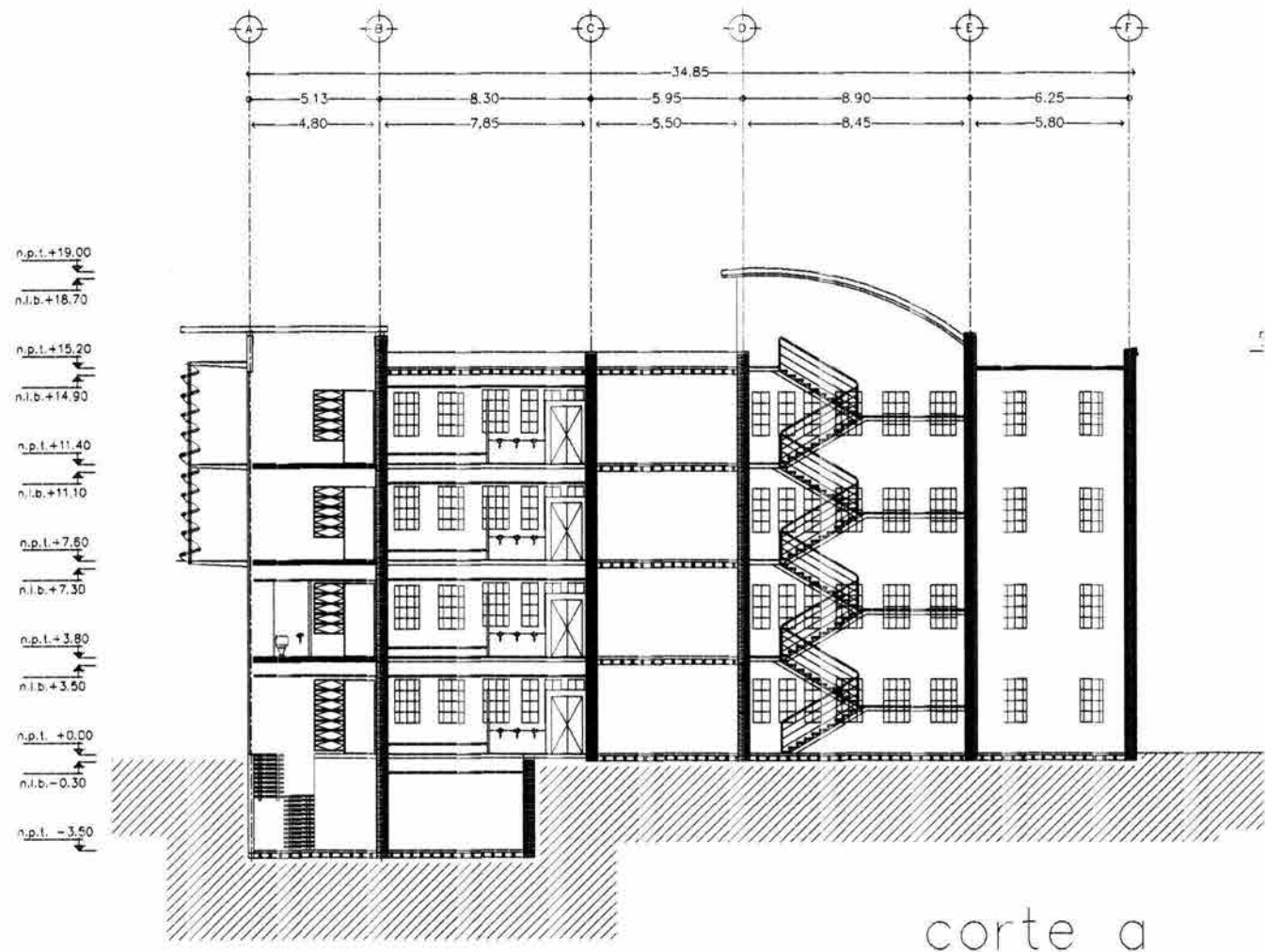

corte a

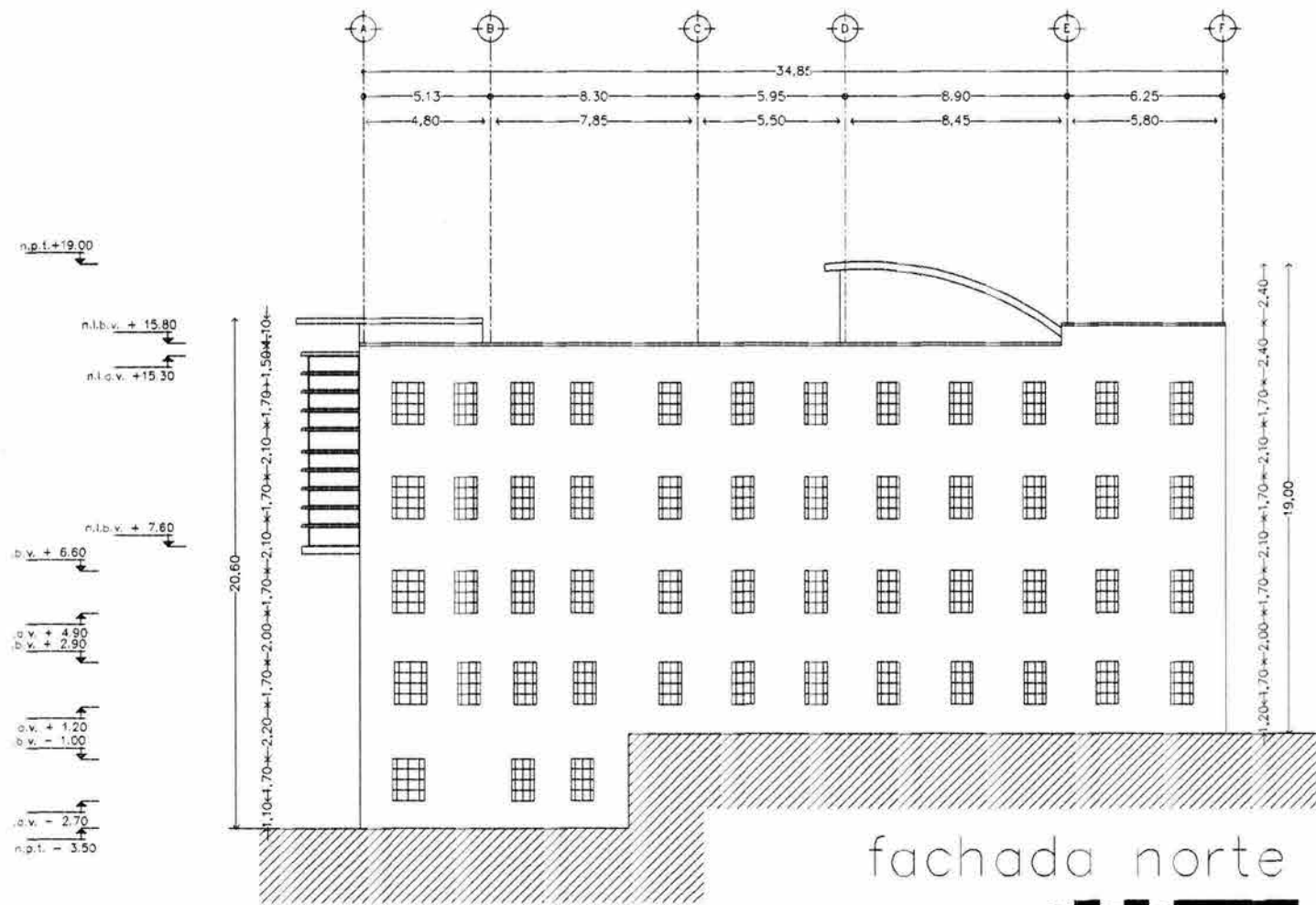

fachada norte

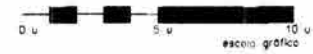

propuesta arquitectónica
 dormitorios
 educación continua

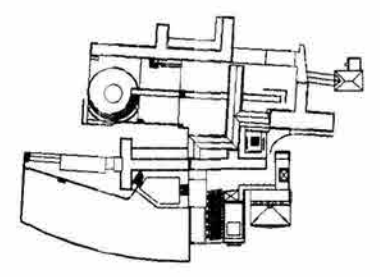
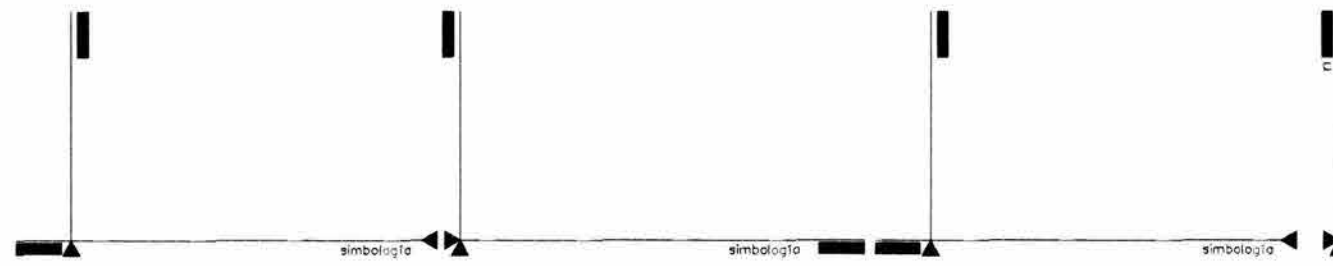

asesores
 m. e. r.
 d. e. r.
 d. i. a.
 arquitectura

esc. 1:150
 cotas: m.

cft
 centro de formación teatral

Jacinto Fuentes Quezada
 Raúl Nieto García
 Juan Ignacio del Cuelo Ruiz-Funes
 Alejandra Villalobos Pérez

SC
 con Cayetano

a 04
 arquitectura

taller max celtio

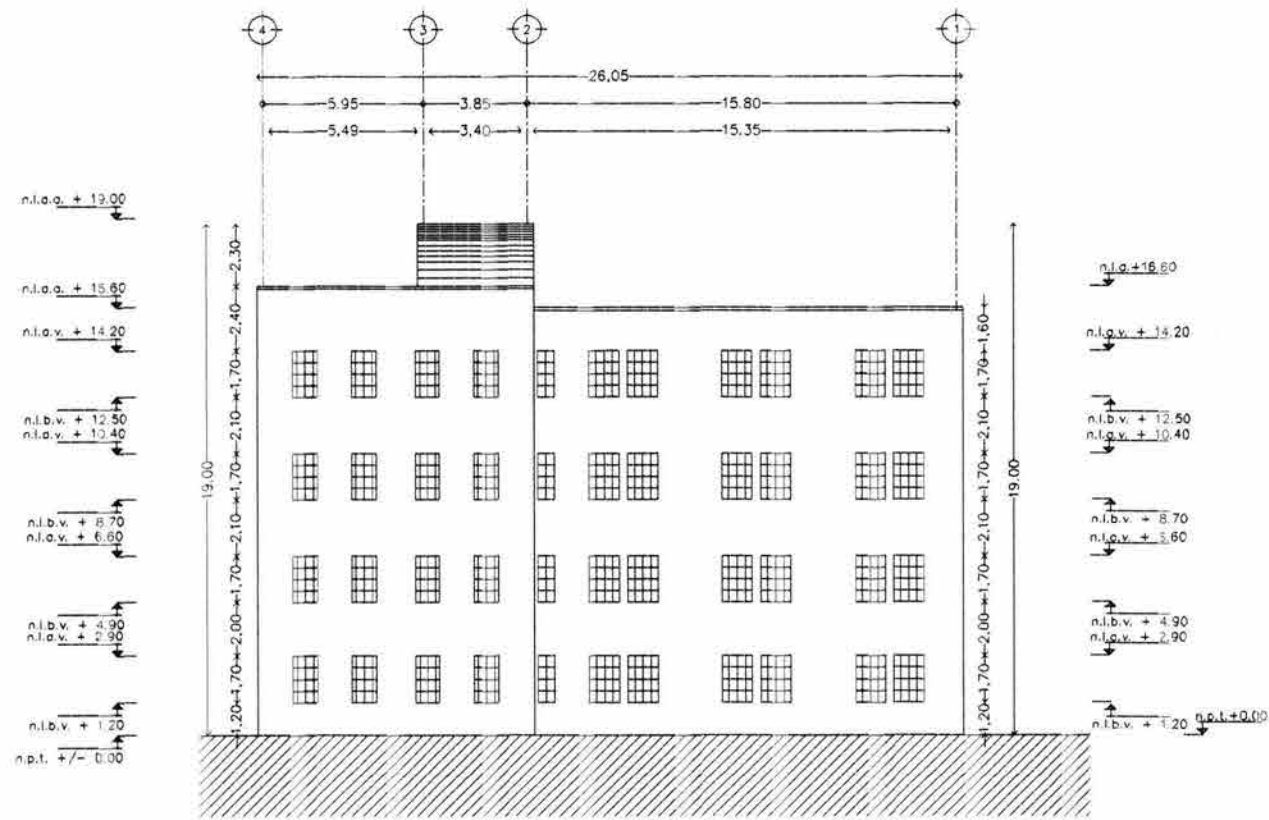

fachada oriente

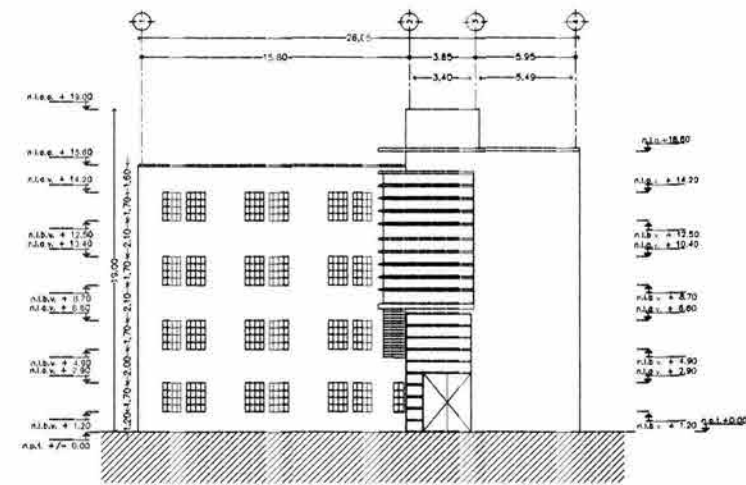

fachada poniente

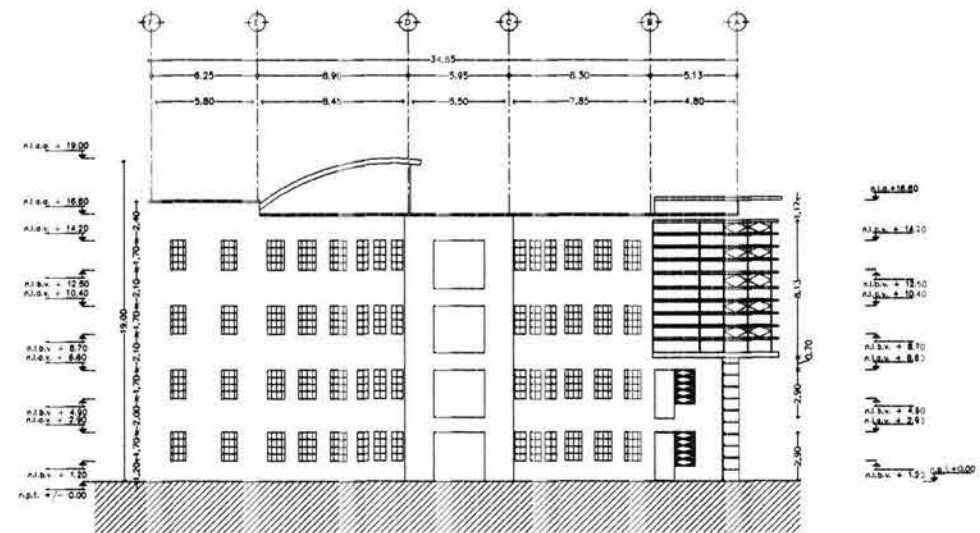

fachada sur



propuesta arquitectónica

dormitorios
educación
continua

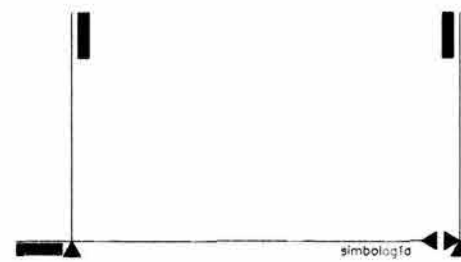

simbología

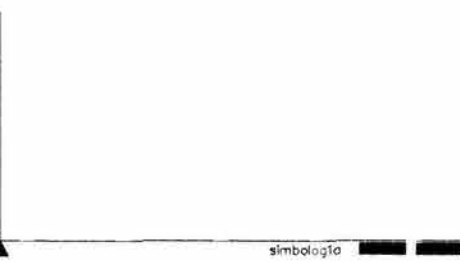

simbología

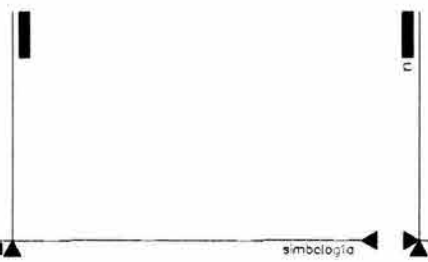

simbología

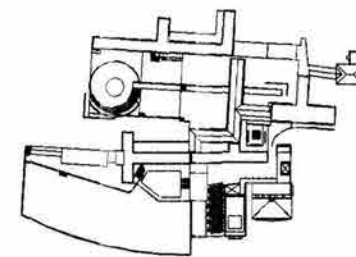

planta de conjunto

asesores en arquitectura

cftt

centro de formación teatral
jaci sinhue fuentes quezada
raúl nieto garcía
juan ignacio del cueto ruiz-lunes
alejandra villalobos perez

esc. 1:150
cotas: m.

SG

sig. coyatano

taller maxicetto

05

arquitectos



+Tercer Nivel; Bloque de sanitarios, Estancia, 10 recamaras, Departamento "e"

Propuesta de acabados:

+Cimentación; en el edificio de Educación continua (EC) se conservaría la existente

+Estructura; en el edificio de EC son muros de carga y entresijos de madera, salvo el bloque sanitario y el bloque de circulaciones verticales en los cuales los entresijos son de vigueta y bovedilla.

+Muros; En el edificio EC son muros de carga existentes de tabique rojo recocido,

+Entresijos; En el edificio EC son de madera de pino (existente) salvo el bloque sanitario y el bloque de circulaciones verticales en los cuales son de vigueta y bovedilla.

+Techos; en el bloque de circulaciones verticales la cubierta esta constituida de una armadura de alma abierta al interior y cubierta de lamina romsa, acabada con pintura de color s.m.a.o., acabado final con resina epóxica anticorrosivo (RA-28), en el resto del edificio se conservo la techumbre original.

+Azoteas; en EC la cubierta esta terminada con lamina romsa color s.m.a.o. acabada con resinas epóxicas anticorrosivas (RA-28).

Revestimientos y acabados interiores.

+Aplanados; en EC son los muros existentes de tabique rojo recocido acabados con aplanado de yeso a plomo y regla, con 2 cm de espesor con zoclo de ángulo de fierro de 1" x 1/8" acabado final pintura s.m.a.o.; esto en el área de las celdas, en áreas comunes los muros son aparentes acabados con sellador y en el bloque sanitario los acabados son de dalmosaico de 2" x 2".

+Escaleras; Son de estructura metálica acabada con lamina romsa y firme de concreto acabado s.m.a.o.

+Pisos; En EC los pisos son de madera de pino con nivelación y sustitución de piezas dañadas y/o faltantes, entrecalles de solera de aluminio de 1/2" x 1/4" acabado final con sellador Xylamon preventivo contra incendios y parásitos de la madera. En los bloques sanitarios son de concreto pulido acabado color integral, al igual que en la nueva ala de celdas.

+Instalaciones Hidráulicas y Sanitarias; Con tubería mixta conductores de agua de cobre, bajadas de PVC, albañal de concreto centrifugado, registros convencionales, fosas sépticas y plantas de tratamiento s.m.a.o.

+Instalaciones de fuerza; Sobrepuestas de tipo residencial, entubadas en conduit rígido galvanizado de pared gruesa, plastificado con PVC, incluye alambrados en conductores de cobre aislados con forro termoplástico,

antillama de máxima seguridad y resistencia ala propagación de incendios, tableros termomagnéticos, interruptores, luminarias, pararrayos y tierras con salidas y contactos convencionales.

+Vidriería; de 5 y 6 mm

+Cancelería; contemporánea según muestra aprobada en obra

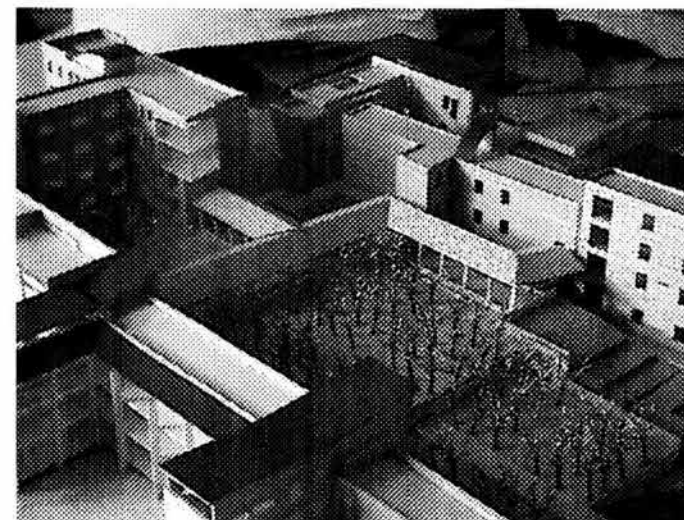

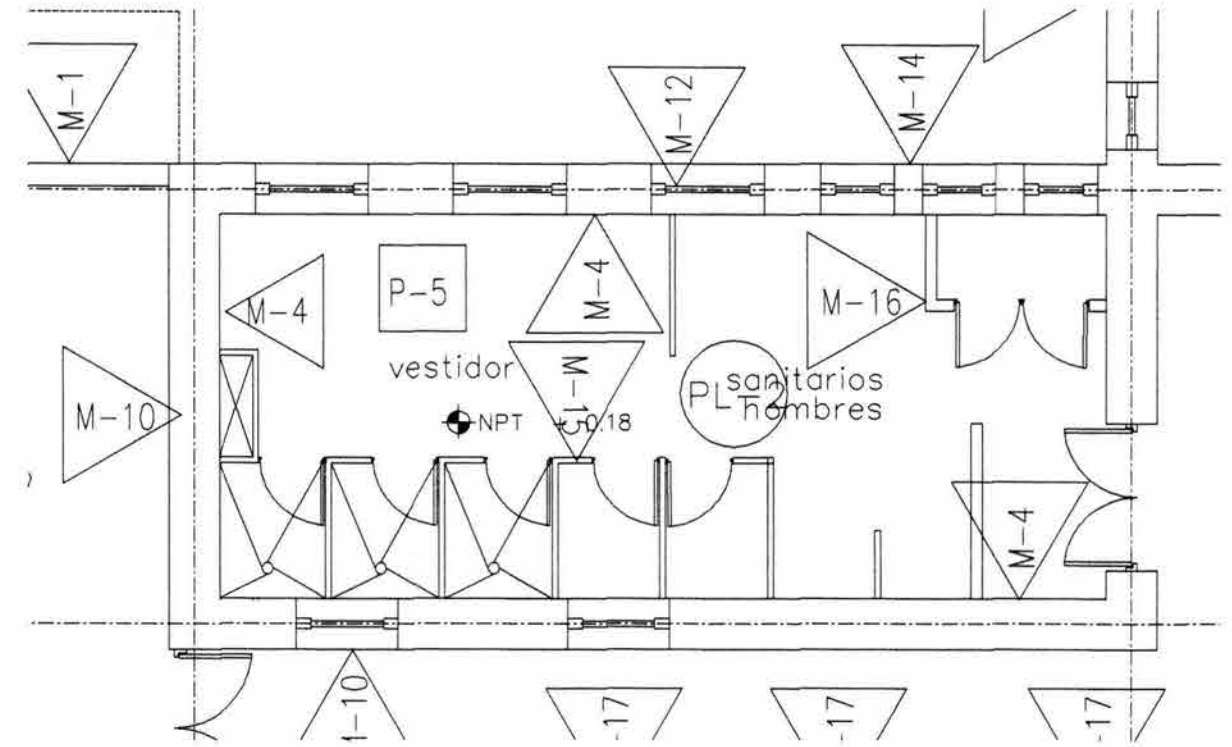
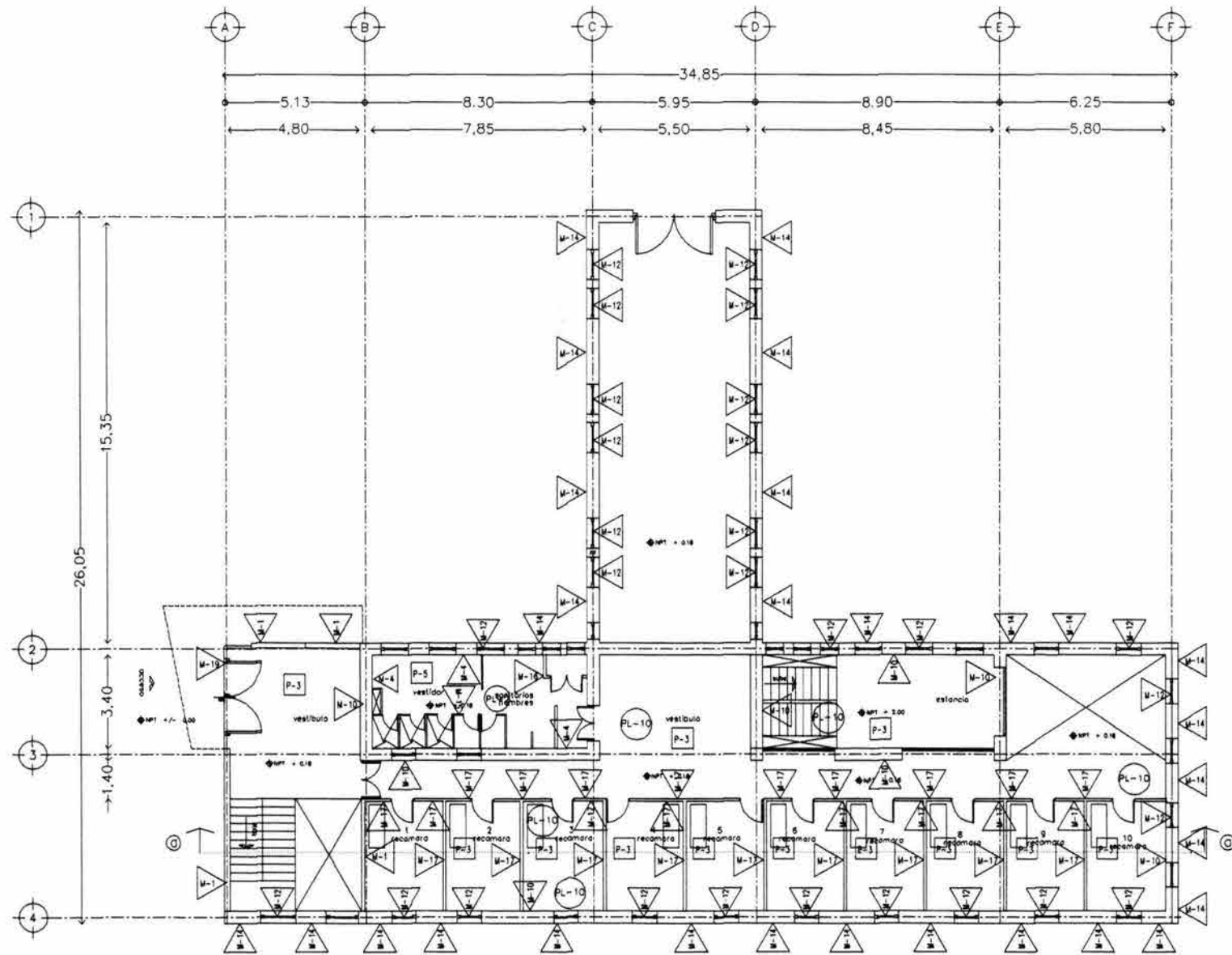

planta de acceso

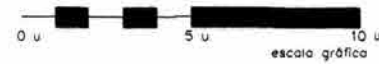

ESPECIFICACIONES GENERALES

PIEDRA

M-1 Pizarra de acceso alveada por medio de un sistema de drenaje...
 M-2 Pizarra de acceso alveada por medio de un sistema de drenaje...
 M-3 Pizarra de acceso alveada por medio de un sistema de drenaje...
 M-4 Pizarra de acceso alveada por medio de un sistema de drenaje...
 M-5 Pizarra de acceso alveada por medio de un sistema de drenaje...
 M-6 Pizarra de acceso alveada por medio de un sistema de drenaje...
 M-7 Pizarra de acceso alveada por medio de un sistema de drenaje...
 M-8 Pizarra de acceso alveada por medio de un sistema de drenaje...
 M-9 Pizarra de acceso alveada por medio de un sistema de drenaje...
 M-10 Pizarra de acceso alveada por medio de un sistema de drenaje...
 M-11 Pizarra de acceso alveada por medio de un sistema de drenaje...
 M-12 Pizarra de acceso alveada por medio de un sistema de drenaje...
 M-13 Pizarra de acceso alveada por medio de un sistema de drenaje...
 M-14 Pizarra de acceso alveada por medio de un sistema de drenaje...
 M-15 Pizarra de acceso alveada por medio de un sistema de drenaje...
 M-16 Pizarra de acceso alveada por medio de un sistema de drenaje...

NOTAS

M-1 Pizarra de acceso alveada por medio de un sistema de drenaje...
 M-2 Pizarra de acceso alveada por medio de un sistema de drenaje...
 M-3 Pizarra de acceso alveada por medio de un sistema de drenaje...
 M-4 Pizarra de acceso alveada por medio de un sistema de drenaje...
 M-5 Pizarra de acceso alveada por medio de un sistema de drenaje...
 M-6 Pizarra de acceso alveada por medio de un sistema de drenaje...
 M-7 Pizarra de acceso alveada por medio de un sistema de drenaje...
 M-8 Pizarra de acceso alveada por medio de un sistema de drenaje...
 M-9 Pizarra de acceso alveada por medio de un sistema de drenaje...
 M-10 Pizarra de acceso alveada por medio de un sistema de drenaje...
 M-11 Pizarra de acceso alveada por medio de un sistema de drenaje...
 M-12 Pizarra de acceso alveada por medio de un sistema de drenaje...
 M-13 Pizarra de acceso alveada por medio de un sistema de drenaje...
 M-14 Pizarra de acceso alveada por medio de un sistema de drenaje...
 M-15 Pizarra de acceso alveada por medio de un sistema de drenaje...
 M-16 Pizarra de acceso alveada por medio de un sistema de drenaje...

PLAFON

M-1 Plafón de acceso alveado por medio de un sistema de drenaje...
 M-2 Plafón de acceso alveado por medio de un sistema de drenaje...
 M-3 Plafón de acceso alveado por medio de un sistema de drenaje...
 M-4 Plafón de acceso alveado por medio de un sistema de drenaje...
 M-5 Plafón de acceso alveado por medio de un sistema de drenaje...
 M-6 Plafón de acceso alveado por medio de un sistema de drenaje...
 M-7 Plafón de acceso alveado por medio de un sistema de drenaje...
 M-8 Plafón de acceso alveado por medio de un sistema de drenaje...
 M-9 Plafón de acceso alveado por medio de un sistema de drenaje...
 M-10 Plafón de acceso alveado por medio de un sistema de drenaje...
 M-11 Plafón de acceso alveado por medio de un sistema de drenaje...
 M-12 Plafón de acceso alveado por medio de un sistema de drenaje...
 M-13 Plafón de acceso alveado por medio de un sistema de drenaje...
 M-14 Plafón de acceso alveado por medio de un sistema de drenaje...
 M-15 Plafón de acceso alveado por medio de un sistema de drenaje...
 M-16 Plafón de acceso alveado por medio de un sistema de drenaje...

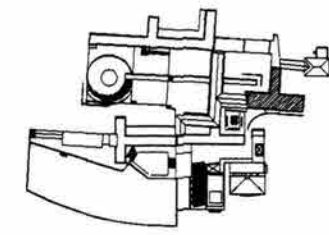

esc. 1:150
cotas: m.

jack sinhue fuentes quezada
 raúl nieto garcía
 juan ignacio del cueto ruiz-funes
 aiejaandra villalobos perez
 son cayetano

taller max cellio
 o.d. en arquitectura

ac01
 arquitectura

propuesta
educación
continua

SIMBOLOGIA

M-1 MÓDULO DE ACCESO EN PIEDRA
 M-2 MÓDULO DE ACCESO EN PIEDRA
 M-3 MÓDULO DE ACCESO EN PIEDRA
 M-4 MÓDULO DE ACCESO EN PIEDRA
 M-5 MÓDULO DE ACCESO EN PIEDRA
 M-6 MÓDULO DE ACCESO EN PIEDRA
 M-7 MÓDULO DE ACCESO EN PIEDRA
 M-8 MÓDULO DE ACCESO EN PIEDRA
 M-9 MÓDULO DE ACCESO EN PIEDRA
 M-10 MÓDULO DE ACCESO EN PIEDRA
 M-11 MÓDULO DE ACCESO EN PIEDRA
 M-12 MÓDULO DE ACCESO EN PIEDRA
 M-13 MÓDULO DE ACCESO EN PIEDRA
 M-14 MÓDULO DE ACCESO EN PIEDRA
 M-15 MÓDULO DE ACCESO EN PIEDRA
 M-16 MÓDULO DE ACCESO EN PIEDRA

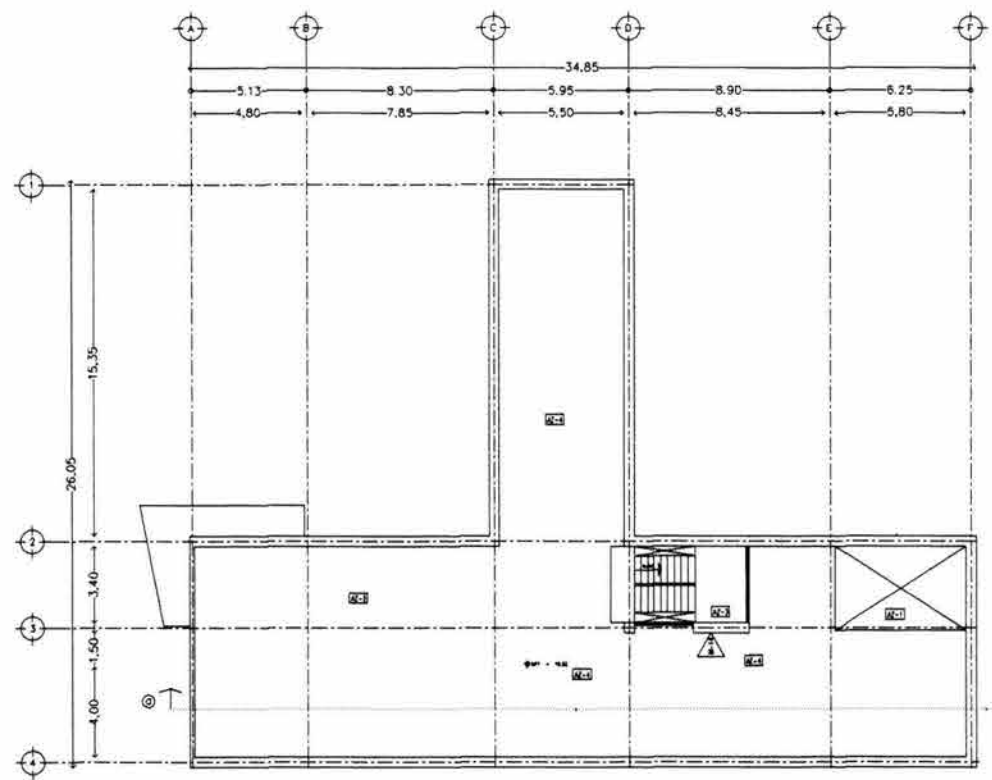
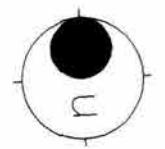

planta de azotea

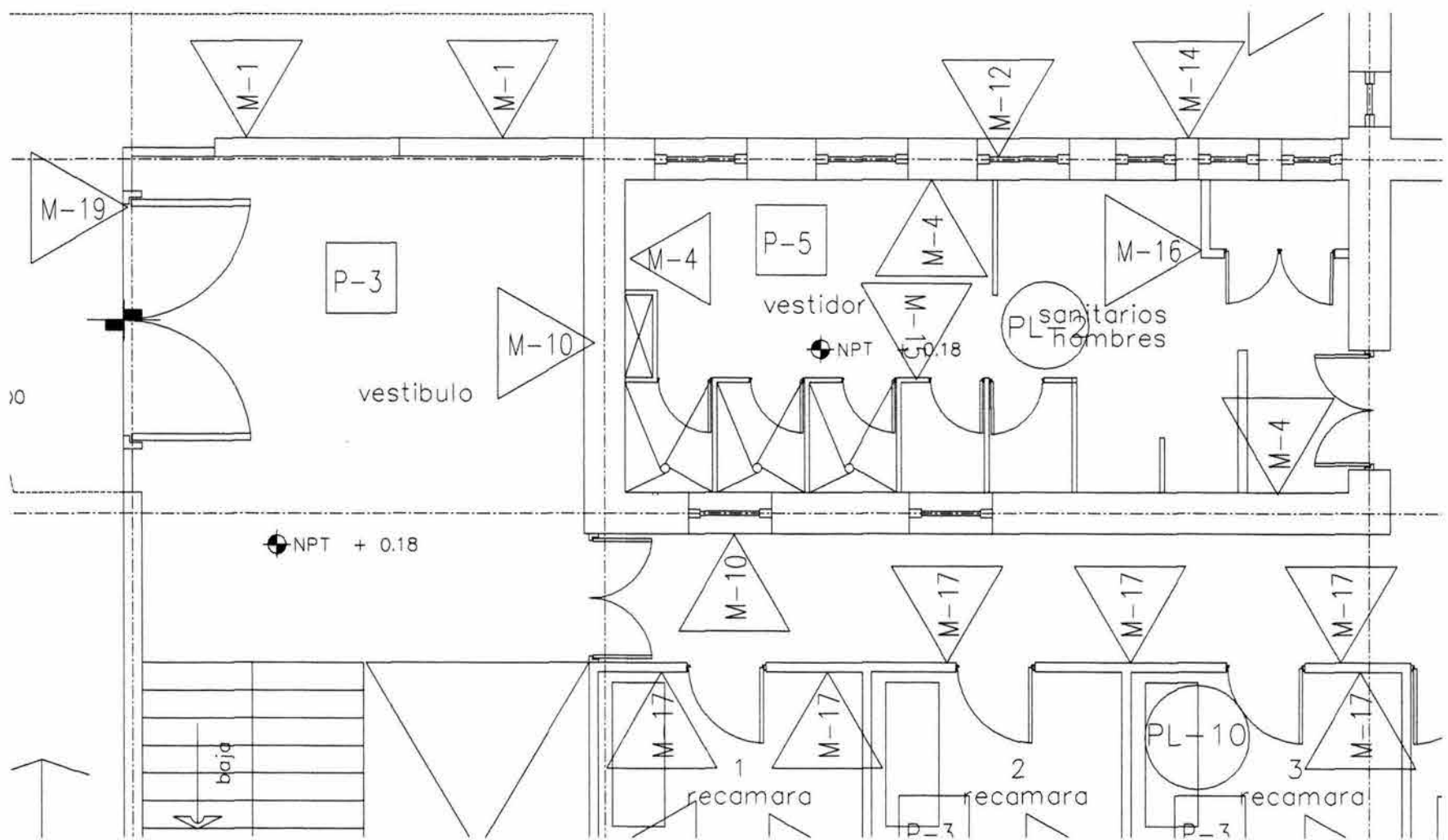

detalle baños



ESPECIFICACIONES GENERALES

1.1 Tipo de carpintería exterior... 1.2 Tipo de carpintería interior... 1.3 Tipo de carpintería de aluminio... 1.4 Tipo de carpintería de hierro... 1.5 Tipo de carpintería de madera...

MURDOS

1.1 Tipo de muros... 1.2 Tipo de muros... 1.3 Tipo de muros... 1.4 Tipo de muros... 1.5 Tipo de muros...

COLUNAS

1.1 Tipo de columnas... 1.2 Tipo de columnas... 1.3 Tipo de columnas...

NOTAS

1.1 Nota de especificación... 1.2 Nota de especificación... 1.3 Nota de especificación... 1.4 Nota de especificación... 1.5 Nota de especificación...

PLANCHAS

1.1 Tipo de planchas... 1.2 Tipo de planchas... 1.3 Tipo de planchas... 1.4 Tipo de planchas... 1.5 Tipo de planchas...

SIMBOLOGIA

1.1 Simbología... 1.2 Simbología... 1.3 Simbología...

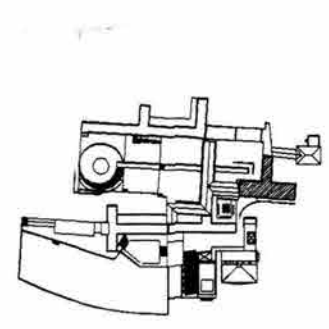

planta de conjunto

esc. 1:150
cotas: m.

Logo for 'cftt' (centro de formación teatral) and 'SC' (San Cayetano). Below the logos are the names of the architects: 'jack sinhue fuentes quezada', 'roái nieto garcía', 'juan ignacia del cueto ruiz-funes', and 'alejandra vilalobos perez'. At the bottom right is the logo for 'atelier max cetto'.

ac02

propuesta
educación
continua

8.13. Foro al aire libre

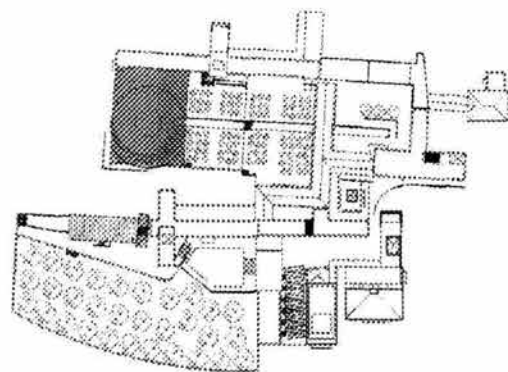

Ubicación

Se encuentra al fondo del conjunto, como se puede observar en el croquis.

Descripción

Consta de un escenario al centro, en forma circular, unos planos en forma de escuadra que pueden servir como base para una cubierta temporal y las gradas continúan la forma circular que propuse para dicho elemento y se encuentran de forma decreciente para generar una simetría dinámica que genere interés en los visitantes y funcione como teatro aunque no formalmente.

Trabajos Realizados

En este sitio se encontraban dos pequeños espejos de agua y una plaza de concreto aparente sin más

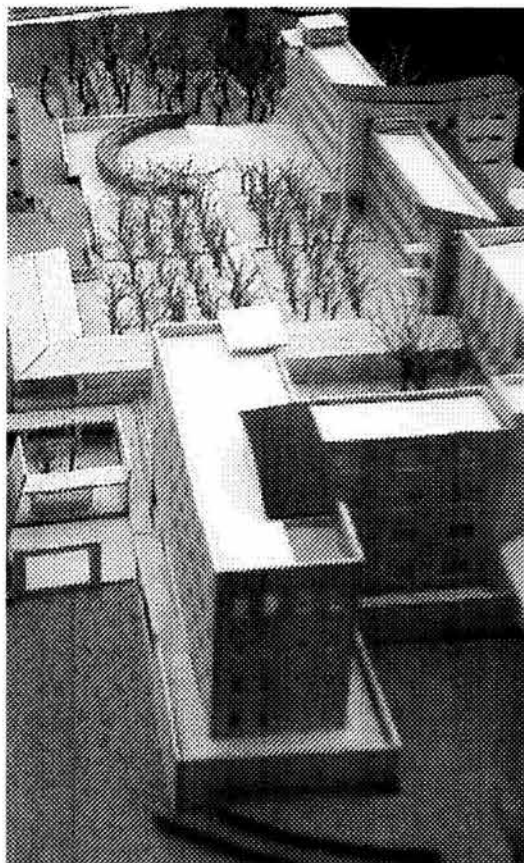

elementos ni diseño, por lo que la construcción del foro no representa, la demolición de ningún elemento ni la remoción de árbol alguno.

Programa

Este foro consiste de los muros en forma de escuadra que le darán la

posibilidad de ser cubierto temporalmente.

Propuesta de acabados

+Todo el foro será construido por medio de concreto armado con malla electrosoldada 6:6/10:10 aparente

+Los muros serán construidos con piezas precoladas de concreto de 30 cm

+Las gradas serán construidas con estructura metálica y lamina de acero galvanizado con firme de concreto de 4 cm



8.14. Sistema de Patios y jardines

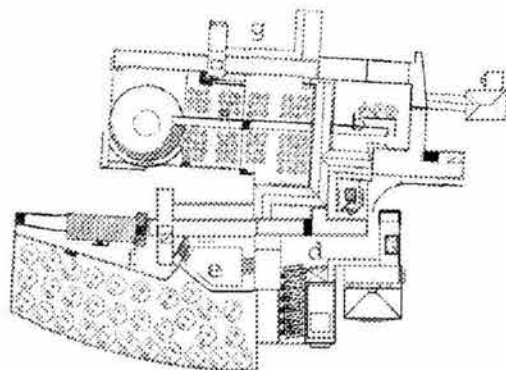

Patio a

Los Perales, este patio es el de mayor importancia, ya que en él se encuentran aproximadamente 100 árboles frutales a pesar de que la intervención en dicho patio es mínima, pretende ser significativa, restituí los muros de contención que dan forma a dicho patio y generé un recorrido a escala perceptiva con un muro bajo y el cambio de material al centro y que remata con el foro.

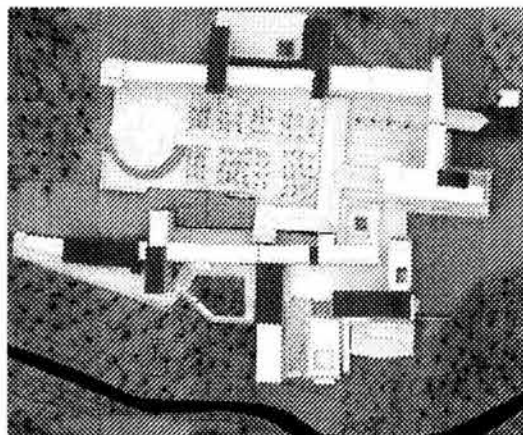
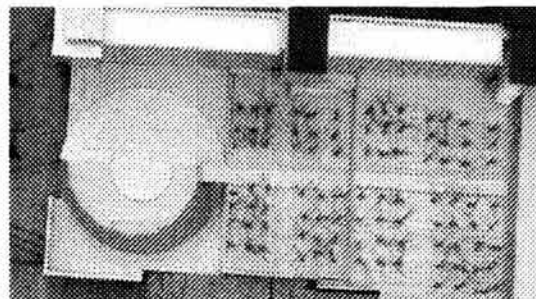

Trabajos Realizados

- +En este patio solo se demolieron pavimentos que se encontraban en franco deterioro.
- +Sustitución de pavimentos en donde se encontraban más deteriorados.

Programa

- +Andador central de concreto hidráulico pulido con maquina acabado integral

Patio b

Este patio lo forman el edificio de educación continua, el de reserva y el andador, que aunque no es un cuerpo propiamente dicho en el ámbito sensorial, representa uno aunque permeable. Esta sensación de estar contenido le proporciona cierta intimidad. Aquí generé una serie de muros bajos en forma de escuadra e

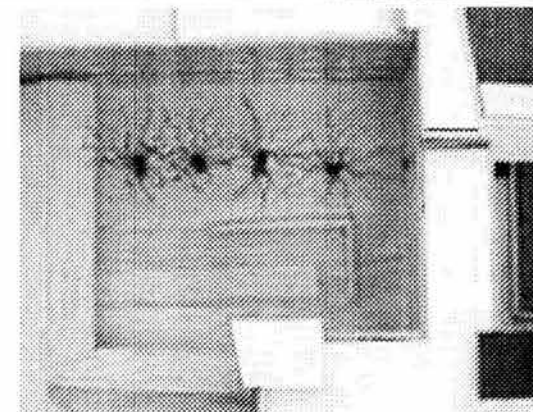

inicio del recorrido virtual que finaliza o remata con el foro al aire libre,

Trabajos Realizados

- +La rehabilitación de este patio no represento más que la sustitución de pavimento y plantar más árboles.

Programa

- +Andador central de concreto hidráulico pulido con maquina acabado integral

Patio c

En él me atreví a desarrollar una propuesta mas fuerte, ya se encontraba un tanto deprimido al estar prácticamente un nivel bajo los otros dos, entonces propuse, una rampa para salvar la depresión mencionada y un juego de doble altura de estructura metálica para crear la sensación de continuidad en



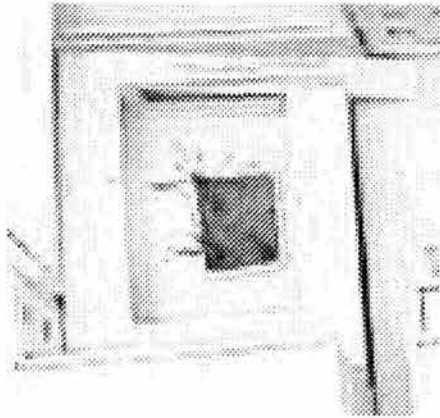

los patios con una iluminación, propuesta para resaltar el diseño.

Trabajos Realizados

En esta zona se llevo a cabo la demolición tanto de un muro existente como de una parte del edificio en el que se encuentran las aulas taller.
+ Sustitución del pavimento existente.
+ Construcción del muro curvo y la rampa de acceso tanto al sistema de patios como al edificio de Educación continúa.
+ Construcción de una estructura metálica que soporte el tapanco construido con lamina romsa y con firme de concreto.

+Edificación del espejo de agua que genere un patio de recepción agradable al sistema de patios.

Programa

+Tapanco para generar patio en dos niveles
+Rampa de acceso al sistema de patios.
+Espejo de agua

Propuesta de Acabados

+Estructura metálica acabada con pintura de esmalte s,m,a,o. Y acabada con resinas epoxicas (RA-28) contra incendios
+Todo el piso será de concreto armado con malla 6:6/10:10 acabado final pulido con maquina color integral
+En las rampas el concreto será tratado o rallado de tal forma que sea antiderrapante.

Patio d

Es el patio central de la escuela y está pensado para ser un lugar de transición, más que de estar, sin embargo se funde con la plaza a desnivel que está propuesta para estar. Entonces busco fusionar ambos usos. Con materiales diferentes y cambios de texturas.

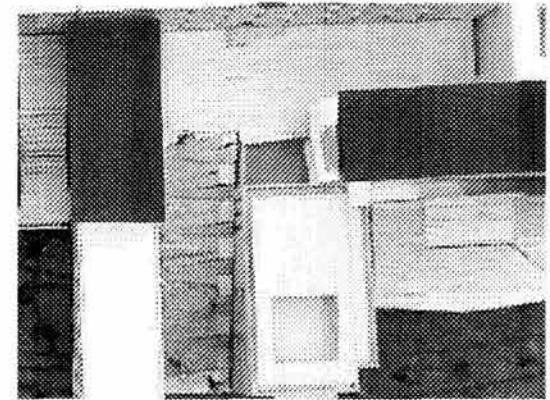

Trabajos Realizados

En esta zona como ya lo he mencionado se llevo acabo la demolición de una parte del edificio administrativo y del de aulas taller.
+Sustitución de todo el pavimento del patio
+Implementación de cenefas que recojan el agua pluvial del mismo.

Programa

+Explanada central

Propuesta de Acabados

+Todo el piso será de concreto armado con malla 6:6/10:10 acabado final pulido con maquina color integral

Patio e

Éste no tuvo intervención, por que se encontraba en buen estado de conservación.



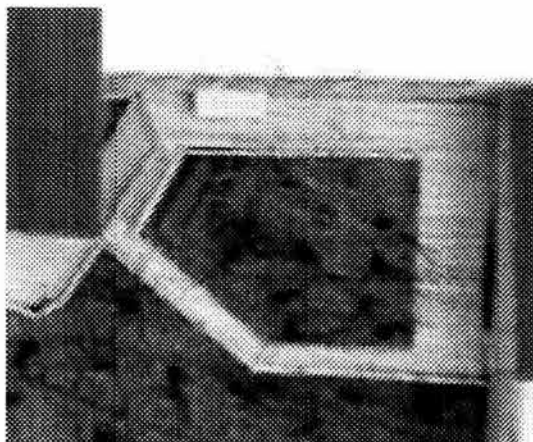

Patio f

Con respecto al patio en cuestión, lo que prepongo es un cambio de piso y mantenimiento de los muros bajos, ya que generan un microclima muy ameno y al encontrarse junto a la ludoteca se presta para jugar voleibol y camas elásticas se emplean en el centro de enseñanza teatral.

Trabajos Realizados

+Sustitución de todo el pavimento del patio
+Implementación de cenefas que recojan el agua pluvial del mismo.

Propuesta de Acabados

+Todo el piso será de concreto armado con malla 6:6/10:10 acabado final pulido con maquina color integral

Patio g

El tratamiento a este patio es el mismo al del anterior, con la diferencia de la remoción del asta bandera, ya que como lo he mencionado antes una parte del conjunto funcionaba como escuela de educación primaria.

Trabajos Realizados

+Sustitución de todo el pavimento del patio
+Implementación de cenefas que recojan el agua pluvial del mismo.

Propuesta de Acabados

+Todo el piso será de concreto armado con malla 6:6/10:10 acabado final pulido con maquina color integral

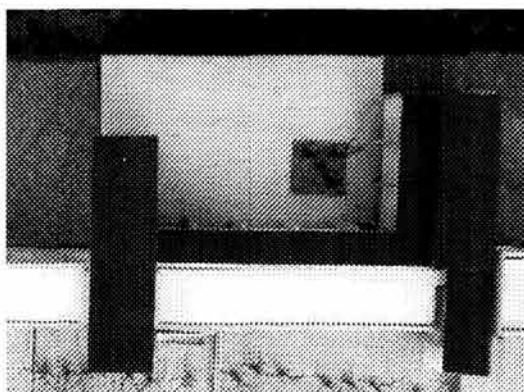

8.15 Casa de Máquinas

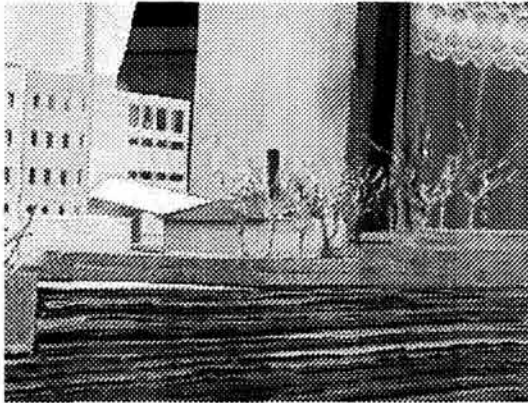
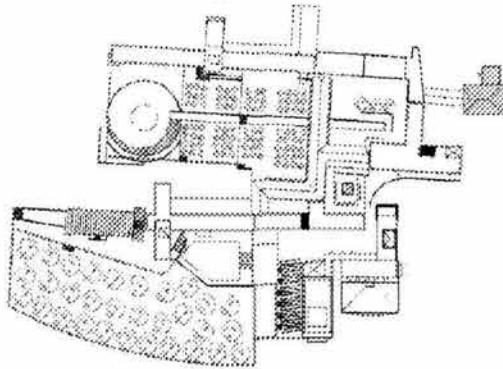

Ubicación

Como se puede observar en el croquis, el edificio se ubica al oriente del conjunto.

Descripción

El estado de conservación de este edificio era bueno, por lo que me remití a proponer un cambio de las cortinas metálicas por cancelaría. Removiendo algunos muros interiores.

Trabajos Realizados

- +Sustitución de Cortinas Metálicas por cancelaría
- +Sustitución de pisos interiores.

Programa

- +Casa general de maquinas

Propuesta de acabados:

- +Cimentación; en el edificio de Casa de Maquinas (CM) se conservaría la existente.
- +Estructura; en el edificio de CM son muros de carga y entresijos de vigueta y bovedilla.
- +Muros; En el edificio CM son muros de carga existentes de tabique rojo recocado acabado aparente.
- +Techos; en el CM es la cubierta original con una armadura de madera aparente tratada con sellador contra incendios y parásitos de la madera. Revestimientos y acabados interiores.
- +Aplanados; en CM son los muros existentes de tabique rojo recocado acabado aparente con sellador.
- +Instalaciones Hidráulicas y Sanitarias; Con tubería mixta conductores de agua de cobre, bajadas de PVC, albañal de concreto centrifugado,

registros convencionales, fosas sépticas y plantas de tratamiento s.m.a.o.
+Instalaciones de fuerza; Sobrepuestas de tipo residencial, entubadas en conduit rígido galvanizado de pared gruesa, plastificado con PVC, incluye alambrados en conductores de cobre aislados con forro termoplástico, antillama de máxima seguridad y resistencia ala propagación de incendios, tableros termomagnéticos, interruptores, luminarias, pararrayos y tierras con salidas y contactos convencionales.
+Vidriería; de 5 y 6 mm
+Cancelaría; contemporánea según muestra aprobada en obra.

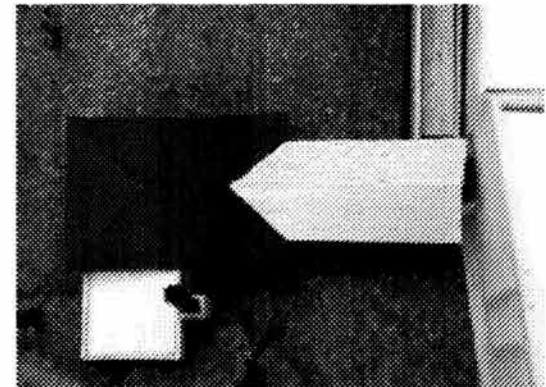

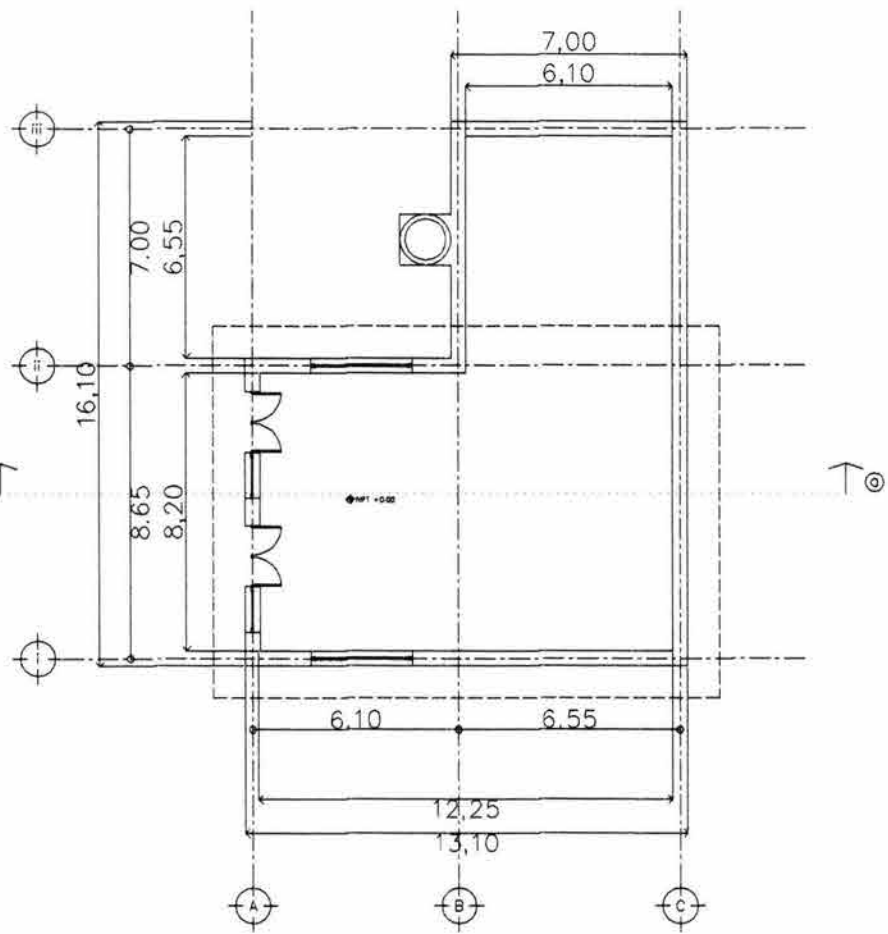

planta de acceso

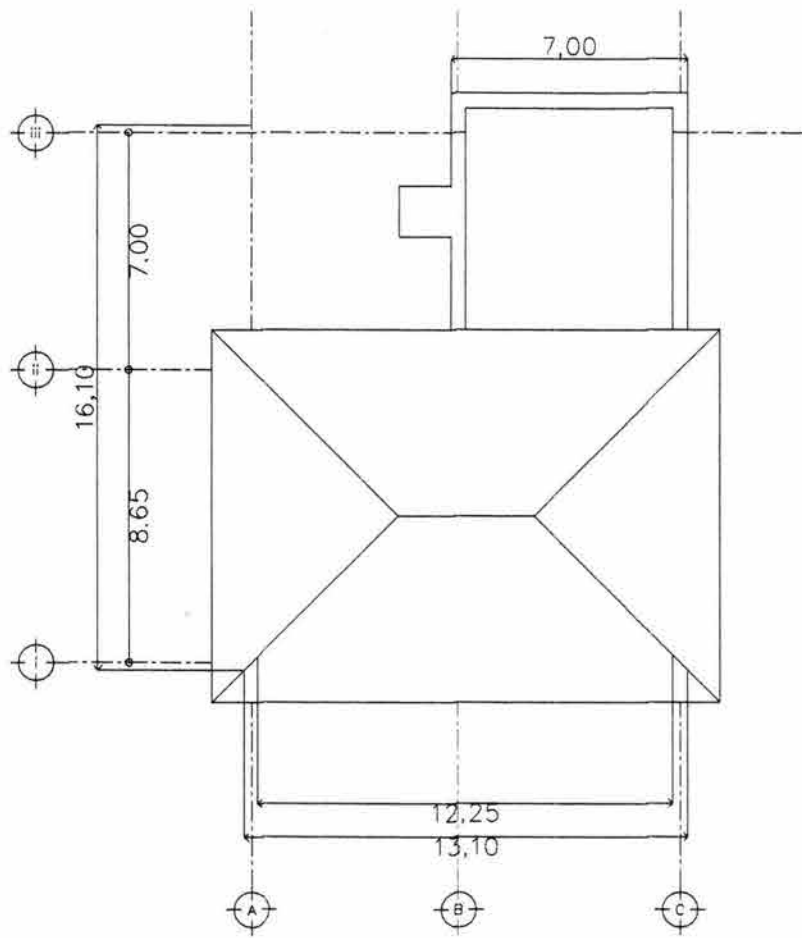

planta de azotea

superficie construida 214.00 m²

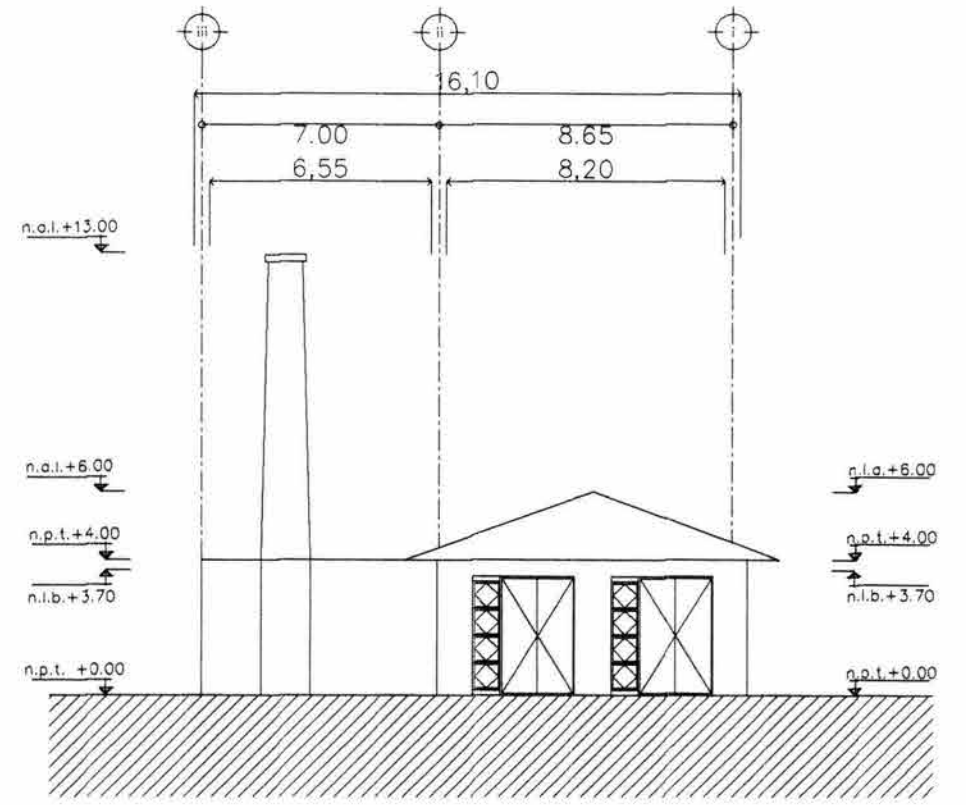

fachada principal

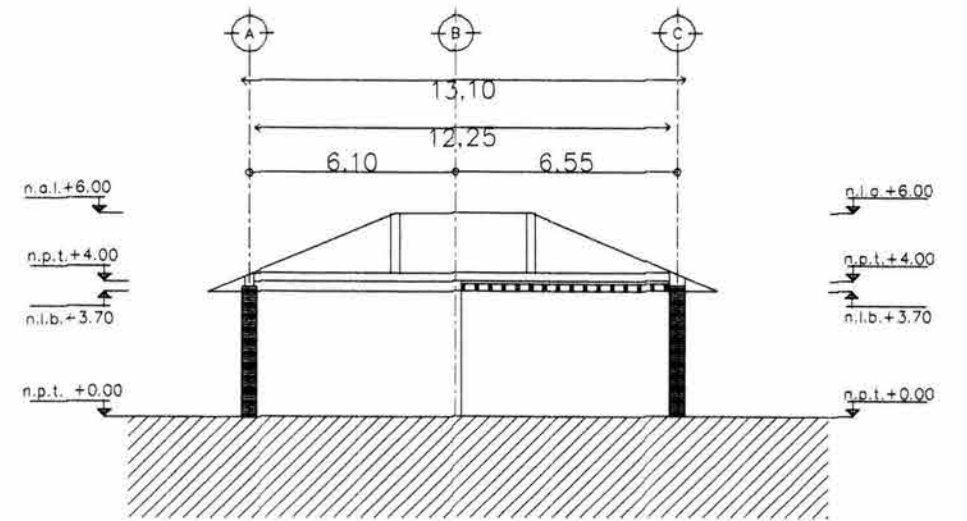
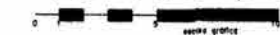

corte a

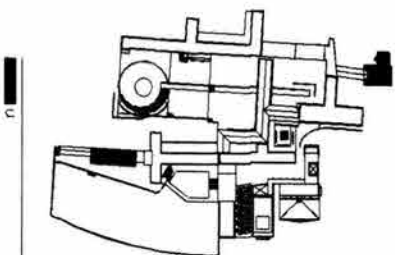
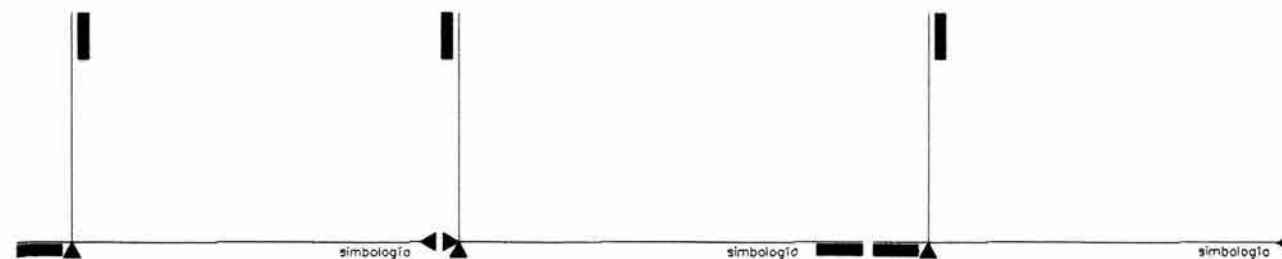

planta de conjunto

esc. 1:150
cotas: m.

cft
centro de formación técnica

asesores:
m. en arquitectura: jack sinhue fuentes cuezada
d. en arquitectura: raúl nieto garcía
d. en arquitectura: juan ignacio del cueto ruiz-funes
d. en arquitectura: alejandro villalobos perez

SC
son coyetano

01
a 01

taller max celto



8.16 Estacionamiento

El estacionamiento se encuentra en el lugar que ocupara una construcción que funcionaba como corrales y cochera en pensión, sin embargo y para que no pareciera centro comercial, traté de generar un estacionamiento orgánico para 120 autos que se integrara al paisaje, agrediendo al mismo en el menor grado posible.

Trabajos Realizados

- +Demolición de edificio existente y mejoramiento del terreno.
- +Implementación de Señalización y árboles para delimitar el espacio

Programa

- +Espacio para 80 automóviles.

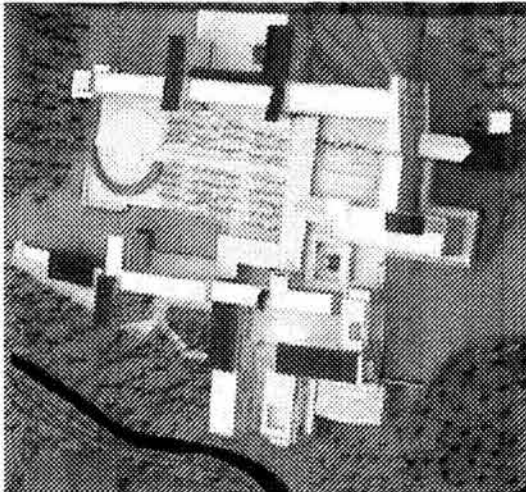

8.17 Dirección y Secretarías

Ubicación

El edificio de gobierno es el que prácticamente recibe a los usuarios como a los visitantes.

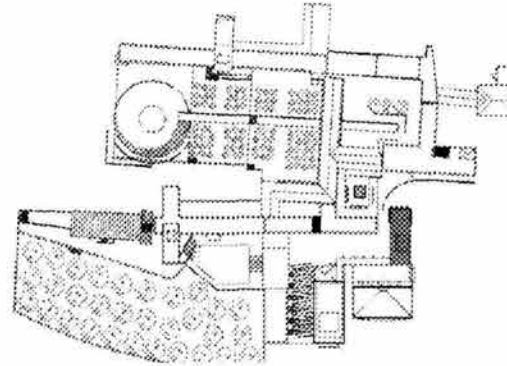

Descripción

Con este edificio pretendo reinterpretar la transparencia con la que cuenta el edificio paralelo al mismo: contrastando con todo el conjunto, es el edificio cuenta tal vez con un lenguaje más contemporáneo. Alberga a la dirección, los servicios, escolares y las secretarías. Está constituido por tres niveles y azotea practicable, misma que busca continuar el juego de las cubiertas, el edificio esta estructurado por medio de muros de concreto y entresijos de vigueta y bovedilla, buscando contrastar con materiales contemporáneos y un lenguaje sobrio pero moderno.

Trabajos Realizados

- +Demolición de edificio existente y mejoramiento del terreno.
- +Construcción del nuevo edificio.

Programa

- +Planta de acceso; Bloque de circulaciones verticales. Bloque de sanitarios, Vestíbulo de atención a alumnos, zona administrativa y Secretaría Técnica.
- +Primer nivel; Bloque de circulaciones verticales. Bloque de sanitarios, Sala de espera, Área secretarial, Secretaría escolar y Secretaria Administrativa.
- +Segundo nivel; Bloque de circulaciones verticales. Bloque de sanitarios, Sala de Juntas, Área secretarial, Dirección.

Propuesta de acabados:

- +Cimentación; en Administración (A) se construiría un cajón de cimentación especificaciones según plano estructural.
- +Estructura; en A son muros de carga

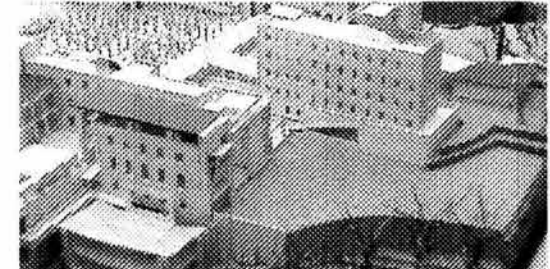

de concreto armado y entrepisos de vigueta, bovedilla y firme de concreto de concreto de 2cm

+Muros; En el edificio A son muros de carga de piezas de concreto precolado acabados aparentes con sellador y divisorios de tablaroca.

+Entrepisos; En el edificio A son de vigueta, bovedilla y firme de concreto de 2 cm

+Techos; en a la cubierta es del mismo sistema constructivo que los entrepisos sólo que con relleno para dar pendiente e impermeabilización.

+Aplanados; en A son muros precolados de concreto armado acabado final con sellador existentes de tabique rojo recocido acabados aparente. En el bloque sanitario los acabados son de dalmosaico de 2" x 2".

+Escaleras; Son de estructura metálica acabada con lamina romsa y firme de concreto acabado s.m.a.o.

+Pisos; En A los pisos son de concreto armado con malla electrosoldada 6:6/10/10 acabado con firme de concreto acabado final marmoleum.

+Instalaciones Hidráulicas y Sanitarias; Con tubería mixta conductores de agua de cobre, bajadas de PVC, albañal de concreto centrifugado, registros convencionales, fosas sépticas y plantas de tratamiento s.m.a.o y muebles sanitarios de mediana calidad.

+Instalaciones de fuerza; Sobrepuestas de tipo residencial, entubadas en conduit rígido galvanizado de pared gruesa, plastificado con PVC, incluye alambrados en conductores de cobre aislados con forro termoplástico, antillama de máxima seguridad y resistencia ala propagación de incendios, tableros termomagnéticos, interruptores, luminarias, pararrayos y tierras con salidas y contactos convencionales.

+Vidriería; de 5 y 6 mm



8.18 Criterios Estructurales

En este apartado propongo los criterios de solución para la reutilización de las estructuras que decidí intervenir, y por otro lado el edificio administrativo el cual es una parte representativa de los nuevos edificios.

Como lo he mencionado en "los trabajos realizados", (Memoria descriptiva del proyecto), los edificios dentro de los cuales se llevo a cabo una reutilización contaban con muros de tabique rojo recocido cuyo despiece les confería un espesor de 45 cm. estos muros los aproveche como muros de carga para sostener la vigueta y bovedilla que establecí como sistema constructivo dentro del proyecto tanto en los edificios reutilizados como en los propuestos.

Las losas, entrepisos, cubiertas se respetan en donde sirvan para cubrir las nuevos espacios y se demuelen donde se encuentren en malas condiciones o bien las características del espacio requieran su remoción total o parcial. Lleve a cabo un una bajada de cargas general para saber si la cimentación existente (plataforma de mampostería de 80 cm. de espesor), respondería adecuadamente ante las nuevas condiciones de carga,

el resultado fue satisfactorio ya que la resistencia del terreno es de 8 t/m² y con estas condiciones en dicha cimentación se genera un esfuerzo de 4.5 t/m²

Los muros exteriores en edificios propuestos estarán resueltos por medio de piezas precoladas de concreto aparente y al interior propongo muros de tablaroca para que permitan el paso de instalaciones al interior.

La propuesta estructural y de cimentación dentro del edificio Administrativo, fue pensada en que este debía de contar con lenguaje y características contemporáneas sin olvidar el factor de eficiencia en la construcción que repercute directamente en los costos de ejecución.

El sistema esta resuelto por medio de muros de carga de concreto armado de 10 cm. de espesor y marcos rígidos de concreto armado es decir un sistema híbrido. Las medidas sugeridas en columnas son de 40 x 30 cm. de sección y en trabes es 25 x 35 cm. La cimentación esta conformada por medio de zapatas corridas de 2.20 m de desplante por 1m de altura.

Características de la superestructura

- a) Marcos rígidos de concreto armado. Están conformados como lo mencione por columnas de 40 x 30 cm. y trabes de 25 x 35 cm.
- b) Losa de entepiso. El sistema constructivo propuesto es con vigueta tipo T-14 con un peso propio de 30 Kg./ml y bovedilla con un peso propio de 18 Kg./pza TIPO PREMEX en ambos casos.
- c) Muros exteriores de concreto armado con un peso propio de 300 Kg./m² e interiores de tablaroca con un peso de 25 Kg./m²
- d) Cubiertas de vigueta y bovedilla ya descritas.



Bajada de cargas por Franja unitaria en Azotea		
Concepto	Peso propio	Peso total (kg/m ²)
Eniadrillado	1500 Kg./m ³	45
Impermeabilizante	10 Kg./m ²	10
Relleno de tezontle	1300 Kg./m ³	130
Losa de vigueta y bovedilla (E-60)	315 Kg. /m ²	315
Falso plafón con estructura	80 Kg./m ²	80
Carga viva azotea	100 Kg./m ²	100
	TOTAL	760
Carga neta Factor 1.4 Art. 194 R.C.D.F.	(760 Kg./m ²)1.4	1064

Bajada de cargas por franja unitaria en Entrepiso		
Concepto	Peso propio (kg/m ²)	Peso total (kg/m ²)
Loseta cerámica	50	50
Pegamento Crest	40	40
Losa de vigueta y bovedilla (E-60)	315	315
Falso plafón con estructura	80	80
Carga viva entrepiso	250	250
	total	775
Carga neta Factor 1.4 Art. 194	(760 Kg./m ²)1.4	1085

Carga por tipo de muro						
Local	Muro de tabique 280 Kg./m ²	Muro de concreto 300 Kg./m ²	Tablaroca 25 Kg./m ²	Cancel 50 Kg./m ²	Siporel Rocapanel 65 Kg./m ²	Trabe 210 Kg./m
P. Baja h= 3.80 m	5320 Kg.	39000 Kg.	665 Kg.	480 Kg.	1560 Kg.	8640 Kg.
Primer nivel h= 3.80 m	5320 Kg.	36000 Kg.	950 Kg.	400 Kg.	1560 Kg.	8640 Kg.
Segundo nivel h= 3.80 m	5320 Kg.	36000 Kg.	625 Kg.	400 Kg.	1560 Kg.	8640 Kg.
Tercer nivel h= 2.50 m	5320 Kg.	19500 Kg.				6507 Kg.



Características principales de la cimentación

Como lo he mencionado con anterioridad el predio en el que se encuentra el proyecto cuenta con una resistencia del terreno de 8 t/m² con esta premisa y el análisis de cargas que se mostrara a continuación se tomo la determinación de utilizar zapatas corridas de 2.24 m de ancho y cuyos detalles se pueden observar en los planos estructurales.

Zapata

Debido al sistema constructivo la carga se reparte en dos sentidos por lo que la carga total se divide entre 2 para calcular la zapata, es decir 322 133 Kg. lo que se divide entre los metros lineales del muro al que será transmitida la carga en este caso son 20 ml por lo tanto la carga es de 16 T/M.

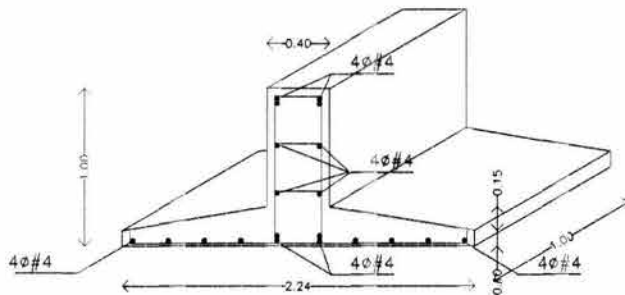

Z-1 zapata tipo

Totales Bajada de Cargas				
Local	Losa	cubierta	Muros total	total
P. Baja h= 3.80 m	126077 Kg.		55585 Kg.	181662 Kg.
Primer nivel h= 3.80 m	126077 Kg.		52870 Kg.	178947 Kg.
Segundo nivel h= 3.80 m	123637 Kg.	2625 Kg.	52545 Kg.	178807 Kg.
Tercer nivel h= 2.50 m	5320 Kg.	19500 Kg.	29231 Kg.	104849 Kg.
			Total	644265 Kg

Área de Desplante de la zapata

* Se recomienda incrementar en un 12% como peso propio de la cimentación.

Área de Zapata

P = 16 T
F'c = 250 kg/cm²
Fs = 2100 kg/cm²
Rt = 8 ton/m²
Q = 17
n = 9.03
k = 0.33
j = 0.89

$$a = (P + 12\%) / RT$$

$$a = 17.92 / 8 = 2.24 \text{ m}^2$$

Por lo tanto
X = 0.90 m

Momento máximo

$$M = (8 \text{ t})(0.90 \text{ m})^2 / 2 = 3.24 \text{ tm}^2$$

$$d = \sqrt{M / Qb} = \sqrt{324\,000 / (17)(100 \text{ cm})} = 14 \text{ cm}$$

Révision al cortante

$$V = Rn X$$

$$V = (8 \text{ t})(0.90) = 7.2 \text{ tm}$$

$$V = 720\,000 \text{ kg/cm} / (100 \text{ cm})(14) = 5.14 \text{ Kgcm}$$

Por lo tanto es aceptable que es menor que el cortante máximo que corresponde 8 kgcm.

Área de acero

$$As = 324\,000 \text{ Kgcm} / (2100 \text{ kg/cm}^2 (0.89)(14 \text{ cm})) = 12.38 \text{ cm}^2$$

Por lo tanto se requiere de 10 varillas del número 4 a cada 20 cm.



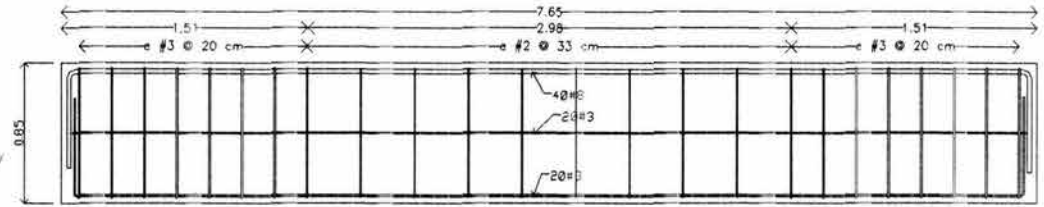
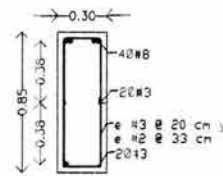
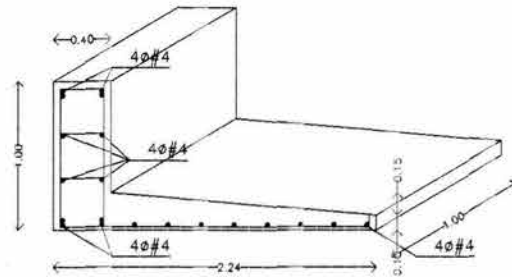

trabe de liga TL-1

Z-2 zapata colindante

Por las condiciones del proyecto surgió la necesidad de plantear una zapata colindante, que muestro arriba, en la zona donde el edificio administrativo se unía con el de aulas; así como de una trabe de liga que muestro a continuación, en los planos estructurales se pueden observar las condiciones mencionadas.

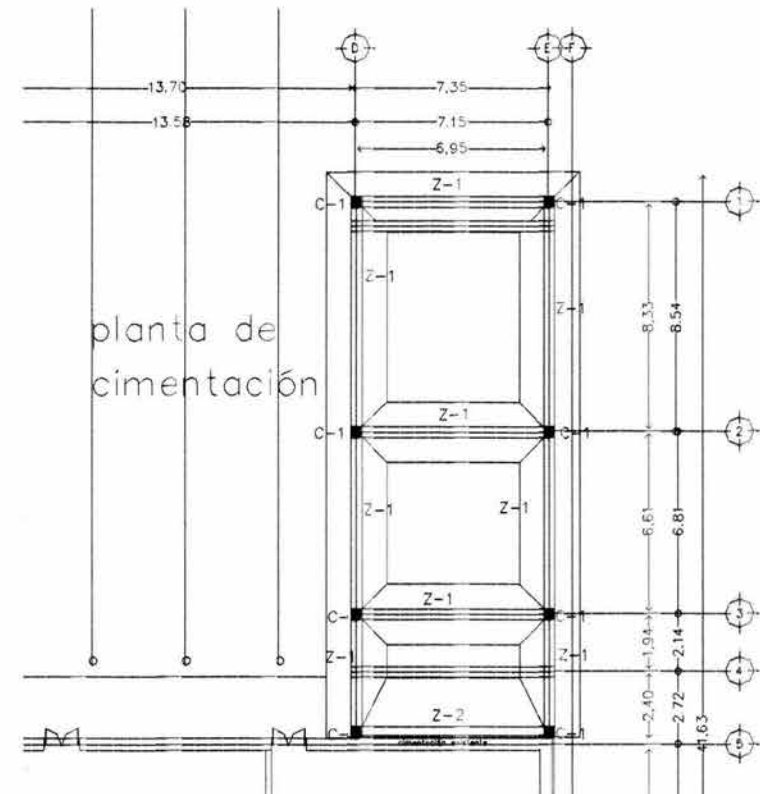

Trabe

Para revisar las traveses se eligió el caso extremo para lo cual se tomaron los esquemas de cuerpo libre de los que presento el que representaba mayor dificultad.

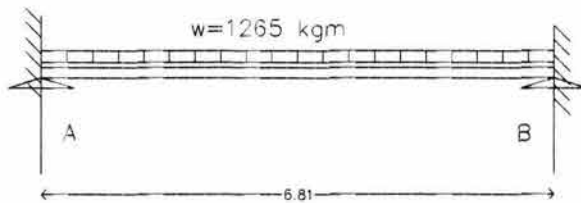

Esquema de cuerpo libre

Este esquema representa el de entrepiso que es mayor 20 kg/m que el de azotea por lo que se tomara como trabe mayor tipo y se encuentra entre los ejes 2 y 3 del edificio analizado es decir el administrativo.

A y B son $wl/2 = (1265 \text{ kg/m})(6.81\text{m})/2$ por lo tanto A y B = 4.31 ton

Momento máximo $M = wl^2/12 = (1265 \text{ kg/m})(6.81\text{m})^2/12 = 4888 \text{ kgm}$

$d = \sqrt{M/Qb} = \sqrt{488800/(17)(30)} = 35 \text{ cm.}$

$V = M/bd = 488800\text{kgcm}/875\text{cm} = 559 \text{ Kg.}$ por lo tanto es correcto ya que es menor que el cortante admisible.

$A_s = M / f_s d_j = 488800 / (2100)(0.89)(35) = 7.47 \text{ cm}^2$ por lo tanto se necesitan estribos del numero tres a cada 15 y 20 cm.

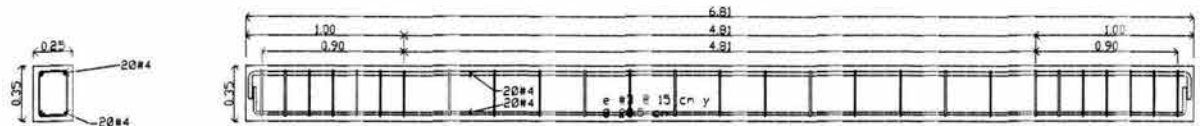

trabe T-1

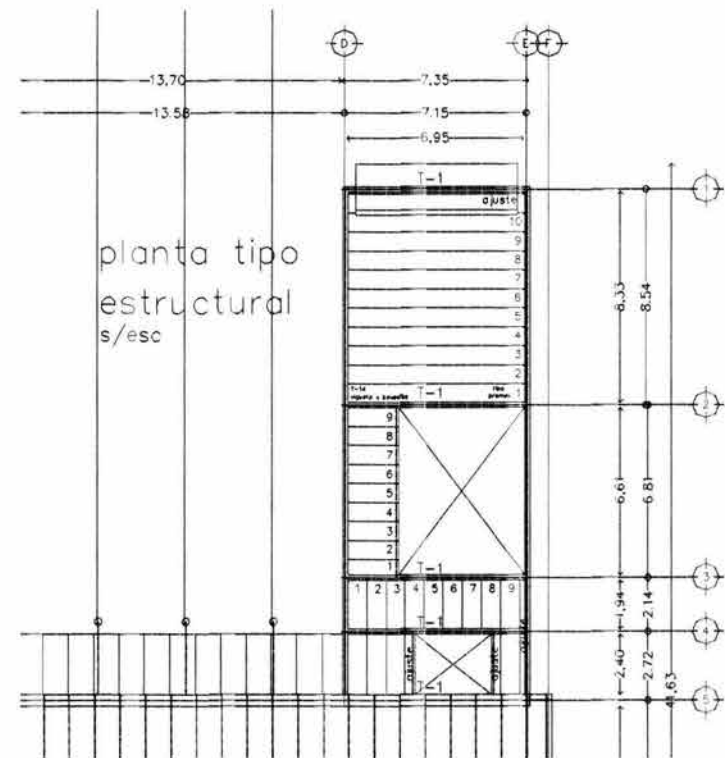

Columna

$N = 17.24 \text{ T}$
 $f'c = 250 \text{ kg/cm}^2$

$F_s = 2100 \text{ kg/cm}^2$

$R_t = 8 \text{ ton/m}^2$

$Q = 17$

$n = 18$

$k = 0.33$

$j = 0.89$

$M_x = 5 \text{ tm}$

$M_y = 3 \text{ tm}$

$b = 30 \text{ cm}$

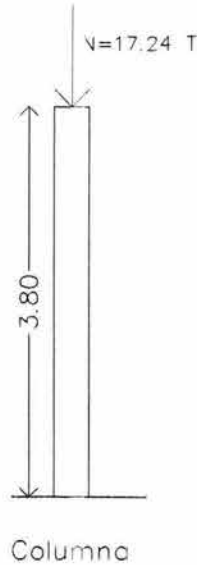

$$M = Qbd^2 = (17 \times 35 \times 45^2) = 1\,204\,875 \text{ kgcm}$$

$$M = 12 \text{ tm}$$

Acero

$$M's = [A's(2n-1)] \left[\frac{(k-d'-d)}{k} \right] [f'c(d-d')]]$$

$$M's = (11.09 \times 17)(0.66)(113 \times 40) = 563\,824 \text{ kgcm}$$

$$M's = 5.63 \text{ tm}$$

$$MrX = 12 + 5.63 = 17.63 \text{ tm}$$

Momento resistente en el sentido corto o "Y"

Concreto

$$M = Qb^2d = (17 \times 35^2 \times 45) = 937\,125 \text{ kgcm}$$

$$M = 9.37 \text{ tm}$$

Acero

$$M's = [A's(2n-1)] \left[\frac{(k-b'-b)}{k} \right] [f'c(b-b')]]$$

$$M's = (11.09 \times 17)(0.57)(113 \times 30) = 429\,842 \text{ kgcm}$$

$$M's = 4.29 \text{ tm}$$

$$MrY = 9.37 + 4.29 = 13.66 \text{ tm}$$

Acero a tracción

$$MsX = A's f_s j d' = (11.09)(2100)(0.89)(40) = 829\,088 \text{ Kgcm}$$

$$MsX = 8.3 \text{ tm}$$

$$MsY = A's f_s j b' = (11.09)(2100)(0.89)(30) = 621\,816 \text{ kgcm}$$

$$MsY = 6.22 \text{ tm}$$

Formula de Interacción
Revisión a compresión

$$N/N1 + MX/MrX + My/MrY \leq 1$$

$$17.24/155.30 + 5/17.6 + 3/13.66 = 0.60$$

Por lo tanto es correcto el cálculo

$$N/N1 - MX/M'sX - My/M'sY \leq 1$$

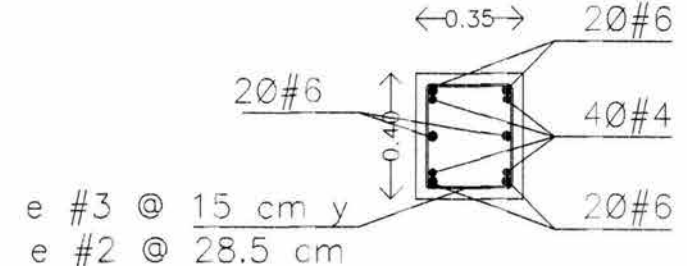

columna C-1

$$17.24/155.30 - 5/5.6 - 3/4.62 = -1.46$$

Por lo tanto es correcto el cálculo.

Relación de esbeltez

$$r = (0.3)(30) = 9$$

$$Re = L/r = 380/9 = 42.22$$

Por lo tanto se debe calcular N1 como valor real de calculo

$$N1 = (0.28)Ag f'c + As \text{ total } (f's - 0.28f'c)$$

$$N1 = 0.28(35 \times 45)250 + 22.18(2100 - (0.28 \times 250)) = 155275 \text{ kgcm}$$

$$N1 = 15.52 \text{ tm}$$

Momento resistente en el sentido largo o "X"
Concreto



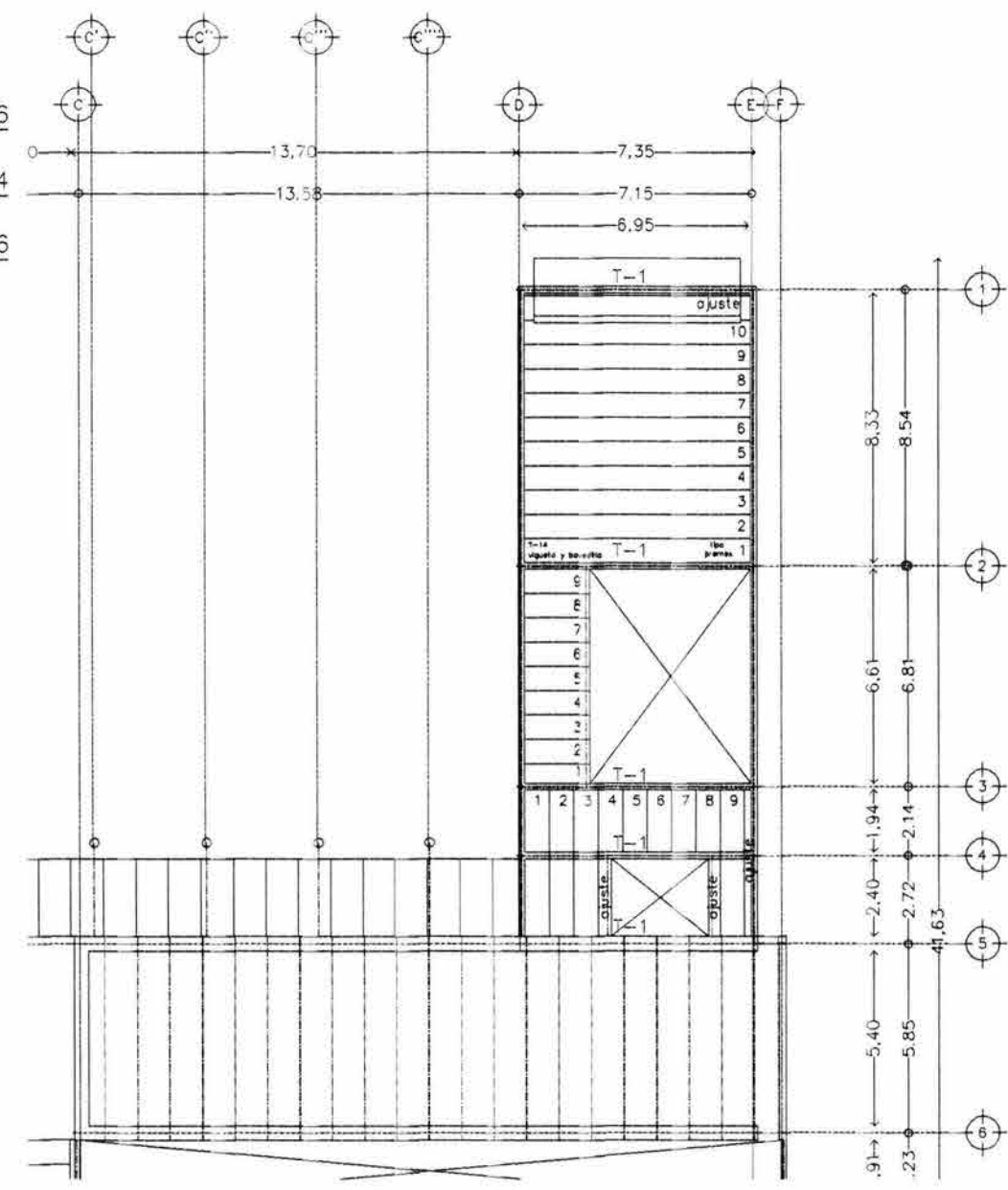
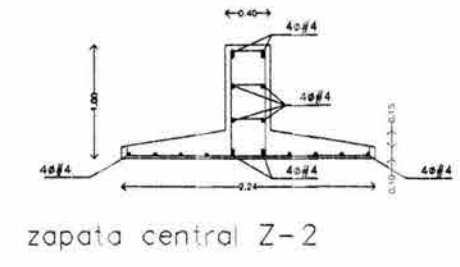
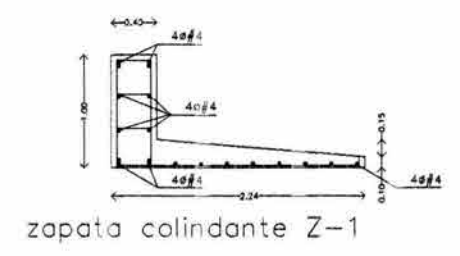
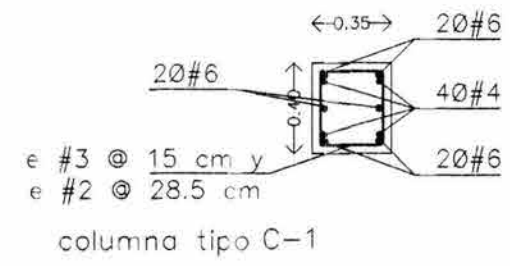
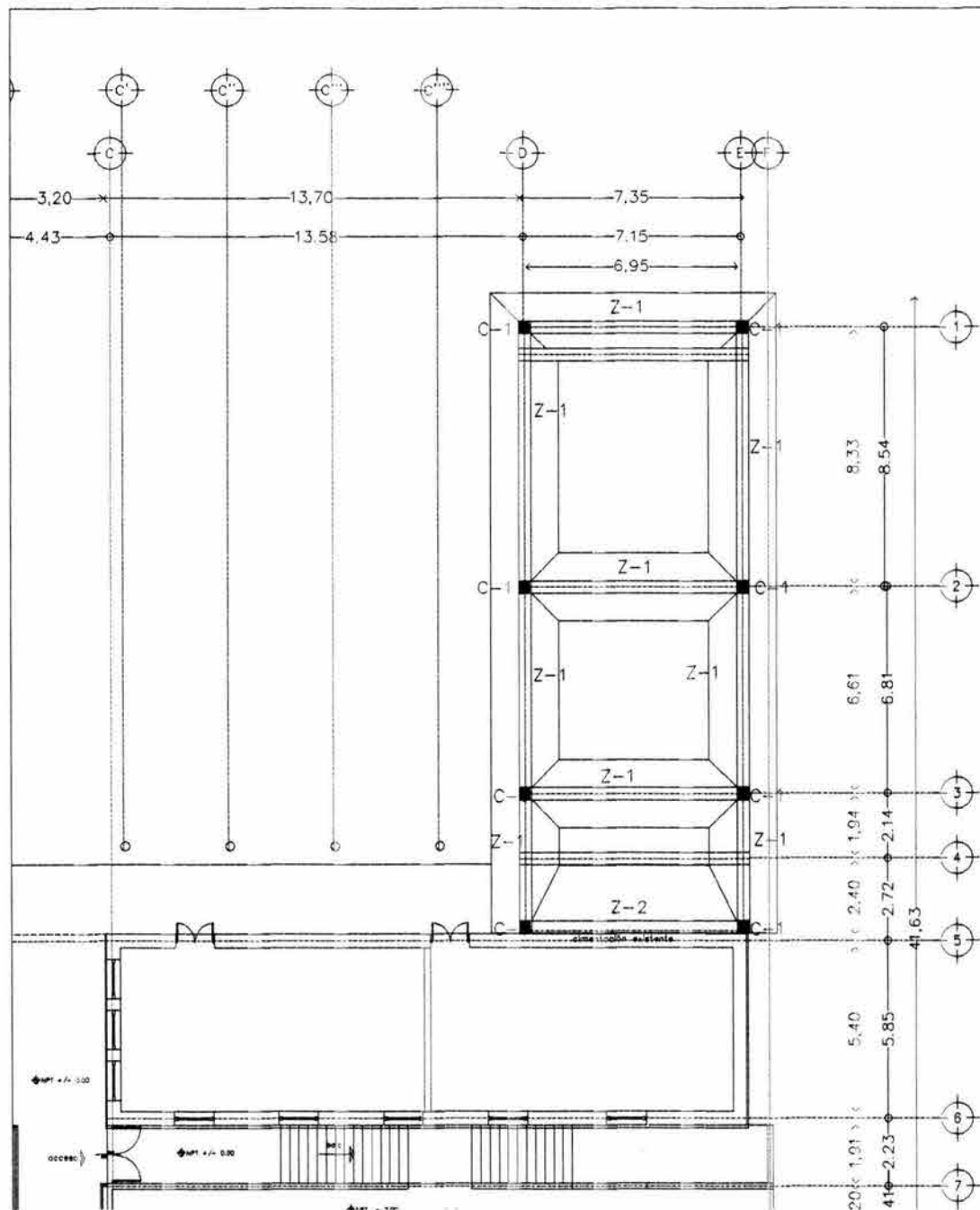

planta de cimentación
infraestructura

planta tipo estructural
superestructura

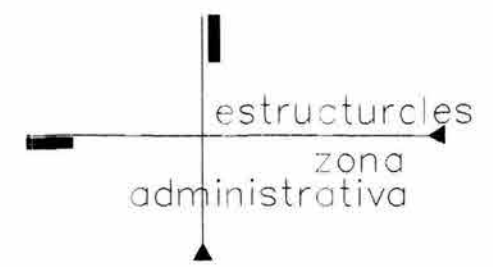
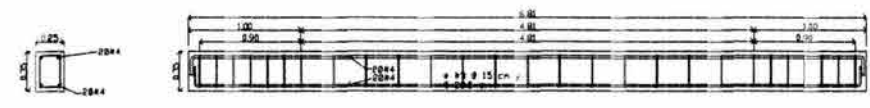
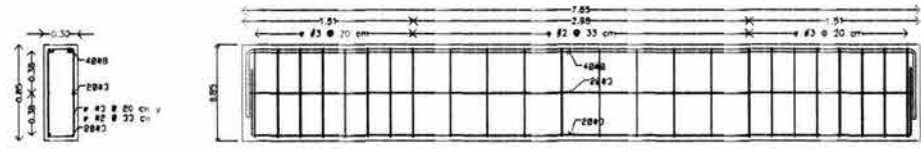

NOTAS GENERALES
 1- TODO EL CONCRETO ES DE F'CD 200 KG/CM²
 2- TODO EL ACERO DE REFUERZO ES DE F'YD 4200 KG/CM² EXCEPTO EN ESTRIBOS
 3- ANCLAJE O TRASLAPE DE VARILLAS SERAN DE UN MINIMO DE 0.3 M
 4- RESISTENCIA DEL TERRENO 0.10N/CM²
 NOTA
 TODAS LAS LIGAS SERAN DE VIGUETA Y BOVEDILLA TIPO PREMEX PREMEX 1-14 CON PESOS PROPIOS DE 30 Y 18 KG RESPECTIVAMENTE CON UN CLARO DE 0.81 M
 LOS MUROS SERAN ARMADOS CON DOBLE PARILLA

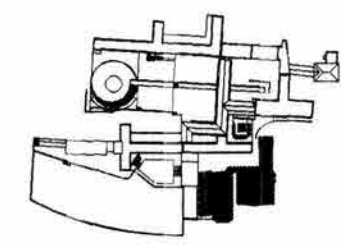

esc. 1:100
 cotas: m.

cfft
 centro de formación teatral

jack sinhue fuentes quezada
 raúl nielo garcía
 juan ignacio del cueto ruiz-funes
 alejandra villalobos pérez

SC
 son coyotlán

talier max celtio

01



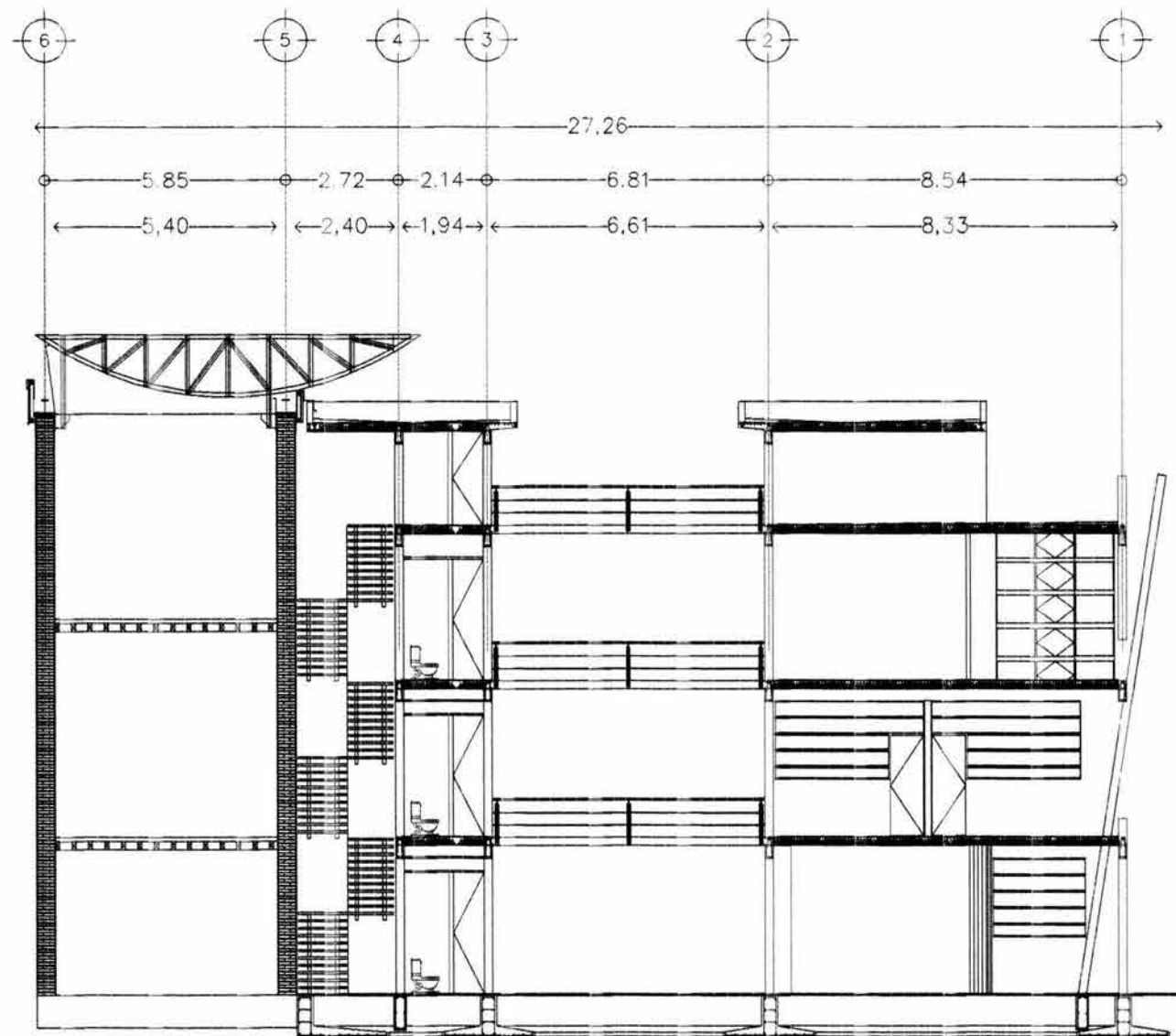

corte a

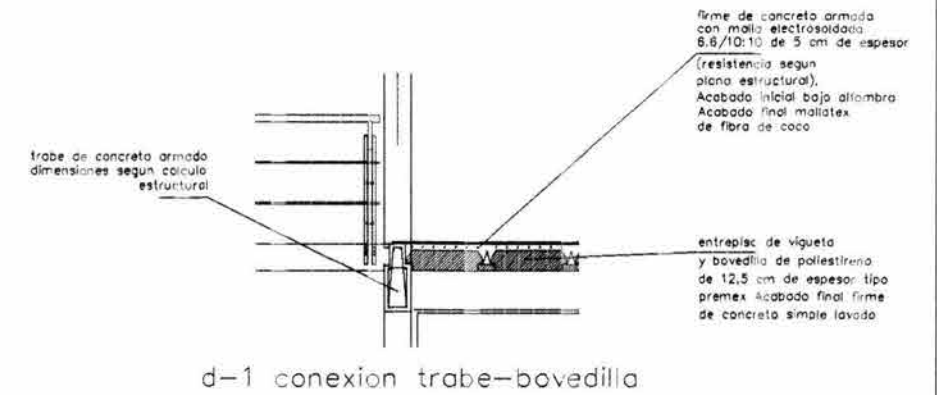
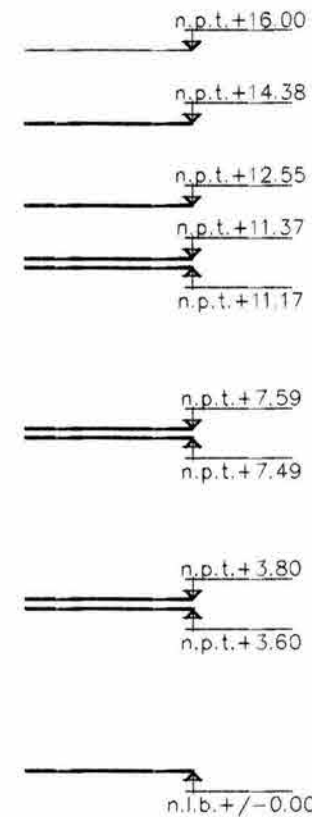

d-1 conexion trabe-bovedilla

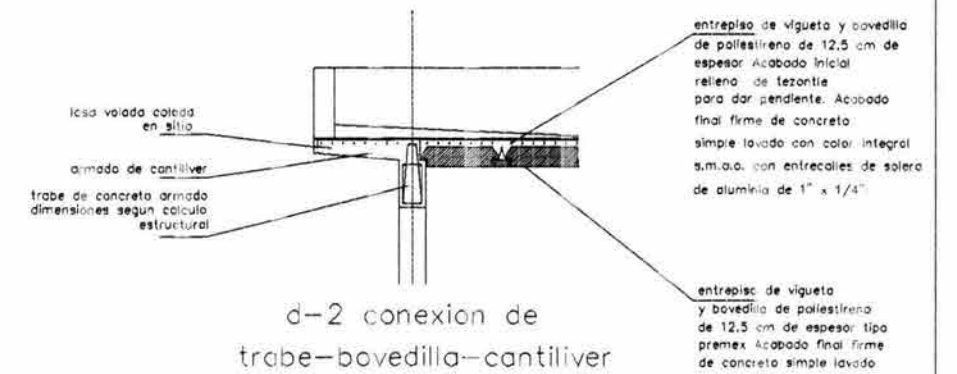

d-2 conexion de trabe-bovedilla-cantiliver



NOTAS GENERALES
 1.- TODO EL CONCRETO ES DE F'CD= 2800 KG/CM2
 2.- TODO EL ACERO DE REFUERZO ES DE F'y= 4200 KG/CM2 EXCEPTO EN ESTRIBOS
 3.- ANCLAJE O TRASLAPES DE VARILLAS SERAN DE UN MINIMO DE 35 D
 4.- RESISTENCIA DEL TERRENO @ 10N/CM2
 NOTA:
 TODAS LAS LOSAS SERAN DE VIGUETA Y BOVEDILLA TIPO PREMEX PREMEX 1-14 CON PESOS PROPIOS DE 30 Y 18 KG RESPECTIVAMENTE CON UN CLARO DE 6,80 M
 LOS MURD SERAN ARMADOS CON DOBLE PARRILLA

notas

simbologto

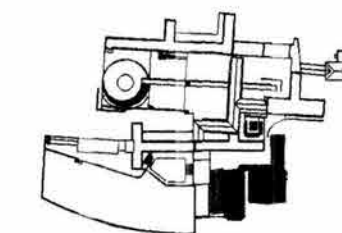

planta de conjunto

asesores
 m. en
 d. en
 d. en
 arquitectura

esc. 1:100
 cotas: m.
 cft
 jack sinhue fuentes quezada
 raúl nielo garcia
 juan ignacio del cueto ruz-funes
 alejandra villalobos perez
 taller max cetto

02
 e



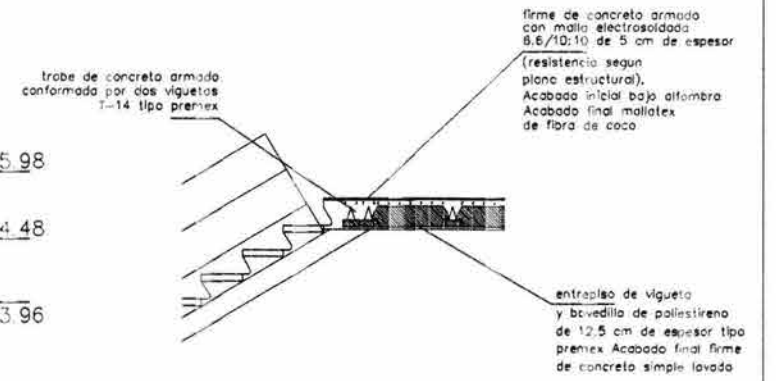
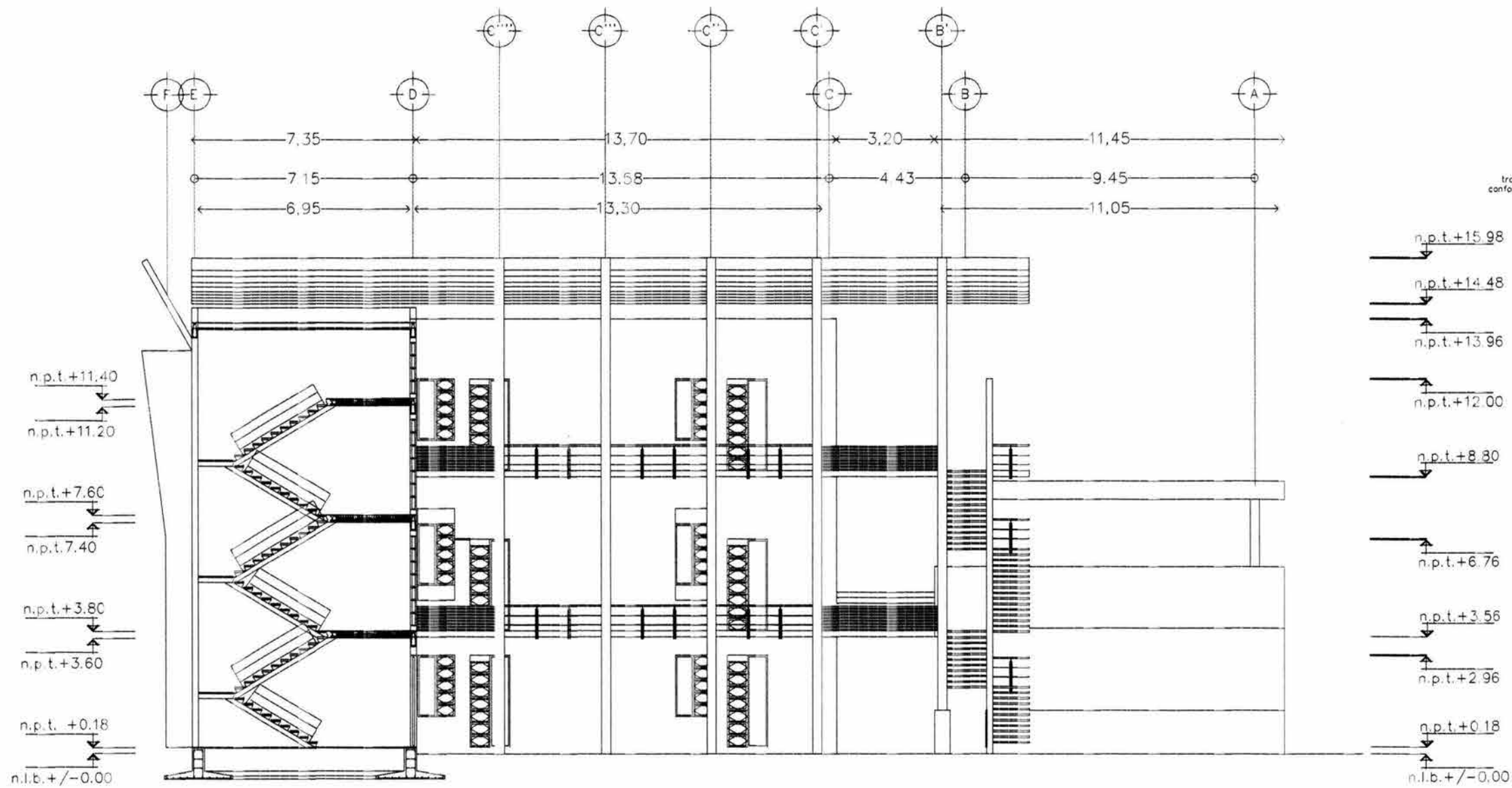

d-3 conexion trabe-bovedilla escalera

corte c

NOTAS GENERALES

- 1- TODO EL CONCRETO ES DE F'CD 200 KG/CM²
- 2- TODO EL ACERO DE REFUERZO ES DE F'YD 4000 KG/CM² EXCEPTO EN ESTRIBOS
- 3- ANILLAJE O TRASLAPE DE VARILLAS SERAN DE UN MINIMO DE 10 D.M.
- 4- RESISTENCIA DEL TERRENO @ 10N/CM²

NOTA:

TODAS LAS LOSAS SERAN DE VIGUETA Y BOVEDILLA TIPO PRENEX PRENEX 7-14 CON PESOS PROPIOS DE 30 Y 18 KG RESPECTIVAMENTE CON UN CLARO DE 6.81 M. LOS MURDS SERAN ARMADOS CON DOBLE PARILLA

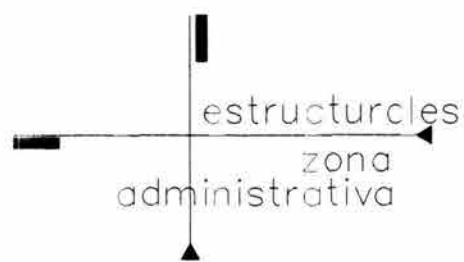

notas

simbología

planta de conjunto

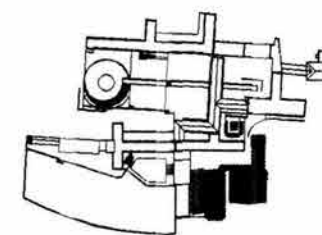

esc. 1:100
cotas: m.

cft
centro de formación teatral

jack sinhue fuentes quezada
raúl nielo garcía
juan ignacio del cueto ruiz-funes
alejandra villalobos pérez

SC
san cayetano

talier max cetto

03
E



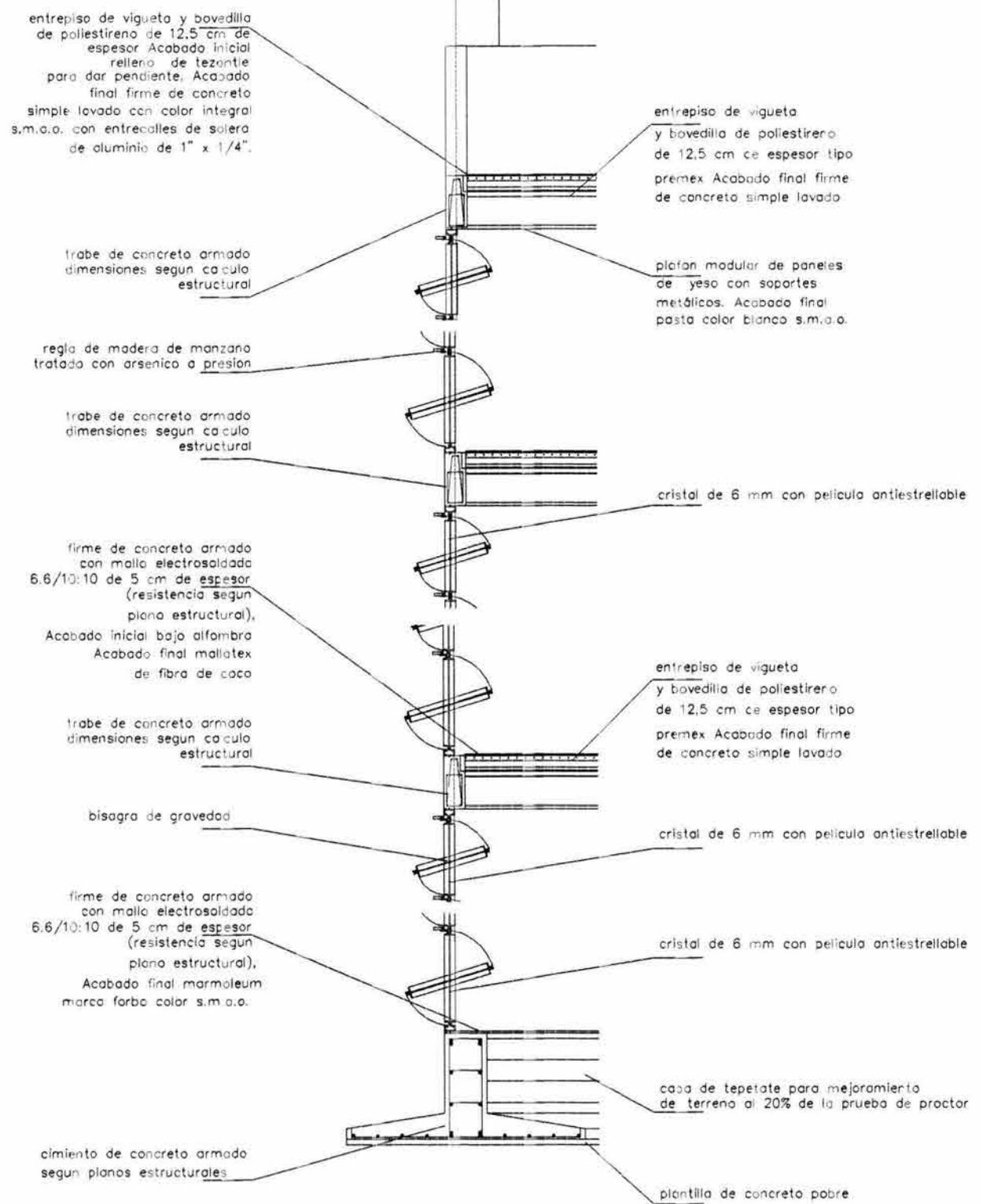

corte por fachada a-a'

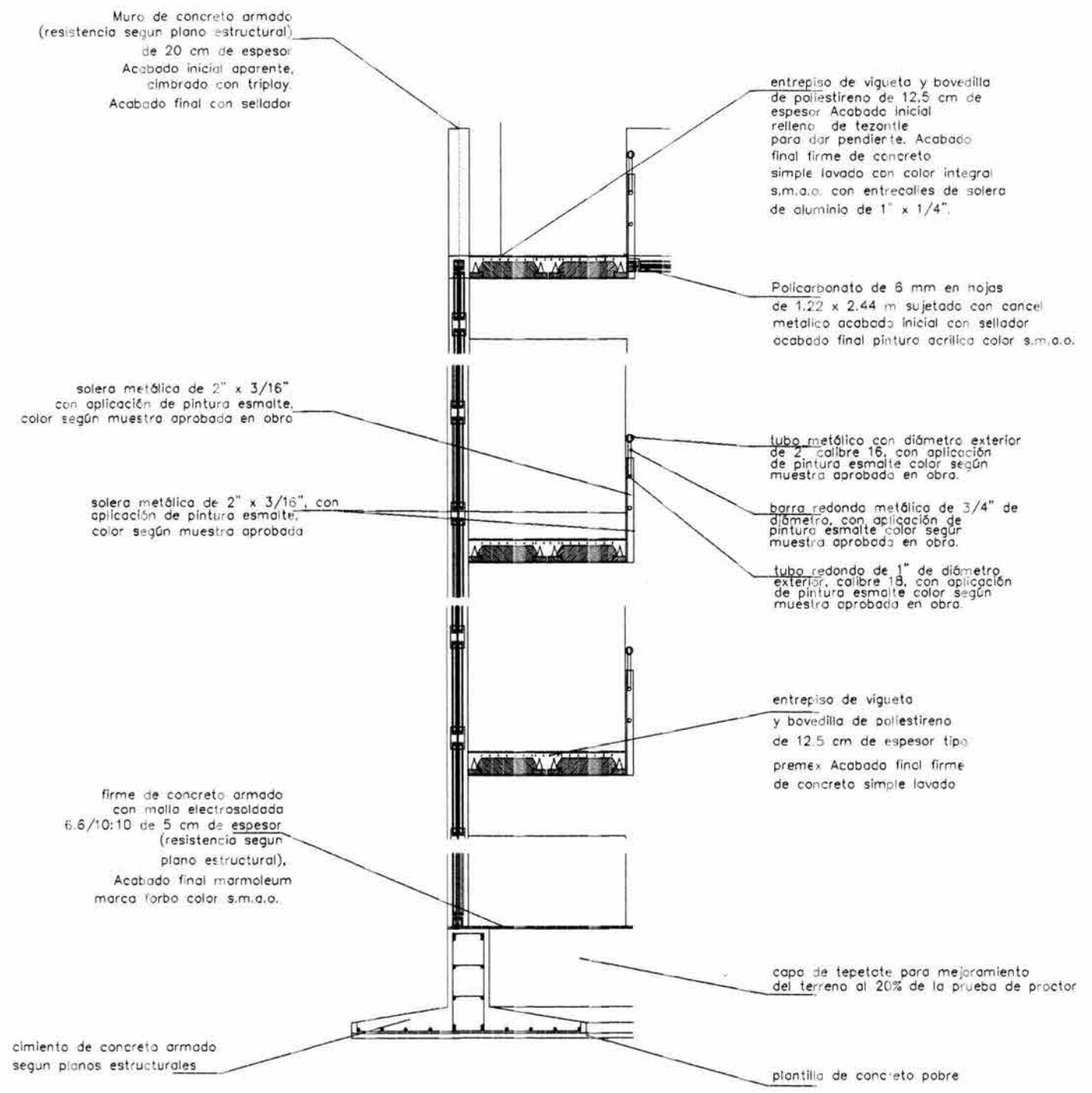

corte por fachada b-b'

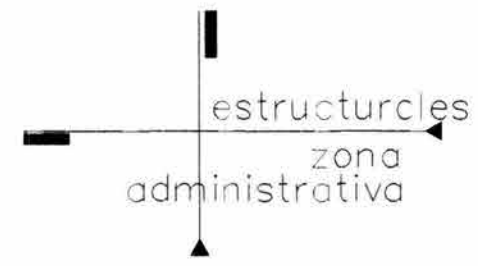

NOTAS GENERALES

- 1- TODO EL CONCRETO ES DE FICM 2200 KG/M3
- 2- TODO EL ACERO DE REFUERZO ES DE FYR 4200 KG/CMB EXCEPTO EN ESTREBOS
- 3- ANCLAJES O TRASLANE DE VARILLAS SERAN DE UN MINIMO DE 0,3 M
- 4- RESISTENCIA DEL TERRENO 8 TON/M2

NOTA:

TODAS LAS LOSAS SERAN DE VIGUETA Y BOVEDILLA TIPO PREMEX PREMEX T-14 CON PESOS PROPIOS DE 30 Y 18 KG RESPECTIVAMENTE CON UN CLARO DE 6,81 M. LOS MURD SERAN ARMADOS CON DOBLE PARILLA

notas

simbologia

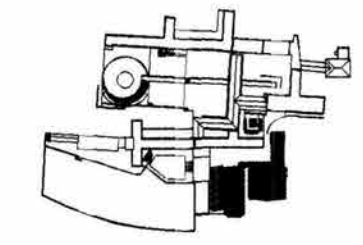

planta de conjunto

esc. 1:25
colas: m.

cft
centro de formación teatral

Jack sinhue fuentes quezada

Raúl Nieto García

Juan Ignacio del Cueto Ruiz-Funes

Alejandro Villalobos Pérez

asesores
m. en
a. en
a. en

arquitectura

SC
son cayetano

Taller max cello

04

04

8.19 Criterios de Instalaciones

Instalación Hidráulica

El sistema hidráulico para el Centro de Formación Teatral consistirá en:

- a) Obtención: la obtención del agua potable será a partir de la toma domiciliaria la cual se ubicara en la calle 5 de Mayo y estará localizada dentro de la casa de máquinas.
- b) Almacenamiento: Debido a la extensión y la ubicación de los edificios donde se requiere la distribución de agua potable; en el edificio de dormitorios, en la casa de máquinas y por ultimo en la lavandería, dividiendo en conjunto en tres zonas para la mejor utilización del agua, los mismos contarán con sistemas tipo rotoplas con una capacidad adecuada al requerimiento de cada edificio y que en conjunto tendrán una capacidad de 122 820 lts de agua al día, por categoría del reglamento, incluyendo un día de reserva y el suministro de agua del sistema contra incendios.

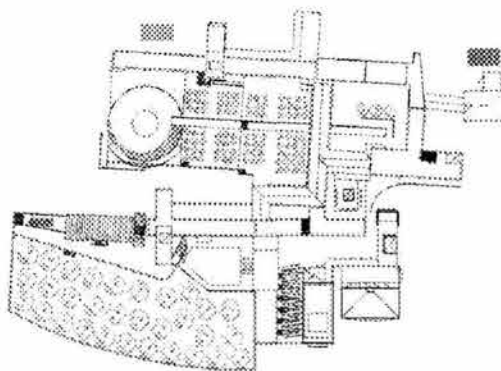

En este croquis podemos observar la ubicación de las cisternas dentro del conjunto.

- c) Distribución: De esta se encargara el equipo de bombeo a presión o hidroneumático como se ve en la imagen este se ubicara cercano a cada uno de los edificios que darán servicio y estará conformado por 2 bombas, 1 autocebante, compresor y tablero de control.
- d) Conducción: La conducción del agua será con tubería de cobre tipo M, de diferentes diámetros indicados en los planos adjuntos.
- e) Agua caliente y riego: El sistema de agua caliente estará constituido por una Caldera, un serpentín, un tanque de

almacenamiento, una red de distribución otra de retorno este sistema, contara además con calentadores de paso,

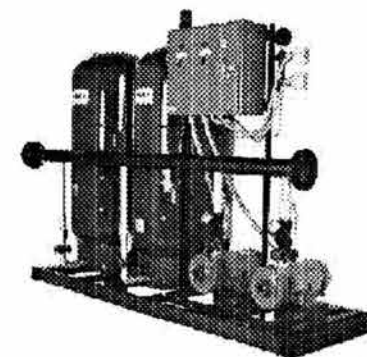

Equipo Hidroneumático

Calculo de cisterna	
Uso	Requerimiento de agua según los transitorios del Reglamento de Construcción para el D F
Edificios de vivienda	150 lts/hab./día
Edificios de educación superior	25 lts/turno
Oficinas	20 lts/m ² /día
Recreación	12 lts/comida
Riego	5 lts. M ² (con respecto a este apartado no lo tomaré en cuenta, porque son 12 hectáreas cuadradas



Sistema contra incendios

El Centro está considerado como un inmueble de alto riesgo por rebasar los 3000 m² de construcción y contar además con bodegas donde se maneja madera, pinturas y plásticos (Art. 117 RCDF).

Este sistema preventivo, contara con una red de hidrantes; que permitirán cubrir todas las áreas del conjunto así como rociadores en locales especiales. Los hidrantes cumplirán con las características específicas en diámetro, longitud de manguera, presión de agua y gasto, de acuerdo a la clasificación del edificio.

Los rociadores cubrirán por completo el área de aspersión y serán colocados en plafones registrables el sistema cuenta además con sistemas que cumplen la necesidad de proteger tres bloques que cubren todo el conjunto

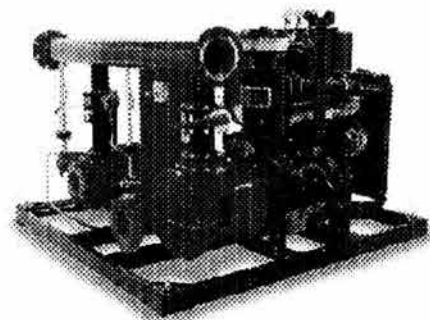

Sistema de bombeo contra incendios declarados, como contra incendios que inician y que pueden ser manipulados por personas con o sin capacitación.

contra dicho siniestro, las tres cuentan con una capacidad mayor a 20 000 lts que es el requerimiento del reglamento de construcción. Se contará también con un par de bombas automáticas autocebantes por bloque, de las cuales una será eléctrica y la otra combustión interna, un arrancador automático al abrir la válvula que debe ser autocebante y rendir un 150% de su capacidad al 65 % de presión este sistema Bombeara hacia una red hidráulica conectada directamente las mangueras dotadas de una toma siamesa de 64 mm de diámetro. Existirá una toma de este tipo en cada bloque de edificios es decir en el edificio de dormitorios, aulas y en el centro de investigación.

Instalación Sanitaria

Este sistema contara con la división de descargas es decir se dividirá en:

- a) Descarga de agua pluvial: consiste en captar el agua de lluvia que proviene de de cubiertas con pendiente mayor a 5%, se reunirá en canelones de pvc y será conducido a la red de albañales que esta directamente conectada a una planta de tratamiento prefabricada (Tanque séptico, cámara de dosificación,

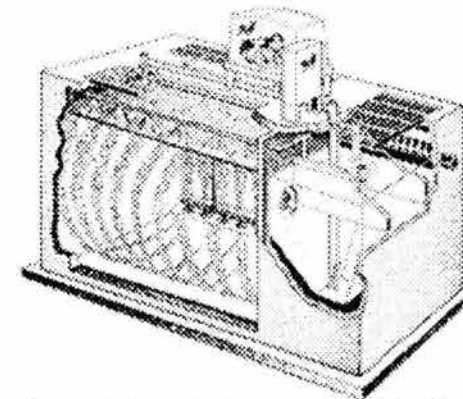

Planta de tratamiento para aguas pluviales y jabonosas.

- oxidación o filtración) para reutilizarse en el riego de áreas verdes.
- b) Descarga de aguas negras y jabonosas, consistirá en conducir la descarga de los muebles sanitarios en tubería y accesorios mixtos contara con registros de tabique con tapa de concreto armado de 0.40 x 0.60 m con una distancia máxima de 10 m que desembocara en fosas sépticas prefabricadas.





Fosa séptica prefabricada

Instalación Eléctrica

Para el suministro de energía eléctrica y debido a su magnitud, la instalación eléctrica dentro del Centro se llevara a cabo siguiendo el siguiente orden

- 1.-Acometida CFE ubicada en el Acceso al Centro.
- 2.-Cuarto de Maquinas, dentro del cual se encontraran la concentración de medidores y la subestación tipo interior compacta, a continuación encontraremos el siguiente equipo

- a) Medición
- b) Cuchillas
- c) Interruptor
- d) Acoplamiento
- e) Transformador
- f) Tablero de baja Tensión
- g) Transferencia
- h) Tablero de Emergencia

3.- Tableros principales

4.- Tableros de distribución por edificio

Sistema de alumbrado y contactos: En el proyecto de iluminación se especifican tanto luminarias de emergencia como las empleadas en cada local, intento además generar atmósferas apropiadas para cada zona del conjunto todas las luminarias empleadas son de iluminación tipo residencial excepto la zonas de expresión corporal y la administrativa donde se requiere un tipo de iluminación diferente y que esta especificada en los planos respectivos. En tres zonas mencionadas en el apartado anterior se encontrarán plantas de emergencia de menor capacidad para procurar la iluminación en caso de fallas en el sistema. En cuanto a la propuesta de iluminación exterior, las lámparas son de vapor de mercurio, porque con ellas se puede lograr una intensidad lumínica importante requerida en áreas exteriores.

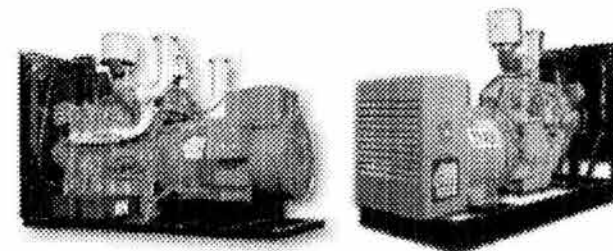

Subestaciones de emergencia



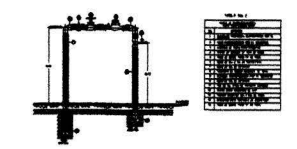
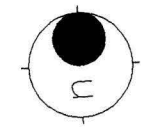
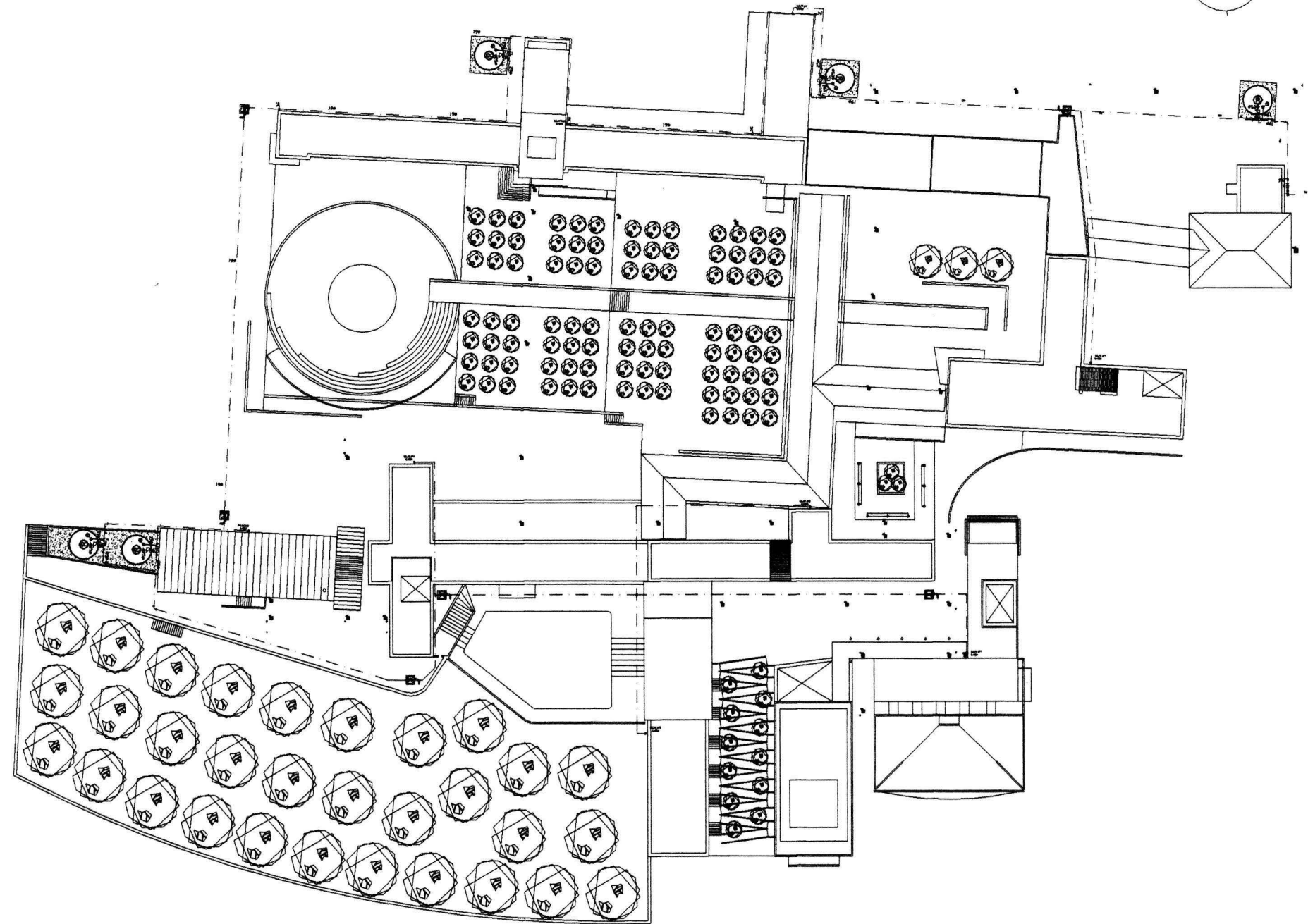

DH-01 TOMA DOMINILINA

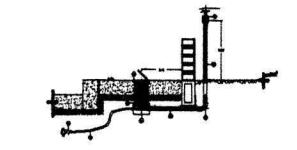

DH-02 TOMA A TOMA DOMINILINA

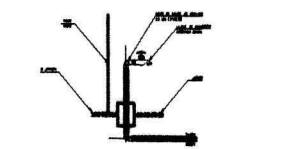

DH-03 DETALLE DE TOMA PARA MUESTRAS

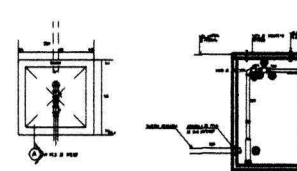

DC-01 PLANTA CANTARRO CISTERNA P.A.

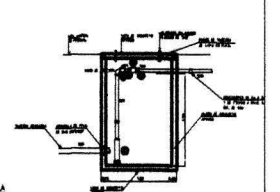

DC-02 CORTE A-A

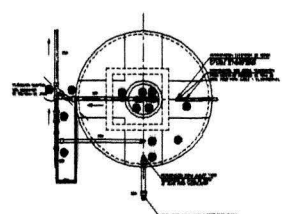

DC-01 PLANTA INSTALACION CISTERNA ROTOPAS

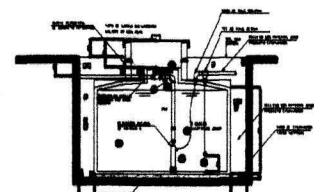

DC-02 CORTE TRANSVERSAL CISTERNA ROTOPAS

DIVISIONES

1.- LAS TUBERIAS DE 1/2" Y 3/4" DE DIAMETRO SE INSTALAN EN EL PISO DE LA CUBIERTA...
 2.- LAS TUBERIAS DE 1" Y 1 1/2" DE DIAMETRO SE INSTALAN EN EL PISO DE LA CUBIERTA...
 3.- LAS TUBERIAS DE 2" Y 3" DE DIAMETRO SE INSTALAN EN EL PISO DE LA CUBIERTA...
 4.- LAS TUBERIAS DE 4" Y 6" DE DIAMETRO SE INSTALAN EN EL PISO DE LA CUBIERTA...
 5.- LAS TUBERIAS DE 8" Y 10" DE DIAMETRO SE INSTALAN EN EL PISO DE LA CUBIERTA...
 6.- LAS TUBERIAS DE 12" Y 14" DE DIAMETRO SE INSTALAN EN EL PISO DE LA CUBIERTA...
 7.- LAS TUBERIAS DE 16" Y 18" DE DIAMETRO SE INSTALAN EN EL PISO DE LA CUBIERTA...
 8.- LAS TUBERIAS DE 20" Y 24" DE DIAMETRO SE INSTALAN EN EL PISO DE LA CUBIERTA...
 9.- LAS TUBERIAS DE 30" Y 36" DE DIAMETRO SE INSTALAN EN EL PISO DE LA CUBIERTA...
 10.- LAS TUBERIAS DE 42" Y 48" DE DIAMETRO SE INSTALAN EN EL PISO DE LA CUBIERTA...
 11.- LAS TUBERIAS DE 60" Y 72" DE DIAMETRO SE INSTALAN EN EL PISO DE LA CUBIERTA...
 12.- LAS TUBERIAS DE 84" Y 96" DE DIAMETRO SE INSTALAN EN EL PISO DE LA CUBIERTA...
 13.- LAS TUBERIAS DE 108" Y 120" DE DIAMETRO SE INSTALAN EN EL PISO DE LA CUBIERTA...
 14.- LAS TUBERIAS DE 144" Y 168" DE DIAMETRO SE INSTALAN EN EL PISO DE LA CUBIERTA...
 15.- LAS TUBERIAS DE 192" Y 216" DE DIAMETRO SE INSTALAN EN EL PISO DE LA CUBIERTA...
 16.- LAS TUBERIAS DE 252" Y 288" DE DIAMETRO SE INSTALAN EN EL PISO DE LA CUBIERTA...
 17.- LAS TUBERIAS DE 324" Y 360" DE DIAMETRO SE INSTALAN EN EL PISO DE LA CUBIERTA...
 18.- LAS TUBERIAS DE 408" Y 456" DE DIAMETRO SE INSTALAN EN EL PISO DE LA CUBIERTA...
 19.- LAS TUBERIAS DE 504" Y 564" DE DIAMETRO SE INSTALAN EN EL PISO DE LA CUBIERTA...
 20.- LAS TUBERIAS DE 612" Y 684" DE DIAMETRO SE INSTALAN EN EL PISO DE LA CUBIERTA...

propuesta
conjunto
instalación
hidráulica

- TUBERIA DE 1/2" Y 3/4" DE DIAMETRO
- TUBERIA DE 1" Y 1 1/2" DE DIAMETRO
- TUBERIA DE 2" Y 3" DE DIAMETRO
- TUBERIA DE 4" Y 6" DE DIAMETRO
- TUBERIA DE 8" Y 10" DE DIAMETRO
- TUBERIA DE 12" Y 14" DE DIAMETRO
- TUBERIA DE 16" Y 18" DE DIAMETRO
- TUBERIA DE 20" Y 24" DE DIAMETRO
- TUBERIA DE 30" Y 36" DE DIAMETRO
- TUBERIA DE 42" Y 48" DE DIAMETRO
- TUBERIA DE 60" Y 72" DE DIAMETRO
- TUBERIA DE 84" Y 96" DE DIAMETRO
- TUBERIA DE 108" Y 120" DE DIAMETRO
- TUBERIA DE 144" Y 168" DE DIAMETRO
- TUBERIA DE 192" Y 216" DE DIAMETRO
- TUBERIA DE 252" Y 288" DE DIAMETRO
- TUBERIA DE 324" Y 360" DE DIAMETRO
- TUBERIA DE 408" Y 456" DE DIAMETRO
- TUBERIA DE 504" Y 564" DE DIAMETRO
- TUBERIA DE 612" Y 684" DE DIAMETRO

- VALVULA DE BOLA P.D. 300 MARCA UFFA
- VALVULA DE RETENCIÓN P.D. 300 MARCA UFFA
- PERFORACION ALICATA DE COPPE MARCA UFFA
- LLAVE CROCODA PARA MANOJERA MARCA UFFA
- TUBERIA LACADA PARA COPPE MARCA UFFA
- LLAVE DE PASO UFFA
- INDICA DIRECCION DE FLUIDO
- INDICA UNIDADO PARA BOLA/TRAZA ABRA/CALENTE
- INDICA DETALLE

- 1.- LAS TUBERIAS A UTILIZAR EN LA INSTALACION DEBERAN SER DE COPPE TIPO P.D. 300 EN TUBERIAS DE BOLA/TRAZA DE COPPE TIPO UFFA.
- 2.- LAS PERFORACIONES DEBERAN SER DE COPPE TIPO UFFA O DE COPPE TIPO UFFA EN TUBERIAS DE BOLA/TRAZA DE COPPE TIPO UFFA.
- 3.- LAS MANOJERAS A UTILIZAR DEBERAN SER DE COPPE TIPO UFFA O DE COPPE TIPO UFFA EN TUBERIAS DE BOLA/TRAZA DE COPPE TIPO UFFA.
- 4.- LAS MANOJERAS A UTILIZAR DEBERAN SER DE COPPE TIPO UFFA O DE COPPE TIPO UFFA EN TUBERIAS DE BOLA/TRAZA DE COPPE TIPO UFFA.
- 5.- LAS TUBERIAS DE 1/2" Y 3/4" DE DIAMETRO SE INSTALAN EN EL PISO DE LA CUBIERTA.
- 6.- LAS TUBERIAS DE 1" Y 1 1/2" DE DIAMETRO SE INSTALAN EN EL PISO DE LA CUBIERTA.
- 7.- LAS TUBERIAS DE 2" Y 3" DE DIAMETRO SE INSTALAN EN EL PISO DE LA CUBIERTA.
- 8.- LAS TUBERIAS DE 4" Y 6" DE DIAMETRO SE INSTALAN EN EL PISO DE LA CUBIERTA.
- 9.- LAS TUBERIAS DE 8" Y 10" DE DIAMETRO SE INSTALAN EN EL PISO DE LA CUBIERTA.
- 10.- LAS TUBERIAS DE 12" Y 14" DE DIAMETRO SE INSTALAN EN EL PISO DE LA CUBIERTA.
- 11.- LAS TUBERIAS DE 16" Y 18" DE DIAMETRO SE INSTALAN EN EL PISO DE LA CUBIERTA.
- 12.- LAS TUBERIAS DE 20" Y 24" DE DIAMETRO SE INSTALAN EN EL PISO DE LA CUBIERTA.
- 13.- LAS TUBERIAS DE 30" Y 36" DE DIAMETRO SE INSTALAN EN EL PISO DE LA CUBIERTA.
- 14.- LAS TUBERIAS DE 42" Y 48" DE DIAMETRO SE INSTALAN EN EL PISO DE LA CUBIERTA.
- 15.- LAS TUBERIAS DE 60" Y 72" DE DIAMETRO SE INSTALAN EN EL PISO DE LA CUBIERTA.
- 16.- LAS TUBERIAS DE 84" Y 96" DE DIAMETRO SE INSTALAN EN EL PISO DE LA CUBIERTA.
- 17.- LAS TUBERIAS DE 108" Y 120" DE DIAMETRO SE INSTALAN EN EL PISO DE LA CUBIERTA.
- 18.- LAS TUBERIAS DE 144" Y 168" DE DIAMETRO SE INSTALAN EN EL PISO DE LA CUBIERTA.
- 19.- LAS TUBERIAS DE 192" Y 216" DE DIAMETRO SE INSTALAN EN EL PISO DE LA CUBIERTA.
- 20.- LAS TUBERIAS DE 252" Y 288" DE DIAMETRO SE INSTALAN EN EL PISO DE LA CUBIERTA.

- 1.- LAS TUBERIAS DE 1/2" Y 3/4" DE DIAMETRO SE INSTALAN EN EL PISO DE LA CUBIERTA.
- 2.- LAS TUBERIAS DE 1" Y 1 1/2" DE DIAMETRO SE INSTALAN EN EL PISO DE LA CUBIERTA.
- 3.- LAS TUBERIAS DE 2" Y 3" DE DIAMETRO SE INSTALAN EN EL PISO DE LA CUBIERTA.
- 4.- LAS TUBERIAS DE 4" Y 6" DE DIAMETRO SE INSTALAN EN EL PISO DE LA CUBIERTA.
- 5.- LAS TUBERIAS DE 8" Y 10" DE DIAMETRO SE INSTALAN EN EL PISO DE LA CUBIERTA.
- 6.- LAS TUBERIAS DE 12" Y 14" DE DIAMETRO SE INSTALAN EN EL PISO DE LA CUBIERTA.
- 7.- LAS TUBERIAS DE 16" Y 18" DE DIAMETRO SE INSTALAN EN EL PISO DE LA CUBIERTA.
- 8.- LAS TUBERIAS DE 20" Y 24" DE DIAMETRO SE INSTALAN EN EL PISO DE LA CUBIERTA.
- 9.- LAS TUBERIAS DE 30" Y 36" DE DIAMETRO SE INSTALAN EN EL PISO DE LA CUBIERTA.
- 10.- LAS TUBERIAS DE 42" Y 48" DE DIAMETRO SE INSTALAN EN EL PISO DE LA CUBIERTA.
- 11.- LAS TUBERIAS DE 60" Y 72" DE DIAMETRO SE INSTALAN EN EL PISO DE LA CUBIERTA.
- 12.- LAS TUBERIAS DE 84" Y 96" DE DIAMETRO SE INSTALAN EN EL PISO DE LA CUBIERTA.
- 13.- LAS TUBERIAS DE 108" Y 120" DE DIAMETRO SE INSTALAN EN EL PISO DE LA CUBIERTA.
- 14.- LAS TUBERIAS DE 144" Y 168" DE DIAMETRO SE INSTALAN EN EL PISO DE LA CUBIERTA.
- 15.- LAS TUBERIAS DE 192" Y 216" DE DIAMETRO SE INSTALAN EN EL PISO DE LA CUBIERTA.
- 16.- LAS TUBERIAS DE 252" Y 288" DE DIAMETRO SE INSTALAN EN EL PISO DE LA CUBIERTA.
- 17.- LAS TUBERIAS DE 324" Y 360" DE DIAMETRO SE INSTALAN EN EL PISO DE LA CUBIERTA.
- 18.- LAS TUBERIAS DE 408" Y 456" DE DIAMETRO SE INSTALAN EN EL PISO DE LA CUBIERTA.
- 19.- LAS TUBERIAS DE 504" Y 564" DE DIAMETRO SE INSTALAN EN EL PISO DE LA CUBIERTA.
- 20.- LAS TUBERIAS DE 612" Y 684" DE DIAMETRO SE INSTALAN EN EL PISO DE LA CUBIERTA.

esc. 1:200
colox. m.

Jack Siveus Fuentes Quevedo
raúl niela garcía
Juan Ignacio del Cuelo Ruiz-Funes
Alejandro Vilabarro Pérez

SC
Coyano

ih01
Instalaciones Hidráulicas

tailler max cetto

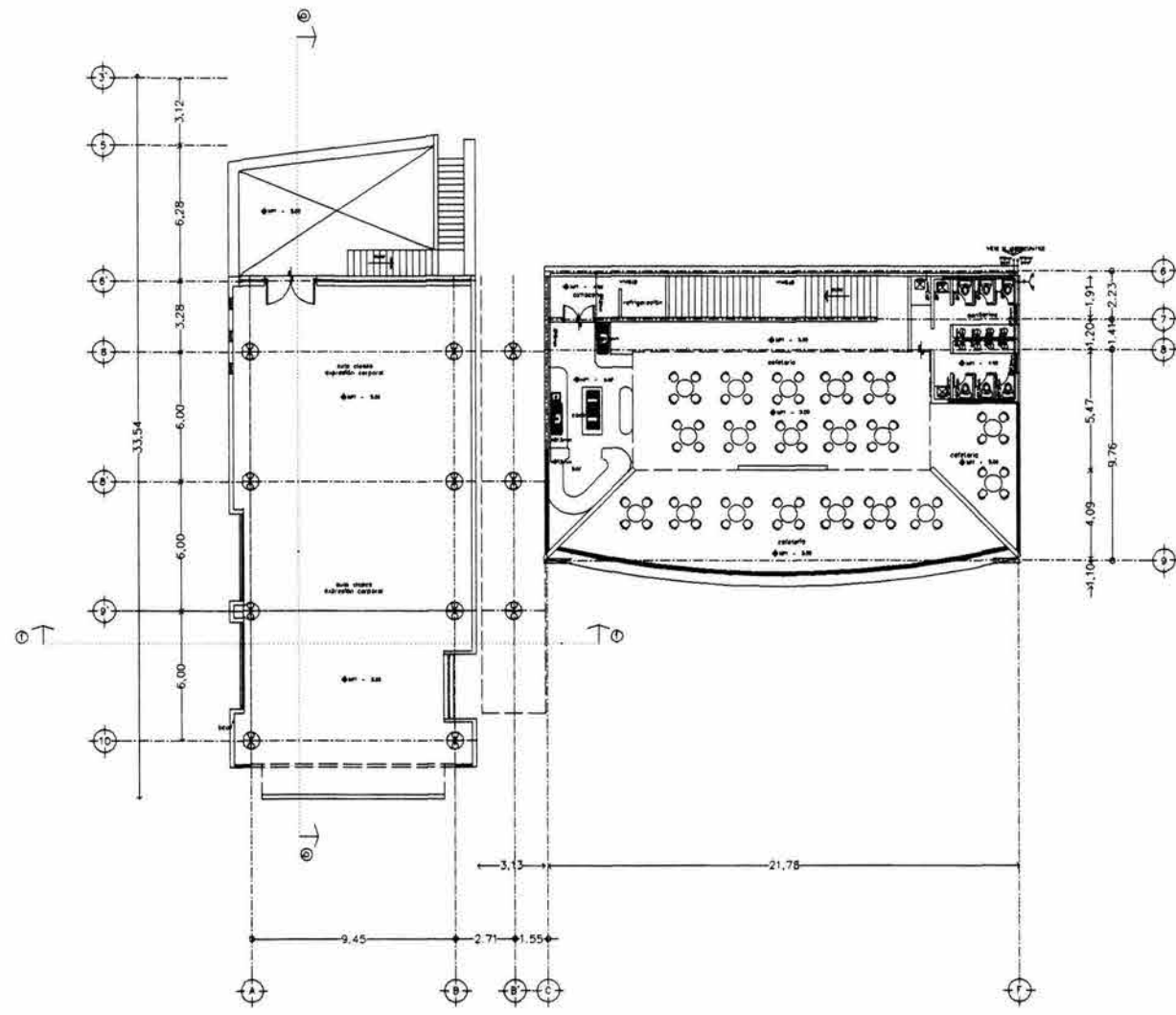
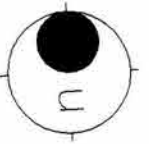

primer nivel de sótano

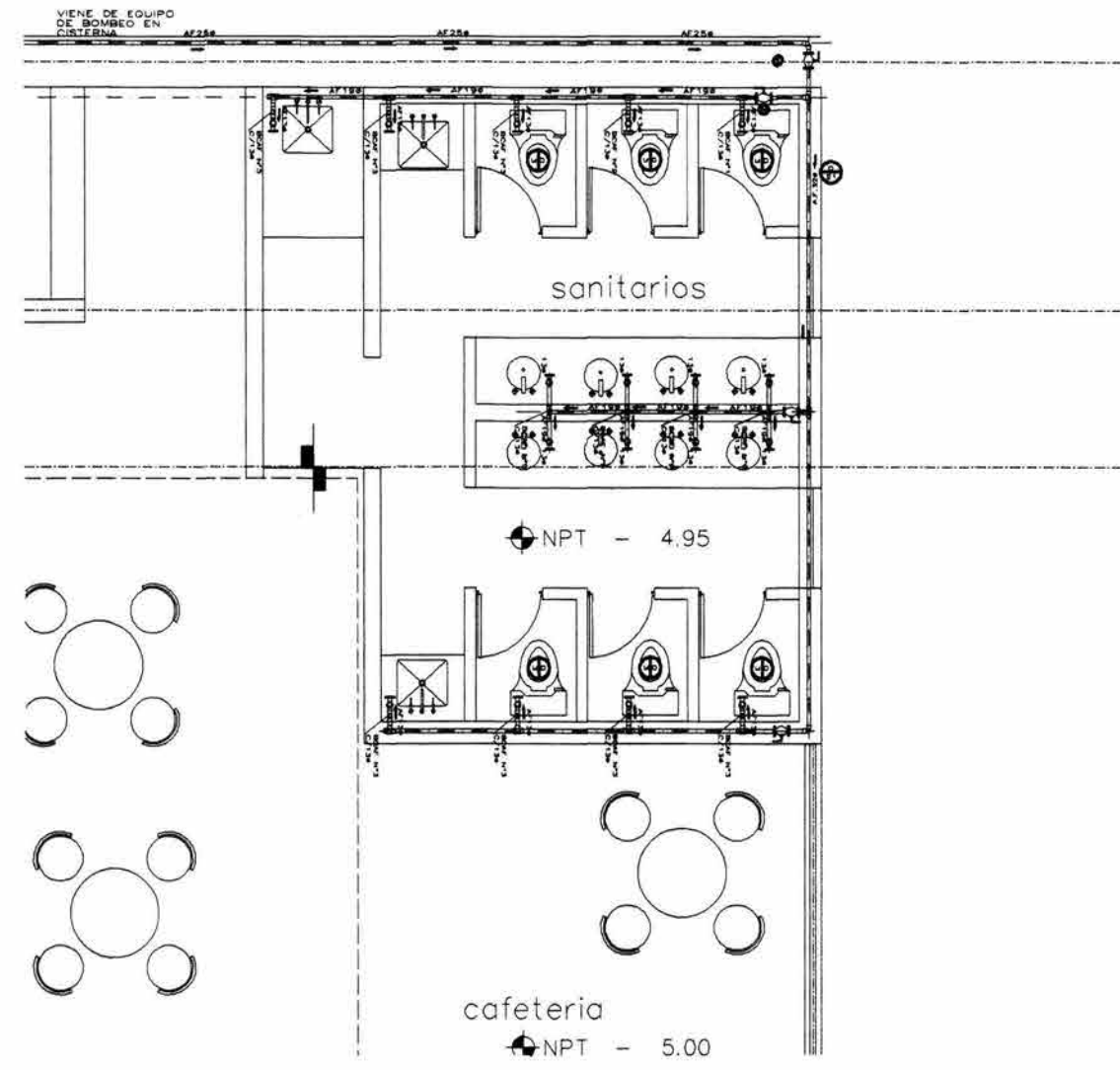

detalle sanitarios

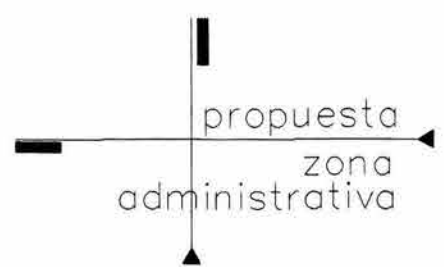

	TUBERIA DE COBRE TIPO "M" DE DIAMETRO INDICADO. PARA AGUA FRIA.
	TUBERIA DE COBRE TIPO "M" DE DIAMETRO INDICADO. PARA AGUA CALIENTE.
	B.C.A.F. BAJA COLUMNA DE AGUA FRIA.
	B.C.A.C. BAJA COLUMNA DE AGUA CALIENTE.
	S.C.A.F. SUBE COLUMNA DE AGUA FRIA.
	S.C.A.C. SUBE COLUMNA DE AGUA CALIENTE.
	CODO DE COBRE DE 45°.
	CODO DE COBRE DE 90°.
	TEE DE COBRE.

	REDUCCION BUSHING DE COBRE.
	LLAVE CROMADA.
	TUERCA DE UNION PARA COBRE.
	LLAVE DE PASO CROMADA MARCA URREA O EQUIVALENTE.
	VALVULA DE BOLA ROSCADA FIGARO, MCA. URREA.
	VALVULA DE RETENCION (CHECK), FIGBON, MCA. URREA.
	SOPORTE TIPO PERA.
	INDICA DIRECCION DE FLUJO.
	INDICA DETALLE. VER FICHAS TECNICAS.

simbología

- LA TUBERIA A UTILIZAR EN LA INSTALACION HIDRAULICA SERA DE COBRE TIPO "M" DEL "M" DE DIAMETRO INDICADO. EL LONGITUD DE LA BAJA TUBERIA...
- LOS SOPORTES TIPO PERA SERAN DEL TIPO "M" DE DIAMETRO INDICADO. O EQUIVALENTE MARCA URREA, MCA. URREA...
- LA BAJA TUBERIA A UTILIZAR SERA DEL TIPO "M" PARA TUBERIA TIPO "M" DE DIAMETRO INDICADO. PARA AGUA FRIA Y PARA AGUA CALIENTE. SERA DEL TIPO "M" DE DIAMETRO INDICADO...
- SE USARAN A UTILIZAR SERAN DEL TIPO "M" DE DIAMETRO INDICADO. SERA DEL TIPO "M" DE DIAMETRO INDICADO...
- TODO LAS TUBERIAS DE ALIMENTACION Y BAJAS DE COBRE SERAN ROSCADA Y SERAN DE TIPO "M" DE DIAMETRO INDICADO. SERA DEL TIPO "M" DE DIAMETRO INDICADO...
- NO SE RETORNAN CURVAS EN LA TUBERIA DE COBRE NI EN LOS MUEBLES SANITARIOS.
- TODO LA TUBERIA SERA PARA PLATAN Y SERAN POR HELENS HASTA LOS MUEBLES SANITARIOS.
- TODO LA TUBERIA SERA PARA PLATAN Y SERAN POR HELENS HASTA LOS MUEBLES SANITARIOS.
- TODO LA TUBERIA SERA PARA PLATAN Y SERAN POR HELENS HASTA LOS MUEBLES SANITARIOS.
- TODO LA TUBERIA SERA PARA PLATAN Y SERAN POR HELENS HASTA LOS MUEBLES SANITARIOS.
- TODO LA TUBERIA SERA PARA PLATAN Y SERAN POR HELENS HASTA LOS MUEBLES SANITARIOS.
- TODO LA TUBERIA SERA PARA PLATAN Y SERAN POR HELENS HASTA LOS MUEBLES SANITARIOS.
- TODO LA TUBERIA SERA PARA PLATAN Y SERAN POR HELENS HASTA LOS MUEBLES SANITARIOS.
- TODO LA TUBERIA SERA PARA PLATAN Y SERAN POR HELENS HASTA LOS MUEBLES SANITARIOS.
- TODO LA TUBERIA SERA PARA PLATAN Y SERAN POR HELENS HASTA LOS MUEBLES SANITARIOS.

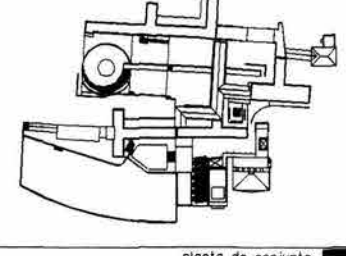

planta de conjunto

esc. 1:150
cotas: m.

cft
centro de formación teatral

jack sinhue fuentes quezada
raúl nieto garcía
juan ignacio del cieto ruiz-funes
alejandro villalobos perez

SC
son cayetano

taoier max cetto

ih01
Instituciones Culturales

o a m. e r a s d. a r q u i t e c t u r a

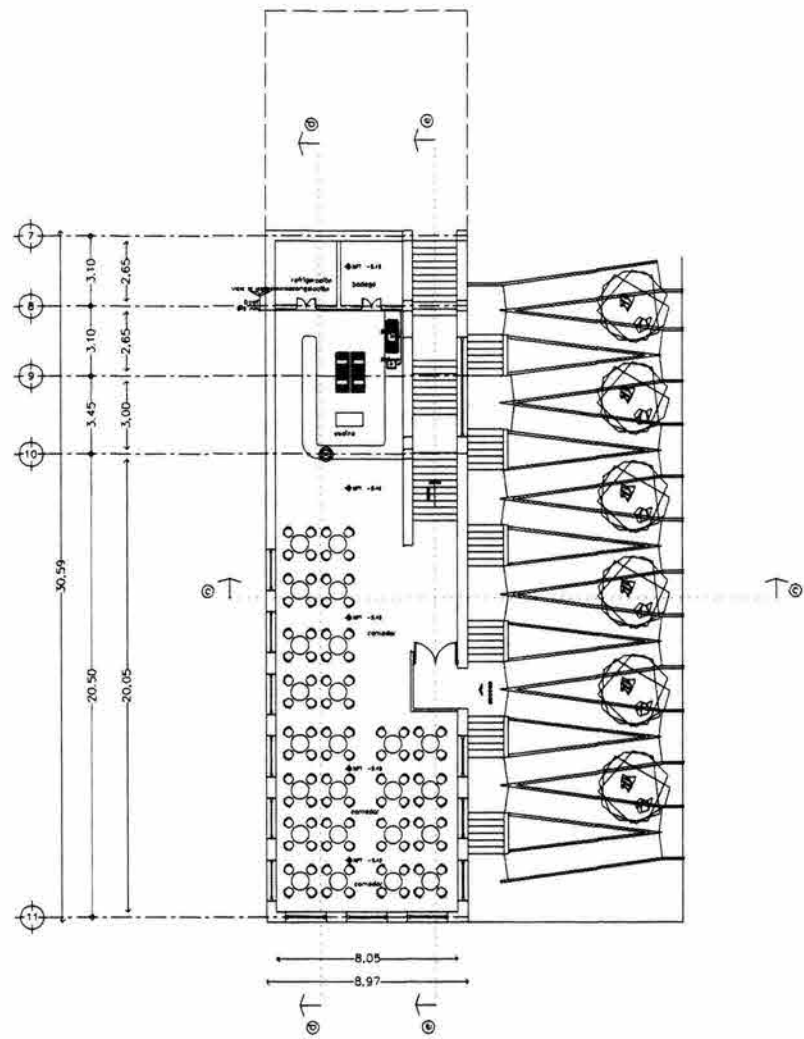
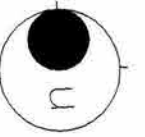

primer nivel de sótano

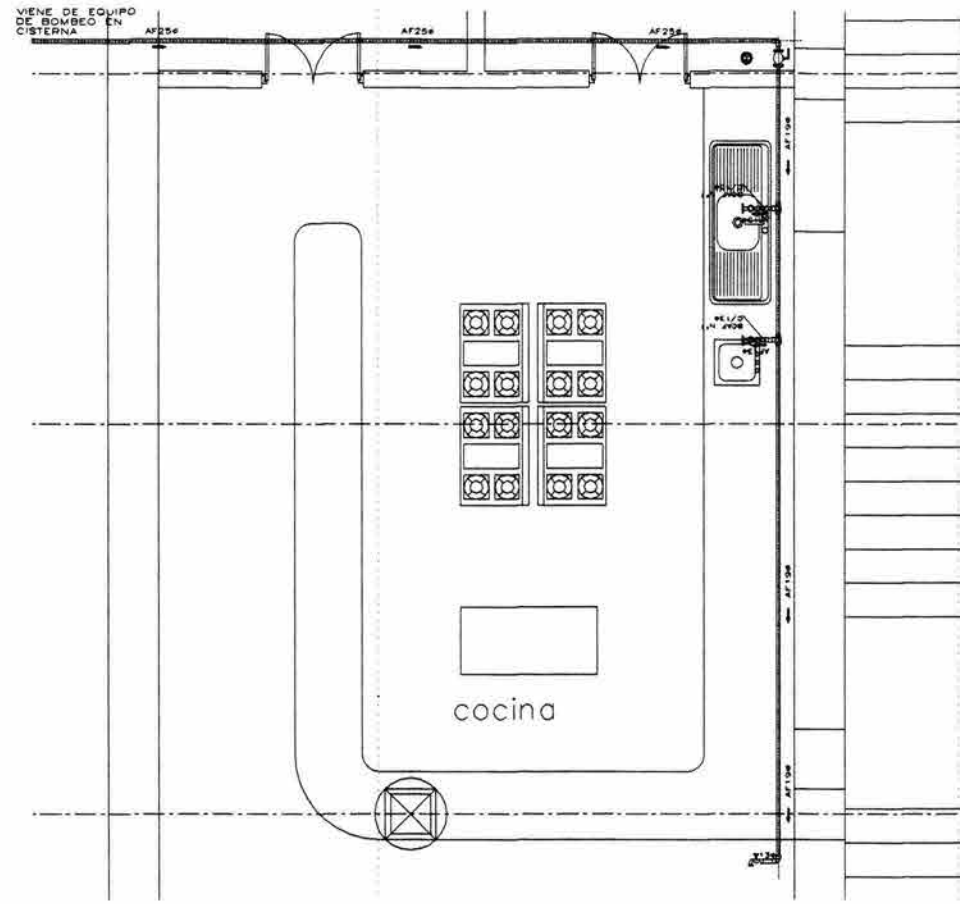

detalle cocina

- ⊙ MEDIDOR
- TUBERIA PARA AGUA FRIA DE COBRE TIPO V" B INDOCO
- TUBERIA PARA AGUA CALIENTE DE COBRE TIPO V" B INDOCO
- ⊙ VALVULA DE COMPUESTA PARA 8.8 kg/cm²
- LLAVE DE MANO 700 - SUELO 800 P
- SUBE COLUMNA DE AGUA CALIENTE B INDOCO
- BAJE COLUMNA DE AGUA CALIENTE B INDOCO
- BAJE COLUMNA DE AGUA TRATADA B INDOCO
- BAJE COLUMNA DE AGUA TRATADA B INDOCO
- BAJE COLUMNA DE AGUA FRIA B INDOCO
- BAJE COLUMNA DE AGUA FRIA B INDOCO
- BAJE COLUMNA DE AGUA CALIENTE B INDOCO
- BAJE COLUMNA DE AGUA FRIA B INDOCO
- ⊙ CALENTADOR
- VALVULA DE NO RETORNO
- PICHANCHO
- EQUIPO DE MEDICION
- EQUIPO HORMONALIZADO
- TORNILLO BARRERA CONTRA INCENDIOS

- NOTAS
1. LAS SALIDAS EN MURO PARA ALIMENTAR MUEBLES TENDRAN LAS SIGUIENTES ALTURAS S.N.P.T.
 - a. WC 25cm
 - b. LAVABO Y TARJA 80cm
 - c. FREGADERO, LAVADORA Y LAVADERO 1.20m
 2. LOS MUEBLES SE CONECTARAN A LAS SALIDAS EN MURO CON MANGUERA COFLEX Y CON LLAVES DE PASO, EXCEPTO FREGADERO Y LAVADERO
 3. LOS DIAMETROS DE TUBERIA NO ESPECIFICADOS SERAN DE 19 MM

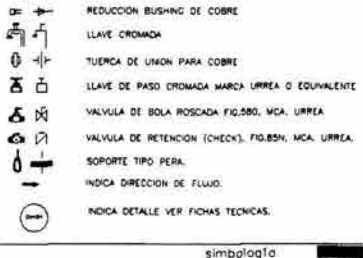
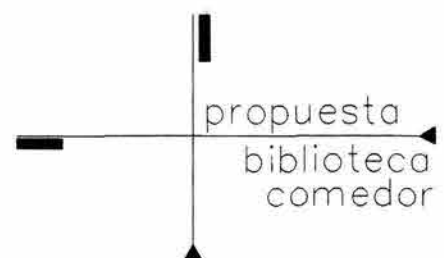

- 1.- LA TUBERIA A UTILIZAR EN LA INSTALACION HORADADA SERA DE COBRE TIPO V" B INDOCO EN TUBOS DE 6.35mm DE LONGITUD DE LA BANDA HORADA.
- 2.- LAS CONEXIONES PODRAN SER DE TIPO BOLA, PERA O DE BOLA CON MANGUERA COFLEX Y CON DIAMETRO INDICADO.
- 3.- LA BOLA PODRA A UTILIZARSE EN EL TIPO BOLA PERA TUBERIA O DE BOLA CON MANGUERA COFLEX Y CON DIAMETRO INDICADO.
- 4.- LAS MANGUERAS A UTILIZAR SERAN DEL TIPO BOLA PERA TUBERIA O DE BOLA CON MANGUERA COFLEX Y CON DIAMETRO INDICADO.
- 5.- TODAS LAS TUBERIAS DE ALIMENTACION Y MANGUERAS DE COBRE SERAN HORADADAS A UNA DISTANCIA MINIMA DE 30cm/12" DEL PISO PARA EL TIPO BOLA PERA Y 45cm/18" PARA EL TIPO BOLA CON MANGUERA COFLEX Y CON DIAMETRO INDICADO.
- 6.- NO SE INSTALARAN CURVAS EN LA TUBERIA DE COBRE PERO SE INSTALARAN EN EL TIPO BOLA PERA Y BOLA CON MANGUERA COFLEX Y CON DIAMETRO INDICADO.
- 7.- TODA LA TUBERIA SERA PINTADA CON ESMALTE ALVIDADO PARA EL ALUMINIZADO, SEGUN:
 - a) AGUA FRIA AZUL INVENSO, ESMALTE COPE 2010
 - b) AGUA DE FILTRO AZUL INVENSO, ESMALTE COPE 2010
 - c) AGUA CALIENTE NARANJA, ESMALTE COPE 2012.
 EL ESMALTE SERA BRILLANTE COMO MCA. 026L, COCOSO 3000.
- 8.- LA DISTANCIA ENTRE SOPORTE Y SOPORTE SERA COMO SE MUESTRA EN PROYECTO, PERO NO MENOS DE 3.00m.

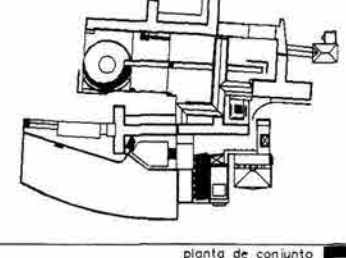

esc. 1:150
cotos: m.

jack sinhue fuentes quezada
 raúl nieta garcía
 juan ignacio del cueto ruíz-funes
 alejandra villalobos perez

taller max celtto

ih01
Institución de Investigación y Desarrollo

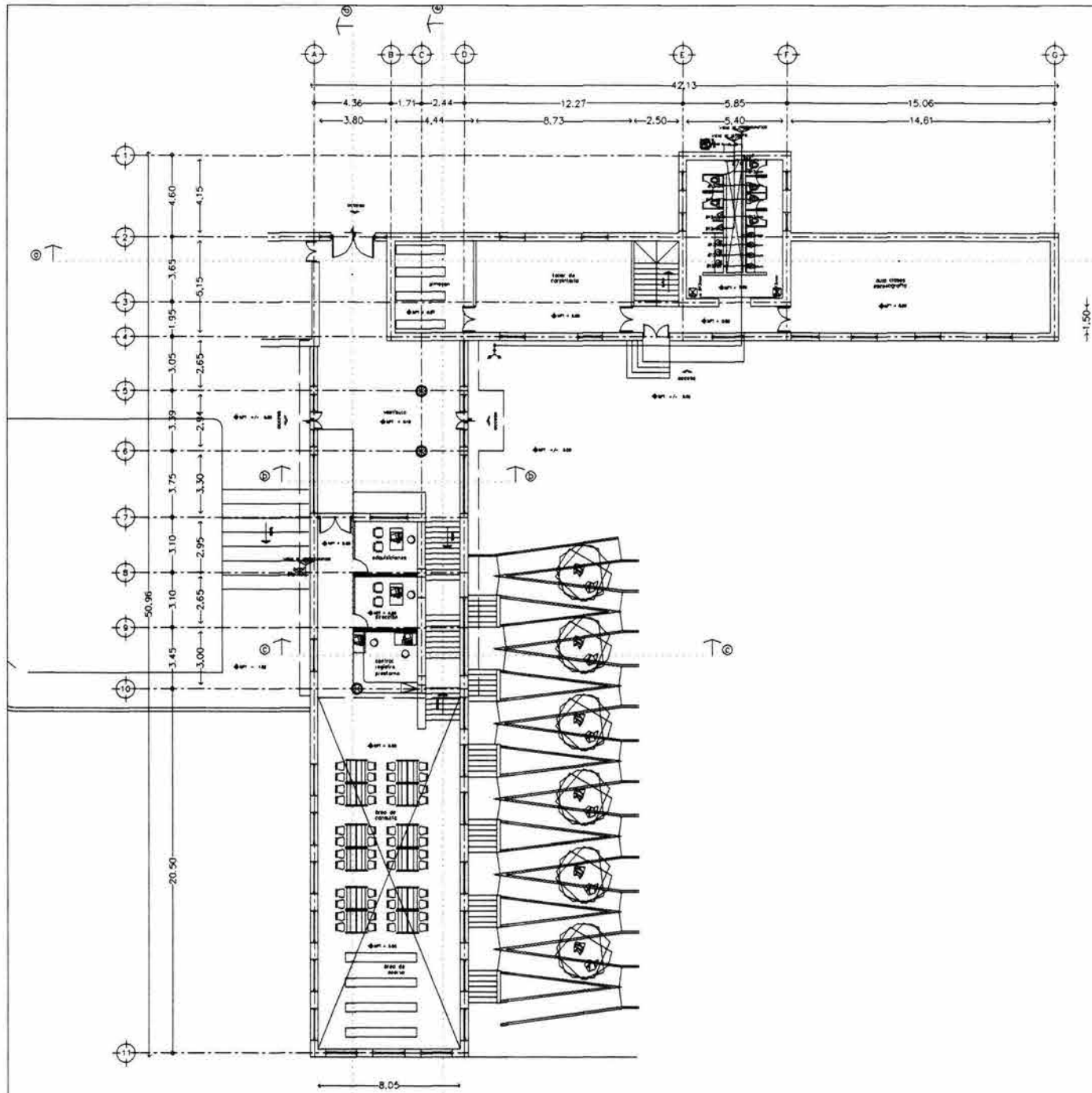

planta de acceso

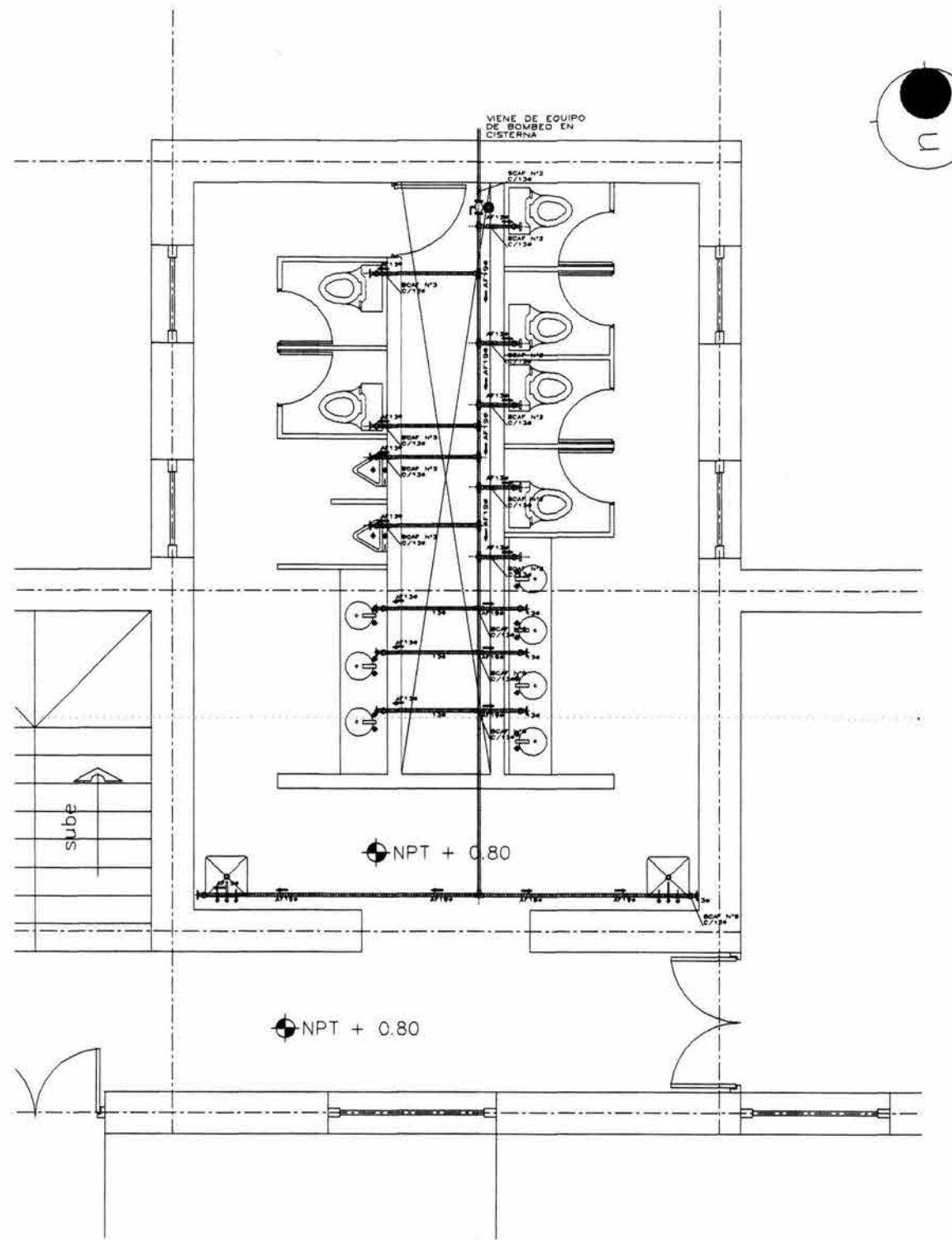
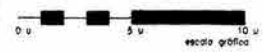

detalle baños

propuesta
biblioteca
comedor



TABLA No. 1
"MATERIALES"

NO.	DESCRIPCIÓN
1	MATERIALES PARA EL MONTAJE
2	CANALIZACION PARA EL MONTAJE
3	CAJAS DE CABLE PARA EL MONTAJE
4	CAJAS DE CABLE PARA EL MONTAJE
5	CAJAS DE CABLE PARA EL MONTAJE
6	CAJAS DE CABLE PARA EL MONTAJE
7	CAJAS DE CABLE PARA EL MONTAJE
8	CAJAS DE CABLE PARA EL MONTAJE
9	CAJAS DE CABLE PARA EL MONTAJE
10	CAJAS DE CABLE PARA EL MONTAJE
11	CAJAS DE CABLE PARA EL MONTAJE
12	CAJAS DE CABLE PARA EL MONTAJE
13	CAJAS DE CABLE PARA EL MONTAJE
14	CAJAS DE CABLE PARA EL MONTAJE
15	CAJAS DE CABLE PARA EL MONTAJE
16	CAJAS DE CABLE PARA EL MONTAJE
17	CAJAS DE CABLE PARA EL MONTAJE
18	CAJAS DE CABLE PARA EL MONTAJE

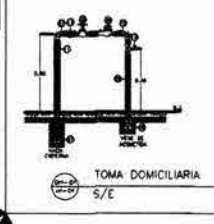
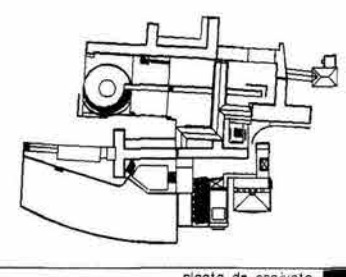
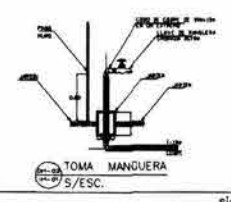
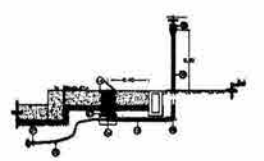

esc. 1:150
cotas: m.

cft
centro de formación teatral

jack sinhue fuentes quezada
raúl nieta garcía
juan ignacio del cueto ruiz-funes
alejandra villalobos perez

SC
son coyotero

tailler max celtia

ih02
Instituto de Investigación y Desarrollo

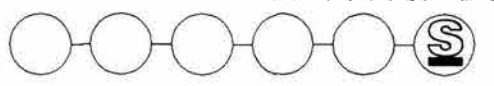

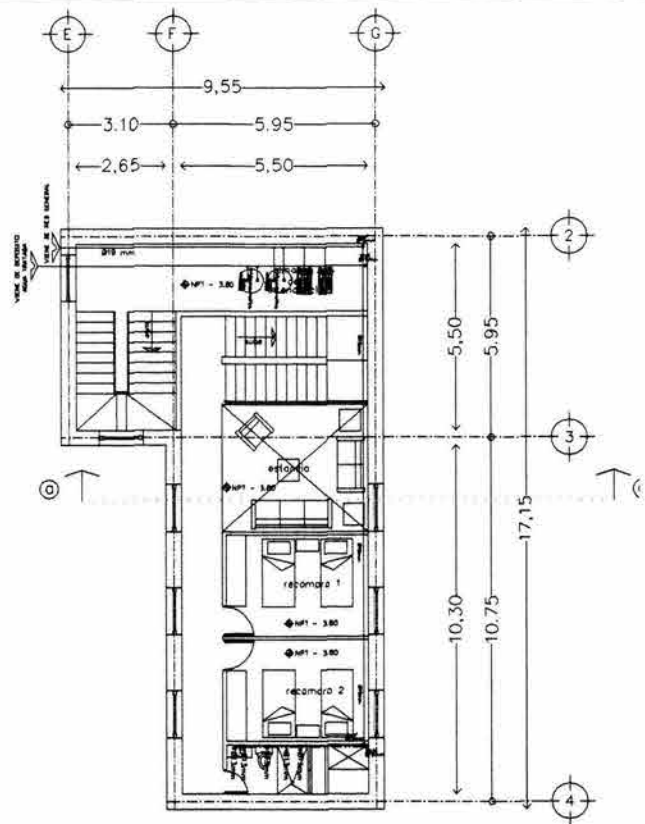

sótano

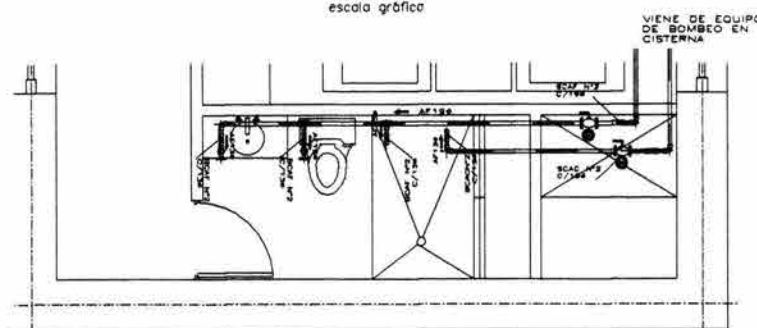
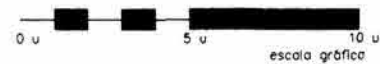

detalle baños

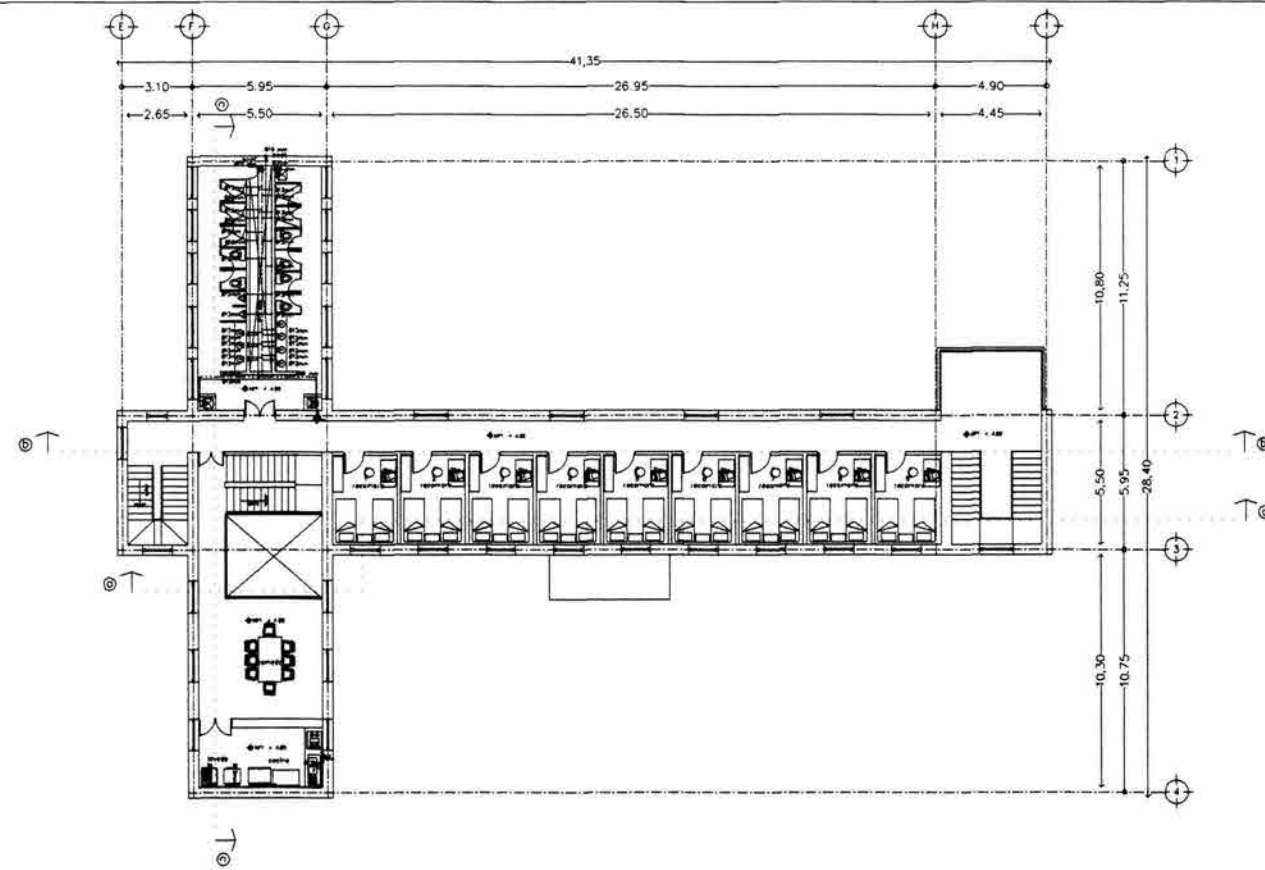

primer nivel



- LEGENDA**
- ⊕ MEDIO
 - TUBERIA PARA AGUA FRÍA DE COBRE TIPO "V" Ø INDICADO.
 - TUBERIA PARA AGUA CALIENTE DE COBRE TIPO "V" Ø INDICADO.
 - VALVULA DE CIERRE PARA Ø Ø INDICADO
 - LLAVE DE MARZ = Ø Ø Ø INDICADO
 - SUBE COLUMNA DE AGUA CALIENTE Ø INDICADO
 - SUBE COLUMNA DE AGUA TRATADA Ø INDICADO
 - BAJA COLUMNA DE AGUA TRATADA Ø INDICADO
 - SUBE COLUMNA DE AGUA FRÍA Ø INDICADO
 - BAJA COLUMNA DE AGUA FRÍA Ø INDICADO
 - SUBE COLUMNA DE AGUA CALIENTE Ø INDICADO
 - BAJA COLUMNA DE AGUA FRÍA Ø INDICADO
 - CALENTADOR
 - VALVULA DE NO RETORNO
 - PISHANDIA
 - EQUIPO DE MEDIO
 - EQUIPO HIDRONEUMÁTICO
 - TORNILLO CONTRA INCENDIOS

NOTAS

1. LAS SALIDAS EN MURO PARA ALIMENTAR MUEBLES TENDRAN LAS SIGUIENTES ALTURAS S.A.P.T:
 - a. WC 25cm
 - b. LAVABO Y TARRJA 80cm
 - c. MINDOTORO, LAVADORA Y LAVADERO 1,20m
2. LOS MUEBLES SE CONECTARÁN A LAS SALIDAS EN MURO CON MANOJERA COLEX Y CON LLAVES DE PASO, EXCEPTO MANDOTOROS Y LAVADERO.
3. LOS DIÁMETROS DE TUBERIA NO ESPECIFICADOS SERÁN DE 19 MM

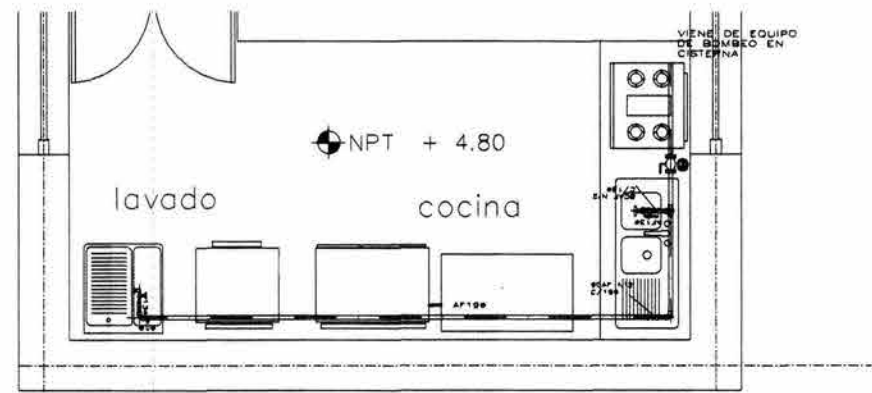

detalle cocina

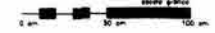

propuesta
centro de
investigaciones

- LEGENDA**
- A.F. TUBERIA DE COBRE TIPO "V" DE DIÁMETRO INDICADO.
 - A.C. TUBERIA DE COBRE TIPO "V" DE DIÁMETRO INDICADO PARA AGUA CALIENTE.
 - B.C.A.F. BAJA COLUMNA DE AGUA FRÍA
 - B.C.A.C. BAJA COLUMNA DE AGUA CALIENTE
 - S.C.A.F. SUBE COLUMNA DE AGUA FRÍA
 - S.C.A.C. SUBE COLUMNA DE AGUA CALIENTE
 - C.45º CODO DE COBRE DE 45º
 - C.90º CODO DE COBRE DE 90º
 - T. TEE DE COBRE.

- LEGENDA**
- REDUCCIÓN BUSHING DE COBRE
 - LLAVE CROMADA
 - TUERCA DE UNIÓN PARA COBRE
 - LLAVE DE PASO CROMADA MARCA URREA O EQUIVALENTE
 - VALVULA DE BOLA ROSCADA MARCA URREA O EQUIVALENTE
 - VALVULA DE RETENCIÓN (CHECK), FR.Ø.Ø.Ø. MCA. URREA.
 - SOPORTE TIPO PERA.
 - INDICA DIRECCIÓN DE FLUJO.
 - INDICA DETALLE VER FICHAS TÉCNICAS.

- NOTAS**
- 1.- LA TUBERIA A UTILIZAR EN LA INSTALACION DEBERA SER DE COBRE TIPO "V" EN TUBOS DE 4.50" DE DIÁMETRO Y EN BRANDES DE 1.20" DE ANCHO.
 - 2.- LAS TUBERIAS DEBEN SER DE COBRE TIPO "V" EN TUBOS DE 4.50" DE DIÁMETRO Y EN BRANDES DE 1.20" DE ANCHO.
 - 3.- LA TUBERIA A UTILIZAR DEBE SER DE COBRE TIPO "V" EN TUBOS DE 4.50" DE DIÁMETRO Y EN BRANDES DE 1.20" DE ANCHO.
 - 4.- LAS TUBERIAS DEBEN SER DE COBRE TIPO "V" EN TUBOS DE 4.50" DE DIÁMETRO Y EN BRANDES DE 1.20" DE ANCHO.
 - 5.- TODAS LAS TUBERIAS DE ALIMENTACION Y BAJAS DE COBRE DEBEN SER DE COBRE TIPO "V" EN TUBOS DE 4.50" DE DIÁMETRO Y EN BRANDES DE 1.20" DE ANCHO.
 - 6.- NO SE PERMITIRAN CURVAS EN LA TUBERIA DE COBRE NI EN LOS MUEBLES SANITARIOS.
 - 7.- TODA LA TUBERIA DEBEN SER DE COBRE TIPO "V" EN TUBOS DE 4.50" DE DIÁMETRO Y EN BRANDES DE 1.20" DE ANCHO.
 - 8.- TODA LA TUBERIA DEBEN SER DE COBRE TIPO "V" EN TUBOS DE 4.50" DE DIÁMETRO Y EN BRANDES DE 1.20" DE ANCHO.

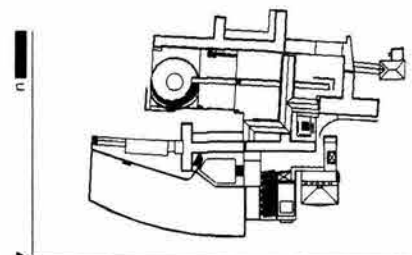

planta de conjunto

esc. 1:150
colos. m.

cft
centro de
formación
teatral

jack sinhue fuentes quezada
raúl nieto garcía
juan ignacio del cueto ruiz-funes
alejandra vialobos perez

SC
san
cayetano

atelier max cello

ih01
Institución de Investigación y Desarrollo

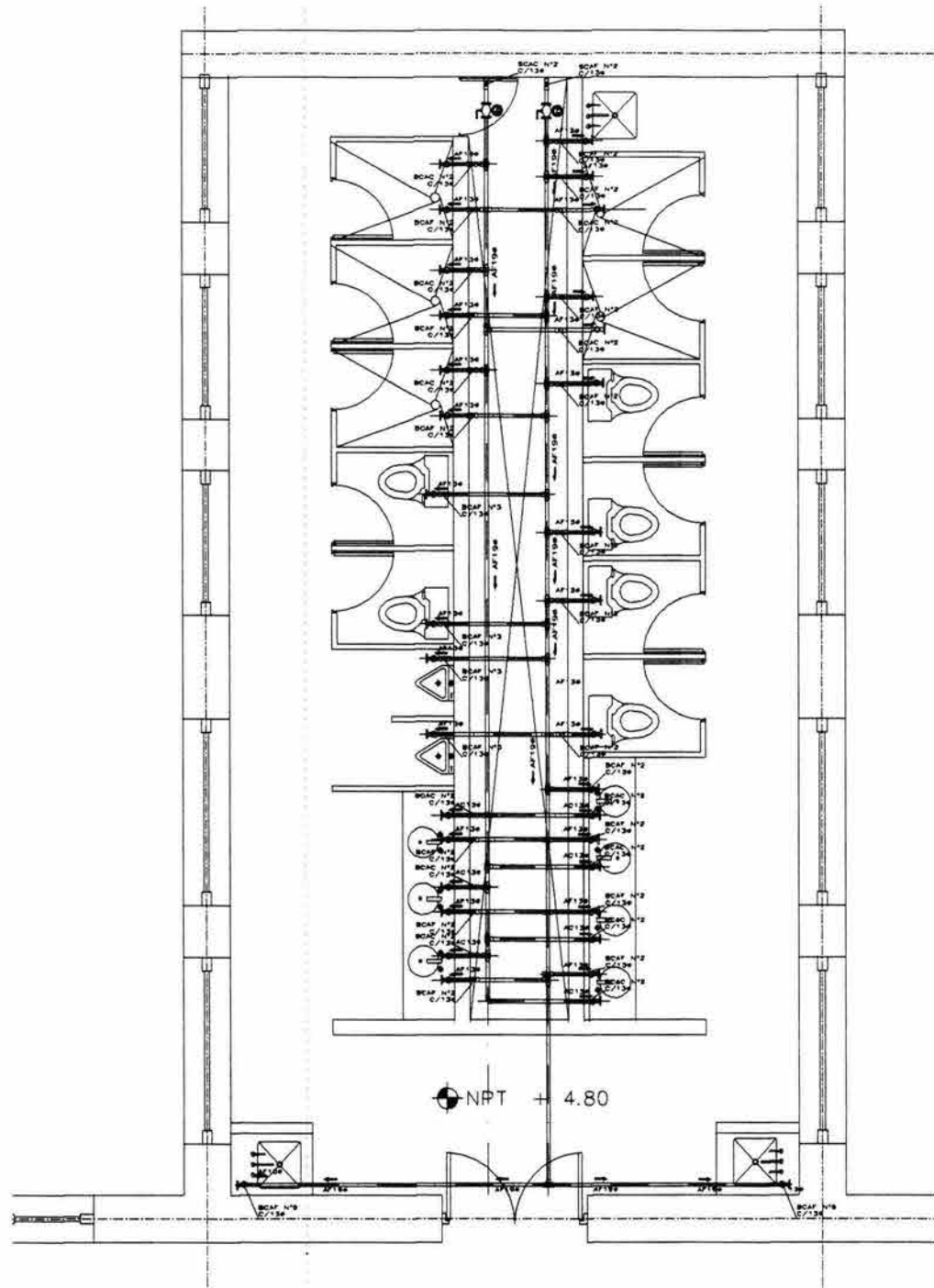

detalle baños



propuesta
centro de
investigaciones

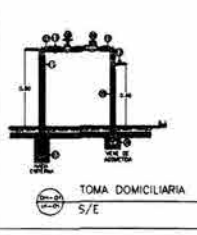
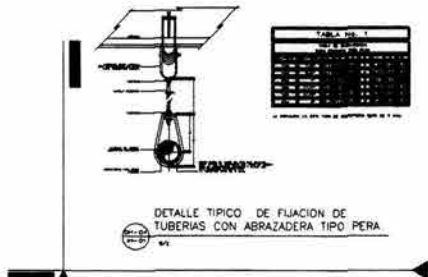

NO.	DESCRIPCIÓN
1	ACOMETIDA A TOMA DOMICILIARIA
2	ACOMETIDA A TOMA MANGUERA
3	ACOMETIDA A TOMA MANGUERA S/ESC.
4	ACOMETIDA A TOMA MANGUERA S/ESC. (ALTA PRESIÓN)
5	ACOMETIDA A TOMA MANGUERA S/ESC. (ALTA PRESIÓN)
6	ACOMETIDA A TOMA MANGUERA S/ESC. (ALTA PRESIÓN)
7	ACOMETIDA A TOMA MANGUERA S/ESC. (ALTA PRESIÓN)
8	ACOMETIDA A TOMA MANGUERA S/ESC. (ALTA PRESIÓN)
9	ACOMETIDA A TOMA MANGUERA S/ESC. (ALTA PRESIÓN)
10	ACOMETIDA A TOMA MANGUERA S/ESC. (ALTA PRESIÓN)
11	ACOMETIDA A TOMA MANGUERA S/ESC. (ALTA PRESIÓN)
12	ACOMETIDA A TOMA MANGUERA S/ESC. (ALTA PRESIÓN)
13	ACOMETIDA A TOMA MANGUERA S/ESC. (ALTA PRESIÓN)
14	ACOMETIDA A TOMA MANGUERA S/ESC. (ALTA PRESIÓN)
15	ACOMETIDA A TOMA MANGUERA S/ESC. (ALTA PRESIÓN)
16	ACOMETIDA A TOMA MANGUERA S/ESC. (ALTA PRESIÓN)
17	ACOMETIDA A TOMA MANGUERA S/ESC. (ALTA PRESIÓN)
18	ACOMETIDA A TOMA MANGUERA S/ESC. (ALTA PRESIÓN)
19	ACOMETIDA A TOMA MANGUERA S/ESC. (ALTA PRESIÓN)
20	ACOMETIDA A TOMA MANGUERA S/ESC. (ALTA PRESIÓN)

notas

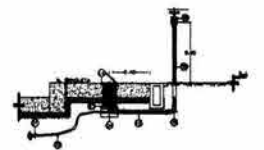

ACOMETIDA A TOMA DOMICILIARIA S/E

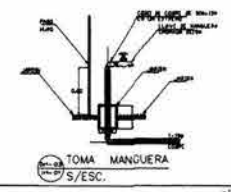

TOMA MANGUERA S/ESC.

simbología

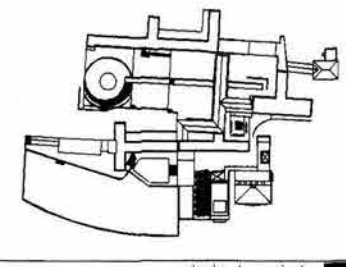

planta de conjunto

asesores
arquitectos

esc. 1:150
cotas: m.

cft
centro de
formación
teatral

jack sinhue fuentes quezada
raúl nielo garcía
juan ignacio del cueto ruiz-funes
alejandra villaobos perez

SC
son coyotano

taller max cello

ih02
investigaciones habitacionales



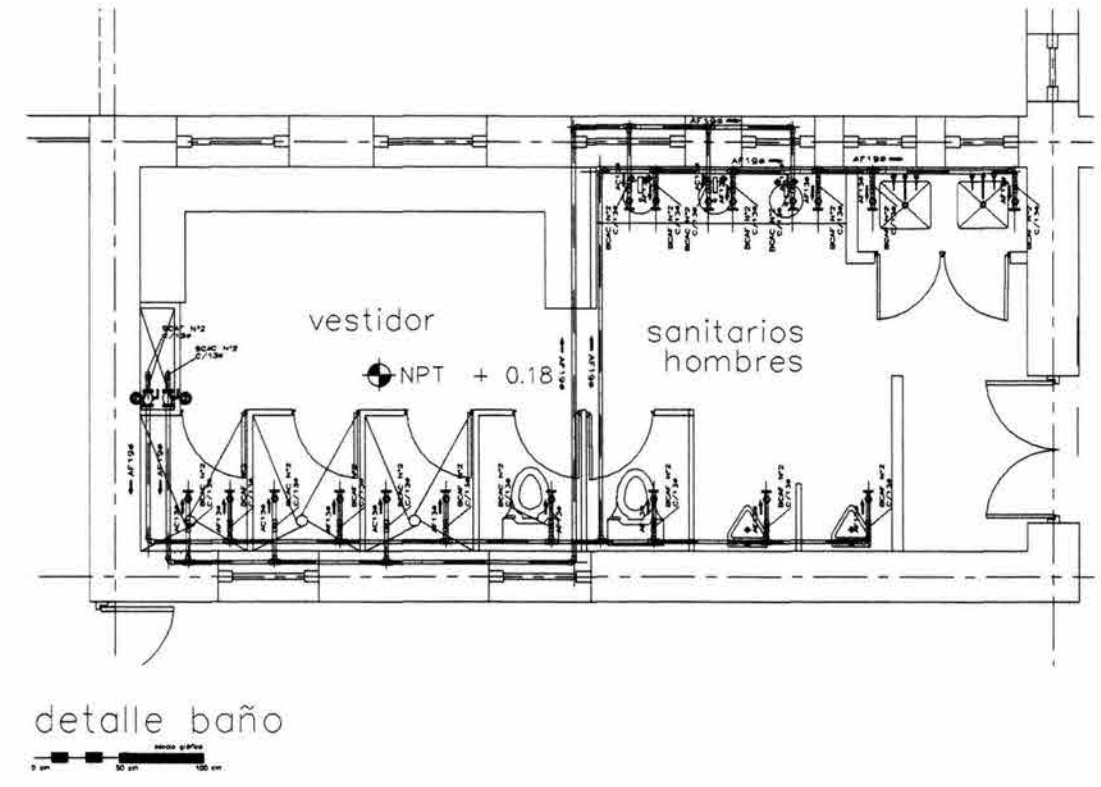
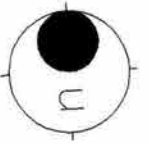
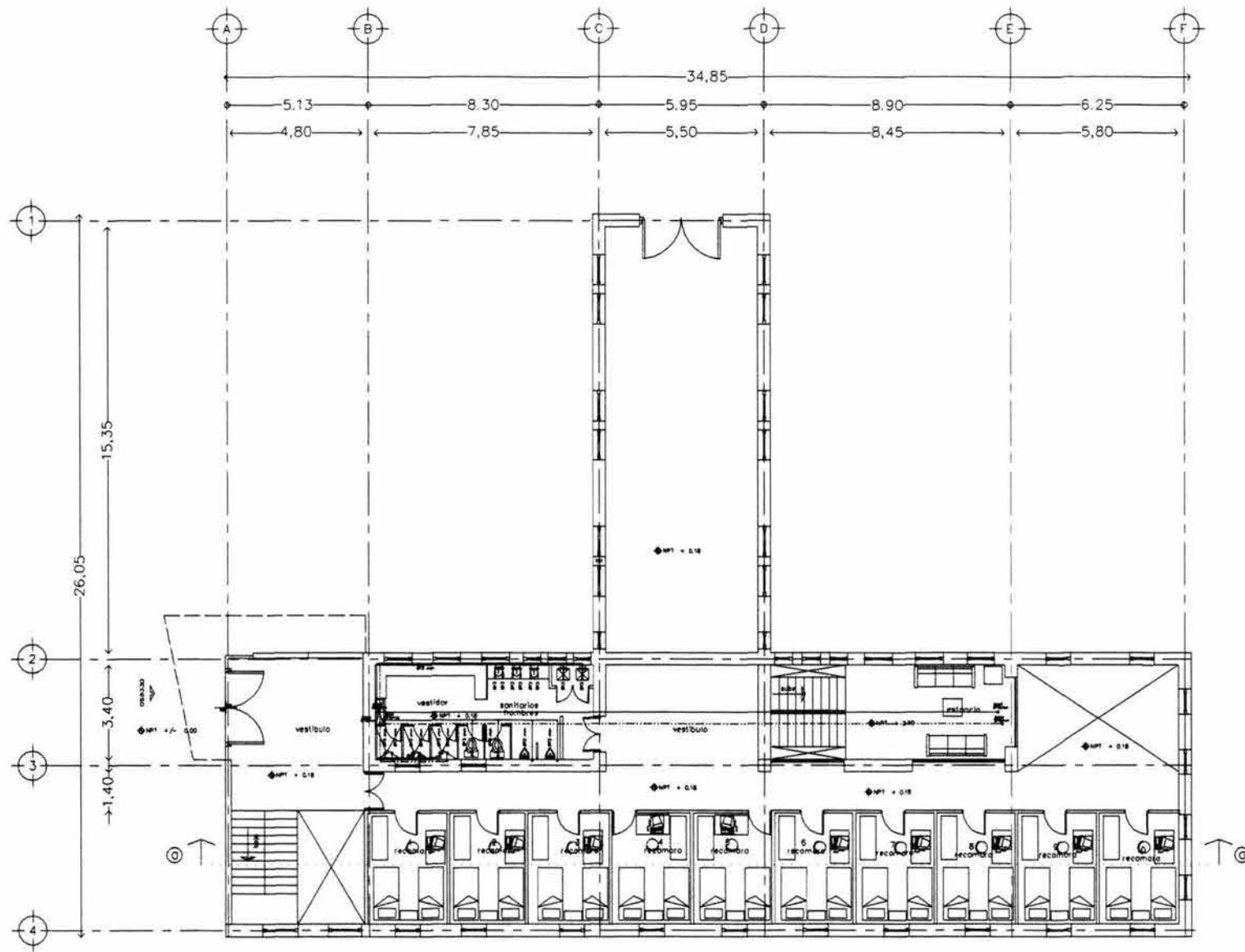

planta de acceso

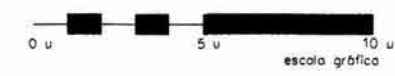

propuesta
educación
continua

A.F.	TUBERIA DE COBRE TIPO "M" DE DIAMETRO INDICADO, PARA AGUA FRIA.
A.C.	TUBERIA DE COBRE TIPO "M" DE DIAMETRO INDICADO, PARA AGUA CALIENTE.
B.C.A.F.	BAJA COLUMNA DE AGUA FRIA.
B.C.A.C.	BAJA COLUMNA DE AGUA CALIENTE.
S.C.A.F.	SUBE COLUMNA DE AGUA FRIA.
S.C.A.C.	SUBE COLUMNA DE AGUA CALIENTE.
45°	CODO DE COBRE DE 45°.
90°	CODO DE COBRE DE 90°.
T	TEE DE COBRE.

⊙	REDUCCION BUSHING DE COBRE
⊕	LLAVE CROMADA
⊖	TUERCA DE UNION PARA COBRE
⊗	LLAVE DE PASO CROMADA MARCA URREA O EQUIVALENTE
⊘	VALVULA DE BOLA ROSCADA FIG.300, MCA. URREA.
⊙	VALVULA DE RETENCION (CHECK), FO.30N, MCA. URREA.
⊕	SOPORTE TIPO PERA.
→	INDICA DIRECCION DE FLUJO.
⊙	INDICA DETALLE VER FICHAS TECNICAS.

notas

- 1.- LA TUBERIA A UTILIZAR EN LA INSTALACION DEBERA SER DE COBRE TIPO "M" DEL TIPO "M" DE DIAMETRO INDICADO EN LOS PLANOS DE LA OBRA.
- 2.- LAS CONEXIONES DEBERAN SER DE COBRE MCA. URREA O EQUIVALENTE CON VENTOSA CROMADA DE LOS DIAMETROS INDICADOS.
- 3.- LA SOLDADURA A UTILIZAR DEBE SER DEL TIPO BOLA PARA TUBERIA Y DEBERA SER REALIZADA POR PERSONAL ESPECIALIZADO EN EL MANEJO DE COBRE.
- 4.- LAS VALVULAS A UTILIZAR DEBERAN SER DEL TIPO BOLA ROSCADA MCA. URREA.
- 5.- TODAS LAS TUBERIAS DE ALIMENTACION Y BOMBAS DE COBRE DEBERAN SER DE COBRE MCA. URREA O EQUIVALENTE CON VENTOSA CROMADA DE LOS DIAMETROS INDICADOS EN LOS PLANOS DE LA OBRA.
- 6.- NO SE PERMITIRAN CURVAS EN LA TUBERIA DE COBRE MCA. URREA O EQUIVALENTE CON VENTOSA CROMADA DE LOS DIAMETROS INDICADOS EN LOS PLANOS DE LA OBRA.
- 7.- TODA LA TUBERIA DE AGUA FRIA Y CALIENTE DEBERA SER DE COBRE MCA. URREA O EQUIVALENTE CON VENTOSA CROMADA DE LOS DIAMETROS INDICADOS EN LOS PLANOS DE LA OBRA.
- 8.- TODA LA TUBERIA DE AGUA CALIENTE DEBERA SER DE COBRE MCA. URREA O EQUIVALENTE CON VENTOSA CROMADA DE LOS DIAMETROS INDICADOS EN LOS PLANOS DE LA OBRA.

simbologia

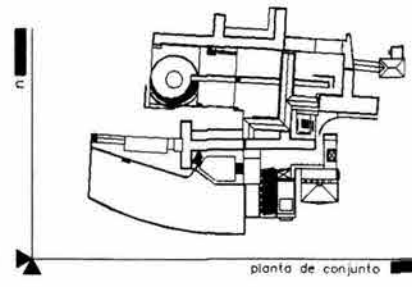

planta de conjunto

arq.
m.
d.
a.
a.

esc. 1:150
cotas: m.

cftt
centro de formación teatral

jack sinhue fuentes quezada
raúl nieta garcía
juan ignacio del cueto ruiz-funes
alejandra villalobos perez

SC
son coyolano

atelier max celtto

ih01
Instituto de Investigación y Desarrollo

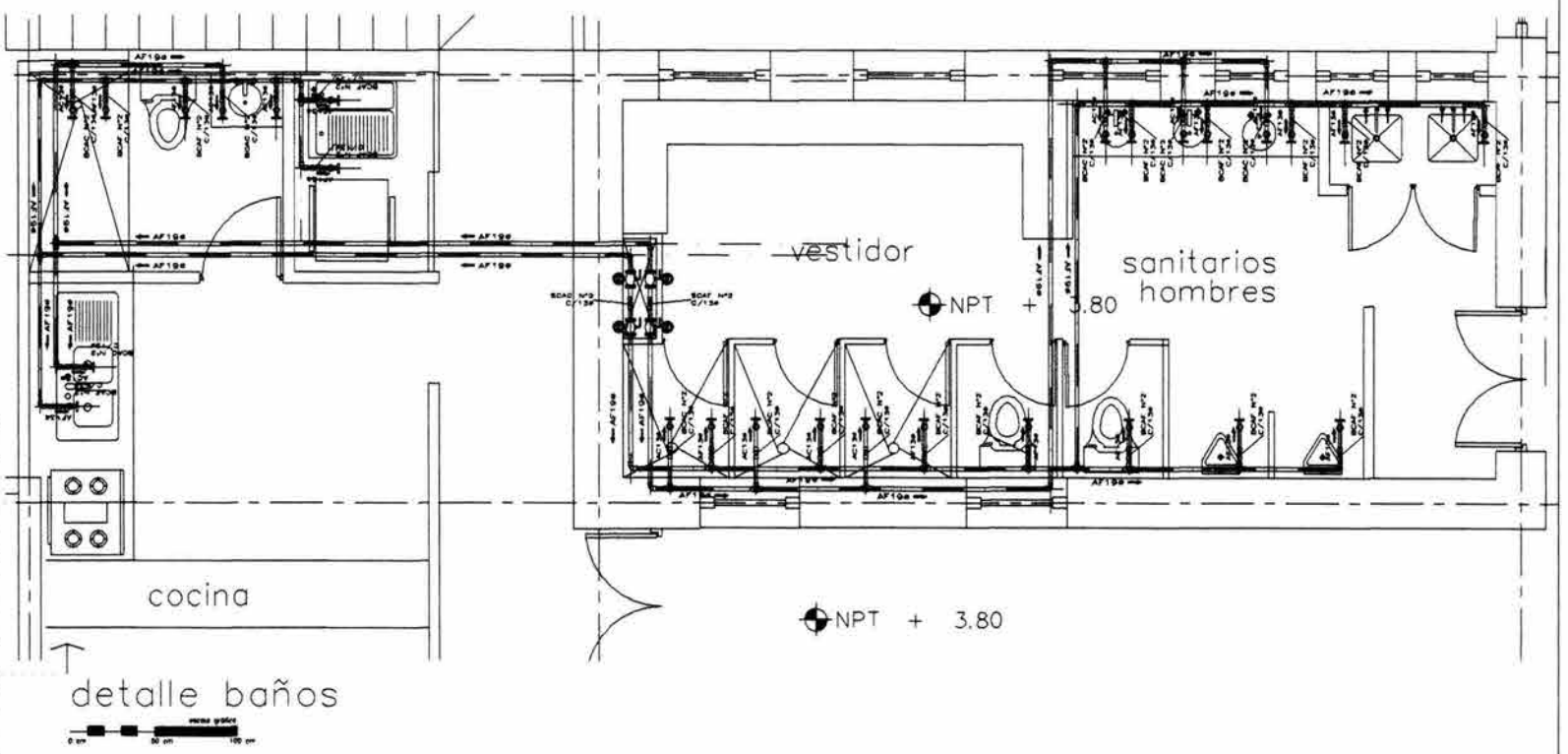
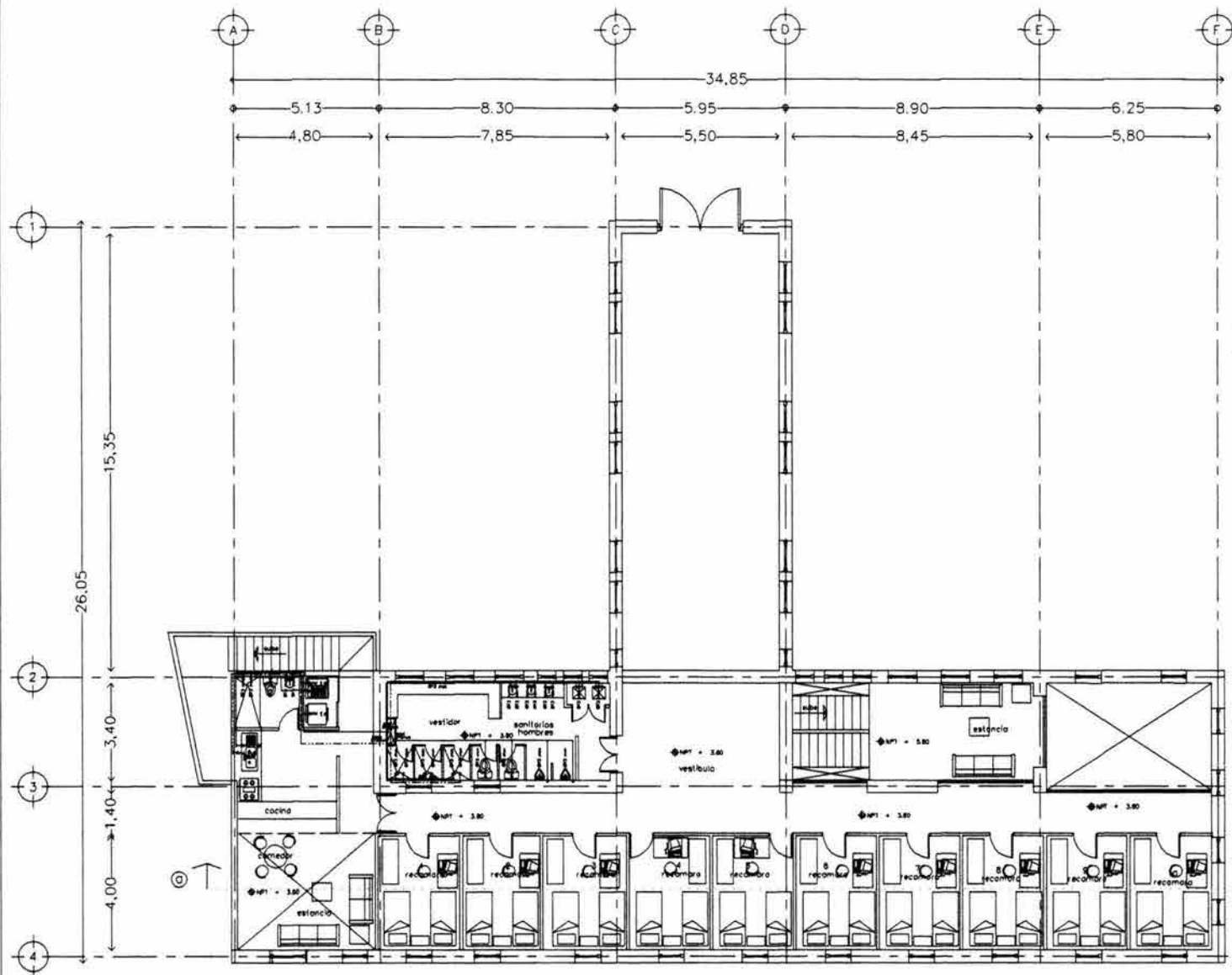
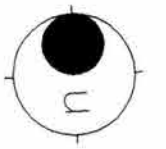

primer nivel

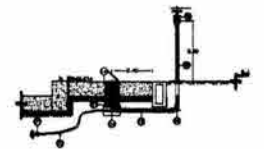
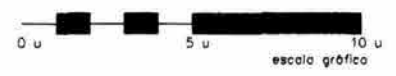

ACOMETIDA A TOMA DOMICILIARIA S/E

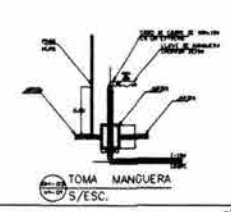

TOMA MANOBUERA S/ESC.

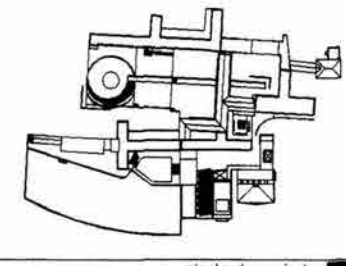

planta de conjunto



DETALLE TÍPICO DE FLUJÓN DE TUBERÍAS CON ABRAZADERA TIPO PERA

TOMA DOMICILIARIA S/E

"MATERIALES"	
NO.	DESCRIPCIÓN
1	MARCA MEDICIÓN, SUAVITADOR POR EL
2	VALVULA REGULADORA PARA EL MANTENIMIENTO
3	CONJUNTO DE TAP PARA ABASTECER
4	VALVULA DE CERRA DE 1/2" DE 2000
5	VALVULA DE CERRA DE 1/2" DE 1500
6	VALVULA DE CERRA DE 1/2" DE 1000
7	VALVULA DE CERRA DE 1/2" DE 500
8	VALVULA DE CERRA DE 1/2" DE 250
9	VALVULA DE CERRA DE 1/2" DE 125
10	VALVULA DE CERRA DE 1/2" DE 62,5
11	VALVULA DE CERRA DE 1/2" DE 31,25
12	VALVULA DE CERRA DE 1/2" DE 15,625
13	VALVULA DE CERRA DE 1/2" DE 7,8125
14	VALVULA DE CERRA DE 1/2" DE 3,90625
15	VALVULA DE CERRA DE 1/2" DE 1,953125
16	VALVULA DE CERRA DE 1/2" DE 976,5625
17	VALVULA DE CERRA DE 1/2" DE 488,28125
18	VALVULA DE CERRA DE 1/2" DE 244,140625
19	VALVULA DE CERRA DE 1/2" DE 122,0703125
20	VALVULA DE CERRA DE 1/2" DE 61,03515625
21	VALVULA DE CERRA DE 1/2" DE 30,517578125
22	VALVULA DE CERRA DE 1/2" DE 15,2587890625
23	VALVULA DE CERRA DE 1/2" DE 7,62939453125
24	VALVULA DE CERRA DE 1/2" DE 3,814697265625
25	VALVULA DE CERRA DE 1/2" DE 1,9073486328125
26	VALVULA DE CERRA DE 1/2" DE 953,67431640625
27	VALVULA DE CERRA DE 1/2" DE 476,837158203125
28	VALVULA DE CERRA DE 1/2" DE 238,4185791015625
29	VALVULA DE CERRA DE 1/2" DE 119,20928955078125
30	VALVULA DE CERRA DE 1/2" DE 59,604644775390625
31	VALVULA DE CERRA DE 1/2" DE 29,8023223876953125
32	VALVULA DE CERRA DE 1/2" DE 14,90116119384765625
33	VALVULA DE CERRA DE 1/2" DE 7,450580596923828125
34	VALVULA DE CERRA DE 1/2" DE 3,7252902984619140625
35	VALVULA DE CERRA DE 1/2" DE 1,86264514923095703125
36	VALVULA DE CERRA DE 1/2" DE 931,3225746115234375
37	VALVULA DE CERRA DE 1/2" DE 465,66128730576171875
38	VALVULA DE CERRA DE 1/2" DE 232,830643652880859375
39	VALVULA DE CERRA DE 1/2" DE 116,4153218264404296875
40	VALVULA DE CERRA DE 1/2" DE 58,20766091322021484375
41	VALVULA DE CERRA DE 1/2" DE 29,103830456610107421875
42	VALVULA DE CERRA DE 1/2" DE 14,5519152283050537109375
43	VALVULA DE CERRA DE 1/2" DE 7,27595761415252685546875
44	VALVULA DE CERRA DE 1/2" DE 3,637978807076263427734375
45	VALVULA DE CERRA DE 1/2" DE 1,8189894035381317138671875
46	VALVULA DE CERRA DE 1/2" DE 909,494701757615859375
47	VALVULA DE CERRA DE 1/2" DE 454,7473508788079296875
48	VALVULA DE CERRA DE 1/2" DE 227,37367543940396484375
49	VALVULA DE CERRA DE 1/2" DE 113,686837719701982421875
50	VALVULA DE CERRA DE 1/2" DE 56,8434188598509912109375
51	VALVULA DE CERRA DE 1/2" DE 28,42170942992549560546875
52	VALVULA DE CERRA DE 1/2" DE 14,210854714962747802734375
53	VALVULA DE CERRA DE 1/2" DE 7,1054273574813739013671875
54	VALVULA DE CERRA DE 1/2" DE 3,55271367874068695068359375
55	VALVULA DE CERRA DE 1/2" DE 1,776356839370343475341796875
56	VALVULA DE CERRA DE 1/2" DE 888,17841968717171875
57	VALVULA DE CERRA DE 1/2" DE 444,089209843585859375
58	VALVULA DE CERRA DE 1/2" DE 222,0446049217929296875
59	VALVULA DE CERRA DE 1/2" DE 111,02230246089646484375
60	VALVULA DE CERRA DE 1/2" DE 55,511151230448232421875
61	VALVULA DE CERRA DE 1/2" DE 27,7555756152241162109375
62	VALVULA DE CERRA DE 1/2" DE 13,87778780761205810546875
63	VALVULA DE CERRA DE 1/2" DE 6,938893903806029052734375
64	VALVULA DE CERRA DE 1/2" DE 3,4694469519030145263671875
65	VALVULA DE CERRA DE 1/2" DE 1,73472347595150726318359375
66	VALVULA DE CERRA DE 1/2" DE 867,36180797575371875
67	VALVULA DE CERRA DE 1/2" DE 433,680903987876859375
68	VALVULA DE CERRA DE 1/2" DE 216,8404519939384296875
69	VALVULA DE CERRA DE 1/2" DE 108,42022599696921484375
70	VALVULA DE CERRA DE 1/2" DE 54,210112998484607421875
71	VALVULA DE CERRA DE 1/2" DE 27,1050564992423037109375
72	VALVULA DE CERRA DE 1/2" DE 13,55252824962115185546875
73	VALVULA DE CERRA DE 1/2" DE 6,776264124810575927734375
74	VALVULA DE CERRA DE 1/2" DE 3,3881320624052879638671875
75	VALVULA DE CERRA DE 1/2" DE 1,69406603120264398193359375
76	VALVULA DE CERRA DE 1/2" DE 847,0330156012719375
77	VALVULA DE CERRA DE 1/2" DE 423,51650780063596875
78	VALVULA DE CERRA DE 1/2" DE 211,758253900317984375
79	VALVULA DE CERRA DE 1/2" DE 105,8791269501589921875
80	VALVULA DE CERRA DE 1/2" DE 52,93956347507949609375
81	VALVULA DE CERRA DE 1/2" DE 26,469781737539748046875
82	VALVULA DE CERRA DE 1/2" DE 13,2348908687698740234375
83	VALVULA DE CERRA DE 1/2" DE 6,61744543438493701171875
84	VALVULA DE CERRA DE 1/2" DE 3,308722717192468505859375
85	VALVULA DE CERRA DE 1/2" DE 1,6543613585962342529296875
86	VALVULA DE CERRA DE 1/2" DE 827,1806792981171875
87	VALVULA DE CERRA DE 1/2" DE 413,59033964905859375
88	VALVULA DE CERRA DE 1/2" DE 206,795169824529296875
89	VALVULA DE CERRA DE 1/2" DE 103,3975849122646484375
90	VALVULA DE CERRA DE 1/2" DE 51,69879245613232421875
91	VALVULA DE CERRA DE 1/2" DE 25,849396228066162109375
92	VALVULA DE CERRA DE 1/2" DE 12,92469811403308105546875
93	VALVULA DE CERRA DE 1/2" DE 6,462349057016540527734375
94	VALVULA DE CERRA DE 1/2" DE 3,2311745285082702638671875
95	VALVULA DE CERRA DE 1/2" DE 1,61558726425413513193359375
96	VALVULA DE CERRA DE 1/2" DE 807,7936321270671875
97	VALVULA DE CERRA DE 1/2" DE 403,89681606353359375
98	VALVULA DE CERRA DE 1/2" DE 201,948408031766796875
99	VALVULA DE CERRA DE 1/2" DE 100,9742040158833984375
100	VALVULA DE CERRA DE 1/2" DE 50,48710200794166921875

notas

simbología

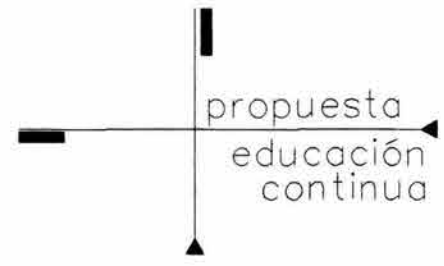

propuesta
educación
continua

esc. 1:150
cotas: m.

cftt
centro de
formación
tecnica

jack sinhue fuentes quezada
raúl nielo garcía
juan ignacio del cueto ruiz-funes
alejandra villalobos perez

SC
son coyotero

talier max celtio

ih02
Instituto de Ingeniería y Tecnología

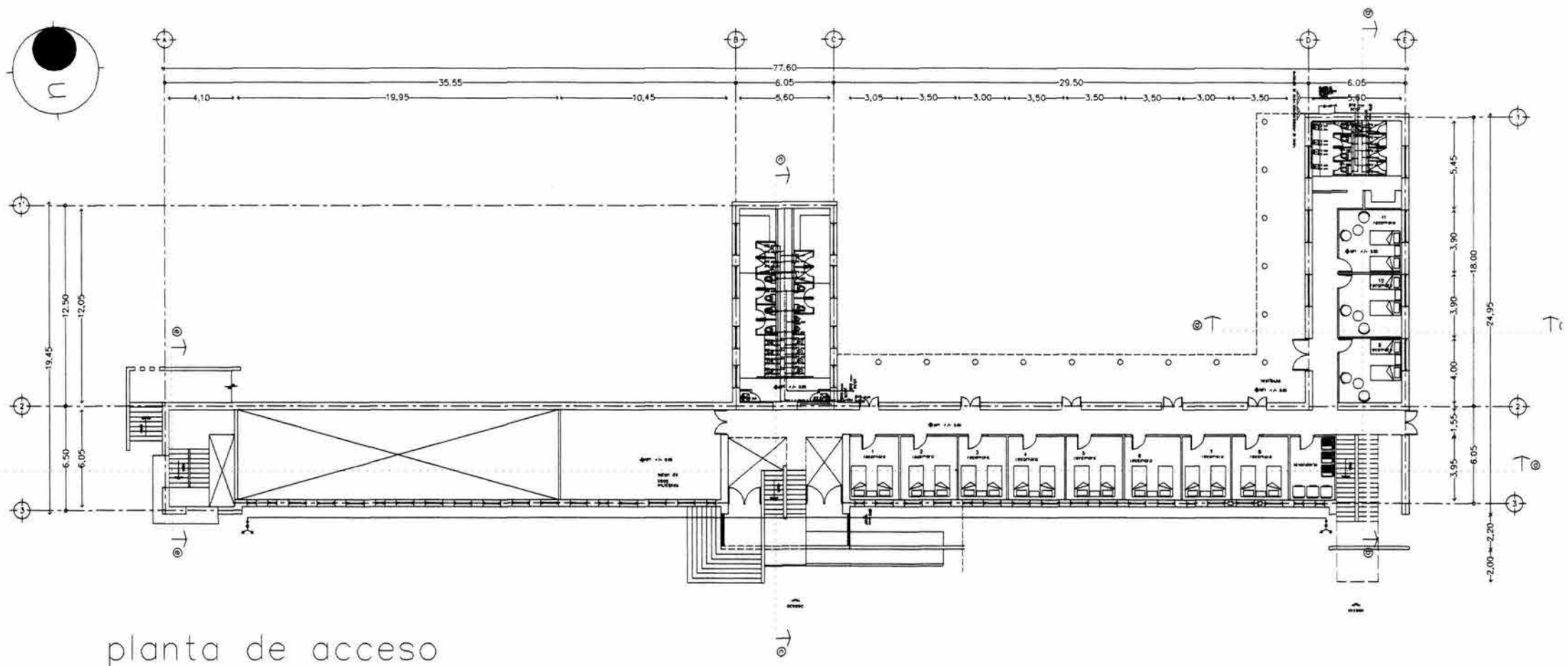

planta de acceso

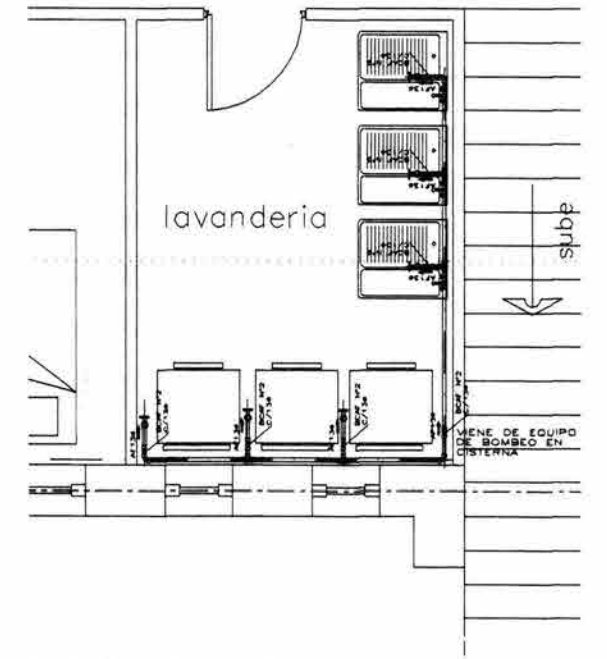

detalle lavado

- bajada de aguas sucias a indicadas
- cubierta de PVC exterior para ventilación 50mm
- librería de PVC sanitario blindado
- bajada de aguas negras a indicadas
- cañerías de agua marca HELIX modelo indicado
- coqueador de perfil marca HELIX modelo indicado
- registro de manopuertas 80x40cm con base tipo
- registro de manopuertas 80x40cm con coqueador en base
- columna de ventilación 50mm
- registro para base de asociación

propuesta dormitorios

DETALLE TÍPICO DE FIJACIÓN DE TUBERIAS CON ABRAZADERA TIPO PERA

TOMA DOMICILIARIA S/E

NO.	DESCRIPCIÓN
1	ACOMETIDA A TOMA DOMICILIARIA S/E
2	ACOMETIDA A TOMA MANQUERA S/ESC.
3	ACOMETIDA A TOMA MANQUERA S/ESC.
4	ACOMETIDA A TOMA MANQUERA S/ESC.
5	ACOMETIDA A TOMA MANQUERA S/ESC.
6	ACOMETIDA A TOMA MANQUERA S/ESC.
7	ACOMETIDA A TOMA MANQUERA S/ESC.
8	ACOMETIDA A TOMA MANQUERA S/ESC.
9	ACOMETIDA A TOMA MANQUERA S/ESC.
10	ACOMETIDA A TOMA MANQUERA S/ESC.
11	ACOMETIDA A TOMA MANQUERA S/ESC.
12	ACOMETIDA A TOMA MANQUERA S/ESC.
13	ACOMETIDA A TOMA MANQUERA S/ESC.
14	ACOMETIDA A TOMA MANQUERA S/ESC.
15	ACOMETIDA A TOMA MANQUERA S/ESC.
16	ACOMETIDA A TOMA MANQUERA S/ESC.
17	ACOMETIDA A TOMA MANQUERA S/ESC.
18	ACOMETIDA A TOMA MANQUERA S/ESC.
19	ACOMETIDA A TOMA MANQUERA S/ESC.
20	ACOMETIDA A TOMA MANQUERA S/ESC.

notas

TOMA DOMICILIARIA S/E

TOMA MANQUERA S/ESC.

TOMA DOMICILIARIA S/E

esc. 1:150
cotas: m.

cft
centro de formación teatral

jack sinhue fuentes quezada
raúl nielo garcía
juan ignacio del cueto ruiz-funes
alejandra villalobos perez

SC
san cayetano

taoier max cello

ih01
Instituto de Investigación

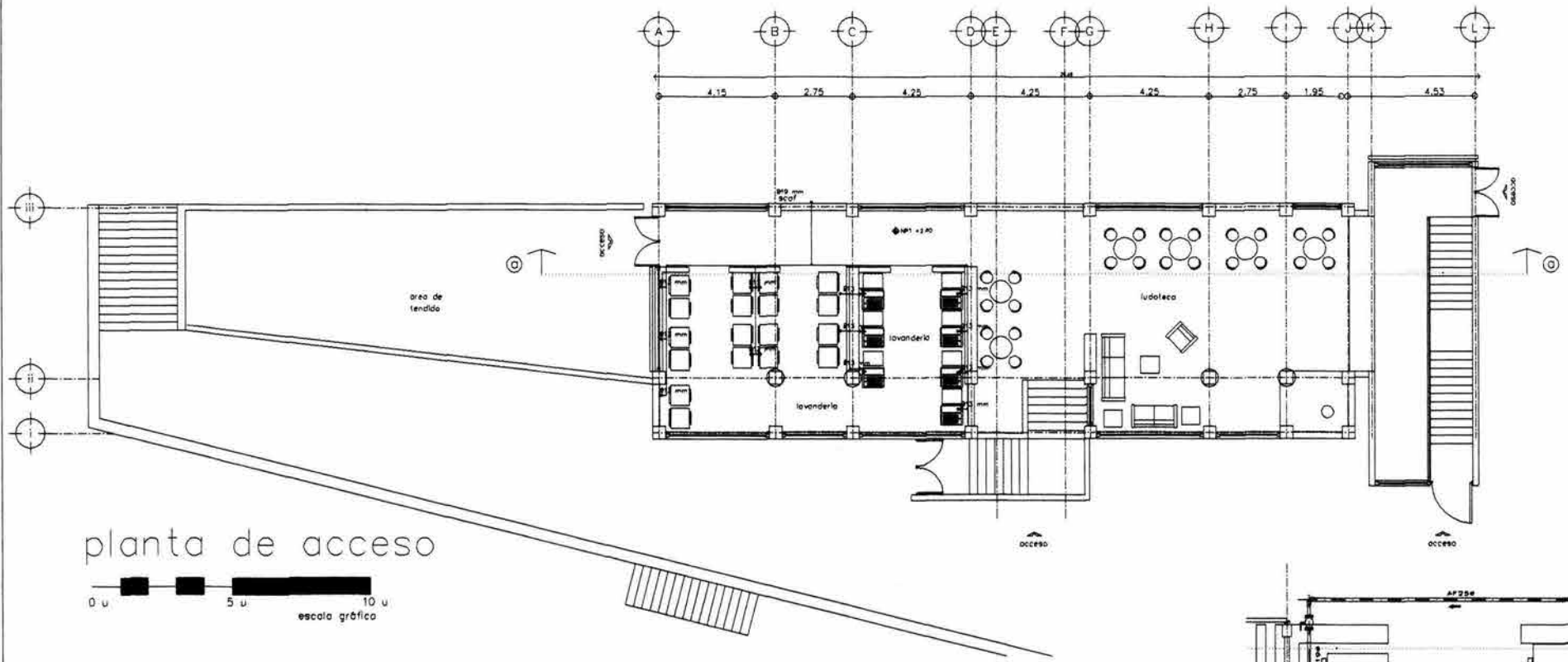
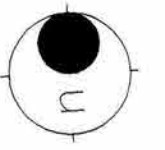

planta de acceso

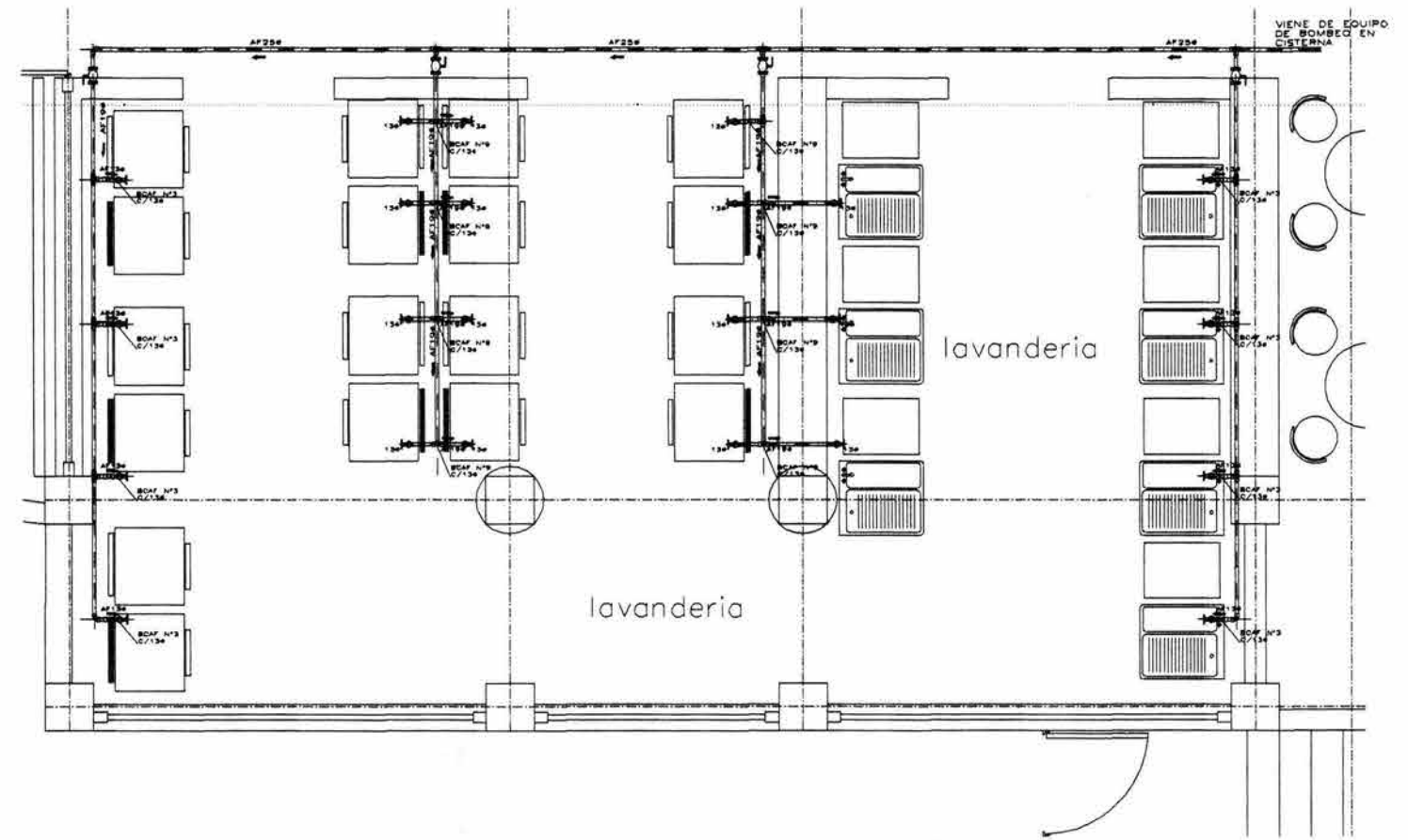
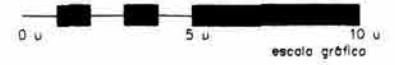

lavandería

lavandería

detalle lavado

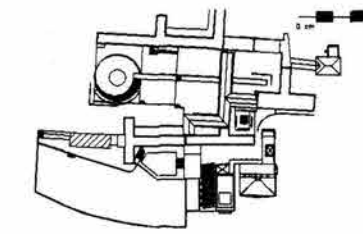

planta de conjunto

esc. 1:150
colos: m.

propuesta
lavandería
ludoteca

1/2"	TUBERÍA DE COBRE TIPO "M" DE DIÁMETRO INDICADO, PARA AGUA FRÍA.
3/4"	TUBERÍA DE COBRE TIPO "M" DE DIÁMETRO INDICADO, PARA AGUA CALIENTE.
B.C.A.F.	BAJA COLUMNA DE AGUA FRÍA.
B.C.A.C.	BAJA COLUMNA DE AGUA CALIENTE.
S.C.A.F.	SUBE COLUMNA DE AGUA FRÍA.
S.C.A.C.	SUBE COLUMNA DE AGUA CALIENTE.
45°	CODO DE COBRE DE 45°.
90°	CODO DE COBRE DE 90°.
T	TEE DE COBRE.

Ø	REDUCCIÓN BUSHING DE COBRE.
+	LLAVE CROMADA.
U	TUERCA DE UNIÓN PARA COBRE.
W	LLAVE DE PASO CROMADA MARCA URRERA O EQUIVALENTE.
X	VALVULA DE BOLA ROSCADA FIG.580, MCA. URRERA.
Y	VALVULA DE RETENCIÓN (CHECK) FIG.581, MCA. URRERA.
Z	SOPORTE TIPO PERA.
→	INDICA DIRECCIÓN DE FLUJO.
○	INDICA DETALLE VER FICHAS TÉCNICAS.

- NOTAS
- 1- LA TUBERÍA A UTILIZAR EN LA DISTRIBUCIÓN HORIZONTAL SERÁ DE COBRE TIPO "M" DE DIÁMETRO INDICADO EN TANTO EN TANTO DE 300MM DE LONGITUD DE LA UNIDAD INDICADA.
 - 2- LAS COLUMNAS HORIZONTALES SERÁN DE COBRE MCA. URRERA O EQUIVALENTE DE LOS DIÁMETROS INDICADOS.
 - 3- LA PULVERIZADORA A UTILIZAR SERÁ DEL TIPO "B" PARA LAVAR LAS MANOS Y CUBIERTA QUE CUBRAN LA TUBERÍA.
 - 4- SE DEBE USAR UN CODO DE 45° EN LA TUBERÍA DE COBRE MCA. URRERA.
 - 5- TODAS LAS TUBERÍAS DE ALIMENTACIÓN Y BOMBEO DE COBRE DEBEN SER DE TIPO "M" DE DIÁMETRO INDICADO EN TANTO EN TANTO DE 300MM DE LONGITUD DE LA UNIDAD INDICADA. LAS TUBERÍAS DE BOMBEO DEBEN SER DE TIPO "B" PARA LAVAR LAS MANOS Y CUBIERTA QUE CUBRAN LA TUBERÍA.
 - 6- NO SE PERMITIRÁN CURVAS EN LA TUBERÍA DE COBRE MCA. URRERA. UTILIZAR LAS CONEXIONES ADECUADAS.
 - 7- TODA LA TUBERÍA DEBEN SER PULIDA Y BARNADA POR MUYOS HASTA LOS RINDELLOS BORNADOS.
 - 8- TODA LA TUBERÍA DEBEN SER PULIDA CON FRUENTE ALUMINADO PARA SU DESINFECCIÓN, SEGUN:
 - a) AGUA FRÍA AZUL PINTADO, EMPLATE COPE 3012.
 - b) AGUA FRÍA AZUL PINTADO, EMPLATE COPE 3012.
 - c) AGUA FRÍA AZUL PINTADO, EMPLATE COPE 3012.
 - d) FRUENTE BLANCO.
 - e) AGUA FRÍA AZUL PINTADO, EMPLATE COPE 3012.
 - f) FRUENTE BLANCO.
 - g) EMPLATE SERA BRILLANTE COPE MCA. URRERA, CODIGO 3000.
 - 9- LA DIFERENCIA ENTRE SOPORTE Y SOPORTE SERA COMO SE MUESTRA EN PROYECTO PERO NO HAY QUE SER 3.00MM.

cft
centro de
formación
teatral

jack sinhue fuentes quezada
raúl nieta garcía
juan ignacio del cueto ruiz-funes
alejandra villalobos perez

SC
son cayetano

ih01
Instituto de
Investigación
Arquitectónica

taller max ceit o

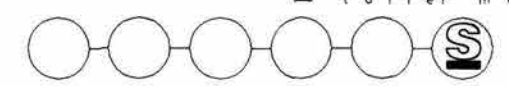

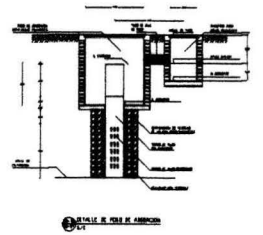
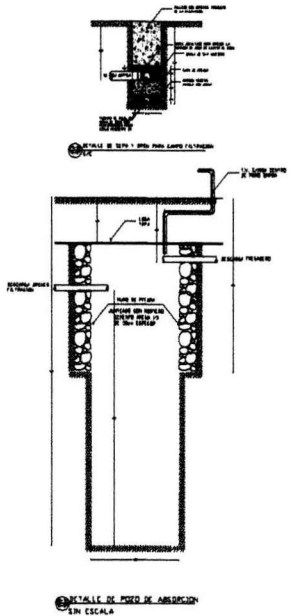
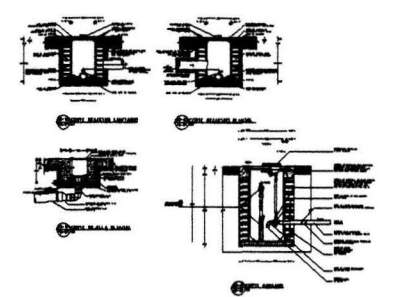
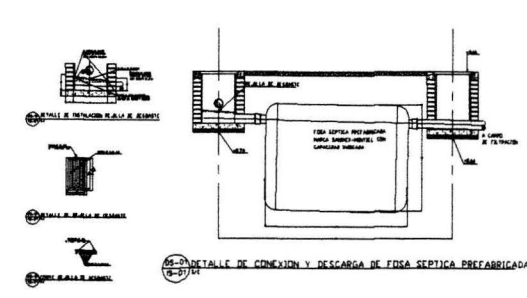
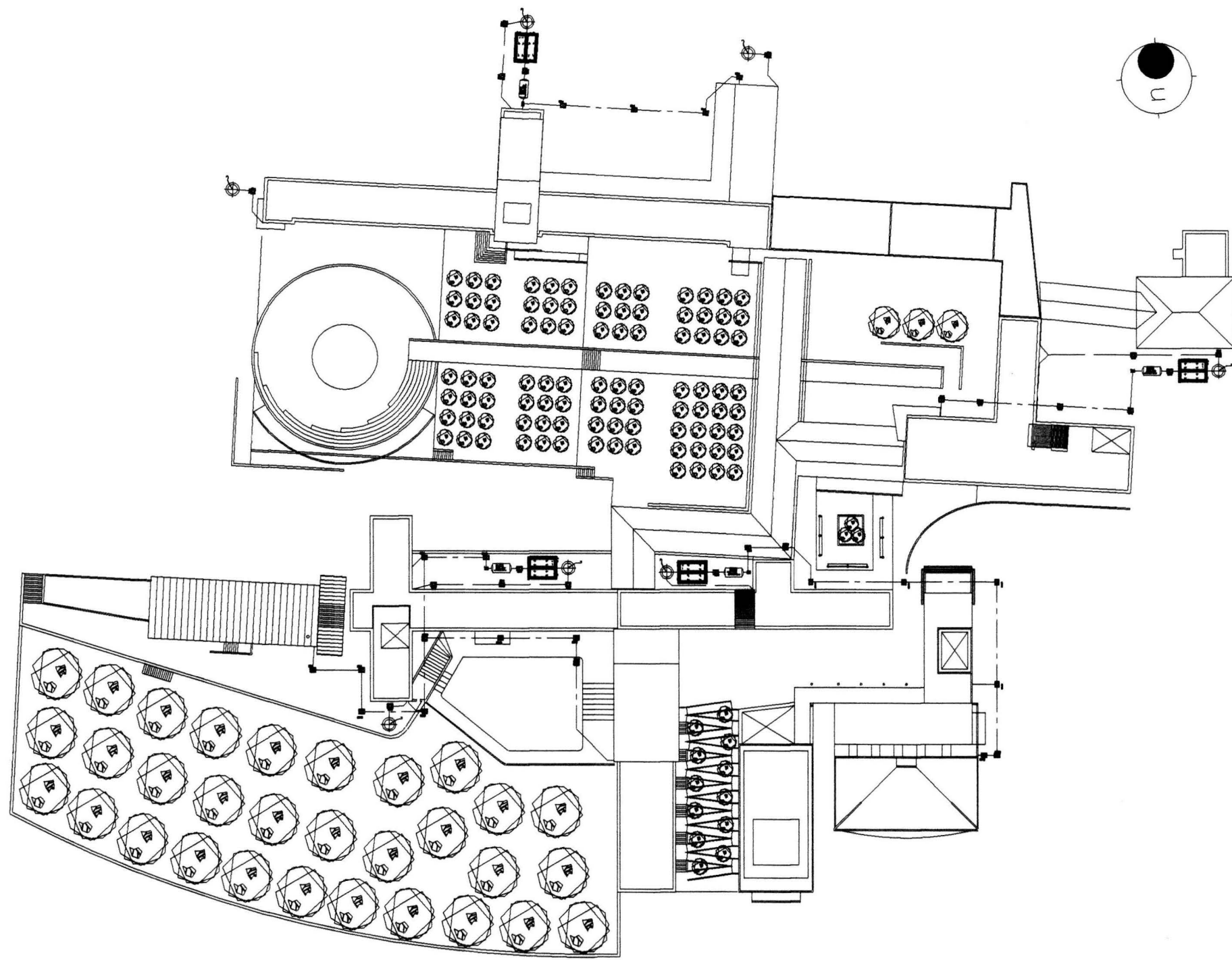

propuesta
conjunto

instalación
sanitaria

estado actual

NOTAS GENERALES

- 1.- LA TUBERIA Y CONEXIONES A UTILIZAR EN DRENAJE PLUVIAL DE COLEADERAS SERAN DE P.V.C. SANITARIO CON UNIONES SACAS DE LA MCA. OMSA.
- 2.- LAS UNIONES A QUE SEAN NECESARIAS LAS TUBERIAS DE AGUAS RESERVY PLUVIALES SERAN DE P.V.C. SANITARIO, EN SU TIPO, TAMBIEEN SE DEBE EVITAR EL EMPLEO DE LAS TUBERIAS Y PROTECTORAS CONTRA LA ENTRADA DE MATERIALES EXTRANOS.
- 3.- LA PUNTADE PARA TUBERIA DE DRENAJE SERA DEL 2% COMO SE INDICA EN EL REGLAMENTO DE CONSTRUCCION DEL D.T.
- 4.- LA TUBERIA PARA DRENAJE EXTERNOES SERAN DEL TIPO DIAMETRO 7-41 DEL DIAMETRO INDICADO.
- 5.- LAS DIMENSIONES DE LOS REGISTROS SANITARIOS Y PLUMALES SERAN DE 0.50X0.70 PARA PROFUNDIDADES DE HASTA 2.00MS.

SIMBOLOGIA

- TUBO DIAMETRO 7-41 DE DIAMETRO INDICADO PARA DRENAJE EXTERNO.
- TUBO DE P.V.C. HORIZONTAL DE EXTREMOS LIBRES DE DIAMETRO INDICADO PARA DRENAJE DE P.V.C. SANITARIO, SISTEMA MUELLE UNION CEMENTO MCA. OMSA.
- REJILLA TIPO 11400 DE 20X20 CM. HASTA PARA DRENAJE PLUVIAL CON SOLERA DE CHISPA DE 10X17 CM.
- VALVULA DE MAMPARA DE PVC MCA. SIGMA MODELO 271311-011
- COLEADERA HELVEX MOD. INDICADO

S.A.P. BANDEA DE AGUA PLUVIAL

- R.S. REGISTRO SANITARIO DE 0.40X0.70 Y HASTA 1.00MS. DE PROFUNDIDAD, FONDO A BASE DE MORTERO, PISO, ALARADO PULIDO Y TAPA REMOVIBLE.
- R.P. REGISTRO PLUVIAL DE 0.40X0.70 Y HASTA 1.00MS. DE PROFUNDIDAD, FONDO A BASE DE MORTERO, PISO, ALARADO PULIDO Y TAPA REMOVIBLE.
- REJILLA CON BRIDAJES DE BORDO DE 30X30X0.50MS. MCA. OMSA.
- INDICA DIRECCION DE FLUJO
- DIRECCION DE ESCURRIMIENTO SUPERFICIAL
- INDICA DETALLE
- INDICA REFERENCIA

esc. 1/200
cotas m.

cft
CONSTRUCCIONES
FUNDACIONES
TUBERIAS

juan sánchez fuentes
rodrigo garcía
juan ignacio del casto ruz-funes
diego alfonso perez

SC
SANTO DOMINGO

ISO 1
INSTALACIONES SANITARIAS

alister max cotto

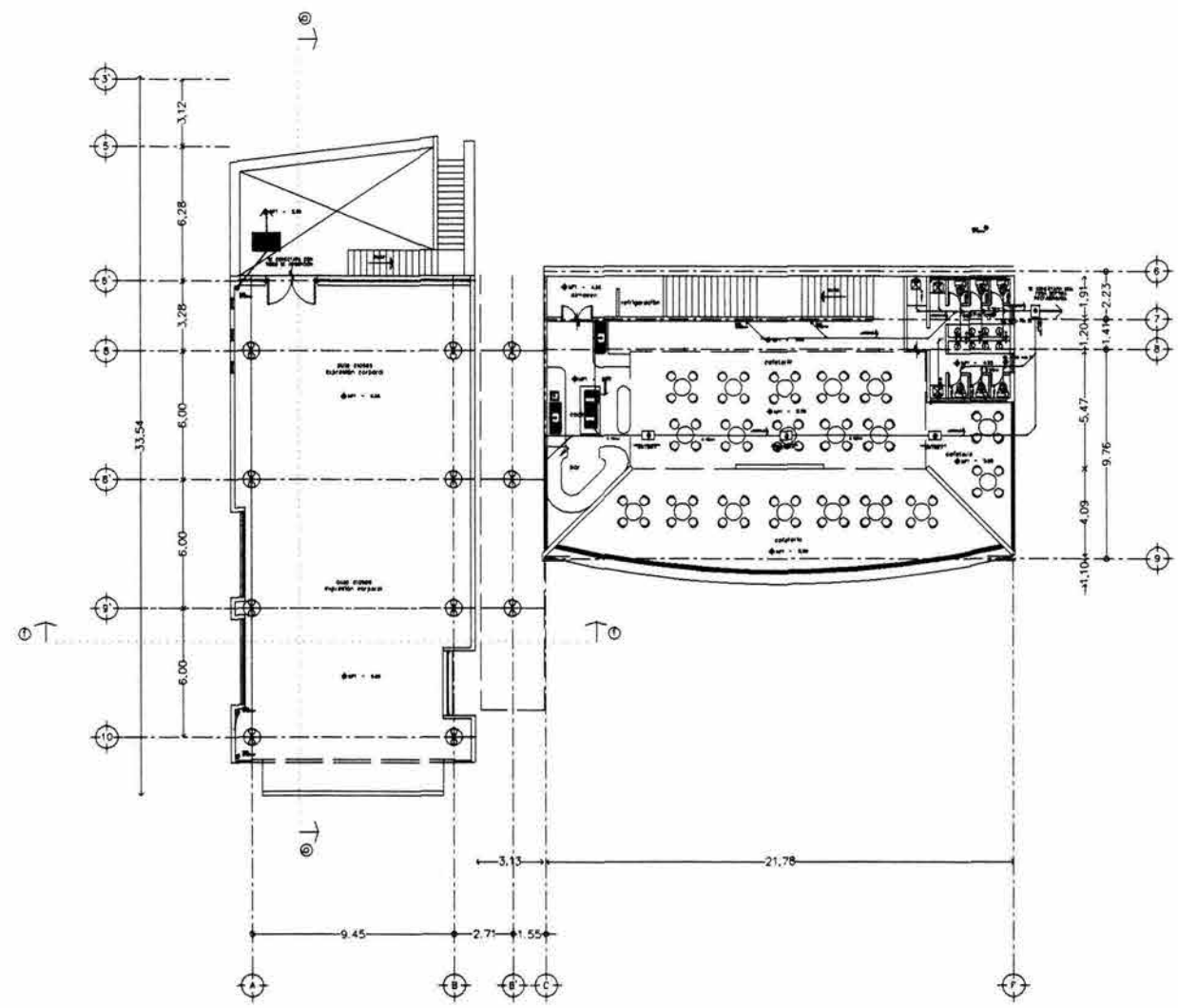
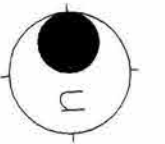

primer nivel de sótano

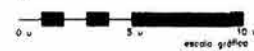

- BSAP bajada de aguas pluviales indirectas
- lucerna de PVC sanitario para ventilación 50mm
- lucerna de PVC sanitario 40x60cm
- BSAN bajada de aguas negras indirectas
- cañerías de plomo marca HELIX modelo indirecto
- cañerías de perfil marca HELIX modelo indirecto
- registro de manopostero 80x40cm con abete rojo
- registro de manopostero 80x40cm con abete rojo
- columna de ventilación Ø 50mm
- registro para poses de observación

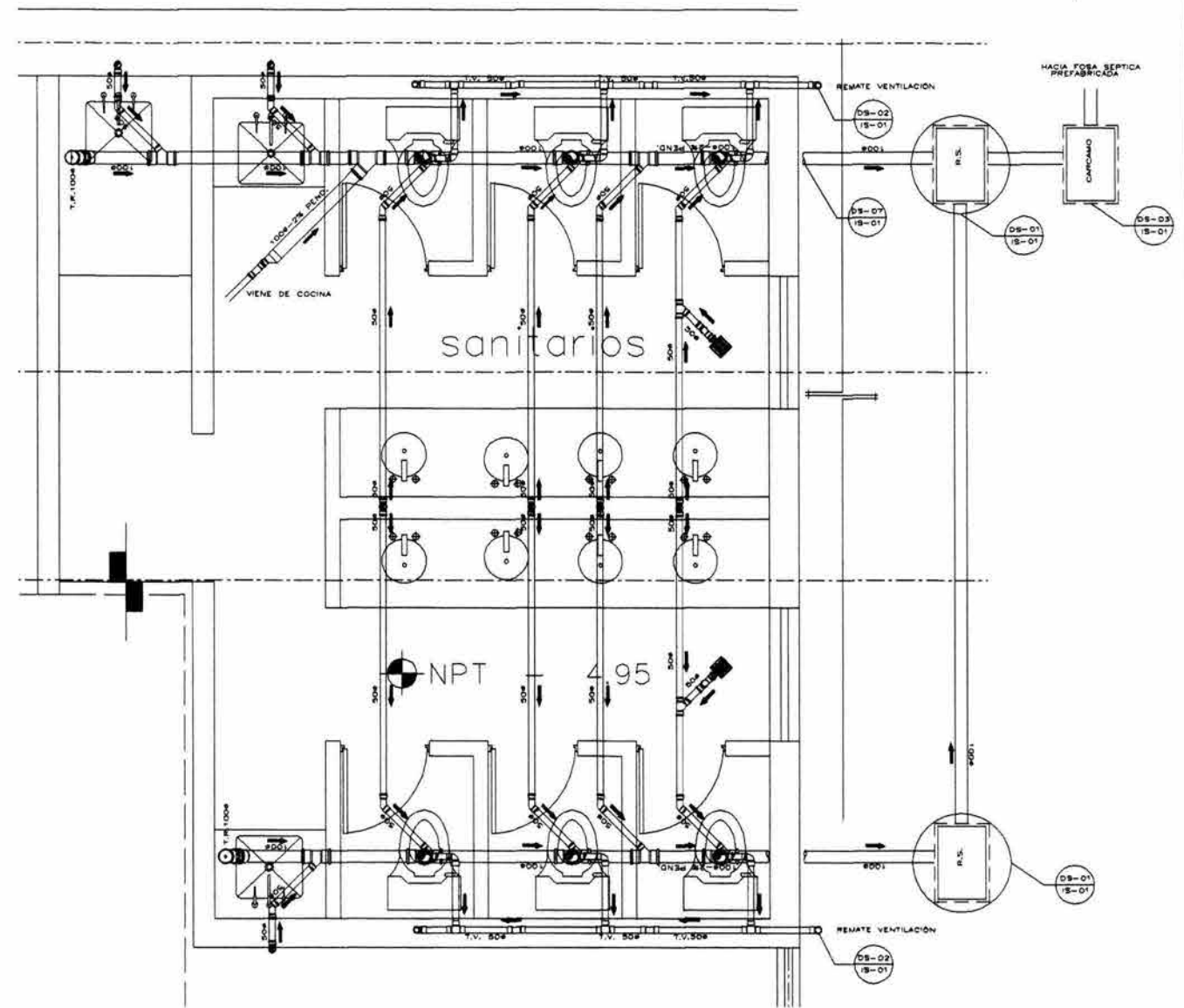

detalle sanitarios



propuesta zona administrativa

notas

simbología

planta de conjunto

esc. 1:150
cotas: m.

cft
centro de cultura de teatro
formación teatral

asesores:
m. en arquitectura
d. en arquitectura
a. en arquitectura

jack sinhue fuentes quezada
raúl nielo garcía
juan ignacio del cueto ruiz-funes
alejandra villalobos perez.

SC
son coyetano

tailler max. ceitio

ISO1
instalaciones sanitarias

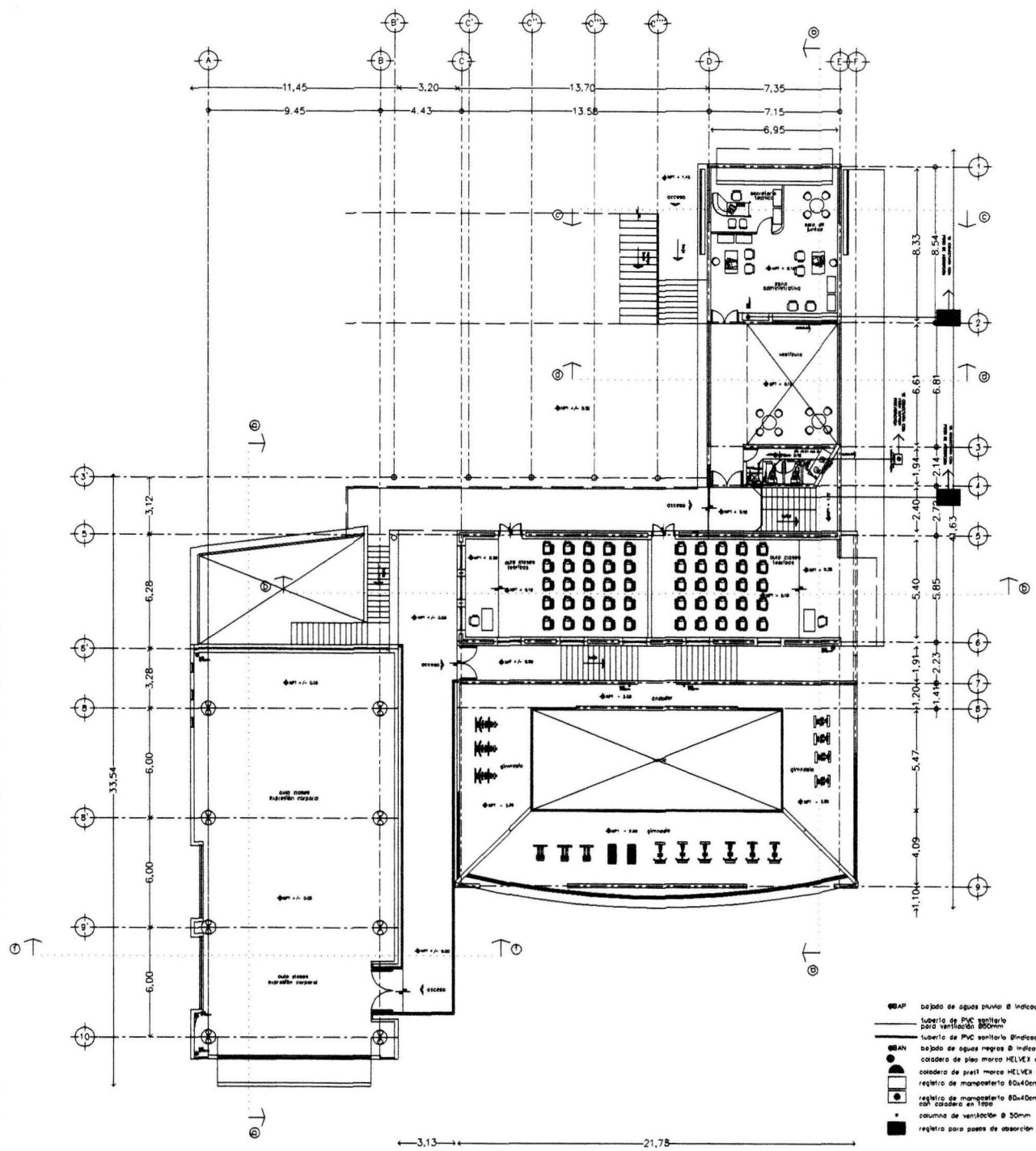

planta de acceso

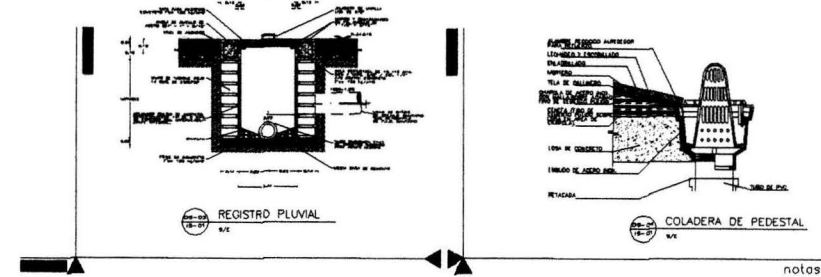
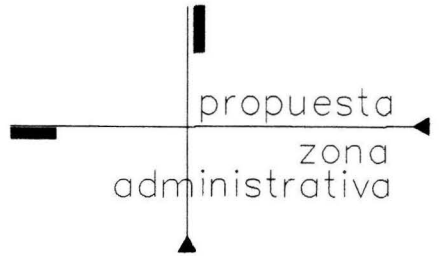
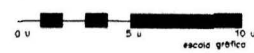

notas

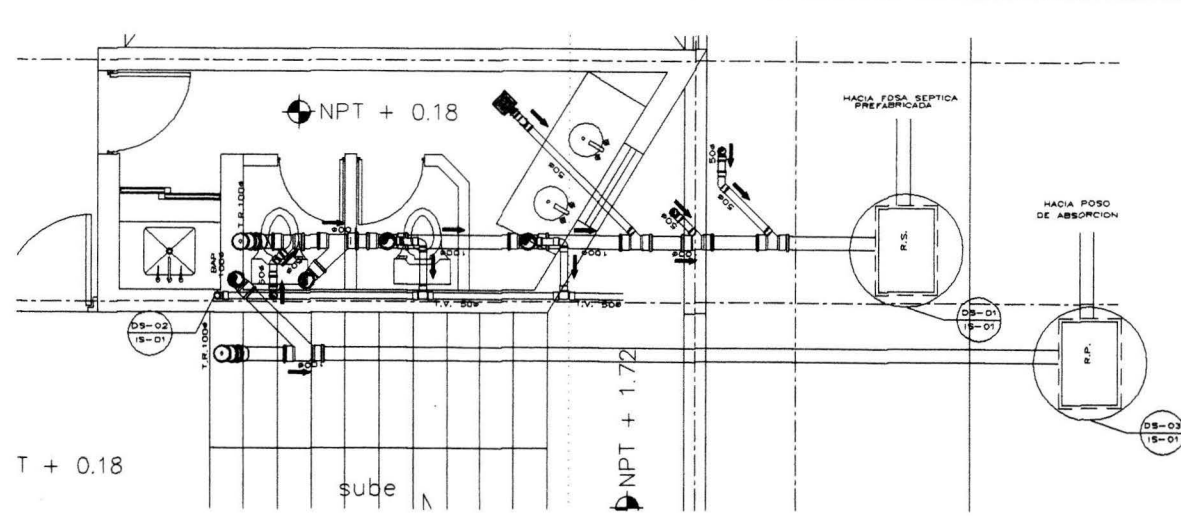

detalle sanitarios

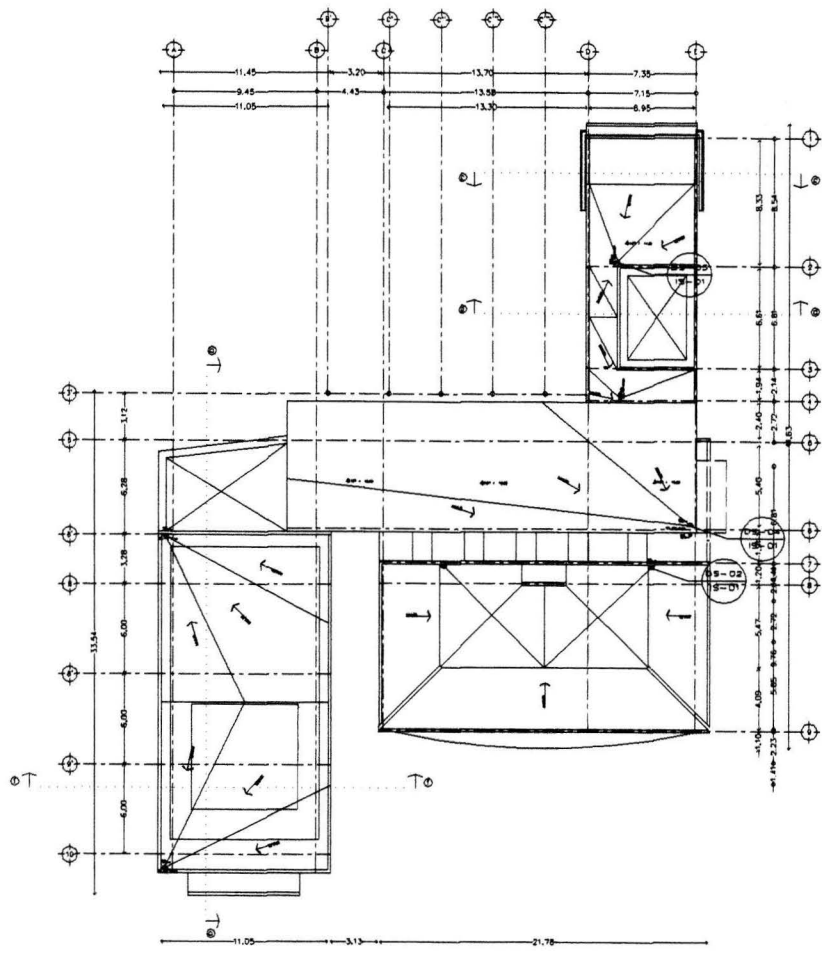
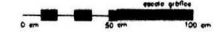

planta de azotea

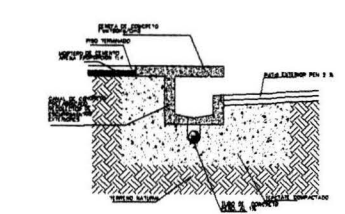

CANAL COLECTOR

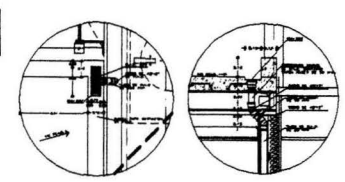

COLADERA DE PEDESTAL

simbología

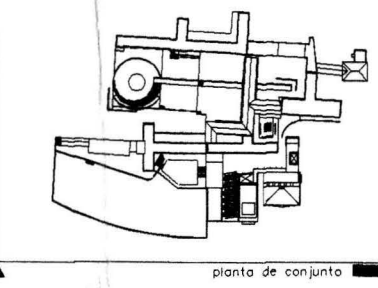

planta de conjunto

o r e s
o m. e r
s d. e n
a d. e n
a r q u i t e c t u r a

cft
centro de
formación
teatral

jack sinhue fuentes quezada
raúl nieto garcía
juan ignacio del cueto ruiz-funes
alejandra villalobos perez

SC
san
cayetano

taller max celtio

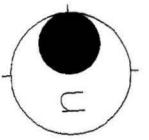
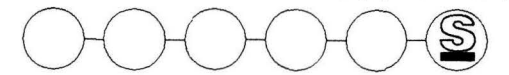

esc. 1:150
colos. m.

is02
Instituciones sanitarias

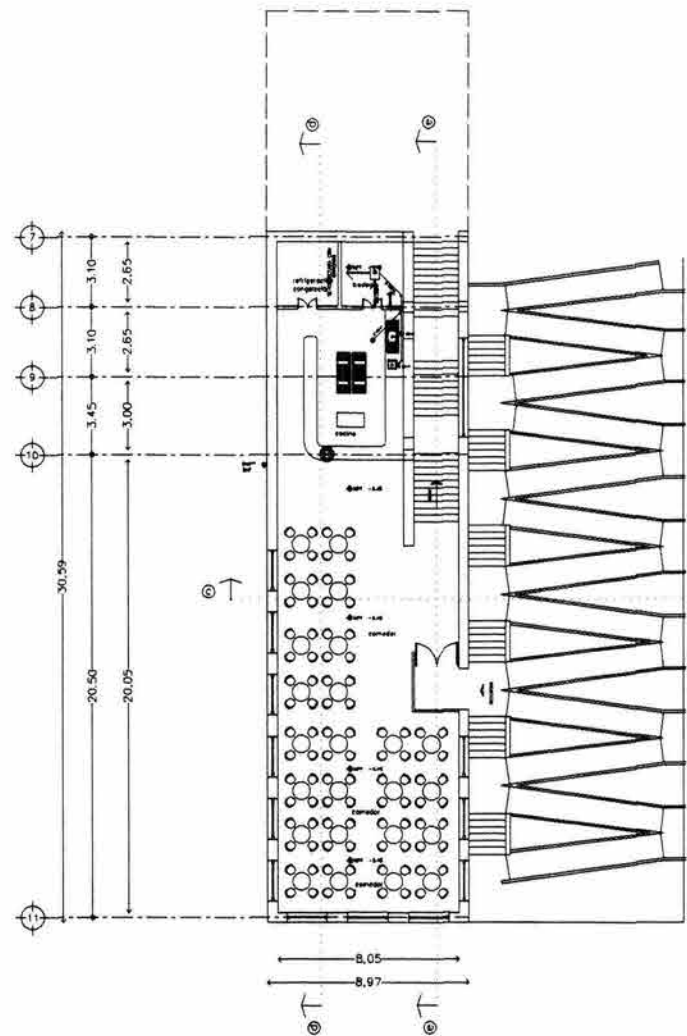

primer nivel de sótano

escala gráfica

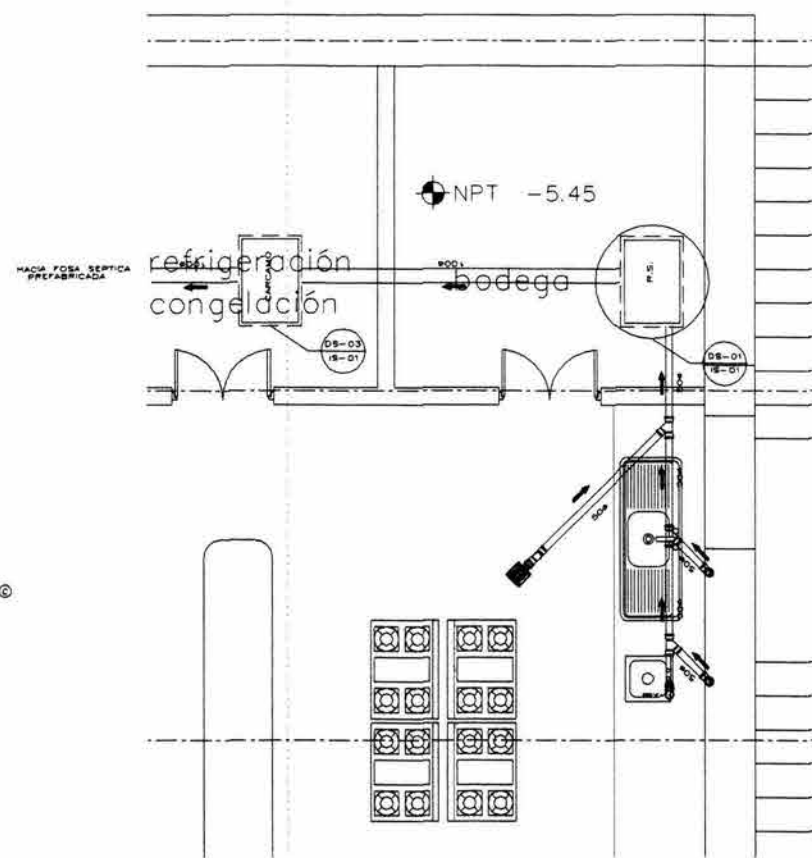

detalle cocina

escala gráfica

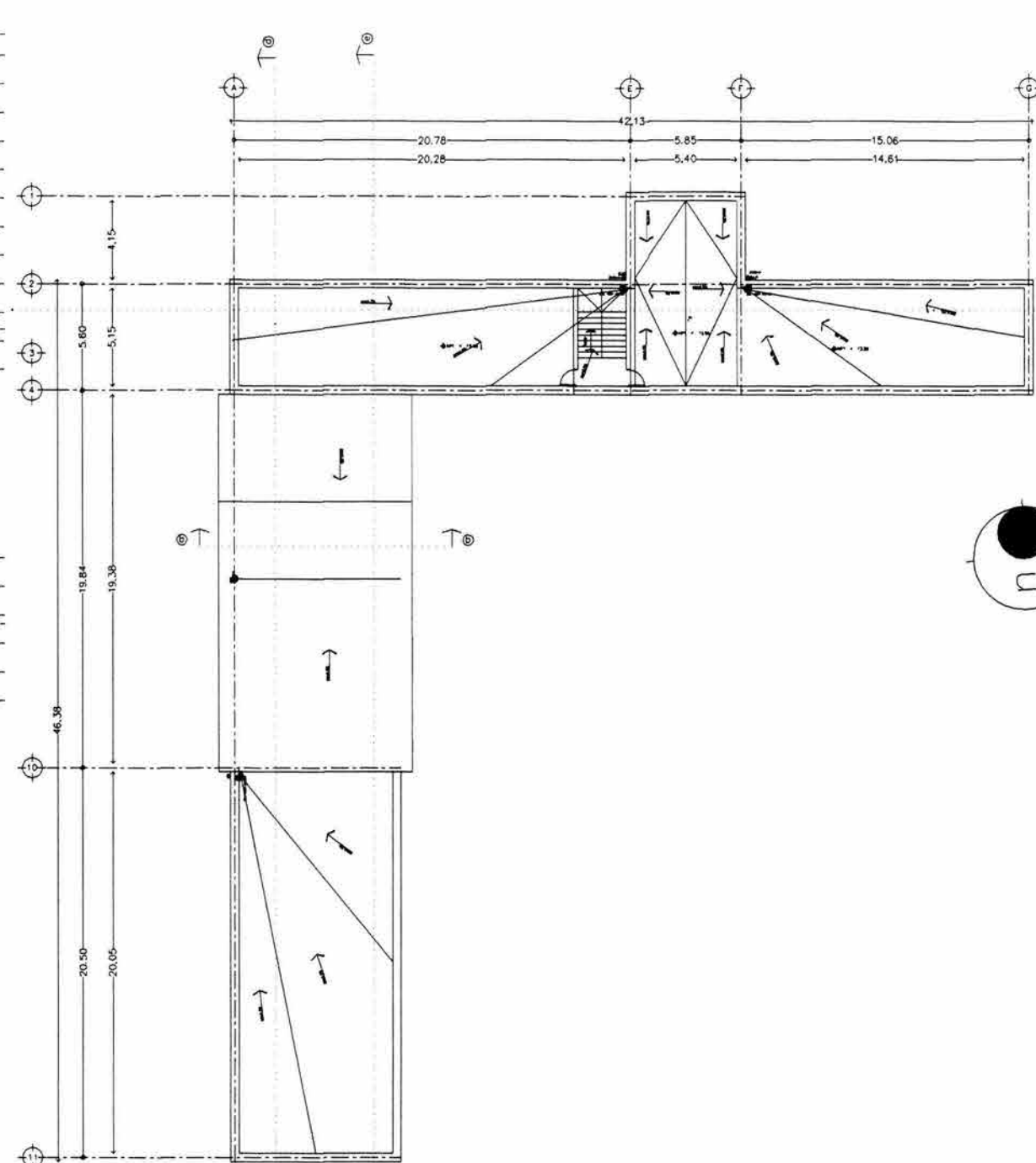

planta de azotea

escala gráfica

- BAP bobado de agua blanca B Indicado
- cubierta de PVC gotterón para aplicación 300mm
- cubierta de PVC ventosa 80x80cm
- BBAH bobado de agua negra B Indicado
- caudera de plato marca HELVEX modelo Indicado
- caudera de plato marca HELVEX modelo Indicado
- registro de manopostario 80x40cm con tapa tapa
- registro de manopostario 80x40cm con caudera en tapa
- columna de ventilación B 50mm
- registro para bases de asación

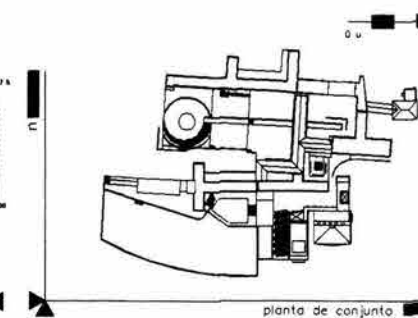
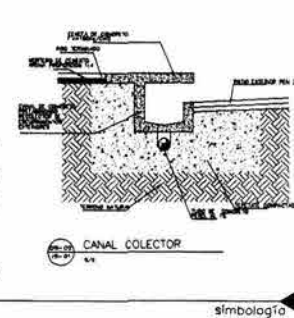
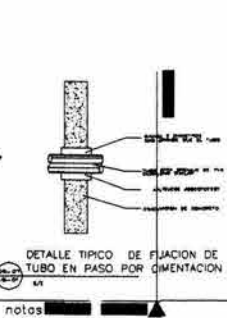
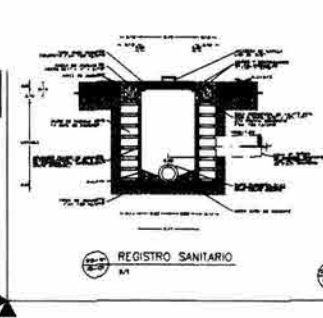
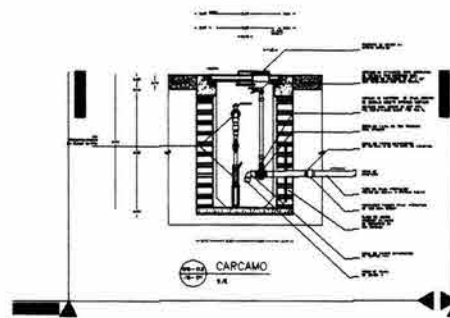
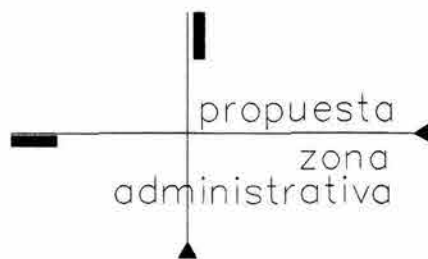

ases
orm. en
sd. en
d. en
arquitectura

cft
centro de
formación
teatral

jack sinhue fuentes quezada
raúl nieto garcía
juan ignacio del cueto ruiz-funes
alejandra viltabos perez

SC
san coyetano

toiler max celtio

esc. 1:150
cotas: m.

ISO1
Institución académica



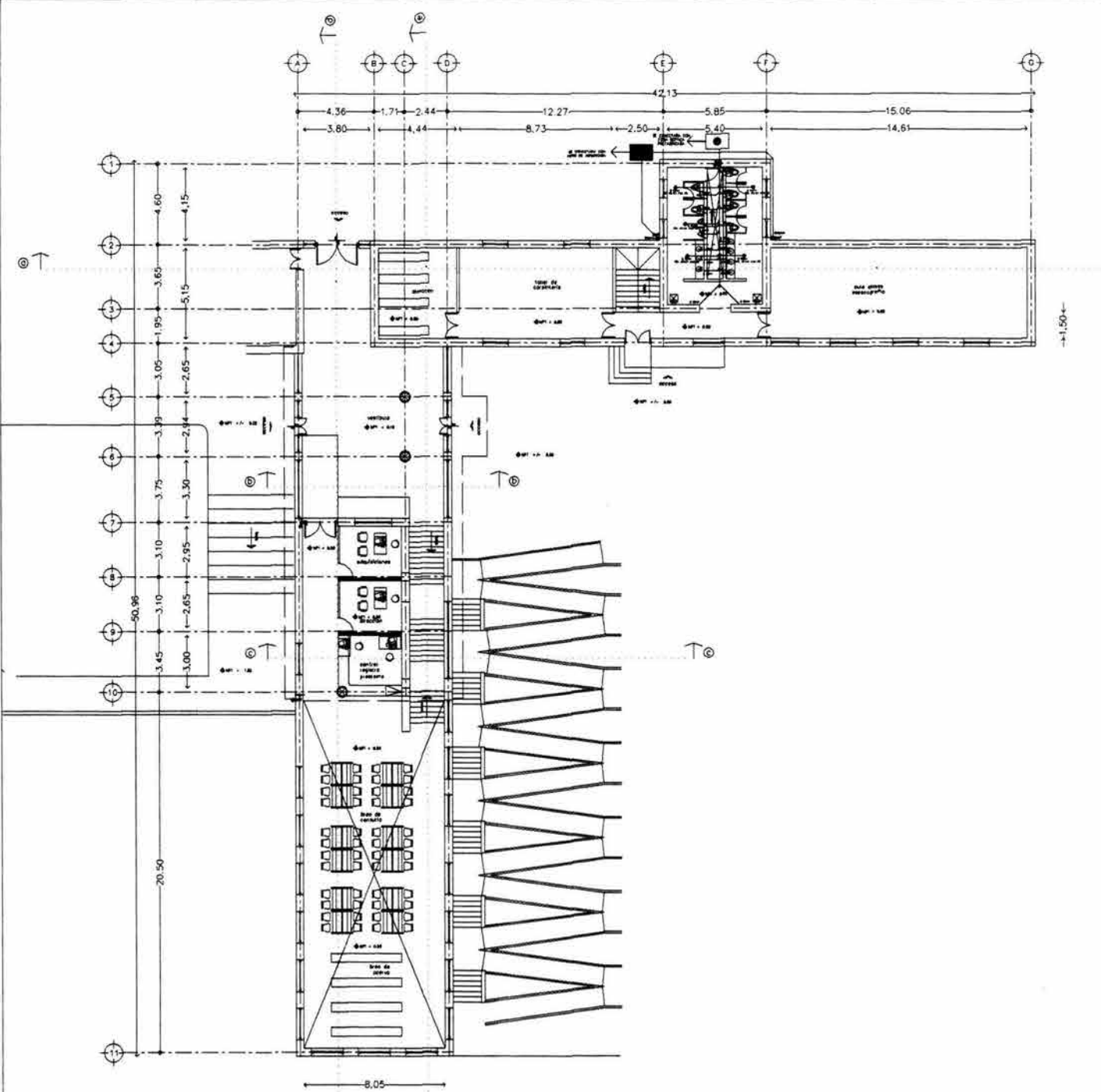

planta de acceso

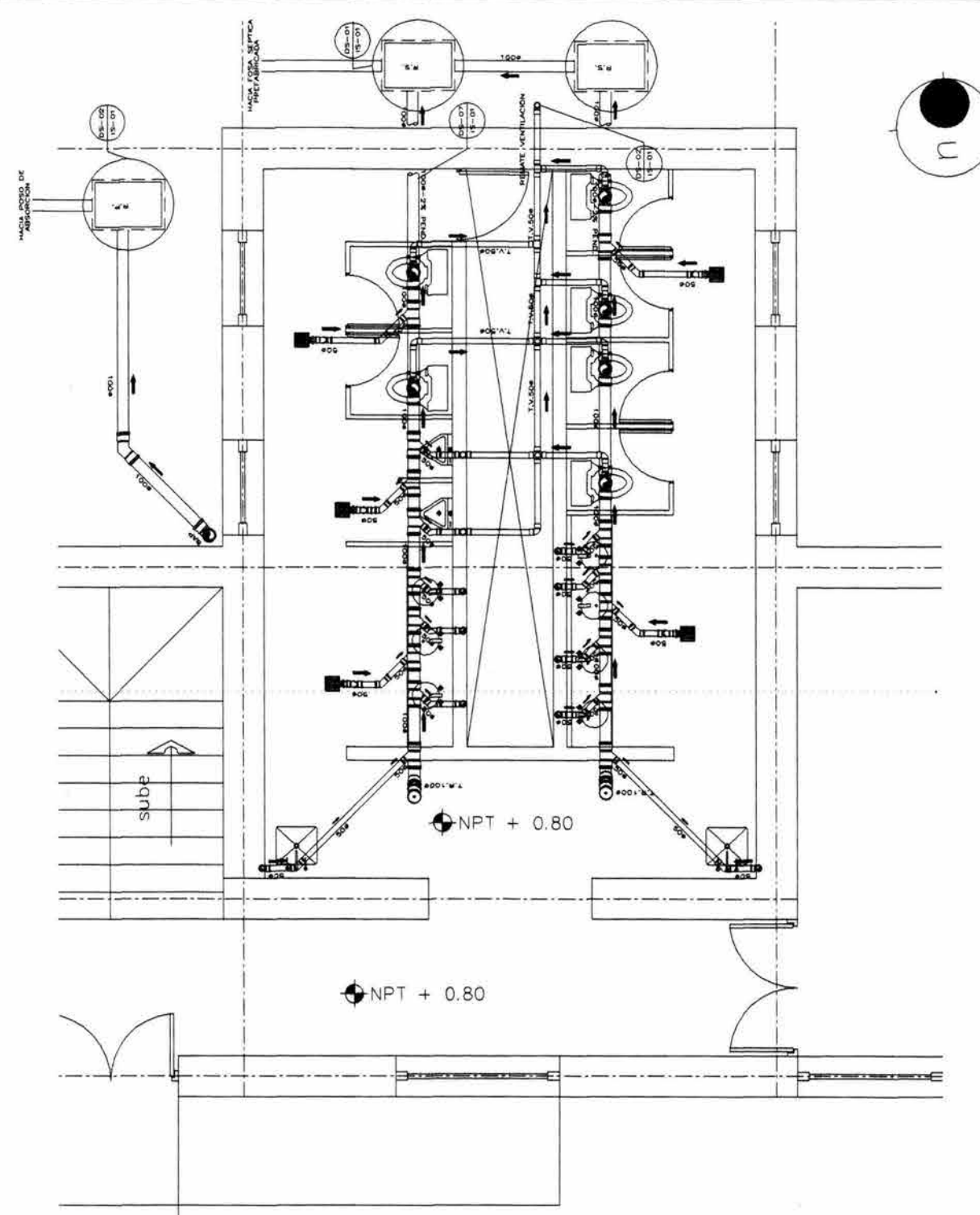

detalle baños



propuesta
biblioteca
comedor

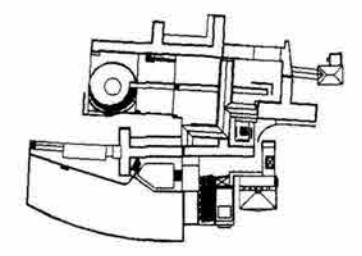
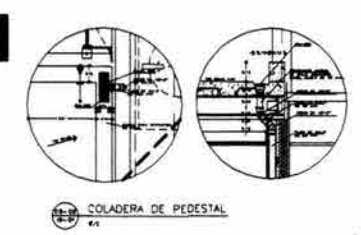
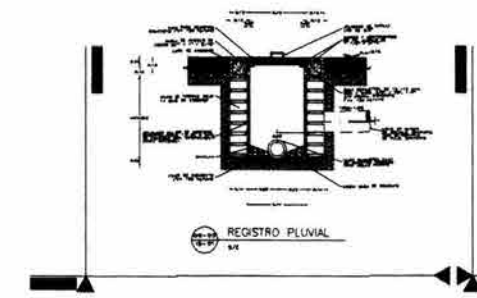

esc. 1:150
colas: m.

cft
centro de
formación
teatral

jack sinhue fuentes quezada
raúl nieta garcía
juan ignacio del cueto ruiz-funes
diego villaobos perez

SC
son coyotero

is 02
Instituto de Investigación y
Desarrollo

taller max celtio

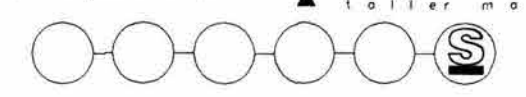

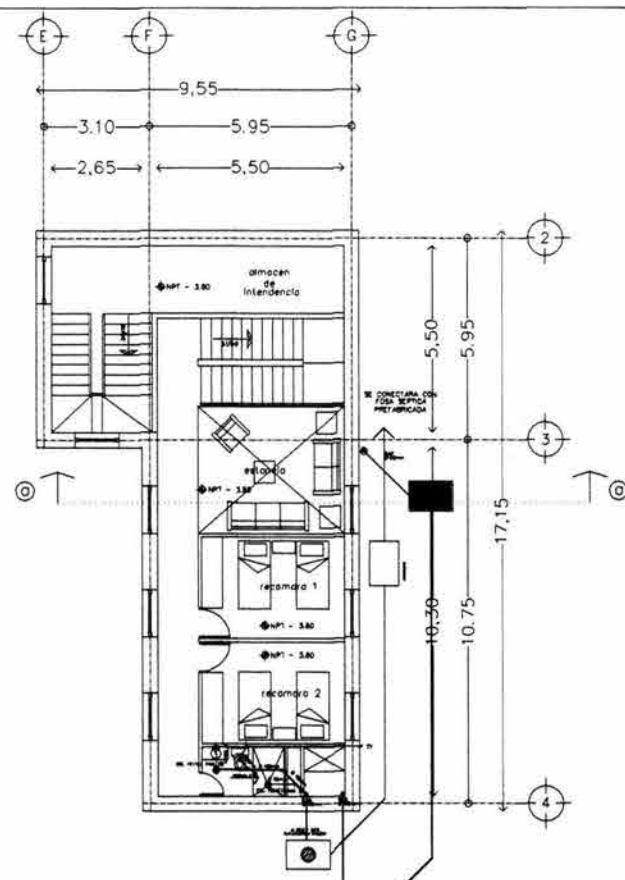

sótano



- M.P. trabajo de agua sucia B indicado
- tubería de PVC espesor para ventilación 80mm
- tubería de PVC sanitario 80mm
- M.H. trabajo de agua negra B indicado
- C. cubeta de piso marca HELVEX modelo indicado
- C. cisterna de presión marca HELVEX modelo indicado
- R. rejilla de mampostería 80x40cm con codo de 180º
- R. rejilla de mampostería 80x40cm con codo de 180º
- C. columna de ventilación 80mm
- R. rejilla para pozos de absorción

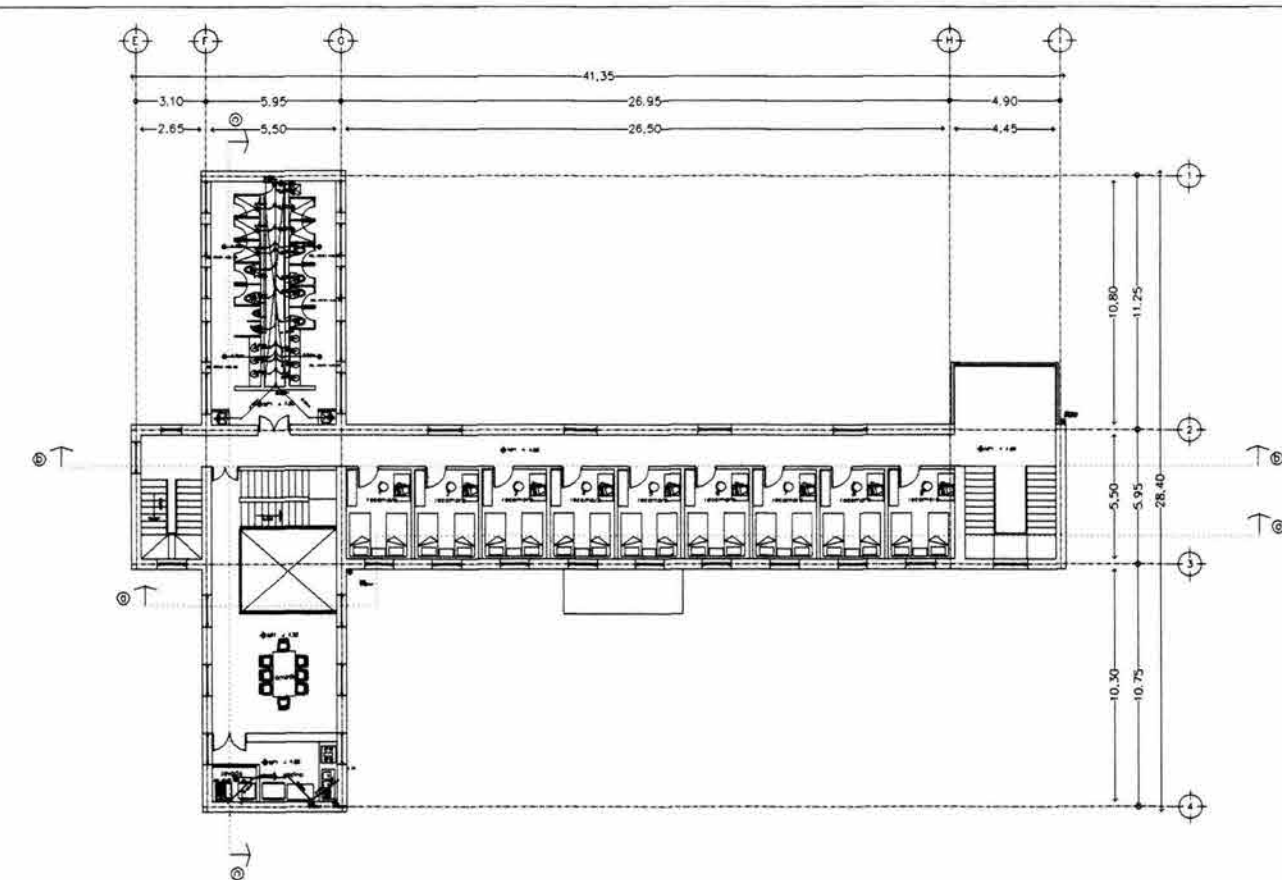

primer nivel

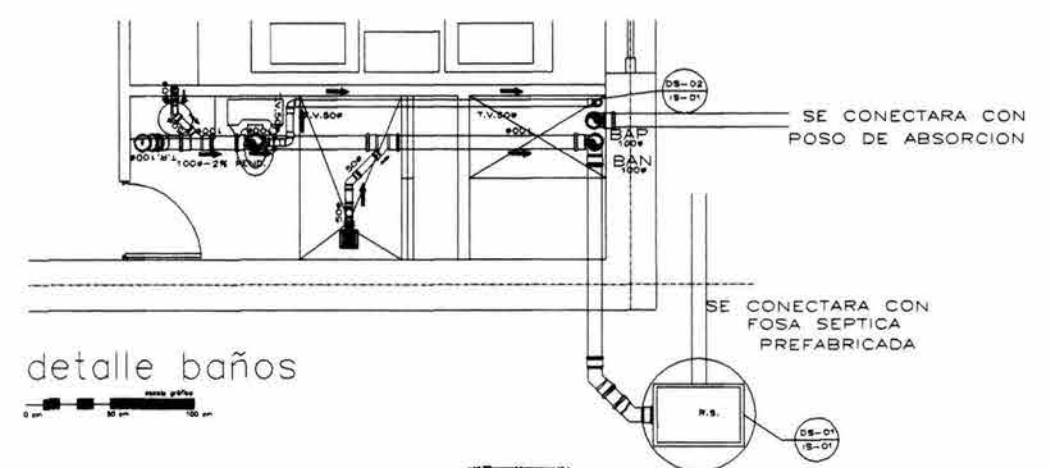
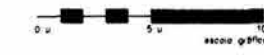

detalle baños

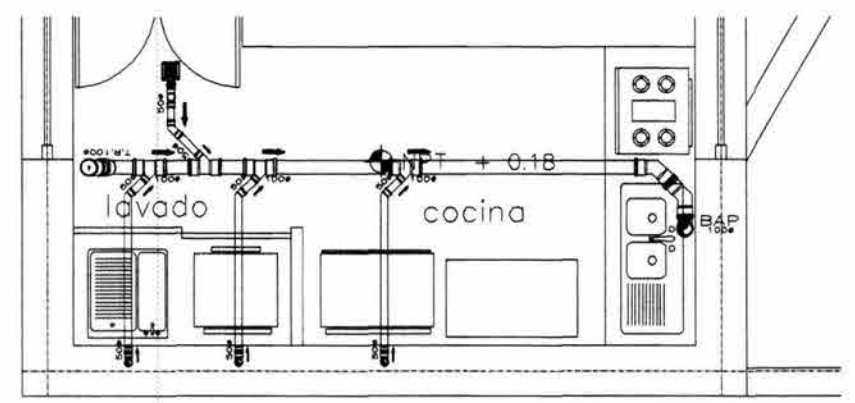
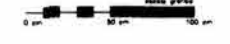

detalle cocina



propuesta centro de investigaciones

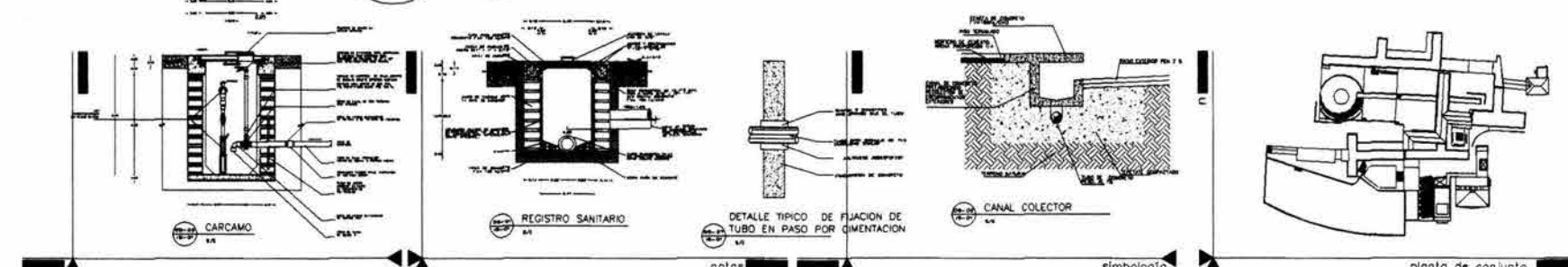

notas simbología planta de conjunto

esc. 1:150
cotas: m.

cft
centro de formación teatral
jack sinhue fuentes quezada

raúl nieta garcía
juan ignacio del cueto ruiz-funes
alejandra villalobos perez

SC
san cayetano

taoier max cello

asesor. en arquitectura

ISO1
Instituto de San Cayetano

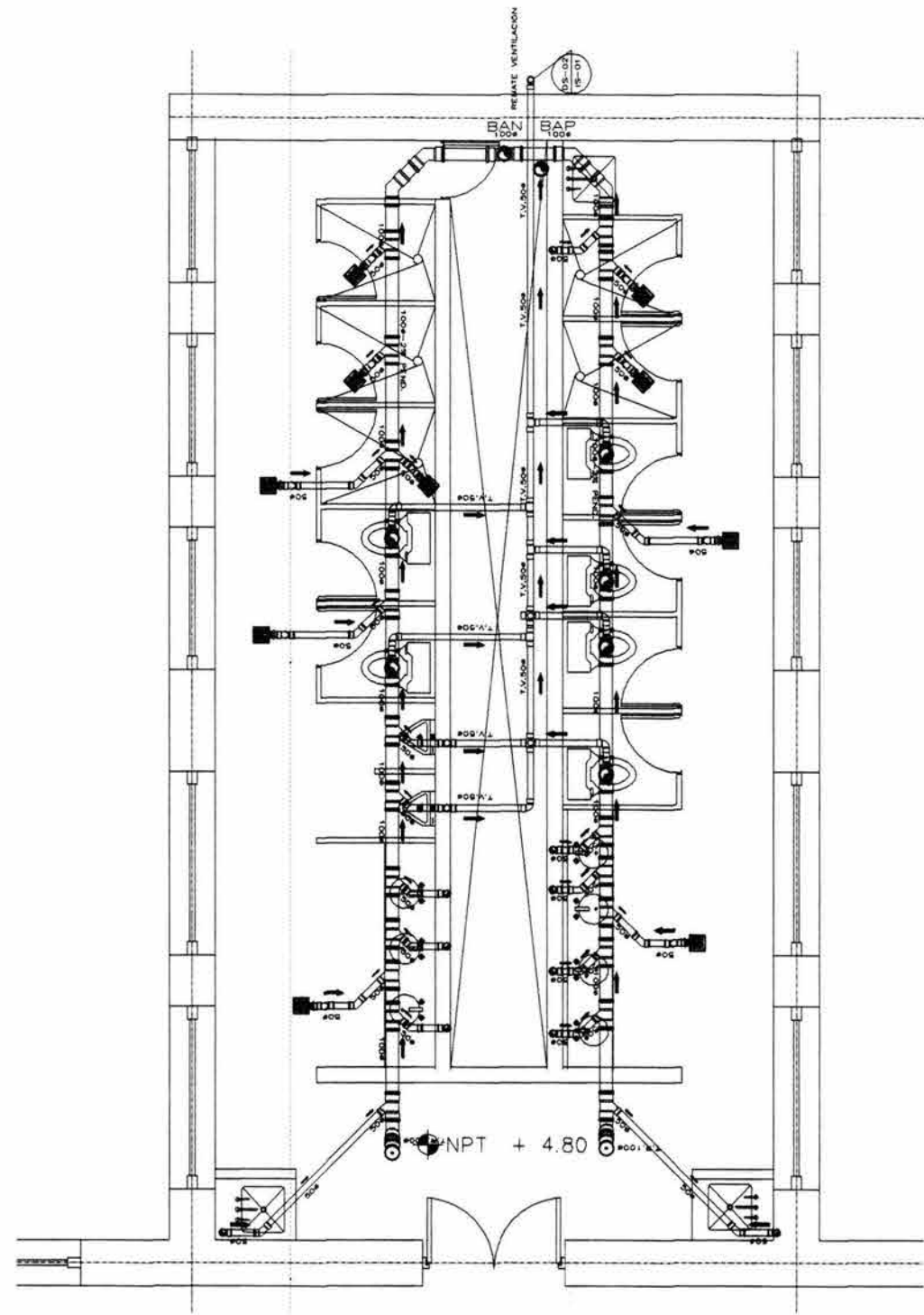

detalle baños

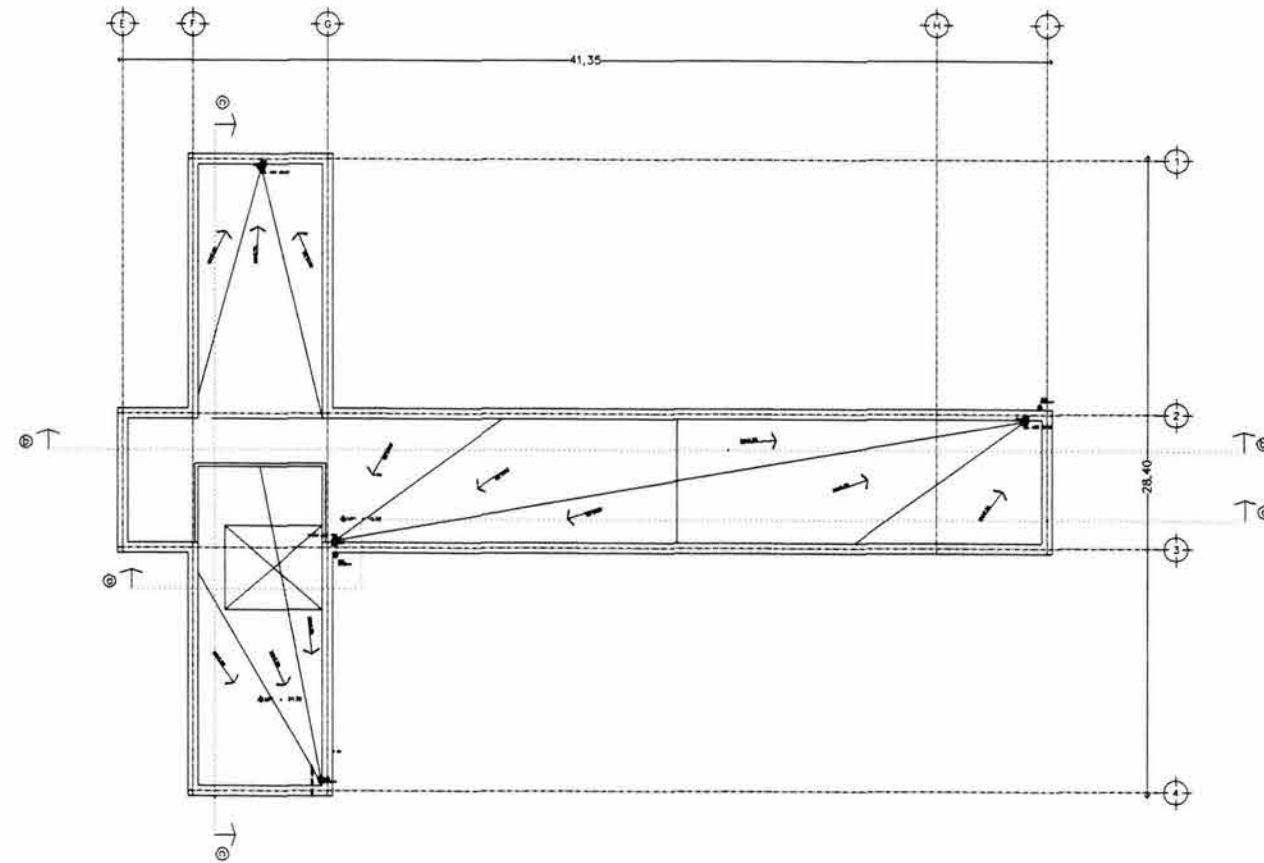

planta de azotea

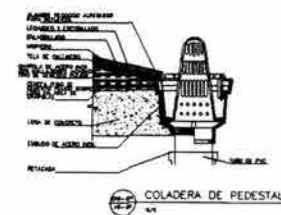
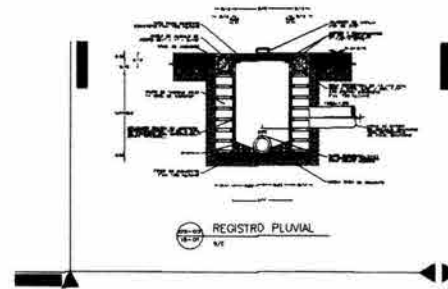
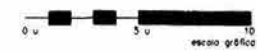

notas

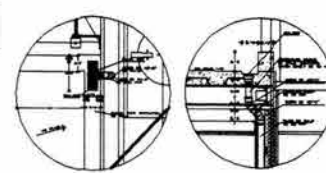

simbología

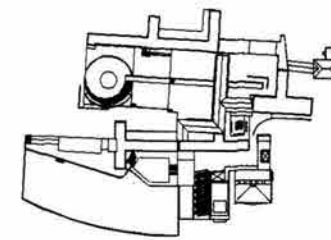

planta de conjunto

o r e s
m. e t
s. d. e
a. d. e
a r q u i t e c t u r a

cft
centro de
formación
teatral

jack sinhue fuentes quezada
rafi nieto garcia
juan ignacio del cueto ruiz-funes
alejandra villalobos perez

SC
son
cayetano

t a i l l e r m a x c e l i t o

esc. 1:150
colos: m.



is02
Instituciones españolas

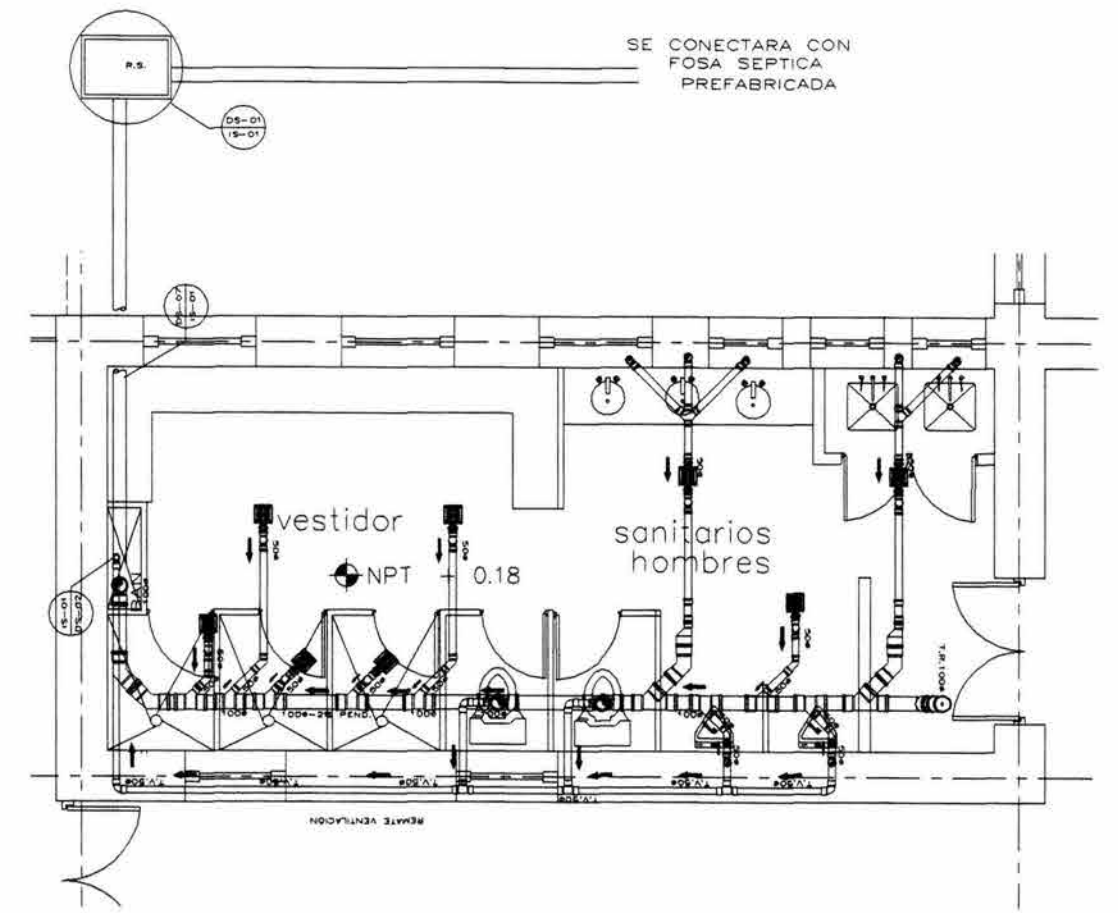
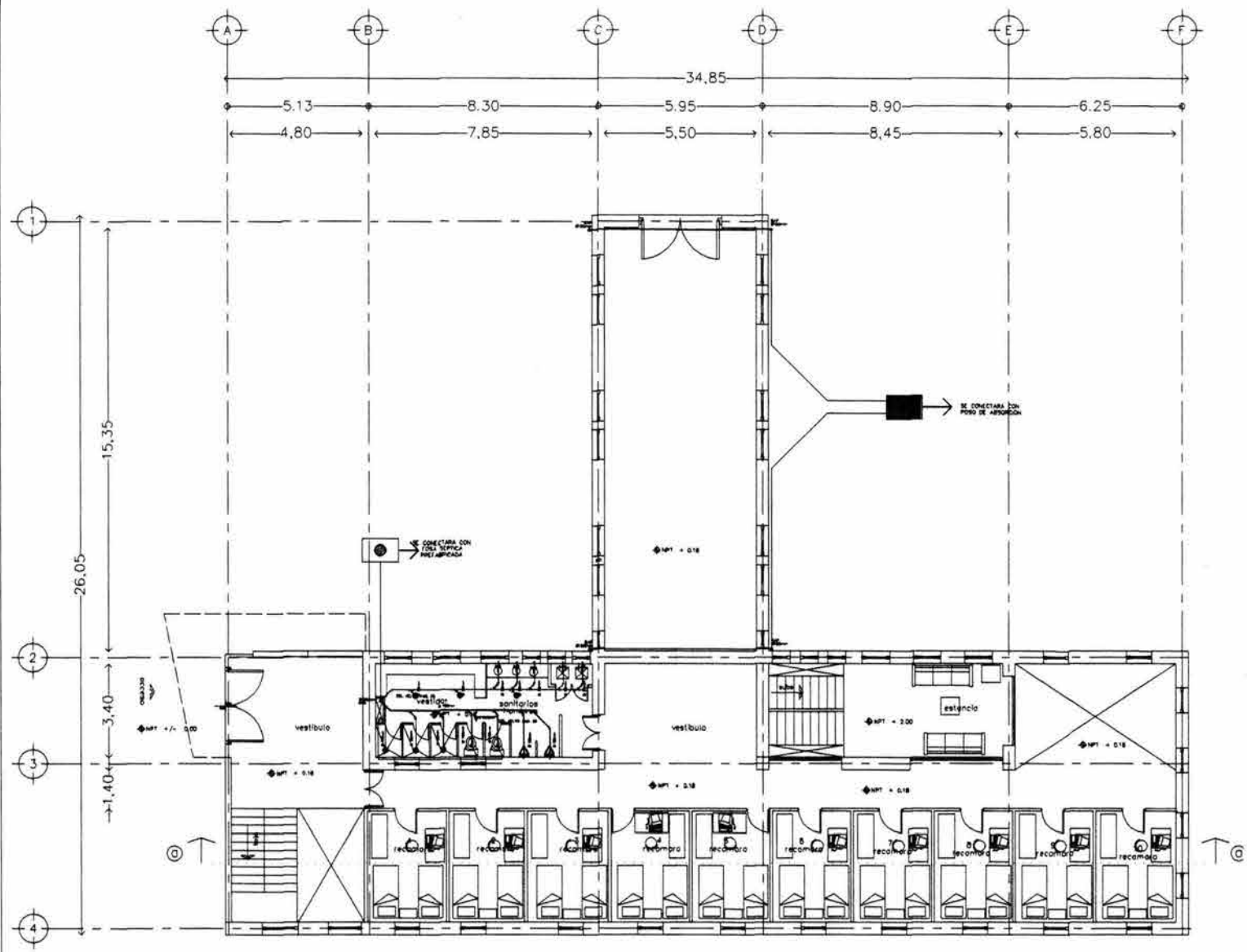

planta de acceso

- NPT: Nivel de agua pluvial teórico
- : tubería de PVC gris para ventilación 50mm
- : tubería de PVC sanitario 40mm
- : tubería de agua negra 40mm
- : codo de 90° marca HELIX modelo indicado
- : registro de manzanera 50x50mm con tapa
- : registro de manzanera 50x50mm con coque en tapa
- : columna de ventilación 50mm
- : registro para osas de conexión

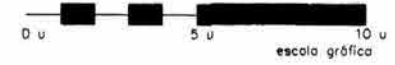

propuesta
educación
continua

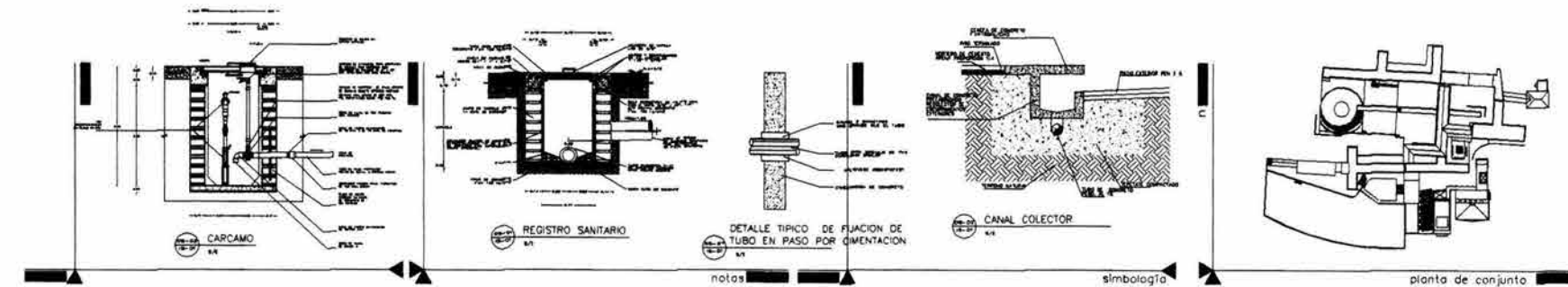

esc. 1:150
cotas: m.

cfft
centro de formación teatral

jack sinhue fuentes quezada
raúl nieta garcía
juan ignacio del cueto ruiz-funes
alejandra villalobos perez

SC
san cayetano

tolier max cello

ISO1
Instituto de San Cayetano

arquitectura

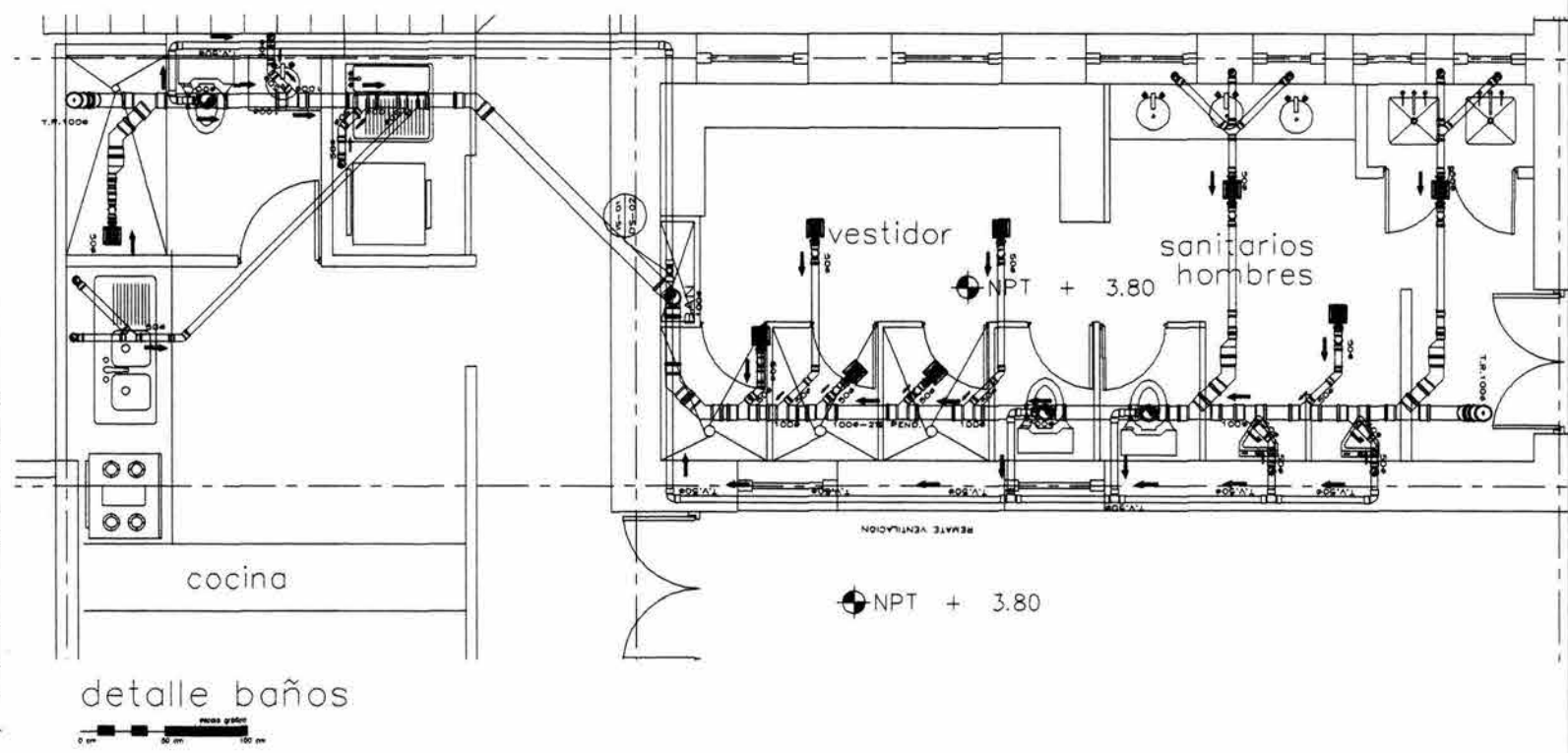
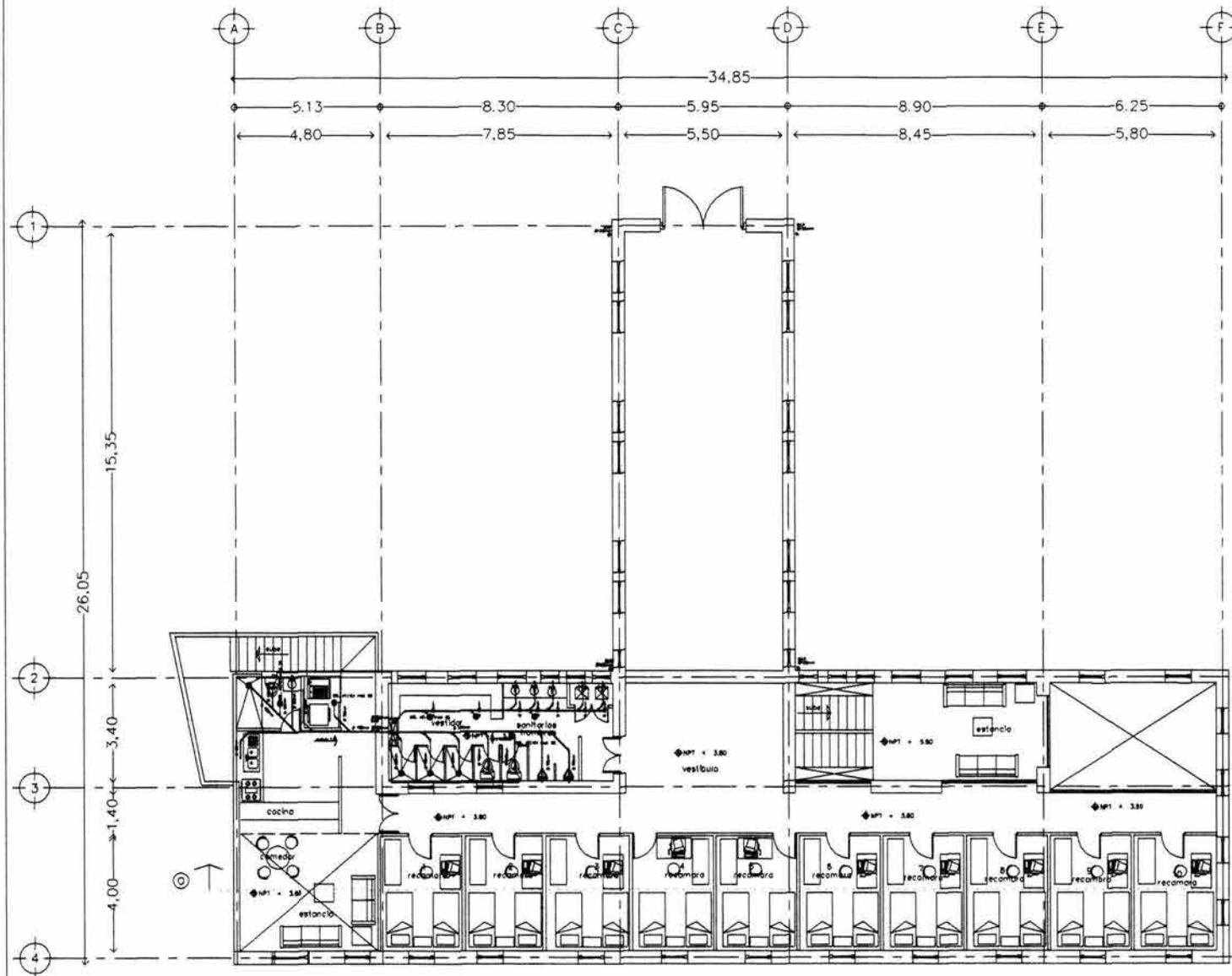

primer nivel

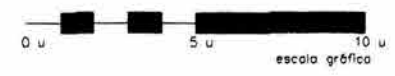

propuesta
educación
continua

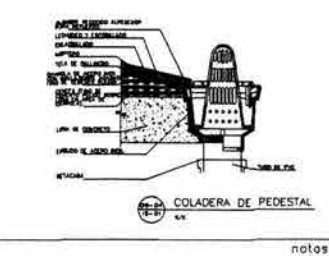
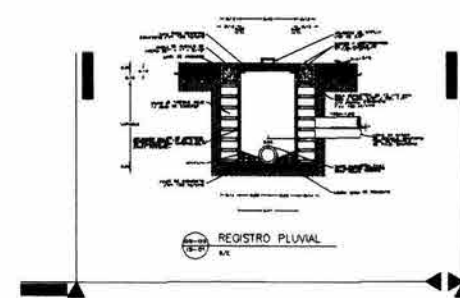

notas

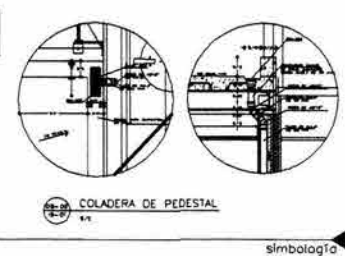

simbología

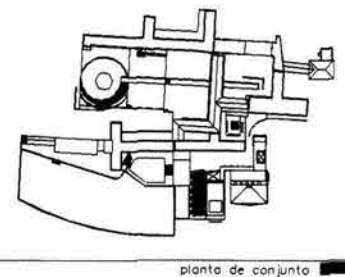

o r e s
m. e
s d. e
a d. e
a r c h i t e c t u r a

esc. 1:150
cotas: m.

cft
centro de
formación
teatral

jack sinhue fuentes quezada
raúl nielo garcía
juan ignacio del cueto ruiz-funes
alejandra villalobos perez

SC
son
cayetano

t a l i e r m a x c e t t o

is02
Instituciones sanitarias

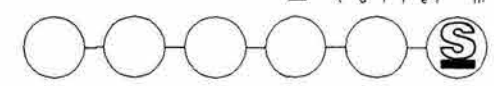

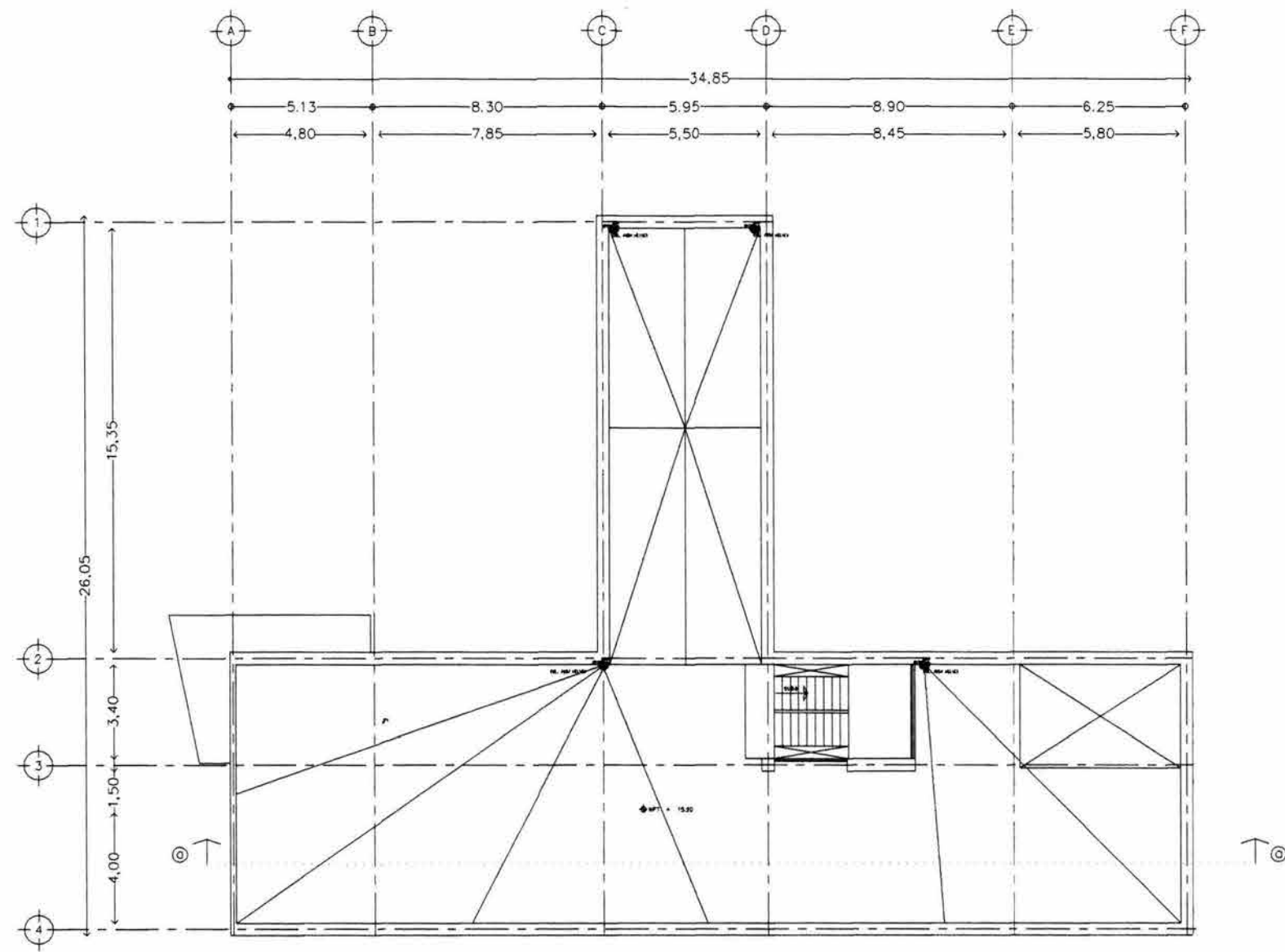
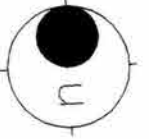

planta de azotea

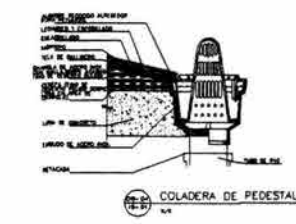
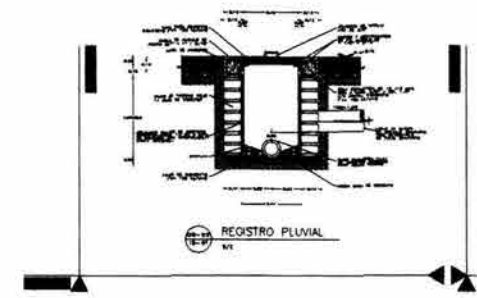
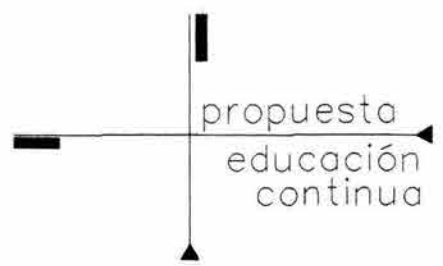
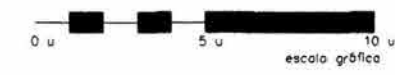

notas

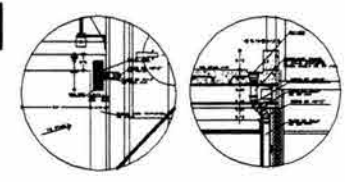

simbología

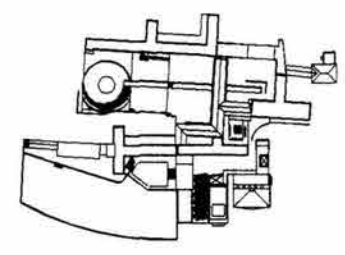

planta de conjunto

asesores
en
arquitectura

esc. 1:150
cotas: m.

cfct
centro de formación teatral

jack sinhue fuentes quezada
raúl nielo garcía
juan ignacio del cueto ruiz-funes
alejandra villalobos perez

SC
son cayetano

talier max cellio

is03
Instituciones académicas

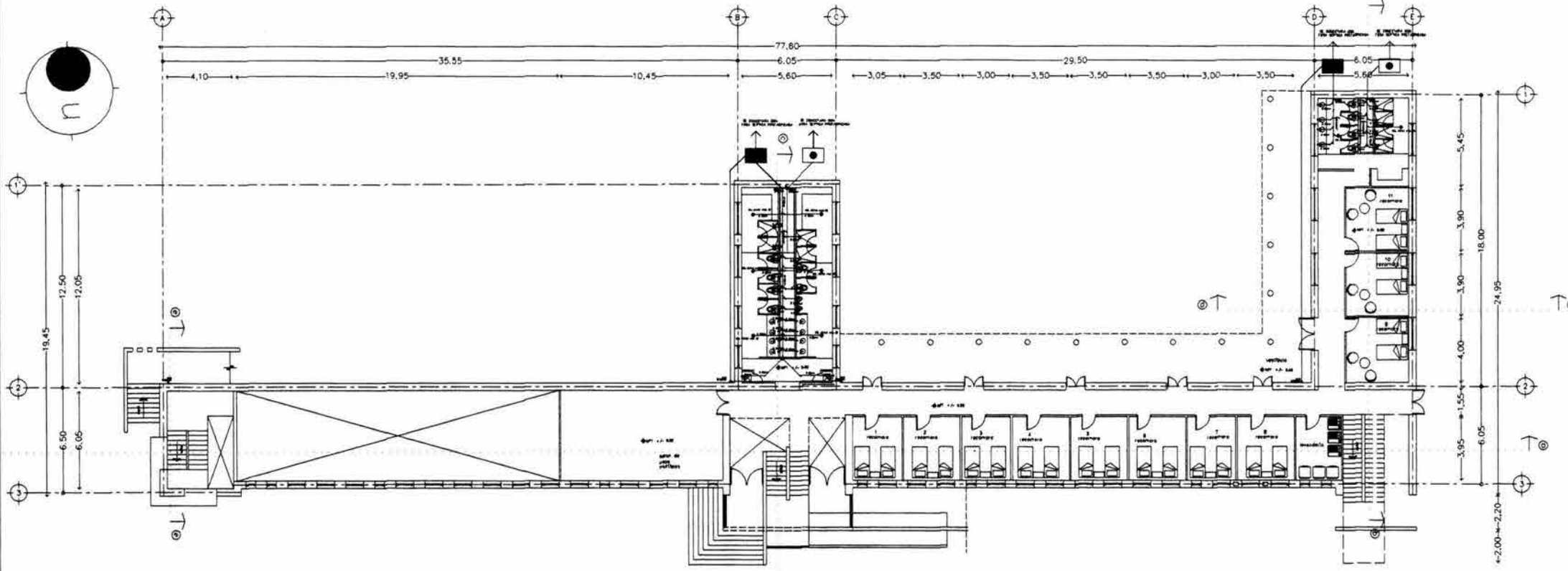

planta de acceso

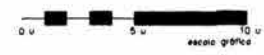

- registro de aguas pluviales B indicado
- tubería de PVC gris para ventilación B50cm
- tubería de PVC sanitario B100cm
- registro de aguas negras B indicado
- condensador de agua marca HELIX modelo indicado
- condensador de agua marca HELIX modelo indicado
- registro de manzanera B50x50cm con doble tapa
- registro de manzanera B50x50cm con condensador en tapa
- columna de ventilación B 50cm
- registro para pesas de inspección

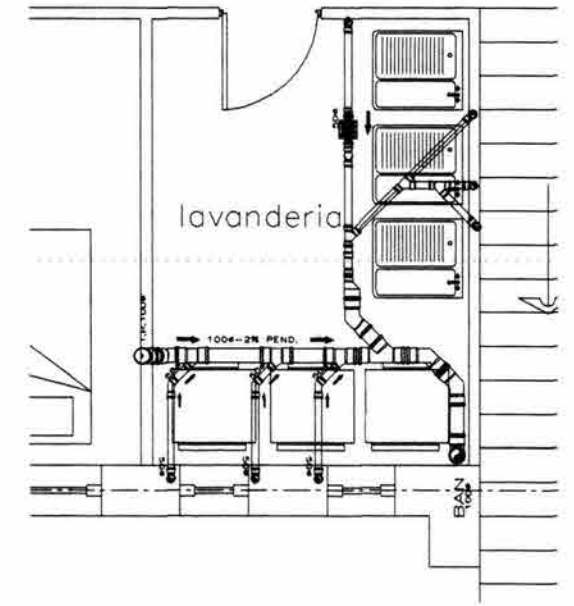

detalle lavado

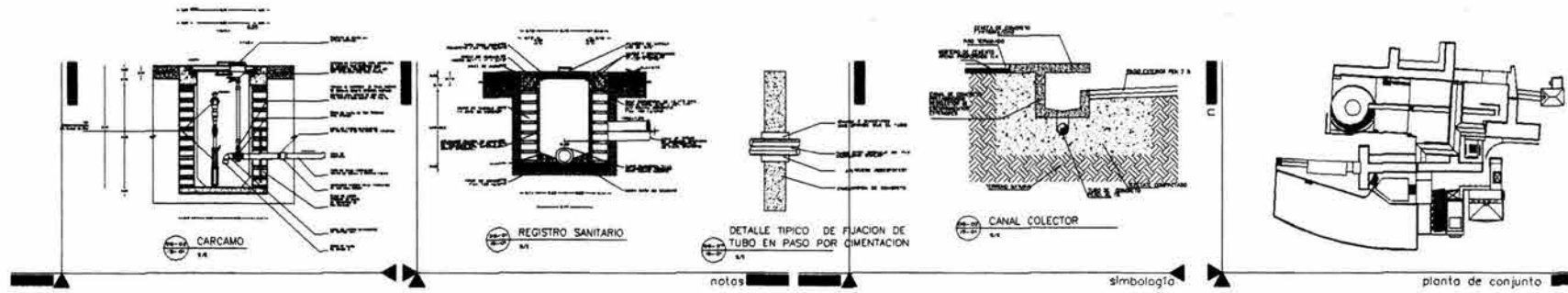
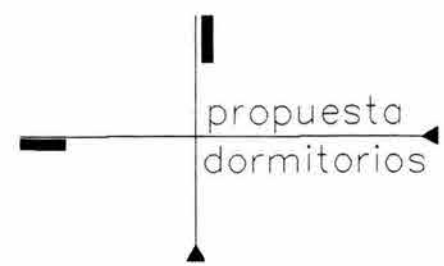

esc. 1:150
colos: m.

cft
centro de
formación
teatral

Jack sinhue fuentes quezada
raúl nielo garcía
juan ignacio del cueto ruiz-funes
alejandra vilalobos perez

SC
son coyotero

tañer max cellio

asesores:
m. en
a. en
a. en
arquitectura

ISO1
ingeniería sanitaria

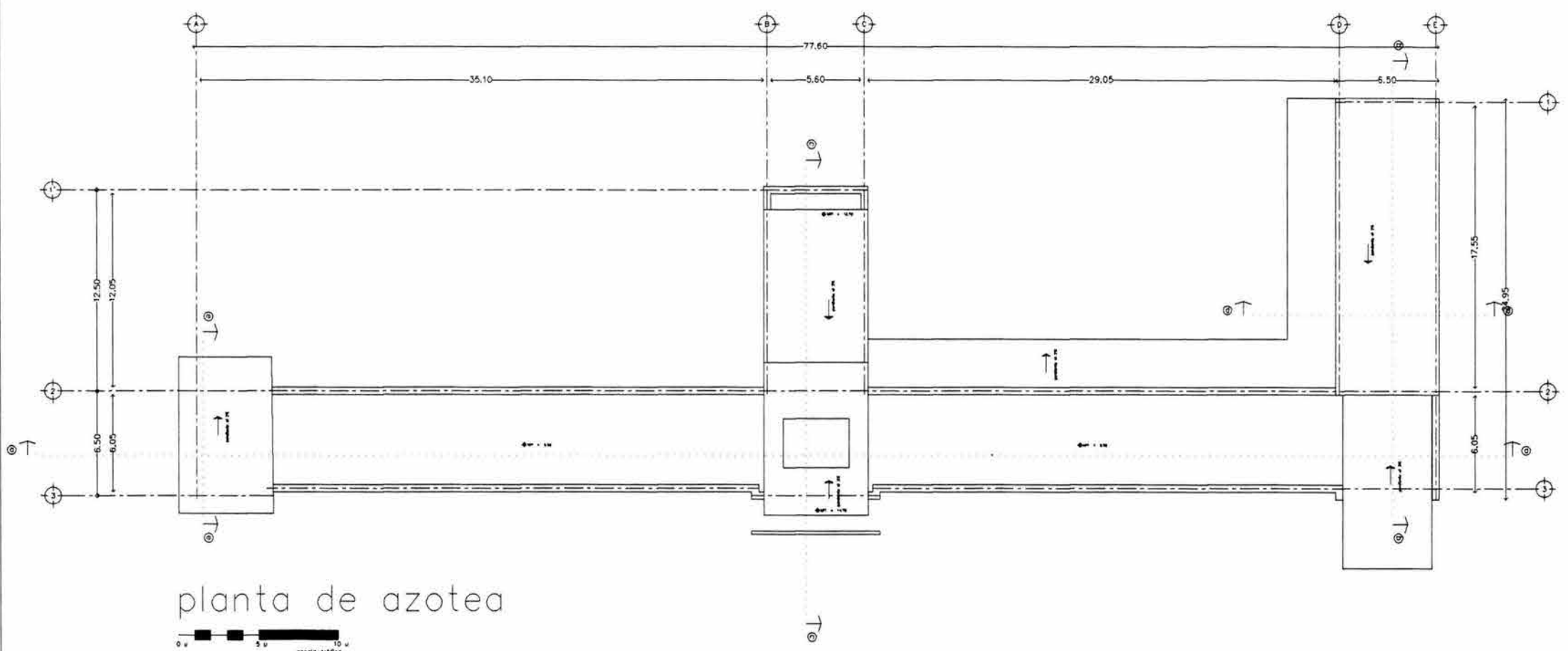
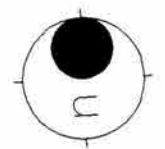

planta de azotea

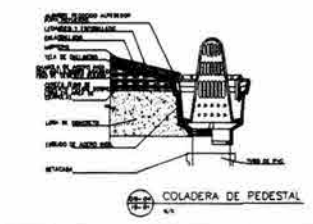
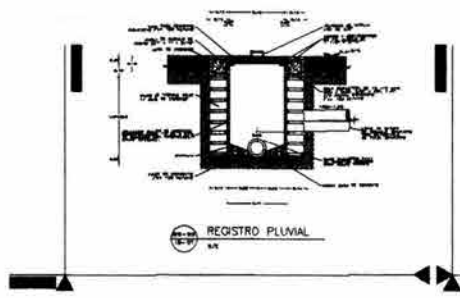
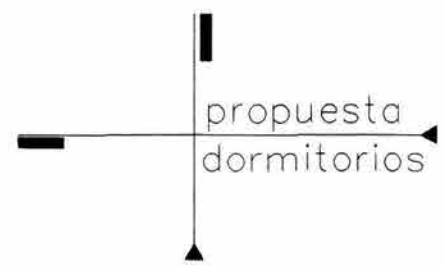
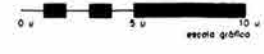

notas

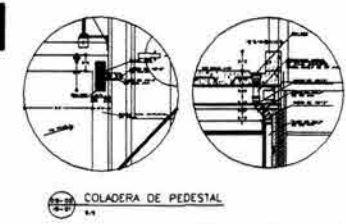

simbología

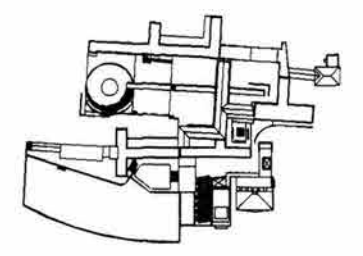

planta de conjunto

asesores
en
arquitectura

cfitt
 centro de formación teatral
 jack sinhue fuentes quezada
 raúl nieto garcía
 juan ignacio del cueto ruiz-funes
 alejandro villalobos perez



taller max cellio
 max cellio arquitectura

esc. 1:150
 cotas: m.

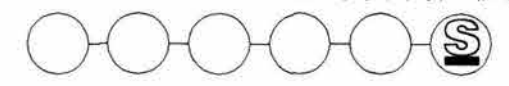

is02
 Instituto de Investigación y
 Desarrollo

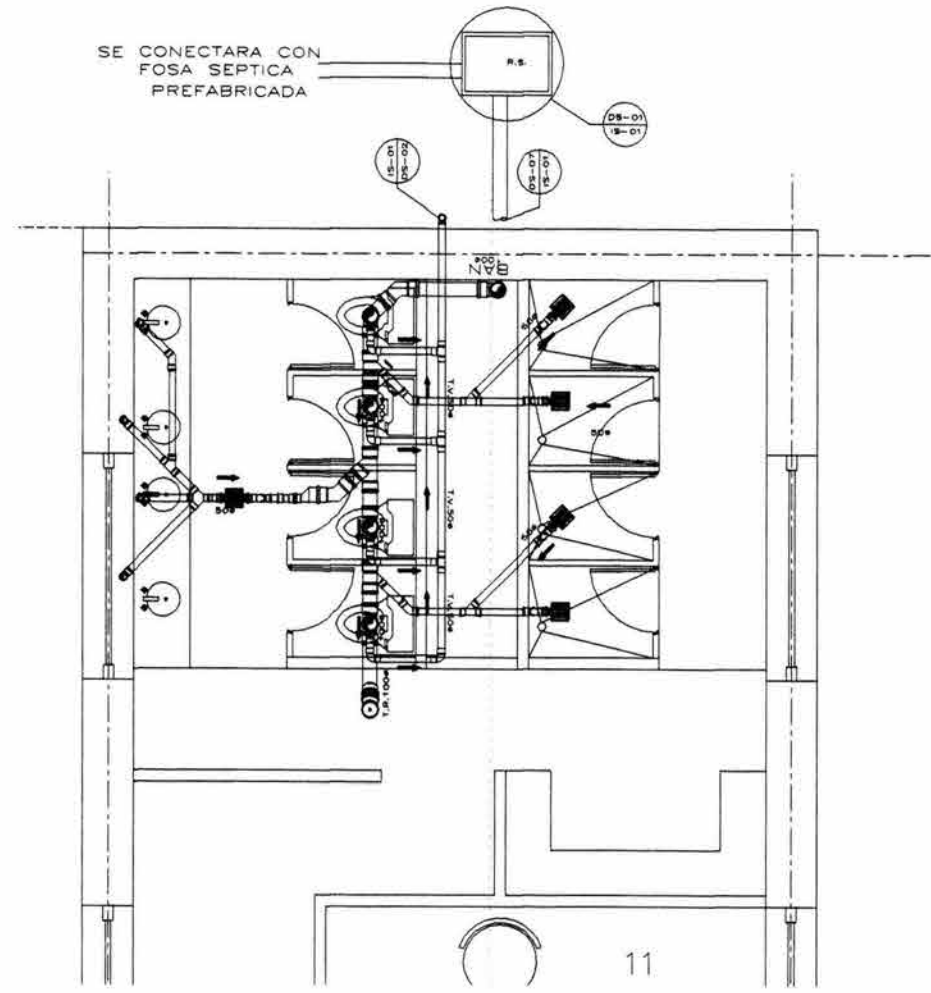
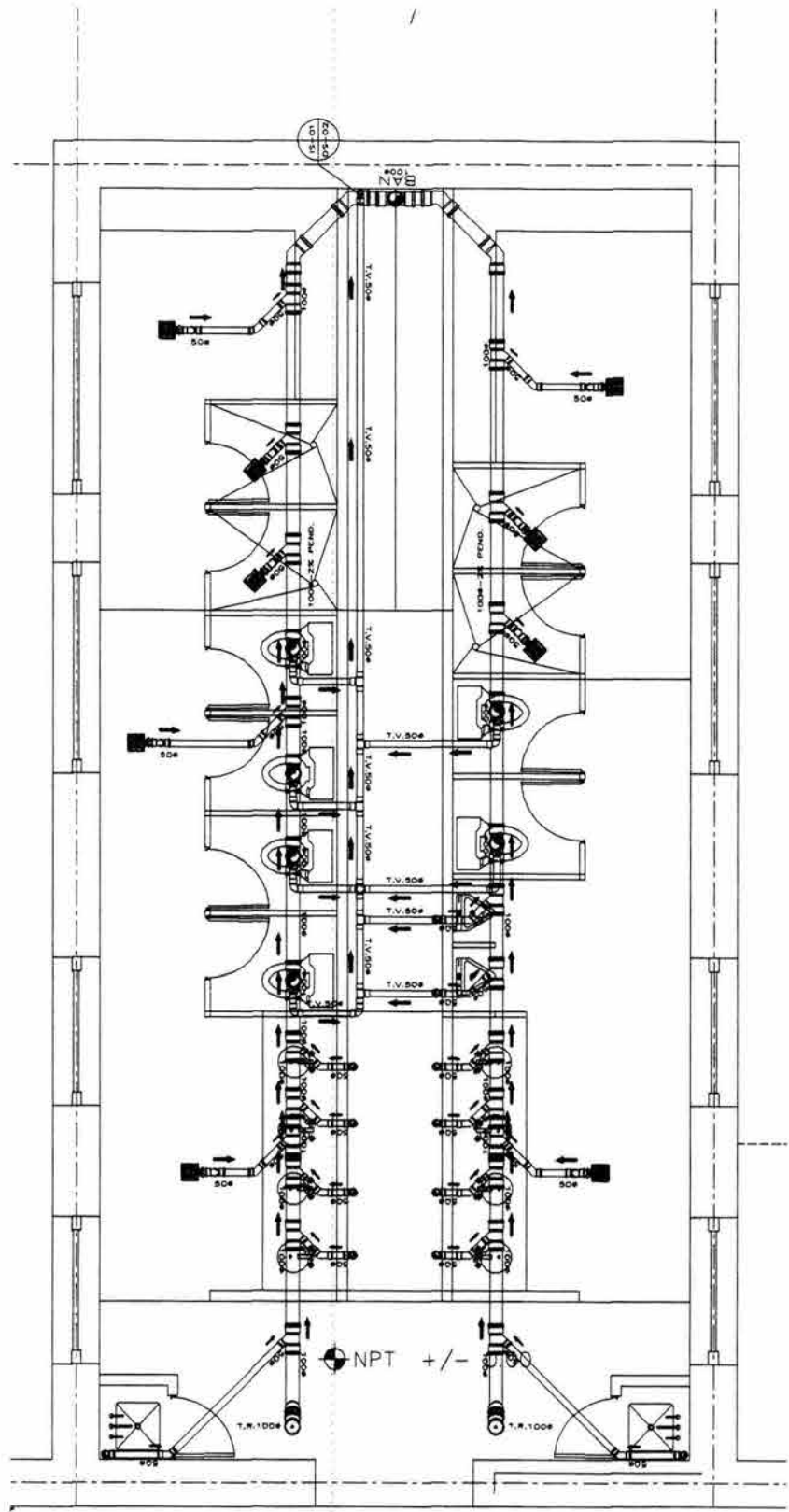

detalle baños

propuesta
dormitorios

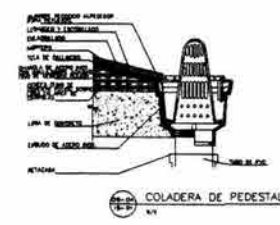

notas

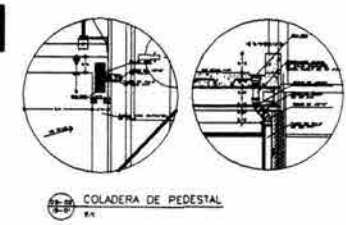

simbología

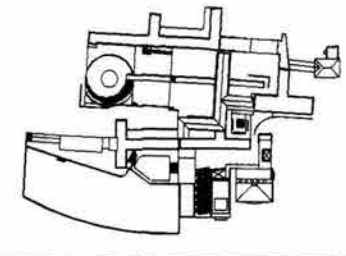

planta de conjunto

esc. 1:150
cotas: m.

cftt
centro de
formación
teatral

SC
san cayetano

IS03
Instituto de Estudios Sanitarios

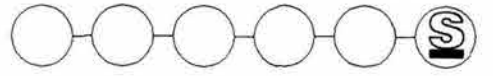

taller max celtto

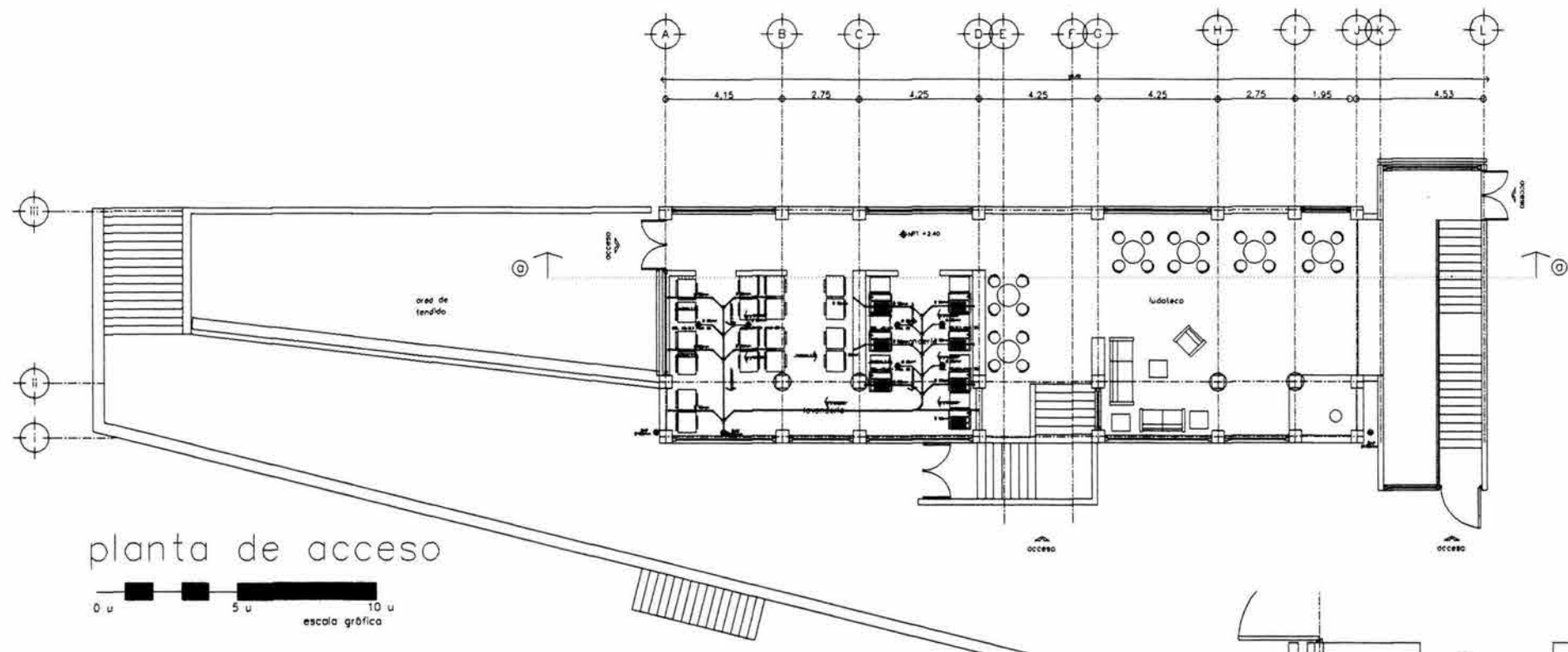
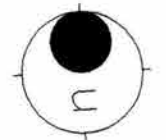

planta de acceso

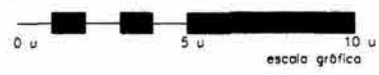

- 60x60 bandeja de aguas pluviales B indicadas
- tubería de PVC sanitario para ventilación Ø 50mm
- tubería de PVC sanitario bifurcado
- 60x60 codo de agua negra Ø indicado
- codo de agua marca HELVEE modelo indicado
- codo de agua marca HELVEE modelo indicado
- registro de manometría Ø 10x10cm con tapa
- registro de manometría Ø 10x10cm con tapa
- columna de ventilación Ø 50mm
- registro para copa de absorción

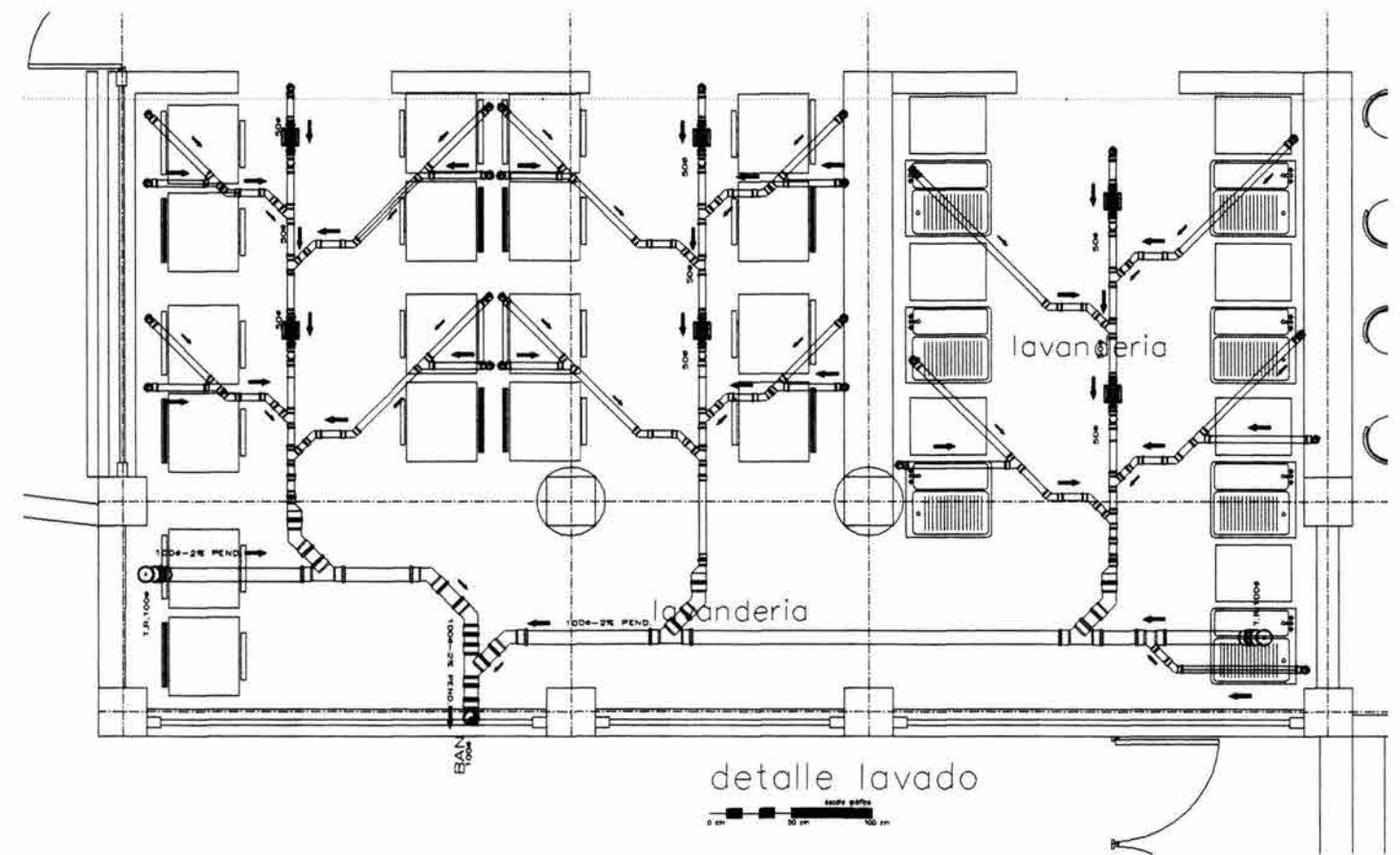
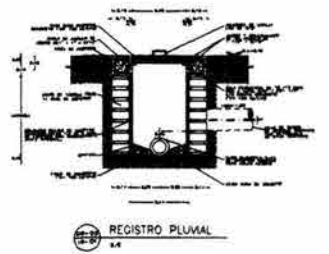

detalle lavado

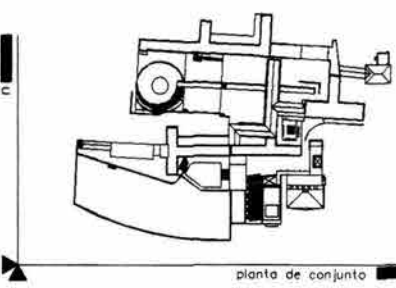
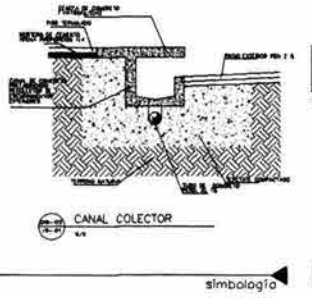
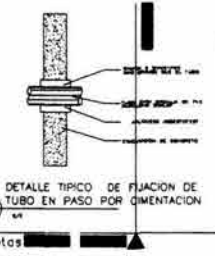
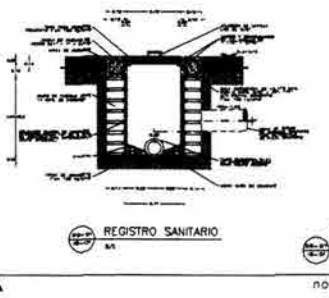
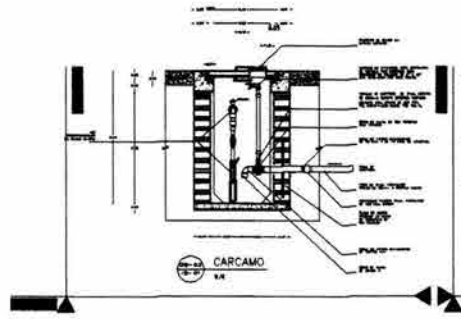
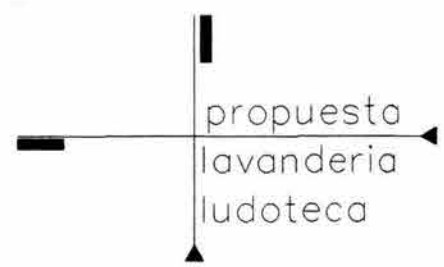

esc. 1:150
cotas: m.

cfft
centro de formación teatral

jack sinhue fuentes quezada
raúl nielo garcía
juan ignacio del cueto ruiz-funes
alejandra villalobos perez

SC
son cayetano

is01
Instituto de Sanidad Ambiental

taller max cello

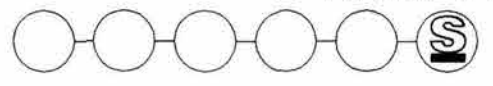

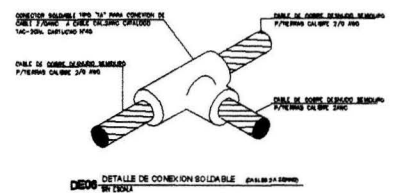
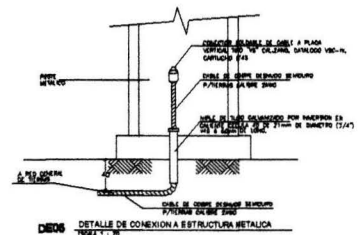
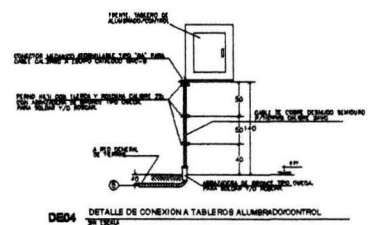
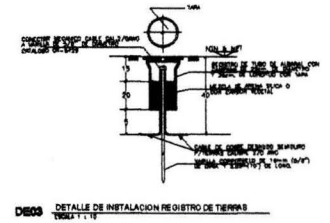
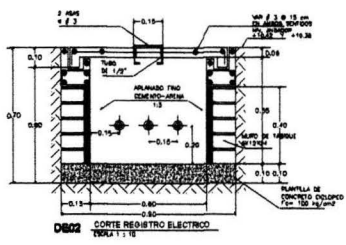
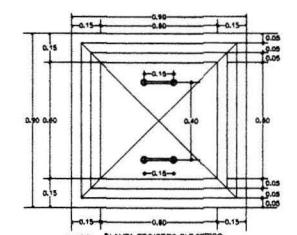
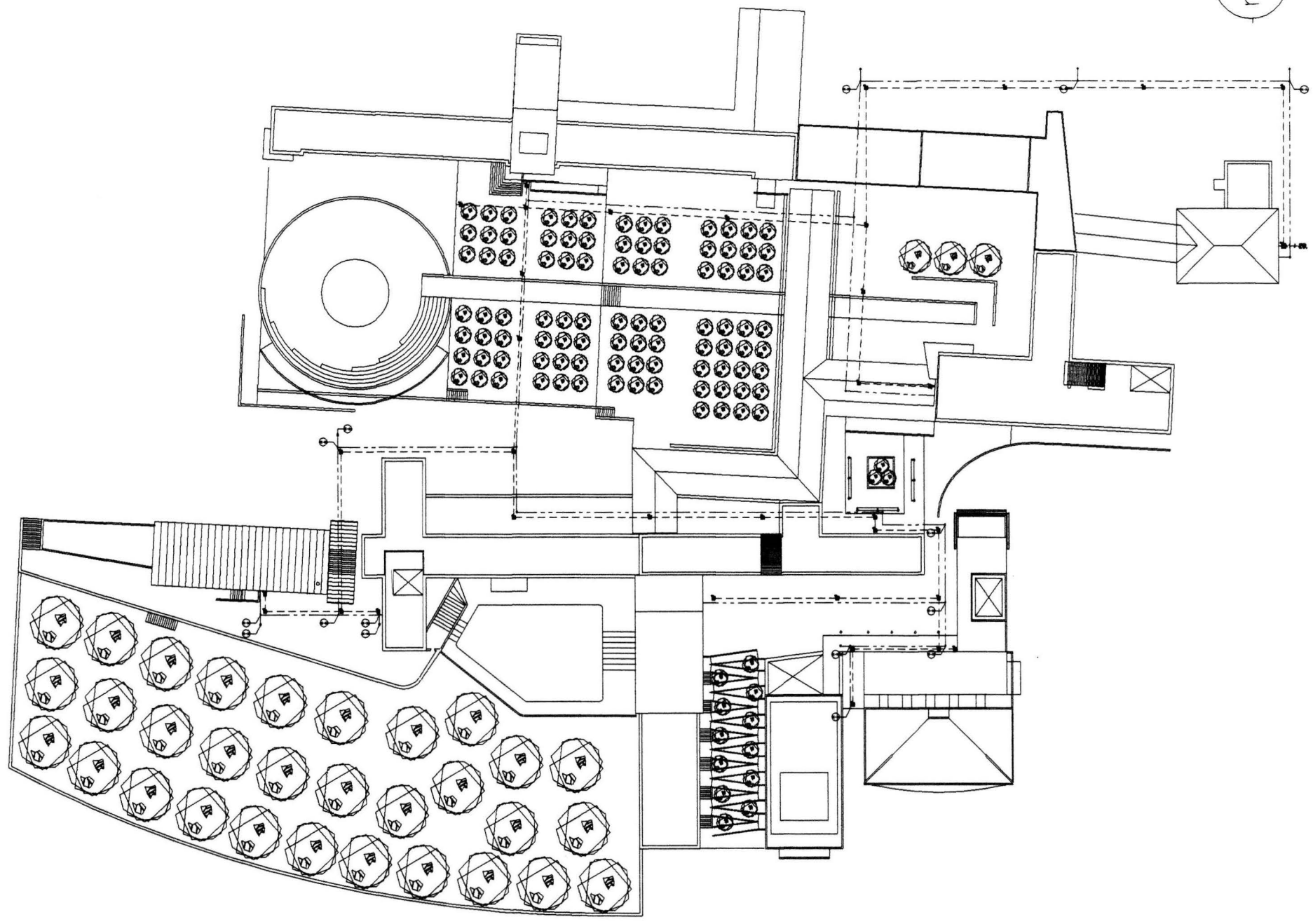

propuesta
conjunto
instalación
eléctrica

- SÍMBOLOS**
- TUBERIA CONDUIT P.V.C. TIPO PESADO MARCA OMEGA
 - CABLE RESISTIVO PARA SISTEMA DE TIERRAS MARCA CONDOR
 - REGISTRO ELECTRICO DE ARMADOR CHS Y TAPA CONVENCIENTE DE CONCRETO ARMADO CON ASAS (VER DETALLE)
 - INTERRUPTOR DE SEGURIDAD TIPO NAVAJAS MENA SE, CON FUSIBLES MARCA SQUARE "D"
 - TABLEROS DE DISTRIBUCION TERMOSENSITIVO CON INT. PRINCIPAL MARCA SQUARE "D"
 - TABLEROS DE FUSION TERMOSENSITIVO CON INT. PRINCIPAL MARCA SQUARE "D"
 - REGISTRO TIPO CONDUIT DECHTE OVALA CON TAPA A NIVEL DE TIERRA TIPO L1.1 CON DIAMETRO MARCA CH BONCH
 - TUBERIA FLEXIBLE DE PVC CON CORAZON METALICO CON CONECTORES PARA ALIMENTACION A GRUPOS DE A.A. MARCA ELECTRIKEX
 - EQUIPO DE MEDICION DE LA C.F.E.
 - C-25 CIRCUITO NOVO PARA ALIMENTACION A CALENTADOR ELECTRICO MARCA HESA
 - DE-04 DETALLE ELECTRICO NO.6
- NOTAS**
- ⊙ ATERRIZAJE DEL SISTEMA DE TIERRAS EN VARILLA COPPERVELD DE 36mm x 305 m DE LONGITUD MARCA MARVA
 - CONECTOR MECANICO ZAPATA PLANA A PLACA MARCA BUNNEY
 - CONECTOR SOLDABLE TIPO "Y" DE CABLE A CABLE CON CARGAS DE 45 O 90 MARCA CADWELL
 - ⊕ LAMPARA PARA CONDUIT CON FICHO DE BIFILOS METALICOS DE 400 V AUTOLUBRIFINADA MODELO PRISMASPHERE MARCA HOLOPHANE
 - RE-3 REGISTRO ELECTRICO NO.3
 - LAMPARA FLUORESCENTE DE SOBREPONER TIPO INDUSTRIAL CON 21-36 W BLANCO MARCA ELIMA Y BALASTRA ELECTRONICA PARA 21
 - ☐ LUMINARIO PARA ESTACIONAMIENTO MODELO MAYFAIR MARCA HOLOPHANE CON MONTAJE TIPO PERSONA CON MENSULA IN-18 EN POSTE TRONCO-CONGO DE 9 m DE ALTURA CON TIGUO DE ADITIVOS METALICOS DE 250 V. AUTOLUBRIFINADO
 - ⊙ PLANTA DE POSTE MODELO PRISMASPHERE MARCA HOLOPHANE EN POSTE TRONCO CONICO DE 3 m DE ALTURA CON FICHO DE ADITIVOS METALICOS DE 250 V. AUTOLUBRIFINADO

- NOTAS**
- 1- LOS CONDUCTORES SERAN TIPO-TOP DE LA MCA. CONDOR Y LLEVARAN CLARAMENTE IMPRESA SOBRE EL AISLAMIENTO LA MARCA Y SU FORMO SERA SERAN "C O B I O" O "C O L O R O".
 - 2- TODOS LOS BASTIDORES Y GABINETES SIN EXCEPCION DEBERAN CONECTARSE SOLIDAMENTE A TIERRA FISICA.
 - 3- TODOS LOS MATERIALES DE LA INSTALACION ELECTRICA DEBERAN ESTAR CERTIFICADOS POR LA I.A. (NOM-001-SECE-1995) Y DEBERAN DE ESTAR IDENTIFICADOS EN SU DIAMETRO TIPO AISLAMIENTO Y CALIBRE.
 - 4- LA INSTALACION ELECTRICA DEBERA SER EJECUTADA CONFORME LO INDICA LA NOM-001-SECE-1995.
 - 5- DIAMETROS DE TUBERIA NO INDICADOS SERAN 16 MM.
 - 6- ACTIVACIONES EN METROS.
 - 7- NIVELES EN METROS.

ENC. 1:200
COTAS EN M.

cft
CONSTRUCCIONES FORTES
S.A. DE C.V.

JOSE ALVARO FUENTES QUEROZ
ING. EN ELECTRICIDAD

JUAN IGNACIO DEL CUESTO RUIZ-TUNES
ING. EN ELECTRICIDAD

ALEJANDRO VILALBA PÉREZ
ING. EN ELECTRICIDAD

SC
SISTEMAS DE CONTROL

ING. EN ELECTRICIDAD

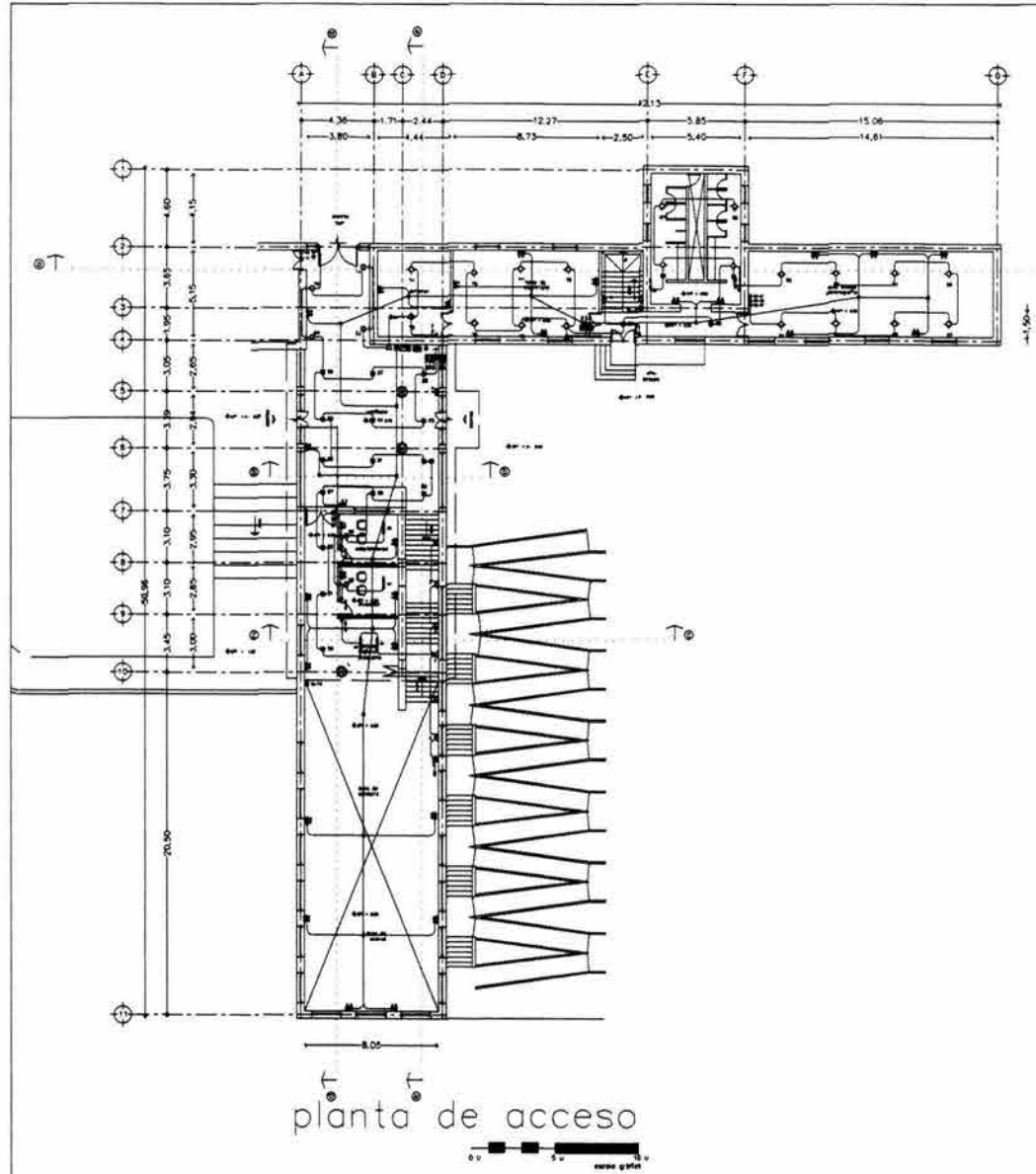

planta de acceso

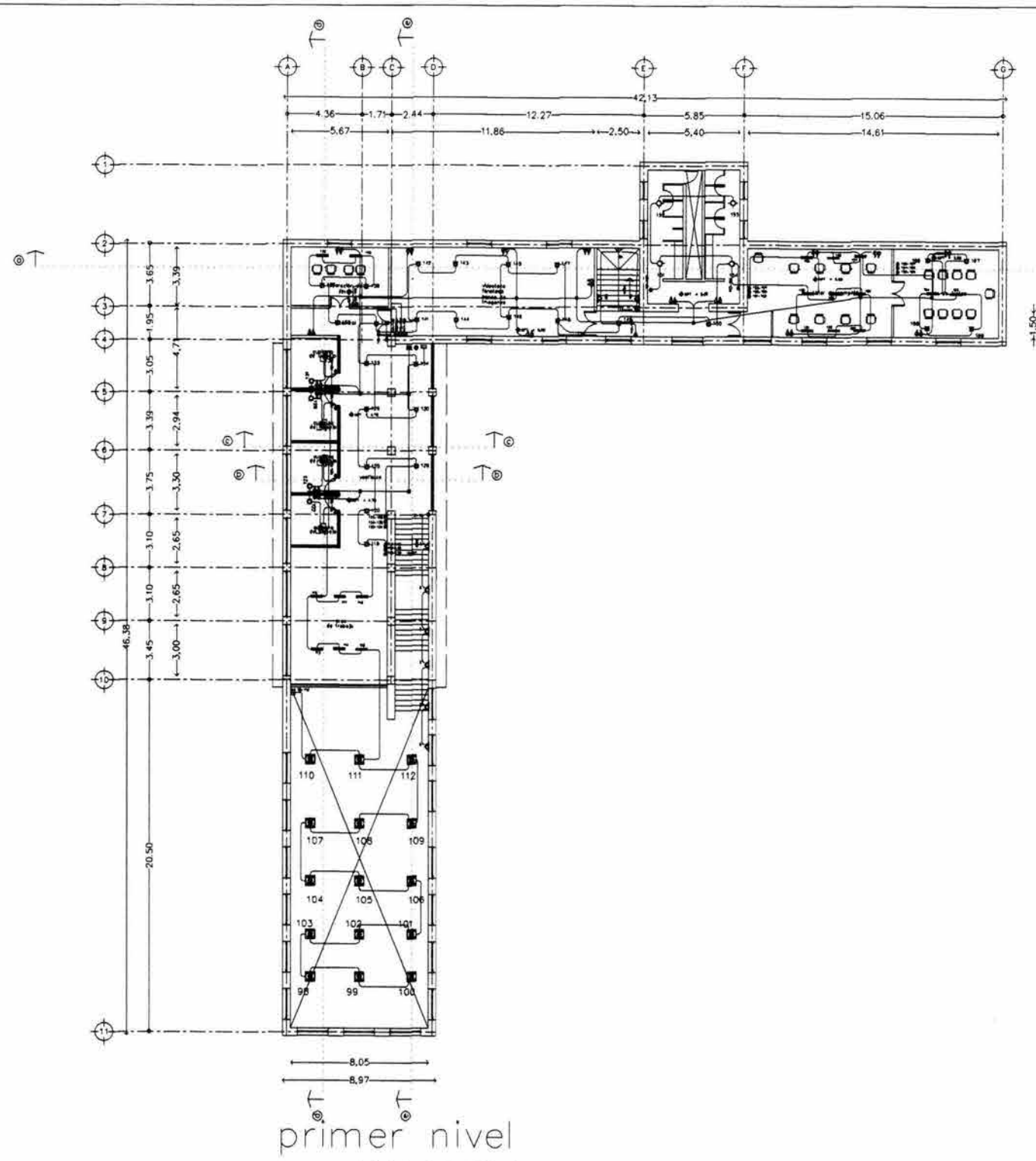

primer nivel

- ◆ Lámpara conoils nca. construido nod 38/602 color blanco. 1 x 12 w
- ◇ Lámpara conoils nca. construido nod 25/67 color blanco. 75 w
- ⊠ Reflector spot integral nca. construido nod 36/67 color blanco. 75 w
- ⊞ Anillante bello nca. construido nod 64/65 color blanco. 30 w
- ⊠ Lámpara housing nca. construido nod 40-2500-184L con reflector de aluminio anodizado de 18" diametro
- ⊠ Lámpara solarium nca. construido nod 68/32 2x32 w
- ⊠ Aparato de empotrar confort coreado marca reggan nod 7434 color blanco 30 w
- ⊠ Orquíde de suspensión de empotrar marca reggan nod 3785 color blanco 30 w
- ⊠ Metanorquia de empotrar marca reggan nod 6207 ara en acero inoxidable
- ⊠ Lámpara pacifico nca. construido nod. TCV 213 2x32 w
- ⊠ Lámparas autónoma 2x 8 w nca. genosonic nod. SL 747A iluminación de emergencia con 4 hs. de duración

- Lámpara fluorescente suspendida de 120x025 Marca Construido. Mod 38/37 "Girnova" 2x32 w.
- ▲ Lámpara incandescente tipo empotrar. Salas de muro.
- ▲ Reflector fluorescente shorrador tipo empotrar. Marca Construido. Modelo 25/60. "Interista" 2x12 w.
- Lámpara incandescente tipo empotrar. Marca Construido. Modelo 74/x/5. Dato Lámpara Litessat
- Apagador Sencillo
- Apagador de Tira Vio. tipo escalera
- Contacto
- Tablero de distribución para alumbrado según nivel.
- Tablero de distribución para fuerza según nivel.
- Tablero general.
- Interruptor de cuchillas general.
- Suelo o bajo línea eléctrica
- Planta de emergencia nca. Honda nod. EH 5000 S Capacidad 120/240 v. Frec. 60 HZ DC 12 v. CORRIENTE 83 AMP
- ← Acortado Co. de Luz
- ⊠ Registro tipo conuliet serie ovala con tipo a nivel de piso tipos L.1.3. con diámetros CH. 80MX

simbologianotas

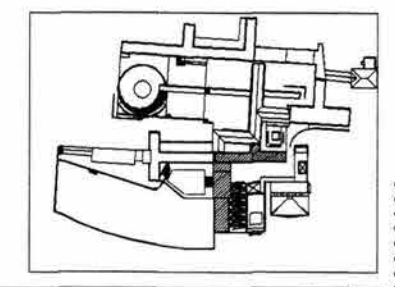

planta de conjunto

propuesta biblioteca comedor

esc. 1:150
colos. m.

centro de formación teatral

Jack sinhue fuentes quezada

raúl nieto garcía

Juan Ignacio del Cuelo Ruiz-Funes

Alejandro Villalobos Pérez

son coyotano

SC

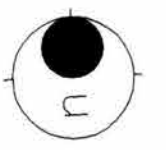

ie 01

investigación educativa

taller max celtto

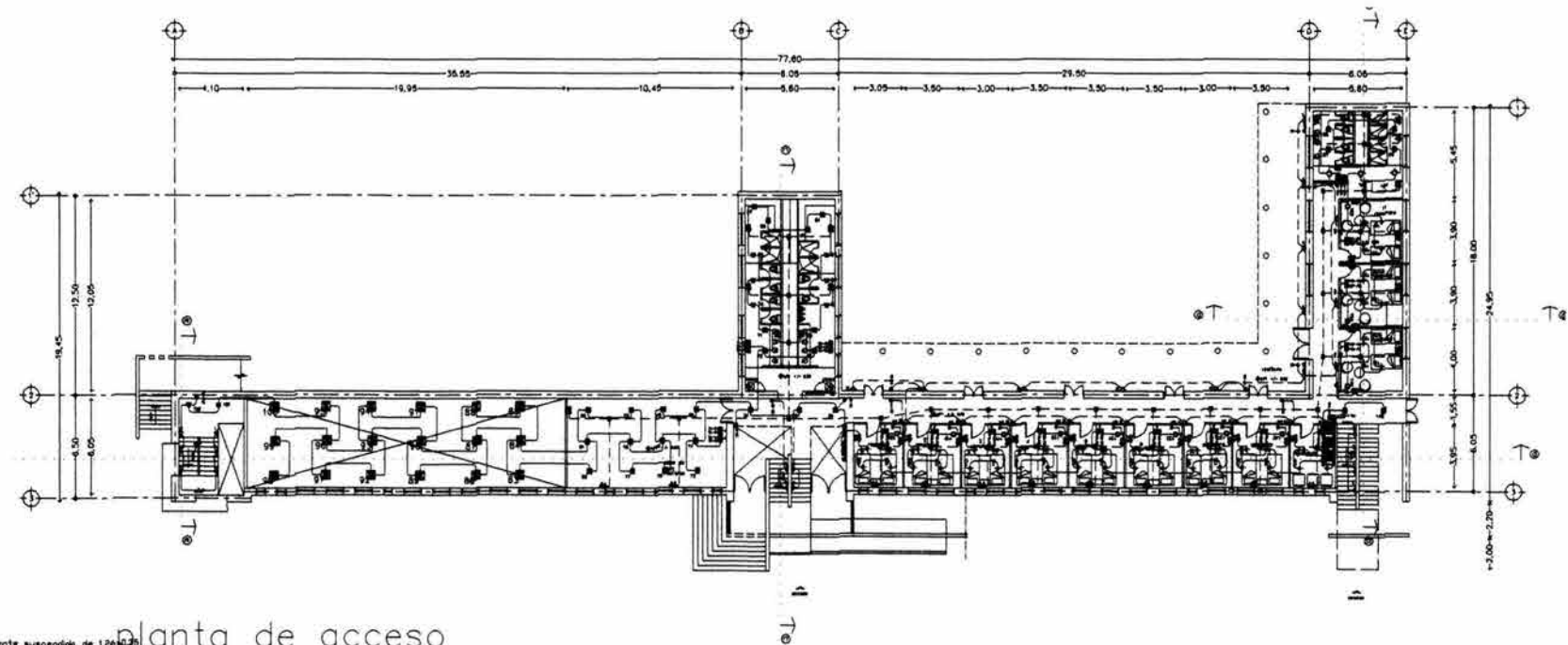
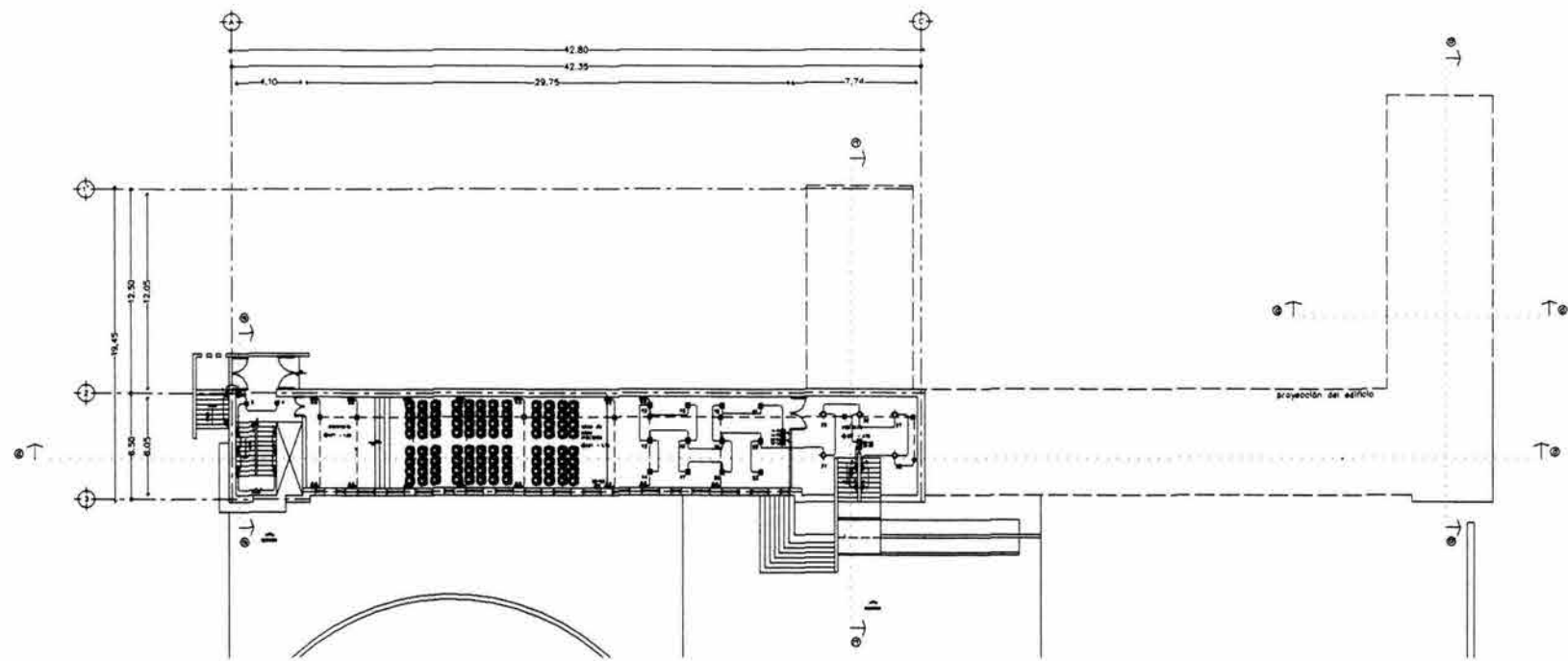
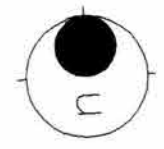

planta de acceso

propuesta
dormitorios
licenciatura

- | | |
|--|--|
| <ul style="list-style-type: none"> ◆ Lámpara casilite nca. construida nod 28/682 color blanco 1 x 13 " ◆ Lámpara casilite nca. construida nod 28/67 100 " ● Reflector wall integral nca. construida nod 28/67 color blanco 30 " ○ Aplique wets nca. construida nod 64/85 color blanco 50 " ◆ Lámpara hanging nca. construida nod 10-2580-184L con reflector de aluminio enalzado de 18" diametro ■ Lámpara spherum nca. construida nod 68/28 22-32 " ◆ Abajito de empotrar confort coreado marca reggani nod 378 color blanco 30 " ◆ Gancho de suspensión de empotrar marca reggani nod 378 color blanco 30 " ⊗ Metanorapio de empotramiento pasivo nod 6057 oro en acero inoxidable ◆ Lámparas peflida nca. construida nod. TCV 215 2x32 " ◆ Lámparas autónoma 2x 8 " nca. generacion nod. SL 747A iluminación de emergencia con 4 hrs de duración | <ul style="list-style-type: none"> — Lámpara fluorescente suspendida de 120x40 cm Marco Construido. Mod. 52/51 "Gema". 2x32 v. — Lámpara incandescente tipo empotrar. Salida de muro. ▲ Reflector fluorescente empotrador tipo empotrar. Marco Construido. Modelo 25/60 "Interita" 2x32 v. ● Lámpara incandescente tipo empotrar. Modelo 76/K5 Dado Cónope Litoprot. ● Aplique de Tresa Via. tipo escalero. ● Contacto ■ Tablero de distribución para alumbrado según nivel. ■ Tablero de distribución para fuerza según nivel. ■ Tablero general. ■ Interruptor de cuchillas general. ● Sube o baja líneas electricas ■ Planta de emergencia nca. Honda nod. EM 5000 S Capacidad 120/240 v. Frec. 60 HZ DC 12 V CAPACIDAD 8.3 AH ← Aconetida Co. de Luz ⊗ Regleta tipo conduct serie oval con tapa a nivel de piso tipos L.T.J. con diámetros CH. DOMEY |
|--|--|

simbologianotas

notas

planta de conjunto

arquitectura

esc. 1:150
cotas: m.

cfft
centro de
formación
teatral

jack sinhue fuentes quezada
raúl nieta garcía
juan ignacio del cueto rulz-funes
alejandra villalobos perez

SC
san cayetano

ie 01
Institución educativa

taller max celitto

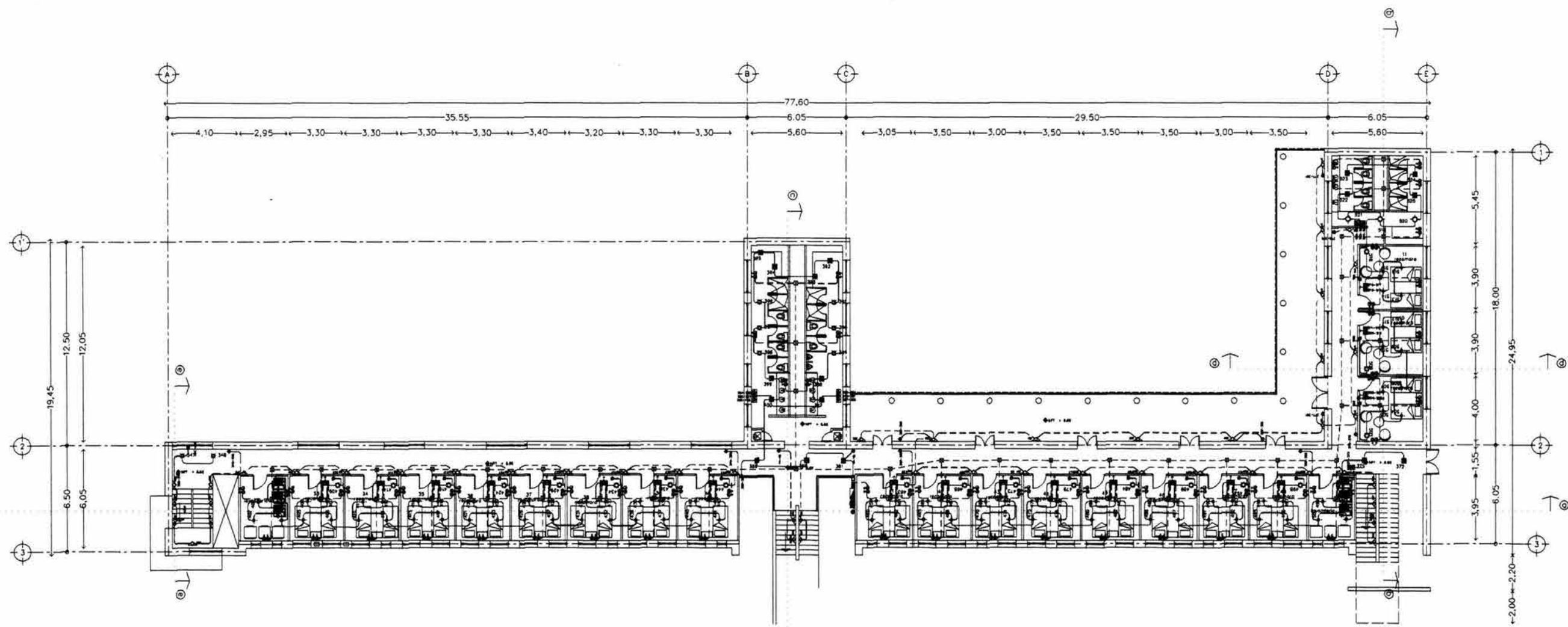
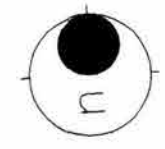

segundo nivel



- ◆ Luminaria canchite nca. construida nod. 32/662 color blanco 1 x 12 "
- ◆ Luminaria canchite nca. construida nod. 35/67 120 "
- Reflector soft integral nca. construida nod. 36/67 color blanco 75 "
- Abastante wfd. nca. construida nod. 64/85 color blanco 90 "
- ◆ Luminaria hanging nca. construida. nod. 10-2500-18AL con reflector de aluminio anodizado de 18" diametro
- Luminaria solisun nca. construida nod. 68/32 22-32 "
- ◆ Apar. 115 de empotr. confort carenado marco reggan nod. 3769 color blanco 90 v
- ◆ Elemento de suspension de empotr. marco reggan nod. 3769 color blanco 90 v
- ◆ Metanorphosis de empotr. pasale nod. 6293 ara en acero inoxidable
- ◆ Luminaria pacifica nca. construida nod. TCV 215 2x32 "
- ◆ Luminaria autonoma 2x 8 " nca. generacion nod. 31. 747A iluminacion de emergencia con 4 hrs. de duracion

- Lámpara fluorescente suspendida de 120x325 Marca Construida. nod. 32/31 "Gama". 2x32 v.
- Lámpara incandescente tipo empotr. sellos de muro
- ▲ Reflector fluorescente empotr. tipo empotr. Marca Construida. Modelo 32/60. "Interista" 1x12 v.
- Lámpara incandescente tipo empotr. Marca Construida. Modelo 76x75. Dado Canope Litoplat.
- Abastador Simple
- Abastador de Tres Vías. tipo escalera
- Contacto
- Tablero de distribución para alumbrado según nivel.
- Tablero de distribución para fuerza según nivel.
- Tablero general.
- Interruptor de cuchillas general.
- Sube o baja línea eléctrica
- Planta de emergencia nca. Mondo nod. EM 5000 S Capacidad 120/240 v Frec. 60 Hz DC 12 v CORRIENTE 83 amp
- ← Acortada Co. de Luz
- ☒ Registro tipo conductos serie ovala con tapa a nivel de piso tipos L.T.A. con diámetros CM. DOME

propuesta
dormitorios
licenciatura

simbolografía

notas

planta de conjunto

asesores
m. en
arquitectura
d. en

centro de
cft
formación
teatral

jack sinhue fuentes quezada
raúl nieto garcía
juan ignacio del cueto ruiz-funes
alejandra villalobos perez

SC
son
cayetana

esc. 1:150
cotas: m.

ie 02
Estudio de Arquitectura

taller max celtio



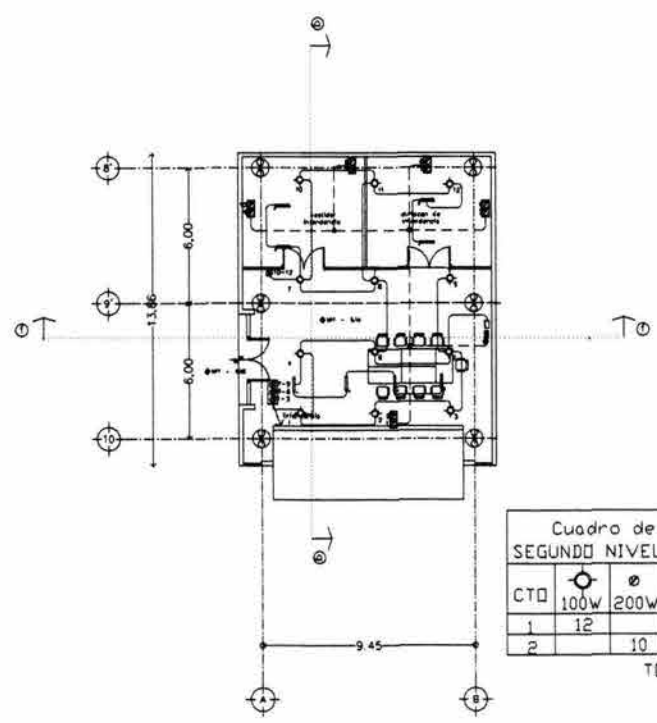
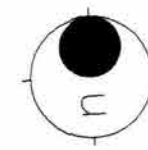

Cuadro de Cargas
SEGUNDO NIVEL DE SOTANO

CTO	100W	200W	400W	TOTAL
1	12			1200
2		10		1800
TOTAL				3000

segundo nivel de sótano

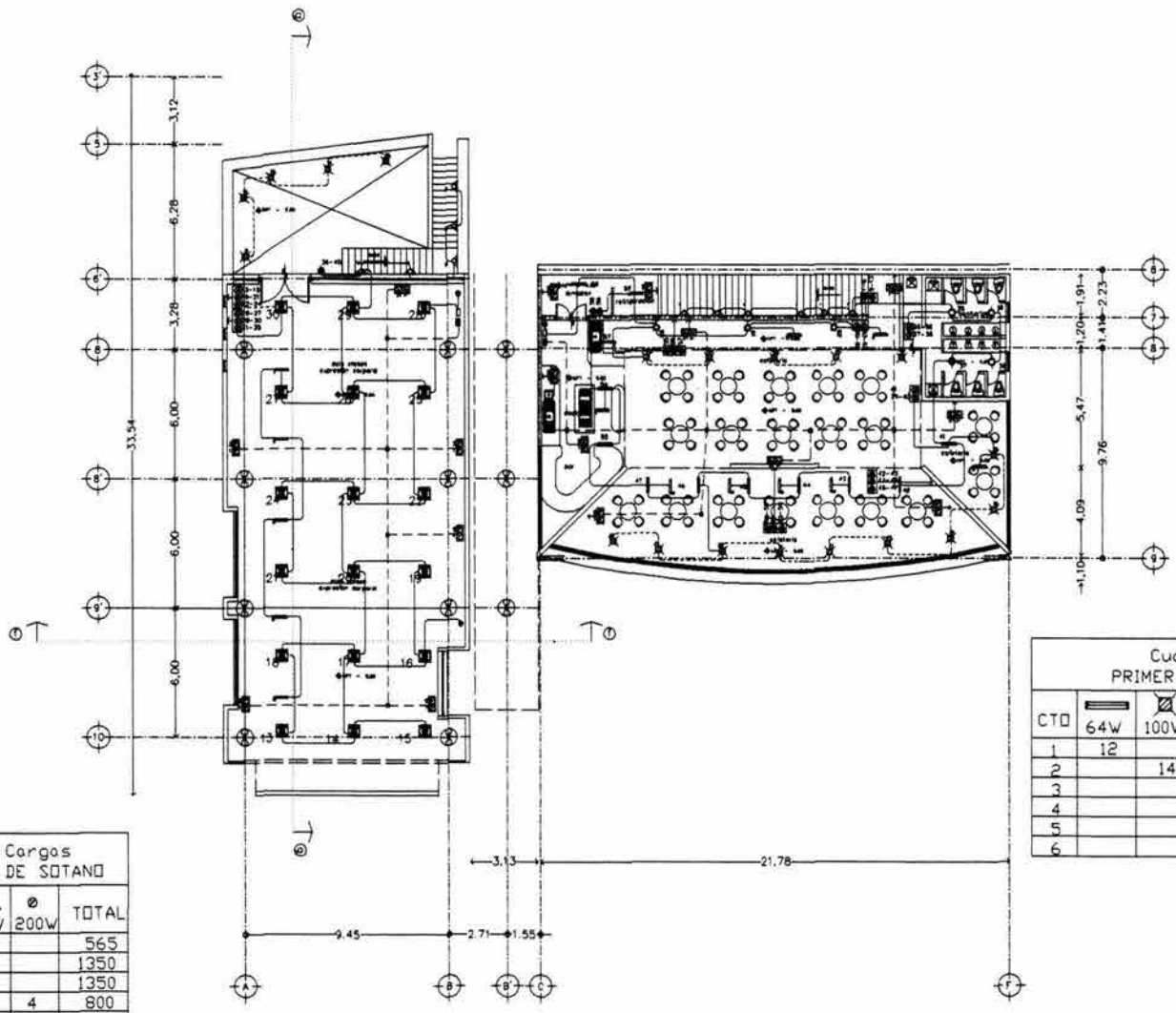
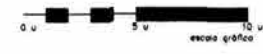

Cuadro de Cargas
PRIMER NIVEL DE SOTANO

CTO	64W	100W	50W	100W	13W	200W	TOTAL
1	12						768
2		14					1400
3			3	4	6		628
4						7	1400
5						7	1400
6						7	1400
TOTAL							6996

Cuadro de Cargas
PRIMER NIVEL DE SOTANO

CTO	100W	150W	13W	200W	TOTAL
1	5		5		565
2		9			1350
3		9			1350
4				4	800
5				4	800
6				4	800
TOTAL					5665

primer nivel de sótano

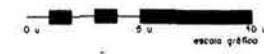

- ◆ Lámpara canchita nca. construida nod 22/602 color blanco. 1 x 12 "
- ◆ Lámpara canchita nca. construida nod 25/67 100 "
- ◆ Reflector auto integral nca. construida nod 24/67 color blanco. 75 "
- ◆ Arbotante 2000 nca. construida nod 64/85 color blanco. 50 "
- ◆ Lámpara moxer nca. construida nod 42-2500-18AL con reflector de aluminio anodizado de 8" diametro
- ◆ Lámpara solar nca. construida nod 68/32 25-32 "
- ◆ Aparato de empotrar confort carenado marca reggen nod 7334 color blanco 50 "
- ◆ Conjunto de suspensión de empotrar marca reggen nod. 3163 color blanco. 50 "
- ◆ Meteorogramas de empotramiento pasible nod. 6053 ara en acero inoxidable
- ◆ Lámparas específicas nca. construida nod. TCV 210 2X32 "
- ◆ Lámparas autónomas 2x 8 " nca. genasol nca. nod. BL 747A iluminación de emergencia con 4 hs. de duración

- Lámpara fluorescente suspendida de 120x275 Marco Construida. Mod 33/31 "Gama" 2-32 v.
- Lámpara incandescente tipo empotrar. 50mm de muro.
- Reflector fluorescente anodizado tipo empotrar. Marco Construida. Modelo 25/60 "Interact" 3x13 V.
- Lámpara incandescente tipo empotrar. Marco Construida. Modelo 74/75. Base G40mm Litexpot.
- Apagador Semáforo
- Apagador de Tres Vías. tipo escalera
- Contacto
- Tablero de distribución para alumbrado según nivel.
- Tablero de distribución para fuerza según nivel.
- Tablero general.
- Interruptor de cuchillos general.
- Sube o baja línea eléctrica
- Placa de emergencia nca. Honda nod. EN 5000 S Capacidad 120/240 v Frec. 60 HZ 20 12 v CORRIENTE 83 AMP
- ← Acortado Ca. de Luz
- ⊠ Registro tipo conduct serie ovala con tapa a nivel de piso tipos L.T.J., con diámetros CH. 50x50

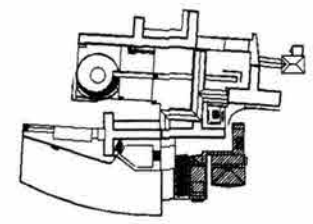
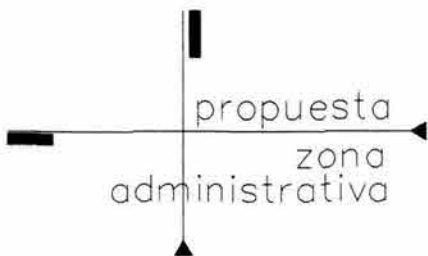

esc. 1:150
colas: m.

centro de formación teatral

Jack sinhue fuentes quezada

raúl nieta garcía

Juan ignacia del cueto ruiz-funes

Alejandro villalobos perez

son cayetano

tailler max cellto

IEO1

arquitectura

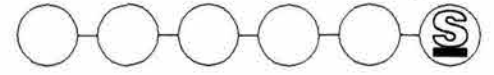

Cuadro de Cargas
PLANTA DE ACCESO

CTO	64W	100W	100W	13W	75W	50W	100W	200W	TOTAL
1	17					1	1		1238
2		8			8				1400
3			15	10					1630
4							11		2200
5							11		2200
6							11		2200
TOTAL									10866

Cuadro de Cargas
PRIMER NIVEL

CTO	64W	100W	100W	13W	75W	200W	TOTAL
1	18				7		1152
2		8					1325
3			3	14			482
4						10	2000
5						10	2000
6						10	2000
TOTAL							8959

Cuadro de Cargas
PLANTA DE ACCESO

CTO	100W	150W	13W	200W	TOTAL
1	5		5		565
2			9		1350
3			9		1350
4				6	1200
5				6	1200
6				6	1200
TOTAL					5665

Cuadro de Cargas
PLANTA DE ACCESO

CTO	64W	150W	50W	13W	200W	TOTAL
1	10					640
2		6				900
3			9	8		554
4					5	1000
5					5	1000
6					6	1200
TOTAL						5294

Cuadro de Cargas
PRIMER NIVEL

CTO	100W	200W	TOTAL
1	10		1000
2		6	1200
3		6	1200
TOTAL			3400

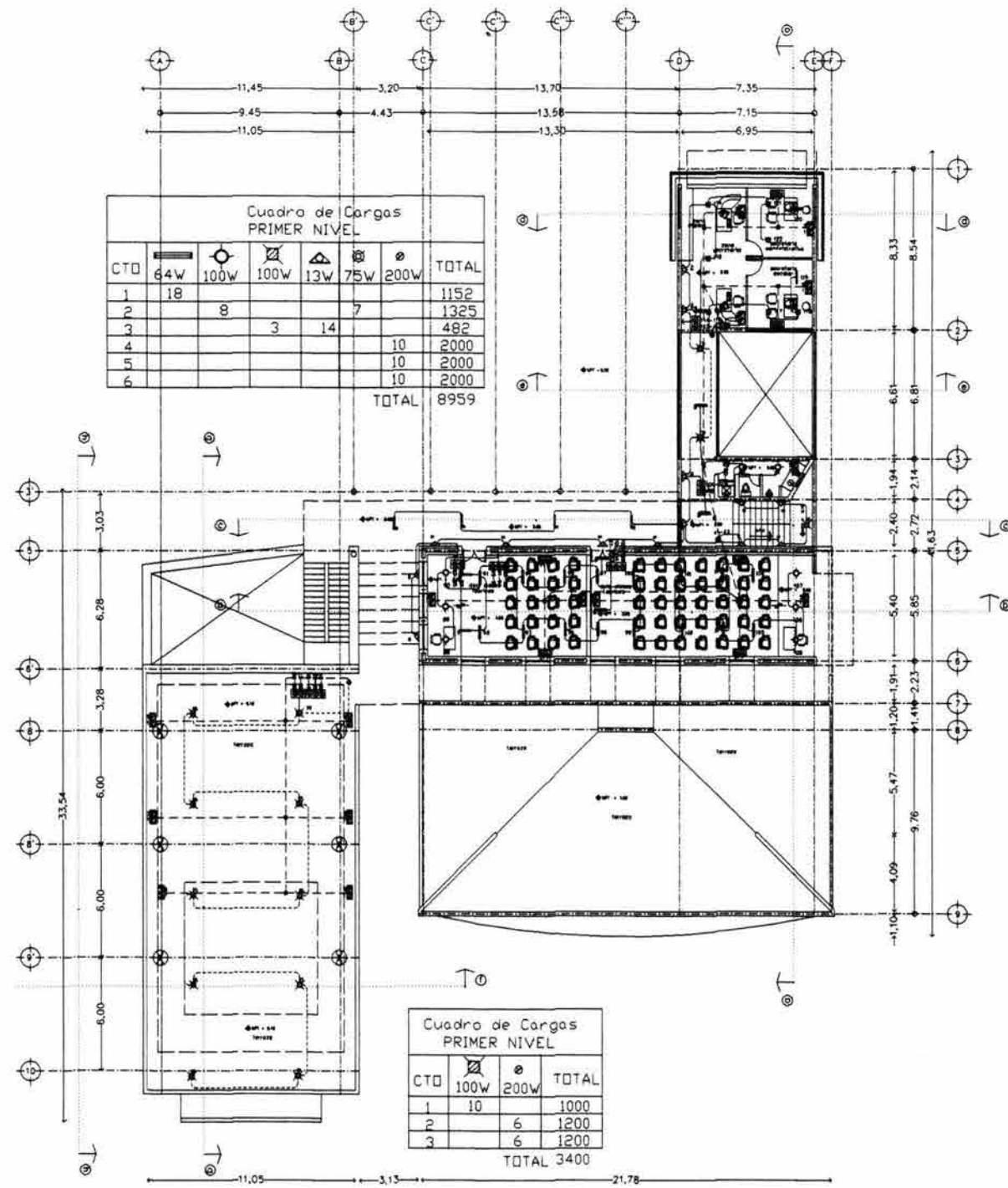
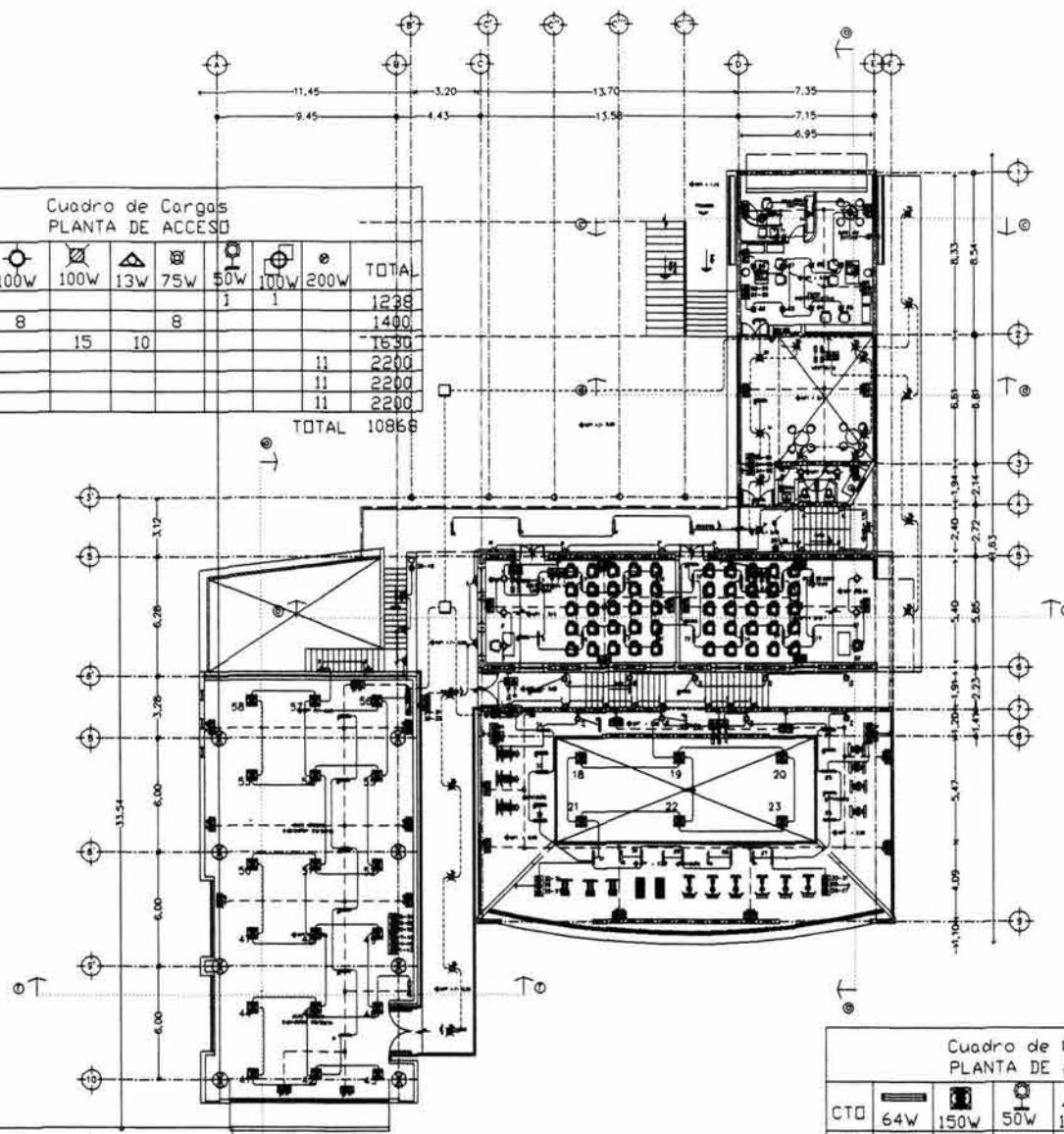

Planta de acceso

primer nivel

- ◆ Lámpara candelita nca. construida nod 32/62 color blanco 1 x 12 "
- ◆ Lámpara candelita nca. construida nod 35/67 100 "
- Reflector mate integral nca. construido nod 28/67 color blanco 75 "
- Arbotante 80/10 nca. construido nod 64/85 color blanco 30 "
- Lámpara hoang nca. construida nod 10-2500-18AL con reflector de aluminio anodizado de 18" diametro
- Lámpara esculin nca. construida nod 68/32 22-32 "
- ▲ Aparato de empotrar confort carenado marca reggani nod 7934 color blanco 50 "
- ◆ Gancho de suspensión de empotrar marca reggani nod 7935 color blanco 30 "
- ✱ Meteoroplas de empotramiento pasivo nod 6093 oro en acero inoxidable
- ◆ Lámpara péndulo nca. construida nod. 1CV 215 2x32 "
- ◆ Lámparas súbano 2x 8 " nca. generador nod 2L 747A iluminación de emergencia con 4 hs. de duración
- ◆ Lámpara fluorescente suspendida de 12x10,25 Marco Construida. Mod. 52/51 "Ornella" 2x32 v.
- ▲ Lámpara incandescente tipo empotrar. Sello de muro.
- ▲ Reflector fluorescente empotrar tipo empotrar. Marco Construida. Modelo 25/60 "Intertex" 1x13 v.
- ▲ Lámpara incandescente tipo empotrar. Marco Construida. Modelo 76/45 "Dado Cónope Litspot"
- Apagador sencillo
- Apagador de Tres Vías. tipo escalera
- Contacto
- Tablero de distribución para alumbrado según nivel.
- Tablero de distribución para fuerza según nivel.
- Tablero general.
- Interruptor de cuchillas general.
- Sube o baja línea eléctrica
- Planta de emergencia nca. Honda nod. (H 5000 S Capacidad 120/240 v Frec. 60 HZ DC 12 V CORRIENTE 0,3 AMP
- ← Aconetido Co. de Luz
- ☒ Registro tipo conductos serie ovala con tapa a nivel de piso tipos L.T.X. con diámetros C.H. DOMEK

0 u 5 u 10 u escala grafica

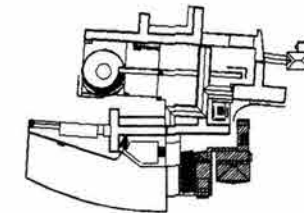

planta de conjunto

esc. 1:150
colas: m.

cft
centro de
formación
tecnica

jack sinhue fuentes quezada
raúl nielo garcía
juan ignacia del cueto ruiz-funes
alejandra villalobos perez

SC
san cayetano

tolier max cellio

ie 02
Instituto de
arquitectura



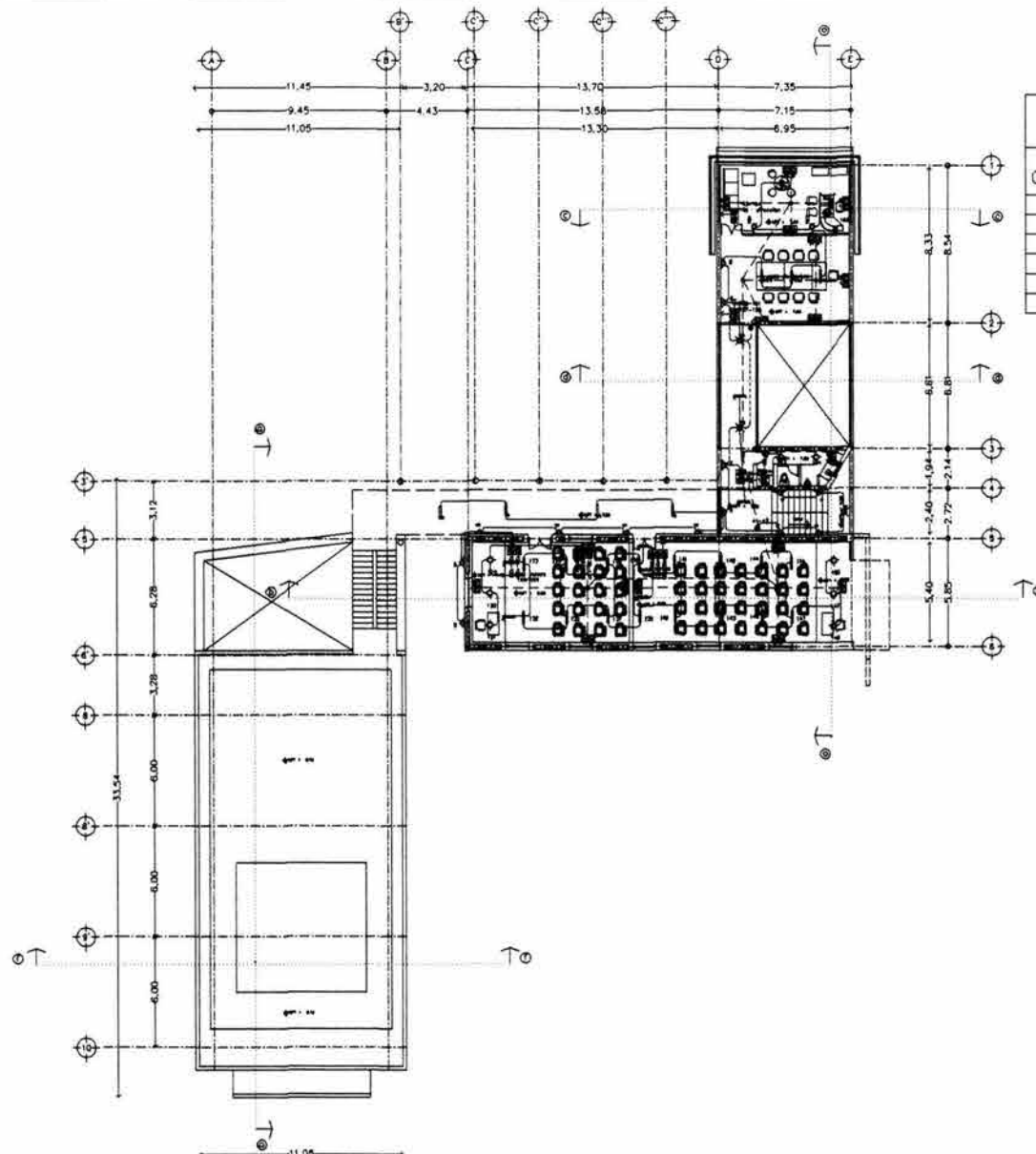

Cuadro de Cargas
SEGUNDO NIVEL

CTD	64W	100W	100W	13W	50W	100W	200W	TOTAL
1	20							1280
2		8			2	1		1100
3			3	14				482
4							11	2000
5							11	2000
6							11	2000
TOTAL								8862

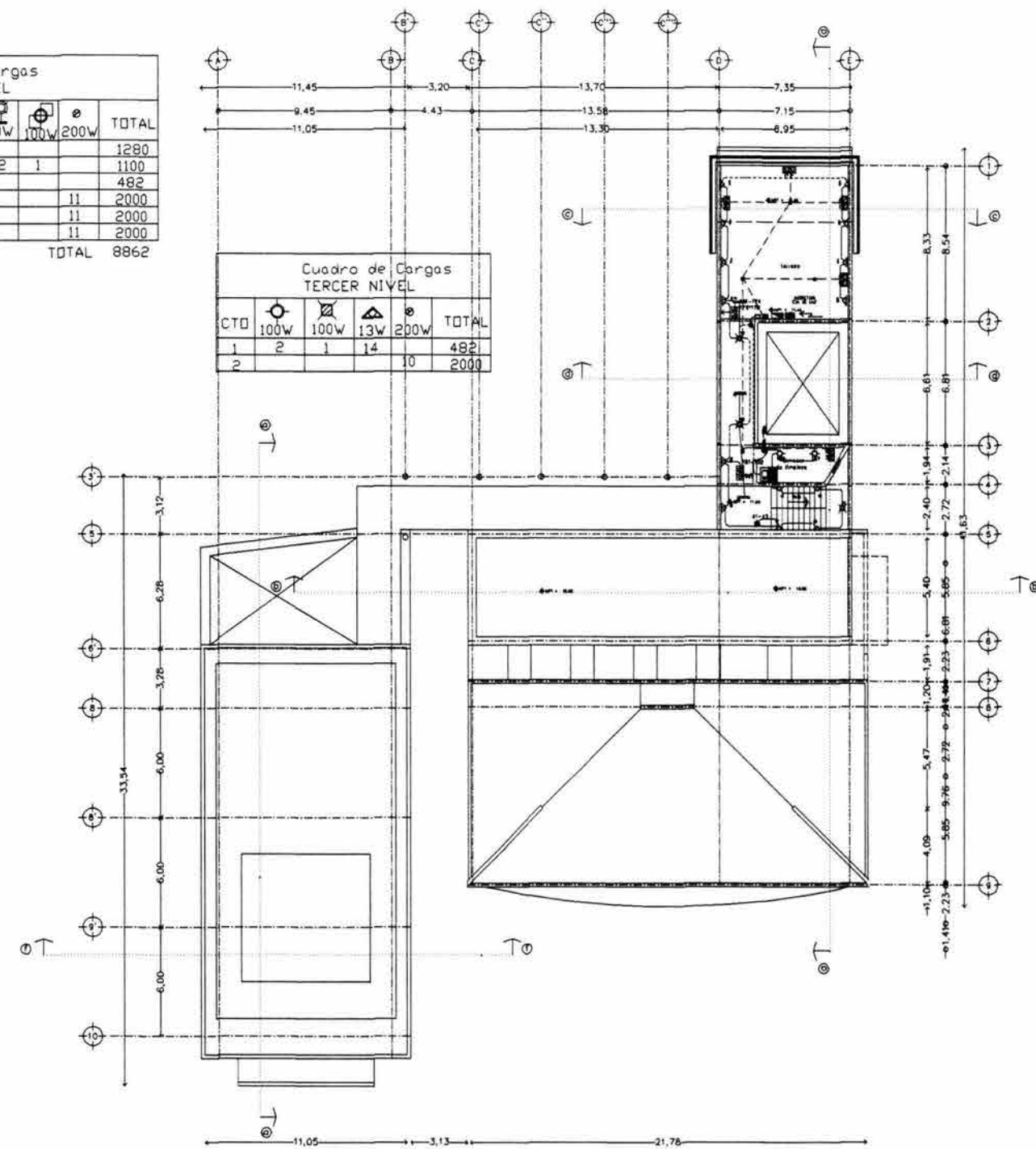

Cuadro de Cargas
TERCER NIVEL

CTD	100W	100W	13W	200W	TOTAL
1	2	1	14		482
2				10	2000

segundo nivel

tercer nivel

- ◆ Luminaria casolita ncs. construida nod 28/682 color blanco 1 x 13 v
- ◆ Luminaria casolita ncs. construida nod 35/67 100 v
- Reflector bobo integral ncs. construida nod 36/67 color blanco 75 v
- Argenteo bello ncs. construida nod 64/85 color blanco 30 v
- ◆ Luminaria modarg ncs. construida nod 10-2580-184 con reflector de aluminio anodizado de 18" diametro
- ◆ Luminaria solorun ncs. construida nod. 68/32 28-32 v
- ◆ Aparato de empotrar confort coreado marca reggen nod 1434 color blanco 30 v
- ◆ Grupo de suspension de empotrar marca reggen nod 3163 color blanco 30 v
- ◆ Metanorgal de empotrar pisale nod 6057 oro en acero inoxidable
- ◆ Luminaria pacific ncs. construida nod. 1CV 215 2x32 v
- ◆ Luminarias autónoma 2x 8 v ncs. genosonic nod 2L 747A iluminacion de emergencia con 4 hrs de duracion
- ◆ Lámpara fluorescente suspendida de 126x525 Marca Construida. Nod 52/57 "Gavona" 2x32 v.
- ◆ Lámpara incandescente tipo empotrar. Sello de muro.
- ◆ Reflector fluorescente empotrador tipo empotrar. Marca Construida. Modelo 25/60 "Interista" 1x13 v.
- ◆ Lámpara incandescente tipo empotrar. Marca Construida. Modelo 76x75. Dado Cónopie Litaspot.
- Apagador Sencillo
- Apagador de Tres Vías. tipo escalera.
- Contacto
- Tablero de distribución para alumbrado según nivel.
- Tablero de distribución para fuerza según nivel.
- Tablero general.
- Interruptor de cuchillas general.
- Sube o baja línea eléctrica
- Planto de emergencia ncs. Honda nod. EM 5000 S Capacidad 180/240 v Frec. 60 Hz DC 12 V CORRIENTE 8.3 AMP
- ← Acometida Co. de Luz
- ⊠ Registro tipo conducto serie ovalo con tapa a nivel de piso tipos L.T.X. con diámetros C.H. DDMX

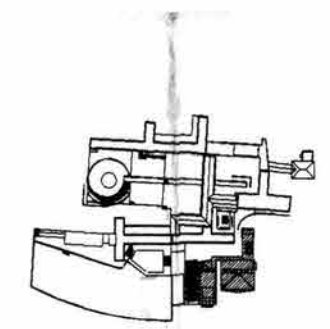
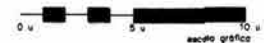

propuesta
zona
administrativa

esc. 1:150
cotas: m.

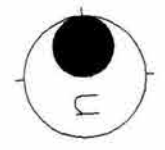

notas

simbología

planta de conjunto

asesores
m. en
ed. en
ad. en
arquitectura

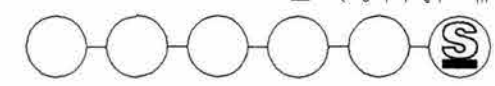

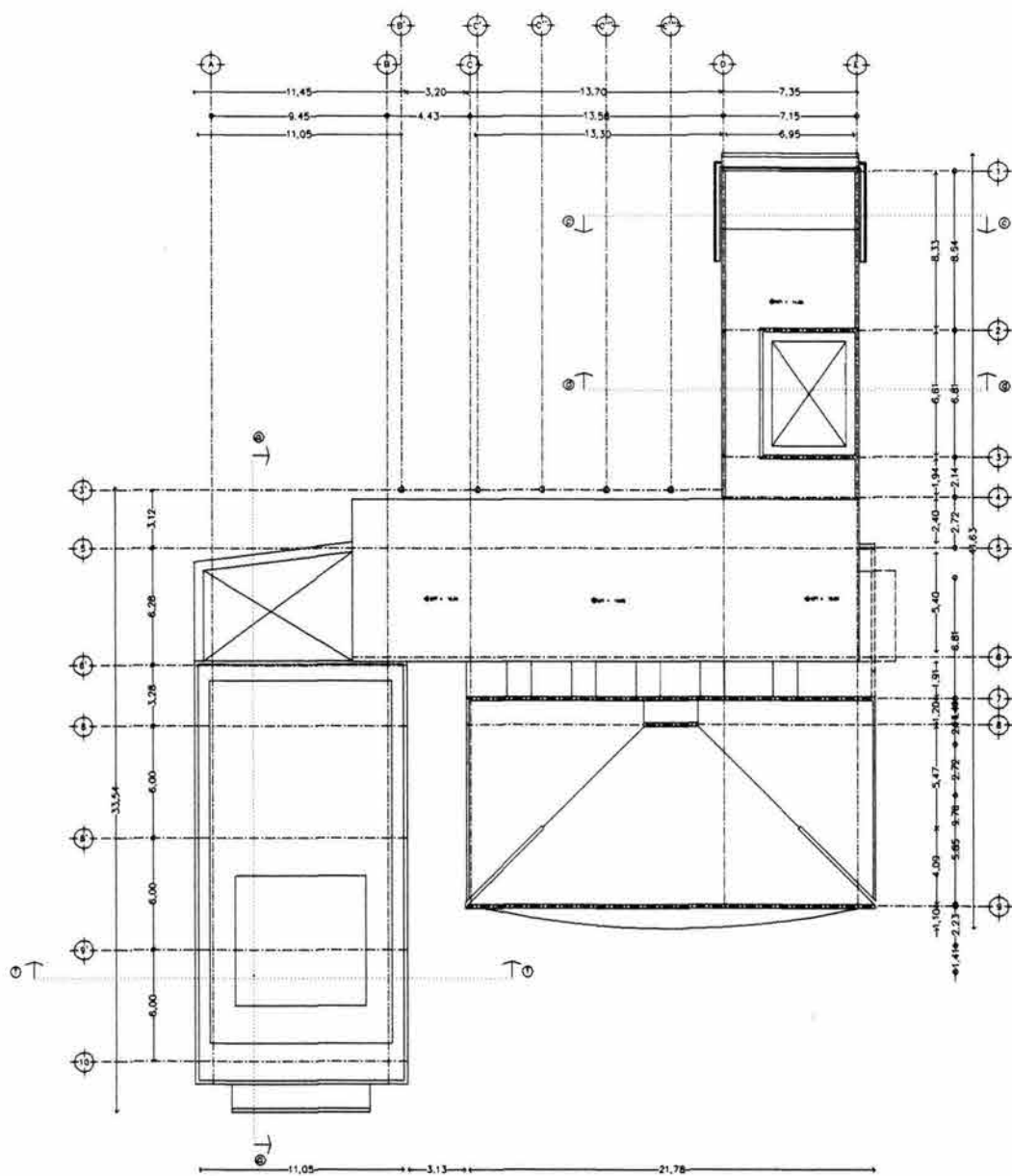
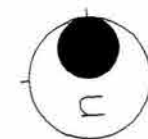

planta de azotea



DIAGRAMA UNIFILAR



- | | |
|---|---|
| <ul style="list-style-type: none"> ◆ Luminaria casolita nca. construida nod 28/682 color blanco. 1 x 13 " ◆ Luminaria casolita nca. construida nod 25/67 120 " ◆ Reflector bote integral nca. construido nod 28/67 color blanco. 75 " ◆ Apoyante de 150 nca. construido nod 64/85 color blanco. 30 " ◆ Luminaria meaing nca. construida nod. n° 2500-184L con reflector de alumina anodizada de 18" diametro ◆ Luminaria spherum nca. construida nod. 68/32 ◆ Abrazo de empotrador confort coreado marca reggen nod 7434 color blanco 30 " ◆ Gancho de suspensión de empotrador marca reggen nod. 3763 color blanco. 30 " ◆ Metanorgasol de empotramiento pasivo nod. 6203 oro en acero inoxidable ◆ Luminarias pacificas nca. construida nod. TCV 215 2x32 " ◆ Luminarias autónomas 2x 8 " nca. genésis mod. SL 747A. Iluminacion de emergencia con 4 hrs. de duracion. | <ul style="list-style-type: none"> ◆ Lámpara fluorescente suspendida de 18x035 Marca Construida. Mod. 52/51 "Gemas". 2x32 " ◆ Lámpara incandescente tipo empotr. Salto de muro. ◆ Reflector fluorescente empotrador tipo empotr. Marca Construida. Modelo 23/60. "Interita". 1x13 " ◆ Lámpara incandescente tipo empotr. Marca Construida. Modelo 74/43. Dado Góndola Lisapac. ● Apagador sencillo ● Apagador de Tres Vías. tipo escalera ● Contacto ■ Tablero de distribución para alumbrado según nivel. ■ Tablero de distribución para fuerza según nivel. ■ Tablero general. ■ Interruptor de cuchillas general. ● Sube o baja línea electrica ■ Planta de emergencia nca. Hondo nod. EM 5000 S Capacidad 120/240 v. Frec. 60 HZ DC 12 V CORRIENTE 6.3 AMP ← Acometida Ca. de Luz ■ Registro tipo conduct. seria avolo con tipo s nivel de piso tipo L.T.X. con diámetros C.H. DDEEX |
|---|---|

notas

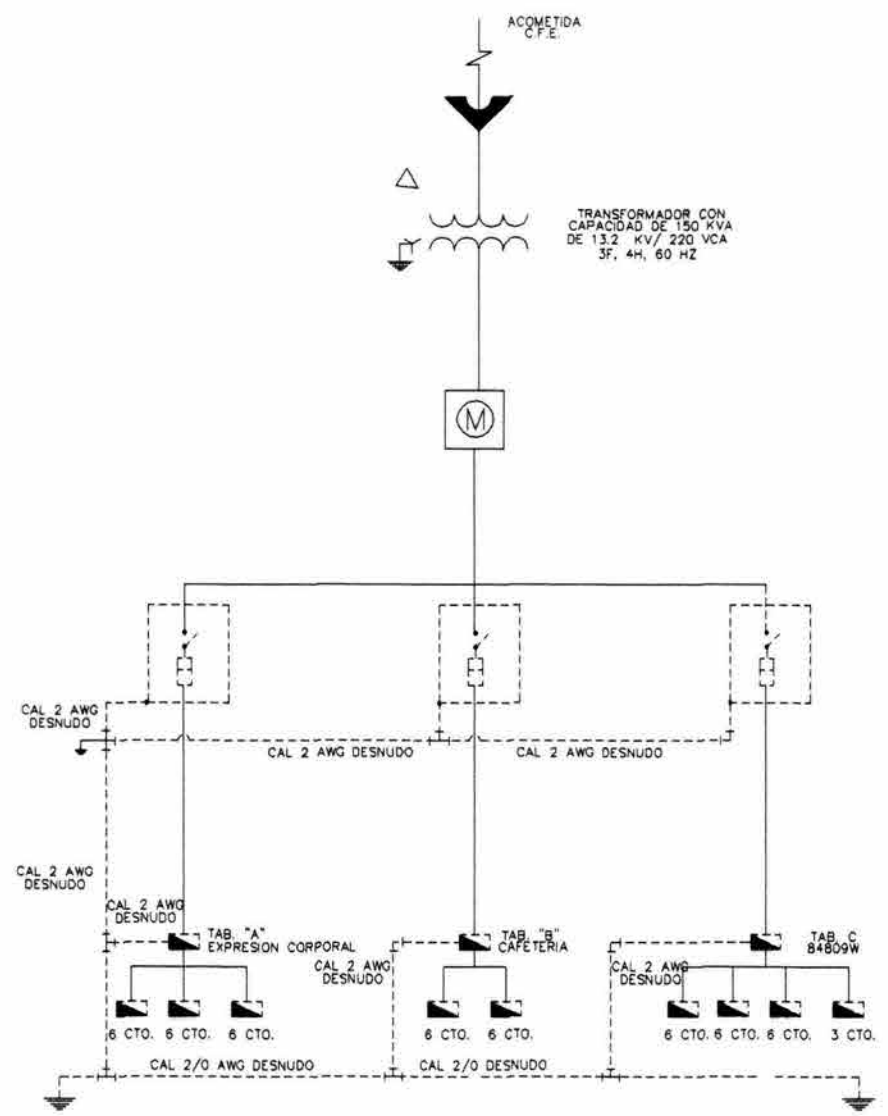
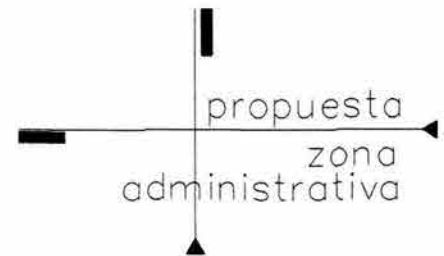
simbología

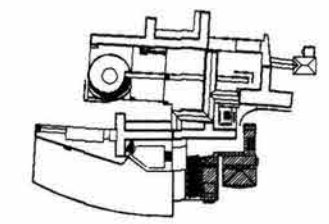

planta de conjunto

esc. 1:150
colas: m.

cft centro de formación teatral

jack silhue fuentes quezada

raúl nieta garcía

juan ignacio del cueto ruiz-funes

alejandra villalobos perez

SC san cayetano

taoier max celtio

ie 04 Instituto de Estudios de Arquitectura

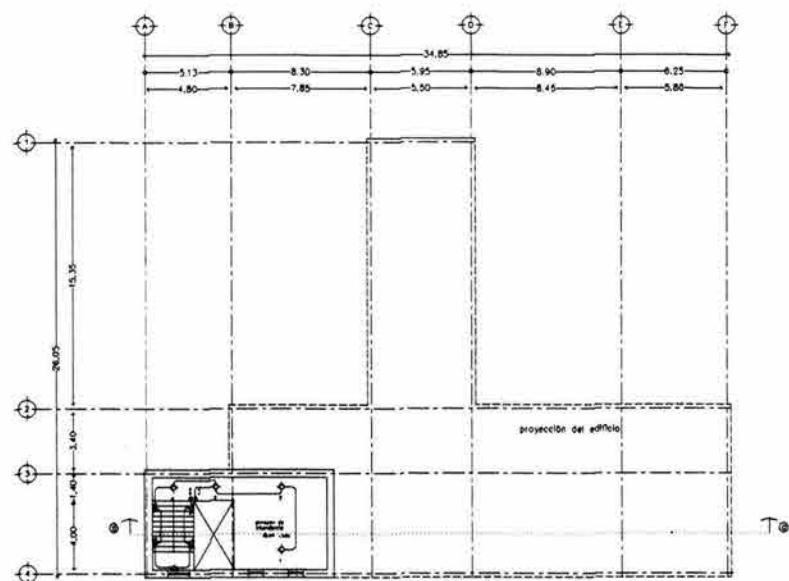

planta de sótano

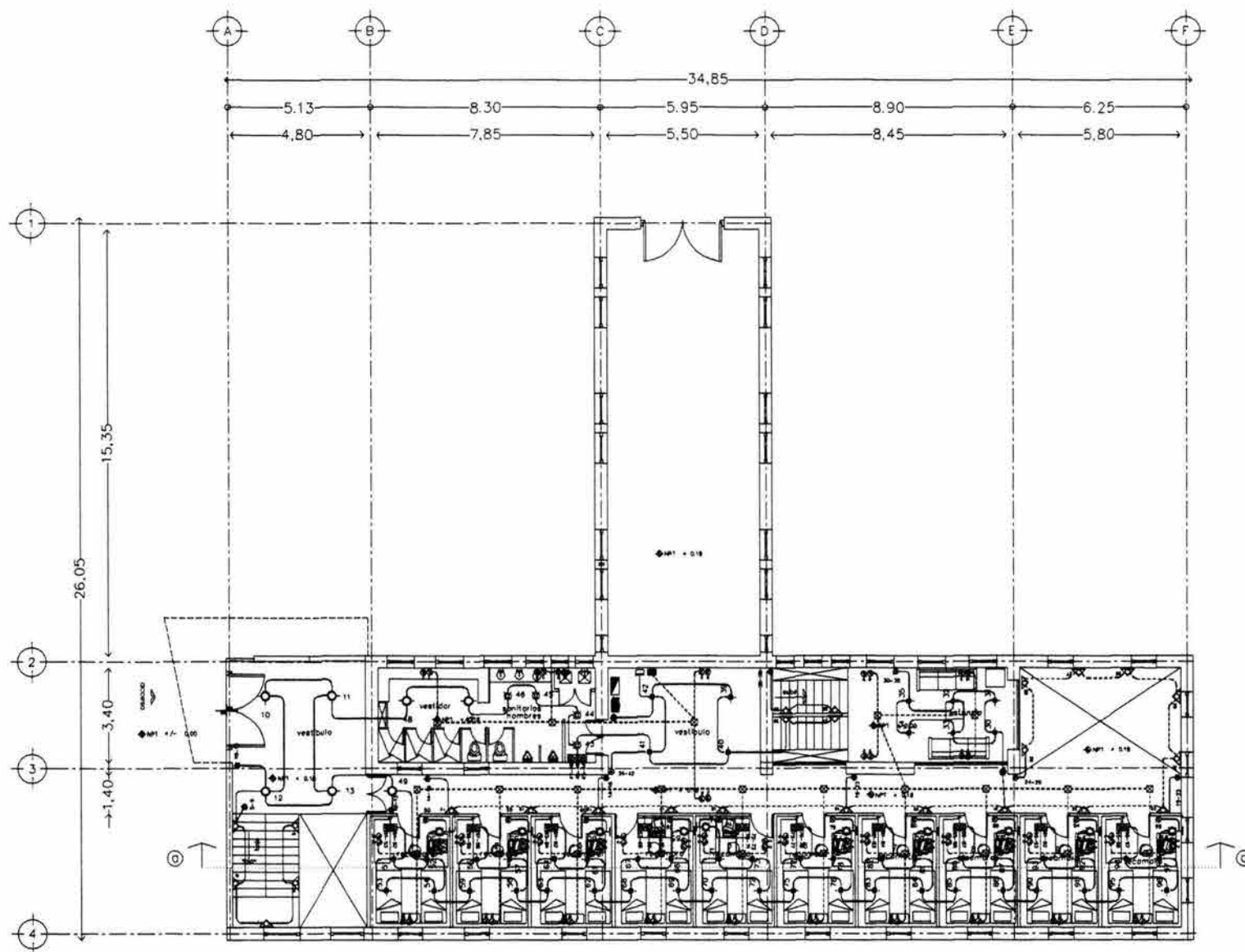

planta de acceso

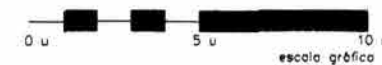

- ◆ Luminaria conoite nca. construido nod 28/482 color blanco, 7 x 17 w
- ◇ Luminaria conoite nca. construido nod 28/67 20 w
- ⊠ Reflector spot integral nca. construido nod 38/67 color blanco, 70 w
- ⊞ Abajador led nca. construido nod 64/85 color blanco, 50 w
- ⊠ Luminaria housing nca. construido nod 10-200-184L con reflector de aluminio anodizado de 18" diametro
- ⊠ Luminaria solarium nca. construido nod 89/32 22x32 w
- ⊠ Abajador de empotrador confort coronado marca reggani nod 144 color blanco 36 w
- ⊠ Gancho de suspensión de empotrador marca reggani nod 3783 color blanco 36 w
- ⊠ Heterorrespa de empotramiento pasale nod 6083 ara en acero inoxidable
- ◆ Luminaria especifica nca. construido nod 10V 215 2x32 w
- ⊠ Luminaria autonoma 2x 8 w nca. gemsonic nod 3X 747A iluminacion de emergencia con 4 hrs. de duracion

- Lámpara fluorescente suspendida de 18x325 Marca Construida Mod 32/31 "Gemma" 2x32 w.
- ▲ Lámpara incandescente tipo empotr. Solas de muro.
- ▲ Reflector fluorescente ahorraaor tipo empotr. Marca Construido. Modelo 35/60 "Primitivo" 1x12 w.
- Lámpara incandescente tipo empotr. Marca Construida. Modelo 76/K3 Diao Cánopa Litospot
- Abajador Sencillo
- Apagador de Tres Vías. tipo escalera
- Contacto
- Tablero de distribución para alumbrado según nivel.
- Tablero de distribución para fuerzas según nivel.
- Tablero general.
- Interruptor de cuchillas general.
- Sube o baja línea eléctrica.
- Planto de emergencia nca. Honda mod EM 5000 S Capacidad 120/240 v Frec: 60 HZ DC 12 V CONSUME: 83 AMP
- ← Aconchado Cc. de Luz
- ⊠ Registro tipo conduct serie ovala con tapa y nivel de piso tipo L.13. con diámetros CM 50x53

simbologlanotas

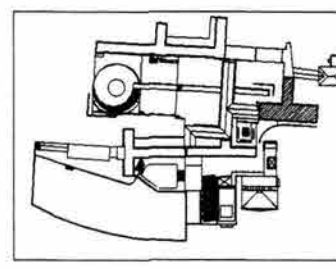

planta de conjunto

propuesta
educación
continua

esc. 1:150
cotas: m.

cft
centro de
formación
teatral

jack sinhue fuentes quezada
raúl nielo garcía
juan ignacio del cueto ruiz-funes
alejandro villalobos perez

S C
son coyotano

taller max celtio

ie 01
Instituto de Educación

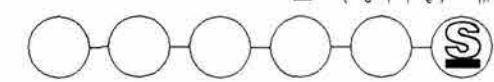

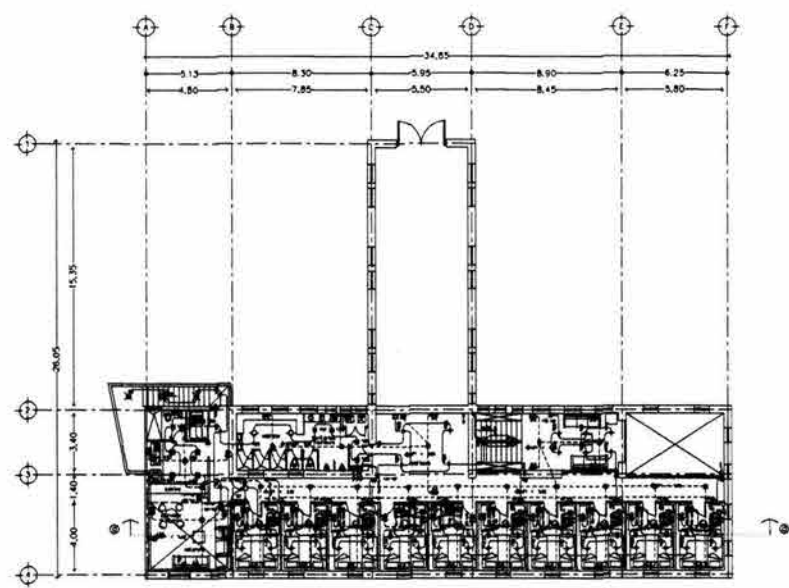
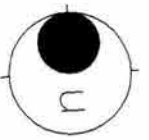

primer nivel

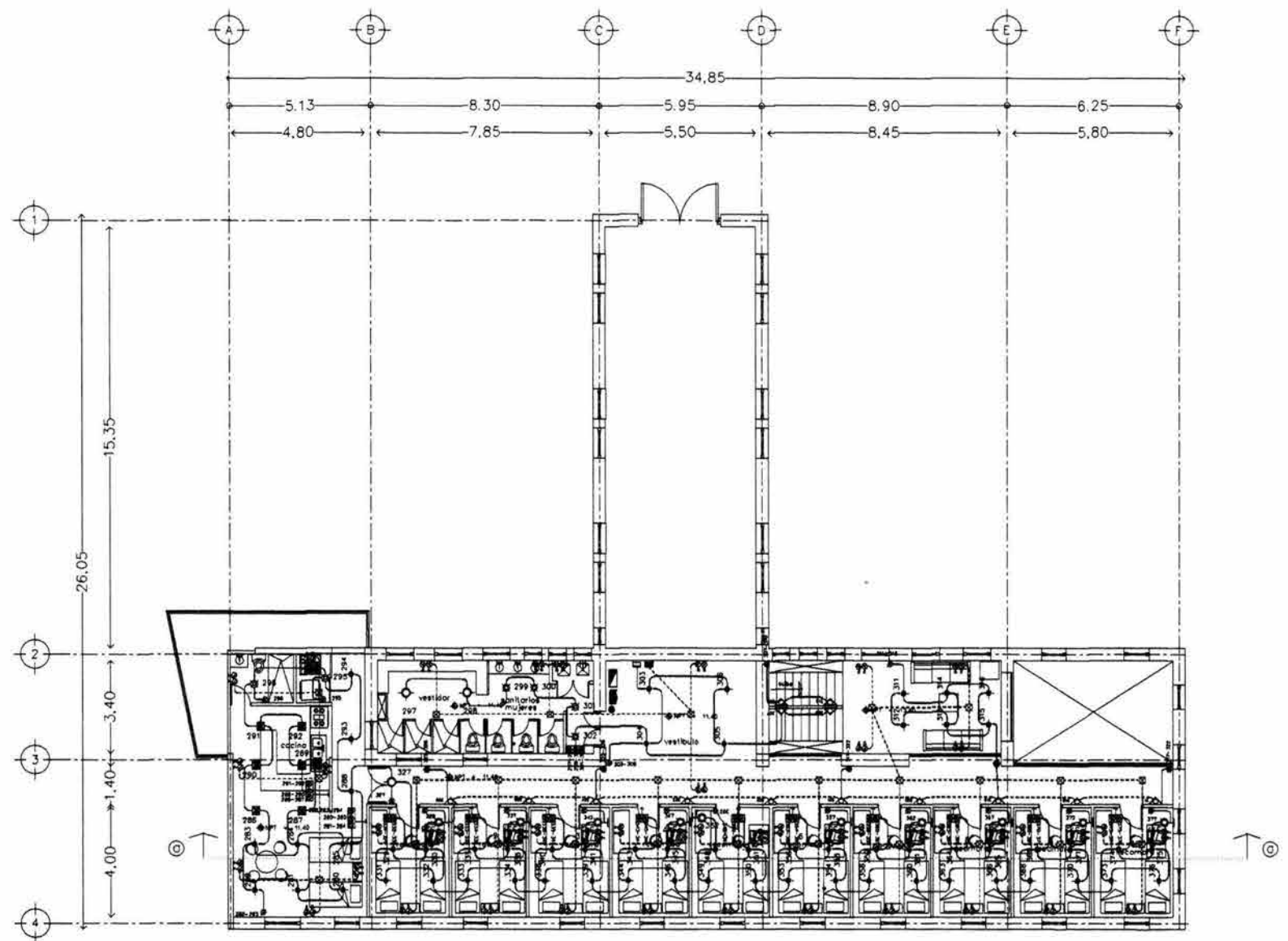
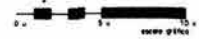

tercer nivel

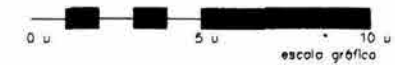

- ◆ Lámpara casolite nca. construido nod 28/602 color blanco, 1 x 23 w
- ◆ Lámpara casolite nca. construido nod 28/67 100 w
- ◆ Reflector spot integral nca. construido nod 34/67 color blanco, 75 w
- ◆ Arbotante beta nca. construido nod 64/85 color blanco, 50 w
- ◆ Lámpara housing nca. construido nod. 10-200-184, con reflector de aluminio anodizado de 18" diametro
- ◆ Lámpara solerim nca. construido nod. 68/72 22-32 w
- ◆ Aparato de empotrar confort coreado marca reggani nod 1434 color blanco, 50 w
- ◆ Gancho de suspensión de empotrar marca reggani nod. 5769 color blanco, 50 w
- ◆ Mesasorpostal de empotrarmento pasivo nod. 6803 ara en acero inoxidable
- ◆ Lámparaspecifico nca. construido nod. 1CV 215 2332 w
- ◆ Lámparas autónoma 2x 8 w nca. genesonic nod. 3L 7474 Iluminación de emergencia con 4 hs. de duración

- ◆ Lámpara fluorescente suspendida de 126x025 Marca Construido. Nod. 52/51 "Gemma" 2x32 w.
- ◆ Lámpara incandescente tipo empotrar. Salas de muro.
- ◆ Reflector fluorescente anorrazor tipo empotrar. Marca Construido. Modelo 28/60 "Interita" 3x12 W.
- ◆ Lámpara incandescente tipo empotrar. Marca Construido. Modelo 76/85 Dado Cánodo Litospot.
- Apagador Sencillo
- Apagador de Tres Vías. tipo escalera
- Contacto
- Tablero de distribución para alumbrado según nivel.
- Tablero de distribución para fuerzas según nivel.
- Tablero general.
- Interruptor de cuchillas general.
- Sube o baja línea electrica.
- Planta de emergencia nca. Honda nod. EM 5000 S Capacidad 120/240 v. Frec. 60 HZ DC 12 V. CONSUMIVE 83 AMP
- ← Acometida Ca. de Luz
- ⊠ Registro tipo conductos serie ovala con tipo a nivel de piso tipo L.7.3. con diámetros C.H. 100x60

simbologíanotas

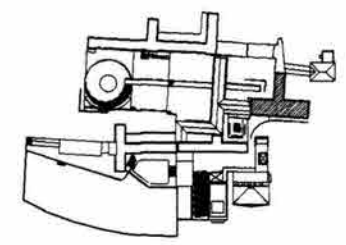

planta de conjunto

propuesta educación continua

esc. 1:150 cotas: m.

cft
centro de formación teatral

Jack sinhue fuentes quezada
raúl nielo garcía
Juan ignacio del cueto ruiz-funes
Alejandro villalobos perez

SC
son coyetano

taller max cellio

ie 02
instalaciones eléctricas



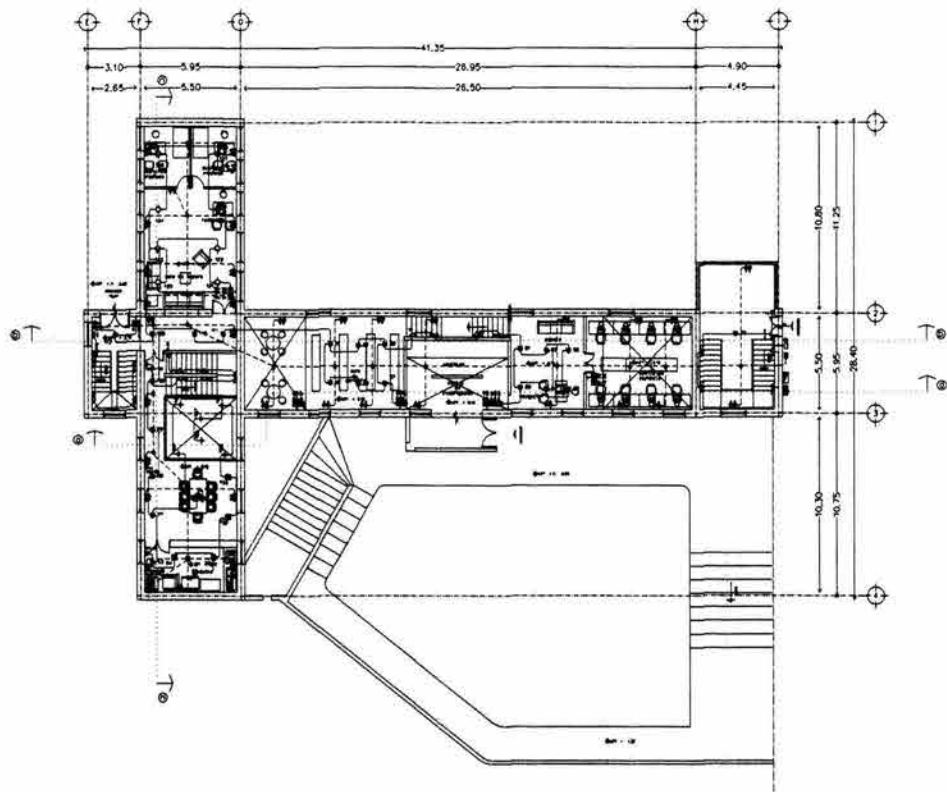

planta de acceso

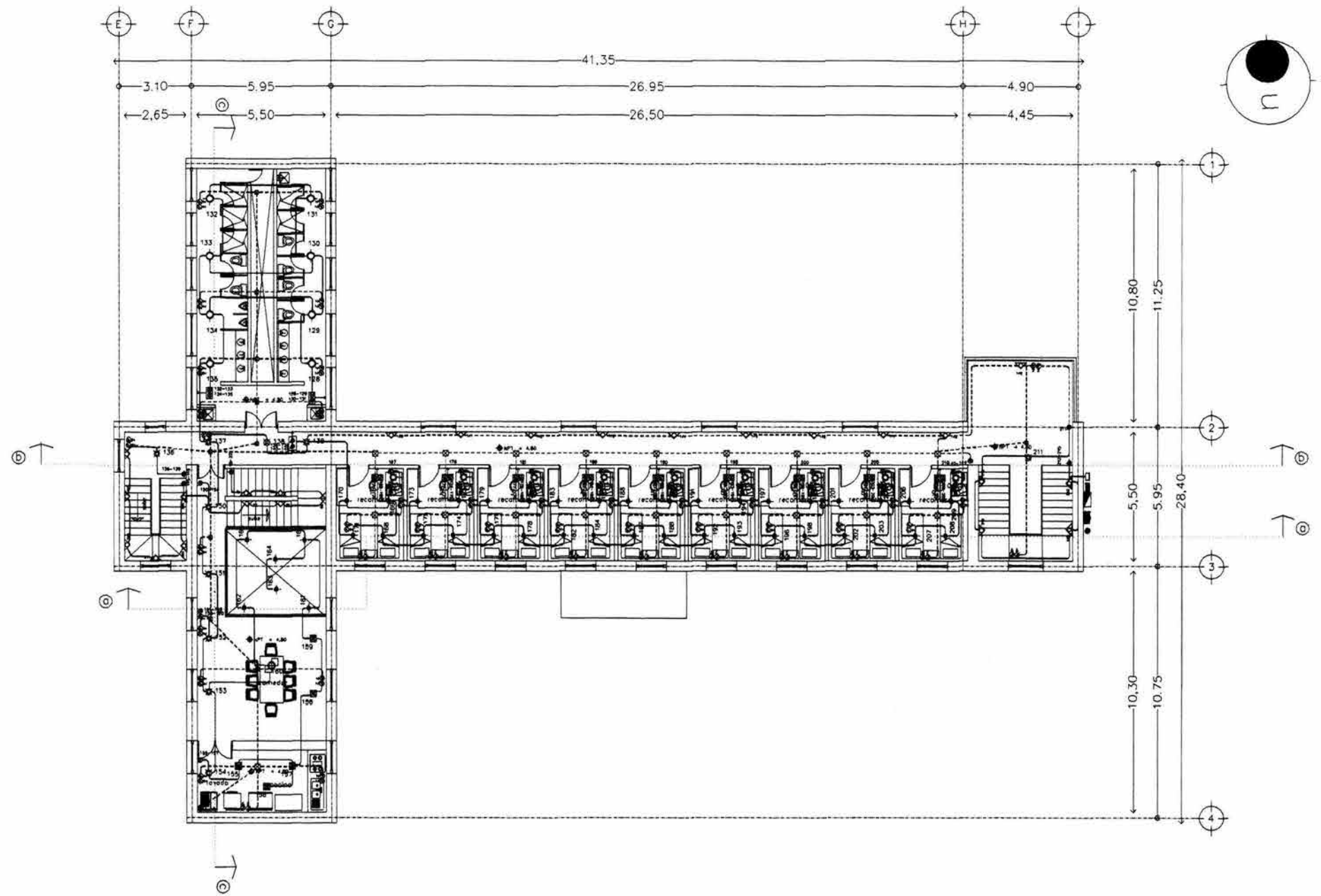

primer nivel

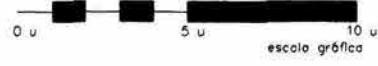

- ◆ Luminaria conlita nca. construida nod 26/62 color blanco, 7 x 12 w
- ◆ Luminaria conlita nca. construida nod 26/67 100 w
- ◆ Reflector bala integral nca. construida nod 26/67 color blanco, 75 w
- ◆ Arbotante bala nca. construida nod 64/65 color blanco, 50 w
- ◆ Luminaria housing nca. construida nod 10-2500-184L con reflector de aluminio anodizado de 18" diametro
- ◆ Luminaria adierun nca. construida nod 68/32 22x32 w
- ◆ Aparato de empotrar perfor1 coreada merce reggan nod 1434 color blanco, 50 w
- ◆ Clavos de suspension de empotrar merce reggan nod 3769 color blanco, 50 w
- ◆ Metanorapas de empotramiento pasivo nod. 6093 oro en acero inoxidable
- ◆ Luminaria especifica nca. construida nod. 1CV 215 29x32 w
- ◆ Luminaria autonoma B 8 w nca. gansonic nod. 3L 7474 iluminacion de emergencia con 4 hs. de duracion

- Lámpara fluorescente suspendida de 120x325 Marca Construida. Nod. 32/37. Tension: 2x32 V.
- ▲ Lámpara incandescente tipo empotrar. Saldos de muro.
- ▲ Reflector fluorescente empotrar tipo empotrar. Marca Construida. Modelo 25/66. "interlita" 3x13 W.
- Lámpara incandescente tipo empotrar. Marca Construida. Modelo 76/MS. Base Cápoda L'isspot.
- Apagador. Sencillo
- Apagador de Tres Vias. tipo escalera
- Contacto
- Tablero de distribución para alumbrado según nivel.
- Tablero de distribución para fuerza según nivel.
- Tablero general.
- Interruptor de cuchillas general.
- Sube o baja linea electrica
- Planta de emergencia nca. Honda nod. EM 5000 S. Capacidad: 120/240 v. Frec. 60 Hz DC 12 V. CORRIENTE 83 AMP.
- ← Aconetido Co. de Luz
- ⊠ Registro tipo conlita serie oval con tapa a nivel de pao tipo L.I.A. con diámetro 54. 50MCA

simbologianotas

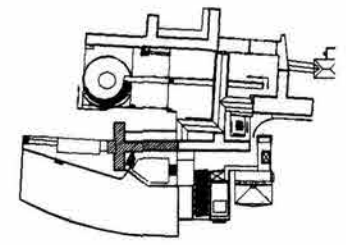

planta de conjunto

propuesta
dormitorios
profesores

esc. 1:150
cotas: m.

cftt
centro de
formacion
teatral

jack sinhue fuentes quezada
raúl nieta garcia
juan ignacio del cueto ruiz-funes
alejandro villalobos perez

SC
son coyotaro

escuela de
arquitectura

escuela de
arquitectura

ie 01
Instituto de Estudios
Arquitectónicos

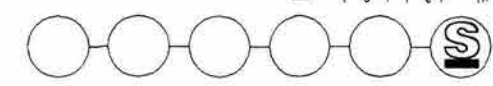

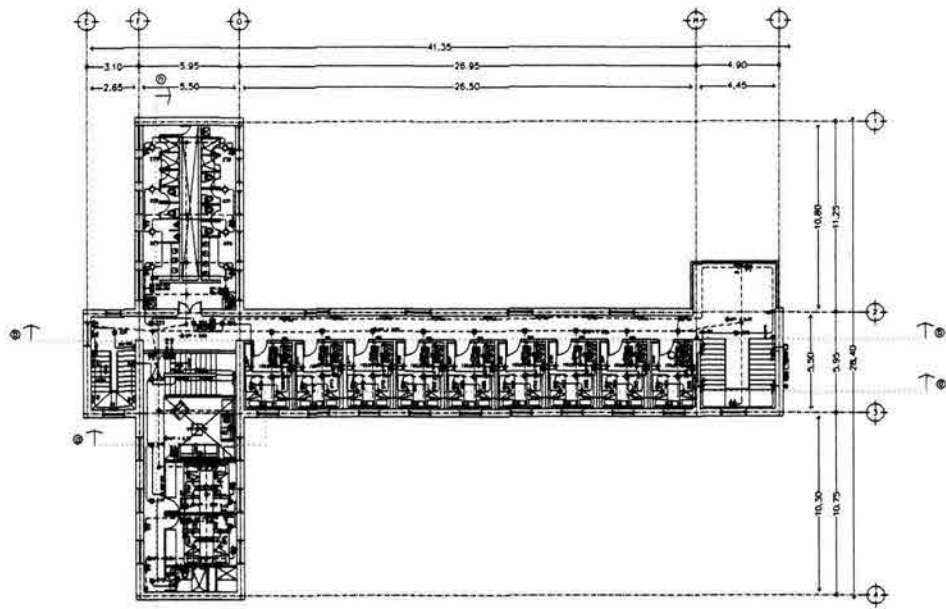

segundo nivel

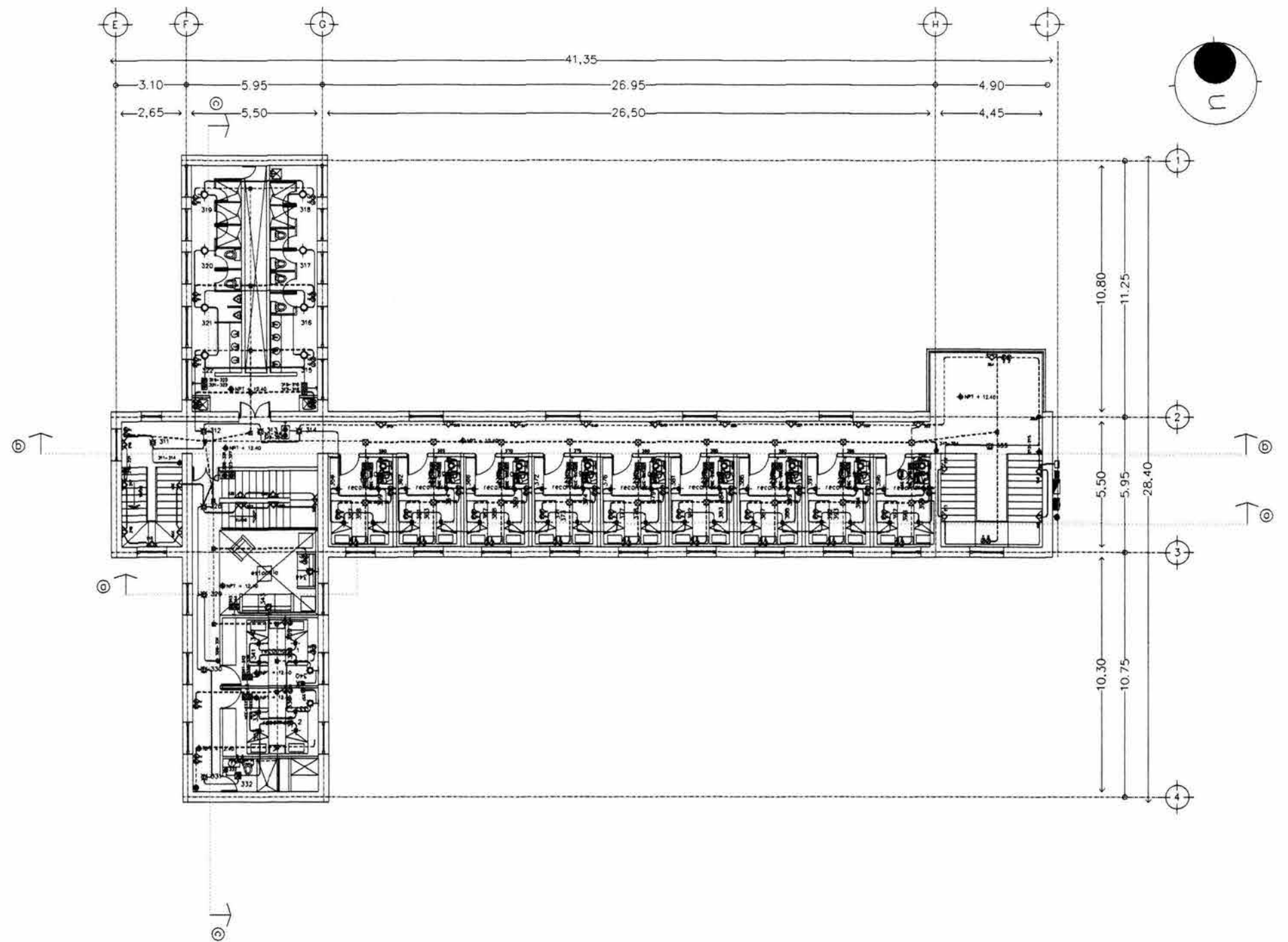
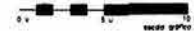

- ◆ Lámpara conlito nca. construida nod 28/602 color blanco, 1 x 13 w
- ◆ Lámpara conlito nca. construida nod 26/67 100 w
- Reflector moto integral nca. construida nod 26/67 color blanco, 50 w
- Arbolente beta nca. construida nod 64/65 color blanco, 50 w
- Lámpara housing nca. construida nod 10-2500-184L con reflector de aluminio anodizado de 18° abertura
- Lámpara solarium nca. construida nod 68/32 25x32 w
- ✦ Aparatos de empotrar conlito coreado marca reggon nod 3769 color blanco, 50 w
- ✦ Aparatos de suspensión de empotrar marca reggon nod. 6253 oro en acero inoxidable
- ✦ Lámparas específicas nca. construidas nod. TCV 215 2X32 w
- ✦ Lámparas autónomas 8x 8 w nca. ginasonic nod. EL 7474
- ✦ Iluminación de emergencia con 4 hrs. de duración

- Lámpara fluorescente suspendida de 120x325 Marca Construida. Nod. 32/37 "Gemas" 8x32 w
- ▲ Lámpara incandescente tipo empotrar. Solado de muro.
- ▲ Reflector fluorescente empotrar tipo empotrar. Marca Construida. Modelo 25/60. "Intarinta" 3x12 W.
- Lámpara incandescente tipo empotrar. Marca Construida. Modelo 76x15. Isado Cánodo Litaspot.
- Apeador Simple
- Apeador de Tres Vías. tipo escalera
- Contacto
- Tablero de distribución para alumbrado según nivel.
- Tablero de distribución para fuerza según nivel.
- Tablero general.
- Interruptor de cuchillas general.
- Sube o baja línea electrica
- Planta de emergencia nca. Honda nod. EH 5000 S. Capacidad 120/240 v. Frec. 60 HZ DC 12 V. COMBATE 83 AW.
- ← Aconetida Cie. de Luz
- ⊠ Registro tipo coxuset serie ovala con tipo a nivel de piso tipo L.73, con diámetro CH 50MCA

simbolografía notas

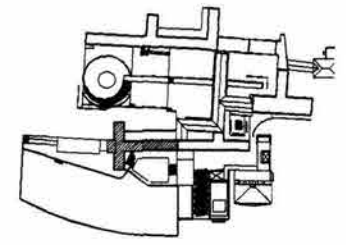

planta de conjunto

propuesta
dormitorios
profesores

esc. 1:150
cotas: m.

cfft
centro de
formación
teatral

jack sinhue fuentes quezada
raúl nieta garcía
Juan Ignacio del Cueto Ruiz-Funes
Alejandro Villalobos Pérez

SC
son coyotero

tailler max celtio

ie 02
Instituciones educativas



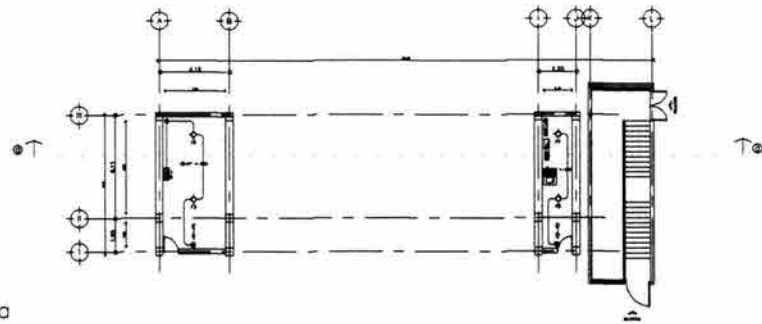

planta baja

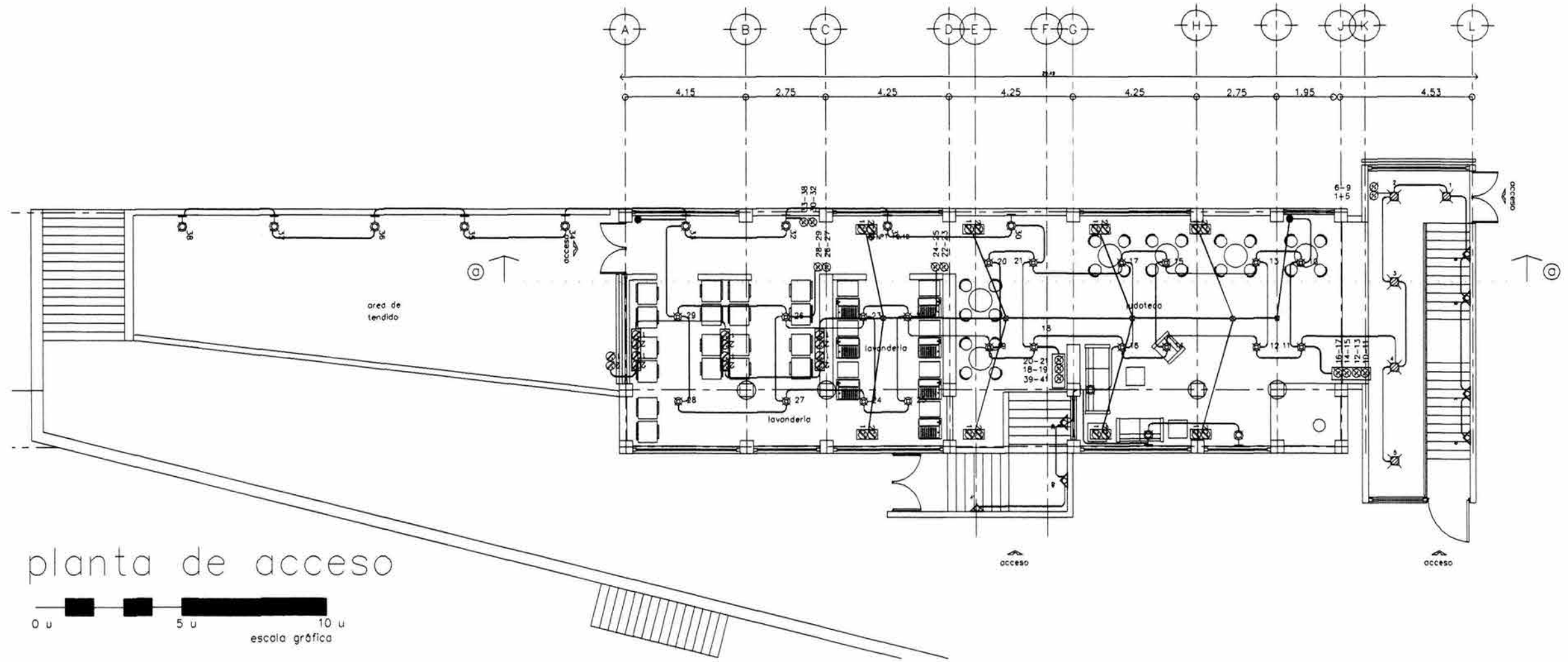

planta de acceso

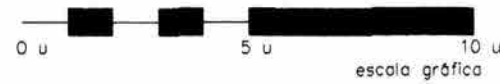

- ◆ Lámpara conlita nca. construida nod 28/682 color blanco. 1 x 13 "
- ◆ Lámpara conlita nca. construida nod 28/67 100 "
- ◆ Reflector bote integral nca. construida nod 28/67 color blanco. 75 "
- ◆ Arbotante bote nca. construida nod. 64/85 color blanco. 50 "
- ◆ Lámpara housing nca. construida. nod. 10-2500-184. con reflector de aluminio anodizado de 18" diametro.
- ◆ Lámpara solerun nca. construida nod. 68/32 27-32 "
- ◆ Aparato de empotrar confort cerrado marca reggani nod 7434 color blanco. 50 "
- ◆ Ganque de suspensión de empotrar marca reggani nod. 3789 color blanco. 50 "
- ◆ Metanoplas de empotrarmento pasivo nod 6083 oro en acero inoxidable
- ◆ Lámparas parrilla nca. construida nod. TCV 215 2x38 "
- ◆ Lámparas autónoma 2x 8 " nca. genosonic nod. 747A iluminación de emergencia con 4 hs. de duración

- Lámpara fluorescente suspendida de 12x0,38 Marca Construida. Mod. 58/57 "Gemma" 2x38 V.
- Lámpara incandescente tipo empotrar. Solas de muro.
- Reflector fluorescente empotrar tipo empotrar. Marca Construida. Modelo 30/60 "Interlita" 1x13 W.
- Lámpara incandescente tipo empotrar. Marca Construida. Modelo 74x35. Base Lámpara L45apari
- Apagador Simple
- Apagador de Trea Vio. tipo escalera
- Contacto
- Tablero de distribución para alumbrado según nivel.
- Tablero de distribución para fuerza según nivel.
- Tablero general.
- Interruptor de cuchillas general.
- Suse o base línea electrica
- Placa de emergencia nca. Modelo mod. EM 5000 S Capacidad 120/240 v. Frec. 60 HZ DC 12 V CORRIENTE 83 AMP
- ← Acometida de Luz
- ☒ Registro tipo conduct serie ovalo con tapa a nivel de piso tipos L.T.X. con diámetros C.H. DOMEK

simbología notas

notas

planta de conjunto

propuesta
lavandería
ludoteca

esc. 1:150
colos: m.

cft
centro de
formación
teatral

jack sinhue fuentes quezada
raúl nieta garcía
juan ignacio del cueto ruiz-funes
alejandra villalobos perez

SC
son coyetano

talier max celtto

ie 01
Instituciones educativas



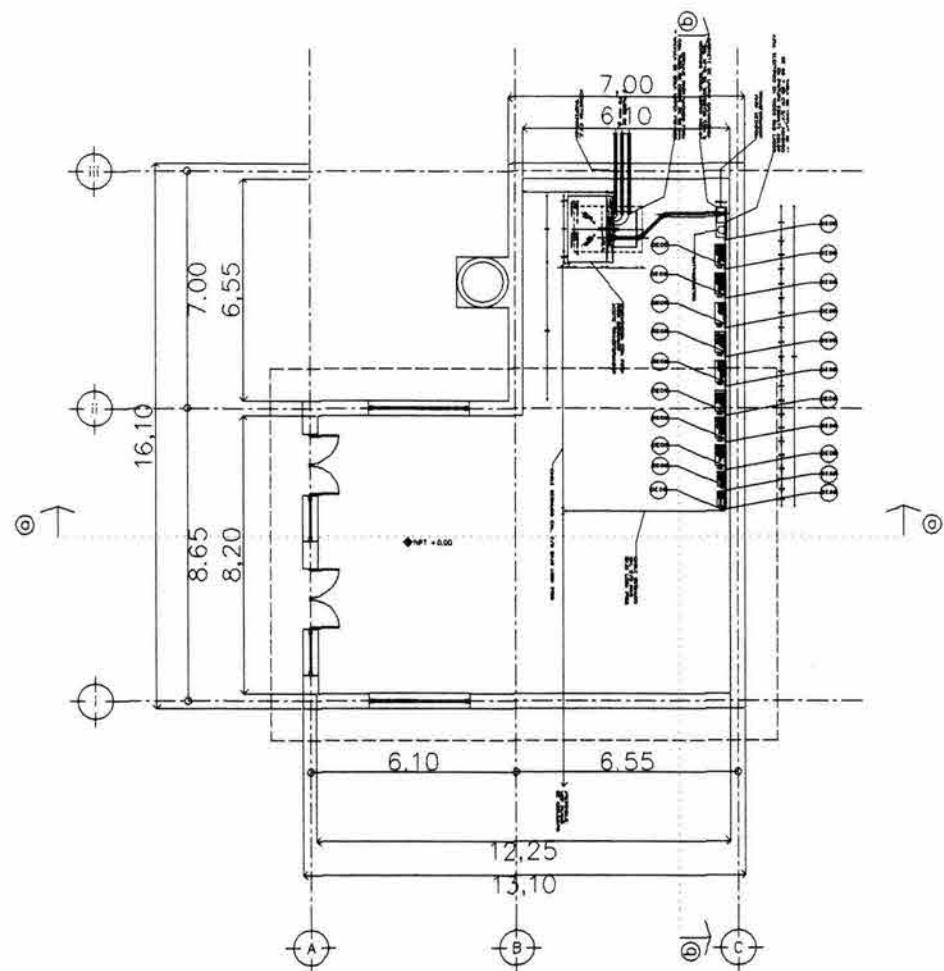

planta de acceso

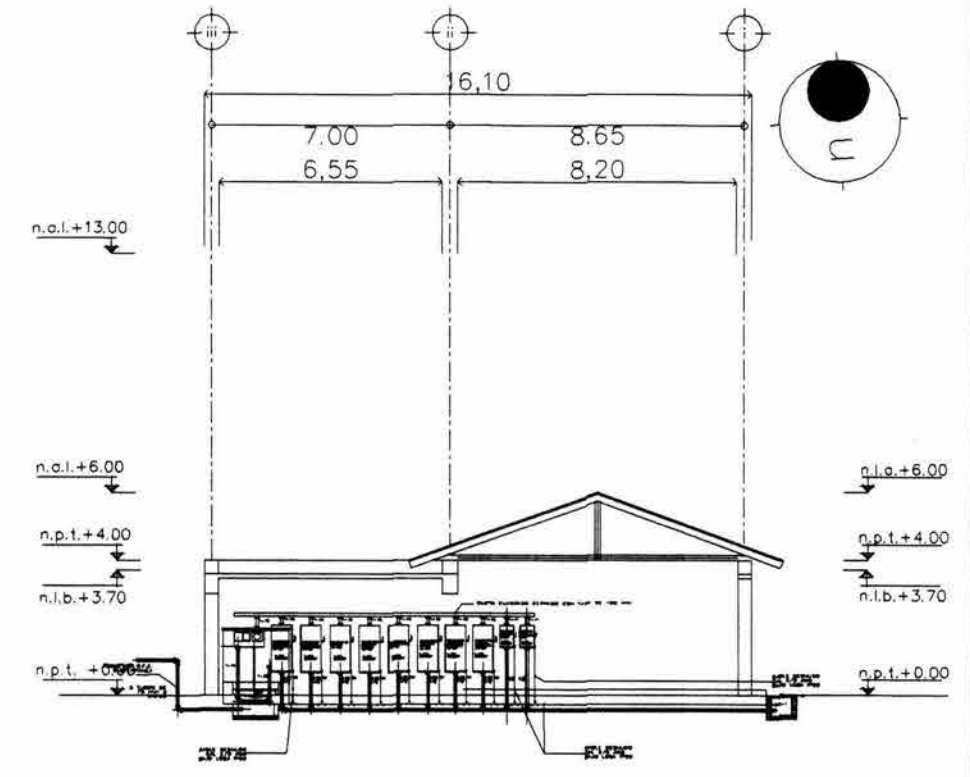
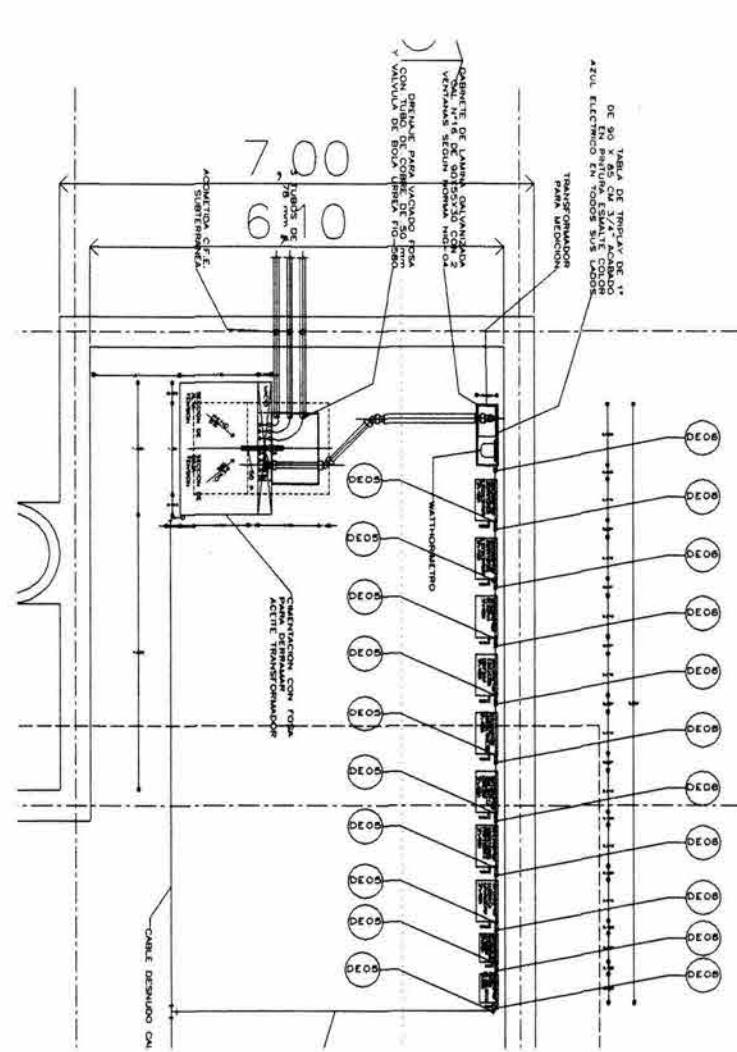
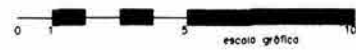

corte b-b'

concentración de tableros

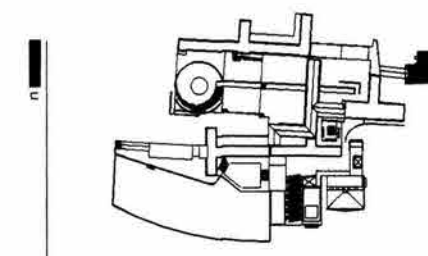
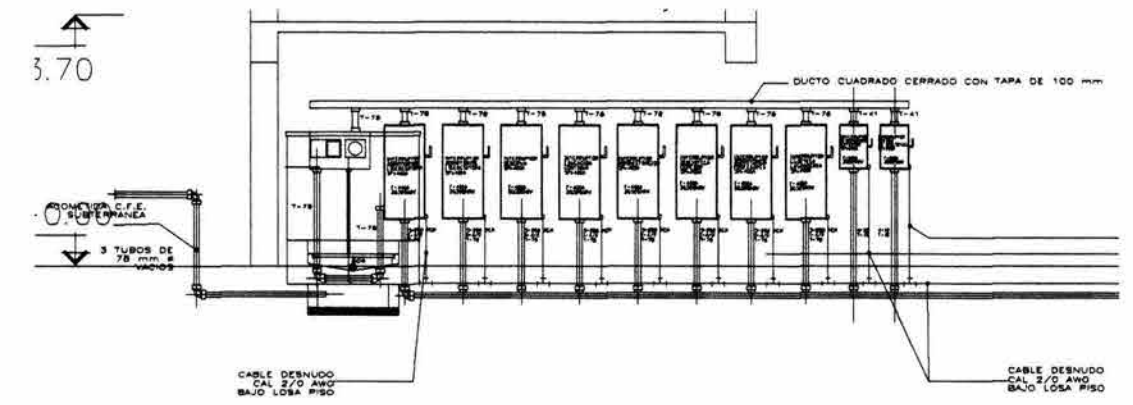

planta de conjunto

- | | |
|--|---|
| <ul style="list-style-type: none"> ◆ Luminaria conoite nca. construido nod. 28/682 color blanco. 1 x 12 w ◇ Luminaria conoite nca. construido nod. 26/67 100 w ⊗ Reflector mate integral nca. construido nod. 26/67 color blanco. 75 w ⊕ Arbolito mate nca. construido nod. 64/85 color blanco. 50 w ⊠ Luminaria housing nca. construido nod. H0-2500-184 con reflector de aluminio anodizado de 18" diametro ⊡ Luminaria solarium nca. construido nod. 68/32 2x732 w ⊕ Apar. de empotrar confort coreado marca reggan nod. 3769 color blanco. 50 w ⊗ Metanorponi de empotrarmento pasate. nod. 6003 oro en acero inoxidable ◆ Luminaria especifica nca. construido nod. 1CV 213 2x32 w ◆ Luminaria autónoma 2x 8 w nca. gemaonic nod. 2L 7474 iluminacion de emergencia con 4 hrs de duración | <ul style="list-style-type: none"> — Lámpara fluorescente suspendida de 125x325 Marca Construido. Noda 52/51 "Gema". 5x32 w ▲ Lámpara incandescente tipo empotrar. Salida de nudo ▲ Reflector fluorescente serrador tipo empotrar. Marca Construido. Noda 25/60 "Interlight" 3x13 w ● Lámpara incandescente tipo empotrar. Marca Construido. Modelo 76/x3. Base Lámpara Litospot ● Apagador Sencillo ● Apagador de Tres Vías. tipo escalera ● Contacto □ Tablero de distribución para alumbrado según nivel □ Tablero de distribución para fuerza según nivel ■ Tablero general ■ Interruptor de cuchillas general ● Sube o baja línea electrica ⊠ Planta de emergencia nca. Honda nod. EM 5000 S Capacidad 120/240 v Frec. 60 HZ DC 32 V CORRIENTE 83 AMP ← Aconecida Cte. de Luz ⊠ Registro tipo conduct serie ovalo con tapa a nivel de piso tipo L-13. con diámetro CM. 30X6 |
|--|---|

notas

simbología

esc. 1:150
cotos: m.

cft
centro de formación teatral
jock sinhue fuentes quezada
raúl nieta garcía
juan ignacio del cueto ruiz-funes
alejandra villalobos perez

SC
son coyetano

ie 01
Instituciones educativas

taller max celtio

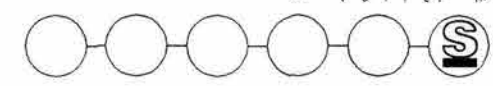

8.20 Estimado de costo

El análisis de costo que se muestra a continuación es una aproximación del importe final que podría generar el proyecto y esta basado en 8 conceptos que se especifican de manera muy general, y que engloba la totalidad de estos y que fueron calculados sobre la base del manual BIMSA .

Costo del inmueble y predio en cuestión

Hasta principios del año 2003 las propietarias del Molino de San Cayetano, la orden de religiosas que mencione con anterioridad, habían rentado el inmueble en cuestión a las personas de la Casa de Teatro de Coyoacán con la posibilidad de comprarlo a un costo de 13 millones de pesos, es un costo justo si pensamos en que actualmente son aproximadamente 12 000 m2 de construcción y cerca de 11.5 km2 de terreno disponible entonces el costo aproximado es de 1200 pesos por metro cuadrado.

Costo de licencia de construcción, alineamiento y número oficial

Es necesario solicitar el alineamiento y número oficial ya que la localización del predio en los linderos de los municipios de Santiago Tianguistenco y

Capulhuac además de la cercanía con el Río Xalatlaco, que sin duda es propiedad federal, por esta razón es importante saber hasta donde abarca el predio oficialmente.

Con respecto a la licencia, buscare que se condone el costo en función de los beneficios económicos que la Centro de formación Teatral traería a ambos municipios.

Costo por Honorarios profesionales

Según el arancel único de Honorarios que expide el Colegio de Arquitectos de México, se aplicaran las tarifas mínimas por presentar los servicios de proyecto. Lo cual resulta de la superficie construida y el costo directo que tendrán las obras de edificación, necesarias para su ejecución y completa terminación.

Basado en esto los honorarios profesionales se valuaran aproximadamente en el 15% del costo total de la obra.

Propuesta de Promoción y Recuperación de la Inversión.

La propuesta de recuperación la tienen planeada tanto Luis de Tavira como Miguel Ángel Cárdenas; ya que en algún momento dentro de las actividades de la Casa de Teatro de

Coyoacán ellos construyeron el teatro "el galeón", el cual posteriormente vendieron a grupo Televisa o al Centro cultural del Bosque y hasta donde se buscaría por parte de ellos la misma clase de arreglo es decir arrendar por un tiempo y luego dejárselo a una de dichas empresas.

Costo de la licencia de construcción			
Concepto	Costo estimado m2	Área (m2)	Total \$
Obra nueva	\$ 95.00	2324	221,730
Demolición +	\$ 10.00	4629	46,290
Habilitación o recuperación	\$ 110.00	6534	718,740
Comisión DGCOH	\$ 8, 600,000	500	4'300,000
Subtotal			5'286,760
Alineamiento			2,000
N. Oficial			200
Total estimado			5'288,960
* La comisión que solicita la DGCOH es aplicable por cada 50 m2 de construcción			



Zona administrativa			
Concepto	Costo directo estimado	Área (m2)	Total
Demolición de muros de tabique rojo recocido*	\$ 640 ml	1400.00	\$ 896,064
Demolición y desmontaje de entrepiso de madera de pino*	\$ 650 m2	661.70	\$ 430,105
Demolición de losa de concreto armado*	\$ 580 m2	62.00	\$ 35,762
Rehabilitación de estructuras de madera y tabique Rojo recocido	\$ 2000 m2	1968.00	\$ 3'938,000
Edificación obra nueva (estructura en acero, entresijos a base de vigueta y bovedilla de polietileno con firme de concreto y muros prefabricados en exterior y tablaroca en interior; acabados indicados en planos	\$ 5000 m2	990.00	\$ 4'950,000
Edificación obra nueva (estructura a base de muros de carga en concreto armado de 20 cms. espesor y rigidizados con viga de alma abierta en acero de 1.00 m de peralte y entresijos de madera Sobre largueros metálicos.	\$ 6000 m2	898.00	\$ 5'388,000
Edificación obra nueva (sustitución de entresijos existentes a base de madera de pino. Por vigueta y bovedilla De polietileno con firme de concreto y acabados indicados en planos			
Edificación obra nueva (estructura en acero, sujetando cristal templado de 10 mm)	\$ 2000 m2	198.00	\$ 396,000
Subtotal			\$15'983,931
Costo directo + Utilidades estimadas (25 %)			\$ 3'995,913
Total estimado			\$ 19'979,913

*El costo expresado en estos conceptos incluye el precio por acarreo expresado en m3

Lavandería-Ludoteca			
Concepto	Costo directo estimado	Área (m2)	Total
Demolición y desmontaje de entrepiso de madera de pino*	\$ 650 m2	181.00	\$ 117,600
Demolición de losa de concreto armado*	\$ 580 m2	181.00	\$ 93,380
Rehabilitación de estructuras de madera y tabique Rojo recocido Implementación de instalaciones necesarias	\$ 2000 m2	181.00	\$ 362,000
Edificación obra nueva (estructura a base de muros de carga en concreto armado de 20 cms. espesor y rigidizados con viga de alma abierta en acero de 1.00 m de peralte y entresijos de madera Sobre largueros metálicos.	\$ 6000 m2	46.20	\$ 277,200
Edificación obra nueva (sustitución de entresijos existentes a base de madera de pino. Por vigueta y bovedilla De polietileno con firme de concreto y acabados indicados en planos	\$ 6000 m2	181.00	\$ 1'086,000
Edificación obra nueva (estructura en acero, sujetando cristal templado de 10 mm) e implementación de cancelaría necesaria	\$ 2000 m2	8 pzas.	\$ 16,000
Subtotal			\$ 1'952,180
Costo directo + Utilidades estimadas (25 %)			\$ 488,045
Total estimado			\$ 2'440,225

*El costo expresado en estos conceptos incluye el precio por acarreo expresado en m3



Centro de investigación			
Concepto	Costo directo estimado	Área (m2)	Total
Demolición y desmontaje de entepiso de madera de pino*	\$ 650 m2	524.55	\$ 430,105
Demolición de losa de concreto armado*	\$ 580 m2	308.90	\$ 35,762
Rehabilitación de estructuras de madera y tabique Rojo recocido	\$ 2000 m2	551.20	\$ 1'102,400
Edificación obra nueva(sustitución de entrepisos Existentes a base de madera de pino. Por vigueta y bovedilla De polietileno con firme de concreto y acabados indicados en planos	\$ 6000 m2	660.08	\$ 3'360,480
Edificación obra nueva(estructura en acero, sujetando cristal templado de 10 mm e implementación de cancelaría	\$ 2000 m2	20 pzas	\$ 40,000
Subtotal			\$ 4'968,747
Costo directo + Utilidades estimadas (25 %)			\$ 1'242,186
Total estimado			\$ 6'210,933
*El costo expresado en estos conceptos incluye el precio por acarreo expresado en m3			

Zona habitacional			
Concepto	Costo directo estimado	Área (m2)	Total
Demolición y desmontaje de entepiso de madera de pino*	\$ 650 m2	589.50	\$ 383,175
Demolición de losa de concreto armado*	\$ 580 m2	425.60	\$ 246,848
Rehabilitación de estructuras de madera y tabique Rojo recocido	\$ 2000 m2	1523.70	\$ 3'047,400
Edificación obra nueva(sustitución de entrepisos Existentes a base de madera de pino. Por vigueta y bovedilla De polietileno con firme de concreto y acabados indicados en planos	\$ 6000 m2	1015.10	\$ 6'090,600
Edificación obra nueva(estructura en acero, sujetando cristal templado de 10 mm) implementación de cancelaría	\$ 2000 pza	20	\$ 40,000
Subtotal			\$ 9'808,023
Costo directo + Utilidades estimadas (25 %)			\$ 2'452,000
Total estimado			\$ 12'260,028
El costo expresado en estos conceptos incluye el precio por acarreo expresado en m3			



Casa de Maquinas			
Concepto	Costo directo estimado	Área (m2)	Total
Rehabilitación de estructuras de madera y tabique rojo recocido	\$ 2000 m2	18.00	\$ 36,000
Edificación obra nueva(estructura en acero, sujetando cristal templado de 10 mm) y/o cambio de cancelaría	\$ 4000 m2	4 pzas.	\$ 16,000
Subtotal			\$ 52,000
Costo directo + Utilidades estimadas (25 %)			\$ 13,000
Total estimado			\$ 65,000

Educación continua			
Concepto	Costo directo estimado	Área (m2)	Total
Demolición y desmontaje de entrepiso de madera de pino*	\$ 650 m2	124.86	\$ 81,159
Demolición de losa de concreto armado*	\$ 580 m2	232.50	\$ 134,850
Rehabilitación de estructuras de madera y tabique Rojo recocido	\$ 2000 m2	618.44	\$ 1'236,880
Edificación obra nueva (estructura a base de muros de carga en concreto armado de 20 cms. espesor y rigidizados con viga de alma abierta en acero de 1.00 m de peralte y entrepisos de madera Sobre largueros metálicos.	\$ 6000 m2	201.00	\$ 1'206,000
Edificación obra nueva(sustitución de entrepisos Existentes a base de madera de pino. Por vigueta y bovedilla De polietileno con firme de concreto y acabados indicados en planos	\$ 6000 m2	357.40	\$ 2'144,400
Edificación obra nueva(estructura en acero, sujetando cristal templado de 10 mm)	\$ 2000 m2	60 m2	\$ 120,000
Subtotal			\$ 4'923,289
Costo directo + Utilidades estimadas (25 %)			\$ 1'230,822
Total estimado			\$ 6'154,111

*El costo expresado en estos conceptos incluye el precio por acarreo expresado en m3





conclusiones

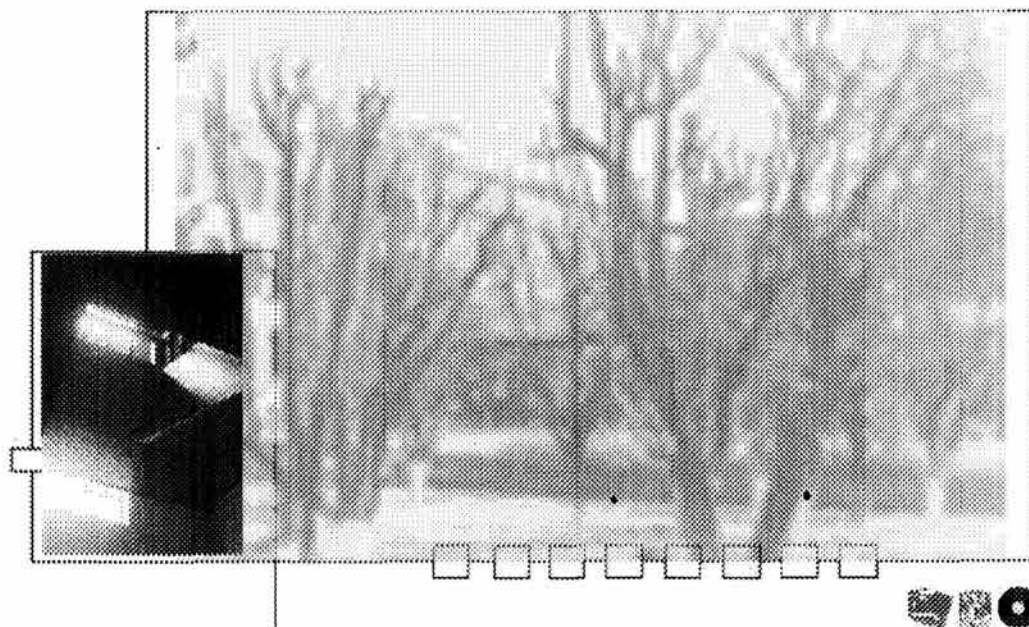



Universidad Nacional
Autónoma de México

Dirección General de Bibliotecas de la UNAM

Biblioteca Central



UNAM – Dirección General de Bibliotecas
Tesis Digitales
Restricciones de uso

DERECHOS RESERVADOS ©
PROHIBIDA SU REPRODUCCIÓN TOTAL O PARCIAL

Todo el material contenido en esta tesis esta protegido por la Ley Federal del Derecho de Autor (LFDA) de los Estados Unidos Mexicanos (México).

El uso de imágenes, fragmentos de videos, y demás material que sea objeto de protección de los derechos de autor, será exclusivamente para fines educativos e informativos y deberá citar la fuente donde la obtuvo mencionando el autor o autores. Cualquier uso distinto como el lucro, reproducción, edición o modificación, será perseguido y sancionado por el respectivo titular de los Derechos de Autor.

Conclusiones

Este documento pretende llamar la atención de los arquitectos hacia toda aquella arquitectura que ha sido menospreciada por la razón de no tener el grado de Monumento, pretendiendo promover una idea de patrimonio cultural a escala local y buscando por otro lado que dichos edificios sean autosustentables, para evitar en la medida de lo posible que dependan de las dependencias gubernamentales para "sobrevivir".

Como sabemos en nuestro país hay muchos edificios como el Molino de San Cayetano, que podrían ser utilizados para generar actividades productivas de las más diversas índoles, esto crearía muchas fuentes de ingreso y daría a estos edificios la oportunidad de ganarse la vida dignamente, sin embargo ni es mi intención, ni pretendo devolver a estos edificios un esplendor que en otros tiempos tuvieron, lo que si creo estimulante, es buscar para ellos un nuevo estado de

equilibrio tanto en su nuevo uso como en su nueva solución espacial.

Como lo mencione en los criterios de intervención los trabajos a realizarse deben hacerse en un medio que se conozca a profundidad para evitar generar intervenciones traumáticas en los edificios que resulten irreversibles degenerando aún más los inmuebles en cuestión, que fue lo que intente llevar a cabo en este proyecto.

Esta claro que este tipo de proyectos deben de ser llevados a cabo por personas completamente capacitadas en la materia, por lo que trate de tener desde un principio un fuerte respaldo teórico (que a mi parecer se ve reflejado en este documento), que me permitiera acercarme al problema de la manera más apropiada posible, además del reiterado apoyo con el que conté por parte de mis asesores, con ello me parece que cubrí dignamente los objetivos planteados al inicio de este documento.

En lo personal este trabajo me permitió acercarme y obtener los conocimientos básicos que se requieren para poder efectuar un proyecto de reutilización y obra nueva, dentro de un conjunto edificado en la década de 1940 a 1950.

Para concluir y volviendo al inicio de este documento en el que me referí a los problemas de las ciudades el principal, a mi parecer es la sobrepoblación y pienso que puede ser disminuido si en muchas ciudades emergentes se lleva a cabo una detección minuciosa de los inmuebles potencialmente reutilizables y se busca que funcionen como "diafragmas urbanos" que generen un desarrollo más a escala regional que local, reduciendo la migración a las grandes urbes reduciendo así los problemas dentro de las mismas.





anexos

1. Léxico y criterios de rehabilitación
2. Proyectos análogos

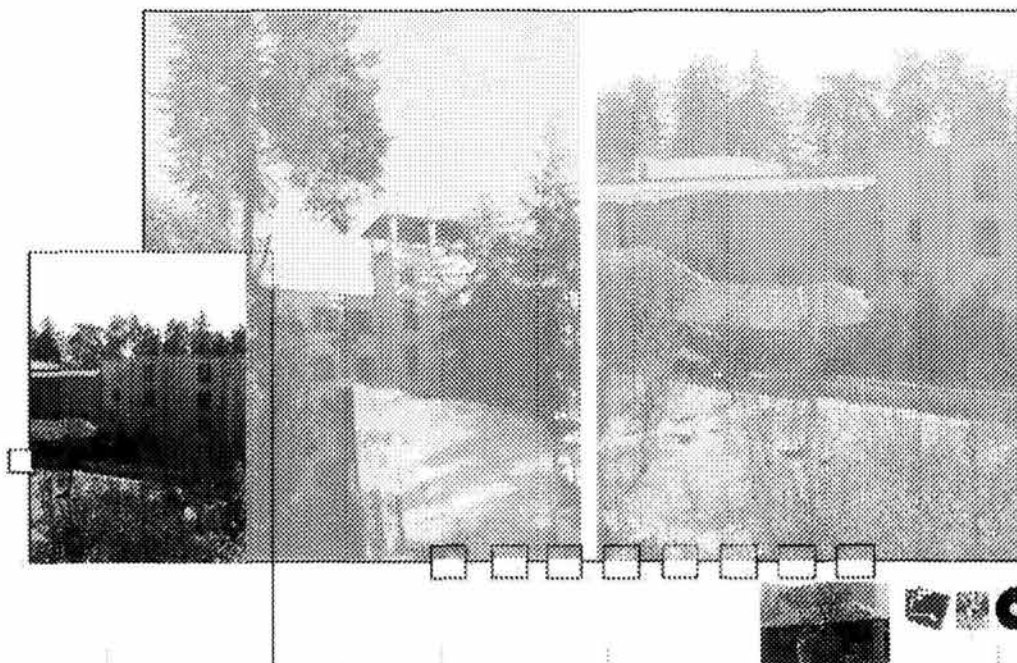



Universidad Nacional
Autónoma de México



UNAM – Dirección General de Bibliotecas
Tesis Digitales
Restricciones de uso

DERECHOS RESERVADOS ©
PROHIBIDA SU REPRODUCCIÓN TOTAL O PARCIAL

Todo el material contenido en esta tesis esta protegido por la Ley Federal del Derecho de Autor (LFDA) de los Estados Unidos Mexicanos (México).

El uso de imágenes, fragmentos de videos, y demás material que sea objeto de protección de los derechos de autor, será exclusivamente para fines educativos e informativos y deberá citar la fuente donde la obtuvo mencionando el autor o autores. Cualquier uso distinto como el lucro, reproducción, edición o modificación, será perseguido y sancionado por el respectivo titular de los Derechos de Autor.

Anexo I Léxico y criterios de rehabilitación

La recuperación de edificaciones para su uso actual conlleva la necesidad de un léxico preciso, que indique con la mayor exactitud el tipo de labor que es necesario realizar en cada caso.

Durante los años en que se han realizado estas actividades, han sido utilizadas palabras, tanto en los elementos monumentales o contenedores históricos como en la edificación en general, muy imprecisas y al gusto del proyectista.

Rehabilitación, restauración, consolidación, reforma, reutilización, remodelación, reestructuración, conservación, recuperación, un amplia gama rodeada además de una serie de sustantivos productores de aun mayores desconciertos; de tal forma que propondré ahora una serie de definiciones tomadas de las raíces etimológicas y de algunas profesiones afines a la nuestra.

Recuperar, etimológicamente, viene del latín. "re" es la preposición

inseparable que expresa esencialmente repetición, junto al adjetivo refuerza el significado de este, "capió eré"= tomar. Entre las definiciones del diccionario, recuperar es "recoger materiales para aprovecharlos".

De aquí y para nuestra profesión yo propongo la siguiente definición:

Recuperar

"Serie de operaciones tendentes a recobrar el edificio, aprovechándolo para un uso determinado"

Rehabilitar: etimológicamente esta compuesto por la citada partícula re y la voz latina "habilis"= hábil, capaz. Habilitar en dar por capaz a uno. Hábil es "idóneo, apto", esta palabra es utilizada como termino medico y consiste en que mediante ejercicios de diversos tipos, restituir a una articulación o un sistema muscular, su función perdida.

Rehabilitar:

"Habilitar de nuevo el edificio haciéndolo apto para su uso primitivo"

De esta manera tendríamos que el rescate de un edificio. Devolviéndolo su uso primitivo, sería una recuperación, mientras que si se devolviera o continuara su uso primitivo, sería una rehabilitación.

Estas dos palabras se refieren a operaciones físicas. sin embargo, es necesario otra que complete el proceso para el que se inician las operaciones de recuperación o rehabilitación. Propongo la palabra reutilización.

Etimológicamente, volvemos a encontrar la preposición inseparable "re" y la voz latina "utilis" = útil, provechoso. Reutilizar es volver a servirse de una cosa" o "volver a emplear una cosa".

Reutilizar:

"Volver a emplear un edificio tras su recuperación"

En la recuperación o en la reutilización prima el hecho físico, mientras en la reutilización prima el hecho social.

Hasta ahora este grupo define la intervención genérica. Ahora me referiré a aquellas palabras que nos indican estrategias o métodos necesarios para llegar a la recuperación.

Re-estructurar viene del griego "steréo" = tramar, es decir "volver a tramar"

Re-estructurar:

"Acción de dar una nueva estructura al edificio, ya sea implantando nuevos elementos o ampliando los existentes con aumento de plantas"



Conservar viene del latín "cum"= con y "severe" guardar.

Conservar:

"Realizar obras de mantenimiento necesarias para el correcto funcionamiento de una edificación"

Consolidar, viene del latín "consolidare"= reunir, juntar, macizar. El diccionario da las acepciones de "dar firmeza y solidez" y volver a juntar lo roto. La definición que se propone es la siguiente,

Consolidar:

Asegurar, fortalecer, dar firmeza y solidez a una edificación, volviendo incluso a "juntar lo roto".

Restaurar, viene del latín "restaure"= restablecer, reparar. Según el diccionario, "restaurar" es reparar arreglar, poner nuevamente en su primitivo aspecto.

Restaurar:

"Conjunto de operaciones llevadas a cabo para recuperar la imagen original del edificio"

Restituir, etimológicamente viene del latín "statuo-ere" = poner en pie

Restituir: conjunto de operaciones llevadas a cabo para volver a

conseguir el espacio arquitectónico primitivo del edificio. ²⁸

²⁸Fuente Adaptado de los puntos expuestos en los libros del congreso llamado "Curso de Rehabilitación" del Colegio Oficial de Arquitectos de Madrid. Vol. 2



2. Proyectos análogos²⁹. CLARENCE BARRACKS PORTSMOUTH

HISTORIA:

El bloque de cuarteles E/F, con capacidad para 268 soldados y 8 oficiales formaba parte de un gran complejo militar construido entre 1895 y 1900 el edificio se encontraba en la cabecera de vasta explanada para desfiles militares y fue levantado en el año de 1897. El edificio lleva el escudo de armas ingles tanto en el frontón delantero, como en el posterior estos cuarteles fueron definidos en su tiempo como los mas palaciegos y cuidados en todos los aspectos de todo el Reino. Se construyeron siguiendo el sistema de pabellones, lo que daba lugar a una mejor circulación de aire y una mejor iluminación que el sistema de bloques se incorporaron también en los mismos las ultimas mejoras en servicios sanitarios

²⁹FUENTE:

Cantacuzino Sherban,
Nuevos usos para edificios antiguos,
G.G. Barcelona 1979

Alva Martínez Ernesto,
Restauración y remodelación en la Arquitectura
mexicana,
Comex, México 1994.

La intención del ayuntamiento al adquirir el solar donde se encontraban los cuarteles era remodelar la zona construyendo un conjunto residencial así como un grupo de viviendas para la marina británica. No obstante, se tomo la decisión de conservar la parte de mayor valor de los edificios victorianos y transformarla en un Museo sustituyendo a otro destruido durante la segunda guerra mundial.

CARÁCTER:

El edificio, catalogado como de interés histórico artístico, es una hermosa construcción de ladrillo rojo con dinteles de piedra de Pórtland. Tiene cuatro plantas de Altura y una longitud de unos cien metros ajustándose al estilo de "chateau" francés el tejado es de piezas cerámicas y las torres llevan remates de hierro forjado.

El edificio puede dividirse en cinco cuerpos de edificación los bloques que lo limitan al este y al oeste un cuerpo central de mayor altura y otros dos que unen entre si a los dos anteriores, el acceso al piso alto del cuerpo central se efectúa a través de una cuidada escalera de piedra dentro de la misma torre.

Los suelos son en general de entablación de madera dura de 2.5 cm. de espesor y 11.5 cm. de anchura

colocadas sobre una base de entablación de madera blanda, que a su vez va colocada sobre vigas de pino de 30 x 7.5 cm. la techumbre esta constituida por cercas, siendo el material de cubrición piezas cerámicas color rojo, las ventanas son de guillotina y los acabados en paredes son en general de pintura sobre la obra de la fabrica.

OBRAS REALIZADAS:

Las obras se han desarrollado en dos etapas, quedando aún pendiente de ejecución hasta completar la restauración, la primera etapa supuso la habilitación de la totalidad del primer piso, así como de las alas este y oeste de la planta baja, los guardarropa del ultimo piso de la torre fueron transformados en oficinas de administración, los requisitos del reglamento contra incendios obligaron a colocar puertas cortafuegos activadas por medio de sensores de humo allí donde se producen penetraciones de los muros de albañilería de 67 cm. de espesor desde el cuerpo central a los laterales en cada uno de los extremos, se abrieron puertas de escape en el ultimo piso que dan acceso al este y al oeste de los huecos sobre el tejado, las escaleras de piedra en cada extremo del edificio y en la torre central se complementaron mediante una



balaustrada que no dejaba huecos demasiado amplios de modo que fuesen aptas para el uso público, por fortuna el carácter de la balaustrada no se ha perdido por culpa de este requisito, la instalación eléctrica es completamente nueva y e incluye equipos contra incendio y contra robo, la calefacción se basa en un sistema de acumuladores de calor que se recargan durante la noche, los carriles de iluminación en techo permiten una iluminación flexible de los diversos objetos que se exhiben un rodapié alto y remetido oculta la mayor parte del cableado de las galerías de exposición.

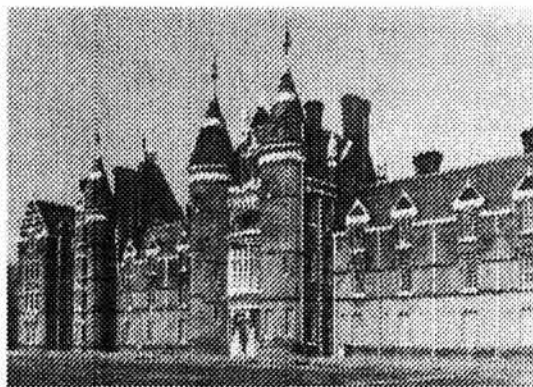

La segunda etapa ha comprendido la habilitación de galerías en el segundo piso similares a las del piso primero de la primera etapa, junto con una exhaustiva reparación del tejado, Se

1. Entrada principal
2. Sala de exposiciones temporales
3. Galería
4. Furgón entrada
5. Futura galería
6. Oficina provisional del contratista
7. Bar
8. Oficinas

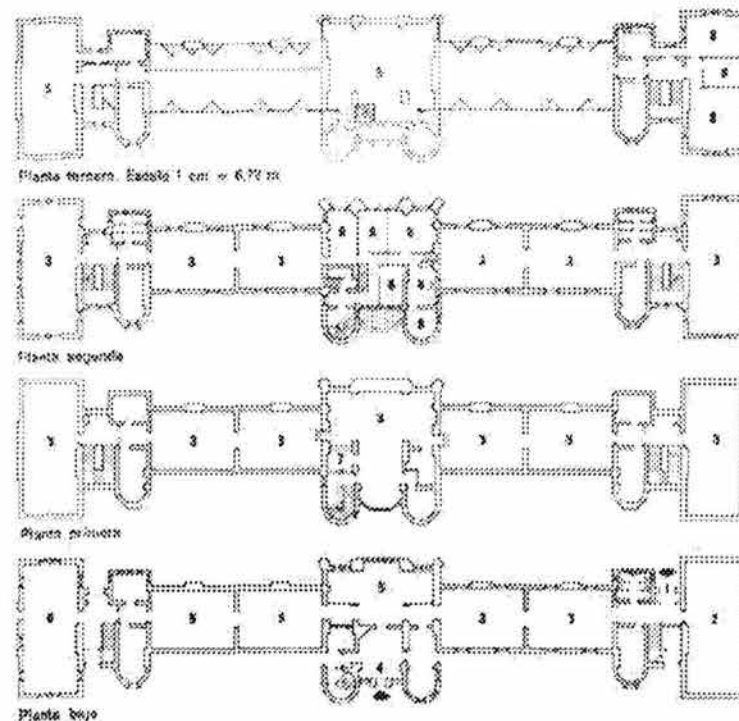

Plantas del proyecto de reutilización

han convertido además dos grandes zonas en planta baja en salas de exposición con aire acondicionado y carriles de iluminación ocultos.

En el exterior se ha conservado la cuidada verja metálica. El nuevo muro de cierre tiene machones de ladrillo y una verja de hierro fundido así como un frontón que pertenecía a los cuarteles que fueron demolidos. En la parte sur del museo se ha creado un jardín estilo parterre francés en

consonancia con el carácter del edificio.

PROGRAMA:

planta baja: galerías de arte,
 Primer piso: galerías, bar.
 Segundo piso: galerías del Museo, aseos, oficinas de los encargados administración, dirección
 Tercer piso: almacén talleres, habitaciones de los encargados.
 Fecha de terminación: 1974.



MOORSIDE MILLS, BRADFORD, YORKSHIRE

HISTORIA:

Esta fábrica de hilados de estambre construida a finales del siglo XIX, continuo en funcionamiento hasta 1970 en ese mismo año fue adquirida por la Corporación Bradford con la intención de convertirla en un museo de maquinaria industrial y especialmente en el ámbito textil.

CARÁCTER:

La austera construcción de muros de piedra tiene 4 pisos y esta rematada por un parapeto, la silueta horizontal se rompe con las chimeneas, la torre del reloj y un depósito de agua. El carácter industrial del edificio esta subrayado por la disposición regular de los vanos en las fachadas idénticas en los 4 pisos de las fachadas norte y sur. El edificio principal esta rodeado de edificios complementarios, uno de los cuales

era el edificio de calderas ya demolido. Otro edificio exento es Moorside House que era la residencia del gerente de la fábrica.

OBRAS REALIZADAS:

El limitado presupuesto con que se contaba en 1971 se empleo en la habilitación de una zona de aparcamiento y en la apertura de las vías de acceso, realizándose los trabajos directamente por los operarios municipales. Se vació también la presa del molino, saneándola a continuación y se derribo el antiguo edificio de calderas.

Al año siguiente se habilitaron como talleres algunas zonas entre las que se encontraban el sótano del edificio, de modo que los técnicos del museo dispusieron rápidamente de un lugar de trabajo. Se han previsto también zonas de almacén, conferencias y

exposiciones con fines educativos. En el extremo norte del edificio principal se levantara una nueva escalera de incendios.

PROGRAMA.

Edificio principal:

Sótano: talleres, almacén

Planta baja: exposición de entrada, espacio para exposiciones temporales, galería dedicada a maquina para suministro de fuerza motriz, maquinaria de imprenta y telares de alfombra, transporte.

Primer piso: galerías dedicadas a maquina de hilar lanas y estambre

Segundo piso: galerías dedicadas a maquinaria textil.

Tercer piso: oficinas, despachos, archivos, almacén, salas de estudio, bibliotecas y sala de conferencias.

Fecha de terminación: 1974

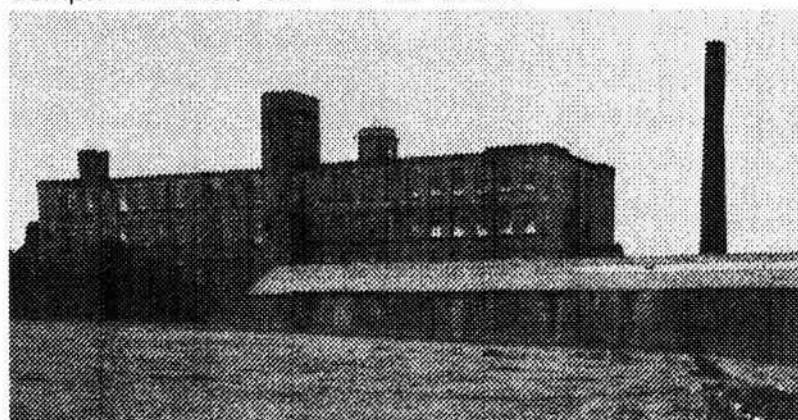

Fachada del inmueble

ESTA TESIS NO SALE
DE LA BIBLIOTECA



Análogos de Reutilización en México

Aduana Marítima de Tampico Arq. Alfonso Goveia

La aduana de Tampico ha jugado un papel preponderante en el desarrollo de dicho puerto, como lo atestiguan su relevancia histórica y su ubicación urbana. Su antiguo edificio constituye uno de los más bellos y mejor logrados ejemplos de la arquitectura industrial del siglo XIX en nuestro país.

El redoblamiento de Tampico en 1823 se suscitó, entre otros motivos por el éxito que representó trasladar a este puerto la aduana de Pueblo Viejo Veracruz. Fueron muy favorables las oportunidades económicas que se derivaron de reubicar esa importante oficina en una de las más señaladas confluencias del comercio marítimo y fluvial.

Para esta nueva traza se eligió la parte más alta de la zona frente a los ríos Pánuco y Tamesí. La franja de tierra

que en un principio las separaba se amplió posteriormente. Sobre una de ellas se reubicaron el muelle marítimo y el edificio de la aduana, lo cual permitió recibir a las embarcaciones de mayor calado por el primer río y brindar acceso a las embarcaciones pequeñas por el segundo.

La construcción del edificio de la aduana se inició en 1896. Constituye un excelente ejercicio de arquitectura del siglo XIX con base en elementos prefabricados de fierro fundido y tabique. Su diseño estructural y acabados compitieron con los mejores edificios de su época.

El inmueble se compone de dos plantas en la primera están las bodegas, almacenes y una zona menor de oficinas alrededor; la segunda planta cuenta con un corredor que circunda tres de sus cuatro lados y que le confiere al edificio una imagen bella con sus columnas y barandales de fierro forjado permite un flujo excelente de personas que acuden a tratar diversos

asuntos.

El edificio se encuentra en un estado razonable de conservación general, si se considera la época de construcción. Gracias a su diseño y materiales originales ha resistido el paso del tiempo. Sin embargo ha sufrido continuas modificaciones en varios de sus componentes a lo largo del tiempo y su última remodelación en 1972 no corresponde al valor arquitectónico del edificio.

El proyecto de rescate se trabajó con el Instituto Nacional de Antropología e Historia y se propuso recuperar los elementos originales aún presentes y reinterpretar sus principios de diseño en los faltantes.

Con este fin se realizó una investigación histórica del inmueble, se elaboró un levantamiento fotográfico y topográfico completo del edificio, se dibujaron todos los planos del conjunto y de detalles constructivos, se digitalizaron y se encontraron los principios de trazo y de diseño de todos sus componentes.



Imágenes de la Aduana de Tampico



Con dicha información se realizaron ciertas actividades como:

Limpiar fachadas para restaurar y devolverlas a su condición original.

Restaurar todos los elementos prefabricados. De la misma, las columnas y barandales de fierro forjado

Por su importancia como monumento histórico, así como por su localización en su sitio privilegiado de la traza la actividad económica y la historia de Tampico el edificio justifico plenamente su rescate y reutilización.

Casos Análogos En entornos rurales.

Buscando proyectos de reutilización en áreas rurales y como sugerencia del Doctor Juan Ignacio del Cueto revise algunos proyectos de reutilización en Yucatán que es uno de los estados de la Republica donde dichos proyectos están recibiendo un fuerte impulso tanto del Gobierno Estatal, como de la iniciativa privada. Todos los proyectos que tuve oportunidad de revisar y los que están recibiendo dicha promoción son Ex-Haciendas Henequeneras con

esencialmente las mismas características.

La Hacienda Temozón Sur

Hoy día, la ex-hacienda Temozón Sur, ubicada en el municipio de Abalá, a 36 kilómetros al sureste de Mérida, se yergue de nuevo majestuosa. Al igual que la mayoría de las haciendas de Yucatán, Temozón Sur, que se edificó en el siglo XVII, primero fue estancia ganadera-maicera antes de transformarse en henequenera, cuando el cultivo del agave se consolidó en la entidad a principios de siglo. La ex hacienda es una nueva opción de esparcimiento para el turismo, y, a la vez, fuente de empleo para habitantes de la zona. El terreno abarca 49 hectáreas.

Antecedentes históricos

Temozón Sur es una de las seis ex haciendas que se encuentran en el municipio de Abalá región cuya cronología se remonta a los tiempos prehispánicos, como lo describe el historiador Edward Kurjack y como evidencian numerosos vestigios arqueológicos que aún se conservan en su jurisdicción. Las otras ex

haciendas son: Uayalceh, Mucuyché, Cacao, Pebá y Sinhunchén.

Los antecedentes más antiguos de Temozón Sur datan del siglo XVII, cuando fungía como estancia ganadera propiedad de Diego de Mendoza. En 1764, Temozón Sur, aún como estancia, pasó a ser propiedad de la Sra. María Muñoz. En esa época, la mayoría de estos sitios se convirtieron en haciendas, con el predominio de la actividad ganadera combinada con la producción de maíz. Ya en la segunda mitad del siglo XIX, Temozón Sur, al igual que otras propiedades cercanas a Mérida, se transformó en henequenera. En el período del monocultivo del agave, la propiedad fue vendida al Sr. José Peniche Rendón.

La arquitectura actual de Temozón Sur fue obra de su siguiente propietario, el Lic. Carlos Peón Machado, quien adquirió la hacienda en la segunda mitad del siglo XIX. Posteriormente, el Sr. Humberto Peón Suárez, nieto del Lic. Peón Machado, heredó la propiedad hasta que finalmente llegó a poder del Sr. Miguel Angel Cervera Mangas, quien se la vendió al grupo Plan en octubre de 1995.



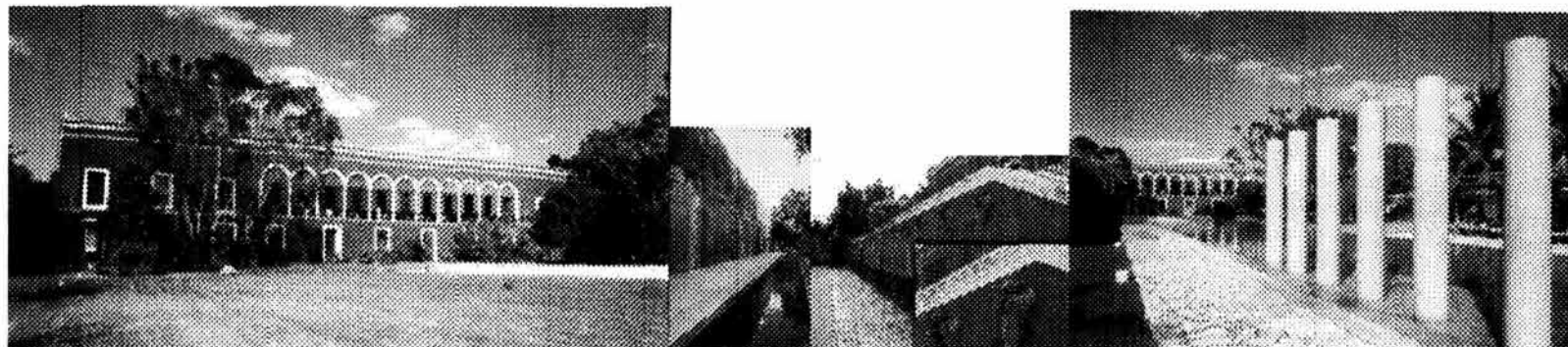

En la cima de amplio montículo levanta la casa principal de la ex-hacienda, que por los detalles arquitectónicos sobresale de las otras edificaciones que se encuentran su alrededor.

Un alto muro, pintado de rojo oscuro, al igual que la mayor parte de las construcciones, en cuyo centro se levantan dos especies de torrecillas, son el acceso principal del casco de la ex-hacienda.

En el extremo oriente de la entrada principal está una antigua capilla. La amplia escalinata de piedra y los detalles en piedra ornamentada que adoman cruces y contramarcos de las puertas dan idea del período en el que se erigió el recinto religioso.

Más hacia el sur, en el mismo sector, una vivienda típica. En el otro extremo,

al poniente, hay una larga fila de construcciones, algunas de ellas con techos de tejas francesas. Son algunas de las 28 habitaciones disponibles en el parador turístico de Temozón Sur.

En el centro, en un nivel más elevado y orientada hacia el norte, se encuentra la casona principal, a la cual se accede por dos escalinatas de piedra, en cada uno de los extremos. Unas gárgolas que conforman las escalinatas hacen más singular el complejo. Un barandal de hierro forjado y madera es el complemento. El interior de la casona no desentona en belleza con el exterior. En disposición horizontal se encuentran, de oriente a poniente, seis piezas, todas con funciones particulares y usos específicos. La sala y el comedor entremezclan elementos decorativos de estilo francés y con objetos de

manufactura típica nacional, como cerámica de Talavera.

La recepción y la cocina, a uno de cuyos accesos se llega por medio de un balcón de madera, completan el complejo espacial de la casa principal de la ex hacienda.

En la parte posterior de la casona, en el segundo nivel, se encuentra el restaurante, con distribución semejante a la del corredor de acceso. El panorama que se ve desde allí es la explanada que limita la casa de máquinas, donde se construyó la piscina principal.

En las arquerías del restaurante hay ventanas de persianas y medios arcos tallados caprichosamente en madera, originales.





Con una ornamentación y estilo arquitectónico que evoca los antiguos mesones y comedores coloniales, pero salpicada con detalles mexicanos y autóctonos, el restaurante de la ex hacienda Temozón Sur también se distingue por singular ambiente. Desde lo alto de los ventanales, orientados en forma horizontal, sobre columnas de piedra de simetría rectangular y arquerías torales, la vista del restaurante es una amplia explanada de verde follaje que limita la ex casa de máquinas, construida en 1898.

La Hacienda San Ildefonso Teya

La Hacienda San Ildefonso Teya, a pocos años de haber "vuelto a la vida" ha sido transformada en hotel.

Estar en la Hacienda Teya es retroceder en el tiempo. En 1974, la hacienda lucía destruida, abandonada e inhabitable. Es entonces cuando su propietario, Sr. Arnoldo Canto, decide ponerla en venta, aunque pocas personas se interesan por el predio debido a su pésimo estado.

Sin embargo, un hombre con visión turística, el Sr. Jorge Carlos Cárdenas Gutiérrez, se percata de la magnífica ubicación de Teya y decide comprarla.

De 1974 a 1985, las condiciones del lugar y la falta de recursos de la familia

los llevan únicamente a realizar trabajos en los jardines, plantan numerosos cítricos y no es sino hasta avanzado 1985 cuando empieza la restauración de los edificios. Se levantan techos y paredes, y se colocan pisos y ventanas, ya que todo se encontraba derruido.

Lo primero que se arregla es la casa principal, en la que hoy se encuentra el restaurante, el Salón de los Vitrales, el Salón de los Mapas y también las habitaciones que se rentan. La capilla es otra de las secciones restauradas.

La Hacienda Teya resurge así de entre las ruinas y poco a poco va cobrando auge hasta convertirse en uno de los sitios preferidos de los meridianos para degustar una buena comida en su restaurante y disfrutar del paisaje, y lo es igualmente para los extranjeros, que eligen Teya para un descanso



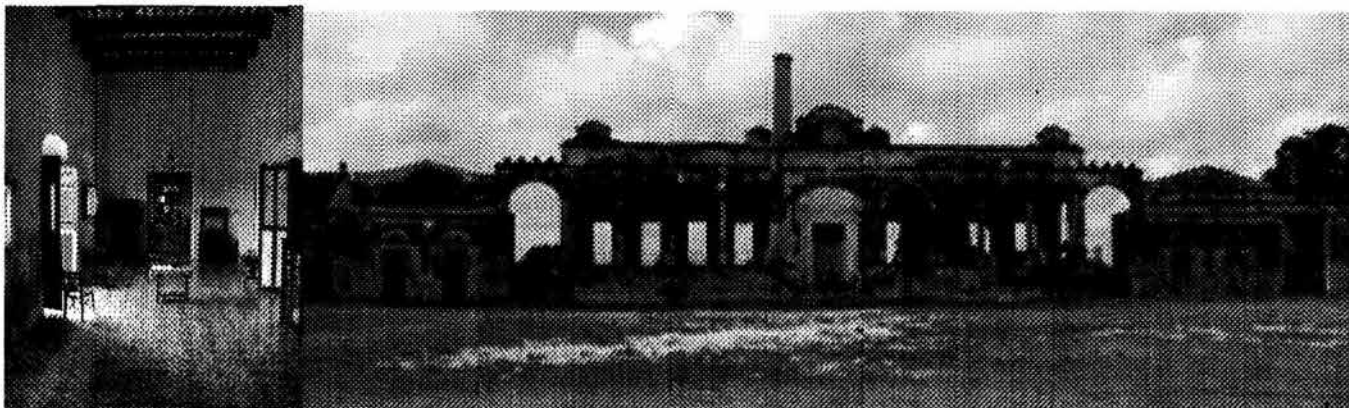

placentero en su ruta por el Mundo Maya.

El 1 de septiembre de 1995 comienza a funcionar el restaurante, que se estableció a petición de los visitantes.

El restaurante se crea para 80 personas, pero en la actualidad tiene cupo para 280. Está abierto de 12 del día a 6 de la tarde y sirve auténtica comida yucateca.

La Hacienda Teya ofrece otros múltiples servicios a los visitantes. Cuenta con 10 habitaciones que se rentan en 120 dólares la noche, además de ofrecer sus salones para todo tipo de fiestas y convenciones. Entre los arreglos recientes realizados en el sitio destaca la adecuación de un salón para juntas con capacidad para 50 personas. La capilla de San

Ildefonso Teya, otra de las áreas que gustan a los visitantes, es muy utilizada para la realización de bodas.

La Hacienda Yaxcopoil

La hacienda Yaxcopoil se fundó en el siglo XVII. Su nombre significa en la lengua maya "Lugar de los Alamos Verdes".

La hacienda reúne en su historia los tres grandes periodos del Yucatán de ayer: la vida prehispánica, la colonial y el auge henequenero de fines del siglo XIX y principios del siglo XX

Con once mil hectáreas de terreno en su época de mayor esplendor, Yaxcopoil fue considerada una de las fincas rústicas más importantes por su tamaño y magnificencia, tanto en el

ramo ganadero como en el henequenero.

La casa principal de amplios salones, altos techos, y espaciosos corredores, está rodeada de extensos jardines con una gama infinita de colorido y vegetación exuberante, que nos sitúan en un ambiente único e incomparable.

Todavía cuenta con los muebles europeos originales que le confieren el ambiente de la época.

El salón principal está presidido por dos óleos: Don Donaciano García Rejón Mazó y su esposa Mónica Galera Encalada, quienes en 1864 adquirieron la hacienda que ya existía desde los tiempos de la colonia española. A partir de entonces la propiedad fue pasando de padres a hijos hasta su actual propietario, descendiente de aquellos.



En la oficina se guardan libros, planos, documentos y otras colecciones de la época de la administración de la hacienda. En la capilla se conserva un óleo de la época colonial. Allí se venera la imagen de su santo patrono, San Gerónimo de Yaxcopoil.

Del período prehispánico, Yaxcopoil conserva en sus montes, ruinas mayas formadas por numerosas estructuras piramidales teniendo las seis principales una altura que varía entre 6 y 20 metros, una cancha para el juego de pelota y estelas menores que se encuentran distribuidas en un área aproximada de 8 kilómetros cuadrados.

Uno de los salones, el llamado "cuarto maya", se ha convertido en un pequeño museo que reúne numerosas vasijas, esculturas, y otras reliquias arqueológicas del período clásico (250 - 900 D.C.) hallados en las ruinas mayas de Yaxcopoil.

De todas las haciendas que hay en la península, la mayoría se encuentran semidestruidas por el paso implacable del tiempo. Sólo unas cuantas de la magnitud de Yaxcopoil se han logrado conservar.



BIBLIOGRAFÍA

Alban Butler,
La Vida de los Santos de Butler, Vol. 3.
Rand McNally Editor
Chicago USA: 1965

Alva Martínez Ernesto,
Restauración y remodelación en la
Arquitectura mexicana,
Comex, México 1994.

Ascencio Cerver Francisco,
Arquitectura,
Rehabilitated Buildings, tomo iii,
Axis books, Barcelona 1994.

Baglioni A. / Guamerio A.
La rehabilitación de edificios urbanos,
Tecnologías para la recuperación
Colección Arquitectura / perspectivas,
G.G. Barcelona 1988

Baldini U.
Teoría de la restauración,
Nerea / Nardini,
Florenia 1997,

Broto, Charles,
Rehabilitated Buildings,
architectural desing,
Instituto monsa de ediciones,
Barcelona 1992

Biblioteca temática uteha
Historia del teatro.
España 1980.

Cantacuzino Sherban,
Nuevos usos para edificios antiguos,
G.G. Barcelona 1979

Centro histórico de la ciudad de
México, Restauración de edificios 1988-
1994.
Editorial enlace, México 1993.

Ciardini F. y Falini P. (editores),
Los centros históricos, política
urbanística y programas de actuación.
G.G. Barcelona 1978

Chanfón Olmos Carlos,
Fundamentos teóricos de la
restauración,

Curso de rehabilitación,
Colegio oficial de arquitectos de
Madrid,
Servicio de publicaciones del COAM.
Madrid, 1985
De Gracia Gonzales Fernando
Construir en lo Construido

Flores Maríni, Carlos,
Santiago Tianguistenco,
Gobierno del Estado de México, 1979

Hoogewoning Anne, Osterheerd Ingrid,
Verstegen Ton,
Paisajes artificiales,
Hans Ibelings editor
Editorial Gustavo Gili S.A.
Barcelona 1992

Ing. Isaac Velásquez Morales
Tianguistenco
Monografía Municipal
Instituto Mexiquense de Cultura 1999

Mtro. Javier García Sánchez
Capulhuac
Monografía Municipal
Instituto Mexiquense de Cultura 1999

Meraz Quintana Leonardo Arq.
La rehabilitación en el diseño, una
experiencia académica,
U.A.M. Xochimilco

Romero Quiroz, Javier,
Santiago Tianguistenco

Paz Arellano Pedro (coordinador),
La rehabilitación de la vivienda una
alternativa para la conservación de los
centros históricos,
Colección divulgación INAH.

Peters Paulhans,
Reutilización de edificios, renovación
y nuevas funciones, Col. Temas de
arquitectura actual,



G.G. Barcelona 1977

Ricalde Humberto / López Gustavo,
Arquitectura contemporánea
mexicana, 1980-

Riederer J.,
Restoration and preservation,
Goethe-institut, Munich, 1989

SEDUE,
Especificaciones generales de
restauración,
SEDUE, México

Tesis profesionales

Caballero Quiroz Aarón,
Rehabilitación de un edificio en la
colonia obrera,
UNAM, México, 1999

García Aguirre Arturo,
Reutilización del Convento de San
Andrés de Epazoyucan, Hotel de 4
estrellas,
UNAM, México, 2001

García Pérez, Luz Amalia,
Escuela Nacional de Música,
UNAM, México, 2000

Morelos-Zaragoza Ascanio Rafael,
Modulo de Extensión Universitaria,
UNAM, México, 1995

Nieto García Raúl,
Restauración de una vivienda del s.
XVIII, Mesones 94,
UNAM, México, 1997

Sandoval Parra Raquel,
Diseño de un centro de rehabilitación
para ciegos y débiles visuales
Rehabilitación de un edificio en la
colonia obrera,
UNAM, México, 2001

Testimonios Orales

Mtro. Javier García Sánchez,
Cronista Municipal de Capulhuac
Capulhuac, Estado de México
Febrero 2003.

Ing. Isaac Velásquez Morales
Cronista Municipal de Santiago
Tlanguistenco
Santiago Tlanguistenco, Estado de
México
Febrero 2003.

Sr. Luciano Guzmán
Sastre del Noviciado Menor Jesuita
El Molino de San Cayetano
Capulhuac, Estado de México
Febrero 2003.

Sacerdote Jesuita Eduardo Calderón
Alumno del Noviciado menor
El Molino de San Cayetano en 1945
Parroquia de La Sagrada Familia

Comunidad jesuita
México, DF Febrero 2003.

Doctor Ramón Vargas Salguero
Investigador del CIEP de la Facultad de
Arquitectura
UNAM, Febrero 2003.

**¡Y a quien no enseñen a volar,
enséñenle a caer más rápidamente!**

**Federico Nietzsche
Así hablaba Zaratustra**

