

41061



**UNIVERSIDAD NACIONAL AUTÓNOMA
DE MÉXICO**

**ESCUELA NACIONAL DE ESTUDIOS PROFESIONALES
CAMPUS ARAGÓN**

**ORIENTACIÓN EDUCATIVA:
IMPORTANCIA E IMPACTO EN LOS ALUMNOS DE
BACHILLERATO.
UN ESTUDIO EXPLORATORIO.**

T E S I S

**QUE PARA OBTENER EL GRADO DE :
MAESTRÍA EN ENSEÑANZA SUPERIOR
P R E S E N T A :
MARÍA DEL CARMEN RODRÍGUEZ CONTRERAS**

**ASESOR:
MTRO. DANIEL GÓMEZ RAMÍREZ**

NEZA., EDO. DE MÉX.,

2004.

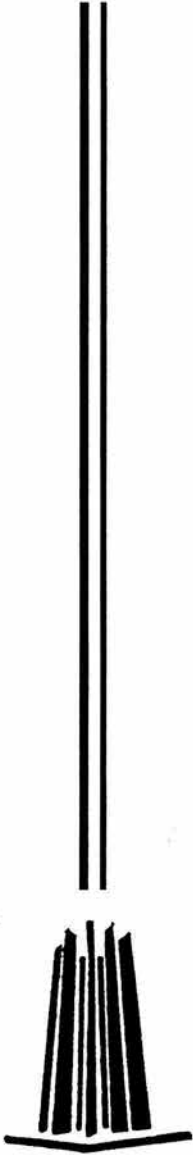



Universidad Nacional
Autónoma de México



UNAM – Dirección General de Bibliotecas
Tesis Digitales
Restricciones de uso

DERECHOS RESERVADOS ©
PROHIBIDA SU REPRODUCCIÓN TOTAL O PARCIAL

Todo el material contenido en esta tesis esta protegido por la Ley Federal del Derecho de Autor (LFDA) de los Estados Unidos Mexicanos (México).

El uso de imágenes, fragmentos de videos, y demás material que sea objeto de protección de los derechos de autor, será exclusivamente para fines educativos e informativos y deberá citar la fuente donde la obtuvo mencionando el autor o autores. Cualquier uso distinto como el lucro, reproducción, edición o modificación, será perseguido y sancionado por el respectivo titular de los Derechos de Autor.

ESTA TESIS NO SALE
DE LA BIBLIOTECA

DEDICATORIA

GRACIAS A DIOS
POR HABERME DADO LA EXISTENCIA Y POR MI
DESARROLLO COMO PERSONA.

A MIS PADRES
JUANITA Y RAFAEL POR SU AMOR Y COMPRENSIÓN

A MIS HERMANOS POR SU APOYO Y CONFIANZA

RAFAEL
JOSE
JUANITA
FELIPE
ABEL

AGUSTÍN
ARTURO
MARIA ELENA
ROSA MARIA
OFELIA

Autorizo a la Dirección General de Bibliotecas de la
UNAM a difundir en formato electrónico e impreso el
contenido de mi trabajo recepcional.

NOBRE: MARÍA DEL CARMEN

RODRÍGUEZ CONTRERAS

FECHA: 17 - JUNIO 2004

FIRMA: 

GRACIAS A TODOS MIS AMIGOS QUE SIEMPRE HAN ACUDIDO A AUXILIARME EN MIS NECESIDADES MATERIALES Y ESPIRITUALES.

ESPECIALMENTE A MARGARITA MENDOZA ORTIZ

QUIERO AGRADECER A TODOS LOS QUE HAN COLABORADO EN MI EDUCACIÓN EN ALGUNA ETAPA DE MI VIDA.

AGRADEZCO MUY ESPECIALMENTE AL

MAESTRO DANIEL GOMEZ RAMÍREZ

**POR SU ASESORIA INCONDICIONAL Y SU APOYO PARA
CULMINAR ESTE TRABAJO.**

AGRADECIMIENTO A MIS MAESTROS :

MTRA. MARIA TERESA BARRON TIRADO

MTRA. GUADALUPE BECERRA SANTIAGO

MTRO. MIGUEL ANGEL OLIVO PEREZ

MTRO VICTOR MANUEL ALVARADO HERNÁNDEZ

Por haber brindado las facilidades necesarias para la realización de este trabajo.

ORIENTADOR :

O RIENTAR ES TU TRABAJO Y QUE DIFÍCIL ES
R EQUIERE DE MUCHA PACIENCIA Y EXPERIENCIA
I NCOMPENSABLE MUCHAS VECES PARA LOS JÓVENES
E STUDIANTE CON MILES DE PROBLEMAS Y DUDAS
N UNCA DEJARAN DE ACOSARTE CON PREGUNTAS
T U ERES SU GUIA NO LOS DEFRAUDES NI REPRIMAS
A CARICIA SUS SUEÑOS , SUS ILUSIONES , SUS QUIMERAS
D ILES CUAL ES LA REALIDAD QUE LES RODEA
O LVIDA TUS TEMORES Y RECONOCE TUS LIMITACIONES
R ECORDANDO SIEMPRE QUE ORIENTAR SIGNIFICA:

TRABAJO , PROFESIONALISMO , AMOR Y HUMANIDAD.

(ORDUÑO ROSALVA)

INDICE

INTRODUCCIÓN		3
CAPITULO I	ANTECEDENTES BÁSICOS Y ACEPCIONES DE LA ORIENTACIÓN EDUCATIVA	7
	1. Antecedentes que Fundamentan la Orientación Educativa.	
	2. Acepciones del Concepto de Orientación Educativa.	
CAPITULO II	ASPECTOS TEÓRICO PRACTICO DE LA ORIENTACIÓN EDUCATIVA	16
	1. La Importancia de la Formación Pedagógica del Orientador en el Proceso Educativo.	
	2. Objetivos Generales de la Orientación Educativa.	
	3. Divisiones Prácticas de la Orientación Educativa.	
CAPITULO III	VISIÓN GENERAL DE LA ORIENTACIÓN EDUCATIVA	23
	1. Breve resumen de la Situación de la Orientación Educativa en el Mundo.	
	2. Reseña Histórica de la Orientación Educativa en México.	
	3. Situación de la orientación Educativa en el Estado de México.	
	4. Áreas de Orientación Educativa.	
CAPITULO IV	IMPORTANCIA DE LAS ACTIVIDADES PRÁCTICAS DE LA ORIENTACIÓN EDUCATIVA UN ESTUDIO EXPLORATORIO EN BACHILLERATO.	52
	1. Actividades Técnico Pedagógicas.	
	2. Actividades Cívicas, Sociales y Culturales.	
	3. Actividades Administrativas.	
	4. Actividades de Mantenimiento	
CAPITULO V	IMPACTO DE LAS ACTIVIDAD DIDÁCTICAS DE LA ORIENTACIÓN EDUCATIVA DE UN ESTUDIO EXPLORATORIO EN BACHILLERATO.	61
	1. Actividades Pedagógicas.	
	2. Actividades Didácticas.	
	3. Actividades Psicosociales.	
CAPITULO VI	ORIENTACIÓN EDUCATIVA :IMPORTANCIA E IMPACTO EN LOS ALUMNOS DE BACHILLERATO UN ESTUDIO EXPLORATORIO	83
	1. Acercamiento al Concepto de Representaciones Sociales de Aplicación en la Orientación Educativa.	
	2. Aplicación de las Representaciones Sociales para Definir la Importancia y el Impacto en la Orientación Educativa.	
	3. Resultados y Evaluación de la Importancia e Impacto de la Orientación Educativa	
CONCLUSIONES Y SUGERENCIAS		141
BIBLIOGRAFÍA		147

INTRODUCCIÓN

El presente trabajo responde a la inquietud de estudiar, de modo exploratorio la importancia e impacto que tiene la asignatura de Orientación Educativa en alumnos del nivel medio superior. En específico el Bachillerato que se estudia en el sistema educativo del Estado de México. El estudio se concentra en los tres niveles que comprende el bachillerato y tiene como modelo el estudio realizado en la Preparatoria Oficial N° 97 del Gobierno del Estado, incluyendo casos de alumnos de los tres grados y egresados, que en total suman una base cuantitativa de 910 alumnos, durante un periodo que abarca de 1996 a 2004, para efectos de avalar el presente trabajo, que expongo a su consideración.

Dada la dimensión y proporción de los problemas que se suscitan derivados del crecimiento demográfico y por ende, la demanda educacional y su consecuente orientación, es urgente, que la función del orientador se intensifique, resalte y mantenga la enorme importancia que tiene la asignatura de Orientación Educativa como herramienta para ayudar a los alumnos a fundamentar la comprensión de su ser, hacer y proceder para que aprendan a elegir, atender, reflexionar y decidir, todo aquello que tenga injerencia en su vida futura.

Generar en los educandos los valores básicos de responsabilidad, respeto, conocimiento, cuidado y honestidad. Que tome conciencia de las múltiples ventajas de trabajar en equipo, comenzando desde la familia, en los grupos escolares, en los equipos deportivos hasta en los equipos de trabajo aprenda a colaborar en diversas actividades, cuestione sus metas, aclare sus objetivos, comprenda y acepte a las personas con las que convive, desarrolle sus capacidades, habilidades y que se conozca así mismo.

Los estudiantes de Educación Media Superior del Estado de México, al concluir sus estudios de bachillerato adquieren una formación básica integral, que les permite desarrollar habilidades, destrezas y actitudes para el desarrollo de competencias básicas, conocer su entorno, valorarlo con conciencia crítica y

participar constructivamente en su transformación; estos alumnos se encuentran preparados para iniciar sus estudios universitarios, a nivel nacional e internacional

Todo Departamento de Orientación Educativa del sistema estatal de bachillerato, tienen por función desarrollar actividades encaminadas a detectar y prevenir dificultades de aprendizaje de los alumnos, además promueve entre ellos el conocimiento del medio en el que se desarrollan como estudiantes de bachillerato, con el objeto de que aprovechen al máximo sus estudios y se evite o aminore el alto índice de reprobación y deserción así favorecer el aprendizaje del alumno.

Esta formación le permite al alumno mediante actividades cotidianas, dar solución inmediata a problemas que se presentan y obtener los elementos necesarios para aprovechar su tiempo, y desarrollarse en la sociedad para poner en práctica los principios del conocimiento científico: observar, razonar y su correspondiente aplicación.

La investigación se realizó revisando de manera exhaustiva toda la información del periodo marcado arriba, así como las actividades que se realizan en el Departamento de Orientación Educativa, analizando y considerando para ello los aspectos referentes al desenvolvimiento del alumno en su entorno escolar. Por ello a manera de objetivo general: en primera instancia se pretende explorar lo que significa y representa la asignatura de Orientación Educativa en los alumnos, dentro del ámbito de la institución educativa y; en segundo término, como objetivo particular y también con un marcado carácter de estudio exploratorio, se pretende establecer la importancia y el impacto de la orientación educativa en la realidad de la existencia individual y colectiva de los alumnos dentro del núcleo social en el que se desenvuelven.

Investigar significa el andar buscando algo, con la esperanza de encontrarlo, su significado es ir a buscar, pedir, preguntar, inquirir y explorar.

De ahí la elección que se ha hecho del termino exploración, que para efectos del desarrollo del presente trabajo parte de la pretensión de hacer más comprensiva la práctica de la orientación educativa. Porque la experiencia que surge del trabajar con estudiantes nos demuestra que comprender, no es

meramente abarcar intelectualmente la comunicación verbal, sino más bien, ver de modo inmediato la verdad de las cosas; y esta percepción inmediata es compasión. Ninguna abundancia de argumentos de investigar la verdad de las opiniones, puede producir comprensión. Lo que se necesita es sensibilidad, percepción, exploración cuidadosa, que paso a paso confiera a la mente de los educandos la capacidad para aprender con facilidad y rapidez.

Para llevar a cabo los objetivos propuestos del trabajo de investigación, metodológicamente hablando partimos de lo general a lo particular, es decir de lo deductivo a lo inductivo, mediante lo cual se trata de establecer que el estudio exploratorio del caso expuesto puede sentar criterios de análisis, para desarrollar observaciones a nivel zona o bien a nivel estatal. Para efecto de los fines propuestos se ha convenido en dividir el universo del trabajo en seis grandes capítulos con sus correspondientes temas, así como de las conclusiones y sugerencias, de la siguiente forma:

En el primer capítulo denominado Antecedentes Básicos y Acepciones de Orientación Educativa se pretende mostrar un panorama general de Orientación Educativa como ciencia y su importancia en el proceso educativo.

En el segundo capítulo titulado Aspectos Teórico Prácticos de la Orientación Educativa, se señalan los objetivos, división y metodología propias de la Orientación Educativa.

En el capítulo tercero se expone una visión general de la Orientación Educativa, evolución y situación actual de su aplicación tanto a nivel mundial y nacional como a nivel estatal.

En el cuarto capítulo se titula y se destaca la Importancia de las Actividades Prácticas de la Orientación Educativa de un Estudio Exploratorio en Bachillerato en el que se hace hincapié en el uso y manejo de las actividades: técnico-pedagógicas; cívicas, sociales y culturales; administrativas y de mantenimiento.

El capítulo quinto que se denomina Impacto de las Actividades Didácticas de Orientación Educativa un Estudio Exploratorio en Bachillerato, se desarrolla el uso, manejo e importancia que las actividades pedagógicas, didácticas y psicosociales que se desarrollan con los estudiantes.

El capítulo sexto establece la esencia del trabajo de investigación titulado: Orientación Educativa Importancia e Impacto en los alumnos de Bachillerato un Estudio Exploratorio , consiste en la integración, análisis y resultados obtenidos en el cuestionario aplicado para identificar la importancia de la asignatura de orientación educativa – lo que representa para los alumnos la asignatura dentro de su ámbito escolar , en su realidad individual, familiar y colectiva- y su trabajo cotidiano.

Las conclusiones finales nos muestran alternativas de acción, así como la propuesta de llevar a cabo un trabajo colegiado . Como corolario de esta tesis se exponen las sugerencias resultantes derivadas de la aplicación de los cuestionarios de Orientación Educativa para conocer el Impacto de la Asignatura en los Alumnos de Bachillerato.

CAPITULO I
ANTECEDENTES BÁSICOS Y ACEPTACIONES
DE LA
ORIENTACIÓN EDUCATIVA

**I.1. Antecedentes que Fundamentan la Orientación
Educativa.**

El Término Orientación Educativa fue utilizado por primera vez por T.L. Kelley en 1914 para describir la ayuda que se le daba a aquellos estudiantes que preguntaban sobre la elección de estudios y sobre la adaptación social. Al tratar de conceptualizar el término Orientación Educativa nos enfrentamos a diversos puntos de vista que pueden ser de lo más sencillo, aumentando el grado de profundidad, como aspectos tan complejos.

Es importante distinguir que el elemento básico de la Orientación es el Alumno, en todas sus relaciones, actividades, pensamientos y creencias. Porque estas dan sentido pleno a su vida y le permiten con mayor facilidad su integración a la sociedad. De todos los aspectos antes señalados, se desprende el siguiente patrón de reactivos para reconocer la situación y las posibles tendencias de encausar las disposiciones físicas, las aptitudes mentales y actitud de conciencia de los educandos:

- Analizar la intención e idea de aprobar este nivel medio superior para acceder al nivel superior.
- Elaborando su proyecto de vida dentro de la conformación de su sociedad..
- Incrementar sus conocimientos que le permiten arribar a otras formas de interpretar la realidad.
- Aprender las formas para solucionar problemas cotidianos.

- Favorecer una interacción Maestro-Alumno.
- Creación y reforzamiento de hábitos de estudio.
- Aplicación de técnicas de búsqueda de información.
- Desarrollar un rol específico como estudiante.
- Relacionarse con su grupo, con otros alumnos y otros grupos.
- Relaciones de Noviazgo.
- Confrontar adecuadamente los conflictos de actitud o diferencias de ideas.
- Respetar la disciplina de la escuela.
- Cumplimiento de trabajos en clase y de actividades extra-clase.
- Interacciones múltiples, culturales, recreativas, deportivas.¹

Gall define , la orientación como < el esfuerzo por saber de qué manera pueden desarrollarse hasta el máximo las fuerzas latentes de cada personalidad en formación, >

< Es buscar , en que sentido puede realizar su plenitud cada ser humano .Si se considera con detenimiento, se esta insistiendo en ya no ver a la orientación sólo como una actividad profesional sino como una práctica socio-histórica de formación de sujetos >²

El proceso educativo consiste en formar al alumno y orientarlo hacia aquellas actividades que más se ajusten a sus aptitudes e intereses.

El Proceso educativo reside en la búsqueda de la mejor manera de corregir desviaciones presentes tanto en la relación Individuo – Escuela , como en la relación Escuela -Sociedad , es decir la prosperidad en las relaciones sociales es una tarea que la Orientación tiene a su cargo desde esta categoría, es la ayuda personal proporcionada por alguien de Orientación Educativa . su fundamento se encuentra en el hecho de que los seres humanos necesitan ayuda , la necesidad de ayuda siempre ha existido:

- a)Para mejorar las condiciones del hogar.
- b) responder a las condiciones de la mano de obra de la industria.

¹García Hoz, Victor(1989) Pedagogía Visible y Educación Invisible, Madrid Rialp.

² Meneses Díaz, Gerardo y otros. Orientación Educativa Discurso y Sentido. Pág. 17.

- c) Adecuarse a las variaciones de sociedad.
- d) El aumento de la demanda de educación.
- e) Utilizar adecuadamente las horas libres.
- f) Beneficiar las condiciones morales y religiosas.
- g) Actualizarse de acuerdo a los cambios en la filosofía de la educación.³

Hoppock < Orientar es ayudar a una persona a familiarizarse con un medio ambiente nuevo >

Zeran : entiende la Orientación como <un proceso de ayuda al individuo para conocerse a sí mismo y a la sociedad en que vive a fin de que pueda lograr su máxima ordenación interna y la mejor contribución a la sociedad.

García Hoz: La Orientación, debe hacerse en la misma escuela en estrecho contacto con la familia.

La Orientación personal Según García Hoz, <es el proceso de ayuda a un sujeto a fin de que llegue al suficiente conocimiento de sí mismo y del mundo que le rodea para que sea capaz de resolver los problemas de su vida.>⁴

La Orientación personal comprende las modalidades : profesional y escolar.

Robert H. Knapp señala las siguientes características:

-Debe servir a todos los niños, no sólo a aquellos que tengan serios problemas.

-Debe extenderse a todas las necesidades del niño.

-En un proceso continuo.

-Debe estar basada sobre las diferencias individuales.

-El principal encargado de la orientación debe ser el profesor de clase.

-Debe ser una tarea de cooperación llevada a cabo por todos los miembros de la escuela.

-Los padres y los profesores son los encargados de la orientación.

-Deben utilizarse los recursos de la comunidad y coordinarlos con la labor de la escuela y del hogar.

³ García Hoz, Víctor (1987) Pedagogía Visible y Educación. Madrid .Rialp.

⁴ García Hoz, Víctor (1994) Tratado de Educación Personalizada. La Orientación en la Educación Institucionalizada. La Formación Ética. Madrid. Rialp.

Al correr de los años se desarrolló gradualmente la forma de reconocer a la orientación educativa , no sólo considerándola en sentido de salud mental, se dotó de una estructura clara que ha predominado diferenciando a la orientación educativa de la orientación vocacional.

Después de la primera guerra mundial, se desarrollaron , los recursos técnicos diseñados para facilitar el conocimiento de las aptitudes y limitaciones del individuo. El programa de tests de inteligencia colectivos , demostró que es posible obtener , en pocos minutos, datos acerca de la capacidad de un individuo determinado, mediante los cuales puede predecirse, con un grado razonable de exactitud. Tuvo gran aceptación esta situación y se observó gran demanda de dichos tests para la industria así como la educación y, pocos años después , se disponía literalmente de cientos de ellos.

Para Miller (1971) la orientación es el proceso por el que se ayuda a los individuos a lograr la auto-comprensión y autodirección necesarias para conseguir el máximo ajuste a la escuela, al hogar y a la comunidad.

A partir de los años setenta ha tenido especial relevancia el movimiento de (educación para la carrera) . Muchos autores actuales tienden a poner énfasis en la prevención o en el desarrollo. La multiplicidad de teorías a veces ha provocado disputas partidistas entre los respectivos militantes. Beck (1973) afirma que todos los autores parecen coincidir en que el fin de la orientación no sólo es la solución de problemas, sino la <ayuda para lograr la auto-orientación y el desarrollo personal>.

I.2. Acepciones del Concepto de Orientación Educativa.

Diversos autores hacen hincapié en los aspectos relacionados a la orientación educativa y a la orientación vocacional, como por ejemplo a F. Parson le preocupaba la apremiante necesidad que en la sociedad industrial tiene la juventud de encontrar los puestos apropiados en el ámbito del trabajo. Cuando consideró este problema, lo dotó de una estructura clara, que ha predominado desde entonces en el campo de la orientación vocacional. Para que una persona realice una elección correcta, necesita estar bien informada acerca de: las características de los diversos empleos que se brindan para su desempeño; y de las aptitudes que se requieren y las limitaciones para su desempeño. La tarea del orientador vocacional consiste tanto en ofrecer al alumno estos tipos de información como en ayudarlo a entenderlas y ponerlas en práctica.

A lo largo de los años se ha venido perfeccionado la manera en cómo se establecen los parámetros para determinar los datos a requerir para la elección de carrera, las posibilidades de una profesión, sus retos y dificultades así como su desarrollo profesional. Actualmente toda esta información se complementa con guías de carreras, revistas especializadas y visitas guiadas a centros universitarios. Además se proporcionan todos los posibles elementos estadísticos sobre los aspectos cualitativos y cuantitativos de la profesión a desempeñar y su remuneración económica.

Existen muchos trabajos desarrollados en relación a profundizar sobre la orientación educativa, se requiere desarrollar recursos humanos, científicos, técnicos en la actualidad los educadores centran su atención en aspectos que favorecen a la educación muestra clara de esas inquietudes. En España la Asociación Nacional de Psicología de la Educación y Psicopedagogía que preside el Dr. Jesús Beltrán Llena y el Departamento de Psicología Evolutiva de la Universidad de Almería, ha organizado el V Congreso Internacional de Psicología y Educación, "Calidad Educativa" en la Universidad de Almería España, se llevó a cabo del 30 de marzo al 2 de abril del año 2004. Se abordaron los temas como: la Educación que se recibe desde la infancia a la juventud.

De los resultados de los trabajos realizados se han configurado cuatro grandes áreas temáticas en las que puedan recoger todas las cuestiones de interés de nuestra área:

1ª. La Educación para el desarrollo (edades, procesos y situaciones) y Educación Familiar.

2ª. La Educación en los contextos de formación académica , cultural y deportiva .

3ª. La Educación para la diversidad , dificultades de aprendizaje y necesidades educativas especiales.

4ª. La Educación para la Orientación Profesional, Laboral, No Formal- (Medios de Comunicación y Nuevas Tecnologías) y Búsqueda de Empleo.

Los Congresos Internacionales de Psicología y Educación se iniciaron en Madrid en el año 1991, desarrollándose en cuatro años en distintas sedes, las primeras fueron en la Ciudad de España, la 3ª. En Santiago de Compostela, siendo la Universidad de Almería la sede elegida para la cuarta edición.

Uno de los conferencistas fue Howard Gardner (Psicólogo y Neuropsicólogo de la Universidad de Harvard, imparte clases como profesor de neurología en la facultad de Medicina de la Universidad de Botón . Es autor de 18 libros y varios cientos de artículos en las revistas más prestigiadas de Psicología y Educación. Sus aportaciones a la Inteligencia , al Proceso Educativo, a los estudios sobre el desarrollo simbólico, personalidades creativas, el papel de las decisiones morales, enfoques múltiples, propuestas para mejorar la escolaridad, la creatividad, el arte en los niños, el desarrollo humano. Pero la Obra que le ha provocado la fama es Estudios de las inteligencias Múltiples, una crítica radical a la idea de que sólo una inteligencia humana que puede ser evaluada por los instrumentos psicotécnicos o tests. Para H. Gardner existen al menos ocho inteligencias – entendiéndose Inteligencia : como la capacidad humana para solucionar o resolver problemas y crear cosas que sean valiosas para vivir y desarrollar una o varias culturas. (lingüística/verbal, análisis lógico/matemático, interpersonal, intrapersonal, kinestésica/corporal , rítmica/musical, visual/espacial , inteligencia naturalista/ecológica). Todos tenemos las ocho ; pero en distintos niveles y

grados. Nadie tiene el mismo perfil intelectual, cada persona aprende de manera diferente. Por eso lo más importante según Gardner es enseñar en la escuela no una, sino todas las inteligencias y mostrar todos los contenidos curriculares por medio de todas las inteligencias. Conseguir una educación más positiva y personalizada. Es pertinente que todos los profesores de todos los niveles educativos conozcan este nuevo planteamiento y busquen la posibilidad de aplicación en la práctica educativa. Ayudar a los alumnos a combinar sus diferentes inteligencias, dado que no hay un solo modo de aprender, ni de enseñar.

Otro conferencista fue el Profesor John Mayer que trabaja en el Departamento de Psicología de la Universidad de New Hampshire. Ha centrado sus intereses en la Psicología de la personalidad y sobre todo, en la inteligencia emocional. En sus investigaciones ha estado examinando cómo las personas que puntúan alto en inteligencia emocional difieren de las que puntúan bajo en los estilos de vida y en los éxitos económicos, artísticos, comerciales y sobre todo educativos.

El tema es de gran interés porque durante mucho tiempo, se han acentuado privilegiadamente factores de la inteligencia como el razonamiento lógico, las habilidades matemáticas, las destrezas verbales, o la capacidad espacial. Incluso nos hemos acostumbrado a la idea de que el coeficiente intelectual (C.I.) es el mejor predictor del rendimiento académico y hasta del éxito o fracaso en la vida. Sin embargo las cosas no siempre son así, conocemos muchos casos en los que personas con altos C.I. fracasan en la vida, y otros con bajos o medios C.I. triunfan en los negocios o en la actividad empresarial. Es evidente que algo falta en esa ecuación del C.I. y éxito en la vida que podía explicar muchos de los casos en los que la fórmula no funciona del todo. En la relación práctica del presente estudio y de la observación del C.I., se ha comprobado en algunos ejemplos individuales, que alumnos de un coeficiente intelectual medio han sido sobresalientes en sus aspiraciones a niveles superiores, en comparación con alumnos que mostraron un alto C.I., los cuales no cubrieron los porcentajes requeridos.

En tercer lugar, Robert H. Ennis es Profesor en la Universidad de Illinois (USA), destacando por poner de relieve la necesidad de desarrollar el pensamiento crítico de los alumnos en la sociedad de la información. También se ha interesado por la Filosofía de la ciencia y el análisis de los conceptos educativos. El pensamiento crítico, según R. H. Ennis, es lo que nos enseña " qué creer y qué hacer ". En una sociedad como la actual: permisiva, falta de referentes morales, saturada de información y con tendencia al pensamiento único, el desarrollo del pensamiento crítico es la salvaguardia de la personalidad frente a la previsible colonización del ciudadano y del pensamiento dirigido. Según este autor, es importante considerar dentro del proceso de orientación, la necesidad de que los alumnos se formen bajo fundamento ético moral, que les permita su desarrollo propio como persona.

Estas valiosas aportaciones exigen de manera inmediata que nos mantengamos dentro de un proceso constante de actualización, preocupación que la Red de Posgrados en Educación A. C., ha retomado para realizar reuniones que propicien aportaciones que redunden en beneficio de la orientación educativa.

Primer Congreso Nacional 2004 y IV Encuentro de estudiantes y académicos de posgrado en Educación. Llevado a cabo de 18 al 20 de marzo de 2004. en la Universidad de Colima. Organizado por la Red de Posgrados en Educación.A.C.

VII Encuentro Nacional y Regional de Investigación Educativa llevado a cabo del 24 al 26 de marzo de 2004 en la ciudad de Pachuca de Soto Hidalgo Mex., organizado por la Universidad Pedagógica Nacional de Hidalgo.

XIV Congreso de la Asociación Mundial de Ciencias de la Educación del 10 al 14 de marzo de 2004. En la ciudad de Santiago de Chile, Chile.

Congreso Internacional "La Pedagogía en los albores del siglo XXI. Retos y Perspectivas". Del 12-14 de mayo. Se realizará en la ciudad de Xalapa, Veracruz, México. Organiza la Facultad de Pedagogía de la Universidad Veracruzana.

I Taller Internacional de Ciencias de la Educación. En Bayamo, Granma. Cuba del 20 al 21 de Mayo de 2004. Organizado por la Universidad de Granma y Centro de Estudios de la Educación. CECEG.. Gracias a la profundización de

temas de interés educativo , se han realizado cambios y diseñado estrategias para la labor docente tan importante en este momento .

Conferencia Internacional de Aprendizaje Basado en Problemas. Junio 13 - 19 de 2004. En la ciudad de Can Cun, Quintana Roo, México. Organizado por el TEC. De Monterrey . La etapa escolar que nos ocupa , requiere del conocimiento y esfuerzo por orientar a los alumnos a responsabilizarse de la toma de decisiones acordes a sus expectativas personales . de ahí la importancia de ahondar en estos temas.

3er Congreso Internacional “Docencia Universitaria e Innovación” que se llevará a cabo el 30 de junio y 1º. Y 2 de julio de 2004 . En Girona , España organizado por la Facultad e Letras de la Universidad Girona.

1er. Congreso Internacional de Educación, Lenguaje y Sociedad. Se realizará del 1º. Al 3 de julio de 2004. En General Pico, La Pampa Argentina. Organizado por la Facultad de Ciencias Humanas de la Universidad Nacional de la Pampa. Tan importante para desarrollar el acervo cultural , que se requiere tanto en Educación como Lenguaje adecuado a la realidad que nos permita la integración de esfuerzos para alcanzar metas educativas importantes.

XII Congreso Nacional y II Iberoamericano de Pedagogía que se realizará del 13 al 16 de septiembre en la Ciudad de Valencia , España. Organizado por la Sociedad Española de Pedagogía.

1er. Congreso Internacional de Mapas Conceptuales. Que se llevará a cabo del 14-17 de septiembre de 2004. Organizado por la Universidad Pública de Navarra y el Institute for Human and Machine Cognition de la Universidad de West Florida.

Se establecen trabajos a desarrollar de manera conjunta con especialistas de diversas áreas que proponen alternativas para solucionar problemas educativos y que es necesario plantear en esta sociedad actual como el Congreso 2005 Internacional Congress for School Effectiveness an Improvement que se llevará a cabo en Enero . Organizado por la Universidad de Barcelona , España y que convocará a especialistas en el área educativa.

CAPITULO II

ASPECTOS TEÓRICO PRÁCTICOS DE LA ORIENTACIÓN EDUCATIVA

II.1. La Importancia de la Formación Pedagógica del Orientador en el Proceso Educativo.

Partimos de considerar que un orientador educativo tiene como misión motivar y comprometer a los estudiantes, a los padres de familia y a la responsabilidad ético-profesional del maestro catedrático, para alcanzar en los procesos educativos una preparación de calidad competitiva que dé la oportunidad de lograr metas y vencer retos , que habrá de enfrentar el alumno al continuar sus estudios e integrarse al trabajo productivo .

En la actualidad se requiere de un orientador educativo protagónico que pueda ejercer un rol realmente profesional , un orientador autónomo que tome decisiones con base en las características específicas del proceso de enseñanza-aprendizaje. En correlación directa con las características específicas del sujeto en el que recae la acción del proceso educativo.

Actualmente las instituciones de enseñanza superior asumen un papel central en la provisión de conocimientos y tecnologías , son centros fundamentales para referencia de las capacidades nacionales en investigación , sus egresados conforman el sector más dinámico de los medios de comunicación de la generación de conocimientos , de la economía , de la política, de la cultura y de la sociedad.

El Orientador Educativo requiere contar con una formación Pedagógica, específica ya que es preciso conocer al adolescente con el que trabaja, sus

intereses, aptitudes, actitudes , inquietudes , ya que a lo largo de su desarrollo profesional entablará una estrecha comunicación con él.

El orientador requiere comprender que su papel es el de facilitar las elecciones y fomentar la salud mental del estudiante , procurar hablar con todos los estudiantes que están a su cargo , no sólo dedicarse a los que tienen problemas severos o problemas de conducta , a los que les falta motivación o falta de integración.

Es requisito indispensable y necesario que los servicios de orientación se integren en el sistema escolar adecuado porque a la complejidad del proceso educativo y las dificultades de los estudios actuales, se añade la complejidad del mundo laboral y los problemas personales propios del alumno en un estadio tan delicado como el de este momento de su vida que es la etapa de la adolescencia y juventud . Si la orientación debe estar integrada en el proceso educativo, debe realizarse de una forma continua y permanente , en las instituciones escolares donde el estudiante se forma, solicitando la ayuda de la familia y, en algunos casos , de personal y organismos especializados para que se logren los objetivos previstos y alcanzar una educación adecuada a las capacidades de los estudiantes.

La importancia del Orientador Educativo radica en su responsabilidad inmediata para atender los siguientes objetivos:

1° Conocer a los alumnos en sus características personales, familiares y sociales y poder comprender su desarrollo personal , así como los contenidos valorativos que manejan. Como orientador se debe buscar reconocer en los alumnos, la aceptación personal de sus capacidades y limitaciones , interesarse por ellos, buscar la integración con el grupo, identificar al estudiante con el grupo y consigo mismo. (Por lo que es importante contar con la ficha de identificación , esta integra datos del alumno : personales, familiares, económicos, salud, culturales y recreativos).

2° Identificar el marco de influencia que tiene el alumno de acuerdo a sus características económicas, políticas y sociales o sus posibilidades de su ingreso, permanencia y continuidad hasta la finalización de sus estudios.(El control de calificaciones y su promedio le proporcionará un registro concreto que determina su permanencia e ingreso a una institución universitaria).

3° Adecuar el Proceso Educativo a cada uno de los estudiantes de bachillerato, considerando las diferencias individuales de los alumnos. (El control de calificaciones individuales que los alumnos llevan para visualizar sus calificaciones , faltas y promedios , es muy importante , porque de forma visual el alumno reconoce sus metas las cuales pretende conseguir y trabajar para alcanzarlas.)

4° Lograr que los alumnos reconozcan y le den un verdadero significado la asignatura de Orientación Educativa. (La asignatura de orientación educativa requiere de una acreditación como asignatura cocurricular ⁵ , por lo que observando la calificación nos puede dar una idea de la aceptación e importancia).

5° Mostrar que son capaces de interpretar su realidad social de manera personal por su propia consideración e interés personal e incidir en las implicaciones relacionadas con el proceso de Enseñanza- Aprendizaje.

6° Planear trabajos en equipo, comprometiendo directamente a los alumnos en actividades individuales y colectivos, así como escuchándolos y animándolos.(las actividades que se realizan de manera conjunta con los alumnos, docentes y directivos , son múltiples , nos puede dar una idea de la variedad de estas y revisar en el capítulo IV las actividades cívicas, sociales , culturales y deportivas).

7° Hacer comprender los obstáculos a los que se enfrentan e intentar que logren la unidad con su medio ambiente.

⁵ Las asignaturas cocurriculares requieren de acreditación en cada uno de los semestres que se cursa el bachillerato general.

II.2. Objetivos de la Orientación Educativa.

Los objetivos que persigue la Orientación Educativa como disciplina académica se desprenden de numerosos estudios realizados que se fundamentan bajo un marco teórico conceptual plenamente comprobado por tratarse de una ciencia eminentemente práctica. De manera sucinta los objetivos que tiene por cubrir son los siguientes:

1. Adecuar la actividad educativa escolar a las posibilidades de cada alumno: proporcionando una enseñanza individualizada en la medida de lo posible y; considerando las diferencias individuales.

2. Orientar al alumno en los problemas escolares y personales que vayan surgiendo: por ejemplo en las dificultades de aprendizaje; relaciones maestro-alumno y de alumnos entre si; dificultades afectivas y; dificultades de conducta .

3. Controlar el proceso educativo del alumno, recopilando los datos necesarios para conocer las posibilidades personales de cada uno de ellos, considerando distintos aspectos, aptitudes específicas, inteligencia, voluntad, intereses, aficiones, afectividad, preferencias escolares, profesionales y hábitos sociales.

4. Orientar al alumno hacia profesiones de carácter universal en las cuales pueda elegir mediante la gama de posibilidades que se le ofrecen para elegir la profesión que más se adecue a sus intereses y capacidades.

5. Orientar al alumno en los estudios que pretende seguir, marcando las posibilidades y limitaciones. Predicción del éxito al elegir la mejor opción de acuerdo a las posibilidades del alumno.

“El objetivo fundamental de la orientación es facilitar las elecciones y decisiones prudentes”.

“El propósito primordial de la orientación es promover la adaptación o la salud mental”.

En consecuencia, una definición comprensiva del proceso de orientación debe incluir características de las dos interpretaciones existentes. Una conclusión útil y breve podría ser que el objetivo de **la Orientación es**

facilitar las elecciones prudentes , de las cuales depende el perfeccionamiento ulterior de la persona. La orientación no debe proporcionarse solo a personas en estado de ansiedad infelices o incapaces de adaptarse a las circunstancias de la vida. En nuestra sociedad, tan compleja y en rápido cambio, todo individuo debe hacer elecciones que propicien consecuencias favorables para la vida futura, y no debe verse obligado a contestar ningún tipo de "test medio" , psicológico, para merecer el servicio del orientador: pero la profundidad de la comprensión y el interés en la complejidad total de la personalidad, característica de la mejor psicoterapia , debería fincarse dentro de cada relación de orientación . La superficialidad no tiene lugar en este cometido; por tanto, no hay casos de "rutina".⁶ cada problema, lo dotó de una estructura clara, que ha predominado desde entonces en el campo de orientación vocacional. Para que una persona realice una elección correcta, necesita estar bien informada acerca de :

- a) las características de los diversos empleos, y
- b) de sus propias aptitudes y limitaciones. La tarea del orientador vocacional consiste tanto en ofrecer al alumno estos tipos de información como en ayudarlo a entenderlas y ponerlas en práctica.⁷

⁶ Tyler Leona. E. (1991) La Función del Orientador (2da. Edición) México. Trillas.

⁷ Idem.

II.2. Divisiones Prácticas de la Orientación Educativa.

Para establecer las divisiones de la orientación educativa es importante distinguir que el elemento básico de la Orientación es el Alumno en todas sus relaciones, actividades, pensamientos y creencias . Las cuales dan sentido a su vida y le permiten integrarse a la sociedad.

La Orientación se desarrolla con la intención de facilitar a los estudiantes su integración a la sociedad mediante un proyecto de vida gracias a un cúmulo de conocimientos que le permitan arribar a otras formas de interpretar la realidad.

LA Orientación Educativa es un proceso que dota al estudiante de herramientas intelectuales para aprehender y construir formas de vida, a partir de sus potencialidades pedagógicas , sociológicas y socioeconómicas. . Proporciona a los estudiantes información específica que implica la adopción de una actitud responsable que se proyecta hacia el futuro , en cuanto a las consecuencias que se deriven de una decisión.

La Orientación Educativa: estudia tanto las técnicas y hábitos de estudio, como la manera de reforzar la elaboración de resúmenes , apuntes, elaboración de cuadros sinópticos, mapas mentales que facilitan un aprendizaje efectivo.

La Orientación Vocacional: estudia todo lo relacionado a las aptitudes, capacidades y actitudes de los alumnos para desarrollar una actividad o profesión.

La Orientación profesional , según Germain, es una < actuación científica completa, actual y persistente, destinada a conseguir que cada sujeto se dedique con libertad, pero con conocimiento, al tipo de trabajo profesional para el cual está más dotado y en el que con menos esfuerzo pueda conseguir mayor rendimiento y mayor provecho., así como mayor satisfacción para sí mismo, de igual forma que encuentre en el ambiente social el éxito>. En este proceso se ayuda al individuo para que sepa elegir y prepararse a una profesión o trabajo determinado, para lo cual se debe tener en cuenta:

Las aptitudes e intereses del sujeto, su personalidad , las posibilidades profesionales existentes características necesarias para su desarrollo y su demanda.

La orientación profesional termina indefectiblemente en la elección de una actividad profesional determinada o en la elección de unos estudios que van a preparar al individuo para, desarrollar cierta profesión.

Se han establecido sistemas de clasificación de las profesiones , publicaciones , libros , conferencias , entrevistas, películas, visitas a instalaciones universitarias , revistas de información específica

La formación profesional es la adquisición de conocimientos y destrezas en orden a la plasmación de una personalidad, oficialmente apta para el ejercicio de una actividad socialmente útil llamada profesión, es el proceso de ayuda a un estudiante para elegir y prepararse a una profesión o trabajo determinado.

El proceso de Orientación Profesional comprende dos aspectos complementarios:

A.-El estudio del sujeto y las profesiones.

El examen del sujeto en primer lugar, se debe tener un conocimiento profundo de la inteligencia, aptitudes, intereses, personalidad y tendencias profesionales del sujeto, para conocer estos datos, se emplean diversos test y técnicas psicométricas.

B.-La formación profesional del individuo.

Para que asuma personalmente los resultados de este estudio y sea capaz de utilizarlos para su mejor incorporación al mundo de trabajo, esta labor se lleva a cabo a través de distintas técnicas

El estudio de las profesiones se engloba dentro de una ciencia denominada profesiográfica que es la determinación de las tareas que comprende el trabajo y las capacidades del conocimiento, habilidades y responsabilidades pertinentes al trabajador, para una buena realización y que diferencia ese trabajo de todos los demás.

CAPITULO III

VISION GENERAL DE LA ORIENTACIÓN EDUCATIVA.

III.1. Breve Resumen de la Situación de la Orientación Educativa en el Mundo.

Son numerosos los ejemplos que históricamente se plasmaron para hacer sentir la necesidad de una orientación educativa sobre todo en aquellos países que debido a su grado de desarrollo cultural muestran adelantos, vertiginosos dentro de los procesos educativos a todos los niveles.

En los inicios se deja entrever a través de diferentes formas de difusión los primeros esbozos de la orientación educativa, de entre las cuales podemos mencionar la cita que hace el célebre escritor Ingles Charles Dickens⁸ (1812-1870) que en su novela "Bleak House" en 1853, plasmaba la vida de un joven cuya experiencia tenía la recurrente necesidad de la orientación educativa con el objeto de determinar cuales eran sus inclinaciones naturales para definir su vida futura y cuales eran los parámetros de conducta moral a seguir para adaptarse a la forma de vida de aquel entonces.

En los Estados Unidos a finales del siglo XIX, se desarrollaron las "Child Guidance Clinics", la labor educativa de estas clínicas se fue transformando con el paso del tiempo hasta convertirse en los últimos años, lo que ahora se denomina Centros de Psicología Escolar. También Cattell en 1880, dentro de sus investigaciones psicológicas, crea el método de los tests para seleccionar a los alumnos anormales, que debían ser educados en escuelas especiales.

George A. Merrill organizó en 1894, en el estado de California la llamada, School of Mechamics Arts, en la cual se representaban muchos de los elementos de un plan para fundamentar y formalizar la Orientación Educativa como disciplina.

⁸ Charles Dickens. Ha escrito a Marconi, a Péguy, San Bernardo de Siena, Penélope, Pinocho y a tantos otros personajes históricos y míticos de todos los tiempos y lugares.

En general en los Estados Unidos a partir de 1900, dado el desarrollo de las instituciones educativas, se crean Centros y Departamentos encargados de proporcionar información sobre orientación educativa, movimiento que propicia iniciativas de carácter académico para darle una mayor formalidad a la Orientación, las cuales cristalizan al sentarse las bases estructurales de una guía vocacional relativa a Programas de Orientación, con una proyección específica para la elección de estudios profesionales.

Comparativamente en el contexto europeo de la orientación educativa, sobresalen numerosos ejemplos para su consolidación como disciplina alterna a los programas académicos. Los países europeos que se dieron a esta tarea orientadora fueron: Alemania, Bélgica, Inglaterra, Francia, España, la U.R.S.S también concedían un lugar preeminente a todos los problemas relacionados con la ciencia del trabajo y entre ellos a la Orientación Profesional.

Uno de los antecedentes primarios fue el acontecido en Munich Alemania, que en 1902, donde se crea la primera Oficina de Orientación Profesional, atribuida a Frank Parson por cuyo mérito se hace posible el proyecto, con base a sus trabajos realizados en Estados Unidos de Norteamérica en 1907. Se ha dicho que Pearson fue la primera persona que empleó el término de "Orientación Educativa" y que preparó el camino para la organización de los programas de aplicación en las escuelas públicas, proponiendo que las "Instituciones Educativas deberían de asumir esta responsabilidad". Ya de regreso a Norteamérica Frank Parson escribe en Boston, en 1909, su obra titulada "Choosing Vocation" y funda una oficina orientadora, iniciando así, desde el punto de vista empírico práctico, el movimiento de la Orientación Profesional en dicho país.

Hacia 1909, Decroly funda en Bruselas, Bélgica, la Oficina Internacional de Orientación y Selección Profesional.

En 1919 en España se formó el Instituto de Orientación Profesional donde a partir de 1920 hasta 1936, se celebraron reuniones internacionales en las que fueron discutidos los problemas y las técnicas de la Orientación y la Selección Profesional, unificando la terminología (en la primera reunión se

forma la Asociación Internacional Permanente, cuyo iniciador fue el Psicólogo suizo D. Claparede)

El movimiento de Orientación sin duda ha recibido innumerables consideraciones en Suiza, como fue el caso de Ginebra en 1920, en donde se reunieron en el Instituto J. J. Rousseau , a instancias del Psicólogo D. Claparede, once países europeos para la discusión de temas relativos a la Orientación. Observamos que la orientación Educativa ha tenido grandes discusiones y diversos enfoques de acuerdo al país y a los educadores.

Por otra parte en Francia quedó establecido oficialmente un centro de Orientación Educativa, contemplándose, la creación de cada Departamento Escolar de una Orientación Profesional para los jóvenes recién egresados de las escuelas. En este mismo año se instituye la orientación profesional para los jóvenes como Orientación Educativa y Vocacional, y el Instituto Nacional de Pedagogía (1925). Después de la Segunda Guerra Mundial, los psicólogos Wallon y Zazzo organizaron un laboratorio y un servicio de Orientación Escolar que fue suspendido en 1954 a pesar de los elogios y el estímulo que se le diera por parte de la UNESCO.

En Bulgaria, se postula a la Orientación ligada con la Educación y por tanto con la vida global del individuo, es así que la función de la Orientación consiste en preparar al individuo para que sea productivo y creativo.

En Asia, Japón también se interesaron ampliamente por el empleo de las capacidades de sus súbditos de acuerdo con reglas científicas: el Instituto de Psicología Experimental en la Universidad de Tokio, inició toda una serie de interesantes investigaciones en el campo de la Orientación Profesional, creando laboratorios para la observación y análisis de aptitudes profesionales en diversas ciudades. También en la India se demostró interés por este tipo de Orientación

Más adelante en Brasil, el Servicio de Orientación intenta ayudar al individuo en su vida vocacional, familiar y social, según los informes recibidos este país le ha dado mucha importancia a la Orientación, ya que es la primera nación del mundo que consideró constitucionalmente como derecho, la necesidad de Orientación Profesional y en consecuencia, funda en 1925 el

Instituto de Psicotecnia y Orientación Profesional. En 1959 en Caracas Venezuela se funda el Instituto Experimental de Formación Docente, y se organiza el Departamento de Orientación y Bienestar, con base en tres principios básicos de la Orientación:

El Servicio es para todos los alumnos.⁹

Atiende todos los aspectos de la personalidad.¹⁰

Es un proceso de Aprendizaje.¹¹

Por su parte Chile, el Servicio de Orientación con base a los Centros Universitarios e Instituciones de Educación Superior que forman parte inmediata y directa del Sistema Nacional de Educación.¹²

⁹ La orientación educativa es un servicio que se brinda en todas las instituciones educativas del Gobierno del Estado de México.

¹⁰ En ocasiones es compleja porque se atienden múltiples situaciones que pueden ser tan sencillas y a la vez necesarias.

¹¹ Aprendemos tanto orientadores, profesores, alumnos, como padres de familia y personal administrativo.

¹² Tesis el papel de la orientación educativa en el Plan de estudios del Bachillerato único de las Preparatorias incorporadas a la Universidad del Estado de México. Camarena Martínez Rita. 2001

III.2. Reseña Histórica de la Orientación Educativa en México.

José Vasconcelos, como rector de la Universidad en funciones , promueve el Segundo Congreso de Maestros en 1920 y se manifiesta por la federación de la enseñanza, elabora un proyecto de ley para la creación de la Secretaria de Educación Pública , siendo este proyecto aprobado el 28 de Septiembre de 1921: dos ideas guían el pensamiento de Vasconcelos para la creación de esta Secretaria, la primera de ellas, constituía la necesidad imperiosa de unificar y reorganizar la educación debido a las condiciones por las que había pasado el país, la segunda reside en la urgencia de revitalizar la Orientación y dar a México a través de ella su identidad definitiva.

Se cristaliza plenamente en 1921 , cuando pensadores, legisladores, maestros y funcionarios, le dan un carácter de realidad nacional, a través de la creación de la Secretaria de Educación Pública (S.E.P.)

Se organizaron en la Secretaria de Educación Pública, el Departamento de Psicopedagogía e Higiene Mental, la Sección de Orientación Educativa y Vocacional y el Instituto Nacional de Pedagogía (1925).

El desarrollo de la Orientación Educativa, ha dependido fundamentalmente de los sistemas de enseñanza que han adoptado los gobiernos de nuestro país a través de sus políticas educativas . Hasta el año de 1926, la formación educativa del adolescente, se consideró como una mera instrucción preparatoria para continuar estudios superiores.

Ya que esta institución trabajo en Investigación Pedagógica , estandarización de pruebas de inteligencia y aptitudes en la Orientación Profesional . En 1932, en el seno de la Escuela Preparatoria Técnica de la Secretaria de Educación Pública, surge un servicio de Orientación, con un carácter preponderantemente vocacional, cuyo propósito era el de brindar a los alumnos que hubiesen demostrado mayor capacidad en un área determinada, la oportunidad de continuar cursos o una carrera profesional.

El antecedente que se tiene acerca de la Orientación Educativa en México es de 1932 , en la Escuela Preparatoria de la Secretaria de Educación Pública, la

cual proyecta un Servicio de Orientación Educativa, que brinda a los alumnos, la oportunidad de llevar cursos de postgrado.

En 1934 se crea el Instituto Politécnico Nacional con la planeación de diversas escuelas que en si mismas representan clara aplicación de la selección escolar y la Orientación Vocacional.

En 1937 el Instituto Nacional de Pedagogía bajo la dirección del Dr. Guillermo Dávila, manejó un área de servicio de laboratorio de Orientación Profesional, dependiente de la Secretaría de Educación Pública.

La Sociedad de Estudios Profesionales mencionada por el Instituto Politécnico Nacional y por la Universidad Nacional Autónoma de México, señala las metas necesarias para desarrollar de manera eficaz la Orientación Profesional en México.

Dentro de la Facultad de Filosofía y Letras de la Universidad Nacional Autónoma de México funcionaba el Departamento de Psicología de la U.N.A.M. El plan de estudios era de tres años y se obtenía el nivel de maestría. Posteriormente en 1949, se formó otro plan de estudios y dirigió este departamento el Dr. José Luis Curiel.

Años después se fundó "El Instituto Vocacional de la Segunda Enseñanza", al tiempo que funcionaba en las escuelas secundarias, las cuales tuvieron como objetivo las marcadas en 1951 en la Asamblea Nacional de Educación, que consideró necesario descubrir y orientar las actitudes, inclinaciones y capacidades de los educandos y guiarlos adecuadamente para elegir la profesión u ocupación a que deberán dedicarse.

En 1952 el Profesor José Antonio Magaña en aquel entonces, Director General de Segunda Enseñanza, en funciones presentó al Lic. Manuel Gual Vidal, Secretario de Educación Pública, un proyecto elaborado por el Profesor Luis Herrera y Montes, por medio del cual se creó el Servicio de Orientación Educativa y Vocacional que iniciaría sus labores con un proceso de experimentación y que constaría de tres secciones:

- Información Vocacional
- Exámenes Psicotécnicos

-Entrevistas y Asesoramiento.

Entre 1953 y 1954 aparecen los primeros Departamentos de Orientación en las Escuelas del Nivel Medio. En 1954 se funda en la universidad Iberoamericana un Centro de Orientación Superior y en 1955 se instituye el Departamento de Orientación Educativa.

En los años 1956 y 1957, se publica el Programa de Actividades de los Orientadores de las Escuelas Secundarias del Distrito Federal, Programa experimental dirigido por el maestro Herrera y Montes. En relación con :

- La salud de los alumnos
- Orientación Educativa
- Problemas de Adaptación Familiar
- Encauzamiento del Aprendizaje de los Alumnos.

En los años 1954 y 1957 la realización de tres Asambleas Nacionales de Educación dieron como resultado la creación del Servicio de Psicopedagogía de la Universidad Nacional Autónoma de México, el Departamento de Orientación Educativa en la Escuela Nacional Preparatoria de la UNAM y el Servicio de Orientación Escolar y Profesional de la Dirección General de Secundarias Tecnológicas Industriales y Comerciales dirigidos por el Dr. Héctor Mayagoitia y la Fundación de los Departamentos Psicopedagógicos de las Universidades de Guadalajara, Monterrey y Guanajuato, así como el Instituto Psicotécnico Mexicano de Orientación Profesional que se destacó en este tipo de servicio.

Poco después se publica la primera edición de la Guía de Carreras que ofrece a los estudiantes, los objetivos actuales de la Dirección General de Orientación Educativa.

Se crea en la Universidad Nacional Autónoma de México, el servicio de Psicopedagogía el Departamento de Orientación a instancias del Lic. Raúl Pous Ortiz, en la Secretaría de Educación Pública se crea el Departamento de Orientación Escolar y Profesional de la Dirección General de Enseñanza Tecnológicas Industriales y Comerciales, en esos momentos en la Escuela Nacional Preparatoria es aprobado el Plan de Bachillerato Único. El cual

proporciona al alumno la posibilidad de elegir sus materias según sus intereses y aptitudes con ayuda de Orientadores a fin de forjar su vocación futura.

En 1958 se constituye el Colegio de Orientadores de la Escuela Nacional Preparatoria, organismo que realiza algunas actividades de tipo sistemático y metodológico con los alumnos del recién estructurado Bachillerato Único.

Se organiza una Oficina Consultiva Vocacional, iniciándose así el Movimiento de Orientación Vocacional y posteriormente se integra con el Departamento de Psicología Médica, con base en el interés manifestado por los problemas psicológicos de los estudiantes. Así la Dirección de Psicología y Orientación Educativa tiene como objetivo fundamental lograr la ubicación del individuo en su mundo, con el objeto de lograr la realización personal e incluirlo, incorporándolo como miembro activo de la sociedad.

En 1963 se implanta el Servicio de Orientación Educativa, por la Universidad de Morelos, cuyo fundador fue el Profesor Antonio M Pedroza.

El surgimiento del Servicio Nacional de Orientación e Información Vocacional S.N.V.O. (1965 –1968), ayudó a tomar una decisión vocacional mostrando caminos tan variados que pueden seguirse en la vida, y dio a conocer las oportunidades que hay para estudiar.

En 1978 se estableció en la Universidad Nacional Autónoma de México el Servicio de Orientación Integral.

En 1979 con la creación de la Asociación Mexicana de Profesionales en Orientación AMPO, se trata de impulsar a la Orientación, de ofrecer una opción al desarrollo de la Orientación y del Profesionista dedicado a esta labor.

Desde su fundación la AMPO ha organizado siete Encuentros Nacionales, los tres primeros 1979, 1983 y 1985 en el D.F.; 1987 en Zacatecas, 1989 en Tamaulipas, 1991 en Aguascalientes y 1993 en Morelos. A partir de 1995 buscando darle un carácter normativo a dichas reuniones, se cambia la figura de "encuentro" por la figura de "Congreso" siendo así como en 1995 se lleva a cabo el 1er. Congreso Nacional de Orientación Educativa AMPO 95 en el estado de Hidalgo, en 1997 en la Ciudad de México se realiza el 2do. Congreso Nacional de Orientación Educativa AMPO97, el 3er. Congreso Nacional de Orientación

Educativa AMPO 99 en Tlaxcala En 1999 organiza el congreso "Consolidación de la orientación educativa para el tercer milenio", se marcaba la importancia de la orientación educativa como uno de los medios de coadyuvancia a una educación integral, diferenciar la orientación educativa de la orientación vocacional.

En el año 2000 en el congreso se vislumbró la importancia de la transdisciplinariedad de la orientación educativa misma que se manifiesta en el manejo de las herramientas de comunicación enseñanza-aprendizaje , relaciones humanas, salud y afectividad , entre otros. Pensar libre fue el lema de este congreso haciendo alusión a su importancia del intercambio social e individual en la construcción de redes para la mejora de la calidad de vida de la comunidad escolar.

El tercer congreso celebrado en el año 2001 se denominó " Evolución para la educación" en el se destacó que la orientación es una actividad más amplia y que trasciende el ámbito exclusivamente escolar, enfocándose hacia la educación para la vida.

El 4º. Congreso de Orientación Educativa AMPO2001 realizado en la Ciudad Universitaria en el Distrito Federal. En el 2002 se resaltó " la importancia del trabajo comunitario ya que contribuye al aprendizaje cooperativo, indicando la importancia del trabajo en redes educativas" en donde participan los administradores , docentes, alumnos y padres de familia. El reto fue la adopción de nuevas actitudes que permitan el trabajo en colaboración.

En esta ocasión, la realización del 5º. Congreso de Orientación Educativa AMPO 2003 , representa un acontecimiento doblemente significativo ya que con ello la asociación inicia la conmemoración de sus 25 años de existencia, durante los cuales ha trabajado a favor de la superación académica y profesional de los orientadores del país, así como poder redimensionar a la Orientación Educativa en los diferentes ámbitos educativos. Hoy teniendo como marco la Ciudad de Puebla de los Ángeles, hermosa y tradicional pero al mismo tiempo moderna y progresista la AMPO lleva a cabo este evento que como temática central presenta " La Orientación Educativa como Eje del Desarrollo Integral del individuo en un

mundo cambiante". Jesús Reyes Heróles vislumbra a la Orientación Educativa con un gran sentido social y determinante para el desarrollo del país.

En 1980 se registra ante notario público al AMPO. A.C. y la Dirección Técnica de Educación Media, reimplanta la Oficina de Orientación Educativa.

En 1983, la Secretaría de Programación y Presupuesto, menciona el avance que ha tenido la educación en el aspecto cuantitativo, pero a la vez enfatiza su atraso en relación con la calidad de la enseñanza, que se palpa en los índices de deserción, reprobación y analfabetismo, es por eso que es necesaria la atención de estas fallas por parte de la Orientación.

Con el nuevo Programa de Educación Cultura Recreación y Deporte, se afirma que el crecimiento desmesurado de la Educación que se debe a la ausencia de un sistema articulado de Orientación Educativa.

El 3 de Octubre de 1984 se publicó el acuerdo presidencial por el cual se establece el Sistema Nacional de Orientación Educativa en el cual se considera que tiene que estar presente desde la Educación Básica, hasta las etapas más avanzadas del nivel superior y que los servicios de Orientación Vocacional existentes, coordinados adecuadamente pueden incrementar su eficiencia.¹³

¹³ Tesis(2001) Camarena Martínez, Rita. El Papel de la Orientación Educativa en el Plan de Estudios del Bachillerato único de las Preparatorias Incorporadas a la Universidad del Estado de México.(2001).

III.3. Situación de la Orientación Educativa en el Estado de México.

La Orientación Educativa en el Estado de México, ha tenido dificultades tanto para determinar contenidos, objetivos, metas, funciones y actividades del orientador, programas específicos para reforzar actividades a realizar durante el año escolar.

En el Estado de México en 1967 y 1968 en la escuela Preparatoria N. 1 existía el Departamento de Psicopedagogía; en 1976 se instaló en esta misma escuela una sección de Orientación Educativa.

Se distribuyó un tríptico que contenía la siguiente información Presentación:

El Departamento de Educación Media Superior, ¹⁴ como respuesta a la Política Educativa Estatal y en el marco del Programa para la Modernización Educativa, presenta una descripción del Bachillerato Propedéutico Estatal, su situación y sus perspectivas, con el objeto de tener una apreciación genérica.

Antecedentes:

El Bachillerato Propedéutico Estatal se estableció en 1981, adoptando el modelo curricular del Colegio de Ciencias y Humanidades (C.C.H.)

En 1985 se reforma el plan de estudios conforme a los acuerdos del Congreso Nacional del Bachillerato celebrado en Cocoyoc, Morelos en 1982 en 1985 se establecen también las Preparatorias Anexas a las Escuelas Normales.¹⁵

Perspectivas:

Ante la creciente demanda y los avances científicos y tecnológicos se hacen necesaria la revisión de programas para llegar a una Reforma Curricular acorde con el entorno social, económico y profesional, reorientando la concepción de nuestro bachillerato.

Reflexión:

¹⁴ Folleto Informativo del Gobierno del Estado de México. Toluca. Mayo 1994.

¹⁵ Actualmente existen 127 Escuelas Preparatorias del Gobierno del Estado de México.

El mundo en constante dinámica va cambiando natural y necesariamente . El trabajo magisterial es y debe ser un agente innovador y progresista.¹⁶ (Mayo, 1994.Reforma Curricular .Toluca, México. Gobierno del Estado de México).

Como antecedente tenemos la acelerada demanda que se ha presentado el Nivel Medio Superior en la última década esto propició el surgimiento de las Escuelas Preparatorias Estatales, creándose la primera en el ciclo escolar 1981-1982. A partir de esta fecha , su incremento fue constante, para el ciclo escolar 2003-2004 se cuenta con 127 preparatorias que dependen directamente del Departamento de Educación tanto técnica como administrativamente sujetas a las normas establecidas en el reglamento para Escuelas Normales del Estado, puesto en vigor desde enero de 1978. Como consecuencia el incremento generado, se hizo necesaria la creación del Departamento de Educación Media Superior y Superior, y de la entonces Dirección de Operación Educativa, para atender en forma específica a los requerimientos de las Escuelas Preparatorias del Estado de México donde se imparte el Bachillerato General.

El Departamento de Educación Media Superior, de forma conjunta con autoridades inmediatas se ha dado a la tarea de establecer un Sistema Curricular diferente , para lo cual se parte de un análisis situacional de las Escuelas Preparatorias, con Docentes, Orientadores y Directivos que permite en algunos casos detectar deficiencias y en otros confirmar procesos obsoletos.

Durante el ciclo escolar 1994-1995 de acuerdo a la nueva reestructuración de la Dirección General de Educación surge el Departamento Administrativo de Educación Media Superior y Media Superior Técnica que ha instrumentado el Documento Rector para las Escuelas Preparatorias del Estado de México acorde a los requerimientos y necesidades que exige el nuevo Sistema Curricular, tendiente a generar una Educación de Mejor Calidad.

En 1993 las Preparatorias del Gobierno del Estado de México se regionalizaron para proporcionar estudios de distintos bachilleratos, de acuerdo a cierta distribución se estudiaba bachillerato específico, ciencias

¹⁶ Gobierno del Estado de México Mayo(1994) Reforma Curricular, Toluca. México.

sociales y humanidades, ciencias Físico-matemáticas, económico-administrativo , ciencias de la salud.

1994. Se aplicó la Reforma Curricular del Bachillerato Específico.

En las escuelas preparatorias del Gobierno del Estado de México se imparte bachillerato general estructurado con programas semestrales , doscientas veintitrés horas distribuidas en 37 horas semanales por semestre, brindando una educación escolarizada que requiere del 85 % de asistencia de los alumnos para que la asignatura sea acreditada, cada una tiene un valor de créditos y sumadas dan un total de 494 , que son los requisitos para validar los estudios a nivel nacional e internacional y que dan derecho al Certificado de Bachillerato General. Al término de los estudios se le permite al estudiante contar con la preparación , necesaria para enfrentar nuevos retos que le integren al trabajo productivo con el objetivo de ingresar a nivel universitario. Los alumnos que integran la Preparatoria generalmente presentan examen de admisión en las Universidades Públicas , Normal de Maestros del Estado de México, Normal de Maestros del D.F. Universidad Nacional Autónoma de México, Instituto Politécnico Nacional, Universidad Autónoma Metropolitana y pocas a Universidades Privadas.

Las asignaturas se han agrupado en cinco ejes temáticos o áreas curriculares.

- Área Curricular Lenguaje y Comunicación.
- Área de las Ciencias Sociales y Humanidades.
- Área de Matemáticas.
- Área de Ciencias Naturales y Experimentales.
- Área de Formación Complementaria.

La Orientación Educativa es una asignatura de especialización del campo de la psicopedagogía. Se distingue de la acción psicoterapéutica y de la atención psicológica en cuanto a que la orientación siempre se encuentra en el plano de la PREVENCIÓN en el sentido de la educación del individuo. Lleva a cabo la inducción del alumno de nuevo ingreso a la Preparatoria , propiciando la

integración, desarrollo , consecución y término de sus estudios de Bachillerato en concreto dentro de las escuelas del Gobierno del Estado de México.

Documento Rector de Orientación Educativa DOROE , este documento proporciona las pautas o lineamientos que marca el Gobierno del Estado de México y analizan las condiciones institucionales, ideas principales , articulación de los contenidos, repercusión del trabajo del orientador en el Departamento de orientación educativa.

En el Documento Rector de Orientación Educativa se encuentran los fundamentos, objetivos y estructura curricular de las Escuelas Oficiales del Gobierno del Estado de México. El desarrollo del documento parte de los postulados de la Modernización de la Educación y del análisis del Plan de Estudios de la Educación Media , sus objetivos y finalidades.

Este documento es muy extenso , para efectos de la presente investigación se presenta un resumen del documento , necesario para fundamentar el trabajo de Orientación Educativa.¹⁷

La presentación y discusión del DOROE se ha realizado en el primer foro estatal de orientación educativa durante el mes de abril de 1993 y eventos organizados en sedes regionales, esto ha permitido la difusión e identificación de objetivos, organización y funcionamiento del DOROE en todo el Estado.(analizado, valorado y discutido).

En reuniones colegiadas se evaluó el trabajo de Orientación Educativa: perfil del orientador, desempeño, problemática detectada, planteamientos propuestos al inicio, durante el trabajo e imprevistos de acuerdo a la problemática presentada, acciones relevantes desarrolladas que favorecieron el servicio de orientación, informe de actividades realizadas, control del trabajo realizado., logros alcanzados, propuestas para el alto rendimiento, compromisos del personal, directivos, orientadores, docentes y alumnos.

El segundo foro estatal de orientación educativa de manera simultanea se llevó a cabo la tercera jornada internacional en pro del adolescente del bachillerato

¹⁷ El Estado de México especifica los temas a desarrollar en la asignatura de Orientación Educativa. En el DOROE.

propedéutico estatal en la ciudad de Toluca en el mes de junio de 1996. Teniendo como objetivos :

Valorar el proceso de aplicación del DOROE en las escuelas preparatorias oficiales con la finalidad de advertir los problemas teóricos-metodológicos, institucionales y sociales que han incidido en su operación, así como proponer las mejores alternativas posibles, para mejorar los servicios.

Desarrollar eventos académicos que fortalezcan los niveles de actualización del personal de orientación.

Impulsar a través de los diversos talleres y conferencias , los procesos de comunicación familiar y escolar.

Desarrollar actividades sociopedagógicas con adolescentes y orientadores, que permitan el fortalecimiento de la práctica de los valores en la vida escolar y social.

Propiciar espacios de intercambio académico e investigación educativa a nivel internacional.

Se realizó el tercer foro estatal de orientación educativa del bachillerato propedéutico en junio de 1997 en la ciudad de Toluca con el propósito de mejorar el servicio de orientación educativa (contribuciones al DOROE), mantenimiento de los espacios de formación y análisis , exposición de materiales de apoyo, posteriormente se llevaron a cabo eventos académicos y cursos de diversos temas para apoyar el trabajo del orientador como:

Curso de conocimiento del adolescente.

Curso Plan de vida y adolescencia.

Curso de desarrollo de habilidades cognitivas

Se les aplicó a los alumnos de segundo y tercer grado de bachillerato el Examen denominado : PROUNAM E IDEAS. (como apoyo a los alumnos para planear sus estudios y ocupación futura, elección de la carrera, desarrollar las aptitudes que se requieren para tener éxito en la carrera elegida). En el mes de Agosto, Septiembre del año 1999 . Se aplicó a los alumnos de primer y tercer grado el Instrumento Psicométrico Cuestionario de Actividades de Estudio

C.A.E. , estableciendo diez parámetros a considerar para desarrollar un estudio eficaz , con la seguridad de que su colaboración profesional contribuyera al nivel de Bachillerato como apoyo a los estudiantes de Bachillerato. En un primer momento se nombro a un responsable por zona escolar y seis orientadores que se capacitaron para la aplicación , previamente encargados de planear, organizar, desarrollar y evaluar la aplicación del C.A.E (cuadernillos, hojas de respuestas, actas de inicio y fin de la aplicación).

Actualmente las Preparatorias del Gobierno del Estado de México a la par de la tecnología se encuentra en un período de automatización de los procesos administrativos en la zona escolar 25 como un programa piloto con vistas a de establecer a nivel Estado de México. Este proyecto está diseñado desde la Dirección de Educación Media y Superior.

Cada profesor además de concentrar las calificaciones de los alumnos en los F1 establecidos para este efecto, integra las calificaciones bimestrales en la computadora para crear una base de datos que posteriormente podrán ser utilizados por los alumnos para conocer sus calificaciones de manera personal. Poco a poco se va incorporando la información , para reducir a la cuestión académica el trabajo del orientador, trabajar más arduamente en las asignaturas en cuando a elevar el aprovechamiento y aprobación, evitar la deserción, reorientar el trabajo del orientador (estudiar la forma más idónea para ayudar a los alumnos en todos los aspectos- estudiar las relaciones que se dan –entre alumnos y orientador. –docentes-docentes. Directivos-orientadores. orientadores-docentes.) .

Se pretende establecer una red de información en el registro de calificaciones de los alumnos , establecer una buena comunicación con el subdirector, trabajar de manera conjunta con el consejo académico, establecer estrategias académicas, que faciliten la evaluación continua de los docentes, evaluación de los alumnos ,comunicación con padres de familia, verificar los avances programáticos que se desarrollen realmente de igual forma se cumplan con los calendarios establecidos para realizar al proceso de regularización (exámenes extraordinarios y exámenes a título de suficiencia) y acreditación de

exámenes ,llegar a acuerdos para fortalecer el área de matemáticas estableciendo un control y seguimiento de alumnos reprobados en las asignaturas de : álgebra I, II, trigonometría, geometría analítica y cálculo diferencial e integral.

El seguimiento que se lleva de los alumnos irregulares, tiene el objetivo de verificar y recordar al alumno las oportunidades que tiene para la regularización de las asignaturas de acuerdo a los reglamentos establecidos por el Gobierno del Estado de México según el calendario acordado en fechas específicas considerando las asignaturas curriculares y cocurriculares.

La subdirección técnica realiza una evaluación mediante la aplicación de un cuestionario aplicado a los alumnos de cada una de las asignaturas en cuanto a :

Ejecución.

1.- plantea los objetivos y metas al inicio del curso. (son objetivos de aprendizaje significativos para el alumno)

2.- se plantea continuidad, coherencia, métodos de enseñanza apropiada, uso de material didáctico, contenido, dudas del alumno, ambiente de trabajo y orden.

Desempeño docente:

1.- presentación personal del docente

2.-adecuado manejo de relaciones interpersonales con los alumnos.

3.- el lenguaje utilizado es el adecuado.

Evaluación

1.- posibilita la autoevaluación del alumno.

2.- especificación de criterios de evaluación y su cumplimiento.

3.- se implementan estrategias de aprendizaje con los alumnos reprobados.

4.- se ofrece retroalimentación

Condiciones físicas del plantel

Autoevaluación.

Sumando esfuerzos se logrará todos juntos importantes metas entendiendo y viviendo junto con los estudiantes encaminando esfuerzos para aprovechar al máximo los recursos con los que se cuenta y aprender a vivir en sociedad.

La Preparatoria cuenta con los recursos elementales para realizar su trabajo en todas las áreas básicas que la integran como son :

Biblioteca

Laboratorio

Centro de Computación

Cafetería

Salones

Cancha de básquet ball

El siguiente cuadro presenta de manera visual las asignaturas seriadas de acuerdo a cada uno de los semestres y grado , indicando las seriación correspondiente , diferenciando los semestres y la asignatura que tiene seriación con la asignatura que le antecede:

SERIACIÓN DE ASIGNATURAS

PRIMER SEMESTRE	SEGUNDO SEMESTRE	TERCER SEMESTRE	CUARTO SEMESTRE	QUINTO SEMESTRE	SEXTO SEMESTRE
TALLER DE LECTURA Y REDACCION	TALLER DE LECTURA Y REDACCIÓN				
		LITERATURA I	LITERATURA II		
METODOS Y TÉCNICAS DE INVESTIGACION I	METODOS Y TÉCNICAS DE INVESTIGACION II				
ÁLGEBRA I	ÁLGEBRA II	TRIGONOMETRÍA	GEOMETRÍA ANALÍTICA SERIADA CON ÁLGEBRA II	CALCULO DIFERENCIAL E INTEGRAL <i>seriada con álgebra II</i>	
		FÍSICA I	FÍSICA II		FÍSICA III
			QUÍMICA I	QUÍMICA II	
			INGLES I	INGLES II	INGLES III

De igual forma se pretende establecer parámetros de comunicación interna de las preparatorias, hacia la supervisión para que fluya la información de manera veraz y oportuna, en cuanto a proyectos, concursos, equipos de trabajo, análisis

de resultados de aprovechamiento, problemática grupal o individual, alternativas para solucionar problemática individual o grupal, sugerencias y actividades a realizar .

Actualmente se hace un esfuerzo por reforzar los conocimientos básicos que son requisito indispensable para manejar la computadora , ya que en la actualidad se quiere de este conocimiento , para que los alumnos realicen sus trabajos escolares e investigaciones que les proporcionará inquietudes y abrirá panoramas amplios que le faciliten a los alumnos el proyectar sus inquietudes intelectuales, ya que los alumnos observan que el uso de la computadora permite mejores oportunidades de promoción personal y social. Desarrollar la habilidad de los alumnos para relacionarse con los demás y mostrar interés dándole la importancia que requiere.

Es necesario contar con estos conocimientos que sirven de base para acceder al uso de internet, aunque no se cuente con computadora personal, el asistir a utilizar computadoras en un café internet, está al alcance de todos por su proliferación ya que nos acerca la información y amplia las expectativas personales, grupales y escolares y facilita el ingreso a concursos de diversa índole, en la preparatoria se realizan múltiples concursos a nivel escolar , sector y estatal - los alumnos se están adaptando a estos requerimientos que en la actualidad es preciso utilizarlos , ya que ven las ventajas que le proporcionan - .

De igual forma contar con una cuenta de correo personal para interactuar con jóvenes de otras preparatorias o de otras instituciones o de otros países.

Fortalecer el servicio de computación y el desarrollo de habilidades del pensamiento. En el ciclo escolar 2003-2004 se proporcionó a cada profesor un C.D. donde se tiene acceso a cada uno de los programas vigentes de cada asignatura del plan de estudios del bachillerato general. Posteriormente se entregó un disco compacto a cada alumno para que todos los alumnos cuenten con el acceso a los programas de estudio de las asignaturas de cada uno de los seis semestres en los cuales cursan el bachillerato general y de igual forma a

las antologías con las que cuenta el Gobierno del Estado de México, esto se realizó con la coordinación y apoyo del jefe y subjefe de cada grupo.

La asignatura de Orientación Educativa se imparte durante los tres grados, se realizan actividades cotidianas que buscan una solución inmediata ante los problemas que se presentan en el ámbito educativo informativo, formativo y recreativo. El orientador constituye un elemento de suma importancia para favorecer el aprendizaje del alumno.

Esta asignatura se ubica en el área de formación complementaria y tiene un valor de seis créditos que se cuantifican para la acreditación de los estudios correspondientes: se desarrollan habilidades cognitivas y de desarrollo personal en el alumno, por ello es necesario que se requiere mejorar la práctica docente y la utilidad de la misma a partir de ciertos cuestionamientos:

La asignatura de orientación educativa se desarrolla en cinco áreas que establece el Documento Rector de Orientación Educativa y utilizando herramientas intelectuales para aprehender y ayudar a construir formas de vida en los estudiantes a partir de sus potencialidades pedagógicas y socioeconómicas. Tiene como fin proporcionar a los estudiantes información específica en el momento que el alumno lo requiera, para decidir o solucionar un problema y además despertar un sentido analítico, crítico y reflexivo que le permita generar alternativas de solución a sus problemas familiares, escolares y sociales así como las que favorezcan la toma de decisiones exitosas, oportunas y confiables, preocuparse por las resoluciones que el alumno tome a partir de las alternativas que se le presentan. Centra su atención en desarrollar durante el primer grado: Técnicas y hábitos de estudio, en segundo grado: Proyecto y plan de vida, en tercer grado: orientación vocacional y profesiográfica.

A continuación se presentan los temas que se imparten en cada una de las áreas y cada uno de los grados- varían los temas, según el grado-, las áreas son las mismas para los tres grados:

**SISTEMA CURRICULAR DEL BACHILLERATO GENERAL
PRIMER GRADO**

AREAS ASIGNATURA DE ORIENTACIÓN EDUCATIVA

AREA PARA EL DESARROLLO DE HABILIDADES COGNITIVAS	AREA PARA EL DESARROLLO DEL ADOLESCENTE	AREA DE ORIENTACIÓN ESCOLAR Y PROFESIONAL	AREA PARA EL DISEÑO DEL PLAN DE VIDA DEL BACHILLER	AREA DE INVESTIGACIÓN PARA LA ORIENTACIÓN EDUCATIVA
-La Inteligencia -La observación y clasificación. -Cambios, orden y transformadores -Clasificación Jerárquica -Análisis, síntesis y evaluación. -Analogías.	-Conceptos básicos -Adolescencia temprana -Sexualidad e higiene -Socialización.	-Objetivos y características de estudios de educación media superior. -Bases y procedimientos de evaluación y regularización. -Funcionamiento del sistema de educación media superior. -La educación media superior como base de la educación superior. -Adaptación a la vida escolar.	-¿Para qué entre al bachillerato? -¿quién soy? ¿qué quiero ? PLAN DE VIDA: -Conocimiento de si mismo. -Argumento de vida.. -Autovaloración -intereses -aptitudes. -Detectar a través de la investigación cualitativa. -influencia de ingreso a la preparatoria. -expectativas de los padres con los hijos. Visión de su futuro. Historia de vida o argumento de vida Ficha biopsicosocial .autobiografía Observación y entrevista	Mejoramiento de la práctica del Orientador Estudio del adolescente Contexto ,Familia, Escuela Ingreso- Egreso Orientación Educativa Mercado de Trabajo

**ASIGNATURA ORIENTACIÓN EDUCATIVA
SEGUNDO GRADO**

AREA PARA EL DESARROLLO DE HABILIDADES COGNITIVAS	AREA PARA EL DESARROLLO DEL ADOLESCENTE	AREA DE ORIENTACIÓN ESCOLAR Y PROFESIONAL	AREA PARA EL DISEÑO DEL PLAN DE VIDA DEL BACHILLER	AREA DE INVESTIGACIÓN PARA LA ORIENTACIÓN EDUCATIVA
Razonamiento verbal Solución de problemas	-Adolescencia media Sexualidad Canales de Socialización Riesgos Sociales.	Las relaciones humanas en : desarrollo académico escolar Factores importancia en la toma de decisiones Información profesiográfica La motivación escolar y social Bases y Procedimientos de evaluación y regularización.	¿Para qué entré al bachillerato? ¿Quién soy? ¿Qué quiero ser Plan de Vida Cosmovisión del adolescente Autoevaluación Conocimiento de si mismo.	Mejoramiento de la práctica del Orientador. Estudio del Adolescente. Contexto (familiar, escuela, ingreso-egreso.)

**ASIGNATURA ORIENTACIÓN EDUCATIVA
TERCER GRADO**

AREA PARA EL DESARROLLO DE HABILIDADES COGNITIVAS	AREA PARA EL DESARROLLO DEL ADOLESCENTE	AREA DE ORIENTACIÓN ESCOLAR Y PROFESIONAL	AREA PARA EL DISEÑO DEL PLAN DE VIDA DEL BACHILLER	AREA DE INVESTIGACIÓN PARA LA ORIENTACIÓN EDUCATIVA
Creatividad	Adolescencia tardía -Sexualidad -Relaciones sociales en la adolescencia tardía -Valor del medio en el desarrollo psíquico del adolescente	El desarrollo Académico escolar en la elección profesional	Valorar y justificar metas considerando sus alcances -Compromisos para el logro de metas intereses aptitudes construcción del Plan de Vida del Bachiller Seguimiento	Mejoramiento de la practica del Orientador. Estudio del Adolescente Contexto.

El Sistema Curricular ¹⁸ requiere de un orientador educativo, en actualización y formación permanente ya que el perfil Otros aspectos importantes del DOROE son la ductibilidad y apertura que ofrece para ser aplicado a las necesidades académicas de un determinado plantel y la definición que hace de los espacios institucionales para desarrollar la práctica orientadora.

¹⁸ Anteriormente se presentaron los temas de cada una de las áreas y grados.

La práctica de la orientación es universal, se presenta en todas partes y es una expresión de la socialización y de la cotidiana convivencia humana: orientar es una manifestación de ayuda en el momento de decidir o solucionar.

La práctica de la orientación educativa es producto de la socialización y de la cultura. Responde a las distintas concepciones y valores que tienen respectivamente los involucrados en este proceso educativo .

Orientar educativamente significa prestar ayuda , mostrarse dispuestos a ser útil y servicial ; preocuparse por las decisiones que el orientado tome a partir de las alternativas ofrecidas.

Es importante distinguir con mayor precisión las categorías que definen la práctica orientadora universal, mismas que competen tanto a la formal como a la incidental.

Se presentan las cuatro categorías distintivas de la práctica educativa: Categoría. Existencial, axiológica, Ideológica y Epistémica.

Las cuales proceden del gran aporte de la antropología filosófica , las cuales se presentan sustancialmente .

a) Categoría Existencial.- Esta se refiere a la dimensión del ser y del existir, considera al sujeto emergente que ofrece orientación al demandante . Es una categoría fundamental de la práctica orientadora, porque aborda la problemática de la conciencia en el proceso de definición del ser. Se ha considerado que es en la etapa adolescente, donde aparece con gran fuerza la problemática del ser (¿quién soy ?, ¿ a donde voy ?) así como la del existir (¿qué quiero ser?, ¿porqué existir?), ambas reflejan situaciones humanas que emergen en ese período y que son prececederas hasta ya entrada la etapa adulta. Todo esto se estudia en el primer año de Preparatoria y se encuentra en el área del Diseño del Plan de Vida. (Ver Sistema Curricular página 42).

b) Categoría Axiológica.- Considera los valores , ya sea éticos o estéticos que un orientador educativo incorpora a su discurso y práctica. Esta categoría está muy relacionada con la categoría existencial, ya que no puede tratarse de la problemática existencial al margen de los valores humanos y sociales, o

sea no puede considerarse al ser en abstracto, despojado de los valores; asimismo del proyecto existencial si éste no es ponderado por la persona. Específicamente se estudia en el área para el Desarrollo del Adolescente.

c) Categoría Ideológica.- Se refiere a la visión y al valor que posee el sujeto del mundo, la realidad y del hombre. La ideología puede ser, en su sentido marxista, una representación falsa de la realidad, pero desde el punto de vista epistémico, un conocimiento precientífico. La ideología considera el valor universal y la ubicación que la persona se adjudica en la realidad, más no en lo real y concreto; desde esta posición el sujeto concibe la naturaleza y la realidad, así como el valor que esta tiene para él.

d) Categoría Epistémica . Está también muy relacionada con las tres categorías anteriores, tiene que ver con la forma en la que el sujeto construye su conocimiento y la realidad social. La construcción del conocimiento esta connotado en su sentido universal, no solamente considera al conocimiento validado e instituido como lo constituye el llamado conocimiento científico, el cual es objeto de la epistemología . Aquí lo epistémico se refiere a todo tipo de conocimiento, aquel que no requiere estar validado por un cuerpo doctrinario, para justificar su existencia, en ese aspecto lo epistémico surge del proceso de socialización y de la práctica cotidiana.

Estas cuatro categorías distinguen a la orientación educativa de la misma educación y constituyen elementos propios de una relación ética o pedagógica.

Se ha considerado su carácter universal, explicando lo incidental y lo formal de su hacer, lo incidental como una variante de la interacción y socialización del sujeto, lo formal, como un servicio especializado que ofrece la escuela, para apoyar al alumno en el aprovechamiento académico y en la formulación de su plan o proyecto de vida.

Abordar la orientación educativa desde diversas perspectivas, y conocer los diversos aportes que pretenden fundamentalmente romper el esquematismo con la que en ocasiones no es comprendida, los canales se expresan en una

práctica improvisada, guiada por el sentido común: activista e ineficaz: formal más que real; relacionada por el orden, más que por la formación del adolescente; sorda e incongruente con las necesidades de desarrollo escolar de los alumnos y vulnerable a las creencias convencionales sin fundamento teórico – metodológico alguno, por parte de los distintos actores que tienen que ver con el servicio de orientación educativa.¹⁹

III.4. Áreas de Orientación Educativa.

El Documento Rector de Orientación Educativa es una herramienta fundamental interesante que promete rescatar la labor del orientador educativo y que utilizan los orientadores educativos facilita el desarrollo de la asignatura de orientación educativa, su eficacia responde a la libertad de cátedra y a la didáctica de la asignatura, a los medios que se utilizan para impartirla, y de acuerdo a la infraestructura con que cuenta la escuela en donde se desarrolla.

El DOROE define al orientador educativo como un educador especializado que ofrece un servicio académico de apoyo directo al desarrollo de las competencias, habilidades y los valores del bachiller; lo concibe como un asesor importante, en la elección vocacional y profesional del alumno y respecto al proyecto de vida que este elija libremente.

El Documento Rector de Orientación Educativa establece cinco áreas en donde se especifican los temas que se tratan en cada grado y área.²⁰

1.- El área para el desarrollo de habilidades cognitivas, específica y estudia las necesidades del alumno de bachillerato, considerando sus características individuales, familiares, sociales y el grado de desenvolvimiento del estudiante.

¹⁹ Documento Rector de Orientación Educativa para Orientadores que trabajan en el Bachillerato General que se imparten en las Preparatorias del Gobierno del Estado de México.

²⁰ Documento Rector de Orientación Educativa.

El propósito del estudio dice W.A. Kelly es adquirir hechos e información, sistemas de pensamiento, dominio de habilidades y técnicas específicas por medio de las cuales pueda organizarse y expresar el conocimiento.

2.- El área para el desarrollo del adolescente evalúa la capacidad de respuesta del estudiante ante situaciones adversas, tomando en cuenta riesgos sociales. Considerando que se encuentran los estudiantes en una etapa de maduración entre la niñez y su integración al círculo de los adultos.

3.- El área de Orientación Escolar y Profesional estudia los objetivos establecidos, el nivel en el que se encuentran, fortalecer y provocar en el estudiante su compromiso y su responsabilidad en la toma de decisiones.

En el área de estudio y aprovechamiento contamos con guías útiles para alcanzar un aprendizaje efectivo. Hábitos de Estudio: es la aplicación individual hacia determinada asignatura con el fin de lograr su conocimiento, esta aplicación la realizan las facultades mentales de la persona que estudia y que los primeros conocimientos alcanzan, después se comprenden y por último se organizan dentro del esquema mental de cada uno.

La Orientación Profesional se centra en el estudio de qué cualidades, aptitudes, habilidades e intereses tiene un sujeto determinado, y buscarle la profesión en la cual se puede encontrar más adaptado previa formación.

El servicio de Orientación Vocacional que persigue es dar a conocer a los alumnos las oportunidades que tienen de estudiar las diferentes carreras que existen a nivel profesional, además dar a conocer las características e intereses idóneos para cada profesión.

4.- El área para el diseño del plan de vida del bachiller se encamina a desarrollar en el estudiante una educación integral, estableciendo metas a corto, mediano y largo plazo, determinando la respuesta eficaz para lograr los objetivos previamente establecidos.

Se estudia la situación personal en la que se encuentra el alumno, su autobiografía, rasgos de su personalidad, quién soy, ¿quién seré?, mi programa de vida.

5.- El área de Investigación para la Orientación Educativa establece problemas a solucionar en cuanto aspectos concretos los cuales pueden ser de interés personal, familiar, profesional, escolar o de la comunidad .Pretende el mejoramiento de la práctica del orientador , mediante un estudio de las características del adolescente , visualizar su contexto familiar, los problemas que ha vivido en su infancia, adolescencia, familiares y con sus compañeros de grupo.

Se estudia alguna inquietud de alumnos , profesores , orientadores y directivos . Que nos ayude a reorientar la actividad educativa profesional encaminada al desarrollo de esas cualidades ya potencialmente existentes en el sujeto.

CAPITULO IV

IMPORTANCIA DE LAS ACTIVIDADES PRACTICAS DE LA ORIENTACIÓN EDUCATIVA DE UN ESTUDIO EXPLORATORIO EN BACHILLERATO.

IV.1. Actividades Técnico-Pedagógicas.

Al inicio del ciclo escolar se desarrolla el Curso Propedéutico(Se les dan a conocer a los alumnos de nuevo ingreso y padres de familia los lineamientos que rigen a la Preparatoria, reglamento interno, bases instructivas, uso del uniforme escolar de diario y deportivo los requisitos para acreditar las asignaturas . Se dan a conocer los objetivos de la institución, la importancia del trabajo en equipos.

Bienvenida e integración de Expedientes de los alumnos de Primer ingreso. Distribución de grupos.

Diagnóstico de los alumnos(hábitos de estudio, cumplimiento de tareas, uniforme , material, datos personales , familiares, económicos)

Guardias en la puerta de entrada .Revisión de uniforme escolar, puntualidad.

Pase de lista diariamente, corte de cabello, presentación e higiene, elaboración de justificantes. Promoción de hábitos de higiene, cumplimiento de tareas, uniforme y puntualidad. Alimentación y hábitos de estudio

Elección del jefe de grupo, subjefe, secretario .

Elección del encargado del borrador y (pintarrón)en cada grupo.

Formación de comité de vigilancia .

Sociales .El querer seguir como “fants” de un artista.

Culturales disfrutar de un concierto para acreditar la asignatura de educación artística

Elaborar una pintura , o escultura para acreditar la asignatura de artes visuales.

Atención individualizada a padres de familia.

Reunión periódica con padres de familia, firma de boletas .

Los alumnos son de escasos recursos , sus padres en la mayoría son obreros y no alcanzan a resolver sus necesidades básicas , con muchas dificultades las solucionan , existe una desintegración familiar , promiscuidad, alumnos con necesidad de expresar y recibir cariño de sus padres.

Reuniones de Orientadoras con Profesores por grado, para revisar evaluaciones:

Plan diario de Orientación

Reunión de Orientadoras con Directivos . mensualmente

Reuniones de Academia de Orientación quincenalmente.

Elaboración del Plan anual de actividades .Inicio de Semestre.

Reunión para asignación de asesores de grupo.

Reunión con profesores de grado. Al termino del bimestre

Aplicación de cuestionario de Actividades de Estudio . Inicio de Semestre.

Elaboración de gráficas de resultados parciales. Fotograma.

Presentación de información actualizada .

Elaboración proyecto de investigación para Orientación.

Elaboración de Periódicos murales. Exposición de carteles alusivos a diversos temas de interés.

Elaboración de Rotafolios con información técnico-pedagógica.

Elaboración de informe semestral de actividades del Departamento de Orientación .

Participación en la Expo-Carrera.

Promoción de pláticas adecuadas al interés para los alumnos

Reconocimientos de Aprovechamiento Escolar.

Diagnóstico de los conocimientos de los alumnos que se atiende, en el primer semestre se solicita a los alumnos (Ficha de Identificación)²¹ que proporciona información de diversos aspectos, con el objetivo de integrar un expediente personal que va a facilitar las actividades de Orientación Educativa.

El Orientador Educativo solicita información a los alumnos mediante una

FICHA DE IDENTIFICACIÓN:

No. Expediente _____

NOMBRE DEL ALUMNO _____
GRADO _____ GRUPO _____ SEXO _____
FECHA Y LUGAR DE NACIMIENTO _____ EDAD _____
DIRECCIÓN _____
TELEFONO _____

NOMBRE DE MI PADRE _____ EDAD _____
GRADO MÁXIMO DE ESTUDIOS _____
LUGAR DONDE TRABAJA _____
HORARIO DE TRABAJO _____
SU ESTADO DE SALUD ES _____
CONSUME ALCOHOL O TABACO _____
(CON QUE FRECUENCIA INDICANDO DIAS)
A QUE DEDICA SU TIEMPO LIBRE _____

NOMBRE DE MI MADRE _____ EDAD _____
GRADO MÁXIMO DE ESTUDIOS _____
OCUPACIÓN _____ LUGAR DONDE TRABAJA _____
HORARIO _____ A QUE DEDICA SU TIEMPO LIBRE _____
SU ESTADO DE SALUD ES _____

MIS PADRES VIVEN JUNTOS _____ SEPARADOS _____

EL NOMBRE DE MIS HERMANOS EN ORDEN DE EDADES (INCLUYETE)

NOMBRE	EDAD	SEXO
_____	_____	_____
_____	_____	_____
_____	_____	_____
_____	_____	_____

²¹ La ficha biopsicosocial se integra al expediente del alumno.

CUAL ES EL (LOS) HERMANO (S) CON EL (LOS) QUE MEJOR TE LLEVAS Y POR QUE:

HAY ALGUN PROBLEMA EN ESPECIAL QUE PUDIERAS SEÑALAR SOBRE TU RELACION CON LA FAMILIA

ASPECTO BIOLÓGICO

ESTADO DE SALUD ACTUAL _____

PESO _____ TALLA _____

ME INTERVINIERON QUIRÚRGICAMENTE EN _____

MI TIPO DE SANGRE ES _____ SOY ALÉRGICO A _____

NECESITO LENTES _____

ALIMENTO QUE COMES CON MAS FRECUENCIA _____

VERDURAS QUE COMES _____ FRUTAS _____

CADA CUANDO LAS TOMAS _____

ASPECTO ESCOLAR

HAS REPETIDO ALGUN GRADO ESCOLAR

ASIGNATURAS QUE HAS PRESENTADO EN EXTRAORDINARIO _____

RECIBES ALGUNA CLASE EXTRA _____ CUAL _____

PROMEDIO ESCOLAR DE PRIMARIA _____ SECUNDARIA _____

COMO CONSIDERAS TU COMPORTAMIENTO ESCOLAR _____

ASPECTO ECONOMICO

INGRESO MENSUAL DE PAPA _____ DE MAMA _____
OTRA PERSONA _____
YO TRABAJO EN _____
MIS HONORARIOS _____ LA CASA DONDE VIVO ES PROPIA _____
RENTADA _____ PRESTADA _____ SE ESTA PAGANDO _____
PROMEDIO MENSUAL EGRESOS _____
ALIMENTACION _____
VESTIDO _____ TRANSPORTE _____ OTROS _____
TOTAL _____
LA CASA CUENTA CON RECAMARAS _____ SALA _____
COCINA _____ BAÑOS _____ JARDINES _____ PATIOS _____
_____ OTROS _____
EL MATERIAL DE CONSTRUCCIÓN ES DE : _____

CUENTAS CON LOS SIGUIENTES APARATOS ELECTRODOMESTICOS:

TELEVISIÓN _____ RADIO _____ REFRIGERADOR _____
LAVADORA _____ ESTEREO _____ COMPUTADORA _____
OTROS _____

ASPECTO CULTURAL

No. DE VECES QUE HE ASISTIDO A LOS SIGUIENTES LUGARES

CINE _____ TEATRO _____ CONCIERTO MUSICAL _____
OTRO _____

ESTOS SON ALGUNOS TITULOS DE LIBROS QUE HAY EN MI CASA (NO DE
TEXTO) _____

EL PERIODICO QUE SE LEE EN CASA ES _____

LAS ESTACIONES DE RADIO QUE ESCUCHAMOS _____

LOS ULTIMOS LIBROS QUE HE LEIDO _____

CUANTO TIEMPO VES LA T.V. AL DIA _____

CUAL ES TU TIPO DE MUSICA QUE ESCUCHAS _____

CUAL ES TU PASATIEMPO FAVORITO _____

Reuniones con Padres de Familia, firma de boletas.

Los alumnos llevan un control personal para darse cuenta de sus calificaciones en cada uno de los bimestres y cuidar de no llegar al límite establecido para reprobación por faltas o por calificación.

El alumno se conoce así mismo, conoce el medio donde se desenvuelve y le permite resolver sus problemas.

CONTROL DE CALIFICACIONES (PERSONAL)

ASIGNATURA	1.BIMESTRE	FALTAS	2.B	F.	3. B	F	PROMEDIO	CAUSAS	COMPROMISOS

Firma del alumno

Firma de Padre de Familia

Firma del Orientador(a)

IV .2.- Actividades Cívicas, Sociales y Culturales.

Coordinación y participación en ceremonias cívicas y conmemorativas.

Realización del Periódico mural cívico, semanal.

Concurso de Elaboración de "Calaveras" Festejo del día de muertos.

Cumplimiento de comisiones asignadas por la escuela.

Participación y apoyo en eventos que promueva la Institución.

Participación activa y pase de lista en desfiles del 16 de Septiembre y 20 de Noviembre.

Bienvenida a alumnos de nuevo ingreso

Festejo del día del estudiante

Festejo del día del amor y la amistad

Participación en la elección de los alumnos importantes

Despedida de los alumnos de tercer grado

Exposiciones de trabajos realizados durante el año escolar

Presentación de muestras de fotografía

Participación en el periódico y gaceta escolar

Participación en bailes modernos

La asistencia al teatro, cine, exposiciones

IV.3.- Actividades Administrativas.

Inscripción y distribución de alumnos . Elaboración de listas.

Registro de asistencia de alumnos.

Elaboración y manejo de expedientes personales de los alumnos.

Elaboración de fotogramas.

Verificación de faltas y entrega de justificantes.

Transmisión de información Administrativa.

Cuestionario y trámites del Seguro Facultativo.

Estudio y trámite de becas

Seguimiento de alumnos (alumnos irregulares. examen a presentar, promedio de secundaria, semestral). Períodos de regularización . Aplicación de exámenes extraordinarios y a Título de Suficiencia.

Verificar evaluaciones parciales y finales.

Las Bases para la Evaluación del desempeño Escolar del alumno en su séptima parte mencionan:

Se realizarán 3 períodos de registro de avance de la evaluación por semestre, que serán el resultado de las diversas estimaciones del desempeño escolar del alumno, tanto del aspecto formativo como informativo.

II.- En los tres registros de avance de la evaluación las calificaciones se integrarán con los resultados de la evaluación formativa y con los obtenidos en la aplicación de estrategias de evaluación

Octava . La calificación definitiva será:

I.- Aprobatoria:

- A) Cuando la suma de las tres calificaciones periódicas sea igual o mayor a 18 puntos, siempre y cuando se aprueben dos de las tres calificaciones.
- B) Cuando el estudiante cubra el 85 % mínimo de asistencia , determinada en función de las horas clase impartidas.

II .-Reprobatoria:

- a) Cuando la suma de las tres calificaciones periódicas sea menor a 18 puntos, o dos de las calificaciones parciales sean menores de seis puntos.
- b) Cuando el alumno rebase el 15 % de inasistencia. (Ver seriación de asignaturas)

Actividades extraclase, deportivas, culturales , recreativas.

Apoyar en la elaboración de la documentación final de cada semestre.

IV . 4 .- Actividades de Mantenimiento.

Jornadas de limpieza general. Mantenimiento de las áreas verdes e instalaciones.

Campañas de aseo del aula y de todo el edificio escolar.

Campañas de recolección de basura en botes decorados por los alumnos.

Reforestación de áreas verdes en la Preparatoria y en la Sierra de Guadalupe, señalización de salones.²²

Campañas del cuidado de las áreas verdes y de las partes cercanas a cada salón ,de acuerdo a la distribución de los grupos.

Pintura de las líneas de la cancha de básquet ball.

A partir de lo antes expresado en las observaciones nos percatamos de la importancia de la Asignatura de Orientación Educativa el realizar múltiples actividades en coordinación con los alumnos , profesores, directivos establece la diferencia en el logro de los objetivos marcados a nivel grupal y escolar, la urgencia de mejorar la práctica educativa y el apoyo que requiere Orientación Educativa para establecer un trabajo integral estrecho con de toda la Institución Educativa determina la necesidad de señalar los problemas que es preciso resolver y encontrar soluciones que favorezcan la convivencia estudiantil.

²² Informes presentados a la Subdirección Técnica de la Escuela Preparatoria Ofic.. N. 97 del Gobierno del Estado de México por Lic. Ma. Del Carmen Rodríguez Contreras de 1997-2003.

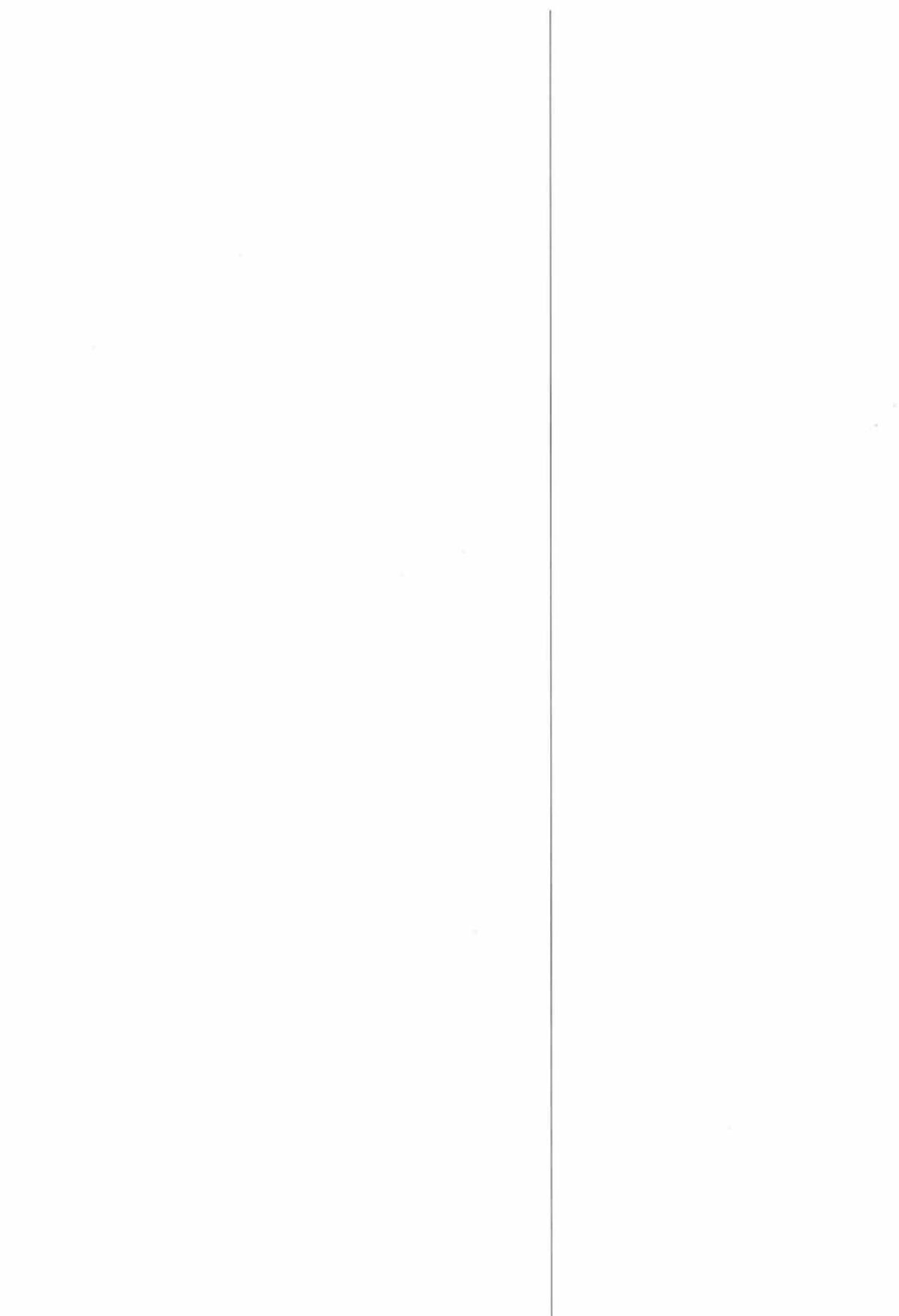

CAPITULO V

IMPACTO DE LAS ACTIVIDADES DIDÁCTICAS DE LA ORIENTACIÓN EDUCATIVA DE UN ESTUDIO EXPLORATORIO EN BACHILLERATO.

V .1 Actividades Pedagógicas.

Tanto la asignatura de Orientación Educativa como el orientador educativo constituyen un elemento de suma importancia para favorecer el aprendizaje del alumno.

La Coordinación Educativa y Cultural Centroamericana menciona en una de las reuniones. Estudio Comparativo sobre la Conclusión de Estudios en Educación Media entre otros.” Es necesario reconocer que hay una gran cantidad de factores que influyen en la labor del maestro y en sus resultados; condiciones del **contexto**: aspectos socioeconómicos , culturales y hasta físico-geográficas. Otros son particulares de la institución, infraestructura, recursos, clima organizacional, etc. y condiciones propias del currículo, estructura del plan de estudios, calidad de los programas, sistemas de evaluación, textos, recursos didácticos, etc.²³

La asignatura de orientación educativa facilita el proceso educativo ya que dota al estudiante de herramientas intelectuales para aprehender y ayudar a construir formas de vida, a partir de sus potencialidades pedagógicas y socioeconómicas. Tiene como fin proporcionar a los estudiantes información

²³ Estrategias innovadoras para la formulación docente. Conferencia presentada por M. Ed. Ana Cecilia Hernández .Directora del Departamento de Docencia Universitaria Profesora de la Escuela de Formación Docente.

especifica en el momento que el alumno lo requiera, para decidir o solucionar un problema y además despertar un sentido analítico, crítico y reflexivo que le permita generar alternativas de solución a sus problemas familiares, escolares y sociales así como las que favorezcan la toma de decisiones exitosas, oportunas y confiables. Preocuparse por desarrollar en los alumnos la responsabilidad de tomar decisiones considerando siempre la proyección a futuro de los alumnos. Por lo tanto la asignatura debe fortalecerse y ser flexible en lo posible de acuerdo a las necesidades de los alumnos y al mismo tiempo ser cimiento en su formación. El alumno se obliga a asistir con regularidad y puntualidad, a tener una disposición para el trabajo individual, de grupo e institucional, mostrando interés por participar en las actividades que se programen dentro y fuera del grupo y si es necesario ante la comunidad cercana a nuestra institución.

Las actividades que desarrollan los Orientadores Educativos requieren de una formación, preparación profesional y actualización permanente, ya que exige de ellos: conocimientos básicos acerca de la teoría y la práctica de la orientación educativa, que cuente con la habilidad de manejar entrevistas, y que facilite una comunicación efectiva, capaz de desarrollar la habilidad de manejo grupal, así mismo que se promueva la habilidad de la lectura y del estudio que permita el desarrollo del conocimiento. Se busca en primera instancia apoyar y reforzar el aprovechamiento de los estudiantes brindando apoyo en el área de orientación educativa, específicamente en todo lo referente a mejorar los hábitos de estudio.

Es de vital importancia conocer la manera en que el estudiante construye su realidad social, como la concibe y la forma en como va estructurando su conocimiento cotidiano.

Asesorar al alumno para la elaboración de su proyecto o plan de vida, estableciendo metas a corto, mediano y largo plazo.

Desarrollar actividades encaminadas a la adquisición de conocimientos científicos, técnicos, artísticos que contribuyan a la solución de problemas individuales, grupales y escolares. Todos los formatos que se manejan en el área de orientación educativa permiten contar con información importante y necesaria

para conocer al alumno de manera personal, familiar, académica, grupal y social. En base a toda la información recabada se estructuran o planean actividades de mejora del grupo.

Promover la mejora de la salud personal del alumno , mediante información concreta sobre alimentación adecuada , hábitos alimenticios, problemas de alimentación que afectan la salud individual.

Buscar la mejora en la formación académica de los estudiantes en :

- La construcción del conocimiento.
- Adquisición del saber científico, humanístico y técnico.
- Desarrollar en los alumnos la capacidad para entender y participar en la solución de problemas que les afectan.
- Aprovechamiento de los espacios con que se cuenta dentro y fuera del aula escolar.
- Establecer una evaluación permanente personal y grupal.
- Mostrar una actitud dispuesta de interés , preocupación y tolerancia hacia los alumnos.
- Desarrollar valores que faciliten la convivencia de los estudiantes.
- Proponer técnicas para aprender y resolver los problemas académicos.
- Promover el trabajo en equipo.
- Promover la integración grupal.
- Incentivar a los estudiantes
- Motivar a los alumnos a que mejoren sus promedios
- Desarrollar hábitos de responsabilidad en la situación que lo requiera.
- Mejorar en la medida de lo posible la comunicación con los estudiantes.

V . 2.- Actividades Didácticas.

La Didáctica de la Orientación Educativa es un reto para el orientador , ya que las diferencias individuales y las capacidades de los alumnos varían.

Los alumnos de un mismo grupo tienen diversa condición intelectual y cultural. La relación que se establece entre maestro-alumno inicia desde el primer día de clases con un examen de diagnóstico , valoración de actitudes y conocimientos estos facilitan el programar alternativas de aprendizaje.

La libertad es un valor intelectual en si. El profesor muestra la escala de evaluación que se establecen para la impartición desarrollo y evaluación de la clase , marcando el temario, periodos de evaluación, trabajos a realizar, aspectos a considerar . a una generación de la cual el profesor no forma parte es un asunto de suma responsabilidad. El hecho de asumir ser profesor es un acto de libertad. El profesor escucha a los alumnos en el salón de clase, promueve discusiones precisas y crea situaciones de aprendizaje.

El alumno se va involucrando en el proceso educativo en el trabajo individual, de equipo y grupal , en el que advierte un medio ambiente propicio para desarrollo de su libertad , cuando el docente muestra el desarrollo de la asignatura e involucra al alumno en cuanto a su participación en la clase, en su administración cuidando su asistencia para poder acreditar la asignatura, revisión de los resultados del programa esto implica la entrega de los trabajos realizados en clase de manera individual, en equipo y grupal, sin descuidar los objetivos establecidos al inicio de la asignatura , los procedimientos para asistir a la clase, su corrección dentro de la clase y su evaluación , ya que esto es muy importante para alcanzar los objetivos marcados al inicio del curso . El docente reconoce los intereses de los jóvenes , que son muchos y ambiciosos y que si se esfuerza los alcanzará, la situación didáctica es muy importante para alcanzar los objetivos educativos.

El aceptar la responsabilidad de educar. El éxito depende de la forma en que se planea y prepara la clase y en la forma en que se desarrolla la clase para alcanzar los objetivos previstos:

Responsabilidades

Niveles de autoridad

Adecuación de los contenidos.

Trabajo cooperativo.

Es necesario mencionar que el proceso educativo es tan complejo e importante, que debe plantearse como objetivo dentro del Departamento de Orientación Educativa; motivar a los alumnos a estudiar a fondo cada una de las asignaturas tanto curriculares como cocurriculares (Esta asignatura se ubica en el Área de Formación Complementaria), se imparte durante los tres grados y tiene un valor de seis créditos que se cuantifican para la acreditación de los estudios correspondientes; desarrollan habilidades cognoscitivas y de desarrollo personal en el se realizan actividades cotidianas que buscan una solución inmediata ante los problemas que se presentan en el ámbito educativo , informativo, formativo y recreativo.

Los siguientes cuadros presentan las asignaturas que cursan los alumnos durante cada uno de los seis semestres , considerando que acumulan tres calificaciones en cada uno de los bimestres y que estos deben acreditarse para poder contar con una calificación aprobatoria y poder cursar las siguientes asignaturas de acuerdo al semestre que se estudie, se motiva al alumno a que eleve su promedio total , ya que este si es elevado facilitará su ingreso a sus estudios universitarios.

Las asignaturas inician proporcionando las bases que se requiere en cuanto a estructura y ordenamiento de los procesos educativos como son el proporcionar a los estudiantes las asignaturas como : Taller de lectura y Redacción en los dos primeros semestres y Métodos y Técnicas de Investigación que son tan importantes para iniciar su proceso intelectual.

Se presentan las asignaturas que cursan los estudiantes de acuerdo al semestre en el que se encuentren.

ASIGNATURAS DEL BACHILLERATO GENERAL

Primer semestre	1 ^{er} Bimestre	2 ^{do} Bimestre	3 ^{er} Bimestre	Promedio
Taller de Lectura y Redacción I				
Métodos y técnicas de Investigación I				
Álgebra I				
Lógica				
Antropología				
Etimologías				
Computación				
Educación Artística				
Educación para la Salud				
Educación Física				
Orientación Educativa				

Segundo Semestre	1 ^{er} Bimestre	2 ^{do} Bimestre	3 ^{er} Bimestre	Promedio
Taller de Lectura II				
Métodos y técnicas de Investigación II				
Álgebra II				
Filosofía				
Historia Universal				
Artes Visuales				
Fundamentos de la Cognición				
Servicio y Asesoría de Computo				
Educación para la Salud				
Educación Artística				
Educación Física				
Orientación Educativa				

Tercer Semestre	1^{er} Bimestre	2^{do} Bimestre	3^{er} Bimestre	Promedio
Literatura I				
Geografía				
Trigonometría				
Ética				
Historia de México				
Física I				
Comprensión y Razonamiento Verbal				
Asesoría de Computo				
Educación para la Salud				
Educación Artística				
Educación física				
Orientación Educativa				

Cuarto Semestre	1^{er} Bimestre	2^{do} Bimestre	3^{er} Bimestre	Promedio
Literatura II				
Ingles I				
Geometría Analítica				
Química I				
Sociología				
Física II				
Biología General				
Análisis de Problemas y Toma de Decisiones				
Asesoría de Computo				
Educación para la Salud				
Educación Artística				
Educación física				
Orientación Educativa				

Quinto semestre	1^{er} Bimestre	2^{do} Bimestre	3^{er} Bimestre	Promedio
Nociones de Derecho Positivo Mexicano				
Ingles II				
Cálculo Diferencial e integral				
Química II				
Economía				
Biología Humana				
Creatividad Aplicada				
Asesoría de Computo				
Orientación Educativa				

Sexto Semestre	1^{er} Bimestre	2^{do} Bimestre	3^{er} Bimestre	Promedio
Psicología				
Ingles III				
Estadística				
Innovación y Desarrollo Tecnológico				
Estructura Socioeconómica y Política de México				
Físicas III				
Ecología				
Asesoría de Computo				
Orientación Educativa				

Tanto la asignatura de Orientación Educativa como el Orientador Educativo constituye un elemento de suma importancia para favorecer el aprendizaje del alumno. Se pretendió explorar lo que significa y representa la asignatura de orientación educativa, su impacto en su realidad individual, familiar y escolar a partir de los siguientes cuestionamientos:

¿El alumno conoce las bases instructivas para acreditación y regularización?

¿Qué significado tiene en los alumnos de bachillerato la asignatura de Orientación Educativa?

¿De qué forma ayuda la asignatura de Orientación Educativa a los alumnos para su desarrollo personal?

¿Cuáles son las causas que dificulta a los estudiantes su aprendizaje?

¿Por qué los alumnos no acreditan todas las asignaturas que cursan?

La asignatura de Orientación Educativa facilita el proceso educativo el cual dota al estudiante de elementos que permiten aprehender y ayudar a construir formas de vida, a convivir con sus compañeros, maestros, directivos a partir de sus potencialidades individuales. Tiene como fin proporcionar a los estudiantes información específica en el momento que el alumno lo requiera, entender el mundo desde el punto de vista de su propia cultura e interactuar con sus compañeros para solucionar problemas familiares, escolares y sociales así como las que favorezcan la toma de decisiones exitosas, oportunas y confiables. implica la adopción de una actitud responsable que se proyecta hacia el futuro, en cuanto a las consecuencias que se deriven de una decisión.²⁴ Por lo tanto esta asignatura debe fortalecerse y ser flexible en lo posible de acuerdo a las necesidades de los alumnos y al mismo tiempo ser cimiento en su formación. El alumno se obliga a asistir con regularidad y puntualidad, a mostrar una disposición para el trabajo individual, de grupo e institucional, mostrando un interés por participar en actividades dentro y fuera del grupo y si es necesario ante la comunidad cercana a nuestra institución.

²⁴ De acuerdo con el Documento Rector de Orientación Educativa que se aplica en las Escuelas Preparatorias del Gobierno del Estado de México.

Sin restarle importancia a cada etapa educativa por la que se desarrolla cada estudiante quiero resaltar el apoyo que brinda la asignatura de Orientación Educativa para proporcionar a los alumnos en esta etapa crucial de su vida en la que requieren de la toma de decisiones importantes de manera personal, familiar, profesional y social. El Gobierno del Estado de México proporciona al Orientador un Documento Rector en el cual basarse y de esta manera se determinan los temas que se estudian en todas las Preparatorias del Estado de México. Como propuesta se presenta la didáctica de dos temas que se contemplan en el temario de la asignatura.

Todos los problemas que se presentan en una escuela son capaces de modificarse si afectan a los estudiantes, docentes y directivos, todos requieren ser atendidos a través de equipos de trabajo por lo que se requiere de una comunicación estrecha entre los que la integran como son el personal de mantenimiento, administrativo, alumnos, padres de familia, docentes, orientadores y directivos. El personal como todo un equipo de trabajo identifica los problemas, indaga sus causas, diseña soluciones, vigila y establece metas que conduzcan a alcanzarse a nivel institucional que nos proporcionen orgullo propio, el reto de mejorar nuestro trabajo y mostrarlo ante la comunidad.

La Información que se proporciona a los estudiantes en el ámbito educativo la necesidad de determinar los aspectos en los que apoya la Orientación Educativa. Las representaciones sociales son imágenes que condensan un conjunto de significados que los alumnos integran en su haber y en su actuar. Se expresa la problemática a la que se enfrenta el Orientador Educativo que trabaja con jóvenes de bachillerato, que tiene tantas expectativas e inquietudes. Actividades que realiza el Departamento de Orientación Educativa.

Es evidente que las representaciones sociales muestran la interpretación de la realidad en la que viven los estudiantes de Bachillerato y que quedan impresas simbólicamente en los alumnos, son un cúmulo de significados de los conocimientos adquiridos en la asignatura de Orientación Educativa y los diversos puntos de vista de acuerdo a las experiencias de los estudiantes. Nada de lo que

sucede por pequeño que parezca , pasa desapercibido queda impregnado de un significado para el alumno ,esto debido a que existen muchas actividades que llegan a pertenecer a valiosas aportaciones de los alumnos que se plasman en situaciones concretas en las que se solucionan problemas escolares.

Comprender la transición de niño a adulto , es una etapa decisiva que le permite al adolescente adquirir una ideología que le ayude a integrarse al mundo y socializarse.

Los adolescentes están luchando por definir nuevos tipos de conducta que sean aplicables a sus vidas. No debemos olvidar la rebeldía del adolescente nunca se soluciona con una actitud autoritaria en exceso.

EL joven necesita ayuda para conocerse a sí mismo, descubrir en qué está cambiando. Hay que fomentar el optimismo. Los adolescentes tienen una visión pesimista del mundo y desconfían de sus capacidades.

Que descubran que existen otros puntos de vista diferentes a los suyos. Interesarse por sus gustos y aficiones: qué leen, cómo se divierten, en qué gastan el dinero. Enseñarles a afrontar la realidad: que acepten sus defectos y valoren sus virtudes.

Es necesario hacer consciente al alumno de su responsabilidad como un «activo» en el proceso de Enseñanza –Aprendizaje , así como proporcionarle algunas estrategias básicas para enfrentar las exigencias académicas que implican el nivel medio superior.

La Didáctica de la Orientación Educativa ha permitido a pesar de las dificultades económicas y sociales que los alumnos tienen, han logrado sobresalir en concursos con otras Preparatorias es posible lograr buenos promedios en las calificaciones de los alumnos a pesar de los problemas personales, familiares y sociales a los que enfrenta .

La Didáctica de la orientación educativa se complementa con la teoría y la práctica, con el material didáctico que se utiliza para impartir la clase y el manejo del grupo para integrarlos a la actividad en cada uno de los temas a desarrollar. Incluyendo los múltiples conocimientos que el alumno adquiere y los materiales o auxiliares didácticos que se utilizan en la enseñanza los cuales

provocan un aprendizaje eficaz, al orientador le corresponde la selección y ordenación de los medios didácticos más adecuados para un aprendizaje eficaz. (la escuela desarrolla un ambiente para facilitar el aprendizaje.). Considerando que el aprendizaje es un cambio permanente en la vida de un alumno . Puede ser un cambio de los puntos de vista, compartiendo (percepción, motivación o una combinación de todos ellos.) Al iniciar el curso escolar se realiza un diagnóstico anteriormente se mencionó que cada docente realiza un examen diagnóstico.

Planear las actividades en función de las características de los adolescentes, de acuerdo al tiempo asignado a la actividad y disponibilidad de recursos materiales. Desarrollar el programa en base a : Unos objetivos, Un contenido, Materiales didácticos , Una serie de actividades previstas.

Teniendo en cuenta que el éxito de las actividades dependen en gran parte de :

Las actitudes del profesor

La eficacia de la comunicación

El tipo de dinámica establecida en el grupo

El manejo de las técnicas y los materiales didácticos utilizados.

La Didáctica tiene como tarea exponer las definiciones y nociones , guiar al estudiante de acuerdo a su forma de adquirir el conocimiento facilitar las condiciones más favorables para estos procesos formativos, iniciar con lo más accesible a la comprensión y a la capacidad del estudiante y pasar gradualmente a niveles más elevados .

Orientación educativa es un conjunto de ayudas para organizar con mayor eficacia sus actividades y que faciliten la mejora del rendimiento en los alumnos. Se trata de intentar dar respuesta a preguntas de este tipo ¿ cómo atender en el aula los distintos niveles de conocimiento y la disparidad de grados de motivación y de capacidades de los alumnos.

(Se pretende con el uso de material didáctico adecuado que el alumno utilice el mayor número de los sentidos –oído, olfato, vista, gusto, tacto- capte de

la manera más rápida y con mayor facilidad con un ahorro considerable de tiempo y esfuerzo).

Los materiales didácticos:

Motivan a los alumnos a escuchar un mensaje con mayor atención

Activan el proceso de aprendizaje

Aumentan la aprehensión y comprensión intuitiva y sugestiva del contenido expuesto

Mantienen la atención de los alumnos

Facilitan la percepción de los conceptos abstractos

Aproximan a los grupos a la realidad de lo que se pretende enseñar

Transmiten los mensajes o contenidos a un grupo grande dando objetividad al mensaje o contenido

Contribuyen a formar imágenes correctas y exactas

Mejoran la comprensión de contenidos difíciles.

Considerar la metodología que se utiliza para desarrollar los temas .

Para preparar cada clase se elabora un plan de clase :

Estableciendo los conocimientos que se aprenderán (Siempre se hace un diagnóstico al iniciar el curso escolar) Por ejemplo con el tema se desarrolla, especificando lo que se pretende que el alumno aprenda :

Naturaleza de la tarea (aquello que se va a aprender).

El objeto del aprendizaje(para que se aprende).

Y Las condiciones del aprendizaje (tanto internas como externas)

Aprender procedimientos – provienen de diferentes condiciones académicas de contextos sociales ó escolares y los aprendizajes de diversos sistemas de símbolos o las actitudes involucran procesos más complejos en los que intervienen factores afectivos y de pertenencia a un grupo.

Aquí es donde se ven reflejadas las representaciones sociales en los alumnos de la Preparatoria Oficial N. 97.

En el proceso de aprendizaje existe una finalidad personal como orientadora, los alumnos buscan acercarse a otra persona o a un grupo de personas de acuerdo a : las capacidades y habilidades de los integrantes de un grupo.

De acuerdo a los conocimientos previos de los alumnos, a situaciones de aprendizaje y los medios con los que cuenta para realizar sus trabajos.

Los profesores influyen en las normas de maduración de sus alumnos, pueden acelerarlos o retardarlas en alguna medida en este trabajo nos centramos en el proceso de aprendizaje de los alumnos.

(NO OLVIDEMOS que la cultura es la herencia social de la sociedad, es el resultado de muchas generaciones que acumularon muchos conocimientos.)

El alumno tiene la capacidad de poder manejar un mundo complejo, pasado, presente y futuro, con lo cual logra abstracciones ó generalizaciones que le permiten organizar datos convirtiéndoles en pautas con el objetivo de percibir, comprender, imaginar y tratar con las ideas. El hombre es el único que plantea el futuro cuidando lo pasado, lo presente para conseguir en un futuro el adolescente tiene la libertad de elegir un plan ó proyecto de vida para incorporarse a la sociedad y responsabilizarse y elegir el tipo de vida que queremos vivir (mundo individual) compromiso de responsabilidad y la salud individual.

“La Didáctica implica una combinación de los niveles teórico, técnico, instrumental, en el análisis y elaboración de los problemas de su ámbito, lo que supone una interrelación permanente entre la indagación teórica y la práctica educativa.”²⁵

Los orientadores tienen distintos puntos de vista, modos de conducir su práctica docente, expectativas, trabajan con más énfasis algunos temas, desarrollan los temas establecidos en el DOROE, más impactante ha sido el aceptar que los alumnos desarrollen el tema que para ellos es de gran importancia para ambos, tanto alumnos y orientadores.

EL orientador es un agente activo que piensa en el futuro de la Orientación Educativa. articula teoría y práctica con el objetivo de crear un aprendizaje significativo en los alumnos que cursan la asignatura.²⁶ que pretenden concretar una decisión personal en su desarrollo como estudiante y como

²⁵ Edelstein G. y Rodríguez A.(1985) El Método: Factor definitorio y unificador de la instrumentación didáctica. Revista de Ciencias de la Educación.

²⁶ Ver Sistema Curricular del Bachillerato General.

personas. A pesar de tener dificultades de índole económico, afectivo, familiar, psicológico, y que tienen la necesidad de decidir la adquisición de los valores que darán sentido a su vida, con el objetivo de alcanzar los más altos ideales.

Distintos ejemplos evidencian la diferencia de impartir una clase de orientación, sin embargo se presenta una muestra del desarrollo de un tema (conocimiento de sí mismo- objetivo que se persigue , desarrollo de la actividad - resultados de la experiencia) que se trabaja en la asignatura de orientación educativa como ejemplo el tema se desarrolla de la siguiente manera :

REMEDIOS CONTRA EL PESIMISMO:

Era lo que Don Quijote aconsejaba al paje.” y esto que ahora le quiero decir llévelo en la memoria; que le será de mucho provecho y alivio en sus trabajos: y es que aparte la imaginación de los sucesos que le podrán venir”.

Quien posee o adquiere la habilidad de no pensar negativamente en medio de sucesos adversos, cuenta con un recurso muy eficaz para evitar que su felicidad se afecte . Deberá descubrir y concentrar su atención en lo positivo.

1.- Descubrir y valorar lo positivo de cada uno de los alumnos.

Según Chesterton, la mediocridad es estar ante lo maravilloso y no enterarse. Para ser optimista es preciso escapar de la mediocridad” descubrir y disfrutar de todo lo bueno que tenemos. No esperar a encontrarnos con un ciego para enterarnos de lo hermoso e importante que son nuestros ojos”.

Descubrir lo positivo alimenta nuestro espíritu de cosas buenas y estas a su vez , generan sentimientos favorables que conducen al optimismo y a la felicidad. Reconocer y apreciar con profundidad aquello que se ha encontrado, de manera que influya en la voluntad y el ánimo, y refuerce la actitud positiva.

2.- Observar modelos valiosos.

Es importante contrarrestar las influencias negativas de los medios masivos de comunicación que actualmente nos bombardean y descubrir modelos

humanos valiosos, como propone Olaizola: " En mi vida , como la suya, querido lector, ha habido gente de todas clases, pero a mi sólo me apetece destacar los que han hecho comprender que la vida vale la pena de ser vivida .Así pretendo contrarrestar la ingente cantidad de literatura que prolifera hoy en día, empeñada en demostrar que el hombre es un ser abominable, una especie de fracaso de Dios".²⁷

3.- Emitir opiniones constructivas.

Ordinariamente el modo de hablar sigue al modo de pensar. Pero el modo de expresarse también influye en el modo de pensar. Si alguien se propone hablar sólo de cosas positivas – callando las negativas, que tal vez pasan por su mente con mayor frecuencia-, con el tiempo sus pensamientos y juicios se inclinarán más hacia esa parte de la realidad y sus expresiones serán constructivas sin necesidad de proponérselo, porque serán la manifestación del nuevo modo de pensar optimista.

4.- Tener autoestima.

La autoestima correctamente entendida consiste en valorarse a sí mismo con objetividad: reconocer y aceptar tanto las cualidades y potencialidades, como los defectos y limitaciones, pero siempre con la confianza en que esas posibilidades, si se desarrollan y ponen en juego, acaban por pensar más que los defectos en nuestra conducta.

La visión objetiva y positiva sobre una misma forma parte esencial del optimismo y contribuye en gran medida a la felicidad.

5.- Fomentar la esperanza.

El optimismo está íntimamente ligado con la esperanza. Su influencia en el logro de objetivos es notable. Snyder la define de una manera más específica como " creer que uno tiene la voluntad y también los medios para alcanzar sus objetivos, sean éstos cuales fueran".

Al adquirir o perfeccionar cualquier habilidad, una persona se hace más competente y aumenta la confianza en su propia persona para afrontar retos en

²⁷ De Cervantes Saavedra ,Miguel (1993) Don Quijote de la Mancha. Oveja Negra. Bogotá, 2da.parte cap. 24 .pág. 603.

otros campos de la vida. Si supera esos nuevos retos, su esperanza crecerá y, consecuentemente, se hará más optimista.²⁸

Quienes muestran niveles elevados de esperanza, descubrió Snyder, comparten ciertas características, como la de poder motivarse ellos mismos, asegurarse cuando se encuentran en un aprieto que las cosas van a mejorar, sentirse lo suficientemente hábiles para encontrar diversas maneras de alcanzar sus metas o modificarlas si se vuelven imposibles y tener la sensación de reducir una tarea monumental en fragmentos más pequeños y manejables.²⁹

6.- Aprovechar los resultados

Cuando alguien se propone metas altas que requieran tiempo y esfuerzo, es importante que a lo largo del camino no pierda de vista, el objetivo final, para unificar todas sus acciones hacia él sin desviarse. Si compara el punto de inicio y el punto donde ahora se encuentra, sopesará lo que ya ha conseguido y se llenará de optimismo. Eso le dará un nuevo impulso para recorrer el resto del camino.

El optimista aprovecha los resultados: los valora, disfruta y agradece, alimentando su interioridad con la bondad de esos logros y, como recompensa, refuerza su autoestima e incrementa su esperanza. Así el optimismo crece progresivamente.

7.-Adoptar mentalidad de victoria

Hay quienes suelen quedarse cortos en el logro de sus metas, a pesar de que en el arranque parecían muy decisivos a conseguirlas y tienen todos los medios para alcanzarlos. Sus derrotas pueden deberse a su actitud mental de inseguridad y pesimismo: no saben ganar.

La actitud positiva consiste en afrontar los retos con la confianza de que se conseguirán, lo que aumenta la probabilidad de lograrlos. << La expectativa de la victoria es ya la mitad de la victoria, porque esa disposición optimista estimula, abre campos de visión más amplios, aptos para captar todos los recursos que

²⁸ Goleman, Daniel (1995) La Inteligencia emocional. Vergara. México.pág. 113.

²⁹ Cfr. Idem.

propician el éxito. Además, incita nuestra energía, cataliza la capacidad para que nos empeñemos a fondo, otorga resistencia y vitalidad a nuestro espíritu de lucha, y termina así creando condiciones favorables al buen resultado del proyecto.³⁰

El fruto de confiar en la victoria es la consistencia. El optimismo no es un entusiasmo momentáneo, intenso al inicio pero insuficiente en cuanto aparecen los primeros obstáculos.³¹

8.- Saber perder.

No siempre se ganan las batallas, a pesar de la actitud mental adecuada y de poner todos los medios. Pero también aquí es preciso adoptar una actitud optimista, saber perder, que abarca varios aspectos:

a) las derrotas ayudan a conocerse mejor, a reconocer y aceptar las propias limitaciones,

b) se pueden aprovechar para caer en la cuenta de su carácter relativo, la vida está constituida por múltiples batallas y no todo se acaba por perder una en particular,

c) sirven para aprender a levantarse después de haber caído, en lugar de hundirse y desanimarse,

d) permiten sacar experiencia, enseñan lo que se ha de corregir y evitar para obtener mejores resultados en ocasiones sucesivas.

Quien sabe perder convierte las derrotas o aparentes fracasos en factores positivos de su vida. Churchill decía que <<un optimista ve una oportunidad en toda calamidad ; un pesimista ve una calamidad en toda oportunidad>>.

9.-Explicar satisfactoriamente los fracasos.

<<Las personas optimistas- dice Goleman- consideran que el fracaso se debe a algo que puede ser modificado de manera tal que logren el éxito en la siguiente oportunidad, mientras que los pesimistas asumen la culpa del fracaso, aplicándolo a alguna característica perdurable que son incapaces de cambiar>>³²

³⁰ Cfr. Idem.

³¹ Cfr. Goleman, Daniel.Op.cit. p. 115

³² Ibid. Pp.114-115.

Para desarrollar el optimismo se requiere una actitud intelectual que descubra el carácter transitorio de los motivos que intervienen en los fracasos y que relativice el fracaso mismo.

10.- Tomar el esfuerzo como un juego.

Los tres aspectos anteriores forman parte de la virtud de la deportividad, que entre sus beneficios permite ver el esfuerzo como un juego, un reto gozoso, no como un mal, algo tormentoso, un precio que no hay más remedio que pagar para obtener resultados.

Cuando deportistas y artistas dominan su especialidad, se desenvuelven con tal naturalidad y facilidad que dan la impresión de que aquello no les supone un esfuerzo especial y disfrutan realizarlo. En cambio, quien carece de ese dominio realiza un esfuerzo muchas veces agotador para llevar a cabo una tarea de poca relevancia.

Existen dos tipos de esfuerzo: el que se toma como un juego, se disfruta, produce distensión y en el que se aplica sólo la energía necesaria y de manera armónica, y otro que constriñe y agota, no tanto por la magnitud del reto, sino por la forma de afrontarlo.³³

A continuación se e presenta el cuadro relacionado a la Integración de las Enseñanzas que da una visión concreta de cómo se trabaja en la Asignatura de Orientación Educativa. El esquema integra las enseñanzas se establecen: fases, actividades que se propone realizar y material didáctico a utilizar en las clases de orientación educativa (el objetivo que se pretende alcanzar) que permite que los contenidos sean representativos para los estudiantes y de fácil comprensión de manera continua el orientador reflexiona el cómo desarrollar un tema, considerando la personalidad de los alumnos, estos dan distintos puntos de vista. A lo largo del desarrollo de los temas de clase se logran objetivos no previstos, se acumulan experiencias enriquecedoras, importantes tanto para el alumno como para el orientador.

³³ Alvira, Rafael. Filosofía de la vida cotidiana. (1999) Rialp. Madrid. pp.54-55.

Cuadro N. 1. INTEGRACIÓN DE LAS ENSEÑANZAS.

FASE	ACTIVIDAD	MATERIAL A UTILIZAR
Receptiva	Observar	Juegos. Ejercicios en el pizarrón. Elaboración de un croquis del domicilio personal del alumno. Observar fotografías de lugares y personas de avanzada edad. Elaboración de su horario de actividades personales. Estreña cerebro, localizar números consecutivos. En un dibujo " coordinarse es entenderse", expresar lo que se identifica en el dibujo.
Reflexiva	Leer	Una frase, sabes escuchar, elaboración del resumen de un texto. elegir una noticia del periódico.
	Identificar	Rellenar de color una figura y reconocer qué es.
	Analizar	Una frase con un dibujo y expresar lo que se entiende. "coordinarse es entenderse". Leer texto "sólo por hoy".
	Relacionar	Realizar entrevistas a profesionistas de acuerdo al interés personal. Escribir los hábitos personales, familiares y de estudio.
Adquisitiva	Resumir	Asociar palabras en un crucigrama. Elaborar un dibujo "afirmos el hacha". Ejercicio sobrevivencia en la luna.
Comprensión- memorización	Resumir	De un texto elegir las ideas más importantes.
Expresiva(comunicación)	Ampliar	Elaborar un horario y distribución de actividades por día
	Extrapolar	Buscar conceptos en el diccionario. Expresar gustos, aficiones ,música preferida a un compañero , posteriormente ante el grupo
	Generalizar.	Un minuto hablar del tema que sea de su agrado. Escribir una carta y autobiografía
	Cambiar	Mencionar una experiencia de la infancia. Decir algo chusco. Cómo se sintieron el primer día de clases en la preparatoria. Elaboración de metas a corto, mediano y largo plazo.
	Imaginar	Leer el texto " si yo cambiara".Elaboración del seguimiento de los gastos mensuales realizados por los alumnos.
	Crear	Escribir los hábitos personales, familiares , escolares, y sociales. Recordar una experiencia ó anécdota agradable.
Práctica (realización)	Valorar	Realizar un escrito de los hábitos de estudio personales, plan de vida. Elaboración de una artesanía con material reciclable. Texto "aún es tiempo de cambiar"
	Decidir	Expresar el apoyo obtenido de los padres.
	Aplicar	Escribir los hábitos que tenga el alumno familiares, personales y de estudio.
	Realizar	Expresar la profesión de mayor agrado ó gusto personal. Resolver una ecuación de primer grado
		Elaborar un "collage" de un producto, material , o cosa preferida. Resolver un crucigrama.

Se destaca la importancia que tiene el orientador educativo y la forma en la que imparte la asignatura ya que cuenta con un temario específico para cada grado escolar y a la vez realiza un sin fin de actividades que son parte del trabajo cotidiano(las salidas a museos, estados, bibliotecas, centros de información, actividades cívicas, recreativas, deportivas, los alumnos adquieren experiencias importantes que en el aula no se logran y enriquecen a los estudiantes y amplia los panoramas e inquietudes que facilitan la elección de carrera o de qué decisiones tomar en su vida cotidiana).Cada orientador desarrolla los temas de acuerdo a su estilo propio e inquietudes profesionales .

Para que el aprendizaje sea significativo para el alumno y para elaborar un plan de clase se consideran las siguientes elementos :

- 1.- EL UNIVERSO DE EDUCANDOS : A quien se va a enseñar
- 2.- LOS OBJETIVOS : Para qué enseñar
- 3.- EL CONTENIDO : Qué contenido enseñar
- 4.- LOS PROCEDIMIENTOS O TECNICAS : Cómo enseñar
- 5.- LOS AUXILIARES DIDÁCTICOS : Con qué enseñar
- 6.- EL ALUMNO : A Quién se enseña
- 7.- LA SATISFACCIÓN DIDÁCTICA : Cuando enseñar, Cuanto tiempo dispone para enseñar y en donde enseñar.

Como fundamentos pedagógicos se ha utilizado en la asignatura de orientación (de Víctor García Hoz) El integrar las actividades educativas es una necesidad para que el proceso educativo constituya un proceso intelectual en el que se eviten lagunas , con un contenido que tenga unidad para lo cual se requiere de una serie de etapas que unidas podrán lograr los objetivos establecidos.

En primer lugar habrán de integrarse ordenadamente los elementos naturales de la educación, se alcanzará una trascendencia cuando cada alumno opte por construir su propia representación social de manera personal, grupal , familiar y escolar. La formación del hombre se apoya en un desenvolvimiento de su inteligencia, que es la que da carácter humano a los actos que el hombre realiza . En la medida en que las actuaciones de los estudiantes responden al

conocimiento del por qué y para qué sirve el estudiar tal o cual tema en la asignatura en esa medida es propiamente dicha que un conocimiento pasa a ser no sólo un simbolismo para el alumno sino una representación social, acepta que la asignatura de Orientación Educativa es muy necesaria ya que sin normas, reglamentos, disposiciones, contenidos, los estudios de bachillerato serían difícil de concluir satisfactoriamente, ya que es una gran ayuda a lo largo de los tres años en la que se imparte la asignatura.

Se busca que los conocimientos que el alumno vaya adquiriendo sean reales y concretos que los pueda aplicar el estudiante a su vida real que se transformen en experiencias reales las cuales puedan plasmarse en su vida cotidiana, es decir un conjunto articulado de conocimientos que entre si constituyen una unidad, que los alumnos aprendan cosas que sean capaces de asociar los hechos y conocimientos adquiridos en una materia con los pertenecientes a otro campo cultural, de acuerdo a la formación de cada estudiante. Esto con el objetivo de que el estudiante llegue a poseer un conjunto organizado de ideas, unos hábitos culturales básicos, para seguir aumentando y perfeccionando la propia cultura, criterios, objetivos y claros, para enjuiciar y valorar cualquier idea con la que el alumno pueda encontrarse. Formar su criterio y responsabilizarse de la toma de decisiones. La integración de todos los elementos educativos exige la integración de todos los objetivos de la educación. El hecho de que constituyan un sistema, indica la posibilidad y los caminos para que tanto el proceso educativo como la vida que en él se realiza y la vida para la que se prepara tenga unidad. El primer paso para llegar a la formulación de este sistema de objetivos consistió en examinar el vocabulario de significación³⁴

³⁴ García Hoz Víctor y colaboradores. (1976) El Vocabulario General de Orientación Científica y sus estratos. CSIS. Madrid.

V.3 Actividades Psicosociales.

Las actividades que el investigador realizó con los sujetos investigados en cuestiones sociales son algunas de ellas:

- Diagnóstico de los conocimientos previos con que cuentan los sujetos investigados.
- Los conceptos que manejan , sus relaciones y variantes.
- La integración de los estudiantes con sus compañeros de acuerdo a sus capacidades y habilidades.
- El aprendizaje que obtienen los alumnos de acuerdo a sus imágenes y símbolos que manejan.
- Diferenciación de las asignaturas curriculares y cocurriculares.
- El apoyo que ha recibido del personal que integra la institución educativa.
- Expectativas que tiene el estudiante de manera personal.
- Cuales han sido sus mayores logros .
- Qué aspectos considera más importantes de su familia que le han ayudado en su desarrollo personal.
- Qué es lo que más valora en la vida.
- Reconocer sus capacidades y limitaciones.
- Identificar sus gustos y aficiones personales.
- Desechar los rencores o cuestiones negativas que afectan su persona.
- Escribe tus metas, sueños que pretendes alcanzar.

CAPITULO VI

ORIENTACIÓN EDUCATIVA: IMPORTANCIA E IMPACTO EN LOS ALUMNOS DE BACHILLERATO DE UN ESTUDIO EXPLORATORIO.

VI.1. Acercamiento al Concepto de Representaciones Sociales de aplicación en la Orientación Educativa.

Serge Moscovici Director de estudios École des Hutes Études en Sciences Sociales de Paris. Creador en 1965 del Laboratorio de Psicología Social es autor de planteamientos teóricos y metodológicos aplicados a la influencia social minoritaria y las representaciones sociales desarrolladas e impulsadas por él mismo.

Serge Moscovici , esbosa la Teoría de las Representaciones Sociales : son construcciones simbólicas que se crean y recrean en el curso de las interacciones sociales, que se modifican continuamente . Son maneras específicas de entender y comunicar la realidad , a la vez que influyen y son determinadas por las personas a través de su interacción con las demás personas. Desde la Psicología Social se define la representación como aquella forma material y simbólica de dar cuenta de algo real. Son formas de conocimiento socialmente elaborado y compartido, como conocimiento del sentido común y con programas de percepción o construcciones teóricas que sirven para guiar la acción e instrumento de lectura de la realidad.

Para los fines del presente trabajo se establece que las representaciones se producen en la práctica social del sujeto que es tomada en consideración , el actor social está inscrito en una posición o lugar social, el sujeto produce

representaciones que reflejan las normas que se derivan de su posición o puntos de vista relacionadas con el lugar en el que se desarrolla en concreto en sus estudios de bachillerato.

El sujeto investigado cuenta con percepciones personales y de grupo que le llevan a actuar o ver la realidad de un modo y no de otro. Las condiciones objetivas de existencia se encuentran mediadas por sistemas de representaciones que generan en diferentes personas disposiciones para actuar de distintas maneras. (Bourdieu,1991)

Apoyados en la metodología de investigación exploratoria , se juzgo pertinente basarse en esta perspectiva ya que enriquece el estudio de los procesos sociales y apunta a las particularidades y complejidades mediante las cuales los sujetos estudiados, en tanto agentes , modifican el mundo social y sus estructuras en donde se desenvuelven .

Las Representaciones Sociales se pueden vincular con los procesos escolares donde están insertos los sujetos del estudio (alumnos de bachillerato).

Las representaciones Sociales tienen siempre un aspecto de conocimiento y un aspecto de creencias. Es así que en la medida en que las representaciones sociales tienden a crear simultáneamente una especie de vínculo entre los hombres y los grupos, que cumplen con un rol en la creación de los vínculos sociales. Moscovici dice: que cuando algo no se pasa al sentido común , es decir a la acción , en la manera en que la gente se posiciona en relación a otros dentro de las categorías del pensamiento, nada puede convertirse en una realidad viviente. esto es :una realidad de relaciones y una realidad de acción . Su interés se centra en los procesos de cambio social. Que la gente es capaz de pensar de antemano.

Existe una transformación de las representaciones sociales que abre espacio a los grupos excluidos de la sociedad. La transformación de ideas, del saber, del conocimiento, en representaciones sociales compartidos por los grupos. Las representaciones sociales expresan la situación de la sociedad como ella es, como ella va haciéndose, en construcción y reconstrucción constante.

Las representaciones sociales son indispensables para movilizar a la gente, para permitirse representarse el futuro, para crear vínculos, en los sentimientos, en el intercambio conversacional. Es necesario la transformación de las ideas, del saber, del conocimiento, en representaciones sociales compartidas por los grupos.

Uno de quienes más ha estudiado la teoría de Moscovici y que ha indagado acerca de sus antecedentes teóricos es Robert Farr, quien ofrece su versión de la noción de representaciones sociales señalando que, desde una perspectiva esquemática, aparecen las representaciones sociales cuando los individuos debaten temas de interés mutuo o cuando existe el eco de los acontecimientos seleccionados como significativos o dignos de interés por quienes tienen el control de los medios de comunicación. Agrega que las representaciones sociales tienen una doble función:

“ hacer que lo extraño resulte familiar y lo invisible perceptible”, ya que lo insólito o lo desconocido son amenazantes cuando no se tiene una categoría para clasificarlos. Parafraseando a Moscovici, Farr escribe una definición sumaria de las representaciones sociales: Sistemas cognoscitivos con una lógica y un lenguaje propios. No representan simplemente opiniones acerca de “imágenes de”, o “actitudes hacia” sino “teorías o ramas del conocimiento” con derechos propios para el descubrimiento y la organización de la realidad. Sistemas de valores, ideas y prácticas con una función doble: primero, establecer un orden que permita a los individuos orientarse en su mundo material y social y dominarlo; segundo posibilitar la comunicación entre los miembros de una comunidad proporcionarles un código para el intercambio social y un código para nombrar y clasificar sin ambigüedades los diversos aspectos de su mundo y de su historia individual y grupal. (Farr, 1983 p. 655).

Según Moscovici las representaciones sociales emergen determinadas por las condiciones en que son pensadas y constituidas, teniendo como denominador el hecho de surgir en momentos de crisis y conflictos.

Moscovici infiere tres condiciones de emergencia: la dispersión de la información, la focalización del sujeto individual y colectivo y la presión a la inferencia del objeto socialmente definido.

- a) **Dispersión de la información** . Según Moscovici, la información que se tiene nunca es suficiente y por lo regular está desordenada: los datos de que se disponen la mayor parte de las personas para responder a una pregunta, para formar una idea a propósito de un objeto preciso, son generalmente a la vez, insuficientes y superabundantes. (Moscovici, 1979 p.p. 176-177).
- b) **Focalización** . Una persona o una colectividad – de Moscovici (1979) – se focalizan porque están implícitas en la interacción social como hechos que conmueven los juicios o las opiniones . Aparecen como fenómenos a los que se debe mirar detenidamente.
- c) **Presión a la Inferencia**. Socialmente se da una presión que reclama opiniones , posturas y acciones acerca de los hechos que están focalizados por el interés del público. En la vida corriente , las circunstancias y las relaciones sociales exigen del individuo o del grupo social que sean capaces en todo momento , de estar en situación de responder.(Moscovici,1979, p. 178).

Estas tres condiciones de emergencia constituyen la base que permite la aparición del proceso de formación de una representación social y en mayor o menor grado, al conjuntarse hacen posible la representación.

Jodelet(1984) señala que a medida que fue precisándose como teoría, en las representaciones sociales se han delimitado campos de investigación con ópticas diferentes. El énfasis en cada una de ellas está en la manera de formular cómo se elabora la construcción psicológica y social de la representación.

La primera perspectiva , se limita a la actividad cognitiva con la que el sujeto construye su representación.

En la segunda , se considera que el sujeto es un “producto de sentido”, por lo que se acentúan los aspectos significantes de la actividad representativa.

El tercer enfoque trata a la representación como una forma de discurso y obtiene sus características de la práctica discursiva de sujetos en la sociedad.

La cuarta visión , considera la práctica social del sujeto en tanto que deriva de las ideologías o posiciones relacionadas con el lugar que ocupa en la sociedad.

La quinta corriente, es el juego de las relaciones intergrupales el que determina la dinámica de las representaciones .

La sexta perspectiva, más sociologizante, convierte al sujeto en portador de determinaciones sociales y de visiones estructuradas por las ideologías dominantes(cfr. Jodelet, 1984 pp.479-480). Estas visiones suelen coincidir y plantearse idénticos problemas, aunque con matices, que abordan la doble cuestión que se haya en la base de la teoría : como lo social interviene en la elaboración psicológica de la representación social y como influye ésta construcción psicológica en lo social.

Moscovici aclara que la representación es un proceso que hace que concepto y percepción de algún modo sean intercambiables porque se engendran recíprocamente .

Moscovici claramente señala este carácter intermedio aparente de la representación social cuando dice que ocupa una posición intermedia entre el concepto que abstrae el sentido de lo real y la imagen que reproduce lo real. Las percepciones y los conceptos son productos , modos de conocer derivados de lo icónico y de lo simbólico respectivamente. En consecuencia, se expresa esta relación como de interacción social: Es bajo la forma de representaciones sociales como la interacción social influye sobre el comportamiento (o el pensamiento) de los individuos implicados en ella, y es al tratar de poner en práctica sus reglas cuando la sociedad forja las relaciones que deberá haber entre sus miembros individuales. (Moscovici, 1979 p. 69).

La representación social es una teoría que integra conceptos cognitivos distintos como la actitud, la opinión, la imagen, el estereotipo, la creencia , etc. De forma que no sea una mera suma de partes o aglomeración acrítica de conceptos. Definidas las representaciones sociales como una forma de conocimientos de sentido común, estructural y funcionalmente se distinguen de otras nociones

cognitivas. Para clarificar dichas diferencias, se muestran las definiciones de cada concepto cognitivo en su limitación interpretando a Banchs (1984):

La actitud Uno de los componentes (junto con la información y el campo de representación) de toda representación social; es la orientación global positiva o negativa de una representación.

La opinión. Para Moscovici la opinión es una fórmula a través de la cual el individuo fija su posición frente a objetos sociales cuyo interés es compartido por el grupo.

Los estereotipos. Son categorías de atributos específicos a un grupo o género que se caracterizan por su rigidez. Las representaciones sociales, por el contrario, se distinguen por su dinamismo (aunque tiene una estructura o núcleo figurativo relativamente estable).

La percepción social. El término no se refiere a las características físicas observables sino a los rasgos que la persona le atribuye al blanco de su percepción. La percepción es descrita como una instancia mediadora entre el estímulo y el objeto exterior y el concepto que de él nos hacemos. La representación social es un proceso que hace que el concepto y percepción sean intercambiables puesto que se engendran recíprocamente.

La imagen. Es el concepto que suele utilizarse más como sinónimo de representación social. Sin embargo, la representación no es un mero reflejo del mundo exterior, una huella impresa mecánicamente y anclada en la mente.

Las representaciones sociales se presentan en varias formas con mayor o menor grado de complejidad. Imágenes que condensan un conjunto de significados; sistemas de referencia interpretativa y que dan sentido a lo

inesperado; categorías para clasificar circunstancias, fenómenos, individuos; teorías naturales que explican la realidad cotidiana.

Conocimiento de sentido común o bien pensamiento natural (por oposición al pensamiento científico), que se construye a partir de experiencias, informaciones, conocimientos y modelos de pensamientos recibidos y transmitidos a través de la tradición, la educación y la comunicación social: un conocimiento socialmente elaborado y compartido.

La teoría se inscribe dentro de la tradición que enfatiza la interacción entre sujeto y objeto de conocimiento. Se trata de una de las propuestas que permite el diálogo permanente con las disciplinas de interpretación de la vida cotidiana y del sentido común, es decir de la cultura urbana.

VI. 2.- Aplicación de las Representaciones Sociales para definir la importancia e impacto en la orientación educativa.

Las distintas aplicaciones que se dan en el campo educativo las representaciones sociales nos muestran la formación de distintas concepciones sobre la realidad dentro de un grupo, de los sujetos que la integran, entre otras.

Se estudia la quinta corriente, que es el juego de las relaciones intergrupales, el que determina la dinámica de las representaciones.

Las respuestas que los alumnos egresados proporcionan a las preguntas realizadas, muestran a través del tiempo que sin duda son narrativas sobre el pasado vivido, que actualmente son representativas que evocan un sentido de nostalgia, que resignifican entre el pasado y el presente del sujeto investigado y se identifica con lo estudiado en la asignatura de Orientación Educativa y que son articulados con nuevos significados.

Se analizó la información recabada mediante los cuestionarios , se realizaron concentrados , procediendo a identificar los porcentajes de resultados ,elaborar gráficas para mostrar los resultados , posteriormente efectuar la interpretación de los resultados obtenidos.

El título elegido alude a los distintos puntos de vista de los sujetos de investigación , su resignificación de la asignatura.

Los diferentes tópicos que integran el trabajo de investigación – la imagen que reconocen los alumnos en los Orientadores, el ideal a alcanzar (estudiar una carrera universitaria). Los planteamientos que se fueron desarrollando y planteando inquietudes en el proceso de investigación. Fueron dirigiendo la investigación de acuerdo a los sujetos estudiados (alumnos de bachillerato).

El análisis sugirió determinar los significados que los sujetos investigados tienen con respecto a la asignatura de Orientación Educativa con la posibilidad de estudiarlas y agrupándolas en los tópicos :Orientación Educativa. Ideal que tiene el sujeto investigado.

Existen distintos contextos en los que se construye la Representación Social : el reconocido por los alumnos

El deseado por los orientadores.

El deseado por los Directivos.

La perspectiva que da cuenta de la identidad que muestran los sujetos estudiados, la cual se define por las tradiciones o esencia, de aquello que permanece, perdura y se transmite en la sociedad estudiantil (una forma de identificar al orientador).

Existe otra perspectiva que define la identidad como una construcción libre e indeterminada que articula elementos provenientes de diversos órdenes discursivos. El Propósito de la investigación fue identificar la integración los pequeños grupos que se establecen en un grupo ,en el trabajo en clase, en las actividades culturales, recreativas y sociales que muestran los sujetos estudiados su forma de proceder e identificación con la realidad que ellos reconocen como un espacio propio.

Las Representaciones Sociales constituyen un marco teórico-metodológico que permite analizar la integración de los sujetos estudiados y su forma de observar e identificarse con la realidad.

Las Representaciones Sociales de Seerge Moscovici , se utilizaron como marco metodológico, como una herramienta para estudiar algo específico dentro de un fenómeno complejo: el impacto de la asignatura de Orientación Educativa en la Preparatoria Oficial No. 97 del Gobierno del Estado de México. Las dinámicas sociales aún cuando permiten elaborar generalizaciones poseen su fortaleza en su capacidad de generar interpretaciones , las cuales pueden ser propagadas en un estudio exploratorio.³⁵

La Preparatoria se encuentra ubicada en el municipio de Tlalnepantla de Baz es cabecera municipal Está situado a los 19 grados 32 minutos de latitud y a los 99 grados 13 minutos de longitud oeste, a 2,250 metros sobre el nivel del mar

El Municipio de Tlalnepantla de Baz se sitúa geográficamente al noroeste del Estado de México Limita con Naucalpan de Juárez, al oeste con Atizapan de Zaragoza, al norte con Cuautitlán Izcalli, Tultitlán y al este con Ecatepec . Al sur con el Distrito Federal y Naucalpan . Debe mencionarse que este municipio, caso único dentro de la estructura geográfica de los municipios del Valle de México, está constituido por dos zonas no contiguas, interrumpidas por el Distrito Federal.

Cuenta con una superficie de 83.48 Km cuadrados, lo que representa 0.37 % del total de la superficie del Estado de México. En 1995 contaba con 713,143 habitantes (349,170 hombres y 363,973 mujeres , cuya edad mediana era 24 años), distribuidos en tres localidades .

El 46 % de los mayores de 12 años formaban la población económicamente activa . Hablaban alguna lengua indígena 8,821 personas mayores de cinco años (náhuatl 2,867, otomí 1,749, zapoteco 874 y mixteco 804). Tlalnepantla significa “ tierra de en medio”.³⁶

³⁵ Datos del Anuario Estadístico del Instituto Nacional de Estadística Geografía e Informática. Programación y Presupuesto. INEGI 2003.

³⁶ Revista X Aniversario de la Escuela Preparatoria Oficial. No. 97. Gobierno del Estado de México. Pág. 15.

En cuanto a su división política se relacionan 238 localidades según su origen, 90 colonias, 19 pueblos, 68 fraccionamientos y 46 unidades habitacionales.

La Preparatoria Oficial No. 97 se encuentra en la colonia Lázaro Cárdenas ubicada al noroeste de Tlalnepantla en el cerro del Chiquigüite, del náhuatl "chuquihuitl" canasto o canasta.

En general, el lento progreso de la colonia, aunado a una estructura y dinámica social con reducidas alternativas para mejorar la calidad de vida, han acentuado la pobreza en la mayoría de la población, incrementando problemas sociales como ignorancia ,drogadicción, vandalismo, escasez de recursos económicos, factores de riesgo, falta de secuencia escolarizada, alumnos que han sido rechazados por otros planteles educativos, alumnos indisciplinados por falta de hábitos de estudio ó carencia de afecto, problemas de integración familiar en sus hogares, conductas agresivas con sus compañeros y en ocasiones con profesores, siendo jóvenes la gran parte de la población.³⁷

Por ello se ve necesario reforzar la labor del docente y plantearse como reto el multiplicar esfuerzos, ya que en muchos casos los alumnos no cuentan con el apoyo de los padres de familia, se requiere del apoyo interdisciplinario , ya sea interno ó externo a la institución para ir salvando dificultades . Considerando el diagnóstico que realiza cada Docente y Orientación educativa considerando las aportaciones del pasado , presente, dificultades pasadas y recientes, obstáculos, legado de experiencias, metas. (este diagnóstico se realiza al inicio del ciclo escolar)Se busca por parte de la institución educativa entablar el trabajo en equipo que es muy necesario para alcanzar metas concretas.³⁸

³⁷ Idem.

³⁸ Idem.

Población censal histórica Municipio de Tlalnepantla 1950-1990 (número de habitantes)³⁹

1950	1960	1970	1980	1990	1996	1997	1998	1999	2000
29005	105 447	366 935	778 173	702 807	709 929	705 322	701 711	698 677	695 777

Fuente: Gobierno del Estado de México, indicadores básicos para la planeación regional , 1997.

Actualmente se mencionan datos relacionados al nivel medio superior en cuanto a reprobación es el 38% de los alumnos.

Indicadores Educativos seleccionados al inicio de cursos por entidad federativa y nivel educativo al ciclo escolar 2000-2001 El Estado de México.

Al gasto Nacional ejercido en Educación según régimen 1990 a 2001 Millones de pesos del año 2000-2001 Estatal es de 55310.8 .

Gasto Público en el Sistema escolarizado por tipo de sostenimiento y nivel educativo 1990-2001.

En el Nivel Medio Superior es de 25752.8 millones de pesos.

NIVEL EDUCATIVO:

En 1995, el conteo de la población y vivienda realizado por el INEGI arrojó 299 818 personas (42.04 % de la población municipal) se encuentran en el rango entre 5 y 24 años, es decir, en edad escolar.

De este total de población , 162 440 están inscritos en algún nivel escolar , sin considerar la educación universitaria.

³⁹ Gobierno del Estado de México. Indicadores Básicos para la Población Regional. (1997).

Instituciones Educativas en el Municipio ⁴⁰			
Niveles	Alumnos	Docentes	Escuelas
Preescolar	14 325	417	117
Primaria	97 532	2 887	258
Secundaria	37 675	1979	102
Tec. Terminal	6 518	513	42
Capacitación	4 215	397	35
Media Superior	13 245	690	14
Tecnológica	1 007	115	3
Universitario	9 807	390	4
Normalista	538	42	1
Total	184 902	7 430	576

Fuente: INEGI, Anuario estadístico del Estado de México, 1996.

El Estado de México (disfruta de una independencia con otras Instituciones Educativas como la Secretaría de Educación Pública, Instituto Politécnico, Universidad Nacional Autónoma de México – ya que respalda legaliza y certifica los estudios realizados en las Preparatorias del Gobierno del Estado de México proporcionando un certificado que es reconocido en cualquier Estado de la República Mexicana o en el Extranjero.) Tiene la característica de trabajar de manera específica con lineamientos concretos por ejemplo se cuenta con :

Un nivel de exigencia tanto a Directivos, Personal docente , orientadores y padres de familia , todo con el fin de encaminar a lograr buenos resultados en el aprovechamiento de los estudios de los alumnos de las preparatorias. (Se observa que falta enlazar el nivel escolar de secundaria con el bachillerato que sirva de base para los estudios universitarios). Existe una disciplina escolar necesaria para que los alumnos no suspendan sus estudios.

Cada bimestre se les entrega una pre-boleta, la cual firman los padres de familia , se establece una relación estrecha con los padres de familia , es

⁴⁰ INEGI, Anuario Estadístico del Estado de México, 1996.

muy importante para el desarrollo del trabajo educativo. Continuamente se desarrolla una comunicación por medio de avisos, justificantes, citatorios, solicitud de permiso para realizar alguna visita o actividad deportiva, recreativa y cultural.

Los alumnos llevan un control de sus calificaciones de todas sus asignaturas y en cada uno de los tres bimestres, para que conozcan sus promedios, esto permite al alumno mejorar su promedio, o conseguir 18 puntos que son la calificación mínima para aprobar una asignatura y evitar que por faltas pueda reprobado una asignatura, mejorar el promedio con el objetivo de tener más posibilidades de ingresar a una institución universitaria.

Se lleva a cabo un seguimiento de alumnos irregulares, se les orienta, dando a conocer el calendario de los exámenes Extraordinarios y Exámenes a Título de Suficiencia con el objetivo de que los alumnos aprueben de manera satisfactoria las asignaturas que adeudan y reanuden sus estudios con más responsabilidad.

En cuanto a la cuestión familiar: los padres de familia asisten a recibir información propedéutica al inicio del ciclo escolar antes de inscribirse a la Preparatoria, bimestralmente asisten a firmar pre-boletas de igual forma asisten a eventos culturales, deportivos, Desfiles del 16 de Septiembre y 20 de Noviembre, concursos de escoltas, en ocasiones a honores a la bandera, a visitar la ofrenda del día de muertos, a exposiciones de fin de curso donde se presentan los trabajos realizados por los alumnos en la asignatura de artes visuales, educación artística, Ecología estas actividades nos sirven de promoción. Se trata de establecer una Relación con la Comunidad y con los padres de familia.

Los padres de familia tienen características concretas se especifican algunas de ellas, como la gran mayoría percibe sueldos muy bajos:⁴¹

Obreros	40 %
Trabaja por su cuenta (comerciantes)	40 %
Empleados	20%

⁴¹ Datos tomados del Cuaderno de Inscripción Escolar. (2002)

En ocasiones se observa una visible desintegración familiar, debido a que en ocasiones falta uno de los padres o cabeza de familia, en ocasiones la familia está integrada por una nueva pareja o la conforma uno de los integrantes de la familia que en ocasiones sólo uno de los padres es el que trabaja y percibe un sueldo bajo, esto ocasiona una dificultad para la manutención de la familia y su sostenimiento y el no proporcionarle a los hijos los materiales, útiles escolares para cumplir con cada una de las asignaturas y para realizar actividades de tipo deportivo, recreativo, cultural o social que se realizan en la Preparatoria. El 1 % de los alumnos trabaja y percibe un sueldo bajo, que le permite apoyar con algún recurso económico para proveerse de material escolar.

Se establecen canales de comunicación y relación de la escuela buscando la interacción del Profesor con el alumno y con el Orientador en las reuniones de grupo, se identifican problemas y se establecen soluciones para mejorar la práctica educativa. Se imparte el Curso las ventajas de permanecer en la escuela con el objetivo de evitar la deserción escolar. Desarrollo de capacidades intelectuales, afectivas y sociales.

Estudios realizados por los padres de familia ⁴²:

No sabe leer ni escribir	10 %
Primaria	40 %
Secundaria	20 %
Carrera comercial	10 %
Preparatoria	10 %
Estudios Universitarios	10 %

⁴² Idem.

Libros que tienen en su casa : Novelas comunes, cuentos, comics, revistas de cosméticos, de artistas.

Horas que ven la televisión los alumnos . Horas Promedio 4 horas al día.

Música que escuchan : salsa, merengue, narco-corridos, regue, rock pesado, electrónica.

En ocasiones se observa falta de apoyo de los padres de familia a los alumnos para que asistan a eventos deportivos, culturales, recreativos, trabajos en equipo, en cuanto a permisos y disponibilidad de recursos económicos

Los alumnos no cuentan con un espacio especial para realizar sus trabajos ó tareas escolares, (la mesa que utilizan esta destinada a diversos usos familiares entre ellos a la realización de tareas). Se observa que aunque no cuenten con computadora personal , los alumnos acuden a los café Internet para realizar sus tareas.

“Se pretende que el alumno ponga de manifiesto su interioridad, sus deseos, dudas, dificultades, al mismo tiempo estimularlo para que tome una actitud definida ante la vida, para que acepte la responsabilidad de sus actos y se esfuerce por poner en ejercicio la voluntad, superando los obstáculos con que se encuentre. Es una actitud que, dejándolo en libertad, motiva en él la voluntad de dominar y de ordenar sus inquietudes. Ayudándolo a ver sus errores y sus posibilidades y a llegar al convencimiento de que es él quien tendrá que elegir el camino más adecuado para lograr una vida fecunda para sí mismo y para los demás”.⁴³

SITUACIÓN SOCIOECONÓMICA CUENTAN CON :

Casa Habitación Propia	30 %
Casa Habitación prestada	30 %
Casa Habitación rentada	40 %

⁴³ Monroy Campero Alfonso. La Formación de los Valores en los adolescentes.(1999).

Para apoyar a la comunidad junto con maestros se ha montado la ofrenda del día de muertos en la casa de la cultura de la Colonia, participación de bailables , campañas de vacunación, elección de la sociedad de alumnos actividades deportivas , recreativas, culturales . Como los alumnos utilizan uniforme escolar de diario y deportivo surge la inquietud por parte de los padres y pobladores indagar la dirección de la preparatoria, localizar alumnos que estudian en la Preparatoria ó familiares que estudian en ella para solicitar información acerca de ésta .

Los alumnos tienen características específicas : carecen de los recursos económicos mínimos, que son necesarios para desarrollar los trabajos de cada una de las asignaturas, con muchas expectativas e ilusiones también inquietudes para que los alumnos puedan continuar con sus estudios, con expectativas no alcanzadas(convivencia de inglés, concursos de matemáticas, oratoria, pastorela, cursos de participación ciudadana, campaña de vacunación , semana cultural, semana de la ciencia, coro , desarrollo de proyectos, declamación, envío de cartas a alumnos de otras escuelas , siempre con disposición a alcanzar la meta de concluir su bachillerato de manera satisfactoria - se encuentran con muchas dificultades y barreras personales, familiares y sociales , que en ocasiones obstaculizan el llegar a las metas marcadas, para adquirir conocimientos y aprender- a pesar de estas carencias, los alumnos han destacado en muchos concursos y han ganado premios a nivel Estatal.

INTEGRANTES DE FAMILIA

Papá y Mamá	50 %
Sólo Papá	20 %
Sólo Mamá	20 %
Ninguno de los dos	10 %

Los alumnos son originarios de municipios de Ecatepec, Atizapan de Zaragoza, Tlalnepantla, Tultitlan, Tultepec, Coacalco, Tulpetlac, Cuautitlan, Nicolás Romero, Nezahualcoyotl, Naucalpan, Huixquilucan, Valle de Chalco, Tecamac, Chalco, San Angel D.F

No. DE OPCION SOLICITADA POR LOS ALUMNOS EN EL EXAMEN UNICO

Primera	5 %
Segunda	40 %
Tercera	6 %
Cuarta	38 %
Quinta	5 %
Séptima	2 %
Novena	2%
Décima	1 %
Décima tercera	1 %

PROMEDIO OBTENIDO EN SUS ESTUDIOS DE SECUNDARIA

10 DE PROMEDIO	3 %
9.5 DE PROMEDIO	5 %
9 DE PROMEDIO	3 %
8.5 DE PROMEDIO	9 %
8 DE PROMEDIO	10 %
7.5 DE PROMEDIO	20 %
7 DE PROMEDIO	25 %
6.5 DE PROMEDIO	15 %
6 DE PROMEDIO	10 %

Los bajos promedios obtenidos en su certificado nos muestran deficiencias en sus estudios , y en la práctica se observa que muchos alumnos no saben leer adecuadamente en relación a los estudios previos, es por eso que se requiere establecer un vínculo entre la Educación Secundaria , con la Educación de Educación Media Superior y Educación Superior.

Puntaje del examen único obtenido por los alumnos que ingresaron al primer semestre en Promedio es de 50 Aciertos.

Las características específicas de la población de los alumnos que integran la Institución Educativa se encuentra integrada por alumnos que viven en :

Vive en la Col, Lázaro Cárdenas	40 %
Vive en la Col. San Juanico	10 %
Vive en colonias cercanas Col. Caracoles, San Isidro, Cuauhtepc D.F., Ecatepec.	20 %
Vive en colonias muy lejanas*	30 %

* Los alumnos que viven muy retirado generalmente son de alto aprovechamiento escolar y permanecen en nuestra Preparatoria , Algunos solicitan su cambio a una Preparatoria cercana (estos cambios se dan al término del ciclo escolar, sólo

para alumnos regulares –no se aceptan cambios de alumnos irregulares-) o por lo contrario si tienen problemas académicos truncan sus estudios , y solicitan nuevamente el ingreso a nivel bachillerato en otro tipo de institución.

Deserción y reprobación. Hay cuestiones para incentivar a los alumnos en cuanto a cuestiones deportivas, se les entregan diplomas a los participantes, estamos convencidos de que hay muchas , pero también muchas posibilidades de que los alumnos se encuentren con la información a la par con alumnos de otras preparatorias aún de escuelas particulares.

En el aspecto de salud y nutrición , se observa desnutrición, casos específicos de problemas de anorexia y bulimia, dificultades para considerar una dieta nutritiva en su alimentación. La salud de los alumnos no es buena debido a que se observan , manchas en la cara de los alumnos , mostrando desnutrición ó alguna deficiencia alimenticia.

Situación social: vida psicosocial e interpersonal los alumnos muestran actitudes negativas de manera personal y grupal.

Partiendo de la base descriptiva de las características del Documento de Orientación Educativa , las funciones que realiza, así como las actividades de un Orientador de manera cotidiana, las repercusiones de su trabajo, los problemas a los que se enfrenta, en las actividades cotidianas que se realizan en la Preparatoria, en su desempeño escolar, cuales son las situaciones que no les gusta, o que no está de acuerdo, sus puntos de vista, se expresan las características específicas en la organización de la preparatoria en concreto sus aportaciones y la participación de padres de familia.

Las tareas generalmente más rechazadas desde lo ideológico, las ideas que muestran los alumnos en su exterior, color del cabello, pantalones “cholos”, las camisetas que utilizan con inscripciones especiales del gusto de los jóvenes , (como por ejemplo el control de la situación económico-social).

La capacidad imaginante de los seres humanos la que asegura que las prácticas sociales no sean capturadas por lo instituido más que de forma transitoria. Los alumnos en esta etapa tienen una gran capacidad de imaginación ,

por lo que se les cuestionó para conocer la aceptación , el rechazo o la indiferencia de la asignatura de Orientación Educativa en concreto el significado que tiene esta en su realidad educativa.

La investigación no se concluye en este trabajo , es necesario seguirla desarrollando en un más profundo estudio que abarque todas las Preparatorias del Gobierno del Estado de México , con diferentes características, disponibilidad de recursos, actores, orientadores de diversas posturas. Sobredimensionar los deseos propios en comparación a los deseos de los alumnos. El orientador idealiza mucho y cree poder hacerlo todo, o que la gente en realidad está esperando .Los alumnos intentan imponer una postura realista.

El Departamento de Orientación en cada ciclo escolar realiza un seguimiento Técnico-Pedagógico de los alumnos que cursan la Preparatoria y de los alumnos egresados . Para conocer los planteles en los que cursan estudios universitarios .También las oportunidades que tienen los alumnos en presentar exámenes de admisión en las universidades privadas y la obtención de becas.

El 80 % de los alumnos que egresan, realizan sus tramites para presentar exámenes en instituciones de educación superior el 20 % restante no realiza ningún trámite para presentar exámenes para el ingreso a Estudios Universitarios. Entre las cuales se encuentran:

Normal de Maestros Tlalnepantla , Ecatepec, El Rosario, , UNAM, POLI, UAM, e Instituciones Privadas.

EL 40 % de los alumnos logran ser aceptados en Normales del Estado de México, UNAM, UAM, IPN y Universidades Privadas.

La construcción de los aprendizajes de los alumnos en cuanto al significado de los conocimientos que adquieren los estudiantes en la preparatoria .Los alumnos elaboran representaciones sociales en base a sus experiencias, formas de vida , expectativas, metas a conseguir, plasman sus conocimientos en una forma de conducirse como estudiantes en su educación en la Preparatoria.

Una práctica profesional se instituye como tal en resonancia con los imaginarios sociales de la época acerca de su deber ser , de que dichos imaginarios moldean las representaciones sociales que circulan en aulas sobre que tipo de formación deben recibir los futuros orientadores educativos de la disciplina para ajustarse al modelo , de que serán a su vez estas representaciones las que forjarán el ideal profesional con el que cada uno se medirá , se corre el riesgo de inferir que estas representaciones actúan como elementos determinantes y no como simples condicionantes.

Los orientadores educativos al realizar sus actividades , y desarrollar su clase, elaborar justificantes, al solicitar información a los alumnos , apoyar en cuanto falta un profesor : informes de actividades recreativas , deportivas, culturales y sociales .

Se lleva un seguimiento de los alumnos con bajas calificaciones que generalmente son los alumnos que sobresalen en los deportes y en las actividades deportivas y artísticas.

Los alumnos con altos promedios de calificaciones son los que sobresalen en las actividades culturales, semanas culturales , concursos de la ciencia , concursos de redacción, de poesía, declamación ,de oratoria .

El Trabajo está apoyado en las "Representaciones Sociales"⁴⁴corresponde al encuentro de los significados de lo que representa para los alumnos la asignatura de Orientación Educativa , y que corresponde a guías de acción que plantea Serge Moscovici se retoman sus planteamientos como punto de referencia se hace una valoración crítica para describir la situación que se observa en la asignatura de Orientación Educativa para evaluarla y determinar las diferencias de los resultados obtenidos entre los alumnos de tercer grado, segundo ,primer grado y alumnos egresados.

¿Por qué los alumnos de tercer grado ya no muestran interés por la asignatura ?.

⁴⁴ Abric, Jean Claude(2001)

Es un acercamiento al encuentro de los significados de lo que representa para los alumnos la asignatura de Orientación Educativa, son guías de acción, "Imágenes que condensan un conjunto de significados"⁴⁵

La Psicología Social específicamente (representaciones sociales) dicha propuesta teórica esboza un planteamiento metodológico interesante y renovador dentro del análisis del sentido común y de lo cotidiano, podrá proporcionar elementos para una explicación útil en el estudio de la construcción social de la realidad.

Permite a los alumnos construir una serie de representaciones que interpretan su realidad y vinculan todas sus acciones educativas, las cuales a su vez inciden en acciones cotidianas. Una serie de actitudes de comportamiento que se manifiestan en los diferentes ámbitos de vida del individuo, en la casa, escuela o trabajo.

La representación es entendida como una construcción del sujeto en torno a una realidad objetiva, esta construcción simbólicamente que exteriorice sus puntos de vista en el caso que nos ocupa de cómo percibe la interacción entre grupos, la pertenencia a una escuela, a un grupo social y la relación contexto que se presenta, características objetivas particulares, que son interpretados por el alumno, de tal suerte que toda representación es una construcción dialéctica, razonada en la que media la subjetividad y la objetividad de la realidad interpretada. Toda esta información se recoge en los documentos que sirven de base para integrar un expediente del alumno, datos en una ficha de identificación, la cual llenan los alumnos al inicio del primer semestre (con sus datos personales, familiares, escolares, económicos y culturales), calificaciones de cada bimestre y promedio de las asignaturas, seriación de asignaturas, áreas de la asignatura de orientación educativa, bases instructivas.

Así las representaciones de los sujetos en torno a un mismo evento objetivo variará dependiendo de elementos tan globales como su clase social, su nivel cultural, su religión sus experiencias. Hasta aspectos más particulares que

⁴⁵ Jodelet, Dense(1986) La representación social: fenómenos concepto y teoría en Psicología Social III Pensamiento y vida social; Psicología Social y problemas sociales de Serge Moscovici, España, Paidós.pág. 472.

enmarcan el contexto inmediato del sujeto , las coordenadas de vida , la edad, sexo, estado civil, salario, tipo de trabajo o los grupos con los que se relaciona. Identificar y comprender las representaciones de los sujetos es un elemento fundamental ya que estas representan la interacción directa entre sujeto y objeto, además las características de las construcciones realizadas por los sujetos se traducen finalmente en acciones o guías de acción específicas. en el caso concreto que nos ocupa en cuanto a la interpretación que tiene el alumno de la asignatura de Orientación Educativa .

Tanto la Sociología como la Psicología nos proporciona elementos para analizar el mundo subjetivo, sin embargo , para dar cuenta y comprender de manera más profunda la subjetividad humana, tenemos que retomar las representaciones sociales.

La Psicología nos ha aportado elementos substanciales que nos permiten construir una visión más completa en torno al mundo subjetivo y las acciones que de él se desprenden.

Actualmente se sabe que la percepción es un proceso muy complejo en el que el sujeto tiene un papel activo y en el que el protagonista central son los sentidos una vez que el sujeto ha codificado la información recibida, se construye una imagen del objeto imagen que sustituye al objeto real en el cerebro así en una representación esta imagen o representación consiste en sí misma un cúmulo de significados, " sistemas de referencias que nos permiten interpretar lo que nos sucede e incluso dar un sentido a lo inesperado: categorías que sirven para clasificar las circunstancias, los fenómenos y a los individuos con los que tenemos algo que ver"⁴⁶

Las representaciones sociales son el puente fundamental en la relación sujeto objeto, como menciona Moscovici : no son el duplicado de lo real, ni el duplicado de lo ideal, no son la parte subjetiva del objeto, ni la parte objetiva del sujeto, las representaciones son la relación dialéctica entre todos estos elementos.(Es la forma de vida de nuestros alumnos , las experiencias

⁴⁶ Jodelet. 1984. pág. 472.

personales, familiares, sociales , económicas, afectivas, perspectivas, oportunidades que tienen en su vida social.)

Las representaciones sociales permean nuestra vida , son ellas las guías de nuestra acción, las que nos permiten interactuar, sentir, clasificar, valorar en síntesis construir el mundo en el que vivimos reconocer la realidad que identificamos como propia . En su actuar cotidiano los sujetos se mueven en función de su subjetividad y los esquemas construidos y anclados (construidos en base a una serie de representaciones) en la medida en que les permita funcionar en el mundo estarán presentes aunque la realidad objetiva no corresponda a dichos esquemas aunque la correspondencia entre el mundo objetivo de los individuos y las representaciones que éstos realizan de él no necesariamente exista, la permanencia o modificación , estará en función de la interacción permanente entre el sujeto y los objetos así como del nivel de funcionalidad que las representaciones ancladas permita a los individuos resolver o no las problemáticas y su vida en general que le otorgan sentido y significado todas las relaciones que se conforman por la interrelación de los diferentes actores que participan en esta esfera.

Es de esta forma que se retoman las representaciones sociales en la escuela que tienen un papel fundamental en las interrelaciones de los sujetos , los roles y la manera específica en que son cumplidos dependen en gran medida del "juego" de representaciones sociales que enmarcan las acciones por medio de la representación social , el sujeto se inserta en un grupo adquiere un lugar , una identidad, razón por la cual se puede sostener que deviene como sujeto social, implica el manejo continuo de una serie de verdades que el profesor debe enseñar y el alumno aprender .Así que la representación social "contribuye exclusivamente a los procesos de formación de las conductas y de orientación de la comunicación social "⁴⁷

⁴⁷ Moscovici, 1976. pág. 76

Las representaciones no son "elegidas" a voluntad ni son decisiones individuales son sentidos y significados que se comparten y que posibilitan la intersubjetividad y la conformación de grupos sociales.⁴⁸

La propuesta teórica de Serge Moscovici esboza un planteamiento metodológico interesante y renovador dentro del análisis del sentido común y de lo cotidiano, podrá valorarse como una explicación útil en el estudio de la construcción social de la realidad. "inclusión de elementos ideológicos de lo aparentemente subjetivo".

Aportaciones de Moscovici : Noción de minorías activas

Influencia social

Implicaciones que guardan las representaciones sociales con los ámbitos de la ciencia y la ideología.

Representaciones sociales y su valor teórico-metodológico dentro de la Psicología y su pertinencia al interior del marco de la teoría social.

Situaciones que se presentan en diferentes ordenes familiares.

Enfoques acerca de los valores, actitudes y creencias que constituyen... el imaginario social-cultural.

Criterio cuantitativo: Una representación es social si se encuentra extendida en la comunidad.

Criterio funcional: Una representación es social si contribuye al proceso de formación y orientación de las conductas y comunidades sociales.

Los psicólogos sociales que estudian el fenómeno de la socialización-proceso de adaptarse o formarse para en medio social específico- están interesados en cómo los individuos aprenden las reglas que regulan su conducta con los demás en la sociedad, los grupos de los que son miembros y los individuos con los que entran en contacto. Las cuestiones sobre cómo los niños aprenden el lenguaje, los roles sexuales y los principios éticos y, en general, cómo adoptan una conducta de adaptación, han sido objeto de intensas investigaciones . Así mismo se han estudiado ampliamente los métodos por los cuales los adultos aprenden también a adaptar sus pautas cuando se enfrentan a

⁴⁸ Jimenez, 1997. pág. 80

nuevas situaciones. La investigación de campo en Psicología social ha sido aplicada a la resolución de diferentes problemas en situaciones sociales reales. Se ha trabajado para mitigar los problemas en las relaciones en educación, escuelas para mejorar las relaciones interpersonales, aumentar la comprensión de las relaciones entre los miembros de los grupos en conflicto, diagnosticar y ayudar a corregir los problemas en la productividad del grupo y la organización.

En general, el lento progreso de la colonia, aunado, a una estructura y dinámica social con reducidas alternativas para mejorar la calidad de vida, han acentuado la pobreza en la mayoría de la población, incrementado problemas sociales como ignorancia, drogadicción y delincuencia, condiciones que impactan de manera significativa a los jóvenes, siendo éstos gran parte de la población.⁴⁹

La construcción de las representaciones del individuo recorre el siguiente camino información recibida, imagen del objeto, representación, el resultado final en una construcción en la cual el papel protagónico lo desempeñan los significados sociales e individuales que están presentes en todo este recorrido, los sujetos que pueden compartir la forma de ver el mundo así como las acciones que de esta interpretación se desprenden.

Las representaciones sociales, se convierten en el elemento determinante práctico-teórico en todo el proceso escolar, determina los roles que se desempeñan, los contenidos y los resultados de ahí la importancia de su investigación.

La orientación educativa es importante en el nivel medio superior ya que en el desarrollo de actividades de hábito y técnicas de estudio es una de las principales actividades que realiza el servicio de orientación para un adecuado y óptimo aprendizaje escolar, evitando así en niveles educativos posteriores problemas de aprendizaje por falta de hábitos de estudio, problema muy frecuente en nuestras instituciones educativas en todos los niveles, ya que en toda Institución Educativa es necesario el trabajo en equipo para encaminarnos a las metas establecidas.

⁴⁹ Revista X Aniversario de la Escuela Preparatoria Oficial No. 97 del Gobierno del Estado de México.2004

La Orientación Educativa proporciona a los estudiantes información específica que implica la adopción de una actitud responsable que se proyecta hacia el futuro, en cuanto a las consecuencias que se deriven de una decisión a partir de las alternativas ofrecidas en el aspecto axiológico.

El papel del orientador está en posibilitar, en facilitar un ambiente de intercambio, de consejo, de cooperación, de ayuda al alumno a solucionar sus problemas presentes pero lo más importante es que éste aprende a hacer frente a los que se le presenten en el futuro, aprende a adoptar una actitud flexible, abierta y comunicativa que le ayudará a lo largo de toda su vida.

Se busca que el adolescente logre su autorrealización: se refiere a aceptar libremente los valores trascendentales y duraderos. El personalismo concede especial importancia a la libertad personal, la propia y la de los demás y por consiguiente tiene una conciencia muy viva de la responsabilidad personal, dignidad de los derechos de la persona. Los adolescentes que cursan el bachillerato requiere de un sentido crítico, reflexivo que le permite generar alternativas de solución a sus problemas familiares, escolares y sociales. Así como los que favorezcan la toma de decisiones exitosas oportunas y confiables.

El alumno aprende a cambiar porque no le da miedo el cambio porque se le alienta y hace posible responder a cualquier problema que se le presente. Aprende para estar abierto a la evolución de su propia personalidad, a estar siempre preparado a la incorporación de nuevos valores e ideas.

Si la orientación debe estar integrada en el proceso educativo, debe realizarse de una forma continua y permanente, en las instituciones escolares donde el alumno se forma, apoyándonos en la ayuda de la familia y, en algunos casos, de personal y organismos especializados. Es necesario desarrollar un trabajo integral entre institución, padres de familia y alumnos, para alcanzar los objetivos que se plantea la institución educativa.

El estudiante se encuentra en un proceso educativo que gradualmente lo va incorporando a su personalidad y va perfilando una forma específica de comportamiento acrecentando su cultura que es un factor determinante para la adquisición de conocimientos. El adolescente tiene una gran capacidad de aprendizaje, por medio del cual los conocimientos, habilidades, hábitos, actitudes e ideales son adquiridos, retenidos, utilizados originando progresiva adaptación y modificación de la conducta. Tiene la capacidad de realizar cosas que anteriormente no era capaz de realizar y que van adquiriendo significado o importancia .

VI:3. Resultados y Evaluación de la Importancia e Impacto de la Orientación Educativa.

La presente investigación se marca como objetivo realizar un estudio exploratorio de lo que significa y representa la asignatura de orientación educativa en los estudiantes de bachillerato y establecer la importancia y el impacto de la orientación educativa en la realidad de la existencia individual y colectiva de los alumnos en su entorno escolar durante el proceso de aprendizaje del alumno y en cualquier otra asignatura ya que el Personal del departamento de orientación educativa se encuentra en constante comunicación con los alumnos siendo estos sujetos de la investigación. Es necesario afianzar los conocimientos de los alumnos en todas las asignaturas. La asignatura de orientación educativa es una representación social que va adquiriendo el alumno durante su proceso de aprendizaje mediante su desenvolvimiento y desarrollo personal. Se planteó como cuestionamiento : ¿El conocer las actividades más significativas que los alumnos reconocen como importantes en sus estudios de bachillerato como en una institución educativa que imparte el bachillerato general del Gobierno del Estado de México ? .

El instrumento de investigación utilizado se conformó en una primera etapa de un cuestionario prepiloto utilizados como guías y orientaciones para recolectar información referente al Impacto e Importancia que tiene para los alumnos la asignatura de Orientación Educativa.

Fue aplicado a alumnos elegidos al azar , el cuestionario que consta de 15 preguntas cortas de opción múltiple . Se aplicó a diez alumnos para verificar su entendimiento , su fácil respuesta y su confiabilidad , se corrigieron errores para facilitar la comprensión y su respuesta.

Lo anterior dio como resultado un cuestionario de 15 preguntas claras y precisas .Posteriormente se aplicó el cuestionario en el siguiente orden: a alumnos de tercer grado un total de 300 alumnos.

En segundo lugar se aplicó a los alumnos de primer grado a un total de 250 alumnos .

Posteriormente se aplicó a alumnos egresados 110 alumnos, que actualmente estudian una carrera universitaria o que se encuentran elaborando su tesis .

Para finalizar se aplicó a alumnos de 2do. Grado 250 alumnos. Todo esto con el objetivo de obtener una muestra representativa de los alumnos que han cursado la asignatura de orientación educativa.

En total corresponde a : 910 alumnos .

Es conveniente señalar que a los alumnos de las primeras generaciones no se les aplicó el examen único , ellos fueron aceptados en el momento de solicitar su inscripción en la preparatoria , en las posteriores ciclos escolares , se aplicó el examen único en el que los alumnos ya contaban con información referente a la preparatoria indicando su clave y elección y la solicitaban como una opción.

Grado	Generación	Total de alumnos
1°.	2002-2004	250
2°.	2002-2004	250
3°.	2000-2002	300
Egresados*	1996-1998	25
	1998-2000	35
	2000-2002	50
		910

* se aplicó a alumnos egresados que actualmente estudian carreras universitarias Enfermería, Medicina, Ing. Petrolero, Administración de Empresas, Derecho, Ingeniería en Computación y Sociología.

Concluida la aplicación del cuestionario . Se procedió a su revisión y a la asignación de los valores de las respuestas , a la codificación de los datos obtenidos, a partir del análisis cualitativo de las respuestas proporcionadas por los alumnos. Al término se elaboraron las tablas para su representación gráfica.

Se identificaron los significados que manejan los alumnos para identificarse con la asignatura de Orientación Educativa de igual forma a conocer los desacuerdos en los que se encuentran los alumnos , su forma de interpretar y de reconocer la asignatura de orientación educativa.

Las preguntas que se consideran con mayor valor son las relacionadas al impacto de la materia de Orientación Educativa , la 7,9,10,12 y 15 . Estas respuestas nos indican el impacto que tiene la asignatura de Orientación Educativa. Los significados que tienen los alumnos , la representación de "su realidad" del alumno y que no necesariamente es la del Orientador.

Los resultados mostraron que el curso de la asignatura de orientación educativa tuvo efectos significativos en cuanto a conocimientos y uso adecuado de las técnicas de estudio. En base a las representaciones sociales cada alumno que cursa en cada grupo, grado y escuela varían los significados individuales y sociales de la asignatura de orientación educativa de acuerdo a las características propias de los alumnos de manera individual y como integrantes de un grupo.

1.- ¿Conoces el Programa de Orientación Educativa?

El 53 % de los encuestados si conoce el programa esto nos muestra que la mayoría de los alumnos si conocen el programa o se interesa por conocerlo.

Las respuestas a estas preguntas deducen que interviene la afinidad o rechazo hacia el orientador que imparte la asignatura. La relación sujeto – asignatura- significado-interpretación de la realidad del alumno. Se observa que si adquirió significado la asignatura de orientación Educativa . La imagen que tienen los alumnos varía de acuerdo a la integración a los equipos de trabajo, al grupo, al grado y a la escuela.

En esta pregunta cabe mencionar si el orientador es reconocido y aceptado por los alumnos como apoyo, se refleja en las respuestas esta situación de agrado o rechazo hacia la asignatura por poseer una imagen positiva, el orientador que tiene una imagen negativa se observa que existe un rechazo hacia el.

Los alumnos mencionan que la asignatura de orientación educativa te aclara dudas de nuestra adolescencia y de nuestra elección de carrera.

El 47 % de los encuestados no lo conoce , no le interesa o se muestra apático ante la asignatura de Orientación Educativa.

No se dio el programa o no se difundió como debería.

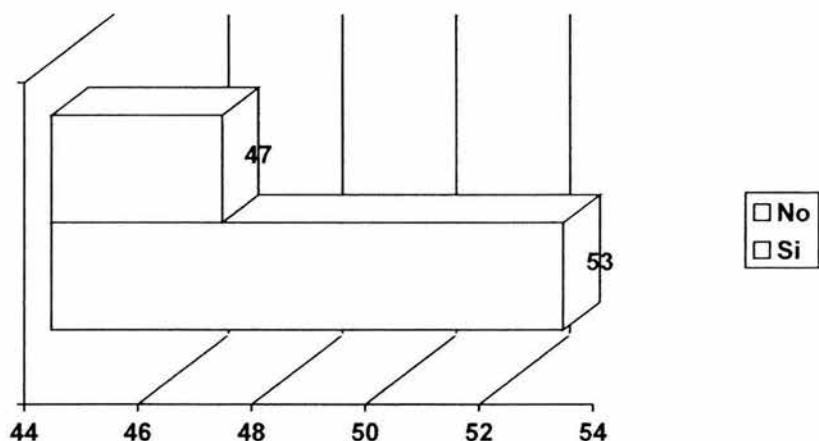

Esta pregunta se refiere al conocimiento y el desconocimiento del programa de la asignatura de Orientación Educativa. Si es importante y significativo para el alumno el conocer el programa de la asignatura de orientación educativa.

Al inicio del año escolar a todos los alumnos de nuevo ingreso se les imparte un curso propedéutico, para facilitar el conocimiento e integración de los alumnos al trabajo en la preparatoria entre los aspectos que se estudian son los siguientes:

Organigrama

Bases normativas

Reglamento de las preparatorias del Estado de México y reglamento interno.

Personal que integra la institución

Instalaciones. Actividades predominantes

Seriación de asignaturas, proceso de regularización, aprobación

A los padres de familia se les imparte una plática introductoria antes de la inscripción para verificar que las expectativas de la institución cubra sus aspiraciones tanto a alumnos como padres de familia.

El docente al iniciar cada asignatura aplica un examen diagnóstico para determinar la forma de cómo desarrollarla. Y de esta forma detectar las necesidades que se requiere reforzar en los alumnos.

El departamento de orientación en el primer año solicita al alumno información personal, familiar y de su contexto mediante la ficha biopsicosocial para que en la medida de lo posible en el momento que se requiera se le pueda ayudar en la realización de diversas actividades y esto permite contar con datos necesarios importantes que permitan el trabajo con los alumnos de acuerdo a sus posibilidades y a sus capacidades.

2- De las Áreas de Orientación Educativa escribe el porcentaje que has trabajado en clase considerando las cinco áreas.

AREA	%
Área para el desarrollo de habilidades cognitivas	
Área para el desarrollo del adolescente	
Área de orientación escolar y profesional	
Área para el diseño del plan de vida del bachiller	
Área de investigación para la orientación educativa	

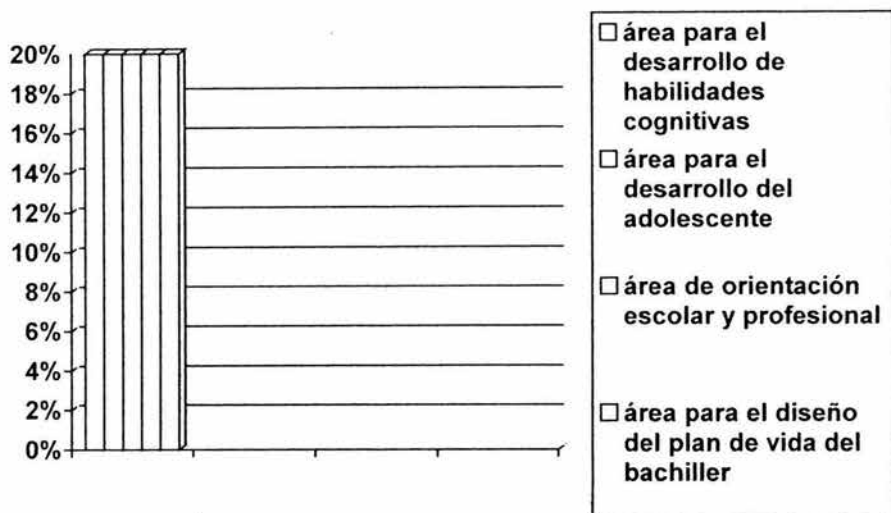

Los encuestados responden que cada área se ha trabajado en un 20 % de los temas que corresponden el temario de la asignatura de Orientación Educativa. Posteriormente mencionan que quieren más de una hora clase a la semana para desarrollar todos los temas del programa.

Existen diversas actividades que se realizan dentro de la asignatura de Orientación Educativa y otras actividades que se realizan de manera conjunta con el personal directivo, docentes y personal de mantenimiento. Las jornadas de limpieza, pintura, reforestación que se realizan en la Institución ayudan a los alumnos a integrarse a la misma ya que les despierta el espíritu de pertenencia.

En el área de desarrollo de habilidades cognitivas: el alumno muestra sus capacidades y habilidades para el trabajo personal, académico, en equipos y grupal, en esta área se adquiere información, conocimientos, habilidades y técnicas específicas por medio de las cuales se pueda estructurar el conocimiento.

En el área de desarrollo del adolescente se detectan a los alumnos líderes, los que organizan las fiestas, festejos, bailes, deportes, porras, concursos. En estas actividades los alumnos se identifican con la Institución, entrar a la etapa propia del adolescente es fascinante, ya que se puede comprender la transición que va de la infancia a la adultez; momento crucial en la vida del hombre como etapa de desprendimiento, identidad, madurez, independencia y socialización.

El área de orientación escolar y profesional se desarrolla todo lo relacionado al estudio, formas de aprendizaje significativo, elaboración de un resumen, cuadro sinóptico. Concentración y habilidades de estudio, comprensión y retención, búsqueda de información, elaboración de trabajos en equipo, preparación de exámenes, mostrando las actividades que les reportan mayor interés, gusto, afinidad, mismas que le van orientando a su elección profesional.

El área para el diseño del plan de vida del bachiller la confianza que el alumno tenga de sí mismo, depende de la historia de vida personal que ha tenido a lo largo de su trayectoria, las experiencias que obtengan los sujetos estudiados y los recursos económicos, materiales, intelectuales van a permitir que el alumno se integre a sus estudios de bachillerato y que adquiera más experiencia personal y de grupo para concluir sus estudios. El pretender que el alumno explore otras realidades en el trabajo cotidiano personal, en equipos, grupal o escolar esto permite en ocasiones modificar las expectativas propias, adquirir significados sociales interpretar su realidad y transformarla en prácticas cotidianas, por ejemplo el que a un alumno, se le invite a acudir a la Preparatoria con su uniforme completo, cuando el alumno trae el uniforme completo se presenta ante el orientador para mostrar que cumple con su uniforme, sin ser este el momento de la evaluación, se marca metas a corto, mediano y largo plazo estas le van a ayudar a conseguir los objetivos propuestos.

En el área de investigación para la orientación educativa el alumno expresa sus inquietudes y realiza actividades de acuerdo a sus características personales. Para el llega a adquirir un significado en el momento que interpreta su realidad y trata de transformarla, por no asistir a clases el alumno puede reprobar la asignatura por contar con un alto índice de faltas. El resultado final es la construcción de acuerdos ó significados individuales del alumno ya que se observa un cambio de actitud .

3.- ¿Consideras necesario conocer el reglamento interno de la preparatoria?

El 80 % de los encuestados responden que es muy necesario el reglamento. Para evitar dificultades entre alumnos, profesores, directivos y personal que labora en la institución.

En algunos casos el 19 %

No es necesario el 1 %

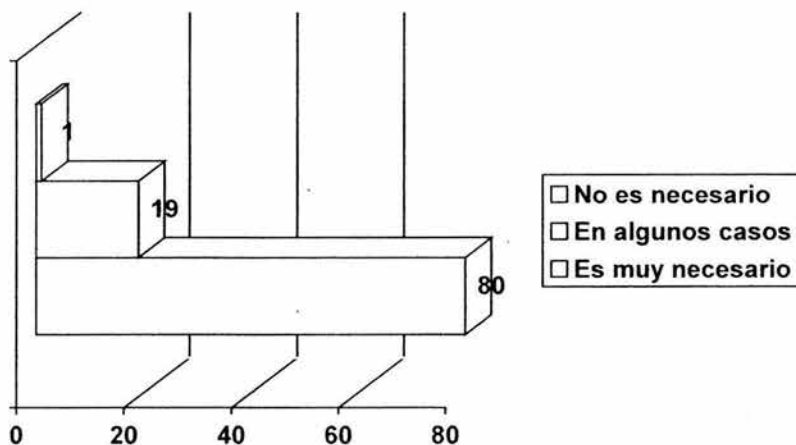

En el curso propedéutico se les informa tanto a padres de familia como alumnos que existe un reglamento específicamente del Gobierno de Estado de México que dicta los lineamientos de cómo se trabaja en las preparatorias y de cómo se desarrollan sus actividades , de igual forma se da a conocer el reglamento interno de la institución el cual se aplica en el desarrollo de las actividades , de esta forma se lleva un seguimiento de cada alumno mediante un seguimiento académico y anecdótico en el cual se anotan las dificultades o problemas que tiene un alumno de manera personal-caso concreto contar con una deficiencia visual , dificultades económicas ,familiares, dificultades para realizar trabajos personales ó trabajo en equipo, con sus compañeros o sus docentes o en la institución. (se trata de establecer un vínculo con los docentes para que se trabaje en relación al problema , mediante trabajo colegiado específicamente se establecen acciones a realizar en las reuniones de grado - junto con los orientadores.) Con el propósito de que el mayor número de alumnos obtenga su certificado y prosiga sus estudios universitarios.

Se observa en las respuestas que los alumnos pretenden tener libertad , sentirse como alumnos mayores de Preparatoria. Que se les diferencie de los alumnos que asisten a la secundaria cercana a la institución .

La gran mayoría de los sujetos investigados no aceptan el reglamento , dicen que es muy estricto , ya que no se permite comer dentro del salón de clases, el llegar tarde a las clases y no se les permite interrumpir la clase- el poder reprobado una asignatura aunque se tenga de calificación 10 y reprobado por faltas la asignatura ya que esto estipula el reglamento de acreditación del Gobierno del Estado de México.

La preparatoria es un nivel educativo que antecede al universitario se observa a diferencia de otras escuelas gran libertad , Los alumnos desean al concluir una carrera universitaria obtener un prestigio como el que observan en los docentes, un coche, un traje de vestir, todo lo exterior que se observa en los docentes. Sin considerar el trayecto que implican los estudios universitarios. Como si por arte de magia se consiguiera un título universitario.

4.-¿Qué opinas sobre el reglamento?

- El 45 % de los estudiantes están de acuerdo al reglamento , ya que este facilita una convivencia entre todos los integrantes de la institución , si no existiera el reglamento sería un caos y habrían más problemas .

El conocer el reglamento favorece a la integración tanto a la institución y como en un futuro adaptarse a un trabajo o estudios universitarios.

-30 % están en parte de acuerdo al reglamento. Otros opinan que todos los puntos son adecuados y correctos.

-No estoy de acuerdo rechazan , el 20 % de los encuestados el reglamento.

-Me es indiferente que corresponde al 5 %. Estos alumnos son irregulares.

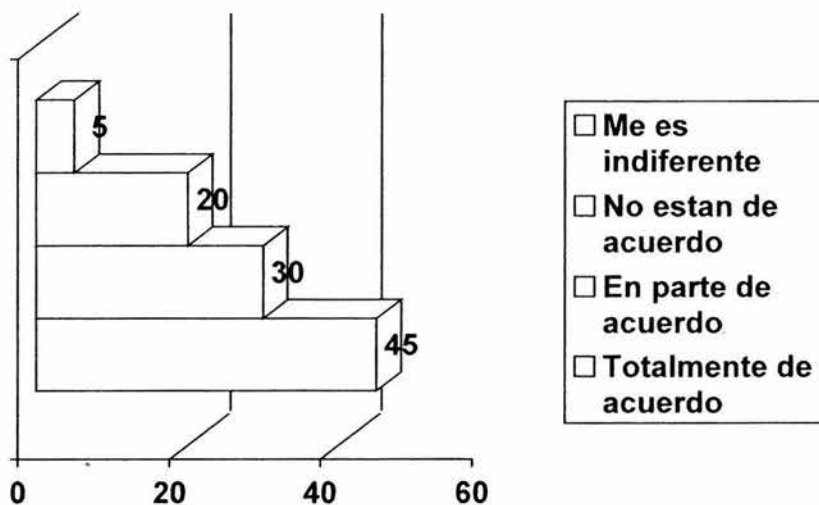

Se les da a conocer el Reglamento para escuelas Preparatorias y el Reglamento Interno (los alumnos no pueden permanecer fuera del salón de clases en el horario de clases. Asistir a la Preparatoria los hombres y mujeres, sin perforaciones, ni vestimenta extravagante o con cabello pintado de colores llamativos-, disciplina, además la puntualidad. Los sujetos investigados opinan que hay reglas muy estrictas como la que no se permite pintarse el cabello de colores, o los cortes de cabello para los alumnos hombres no se les permite el cabello largo, o el portar aretes a los hombres, o tatuajes en lugares visibles, esto es una norma exagerada los sujetos investigados opinan que son exageradas. La interpretación que hacen de la realidad los alumnos les lleva muchas veces a modificar su actuar para poderse integrar a la Institución educativa y mostrar una imagen aunque no estén de acuerdo con ella.

Opinan otros que las reglas son absurdas y que se exagera un poco, ya que en su entorno es normal que los alumnos en otras instituciones educativas como de la UNAM y IPN acudan los alumnos sin uniforme y no se les insiste en que entren a todas sus clases.

El que esté de acuerdo o no esto no cambia el reglamento obliga al alumno a modificar su actitud y costumbres para evitar problemas en la Preparatoria.

En ocasiones se observan conductas impropias, lenguaje pobre, actitudes inadecuadas. Se establecen estrategias para resolver los problemas que se presentan en la Preparatoria. Las dinámicas sociales aún cuando permiten elaborar generalizaciones poseen su fortaleza en su capacidad de generar interpretaciones. En esta etapa de vida del bachiller es muy importante en su vida ya que es decisiva, en la cual el adolescente se encuentra en un período difícil en el que toma decisiones importantes que determinan su vida futura, como la elección de una carrera, pareja, madurez personal, estabilidad emocional, la Preparatoria proporciona las bases necesarias para enfrentarse a la vida social.

5.-Da tú opinión sobre el uniforme. El uniforme de diario y el deportivo , es requisito indispensable en las Preparatorias del Gobierno del Estado de México. Los alumnos firman una carta compromiso donde aceptan el acudir a la escuela con uniforme completo de lo contrario se les sancionará.

-Estoy totalmente de acuerdo 56 %

-Estoy en parte de acuerdo el 34 % responden que es más cómodo utilizar el uniforme y no tener que elegir que ropa utilizar.

-No estoy de acuerdo 9 %.

-Me es indiferente 1 %.

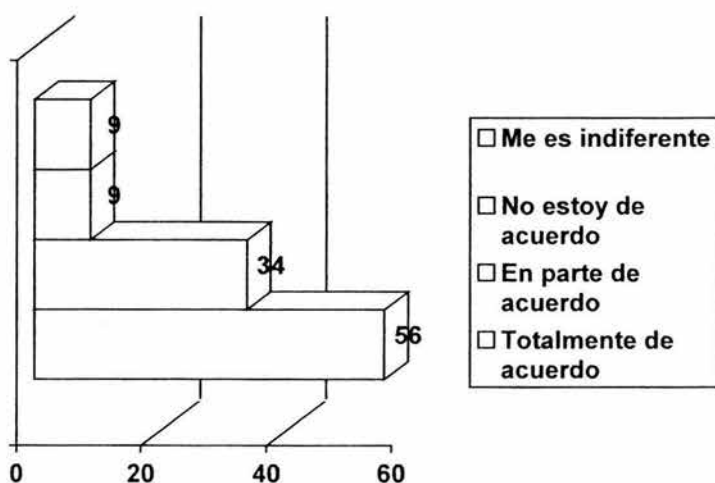

El alumno expresa estoy de acuerdo con el uniforme . El personal del Departamento de Orientación revisa el uniforme completo todos los días de lunes a jueves ,y el deportivo , porque esto permite que no se marquen las diferencias en cuanto a recursos económicos de los sujetos investigados. Sirve de presentación , le proporciona prestigio y presencia a los estudiantes nos distingue de los estudiantes de escuelas vecinas de nuestro mismo nivel educativo .

Adquiere un significado el uniforme , muestra una imagen y ante la comunidad estudiantil y por las acciones que realiza el Departamento de Orientación Educativa produce una conducta personal por parte de los alumnos para cumplir con el uniforme completo.

Es más cómodo utilizar el uniforme , que estar buscando que vestimenta utilizar cada día.

Es necesario diseñar un uniforme de Educación Física (el año pasado se hizo una encuesta para elegir el uniforme deportivo- y no se contó con la aprobación de todo el alumnado- los docentes nos adecuamos al gusto de la mayoría-).

El uniforme no es importante , porque con el uniforme ó sin él no obtenemos las calificaciones aprobatorias en la asignatura de orientación educativa .

Los sujetos investigados mencionan que no les gusta utilizar zapatos y el uniforme así lo establece ellos solicitan que se les permita estar cómodos, cada quien como quiera vestirse. Quieren que la Preparatoria se adecue a su realidad y a sus expectativas personales. Se les indica que el bachillerato es una etapa de formación del alumno y que posteriormente en el trabajo profesional posiblemente requieran de un uniforme para asistir a la empresa donde trabajen y el uso del uniforme en esta etapa le facilitará cumplir con este requisito que posteriormente será necesario.

6.-¿Conoces las bases instructivas para acreditación y regularización?.

-Totalmente conoce las bases instructivas La mayoría de los encuestados no han reprobado asignatura por lo que no han requerido de esta información. 43%

-En parte corresponden al 47 % de los alumnos encuestados, aunque no han reprobado materias y es necesario conocerlas.

- No lo conozco debido a que no han reprobado materias 10 %.

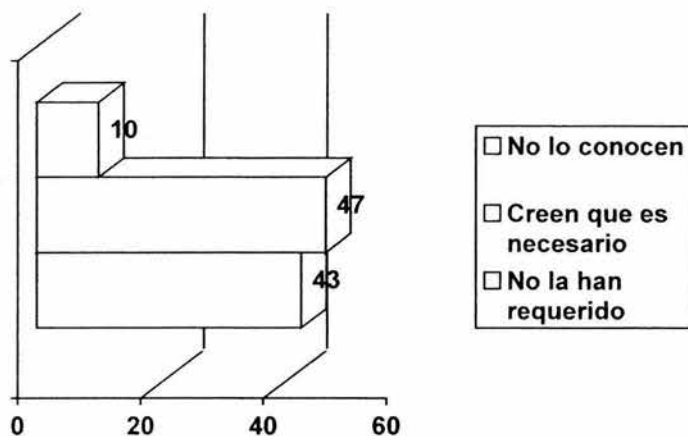

Los alumnos que reprueban más de tres asignaturas que es lo que marcan las bases instructivas desconocen estas bases – generalmente por negligencia reprueban las asignaturas muchas veces por faltas aunque obtengan calificaciones aprobatorias, que el reglamento solicita como requisito para la aprobación , que cuenten con menos del 15 % de inasistencia. Mencionan que si no las conozco de ellas depende mi futuro en la preparatoria.

Es gratificante observar la intención de enfrentar a los alumnos a descifrar los procedimientos relacionados a la acreditación de las asignaturas del bachillerato general . Se les cuestiona para conocer el motivo por el cual reprobaron la asignatura , y no logran decir o hacerse responsable que ellos ocasionaron la reprobación por incumplimientos en los trabajos , tareas, exposiciones, por faltas, retardos. No logran aceptar que a pesar de haber acudido todos los días al salón de clase y no haber mostrado sus trabajos , y tareas, esto les ha ocasionado la reprobación .

Durante los procesos de regularización de los alumnos se ha observado que los alumnos que reprueban materias generalmente en porque desconocen las oportunidades con que cuenta para acreditar sus asignaturas ó por la negligencia de cumplir con todos los requisitos para aprobarlas.

Se elabora un listado de alumnos y asignaturas reprobadas durante cada período de regularización indicando la opción a presentar examen extraordinario o a título de suficiencia. Se solicita al alumno que firme de enterado un documento en el cual se hace responsable de pagar el derecho al examen, conocer la fecha de aplicación del examen, realizar el pago del examen, acudir con el material solicitado al examen para presentarlo.

Regularización de agosto, septiembre, octubre, diciembre, febrero, abril . Junio sólo periodo para alumnos de 6. semestre.

7.-¿Has requerido más información que la que te ha proporcionado Orientación Educativa para desenvolverte como estudiante?.

-Han requerido bastante información 16 %

-han requerido regular información adicional. A la proporcionada por el Departamento de Orientación Educativa. 62 %

Escasa información han requerido que corresponden a un 20 % de los alumnos encuestados. expresan que no han requerido más información 2 %

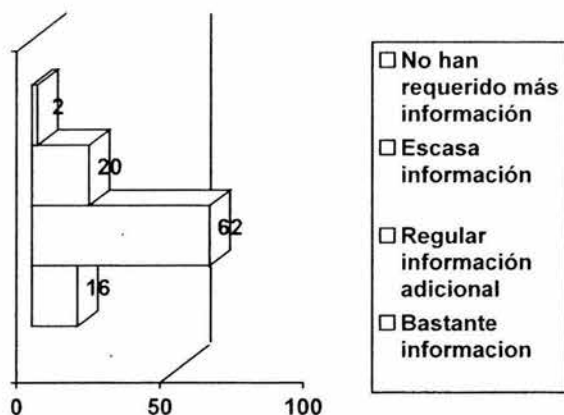

Muestra el alumno que ha requerido más información que la que ha proporcionado Orientación Educativa para desenvolverse como estudiante .

El servicio que proporciona Orientación esta destinado a todo alumno que lo requiera. Se observa que son pocos los alumnos que acuden de manera personal a solicitar ayuda.

El 62 % ha requerido regular información por parte de orientación (en este rubro se observa que los estudiantes que han reprobado asignaturas ó que presentan dificultades de conducta ó integración al trabajo grupal , no se acercan a solicitar información a Orientación , otros sujetos investigados muestran el caso contrario que en ocasiones quieren estar continuamente en orientación , para no entrar a clases- el tener comunicación constante con los docentes evita el caer en esta situación .)

La Preparatoria proporciona mucha información a los alumnos de tipo académico, cultural, recreativo, social, deportivo, publica un boletín en el que se dan a conocer diversos temas de importancia general. Muestra en una vitrina información amena necesaria para integrarse a la Escuela y de temas de interés actual.

En diferentes espacios se presenta también información elaborada por docentes o por los mismos alumnos. Esto llega a ser un significado para el alumno , ya que muestra sus habilidades para realizar periódicos murales , carteles , grafitis, poemas , cartas , avisos que se presentan en el boletín escolar en los cuales participan los alumnos.

8.-¿Cuentan con materiales para desarrollar sus trabajos escolares?.

El 4 % cuenta con una beca es el mínimo aunque contamos con alumnos con excelentes calificaciones , que pueden optar por una beca , muchas veces el desconocer el conducto por el cual solicitar becas esto dificulta su permanencia en sus estudios.

De los alumnos encuestados sólo 32 % cuentan con computadora.

De los alumnos encuestados sólo 28 % cuentan con un escritorio personal. En base a los datos proporcionados y asentados en la ficha biopsicosocial se observa que la masa que utilizan para estudios, es la misma que se utiliza para presentar los alimentos de igual forma para planchar , se les dan múltiples utilidades.

De los encuestados cuentan la gran mayoría con una ayuda de \$ 50.00 hasta \$100.00 esto equivale a una ayuda mínima. 19 %

Ayuda \$ 251- en adelante 9 % Otra Ayuda 8%.

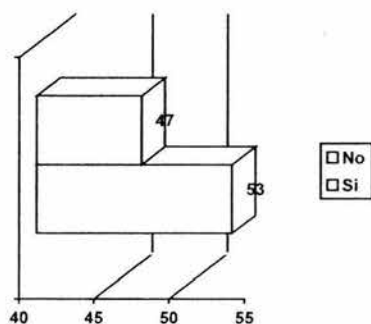

A pesar de las carencias económicas de los alumnos , muchos de ellos han destacado en concurso a nivel escuela, zona, supervisión y a nivel Estado de México.

La preparatoria apoya en el llenado de la papelería para solicitar becas en el Estado de México, o en el Municipio (esto sólo a estudiantes que han nacido y viven en el Estado de México) .

Menos del 50 % de los alumnos cuentan con computadora personal para realizar sus trabajos escolares , tareas e investigaciones.(debida a esta situación a los alumnos del turno matutino se les prestan computadoras en el turno vespertino y de manera inversa a los alumnos del turno vespertino. Se observa que los alumnos aunque no cuentan con computadora personal, acuden a los café

Internet para realizar sus trabajos ó tareas escolares , esto no impide que muestren sus habilidades para conseguir información veraz y oportuna en el momento en que el profesor lo solicite.

El 28 % de los alumnos cuentan con un escritorio personal y de uso exclusivo para realizar trabajos escolares. Esto nos muestran carencias económicas mínimas para estudiar.

La gran mayoría cuenta con una ayuda económica de entre \$50.00 y \$100.00. Si bien es poca esta ayuda , el alumno muestra una conducta de ahorro – por ejemplo no gasta dinero en su transporte de su casa a la escuela y camina distancia largas para ahorrarse ese dinero para sus trabajos escolares , lo que muestra que para el los trabajos adquieren un significado importante para el estudiante.

9.-Qué actitudes o técnicas estudiadas en Orientación te han ayudado en tú desarrollo personal.

- clases con mi Orientadora 42 %
- conversaciones compañeros 36 %
- conversaciones con mi orientadora 16 %
- trabajos de investigación 60 %
- exposiciones profesiográficas 5 %
- entrevistas a profesionistas 4 %

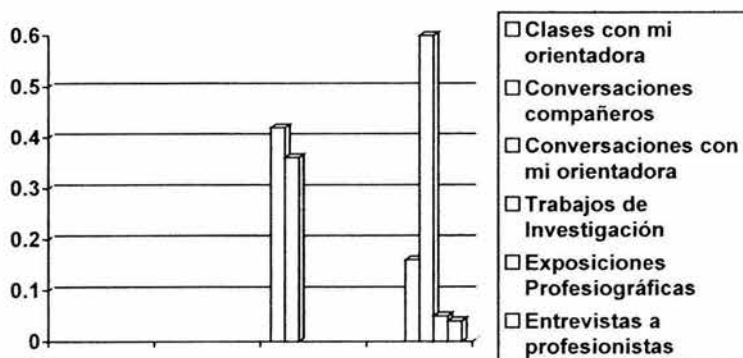

Los trabajos de investigación el 60 % de los encuestados menciona que es lo que le han ayudado en su desarrollo personal. Investigar se facilitan las cosas se comprenden mejor los conocimientos que se proporcionan en cada asignatura , y el hecho de buscar información les abre panoramas que antes no pudieron imaginar, transforma su realidad personal . El hecho de acudir a lugares antes desconocidos, conocer distintos puntos de vista de sus compañeros de clase, el investigar en otras Preparatorias los temas que han estudiado en cada asignatura , les muestra otro panorama que les aumenta o produce inquietudes que van transformando su realidad.

El 42 % le han ayudado las clases de orientación específicamente en los temas tratados mediante películas , esto les ha ayudado a establecer las diferencias en las decisiones tomadas, en ocasiones en situaciones muy difíciles personales, familiares y sociales – algunos alumnos buscan ver películas ó documentales con el objetivo de no leer un libro que puede ser a simple vista aburrida su lectura . La asignatura de orientación educativa ayuda a desarrollarme en el grupo e integrarme a los trabajos , a exponer en clase, a trabajar en equipo, a intentar ayudar a los compañeros en lo que requieran.

El festejar los cumpleaños de los estudiantes ha permitido integrarse mejor a las actividades escolares de manera individual como grupal y a elevar la autoestima .El participar en bailes, actividades sociales, nos ayuda a conocer otros puntos de vista y a desarrollar los propios y a encaminarnos a los estudios universitarios.

El 36 % las conversaciones con sus compañeros de clase les ha ayudado a desahogarse y a mostrar con más claridad las posibles soluciones a sus problemas personales y familiares. Esto no ha resuelto sus problemas ; pero el hecho de que alguien le escuche le ha ayudado a reflexionar la forma en solucionar sus problemas. Mis compañeros me dan su punto de vista y me comprenden además me ayudan a cumplir con las comisiones que se establecen en la preparatoria para desarrollar trabajos a favor de la institución.

El 16 % las conversaciones con mi orientadora me han ayudado , El departamento de orientación tiene a su cargo por lo menos a 80 alumnos y en muchas ocasiones no es posible atender a todos los alumnos en el momento que lo requieren , ya que no se cuenta con espacios específicos para escucharlos y esto dificulta el solicitar este servicio.

El 5 % menciona que le han ayudado las exposiciones profesiograficas a las que han asistido.

El 4 % El haber realizado entrevistas a profesionistas le ha proporcionado información que ha requerido, ya que le han mostrado de manera concreta el trabajo que realizan los profesionistas entrevistados.

10.- De qué forma ha influido en tú desarrollo personal la asignatura de Orientación Educativa.

En la mayor parte de mi desarrollo personal el 40 %

Sólo en algunos aspectos de mi desarrollo personal el 60 %

Los alumnos idealizan al orientador –si me trata bien , lo acepto , de lo contrario lo rechazo. El trabajar armónicamente con los estudiantes permite al estudiante a integrarse a las actividades que se realizan de manera permanente.

En nada con respecto a mi desarrollo personal 17 %

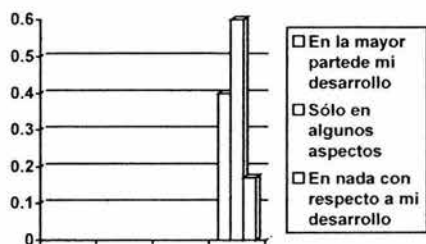

El 60 % menciona que sólo en algunos aspectos de su desarrollo personal ha influido la asignatura de orientación . Porque se tienen distintos parámetros de medida en cuanto a importancia que se les da a algunos aspectos , que para el

estudiante no son importantes y para el orientador sí son importantes. Por ejemplo el asistir a clases puntualmente , con el uniforme completo , los materiales específicos para realizar las actividades, trabajos personales y de equipo , en cada una de las asignaturas esto en ocasiones no muestra un significado para el alumno , pero cuando reprueban una asignatura , es una amarga experiencia , porque tiene de estudiar la asignatura para prepararse para el examen extraordinario y esto provoca descuidar otras asignaturas, por lo que va adquiriendo significado el cumplir en cada una de las asignaturas con los trabajos encomendados por cada profesor.

El 40 % menciona que en la mayor parte de su desarrollo personal, menciona que aunque no se piense de igual forma que el orientador , ha sido importante el conocer muchos temas que en un momento no resultaban importantes y que en determinado momento , fueron importantes para tomar decisiones .

El 17 % de los alumnos menciona que en nada han influido en su desarrollo como persona, en este aspecto se muestra que los alumnos irregulares ó con dificultades personales ó de conducta no aceptan que se les ayude y muestran una apatía o rechazo por todo aunque repercuta en sus calificaciones ya que muestran su necesidad de decidir personalmente sin que nadie intervenga en estas .

Los alumnos en esta etapa tratan de ser autosuficientes , desean salir adelante y conseguir su superación personal , a pesar de sus carencias , y obtener un título universitario para desarrollarse como personas y como profesionistas .

Desean aprovechar al máximo sus experiencias y no cometer los mismos errores de los adultos y adaptarse lo más rápido posible a la sociedad.

11.- Considerando tus posibilidades, continuaras estudiando a nivel superior.

De los alumnos encuestados si estudiara el 89 %

De los alumnos encuestados no estudiara 11 %

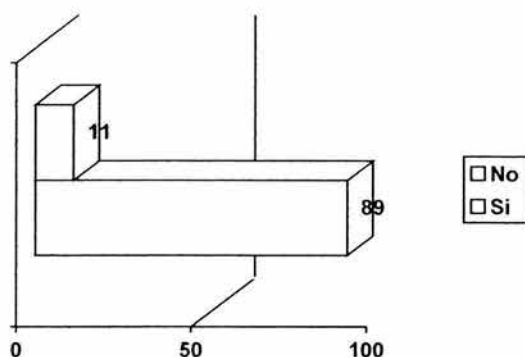

El 89 % menciona que si estudiará aunque por dificultades económicas tenga que trabajar en un turno y estudiar en otro ya que tiene deseos y eso es lo más importante. Se tiene deseo de superación personal y eso es muy necesario. Los alumnos en un primer momento desconocen las dificultades o los obstáculos que se le puedan presentar para realizar estudios superiores. Por lo que el bachillerato corresponde a una base sólida con la que debe contar el estudiante para dirigirse a los estudios universitarios y determinar si tiene la capacidad de realizarlos.

El 11 % se muestra realista explica sus dificultades económicas y menciona que sus padres ya nos les facilitarán sus estudios y por lo tanto no les queda más que trabajar para apoyar en los gastos a su familia, debido a que tienen otros hermanos más chicos.

Los sujetos investigados tienen el ideal, la idea de estudiar una carrera universitaria, con lo único que cuenta son los deseos, ilusiones, creencias de que pueden lograrlo porque están a punto de concluir sus estudios de bachillerato o

porque aprobaron todas las asignaturas del semestre tienen el concepto de que estudiar en una universidad.

Es lo que corresponde. Los estímulos que reciben los alumnos de sus compañeros o profesores les impulsa a desear, encaminarse a proseguir sus estudios universitarios sin contemplar la realidad de sus carencias económicas y en ocasiones las escasas posibilidades que tienen en cuanto a sus capacidades intelectuales han creado o ideado una representación en su vida, una imagen que pretender seguir , imitar , alcanzar de acuerdo a un modelo, un docente, un orientador.

Aunque en la realidad no cuenten los sujetos investigados con recursos para realizar estudios universitarios, su ideal es estudiar y contar con un trabajo profesional. Reconocen en los docentes un modelo o ideal a alcanzar.

La imaginación que los alumnos tienen ,se conecta con sus pensamientos, aspiraciones , experiencias, su entorno familiar que tienen . Todo es obstáculo y Todo es Posibilidad a la vez.

12.- Qué es lo primero que harías para elegir una carrera.

Acudir al Departamento de Orientación Educativa el 35 %

Investigar por mi cuenta 30 %

Buscar en Internet responden los alumnos de 1°. Y 3°. el 20 %

Visitar Universidades 12 %

Asistir a exposiciones profesiográficas 3 %

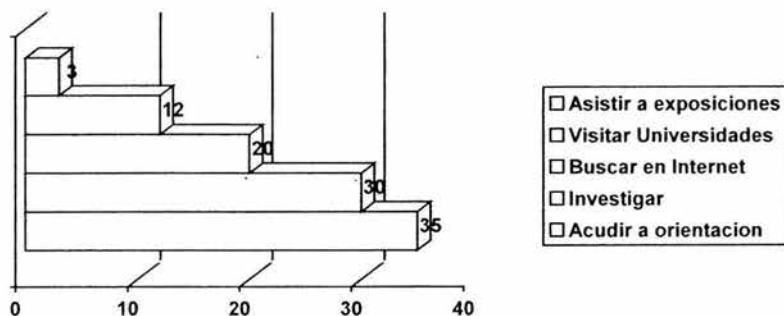

El 35 % de los encuestados mencionan que acudir al departamento de orientación educativa . Ya que los orientadores nos muestran carteles, avisos, invitaciones a teatro, deportivos, eventos culturales y seguramente nos pueden aclarar nuestras dudas si sabemos acercarnos a orientador e insistir en que se nos de la información que solicitamos. Los alumnos cuentan con los planes y programas de estudio, donde están especificados los temas a estudiar en cada asignatura . Para el alumno adquiere un significado las dudas que tiene y exterioriza.

El 30 % menciona que el busca por su cuenta la información que requiera , no necesita de los demás para solucionar sus problemas.

El 20% soluciona sus problemas buscar en Internet aunque no cuenten con computadora personal , ya es tan fácil acudir a un espacio cibernético.

El 12 % menciona que el visitar universidades aunque no se tenga proyectado estudiar en ellas , le proporciona inquietudes de interés por seguir estudiando, aunque se tengan carencias.

Otros mencionan que yo decido por mi cuenta la forma por la cual conseguir información ya que tiene un significado personal y para los orientadores no tiene el mismo significado .

El 3% le han parecido importantes el asistir a exposiciones profesiográficas. Ha sido impactante el asistir a exposiciones , ferias de libros ó Donde diferentes profesionistas proporcionan información profesional ya hecha experiencia y muestran la gama de posibilidades de trabajo.

13.- Te sientes preparado para integrarte a los estudios superiores.

Bastante el 27 %

Regular 73 %

Somos afortunados tanto alumnos como maestros , que a pesar de las carencias económicas , los trabajos de los alumnos han destacado, tanto a nivel grupal, de turno , escuela ,sector y Estado de México, La grandeza de nuestra escuela es producto de los logros o metas alcanzados por cada uno de nuestros

alumnos, padres de familia , docentes y directivos. El significado que tienen los diplomas recibidos al término del semestre ó ciclo escolar y recibirlo ante toda la comunidad estudiantil representa un estatus para el alumno y esto produce un orgullo personal, familiar e institucional.

Me faltan conocimientos; pero a pesar eso podré realizar estudios universitarios. Se que es más difícil los estudios superiores. Es necesario fortalecer mis hábitos de estudio.

14.- Como evitar que las deficiencias obstaculicen tus estudios universitarios.

Estudiar cada asignatura con seriedad 40 %

Contar con hábitos de estudio bien establecidos 40 %

Contar con los recursos materiales mínimos 14 %

Tener diferentes recursos para obtención de información 6 %

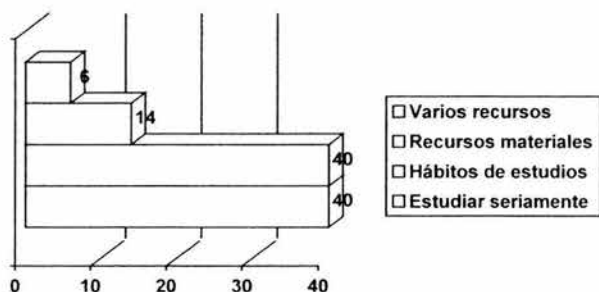

Es importante encauzar las actitudes positivas de los alumnos que permitan un aprendizaje eficaz tanto individual como en grupo.

Faltan expectativas de los alumnos para identificarse con modelos, personajes, personalidades, guías a imitar (falta tener un ideal a seguir, líderes, ídolos, hombres ilustres)

15.-Escriba su opinión sobre la asignatura de Orientación Educativa.

La asignatura es necesaria, se requiere más información 20 %

Es de mucha ayuda para nuestro desarrollo estudiantil 25%

Falta llevar a la práctica la información 13 %

Es una asignatura por la cual nosotros podemos saber hacia donde dirigimos a futuro

13 %

En mi opinión es muy buena porque permite conocer varios temas 9 %

Permite aclarar dudas 8 %

Es bueno tener un apoyo en esta etapa trascendental del joven 9 %

Me aburre la clase 3 %

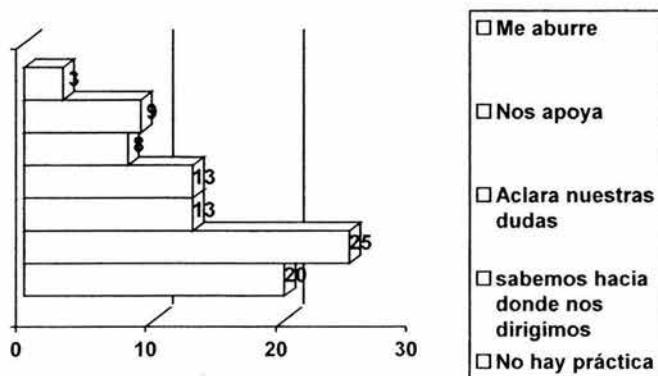

La pregunta quince . escriba su opinión sobre la asignatura de orientación es una pregunta abierta , las respuestas son muy interesante y significativas. De acuerdo a la información que se le ha proporcionado al estudiante , queda una imagen que percibe el alumno del orientador, como el papel que desempeña el alumno para obtener una calificación de la asignatura aprobatoria ó reprobatoria. Existen relaciones de los sujetos, roles que juegan los alumnos , las acciones que identifican a cada grupo, es una forma de expresarse cada uno de los alumnos y como grupo. Las representaciones sociales muestran los significados que elaboran los alumnos después de asistir a las clases de orientación educativa , a unos alumnos les aburre, a otros les ayuda y les hace reflexionar en la forma de ver la vida, les orienta para evitar caer en los mismos errores y encaminarse al éxito.

Para los alumnos si tiene significado ya que la vinculan con la buena convivencia y las relaciones sociales que se establecen en el grupo y fuera de el, en las actividades que se realizan: festejo del día del amor y la amistad, día del estudiante, bienvenida de los alumnos de primero, despedida de los alumnos de tercero.

A otros alumnos les ha servido de apoyo en sus estudios. Les ha aclarado dudas cuando las han exteriorizado con el orientador educativo.

Les han marcado una ruta a seguir en cuanto a situaciones personales, familiares, escolares y sociales han sido las guías que muestran al desarrollar sus actividades cotidianas. De esta manera se ha acumulado una panorámica del quehacer cotidiano de los alumnos de la Preparatoria el desarrollo de la asignatura de Orientación Educativa ha sido un vehículo formidable para transmitir ideas, aspiraciones, deseos, ilusiones, expectativas, actividades, trabajos, experiencias personales, de grupo, sociales de los alumnos y del Orientador. Es aquí donde se determina que ha sido significativa, han quedado plasmado en la forma de ser aspectos que se han trabajado en las clases de orientación.

Se observa que en esta área hay ciertos eventos que promueven el interés por la solución de problemas en términos reales se observa un abanico de posibilidades en la resolución de problemas y los alumnos aprecian esta situación.

El alumno requiere de experiencias de aprendizaje interesantes, aumentando el grado de dificultad en los conocimientos que se van adquiriendo y sobre todo que les provoca indagar, pero lamentablemente en La mayoría de los eventos observamos que se sigue un aprendizaje mecánico, de repetición, de ejercicios que en momentos no corresponde a un aprendizaje significativo.

Esta investigación proporcionó información sobre las necesidades e inquietudes de los alumnos de bachillerato con respecto a la asignatura de Orientación Educativa. Que manifestaron los alumnos. Es buena ;pero se requiere más información y tener mayor interés en los temas que se tratan.

Falta llevarla a la práctica en algunas cuestiones que se quedan como planes y que por falta de tiempo no son posibles de realizar ó por no contar con los recursos necesarios para realizarlas.

La percepción que tiene cada alumno de cada uno de los grupos, grados y escuelas es distinta gracias a la individualidad, intereses, aptitudes, actitudes de los alumnos.

La realidad en la que se desenvuelven los alumnos, las representaciones sociales son las guías de las acciones de los alumnos, de acuerdo a la información recibida ,a la imagen que percibe el alumno del orientador, el papel protagónico que desempeñe, de acuerdo a la calificación obtenida, a la interrelación de los alumnos , los roles que juegan, las acciones que los identifican, la forma en la que se expresan.

El Departamento de Orientación pretende integrar a los alumnos de un grupo , para que participen en eventos deportivos, sociales, culturales y recreativos , propiciar una convivencia que nos permita el desarrollo de los alumnos, como preparatoria nos da una imagen educativa. Se habla con todos los alumnos del grupo , tengan o no tengan problemas personales, o de adaptación (se entrevistan de manera individual). Se eligen los temas que es urgente trabajar de manera individual y grupal para desarrollar la temática señalada por el documento rector, auxiliándose con las diversas academias que estudian temas similares, se investigan cuales son las habilidades, intereses y circunstancias ambientales del alumno, se profundiza en los motivos y sentimientos que ocasionan las conductas que manifiestan los alumnos. Se juzga el éxito según ocurra o no , cambios apreciables en las características de la personalidad del alumno.

En ocasiones los alumnos no consideran importante la orientación educativa , la ven como inútil y al mismo tiempo los alumnos dan la pauta de que algo visto en la asignatura les ha sido útil en su desarrollo y les ha servido en una situación personal.

No perdamos de vista que el objetivo de la asignatura de orientación es facilitar las elecciones prudentes de las cuales depende el perfeccionamiento del alumno buscando una transformación acorde a un modelo propio personal. Cuando más consciente es el alumno de las estructuras que ha elegido mediante su desarrollo como individuo (las habilidades adquiridas, aptitudes, experiencias, ventajas y desventajas de orden social en actitudes, afectos deseos, valores , aspiraciones) tanto más capaz de influir en su desarrollo ulterior según las elecciones que realice. Se requiere que existan favorables relaciones humanas entre el orientador y el alumno para que se logre un aprendizaje eficaz.

Los alumnos observan a los maestros que les imparten clases y observan su trayectoria, su forma de ser , los medios materiales que aparentemente visualizan y observan, le preguntas a los profesores , si es fácil ser, esta u otra profesión, quieren saber cuanto se gana en las distintas profesiones como un punto final , más no preguntan ¿qué tantos esfuerzos se realizaron , cuales fueron los requisitos mínimos de información se necesitó, cuanto tiempo fue preciso para terminar su profesión y poder desarrollarse como profesionista?

CONCLUSIONES Y SUGERENCIAS

Uno de los problemas a los que se enfrenta el Orientador Educativo es , lo relativo a mejorar y adecuar el proceso de enseñanza-aprendizaje y determinar las herramientas más productivas en el proceso educativo considerando las diferencias individuales , los obstáculos a los que se enfrentan los estudiantes. Las representaciones sociales que cada alumno tiene de su entorno y de cómo lo va integrando a su realidad personal todo esto varía de acuerdo a la personalidad de cada uno de los estudiantes y de acuerdo a la huella que deje la asignatura de orientación educativa en cada uno de ellos .

El campo educativo es muy amplio, no nos damos cuenta que frecuentemente no llegamos a conseguir los objetivos que nos proponemos y siempre aspiramos a luchar por alcanzar metas ambiciosas, esta etapa de bachillerato es decisiva para los estudiantes , porque en ella definen su vida futura personal y profesional.

Respecto a la educación esforzarse por tratar de llegar al mayor número de alumnos de una manera más eficaz, nos proponemos la formación integral del adolescente. Todo esto unido a una responsabilidad profesional, estímulo de iniciativa, desarrollar la capacidad de análisis, al conocer mejor a los alumnos , se nos invita a estudiar como podemos servir mejor para que los estudiantes alcancen su desarrollo integral . Para lograrlo es preciso establecer metas concretas encaminadas a desarrollar en los jóvenes inquietudes como vivir con optimismo, a pesar de las dificultades que se encuentren a lo largo de su desarrollo. Siempre señalar las cosas positivas de la vida , a buscar soluciones creativas para resolver los problemas , a construir un sí , desde los aciertos, desde las posibilidades dejando a un lado los fracasos, mostrar entusiasmo por buscar , por emprender, por aventurarse, por soñar en grande, por amar por vivir.

El Orientador Educativo busca desarrollar una serie de aptitudes humanistas, darle sentido a la acción educadora y orientar a los alumnos en la

búsqueda del **para qué** de sus acciones y el **para qué** de sus vidas . Su interés por las personas y por los grupos lo lleva a profundizar en el conocimiento de ellos a investigar sus posibilidades y carencias , sus anhelos , limitaciones y establecer puentes de comunicación que potencien y creen un nivel alto de comprensión. Cada situación, y sobre todo , cada alumno es un reto a la creatividad del Pedagogo, porque los criterios universales, basados en la naturaleza humana hay que "aterrizarlos " de modo que realmente estén al servicio de la mejora personal concreta. Con la didáctica de la orientación educativa , se presentan los temas a trabajar en la asignatura partiendo de lo más fácil o sencillo y aumentando el grado de dificultad del contenido que se maneja en la asignatura , facilitando un ambiente de intercambio , de ayuda , de consejo al alumno para solucionar sus problemas presentes y responsabilizarse de sus decisiones. Las representaciones sociales entendidas como una construcción que el sujeto realiza de acuerdo a su entorno ó realidad objetiva, que el alumno percibe es una construcción en un momento simbólica por la cual exterioriza sus puntos de vista, que va integrando en su trabajo en pequeños equipos de trabajo, posteriormente en el trabajo grupal hasta concluir en un trabajo escolar. El trabajo del alumno se ve reflejado en actividades de tipo educativo, en aspectos culturales, deportivos, sociales, el aprendizaje de cada alumno va en beneficio o detrimento de cada estudiante de acuerdo a sus inquietudes personales aunque no se tenga que evaluar ese aspecto . Ya que el alumno participa en múltiples actividades-convencerlo que cumplir con el reglamento, uniforme es una tarea que a la larga le beneficiará.

Este trabajo de investigación abre un panorama amplio en relación al trabajo con adolescentes que es un campo importante , considero a la asignatura de orientación educativa parte integrante de los estudios de bachillerato general que dota al estudiante de conocimientos que posteriormente podrá utilizar en su vida futura , la tentativa de explorar los significados de la asignatura de Orientación Educativa fue una cuestión fascinante, se crearon inquietudes a lo largo de la investigación, que aumento las expectativas a pesar de los obstáculos que se encontraron , en momentos la apatía por parte de los alumnos en su contacto

con la asignatura, la falta de sistematización en el desarrollo de los temas que se estudian en la asignatura, el poco compromiso que se observa en algunos orientadores que dificultan el trabajo , en vez de facilitarlo ; de aquí la importancia de la didáctica de la orientación educativa , los ejemplos presentados podrán servir como base para desarrollar los temas que se estudian en la asignatura de orientación.

Es necesario revalorar el papel del Orientador Educativo , ya que actualmente realiza una serie de actividades de tipo administrativo que obstaculiza su trabajo académico y psicopedagógico con los alumnos que cursan el bachillerato General y que tienen muchas inquietudes , que requieren que se les apoye en los aspectos formativos , informativos y recreativos considerando la diversidad de condiciones culturales, educativas, geográficas y socioeconómicas de los estudiantes. De igual forma que se respeten los espacios de orientación a nivel personal y grupal.

La aportación que proporcionó es desarrollar los temas del Documento Rector de Orientación Educativa . Estableciendo la didáctica de la orientación educativa, en los ejemplos que se muestra .

La Educación nos proporciona una visión distinta de cuando se carece de expectativas de importancia para mejorar el medio ambiente en el que se desarrolla el estudiante, cuando no se tiene acceso a los bienes de la cultura, transmisibles por el educando, es bastante que estudie el bachillerato eso es mucho pero no lo suficiente para alcanzar la meta del ingreso a nivel universitario.

Que se invierta en el proceso de aprendizaje- primero el gusto por el estudio, conocimientos básicos del adolescente, capacidades, para que se propicie una adecuada toma de decisiones.

Esta investigación marca que se requiere un trabajo conjunto entre padres de familia- docentes –orientadores- directivos. El haber investigado con alumnos de Primer ,Segundo , Tercer Grado y alumnos egresados me permitió observar las diferencias entre estos alumnos, se observan similitudes en los alumnos

de primero y egresados , existen diferencias con los alumnos de tercer grado, posiblemente debido a las características de los estudiantes por mostrar sus puntos de vista , se observa poco interés y una reprobación a todo lo establecido , el programa de la asignatura tanto en reglamento-, uniforme, se requiere de un trabajo interdisciplinario donde se refleje la participación de alumnos con sus compañeros la escuela y con los Maestros y Directivos.

Quiero sugerir que el Orientador Educativo. cuente Además de un cuadernillo de orientación educativa para cada grado , con espacio concreto y privado para desarrollar su trabajo, y con el apoyo moral, técnico y físico de las autoridades Directivas , profesores y padres de familia (tenemos un contacto continuo – en la firma de boletas, festividades, desfiles, torneos, concursos de diversa índole-), para que en la medida de lo posible se trabaje de manera conjunta y se alcancen las metas establecidas, aún contando con carencias económicas; establecer un vinculo de comunicación constante con el alumnado de la institución.

Se considera que la Educación de calidad en el nivel Bachillerato general con los alumnos que cuentan con historias personales, elementos culturales específicos que responden a su entorno y realidad personal y social , debe estar fundamentada no sólo en la calidad de los profesores, orientadores y directivos, sino también en proyectos de orientación educativa que faciliten el éxito académico de los estudiantes. La asignatura de Orientación Educativa es uno de los elementos que facilitan un aprendizaje constante y efectivo. No de una manera mágica, sino de una manera ordenada y complementaria a todas las actividades que realizan los alumnos en la institución educativa.

Además si las necesidades de los alumnos lo requieren se pueden hacer ajustes o modificaciones a las propuestas Así como ampliar los temas a estudiar(aprovechar las inquietudes y disposiciones de los alumnos por aprender)—cuidar los espacios establecidos para integrar a los alumnos a un grupo, detectar situaciones previas al abandono de los estudios ya sea por problemas personales, familiares, económicos ó sociales.(aprovechar al máximo los recursos didácticos , materiales con los que se cuenta, ya que se pueden

alcanzar grandes metas, incentivar al estudiante a que concluya sus estudios de bachillerato.

Se pretende dar un Servicio de Orientación Educativa que se vincule con la comunidad a través de los servicios empezando por ofrecer información básica a los estudiantes, hasta lograr el apoyo de Directivos, Padres de Familia que participen y todos se involucren en todas las actividades que realiza la Preparatoria en beneficio de los alumnos. Realizar un análisis de la problemática específica y la educación que se brinda sea de calidad y apoyo realmente para los estudiantes. Esta investigación queda como base para elaborar una propuesta que reestructure el ***contenido de los Programas de la asignatura de Orientación Educativa adecuándolo a las características de los alumnos, proporcionando estrategias que les facilite la toma de decisiones y la información suficiente para elegir su carrera. Se sugiere Continuidad a este estudio para crear programas que respondan a las necesidades educativas de los alumnos de bachillerato, para conocer las características de los grupos y observar si hay diferencias, esto servirá para futuros conocimientos dándole a la asignatura la importancia que merece. De igual forma se sugiere que se tome una muestra pequeña para realizar entrevistas, para poder conocer de manera directa las opiniones de los alumnos e ir mejorando la estructura del cuestionario.

La Maestría en Enseñanza Superior nos ofrece un panorama amplio para que en cualquier Institución Educativa se amplíen los conocimientos como profesionistas de la educación y se apliquen en bien de los alumnos siendo éste un servicio que proporcionado con oportunidad trasciende el trabajo del pedagogo y contribuye a la solución de problemas que afectan el desarrollo de los alumnos. No podemos olvidar que las representaciones sociales permean nuestra vida, son las que nos permiten interactuar con el mundo en el que nos desenvolvemos, La representación social contribuye a los procesos de formación de las conductas de los alumnos. Son sentidos y significados que se comparten con las personas con quienes se conviven. Todos aprendemos de todos, se puede educar en todo momento y en cada momento.

El Objetivo General del Trabajo se cubre una vez que se realizó la investigación con los alumnos de 1º, 2º, 3º, y egresados nos damos cuenta de las fallas y aciertos que se tienen sobre la asignatura de Orientación Educativa. Esta asignatura tiene la ventaja de que el Documento Rector de Orientación Educativa nos brinda una serie de temas a desarrollar además de todas las actividades adicionales que se realizan.

Considero que se alcanzó el objetivo de presentar un panorama comprensible de las actividades que desarrolla el orientador educativo que trabaja en las Preparatorias del Gobierno del Estado de México. Las representaciones sociales resultan más apropiadas para este estudio exploratorio. Se muestra la experiencia e ideas del pasado, el establecimiento de metas en el presente y a futuro en cuanto a desarrollar con éxito la asignatura de Orientación Educativa. En los grupos que se trabajó se reforzó la información, se observó que bajó el índice de reprobación de los alumnos.

A pesar de la escasez de recursos económicos y la falta de infraestructura, esto no ha impedido que los alumnos a nivel personal, grupal, familiar, escolar y social hayan destacado en los trabajos realizados y presentados en los diferentes niveles han sido realmente importantes e relevantes. Se han identificado con los profesores, porque visten de una forma especial, porque tienen el coche que me gusta tener cuando sean profesionistas, ya sueñan, con un futuro próximo, tienen expectativas, ideales, representaciones que los van involucrando en el mundo social en el que pronto ingresarán y abra que integrarse.

BIBLIOGRAFIA

Abric, Jean Claude (2001), Prácticas Sociales y Representaciones, México. Editorial Coyoacán.

Alvira, Rafael. (1999) Filosofía de la vida cotidiana. Rialp. Madrid. pp. 54-55.

AMPO. (2003). 5º. Congreso Nacional de Orientación Educativa. "La orientación Educativa como Eje de Desarrollo Integral en un mundo cambiante". AMPO. México. p.446.

Arjona Lavalle, Silvia Elizabeth y Romero López, María del Pilar . (2002). Curso Taller de Elección de Carrera . UNAM.

Baczko.(1991) Los imaginarios sociales. Buenos Aires: Nueva Visión.

Bernard, Phillips. (1998) Sociología del concepto a la Práctica. Traducción Sociology: From Concepts to Practice.México. Mc Graw Hill.

Bigge M. L. y Hunt M. P. (1980) Bases de la Educación. México. Trillas.

Birzea, Cesar. Gidesa. (1984) Colección Hombre y Sociedad. Serie: Renovación Pedagógica. (1ª Ed.) Barcelona.

Branislaw Baszko (1984) Los imaginarios sociales. Buenos Aires, Nueva Visión.

Castillo Gerardo. (1984) Los adolescentes y sus problemas. México. Minos.

Castillejo Brull, José L. y Colom Cañellas. Antonio J. (1987) Pedagogía Sistemática España.

Civera Cerecedo, Alicia. Coordinadora (1999). Experiencias Educativas en el Estado de México. El Colegio Mexiquense A. C. 1ª Edición.

Colección Pedagógica Universitaria (1976) (No. 2). Universidad Veracruzana.

Comenio, Juan Amós .(2000) Didáctica Magna. México. Porrúa (11ª. Ed.).

Cortada de Kohan, Nuria. (1983) El Profesor y la Orientación Vocacional. México. Trillas.

De Cervantes Saavedra, Miguel (1993) Don Quijote de la Mancha Oveja Negra. Bogotá, 2ª. Parte. Cap. 24. pág. 603.

Dewey, John. Experiencia y Educación . Argentina. Lozada.

Diccionario de Educación. (1987) España. Anaya.

Edelstein G. y Rodríguez A. (1985) El Método: factor definitorio y unificador de la instrumentación didáctica en Revista de Ciencias de la Educación. pág. 113, citado en Zuluaga Ofelia, La instrumentación didáctica del trabajo en el aula. Pág. 5 en Perfiles Educativos N. 19 en febrero-marzo.

Farr, Roberto M (1986) Las Representaciones Sociales en la Psicología Social II Pensamiento y Vida Social. Psicología Social y Problemas Sociales de Moscovici, Serge, España, Paidós .

Figuroa Perea, Juan Guillermo Compilador, García Guzmán, Brigida (1998) El Colegio de México. 1ª. Edic. México.

García Guzmán, Brigida (1999) Mujer Género y población en México. El Colegio de México. México.

García Guzmán, Brígida y Orlandina de Oliveira (1994) Maternidad y trabajo en México una aproximación microsocial El Colegio de México. México.

García Hoz, Víctor. (1987) Pedagogía Visible y Educación Invisible. España. Rialp.

García Hoz, Víctor. (1989) Principios de Pedagogía Sistemática. (10 ed.) España. Rialp.

García Hoz, Víctor. (1994) Tratado de Educación Personalizada. La Orientación en la Educación Institucionalizada. La Formación Ética. España .Rialp.

Gardner, H.(1994) Estructuras de la Mente. La Teoría de las Inteligencias múltiples. México, FCE. (2ª. Edic.)

Gardner, H. (1988) La Nueva Ciencia de la Mente. Historia de la Revolución Cognitiva. México, Paidós.

Goleman Daniel (1995) La inteligencia emocional. Vergara. México. pág. 113.

Gordon J, Ira. (1979) El Maestro y su función Orientadora. México. Uteha.

Guzmán Álvarez, Rafael y Osorio Bautista María de Jesús. (2001) Carpeta de Orientación Educativa 1. México. Edere.

Guzmán Álvarez, Rafael y Osorio Bautista María de Jesús. (2001) Carpeta de Orientación Educativa 2. México. Edere.

Guzmán Álvarez Rafael y Osorio Bautista María de Jesús. (2001) Carpeta de Orientación Educativa 3 . México Edere.

Hayes, J y Hopson, B (1982) La Orientación Vocacional en la Enseñanza Media, Barcelona. Oikos

Hernández R. Ana Cecilia (2000). Estrategias Innovadoras para la Formación Docente Conferencia presentada por la Directora del Departamento de Docencia Universitaria en la Organización de Estados Iberoamericanos OEI.

Holand J. L. (1990) Técnica de la Elección Vocacional México .Trillas. Sujeto, Investigación y Prospectiva Institucional. Dimensión Educativa. México, No.1, Ene-Jun. pag. 10-19.

Hoyos Medina, Carlos Ángel. (1998) Sujeto, Kitsch y Alter Logos. Hacia una Reconceptualización del Currículo. Perfiles educativos. México. Vol. 20, No.81.Jul-Sep. pag.35-49.

Hoyos Medina, Carlos Ángel (1988) Modernidad, Educación y Paradoja: Fracaso Escolar. Cuadernos del Cesu. México. N.11, pag. 53-66.

Hoyos Medina, Carlos Ángel (1981) Las Técnicas de Grupo. EDUCIEN: Educación y Ciencia. México N.9. Enero. pag. 2-8.

Hoyos Medina, Carlos Ángel. (1980) La Noción de Grupo en el Aprendizaje: Su Operatividad. Perfiles Educativos. México N.7, pag.19-32.

Hoyos Medina, Carlos Ángel (1997) Epistemología y Objeto Pedagógico ¿Es la Pedagogía una ciencia?. UNAM. Coordinación de Estudios Superiores. pag.148.

Jeanros E. (1992) Orientación Vocacional y Profesional. Buenos Aires. Kapeluz.

Jiménez Silva , Ma. Del Pilar (1997) Las Representaciones Sociales y Sus Implicaciones Aproximaciones desde el Psicoanálisis, La Psicología Social y la Educación. México. CESU-UNAM.

Jodelet, Denise (1986) La Representación Social: Fenómenos Concepto y Teoría en Psicología Social II Pensamiento y Vida Social. Psicología Social y Problemas Sociales de Serge Moscovici Serge. España . Paidós.

Luzuriaga, Lorenzo .(1961) La Educación Nueva. Buenos Aires. Losada.

Marquez, Angel Diego. (1980) Psicología y Didáctica Operatoria.

Maurice,Elias.-Tobias Steven-Friedlander, Brian. (1999) Educación de Adolescentes con Inteligencia Emocional.

Meneses Díaz Gerardo (1989) Materiales sobre la orientación Educativa en México. Memorias Antología Teoría Pedagógica UNAM.

Meneses Díaz Gerardo (2001) "Orientación Educativa: Una Práctica Interpretada en su Cotidianidad". Tiempo de Educar: Revista Interinstitucional de Investigación Educativa. (México), Vol: 3, No.5, Ene-Jun, pags. 15-43.

Meneses Díaz Gerardo (1995) Orientación Educativa y Resistencia Cultural: Elementos para un Análisis Introductorio. Sin Saberes. México, Vol.2, No. 4: Sep-Nov. pag. 15-17.

Moacir, Gadotti. (2002) Historia de las ideas Pedagógicas. Siglo XXI. Barcelona.

Monroy Campero, Alfonso (1999). La Formación de los Valores en los Adolescentes. México. Panorama.

Mora Juan Antonio. (1991) Acción Tutorial y Orientación Educativa. Madrid. Narcea.

Morris L. Bigge. (1988) Teorías de Aprendizaje para Maestros. México. Trillas.

Moscovici, Serge, Mungly Gabriel et al. (1991) La Influencia Social Inconsciente Estudios de Psicología Social Experimental. Barcelona , Anthopos.

Moscovici, Serge (1979) El Psicoanálisis su Imagen y su Público. Argentina, Huemul.

Nervi, Ricardo. (1989) La Práctica Docente y sus Fundamentos Psicodidácticos. Buenos Aires. Kapeluz.

Paul Juif/Louis Legrand. (1988) Grandes Orientaciones de la Pedagogía Contemporanea. (3ª Ed.) Madrid. Narcea.

Piaget, Jean Una Didáctica Fundada en la Psicología de Piaget. Buenos Aires. Kapeluz.

Phillips, Bernard. (1991) Sociología del Concepto a la Práctica. México. McGraw-Hill.

Quintero Marquez, Lizbeth (1999) Hábitos de Estudio Guía Práctica de Aprendizaje. 2ª. Edic. México. Trillas.

Rodríguez Espinar, Sebastián. (1982) Factores de Rendimiento Escolar. (1ª. Ed.) España. Oikos–Au.

Rodríguez Moreno, M. L. (1988) Orientación Educativa. Barcelona. Ceac.

Santiuste Bermejo, Víctor (1999) Medida de la Emotividad en Escolares Internos y Externos a Través del Test de Emotividad de García Hoz. Revista Española de Pedagogía. España, Vol. 57, N. 212, Ene-Abr. Pag. 73-79.

Santos Guerra, Miguel Ángel. (1995) La Evaluación un Proceso de Diálogo, Comprensión y Mejora. (2ª. Edi.) Granada. Aljibe.

Satir Virginia. (1996) Vivir para amar. Un encuentro con los tesoros del mundo interior. Edit. Paz. México.

Satir Virginia (1991) En contacto íntimo. Cómo relacionarse uno mismo y con los demás. Edit. árbol. México.

Satir Virginia (1991) Nuevas relaciones humanas en el núcleo familiar. Pax. México.

Tyler Leona, E. (1992) La Función del Orientador. (2ª. Edic.) México . Trillas.

Valdivia Sánchez, Carmen (1998) Recursos e Instrumentos PsicoPedagógicos. La Orientación y la Tutoría en los Centros Educativos Cuestionario de Evaluación y Análisis Tutorial CEAT de Evaluación y Análisis Tutorial. CEAT. Bilbao. Mensajero

Vargas Di Bella Eloisa y Álvarez Herrera M. (1977) Conducción de la Enseñanza. México. Armo.

Vasilachis de Gialdino, Irene (1997) Discurso Político y prensa escrita: la construcción de representaciones sociales: un análisis psicológico jurídico y lingüístico. Barcelona, Gedisa. p. 318.

Vasilachis de Gialdino, Irene (1997) Pobres, trabajo, identidad y conflictos sociales. Barcelona, Gedisa.

Vasilachis de Gialdino, Irene (2000) "La construcción de identidades en la prensa escrita. Las representaciones sociales sobre los trabajadores y los pobres o las otras formas de ser de la violencia" Revista Sociedad No. 15, Buenos Aires.

Vasilachis de Gialdino, Irene (2002) Trabajo e identidad :reflexiones epistemológicas a partir de la investigación empírica, Sociología del Trabajo, No. 44, Pobres, pobreza, identidad y representaciones sociales (en prensa), Gedisa, Barcelona.

Vasilachis de Gialdino, Irene (2000) Poder, discurso, trabajo y representaciones sociales, Doctrina Laboral. No. 173, Buenos Aires.

Vernon S. Gerlach y Donald P. Ely. (1970). Tecnología Didáctica. Argentina. Paidós.

Vidales D. I. (1985) Nuevas Prácticas de Orientación Vocacional. México. Trillas.

Wolfgang, Brezinka (1990) Conceptos Básicos de la Ciencia de la Educación Análisis, crítica y Propuestas. Edit. Herder. España.

TESIS

Aguilar, M M. (1996) El Perfil Académico Profesional del Orientador Vocacional de las Escuelas Preparatorias Dependientes de la U.A.E.M. Tesis Profesional Toluca México.

Albarrán Martínez Cairo, Laura Elena. (1986) Análisis del Programa de Orientación Vocacional en los 5 y 6 grados de Preparatoria del Colegio Ignacio Vallarta. ENEP-ACATLAN.

Alegría Rivas, Luz María. (2000) Estudio Cualitativo de un proyecto Curricular en la Escuela Preparatoria Estatal N. 13 .ENEP-ARAGON .

Álvarez Celorio, Adriana y Godfrey Contreras, Juan Carlos. (1998) Autoestima y Desarrollo psico en la Estructuración integral de la personalidad. Tesis Licenciatura en Psicología. UNAM.

Álvarez Rico, Martha Ofelia. (1986) Características y Funcionamiento de los Departamentos de Orientación y Funcionamiento de los Departamentos de Orientación Vocacional dentro de las Escuelas de Nivel Medio Superior. 1986.UNAM .ENEP-ACATLAN.

Camarena Martínez, Rita (2001) El Papel de la Orientación Educativa en el Plan de estudios de la preparatorias Bachillerato único Incorporadas a la Universidad Autónoma del Estado de México. ENEP-ARAGON

Castellanos Kuhliger M. Leticia (1983) Función del Pedagogo como Orientador Vocacional en la Secundaria . ENEP-ACATLÁN.

Cortes Rojas, Guillermo. (1988) Análisis de la Orientación Vocacional para elegirla desde una nueva Perspectiva en la Práctica Profesional del Pedagogo- ENEP-ARAGON

Cruz Sánchez, Araceli (2001) La Importancia de la Formación Pedagógica del Orientador en el Proceso de la Orientación Educativa . ENEP-ARAGON.

Chávez Zagal, Hilda Susana. (1997) Factores Psicológicos Asociados al Proceso de Decisión Vocacional en Alumnos de Preparatorias del Estado de México. Tesis Maestría en Psicología Clínica. UNAM.

Flores Paredes Pascual. (2002) Estructuración y Práctica de la Orientación Educativa dentro de la Preparatoria N.18 Incorporada a la Universidad del Estado de México Incorporada a la Universidad del Estado de México.

Fragoso Rodríguez, Cruz. (1996) Programa de Orientación Vocacional del IPN-CECYT Lázaro Cárdenas . ENEP-IZTACALA

Esquivel Martínez Elsa Irene. (1985) Aportes del Análisis Ocupacional a la Orientación Profesional del Adolescente Escolarizado. ENEP-ACATLAN.

González M. M. (1996) Factores Sociales y Educativos que Intervienen en la Elección de Carrera de los Alumnos del Sexto Semestre de la Escuela Preparatoria N.5 Ángel María Garibay Kintana Dependiente de la Universidad Autónoma del Estado de México en la Generación 1992-1995. Tesis Profesional Toluca. ENEP ARAGON.

Juárez Nieto, Martha Alicia. (1988) Análisis del Programa de Orientación Vocacional en la Preparatoria del Colegio Salesiano. ENEP-ACATLAN.

Kipnis Tarlo Sandra. (1983) Orientación Vocacional: Individual y Grupal. ENEP-ACATLAN

López Sánchez, Virginia Araceli; Villegas Corona. Juan Manuel (2002) El Papel de la Escuela Preparatoria Oficial N. 81 del Estado de México. Licenciatura. ENEP ARAGON.

Martínez Pérez María Guadalupe. (1988) Papel del Orientador Escolar en el Colegio de Bachilleres Plantel 09 Aragón de 1979 a 1986 . ENEP-ACATLAN.

Merino Gamiño, María del Carmen. (1997) Identidad Elección de Carrera y Planes de Vida en la Adolescencia y la Juventud. Tesis de Maestría en Psicología Clínica. UNAM.

Núñez Espino, Ma. Teresa. (2002) La Participación del Pedagogo en las Instituciones de Nivel Medio Superior(Bachillerato): Una Experiencia de Trabajo. ENEP-ARAGON .

Pérez López ,Yolanda coautores Rodríguez Cortes Sandra Haide, Velásquez Camacho (2002) Caracterización de la Toma de decisiones en la Elección de Carrera. UPN. 2002.

Rivera García, Rocío Lucero (1999) Impacto de la Operación de los Programas de estudio de la materia de Química en el Colegio de Bachilleres vigentes a partir de 1992. Consecuencias en la práctica docente la experiencia del plantel n.18 Tlilhuaca Azcapotzalco. Posgrado.

Rodríguez García, Paulina. (1998) Diseño de un Programa de Orientación Educativa, alternativo al Oficial de la SEP. Para el Nivel Básico. ENEP-ARAGON.

Torres Acosta, Beatriz. (1997) Implicaciones de la Participación en Un Grupo de Desarrollo Humano sobre el Autoconcepto. Tesis Maestría en Psicología Clínica UNAM .

Trejo Duran, Nora Hilda. (1985) Orientación Vocacional: Mito y Realidad. ENEP-ACATLAN.

Vergara Alonso, Ma.Hilda (2001) Perspectiva de la Autoridad en la Práctica Educativa. Posgrado. ENEP-ARAGON.

Villa Pola, Perla Ma. (1997) Autoestima en Adolescentes con Transtornos Afectivos y Transtornos de Conducta. México. UNAM.

Villasante Díaz María Matilde (1986) Importancia de la Orientación Profesional en el Nivel Medio Superior. ENEP-ACATLAN.

Diccionario Enciclopédico del Estado de México (1999) Musacchio Humberto, Granados, Luis Fernando. 1ª. Edic. México. Pág. 508.

Guía de fundamentos y Estrategias Metodológicas del Nivel Medio Superior. Autoría y compilación Grupo Didáctica y Actualidad. Gobierno del Estado de México. 1997.

Gobierno del Estado de México. Subdirección de Bachillerato General Plan Maestro. Bases y Líneas de Trabajo para el Bachillerato General 2001-2005. Toluca, México, Agosto 2001.

Gobierno del Estado de México. Documento Rector de Orientación Educativa. Bachillerato Propedéutico Estatal. Toluca Edo. de México. Agosto de 1995. Págs. 71.

Gobierno del Estado de México. Documento de Trabajo para las Escuelas Preparatorias Oficiales. Dirección General de Educación. Agosto de 1996.

Gobierno del Estado de México. Secretaría de Finanzas y Planeación. Instituto de Información e Investigación Geografía Estadística y Catastral. Toluca, México. 1993 Panorámica Socio-económica del Estado de México.

Gobierno del Estado de México. Plan Institucional 2003-2004. Preparatoria Oficial No. 97

Gobierno del Estado de México. Revista 10 años de la Preparatoria Oficial No. 97. (2003)

Historia de una Gestión Humanística y Democrática Memoria 2000-2003. Por un Sindicalismo que eleve la calidad de vida de los Maestros. Sindicato de Maestros al Servicio del Estado de México.

Monografía Municipal Tlalnepantla de Baz. Padilla Díaz de León. Guillermo. Instituto Mexiquense de Cultura. Asociación Mexiquense de Cronistas Municipales A. C. (1999) pág. 112.

Panorámica Socioeconómica del Estado de México. (1993) Gobierno del Estado de México. Secretaría de Finanzas y Planeación. Instituto de Información e Investigación Geografía Estadística y Catastral. Pág. 557.

Rodríguez Contreras María del Carmen Informes de actividades realizadas y presentados a la Subdirección Técnica de la Escuela Preparatoria Oficial No. 97 del Gobierno del Estado de México. Departamento de Orientación Educativa. (1997-2003)