

46



UNIVERSIDAD NACIONAL AUTÓNOMA DE MÉXICO

ESCUELA NACIONAL DE ESTUDIOS PROFESIONALES "CAMPUS ARAGÓN"

ORIENTACIÓN SEXUAL EN NIVEL SECUNDARIA

T E S I S

QUE PARA OBTENER EL TITULO DE :
LICENCIADO EN PEDAGOGÍA
P R E S E N T A N :
**CALVILLO REINADA YADIRA
LEMUS VÁZQUEZ MA. DE LA CRUZ**

ASESOR: MTRO. JOSÉ LUIS ROMERO HERNÁNDEZ

MÉXICO

TESIS CON FALLA DE ORIGEN

2002

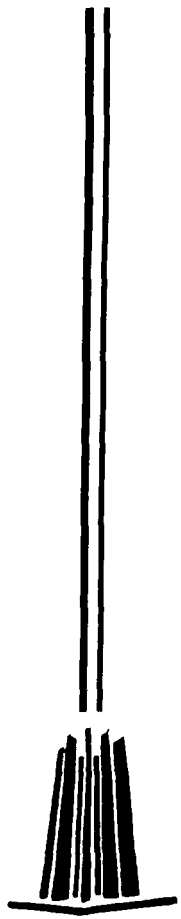



Universidad Nacional
Autónoma de México



UNAM – Dirección General de Bibliotecas
Tesis Digitales
Restricciones de uso

DERECHOS RESERVADOS ©
PROHIBIDA SU REPRODUCCIÓN TOTAL O PARCIAL

Todo el material contenido en esta tesis esta protegido por la Ley Federal del Derecho de Autor (LFDA) de los Estados Unidos Mexicanos (México).

El uso de imágenes, fragmentos de videos, y demás material que sea objeto de protección de los derechos de autor, será exclusivamente para fines educativos e informativos y deberá citar la fuente donde la obtuvo mencionando el autor o autores. Cualquier uso distinto como el lucro, reproducción, edición o modificación, será perseguido y sancionado por el respectivo titular de los Derechos de Autor.

A MIS FAMILIARES Y AMIGOS:

**POR SER PARTE IMPORTANTE EN EL
CURSO DE MI VIDA.**

A MI ASESOR:

**A UN GRAN AMIGO Y ASESOR, MAESTRO JOSE LUIS
ROMERO HERNÁNDEZ, POR SU INVALUABLE AYUDA Y
DIRECCIÓN EN LA PRESENTE INVESTIGACIÓN.**

**A LA UNIVERSIDAD NACIONAL AUTÓNOMA DE
MÉXICO:**

**A NUESTRA GRAN CASA DE ESTUDIOS, Y MUY
ESPECIALMENTE AL CAMPUS ARAGÓN, ASÍ
COMO A TODOS MIS MAESTROS QUE FUERON
PIEZA CLAVE PARA LOGRAR REALIZAR UNA
MIS GRANDES METAS. TITULARME.**

A DIOS:

POR DARMER LA OPORTUNIDAD DE VIVIR, DE PODER VER UNO DE MIS SUEÑOS REALIZADOS Y PODERLO COMPARTIR CON LA GENTE QUE MAS QUIERO; MI FAMILIA

A MIS PADRES:

POR BRINDARME LA CONFIANZA Y EL APOYO QUE NECESITE. POR TODO EL CARINO Y AMOR QUE HE RECIBIDO Y POR TODO LO QUE ME HAN DADO. PARA PODER CONCLUIR ESTE TRABAJO DE TESIS; EL CUAL LES DEDICO CON TODO MI AMOR.

A MIS HERMANOS:

NORBERTO, RODOLFO Y ESTEPHANY, QUE EN MOMENTOS DIFICILES ME HAN BRINDADO SU APOYO INCODICIONAL Y QUE HAN CREIDO EN MI.

A DIOS:

**A QUIEN TENGO QUE AGRADECER
TODO LO QUE ME HA BRINDADO EN LA
VIDA Y PODER VER UNO DE MIS SUEÑOS
REALIZADOS.**

A MIS PADRES:

**POR BRINDARME SU AMOR Y SU APOYO
TODOS Y CADA UNO DE LOS DIAS DE MI
EXISTENCIA, ADEMÁS DE QUE ME HAN
ENSEÑADO QUE LA VIDA ES DIFÍCIL
PERO CON EMPENO Y ESFUERZO SE
LOGRAN LAS METAS QUE UNO SE FIJE.
RAZÓN POR LA QUE LES DEDICO ESTE
TRABAJO DE TESIS CON TODO MI AMOR.**

*****GRACIAS MAMÁ*** GRACIAS PAPÁ*****

A MIS HERMANOS:

**GRACIAS POR TODO SU APOYO, EN EL
SEGUIMIENTO DE MIS ESTUDIOS Y POR
LA CONFIANZA QUE HAN DEPOSITADO
EN MI.**

**** GRACIAS QUERIDOS HERMANOS****

A MIS FAMILIARES Y AMIGOS:

**GRACIAS, YA QUE EN TODO MOMENTO
ME HAN BRINDADO SU APOYO Y
CONFIANZA.**

A MI ASESOR:

**MTRO. JOSÉ LUIS ROMERO HERNÁNDEZ
QUIEN AMABLEMENTE DISPUSO DE SU TIEMPO
Y CONOCIMIENTOS PARA AUXILIARME EN EL
DESARROLLO DEL PRESENTE TRABAJO.**

A LA UNIVERSIDAD NACIONAL AUTONOMA DE MÉXICO:

**POR LAS GRANDES SATISFACCIONES QUE ME HA
DADO LA MÁXIMA CASA DE ESTUDIOS, EN ESPECIAL
AL CAMPUS ARAGON, LUGAR DONDE CURSE MIS
ESTUDIOS A NIVEL LICENCIATURA.**

MA. DE LA CRUZ LEMUS VAZQUEZ

**TESIS CON
FALLA DE ORIGEN**

INDICE

INTRODUCCIÓN	1
--------------------	---

CAPÍTULO I EL PAPEL DE LA ORIENTACIÓN EN LA ADOLESCENCIA.

1.1 ANTECEDENTES DE LA ORIENTACIÓN	4
1.2 ADOLESCENCIA Y EDUCACIÓN SEXUAL	17
1.3 RELACIÓN ENTRE ADOLESCENCIA Y ORIENTACIÓN ...	22

CAPÍTULO II ANTECEDENTES SOCIALES DE LA SEXUALIDAD.

2.1 ¿QUÉ ES LA EDUCACIÓN SEXUAL?	38
2.2 LA EDUCACIÓN SEXUAL Y LOS ADOLESCENTES	42
2.3 EL PAPEL DE LA ORIENTACIÓN EN LA EDUCACIÓN SEXUAL	45

CAPÍTULO III CAMBIOS Y PROBLEMAS SEXUALES EN LA ADOLESCENCIA

3.1 ÓRGANOS SEXUALES MASCULINO Y FEMENINO	56
3.2 INFECCIONES DE TRANSMISIÓN SEXUAL.....	64
3.3 CONFLICTOS SEXUALES	66
3.4 ANTICONCEPTIVOS	81

CAPÍTULO IV PROCESO DE INVESTIGACIÓN CON BASE AL CUMPLIMIENTO DE OBJETIVOS ESTABLECIDOS EN EL CURSO- TALLER DE SEXUALIDAD.

4.1	SELECCIÓN Y DELIMITACIÓN DE LA POBLACIÓN	89
4.2	DISEÑO, ELABORACIÓN Y APLICACIÓN DE LOS INSTRUMENTOS DE INVESTIGACIÓN	90
	ANÁLISIS DE RESULTADOS	92
	PROPUESTA DEL CURSO - TALLER DE EDUCACIÓN SEXUAL PARA ALUMNOS DEL INSTITUTO UNIVERSITARIO NEZAHUALCOYOTL	96
	CONCLUSIONES	113
	ANEXOS	116
	BIBLIOGRAFÍA	130

INTRODUCCION

Las primeras actividades relacionadas con la Orientación en México datan desde finales del siglo XIX, cuando el fundador de la Escuela Nacional Preparatoria redacta escritos que podrían ser considerados como un antecedente formal de la orientación vocacional. En el año de 1925 inicia la etapa de la orientación vocacional como un servicio sistemático de orientación individual y colectiva, con la organización de un Departamento de Psicopedagogía e Higiene conformado por cuatro secciones, de las cuales dos proporcionaron las bases del proceso orientador: la Psicopedagogía y la Higiene Escolar, también se necesitaba orientación en el área sexual, en niveles medios y superiores, por ello en 1932, el Secretario de Educación: Narciso Bassols, introdujo diversas reformas en la enseñanza media. La sociedad mexicana de eugenesia sometió a la consideración de la Secretaría de Educación Publica unas bases para la implantación de la educación sexual en las escuela.

En la mayoría de los países en vía de desarrollo, es relativamente reciente el reconocimiento de que existe una profunda necesidad de brindar, desde temprana edad, una educación integral que involucre todos los aspectos que afectan la calidad de vida de los seres humanos, como la sexualidad, la salud y la vida familiar.

Sin embargo, llevar a la práctica este propósito no es nada fácil sobre todo cuando nos hemos dado cuenta que no hay suficiente personal capacitado en el área, falta de instrumentos, inexistencias de programas de orientación y una enorme necesidad de orientación sexual en edades tempranas (preescolar y primaria), para que con ello mejoren su calidad de vida.

TESIS CON
FALLA DE ORIGEN

Es por ello que la presente investigación que realizamos en cada uno de sus capítulos se describe la necesidad y la finalidad de la orientación sexual en nivel secundaria como elementos que refiere el ser humano en el desarrollo de su formación.

Como primer capítulo tenemos : Los antecedentes de la orientación, adolescencia y educación sexual y la relación entre adolescencia y orientación, cuya finalidad es el que el adolescente encuentre respuestas a todas sus dudas, así como las posibles alternativas a sus conflictos bio.psicosociales.

De dicho contexto, se estima como objeto de estudio, el acercamiento al tratado de la sexualidad por lo que como segundo capítulo se abordará lo relativo a: ¿Qué es la educación sexual?, la educación sexual y la adolescencia y la importancia de la orientación en la educación sexual, cuyo objetivo es que el alumno se de cuenta de que la orientación sexual es necesaria en cualquier etapa de nuestra vida.

Ya delimitado nuestro objeto en cuestión, se hace necesario profundizar en este campo educativo de tal manera que en el tercer capítulo se trata lo relativo a: Aparato reproductor masculino y femenino, enfermedades de transmisión sexual y los anticonceptivos. Cuya finalidad es que los jóvenes conozcan de manera más específica los aspectos sexuales de la vida humana.

Después de presentar tres capítulos en los cuales mostramos de manera teórica algunos aspectos de la sexualidad, tenemos un cuarto capítulo que es el proceso de investigación en base al cumplimiento de objetivos establecidos en el Curso-Taller de Sexualidad., y como apartados tenemos : selección y delimitación de la población, diseño y aplicación de los instrumentos de investigación y análisis de resultados.

Tomando en cuenta los puntos anteriores, el propósito de esta investigación, es determinar que tanta información tienen los alumnos de segundo año de nivel

secundaria acerca de temas relacionados con la sexualidad y si esta es realmente suficiente, y los cambios que ocurrirán después de haber tomado el curso de sexualidad, el cual tiene la finalidad de dar más información en relación a la sexualidad.

Teniendo como referencia la Orientación Educativa en la cual se abordan temas que engloban aspectos vocacionales, psico-sociales y educativos, para darles las bases a los adolescentes en cuanto a las necesidades que tienen en este momento para lograr una mejor calidad de vida y que de este modo adquieran las herramientas necesarias para poder tomar decisiones asertivas a lo largo de su vida.

Es por ello que existe una relación entre la Orientación Educativa y la Pedagogía ya que el pedagogo posee las herramientas necesarias para apoyar al adolescente en la búsqueda de una identidad bio-sico-social, en la cual él podrá tener un amplio panorama que le ayudará a tener una vida sexual confiable y segura satisfaciendo sus propias inquietudes y necesidades que se le presentan en esta etapa.

CAPITULO I

EL PAPEL DE LA ORIENTACION EN LA ADOLESCENCIA

El presente capítulo tiene el propósito de establecer la relación entre adolescencia, orientación y educación sexual, teniendo los siguientes apartados: ANTECEDENTES DE LA ORIENTACION, ADOLESCENCIA Y EDUCACION SEXUAL Y RELACION ENTRE ADOLESCENCIA Y ORIENTACION.

Lo anterior con la finalidad de que el adolescente encuentre respuestas a todas sus dudas, así como posibles alternativas a sus conflictos bio-psico-sociales que en ocasiones presenta, ya que la orientación es un proceso de ayuda al individuo para su realización personal y profesional.

Como primer apartado presentaremos los antecedentes de la orientación ya que es necesario reconocer desde cuando se ha implementado la orientación, el uso que se le ha dado y en que forma se le ha relacionado o implementado con la educación y con base a lo obtenido ayudar a los jóvenes que se encuentra en la búsqueda de la conquista de su madurez sexual.

1.1 ANTECEDENTES DE LA ORIENTACION

La orientación no es una actividad nueva, sino que su uso se remonta la edad primitiva, en la que el hombre hacía intentos por guiarse, solo que sus herramientas eran los astros o los fenómenos naturales, y así es ubicado en el tiempo y en el espacio.

La labor profesional de la orientación como campo de actividad profesional, surgió a comienzos del siglo XX, sin embargo las ideas subyacentes en la ayuda a un individuo en momentos de necesidad son quizá tan viejas como la humanidad

misma y han sido cumplidas de diversos modos y por diversos agentes desde los tiempos más antiguos.

La antropología cultural nos ha proporcionado un conocimiento de la permanente búsqueda de orientación del hombre por su existencia, en las sociedades prehistóricas lo principal era la sobrevivencia, ya que el mundo que los rodeaba estaba casi fuera de su control, por lo que la tarea del hombre era por ende adaptarse a aquello que no podía cambiar. Había que hacerlo o parecer, así que la adopción de decisiones giraba alrededor de la supervivencia y la adaptación. Tal fue el estado del pensamiento humano acerca de las elecciones de la vida hasta la época griega, en donde el ciudadano griego común, se dirigía a sus mayores en busca de consejo sobre la vida. En la cultura griega existían versiones de lo que constituye la "buena vida", desde la concepción individualista y centrada en él yo de los sofistas hasta la búsqueda de esencias preconizadas por Sócrates y Platón.

Los sofistas y sus sucesores habían enseñado que el hombre debe cuidar de sus propios intereses, acumular toda la riqueza y buscar su satisfacción en esta vida, mucho después de la muerte de Platón, la idea del hombre como pensador, estaba en pugna por la concepción del hombre que busca riqueza, o bien de que el hombre como ser que busca riqueza y poder, la primera presuponía que el hombre es un ser participante y reflexivo y activo de un gran esquema preexistente, la segunda lo veía como un ser dominado por las presiones, no muy lejos de los animales, la vida carecía de todo significado, salvo que el hombre le diera mediante la propia satisfacción personal de sus apetitos.

La educación que se daba en esta época era sumamente selectiva y costosa, era para los ricos y bien nacidos, pocas personas pensaban realmente que las grandes masas necesitaban educación y que podían beneficiarse con ella, se aprendía un oficio mediante el adiestramiento, no mediante la educación, por lo que el oficio era para los plebeyos, la función del orientador académico y vocacional era cumplida por el sacerdote de la parroquia, éste elegía a aquellos de

mayor capacidad potencial para adquirir cultura y ser usados luego al servicio del imperio.

La orientación formal, es un producto de los siglos XIX y XX, pero es necesario comprender el pensamiento cultural a partir de lo cual evolucionó. La función que hoy desempeña el consejero, aparece aún que toscamente, ya en tiempos coloniales. En las primeras colonias, la familia y la iglesia brindaban la orientación moral y espiritual, la influencia de las enseñanzas religiosas perdura en las escuelas norteamericanas, pero hubo voces importantes que hicieron oír su desacuerdo como : Jonh Dewey, Jefferson, Franklin, etc., la tarea principal de la escuela era alfabetizar a los laicos con el fin de reforzar sus creencias de sus doctrinas de la iglesia mediante las lecturas de las Sagradas Escrituras.

A continuación se presentan una lista de sucesos que condujeron a la creación de la orientación formal en los Estados Unidos de Norte América.(1)

°el cambio de la vida rural a la urbana.

°la accesibilidad de la educación.

°la industrialización y diversificación.

°el cambio de los conceptos de educación.

°la inmigración.

°la guerra civil.

°la liberación de los esclavos.

°las dos guerras mundiales.

1 Weinderg, Carl. Orientación Educacional .Sus fundamentos sociales. ed. Paidós. pag 233

TESIS CON
FALLA DE ORIGEN

°las tensiones internacionales.

°la investigación psicológica en los concierne a los test.

°los movimientos de salud mental.

°la preocupación por la conservación del talento.

°la necesidad de personal técnico en la industria.

°la falta de mano de obra calificada.

Las influencias antes mencionadas contribuyeron de manera directa a la creación de la orientación formal en los Estados Unidos de Norte América, a partir de todo ésto , podemos deducir que la orientación es el resultado de las necesidades del individuo y de toda una sociedad, ya que cuando ésta evoluciona requiere de un tipo especial de hombre, que corresponda a las necesidades de la sociedad.

De acuerdo a ello las finalidades de la orientación son : (2)

a) fomentar y cuidar el desenvolvimiento integral del educando, de acuerdo con sus capacidades y necesidades.

b) dar una preparación básica para continuar estudiando en niveles superiores.

c) proporcionar una cultura general, útil para la vida práctica.

Lo anterior es con la finalidad dar a conocer la necesidad de la orientación dentro de la educación de los adolescentes, es decir, la orientación entendida como el proceso por el cual se ayuda al individuo en su realización personal y profesional para hacerle capaz de afrontar con éxito los problemas que la vida personal y profesional plantea .

Por ello es necesario fomentar y cuidar el desenvolvimiento integral del educando, proporcionar una cultura general y preparar básicamente al educando para un nivel superior.

Para continuar con el presente estudio, podemos decir que la adolescencia es un periodo de transición en la vida del ser humano que se inicia a los once o doce años de edad (3) ; cuando se define a la adolescencia como un periodo de transición, nos estamos refiriendo a un periodo de cambios notorios en el adolescente, porque es en esta etapa precisamente, en la que se operan las modificaciones más trascendentes en el aspecto físico, psicológico y social, la adolescencia con su crisis de identidad, de valores, el cuestionamiento de todo lo establecido, la confrontación de padres e hijos, no es uniforme ni se da de igual manera en los diversos grupos sociales, ya que en los medios rurales y en los lugares más aislados y con menos comunicación, la adolescencia transcurre con menos altibajos y es menos conflictiva que en grandes ciudades de interpelación humana y comunicación masiva a través de los grandes medios, como la radio, la televisión, la prensa y el cine.

A partir de lo antes mencionado se puede decir que haya o no orientación en las escuelas de nivel medio básico, los adolescentes año con año buscan las formas de llevar a cabo una transición fluida del salón de clases autosuficiente de primaria a las emocionantes y a veces aterradoras experiencias de la educación secundaria.

En México la orientación llega desde 1946, pero no es hasta 1952 cuando a parece como orientación vocacional. La orientación vocacional ha sido ofrecida por las escuelas secundarias como un servicio de asesoría y generalmente se ha prestado en forma individual, en éste sentido la orientación es como un proceso de ayuda al individuo en su realización personal para hacerle capaz de afrontar con éxito los problemas que la vida personal y profesional plantee, la orientación es necesaria donde quiera que exista formación y desarrollo a fin de guiar el proceso educativo, de modo que se consiga un desarrollo equilibrado en vistas formas un miembro de la sociedad que sepa bastarse por si mismo y que sepa compartir aspiraciones con los demás.

Las primeras actividades relacionadas con la Orientación en México datan desde finales del siglo XIX, cuando el fundador de la Escuela Nacional Preparatoria redacta escritos que podrían ser considerados como un antecedente formal de la orientación vocacional, y cuya primera referencia se encuentra en su dictamen sobre La Ley Orgánica de la Instrucción Pública del D.F. del 2 de diciembre de 1867, y que fue leído en la Cámara de Diputados el 1 de marzo de 1868.

Gabino Barreda demuestra una visión muy amplia de la necesidad de orientar profesionalmente a los estudiantes de la preparatoria. "El primer deseo que actualmente debe tener el que trate de elegir carrera, será el de hacer la elección de conformidad con las inclinaciones y la capacidad de los interesados". Barreda ya preveía que la preparatoria evitara los gastos que son consecuencia de una elección equivocada.

En el año de 1925 inicia la etapa de la orientación vocacional como un servicio sistemático de orientación individual y colectiva, con la organización de un Departamento de Psicopedagogía e Higiene conformado por cuatro secciones, de las cuales dos proporcionaron las bases del proceso orientador: la Psicopedagogía y la Higiene Escolar.

Posteriormente la Secretaría de Educación Pública, así como las diversas escuelas y universidades, han proporcionado servicios de Orientación en diversos puntos del País. En el caso de nuestra Universidad, se crea esta dirección en el mes de febrero de 1998.

Cuyo objetivo general de la orientación es :

Ofrecer un servicio de calidad en materia de Orientación Vocacional y Educativa que coadyuve a mejorar el perfil de los estudiantes. (4)

Del cual, se derivan las siguientes funciones :

- Facilitar al estudiante la elección de su carrera, mediante el conocimiento de sus capacidades intelectuales, aptitudes, intereses y personalidad.
- Proveer al estudiante de los métodos requeridos para planificar su calidad de vida biopsicosocial.
- Proporcionar espacios para que los estudiantes puedan reflexionar, cuando su problema vaya más allá de lo vocacional.
- Ofrecer a los orientadores un desarrollo académico acorde con los retos actuales, a través de la profesionalización de su campo de trabajo.
- Conocer los factores que influyen en la deserción y en los cambios de carrera de los estudiantes, con la finalidad de mantener estos fenómenos en su mínima expresión.

La orientación educativa debe iniciarse tempranamente ya que no importa el rendimiento o aprovechamiento escolar con el que entre el alumno a secundaria, el chico traerá consigo muchas concepciones, actitudes y un juego de valores que afectara profundamente el grado y las formas en que podemos orientarle en el nuevo esquema escolar.

Es importante que siempre se aplique un plan o programa de orientación educativa a adolescentes y jóvenes, se tomen en cuenta las características psicológicas, culturales y sociales del sujeto y sobre todo tomar en cuenta que el adolescente está determinado por muchos factores sociales como lo es su familia.

De igual forma factores como: (5)

- a) De tipo socioeconómicos. La progresiva diferenciación de las estructuras sociales, de las instituciones y de los individuos ha contribuido a cambiar y revolucionar los sistemas de valores, las estructuras sociales, las culturales y las psicológicas de los pueblos.
- b) Socioculturales y sociopolíticos. El progreso sociopolítico y sociocultural se reflejó en la política educativa, exigiendo de los gobiernos un replantamiento en las formas, metodología y graduación de las enseñanzas que facilitaran en el alumnado el avance social, la ocupación de los puestos de trabajo y la promoción socioprofesional.
- c) De progreso científico. El conocimiento científico de los hechos se impuso porque los intereses individuales exigían la verificación de las hipótesis y la crítica de las prácticas científicas.

d) Del desarrollo de las profesiones de ayuda. Se precisaba ayudar a las personas a ajustarse a su propio mundo y al laboral en todos los aspectos para solucionar problemas de selección educativa y profesional en función del ajuste y correspondencia a sus capacidades al respecto, a las exigencias y requisitos socioprofesionales.

Dentro de este panorama de urgencias orientadoras, surgirían disciplinas como la psicología y la pedagogía que coadyuvarían al cumplimiento de los objetivos y los métodos de la actividad de orientación y asesoría, a los jóvenes estudiantes.

Dentro de este marco disciplinario, se ha llegado a considerar necesario que la Orientación se lleve a cabo desde los primeros años de la vida escolar, es decir, detectar las aptitudes, destrezas y habilidades del niño; para desarrollarlas y cuando les corresponda elegir una carrera de tal manera que no les sea complicado y realicen lo que realmente quieren. Por ello es necesario que haya un trabajo en equipo entre las personas que orientan, como son, padres de familia, profesores, orientadores y la misma institución.

De esta forma la orientación educativa y profesional deben contribuir a un servicio continuo a los largo de todo el sistema educativo, atenderá la capacidad, actitud y vocación de los adolescentes para facilitar su elección.

Por lo tanto se puede decir que la orientación es el resultado de las necesidades del individuo y de toda sociedad, ya que cuando ésta evoluciona requiere de un tipo de individuo especial que corresponda a las necesidades de la sociedad, puesto que se ha tratado con problemas reales y concretos.

La orientación se preocupa sistemáticamente del desarrollo de las personas, intentando conseguir el funcionamiento al máximo de las potencialidades del estudiante o del adulto.

Los procesos de la orientación descansan en procedimientos de la conducta individual: enseñan a la persona a conocerse a si mismo a desarrollarse direccionalmente más que a ubicarse en un final previsto; se centra en las posibilidades, tratando de resolver carencias, flaquezas, debilidades.

La orientación se centra en un proceso continuo de encuentro y confrontación consigo mismo, con la propia responsabilidad y con la toma de decisiones personal, en un ensayo hacia la acción progresiva, hacia delante, hacia la reintegración y el futuro.

La orientación es primordialmente estimulante, alentadora, animadora e incentivadora, centrada en el objetivo o propósito e incidente en la forma de decisiones responsables enseñando a usar y procesar la información y a clarificar las propias experiencias.

La orientación es un proceso de ayuda en estadios críticos y momentos clave del desarrollo pero también continua y progresiva, tratando de asesorar periódica e intermitentemente. (6).

Por ello podemos decir que los objetivos de la Orientación son los siguientes: (7)

- Fomentar y cuidar el desenvolvimiento integral del educando de acuerdo con sus capacidades y necesidades.
- Dar una preparación básica para continuar estudiando en niveles superiores.
- Proporcionar una cultura general, útil para la vida práctica
- Definir profesionalmente al adolescente

6 J Drevillón La orientación escolar. Barcelona Laia. 1987 pag. 49

7 Rodríguez María Luisa. Orientación educativa. 1997 pag. 72

**TESIS CON
FALLA DE ORIGEN**

- Introducir al educando en una actividad productiva.

Tomando en cuenta estos objetivos es necesario que a los jóvenes se les informe y se les enseñe todo acerca de los temas de mayor interés para ellos y se de una buena comunicación entre los orientadores y los alumnos.

Es por ello que a nosotras como pedagogas nos interesa conocer la problemática que tienen los educandos a quienes vamos a orientar, es decir, el contexto en el que se desenvuelven y en especial a la edad que tienen que elegir que camino tomar después de la educación secundaria .

Es por lo anterior que entre todos los responsables (nosotros como pedagogos) de la educación de los jóvenes sepamos propiciar en ellos un clima de confianza y sana libertad, para que con ello ayudemos los involucremos a comprender los conflictos a los que posiblemente se pueda enfrentar y uno de ellos es precisamente el de la sexualidad.

En este sentido las cualidades que debe poseer el pedagogo son esencialmente : disponibilidad para interactuar empáticamente con los adolescentes; sensibilidad ante los problemas educativos; creatividad y dominio de los temas relativos; facilidad para comunicar ideas; adaptabilidad y un alto sentido de responsabilidad como coordinador de grupo. (8)

Por ello como pedagogos y dentro del área de orientación, resulta indispensable mostrarles a los jóvenes el abanico de las posibilidades que tienen las diferentes instituciones de educación para que tomen sus propias decisiones en cuanto a la elección de carrera.

El pedagogo se aboca a la atención, información y asesoría a los alumnos en su carácter de adolescentes, con la intención de contribuir a su desarrollo personal y realización como individuo dentro de la sociedad.

El pedagogo en el papel de orientador debe tomar en cuenta las inquietudes de cada grupo, y realizará modificaciones dentro de su plan de actividades para fomentar el interés, dudas e inquietudes por parte de los alumnos. Así como se dará a la tarea de orientar y apoyar a los alumnos que deseen.

De esta manera el pedagogo tiene una labor social y multidisciplinaria en conjunto con otras áreas y realiza una función como orientador educativo para completar la labor orientadora.

" El pedagogo debe poseer conocimientos y cualidades, las cuales se basan en tres áreas " : (9)

- 1) Orientación Vocaciona : se implementa una serie de acciones donde el alumno debe realizar un análisis de sus actitudes, intereses, pretende que con estos elementos el alumno decida que carrera estudiar y además el éxito de su decisión recae exclusivamente en el individuo.
- 2) Orientación Psicosocial: parte del hecho de que los estudiantes son adolescentes implica que están incapacitados para actuar por sí mismos, para decidir en último caso para saber que hacer, su actuar está fundamentado en el "No sabe lo que hace" y se le disculpa por su inmadurez y su incapacidad por cuestiones de la edad.

- 3) **Orientación Educativa:** parte del supuesto que los alumnos no están preparados para ingresar al sistema educativo, por lo que institucionalmente se deben cubrir esas deficiencias, "invitando" al alumno no para que asista a un curso de técnicas de estudio, hábitos o estrategias de aprendizaje, o como desee llamarse, en donde el alumno va a contar con herramientas que posibilitaron su aprendizaje.

De esta forma las áreas antes mencionadas se tomaran en cuenta durante el trabajo de investigación, ya que este se basa principalmente en lo que es la Orientación Educativa, por lo que no se descuidará ningún aspecto bio-psico-social, del adolescente ya que éste comienza a formarse como un individuo capaz de aceptar sus cambios físicos, mentales y sociales en unión a su interés por el aprendizaje, que le pueda otorgar el pedagogo dentro del papel de orientador.

De esta forma, cuando los adolescentes llegan al momento en que comienzan a interesarse el uno por el otro, no se conforman con mantener una relación superficial, sino que, sin dejar de perseguir las pequeñas gratificaciones propias de la edad, procuran conocerse mutuamente y contrastar opiniones, experiencias y proyectos de futuro.

Es en ese momento cuando es necesaria la educación sexual y sobre todo comprensión por parte de los padres, ya que se encuentran en la etapa llamada adolescencia en la cual los jóvenes están cambiando física y mentalmente. Con el fin de apoyar a los adolescentes en cuanto a sus dudas e inquietudes con relación a los temas de interés sobre la sexualidad se presenta el siguiente apartado:

1.1 ADOLESCENCIA Y EDUCACION SEXUAL

ADOLESCENCIA : Es una etapa de la vida humana que se extiende aproximadamente entre los 12 a los 13 años y los 20. El periodo se cierra al entrar el individuo a la etapa adulta. Es la imagen que se tiene de los cambios físicos y psicológicos por los que atraviesa el adolescente hasta que llega a la madurez o a la edad adulta.

En relación al adolescente y a su educación sexual, de acuerdo con Gerardo Castillo que nos dice que "la adolescencia es una etapa de vida humana que se extiende entre los 12 o 13 años y los 20, el periodo se cierra al entrar el individuo a la etapa adulta.

Como parte del desarrollo biológico, los niños y las niñas llegan a la pubertad la cual se entiende como la etapa inicial de la adolescencia en la que el individuo está capacitado para procrear o dar a luz. En las niñas la pubertad comienza alrededor de los 13 años y en los varones alrededor de los 14 años.

Destacando los cambios biológicos de los adolescentes es de reconocer, con lo ya mencionado anteriormente, que el pedagogo, en su papel de orientador, debe de adquirir la habilidad para que el estudio y la aplicación de la educación sexual (más no información) , sea a través de " La búsqueda de un horizonte innovador, estimulando la búsqueda de libertades cada vez más amplias y responsables por medio de una exploración crítica de su sexualidad y de toda su vida individual y social.

Esta educación sexual puede transformarse en un momento de búsqueda honesta y creativa, de respuestas y soluciones adecuadas a los interrogantes que no contradigan sus valores y creencias.

La primera búsqueda de afectividad entre los adolescentes es, precisamente, la aparición de instinto sexual. La tendencia sexual tiene impulsos bruscos de simpatía, repliegues inexplicables, gestos incongruentes que a veces le llaman confusión. No está acorde con las formas anteriores de afectividad, y en los sujetos tímidos provoca una inquietud, cuando no un semiestupor, como si una fuerza actuara sobre ellos y los dirigiera hacia una finalidad que aún no comprenden.

Otra búsqueda, la de sí mismos, saber quiénes son y qué hacer con sus vidas, es característica de los adolescentes. Entre la niñez, cuando la identidad se encuentra en la familia, niños y niñas son como un espejo de lo que se piensa en sus casas, y la madurez en la que se ha elegido una forma y unos valores con los que uno se identifica, está la adolescencia, esa etapa en la que ya no es ese niño, pero tampoco adulto.

Los maestros y las maestras de educación secundaria han de ser particularmente conscientes de la situación en la que se encuentran los alumnos, pues atraviesan unos años en los que, al presentarse tanto cambio, puede sobrevivir la angustia. Es la época cuando, quizá como en ninguna otra, hace más falta la orientación en asuntos de tipo sexual.

Es indispensable en este periodo de vida que, tanto en el hogar como en el aula, puedan plantearse y discutirse los temas sexuales, que los jóvenes sientan confianza en sus padres y maestros, y que sea de ellos de quienes reciban una orientación sana y responsable, pues no olvidemos que en estos años, precisamente, cuando los alumnos están ya en condiciones de procrear.

El que un chico y una chica de trece o catorce años se citen libremente para salir, divertirse, asistir a un espectáculo, etc., se contempla socialmente como una ocasión para que puedan iniciarse en el trato social e interpersonal con miembros de otro sexo. Además, a través de esa relación los individuos acaban de definir y fortalecer su identidad y amplían el conocimiento de sí mismos. Pueden iniciar sus

primeras- y por lo general tímidas- experiencias en el terreno de la sexualidad, dentro de unos límites que pueden ser respetados.

Otro factor que abarca la orientación es la sexualidad , ya que es un aspecto más de la vida de las personas, desde el nacimiento hasta la muerte, y debe ser tratado con confianza y naturalidad en todo momento.

La sexualidad comprende, además de los aspectos biológicos del rol sexual que determina la identidad, todas las manifestaciones del estímulo sexual y las normas sociales, religiosas y jurídicas que las regulan o castigan.

La sexualidad humana comprende un conjunto de fenómenos psicosociológicos de gran importancia para la persona y para la sociedad. Se halla además, vinculada a la afectividad y a los valores, ampliando su esfera mas allá de la función reproductora y de la mera genitalidad y quedando englobada en el ámbito más amplio del erotismo.

En nuestra cultura la información relativa a la sexualidad y su valoración se reciben con mucha frecuencia distorsionados durante el proceso de socialización. Muchas veces las normas en este campo son contradictorias y confusas y, en el ser humano, la sexualidad se combina con otros factores psicológicos no estrictamente sexuales, como la visión que uno tiene de si mismos, la valoración de los demás en este terreno, etc. El comportamiento sexual humano viene determinado tanto por factores biológicos como culturales.

El hecho de que sea necesario no sólo sentirse miembro de una determinada sociedad, sino también sentirse ser sexuado y como miembro de un sexo y no del otro, condiciona el desarrollo del niño y puede producir individuos que se encuentren marginados, fuera de lugar en su sociedad. Es clara en nuestra sociedad la existencia de una división de actitudes según el sexo. La sexualidad, así entendida, no es solo un componente mas de la personalidad, sino la forma

general en que el individuo se manifiesta así mismo y ante los demás como perteneciente a una determinada clase de su especie, por lo que :

EDUCACION SEXUAL : Es un proceso de facilitación del aprendizaje en el terreno de la conducta, los valores, las implicaciones y las consecuencias de la sexualidad, y tiene como propósito hacer que la persona sea capaz de asimilar el aprendizaje matizándolo con sus propios valores y dirigiéndolos hacia la toma de conciencia responsable sobre las motivaciones, formas y consecuencias que tiene para sí mismo y para los demás su conducta sexual. (10)

La educación sexual trata de impartir una información progresiva y adecuada de lo que es la sexualidad para su formación, tanto en lo biológico como en lo afectivo-social. Debe perseguir la realización de una sexualidad plena y madura que permita al individuo una comunicación equilibrada con el otro sexo, dentro de un contexto de afecto y responsabilidad. Por lo tanto se considera a la sexualidad como una experiencia de comunicación entre dos personas y no sólo como un mecanismo de reproducción de la especie humana.

a educación afectivo-sexual es aquella donde el niño recibe amor para poder después darlo. Las primeras experiencias maternas (pecho, caricias, alegría, ernura) son esenciales para las relaciones en la vida futura, ayuda a que el niño ntegre su sexualidad. El desarrollo libre de su motricidad y de experiencias e nciativas personales va a condicionar una sexualidad sana.

Evitar la educación sexual en niños y adolescentes puede causar trastornos y anomalías en una sexualidad futura. Debe orientarse oportunamente con lecturas, charlas familiares, conferencias, seminarios en las instituciones escolares para satisfacer la inquietud y necesidad de conocer sobre estos temas.

La educación sexual es parte indispensable de la educación integral y la educación integral es necesaria para el desarrollo armónico de los individuos. No hay manera de ofrecer al educando una educación sexual adecuada sin inculcar en él, simultáneamente, las ideas de responsabilidad para consigo mismo y para con los demás, de equidad entre los sexos, de tolerancia y de libertad como autodeterminación.(11)

Una educación que aspire a la formación integral deberá atender múltiples aspectos y no sólo los contenidos tradicionales: aquellos que permiten al educando conocer el mundo desde las perspectivas de las ciencias de la naturaleza y comprenderse a sí mismo, a través de las ciencias humanas, como un individuo que pertenece a una sociedad en un momento histórico determinado.

También deberá atender a otros aspectos de la persona, entre los que destacan el conocimiento de su sexualidad, porque los seres humanos no sólo tenemos inteligencia , imaginación, sentimientos, aspiraciones, sino también una identidad sexual que debemos conocer para ahondar en el saber indispensable de nosotros mismos

Una adecuada educación sexual, aun cuando sea temprana, no entraña precocidad ni promiscuidad, sino, que, como todo conocimiento, debe preparar al individuo para enfrentar mejor la vida. La información oportuna, confiable y pertinente, evita que la curiosidad reprimida se vuelva a la larga una actitud morbosa.

La educación sexual es asunto tanto de la familia como de la escuela, pues el desarrollo sexual se manifiesta en estos ámbitos (medios de comunicación), y es deseable que en uno y en otro se den las condiciones que promuevan que sea sano y responsable.

La educación sexual contribuirá a que los adolescentes tengan una vida más plena en su futuro : a que asuman su vida sana y equilibradamente. La educación sexual debe prepararlos para que en el futuro ejerzan y disfruten su sexualidad de manera responsable, ya que con ella habrán de establecer las bases del respeto y de la tolerancia que son indispensables para toda forma de convivencia armónica entre los individuos y, obviamente, para la sana y constructiva convivencia de los individuos en sociedad.

En cuanto a ello el siguiente apartado hace referencia a la relación entre adolescente y orientación, elementos que coexisten en el discurso de lo social y que deben ser considerados como factores iniciadores de una etapa de cambio la cual debe ser orientada y relacionada como lo indica el siguiente apartado.

1.3 RELACION ENTRE ADOLESCENCIA Y ORIENTACION

La relación que existe entre orientación y adolescencia es que el adolescente requiere de una orientación por medio de la ayuda de una persona que lo guíe para encontrar una personalidad y una aceptación propia, ya que se encuentra en una etapa de su vida en la cual esta sufriendo cambios importantes que todavía no entiende del todo.

La orientación es como un proceso de ayuda al adolescente en su realización personal para hacerlo capaz de afrontar con éxito los problemas que la vida personal y profesional plantea.

La orientación es necesaria donde quiera que exista formación y desarrollo a fin de guiar el proceso educativo, de modo que se consiga un desarrollo equilibrado

en vías a formar un miembro de la sociedad que sepa bastarse por sí mismo y que sepa compartir aspiraciones con los demás.

El pedagogo en su papel de orientador debe intentar favorecer y satisfacer al individuo más que a la estructura, informándole de las consecuencias a largo plazo de su decisión, sobre todo preparar al adolescente para el cambio " dentro de esta perspectiva se espera que la orientación ayude a los adolescentes a hacer un proyecto de su futuro a largo plazo abierto a posibles innovaciones. "(12)

El proceso orientador y sus fines son más fáciles de conseguir y de realizar cuando el orientador manifiesta una aceptación incondicional por el adolescente, demuestra claramente un conocimiento empático de él y logra comunicarle esas actitudes positivas hacia él. El resultado del vínculo de la orientación y la adolescencia debe ser tal que se reduzca la tensión, consiguiendo que el adolescente se sienta totalmente libre para expresar, experimentar y explorar sus propios sentimientos, por lo cual es una gente libre, capaz de tomar sus propias decisiones y con todo el derecho a hacerlo, admitiendo que el adolescente es capaz de cambiar por sí mismo hacia la dirección que él elija por sí solo.

La orientación adecua los métodos y contenidos del aprendizaje a cada alumno y a cada situación escolar, vincula el conocimiento científico-técnico de cada sujeto, soluciona, recupera, adapta y reeduca todos aquellos posibles trastornos.

Los adolescentes que se encuentran en vías de conformación de su personalidad se enfrentan a problemas que requieren respuestas; en varias ocasiones el adolescente todavía no está preparado para tomar la iniciativa y requiere del apoyo de un adulto y en este caso el orientador está preparado para apoyar a los adolescentes en este aspecto logrando poner en orden sus ideas para actuar, además el orientador tiene la función de ayudar al adolescente a lograr su formación por medio del conocimiento de sus capacidades y potencialidades para

generar la toma de conciencia de su situación frente a la resolución de sus problemas e involucra toda una estrategia que pretende facilitarle al adolescente el acceso a la comprensión de sí mismo, a la traducción de expectativas y a la jerarquización de los criterios que utilizará en sus elecciones.

"Los principales cambios afectivos del adolescente se engloban en los siguientes puntos:

- 1.- Rebelión contra los adultos y sus valores y apartamiento de ellos. El alejamiento de los padres es impulsado por los sentimientos de culpa a raíz de la niñez, que despierta con sus actitudes de conducta sexual y agresiva, y por la necesidad de descubrir la identidad individual.
- 2.- Intento narcisismo, con una preocupación con el propio cuerpo y la propia persona.
- 3.- El grupo de amigos tiene importancia fundamental y es un punto de apoyo en la transición desde la niñez a la edad adulta.
- 4.- Los impulsos y emociones sexuales cobran intensidad y logran expresión, primero en fantasías y luego en actividades sexuales masturbatorias y progresivamente al llegar a las relaciones sexuales.
- 5.- Impulsos agresivos basados en el aumento de tamaño y fuerza física.
- 6.- Aumento de las capacidades afectivas e intelectuales y un amplio interés por las actividades que realiza.
- 7.- Las actitudes y la conducta en general se caracterizan por cambios impredecibles y una extensa experimentación⁽¹³⁾

Durante toda la vida humana existen cambios afectivos, pero la gran diferencia de estos cambios durante la adolescencia es que el individuo comienza a cuestionarse de manera constante sobre su manera peculiar de ver la vida.

Existen diferencias que se pueden relacionar con factores físicos como la alimentación, la geografía y el sexo, así como los socioculturales.

En la socialización, el adolescente tiene un papel importante con sus compañeros del mismo sexo y del sexo opuesto, en relación con sus padres y familiares.

Una de las características de la transición de la niñez a la adolescencia consiste en el descubrimiento reflexivo de sí mismo, el paso de un concepto ingenuo e infantil. "El niño reconoce su cuerpo, pero muestra poco interés".(14)

La madurez sexual perturba al adolescente y le provoca confusión, conflictos y falta de seguridad.

La sexualidad, como experiencia vital y como convicción social, está íntimamente ligada a las costumbres de una comunidad y a su visión de la vida.

El educador necesita mantenerse en un proceso de permanente investigación, que le permita interpretar las convicciones y vivencias del grupo concreto con el que trabaja para proponer buenas preguntas, más que buenas respuestas.

La orientación juega un papel fundamental en el desarrollo de la adolescencia, por lo cual podemos decir que es de suma importancia para nuestro trabajo de investigación porque estamos trabajando directamente con adolescentes que se sienten desorientados por los cambios que están viviendo.

El papel que juega el pedagogo dentro de la orientación en la etapa de la adolescencia es el de orientador para que el adolescente pueda tomar decisiones por sí mismo, dándole las bases y las herramientas que el puede utilizar para de este modo tener una mejor calidad de vida futura. Es por ello que como pedagogos debemos de ayudar a el adolescente ya que se encuentra en una etapa de rebeldía.

El adolescente por instinto propio actúa de una manera impulsiva sin tomar conciencia de sus actos y de las consecuencias, dejando a una lado una toma de decisión que lo lleve a actuar de una manera consciente.

Entre los trece y los catorce años cabe situar el momento tal vez más representativo en cuanto a la aparición de los rasgos que corresponden propiamente a la adolescencia. Todo lo ocurrido en el período anterior, es decir, en el niño de once y doce años, han sido poco menos que puros tanteos, tímidos acercamientos a lo que es la verdadera conducta del adolescente. Ésta se empieza a manifestar con absoluta claridad.

Una serie de importantes transformaciones, a lo largo de estos próximos años, van a producirse en la vida del individuo, introduciendo grandes cambios tanto en el aspecto físico como en los rasgos característicos que contribuyen a configurar su personalidad. Además de las modificaciones corporales, el progresivo acercamiento a la sexualidad adulta, los grandes y decisivos movimientos en la esfera afectiva y sentimental, la aparición de amistades exclusivas, el paulatino e inevitable alejamiento del círculo familiar, el rechazo a las ideas establecidas, la búsqueda de la originalidad, las primeras reflexiones serias referentes al porvenir profesional y al futuro personal... Éstos caracteres son las pautas que conforman el típico carácter adolescente.

Ante la inminencia de su plena incorporación a este nuevo mundo, el de los adultos, en el cual ha empezado ya a introducirse, y que descubre plagado de

nuevas exigencias, el preadolescente se siente desconcertado en muchos momentos y sucumbe a la necesidad de encerrarse en sí mismo, llevando a cabo un proceso de interiorización que a su edad constituye un valioso indicio de madurez. Sin embargo, este proceso de interiorización significa un aislamiento de la realidad. Bien al contrario, se halla vinculado y entrelazado a la experiencia que el niño recibe del mundo exterior, siendo esta vinculación una de las claves fundamentales que nos ayudaran a comprenderle pedagógicamente en este período.

Muchos son ahora los acontecimientos que por primera vez tienen lugar en su esfera personal. Por eso no siempre pueden ser asimilados de inmediato, sino que deben ser minuciosamente analizados. Esta es la razón por la cual el joven adolescente va a ensimismarse a menudo en sus reflexiones, que no hay que considerar, por tanto, como un evadirse de las cosas y de los demás, sino como unos momentos de gran actividad crítica.

Esta tendencia a la introspección suele conferir a los niños de trece y catorce años un aspecto sombrío que los padres pueden no comprender y, en consecuencia, no respetar. Hay que tener en cuenta que el aislamiento es vital en muchos momentos, y que son frecuentes desapariciones, que tanto molestan a los mayores (cuando, por ejemplo, el niño se retira a su habitación, o se aísla mentalmente de cuanto sucede su alrededor), no obedecen a otra causa que a esa necesidad de reflexionar sobre los pensamientos y sentimientos que les están aguijoneando. A partir de los catorce años, o tal vez poco después, estas conductas irán desapareciendo progresivamente.

LA PROPIA PERSONALIDAD

La misma conciencia que el niño y la niña han desarrollado de su propia persona y de los rasgos de su carácter, en los últimos tiempos, les hace tener cada vez más en cuenta también la opinión que de ellos tienen los demás. Así, la palabra personalidad y el significado que encierra se convierten en un tema de mayor

Interés, y en todas las conversaciones entre amigos se comenta a menudo el comportamiento de determinadas personas de su entorno: los padres, los familiares, los profesores, los ídolos deportivos, los héroes de la televisión, incluso, en las valoraciones sobre miembros del sexo contrario se presta más atención a determinados aspectos concretos del carácter o la personalidad que a la presencia física del sujeto o a otras características materiales.

Hay que tener presente que las diferencias individuales son mayores ahora que en los años de la niñez, y los adolescentes, muy conscientes de esto, demuestran tener una gran habilidad para captar las expresiones de la gente y para imitar o personificar a los demás, a menudo manifestando un agudo sentido del humor. También les gusta reconocerse a sí mismos en determinados personajes del cine o la literatura.

EN BUSCA DE LA IDENTIDAD ADULTA.

En el transcurso de la niñez se van perfilando una serie de rasgos característicos de la personalidad que en cada nivel cronológico identifica al individuo. El niño, pues, a medida que va avanzando en edad, es cada vez más consciente de su propia manera de ser y de aquellos aspectos en los que se asemeja a los demás o se diferencia de ellos. Es decir, paso a paso va forjándose una idea más clara de sí y de su forma de relacionarse con las personas y las cosas que componen en mundo exterior. Al llegar a la adolescencia, sin embargo, con los intensos cambios corporales, afectivos, sociales, etc., aquel yo infantil que estaba más o menos estructurado deja de tener sentido y el niño y la niña deben aventurarse a la búsqueda de un yo adulto que pueda encajar en la nueva situación. No en vano, una de las preguntas más persistentes y que más les atormentan en esta etapa es, precisamente, ¿Quién o cómo soy yo?.

En esta búsqueda, a menudo angustiosa, de una identidad adulta, el adolescente consume una gran parte de sus energías, atraviesa distintas etapas, diversas en contenido y duración, y ensaya múltiples comportamientos antes de haber hallado

la formula adecuada. Se puede hablar, así, de identidades transitorias, que se adoptan por un periodo de mayor o menor duración, como un machismo, exacerbado en el varón o una fase seductora precoz en la mujer, de identidades ocasionales, que son las que adoptan ante situaciones vividas por vez primera como, por ejemplo, la primera relación de pareja y de identidades o identificaciones parciales, que responden a distintos comportamientos que aparecen en situaciones diferentes. También corresponden a estos tanteos encaminados a configurar la propia identidad, la adopción de determinadas vestimentas, la adhesión a ciertas modas y la intensa vinculación al grupo que presenta el adolescente.

EL DESPRENDIMIENTO DEL MEDIO FAMILIAR.

Entrada la adolescencia, la relación del joven o la joven con el círculo familiar sufre grandes transformaciones. En buena parte debido al desarrollo de la sexualidad, que despierta su interés por el sexo contrario y con ello les empuja desprenderse de sus primeras ataduras afectivas, establecidas en su día con los progenitores. Por otro lado, a causa de la gran necesidad de independencia que en estos momentos se les plantea, y que les lleva a intentar ser por sus propios meritos en lugar de ser a través de sus padres. Este proceso emancipativo puede traducirse en distintas formas de oposición sistemática a la familia y tienen por objeto ayudarles a superar los últimos lastres de la infancia.

Muchos adolescentes, en efecto, muestran todos los síntomas de mantener una verdadera guerra fría con sus padres. Convencidos que todavía se les sigue tratando como niños, reaccionan como con absoluta indiferencia y desgana ante todo lo que la familia representa. Los hay que cuando han de permanecer en casa procuran aislarse completamente, y pueden llegar de la calle y dirigirse a su habitación sin apenas saludar. Cualquier limitación de su libertinaje puede provocar su resentimiento: las restricciones en las salidas y el control de tiempo que permanecen fuera de casa, la prohibición de las salidas nocturnas, la imposición de unos horarios de llegada, así como la prohibición de pasar la noche

fuera, son las principales causas de los conflictos que en estos momentos pueden enfrentar a padres e hijos.

También las cuestiones ideológicas se convierten a menudo en objeto de contestación. En su mayoría, los jóvenes manifiestan su repulsa ante la forma de vida que llevan sus padres y los consideran incapaces de comprender las ideas y los gustos de la juventud. Sin embargo, si los padres acceden a responder a las preguntas de sus hijos y analizar conjuntamente con ellos sus propias actitudes, el dialogo será seguramente eficaz y servirá para que los jóvenes no se encierren en posiciones irreductibles y preconcebidas.

INDEPENDENCIA, ¿CON O SIN LIMITE?

Al adolescente se le plantea la independencia como algo que debe conquistar para poder entrar a formar parte de los adultos y dejar atrás la etapa infantil. Un adulto toma sus propias decisiones, elige su vestuario, decide que quiere comer, cuando ha de dormir y que va a comprar. El adolescente se preocupa por conseguir que estas conductas independientes pasen a formar parte de su propio repertorio, con la esperanza que le aseguren una posición en el mundo de los mayores.

Dos son las principales fuentes de esta poderosa motivación que le inspira la búsqueda de la independencia: por una parte, las presiones sociales y por otra la identificación con la independencia que observa en los modelos adultos; pero sus demandas chocan fuertemente con la arraigada conducta de dependencia propia del estado infantil, convirtiéndose en motivo de permanentes conflictos que hacen que los jóvenes se sientan inseguros y confundidos ante tan anhelada libertad. Así pues, aunque la desean fervientemente, no desean menos que conservar la seguridad y la falta de responsabilidad que van ligadas a la situación dependiente pero ciertamente confortable en tantos otros aspectos del niño.

El padre que estimula en sus hijos una creciente autonomía a medida que van aumentando en edad, pero sin dejar de interesarse todavía por las decisiones del adolescente y reservándose una porción de autoridad sobre las mismas, probablemente sabrá en el momento oportuno fomentar y estimular su independencia. En cambio, los padres excesivamente autoritarios tenderán a eclipsar la adquisición de conductas independientes, mientras que los que han procedido con indiferencia o excesiva permisividad, tal vez no sabrán fomentar debidamente en sus hijos el desarrollo del sentido de la responsabilidad.

Tres son las libertades básicas que los adolescentes exigen a sus padres: libertad de salidas y horarios, libertad para adoptar y defender una ideología propia y libertad para elegir y vivir un amor y una profesión.

De estas tres libertades la mayoría de los padres destacan sobre todo las relacionadas con las salidas y los horarios de los jóvenes, pero a través de éstas están ejerciendo un control indirecto sobre las otras dos. El adolescente es perfectamente consciente de que cuando los mayores empiezan a controlar sus horarios están ejerciendo en realidad un control mucho más profundo: sobre su mundo interno, su desarrollo y su desprendimiento.

Es importante que los padres sepan ser conscientes de la necesidad de independencia que viven sus hijos adolescentes, pero lo es también que sepan darse cuenta de lo mucho que aún les necesitan. En muchos momentos, en efecto, los jóvenes pueden ser tan independientes de ellos como en plena niñez, mientras que en ocasiones distintas les van a exigir toda la libertad. No hay que olvidar que están viviendo una época de cambios y reajustes en la que este tipo de fluctuaciones es perfectamente comprensible.

Los años de secundaria son especialmente conflictivos, pues los cambios físicos, mentales y emocionales, suponen una serie de desajustes para los que el individuo todavía no tiene el cúmulo de experiencias que le permitirían poder

manejarlos y, sin embargo, si tiene ya a su alcance, por el actual contexto social, la posibilidad de cometer actos de los que pueda llegar a arrepentirse.

Es muy importante que en esta etapa los adolescentes posean una idea clara de su valor como personas, del valor de la integridad y la dignidad, para que no se sometan a la presión de grupos de jóvenes que imponen, como condición para aceptar a sus miembros un sometimiento absoluto, que, en ocasiones, puede llegar a consistir en actos que denigran a la persona, pero si su autoestima, es alta se asegurara de que sus padres sean dignos de él, no necesitara ser aceptado a cualquier precio. Si el joven, en cambio, posee de sí mismo una imagen deformada, pobre, mal construida por hallarse en un ambiente familiar o escolar en donde sus asuntos no cuentan, ni son ventilados, será más fácilmente víctima de los grupos que intenten inducirlo al consumo de drogas, o prácticas sexuales infamantes o a otras acciones que denigran.

Los valores que el joven ha venido adquiriendo a lo largo de su vida, necesitan ser reforzados y clarificados, pues se halla en la etapa en que busca intensamente su propia identidad y en que entiende el amor bajo una óptica totalmente romántica, o sea, cuando lo ha amado se idealiza hasta volverse sublime, y se aspira a una perfección sin mácula. Para muchos estas motivaciones son, junto con las necesidades sexuales, lo más apremiante.

Discutir, plantear el valor del respeto, los problemas relacionados con la sexualidad y, sobre todo, fomentar que cada muchacho y muchacha fortalezca su criterio y asuma su vida con responsabilidad son tareas a las que como pedagogos, y en este caso como orientadores en educación secundaria, debemos dedicar un esfuerzo especial, pues, a diferencia del vínculo estrecho que posibilita la escuela primaria, en la escuela secundaria el docente es el responsable de una disciplina y de unas cuantas horas por semana con cada grupo. Es cierto que la complejidad de los temas y la profundidad en que deben tratarse obliga a que así se estructure la secundaria; pero también es verdad que la complejidad de las necesidades de los muchachos de esta etapa escolar exige de sus maestros de

secundaria respuestas y orientaciones que van más allá de sus disciplinas específicas, pues los alumnos y las alumnas están, por su edad e independientemente de su condición social, ante peligros cuyas consecuencias pueden resultar irreparables.

REPERCUSIONES SOCIALES.

El desarrollo humano continúa lo largo de toda la vida, no se termina al llegar a la adolescencia; sin embargo ésta es una parte muy importante de la existencia de cualquier ser humano. Lo que se viva en ella permitirá al individuo definir su forma de ser en lo futuro.

Dentro de la adolescencia; la cultura también juega un papel muy importante, de ella depende el concepto que de adolescencia se tenga en cada sociedad.

Ha sido en el siglo XX, con el desarrollo de la tecnología, cuando se ha despertado el interés por estudiar la adolescencia, porque se considera una etapa de reajustes tanto del organismo en su totalidad, como de la manera de sentir, pensar, actuar y relacionarse del joven con los demás, principalmente con los padres. Los adolescentes de hoy requieren de nuevas y diferentes habilidades para insertarse en el mundo social y el mundo del trabajo; esta necesidad de desarrollo y la educación para lograrlo, son diferentes a las de otras épocas. Nuestros mismos padres fueron educados de acuerdo con las ideas que privaban en su época de adolescentes y necesitan ahora actualizarse en torno de las nuevas demandas sociales. Muchas veces ellos no lo saben y aunque ponen su mejor empeño, todo su amor y esfuerzo por educarnos, para darnos lo que desde su punto de vista es mejor para nosotros, no lo logran. En este caso nosotros debemos ayudarlos a comprender la realidad de nuestro momento, mediante el diálogo, el cariño, el respeto, la comunicación integral de diálogo y el comportamiento acorde.

En la actualidad, tanto padres como adolescentes necesitan saber que los cambios entre la pubertad y la vida adulta son más prolongados y que presenta características propias. Este alargamiento se debe a que los jóvenes de nuestro tiempo maduran más a temprana edad que en siglos anteriores, porque se ha puesto mayor atención a la alimentación y se les ha proporcionado los cuidados necesarios para que alcancen un desarrollo óptimo de todas sus facultades. Otro factor es que la sociedad contemporánea es cada vez más compleja en sus relaciones, de tal forma que los seres humanos necesitan de periodos más extensos para educarse y prepararse antes de que entren a la vida adulta y al mundo del trabajo. Hay culturas, en las que el ser humano pasa de forma directa de la pubertad hacia las responsabilidades y funciones del adulto; y la señal que marca esta entrada se establece, por ejemplo, con la primera menstruación de las mujeres. Se hacen los llamados ritos de la pubertad, para indicar el ingreso de los nuevos miembros a la sociedad de los mayores. De una cultura a otra se presentan de manera diferente. En la nuestra, algunos de ellos son la fiesta de 15 años en las jóvenes y la entrega de la llave de la casa a los varones que cumplen 18 años; sin embargo, estos ritos no necesariamente significan que el púber ha entrado a la vida adulta, sino que muchas veces son sólo producto de la costumbre o tradición.

La adolescencia abarca gran parte de la segunda década de la vida; significa la preparación, el descubrimiento y el desarrollo de las capacidades, preferencias, habilidades, aptitudes y de todo su potencial para asumir una vida adulta. Esta última involucra retos, compromisos y responsabilidades que deben afrontarse; y para lograrlo de forma más exitosa y armónica, es indispensable estar preparado de manera que sean adultos útiles y satisfechos con ellos mismos y con la sociedad.

El desarrollo de los jóvenes también recibe influencias de los aspectos socioeconómicos del momento actual; las presiones del mundo que los rodea, y en las que pueden verse involucrados, a veces pueden llevarlos a adoptar cambios de forma brusca. Este hecho puede hacerse más evidente en la etapa

adolescente, cuando trata de lograr un equilibrio entre los valores que ha aprendido en el seno de su familia y los que la sociedad solicita.

Puede ser natural que se muestren más sensibles con la sociedad, con sus reglas, con sus valores, sus movimientos políticos y económicos, no obstante, es importante darnos cuenta de que cada momento de la historia marca diferencias significativas en las actitudes, valores, normas y costumbres de los jóvenes.

En la sociedad actual surgen problemas cuando lo que son como adolescentes no corresponde a lo que los padres o la sociedad esperan de ellos; este hecho puede poner al joven ante la disyuntiva de elegir entre lo que quiere ser o lo que los demás esperan de él. Puede intentar redefinirse para transformarse, sentirse tranquilo y seguro, si se da cuenta de esta inadecuación y decidir por sí solo. Sin embargo, en ocasiones se siente el deseo de romper con todo y asumir identidades y papeles ajenos, tales como imitar modelos que son significativos para ellos, como pueden ser artistas, amigos o algún personaje destacado de la vida social. Para algunos adolescentes, las demandas familiares y las de la sociedad pueden parecer demasiadas rígidas y limitantes y por eso las cuestionan y tratan de violarlas, llegando incluso a un comportamiento delictivo.

LA ESCUELA.

Influenciado por un contacto cada vez más intenso con el medio social, el adolescente ha llegado a la conclusión de que lo que aprende en la escuela ha de servirle para desenvolverse en la sociedad, y tiende a rechazar algunas materias en las que no sabe descubrir una utilidad práctica. La pregunta ¿Y esto para que sirve?, dirigida al profesor, aparece con más frecuencia que nunca, y a este corresponde dar la respuesta adecuada, haciendo ver a los alumnos el Interés que encierra la asignatura. Una vez que lo hayan descubierto, exigirán recibir una información que llegue al fondo de los temas y ponga al descubierto todos sus aspectos e implicaciones. Ahora saben discriminar perfectamente cuando se les

intenta contentar con una explicación parcial o tendenciosa, limitada a un único punto de vista.

Este sentido crítico que los niños han ido desarrollando, y que con igual intensidad ejercen contra sí mismos que contra los progenitores y contra otras personas, se extiende también a la figura del maestro o profesor, como no podría ser de otra forma. Para sus alumnos, este ha dejado de estar en un pedestal, dotado de la ciencia infalible y revestido de la autoridad indiscutible. Ahora es visto como una persona más que ejerce su profesión, la de enseñante, y de la que se espera que procure desempeñar sus funciones lo mejor posible. Se le exige, en consecuencia, no sólo que imparta sus lecciones ante un auditorio más o menos interesado, sino que demuestre un conocimiento profundo de la materia que enseña y sepa exponerlo con método, que manifieste una actitud comprensiva ante la clase, y sobre todo que sepa actuar con justicia.

En la actualidad los niños han dejado de identificar al maestro con la materia que imparte, como sucedía en las etapas anteriores y lo mismo pueden distinguir a un buen profesor, aunque no les interese la asignatura, que a un mal profesor que debe enseñarles una materia que es considerada de interés por todos ellos.

Otro aspecto que se debe de tomar en cuenta es el de es orientar al adolescente acerca de sus dudas en torno a la sexualidad, ya que se está hablando de un Individuo que se encuentra en la búsqueda de su personalidad y sus preferencias sexuales.

Es por ello que debemos de informar a los jóvenes acerca de los cambios biológicos y físicos que se presentarán o se están presentando en su cuerpo y para eso es necesario abordar un capítulo en el cual podamos mostrar esos cambios.

Con base a lo antes mencionado existe una vinculación entre el primer y segundo capítulo ya que primeramente es necesario conocer los aspectos que se

manejaron dentro de la orientación que están directamente relacionados con la adolescencia y ver de que manera se puede apoyar al adolescente que se encuentra en búsqueda de una identidad propia.

De esta manera en el segundo capítulo se abordan temas de interés personal y sexual de los adolescentes, dado que en el capítulo anterior se describe el concepto y características del adolescente, se hace importante considerar que dentro de las necesidades que éste requiere, está la búsqueda de su identidad, dentro de la cual indiscutiblemente se hace presente su rol y desarrollo sexual, elemento trascendental en su vida cotidiana, razón por la cual el siguiente capítulo está dedicado a ello.

TESIS CON
FALLA DE ORIGEN

CAPITULO II

ANTECEDENTES SOCIALES DE LA SEXUALIDAD

2.1 ¿ QUÉ ES LA EDUCACION SEXUAL?

En el capítulo anterior mencionamos los conflictos a los que el adolescente se enfrenta o puede llegar a enfrentarse; para ello es necesario orientar al joven hacia una buena educación sexual, para que este se encuentre informado acerca de los problemas a los que pueda llegar a enfrentarse.

En este capítulo se hablará de la necesidad y la importancia que se tiene tanto de una educación sexual como de la orientación, para esto presentaremos como apartado los siguientes : ¿QUÉ ES LA EDUCACION SEXUAL?, LA EDUCACION SEXUAL Y LA ADOLESCENCIA Y LA IMPORTANCIA DE LA ORIENTACIÓN EN LA EDUCACION SEXUAL.

La adecuada comprensión de la sexualidad a través de la educación sexual, puede apoyar a hombres y mujeres a tener una vida más plena, a ser más libres y también más responsables.

Es por ello que a continuación se dan algunos conceptos que nos ayudarán a comprender de mejor manera los términos que se emplearán en el presente capítulo.

EDUCACION: Es el proceso de perfeccionamiento intencional de las facultades específicamente humanas. Es desarrollar y perfeccionar las facultades intelectuales y morales del niño y del joven por medio de actividades adecuadas a este fin, de tal forma que al educar se potencien al máximo las aptitudes, se adquieran conocimientos y se desarrollen valores. (15)

15 Glosario de educación personalizada. Víctor García Hoz. Ed. Madrid pag 97

Es de suma importancia relacionar lo que es educación y sexualidad porque la educación pretende crear un ser individual que tenga las facultades de perfeccionamiento y de toma de decisiones conscientes es por ello que también se da el siguiente termino.

SEXUALIDAD : Es el conjunto de relaciones que los individuos establecen entre sí y con el mundo por el hecho de ser sexuado. Comprende además de los aspectos biológicos y del rol sexual que determina la identidad, toda la manifestación del estímulo sexual.

La sexualidad es un elemento muy importante de la vida humana y hasta podría decirse que modula la perfección que el individuo tiene de sí mismo del cual forma parte.

Para entender la sexualidad humana es necesario, por lo tanto, inscribirla en un complejo de relaciones que la ubiquen en su autentica dimensión. (16)

Somos seres sexuados desde antes de nacer, desde antes inclusive de que pueda ser advertido de su sexo. La sexualidad no aparece en la pubertad cuando los caracteres sexuales secundarios se manifiestan de una manera totalmente franca.

El ser humano es naturaleza cultivada y por ella su sexualidad no puede reducirse a genitalidad ni comprenderse como una función meramente reproductora. La complejidad propia de los individuos es la que hace preciso entender la sexualidad en el horizonte de los valores del placer de la realización personal y de las relaciones humanas.

Por último relacionaremos lo que es la sexualidad con educación sexual porque pretende ubicar al adolescente en las posibles consecuencias que conlleva en sí la sexualidad, tomando en cuenta el objetivo que tienen la educación respecto al ser humano que se pretende crear o guiar (por medio de valores y toma de decisiones).

EDUCACION SEXUAL : Es un proceso de facilitación del aprendizaje en el terreno de la conducta, los valores, las implicaciones y las consecuencias de la sexualidad, y tiene como propósito hacer que la persona sea capaz de asimilar el aprendizaje matizándolo con sus propios valores y dirigiéndolos hacia la toma de conciencia responsable sobre las motivaciones, formas y consecuencias que tiene para sí mismo y para los demás su conducta sexual. Es el proceso vital mediante el cual se adquieren y transforman, informal y formalmente, conocimientos, actitudes y valores respecto a la sexualidad en todas sus manifestaciones, que incluyen desde aspectos biológicos y aquéllos relativos al erotismo, la identidad y las representaciones sociales de los mismos. (17)

La educación sexual trata de impartir una información progresiva y adecuada de lo que es la sexualidad para su formación, tanto en lo biológico como en lo afectivo-social. Debe perseguir la realización de una sexualidad plena y madura que permita al individuo una comunicación equilibrada con el otro sexo, dentro de un contexto de afecto y responsabilidad. Por lo tanto se considera a la sexualidad como una experiencia de comunicación entre dos personas y no sólo como un mecanismo de reproducción de la especie humana.

a educación afectivo-sexual es aquella donde el niño recibe amor para poder después arlo. Las primeras experiencias maternas (pecho, caricias, alegría, ternura) son

esenciales para las relaciones en la vida futura, ayuda a que el niño integre su sexualidad. El desarrollo libre de su motricidad y de experiencias e iniciativas personales va a condicionar una sexualidad sana.

evitar la educación sexual en niños y adolescentes puede causar trastornos y anomalías en una sexualidad futura. Debe orientarse oportunamente con lecturas, charlas familiares, conferencias, seminarios en las instituciones escolares para satisfacer la inquietud y necesidad de conocer sobre estos temas.

La educación que aspire a la formación integral deberá atender múltiples aspectos y no sólo los contenidos tradicionales : aquellos que permiten al educando conocer el mundo desde las perspectivas de las ciencias de la naturaleza y comprenderse a sí mismo, a través de las ciencias humanas, como un individuo que pertenece a una sociedad en un momento histórico determinado. También deberá atender otros aspectos de la persona entre los que destaca , el conocimiento de su sexualidad, porque los seres humanos no sólo tenemos inteligencia, imaginación sentimientos, aspiraciones, sino también una identidad sexual que debemos conocer para abandonar en el saber indispensable de nosotros mismos.

La educación sexual, aún cuando sea temprana, no entrafña precocidad ni promiscuidad, sino que como todo conocimiento, debe preparar al individuo para enfrentarse mejor a la vida. La información oportuna, confiable y pertinente evita que la curiosidad reprimida se vuelva a la larga una actitud morbosa : silenciar ciertos temas en el aula o en el hogar no los cancela; más bien al convertirlos en lo prohibido y darles una carga negativa, estimula la curiosidad y la vuelve una práctica oculta.

La educación sexual es asunto tanto de la familia como de la escuela, pues el desarrollo sexual se manifiesta en estos ámbitos y es deseable que en uno y en otro se den las condiciones que promuevan que sea sano y responsable. Y recordemos que ser responsable significa que uno está obligado a dar respuestas, pero respuesta a la altura

del problema que la realidad nos coloca delante. Nuestra tarea como pedagogos, en este caso es como orientadores, es de gran trascendencia, pues nos toca responder a las dudas y a la necesidad de conocimientos de esa parte de la sociedad que, precisamente estamos formando.

La educación sexual debe contribuir a que los adolescentes tengan una vida más plena en el futuro : a que a suman una vida más sana y equilibradamente. En una educación sexual se debe preparar para que en el futuro el adolescente ejerza y disfrute de su sexualidad de manera responsable, ya que con ella habrá de establecer sus bases del respeto y de tolerancia para toda forma de convivencia armónica entre los individuos y, para la sana y constructiva convivencia de los individuos en sociedad.

2.2 LA EDUCACION SEXUAL Y LOS ADOLESCENTES

Los años de la secundaria coinciden con los mayores cambios en el desarrollo de los jóvenes, hay cambios en las emociones, en esta etapa se cristaliza la personalidad y va surgiendo un impulso de afirmación que se tornará completamente franco cuando el individuo llegue al centro de la adolescencia.

A estos cambios se suman también las diferencias entre la escuela primaria y la escuela secundaria, precisamente, cuando hace más falta una mayor vinculación maestro-alumno, pues son los años que que jovencitos y jovencitas, justamente por estar experimentando tantas transformaciones, tienen como principal inquietud comprender sus cuerpos, sus sentimientos, las relaciones con su familia, con sus compañeros y, en general, con el mundo. Es cuando más orientación requieren. Es la época cuando, quizá como en ninguna otra, hace más falta la orientación en el asunto de tipo sexual.

En esta etapa, es cuando la sexualidad se intensifica: está omnipresente en las conversaciones, en los chistes, en los fantaseos. A unos y a otras les interesa saber lo que ocurre con el sexo opuesto, quieren saber lo que representan los cambios que se están sobreviniendo en sus cuerpos, hasta donde alcanzan sus capacidades físicas, qué consecuencias tiene la masturbación, la cual a veces en esta etapa se vuelve más frecuente.

Si en esta etapa se presenta el silencio o la indiferencia respecto de los temas sexuales (que tanta urgencia necesitan conocer los adolescentes) ello hará que éstos busquen información en cualquier parte : con un amigo o amiga, generalmente mal informados, pero que saben escuchar y contestan con naturalidad; o en revistas donde la sexualidad se aborda desde el ángulo de la pornografía.

La importancia que en esta etapa adquiere la educación sexual, resulta decisiva, puesto que el sexo debe ser desmitificado y hacer siempre alusión a las relaciones sexuales como parte esencial de la vida, fundamental para la reproducción de la especie, pero motivo en el sí del placer, de gozo y de expresión de amor. De ninguna manera debe verse como algo prohibido o reprimido, inmoral ni tabú.

La sexualidad suele hacer explosión en la adolescencia, cuando se inician los cambios hormonales. Si bien físicamente el o la joven son capaces de tener relaciones completas, no siempre están listos psicológica ni económicamente para afrontar las posibles consecuencias, como un embarazo no deseado o enfermedades de transmisión sexual.

Por ello, es esencial que los jóvenes conozcan el desarrollo de la sexualidad y la realidad total del acto sexual, de manera que aprendan a manejar su sexualidad en forma responsable.

En atención al proceso evolutivo social y a la proliferación de colegios y escuelas mixtas, es cada vez más frecuente que los muchachos alternen con el sexo opuesto de manera

temprana. Inicialmente, la relación puede ser como aquella que ocurre con individuos del mismo sexo, más de compañerismo que de vínculo sexual.

En algún momento el proceso cambia y surge la atracción física y afectiva y se pasa a tomarse las manos, a las caricias y los besos. De allí a etapas más avanzadas basta un sólo paso, a no ser que medien razones muy bien cimentadas de índole moral o religiosa. Sin embargo, aun existiendo ellas, es muy factible que en determinadas circunstancias se obvien esas barreras y se avance a caricias genitales y al acto sexual o coito. Con frecuencia el alcohol o las drogas psicoactivas son elementos que derrumban las defensas y desinhiben a la persona.

Muchos adolescentes tienen, desde edades tempranas, una vida sexual activa (entendida desde el primer coito) sin embargo, por ignorancia, por mala información o por temor a indagar con quienes deben saber, no ponen en práctica medidas preventivas como el uso del condón o de anticonceptivos, para evitar tanto embarazos como enfermedades de transmisión sexual. Por lo tanto, es necesario prevenir e informar acerca de los problemas sexuales, esto sólo se podrá hacer con ayuda de una buena educación sexual.

La mayoría de las adolescentes cree que tener relaciones "de vez en cuando" no las expone al riesgo de embarazo. Piensan que si se sabe que usan anticonceptivos hay una implicación de ser "fáciles" o promiscuas. Ceden a la presión de sus coetáneos de "experimentar" y muchas caen en el error de creer que con "frotarse" o recibir el pene pero retirarlo antes de la eyaculación formal "no hay problema".

La educación sexual debe iniciarse temprano. No hay que temer a mostrarle al niño o al adolescente, en ilustraciones médicas, la anatomía de los órganos genitales y describir su función. Obviamente, debe impartirse respeto por la función reproductora y por el sexo opuesto, sin negar el placer e insistir en esperar para iniciar la vida sexual activa.

Conscientes de que en algunas religiones no es permitido sostener relaciones

prematrimoniales, debe decirse a los jóvenes que hay "opciones" placenteras hasta llegar al orgasmo como la masturbación individual o mutua. De ninguna manera deben presentarse esas prácticas como causa de enfermedad física o mental ni aterrorizar con la condena moral. Para muchos, las caricias y los besos son suficientes.

El embarazo y las enfermedades de transmisión sexual, algunas fatales como el SIDA, otras potencialmente incapaces como la gonorrea, la clamidia o el herpes, deben ser objeto de una discusión franca, obviamente "en dosis", de acuerdo con la edad. Predicar y educar contra la promiscuidad es parte de la formación, ya que la relación con las enfermedades de transmisión sexual es un hecho bien demostrado. A la muchacha adolescente se le debe inspirar la suficiente confianza para que, en caso de quedar embarazada, busque ayuda para tomar las determinaciones a que haya lugar.

En varios estudios se ha demostrado que los jóvenes se sienten dispuestos a discutir con los médicos los temas relacionados con sexualidad. Por lo tanto, se recomiendan controles médicos anuales que incluyan orientación clara sobre los comportamientos sexuales responsables, el riesgo de las enfermedades de transmisión sexual, el uso de condones y sobre el control natal.

2.3 EL PAPEL DE LA ORIENTACION EN LA EDUCACION SEXUAL

La adolescencia es quizá la etapa de la vida más difícil, ya que se caracteriza por la búsqueda de la identidad; cuando las preguntas acerca de ¿quién soy?, ¿qué futuro tendré?, se vuelven totalmente apremiantes. Los cambios físicos, emocionales y mentales que ocurren en esta etapa, y a los que ya nos hemos referido, traen como consecuencia que las expectativas de la infancia, los valores familiares que dominaron en ese tiempo, las viejas prácticas, las actividades que al niño o a la niña solían gustar, sus aficiones y hasta sus creencias más firmes, en una palabra todo, entra en crisis.

Esta situación lanza al adolescente a la búsqueda de personas de su mismas ideas y sobre todo de su misma edad. La necesidad de encontrar su identidad despierta en el joven el impulso de integrarse con otro como él; lo llevan a formar un grupo en donde todos sean más o menos contemporáneos, donde todos tengan los mismos gustos, las mismas inquietudes, las mismas dudas y, por supuesto las mismas angustias.

Y nosotros ¿qué hacer como pedagogos?, ¿cómo orientar a los padres de familia y sobre todo a los jóvenes?

Conocer y entender los cambios que están ocurriendo en ellos y recordar nuestra propia adolescencia en un paso fundamental, pues nos pondrá a deponer las actitudes autoritarias o de condescendiente paternalismo, que a los adolescentes les resulta repulsivos.

Para poder proporcionar una educación sexual que responda a las necesidades de la sociedad y en particular del adolescente es necesario que nos coloquemos en el papel de un verdadero amigo mayor, que sin renunciar a nuestra condición de adultos y a nuestra experiencia en la vida, saber encontrar en nuestra actitud y en nuestras palabras, el modo de aconsejarlos, de advertirles, de hacerlos pensar en las consecuencias de sus actos sin provocar en ellos el rechazo o la ruptura de la comunicación.

En 1932, el Secretario de Educación: Narciso Bassols, introdujo diversas reformas en la enseñanza media. La sociedad mexicana de eugenesia sometió a la consideración de la Secretaria de Educación Publica unas bases para la implantación de la educación sexual en las escuelas. El secretario turno el proyecto a la comisión técnica consultiva, lo que después de estudio detenido rindió un dictamen cuya conclusión fue:

"La educación sexual debe impartirse desde el 3er. Ciclo de la escuela primaria y en alguno o en algunos grados de la escuela secundaria." (18)

A los niños de 7 a 11 años de edad, deberían dárseles mayores conocimientos sobre reproducción de plantas y animales, así como impartirles nociones sobre parasitología.

A los jóvenes de 12 a 16 años, deberán impartírseles nociones de embriología, mayores conocimientos de la reproducción de los reinos vegetal y animal, nociones de los órganos sexuales y prevención de las enfermedades venéreas.

Para los jóvenes de 17 a 21 años, mayores conocimientos de embriología, funciones del aparato reproductor, higiene en el matrimonio y prevención de las enfermedades venéreas.

Pídanse sean retirados los libros de texto de ciencias naturales que no traten de la embriología y la forma de reproducción de plantas y animales, por no llenar su misión educativa en la enseñanza científica del alumno.

Que la S.E.P. y los gobiernos estatales abran cursos de higiene y moral sexuales, los que estarán encomendados a capacitar a los maestros con objeto de preparar buenos educadores para el futuro.

El dictamen sobre educación sexual producido por la comisión técnica consultiva de la S.E.P., subraya el desconocimiento que los adultos, aun padres de familia con vasta cultura, tuvieron de la vida infantil y adolescente; puso de manifiesto, además, hasta que grado influyó las pasiones partididaristas para resolver problemas que por su trascendencia debieron juzgarse en un plano superior de serenidad.

Las replicas que al dictamen aludido hicieron las personas y asociaciones, ya desde la prensa o la tribuna, se caracterizaron por la falta de solidez en sus argumentaciones, citaremos algunas con las cuales se pretendió demostrar la inconveniencia de impartir la educación sexual en las escuelas:

Algunas Definiciones. (19)

Para tener un concepto más claro del papel que juega la educación sexual es conveniente definir algunos términos, por ejemplo:

Sexo es el conjunto de características biológicas o rasgos anatómicos y fisiológicos que diferencian al hombre de la mujer.

Sexualidad comprende, además de los aspectos biológicos del rol sexual que determina la identidad, todas las manifestaciones del estímulo sexual y las normas sociales, religiosas y jurídicas que las regulan o castigan.

En nuestra cultura la información relativa a la sexualidad y su valoración se reciben con mucha frecuencia distorsionados durante el proceso de socialización. Muchas veces las normas en este campo son contradictorias y confusas y, en el ser humano, la sexualidad se combina con otros factores psicológicos no estrictamente sexuales, como la visión que uno tiene de sí mismos, la valoración de los demás en este terreno, etc. El comportamiento sexual humano viene determinado tanto por factores biológicos como culturales.

La educación sexual trata de impartir una información progresiva y adecuada de lo que es la sexualidad humana para su formación, tanto en lo biológico como en lo afectivo-social. Debe perseguir la realización de una sexualidad plena y madura que permita al individuo una comunicación equilibrada con el otro sexo, dentro de un contexto de afectividad y responsabilidad.

Valorización integral del sexo: la raíz biológica del ser humano es bisexual: hombre y mujer. La sexualidad es una forma de ser y manifestarse de lo humano. En el ámbito sexual las principales características son:

- No empieza y termina en el mismo individuo, sino que se proyecta en otra persona.
- Puede trascender mas allá de dos individuos con el fruto de un nuevo ser.

Por lo tanto la sexualidad se considera como una experiencia de comunicación entre dos personas y también como un mecanismo de reproducción de la especie humana.

Educación afectivo sexual: es indispensable que el niño reciba amor para poder darlo. Las primeras experiencias maternas (pecho, caricias, alegría, ternura, etc.) Son esenciales para la vida futura. La ayuda al niño para que integre su propio sexo es fundamental. El desarrollo libre de su motricidad y de experiencias e iniciativas personales va a condicionar una sexualidad sana, así como el establecimiento de unas relaciones paterno/filiales.

Información sexual: es un aspecto de la educación sexual que consiste en contestar con verdad, sencillez y precisión a las preguntas que realizan los niños y en proporcionarles los conocimientos adecuados a su edad. Los modos de información pueden ser:

- a. No verbal, que se realiza al contemplar espontáneamente las diferencias sexuales entre padre y hermanos.
- b. Verbal familiar, que es efectiva cuando se informa adaptándose a la edad, se responde sin ir mucho más lejos de lo que el niño solicita y se asigna a cada cosa su nombre correcto.

TESIS CON
FALLA DE ORIGEN

Cabe señalar que la educación sexual corresponde a la familia en cuanto a educación afectiva y a la escuela en cuanto que esta se desarrolla en un régimen de coeducación.

La formación e instrucción corresponde a la familia por lo menos en cuanto a información espontanea y sistemática. También en la familia es importante manejar gradualmente lo científico y sistemático, aunque esto muchas veces esta condicionado por el nivel cultural.

En las relaciones de adolescentes se observa la inclinación de amistad, cariño y comprensión entre seres del mismo sexo las que adquieren un vigoroso aspecto, lo que debe atenderse con la sutileza necesaria para los dos sexos.

Una educación bien orientada, debe conducir estas relaciones hacia metas de protección mutuas que fomente el espíritu de compañerismo para convivencia más humana.

La educación sexual bien planeada debe orientar a los jóvenes sobre los procesos de desarrollo y de madurez sexual con un alto criterio sobre el sexo y conducir al adolescente a aceptar conscientemente (no por instinto) los modos elevados de satisfacer a la edad oportuna sus inquietudes y convertir esa relación humana en asuntos deseables para establecer la salud mental en un individuo y en una sociedad sana.

La información y las actividades positivas adquiridas a través de experiencias reales deben ser transmitidas indicando lecturas adecuadas que contengan los aspectos biológicos e higiénicos fundamentales y no tengan que recurrir a eventualidades o a relaciones adversas.

Cuando las experiencias sexuales de un adolescente han sido de tipo altamente inhibitorias por circunstancias adversas expresadas en mitos e ideas erróneas sobre sexo por un adulto, con toda seguridad ese joven necesitara en el futuro de

ayuda especial y controlada por un psicólogo. La escuela debe proporcionar la orientación necesaria sobre las lecturas y las amistades que determinen la conducta de los jóvenes sanos.

La falta de educación sexual y las relaciones de los principios morales contribuyen a la prostitución y acarrear graves problemas sociales (relaciones premaritales y extramaritales, divorcio, embarazo en madres adolescentes, aborto). No es fácil evitar la diseminación de enfermedades venéreas (gonorrea, sífilis, herpes, S.I.D.A) o de evitar el embarazo en relaciones sexuales clandestinas.

La educación pública en nuestro país es relativamente reciente, se comienza a desarrollar y estructurar el sistema educativo en los años de 1920 y 1930, haciéndose grandes esfuerzos por impartir a la niñez el nivel primario, quienes muchas veces solo alcanzaban hasta el 4° grado de primaria. Ante esta situación, la idea de que se impartiera la educación sexual por la escuela no fue aceptada por prejuicios de las familias. Y la Secretaria de Educación Pública tenía a cargo como primer problema a resolver el cumplir entre las necesidades la de superar el aprendizaje de la lecto – escritura, además de establecer e ir reestructurando los otros niveles de educación que la población iba requiriendo, según las necesidades económicas y socio – culturales.

Para que la educación sexual fuese impartida por parte de la escuela se ha pasado por muchas dificultades y reformas educativas, como la que se cumplió hasta los primeros años de la década de los 70s, entonces, al menos ya se contó con una educación sexual obligatoria y sobre todo más realista en los libros de texto de la primaria y en la secundaria y preparatoria.

Si se ha discernido que la educación sexual la impartiese la escuela; en nuestra época se debe hacer énfasis en la trascendencia de cumplir con los programas educativos e impartir adecuadamente mediante diversos recursos didácticos y con compromiso esa información educativa sexual, por la que tanto se luchó. Quedando sobreentendido que esa formación e información debe iniciar y

continuar en la familia, donde parten esencialmente los valores del ser humano, para reafirmarse en la escuela.

Aunque muchas veces por la falta de preparación de los padres la educación sexual no se da en la familia. Entonces, ya que la instrucción primaria es obligatoria y muchos más jóvenes alcanzan la educación secundaria (aunque no podemos asegurar que se terminen estos niveles a nivel nacional) es fundamental que la educación sexual se imparta adecuadamente por los docentes, ya que durante la niñez y la adolescencia, la escuela es como nuestra segunda casa.

Gran parte de la población si llega a terminar la secundaria, cursa la preparatoria o sigue alguna carrera y ya en la universidad se canaliza la preparación hacia la profesión.

Entonces se observa lo determinante de comunicar acertadamente la educación sexual en la primaria y secundaria, que los padres de familia no dejen esta gran responsabilidad a la escuela, sino reflexionar que estos conocimientos son de gran trascendencia en nuestra vida, por los problemas personales y sociales que nos evitamos. Logrando de esta manera, una mejor preparación y educación de nuestra familia y de las generaciones venideras, seguramente entre éstas, la de nuestros hijos.

Es por ello que la orientación es como un proceso de ayuda al adolescente en su realización personal para hacerlo capaz de afrontar con éxito los problemas que la vida personal y profesional plantea.

La orientación es necesaria donde quiera que exista formación y desarrollo a fin de guiar el proceso educativo, de modo que se consiga un desarrollo equilibrado en vías a formar un miembro de la sociedad que sepa bastarse por sí mismo y que sepa compartir aspiraciones con los demás.

La tarea que como orientadores debemos realizar con los adolescentes, es hacerles comprender que en ciertos actos que realizan están tomando decisiones que comprometen el resto de sus vidas.

Para concluir este capítulo. Es importante señalar que la orientación tiene un papel fundamental en el desarrollo del adolescente y la adolescencia en general, para que éste pueda y sea capaz de tomar decisiones por sí mismo.

Sabemos que es extremadamente difícil que como orientadores tengamos la oportunidad de entablar un dialogo positivo constructivo con los jóvenes y, también que precisamente de lo que se trata es de que la educación no sólo ponga al joven en contacto con el conocimiento, sino que despierte en él el aprecio por los valores; que la educación lo transforme.

El papel del pedagogo en la orientación y dentro de la adolescencia, será el proporcionarle al joven las bases y las herramientas necesarias para poder tomar decisiones y pueda tener una mejor calidad de vida.

Actualmente la orientación se maneja como un modelo tradicional teniendo como base los siguientes principios:

- " 1) Poner mayor énfasis en la enseñanza, que en el aprendizaje.
- 2) Mayor énfasis en la información, que en la formación.
- 3) Integrar al alumno en un contexto cultural previamente dado, sin darle oportunidad de crear su propia cultura. (20)

Es por lo cual se pretende dar información integral al estudiante para que de esta manera comience a tener cambios psico-sociales e interpersonales.

La presente investigación surge a partir de las necesidades que presenta cada grupo en base a los principios que tiene la nueva pedagogía " la cual implica acciones de diverso orden en el Sistema Educativo.

La nueva pedagogía implica tres principios los cuales se basan en los siguiente:
(21)

- Aprender a Aprender: es el desarrollo de habilidades y actitudes intelectuales básicas que generan nuevos conocimientos, esto se logra a través del conocimiento y manejo de los métodos y lenguajes que el hombre utiliza para aprender.

- Aprender a hacer: consiste en aplicar los conocimientos adquiridos a la práctica cotidiana.

- Aprender a ser : a partir de los conocimientos adquiridos asume una actitud crítica , analizando los hechos y formando un conjunto de valores auténticos, personalizados y fundamentados.

Lo que pretendemos con todo esto es que el alumno obtenga una seguridad en si mismo para que de esta manera logre una comunicación interpersonal y así su seguridad se proyecte es su entorno escolar, familiar y social.

En base a lo anterior esta investigación nos dará pie par obtener una mejor orientación sexual dirigida a los alumnos de segundo año del Instituto Universitario Nezahualcoyotl, esperando lograr el objetivo de que los jóvenes estén mejor informados con relación a los temas de la sexualidad.

Después de haber concluido el primer y segundo capítulo en donde se manejaron los antecedentes de la orientación, la adolescencia y la relación entre estas dos, así como los antecedentes sociales de la sexualidad es necesario adentrarnos a un tercer capítulo en el cual se abordaran los cambios que se presentan tanto en el género masculino como en el femenino durante la etapa de la pubertad, es decir, en el proceso de desarrollo de la adolescencia, cuyo fin es alcanzar la madurez bio-psico-social.

Es por ello que es el siguiente capítulo se revisarán de manera específica, algunos temas que son de importancia para los jóvenes, como lo son Aparato Reproductor tanto Femenino como Masculino, Anticonceptivos; todo ello con la finalidad de que el alumno conozca esos temas para que en algún momento de su vida tenga conciencia de sus actos y con ello obtenga también responsabilidad.

La relación que existe entre el pedagogo y este capítulo es la importancia de un aprendizaje significativo en cuanto al conocimiento de su cuerpo, en este caso de su aparato reproductor, como funciona, así como el uso adecuado de los anticonceptivos para prevenir un embarazo no deseado y enfermedades venéreas.

CAPITULO III

CAMBIOS Y PROBLEMAS SEXUALES EN LA ADOLESCENCIA

En este capítulo se abordaran los siguientes apartados : APARATO REPRODUCTOR FEMENINO Y MASCULINO, ENFERMEDADES DE TRANSMISION SEXUAL , CONFLICTOS SEXUALES Y ANTICONCEPTIVOS. Todo con la finalidad de que los jóvenes conozcan de manera más específica, los aspectos de la sexualidad humana, que se hacen más evidentes y característicos durante la adolescencia, tales como el interés sexual y sus manifestaciones; el impulso sexual, la aceptación de nuestra propia sexualidad. Se incluyen también los métodos anticonceptivos para prevenir embarazos no deseados y se hace énfasis en la responsabilidad y el respeto necesarios para la convivencia con los demás

3.1 APARATO REPRODUCTOR MASCULINO Y FEMENINO

En este capítulo se explicarán las partes tanto internas como externa que permiten la reproducción de los seres humanos , los cambios físicos y biológicos que se están presentando o se llegaran a presentar un sus cuerpos.

El inicio de la pubertad y la adolescencia ocurre alrededor de los 11 y 13 años, tanto para las niñas como para los niños. En términos biológicos la pubertad se refiere a la fase en la cual los niños presentan el desarrollo sexual, y de manera posterior vienen los cambios mentales y psicológicos para afrontar la vida adulta.

De manera frecuente dichos cambios no ocurren al tiempo, lo que conlleva a sentimientos conflictivos, sensación de inseguridad y otros obstáculos emocionales. Así los jóvenes que inician su pubertad, deben ser distinguidos de los adultos y de los niños, ya que no son "niños grandes", ni tampoco "adultos inmaduros". Requieren especial atención, ya que empiezan una etapa de grandes expectativas, luego pasan a la plena adolescencia donde adquieren su propia identidad y, de otra parte, nuevos conflictos entre dependencia-independencia de los padres.

Los primeros cambios fisiológicos durante el inicio de la pubertad se presentan con relación a la estatura, cerca de dos años antes en las niñas que en los niños.

Así los cambios en el crecimiento, comienzan cerca de los 10 años en las niñas y a los 12 años en los niños, con un pico de crecimiento dos años más tarde, donde alcanzan un crecimiento entre 7,5 y 10 centímetros cada año. De otra parte, con los cambios en la estatura, también vienen cambios en el tamaño de los huesos produciendo cambios en la fisonomía de la persona.

Con la primera menstruación o el fin del pico del crecimiento en los niños, empiezan a actuar las diferentes hormonas femeninas o masculinas, según sea el caso, lo que los va distinguir entre hombres y mujeres ya adultos. Estas hormonas son las causales de los cambios sexuales secundarios.

Si el inicio de la pubertad empieza antes de los 8 años, es considerado prematuro, así como después de los 13 años es prolongado y debe consultarse a su médico.

Con los primeros años de la adolescencia vienen los cambios en la madurez sexual de los niños. Entre ellos están aparición de pelo en el área púbica, sobre las axilas y la "barba", además, cambios en la voz. El cuerpo de los niños es preparado para la madurez sexual al producirse hormonas masculinas en cantidades abundantes, las cuales también causan agrandamiento de los

testículos y oscurecimiento del escroto.

El primer cambio es encontrar pelo ralo alrededor de la base del pene, que suele suceder antes del pico de crecimiento, si en esta época hay leve aumento de las glándulas mamarias no se preocupe, el hallazgo debe desaparecer a los pocos meses.

Aunque el pene puede tener erecciones desde la infancia, sólo después de su crecimiento, luego de dos años del inicio de la pubertad, o posterior al incremento en el tamaño del pene, el individuo tiene su primera eyaculación de semen, la cual puede suceder en una masturbación, de manera espontánea con una fantasía sexual o durante la noche en una eyaculación nocturna.

Más tarde, el pelo empieza a aparecer sobre las axilas y en la cara. La laringe presenta crecimiento, haciendo más visible la "manzana de Adán", lo que produce cambio en el tono de la voz, que algunas veces se traducen en "gallos" al hablar.

La duración del crecimiento puede extenderse por 4 a 5 años, donde los testículos siguen aumentando así como el pene, el cual a su vez se torna más grueso. Hasta que al final se transforman físicamente en adultos.

Los cambios sexuales en las niñas, al igual que en los niños, incluyen la aparición de vello púbico y axilar, con cambios de coloración en la zona genital. Las glándulas que producen el sudor están más activas lo que conlleva a mayor sudoración. Uno de los principales cambios es el crecimiento de los senos, algunas veces es más prominente una mama que la otra, lo que no debe ser signo de preocupación, ya que con el tiempo el tamaño es igual en ambos senos.

Cerca de un año después de iniciado el crecimiento de los senos hay un pico, que está asociado con el aumento de estatura, así mismo, en esta época viene la menarquía o primera menstruación, lo que significa la posibilidad de quedar en embarazo y tener hijos. Es normal que los ciclos menstruales sean irregulares,

pueden comprender entre 24 a 34 días y presentar una duración entre 3 a 7 días.

El dolor menstrual o dismenorrea, es poco común con la primera menstruación pero suele ocurrir durante la adolescencia. Después de la primera "regla" la niña sigue creciendo tanto en talla como en el tamaño de sus senos, así como el vello en las zonas mencionadas se hace más aparente y grueso. También hay cambios en la voz pero no de manera tan notable como en los niños. (22)

En lo que respecta al Aparato reproductor masculino (23), este se conforma, de la siguiente manera :

Parte externa:

- Escroto o bolsa escrotal: Sistema de refrigeración para la formación de espermatozoides.
- Pene: Es el órgano copulatorio, capaz de llevar los espermatozoides hasta la vagina de la mujer.

Parte interna:

- Uretra: Canal que conduce la orina fuera de la vejiga, también conduce los espermatozoides.

- **Cuerpo cavernoso y cuerpo esponjoso:** Estos órganos le confieren la capacidad de erección la cual le permite penetrar en el interior de la vagina y depositar en ella el semen.
- **Prepucio:** Es un repliegue que recubre el glande.
- **Glande:** Parte terminal del pene.
- **Testículos:** Dos órganos de 5cm. Aproximadamente cada uno.
- **Epididimo:** Almacena provisoriamente los espermatozoides.
- **Conducto deferente:** Recorre el escroto, sigue en la pelvis, al llegar a la vejiga urinaria se curva y termina encima de la próstata.
- **Vesículas seminales:** Se encuentran a continuación del conducto deferente, su función principal es colaborar en la formación del semen.
- **Conductos eyaculadores:** Estos se encargan de llevar el semen hasta la uretra para luego ser vertido al exterior.
- **Próstata:** Es una glándula que rodea la vejiga. Su función principal es secretar un líquido que se mezcla con el contenido de las vesículas seminales, en el momento de la eyaculación.

Así mismo la construcción del Aparato Reproductor Femenino (24) es la siguiente:

Parte externa

El conjunto de órganos externos se denomina VULVA:

24 IDEM pag 17-31

· **Clítoris:** Es un pequeño cuerpo eréctil, cubierto con un pliegue de tejido llamado PREPUCIO, el cual posee receptores táctiles que al ser estimulados, excitan a la mujer durante el coito.

· **Los labios mayores y los labios menores:** se encuentran debajo del CLITORIS. Estos rodean la abertura de la vagina y cumplen la función de protección.

· **El meato urinario:** este se encuentra en la parte superior de la abertura vaginal.

· **El himen:** es un delgado anillo tejido que cubre la abertura vaginal

Parte interna

Los órganos internos están ubicados en la región pelviana de la cavidad abdominal.

· **La vagina:** Es un conducto músculo membranoso de unos 10 cm. De longitud. Esta separada de la vulva y del exterior por una membrana llamada himen.

· **Útero:** Es el órgano encargado de recibir el óvulo fecundado procedente de la trompa de falópio. La pared del útero esta cubierta por una capa mucosa llamada ENDOMETRIO.

· **Trompas de falópio:** Son dos conductos de unos 20 cm. de longitud. En este tiene lugar la fecundación del óvulo por el espermatozoide.

• **Ovarios:** Son la glándula genital femenina. Este posee una función de secreción interna y otra externa. Por la primera vierte a la sangre las hormonas femeninas: estrógenos y progesteronas. La segunda función da lugar a la formación de óvulos. En cada ovario hay 200.000 óvulos.

Ciclo Menstrual

La pubertad es una etapa que se caracteriza en la mujer por la aparición de la primera menstruación, que se presenta alrededor de los 13 años.

A partir de ese momento, se origina un ciclo que se repite cada 28 días y recibe el nombre de ciclo menstrual.

La hipófisis es una pequeña glándula que cuelga de la parte inferior del cerebro, y se une por el tallo pituitario al hipotálamo.

La hipófisis genera hormonas tales como:

• **Las hormonas metabólicas:** que intervienen en el metabolismo de las azúcares y las grasas; metabolismo en relación con el crecimiento.

• **La hormona de crecimiento:** (somatotrofina), que actúa sobre los cartílagos de conjunción de los huesos largos. En altas dosis produce el gigantismo.

• **Las estimulinas endocrinas:** entre las que podemos distinguir, la tirotrófina, que exalta la secreción del tiroides.

• **Las gonodotrofinas:** que actúan sobre los órganos genitales del macho (espermatogénesis) y sobre el aparato genital de la mujer (secreciones folicular y luteínica). De allí es que se origina el folículo estimulante (fsh), su función es

permitir madurar a los folículos y también estimula las células haciendo que se produzca la hormona estrógeno, que hace que crezca el endometrio.

Esta es la primera fase del ciclo, en la que el óvulo va madurando en el ovario, mientras que la mucosa del útero o matriz (endometrio), va proliferando.

Luego la hipófisis elimina otra hormona, la luteinizante (es una proteína), que va hasta el ovario, expulsa al óvulo y así se produce la ovulación.

Esta sería la segunda fase del ciclo, donde el óvulo madura se desprende del folículo y luego comienza a descender, y si durante sus 12 o 14 horas de vida, encuentra espermatozoides en su camino puede producirse la fecundación.

Si hay fecundación el cuerpo amarillo segrega la hormona progesterona, que prepara la mucosa uterina para que mantenga al endometrio firme para que se forme el embrión.

También se forma la hormona prolactina quien actúa sobre las glándulas mamarias y las prepara para amamantar.

Si no hay fecundación, no se origina la hormona luteinizante, ni el folículo estimulante, por lo tanto, la capa del útero no crecerá y cae en forma de flujo menstrual, junto con este, también cae el óvulo. Esta es la menstruación normal de una mujer.

Todo este proceso esta regulado por la interacción hormonal de la hipófisis y del ovario.

Cuando los jóvenes se presentan estos cambios podemos decir que han llegado a la etapa llamada adolescencia y es en ésta en donde los jóvenes se interesan más por personas del sexo opuesto y en ciertas ocasiones algunos de ellos comienza una vida sexual, es aquí en donde se debe de tener mayor información

sobre de las enfermedades que se pueden adquirir teniendo relaciones sexuales sin protección .

3.2 ENFERMEDADES DE TRANSMISION SEXUAL

Dado que la adolescencia es la etapa en que, en muchos casos, comienza la vida sexual propiamente dicha, resulta necesario hablar con los jóvenes de las infecciones de transmisión sexual que pueden adquirir al no estar informados sobre ellas.

Las enfermedades de transmisión sexual o enfermedades venéreas son bastante frecuentes en el adolescente y adulto joven por las siguientes razones:

Generalmente no usan preservativos o espermicidas que los protegen.

Muchas veces están contagiados y no tiene síntomas, lo que los hace portadores de la enfermedad.

Las enfermedades de transmisión sexual son enfermedades que requieren siempre un tratamiento con antibióticos. De lo contrario, siguen propagándose por el organismo, provocando mayor daño, como la esterilidad o la muerte.

Por desgracia algunos jóvenes, no consultan a médico; por temor o vergüenza o ignorancia, buscando ellos mismos su propio tratamiento, lo que obviamente casi nunca es eficaz.

Es importante prevenir estas enfermedades, con una responsable sexualidad, manteniendo ojalá una sola pareja sexual, usando preservativos o espermicidas, asociados a una adecuada higiene genital y sexual.

Estas enfermedades se adquieren a través de un contacto sexual entre dos personas en la cual una de ellas está infectada.

Actualmente se le conoce como ENFERMEDADES DE TRANSMISION SEXUAL (ETS). Su importancia radica en la trascendencia de tipo social, ya que son enfermedades muy frecuentes y de fácil contagio de persona a persona.

La GONORREA y la SÍFILIS son las más frecuentes. De la misma manera, la SÍFILIS se presenta constantemente aunque en menor magnitud. El SIDA es una ETS muy conocida en este último tiempo, con porcentajes cada vez más crecientes.

Ultimamente se están observando unas enfermedades muy difíciles de diagnosticar, pero bastante frecuentes en la población; son las denominadas URETRITIS. Es decir, ETS que no son gonorrea pero que pueden dar molestias semejantes a ella.

Se llama PORTADORES ASINTOMÁTICOS a todas aquellas personas que no presentan síntomas. Muchos de ellos tienen una GONORREA o SIDA y no saben que están infectados.

Como en general su vida sexual es promiscua, contagiará a muchas personas. Como se puede observar es un problema de salud pública, bastante serio e importante.

Gonorrea.

La gonorrea es una enfermedad venérea muy frecuente, siendo muy fácil detectarla en el hombre ya que se produce una secreción purulenta por la uretra

con bastante dolor al orinar. En cambio en la mujer, es mucho más difícil detectarla ya que generalmente no da molestias y sí las da, no es muy específica y puede confundirse con otras infecciones genitales (se produce una secreción purulenta por la vagina).

La mujer infectada, que no da síntomas y además tiene una vida sexual promiscua, es muy peligrosa, ya que va contagiando a todo aquel varón que tenga relaciones sexuales con ella.

SIDA

La produce el VIH, el cual debilita el sistema inmunológico a tal grado que se presentan enfermedades oportunistas. Desdichadamente la prueba del VIH no es precisa inmediatamente después de su exposición, ya que se requiere tiempo para que el organismo produzca anticuerpos. Puede ser necesario hasta 12 meses para la detección de los anticuerpos. El SIDA es una enfermedad mortal pero se han logrado adelantos significativos en su tratamiento. (25)

3.3 CONFLICTOS SEXUALES

El adolescente en la crisis social

En lo que respecta a la cuestión emocional de los jóvenes, éstos en la etapa de la adolescencia se encuentran en la búsqueda de sí mismos, el conflictos familiares y de aceptación ante la sociedad, todo ello con lleva a que los adolescentes busquen orientación o ayuda para encontrarse a sí mismos y para ser aceptados por los demás, es por ello que en este apartado se abordan una serie de conflicto en los cuales el adolescente puede estar o pasar por alguno de ellos.

25 Sexualidad infantil y juvenil . SEP . P 87-90

**TESIS CON
FALLA DE ORIGEN**

La población mundial, en particular la perteneciente a los países en vías de desarrollo, se encuentra constituida por menores de 15 años, y del 20 al 25 % pertenecen a la edad adolescente, que por definición de la Organización Mundial de la Salud, es la comprendida entre los 10 y 19 años.

Esto constituye un factor de tensión y presión social para las perspectivas económicas, políticas y sociales en general. Pero más allá del aspecto demográfico y de lo que este significa, los adolescentes adquieren en estos días una nueva presencia conceptual como fermento renovador y creador que se revela en el discurso actual, dando relevancia a las "búsqueda múltiples teorías que intentan explicar el fenómeno del comportamiento en esa edad y que se dimensiona como etapa de rebelión, pensamiento utópico, visión hedonista, sentimiento de anomia, nueva espiritualidad, conflicto con los valores tradicionales: y todo ello girando en la "búsqueda del yo", agrupados en un espacio, en un lenguaje, en una música, en una idea, en una vestimenta, en un deseo ambivalente de fuga e inserción ambiental que implica la crisis individual del adolescente con la crisis social, donde se vislumbra un panorama imprevisible, incierto, que solo brinda estructuras deficitarias para cimentar los sueños y las realidades del presente y futuro.

Crisis de identidad

El ser adolescente implica abordar un nuevo pensamiento, aceptar un cuerpo con cambios, canalizar una sensibilidad, y el adoptar actitudes frente a si mismos y a los demás; por lo que en este proceso necesita y busca "Identidades" que lo ayuden a estructurar su personalidad, integrando en si diversas formas del ambiente social que lo rodee y que simbolicen metas o ideas significantes para él.

En este proceso de búsqueda de identidad, el adolescente encuentra multitud de "modelos" con el problema de que muchos resultan incongruentes con su meta de desarrollo personal, ya que observa y a veces internaliza un mundo que

preconiza el poder del dinero sobre los valores espirituales, la victimización del más débil, la guerra por ambiciones territoriales y económicas, la mediatización del sistema político y judicial, la expansión del comercio de la droga, la violencia como estrategia para superar carencias materiales y/o afectivas, la erotización indiscriminada, que vende una sexualidad genitalizada; la promoción de ídolos de imagen ambigua, la exaltación de los medios de comunicación social hacia el consumismo alienante, el escándalo y la frivolidad de una minoría por encima del logro y el trabajo creador de quienes realmente están aportando algo positivo a la sociedad.

En consecuencia, el adolescente se encuentra ante la disyuntiva de adaptarse a los modelos propuestos o el rebelarse en la búsqueda de su propia verdad, lo cual es una situación difícil que él transita mediante conductas expresivas de su gran conflicto que se manifiestan por evasiones como el consumo de drogas, ideas y acciones autodestructivas, rebeldía y excecpticismo ante todo lo establecido, aislamiento, tristeza, depresión, fanatismo, adhesión a sectas religiosas o grupos de protesta ilegales en el orden político y social, como guerrillas, terrorismo, pandillas defectivas y otras conductas que inciden en el dono personal y social.

Otra situación que convive con lo expuesto es la planteada en referencia a:

El adolescente en la crisis familiar

La sorpresa y confusión que produce en los padres y otros miembros de la familia los cambios conductuales del adolescente, enfatizada por la transformación puberal, es un punto de resalte para conflictos difíciles de manejar, generando un clima de crisis materializado en altercados, posiciones equivocadas sustentadas en la incomprensión, que para nada contribuyen a la adecuada adaptación psic-social del adolescente.

Para el individuo desde el momento que nace, la familia es el escenario natural para su actuación de "ensayo y error", que le brindará la sustentación en la cual

elaborar su esquema conductual, basado en la conformación de su proceso de identidad sexual y desarrollo cognoscitivo, todo en un ambiente que siempre tiene fluctuaciones propias de la dinámica familiar.

El adolescente en su necesidad fundamental de independencia, visualiza la intervención de los adultos de la familia como un deseo de cortar su voluntad, ideas y pensamientos, lo que enfrenta con actitudes de rechazo, silencio, hostilidad, rebeldía, e incluso negación del electo que acentúa el conflicto, puesto que el tiempo que el adolescente reclama independencia para actuar, se acentúan sus necesidades económicas que suelen ser a veces muy exigentes (costos de los estudios, vestuario, diversiones, etc.), y los adultos se sienten "utilizados" sin la compensación afectiva y de sometimiento a normas, típico de la edad infantil.

El adolescente requiere de un ambiente familiar flexible, con pauta que señalen afecto, preocupación y respeto a la individualidad y necesidades propias de la edad, donde la comunicación franca de sentimientos sea la pauta para enfrentar cualquier situación conflictiva.

Así mismo, la familia debe comprender que asumir posiciones inflexibles, estrictas y muy prohibitivas, cierra el camino al desarrollo personal sano y que por el contrario, asumir posiciones liberales, consentidoras, permisivas, suscita en el adolescente la sensación de falta de amor y el desmoronamiento de la autoridad paterna.

El adolescente ante la crisis del adulto

Los padres del adolescente generalmente se encuentran entre el final de la tercera y la mitad de la cuarta década de su vida, momento en el que usualmente revisan sus logros en la perspectiva de las metas ideadas durante la edad juvenil, que confluye con las manifestaciones de la edad madura: pérdida de la imagen tónica y elástica de los veinticinco años, disminución de la energía y potencia sexual, dejando atrás en el caso del hombre las proezas erectivas que reforzaron su

imagen masculina; y dejando atrás en el caso de la mujer, el atractivo de un contorno físico estilizado y sexy que le reforzaba su imagen femenina; además, se suman las frustraciones, decepciones y el esfuerzo permanente de un camino trajinado para enfrentar las responsabilidades adquiridas descuidando su persona, deseos y metas individuales; encontrándose en el momento en que se detiene a mirar su vida, con el impacto de tener que enfrentar a un adolescente también en edad de crisis.

El adulto en la crisis de la edad madura, rara vez concientiza esta situación y busca mecanismos de compensación inconsciente que drena en su hijo adolescente y se expresan en:

- Imposición al adolescente de metas o ideas que él no logró: de allí que lo orientan incluso desde niños a determinada profesión o actividad, por ejemplo, ser Médico, Abogado, Ingeniero, Pianista, Deportista, etc.; buscando en el hijo el éxito en las metas frustradas.
- Compensación ante complejos de inferioridad, autoestima, sentimientos de ser rechazado y otros problemas que el adulto refleje en su trato con el adolescente agrediéndolo, desvalorizándolo, interfiriendo en su desarrollo personal; para que en comparación, su figura paterna o materna brille como "ideal".
- Sustitución en el adolescente de un amor de pareja ausente o perdido, manifestado en padres divorciados, padre o madre solteros, haciéndolo participe de su conflicto, asignándole papel de "compañero (a)", "amigo (a)", "hombre o mujer de la casa", "mi único apoyo"; exigiéndole una atención, afecto, tiempo y actitudes que no están acordes con la madurez emocional del adolescente y cortando su incorporación al grupo, acercamiento a los pares del sexo opuesto, independencia emocional e incluso en casos graves interfiriendo en el proceso de identidad sexual sano y equilibrado.

- Actuación competitiva con el adolescente, rivalizando en vestimenta, lenguaje, conquista de amigos muy jóvenes, centrando la atención del grupo adolescente que rodea o comparte con su hijo (a), todo como reflejo de una inseguridad y nostalgia por la juventud perdida, que viene a reforzar una situación de por si ya conflictiva.

- Extensión de sí mismos: en el caso de padres muy "satisfechos" de sus vidas que desean hijos que continúen sus logros, conceptos, ideas, profesión, preferencias personales en todos los ámbitos, incluso el sexual, con el deseo inconsciente o consciente, de prolongar su vida a través de la de su hijo, dificultando su proceso de independencia y el asumir decisiones personales; originando en muchos casos problemas psicológicos en el adolescente que no se siente apto para cumplir las aspiraciones paternas, que se añanan a sentimientos de fracaso.

- Proyección de frustraciones, dudas y conflictos del adulto sobre el adolescente, dándose el caso por ejemplo, de madres excesivamente preocupadas por las características físicas de su hijo en relación al tamaño del pene "es pequeño" y consulta médicos una y otra vez, cuando en realidad es ella la que tiene conflictos en el aspecto sexual con su pareja. Otro ejemplo es la madre o el padre muy preocupados por el ligero sobrepeso de su hijo (a), y lo somete a dietas estrictas, lo llama gordo y le desvaloriza su imagen con frecuencia, cuando en realidad son los padres que están drenando su deseo de mantener una autoridad extrema en todo lo que se relacione con el adolescente, incluso en lo que come.

Otra situación relacionada con la proyección, es cuando los padres utilizan al adolescente para drenar problemas o conflictos de pareja, desviando su agresividad y violencia contenida de la pareja al hijo, endilgándole errores y equivocaciones de manera persistente.

Todas estas manifestaciones de una crisis adulta mal llevada, que se refleja en el adolescente, se pueden resolver en la medida que los padres concienticen y

manejen adecuadamente sus problemas, por lo que este es un tema que no debe ser olvidado cuando se hable de dinámica familiar en la perspectiva de interacción con el adolescente.

La crisis adolescente y la violencia

Es otra situación generada en el proceso de rebeldía mal canalizado, donde pueden influir "modelos conductuales" familiares, incapacidad para la postergación y deseos incontrolados de gratificación inmediata ante situaciones de injusticia social, doble moral del adulto y la sociedad y frustraciones personales.

La violencia es por definición muy completa, debido a los múltiples factores que interactúan en su expresión, y actualmente no se dimensiona en la impulsividad o agresividad, sino que se entiende como la manifestación de un proceso elaborado en base a la energía física y psicológica dirigida a satisfacer aspectos considerados relevantes dentro del logro personal y social, siendo así que tiene un puesto relevante en el contexto político (guerra, guerrillas, terrorismo, atentados, magnicidios, represiones de protestas, etc); legal (represión, imagen de actuación policial, ambiente carcelario, etc.); cultural (relacionado con la imagen de poder, de fuerza, de machismo y como vivencia diaria, ante la noticia de asesinatos, torturas, violaciones), etc.

En el origen de la violencia se describen factores que promueven o determinan la conducta violenta del adolescente, y son:

Estímulo positivo de la conducta violenta, por parte de la familia o de la sociedad: como es el caso del niño al que le refuerzan las conductas violentas con otros niños y lo gratifican, o el caso del adolescente que percibe la impunidad del agresor (violador, asesino, destructor de propiedad ajena, etc.), que no recibe sanción en la comunidad y muchos menos judicial por manejar buenas "conexiones o influencias".

- Incorporación de "modelos violentos": que ha observado desde la niñez en el medio familiar, o en los medios de comunicación (películas), o en su ambiente comunitario, donde el agresor es exaltado y no es castigado.
- Sentimientos de frustración intensa ante la agresión recibida en la infancia (maltrato físico, emocional y sexual), que genera la perpetuidad del ciclo de violencia o la frustración generada por el ataque físico o verbal recibido en la edad adolescente.
- El acceso fácil a instrumentos diseñados para la violencia, como armas de fuego, arma blanca, manoplas, etc., que refuerza al ser llevados encima la sensación de mayor poder para ejercitar la violencia.
- Condiciones de pobreza, que favorecen la falta de perspectivas de obtener en base al trabajo y la superación técnica o profesional, aquellos objetos promocionados como índice de alto nivel social (automóviles lujosos, ropa costosa, joyas, etc.), por lo que el adolescente puede percibir en la "vía fácil" del robo y asesinato el medio para poseer lo que desea y poder "proyectar una imagen" que es valorizada en la sociedad, bajo la premisa de "cuanto tienes, cuanto vales".
- El consumo de drogas, que facilita y desinhibe la tendencia a la conducta agresiva.
- El impacto emocional de alguna situación que genere violencia, como es el ataque por parte de otros a un ser querido, o el estar en una dinámica de grupo que actúa con violencia, como son las protestas y manifestaciones no pacíficas.
- El estímulo grupal, cuyos miembros ejercen una conducta violenta como expresión usual ante diferentes situaciones, lo cual resulta un ejemplo y una presión negativa que incide en la conducta del adolescente.

La prevención de la violencia, donde el adolescente es protagonista como víctima y victimario, se debe efectuar:

- 1.- Promoviendo factores protectores generales que brinden al niño y adolescente las condiciones adecuadas de vida a que tienen derecho.
- 2.- Promoviendo las actividades en adolescentes que favorezcan el drenaje sano a tensiones y exceso de energía, como lo es la práctica deportiva regular.
- 3.- Promoviendo el castigo y rechazo a los "modelos violentos".(26)
- 4.- Respetando la normativa legal que impide a los menores de edad llevar armas de fuego, y prohibir el porte de armas blancas y otros instrumentos de agresión.
- 5.- Promoviendo en los adolescentes valores reales en las cuales ellos puedan sustentar la estructuración de un estilo de vida sano.
- 6.- Fomentando en los adolescentes la conciencia social, favoreciendo la formación de grupos juveniles que actúen en ayuda comunitaria.
- 7.- Promoviendo definitivamente una política socio-económica que disminuya la injusticia los profundos desniveles sociales.

Frente a las crisis del adolescente, ellos deben disponer de información y orientación para enfrentar las situaciones y dificultades que se les presenten, de esta manera y entendida la educación como un proceso continuo, es que debemos asumirlos responsables de orientar, informar y educar adolescentes, el promover un clima familiar y social que calme sus angustias, que proporcione modelos de comportamiento adecuado, facilitando una toma de decisiones acertadas que aumenten sus oportunidades y horizontes tanto en su vida presente como futura.

La etapa puberal y sus cambios implican el inicio de una intensa sexualidad, con múltiples aspectos y sentimientos relacionados, que según su desarrollo, manifestación y adaptación, influyen en todo el ámbito personal y social del adolescente, repercutiendo incluso en su vida adulta.

Actitudes del adolescente frente a la sexualidad

Las actitudes sexuales al ser determinadas en su mayoría por la aceptabilidad o el rechazo social, tienen una variabilidad que es local según el país o la región, temporal según la época o momento histórico y personal que depende de la edad y los conceptos particulares de orden filosófico, ético, moral, religioso.

Dentro de las amplias conceptualizaciones que sobre la sexualidad se discuten en la actualidad, las posiciones tienen matices que oscilan desde el criterio que todo comportamiento sexual es válido y sano, si no causa daño a los demás, ya sea en el orden físico o moral, hasta el otro extremo, donde se mantiene el criterio de que fuera del matrimonio no puede admitirse ninguna manifestación de la sexualidad.

Actitudes del adulto frente a la sexualidad del adolescente

La sexualidad del adolescente y sus intensas manifestaciones, al ser expresadas generan ansiedad, disgusto y rechazo por parte de los adultos, fomentando el temor, culpa o vergüenza en los jóvenes: lo cual induce al ocultamiento del sentir, que dificulta la comunicación y el desarrollo de una sexualidad bien orientada por la familia debe asumir frente a la sexualidad del adolescente, donde confluyen el ambiente social y la promoción de libertades sexuales frente a los propios valores, realizaciones y conflictos sexuales no resueltos quizás también desde la etapa adolescente, que movilizan sentimientos ambivalentes frente a sí mismos, sus hijos y los adolescentes con quienes tienen responsabilidades profesionales.

Otra actitud ambivalente de los adultos está relacionada con el rol sexual de los varones y mujeres, por lo que a los varones desde la adolescencia media se les estimula al inicio temprano de la actividad sexual, para que "demuestren ser hombres", sin tomar en cuenta su preparación, madurez y disposición personal en el ámbito físico y emocional; pero en el caso de no hacer lo anterior, también asumen una actitud de franca tolerancia permisiva, cuando se descubre que el adolescente varón ya inició tempranamente la actividad sexual, eludiendo además la responsabilidad de orientarlo sobre los problemas relacionados, por Ignorancia o comodidad. Pero con la mujer adolescente, la actitud es otra muy diferente, en resguardo del al concepto "ideal de pareja femenina para el matrimonio", cuidado de la integridad (virginidad) muchas veces a expensas de descuidar otros aspectos fundamentales de la sexualidad femenina, como el concepto de desarrollo personal, autoestima, información adecuada sobre dinámica de pareja, matrimonio, cuidados de salud integral, y en especial la sexual y reproductora.

Por todas las divergencias expuestas y muchas otras de orden social y cultural, se deduce que los adultos ameritan de información y orientación para resolver sus propia conflictiva en el ámbito sexual y personal, para capacitarse en la orientación de niños y adolescentes y contribuir al desarrollo de una sexualidad sana en estas edades que sea un punto más de equilibrio para su desarrollo personal en la edad adulta.

Actitudes sexuales del adolescente frente a problemas no sexuales. 27

Para enfrentar la sociedad: La doble cara social que por un lado favorece la liberación de las costumbres, la pornografía, promoción del erotismo en todos los aspectos de comunicación, como lo es la publicidad comercial, canciones, películas, aunado a la valoración de la belleza física como foco para el deseo

sexual, etc.; pero que por otro lado critica de manera agresiva a los educadores sexuales, que restringe el acceso de los adolescentes a servicios que orientan sobre salud sexual y reproductora, que considera tema "taboo" hablar de sexo en la familia y escuelas; es a todas luces manifestación de una moralidad dual que muchos adolescentes enfrentan demostrando su "independencia de las normas sociales", iniciando su liberación sexual, debido a la falta de orientación adecuada e interpretación errónea de lo que es libertad personal para decidir dentro de la sociedad.

- **Para ser aceptado por el grupo:** La presión negativa de las amistades del adolescente puede fomentar conductas tendentes al inicio de la actividad sexual completa (coito), para que éste no sea menos que los otros de su grupo ya iniciados y poder ser aceptados, compartiendo "oportunidades" de diversión y el pertenecer e integrarse sin contradicciones que lo marginen. De allí que en orientación sexual para adolescentes debe incluirse dinámicas que favorezcan la resistencia a presión negativa de grupo, que pueda inducirlos a conductas de alto riesgo en salud sexual e integral.

En orientación y educación sexual por lo tanto determinan el trabajar con adolescentes en el refuerzo de su autoestima, comunicación y asertividad como áreas fundamentales de la estructura personal del adolescente.

- **Para huir de la familia:** Algunos adolescentes, principalmente mujeres que tienen un ambiente familiar conflictivo, agresivo y maltratado, que puede incluir el abuso sexual, suelen buscar la relación de pareja con el deseo inconsciente de quedar embarazadas para ser rechazadas del seno familiar, o para buscar el afecto y la protección de la que carecen, o por el simple deseo de huir, muchas veces para dedicarse a la prostitución como medio de vida, que le brinda un "ambiente más protector" que el vivido al lado de su familia. Por ello es necesario trabajar con el adolescente en el contexto de su familia, explorando a fondo la dinámica de funcionamiento y su problemática.

Angustias del adolescente frente a su sexualidad

Los sentimientos y emociones que acompañan a la pubertad y sexualidad del adolescente son diversos y marcados por "mitos" o "creencias" que evocan desde su etapa infantil, muchas veces reforzados por la desinformación que obtienen al intentar conocer detalles que le expliquen su sentir: de allí que muchas de sus interrogantes quedan en el aire, generando angustias que de no ser bien orientadas, pueden dificultar el desarrollo de una sexualidad sana.

Las angustias más frecuentes que se detectan en la práctica, cuando nos comunicamos con adolescentes, son en referencia a:

Aspecto Físico, Autoimagen y "Normalidad":

Los adolescentes en la búsqueda de su identidad, tienden a compararse físicamente con otros adolescentes o a aplicarse patrones de belleza física que difunden los medios de comunicación, como "Valor social" fundamental para ser mejor aceptados y tener una imagen de éxito, conseguir amor, etc. Por lo anterior, el proceso de aceptación de cambios puberales y su adaptación a la nueva imagen se relaciona con los conceptos que tenga el adolescente sobre "normalidad" física o aspectos estéticos aceptables, lo que puede generar si no es bien orientado, problemas de autoimagen en relación al peso ideal.

Otros aspectos físicos que generan angustias, son en relación al tamaño "normal" del pene, pues algunos adolescentes se comparan con otros, que aun cuando sean de la misma edad, se encuentran en una fase de desarrollo puberal mas avanzada

La presencia de Acné es otro problema que altera la autoimagen del adolescente y requiere de tratamiento médico adecuado, dándole dentro de los diagnósticos clínicos la prioridad que merece y no menospreciando su importancia, pues los adolescentes sufren los barros y espinillas como algo esperado en la adolescencia, soportándolo a veces estoicamente y en otros casos sembrando el germen para problemas depresivos, que deben ser detectados oportunamente

- **Temor Homosexual:** Los adolescentes que están pasando por un periodo vital de inseguridad con respecto a sus aptitudes e identidad sexual, muchas veces se preguntan "¿soy suficientemente femenina?" o "¿soy suficientemente masculino?", a lo cual se une el hecho de que circunstancialmente por oportunidad, curiosidad, relación amistosa estrecha con adolescentes de su mismo sexo, excesiva permisividad familiar para dormir fuera de su casa con los amigos (as) de igual sexo, pensando quizás que el riesgo de actividad sexual es mínimo, dificultad para relacionarse con el sexo opuesto y otras muchas razones, el adolescente puede en un momento dado tener experiencias homosexuales que le generan angustia intensa con respecto a su definición sexual y sentimientos de culpa y vergüenza en la medida que la experiencia le proporcionó placer.

La actitud que generalmente muestran los adolescentes referentes a la homosexualidad son ambivalentes, puesto que por un lado a veces opinan que cada quien debe tener libertad para actuar como desee, siempre que no perjudique a los demás, por otro lado satirizan y se burlan al máximo del adolescente amanerado o conocido por tener experiencias homosexuales, como defensa ante temores homosexuales inconfesados, que a veces en algunos adolescentes pueden ser obsesivos.

El temor homosexual se puede acentuar cuando el adolescente es víctima de acoso sexual por un adulto de igual sexo, o cuando sorpresivamente ante el abrazo o la manifestación de afecto de un amigo (a) del mismo sexo, siente placer

físico, o cuando en el caso del varón, tiene imagen corporal alterada para su desarrollo mamario (Ginecomastia), pene que comparativamente con el de sus amigos el considera pequeño, o cuando recibe desvalorizaciones o desprecios repetitivos por adolescentes del sexo opuesto.

La tendencia hacia las experiencias homosexuales detectadas en la adolescencia, cuando se presentan de manera muy acentuada, repetida, acompañada de sentimientos afectivos profundos, generalmente tiene su origen en la infancia y se encuentra evolucionando desde la etapa pre-adolescente, con un significado y connotación diferente a la evolución sexual esperada en la edad adolescente, puesto que implica la presencia de otros problemas que han originado dicha conducta, como quizás:

- La carencia de ejemplo familiar con el cual identificarse en la etapa del proceso de diferenciación sexual.
- La presencia de sentimientos ambivalentes hacia el padre, expresados con violencia y agresividad, que le hacen refugiarse patológicamente en la figura materna, generándose el germen de un problema identidad sexual.
- El abuso sexual en la infancia, con la consecuente problemática psicológica en todas las áreas de desarrollo personal.

Es por ello que las personas responsables de atender adolescentes, deben estar preparadas para orientar, informar y si es necesario referir para tratamiento, según la situación planteada por el adolescente en referencia a sus temores homosexuales.

Lo ideal es que al culminar la etapa adolescente, a los 19 años, también quede claramente definida la identidad sexual entendida como la plena satisfacción y aceptación de ser hombre o de ser mujer, que le permita proyectarse como tal en la sociedad y el asumir con plena conciencia y preferencia su heterosexualidad. Al adolescente que consulte o exprese experiencias homosexuales circunstanciales

por las motivaciones antes mencionadas, se le debe orientar a fomentar su autoestima, ampliar y reforzar sus relaciones con el sexo opuesto de amistad, compañerismo, etc., como paso previo a la búsqueda de pareja en el momento oportuno; y debe evitar así mismo la situación que favoreció su experiencia homosexual, meditar y conocer sus propios sentimientos y motivaciones de conducta sexual e ir desarrollando otras áreas de su personalidad que contribuyan a aumentar la confianza en si mismo.

Al adolescente que manifieste y en el que se detecten tendencias muy marcadas de mantener sus experiencias homosexuales, se le debe referir para tratamiento especializado, ya que aún cuando la homosexualidad no está definida como una enfermedad mental, si es considerada una desviación del patrón de conducta sexual establecido para los dos sexos. Se debe informar al adolescente que el persistir en su tendencia homosexual le llevará a una situación social que debe conocer para saber si está dispuesto a enfrentarla, como es el hecho de que recibirá rechazo en la mayoría de las oportunidades, que tendrá pocas posibilidades de conseguir pareja estable, que la promiscuidad será posiblemente el camino que seguirá en su deseo de buscar satisfacción sexual y afecto, que el sentimiento de soledad, de sentirse "diferente" y el ser objeto de sátiras y burlas serán sus acompañantes permanentes.

Por todo lo comentado, nosotros como educadores tenemos la responsabilidad de orientar adecuadamente a los adolescentes, para que no repercutan los conflictos emocionales y las enfermedades de transmisión sexual en su salud.

3.4 ANTICONCEPTIVOS

En este apartado veremos algunos métodos anticonceptivos los cuales pueden ayudar a que los jóvenes se protejan cuando practiquen se sexualidad o si en

algún momento una pareja no quiere responsabilidades estos métodos le ayudan a prevenir cualquier enfermedad o un embarazo no deseado. La fertilidad es considerada como parte integral del cuidado de la salud de las parejas tanto para la búsqueda de hijos como para evitar los mismos.

En las últimas décadas, también como control efectivo del aumento en la incidencia de las enfermedades sexualmente transmisibles dado los cambios sociales en los hábitos sexuales y la globalización de las culturas.

En la búsqueda del control de la natalidad a nivel del consultorio (no como política de gobiernos), las parejas buscan en su gran mayoría métodos efectivos, reversibles y con pocos o ningún efecto contra lateral.

La seguridad y eficacia de los métodos ha tenido dificultades a través del tiempo para su análisis, lo mejor que se ha logrado son parámetros de 100 parejas en un año utilizando cada método, así hemos podido establecer los mas seguros y efectivos de los menos. Existen métodos naturales y métodos artificiales de anticoncepción.

ORIENTACIÓN EN EL USO DE ANTICONCEPTIVOS (28)

Siempre se debe dar la orientación a las parejas para los métodos anticonceptivos, de acuerdo a sus necesidades, historia clínica, etc., con lo que se está asegurando aun mas la eficacia de los mismos.

Métodos Naturales

Coitus Interruptus :

Este método de evitar que el semen entre en la vagina, consiste en retirar el pene precisamente antes de que se verifique la eyaculación.

Para que sea eficaz, el varón debe estar alerta a las primeras señales del orgasmo y estar preparado para interrumpir el coito en cualquier momento . En algunas personas, parece ser que esto no produce ningún resultado nocivo. En otras, la interrupción del coito perturba la relación sexual.

Método del Ritmo:

Este método se basa en el hecho de que la mujer produce un óvulo maduro una vez al mes. Si éste no puede encontrarse con el espermatozoide dentro de veinticuatro horas, empieza a degenerarse. El espermatozoide adentro del cuerpo de ella permanece vivo de 24 a 72 horas después del coito, pudiendo fecundar durante este tiempo. La concepción se verifica solamente si el coito se efectúa un poco antes o durante el tiempo en el que el óvulo está vivo . De esta manera , hay un período que dura 72 horas en cada ciclo menstrual, durante el cual puede ocurrir el embarazo.
el óvulo.

Métodos Quirúrgicos

Salpingoclasia :

La operación en la mujer consiste en el corte o en la cauterización de las dos trompas de falopio, que se efectúan por medio de la incisión abdominal, por la laparoscopia o por vía vaginal. Una vez obstruidas las trompas, el espermatozoide ya no puede llegar hasta

Vasectomía :

En los hombres consiste en cortar y atar cada vas deferens, a través de los cuales los espermatozoides viajan desde los testículos hasta el conducto eyaculativo. El

hombre sigue produciendo semen como antes, y lo eyacula durante el orgasmo pero ya no contiene espermatozoides.

Métodos Químicos

Anticonceptivos Orales :

En el caso de la pareja decidir por Anticonceptivos orales la gama que hoy tenemos para trabajar es grande, sabiendo que el factor anticoncepcional de las pastillas es el progestágeno con menor riesgo para la paciente. El estrógeno de todos los anticonceptivos orales es el Etilnil Estradiol. Se comienzan a dar a partir del primer día del periodo por 21 días, en lo posible en horas de la noche con una bebida fría para disminuir los efectos gástricos.

Anticonceptivos Inyectables:

Son de 2 tipos: mensuales y trimestrales. Ambos muy efectivos de igual manera con efectividad de 99 % siendo su progestágenos el componente anticoncepcional.

Espermaticidas

Pueden incluirse aquí, ya que mediante un mecanismo químico matan o dejan sin viabilidad a los espermatozoides. Son espumas, cremas, o supositorios, que se introducen en la vagina con anterioridad a la relación sexual. Este método es fácilmente disponible: pueden comprarse en la mayoría de farmacias. Sin embargo, usado por sí mismo no es muy efectivo. Pueden ocurrir unos 21 embarazos en 1 año de entre 100 mujeres utilizando este método. Debe tenerse en cuenta que no es un método de impedir la transmisión de enfermedades.

Métodos Mecánicos o de Barrera

Dispositivo Intrauterino :

En el consultorio particular el método mas utilizado por ser mas barato, menos dispendioso y el no necesitar de la toma diaria y mensual es el Dispositivo Intrauterino (DIU), método con cifras de efectividad de mas del 98% en donde no se aplica en forma masiva sino individualizada.

Preservativos :

Es una funda delgada de látex (si no es de látex su función de barrera es inútil o, al menos, dudosa) que se pone con anterioridad a la relación sexual y no se debe quitar hasta el final del contacto físico. El espermatozoide se recoge dentro del preservativo, tras la eyaculación, y debe mantenerse en su lugar y sólo quitarse después de la relación sexual.

Sólo sirve para una relación sexual cada uno, por lo que el lavarlo para poderlo utilizar de nuevo es poco recomendable, ya que pierde su lubricación y su seguridad en cuanto a la contracepción y protección frente a enfermedades.

En todo caso una de cada 100 relaciones sexuales pueden ser fértiles con este método; por lo que, teniendo en cuenta que el espermatozoide es cientos de veces más grande que las bacterias y virus, se deduce que no es un método absoluto de impedir la transmisión de enfermedades.

Los preservativos se consiguen fácilmente y a bajo costo en la mayoría de las farmacias. Algunos centros de planificación familiar los ofrecen condones de forma gratuita. Estadísticamente se ha probado que ocurren 12 embarazos en 1 año entre 100 parejas usando este método. La eficacia aumenta cuando se usa también espermicidas.

Diafragma :

Es una copa de goma o látex flexible que se llena de espermicida en crema o gel, y se pone en la vagina, sobre el cérvix, con anterioridad a la relación sexual. Se debe dejar en el lugar de 6 a 8 horas después del acto sexual. Los diafragmas deben ser prescritos por el médico, quien determina el tamaño y tipo apropiado de diafragma para cada mujer. Se dan unos 18 embarazos en un de año entre 100 mujeres utilizando este método. Debe tenerse en cuenta que no es un método de

impedir la transmisión de enfermedades.

METODO EFECTIVIDAD EN LA PRACTICA VENTAJAS DESVENTAJAS

Interrupción del coito

75% - 80% No necesita preparación previa ni adicional; sin efectos secundarios
Interfiere en el coito, puede ser difícil de emplear con efectividad

METODO EFECTIVIDAD EN LA PRACTICA VENTAJAS DESVENTAJAS

Espemicidas

80% - 90% Sin riesgos para la salud; protege contra algunas ETS Se aplica de 5 a 30 minutos antes del coito, sólo son efectivos por un tiempo de 30 a 60 minutos, algunas mujeres pueden encontrar su uso incómodo

METODO EFECTIVIDAD EN LA PRACTICA VENTAJAS DESVENTAJAS

Condón o preservativo

80 - 90% su efectividad es mucho mayor cuando se utiliza con espermicidas Fácil uso, barato, sin riesgos para la salud, protección muy efectiva contra algunas ETS, pueden proteger del cáncer cervical Se coloca antes del coito, algunos hombres y mujeres se quejan de perder sensibilidad, necesidad de retirar el pene de la vagina cuando aquel todavía esta en erección

METODO EFECTIVIDAD EN LA PRACTICA VENTAJAS DESVENTAJAS

Diafragma con espermicida

80% - 90% Sin riesgos para la salud, protege contra algunas ETS y cáncer de cuello Se introduce con espuma o alguna gelatina antes del coito y no se puede retirar hasta 6 h. Después, debe adaptarlo un especialista, son incómodos de limpiar, llevar y conservar

METODO EFECTIVIDAD EN LA PRACTICA VENTAJAS DESVENTAJAS

DIU

95% - 98% Muy efectiva en la prevención del embarazo, no interfiere en el coito, es necesaria la visita periódica al especialista No esta recomendado en las mujeres que no han tenido hijos, debe introducirlo el especialista, puede causar hemorragias, infecciones, dolores y trastornos de la regla, validez limitada

METODO EFECTIVIDAD EN LA PRACTICA VENTAJAS DESVENTAJAS

Píldora 97% - 98% Muy efectiva en la prevención del embarazo, no interfiere en el coito, regula ciclos menstruales, reduce las hemorragias y dolores de la menstruación, protege contra el cáncer de ovarios y endometrio Debe tomarse todos los días, necesita un control periódico, puede tener efectos secundarios, como náuseas o posibles problemas circulatorios, hipertensión en un porcentaje bajo de mujeres

METODO EFECTIVIDAD EN LA PRACTICA VENTAJAS DESVENTAJAS

Ligadura de trompas

99,96% Permanente, elimina el miedo a quedar embarazada, no hay riesgos o efectos secundarios en la salud Posible irreversibilidad; es decir, después de ser intervenidas existe la posibilidad de no poder tener hijos

METODO EFECTIVIDAD EN LA PRACTICA VENTAJAS DESVENTAJAS

Vasectomía

99,85% Permanente, elimina miedos a dejar embarazada a la mujer, no hay efectos secundarios en la salud Posible irreversibilidad; es decir, después de ser intervenidos existe la posibilidad de no poder tener hijos.

La relación que existe entre el presente capítulo, en el cual se habla de los cambios y problemas sexuales que traen consigo y en el siguiente capítulo se hablará directamente del desarrollo de la investigación de campo con los adolescentes del Instituto Universitario Nezahualcoyotl, comenzando con la selección y delimitación de la población, diseño, elaboración y aplicación de los instrumentos de investigación y análisis de resultados.

Para que de esta manera se observe el problema real y con ello elaborar una propuesta de ayuda a los estudiantes con respecto a los temas de sexualidad, una propuesta que cubra las necesidades que se encontraron en el análisis de resultados.

CAPITULO IV
PROCESO DE INVESTIGACION EN BASE AL CUMPLIMIENTO DEL
OBJETIVO ESTABLECIDO EN EL CURSO-TALLER DE
SEXUALIDAD

4.1 SELECCIÓN Y DELIMITACION DE LA POBLACION.

Para el desarrollo del estudio de población se aplicó un cuestionario denominado " Cuestionario de educación Sexual ", a los alumnos de segundo grado de educación secundaria del Instituto Universitario Nezahualcoyotl, con la finalidad de conocer que tanta información tienen acerca de los temas con respecto a la sexualidad.

En este proyecto de investigación se tendrá como objeto de estudio a los alumnos de la Secundaria Particular 0316, incorporada a la SEP, que se encuentran cursando el segundo año, en el turno matutino, con una población de 40 alumnos de los cuales 17 mujeres y 23 hombres, todos ellos con una edad aproximada de 13 años.

Dicha población tiene como característica común que son adolescentes de nivel socioeconómico medio-alto, ya que se dedican a estudiar y sus padres son los que costean sus estudios.

La aplicación del cuestionario nos ayudará a saber las necesidades que ellos tienen y en base a ello como nosotros como pedagogos les vamos a ayudar, ya que ellos se encuentran en la etapa de la adolescencia y es cuando más necesitan orientación en todos los ámbitos tanto sociales, sexuales, etc.

Una de las ventajas que tendremos al estudiar a los alumnos de secundaria, es que ellos mismos nos darán la suficiente información para poder desarrollar nuestro curso-taller, ya que en base a los resultados obtenidos se estará dando pauta a los temas de mayor interés para que de esta manera ayudemos a que en un futuro el alumno tenga una mejor información para con su sexualidad y el manejo de esta.

Es necesario realizar un bosquejo en el cual se pregunte a los alumnos , ¿Cómo van a aplicar en un futuro todo lo aprendido a lo largo del curso? , de que manera les está sirviendo o les va a servir.

En nuestro segundo apartado mostramos lo siguientes :

4.2 DISEÑO-ELABORACION Y APLICACIÓN DE LOS INSTRUMENTOS DE INVESTIGACION.

El inicio de esta investigación es de carácter bibliográfica, teniendo como base lo que nos aportan los autores, en donde se menciona que la investigación bibliográfica es cuando indagamos a nuestro objeto de estudio que en este caso son los alumnos que arrojaron datos en la aplicación del cuestionario donde se dieron a conocer las necesidades de educación sexual, a ellos sólo los observaremos y los encuestaremos para después trabajar con en un curso-taller.

Posteriormente se realizará un estudio transversal porque el objeto de estudio, en este caso los alumnos de nivel secundaria de segundo grado, se tomaron en un periodo determinado y no se les dio una secuencia a largo plazo.

Los instrumentos a emplear son cuestionarios (ver anexo # 1) que se realizaron en forma personal como forma eficaz de medir las actitudes y patrones de conducta de un grupo de personas. Dichos cuestionarios se van a aplicar en el turno matutino, teniendo una muestra de 40 alumnos de segundo año, de los cuales tienen como propósito fundamental arrojar información que nos va a servir como base para saber que tanto se conoce acerca de la sexualidad y todo lo que conlleva este tema, y así poder darnos cuenta que tipo de información es necesaria para darle a los alumnos el apoyo necesario a lo que ellos desean saber o conocer en cuanto a conflictos sexuales y emocionales se refieren ya que estos suelen convertirse en una constante durante un periodo importante en la vida del adolescente.

Una vez obtenidos los resultados se analizarán para observar las necesidades que presentan los alumnos en cuanto a la información que los temas de la sexualidad, para después brindar posibles alternativas de atención a dichas cuestiones.

ANALISIS DE RESULTADOS.

De acuerdo a los resultados arrojados por la aplicación de cuestionarios en una población de 40 alumnos de los cuales 23 son hombres y 17 son mujeres del segundo grado de nivel secundaria y del turno matutino del Instituto Universitario Nezahualcoyotl.

A continuación se dan a conocer los resultados de los cuestionarios por pregunta.

1.- ¿ Sabes cuales son los órganos que componen tu sistema reproductor?

En esta pregunta 35 alumnos de los cuales 17 son mujeres y 18 hombres que hacen un total del 87.5% contestaron que si conocian sus órganos sexuales, 3 hombres (7.5%) contestaron que no y 2 hombres (5%) contestaron que mas o menos.

2.- ¿ Conoces los cambios que implican la adolescencia? ¿ cuales son?

El resultado de esta pregunta fue lo siguiente, 38 de los cuales 17 son alumnas , 21 alumnos con un total del 95% contestaron que si y 2 alumnos (5%) que no.

3.- ¿ En que momento puedes tener relaciones sexuales?

El resultado a esta pregunta es que 26 de los cuales 17 son mujeres y 9 son hombres que representan el 65% contestaron que en la etapa de la madurez, 9 hombres (22.5) que en todo momento , 1 hombre (2.5%) que no sabían y 4 hombres (1%) que si sabían.

4.- ¿ Sabes en que momento puedes quedar embarazada o embarazar a alguien?

El resultado fue 6 de los cuales 4 son mujeres, 2 hombres (15%) que no, 34, 15 mujeres y 19 hombres (85%) que si .

5.- ¿ Conoces las Enfermedades de Transmisión Sexual?

El resultado a esta pregunta es 38 de los cuales 17 son mujeres y 21 hombres lo cual hace un total del 95% contestaron que si y 2 hombres (5%) que solo conocian algunas.

6.- ¿ Conoces los anticonceptivos?

El resultado fue 40 de los cuales 17 son mujeres y 23 hombres que hacen un total del 100% y contestaron que si los conoce .

7.- ¿ Los has usado alguna vez? ¿cuales?

El resultado es que 5 alumnos (12.5%) contestaron que si los ha usado y es el condón y 35 alumnos de los cuales 17 mujeres y 18 hombres (87.5%) contestaron que no los ha usado.

8.- ¿ Estas consciente de los riesgos que tienes al tener relaciones sexuales sin protección?

El resultado fue que los 40 alumnos de los cuales 17 son mujeres y 23 hombres y que hacen un total del 100% contestaron que si.

9.- Consideras que la información sexual que tienes hasta el momento es completa?

El resultado es el siguiente, 13 hombres con un total del 32.5% contestaron que si estaban conscientes, 11 que son mujeres(27.5%) que no y 16 de los cuales 10 hombres y 6 mujeres (40%) que mas o menos.

10.- Crees que es necesario que se te amplien tus conocimientos de sexualidad?

El resultado es 36de los cuales 17 son mujeres y 19 hombres contando con un total del 90% contestaron que si, 4 hombres (10%) que no.

En lo que respecta al análisis de las respuestas podemos darnos cuenta que en la pregunta 1 y 2 tienen un poco de relación ya que nos interesaba conocer si los alumnos realmente conocen su cuerpo y todo aquellos cambios que implican el pasar de una etapa a otra, en este caso estamos hablando de la adolescencia que como ya lo hemos estado mencionando esta con lleva a muchos cambios tanto físicos, como biológicos y sociales, para que de esta manera estén conscientes de los conflictos a los que probablemente se puedan enfrentar en un futuro o que ya se estén enfrentando.

En base a la pregunta 3 y 4 tienen demasiada relación, los alumnos en su mayoría tienen noción del momento en el cual pueden quedar embarazadas o si en un dado momento los hombres pueden dejar embarazada a una mujer, para que de esta manera tomen la decisión adecuada en cuanto a sus actos así como las consecuencias que estos conllevan.

Las preguntas 5 , 6, 7 y 8 son muy importantes ya que nos ayudan a saber que la población en su mayoría conoce las Enfermedades de Transmisión Sexual y para evitarlas se recurre a los anticonceptivos los cuales toda la población conoce y solamente la minoría de la población los ha usado alguna vez, para así evitar algún contagio o embarazo no deseado, y sobre todo están conscientes de lo que nos puede ocurrir en caso de no protegernos al tener relaciones sexuales.

Las últimas dos preguntas nos dan a conocer algo que nos interesa demasiado esto es la falta de información o de educación con respecto a los temas de sexualidad, ello es muy importante ya que gracias a una mala educación o información sexual, lleva a que los jóvenes tengan conflictos como ya lo mencionamos anteriormente.

Con base a lo anterior nos pudimos dar cuenta que : los alumnos están faltos de información en relación a los temas de sexualidad, por lo que es necesario proponer un Curso-Taller de educación sexual, en el cual se les de mayor información sexual.

PROPUESTA DEL CURSO-TALLER DE EDUCACION SEXUAL
PARA ALUMNOS DEL INSTITUTO UNIVERSITARIO
NEZAHUALCOYOTL

Después de haber realizado el análisis de resultados de los cuestionarios aplicados a los alumnos de segundo grado de educación secundaria 0316 podemos decir que las condiciones en las que se encontraban los alumnos era de una desinformación respecto a todos los cambios bio-pso-sociales que trae consigo la adolescencia aunado a la influencia negativa o positiva de su entorno social.

Por lo cual tomando en cuenta el análisis y el diagnóstico de la aplicación de los cuestionarios proponemos un Curso-Taller que se base principalmente en el área sexual, en el autoconocimiento de su cuerpo y los cambios que este presenta, así como los riesgos que conlleva el tener relaciones sexuales sin protección y las consecuencias que esto trae.

Las clases se darán de manera que no afecten su horario normal de trabajo con una duración de una hora por sesión y con ayuda de materiales que ellos mismos pueden elaborar como son acetatos, diapositivas, láminas y otros materiales que hagan más significativo el aprendizaje.

Otro factor que influye de manera trascendental en el alumno es que atraviesa por la etapa de la adolescencia, es donde comienza a descubrirse según su carácter, su temperamento y que influye de manera decisiva en su personalidad.

La propuesta que nosotros damos es ese curso en el que nosotros como pedagogos ayudemos al alumno a que conozca y obtenga mayor información de

**TESIS CON
FALLA DE ORIGEN**

los temas sexuales y no sólo en esta etapa sino para que en su vida futura sea plena y mejor.

Ya que nosotros como pedagogo poseemos conocimientos y cualidades , las cuales se basan en tres áreas :

- 4) Orientación Vocacional : se implementa una serie de acciones donde el alumno debe realizar un análisis de sus actitudes, intereses, pretende que con estos elementos el alumno decida que carrera estudiar y además el éxito de su decisión recae exclusivamente en el individuo.
- 5) Orientación Psicosocial : parte del hecho de que los estudiantes son adolescentes implica que están incapacitados para actuar por sí mismos, para decidir en último caso para saber que hacer, su actuar está fundamentado en el "No sabe lo que hace" y se le disculpa por su inmadurez y su incapacidad por cuestiones de la edad.
- 6) Orientación escolar educativa: parte del supuesto que los alumnos no están preparados para ingresar al sistema educativo, por lo que institucionalmente se deben cubrir esas deficiencias, "invitando" al alumno no para que asista a un curso de técnicas de estudio, hábitos o estrategias de aprendizaje, o como desee llamarse, en donde el alumno va a contar con herramientas que posibilitaron su aprendizaje"

De esta forma las áreas antes mencionadas se tomaran en cuenta durante el trabajo de investigación, ya que este se basa principalmente en lo que es la Orientación Educativa, por lo que no se descuidará ningún aspecto bio-psico-social, del adolescente ya que éste comienza a formarse como un individuo capaz de aceptar sus cambios físicos, mentales y sociales en unión a su interés por el aprendizaje, que le pueda otorgar el pedagogo dentro del papel de orientador.

Por ello como pedagogos y dentro del área de Orientación, es de gran importancia mostrarles a los jóvenes el abanico de las posibilidades que tienen las diferentes instituciones de educación para que tomen sus propias decisiones en cuanto a la elección de carrera y temas relacionados con la sexualidad.

De esta manera el pedagogo tiene una labor social y multidisciplinaria en conjunto con otras áreas y realiza una función como orientador educativo para completar la labor orientadora y es por eso que es necesario que a los jóvenes se les informe y se les enseñe todos los temas de mayor interés para ellos y se de una buena orientación entre los educadores y en este caso nosotras como pedagogas, ya que nos interesa conocer la problemática que los jóvenes presentan para después orientarlos.

A todo lo anterior nosotras como pedagogas y dentro de la orientación Educativa, elaboraremos y aplicaremos un Curso-Taller de Educación Sexual, en el cual el único objetivo es ayudar a que el adolescente mejore su calidad de vida en cuanto a su sexualidad , tratando de satisfacer inquietudes que se le presentan en esta etapa.

UNIVERSIDAD NACIONAL AUTONOMA DE MEXICO

ESCUELA NACIONAL DE ESTUDIOS PROFESIONALES

CAMPUS " ARAGON "

SECUNDARIA PARTICULAR 0316

CURSO DE EDUCACION SEXUAL PARA ALUMNOS DEL SEGUNDO GRADO DE EDUCACION SECUNDARIA

TOTAL DE HORAS A LA SEMANA : 3 LUNES, MIERCOLES Y VIERNES DE 13:10 a 14:10 pm:

RESPONSABLES :CALVILLO REYNADA YADIRA
LEMUS VAZQUEZ MARIA DE LA CRUZ.

EXPOSICION DE MOTIVOS Y PROPOSITOS GENERALES DEL CURSO

La orientación no es una actividad nueva, si no que su uso se remonta hasta la edad primitiva en la que el hombre hacia intentos por guiarse, solo que sus herramientas eran los astros y los fenómenos naturales, y así es como se ubica en el tiempo y en el espacio, más tarde conforme a su evolución, el hombre se vio en la necesidad de situarse socialmente e integrarse a un mundo laboral.

En México la orientación llega desde 1946, pero no es hasta 1952 cuando a parece como orientación vocacional. La orientación vocacional ha sido ofrecida por las escuelas secundarias como un servicio de asesoría y generalmente se ha prestado en forma individual, en este sentido la orientación es como un proceso de ayuda al individuo en su realización personal para hacerle capaz de afrontar con éxito los problemas que la vida personal y profesional plantea, la orientación es necesaria donde quiera que exista formación y desarrollo a fin de guiar el proceso educativo, de modo que se consiga un desarrollo equilibrado en vistas formas un miembro de la sociedad que sepa bastarse por sí mismo y que sepa compartir aspiraciones con los demás.

En el año de 1925 inicia la etapa de la orientación vocacional como un servicio sistemático de orientación individual y colectiva, con la organización de un Departamento de Psicopedagogía e Higiene conformado por cuatro secciones, de las cuales dos proporcionaron las bases del proceso orientador: la Psicopedagogía y la Higiene Escolar.

Posteriormente la SEP, así como las diversas escuelas y universidades, han proporcionado servicios de Orientación en diversos puntos del País.

De acuerdo a ello las finalidades de la orientación son :

a) fomentar y cuidar el desenvolvimiento integral del educando, de acuerdo con sus capacidades y necesidades.

b) dar una preparación básica para continuar estudiando en niveles superiores.

c) proporcionar una cultura general, útil para la vida práctica.

Objetivo general de la orientación

Ofrecer un servicio de calidad en materia de Orientación Vocacional y Educativa que coadyuve a mejorar la vida bio-psicosocial futura .

Funciones

Facilitar al estudiante la elección de su carrera, mediante el conocimiento de sus capacidades intelectuales, aptitudes, intereses y personalidad.

Proveer al estudiante de los métodos requeridos para planificar su calidad de vida biopsicosocial.

Proporcionar espacios para que los estudiantes puedan reflexionar, cuando su problema vaya más allá de lo vocacional.

Ofrecer a los orientadores un desarrollo académico acorde con los retos actuales, a través de la profesionalización de su campo de trabajo.

Conocer los factores que influyen en la deserción y en los cambios de carrera de los estudiantes.

La orientación es un proceso de ayuda en estadios críticos y momentos clave del desarrollo pero también continua y progresiva, tratando de asesorar periódica e intermitentemente.

Es por ello que la orientación educativa debe iniciarse tempranamente ya que no importa el rendimiento o aprovechamiento escolar con el que entre el alumno a secundaria, el chico traerá consigo muchas concepciones, actitudes y un juego de valores que afectara profundamente el grado y las formas en que podemos orientarle en el nuevo esquema escolar. Es importante que siempre se aplique un plan o programa de orientación educativa a adolescentes y jóvenes, se tomen en cuenta las características psicológicas, culturales y sociales del sujeto y sobre todo tomar en cuenta que el adolescente esta de terminado por muchos factores sociales como lo es su familia.

Los objetivos de la Orientación en la Educación Secundaria los cuales son los siguientes

- Fomentar y cuidar el desenvolvimiento integral del educando de acuerdo con sus capacidades y necesidades.
- Dar una preparación básica para continuar estudiando en niveles superiores.
- Proporcionar una cultura general, útil para la vida prácticas
- Definir profesionalmente al adolescente

- Introducir al educando en una actividad productiva.

Tomando en cuenta estos objetivos es necesario que a los jóvenes se les informe y se les enseñe todo acerca de los temas de mayor interés para ellos y se de una buena comunicación entre los orientadores y los alumnos. Es por ello que a nosotros como pedagogos nos interesa conocer la problemática que tienen los educandos a quienes vamos a orientar, es decir, el contexto en el que se desenvuelven y en especial a la edad que tienen que elegir que camino tomar después de la Secundaria.

Con todo lo anterior podemos mencionar que tanto la Orientación dentro del nivel secundaria en cuestiones de sexualidad se enfocan principalmente a que el adolescente entienda y asimile el porque de los cambios físicos, fisiológicos y emocionales que están sufriendo en este momento; Así mismo la necesidad de una comprensión clara de las transformaciones de la adolescencia, las nuevas necesidades emocionales y físicas y los efectos que esto conllevan tanto físicos como mentales y emocionales.

Los procesos de cambios de la sexualidad durante la adolescencia se pueden abordar dentro de una educación sexual por medio de la orientación para que de este modo se de una mejor relación humana.

CARACTERISTICAS GENERALES DEL CURSO

El curso de educación sexual, se conforma de tres unidades, dirigidas a los alumnos de segundo año de la secundaria particular 0316 tiene los siguientes ejes :

- Conocimiento de diferentes tópicos relacionados con la sexualidad y la adolescencia.
- Ejercicio y/o prácticas de técnicas de estudio.
- Estrategias y habilidades del alumno para su proceso de aprendizaje.

Para el desarrollo del curso de Educación Sexual, la metodología a emplear, deberá estar centrada en la participación del alumno, ya que por medio de ésta él mismo podrá construir su propio aprendizaje a la vez que asumirá el papel de expositor; en lo que respecta al pape del profesor (pedagogo) está relacionado a guiar y medir el aprendizaje para que de ésta manera de paso a que el alumno incremente su habilidad de construir su aprendizaje y ponga en práctica sus conocimientos y de esta manera los comparta con sus compañeros.

ESTRUCTURA DEL CURSO DE EDUCACION SEXUAL,

UNIDAD 1 CAMBIOS FISIOLÓGICOS EN LA ADOLESCENCIA.

1.1 Sistema sexual masculino

1.1.1 interno y externamente

1.2 Sistema sexual femenino.

1.2.1 interno y externamente

EVALUACION

UNIDAD 2 ADOLESCENCIA Y SEXUALIDAD

2.1 Relaciones sexuales sin riesgo.

2.1.1 métodos anticonceptivos

2.2 Paternidad y maternidad responsables.

2.2.1 embarazo precoz

2.2.2 aborto

2.3 Enfermedades de transmisión sexual

2.3.1 gonorrea

2.3.2 sífilis

2.3.3 herpes

2.3.4 sida

2.4 Medidas preventivas

Elaboración de un tríptico

EVALUACION

UNIDAD 3 VARIANTES DE DE LA SEXUALIDAD

3.1 Homosexualidad

3.2 Bisexualidad

3.3 heterosexualidad.

EVALUACION

ACREDITACION

Para la evaluación de resultados del proceso de aprendizaje es necesario tomar en cuenta los siguientes parámetros :

- participación en exposiciones en equipos
- trabajos escritos (investigación)
- evaluación al final de cada unidad
- examen final.

Se tratará de que las actividades (parámetros) anteriores tengan el mismo porcentaje y estos serán ;

- participación 20%
- investigación 20%
- cuestionarios 20%
- examen final 40%

TOTAL 100%

PERFIL DEL ALUMNO AL TERMINO DEL CURSO

- Mejorar el manejo adecuado de los aspectos que caracterizan la adolescencia.

TESIS CON
FALLA DE ORIGEN

UNIDAD I

NOMBRE DE LA UNIDAD: CAMBIOS FISIOLÓGICOS EN LA ADOLESCENCIAOBJETIVO DE LA UNIDAD: QUE EL ALUMNO CONOZCA LOS CAMBIOS FÍSICOS QUE CONLLEVA EL PASO DE LA NIÑEZ A LA ADOLESCENCIA

HORAS	CONTENIDO	ESTRATEGIAS DE APRENDIZAJE	PRODUCTOS DE APRENDIZAJE
1 1	Sistema sexual masculino Sistema sexual femenino La característica fundamental de la Adolescencia se refleja en los cambios físicos, los cuales repercuten en el comportamiento del adolescente.	Lluvia de ideas, en la cual los alumnos señalarán los cambios que conocen y que saben que se presentarán en la etapa de la adolescencia.	Se les dará un esquema de los sistemas masculino y femenino donde se colocaran el nombre de cada uno de los órganos (ver anexo # 2) (ver anexo # 3)
1	Evaluación	Se llevará a cabo por medio de un cuestionario.	

UNIDAD 2

NOMBRE DE LA UNIDAD: ADOLESCENCIA Y SEXUALIDAD

OBJETIVO DE LA UNIDAD: QUE EL ALUMNO REFLEXIONE ACERCA DE LAS CONSECUENCIAS QUE PUEDE TENER UN EMBARAZO NO DESEADO.

HORAS	CONTENIDO	ESTRATEGIAS DE APRENDIZAJE	PRODUCTOS DE APRENDIZAJE
1	<p>Paternidad y maternidad embarazo precoz aborto</p> <p>Tu puedes evitar un embarazo no Deseado si te informas adecuadamente y aceptas la orientación y guía de la gente capacitada.</p>	<p>Actividad vivencial o Realizar una entrevista a una persona embarazada</p>	<p>Se les dará una hoja para que escribas las dudas y preguntas una vez resueltas sus dudas Cada miembro del grupo, bajo la supervisión del orientador para que de esta manera él Explique o aclare las dudas pa-poder dar paso a la elaboración del periódico mural. *</p>
1	<p>Enfermedades de transmisión deben ser tratadas por un médico o el ocultarlas sólo agrava la situación.</p>	<p>investigar en los centros de salud acerca de las campañas que organizar para la prevención de estas enfermedades.</p>	<p>Elaboración de un tríptico en donde se señale la importancia de los métodos anticoncepti - Vos.</p>
1	<p>Evaluación</p>	<p>Para el tema de embarazo y aborto se tendrá que realizar un periódico mural para el de las enfermedades se realizará un tríptico.</p>	

UNIDAD 2

NOMBRE DE LA UNIDAD: ADOLESCENCIA Y SEXUALIDAD.

OBJETIVO DE LA UNIDAD: QUE EL ALUMNO REFLEXIONE ACERCA DE LAS CONSECUENCIAS QUE PUEDE TENER UN EMBRAZO NO DESEADO.

HORAS	CONTENIDO	ESTRATEGIAS DE APRENDIZAJE	PRODUCTOS DE APRENDIZAJE
1	<p>Relaciones sexuales sin riesgo. Anticonceptivos</p> <p>El método anticonceptivo seleccionado por cada uno de nosotros debe ser compatible con nuestro estilo de vida y las necesidades específicas para ello.</p>	<p>Lluvia de ideas en la cual los alumnos Opinarán sobre la importancia de tener relaciones con o sin protección.</p>	<p>Elaboración de una maqueta en donde se observen los diferentes tipos de anticonceptivos con la finalidad de que el alumno los conozca.</p>
1	Evaluación	Exposición de la maqueta indicando la importancia del uso de anticonceptivos	

NOMBRE DE LA UNIDAD: VARIANTES DE LA SEXUALIDADOBJETIVO DE LA UNIDAD: EL ALUMNO REFLEXIONARÁ SOBRE LA ELECCIÓN DE SU IDENTIDAD SEXUAL Y LAS CONSECUENCIAS QUE ESTA CONLLEVA.

HORAS	CONTENIDO	ESTRATEGIAS DE APRENDIZAJE	PRODUCTOS DE APRENDIZAJE
1	Homosexualidad Bisexualidad Heterosexualidad Cada persona tiene el derecho de elegir su identidad sexual y de aceptar las consecuencias que está conlleva.	Técnica de roles o ensayo conductual. *	Por medio de la retroalimentación que ellos están obteniendo y finalmente, cada alumno dará una conclusión acerca de estos temas.
1	Evaluación	Se dará por a través de las conclusiones de los alumnos.	

* Está técnica consiste en dividir el grupo en equipos, en este caso serían 3 equipos y a cada equipo se le pide que defienda su postura en relación al tema a tratar.

CONCLUSIONES

En el ámbito educativo existe una área la cual es necesaria para ayudar al adolescente en la búsqueda a de su identidad, para la resolución de sus problemas en cuanto a algunos temas con respecto a su sexualidad, esa área la cual es importante a cualquier edad es la **ORIENTACION**, la cual es como un proceso de ayuda al individuo en su realización personal para hacerle capaz de afrontar con éxito los problemas que la vida personal y profesional plantea, la orientación es necesaria donde quiera que exista formación y desarrollo a fin de guiar el proceso educativo, de modo que se consiga un desarrollo equilibrado en vistas a formar un miembro de la sociedad que sepa bastarse por si mismo y que sepa compartir aspiraciones con los demás.

Es por eso que esta área se debe de llevar a cabo desde los primeros años de la vida escolar para detectar las aptitudes, destrezas y habilidades del niño; para ir las desarrollando y cuando le toque elegir una profesión no le sea tan complicado y realice lo que realmente quiere. Por ello es importante que haya un trabajo en equipo entre las personas que van a orientar, padres de familia, profesores y la misma institución, es decir que está área debe iniciarse tempranamente ya que no importa el rendimiento o aprovechamiento escolar con el que entre el alumno a secundaria, el chico traerá consigo muchas concepciones, actitudes y un juego de valores que afectara profundamente el grado y las formas en que podemos orientarle en el nuevo esquema escolar y no solo en el campo educativo se puede utilizar la orientación, existe un campo en cual es muy importante y que requiere demasiado la ayuda y es la sexualidad, ya que en la etapa de la adolescencia el joven presenta una serie de conflictos y en allí en donde entra la orientación.

Es por lo anterior que al observar los resultados obtenidos en nuestra investigación podemos darnos cuenta que nos jóvenes de nivel secundaria están demasiado faltos de información con respecto a los temas sexuales, es por ello

que quisimos dar un curso de educación sexual con el único propósito de que el alumno estuviera más informado de todo lo que se relaciona a la sexualidad desde sus ventajas hasta sus desventajas.

El objetivo del curso-taller de educación sexual es que el adolescente se conozca a sí mismo, que conozca su cuerpo y los cambios que este presenta o que llegará a presentar en un futuro, para que de esta manera adquieran una mejor calidad de vida, ya que ese es precisamente el objetivo de la orientación, el ayudar a los jóvenes a ser mejores en todo los ámbitos, facilitar al estudiante la elección de su carrera, mediante el conocimiento de sus capacidades intelectuales, aptitudes, intereses y personalidad, proveer al estudiante de los métodos requeridos para planificar su calidad de vida biopsicosocial.

Tomando en cuenta estos objetivos es necesario que a los jóvenes se les informe y se les enseñe todo acerca de los temas de mayor interés para ellos y se de una buena comunicación entre los orientadores y los alumnos. Es por ello que a nosotros como pedagogos nos interesa conocer la problemática que tienen los educandos a quienes vamos a orientar, es decir, el contexto en el que se desenvuelven y en especial a la edad que tienen que elegir que camino tomar después de la Secundaria.

Es por lo anterior que entre todos los responsables (nosotros como pedagogos) de la educación de los jóvenes sepamos propiciar en ellos un clima de confianza y sana libertad, para que con ello ayudemos a los jóvenes a comprender que la sexualidad es mucho más que la función biológica de tener hijos, es una fuerza vital que nos hace hombres o mujeres, es la posibilidad de conquistar el deseo, el placer y la ilusión del ejercicio de la responsabilidad y la libertad. Ya que en muchas ocasiones nosotros como adultos no les damos la suficiente confianza para que ellos se acerquen a nosotros y nos pregunten y lo que hacen es exponerse a que otras persona como son los amigos les brinden información incorrecta y de igual forma no puedan disipar sus dudas que se presentan en esta etapa.

Al realizar nuestra investigación nos pudimos dar cuenta de la falta de información sexual en los alumnos y con base a la comprobación de nuestra hipótesis y nuestro planteamiento del problema, damos respuesta a nuestro problema real y central : El Curso-Taller de Educación Sexual en el Instituto Universitario Nezahualcoyotl, cumplió con las necesidades que se presentaron en nuestra investigación y de está forma se observó que los alumnos obtuvieron una mejor información en relación a su sexualidad para que en un futuro mejoren su calidad de vida.

UNIVERSIDAD NACIONAL AUTONOMA DE MEXICO
CUESTIONARIO DE EDUCACION SEXUAL

EDAD**SEXO****GRADO****GRUPO**

- 1.- ¿ Sabes cuales son los órganos que componen tu sistema reproductor?
- 2.- ¿ Conoces los cambios que implican la adolescencia? ¿ cuales son?
- 3.- ¿ En que momento puedes tener relaciones sexuales?
- 4.- ¿ Sabes en que momento puedes quedar embarazada o embarazar a alguien?
- 5.- ¿ Conoces las Enfermedades de Transmisión Sexual?
- 6.- ¿ Conoces los anticonceptivos?
- 7.- ¿ Los has usado alguna vez? ¿cuales?
- 8.- ¿ Estas consciente de los riesgos que tienes al tener relaciones sexuales sin protección?
- 9.- Consideras que la información sexual que tienes hasta el momento es completa?
- 10.- Crees que es necesario que se te amplien tus conocimientos de sexualidad?

GRACIAS

**TESIS CON
FALLA DE ORIGEN**

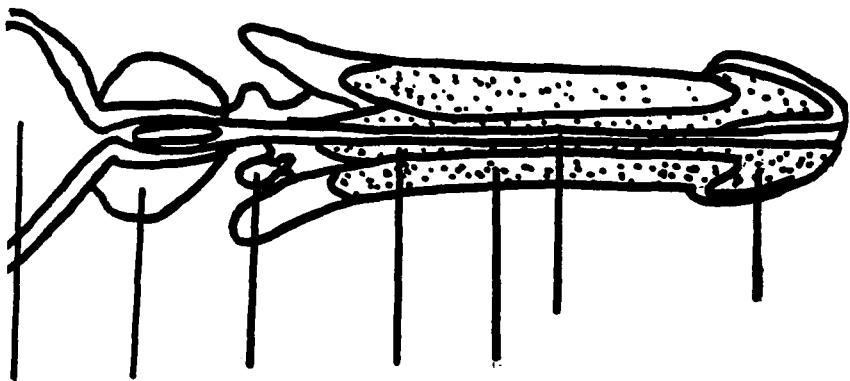
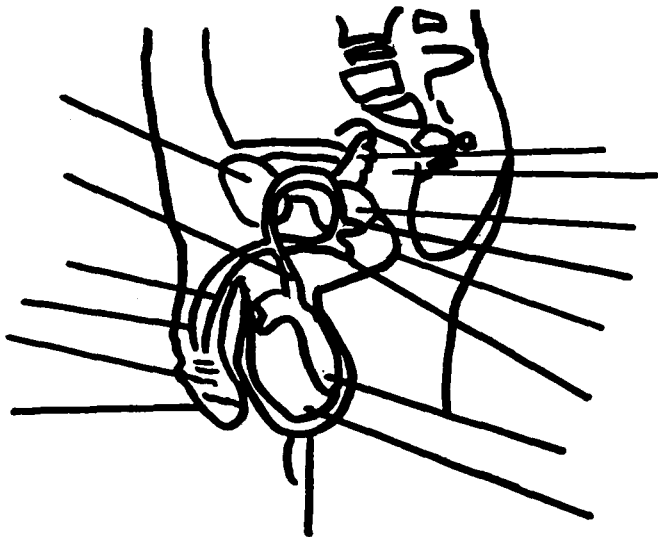

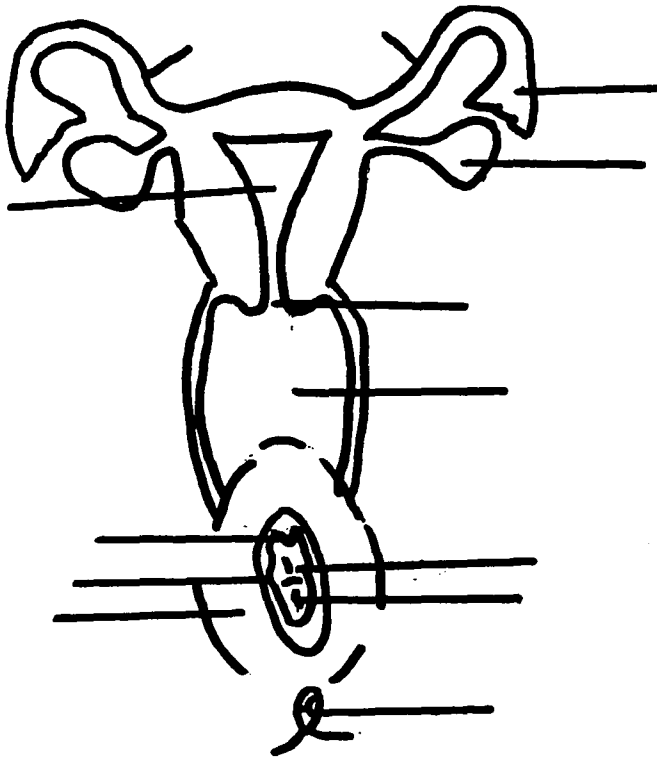

TESIS CON
FALLA DE ORIGEN

POBLACION DE ESTUDIO

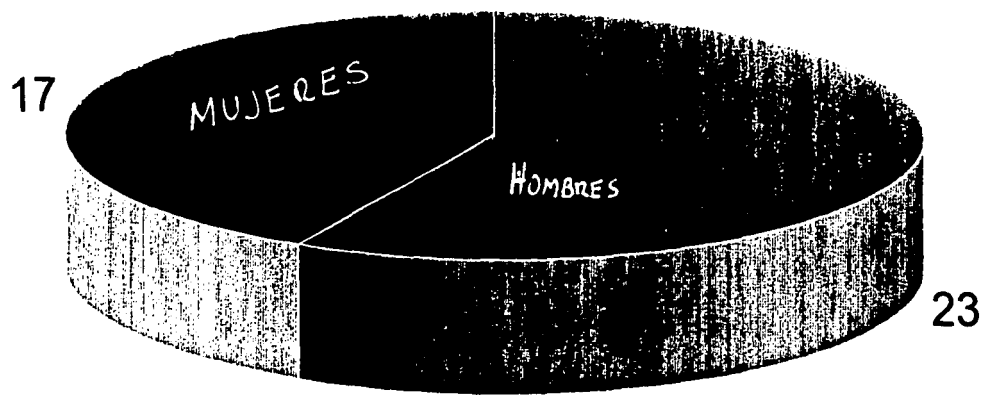

CONOCES LOS ORGANOS QUE COMPONEN TU SISTEMA REPRODUCTOR

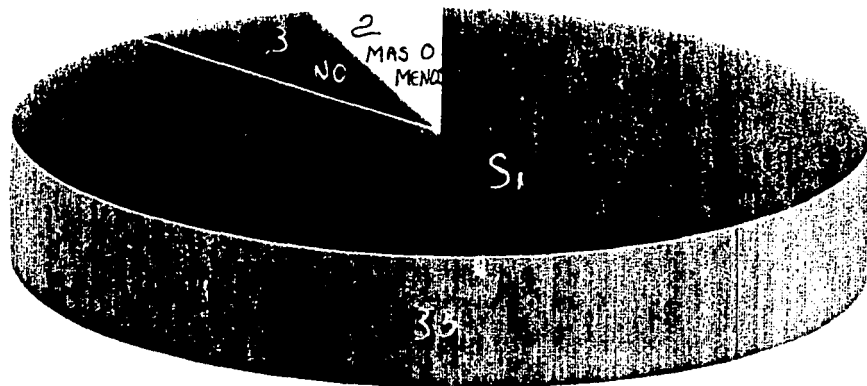

CONOCES LOS CAMBIOS QUE IMPLICA LA ADOLESCENCIA

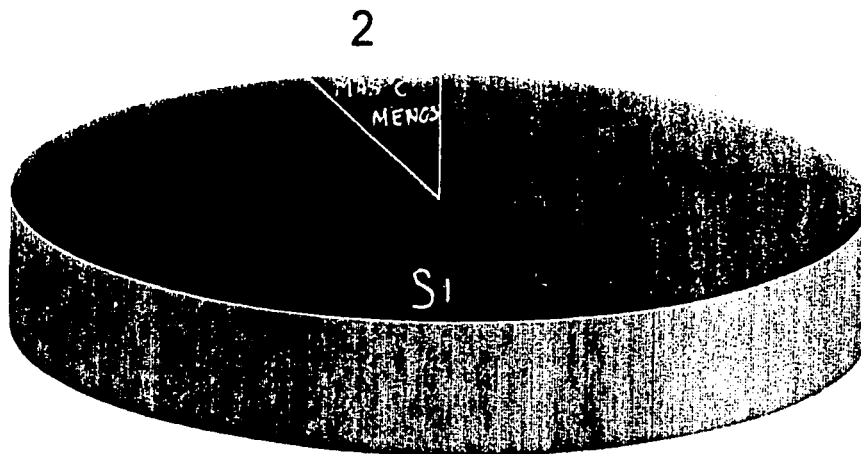

38

EN QUE MOMENTO PUEDES TENER RELACIONES SEXUALES

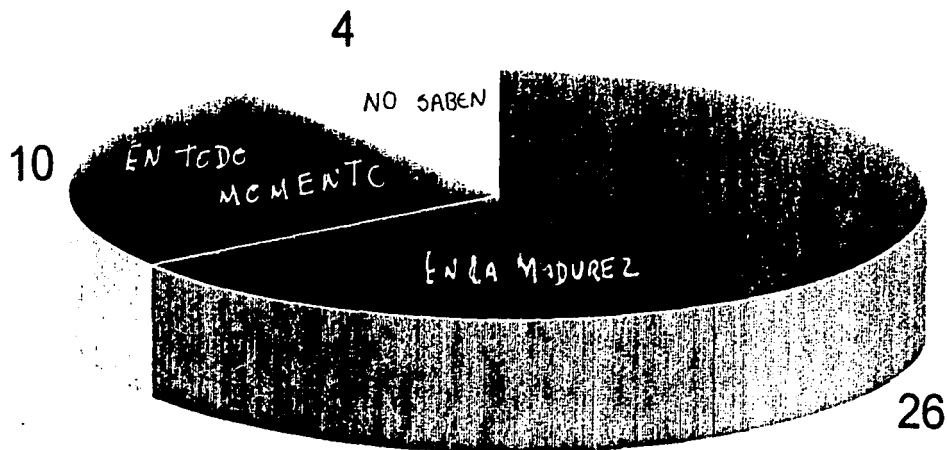

SABES EN QUE MOMENTO PUEDES QUEDAR EMBARAZADA O EMBARAZAR A ALGUIEN

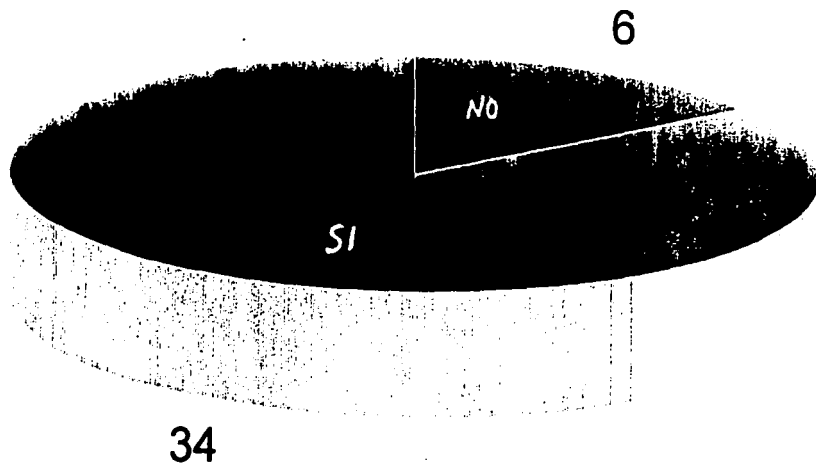

TESIS CON
FALLA DE ORIGEN

CONOCES LAS ENFERMEDADES DE TRANSMISION SEXUAL

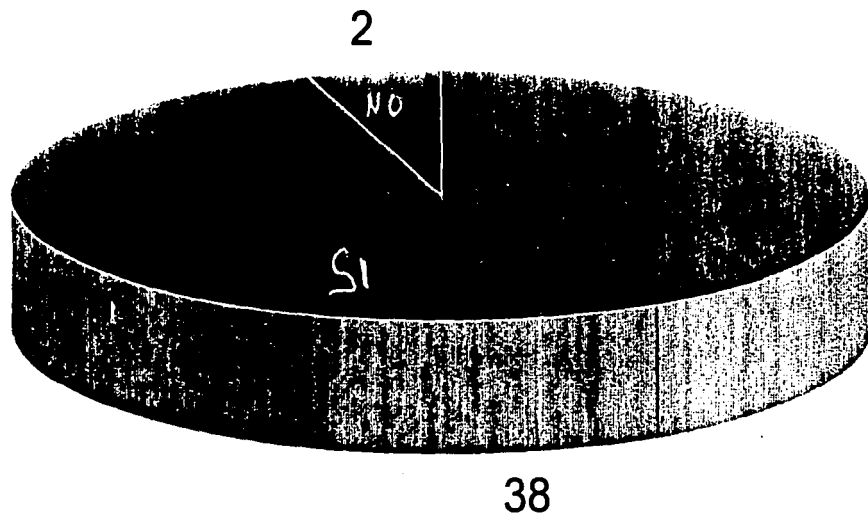

CONOCES LOS ANTICONCEPTIVOS

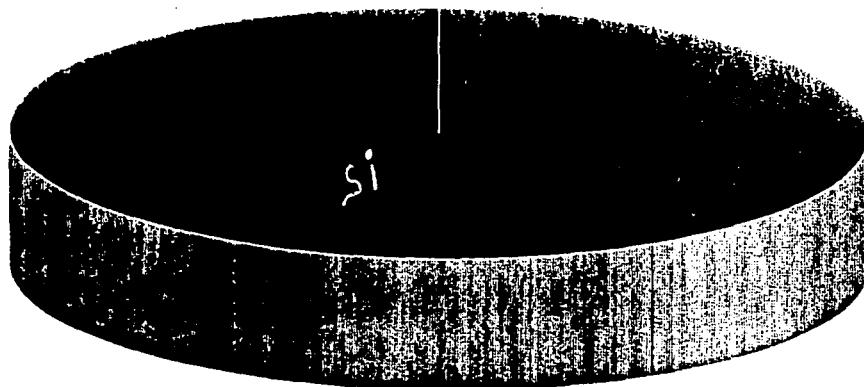

40

LOS HAS USADO ALGUNA VEZ

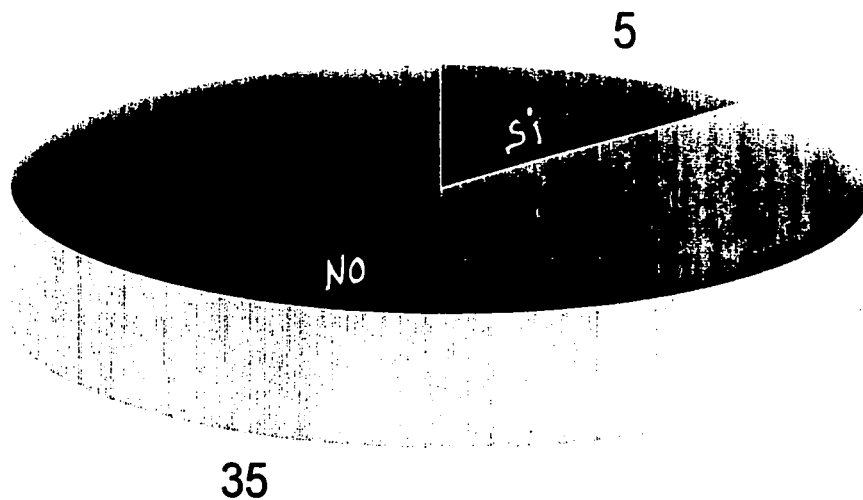

ESTAS CONSCIENTE DE LOS RIESGOS DE TENER RELACIONES SIN PROTECCION



40

CONSIDERAS QUE LA INFORMACION SEXUAL QUE TIENES HASTA EL MOMENTO ES COMPLETA

16

MAS O MENOS

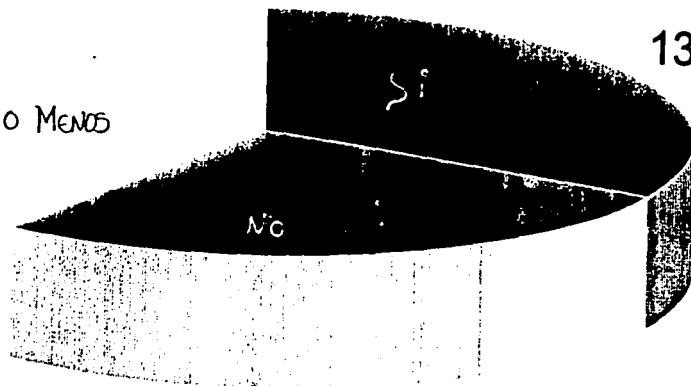

11

13

128

ANEXO 13

CREES QUE ES NECESARIO QUE SE TE AMPLIEN TUS CONOCIMIENTOS DE SEXUALIDAD

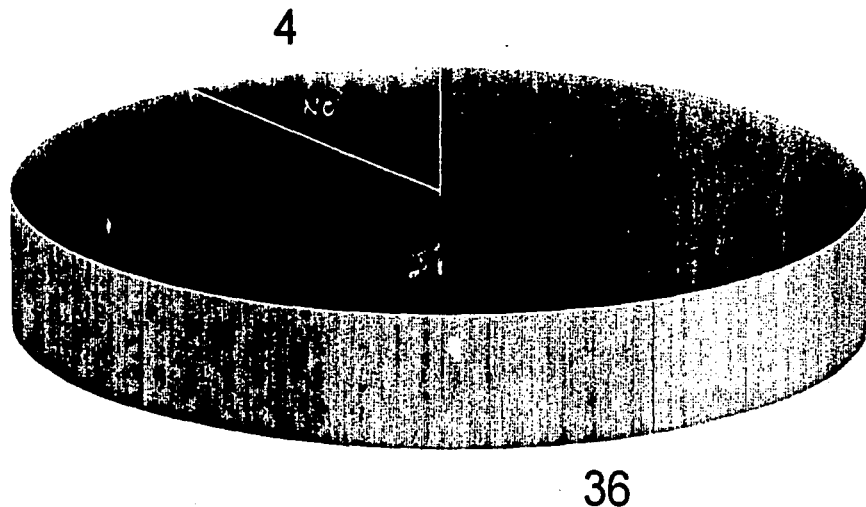

TESIS CON
FALLA DE ORIGEN

BIBLIOGRAFIA

1.-A. CARNEIRO LECIO
" ADOLESCENCIA, SU PROBLEMA Y SU EDUCACION. "
EDITORIAL UTEHA
1986

2.- CURTIS O BYER
" SEXUALIDAD HUMANA "
EDITORIAL
1979

3.-DEBESSE MAURICE
" LA ADOLESCENCIA "
EDITORIAL OIKOS TAU
1977

4.- DREVILLON
" LA ORIENTACION ESCOLAR "
EDITORIAL LAILA
1987

5.- ENCICLOPEDIA
PSICOLOGIA INFANTIL Y JUVENIL
PUBERTAD Y ADOLESCENCIA
EDITORIAL CULTURA S.A
1997

6.-FOLLETO DIF
" VIOLENCIA INTRAFAMILIAR "

7.- GARCIA HOZ VICTOR
" GLOSARIO DE EDUCACION PERSONALIZADA "
EDITORIAL MADRID
1997

8.- HILL

" ORIENTACION ESCOLAR Y VOCACIONAL "

EDITORIAL PAX.

1995

9.- KNARPP R.H

" ORIENTACION DEL ESCOLAR "

EDITORIAL MORATA

1980

10.- LECTURAS BASICAS DE EDUCACION SEXUAL

CONAPO SEP DIF

1994

11.-LECTURAS ADOLESCENTES

12.-OJEDA LUIS

" ORIENTACION PROFESIONAL "

EDITORIAL KAPELUSZ

1998

13.- PLAN DE ESTUDIOS ACTUALIZADO DE LA CARRERA EN

PEDAGOGIA

14.- POMIES JULIA

" TEMAS DE SEXUALIDAD "

EDITORIAL AIQUE

1995

15.-PROGRAMA DE EDUCACION SECUNDARIA

SEP

16.-RODRIGUEZ MARIA LUISA
"ORIENTACION EDUCATIVA "
EDITORIAL DIANA
1997

17.-SANTACAN MARIA FONS
" REFLEXIONES EN TORNO A LA ORIENTACION EDUCATIVA "
EDITORIAL OIKOS-TAU
1981

18.-VI SEMINARIO DE PSICOPEDAGOGIA
1983

19.-SEXUALIDAD JUVENIL E INFANTIL
SEP
2000

20.-WEINDERG. CARL
" ORIENTACION EDUCACIONAL, SUS FUNDAMENTOS SOCIALES"
EDITORIAL PAIDOS
1979