

10

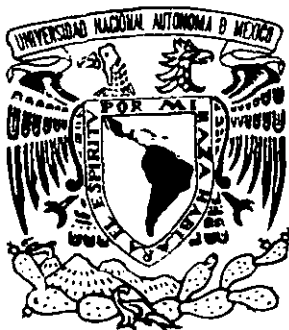

UNIVERSIDAD NACIONAL AUTONOMA DE MEXICO

ESCUELA NACIONAL DE ESTUDIOS PROFESIONALES "EMPESACATLAN"



" LA ORIENTACION VOCACIONAL Y EL AUTOCONCEPTO DEL ESTUDIANTE DE 3º. DE SECUNDARIA "

297438

T E S I S
QUE PARA OBTENER EL TITULO DE:
LICENCIADO EN PEDAGOGIA
P R E S E N T A
MARIA ELENA HERNANDEZ LEON

A S E S O R :
MTRO. HAROLDO BLORZA PEREZ-TEJADA



NAUCALPAN, EDO. DE MEXICO

SEPTIEMBRE 2001



Universidad Nacional
Autónoma de México



UNAM – Dirección General de Bibliotecas
Tesis Digitales
Restricciones de uso

DERECHOS RESERVADOS ©
PROHIBIDA SU REPRODUCCIÓN TOTAL O PARCIAL

Todo el material contenido en esta tesis esta protegido por la Ley Federal del Derecho de Autor (LFDA) de los Estados Unidos Mexicanos (México).

El uso de imágenes, fragmentos de videos, y demás material que sea objeto de protección de los derechos de autor, será exclusivamente para fines educativos e informativos y deberá citar la fuente donde la obtuvo mencionando el autor o autores. Cualquier uso distinto como el lucro, reproducción, edición o modificación, será perseguido y sancionado por el respectivo titular de los Derechos de Autor.

**LA ORIENTACION VOCACIONAL Y EL AUTOCONCEPTO DEL
ESTUDIANTE DE 3o. DE SECUNDARIA**

INTRODUCCION.....	3
CAPITULO I. ORIENTACION VOCACIONAL.....	8
1.1 Diferentes tipos de orientación.....	18
1.1.1 Orientación Familiar.....	24
1.1.2 Orientación Escolar.....	34
1.1.3 Orientación Educativa.....	45
1.1.4 Orientación Personal.....	49
1.1.5 Orientación Profesional.....	54
1.1.6 Orientación para la Salud.....	58
1.2 La Orientación en México.....	66
CAPITULO 2. EL AUTOCONCEPTO.....	76
2.1 Qué es el autoconcepto?.....	77
2.2 Según la Teoría de Erikson.....	87
2.3 Según la Teoría de Carl Rogers.....	90
CAPITULO 3. EL ADOLESCENTE, LA ESCUELA Y LA SOCIEDAD.....	96
3.1 Identidad del adolescente.....	99
3.2 Autoconcepto del adolescente.....	104
3.3 El adolescente y la orientación vocacional.....	109
3.4 La sociedad y el adolescente en la cultura y los medios de comunicación.....	113

CAPITULO 4. METODOLOGIA

4.1 Tipo de estudio.....	120
4.2 Hipótesis.....	129
4.3 Poblacion de estudio.....	129
4.4 Muestra (Sujetos).....	130
4.5 Resultados.....	130
4.6 Análisis Estadístico.....	142
CONCLUSIONES.....	148
ANEXOS.....	157
BIBLIOGRAFIA	

INTRODUCCION

El presente trabajo es un estudio piloto que sugiere diferentes líneas de investigación y tiene como finalidad dar un diagnóstico en la orientación vocacional y el autoconcepto de los adolescentes de 3o. de secundaria identificándolos por medio de su vida cotidiana, experiencias, ambiciones, aptitudes, motivaciones e intereses personales y familiares.

La intención de este trabajo consiste en contribuir a la rectificación de las actividades de los orientados; considerando indispensable concretar conocimientos específicos y exponerles de la manera más práctica el valor que tiene el servicio de orientación; para conocerse a sí mismo y su interacción con la familia, la sociedad y; posteriormente ofrecer al alumno una guía para conocer el campo laboral y de estudios profesionales.

La Orientación Educativa es todo un reto en México, pues se requiere del esfuerzo tanto de los orientadores como de los mismos alumnos para ingresar en estudios posteriores tales como la preparatoria, carrera técnica, o fomentar una identidad laboral. El adolescente tendrá que descubrir dos fuerzas básicas en él, las tendencias de sus impulsos que a esa edad son muy predominantes y la presión del mundo exterior (familia, amigos, modas, televisión, situación económica, etc); comenzando de esta forma un proceso de autoafirmación que da como resultado la reflexión sobre sí mismo y una planeación para su vida futura.

La educación de los estudiantes no solo necesita de información sino también de actividades extraescolares en donde sepan trabajar en grupos, fomentando nuevas formas de trabajo para ellos.

* Para satisfacer esta necesidad la orientación educativa debe contemplar recursos y técnicas para informar al adolescente respecto de sus estudios superiores y de todo lo que implica el acceso al mundo adulto en términos de roles ocupacionales. " (1)

(1) BOHOSLAVSKY, Rodolfo. La orientación vocacional: La estrategia clínica. Edit. Nueva Visión, Buenos Aires, 1977. p.p. 157

La comunicación de los alumnos, nos dará referentes para el cuestionamiento y la problematización de la situación que viven tanto en la escuela como en su propia familia, dándoles a esto significación y reflexión de los mismos.

La experiencia y la interrelación con los alumnos nos ayudarán a tener un panorama más amplio, analizando los diferentes momentos del adolescente, cuando está en grupo, su preparación y sus expectativas, para que posteriormente se pueda establecer cuál es el autoconcepto del estudiante de 3o. de secundaria y cuál sería su relación con la orientación vocacional.

" Mucho se ha dicho que los maestros y otros elementos del personal escolar tienden en exceso a interesarse en la seguridad, en forma de vida estable y salva que emana de la paga regular y de un empleo bien definido y exento de grandes cambios. "(2)

Las posibilidades de éxito en este trabajo pueden ser favorables en corto tiempo y en otros casos a mediano plazo por el grupo de población con el cual se está trabajando, pudiendo tener como base para otras generaciones o trabajos que se puedan incorporar.

Al iniciar mi experiencia en el área de Orientación Vocacional para secundaria me enfrenté a los siguientes problemas:

1. Los adolescentes no saben lo que quieren porque no conocen sus potencialidades intelectuales, laborales y profesionales; teniendo que hacer de la Orientación Vocacional un proceso interdisciplinario entre lo pedagógico y lo psicológico, es decir, no sólo se atenderían los aspectos individuales sino también los grupales; logrando un conocimiento de sí mismo con un carácter educativo para poder conocer de igual forma a sus demás compañeros vinculándose a su vida diaria.

(2) HILL, George. Orientación escolar y vocacional. Edit. Pax-México, 1973. p.p.239

2. Algunos adolescentes no valoran la orientación vocacional porque la ven como una materia innecesaria para su vida futura, causando apatía, falta de información y molestias para los que sí están interesados; ocasionando muchas veces el desinterés y pérdida de tiempo.

Es por ello, que me propongo realizar un trabajo para dar un diagnóstico del autoconocimiento de los adolescentes de secundaria.

Con los alumnos no solo se trabaja individualmente sino también grupalmente, con el propósito de que ellos mismos conozcan sus aptitudes y capacidades que tienen para alcanzar todas las metas que se propongan y tener de esta forma un proceso formativo que les ayudará para su vida personal y profesional.

La orientación vocacional se imparte con base en las necesidades y problemas de cada asesorado; pues no sólo les importa su futuro profesional y laboral, sino que también la familia y los amigos es importante para ellos. No sólo se trata de ser nada más un confidente o un consejero, implica un compromiso verdadero con el adolescente y estimular su participación activa dentro del proceso de orientador-orientado para conseguir un conocimiento de sí mismo y poder tomar sus propias decisiones.

Podemos observar que la " orientación es la provisión de las experiencias y oportunidades antedichas para todos los niños. Cada vez se hace más necesario que la orientación se convierta en un programa preventivo, un programa que se interese al nivel del maestro en todos los niños de la escuela. De esta manera, los especialistas podrían trabajar con aquellos que necesitan ayuda individual. " (3)

Es importante, destacar la importancia que tiene la educación media con relación a la vida profesional, laboral y social del adolescente y tal vez no sea una exigencia propia; pero de

(3) GORDON, G.J. El maestro y su función orientadora. Edit. UTEMA, México, 1992.p.p.5

esta forma el adolescente puede insertarse en la vida de los adultos.

* Los adolescentes esperan que lo que aprenden les sirva para situarse en la sociedad presente; fácilmente se vuelven pragmáticos, dispuestos a renunciar a todo aquello que no va a servirles en su profesión o en sus contactos con los adultos. Y en ese punto a menudo, los hacen impacientar programas concebidos siguiendo el método sintético y la cronología. Pero, por otra parte, aspiran a una información que llegue al fondo de las cosas y revele sus relaciones como conjunto; por tanto, no puede satisfacerles una enseñanza fragmentaria; quieren descubrir el lado oculto de todas las cosas y son capaces de grandes esfuerzos para llegar a descubrirse por sí mismos. * (4)

Esto es lo maravilloso de los adolescentes, la mayoría de los casos; siempre quieren descubrir lo que los adultos no les dicen por costumbres, moral, falta de comunicación o tabués, y tienden a confiar en sus amigos o personas adultas cercanas a ellos.

Siendo la escuela secundaria la primera en ofrecer el servicio de orientación vocacional, cuya finalidad es la adecuada orientación de los educandos hacia aquellos estudios u ocupación que correspondan a sus actitudes e intereses. Hay que tomar en cuenta, que hay diferentes tipos de orientación, podemos hablar de la educativa, la vocacional, la profesional, la familiar, la escolar y para la salud; de las cuales describiremos en el transcurso del trabajo.

No pretendemos afirmar que los alumnos no recibieron anteriormente una orientación formal como se les da en la secundaria, más bien estaríamos hablando de una orientación escolar.

(4) MALRIEU, P y MALRIEU, S. La Socialización y la Adolescencia en el Tratado de la Psicología del niño. Edit. Morata, 1975. p.p.61

La orientación escolar "... sólo puede ser obra de un equipo; y éste equipo no puede ser completo si no asocia, alrededor del propio interesado a los padres a los maestros, el médico y el psicólogo. " (5)

En la secundaria los elementos anteriores no se vinculan estrechamente, el orientador hace un seguimiento del caso, le informa al padre de familia y éstos se encargarán en muy pocas ocasiones en canalizar a su hijo, y hay que tomar en cuenta que si queremos a unos adolescentes seguros y confiados en sí mismos todos tenemos la responsabilidad y obligación de darles confianza para enfrentar el mundo de los adultos.

" La mayoría de los orientadores escolares hacen, por lo común, las funciones de los que podrían llamarse "practicantes generales" en el campo de la orientación. Si bien se está produciendo, sobre todo en algunas escuelas grandes, una cierta especialización de funciones, esta práctica todavía no se extiende. Se puede predecir con seguridad que el orientador escolar, en las escuelas más pequeñas y en las mayores , habrá de seguir realizando por largo tiempo una gran variedad de funciones. " (6)

Es decir, los orientadores no sólo se van a dedicar a impartir esta materia sino también, imparten otras y forman parte de las actividades administrativas de la escuela.

El objetivo general de esta investigación es conocer el autoconcepto del adolescente de 3o. de secundaria de escuela pública y particular y con base en esta información orientar vocacionalmente en forma adecuada.

Y por último sugerir una estrategia de actividades dirigidas a ellos.

(5) FOULQUIE, Paul. Diccionario de Pedagogía. Edit. Oikos, España, 1976. p.p. 335

(6) HILL, George. Orientación escolar y vocacional. Edit. Pax-México, 1973. p.p. 3

CAPITULO 1. ORIENTACION VOCACIONAL.

La orientación tiene su fundamento en la relación entre el orientador y orientado. Para establecer una interacción sólida y fructífera con cada persona, el orientador vocacional se rige de acuerdo con ciertos principios:

- * Debe sentir interés sincero y auténtico por cada individuo.
- * Debe ganarse la confianza del orientado, haciéndolo sentir que está seguro bajo su colaboración.
- * Los servicios que presta deben ser delimitados.

Los servicios delimitados pueden ser dos con una perspectiva actuarial y una modalidad clínica.

La perspectiva actuarial resalta la necesidad de adaptar al hombre a un determinado trabajo (el que puede desempeñar mejor, de acuerdo a sus capacidades intelectuales y a sus habilidades). La relación del hombre con su trabajo se explica en función de intereses y habilidades que pueden ser conocidos, medidos y estandarizados. La visión de la relación entre el trabajo del individuo y la sociedad es desarrollista. El trabajador al estar satisfecho con su empleo contribuye al progreso y a la democracia.

Esta posición ha evolucionado. Los rápidos cambios que afectan a una sociedad, el desarrollo tecnológico y la industrialización, modifican rápidamente la actividad de una profesión o crean nuevas carreras. El concepto de Taylor sigue siendo válido: " el hombre adecuado en el lugar adecuado".(7)

La orientación está obligada a cambiar, se debe de enseñar a estudiar y a pensar , proveer a los jóvenes con recursos o técnicas para la expansión o la creación de conocimientos.

La orientación vocacional debe seguir e integrar tres aspectos: el psicológico, el

(7) CORTADA de Kohan, Nuria. El Profesor y la Orientación Vocacional. Edit. Trillas, México, 1977 p.p. 15

educativo y el económico. La escuela puede apoyar en el proceso de elección vocacional de las siguientes formas:

1. Mediante el conocimiento de las potencialidades de cada individuo.
2. Integrando en la formación escolar la información sobre la realidad social y las fuentes de trabajo.
3. Motivando a los alumnos hacia una variada gama de intereses. para que ellos mismos exploren sus intereses.
4. Favoreciendo el desarrollo de actividades en las cuales el estudiante tome sus propias decisiones y así pueda aprender a hacerlo considerando también el mercado laboral.

Por otro lado, la modalidad clínica ayuda a afrontar a los adolescentes la elección de una carrera, supone el abandonar la etapa adolescente, los amigos de ese tiempo de escuela, los profesores. El adolescente forma en su interior un tipo de duelo como el abandono de la escuela secundaria, el paraíso perdido de la niñez, la pérdida ideal de los padres y la pérdida de las fantasías de omnipotencia. Un duelo se experimenta como una situación de tristeza, depresión y culpa. El adolescente no sólo enfrenta dolor por los objetos perdidos, sino por lo que pierde de sí mismo en ellos. La elaboración de los duelos puede hacerse cuando el adolescente puede manejar la culpa y pasa por tres etapas: lamento, desesperación y separación . Todas estas etapas están presentes en la orientación vocacional.

“ La función del orientador no consiste en tranquilizar al adolescente, sino en ayudarlo a pensar. Debe alcanzar plena conciencia de que pensar es necesariamente alcanzar o reconocer el compromiso personal que existe en toda situación vital, el conflicto derivado de esto y la necesidad de preocuparse como un requisito para poder ocuparse de la solución autónoma y responsable de su futuro.” (8)

(8) BOHOSLAVSKY, Rodolfo. Orientación vocacional: La estrategia clínica. Edit. Nueva Visión, Buenos Aires, 1977. p.p. 152

Hay que tomar en cuenta que entre el psicólogo y el pedagogo deben de ayudar al adolescente a crecer y desarrollarse física, psicológica e intelectualmente.

El orientador interviene de dos maneras:

1. Clarificándole al adolescente, su mundo interno: sus identificaciones, sus duelos, sus conflictos.
2. Proporcionándole al adolescente información sobre el mundo externo a él. Es deber del orientador restablecer este factor cuando el adolescente, al elegir no lo toma en cuenta o no lo considera importante.

La orientación vocacional debe ser personal y no grupal porque se puede volver subjetiva. El trabajo a nivel personal obedece a una serie de motivaciones de carácter consciente e inconsciente y representa la posibilidad de creación, de logro, de realización. Pero el nivel social trasciende esta perspectiva. El trabajo se realiza en una situación social que el adolescente debe conocer para decidir de una manera realista.

Por lo tanto, la elección vocacional no se satisface con el nombre de una carrera. Esta elección esta relacionada con la realización personal, con el deseo de algo con lo que se sienta realizado, satisfecho, feliz.

La finalidad de un proceso de orientación es que el adolescente adquiera una identidad vocacional y pueda realizar una elección madura.

* La finalidad ocupacional será considerada por lo tanto no como algo dado sino como un momento de un proceso que se halla sometido a las mismas leyes y dificultades que aquel que conduce al logro de la identidad personal. Este planteo descarta de plano la idea de que la vocación es algo dado, un " llamado " o destino preestablecido que hay que descubrir. " (9)

(9) BOHOSLAVSKY, Rodolfo. Orientación Vocacional: La Estrategia Clínica. Edit. Nueva Visión, Buenos Aires, 1977. p.p 44

Es este período de adolescencia los chicos tienen que elegir el mejor camino para adaptarse en áreas de trabajo o estudio. Cuando el adolescente llega a este plano se dice que ha alcanzado su identidad ocupacional.

* Bohoslavsky distingue identidad ocupacional de identidad vocacional. La identidad vocacional contiene a la identidad ocupacional. El adolescente adquiere su identidad ocupacional cuando logra integrar sus identificaciones, y sabe, en términos de trabajo que quiere hacer, donde quiere hacerlo y de que manera quiere hacerlo. La identidad vocacional es más profunda y se dirige al para qué y al porqué de la asunción de la identidad ocupacional.” (10).

La orientación vocacional tiene tres bases:

- 1) El reconocimiento del individuo como único y diferente de los demás.
- 2) Manifestar interés por el individuo para que los esfuerzos educacionales (escolares y extraescolares) sean efectivos.
- 3) La acción en favor del individuo podría ser vista como una consecuencia y preocupación por él.

La orientación vocacional tiene como finalidad orientar a los individuos para la elección de una profesión o carrera; para ello se necesita conocer sus factores individuales como sus hábitos, costumbres, aptitudes, ambiciones y motivaciones en la vida; así también en la influencia que tiene el medio ambiente, la socio-economía, lo familiar y sus repercusiones sociales para poder fomentar y guiar a la elección de una profesión o carrera en la que pueda desarrollarse plenamente en la sociedad.

Para que el aprendizaje orientacional tenga éxito los objetivos de un orientador deben de ir encaminados a las siguientes cualidades:

- 1) Aceptación completa de cada alumno.

(10) Idem. p.p. 64

- 2) Completa libertad de expresión.
- 3) Planeación y sistematización del aprendizaje, según la maduración del joven a niveles posteriores de aprendizaje.
- 4) Enfatizar el autoexamen, la autoevaluación y el autoestudio.
- 5) Enfatizar el estudio de nuestras relaciones interpersonales.
- 6) Los jóvenes deben de tener todo tipo de experiencias nuevas y variadas, que los empujen a otro nivel de maduración.
- 7) Sobre la planeación y conducción de las experiencias de aprendizaje del estudiante siempre debe de haber un profesional que los guíe y que conduzca sus intereses, valores y aspiraciones en donde el adulto esté involucrado con las actividades juveniles.
- 8) Los padres deben de tener un continuo interés por la orientación de sus hijos.

La orientación vocacional es una actividad de apoyo a los alumnos y el pedagogo está académicamente preparado para asumir y cumplir esta función adecuadamente, fundamentando sus acciones en una planeación que le de sentido y dirección a su vida de los orientados para lograr su inserción a la vida profesional y laboral, disponiendo de los elementos esenciales para que éste logre desarrollar sus alcances, capacidades e intereses dependiendo de las demandas que surjan en su medio ambiente.

Los elementos esenciales para que el adolescente logre desarrollar sus alcances, capacidades e intereses es conocer las diferentes áreas de estudio, las cuales tiene diferentes significados para él: las cuales son:

- * El estudio de las matemáticas.
- * El estudio de las ciencias de la naturaleza.
- * El estudio de las lenguas, materna y extranjeras.
- * La historia, la geografía, las lenguas vivas.

* La educación física; y

* La iniciación estética.

Nosotros definiremos a la orientación vocacional como un proceso que se le brinda al individuo con el fin de lograr su autoconcepto para encaminarlo a su desarrollo profesional y satisfacción personal, beneficiando también a la sociedad.

Hay procesos en la sociedad como la economía, lo social, lo político y lo moral que ponen a la orientación vocacional en un plano fundamental y preocupante, pues el mundo va evolucionando y cada día que pasa los seres humanos tenemos diferentes inquietudes y necesidades. Por ello, la orientación no se debe tratar como una cuestión de refinamiento pedagógico; es decir como algo que se le ocurrió a la pedagogía de pronto para tener algo que hacer, sino algo necesario para poder defendernos en esta depredadora sociedad.

Podemos decir que el mundo tenía una "estabilidad" por el destino del hombre; es decir, desde su nacimiento el niño no sólo tenía la ocupación, que debería de ejercer en toda su vida, sino también la mujer que llegara a ser su esposa. De esta manera la orientación no fue vista como una necesidad, ni familiar ni social; si se nacía para ser rey, campesino, alfarero, etc. ya que su camino estaba trazado y decidido; todo era en base a la sociedad en la que estaba viviendo.

Esta estabilidad se da sobre todo en la sociedad primitiva representada por tribus y clanes estaba basada en el predominio familiar y el feudalismo. El reparto de trabajos se debía a criterios socio-mágicos o socio-religiosos. Las diferentes actividades se fueron especializando y las familias que tenían la ventaja de tener una posición social se dedicaban a las tareas administrativas e intelectuales.

La Iglesia tomó un papel fundamental para influir en la vida de los hombres.

No quiere decir que la Iglesia se encargara de elevar la condición de todos los hombres que querían salir de su medio de vida, eran elegidos; por lo cual nadie podría salir de su clase

social fácilmente, respetando de esta manera el régimen que se les imponía, gracias a la industrialización esto fue evolucionando.

" Solamente la preocupación de la Iglesia por reclutar clérigos podrían introducir una posibilidad de elevación y; de cultura en las personas de condición humilde. Pero esta elección era predeterminada y gratuita. " (11)

La familia que tenía un oficio por herencia se le transmitía al hijo, el unico problema era la adaptación a su destino la cual era forzada por la misma sociedad; ésta era desviada cuando el individuo se revelaba y se aventuraba a hacer lo que el pretendía ser.

Con el capitalismo y el nacimiento de la industria la vida de los individuos cambió, pues se ofrece la posibilidad de una mejor condición más frecuente que en el pasado. Como consecuencia el éxito se obtiene por medio de la instrucción y de la cultura, los cuales se vuelven un instrumento indispensable para la elevación social.

" Los poderosos, los ricos mismos, aceptan esta situación y declaran: " El mejor seguro, la mejor herencia para los hijos, consiste en darles una sólida instrucción y formación; " o como Rousseau, excelente profeta, cuando recomendaba a los jóvenes de la clase elevada los trabajos manuales: " Nadie sabe qué necesitará el joven más acomodado en los azares de la vida. " (12)

La vocación no tenía ningún problema para la persona, pues las tradiciones gremiales y familiares representaban su ocupación y a lo que se tenían que dedicar.

No tomaban en cuenta las cualidades, ingenios y las diferencias individuales; todo lo llevaban por tradición y herencia.

(11) Gal, Roger. La Orientación Escolar. Edil Kapeluz, Buenos Aires, 1985. p.p. 8

(12) Idem p p 10

La naturaleza de cada persona dicta sus diferencias individuales con respecto a otro, y el tendría que decidir en cierto momento a lo que se dedicaría en un futuro; los padres pueden contribuir a la formación de sus hijos orientándolos y apoyándolos para una mejor decisión de éstos.

La herencia determina las diferencias individuales del sujeto, pues sus genes son irrepitibles pero también; es relevante lo adquirido y aprendido pues se adquieren más conocimientos y el ejercicio va siendo cada día diferente a lo que está acostumbrado ver en su familia, esto lleva a una superación personal.

A principios del siglo XX se empiezan a crear instituciones, en algunos países de Europa, que tienen relación con la orientación. En Estados Unidos de América surgió la orientación en este siglo con la idea de encauzar al individuo hacia una elección adecuada de trabajo; el contacto directo con el alumno propició que la acción se dirigiera hacia una asistencia más amplia y completa orientándolo para la vida personal y social.

El desarrollo de la orientación vocacional surgió en el momento en que se rompieron las barreras de herencia y aristocracia empezando a surgir nuevas profesiones y oficios para el individuo y en la economía trabajadores calificados para la mayoría de empleos. El impulso a la orientación vocacional fue a finales del s. XIX y principios del XX y se institucionalizó en la Primera Guerra Mundial por el gran número de desempleados cuando los soldados volvían a su país y querían obtener trabajo no teniendo la preparación suficiente para la mayoría de trabajos calificados. La mayoría de los soldados habían sido estudiantes hasta los 17 años de edad, habiendo escasez de personal en las profesiones. A finales de la Primera Guerra Mundial la orientación se hizo indispensable y hubo despidos de jóvenes no calificados pues se requirió de mano de obra calificada por el cambio socioeconómico que se estaba dando en esos días, se requería un cambio ideológico de competitividad, progresista y que estuviera a la vanguardia tanto tecnológica como científicamente, respondiendo a las nuevas necesidades sociales.

El impacto industrial y social generado por la Primera Guerra Mundial, así como el alto nivel de desarrollo que había tenido la psicometría llevó a los Estados Unidos de América a realizar su selección de recursos humanos que utilizó con fines bélicos.

Naville menciona la respuesta que tuvieron las sociedades con respecto al cambio: " la reivindicación de la libertad no estaba dictada por el interés en las aptitudes y en las vocaciones individuales, sino por el deseo de emancipación de la burguesía comerciante, financiera, liberal e industrial. Su intención era también responder a las nuevas necesidades de mano de obra fluida, renovable continuamente, y ante la cual la manufactura no podía tener ya las mismas obligaciones que todavía constreñían al artesano." (13)

En las primeras décadas del siglo XX la aparición de la orientación vocacional en el país representa una toma de conciencia de la realidad de los educandos y de la complicada vida social en la que se desarrollan, en esta época se crea el Departamento de Psicopedagogía e Higiene Mental, que contaba con secciones de Psicopedagogía, Previsión Social, Higiene Escolar y una de las cuales se pretendía conocer a los niños mexicanos desde el punto de vista médico-pedagógico.

Esencialmente, la orientación pone énfasis para en los programas escolares que tratan de individualizar la educación, para un desarrollo óptimo de los niños con problemáticas normales, con lo cual han ido surgiendo los distintos servicios al alcance de toda la población en edad de formación básica. La función asesora y diagnosticadora, por la cual se intenta recoger todo tipo de datos de la personalidad del orientado, cómo opera y estructura, cómo integra los conocimientos y actitudes y cómo desarrolla sus posibilidades. Los datos recogidos no deben provenir únicamente de la aplicación de un programa congruente de pruebas estandarizadas, sino que es preciso proceder a análisis individualizados de las distintas personalidades.

(13) NAVILLE, Pierre. Teoría de la Orientación Profesional. Edit. Alianza, Madrid, 1975. p.p. 51

La individualización de la educación se realiza desde un punto de vista escolar al realizar el orientador su tarea deberá tener en cuenta que va a incidir sobre un sujeto con una determinada forma de ser y de actuar, con un determinado nivel de formación y de aprendizaje, con unas características e historia evolutiva genética particulares. El orientador deberá individualizar las técnicas psicológicas y pedagógicas en su trabajo diario, teórico y práctico.

1.1 DIFERENTES TIPOS DE ORIENTACION.

La orientación nace como una necesidad a principios del siglo XX en los Estados Unidos de América bajo el principio de guiar a los estudiantes hacia una adecuada elección de trabajo. La orientación ha evolucionado conforme lo pide la sociedad; pues los avances científicos y tecnológicos han requerido mayor exigencia en cuanto a preparación de los individuos, pero no es suficiente, aún falta evolucionar a un ritmo más acelerado. Esto es por las diferentes etapas que se han tenido históricamente entre 1920 y 1940 en las cuales, la orientación toma un nuevo giro al estar influenciada por la nueva educación, - la cual estaba basada en la libertad del individuo, respetando y desarrollando su personalidad, sus aptitudes intelectuales, artísticas y sociales con un espíritu de cooperación de la sociedad .

Dentro de esta perspectiva de libertad en la educación se pretende dar un cambio social a través de la orientación, la cual le da gran importancia a la personalidad del individuo; por lo que son fundamentales las pruebas psicológicas para recopilar cualquier tipo de información y poder elaborar diagnósticos personales.

En 1950 la orientación se concibe como una relación voluntaria entre orientador y orientado. Durante este periodo la orientación toma gran impulso, todo ello gracias al National Defense Education, con el fin de proporcionar una mejor calidad de los servicios educativos.

En 1970 la profesionalización de la orientación se produce cuando se recalca un interés por incluir actividades dentro del currículo para hacerla más exclusiva y dinámica a los orientados.

En 1980 surge la necesidad de una formación más especializada es decir, diferentes tipos de orientación en áreas como : familiar, escolar, educativa, personal y profesional entre otras. Con ello, se hace necesaria una colaboración interdisciplinaria entre pedagogos, psicólogos, educadores, médicos, orientadores, etc. con el fin de hacer más completa la tarea orientadora en cualquier tipo de problema.

La orientación es una parte del proceso educativo que toma en cuenta las

capacidades, intereses y necesidades del individuo para poder aconsejar en todo tipo de problemas personales, así como en la formulación de planes para poder aprovechar al máximo sus facultades y ayudarlo a tomar decisiones para su bienestar escolar, profesional y personal. Lo anterior con el fin de que el individuo llegue a un conocimiento de sí mismo y del mundo que lo rodea, aceptando sus potencialidades y sus limitaciones sin tener temor a equivocarse, teniendo una armonía razonable entre su ambiente interno o externo. La orientación debe ser un proceso continuo, iniciándose desde el seno familiar y continuando en el sistema educativo.

- 1) La orientación es una guía constante de todos y cada uno de los individuos. Su campo es el sujeto como unidad y su objetivo ayudar a éste a un encuentro propio y con los otros.
- 2) La actividad orientadora incluye diversas técnicas de recopilación de información ya sea por observación, entrevista, pruebas psicológicas, etc. Una vez organizados los medios y estudios detenidamente, se procede a orientar. En este momento se denomina "consejo", ayuda explícita a un individuo determinado. Así aparece el consejo como fase culminante en el proceso orientador, intento de solucionar cualquier problema. Este momento culminante de la orientación precisa determinadas características, condiciones y técnicas, estableciendo antes que todo una buena relación, entre ambas partes.
- 3) Ayudar al individuo a familiarizarse con un ambiente nuevo es uno de los principios esenciales de la orientación.

Considerando lo anterior la orientación debe ayudar a:

- 1) A los individuos para que desarrollen sus capacidades de aprovechamiento, así como afrontar las dificultades que surgen al

encarar las exigencias del aprendizaje; planear y desempeñar en su experiencia educacional, de modo que curse los estudios con óptimos resultados.

- 2) A los estudiantes a madurar en los procesos y técnicas selectivos, especialmente en lo que se refiere a planeación educativa o vocacional. Tomando en cuenta que la planeación educativa toma en cuenta las técnicas de resolución de problemas y adquisición de confianza en las propias fuerzas y debilidades de los propios orientadores; integrando esfuerzos de profesores, padres, orientadores y administradores por la combinación de estrategias y procedimientos que implica. La planeación educativa tiene que ser elaborada en base a las necesidades reales del sujeto y no a necesidades teóricas sin constatación empírica. En cambio, la planeación vocacional requiere que se atienda cuidadosamente a lo que se sabe ahora del papel de la personalidad en la carrera y del efecto de ésta en el desenvolvimiento de la persona; el grado de satisfacción que un individuo obtiene de su trabajo permitiéndole reordenar su concepto de sí mismo; toma en cuenta el temperamento actitudes, prejuicios y sentimientos que son factores de la personalidad en el desarrollo vocacional.
- 3) A la familia a mejorar su función educativa y a solucionar sus problemas socio-económicos.(Familiar)
- 4) Al individuo para que llegue a un conocimiento de sí mismo y de su realidad y tome sus propias decisiones que le hagan capaz de resolver los problemas de su vida. (Personal)
- 5) A dotar de personal adecuado a los centros de trabajo con los conocimientos, destrezas, habilidades y actitudes que son necesarios para desempeñar su labor, permitiéndoles estar actualizados ante el creciente desarrollo tecnológico.(Laboral)

6) Fomentar la salud mental ayudando a los individuos a enfrentar su realidad en forma constructiva.(Psicológica)

Como resultado los objetivos de la orientación han de ser:

- 1) Una guía consciente que incide sobre todas las necesidades del individuo como miembro de la sociedad.
- 2) Una dirección extensiva a todos y no exclusivamente a los inadaptados.
- 3) Una actividad que comienza con el ingreso del individuo al sistema educativo, como adaptación al medio y exploración de su personalidad.
- 4) Un programa elaborado sobre datos reales de cada uno de los individuos y su entorno.
- 5) Un ámbito donde confluyen los esfuerzos de los maestros y los padres de familia.
- 6) Una ayuda para que el individuo descubra y comprenda aspectos de su personalidad.
- 7) Una ayuda al individuo en las tareas de su vida, adaptarlo a la sociedad, a las situaciones que en ella emergen y formar un ser seguro de sí mismo, satisfecho de lo que es y lo que hace.
- 8) Una ayuda al individuo para que llegue a un conocimiento de sí mismo, de su realidad y a la toma de decisiones.

- 9) Una ayuda que no crea dependencia.
- 10) Proporcionadora de experiencias escolares y extraescolares en el transcurso de la vida escolar.
- 11) Un medio que brinde al individuo información acerca de sí mismos (características de su personalidad, sus habilidades, aptitudes, etc.) y de las diferentes ocupaciones (características esenciales y requerimientos de manera fácil y comprensible).
- 12) Una ayuda a la familia para que oriente adecuadamente a los individuos hacia las actividades y/o profesiones que más le convengan al conjunto de sus aptitudes e intereses.

No olvidemos que una de las finalidades de la orientación es lograr un máximo desarrollo personal del individuo para que llegue a ser útil, valioso y feliz en la medida de lo posible.

" En el marco de los servicios de orientación, el asesoramiento es el núcleo del proceso de ayuda esencial para la prestación adecuada y asistencia a los estudiantes que intentan resolver sus propios problemas. Pero el asesoramiento no puede ser adecuado si no se organiza sobre una superestructura de preparación. De ahí que sólo una parte relativamente secundaria de la labor de orientación de la juventud sea en realidad asesoramiento. A causa de la multiplicidad de tareas realizada en las escuelas modernas, la labor del orientador es muy complicada." (14)

Es por ello, que todos los maestros deben de llevar un programa en donde las

(14) MOSER, Leslie E. y Small Moser, Ruth. Asesoramiento y Orientación.
Edit. Paidós, 1990.p.p. 27

actividades y las tareas realizadas no impidan tomar otras clases que pueden ser optativas, pero que son igual de importantes que una materia académica. Es verdad que la tarea del orientador se complica, porque los alumnos dan preferencia a las materias que ellos consideran más importantes de la escuela, pero el orientador debe hacer respetar su espacio y que su materia también tenga relevancia con actividades y temas de actualidad para los alumnos.

1.1.1 ORIENTACION FAMILIAR.

La educación de los hijos es la principal responsabilidad de los padres en el seno de la familia. Lograr tal objetivo a plenitud significa, entre otras cosas: " el desarrollo de las disposiciones corporales y espirituales de los hijos, hasta capacitarlos para cumplir las tareas esenciales de la vida por propia responsabilidad." (15)

Dicha responsabilidad u obligación de los padres, tiene una relación intrínseca con el derecho natural de los padres sobre los hijos, el cual se manifiesta en:

- * 1. La dependencia natural de los hijos con respecto a sus padres, en cuanto a su desarrollo hasta capacitarse para cumplir por sí mismos sus tareas vitales; por consiguiente, se funda en la naturaleza corporal, y más aún, en la naturaleza espiritual del hombre. Desde el punto de vista de la conducta humana, hasta entonces sigue siendo la existencia de los hijos, parte de la existencia de los padres.*
2. La naturaleza misma dota a los padres de la cualidad más importante para la educación: el amor; nadie garantiza más la buena educación de un niño que una buena madre y un buen padre.
3. Además, la naturaleza atribuye a los padres, en el seno de la comunidad familiar, la autoridad requerida (fundada en el amor y la comunicación) como medio de formación de la personalidad y del carácter en los hijos." (16)

La familia y su contexto socioeconómico explican con frecuencia la conducta del alumno en el aula. Ante esto, el orientador deberá ayudar a la familia para que ésta mejore su

(15) MESSNER, Johannes. Ética General y Aplicada. Una ética para el hombre de hoy. Edit. Rialp, México, 1969.p.p. 31

* La clara conciencia jurídica de toda la humanidad lo prueba; todos los sistemas jurídicos atribuyen la responsabilidad jurídica no a los niños, sino en su lugar a los padres.

(16) AGUIRRE, Marín Gabriel. Educar para el Amor: Responsabilidad de los padres de familia. U.N.P.F., México. 1998. p.p. 13

tipo de vida y sus relaciones familiares, personales e interpersonales. Todo ello en beneficio del alumno y buscando su éxito futuro en la escuela y en su vida personal.

El derecho natural que tienen los padres de familia no se queda solamente en el terreno de lo privado, es decir, en la comunidad familiar sino que, por ser ésta el eje rector de la sociedad en su conjunto, estos derechos se expanden hacia el terreno de lo social, manifestándose de la siguiente forma:

1. Ha de concederse a los padres de familia el derecho exclusivo a la educación moral-religiosa de los hijos.
2. Corresponde a los padres el derecho inalienable de elegir libremente el tipo de educación que quieran para sus hijos, de acuerdo a sus creencias y convicciones.
3. Los padres están autorizados, en cuanto ellos no puedan o no quieran ejercer inmediatamente la educación, a aceptar los locales propios de formación (escuelas) donde los hijos puedan recibir educación e instrucción, según la los padres y conforme a las metas estatales de la enseñanza.
4. Es también derecho de los padres delegar en otro su representación en las citadas instituciones de enseñanza, incluido el Estado, en cuanto **éste se halle dispuesto a satisfacer sus demandas.** " (17)

Así, diremos que el derecho de los padres a la educación de sus hijos es exclusivo e inalienable.

Este derecho es inalienable, porque los padres no pueden sustraerse a la responsabilidad contraída. Ciertamente, pueden encargar a otro su representación: profesores particulares, escuelas públicas, escuelas estatales, pero siguen siempre responsables de que se eduque e instruya a los niños de modo que se les dote de todo lo necesario para cumplir las tareas religiosas y morales, por propia responsabilidad; los padres tienen la obligación grave

(17) Idem. p.p. 14

de informarse y asegurarse de que la escuela, ya sea privada o estatal, cumpla con esa responsabilidad.

La Organización de Naciones Unidas para la Educación, la Ciencia y la Cultura (UNESCO, por sus iniciales en inglés) reconoció, a través de la Comisión Delors,** que *"la familia es el primer lugar donde se produce la educación y, como tal, establece el enlace entre los aspectos afectivo y cognoscitivo, y asegura la transmisión de los valores y las normas"*; por consiguiente, *"resulta indispensable que haya un diálogo auténtico entre los padres y los profesores, puesto que para el desarrollo armonioso de los niños es necesario que la educación escolar y la educación familiar se complementen."* (18)

La orientación familiar no trata de sustituir a los padres en su deber y derecho a la educación de sus hijos. Por el contrario, pretende mostrar las tendencias en torno a la educación familiar, su funcionamiento; estimulando a que eijan de la misma sociedad la conducta adecuada a seguir.

" La familia puede ser concebida de dos maneras principales, relacionadas la una con la otra: primero, como un campo de fuerzas interpersonales, en el cual la cualidad de las relaciones afecta a la estabilidad, el grado de " sentimiento hogareño ", el sentimiento de comodidad, valor, seguridad del niño; segundo, como una agencia de enseñanza que muestra y transmite una forma de vida " (19)

** Comisión Internacional sobre la Educación para el Siglo Xxi, convocada por la UNESCO y presidida por Jacques Delors, quien fuera hasta 1994, presidente de la Unión Europea.

Conocido también por sus convicciones morales, y sus ideales de justicia social.

(18) DELORS, Jacques. La Educación Encierra un Tesoro. Informe a la UNESCO por la Comisión Delors, p.p. 115

(19) GORDON; Ira J. E maestro y su función Orientadora. Edit. UTEMA, México, 1992.p.p. 73

El clima emocional del hogar siempre va a influir en la forma de hacer las cosas en la familia y su interpretación de ésta es lo que el niño aprende. La mayoría de los procesos de aprendizaje están relacionados con la calidad de amor que transmite la familia.

Hoy en día, se permite a los niños un comportamiento más vulgar que antes: falta de respeto y de buenas maneras. Esto, a su vez provoca una reacción hostil de parte de los adultos hacia los niños.

Si los padres de familia toman en serio su amor a los hijos, lo sensato es educarlos como personas amables. Uno de los principales medios para hacer que los niños sean amables es el de formar su carácter. La buena educación hace más agradable la vida para los padres y lleva la felicidad a los hijos.

* Algunos obstáculos para lograr esta formación del carácter se encuentran en el influjo de ciertos mitos populares, a saber:

1. El mito del " buen chico malo ". Niños traviesos pintados por la literatura como amables. " La obediencia no es normal. " Este mito está ligado también al siguiente.
2. El mito de la bondad natural. Lo único que tienen que hacer los padres es " amar " a los hijos. La virtud se desarrolla automáticamente.
3. El mito de los " peritos ". Muchísimos padres de familia hacen caso a los grandes " expertos " profesionales en la educación de los hijos. Estos expertos a menudo creen en el mito de la bondad natural; los papás deben ajustarse a los niños...
4. El mito de que los problemas son morales son realmente problemas psicológicos. Si el niño se comporta mal, se debe a que tiene un concepto bajo de sí mismo.
5. El mito de que los padres no tienen derecho a inculcar sus valores en sus hijos. " los niños tienen que crear sus propios valores. "(20)

(20) KILPATRICK, William. ¿Por qué Juanito no puede discernir entre el bien y el mal?. Edit IFIE, México, 1995. p.p. 28.

Prescott define la naturaleza del amor como :

- " 1) El amor implica más o menos endopatía con el amado.
- 2) Al que ama le interesa profundamente el bienestar, la felicidad y el desarrollo del amado.
- 3) El que ama encuentra placer en hacer que sus recursos estén a disposición del mundo.
- 4) Por una parte, la persona amante busca el máximo de participación en las actividades que contribuyen al bienestar, felicidad y desarrollo del amado. Por otra parte, el amante acepta plenamente la unicidad e individualidad del amado... "(21)

Además de esto, la formación del carácter encuentra un gran obstáculo en el problema estructural de la sociedad contemporánea, el divorcio, la ausencia de los padres, uso de drogas, delincuencia, problemas emocionales, embarazos no deseados, provocan confusión entre el bien y el mal.

" En años recientes este concepto de la familia se ha ido desmoronando, ha ido cambiando del concepto de una comunidad al de un conjunto de individuos, donde cada uno persigue su propia realización. Se pueden enumerar cuatro causas principales:

1. La psicología moderna, con su énfasis en el individuo y en la separación.
2. Nuestra dependencia rousseauiana de la fuerza de los afectos naturales, sin educarlos.
3. La facilidad del divorcio y la concepción del matrimonio como un experimento en vez de un sacramento o un compromiso de vida.
4. La televisión, quizás la fuerza más destructiva dentro de la familia. En muchos casos, la televisión ha llegado a ser el principio organizador de la vida familiar.

(21) GORDON; Ira J. E maestro y su función Orientadora. Edit. UTEMA, México, 1992. p.p.73.

Informa nuestra visión de la realidad, define lo que es importante y lo que no lo es. Los personajes de la televisión no suelen rezar ni ir a la Iglesia; el sexo forma el tranfondo de todo y rara vez tiene lugar dentro del matrimonio. Por último, esta dependencia de la televisión priva a la familia de las conversaciones y momentos de relación interpersonal. " (22)

Debemos de estar conscientes de que no es la cantidad de amor sino la calidad de éste aceptando que dependiendo del grado de amor que sienta el niño va a ser su desarrollo, es decir, es importante el grado de amor que tiene el padre hacia el hijo, pero es más transcendental la relación de amor que tienen marido-esposa, pues si se aman verdaderamente y si su amor es sólido podrán amar a sus hijos plenamente, y si no es así los hijos se darán cuenta y podrán manipular la situación.

Freud hizo de Edipo un nombre familiar, llamado Complejo de Edipo a una supuesta manifestación de sexualidad infantil, de atracción por la madre y celos del padre. Complejo que Freud pretendía reconocer en la mayoría de los niños pequeños.

Freud menciona: " El niño desarrolla un afecto especial hacia su madre, a quien considera como propiedad suya, y ve a su padre como un rival. Así, el complejo de Edipo es el núcleo de las relaciones familiares es las que todo deseo ilícito es censurado. "(23)

Es por ello, que los padres se tengan ese amor y comprensión que los niños necesitan de sus padres y no que vean a cualquiera de los dos progenitores como un rival, desarrollando posteriormente frustraciones y que tengan un cariño mal comprendido.

(22) KILPATRCK; William. ¿Por qué Juanito no puede discernir entre el bien y el mal? Edit.

IFIE, México, 1995.p.p. 29

(23) [www. edipo](http://www.edipo)

Es imposible afirmar, categóricamente, que si los niños no tienen a su papá acompañandolos afectivamente mientras crecen, van a estar condenados a tener una personalidad desequilibrada. Pero se puede garantizar, que para lograr el desarrollo de una personalidad sana, ambos requieren la presencia gratificante y vinculante de su padre que les permita disfrutar de una relación amorosa y de respeto a la dignidad humana.

Significa esto, que el niño al estar vinculado estrechamente con sus padres, le va a permitir identificarse y copiar los modelos tanto masculino, como femenino; tener sentido de pertenencia, sentirse seguro de sí mismo, valorado y apreciado. Al aprender de sus figuras parentales, podrá con facilidad interactuar con otros fuera del contexto familiar.

Papá y mamá contribuyen al desarrollo de una alta autoestima en el niño, los lazos de amor que se establecen en el seno familiar, permiten una vida y personalidad emocionalmente estable. En esa dinámica de relaciones parentales, se establecen las bases para una estima positiva y poseer la actitud suficiente para ser exitoso y triunfador.

Para Corkille "... La autoestima es el factor que decide el éxito o el fracaso de cada niño como ser humano, y es la familia en primera instancia, quien ofrece el contacto más íntimo para alar a los hijos con el amor y el respeto de sí mismo como una persona valiosa, digna de amar y sentirse amado." (24)

Las contribuciones ofrecidas por Erikson apuntan un conocimiento más preciso sobre el crecimiento emocional del niño, tanto en lo personal como en lo social.

Este autor plantea "... un esquema evolutivo presente durante todo el proceso de desarrollo y establece una relación entre el crecimiento físico y las crisis del desarrollo psicológico.

(24) CORKILLE, D. El niño feliz. Su clave psicológica. Barcelona, 1980. p.p. 21

Este desarrollo va a depender del reforzamiento que brinda primeramente el entorno familiar para consolidar una personalidad sana y equilibrada." (25)

Lo anterior son estudios comprobados de los individuos que no tienen vida familiar; generando también la delincuencia juvenil pues los factores socio-económicos muestran una relación de menor magnitud comparadas con las relaciones interpersonales en las familias; es por ello que la familia es la base principal de todo individuo; pues el clima sentimental de ésta afecta el deseo de aprender del niño y su disposición para la experiencia. El niño aprende solo lo que familia cree que es conveniente para él.

" Las familias difieren en cómo perciben y valoran la educación de sus hijos. Las que ocupan una posición social elevada valoran la educación por sí misma; las que están más abajo la valoran como escalera para un ascenso vocacional; los que están en el escalón más abajo quizá la vean como una amenaza a su forma de vida. " (26)

Por ello, el Estado no tiene ningún derecho en sí mismo a hacerse cargo de la tarea de la educación, sino que está ligado al principio de subsidiariedad; solamente posee derechos propios sobre las metas de la enseñanza.

* Esto quiere decir:

- a) Que su actividad en el marco del derecho natural únicamente puede ser la de una ayuda a la familia.
- b) Que, por lo tanto, en sus instituciones docentes el Estado actúa en primera línea en nombre de los padres.
- c) Que el Estado debe de tomar en cuenta el derecho de los padres de familia cuando impone normas obligatorias de enseñanza. " (27)

(25) ERIKSON. E. Infancia y Sociedad. Argentina, 1975. p.p.17

(26) GORDON; Ira J. El maestro y su función Orientadora. Edit. UTEMA; México, 1992. p.p.77

(27) AGUIRRE, Marín Gabriel. Educar para el amor. Edit. U.N.P.F., México, 1998.p.p. 15

Este derecho del Estado se basa en su reponsabilidad frente al bien común.

El doctor Pablo Latapi (iniciador de la investigación educativa en México y ex director del Centro de Estudios Educativos, A.C.) reflexiona sobre este tema, diciendo que:

* Si compete al Estado educar, los padres y la comunidad podrán ser ignorados o, a lo más, graciosamente invitados a participar expresando sus opiniones sobre la vida escolar. Si en cambio, el *"derecho a educar"* compete sólo a los padres de familia, quienes lo tienen anteriormente al Estado y lo delegan en él (para aquellos aspectos en que la familia no tiene la capacidad de ejercerlo), ellos siguen teniendo competencias fundamentales en el ámbito escolar. En este caso, las competencias se invierten: *sería más lógico hablar de la participación del Estado, concedida por los padres de familia que al revés.* " (28)

Con lo anterior, podemos afirmar que la familia puede dar a la educación un valor trascendental para los fines que mejor convengan al individuo para su desarrollo personal y social, conforme a ello depende que la familia le proporcione a los niños todo tipo de educación.

La familia es parte importante para la presentación del niño en la comunidad, pues siempre hay ingredientes culturales que le sirven al niño como experiencias y formas de conducta son básicas para este proceso.

Así mismo, es importante fomentar un principio de orden y de armonía de la familia.

Los padres de familia deben de tener ciertas funciones de apoyo para sus hijos como una firme comprensión sin descuidar el sentido de responsabilidad que tienen; evaluando su propia vida hogareña para no afectar las necesidades de sus hijos, desprendiéndose poco a

(28) LATAPI, Pablo. La Participación Social en la Educación. Simposium Internacional. Edit S.XXI, México, 1995. p.p. 15

poco de ellos y poder lograr que sean autocríticos a veces; además es importante que los padres apoyen el trabajo de sus hijos pues se sentirán más confiados para poder desarrollarse mejor en su comunidad.

No olvidemos que los alumnos están la mayor parte del tiempo con la familia y en la escuela (compañeros y profesores), y cualquier desajuste que tenga el alumno puede tener consecuencias negativas tanto en el desarrollo personal como en el rendimiento académico.

1.1.2. ORIENTACION ESCOLAR.

La orientación escolar es un paso más para que el individuo se llegue a independizar cada día más de la familia, pues las escuelas se convierten en algo fundamental para la preparación que requieren los alumnos para cambiar sus condiciones de vida; la familia ya no va a ser determinante en las funciones que estaba desempeñando comunmente. Cada día que pase la orientación va a ser una necesidad económica, social y también moral.

Se han conocido muchos casos en donde el campesino le quiere dar a su hijo sus conocimientos del trabajo que por tradición se han ido heredado, para que con ello también se quede en el campo a trabajar la tierra; pero cuando el hijo tiene éxito en sus estudios quiere salir del medio para llegar a ser algo más y fácilmente se olvidan de su medio del cual salieron; las costumbres, el lenguaje y hacen a la familia a un lado para poder salir adelante solos.

Gracias al rompimiento de la opresión en la sociedad, el individuo pudo aspirar a elevar su nivel de vida preparándose más, teniendo una lección libre.

Por ello, es importante forjar en los alumnos desde pequeños una educación no tan solo a nivel básico o medio básico sino también, a nivel superior para el perfeccionamiento de la profesión que ha elegido para su progreso y si conlleva la capacidad, los deseos de superación, etc. podrá elevarse en la escala social.

Relativamente hablando en la enseñanza primaria no se da una orientación, se dan como en toda sociedad inicios indispensables de formas de comunicación como leer, escribir, sumar, restar, actividades plásticas, etc.

Hay que tomar en cuenta que cuando las personas no saben que es lo que quieren en la vida incluyendo la elección vocacional debe entenderse que hay problemas de personalidad.

El adolescente que elige, no está eligiendo una carrera sino también, en que trabajar, porqué y para qué; además está pensando en darle sentido a su vida en una realidad

ocupacional.

Lo anterior no quiere decir que antes de la escuela el niño no haya tenido una orientación con su familia; esto es posible y aceptable pues es un medio primeramente de adaptación con la familia para poder adaptarse a la sociedad; tomando en cuenta que las familias que han dado a sus hijos una orientación adecuada son los que sobresalen y llegan a ser profesionistas en un futuro.

La orientación escolar debe comenzar a partir del momento en el que el individuo hace entrada al sistema educativo, manteniendo un sistema gradual y ordenado incluso hasta que haya adaptado a alguna vocación para la cual tenga interés y aptitudes.

Sin duda alguna, la orientación tuvo un impacto más fuerte en otros países, y su estudio y evolución fueron desencadenando una serie de teorías y conceptos que actualmente se han ido disipando por las investigaciones que se han hecho.

El influjo de la nueva educación en la orientación tuvo su desarrollo en 1920 a 1940 con los estudios de Dewey, los cuales quisieron llevar a los orientadores a un cambio social a través del docente. Como anteriormente mencionamos, se quiso adjudicar a la escuela el papel principal en la educación personal, social y moral de los alumnos, siendo el profesor la clave para desarrollar estos tipos de educación.

* A pesar de sus innegables beneficios para la práctica escolar, este tipo de educación recibió pronto numerosos ataques. Se le reprocha su permisivismo y antiintelectualismo, a la vez que se reclama una vuelta a lo fundamental en la educación... La repercusión de esta crítica en la orientación, lógicamente, se hizo notar pues disminuyó considerablemente el número de los orientadores, así como también la función que hasta entonces tenían atribuida. Esta pasa a centrarse casi exclusivamente en el mantenimiento del orden en la escuela y a

ofrecer un tipo de ayuda fundamentalmente psicoanalítica." (29)

Por consiguiente, los orientadores escolares abandonaron las escuelas para integrarse a la gran demanda de orientadores profesionales que se tenía, pues debido a la depresión económica que se estaba viviendo, la demanda en el ámbito laboral era mayor.

La relación entre la escolaridad y el empleo conservan un punto de vista conservador y totalizador que ofrece el materialismo histórico, la cual se vuelve más compleja en sus dimensiones políticas y sociales, dependiendo también de su contexto histórico la escolaridad y la ocupación se pueden manejar como variables.

La orientación escolar solo puede ser obra de un equipo; y este equipo no será completo si no asocia alrededor del propio interesado a los padres, los maestros, pedagogos, al médico y al psicólogo. Es por ello que la orientación no debe de ser una sucesión de eliminaciones sino una búsqueda de aptitudes para todos los individuos.

Generalmente en el sistema educativo se detectan dos clases de alumnos: El primer tipo de alumno es el que no tiene problemas de escolaridad y el segundo es el que tiene problemas de escolaridad. El primer tipo regularmente no recurre a pedir ayuda, pues su misma capacidad les permite resolver sus problemas; el segundo tipo recurre frecuentemente con los maestros para que lo ayuden a resolver sus problemas escolares que pueden depender de problemas familiares, falta de capacidad, métodos de estudio inadecuados, etc. Generalmente se encuentra un índice mayor de reprobados por falta de técnicas de estudio, posturas, desorden, falta de limpieza y una misma técnica de estudiar la ciencias sociales, que los idiomas o las ciencias exactas.

(29) GORDILLO, M. Victoria. Manual de Orientación Educativa. Edit. Alianza, madrid, 1993.
p.p.27

Por ello, es importante que la orientación escolar implante diferentes técnicas, horarios, posturas, etc. de estudio para los alumnos y que de esta forma puedan aprovechar y corregir sus malos hábitos de estudio para que haya menor número de reprobación en las diferentes materias.

Cuando el niño ingresa por primera vez a la escuela trae consigo experiencias personales, hábitos y costumbres que son particulares de los diversos niveles familiares; éstas al confrontarse con las exigencias del medio escolar, producen en cada niño conductas específicas y diferentes en la manera de aprender y retener alguna u otra materia; las habilidades que cada quien implementa en cualquier actividad escolar; la rapidez o lentitud con la que cada quien aprende, etc. En cualquier caso es importante que el maestro sepa manejar los diferentes tipos de caracteres para que la enseñanza y el aprendizaje sea similar para todos los niños.

La función de la orientación escolar es darle al niño la mayor información por parte de la escuela de cómo es su comunidad para ayudarlo a aprender y tomar decisiones de su propio futuro; todo ello tiene una finalidad: servir a los adolescentes para que se puedan comprender a sí mismos y puedan ayudar a los demás.

" Ello implica que el clima total de la escuela debe ser tal que el niño se sienta cómodo, se sienta aceptado, se sienta a gusto. Como observan Wheatley y Hallock, = sobre todas las cosas, se necesita en la escuela un clima que permita el desarrollo mental y emocional de todos los niños. El propio maestro es la clave de esta situación =." (30)

Dependiendo de los métodos pedagógicos que se empleen en las escuelas es el éxito que se tendrá en la educación nacional a todos los niveles, mientras éstos no tengan las exigencias para llevar a cabo una filosofía de superación la mediocridad en nuestras aulas siempre va a predominar.

(30) GORDON; G.J. El maestro y su función orientadora. Edit. UTEMA, México, 1992, p.p.4

Para ello, el maestro (31) tiene que elaborar un programa preventivo que le permita ponerse al nivel de todos los niños de la escuela y poder detectar aquellos alumnos que necesitan ayuda individual, es por eso que al maestro le incumben íntimamente todas las tareas de orientación y una clave importante es el programa que se va a desempeñar a todos los niveles de educación desde el jardín de niños hasta la universidad.

I Yelon y W Weinten Grace (1991) nos dice que el maestro es un facilitador del aprendizaje a interpretar sus objetivos que les permita cierta libertad para elegir lo que quiere hacer cada estudiante, estos pueden utilizar sus propios impulsos y objetivos como fuerzas motrices en el aprendizaje; así también les ofrece un amplio rango de recursos para el aprendizaje desde materiales audiovisuales, libros, viajes, etc y todo recurso imaginable, inclusive la propia experiencia del facilitador y su comprensión, acepta las opiniones y el sentir de los alumnos, a la gente como es; otra de las funciones del maestro es despertar la atención de los alumnos utilizando diferentes técnicas de enseñanza tomando en cuenta diversas situaciones y a distintas personas. Año tras año a comienzo de cada curso escolar, cada maestro enfrenta a nuevos grupos de alumnos y debe contar con un programa de actividades que cumplan con los objetivos del curso, planeando y adaptando al grupo en algunas ocasiones a cada uno de los alumnos.

No es fácil ser orientador pues el maestro debe cubrir principalmente tres áreas:

" En primer lugar necesita poseer cierto tipo de actitudes hacia las personas; en segundo lugar, necesita cierta comprensión básica de la conducta humana y, en tercer lugar,

(31) Desde los primeros niveles de educación el maestro debe de tener la preparación necesaria para fungir también como orientador, además de todas las funciones que desempeñe en la escuela. Vale la pena que el maestro tome este papel para que el alumno tenga confianza en sí mismo y se desarrolle mejor en la sociedad.

necesita alguna comprensión de algunos procesos interpersonales y alguna habilidad para resolver problemas y para investigar la acción. " (32)

La investigación social cumple un proceso determinado de principios metodológicos que cubren etapas lógicamente articuladas, como en sus teorías, métodos, técnicas e instrumentos adecuados y precisos para poder alcanzar un conocimiento objetivo, es decir; verdadero, sobre determinados procesos o hechos sociales. Este tipo de investigación no se encuentra aislada de las condiciones sociales en las que surge, se desarrollan y aplican sus resultados dependiendo de los condicionamientos político-ideológicos que imponen determinadas características a su práctica profesional, mismos que se manifiestan en la selección de los problemas de investigación, del marco teórico y a los métodos y técnicas que utiliza, así como en el análisis e interpretación de los resultados y en el tipo de soluciones que se proponen.

Retomar la investigación para la acción consistiría en adoptar una posición crítica en lugar de apoyar proyectos que no tienen sustento científico y social; se debe de denunciar las acciones que se interpongan en aquellos programas orientados a mejorar la calidad y las condiciones educativas en lugar de aceptar pasivamente el desarrollo de los acontecimientos; pasar de las reflexiones a los hechos a fin de convertirse, en un agente de cambio capaz de proponer alternativas de investigación y de solución sobre los problemas que son el objeto de estudio.

Y para trabajar con mayor eficacia los maestros también deben relacionarse con otros miembros es decir, multiprofesionalmente, pues éste debe de estar familiarizado con diferentes vocabularios y debe de tener otros puntos de vista, para que de esta forma desarrollen también la observación y el análisis en las conductas de los alumnos para

(32) Idem. p.p.9

comprender y definir los problemas de la escuela para poder llegar satisfactoriamente a una solución.

Tiederman y Field mencionan: "... la enseñanza comporta una comunicación de las experiencias ajenas - datos y conclusiones - , en tanto que la orientación comprende un examen de las experiencias del individuo estudiante - los datos y el proceso de obtener conclusiones de éstos -. Hablan, entonces, de la enseñanza como generatriz de una " discontinuidad "útil, y de la orientación como el relato de la reducción individual de la discontinuidad. "

(33)

Entendemos por discontinuidad un cambio brusco o interrumpido el impacto que tiene la enseñanza sobre el niño y lo que el sistema escolar (maestro) dice lo que tiene que aprender. En cambio la orientación consiste en ayudar al niño a concebir la imágen que tenga de sí mismo, sus valores, sus metas y cómo influyen éstas en el salón de clases. Lo que puede ser un esfuerzo real de la individualización de la educación para poder personalizar la experiencia educacional del niño y que ésta tenga relevancia en su vida, evaluándose a sí mismo para poder comprenderse, entender su medio y a los demás, logrando de esta manera un mejor desarrollo.

Para que el niño llegue a tener un mejor desarrollo, tiene que haber una armonía que incluya el rendimiento escolar, el desarrollo autogestivo, un proceso de sociabilización, la elección vocacional y profesional, un desarrollo psicosocial y de salud.

El rendimiento escolar del adolescente depende de los obstáculos que se interpongan entre las expectativas y la realidad pedagógica vivida. Se refiere a la estructura de la relación enseñante-enseñado, relaciones con la institución, relaciones con los conocimientos y relaciones entre las personas. En el plano de la institución, los programas, exámenes,

(33) HILL, George. Orientación Escolar y Vocacional. Edit. Pax-México, México.1973.p.p. 13

técnicas, lugares de trabajo impone sus exigencias, a menudo angustiosas. El saber tiene su estructura, una estructura mutua, impone sus leyes y no se puede adquirir sin respetar un orden y métodos definidos. Los obstáculos en las relaciones de las personas no provienen solamente de los caracteres presentes, hay que considerar también las contradicciones de la relación profesor-alumnos: el primero ha de mantenerse a distancia de los segundos, y sin embargo, debe conocerlos y apreciarlos, sino amarlos; difícil dosificación del conocimiento objetivo y del conocimiento objetivo y del conocimiento simpatía.

El desarrollo autogestivo pedagógico es el instrumento técnico de la pedagogía institucional.

La autogestión pedagógica es un sistema de educación en el cual el maestro no transmite ningún mensaje y define, en consecuencia, su intervención educativa a partir del medio de la formación y deja que los alumnos decidan los métodos y programas que van a utilizar en su aprendizaje.

El desarrollo autogestivo en clase se asemeja a una cooperativa en la cual se administra colectivamente el conjunto de actividades de la clase (sus útiles, los libros, los temas, etc. En la clase en autogestión, la relación educador-educando desaparece.

La orientación de la autogestión se resume en tres tendencias:

- 1) La tendencia autoritaria, en donde los educadores proponen modelos institucionales de funcionamiento;
- 2) La tendencia Freinet, que son las propuestas institucionales también, pero tendencias a liberar e individualizar la autoafirmación
- 3) La tendencia libertaria; en la cual el educador se transforma en consultante del grupo en formación.

En el proceso de socialización los adolescentes son principalmente sociedades de discusión; entre dos amigos íntimos, o en pequeñas reuniones poco numerosas de personas

que profesan las mismas ideas, donde el mundo se reconstruye en común, y sobre todo, los jóvenes se pierden en discursos sin fin destinados a combatir el mundo real. Con ello, se amplían las sociedades convirtiéndose en movimientos de juventud, dentro de los cuales se encuentran los ensayos de reorganización positivos y los grandes entusiasmos colectivos.

La verdadera adaptación a la sociedad habrá de hacerse al fin automáticamente cuando, de reformador el adolescente pasará a realizador. El trabajo profesional, restablece sin lugar a dudas el equilibrio y marca así definitivamente el acceso a la edad adulta.

" Se puede decir que un individuo tiene una buena adaptación personal-social, cuando:

1. Establece relaciones armónicas con otros individuos en ambientes distintos (en casa, escuela, comunidad), sin que ello origine conflictos interiores persistentes que lo hagan desgraciado, disipan sus energías en tensión o dan como resultado un comportamiento eficaz
2. Puede dedicar la mayor parte de sus energías a la satisfacción de objetivos o metas que se aceptan como dignas y como tales son aceptadas por su cultura.
3. Muestra un grupo de control emocional e impulsivo típico de su grupo de edad, conserva la espontaneidad, creatividad y voluntad de explorar y experimentar que son esenciales para el proceso ulterior.
4. Se conforma razonablemente bien a los patrones o códigos de su grupo de edad, sexo, cultura... de tal modo que llega a poseer un cierto sentido de pertenencia a dichos grupos y es aceptado por ellos. " (34)

En este proceso de adaptación en la sociedad, el individuo trata de mantener una congruencia entre lo que él piensa y la relación con su entorno. El sujeto puede modificar su medio ambiente, su conducta o ambas.

(34) Evaluación Aplicada a la Enseñanza p.p.61

También debe de haber un nivel de adaptación en la elección vocacional y profesional del adolescente.

La iniciación profesional del adolescente lo van preparando las ilusiones del niño, que ha mostrado el carácter egocéntrico de las primeras orientaciones de la elección, que se dirige a los oficios que se consideran prestigiosos en el ambiente de vida del niño y en la masa media; la pseudoelección obedece entonces a identificaciones, a sugerencias de los camaradas, a deseos engendrados por experiencias ocasionales. Las informaciones recogidas en el curso de los años siguientes, ponen de manifiesto el carácter ilusorio de tales preevocaciones y la conciencia de las dificultades que ofrecen contribuyen a dar al adolescente la certidumbre de que su nueva elección, realista, es un acto de liberación de la infancia.

La profesión parece estar más relacionada con la capacidad de realizar un trabajo productivo y remunerado. En tanto que hablar de vocación resalta la pasión de la actividad elegida y desarrollada.

En su área psicosocial, el adolescente desea que se le considere como persona y no como una obra, el adulto que se informa, sin indiscreción, de sus deseos y de sus problemas o sea, que lo comprenda. Anhela tener con él relaciones vivas y ardientes. En sus cualidades pedagógicas también desea, naturalmente, aprender y aprender bien. Le quiere también organizador, que sepa dar a cada uno la oportunidad de desempeñar un papel en la clase y comunicar sus propios descubrimientos.

Para poder llegar a cumplir con todos los deseos u objetivos, todas las personas necesitan tener una buena salud. Para tener una salud individual y colectiva en excelentes condiciones, se debe de tener una buena higiene que pretenda evita todo tipo de enfermedad que pudiera dañarla.

Al tener una buena higiene se intenta proteger y mejorar la salud, en la cual influye las

condiciones personales o ambientales de cada individuo, recayendo sobre la salud física y mental que favorecen la aparición y difusión de las enfermedades.

La salud de las personas no sólo atañe al médico sino a todo individuo que forma parte de la colectividad.

Se debe educar a la juventud en este aspecto para prevenir cualquier enfermedad o adicción, de tal forma en que se consiga, aumentará mucho más las posibilidades de supervivencia del ser humano en sus condiciones óptimas de existencia, es decir, en plena salud y actividad.

1.1.3 ORIENTACION EDUCATIVA.

La Orientación Educativa es el proceso por el cual se encamina a un individuo a la carrera y estudios que debe seguir. Es la ayuda que se le brinda a los alumnos con el fin de resolver sus problemas escolares. Para ello se le brinda apoyo psicológico y educativo para que encuentre mayor satisfacción en su proceso de enseñanza - aprendizaje, así como hábitos de estudio y actividades escolares y extraescolares con el fin de que aprovechen al máximo su rendimiento escolar y por ende mejore su aprendizaje.

La Orientación Educativa toma cuerpo a nivel práctico, en el ámbito teórico y técnico. El concepto de Orientación Educativa se perfila paulativamente: las tareas de organización, programación, recuperación, reeducación y varias otras, son incorporadas al quehacer del psicopedagogo que ve así ampliados sus campos y áreas de trabajo. Su labor ya no es únicamente el diagnóstico psicológico, o la aplicación psicométrica, ni la orientación profesional estricta sino que progresivamente, se le exige una función más compleja que abarque la totalidad de problemas que no dan a la escuela y al educando.

La Orientación Educativa implica un proceso integral y permanente, en el cual al psicopedagogo le atañen simultáneamente la problemática escolar tanto en cuanto a comunidad educativa como a nivel individual, personal o familiar; la problemática socioeconómica, con todas las repercusiones que supone sobre el ámbito educativo (desarrollo industrial, incorporación de moderna tecnología, progresiva especialización, fenómenos migratorios, abandono rural, etc.); y la problemática cultural por lo que implica de cambios de mentalidad, valores y creencias, materialización, formación permanente, etc.

A diferencia de la Orientación Educativa la Orientación Escolar es la que valora al individuo como sujeto que está desarrollándose. Le ayuda a autoconocerse para que pueda llegar a la autoeducación y autoorientación que son algunas metas de la madurez. Es un proceso de ayuda al alumno a tomar conciencia de sus propias posibilidades, de sus deseos, de las realidades que los condicionan o posibilitan, de las consecuencias a largo plazo de su comportamiento y de sus decisiones; significa una toma de responsabilidades de sí mismo.

La concepción de la Orientación Escolar es eminentemente educativa, no sólo por realizarse en la institución escolar, sino porque consiste en el acompañamiento orientador a lo largo de la vida escolar del alumno. La orientación es desde esta perspectiva parte integral del proceso educativo.

La orientación será más preventiva, mientras más pronto se inicie. Debería comenzar desde el primer día de clases en la escuela secundaria. " Retrasar el uso de técnicas de orientación hasta la escuela secundaria es pasar por alto una dorada oportunidad de trabajar constructiva y positivamente en el desarrollo de personalidades equilibradas. " (35)

En 1883 Froeman marca los antecedentes de la Orientación Educativa en Alemania con las primeras clases especiales para los niños con problemas en diversas áreas de daño cerebral, planteándole a la escuela la necesidad que tenía de modificar su programa para determinarle al alumno el grado de daño mental que tenía y el nivel escolar que podía ocupar dependiendo de sus aptitudes particulares, intelectuales, senso-motoras, afectivas, etc. De esta forma en 1892 el Ministerio de Instrucción Pública de Austria determinó el cambio de un nivel escolar-básico a las escuelas superiores, desarrollando de esta forma que la orientación no tuviera una función diagnóstica sino también una función pronóstica como se conoce actualmente, garantizando el éxito escolar del individuo en los distintos niveles educativos.

El personal docente de la secundaria debe de esforzarse por crear relaciones más cálidas con los alumnos y con los mismos miembros del personal de la institución educativa; para poder observar los problemas y dificultades del alumno y de esta forma poder ayudarlo sin que rechace al orientador.

La Orientación Educativa no ha aparecido en forma casual en los últimos años; han

(35) KNAPP, Robert H. Orientación del Escolar. Técnicas diferenciales y especiales. Madrid, Edit. Morata, 1994. p.p.24

tenido que pasar siglos para que la orientación no sólo sea en la escuela sino también se tome en cuenta en la vida familiar y por consiguiente en lo social.

Algunas interrogantes que señalan la dirección en que debe desarrollarse la orientación educativa, y que justifican su existencia son: ¿Cómo ayudarlo a elegir la ocupación que más le convenga en su futuro?, ¿Cómo ayudarlo a que conserve y mejore su salud?, ¿Cómo integrarlo a su medio?, y ¿Cómo desarrollar su habilidad de aprender a aprender?

Hay conceptos que tienen una gran relación con la orientación, como por ejemplo, la enseñanza, pues ésta hace hincapié en el conocimiento cognoscitivo del individuo y la orientación tiene objetivos afectivos hacia el alumno; pero esta diferencia es solo taxonomía de objetivos, pues no olvidemos que la orientación también educa y la enseñanza se va volviendo en nuestros días más orientadora.

La Orientación Educativa es el servicio a través del cual la escuela ayuda a los alumnos para que:

- a) Desarrollen, por sí mismos y de la mejor forma posible, sus capacidades de aprendizaje;
- b) Se integren a la comunidad escolar y hagan uso adecuado de sus instalaciones;
- c) Conozcan y desarrollen sus habilidades y aptitudes para elegir adecuadamente entre las opciones educativas y laborales que ofrecen;
- d) Acepten los valores sociales y respeten las normas establecidas para la convivencia social;
- e) Conozcan las ventajas de la planificación familiar, la paternidad responsable, la educación sexual y la salud física y mental;

La orientación no sólo da servicio en la escuela sino también abarca toda una amplia gama de perspectivas, como la ideología de la orientación por la cual tiene siempre presente

un determinado punto de vista al intentar ayudar a una persona; la orientación como un servicio integral que abarca sistemas organizados y procedimientos útiles que ayuden al escolar a conocerse a sí mismo. La orientación como un proceso, en donde la identidad tiene continuos cambios, de tal modo que las intervenciones orientadoras no sean hechos aislados sino que impliquen pasos progresivos hacia un objetivo. La orientación como ayuda con el propósito de prevenir, mejorar o solucionar los problemas y obstáculos ante los que el hombre se enfrenta; la orientación como ayuda personalizada o altamente individualizada a estudiantes o personas que tienen muchas preocupaciones en su vida normal.

Logrando que los alumnos aprovechen las oportunidades que el proceso educativo ofrece y superen los obstáculos que en él encuentren.

En este sentido, la orientación educativa en secundaria debe atender cinco áreas de servicio: para el estudio, escolar, vocacional, social y para la salud; que desarrolladas de manera vinculada, proporcionan al alumno los elementos para que continúe desarrollando armónicamente sus facultades.

1.1.4 ORIENTACION PERSONAL

La Orientación Personal tuvo bases en la nueva educación aunque como dijimos anteriormente fue muy criticada y no fue desarrollada. Su origen real fue en los años de 1940 a 1960.

Durante la Segunda Guerra Mundial se dieron los principios fundamentales para el desarrollo de la orientación personal.

Los psicólogos y psiquiatras judíos que llegaron a Estados Unidos huyendo de la persecución nazi en la década de los cuarenta a los sesenta, hicieron estudios sobre la condición humana, produciendo un fuerte impacto en la psicología tradicional experimental norteamericana, surgiendo figuras como Maslow, Rollo May y Rogers.

La crítica a esta psicología experimental tuvo un gran éxito describiendo y criticando a psicólogos y orientadores de haber deshumanizado al cliente. Desde ese momento la orientación se concibe como relación voluntaria entre el cliente y el orientador.

Gracias a los veteranos de la Segunda Guerra Mundial se formó una organización de la orientación como profesión para ayudar a describir nuevos objetivos profesionales.

En esta época se señala la diferencia entre psicología clínica y orientación psicológica, la primera manifiesta un diagnóstico y tratamientos psicopedagógicos, la orientación se refiere a problemas normales del desarrollo del individuo.(36)

La orientación en términos generales, se concibe de una forma en la que el Psicólogo es parte esencial de ella, pero el Pedagogo por su formación académica tiene también un papel muy importante dentro de este ámbito, sobre todo en la orientación.

(36) GORDILLO, Ma. Victoria. Manual de Orientación Educativa, Madrid; Edit Alianza, 1993.

p.p. 28

El Pedagogo tiene que fundamentar su acción a partir de un marco teórico que le de sentido y dirección a su papel orientador.

Puesto que la educación busca preparar a las nuevas generaciones para la vida transmitiéndoles una cultura y desarrollandola en forma integral, la orientación como parte de este proceso coadyuva a realizar dichos fines.

Las finalidades educativas son los medios de que se vale la orientación para lograr su principal fin, que es la relación profesional u ocupacional. Al mismo tiempo, es la que más se identifica con la finalidad primordial de la educación: preparar para la vida futura.

La Orientación Personal es el proceso de ayuda que se le ofrece a un individuo para que llegue al conocimiento de sí mismo y del mundo que le rodea que le permita afrontar y resolver los problemas de su vida.

Para ello la orientación trata de producir, generar y obtener recursos que permitan al orientador contar con elementos indispensables para diagnosticar y evaluar conflictos y necesidades del orientado con base en el medio que le rodea y la interrelación con los demás, donde el individuo explore sus aspiraciones, deseos, triunfos, fracasos, etc., logrando con esto que el orientador pueda guiar al alumno a través de experiencias para que tome sus propias decisiones que le ayuden a resolver sus problemas coadyuvando a su desarrollo y adaptación integral.

Los elementos indispensables para diagnosticar con los instrumentos formales, cuestionarios, por ejemplo, la idea de diagnóstico puede ser más comprensiva y se requiere aceptar que otro tipo de instrumentos pueden posibilitar diversas formas de expresión de los sujetos.

La Orientación Personal aumenta la comprensión de sí mismo y la aceptación de todo

tipo de responsabilidades; el " autoconcepto " y el " sí mismo " serán una de las bases principales para poder explotar la personalidad del individuo.

La autocomprensión, la autoaceptación y la responsabilidad son aprendizajes que se adquieren con el tiempo en el lapso de la niñez, juventud y la edad adulta.

Estos aprendizajes aumentan la comprensión hacia el mundo de la educación y el trabajo, para lograr una relación armoniosa entre estos dos factores y poder lograr la maduración del adolescente, ayudándolo de esta forma a que esté bien informado para un mejor desarrollo personal, y lograr ayudar al niño a crecer como una persona autoadministrada, decidida y que tenga la capacidad de elegir por sí mismo y resolver sus propios problemas.

Pero lo anterior no es fácil, pues los orientadores no " determinan el destino del niño " y mucho menos lo " acondicionan " para llevar cierta libertad personal, ésta siempre ha sido criticada confundiéndose con el libertinaje; la libertad personal siempre va a ser un derecho y una gran batalla en esta sociedad.

Debemos enfatizar la importancia que tiene la libertad personal para tomar decisiones y resolver problemas que tienen desde temprana edad; ya que en la adolescencia no es fácil que florezca repentinamente este tipo de características.

La maduración del niño conlleva también el aumento de los valores morales, la responsabilidad que tiene hacia los demás y el equilibrio que debe de tener su propio ser.

Este proceso tampoco se da de la noche a la mañana, es un proceso de desarrollo de larga duración; interviniendo los padres de familia, los educadores y la comunidad en general; que son miembros responsables para con la sociedad.

El consejero Frank Francis describe un tipo de orientación personal de la siguiente

manera:

" Para desarrollar una personalidad y un carácter deseable, el objetivo fundamental de la educación debería ser el de ayudar al niño a aprender la satisfacción adecuada, digna de confianza y realista de sus necesidades, particularmente la necesidad de automejoramiento. De esta manera tenderá a desarrollar y aceptar un más adecuado autoconcepto, sus actitudes mejorarán y él alcanzará más fácilmente la felicidad y la madurez emocional. Lo que esto implica es que él estará elaborando la capacidad de aprender las cosas que mejor convengán a sus requerimientos, las socialmente útiles y deseables. La importancia de la orientación y el consejo es autoevidente. " (37)

El niño tiene desde que nace toda clase de aprendizajes; madurando con el tiempo, el niño aumenta su comprensión de la naturaleza humana, de las relaciones humanas y de la psicología aplicada a la adaptación personal y social; es decir, la autocomprensión y las relaciones interpersonales, analizando el porqué la gente se comporta como lo hace, qué es lo que causa conflictos en las relaciones personales y cómo podemos madurar nuestra relación con la gente.

La orientación en la primaria y en la secundaria debe de ser eficiente para lograr que a los niños se les ayude a aprender a ser adaptables a todo medio ambiente en el que se encuentren, a no temer a los cambios y a llevar una vida activa.

" De este modo, sus autocomprensiones, sus tomas de decisión y sus capacidades de adaptación, sus valores, sus entendimientos, todo, en fin tendrá que ser logrado en una atmósfera escolar que le dote tanto de la estabilidad que haga factible depositar esperanzas en él como persona, como de las experiencias de aprendizaje y orientación que le sitúen constantemente en la posición de ver que la adaptabilidad y la creatividad son cualidades de la mayor importancia para su futuro. Aceptación, comprensión, apoyo y aliento es lo que necesita

(37) HILL, George. Orientación escolar y vocacional. Edit. Pax-México, 1973, p.p. 29

como persona para madurar en forma equilibrada y completa. Pero en su maduración como aprendiz también debe dársele el impulso que le mueva a niveles cada vez más y más altos de adaptabilidad. " (38)

Debemos recordar que los niños no sólo se deben de adaptar al medio sino que además, deben de ir más allá en todas sus acciones pues su futuro no va a ser igual al día en que viven hoy , es por eso que se logra un vínculo entre adaptabilidad y creatividad, pues los niños deben de ir aprendiendo e ingeniando como poder sobrevivir en este mundo que les toca vivir.

Lo anterior no lo es todo, pues el orientador debe de tener su propia adaptabilidad al cambio, pues el mundo siempre va a ser diferente para cualquier niño, es por eso que los orientadores se deben de preocupar por las cualidades esenciales y la creatividad.

(38) Idem. p.p 31

1.1.5 ORIENTACION PROFESIONAL.

Indudablemente los comienzos de la orientación fueron entre los años 1900 - 1920 con la orientación profesional.

Sin duda alguna, los trabajos de Davis y años más tarde de Frank Parsons en los Estados Unidos, tuvieron un desarrollo fundamental para ayudar a los jóvenes a la elección y preparación de nuevos estudios o de algún trabajo.

" Tanto Davis como Parsons se anticiparon a la idea actual de que la elección vocacional y su desarrollo implican a la persona entera. Así Davis, dentro de su enfoque de orientación grupal, introdujo temas relativos al asesoramiento moral, relaciones interpersonales y actividades extracurriculares en sus unidades de orientación profesional. Parsons considera también el carácter y temperamento de los sujetos y estimula la autodeterminación dentro de un enfoque típicamente de orientación profesional. " (39)

La Orientación Profesional va a dar pauta a una " nueva educación " para un cambio social y el inicio de una orientación personal; implica que la orientación profesional es un proceso dinámico; Mira Y López hace referencia a un "tipo de trabajo" y no a una profesión u oficio en particular porque, como él mismo lo explica, "... en una profesión pueden hallarse muy diversos tipos de ocupación; y viceversa, un mismo tipo de trabajo puede realizarse en diversas profesiones. " (40)

Tanto la orientación vocacional como la profesional tienen por objeto satisfacer y hacer compatibles las necesidades individuales y las sociales. Así, desde el punto de vista del individuo se pretende la realización de un trabajo adecuado que puede ayudar a lograr su autorrealización y una mejor adaptación, y desde el punto de vista social se pretende que la persona satisfecha en su trabajo, beneficie a la sociedad a la que pertenece.

(39) GORDILLO, María Victoria. Manual de Orientación Educativa. Madrid, Edit. Alianza. p.p.26

(40) NAVILLE, P. Teoría de la Orientación Profesional. Madrid, Edit. Alianza, 1985.p.p. 2

La elección profesional u ocupacional es un problema que crea ansiedad en un período específico de la vida, generalmente durante la adolescencia.

Con base en lo anterior, la personalidad de cada individuo es un conjunto de características que son medibles en la elección y en el éxito profesional. Esta medición se pudo lograr al diagnóstico a través de tests y otros métodos que fueron un elemento fundamental en este proceso.

Pero estas diferencias personales de cada individuo no concuerdan con la filosofía de la educación progresista que se estaba queriendo llevar en esa época, la cual quería un cambio social más que una orientación personal.

La teoría de D. V. Tiedeman y R.D. O' Hara "consideran a la profesión como la oportunidad de expresar las esperanzas y los deseos de uno mismo y a la vez, como una limitación en la vida. Relacionan la personalidad con el desarrollo vocacional integrando en éste cuatro rasgos o dimensiones: 1) propósito; 2) autoridad; 3) responsabilidad y 4) aceptación del puesto en que se está colocado. Conceptualizan el desarrollo vocacional como un proceso de modelación de la identidad vocacional a través de la diferenciación de la integración de la personalidad en función de cómo un individuo se enfrenta al problema laboral en la vida. De ahí que sea la personalidad total la que se desarrolla y más adelante, se acomoda a la profesión." (41)

Es por ello la importancia de la personalidad o identidad del yo pues los dos en cooperación van formando los valores y las actitudes que el alumno puede considerar para el pueda formar parte a su comunidad y a la sociedad.

El alumno debe de tener un desarrollo vocacional para su autorrealización y la

(41) RODRIGUEZ, Ma. Luisa. Orientación Educativa. España, Edit. CEAC, 1991. p.p. 77

elección de sus objetivos profesionales y laborales; diferenciando e integrando todas sus actitudes, pues éstas se repiten varias veces en toda la vida.

El alcanzar una satisfacción y el éxito, la autonomía, la independencia, la iniciativa y la propia identidad personal y profesional son conceptos que Tiedman y O' Hara manejan con frecuencia en su teoría.

Otra teoría que es importante en la orientación profesional es la de J. O. Crites que en 1981 menciona los sucesos más importantes sucedidos desde 1950.

" Para Crites las tendencias más significativas han sido:

- a) El modelo parsoniano (que se define en el toma de decisiones) y que constituyó la piedra angular de la teoría de rasgos y factores. Yuxtapuesto a él, el punto de vista de que la elección vocacional es fundamentalmente la expresión de la personalidad del cliente, ya sea definido por sus necesidades ya lo sea por el concepto de sí mismo, y que puede ser representado por los enfoques no directivos y los psicodinámicos.
- b) El reconocimiento de que la elección de profesión es un proceso evolutivo que cubre un período prolongado de tiempo desde la infancia hasta la madurez . (Super y Brachrach, 1957); son las teorías del desarrollo vocacional.
- c) Las teorías conductistas que tratan de explicar principalmente cómo el cliente elige qué profesión. Es decir, se fijan más en el proceso eléctrico que en el contenido de la elección. Esta distinción entre el enfoque evolutivo y el conductista da pie a Crites a formar con ambos una aproximación más comprensiva hacia el consejo profesional. " (42)

(42) Idem. p.p. 78

En 1932 Brever menciona que el objetivo de la educación es lograr una habilidad para lograr conducir la vida propia y las relaciones interpersonales. El afirma que todo profesor es orientador y para poder obtener las habilidades mencionadas es necesario que se introduzcan las actividades de orientación en las clases.

El orientador juega un papel importante para guiar al alumno a la elección de la carrera más adecuada a sus capacidades y debe fomentar no solo las carreras universitarias sino también las carreras técnicas para un mejor desarrollo y especialización del alumno; éste no se debe de guiar por lo que eligen sus papás o por la elección de un amigo, pues la amistad es el valor moral que se debe de aquilatar, pero no es amigo aquél que no comprende que las personas son diferentes y que no tienen la misma capacidad para estar en la misma profesión; en cuanto a los papás podrán elegir tal vez lo mejor, pero el futuro de un individuo se forja por los sueños y metas que el quiere alcanzar en su propia vida y no debe dejarse llevar por lo que ellos quisieron ser en su juventud y que no pudieron lograr.

La elección de una carrera técnica o profesional es responsabilidad de cada alumno y quien elige mal vivirá con la duda de haberse podido desarrollar o con la ineptitud de la que está ejerciendo.

1.1.6 ORIENTACION PARA LA SALUD

El desarrollo social de los pueblos está ligado en gran medida a la salud. Todo individuo tiene derecho a la salud, sin importar género, raza o religión en la sociedad; por ello se han plasmado leyes que los rigen y es asunto prioritario en sus planes y políticas.

En México existe una institución encargada de la salud que es la Secretaría de Salud (SS), la cual norma las acciones que se deben de seguir para proteger y mantener la salud de todos los mexicanos. Su funcionamiento se basa en el Artículo 4o. de la Constitución Política de los Estados Unidos Mexicanos.

Para elaborar un diagnóstico de la salud en México, se toma como referencia la comparación con otros países, de esta forma se analizan los logros alcanzados, las carencias y las dificultades en esta materia, por lo que es importante conocer cómo se organiza y qué estrategias propone la comunidad internacional de la salud a través de la propia Organización Mundial de la Salud (OMS), para comprender la magnitud de la lucha contra las enfermedades que se lleva a cabo conjuntamente en todo el mundo.

Desde 1917, la Constitución Política de los Estados Unidos Mexicanos contempla algunos artículos referentes al derecho que tiene todo ser humano a la salud. En la actualidad, el Artículo 4o. de la Carta Magna contiene todo lo que se debe saber acerca de la salud en los siguientes párrafos:

- " Toda persona tiene derecho a decidir de manera libre , responsable e informada sobre el número y espaciamiento de sus hijos.
- Toda persona tiene derecho a la protección a la salud. La Ley definirá las bases y modalidades para el acceso a los servicios de salud y establecerá la concurrencia de la Federación y las entidades federativas en materia de salubridad general, conforme a lo que dispone la Fracción 16 del Artículo 73 de esta Constitución.
- Toda familia tiene derecho a disfrutar de vivienda digna y decorosa. La ley establecerá los instrumentos y apoyos necesarios a fin de alcanzar tal objetivo.
- Es deber de los padres preservar el derecho de los menores a la satisfacción de sus necesidades y a la salud física y mental. La ley determinará los apoyos a la

protección de menores a cargo de las instituciones públicas. " (43)

Hay otros artículos constitucionales como el 20 que prohíbe las penas de mutilación, tormento e infamia; el Artículo 73 se refiere a problemas sanitarios, adicciones y contaminación ambiental; el Artículo 123, considera la protección a la mujer antes, durante y después del embarazo en el entorno laboral, para no descuidar la atención del recién nacido; la de los menores de edad que trabajan y la de los trabajadores en general, en cuanto a accidentes y enfermedades profesionales. El Artículo 6o indica que la Ley General de Salud tiene como objetivo principal : " Proporcionar servicios de salud a toda la población y mejorar la calidad de los mismos, atendiendo los problemas sanitarios prioritarios y a los factores que condicionen y causen daños a la salud, con especial interés en las acciones preventivas." (44)

Además, el mismo artículo hace referencia al bienestar social de la población mediante el servicio de asistencia social, principalmente a menores en estado de abandono, ancianos desamparados y minusválidos para su incorporación a una vida equilibrada en lo económico y social.

Tomemos en cuenta también, que en las zonas rurales existen muchos problemas de salud como enfermedades respiratorias agudas, las enfermedades diarreicas y las deficiencias por desnutrición, particularmente entre los niños que viven en las regiones carentes de los más elementales servicios sanitarios.

A pesar del proceso de control y erradicación de muchas enfermedades, las llamadas emergentes, que no se conocían antes, como el SIDA, el virus del Ebola, la infección de bacterias " carnívoras" y la enfermedad de las "vacas locas"; han tenido nuevos brotes las enfermedades reemergentes, como la tuberculosis, el dengue y la influenza o gripe.

(43) SALAS, Consuelo, Luis M. Alvarez. Educación para la Salud. México; Edit Pearson, p.p.

265

(44) Idem. p.p. 266

Estos dos grupos de enfermedades han planteado nuevos retos no sólo a los sistemas de salud de todo el mundo si no también a la educación de nuestros hijos; pues no existe una vacuna efectiva, ni tratamiento eficaz contra el SIDA o el dengue, las cuales son mortales.

La desigual distribución de la riqueza está relacionada estrechamente con la salud de una comunidad, de diferentes regiones de un mismo país, así como en todos los países del mundo.

Para la salud pública internacional se constituyó en 1948 la Organización Mundial de la Salud (OMS) cuya misión fundamental es promover que todos los individuos alcancen el nivel de salud más alto posible.

La OMS define la salud como: " un estado de completo bienestar físico, mental y social; y no sólo la ausencia de enfermedad o padecimiento.

Sus tareas más importantes son:

- * Actuar como autoridad directriz y organizadora del trabajo internacional para alcanzar la salud;
- * Ayudar a los gobiernos, bajo solicitud, a fortalecer los servicios de salud;
- * Proporcionar asistencia técnica adecuada y, en caso de emergencia, ayuda bajo solicitud o aceptación de los gobiernos;
- * Estimular el trabajo para la prevención, control o erradicación de enfermedades epidémicas, endémicas y otras;
- * Promover la cooperación entre grupos científicos y profesionales que contribuyan al mejoramiento de la salud;
- * Promover estándares mejorados de enseñanza y entrenamiento en las profesiones médicas y relacionadas con el área de la salud." (45)

(45) Idem. p.p. 277

Los riesgos para la salud que se presentan en una población exigen una prevención cuidadosamente planeada y basada en los valores de la cultura, que incidan en la educación, los avances científicos y tecnológicos, la apreciación certera del medio social en donde se ubica, la solución inmediata de los problemas que se generan, la disposición para aceptar las normas jurídicas establecidas y el apoyo a proyectos reales de desarrollo.

Nuestra realidad, como la de la mayoría de los países, está regida por las desigualdades socioeconómicas que limitan la cultura de los pueblos; la pobreza creciente se traduce en hambruna, contaminación, enfermedades y miseria.

Si carecemos de una educación para la salud, debemos reconocer que otros países también enfrentan graves problemas, no sólo de nuestro continente sino de diversos lugares, abandonados física y culturalmente en todo el mundo.

Debemos hacer hincapié en la importancia que tienen el despertar de los adolescentes que se encuentran en la secundaria, con un sentido crítico que les pueda producir un fuerte impacto y provoque el deseo de mejorar las condiciones ambientales y sociales que influyen poderosamente en la salud de toda la humanidad.

Este despertar no debe quedarse en el ámbito escolar, sino que se debe de difundir a toda la población empezando por la familia de cada estudiante, promoviendo actividades que se hagan una práctica familiar y que de alguna manera reduzcan las actitudes de los medios de comunicación que lesionan a la sociedad al promover desde la violencia hasta el uso y abuso de sustancias tóxicas.

Hay que recordar que la etapa de la adolescencia es muy vulnerable a caer en adicciones como el tabaquismo, el alcoholismo y las drogas; además el sujeto busca definir sus preferencias sexuales, ya sean heterosexuales (atracción por gente del sexo opuesto) u homosexuales (atracción por personas del mismo sexo).

En este periodo de la vida humana es muy importante contar con la orientación y los apoyos necesarios para comprender la naturaleza y las consecuencias de los cambios sufridos

y encauzar las inquietudes que se presentan, así como atender, hasta donde sea posible, las necesidades que lo caracterizan.

" Es necesario propiciar que el adolescente desarrolle la conciencia de los valores básicos y que se promueva su participación positiva en la sociedad. Para lograrlo, corresponde a ésta, a través de las instituciones, autoridades (principalmente de los sectores de salud y educación) y organizaciones civiles, promover:

- * la educación relacionada con la higiene para impedir o prevenir enfermedades y adicciones
- * la educación sexual para encauzar sus inquietudes y la excesiva energía que los distingue
- * la planificación familiar para vislumbrar un futuro con mayores oportunidades
- * el uso adecuado de las obras de saneamiento y esparcimiento, para fomentar su desarrollo integral." (46)

La salud no solamente comprende los hábitos higiénicos personales sino también se refiere a la nutrición y ejercicio físico; pues uno de los problemas emergentes de la salud a nivel mundial es el sedentarismo de las sociedades urbanas modernas; pues la disponibilidad de medios de transporte y los múltiples dispositivos de ahorro de energía han contribuido a este cambio del estado de vida que tiene consecuencias negativas para la salud como la obesidad, osteoporosis, problemas cardiovasculares, artritis, etc.

Los problemas más serios de salud que enfrenta el adolescente es la farmacodependencia, el alcoholismo y el tabaquismo.

En los últimos años, el uso de las drogas por parte de los adolescentes se ha convertido en un serio problema que anteriormente sólo se veía en los países industrializados, pero que ahora importa también a los países en desarrollo.

(46) Idem. p.p. 207

Las medidas que se consideran más efectivas para atacar el problema de la farmacodependencia son el prevenir a los jóvenes y difundir los efectos negativos del consumo de fármacos, porque en esta fase de la existencia es cuando, por lo general, el individuo se inicia en el consumo de ellas.

No sólo hay drogas que se inhalan o se fumen, también hay drogas que se inyectan y tienen un peligro adicional que es la transmisión de SIDA a través de las agujas contaminadas que utilizan indiscriminadamente los adictos.

Las causas que inducen a los adolescentes a usar drogas son muchas veces el machismo ante los amigos y la muestra de valor e independencia ante los adultos, la ignorancia, la curiosidad, la evasión de su realidad, la cultura de la droga por medio de videos, cine y prensa, engaños e influencia de otros o el ejemplo involuntario de padres y adultos.

Las sugerencias para evitar o combatir la farmacodependencia es la orientación e información oportuna y precisa, la comprensión, afecto y compañía, la vigilancia, amistad leal y apoyo.

Otra dependencia es el alcoholismo que abunda en nuestra sociedad y su ingestión está relacionada con las costumbres familiares.

Por lo común, es en la adolescencia cuando se toma la primera bebida alcohólica y su consumo es motivado por canciones, telenovelas, radionovelas, películas, libros, etc. Muchas veces el adolescente toma el modelo del padre o de algún pariente o amigo mayor que es afecto a las bebidas embriagantes.

Es frecuente que los alcohólicos presenten un estado psicológico anormal que provoca alucinaciones. La depresión puede ser causa de accidentes fatales, o de suicidio.

Se habla de alcoholismo o de abuso del alcohol cuando este hábito interfiere con el

trabajo, la escuela o las relaciones familiares y sociales; incluye también lo relacionado con violaciones de la ley, incluyendo manejar vehículos bajo sus efectos.

Lo más peligroso es cuando el alcoholismo se une al consumo de fármacos.

Esta enfermedad tiene gran repercusión social, porque los alcohólicos dejan de ser productivos y constituyen un lastre familiar y social.

Las sugerencias para evitar esa dependencia es una buena orientación, el apoyo necesario, la comprensión y el adecuado ejemplo de sus mayores, son sin duda las mejores formas de prevenir en la familia esta adicción en los jóvenes.

Es muy importante el control por parte de las autoridades, de los mensajes subliminales de la televisión y de otros medios de comunicación que invitan al consumo de bebidas alcohólicas, sería sin duda un gran apoyo en la lucha contra el alcoholismo.

Así como en el caso del alcoholismo, el adolescente se inicia en el tabaquismo por curiosidad, machismo, rebeldía, rechazo a la autoridad, por sentirse adulto, para impresionar a alguien, etc.

El deseo o ansia por un cigarrillo es la primera evidencia de adicción al tabaco. La dependencia se manifiesta cuando se fuman más de diez cigarrillos al día.

Los efectos nocivos del tabaco se incrementan cuando se asocia su uso con el alcohol y las drogas, poniendo en mayor riesgo la salud de quienes lo hacen.

La mayoría de los fumadores adquieren el hábito en la adolescencia. Es por ello que las compañías y tabacaleros ponen sus mayores esfuerzos e inversiones en este sector de la población; pues son influenciables en sus decisiones.

Como toda dependencia abandonar esta adicción es difícil. El éxito se logra después de varios intentos fallidos, y en proporción reducida de los que tratan de dejar de fumar. Además de que necesita conocer los riesgos para la salud ligados al tabaco, el fumador requiere ayuda profesional para abandonarlo.

1.2 LA ORIENTACION EN MEXICO.

En la sociedad mexicana los procesos educativos se basan en la relación familiar y la orientación es parte fundamental de este proceso. Sin embargo, el conocimiento adecuado de la orientación, que incluye contenidos culturales, económicos, políticos, religiosos, etc. que son considerados valiosos por la familia y otros grupos y que son parte importante de la cultura y su proceso educativo, no ha sido objeto suficiente de investigación en México.

En un análisis sistemático la orientación que más prevalece en la sociedad mexicana es la escolar; no podemos decir que es dominante en cuanto a su extensión, (pues todavía hay muchos mexicanos que no alcanzan a recibir instrucción escolar mientras que indiscutiblemente reciben educación familiar, religiosa e inclusive la que transmiten los medios masivos), ni tampoco en su eficacia, (la que mejor ha logrado sus objetivos es la religiosa), sino por su legitimidad en la sociedad mexicana.

* Los argumentos que permiten afirmar que la orientación escolar es considerada legítima en México son :

- * el sistema escolar, a pesar de la distinción entre público y privado, es desde hace muchos años el sistema de educación oficial y nacional, con una organización casi única, conforme a la cual se propicia la misma enseñanza para niños y jóvenes de las distintas regiones y grupos del país;
- * el personal que labora en el sistema supuestamente es el único (frente al que se desempeña en otros procesos educativos) sistemática y formalmente capacitado para la docencia y dedicado profesionalmente a ella;
- * el sistema escolar supuestamente controla la emisión del conocimiento "sistemático ", " disciplinario ", " universal ", el cual se va administrando gradualmente conforme a la edad del individuo y su vocación (con las supuestas ventajas que esto tiene para el desarrollo de la ciencia, la tecnología, el conocimiento, etc.);
- * el sistema escolar controla la certificación y el reconocimiento social del

conocimiento y la capacitación para fines de mayor escolaridad y, lo más importante, para efectos de empleo;

* finalmente, el sistema escolar es el destinatario de las aspiraciones educativas de la población... " (47)

Para el Estado mexicano el discurso político ideológico que domina es la escolaridad pues tanto para éste como para la burguesía es una causa del desarrollo socioeconómico y político del país; pues ésta constituye un mejor empleo, mejores ingresos, mejores condiciones y una mayor participación política. Estos planteamientos obligan a los responsables de la dirección del país a proporcionar mayores oportunidades de escolaridad, pues la mayor parte de la población no está favorecida con una educación básica "obligatoria " y no digamos con una orientación familiar.

" La problemática fundamental del vínculo que se establece actualmente entre la escolaridad superior y el empleo surge de las contradicciones entre: a) el uso ideológico que hace el estado mexicano de la escolaridad como factor de desarrollo; b) el uso ideológico que hace de ella la burguesía como factor de " selección social legítima"; c) la aceptación generalizada entre toda la población a nivel de sentido común, de que la escolaridad es un factor esencial para la movilidad social; y d) las oportunidades estructurales de empleo que permite el tipo de desarrollo económico y social del país. " (48)

Lo mencionado anteriormente, puede suponer que la orientación escolar capacita para el trabajo y que puede ser empíricamente comprobable que a mayores oportunidades de escolaridad hay cierta movilidad social; aunque aparentemente haya disfuncionalidad para las oportunidades ocupacionales que el aparato productivo dominante pueda ofrecer.

(47) IBARROLA, María de. Sociedad y Educación contradictorias: análisis social de la educación en México. Edit. IPN-DIE, México 1981. p.p. 13

(48) Idem. p.p. 7

Los objetivos que orientan a la educación secundaria en el sistema educativo están en el artículo 3o. Constitucional y en la Ley Federal de Educación constituyendo la base filosófica y política de la educación nacional, estableciendo que la " educación que imparta el Estado tenderá a desarrollar armónicamente todas las facultades del ser humano y fomentará en él, a la vez, el amor a la patria y la conciencia de solidaridad internacional, en la independencia y en la justicia.

De estos postulados se desprenden características en la formación de los alumnos que el proceso educativo debe lograr:

- a) El desarrollo armónico gradual de todas sus facultades, a fin de ejercer a plenitud su capacidad humana.
- b) Sea libre de fanatismos y prejuicios basando su acción y pensamiento en los resultados del progreso científico.
- c) Manifieste un nacionalismo y participe en la convivencia internacional.
- d) Asuma una mentalidad democrática.
- e) Proteja y acreciente los bienes y valores nacionales.
- f) Comprenda los problemas nacionales y participe en su solución.
- g) Aproveche para su país los recursos naturales y contribuya a preservar el equilibrio ecológico.
- h) Defienda nuestra independencia política y económica.
- i) Contribuya al engrandecimiento de nuestra cultura.
- j) Respete la integridad de sus semejantes y pugne por una mejor convivencia humana.
- k) Sea consciente de la planeación familiar.
- l) Fortalezca hábitos intelectuales que le permitan un análisis objetivo de la realidad.
- m) Impulse la investigación, la creación artística y la difusión de la cultura.
- n) Participe en la actividad científica y tecnológica como vía de desarrollo

independiente.

ñ) Muestre actitudes solidarias para el logro de una vida social justa.

o) Respete los derechos individuales para garantizar la paz nacional y universal.

Por lo tanto la Educación Secundaria tiene como base normativa estos principios de la Educación Nacional y se orienta específicamente por las resoluciones de Chetumat, en donde se define la Educación Media Básica como parte del Sistema Educativo, posterior a la educación primaria, dirigida a tomar integralmente al educando y a prepararlo para que participe en la transformación de la sociedad.

Los objetivos generales de la Educación Secundaria son:

- * Propiciar que se cumplan las finalidades de la educación, de acuerdo con la filosofía social derivada de nuestra Constitución y de la Ley Federal de Educación.
- * Proseguir la labor de la educación primaria en relación con la formación del carácter, el desenvolvimiento de la personalidad crítica y creadora y el fortalecimiento de actividades de solidaridad y justicia social.
- * Estimular el conocimiento de la realidad del país para que el educando, al valorarla, esté en condiciones de participar en forma consciente y constructiva en su transformación.
- * Inculcar en el educando el amor y el respeto al patrimonio material y espiritual de la nación, capacitándolo para que los aproveche en forma racional y justa.
- * Lograr una formación humanística, científica, técnica y artística, que permita al educando afrontar las situaciones de la vida con espontaneidad, seguridad en sí mismo y economía de esfuerzo.
- * Proporcionar una sólida formación moral que propicie el sentido de responsabilidad y de servicio, y el respeto a otras manifestaciones culturales, a los derechos de los demás y a la dignidad humana.

- * Promover las actividades encaminadas a la formación de hábitos y actitudes deseables, respecto de la conservación de la vida y de la salud física y mental del educando.
- * Proporcionar al educando las bases de una educación sexual orientada hacia la paternidad responsable y la planeación familiar, con respecto a la dignidad humana y sin menoscabo de la libertad.
- * Ofrecer los fundamentos de una formación general de preingreso al trabajo y para el acceso al nivel inmediato superior.
- * Profundizar en el conocimiento y el seguimiento del educando en cuanto a su desarrollo integral y su adaptación al ambiente familiar, escolar y social, para orientar sus capacidades, intereses e inclinaciones y ayudarlo a lograr su plena realización.
- * Intensificar la formación del educando, en cuanto a la significación auténtica de los problemas demográficos, a la urgente necesidad de proteger y conservar los recursos naturales y a la necesidad de contribuir a mantener el equilibrio ecológico.
- * Desarrollar en el educando la capacidad de aprender a aprender, para que esté en posibilidad de participar mejor en su propia formación, considerada ésta como un proceso permanente a lo largo de su vida.

Pero la educación secundaria también es reconocida porque tiene un carácter propedeúico y porque siempre se ha tenido la idea, de que la secundaria forma a los técnicos medios y los prepara para el mercado laboral.

Para ello hay tres aspectos importantes que se deben de tomar en cuenta: 1) se deben de estructurar los sistemas educativos, desde el nivel básico hasta el profesional; 2) se debe de hacer un análisis de nuestra realidad para poder hacer una relación entre una productividad educativa y el mercado laboral; y 3) poder hallar la forma para poder hacer una planeación y poder relacionar la educación media con el mercado laboral.

La existencia de la educación media presupone una educación escolarizada avanzada y propedeútica, es decir no sólo da bases para poder llegar a un campo laboral sino también es la preparación hacia la educación superior y años atrás se encasillaba en una educación terminal.

" Siempre se ha buscado encontrar diferentes soluciones académicas a esta educación intermedia. En la actualidad, en nuestro país, la diversificación se ve en los conceptos de educación tradicional, educación tecnológica y educación normal; ésta última ha ido cambiando, ya que en los inicios del sistema, la preparación de maestros fue a nivel post - primaria, por mucho tiempo fue post - secundaria, y las nuevas disposiciones de la Secretaría de Educación la hacen ahora post - preparatoria. " (49)

El duro proceso de selección que tiene nuestra sociedad en la educación, conlleva a pensar que la gran mayoría de los que sobrevivieron a ésto lleguen hasta el final de sus estudios porque este mecanismo de selección se hace sobre todo en la secundaria y en la preparatoria y no en el nivel superior; pero desgraciadamente esto no es así, muy pocos son los privilegiados en relizarse como profesionistas.

" Esto nos trae a una parte en que no solamente la distribución de educación y empleo, o de oportunidades de empleo son determinantes. En este aspecto, la parte ideológica toma un importante papel. Porque una de las formas de corregir esto es cerrando el flujo, pero nos encontraríamos con que en ausencia de empleo, los jóvenes estarían privados tal vez, de su única oportunidad de prepararse en alguna forma para el empleo futuro. ¿ Que se iba a hacer con todos estos jóvenes en la calle ? " (50)

(49) Los Grandes Problemas Educativos (Dr. Jaime Castrejón Díez). Edit.

UNAM, México, 1984. p.p. 54

(50) Idem.p.p. 68.

Por lo mismo, se han incrementado las escuelas de educación técnica; esto ha sido una política educativa para poder equilibrar la gran demanda que se tiene a la educación media superior y profesional.

La Orientación en Escuelas Públicas en el Estado de México ha sido atendida conforme a las necesidades del sistema Educativo Estatal. Se inicia en 1983, al nombrar orientadores para las escuelas secundarias de la Ciudad de Toluca; en 1981 se amplía este servicio asignando a orientadores a todas las secundarias estatales. Las funciones del orientador se establecen en un Manual elaborado con este propósito. En el reglamento de escalafón de 1984, se considera la plaza de orientador como un puesto que se obtiene por concurso en la rama docente y se le define como el responsable de la conducción y asistencia de los alumnos a su cargo para que encaucen adecuadamente sus capacidades y características personales hacia su realización Educativa y Vocacional.

En 1986 se reconsideran las funciones de los orientadores en el Manual de la Organización de Escuelas Secundarias, en ese mismo año se modifican los programas de los tres grados considerándose las áreas de Orientación Educativa, Psicología, Vocacional y Social.

El siguiente año, abril de 1988, se presentan en todas las escuelas secundarias estatales los programas modificados de cada grado, las áreas de este servicio se cambian para el estudio, escolar, vocacional y para la salud. También se modifican las funciones de este servicio conforme a las áreas.

La falta de materiales de apoyo limitan la aplicación de estos programas y se encuentra que hay escuelas secundarias que aplican los programas de Orientación Educativa y Vocacional de 1984 o del Servicio de Orientación Educativa de 1988.

Esta problemática fue el panorama a principios de 1991, por lo que la Dirección General de Operación Educativa, encomienda al Departamento de Educación Secundaria una

revisión y atención a las necesidades que este servicio tiene, para tal efecto, durante el mes de marzo del presente año se llevó a cabo el " Foro de Análisis de la Práctica de la Orientación Educativa en la Escuela Secundaria ", en donde los orientadores expusieron las necesidades y problemáticas que este servicio enfrenta.

Las escuelas secundarias son instituciones en donde se incorporan muchos maestros y las diferentes materias son llamadas asignaturas, las cuales pretenden desarrollar y fomentar en el alumno sus habilidades cívicas, artísticas, físicas y tecnológicas, adecuándose a las necesidades de cada alumno; sin olvidar que el salón de clases no es un escenario despersonalizado en el cual abundan alumnos y maestros con diferentes emociones y necesidades personales, esto forma parte del salón de clases con lo cual se forma todo un proceso de enseñanza - aprendizaje.

Realmente es en la secundaria, cuando se ofrece orientación vocacional y se le da al adolescente más posibilidades para poder elegir su opción profesional o laboral e independizando su enseñanza.

Como elementos indispensables, la participación de los orientadores en servicio, los directivos de las escuelas secundarias y los supervisores de educación básica, porque de ellos depende la operatividad del servicio.

Pero son los alumnos los que van a formar todo ese proceso grupal que ya hemos mencionado, cada alumno deberá realizarse de acuerdo a sus propios intereses personales como su independencia, el éxito, el respeto de los demás y su propia autoestima.

En lo que corresponde al alumno y al papel que este servicio tiene en su transformación, ambos están considerados en el programa, que es el instrumento indispensable para la práctica de la Orientación.

El Estado está obligado no solamente a dar una educación secundaria sino también una enseñanza superior popular, que le permita a cada individuo cultivarse desde un punto de vista general perfeccionando su oficio elegido, de esta manera el perfeccionamiento continuo lo habrá de elevar socialmente y si tiene el deseo podrá cambiar de oficio.

El propósito de la Orientación Vocacional en las escuelas secundarias es proporcionar a los alumnos:

1. Las bases metodológicas para que puedan rendir al máximo en sus estudios, aprovechando su tiempo libre en actividades constructivas para ellos.
2. Un proceso de adaptación en cualquiera de sus diferentes ambientes (escolar, familiar, profesional, laboral y social).
3. Se les encamina para que logren su satisfacción en el cumplimiento de sus deberes, desempeñando al mismo tiempo su progreso y bienestar en la sociedad.
4. Se les apoya para que logren su autoconcepto y maduración personal, a fin de que sean capaces de tomar sus propias decisiones y de afrontar sus propios problemas con una buena objetividad y buen juicio
5. La orientación los encamina a llevar una vida plena equilibrada con sus aspectos físicos, emocionales e intelectuales.
6. Ayudarlos a resolver todos aquellos problemas que interfieren con la realización de sus objetivos.

La Orientación Vocacional no es exclusiva de las escuelas públicas, también en el ámbito privado hay una persona responsable de esta área, la que puede ser un Psicólogo o un pedagogo quienes tienen la formación adecuada para elaborar programas en donde se incluye todo tipo de actividades para la elección de su carrera futura y su desarrollo personal, logrando de esta manera su incorporación a la sociedad y a su campo laboral.

En el ámbito privado es muy importante que los maestros tengan experiencia y que sepan modificar el aprendizaje de los alumnos, para ello tienen que comprender cómo aprenden los demás y cuáles son los principios en que se fundan los alumnos. La educación es un proceso social y uno de sus objetivos es modificar la conducta de manera concreta y conveniente; estimulando a los alumnos haciéndolos pensar y que sus estudios sean suficientes; la verdadera enseñanza es cuando el alumno participa en su mismo aprendizaje manteniéndoles la mente activa.

Ninguna otra institución como las escuelas públicas, han sido las responsables de la preparación ocupacional de los ciudadanos que ninguna otra institución; es por ello que en las escuelas privadas ha aumentado el interés en la creación de programas más adecuados de educación vocacional a nivel secundaria; es importante señalar que actualmente la secundaria no es terminal como se consideraba hace unos 20 años; cada estudiante debe ser orientado apropiadamente para llegar a sus objetivos durante su vida laboral y personal; es por ello la importancia que tienen los cursos vocacionales hacia los alumnos; pues los adolescentes tienen una diversidad de inquietudes y sin asesoría apropiada pueden tener una mala elección debido a su falta de madurez.

Por ello es importante que en el desarrollo académico que tenga el alumno deba reconocerse sus habilidades vocacionales y limitaciones para que de esta manera ya fueran encaminados hacia su profesión sin perder el tiempo ni dudar de la carrera que se va a continuar.

CAPITULO II. EL AUTOCONCEPTO

El estudio del autoconcepto nos permitirá entender los motivos que llevan al hombre a actuar, opinar, sentir, ser, etc. de determinada manera; integrando las facetas que tienen en totalidad las personas, como son la percepción, la motivación, el aprendizaje y otras; con ello podemos predecir con mayor exactitud la conducta del individuo y nos ayuda a conocer su forma de interrelacionarse con los diferentes factores que integran la personalidad.

La función de personalidad y de autoconcepto son producto del pensamiento del hombre, no existen palpablemente. Los hombres formulan teorías de la personalidad y del autoconcepto al tratar de explicar la conducta de otros y en particular las razones que tienen las personas para desempeñar ciertas actividades.

Algunos conceptos de personalidad le dan mucha importancia a la relación entre el individuo y otras personas, a la interacción, la transacción o la relación contractual. La personalidad se construye alrededor de las diferentes relaciones interaccionales.

En este capítulo determinaremos qué es el autoconcepto para poder desarrollar esta teoría en la vida del adolescente.

Consideraremos varias teorías pero sobre todo haremos especial énfasis a la de dos autores: Erikson y Carl Rogers, éstos nos darán la pauta para poder identificar el autoconcepto del adolescente, para que posteriormente veamos la importancia de la interrelación con la orientación vocacional .

2.1 ¿ QUE ES EL AUTOCONCEPTO ?

Para poder conocer a los demás, debemos empezar a conocernos a nosotros mismos.

Cuando relaciono actitudes como lo que pienso de mí, lo que valoro, lo que es mío y aquello con lo que me identifico con el medio en el que me desenvuelvo, el yo motiva la conducta. Por eso es tan importante que tengamos objetivos en la vida para poder tener una o varias motivaciones y de esta forma poder saber realmente quiénes somos y lo que queremos hacer en la vida.

La persona que ha logrado la identidad del yo es aquella que tiene una clara visualización y aceptación, tanto de su esencia interna como del grupo cultural en el que vive.

El pensamiento griego de Sócrates y Platón, menciona que mediante el razonamiento se puede llegar al entendimiento y control de uno mismo, y a su vez es el camino a la realización de un estado moral. También el pensamiento hebreo se representa por el libro de Job del Antiguo Testamento, y el pensamiento griego por la máxima Socrática: Conócele a tí mismo, y por el Prometeo de Esquilo. Estas son fuerzas positivas que percibieron los griegos en el interior del hombre, mismas que le sirvieron para ayudarlo; también percibieron la existencia del mal que llevaba el ser humano a su derumbamiento como lo vemos en el Edipo Rey de Sófocles y en la Medea de Eurípides. En la República de Platón nos habla que durante un sueño hay deseos y placeres no necesarios que aparecen y mueven al hombre a cometer actos desastrosos durante el mismo.

Kardiner consideraba que la educación primaria no era definitiva pues esto variaba en todas las sociedades; la organización familiar, la formación en el grupo, costumbres alimentarias, cuidado y negligencia de los niños, educación sexual y modos de subsistencia.

La estructura de base corresponde a un concepto cultural del yo. Ralph Linton explica cómo aquél autor utiliza dicho concepto derivado de la estructura de la personalidad básica.

" La estructura de la personalidad básica, tal como el término se utiliza en este lugar, representa la constelación de las características personales que resultasen congruentes con la gama total de las instituciones comprendidas dentro de una cultura determinada. Se le ha deducido del estudio del contenido y organización de la cultura y es, por consiguiente, una abstracción del mismo orden que la propia cultura. Hasta dónde esta estructura de la personalidad básica representa un denominador común de las personalidades de los individuos que participan en la cultura, constituye un punto que sólo puede determinarse mediante el estudio efectivo de series de individuos pertenecientes a varias sociedades. El estudio de las estructuras básicas de la personalidad para diferentes sociedades ha contribuido a un interés continuo de los estudios antropológicos de cultura y personalidad (Kardiner, 1968). " (51)

La personalidad básica es considerada como una estructura del yo derivada del efecto de ciertas prácticas del individuo en desarrollo; como consecuencia el tipo de ser humano que resultará de las influencias culturales.

La persona que ha logrado la identidad del yo es aquella que tiene una clara visualización y aceptación, tanto de su esencia interna como del grupo cultural en el que vive.

El individuo está guiado por su propia percepción de sí mismo y del mundo que le rodea; ésta tiene como último criterio su propia experiencia consciente, producto de la organización intelectual y emocional de su personalidad continuamente en crecimiento.

Las disposiciones fisiológicas son rasgos orgánicos como el nivel metabólico, el tono muscular y la organización de tejidos; los rasgos orgánicos pueden ser canalizados hacia un tipo de conducta social; el proceso de canalización lo define como un cambio progresivo de la respuesta diferencial a los diversos medios de satisfacción del impulso. Todos los rasgos orgánicos condicionados a estímulos sustitutos o canalizaciones hacia modos específicos de conducta.

(51) CUELI/Reidl. Teorías de la personalidad. Edit. Trillas; México, 1995.p.p.562.

El organismo reacciona ante el campo perceptual; éste es su realidad y, consecuentemente, la conducta se adecúa a esa realidad. La realidad para el individuo es la percepción que tiene de la misma. Si la percepción cambia, la reacción se modifica.

" El sí mismo, que Murphy define muy simplemente como las percepciones y conceptos de la persona acerca de la totalidad de su ser, " el individuo según es conocido por el individuo..." Murphy, por ejemplo, considera un sí mismo ideal y un sí mismo frustrado, a los que supone dinámicamente interconectados de modo similar a como los propios roles, necesidades o rasgos están estructurados en forma de organización total. " (52)

Si una persona sólo recibiera y experimentara sólo respeto y cosas positivas, no desarrollaría ninguna condición de valor, el autorespeto sería incondicional, las necesidades de positivo respeto y autorespeto no estarían nunca en contradicción con la evaluación orgánsmica y el individuo continuaría estando bien ajustado psicológicamente y funcionando del todo.

Se le denomina personalidad a todas las características de conductas de la misma persona en diferentes contextos como hábitos, rasgos, costumbres, etc. Las teorías de la personalidad radican en establecer aquellas consistencias de la conducta que no están determinadas por variables contextuales. Cada teoría tiene sus propios rasgos e interrelaciones supuestas entre las características, éstas son las dimensiones o factores de personalidad que pueden usarse para clasificar las conductas interpersonales más estables del individuo. Estas dimensiones de la personalidad junto con las variables contextuales sirven para explicar la variabilidad de la conducta en el ser humano.

Tomemos en cuenta que la conducta del ser humano varía de acuerdo a los fenómenos sociales interpersonales, esta variabilidad se refiere ya sea a las variaciones de la conducta en la misma persona o a las diferencias entre las conductas de diferentes personas.

(52) HALL/Lindzey. La teoría biosocial de la personalidad. Edit. Paidós; México, 1984, p.p. 17

La conducta es el esfuerzo intencional del organismo por satisfacer sus necesidades; y cada una de ellas está subordinada a la tendencia básica del organismo, es decir; a la tendencia a mantenerse y desarrollarse.

A medida que el individuo percibe y acepta más experiencias orgánicas en su estructura del sí mismo, encuentra que está reemplazando su actual sistema de valores basado en gran medida en introyecciones simbolizadas de manera distorsionada por un proceso continuo del organismo.

Por lo tanto, todos los individuos tienen básicamente las mismas necesidades, incluyendo la de ser aceptados por los demás; y en consecuencia sus valores han de poseer un alto grado de comunidad.

El ser humano tiene tendencias naturales al desarrollo, a la independencia, a la armonía y al equilibrio, a la autoregulación y el cambio, a su más alta evolución.

La persona que funciona plenamente tiene regulado su organismo, su psique, su conducta y las tendencias naturales al desarrollo anteriormente mencionadas; además de ser plenamente adaptable

Por consiguiente, la consideración positiva de personas gracias a las cuales el individuo experimenta una consideración positiva particular, puede ser más poderosa que el proceso de valoración orgánica.

Las emociones y las tensiones pueden distorsionar la realidad.

El organismo funciona como una totalidad organizada ante su campo de experiencias. El cambio de una de sus partes afecta y produce cambios en otra; por ejemplo, un cambio fisiológico afecta la psique, un cambio psicológico afecta el elemento fisiológico del ser.

Una persona sana es un proceso, " una dirección y no un destino. " Algunas de las características de este proceso son:

- * **Actualización.** En una necesidad de expresión, extensión, desarrollo y madurez; una tendencia a expresar y activar todas las capacidades del organismo.
- * **Apertura a la experiencia.** Apertura significa flexibilidad, receptividad de las experiencias, así como aplicabilidad de éstas a nuevas vías de percepción y expresión. Apertura es la habilidad para jugar con elementos y conceptos, para manejar espontáneamente las ideas, los olores, las figuras, las relaciones, para transformar.
- * **Sensibilidad.** Se puede describir a la persona sana como más " emocional ", en el sentido de que experimenta la más amplia gama de emociones positivas y negativas con mayor intensidad que la persona defensiva, gracias a que acepta sus sentimientos y encuentra la forma de expresarlos.
- * **Vida existencial.** Vivir el aquí y el ahora, el momento presente, permite que la persona perciba cada experiencia como si nunca antes hubiese existido de la misma manera y por ello se vive con más intensidad, con mayor enriquecimiento.
- * **Adaptabilidad.** La persona que funciona plenamente es adaptable porque la estructura de su sí mismo está abierta a las nuevas experiencias. No hay rigidez o predisposición en ella. La persona sana está abierta a todo lo que sucede y encuentra con experiencia una estructura que puede cambiar fácilmente en respuesta a la siguiente experiencia.
- * **Aceptación de sí mismo.** La persona se siente más dueña de sí, capaz de ser auténtica, sin caretas. El sano tiende a incorporar las experiencias al sí mismo, es decir; descubrir al sí mismo en la experiencia total del organismo.
- * **Aceptación del otro.** El individuo que acepta a los demás es capaz de comprenderlos como personas únicas y diferenciadas, porque tiene

menos necesidad de defenderse y es capaz de escuchar y empatizar.

***Sistema de valores flexibles.** El individuo sano formula sus evaluaciones de la experiencia con base en todos los datos relevantes. De este modo dispone de un sistema de valores flexibles y adaptable, sanamente fundamentado.

*** Relaciones interpersonales.** La persona sana se comprende, acepta y ama a sí misma, lo cual le permite la autenticidad, la libertad de ser realmente y de poder establecer y comunicarse con otros seres humanos, así como expresar sentimientos, más que opiniones o juicios. Esta persona entabla cualquier tipo de relación al empatizar, profundizar y comunicar realmente (si esta relación le es significativa), en lugar de permanecer en la superficialidad.

La autorrealización es la realización creciente de las potencialidades, las capacidades y los talentos, como cumplimiento de la misión llamada destino o vocación, como conocimiento y aceptación más plenos de la naturaleza intrínseca y como tendencia constante hacia la unidad, integración o sinérgia, dentro de los límites de la misma persona.

Indudablemente, para entender la autorrelación se debe partir del concepto humanista de la naturaleza humana.

Si no se acepta al hombre como digno de confianza, con potencialidades y características que le lleven hacia el desarrollo, la diferenciación, las relaciones cooperativas, cuya vida tiende a moverse de la dependencia a la independencia, cuyos impulsos tienden a armonizarse en un complejo y cambiante patrón de la autorrealización; cuyo carácter total tiende a preservarse y a mejorarse, así como a preservar y a mejorar su especie y conducirla a su más alta evolución, si no pudiéramos aceptar que un ser humano se autorrealizara, caeríamos necesariamente en la dependencia para lograr la realización personal.

La persona que se autorrealiza es aquella que ha llegado a un alto nivel de madurez, salud y desarrollo. Adquiere una relación nueva con su sociedad en general. No sólo se trasciende, también a su cultura, también se resiste la culturización por parte de la sociedad. Se hace un poco más miembro de su especie y poco menos miembro a su grupo local.

La persona que se autorrealiza es una persona que funciona plenamente. Y sus características son:

- * Funciona libremente en la plenitud de sus potencialidades orgánicas.
- * Es segura al ser realista, automejorable, socializada y apropiada en su conducta.
- * Es creativa y sus formas específicas de conducta no son fácilmente pronosticables.
- * Es mutable, está en desarrollo en constante búsqueda de sí misma.
- * Tiene una amplia extensión del sentido de sí misma.
- * Es capaz de establecer relaciones emocionales con otras personas en los niveles íntimo y no íntimo.
- * Posee seguridad emocional y se acepta a sí misma.
- * Percibe, piensa y actúa con penetración y acuerdo a la realidad exterior.
- * Es capaz de verse y conocerse a sí misma objetivamente y posee buen sentido del humor.
- * Vive en armonía con una filosofía unificadora de la vida.

Para William James la definición del sí mismo y el yo empírico o el autoconcepto es la suma de las características del hombre y lo que pueda llamar suyo como su cuerpo, sus rasgos y sus aptitudes; también sus posesiones materiales; su familia, sus amigos y sus enemigos; su vocación y sus ocupaciones entre otras cosas. Según James el sí mismo considera tres aspectos:

- 1) sus elementos constituyentes;
- 2) los sentimientos del sí mismo, y

3) las acciones destinadas a la búsqueda y la preservación del sí mismo.

Lo que constituye el autoconcepto o sí mismo son: el sí mismo material, el sí mismo social, el sí mismo espiritual y el yo puro.

El sí mismo material consiste en todas las propiedades y posesiones que tiene el individuo; el sí mismo social es el como lo consideran los demás; el sí mismo espiritual abarca las facultades y disposiciones psicológicas; y el yo puro es definido por el propio sentimiento de identidad personal.

El término sí mismo o autoconcepto posee dos significados: " uno, como las actitudes y los sentimientos de una persona respecto de sí misma; el otro, como un grupo de procesos psicológicos que gobiernan la conducta y la adaptación. El primer significado constituye una definición del sí-mismo-como-objeto, ya que denota las actitudes, los sentimientos, las percepciones y las evaluaciones de la persona acerca de sí misma considerada como un objeto; en tal sentido el sí mismo es lo que una persona piensa acerca de sí. El segundo significado constituye una definición del sí-mismo-como-proceso: el sí mismo es ejecutar, en el sentido de que consiste en un activo grupo de procesos tales como el pensar, el recordar y el percibir. " (53)

El sí mismo subjetivo de Lundholm está en función de lo que el individuo tiene conciencia de sí; el sí mismo objetivo es cuando el individuo es descrito por otras personas. " Es decir, el sí mismo subjetivo constituye " lo que pienso de mí "; el sí mismo objetivo, " lo que los otros piensan de mí. " (54)

Para el filósofo social George Herbert Mead el sí mismo es el objeto de conocimiento cuyo desarrollo sigue cierto curso. El sí mismo al principio no existe; pues el individuo no

(53) HALL/Lindzey. La teoría del sí mismo y la personalidad. Edit. Paidós; México, 1984, p.p. 8.

(54) Idem, p.p. 14.

puede iniciar directamente su propia experiencia ya que no es autoconsciente. Puede considerar a otras personas como objetos, pero no se concibe a sí mismo como tal; no obstante los demás sí lo ven como objeto. En estas experiencias se aprende a pensar acerca de sí mismo como objeto, adoptando actitudes y experimentando sentimientos respecto de sí mismo respondiéndose como le responden los demás. El sí mismo de Mead socialmente estructurado sólo puede aparecer en un ambiente en el cual exista una comunicación social.

Por consiguiente, los valores conscientes, falsos e introyectados y los valores inconscientes, genuinos de la persona tienden a entrar en conflicto; pues los valores conscientes serán reemplazados por aquellos valores recibidos o tomados de otras personas y percibidos. En este caso la persona se sentirá desubicada y no sabrá ni lo que desea.

El autoconcepto se deformará desde la niñez debido a las evaluaciones de los demás. Por lo tanto, la experiencia orgánica que está en desacuerdo con el autoconcepto se siente como una amenaza y provoca ansiedad. A todas estas experiencias se les propone una simbolización deformada para proteger la integridad del autoconcepto.

Por ello, el individuo debe confiar en su propia experiencia para proyectar una imagen positiva y optimista del medio que rodea al hombre, adquiriendo de esta forma una personalidad sana.

Las personas que funcionan plenamente no solo viven el hoy sino también el mañana, teniendo una apertura interna y externa al cambio; el deseo de autenticidad y el rechazo a la hipocresía; el deseo de armonía con nosotros mismos; deseo de intimidad; la transformación y dinámica de las personas; la capacidad para amar a la naturaleza y a sus semejantes; confianza en su propia experiencia; la valoración del ser y no en tener; encontrando el valor espiritual.

Estas son algunas características de las personas del mañana, que vivirán en un mundo de energía, un mundo en que la meta, en su sentido más amplio, es a la vez

consciente y creadora de una nueva realidad.

Para muchos el llegar a ser una persona plenamente sana es una utopía; pues les es imposible cubrir todas las características ya mencionadas en una sociedad tan corrupta, represiva, injusta, que no valora ni confía en el ser humano. Sin embargo, el creer en uno mismo, es también creer en los demás; es estar lleno de optimismo y esperanza a una tendencia al desarrollo y la autoactualización, que permita desarrollar ese potencial y funcione plenamente.

Para ello se necesita hacer hincapié en una educación centrada en la persona, que promueva el desarrollo y las capacidades del ser humano. Uno de los principales objetivos de este método educativo es que el participante aprende a aprender, para lo cual es indispensable que esté abierto a la experiencia, viva de modo existencial (el aquí y el ahora) y encuentre en su organismo un medio digno de confianza para tener el comportamiento más satisfactorio en cada situación existencial.

En una palabra crecer abierto a la experiencia implica quitarse las máscaras que le impiden reconocerse a sí mismo, experimentar nuevas vivencias, correr el riesgo de ser lo que se vive y afrontar la responsabilidad de vivir lo que es.

2.2 SEGUN LA TEORIA DE ERIKSON.

Tres son los rasgos más significativos de la teoría de Erikson sobre la personalidad y el autoconcepto; las cuales son:

- a) la naturaleza de una personalidad sana,
- b) el principio epigenético, y
- c) las etapas de desarrollo psicosocial y las crisis de identidad.

La personalidad sana y su autoconcepto tiene como características las metas y los signos de un deseable desarrollo humano; además domina las actividades de su medio ambiente, formando su propia personalidad y comprendiendo al mundo y a sí mismo. Un recién nacido o un niño no pueden tener estas características, pero un adulto con una personalidad sana sí ejerce estas características.

Conforme uno va creciendo se va logrando el proceso de identidad del yo.

"Según Erikson, la identidad del yo tiene dos aspectos. El primero, o enfoque interno, es el reconocimiento de la personalidad de su propia unidad y continuidad en el tiempo; esto es, conocerse y aceptarse uno mismo. El segundo, o enfoque externo, es el reconocimiento individual y su identificación con los ideales y patrones esenciales de su cultura; esto incluye el compartir un carácter esencial con otros. La persona que ha logrado la identidad del yo es aquella que tiene una clara visualización y aceptación, tanto de su esencia interna como el grupo cultural en el que vive."(55)

Consideremos con ello que el ser humano pasa de la no identidad a la identidad del mismo, y el proceso que tiene que seguir para poder describir sus conflictos internos o externos, dándole a la personalidad una unidad interior cumpliendo sus propias normas y todo aquello que signifique algo para él.

En el principio epigenético plantea que todo lo que crece está gobernado por algo ya predeterminado, es decir, un crecimiento psicosocial, donde la personalidad aparenta

(55) CUELI/Reidl. Teorías de la personalidad. Edit. Trillas. México, 1997. p.p. 174

desarrollarse en el organismo humano estando preparada para interactuar no sólo con las personas que lo rodean sino además con las instituciones ya preestablecidas, esta interacción va a ser diferente no sólo de país a país sino también de una cultura a otra. De esta forma el medio social ejerce un efecto natural pero significativo en cada etapa de la vida y es aquí donde se ve que tanto el adolescente puede dominarlas.

La teoría epigenética representa la secuencia normativa de cada adquisición psicosocial en cada etapa de la vida, a medida de que esta etapa va desarrollando un nuevo conflicto agrega una nueva experiencia a la cualidad yoica y fortalece al ser humano; tales adquisiciones le dan una transformación en la personalidad ya madura y en proceso de maduración.

La teoría de Erickson da los siguientes supuestos:

- " a) que la personalidad humana se desarrolla, en principio, de acuerdo con pasos predeterminados en la disposición de la persona en crecimiento a dejarse llevar hacia un radio social cada vez más amplio, a tomar conciencia de él y a interactuar con él;
- b) que la sociedad tiende en principio a estar constituida de tal modo que satisface y provoca esta sucesión de potencialidades para la interacción y de intentos para salvaguardar y formentar el ritmo adecuado y la secuencia adecuada de su desenvolvimiento. Este es el " mantenimiento del mundo humano. " (56)

Al principio Erickson le denominó identidad del yo pero más adelante llegó a la conclusión de que la identidad tiene la faceta del sí mismo y la del yo. Al respecto menciona:

" Alguien podría argüir que lo más inteligente en el caso del comportamiento perpetuo y regularador del yo consigo mismo sería reservar la denominación de " yo " al sujeto y de " sí

(56) Idem.p.p. 194

mismo " al objeto. El yo, así pues, como instrumento central organizador, se enfrenta durante el curso de su vida con un cambiante sí mismo que, a su vez, exige ser sintetizado con sí mismos abandonados y anticipados... Aquello que puede ser denominado, en consecuencia, la identidad del sí mismo aparece como resultado de todas esas experiencias en las cuales un sentido de autodifusión temporal está contenido con éxito en una autodefinition y un reconocimiento social renovados y cada vez más realistas. " (57)

(57) HALL/Lindzey. La teoría del sí mismo y la personalidad. Edit. Paidós; México, 1984.p.p.22

2.3 SEGUN LA TEORIA DE CARL ROGERS.

Rogers dio origen al enfoque centrado en la persona, en un sentido más amplio la educación está orientada hacia el desarrollo integral y armónico de la persona y, por ello, debe abarcar todos los aspectos y las etapas de la vida del ser humano, desde su nacimiento hasta su muerte.

El organismo, desde el punto de vista psicológico, es el centro de toda experiencia y está abierto a la conciencia en un momento determinado. Esta totalidad constituye el campo fenoménico, que es el marco de referencia individual, conocido solamente por la persona y nunca es posible tener un conocimiento perfecto de éste.

" Es de advertir que el campo fenoménico no es idéntico al de la conciencia. Esta es la simbolización de parte de nuestra experiencia. En un determinado momento, así pues el campo fenoménico se compone de experiencias conscientes (simbolizadas) e inconscientes (no simbolizadas). No obstante, el organismo puede discriminar y reaccionar ante una experiencia no simbolizada... Rogers llama a esto subcepción. " (58)

Es posible que el sujeto no represente su experiencia adecuadamente, pero todos tendemos a confrontar nuestras propias experiencias simbolizadas tal como el mundo es; esta confrontación proporciona una verificación de la realidad que le permite conducirse con realismo. Rogers no se ocupa de la verdadera realidad, pero es obvio que toda persona tiene un criterio externo de la realidad, pues sin ésta no se podría confrontar el cuadro interno con el cuadro externo objetivo de la realidad.

" Lo que una persona experimenta o piensa no es verdaderamente, para ella, la realidad, sino tan sólo una hipótesis provisional que puede ser correcta o incorrecta respecto de la realidad; la persona suspende el juicio hasta haber sometido a prueba esa hipótesis. " (59)

Para la teoría rogeriana el campo fenoménico poco a poco se va diferenciando y se convierte en el sí mismo o autoconcepto que da a conocer la Gestalt conceptual, organizada

(58) HALL/Lindzey. La teoría de sí mismo y la personalidad. Edit. Paidós; México, 1984.p.p. 35

(59) Idem. p.p. 37

y coherente, compuesta de características del "yo" o del "mi" y las relaciones de éstas con los otros y con diversos aspectos de la vida.

Rogers fundamenta en dos conceptos estructurales la congruencia e incongruencia entre el organismo y el sí mismo; la congruencia de éstos se lleva a cabo cuando el organismo recibe experiencias y el sí mismo las refleja fielmente; es cuando la persona ha alcanzado la madurez suficiente, no teniendo ningún tipo de temor y es capaz de desarrollarse por completo. La incongruencia del organismo y el sí mismo lleva al individuo a comportarse a la defensiva e inseguro.

Para Rogers la experiencia y la conducta humana implicarán:

- a) las relaciones interpersonales y
- b) el objeto o potencialidad de desarrollo o de cambio de la personalidad y de la conducta.

Menciona como factores importantes la vida familiar, la educación, el liderazgo de grupo y las situaciones de tensión y conflicto grupal.

La teoría del desarrollo de la personalidad y la dinámica de la conducta son consecuencia del desarrollo del yo; pues lo constituye un aspecto de la tendencia actualizante y la experiencia del individuo, los cuales se diferencian y se simbolizan en la conciencia. Esta simbolización corresponden a una conciencia del ser, el activar del individuo describiéndose como experiencia del yo.

La interacción entre organismo y medio ambiente da como consecuencia que conciencia de ser y de actuar como individuo aumente y se organice gradualmente para formar el concepto del yo.

Conforme esta conciencia del yo se exterioriza, el individuo desarrolla una necesidad de consideración positiva.

Esta necesidad se logra a partir de las experiencias de otras personas y del mismo individuo y por consecuencia, esta satisfacción es ambigua.

" El proceso de satisfacción de la necesidad de consideración positiva es recíproco, ya que cuando el individuo se da cuenta de que satisface esa necesidad en otro, satisface, por eso mismo, su propia necesidad de consideración positiva. " (60)

Las experiencias o frustraciones ya acompañan las experiencias del individuo desarrollan la consideración positiva de sí mismo.

Cuando las experiencias del yo del individuo son juzgadas por otras personas con sus propios criterios, pueden ser dignas o no de tomar en cuenta y el yo del individuo seleccionará las que mejor le puedan convenir y de este modo tendrá una valoración condicional.

" Si el individuo experimentará una actitud de consideración positiva incondicional, entonces no desarrollaría ninguna actitud de valoración condicional y la consideración de sí mismo sería incondicional, nunca se plantearían discrepancias entre su necesidad de consideración positiva y la valoración orgánsmica, y su funcionamiento psíquico sería óptimo. " (61)

El organismo produce algunas experiencias que son reconocidas como experiencias del yo y por lo tanto no son simbolizadas en forma adecuada y no se organizan en la estructura del yo, por lo tanto habrá cierto grado de incongruencia entre yo y la experiencia apareciendo una inadaptación psicológica y cierta vulnerabilidad.

El organismo realiza su propia experiencia, pero cuando estas experiencias no son congruentes se perciben como una amenaza a la estructura del yo y para que esas

(60) CUELI/ Reidl. Teorías de la personalidad. Edit. Trillas, México, 1997. p.p. 272

(61) Idem. p.p. 273

valoraciones no sean violadas se produce el proceso de defensa.

" El proceso de defensa consiste en la percepción selectiva o distorsión de la experiencia y/o en la negación - parcial o total - del acceso de la experiencia a la conciencia. Este proceso tiende a preservar el estado de congruencia entre la experiencia total y la estructura del yo y las condiciones impuestas a la valoración. " (62)

Cuando el proceso de defensa muestra impotencia ésta se exterioriza a la conciencia; ante este efecto el organismo desata un proceso de crisis y se produce un estado de desorganización psíquica.

En este estado de desorganización, el individuo manifiesta un comportamiento extraño e inestable que lo puede determinar las propias experiencias del yo o las experiencias que no forman parte de ella; en estas condiciones el concepto yo no asimila su percepción y lo distorsiona de manera inadecuada y confusa teniendo una retroalimentación por el cual el organismo regula su conducta; es por ello que podemos manifestar que todo individuo tiene la capacidad y la tendencia de mantener congruentemente el concepto del yo y la experiencia.

" La personalidad que funciona con plenitud es una personalidad en estado de cambio, una personalidad que se modifica continuamente, cuyas conductas específicas no pueden predecirse. La única predicción que podría hacer acerca de su conducta es que manifestará en toda ocasión un elevado grado de adaptación creativa y que ese individuo entrará en un proceso continuo de actualización. " (63)

En la dinámica de la personalidad de Rogers se agrega un nuevo aspecto al concepto de desarrollo cuando advierte que el progreso de la persona solo se va a dar si todas las posibilidades han sido percibidas con claridad y simbolizadas adecuadamente y siempre hacia

(62) Idem. p.p. 274

(63) Idem. p.p. 279

un crecimiento y no a una regresión.

" En 1959 Rogers estableció una distinción entre la tendencia del organismo a realizar y la de autorrealizarse.

Continuando el desarrollo de la autoestructura, esta tendencia general hacia la realización se manifiesta también en actualizar aquella parte experiencial del organismo que es simbolizada en el sí mismo. Si éste y la experiencia total del organismo son relativamente congruentes, entonces la tendencia a realizar permanece en cierto modo unificada; si son incongruentes, entonces la tendencia general a realizar al organismo puede estar cruzada con el subsistema de ese motivo : la tendencia a realizar al sí mismo. "(64)

El desarrollo de la personalidad se cimienta en el organismo y el sí mismo, los cuales poseen una tendencia innata a realizarse a sí mismos; además de estar sujetos a fuertes influencias del ambiente y del medio social.

Si todas estas influencias fueran solamente positivas, entonces no existiría incongruencia entre el organismo y el sí mismo.

" Si una persona tuviera que experimentar sólo respeto incondicional positivo, en tal caso no desarrollaría ninguna condición de valor, el autorrespeto sería incondicional, las necesidades de positivo respeto y autorrespeto no estarían nunca en contradicción con la evaluación organísmica y este sujeto continuaría estando bien ajustado psicológicamente y funcionando del todo. " (65)

El individuo muchas veces suele magnificar una autoimagen por completo distinta a

(64) HALL/Lindzey. La teoría del sí mismo y la personalidad. Edit. Paidós; México, 1984. p.p. 43

(65) Idem. p.p. 45

la imagen real; y si es carente de valor rechazará fuera de su conciencia toda prueba que contradiga tal creencia o bien la interpretará de modo que resulte congruente con su sentimiento; se pondrán conducir de manera insuficiente para demostrar ante sí y ante los demás que son incapaces.

Cuando las experiencias sensoriales y visuales son percibidas y aceptadas en un ambiente coherente, el individuo tendrá mayor facilidad para comprender más y a los demás y aceptarlos como personas diferentes; pues básicamente todos los individuos tienen las mismas necesidades: el aceptados por los demás.

CAPITULO 3. EL ADOLESCENTE, LA ESCUELA Y LA SOCIEDAD.

" El vocablo "adolescencia" proviene del verbo latino adolescere, que significa "crecer" o " llegar a la maduración " . Esto significa no sólo el crecimiento físico, sino también el desarrollo mental. En el aspecto somático representa alcanzar una estatura adulta, y el desarrollo del aparato reproductor que hace posible la procreación. En lo mental, está maduro el individuo cuya inteligencia haya alcanzado su desarrollo máximo. Se supone que, acompañando a la madurez mental, se logra la madurez emocional y la social; pero en la época moderna, con su gran complejidad y elevado estándar de vida, sólo pueden lograrse luego de cierto período, necesario para su obtención". (66)

Generalmente, la adolescencia comienza desde el momento de la madurez sexual hasta que se asegura su independencia respecto con la autoridad del adulto.

Hay que aclarar que la pubertad no es un sinónimo de adolescencia, éstas se diferencian dependiendo el sexo: los niños maduran un poco más tarde que las niñas, podemos considerarlo de la siguiente manera:

Niños	Niñas
Preadolescencia . . . 11-12 1/2 o 13 años	10 - 11 años
Adolescencia (período inicial). . . 13 -17 años	12 - 16 años
Adolescencia (período final) . . . 17 - 21 años	17 - 20 o 21 años(67)*

A pesar de ello, dentro de cada sexo se encuentran diferencias individuales.

La adolescencia es la edad de transición que muchos padres y educadores temen llegar a este lapso de la vida, debido a los múltiples problemas que se presentan. El niño entra rápidamente en un desequilibrio, inestabilidad y sus reacciones son imprevisibles. Este temor se debe especialmente al aumento de la delincuencia juvenil, toxicomanía, delitos sexuales y

(66) HURLOCK, Elizabeth. Psicología de la adolescencia. Edit. Paidós. p.p. 15

(67)* Idem. p.p. 16.

matrimonios anticipados, que llenan todo tipo de medios de comunicación.

En esta etapa el adolescente es torpe, desgarbado y falto de seguridad en sus movimientos, ya no le interesan sus compañeros de juego; posee un interés especial en actividades sociales, cine, lecturas que antes le parecían aburridas y sobre todo del sexo opuesto.

Se debe de preparar al adolescente gradualmente para la adaptación de esta etapa, de esta forma se le dificultará menos a diferencia del adolescente que siempre se ha caracterizado por una gran dependencia a sus padres.

El adolescente no es muy feliz tampoco y aunque se haya intranquilo en muchas cosas que le molestan a sus padres, él no lo reconocerá ni recurrirá a un consejo.

G. Stanley denominó a la adolescencia un período de tormenta y tensión, durante el cual el individuo es excéntrico, emotivo, inestable y desconcertante en sus reacciones.

La adolescencia causa inestabilidad por el crecimiento relativamente rápido e irregular tanto físico como mental; la falta de experiencia y conocimientos; exigencias contradictorias confrontadas por los padres, maestros y su comunidad en general; pues se le exige que tome y actúe con responsabilidad tratándole al mismo tiempo como a un niño.

La frustración es mayor cuando el adolescente no tiene una posición social favorable, intensificando su iritabilidad y su rechazo hacia los demás; la frustración no solo lleva a esto sino también a una demandada independencia, el desprecio general a los adultos y a los valores morales, arrogancia, vanidad, desafío a la autoridad, etc.

La adolescencia se considera una edad problema no solo para el individuo sino también para los padres y los maestros; pues plantea muchos problemas que debe de resolver no solo para él mismo sino para el grupo con el que convive, llámese familia, amigos, escuela,

etc. para poder lograr su felicidad y autorrealización.

Los amigos son parte fundamental de la sociabilización. Por un lado, es el grupo de amiguitos que recuerdan su infancia y por otro lado intercambian información que es de interés al grupo; proporciona seguridad, contacto con el otro sexo, hacen proyectos juntos, comparten el dinero, el transporte y las experiencias que les permite descubrir nuevos aspectos no solo de su sociedad sino del mundo en general.

La escuela prepara al adolescente para su vida laboral y social; pero a pesar ello se siente muy lejos de la sociedad adulta a la que deberá de acoplarse algún día.

Cuando los adolescentes tienen mayor edad se preocupan por sus calificaciones, objetivos trazados, el graduarse, la elección de su carrera, su aptitud para la carrera elegida, el como estudiar, su preparación y sus oportunidades disponibles. Además de sus problemas de adaptación social, cómo hacerse de amigos, problemas familiares, el divorcio de los padres, la muerte de alguno de ellos o un nuevo casamiento; especialmente los gastos y problemas de dinero; los problemas sexuales y como obtener experiencia en ello.

3.1 IDENTIDAD DEL ADOLESCENTE.

La adolescencia es la edad del verdadero razonamiento humano, el cual consiste en formar ideas complejas de las ideas simples de los demás.

La juventud comienza con una buena relación inicial con el mundo de las habilidades, se pone en duda la continuidad que tenían en su vida por el desarrollo corporal y su madurez genital; además de las tareas adultas que desempeñan o que los aguardan, se preocupan por lo que parecen ante los demás en comparación a lo que son ellos mismos y su confusión más grande es cubrir los roles y los prototipos ocupacionales de ese momento.

" En la búsqueda de un nuevo sentimiento de continuidad y mismidad, los adolescentes deben volver a librar muchas de las batallas de los años anteriores, aún cuando para hacerlo deben elegir artificialmente a personas bien intencionadas para que desempeñen los roles de adversarios, y están siempre dispuestos a establecer ídolos e ideas perdurables como guardianes de una identidad final". (68)

La identidad yoica del adolescente es la suma de las identidades infantiles, las experiencias acumuladas de la capacidad del yo para poder integrar todas las identificaciones y las oportunidades ofrecidas en los roles sociales. El sentimiento de identidad yoica es entonces la confianza acumulada en que la mismidad y la continuidad interiores están preparadas que tengan un significado para los demás y sea la promesa tangible de estudios superiores.

El peligro de esta etapa es una confusión de rol, sobre todo en una marcada duda de la identidad sexual, además de episodios delincuentes y los psicológicos; que tratándose a tiempo no tienen tanta importancia que a otra edad. La mayoría de los casos es la incapacidad que tienen los jóvenes para una identidad ocupacional, mortificándolos gravemente, hasta el punto de llegar a una sobreidentificación temporal con los amigos, camaradas, chicos, líderes, banda, etc. En esta etapa se inicia el enamoramiento que no es sexual a menos que así lo

(68) CUELI/ Reidl. Teorías de la personalidad. Edit. Trillas; México, 1997.p.p. 187.

exijan y en mayor grado el amor adolescente constituye un intento para llegar a su propia definición de identidad proyectando su yo equivocado y confuso hasta lograr proyectar su verdadera identidad. Es por eso que el amor en la adolescencia consiste solo en conversar.

Es importante comprender que la tolerancia con jóvenes de la misma edad es la defensa contra la confusión de su sentimiento de identidad.

La crisis de identidad se manifiesta por diferentes etapas, se derivan de la existencia de conflictos originados en la infancia y que se expresan por medio de:

- a) Las características psicológicas y sociales.
- b) Urgencia por satisfacer necesidades afectivas y sexuales propias de la edad.
- c) Las contradicciones entre los roles de la dependencia familiar que el sujeto jugó como niño y los roles que desee jugar como joven autónomo en tanto hijo de familia y estudiante, así como padre o madre de familia y/o estudiante que trabaja.
- d) Inconformidad con las instituciones: social, familiar, educativa, etc., y el deseo de mejorar o cambiar lo que le rodea.

La consolidación y proyección de las experiencias adquiridas a lo largo de la niñez son determinantes para una modelación integral en la edad adulta; con su debida integración a demandas sociales.

Los valores sociales guían hacia la identidad, enfretando los valores de la ideología y de la aristocracia, ambos dentro de una imagen definida del mundo triunfando los mejores individuos en el mundo adulto y demostrando lo mejor de sí. Las relaciones de nuestra época intentan resolver la profunda necesidad de la juventud de redefinir su identidad en un mundo industrializado.

El adolescente:

- " 1) es parcialmente consciente y parcialmente inconsciente. Es un sentido de continuidad e igualdad personal, pero es también una cualidad del vivir no- consciente-de-sí-mismo como puede ser tan espléndidamente manifiesto en un joven que se ha encontrado su dimensión comunitaria...
- 2) esta acosado por la dinámica del conflicto, y especialmente en su climax puede conducir a estados mentales contradictorios tales como un sentido de vulnerabilidad exarcebado y, alternativamente, otro de grandes perspectivas individuales;
- 3) posee su propio periodo evolutivo, antes del cual no podría llegar a una crisis, ya que las precondiciones somáticas, cognoscitivas y sociales no están aún dadas; y más allá del cual no debe rezagarse, debido a que todos los desarrollos inmediatos y futuros dependen de él..., y
- 4) se extiende tanto el pasado como el futuro; está enraizado en las etapas de la infancia y dependerá para su preservación y renovación de cada una de las etapas evolutivas subsecuentes. (69)

Por otro lado, el aspecto social de la identidad está explicado dentro de la misma comunidad en la que el individuo debe encontrarse a sí mismo.

Si el adolescente realiza sus tareas correspondientes en su núcleo social al que pertenece, podrá dominar su impulsividad y acepta su propio yo, canalizando de esta manera su energía y actuando con eficacia ante las fuerzas sociales y culturales que chocan entre sí.

En muchas ocasiones la crisis de identidad no se manifiestan en los individuos, pero en otras personas es como un segundo nacimiento que se intensifica con las contradicciones

(69) ERICKSON, Erick. Sociedad y Adolescencia. Edit. S. XXI; México, 1981. p.p. 158

colectivas o el conflicto individual.

La formación de la identidad posee un rasgo negativo que a lo largo de la vida permanece como una rebeldía.

Generalmente la adolescencia se concibe como un sinónimo de adaptación que constituyen problemas; pues en esta etapa aparece la delincuencia juvenil y todas las perturbaciones que suelen venir.

Al principio de la adolescencia se observan cambios molestos como que no se quiere escuchar razones, es contradictorio con sus padres y maestros, le gusta estar vagando y hay conflictos sociales con todo tipo de grupo. El adolescente se quiere sentir aceptado por los demás pero descubre que no todo lo que dice o hace es del agrado de los demás.

Los adolescentes que están insatisfechos consigo mismos suelen escaparse de la casa, se casan, abandonan los estudios y se ponen a trabajar para independizarse de sus padres, esperando los grandes viajes y la independencia económica, deseando ser otra persona que no es de su familia.

El adolescente ve en la religión y en ideologías sociales una fuente de confianza, las cuales van a neutralizar las identidades autónomas e individuales; buscando algo o alguien que sean válidos. En muchos casos es la figura paterna o el hermano mayor la figura de todo lo contrario de lo que desearían ser, de esta forma aseguran su autoafirmación y su continuidad genética de su identidad y su autoestima. De este modo un sentido de identidad asegura al individuo un lugar definido en su sector social, hayando de esta manera su fidelidad.

* En la adolescencia, el ensueño como reacción frente a un medio hostil, lejos de desaparecer se intensifica; pero su vida interior responde más que a una fuga, a una necesidad urgente de comprenderse y explicarse. Por vez primera en la historia del individuo,

el adolescente contempla su propio espíritu como si fuera el de un extraño, y en interrogarlo y descifrarlo va a vivir intensamente los dos primeros actos de su drama ". (70)

La identidad del yo adquiere su fuerza definitiva con la elección de compañeros cuyas identidades yóicas sean complementarias en algún punto esencial, y que pueden fusionarse en el matrimonio sin crear una peligrosa discontinuidad de la tradición, o una similitud incestuosa , ambas situaciones tienden a perjudicar el desarrollo del yo de los adolescentes.

La superación de la sociedad requiere un sentimiento de identidad; la superación de la primera fase de la adultez exige hayar un sentido de la identidad compartida; ya sea en el matrimonio o en las esferas de la ciudadanía y el trabajo. El joven tiene que experimentar una unidad íntima con su sociedad, si no quiere sentirse aislado.

" La identidad ocupacional se desarrolla como un aspecto de la identidad personal. Sus raíces genéticas se asientan basicamente sobre el esquema corporal y están sujetas desde el nacimiento a las influencias del medio humano. Por eso, la identidad ocupacional así como la identidad personal tienen que entender como la continua interacción entre factores internos y externos a la persona ". (71)

(70) PONCE A./ Como L. Adolescencia, Educación y Sociedad. Edit. Cultura Popular; México, 1978. p.p. 12

(71) BOHOSLAVSKY, Rodolfo. La estrategia clínica. Edit. Nueva Visión. pp. 57.

3.2 AUTOCONCEPTO DEL ADOLESCENTE.

El autoconcepto del adolescente se basa en las autopercepciones y en los autoconceptos de sí mismo; adquiriéndolos de lo que ve de los demás; su autoconcepto comprende la satisfacción de las necesidades, su aceptación creadora y el mantenimiento de orden interno.

El adolescente puede descubrir en sí mismo sentimientos extraños, desconocidos y peligrosos a la vez, familiarizándose con aspectos de su propia experiencia y revelando en cada momento sus enojos, miedos, temura o su fuerza. Cada vez que él experimenta esos sentimientos con todos sus grados de intensidad, comprueba que se ha experimentado él mismo y que él es todos esos sentimientos; y que constructivamente a crecido con ellos, comprendiendo su realidad y aceptándose así mismo y a su desarrollo cambiante.

Havighurst menciona las tareas de desarrollo en la adolescencia:

1. Lograr nuevas y más maduras relaciones con compañeros de la misma edad de ambos sexos.
2. Lograr un papel social masculino o femenino.
3. Aceptar el propio físico y usar el cuerpo con eficiencia.
4. Adquirir independencia emocional de los padres y otros.
5. Adquirir la certeza de la independencia económica.
6. Selección y preparación para un trabajo.
7. Preparación para el matrimonio y la vida familiar.
8. Desarrollo de las facultades intelectuales y los conceptos necesarios para la aptitud cívica.
9. Deseo y logro de una conducta social.
10. Adquisición de una tabla de valores y de sistema ético como guía de conducta.

El autoconcepto del adolescente se debe de realizar un patrón de vida para su propia conveniencia; pero se le hace difícil conocer con exactitud su postura, pues empieza a ver las diferencias de hábitos de su hogar y de sus propios compañeros que vienen de otras familias y

con costumbres diferentes; ello suele constituir un verdadero problema para el adolescente para poder adaptarse a la vida social e independiente de su escuela.

" Las deficiencias que descubre el muchacho en sí mismo, en lectura o en matemáticas, en su trato social o aspecto personal, debe remediarse directamente o encubrirse mediante esos sistemas (con frecuencia curiosos y elaborados) de protección, que hacen aceptables esas deficiencias ". (72)

En esta etapa el adolescente debe aprender a valerse por sí mismo y enfrentar sus propios problemas por sí solo, sin que sus padres o maestros intervengan cada que el niño, lo desea; de ello depende el éxito y lo preparado que esté para una buena toma de decisiones.

El adolescente tiene efectos fuertes en la conducta pues se siente inseguro de sí mismo y tiende a ser agresivo, retraído, incómodo, sensible y reservado en especial de personas que crea que no lo entienden o lo puedan poner en ridículo; es altanero pero a la vez sensible y es propenso a todo tipo de fantasías.

En un día puede amar y en el siguiente puede odiar, no aclara ni da a entender lo que dice sobre todo si es de sí mismo y de sus sentimientos puede idealizar a sus padres y al poco rato rechazarlos como si fueran leprosos.

Pero el problema real de los adolescentes no es para los adultos, sino para sí mismos, pues no se han adaptado a su nueva vida y como resultado tienden a ser indecisos y ansiosos.

" Gardner ha clasificado los problemas de la adolescencia en dos tipos: los generales, que el adolescente ha estado tratando de resolver desde la infancia, y que vuelven a

(72) TYLER, Leona. La función del orientador. Edit. Trillas; México, 1996. p.p. 21

presentarse a esta edad para su resolución; y los particulares de la adolescencia ". (73)

El adolescente confronta la incompatibilidad tratándose de explicar a sí mismo su concepto y que permanezcan su sistema de valores intactos y congruentes con él.

En esta etapa el adolescente debe aprender a valerse por sí mismo y

enfrentar sus propios problemas por sí solo, sin que sus padres o maestros intervengan cada que el niño lo desea; de ello, depende el éxito y lo preparado que esté para una buena toma de decisiones.

El adolescente proclama su independencia ante todos y al mismo tiempo necesita algunos consejos que él no pedirá, por la humillación que puede sufrir ante los demás y sobre todo ante sus padres; sabe que comete errores y esto aumenta su incertidumbre con respecto a sí mismo; pero buscan la seguridad que le otorgan el grupo de individuos de su misma edad tendiendo a ser subintelectuales, modernistas y muchas veces hasta racistas, excluyendo a los que no son miembros de la camarilla; temen a lo sexual y tienen un sentimiento de lealtad y devoción al grupo al que pertenecen.

" Yo agregaría a esto el deseo generalizado de afirmarse sobre el ambiente, acomodándolo de acuerdo al autoconcepto que uno se ha formado y aun haciendo que el ambiente sirva y acreciente al autoconcepto. El problema del adolescente es que el proceso es recíproco y el ambiente puede cambiar el autoconcepto más de lo que puede cambiar al ambiente. El cambio del autoconcepto por parte del ambiente debe ser resistido y, cuando ocurre, debe explicarse y justificarse con objeto de mantener la salud mental. En algunos el autoconcepto es lo suficientemente poderoso para permitir al sujeto hacer cambios en su ambiente ". (74)

(73) HURLOCK, Elizabeth. Psicología de la Adolescencia. Edit. Paidós. p.p. 20

(74) SHERIF, M./Sherif, C.W. Problemas de la juventud. Edit. Trillas; México, 1973. p.p. 81.

El adolescente va a vivir por un tiempo en un mundo autoconstruido y autodefensivo para poder controlar su medio ambiente y sus necesidades biológicas propias.

Los adolescentes siempre van a buscar a aquellos grupos que les permitan satisfacer sus necesidades de autoafirmación, construyendo de esta forma un ambiente más satisfactorio para su autoconcepto y su realidad.

Cuando el adolescente llega a una autoafirmación obtiene un estado de equilibrio o de homeostasis tanto en sus funciones psicológicas como en las orgánicas. El equilibrio se compara con la satisfacción o la euforia de haber alcanzado las metas u objetivos deseados.

" Cuando una necesidad tal como la autoafirmación no ha sido satisfecha, cuando el individuo no ha llegado al término, debe hacer un esfuerzo continuo de su parte para lograr el equilibrio a través de la satisfacción de su necesidad; no hacerlo, significa un estado anormal y una persona que deliberadamente se inhibe (algunas veces la situación es inconsciente) y no busca el equilibrio, manifiesta una conducta mal adaptada, que puede tener represiones serias". (75)

La inestabilidad y la contradicción en la adolescencia son índices de inmadurez y demuestran que el individuo no está seguro de sí mismo, tratando de adaptarse a su nueva situación social.

" La adolescencia es, a la vez, improductiva y . . . prodigiosamente creadora y fértil. La centralización inútil e irresponsable de todos los intereses en el yo se da conjuntamente con la capacidad casi ilimitada de autosacrificio idealista. El amor apasionado y altruista coexiste con la fría indiferencia ". (76)

(75) Idem. p.p. 85.

(76) HURLOCK Elizabeth. Psicología de la Adolescencia. Edil. Paidós. p.p. 20

La ambición y la angustia son dos tendencias aparentemente contradictorias, pero al mismo tiempo íntimamente vinculadas en el alma de los adolescentes; teniendo la necesidad de la propia afirmación y el sentimiento oscuro de su insuficiencia. El conflicto entre la aspiración a superarse y el temere a no encontrar en sí mismo las fuerzas adecuadas para lograrlo influye para que la conducta del adolescente sea rebelde, desasogado y turbulento.

" La ambición traducía, por un lado, el despertar vigoroso del afán del dominio; la angustia revelaba, por el otro, hasta dónde su personalidad había sido removida, y en qué medida, también, la incoordinación se había apoderado lo mismo de su cuerpo que de su alma. Insatisfecho de sí mismo y de los otros, el adolescente entra resultemente por el camino de la rebeldía; niega el pasado, quema los viejos ídolos, emprende por su cuenta la tarea gigantesca de reconstruirlo todo ". (77)

(77) PONCE A. / Como L. Adolescencia, Educación y Sociedad. Edit. Cultura Popular; México, 1978. p.p. 31

3.3 EL ADOLESCENTE Y LA ORIENTACION VOCACIONAL.

La orientación vocacional tiene como propósito inculcar en el adolescente los valores y conductas sociales que le permitan la buena convivencia en los núcleos en donde se desenvuelve como la escuela, la familia y su comunidad.

La orientación vocacional en el adolescente es la provisión de oportunidades, para que este comprenda y valore su propia identidad y su relación con los demás. Es importante saberse relacionar con los otros, pues es un valor que se necesita aprender sin descuidar la individualidad. Cuando guiamos a nuestros jóvenes debemos capacitarlos para aprender a vivir consigo mismos, tanto como los demás; porque las escuelas no los preparan para la vida democrática, sino para una existencia totalitaria; de esta manera no solo se comprenderá y aceptará así mismo sino también comprenderá y aceptará sus necesidades de pertenecer y participar en cualquier grupo de su sociedad.

Los problemas que tienen los adolescentes en la familia, en la escuela o en la misma comunidad no son problemas que no se pueden resolver con una oportuna orientación.

" Los centros de orientación general de las escuelas, aún cuando su función principal para con los estudiantes es auxiliarlos en problemas de tipo vocacional y educativo, también contribuyen a a aquellos tomen conciencia y modifiquen actitudes emocionales que se les han desarrollado en ambientes extraños al hogar ". (78)

El joven que acude a la orientación vocacional demuestra estar preocupado por si mismo en relación con su futuro; cuando acude a un orientador para buscar ayuda indica que ese vínculo estará comprometido a otro en un futuro.

" Quizás el problema de orientación vocacional del adolescente esté más vinculado a todo lo que tiene que dejar, que a lo que tiene que tomar. Pero no sólo a lo que tiene que

(78) TYLER Leona E. La función del orientador. Edit. Trillas; México, 1996. p.p.23

dejar, sino también a las fantasías respecto de lo que deja y de los objetos que desecha. Consecuencias para él y, naturalmente, para los demás ". (79)

Todo individuo necesita poseer particularmente una educación o adiestramiento para poder ingresar a una línea de trabajo, pero sobre todo hay que guiarlo para ofrecerte las oportunidades de preparación más que de ocupaciones que tal vez sean ajenas a sus intereses; por ello es importante aplicar un test antes de mostrar una gama de trabajos al individuo para que conozcan sus aptitudes pero también sus deficiencias individuales.

Muchas veces los estudiantes obtienen información ocupacional en grupos y no de manera individual para una mejor identidad.

" Las clases acerca de ocupaciones no deben echarse encima de la totalidad de la tarea de la elección vocacional. Los datos que necesitan los individuos acerca de sus propios planes vocacionales tienen que estar relacionados de alguna manera con la orientación individual ". (80)

El adolescente debe de adquirir el derecho y aún la obligación de mejorar sus condiciones de vida. son parte de su herencia cultural y de su conjunto de valores. Constituye factores sutiles, pero poderosos, de sus ambiciones vocacionales; no es fácil remediar la orientación vocacional con proporcionar información ocupacional y aplicarles un test de aptitudes; es necesario apartar a los jóvenes del mercado de trabajo y transmitir y apoyar a que se necesitan personas cultas no solo para el desarrollo del país sino también para el progreso individual y social.

La necesidad de la orientación se ha puesto en manifiesto al ver a tantos jóvenes en las escuelas de educación media básica, encontrando su propio camino y asistiendo a

(79) BOHOSLAVKY, Rodolfo. La estrategia clínica. Edit. Nueva Visión. p.p. 57

(80) TYLER Leona E. La función del orientador. Edit. Trillas; México, 1996. p.p.23

materias que tal vez, el día de mañana no vean jamás en la vida; por ello se deben dar las materias en forma práctica y relevante para que los adolescentes les llegue a interesar para su propio interés particular en su vida.

No basta la orientación para los adolescentes que permanecen en las escuelas, también debemos hacer lo posible para que lleven una formación al salir de ésta, iniciando una nueva carrera e ideando un plan de vida que pueden llevar acabo. Muchas veces, pasan años de que las personas salen de la escuela y se enfrentan a circunstancias diferentes de las que vivieron en sus momentos escolares y de alguna manera exigen orientación ante la nueva complejidad del mundo ocupacional, es por eso que es importante el desarrollo de la orientación profesional.

Krumboltz resume la modificación de conducta en la orientación basandose en el exámen de las aplicaciones de la teoría del aprendizaje a la orientación en:

- a) acrecentar la búsqueda de la información;
- b) aumentar la habilidad en las pruebas;
- c) vencer la timidez;
- d) mejorar la " deliberación "; y
- e) alentar decisiones más " realistas ".

" El adolescente ve que se respeta más su iniciativa en el plano de la iniciación profesional que en las demás formas de participación en la vida social: Así es por lo menos en nuestra sociedad, donde las variaciones de la economía exigen, más que en el pasado, movilidad de los empleos y dejan a los jóvenes libres, en parte, para seguir o no los caminos trazados casi obligatoriamente por las corporaciones. A. Leon (1952-1953), describe la orientación del adolescente como una dialéctica entre sus intereses y sus informaciones, en un diálogo con sus padres, sus profesores, sus compañeros, los orientadores, donde se precisan gustos y posibilidades ". (81)

(81) MALRIEU, P./ Malrieu S. Tratado de la psicología del niño. Edit. Morata; Madrid, 1975. p.p. 66

Cuando el adolescente ingresa a un oficio lo toma como un medio de " liberación " para quitarse las " cadenas " que le impone la familia, su economía, la falta de consideración y de acción; eligiendo un oficio que le acomode no solo a sus necesidades sino a sus habilidades, compensando de esta manera su vida cotidiana.

La preocupación de hallar un sitio en su oficio es para el adolescente algo trascendental, pues sabe que si se equivoca y sale algo mal sufrirá las consecuencias para toda la vida; por ello se duda de la autonomía del adolescente en el momento de la elección profesional.

3.4 LA SOCIEDAD Y EL ADOLESCENTE EN LA CULTURA Y LOS MEDIOS DE COMUNICACION.

La adolescencia es el período crítico para desarrollar y sociabilizar la moralidad; pues es el inicio de la fuerza sexual que es acompañada de una gran imaginación, que estimula el desarrollo moral, social y la formación de la conciencia e independencia. La maduración de las funciones sexuales son sin duda el mayor y más obvio cambio durante la adolescencia.

Los problemas sociales son con los que más se confrontan los adolescentes, pues tienen que adaptarse a las normas sociales de su comunidad y afrontar sus nuevos problemas, conforme la sociedad se vuelve más compleja con su multiplicidad de papeles sociales, el individuo tiene que desempeñar con mayor complejidad su nivel de adaptación.

" Los primeros estudiosos de la psicología de la adolescencia siguieron las huellas de Hall. Basándose en observaciones sobre adolescentes que presentaban dificultades en su adaptación social, e influidos por las creencias tradicionales acerca de la " apasionada juventud ", apoyaron la idea, propugnada por Hall, de que la adolescencia es una etapa de la vida que se caracteriza por anomalías del comportamiento propias de dicho período, que se superan a medida que el individuo alcanza su nivel de maduración en el desarrollo. Y, como Hall, explicaba estos cambios diciendo que eran el resultado de la madurez sexual del individuo". (82)

Las perturbaciones de los adolescentes no son iguales en todos, y todavía después de haber madurado el individuo sexualmente, las tensiones persisten largo tiempo en gran parte por las situaciones y presiones sociales y económicas.

El desarrollo de la capacidad intelectual y la solución de problemas tiene como variables la clase socioeconómica, la estructura de la personalidad, la motivación de logro, el enfrentamiento especial y la estimulación proporcionada por el medio ambiente.

(82) HURLOCK, Elizabeth. Psicología de la Adolescencia. Edit. Paidós. p.p.14

Los adolescentes son crueles con los demás y suelen ser exclusivistas, cuando ciertos grupos son distintos en el color de piel, los gustos, la formación cultural, los gustos y vestimenta, los cuales son características para poder pertenecer a un grupo, además se ayudan entre sí formando pandillas y compartiendo dificultades, estereotipando sus ideas y a sus enemigos; poniendo también a prueba la fidelidad. La facilidad con que se aceptan tales pruebas explica cómo se pueden ejercer doctrinas totalitarias, simples y crueles que están respondiendo a una demanda de identidad grupal, enfrentando una industrialización mundial y una comunicación más amplia.

Entre la infancia y la adultez viene una etapa psicosocial de moratorium en la mente del adolescente, entre una moral ya aprendida por el niño y la ética que va a desarrollar el adulto. Tiene una mente ideológica de la sociedad la que habla con más claridad al adolescente ansioso de verse aceptado por sus compañeros y listo para sentirse confirmado a través de rituales, credos y programas, que al mismo tiempo definen el mal, lo incomprendible y lo hostil.

Socialmente, los adolescentes, independientemente de su edad desempeñarán tareas de las que son capaces; individualmente tienen ligeras diferencias en las tareas establecidas por las diferentes edades; las cuales se hallan constituidas por los conocimientos que debe adquirir para lograr felicidad y éxito razonables. La ejecución de las tareas asignadas en un período de la vida conducen al éxito en trabajos futuros; el fracaso de estas tareas solo traen desilusión no sólo para el individuo sino también al grupo social que conforma.

* Los adolescentes de nuestra cultura, para ser felices y lograr una buena adaptación, deben dominar las siguientes etapas:

1. Lograr relaciones nuevas y más serias con los compañeros de su edad de ambos sexos.
2. Asumir un papel social masculino o femenino definido
3. Aceptar su aspecto físico y ejercitar eficazmente su cuerpo.
4. Lograr la independencia emocional de los padres y otros adultos.

5. Alcanzar la seguridad de una independencia económica.
6. Elegir una ocupación y adiestrarse para ella.
7. Prepararse para el matrimonio y la vida familiar.
8. Desarrollar las aptitudes intelectuales y los principios necesarios para la vida ciudadana.
9. Desear y lograr una conducta socialmente responsable.
10. Adquirir una norma de valores y un sistema ético como guía para la conducta ". (83)

En México, las mujeres suelen tener más conflictos en la transición de la niñez a la adultez; pues las niñas presentan mayores síntomas que afectan su estado de ánimo que los niños. En la pubertad es mayor la inestabilidad en las niñas, mientras que en los niños disminuye, esto es por las diferentes presiones ejercidas sobre cada sexo y no se puede negar que las mujeres tienen mayor número de conflictos.

Los problemas sociales que perturban más a las mujeres que a los hombres son los relativos a la moral, la religión, lo sexual, el matrimonio y la atracción personal. Los hombres se perturban principalmente por dinero, cuestiones relativas al sexo y la tardanza en empezar a trabajar y por casarse.

La educación en lo personal es un proceso social mediante el cual el individuo aprende la cultura de su grupo para juzgar una realidad que le permita reproducirla y en su caso modificarla.

Generalmente, la educación es interpretada como aquella actividad cuya meta es el desarrollo del conocimiento, de los valores morales y la comprensión requerida en todas las actividades de la vida.

(83) Idem. p.p. 17

Hay que tomar en cuenta que el concepto de educación difiere del concepto de instrucción, en el sentido de que instruirse se refiere a la transmisión de conocimientos e información específica, en oposición a educación que se entiende como formación integral del individuo.

Así mismo, también la educación lleva consigo el desarrollo de actividades, cuyo propósito sería el desarrollo de conocimientos, actitudes y habilidades para una vida activa.

Dependiendo de lo anterior, se desprende una realidad educativa heterogénea y contradictoria por la existencia de distintos grupos sociales y por que cada uno de ellos dispone de procesos educativos diferentes que transmiten su visión y su cultura a los miembros de las nuevas generaciones. Por otro lado encontramos una realidad educativa que intenta ejercer su hegemonía sobre las demás como la escuela, la iglesia, grupos políticos, los medios de comunicación imponiéndose mediante grupos en masa. No podemos decir que la educación es un fenómeno indispensable para la supervivencia, continuidad e integración de la sociedad, sólo si se toma únicamente lo esencial para la vida, las contradicciones de la sociedad y de los procesos educativos, pueden ser un fenómeno indispensable en el cambio social.

" Por lo tanto, en la actualidad la educación habrá de responder a la configuración del hombre de nuestro tiempo que ubicado en una realidad ambiente siempre en movimiento, requiere de elementos que respondan a su propio ser y quehacer de su existencia. De alguna manera, el ámbito general del entendimiento teórico requiere de la concretación de los procesos que, en su aplicación, permitan la confirmación real y efectiva de sus criterios y principios ". (84)

El proceso educativo habrá de considerar en primer lugar al sujeto a quien se dirige.

(84) CHAPA SANTOS, María E. Perfil del educador de adultos. Edit. Centro Nacional de Productividad. México, 1978. p.p 5

pues por ellos siempre se darán los cambios; pues sus propias transformaciones influyen en la realidad que lo sustenta, además de modificar, cambiar, crear y producir permanentemente su aprendizaje.

Las instituciones sociales que ejercen más influencia modeladora o modificadora en el individuo son la familia, que es la más importante, el trabajo, la escuela, la pareja, la religión, un partido político y la misma nación. Los efectos que pueden producir estas instituciones son de una cierta relevancia en el carácter o personalidad; es decir, cuando los rasgos se especifican más en la conducta con instituciones socialmente deseable y la institución influye una tentativa autoconsciente para producir ciertas características.

" Ahora se ofrecen nuevas posibilidades a los individuos. . . La posibilidad de cambiar de condición se ofrece con mayor frecuencia que en el pasado. Como consecuencia, la instrucción y la cultura, se convierten en el primer instrumento de éxito y de elevación social ". (85)

La persona socializada desempeña varios roles definidos de acuerdo al sexo, edad, religión y ocupación; cualquier función social depende su rol que desempeñe en el grupo.

" La adquisición de roles no implica la introducción de un nuevo principio de aprendizaje: la canalización, el condicionamiento y el aprendizaje perceptual explican tan claramente el aprendizaje de los roles como el de cualquier otra clase ". (86)

Una persona que tiene distintos roles puede sufrir un conflicto en su personalidad y tener alteraciones. No todos los roles son voluntariamente aceptados, pues la sociedad influye

(85) GAL, Roger. La orientación escolar. Edit. Kapelusz; México, 1985. p.p. 8

(86) CALVIN / Lindzey. La teoría biosocial de la personalidad. Edit. Paidós; México, 1984. p.p. 42.

mucho en darle a ciertas personas que desempeñan uno u otro rol.

La sociedad dispone de señales y claves tradicionales por las cuales el niño llega a estar condicionado en su forma de ser, aprende a conducir las situaciones y cómo darles una solución en su sociedad. El aprendizaje de las normas y reglas de una sociedad depende en gran medida del aprendizaje perceptual; canalizando la energía ayudado particularmente por la familia y la sociedad.

La sociedad es capaz de modelar los procesos perceptuales y cognitivos de sus miembros de tal forma que aprenden a pensar acordes con las normas vigentes en su medio, adquiriendo actitudes y sentimientos comunes.

" Esta breve exposición acerca de la influencia de la cultura sobre la personalidad, presenta ambos, cultura y personalidad, como entidades aisladas y diferentes. Murphy desaprueba tal enfoque ya que, si bien admite, a los fines de la discusión y la elucidación, la eventual conveniencia de semejante ficción, considera que nada hay aislado y diferente, y que es fundamental reconocer que el individuo se percibe a sí mismo como figura dentro de la pauta figura-fondo que representa cada grupo social, y que la personalidad se desarrolla orgánicamente junto a la percepción del sistema total figura-fondo ". (87)

El adolescente siempre está sometido a un número de polos culturales, con los que tendrá relaciones e impulsos de atracción por cualquiera de ellos.

Las diferentes formas de conducta de un individuo se pueden concebir como la función del organismo interactuando de múltiples formas de vida en la sociedad en el que el adolescente se desarrolla.

Las personas que organizan la escuela muestran lo que ellas valoran; toda la

(87) Idem. p.p. 41.

organización de la escuela parte de un sistema de valores culturales.

" Fuera de las instituciones en las que tiene participación directa - familia, escuela, trabajo, grupos de iguales - el adolescente ahonda sus relaciones con las instituciones de la sociedad global: economía, estado, cultura. Mientras que en las primeras puede ponerse en relación de comunicación con las personas, no hay relaciones interpersonales accesibles para él en las segundas. Obedecen a mecanismos cuyo funcionamiento él no comprende el sistema de la producción, de la distribución de beneficios, los mecanismos de la toma de poder político o del desarrollo de las técnicas, de las ciencias y de las artes, no ofrecen a sus ojos más que manifestaciones superficiales, lo mismo que para la masa moderna ". (88)

Las elecciones de tipo cultural van en función del sexo, la formación escolar y el medio socio-familiar del adolescente, cumpliendo más o menos funciones conscientes, preferentemente les gusta permanecer con sus amigos, el deporte, el cine, la música y les encanta discutir con los adultos. La cultura se apoya en un grupo restringido, que es la guía de comunicación con los demás, explorando lo que pasa en la conciencia de los otros individuos y comunicando lo que siente y su modo de ver las cosas.

Los medios de comunicación como la lectura, la radio, la televisión y los discos son actividades que se realizan la mayor parte de las veces en el hogar, teniendo el deseo de informarse de cualquier tema para poder tener de que platicar con los amigos.

(88) MALRIEU, P. / Mslrieu S. Tratado de la psicología del niño. Edit. Morata; Madrid, 1975. p.p. 69.

CAPITULO 4. METODOLOGIA

4.1 TIPO DE ESTUDIO

Es descriptivo, observacional, comparativo y transversal. Al método descriptivo le corresponde medir una situación de hecho; es decir, que penetre en las causas que dieron origen a las características que a través de la descripción, ha percibido el investigador. De esta manera, la orientación vocacional será medida y verificada a través del trabajo.

La encuesta descriptiva se aplica adecuadamente en el análisis de los datos que se presentan en los hechos de la realidad; el cual se describirá sistemáticamente para evitar errores.

El estudio de las personas o grupos siempre está en transición, sobre todo si se trata sobre la influencia de la cultura en la personalidad. Todo investigador se hallará siempre limitado en un estudio de corte transversal, es decir, que por el tiempo y los cambios de la cultura y la personalidad; solo pueden ser medibles una vez; al menos que se quiera estudiar a las personas durante toda su vida. Este tipo de estudio ayuda a limitar una investigación de corte transversal. No sólo mencionaremos como ejemplo a los adolescentes, también pueden ser a mujeres con menopausia, la edad de la vejez o a los hombres en una etapa de 30 a 40 años, etc; son procesos de cambio que solo se van a vivir una vez en la vida y que no van a ser iguales en todas las personas. También debemos tomar en cuenta que el estudio de las sociedades o personas en transición son valiosos para tomar en cuenta el proceso del cambio social.

Es un estudio comparativo, pues se realiza la comparación entre escuela particular y la escuela pública y sexo femenino y sexo masculino; para distinguir si hay diferencias de la Orientación Vocacional y del autoconcepto en las dos escuelas y entre los alumnos.

Las variables Independientes que se van a distinguir son el autoconcepto y las habilidades.

Las variables Dependientes serían las actitudes hacia la Orientación Vocacional.

Instrumento de Medición.

Para esta investigación se empleó el instrumento de medición de Autoconcepto de Tennessee, el cual se diseñó en 1965 por William H. Fitts. Esta Escala se puede emplear para muchos propósitos como evaluación y diagnóstico clínico, investigación en las ciencias del comportamiento, selección de personal, etc. (89)

El instrumento de medición nos va a confirmar positiva o negativamente nuestra hipótesis comparativa entre lo que piensan los jóvenes y las señoritas; y la hipótesis de correlación entre la Orientación Vocacional y el autoconcepto.

La Escala de Autoconcepto de Tennessee está formado por 100 afirmaciones autodescriptivas que la persona eligirá para describirse él mismo y que tendrá que responder es una escala tipo Likert de cinco puntos; los cuales varían entre completamente falso a completamente verdadero. Su presentación puede venir en dos formas, una para Orientación y la otra forma Clínica y de Investigación. Ambas formas usan el mismo manual y los mismos reactivos; la diferencia entre ellos es la forma de calificación y los perfiles.

De los 100 reactivos 90 conforman lo que es propiamente la escala; y los 10 restantes, pertenecen a la escala de autocrítica, la cual es independiente del resto de las escalas.

El puntaje de autocrítica esta compuesta por 10 items tomados de la Escala L del M.M.P.I.; las cuales son afirmaciones ligeramnete derogatorias que la mayoría de las personas acepta como ciertas con respectoa ellas mismas. Las personas que niegan la mayoría de estas afirmaciones, son generalmente defensivas y están realizando un esfuerzo deliberado para presentar una imágen favorable de sí mismas.

(89) SERRA y Mendoza. Escala de Autoconcepto de Tennessee. Edit. UNAM, México, 1998.p.p.2

Los puntajes positivos se derivan directamente del esquema de clasificación fenomenológica ya mencionado. Este se basa en tres tipos de afirmaciones: lo que soy, cómo me siento conmigo mismo y lo que hago. Al mismo tiempo estas afirmaciones aparecen en la Hoja de Puntajes como Hilera 1, Hilera 2 e Hilera 3; que constituyen tres puntajes que al sumarse dan por resultado el Total Positivo o Puntaje Total P. Estos puntajes representan un marco interno de referencia dentro del cual la persona se describe a sí misma.

El Puntaje Total P representa el nivel total de autoestima considerándose por sí solo como de la forma para Orientación.

Las personas con Puntajes Altos, se consideran personas dignas y valiosas, estando contentas y teniendo confianza en sí mismas.

Las personas con Puntajes Bajos, dudan del valor que tienen, son deprimidas y se sienten indeseables; además tienen poca fe y confianza en sí mismas.

El individuo evalúa su imagen de sí mismo en cuanto a su Yo interno y su Yo externo. En el instrumento se describe de la siguiente manera:

HILERA 1 Identidad. (lo que soy) o cómo la persona se percibe a sí misma.

HILERA 2 Auto satisfacción. (cómo me siento) o cómo la persona describe cómo se siente y revela el nivel de autosatisfacción o autoaceptación.

HILERA 3 Conducta. (lo que hago) o cómo actúo conmigo mismo y con los demás.

COLUMNA A: Yo físico. La persona presenta su visión sobre su cuerpo, su estado de salud, su apariencia física, habilidades y sexualidad.

COLUMNA B: Yo ético-moral. Describe al yo desde un marco Etico- moral relacionados con Dios, sentimientos de ser bueno o malo y la satisfacción con su religión o la falta de ésta.

COLUMNA C: Yo personal. Refleja el sentido que la persona tiene de su valor

personal, su sentimiento de adecuación como persona y la evaluación de su personalidad independiente de su cuerpo o de sus relaciones con otros.

COLUMNA D: Yo familiar. Refleja los propios sentimientos de adecuación, méritos y valor como miembro de una familia. Cómo se concibe a sí misma en relación con el círculo familiar más cercanos e inmediatos

COLUMNA E: Yo social. En esta categoría el sí mismo se percibe en relación a otros, definiendo a los otros en una dirección más general, reflejando su interacción social con otra persona en general.

Así mismo incluye una escala que permite evaluar el nivel de Autocrítica, en este caso del alumno.

Se aplica también un Test de Aptitud Diferencial (DAT) para poder captar las habilidades que tienen los alumnos.

La batería DAT fue elaborada inicialmente con el objeto de proporcionar un instrumento científico, adecuadamente tipificado, para la apreciación de las aptitudes de los estudiantes.

Sin embargo, puede ser utilizada eficazmente en el consejo educacional o vocacional de jóvenes y adultos no escolares y en la selección de personal.

Los test de inteligencia incluyen cuestiones y situaciones muy variadas que requieren, para su solución, poner en juego diversas actividades mentales; se obtiene así una puntuación unitaria a la que contribuyen conjuntamente elementos de contenido muy dispar.

A partir de 1920 ha ido revelándose de manera creciente la necesidad de poseer medidas diferenciales de los distintos factores intelectuales. Las investigaciones de Thorndike, Kelley, Spearman, Thompon, Thurstone, Yela y otros han mostrado que lo que comúnmente

se denomina "inteligencia" no es un rasgo unitario, sino que incluye muchas dimensiones aptitudinales que están presentes en cuantía variable en diferentes individuos. Por tanto, un test integrado por elementos que exijan varias de estas dimensiones aptitudinales y presente una sola puntuación global, manifiesta y oscurece, a la vez, la verdadera potencialidad del sujeto.

Los autores de la batería DAT han tenido muy en cuenta el hecho de la multiplicidad de aptitudes aun dentro de la esfera estrictamente intelectual. Su objetivo primario de ofrecer un instrumento eficaz para la orientación vocacional debía, en efecto, apoyarse en este supuesto. Una buena orientación no es posible si se carece de elementos de juicio para determinar en qué áreas cabe esperar resultados más satisfactorios de los esfuerzos que realicen los sujetos. Por otra parte, un consejo adecuado no debe limitarse a predecir la capacidad del sujeto para un determinado tipo de actividad, sino que ha de tratar de descubrir todas las posibilidades que se le pueden ofrecer

Las pruebas tratan de apreciar las aptitudes con la mayor independencia posible del grado de los conocimientos académicos. Sin embargo, algunas de ellas están relacionadas con temas escolares (por ejemplo, APTITUD NUMÉRICA Y USO DEL LENGUAJE). Aún en estos casos, se han utilizado nociones comunes a todos los centros de enseñanza, de modo que la información necesaria para resolver los problemas propuestos pueda ser poseída en igual medida por todos los individuos de un nivel cultural análogo.

Cada una de la pruebas proporciona por sí misma una información valiosa y, en su totalidad, configuran un modelo con una nueva significación. No obstante, la interpretación más adecuada se obtendrá únicamente cuando los resultados se consideren integrados en el conjunto de datos conocidos acerca del sujeto (historial académico, intereses y ambiciones, ambiente familiar y cultural, etc.).

Así, los tests de RAZONAMIENTO VERBAL, APTITUD NUMERICA y RAZONAMIENTO ABSTARCTO aprecian funciones asociadas con la "inteligencia general".

Los de RELACIONES ESPACIALES Y RAZONAMIENTO MECANICO son particularmente importantes para el desempeño de aquellas tareas que requieran visualización y manipulación de objetos o que impliquen más trato, con cosas que con números o palabras.

Razonamiento verbal (VR).

Como su nombre indica, constituye una medida de la aptitud para comprender conceptos expresados a través de palabras. Aprecia más la capacidad para abstraer, generalizar y pensar de modo constructivo que la simple fluidez verbal o conocimiento de vocabulario.

Construido a base de analogías, la estructura de cada elemento es sumamente flexible y requiere realmente un proceso de razonamiento para llegar a la solución correcta. Por otra parte, el contenido de los elementos es muy variado y referido a áreas culturales extensas y generales (Historia, Geografía, Literatura, Ciencias, etc.) para establecer relaciones entre ellas.

La utilización de analogías ha sido muy común en los tests de inteligencia. A menudo, sin embargo, la simple analogía se resuelve más bien a través de un proceso de asociación que de pensamiento. Además, los elementos de mayor dificultad se han obtenido casi siempre a base de introducir temas demasiado especializados o emplear términos muy poco conocidos.

Ambos inconvenientes se han obviado en esta prueba; por lo común, el vocabulario es relativamente simple y el contenido suficientemente familiar; la dificultad de los elementos estriba en la complejidad del razonamiento requerido para establecer la relación adecuada.

Los resultados predicen, con razonable exactitud, el éxito en las actividades que suponen relaciones verbales y conceptuales complejas; por ejemplo, el aprovechamiento académico está notablemente determinado por esta aptitud. Constituyen, igualmente, un valioso índice del nivel ocupacional a que un sujeto puede aspirar, puesto que en muchas tareas existe relación positiva entre el nivel de responsabilidad que tienen asignado y el grado

de profundidad con que deben ser comprendidas las ideas expresadas verbalmente.

Aptitud numérica (NA)

Con esta prueba se intenta apreciar la capacidad para comprender relaciones numéricas, razonar con material cuantitativo y manejar hábilmente este tipo de conceptos.

Los problemas se presentan en la forma que es habitual en los tests de cálculo numérico, reduciendo al mínimo la utilización del lenguaje, con el objeto de evitar, en lo posible, la interferencia de los factores verbales. La simple inspección de los elementos incluidos muestra que, con ello, no se ha sacrificado la posibilidad de apreciar la aptitud de razonamiento matemático. Si bien algunos de los elementos sólo miden destreza en el cálculo, la mayoría de ellos exigen comprensión de relaciones numéricas y presentan una complejidad análoga a la que puede plantearse en términos verbales.

Puede utilizarse para predecir el éxito en los estudios que requieren esencialmente el manejo de términos cuantitativos, por ejemplo, los de Matemáticas, Física, Química, Ingeniería, Arquitectura, etc.

Razonamiento abstracto (AR).

Intenta apreciar la capacidad de razonamiento con formas no verbales. Las series presentadas en cada problema requieren la captación del principio operativo en virtud del cual se producen los cambios sucesivos de figuras. Sólo si el sujeto es capaz de descubrir este principio logrará comprender la conexión lógica que existe entre ellas y elegir, en consecuencia, la siguiente de la serie.

Se ha tenido especial cuidado en evitar que la aptitud evaluada quedara "contaminada" por un factor de discriminación visual. Las figuras que componen los elementos se han seleccionado de forma que las diferencias entre ellas resultaran evidentes y el éxito en la solución fuera totalmente independiente de la agudeza perceptiva. En cada elemento la tarea consiste en encontrar la ley general que gobierna los cambios originados; la complejidad

se consigue incrementando la dificultad conceptual, no la dificultad de visualización, puesto que las diferencias entre las figuras siguen siendo claras. El verdadero ejercicio intelectual no consiste en descubrir que son diferentes, sino en qué lo son.

Relaciones espaciales (SR).

Los elementos de este test combinan dos aspectos que frecuentemente se habían considerado de modo independiente: la facilidad para visualizar un objeto que ha de construirse a partir de un esquema o modelo previos y la capacidad para imaginar cómo aparecería un objeto si se le hiciese girar en distintos sentidos o hubiese de ser percibido desde diversas perspectivas. Ambos factores son importantes para llegar a una buena definición de la "capacidad para pensar en términos espaciales".

Una modalidad característica de los elementos elegidos consiste en que requieren una manipulación mental de objetos en un espacio tridimensional y no únicamente plano; aunque existen muchos tests espaciales de tipo bidimensional, son menos útiles puesto que hay relativamente muy pocas ocasiones reales en las que la percepción se limite a un espacio de dos dimensiones.

La solución al problema que presentan no viene determinada por pequeñas desigualdades de tamaño, sino por la habilidad para imaginar el objeto construido y su apariencia después de sufrir alguna rotación o cambio.

La prueba trata principalmente de apreciar esa capacidad para manejar mentalmente objetos, imaginándose una estructura a partir de un plano o diseño. Esta aptitud espacial es necesaria en profesiones que exijan la visualización de objetos en tres dimensiones, tales como las de dibujante, proyectista, arquitecto, diseñador, decorador, etc.

Razonamiento mecánico (MR).

Es esencialmente una nueva forma de la serie de tests de **Comprensión mecánica**

que uno de los autores, George K. Bennett, había preparado anteriormente y cuya valiosa experiencia se ha aprovechado al elaborar la batería DAT; en esta versión del DAT sólo se han introducido ligeras modificaciones en las pruebas anteriores de este autor.

Cada elemento presenta una situación físico-mecánica, ilustrada gráficamente, junto con unas indicaciones verbales que permiten el planteamiento del problema. Se han utilizado mecanismos simples, familiares a la mayoría de los sujetos, que no requieren conocimientos específicos. El test aprecia la comprensión de principios físicos y mecánicos en las situaciones de la vida ordinaria. Este tipo de aptitud puede considerarse como un aspecto de la inteligencia si ésta se define en terminos suficientemente amplios.

La puntuación obtenida por un sujeto puede estar influenciada por sus experiencias pasadas, pero no hasta el punto de que constituya un serio obstáculo para la interpretación de los resultados; una formación específica en las ciencias físicas puede dar lugar a una mejora de sólo algunas unidades de puntuación directa.

El test resulta útil para determinar la aptitud para aquellas ocupaciones donde es necesario captar y utilizar los principios físico-mecánicos como ocurre, por ejemplo, en los oficios de carpintero, mecánico, técnico de mantenimiento y otros muchos. Predicc, igualmente, el éxito académico en el campo de las ciencias físicas, estudios técnicos o cursos de perfeccionamiento mecánico.

Hay veces que los tests se aplican en los centros escolares para obtener datos básicos que ayuden a los programas pedagógicos. Los directores de orientación, los tutores y otros profesionales de la enseñanza han aprovechado las posibilidades que la batería DAT les ofrece como instrumento de referencia para los planes de diferentes carreras.

En todas las pruebas de puntuación directa es igual al número total de aciertos. Los errores y omisiones no son tenidos en cuenta.

Además se realizó un análisis estadístico tanto descriptivo como inferencial usando porcentajes, promedios, desviación estándar, etc.; comparándose de esta manera los grupos utilizando la prueba t de student para comprobar la hipótesis.

Finalmente el proyecto se apoyará en técnicas de investigación documental bibliográfico.

4.2 HIPOTESIS.

Hipótesis Nula: No existe diferencia estadísticamente significativa entre los alumnos (as) de escuela oficial y escuela privada con respecto al autoconcepto.

Hipótesis Nula: No existe diferencia estadísticamente significativa entre los alumnos (as) de escuela oficial y escuela privada con respecto a sus habilidades.

4.3 POBLACION DE ESTUDIO.

Los adolescentes formaron parte de esta investigación tanto hombres como mujeres con una edad de entre 14 y 16 años de edad, asistiendo a la Escuela Particular Colegio Acamapichtli y la Escuela Secundaria General No. 43. La aplicación de ambos instrumentos de trabajo como el Tennessee, el DAT y un Cuestionario de aspectos vocacionales del mismo alumno tomó un tiempo de seis días entre los tres, aplicados en el mes de Abril y Mayo de 1999. Con una población total de 94 individuos, 33 mujeres y 61 hombres.

4.4 MUESTRA (SUJETOS).

El muestreo se llevó a cabo en dos escuelas escogidas al azar que fueron la Escuela Particular Colegio Acamapichtli con 2 grupos y en la Escuela Secundaria General No. 43 con dos 2 grupos.

61 Hombres ;	X Hombres Escuela Particular	X1 Hombres Escuela Pública
33 Mujeres ;	Y Mujeres Escuela Pública	Y1 Mujeres Escuela Particular
Total = 94	100%	

4.5 RESULTADOS.

Los resultados del Autoconcepto de Tennessee tanto de escuela particular como de oficial se sacaron de la siguiente forma:

En la Hoja de Escala de Autoconcepto de Tennessee que se encuentra en la sección de Anexos se divide en Columnas A,B,C,D,E y en las Hileras 1,2, 3 ; para sacar el resultado total de Yo Físico se suman el positivo y el negativo de las Columnas de A, el Yo Ético-Moral se suman el positivo y el Negativo de la Columna B; el Yo Personal se suman el positivo y negativo de la Columna C, etc.

En la Autocrítica se suma el resultado de toda la columna.

El resultado de las Hileras de Conducta, Autosatisfacción e Identidad, se sacan

sumando el positivo y el negativo de toda la Hilera.

El resultado se saca de la Hoja de Trabajo de la forma Clínica y de Investigación sumando la Puntuación de Columnas y la Puntuación de Hileras.

En el análisis estadístico del Autoconcepto en el **Yo Físico** comparamos a los alumnos y alumnas de ambas escuelas no existiendo diferencia significativa pues los adolescentes reflejaron la visión que tienen con respecto a su cuerpo, su estado de salud, su apariencia, sexualidad y habilidades quedando conformes la mayoría de los casos.

En el **Yo Etico-Moral** los alumnos y alumnas de las dos escuelas tampoco tienen diferencia significativa teniendo como marco de referencia su valía moral, sus relaciones con Dios, sentimientos de ser una persona "buena" o "mala" y su satisfacción con la propia religión o la falta de ella.

En el análisis del **Yo Personal** tampoco existe diferencia significativa entre los alumnos de las dos escuelas; pues reflejan la sensación del valor personal del sujeto, el sentimiento de adecuación como persona y la evaluación de su personalidad. Todo lo anterior en forma individual, dejando de lado al cuerpo o las relaciones con otros.

El **Yo Familiar** es muy importante para la formación del autoconcepto del adolescente, pues es donde se reflejan los propios sentimientos de adecuación, méritos y valores como miembro de una familia. Es la percepción que la persona tiene de sí misma en relación a su círculo de allegados, los más cercanos e inmediatos; y comparando a los alumnos de la Escuela Secundaria General No. 43 y la Escuela Particular Colegio Acamapichtli sí existe diferencia significativa pues se demostró que algunas familias no le puede dar la debida atención ni el lugar que merece el adolescente teniendo demasiados hermanos que atender y cuando ambos padres trabajan para mantener el hogar. En el caso de las alumnas en este aspecto no existe diferencia significativa entre las dos escuelas.

En el **Yo Social** hay diferencias significativas tanto en alumnas como en alumnos de ambas escuelas, pues su entorno social no es el mismo, y la percepción de sí mismo en relación con otros va a ser diferente; su sensación personal de adecuación y valor en la interacción con otras personas va a depender de él.

La **Autocrítica** va a ser algo fundamentalmente para ambos sexos pues de ella va a depender de qué forma van a actuar; en este caso no tienen diferencia significativa ningún estudiante de las dos escuelas.

El **Puntaje Total de Autoconcepto** entre los hombres de las dos escuelas tienen una diferencia significativa; en cambio entre las mujeres hay diferencia.

En el caso de ambas escuelas, los alumnos no tienen diferencia significativa en su **Identidad**. Aquí describen su identidad básica, lo que él es basado en cómo el se ve, es decir "lo que yo soy".

En el **Autoconcepto** también se refleja la percepción del sujeto respecto a lo que hace o cómo actúa es decir a su propia **Conducta**; la cual hay una diferencia significativa entre los alumnos de ambas escuelas pues ésta va a depender de la familia, del medio social en donde viven y de su moral. En cambio las alumnas de ambas escuelas presentan una conducta similar no teniendo diferencia significativa.

En el **Autocostima** influye el cómo te sientes, cómo piensas y si eres capaz de realizar tus sueños o si tienes ganas de hacerlos.

Las habilidades de los alumnos también van a formar parte básica del autoconcepto de los adolescentes, pues para destacar en un medio social, cualquiera que éste sea, los alumnos deben conocer cuáles habilidades son las que dominan. En el análisis estadístico de las habilidades en el **Razonamiento Verbal** ambas escuelas tienen diferencias significativas.

En el caso de los hombres la diferencia es significativa teniendo más habilidad los hombres de escuela privada; por otro lado las mujeres también tienen diferencias significativas teniendo más habilidad verbal las mujeres de escuela oficial.

En el **Razonamiento Numérico** También se tienen diferencias significativas; tanto en hombres como en mujeres; teniendo más habilidad para la aritmética la escuela privada.

En el **Razonamiento Abstracto** existe una diferencia significativa del 1% en ambas escuelas con la diferencia de que tanto hombres como mujeres de escuela oficial tienen un mayor nivel de abstracción.

Los hombres de escuela privada tienen mayor **Razonamiento Mecánico** teniendo una diferencia significativa; en cambio en las mujeres de ambas escuelas no existe diferencia significativa.

Las mujeres y los hombres de ambas escuelas tienen una diferencia significativa en el **Razonamiento Espacial**. En los hombres la diferencia es significativa, teniendo más habilidad los hombres de escuela privada. En las mujeres la diferencia significativa muestra más habilidad en las chicas de escuela privada.

AUTOCONCEPTO DE GRUPO DE ALUMNOS DE ESCUELA OFICIAL

SUJETOS	FISICO	ETICO-MORAL	PERSONAL	FAMILIAR	SOCIAL	AUTO-CRITICA	IDENTIDAD	AUTO SATISFACCION	CONDUCTA	TOTAL
1	74	79	70	80	70	18	126	134	113	373
2	68	63	65	70	62	30	136	90	102	320
3	71	62	68	69	60	41	110	106	106	330
4	59	58	58	58	57	36	109	101	74	290
5	79	62	65	68	61	37	120	108	99	335
6	68	55	60	56	52	39	113	82	96	291
7	73	75	72	64	68	27	124	110	118	352
8	65	54	55	64	52	35	111	86	93	290
9	71	50	59	66	56	26	120	95	95	310
10	64	51	64	55	56	43	113	87	90	290
11	67	55	57	56	61	45	113	60	103	296
12	56	70	57	74	55	43	112	74	89	280
13	66	51	65	64	60	34	113	100	93	306
14	61	57	59	49	49	39	107	93	80	275
15	56	55	55	61	46	44	100	77	96	273
16	76	51	63	66	52	45	100	91	106	308
17	77	66	60	66	58	38	124	97	114	335
18	65	43	62	69	66	37	124	82	99	305
19	71	52	56	56	52	37	110	66	91	287
20	70	61	50	35	62	49	113	70	95	270
21	70	75	55	60	62	32	125	106	99	330
22	67	64	60	59	51	37	121	90	90	309
23	72	58	60	70	67	39	122	117	96	335
24	74	55	51	61	64	41	126	89	90	305
25	70	59	63	58	57	39	123	90	94	307
26	59	65	63	61	60	33	116	95	105	316
27	67	66	66	69	56	35	134	80	102	324
28	69	72	60	65	71	25	132	92	113	337
29	60	55	62	63	54	45	120	91	91	302
30	60	59	62	60	66	23	118	103	102	323
31	72	60	69	64	66	40	130	105	101	339
32	65	70	61	63	70	33	120	99	102	329
33	71	57	66	54	57	45	126	93	86	305
34	67	64	50	66	60	29	127	96	104	315
35	00	60	50	61	61	48	124	109	93	326
36	64	81	81	73	77	26	139	133	124	396
37	61	61	67	75	52	40	126	87	103	316

AUTOCONCEPTO DE GRUPO DE ALUMNOS DE ESCUELA PRIVADA

SUJETOS	FISICO	ETICO-MORAL	PERSONAL	FAMILIAR	SOCIAL	AUTO-CRITICA	IDENTIDAD	AUTO SATISFACCION	CONDUCTA	TOTAL
1	69	63	57	71	60	38	109	100	111	320
2	70	64	64	60	54	36	126	89	97	312
3	74	66	72	77	65	43	128	114	112	354
4	64	63	63	58	60	36	116	92	100	308
5	77	69	70	78	60	41	127	116	111	354
6	62	67	74	68	67	34	129	108	100	345
7	59	63	45	55	54	37	103	74	99	276
8	82	78	76	70	74	33	139	124	125	388
9	76	57	60	55	59	39	103	104	100	307
10	73	67	65	59	59	35	116	99	108	323
11	62	64	64	69	50	37	112	96	101	312
12	67	60	69	70	61	39	124	104	99	327
13	59	56	72	63	67	39	119	97	106	322
14	65	52	69	60	64	35	116	97	107	320
15	82	55	53	63	59	43	116	101	95	312
16	72	69	66	62	67	41	115	126	95	336
17	80	59	75	74	71	31	133	102	124	359
18	78	60	65	63	65	30	127	95	109	331
19	56	61	56	53	49	39	102	77	96	275
20	66	70	50	58	61	32	121	86	106	313
21	67	61	64	65	63	40	121	90	109	320
22	68	55	69	75	71	37	115	106	117	338
23	69	60	62	64	54	42	116	94	99	309
24	73	60	67	66	54	34	114	105	101	320

AUTOCONCEPTO DE GRUPO DE ALUMNAS DE ESCUELA OFICIAL

SUJETOS	FISICO	ETICO-MORAL	PERSONAL	FAMILIAR	SOCIAL	AUTO-CRITICA	IDENTIDAD	AUTO SATISFACCION	CONDUCTA	TOTAL
1	54	61	57	66	49	37	94	81	111	286
2	77	79	67	72	63	39	100	118	131	349
3	80	78	69	56	53	25	108	101	127	336
4	57	64	63	70	57	32	103	97	111	311
5	55	57	52	61	52	39	92	87	106	285
6	57	54	56	47	52	32	87	97	102	286
7	72	62	60	61	55	26	100	102	114	310
8	81	76	72	79	63	37	125	131	115	371
9	65	70	69	70	57	28	105	102	124	331
10	54	64	67	63	51	42	114	86	121	321
11	77	73	68	63	63	33	111	103	130	344
12	74	64	70	66	57	40	107	92	134	333
13	75	70	61	46	61	31	108	101	104	313
14	73	60	54	52	40	28	103	84	121	308

AUTOCONCEPTO DE GRUPO DE ALUMNAS DE ESCUELA PRIVADA

SUJETOS	FISICO	ETICO-MORAL	PERSONAL	FAMILIAR	SOCIAL	AUTO-CRITICA	IDENTIDAD	AUTO SATISFACCION	CONDUCTA	TOTAL
1	88	75	82	76	82	38	139	123	133	395
2	65	68	63	66	69	33	114	104	104	322
3	88	77	62	68	71	29	140	115	103	358
4	73	67	68	64	68	40	120	108	112	340
5	78	44	59	70	45	42	115	95	78	288
6	62	72	71	74	49	39	117	109	102	328
7	52	74	78	66	70	33	114	107	119	340
8	64	57	55	50	77	40	133	73	97	303
9	77	79	70	77	72	24	135	121	105	361
10	68	65	56	58	57	31	106	76	108	296
11	66	61	69	57	79	41	129	94	100	323
12	64	72	82	67	75	21	129	107	122	360
13	70	56	65	66	61	40	118	97	105	320
14	66	64	75	69	45	43	117	91	111	319
15	72	74	70	73	75	41	131	117	116	364
16	77	74	70	68	71	37	126	118	119	363
17	69	54	53	60	60	41	111	88	100	299
18	82	73	75	75	60	28	121	131	116	368
19	66	55	56	69	47	46	119	88	86	293

HABILIDADES DE ALUMNOS DE ESCUELA OFICIAL

NUM. SUJETOS	RAZONAMIENTO VERBAL	RAZONAMIENTO NUMERICO	RAZONAMIENTO ABSTRACTO	RAZONAMIENTO MECANICO	RAZONAMIENTO ESPECIAL
1	6	21	14	37	22
2	21	10	41	35	20
3	12	13	24	33	25
4	14	13	23	39	19
5	12	15	33	26	23
6	13	16	6	33	16
7	11	17	16	35	18
8	13	2	21	33	26
9	16	4	24	30	21
10	12	4	26	38	15
11	13	6	10	25	14
12	9	12	7	35	11
13	15	7	32	33	21
14	11	11	11	26	21
15	18	0	37	34	23
16	22	9	34	32	17
17	15	10	24	43	21
18	17	10	34	43	21
19	15	7	34	24	17
20	24	19	29	36	27
21	7	11	10	27	10
22	21	8	20	39	16
23	13	17	22	47	16
24	17	14	18	32	18
25	10	17	10	30	17
26	12	9	14	31	14
27	12	5	20	25	15
28	10	17	12	41	23
29	7	13	14	25	11
30	6	9	31	33	22
31	20	17	9	30	14
32	13	13	30	34	22
33	14	15	15	19	22
34	19	9	9	29	8
35	10	10	31	43	13
36	15	5	13	29	24
37	20	10	41	44	32

HABILIDADES DE ALIADOS DE ESCUELA PRIVADA

NUM. SUJETOS	RAZONAMIENTO VERBAL	RAZONAMIENTO NUMÉRICO	RAZONAMIENTO ABSTRACTO	RAZONAMIENTO MECÁNICO	RAZONAMIENTO ESPACIAL
1	25	11	48	27	26
2	17	16	37	33	21
3	15	9	17	47	25
4	27	29	42	50	29
5	17	16	6	38	19
6	25	13	46	46	33
7	23	13	33	38	26
8	18	22	45	48	29
9	22	9	46	38	33
10	18	6	26	41	24
11	20	13	29	35	21
12	21	20	38	34	27
13	17	17	42	49	26
14	22	5	17	31	20
15	15	6	31	45	14
16	12	13	34	40	20
17	21	19	31	39	27
18	14	18	40	38	21
19	15	14	33	34	29
20	14	21	35	34	20
21	15	20	30	36	22
22	20	31	49	47	24
23	8	20	39	51	26
24	21	21	35	28	21

HABILIDADES DE ALUMNAS DE ESCUELA OFICIAL

NUM. SUJETOS	RAZONAMIENTO VERBAL	RAZONAMIENTO NUMERICO	RAZONAMIENTO ABSTRACTO	RAZONAMIENTO MECANICO	RAZONAMIENTO ESPACIAL
1	21	12	36	34	15
2	11	12	28	37	17
3	3	8	14	37	17
4	18	9	25	27	16
5	15	13	14	25	13
6	11	10	8	33	9
7	16	17	15	32	14
8	11	8	11	25	16
9	15	9	11	35	10
10	19	11	20	22	15
11	17	12	26	35	17
12	17	15	21	37	15
13	7	15	10	32	17
14	10	5	13	27	20

HABILIDADES DE ALUMNAS DE ESCUELA PRIVADA

NUM. SUJETOS	RAZONAMIENTO VERBAL	RAZONAMIENTO NUMERICO	RAZONAMIENTO ABSTRACTO	RAZONAMIENTO MECANICO	RAZONAMIENTO ESPACIAL
1	26	17	42	40	28
2	17	9	34	26	18
3	13	12	31	18	20
4	22	22	39	42	22
5	28	25	38	30	31
6	29	24	34	31	28
7	28	19	43	42	29
8	20	17	35	30	18
9	31	22	33	47	23
10	20	24	37	30	33
11	14	10	32	34	17
12	18	17	34	27	18
13	23	20	39	16	20
14	16	15	28	35	20
15	21	5	31	22	26
16	17	29	39	46	27
17	26	20	42	34	34
18	26	13	37	29	15
19	21	18	35	32	15

4.6 ANALISIS ESTADISTICO.

En el análisis estadístico se calcularon promedios, desviaciones estándar, porcentajes, gráficas y se aplicó la prueba t de student para comparar los grupos.

PUNTAJE MAXIMO Y MINIMO DEL AUTOCONCEPTO EN ESTUDIANTES DE ESCUELA OFICIAL VS. ALUMNOS DE ESCUELA PRIVADA

AUTOCONCEPTO	ESCUELA	PUNTAJE MINIMO	PUNTAJE MAXIMO	COMENTARIOS
VO FISICO	HOMBRES: OFICIAL PRIVADA	59	83	NO EXISTE DIFERENCIA ESTADISTICAMENTE SIGNIFICATIVA
	MUJERES: OFICIAL PRIVADA	54 52	81 82	NO EXISTE DIFERENCIA ESTADISTICAMENTE SIGNIFICATIVA
VO ETICO-MORAL	HOMBRES: OFICIAL PRIVADA	43 43	91 78	NO EXISTE DIFERENCIA ESTADISTICAMENTE SIGNIFICATIVA
	MUJERES: OFICIAL PRIVADA	57 44	79 74	NO EXISTE DIFERENCIA ESTADISTICAMENTE SIGNIFICATIVA
VO PERSONAL	HOMBRES: OFICIAL PRIVADA	58 45	91 76	NO EXISTE DIFERENCIA ESTADISTICAMENTE SIGNIFICATIVA
	MUJERES: OFICIAL PRIVADA	55 53	75 82	NO EXISTE DIFERENCIA ESTADISTICAMENTE SIGNIFICATIVA
VO FAMILIAR	HOMBRES: OFICIAL PRIVADA	43	98	LA DIFERENCIA DEL PUNTAJE MINIMO AL MAXIMO EN LA ESCUELA OFICIAL ES DE 45 Y EN LA ESCUELA PRIVADA ES DE SOLO 25.
	MUJERES: OFICIAL PRIVADA	46 38	72 76	NO EXISTE DIFERENCIA ESTADISTICAMENTE SIGNIFICATIVA
VO SOCIAL	HOMBRES: OFICIAL PRIVADA	45	74	LA DIFERENCIA DEL PUNTAJE MINIMO AL MAXIMO EN LA ESCUELA OFICIAL ES DE 31 Y EN LA ESCUELA PRIVADA ES DE SOLO 25.
	MUJERES: OFICIAL PRIVADA	48	82	LA DIFERENCIA DEL PUNTAJE MINIMO AL MAXIMO EN LA ESCUELA OFICIAL ES DE 19 Y EN LA ESCUELA PRIVADA ES DE 37.

PUNTAJE MAXIMO Y MINIMO DEL AUTOCONCEPTO EN ESTUDIANTES DE
ESCUELA OFICIAL VS. ALUMNOS DE ESCUELA PRIVADA

AUTOCONCEPTO	ESCUELA	PUNTAJE MINIMO	PUNTAJE MAXIMO	COMENTARIOS
AUTOCRITICA	HOMBRES: OFICIAL PRIVADA	10 38	43 43	NO EXISTE DIFERENCIA ESTADISTICAMENTE SIGNIFICATIVA
	MUJERES: OFICIAL PRIVADA	27 27	42 46	NO EXISTE DIFERENCIA ESTADISTICAMENTE SIGNIFICATIVA
IDENTIDAD	HOMBRES: OFICIAL PRIVADA	100 102	139 139	NO EXISTE DIFERENCIA ESTADISTICAMENTE SIGNIFICATIVA
	MUJERES: OFICIAL PRIVADA	07 106	100 100	NO EXISTE DIFERENCIA ESTADISTICAMENTE SIGNIFICATIVA
AUTO SATISFACCION	HOMBRES: OFICIAL PRIVADA	70 74	134 125	NO EXISTE DIFERENCIA ESTADISTICAMENTE SIGNIFICATIVA
	MUJERES: OFICIAL PRIVADA	91 93	110 110	NO EXISTE DIFERENCIA ESTADISTICAMENTE SIGNIFICATIVA 143
CONDUCTA	HOMBRES: OFICIAL PRIVADA	74 74	124 124	LA DIFERENCIA DEL PUNTAJE MINIMO AL MAXIMO EN LA ESCUELA OFICIAL ES DE 50 Y EN LA ESCUELA PRIVADA ES DE SOLO 30.
	MUJERES: OFICIAL PRIVADA	102 78	134 134	NO EXISTE DIFERENCIA ESTADISTICAMENTE SIGNIFICATIVA
PUNTAJE TOTAL	HOMBRES: OFICIAL PRIVADA	273 273	306 306	LA DIFERENCIA DEL PUNTAJE MINIMO AL MAXIMO EN LA ESCUELA OFICIAL ES DE 124 Y EN LA ESCUELA PRIVADA ES DE SOLO 173.
	MUJERES: OFICIAL PRIVADA	286 286	343 343	NO EXISTE DIFERENCIA ESTADISTICAMENTE SIGNIFICATIVA

**PUNTAJE MAXIMO Y MINIMO DE LAS HABILIDADES EN ESTUDIANTES DE
ESCUELA OFICIAL VS. ALUMNOS DE ESCUELA PRIVADA**

HABILIDADES	ESCUELA	PUNTAJE MINIMO	PUNTAJE MAXIMO	COMENTARIOS
RAZONAMIENTO VERBAL	HOMBRES: OFICIAL PRIVADA	5	24	LA DIFERENCIA DEL PUNTAJE MINIMO AL MAXIMO EN LA ESCUELA OFICIAL ES DE 19 Y EN LA ESCUELA PRIVADA ES DE 17.
	MUJERES: OFICIAL PRIVADA	13	31	LA DIFERENCIA DEL PUNTAJE MINIMO AL MAXIMO EN LA ESCUELA OFICIAL ES DE 18 Y EN LA ESCUELA PRIVADA ES DE 18.
RAZONAMIENTO NUMERICO	HOMBRES: OFICIAL PRIVADA	3	31	LA DIFERENCIA DEL PUNTAJE MINIMO AL MAXIMO EN LA ESCUELA OFICIAL ES DE 28.
	MUJERES: OFICIAL PRIVADA	5	17	LA DIFERENCIA DEL PUNTAJE MINIMO AL MAXIMO EN LA ESCUELA OFICIAL ES DE 12 Y EN LA ESCUELA PRIVADA ES DE 12.
RAZONAMIENTO ABSTRACTO	HOMBRES: OFICIAL PRIVADA	6	49	LA DIFERENCIA DEL PUNTAJE MINIMO AL MAXIMO EN LA ESCUELA OFICIAL ES DE 35 Y EN LA ESCUELA PRIVADA ES DE 43.
	MUJERES: OFICIAL PRIVADA	28	35	LA DIFERENCIA DEL PUNTAJE MINIMO AL MAXIMO EN LA ESCUELA OFICIAL ES DE 20 Y EN LA ESCUELA PRIVADA ES DE SOLO 13.
RAZONAMIENTO MECANICO	HOMBRES: OFICIAL PRIVADA	12	44	LA DIFERENCIA DEL PUNTAJE MINIMO AL MAXIMO EN LA ESCUELA OFICIAL ES DE 29 Y EN LA ESCUELA PRIVADA ES DE 24.
	MUJERES: OFICIAL PRIVADA	23	27	NO EXISTE DIFERENCIA ESTADISTICAMENTE SIGNIFICATIVA
RAZONAMIENTO ESPACIAL	HOMBRES: OFICIAL PRIVADA	8	33	LA DIFERENCIA DEL PUNTAJE MINIMO AL MAXIMO EN LA ESCUELA OFICIAL ES DE 19 Y EN LA ESCUELA PRIVADA ES DE 19.
	MUJERES: OFICIAL PRIVADA	14	39	LA DIFERENCIA DEL PUNTAJE MINIMO AL MAXIMO EN LA ESCUELA OFICIAL ES DE 11 Y EN LA ESCUELA PRIVADA ES DE 19.

**ANALISIS ESTADISTICO DEL AUTOCONCEPTO EN ESTUDIANTES DE
ESCUELA OFICIAL VS. ALUMNOS DE ESCUELA PRIVADA**

AUTOCONCEPTO	ESCUELA	PROMEDIO	DESVIACION ESTANDAR	C. V.	t DE STUDENT	HIPOTESIS NULA	RESULTADO
VD FISICO	HOMBRES: OFICIAL PRIVADA	60.67	9.79	16%	0.68	NO SE RECHAZA	NO EXISTE DIFERENCIA ENTRE ESCUELAS.
	MUJERES: OFICIAL PRIVADA	60.21	9.97	17%		0.01	NO SE RECHAZA
VD ETICO-MORAL	HOMBRES: OFICIAL PRIVADA	61.43	8.32	13%	0.744	NO SE RECHAZA	NO EXISTE DIFERENCIA ENTRE ESCUELAS.
	MUJERES: OFICIAL PRIVADA	66.68	9.71	13%		0.317	NO SE RECHAZA
VD PERSONAL	HOMBRES: OFICIAL PRIVADA	64.44	9.39	13%	1.70	NO SE RECHAZA	NO EXISTE DIFERENCIA ENTRE ESCUELAS.
	MUJERES: OFICIAL PRIVADA	64.31	9.99	13.12%		1.062	NO SE RECHAZA
VD FAMILIAR	HOMBRES: OFICIAL PRIVADA	62.34	7.32	13%	6.0135	SIGNIFICATIVA AL 5%	EXISTE DIFERENCIA SIGNIFICATIVA.
	MUJERES: OFICIAL PRIVADA	66.79	9.044	14%		1.13	NO SE RECHAZA
VD SOCIAL	HOMBRES: OFICIAL PRIVADA	61.28	6.389	10%	2.69	SIGNIFICATIVA AL 5%	EXISTE DIFERENCIA SIGNIFICATIVA.
	MUJERES: OFICIAL PRIVADA	64.526	11.3889	17%		2.48	SIGNIFICATIVA AL 1%

* EL AUTOCONCEPTO FAMILIAR DE LOS HOMBRES DE ESCUELA PRIVADA TIENEN UNA DIFERENCIA ESTADISTICAMENTE SIGNIFICATIVA CON LOS HOMBRES DE ESCUELA OFICIAL.

* EL AUTOCONCEPTO SOCIAL DE LAS MUJERES DE ESCUELA PRIVADA TIENEN UN PUNTAJE ALTO CON LOS HOMBRES Y LAS MUJERES DE ESCUELA OFICIAL.

ANALISIS ESTADISTICO DEL AUTOCONCEPTO EN ESTUDIANTES DE
ESCUELA OFICIAL VS. ALUMNOS DE ESCUELA PRIVADA

AUTOCONCEPTO	ESCUELA	PROMEDIO	DESVIACION ESTANDAR	C.V.	T DE STUDENT	HIPOTESIS NULA	RESULTADO
AUTOCRITICA	HOMBRES: OFICIAL PRIVADA	37.108 36.8	6.71 3.99	18% 8%	0.2	NO SE RECHAZA	NO EXISTE DIFERENCIA ENTRE ESCUELAS.
	MUJERES: OFICIAL PRIVADA	33.54 35.74	5.54 7.6	16% 19%		1.0	NO SE RECHAZA
IDENTIDAD	HOMBRES: OFICIAL PRIVADA	120.27 118.62	9.030 9.46	7% 8%	0.68	NO SE RECHAZA	NO EXISTE DIFERENCIA ENTRE ESCUELAS.
	MUJERES: OFICIAL PRIVADA	117.93 122.864	10.46 9.86	9% 8%		1.367	NO SE RECHAZA
SATISFACCION	HOMBRES: OFICIAL PRIVADA	95.62 93.63	12.67 12.6	14% 13%	1.20	NO SE RECHAZA	NO EXISTE DIFERENCIA ENTRE ESCUELAS.
	MUJERES: OFICIAL PRIVADA	98.71 103.368	13.43 13.96	13% 13%		0.89	NO SE RECHAZA
CONDUCTA	HOMBRES: OFICIAL PRIVADA	98.7 109.75	8.44 7.52	8% 7%	2.84	SIGNIFICATIVA AL 5%	EXISTE DIFERENCIA SIGNIFICATIVA.
	MUJERES: OFICIAL PRIVADA	104.07 107.15	9.044 6.68	8% 6%		0.76	NO SE RECHAZA
PUNTAJE	HOMBRES: OFICIAL PRIVADA	312.95 324.25	22.60 24.72	7% 7%	1.977	SIGNIFICATIVA AL 5%	EXISTE DIFERENCIA SIGNIFICATIVA.
	MUJERES: OFICIAL PRIVADA	320.28 333.68	25.33 30.36	8% 9%		1.34	NO SE RECHAZA

* EN CONDUCTA LOS HOMBRES DE ESCUELA PRIVADA TIENEN UNA DIFERENCIA ESTADISTICAMENTE SIGNIFICATIVA CON LAS MUJERES DE ESCUELA OFICIAL.

** EN EL PUNTAJE TOTAL DE LAS MUJERES NO EXISTE DIFERENCIA ENTRE ESCUELAS.

** EN EL CASO DE LAS MUJERES NO EXISTE DIFERENCIA ENTRE ESCUELAS.

**ANALISIS ESTADISTICO DE HABILIDADES EN ESTUDIANTES DE
ESCUELA OFICIAL VS. ALUMNOS DE ESCUELA PRIVADA**

HABILIDADES	ESCUELA	PROMEDIO	DESVIACION ESTANDAR	C.V.	STUDENT	HIPOTESIS NULA	RESULTADO
RAZONAMIENTO VERBAL	HOMBRES: OFICIAL	14.32	4.613	32%	3.937	SIGNIFICATIVA AL 1%	EXISTE DIFERENCIA SIGNIFICATIVA ENTRE LOS ESCUELAS.
	MUJERES: OFICIAL	12.54	4.25	31%			
RAZONAMIENTO NUMERICO	HOMBRES: OFICIAL	11.40	4.728	41%	3.2389	SIGNIFICATIVA AL 1%	EXISTE DIFERENCIA SIGNIFICATIVA ENTRE ESCUELAS.
	MUJERES: OFICIAL	11.14	3.25	33%			
RAZONAMIENTO ABSTRACTO	HOMBRES: OFICIAL	21.567	10.243	47%	4.6	SIGNIFICATIVA AL 1%	EXISTE DIFERENCIA SIGNIFICATIVA ENTRE ESCUELAS.
	MUJERES: OFICIAL	19.97	9.13	45%			
RAZONAMIENTO MECANICO	HOMBRES: OFICIAL	30.370	9.24	18%	2.91	NO SE RECHAZA	NO EXISTE DIFERENCIA SIGNIFICATIVA ENTRE ESCUELAS.
	MUJERES: OFICIAL	31.20	8.625	26%			
RAZONAMIENTO ESPACIAL	HOMBRES: OFICIAL	12.188	3.90	26%	4.04	SIGNIFICATIVA AL 5%	EXISTE DIFERENCIA SIGNIFICATIVA ENTRE ESCUELAS.
	MUJERES: OFICIAL	13.87	2.92	25%			

* EN EL RAZONAMIENTO MECANICO NO EXISTE DIFERENCIA ESTADISTICA ENTRE ALUMNAS DE AMBAS ESCUELAS.
 * EN EL RAZONAMIENTO NUMERICO Y EN EL RAZONAMIENTO ABSTRACTO EXISTE DIFERENCIA ESTADISTICA SIGNIFICATIVA ENTRE LOS SEXOS DE AMBAS ESCUELAS.
 * EN EL RAZONAMIENTO VERBAL Y EN EL RAZONAMIENTO ESPACIAL SI EXISTEN DIFERENCIAS ESTADISTICAS SIGNIFICATIVAS LOS

CONCLUSIONES

Para que el autoconcepto del adolescente se desarrolle de manera dinámica a partir de su niñez consolidándose en la adolescencia, necesita apoyarse no solo en la familia sino en una orientación que se puede impartir fuera del seno familiar para que haya una retroalimentación de sus ideas, sentimientos, creencias, valores y convicciones.

La relación que hay a lo largo de la primaria, secundaria, bachillerato y universidad que se da a través de la Orientación Educativa, se promueve por medio del profesor que tiene que tener una preparación y ser un especialista definido para poder instruir. Debe ser líder, y como tal, debe asegurarse la disciplina, construir el grupo de trabajo, transmitir la moral de la sociedad dominante. Debe conocer a los jóvenes, evaluar sus necesidades y ayudarles a expresarse. No debemos omitir su anhelo de cumplir un servicio social, que a menudo va envuelto en el deseo de poder sobre los demás. El profesor se encuentra en posición de responsable frente a la cultura obligado, tanto social como personalmente, a cultivar personas; sea cual sea la pedagogía que adopte.

El profesor no debe de limitarse a inculcar los conocimientos, debe mostrar también su función, su significado; tiene que dominar la materia que enseña y exponerla con método.

Los adolescentes buscan encontrar en el profesor a una buena persona dueña de sí, capaz de hacer participar de sus experiencias humanas, fuertemente unida a un ideal, comprensiva con los alumnos, justa con sus relaciones con ellos, dispuesta a servirles de apoyo en los momentos difíciles que pueden atravesar.

La destreza como orientador depende más del enfoque y calidad del adiestramiento que de su magnitud y del título profesional al que conduce a veces. Los orientadores profesionales están, sin duda, más equipados para tomar decisiones y para dirigir; pero no dan necesariamente mejor servicio directo a los adolescentes, que el de las personas sin título.

Es importante destacar la importancia que tiene la familia en todo tipo de orientación pues es la base fundamental para la educación, desarrollo y cumplimiento de objetivos del individuo en la sociedad.

El orientar va a ayudar a los adolescentes a conocerse a sí mismo al mundo que les rodea, en forma personalizada o individualizada de las preocupaciones que tiene en su vida cotidiana. Esta orientación recibe el nombre de consejo y se resume en una relación dual de orientador - orientado.

En este caso los estudiantes de ambos sexos de las dos escuelas, piden que el orientador desarrolle otras cualidades además de pararse enfrente del pizarrón a leer o a tratar temas importantes con poco contenido temático y sin una dinámica adecuada, porque por ello se pueden sentir engañados o que están perdiendo el tiempo en una materia que no tiene relevancia para ellos.

Algunas peculiaridades de la Orientación son las siguientes:

- a) Es el análisis y el gobierno de sí mismo;
- b) La Orientación no debe de estar restringida a los aspectos vocacionales;
- c) La Orientación es una parte de toda educación;
- d) La Orientación ayuda a tomar grandes decisiones; y
- e) La Orientación es un trabajo de asesoría continua con los estudiantes.

Cualquier enfoque de la orientación debe tener objetivos muy bien definidos por los profesores para un mejor desempeño de los alumnos.

Los objetivos de la orientación podrían ser:

1. El desarrollo de la personalidad.
2. Conseguir la orientación de sí mismo.

3. Comprenderse y aceptarse tal como es uno.
4. Poder lograr una madurez en la forma de decisiones educativas y vocacionales.
5. Poder adaptarse y ajustarse a la sociedad.
6. Lograr un aprendizaje óptimo en los años de escolaridad.

Por otro lado, la labor orientadora abarca una gama de funciones específicas como ayudar a los educandos a conocer y valorar sus propias habilidades, aptitudes, intereses y necesidades educativas; así como las oportunidades educativas y profesionales, ayudando a quienes tengan la formulación y logros de objetivos realistas, consiguiendo de esta forma la adaptación y ajuste necesario para un ámbito personal y social.

La conducta es función de las diferencias individuales en interacción con las variables ambientales. La orientación toma en cuenta el medio en el que se desenvuelve el sujeto y la necesidad de que la labor del orientador tuviese como objetivo el cambiar o modificar éste a fin de facilitar el aprendizaje y desarrollo del estudiante.

El ambiente es el medio óptimo para tratar las conductas disfuncionales que en él se producen sin tener que separar al sujeto o considerar el problema con independencia del contexto.

No olvidemos que el papel de la orientación se plantea cada día en forma más conflictiva no sólo en la escuela, sino también en la familia y en la sociedad.

Al pedagogo le atañen todas las tareas de organización, programación, recuperación, reeducación y varias otras para ampliar sus campos y áreas de su trabajo. Su labor ya no es únicamente el diagnóstico psicológico, o la aplicación psicométrica, ni la orientación profesional estricta sino que, progresivamente se le exige una función más compleja que abarque la totalidad de problemas que rodean a la escuela, al educando y su ámbito familiar y social.

Si el orientador tiene que actuar a distintos niveles y de un modo directo e indirecto, la formación que reciba deberá adecuarse a esta diversidad de formas y no limitarse a la tradicional centrada en un solo estudiante. Especialmente conviene prestar atención a la formación del orientador como asesor y como supervisor de programas de formación de otros futuros orientadores, pues es éste un ámbito al que no se le ha prestado suficiente atención.

Podemos admitir que la labor orientadora abarca una gama de funciones específicas como: ayudar a los alumnos a valorar y conocer sus propias habilidades, aptitudes, intereses y necesidades educativas y personales; aumentar su conocimiento de los requisitos y oportunidades tanto educativas como profesionales; ayudar a que los jóvenes hagan el mejor uso posible de esas oportunidades mediante la formulación y logro de objetivos realistas; ayudar al alumno a conseguir adaptaciones y ajustes más o menos satisfactorios en los ámbitos personal y social; proporcionar información útil, tanto a los adolescentes como a sus profesores y padres, para planificar los programas educativos y escolares como proyectos integrales. De esta forma la función orientadora llega a ser una parte del proceso educativo total y da continuidad a las facetas instructivas y organizativas de los currículums educativos.

La Orientación Educativa se vincula con la evaluación curricular porque es también un campo del conocimiento que expresa su ámbito disciplinar que ha generado conceptos propios, técnicas específicas para trabajar un determinado objeto de conocimiento.

La evaluación curricular es una problemática que forma parte de una concepción educativa contraria a lo que ha sido nuestra tradición pedagógica.

" El campo de la evaluación amplía su radio de acción, sus nuevos objetos necesitan ser contruidos. Para Stufflebeam, esta situación origina cuatro consecuencias:

- En primer lugar, posibilita la generación de nuevas experiencias y de diferente estrategias metodológicas.
- En segundo lugar, se inicia la integración de posgrados en evaluación educativa y la evaluación se constituye en un campo profesional específico.

- También se inicia la publicación de revistas específicas de evaluación.
- Finalmente se conforma una nueva especialidad en educación: el profesional de la evaluación, esto es un especialista en métodos y técnicas para realizar diversas modalidades de evaluación. " (90)

La evaluación curricular se puede dificultar porque en un plan de estudios se condensan una serie de conflictos y dinámicas institucionales. Unos se originan del debate ante diversas tendencias y orientaciones por las que se puede orientar un plan de estudios, así los profesores pueden llegar a agruparse en función de una idea particular para la formación profesional; obviamente hay que tomarlo para ello.

No olvidemos también, los variados procesos académicos, organizaciones académicas y laborales, etc.; todas las dinámicas institucionales van a afectar a la evaluación curricular

Es por eso, que la problemática y necesidades de la orientación están, por una parte, en relación directa con la multiplicidad de opciones que se presentan a un sujeto y con el desconocimiento que de ellas tenga y, por otra, en relación inversa a la madurez del sujeto para elegir por sí mismo

Para conocer los aspectos individuales, familiares, sociales y vocacionales de los adolescentes se aplicó una entrevista estructurada en donde las respuestas a los alumnos dieron los siguientes resultados:

El 70% de los estudiantes de escuela oficial tienen más de tres hermanos en su familia, en cambio es la escuela privada el 80% de los estudiantes son hijos únicos o cuando

(90) CUADERNOS DE PLANEACION UNIVERSITARIA "Evaluación curricular Memoria del VI encuentro de Unidades de Planeación. UNAM; México, 1990.p.p. 52

mucho son tres.

La mayoría de los alumnos de ambas escuelas reciben de sus padres dinero para sus gastos personales, aunque hay una diferencia entre mujeres y hombres, pues la mayoría de los hombres no reciben dinero sobre todo de escuela oficial pues trabajan medio tiempo para pagar sus estudios y ayudar un poco a la economía de sus familias.

La mayoría de los alumnos de las dos escuelas manifestaron que reciben orientación vocacional y que les es interesante pues les dan información importante como temas de sexualidad, drogadicción, embarazo precoz, anticonceptivos; además de la orientación escolar, social y personal dándoles información con respecto a sus habilidades orientándolos para escoger una carrera, conociendo de esta manera su personalidad y cualidades.

Hay un 10% de los alumnos sobre todo del sexo masculino que no le dan validez a la orientación vocacional, tal vez porque no le entienden, no les es interesante, porque no quieren seguir estudiando o porque el profesor no sabe dar la materia y se la pasa leyendo.

Además de los temas anteriores que trata la orientación vocacional en las escuelas, los estudiantes de los planteles consideran que se deben integrar actividades importantes en la orientación vocacional como películas y pláticas de especialistas, el nombre de todas las escuelas de Educación Media Superior y visitas a éstas para una mejor elección, incorporando temas del comportamiento de los adolescentes ante la vida.

Al terminar la secundaria la mayoría de los adolescentes quisieron estudiar la preparatoria o una carrera técnica; la segunda opción fue para los alumnos que quieren empezar a trabajar lo más pronto posible para ayudar a la economía de su familia; pensando en un futuro continuar con alguna carrera profesional; los que no quieren estudiar es porque quieren trabajar para ayudar a su familia, por gusto o como en el caso de una adolescente que sus papás ya no la quieren dejar salir por la lejanía de los planteles escolares.

La mayoría de los alumnos saben que carrera quieren estudiar y conocen algunas opciones profesionales por medio de la familia y conocidos, ellos están de una u otra forma vinculados y saben la importancia que tiene para su futuro el ser un profesionista en la familia; por otro lado los alumnos de la secundaria oficial no conocen por ningún medio ninguna carrera profesional y su familia no tiene relación con éstas.

En la actualidad el saber un idioma ya no es suficiente, los alumnos consideran que otro idioma es muy importante para un buen futuro profesional, obteniendo de esta manera los mejores puestos y sueldos.

Para poder apreciar los cambios en los sujetos se puede hacer un seguimiento por medio de un estudio longitudinal que puede durar varios semestres o años y que cada maestro vaya retomando los resultados del semestre anterior. También cada grupo de estudiantes puede ser su propio grupo de control.

Los alumnos que llegaron a pensar en un futuro mejor es porque tienen un autoconcepto de sí mismo alto y que en un futuro quieren realizar sus sueños profesionales y personales.

La escritora de la Revista Psicológica y de Salud Josefina Solís Alcantara le llama autoconcepto a " qué tan capaces nos sentimos y autoestima en cuánto pensamos que valemos " . (91)

La autoestima incluye al Yo Físico, Moral, Personal y Familiar; y el autoconcepto incluye los pensamientos y sentimientos que tienes sobre tí mismo.

Freud (1938) dijo: " el yo representa una organización cuya función es evitar el

(91) Revista Juventud/Es: Juventud es Salud, México, 2000. p.p 6

sufrimiento y el dolor, al oponerse o regular la descarga de los impulsos, con el fin de adaptarse a las exigencias del mundo externo. " (92)

Por ello, la etapa de la adolescencia es importante ya que es donde formamos una identidad, definimos una vocación, un plan de vida; y algo importante nos relacionamos con el sexo opuesto. Todas las experiencias reunidas en nuestra vida se van a derivar en un sentimiento positivo o negativo hacia mí. Podemos rechazar cualquier opinión sobre nosotros o al contrario, puede que no hagamos más que pedir a los demás su aprobación y consejos.

" Hay cuatro aspectos para una buena autoestima: vinculación, es decir, la satisfacción por los lazos establecidos con otras personas; singularidad, que son las cualidades que nos distinguen de los demás; poder, o sea los medios y oportunidades para desarrollar las capacidades; y modelos que son los ejemplos que recibimos. " (93)

Cuando la persona tiene una autoestima sana y está capacitada para aprovechar todas las oportunidades que se le presentan, además de desarrollar relaciones más gratas, aprendiendo eficazmente y siendo productivo y autosuficiente; esto se nota en la forma de hablar y moverse.

Las personas que tienen baja autoestima ven con poca confianza en todas las posibilidades ya sea por experiencia propia o por refuerzos positivos y negativos del ambiente. El refuerzo negativo más común sucede cuando nos comparamos con los demás sintiéndonos inferiores por ser diferentes.

Una sugerencia para aumentar nuestra autoestima es saber adaptarnos a nuestra realidad, conocer y aceptar todo lo que afecta nuestras acciones, objetivos, valores y metas.

(92) Idem.

(93) Idem.

Debemos ser honestos y fieles a nuestros principios; ser congruentes entre lo que decimos, sentimos y hacemos: siendo independientes en nuestros juicios.

Hay que tomar en cuenta que la autoestima se manifiesta mediante hechos concretos, esto incluye las visitas al médico, al dentista, nuestra alimentación, el ejercicio, la ausencia de drogas, la educación, así como disfrutar y planear el tiempo libre.

Este estudio destacó la importancia del autoconcepto y de las habilidades que los alumnos tienen, resaltando que hay una relación muy estrecha entre ambas. Muchas veces se manifestó que los alumnos no conocen sus potencialidades intelectuales, laborales y profesionales; es por ello que debe haber un proceso interdisciplinario entre lo Pedagógico y lo Psicológico, es decir; no sólo se atenderían los aspectos individuales sino también los grupales; logrando un conocimiento de sí mismo con un carácter educativo para poder conocer de igual forma a sus demás compañeros vinculándose a su vida diaria.

Para ello, es importante:

- a) La detección de las necesidades de los adolescentes para poder determinar sus inquietudes, intereses y capacidades.
- b) Analizar el autoconcepto y la personalidad del adolescente.
- c) Analizar la práctica de la orientación en la escuela secundaria y los elementos que lo conforman.
- d) Detectar las necesidades profesionales que tienen los orientadores vocacionales para ejercer esta materia en la secundaria.
- e) Formalizar una propuesta metodológica de actividades dirigidas a los estudiantes de 3o. de secundaria.

En sí, no se puede controlar todo lo que pasa a nuestro alrededor, pero sí se puede controlar nuestra actitud hacia éste. Cada quién va a ser responsable de sus sentimientos y no se tiene que impresionar a nadie. Aceptarnos no significa renunciar al afán de mejorar, sino entendemos como somos antes de moverse al cambio.

A N E X O S

ESCALA DE AUTOCONCEPTO DE TENNESSEE

WILLIAM H. FITTS, Ph. D.

ADAPTACIÓN Y ESTANDARIZACIÓN EN POBLACIÓN UNIVERSITARIA MEXICANA:
M. GUADALUPE GARCÍA ARELLANO Y F. DANIEL QUINTERO VARGAS

INSTRUCCIONES:

EN LA HOJA DE RESPUESTAS QUE SE ENCUENTRA POR SEPARADO. EN EL CUADRO SUPERIOR PON TU NOMBRE Y LA OTRA INFORMACIÓN SOLICITADA, EXCEPTO LOS DATOS SOBRE TIEMPO. MÁS TARDE LLENARAS ESTOS ESPACIOS. ESCRIBE ÚNICAMENTE EN LA HOJA DE RESPUESTAS, NO PONGAS NINGUNA MARCA EN ESTE CUADERNILLO.

LAS AFIRMACIONES DE ESTE CUADERNILLO ESTÁN PARA AYUDAR A DESCRIBIRTE COMO TU MISMO TE VES. POR FAVOR RESPONDELAS COMO SI TE DESCRIBIERAS ANTE TI MISMO Y NO ANTE NINGUNA PERSONA. NO OMITAS NINGUNA AFIRMACIÓN. LEE CUIDADOSAMENTE CADA UNA. DESPUÉS SELECCIONA UNA DE LAS CINCO OPCIONES DE RESPUESTA. ENCIERRA EN UN CÍRCULO LA RESPUESTA QUE HAYAS ELEGIDO. SI DESEAS CAMBIAR UNA RESPUESTA DESPUÉS DE HABERLA ENCERRADO EN UN CÍRCULO, NO BORRES PON UNA X SOBRE LA RESPUESTA Y DESPUÉS ENCIERRA EN UN CÍRCULO LA RESPUESTA QUE DESEAS.

CUANDO ESTÉS LISTO PARA COMENZAR, LOCALIZA EN TU HOJA DE RESPUESTAS EL ESPACIO MARCADO COMO "HORA DE INICIO" Y ANOTA LA HORA. CUANDO TERMINES ANOTA LA HORA FINAL EN EL ESPACIO DE TU HOJA DE RESPUESTAS MARCADO COMO "HORA DE TERMINACIÓN".

RECUERDA, ENCIERRA EN UN CÍRCULO UN NÚMERO DE RESPUESTA PARA CADA AFIRMACIÓN.

COMPLETAMENTE FALSO	MÁS O MENOS FALSO	EN PARTE FALSO Y EN PARTE CIERTO	MÁS O MENOS CIERTO	COMPLETAMENTE CIERTO
1	2	3	4	5

ENCÓNTRARAS LOS NÚMEROS DE RESPUESTA REPETIDOS EN LA PARTE SUPERIOR DE CADA PÁGINA PARA AYUDARTE A RECORDARLAS.

COMPLETAMENTE FALSO	MAS O MENOS FALSO	EN PARTE FALSO Y EN PARTE CIERTO	MAS O MENOS CIERTO	COMPLETAMENTE CIERTO
1	2	3	4	5

	Item No.
1 Gozo de buena salud	1
3 Soy una persona atractiva	3
5 Me considero una persona sucia	5
19 Soy una persona decente	19
21 Soy una persona honrada	21
23 Soy una mala persona	23
37 Soy una persona animada	37
39 Soy una persona calmada y tolerante	39
41 Soy un don nadie	41
55 Tengo una familia que siempre puede ayudarme en cualquier tipo de problema	55
57 Soy miembro de una familia feliz	57
59 Mis amigos no tienen confianza en mi	59
73 Soy una persona amigable	73
75 Soy una persona popular con los hombres	75
77 Me es indiferente lo que hacen otras personas	77
91 Me es difícil decir la verdad	91
93 Algunas veces me enojo	93

COMPLETAMENTE FALSO	MAS O MENOS FALSO	EN PARTE FALSO Y EN PARTE CIERTO	MAS O MENOS CIERTO	COMPLETAMENTE CIERTO
1	2	3	4	5

Item
No.

2	Me gusta mostrarme agradable y limpio todo el tiempo	2
4	Estoy lleno de achaques y dolores	4
6	Soy una persona enferma	6
20	Soy una persona religiosa	20
22	Soy un fracaso moral	22
24	Soy una persona moralmente débil	24
38	Tengo mucho control sobre mi mismo	38
40	Soy una persona odiosa	40
42	Me estoy volviendo loco	42
56	Soy una persona importante para mi familia y mis amigos	56
58	Mi familia no me ama	58
60	Siento que mi familia no confía en mí	60
74	Soy popular entre las mujeres	74
76	Soy malo (a) con todo el mundo	76
78	Me es difícil ser amable	78
92	Algunas veces pienso cosas tan malas como para hablar de ellas	92
94	Algunas veces, cuando no me siento bien me enojo	94

COMPLETAMENTE FALSO	MAS O MENOS FALSO	EN PARTE FALSO Y EN PARTE CIERTO	MAS O MENOS CIERTO	COMPLETAMENTE CIERTO
1	2	3	4	5

	Item No.
7 Ni soy gordo, ni soy flaco	7
9 Me gusta mi apariencia física	9
11 Me gustaría cambiar algunas partes de mi cuerpo	11
25 Me siento a gusto con mi conducta moral	25
27 Estoy satisfecho de mi relación con Dios	27
29 Debo ir más a la iglesia	29
43 Estoy satisfecho en ser justo lo que soy.....	43
45 Soy tan alegre como debería ser	45
47 Me desprecio a mi mismo.....	47
61 Estoy satisfecho con mis relaciones familiares	61
63 Entiendo a mi familia tan bien como debería	63
65 Debería confiar más en mi familia	65
79 Soy tan sociable como quiero ser	79
81 Trato de agradecer a otros pero no exagero	81
83 Desde el punto de vista social, no soy bueno del todo	83
95 Me desagradan algunas personas que conozco	95
97 Algunas veces me río de chistes "colorados"	97

COMPLETAMENTE FALSO	MAS O MENOS FALSO	EN PARTE FALSO Y EN PARTE CIERTO	MAS O MENOS CIERTO	COMPLETAMENTE CIERTO
1	2	3	4	5

	Item No.
3 Ni soy demasiado bajo, ni demasiado alto	8
10 Debería sentirme mejor	10
12 Debería tener más atractivo sexual (sex appeal)	12
16 Me siento bien con mi religión tal como la practico	26
28 Deseo ser más digno de confianza	28
30 Debería evitar decir tantas mentiras	30
44 Estoy satisfecho con mi inteligencia	44
46 Me gustaría ser una persona distinta	46
48 Desearía no renunciar tan fácilmente como lo hago	48
52 Trato a mis padres tan bien como debiera (usa la forma pasada si tus padres ya no viven)	62
64 Soy demasiado sensible con las cosas que dice mi familia	64
66 Debería querer más a mi familia	66
70 Estoy satisfecho en mi trato con otras personas	80
82 Debería ser más cortés con los demás	82
84 Debo llevarme mejor con otras personas	84
96 Algunas veces chismoseo un poco	96
98 Algunas veces me gusta decir groserías	98

COMPLETAMENTE FALSO	MAS O MENOS FALSO	EN PARTE FALSO Y EN PARTE CIERTO	MAS O MENOS CIERTO	COMPLETAMENTE CIERTO
1	2	3	4	5

	Item No.
13 Me gusta cuidarme físicamente.....	13
15 Trato de ser cuidadoso con mi apariencia	15
17 A menudo actúo torpemente	17
31 Soy fiel a mi religión en mi vida diaria	31
33 Trato de cambiar cuando se que estoy haciendo cosas que están mal	33
35 Algunas veces hago cosas muy malas	35
49 En cualquier situación puedo cuidarme	49
51 Me siento culpable por cosas sin importancia	51
53 Hago cosas sin pensar antes acerca de ellas	53
67 Trato de ser amable con mi familia y mis amigos	67
69 Tengo verdadero interés en mi familia	69
71 Cedo ante mis padres (usa la forma pasada si tus padres ya no viven)	71
85 Trato de entender los distintos puntos de vista de otros compañeros	85
87 Me llevo bien con otras personas	87
89 Me es difícil perdonar a los demás	89
99 Prefiero ganar a perder un juego	99

COMPLETAMENTE FALSO	MAS O MENOS FALSO	EN PARTE FALSO Y EN PARTE CIERTO	MAS O MENOS CIERTO	COMPLETAMENTE CIERTO
1	2	3	4	5

	Item No.
14 La mayor parte del tiempo me siento bien	14
16 Soy malo en juegos y deportes	16
18 Duermo mal	18
32 La mayoría de las veces lo que hago está bien	32
34 Algunas veces utilizo medios injustos para obtener ventaja	34
36 Tengo dificultad al esforzarme para hacer que las cosas sean correctas	36
50 Mis problemas los resuelvo fácilmente	50
52 Cambio mucho mis ideas	52
54 Trato de escapar de mis problemas	54
66 Hago mi parte del quehacer en el hogar	66
70 Peleo con mi familia	70
72 Debería actuar como mi familia piensa que es correcto	72
86 Veo buenas cualidades en toda la gente que conozco	86
88 Me siento incomodo con otras personas	88
90 Me es difícil hablar con extraños	90
100 Algunas veces dejo para mañana lo que debería hacer hoy	100

ESCALA DE AUTOCONCEPTO DE TENNESSEE

WILLIAM H. FITTS, Ph. D.

ADAPTACIÓN Y ESTANDARIZACIÓN A POBLACIÓN UNIVERSITARIA
 MA. GUADALUPE GARCÍA ARELLANO
 FRANCISCO DANIEL QUINTERO VARGAS

13	1	2	3	4	5
14	1	2	3	4	5
15	1	2	3	4	5
16	1	2	3	4	5
17	1	2	3	4	5
18	1	2	3	4	5
19	1	2	3	4	5
20	1	2	3	4	5
21	1	2	3	4	5
22	1	2	3	4	5
23	1	2	3	4	5
24	1	2	3	4	5
25	1	2	3	4	5
26	1	2	3	4	5
27	1	2	3	4	5
28	1	2	3	4	5
29	1	2	3	4	5
30	1	2	3	4	5
31	1	2	3	4	5
32	1	2	3	4	5
33	1	2	3	4	5
34	1	2	3	4	5
35	1	2	3	4	5
36	1	2	3	4	5
37	1	2	3	4	5
38	1	2	3	4	5
39	1	2	3	4	5
40	1	2	3	4	5
41	1	2	3	4	5
42	1	2	3	4	5
43	1	2	3	4	5
44	1	2	3	4	5
45	1	2	3	4	5
46	1	2	3	4	5
47	1	2	3	4	5
48	1	2	3	4	5
49	1	2	3	4	5
50	1	2	3	4	5
51	1	2	3	4	5
52	1	2	3	4	5
53	1	2	3	4	5
54	1	2	3	4	5
55	1	2	3	4	5
56	1	2	3	4	5
57	1	2	3	4	5
58	1	2	3	4	5
59	1	2	3	4	5
60	1	2	3	4	5
61	1	2	3	4	5
62	1	2	3	4	5
63	1	2	3	4	5
64	1	2	3	4	5
65	1	2	3	4	5
66	1	2	3	4	5
67	1	2	3	4	5
68	1	2	3	4	5
69	1	2	3	4	5
70	1	2	3	4	5
71	1	2	3	4	5
72	1	2	3	4	5
73	1	2	3	4	5
74	1	2	3	4	5
75	1	2	3	4	5
76	1	2	3	4	5
77	1	2	3	4	5
78	1	2	3	4	5
79	1	2	3	4	5
80	1	2	3	4	5
81	1	2	3	4	5
82	1	2	3	4	5
83	1	2	3	4	5
84	1	2	3	4	5
85	1	2	3	4	5
86	1	2	3	4	5
87	1	2	3	4	5
88	1	2	3	4	5
89	1	2	3	4	5
90	1	2	3	4	5
91	1	2	3	4	5
92	1	2	3	4	5
93	1	2	3	4	5
94	1	2	3	4	5
95	1	2	3	4	5
96	1	2	3	4	5
97	1	2	3	4	5
98	1	2	3	4	5
99	1	2	3	4	5
100	1	2	3	4	5

7	1	2	3	4	5
8	1	2	3	4	5
9	1	2	3	4	5
10	1	2	3	4	5
11	1	2	3	4	5
12	1	2	3	4	5
13	1	2	3	4	5
14	1	2	3	4	5
15	1	2	3	4	5
16	1	2	3	4	5
17	1	2	3	4	5
18	1	2	3	4	5
19	1	2	3	4	5
20	1	2	3	4	5
21	1	2	3	4	5
22	1	2	3	4	5
23	1	2	3	4	5
24	1	2	3	4	5
25	1	2	3	4	5
26	1	2	3	4	5
27	1	2	3	4	5
28	1	2	3	4	5
29	1	2	3	4	5
30	1	2	3	4	5
31	1	2	3	4	5
32	1	2	3	4	5
33	1	2	3	4	5
34	1	2	3	4	5
35	1	2	3	4	5
36	1	2	3	4	5
37	1	2	3	4	5
38	1	2	3	4	5
39	1	2	3	4	5
40	1	2	3	4	5
41	1	2	3	4	5
42	1	2	3	4	5
43	1	2	3	4	5
44	1	2	3	4	5
45	1	2	3	4	5
46	1	2	3	4	5
47	1	2	3	4	5
48	1	2	3	4	5
49	1	2	3	4	5
50	1	2	3	4	5
51	1	2	3	4	5
52	1	2	3	4	5
53	1	2	3	4	5
54	1	2	3	4	5
55	1	2	3	4	5
56	1	2	3	4	5
57	1	2	3	4	5
58	1	2	3	4	5
59	1	2	3	4	5
60	1	2	3	4	5
61	1	2	3	4	5
62	1	2	3	4	5
63	1	2	3	4	5
64	1	2	3	4	5
65	1	2	3	4	5
66	1	2	3	4	5
67	1	2	3	4	5
68	1	2	3	4	5
69	1	2	3	4	5
70	1	2	3	4	5
71	1	2	3	4	5
72	1	2	3	4	5
73	1	2	3	4	5
74	1	2	3	4	5
75	1	2	3	4	5
76	1	2	3	4	5
77	1	2	3	4	5
78	1	2	3	4	5
79	1	2	3	4	5
80	1	2	3	4	5
81	1	2	3	4	5
82	1	2	3	4	5
83	1	2	3	4	5
84	1	2	3	4	5
85	1	2	3	4	5
86	1	2	3	4	5
87	1	2	3	4	5
88	1	2	3	4	5
89	1	2	3	4	5
90	1	2	3	4	5
91	1	2	3	4	5
92	1	2	3	4	5
93	1	2	3	4	5
94	1	2	3	4	5
95	1	2	3	4	5
96	1	2	3	4	5
97	1	2	3	4	5
98	1	2	3	4	5
99	1	2	3	4	5
100	1	2	3	4	5

1	1	2	3	4	5
2	1	2	3	4	5
3	1	2	3	4	5
4	1	2	3	4	5
5	1	2	3	4	5
6	1	2	3	4	5
7	1	2	3	4	5
8	1	2	3	4	5
9	1	2	3	4	5
10	1	2	3	4	5
11	1	2	3	4	5
12	1	2	3	4	5
13	1	2	3	4	5
14	1	2	3	4	5
15	1	2	3	4	5
16	1	2	3	4	5
17	1	2	3	4	5
18	1	2	3	4	5
19	1	2	3	4	5
20	1	2	3	4	5
21	1	2	3	4	5
22	1	2	3	4	5
23	1	2	3	4	5
24	1	2	3	4	5
25	1	2	3	4	5
26	1	2	3	4	5
27	1	2	3	4	5
28	1	2	3	4	5
29	1	2	3	4	5
30	1	2	3	4	5
31	1	2	3	4	5
32	1	2	3	4	5
33	1	2	3	4	5
34	1	2	3	4	5
35	1	2	3	4	5
36	1	2	3	4	5
37	1	2	3	4	5
38	1	2	3	4	5
39	1	2	3	4	5
40	1	2	3	4	5
41	1	2	3	4	5
42	1	2	3	4	5
43	1	2	3	4	5
44	1	2	3	4	5
45	1	2	3	4	5
46	1	2	3	4	5
47	1	2	3	4	5
48	1	2	3	4	5
49	1	2	3	4	5
50	1	2	3	4	5
51	1	2	3	4	5
52	1	2	3	4	5
53	1	2	3	4	5
54	1	2	3	4	5
55	1	2	3	4	5
56	1	2	3	4	5
57	1	2	3	4	5
58	1	2	3	4	5
59	1	2	3	4	5
60	1	2	3	4	5
61	1	2	3	4	5
62	1	2	3	4	5
63	1	2	3	4	5
64	1	2	3	4	5
65	1	2	3	4	5
66	1	2	3	4	5
67	1	2	3	4	5
68	1	2	3	4	5
69	1	2	3	4	5
70	1	2	3	4	5
71	1	2	3	4	5
72	1	2	3	4	5
73	1	2	3	4	5
74	1	2	3	4	5
75	1	2	3	4	5
76	1	2	3	4	5
77	1	2	3	4	5
78	1	2	3	4	5
79	1	2	3	4	5
80	1	2	3	4	5
81	1	2	3	4	5
82	1	2	3	4	5
83	1	2	3	4	5
84	1	2	3	4	5
85	1	2	3	4	5
86	1	2	3	4	5
87	1	2	3	4	5
88	1	2	3	4	5
89	1	2	3	4	5
90	1	2	3	4	5
91	1	2	3	4	5
92	1	2	3	4	5
93	1	2	3	4	5
94	1	2	3	4	5
95	1	2	3	4	5
96	1	2	3	4	5
97	1	2	3	4	5
98	1	2	3	4	5
99	1	2	3	4	5
100	1	2	3	4	5

Puntu

HOJA DE TRABAJO DE LA FORMA CLINICA Y DE INVESTIGACION

DISTRIBUCION DE RESPUESTAS					ESCALAS EMPIRICAS					TOTALES DE FILERAS															
<p>NOTA Use las puntuaciones de la Hoja de Respuestas de la Hoja de Puntuación al determinar esta indicación.</p> <p>En los ítems 1-90 número de $\frac{3s}{5s} + \frac{4s}{4s} + \frac{3s}{3s} + \frac{2s}{2s} + \frac{1s}{1s} = 90$</p> <p>$V/F = \frac{\quad}{\quad} + \frac{\quad}{\quad} = \frac{\quad}{\quad}$</p> <p>En los ítems 91-100 número de $\frac{3s}{5s} + \frac{4s}{4s} + \frac{3s}{3s} + \frac{2s}{2s} + \frac{1s}{1s} = 10$</p> <p>Número total de $\frac{\quad}{5s} + \frac{\quad}{4s} + \frac{\quad}{3s} + \frac{\quad}{2s} + \frac{\quad}{1s} = 10$</p> <p>$\times 2 \quad \times 1 \quad \times 0 \quad \times 1 \quad \times 2$</p> <p>Número total de $\quad \cdot \quad \cdot \quad 0 \quad \cdot \quad \cdot \quad = \quad$</p>					<p>DPe = _____</p> <p>MG = _____</p> <p>PeI = (100 + _____) - (_____) = _____</p> <p>DPe = _____</p> <p>N = _____</p> <p>IP = _____</p>					<p>Puntuación de Muestra $\Sigma P+N$</p> <p>Hilera 1 \downarrow \downarrow \downarrow \downarrow</p> <p>Hilera 2 \downarrow \downarrow \downarrow \downarrow</p> <p>Hilera 3 \downarrow \downarrow \downarrow \downarrow</p> <p>TOTAL P+N \downarrow \downarrow \downarrow \downarrow</p>				<p>Coeficiente Muestral $\Sigma P-N$</p> <p>Hilera 1 \downarrow \downarrow \downarrow \downarrow</p> <p>Hilera 2 \downarrow \downarrow \downarrow \downarrow</p> <p>Hilera 3 \downarrow \downarrow \downarrow \downarrow</p> <p>TOTAL MEI \downarrow \downarrow \downarrow \downarrow</p>				<p>Coeficiente Total $\Sigma [P-N]^2$</p> <p>Hilera 1 \downarrow \downarrow \downarrow \downarrow</p> <p>Hilera 2 \downarrow \downarrow \downarrow \downarrow</p> <p>Hilera 3 \downarrow \downarrow \downarrow \downarrow</p> <p>COMPLECTO TOTAL \downarrow \downarrow \downarrow \downarrow</p>				<p>Verisimilitud Proporción de P+N</p> <p>\downarrow \downarrow \downarrow \downarrow</p> <p>V TOTAL COLUMNAS \downarrow \downarrow \downarrow \downarrow</p>			
TOTALES DE COLUMNAS	Puntuación de Columnas $\Sigma P+N$	Columna A	Columna B	Columna C	Columna D	Columna E	TOTAL P+N				V TOTAL														
	Coeficiente Muestral $\Sigma P-N$	1 (4.0)	4 (4.8)	0 (4.0)	7 (4.4)	8 (3.0)	TOTAL MEI				MUEI														
	Coeficiente Total $\Sigma [P-N]^2$	1 (2.0)	16 (6.4)	0 (0.0)	49 (18.1)	64 (12.0)	COMPLECTO TOTAL																		
	Verisimilitud Proporción de P+N	\rightarrow	$+$	\rightarrow	$+$	\rightarrow	$+$	\rightarrow	$=$	\rightarrow	V TOTAL														

* $\Sigma [P-N]$ Proporción de la suma de cada columna. ** P+N. La suma de los cuadrados (los exponentes al signo menos).

ESCALA DE AUTOCONCEPTO DE TENNESSEE
WILLIAM H. FITTS, Ph. D.

ADAPTACION Y ESTANDARIZACION A POBLACION UNIVERSITARIA
MA GUADALUPE GARCIA ARELLANO
FRANCISCO DANIEL QUINTERO VARGAS

ESCALA DE AUTO CONCEPTO DE TENNESSEE

Forma E

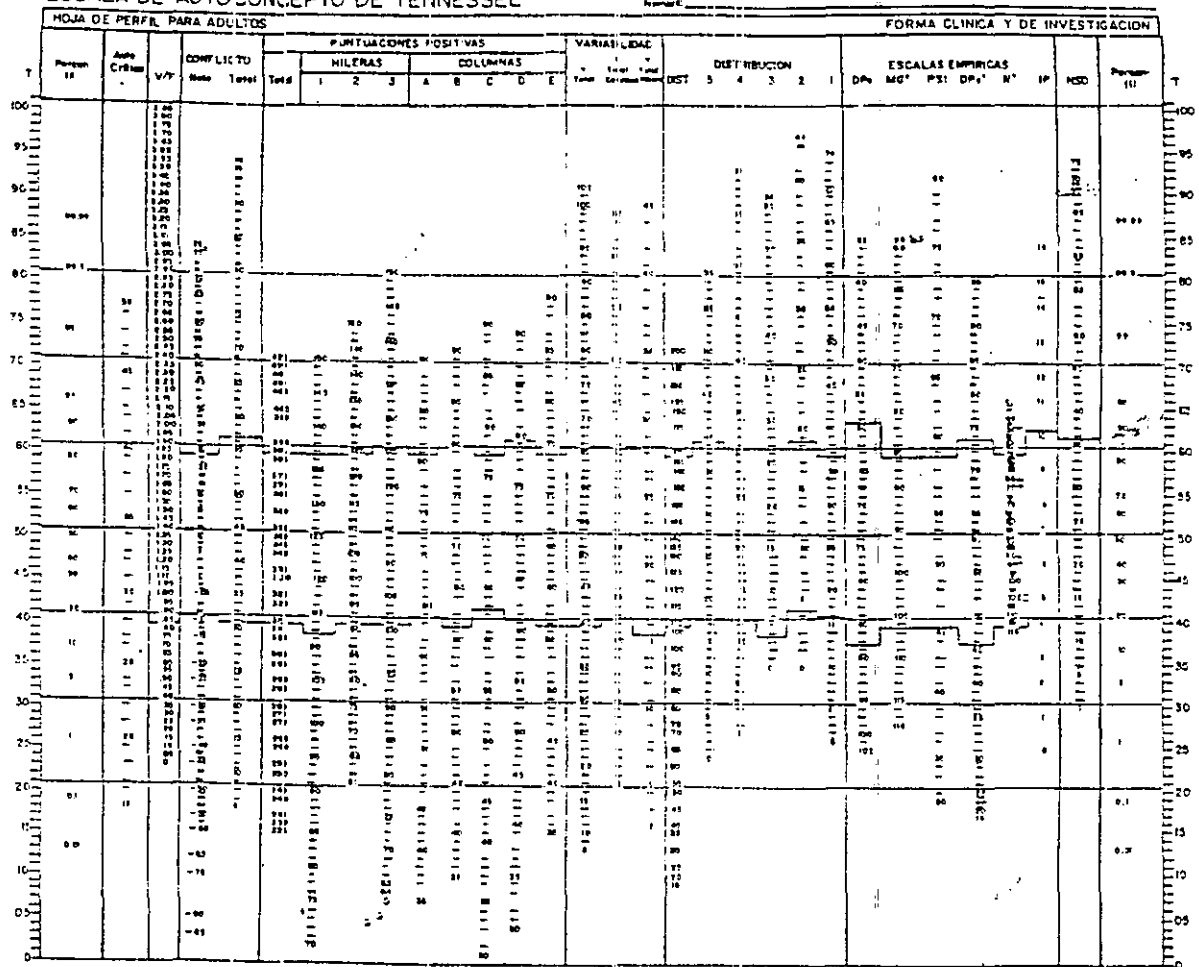

ADAPTACION Y ESTANDARIZACION A LA POBLACION URUGUAYANA EN SUJETOS DE EDAD AVANZADA, EMERENCIÓ PARELLI, DIBENFERO VAICAS

Puntuaciones Naturales

Límites del Perfil NSD	Arriba	16	17	18	19	20	21	22	23	24	25	26	27	28	29	30	31	32	33	34	35	36	37	38	39	40	41	42	43	44	45	46	47	48	49	50	51	52	53	54	55	56	57	58	59	60	61	62	63	64	65	66	67	68	69	70	71	72	73	74	75	76	77	78	79	80	81	82	83	84	85	86	87	88	89	90	91	92	93	94	95	96	97	98	99	100
------------------------	--------	----	----	----	----	----	----	----	----	----	----	----	----	----	----	----	----	----	----	----	----	----	----	----	----	----	----	----	----	----	----	----	----	----	----	----	----	----	----	----	----	----	----	----	----	----	----	----	----	----	----	----	----	----	----	----	----	----	----	----	----	----	----	----	----	----	----	----	----	----	----	----	----	----	----	----	----	----	----	----	----	----	----	----	----	-----

Puntuaciones Naturales

*Nota que las puntuaciones naturales de los escudos empíricos de MC, DPy, y N se presentan en orden inverso, puesto que puntuaciones naturales bajan se elevan empíricamente y viceversa.

NO MARQUE
ESTE CUADERNO

RAZONAMIENTO VERBAL

MARQUE SUS RESPUESTAS
POR SEPARADO EN LA
HOJA DE RESPUESTAS.

Instrucciones.

Localice el espacio para "Razonamiento Verbal" en su hoja de respuestas.

En cada una de las 50 oraciones de esta prueba faltan la primera y la última palabra. Entre las 5 parejas de palabras que aparecen debajo de cada oración Ud. debe escoger aquella que complete la oración de modo correcto y verdadero. Únicamente hay una pareja correcta. La primera palabra de la pareja va al principio de la oración y la segunda palabra de la pareja va al final de la oración.

La letra que corresponde a la pareja correcta es la que se marca en la hoja de respuestas.

Ejemplo X: es a agua como comer es a

- | | | |
|-------------|---|-----------|
| A. continuo | - | necesidad |
| B. pie | - | enemigo |
| C. beber | - | alimento |
| D. muchacha | - | industria |
| E. beber | - | enemigo |

BEBER es a agua como comer es a ALIMENTO.

BEBER es la primera palabra de la pareja C y ALIMENTO es la segunda palabra de la pareja C. Por lo tanto el espacio debajo de C ha sido llenado en la muestra de hoja de respuestas.

Ejemplo Y: es a noche como desayuno es a

- | | | |
|---------------|---|------------|
| A. cena | - | esquina |
| B. gentil | - | mañana |
| C. puerta | - | esquina |
| D. inundación | - | divertirse |
| E. cena | - | mañana |

CENA es a noche como desayuno es a MANANA.

La pareja E tiene a CENA y MANANA. CENA encaja al principio de la oración y MANANA encaja al final. En la muestra de hoja de respuestas, el espacio debajo de E ha sido marcado en la línea Y. La pareja E es la correcta.

Ejemplo Z: es a uno como segundo es a

- A. dos - medio
- B. primero - fuego
- C. reina - colina
- D. primero - dos
- E. lluvia - fuego

PRIMERO es a uno como segundo es a DOS. PRIMERO encaja en el espacio al principio de la oración y DOS pertenece al espacio al final de la oración. PRIMERO y DOS forman la pareja por lo tanto se ha marcado el espacio debajo de la letra D en la línea Z para mostrar que la pareja D es la correcta.

MARQUE UNICAMENTE UN ESPACIO PARA CADA ORACION

Muestra de la hoja de respuesta con los ejemplos resueltos.

	A	B	C	D	E
X

Y	A	B	C	D	E

Z	A	B	C	D	E

Tendrá 30 minutos para resolver esta prueba. Trabaje tan rápido y exacto como pueda. Si no está seguro de una respuesta, no se detenga mucho tiempo y marque la que le parezca mejor.

NO PASE A LA SIGUIENTE PAGINA. ESPERE LA INDICACION.

1). es a rieles como automóvil es a

- A. tren - tractor
- B. tranquilidad - carretera
- C. tranquilidad - millón
- D. tren - carretera
- E. amarillo - estrella

2). es a mantequilla como café es a

- A. pan - pobre
- B. vaca - crema
- C. pan - crema
- D. pan - caliente
- E. crecimiento - crema

3). es a automóvil como Raleigh es a

- A. Ford - tapioca
- B. Velero - cigarro
- C. Ford - cigarro
- L. Chanel - cigarro
- E. Bacardí - cigarro

4). es a tierra como marina es a

- A. suelo - mar
- B. ejército - aire
- C. llegar - mar
- D. ejército - mar
- E. barco - mar

5). es a la pintura lo que Galileo es a la

- A. Miguel Angel - ciencia
- B. Mozart - ciencia
- C. Miguel Angel - actuación
- D. Miguel Angel - poesía
- E. Mozart - música

6). es a oscuro como blanco es a

- A. atardecer - nieve
- B. atardecer - claro
- C. negro - claro
- D. negro - nieve
- E. litigio - nieve

7). es a contestación como pregunta es a

- A. interrogatorio - conocimiento
- B. interrogatorio - respuesta
- C. si - respuesta
- D. oportunidad - respuesta
- E. si - conocimiento

8). es a hombre como pezuña es a

- A. mujer - caballo
- B. pie - caballo
- C. pie - herrero
- D. casa - caballo
- E. oficio - herrero

9). es a ventana como cerradura es a

- A. paisaje - puerta
- B. cristal - puerta
- C. sombra - puerta
- D. cerradura - ropa
- E. cristal - metal

10). es a mayor como Tlaxcala es a

- A. Chihuahua - menor
- B. gigante - menor
- C. gigante - provincia
- D. gigante - Estado
- E. Chihuahua - provincia

11). es a pie como sombrero es a

- A. dedo - cabeza
- B. tobillo - cabeza
- C. calcetín - banda
- D. calcetín - cabeza
- E. dedo - banda

12). es a dureza como madera es a

- A. difícil - blandura
- B. aleación - blandura
- C. hierro - blandura
- D. pan - blandura
- E. aleación - doble filo

13). es a Turismo como Poza Rica es a

- A. Acapulco - Veracruz
- B. Acapulco - floricultura
- C. Acapulco - petróleo
- D. Mezquital - petróleo
- E. Mezquital - floricultura

14). es a caballo como chofer es a

- A. crin - automóvil
- B. jinete - automóvil
- C. establo - automóvil
- D. crin - propietario
- E. crin - uniforme

15). es a virtud como perversidad es a

- A. religión - elegancia
- B. realidad - elegancia
- C. vicio - debutante
- D. vicio - elegancia
- E. vicio - inocencia

16). es a edificio como modista es a

- A. arquitecto - ropa
- B. techo - artista
- C. techo - ropa
- D. cemento - ropa
- E. techo - costurera

17). es al teléfono como Edison es al

- A. Bell - fonógrafo
- B. Bell - telégrafo
- C. Morse - telégrafo
- D. Bell - radio
- E. Morse - fonógrafo

18). es a programa de T.V. como inquilino es a

- A. boleto - casateniente
- B. boleto - portero
- C. boleto - propietario
- D. cámara - casateniente
- E. patrocinador - casateniente

19). es a Inglaterra como Nueva York es a

- A. Gales - Estados Unidos de Norteamérica
- B. Liverpool - Dinamarca
- C. Escocia - Dinamarca
- D. Gales - Austria
- E. Liverpool - Estados Unidos de Norteamérica.

20). es a oveja como chicharrón es a

- A. barbacoa - becerro
- B. barbacoa - chuleta
- C. lana - guajolote
- D. lana - cerdo
- E. barbacoa - piel

31). es a negar como conceder es a

- | | | |
|-------------|---|----------|
| A. afirmar | - | prevenir |
| B. afirmar | - | evitar |
| C. candidez | - | evitar |
| D. afirmar | - | denegar |
| E. afirmar | - | otorgar |

32). es a caballo como tenis es a

- | | | |
|------------|---|---------|
| A. rienda | - | patines |
| B. polo | - | raqueta |
| C. rienda | - | bastón |
| D. carrera | - | gol. |
| E. frenar | - | zapato |

33). es a alámbrico como radio es a

- | | | |
|-------------|---|-------------|
| A. teléfono | - | programa |
| B. teléfono | - | televisión |
| C. cobre | - | televisión |
| D. cobre | - | programa |
| E. teléfono | - | inalámbrico |

34). es a broca como martillo es a

- | | | |
|------------|---|----------|
| A. taladro | - | machacar |
| B. picar | - | machacar |
| C. finura | - | machacar |
| D. taladro | - | cincel |
| E. torcer | - | machacar |

35). es a cigarro como desecho es a

- | | | |
|------------|---|--------------|
| A. tabaco | - | helecho |
| B. ceniza | - | descompuesto |
| C. ceniza | - | comida |
| D. cerillo | - | descarte |
| E. cerillo | - | aceptar |

36). es a docente como renegado es a

- A. juez - desertor
- B. abogado - gobernador
- C. sacerdote - gobernador
- D. maestro - desertor
- E. maestro - ateo

37). es a ficción como verídico es a

- A. poético - verdadero
- B. real - mítico
- C. vehemencia - extremoso
- D. real - verdadero
- E. vehemencia - verdadero

38). es a rey como estafeta es a

- A. reino - camino
- B. reina - camino
- C. reina - juez
- D. cetro - mensajero
- E. reino - mensajero

39). es a joyería como pulgada es a

- A. diamante - mano
- B. quilate - mano
- C. diamante - metro
- D. oro - mano
- E. quilate - distancia

40). es a uva como sidra es a

- A. vid - bar
- B. vino - jaibol
- C. fruta - bar
- D. vino - manzana
- E. vino - bar

41). es a mansedumbre como león es a

- | | | |
|-----------|---|---------|
| A. tren | - | fiereza |
| B. tren | - | cacería |
| C. tímido | - | fiereza |
| D. tren | - | tigre |
| E. vaca | - | fiereza |

42). es a Moscú como Torre Inclinada es a

- | | | |
|------------|---|-----------|
| A. Rusia | - | Pisa |
| B. Rusia | - | Babilonia |
| C. Rusia | - | Creta |
| D. Kremlin | - | Pisa |
| E. Kremlin | - | Italia |

43). es a pacífico como motín es a

- | | | |
|--------------|---|---------|
| A. atlántico | - | oceáno |
| B. atlántico | - | botín |
| C. atlántico | - | fresco |
| D. tranquilo | - | asonada |
| E. tranquilo | - | oceáno |

44). es a ladino como soslayar es a

- | | | |
|--------------|---|---------|
| A. ingenuo | - | señalar |
| B. sagaz | - | señalar |
| C. ingenuo | - | cantar |
| D. intrépido | - | aliviar |
| E. intrépido | - | ayudar |

45). es a Otelo como Dante es a

- | | | |
|----------------|---|----------|
| A. drama | - | ballet |
| B. drama | - | poeta |
| C. Shakespeare | - | infierno |
| D. Shakespeare | - | poeta |
| E. Shakespeare | - | ballet |

46). es a siervo como gazapo es a

- A. sirviente - conejillo
- B. venado - trapo -
- C. esclavo - trapo
- D. venado - vendaje
- E. venado - trapo -

47). es a elogio como derogatorio es a

- A. honorífico - lisonja
- B. laudatorio - desdén
- C. honorífico - abandonado
- D. honorífico - bribón
- E. laudatorio - bribón

48). es a desaliñado como suplicante es a

- A. sucio - ordenante
- B. pulcro - ordenante
- C. pulcro - orador
- D. pulcro - suplente
- E. disparejo - suplente

49). es a sobrio como benigno es a

- A. ebrio - bendito
- B. morigerado - bueno
- C. moderado - maligno
- D. ebrio - alcohólico
- E. morigerado - maligno

50). es hebdomadario como tácito es a

- A. semanal - callado
- B. dromedario - callado
- C. semanal - pequeño
- D. vegetariano - filósofo
- E. estomacal - callado

NO MARQUE
ESTE CUADERNO

HABILIDAD NUMERICA

MARQUE SUS RESPUESTAS
POR SEPARADO EN LA HOJA
DE RESPUESTAS.

Instrucciones.

Localice el espacio para habilidad numérica en su hoja de respuestas.

Esta prueba consiste en 40 problemas numéricos. Al lado de cada problema hay 5 respuestas. Ud. escogerá la letra de la respuesta correcta y marcará el espacio correspondiente en su hoja de respuesta. Si Ud. no encuentra la respuesta correcta entre las primeras cuatro, entonces marque la letra E. Al marcar E, Ud. está indicando que ninguna de las 4 respuestas anteriores es correcta.

NO HAGA OPERACIONES EN EL CUADERNO, USE LA HOJA ADICIONAL. EN LAS FRACCIONES HAGA LAS MAXIMAS REDUCCIONES.

Ejemplos:

Ej: X).

Suma 13 A. 14
12 B. 25
C. 16
D. 59
E. NINGUNA

Aquí la respuesta correcta es 25, por lo tanto marcaremos la letra B.

Ej: Y).

reste 30 A. 15
20 B. 26
C. 16
D. 8
E. NINGUNA

Aquí la respuesta correcta no ha sido puesta, por lo tanto - marcaremos la E.

MUESTRA DE HOJA DE RESPUESTAS Y EJEMPLOS RESUELTOS.

	A	B	C	D	E
X	..	<input checked="" type="checkbox"/>
	..	<input checked="" type="checkbox"/>
	..	<input checked="" type="checkbox"/>
	..	<input checked="" type="checkbox"/>
	..	<input checked="" type="checkbox"/>
	A	B	C	D	E
Y	<input checked="" type="checkbox"/>
	<input checked="" type="checkbox"/>
	<input checked="" type="checkbox"/>
	<input checked="" type="checkbox"/>

Recuerde que cada respuesta debe ser reducida a sus términos más simples. Por ejemplo, si dos alternativas son $1\frac{1}{2}$ y $1\frac{2}{4}$, únicamente $1\frac{1}{2}$ es correcta.

Tiene 30 minutos para esta prueba.

NO SE DETENGA EN UN PROBLEMA.

NO PASE A LA SIGUIENTE PAG. ESPERE LA INDICACION.

1. SUME
- | | |
|-----------|-----------|
| 2394 | A 948 |
| 607 | B 8838 |
| 5789 | C 8846 |
| <u>58</u> | D 8848 |
| | E NINGUNA |
2. RESTE:
- | | |
|-------------|-----------|
| 9728 | A 835 |
| <u>7893</u> | B 1635 |
| | C 1835 |
| | D 1935 |
| | E NINGUNA |
3. MULTIPLIQUE
- | | |
|-----------|-----------|
| 61 | A 4600 |
| <u>75</u> | B 4700 |
| | C 4780 |
| | D 5300 |
| | E NINGUNA |
4. MULTIPLIQUE
- | | |
|-----------|-----------|
| 240 | A 40.00 |
| <u>25</u> | B 60.00 |
| | C 1000 |
| | D 6000 |
| | E NINGUNA |
5. MULTIPLIQUE
- | | |
|-----------|-----------|
| 35 | A 9.50 |
| <u>30</u> | B 10.50 |
| | C 10.85 |
| | D 1050 |
| | E NINGUNA |
6. MULTIPLIQUE
- | | |
|-------------|-----------|
| .015 | A .000218 |
| <u>.015</u> | B .000825 |
| | C .0225 |
| | D .225 |
| | E NINGUNA |
7. MULTIPLIQUE
- | | |
|-------------|-----------|
| .014 | A 196 |
| <u>.014</u> | B 19.6 |
| | C .00196 |
| | D .000196 |
| | E NINGUNA |

8. DIVIDA
- | | |
|-------|--------------------|
| 38)95 | A 2 |
| | B 2.5 |
| | C $2\frac{19}{38}$ |
| | D 25 |
| | E NINGUNA |
9. DIVIDA
- | | |
|---------|-----------|
| .24)9.6 | A .4 |
| | B 4 |
| | C 40 |
| | D 400 |
| | E NINGUNA |
10. DIVIDA
- | | |
|--------|-----------|
| 1.8)54 | A .03 |
| | B .3 |
| | C 3 |
| | D 30 |
| | E NINGUNA |
11. DIVIDA
- | | |
|-------------|-----------|
| 43.9)135.09 | A .31 |
| | B 3.6 |
| | C 3.1 |
| | D 31 |
| | E NINGUNA |
12. DIVIDA
- | | |
|-----------|-----------|
| .06)6.042 | A 1.007 |
| | B 1.07 |
| | C 10.07 |
| | D 100.7 |
| | E NINGUNA |
- 13.
- | | |
|-------------------------------|-------------------|
| $\frac{1}{3} + \frac{1}{8} =$ | A $\frac{11}{24}$ |
| | B $\frac{1}{2}$ |
| | C 1 |
| | D 2 |
| | E NINGUNA |
- 14.
- | | |
|------------------------------------|------------------|
| $\frac{2}{9} \times \frac{4}{9} =$ | A $\frac{8}{21}$ |
| | B $\frac{4}{9}$ |
| | C $\frac{1}{2}$ |
| | D $\frac{1}{3}$ |
| | E NINGUNA |

PASE A LA SIGUIENTE PAGINA.

15.

$$\frac{5 \times 7}{14 \times 10} =$$

RESPUESTA

- A $50/98$
 B 4
 C $35/140$
 D $1/4$
 E NINGUNA

16. SUME

$$\begin{array}{r} 17 \frac{1}{4} \\ 8 \frac{1}{3} \\ \hline 5 \frac{5}{6} \end{array}$$

- A $30 \frac{5}{9}$
 B $31 \frac{1}{4}$
 C $31 \frac{1}{6}$
 D $32 \frac{1}{6}$
 E NINGUNA

17. Sumo

7 hs.	90 mts.	A.	34 hs.	
16 hs.	35 mts.	B.	31 hs.	180 mts.
6 hs.	45 mts.	C.	32 hs.	
	10 mts.	D.	24 hs.	
		E.	NINGUNA	

18. Sumo

5°	33'	A.	55°	120'
27°	46'	B.	55°	
3°	27'	C.	56°	
19°	14'	D.	54°	120'
		E.	NINGUNA.	

19. RAIZ CUADRADA

$$\sqrt{196}$$

- A 13
 B 14
 C 49
 D 98
 E NINGUNA

20. RAIZ CUADRADA

$$\sqrt{.04}$$

- A .02
 B .04
 C .2
 D 2
 E NINGUNA

21. RAIZ CUADRADA

$$\sqrt{\frac{16}{25} \times \frac{4}{49}}$$

- A $8/35$
 B $64/1225$
 C $7^{21}/25$
 D $19^{9}/64$
 E NINGUNA

RESPUESTA

22.

$$7 = 66\frac{2}{3}\% \text{ de } 69$$

- A 23
 B 46
 C 56
 D 4600
 E NINGUNA

23.

$$7 = 12\frac{1}{2}\% \text{ de } 1608$$

- A .21
 B 21
 C 196
 D 201
 E NINGUNA

24.

$$7 = \frac{4}{7} \times 252$$

- A 20
 B 36
 C 37
 D 64
 E NINGUNA

25.

$$18 = 75\% \text{ de } ?$$

- A 24
 B 12
 C 24
 D 27
 E NINGUNA

26.

$$20 = 7\% \text{ de } 400$$

- A 5
 B 20
 C 80
 D $1/10$
 E NINGUNA

27.

$$5 = 7\% \text{ de } 4$$

- A $1 \frac{1}{4}$
 B 20
 C 80
 D 125
 E NINGUNA

28.

$$\frac{7}{7} = \frac{15}{35}$$

- A $3/7$
 B $5/7$
 C 3
 D 5
 E NINGUNA

29.

$$\frac{12}{3} = \frac{7}{?}$$

RESPUESTA

- A 12/18
- B 4
- C 8
- D 18
- E NINGUNA

30.

$$\frac{7}{9} = \frac{56}{?}$$

- A 16/72
- B 8
- C 63
- D 72
- E NINGUNA

31. RAIZ CUBICA

$$\sqrt[3]{6 \times 27}$$

- A 6
- B 7
- C 18
- D 72
- E NINGUNA

32. RAIZ CUBICA

$$\sqrt[3]{.000343}$$

- A .000114
- B .000114 1/3
- C .000116 1/3
- D .97
- E NINGUNA

33. RAIZ CUBICA

$$\sqrt[3]{\frac{1}{64} \times \frac{8}{125}}$$

- A 3/1000
- B 1/10
- C 333 1/3
- D 1000
- E NINGUNA

34.

Precio de lista = \$80.00
 Descuentos = 25%; 2%
 Precio Neto = \$?

- A 39.20
- B 40.00
- C 58.40
- D 59.80
- E NINGUNA

RESPUESTA

35. UNICO NUMERO QUE SUBSTITUYE LAS INTERROGACIONES.

$$\frac{2}{7} = \frac{7}{18}$$

- A 3
- B 6
- C 9
- D 36
- E NINGUNA

36. UNICO NUMERO QUE SUBSTITUYE AREA INTERROGACIONES.

$$\frac{1}{7} = \frac{7}{64}$$

- A 1
- B 8
- C 32
- D 64
- E NINGUNA

37. UNICO NUMERO QUE SUBSTITUYE AREA INTERROGACIONES.

$$\frac{4}{7} = \frac{7}{25}$$

- A 5
- B 6 1/4
- C 7
- D 10
- E NINGUNA

38. UNICO NUMERO QUE SUBSTITUYE AREA INTERROGACIONES.

$$\frac{4 \frac{1}{2}}{7} = \frac{7}{32}$$

- A 9/64
- B 7
- C 8 1/2
- D 14
- E NINGUNA

39. UNICO NUMERO QUE SUBSTITUYE AREA INTERROGACIONES.

$$\frac{8}{7} = \frac{7}{24.5}$$

- A 14
- B 3.5
- C 3.0 5/8
- D 3
- E NINGUNA

40.

$$\frac{8 + 6 \times 5 - 2}{7 + 3 \times 4 - 1}$$

- A 68/39
- B 1 29/39
- C 2
- D 107
- E NINGUNA

REVISE SUS RESPUESTAS EN ESTA PRUEBA. ESPERE INDICACIONES PARA LAS SIGUIENTES

NO MARQUE
ESTE CUADERNO

RAZONAMIENTO ABSTRACTO

Instrucciones.

MARQUE SUS RESPUESTAS
POR SEPARADO EN LA HOJA
DE RESPUESTAS.

En su hoja de respuestas, localice el espacio correspondiente a Razonamiento Abstracto. Anote los datos que se le piden.

En esta prueba encontrará filas de dibujos o figuras. Cada fila es un problema. A las 4 figuras de la izquierda las llamamos "figuras problema" y a las 5 figuras de la derecha las llamamos "figuras respuesta". Las 4 "figuras problema" forman una serie con cierta relación entre si. Usted debe escoger entre las 5 "figuras respuesta" aquella que sea la siguiente en la serie de figuras problema.

Ejemplo X.

Figuras Problema.



Figuras Respuesta.



Note que en las "figuras problema" la primera está vertical y en los cuadros sucesivos va cayendo hacia la derecha. En el cuadro siguiente estará totalmente horizontal. Entre las 5 "figuras respuesta" la línea del cuadro D está horizontal, lo cual indica que D es la respuesta correcta.

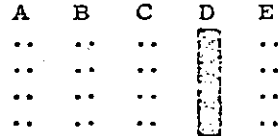

Ejemplo Y.

Figuras Problema.



Figuras Respuesta.

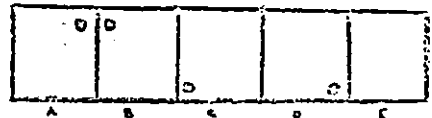

Observe que el punto negro va colocándose en las distintas esquinas del cuadro siguiendo un trazo circular: superior izquierdo, superior derecho, inferior derecha, inferior izquierdo. ¿En qué posición estará en el siguiente? Volverá al ángulo superior izquierdo. El cuadro B entre las figuras respuesta es el correcto.

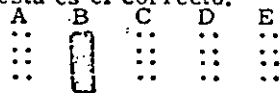

TIENE 25 MINUTOS PARA ESTA PRUEBA. ESPERE LA INDICACION PARA EMPEZAR.

FIGURAS PROBLEMA

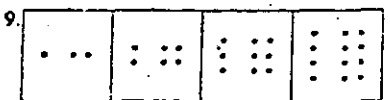
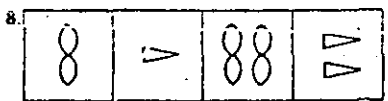
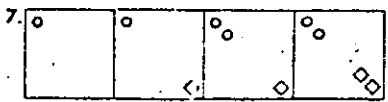
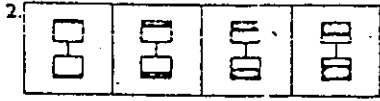

FIGURAS RESPUESTA

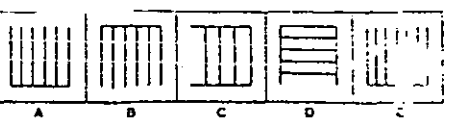
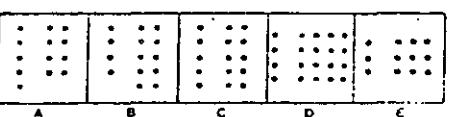
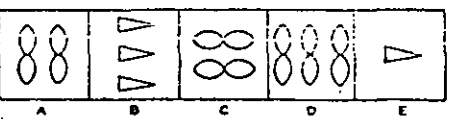
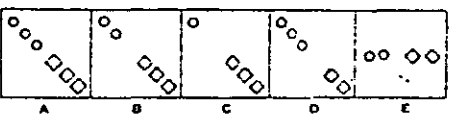
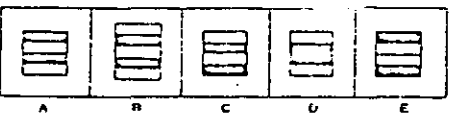
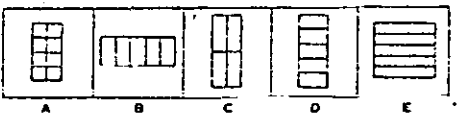
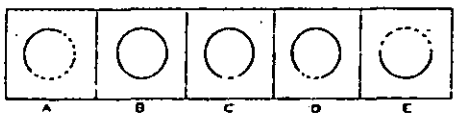
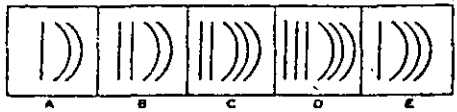
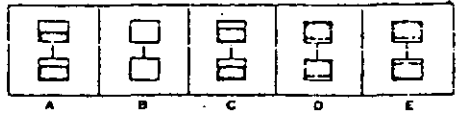
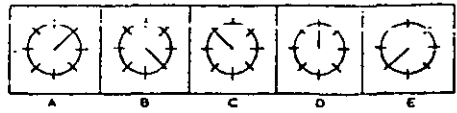

FIGURAS PROBLEMA

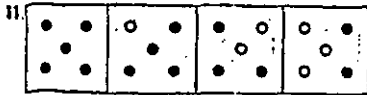

FIGURAS RESPUESTA

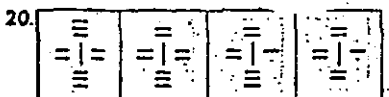
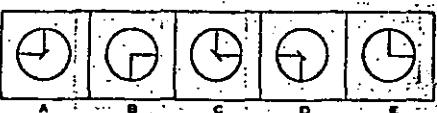
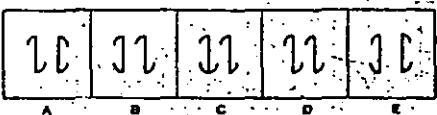
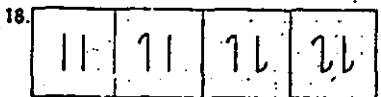
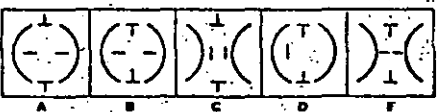
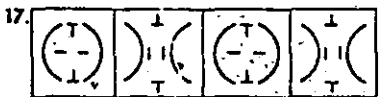
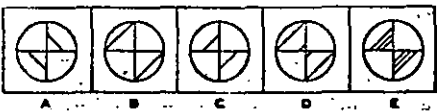
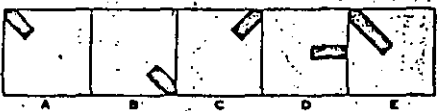
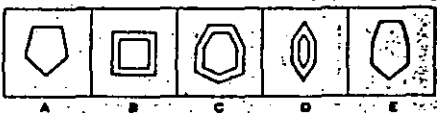
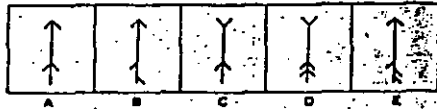
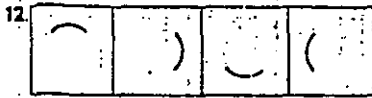
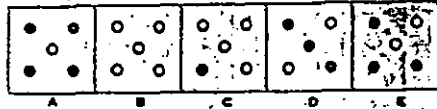

FIGURAS PROBLEMA.

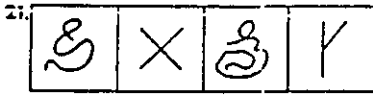

FIGURAS RESPUESTA

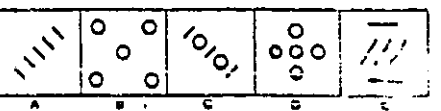
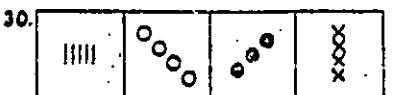
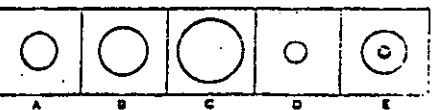
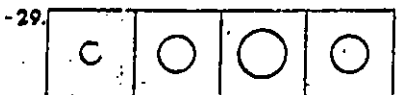
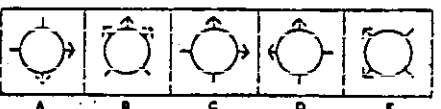
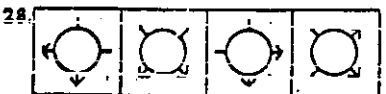
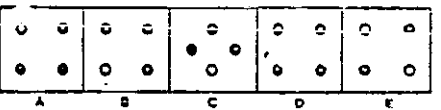
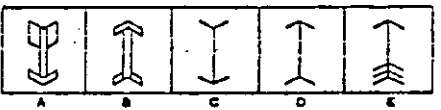
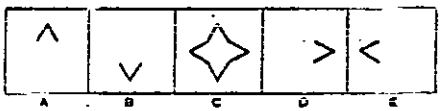
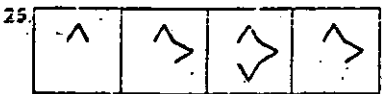
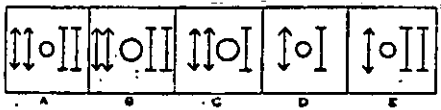
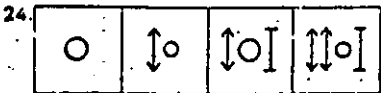
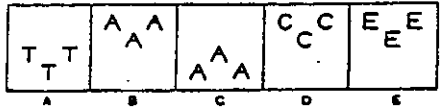
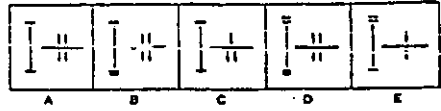
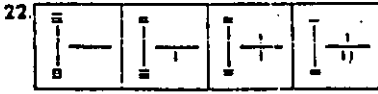
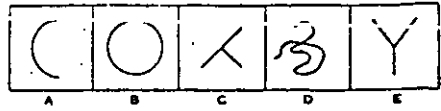

FIGURAS PROBLEMA

FIGURAS RESPUESTA

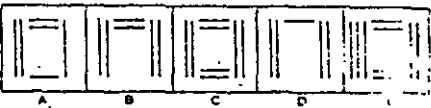
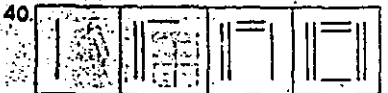
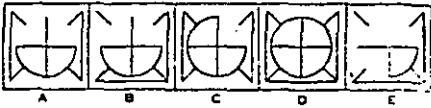
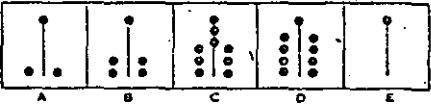
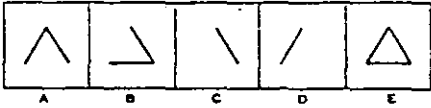
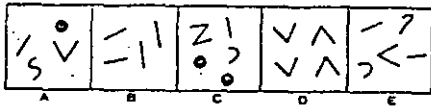
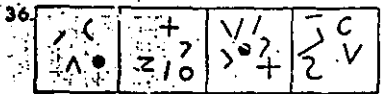
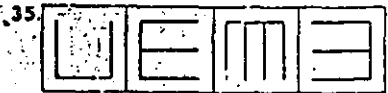
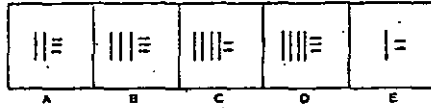
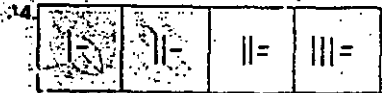
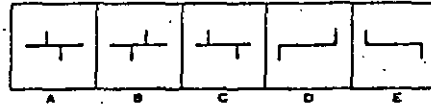
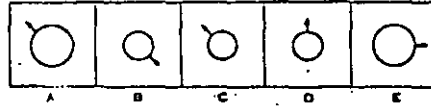
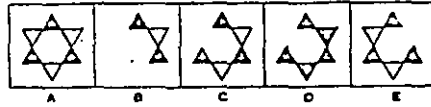

FIGURAS PROBLEMA

FIGURAS RESPUESTA

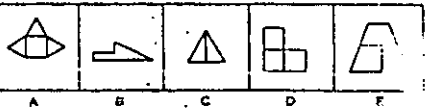
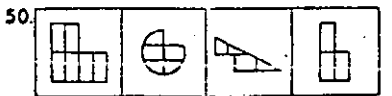
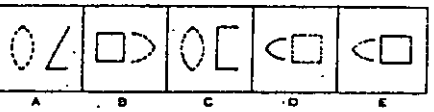
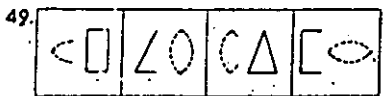
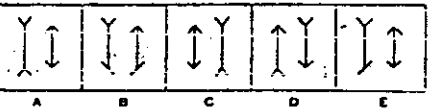
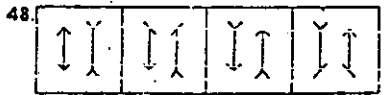
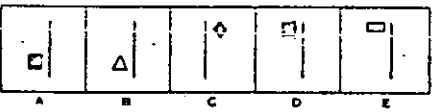
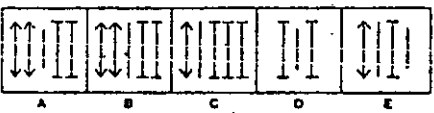
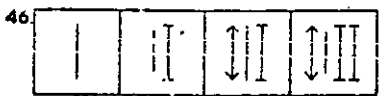
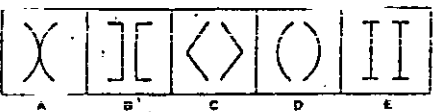
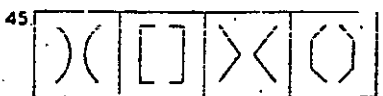
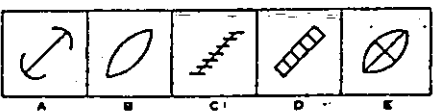
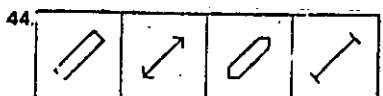
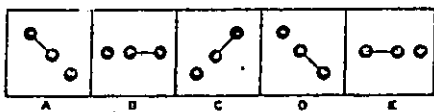
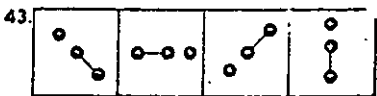
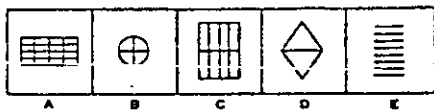
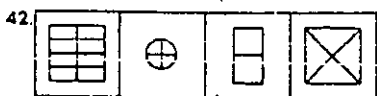
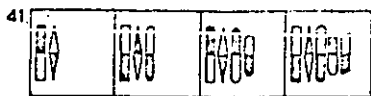

REVISE SUS RESPUESTAS DE ESTA PRUEBA. NO PASE A LA SIGUIENTE.

NO MARQUE
ESTE CUADERNO RAZONAMIENTO MECANICO

MARQUE SUS RESPUESTAS
POR SEPARADO EN LA HOJA
DE RESPUESTAS.

Instrucciones.

Localice el espacio para Razonamiento Mecánico en su hoja de respuestas.

Esta prueba consiste de varios dibujos y preguntas acerca de esos dibujos. Observe el ejemplo X en esta página. El dibujo muestra a dos hombres cargando parte de un motor con una tabla y la pregunta es: ¿Qué hombre tiene el lado mas pesado? (en caso de igualdad marque C). Indudablemente el hombre B tiene el lado mas pesado-pués la parte del motor está mas cercana a él. En la hoja de respuestas se llenará el espacio que está debajo de B, así: A B C

⋮  ⋮

Ahora observe el ejemplo Y. La pregunta es, ¿cuál pesa mas? (en caso de igualdad marque C.) Como la escala está perfectamente balanceada, A y B deben pesar lo mismo. Por lo tanto marcaremos C en la hoja de respuestas, así:

A B C
⋮ ⋮ ⋮
⋮ ⋮ ⋮
⋮ ⋮ ⋮

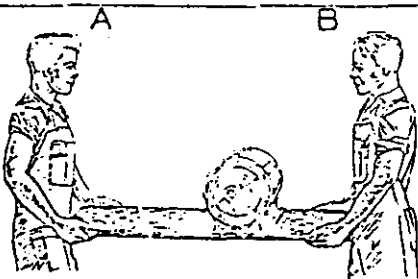

X
¿Qué hombre tiene el lado más pesado?
(en caso de igualdad, marque C.)

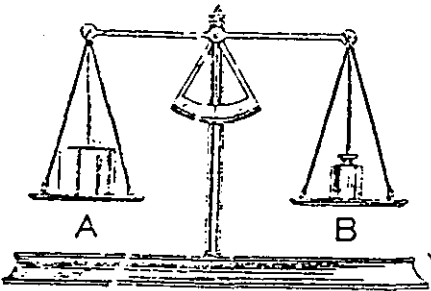

Y
¿Cuál pesa más?
(en caso de igualdad, marque C.)

En las páginas siguientes hay más dibujos y preguntas. Lea cada pregunta cuidadosamente. No olvide que hay una tercera alternativa en cada problema. Tiene 30 minutos para esta prueba. Trabaje tan rápido y exacto como pueda.

NO PASE A LA SIGUIENTE PAG. ESPERE LA INDICACION.

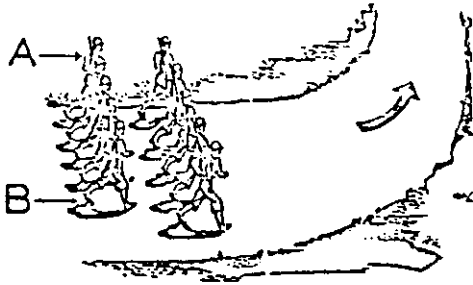

I
 Cuando los soldados den la vuelta a la curva
 ¿cuál caminará más?
 (si igual, marque C.)

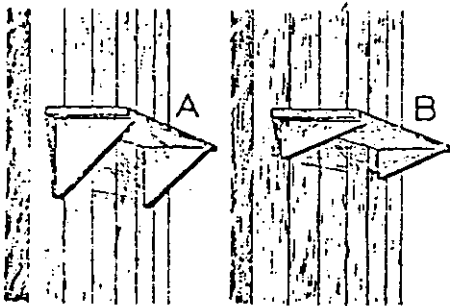

2
 ¿Qué repisa es más fuerte?
 (si igual, marque C.)

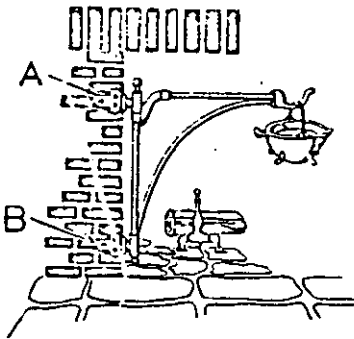

3
 ¿Qué gozne está más propenso a desprender
 de la pared?
 (si igual, marque C.)

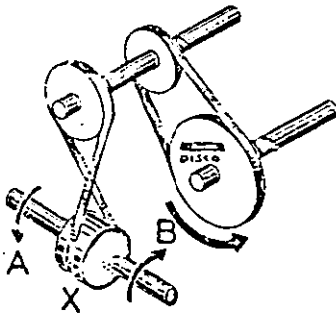

4
 Si el disco gira en la dirección señalada ¿en
 qué dirección girará la polea X?
 (si igual, marque C.)

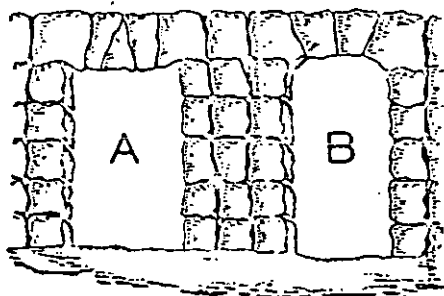

5
 ¿Qué arco es más fuerte?
 (si igual, marque C.)

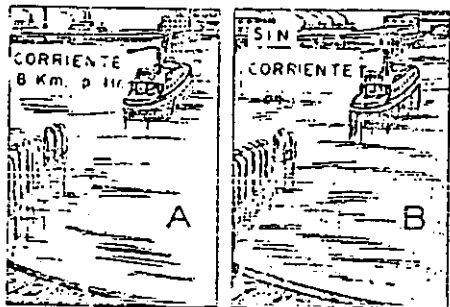

6
 ¿En qué dibujo puede cruzar más rápido el lanchón?
 (si cualquiera, marque C.)

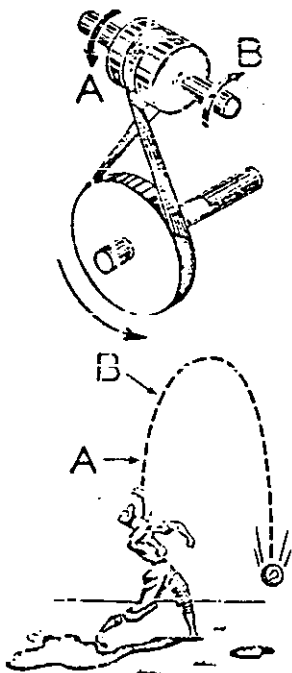

7
 Cuando la polea de abajo gire en la dirección señalada, ¿en qué dirección girará la polea de arriba?
 (si cualquiera, marque C.)

8
 ¿En qué punto iba más rápido la pelota?
 (si igual, marque C.)

9

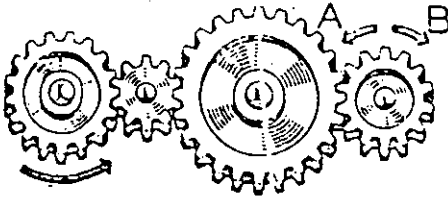

Quando el engrane de la izquierda gira en la dirección mostrada, ¿hacia dónde gira el de la derecha?
(si igual, marque C.)

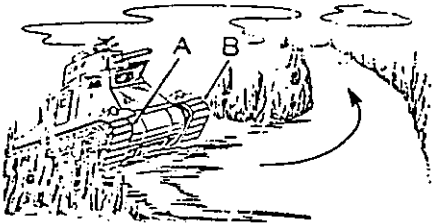

10

¿Qué oruga debe detenerse para que el tanque gire en la dirección mostrada?
(si ninguna, marque C.)

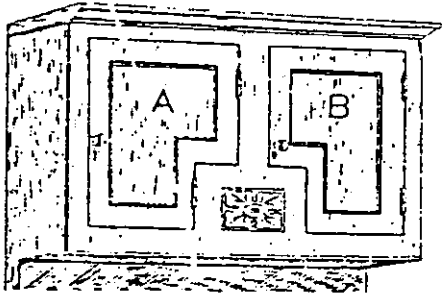

11

¿Cuál puerta girará mejor sobre sus bisagras?
(si ninguna, marque C.)

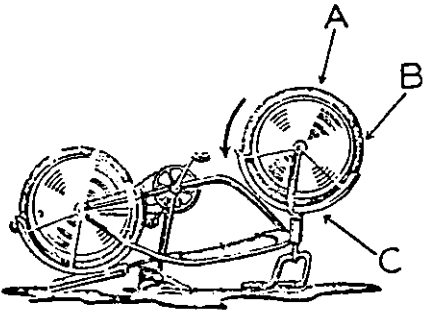

12

Quando la rueda de la bicicleta deje de moverse ¿cuál flecha señala donde la válvula de la llanta se detendrá?

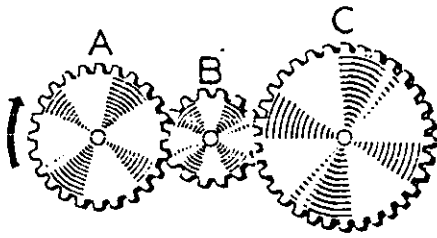

13

¿Qué engrane gira el menor número de veces en un minuto?

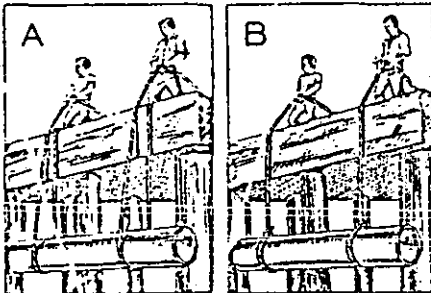

14

¿Qué dibujo muestra el modo más fácil para que los hombres levanten el tubo?
(Igualdad, marque C.)

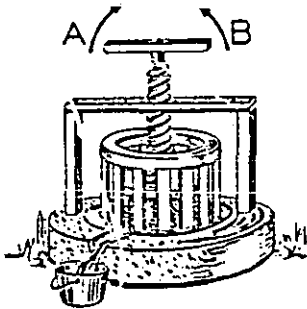

15

¿Hacia qué lado debe girar el mango para exprimir el jugo de la fruta?
(si cualquiera, marque C.)

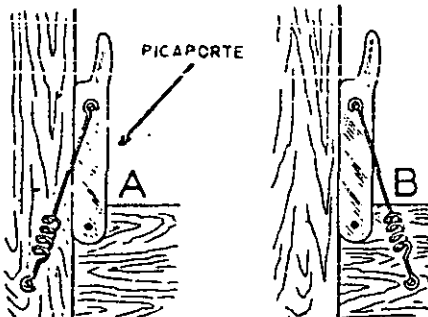

16

¿En cuál cuadro se sostendrá el picaporte la posición actual?
(si ambos, marque C.)

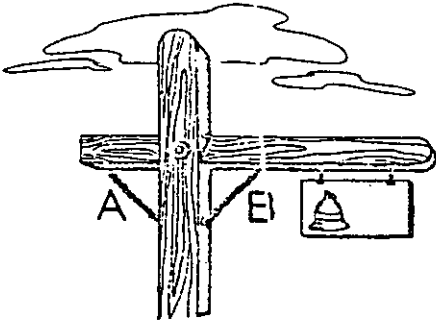

17

¿Cuál cadena por si sola mantendrá el letrero en su lugar?
(si cualquiera, marque C.)

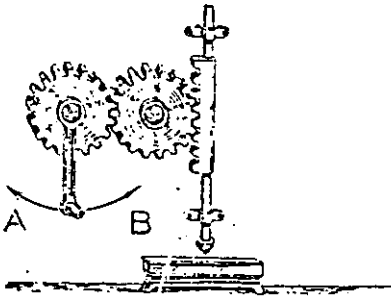

18

¿Hacia dónde se debe mover la palanca para empujar la punta hacia el plato?
(si cualquiera, marque C.)

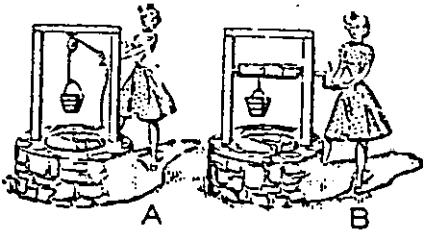

19

¿Cuál muchacha puede sacar la cubeta con agua más fácilmente?
(igualdad, marque C.)

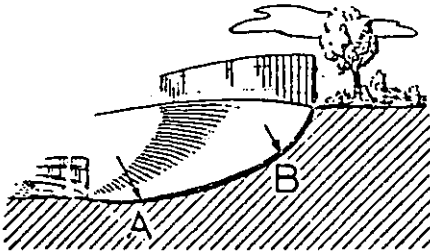

20

¿En qué parte de esta pista de carreras dará la vuelta un carro muy veloz?
(si cualquiera, marque C.)

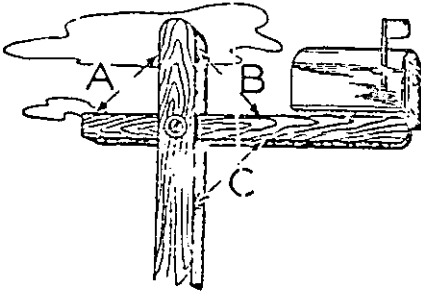

21
 ¿Cuál letra muestra el mejor lugar para una cadena de soporte?

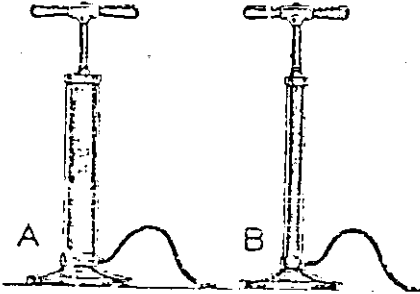

22
 ¿Con cuál bomba se puede inflar más rápidamente una cámara para nadar?
 (si cualquiera, marque C.)

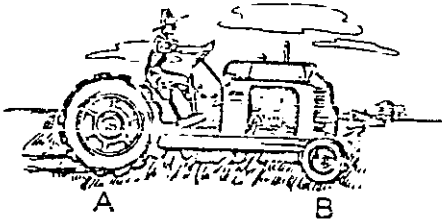

23
 ¿Cuál rueda girará más lentamente?
 (si cualquiera, marque C.)

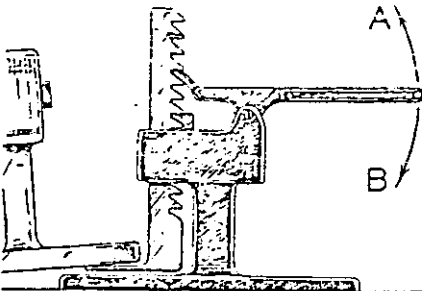

24
 Este gato sube cuando la palanca se mueve en:
 (A) la dirección A
 (B) la dirección B
 (C) cualquiera de las dos direcciones.

25

Corriendo alrededor de esta pista, ¿qué rueda viaja más?
(si igual, marque C.)

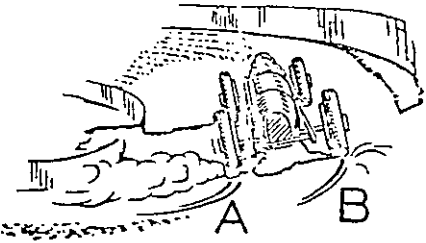

26

¿Qué parte se desgastará más pronto si tanto el freno como la rueda están hechas de hierro?
(si igual, marque C.)

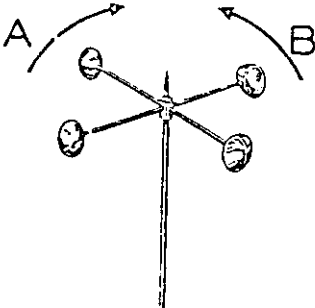
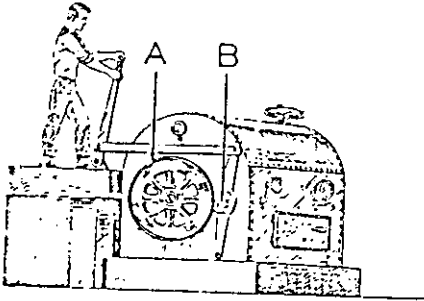

27

Quando el viento sople ¿en que dirección girarán estas tazas?
(si cualquiera, marque C.)

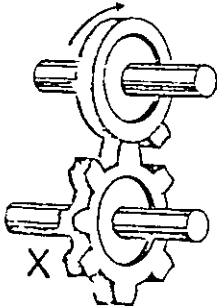

28

Quando la rueda de arriba gire a la dirección mostrada, la parte superior de la rueda de abajo se moverá:

- (A) continuamente hacia la izquierda.
- (B) a jalones hacia la derecha.
- (C) a jalones hacia la izquierda.

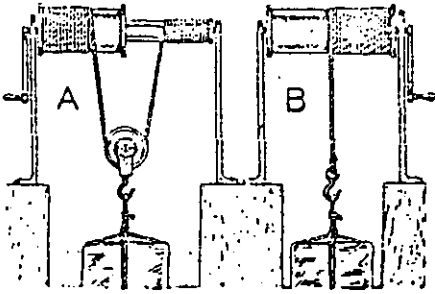

29

¿ En cuál dibujo es posible levantar un objeto más pesado?
(si igual, marque C.)

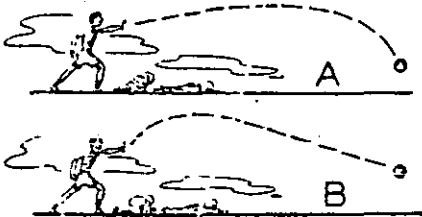

30

¿ Qué dibujo muestra la trayectoria de una pelota lanzada?
(si cualquiera, marque C.)

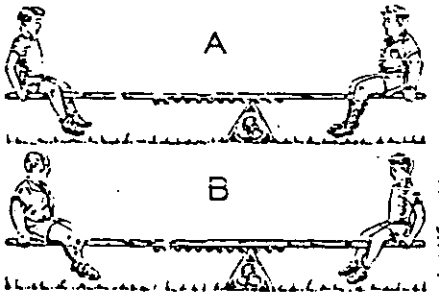

31

¿Cuál dibujo muestra cómo los muchachos se balancearán mejor?
(si igual, marque C.)

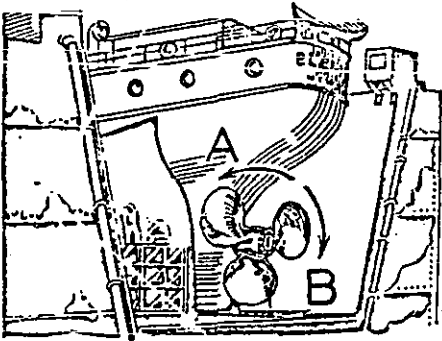

32

¿ En qué dirección debe girar la hélice para hacer avanzar al barco?
(si cualquiera, marque C.)

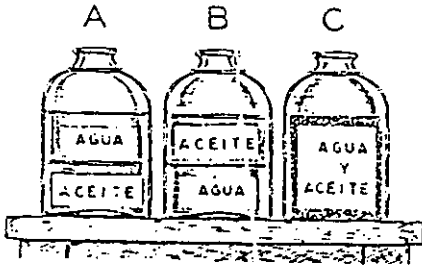

33

¿Cuál dibujo muestra como estarían el aceite y el agua después de reposar un rato?

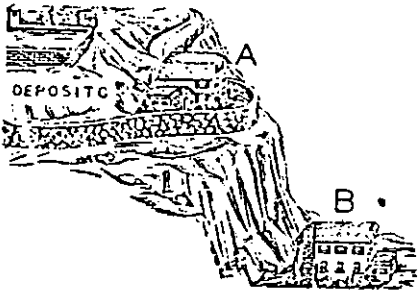

34

¿En que casa mandará más lejos el agua un manguera?
(si cualquiera, marque C.)

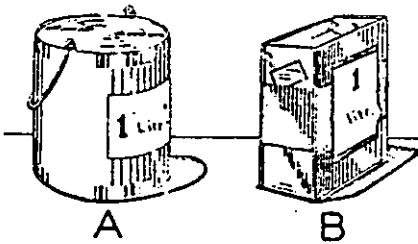

35

¿Qué forma de lata necesitará una caja mayo para meter 12 litros?
(si igual, marque C.)

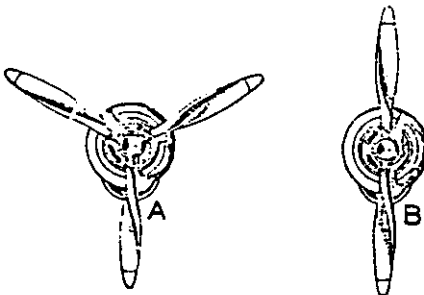

36

¿Qué hélice necesita un motor más potente para moverla a una velocidad dada?
(si igual, marque C.)

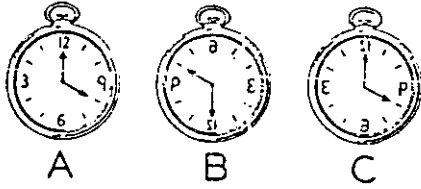

37
 ¿Qué dibujo muestra como se ve un reloj en un espejo?

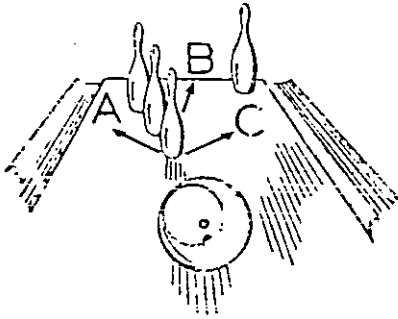

38
 ¿Hacia dónde irá el pino después de que la bola lo golpee?

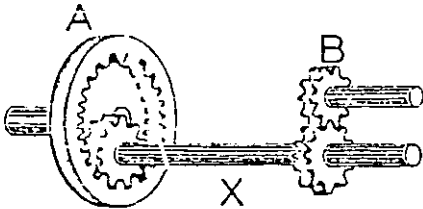

39
 ¿Qué engrane gira hacia el mismo lado que el eje X?
 (si igual, marque C.)

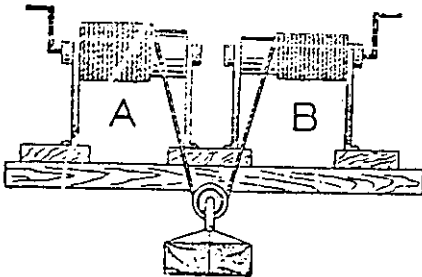

40
 ¿Cuál manivela debe ser girada más veces para levantar el peso dos metros?
 (si igual, marque C.)

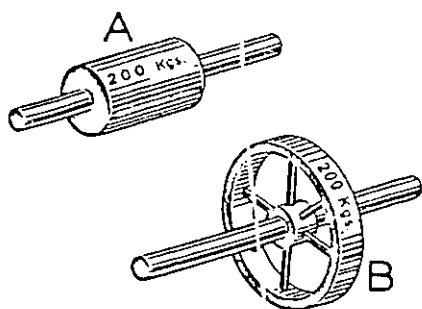

41

¿Qué rueda volante mantendrá a su eje girando más tiempo?
(si igual, marque C.)

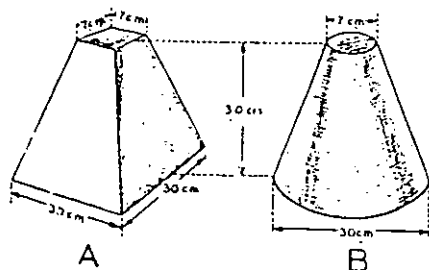

42

¿Cuál pesa menos?
(si igual, marque C.)

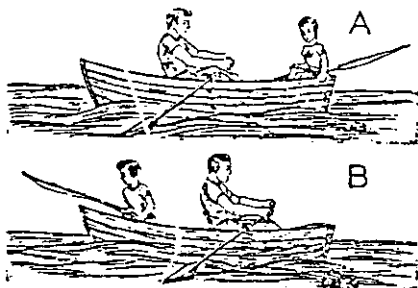

43

¿Con cuál lancha es más fácil remar?
(si igual, marque C.)

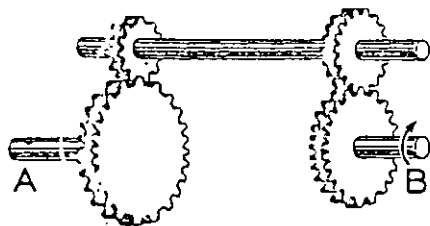

44

¿Qué eje girará más rápido?
(si igual, marque C.)

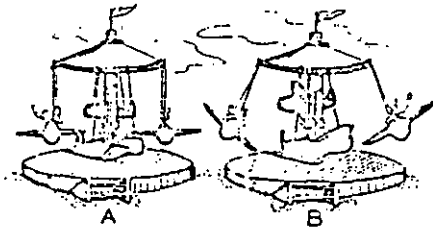

45

¿En qué dibujo están los niños más presionados contra el asiento?
(si igual, marque C.)

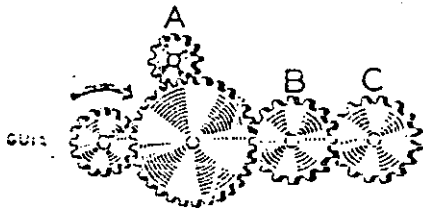

46

¿Qué engrane gira en sentido opuesto al guía?

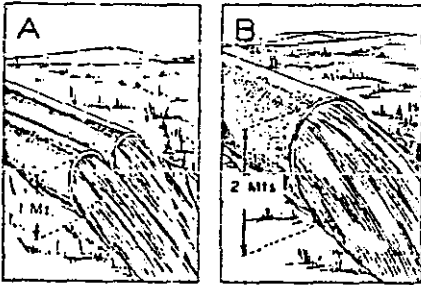

47

¿Cuál llevará más agua, -los dos tubos de A o el tubo en B?
(si igual, marque C.)

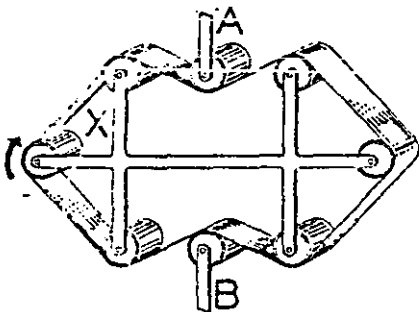

48

¿Cuál carrete gira en dirección opuesta a X?
(si ambos, marque, C.)

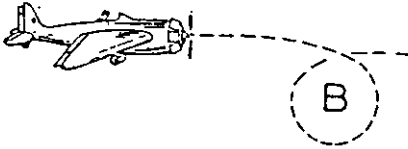
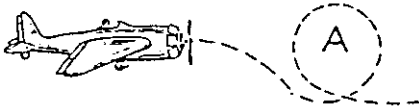

49

¿ En qué maniobra es más probable que el piloto caiga del avión?
(si igual, marque C.)

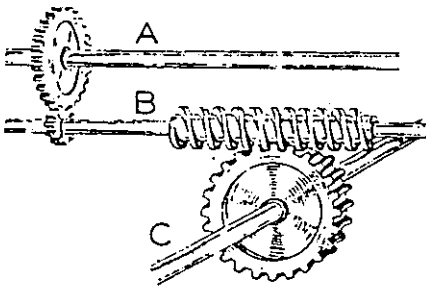

50

¿Cuál eje no puede ser el guía que ponga en movimiento a los otros 2?

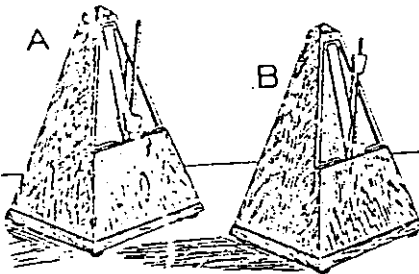

51

¿ En qué dibujo oscilará más lentamente la aguja?
(si ninguno, marque C.)

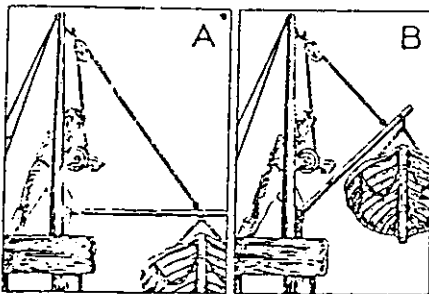

52

¿ En qué dibujo es más fácil para el hombre darle vuelta a la manivela?

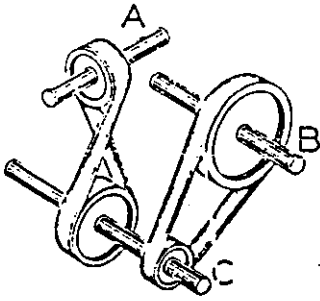

53
¿Cuál eje girará más lentamente?

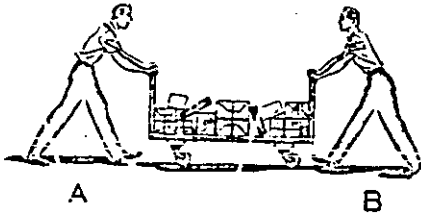

54
¿Cuál muchacho está empujando mas fuerte?
(si igual, marque C.)

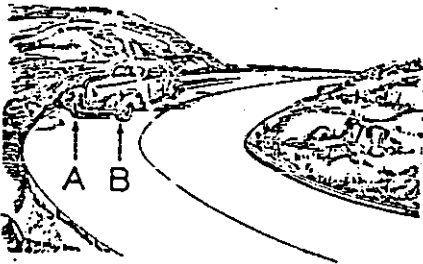

55
Conforme este carro toma la curva ¿cuál llanta hace más presión sobre la carretera?
(si igual, marque C.)

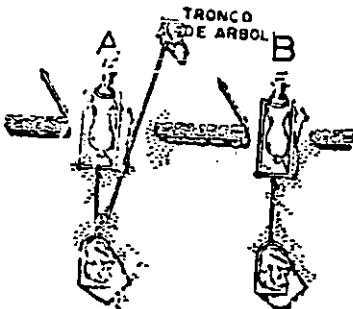

56
¿Qué caballo tiene que caminar aún más para jalar la carretilla a través de la reja?
(si igual, marque C.)

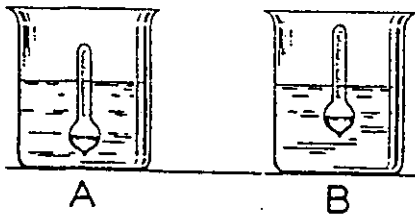

57
 ¿En cuál frasco es más ligero el líquido?
 (si igual, marque C.)

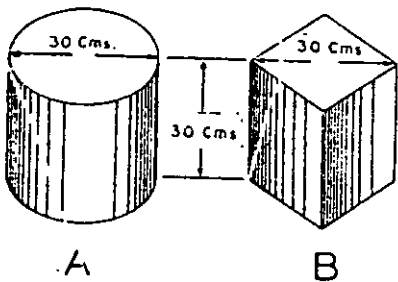

58
 ¿Cuál pesa más?
 (si igual, marque C.)

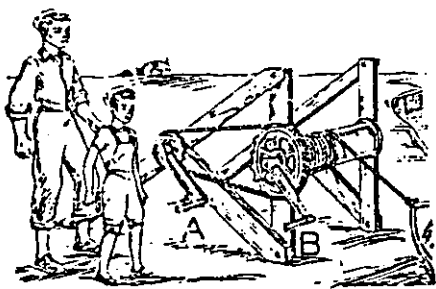

59
 ¿Cuál manivela es mejor para que el muchacho la gire?
 (si cualquiera, marque C.)

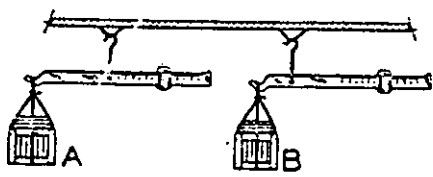

60
 ¿Cuál caja pesa más?
 (si igual, marque C.)

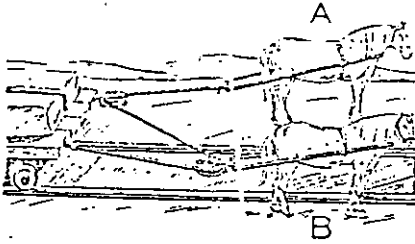

61

¿Cuál caballo tiene que jalar más fuerte?
(si igual, marque C.)

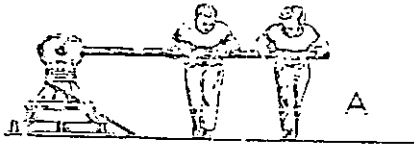

A

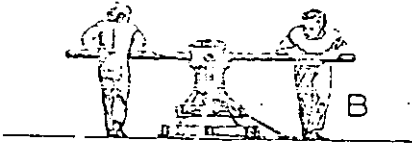

B

62

¿En cuál dibujo pueden los dos hombres
levantar más fácilmente el ancla?
(si igual, marque C.)

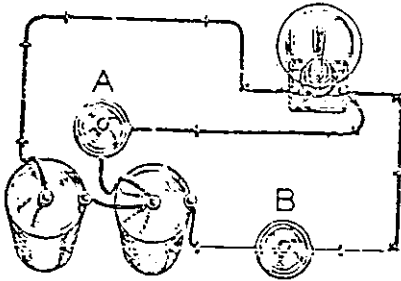

63

¿Cuál botón hará que el foco se encienda
con mayor brillantez?
(si igual, marque C.)



64

Un avión puede hacer el viaje redondo más
rápidamente cuando el viento está en direc-
ción:

- (A) según flecha A
- (B) según flecha B
- (C) cuando no hay viento.

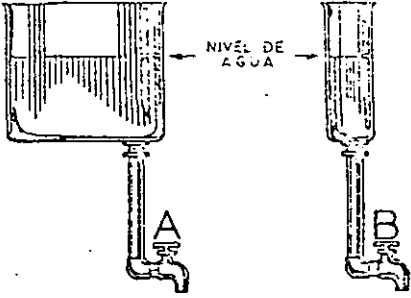

65

¿En qué llave es mayor la presión del agua (si igual, marque C.)

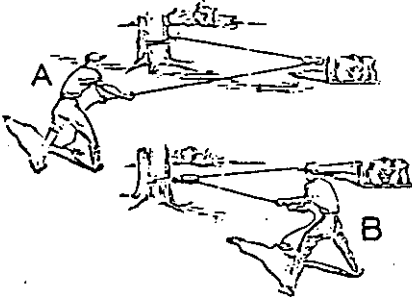

66

¿Qué hombre tiene que jalar más fuerte? (si igual, marque C.)

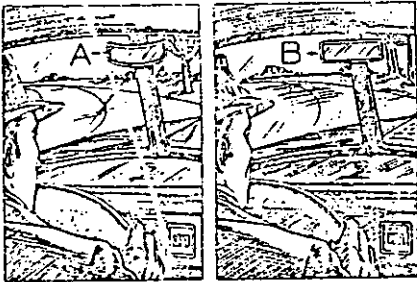

67

¿Con cuál espejo puede el chofer ver más de lo que hay detrás de él? (si igual, marque C.)

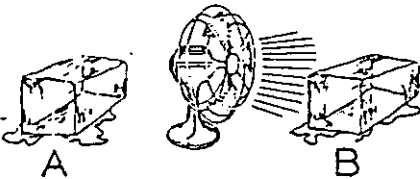

68

¿Cuál pedazo de hielo se derretirá más rápidamente? (si igual, marque C.)

PARE. REVISE SUS RESULTADOS

NO MARQUE
ESTE CUADERNO

RELACIONES ESPACIALES

MARQUE SUS RESPUESTAS
POR SEPARADO EN LA HOJA
DE RESPUESTAS.

Instrucciones.

Localice el lugar para Relaciones Espaciales en su hoja de respuestas.

Esta prueba consiste de 60 patrones los cuales pueden ser plegados y formar un cuerpo. Para cada patrón se ofrecen 4 cuerpos y usted debe decidir cual de los cuatro es el único que puede resultar si se plegara y armara el patrón. El patrón siempre muestra la parte exterior de un cuerpo.

Ejemplo X:

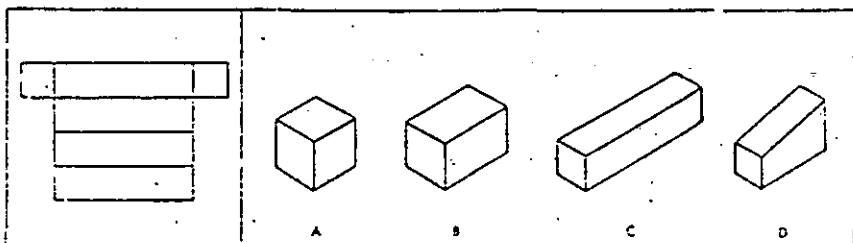

¿Cuál de estos cuerpos - A, B, C, D - puede hacerse con el patrón del ejemplo X? A y B evidentemente no pueden hacerse; no tienen la forma correcta. C está correcto tanto en forma como tamaño. Usted no puede hacer un cuerpo como D con este patrón. Por lo tanto marcaremos C en la hoja de respuestas.

* En esta prueba siempre encontrará 4 cuerpos después de cada patrón.

* En cada fila hay únicamente una figura correcta.

Ahora fíjese en el patrón del Ejemplo Y y en las cuatro selecciones que le siguen. Vea que cuando el patrón sea plegado, el cuerpo debe tener 3 superficies en color gris. Dos de estas serán superficies grandes, cualquiera de las cuales podría -- ser la base o la tapa de una caja.

La otra es una superficie pequeña la cual podría ser un extremo de la caja.

Ejemplo Y:

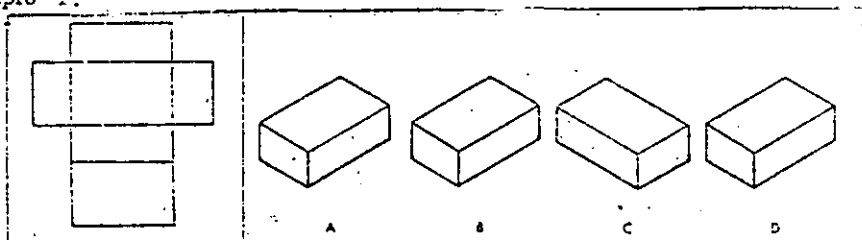

Observe que todos los cuerpos hechos con este patrón son correctos por su forma, pero los lados son diferentes. Solo uno es totalmente correcto. Analice las cuatro selecciones:

- El cuerpo A es incorrecto. El lado largo y angosto no es gris en el patrón.
- El cuerpo B es incorrecto. La superficie larga y ancha debe ser gris.
- El cuerpo C es incorrecto. La tapa y el extremo son correctos, pero no hay superficie larga y angosta gris en el patrón.
- El cuerpo D es el correcto.

Tendrá 25 minutos para esta prueba. Trabaje tan rápido y exacto como pueda.

ESPERE LA INDICACION.

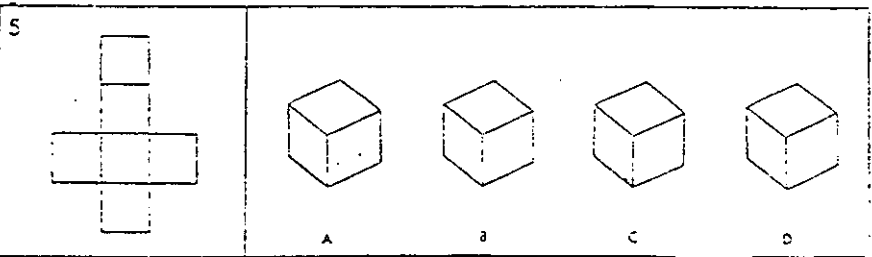
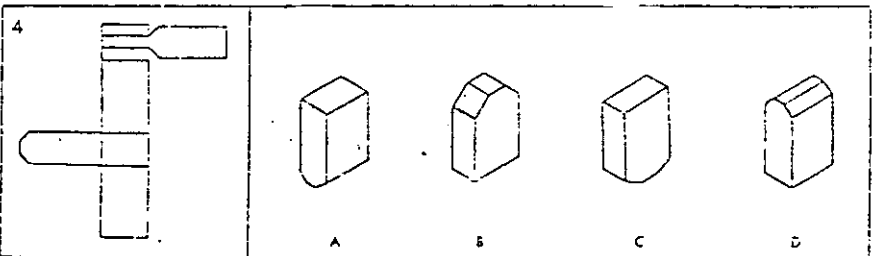
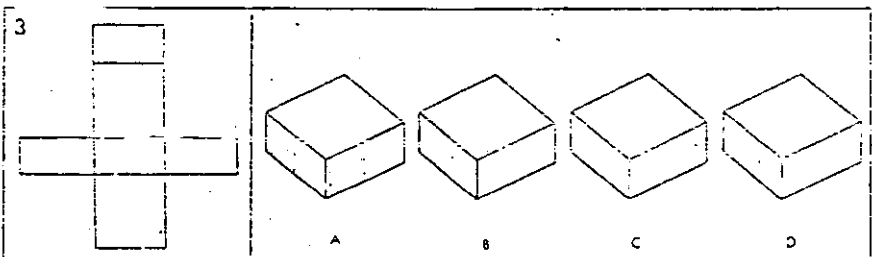
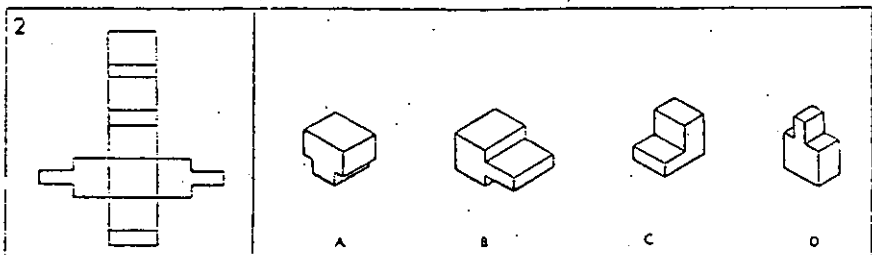
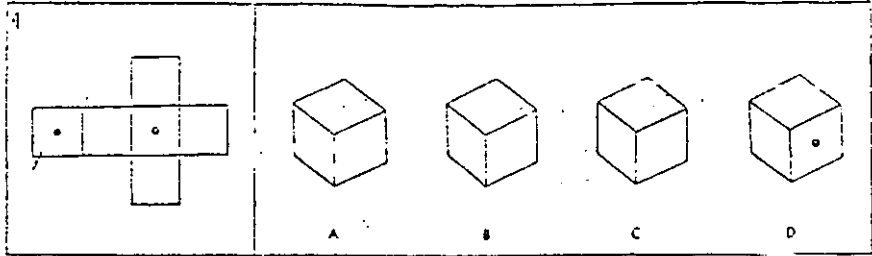

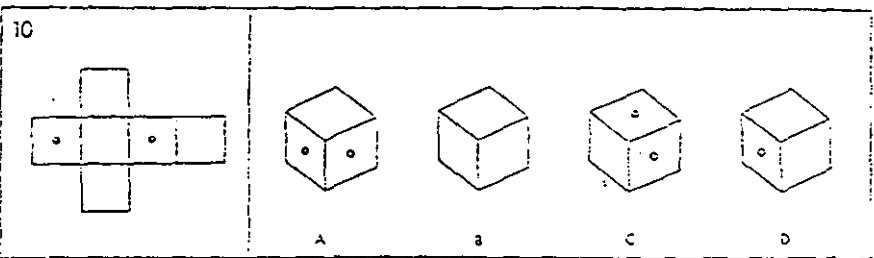
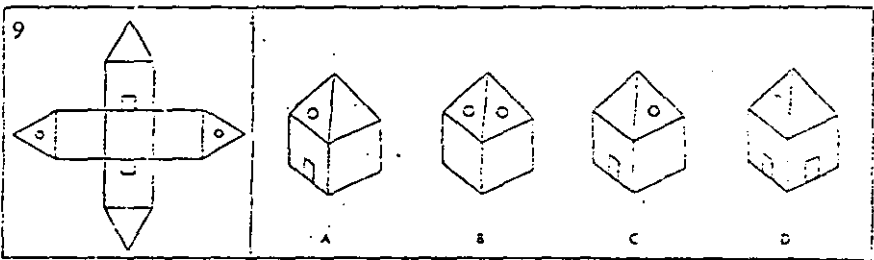
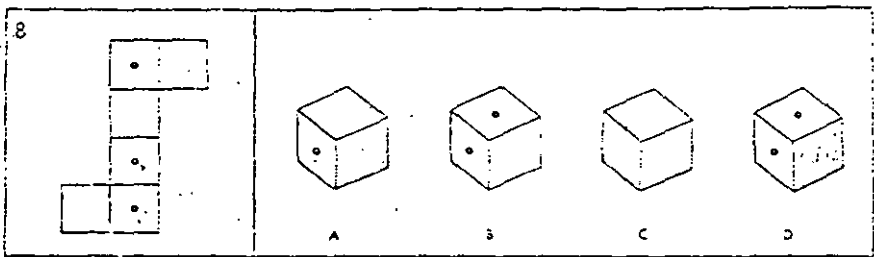
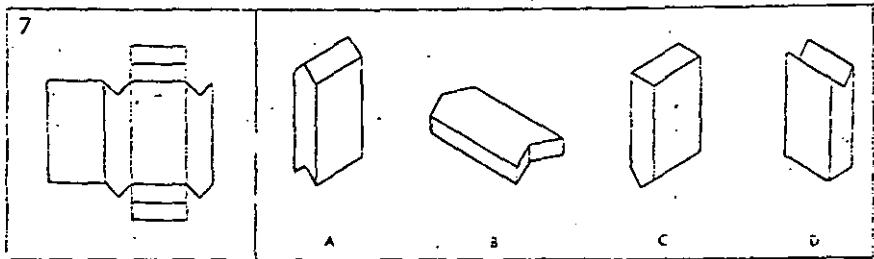
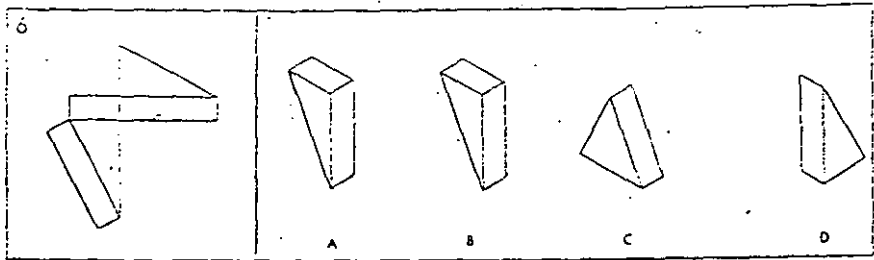

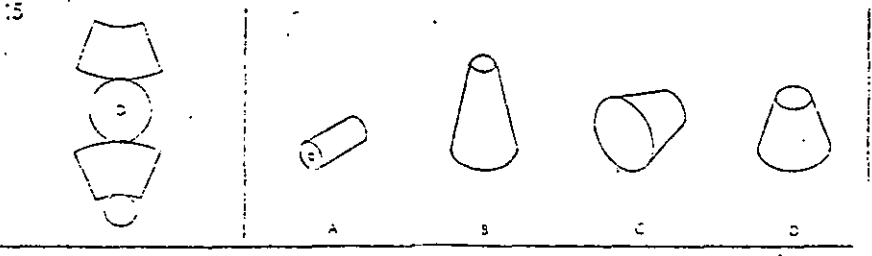
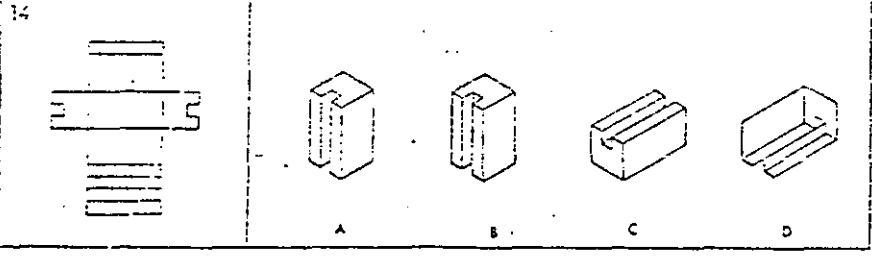
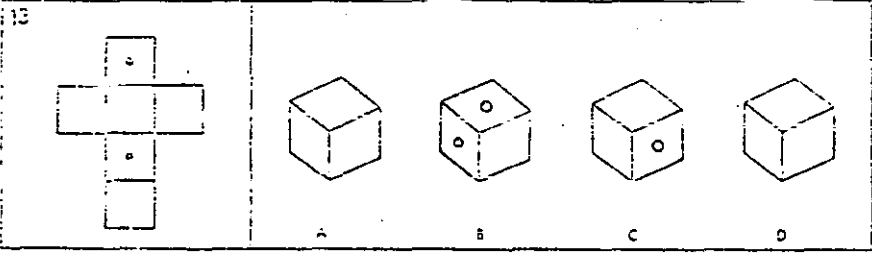
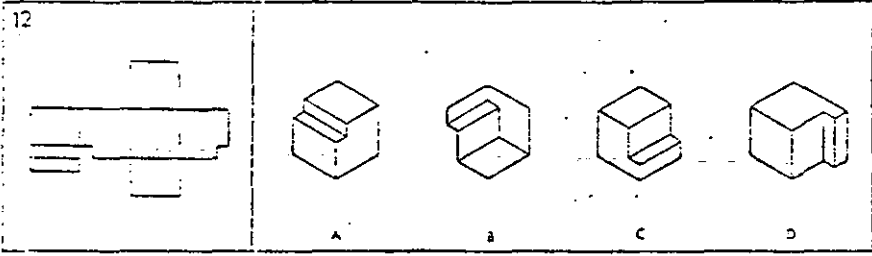
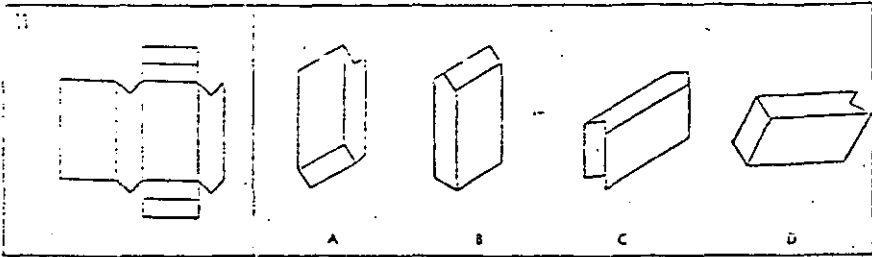

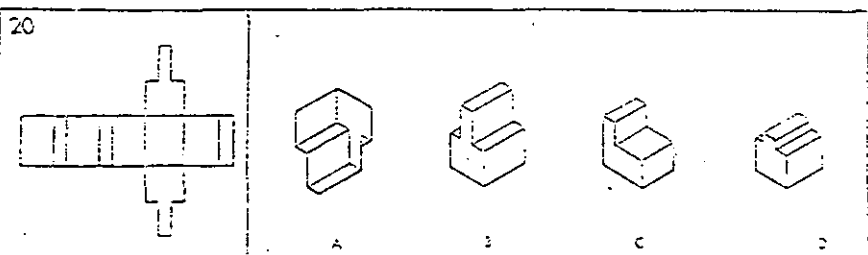
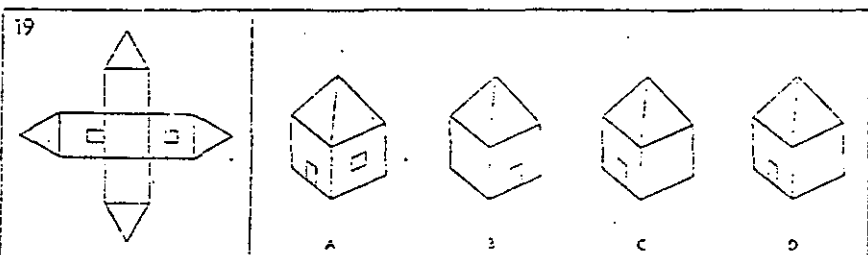
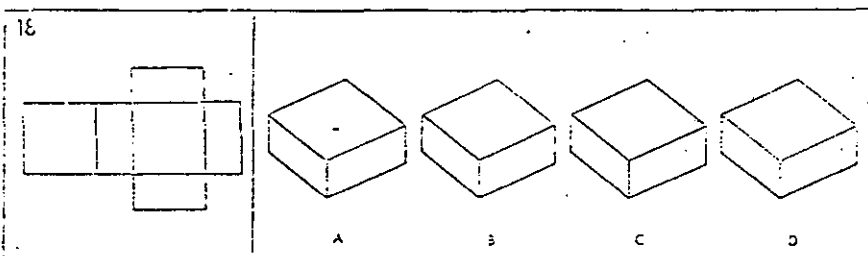
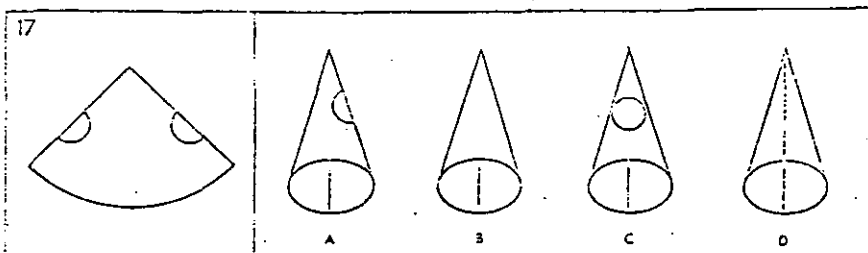
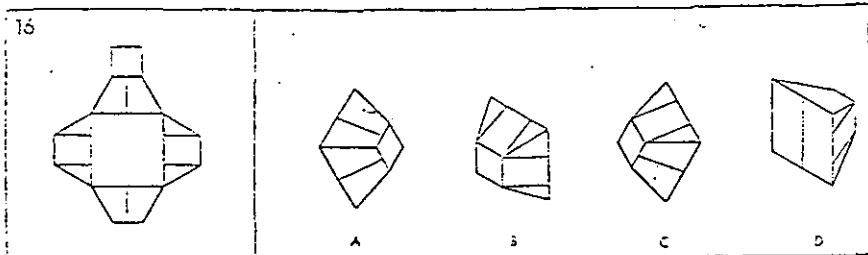

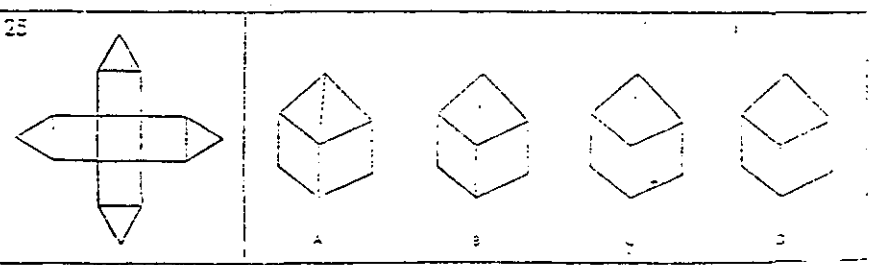
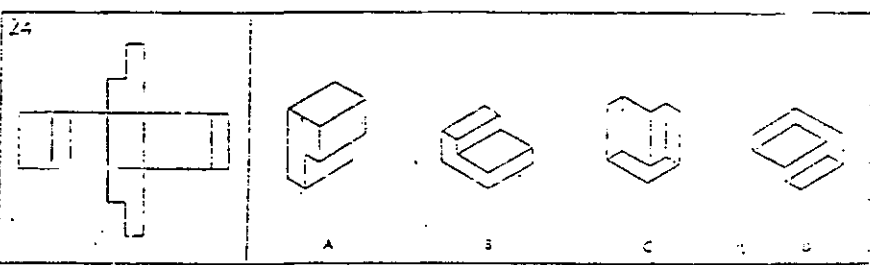
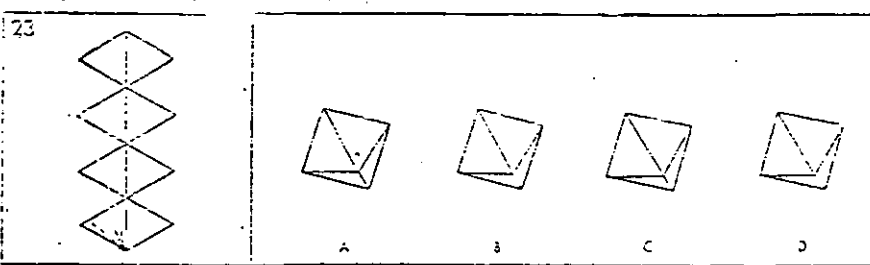
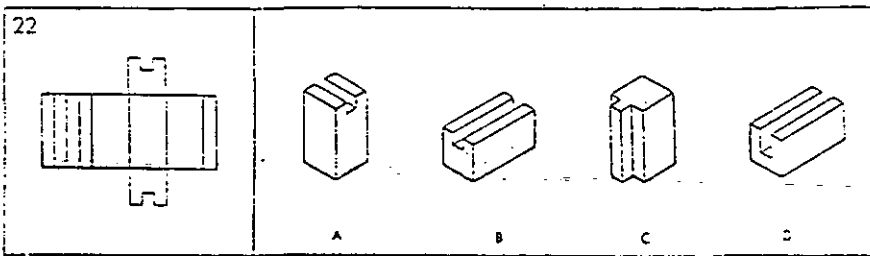
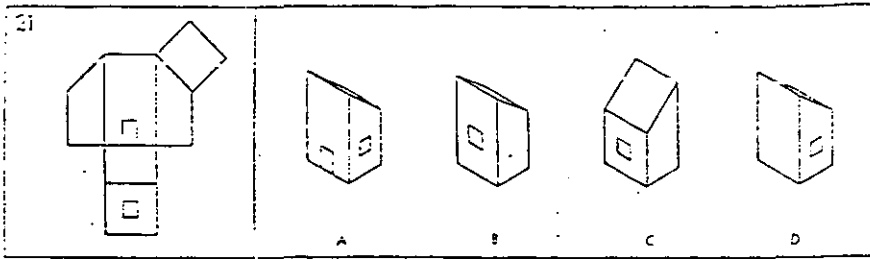

26

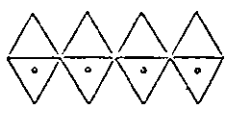

A



B



C



D

27

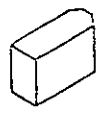
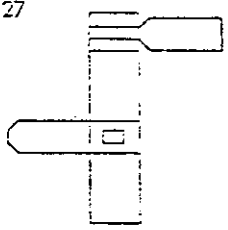

A



B

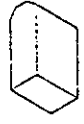

C



D

28

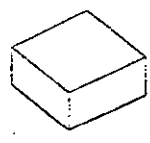
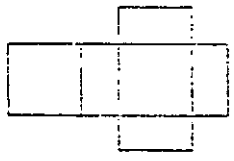

A

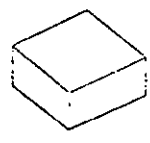

B

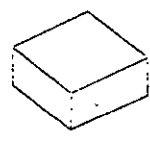

C

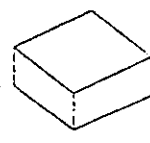

D

29

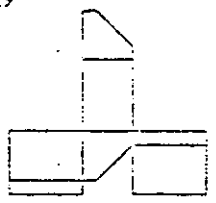

A

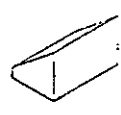

B

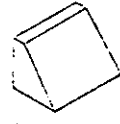

C

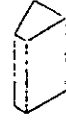

D

30

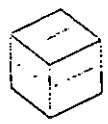
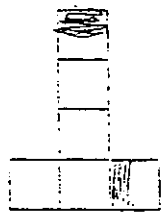

A



B



C



D

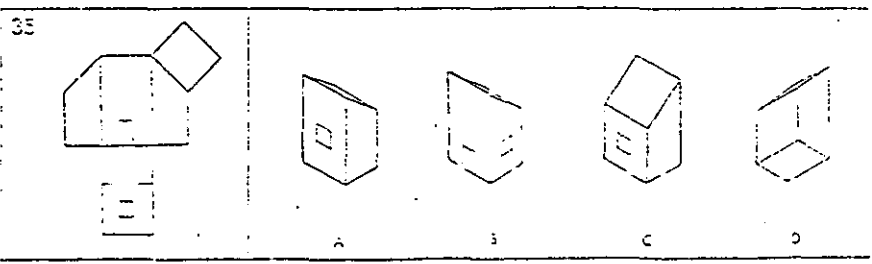
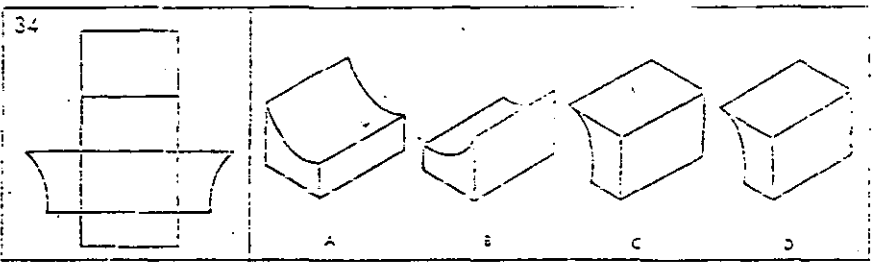
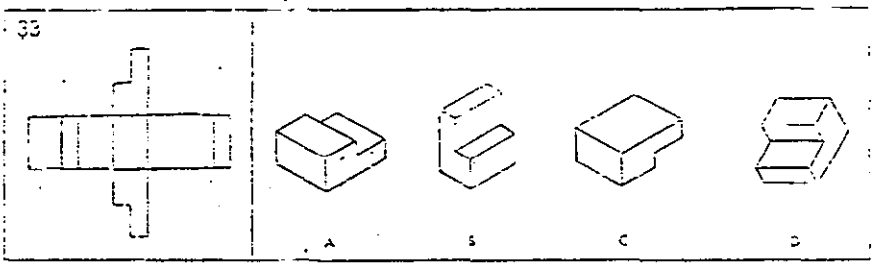
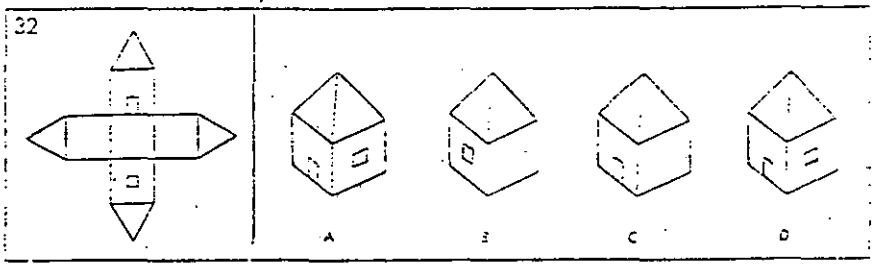
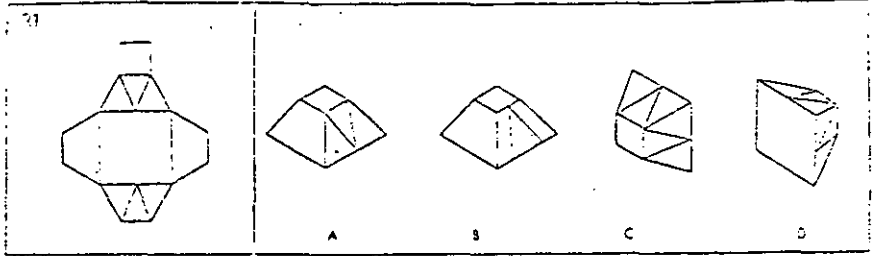

36

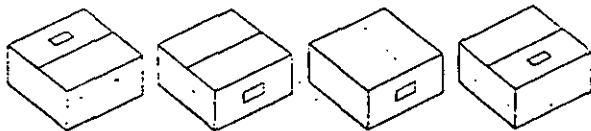
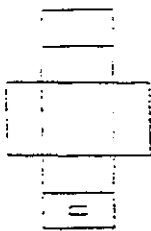

A B C D

37

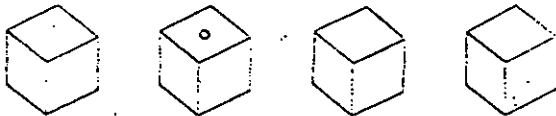
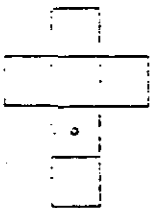

A B C D

38

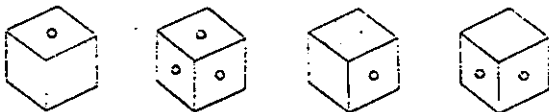

A B C D

39

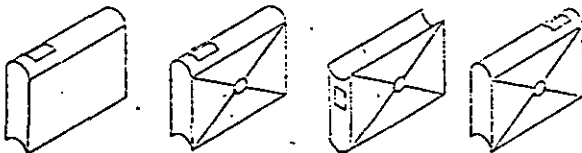
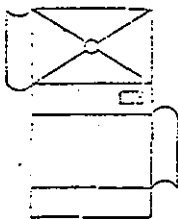

A B C D

40

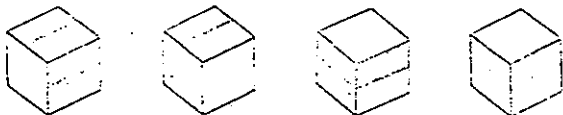
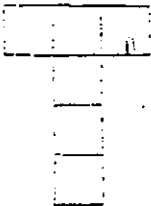

A B C D

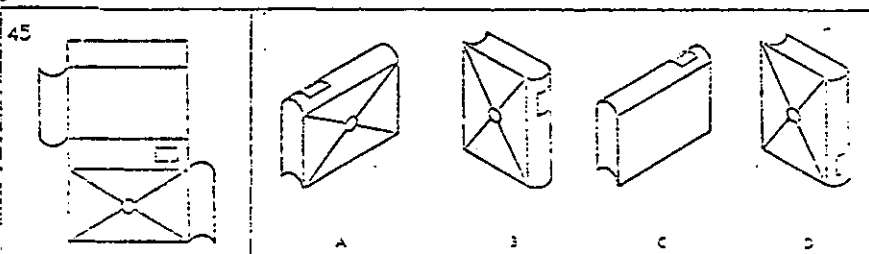
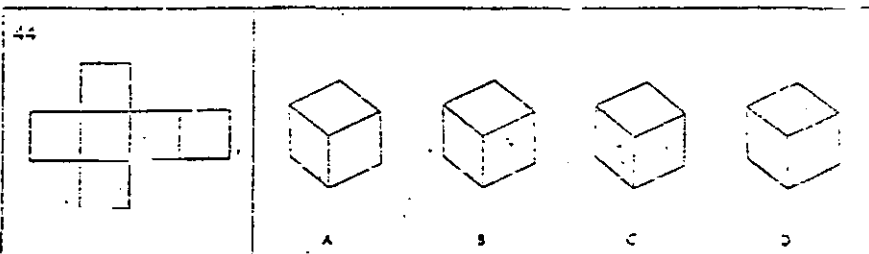
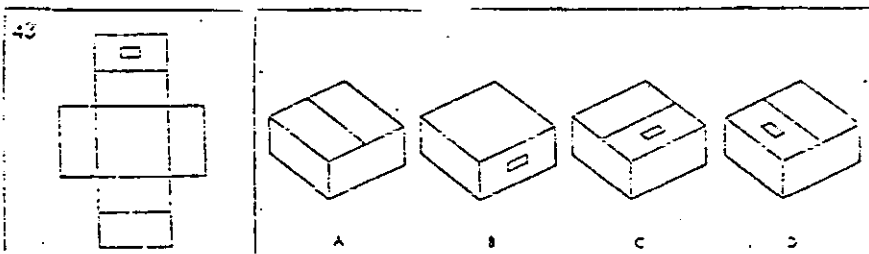
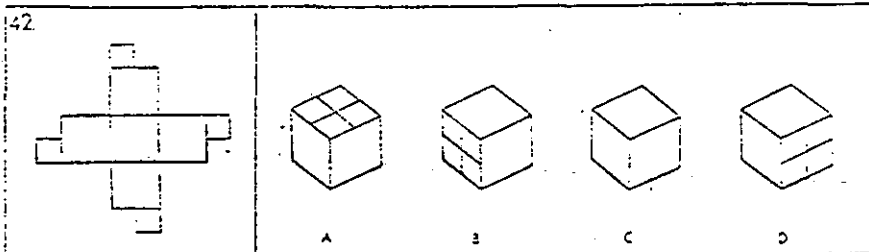
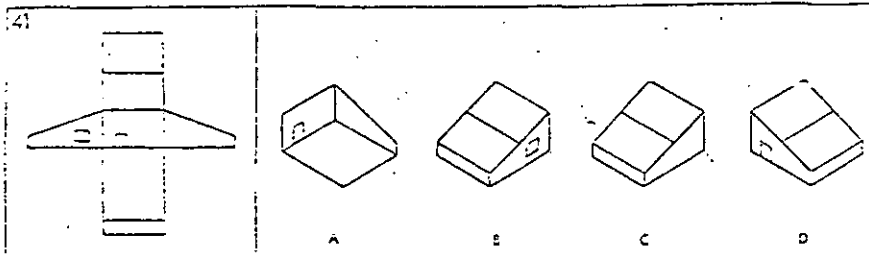

46



A



B



C



D

47

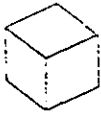

A

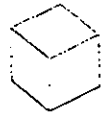

B



C



D

48

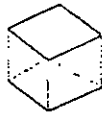
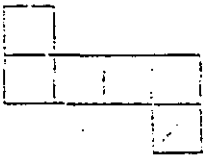

A



B

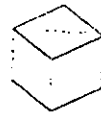

C



D

49

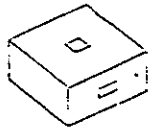
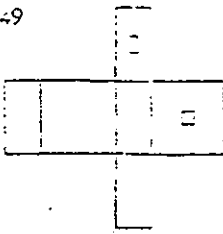

A

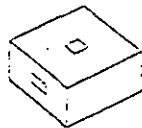

B

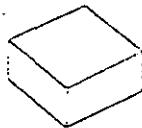

C

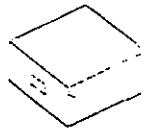

D

50

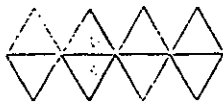

A



B



C



D

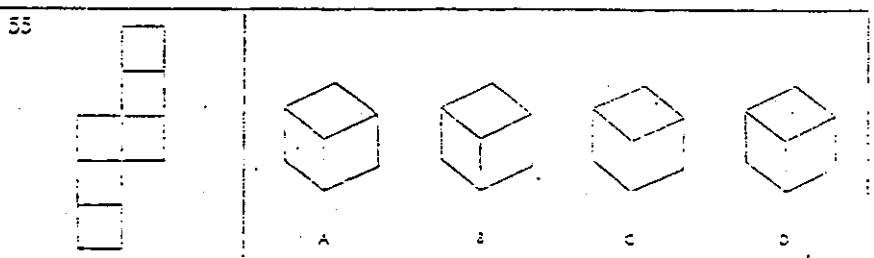
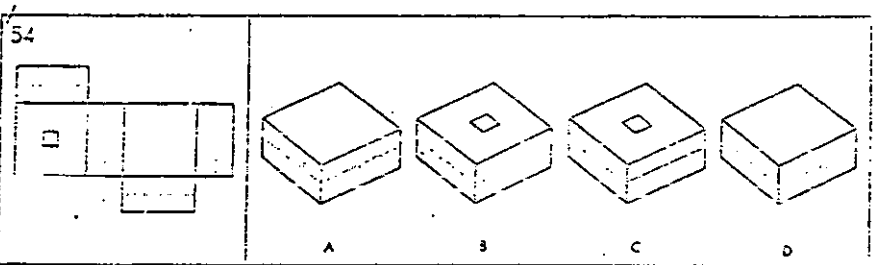
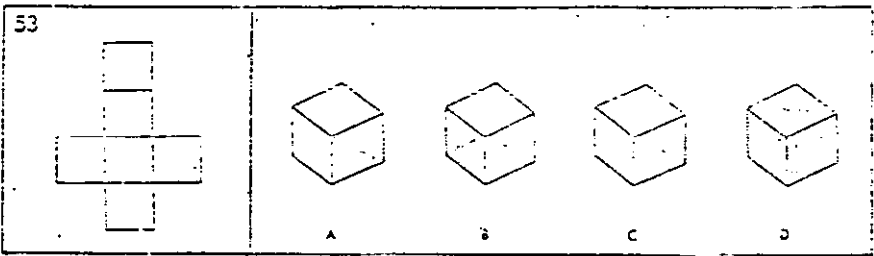
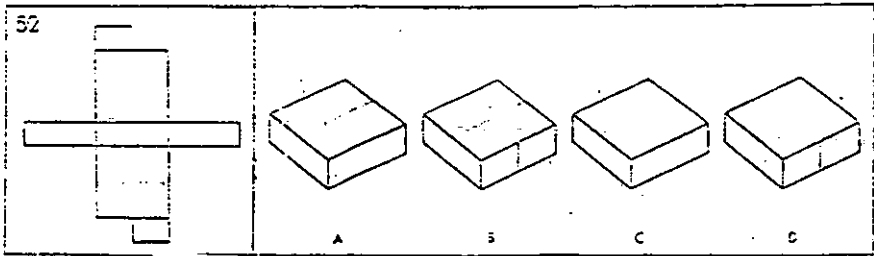
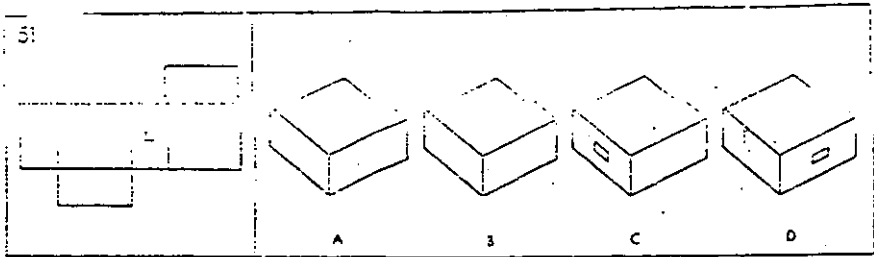

FALL (First Semester) RECORDS

C
R
E
D
I
T

BOYS		Verb. Hab. Num.			R. Abst. Raw Scores			R. Mec.		R. Exp.		N=250
Percentile	Verb. Reas.	Num. Abil.	VR+NA	Abst. Reas.	Clerical S and A	Mech. Reas.	Spce. Rels.	LU-I. Spell.	LU-II. Gram.	Percentile		
99	45-	39-	81+	48+	82+	64+	57+	96+	53+	99		
97	43-44	38	75-80	47	76-82	62-63	54-56	92-95	50-52	97		
95	41-42	37	75-77	45-46	70-75	60-61	52-53	92-93	47-49	95		
90	39-40	36	71-74	44	65-69	58-59	49-51	89-91	44-45	90		
85	37-38	34-35	68-70	43	62-64	56-57	47-48	87-88	43-44	85		
80	35-36	32-33	65-67	42	60-61	54-55	45-46	84-86	41-42	80		
75	33-34	30-31	62-64	41	58-59	53	43-44	82-83	39-40	75		
70	32	29	60-61	40	57	52	41-42	80-81	37-38	70		
65	30-31	28	59-59	39	56	51	39-40	77-79	35-36	65		
60	29	26-27	55-57	38	55	50	38	74-76	33-34	60		
55	27-28	25	52-54	37	53-54	46-49	35-37	72-73	32	55		
50	26	24	50-51	36	51-52	47	34-35	69-71	30-31	50		
45	24-25	23	47-49	35	50	46	32-33	67-68	29	45		
40	23	21-22	44-46	34	49	45	30-31	64-66	27-28	40		
35	21-22	20	41-43	33	48	43-44	27-29	62-63	25-26	35		
30	20	18-19	38-40	31-32	46-47	41-42	25-26	59-61	24	30		
25	18-19	16-17	35-37	29-30	44-45	39-40	23-24	57-58	22-23	25		
20	16-17	14-15	31-34	26-28	42-43	37-38	21-22	54-55	21	20		
15	14-15	12-13	28-30	22-25	40-41	34-36	18-20	50-53	18-20	15		
10	12-13	10-11	25-27	16-21	37-39	30-33	16-17	46-48	15-17	10		
5	10-11	8-9	21-24	13-15	33-36	27-29	14-15	41-45	12-15	5		
3	8-9	7	18-20	9-12	26-32	24-26	12-13	36-43	11-13	3		
1	0-7	0-6	0-17	0-8	0-25	0-23	0-11	0-35	0-10	1		
Mean	26.1	23.9	50.1	33.9	52.1	46.3	34.2	69.5	51.2	Mean		
SD	9.7	8.7	17.1	9.9	12.1	9.9	12.4	16.4	10.8	SD		

GIRLS		Verb. Hab. Num.			R. Abst. Raw Scores			R. Mec.		R. Exp.		N=250
Percentile	Verb. Reas.	Num. Abil.	VR+NA	Abst. Reas.	Clerical S and A	Mech. Reas.	Spce. Rels.	LU-I. Spell.	LU-II. Gram.	Percentile		
99	44+	37+	78+	45+	89+	54+	53+	98+	55+	99		
97	42-43	36	75-77	45	80-88	52-53	50-52	97	53-54	97		
95	40-41	34-35	72-74	44	76-79	50-51	47-49	96	51-52	95		
90	38-39	33	69-71	43	72-75	48-49	45-46	94-95	49-50	90		
85	36-37	31-32	65-68	42	69-71	46-47	43-44	92-93	47-48	85		
80	34-35	29-30	62-64	41	67-68	44-45	41-42	90-91	45-46	80		
75	32-33	28	59-61	40	65-66	42-43	39-40	89	44	75		
70	30-31	27	56-58	39	63-64	41	37-38	87-88	42-43	70		
65	28-29	26	53-55	38	61-62	40	35-36	85-86	40-41	65		
60	27	25	51-52	37	60	38-39	33-34	83-84	39	60		
55	25-26	23-24	48-50	36	59	37	31-32	82	37-38	55		
50	24	22	45-47	35	57-58	36	30	80-81	35-36	50		
45	22-23	20-21	42-44	34	56	35	28-29	79-79	34	45		
40	21	19	40-41	33	55	34	26-27	75-77	32-33	40		
35	19-20	18	37-39	31-32	54	33	24-25	73-74	31	35		
30	17-18	17	34-36	29-30	52-53	32	22-23	71-72	29-30	30		
25	16	16	32-33	27-28	50-51	31	21	69-70	27-28	25		
20	14-15	14-15	30-31	25-26	48-49	29-30	19-20	65-67	25-26	20		
15	12-13	13	26-29	22-24	45-47	27-28	17-18	63-64	22-23	15		
10	10-11	11-12	22-25	18-21	43-45	25-26	15-16	59-59	19-21	10		
5	9	9-10	20-21	14-17	39-42	23-24	14	56-54	17-18	5		
3	8	8	17-19	8-13	32-38	21-22	13	44-49	15-16	3		
1	0-7	0-7	0-16	0-7	0-31	0-20	0-12	0-43	0-14	1		
Mean	24.6	22.1	46.7	32.6	58.6	36.7	30.5	77.5	39.5	Mean		
SD	10.2	8.2	17.1	10.2	12.4	8.5	11.2	14.2	10.8	SD		

RAZONAMIENTO VERBAL

Nombre _____

Fecha _____

Escolaridad _____

Puntaje _____ Porcentil _____

1	A	B	C	D	E	11	A	B	C	D	E	21	A	B	C	D	E	31	A	B	C	D	E	41	A	B	C	D	E
2	A	B	C	D	E	12	A	B	C	D	E	22	A	B	C	D	E	32	A	B	C	D	E	42	A	B	C	D	E
3	A	B	C	D	E	13	A	B	C	D	E	23	A	B	C	D	E	33	A	B	C	D	E	43	A	B	C	D	E
4	A	B	C	D	E	14	A	B	C	D	E	24	A	B	C	D	E	34	A	B	C	D	E	44	A	B	C	D	E
5	A	B	C	D	E	15	A	B	C	D	E	25	A	B	C	D	E	35	A	B	C	D	E	45	A	B	C	D	E
6	A	B	C	D	E	16	A	B	C	D	E	26	A	B	C	D	E	36	A	B	C	D	E	46	A	B	C	D	E
7	A	B	C	D	E	17	A	B	C	D	E	27	A	B	C	D	E	37	A	B	C	D	E	47	A	B	C	D	E
8	A	B	C	D	E	18	A	B	C	D	E	28	A	B	C	D	E	38	A	B	C	D	E	48	A	B	C	D	E
9	A	B	C	D	E	19	A	B	C	D	E	29	A	B	C	D	E	39	A	B	C	D	E	49	A	B	C	D	E
10	A	B	C	D	E	20	A	B	C	D	E	30	A	B	C	D	E	40	A	B	C	D	E	50	A	B	C	D	E

Hora inic. _____ Hora fin. _____ Tiempo empleado _____

HABILIDAD NUMERICA

Nombre _____

Fecha _____

Escolaridad _____

Puntaje _____ Porcentaje _____

1	A	B	C	D	E	9	A	B	C	D	E	17	A	B	C	D	E	25	A	B	C	D	E	33	A	B	C	D	E
2	A	B	C	D	E	10	A	B	C	D	E	18	A	B	C	D	E	26	A	B	C	D	E	34	A	B	C	D	E
3	A	B	C	D	E	11	A	B	C	D	E	19	A	B	C	D	E	27	A	B	C	D	E	35	A	B	C	D	E
4	A	B	C	D	E	12	A	B	C	D	E	20	A	B	C	D	E	28	A	B	C	D	E	36	A	B	C	D	E
5	A	B	C	D	E	13	A	B	C	D	E	21	A	B	C	D	E	29	A	B	C	D	E	37	A	B	C	D	E
6	A	B	C	D	E	14	A	B	C	D	E	22	A	B	C	D	E	30	A	B	C	D	E	38	A	B	C	D	E
7	A	B	C	D	E	15	A	B	C	D	E	23	A	B	C	D	E	31	A	B	C	D	E	39	A	B	C	D	E
8	A	B	C	D	E	16	A	B	C	D	E	24	A	B	C	D	E	32	A	B	C	D	E	40	A	B	C	D	E

Hora inicio. _____ Hora fin. _____ Tiempo empleado _____

RELACIONES ESPACIALES

Nombre _____

Fecha _____

Escolaridad _____

Puntaje _____ Percentil _____

1 A B C D	13 A B C D	25 A B C D	37 A B C D	49 A B C D
2 A B C D	14 A B C D	26 A B C D	38 A B C D	50 A B C D
3 A B C D	15 A B C D	27 A B C D	39 A B C D	51 A B C D
4 A B C D	16 A B C D	28 A B C D	40 A B C D	52 A B C D
5 A B C D	17 A B C D	29 A B C D	41 A B C D	53 A B C D
6 A B C D	18 A B C D	30 A B C D	42 A B C D	54 A B C D
7 A B C D	19 A B C D	31 A B C D	43 A B C D	55 A B C D
8 A B C D	20 A B C D	32 A B C D	44 A B C D	56 A B C D
9 A B C D	21 A B C D	33 A B C D	45 A B C D	57 A B C D
10 A B C D	22 A B C D	34 A B C D	46 A B C D	58 A B C D
11 A B C D	23 A B C D	35 A B C D	47 A B C D	59 A B C D
12 A B C D	24 A B C D	36 A B C D	48 A B C D	60 A B C D

Hora inic. _____ Hora inic. _____ Tiempo empleado _____

BIBLIOGRAFIA

- AGUIRRE, Marín Gabriel. Educación para el Amor: Responsabilidad de los padres de familia. U.N.P.F., México, 1998.
- BASEDAS, E. et al Intervención Educativa y Diagnóstico Psicopedagógico, Edit. Paidós. Barcelona 1993.
- BELCO, Davis K. Procesos de Comunicación. El ateneo, México, 1990.
- BLAT, Gimeno Jos. La formación del profesorado de educación primaria y secundaria. Estudio Comparativo Internacional. Edit. TEIDE, Barcelona, 1980.
- BOHOSLAVSKY, Rodolfo. Orientación Vocacional: La estrategia clínica. Edit. Nueva Visión, 4a. de., colec. Psicología Contemporánea, Buenos Aires, 1977.
- BOSSING, Nelson Lois. Principios de la Educación Secundaria. Edit. Universitaria de Buenos Aires, EUDEBA, 3a. de., Argentina, 1971.
- CALVIN, S. y GARDNER Lindzey. La teoría de la personalidad. Edit. Paidós. México, 1984.
- CALVIN, S. y GARDNER Lindzey. La teoría del sí mismo y la personalidad. Edit. Paidós, México, 1984.
- CALVO, López Mónica. E.T. A la Orientación Educativa (estados de conocimiento moderno 18) . Segundo Congreso Nacional de Investigación Educativa S.N.T.E., México, 1993.
- CASTILLO, Arredondo Santiago. Orientación Educativa. El Consejo Orientador al término de la E.G.B., 2a. Edición Cincel Madrid, 1989.
- CASTREJON, Díez Jaime. Educación Permanente. México, F.C.E., 1974. (Colección: Archivo del Fondo No. 21).
- CORKILLE, D: El niño feliz. Su clave psicológica. Barcelona, 1980.
- CARLON, E. Beach. Orientación Educativa sus Fundamentos Filosóficos. Edit. El Ateneo, Buenos Aires 1973.
- CORTADA de Kohan, Nuria. El profesor y la orientación vocacional. Edit. Trillas, México, 1980.

- CUELI, José. Teorías de la personalidad. Edit. Trillas, México, 1977.
- DELORS, Jacques. La Educación Encierra un Tesoro. Informe a la UNESCO por la Comisión Delors, 1994.
- DIAZ, Infante Ma. de la Luz. et. al. Servicio de Orientación Educativa y Vocacional de las Escuelas Secundarias. México: Secretaría de Educación Pública, material de estudio, boletín No. 2, 1974.
- DIAZ, J.J. Familia-Escuela, una reflexión vital. Edit Narcea Madrid, 1982.
- EGON, Gerar. El orientador experto. Un modelo para la ayuda sistema y la relación interpersonal. Edit. Iberoamérica, México 1981.
- ELORZA, Haroldo. Estadística para las Ciencias Sociales y del Comportamiento. 2a. Edic. Oxford University Press. México, 2000.
- ERIKSON, Erick. Infancia y Sociedad. Argentina, 1975.
- ERIKSON, Erick. Sociedad y Adolescencia. Edit. S.XX. México, 1981.
- GAL, Roger. La Orientación Escolar. Edit. Kapeluz, Buenos Aires, 1973.
- GERBER, W. Daniel. Curso de Orientación Educativa, Vocacional y Profesional, I y II. U.N.A.M., Escuela Nacional de Estudios Profesionales Acatlán, México 1978-1979 s.p.n.
- GARCIA, Serrano Pilar. Orientación familiar. Edit. Limusa, México 1984.
- GORDILLO, Ma. Victoria. Manual de Orientación Educativa. Edit. Alianza, Madrid 1993.
- GORDON, Ira J. El maestro y su función orientadora. Conceptos sobre el desarrollo humano y su aplicación en el aula. UTEMA, México 1992.
- GUTIERREZ, Saenz Raúl. Metodología del trabajo intelectual. Edit. Esfinge, México 1994.
- HERNANDEZ, Nieves Sergio. Técnicas de Investigación Documental. Edit. Mc Graw-Hill, México 1975.
- HERRERA y MONTES Luis. La Orientación Educativa y Vocacional. México, 1976.
- HILL, George. Orientación Escolar y Vocacional. Edit. Pax-México, México, 1973.
- HURLOCK, Elizabeth. Psicología de la Adolescencia. Edit. Paidós.
- IBARROLA, María de. La sociología de la educación. Una visión general en Lecturas de Introducción a la Sociología de la educación. Edit. UNAM, CNME, México 1976.

- IBARROLA, María de. Sociedad y educación contradictorias: análisis social de la educación en México. Edit. IPN-DIE, México 1981.
- IBARROLA, María de. Enseñanza Aplicada a la Educación. Edit. Instituto de Investigaciones Sociales; México, 1970.
- KILPATRIK, William. ¿Por qué Juanito no puede discernir entre el bien y el mal? Edit. IFIE, México, 1995.
- KAUFFAMAN, Joseph F. Educación. Edit. Hispano Americana, México, 1967.
- LATAPI; Pablo. La Participación Social en la Educación. Simposium Internaciona. Edit. S.XXI, México, 1995.
- LIFTON, Walter M. Trabajo con grupos. Edit. Limusa. México 1990.
- MALRIEU, P. y MALRIEU, S. La socialización y Adolescencia en el Tratado de Psicología del Niño. Edit. Morata, 1975.
- MARUNY, I Curto Lluís. La intervención pedagógica. Revista Cuaderno de Pedagogía.
- MENDEZ , Ramirez. Protocolo de Investigación: Lineamientos para su elaboración y análisis. Edit. Trillas; México, 1990.
- MESSNER, Johanes. Ética General y Aplicada: Una ética para el hombre de hoy. Edit. Rialp, México, 1969.
- MORA, Juan Antonio. Acción Tutorial y Orientación Educativa. 3a. Edic., Narcea Madrid, 1991.
- MOSER, Leslie E. Asesoramiento y orientación. Edit Paidós, Barcelona, 1990.
- MUÑOZ, Riwrohl Bernardo. La Orientación Educativa dentro de la dimensión pacífica del estado. Revista Foro Universitario No. 12, 1986.
- NERICI, Imideo G. Introducción a la Orientación Escolar.Edit. Kapelus, Buenos Aires, 1976.
- OLEA, Franco Francisco. Manual de Técnicas de Investigación Documental. Edit. Esfinge, México, 1981.
- PIAGET, Jean. Psicología y Pedagogía. Edit. Ariel, México, 1981.
- PONCE, A./ Corno L. Adolescencia, Educación y Sociedad. Edit. Cultura Popular, México, 1978.

- ROGER, Gal. La orientación escolar. Edit Kapeluz, Buenos Aires, 1973.
- ROJAS, Soriano Raúl. Guía para Investigaciones Sociales. Edit. Plaza y Valdéz. México, 1990.
- SALAS, Consuelo y MARAT, Alvarez Luis. Educación para la Salud. Edit. Pearson Educación; México, 2000.
- SELLITIZ, Claire. Métodos de Investigación en las Relaciones Sociales. Edit. Rialp, Madrid, 1968.
- SHERIF, M./ Sherif, C.W. Problemas de la juventud. Edit Trillas; México, 1975.
- TABORGA, Huáscar. Cómo hacer una tesis. Edit. Grijalbo; México, 1980.
- www. edipo
- TAMAYO, y Tamayo M. El Proceso de Investigación Científica. Edit. Limusa; México, 1997.
- TAYLER, E. Leona. La Función del Orientador. Edit. Trillas, México, 1972.
- VIDALES, Delgado Ismael. Orientación Educativa. Texto para primer año de secundaria. Edit. Limusa, México, 1980.