

UNIVERSIDAD NACIONAL AUTÓNOMA DE MÉXICO

FACULTAD DE FILOSOFÍA Y LETRAS

COLEGIO DE PEDAGOGÍA

CARACTERIZACIÓN DE LA POBLACIÓN ESTUDIANTIL Y EXPECTATIVAS FRENTE A LA CARRERA DE PEDAGOGÍA EN LA FACULTAD DE FILOSOFÍA Y LETRAS DE LA UNAM.



**TESIS CONJUNTA
QUE PARA OBTENER EL TÍTULO
DE LICENCIADA EN PEDAGOGÍA
PRESENTAN:**

**DOLORES PÉREZ MORALES
LUCIA CASTILLO RODRÍGUEZ**

ASESORA DE TESIS:

MTRA. TERESITA DURÁN RAMOS.

MÉXICO, D.F. 2001

29/03/02



Universidad Nacional
Autónoma de México

Dirección General de Bibliotecas de la UNAM

Biblioteca Central



UNAM – Dirección General de Bibliotecas
Tesis Digitales
Restricciones de uso

DERECHOS RESERVADOS ©
PROHIBIDA SU REPRODUCCIÓN TOTAL O PARCIAL

Todo el material contenido en esta tesis esta protegido por la Ley Federal del Derecho de Autor (LFDA) de los Estados Unidos Mexicanos (México).

El uso de imágenes, fragmentos de videos, y demás material que sea objeto de protección de los derechos de autor, será exclusivamente para fines educativos e informativos y deberá citar la fuente donde la obtuvo mencionando el autor o autores. Cualquier uso distinto como el lucro, reproducción, edición o modificación, será perseguido y sancionado por el respectivo titular de los Derechos de Autor.

Agradecimientos:

A la maestra Tere Durán Ramos:

*Por su profesionalismo,
su dedicación y su paciencia.*

A la licenciada Ma. Elena Ramos:

Por su colaboración y sus consejos profesionales.

*A todos aquellos que tuvieron la atención
de leer nuestra tesis y por sus consejos.*

Í N D I C E

PÁGINA

INTRODUCCIÓN

4

1. MARCO DISCIPLINARIO

1.1 Concepto de pedagogo.	5
1.2 Concepto de pedagogía.	6
1.3 Objeto de estudio de la pedagogía.	8
1.4 Historia de la pedagogía en la U.N.A.M.	9
1.5 Algunas actividades técnico-profesionales que desempeña el pedagogo en la actualidad.	14

2. DESCRIPCION DE LA CARRERA DE PEDAGOGIA EN LA U.N.A.M.

2.1 Diferentes Planes de Estudio que se ofrecen:	21
2.1.1 Colegio de Pedagogía de la Facultad de Filosofía y Letras.	21
2.1.2 Escuela Nacional de Estudios Profesionales Acatlán.	28
2.1.3 Escuela Nacional de Estudios Profesionales Aragón.	39
2.2 Perfiles del aspirante y del egresado de pedagogía de acuerdo a los diferentes Planes de Estudio de la U.N.A.M.	45

3. DESCRIPCIÓN DE LA POBLACIÓN ESTUDIANTIL Y EXPECTATIVAS FRENTE A LA CARRERA DE PEDAGOGÍA EN LA FACULTAD DE FILOSOFÍA Y LETRAS.

3.1 Metodología.	48
3.1.1 Formulación del Problema.	49
3.1.2 Identificación de la información necesaria para resolver el problema.	49
3.1.3 Elaboración del instrumento.	49
3.1.4 Identificación de la población de estudio y método de muestreo.	52

3.1.5	Diseño del procedimiento de obtención de datos.	54
3.1.6	Recopilación de datos.	54
3.1.7	Análisis de datos.	54
3.1.8	Interpretación de resultados.	95
3.1.9	Análisis comparativo de los resultados entre los semestres de 1° y 7°.	105
4.	CONCLUSIONES	108
5.	OBRAS CONSULTADAS	113
6.	ANEXOS	116

INTRODUCCIÓN

Este proyecto de tesis conjunta surgió después de haber cursado el Taller de Investigación Pedagógica I, donde hubo un marcado interés grupal por la importancia que tienen las expectativas para elegir una determinada carrera, ya que se detectaron en la misma, opiniones dirigidas fundamentalmente al trato con niños, sin considerar que el quehacer pedagógico abarca otras áreas. Fue por esta razón que se decidió indagar el por qué algunos alumnos limitan el objeto de la pedagogía a la atención infantil y se proyectó realizar la investigación con el tema de las expectativas frente a la profesión del pedagogo.

Para poder cumplir con el trabajo fue necesario bosquejar una investigación descriptiva que permitiera caracterizar a la población de la carrera de Pedagogía en la Facultad de Filosofía y Letras de la UNAM durante el periodo 96-1. Posteriormente, nos planteamos obtener información sobre las expectativas frente a la carrera para conocer las inquietudes que tienen los estudiantes de primer ingreso y de los semestres sucesivos a este respecto.

La manera en que está conformado este trabajo comprende, en primer lugar, el marco desde el cual se aborda el surgimiento de los conceptos de pedagogo y pedagogía, así como su objeto de estudio y la historia de la misma en la UNAM. Se aborda también lo relativo a las principales actividades profesionales en las que se puede desempeñar el pedagogo; dichos temas representan un antecedente para el desarrollo del mismo.

En el segundo capítulo, se presentan los diferentes planes de estudios de la licenciatura en pedagogía que se imparten en la Facultad y en las Escuelas Nacionales de Estudios Profesionales de la UNAM. Es en este apartado se describen el contenido de cada uno de ellos y además se dan a conocer los perfiles del aspirante y del egresado, a fin de continuar posteriormente este trabajo desde una perspectiva comparativa entre los distintos planes.

En el tercer capítulo se encuentra la metodología utilizada para elaborar el estudio. Durante el desarrollo de esta investigación se obtuvo información acerca de las diferentes expectativas que poseen los estudiantes hacia la carrera, las cuáles sirvieron para hacer una comparación entre los semestres de 1° y 7° para saber si permanecieron o cambiaron en el transcurso de la misma.

1. MARCO DISCIPLINARIO

1.1 Concepto de pedagogo.

La figura del pedagogo se remonta a la antigüedad griega, “inicialmente era la persona que llevaba a pacer a los animales, después al esclavo que sacaba a pasear a los niños al campo” ¹

“Etimológicamente la palabra pedagogo proviene del griego *paidagogos* (de *pais* niño y *agoge* conducción.) El pedagogo era considerado como un “esclavo encargado de guiar a los niños a la escuela” ² y que además ayudaba a cargar la maleta, la regleta y la linterna que alumbraba el camino al infante, para protegerlo contra los peligros de la calle; en ese entonces se vivía una época aristocrática donde los padres de familia fueron delegando mayor responsabilidad a esta figura.³

Grandes pensadores griegos como Sócrates, Platón y Aristóteles, influyeron para determinar que no bastaba con una formación tradicional que sólo cultivara el cuerpo y el alma (gimnasia y música) sino que era necesario desarrollar el aspecto intelectual, lo que da origen a la *didaskaleia* que son las escuelas de instrucción en la lectura y en la escritura.

A pesar de que la tarea del pedagogo para ese entonces se limitaba a realizar labores específicas, es decir, guiar o acompañar al niño, al paso del tiempo esta figura se formaliza paulatinamente hacia la de un educador o consejero en el ámbito de la conducta moral y el comportamiento social, es así como surge el pedagogo que pasa a de ser un acompañante a convertirse en formador del carácter y la moral, cuidando el comportamiento del niño. “De ahí que se conceptualice en la Grecia clásica como el buen conductor del niño hacia la virtud”,⁴ distinguiéndolo siempre del maestro que enseñaba las materias propiamente académicas como la lectura y la escritura.

¹ LEMUS, Luis Arturo. *Pedagogía, Temas Fundamentales*, p. 30.

² LARROYO, Francisco. *Historia General de la Pedagogía*, p. 130.

³ CLEMENTE de Alejandría. *El Pedagogo*, p.21.

⁴ LARROYO, Francisco. *Op. Cit.*, p. 130.

La labor del pedagogo en la actualidad ha evolucionado de tal manera que ahora ocupa un lugar dentro de cada uno de los grados y niveles escolares desde el preescolar hasta las carreras universitarias, desempeñándose, además, en diversas actividades dentro de distintos campos relacionados con procesos educativos de tipo no formal. En ocasiones, parece persistir un cierto prejuicio hacia considerar que las actividades profesionales del pedagogo se reducen sólo al trato con niños y algunas veces al ejercicio docente, pero sólo en la educación elemental. Esta concepción tan limitada está presente incluso entre quienes pretenden estudiar la carrera de licenciado en pedagogía, sin comprender que la tradición clásica hace conservar el vocablo, aunque la realidad actual de este profesional en el mundo, dista mucho de circunscribirse a ser un “guía de niños”. De estas apreciaciones surge el interés por realizar el presente estudio.

1.2 Concepto de pedagogía.

Como en toda profesión existe un antecedente, del cual se derivan tanto su nombre como su concepto, en el caso de la pedagogía este término tiene una larga tradición desde la Grecia clásica. En un inicio se le nombró *paideia* que significa la educación de los infantes, ésta engloba diversos significados: para Clemente de Alejandría, se refiere al que es guiado y aprende, al que dirige y enseña, sólo más tarde tuvo el sentido de formación cultural en general ⁵. En la actualidad la pedagogía es definida como una reflexión acerca de la educación. “También puede definirse como el conjunto de normas, principios y leyes que regulan el hecho educativo.” ⁶

Algunos autores interpretan a la pedagogía como arte, técnica y ciencia. Luzuriaga concibe a la pedagogía como arte, porque hace la comparación entre educación y arte, diciendo que “la educación forma o moldea”,⁷ al igual que el artista, el educador moldea una personalidad, por otro lado, el artista parte de un material inerte para crear una obra de arte teniendo ambos como fin la formación, aunque disponen de diferentes medios para realizarlo, así mismo se considera a la pedagogía como arte, desde el momento en que el maestro adquiere la experiencia práctica. Según Durkheim, la pedagogía no solamente puede ser práctica, ya que con la teoría y la práctica se puede reflexionar sobre el hecho educativo y facilitar la actividad del educador.⁸

⁵ CLEMENTE de Alejandría, Op cit, p. 23.

⁶ LEMUS, Luis Arturo. Op cit, p. 30.

⁷ LUZURIAGA, Lorenzo. Pedagogía, p. 14.

⁸ DURKHEIM, Emile Educación y Sociología, p. 115.

Desde la antigüedad los seres humanos practicaban de manera espontánea actividades como la caza, la pesca o la recolección; posteriormente estas prácticas se fueron especializando para cumplir una función, la cual necesita de una serie de conocimientos, procedimientos y recursos, para lograr su objetivo, llegando así a la técnica propiamente dicha, la cual es utilizada por la pedagogía como un instrumento de apoyo en las actividades educativas. Para Lemus, la técnica es la posesión de instrumentos materiales y procedimientos que se transforman en nuevos conocimientos.⁹

Al hacer historia de cómo surgió el carácter científico de la pedagogía tenemos que remontarnos a autores como Locke quien fue el primero que le dió esta denominación, diciendo que en la pedagogía debe existir un orden en los aspectos teóricos y metodológicos,¹⁰ sin embargo fue hasta fines del siglo XIX cuando Herbart reconoció a la pedagogía como ciencia, “planteó la siguiente pregunta: qué procedimientos seguir para llegar a los fines; de esta forma se ratifica el convencimiento de que la pedagogía es una ciencia y como tal tiene su autonomía”¹¹. Se puede considerar a la pedagogía como ciencia, porque tiene la teoría y su método propio que le dan esa cientificidad, permitiendo el surgimiento de los procesos de acción, como la práctica.

Así como se ha visto a la pedagogía desde diferentes ángulos, también su terminología ha tenido varias denominaciones, una de ellas es ciencias de la educación, nombre inventado en Francia y que prevalece en algunos países de Europa (España) y América (Argentina), sin embargo en otros como Alemania se emplea el término de pedagogía.¹²

La reciente expansión de la noción de ciencias de la educación que ha intentado sustituir el término de pedagogía, es debido a la obra de algunos traductores, cuya falta de dominio tanto del castellano como de la pedagogía, los ha llevado a traducir descuidadamente.¹³

En México la profesión de pedagogo es ofrecida en diferentes instituciones de enseñanza superior, las cuales adoptan el término de ciencias de la educación o de pedagogía de acuerdo a los fines que persiguen, eligiendo una u otra denominación,

⁹ LEMUS, Luis Arturo. *Op cit*, p. 40.

¹⁰ FLORES DE ARCAIS, Guisepe. *Diccionario de Ciencias de la Educación*, p. 1259.

¹¹ *Idem*, p. 1029.

¹² FURLAN, Alfredo. *La enseñanza de la Pedagogía en las Universidades*, p. 3.

¹³ MORENO Y DE LOS ARCOS, Enrique. *Pedagogía y Ciencias de la Educación*, p. 11.

en algunos casos dependerá de la formulación de los planes de estudio y en otros, como menciona Furlan, por una ventaja estratégica que le da a esta profesión un realce según la situación social local¹⁴. Particularmente en la Facultad de Filosofía y Letras de la UNAM, se le ha denominado pedagogía. Desde nuestra perspectiva el que la disciplina sea llamada Pedagogía y no Ciencias de la Educación supone, más allá que una mera denominación, la posibilidad de lograr consolidar la identidad profesional que se requiere alcanzar.

1.3 Objeto de estudio de la pedagogía.

A partir de que le fueron delegando responsabilidades a la pedagogía, ésta fue definiendo su objeto de estudio, que es la educación, la cual proviene del latín “educare (criar, alimentar) y educere (exducere) conducir, llevar”¹⁵.

Para poder comprender la relación que existe entre la pedagogía y la educación, es conveniente estudiar a esta última desde sus inicios y así conocer como ha ido evolucionando. A partir de los estudios en donde se indaga la forma de vida de los pueblos primitivos, se puede conocer su manera de pensar y de actuar en ese tiempo. Una de las características del hombre, es la transmisión de bienes culturales, proceso que es llamado educación espontánea, ésta tenía en las comunidades primitivas una estructura simple debido a que sus ideas, costumbres, tradiciones y ritos entre otros aspectos culturales, eran transmitidas a las generaciones jóvenes, sin un mecanismo propositivo, sino por medio de la imitación, adaptándose así a las necesidades primarias (caza, agricultura, pesca) de la comunidad en que vivían.¹⁶ En esta etapa, los hombres tenían desarrolladas sus facultades perceptivas en mayor grado que las reflexivas. Sólo con el paso del tiempo la humanidad ha visto la necesidad y pertinencia de la educación intencional, donde la pedagogía aporta nuevas visiones, que le permiten a la educación, una evolución partiendo de un análisis de acontecimientos culturales que antes no eran percibidos. Dicha intencionalidad consiste en darle al proceso educativo normas y principios metodológicos que le permitirán la vinculación con la teoría. Por esta razón la pedagogía considera a la educación como aquel proceso que forma al individuo de manera integral, desarrollando sus potencialidades, las cuales le servirán para adaptarse a la sociedad. En esta educación puede o no existir un proceso de

14 FURLAN, Alfredo. *Op. Cit.*, p. 4.

15 LEMUS, Luis Arturo. *Op cit.*, p. 14.

16 LARROYO, Francisco. *Op cit.*, p. 57-63.

interacción humana en el cual participan el educador, el educando y el ambiente cultural.

No se podría hablar de adelantos en la educación, si ésta no se apoyara en la pedagogía o de lo contrario, si la pedagogía no tuviera en donde aplicar sus teorías. Sin embargo cada una tiene su propio carácter, la educación es el hecho, la pedagogía es la disciplina que lo estudia.

La historia de la pedagogía como profesión ha tenido cambios que le han permitido ahora ser ahora una área de estudio independiente, que se aborda en diferentes tipos de instituciones educativas, públicas o privadas.

1.4 Historia de la pedagogía en la UNAM.

Para poder comprender la situación actual, es conveniente partir de la historia que permita conocer cuáles fueron los hechos más relevantes para la creación de la carrera de Pedagogía como profesión independiente, dentro de la Facultad de Filosofía y Letras, ya que en un principio ésta era considerada sólo como una asignatura y posteriormente una especialidad. A partir de 1957 se le considera ya una licenciatura.

Iniciaremos esbozando algunos datos acerca de la creación misma de la Universidad. Su existencia se remonta hacia el siglo XVI, cuando se funda la Cédula Real de Felipe II, el día 21 de septiembre de 1551 a solicitud del virrey Antonio de Mendoza y el arzobispo Fray Juan de Zumárraga¹⁷, durante casi tres siglos la Universidad fue suprimida en varias ocasiones, la última en 1865.

Posteriormente, el 24 de febrero de 1887, se inaugura la Escuela Normal de Profesores, dirigida por el profesor Miguel Serrano y por distinguidos intelectuales y notables universitarios como Luis E. Ruiz y Manuel Flores, quienes realizaron estudios teóricos del proceso educativo conceptualizando a la pedagogía como ciencia, dando inicio así al desarrollo de la pedagogía mexicana, además fueron responsables de la cátedra de pedagogía en la propia Escuela Normal.

¹⁷ GONZALBO AIZPURU, Pilar. Historia de la educación en la época colonial, p. 65.

A partir de 1906, se emprendió una cuidadosa revisión de las instituciones docentes consagradas a la cultura académica, tarea que habría de culminar en 1910 con el restablecimiento de la Universidad. El Congreso de la Unión expidió el decreto respectivo el 24 de mayo de 1910. La inauguración de la Universidad Nacional de México se llevó a efecto el 22 de septiembre de 1910. Como resultado de ello otra de las realizaciones trascendentales que tuvo lugar en 1910, fue la creación de la Escuela Nacional de Altos Estudios, por la Ley Constitutiva del 7 de abril del mismo año siendo su primer director Porfirio Parra. La creación de esta dependencia universitaria significó contar con la primera institución en México consagrada específicamente a cultivar en su más alto grado la ciencia y a promover metódicamente la investigación en todas sus ramas.¹⁸

La vida universitaria durante los primeros años de la revolución (1911-1914) fue azarosa como la de todas las instituciones de la República en este periodo.

Sólo Altos Estudios recibió algún impulso benéfico. Fue aumentando, según las necesidades, su Plan de Estudios con la mira inmediata de formar profesores para las escuelas secundarias, preparatorias y normales de la República. Como la formación de estos profesores supone, por una parte, el conocimiento de las ciencias o artes que deben impartir y por otra la habilidad necesaria en la práctica docente, la Escuela de Altos Estudios hubo de aumentar las materias pedagógicas relativas a este grado de enseñanza.¹⁹

Hacia 1916 se pierde propiamente el rastro de los estudios pedagógicos en la Universidad. Es hasta la época en que el doctor José Manuel Puig Casauranc llega a ser Ministro de Educación en el periodo de 1924 a 1928, cuando vuelve a tomar impulso en la Universidad el estudio de la pedagogía. En este periodo se crea dentro de la Facultad de Filosofía y Letras, la Escuela Normal Superior como parte constitutiva de ésta. La Normal Superior fundada en esta época no tuvo, un propósito pedagógico amplio, sino que se consagró a la pedagogía de la escuela primaria. Lo más destacado de ella fue la creación de contenidos destinados a preparar directores y supervisores de enseñanza primaria.²⁰ El hecho de haberse creado una Normal dentro de la Universidad fue un estímulo para que más tarde se reforzaran los estudios pedagógicos. A raíz de que en 1934 se reubica a la Escuela Normal Superior como dependencia de la Secretaría de Educación Pública, la

¹⁸ LARROYO, Francisco. Op cit, p. 89-91

¹⁹ LARROYO, Francisco. Historia Comparada de la Educación en México, p. 431"

²⁰ LARROYO, Francisco. Op cit, p. 93-94

Universidad se ve despojada de la institución que había recogido los estudios de índole pedagógica desarrollados en la Escuela de Altos Estudios. “Se creó entonces, en el seno de la Facultad de Filosofía y Bellas Artes, el Departamento de Ciencias de la Educación, con la mira de que la Universidad de México “colaborara al más alto perfeccionamiento educativo del magisterio mexicano”²¹

En 1955, Salvador Azuela director de la Facultad de Filosofía y Letras, modificó la estructura académica de la Facultad, incluyendo los planes de estudios de todas y cada una de las disciplinas que en ella se estudiaban; se elaboró un Reglamento que dio bases legales a la nueva organización, mismo que fue aplicado en forma provisional para conocer su efectividad y elevarlo posteriormente a la consideración del Consejo Universitario, en donde fue aprobado el 25 de julio de 1956.

A partir de ese entonces, la Facultad de Filosofía y Letras quedó constituida por 8 colegios: Filosofía, Letras Clásicas y Modernas, Psicología, Historia, Geografía, Pedagogía, Biblioteconomía y Archivonomía y Antropología.²²

En el caso de Pedagogía, el plan de estudios de la licenciatura fue aprobado en 1960, sin embargo entró en vigor a partir de 1959, dicho plan de estudios constaba de 36 créditos distribuidos en tres años de la siguiente manera:

Primer año

- Teoría pedagógica.
- Historia general de la pedagogía.
- Fundamentos biológicos de la pedagogía.
- Conocimiento de la infancia.
- Corrientes de la psicología contemporánea.
- Una materia optativa.

²¹ MENÉNDEZ MENÉNDEZ, Libertad. *Escuela Nacional de Altos Estudios*, p. 163.

²² *Ibidem*, p. 181.

Segundo año

- Historia general de la educación en México.
- Didáctica general.
- Psicotécnica pedagógica.
- Conocimiento de la adolescencia.
- Fundamentos sociológicos de la educación.
- Una materia optativa.

Tercer año

- Organización escolar.
- Pedagogía comparada.
- Psicopatología de la adolescencia.
- Orientación vocacional y profesional.
- Técnica de la investigación pedagógica.
- Filosofía de la educación.
- Una materia optativa.

En 1966 se llevan a cabo reformas al plan de estudios, las cuales consisten en: aumentar a 4 años la licenciatura, con una organización de 8 semestres en las cuales se debería cursar un total de 50 asignaturas: 32 obligatorias y 18 optativas.

El plan acogió entonces 4 áreas de especialización a elegir a partir del 3er semestre: psicopedagogía, sociopedagogía, didáctica y organización escolar y filosofía e historia de la educación.

Este plan de estudios operó sin cambios hasta 1972, momento en que sufrió modificaciones orientadas a enriquecerlo y hacerlo más flexible con el propósito de ajustar la formación de los profesionistas a las múltiples necesidades y circunstancias de la sociedad actual.

Dichas modificaciones se mencionan a continuación:

1. Las especialidades que debían elegirse en el tercer semestre fueron incorporadas a partir del quinto.
2. Estas cuatro especialidades antes mencionadas fueron convertidas en áreas de interés, es decir, se otorgó la posibilidad de optar por un área específica cursando todas las asignaturas que la integran, o bien, elegir de entre todas las materias de las distintas áreas, aquellas que fueran de preferencia, siempre y cuando quedaran cubiertos los créditos requeridos.
3. Se incorporaron asignaturas optativas al 5° y 6° semestres: Pedagogía contemporánea y pedagogía experimental; y al 7° y 8° semestres el seminario de filosofía de la educación.
4. Se incorporaron como asignaturas optativas los talleres del 7° y 8° semestres, con el propósito de ofrecer al estudiantado la posibilidad de encontrar en ellos las respuestas a sus inquietudes académicas a través del análisis, cuestionamiento y crítica de diversos tópicos pedagógicos de actualidad.

Estos talleres se orientaban fundamentalmente a las siguientes áreas:

Investigación pedagógica.

Orientación educativa.

Comunicación educativa.

Organización educativa.

Didáctica.

5. Reestructuración de la asignatura de prácticas escolares a un sistema orientado a explorar las principales áreas donde se realizan actividades pedagógicas, éstas áreas son:

Investigación, rehabilitación y educación especial, planeación y capacitación.

Este sistema posibilitaba también a los alumnos cubrir su servicio social y en ciertos casos cuando los trabajos reunían las condiciones adecuadas, constituirlos como proyecto de tesis.²³

Actualmente el plan de estudios de esta licenciatura, está estructurado de la siguiente manera:

Los estudios se encuentran organizados en ocho semestres. Los dos primeros semestres incluyen seis asignaturas obligatorias; a partir del tercer semestre se cursan siete materias, tres obligatorias y cuatro optativas. El total es de 50 asignaturas, se pueden cursar materias optativas en otros colegios de la facultad.²⁴

De acuerdo al desarrollo histórico de la pedagogía en la UNAM, se han presentado modificaciones que le dan en la actualidad un campo profesional amplio y diversificado, donde el pedagogo puede dirigir sus expectativas e incursionar en otras áreas, abriendo espacios para el desempeño de diferentes actividades técnico profesionales, las cuales se abordarán en el siguiente apartado.

1.5 Algunas actividades técnico profesionales que desempeña el pedagogo en la actualidad.

Conociendo las áreas técnico-profesionales en las cuales se desempeña el pedagogo, el alumno tendrá más opciones para elegir el área de interés e ir definiendo al inicio o a través de la carrera sus expectativas.

A continuación se dan a conocer las siguientes áreas y sus respectivas funciones, así como sus actividades:

²³ MENÉNDEZ MENÉNDEZ, Libertad y ROJO Laura Elena. Memorias del primer congreso nacional de pedagogía. "Los egresados del colegio de pedagogía". pp. 404-407

²⁴ UNAM, *Gula de carreras 1995*, p. 654.

Cuadro no. 1
AREAS Y FUNCIONES DE LAS ACTIVIDADES TÉCNICO
PROFESIONALES DEL PEDAGOGO

AREA	FUNCION
Planeación	<ul style="list-style-type: none"> ◦ Planeación educativa ◦ Evaluación de sistemas educativos ◦ Planeación y diseño curricular
Apoyo académico	<ul style="list-style-type: none"> ◦ Formación de profesores ◦ Elaboración de material didáctico ◦ Elaboración de instrumentos de evaluación ◦ Orientación vocacional
Administración	<ul style="list-style-type: none"> ◦ Administración de Instituciones Educativas ◦ Administración de Recursos Humanos ◦ Capacitación
Educación Especial	<ul style="list-style-type: none"> ◦ Detección de atipicidades ◦ Diseño de programas de intervención
Investigación	<ul style="list-style-type: none"> ◦ Planteamiento y desarrollo de proyectos de investigación.
Educación Formal	<ul style="list-style-type: none"> ◦ Diseño, ejecución y evaluación de planes y programas institucionales.
Educación No Formal	<ul style="list-style-type: none"> ◦ Diseño, ejecución y evaluación de programas alternativos de educación comunitaria, para el trabajo, familiar, para la salud, ambiental, de readaptación, etc.

Estas actividades técnico profesionales se encuentran también en la Guía de carreras como una introducción al conocimiento de las mismas; sin embargo se decidió presentar la siguiente información que es más específica, donde el maestro Benito Guillén, hace la división en áreas, funciones y a su vez en las actividades de cada

función. Esto puede ayudar a que el alumno oriente sus expectativas de acuerdo con sus intereses; es importante señalar que no son las únicas actividades en las cuales puede laborar el pedagogo.

Debido a que se abordan actividades técnico-profesionales, se consideran éstas “como el conjunto de procedimientos que utiliza el pedagogo para resolver problemas prácticos dentro de su área tomando como base los principios científicos derivados de la investigación en este campo”.²⁵

Área de Planeación.

En el área de la planeación se pueden identificar tres funciones principales, que son: la planeación, evaluación de sistemas educativos y el diseño curricular.

En lo que respecta a la planeación educativa, ésta puede entenderse como aquel proceso continuo y sistemático mediante el cual es posible prever la dinámica del sistema educativo, a fin de controlarlo y encauzarlo, mediante las técnicas de investigación social, considerando el contexto en el que se encuentre. Las actividades que puede llevar a cabo el pedagogo en esta área son variadas como: planteamiento de investigaciones, desarrollo y supervisión en la aplicación de instrumentos, interpretación de análisis estadísticos, elaboración de proyecciones y análisis presupuestarios.

Una de las funciones más importantes dentro del proceso de planeación educativa es la evaluación, ésta se concibe como el proceso sistemático y permanente que determina la eficiencia y eficacia de un sistema educativo, considerando todos los componentes y las relaciones entre ellos.

En ésta actividad se realiza lo siguiente:

Planteamiento y desarrollo del sistema de evaluación, análisis interno y externo del sistema, medición del impacto de los productos del sistema, diseño de instrumentos, planteamiento e implementación de sistemas correctivos, análisis e interpretación de la información y señalamiento de los criterios para la toma de decisiones.

²⁵ GUILLÉN, Benito. “Actividades técnico profesionales que desempeña el Pedagogo en la actualidad”. p. 28.

La tarea propia de esta profesión de pedagogía es el diseño curricular, entendiendo éste como el producto de una planeación educativa y respondiendo a características técnico-pedagógicas que logren aprendizajes más significativos.

Las actividades que implica esta función son:

Detección de necesidades, elaboración del perfil del egresado, análisis del mercado de trabajo, planteamiento de los objetivos generales, desarrollo de los programas y del plan de estudios.

Área de Apoyo Académico.

Se ha denominado así al conjunto de actividades técnicas que hace un pedagogo en apoyo a las labores curriculares y docentes, por citar algunas:

Formación de Profesores.

En esta función se capacita a profesionales para desempeñar la docencia en el ámbito medio superior y superior, ya que no existen instituciones formadoras de profesores. Las actividades que el pedagogo realiza son:

Diagnóstico de la situación como: elaboración del plan de capacitación y actualización, elaboración de programas, elaboración de material didáctico, impartición de cursos y evaluación de los programas y el plan.

Elaboración de Material Didáctico.

Los materiales didácticos son todos aquellos apoyos que facilitan el proceso de enseñanza-aprendizaje, pueden ser los más elementales como lo es el pizarrón, hasta los más complejos como la computadora. Las actividades sufren variaciones según el tipo de material de que se trate, por lo tanto se indican las de carácter general:

Planeación del material, búsqueda de información, asesoría con especialistas en el tema para la realización del material, presentación y evaluación del material.

Orientación escolar y vocacional.

La orientación escolar, proporciona al alumno los elementos necesarios para que logre los objetivos propuestos por la institución o sistema educativo; es también un proceso continuo y no se aplica solamente cuando se trata de resolver algún problema presentado a un alumno o a un grupo.

La orientación vocacional, tiene como propósito fundamental proporcionar los elementos y la información necesaria que permita a los alumnos elegir la carrera que mejor concuerde con sus intereses, habilidades y circunstancias.²⁶

Aquí se encuentran englobadas las actividades a realizar dentro de las dos modalidades de orientación señaladas:

Detección de necesidades de orientación, elaboración del programa, realización de cursos, técnicas de estudio o informativos, realización de profesiogramas, evaluación y seguimiento del programa, aplicación de pruebas psicométricas, obtención y análisis de resultados.

Área de administración.

Administración de instituciones educativas.

El pedagogo incorpora un criterio educativo a las instituciones educativas y no las ve solamente como empresas que se basan en la realización costo-beneficio, sino que mantiene la perspectiva humana y social.

Las actividades administrativas pueden ser:

Determinar la estructura de la institución, generar los instrumentos de organización para hacer eficiente su funcionamiento, diseñar, aprobar y evaluar proyectos, determinar las políticas de la institución en función de los objetivos, supervisar el funcionamiento de los elementos de la institución, programar y planear las tareas y distribuir los recursos materiales, entre otras.

²⁶ LEMUS, Luis Arturo. Op cit, p. 286.

Administración de recursos humanos.

Esta función se conoce también como la administración de personal, puede desempeñarse en ámbitos diversos, no sólo en instituciones educativas. Las principales actividades que el pedagogo desarrolla en ésta son:

Selección e inducción de personal, aplicación de pruebas psicométricas, realización de entrevistas, análisis de puestos, desarrollo de programas de estímulos y evaluación de personal, análisis de programas educativos en las empresas, etc.

Capacitación.

La capacitación proporciona elementos por medio de la instrucción y la motivación para facultar a las personas a que realicen mejor sus actividades y que puedan alcanzar niveles más altos de calidad y servicio.²⁷

Las actividades que se llevan a cabo son de diferentes modalidades, ya que existe una particularidad en cada caso, pero las de carácter general son:

Diagnóstico de necesidades de capacitación, diseño del sistema, elaboración de programas, elaboración de materiales de apoyo, formación de instructores, impartición de cursos, evaluación y seguimiento del sistema.

Educación especial.

Es aquella que va dirigida a personas con necesidades educativas especiales.²⁸ Dentro de esta área el pedagogo realiza las actividades técnicas de detección de necesidades, diagnóstico y en algunos casos tratamiento de atipicidades; a través de la observación especializada realizando la aplicación y análisis de instrumentos psicométricos necesarios, así como un tratamiento específico.

²⁷ TREVOR, Bentley. *Capacitación empresarial*, p. 44.

²⁸ ANDER-EGG, Ezequiel. *Diccionario de pedagogía*, p.106.

Investigación.

La investigación es un proceso de indagación tendiente a la búsqueda de soluciones frente al planteamiento de problemas, que tiene por objeto comprender y explicar la realidad.

La investigación permite que el sujeto problematice y reflexione, ya que maneja teorías, métodos, técnicas e instrumentos para dar soluciones.

La investigación en el campo pedagógico tiene por objeto “descubrir los principios generales o las interpretaciones del comportamiento que sirven para explicar, predecir y controlar los eventos en situaciones educacionales”.²⁹

Educación formal.

Es aquella que está estructurada institucionalmente, es decir, cuenta con un programa de estudios planificado y dirigido al logro de ciertos objetivos educativos, tales como créditos, diplomas y grados académicos.³⁰

Las actividades estarán enfocadas de acuerdo con las necesidades específicas según sea el caso.

Educación no formal.

Es una alternativa en donde las instituciones educativas no son las responsables de formular los contenidos de los programas, Quienes intervienen en este tipo de educación son organizaciones preocupadas por atender problemas sociales y económicos, a través de programas específicos que son dirigidos por ejemplo a grupos marginados, éstos adquieren habilidades y valores para elevar su nivel de vida.³¹

²⁹ ARY, Donald. *Introducción a la investigación pedagógica*, p. 21.

³⁰ ANDER-EGG, Ezequiel. *Diccionario de pedagogía*, p. 109.

³¹ PIECK GOCHICOA, Enrique. *Función social y su significado de la educación comunitaria*, pp. 43-47.

Al conocer las áreas mencionadas, le permitirá al alumno tomar una decisión sobre las distintas opciones que se presentan y elegir la que más se apegue a sus expectativas.

2. DESCRIPCIÓN DE LA CARRERA DE PEDAGOGÍA EN LA UNAM.

2.1 Planes de Estudio que se ofrecen.

En este trabajo se incluyen los planes de estudios de la licenciatura en pedagogía que se imparten en nuestra universidad del sistema escolarizado, como son: la Facultad de Filosofía y Letras y las Escuelas Nacionales de Estudios Profesionales Acatlán y Aragón.

Se presentan, porque se considera que en ocasiones son el primer contacto del aspirante a pedagogo, con la información concerniente a lo que puede esperar de la profesión.

2.1.1 Colegio de Pedagogía de la Facultad de Filosofía y Letras.

El cuadro no. 1 se refiere al plan de estudios de pedagogía, que se imparte en la F.F. y L., fue obtenido de la guía de carreras, en él se plantean las interrogantes qué es y qué hace el pedagogo, describiendo las actividades técnico profesionales que éste desempeña, con respecto al campo de trabajo, se mencionan los diferentes sectores en los cuales puede trabajar, como son: la iniciativa privada, área gubernamental y también existen quienes se dedican al ejercicio libre de la profesión; sobre el perfil del estudiante de nuevo ingreso, éste se aborda ampliamente en un capítulo próximo.

El mercado de trabajo está enfocado a las diversas funciones que realiza el pedagogo, como son, entre otras: planeación educativa, evaluación, diseño curricular, plan de formación y actualización de profesores, planeación y elaboración material didáctico, realización o asesoramiento de exámenes de admisión departamentales y globales. Aplicación de pruebas psicométricas en escuelas e

Al conocer las áreas mencionadas, le permitirá al alumno tomar una decisión sobre las distintas opciones que se presentan y elegir la que más se apegue a sus expectativas.

2. DESCRIPCIÓN DE LA CARRERA DE PEDAGOGÍA EN LA UNAM.

2.1 Planes de Estudio que se ofrecen.

En este trabajo se incluyen los planes de estudios de la licenciatura en pedagogía que se imparten en nuestra universidad del sistema escolarizado, como son: la Facultad de Filosofía y Letras y las Escuelas Nacionales de Estudios Profesionales Acatlán y Aragón.

Se presentan, porque se considera que en ocasiones son el primer contacto del aspirante a pedagogo, con la información concerniente a lo que puede esperar de la profesión.

2.1.1 Colegio de Pedagogía de la Facultad de Filosofía y Letras.

El cuadro no. 1 se refiere al plan de estudios de pedagogía, que se imparte en la F.F. y L., fue obtenido de la guía de carreras, en él se plantean las interrogantes qué es y qué hace el pedagogo, describiendo las actividades técnico profesionales que éste desempeña, con respecto al campo de trabajo, se mencionan los diferentes sectores en los cuales puede trabajar, como son: la iniciativa privada, área gubernamental y también existen quienes se dedican al ejercicio libre de la profesión; sobre el perfil del estudiante de nuevo ingreso, éste se aborda ampliamente en un capítulo próximo.

El mercado de trabajo está enfocado a las diversas funciones que realiza el pedagogo, como son, entre otras: planeación educativa, evaluación, diseño curricular, plan de formación y actualización de profesores, planeación y elaboración material didáctico, realización o asesoramiento de exámenes de admisión departamentales y globales. Aplicación de pruebas psicométricas en escuelas e

industrias, dirige instituciones escolares, organismos de investigación, despachos de asesoría, colabora en la educación para la salud y programas de recreación.

Cuadro no. 2.³²

**ASPECTOS DEL PLAN DE ESTUDIOS DEL
COLEGIO DE PEDAGOGIA, F.F.y L.**

- Descripción de la carrera.
- Menciona cada una de las actividades profesionales.
- Características deseables del estudiante.
- Campo de trabajo.
- Mercado de trabajo.
- Materias que se deben cursar.
- Número de créditos.
- Créditos optativos.
- Total de créditos.
- Requisitos de titulación.
- Areas de interés.

El plan de estudios de pedagogía cuenta con el listado de asignaturas, tanto obligatorias como optativas, estas últimas son a partir del 5º. Semestre en donde se encuentran incluidas las 4 áreas de interés.

Plan de Estudios.

Materias que se deben cursar: 54

Número de créditos obligatorios: 132

Créditos optativos: 72 a 100

Total de créditos: 204 a 232

³² UNAM, Guía de carreras 1995, pp. 651-653.

Requisitos de Titulación:

- Cubrir el 100% de créditos de la carrera.
- Cubrir una lengua extranjera a nivel de traducción.
- Haber realizado el servicio social.
- Presentar tesis, tesina, informe académico (de servicio social o actividad profesional), en éstos dos últimos se presenta examen global de conocimientos.³³

A partir del quinto semestre las materias optativas se encuentran incluidas en áreas de interés:

- A1.- Psicopedagogía.
- A2.- Sociopedagogía.
- A3.- Didáctica y Organización Escolar.
- A4.- Historia y Filosofía de la Educación.

En algunos casos, las materias pueden ubicarse simultáneamente en dos o tres áreas de interés.³⁴

MAPA CURRICULAR³⁵

SEMESTRE	ASIGNATURAS OBLIGATORIAS	CRÉDITOS
PRIMERO	Antropología Filosófica, 1	4
	Teoría Pedagógica, 1	4
	Sociología de la Educación, 1	4
	Psicología de la Educación, 1	4
	Conocimiento de la Infancia, 1	4
	Iniciación a la Investigación Pedagógica, 1	6

³³ UNAM, Facultad de Filosofía y Letras, Coordinación del Colegio de Pedagogía, "Licenciatura en pedagogía, sistema escolarizado". Mecanograma. (ver anexo no. 1)

³⁴ UNAM, *Guía de Carreras 1995*, p.657.

³⁵ *Ibidem*, pp. 658-659.

SEMESTRE	ASIGNATURAS OBLIGATORIAS	CRÉDITOS
SEGUNDO	Antropología Filosófica, 2	4
	Teoría Pedagógica, 2	4
	Sociología de Educación, 2	4
	Psicología de la Educación, 2	4
	Conocimiento de la Infancia, 2	4
	Iniciación a la Investigación Pedagógica, 2	6
TERCERO	Historia Gral. de la Educación, 1	4
	Didáctica General, 1	4
	Conocimiento de la Adolescencia, 1	4
	Psicotécnica Pedagógica, 1	4
	Auxiliares de la comunicación, 1	4
Asignaturas Optativas.	Prácticas escolares, 1-1	4
	Estadística aplicada a la educación, 1	6
CUARTO	Historia Gral. de la Educación, 2	4
	Didáctica General, 2	4
	Conocimiento de la Adolescencia, 2	4
	Psicotécnica Pedagógica, 2	4
	Auxiliares de la comunicación, 2	4
Asignaturas Optativas	Prácticas escolares, 1-2	4
	Estadística aplicada a la educación, 2	6

SEMESTRE	ASIGNATURAS OBLIGATORIAS	CRÉDITOS
-----------------	-------------------------------------	-----------------

QUINTO

Historia de la Educación en México, 1	4
Organización Educativa, 1	4
Orientación Educativa Vocacional y Profesional, I-1	4

ASIGNATURAS OPTATIVAS

A2 Desarrollo de la comunidad, 1	4
A4 Epistemología de la educación.	4
A3, 4 Pedagogía comparada, 1	4
A2 Pedagogía experimental, 1	4

ASIGNATURAS OPTATIVAS

A1 Psicología contemporánea, 1	4
A2, 3 Psicología del aprendizaje y la motivación.	4
A2, 3,4 Sistema Educativo Nacional.	4
A3 Prácticas escolares 2-1	4
A4 Pedagogía contemporánea, 1	4
A1 Psicofisiología aplicada a la educación.	6
A3 Laboratorio de didáctica, 1	8
A1 Laboratorio de psicopedagogía, 1	8
A2 Teoría y práctica de la investigación Sociopedagógica 1	8
A1, 2 Psicología social.	8

SEMESTRE	ASIGNATURAS OBLIGATORIAS	CRÉDITOS
SEXTO	Historia de la Educación en México, 2	4
	Organización Educativa, 2	4
	Orientación Educativa Vocacional y Profesional, I-2	4
	ASIGNATURAS OPTATIVAS	
	A2 Desarrollo de la comunidad, 2	4
	A3, 4 Pedagogía comparada, 2	4
	A1 Pedagogía experimental, 2	4
	A1 Psicología contemporánea, 2	4
	A2, 3,4 Organismos Nacionales e internacionales de la educación.	4
	A4 Pedagogía contemporánea, 2	4
	A3 Prácticas escolares 2-2	4
ASIGNATURAS OPTATIVAS		
	A1 Psicopatología del escolar.	6
	A1, 2 Teoría y Práctica de la Relaciones Humanas.	8
	A3 Laboratorio de didáctica, 2	8
	A2 Teoría y práctica de la investigación Sociopedagógica, 2	8
	A1 Laboratorio de psicopedagogía, 2	8
SEPTIMO	Filosofía de la Educación, 1	4
	Didáctica y Práctica de la Especialidad, 1	4
	Legislación Educativa Mexicana.	4

SEMESTRE**ASIGNATURAS
OBLIGATORIAS****CRÉDITOS****ASIGNATURAS OPTATIVAS**

A2	Economía de la educación.	4
A4	Seminario de filosofía educativa, 1	4
A3	Taller de comunicación educativa, 1	4
A3	Taller de didáctica, 1	4
A1, 2,3	Taller de investigación pedagógica, 1	4
A2, 3	Taller de organización educativa, 1	4
A1	Taller de orientación educativa, 1	4
A2	Técnica de la educación extra- escolar 1	4
A4	Historia de las ideas en América Latina	4
A2, 3	Evaluación de acciones y programas educativos.	6
A1	Sistemas de educación especial, 1	6
A3	Teoría y práctica de la Dirección y Supervisión escolar 1	6
A1	Orientación educativa vocacional y profesional, II-1	8

OCTAVO

	Filosofía de la Educación, 2	4
	Didáctica y Práctica de la Especialidad, 2	4
	Ética Profesional del Magisterio.	4

SEMESTRE**ASIGNATURAS
OBLIGATORIAS****CRÉDITOS****ASIGNATURAS OPTATIVAS**

A1	Orientación educativa vocacional y profesional, II-2	4
A4	Seminario de filosofía de la educación, 2	4
A3	Taller de comunicación educativa, 2	4
A3	Taller de didáctica, 2	4
A1, 2,3	Taller de investigación pedagógica, 2	4
A2, 3	Taller de organización educativa, 2	4
A1	Taller de orientación educativa, 2	4
A2, 3	Planeación educativa.	4
A2	Técnica de la educación Extraescolar 2	4
A4	Problemas educativos de América Latina.	4
A4	Problemas contemporáneos de la Pedagogía.	4
A1	Sistemas de educación especial, 2	6
A3	Teoría y Práctica de la Dirección y Supervisión escolar 2	6

2.1.2 Escuela Nacional de Estudios Profesionales Acatlán.

En el cuadro no. 2 se mencionan los aspectos que contiene el plan de estudios de la Escuela Nacional de Estudios Profesionales Acatlán, proporcionándole al lector mayor información sobre cada área de interés y los ciclos que hay en este plan. Las características más relevantes es la evaluación del plan anterior que atiende a las necesidades detectadas y es el único que consta con objetivos generales de la misma.

Cuadro no. 3. ³⁶
**ASPECTOS DEL PLAN DE ESTUDIOS DE LA
ENEP-ACATLÁN**

- Areas de conocimiento.
- Objetivos generales.
- Contiene 2 ciclos (básico y preespecialización).
- Requisitos de titulación.
- Tipos de prácticas escolares de campo.
- Objetivos de las preespecializaciones.
- Asignaturas obligatorias.
- Materias optativas.
- Seriación de asignaturas.
- Requisitos académicos durante la carrera.

Plan de estudios.

La estructura del plan de estudios de la licenciatura está conformada por dos grandes ciclos y éstos a su vez se dividen en 4 áreas de conocimiento que integran las diferentes asignaturas, talleres, seminarios y laboratorios. Cuenta con materias obligatorias y optativas, existe seriación entre ellas.

Áreas de conocimiento:

Área básica pedagógica.

Área básica psicopedagógica.

Área básica sociopedagógica.

Área básica de investigación pedagógica.

³⁶ *Ibidem*, 1995, pp. 661-669.

Objetivos generales de la carrera.

- El estudiante valorará las características de la reflexión teórica y didáctica en el campo pedagógico, analizando su proceso histórico de formulación.
- Estimulará la especificidad de la intervención pedagógica y la aplicación de la metodología didáctica en el proceso enseñanza-aprendizaje, considerando las dimensiones teórico-prácticas, socioculturales, políticas e institucionales de dicha intervención.
- Juzgará las necesidades de los educandos, en su medio institucional y comunitario, contará con los conocimientos, habilidades y disposición para participar activamente en acciones orientadas a transformarlos y mejorarlos.
- Estimulará los procesos grupales e implementará métodos y técnicas científicas de orientación de los mismos, en el marco de las situaciones educativas.
- Diseñará proyectos de administración, planificación, desarrollo de planes, programas de estudio y evaluación de la enseñanza.
- Valorará y contará con las habilidades necesarias para el trabajo interdisciplinario en el ámbito de asesoramiento de la docencia e investigación, en la resolución de los procesos o problemas educativos institucionales, psicopedagógicos o de educación permanente.
- Seleccionará y aplicará teorías, métodos y técnicas de investigación que le permitan explorar, evaluar y proponer soluciones a los múltiples problemas que se vinculen con el fenómeno educativo y con el ámbito de acción del pedagogo.

El plan cuenta con un ciclo básico, un ciclo de formación profesional y otro de pre-especialización. Atendiendo a las necesidades detectadas y a la evaluación realizada del plan anterior, el plan vigente privilegia en los primeros semestres las distintas áreas del conocimiento que comprenden la formación específica de la pedagogía como disciplina, estimulando la interdisciplinaria, es decir, la relación de la pedagogía con otras áreas de las ciencias sociales. En el segundo ciclo, en función del diagnóstico del sistema de Educación Superior Nacional y de la política educativa actual, del diagnóstico de la UNAM, y en especial de la carrera de pedagogía en Acatlán, se pretende combinar la formación teórica con la práctica para introducir, a

partir del quinto semestre, al futuro pedagogo en el quehacer de la profesión, orientando en algunas de las pre-especializaciones que corresponden a aspectos relevantes de los grandes problemas educativos nacionales.

Ciclo Básico.

En el ciclo básico existe una división por áreas que constituyen campos de conocimiento que integran y organizan las diferentes asignaturas.

Área básica pedagógica. Se plantea la problemática epistemológica del fenómeno educativo, fines de la educación, teorías educativas existentes, historia y objeto de estudio. Los procesos de enseñanza-aprendizaje y los problemas didácticos, de los que se desprenden teorías y formas de elaboración curricular, teorías de la comunicación educativa, medios audiovisuales de la enseñanza y problemas de planificación y administración.

Área básica psicopedagógica. Incluye todo lo concerniente a los fenómenos de la conducta y de la personalidad de los seres humanos a través de sus diversas fases de desarrollo, teorías psicológicas, problemas de aprendizaje en general, bases psicológicas de los procesos enseñanza-aprendizaje, grupos de aprendizaje y orientación educativa, metodología de la enseñanza y el aprendizaje grupal.

Área sociopedagógica. Esta área enfoca el estudio de las relaciones existentes en la sociedad, analiza las teorías sociológicas más significativas y sus planteamientos educativos, la acción de las instituciones educativas: Escuela, Estado, familia y el análisis de la política educativa.

Área básica de investigación pedagógica. Se integra con el planteamiento de las distintas corrientes epistemológicas, su análisis, métodos y técnicas científicas, con el conocimiento y la participación en las tareas de investigación educativa, incluyendo el diseño, evaluación y aplicación de instrumentos para recolección de datos e interpretación de los resultados, con la comprensión y aplicación de procedimientos estadísticos esenciales en el campo de la educación.

Ciclo Superior de Formación Profesional y de Pre-especialización.

La formación profesional vincula la teoría y la práctica acercando al alumno para que éste pueda conocer y actuar en la complejidad real de los procesos socioeducativos. Este ciclo está coordinado y culmina con el servicio social para propiciar el aprendizaje por medio de sus propias experiencias, este proceso de aprendizaje vivencial es promovido del quinto al séptimo semestre y culminará con el servicio social obligatorio.

La pre-especialización se estructura a partir de un conocimiento más amplio, sobre el campo de la pedagogía que capacita al pedagogo para que desde un contexto teórico aplique métodos y técnicas particulares en la solución de problemas específicos de educación.

Las pre-especializaciones son en tres áreas:

Psicopedagogía.

Educación permanente.

Planeación y administración educativa.³⁷

Requisitos de Titulación:

El alumno podrá optar por tres modalidades que a continuación se expresan:

Primera modalidad:

- Cumplir con la totalidad de los créditos.
- Cumplir con el servicio social.
- Presentar tesis y examen profesional.

³⁷ *Ibidem*, pp. 661-663.

Segunda modalidad:

- Cumplir con la totalidad de los créditos.
- Realizar un servicio social profesional de acuerdo con lo establecido en el artículo 20, inciso b, del capítulo IV, del reglamento general de exámenes de la UNAM bajo la asesoría de un profesional titulado que labore en actividades educativas.
- Presentar un informe del servicio social profesional.

Tercera modalidad:

- Cumplir con la totalidad de los créditos.
- Cumplir con el servicio social.
- Presentar una tesina y sustentar un examen global de conocimientos.

Prácticas escolares de campo:

Durante el desarrollo de la carrera los alumnos realizan diversas actividades prácticas. Para complementar las experiencias académicas, introduciendo al alumno en las diversas áreas de la realidad social, en la investigación aplicada y al ejercicio de su futura profesión. En este sentido, las prácticas escolares de campo difieren de los ejercicios que se realizan en clases y de las prácticas de laboratorio, así como de las prácticas semiprofesionales que el alumno realiza al estar finalizando su ciclo escolar.

Estas prácticas buscan lograr:

- Acercar al alumno a la problemática de la realidad nacional en sus diversos aspectos sociales, económicos, políticos y culturales.
- Coadyuvar a afirmar la vocación del estudiante acercándolo al área de su futura actividad profesional.
- Poner en práctica el bagaje teórico-metodológico que el alumno haya aprendido a lo largo de los estudios que está realizando.

- Prestar servicios a las comunidades para contribuir a su desarrollo.
- Aprender a trabajar en equipos interdisciplinarios.
- Complementar aquellos conocimientos referidos a una materia que así lo requiera, para mejorar el proceso enseñanza-aprendizaje.

Las diferentes prácticas escolares se pueden clasificar como:

- Visitas de observación.
- Prácticas de materia y/o de carrera.
- Prácticas escolares interdisciplinarias.

La escuela posibilita todos los recursos humanos y materiales necesarios para que se puedan desarrollar.³⁸

MAPA CURRICULAR

SEMESTRE	ASIGNATURAS OBLIGATORIAS	CRÉDITOS
PRIMERO	Teorías psicológicas contemporáneas.	8
	Teoría pedagógica, 1	8
	Historia de la educación.	8
	Teorías sociológicas.	8
	Economía política.	8
	Taller de investigación Documental.	8

³⁸ *Ibidem*, pp. 668-669.

SEMESTRE	ASIGNATURAS OBLIGATORIAS	CRÉDITOS
SEGUNDO	Psicología de la infancia, 1	8
	Didáctica, 1	8
	Sociología de la educación.	8
	Ciencia política.	8
TERCERO	Psicología de la infancia, 2	8
	Didáctica, 2	8
	Problemas educativos en América Latina.	8
	Fundamentos de epistemología.	8
CUARTO	Psicología de la adolescencia.	8
	Psicología social.	8
	Sociedad y política del México actual.	8
	Metodología de las Ciencias Sociales, 1	8
QUINTO	Formación y práctica profesional, 1	4
	Laboratorio de grupos en educación.	6
	Psicología educativa, 1	8
	Optativa.	8
	Historia de la educación en México.	8
	Metodología de las Ciencias Sociales, 2	8
SEXTO	Formación y práctica profesional, 2	4
	*Seminario de pre-especialización, 1	6
	Psicología educativa, 2	8
	Planeación y admón. Educativa.	8
	Política educativa de México.	8
	Estadística aplicada a la educación.	8

SEMESTRE	ASIGNATURAS OBLIGATORIAS	CRÉDITOS
-----------------	-------------------------------------	-----------------

SEPTIMO

Formación y práctica profesional, 3	4
Optativa.	6
*Seminario de pre-especialización, 2	6
Evaluación y desarrollo curricular.	8
Política educativa de México, 2	8
Taller de investigación educativa, 1	8

OCTAVO

Optativa.	6
Taller de investigación educativa, 2	6
*Seminario de pre-especialización, 3	6
Seminario de filosofía de la educación.	8
Seminario de problemas actuales de la educación en México.	8

* Existen tres seminarios de pre-especialización entre los cuales puede optar el alumno, los que se detallan más adelante.

Áreas de Pre-especialización.

Seminarios de pre-especialización en psicopedagogía.

Sexto semestre

Psicotécnica pedagógica.	6
--------------------------	---

Séptimo semestre

Teorías y problemas de aprendizaje.	6
-------------------------------------	---

Octavo semestre

Seminario de orientación educativa y vocacional.	6
---	---

Seminario de Pre-especialización en Educación Permanente:

Sexto semestre

Seminario de educación permanente. 6

Séptimo semestre

Seminario de alfabetización de jóvenes y adultos. 6

Octavo semestre

Seminario de capacitación laboral. 6

Seminarios de Pre-especialización en Planeación y Admón. Educativa:

Sexto semestre

Seminario de economía y Planificación. 6

Séptimo semestre

Seminario de planificación y evaluación educativa. 6

Octavo semestre

Seminario de administración educativa. 6

Asignaturas optativas

Quinto semestre (A elegir una)

Comunicación educativa. 8

Análisis de contenido. 8

Técnica de elaboración de Audiovisuales. 8

Séptimo semestre
(A elegir una)

Psicoanálisis y educación.	6
Educación especial.	6
Orientación para la educación sexual.	6
Taller de elaboración de materiales didácticos.	6
Seminario de Tesis (con valor en créditos)	6

Octavo semestre
(A elegir una)

Seminario de grupos operativos.	6
Taller de radio y T.V. educativa.	6
Seminario de elaboración de planes y programas de estudio.	6
Seminario de tesis(sin valor en créditos)	

Seriaciones.

Para poder cursar:

Psicología de la infancia
Teoría pedagógica, 2
Psicología de la infancia, 2
Didáctica, 2
Psicología de la adolescencia
Psicología social
Semi-optativa (5o. semestre)
Laboratorio de grupo
Metodología de las Ciencias Sociales, 2
Psicología educativa, 2
Seminario de pre-especialización, 1
Elaboración y análisis curricular
Seminario de pre-especialización, 2
Política educativa de México, 2
Seminario de pre-especialización, 3
Taller de investigación educativa, 2
Taller de investigación educativa, 1

Haber cursado:

Teorías psicológicas contemporánea
Teoría pedagógica, 1
Psicología de la infancia, 1
Didáctica, 1
Psicología de la infancia, 2
Teorías psicológicas contemporánea
Teoría de la comunicación
Psicología social
Metodología de las Ciencias Sociales, 1
Psicología educativa, 1
Tener 174 créditos cubiertos
Didáctica, 1
Seminario de pre-especialización, 1
Política educativa de México, 1
Seminario de pre-especialización, 2
Taller de investigación educativa, 1
Metodología de las Ciencias Sociales

Requisitos académicos durante la carrera:

- Inscripción al 3er. Semestre: Haber cubierto Taller de investigación documental.
- Inscripción al 6º. Semestre: Presentar examen de comprensión de un idioma extranjero.
- Inscripción al seminario de pre-especialización 1, haber cumplido 174 créditos.³⁹

2.1.3 Escuela Nacional de Estudios Profesionales Aragón.

La Escuela Nacional de Estudios Profesionales Aragón, proporciona una breve descripción de cómo se encuentra estructurado el plan de estudios, las áreas en que está organizado y los requisitos de titulación. (Ver Cuadro no. 3)

En lo que se refiere al total de créditos, sólo la Facultad de Filosofía y Letras y la Escuela Nacional de Estudios Profesionales Aragón, proporcionan el número de créditos que se deben cubrir.

Se observa que en los planes de estudio de la Facultad de Filosofía y Letras y Aragón, no especifican si existen seminarios para tesis.

³⁹ *Ibidem*, pp. 664-667.

Cuadro no. 4. ⁴⁰
**ASPECTOS DEL PLAN DE ESTUDIOS DE LA
ENEP-ARAGÓN**

- Condiciones especiales sobre la carrera.
- Mencionan áreas de interés.
- Requisitos de titulación.
- Estructura de la licenciatura:
Nivel: licenciatura.
Total de créditos.
Materias.
Semestres lectivos.

Plan de estudios.

El plan que nos ocupa se encuentra estructurado por asignaturas; esto significa que cada uno de los cursos se refiere a una disciplina en particular o una parte de ella. Con la finalidad de posibilitar que el estudiante integre los aprendizajes de las diferentes disciplinas y de establecer una relación intra e inter cursos, las asignaturas están organizadas en las siguientes áreas: Sociopedagogía, Psicopedagogía, Histórico-Filosófica, Investigación y Didáctica.

Para las prácticas se cuenta con un laboratorio de Psicopedagogía, taller de T.V., radio y fotografía además de talleres de investigación diseñados para posibilitar la titulación.

Cuando las asignaturas así lo requieren los estudiantes realizan visitas a instituciones del área metropolitana y del interior del país.

⁴⁰ *Ibidem*, p. 669.

Requisitos de Titulación:

- Haber cubierto el 100 % de créditos correspondientes a los estudios.
- Acreditar el servicio social.
- Presentar constancia de comprensión de lectura de una lengua extranjera, expedida por el Centro de Lenguas de la Escuela.
- Elaborar un trabajo de tesis o tesina.
- Presentar examen Profesional.

Estructura de la Licenciatura en Pedagogía:

Nivel : Licenciatura

Total de créditos: 244

Materias :58

Semestres lectivos: 8

Las asignaturas de que consta la Licenciatura en Pedagogía son las siguientes:

MAPA CURRICULAR

SEMESTRE	ASIGNATURAS OBLIGATORIAS	CRÉDITOS
PRIMERO	Antropología filosófica, 1	4
	Conocimiento de la infancia, 1	4
	Psicología de la educación, 1	4
	Sociología de la educación, 1	4
	Teoría pedagógica, 1	4
	Iniciación a la investigación pedagógica, 1	6
SEGUNDO	Antropología filosófica, 2	4
	Conocimiento de la infancia, 2	4
	Psicología de la educación, 2	4
	Sociología de la educación, 2	4

SEMESTRE**ASIGNATURAS
OBLIGATORIAS****CRÉDITOS**

Teoría pedagógica, 2	4
Iniciación a la investigación pedagógica, 2	6

TERCERO

Prácticas escolares, I-1	2
Auxiliares de la comunicación, 1	4
Conocimiento de la Adolescencia, 1	4
Didáctica general, 1	4
Psicotécnica pedagógica, 1	4
Historia general de la educación, 1	4
Estadística aplicada a la educación, 1	6

CUARTO

Prácticas escolares, I-2	2
Auxiliares de la comunicación, 2	4
Conocimiento de la Adolescencia, 2	4
Didáctica general, 2	4
Historia general de la educación, 2	4
Psicotécnica pedagógica, 2	4
Estadística aplicada a la educación, 2	6

QUINTO

Prácticas escolares, II-1	2
Desarrollo de la comunidad, 1	4
Historia de la educación en México, 1	4
Organización educativa, 1	4
Orientación educativa vocacional y profesional, 1	4
Psicología contemporánea, 1	4
Teoría y práctica de la investigación Pedagogía experimental, 1	4
socio pedagógica, 1	8

SEMESTRE	ASIGNATURAS OBLIGATORIAS	CRÉDITOS
SEXTO	Prácticas escolares, II-2	2
	Desarrollo de la comunidad, 2	4
	Historia de la educación en México, 2	4
	Organización educativa, 2	4
	Orientación educativa, vocacional y profesional, 2	4
	Psicología contemporánea, 2	4
	Teoría y práctica de la investigación	
	Pedagogía experimental, 2	4
	socio pedagógica, 2	8
 SEPTIMO		
	Didáctica y práctica de la especialidad, 1	4
	Economía de la educación.	4
	Filosofía de la educación, 1	4
	Legislación educativa mexicana.	4
	Técnicas de la educación extraescolar, 1	4
	Taller de investigación pedagógica, 1	4
	Taller de comunicación educativa: taller de T.V., 1	4
	Sistema de educación especial, 1	6
 OCTAVO		
	Didáctica y práctica de la especialidad, 2	4
	Ética profesional del magisterio.	4
	Filosofía de la educación, 2	4
	Planeación educativa.	4
	Técnicas de la educación extraescolar, 2	4
	Taller de investigación pedagógica, 2	4
	Taller de comunicación educativa: taller de T.V., 2	4
	Sistema de educación especial, 2	6 ⁴¹

⁴¹ *Ibidem*, pp. 670-672.

El Plan de estudios de la Escuela Nacional de Estudios Profesionales Aragón, no especifica cuales son las asignaturas optativas.

Como se puede constatar, los tres planes de estudios están divididos en áreas de conocimiento, pero ninguno es igual a otro, por ejemplo:

Cuadro no. 5
COMPARATIVO DE LAS ÁREAS DE CONOCIMIENTO DE LOS
DIFERENTES PLANES DE ESTUDIO DE LA UNAM

FACULTAD DE FILOSOFÍA Y LETRAS	ESCUELA NACIONAL DE ESTUDIOS PROFESIONALES ACATLÁN	ESCUELA NACIONAL DE ESTUDIOS PROFESIONALES ARAGÓN
Áreas	Áreas básicas	
A1 Psicopedagógica.	a) Área básica pedagógica.	a) Socio pedagogía.
A2 Sociopedagógica.	b) Área básica psicopedagógica.	b) Psicopedagogía.
A3 Didáctica y organización.	c) Área básica sociopedagógica.	c) Histórico Filosófica.
A4 Historia y filosofía de la educación.	d) Área básica de investigación pedagógica.	d) Investigación.
		e) Didáctica.

A pesar de que no se cuenta con un mismo contenido en ninguno de los tres planes, se tiene un objetivo en común: formar al pedagogo para que pueda desarrollarse en el campo profesional.

2.2. Perfiles del aspirante y del egresado de Pedagogía de acuerdo con los diferentes Planes de Estudio de la U.N.A.M.

Se entiende como perfil del aspirante aquellas características específicas que debe reunir el individuo que pretenda dedicarse a estudiar una profesión. Por otro lado, el perfil del egresado corresponde al conjunto de conocimientos, habilidades y actitudes que se espera sean adquiridas por el estudiante al término de la carrera, las cuales le permitirán la realización concreta de sus actividades laborales.

El siguiente perfil pertenece al aspirante de la carrera de pedagogía, de la Facultad de Filosofía y Letras, la Escuela Nacional de Estudios Profesionales Acatlán y la Escuela Nacional de Estudios Profesional Aragón, UNAM.

Para el estudio de esta carrera el aspirante deberá poseer, las siguientes características:

- Interés por los problemas educativos en particular y los sociales en general.
- Preocupación por los problemas humanos relacionados con la educación.
- Capacidad de adaptación al trabajo grupal.
- Disciplina en el estudio.
- Habilidad para el manejo del lenguaje oral y escrito.
- Gusto por la lectura y análisis de documentos y textos teóricos.

La UNAM considera que el alumno que aspire a cursar la Licenciatura en Pedagogía debe ingresar con vocación de servicio social, que se manifiesta en la sensibilidad y preocupación por los problemas de orden educativo.

Además de lo anterior debe destacar por sus inquietudes, pensamiento crítico, ser creativo y sobre todo interés por resolver los problemas relacionados con la educación.

Deberá tener la facilidad para establecer buenas relaciones interpersonales y la capacidad de trabajar en forma individual y grupal.

Deberá mostrar un profundo interés en el desarrollo y problemática del aprendizaje la enseñanza, así como un alto índice de motivación para aspectos didácticos y su relación con la educación.⁴²

Perfil del Egresado.

Recientemente se llevó a cabo un trabajo de concentrar la información que las instituciones abocadas a impartir la licenciatura en Pedagogía en la UNAM, consideran relacionada con el perfil de egreso. En el siguiente cuadro se integran estos datos junto con los obtenidos a través de la Dirección General de Orientación Vocacional para la ENEP Acatlán.

Cuadro no. 6
**INFORMACIÓN CONCENTRADA DE LOS PERFILES
DE EGRESO DE LA CARRERA DE PEDAGOGIA EN LA UNAM**

COLEGIO DE PEDAGOGÍA ⁴³ FACULTAD DE FILOSOFÍA	ENEP ACATLAN ⁴⁴	ENEP ARAGON ⁴⁵
PERFIL DEL EGRESO DE LA CARRERA DE PEDAGOGIA		
<p>El quehacer profesional involucra las siguientes actividades:</p> <p>a) Formación docente. b) Investigación educativa. c) Capacitación. d) Educación continua. e) Educación de adultos. f) Educación especial. g) Política educativa. h) Planeación y administración educativa. i) Orientación educativa. j) Clínicas de educación especial.</p>	<p>a) Organización, administración dirección y supervisión pedagógica en instituciones escolares, departamentos de investigación y despachos de asesoría. b) Participación en grupos interdisciplinarios para analizar, evaluar y adaptar los contenidos de libros de texto. c) Programación de actividades de orientación educativa vocacional y profesional.</p>	<p>El profesional en pedagogía estará capacitado para planear, programar y supervisar y controlar las actividades de la formación pedagógica.</p> <p>Su campo de trabajo involucra las siguientes actividades:</p> <p>a) Elaborar planes y programas de estudio. b) Elaboración de investigaciones. c) Elaboración de técnicas de enseñanza. d) Elaboración de planes pedagógicos de formación.</p>

⁴² *Ibidem*, p. 652.

⁴³ UNAM, Facultad de Filosofía y Letras, Colegio de Pedagogía. "Información concentrada de los perfiles de egreso..." Mecanograma. s/f. (ver anexo no. II)

⁴⁴ UNAM, Secretaría de Asuntos Estudiantiles, Dirección General de Orientación y Servicios Educativos. *ENEP Acatlán*. Tríptico informativo. s/f. (ver anexo no. III)

⁴⁵ *Ibidem*, "Información concentrada de los perfiles de egreso..." s/f.

<p>k) Centros de investigación educativa.</p> <p>l) Centros culturales y de recreación.</p> <p>m) Clínicas psicopedagógicas.</p> <p>n) medios de comunicación (radio, tv, cines, revistas, periódicos).</p> <p>o) Consultorios y despachos particulares.</p> <p>Las actividades que realiza son:</p> <p>1. Ayuda pedagógica (estudiantes, profesores, investigadores, instructores, empresarios, directivos, padres de familia, orientadores y apoyo a profesionales).</p> <p>2. Puede participar individualmente o en grupos interdisciplinarios en actividades tales como:</p> <p>Alfabetización.</p> <p>Creación o modificación de planes y programas de estudio.</p> <p>Planeación y administración educativa.</p> <p>Investigación sobre rezago, deserción y reprobación escolar.</p> <p>Actualización y formación de personal docente.</p> <p>Capacitación a instructores, coordinadores y directivos, participación en grupos interdisciplinarios de trabajo, programas de orientación escolar, vocacional, profesional y de capacitación.</p>	<p>d) Elaboración y desarrollo de proyectos de investigación educativa.</p> <p>e) Diseño o instrumentación y coordinación de programas de formación docente.</p> <p>f) Elaboración y aplicación de recursos de apoyo (materiales didácticos, técnicas de enseñanza y aprendizaje para diferentes niveles educativos.</p>	<p>e) Capacitación del personal académico.</p> <p>Lo anterior se podrá realizar en instituciones de enseñanza media y superior, clínicas de la conducta, centro de planeación educativa.</p>
---	---	--

Cabe aclarar que aunque el documento presentado corresponde a la información escrita de que se dispone, el perfil de egreso del pedagogo -de acuerdo con nuestra asesora de tesis-, debiera incluir, más que actividades o áreas de desempeño laboral, elementos como: conocimientos, habilidades y actitudes deseables en el estudiante al término de la carrera y desarrolladas como efecto de su formación profesional.

Así, los conocimientos, habilidades y actitudes con las que se esperaría que contara el egresado, serían en general aquellos que le lleven a desempeñarse como un profesional cuya labor redundará en el perfeccionamiento de la educación.

Así, los conocimientos, habilidades y actitudes con las que se esperaría que contara el egresado, serían en general aquellos que le lleven a desempeñarse como un profesional cuya labor redundará en el perfeccionamiento de la educación.

El pedagogo –en síntesis- es el profesionista que aborda de forma científica e integral los problemas y necesidades del proceso educativo, a través del manejo adecuado y comprometido de los distintos enfoques filosóficos, teóricos, metodológicos y técnicos necesarios para explicar, describir, aplicar y evaluar las propuestas que contribuyan al mejoramiento de la educación.

3. DESCRIPCION DE LA POBLACION ESTUDIANTIL Y EXPECTATIVAS FRENTE A LA CARRERA DE PEDAGOGIA EN LA FACULTAD DE FILOSOFIA Y LETRAS.

3.1 METODOLOGIA.

El diseño que se eligió para esta investigación fue el descriptivo, porque se basa en la medición de uno o más atributos del fenómeno descrito, es decir, se miden de manera independiente los conceptos o variables a los que se refiere, se pueden integrar las mediciones de cada una de las variables para decir cómo es y cómo se manifiesta el fenómeno de interés.

El principal objetivo del estudio descriptivo, como sabemos, no es indicar cómo se relacionan las variables medidas, sino definir lo que se va a medir y cómo lograr la medición.⁴⁶

Específicamente se refiere a un estudio de conjunto de tipo transversal, “que trata de un número de casos relativamente grande en un momento dado y obtiene estadísticas deducidas de grupos de casos especiales”.⁴⁷

⁴⁶ HERNANDEZ SAMPIERI, Roberto. *Metodología de la Investigación*, p. 60.

⁴⁷ BEST, . W. *Como investigar en educación*, p. 67.

Así, los conocimientos, habilidades y actitudes con las que se esperaría que contara el egresado, serían en general aquellos que le lleven a desempeñarse como un profesional cuya labor redundará en el perfeccionamiento de la educación.

El pedagogo –en síntesis- es el profesionista que aborda de forma científica e integral los problemas y necesidades del proceso educativo, a través del manejo adecuado y comprometido de los distintos enfoques filosóficos, teóricos, metodológicos y técnicos necesarios para explicar, describir, aplicar y evaluar las propuestas que contribuyan al mejoramiento de la educación.

3. DESCRIPCION DE LA POBLACION ESTUDIANTIL Y EXPECTATIVAS FRENTE A LA CARRERA DE PEDAGOGIA EN LA FACULTAD DE FILOSOFIA Y LETRAS.

3.1 METODOLOGIA.

El diseño que se eligió para esta investigación fue el descriptivo, porque se basa en la medición de uno o más atributos del fenómeno descrito, es decir, se miden de manera independiente los conceptos o variables a los que se refiere, se pueden integrar las mediciones de cada una de las variables para decir cómo es y cómo se manifiesta el fenómeno de interés.

El principal objetivo del estudio descriptivo, como sabemos, no es indicar cómo se relacionan las variables medidas, sino definir lo que se va a medir y cómo lograr la medición.⁴⁶

Específicamente se refiere a un estudio de conjunto de tipo transversal, “que trata de un número de casos relativamente grande en un momento dado y obtiene estadísticas deducidas de grupos de casos especiales”.⁴⁷

⁴⁶ HERNANDEZ SAMPIERI, Roberto. *Metodología de la Investigación*, p. 60.

⁴⁷ BEST, . W. *Como investigar en educación*, p. 67.

3.1.1 Formulación del Problema.

Se ha formulado el problema de investigación a través de las siguientes interrogantes:

¿ Qué características tienen los alumnos de la Licenciatura en Pedagogía?, ¿Cuáles son sus expectativas al ingresar a la carrera? ; ¿estas expectativas permanecen o cambian?.

3.1.2 Identificación de la información necesaria para resolver el problema:

La información que se consideró necesario recabar acerca de los estudiantes en esta investigación, fue en un principio: quién es el alumno de la Licenciatura en Pedagogía, cuál es la causa por la que elige esta profesión y con qué elementos informativos cuenta al hacerlo, cuáles son las expectativas con las que ingresa el estudiante y qué tan factible resulta que las mantenga o modifique a lo largo de los estudios, cómo influyen los antecedentes familiares y escolares de los alumnos en la elección de la carrera.

3.1.3 Elaboración del instrumento:

Para poder obtener la información necesaria se optó por elaborar como instrumento de trabajo un cuestionario, en el cuál se formularon preguntas específicas de acuerdo al tema elegido, permitiendo que las respuestas tengan mayor objetividad. Así en el instrumento se incluyeron los siguientes tópicos:

Datos personales.

Antecedentes escolares.

Situación económica.

Situación laboral.

Situación familiar.

Aspecto cultural.

Expectativas frente a la carrera de pedagogía.

Dichos aspectos nos permitieron considerar las distintas variables necesarias para caracterizar a la muestra, como son:

DATOS PERSONALES:

- Sexo.
- Edad.
- Turno.
- Semestre que cursa.
- Estado civil.

ANTECEDENTES ESCOLARES:

- Escuela de procedencia.
- Horas dedicadas al estudio extra clase.
- Tipo de orientación vocacional recibida.
- Carrera simultánea o cambio de carrera.
- Promedio de calificaciones del bachillerato.
- Horas dedicadas a la lectura semanal.
- Promedio actual de calificaciones en la carrera.

SITUACION ECONOMICA:

- Ingreso mensual.
- Dependientes económicos.

SITUACION LABORAL:

- Lugar de trabajo, antigüedad, puesto, horas y percepción mensual.
- Relación de su trabajo con la pedagogía.

SITUACION FAMILIAR:

- Integrantes de familia.
- Nivel de escolaridad y ocupación de sus padres.
- Personas con quienes comparte la vivienda y los servicios con los que cuenta.

ASPECTO CULTURAL:

- Horas libres a la semana.
- Actividades en el tiempo libre.

EXPECTATIVAS FRENTE A LA CARRERA DE PEDAGOGIA:

- Motivos de elección de la carrera.
- Carrera de primera o segunda opción.
- Opinión sobre la carrera.
- Planes para el futuro profesional.
- Período en que se tomó la decisión de estudiar pedagogía.
- Área laboral en el cual se prevé trabajar.
- Tipos de problemas que se pueden solucionar en la carrera de pedagogía.
- Información sobre la carrera y el campo de trabajo.
- Expectativa de percepción mensual como pedagogo.
- Consideración acerca de la preparación recibida.

Se trabajó en diferentes proyectos de cuestionario, de los cuales se rescataron aquellas preguntas que cumplían con el propósito de la investigación, llegando así a integrar un cuestionario definitivo. Se decidió que éste fuese respondido en forma anónima, con el fin de obtener respuestas más veraces de los alumnos; el tiempo que se estableció para que los alumnos contestaran el cuestionario fue de aproximadamente 30 minutos.

El cuestionario final quedó constituido por 60 preguntas (ver anexo no.IV). Entre las cuales se encuentran preguntas cerradas que tienen más de una opción y abiertas, éstas se completan con un ¿por qué? para mayor claridad y comprensión; otras preguntas abiertas que tienen como fin profundizar en el conocimiento del estudiante

y permitirle una expresión más libre, para mayor identificación de las mismas, a continuación se presenta el siguiente cuadro de preguntas cerradas y abiertas:

Cuadro no. 7
CONCENTRADO TOTAL DE LAS PREGUNTAS
CERRADAS Y ABIERTAS DEL CUESTIONARIO

PREGUNTAS CERRADAS (CON UNA OPCION)	PREGUNTAS CERRADAS (MAS DE UNA OPCION)	PREGUNTAS ABIERTAS
DEL 1 AL 10	8 bis	6 bis, 22 bis, 23 bis, 25,
DEL 12 AL 23	24	26 bis, 28, 29 bis, 30 bis,
27,29,30,31,32,39,	26	31 bis, 33, 34 bis, 35,36,37,
40,41,43,44,45,47,	34	38, 40 bis, 41 bis, 42,
48,49,50,58 Y 60.	46	43 bis, 44 bis, 51, 52, 53,
		54, 55, 56, 57, 59 y 60 bis.
TOTALES 39	5	29

3.1.4 Identificación de la población de estudio y establecimiento del método de muestreo que se requiere:

Debido a que la población de la carrera de pedagogía fue de 1350 alumnos inscritos en el período 96-1, se optó por obtener una muestra de los sujetos para el estudio descriptivo.

Para tal efecto se utilizó como método el de las unidades muestrales por grupo y asignaturas obligatorias, que consiste en escoger de la población aquellas unidades que pueden proporcionar información esencial eligiendo a los grupos a encuestar de cada turno y semestre de acuerdo con el horario en el cual cursan una asignatura obligatoria, con el objeto de intentar cubrir la muestra de estudio y evitar aplicar el cuestionario dos veces a un mismo alumno.

La muestra total fue aproximadamente del 50% de la población (713 alumnos),* los cuales estaban distribuidos de la siguiente forma:

*NOTA: La información sobre las asignaturas, grupos y los turnos fueron recopilados directamente de los horarios de clases, con respecto al número de alumnos éstos fueron proporcionados por la Coordinación del Colegio de Pedagogía, F.F. y L.

Cuadro no. 8
MUESTRA DE LA POBLACIÓN ELEGIDA

PRIMER SEMESTRE Asignatura Antropología filosófica	Grupo 1101 1104 1122 1123	Turno matutino matutino vespertino vespertino	No. de alumnos 52 54 55 54 Total 215
TERCER SEMESTRE Auxiliares de la comunicación	2 3 23 27	matutino matutino vespertino vespertino	45 39 38 44 Total 166
QUINTO SEMESTRE Historia de la educación en México	1 2 21 22	matutino matutino vespertino vespertino	30 41 47 24 Total 142
SÉPTIMO SEMESTRE Filosofía de la educación	2 6 22 23 24	matutino matutino vespertino vespertino vespertino	58 60 19 33 20 Total 190
			TOTAL 713

3.1.5 Diseño del procedimiento de obtención de datos.

Para aplicar el cuestionario primeramente se revisaron los grupos de las materias obligatorias que se eligieron, se verificó el número total de alumnos inscritos en el grupo que le correspondió a cada encargado de aplicar los cuestionarios.

3.1.6 Recopilación de datos:

Se pidió la colaboración de los profesores y alumnos para la aplicación del instrumento, el período de tiempo que se consideró para la aplicación de la totalidad de los cuestionarios fue de catorce días.

3.1.7 Análisis de datos.

Para llevar a cabo el análisis y con el fin de que fuera más práctico el manejo de las respuestas, la información obtenida de los cuestionarios se concentró en un formato, el cual contiene dos encabezados: En el primer encabezado se encuentran las variables y en el segundo las categorías, como se recordará el cuestionario contiene preguntas cerradas y abiertas. Las de respuesta cerrada sólo se sumaron y las de respuesta abierta se agruparon por las similitudes encontradas entre sí. En el caso específico de la pregunta 39'-7(N), que se refiere a sí las expectativas permanecieron o cambiaron durante el transcurso de la carrera, se obtuvieron comparando las expectativas de ingreso en relación con las expectativas frente a la carrera, teniendo como resultado la permanencia o cambio de éstas.⁴⁸

Para realizar el análisis estadístico, se identificaron como niveles de medida de las preguntas: nominal, ordinal e intervalo. ⁴⁹

⁴⁸ ARY, Donald. *Introducción a la investigación pedagógica*, pp.324-325.

⁴⁹ BLALOCK, Humbert M. *Introducción a la investigación social*, pp. 45-49.

Debido a la cantidad de preguntas del instrumento se procedió a identificarlas a través de una clave formada por el número de la pregunta, el número del bloque al que pertenece así como el nivel de medición, a saber:

1. Datos personales
2. Antecedentes escolares
3. Situación económica
4. Situación laboral
5. Situación familiar
6. Aspecto cultural
7. Expectativas

Así, corresponde identificar cada una de las preguntas de la siguiente manera:

1^o- 1 (N)

1 (Número de la pregunta)

^o (En algunas preguntas existe una coma, que indica las respuestas aclaratorias de las preguntas correspondientes)

1 (bloque a que pertenece la pregunta)

N (Nivel de medida: N= nominal, O= ordinal, I = intervalo)

Con respecto a la pregunta número 13 del instrumento aplicado, la cual se refiere a cuántas horas asistes a clases, ésta se decidió eliminar, porque al contestarla, a los alumnos les surgieron dudas en cuanto a que no se especificó, si las horas de asistencia eran al día o a la semana.

Análisis de Datos del Primer Semestre.

Las características de la muestra de primer semestre que a continuación se presenta, se refieren a una población original de 215 alumnos inscritos en el 1er. semestre de la carrera de pedagogía. De éstos, sólo se eligieron dos grupos de materias obligatorias de cada turno, quedando así conformado por 106 alumnos del turno matutino y 109 del vespertino, la información de los cuestionarios del grupo 1122

con 55 alumnos del turno vespertino, no fue proporcionada por causas ajenas a esta investigación, por lo tanto da un total de 160 alumnos, debido a la ausencia de los estudiantes el día en que se aplicaron los mismos, la muestra se vió reducida a 82 alumnos, de los cuales 52% son del turno matutino y 30% del turno vespertino.

Para describir las características de la muestra, la información se ha dividido en siete bloques, como son: datos personales, antecedentes escolares, situación económica, situación laboral, situación familiar, aspecto cultural y expectativas.

Bloque 1: Datos personales (ver anexo no. V, gráficos de 1er. Semestre)

Número de pregunta	Variable	Categorías	Frec.	No. cont.	%	No Cont. %
3-1 (N)	Turno	matutino	52		63	
		vespertino	30		37	
4-1 (N)	Semestre	primero	82		100	
1-1 (N)	Sexo	femenino	71	1	87	1
		masculino	10		12	
2-1 (I)	Edad	17-19 años	56	1	68	1
		20-22 años	18		22	
		23-25 años	3		4	
		Otras	4		3	
5-1 (N)	Estado civil	soltero	76	2	93	2
		casado	4		5	

Bloque 2: Antecedentes escolares

6-2 (N)	Escuela de procedencia	E.N.P	31		38	
		C.C.H	30		37	
		Particulares	8		10	
		P.Abierta	7		9	
		C.B.	2		2	
		CETIS	2		2	
		Escuela Popular	2		2	
7-2 (O)	Hrs.dedicadas a la preparación de clase	2-3 hrs.	17	1	21	1
		4-6 hrs.	36		44	
		Más 6 hrs.	28		34	

Número de pregunta	Variable	Categorías	Frec.	No. cont.	%	No Cont. %
8-2 (N)	Recibió O.V. en bachillerato	sí	51		62	
		no	31		38	
*8'-2 (N)	De qué tipo?	pláticas	32		39	
		guía autoevaluativa	19		23	
		trípticos	12		15	
		Otras	21		26	
9-2 (N)	Segunda carrera	sí	2		2	
		no	80		98	
10-2 (N)	Carrera simultánea	sí	1		1	
		no	81		99	
11-2 (N)	Cambio de carrera	sí	2		2	
		no	80		98	
12-2 (I)	Promedio en bachillerato	6.5-7.0	13		16	
		7.6-8.0	45		55	
		8.6-9.0	24		29	
14-2 (I)	Hrs. de lectura semanal	1-3 hrs.	17	6	21	7
		4-6 hrs.	31		38	
		7-9 hrs.	15		18	
		Otros	13		16	
15-2 (N)	Alumno regular	sí	79	1	96	1
		no	2		2	
16-2 (I)	Promedio actual	8.1-8.5	9	69	11	84
		9.1-10	4		5	

Bloque 3: Situación económica

47-3 (O)	Personas que dependen de ti	ninguna	74	4	90	5
		1-3	4		5	
49-3 (O)	Ingreso familiar mensual	1-3 salarios	22	4	27	5
		3-5 salarios	19		23	
		7-9 salarios	21		26	
		más de 9 salarios	16		20	

*Se eligió más de una opción como respuesta.

Número de pregunta	Variable	Categorías	Frec.	No. cont.	%	No Cont. %
--------------------	----------	------------	-------	-----------	---	------------

Bloque 4: Situación laboral

50-4 (N)	Trabajas actualmente	sí	17		21	
		no	65		79	
51-4 (N)	En dónde trabajas	Tiendas comerciales	5	3	6	4
		Empresa particular	4		5	
		Institución educativa privada	3		4	
		Institución educativa de gobierno	2		2	
52-4 (O)	Antigüedad en el trabajo	5 años	1		1	
		1-2 años	7		9	
		1-8 meses	9		11	
53-4 (N)	Puesto que desempeña	empleados	8		10	
		secretarias	7		9	
		educadoras	2		2	
54-4 (O)	Horas que trabajas al día	10 horas	4	1	5	1
		7 horas	6		7	
		4 horas	6		7	
55-4 (O)	Percepción mensual	\$1,200.00	2	1	2	1
		\$800	6		7	
		\$500	8		10	
56-4 (N)	Gusto por su trabajo	sí	16	1	20	1
57-4 (N)	Su trabajo tiene relación con la pedagogía.	sí	2	1	2	1
		no	14		17	
58-4 (N)	Información sobre la carrera y el campo de trabajo futuro.	sí	36		44	
		no	46		56	
59-4 (N)	Qué sueldo mensual cree tener como pedagogo	\$5,000.00	5		6	
		\$3,000.00	9		11	
		\$2,000.00	4		5	
		el mínimo	4		5	
		no saben	59		72	
	Depende de las aptitudes demostradas.	1		1		
60-4 (N)	Estas preparado lo suficiente para trabajar como pedagogo.	sí	45	11	55	13
		no	26		32	
60'-4 (N)		solo sí	18		20	
		abarca lo que le interesa	17		21	

Número de pregunta	Variable	Categorías	Frec.	No. cont.	%	No Cont. %
		tienen capacidad	8		10	
		Son autodidactas	2		2	
		no				
		Sólo no	1		1	
		les falta preparación	21		26	
		falta orientación	4		5	

Bloque 5: Situación familiar

17-5 (I)	Personas que integran la familia-	2-4 personas	14	1	17	1
		5-7 personas	48		59	
		8-10 personas	19		23	
18-5 (N)	Escolaridad materna	primaria completa	25	6	30	7
		secundaria completa	17		21	
		preparatoria completa	11		13	
		técnica completa	11		13	
		licenciatura completa	12		15	
19-5 (N)	Escolaridad paterna	primaria completa	26	4	32	5
		secundaria completa	18		22	
		preparatoria completa	11		13	
		técnica completa	10		12	
		licenciatura completa	13		16	
20-5 (N)	Ocupación materna	hogar	56	4	68	5
		empleada	15		18	
		Profesional	7		9	
21-5 (N)	Ocupación paterna	empleado	39	2	48	2
		Profesionista	13		16	
		comercio	11		13	
		oficio	7		9	
		pensionado	4		5	
		finado	6		7	
22-5 (N)	Personas con quienes comparte la vivienda	padres	75		91	
		pareja	4		5	
		sólo	3		4	
45-5 (N)	Tipo de vivienda	casa propia	58		71	
		depto. rentado	14		17	
		depto. propio	6		7	
		unidad habitacional	4		5	

Número de pregunta	Variable	Categorías	Frec.	No. cont.	%	No Cont. %
46-5 (N)	Servicios (agua, drenaje, pavimentación alumbrado y teléfono.)	todos los servicios	69		84	
		sólo cuenta con los 4 primeros servicios	13		16	
48-5 (I)	Número de recámaras	1-3 recámaras	50	2	61	2
		3-5 recámaras	30		37	

Bloque 6: Aspecto cultural:

23-6 (O)	Horas libres semanales	6-8 hrs.	29	1	35	1
		10-12	27		33	
		más de 12	25		30	
*23-6 (N)	Ocupación del tiempo libre	eventos sociales	46	13	56	16
		eventos culturales	29		35	
		eventos deportivos	17		11	
25-6 (N)	Último libro comprado	tipo escolar	44	5	54	6
		no escolar	33		40	

Bloque 7: Expectativas frente a la carrera:

*26-7 (N)	Elección de carrera	Interesado en la educación	69		84	
		Les gustan los niños	29		35	
		Tenfan una idea clara de pedagogía	21		26	
		Recibió orientación Vocacional específica	14		17	
		Otras razones	17		21	
27-7 (N)	Pedagogía como 1ª opción	sí	70		85	
		no	12		15	
28-7 (N)	La otra opción	letras modernas	4		5	
		psicología	4		5	
		derecho	2		2	
		comunicación				
		gráfica	1		1	
		bibliotecología	1		1	

*Se eligió más de una opción como respuesta.

Número de pregunta	Variable	Categorías	Frec.	No. cont.	% Cont.	No %
29-7 (N)	Opinión acerca de la pertinencia de los contenidos	sí le gusta	73	4	89	5
		no le gusta	5		6	
29'-7 (N)		sí interesante	47		57	
		le da otros enfoques a la carrera	18		22	
		es humanista	7		9	
		no abarca problemas actuales	2		2	
		no es lo que esperaba los profesores no tienen capacidad para enseñar	2		2	
		1		1		
30-7 (N)	Estudian sólo para obtener la licenciatura	sí	11	1	13	1
		no	70		85	
30'-7 (N)		sólo sí les interesa titularse para ejercer	5		6	
			6		7	
		sólo no les importa el conocimiento	4		5	
		superación propia	28		34	
		19		23		
		19		23		
31-7 (N)	Expectativas acerca del abandono de la carrera	sí	5	2	6	2
		no	75		91	
31'-7 (N)		sólo sí creen que la escuela normal de maestros es mejor	3		4	
			2		2	
		sólo no les gusta y piensan terminar	8		10	
			64		78	
32-7 (O)	Porcentaje de lectura requerida	80%	38		46	
		100%	44		54	
33-7 (N)	Momento en que se tomó la decisión de estudiar pedagogía	bachillerato	53		65	
		secundaria	21		26	
		Otro	8		10	

Número de pregunta	Variable	Categorías	Frec.	No. cont.	%	No Cont. %
*34-7 (N)	Área de trabajo pedagógico preferido	educación especial	36		44	
		capacitación	33		40	
		docencia	31		38	
		investigación	14		17	
		planeación	12		15	
		diseño curricular	5		6	
		otra área	4		5	
35-7 (N)	Problemas a que puede dar solución la pedagogía	problemas educativos en general	56	6	68	7
		ayudar a los niños con problemas de aprendizaje	16		20	
		dar orientación	4		5	
36-7 (N)	Expectativas de ingreso	conocer y ayudar en el ámbito educativo	46	18	56	22
		terminar y ejercer la carrera	11		13	
		creía que sólo se trabajaba con niños	4		5	
		ser maestro	3		4	
37-7 (N)	Cambió el concepto actual de la carrera en relación con el que tenías al ingresar	sí	36	8	44	10
		no	38		46	
37'-7 (N)		sólo sí	20		24	
		se les amplio el concepto	16		20	
		sólo no	30		37	
		no conocía el plan de estudios	4		5	
38-7 (N)	Expectativas frente a la carrera	no se amplió	4		5	
		adquirir un sentido crítico frente a los problemas educativos	34	13	41	16
		quieren terminar	23		28	
		les gusta	8		10	
39-7 (N)	Porcentaje en que se han visto cubiertas las expectativas de pedagogía	van a cambiar de carrera	2		2	
		la dirección de un colegio	2		2	
		alto	31	5	38	6
		medio	42		51	
39'-7 (N)	Cambiaron o permanecieron las expectativas	bajo	4		5	
		cambiaron	19	10	23	12
		permanecieron	53		65	

*Se eligió más de una opción como respuesta.

Número de pregunta	Variable	Categorías	Frec.	No. cont.	%	No Cont. %
40-7 (N)	Recomendarías estudiar esta carrera	sí	72		88	
		no	10		12	
40'-7 (N)		sólo sí	9		11	
		es interesante	37		45	
		hay mucho que hacer	26		32	
		sólo no	3		4	
		tienen las mismas aspiraciones	5		6	
		no está ni siquiera definida	2		2	
41-7 (N)	La carrera de pedagogía tiene prestigio	sí	23	8	28	10
		no	51		62	
41'-7 (N)		sólo sí	4		5	
		se les tiene una mayor visión a los pedagogos	10		12	
		la mayoría de los egresados no tienen éxito económico	5		6	
		se les da prestigio a otras carreras	4		5	
		sólo no	5		6	
		no conocen ningún pedagogo distinguido	21		26	
		no se le ha dado difusión	15		18	
		es una carrera humanista todo depende de las oportunidades que se puedan aprovechar	6		7	
		4		5		
42-7 (N)	Opinión de la familia sobre esta carrera	positivamente	55	2	67	2
		negativamente	12		15	
		sólo indiferente	13		16	
42'-7 (N)		positivamente:				
		les gusta porque se ven problemas educativos	46		56	
		les interesa aunque no es bien remunerada ni conocida	9		11	
		negativamente:				
		no les agrada	9		11	
es una carrera que no es bien remunerada	3		4			

Número de pregunta	Variable	Categorías	Frec.	No. cont.	%	No Cont. %
43-7 (N)	formación dentro del colegio	excelente	4		5	
		buena	63		77	
		regular	15		18	
43'-7 (N)		sólo excelente	4		5	
		buena:				
		sólo buena	23		28	
		han tenido buenos profesores	28		34	
		hace falta orientación	12		15	
		hace falta información para elaborar planes de estudio	4		5	
		es completa	3		4	
		algunos profesores no son lo que esperaban	3		4	
		regular:				
		sólo regular	4		5	
		los maestros faltan mucho y no preparan sus clases	5		6	
		no le gusta	4		5	
		no le han puesto empeño a sus clases	2		2	
44-7 (N)	El plan de estudios responde a sus intereses	sí	53	5	65	6
		no	24		29	
44'-7 (N)		sólo sí	13		16	
		bueno y completo	36		44	
		algunas materias no sirven para la carrera	3		4	
		sólo no	3		4	
		no responde a las necesidades actuales de la sociedad	15		18	
		no hay buena orientación en las materias optativas	6		7	

Análisis de Datos de Tercer Semestre.

Las características de la muestra de tercer semestre que a continuación se presenta, se refiere a una población original de 166 alumnos inscritos en el semestre, de los cuales sólo se eligieron dos grupos de materias obligatorias de cada turno, 31 alumnos del turno matutino y 42 del vespertino, la información de 45 cuestionarios del turno matutino, no fue proporcionada por causas ajenas a esta investigación, por lo tanto da un total de 121 alumnos, debido a la ausencia de los estudiantes el día en que se aplicó el instrumento, la muestra se vió reducida a 73 alumnos.

Para describir las características de dicha muestra se dividen en siete bloques.

Primeramente el bloque de datos personales, en el cual se emplean preguntas con una sola opción. Como se mencionó, la población total es de 73 alumnos divididos entre el turno matutino con 42 % y el turno vespertino con 58 %, dando un total del 100 %.

Bloque 1: Datos personales. (ver anexo no. VI, gráficos de 3er. Semestre)

Número de pregunta	Variable	Categorías	Frec.	No. cont.	%	No Cont. %
3-1 (N)	Turno	matutino	31		42	
		vespertino	42		58	
4-1 (N)	Semestre	tercero	73		100	
1-1 (N)	Sexo	femenino	66		90	
		masculino	7		10	
2-1 (I)	Edad	17-19 años	38	2	52	3
		20-22 años	26		35	
		23-25 años	4		5	
		29-37 años	3		4	
5-1 (N)	Estado civil	solteros	64	2	88	3
		casados	7		10	

Bloque 2: Antecedentes escolares

6-2 (N)	Escuela de procedencia	Escuela Nacional		
		Preparatoria	25	34
		Escuelas Particulares	18	25
		C.C.H.	17	23
		Normal de Maestros	6	8
		C.B.	3	4
		Preparatoria Abierta	2	3
		Otras	2	3

Número de pregunta	Variable	Categorías	Frec.	No. cont.	%	No Cont. %
7-2 (O)	Horas dedicadas a la preparación de clases por semana	2-3 horas	21		29	
		4-6 horas	33		45	
		más de 6 horas	19		26	
8-2 (N)	Recibió orientación vocacional	sí	39		53	
		no	34		47	
* 8'-2 (N)	De qué tipo?	pláticas	24	28	33	39
		trípticos	11		15	
		guía autoevaluativa	8		11	
		Otros	7		10	
9-2 (N)	Segunda carrera	sí	3	40	4	55
		no	30		41	
10-2 (N)	Carrera simultánea	sí	2	41	3	56
		no	30		41	
11-2 (N)	Cambio de carrera	sí	11	31	11	42
		no	31		42	
12-2 (I)	Promedio en el bachillerato	7.1-7.5	9	3	12	4
		7.6-8.0	34		47	
		8.6-9.0	17		23	
		9.1-10	10		14	
14-2 (I)	Horas de lectura semanal	1-3 horas	13	8	18	11
		4-6 horas	21		29	
		7-9 horas	12		16	
		10-12 horas	19		26	
15-2 (N)	Alumno regular	sí	71		97	
		no	2		3	
16-2 (I)	Promedio actual	7.6-8.0	13	5	18	7
		8.1-8.5	12		16	
		8.6-9.0	22		30	
		9.1-10	21		29	

Bloque 3: Situación económica

47-3 (O)	Personas que dependen de ti	ninguna	59	6	81	8
		1-3	8		11	
49-3 (O)	Ingreso familiar mensual	1-3 salarios	12	9	16	12
		3-5 salarios	16		22	
		5-7 salarios	13		18	
		7-9 salarios	10		14	
		más de 9 salarios	13		18	

*Se eligió más de una opción como respuesta.

Número de pregunta	Variable	Categorías	Frec.	No. cont.	%	No Cont. %
--------------------	----------	------------	-------	-----------	---	------------

Bloque 4: Situación laboral

50-4 (N)	Trabajas actualmente	sí	22	2	30	3
		no	49		67	
51-4 (N)	En dónde trabajas	Institución educativa gobierno	5	2	7	3
		Tiendas comerciales	7		10	
		Empresa privada	4		5	
		Institución educativa privada	2		3	
		Gobierno	2		3	
52-4 (O)	Antigüedad en el trabajo	3 años	3	3	4	4
		2 años	10		14	
		6 meses	6		8	
53-4 (N)	Puesto que desempeñas	empleados	12	4	16	53
		empleados profesionistas	6		8	
		profesor	2		3	
54-4 (O)	Horas que trabaja al día	10 horas	5	3	7	4
		6 horas	10		14	
		4 horas	4		5	
55-4 (O)	Percepción mensual	\$3,000.00	1	7	1	10
		\$1,000.00	5		7	
		\$700.00	6		8	
		\$400.00	3		41	
56-4 (N)	Gusto por su trabajo	sí	13	4	18	5
		no	5		7	
57-4 (N)	Su trabajo tiene relación con la pedagogía	sí	7	2	10	3
		no			13	
58-4 (N)	Tiene información sobre la carrera y el campo de trabajo futuro	sí	34	10	47	14
		no	29		40	
59-4 (N)	Qué sueldo mensual cree tener como pedagogo al egresar	\$9,000.00	4	18	5	25
		\$6,000.00	4		5	
		\$3,000.00	9		12	
		\$1,000.00	10		14	
		no saben	28		38	
60-4 (N)	Estás preparado lo suficiente para trabajar como pedagogo	sí	20	12	27	16
		no	41		56	

Número de pregunta	Variable	Categorías	Frec.	No. cont.	%	No Cont. %
60'-4 (N)		sólo sí	15		21	
		según el área puedes buscar materias y talleres que te formen	5		7	
		sólo no	3		4	
		falta conocimiento de la carrera hace falta práctica	35 3		48 4	

Bloque 5: Situación familiar:

17-5 (I)	Personas en la familia	2-4 personas	28		38	
		5-7 personas	36		49	
		8-10 personas	9		12	
18-5 (N)	Escolaridad materna	primaria completa	23	3	32	4
		secundaria completa	16		22	
		preparatoria completa	7		10	
		técnica completa	20		27	
		licenciatura completa	4		5	
19-5 (N)	Escolaridad paterna	primaria completa	19		26	
		secundaria completa	14		19	
		preparatoria completa	11		15	
		técnica completa	11		15	
		licenciatura completa	14		19	
20-5 (N)	Ocupación paterna	empleados	25	6	34	8
		comercio	15		21	
		empleado profesionistas	12		16	
		oficio	9		12	
		finados	4		5	
		pensionados	2		3	
21-5 (N)	Ocupación materna	hogar	47	2	64	3
		empleada	14		19	
		comercio	6		8	
		profesionistas	3		4	
		finadas	1		1	
22-5 (N)	Personas con quienes comparte la vivienda	padres	63	1	86	1
		pareja	6		8	
		otros familiares	3		4	
45-5 (N)	Tipo de vivienda	casa propia	39	2	53	3
		departamento rentado	15		21	
		departamento propio	17		23	

Número de pregunta	Variable	Categorías	Frec.	No. cont.	%	No Cont. %
46-5 (N)	Servicios con que cuenta tu vivienda (agua, drenaje, pavimentación alumbrado y teléfono)	todos los servicios	72	1	99	1
48-5 (I)	Número de recámaras	1-3 recámaras	51	2	70	3
		3-5 recámaras	16		22	
		5-7 recámaras	4		5	

Bloque 6: Aspecto cultural

23-6 (O)	Horas libres semanales	6-8 horas	30	2	41	3
		8-10 horas	20		27	
		más de 12 horas	21		29	
*24-6 (N)	Ocupación del tiempo libre	eventos sociales	35	11	48	15
		eventos culturales	29		40	
		eventos deportivos	17		23	
25-6 (N)	Último libro comprado	escolar	31	7	43	10
		no escolar	35		47	

Bloque 7: Expectativas frente a la carrera

*26-7 (N)	Elección de carrera	está interesado en la educación	52		71	
		tenía una idea clara de la misma	17		23	
		les gustan los niños	14		19	
		otros	19		26	
		recibió orientación vocacional específica	8		11	
27-7 (N)	Pedagogía como primera opción	sí	59		81	
		no	14		19	
28-7 (N)	La otra opción	derecho	6	54	8	74
		psicología	3		4	
		filosofía	2		3	
		letras inglesas	2		3	
		químico fármaco biólogo	1		1	
		contador público	1		1	
		bibliotecología	1		1	
		letras clásicas	1		1	
		historia	1		1	
		ciencias de la comunicación	1		1	

*se eligió más de una opción como respuesta

Número de pregunta	Variable	Categorías	Frec.	No. cont.	%	No Cont. %																																																																																							
29-7 (N)	Opinión acerca de la pertinencia de los contenidos	sí le gusta	62	4	85	5																																																																																							
		no le gusta	7		10		29'-7 (N)		solo sí	17		23		es interesante	33	45	ayuda a comprender la educación	12	16	no sólo no el plan de estudios es deficiente	1	1	30-7 (N)	Estudias sólo para obtener la licenciatura	sí	10	8	14	11	no	55	73	30'-7 (N)		sólo sí	3		4		descan especializarse	7	10	sólo no superación personal y realizarse profesionalmente un titulo no garantiza ser mejor profesionista	15	21		41	56	31-7 (N)	Expectativas acerca del abandono	sí	3	2	4	3	no	68	93	31'-7 (N)		sólo sí por falta de recursos económicos	1		1			2	3	sólo no realmente le interesa la carrera	33	45	32-7 (O)	Porcentaje de lectura requerida en la licenciatura	60%	6	2	8	3	80%	26	36	100%	39	53	33-7 (N)	Momento en que se tomó la decisión de estudiar pedagogía	bachillerato	46	4	63	5	secundaria	8
29'-7 (N)		solo sí	17		23																																																																																								
		es interesante	33		45																																																																																								
		ayuda a comprender la educación	12		16																																																																																								
		no sólo no el plan de estudios es deficiente	1		1																																																																																								
30-7 (N)	Estudias sólo para obtener la licenciatura	sí	10	8	14	11																																																																																							
		no	55		73		30'-7 (N)		sólo sí	3		4		descan especializarse	7	10	sólo no superación personal y realizarse profesionalmente un titulo no garantiza ser mejor profesionista	15	21		41	56	31-7 (N)	Expectativas acerca del abandono	sí	3	2	4	3	no	68	93	31'-7 (N)		sólo sí por falta de recursos económicos	1		1			2	3	sólo no realmente le interesa la carrera	33	45	32-7 (O)	Porcentaje de lectura requerida en la licenciatura	60%	6	2	8	3	80%	26	36	100%	39	53	33-7 (N)	Momento en que se tomó la decisión de estudiar pedagogía	bachillerato	46	4	63	5	secundaria	8	11	otro	15	21																						
30'-7 (N)		sólo sí	3		4																																																																																								
		descan especializarse	7		10																																																																																								
		sólo no superación personal y realizarse profesionalmente un titulo no garantiza ser mejor profesionista	15		21																																																																																								
			41		56																																																																																								
31-7 (N)	Expectativas acerca del abandono	sí	3	2	4	3																																																																																							
		no	68		93		31'-7 (N)		sólo sí por falta de recursos económicos	1		1			2	3	sólo no realmente le interesa la carrera	33	45	32-7 (O)	Porcentaje de lectura requerida en la licenciatura	60%	6	2	8	3	80%	26	36	100%	39	53	33-7 (N)	Momento en que se tomó la decisión de estudiar pedagogía	bachillerato	46	4	63	5	secundaria	8	11	otro	15	21																																																
31'-7 (N)		sólo sí por falta de recursos económicos	1		1																																																																																								
			2		3																																																																																								
		sólo no realmente le interesa la carrera	33		45																																																																																								
32-7 (O)	Porcentaje de lectura requerida en la licenciatura	60%	6	2	8	3																																																																																							
		80%	26		36																																																																																								
		100%	39		53																																																																																								
33-7 (N)	Momento en que se tomó la decisión de estudiar pedagogía	bachillerato	46	4	63	5																																																																																							
		secundaria	8		11																																																																																								
		otro	15		21																																																																																								

Número de pregunta	Variable	Categorías	Frec.	No. cont.	%	No Cont. %
*34-7 (N)	Área de trabajo pedagógico preferido	capacitación	27		37	
		docencia	26		36	
		educación especial	21		29	
		investigación	13		18	
		planeación	12		16	
		diseño curricular	8		11	
		Otras áreas	6		8	
35-7 (N)	Problemas a que puede dar solución la pedagogía	resolver problemas educativos	59	12	81	16
		dar a conocer el trabajo del pedagogo como necesario	2		3	
36-7 (N)	Expectativas de ingreso	dirigidas al hecho educativo	27	15	37	29
		obtener la licenciatura	13		18	
		tener un conocimiento claro de la carrera	6		8	
		no tenía el concepto amplio de lo que es la carrera	6		8	
		ninguna	6		8	
37-7 (N)	Cambió el concepto actual de la carrera en relación con el que tenías al ingresar	sí	53	4	73	5
		no	16		22	
37'-7 (N)		sólo sí	26		36	
		se amplió su concepto el contenido no es tan extenso	24		33	
			3		4	
		sólo no	15		21	
		esta carrera no sólo se enfoca a los niños	1		1	
38-7 (N)	Expectativas frente a la carrera	contribuir en las actividades del país	38	17	52	23
		lograr una especialidad	9		12	
		no es tan fácil como creía y abarca muchos aspectos.	5		7	
		Ninguna	4		5	
39-7 (N)	Porcentaje en que se han visto cubiertas las expectativas de pedagogía	alto	17	4	23	5
		medio	45		62	
		bajo	7		10	

*se eligió más de una opción como respuesta

Número de pregunta	Variable	Categorías	Frec.	No. cont.	%	No Cont. %
39-7 (N)	Cambiaron o permanecieron las expectativas	cambiaron	22	10	30	14
		permanecieron	41		56	
40-7 (N)	Recomendaría estudiar esta carrera	sí	61	6	85	8
		no	6		8	
40'-7 (N)		sólo sí	9		12	
		es una carrera completa e interesante	39		53	
		el país necesita impulso en la educación	13		18	
		sólo no	1		1	
		verían si tienen interés	5	7		
41-7 (N)	La carrera de pedagogía es de prestigio	sí	9	2	12	3
		no	62		85	
41'-7 (N)		sólo sí	1		1	
		tiene reconocimiento pero éxito económico no depende de la preparación	4		5	
		interviene en cualquier campo laboral	2		3	
			2		3	
		sólo no	12		16	
		no hay reconocimiento no tiene ingresos económicos suficientes sino es por vocación	32		44	
		se limitan a relacionarla con los niños	10		14	
todo depende de la preparación y experiencia	4	5				
		4	5			
42-7 (N)	Opinión de la familia sobre esta carrera	positivamente	41	8	56	11
		negativamente	13		18	
		indiferencia	11		15	
42'-7 (N)		positivamente:				
		están de acuerdo a que la estudie	27		37	
		es buena	14		19	
		negativamente:				
		no tienen ningún conocimiento de la carrera	8	11		
		no van a vivir bien en el aspecto económico	5	7		

Número de pregunta	Variable	Categorías	Frec.	No. cont.	%	No Cont. %
43-7 (N)	Formación dentro del colegio	buena	48	2	66	3
		regular	22		30	
		mala	1		1	
43'-7 (N)		buena:				
		sólo buena	19		26	
		puede ser mejor	22		30	
		interviene la calidad del maestro	5		7	
		por la variedad de las corrientes pedagógicas	2		3	
		regular:				
		sólo regular	9		12	
		faltan más asignaturas que se adecuen a las necesidades	8		11	
		hace falta compromiso y preparación de los profesores	5		7	
		44-7 (N)	El plan de estudios responde a sus intereses	sí	18	10
no	45			62		
44'-7 (N)		sólo sí	10		14	
		es interesante	6		8	
		va encaminado a lo educativo	2		3	
		sólo no	3		4	
		falta actualizarlo	35		48	
		falta aprender más sobre algunas asignaturas	7		10	

Análisis de Datos de Quinto Semestre.

Las características de la muestra de 5o. semestre que a continuación se presentan, se refiere a una muestra original de 142 alumnos inscritos en el semestre, de los cuales sólo se eligieron 2 grupos de cada turno de materias obligatorias con 37 alumnos del turno matutino y 42 del vespertino dando un total de 79 alumnos, dicha población se vio reducida a 38 alumnos, debido a la ausencia de los mismos el día en que se aplicaron los cuestionarios; la muestra real es de 97% del turno matutino y el 3% del vespertino.

Bloque 1: Datos personales. (ver anexo no. VII, gráficos de 5º. Semestre)

Número de pregunta	Variable	Categorías	Frec.	No. cont.	%	No Cont. %
3-1 (N)	Turno	matutino	37		97	
		vespertino	1		3	
4-1(N)	Semestre	quinto	38		100	
1-1 (N)	Sexo	femenino	33		87	
		masculino	5		13	
2-1 (I)	Edad	17-19	31		82	
		20-22	4		11	
		35-37	3		8	
5-1 (N)	Estado civil	soltero	37	1	97	3

Bloque 2: Antecedentes escolares

6-2 (N)	Escuela de procedencia	C.C.H	19		50	
		Escuelas particulares	9		24	
		Escuela Nacional Preparatoria	8		21	
		Otras	2		5	
7-2 (O)	Horas dedicadas a la preparación de clases por semana	2-3 horas	7		18	
		4-6 horas	20		53	
		más de 6 horas	11		29	
8-2 (N)	Recibió orientación vocacional	sí	24		63	
		no	14		37	
*8'-2 (N)	De qué tipo?	pláticas	16	1	42	3
		trípticos	14		37	
		guía autoevaluativa	7		18	
		entrevistas	5		13	
9-2 (N)	Segunda carrera	sí	3	10	8	26
		no	25		66	
10-2 (N)	Carrera simultánea	no	26	12	68	32
11-2 (N)	Cambio de carrera	sí	5	5	13	13
		no	28		74	

*Se eligió más de una opción como respuesta.

Número de pregunta	Variable	Categorías	Frec.	No. cont.	%	No Cont. %
12-2 (I)	Promedio en el bachillerato	6.5-7.0	7	1	18	3
		7.6-8.0	5		13	
		8.1-8.5	13		34	
		8.6-9.0	10		26	
		9.1-10	2		5	
14-2 (I)	Horas de lectura semanal	1-3 horas	12	2	32	5
		4-6 horas	14		37	
		7-9 horas	10		26	
15-2 (N)	Alumno regular	sí	36		95	
		no	2		5	
16-2 (I)	Promedio actual	7.6-8.0	4	3	11	8
		8.1-8.5	10		26	
		8.6-9.0	11		29	
		9.1-10	10		26	

Bloque 3: Situación económica

47-3 (O)	Personas que dependen de ti	ninguna	31	3	82	8
		1-3	3		8	
		4-6	1		3	
49-3 (O)	Ingreso familiar mensual	1-3 salarios	10	2	26	5
		3-5 salarios	10		26	
		5-7 salarios	5		13	
		7-9 salarios	6		16	
		más de 9 salarios	5		13	

Bloque 4: Situación laboral:

50-4 (N)	Trabajas actualmente	sí	11	1	29	3
		no	26		68	
51-4 (N)	En dónde trabajas	Tiendas comerciales	5		13	
		Institución educativa privada	2		5	
		Empresa privada	2		5	
		Institución educativa gobierno	1		3	
		Empresa gobierno	1		3	
52-4 (O)	Antigüedad en el trabajo	2 años	2		5	
		1 año	3		8	
		8 meses	6			
53-4 (N)	Puesto que desempeñas	empleados	7	1	18	3
		empleados en educación	3		8	

Número de pregunta	Variable	Categorías	Frec.	No. cont.	%	No Cont. %
54-4 (O)	Horas que trabaja al día	8 horas	6		16	
		4 horas	5		13	
55-4 (O)	Percepción mensual	\$1,800.00	1		3	
		\$800.00	2		5	
		\$500.00	7		18	
		voluntario	1		3	
56-4 (N)	Gusto por su trabajo	sí	10		26	
		no	1		3	
57-4 (N)	Su trabajo tiene relación con la pedagogía	sí	3		8	
		no	8		21	
58-4 (N)	Tiene información sobre la carrera y el campo de trabajo futuro	sí	24	9	63	24
		no	5		13	
59-4 (N)	Qué sueldo mensual cree tener como pedagogo al egresar	\$6,000.00	3	8	8	21
		\$2,000.00	4		11	
		\$1,500.00	1		3	
		\$800.00	1		3	
		no saben	13		34	
		bajo	7		18	
60-4 (N)	Estás preparado lo suficiente para trabajar como pedagogo.	sí	12	6	32	16
		no	20		53	
60'-4 (N)		sólo sí	4		11	
		tiene conocimientos teóricos para ponerlos en práctica	4		11	
		les gusta y tienen interés	4		11	
		no:				
		sólo no	1		3	
		les falta mucho a los egresados los conocimientos no han sido tan buenos como esperaba	11		29	
		el campo de pedagogía es amplio y general	5		13	
	3		8			

Número de pregunta	Variable	Categorías	Frec.	No. cont.	%	No Cont. %
--------------------	----------	------------	-------	-----------	---	------------

Bloque 5: Situación familiar

17-5 (I)	Personas en la familia	2-4 personas	14		37	
		5-7 personas	18		43	
		8-10 personas	6		16	
18-5 (N)	Escolaridad materna	primaria completa	18		47	
		secundaria completa	6		16	
		preparatoria completa	1		3	
		técnica completa	7		18	
		licenciatura completa	6		16	
19-5 (N)	Escolaridad paterna	primaria completa	12		32	
		secundaria completa	7		18	
		preparatoria completa	4		10	
		técnica completa	5		13	
		licenciatura completa	10		26	
20-5 (N)	Ocupación materna	hogar	23		61	
		empleada	10		26	
		comercio	2		5	
		profesionistas	2		5	
		jubilada	1		3	
21-5 (N)	Ocupación paterna	empleados	12	2	32	5
		empleados profesionistas	7		18	
		pensionados	5		13	
		comercio	4		11	
		oficio	4		11	
		finados	3		8	
		desempleados	1		3	
22-5 (N)	Personas con quienes comparte la vivienda	padres	34		89	
		pareja	2		5	
		otros familiares	2		5	
45-5 (N)	Tipo de vivienda	casa propia	29	1	76	3
		depto. propio	4		11	
		depto. rentado	2		5	
		casa rentada	2		5	
46-5 (N)	Servicios con que cuenta tu vivienda (agua, drenaje, pavimentación alumbrado y teléfono)	todos los servicios	4	1	11	3
		los 4 primeros	33		87	
48-5 (I)	Número de recámaras	1-3 recámaras	24	2	63	5
		3-5 recámaras	12		32	

Número de pregunta	Variable	Categorías	Frec.	No. cont.	%	No Cont. %
--------------------	----------	------------	-------	-----------	---	------------

Bloque 6: Aspecto cultural

23-6 (O)	Horas libres semanales	6-8 horas	17		45	
		8-10 horas	10		26	
		10-12 horas	9		24	
		más de 12 horas	2		5	
*24-6 (N)	Ocupación del tiempo libre	eventos culturales	17	2	45	5
		eventos sociales	13		34	
		eventos deportivos	9		24	
25-6 (N)	Último libro comprado	escolar	16	6	42	16
		no escolar	16		42	

Bloque 7: Expectativas frente a la carrera

*26-7 (N)	Elección de carrera	está interesado en la educación	30		79	
		por irregularidades en los estudios	9		24	
		les gustan los niños	8		21	
		tenía una idea clara de la misma	7		18	
		recibió orientación vocacional específica	5		13	
		otros	13		34	
		27-7 (N)	Pedagogía como primera opción	sí	26	
no	12				32	
28-7 (N)	La otra opción	derecho	5	27	13	71
		diseño gráfico	1		3	
		ciencias de la comunicación	1		3	
		medicina	1		3	
		psicología	1		3	
		contaduría	1		3	
		educación física	1		3	
29-7 (N)	Opinión acerca de la pertinencia de los contenidos	sí les gusta	32	2	84	5
		no les gusta	4		11	

*se eligió más de una opción como respuesta

Número de pregunta	Variable	Categorías	Frec.	No. cont.	%	No Cont. %
29'-7 (N)		sí				
		sólo sí	4		11	
		por la utilidad que le puede dar a cualquier ámbito	16		42	
		están interesados en conocer todo lo referente a la educación	12		32	
30'-7 (N)	Estudias sólo para obtener la licenciatura	no				
		no es lo que imaginaba	4		11	
30'-7 (N)		sí				
		se quiere titular para después estudiar otra carrera	2		5	
		tener el título es superficial si no te gusta lo que haces	1		3	
		sólo no	7		18	
		con finalidad de aprender y ser mejor	20		53	
		contribuir a la solución del problema educativo aún teniendo el grado de licenciatura es difícil encontrar trabajo	6		16	
31'-7 (N)	Expectativas acerca del abandono de la carrera	no				
		sí	1	2	3	5
31'-7 (N)		no				
		sólo no	5		13	
		se deprime porque no se adapta a las necesidades de la carrera	1		3	
		les gusta la carrera y piensan terminarla	27		71	
32'-7 (O)	Porcentaje de lectura requerida en la licenciatura	necesita el título para cambiarse de carrera	3	1	8	3
		80%	13		34	
		100%	21		55	

ESTABLECIMIENTO DE LA CAUSA
DE LA BIBLIOTECA

Número de pregunta	Variable	Categorías	Frec.	No. cont.	%	No Cont. %
33-7 (N)	Momento en que se tomó la decisión de estudiar pedagogía	bachillerato	21	1	55	3
		secundaria	3		8	
		otro	13		34	
*34-7 (N)	Área de trabajo pedagógico preferido	docencia	15		39	
		capacitación	14		37	
		educación especial	11		29	
		planeación	8		21	
		investigación	6		16	
		diseño curricular	5		13	
		otras	8		21	
35-7 (N)	Problemas a que puede dar solución la pedagogía	a todo lo que tengan que ver con la educación escolares y laborales	16	16	42	42
			4		11	
		ninguno	2		5	
36-7 (N)	Expectativas de ingreso	encontrar una carrera que les dejara satisfacciones personales y cubrir necesidades económicas	5	17	13	45
		conocer que pasa en la educación	5		13	
		creían que salían con los conocimientos necesarios para ser maestros	4		11	
		trabajar con niños	4		11	
		no tienen claras sus expectativas	3		8	
37-7 (N)	Cambió el concepto actual de la carrera en relación con el que tenías al ingresar	sí	30		79	
		no	8		21	
37'-7 (N)		sólo sí	12		32	
		se enriqueció y se ampliaron sus expectativas	9		24	
		pensaban que sólo era para recibirse de maestros	4		11	
		creen que no se puede aplicar la pedagogía	3		8	
		no sabía que tan amplio era el campo de estudio	2		5	

*se eligió más de una opción como respuesta

Número de pregunta	Variable	Categorías	Frec.	No. cont.	%	No Cont. %
		sólo no	2		5	
		no al contrario el panorama es más amplio	3		8	
		que sea más específica	1		3	
		al contrario confundió sus expectativas	1		3	
		no la conocía	1		3	
38-7 (N)	Expectativas frente a la carrera	obtener experiencia suficiente	10		26	
		ayudar y fomentar la educación en general	6		16	
		seguir estudiando	3		8	
		terminar y conseguir empleo	2		5	
		no hay mucho campo de trabajo	1		3	
39-7 (N)	Porcentaje en que se han visto cubiertas las expectativas de pedagogía	alto	12	2	32	5
		medio	21		55	
		bajo	2		5	
		nada	1		3	
39'-7 (N)	Cambiaron o permanecieron las expectativas	cambiaron	13	14	34	37
		permanecieron	11		30	
40-7 (N)	Recomendarías estudiar esta carrera	sí	32		84	
		no	6		16	
40'-7 (N)		sólo sí	3		8	
		si está interesado en la educación	16		42	
		es integral	10		26	
		es bueno conocer problemas educativos	3		8	
		sólo no	3		8	
		es bonita pero no hay trabajo	2		5	
		falta de comprensión objetiva pues se dice que es multidisciplinaria	1		3	
41-7 (N)	La carrera de pedagogía es de prestigio	sí	6		16	
		no	32		84	
41'-7 (N)		sí				
		sólo si	1		3	
		los verdaderos pedagogos lo tienen	5		13	

Número de pregunta	Variable	Categorías	Frec.	No. cont.	%	No Cont. %
		sólo no	4		11	
		no es muy conocida por lo tanto no se sabe lo que es	28		74	
42-7 (N)	Opinión de la familia sobre esta carrera	positivamente	18	3	47	8
		negativamente	9		24	
		indiferencia	8		21	
42'-7 (N)		positivamente:				
		al principio respetaron su decisión ahora la reconocen es buena para una mujer	17		45	
			1		3	
		negativamente				
		sólo negativa	1		3	
		no tiene futuro	6		16	
		la confunden con psicología	2		5	
		indiferencia				
		sólo indiferencia	2		5	
		se mantienen al margen	8		21	
43-7 (N)	Formación dentro del colegio	buena	28	1	74	3
		regular	9		24	
43'-7 (N)		buena:				
		sólo buena	9		24	
		no hay una carrera con la vinculación teórico-práctico	7		18	
		ha tratado de aprovechar todos los conocimientos por falta de apoyo	5		13	
		administrativo	4		11	
		hay algunos textos con los que no está de acuerdo	3		8	
		regular				
		sólo regular	1		3	
		depende mucho de lo que uno mismo quiere hacer	4		11	
		cada maestro la da como puede sin visión pedagógica	3		8	
		depende del plan de estudios	1		3	
44-7 (N)	El plan de estudios responde a sus intereses	sí	17	2	45	5
		no	19		50	

Número de pregunta	Variable	Categorías	Frec.	No. cont.	%	No Cont. %
44'-7 (N)		sólo sí	3		8	
		Cubre algunas materias de interés	10		26	
		da la oportunidad de elegir el área de trabajo	4		11	
		no				
		sólo no	3		8	
		los contenidos son distintos a lo que la materia exige	6		16	
		el plan no abarca todas las áreas de interés	2		5	
		es psicoanálisis	1		3	

Análisis de Datos de Séptimo Semestre.

Las características de la población de 7º semestre que a continuación se presentan, se refiere a una muestra original de 260 alumnos inscritos en el semestre, de los cuales sólo se eligieron 2 grupos de cada turno de materias obligatorias con 118 alumnos del turno matutino y 72 del vespertino dando un total de 190 alumnos, dicha muestra se vió reducida, debido a que algunas personas que estaban incluidas originalmente en el equipo que inició esta investigación en el Taller de la maestra Durán, no entregaron los cuestionarios que les correspondió aplicar y además a la ausencia de algunos alumnos el día en que se aplicaron los mismos, la muestra para este semestre resultó entonces de 66 alumnos: 59% son del turno matutino, 38% del vespertino y 3% del turno mixto.

Bloque 1: Datos personales. (ver anexo no. VIII, gráficos de 7º Semestre)

Número de pregunta	Variable	Categorías	Frec.	No. cont.	%	No Cont. %
3-1 (N)	Turno	matutino	39		59	
		vespertino	25		38	
		mixto	2		3	
4-1 (N)	Semestre	séptimo	66		100	
1-1 (N)	Sexo	femenino	63		95	
		masculino	3		5	

Número de pregunta	Variable	Categorías	Frec.	No. cont.	%	No Cont. %
2-1 (I)	Edad	20-22 años	42	3	64	5
		23-25 años	12		18	
		26-28 años	7		11	
		35-37 años	2		3	
5-1 (N)	Estado civil	solteros	57	2	86	3
		casados	7		11	

Bloque 2: Antecedentes escolares

6-2(N)	Escuela de procedencia	Escuela Nacional Preparatoria	20	1	30	2
		Escuelas Particulares	18		27	
		C.C.H.	13		20	
		Colegio de Bachilleres	7		11	
		Otras	4		6	
		Preparatoria Abierta	3		5	
		Escuela Normal de Maestros	1		2	
7-2 (O)	Horas dedicadas a la preparación de clases por semana	2-3 horas	18	1	27	2
		4-6 horas	31		47	
		más de 6 horas	16		24	
8-2 (N)	Recibió orientación vocacional	sí	32		49	
		no	34		52	
*8'-2 (N)	De qué tipo?	pláticas	21	9	32	14
		trípticos	19		29	
		guía autoevaluativa	10		15	
		cursos	7		11	
		entrevistas	4		6	
9-2 (N)	Segunda carrera	sí	2		3	
		no	64		97	
10-2 (N)	Carrera simultánea	sí	2		3	
		no	64		97	
11-2 (N)	Cambio de carrera	sí	5		8	
		no	61		92	

*Se eligió más de una opción como respuesta.

Número de pregunta	Variable	Categorías	Frec.	No. cont.	%	No Cont. %
12-2 (I)	Promedio en el bachillerato	6.5-7.0	3	3	5	5
		7.6-8.0	21		32	
		8.1-8.5	10		15	
		8.6-9.0	22		33	
		9.1-10	7		11	
14-2 (I)	Horas de lectura semanal	1-3 horas	9	7	14	11
		4-6 horas	28		42	
		7-9 horas	10		15	
		10-12 horas	7		11	
		13-15 horas	5		8	
15-2 (N)	Alumno regular	sí	64		97	
		no	2		3	
16-2 (I)	Promedio actual	7.6-8.0	8	2	12	3
		8.1-8.5	7		11	
		8.6-9.0	22		33	
		9.1-10	27		41	

Bloque 3: Situación económica

47-3 (O)	Personas que dependen de ti	ninguna	49	9	74	14
		1-3	7		11	
		4-6	1		2	
49-3 (O)	Ingreso familiar mensual	1-3 salarios	7	12	11	18
		3-5 salarios	14		21	
		5-7 salarios	6		9	
		7-9 salarios	9		14	
		más de 9 salarios	18		27	

Bloque 4: Situación laboral

50-4 (N)	Trabajas actualmente	sí	17		26	
		no	49		74	
51-4 (N)	En dónde trabajas	Institución educativa de gobierno	9		14	
		Comercio	3		5	
		Empresa de gobierno	2		3	
		Institución educativa privada	2		3	
		Empresa privada	1		2	

Número de pregunta	Variable	Categorías	Frec.	No. cont.	%	No Cont. %
52-4 (O)	Antigüedad en el trabajo	10 años	2		3	
		5 años	3		5	
		1 año	7		11	
		2 meses	5		8	
53-4 (N)	Puesto que desempeña	empleados en educación	14	1	21	2
		empleados	2		3	
54-4 (O)	Horas que trabajas al día	2 horas	2	1	3	2
		5 horas	12		18	
		12 horas	2		3	
55-4 (O)	Percepción mensual	\$3,100.00	1		2	
		\$2,300.00	3		5	
		\$1,500.00	4		6	
		\$1,200.00	5		8	
		\$250.00	1		2	
		es variable	2		3	
		no le pagan	1		2	
56-4 (N)	Gusto por su trabajo	sí	15		23	
		no	2		3	
57-4 (N)	Su trabajo tiene relación con la pedagogía	sí	15		23	
		no	2		3	
58-4 (N)	Información sobre la carrera y el campo de trabajo futuro	sí	39	16	59	24
		no	11		17	
59-4 (N)	Qué sueldo mensual cree tener como pedagogo al egresar	\$4,000.00	10	23	15	35
		\$2,000.00	14		21	
		no saben	17		26	
		dependen del puesto	2		3	
60-4 (N)	Estas preparado lo suficiente para trabajar como pedagogo	sí	27	15	41	23
		no	24		36	
60'-4 (N)		sólo sí	7		11	
		tienen los conocimientos básicos para ejercerla	10		15	
		tienen iniciativa propia y gran interés por superarse	9		14	
		el acercamiento al campo de trabajo es muy pobre en el colegio	1		2	

Número de pregunta	Variable	Categorías	Frec.	No. cont.	%	No Cont. %
		no:				
		sólo no	4		6	
		hace falta más práctica	12		18	
		hace falta buscar más fuentes de conocimiento sobre el área de interés	7		11	
		hay materias que no tienen nada que ver y las tienes que tomar a la fuerza	1		2	

Bloque 5: Situación familiar

17-5 (I)	Personas en la familia	2-4 personas	20	1	30	2
		5-7 personas	37		56	
		8-10 personas	8		12	
18-5 (N)	Escolaridad materna	primaria completa	25		38	
		secundaria completa	14		21	
		preparatoria completa	5		8	
		técnica completa	16		24	
		licenciatura completa	6		9	
19-5 (N)	Escolaridad paterna	primaria completa	16	3	24	5
		secundaria completa	9		14	
		preparatoria completa	2		3	
		preparatoria incompleta	7		11	
		técnica completa	10		15	
		licenciatura completa	18		27	
20-5 (N)	Ocupación materna	hogar	42		64	
		empleada	16		24	
		profesionistas	3		5	
		jubiladas	3		5	
		comercio	2		3	
21-5 (N)	Ocupación paterna	empleados	19	8	29	12
		empleados profesionistas	15		23	
		oficio	13		20	
		comercio	6		9	
		finados	5		8	
22-5 (N)	Personas con quienes comparte la vivienda	padres	56		85	
		pareja	7		11	
		amigos	3		5	

Número de pregunta	Variable	Categorías	Frec.	No. cont.	%	No Cont. %
45-5 (N)	Tipo de vivienda	casa propia	56	3	85	5
		depto. propio	3		5	
		depto. rentado	2		3	
		unidad habitacional	2		3	
46-5 (N)	Servicios con que cuenta tu vivienda (agua, drenaje, pavimentación, alumbrado y teléfono)	todos los servicios	60	3	91	5
		los 4 primeros	3		5	
48-5 (I)	Número de recámaras	1-3 recámaras	36	4	55	6
		3-5 recámaras	16		24	
		5-7 recámaras	10		15	

Bloque 6: Aspecto cultural

23-6 (O)	Horas libres semanales	6-8 horas	31	3	47	5
		8-10 horas	12		18	
		10-12 horas	6		9	
		más de 12 horas	14		21	
*24-6 (N)	Ocupación del tiempo libre	eventos sociales	37	7	56	11
		eventos culturales	29		44	
		eventos deportivos	9		14	

*se eligió más de una opción como respuesta

25-6 (N)	Último libro comprado	escolar	32	11	48	17
		no escolar	23		35	

Bloque 7: Expectativas frente a la carrera

*26-7 (N)	elección de carrera	tenía una idea clara de la misma	14	2	21	3
		por amigos	1		1	
		por irregularidades en los estudios	5		8	
		les gustan los niños	9		14	
		están interesados en la educación	17		26	
		recibió orientación vocacional específica	10		15	
		otros	14		21	

*se eligió más de una opción como respuesta

Número de pregunta	Variable	Categorías	Frec.	No. cont.	%	No Cont. %
27-7 (N)	Pedagogía como primera opción	sí	48	2	73	3
		no	16		24	
28-7 (N)	La otra opción	psicología	3	54	5	82
		diseño gráfico	2		3	
		derecho	1		2	
		ingeniería industrial	1		2	
		relaciones exteriores	1		2	
		biología	1		2	
		contaduría	1		2	
		ciencias de la comunicación	1		2	
		administración	1		2	
29-7 (N)	Opinión acerca de la pertinencia de los contenidos	sí les gusta	56	4	85	6
		no les gusta	6		9	
29'-7 (N)		sí				
		sólo sí	9		14	
		aborda a la educación desde diversas perspectivas	27		41	
		cubre sus intereses personales e intelectuales	20		30	
		no				
		hace falta actualizar a los profesores y al plan de estudios	5		8	
30-7 (N)	Estudias sólo para obtener la licenciatura	sí	7		11	
		no	59		89	
30'-7 (N)		sólo sí	2		3	
		es la satisfacción de adquirir conocimientos al estudiar una carrera	3		5	
		es la única forma de obtener mejor trabajo	1		2	
		no es ideal para ejercerla	1		2	
		no				
		sólo no	13		20	
		les interesa la superación personal	26		39	
		lo importante es estudiar lo que les gusta	20		30	

Número de pregunta	Variable	Categorías	Frec.	No. cont.	%	No Cont. %
31-7 (N)	Expectativas de abandono de la carrera	sólo si	1	4	2	6
		no	61		92	
31'-7 (N)		sólo no	14		21	
		quieren terminar la carrera	30		45	
		les gusta lo que hacen	17		26	
32-7 (O)	Porcentaje de lectura requerida	60%	6	2	9	3
		80%	29		44	
		100%	29		44	
33-7 (N)	Momento en que se tomó la decisión de estudiar pedagogía	bachillerato	38	4	58	6
		secundaria	6		9	
		otros	18		27	
*34-7 (N)	Área de trabajo pedagógico preferido	educación especial	28		42	
		capacitación	25		38	
		docencia	18		27	
		investigación	13		20	
		planeación	12		18	
		diseño curricular	9		14	
		otras	8		12	
35-7 (N)	Problemas a que puede dar solución la pedagogía	todo lo que tenga que ver con la educación	41	9	62	14
		a la educación especial ya que está muy abandonada	9		14	
		la planeación	4		6	
		capacitación	2		3	
		que se de una educación en zonas rurales	1		2	
			1		2	
36-7 (N)	Expectativas de ingreso	conocer más de la carrera para ayudar en la educación	31	13	47	20
		les interesa la educación especial	11		17	
		ninguna	7		11	
		pensaba que era más práctica que teoría	2		3	
		estudiar la educación psicológica	1		2	
		creía que iban a ser clases más dinámicas y no tradicionales	1		2	
			1		2	
			1		2	

*Se eligió más de una opción como respuesta.

Número de pregunta	Variable	Categorías	Frec.	No. cont.	%	No Cont. %
37-7 (N)	Cambió el concepto actual de la carrera en relación con el que tenías al ingresar a la misma	sí	41	6	62	9
		no	19		29	
37'-7 (N)		sí				
		sólo sí	28		42	
		se amplio el concepto pensaban dedicarse a la educación especial pero ahora les gustan otras áreas	9		14	
		creía que era una carrera dedicada sólo a niños	2		3	
		ha abordado a la pedagogía desde otra visión	2		3	
		le gusta la psicopedagogía	1		2	
		no				
		sólo no	18		27	
		no sabía nada al respecto	1		2	
38-7 (N)	Expectativas frente a la carrera	dar a conocer el quehacer pedagógico	20	14	30	21
		seguir adquiriendo nuevos conocimientos	18		27	
		vinculación con otras disciplinas	3		5	
		se dedicará a la educación especial	2		3	
		planeación, diseño curricular y capacitación	2		3	
		contribuir de manera activa en lo que se refiere a la educación básica, rural y niños de la calle	2		3	
		que cambien algunas materias que no son importantes	1		2	
		reformular las normas educativas	1		2	
		muchas no están definidas	1		2	
		quiere ser investigadora en educación y profesora del colegio	1		2	
		39-7 (N)	Porcentaje en que se han visto cubiertas las expectativas de pedagogía		alto	
medio	40			61		
bajo	8			12		

Número de pregunta	Variable	Categorías	Frec.	No. cont.	%	No Cont. %
39'-7 (N)	Cambiaron o permanecieron las expectativas	cambiaron	15	6	23	9
		permanecieron	45		68	
40-7 (N)	Recomendaría estudiar esta carrera	sí	50	6	76	9
		no	10		15	
40'-7 (N)		sólo sí	5		8	
		es una excelente opción para alguien que le interesa la educación	29		44	
		no hay avances en la pedagogía y es necesario explorar más el ámbito	13		20	
		creen que en todas las carreras deberían tomar materias humanistas	2		3	
		creo que esta carrera debe tener más demanda como las otras	1		2	
		sólo no	1		2	
		opinan que es muy general	3		5	
		Cada cual es libre de elegir lo que más le agrade	3		5	
		su campo de trabajo es muy mal pagado	3		5	
		41-7 (N)	La carrera de pedagogía es de prestigio	sí	14	5
	no	47	71			
41'-7 (N)		sólo sí	3		5	
		tiene una labor primordial para la prosperidad del país	5		8	
		depende de cada uno poner en alto la carrera	3		5	
		no cualquiera hace una licenciatura	2		3	
		depende del medio social en que te desenvuelvas	2		3	
		sólo no	6		9	
		se ignora el quehacer del pedagogo	24		36	
		política y socialmente está deteriorada la educación	8		12	
		los psicólogos están invadiendo nuestro campo	4		6	
		las humanidades no son muy prácticas	2		3	
te ubican como cuidador de niños	1		2			

Número de pregunta	Variable	Categorías	Frec.	No. cont.	%	No Cont. %
42-7 (N)	Opinión de la familia sobre esta carrera	positivamente negativamente sólo indiferencia	37 13 5	11	56 20 8	17
42'-7 (N)		positivamente: sólo positiva es buena e interesante aunque no entienden bien cual es su función la apoyan negativamente: no les convence casi no es conocida	1 29 7 8 5		2 44 11 12 8	
43-7 (N)	Formación dentro del colegio	buena regular sólo mala	46 15 2	3	70 23 3	5
43'-7 (N)		buena: al plan de estudios le hace falta más materias prácticas para que los enseñen a ser críticos y reflexivos tratan de entregarse lo más que pueden le puede ayudar en el campo laboral existen profesores muy capaces regular: es muy deficiente no le han dedicado todo el tiempo algunos maestros no asisten	12 9 7 2 1 9 2 1		18 14 11 3 2 14 3 2	
44-7 (N)	El Plan de Estudios responde a sus intereses	sí no	15 44	7	23 67	11
44'-7 (N)		sólo sí puedes obtener conocimientos de cada área y adecuarlos a tus necesidades deberían reforzarse más las prácticas escolares sólo no el plan está mal elaborado y no se ha actualizado hace falta más información en otras áreas cada profesor escoge lo que	10 3 2 7 30 2		15 5 3 11 45 3	

Número de pregunta	Variable	Categorías	Frec.	No. cont.	%	No Cont. %
		es conveniente para él y no para los alumnos	1		2	
		no existen objetivos específicos en educación especial	1		2	
		le gustaría que respondería a las necesidades laborales	1		2	
		el perfil del estudiante no es tan deseable	1		2	
		deberían fomentar la participación de los estudiantes en investigación	1		2	

3.1.8 Interpretación de resultados.

Perfil del estudiante de primer semestre.

Datos personales:

El primer semestre cuenta con una muestra de 82 alumnos, de los cuales la mayoría son del turno matutino, predomina el sexo femenino, la edad promedio de los sujetos es de 18 años y la mayor parte son solteros.

Antecedentes escolares:

La mayoría de los sujetos proviene de la Escuela Nacional Preparatoria, quienes tienen un promedio de calificaciones de 7.8 y han recibido orientación vocacional por medio de pláticas; los alumnos de la carrera de pedagogía le dedican a la preparación de clases 5 horas semanales de igual manera a la lectura semanal; se observó que gran parte de la muestra no tiene segunda carrera, ni carrera simultánea, así como no hicieron cambio de carrera, la mayoría de los alumnos están inscritos de manera regular, con respecto al promedio de calificaciones actual en la carrera, la mayoría no contestó.

Situación económica:

La mayor parte de los sujetos de la muestra no tienen dependientes económicos, el ingreso familiar mensual se ubica en 2 salarios mínimos.

Situación laboral:

En este apartado se tiene que la mayoría de los sujetos no trabaja; sin embargo los que si laboran, lo realizan en tiendas comerciales, tienen una antigüedad de 1 año, se desempeñan como empleados y trabajan 6 horas al día, perciben mensualmente \$500.00 y muestran gusto por su trabajo, sin que éste tenga relación alguna con la pedagogía. Gran parte de la muestra no cuenta con información sobre la carrera y el campo de trabajo futuro, además no saben que sueldo podrán percibir como futuros pedagogos, pero señalan que se están preparando lo suficiente para trabajar en esta profesión, porque abarca lo que les interesa.

Situación familiar:

Las personas que integran la familia son en promedio de 6, la escolaridad materna tiene un nivel de primaria completa; de igual forma la escolaridad paterna. La ocupación de las madres es el hogar, los padres de familia son empleados; gran parte de los estudiantes de esta muestra viven aún con sus padres, tienen como vivienda casa propia con 2 recámaras y todos los servicios (agua, drenaje, pavimentación, alumbrado y teléfono).

Aspecto cultural:

En cuanto a las horas libres semanales que tienen los alumnos, son en promedio 7, ocupan su tiempo libre para asistir a eventos sociales, con respecto al último libro comprado es de tipo escolar.

Expectativas:

Los estudiantes tomaron la decisión de ingresar a la carrera en el bachillerato; quienes la seleccionaron como primera opción, en lo que se refiere a la segunda opción la mayoría no contestó, sin embargo, es importante mencionar que la siguiente respuesta de dicha opción fueron las carreras de letras modernas y psicología.

Gran parte de los alumnos eligieron esta profesión porque están interesados en la educación. Los contenidos de las asignaturas sí les agradan porque son interesantes y no sólo estudian para obtener la licenciatura, para ellos el conocimiento es lo más importante, no tienen expectativas de abandonar la carrera, ya que les gusta esta profesión y piensan terminarla.

En esta licenciatura los alumnos consideran que se requiere del 100% de lectura. El área de trabajo pedagógico preferido por los alumnos es educación especial, ya que la mayoría de los estudiantes consideran que pueden dar solución a problemas educativos.

Las expectativas de ingreso se dirigen a conocer y ayudar en todo lo que es el ámbito educativo, en relación con las expectativas frente a la carrera se conducen hacia la

adquisición de un sentido crítico frente a los problemas educativos, dichas expectativas se han visto cubiertas dentro de un nivel medio, las cuales han permanecido hasta ese momento, con lo que respecta al concepto de la carrera éste no cambio pero se amplió, la mayoría de los estudiantes sí recomendaría estudiar esta profesión porque opinan que es interesante, sin embargo no la consideran que sea de prestigio, ya que no conocen a ningún pedagogo distinguido por su nivel económico.

En cuanto a la opinión de la familia sobre la carrera es positiva argumentando que les gusta porque se ven problemas educativos.

Los estudiantes creen que su formación es buena dentro del Colegio, opinan que han tenido buenos profesores y consideran que el plan de estudios sí responde a sus intereses, porque es bueno y completo.

Perfil del estudiante de 3er. Semestre.

Datos personales:

El tercer semestre cuenta con una muestra promedio de 73 alumnos, de los cuales la mayor parte son del turno vespertino, predomina el sexo femenino, la edad de los estudiantes es de 18, la mayoría son solteros.

Antecedentes escolares:

La mayor parte de los alumnos proviene de la Escuela Nacional Preparatoria, con un promedio de calificaciones de 7.8, la mayoría recibió orientación vocacional por medio de pláticas, en la carrera de pedagogía los alumnos le dedican a la preparación de clases 5 horas semanales, de igual forma a la lectura semanal, con lo que respecta a las preguntas sobre si tienen segunda carrera, carrera simultánea y cambio de carrera en estas tres la mayoría no contestó; gran parte de los alumnos están inscritos de manera regular y con un promedio de calificaciones actual de 8.8.

Situación económica:

La mayoría de los estudiantes no tienen dependientes económicos, el ingreso familiar mensual es de 4 salarios mínimos.

Situación laboral:

Gran parte de los sujetos del estudio no trabaja; los que sí laboran lo hacen en tiendas comerciales se desempeñan como empleados, trabajan 6 horas al día y perciben mensualmente \$600.00 tienen una antigüedad de 1 año, quienes muestran gusto por lo que hacen en su trabajo, éste no tiene relación con la pedagogía. La mayoría cuenta con información sobre la carrera y el campo de trabajo futuro; sin embargo, no saben qué sueldo pueden percibir como pedagogos al egresar; además consideran que les falta conocimiento para trabajar como pedagogos.

Situación familiar:

La familia de los sujetos en cuestión está formada por 6 integrantes, la escolaridad materna tiene un nivel de primaria completa, de igual manera la escolaridad paterna; en cuanto a la ocupación de las madres éstas se dedican al hogar, los padres de familia son empleados, la mayor parte de los estudiantes viven con sus padres, tienen como vivienda casa propia con 2 recámaras y todos los servicios (agua, drenaje, pavimentación, alumbrado y teléfono).

Aspecto cultural:

En lo que se refiere a las horas libres que tienen los alumnos, éstas se ubican en un promedio de 7, ocupando su tiempo libre para asistir a eventos sociales, en lo que se refiere al último libro comprado es el de tipo no escolar.

Expectativas:

Los alumnos tomaron la decisión de estudiar pedagogía en el bachillerato, quienes la seleccionaron como primera opción, en lo que respecta a la segunda opción la mayoría no contestó, sin embargo es importante mencionar que la siguiente respuesta de dicha opción fueron las carreras de derecho y psicología, eligieron esta carrera por el interés en la educación.

Sobre los contenidos de las asignaturas se observa que sí les agrada, porque todo es nuevo e interesante y no sólo la estudian para obtener la licenciatura sino por superación personal y profesional, los alumnos no tienen expectativas de abandonar la carrera, porque les interesa la profesión.

En esta licenciatura los estudiantes consideran que se requiere del 100% de lectura. El área de trabajo pedagógico preferida por los alumnos es capacitación, sobre los problemas a que puede dar solución la pedagogía, la mayoría opina que es todo lo referente a la educación.

Las expectativas de ingreso se dirigen hacia todo lo que es el hecho educativo, sobre las expectativas frente a la carrera la mayoría piensa contribuir en actividades educativas, dichas expectativas se han visto cubiertas dentro de un nivel medio, las cuales han permanecido en el transcurso de la carrera, la mayoría opinó que sí cambió el concepto de la carrera con respecto al que tenían al ingresar, argumentando que se amplió su concepto, la mayoría sí recomendaría estudiar esta carrera porque es completa, pero no la consideran de prestigio, ya que no tiene reconocimiento.

La familia opina positivamente sobre esta profesión y están de acuerdo a que la estudien.

Los estudiantes consideran que su formación dentro del colegio es buena y argumentan que puede ser mejor, además opinan que el plan de estudios no responde a sus intereses, porque falta actualizarlo.

Perfil del estudiante de 5º. Semestre.

Datos personales:

El quinto semestre cuenta con una muestra de 38 alumnos, de los cuales la mayoría es del turno matutino, predomina el sexo femenino, la edad de los sujetos es de 18, la mayoría son solteros.

Antecedentes escolares:

Gran parte de la muestra proviene del C.C.H, con un promedio de calificaciones de 8.3, quienes recibieron orientación vocacional por medio de pláticas, en la carrera de pedagogía le dedican los alumnos a la preparación de clases 5 horas, de igual forma a la lectura semanal, la mayoría de ellos no tiene segunda carrera, ni carrera simultánea, así como no hicieron cambio de carrera y la mayoría están inscritos de manera regular con un promedio de calificaciones actual de 8.8.

Situación económica:

La mayor parte de los estudiantes no tienen dependientes económicos y el ingreso familiar es de 3 salarios mínimos mensuales.

Situación laboral:

La mayoría de los estudiantes de la muestra no trabaja, de los que si laboran su trabajo no tiene relación con la pedagogía, ya que la mayoría lo desempeña en tiendas comerciales como empleados, trabajan 6 horas al día, percibiendo en promedio \$500.00 mensuales con una antigüedad de 1 año y muestran gusto por su trabajo. Gran parte de la muestra si cuenta con información sobre la carrera y el campo de trabajo futuro, la mayoría no sabe que sueldo mensual percibirán como futuros profesionistas y consideran que no están lo suficientemente preparados para trabajar en ésta, porque creen que le falta mucho a la carrera.

Situación familiar:

El número de personas que integran la familia es de 6, la escolaridad materna tiene un nivel de primaria completa, de igual forma la escolaridad paterna, la ocupación de las madres de los sujetos en cuestión se dedican al hogar, los padres de familia son empleados, la mayoría de los alumnos viven con sus padres y tienen como vivienda casa propia, que cuenta con 2 recámaras y con los cuatro primeros servicios (agua, drenaje, pavimentación y alumbrado).

Aspecto cultural

Las horas libres semanales son de 7, ocupan su tiempo libre para asistir a eventos culturales, con respecto al último libro comprado para los estudiantes es de tipo escolar y no escolar.

Expectativas:

Los estudiantes tomaron la decisión de estudiar pedagogía en el bachillerato, quienes la seleccionaron como primera opción, en la otra opción la mayoría no contestó, sin embargo es importante señalar que la siguiente respuesta de dicha opción fue la carrera de derecho, los alumnos eligieron la carrera de pedagogía porque están interesados en la educación.

En lo que se refiere a los contenidos se observa que si les agradan por la utilidad que le puede dar la pedagogía a cualquier ámbito, estudian no sólo para obtener la licenciatura sino con la finalidad de aprender y ser mejores, no tienen expectativas de abandonar la carrera, ya que les gusta y piensan terminarla.

En esta licenciatura los estudiantes consideran que se requiere el 100% de lectura, el área de trabajo pedagógico preferido por los sujetos es la docencia. Los estudiantes opinan que pueden dar solución a problemas que tenga que ver con la educación.

Con respecto a las expectativas de ingreso piensan que les puede dejar satisfacciones personales y cubrir necesidades económicas, así como conocer más sobre la educación, las expectativas frente a la carrera se inclinan a la obtención de experiencias, éstas se han visto cubiertas dentro de un nivel medio, las cuales

cambiaron durante el transcurso de la carrera, el concepto de ésta cambió porque piensan que se enriqueció y ampliaron sus expectativas, los alumnos recomiendan estudiar esta profesión siempre y cuando los demás estén interesados en la educación, pero no la consideran de prestigio porque desafortunadamente no es muy conocida y no se sabe que es pedagogía.

Su familia opina positivamente sobre la profesión porque respetaron su decisión y ahora la reconocen.

Los estudiantes dicen que su formación dentro del colegio es buena, pero no hay vinculación teórico-práctica; para los sujetos en su mayoría el plan de estudios no responde a sus intereses porque creen que los contenidos son distintos a lo que la materia exige.

Perfil del estudiante de 7º. Semestre.

Datos personales:

El séptimo semestre cuenta con una muestra de 66 alumnos de los cuales la mayoría son del turno matutino, predomina el sexo femenino, la edad de los alumnos es de 21 y gran parte de la muestra son solteros.

Antecedentes escolares:

Los sujetos de la muestra, provienen de la Escuela Nacional Preparatoria, tienen como promedio de calificaciones 8.8, la mayoría no recibió orientación vocacional, en la carrera de pedagogía las horas que le dedican los alumnos a la preparación es de 5 horas semanales, de igual manera a la lectura semanal, la muestra no tiene segunda carrera, ni carrera simultánea, así como no hicieron cambio de carrera, la mayoría están inscritos de manera regular y tienen un promedio de calificaciones actual de 9.5.

Situación económica:

La mayor parte de los sujetos de la muestra no tiene dependientes económicos, el ingreso familiar se ubica en 9 salarios mínimos.

Situación laboral:

Sobre este apartado la mayoría de los sujetos no trabaja, sin embargo los que si trabajan la mayoría se desempeñan en instituciones educativas de gobierno, con una antigüedad aproximada de 1 año, desempeñándose como empleados en la educación, trabajan 6 horas, con una percepción mensual de \$1,200.00 y muestran gusto por su trabajo, el cual tiene relación con la pedagogía. Gran parte de los estudiantes si cuenta con información sobre la carrera y el campo de trabajo, en cuanto al sueldo que podrían percibir como futuros pedagogos la mayoría no contestó; referente a su preparación para trabajar como pedagogo los alumnos opinan que si están preparados porque tienen los conocimientos básicos para ejercerla.

Situación familiar:

Las personas que integran la familia son de 6 sujetos, la escolaridad materna tiene un nivel de primaria completa, la escolaridad paterna tiene un nivel de licenciatura completa, en cuanto a la ocupación de las madres de los sujetos en cuestión éstas se dedican al hogar, los padres de familia son empleados, gran parte de los alumnos vive con sus padres teniendo como vivienda casa propia, con 2 recámaras y todos los servicios (agua, drenaje, pavimentación, alumbrado y teléfono).

Aspecto cultural:

Las horas libres semanales que tienen los alumnos son de 7, ocupan su tiempo libre para asistir a eventos sociales y el último libro comprado es de tipo escolar.

Expectativas:

Los estudiantes tomaron la decisión de ingresar a esta carrera en el bachillerato, la seleccionaron como primera opción y la otra opción fue psicología, eligiéndola porque están interesados en la educación.

Sobre los contenidos de las asignaturas sí les agradan, porque aborda la educación desde diferentes perspectivas y no sólo estudian para obtener la licenciatura, ya que les interesa seguir superándose y no tienen expectativas de abandonar la carrera, porque quieren terminarla.

En cuanto a la lectura requerida en esta licenciatura existe una igualdad en los porcentajes del 80% y del 100%, el área de trabajo pedagógico preferido es educación especial, los alumnos piensan que pueden dar solución a los problemas que tengan que ver con la educación.

Referente a las expectativas de ingreso éstas dirigen hacia el conocimiento sobre la carrera para ayudar a la educación, las expectativas frente a la carrera son dar a conocer el quehacer pedagógico, las cuales se han visto cubiertas en un nivel medio y han permanecido durante el transcurso de la carrera, con lo que respecta al concepto éste si cambió en relación con el que tenían al ingresar, algunos opinan que entraron con la idea de dedicarse a la educación especial y ahora prefieren otras áreas, la mayoría si recomendaría estudiar esta profesión porque es una excelente opción para alguien que le gusta la educación, sin embargo no la consideran de prestigio, ya que se ignora lo que realiza el pedagogo.

La familia opina positivamente de la carrera porque es buena e interesante.

Los estudiantes piensan que su formación es buena dentro del colegio, opinan que al plan de estudios le hace falta más materias prácticas, dicho plan de estudios no responde a sus intereses porque está mal elaborado y no se ha actualizado.

3.1.9 Análisis comparativo de primer y séptimo semestres

En el estudio comparativo se observaron más semejanzas que diferencias en los 7 bloques.

En el bloque de datos personales se tiene que la mayoría de los alumnos son del turno matutino, predomina el sexo femenino y son solteros; en lo que se refiere a su edad, se observa que esta va de acuerdo al semestre que cursan, es decir, los de primer semestre tienen una edad promedio de 18 y los de séptimo semestre de 21.

En lo que se refiere al bloque de antecedentes escolares, los estudiantes de ambos semestres en su mayoría provienen de la Escuela Nacional Preparatoria de la UNAM, dedican 5 horas en promedio a la preparación de sus clases y 5 horas a la lectura semanal; estos sujetos no tienen segunda carrera, ni carrera simultánea y no realizaron cambio de carrera, son alumnos inscritos de manera regular.

Las diferencias que se observaron en este bloque de antecedentes escolares son las siguientes: los alumnos de primer semestre sí recibieron orientación vocacional que fue por medio de pláticas y la mayoría de los estudiantes de séptimo no la recibió. Los que declaran haber obtenido un mayor promedio de calificaciones en el bachillerato, son los de séptimo semestre 8.8; así como también en los estudios actuales 9.5.

En el bloque de situación económica se tiene que en ambos semestres los sujetos en cuestión no tienen dependientes económicos, los padres que obtienen mayores ingresos son los de los alumnos de séptimo semestre que corresponde a más de 9 salarios mínimos.

En lo que se refiere a la situación laboral en ambos semestres, la gran mayoría de los alumnos no trabaja. De entre quienes sí lo hacen, puede observarse que los de primer semestre el trabajo que realizan no tiene relación alguna con la pedagogía, a diferencia de los de séptimo semestre que trabajan en instituciones educativas de gobierno desempeñando funciones que sí tienen relación.

La mayoría de los alumnos de primer semestre declaran no contar con información acerca del campo de trabajo que ofrece la carrera, en comparación con los alumnos de séptimo semestre que sí tienen dicha información.

Con respecto al sueldo que piensan percibir al terminar esta carrera la mayoría de los de primer semestre opinan no saber y los alumnos de séptimo semestre no contestaron.

Los semestres en cuestión, opinan que si están preparados para trabajar como pedagogos al egresar; los de primer semestre argumentan que abarca lo que les interesa y los de séptimo porque tienen los conocimientos necesarios para ejercerla.

En el bloque de situación familiar, en ambos semestres la mayoría señala que su familia se integra de 6 personas; la escolaridad de la madre es de educación primaria completa quienes se dedican al hogar; en cuanto al padre, existe una diferencia en los dos semestres, ya que los padres de los alumnos de primero tienen primaria completa y los de séptimo terminaron hasta la licenciatura; sin embargo, no ejercen su profesión, ya que en ambos semestres los padres son empleados no profesionistas. Los alumnos de estos semestres viven aún con su padres, como vivienda poseen en su mayoría casa propia con dos recámaras, que cuenta con todos los servicios.

En lo que se refiere al bloque del aspecto cultural, gran parte de los alumnos de estos semestres dicen contar con 7 horas libres semanales y prioritariamente las destinan a eventos sociales. Para los estudiantes de ambos semestres su último libro comprado fue de tipo escolar.

En el bloque de expectativas, gran parte de los alumnos tomaron la decisión de estudiar pedagogía desde el bachillerato; la mayoría de los alumnos de primero y séptimo semestre, eligieron la carrera de pedagogía porque están interesados en la educación y la seleccionaron como su primera opción; en cuanto a la segunda opción, los de primer semestre habían elegido en su mayoría: Letras modernas y los de séptimo, Psicología.

En promedio manifiestan gusto por lo que están aprendiendo, porque para los alumnos de primer semestre es interesante y para los de séptimo la pedagogía aborda a la educación desde diversas perspectivas.

Los alumnos de ambos semestres señalan no estudiar únicamente para obtener la licenciatura; los de primer semestre opinan que les importa el conocimiento y los de séptimo, porque les interesa seguir superándose: En dichos semestres no tienen expectativas de abandono escolar.

Los alumnos de primer semestre opinan que esta licenciatura requiere del cien por ciento de lectura y los alumnos de séptimo consideran que se necesita entre el ochenta y el cien por ciento.

En ambos semestres el área de educación especial es la de mayor interés.

Los estudiantes de primer semestre dicen que no cambió su concepto de la carrera con respecto al que tenían al ingresar, sólo se amplió y los alumnos de séptimo opinan que sí cambió y además se amplió el concepto que tenían de dedicarse a la educación especial y ahora les gustan otras áreas.

En lo que se refiere a las expectativas de ingreso, para los alumnos de los dos semestres en cuestión son conocer y ayudar en el ámbito educativo, las expectativas frente a la carrera para los alumnos de primer semestre es adquirir un sentido crítico frente a los problemas educativos y para los de séptimo semestre es dar a conocer el quehacer del pedagogo, en un porcentaje medio se han visto cubiertas sus expectativas, las cuales han permanecido durante el transcurso de la carrera, cabe señalar que los alumnos de primer semestre aún no presentan cambios posiblemente sea porque empiezan a conocer la carrera, en ambos semestres los alumnos si recomendarían estudiar esta carrera, porque para los de primero es interesante y para los de séptimo es una excelente opción para quien le interese la educación.

Los semestres antes mencionados no consideran a la carrera de pedagogía de prestigio, los de primer semestre opinan que no conocen a ningún pedagogo que tenga prestigio y los de séptimo comentan que se ignora el quehacer del pedagogo.

La familia opina positivamente sobre esta carrera, los padres de los alumnos de primer semestre opinan que les gusta, ya que se ven problemas educativos, para los de séptimo semestre es buena e interesante.

La formación dentro del colegio para los alumnos de ambos semestres es buena, los de primer semestre opinan que es buena porque han tenido buenos profesores y para los de séptimo semestre al plan de estudios le hace falta más materias prácticas, en lo que respecta al plan de estudios si responde o no a sus intereses aquí se observa una diferencia, quizá sea por el semestre que cursan, porque los de primero piensan que es bueno y completo y para los de séptimo éste no responde a sus intereses porque consideran que está mal elaborado y no está actualizado.

CONCLUSIONES

La pedagogía tiene su propia identidad; sin embargo, comúnmente se le identifica como aquella disciplina que se dedica a la educación de los niños. Quizá se deba al origen etimológico del concepto, puesto que el pedagogo en la antigua Grecia era en efecto un guía de niños.

Nuestro objeto de estudio: la educación, incluye por supuesto las diversas tareas tanto de investigación como teóricas y técnicas relacionadas con la edad infantil, y por ende, no resultaría incorrecto considerar a los pedagogos interesados en la educación de los niños, siempre y cuando se tenga presente que no es la única función que se puede desempeñar, en el entendido de que los diversos asuntos que la pedagogía abarca se han ido ampliando y, consecuentemente, las alternativas profesionales, las cuales por principio deberían ser conocidas previamente por los alumnos que ingresan a esta licenciatura.

Es sabido que antes de elegir una carrera, es conveniente tener presente el porqué se la elige, es decir, identificar lo más conscientemente posible cuáles son los motivos que se tienen para ello. Entre los miembros de la comunidad del Colegio es ya una anécdota conocida el que con frecuencia los futuros pedagogos, y especialmente las pedagogas, la seleccionan a partir de su “gusto por los niños”.

El análisis de los distintos planes de estudio de las instituciones que se encargan de la formación de los pedagogos en nuestra Universidad realizado en este trabajo, intentaba revelar en principio diferencias tanto en el perfil de ingreso como en el de egreso. Dado que tales diferencias no existen, en un estudio posterior nos gustaría comparar las características de la población y expectativas frente a la carrera entre los estudiantes adscritos a los tres planteles.

Nos animo a realizar el presente trabajo, el interés por identificar si realmente la repetida expresión entre los y las estudiantes de nuevo ingreso a nuestro Colegio, constituía una motivación numéricamente significativa hacia el estudio de la licenciatura en pedagogía.

Tal y como se postuló en la premisa, se pensaba que la mayoría de los alumnos que ingresan a Pedagogía en la Facultad de Filosofía y Letras tenía ésta, si bien no

como la única, sí como la más importante área en la cual se puede desarrollar el pedagogo profesional. En esta investigación la premisa fue rechazada debido a que la mayoría de los estudiantes encuestados, están interesados en otras áreas del campo pedagógico distintas a la de la infancia.

Probablemente los resultados obtenidos obedecen al insuficiente número de sus integrantes. De cualquier modo, es necesario apuntar aquí que el valor de este estudio exploratorio está dado por el hecho de ser un primer esfuerzo tendiente a caracterizar a nuestra población estudiantil en general y por profundizar en aquello que está detrás de la elección vocacional de la carrera de pedagogía. Además, intentábamos conocer qué espera a su ingreso el y la estudiante de esta licenciatura y si tales expectativas se modifican o permanecen inalteradas a lo largo de los semestres.

En los resultados obtenidos se tiene que el total de la muestra, elige la carrera de pedagogía como primera opción vocacional. Todos declaran haberla elegido a partir de su interés en los problemas de la educación. Preocupa ese otro porcentaje de estudiantes que por problemas de saturación en la profesión que deseaban estudiar, son enviados a pedagogía sin haberlo deseado. Sería interesante conocer si estos llamados "reubicados" abandonan o concluyen, se titulan y ejercen la profesión.

Expresamente en torno a lo que se espera con el estudio de la carrera, la totalidad de los encuestados declaran un interés por conocer más profundamente el fenómeno educativo e incidir sobre él. En general, señalan que sus expectativas frente al estudio de la pedagogía como profesión, siguen siendo aquéllas que manifestaban al ingresar a la licenciatura. Consideran que tales expectativas se han visto sólo medianamente cubiertas por la institución. ¿Por qué no son satisfechas en su totalidad? Es ésta otra de las cuestiones que podrían orientar estudios futuros.

Sin embargo, quienes cursan los semestres posteriores al primero, manifiestan haber cambiado a un concepto más amplio de la carrera respecto del que poseían a su ingreso. Paradójicamente, la totalidad de las personas interrogadas no consideran a la pedagogía una profesión de prestigio y aducen mayoritariamente como razón para ello la falta de reconocimiento social de la misma, a pesar de que en el seno familiar encuentran apoyo para dedicarse a este campo. Desde nuestro

personal punto de vista, tales respuestas parecen revelar la necesidad de difundir más ampliamente quién es y qué hace el especialista en pedagogía.

Salvo la porción de la muestra correspondiente a los estudiantes de primer semestre, el resto considera que el plan de estudios actual no responde a sus intereses a causa de su falta de actualización, hecho conocido. A pesar de lo anterior, en promedio consideran estar recibiendo una buena formación, gracias a la intervención de los profesores.

La mayoría de la muestra considera que educación especial es una de las áreas que requiere mayor atención y es la que eligieron como área laboral de preferencia. Habría que preguntarnos aquí si la formación recibida en el Colegio capacita para desempeñarse profesionalmente en estas tareas o si influye en su respuesta el hecho de observar que se trata de un problema educativo creciente al cual no se ha dado la adecuada respuesta.

Otra de las áreas en donde los estudiantes manifiestan que les gustaría desarrollarse es la de capacitación, a la cual no se le ha dado un lugar en el plan de estudios. La respuesta de los estudiantes pareciera estar orientada tal vez por la búsqueda de una mejor remuneración económica al desempeñarse dentro de una empresa productiva.

En los diversos intentos que se han hecho y se siguen haciendo a lo largo del tiempo para renovar el plan de estudios, nos parece que no se debe perder de vista la formación de un pedagogo universitario que responda a un perfil profesional y social amplio y sólido y no dictado sólo por las leyes del mercado.

Por otro lado, nos resultó relevante el identificar, a través de la muestra revisada, las características de la población estudiantil. Cabe aclarar que nuevamente la discutible representatividad de la muestra nos obliga a ser mesuradas en nuestras conclusiones.

Esta muestra se distinguió también por ser en su gran mayoría de mujeres solteras entre 18 y 21 años y ello nos remite a reconocer la urgente necesidad de una mayor profundización en el estudio del vínculo género-elección vocacional.

La muestra, asimismo, estuvo integrada prioritariamente por egresados y egresadas de la Escuela Nacional Preparatoria de la UNAM, lo que podría derivar en análisis comparativos entre los diversos modelos pedagógicos de las instituciones que ofrecen estudios a nivel de bachillerato y las expectativas profesionales que éstos pueden coadyuvar a despertar. Por otra parte, habría que considerar la conformación de los grupos desde el primer ingreso, mayoritariamente dada por alumnos con pase automático. En este punto nos preguntamos si ocurre lo mismo en otras carreras de la Facultad.

En general, se declara un escaso tiempo dedicado al estudio y a la lectura, lo cual representaría un dato digno de retomarse en futuros estudios de diagnóstico acerca de la calidad de la formación recibida y el nivel de preparación exigido en los estudios.

En torno a la escolaridad de ambos padres, llama la atención la diferencia que se aprecia entre los estudiantes que han alcanzado un séptimo semestre y quienes se encuentran cursando el primero: licenciatura completa en el primer caso y primaria completa en este último. A partir de este estudio, resulta obligada la pregunta acerca de la relevancia que podría tener este aspecto del contexto familiar dentro a las causas de abandono de los estudios.

En lo que respecta a ocupación paterna y materna, sirven para acercarnos a caracterizar al universo de nuestro interés las posiciones de empleado y ama de casa que declaran los encuestados. Asimismo, por el resto de las variables de índole socioeconómica analizadas, contamos con una población de clase media. Cuestionan estos pocos datos, lo que parece ser una bandera del movimiento estudiantil universitario reciente en contra del aumento de las cuotas, el supuesto carácter popular de la educación superior que imparte la UNAM.

Las experiencias que la realización de este trabajo nos proporcionó fueron gratificantes; en primer lugar, por los conocimientos obtenidos al realizar este tipo de investigación, ya que el estudio de la carrera de pedagogía nos permitió obtener las bases teóricas y desarrollar las habilidades metodológicas necesarias para llevarla a cabo. Reiteramos que estos resultados pueden ser de utilidad para estudios posteriores, porque a pesar de la discutible representatividad de la muestra, los datos que se obtuvieron fueron recabados en forma directa.

Dada la importancia que tiene hoy en día la pedagogía como profesión, pensamos que se tiene la obligación de mantener informadas a las nuevas generaciones, para que obtengan el conocimiento de lo que esta carrera les ofrece y logren satisfacer sus expectativas estudiantiles y profesionales.

Por nuestra parte, creemos que es momento de reiniciar un estudio similar a éste aunque con mayor rigor metodológico, el cual nos permita profundizar en lo iniciado aquí y así avanzar en la comprensión de las particularidades del fenómeno que representa nuestro mayor interés: la educación.

OBRAS CONSULTADAS

1. ARY, D. y otros. *Introducción a la investigación pedagógica*. México, Interamericana, 1982. 410 p.
2. ANDER-EGG, E. *Diccionario de pedagogía*. 2ª. Edic. Buenos Aires, Magisterio del Río de la Plata, 1999. 320 p.
3. _____ *Introducción a las técnicas de investigación social para trabajadores sociales*. Buenos Aires, Humanitas, 1972. 335 p.(Colección Guidance, 6)
4. BEST JOHN, W. *Cómo investigar en educación*. 2ª. Edic. Tr. Gonzalo Gonzalvo Mainar. Madrid, Morata, 1982. 363 p.
5. BLALOCK HUBERT, M. *Introducción a la investigación social*. Buenos Aires, Amorrortu, 1971. 135 p.
6. CLEMENTE DE ALEJANDRIA. *El pedagogo*. Tr. Juan Sariol Díaz. Madrid, Gredos, 1988. 353 p.
7. DURÁN RAMOS, T. *La investigación pedagógica. Búsqueda de convergencia entre enfoques metodológicos*. Tesis de Maestría en Pedagogía. México, UNAM, Facultad de Filosofía y Letras. División de Estudios de Posgrado. 1998. 93 p.
8. DURKHEIM, E. *Educación y sociología*. México, Colofón, 1989. 192 p.
9. FLORES DE ARCAIS, G. *Diccionario de ciencias de la educación*. Madrid, Paulinas, 1990. 1870 p.
10. FURLAN M, A.. "La enseñanza de la Pedagogía en las Universidades". México, CIEES, 1996. 30 p.
11. GONZALBO AIZPURU, P. *Historia de la educación en la época colonial* "La educación de los criollos y la vida urbana". Capítulo III Los orígenes de la

ANEXO I
LICENCIATURA EN PEDAGOGIA
SISTEMA ESCOLARIZADO .

1. ORIGEN Y TRAYECTORIA.

La Licenciatura en Pedagogía se fundó en la Facultad de Filosofía y Letras de la Universidad Nacional Autónoma de México en el año de 1960.

Tuvo como antecedentes la Maestría en Ciencias de la Educación (de 1935 a 1955) y la Maestría y el Doctorado en Pedagogía (de 1955 a 1960). Posteriormente, el 1966 se modifica el plan de estudios creando cuatro áreas de interés: Psicopedagogía, Sociopedagogía, Didáctica y Organización Escolar, Filosofía e Historia de la Educación.

2. TITULO QUE SE OTORGA
Licenciado en Pedagogía.

3. OBJETIVO

3.1 - La carrera de Pedagogía tiene como objetivo fundamental formar profesionistas capaces de analizar problemas educativos y proponer soluciones relacionadas.

4. DURACION

4.1 - La carrera se cursa en ocho semestres, los primeros dos con seis asignaturas todas obligatorias; a partir del 3er semestre se cursan siete materias tanto obligatorias como optativas, haciendo un total de 54 asignaturas. Se pueden cursar materias optativas en otros colegios de la misma facultad e inclusive en otras facultades de la UNAM.

4.2 - PLAN DE ESTUDIOS

Licenciatura en Pedagogía (ver mapa curricular al final de este documento).

5. REQUISITOS

5.1 - Para ingresar:

Para alumnos provenientes de la Escuela Nacional Preparatoria y del Colegio de Ciencias y Humanidades de la UNAM;

- Haber concluido el Bachillerato.
- Solicitar la inscripción de acuerdo con los requisitos que se establezcan.

Para alumnos provenientes de escuelas de nivel medio superior incorporadas a la UNAM y de otras escuelas.

- Certificado de Bachillerato con promedio mínimo de 7.
- Haber sido aceptado a través del concurso de selección.
- Solicitar la inscripción de acuerdo con los requisitos que se establezcan.

5.2 PERMANENCIA

El aspirante a esta carrera debe poseer además de una formación académica general en el Área de humanidades, las siguientes características:

- Interés por los problemas educativos en particular, y los sociales en general.

- Preocupación por los problemas humanos relacionados con la educación.
- Capacidad de adaptación al trabajo grupal.
- Disciplina en el estudio.
- Habilidad para el manejo del lenguaje oral y escrito.
- Gusto por la lectura y análisis de documentos y textos teóricos.

Respecto a recursos, se requiere invertir en material bibliográfico y lo necesario para efectuar prácticas escolares.

El alumno puede trabajar mientras estudia, ya que el plan de estudios sólo exige permanencia de medio tiempo.

5.3 EGRESO

El alumno deberá acreditar el total de las asignaturas del plan de estudios, examen de comprensión de lectura de un idioma, y cubrir el Servicio Social, en alguna actividad relacionada con su carrera, con una duración de 480 hrs..

Para poderse titular el egresado deberá presentar un trabajo escrito (Tesis, Tesina ó Informe Académico de Actividad Profesional, Servicio Social ó Difusión) y réplica oral del mismo ante un jurado.

6. QUEHACER PROFESIONAL

El pedagogo puede desarrollarse en algunas de las siguientes áreas: Formación docente, investigación educativa, capacitación, educación continua, educación de adultos, educación especial, política educativa, planeación y administración educativa, orientación educativa, entre otras.

Labora tanto en el sector público como en el privado, en instituciones educativas, en departamentos de selección y reclutamiento de personal, de orientación educativa, clínicas de educación especial, centros de investigación educativa, centros culturales y de recreación, clínicas psicopedagógicas, en medios de comunicación (radio, t.v. cine, revistas, periódicos) y en consultorios y despachos particulares.

Atiende a diversos sectores de la población que requieran ayuda pedagógica (estudiantes, profesores, investigadores, instructores, empresarios, directivos, padres de familia, orientadores y apoyo a profesionales).

El pedagogo puede participar individual o en grupo interdisciplinario en actividades tales como: Alfabetización, creación ó modificación de planes y programas de estudios; planeación y administración educativas; investigación sobre rezago, deserción y reprobación escolar; , actualización y formación de personal docente, capacitación a instructores, coordinadores y directivos, participación en grupos interdisciplinarios de trabajo, programas de orientación escolar, vocacional, profesional y de capacitación.

El egresado de la carrera no requiere del título para el ejercicio profesional, sin embargo la solicitud de este está supeditado a las políticas institucionales de contratación.

INFORMACION CONCENTRADA DE LOS PERFILES DE EGRESO

INSTITUCIÓN	ENEP ARAGÓN	ENEP ACATLÁN (Sólo se recibió un triptico con información parcial)	CIUDAD UNIVERSITARIA Colegio de Pedagogía	INSTITUTO MICHOACANO DE CIENCIAS DE LA EDUCACIÓN
NOMBRE DE LA LIC.	PEDAGOGÍA	PEDAGOGÍA	PEDAGOGÍA	PEDAGOGÍA
PERFIL DE EGRESO	<p>El profesional en pedagogía estará capacitado para planear, programar, supervisar y controlar las actividades de la formación pedagógica.</p> <p>Su campo de trabajo involucra las siguientes actividades:</p> <ol style="list-style-type: none"> Elaborar planes y programas de estudio. Elaboración de investigación Elaboración de técnicas de enseñanza Elaboración de planes pedagógicos de formación y capacitación de personal académico. <p>Lo anterior en instituciones de enseñanza media y superior, clínicas de conducta, centro de planeación educativo, o bien centros de formación de personal especializado</p>		<p>El quehacer profesional involucra las siguientes actividades:</p> <ol style="list-style-type: none"> Formación docente Investigación educativa Capacitación Educación continua Educación de adultos Educación especial Política educativa Planeación y administración educativa Orientación educativa Clinicas de educación especial Centros de investigación educativa Centros culturales y de recreación Clinicas psicopedagógicas Medios de comunicación (radio, T.V., cine, revistas, periódicos) Consultorios y despachos particulares <p>Las actividades que realiza son:</p> <ol style="list-style-type: none"> Ayuda pedagógica (estudiantes, profesores, investigadores, instructores, empresarios, directivos, padres de familia, orientadores y apoyo a profesionales). Puede participar individual o en grupo interdisciplinario en actividades tales como: <ul style="list-style-type: none"> alfabetización creación o modificación de planes y programas de estudio planeación y administración educativas investigación sobre rezago deserción y reprobación escolar actualización y formación de personal docente capacitación a instructores, coordinadores y directivos, participación en grupos interdisciplinarios de trabajo, programas de orientación escolar, vocacional, profesional y de capacitación 	<ol style="list-style-type: none"> Coadyuvar en proyectos educativos que atiendan los aspectos cualitativos y cuantitativos de la educación Que posea los elementos técnico-metodológicos para participar con eficacia y con una actitud crítica en la organización, planeación, desarrollo y evaluación de los proyectos educativos nacionales, en el diseño y/o rediseño de planes de estudios y programas, en la renovación de técnicas e instrumentos didácticos, en la administración y supervisión educativas Que considere la educación como un hecho social, vinculado con el proceso histórico de nuestro país, buscando el desarrollo democrático, que propicien y estimulen una educación para la independencia, la libertad, la justicia y la democracia Preparado para vincular la teoría con la práctica educativa en función de nuestra problemática socio-educativa y con actitud prospectiva Poseedor de una infraestructura conceptual de las habilidades, hábitos y capacidades que le permita proyectar la educación según la región en que se desenvuelve profesionalmente, integrándola al contexto nacional y por extensión al mundial, con características que señala el Art 3o. constitucional Consciente de la necesidad de incrementar permanentemente su acervo cultural, impulsando el desarrollo de su personalidad y que amplie su compromiso acerca del hombre, la naturaleza y la sociedad
METAS Y OBJETIVOS	<ol style="list-style-type: none"> Contribuir a la formación integral de la persona Formar científicamente a los profesores en esta disciplina Contribuir a la formación pedagógica de los profesores de las diferentes disciplinas que se imparten en la enseñanza media y superior Colaborar con la Universidad en el estudio y resolución de las consultas que sobre educación la formulen el Estado u otras instituciones 		<p>La carrera de Pedagogía tiene como objetivo fundamental formar profesionistas capaces de analizar problemas educativos y proponer soluciones relacionadas</p>	<p>OBJETIVO GENERAL.</p> <ol style="list-style-type: none"> Formar un profesional de la Educación que, con base en conocimientos científicos técnicos, así como de los fundamentos históricos, filosóficos y políticos de la Educación mexicana, concurre en el diseño, implantación desarrollo y evaluación de programas educativos, acompañados del conocimiento y manejo crítico de las concepciones pedagógicas actuales y aquellas que le sirven de sustento <p>OBJETIVO PARTICULARES</p>

Ubicación geográfica

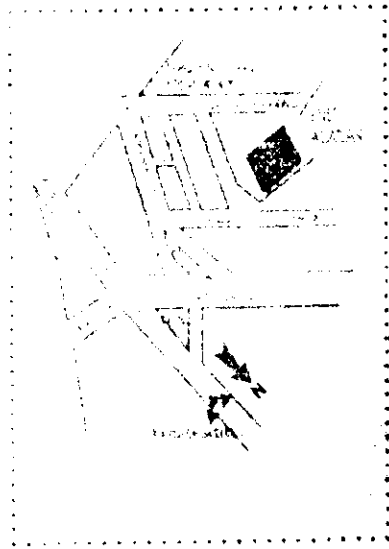
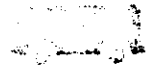

Serie de Folletos de Carreras
UNAM

Pedagogía

ENEPACATLÁN

¿NECESITAS MÁS INFORMACIÓN?

Si necesitas más información sobre la carrera de Pedagogía, puedes contactarnos en el Edificio de Pedagogía de la Facultad de Ciencias de la Educación de la UNAM, o bien, llamarnos al teléfono 5623 1111 o al correo electrónico pedagogia@unam.mx.



UNIVERSIDAD NACIONAL AUTÓNOMA DE MÉXICO
SECRETARÍA GENERAL DE ADMINISTRACIÓN
DIRECCIÓN GENERAL DE COMUNICACIÓN Y RELACIONES EXTERNAS
CALLE DE LOS RÍOS S/N, CUERPO CENTRAL DE INVESTIGACIONES Y SERVICIOS, CIUDAD DE MÉXICO, D.F. C.P. 04510



¿Que título me otorga la Universidad?

¿Cuál es la modalidad de los cursos y en cuanto tiempo se cursan?

¿Que es y que hace este profesionista?

El pedagogo interviene en la solución de los problemas educativos en el campo educativo y atiende a los alumnos, docentes, padres de familia, autoridades educativas, investigadores, etc. Se involucra en la planeación, desarrollo y evaluación de los programas educativos, en la investigación y en la asesoría pedagógica.

El pedagogo puede trabajar en las áreas de: planeación, desarrollo y evaluación de los programas educativos, en la investigación y en la asesoría pedagógica.



Carrera perteneciente al Grupo de las Humanidades y de las Artes

Plan Curricular

Primer semestre
Segundo semestre
Tercer semestre
Cuarto semestre
Quinto semestre
Sexto semestre
Séptimo semestre

SEGUNDO SEMESTRE

Psicología I
Pedagogía I
Educación I

TERCER SEMESTRE

Psicología II
Pedagogía II
Educación II

Primer semestre
Segundo semestre

CUARTO SEMESTRE

Psicología III
Pedagogía III
Educación III
Investigación I
Prácticas I

QUINTO SEMESTRE

Psicología IV
Pedagogía IV
Educación IV
Investigación II
Prácticas II
Formación y Práctica Profesional
Seminario de comprensión de la realidad pedagógica

SEXTO SEMESTRE

Psicología V
Pedagogía V
Educación V
Investigación III
Prácticas III
Formación y Práctica Profesional
Seminario de comprensión de la realidad pedagógica

SEPTIMO SEMESTRE

Psicología VI
Pedagogía VI
Educación VI
Investigación IV
Prácticas IV
Formación y Práctica Profesional
Seminario de comprensión de la realidad pedagógica

- dos de áreas de fondo.
- Preparación de actividades de orientación educativa, vocacional y profesional.
- Elaboración y desarrollo de proyectos de investigación educativa.
- Diseño, instrumentación y coordinación de programas de formación docente.
- Evaluación y aplicación de recursos de apoyo pedagógico, de apoyo técnico de enseñanza y aprendizaje en diferentes niveles educativos.

El Pedagogo emplea técnicas propias de los Establecimientos de Enseñanza, así como técnicas de administración de grupo, de acuerdos y negociación, de planeación, de investigación y de gestión. Trabaja en el campo de la educación, en la investigación y en la asesoría pedagógica.

¿Dónde puedo trabajar?

- El Pedagogo puede trabajar en los establecimientos de enseñanza, en instituciones educativas, en diversas formas de atención y atención de personal de enseñanza educativa, en centros de educación superior, en centros de investigación educativa, en centros de formación y actualización profesional, en centros de investigación, en centros de consultoría, en el campo de la educación, en la asesoría pedagógica, en el campo de la educación, en la asesoría pedagógica, en el campo de la educación, en la asesoría pedagógica.

¿Qué características personales y académicas necesito para estudiar esta carrera?

- Debes poseer la formación académica en materias de ciencias sociales y de las Artes y de las Humanidades.

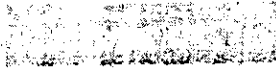

El primer aspecto que debe tenerse en cuenta es el nivel de dificultad de los contenidos. Esto se refiere a la complejidad de los temas que se van a abordar. Es importante que los contenidos sean adecuados al nivel de los estudiantes y que estén bien estructurados para facilitar el aprendizaje.

Cuatro aspectos de un buen currículo

El segundo aspecto es el nivel de motivación que los contenidos generan. Los contenidos deben ser atractivos y desafiantes para los estudiantes, lo que les ayude a mantener su interés y a participar activamente en el proceso de aprendizaje.



El diseño de un plan de estudios

El tercer aspecto es el nivel de relevancia de los contenidos. Los contenidos deben ser relevantes para la vida de los estudiantes y para la sociedad en general, lo que les ayude a desarrollar habilidades y conocimientos útiles.

El cuarto aspecto es el nivel de flexibilidad de los contenidos. Los contenidos deben ser flexibles y adaptables a las necesidades y intereses de los estudiantes, lo que les ayude a aprender a su propio ritmo y de acuerdo a sus propias características.

El quinto aspecto es el nivel de coherencia de los contenidos. Los contenidos deben estar bien relacionados entre sí y con los objetivos de la asignatura, lo que les ayude a comprender mejor los temas y a aplicar los conocimientos adquiridos.

El sexto aspecto es el nivel de actualidad de los contenidos. Los contenidos deben estar actualizados y reflejar los avances de la ciencia y la tecnología, lo que les ayude a estar preparados para el futuro y a aplicar los conocimientos adquiridos en situaciones reales.

El séptimo aspecto es el nivel de diversidad de los contenidos. Los contenidos deben ser diversos y cubrir diferentes áreas del conocimiento, lo que les ayude a desarrollar una visión integral de la realidad y a aplicar los conocimientos adquiridos en diferentes contextos.



En dónde más puede encontrar

El octavo aspecto es el nivel de calidad de los contenidos. Los contenidos deben ser de alta calidad y estar basados en fuentes confiables, lo que les ayude a adquirir conocimientos sólidos y a desarrollar habilidades de pensamiento crítico.

El noveno aspecto es el nivel de accesibilidad de los contenidos. Los contenidos deben ser accesibles para todos los estudiantes, independientemente de sus condiciones socioeconómicas o de sus capacidades físicas o cognitivas.

El décimo aspecto es el nivel de evaluación de los contenidos. Los contenidos deben ser evaluados de manera constante y rigurosa, lo que les ayude a medir su progreso y a identificar sus áreas de mejora.

El undécimo aspecto es el nivel de participación de los estudiantes. Los contenidos deben fomentar la participación activa de los estudiantes en el proceso de aprendizaje, lo que les ayude a desarrollar habilidades de comunicación y de trabajo en equipo.

El duodécimo aspecto es el nivel de retroalimentación de los contenidos. Los contenidos deben ser evaluados de manera constante y rigurosa, lo que les ayude a medir su progreso y a identificar sus áreas de mejora.

El treceavo aspecto es el nivel de actualización de los contenidos. Los contenidos deben estar actualizados y reflejar los avances de la ciencia y la tecnología, lo que les ayude a estar preparados para el futuro y a aplicar los conocimientos adquiridos en situaciones reales.

El catorceavo aspecto es el nivel de diversidad de los contenidos. Los contenidos deben ser diversos y cubrir diferentes áreas del conocimiento, lo que les ayude a desarrollar una visión integral de la realidad y a aplicar los conocimientos adquiridos en diferentes contextos.

El quinceavo aspecto es el nivel de coherencia de los contenidos. Los contenidos deben estar bien relacionados entre sí y con los objetivos de la asignatura, lo que les ayude a comprender mejor los temas y a aplicar los conocimientos adquiridos.

ESCUELA NACIONAL DE ESTUDIOS PROFESIONALES ACATILAN

Excelencia académica

El Centro de Educación Lingüística ofrece al educador en formación una amplia variedad de diplomados, especialidades, cursos y talleres, para satisfacer las demandas de actualización de profesionales en los distintos ámbos.

El Departamento de Orientación Pedagógica ofrece diversos cursos y talleres, así como a sesiones vocacionales, profesionales y atención emocional, entre otros servicios, con los que se busca apoyar el desarrollo académico y personal de la educación profesional.

El Centro de Información y Documentación ofrece a los alumnos créditos de licenciatura y posgrado a través de sus programas, colecciones y servicios, bibliotecas prácticas, documentos, sistemas e Internet, entre otros.

El Centro de Computo, que posee una variedad de aplicaciones, programas y servicios.

El Centro de Enseñanza de Lenguas extranjeras imparte cursos en la Unidad de Telerecursos, Laboratorios y Audiovisuales. Servicio Social y Bolsa Universitaria de Trabajo.

Gracias a su infraestructura la escuela proporciona instalaciones para exposiciones, sesiones de danza, teatro, artes plásticas y musicales. El Centro Cultural Acatlán presenta a la comunidad diferentes manifestaciones artísticas de primer orden, así mismo, ofrece talleres y cursos y talleres además de espacios para la expresión cultural de los alumnos de la escuela.

A fin de lograr en plena medida el desarrollo de sus alumnos, la Escuela dispone de instalaciones de primer nivel para la práctica de diversos deportes: básquetbol, fútbol rápido, soccer, ajedrez, tenis, entre otros, además de una biblioteca y un gimnasio considerado entre los más grandes de México.

La Coordinación de Actividades Deportiva y Recreativas organiza torneos deportivos e interuniversitarios. Cabe señalar que el equipo Femenil Acatlán participa en la liga mayor del fútbol americano nacional.



Información y atención a alumnos

División de Humanidades, Programa de Humanidades, Avenida Alcanforés y San Juan Totoltepec s/n, Santa Cruz Acatlán, Naucalpan, 53150, Edo. de Mex., teléfono: 56 23 30 85, 94, 28 y 28

Clave de correo electrónico y dirección de la página WEB: human@epulo.acatlan.unam.mx, educaca@epulo.acatlan.unam.mx, www.acatlan.unam.mx

Apoyos para los estudiantes

La ENEP Acatlán brinda distintos servicios a sus alumnos y alumnas a través de:

El Centro de Educación Lingüística, que ofrece al educador en formación una amplia variedad de diplomados, especialidades, cursos y talleres, para satisfacer las demandas de actualización de profesionales en los distintos ámbos.

El Departamento de Orientación Pedagógica ofrece diversos cursos y talleres, así como a sesiones vocacionales, profesionales y atención emocional, entre otros servicios, con los que se busca apoyar el desarrollo académico y personal de la educación profesional.

El Centro de Información y Documentación ofrece a los alumnos créditos de licenciatura y posgrado a través de sus programas, colecciones y servicios, bibliotecas prácticas, documentos, sistemas e Internet, entre otros.

El Centro de Computo, que posee una variedad de aplicaciones, programas y servicios.

El Centro de Enseñanza de Lenguas extranjeras imparte cursos en la Unidad de Telerecursos, Laboratorios y Audiovisuales. Servicio Social y Bolsa Universitaria de Trabajo.

Actividades culturales y deportivas

La Escuela cuenta con amplias áreas para la realización de actividades culturales, deportivas y recreativas.

Gracias a su infraestructura la escuela proporciona instalaciones para exposiciones, sesiones de danza, teatro, artes plásticas y musicales. El Centro Cultural Acatlán presenta a la comunidad diferentes manifestaciones artísticas de primer orden, así mismo, ofrece talleres y cursos y talleres además de espacios para la expresión cultural de los alumnos de la escuela.

A fin de lograr en plena medida el desarrollo de sus alumnos, la Escuela dispone de instalaciones de primer nivel para la práctica de diversos deportes: básquetbol, fútbol rápido, soccer, ajedrez, tenis, entre otros, además de una biblioteca y un gimnasio considerado entre los más grandes de México.

La Coordinación de Actividades Deportiva y Recreativas organiza torneos deportivos e interuniversitarios. Cabe señalar que el equipo Femenil Acatlán participa en la liga mayor del fútbol americano nacional.

UNIVERSIDAD NACIONAL AUTÓNOMA DE MÉXICO
FACULTAD DE FILOSOFÍA Y LETRAS
COLEGIO DE PEDAGOGÍA
TALLER DE INVESTIGACIÓN PEDAGÓGICA I GPO. 0002

Este cuestionario no lleva tu nombre. Sin embargo, nos será de mucha utilidad tu veracidad para que esta información sea de lo más fidedigna y podamos servir en algo al futuro del Colegio de Pedagogía del que formas parte.

INSTRUCCIONES: Señala con una X o completa, según sea el caso, la respuesta indicada.

1. Sexo: F () M () 2. Edad _____ 3. Turno _____
4. Semestre que cursas _____ 5. Estado civil _____

6. Escuela de procedencia:

- () Escuela Nacional Preparatoria () Escuela Normal
() Colegio de Ciencias y Humanidades () Escuela Particular
() Colegio de Bachilleres () Otra ¿Cuál? _____
() Preparatoria Abierta

7. ¿Qué promedio de horas dedicas a la preparación de tus clases?

- () Entre 2 y 3 horas semanales () Entre 4 y 6 horas semanales () Más de 6 horas semanales

8. ¿Recibiste orientación vocacional en el bachillerato? () SI () NO

¿De qué tipo ?

- () Pláticas () Trípticos () Entrevista () Guía autoevaluativa () Cursos

9. ¿Es tu segunda carrera? ()

10. ¿Tienes carrera simultánea? ()

11. ¿Hiciste cambio de carrera? ()

12. ¿Cuál fue tu promedio en el bachillerato? _____

13. ¿Cuántas horas asistes a clases? _____

14. ¿Cuántas horas lees a la semana? _____

15. ¿Eres alumno inscrito de manera regular? () SI () NO

16. ¿Qué promedio tienes actualmente? _____

17. ¿Cuántas personas integran tu familia directa, incluyéndote a ti? _____

18. ¿Qué escolaridad tiene tu madre? _____

19. ¿Qué escolaridad tiene tu padre? _____

20. ¿Cuál es la ocupación de tu madre? _____

21. ¿Cuál es la ocupación de tu padre? _____

22. Vives con:

- () Tus padres y hermanos () Solo () Tu pareja
() Otros familiares () Amigos () _____

23. ¿Cuántas horas libres tienes a la semana ?

6 a 8 8 a 10 10 a 12 Más de doce Otro _____

24. En tu tiempo libre generalmente asistes a eventos:

culturales deportivos sociales

25. ¿Cuál es el último libro que compraste?

Título: _____

Autor: _____

26. Elegir esta carrera se debió a que : (Puedes cruzar más de una opción si es necesario):

- Tenías una idea muy clara sobre pedagogía
 Tu mejor amiga(o) también la eligió
 Por irregularidades en tus estudios fuiste ubicado en esta carrera
 Te encantan los niños
 Estás interesada(o) en todo lo que tenga que ver con educación
 Recibiste orientación vocacional específica sobre esta carrera
 Otro motivo _____

27. ¿La seleccionaste como primera opción?

SI NO

28. ¿Cuál era la otra opción? _____

29. ¿Te gusta mucho lo que estás aprendiendo?

SI NO

¿Por qué? _____

30. ¿Estudias con la única finalidad de obtener el grado de licenciado? SI NO

¿Por qué? _____

31. ¿Crees que vas a desertar pronto? SI NO

¿Por qué? _____

32. ¿Qué porcentaje de lectura crees que requiera esta carrera?

20% 40% 60% 80% 100%

33. ¿Desde cuándo tomaste la decisión de estudiar pedagogía?: Bachillerato Secundaria
 Otro. ¿Cuándo? _____

34. ¿En que área laboral de la pedagogía te gustaría trabajar?

Docencia Investigación Diseño curricular Capacitación
 Planeación Educación especial Otra ¿Cuál? _____

35. ¿A que problemas crees que puedas dar solución con el estudio de esta carrera? _____

36. ¿Cuáles fueron tus expectativas al ingresar a pedagogía? _____

37. ¿El concepto actual de la carrera cambió con respecto al que tenías al ingresar a la carrera? _____

38. ¿Cuáles son tus expectativas actuales frente a la carrera? _____

39. ¿En que porcentaje crees que se han visto cubiertas tus expectativas de ingreso a la carrera?

Alto Medio Bajo Nada

40. ¿Recomendarías a alguien estudiar esta carrera? SI NO

¿Por qué? _____

41. ¿Consideras que la carrera de pedagogía es una carrera de prestigio (éxito económico o reconocimiento social)? SI NO

¿Por qué? _____

42. ¿Qué opinión tiene tu familia sobre esta carrera? _____

43. ¿Cómo consideras tu formación dentro del Colegio?

Excelente Buena Regular Mala

¿Por qué? _____

44. ¿Crees que el plan de estudios responde a tus intereses? SI NO

¿Por qué? _____

45. Vives en:

Departamento Casa Unidad Habitacional Pensión

Es: Propio Rentado

46. ¿Con cuáles de los siguientes servicios cuenta el lugar donde vives?:

Agua Drenaje Pavimentación Alumbrado Teléfono

47. ¿Cuántas personas dependen económicamente de tí? _____

48. ¿Cuántas recámaras tiene el lugar donde vives? _____

49. ¿Cuál es el ingreso familiar mensual aproximado en salarios mínimos ?

1 a 3 3 a 5 5 a 7 7 a 9 Más de 9 Otro

50. ¿Trabajas actualmente? SI NO (Pasa a las preguntas marcadas con asterisco)

51. ¿En dónde trabajas? _____

52. ¿Desde cuando trabajas en ese lugar? _____

53. ¿Qué puesto desempeñas? _____

54. ¿Cuántas horas trabajas al día? _____

55. ¿Cuánto percibes mensualmente? _____

56. ¿Te gusta lo que haces en tu trabajo? _____

57. ¿Tu trabajo tiene relación con la pedagogía? _____

58. *¿Cuentas con información sobre tu carrera y el campo de trabajo futuro? _____

59. *¿Qué sueldo mensual crees tener aproximadamente como pedagogo al egresar? _____

60. *¿Consideras que te estás preparando lo suficiente para trabajar como pedagogo? _____

SI NO ¿Por qué? _____

Ciudad Universitaria a ____ de _____ de 1995

GRACIAS POR TU COLABORACIÓN!!!

ANEXO V

GRÁFICOS DE PRIMER SEMESTRE

Bloque 1.- Datos personales

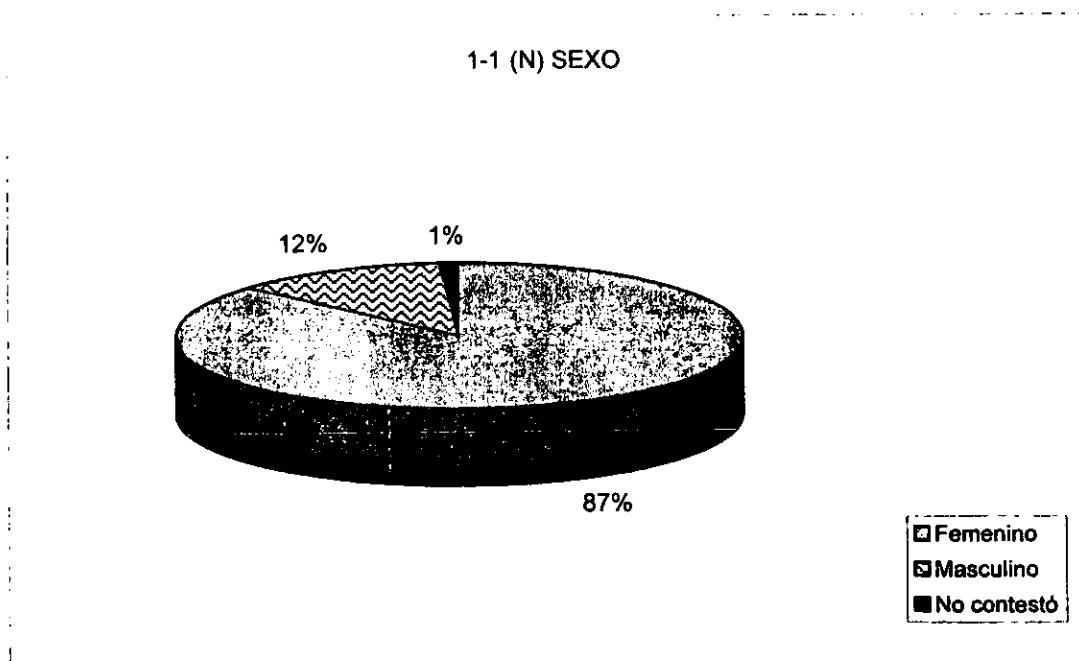
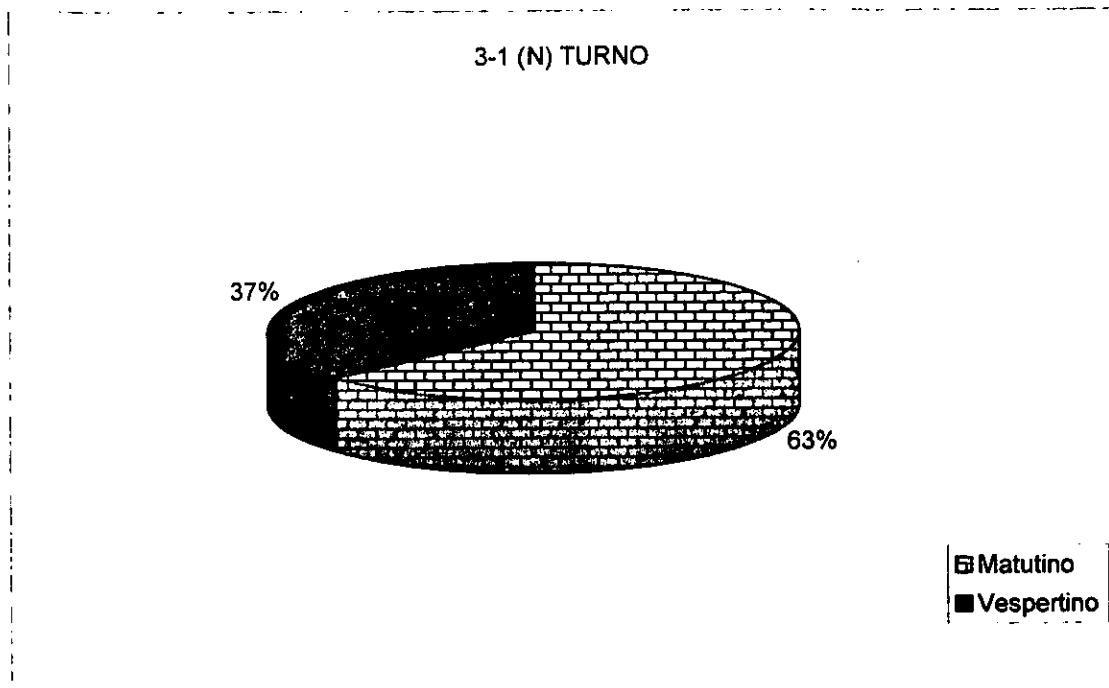

2-1 (I) EDAD

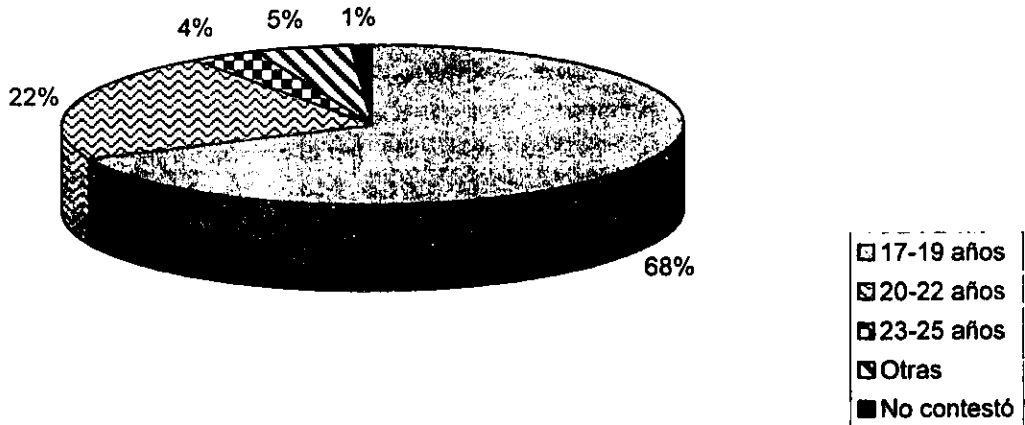

5-1 (N) ESTADO CIVIL

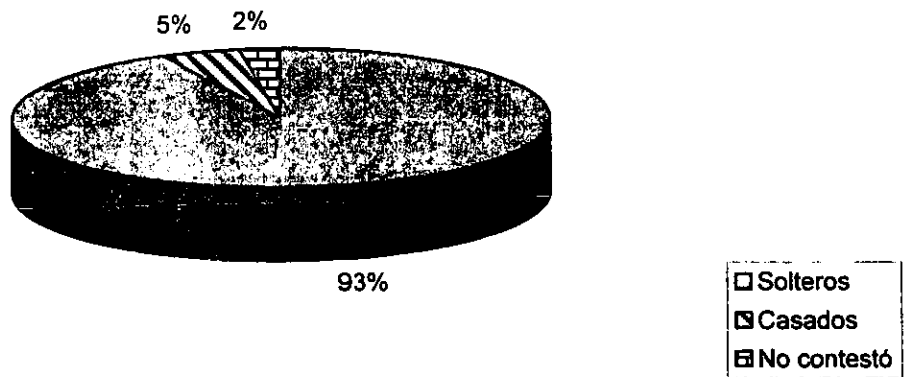

Bloque 2.- Antecedentes escolares

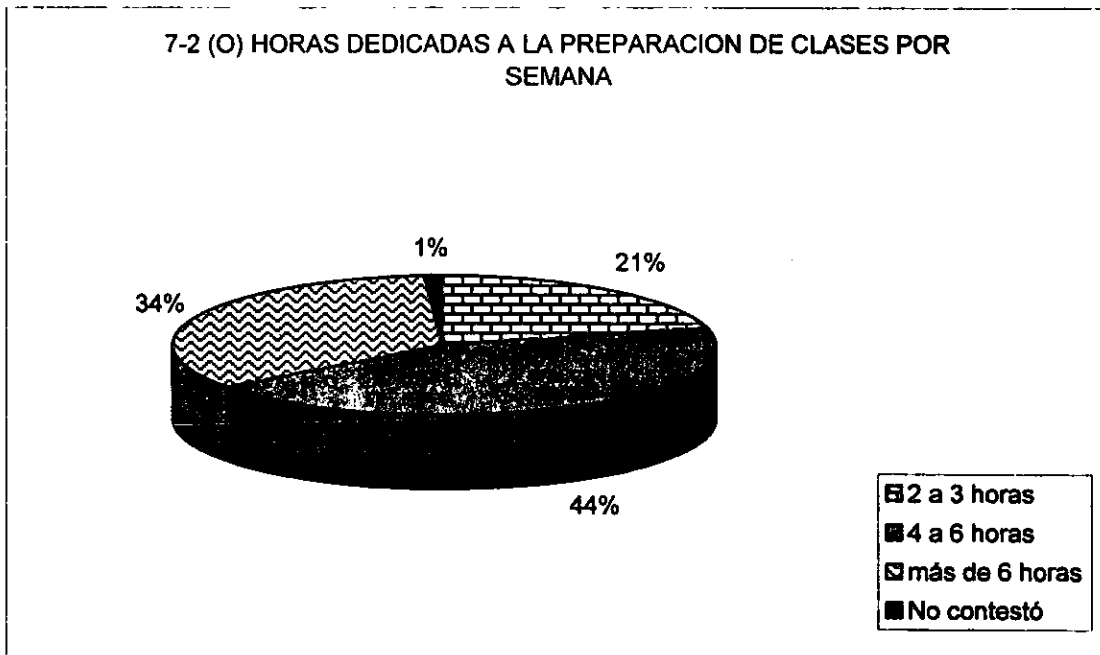
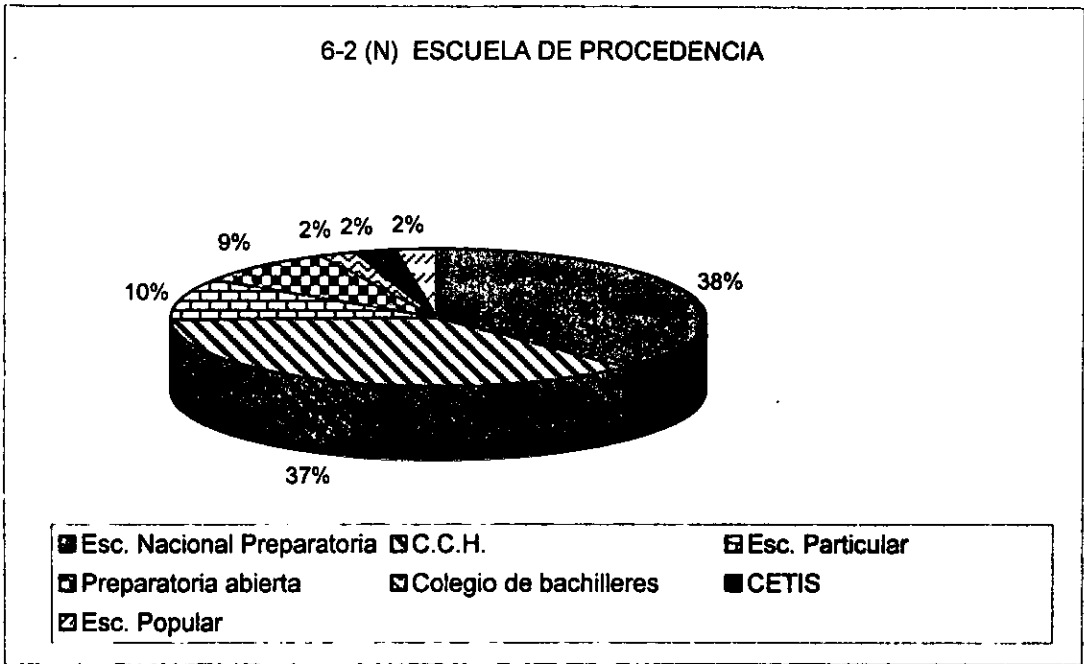

8-2 (N) RECIBIO ORIENTACION VOCACIONAL

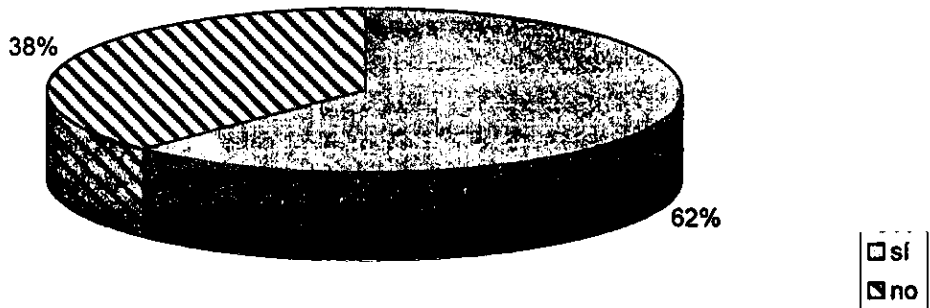

8-2 (N) POR QUÉ MEDIO?

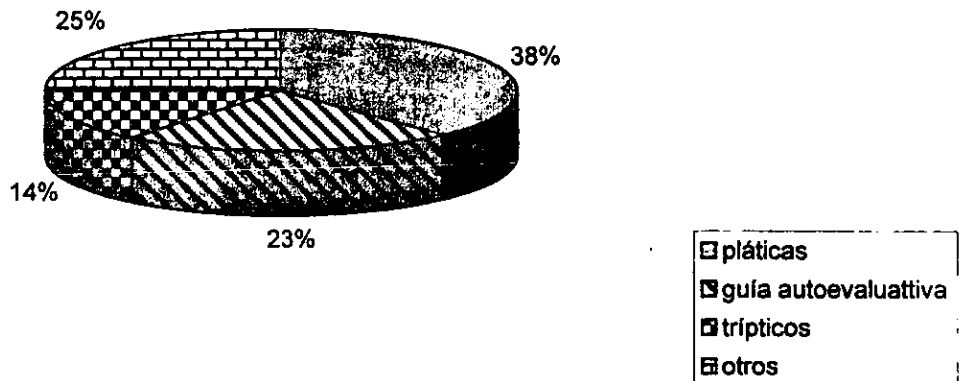

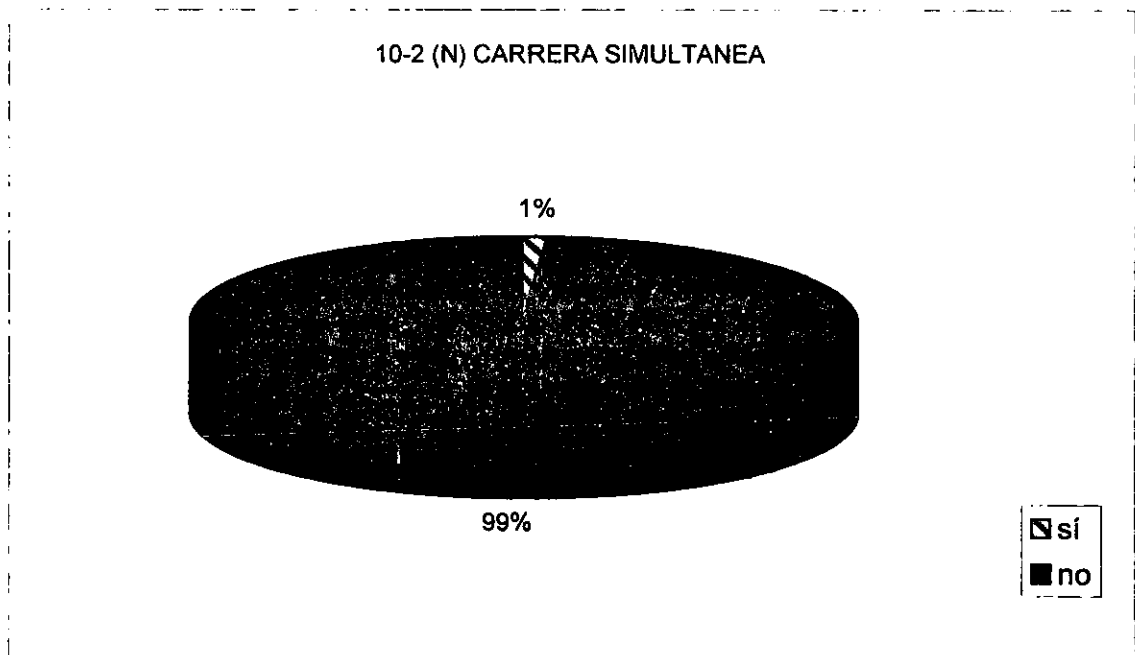
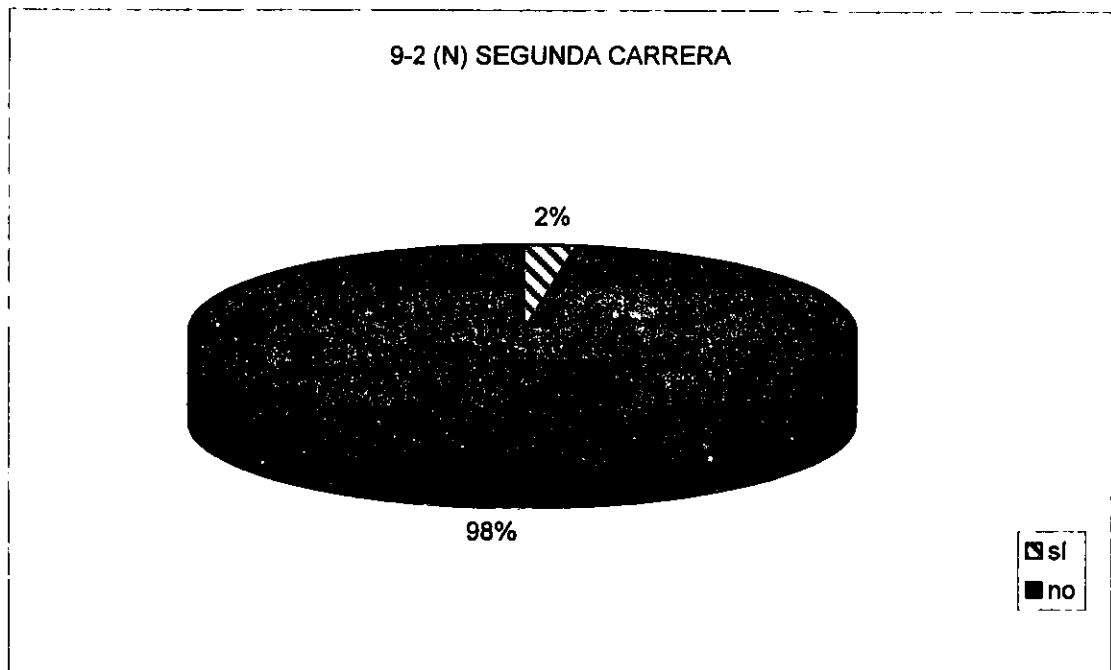

11-2 (N) CAMBIO DE CARRERA

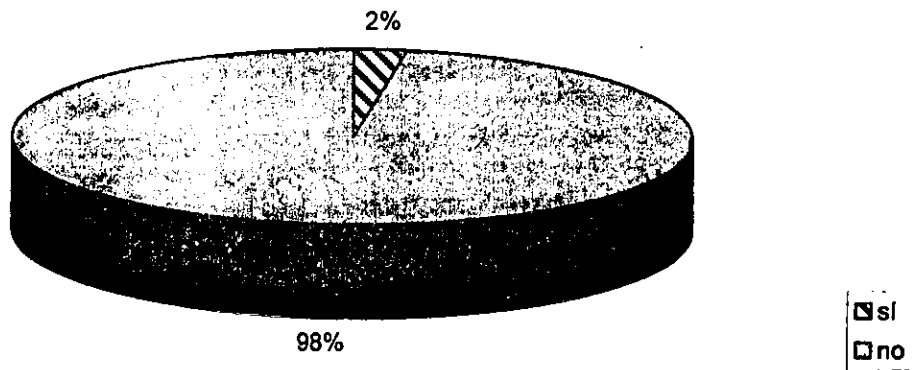

12-2 (I) PROMEDIO EN EL BACHILLERATO

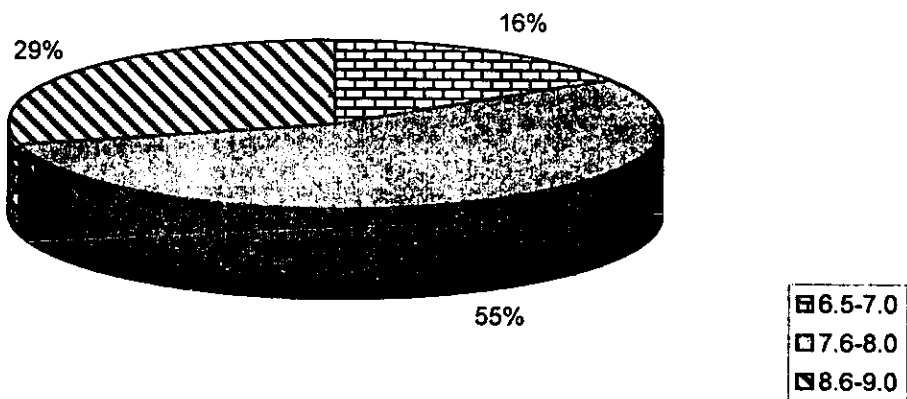

14-2 (I) HORAS DE LECTURA SEMANAL

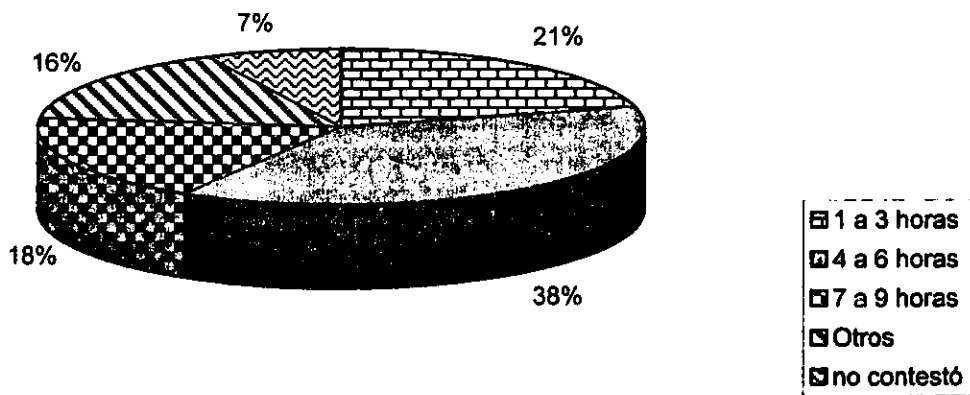

15-2 (N) ALUMNO REGULAR

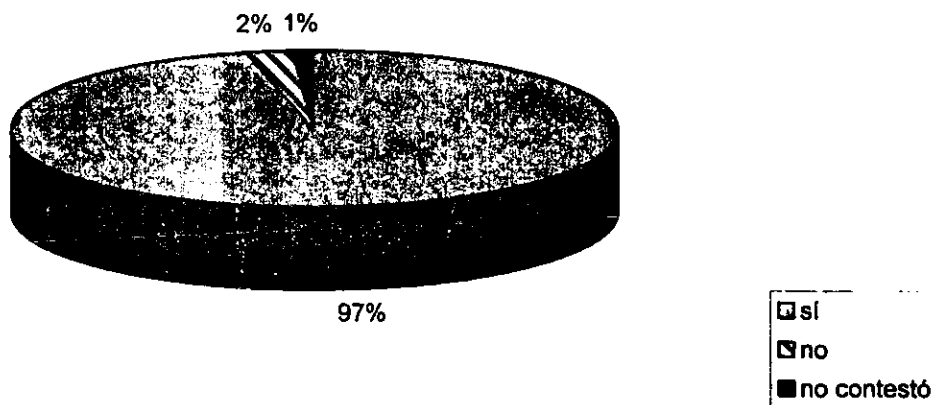

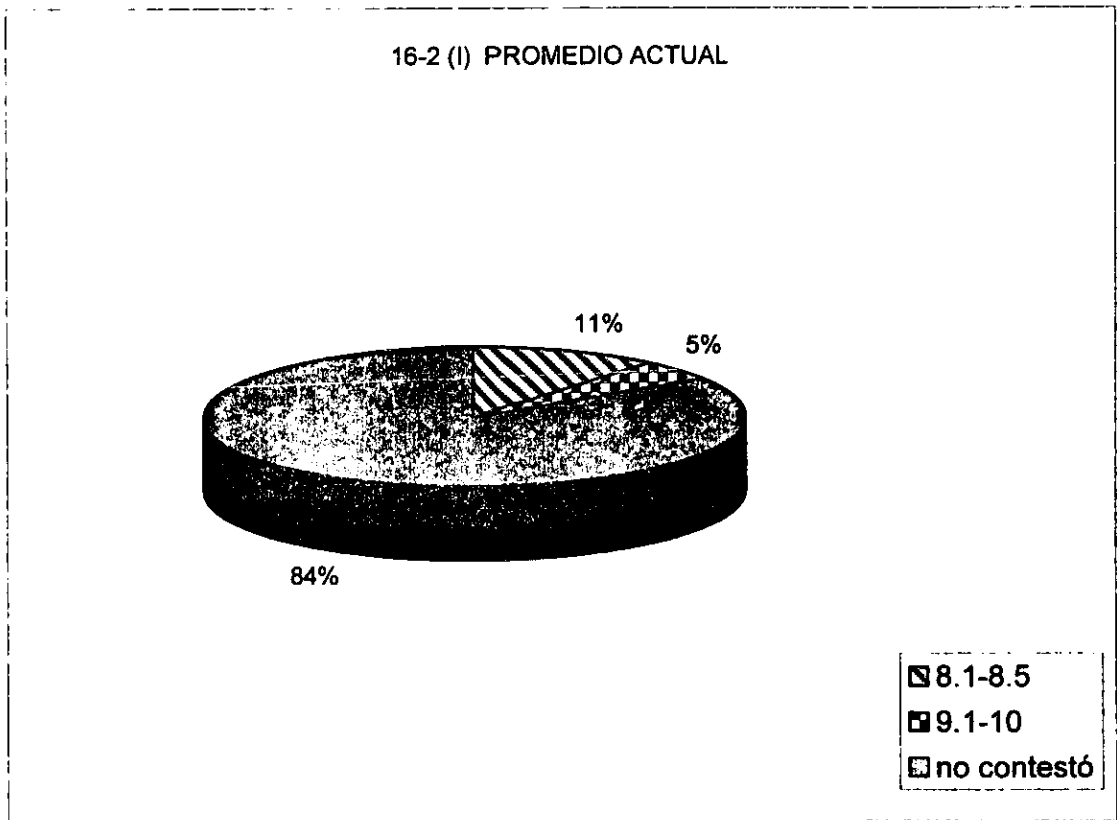

Bloque 3.- Situación económica

47-3 (O) PERSONAS QUE DEPENDEN DE TI

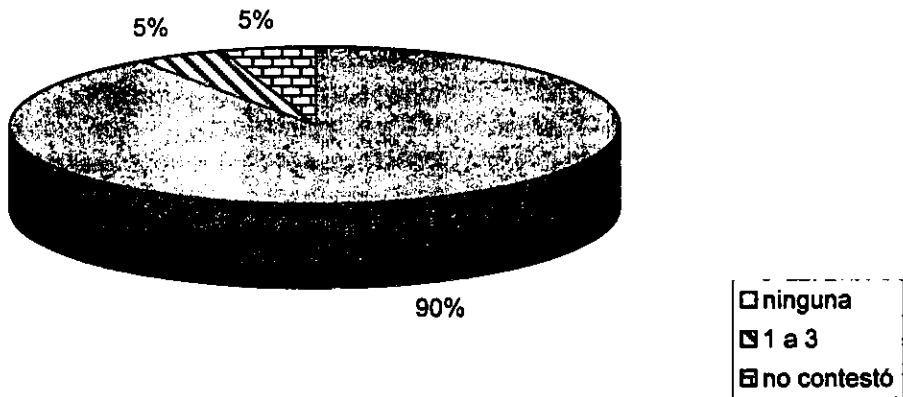

49-3 (O) INGRESO FAMILIAR MENSUAL

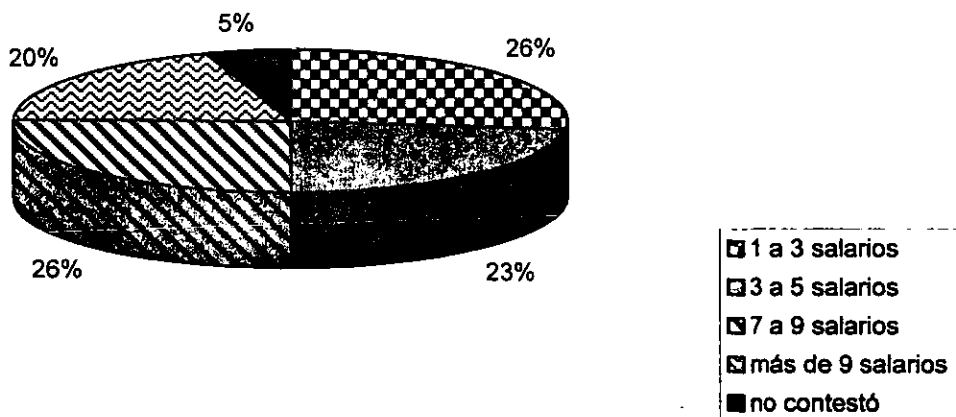

Bloque 4.- Situación laboral

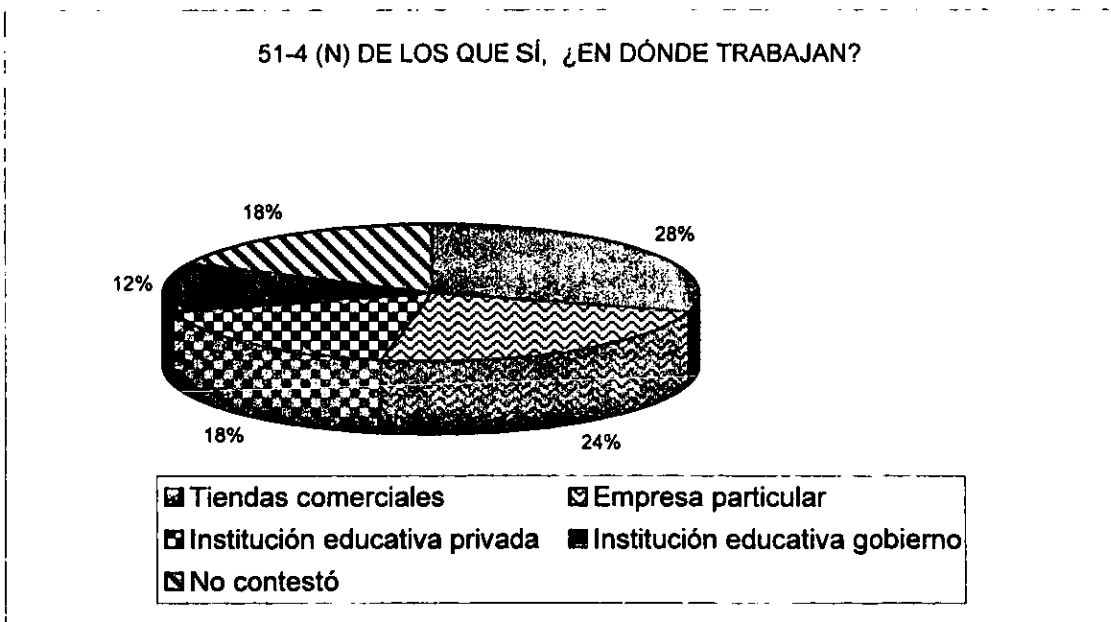
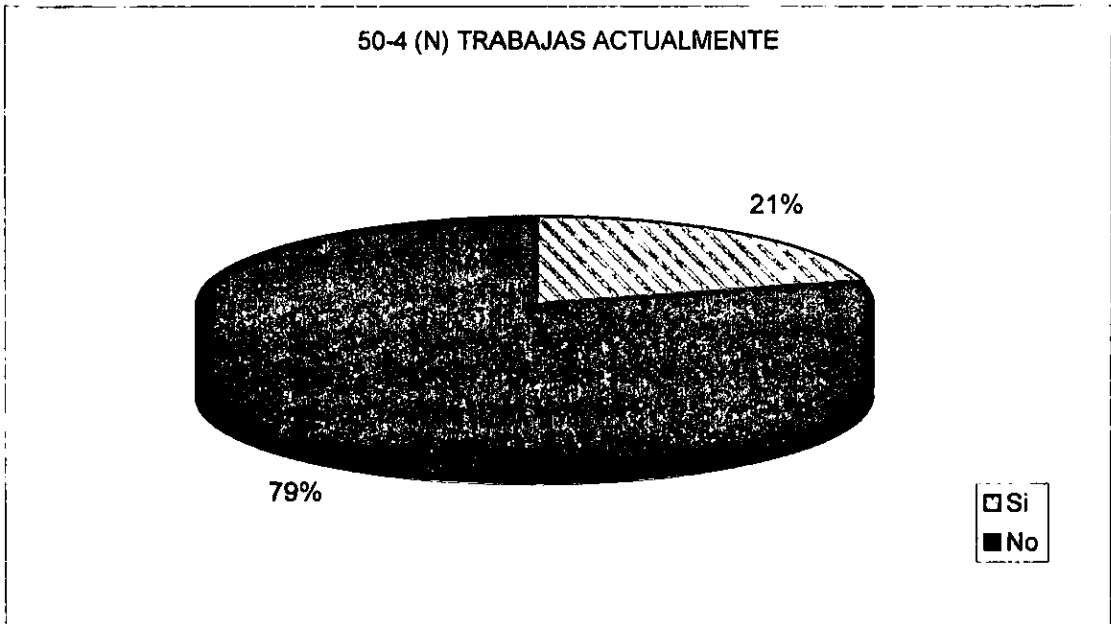

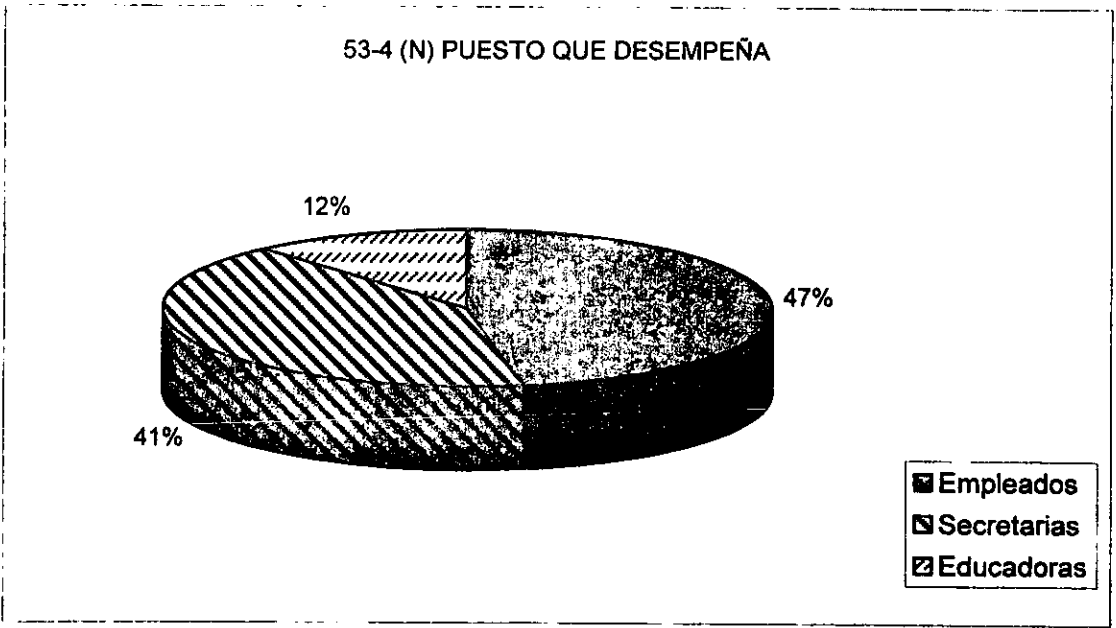
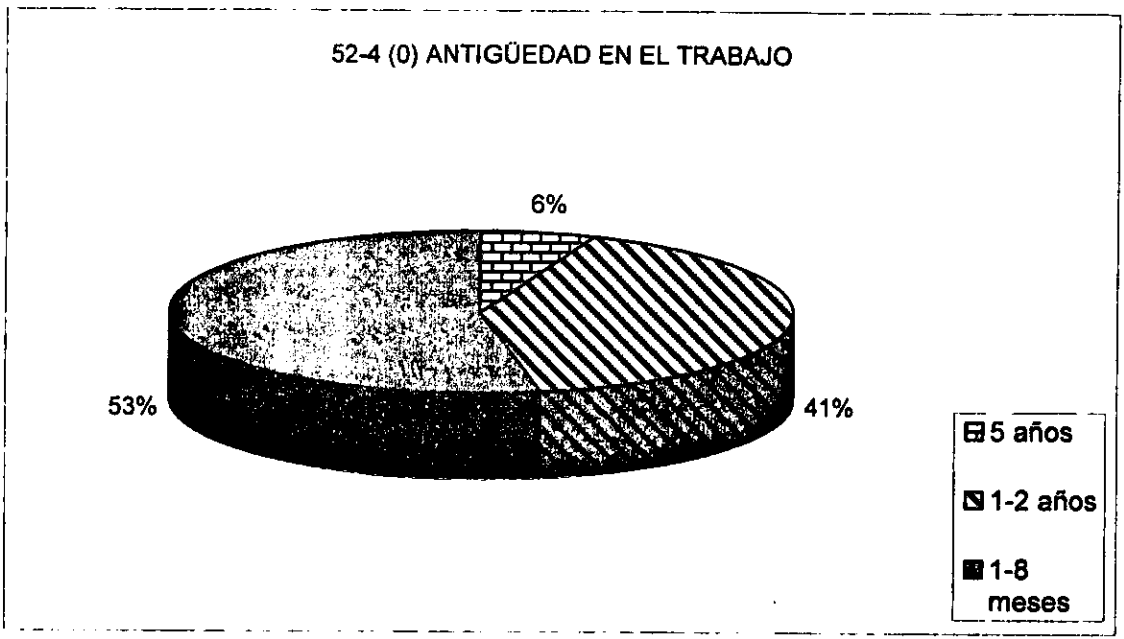

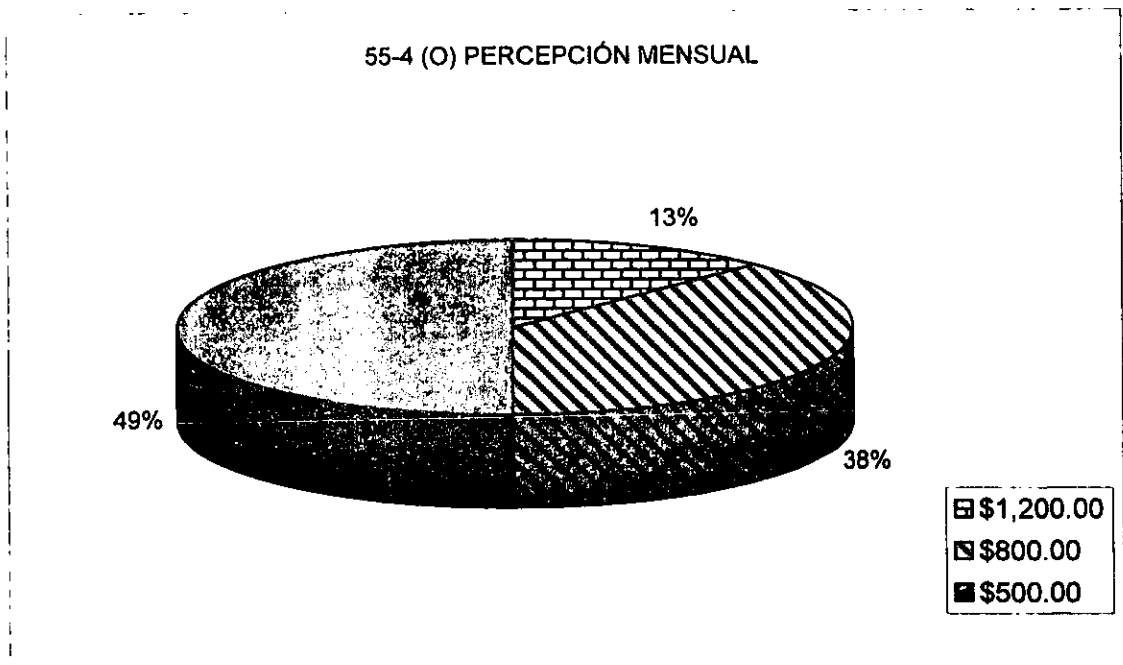
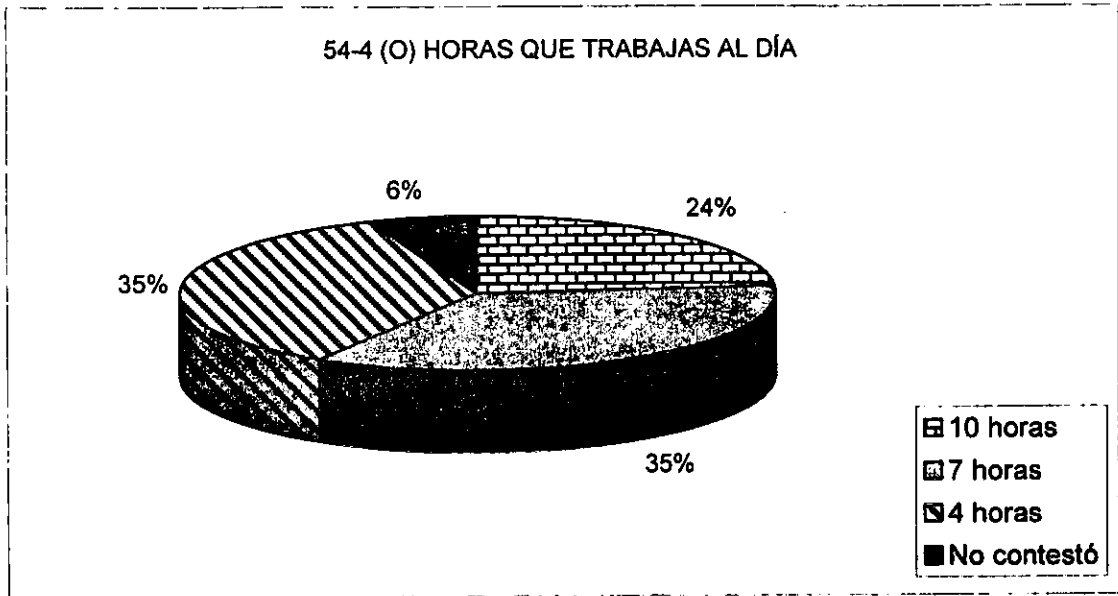

56-4 (N) GUSTO POR SU TRABAJO

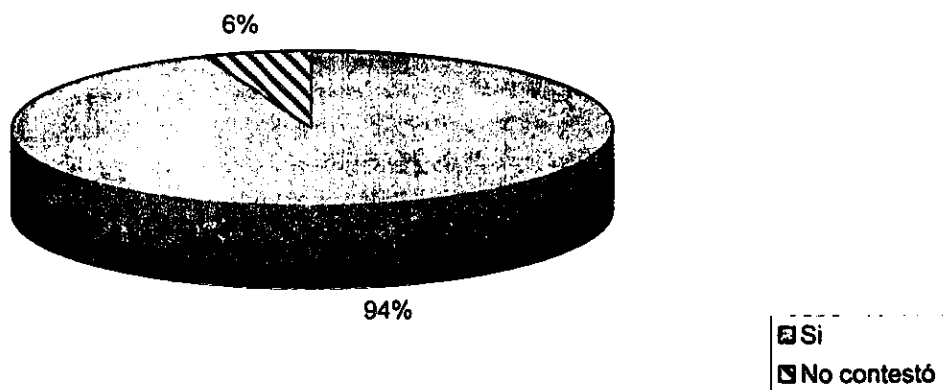

57-4 (N) SU TRABAJO TIENE RELACIÓN CON LA PEDAGOGÍA

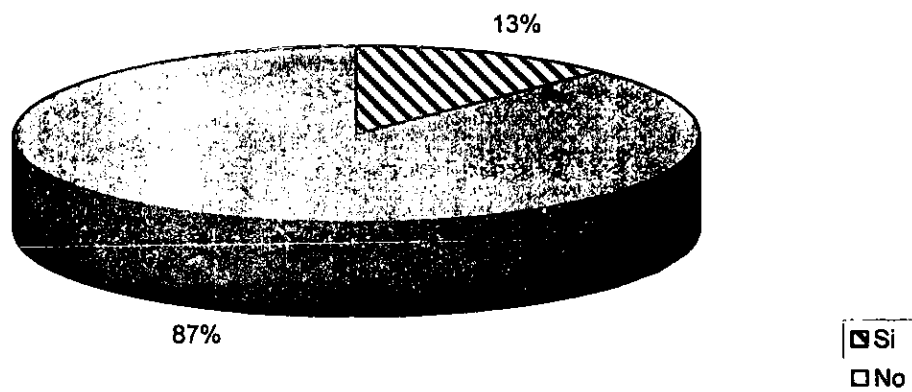

58-4 (N) INFORMACIÓN SOBRE LA CARRERA Y EL CAMPO DE TRABAJO FUTURO.

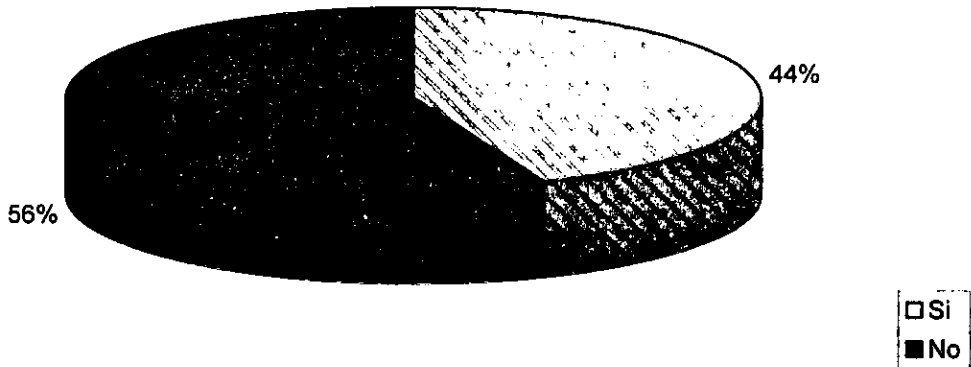

59-4 (N) QUÉ SUELDO MENSUAL CREE TENER COMO PEDAGOGO

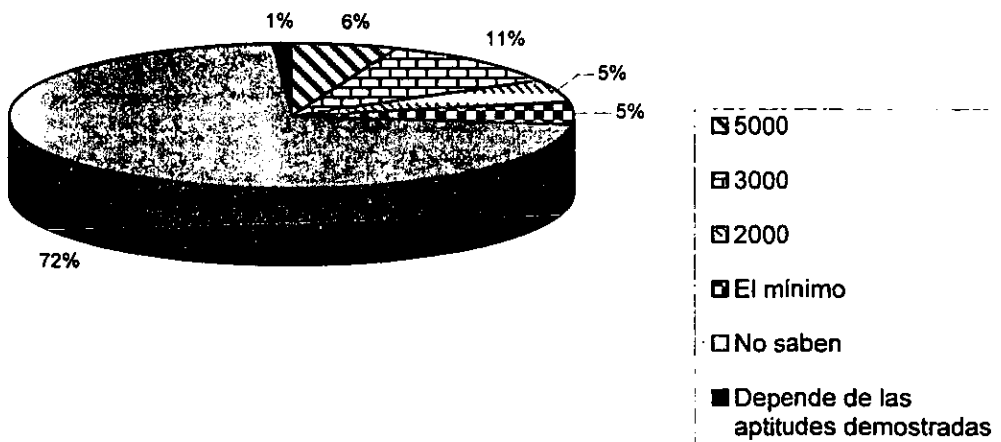

60-4 (N) ESTÁS PREPARADO LO SUFICIENTE PARA TRABAJAR
COMO PEDAGOGO

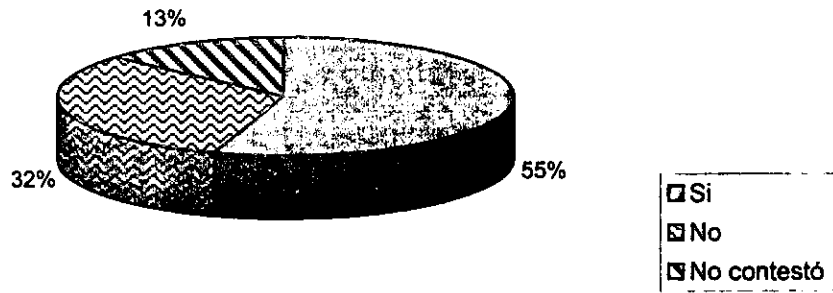

60-4 (N) SÍ, ¿POR QUÉ?

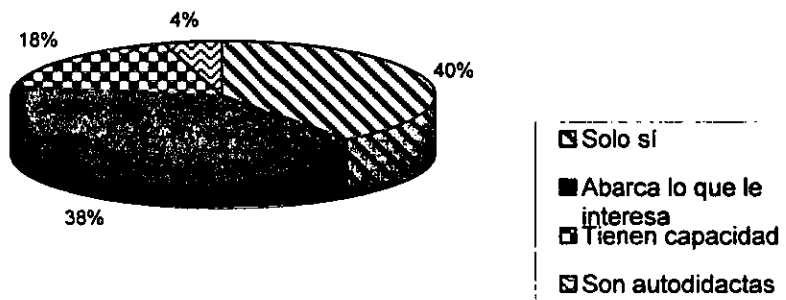

60-4 (N) NO, ¿POR QUÉ?

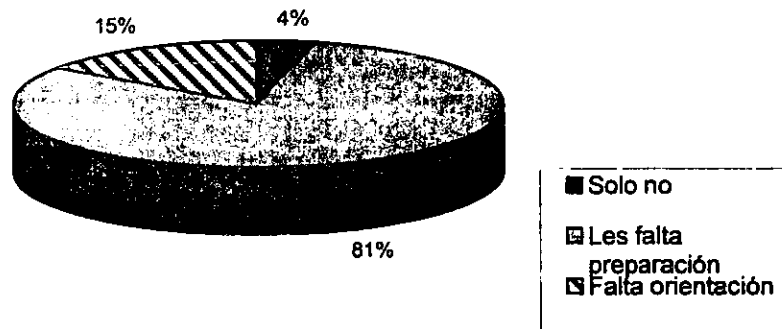

Bloque 5.- Situación familiar

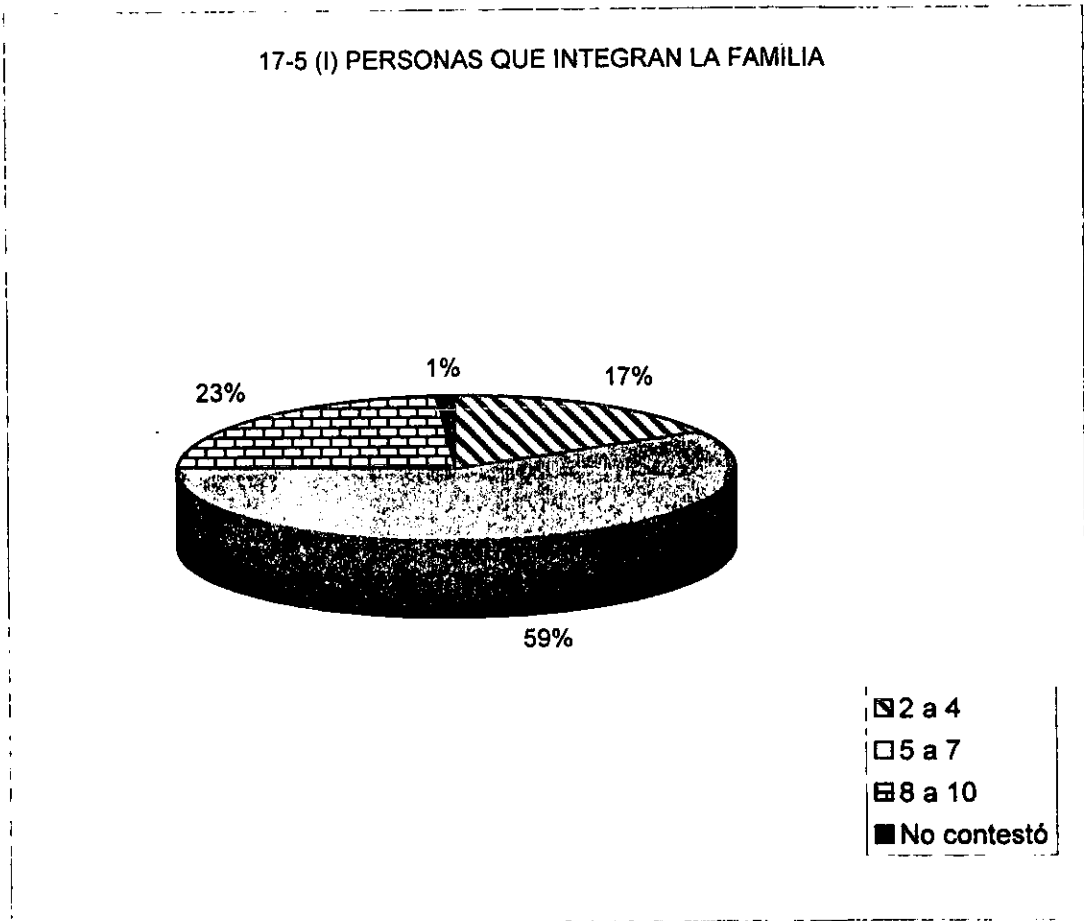

18-5 (N) ESCOLARIDAD MATERNA

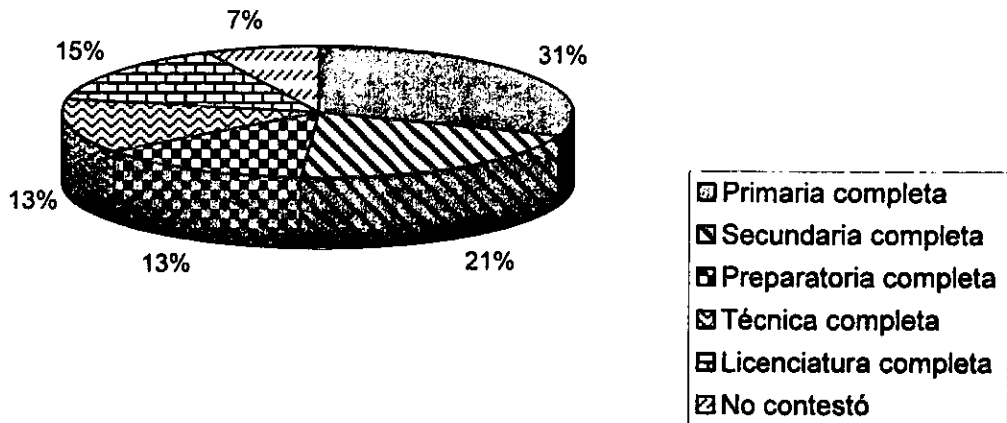

19-5 (N) ESCOLARIDAD PATERNA

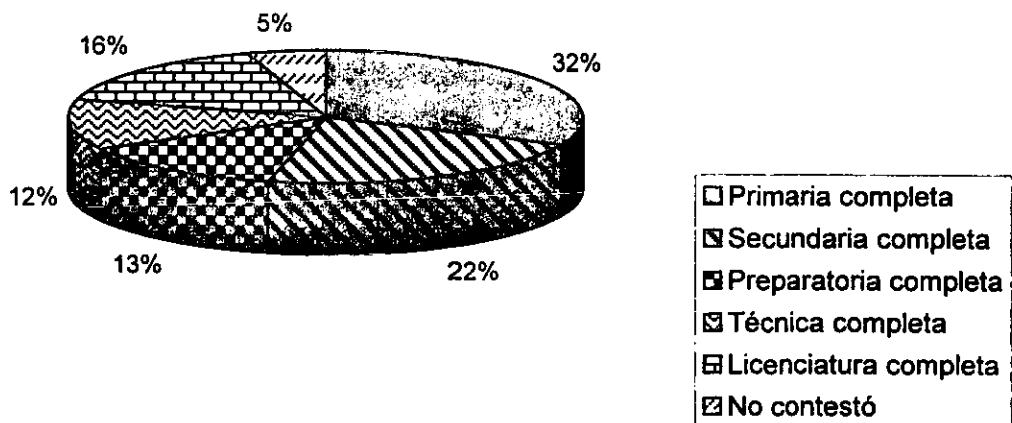

20-5(N) OCUPACIÓN MATERNA

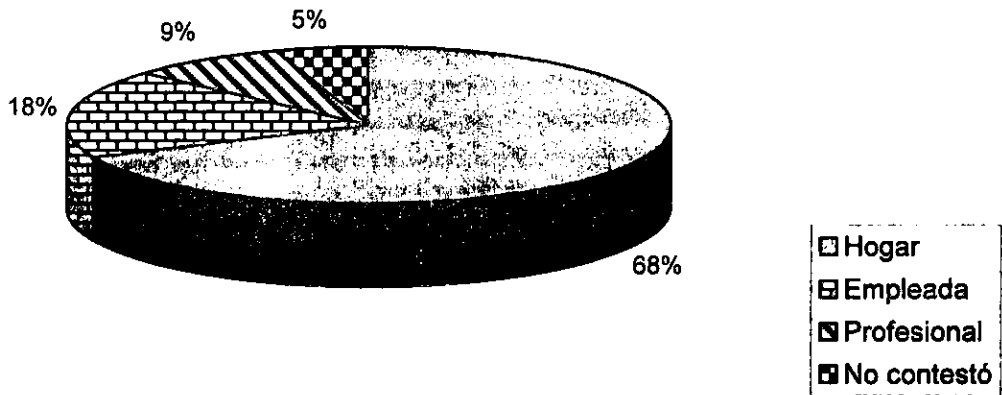

21-5(N) OCUPACIÓN PATERNA

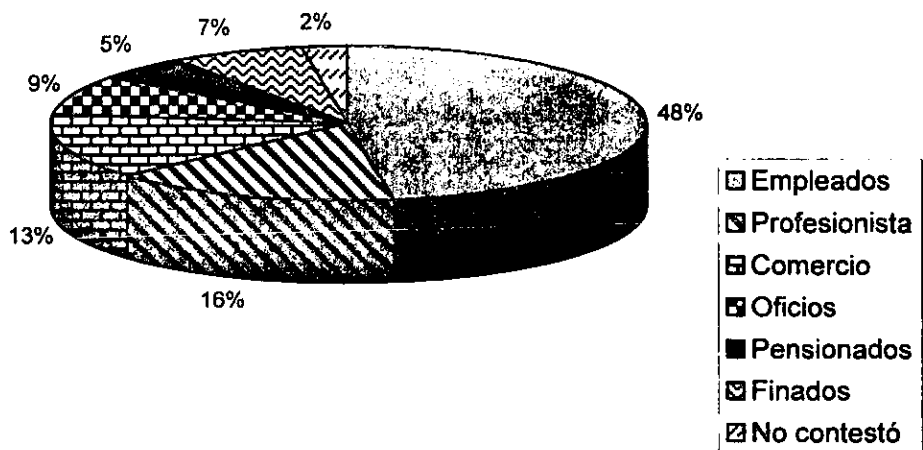

22-5 (N) PERSONAS CON QUIENES COMPARTE LA VIVIENDA

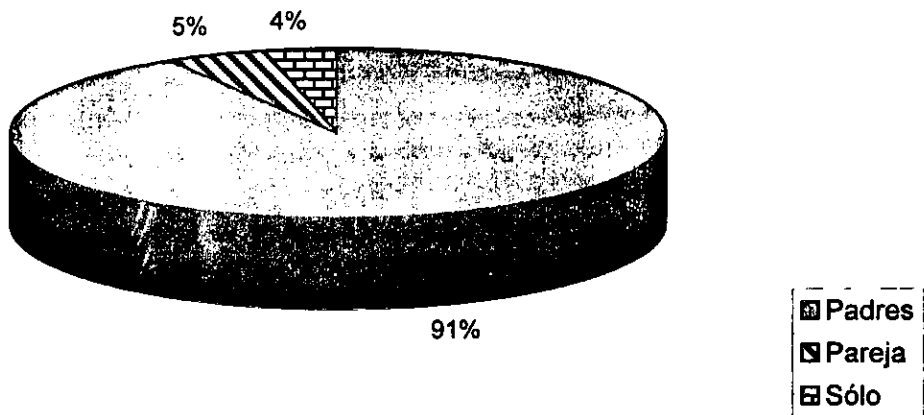

45-5 (N) TIPO DE VIVIENDA

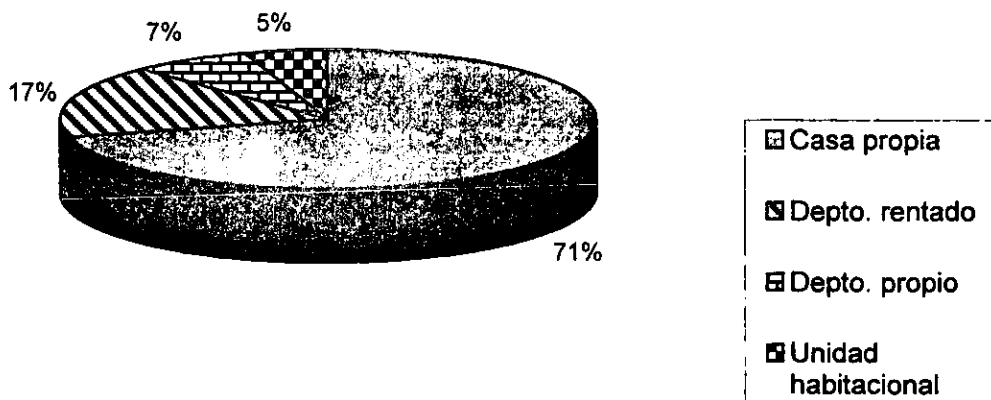

46-5 (N) SERVICIOS CON QUE CUENTA TU VIVIENDA (Agua, drenaje, pavimentación, alumbrado y teléfono)

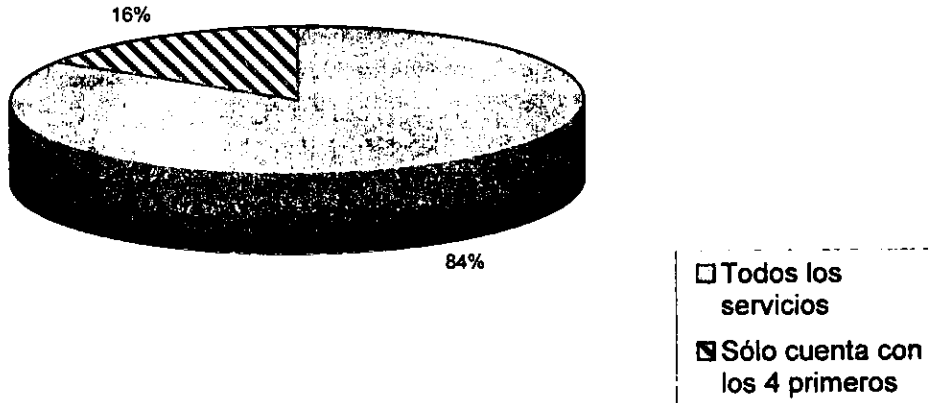

48-5(I) NÚMERO DE RECÁMARAS

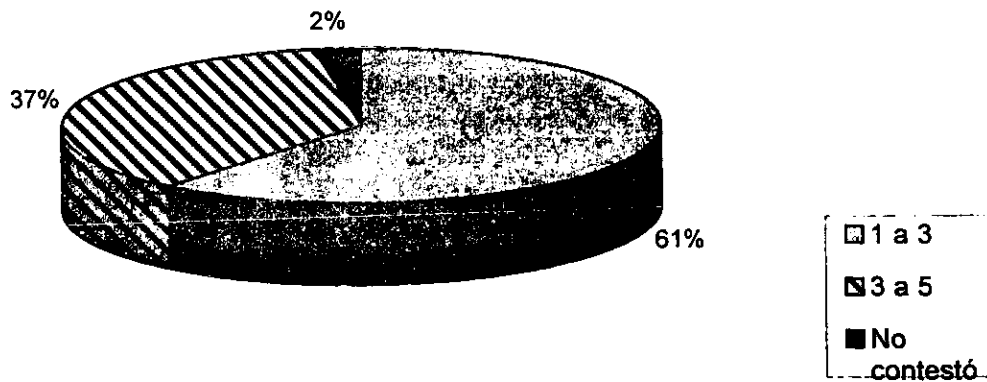

que 6.- Aspecto cultural

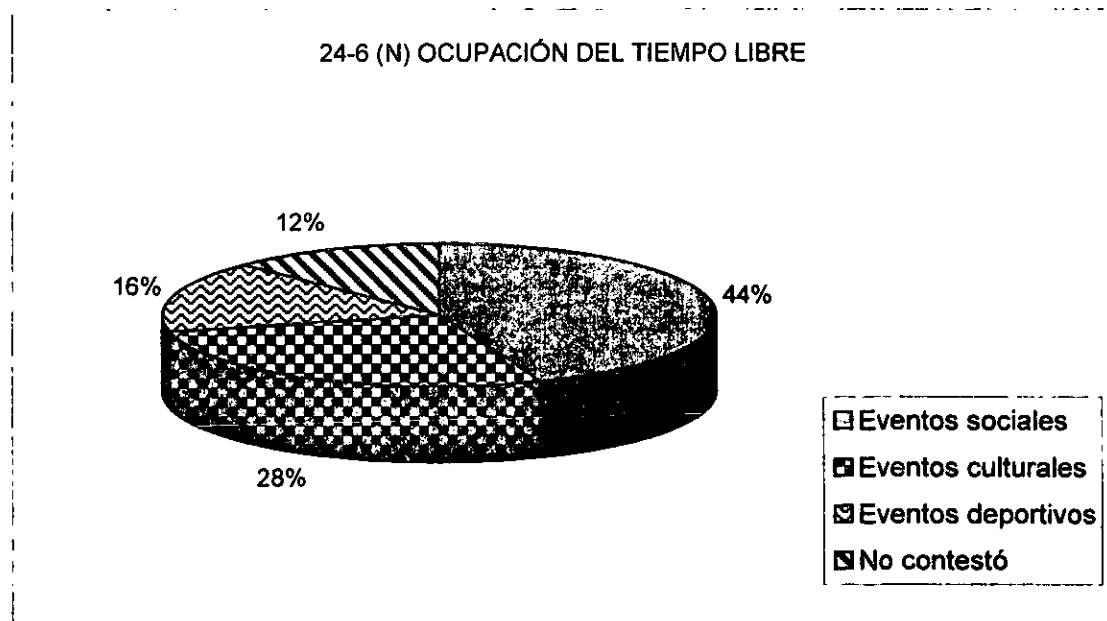
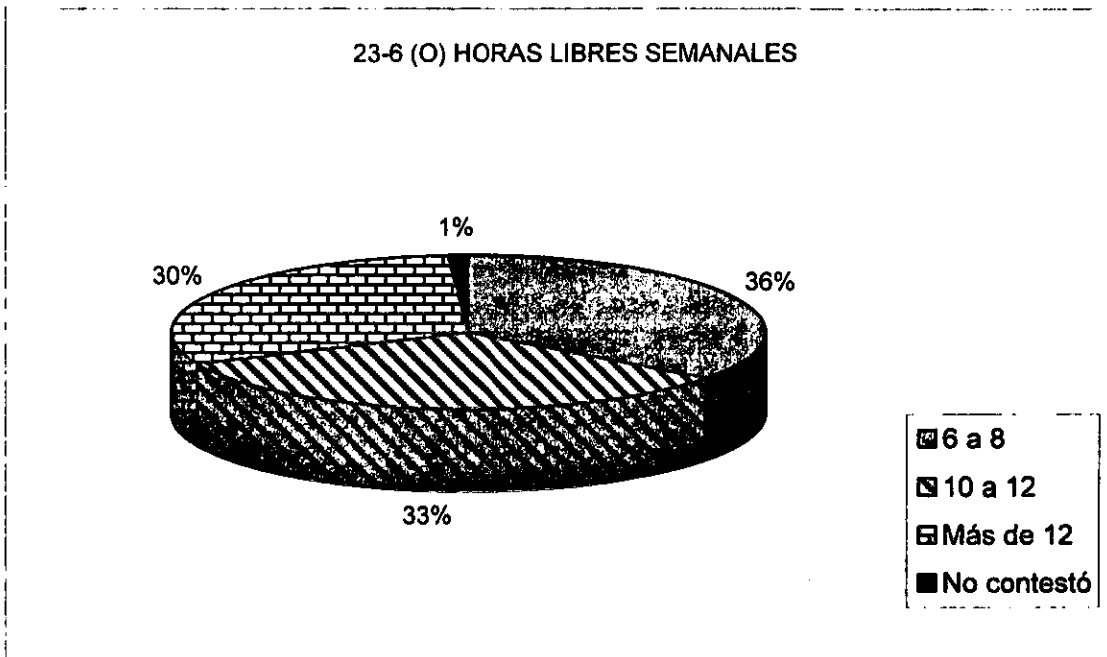

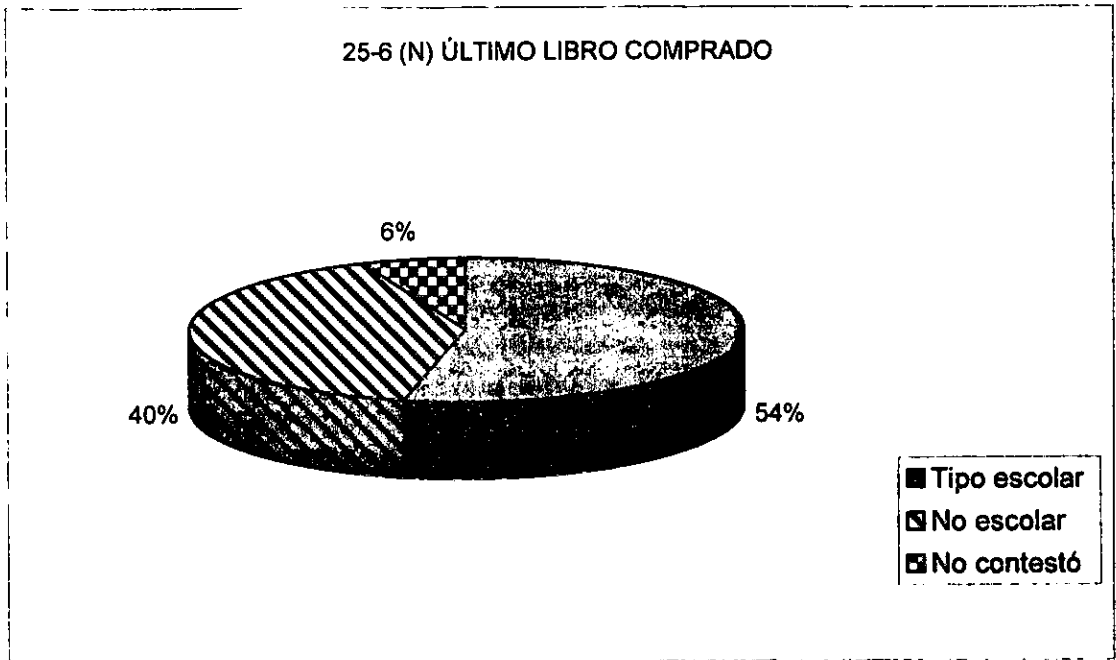

Bloque 7.- Expectativas

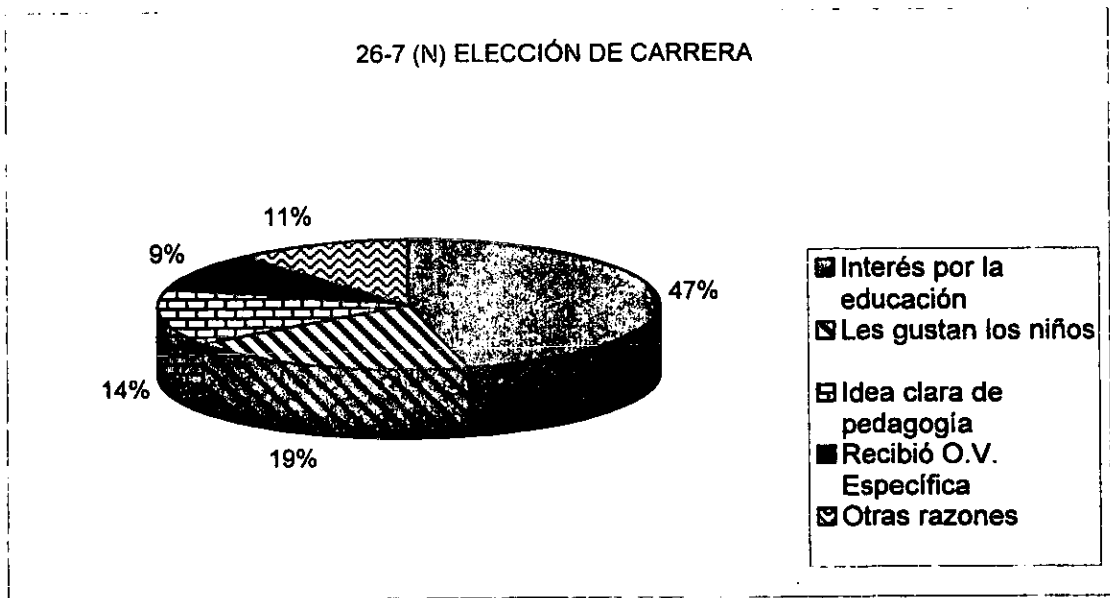

27-7 (N) PEDAGOGÍA COMO PRIMERA OPCIÓN

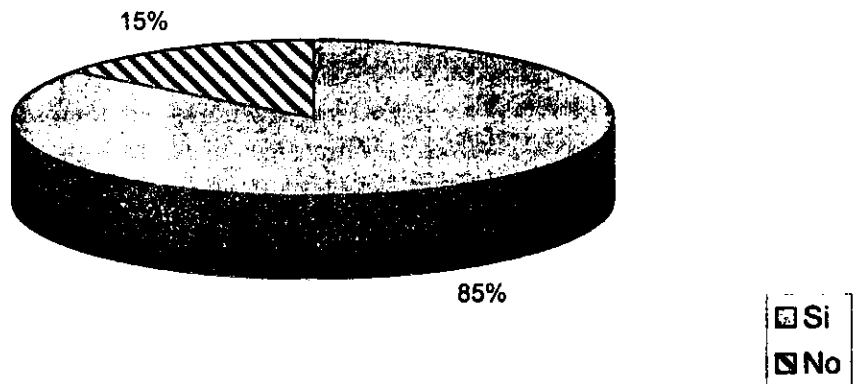

28-7 (N) LA OTRA OPCIÓN

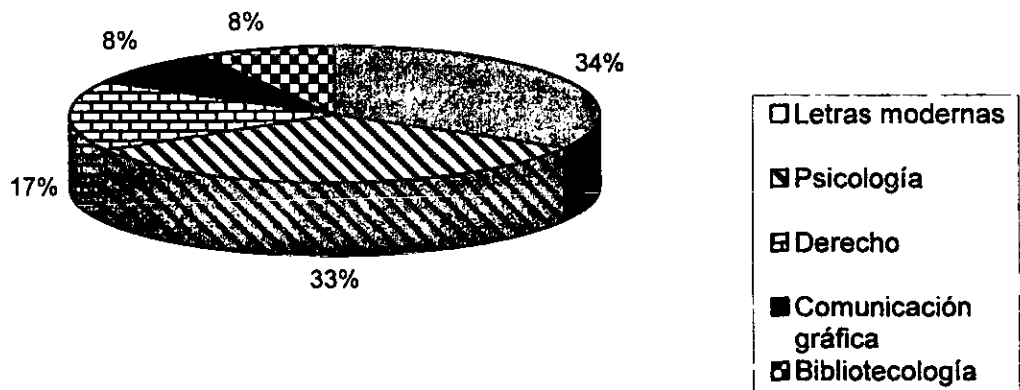

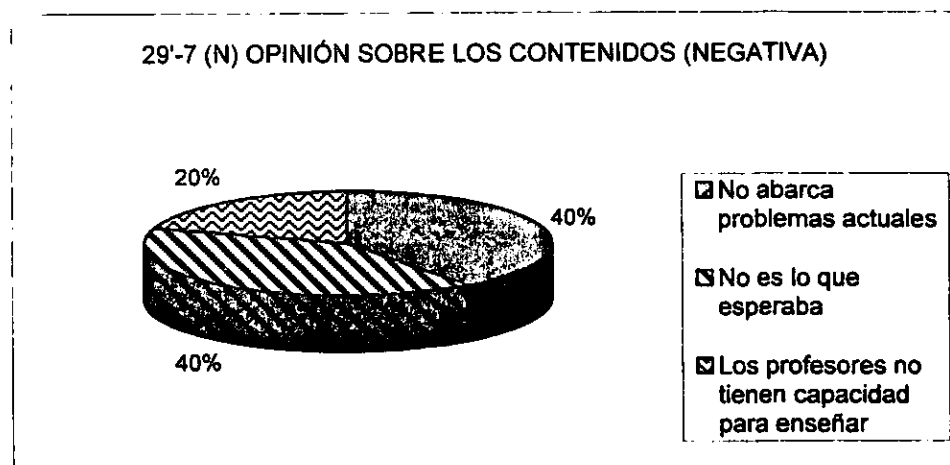
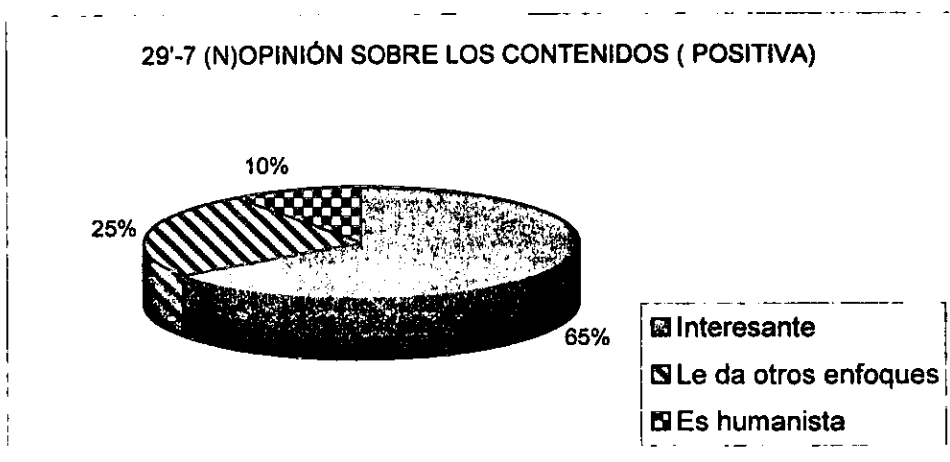
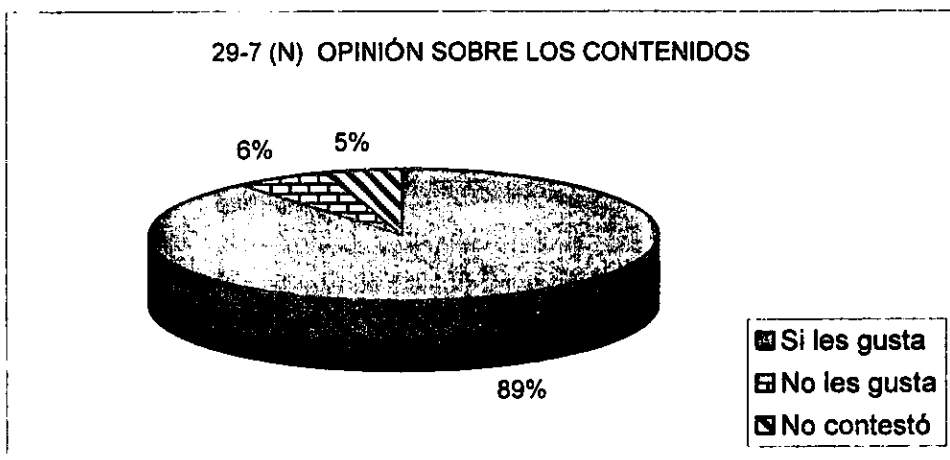

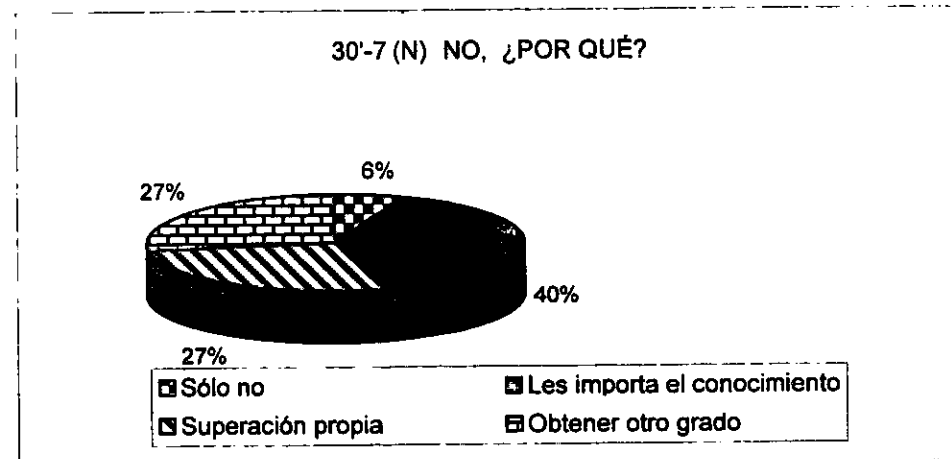
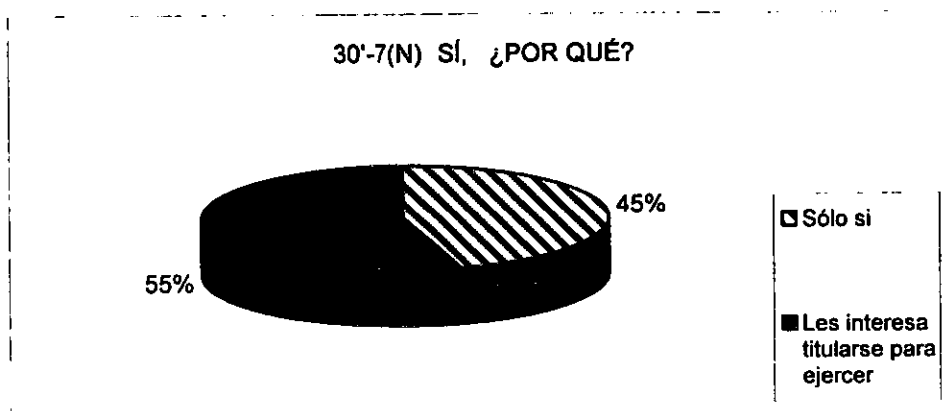
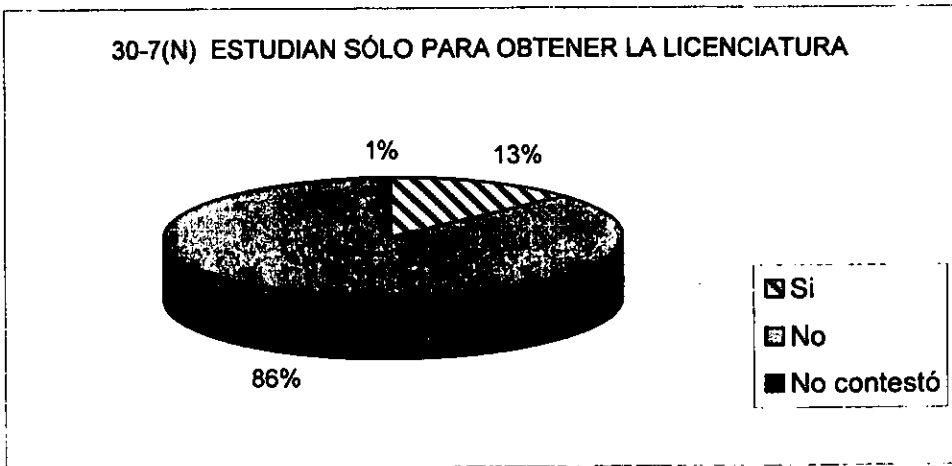

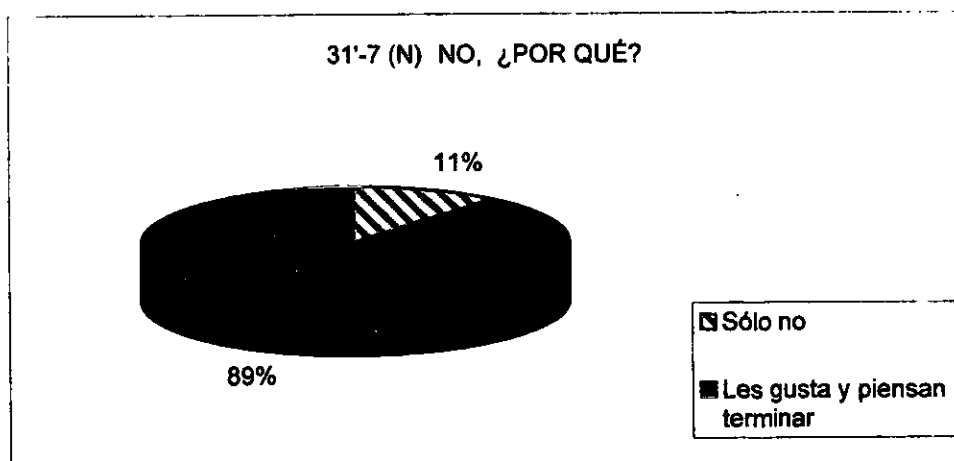
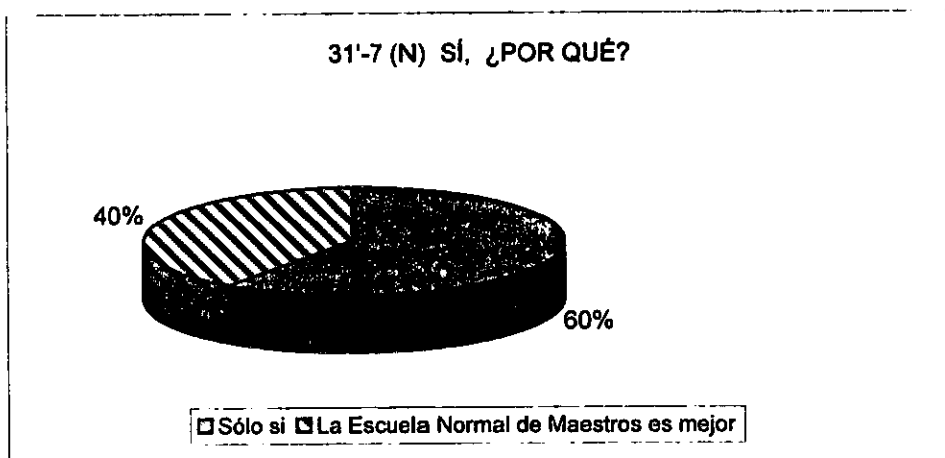
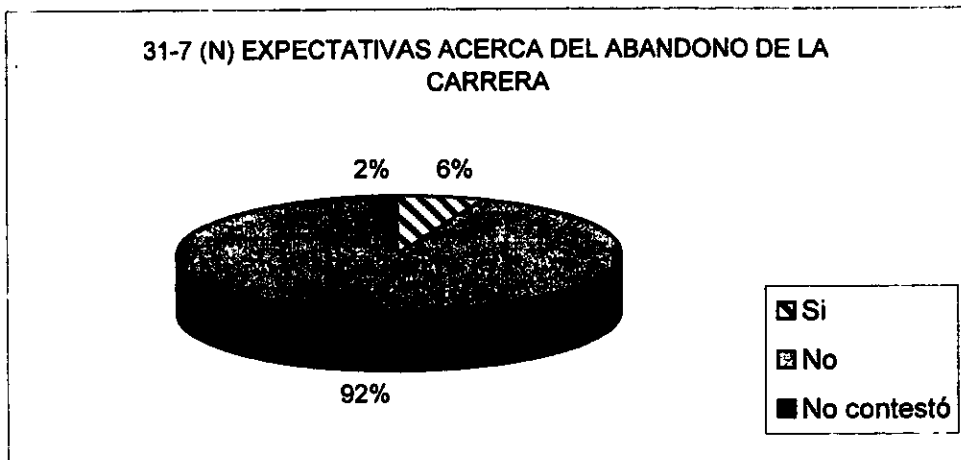

32-7 (O) PORCENTAJE DE LECTURA REQUERIDA

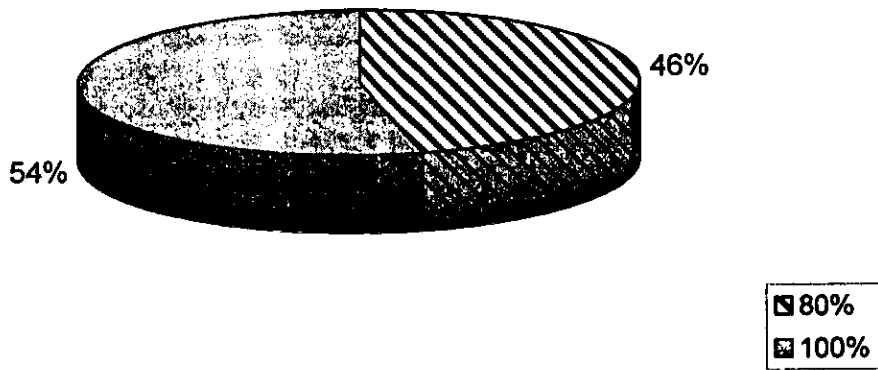

33-7 (N) MOMENTO EN QUE SE TOMÓ LA DECISIÓN DE ESTUDIAR PEDAGOGÍA

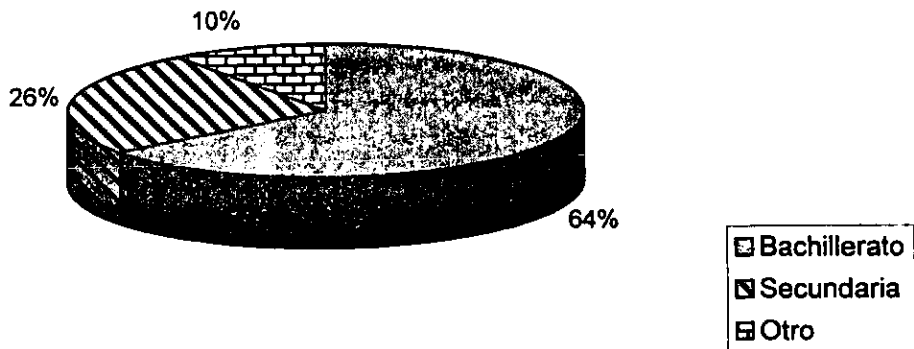

*34-7 (N) AREA DE TRABAJO PEDAGÓGICO PREFERIDO

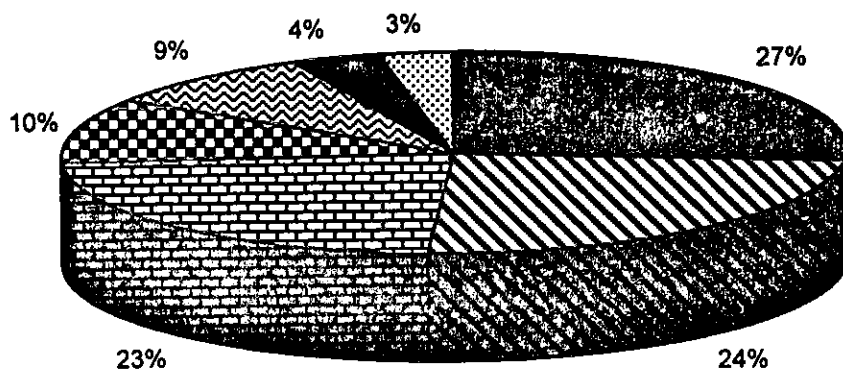

- | | | |
|----------------------|----------------|---------------------|
| ■ Educación especial | ▨ Capacitación | ▩ Docencia |
| ▣ Investigación | ▤ Planeación | ■ Diseño curricular |
| ▦ Otra área | | |

35-7 (N) PROBLEMAS A QUE PUEDE DAR SOLUCIÓN LA PEDAGOGÍA

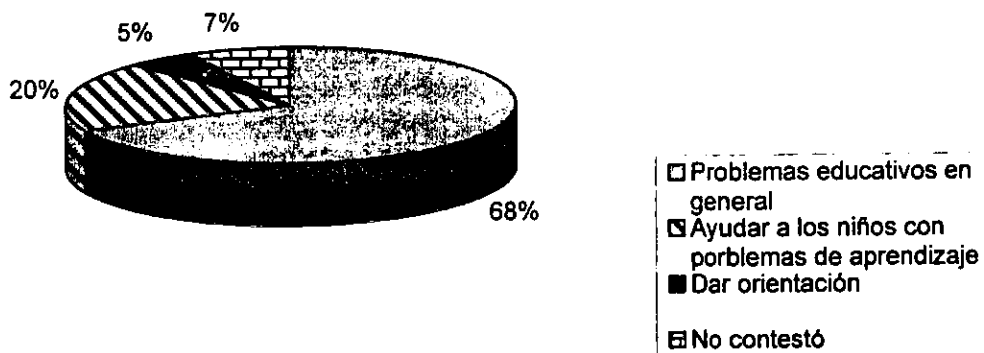

36-7 (N) EXPECTATIVAS DE INGRESO

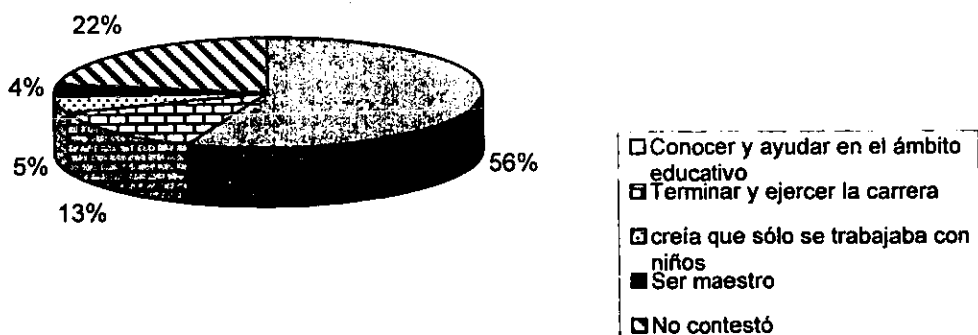

37-7 (N) CAMBIÓ EL CONCEPTO ACTUAL DE LA CARRERA EN RELACIÓN CON EL QUE TENÍAS AL INGRESAR

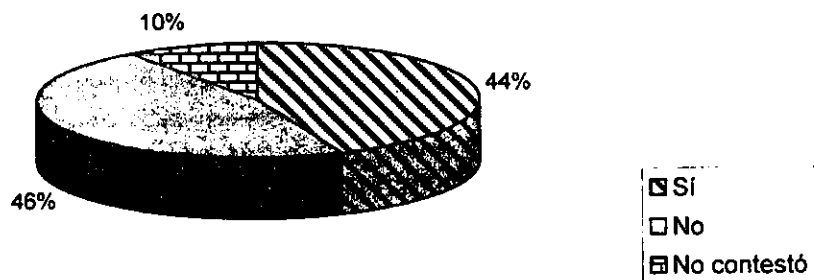

37-7 (N) SI, POR QUÉ?

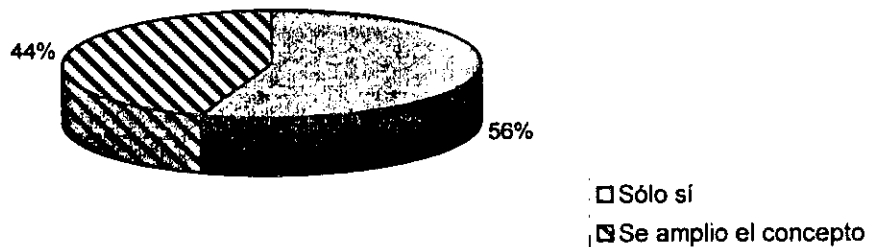

37-7 (N) NO, POR QUÉ?

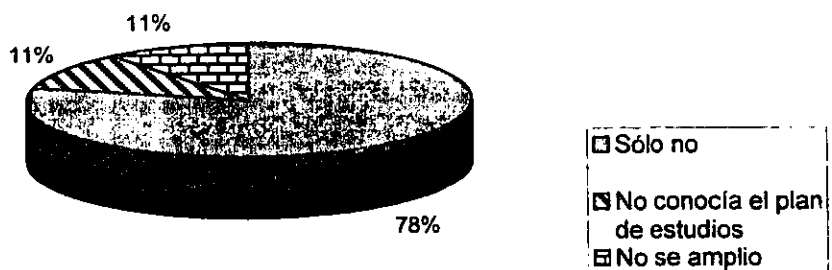

38-7 (N) EXPECTATIVAS FRENTE A LA CARRERA

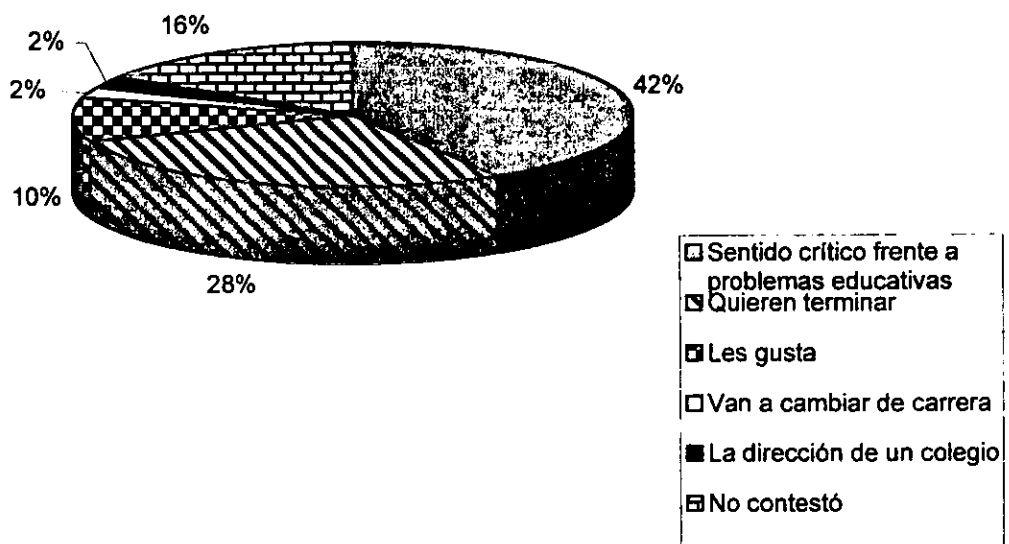

39-7 (N) PORCENTAJE EN QUE SE HAN VISTO CUBIERTAS LAS EXPECTATIVAS DE PEDAGOGÍA

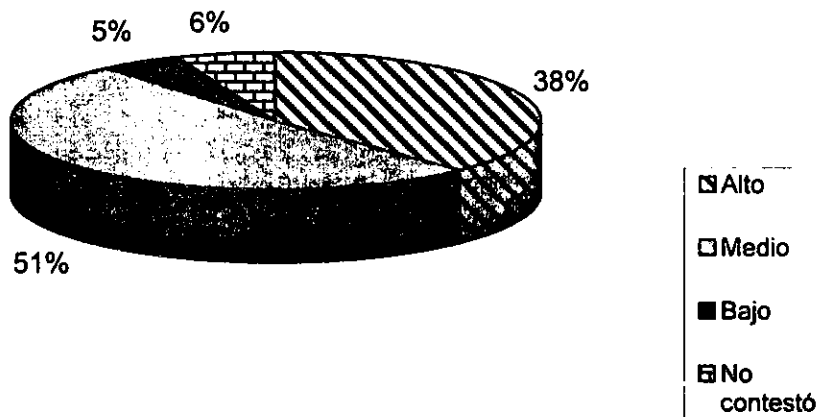

39-7 (N) CAMBIARON O PERMANCIERON LAS EXPECTATIVAS

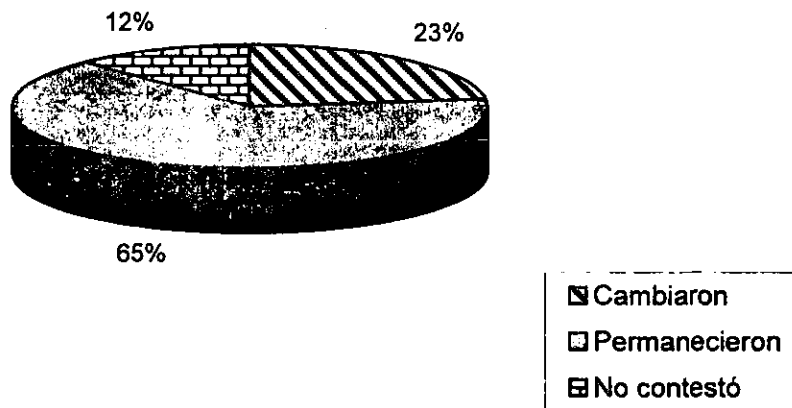

40-7 (N) RECOMENDARÍAS ESTUDIAR ESTA CARRERA

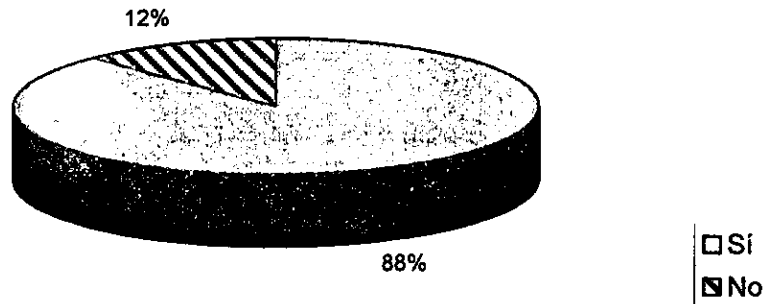

40-7 (N) SI, POR QUÉ?

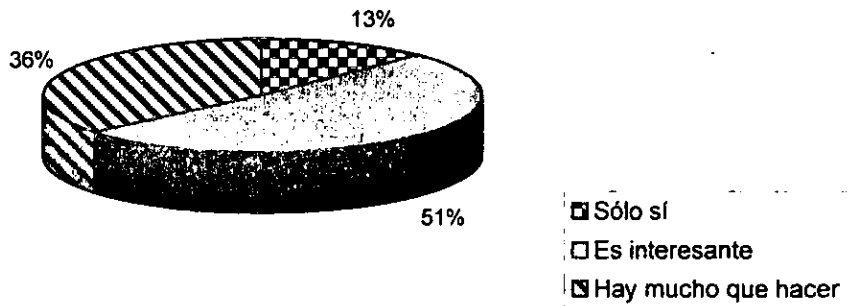

40-7 (N) NO, POR QUÉ?

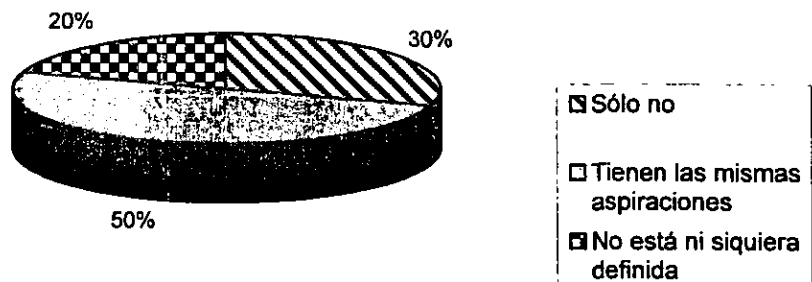

41-7 (N) LA CARRERA DE PEDAGOGIA TIENE PRESTIGIO

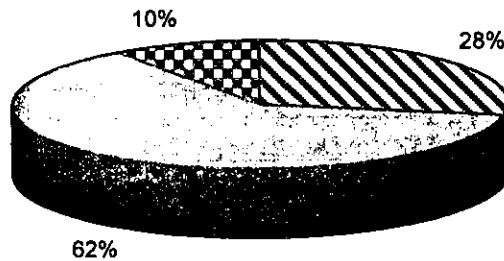

- Si
- No
- No contestó

41-7 (N) SI, POR QUÉ?

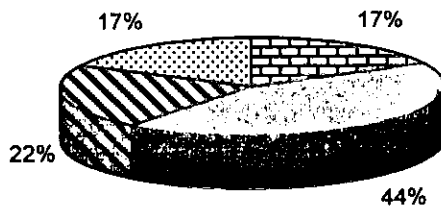

- Sólo si
- Se les tiene mayor visión a los pedagogos
- La mayoría de los egresados no tiene éxito económico
- Se les da prestigio a otras carreras

41-7 (N) NO, POR QUÉ?

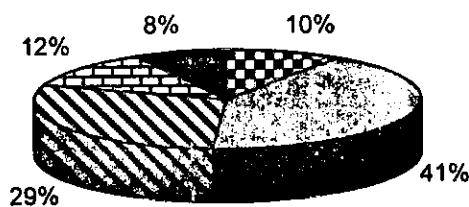

- Sólo no
- No conocen pedagogos distinguidos
- No se le ha dado difusión
- Es una carrera humanista
- Todo depende de las oportunidades

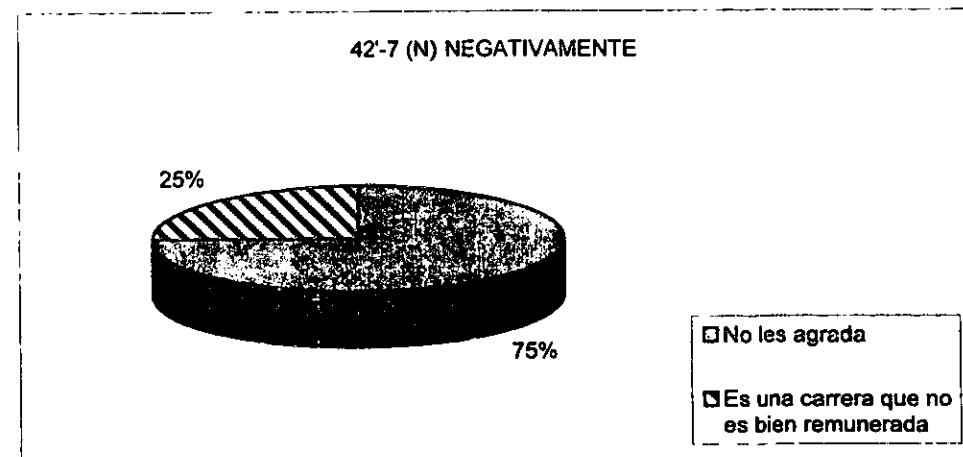
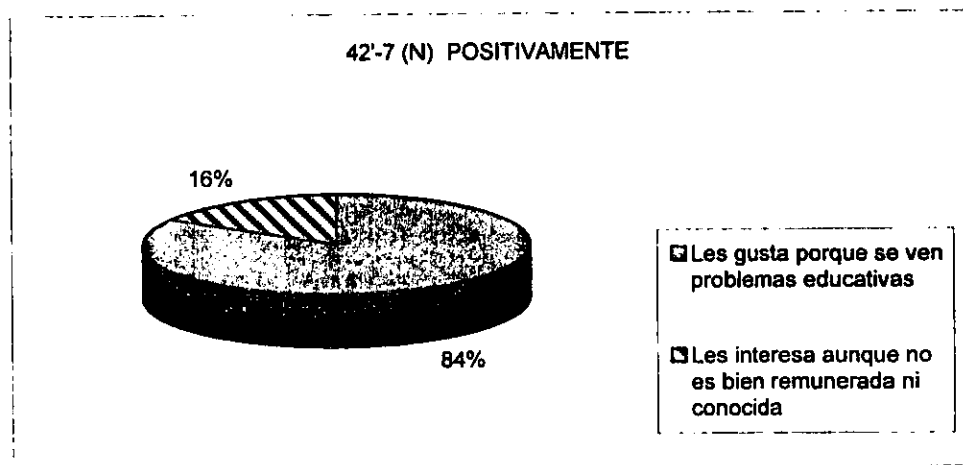
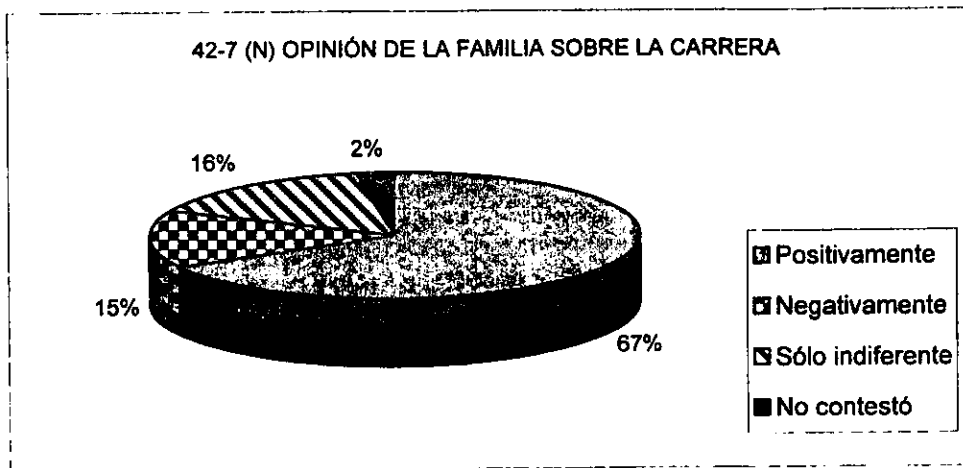

43-7 (N) FORMACIÓN DENTRO DEL COLEGIO

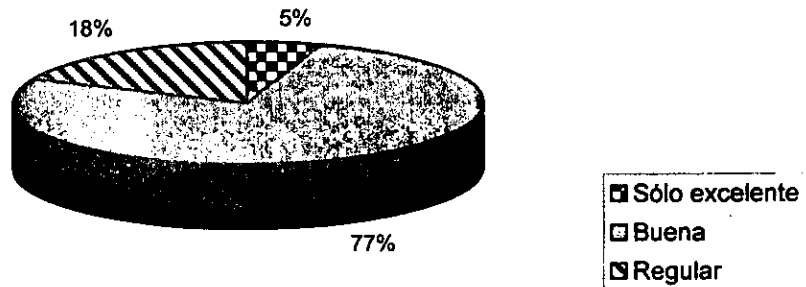

43-7 (N) BUENA

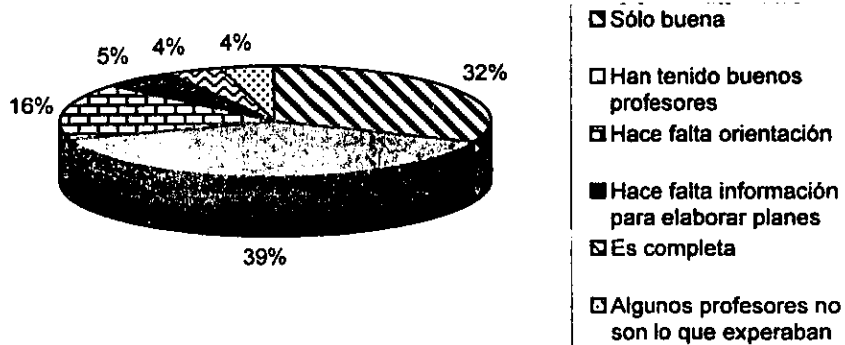

43-7 (N) REGULAR

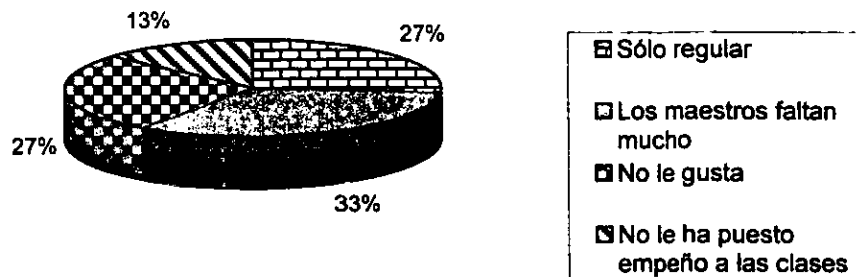

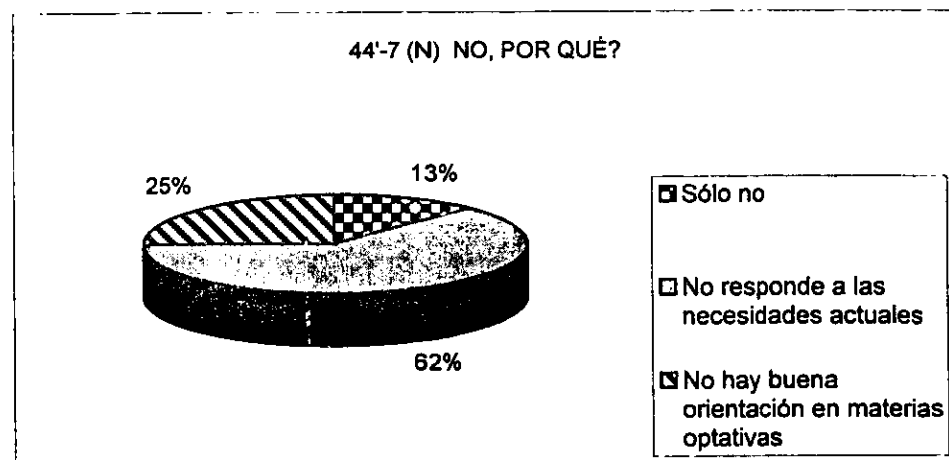
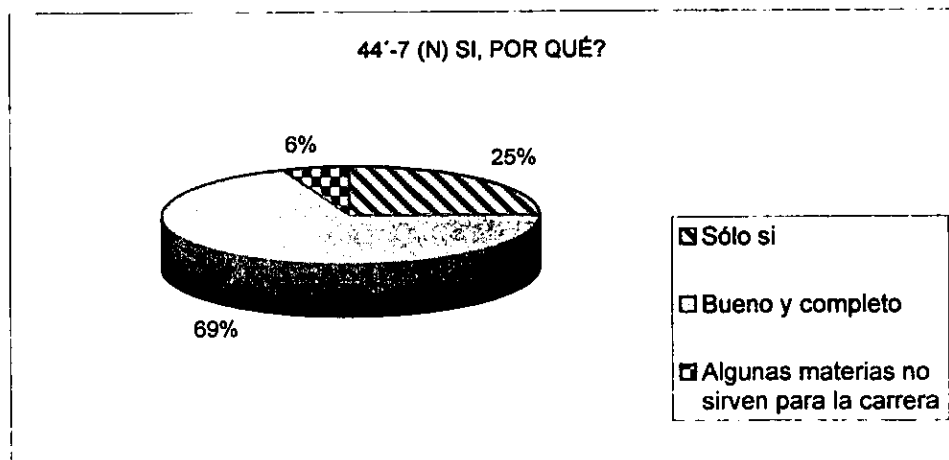
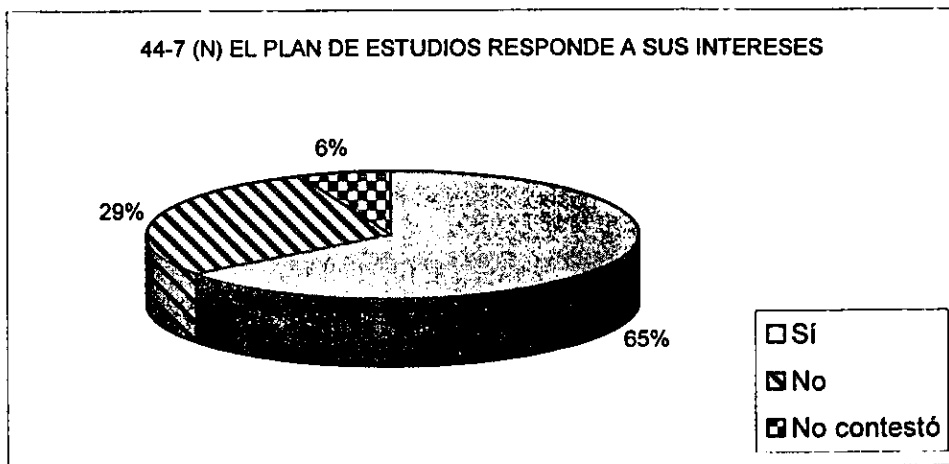

Bloque 1.- Datos personales

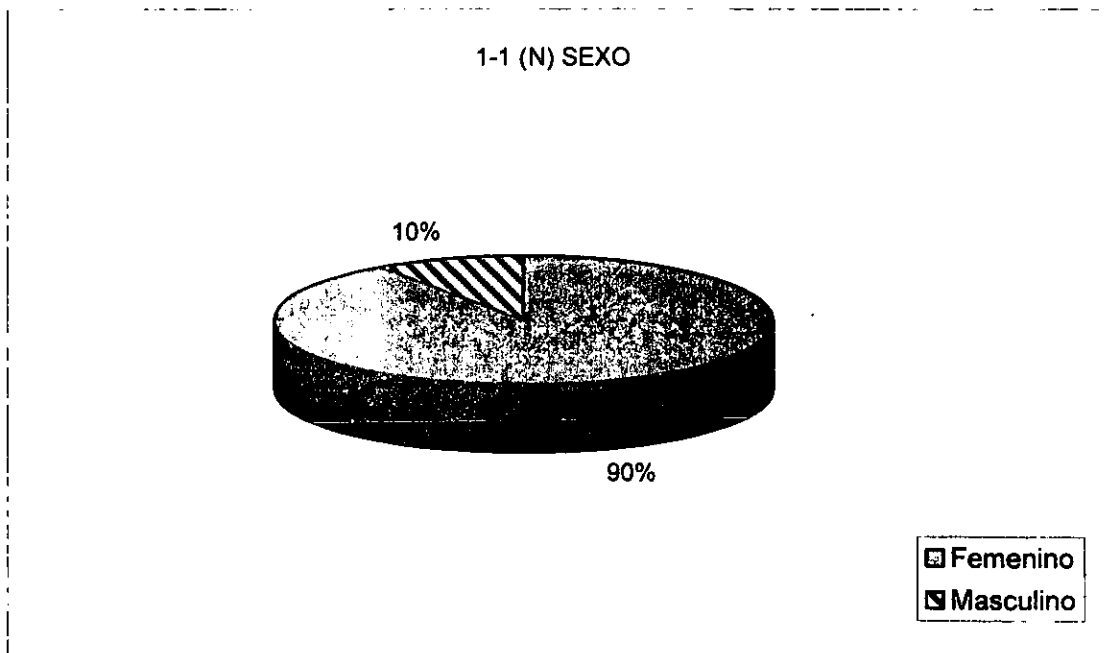
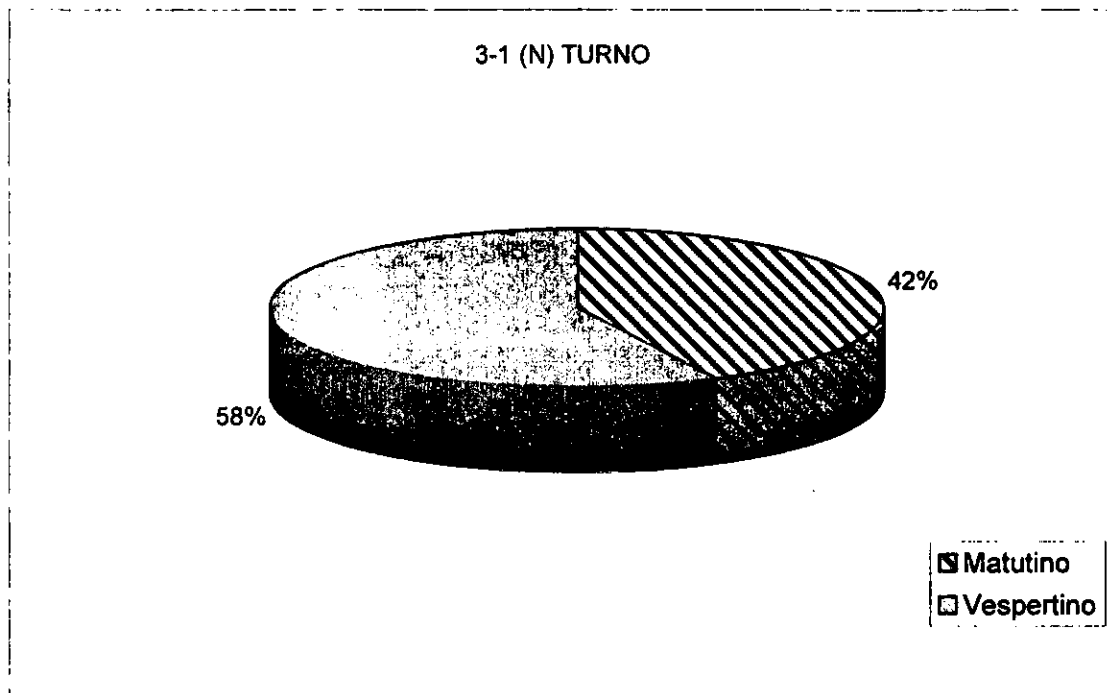

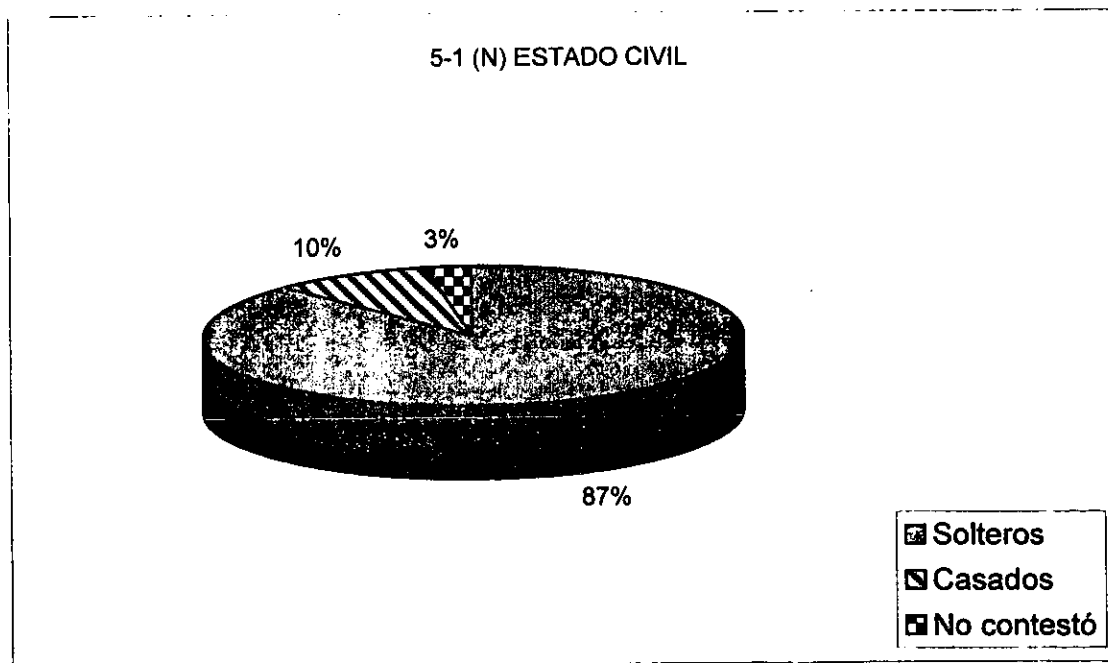
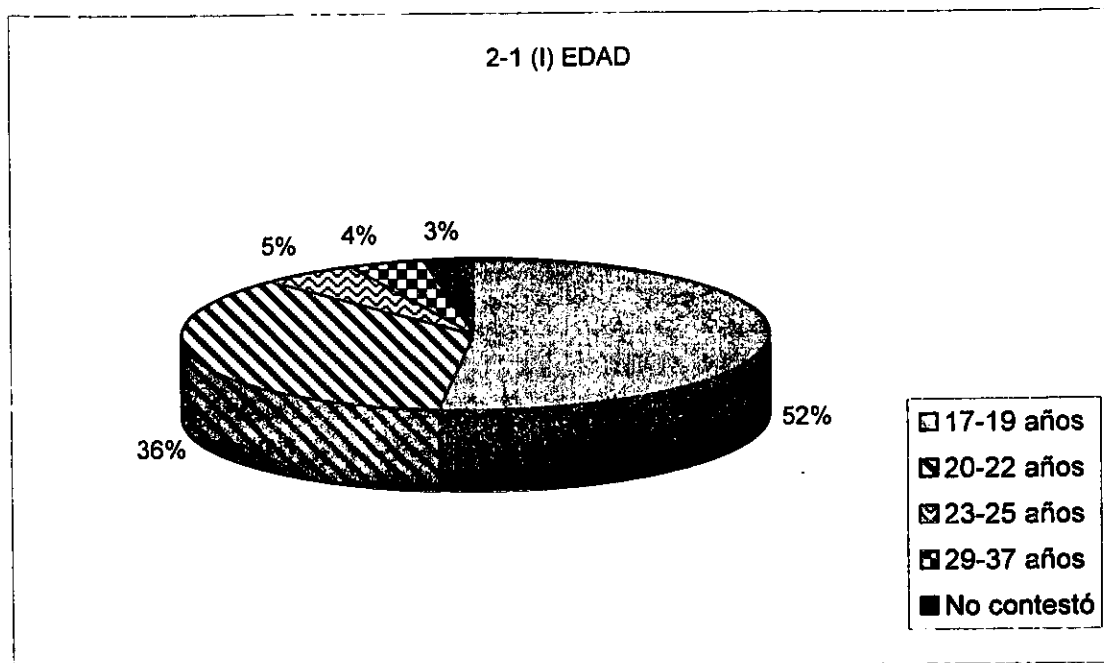

Bloque 2.- Antecedentes escolares

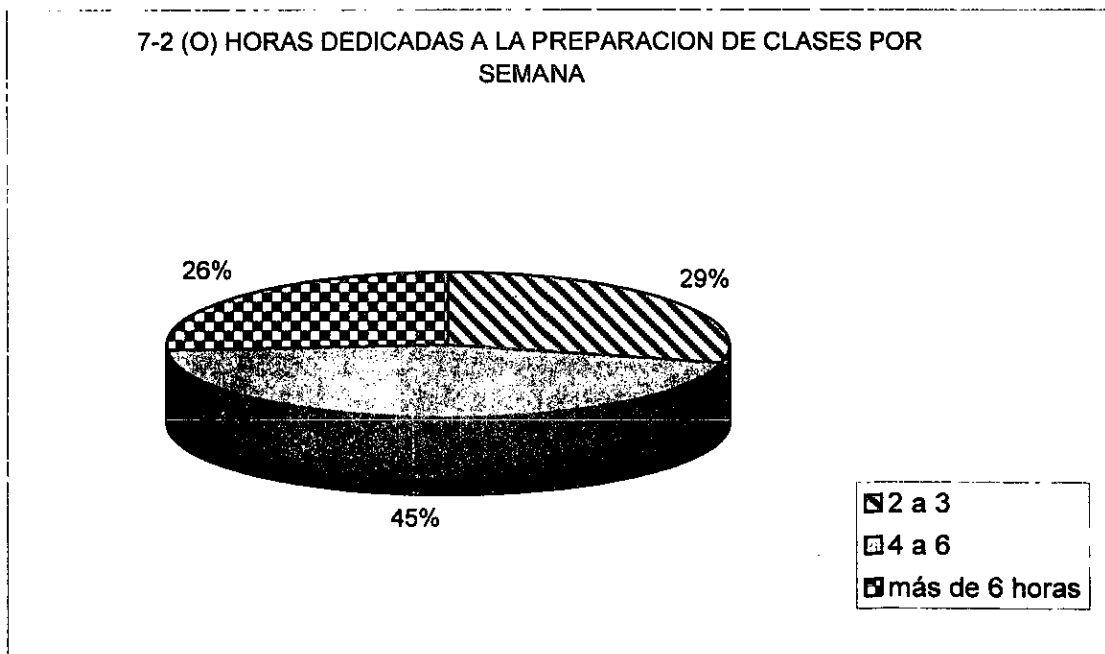
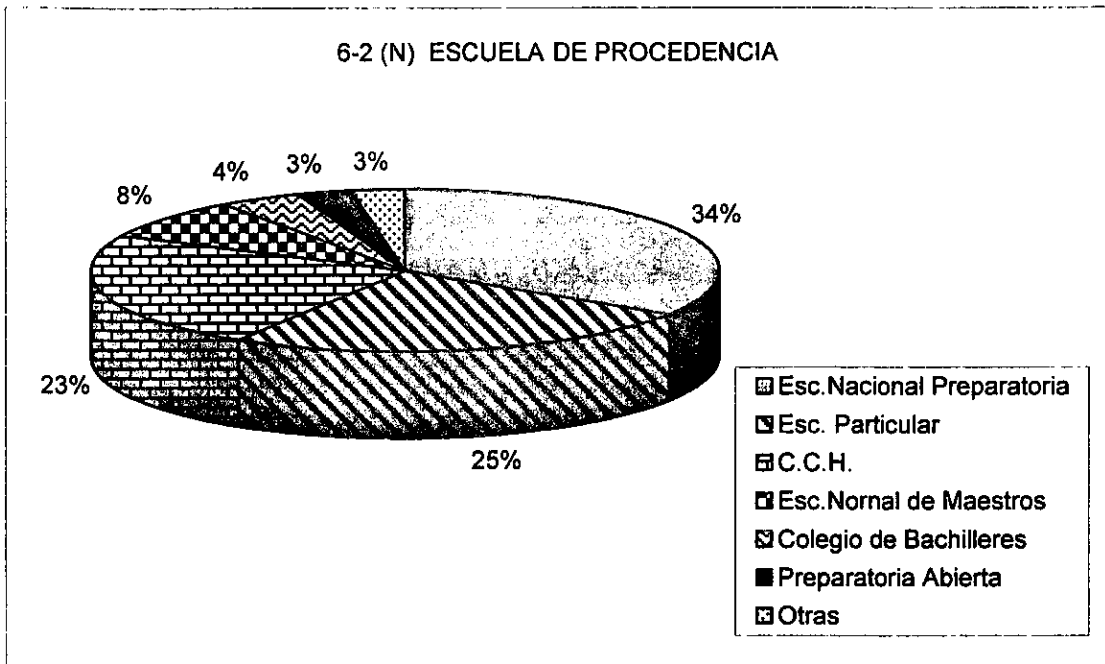

8-2 (N) RECIBIO ORIENTACION VOCACIONAL

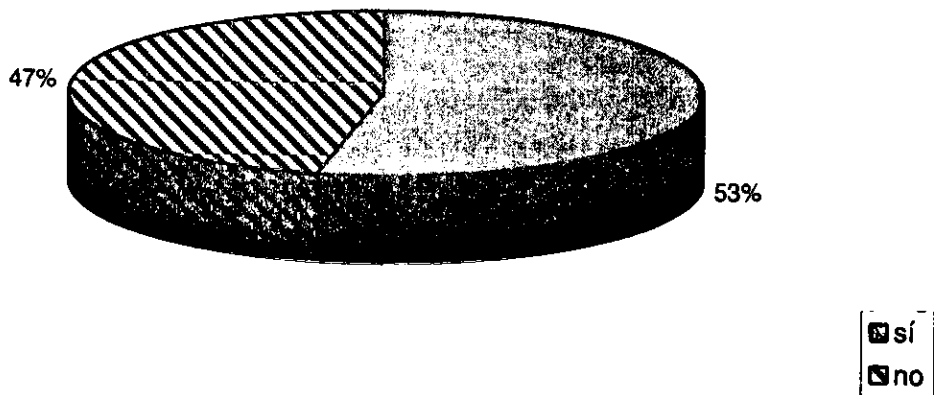

8-2 (N) POR QUÉ MEDIO?

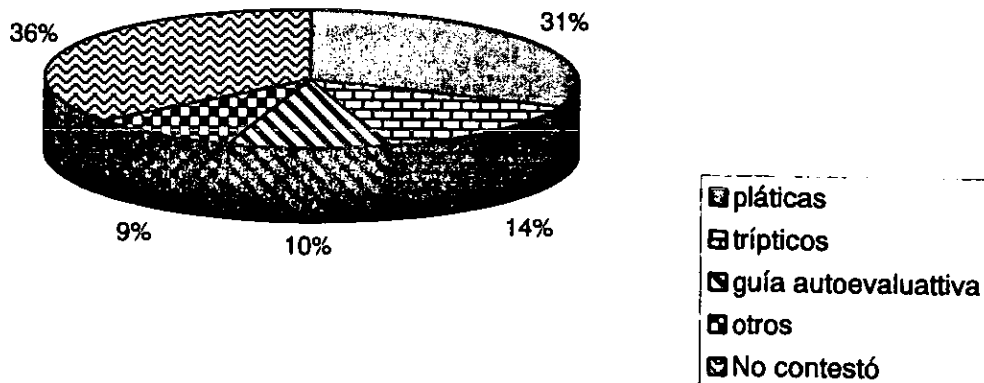

9-2 (N) SEGUNDA CARRERA

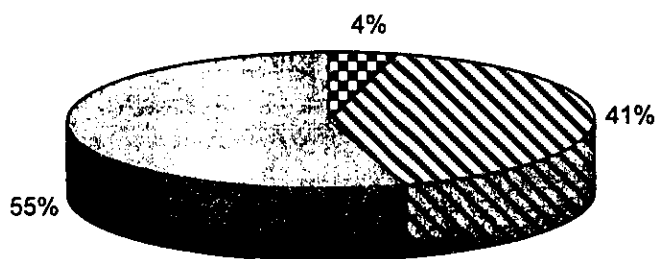

■ sí
■ no
■ no contestó

10-2 (N) CARRERA SIMULTANEA

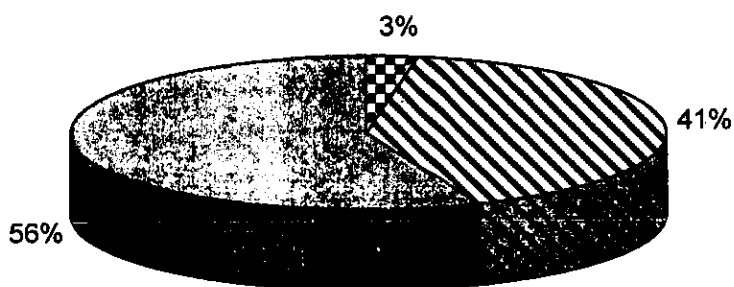

■ sí
■ no
■ no contestó

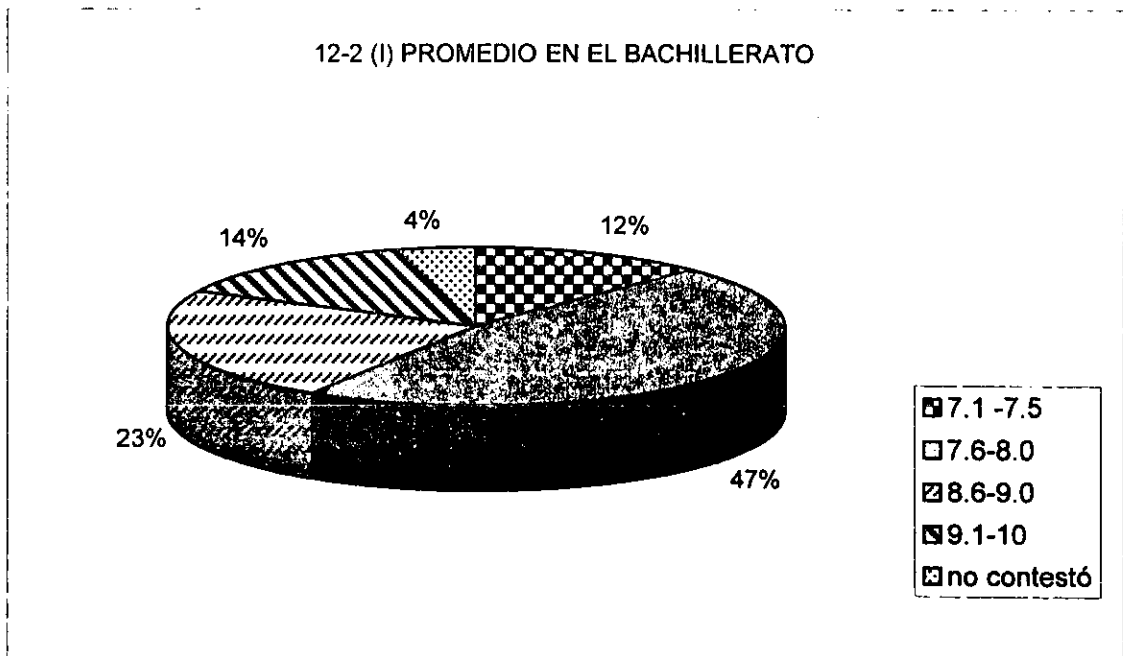
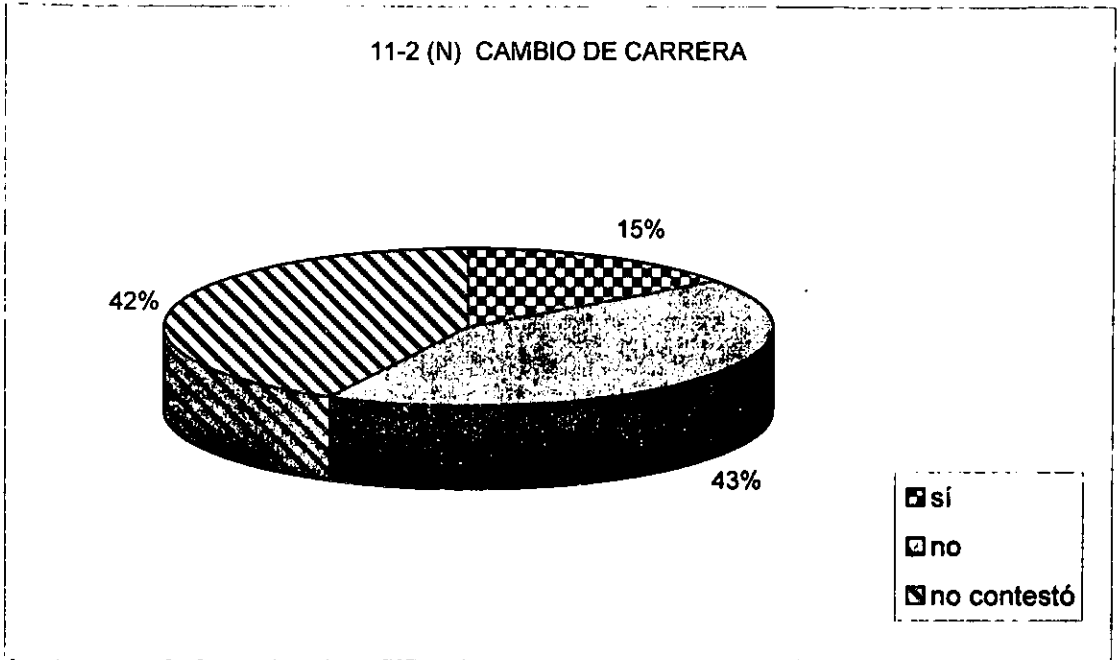

14-2 (I) HORAS DE LECTURA SEMANAL

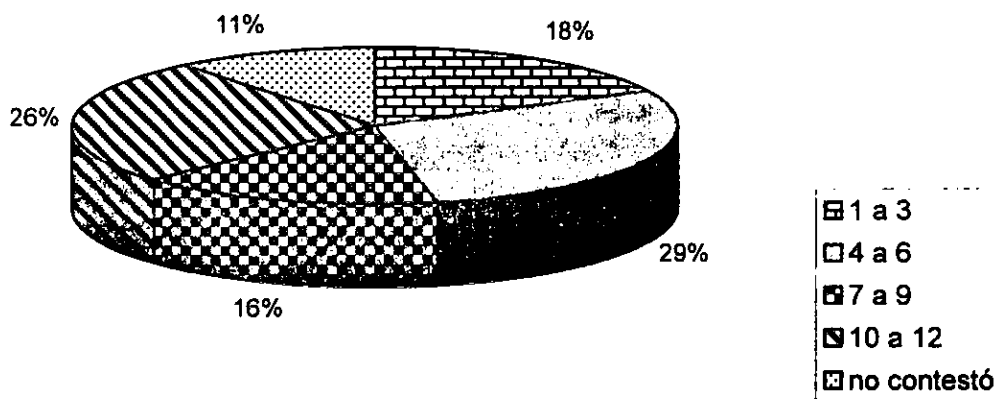

15-2 (N) ALUMNO REGULAR

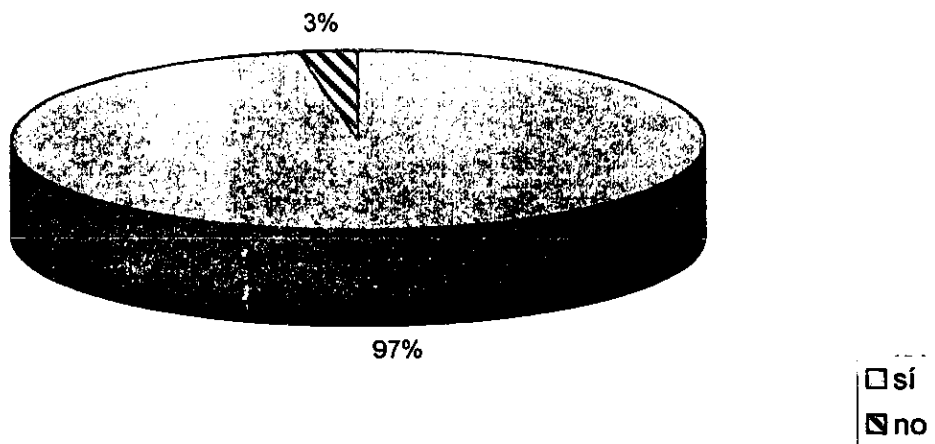

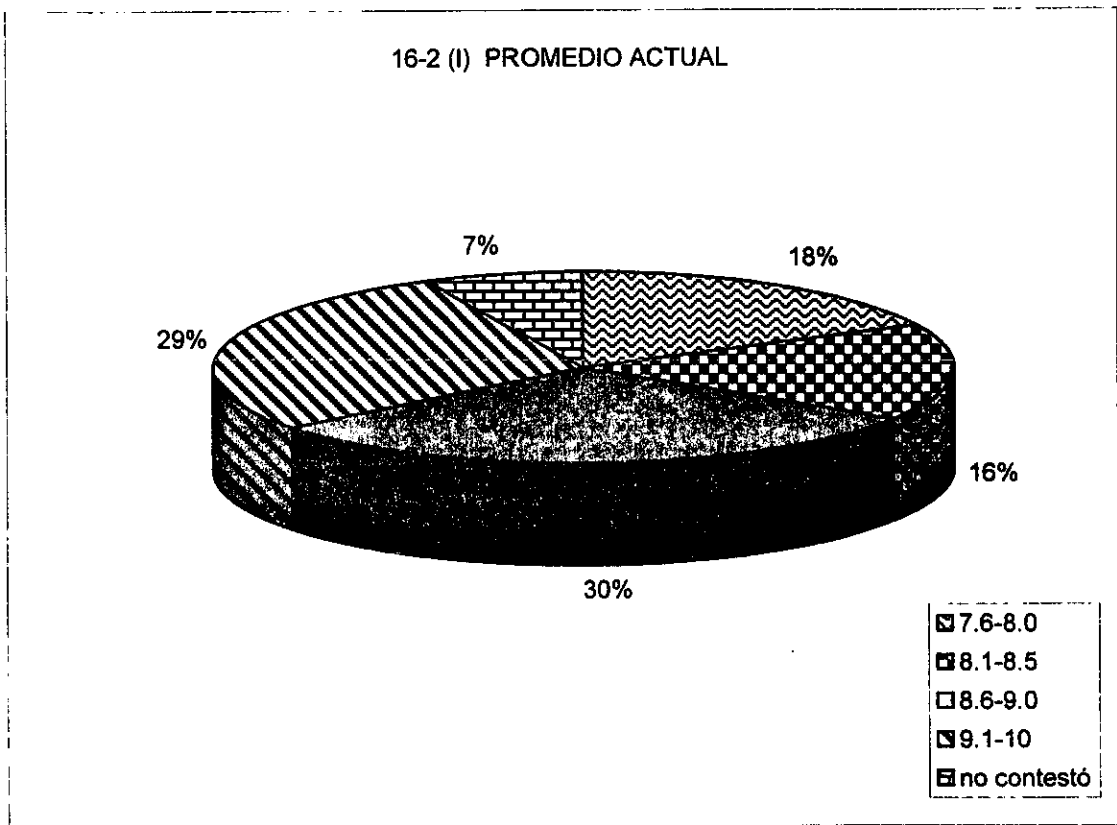

Bloque 3.- Situación económica

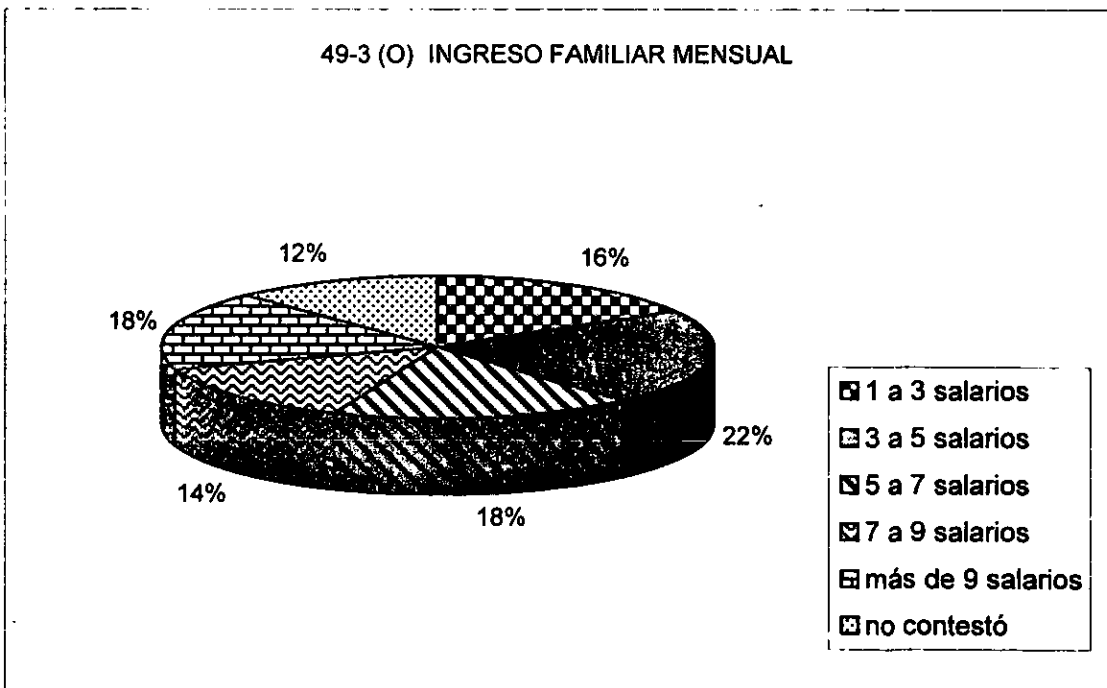
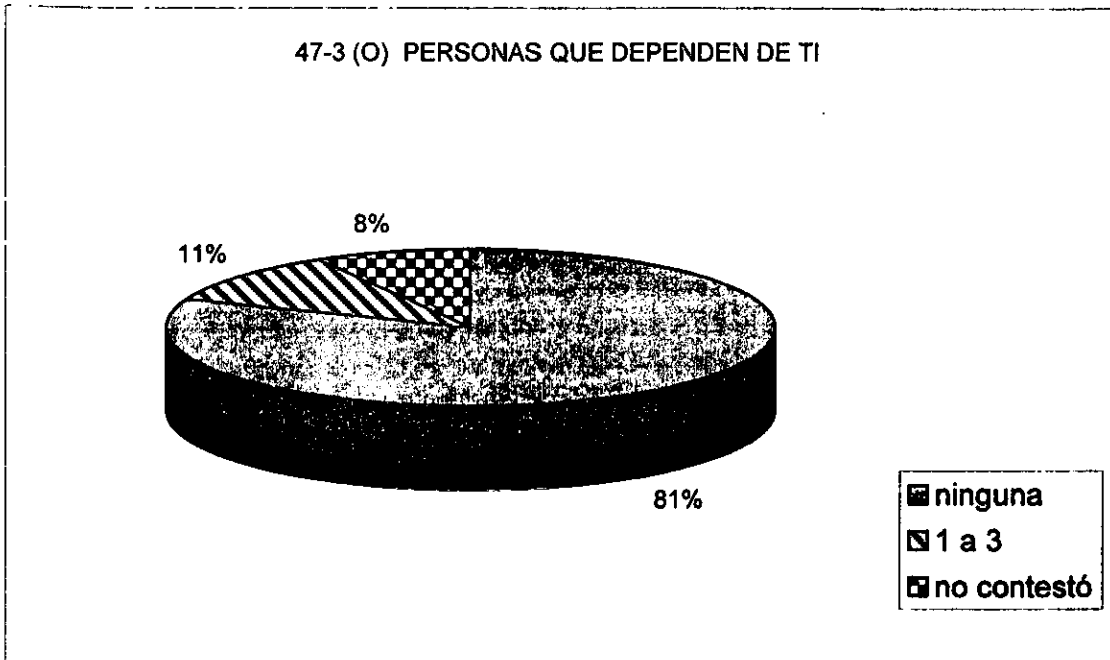

Bloque 4. Situación laboral

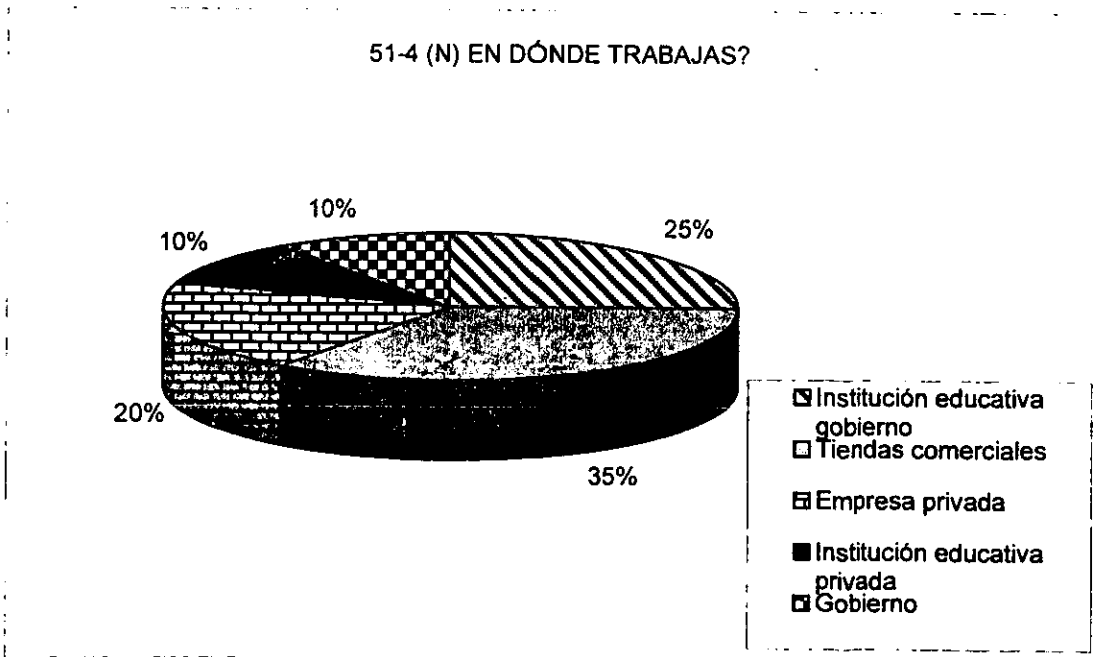
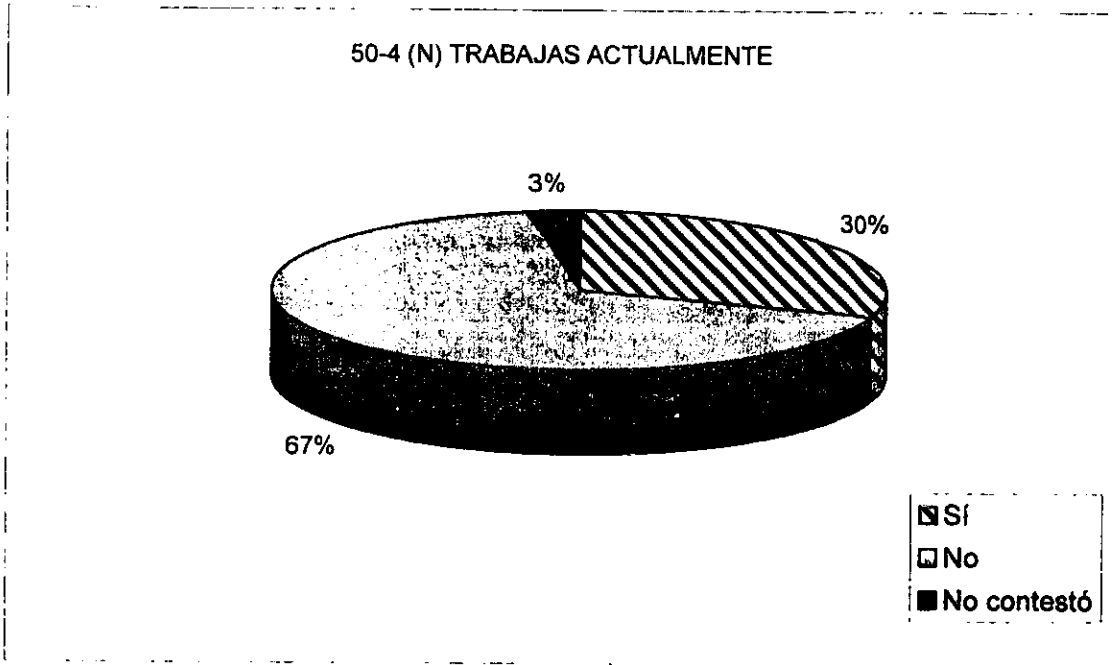

52-4 (O) ANTIGÜEDAD EN EL TRABAJO

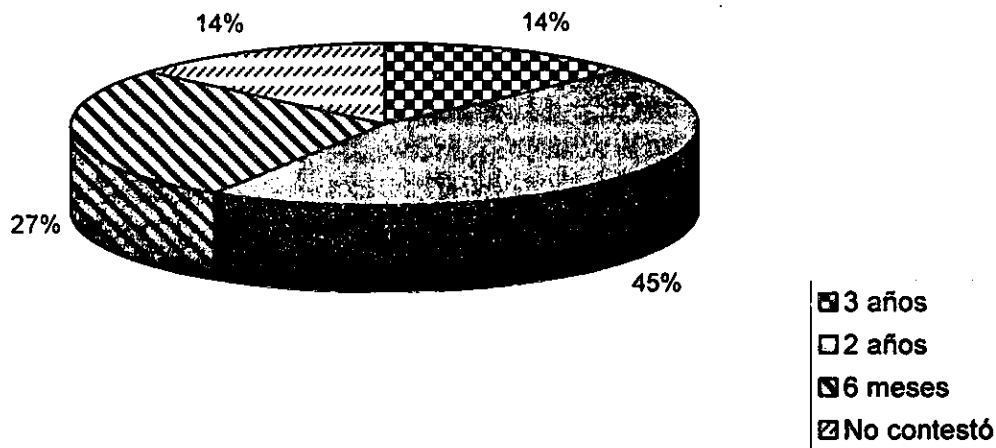

53-4 (N) PUESTO QUE DESEMPEÑAS

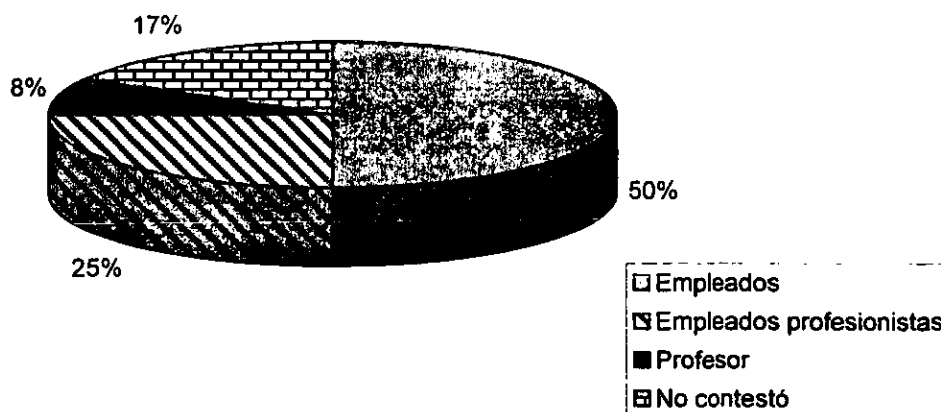

54-4 (O) HORAS QUE TRABAJAS AL DIA

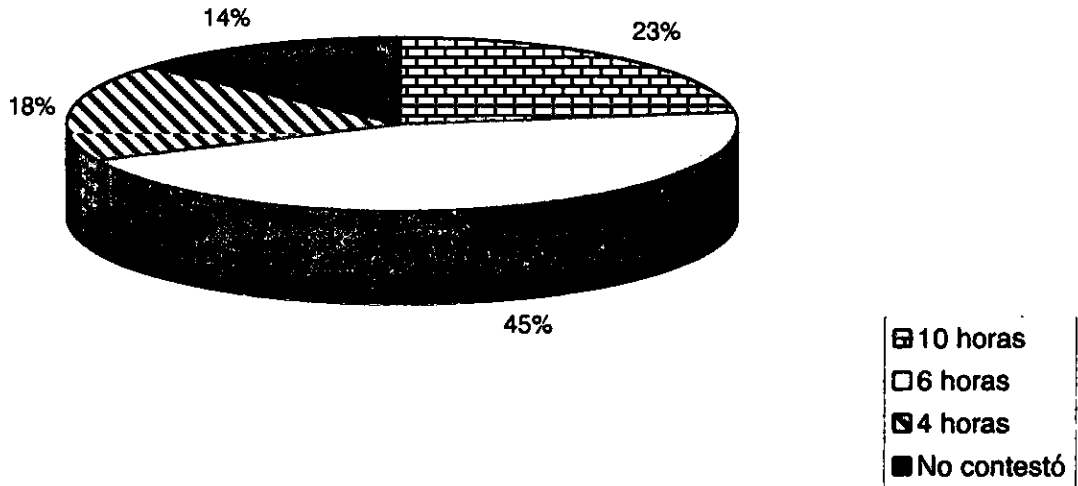

55-4 (O) PERCEPCION MENSUAL

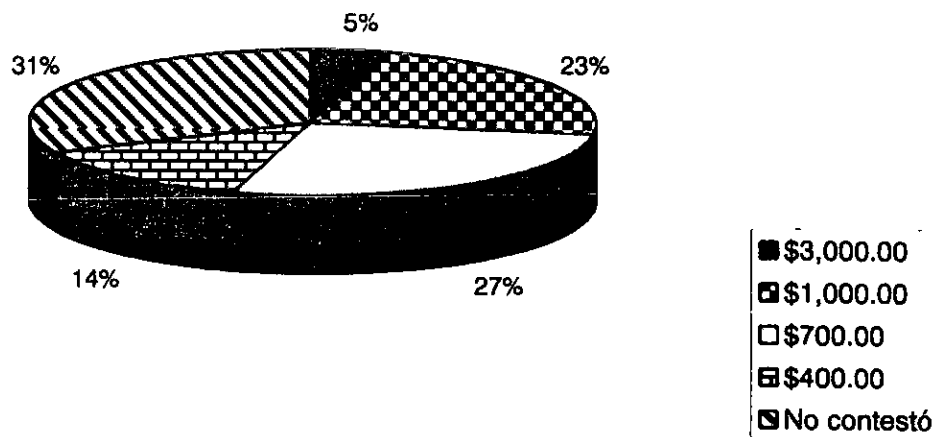

56-4 (N) GUSTO POR SU TRABAJO

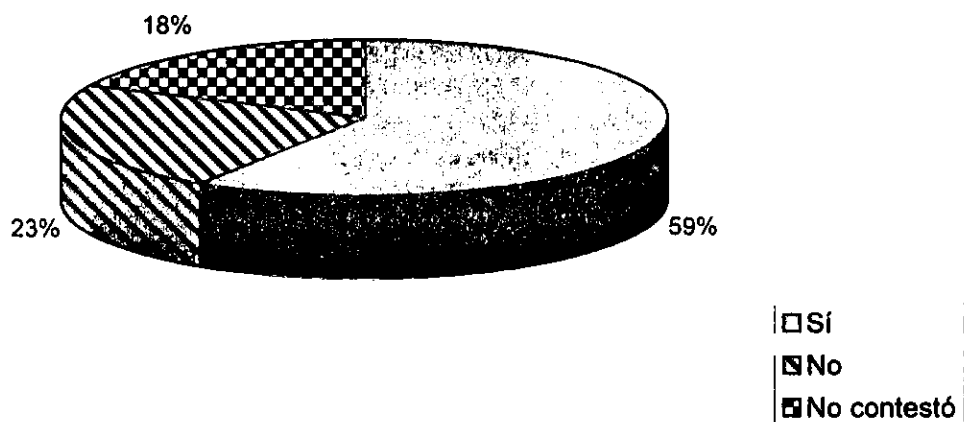

57-4(N) TU TRABAJO TIENE RELACION CON LA PEDAGOGIA

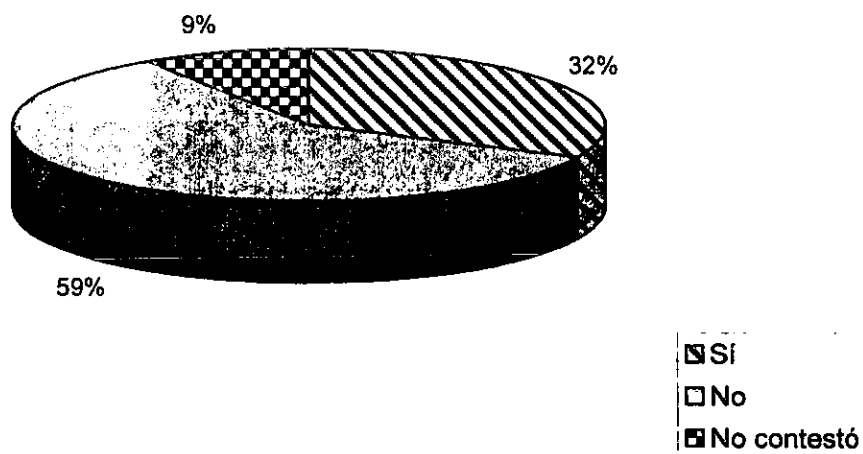

58-4(N) TIENE INFORMACIÓN SOBRE LA CARRERA Y EL CAMPO DE TRABAJO

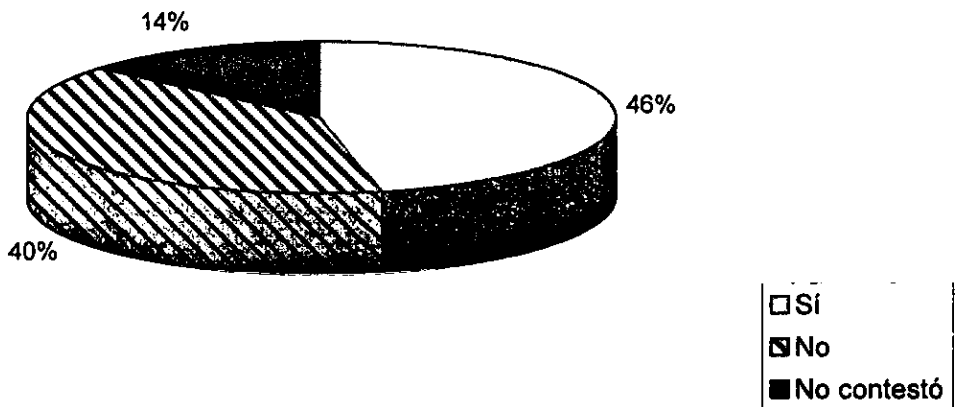

59-4 (N) QUÉ SUELDO MENSUAL CREE TENER COMO PEDAGOGO AL EGRESAR?

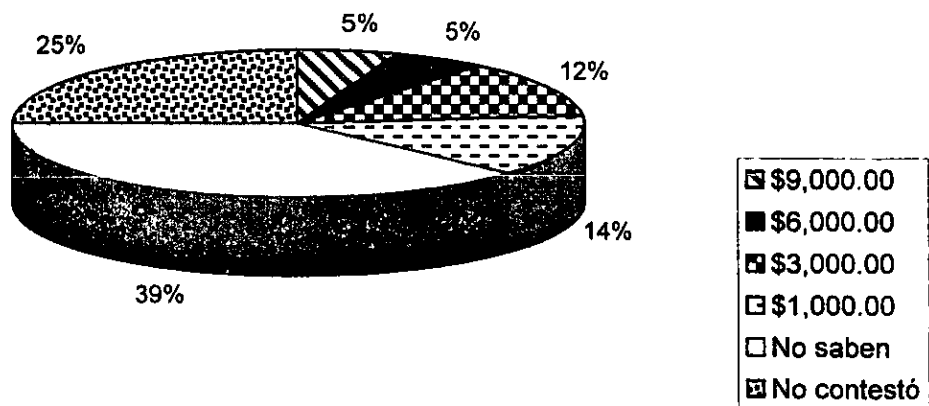

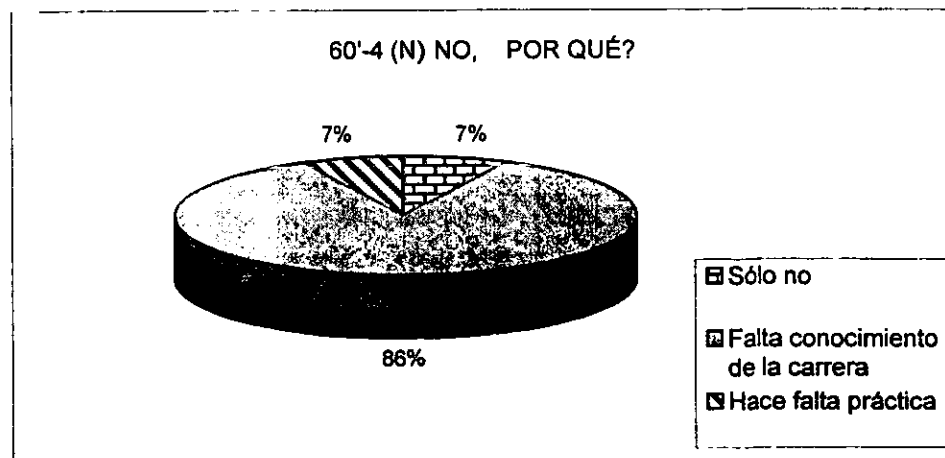
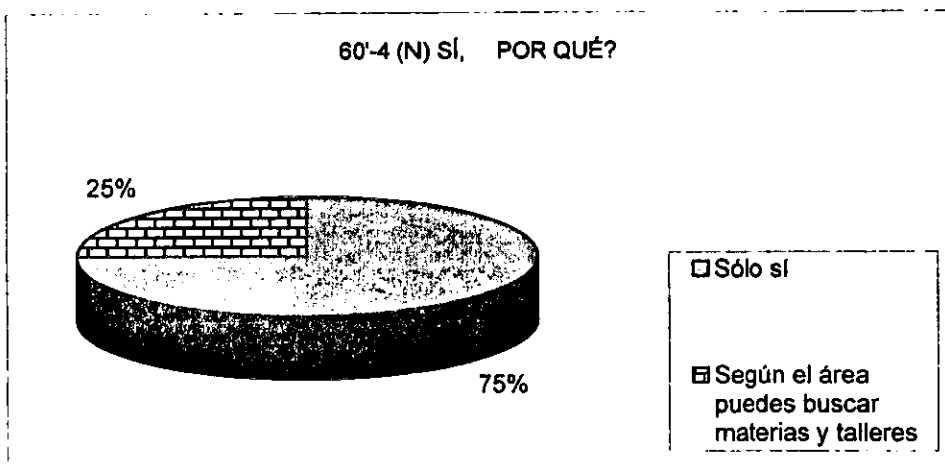
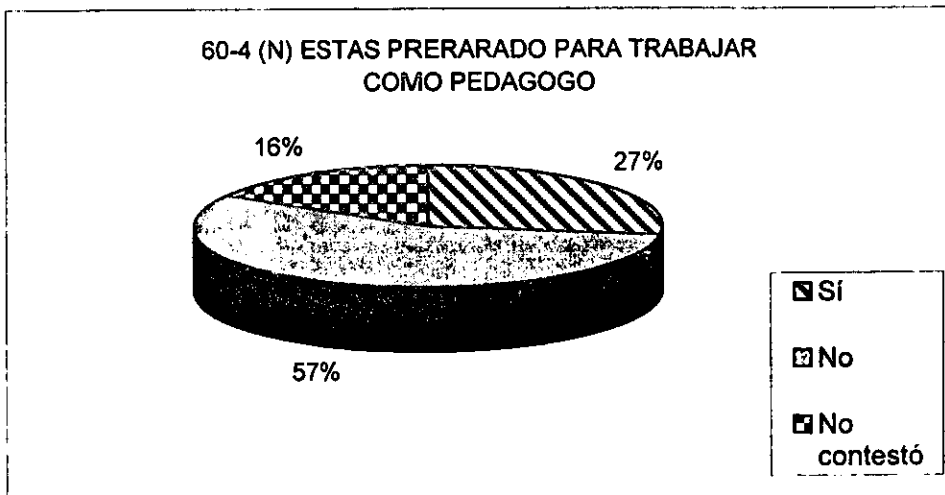

Bloque 5.- Situación familiar

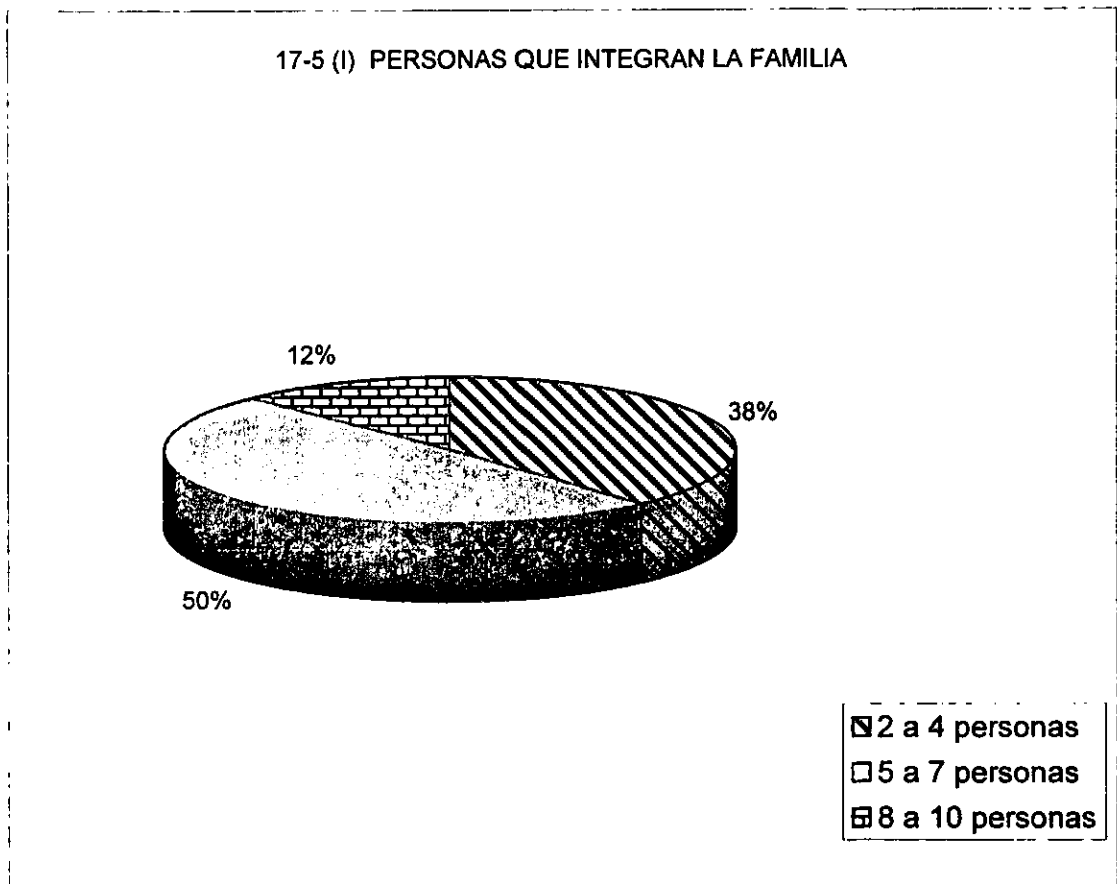

18-5 (N) ESCOLARIDAD MATERNA

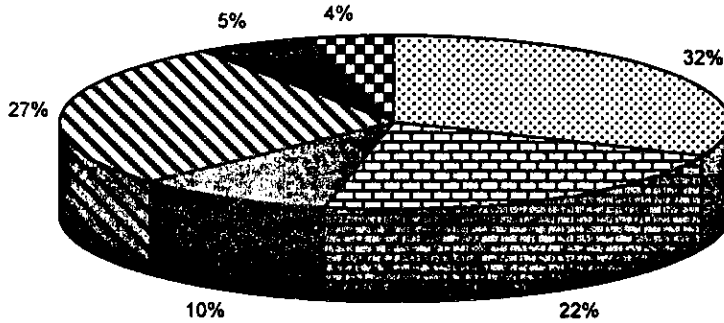

- | | | |
|-------------------|-----------------------|-----------------------|
| Primaria completa | Secundaria completa | Preparatoria completa |
| Técnica completa | Licenciatura completa | No contestó |

19-5 (N) ESCOLARIDAD PATERNA

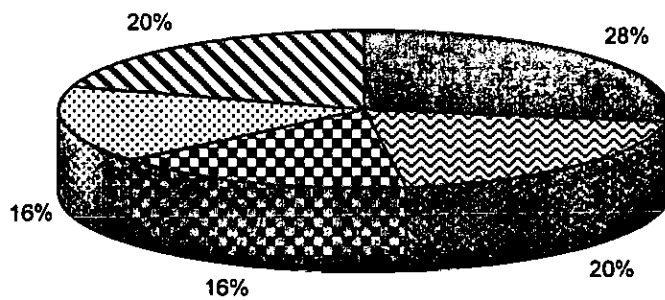

- | |
|-----------------------|
| Primaria completa |
| Secundaria completa |
| Preparatoria completa |
| Técnica completa |
| Licenciatura completa |

20-5 (N) OCUPACION PATERNA

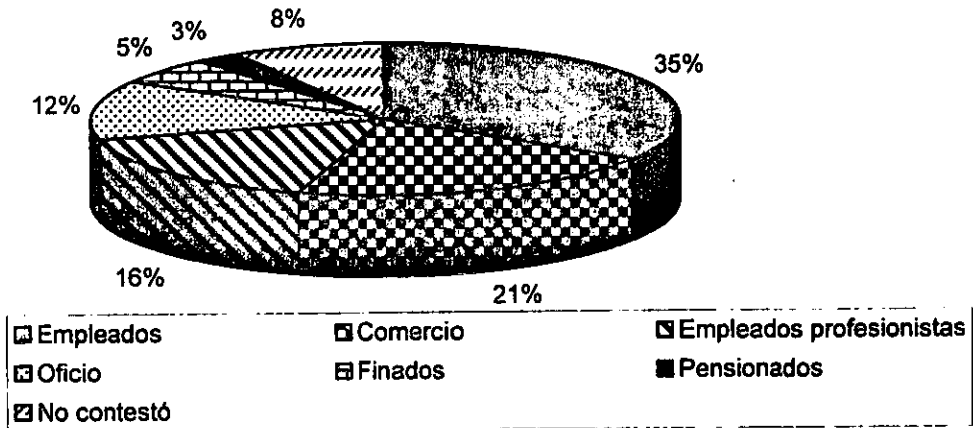

21-5 (N) OCUPACION MATERNA

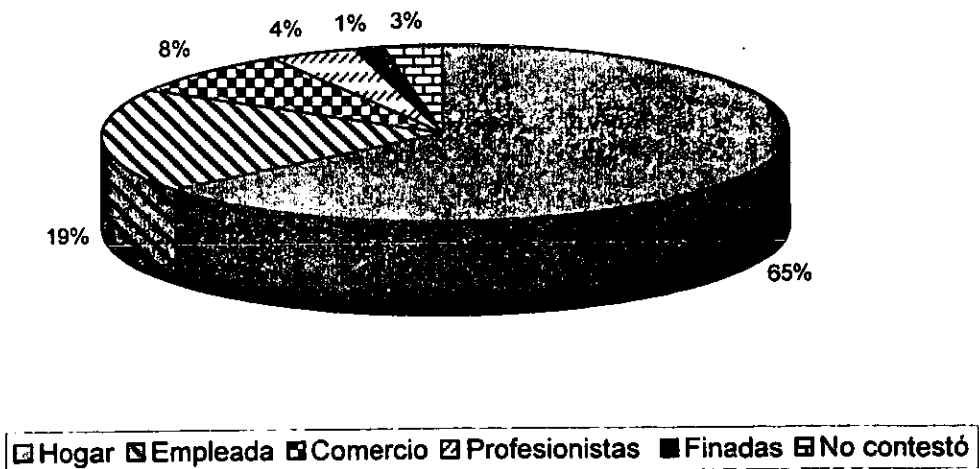

22-5 (N) PERSONAS CON QUIENES COMPARTE LA VIVIENDA

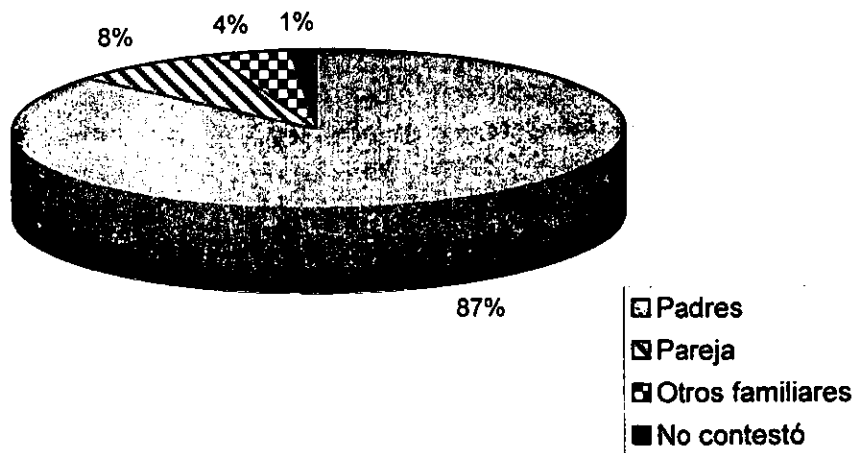

45-5 (N) TIPO DE VIVIENDA

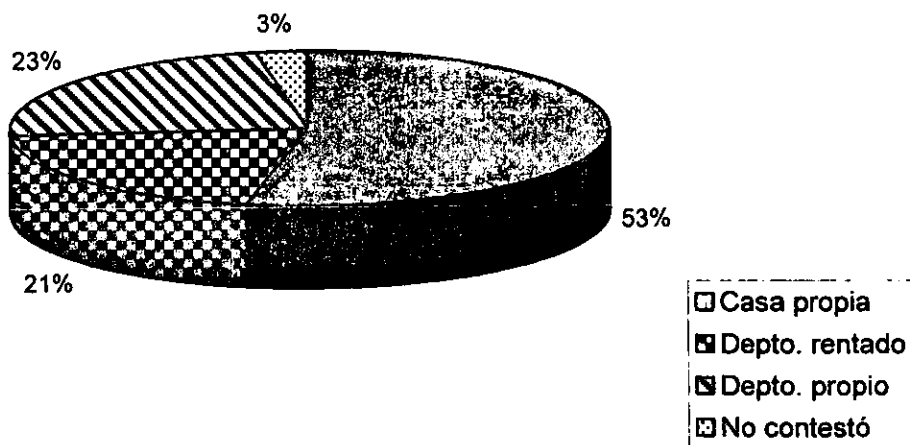

46-5 (N) SERVICIOS CON QUE CUENTA TU VIVIENDA (Agua, drenaje, pavimentación, alumbrado y teléfono)

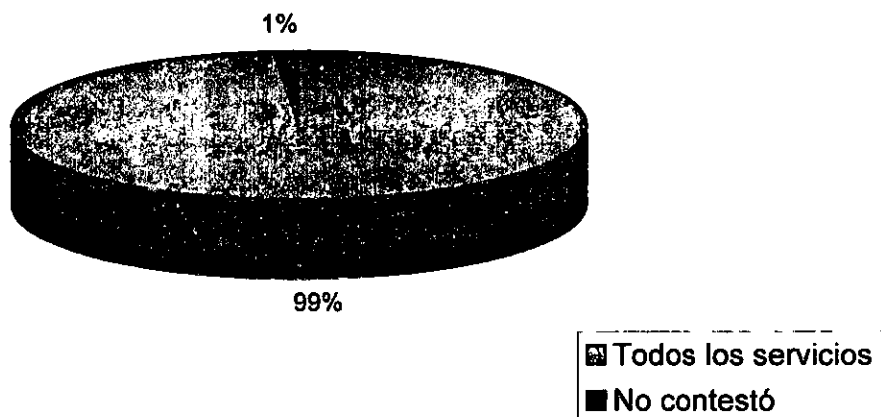

48-5(I) NÚMERO DE RECÁMARAS

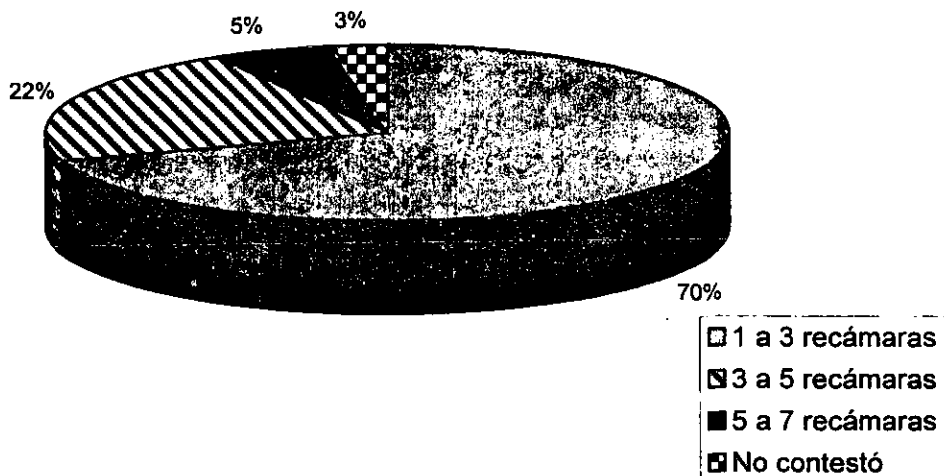

Bloque 6.- Aspecto Cultural

23-6 (O) HORAS LIBRES SEMANALES

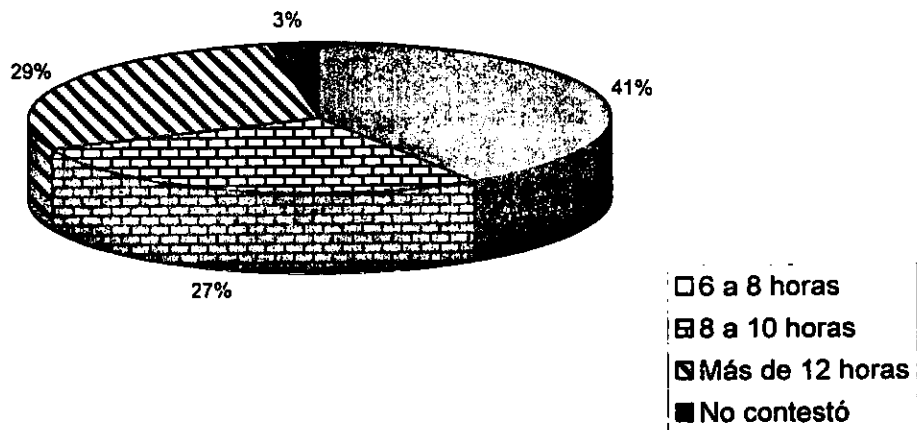

24-6 (N) OCUPACION DEL TIEMPO LIBRE

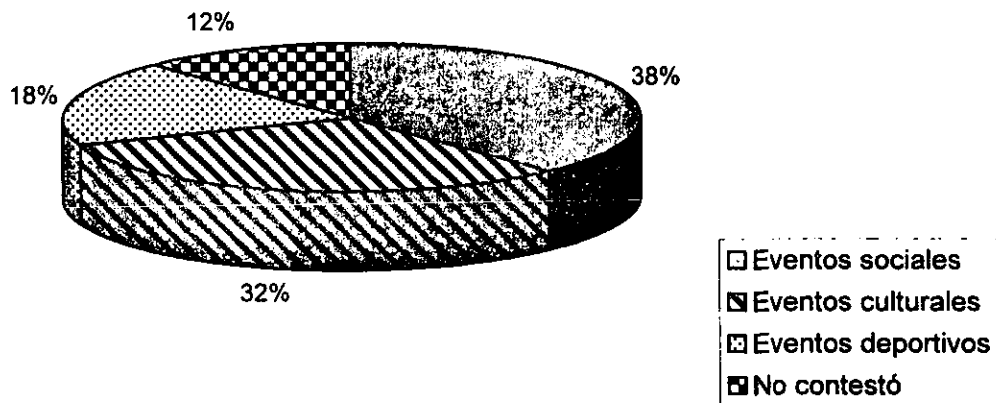

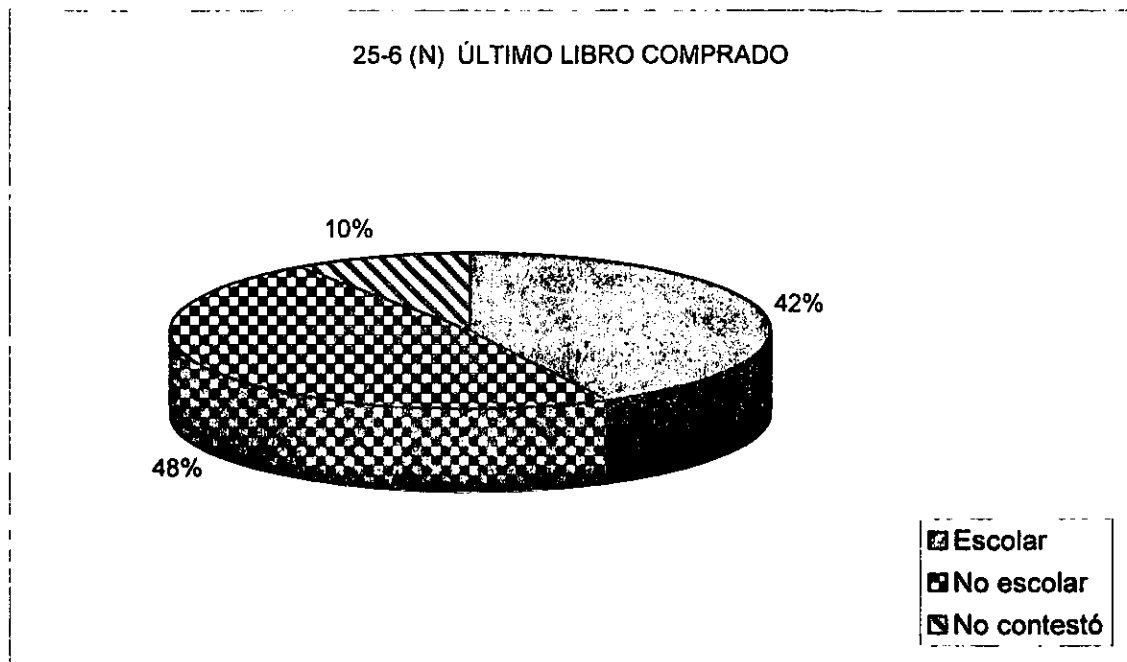

Bloque 7.- Expectativas

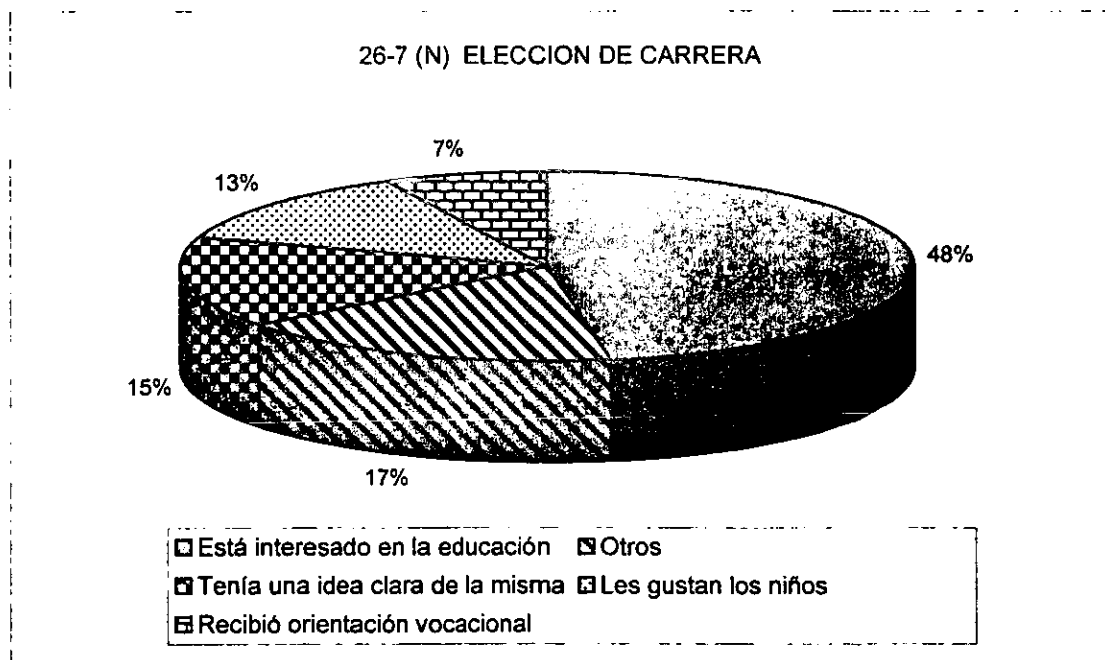

27-7 (N) PEDAGOGÍA COMO PRIMERA OPCIÓN

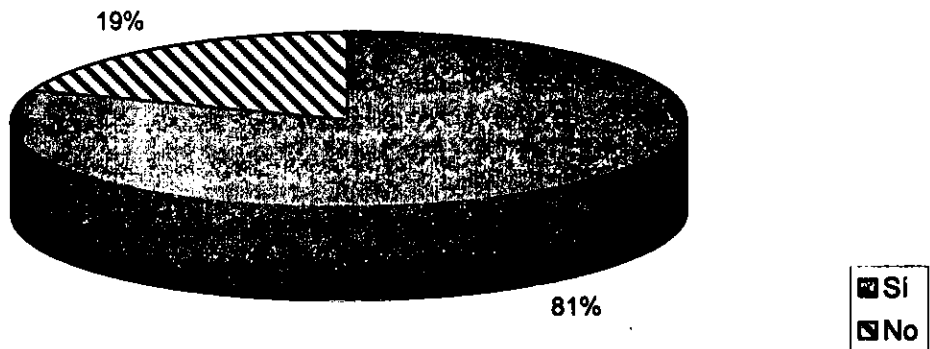

28-7 (N) LA OTRA OPCIÓN

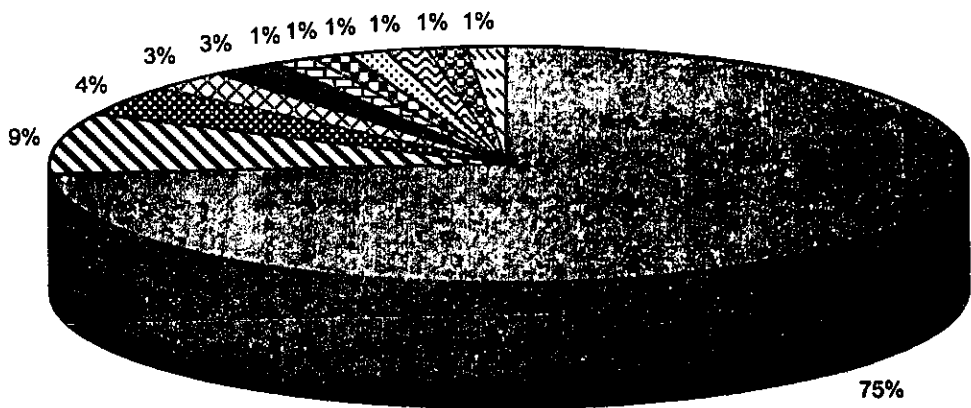

- | | | |
|-------------------------------|-------------------|-------------------------|
| ■ No contestó | ■ Derecho | ■ Psicología |
| ■ Filosofía | ■ Letras inglesas | ■ Químicofarmacobiólogo |
| ■ Contador público | ■ Bibliotecología | ■ Historia |
| ■ Ciencias de la comunicación | ■ Letras clásicas | |

29-7(N) OPINIÓN ACERCA DE LA PERTINENCIA DE LOS CONTENIDOS

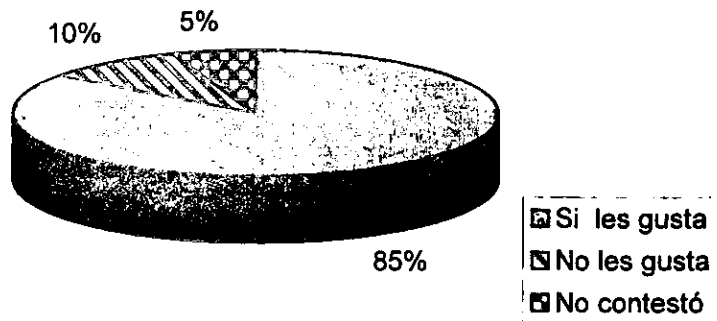

29-7 (N) SÍ, POR QUÉ?

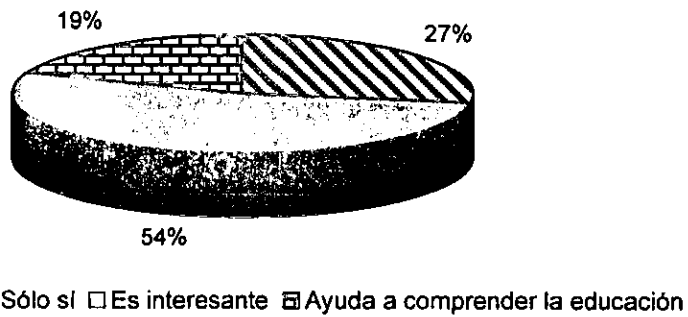

29-7 (N) NO, POR QUÉ?

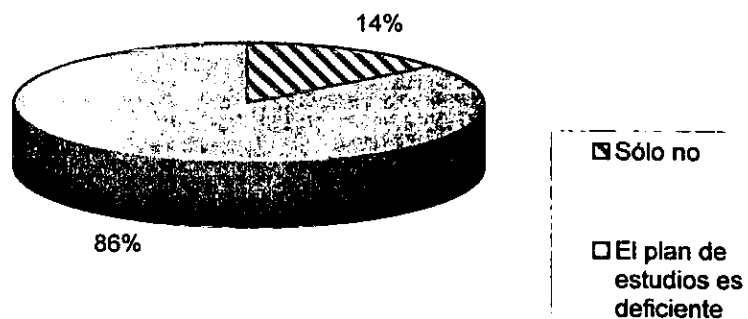

30-7 (N) ESTUDIA SÓLO PARA OBTENER LA LICENCIATURA

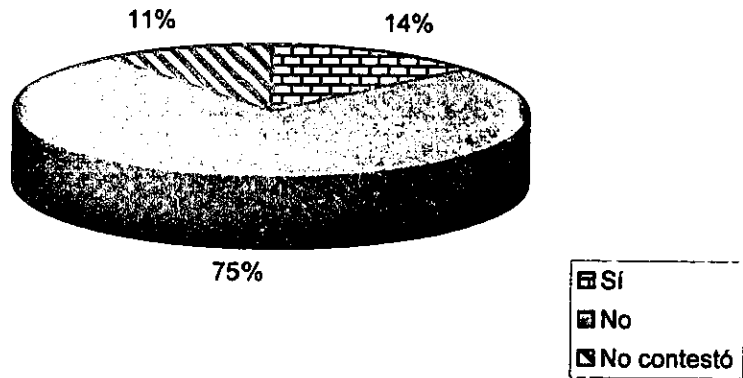

30-7 (N) SÍ, POR QUÉ?

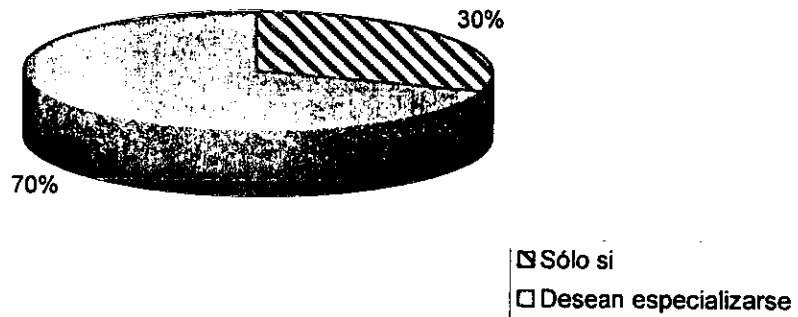

30-7 (N) NO, POR QUÉ?

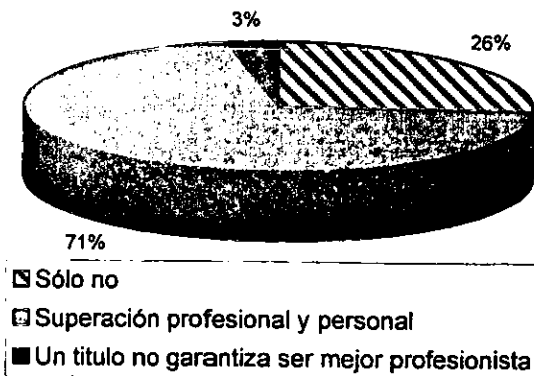

31-7 (N) EXPECTATIVAS ACERCA DEL ABANDONO DE LA CARRERA

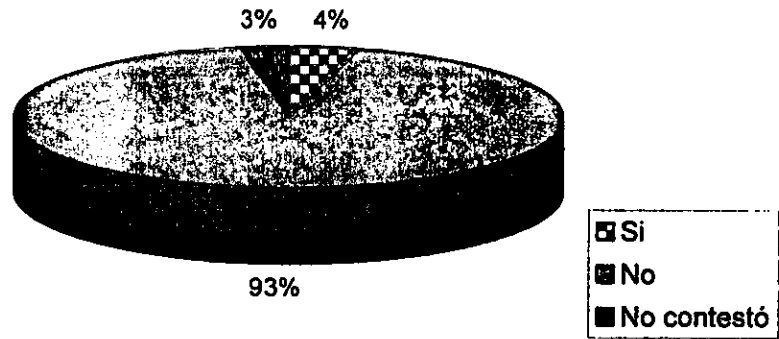

31-7 (N) SÍ, ¿POR QUÉ?

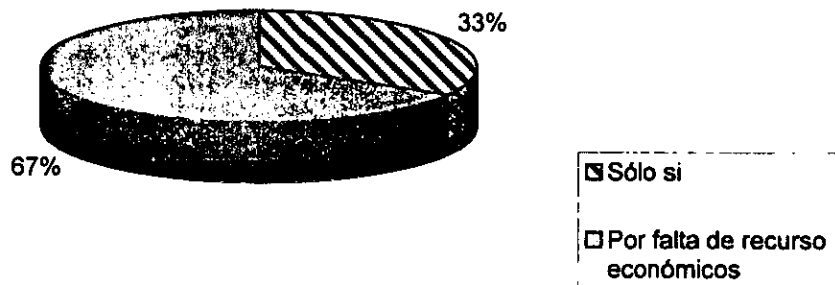

31-7 (N) NO, ¿POR QUÉ?

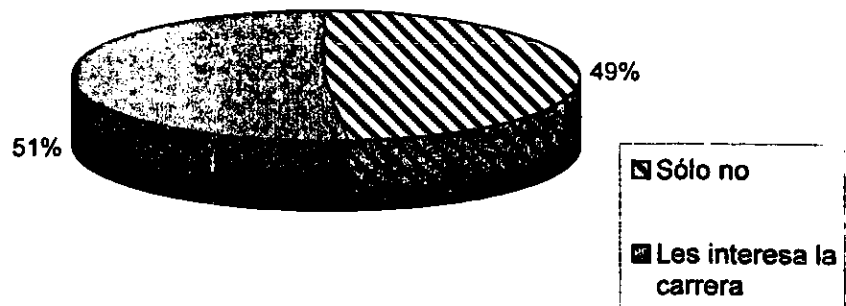

32-7 (O) PORCENTAJE DE LECTURA REQUERIDA

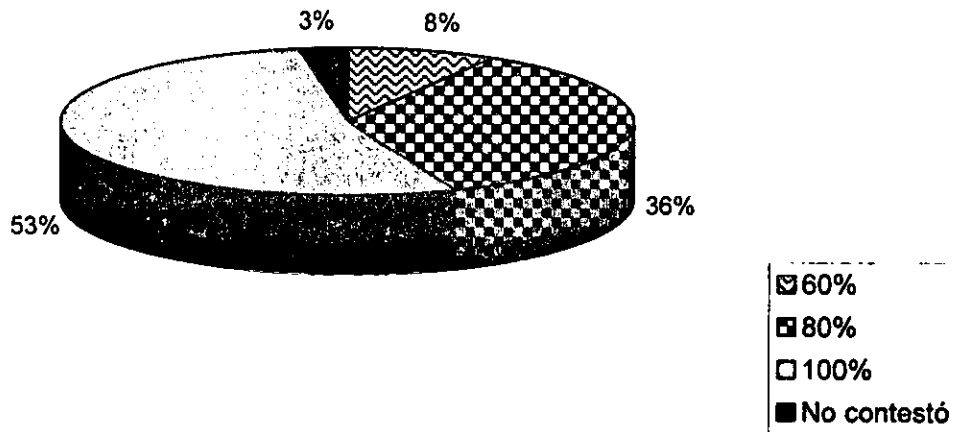

33-7 (N) MOMENTO EN QUE SE TOMÓ LA DECISIÓN DE ESTUDIAR PEDAGOGÍA

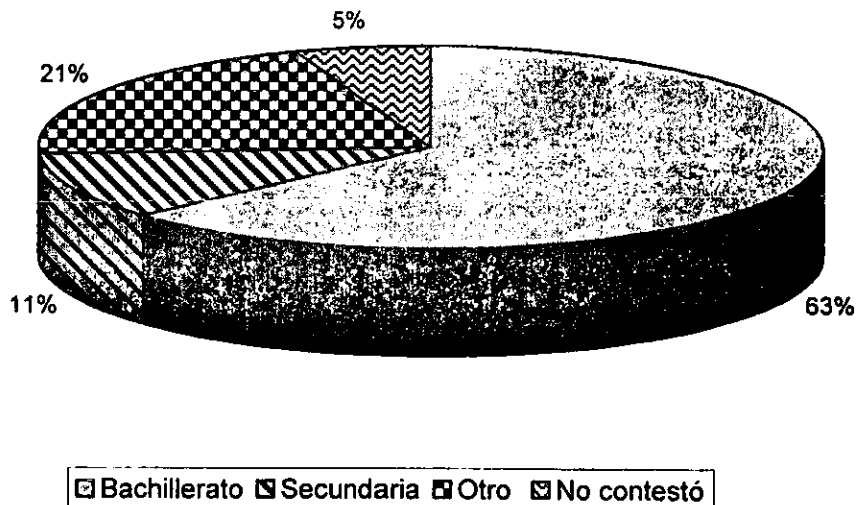

*34-7 (N) AREA DE TRABAJO PEDAGÓGICO PREFERIDO

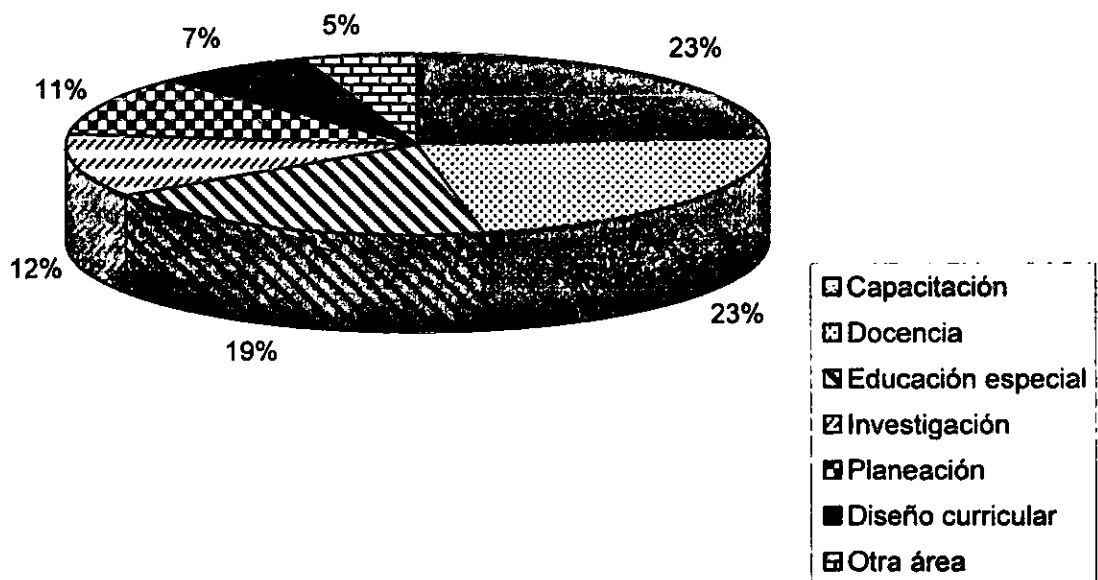

35-7 (N) PROBLEMAS A QUE PUEDE DAR SOLUCIÓN LA PEDAGOGÍA

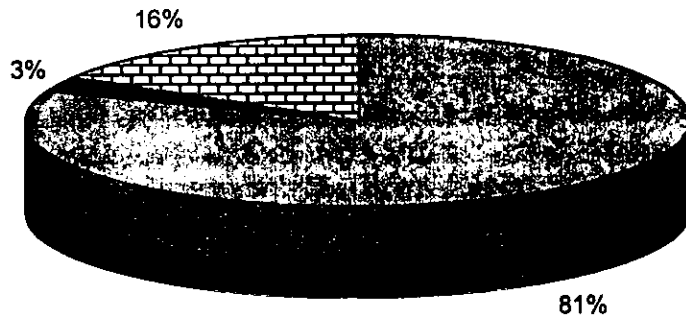

- Resolver problemas educativos
- Dar a conocer el trabajo del pedagogo como necesario
- No contestó

36-7 (N) EXPECTATIVAS DE INGRESO

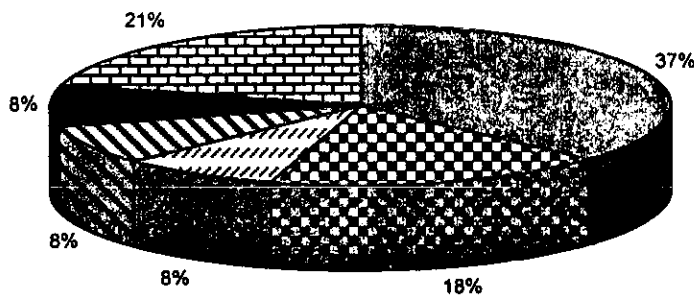

- Dirigidas al hecho educativo
- Obtener la licenciatura
- Tener un conocimiento claro de la carrera
- No tenía el concepto amplio de lo que era la carrera
- Ninguna
- No contestó

37-7 (N) CAMBIÓ EL CONCEPTO ACTUAL DE LA CARRERA EN RELACIÓN CON EL QUE TENÍAS AL INGRESAR

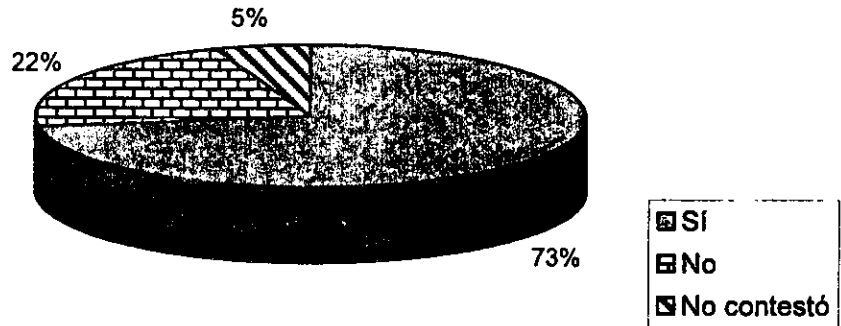

37-7 (N) SI, POR QUÉ?

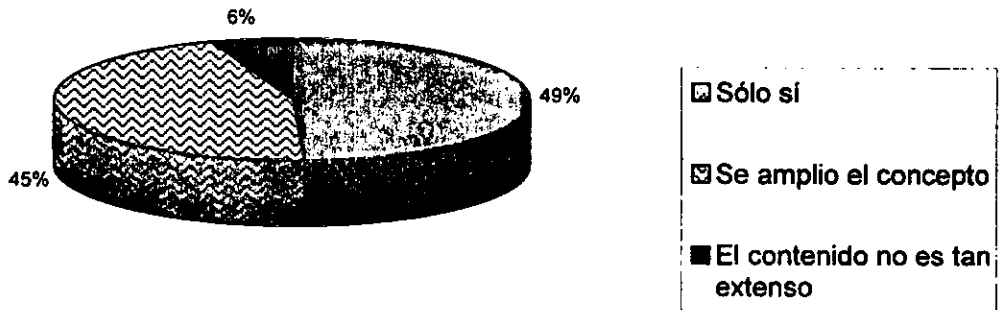

37-7 (N) NO, POR QUÉ?

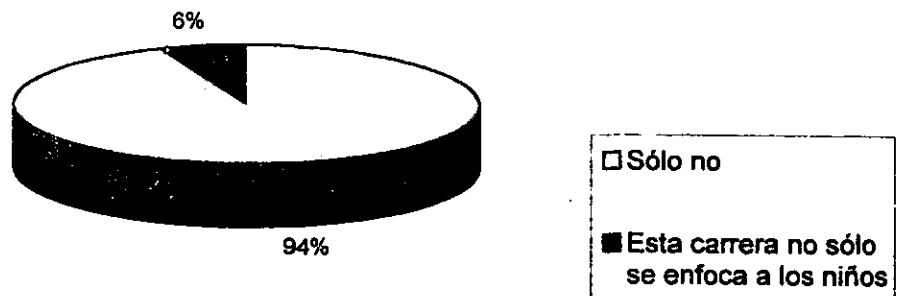

38-7 (N) EXPECTATIVAS FRENTE A LA CARRERA

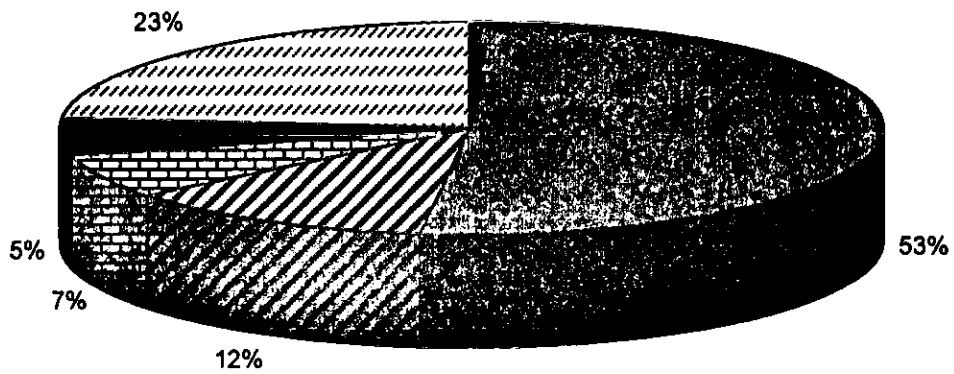

- Contribuir en las actividades del país
- Organizar y lograr una especialidad
- No es tan fácil como creían y abarca muchos aspectos
- Ninguna
- No contestó

39-7 (N) PORCENTAJE EN QUE SE HAN VISTO CUBIERTAS LAS EXPECTATIVAS DE PEDAGOGÍA

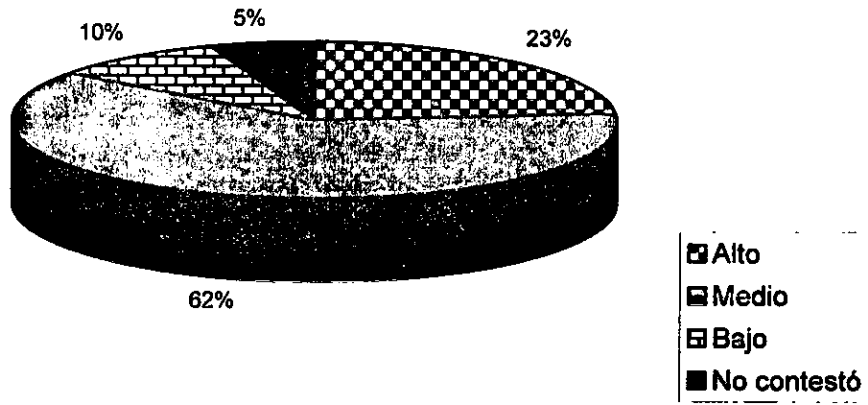

39-7 (N) CAMBIARON O PERMANCIERON LAS EXPECTATIVAS

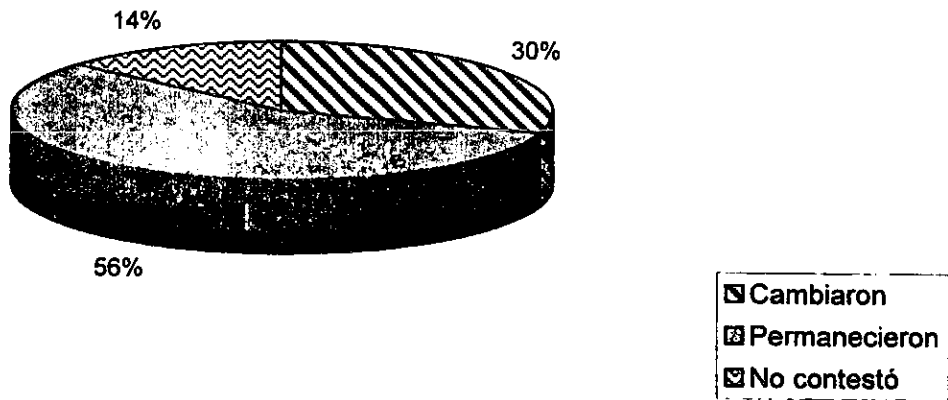

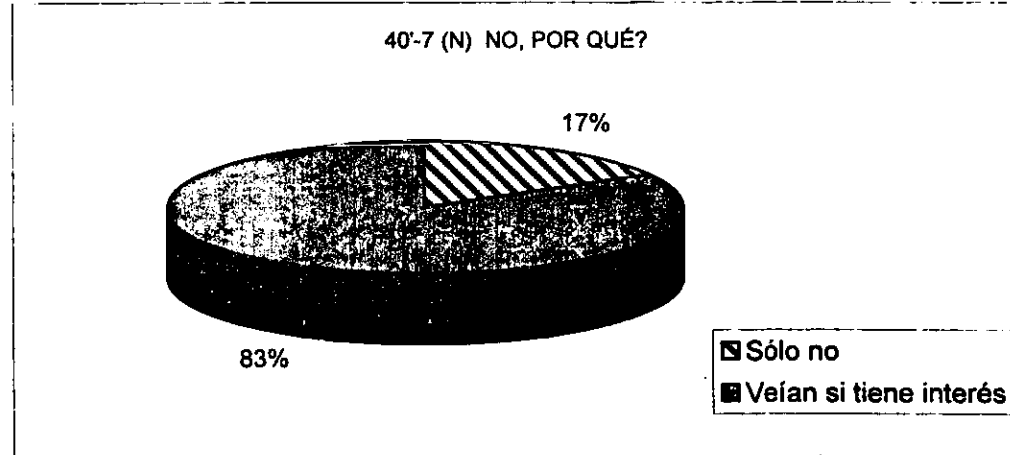
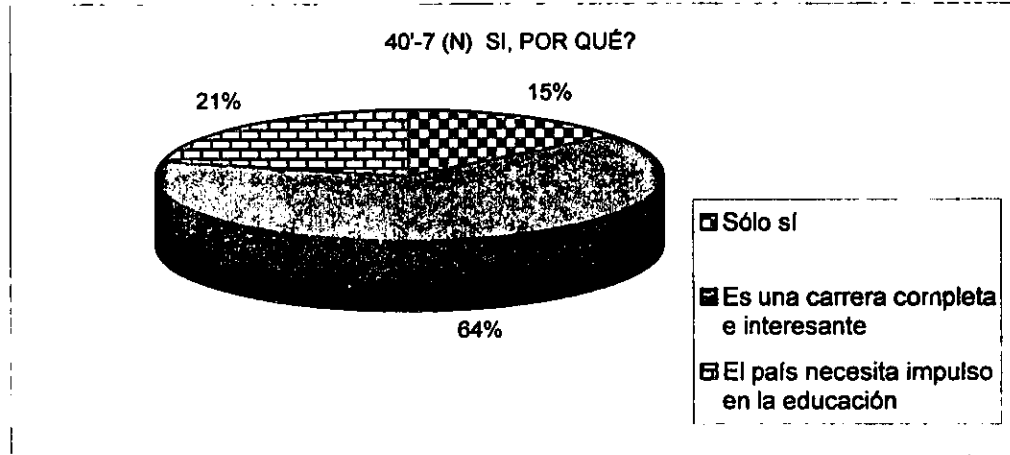
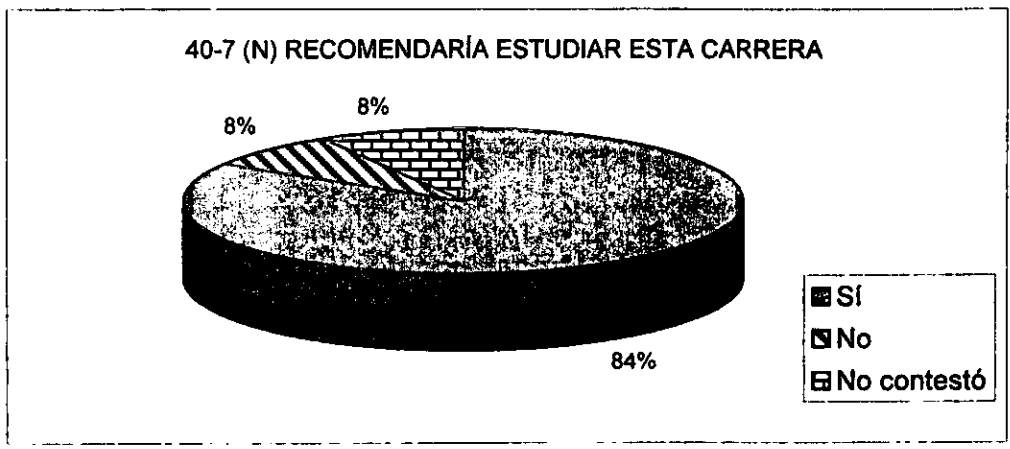

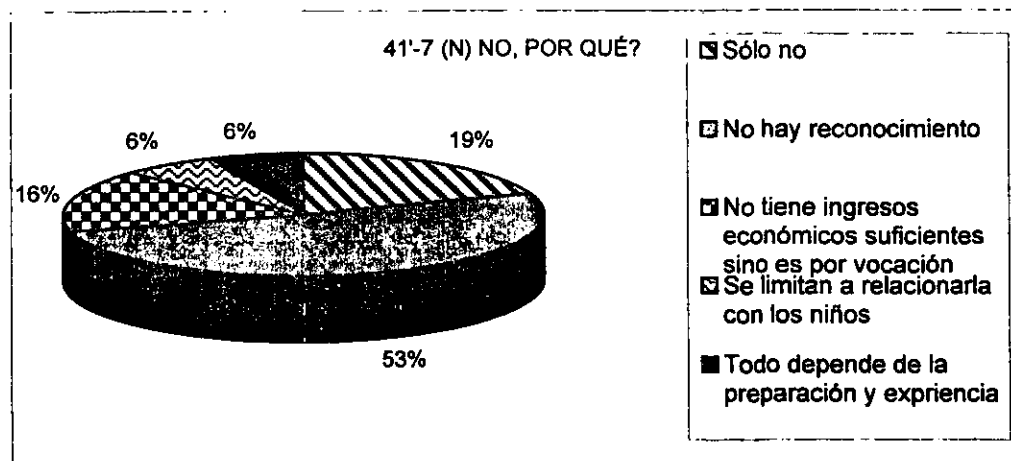
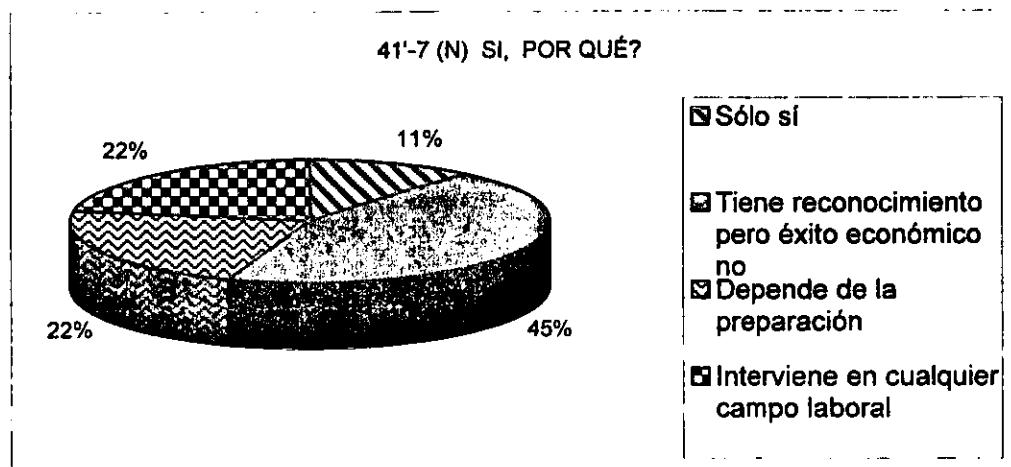
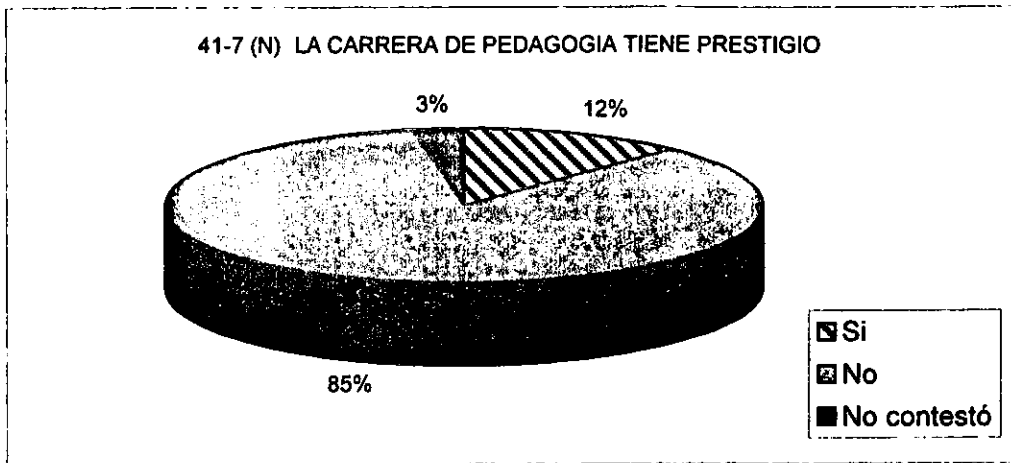

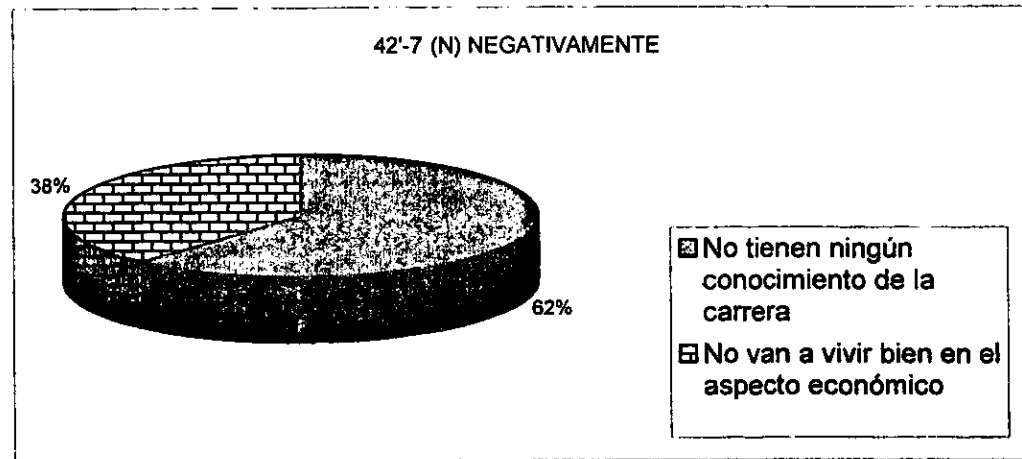
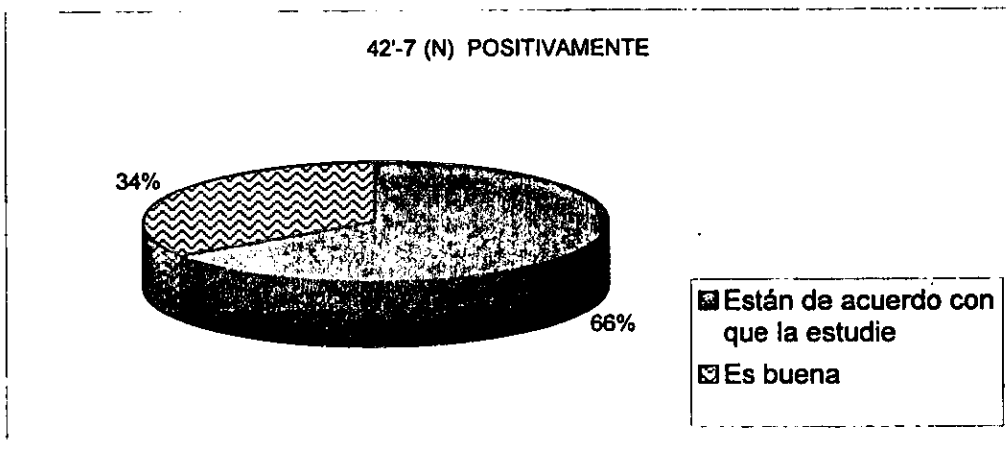
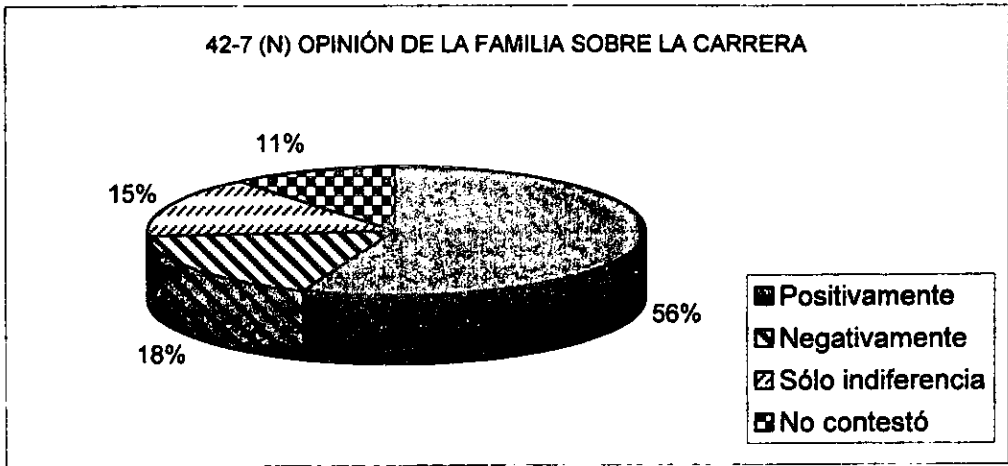

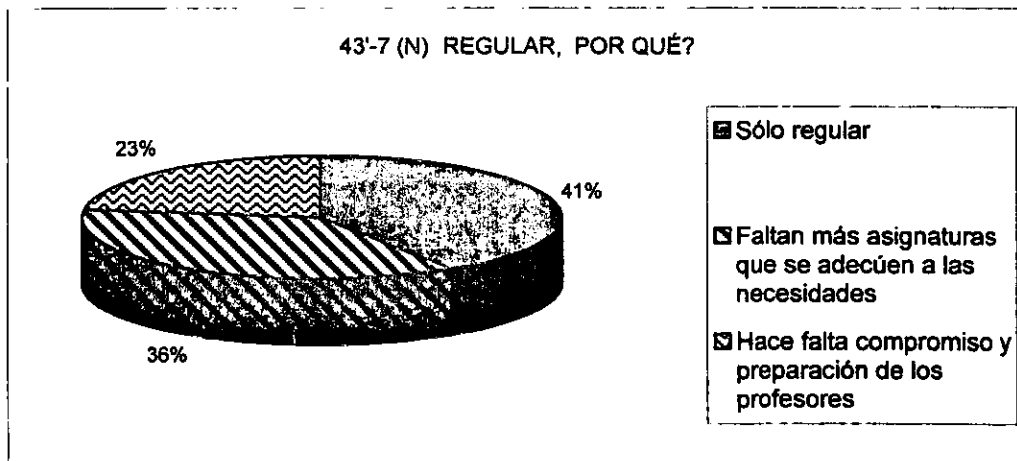
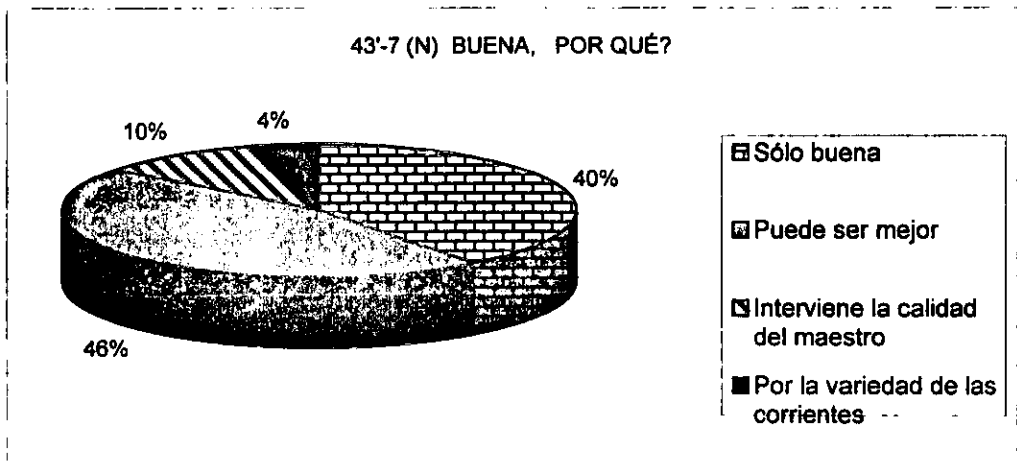
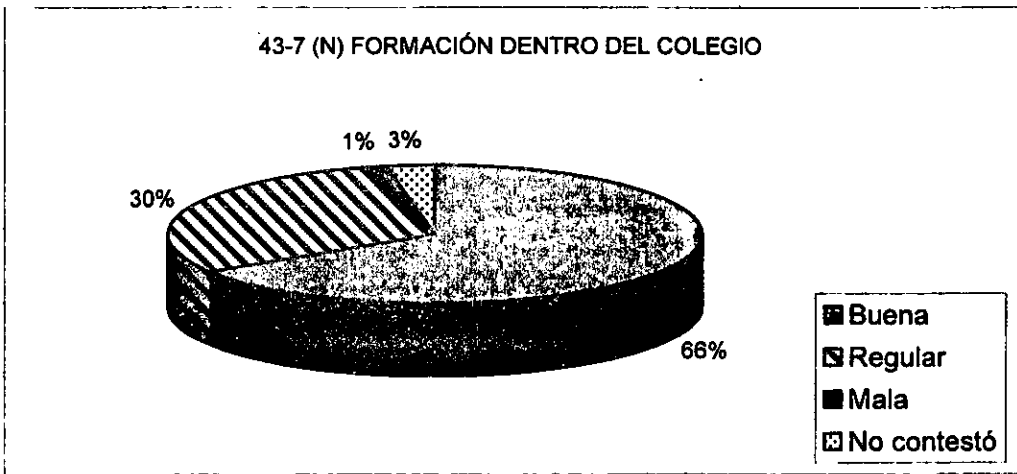

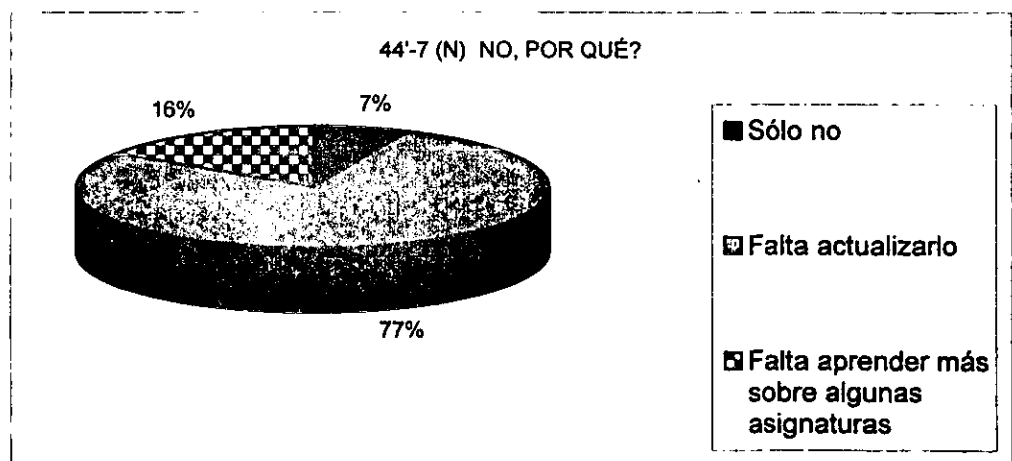
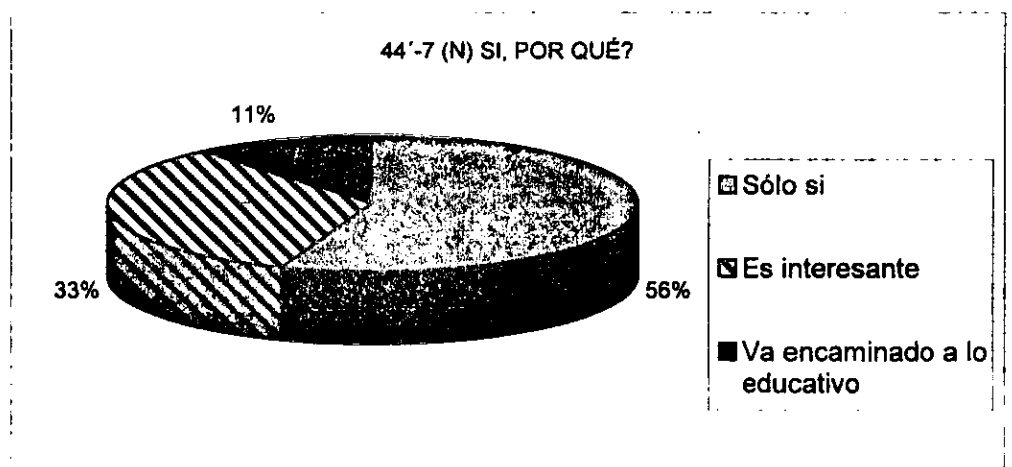
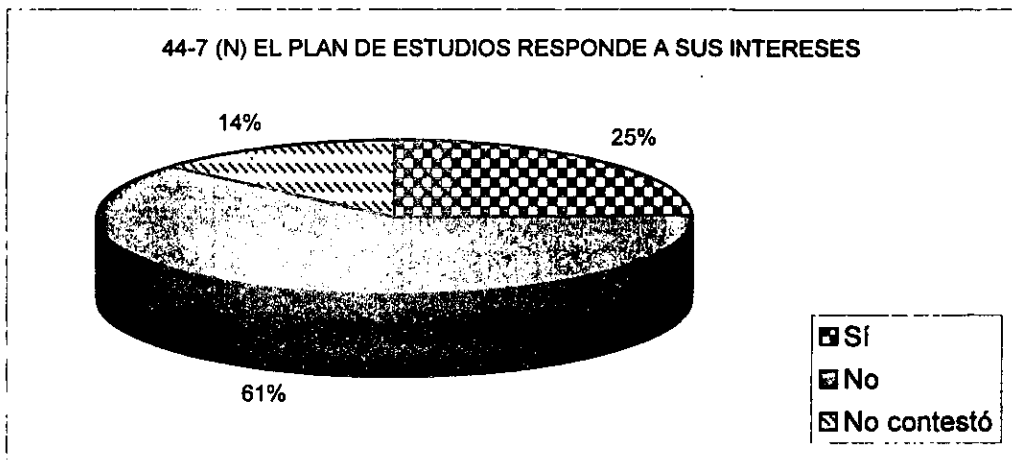

ANEXO VII

GRÁFICOS DE QUINTO SEMESTRE

Bloque 1.- Datos personales

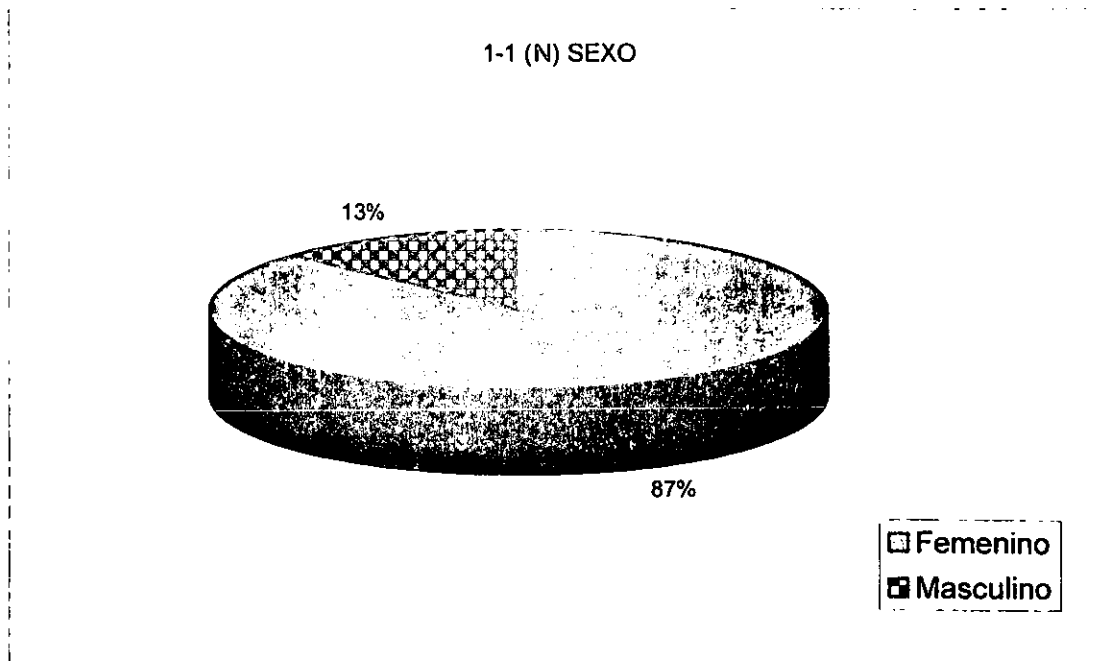
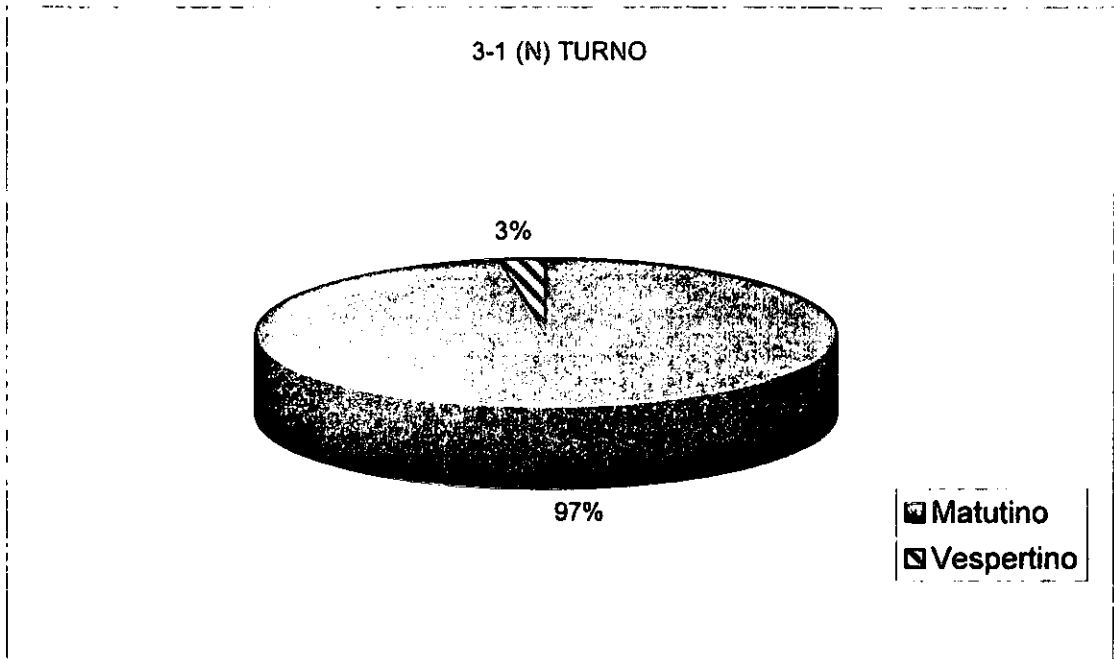

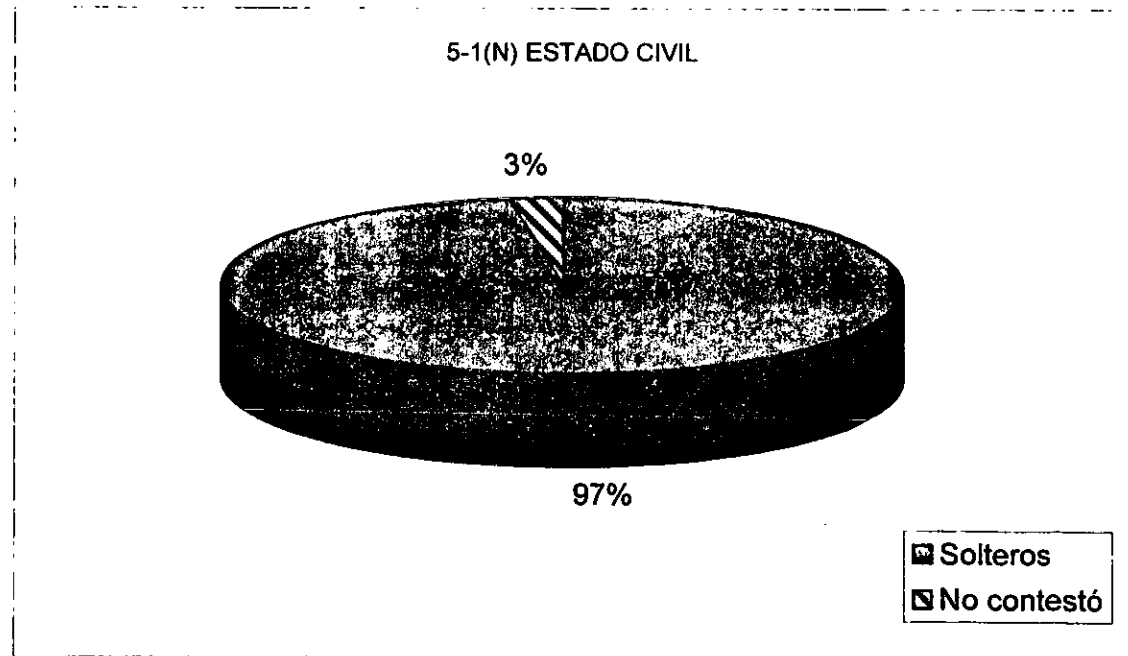
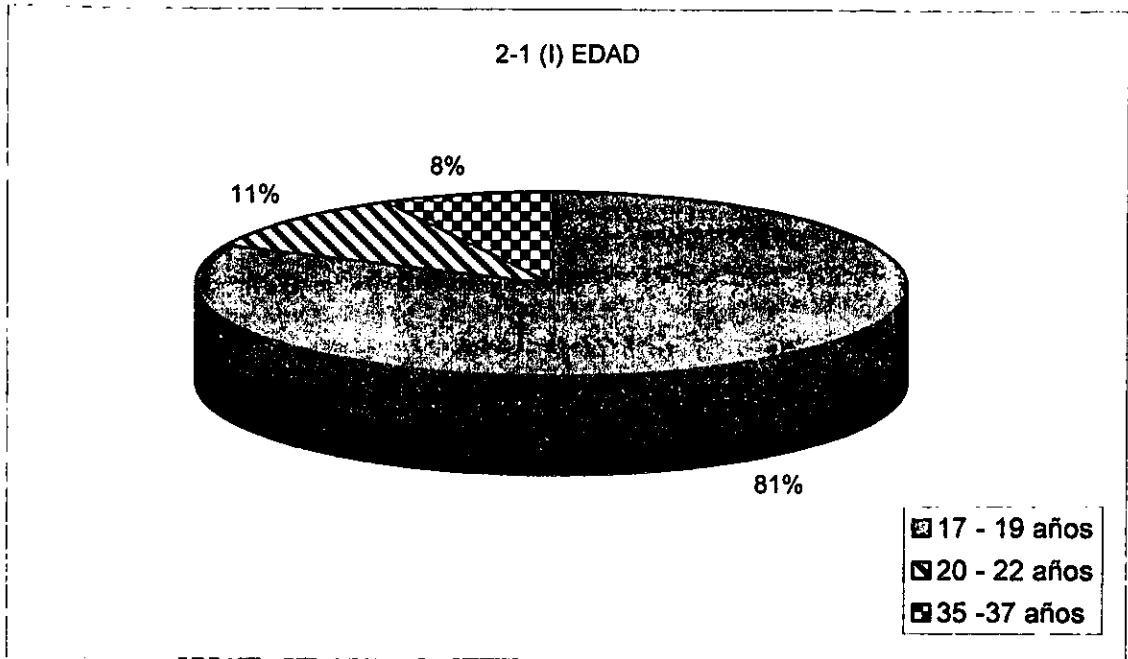

Bloque 2.- Antecedentes escolares

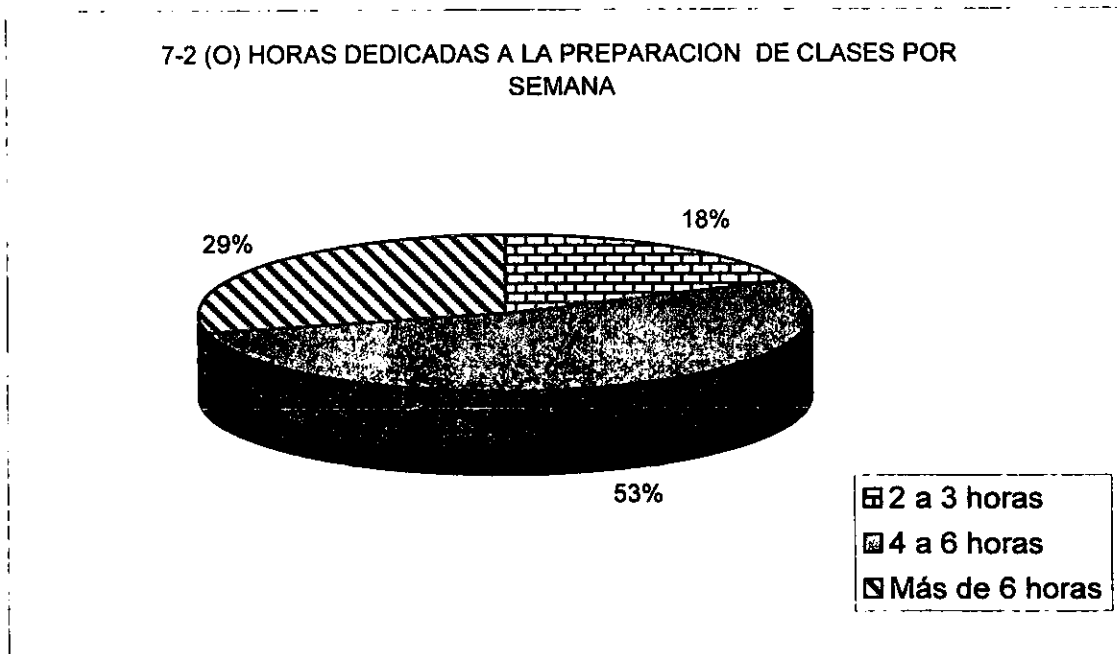
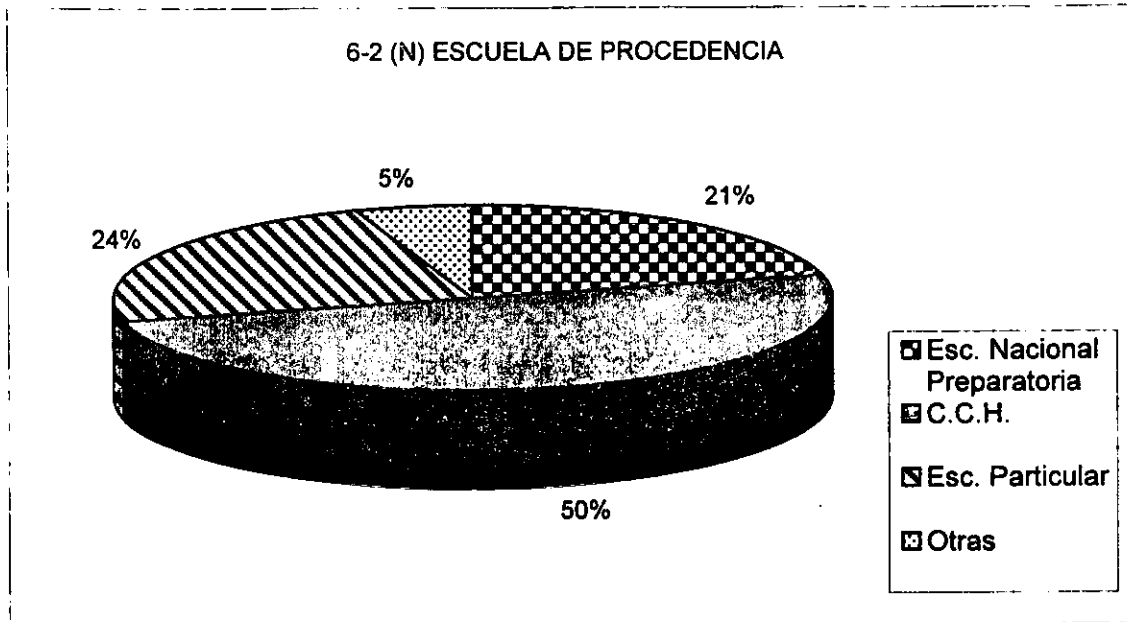

8-2 (N) RECIBIÓ ORIENTACIÓN VOCACIONAL

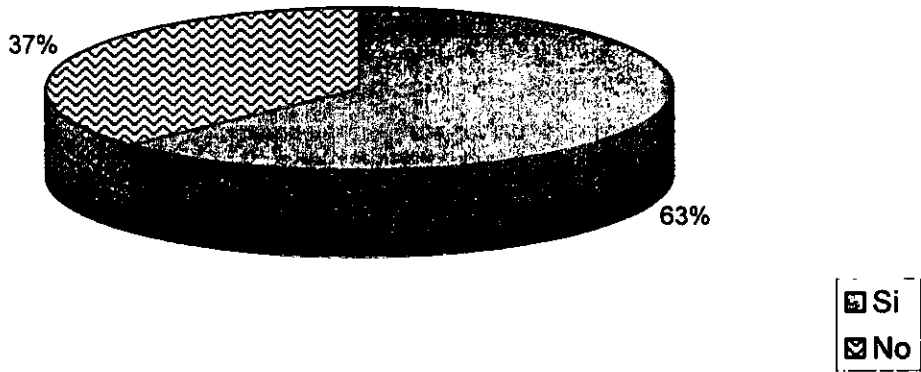

8-2 (N) DE QUÉ TIPO?

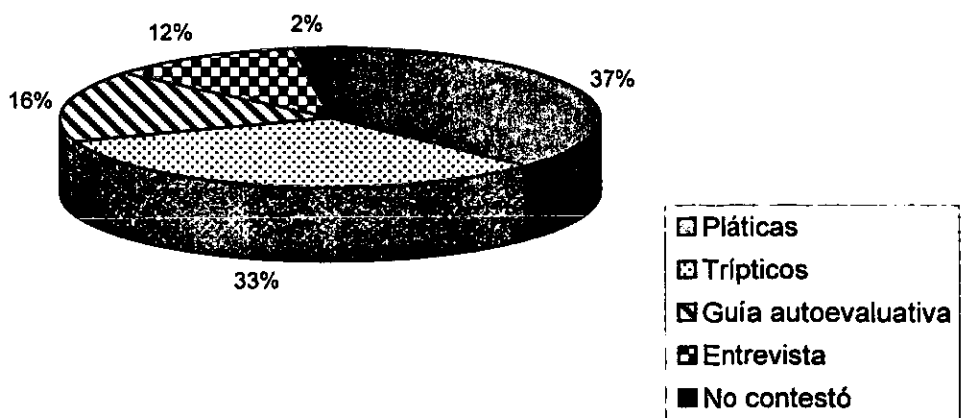

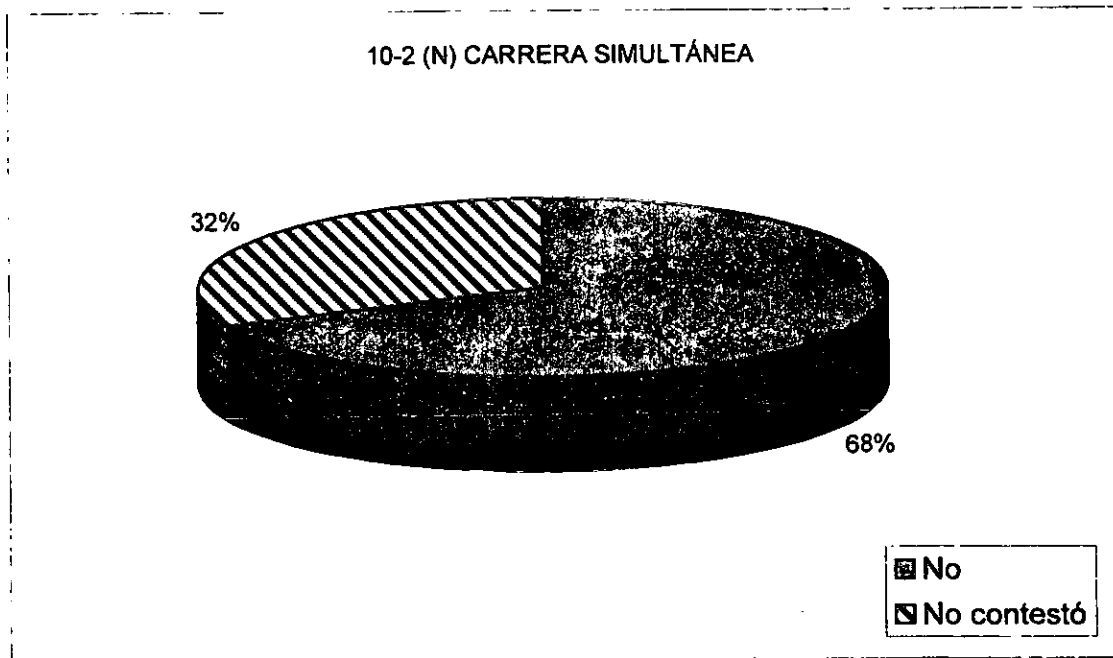
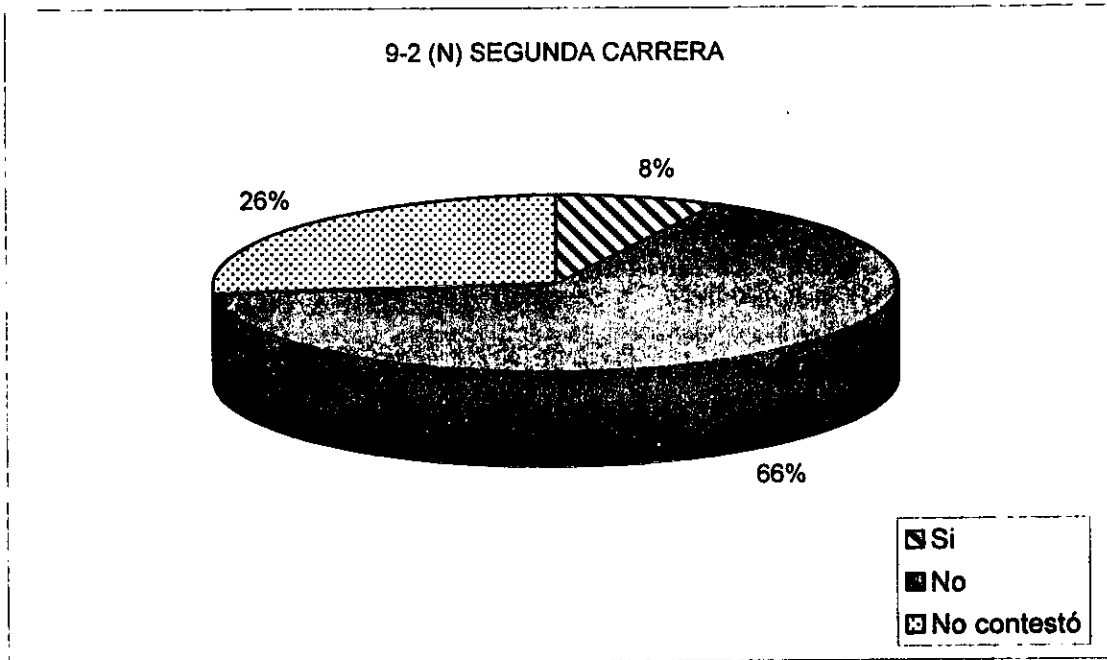

11-2 (N) CAMBIO DE CARRERA

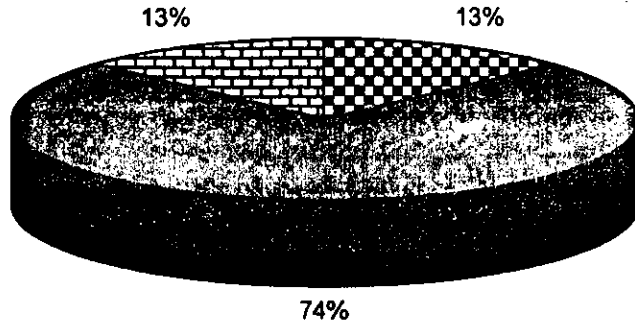

- Si
- No
- No contestó

12-2 (I) PROMEDIO EN EL BACHILLERATO

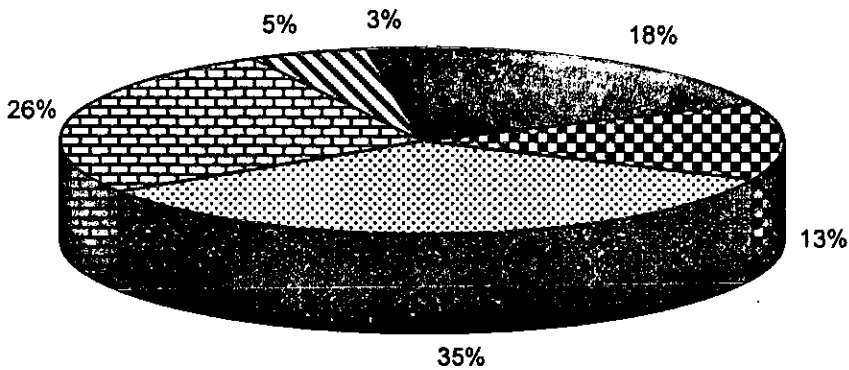

- 6.5-7.0
- 7.6-8.0
- 8.1-8.5
- 8.6-9.0
- 9.1-10
- No contestó

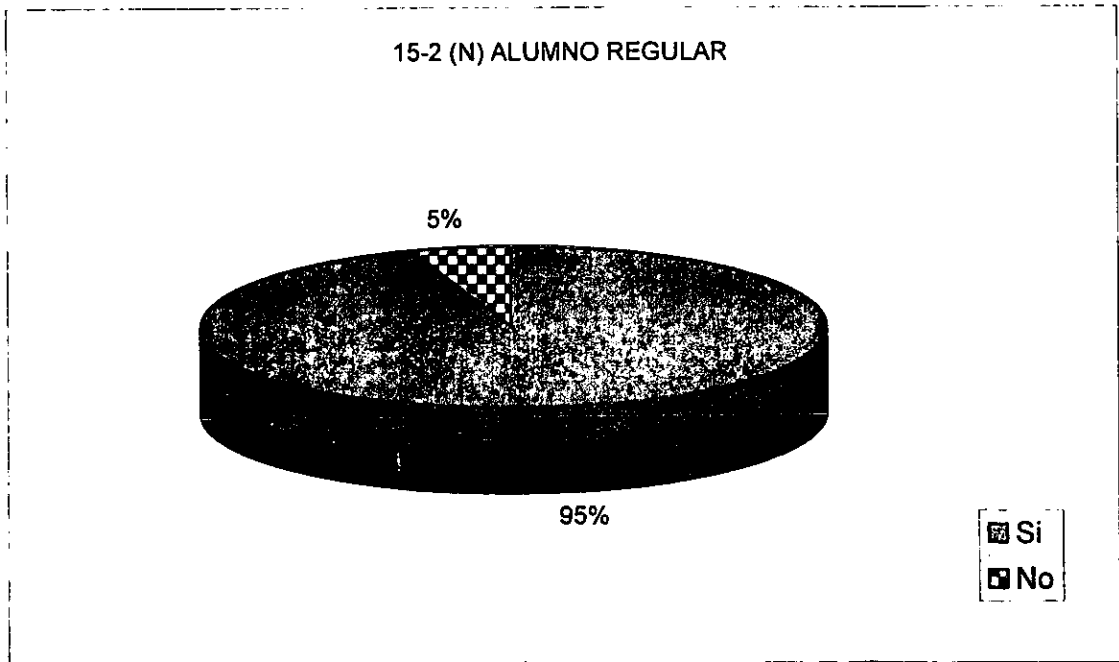
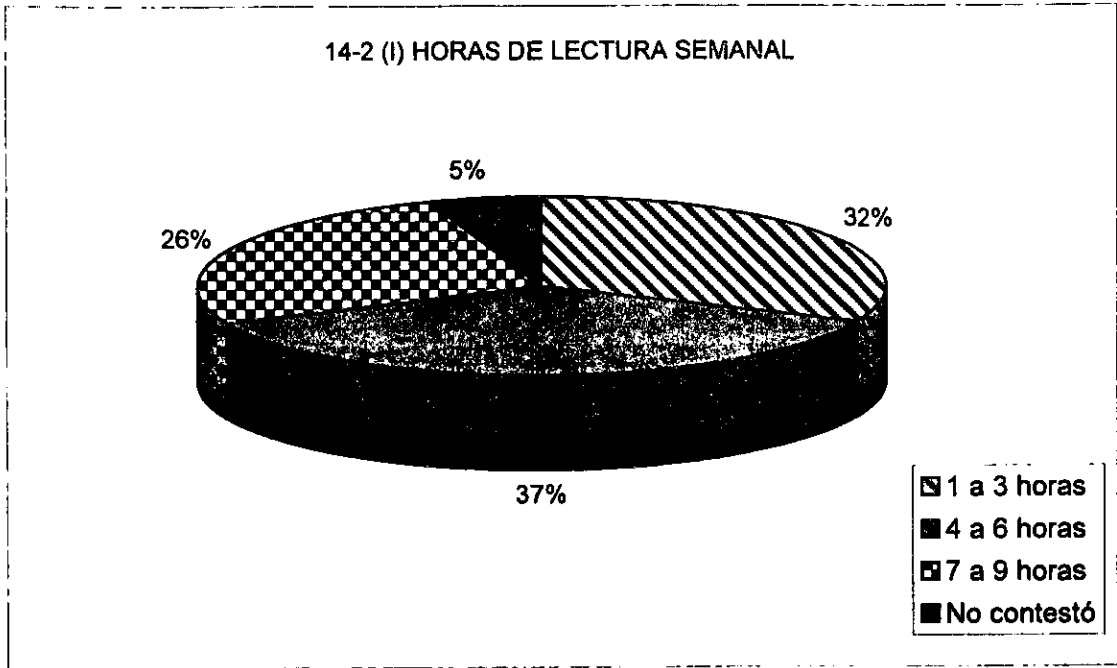

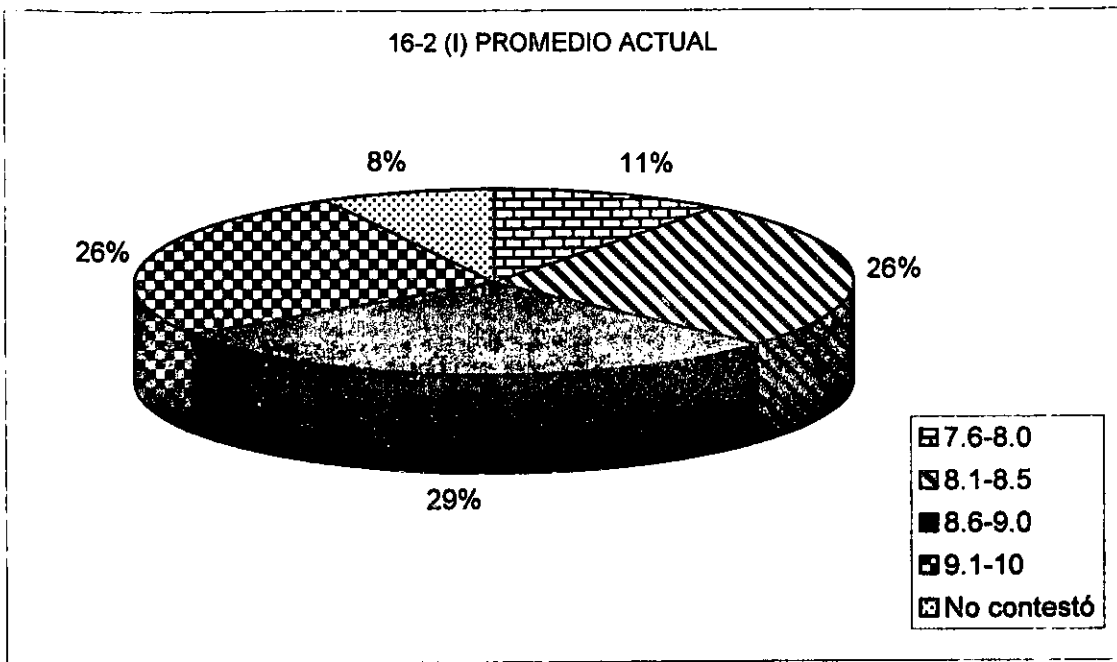

Bloque 3.- Situación económica

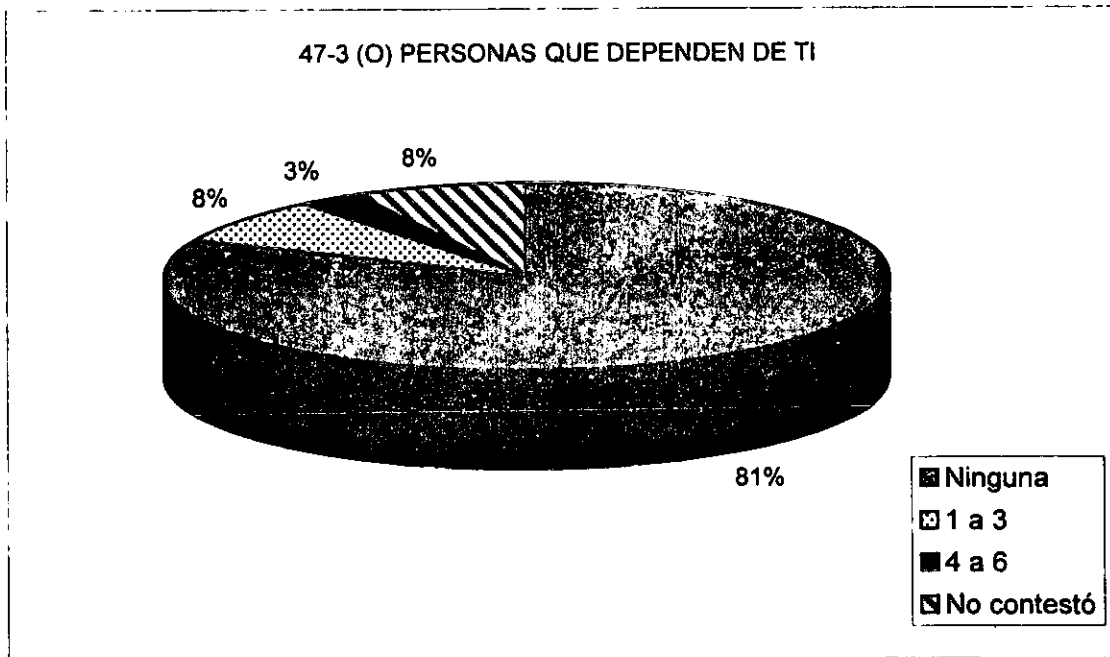

49-3 (O) INGRESO FAMILIAR MENSUAL

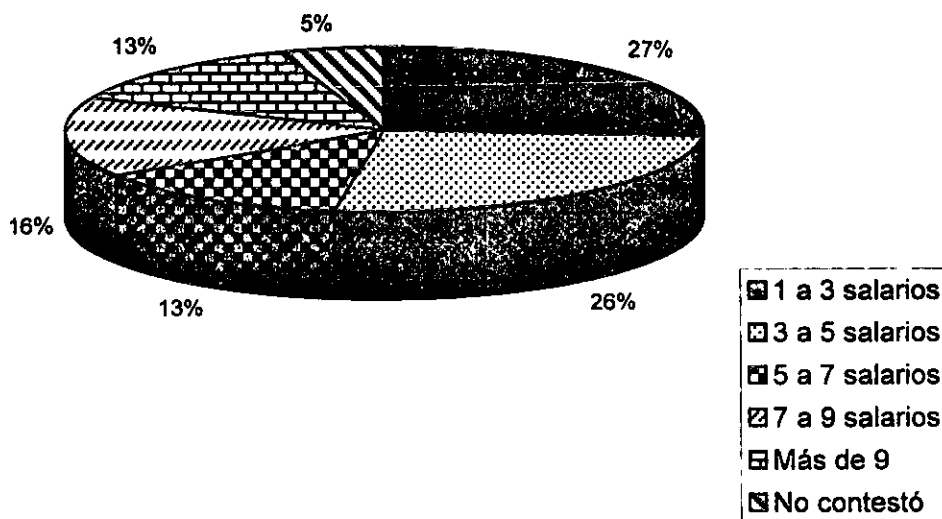

Bloque 4.- Situación laboral

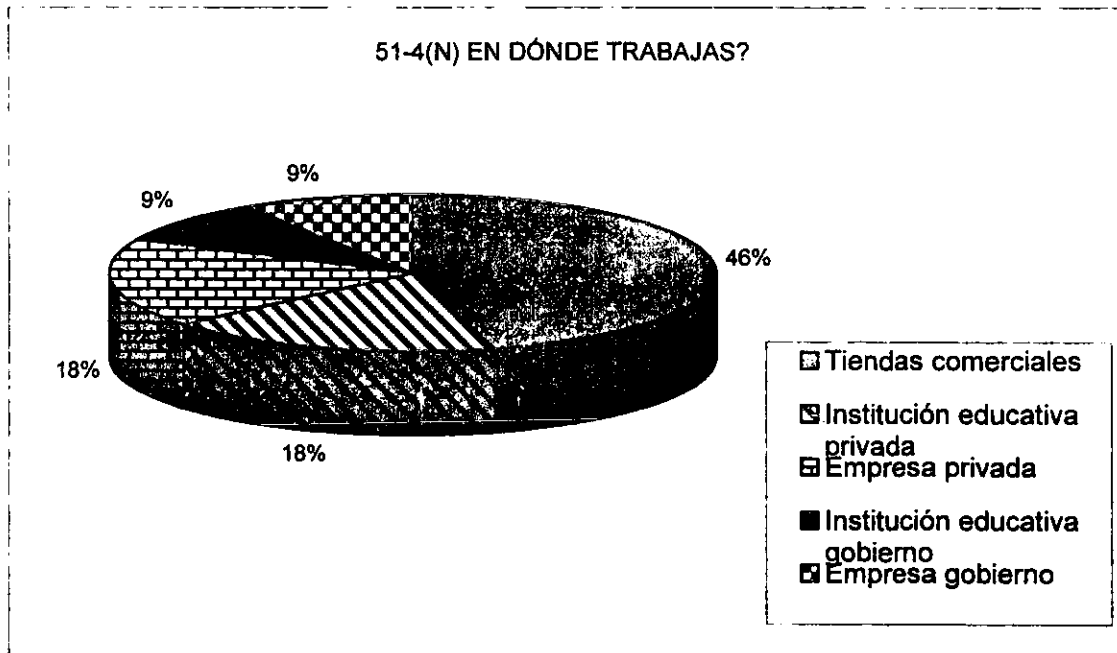
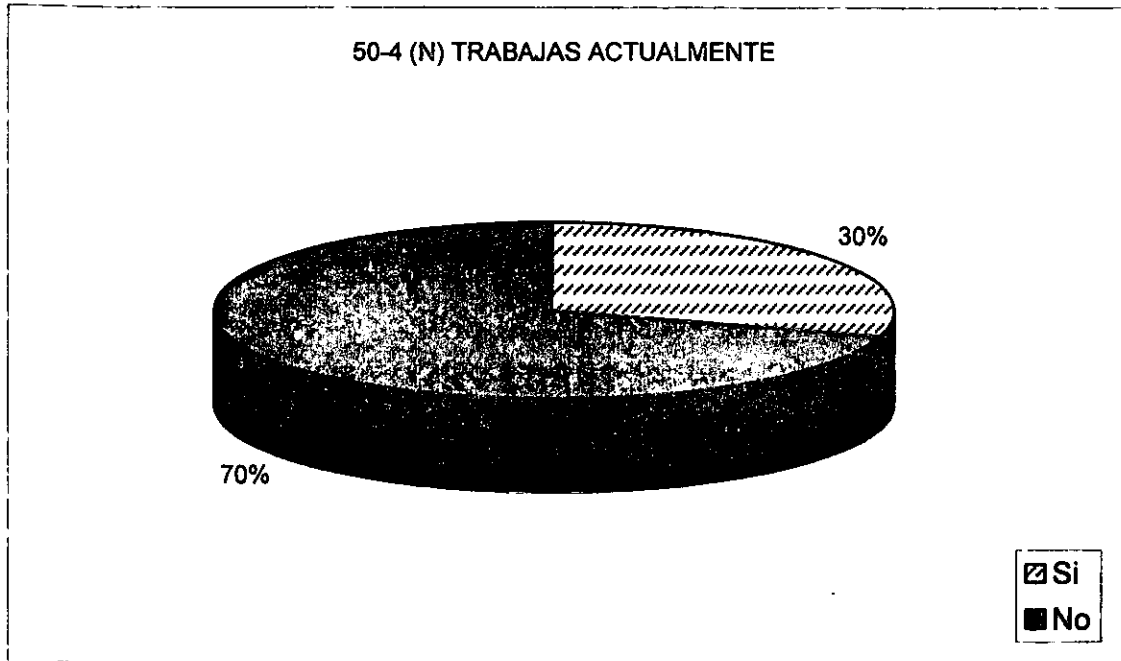

52-4 (O) ANTIGÜEDAD EN EL TRABAJO

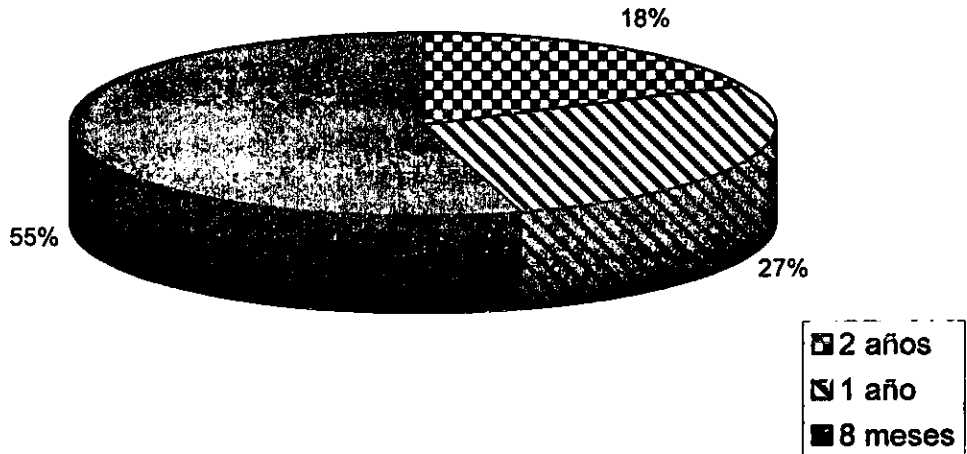

53-4 (N) PUESTO QUE DESEMPEÑAS

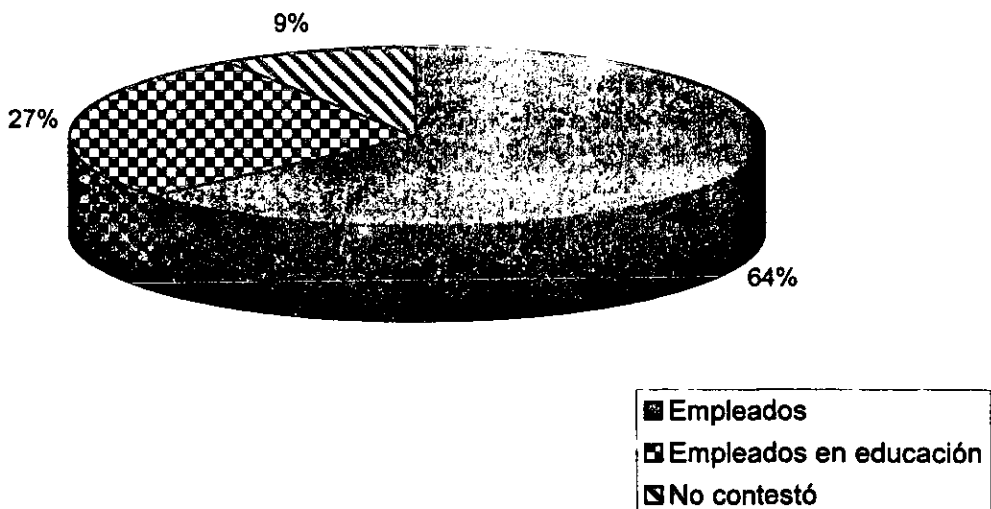

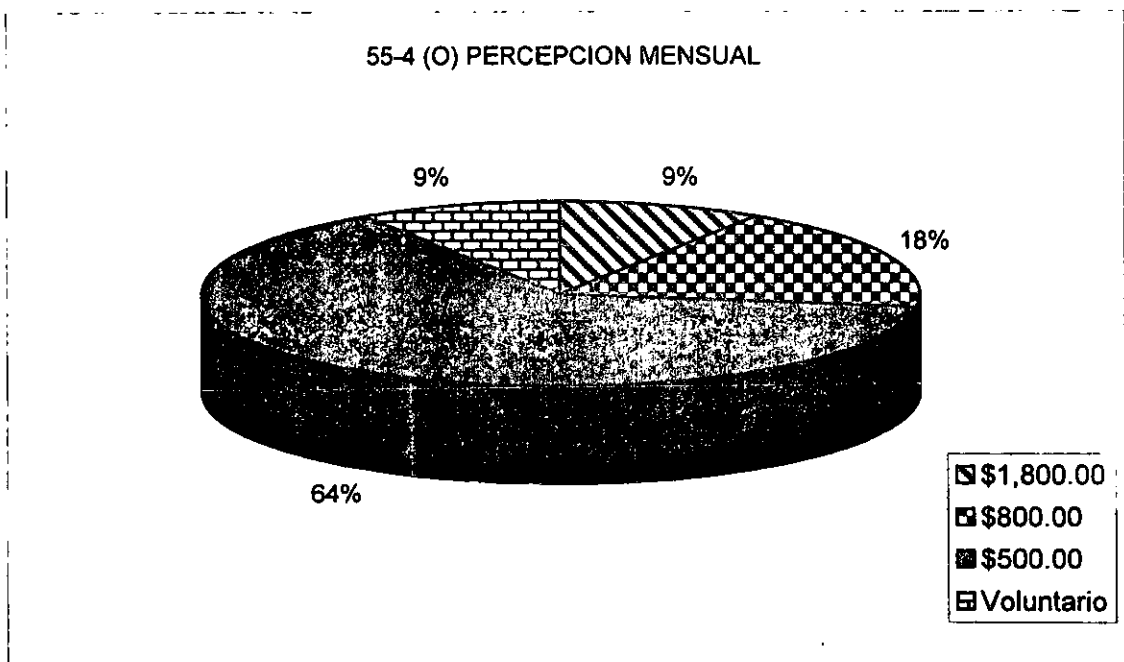

56-4 (N) GUSTO POR SU TRABAJO

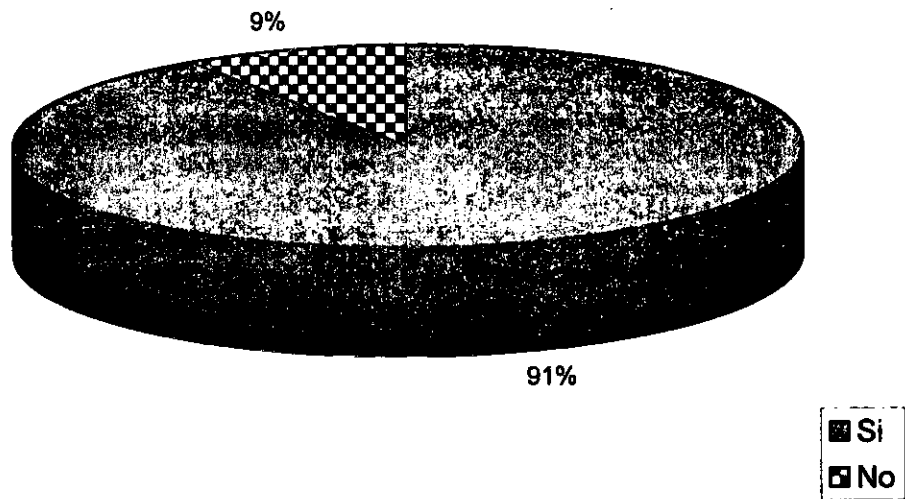

57-4 (N) SU TRABAJO TIENE RELACIÓN CON LA PEDAGOGÍA

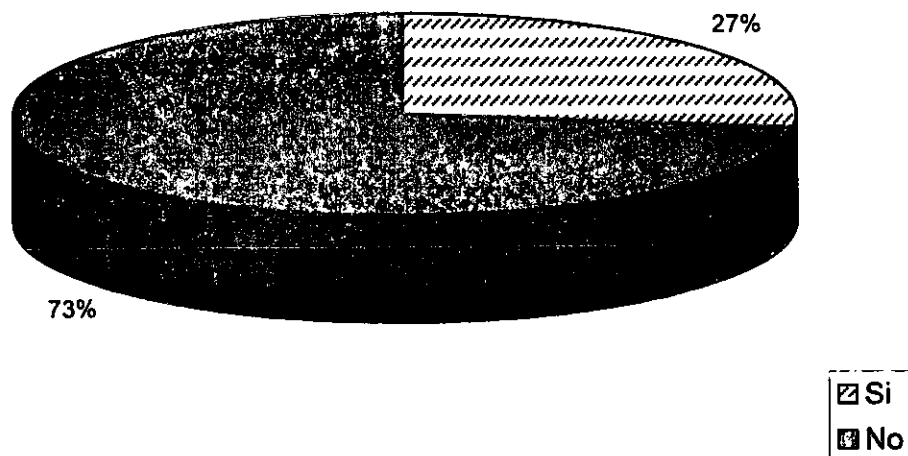

58-4 (N) TIENE INFORMACION SOBRE LA CARRERA Y EL CAMPO DE TRABAJO FUTURO

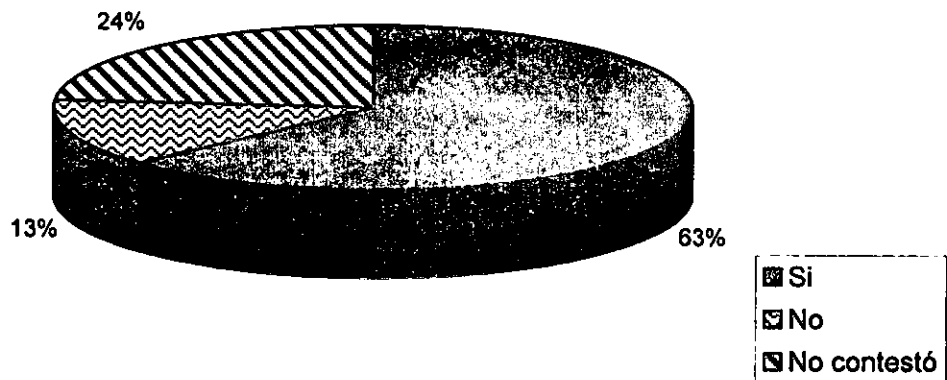

59-4 (N) QUÉ SUELDO MENSUAL CREE TENER COMO PEDAGOGO AL EGRESAR?

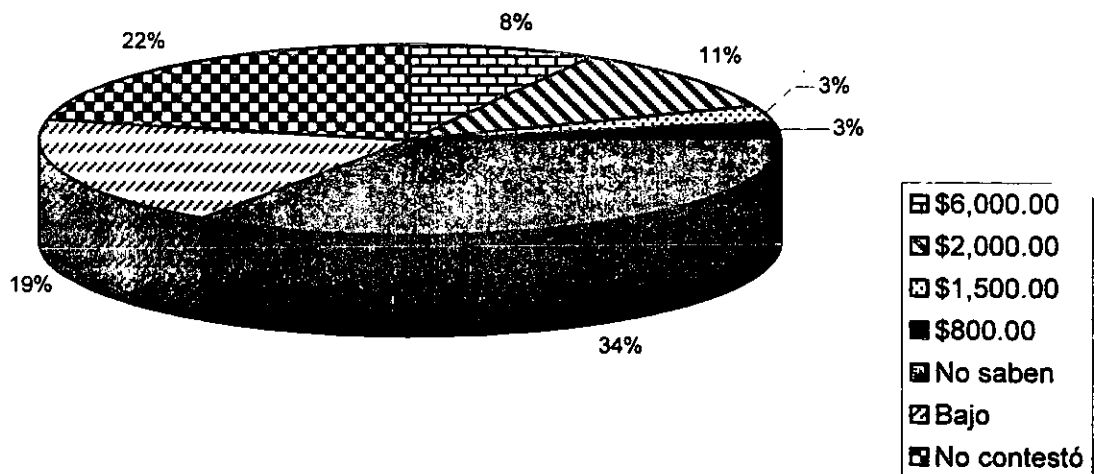

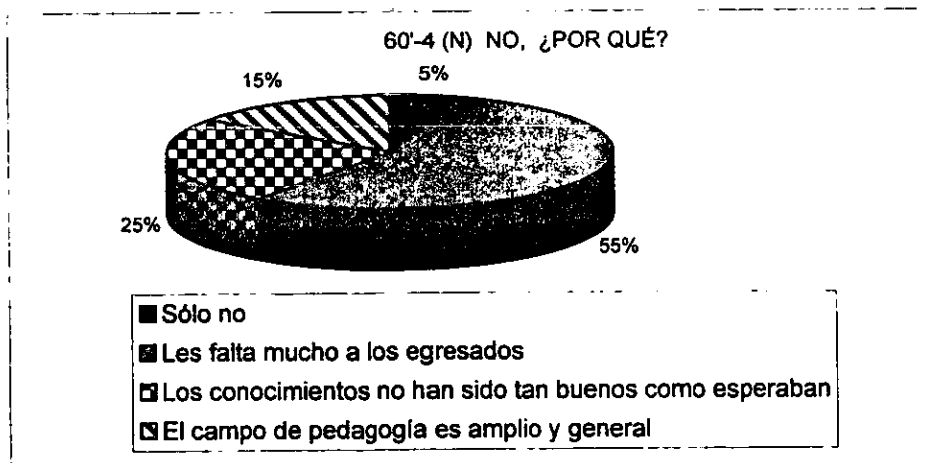
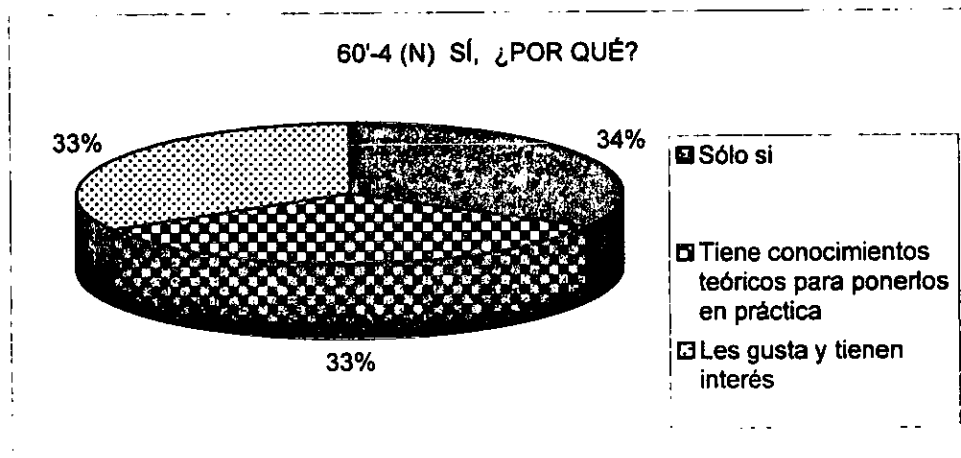
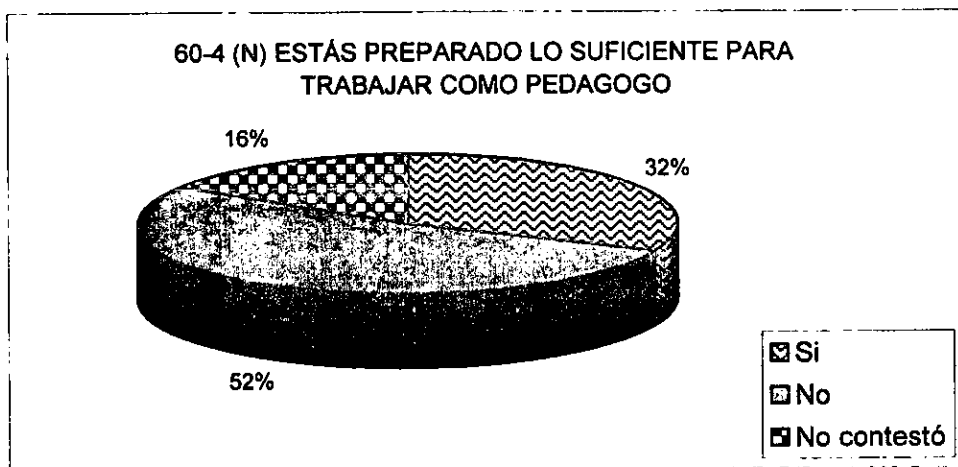

Bloque 5.- Situación Familiar

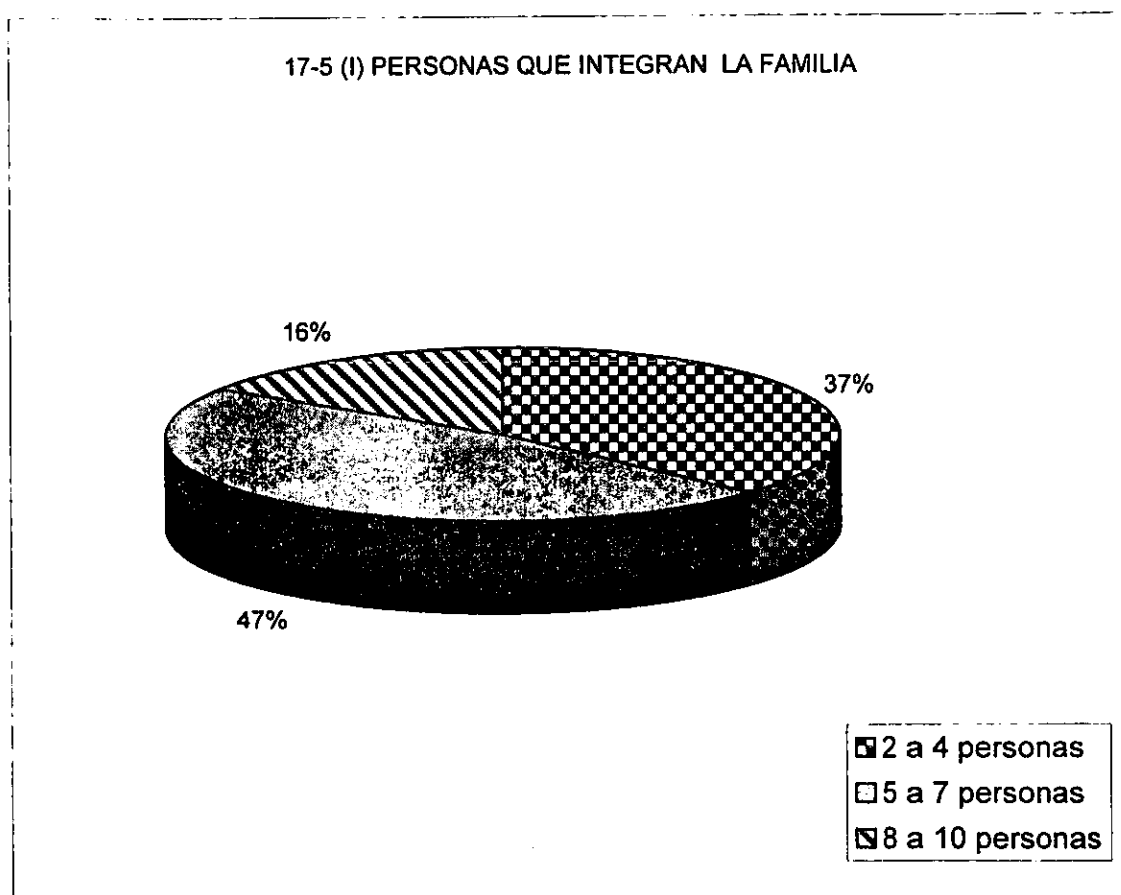

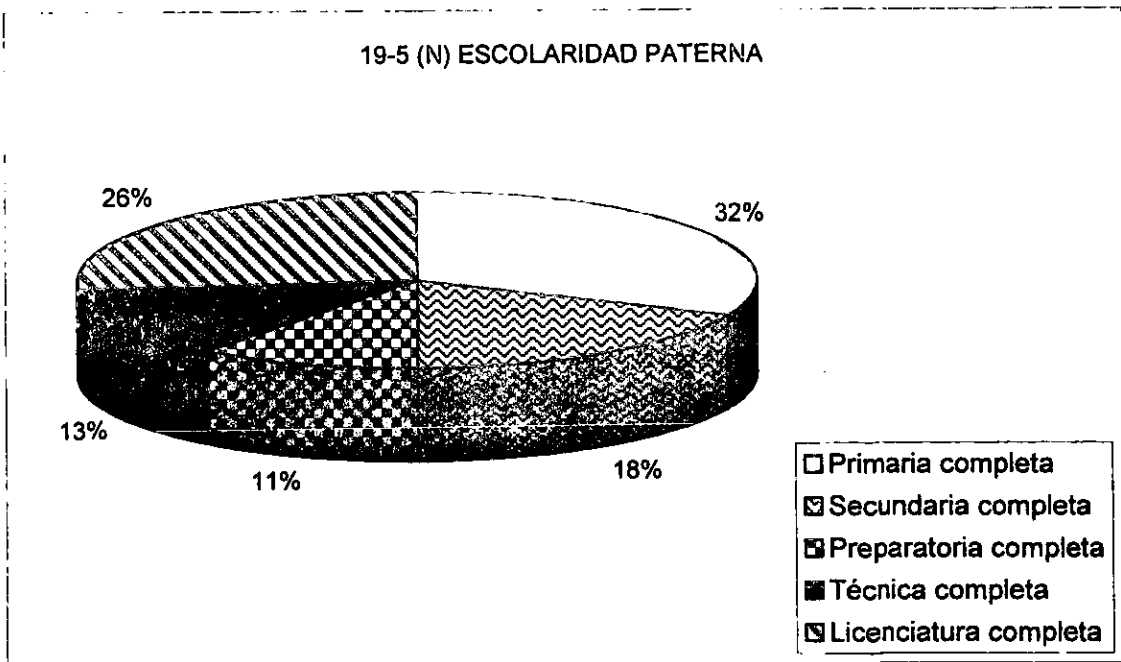
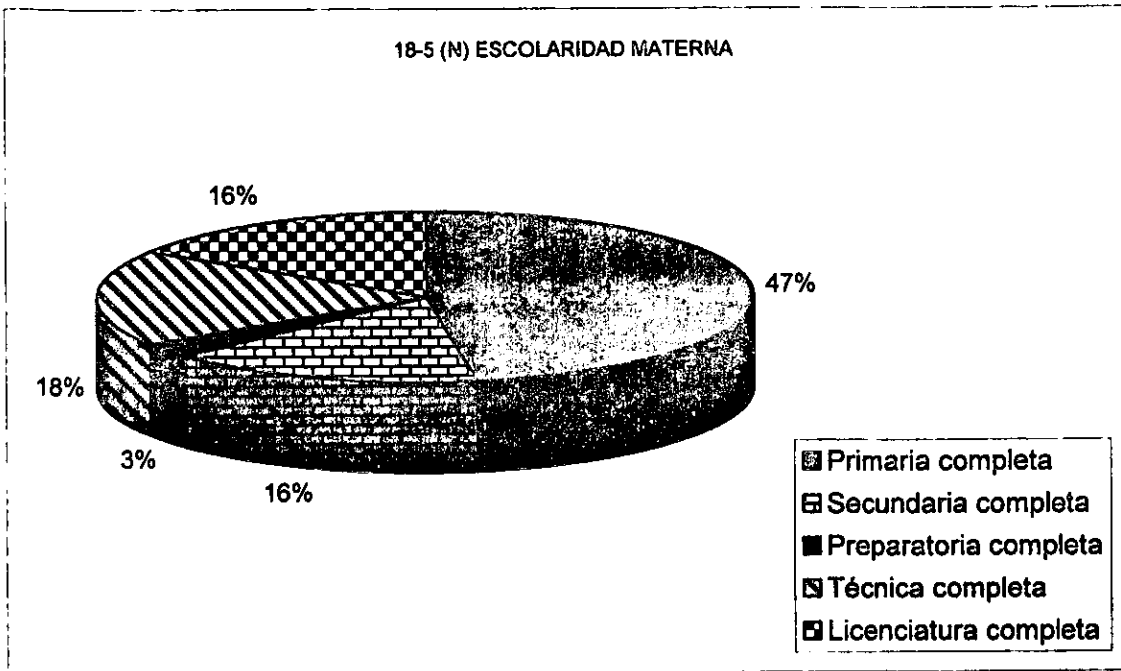

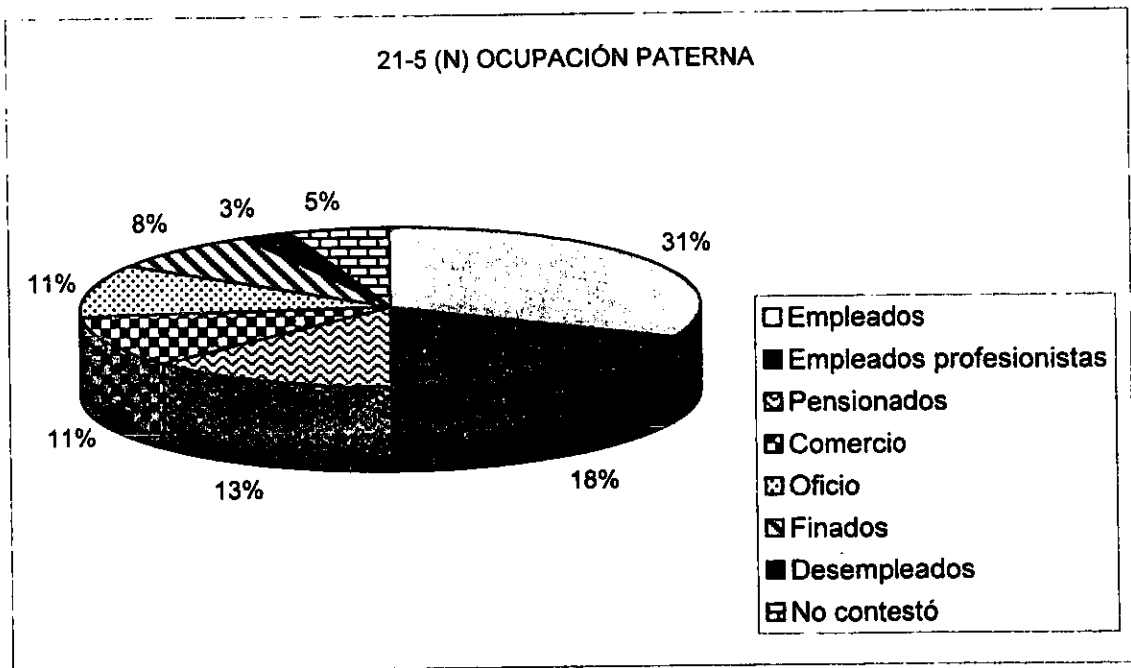
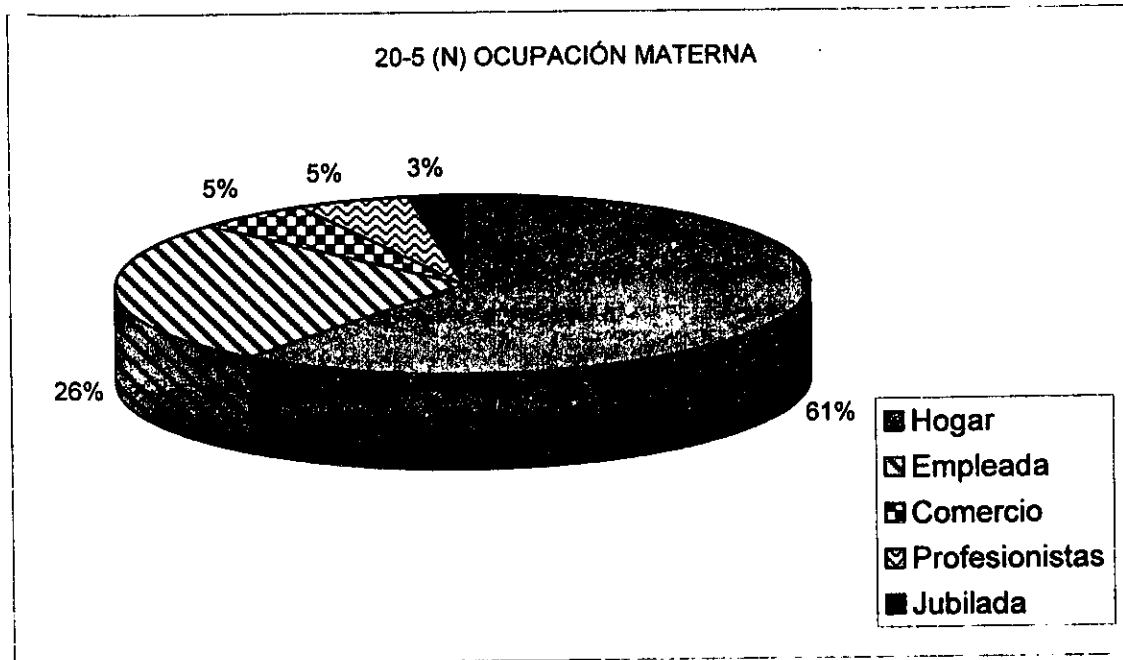

22-5 (N) PERSONAS CON QUIENES COMPARTES LA VIVIENDA

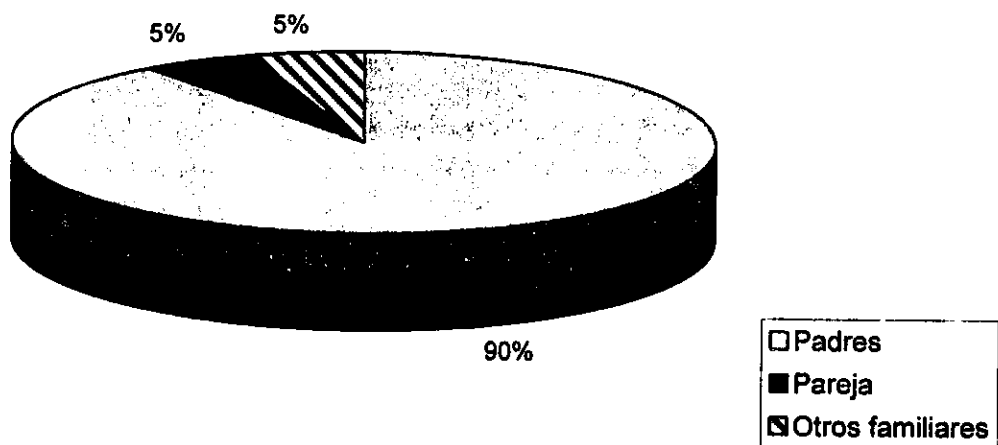

45-5 (N) TIPO DE VIVIENDA

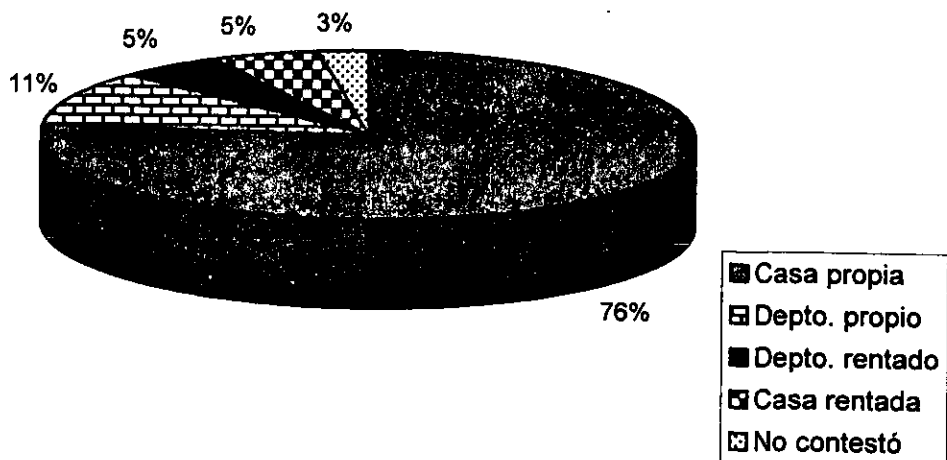

46-5 (N) SERVICIOS CON QUE CUENTA TU VIVIENDA (Agua, drenaje, pavimentación, alumbrado y teléfono)

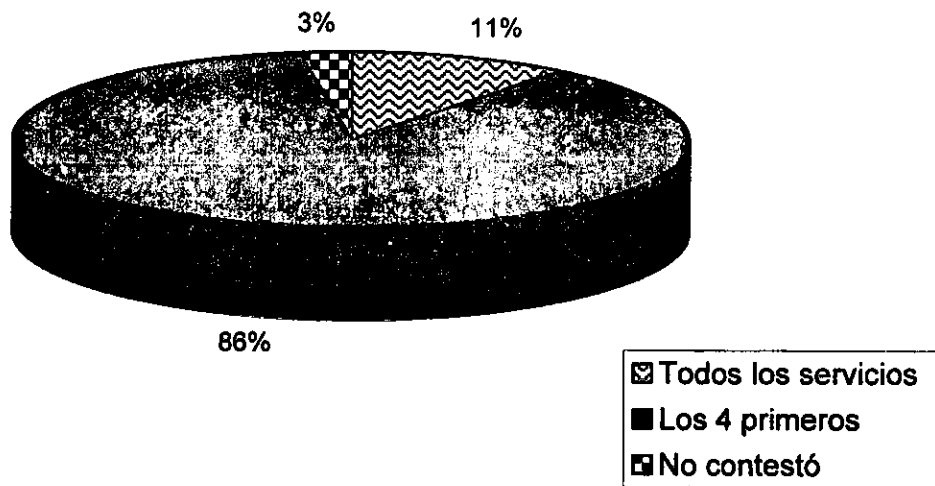

48-5 (I) NÚMERO DE RECÁMARAS

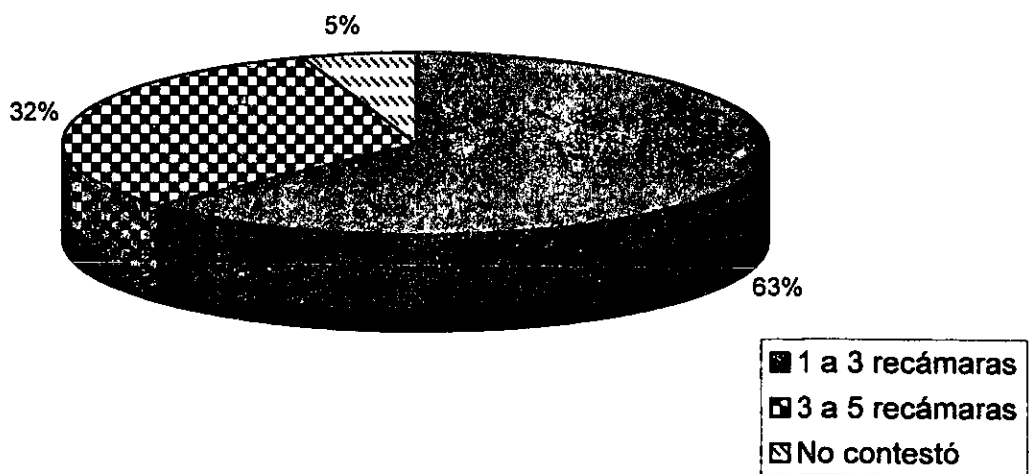

Bloque 6.- Aspecto cultural

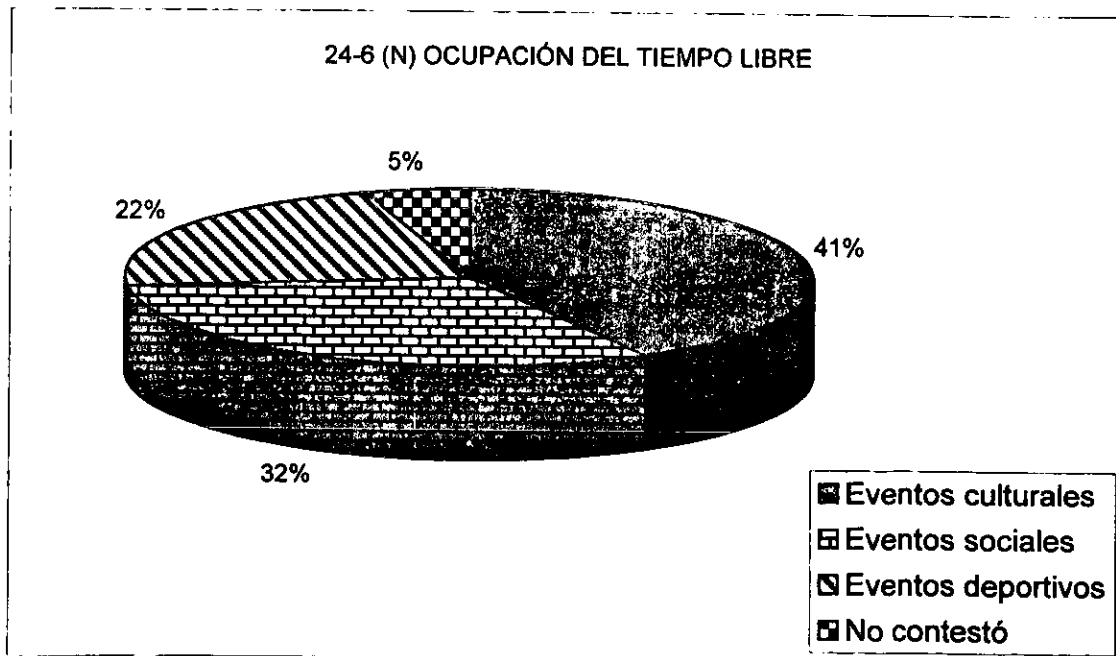
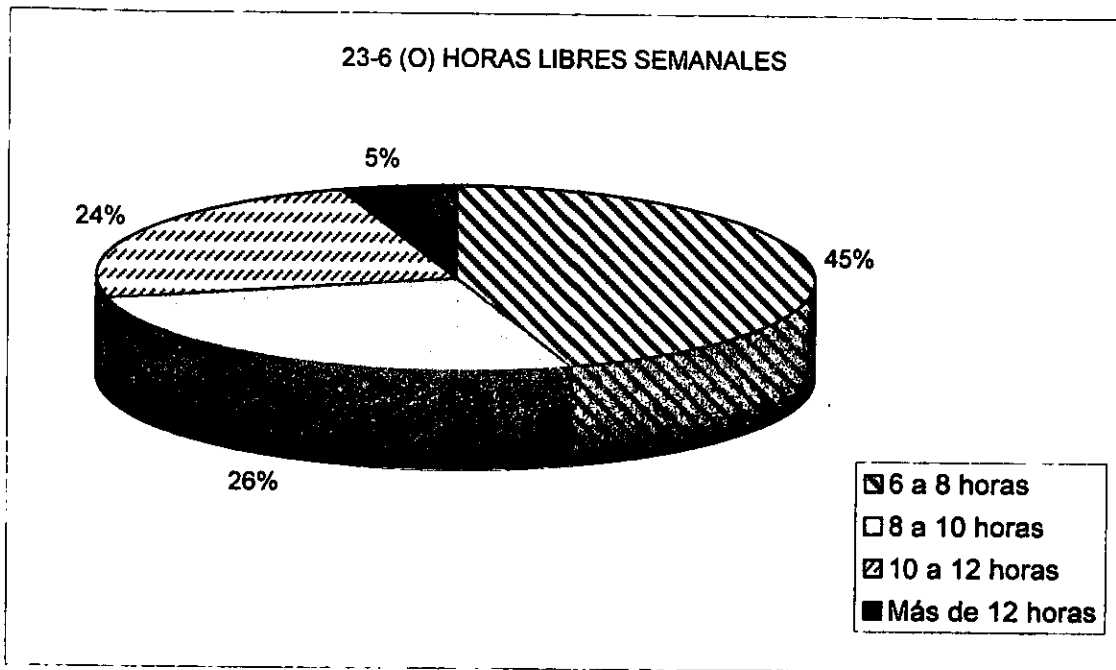

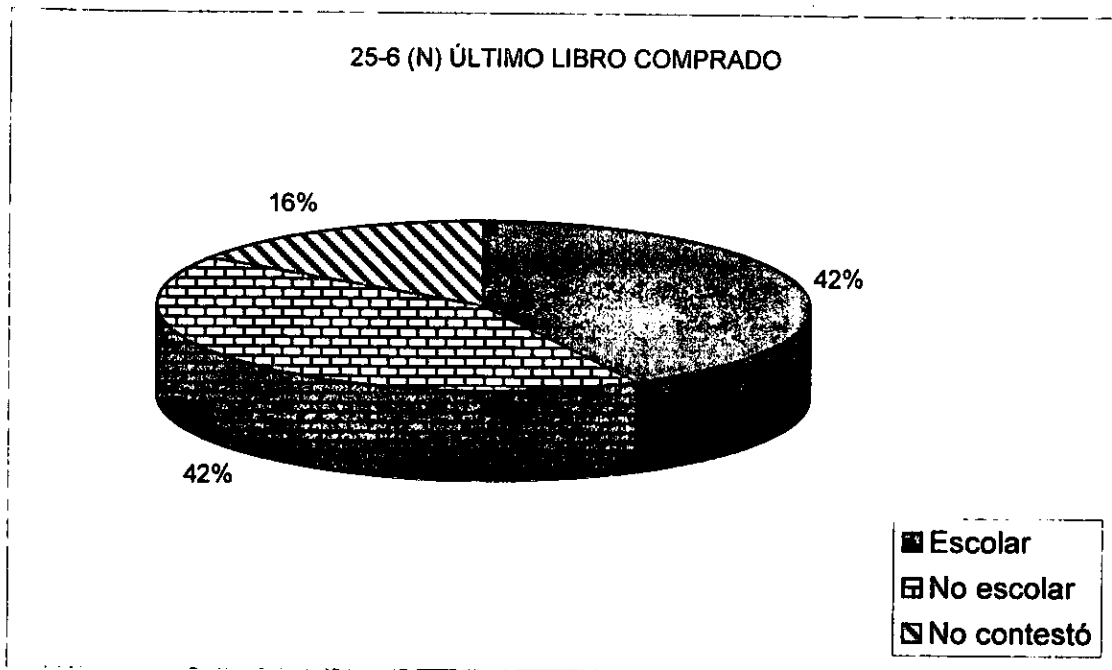

Bloque 7.- Expectativas

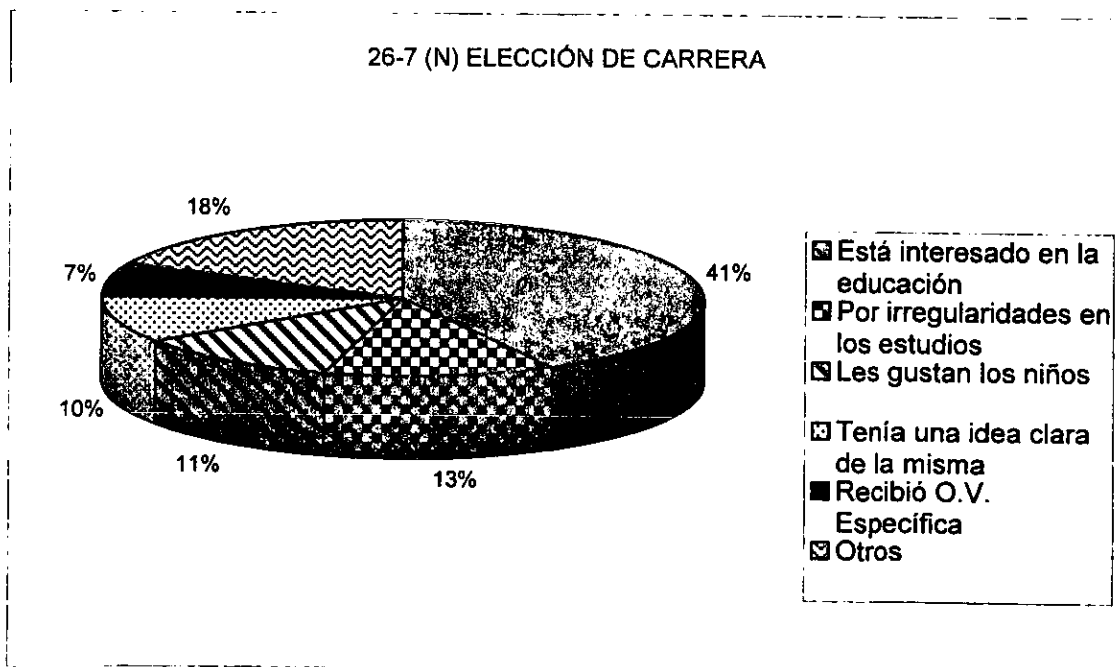

27-7 (N) PEDAGOGÍA COMO PRIMERA OPCIÓN

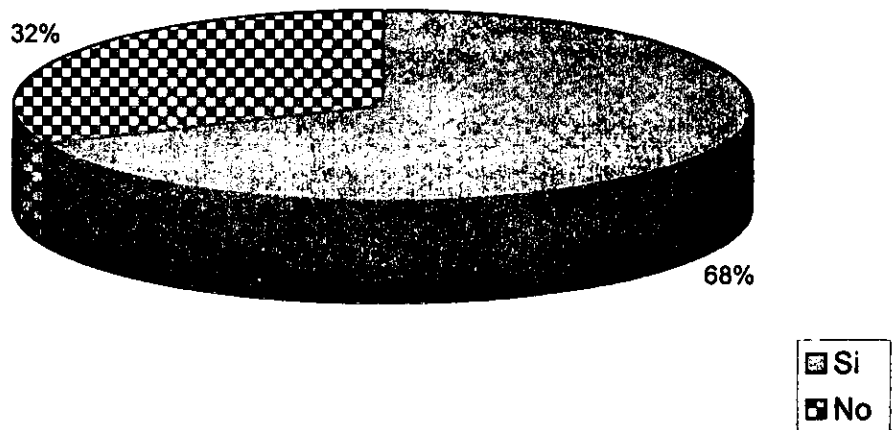

28-7 (N) LA OTRA OPCIÓN

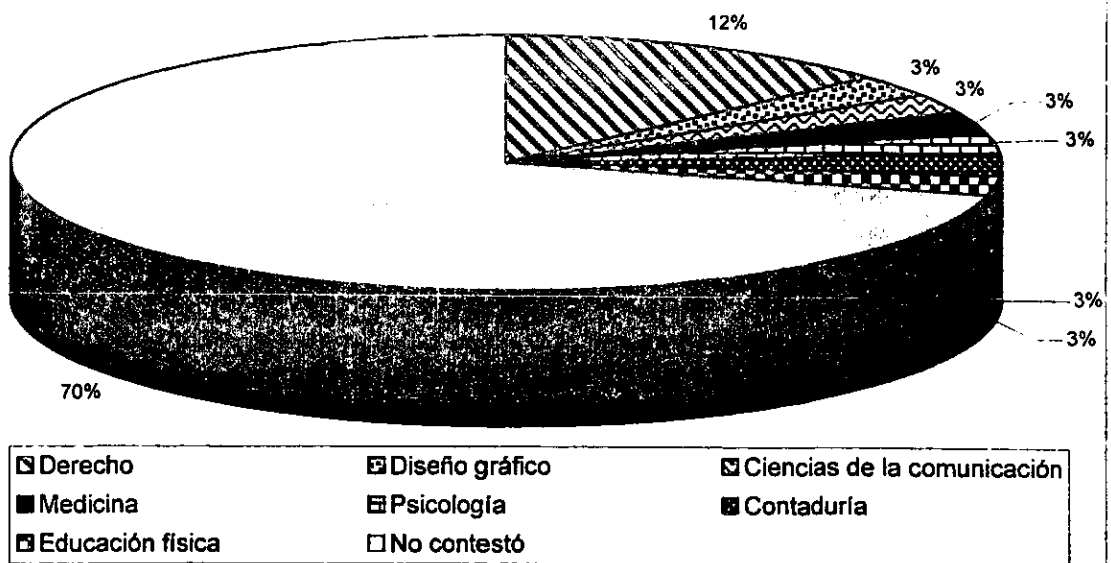

29-7 (N) OPINIÓN ACERCA DE LA PERTINENCIA DE LOS CONTENIDOS

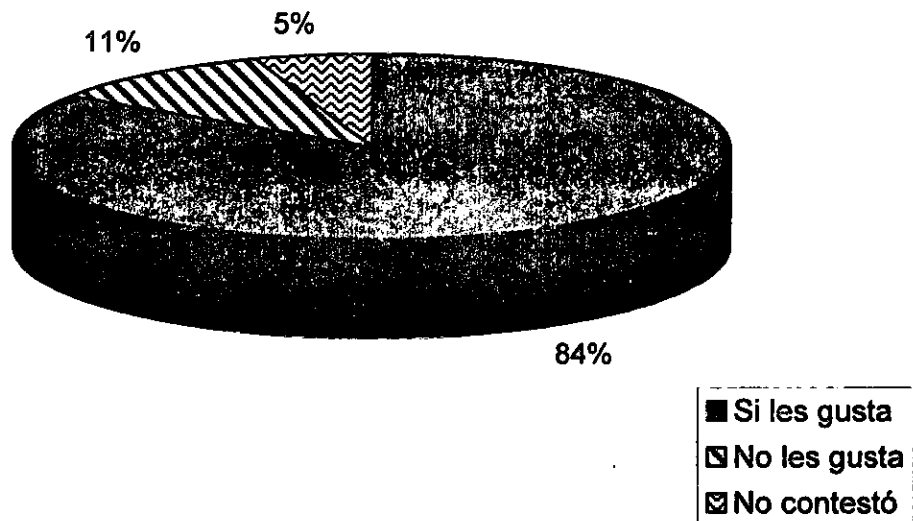

29-7 (N) ¿POR QUÉ?

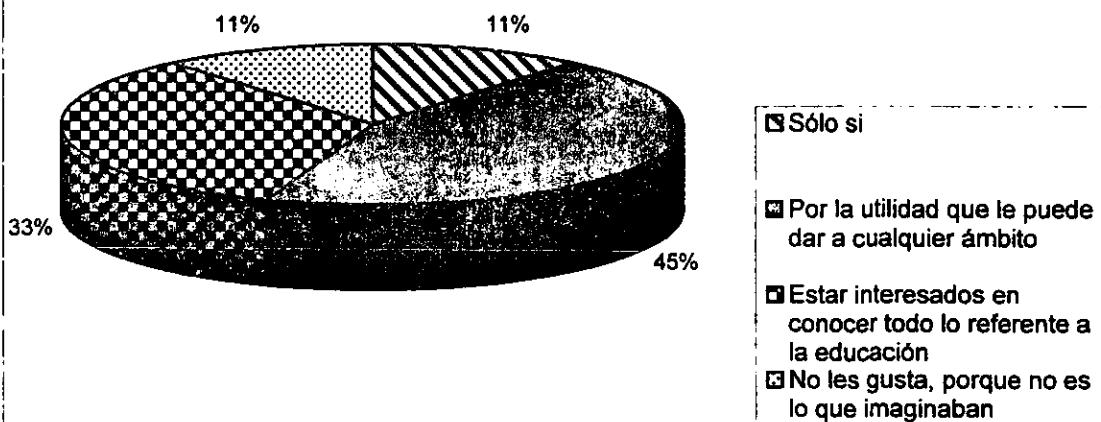

30-7 (N) ESTUDIAS SÓLO PARA OBTENER LA LICENCIATURA

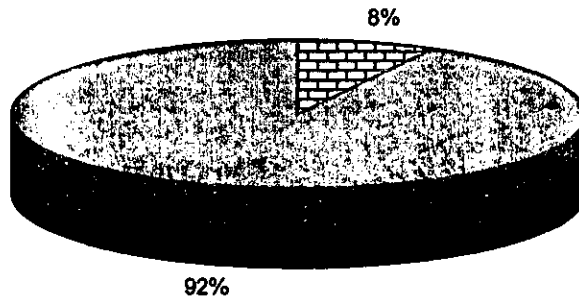

- Si
- No

30-7 (N) SÍ, ¿POR QUÉ?

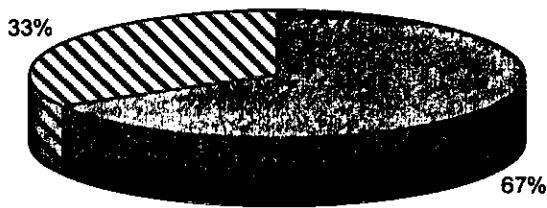

- Se quiere titular para después estudiar otra carrera
- Tener el título es superficial sino te gusta lo que haces

30-7 (N) NO, ¿POR QUÉ?

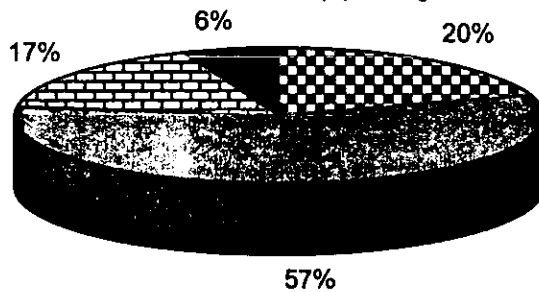

- Sólo no
- Otra con la finalidad de aprender y ser mejor
- Contribuir a la solución del problema educativo
- Aún teniendo la licenciatura es difícil encontrar trabajo

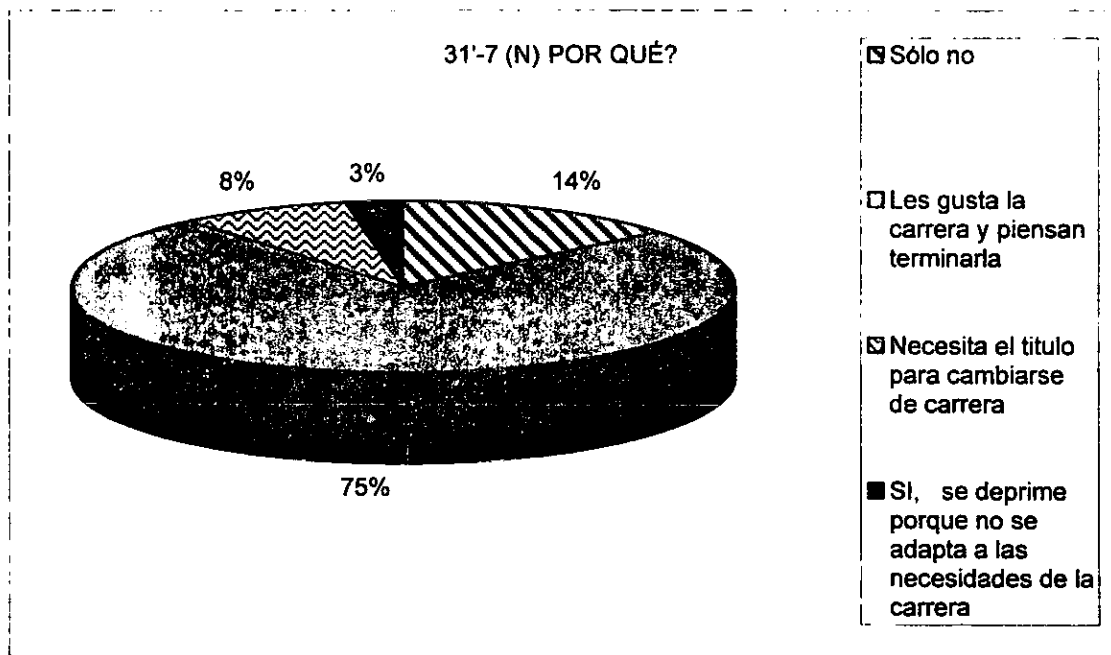
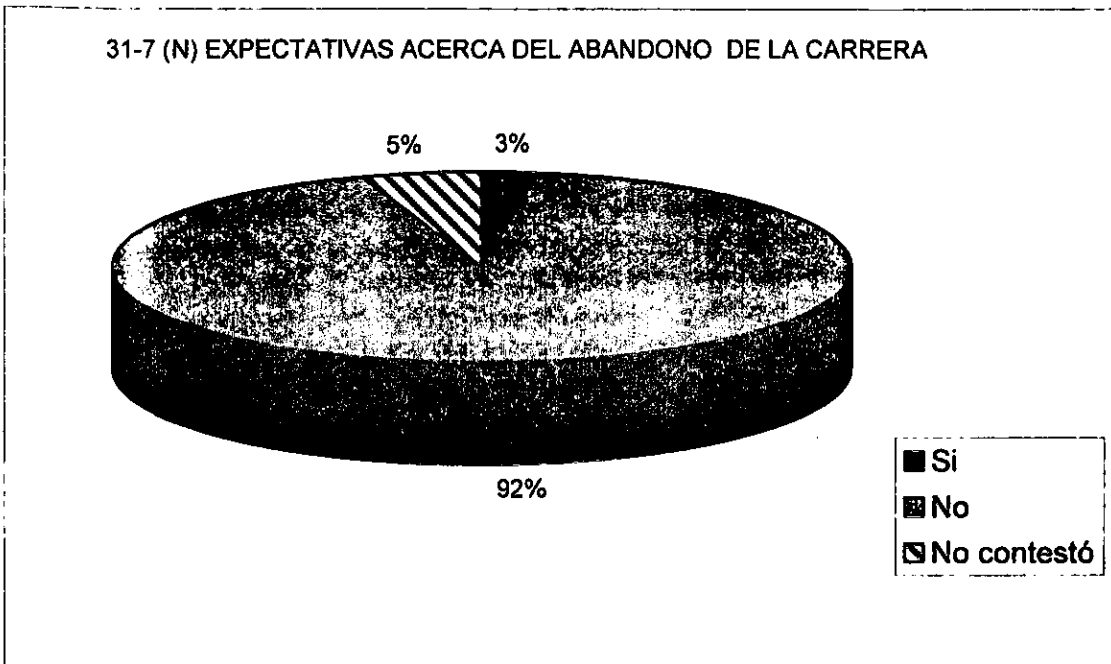

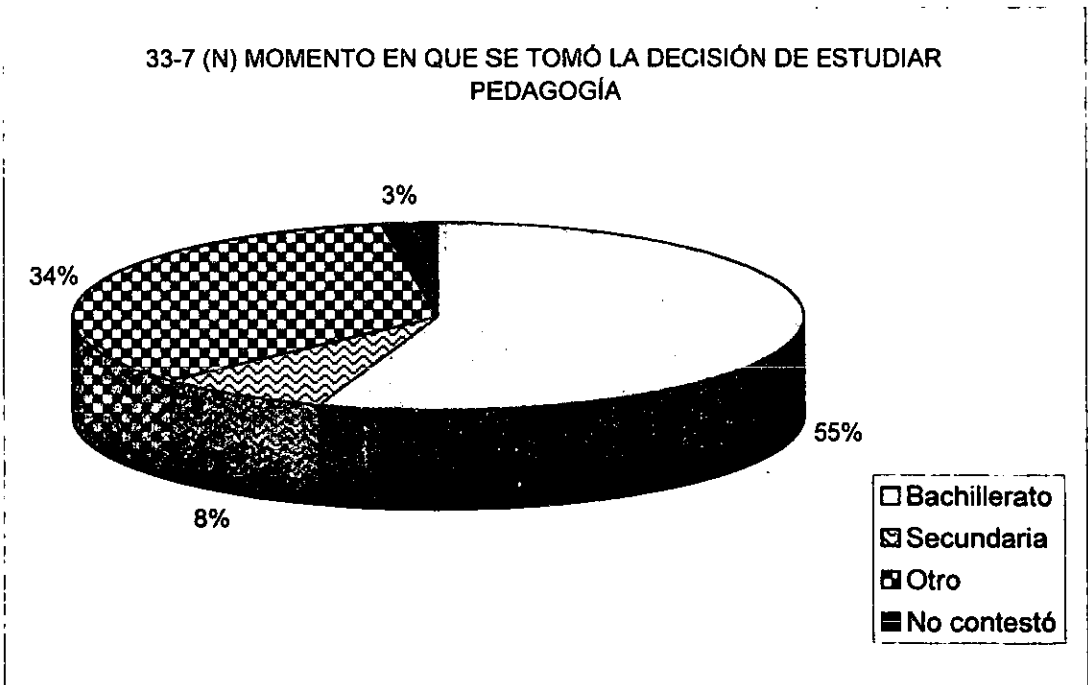
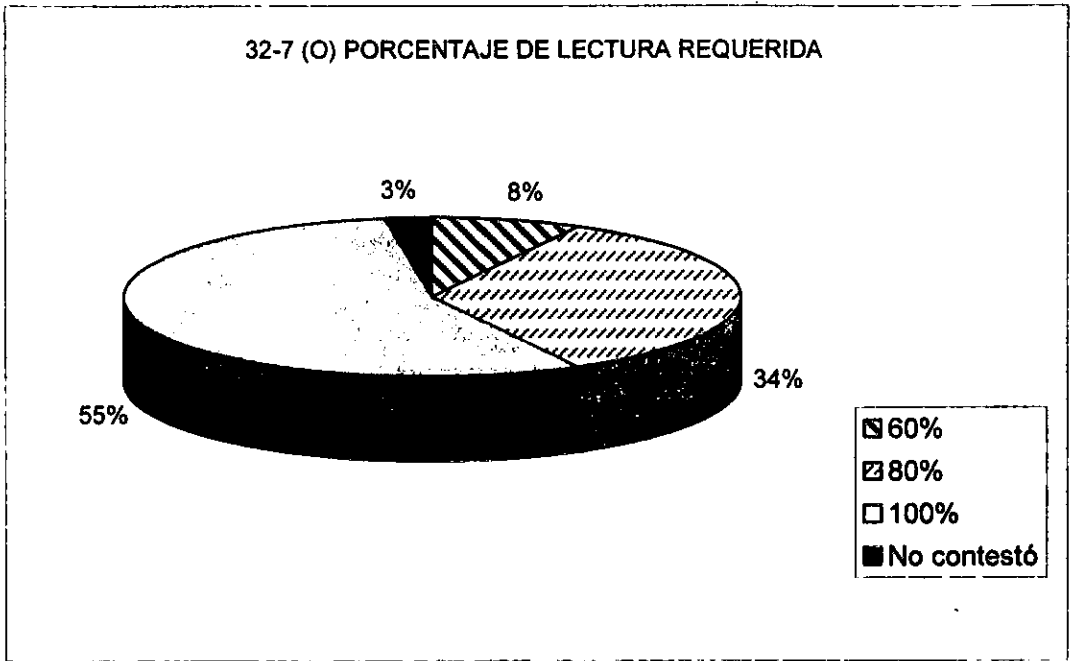

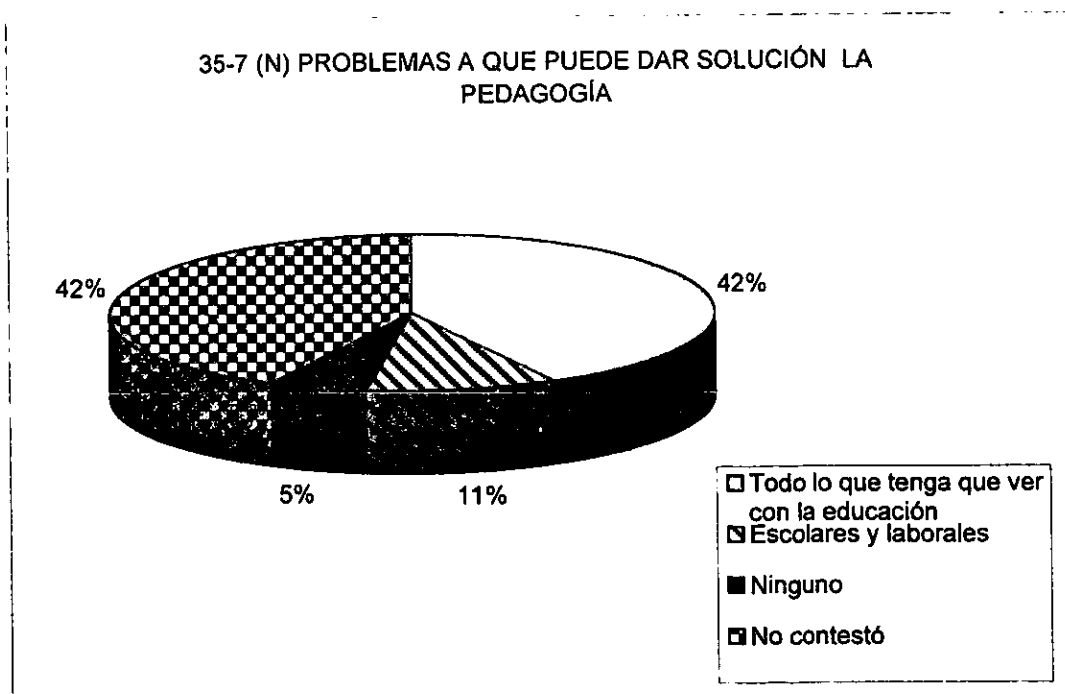
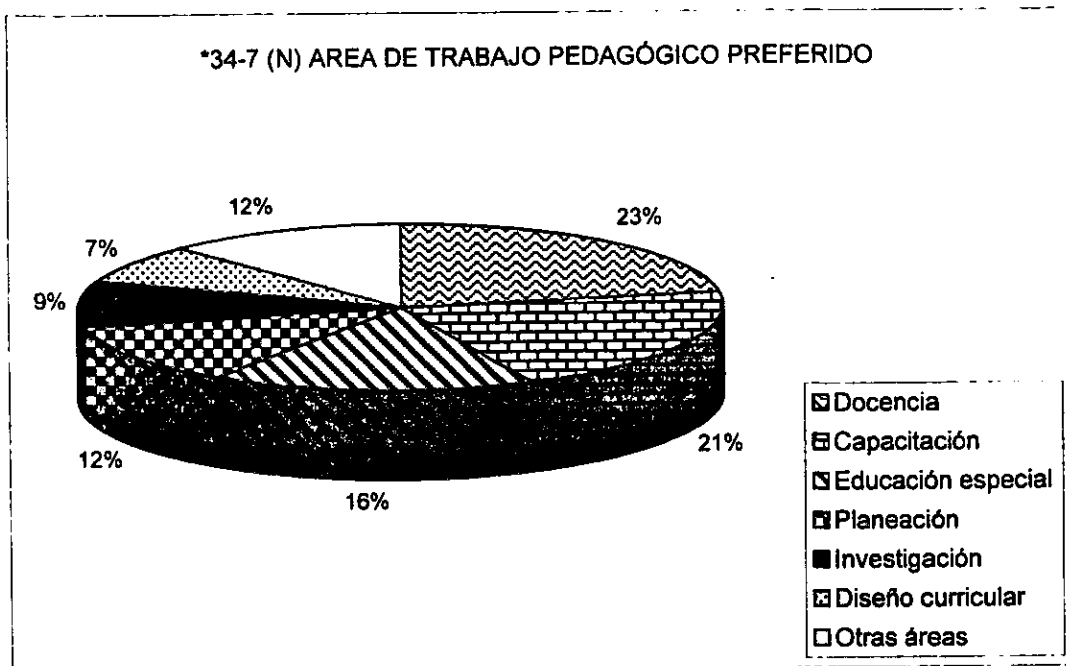

36-7 (N) EXPECTATIVAS DE INGRESO

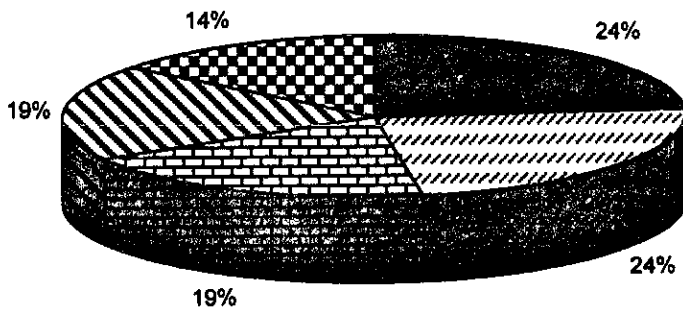

- Encontrar una carrera que les dejara satisfacciones personales y cubrir necesidades económicas
- Conocer que pasa en la educación
- Creían que salían con los conocimientos necesarios, para ser maestros
- Trabajar con niños
- No tienen bien claras sus expectativas

37-7 (N) CAMBIÓ EL CONCEPTO ACTUAL DE LA CARRERA EN RELACIÓN CON EL QUE TENÍAS AL INGRESAR

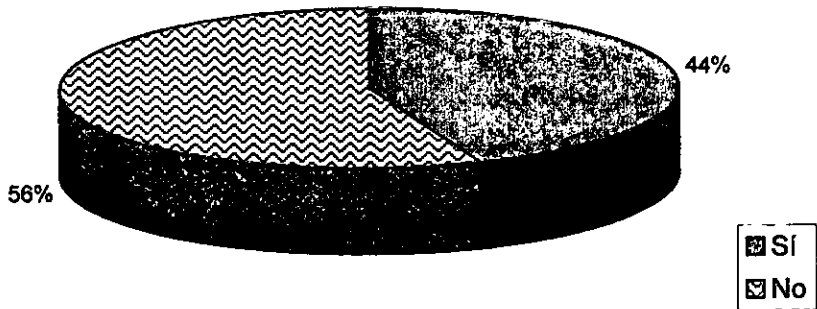

37-7 (N) SI, POR QUÉ?

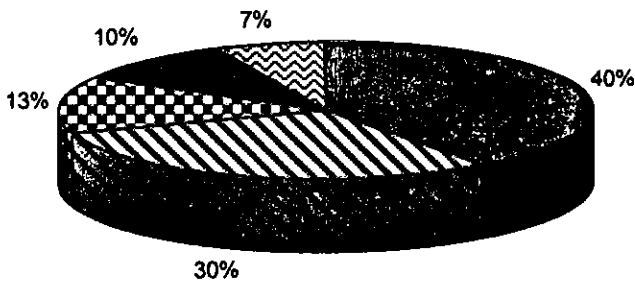

- Sólo sí
- Se enriqueció y se ampliaron sus expectativas
- Pensaba que sólo era recibirse de maestros
- Cree que no se puede aplicar la pedagogía
- No sabía que tan amplio era el campo de estudio

37-7 (N) NO, POR QUÉ?

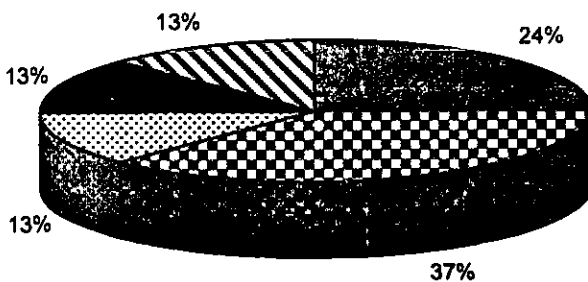

- Sólo no
- No al contrario el panorama es más amplio
- Que sea más específica
- Al contrario confundió sus expectativas
- No la conocía

38-7 (N) EXPECTATIVAS FRENTE A LA CARRERA

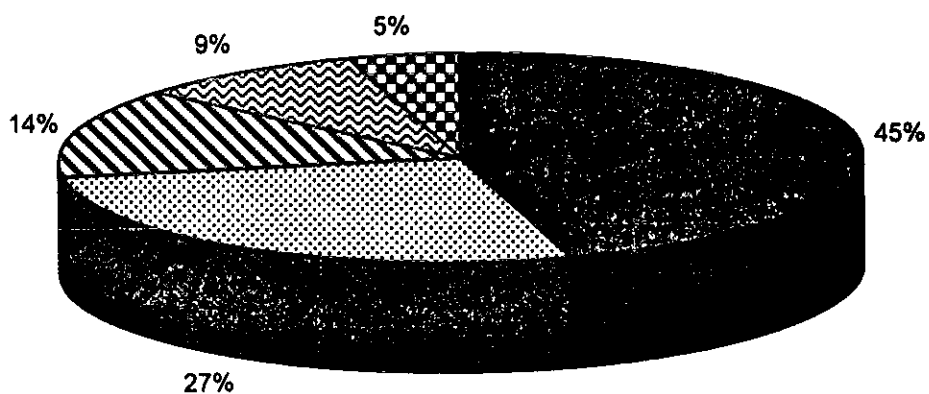

- Obtener experiencia suficiente
- Ayudar y fomentar la educación en general
- Seguir estudiando
- Terminar y conseguir empleo
- No hay mucho campo de trabajo

39-7 (N) PORCENTAJE EN QUE SE HAN VISTO CUBIERTAS LAS EXPECTATIVAS DE PEDAGOGÍA

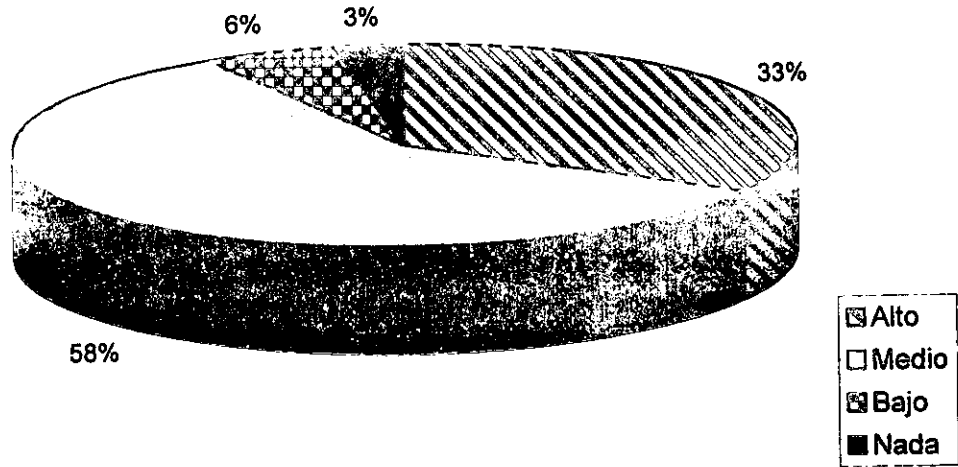

39-7 (N) CAMBIARON O PERMANCIERON LAS EXPECTATIVAS

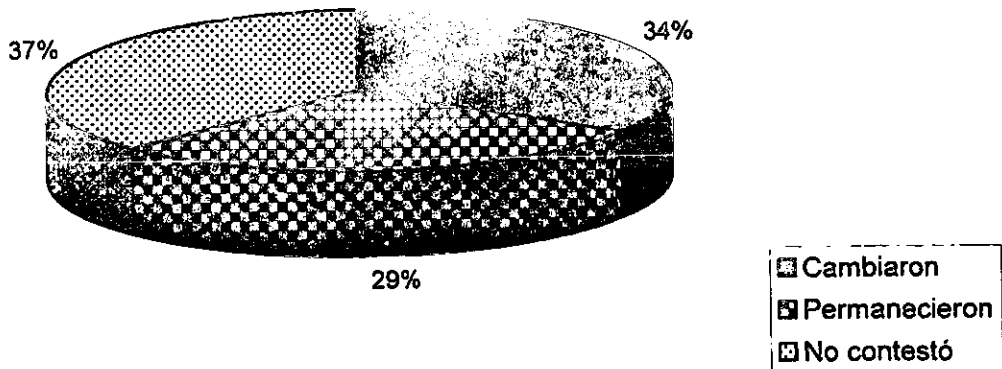

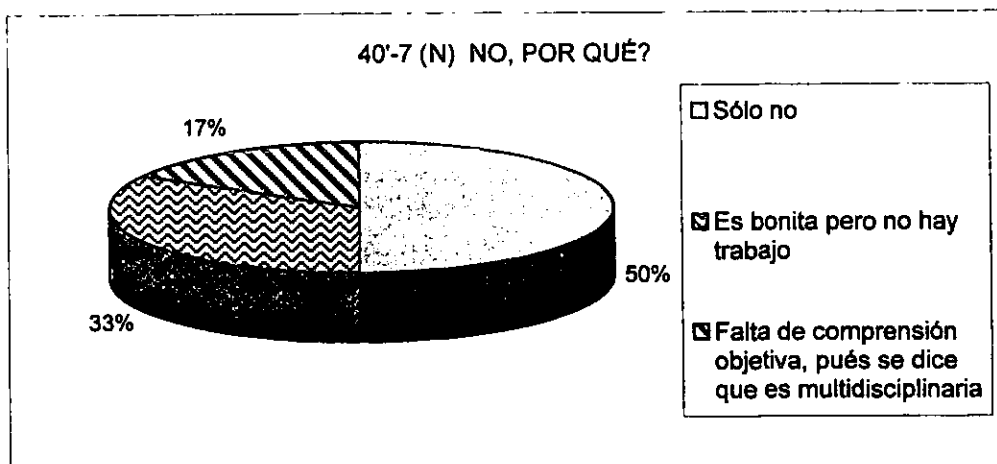
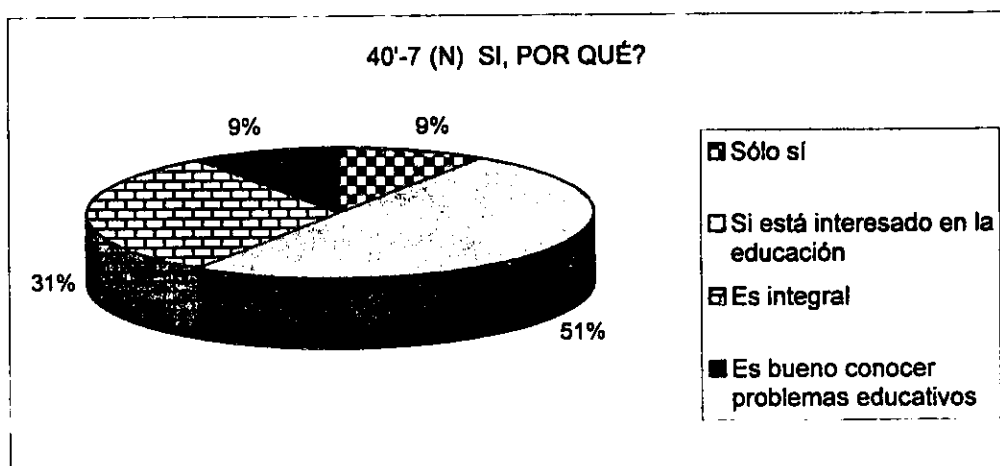
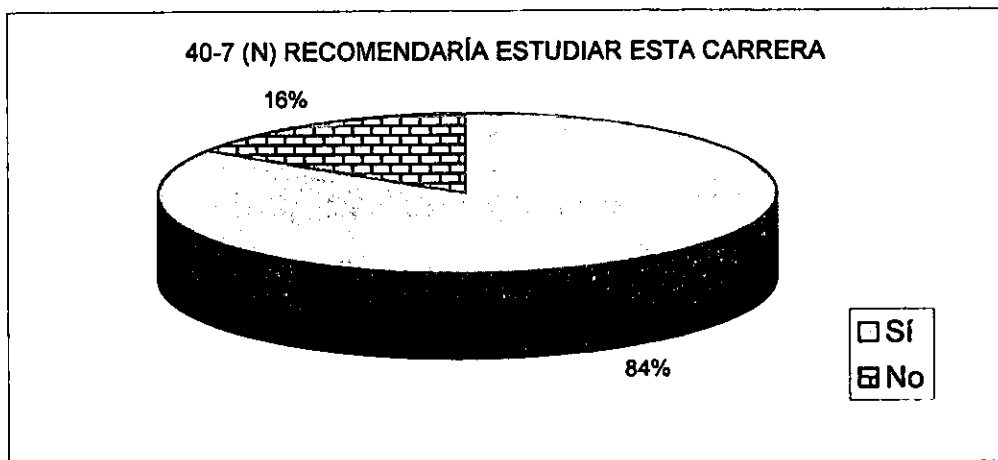

41-7 (N) LA CARRERA DE PEDAGOGIA TIENE PRESTIGIO

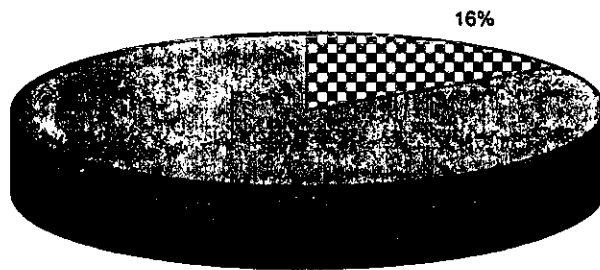

- Si
- No

41-7 (N) SI, POR QUÉ?

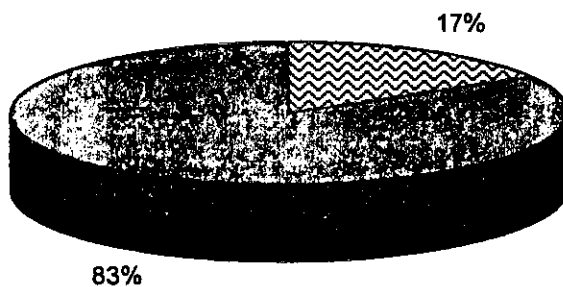

- Sólo si
- Los verdaderos pedagogos lo tienen

41-7 (N) NO, POR QUÉ?

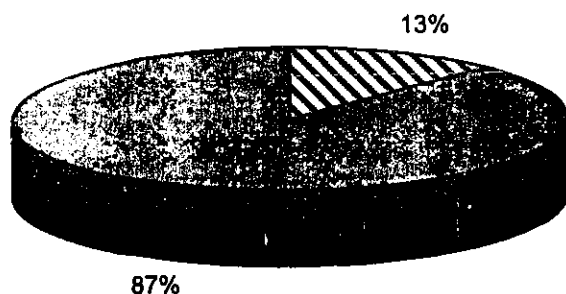

- Sólo no
- No es muy conocida por lo tanto no se sabe lo que es

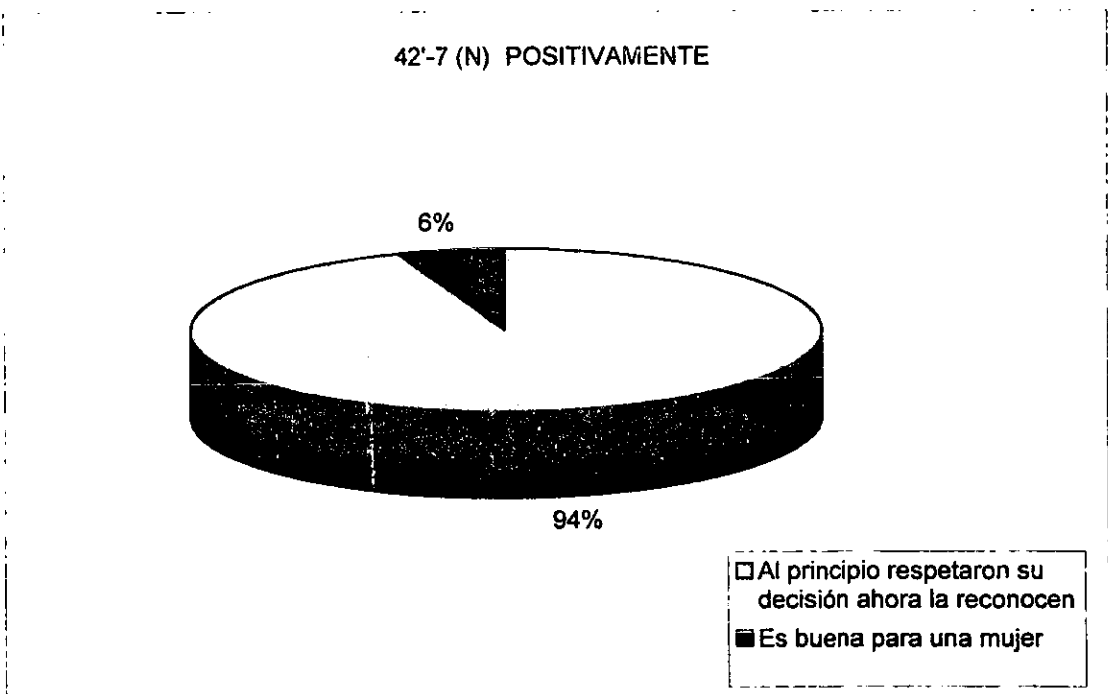
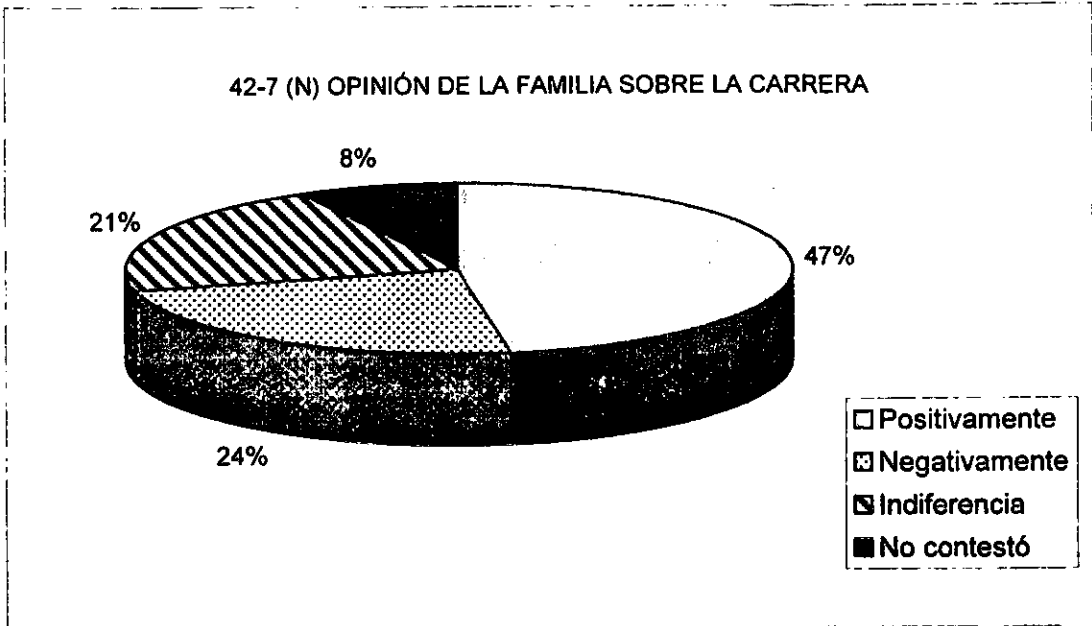

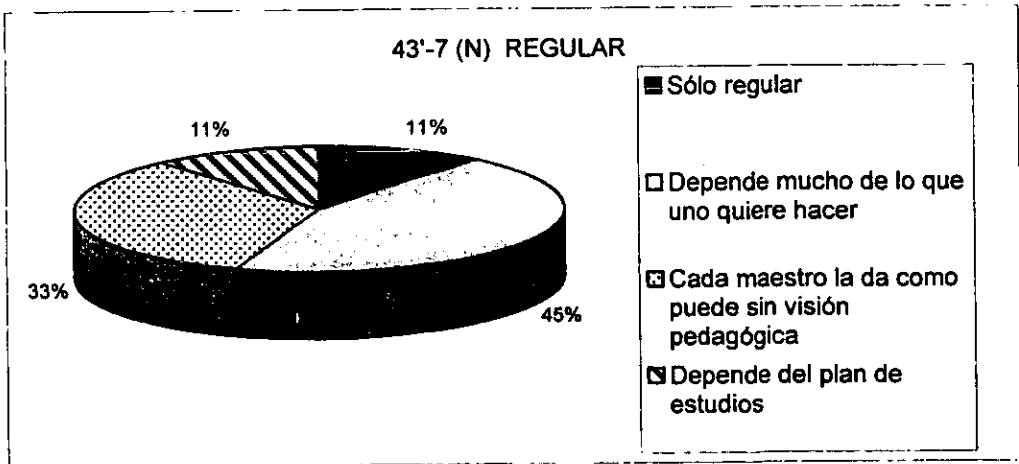
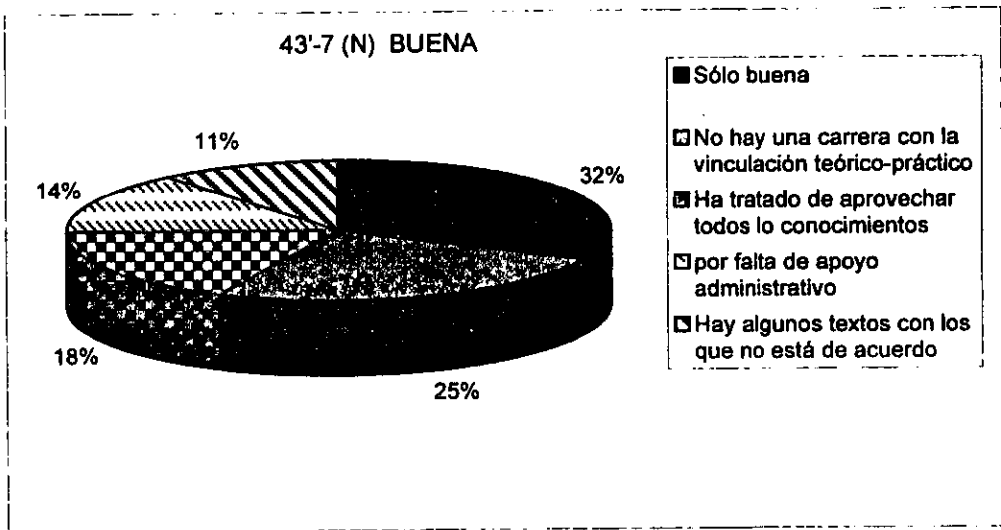
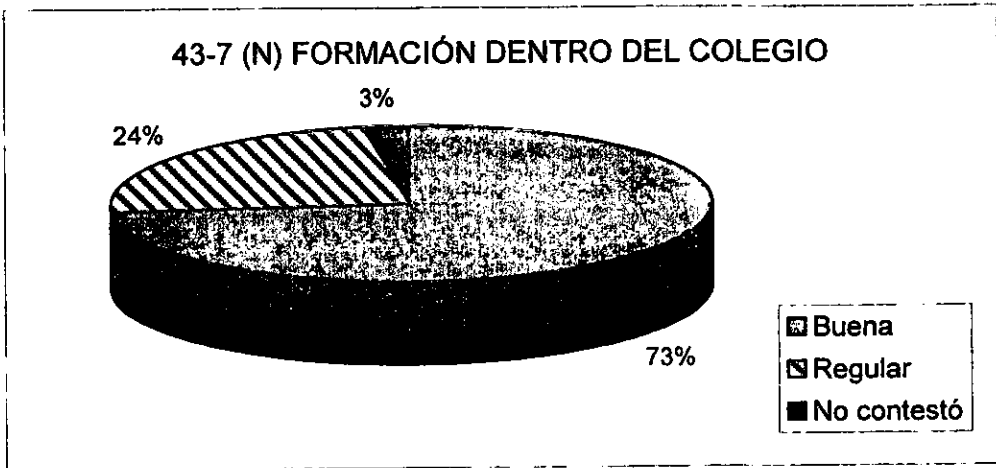

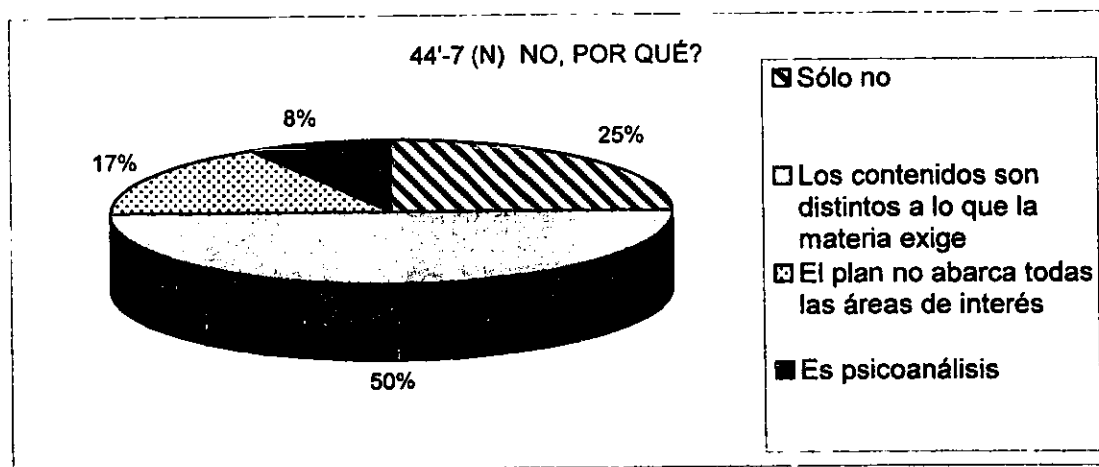
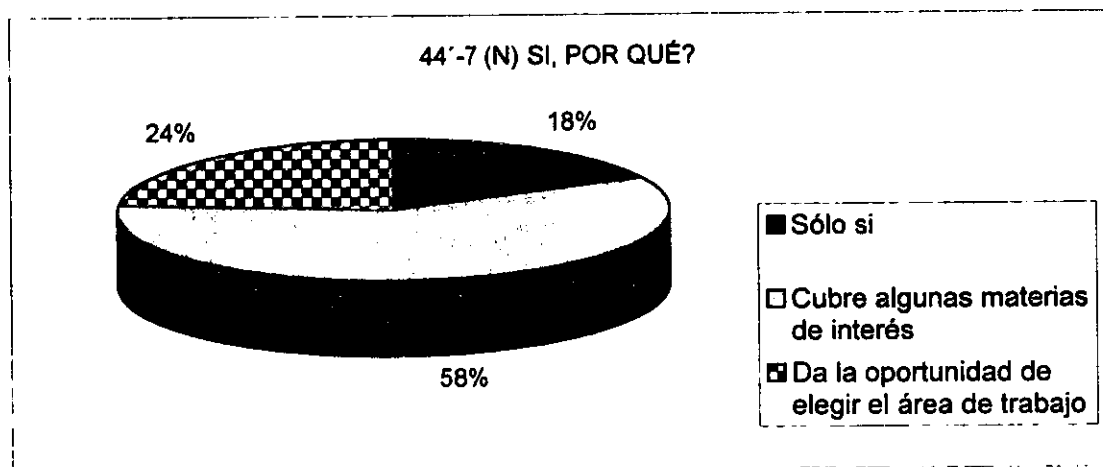
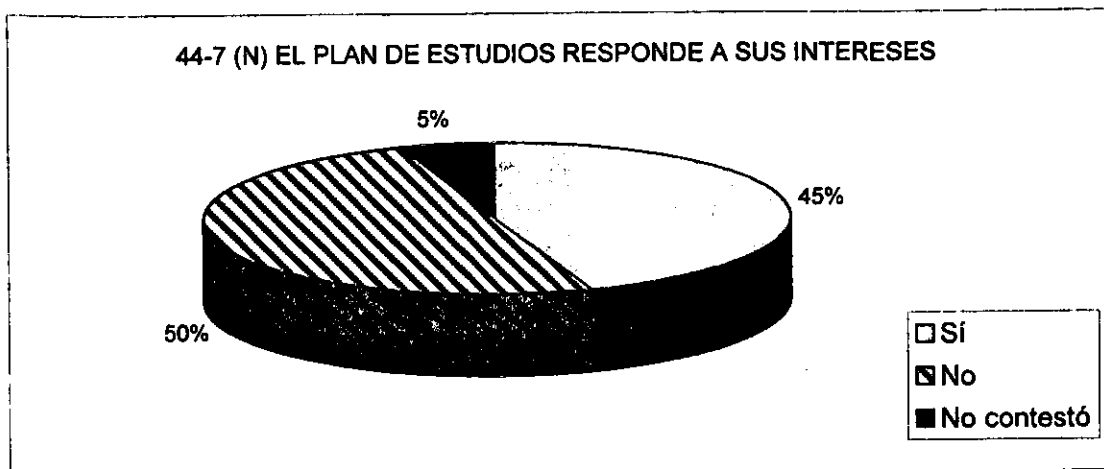

Bloque 1.- Datos personales

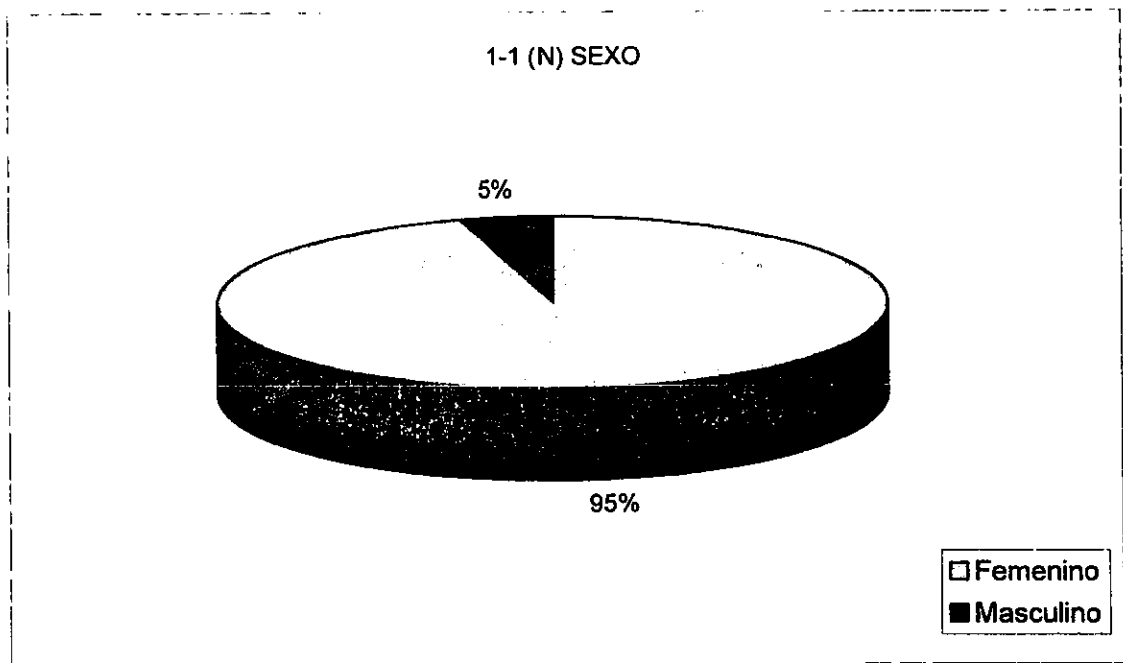
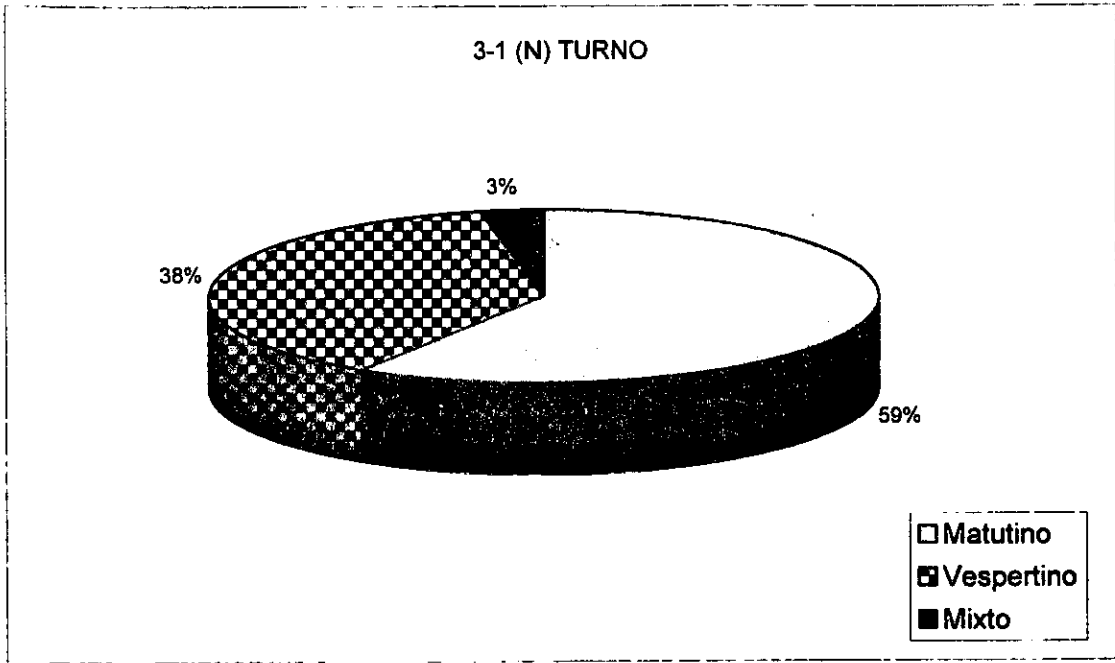

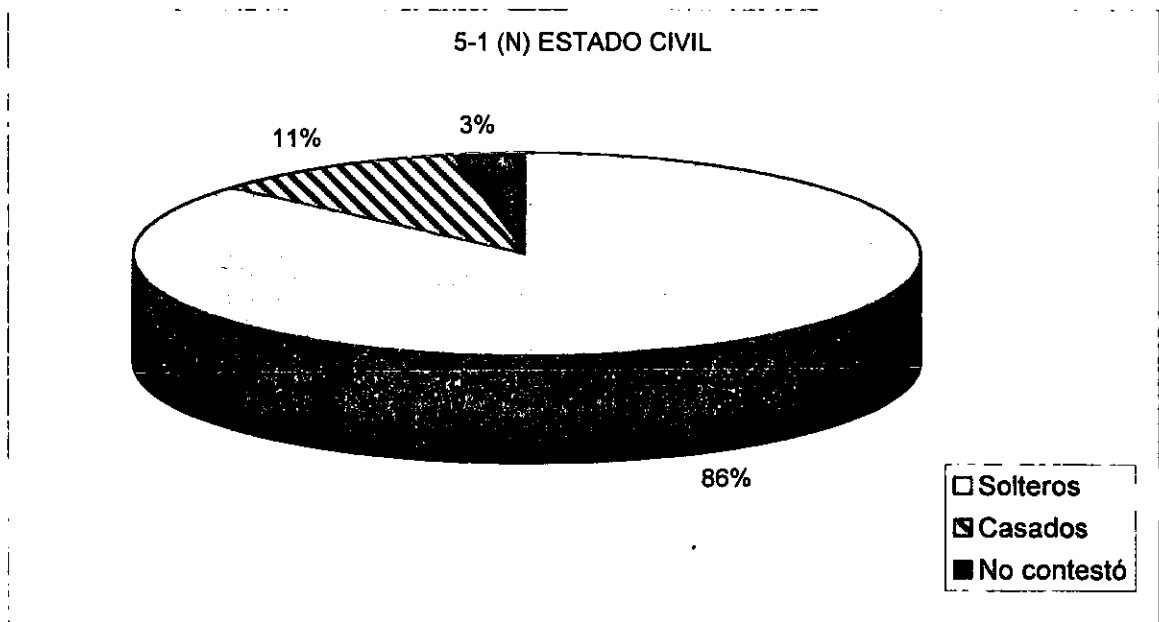
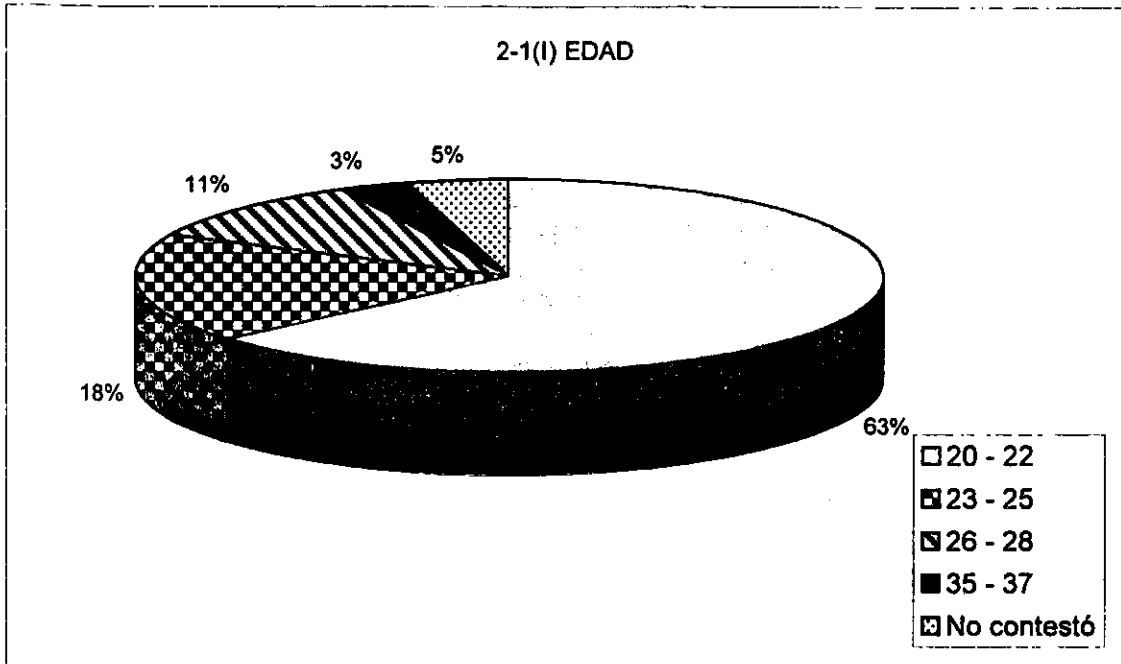

Bloque 2.- Antecedentes escolares

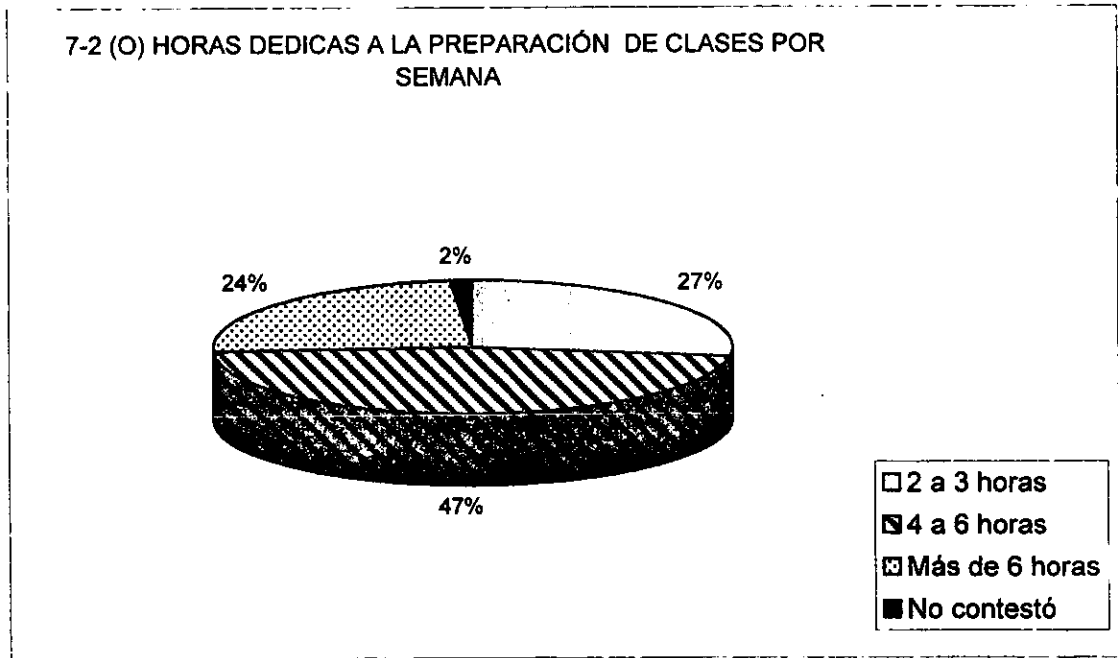
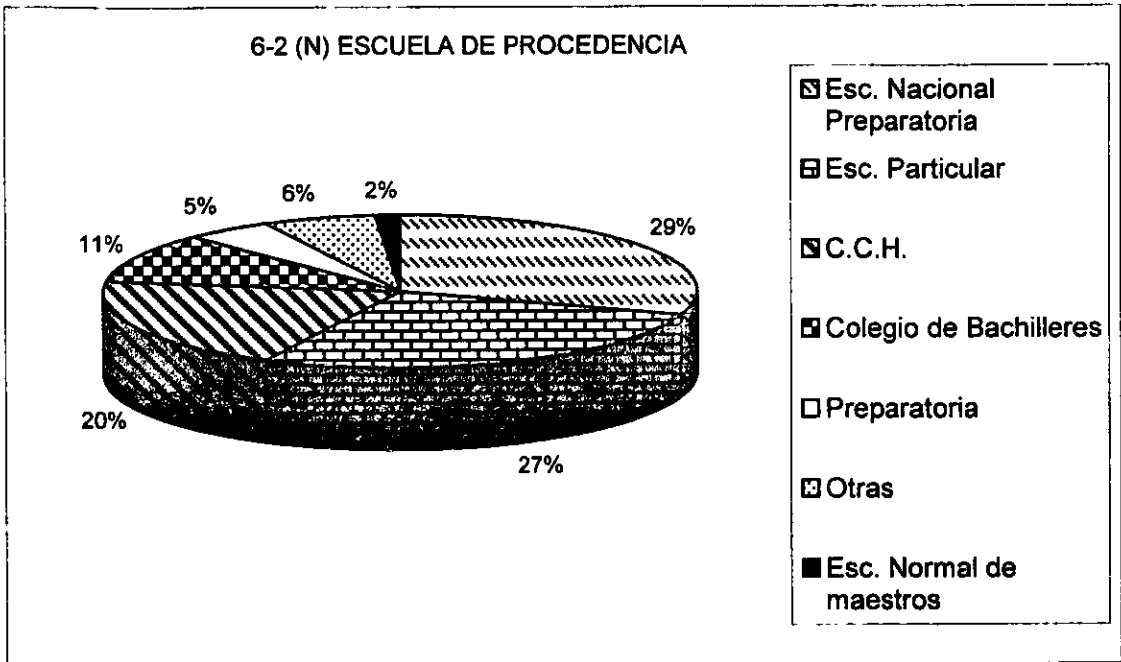

8-2 (N) RECIBIÓ ORIENTACIÓN VOCACIONAL

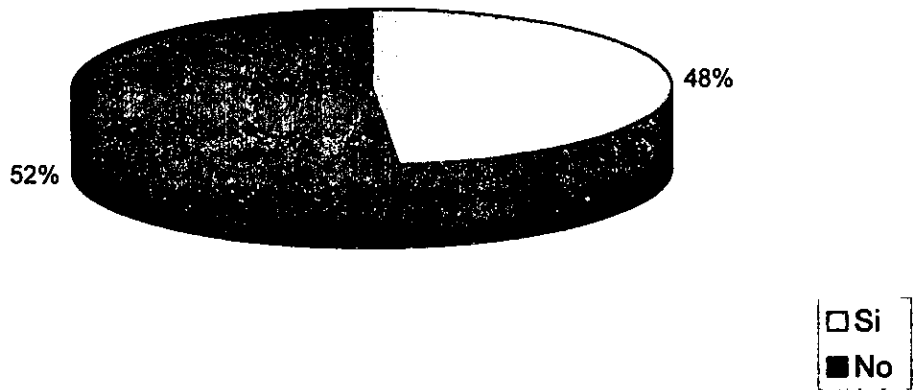

8-2 (N) DE QUÉ TIPO?

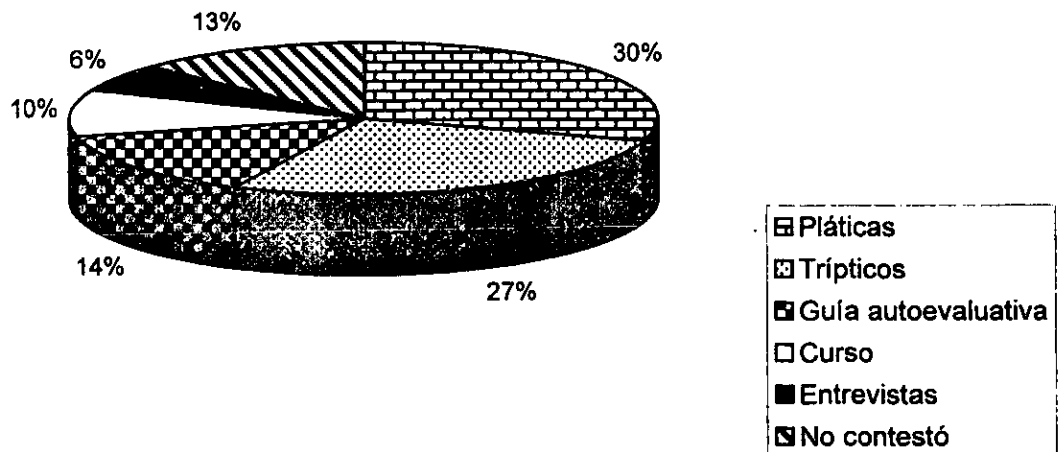

9-2 (N) SEGUNDA CARRERA

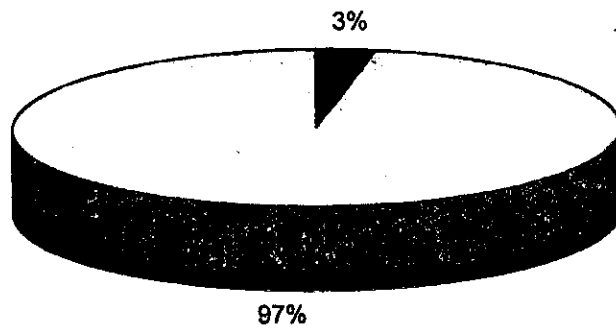

10-2 (N) CARRERA SIMULTÁNEA

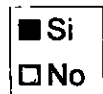
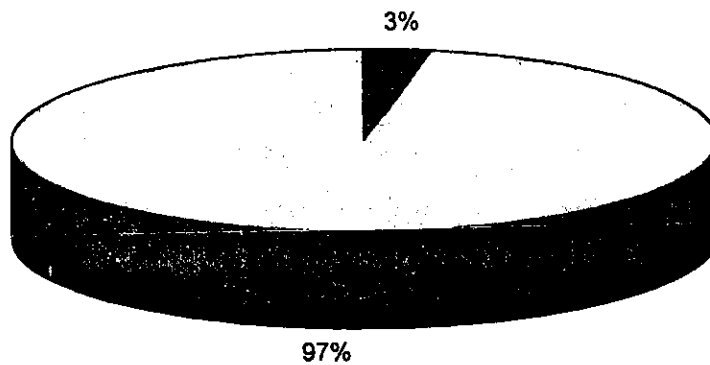

14-2 (I) HORAS DE LECTURA SEMANAL

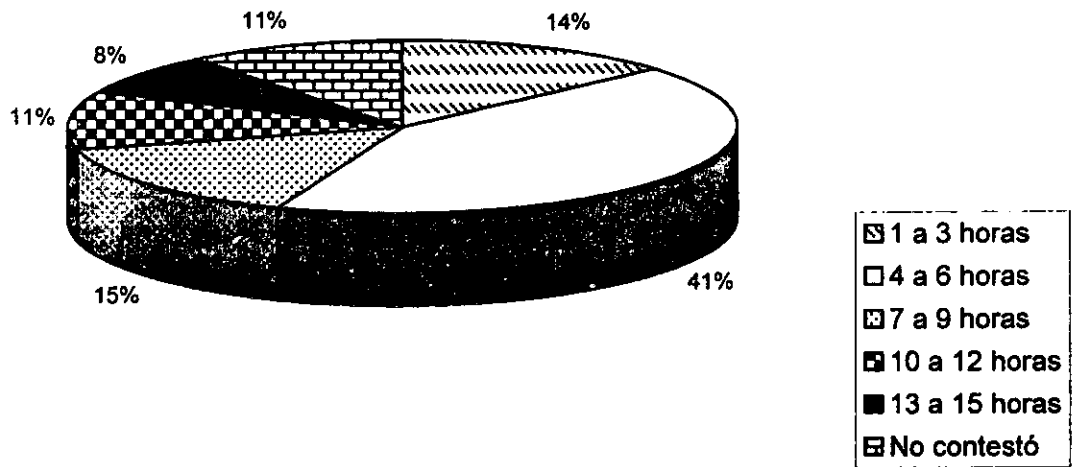

15-2 (N) ALUMNO REGULAR

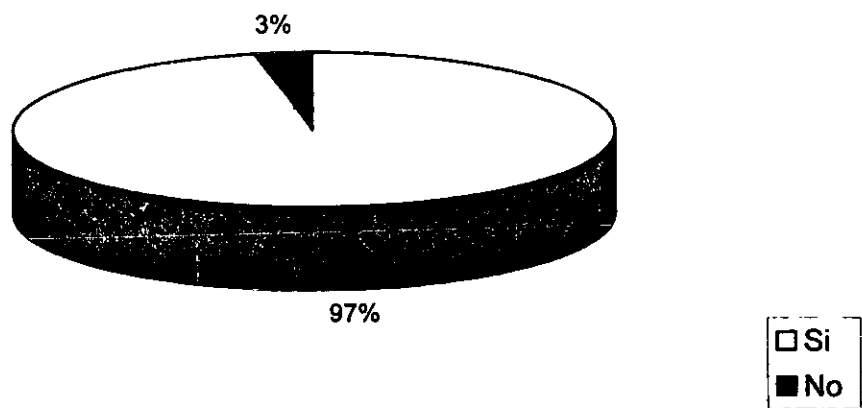

11-2 (N) CAMBIO DE CARRERA

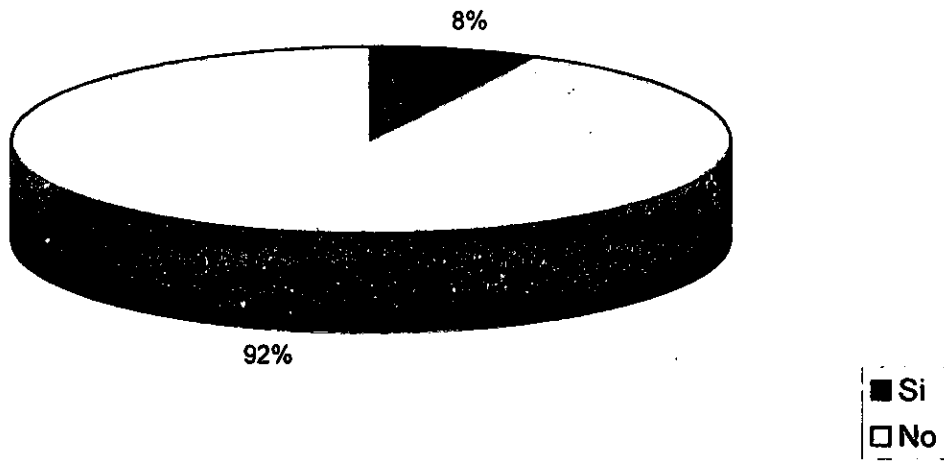

12-2 (I) PROMEDIO EN EL BACHILLERATO

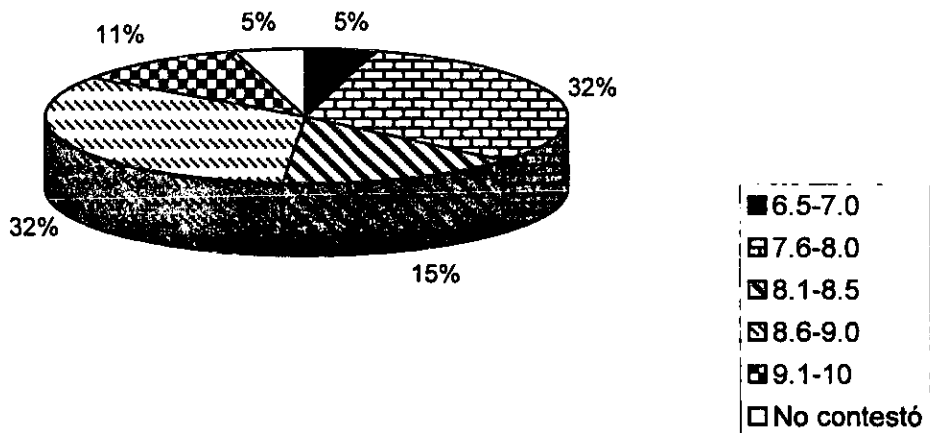

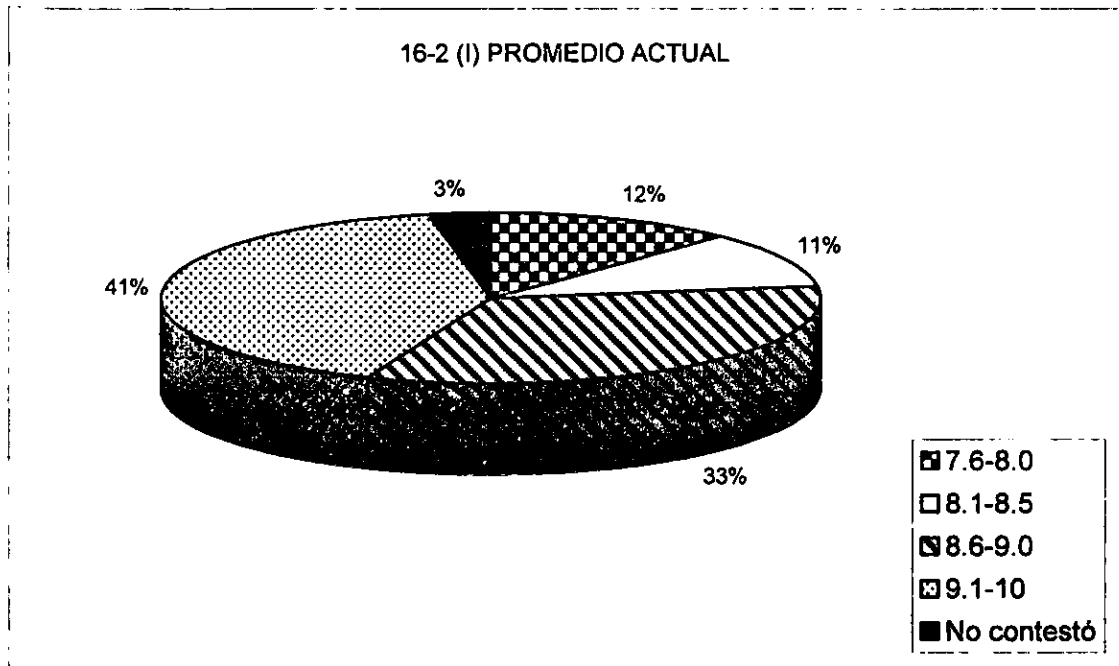

Bloque 3.- Situación económica

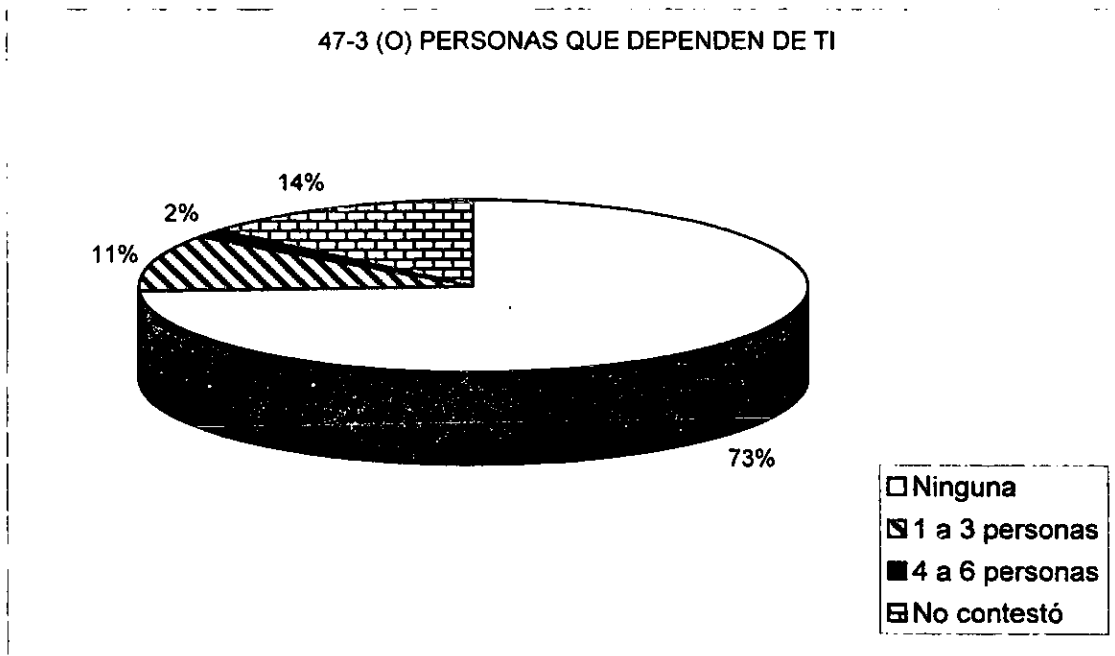

49-3 (O) INGRESO FAMILIAR MENSUAL

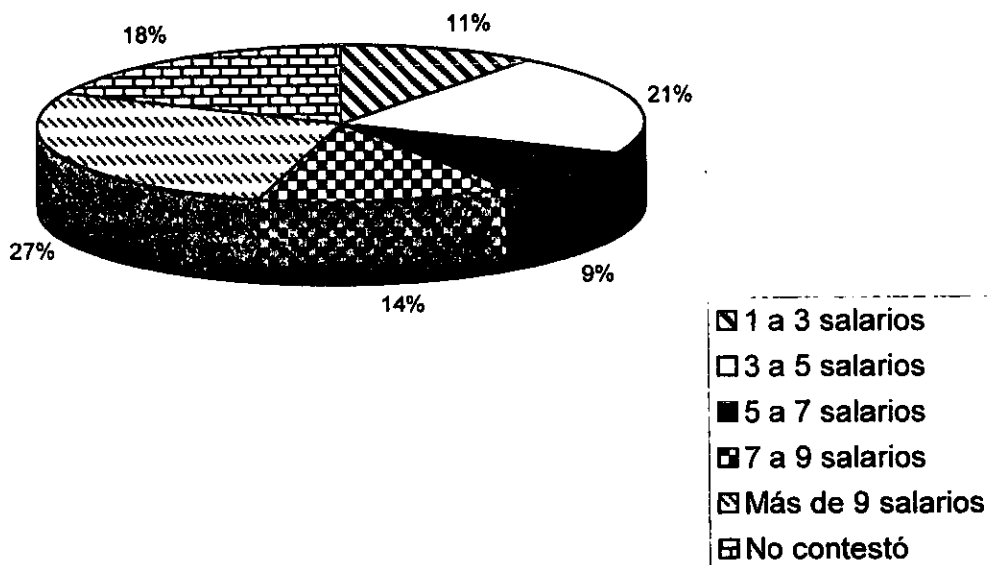

Bloque 4.- Situación laboral

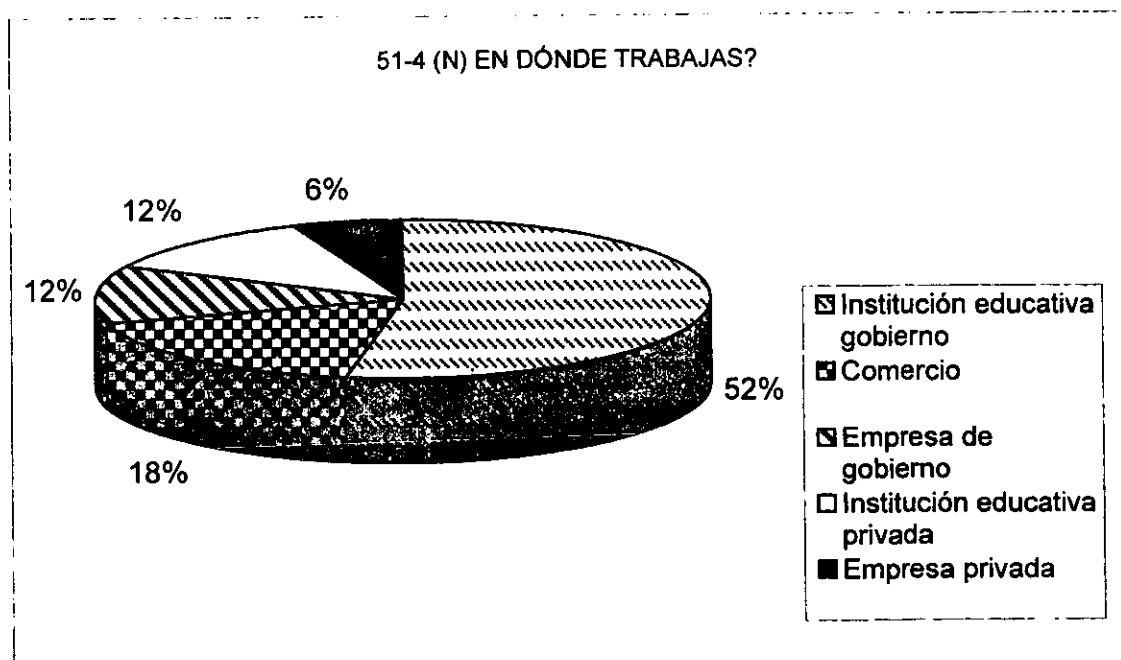
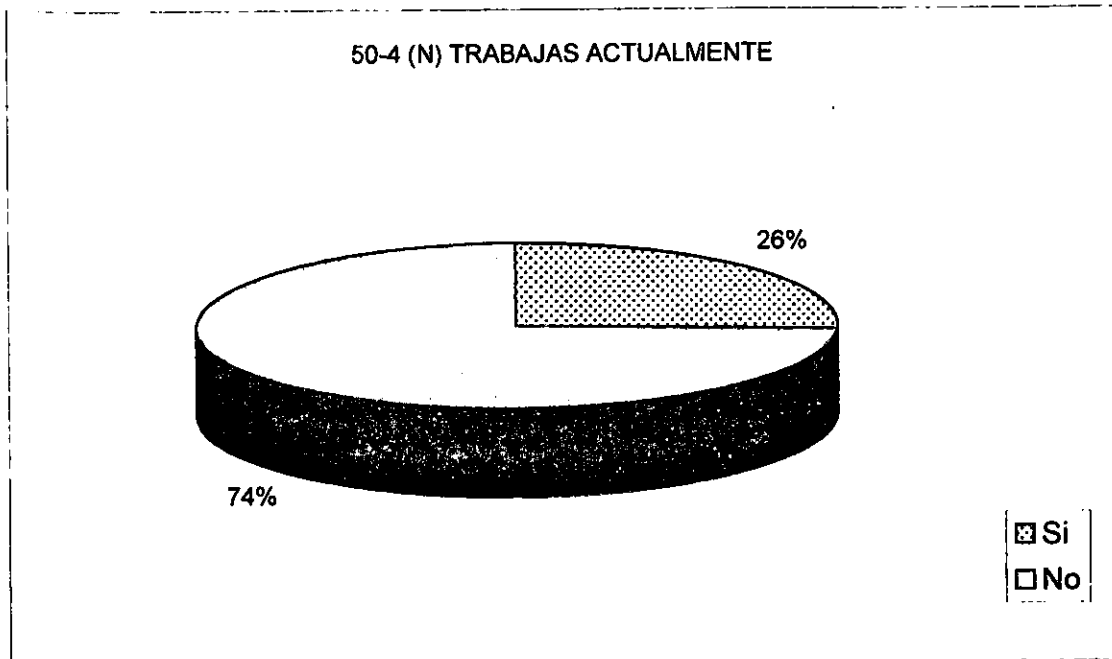

52-4 (O) ANTIGÜEDAD EN EL TRABAJO

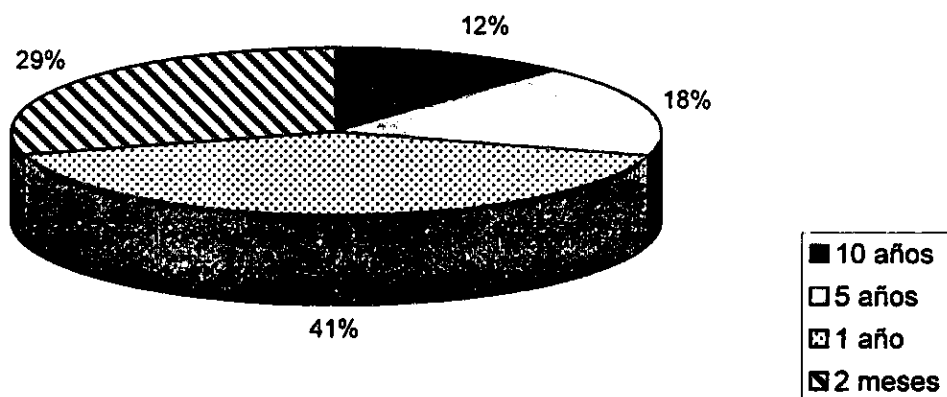

53-4 (N) PUESTO QUE DESEMPEÑA

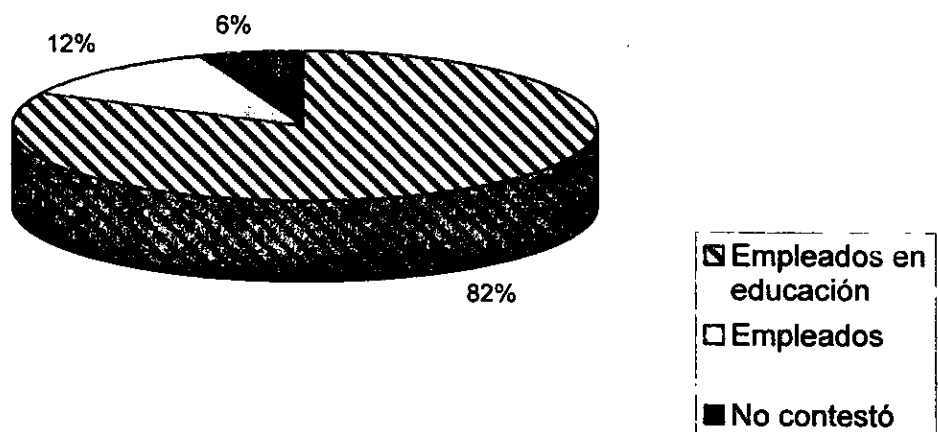

54-4 (O) HORAS QUE TRABAJAS AL DÍA

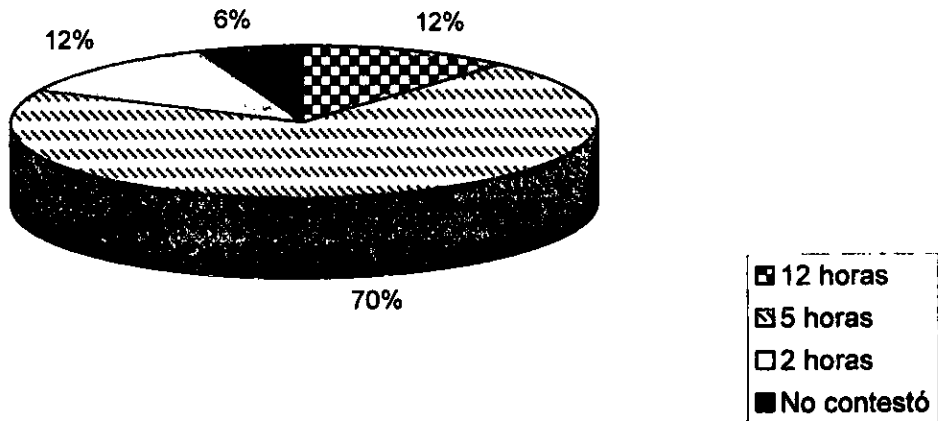

55-4 (O) PERCEPCIÓN MENSUAL

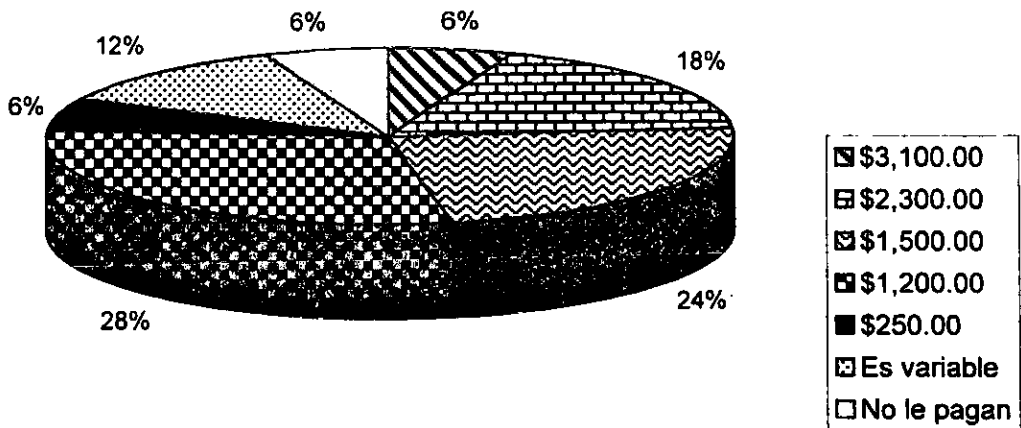

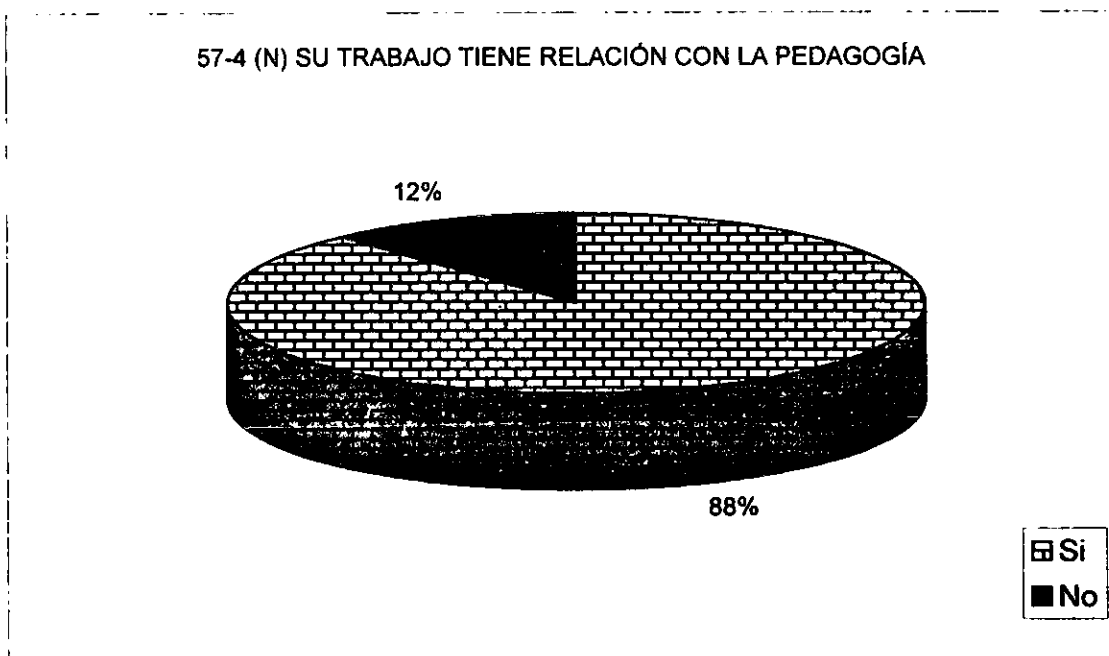
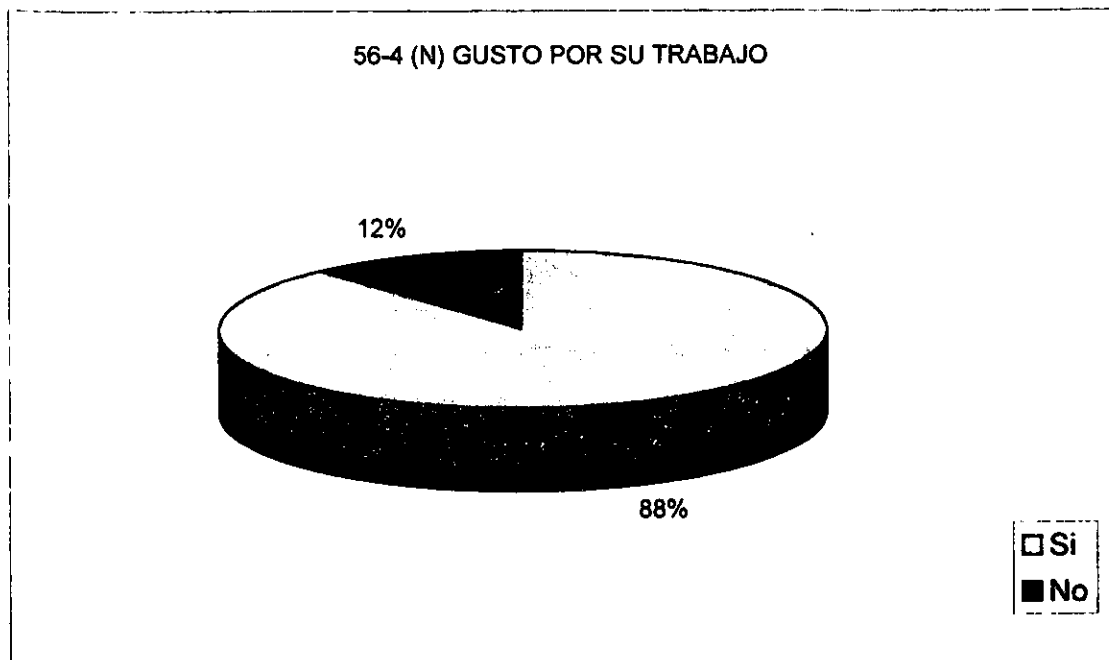

58-4 (N) INFORMACIÓN SOBRE LA CARRERA Y EL CAMPO DE TRABAJO FUTURO

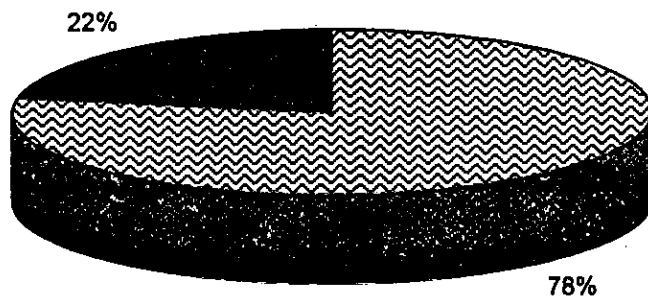

Si
 No

59-4 (N) QUÉ SUELDO MENSUAL CREES TENER COMO PEDAGOGO AL EGRESAR

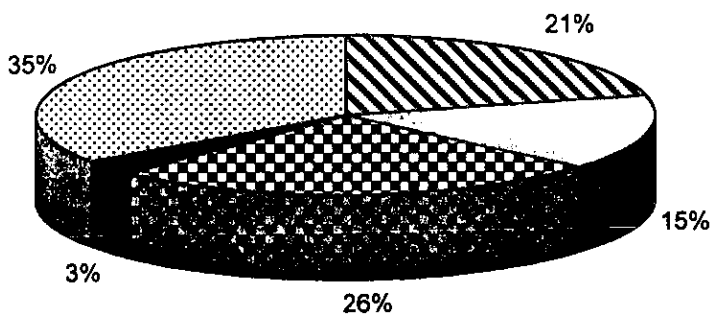

\$2,000.
 \$4,000.
 NO SABEN
 DEPENDE DEL PUESTO
 NO CONTESTARON

60-4 (N) ESTAS PREPARADO LO SUFICIENTE PARA TRABAJAR COMO PEDAGOGO

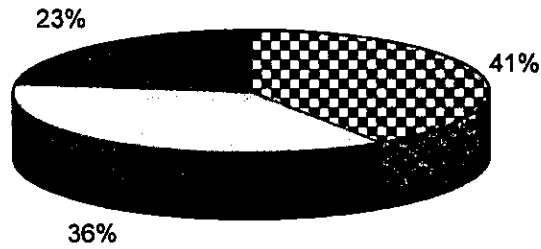

- Si
- No
- No contestó

60-4 (N) SI, ¿POR QUÉ?

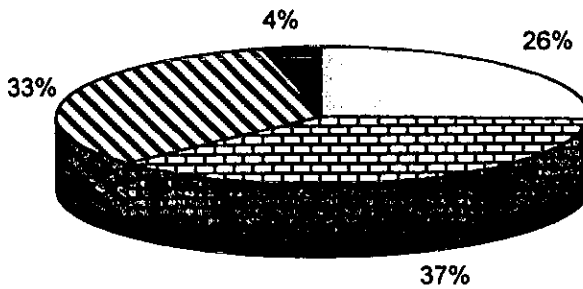

- Sólo si
- Tienen los conocimientos básicos para ejercerla
- Tienen iniciativa propia y gran interés por superarse
- El acercamiento al campo de trabajo es muy pobre en el colegio

60-4 (N) NO, ¿POR QUÉ?

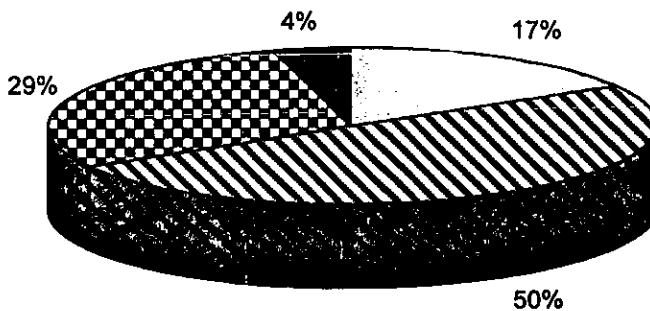

- Sólo no
- Hace falta más práctica
- Hace falta buscar más fuentes de conocimiento sobre el área de interés
- Hay materias que no tienen nada que ver y las tienes que tomar a fuerza

Bloque 5.- Situación familiar

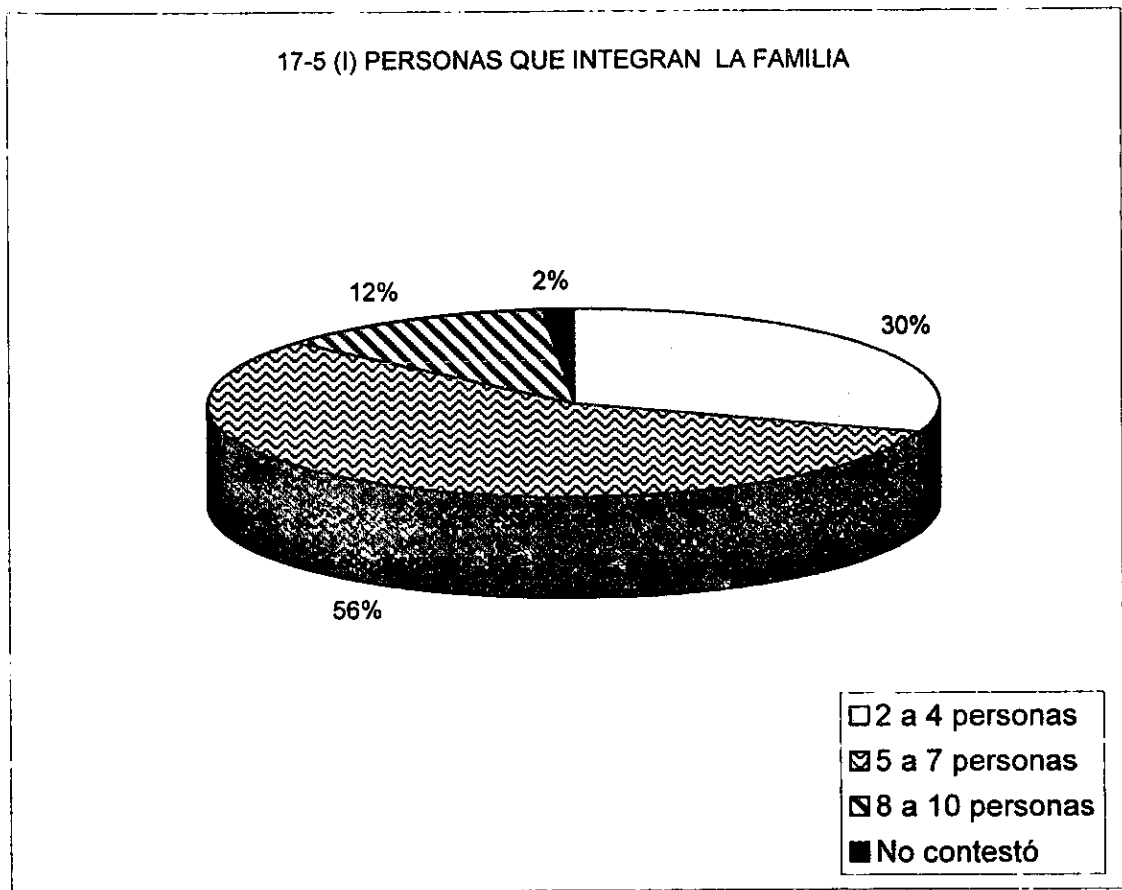

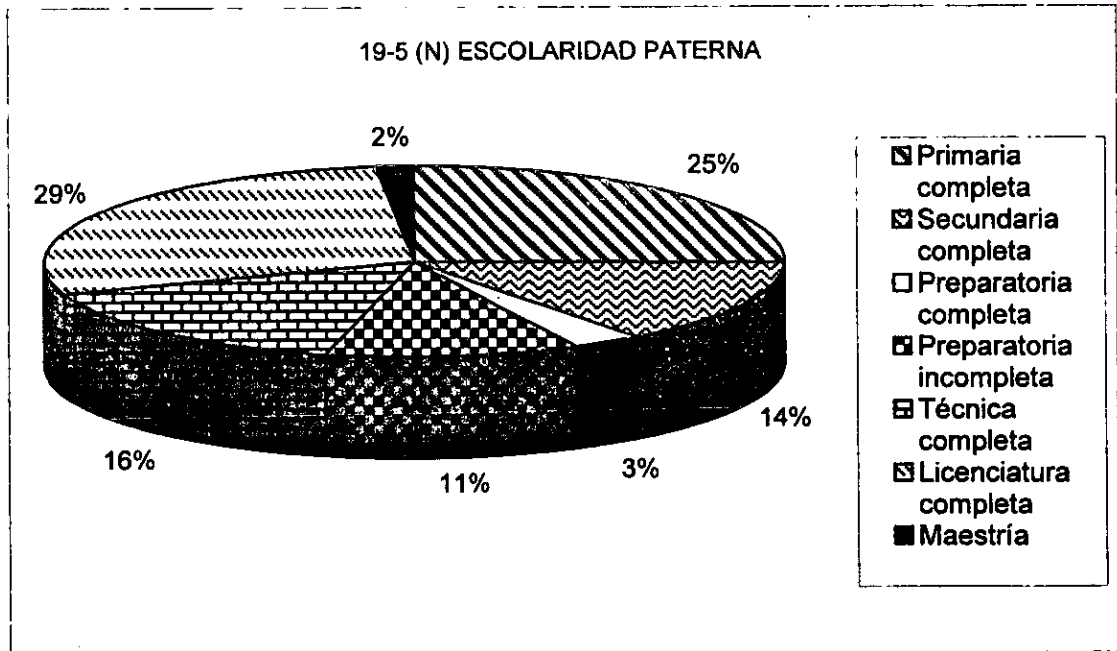
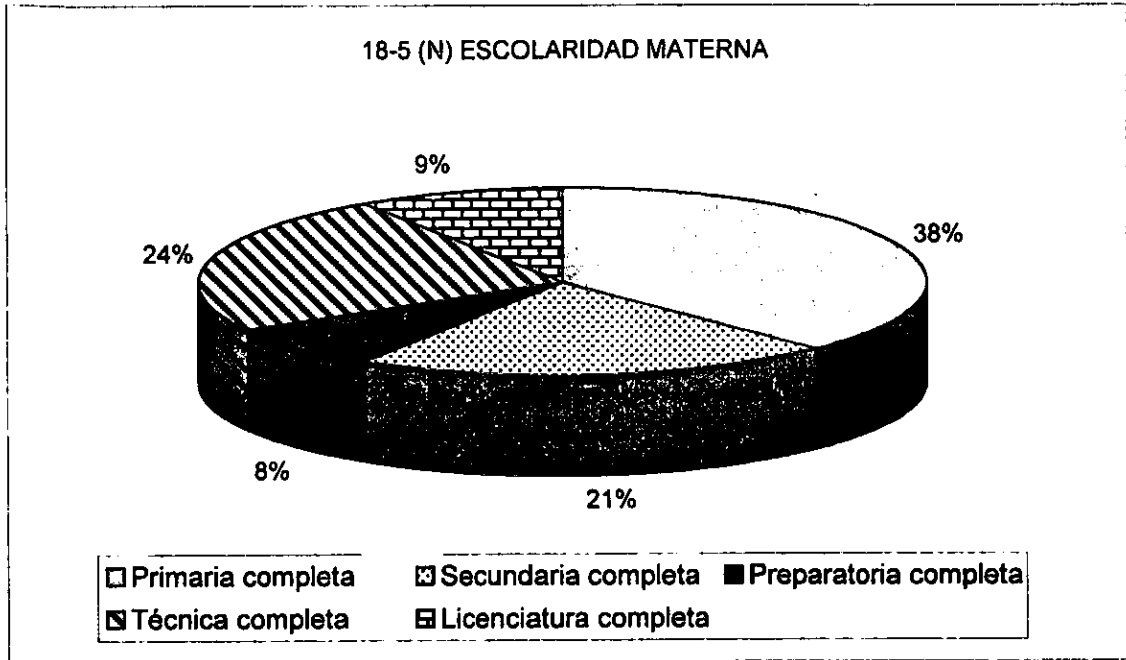

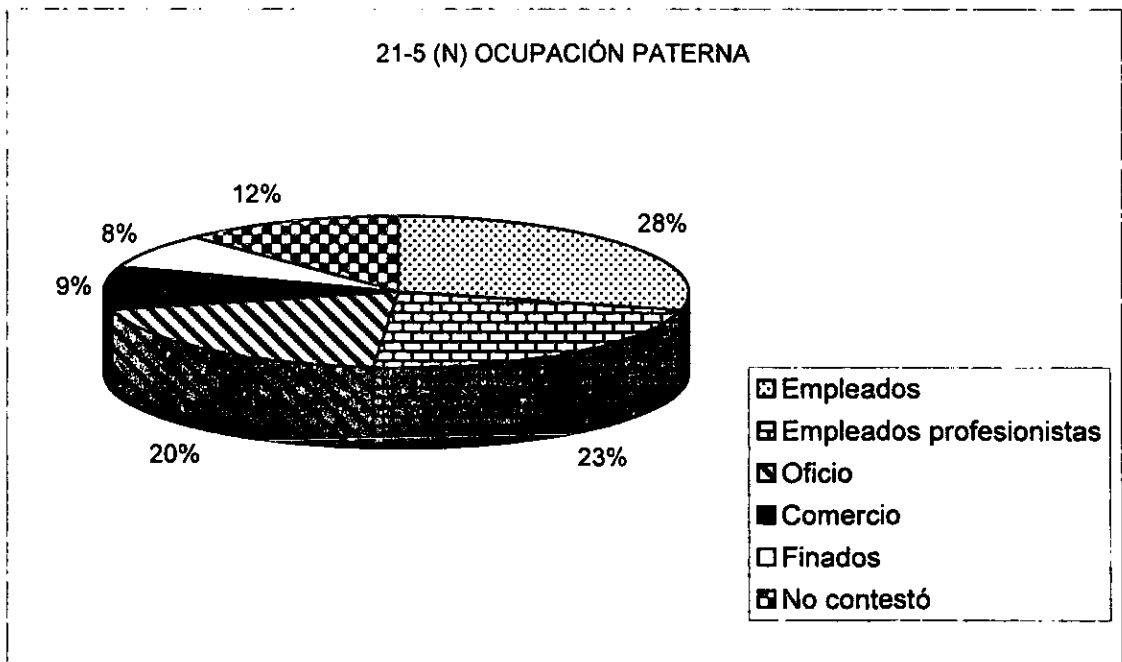
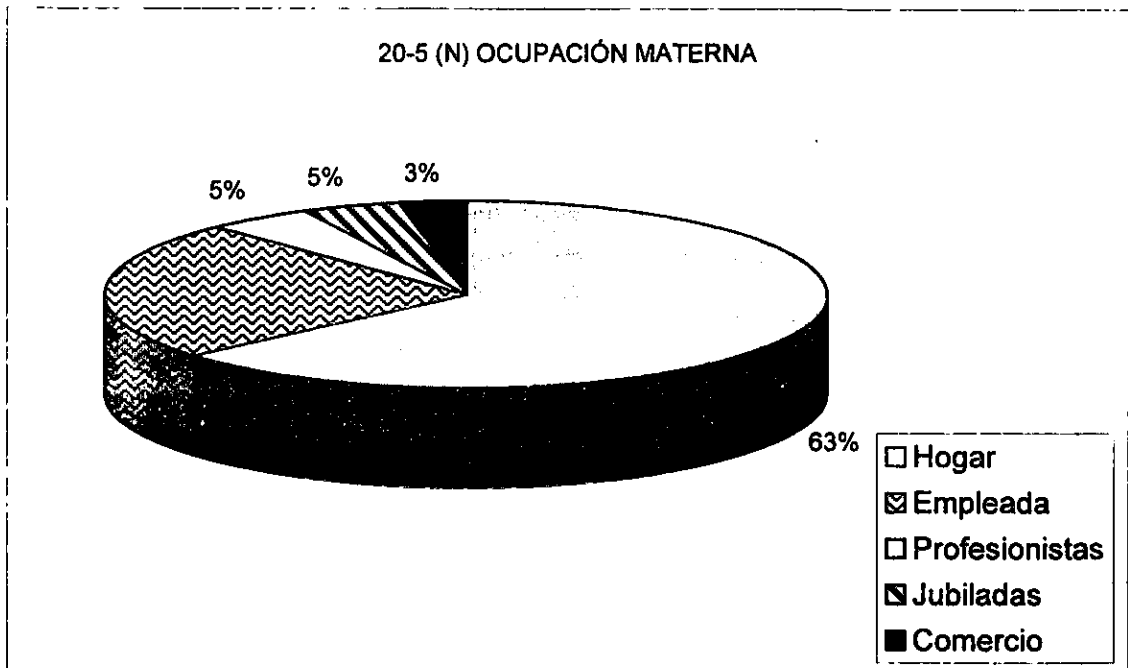

22-5 (N) PERSONAS CON QUIENES COMPARTE LA VIVIENDA

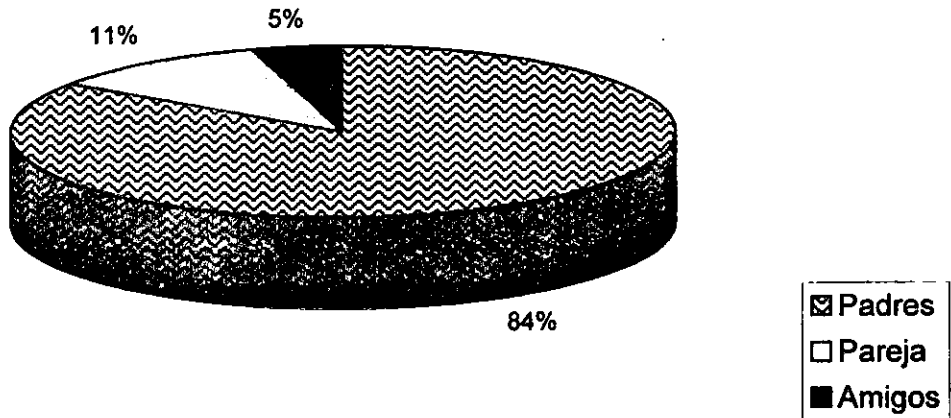

45-5 (N) TIPO DE VIVIENDA

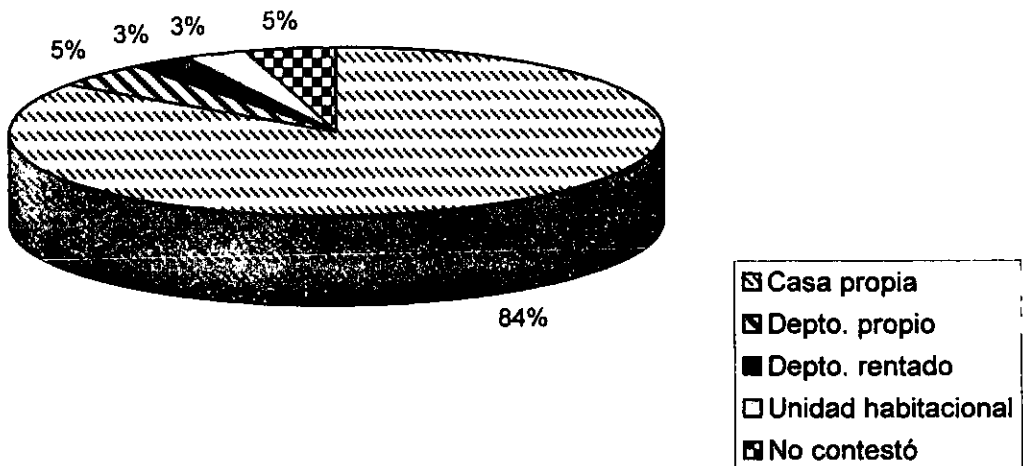

46-5 (N) SERVICIOS CON QUE CUENTA TU VIVIENDA (Agua, drenaje, pavimentación, alumbrado, teléfono)

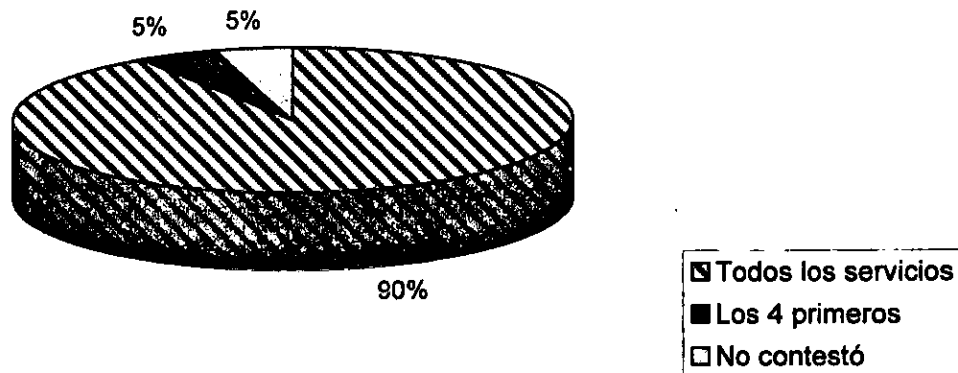

48-5 (I) NÚMERO DE RECÁMARAS

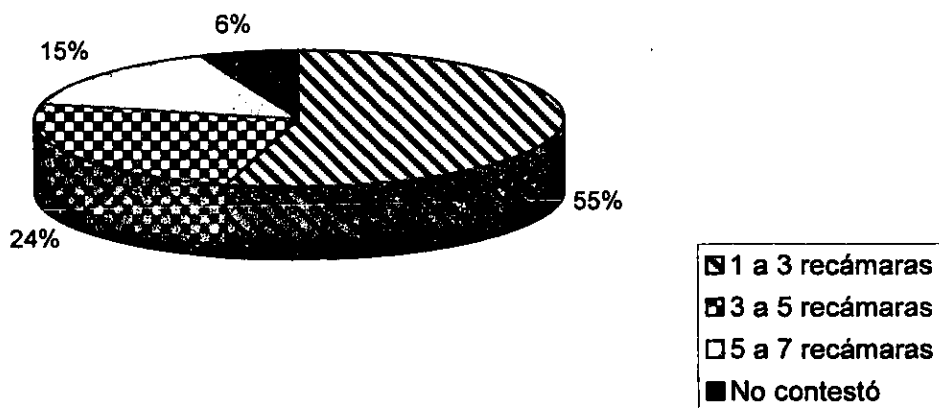

Bloque 6.- Aspecto cultural

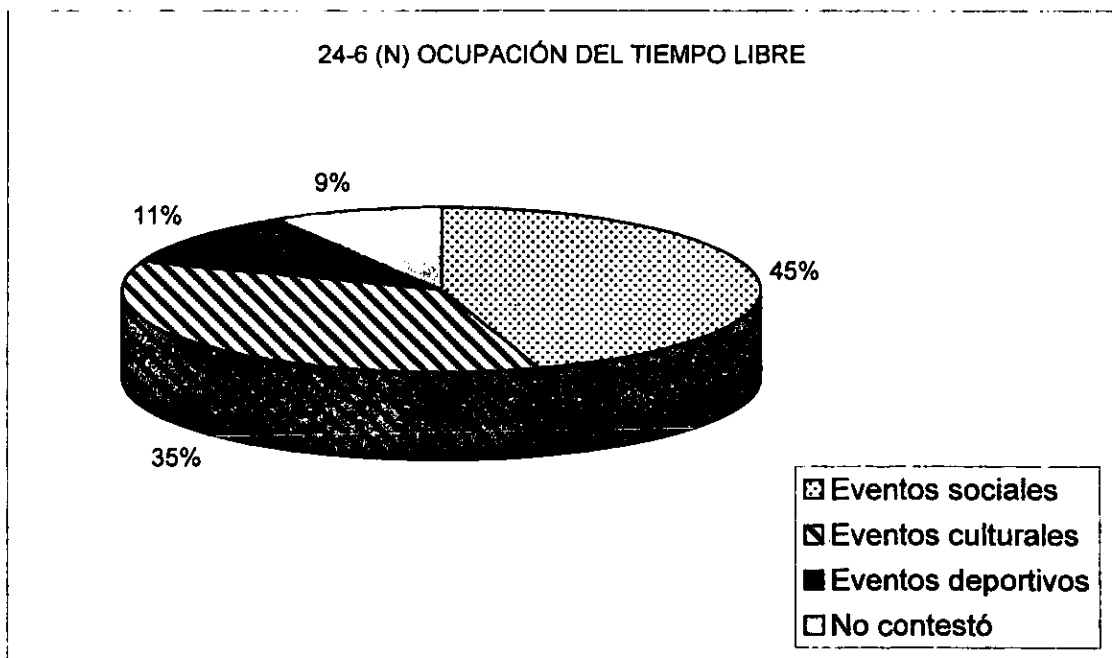
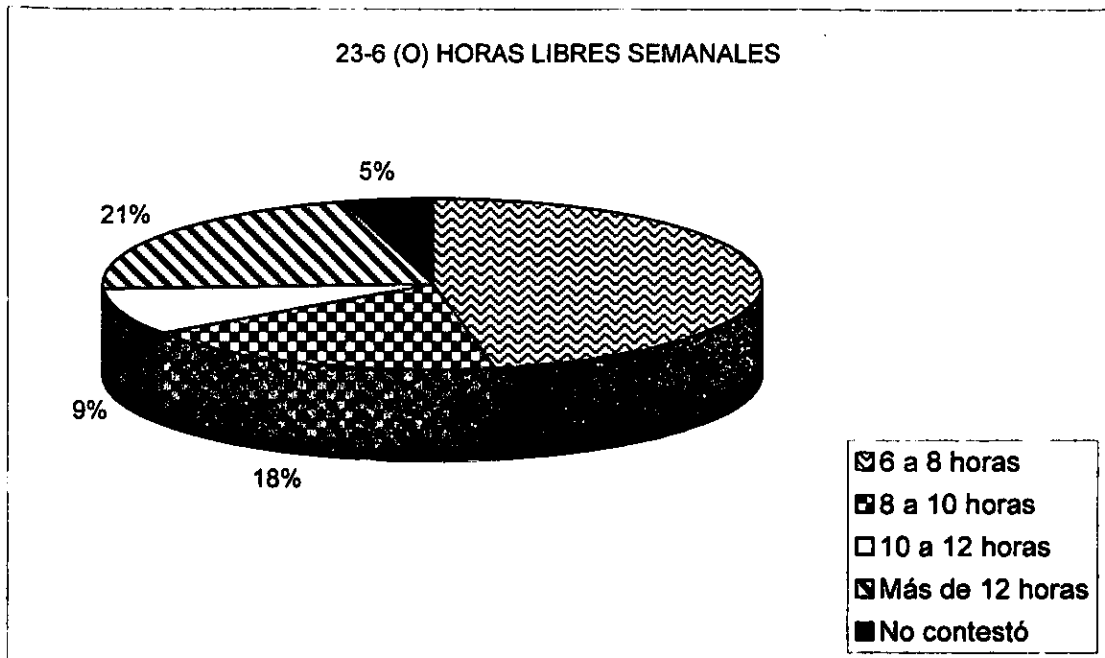

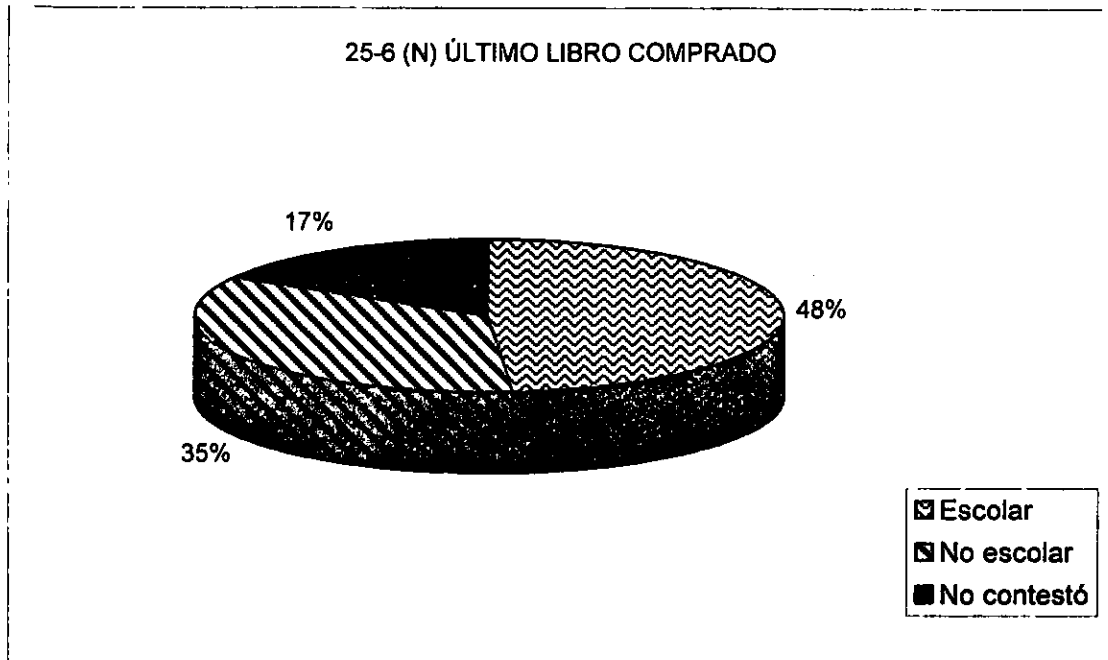

Bloque 7.- Expectativas

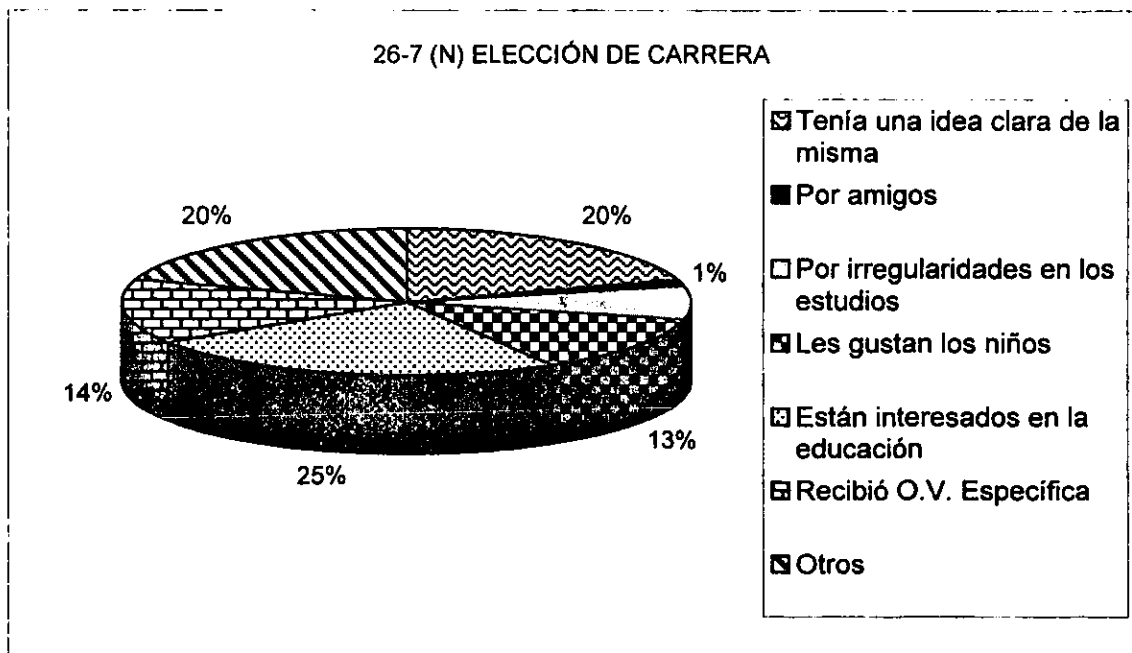

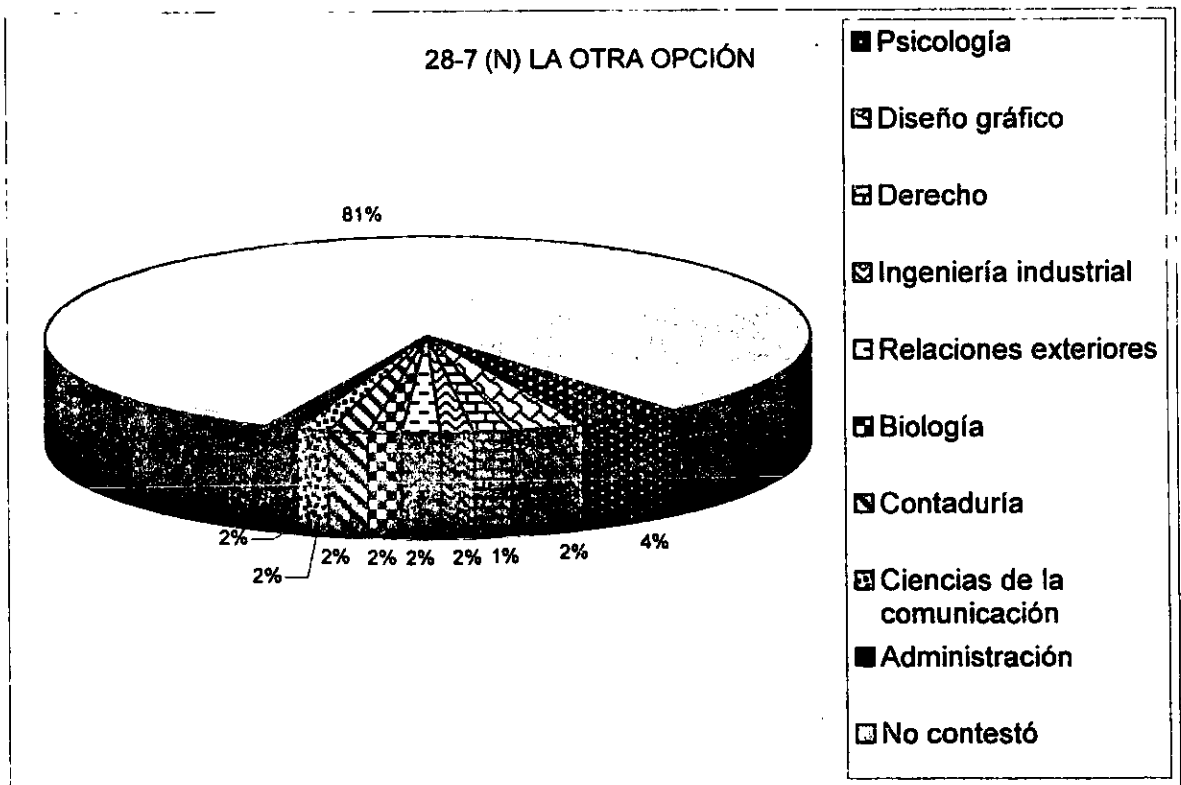
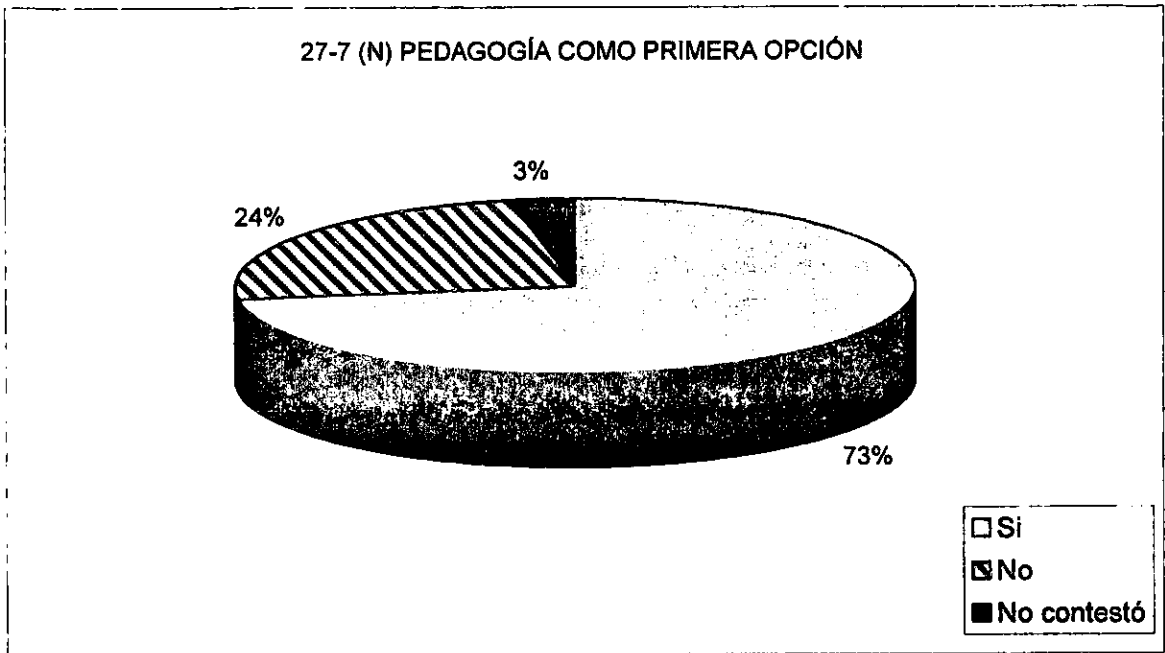

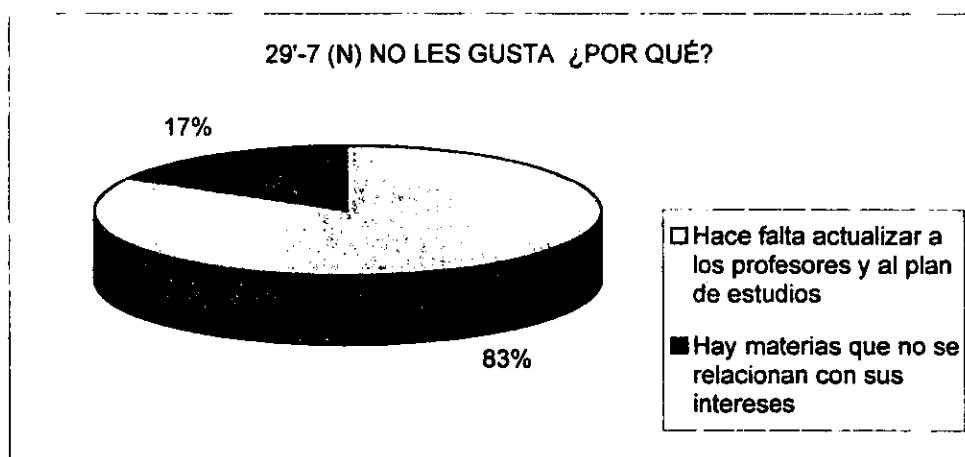
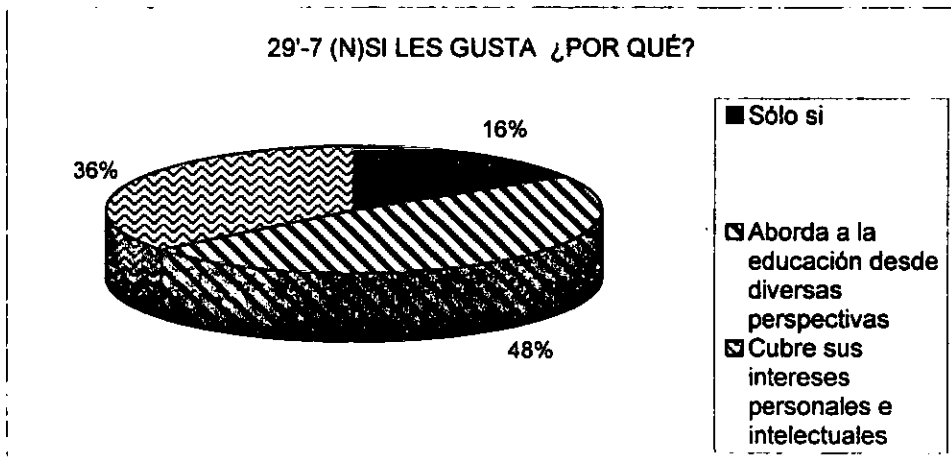
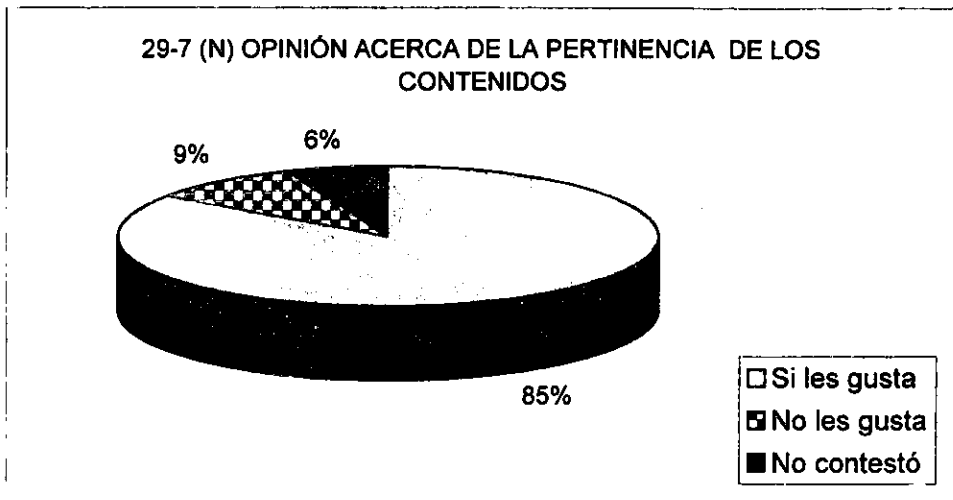

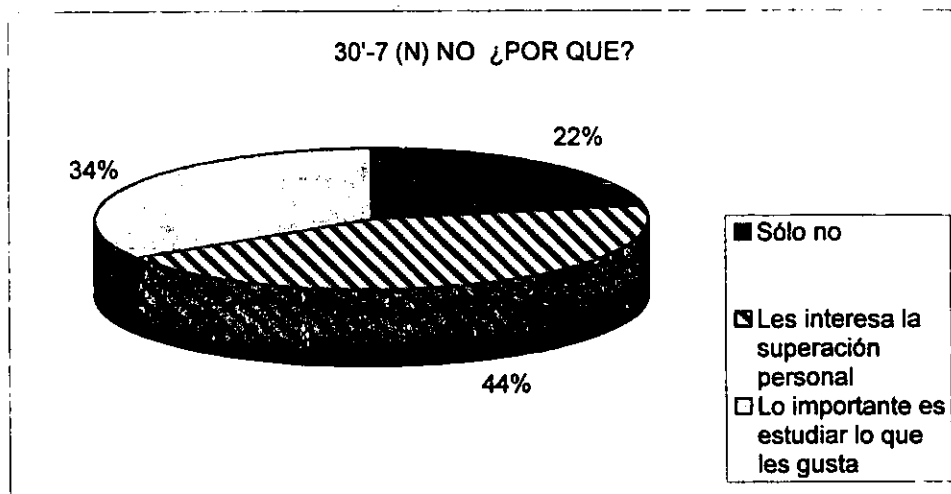
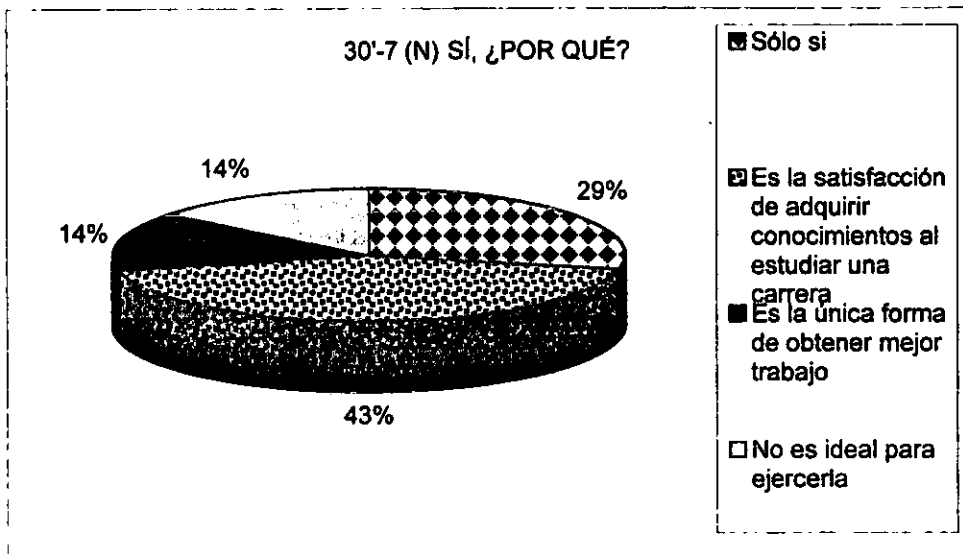
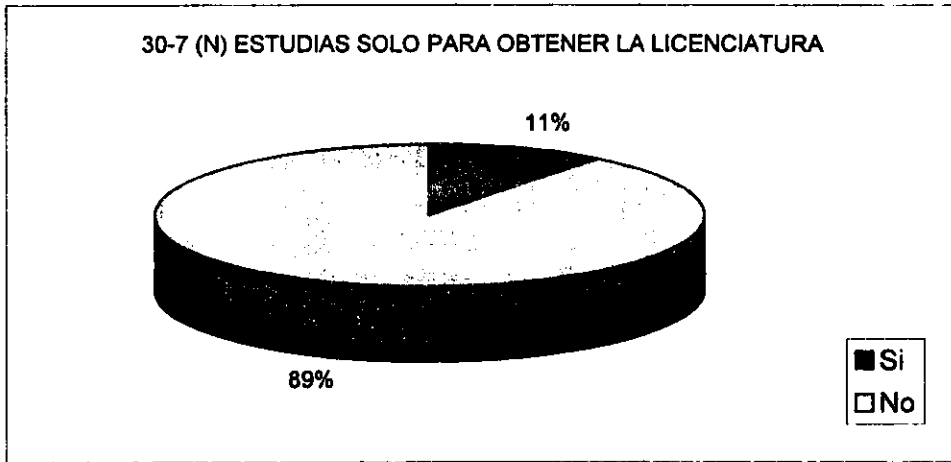

31-7 (N) EXPECTATIVAS DE ABANDONO DE LA CARRERA

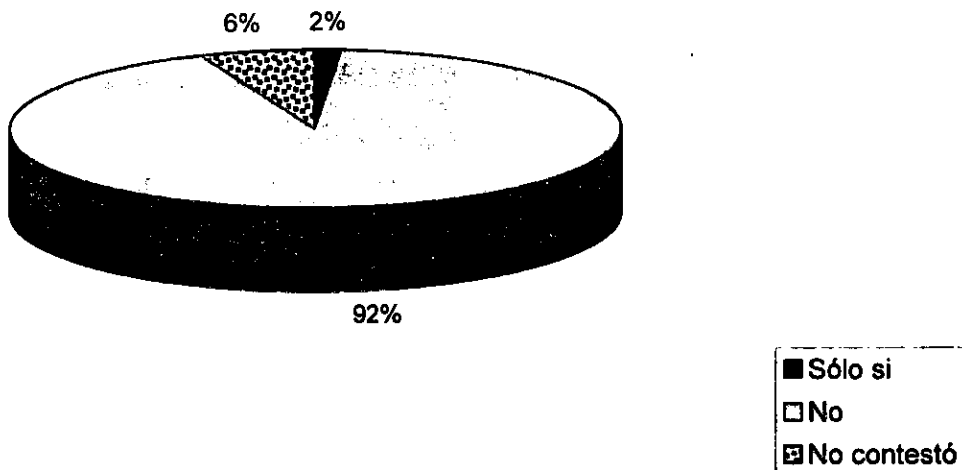

31-7 (N) NO, ¿POR QUÉ?

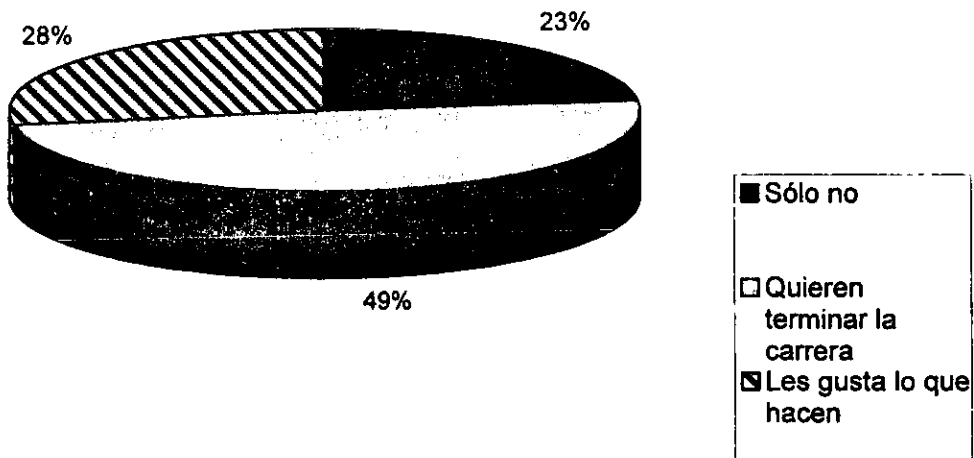

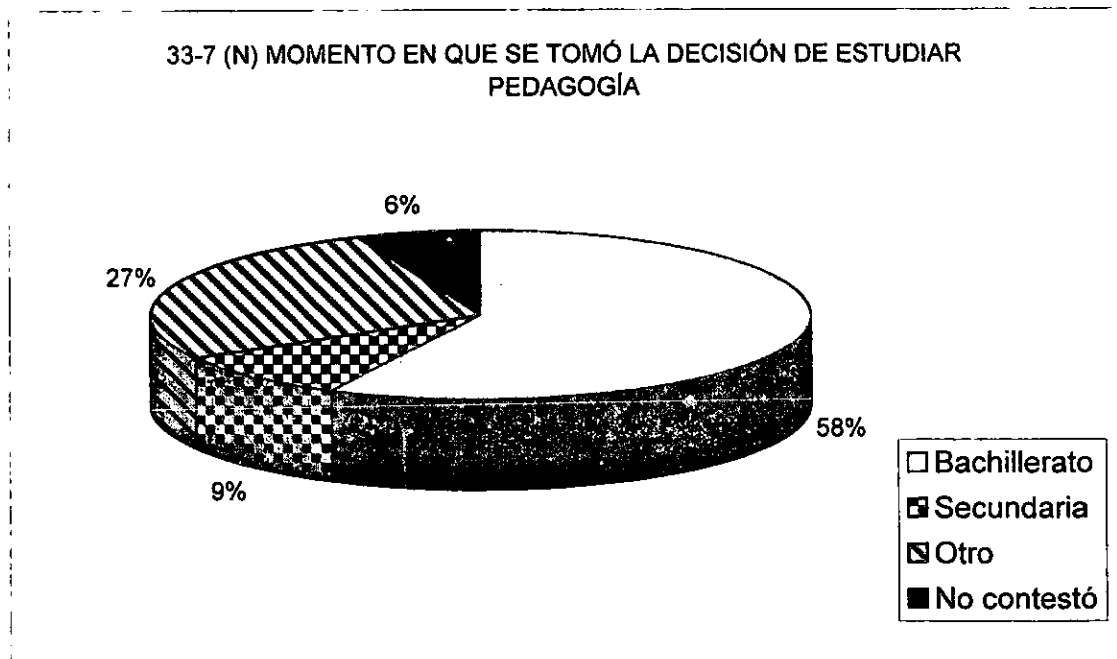
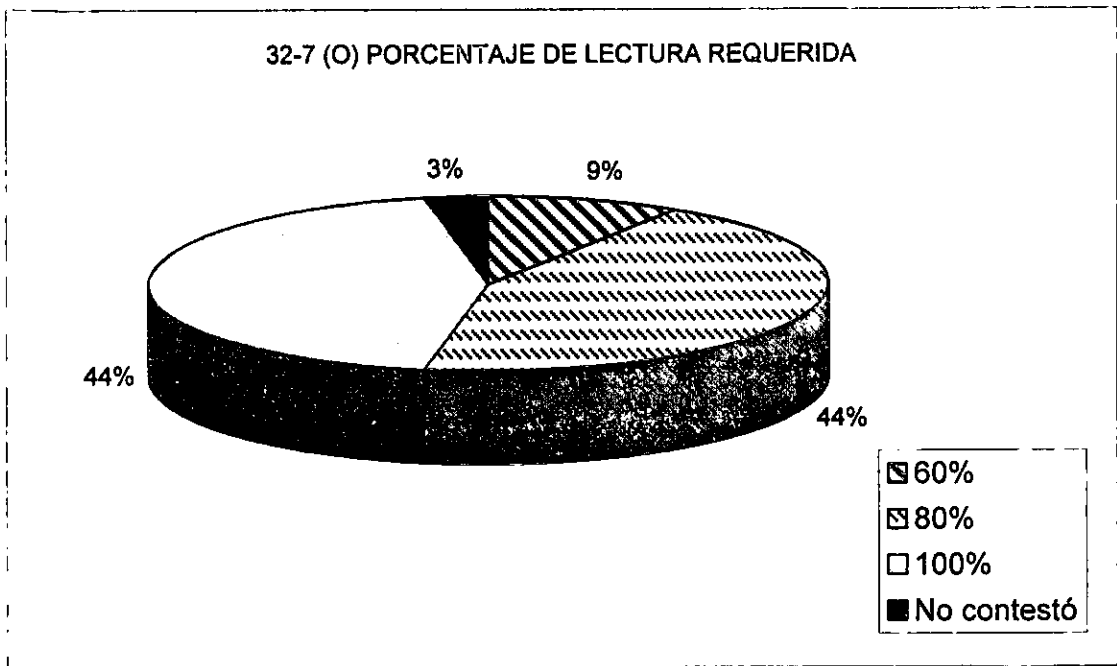

*34-7 (N) AREA DE TRABAJO PEDAGÓGICO PREFERIDO

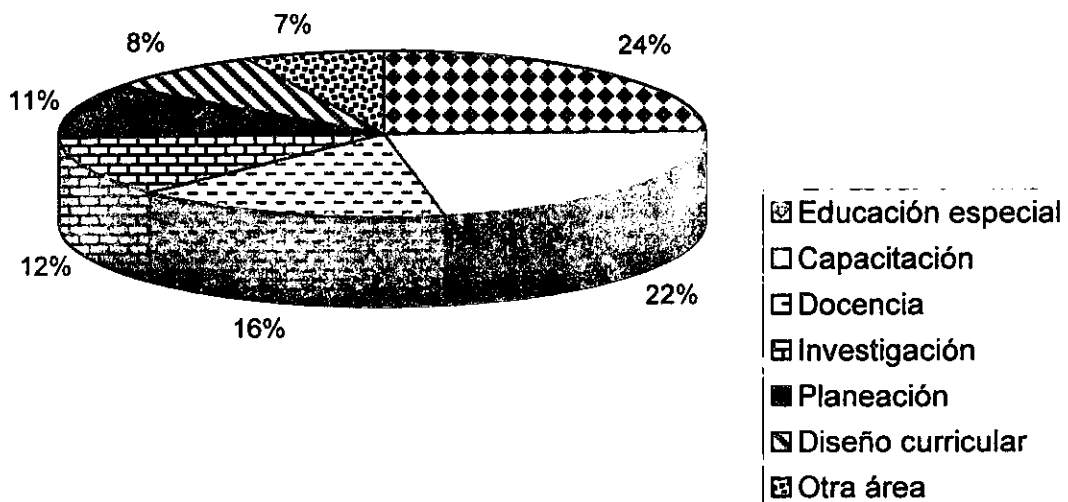

35-7 (N) PROBLEMAS A QUE PUEDE DAR SOLUCIÓN LA PEDAGOGÍA

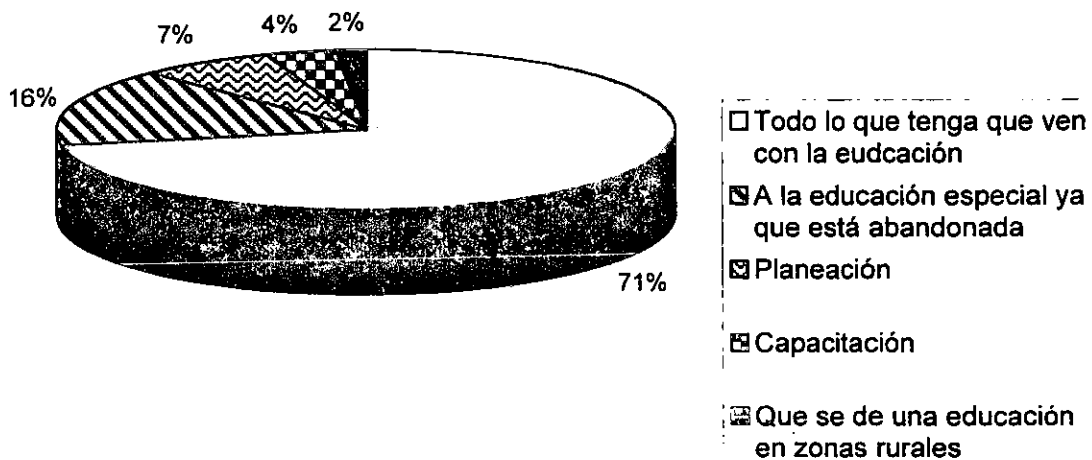

36-7 (N) EXPECTATIVAS DE INGRESO

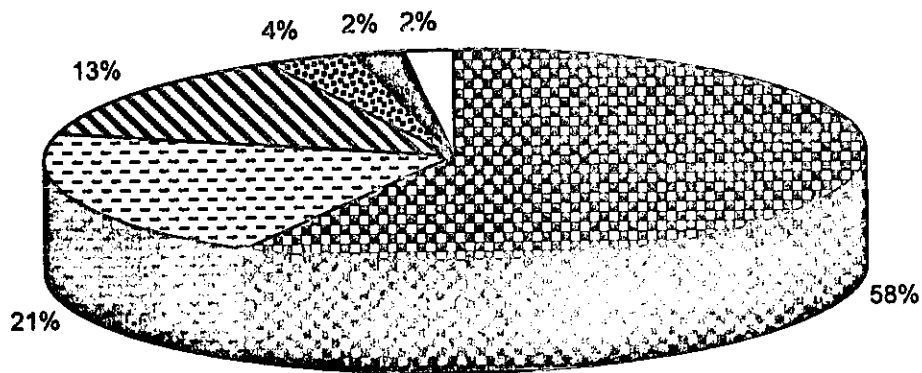

- Conocer más de la carrera para ayudar en la educación
- Les interesa la educación especial
- Ninguna
- Pensaba que era más práctica que teoría
- Estudiar la educación psicológica
- Creía que iban a ser clases más dinámicas y no tradicionales

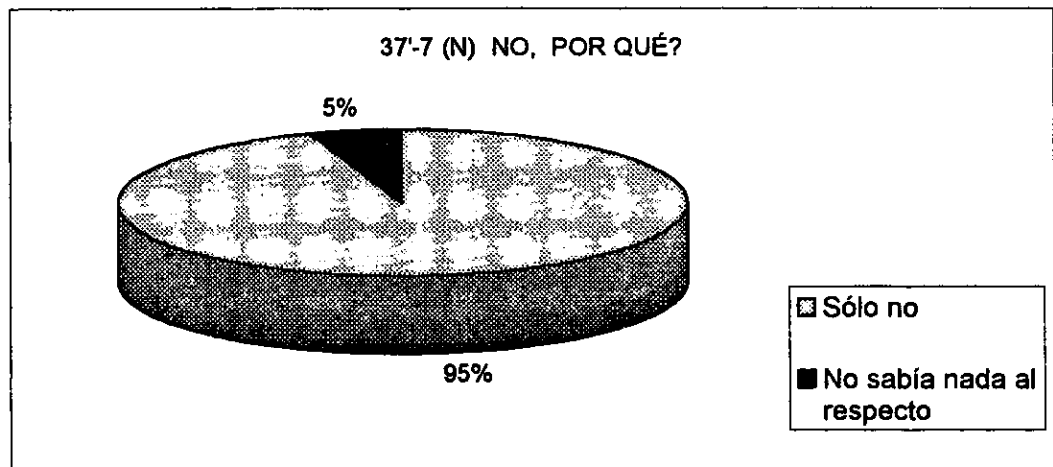
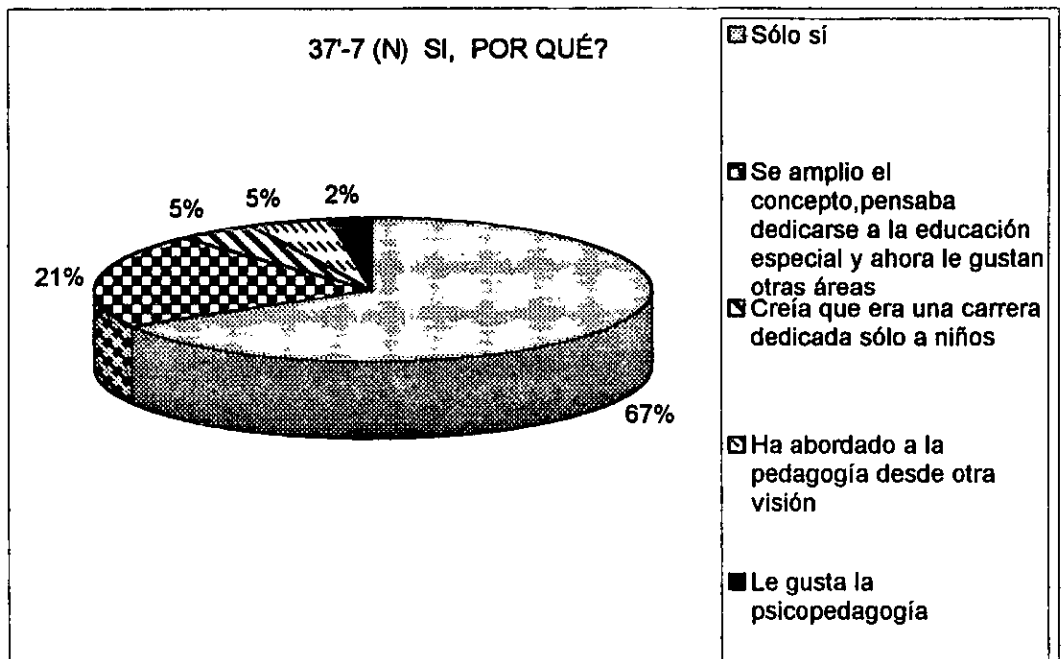
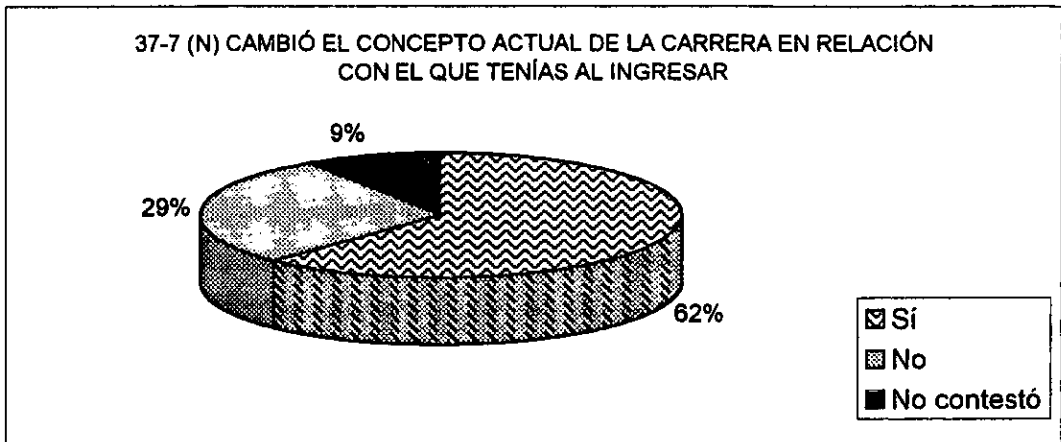

38-7 (N) EXPECTATIVAS FRENTE A LA CARRERA

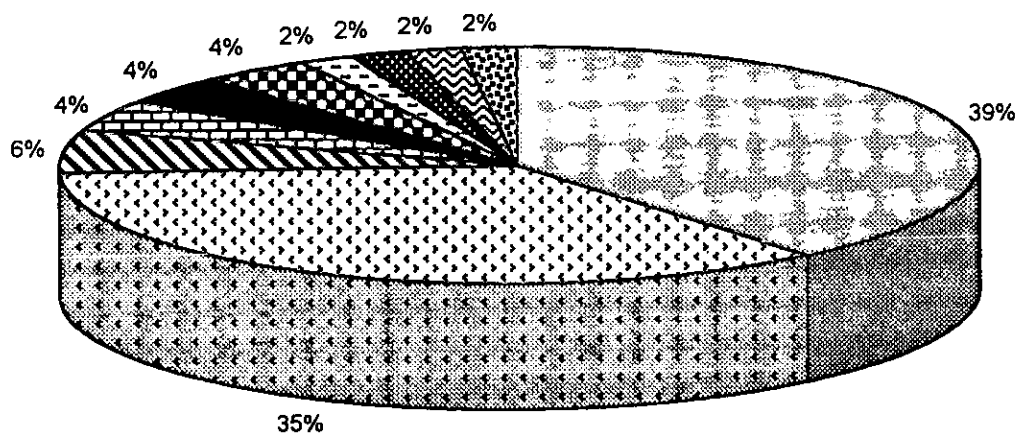

- Dar a conocer el quehacer pedagógico
- Seguir adquiriendo nuevos conocimientos
- Vinculación con otras disciplinas
- Se dedicará a la educación especial
- Planeación, diseño curricular y capacitación
- Contribuir de manera activa en lo que se refiere a la educación básica, rural y niños de la calle
- Que cambien algunas materias que no son importantes
- Reformar las normas educativas
- Muchas no están definidas
- Quiere ser investigadora en educación y profesora del colegio

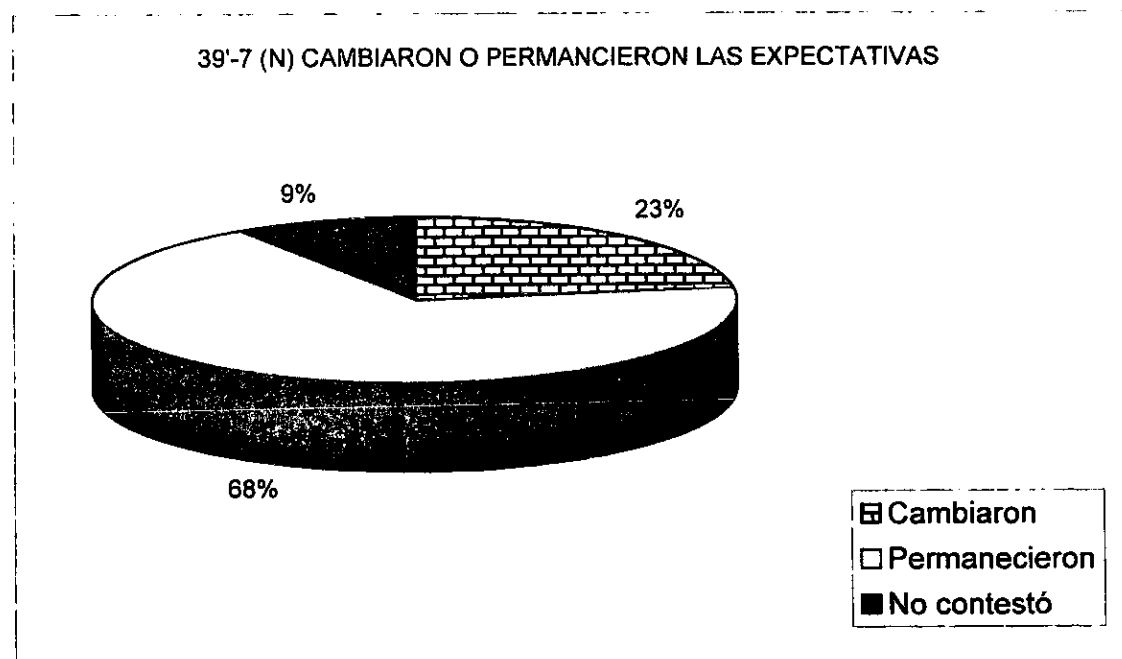
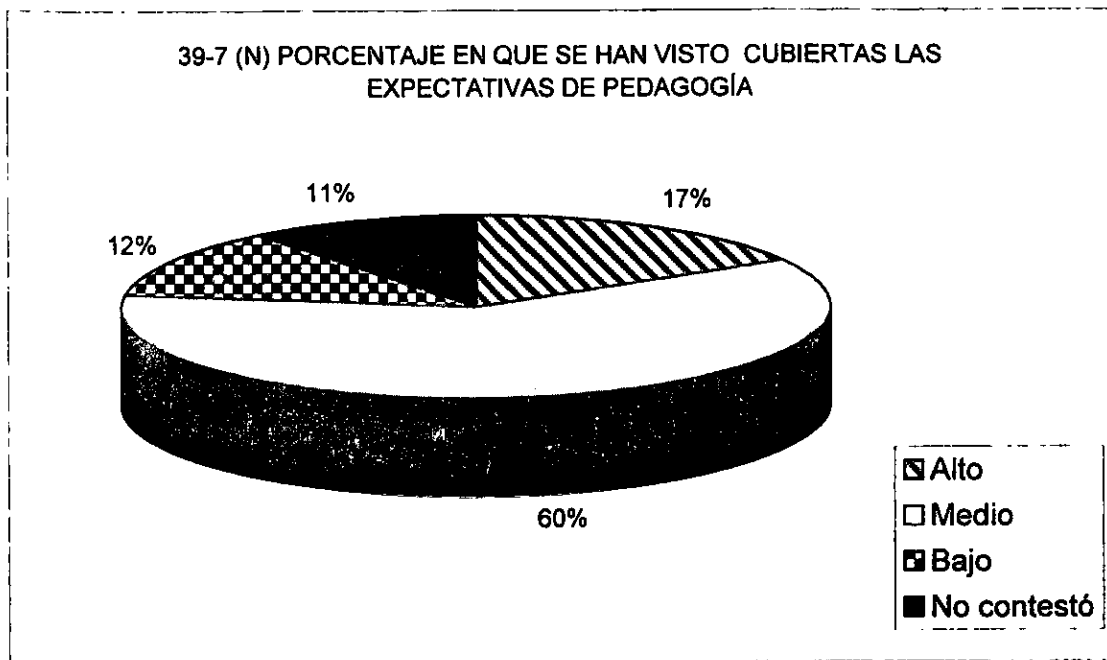

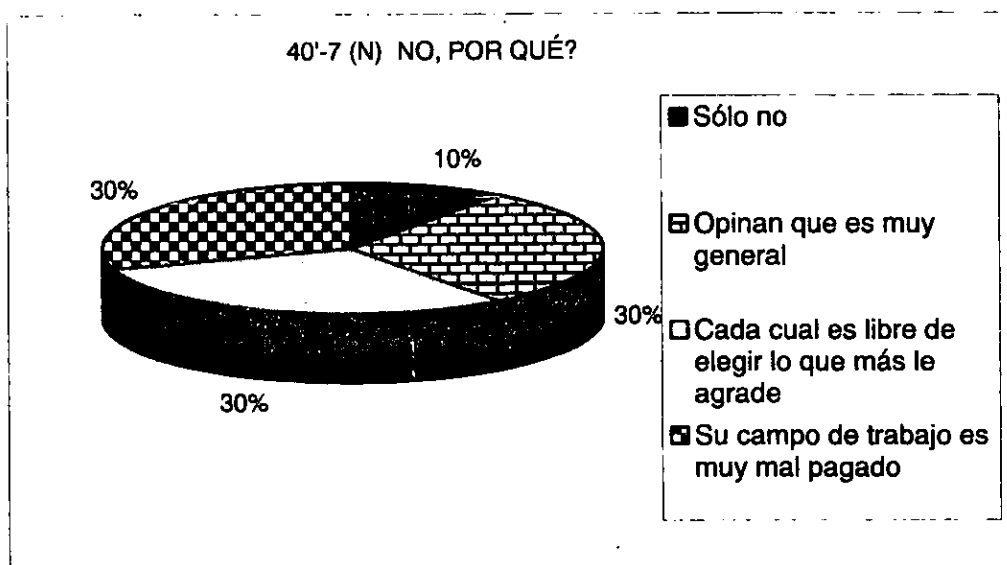
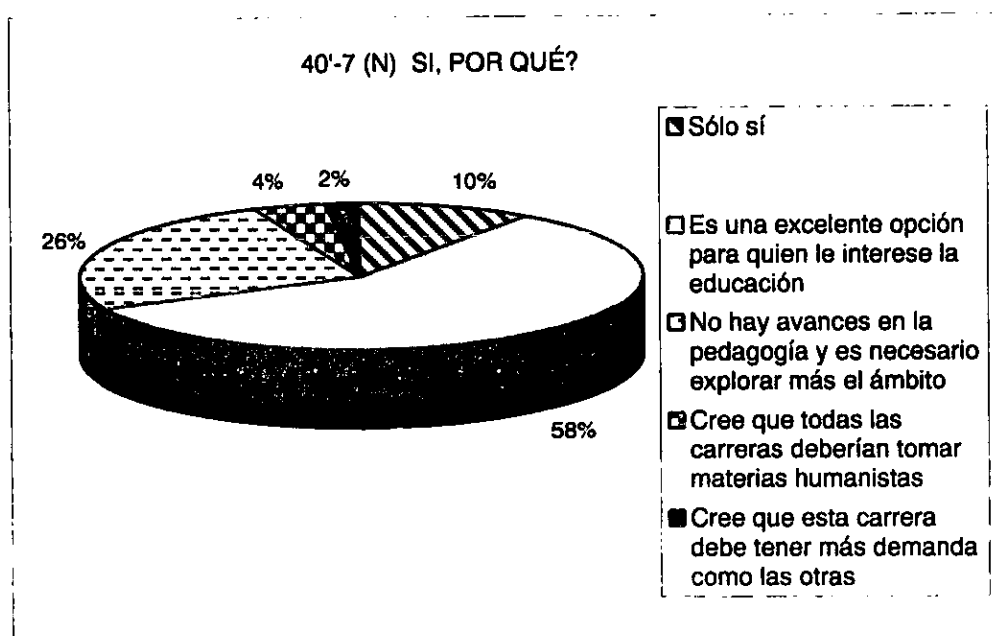
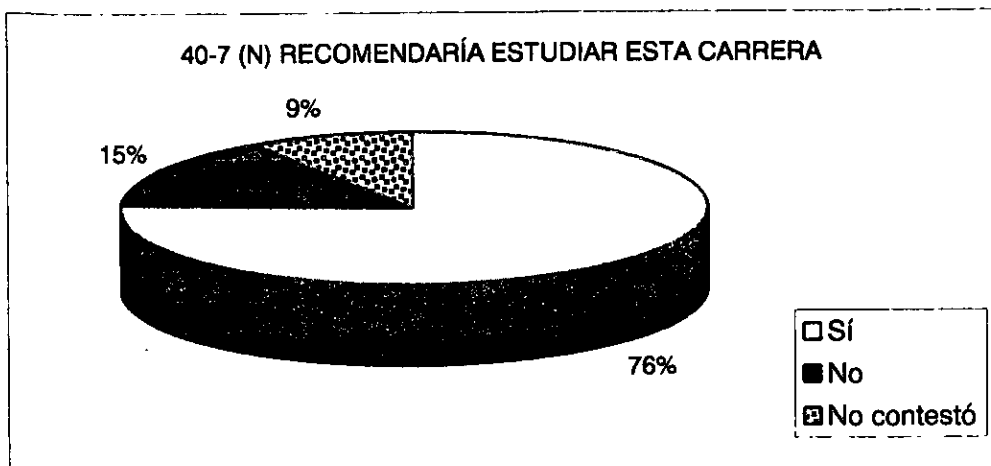

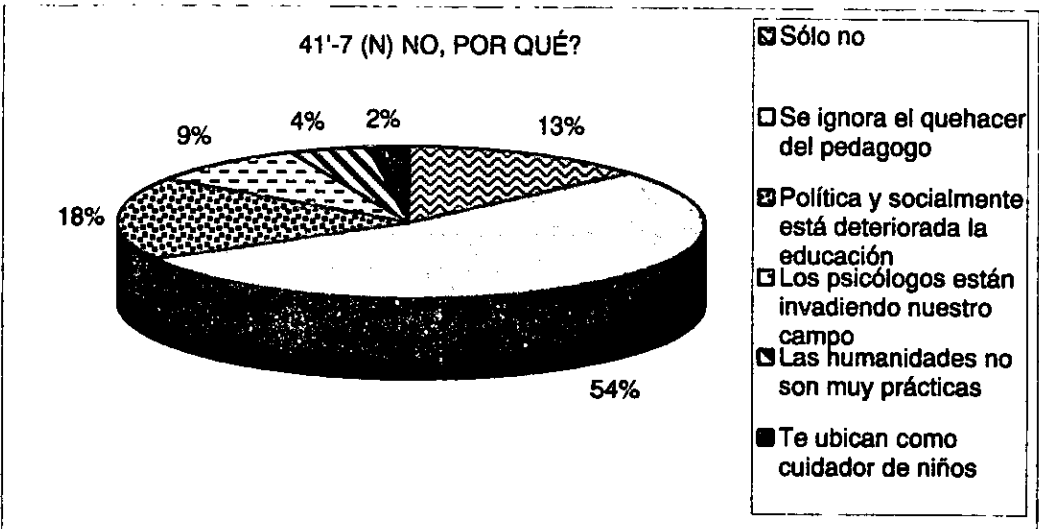
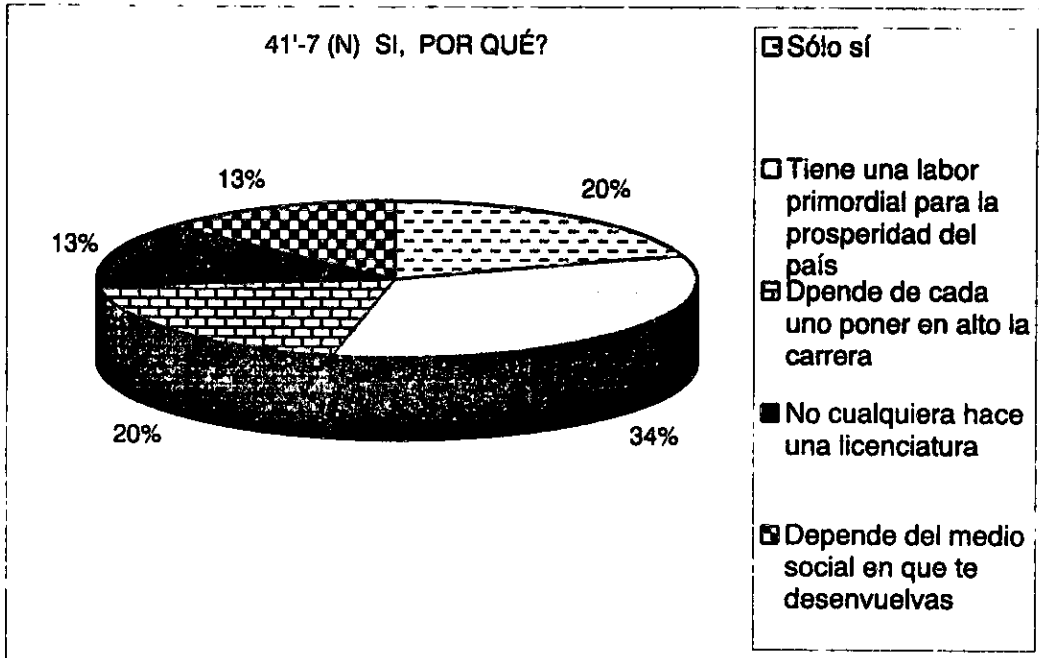
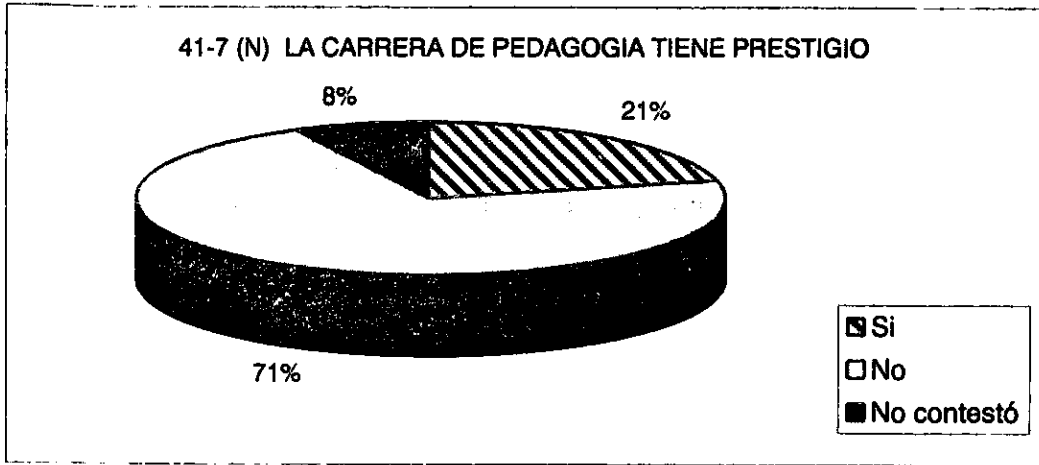

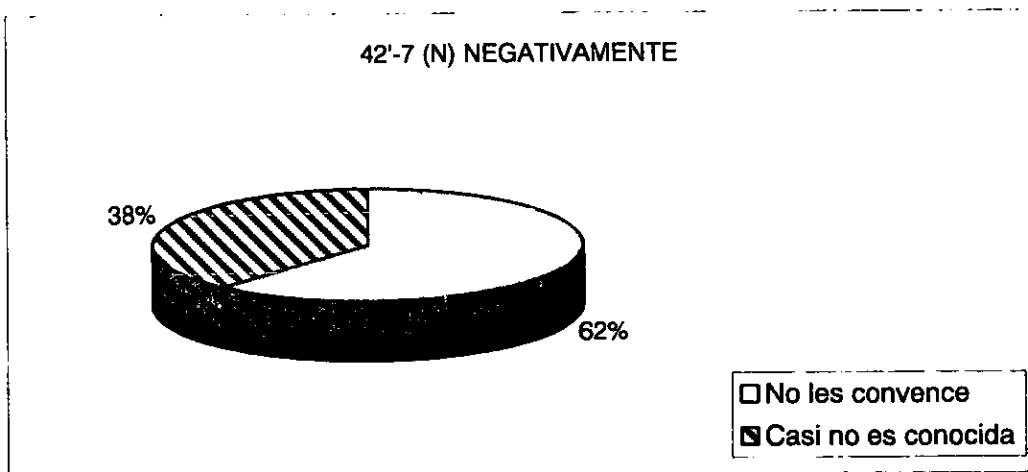
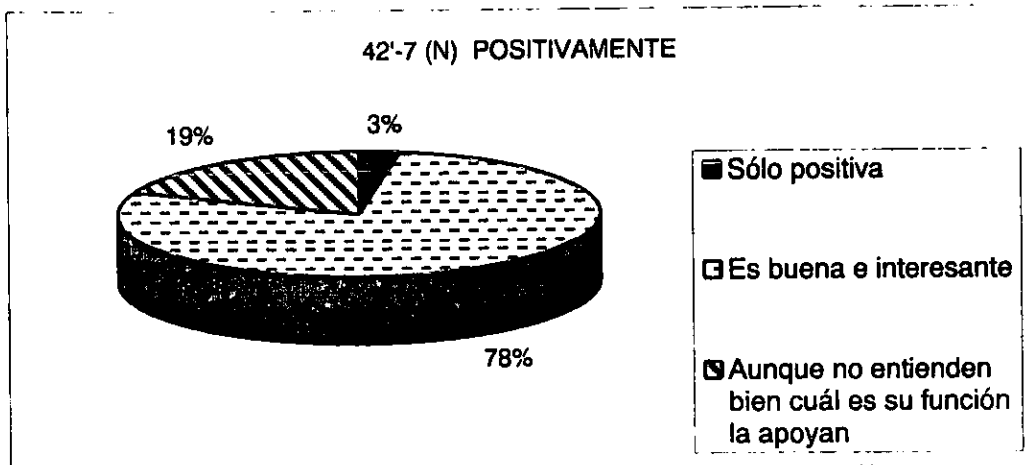
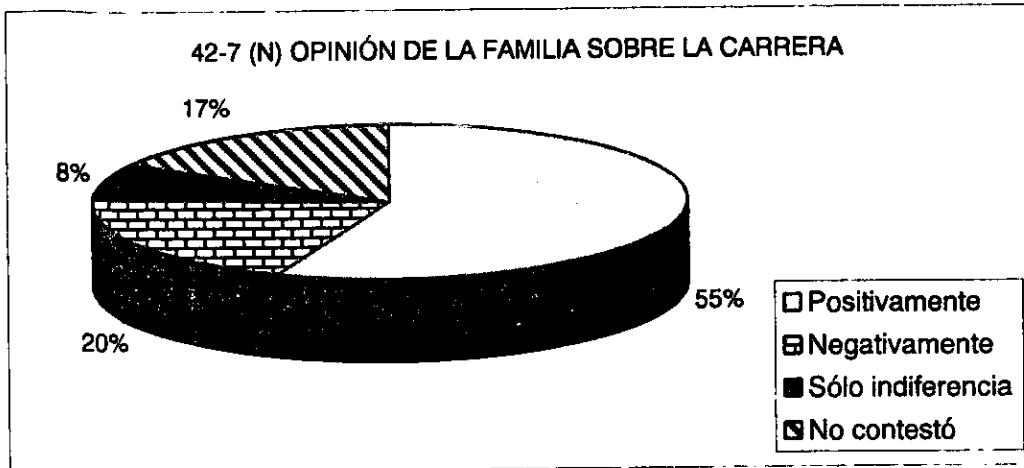

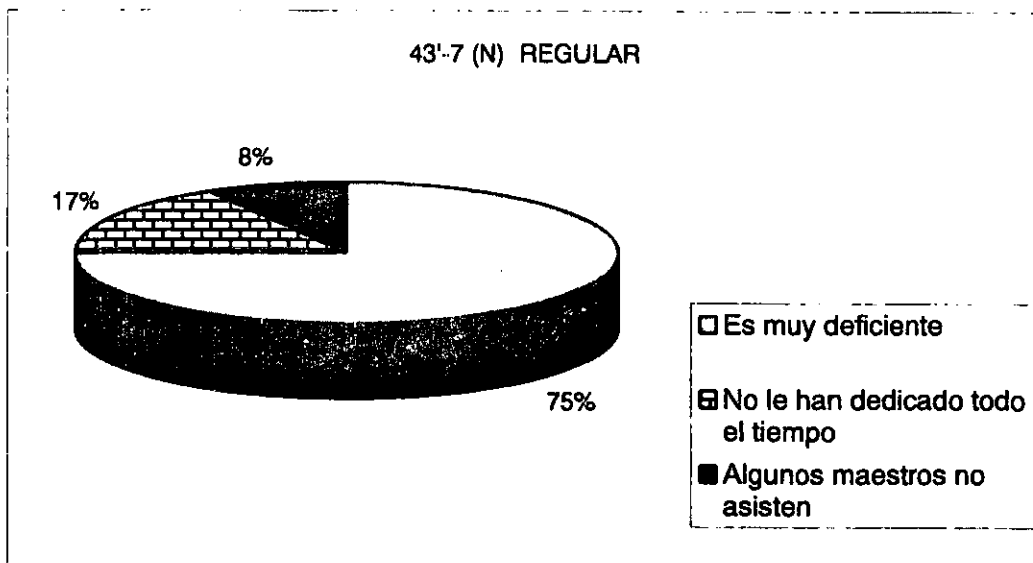
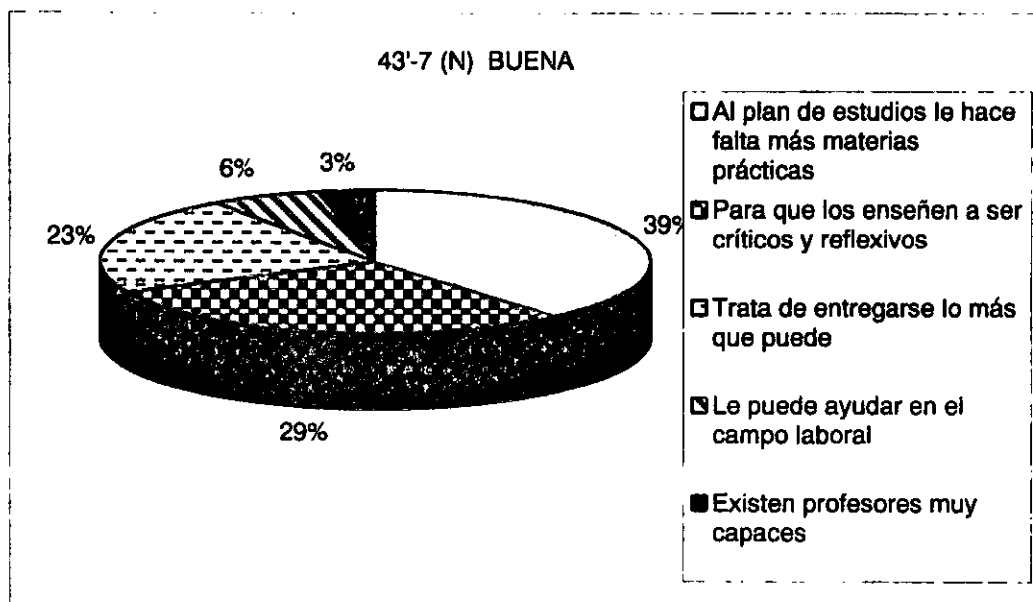
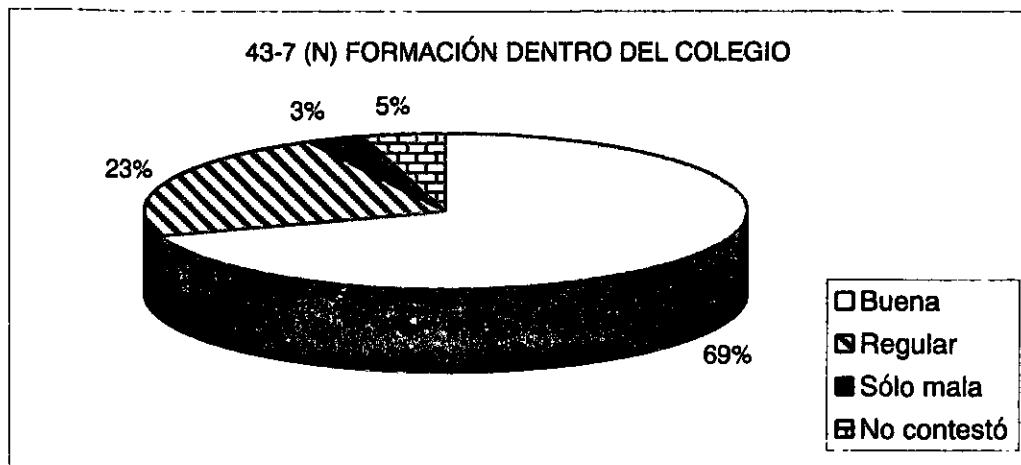

44-7 (N) EL PLAN DE ESTUDIOS RESPONDE A SUS INTERESES

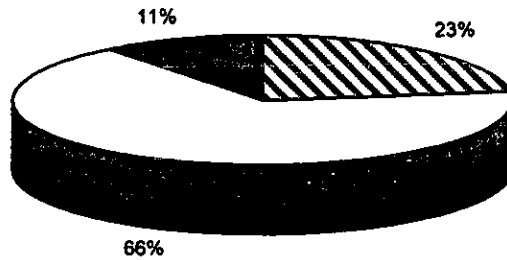

- Sí
- No
- No contestó

44-7 (N) SI, POR QUÉ?

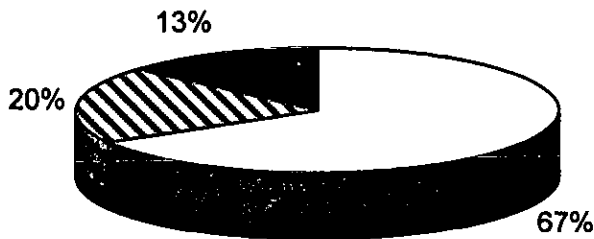

- Sólo si
- Puedes obtener conocimientos de cada área y adecuarlos a tus necesidades
- Deberían reforzarse más las prácticas escolares

44-7 (N) NO, POR QUÉ?

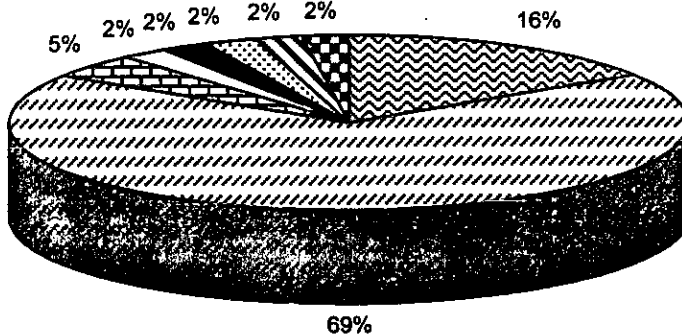

- Sólo no
- El plan está mal elaborada y no se ha actualizado
- Hace falta más información en otras áreas
- Cada profesores escoge lo que conveniente para él
- No existen objetivos específicos en educación especial
- Le gustaría que respondería a las necesidades laborales
- El perfil del estudiante no es tan deseable
- Deberían fomentar la participación de los estudiantes en la investigación