



UNIVERSIDAD NACIONAL AUTONOMA DE MEXICO

ESCUELA NACIONAL DE ESTUDIOS PROFESIONALES "ACATLAN"

LA OPINION DE LOS PADRES DE FAMILIA ACERCA DE LOS SERVICIOS EDUCATIVOS DE LA ESCUELA SECUNDARIA OFICIAL 490 "ATENEO DE LA JUVENTUD".

SEMINARIO - TALLER EXTRACURRICULAR QUE PARA OBTENER EL TITULO DE LICENCIADA EN PERIODISMO Y COMUNICACION COLECTIVA PRESENTA: ADRIANA MARTINEZ ACEVEDO

ASESOR: MTRO. HECTOR JESUS TORRES LIMA



ACATLAN, EDO. DE MEXICO AGOSTO 2001.

2001





Universidad Nacional  
Autónoma de México

Dirección General de Bibliotecas de la UNAM

**Biblioteca Central**



**UNAM – Dirección General de Bibliotecas**  
**Tesis Digitales**  
**Restricciones de uso**

**DERECHOS RESERVADOS ©**  
**PROHIBIDA SU REPRODUCCIÓN TOTAL O PARCIAL**

Todo el material contenido en esta tesis esta protegido por la Ley Federal del Derecho de Autor (LFDA) de los Estados Unidos Mexicanos (México).

El uso de imágenes, fragmentos de videos, y demás material que sea objeto de protección de los derechos de autor, será exclusivamente para fines educativos e informativos y deberá citar la fuente donde la obtuvo mencionando el autor o autores. Cualquier uso distinto como el lucro, reproducción, edición o modificación, será perseguido y sancionado por el respectivo titular de los Derechos de Autor.

## AGRADECIMIENTOS

Para Katrina:

Querida Hija, porque Dios te mandó para enseñarnos lo que es el amor a la vida...

Tu esencia se encuentra en este trabajo. Pensando en ti me di fuerzas para realizarlo. Espero algún día tenerte en mis brazos para expresarte mi amor...

Ricardo: Algún día decidimos  
recorrer el mismo camino.  
Agradezco el respeto que has  
tenido para poder realizar mi  
sueño.

Gracias.

Papá: Tu sabiduría, fortaleza  
y presencia han sido mi  
mejor regalo.  
No tengo palabras para  
expresar mis sentimientos...

Alex, Eduardo, Diego: Mis  
queridos hijos son la alegría  
y el motor de mi vida.  
Por ustedes.

**Claudia, Kasandra: Aunque  
estamos lejos mi pensamiento  
está con ustedes.**

Tía Estela, Blanquita, Ivonne,  
queridos primos: Por su cariño  
desinteresado y todos sus  
consejos.

Los quiero.



Profesor Agustín García  
Granados: Mil gracias.

Querida Hermana: Tu  
fortaleza y apoyo me han  
ayudado a conseguir mis  
objetivos.

Te quiero.

Rocío, Teresa, Elvia,  
Martha, Edith, Amalia,  
Araceli, José, Raymundo  
Yanira, Olga, Martha: Por  
sus palabras de aliento y por  
honrarme con su amistad.

Venus: Por tu ayuda  
desinteresada y por  
permitirme conocerte.  
Gracias.

Maestro Héctor Jesús Torres  
Lima: Ojalá todos los  
docentes tuvieran el  
compromiso y ese amor por  
sus alumnos.  
Mi sueño es algún día ser  
como usted .

## ÍNDICE

	Pag.
<b>Introducción</b>	1
<b>Capítulo 1 Fundamentos Teóricos</b>	6
1.1 Teoría de la Acción Comunicativa	6
1.1.1 Mundo Objetivo	7
1.1.2 Mundo Subjetivo	7
1.1.3 Mundo Social	8
1.2 Teoría de los Tres Campos	10
1.2.1 Los Símbolos en los Campos Exterior e Interior	12
1.3 Teoría General de Sistemas	14
1.3.1 Selección de los Componentes del Sistema	17
1.4 Teoría Social de la Comunicación	20
1.5 Teoría de la Mediación Social	23
1.5.1 Los Usos de la Comunicación	25
1.5.2 Características de los Lenguajes	25
1.5.3 Planos de la Mediación	28
1.6 La Naturaleza Comunicativa de la Opinión Pública	32
1.6.1 Identificación y Relación entre los Elementos de la Opinión Pública	35
1.6.2 Componentes del Sistema Opinión Pública	36
1.7 La Opinión Pública en la Comunidad Primitiva	37
1.7.1 Las Primeras Herramientas	40
1.7.2 Manifestaciones Plásticas	41
1.7.3 El Neolítico	41
1.8 La Opinión Pública en la Cultura Egipcia	45
1.8.1 La Importancia de Egipto	47
1.9 La Opinión Pública en el Periodo de Grecia y Roma	49
1.9.1 El Desarrollo de las Ciudades Estado	50
1.9.2 Esparta	50
1.9.3 Atenas	51
1.9.4 La Nuevas Formas de Organización Social	51
1.9.5 Roma	54
1.10 La Opinión Pública en la Edad Media	57
1.11 La Opinión Pública en el Renacimiento y Capitalismo	63
1.12 Perspectivas Actuales de la Opinión Pública	69
<b>Capítulo 2 Marco Contextual</b>	74
2.1 Historia de los Sistemas Escolares en el Mundo	74
2.1.1 La Educación Secundaria en el Mundo	76
2.1.2 Desarrollo	79

2.1.3	Situación Actual	86
2.2	Organización	89
2.2.1	Organigrama	89
2.2.2	Relación entre los Diferentes Puestos	89
2.2.3	Nombres de los Jefes de los Departamentos Involucrados en el Estudio	104
2.3	Funciones	105
2.3.1	Objetivos, Misión e Ideario de la Organización	105
2.3.2	Objetivo, Misión e Ideario del Área Involucrada En el Estudio	109
2.4	Características Demográficas del Universo	111
2.4.1	Edad	111
2.4.2	Sexo	111
2.4.3	Posición Socioeconómica	111
2.4.4	Grados de Estudio	111
2.5	Problemática del Universo a Estudiar	111
2.6	Descripción de la Temática	113
<b>Capítulo 3 Metodología Empleada en la Elaboración del Cuestionario</b>		117
3.1	Relación del Marco Teórico con la Tabla de Especificaciones	117
3.2	Relación del Marco Contextual con la Tabla de Especificaciones	123
3.3	Conceptualización Básica Empleada para la Construcción de la Tabla de Especificaciones	125
3.3.1	Definición de Tabla de Especificaciones	125
3.3.2	Definición de "Concepto"	126
3.3.3	Definición de "Categoría"	126
3.3.4	Definición de los Términos "Indicador" e "Índice"	126
3.3.5	Definición del Concepto "Reactivo"	127
3.3.6	Definición de las Opciones de Reactivo	127
3.4	Tabla de Especificaciones	127
3.4.1	Presentación de la Tabla de Especificaciones	127
3.5	Arboreación	145
3.5.1	Los Criterios de Arboreación. Previos al Diagrama de Flujo	145
3.6	Diagrama de Arboreación	148
3.7	Tabla de Equivalencias	149
3.8	Procedimiento del Piloteo	150
3.8.1	Utilidad del Piloteo	150
3.9	Aplicación del Cuestionario Piloto	151
3.9.1	Informe del Cuestionario Piloto	154
3.10	Cuestionario Final	162

<b>Capítulo 4 Levantamiento de Datos</b>	<b>168</b>
4.1 Características de la Población	168
4.2 Conformación de la Muestra	171
4.3 Procedimiento de Selección de la Muestra	174
4.4 Convalidación de la Muestra	175
4.5 Reporte de Levantamiento de Datos	176
4.6 Descripción de Resultados	178
4.7 Análisis de Resultados	182
<b>Conclusiones</b>	<b>187</b>
<b>Bibliografía</b>	<b>193</b>
<b>Anexos</b>	<b>197</b>



“ Qué otro regalo más grande y mejor se le puede ofrecer a la República que la educación de nuestros jóvenes”

Cicerón

## INTRODUCCIÓN

La Educación Pública en México nace con el liberalismo del siglo XIX y cristaliza en las leyes de octubre de 1833, mismas que fueron expedidas por Valentín Gómez Farías.

En la Constitución de 1917, particularmente con la creación de la Secretaría de Educación Pública en 1921, dirigida por José Vasconcelos, se da origen a un sistema educativo nacional que establece la gratuidad de la educación que imparta el Estado en sus diferentes niveles, en donde se establece que la educación elemental es obligatoria.

La Constitución de 1917, aún vigente, garantiza el derecho a la Educación, los artículos específicos sobre la Educación para los mexicanos, establecen que:

Art. 3. Todo individuo tiene derecho a recibir Educación. La Educación Primaria y Secundaria son obligatorias.

Art. 24. La libertad de creencias, la Educación será laica, por lo que se mantendrá ajena a cualquier doctrina religiosa, será democrática y contribuirá a mejorar la convivencia humana.

Art. 31. Es obligación de los mexicanos: Hacer que sus hijos o pupilos concurren a las Escuelas Públicas o Privadas para obtener la Educación Primaria y Secundaria.

En el caso de la Educación Secundaria se busca que los adolescentes:

- Adquieran y desarrollen habilidades intelectuales: lectura, escritura, expresión oral, la aplicación de las matemáticas a la realidad.

- Obtengan los conocimientos fundamentales para comprender los fenómenos naturales, en particular aquellos que se relacionan con la preservación de la salud, la protección del ambiente así como el uso racional de los recursos naturales.
- Se formen éticamente mediante el conocimiento de sus derechos y deberes, y la práctica de valores en su vida personal, en sus relaciones con las demás personas y como integrantes de una comunidad nacional.
- Desarrollen actitudes propicias para el aprecio y disfrute de las artes y del ejercicio físico y deportivo.

Este conjunto de conocimientos, habilidades intelectuales y actitudes, constituyen la base para la formación integral de los individuos, de manera que todos los niños deben lograrlo a lo largo de la Educación Elemental. En las escuelas se realiza un análisis y diagnóstico del desarrollo de los niños y adolescentes y se diseñan programas académicos para tratar los problemas más urgentes. El conjunto de programas académicos y administrativos se denomina: Proyecto Escolar, en el que participan directivos, maestros y padres de familia de cada plantel.

La participación de diversos actores educativos constituye la característica más importante del Proyecto Escolar, el trabajo en conjunto y el establecimiento de acuerdos necesarios para resolver, articular y mejorar las acciones al interior de la escuela. Se trata de que la participación de los Padres de Familia no se reduzcan a apoyar con recursos, a mantener los edificios escolares, asistir para tratar problemas de sus hijos o para firmar las boletas.

En todas las escuelas de nuestro país se dispone de una cantidad importante de material proporcionado por la Secretaría de Educación Pública: material audiovisual, libros de texto, equipo adquirido por la Institución con aportaciones de los Padres de Familia, mapas, enciclopedias, videos etc. Sin embargo, es frecuente que este material no se aproveche al máximo o que, incluso, se mantenga guardado y no se utilice. También, es común, que se desconozca alguno servicios con los que cuenta la escuela como las juntas con padres de familia, las clases abiertas, la conexión a red por vía satélite, etc.

Lo mencionado anteriormente, es una justificación para resaltar la importancia que tiene la opinión de los padres de familia respecto a los servicios educativos que presta la Escuela Secundaria Oficial 490, que es el tema de la presente investigación la cual se ubica en el área de la Opinión Pública, es decir, lo que dicen los Padres de Familia (un grupo social específico) acerca de los servicios educativos que presta dicha Institución (tema público para los miembros de ese grupo social).

Por otra parte, la pertinencia académica de esta investigación está dada porque la Opinión Pública es una materia en el plan de estudios de la Carrera de Periodismo y Comunicación Colectiva, en la preespecialidad de Comunicación Persuasiva, de la Escuela Nacional de Estudios Profesionales Acatlán, de la UNAM.

Para sustentar la selección del tema se elaboró un Marco Teórico. En el capítulo uno se expone en forma descriptiva las bases Teóricas que se emplearán para justificar esta investigación de Opinión Pública. Como toda investigación de carácter científico, la presente, sustentará su aplicación básicamente en cuatro áreas: La Teoría de la Acción Comunicativa, La Teoría General de Sistemas, La Teoría Social de la Comunicación y la Teoría de la Mediación Social. También se presenta los antecedentes históricos de la Opinión Pública.

El Objetivo de estas líneas es el informar acerca de las características del Sistema Escolar actual, ya que de por sí las dificultades políticas, sociales económicas son muchas como para no aprovechar los beneficios con los que debe contar toda Escuela Pública.

La conciencia que deben tener los Padres de Familia de estar informados sobre los servicios educativos con los que debe contar toda Institución es de vital importancia para desarrollar un mejor funcionamiento de cualquier Escuela para un mejor aprovechamiento escolar de sus hijos.

En el capítulo dos se presenta el Marco Contextual, el cual da oportunidad para desarrollar las características sociodemográficas del universo. También permitirá establecer los conceptos de opinión, conocimiento y sociodemográficos con los cuales se elaborará La Tabla de Especificaciones: las Categorías, Indicadores e Índices que llevarán a los reactivos sobre los Servicios Educativos de la Escuela Secundaria 490.

Con la Arboreación se tratará de conocer y ordenar los diferentes reactivos de conocimiento, opinión y demográficos. La Tabla de Equivalencias servirá para ordenar los reactivos y acomodar las preguntas en orden de dificultad.

Se trabajará con un cuestionario piloto para detectar los posibles problemas que puedan aparecer a la hora de encuestar. Después de este paso se procederá a la aplicación del cuestionario final.

El método será cuantitativo y se trabajará en gráficas, frecuencias y porcentajes.

Capítulo 1  
Marco Teórico

“El ciudadano del porvenir habrá de corresponder a un tipo leal, honrado, enérgico y laborioso; que quiera a su patria entrañablemente, sin necesitar engañarse...”

Jaime Torres Bodet

## CAPITULO 1 FUNDAMENTOS TEÓRICOS

### 1.1 Teoría de la Acción Comunicativa<sup>1</sup>

Los referentes que en determinada medida afectan al sector social se pueden conocer a través de estudios de Opinión Pública. Dichos estudios sirven para diagnosticar algún problema y tendencia de la sociedad. La siguiente teoría permitirá delimitar a la comunicación por definiciones hechas por Junger Habermas.

En el presente capítulo se abordará el tema de la Teoría de la Acción Comunicativa, mediante la cual se ubicará a la comunicación en uno de los tres mundos o universos que se plantearán a continuación.

#### TEORÍA DE LA ACCIÓN COMUNICATIVA

##### TRES TIPOS DE MUNDOS



<sup>1</sup> Se presenta un resumen de Habermas, Junger, “La Teoría de los Tres Mundos” en la “Teoría de la Acción Comunicativa” p. p. 112-114.

La Teoría de la Acción Comunicativa tiene como fin explicar los elementos que utiliza el individuo para relacionarse con los demás, es así como Junger Habermas menciona que el ser humano se relaciona con el mundo que lo rodea a través de perspectivas (mundos).

Por lo que Habermas habla de Tres Tipos de Mundos, los cuales clasifica de la siguiente manera: Mundo Objetivo, Mundo Social y el Mundo Subjetivo, en los dos primeros se ubica lo que se denominará Mundo externo, es decir todo lo que rodea al hombre y que comprende el Mundo Objetivo de estados de cosas existentes y el Mundo Social de normas vigentes.

Mientras que en el Mundo Subjetivo (Mundo Interno) ubica todo aquello que no puede ser incorporado al Mundo Externo, por lo tanto el individuo tiene acceso privilegiado al mismo.

Los Tres Mundos constituyen conjuntamente el sistema de referencia que los participantes suponen en común en los procesos de comunicación, con este sistema de referencia, los participantes determinan sobre que es posible entenderse.

#### 1.1.1 Mundo Objetivo

Habermas maneja el concepto de Mundo Objetivo: "El Mundo Objetivo puede ser planteado como correlato de la totalidad de los enunciados verdaderos. En cuanto a comunicación se refiere algo que tenga lugar o que pueda presentarse en el Mundo Objetivo, así como en el Mundo Social".<sup>2</sup> El Mundo Objetivo se puede definir como las cosas que existen, es decir : sí están, es por que existen. Mientras que en el Mundo Social está conformado por las reglas morales, si se crean ciertas normas en una sociedad, el individuo se encuentra obligado a dar un seguimiento a las mismas.

Cabe destacar que dichas acciones son sancionadas dependiendo la cultura en la que se desarrolla y el grupo social.

Es así como la relación existente entre el Mundo Objetivo y el Mundo Social se constituye con el Mundo Externo, es decir lo que está fuera de la persona como ser único.

#### 1.1.2 Mundo Subjetivo.

El Tercer Mundo está constituido por el pensamiento, es decir, se basa en lo que cada individuo tiene en su mente y que no expresa, por lo tanto se desconoce lo que en determinado momento piensa. En este Mundo ninguna persona puede ingresar, por lo que también se le denomina Mundo Interno. El Tercer Mundo es

---

<sup>2</sup> Ibid p. 113.

independiente, autónomo. Al verse en la necesidad de tomar una decisión una persona común y corriente trata de entender lo que le quieren decir y este proceso lo va a realizar con su "saber cultural" el que se maneja dentro del grupo social donde se desenvuelve. Es por ello que mientras los científicos someten a examen de validez aquellas partes del saber que se han tornado problemáticas, las personas de cualquier comunidad, hacen uso de su tradición cultural para poder interpretar el contenido de cualquier tipo de comunicación.

Por ello, el Tercer Mundo, goza de la autonomía de una esfera de validez. Las entidades susceptibles de verdad del Tercer Mundo guardan una particular relación con el Primer Mundo. Los problemas, teorías y argumentos, que se consideran inquilinos del Tercer Mundo, sirven a la postre a la descripción y explicación de procesos del Tercer Mundo.

Los participantes en una comunicación, que se entienden entre sí sobre algo, no solamente entablan una relación con el Mundo Objetivo, sino también a algo en el Mundo Social o en el Mundo Subjetivo. Hablantes y oyentes manejan un sistema de Mundos Cooriginarios.

### 1.1.3 Mundo Social

El Mundo Social de acuerdo a Habermas, se entiende como el mundo de la vida cotidiana, en donde los miembros de un grupo social orientan todas sus acciones en valores comunes (se conocen como normas). "Los seres humanos viven en una sociedad, tienen que orientarse en ella, tanto para conseguir lo que quieren como para evitar todo aquello que no quieren".

Las normas expresan un acuerdo existente en un grupo social. Todos los miembros de un grupo para los que rige una determinada norma tienen derecho a esperar que en determinadas situaciones se ejecuten u omitan. El concepto central de observancia de una norma significa el cumplimiento de una expectativa generalizada de comportamiento.

Karl Popper habla de la existencia de Tres Universos: en primer lugar el Mundo de los Objetos Físicos o de los Estados Físicos; en segundo lugar el Mundo de los Estados de Conciencia o de los Estados Mentales o quizá de las disposiciones comportamentales para la acción, y en tercer lugar, el Mundo de los Contenidos Objetivos del Pensamiento".<sup>3</sup>

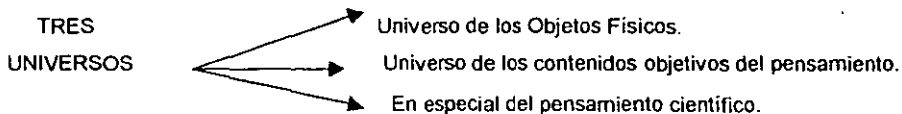

<sup>3</sup> Ibid. p. 112.

“Según Popper, tanto el Primer Mundo y el Segundo como el Segundo y el Tercero están directamente en contacto. En cambio el Primero y el Tercero sólo interaccionan a través del segundo”<sup>4</sup>

De lo anterior se puede deducir que los Tres Mundos se relacionan entre sí de la siguiente manera:

El Primer Mundo está constituido por el pensamiento, el Segundo por la acción, el Tercero por el decir. Con lo cual y de acuerdo a la teoría de los Tres Mundos y de los Tres Universos, el Primer Mundo se relaciona con el Tercero a través del Segundo Mundo, dando una relación estrecha entre los Tres Mundos o Campos.

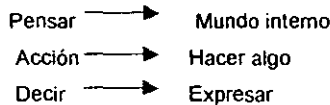

Es así como se puede concluir que el hombre se mueve dentro de Tres Esferas, las cuales son: la esfera del Pensar, la del Hacer y la del Decir.

### EL INDIVIDUO ACTÚA EN TRES ESFERAS:



LA DEL PENSAR

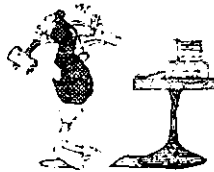

LA DEL HACER



LA DEL DECIR

<sup>4</sup> Ibid p. 113.



De acuerdo a las Teorías de Habermas y Popper el ser humano se mueve en Tres Mundos o Esferas: la Objetiva (acciones físicas), la Social (los decires) y la del Pensamiento.

El Campo Social o de Expresiones permite unir a la Esfera del Pensar y el Hacer. La comunicación, entonces se va a dar mediante el lenguaje, el cual se define como un conjunto de símbolos con reglas de codificación y decodificación.

En conclusión la Teoría de los Tres Mundos de Habermas: El Mundo del Pensar, el Mundo del Hacer y el Mundo del Decir. Así como la Teoría de Popper con sus Mundos o Universos servirán como base para ubicar en esta investigación al Mundo o Esfera en donde se inserta la Comunicación y por lo tanto a la Opinión Pública.

## 1.2 Teoría de los Tres Campos<sup>5</sup>

Pierre Bourdieu con su Teoría de los Tres Campos afirma que todo movimiento humano se configura en áreas objetivas y subjetivas. Por un lado la Exterioridad y por el otro la Interioridad.

Todo movimiento humano se configura en áreas objetivas y subjetivas por un lado la Exterioridad, por el otro el Mundo Interno. Desde la percepción del Mundo se configura en una unidad el individuo y su entorno se conectan en el umbral donde mutuamente se transforman.

Un Campo se define, entre otras cosas, como aquello que está en juego de los intereses específicos que son irreductibles a lo que se encuentra en juego en otros Campos o a sus intereses propios y que no percibirá alguien que no haya sido construido para entrar en ese Campo.

Para que funcione ese Campo es necesario que haya algo en juego y gente dispuesta a jugar (símbolos y lectores). La estructura del Campo es un estado de relaciones de fuerzas entre los agentes o las instituciones que intervienen en la lucha, es decir, toda la gente comprometida con un Campo tiene una cantidad de intereses fundamentales comunes, esto es, todo aquello que está vinculado con la existencia misma del Campo.

Para Pierre Bourdieu el hombre se expresa y actúa en función de dos áreas una Interna y una Externa como se muestra.

---

<sup>5</sup> Se presenta un resumen de Pierre Bourdieu. "Teoría de los Campos" p. 1-9.

## TRINATEOS

PIERRE BOURDIEU

Todo movimiento humano se configura en áreas objetivas y subjetivas, por un lado

LA INTERIORIDAD

Por el otro,

LA EXTERIORIDAD

El hombre, por lo tanto, se expresa y actúa en función de dos áreas:

una interna y otra externa.

El Campo Externo es lo que está fuera, es decir, lo que rodea al hombre, mientras que el Interior es el pensamiento lo que nadie puede conocer, estos dos Campos se van a unir mediante el lenguaje.

El Mundo Interno tiene varias formas, la más reconocida en el último siglo ha sido el lenguaje. Comprender, indagar y registrar el mundo es cifrarlo en lenguaje. En la cultura occidental, el lenguaje es uno de los grandes mediadores entre lo Interno y lo Externo.

El Mundo Exterior y el Interior suelen tener el mismo nombre: lenguaje, por medio de signos el universo entero está presente en la conciencia.

Es así como para la Opinión Pública el lenguaje va a tener particular importancia, si no se nombra no existe, pero si se expresa existe.

De lo anterior se puede concluir que para que funcione un Campo es necesario que haya algo en juego (símbolos) y gente dispuesta a jugar, dotada de habilidades que impliquen el conocimiento y reconocimiento de las leyes inminentes de lo que está en juego ( Símbolos).

Con lo cual se afirma que una vez identificados los Campos (Interno y Externo) se encuentran en ellos Símbolos distintos y que estos sólo serán interpretados por patrones culturales.

Cabe destacar que la importancia de la Teoría de Bordeau, es que permite unir a través del lenguaje, a los Tres Mundos que plantean tanto Habermas como Popper.

Por lo que el Mundo Exterior en el Mundo Interior suelen tener el mismo nombre: Lenguaje. Por medio de los signos está presente en la conciencia. El sentido de lo amplio, de los extenso, del tiempo y del espacio, se cifra en lenguaje. La percepción consciente se configura en su estructura y lógica, en él se construye internamente lo que el exterior será.

La proposición es la de un programa metodológico en tres momentos guiados por tres objetivos. El primer momento es el de la exploración, el segundo el de la descripción y el tercero el de la significación, cada uno tiene un determinado fin.

En el Primer Momento que es el de la exploración el sujeto se pone en contacto con el mundo-objeto (material) en un flujo de impresiones y expresiones. Cabe mencionar que para el actor el mundo-objeto es un escenario de vida social que lo impresionan y condicionan.

Dicho contacto antes que todo es un acto cognitivo y social ante una parte del mundo, la exploración es el juego de impresiones (cognitivas) y expresiones (sociales).

El Segundo Momento es el de la descripción, en el cual la configuración objetiva se coloca en el centro de la acción, se trata de elaborar y detallar mapas del mundo-objeto en todas las dimensiones posibles, el acercamiento al exterior desde el interior tiene claridad.

El Tercer Momento es el de la significación, el cual se caracteriza por ser el más complejo debido a que necesita de una gran capacidad de creatividad e imaginación.

### 1.2.1 Los Símbolos en los Campos Exterior e Interior

Si retomamos los conceptos vertidos anteriormente se puede establecer que cualquier acto comunicativo requiere necesariamente de la capacidad de simbolizar. En este sentido simbolizar denota la capacidad que se usa para utilizar una materia cualquiera para contener una información que puede ser decodificada por alguien.

Por lo que un símbolo no es la materia informada que ha sido transformada por el trabajo energético de un ego y que muestra cambios sensibles que pueden ser percibidos y decodificados, es decir el símbolo esta constituido: de una sustancia, una información que se encuentra en la sustancia y una modulación de esa información (trabajo expresivo), así como de la acción de ser comunicado, significar

para alguien, de las variables impuestas por el mismo y las que los periodos históricos y los grupos sociales le asignen.

Todo símbolo es producto histórico de una sociedad, con una significación cultural.

### 1) Campos Externos

En uno de los campos externos, el histórico, es posible encontrar dos símbolos: primero la concepción mítica de la historia el cual contempla los arquetípicos y el segundo lugar la linealidad en la concepción de la historia, que establece que la historia humana es evolutiva y progresiva. En el campo externo cultural se pueden encontrar los siguientes símbolos:

- ◆ Dios como cúspide y creador de la humanidad y de la naturaleza.
- ◆ La razón humana que es capaz de conocer y crear leyes naturales y dominar las relaciones entre los hombres.
- ◆ El avance tecnológico que es capaz de crear todo tipo de satisfactores materiales e inmateriales.

En el Campo Externo Social.

- ◆ La forma de producción del Comunismo Primitivo.
- ◆ La forma de producción de Esclavismo.
- ◆ La forma de producción Feudalista.
- ◆ La forma de producción Capitalista.

### 2) Campo Interno

En el campo interno los contextos son: El raciocinio (el Yo), El inconsciente (el Ello) y las normas sociales (El Super Yo).

Este universo de símbolos puede tener diversas connotaciones dependiendo del contexto, sin embargo, en un análisis formal todos caerían en alguno de los contemplados en este universo.

Finalmente teniendo en cuenta que la Opinión Pública es un conjunto de datos de referencia de individuos o lugares públicos, la comunicación es necesaria para que esa Opinión se traduzca en expresiones que se van a dar de acuerdo al campo en donde se encuentre el emisor.

A continuación se presenta la Teoría General de Sistemas.

Dicha Teoría se interesa por las sucesivas modalidades de comunicación pública, también se ocupa del origen y transformaciones de los sistemas institucionales de la comunicación, encargados de la elaboración y distribución de noticias concernientes al conjunto de la colectividad.

### 1.3 Teoría General de Sistemas <sup>6</sup>

El presente trabajo abarca las ideas principales del concepto de "Sistema" analizado desde dos ángulos: como entidad y como método de análisis, su autor, el catedrático por la Escuela Complutense, Manuel Martín Serrano.

La Teoría General de Sistemas permite estudiar cualquier objeto de estudio que muestre algún tipo de organización, por lo cual Manuel Martín Serrano define al sistema como aquello que existe y cuenta con elementos, si cuenta con dichos factores puede ser estudiado desde la perspectiva de la Teoría General de Sistemas como análisis. Por consiguiente un sistema es todo aquello que tenga organización y cuyos componentes fueron seleccionados, distinguidos y relacionados, como se muestra a continuación.

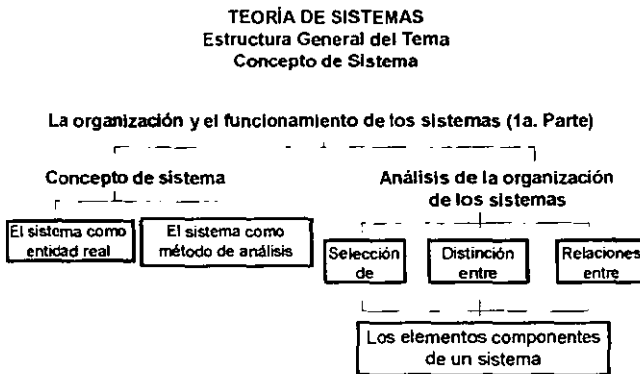

<sup>6</sup> Se presenta un resumen de Martín. Manuel Serrano "Teoría de la comunicación" p p93-109 .

El término "Sistema" cuando se utiliza para designar entidades reales, se opone al término "Agregado". Un sistema y un Agregado son igualmente conjuntos, es decir entidades que se constituyen por la concurrencia de más de un elemento, la diferencia entre ambos consiste en que el conjunto de los elementos de un Sistema muestra una organización de la que carecen los elementos del Agregado".<sup>7</sup>

Por lo que se puede denominar "Sistema" a todo aquello que existe como entidad real y que cuenta con elementos organizados. Sin embargo, si existe pero sus elementos no están organizados, entonces se le denominara "Agregado", como lo muestra el siguiente cuadro.

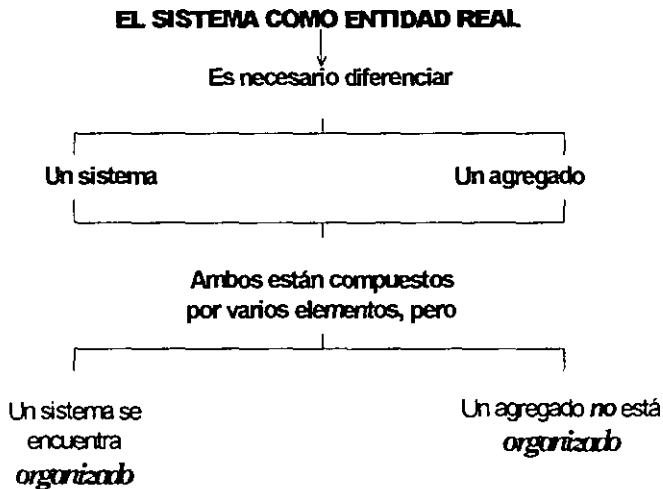

### 1) El Sistema como Método de Análisis.

A nivel metodológico, el término "Sistemático" se opone al término "Asistemático". El análisis sistemático de un conjunto de elementos se caracteriza porque se propone explicar la organización de un objeto de estudio".<sup>8</sup>

<sup>7</sup> Ibid. pp 94.

<sup>8</sup> Ibid. p 95

## 2) Análisis Sistémico.

Para poder estudiar a un objeto debe cumplir con determinados requisitos como lo es que el objeto posea alguna Organización, si cuenta con la misma puede ser analizado como un Sistema, es decir cuando presenta las siguientes características: ha sido Seleccionado, se Distinguen entre sí, se Relacionan entre sí, como lo muestra el siguiente cuadro.

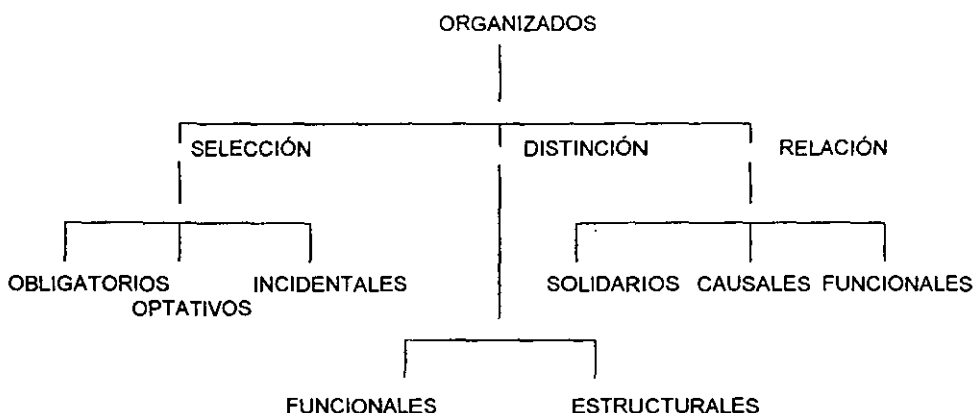

De tal modo que esas características pueden ser explicadas como una consecuencia de su pertenencia al Sistema. con lo cual se establece que por sus características dichos Sistemas son interactuantes y multiafectados.

Por lo tanto el Análisis Sistemático consiste en detectar los elementos del Sistema para conocer como se Distinguen unos de otros y como se Relacionan entre sí.

Para dar coherencia a lo anterior Manuel Martín Serrano establece cinco Sistemas: Sistema Histórico, Sistema Referencial, Sistema Social, Sistema Comunicativo, Sistema Cognitivo.

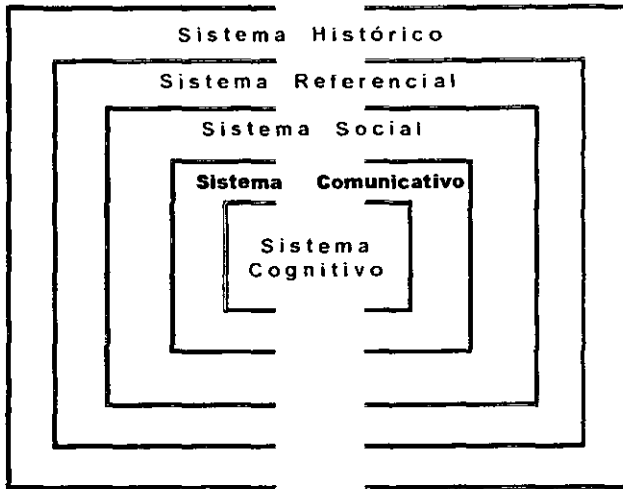

### 1.3.1 Selección de los componentes del Sistema

Un componente pertenece a un sistema cuando su existencia es necesaria para que funcione o permanezca organizado el sistema. A la relación entre un componente y el sistema se le llama: Implicación, la cual puede ser:

**Obligatoria:** Es decir, cuando la separación de elementos afecta la existencia o funcionamiento o haga que el sistema se transforme.

**Optativa:** Cuando el sistema puede funcionar sin desaparecer, pero se puede sustituir el elemento.

Se da por la diferencia entre ellos o por su comportamiento al interior de un sistema, la diferenciación puede ser de dos tipos:

#### a) Distinción de los componentes del Sistema

- ◆ **Estructural:** Cuando un elemento ocupa un lugar específico, para que el sistema este en un estado. Ese lugar no puede ser ocupado por otro elemento u otros elementos.



- ◆ Funcional: Cuando un elemento ocupa un lugar específico. para que el sistema asuma una función dentro de un estado, esa función no puede ser asumida por otro.

Los elementos pueden ser de naturaleza distinta, pero no es condición para diferenciarlos. Un sistema es grande de acuerdo al número de componentes.

En la medida en que un sistema selecciona componentes obligatorios u optativos se determina la flexibilidad de la organización del sistema, esto es, un sistema donde todos los componentes son obligatorios de le llama rígido y elástico es un sistema donde sus componentes con optativos: También es necesario mencionar que existen elementos que no reúnen las características mencionadas pero necesitan la existencia de un sistema para sobrevivir , a estas entidades se les llama Elementos Incorporados al Sistema.

#### b) Relación de los Componentes del Sistema

Un componente pertenece a un sistema dado cuando las relaciones que establece con otro u otros componentes del sistema son necesarias para que el sistema funcione o permanezca organizado como tal. A partir de ahora se expresarán estas relaciones como dependencia<sup>9</sup>

Por lo tanto a dicha relación se le denomina Dependencia, la cual se divide en: Solidarias. Causales y Específicas.

- ◆ Solidarias: Se caracterizan cuando el cambio de un componente afecta a otro o viceversa.
- ◆ Causales: Cuando el cambio de un componente afecta a otro, pero no a la inversa.
- ◆ Específicos: Cuando el cambio de un componente afecta ocasionalmente a otro componente y viceversa, es decir puede afectar, pero no siempre.

---

<sup>9</sup> Ibid, p. 100.

**RELACIONES**  
ENTRE LOS COMPONENTES DE UN SISTEMA

Se denominan **DEPENDENCIAS**

Hay tres tipo de dependencias

<i>SOLIDARIAS</i>	<i>CAUSALES</i>	<i>ESPECÍFICAS</i>
Cuando el cambio de un componente afecta necesariamente a otro y viceversa	Cuando el cambio de un componente afecta a otro, pero no a la inversa	Cuando el cambio de un componente afecta en ocasiones a otro componente y viceversa

Los elementos pueden o no tener relaciones directas o indirectas con otros elementos del sistema, y pueden o no manifestar esas afectaciones.

Los elementos pueden o no tener relaciones directas o indirectas con otros elementos del sistema, y pueden o no manifestar esas afectaciones.

c) Flexibilidad de un Sistema

Está dada por la Obligatoriedad de los componentes que lo conforman, si todos los componentes son obligatorios el sistema es rígido.

Existen elementos que sin ser ni obligatorios, ni siquiera optativos para la existencia o funcionamiento del sistema en el que se encuentran, aparecen tan frecuentemente que se les atribuye erróneamente una implicación en la organización del sistema"<sup>10</sup>

Mientras el estudio de un Sistema se propone describir "como es" y "como funciona" un elemento no existe impedimento material alguno que impida alcanzar el conocimiento analítico.

Lo anterior se logra identificando a los componentes del Sistema, a su vez, está identificación dará coherencia a la existencia de varios Sistemas que por ser abiertos son interactuantes y multiafectados.

Con el "Modelo de la Cebolla" se logrará identificar la interacción existente con los Sistemas Finalizados. Podrá observarse el nivel en el que se encuentra el sistema comunicativo y por tanto conocer el lugar que ocupa la opinión pública dentro del Sistema Comunicativo.

<sup>10</sup> Ibid. p 97.

El que así sea será fundamento para continuar con el siguiente apartado. La Teoría Social de la Comunicación, la cual nos permitirá conocer los elementos que intervienen en la comunicación.

La producción social será el punto de partida para estudiar las relaciones existentes entre las transformaciones de la comunicación pública y los cambios de la sociedad.

#### 1.4 Teoría Social de la Comunicación <sup>11</sup>

La Teoría Social de la Comunicación se ocupa de estudiar el origen y las transformaciones de los Sistemas Institucionales de la Comunicación, encargados en cada sociedad de la elaboración y distribución de las noticias que conciernen al conjunto de la colectividad.

Esta Teoría se interesa también de los sucesivos cambios de la comunicación pública.

Se presenta en este resumen los elementos de la Teoría Social de la Comunicación. La producción social será el punto de partida para estudiar las diversas relaciones que existen entre las transformaciones de la comunicación pública y los cambios de las sociedades.

Como punto de partida es necesario señalar como el enunciar la interacción de los individuos por medio de las terminologías no ha resultado sencillo y sobre todo relacionarlas con instrumentos tecnológicos. "Las Ciencias de la Comunicación penetran en el ámbito de la humanas cuando selecciona como objeto de estudio las comunicaciones entre actores que son hombres". "Una teoría de la comunicación justifica su especificidad porque el individuo no comunica solo a propósito de lo que los animales comunican, ni sólo como ellos lo hacen".<sup>12</sup>

Manuel Martín Serrano define a la comunicación "como la transmisión de mensajes de un emisor a un receptor sobre un referente por medio de un médium", si se toma en cuenta esta definición, entonces se puede decir que son ciencias de la comunicación todas aquellas que tienen por objeto de análisis las interacciones en las que existe el recurso a la expresión.

Es así como a esta teoría le corresponde especificar las características que diferencian a la interacción expresiva de otras modalidades de interacción que recurren a los actos ejecutivos. Las ciencias de la comunicación se introducen en el ámbito de las humanas cuando seleccionan como objeto de estudio las interacciones expresivas entre actores que son hombres. Una Teoría de la Comunicación humana

---

<sup>11</sup> Se presenta un resumen de Martín. Manuel Serrano "La Producción Social de la Comunicación" pp15-173

<sup>12</sup> Ibid pp 21.

justifica su especificidad porque los humanos no comunican sólo a propósito de lo que los animales comunican, ni sólo como ellos lo hacen.

La Teoría Social de la Comunicación no se le denomina Teoría de la Comunicación Social por las siguientes causa:

- a) Toda comunicación humana incluida la privada, es social.
- b) Si se habla de comunicación social se reduce a un tipo de comunicación
- c) Por que parecería que no existe otro tipo de comunicación
- d) Debido a que a través de la historia se le ha dado el carácter de un estudio propagandístico.

El hecho de que exista información que se produzca, distribuya y use de forma institucionalizada y que concierne a los acontecerse que interesan a la comunidad es una de las razones por la cual las ciencias de la comunicación pueden tener un área que pertenezca al ámbito de los estudios sociales.

El campo de estudio de la Teoría Social de la Comunicación es cualquier sociedad en donde la forma de operar con la información de interés común se haya institucionalizado, es decir dicha institucionalización se logra creando una organización a la cual se le asignan recursos tanto materiales como humanos.

De acuerdo a la propuesta de sistemas, la comunicación es considerada para su estudio como un sistema, en donde intervienen componentes cuyas relaciones están organizadas, dada la interdependencia del Sistema comunicativo con otros sistemas sus elemento también participan con otros, estos elementos son:

#### MODELO DIALÉCTICO

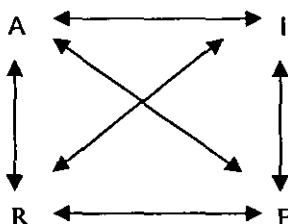

- a) Actor. Es la persona física que habla por sí mismo o en representación de otra persona ante un público. Son actores las personas físicas siempre y cuando exista una mediación técnica, donde su intervención modifique datos dichos por otros.

Cabe recordar que para ser considerada comunicación debe existir un emisor y un receptor.

Mientras que la información es cuando se da a conocer algún hecho, pero no se recibe respuesta de parte de otra persona.

Por lo que se puede diferenciar dos tipos de actores: los que sirven a la comunicación y actores que se sirven de la comunicación.

- ◆ Los actores que se sirven de la comunicación "son aquellos que son responsables de la información que circula en el sistema de comunicación o aquellos que son responsables de su consumo."<sup>13</sup>
- ◆ Mientras que los actores que sirven a la comunicación son "aquellos que ponen en circulación información elaborada por otros actores y consumida por terceros, siempre que su intervención afecte a los datos de referencia".<sup>14</sup>

Es así como la Teoría Social de la Comunicación se encarga de estudiar cómo se producen y cambian las afectaciones entre comunicación y sociedad a través de la historia.

Clasificación de los actores:

- ◆ Fuente: Es el actor que emite la información que es utilizada posteriormente como un producto comunicativo.
- ◆ Redactor: Realiza la Mediación Cognitiva y se divide en: Estructural o Mediador, es decir participa en todo o en parte en la selección evaluación de la información que se le ofrece a otro en un producto comunicativo.
- ◆ Estructural o Mediador: Participa en todo o en parte de la selección y evaluación de la información que se le ofrece a otro en un producto comunicativo.
- ◆ Receptor: Quienes llegan a conocer o utilizar el producto comunicativo.

b) Instrumentos.

Son instrumentos todos los aparatos biológicos o tecnológicos que pueden acoplarse a otros similares para obtener intercambio de recepción de señales.

Los instrumentos de comunicación se organizan en sistemas amplificados y de traducción de señales, constituidos por un órgano emisor, un canal transmisor y un órgano receptor, como mínimo<sup>15</sup>

---

<sup>13</sup> Ibid, p. 162.

<sup>14</sup> Ibid, p 163.

<sup>15</sup> Ibidem.

Retomando al autor Manuel Martín Serrano para producir una Expresión, primero se necesita una Sustancia, la cual puede ser tomada de la naturaleza, de un objeto fabricado o un organismo vivo.

- c) Expresiones. Las sustancias expresivas procedentes de la naturaleza son aquellas que el hombre toma de la naturaleza (Piedra, hoja, madera) y a las cuales dota de información y las convierte en sustancias expresivas.

Mientras que las que proceden de un objeto fabricado son a las cuales el hombre les da un determinado uso, es decir, cuando se toma un objeto fabricado para ser utilizado en un evento determinado se convierte en una sustancia informada, la cual posteriormente pasa a ser una sustancia expresiva.

Cabe destacar que las expresiones no pueden estar aisladas necesitan de los instrumentos, representaciones y actores.

- d) Representaciones.

Las Representaciones se definen como un conjunto de datos de referencia proporcionados por el producto comunicativo que tiene un sentido para el usuario de esa representación, la representación genera tres niveles de acción.

- Guía o modifica la acción, es decir, contribuye a cambiar determinado acto.
- Guía o modifica la intención, puede hacer que una persona modifique su intención de realizar una cosa.
- Guía o modifica la cognición, es decir, contribuye a que una persona cambie su forma de pensar sobre algún suceso.

De lo anterior se desprende que la Opinión Pública es un subsistema perteneciente al sistema Comunicativo ya que comparte con él a sus elementos estructurales que son: los Actores, Instrumentos, Expresiones y Representaciones.

### 1.5 Teoría de la Mediación Social <sup>16</sup>

La Teoría de la Mediación Social propone un modelo de interpretación de los elementos que intervienen en un proceso social. La Teoría de la mediación Social es capaz de interpretar y sistematizar la diversidad de elementos que se constituyen al interior del proceso social. Permite dar orden a las cosas, objetos, hechos y conceptos que se han dado dentro de las sociedades occidentales, de acuerdo a su grado de desarrollo. Dicho orden es posible gracias a lo que Manuel Martín Serrano nombra como Modelos Mediacionales.

---

<sup>16</sup> Se presenta un resumen de Martín Manuel Serrano. "Teoría de la Mediación Social" p p 20-34.

En el presente subcapítulo se abordará el tema de la Teoría de la Mediación Social que propone Manuel Martín Serrano, donde se explicará la importancia que tiene la transmisión de mensajes, así como el orden en el cual son transmitidos.

La Mediación es la actividad que impone límites a lo que puede ser dicho y a la manera de decirlo, por medio de un sistema de orden, es decir, permite dar un orden a las cosas, hechos, objetos y conceptos que se han dado de acuerdo al grado de desarrollo de la sociedades occidentales, a los cuales Manuel Martín Serrano denomina

#### a) Modelos Mediacionales.

Según el autor los Modelos Mediacionales pueden ser comparados con los códigos por que pueden interpretarse como un sistema codificante que significa lo mismo que una estructura, es decir, estructura y códigos son modelos que permiten unificar la diversidad del acontecer desde el punto de vista sociocultural. Si todo modelo es un código, entonces significa coerción. El Modelo de coerción explica que el código es una forma de tomar partido acerca de los que ocurre.

Es así como la información contenida en un Modelo de Mediación va a indicar los grados de libertad de las definiciones de la realidad. La significación del código como control social es una constante cultural en la medida que el mediador utiliza los mismos supersignos para pensar y actuar.

Cuando por algún motivo el orden social sufre alteraciones, ya sea por ajustes entre normas, tecnología y personalidad, las instituciones mediadoras restablecen el orden a las cuales se les denomina

#### b) Modelos de Integración.

La Mediación suele encomendarse a Instituciones culturales, políticas, científicas o profesionales, por lo que cuando el mediador introduce un modelo de orden entre las cosas, con el fin de ofrecer una visión estable del mundo, se produce un cambio de gran importancia. La información del mediador deja de tener por objeto la realidad original, y por el contrario, a través de ésta trata de explicar el orden como una forma de interpretación del mundo.

Por lo que sólo se puede hablar de mediación cuando determinados significados deben asumir ciertos significantes y cuando se atribuyen los segundos a los primeros, existe un código mediador, es decir es necesario la existencia de un referente común.

### 1.5.1 Los Usos de la Comunicación.

Dado el referente que constituye un elemento fundamental de la veracidad, se dice con respecto a él que la comunicación es por esta razón la relación que establece un medium con el referente como criterio para clasificar a los media desde el punto de vista de la comunicación según las características de sus lenguaje.

### 1.5.2 Características de los lenguajes<sup>17</sup>

- a) Abstractos: Se denominan abstractos al que comunica mediante signos cuyo significante no se parece en nada al referente.
- b) Icónicos: Es el que contiene una serie de datos o informaciones en los propios significantes, es decir tienen una referencia directa con el referente.
- c) Acrónicos: Está determinados por el lapso de tiempo que transcurre entre el momento en que ocurre el suceso y el momento en el que se difunde, en este medio el mensaje no puede ser modificado ni controlado.
- d) Sincrónicos: Son aquellos que por medio de los avances tecnológicos pueden ser transmitidos de manera inmediata en el momento en el que suceden.
- e) Index: Son aquellos que son sincrónicos e icónicos.

### **CARACTERÍSTICAS DE LOS LENGUAJES**

RELACIÓN DEL SIGNO CON EL REFERENTE	RELACIÓN DEL MENSAJE CON EL REFERENTE		CARACTERÍSTICAS DE LOS CÓDIGOS
	ACRÓNICO	SINCRÓNICO	PARTICULARES
ABSTRACTOS	LIBRO/RADIO	RADIO	GENERALES
ICÓNICOS	CINE/TV	MEDIA INDEX	
CARACTERÍSTICAS DE LOS MENSAJES	CONTROL DEL MEDIADOR	RESISTENTES AL CONTROL	

<sup>17</sup> Ibid. p. 83.



Es así como los medios abstractos sólo pueden comunicar mientras empleen un código social particular, un código que es propio del medio que comparten, emisores y receptores, Mientras que los media index pueden comunicar si se remiten a códigos sociales generales que la mayoría de la gente comprende.

Asimismo, cuando un medio es abstracto yacrónico el mediador tiene mayor control con respecto al referente, pero sucede lo contrario cuando el medio es icónico y sincrónico ya que el mediador tiene resistencia al control respecto al referente.

#### Formas de empleo de la Comunicación.

Para dar inicio a este subtema tomaremos la definición que da Manuel Martín Serrano sobre la comunicación, es así como este autor la define como: "La transmisión de mensajes de un emisor a un receptor sobre un referente por medio de un Medium"

De lo anterior, se desprende que de acuerdo a la relación que mantiene el mensaje con el emisor, mensaje, receptor y medio es posible distinguir tres formas de empleo de la comunicación:

La primera es la Informativa, en la cual el emisor utiliza la comunicación para transmitir datos y en la cual se emplean códigos para controlar sobre la formación sobre el objeto que llega al receptor.<sup>18</sup>

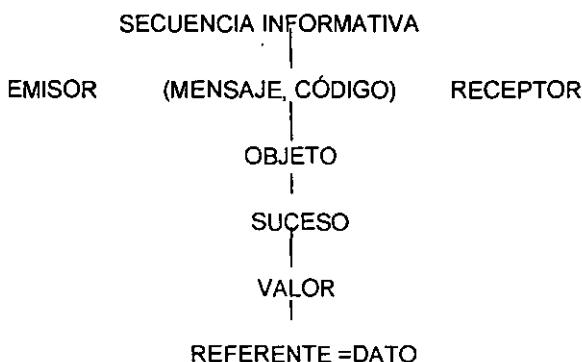

<sup>18</sup> Ibid, p 108.



El tercero es la contracomunicativa, la cual carece de un código que ponga en relación al referente con el mensaje, la anulación o destrucción de dicho código se debe a la saturación de información.

#### RELACIÓN DE ELEMENTOS EN LA CONTRACOMUNICACIÓN<sup>20</sup>

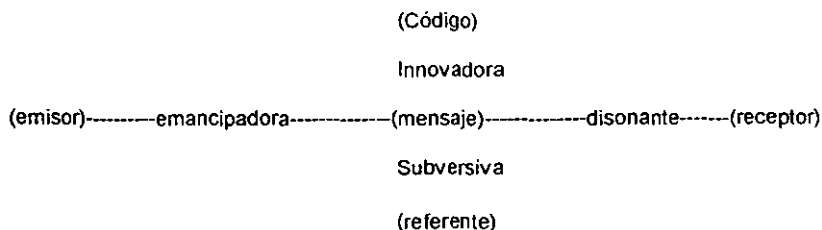

Estas relaciones que se dan entre los elementos de dicha forma de comunicación da como resultado las siguientes funciones:

Función Subversiva, en la cual la referencia de los objetos sirve para demostrar que los significados de los mensajes no corresponden a la realidad.

Función de Emancipación, el emisor emplea sus mensajes para expresar sus intereses, valores y actitudes.

Función innovadora, en la cual la organización del mensaje rompe con la rutinas las cuales aplicadas a los datos de la realidad, transforman a la información en una mera convención.

Función de Provocación de la Disonancia, en la cual el mensaje es un impacto provocado que desorganiza los esquemas convencionales que el receptor acepta para interpretar la realidad.

Cabe mencionar que cuando existe disonancia entre lo que se informa y lo que acontece, surgen tres planos que permiten la reducción de dicha disonancia.

#### 1.5.3 Planos de la Mediación

Cuando existe disonancia entre lo que se informa y lo que acontece, entonces surgen los planos, los cuales van a permitir la reducción de la disonancia que se da dentro de la comunicación.

---

<sup>20</sup> Ibid, p 119.



Es necesario remarcar que los anteriores códigos no son los únicos que pueden intervenir en la mediación de la comunicación, ya que el autor menciona otros dos a los cuales denomina Modelos Mediacionales.

- a) Modelos Mediacionales: Si se parte desde el punto de vista de que la Mediación es un análisis histórico de las relaciones sociales, es necesario conocer cómo se media entre la historia y las relaciones sociales. Para lo cual se tomará como referencia a Manuel Martín Serrano, el cual plantea la existencia de Modelos Mediacionales, los que pueden ser tanto Culturales como Sociales que permiten establecer las relaciones que se presentan entre los Sistemas Social y Referencial.
- b) Modelos Culturales: Manuel Martín Serrano plantea la existencia de cuatro Modelos Culturales a los cuales clasificó de la siguiente forma.

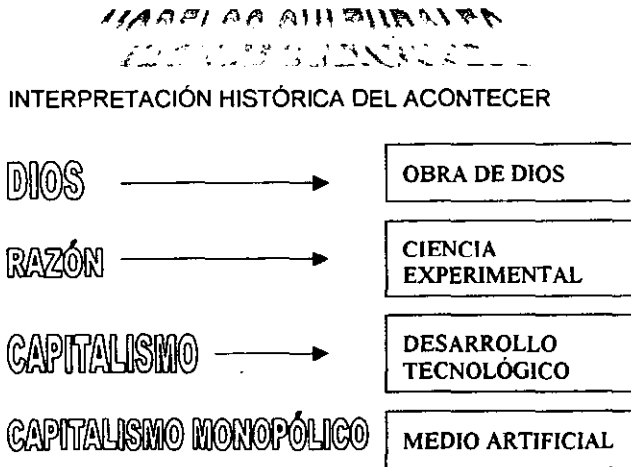

- ◆ Modelo Medieval: El cual se sustenta en la obra de Dios. En la época Medieval no existía la percepción cultural de un estado artificial (creado por el hombre) en oposición de un medio natural<sup>22</sup> sino que todo era percibido como una obra de Dios.
- ◆ Modelo de la Ilustración o Enciclopedismo: En el cual el hombre busca el conocimiento por medio del raciocinio y la inteligencia, en esta época se busca la felicidad por medio de la fabricación de objetos materiales como una forma de sustitución del mundo natural.
- ◆ Modelo del Capitalismo: Se basa en el desarrollo tecnológico, todo se explica a través de la razón científica y el progreso humano. En esta época la burguesía logró acrecentar la productividad, hasta entonces impensada. Y racionalizó la producción introduciendo la división social

<sup>22</sup> Ibid pag. 80.

del trabajo entre unos hombres, propietarios de los medios de producción y otros propietarios de su fuerza de trabajo.

- ◆ **Modelo del Capitalismo Monopólico:** Está mediado por un medio artificial, en este modelo se propone una aproximación a la realidad por medio de una imagen del mundo y una reconciliación total entre el medio natural y el artificial. El cambio a éste modelo tiene que ver, en cierta medida, con la aparición de los nuevos medios de comunicación.
- ◆ Es así como con la aparición de los medios de comunicación masiva, el hombre se empieza a liberar de la angustia que le genera desenvolverse en un mundo humano artificial, esto debido a que los medios transforman las cosas en signos, proporcionando representaciones similares de lo natural.

c) **Modelos Sociales.** Manuel Marín Serrano dice que cada forma de mediar la sociedad tiene su paralelo en una Teoría cognoscitiva que puede ser referida a un modelo lógico, este modelo debe dejar que por su medio se exprese la ideología<sup>23</sup> y para ello se pueden explicar cuatro modelos

- ◆ **Modelo Mosaico:** “La mediación mosaica desune los datos, y los presenta sin discriminación unos junto a otros”.
- ◆ **Modelo Jerárquico:** En dicho Modelo los hechos en vez de estar unos al lado de otros, aparecen contenidos unos en los otros, el orden de los datos se expresa en términos de la dependencia y no de distancia..
- ◆ **Modelo Articular:** La reproducción del orden articular permite que los mediadores se puedan sustituir unos con otros, de esta forma la visión del mundo conserva el mismo orden inicial.
- ◆ **Modelo Latente o Abstracto** Este modelo se caracteriza por ocultar los datos, es decir, no muestra los criterios empleados para clasificar la realidad.

Cabe mencionar que no se debe olvidar que dado a que las ideologías están orientadas hacia el control social del grupo, los modelos deben ser simples y genéricos para que se puedan ser aplicados a situaciones concretas.

En el presente subcapítulo, se han analizado los usos de la comunicación y la forma en la que se encuentran mediados, posteriormente se conocerá el mundo en cual se desenvuelve el hombre y los cuales constituyen el sistema de referencia sobre el cual se puede comunicar.

---

<sup>23</sup> *Ibid.* p 58.



Así como en los animales, a lo largo de la historia y transformación del hombre, siempre ha estado presente la comunicación como un hecho concreto que se realiza en la vida cotidiana, no sólo de éste sino de la sociedad a la que pertenece; es decir, desde que el hombre surge como especie busca la forma de sobrevivir, para ello necesita no sólo de su entorno ecológico, el que le permitirá alimentarse, sino de sus compañeros de raza. La propia vida va enseñándole que él solo puede satisfacer sus necesidades, por lo que forma grupos y alianzas destinadas a mejorar su nivel de vida.

Entre los macacos Toque del sureste de Asia, cuando los miembros del grupo descubren grandes cantidades de comida en la selva, emiten una vocalización muy peculiar durante un lapso de cinco a diez minutos, que rápidamente atrae el punto de origen de la vocalización al resto de los miembros de la tropa que estaban dispersos. Los animales responden suspendiendo la actividad que estaban desempeñando, se orientan hacia la fuente de origen de la vocalización y corren ahí a alimentarse.

La adquisición del lenguaje en los animales es una conquista filogenética que le ha permitido la supervivencia, por ejemplo, los monos verdes africanos emiten señales de alarma que indica el tipo de depredador (carnívoro como el leopardo; aéreo como el águila o rastrero como el pitón) a los otros miembros del grupo. Además, cada tipo de vocalización está asociada a una respuesta de escape adecuada; por ejemplo, cuando los monos están en el suelo, una señal de amenaza del leopardo hace que los monos trepen de inmediato a los árboles, mientras que las señales que indican la proximidad de una serpiente hacen que los animales exploren visualmente el piso.

En otros estudios se han identificado cinco tipos de vocalizaciones acústicamente diferentes, usadas por los Monos Rhesus para solicitar la ayuda de aliados por lo general fuera del campo visual, contra oponentes en interacciones agresivas. Un análisis de los contextos sociales en que las vocalizaciones ocurrían mostró que cada grito transmitía un mensaje diferente dependiendo del oponente: si era dominante o subordinado o si era pariente o no del emisor.

La Comunicación, además de estar presente en todas las sociedades que han existido, es un elemento estructurante de la personalidad del hombre, ya que permite la transmisión de hábitos y costumbres.

El término Opinión Pública ha sido conceptualizado en diversas disciplinas y períodos históricos, pero muy pocos estudios han abordado el tema sólo desde lo propiamente comunicativo. Aquí se harán diversos planteamientos para demostrar que la Opinión Pública es un fenómeno que tiene como base fundamental a la Comunicación.

Se definirá a la Opinión Pública como las expresiones de los individuos del grupo social que tienen un Referente Público, entendiendo como Público a los



aquellos asuntos que interesan y/o afectan al grupo social, a diferencia de el "público" que es el grupo social en sí mismo.

En la actualidad no se discute que la Opinión Pública es un fenómeno humano y así ha sido estudiada, lo cual quiere decir que la Opinión Pública, como fenómeno, se origina y realiza al interior de la vida social de los grupos humanos y de ésta manera tiene permanencia en estos grupos. Habrá que recordar que la naturaleza social es heredada a la humanidad, por lo que ésta surge con la habilidad para la comunicación, para la interrelación expresiva, simbólica, que es capaz de sustituir actos ejecutivos, con la finalidad de economizar energía y eficientar la vida humana.

Así los primeros grupos humanos se unieron en grupos no con la plena conciencia de vivir juntos para satisfacer de mejor manera sus necesidades vitales, sino porque así fueron heredados, así fueron "arrojados al mundo" debido a su condición biológica y al mismo tiempo con la habilidad para la comunicación como un rasgo evolutivo que les permitió interaccionar simbólicamente con otros seres humanos, con la finalidad de sobrevivir.

Estudios realizados en laboratorios a primates demuestran la importancia que tiene que estos animales se relacionen con otros de su especie, especialmente con la madre. Algunos monos en condiciones de aislamiento total, se vuelven sujetos neuróticos y antisociales. Entre sus anomalías se encuentran problemas para comunicarse, se aíslan al encontrarse en grupos, tienen deficiencias en su comportamiento sexual y maternal, además de presentar una abierta agresividad.

Actualmente, se sabe que la Opinión Pública se origina y realiza al interior de la vida social de los grupos humanos y de ésta manera tiene pertenencia en estos grupos. Hay que recordar que la naturaleza social es heredada a la humanidad, por lo que ésta ( la humanidad) surge con la habilidad para comunicarse, con una interrelación expresiva simbólica, capaz de sustituir actos ejecutivos, con la finalidad de economizar energía y eficientar la vida humana.

Por lo anterior se puede comprender que no sólo el hombre tiene rasgos innatos en grupo, sino también es una característica que poseen muchos de los animales, que si bien nacieron con esta necesidad y la habilidad para comunicarse, han tenido que perfeccionarla a lo largo de la vida.

Como parte de este proceso de comunicación, el hombre expresa sus pensamientos, emociones, experiencias, con el fin de que sean escuchadas, conocidas y tal vez aceptadas. Si el hombre no expresa sus opiniones éstas no serán conocidas; es decir, una necesidad no expresada no puede obtener su satisfactor social, un conjunto de datos de referencia no contenidos es una expresión de datos no significantes, un fenómeno que no es nombrado tampoco es conocido.

Por ello, en los estudios de Opinión Pública son de suma importancia las expresiones emitidas por los sujetos.

#### 1.6.1 Identificación y Relación entre los Elementos del Sistema Opinión Pública.

Se parte de la idea de que la Opinión Pública forma parte del Sistema Comunicativo porque su único instrumento, tanto de acción como de análisis, es la expresión, y éste precisamente, es el elemento definitorio de ambos sistemas.

La Opinión Pública puede tener como referentes a personas, animales y cosas, fenómenos políticos, culturales y económicos. Por ello para establecer los componentes del " Sistema Opinión Pública". Se tomará la Teoría de Sistemas y el Modelo Dialéctico de la Comunicación para establecer la selección, las relaciones y distinciones entre los componentes para la organización y funcionamiento del Sistema Opinión Pública, considerándolo, desde la perspectiva global, como un subsistema perteneciente Sistema Comunicativo ya que comparte con él sus elementos estructurales: Actores, Instrumentos, Expresiones y Representaciones, resaltando que el elemento "expresiones" es el que le da sentido de pertenencia con el Sistema Comunicativo.

Entonces, si se da por cierto que la Opinión Pública tiene como instrumento a la expresión para llevar a cabo el consenso o disenso de los asuntos de interés público, sólo a través de ella se puede analizar. Por lo tanto, si la Opinión Pública sólo puede ser entendida y analizada por un grupo social a partir de la expresión, entonces forma parte del Sistema Comunicativo, sin que esta pertenencia implique que no pueda establecer relaciones solidarias, causales o específicas con otros sistemas.

Así, los gobiernos, las empresas, las organizaciones, las instituciones y diversas ciencias, recurren cada vez con mayor frecuencia a estudios de Opinión Pública para diagnosticar, explicar y planificar acciones que tienen incidencias en la conformación de la vida cotidiana de las personas comunes y corrientes, no sólo a nivel regional y nacional, sino internacional.

La expresión de la Opinión Pública es diversa, contradictoria, plural y persuasiva porque se expresa mediante el lenguaje acerca de los diversos temas que el grupo social considera que atañen a la sobrevivencia del grupo y que cobra importancia para otros grupos sociales sólo en la medida en que le afecten por lo cual cada grupo busca difundir, comunicar, persuadir a otros grupos de la importancia de prever fenómenos.

En la actualidad los estudios de Opinión Pública tienen dos vertientes:

- a) Aquellos que tratan de conocer la opinión Pública de algunos grupos sobre un tema específico. Para este tipo de grupos se utilizan métodos y técnicas que les permiten conocer con cierto grado de incertidumbre lo que las personas de un determinado grupo social dicen de lo que piensa y lo que hacen.
- b) La otra vertiente de la Opinión Pública estudia aquellos que tratan de hacer una teoría de la expresión. Tratan de aclarar cómo el cambio de las sociedades ha interactuado con las expresiones de la opinión de los diversos grupos sociales.

Por todo lo anterior, se considera a la Opinión Pública como un sistema. La relación entre ésta y el Sistema Comunicativo se establece bajo las condiciones del Modelo Dialéctico de la Comunicación propuesta por Manuel Martín Serrano, al afirmar que la Opinión Pública es un sistema porque ésta cumple con los parámetros establecidos en cuanto a identificación, relación y selección de sus componentes.

### 1.6.2. Componentes del Sistema Opinión Pública.

La consideración de que los cuatro elementos estructurales del Modelo Dialéctico de la Comunicación como componentes, también estructurales, del Sistema Opinión Pública es explicable desde el punto de vista de que, como ya se mencionó, la Opinión Pública es un subsistema del Sistema Comunicativo, por lo tanto cualquier proceso de comunicación debe de contar con estos cuatro elementos que son los que lo hacen posible.

Los componentes del Sistema Opinión Pública son:

- a) Grupo Social. Aquí se encuentran inmersos los Actores del Sistema.
- b) Instrumentos. Pueden ser biológicos y / o tecnológicos mediante ellos se expresa la Opinión.
- c) Expresiones. Mediante ella se hace patente el consenso y disenso de individuos que conforman al grupo social que opinará acerca del tema en debate.
- d) Representaciones. Orientaran y definirán la opinión del grupo social, con base en la experiencia, intereses y circunstancias del individuo con respecto a su grupo social.

Las cinco temáticas que se han definido como lo "público" son:

- ◆ La sobrevivencia del grupo social.
- ◆ La producción de bienes materiales e inmateriales.
- ◆ La conservación de la propiedad privada.
- ◆ El Estado.
- ◆ La Cultura.

Por esto todos los componentes mencionados, tanto estructurales como funcionales, pertenecen al Sistema de Opinión Pública, ya que su existencia es necesaria para que funcione o permanezca organizado el Sistema.

## 1.7 La Opinión Pública en la Comunidad Primitiva

Se sustenta esta investigación en la premisa de que la Opinión Pública existe desde que el hombre se agrupa en comunidades sociales con el objetivo de sobrevivir, por ello es necesario hablar acerca del inicio de las comunidades.

Según esta tesis, "el hombre como otros animales, han tenido la necesidad de buscar primero y construir después espacios que lo protegieran del viento y de la lluvia, pero al mismo tiempo ha necesitado espacios que trasciendan de lo cotidiano y adquieran una entidad a veces mágica"<sup>24</sup>.

Por ello los primeros hombres tuvieron, al igual que buena parte de los animales, la necesidad de buscar la forma de protegerse. La prehistoria es el período más largo de la evolución de la humanidad, comienza cuando los primeros hombres y mujeres aparecen en la faz de la tierra, y termina cuando miles de años después se establecen los primeros sistemas de escritura.

La prehistoria está dividida en varias etapas. Para establecer estas divisiones los especialistas han tomado como referencia los materiales que el hombre empleaba en aquellos tiempos para la fabricación de sus utensilios de trabajo.

Siguiendo este criterio pueden distinguirse dos grandes etapas:

1. Edad de la Piedra, que a su vez comprende los períodos:
  - Paleolítico. Edad de la piedra tallada.
  - Mesolítico. Se le considera un período intermedio o de transición.
  - Neolítico. Edad de la piedra pulimentada.
2. Edad de los Metales, que comprende:
  - Período de Cobre.
  - Período de bronce.
  - Período de hierro.

"Todo lo que se sabe acerca de los hombres que vivieron antes de la invención de la escritura, procede de las investigaciones de fósiles y de restos materiales, como herramientas, armas, grabados y pinturas de esa época, que formaban parte de la vida cotidiana. El hallazgo de estas huellas del pasado ha sido, en muchas ocasiones, producto del azar. Por ejemplo, durante una excursión, la

---

<sup>24</sup> GÓMEZ Ramírez. Historia I p. 33.

caída de un perro a una barranca mostró a sus dueños el acceso a una cueva con pinturas rupestres”<sup>25</sup>.

No fue sino hasta mediados del siglo XX cuando la investigación sobre la prehistoria adquirió un carácter eminentemente científico. A partir de entonces se han conformado equipos con especialistas de distintas disciplinas, que han emprendido el estudio de manera completa y profunda.

Así mientras el arqueólogo busca utensilios de piedra, tumbas o cavernas, y con base en esos testimonios intenta reconstruir el pasado, el antropólogo físico examina los huesos del hombre prehistórico que han sido hallados en los más diversos lugares del mundo y con los cuales se puede deducir la evolución de nuestra especie.

Para estar en condiciones de comprender el origen y la antigüedad de la especie humana, primero es necesario conocer los cambios que se han dado den el planeta durante millones de años.

Según las teorías al respecto, hace cinco mil millones de años la Tierra se formó a partir de la condensación del gas que circundaba al Sol en sus primeras fases de evolución. Esta condensación dio origen a los planetas que constituyen el Sistema Solar.

La tierra se explica a través de grandes periodos denominados eras geológicas:

- ◆ Era Azoica. Época en que la tierra se hizo sólida y en la que aún no existía la vida.
- ◆ Paleozoica o Primaria. La tierra se cubrió de vegetación, principalmente helechos, el agua se originaron células. Aparecieron las primeras manifestaciones de vida animal: peces y seres invertebrados.
- ◆ Mesozoica. Extenso periodo que posibilitó tanto el desarrollo de selvas de enorme altura como de reptiles de gran tamaño.
- ◆ Cenozoica. Se transformó la superficie terrestre y se originaron los continentes y los océanos, se desarrollaron los grandes mamíferos, entre ellos los primates.
- ◆ Antropozoica. Enormes extensiones del globo terráqueo se cubrieron de hielo, ocasionando grandes cambios en la flora y fauna.

El investigador inglés Charles R. Darwin ( 1809- 1882), sostuvo que el hombre es producto de la evolución en un proceso que duro varios millones de años. Los restos fósiles encontrados en varias partes del mundo han permitido establecer los siguientes tipos en las transformaciones del ser humano:

---

<sup>25</sup> Ibid p. 38.

- ◆ Australopithecus. Es el antepasado más remoto del hombre, pues se cree que data de hace 3.5 millones de años. Lucy es el nombre que Donald Johanson dio a un fósil hallado en Etiopía en 1974, era de sexo femenino, de baja estatura y caminaba erguida.
- ◆ Homo Habilis. En latín significa "hombre que tiene habilidades" considerado descendiente del Australopithecus, es el primer homínido que se hace merecedor al calificativo de hombre.
- ◆ Homo Erectus. "Hombre Erguido", representa a un hombre más evolucionado debido a su posición erecta. Sus restos han sido localizados en la isla de Java, Indonesia y en Pekín, China.
- ◆ Homo Sapiens. "Hombre que piensa", poseedor de una inteligencia más desarrollada, se le identifica con los restos del hombre de Heidelberg y de Neandertal, localidades alemanas donde fueron encontrados, el ejemplo más evolucionado de este tipo de hombre es el CroMagnon, descubierto en Francia, se le ha determinado una antigüedad de cuarenta mil años y es considerado el antecesor directo del hombre moderno.

La sobrevivencia de los primeros seres humanos dependía, más que nada, de la relación que establecieron con la naturaleza para satisfacer sus necesidades. Y desde luego de la elaboración de utensilios que idearon para transformarla. Para todo ello fue necesario el concurso de todos los miembros del grupo, ya que ha aislado el hombre, difícilmente se hubieran podido enfrentar a un medio tan hostil.

La primera forma de organización gregaria, fue la horda, está se integraba por pequeñas comunidades de individuos, dedicados a la recolección y a la caza, actividades que, por su dependencia y vinculación con respecto al medio, necesitaban realizarse en conjunto.

La jefatura del grupo era temporal y terminaba cuando concluía la actividad que momentáneamente ocupaba a la horda.

El hombre comenzaba en esos días a convertirse en un ser social. Como lo han demostrado las ciencias sociales y demostrado las biológicas: la comunicación es una conquista de la evolución de las especies, teniendo como principal función contribuir a la permanencia y desarrollo de la vida, ya en el nivel filogenético (de especie) como en el ontogenético (de individuo) .

El paleolítico del griego paleos, viejo; y litos, piedra) es también conocido con el nombre de la Edad de la piedra tallada, pues en esta época se desarrolló la técnica de trabajar la piedra. Representa la etapa más antigua y larga en la historia de la humanidad. Su duración está comprendida desde la aparición del hombre, hace un millón de años hasta el descubrimiento de la agricultura.

Estas comunidades vivían en cuevas o salientes rocosas; allí se protegían del intenso frío y empleaban pieles de animales para cubrirse de las inclemencias del ambiente. Se han descubierto chimeneas de piedra, muestra de que conocían al fuego, y de que, reunidos alrededor del mismo, iniciaron la forma más antigua de vida en grupo.

Las relaciones entre los miembros del grupo eran sencillas. No había diferencias sociales, ni propiedad sobre instrumentos o tierras, sus actividades, al principio comunitarias y sin diferenciación de sexos, paulatinamente se fueron dividiendo: los hombres se dedicaban a la cacería y al trabajo de la piedra, y las mujeres a la recolección de vegetales. El alimento ya reunido se distribuía entre los miembros del grupo.

Al no tener una explicación satisfactoria sobre los fenómenos naturales, las comunidades primitivas creían que estos eventos era causados por seres mágicos y sobrenaturales. Según esta creencia-religiosa, detrás de la lluvia, del Sol, de la nieve, se encontraba algún espíritu que les confería vida o movimiento.

El enfrentamiento con la muerte influyó notablemente en la vida del hombre primitivo. Así le rindió culto y veneración sagrada lo cual diferenció al ser humano del resto de los animales. Algunas manifestaciones de esta práctica quedaron representadas en el uso de ofrendas y en la construcción de sepulcros.

### 1.7.1 Las Primeras Herramientas

Los logros del hombre del paleolítico fueron el resultado de las necesidades que le planteaba su propia subsistencia. Las primeras herramientas, como es de suponerse no eran muy refinadas, ya que empleó materiales rudimentarios para su confección: la piedra, el hueso, la madera, el marfil o las astas de algunos animales (cuernos de toro, por ejemplo) .

La primera industria creada por el hombre fue la de la piedra, material que trabajaba por percusión, es decir golpeando los objetos entre sí. Industria que sentaría las bases de su posterior desarrollo cultural.

Las piedras más moldeables que utilizó fueron de sílex, el pedernal, el granito y la calcedonia. Elaboró utensilios que facilitaron su labor cotidiano: hachas de mano, raspadores, buriles, perforadores, punzones, anzuelos, cinceles y arpones, con lo que pudo cortar, agujerar o raspar diferentes objetos.

Con respecto a sus primeras armas, como la punta de lanza, arrojanzas, arcos y flechas y la preparación de diversas trampas, puede afirmarse que fueron diseñadas con el explícito propósito de hacer de la caza una actividad más segura.

### 1.7.2 Manifestaciones plásticas.

El arte, manifestación cultural en la que hombres y mujeres, expresaron su creatividad, surgieron esencialmente por las necesidades prácticas y mágicas de la vida. Cuando a finales del paleolítico, por los cambios climáticos la caza se dificultó, ya que los animales se extinguían o emigraban, entonces el hombre ideó dibujarlos, para según sus creencias, continuar sirviéndose de ellos.

Por esa razón en sus pinturas y grabados abundan los animales de esta época: mamuts, bisontes, renos o caballos salvajes. El hombre pintó también escenas de la vida cotidiana y, en menor medida, su propia figura.

La zona cultural denominada franco-cantábrica, localizada al sureste de Francia y noreste de España, agrupa más de 125 cuevas. Allí se han encontrado pinturas en la profundidad de las cavernas, en lugares de difícil acceso: en lo alto de las paredes, en lugares recónditos y, junto con ellas, restos de antorchas y lámparas de grasa.

Para obtener colores, el hombre primitivo, utilizaba minerales, huevos y sangre, pintaba con la mano o con utensilios elaborados con cerdas de animales.

De acuerdo con las características específicas, existían dos variantes en el arte del paleolítico: el rupestre (de rupe, roca) que muestra pinturas y grabados de animales plasmados en las paredes de las cavernas como la de Altamira en España, donde puede observarse una pintura policroma, realista y naturalista; la otra expresión fue el arte mobiliario, grabados realizados en pequeños objetos de piedra, marfil, hueso y astas de animal, que se transportaban fácilmente de un lugar a otro.

Elaboraban también pequeñas esculturas de mujeres con los caracteres sexuales exagerados, a las cuales se relacionaban con el culto a la fertilidad. Se les ha llamado "Venus" como la de Willendorf, hallada en Austria.

De este modo, el hombre transitaba lentamente hacia un estadio más avanzado, llamado neolítico, que comienza hacia el 5000 a.n.e

### 1.7.3 El Neolítico

Se llama neolítico al período de la piedra nueva o pulimentada. El término "nueva" se emplea para denotar abandono de la vieja técnica de tallado; un objeto pulido generalmente es de superficie lisa y guarda tras de sí muchas horas de esfuerzo y trabajo. Tal fue la calidad de utensilios de piedra elaborados por el hombre durante el neolítico.

En este período el hombre inició la práctica de la agricultura y de la domesticación de animales, estas actividades en su conjunto, lo orillaron a modificar



su condición de ser errante para ubicarse más tiempo en un mismo sitio, precisamente para atender el crecimiento de las cosechas y de la cría de ganado.

Fue tan grande la transformación de su vida material y social, que a este período se le conoce, como la revolución neolítica.

El impacto de la agricultura sobre la vida humana fue de gran trascendencia ya que fue capaz de producir e incluso conservar sus alimentos, circunstancia que le permitió el dominio sobre la naturaleza.

El origen de la agricultura pudo ser posible porque al finalizar las glaciaciones se comenzaron a definir las estaciones del año, algunos historiadores han llegado a considerar que la mujer pudo ser la descubridora de la agricultura. Al encargarse de las actividades domésticas y de la recolección de granos, pudo muy bien ser testigo del crecimiento de las plantas y quizá observar que los granos que caían alrededor de la choza germinaban

Durante el neolítico parece una forma de organización más elevada: la tribu, conjunto de familias que quedaban bajo la autoridad de un mismo jefe.

Con la practica intensa de las faenas agrícolas y ganaderas surgieron nuevas actividades relacionadas con la agricultura que se fueron perfeccionando paulatinamente, como la alfarería, la cerámica, la cestería y otras más.

Cabe reflexionar que en todas las actividades reseñadas estuvo de manifiesto el desenvolvimiento del pensamiento humano. Finalmente cabe destacar una manifestación tecnológica destacable: la erección de colosales monumentos con piedras de grandes dimensiones, llamados monumentos megalíticos. Es muy posible que estuviesen dedicados al culto a los muertos, tal vez a los antepasados.

"En el hombre, el uso y la manufactura de artefactos y la abstracción han alcanzado un nivel de desarrollo muy especial. Con la ayuda de un cerebro masivo ha internalizado su comportamiento a través de procesos complejos de pensamiento abstracto: el lenguaje, la filosofía y las matemáticas"<sup>26</sup>

Existen fenómenos conductuales comunes a los individuos en todas las sociedades humanas y adquiridas durante larga historia evolutiva. La Opinión Pública, se origina y realiza al interior de la vida social de los grupos humanos y de esta forma tiene pertenencia en estos grupos.

Según Jean Jacques Rousseau, el hombre en estado natural es un ser individual, sin embargo, por las circunstancias adversas a las que se enfrenta cotidianamente tienen que ceder esta libertad propia e individual a cambio de una

<sup>26</sup> Estrada Alejandro. op. Cit. p. 96.

libertad colectiva que le permitirá vivir con mayor seguridad dentro de un grupo social. Esta reunión colectiva origina el surgimiento del Estado, que será el encargado de proveerlo de protección, alimento y territorio que él solo, como ser individual, no podría conseguir ni conservar.

"Puesto que ningún hombre tiene una autoridad natural sobre sus semejantes" y puesto que la naturaleza no produce ningún derecho, quedan pues, las convenciones como base de toda autoridad legítima entre los hombres"<sup>27</sup>.

De esta manera el contrato social tiene como finalidad encontrar una forma de asociación que defienda y proteja de toda fuerza común a la persona y a los bienes de cada asociado, y por virtud de la cual cada uno, uniéndose a todos no obedezca sino a sí mismo y quede tan libre como antes.

Al conformar el hombre en los albores de su origen grupos sociales denominados comunidades primitivas desarrolla el primer y más arcaico sistema estamental en el cual ya existe un código de referencia común entre todos los integrantes de dicho grupo social.

El ser humano es un ser social por naturaleza que cede su opción de libertad individual en pro de la libertad colectiva que le proporcionará a cambio protección, alimento y territorio.

En el periodo histórico correspondiente a la comunidad primitiva eran tres las temáticas que afectaban al grupo social- sobre las cuales había que llevar a cabo consenso, éstas eran:

- ◆ La protección de los individuos frente a la naturaleza y otros grupos.
- ◆ El abastecimiento de alimentos.
- ◆ La posesión de territorios.

Estos se clasifican en los rubros de la sobrevivencia y conservación de la propiedad privada.

La Opinión Pública, en su aspecto fenoménico, se origina y realiza al interior de la vida social de los grupos humanos y de esta forma tiene pertenencia en estos grupos. Estuvo presente desde la aparición de la Comunidad Primitiva, es decir, ésta nace con el hombre mismo. Además, la Opinión Pública es una expresión, y la expresión es ontológicamente comunicativa.

"Este tránsito del estado de naturaleza al estado civil produce en el hombre un cambio muy notable, al sustituir en su conducta la justicia al instinto y al dar a sus acciones la moralidad que antes le faltaba. Sólo ocupa la voz del deber el lugar del

---

<sup>27</sup> Rousseau, Jean Jacquez. "El Contrato Social".

impulso físico y el derecho del apetito es cuando el hombre, que hasta entonces no había mirado más que así mismo, se ve obligado a obrar según otros principios y a consultar la razón antes de escuchar sus inclinaciones. Aunque se prive en este estado de muchas ventajas que le brinda la naturaleza, alcanza otra tan grande al ejercitarse y desarrollarse las facultades, al extenderse las ideas, al ennoblecerse los sentimientos<sup>28</sup>

Lo anterior lleva a caracterizar a la Opinión Pública dentro de este período como un fenómeno, no como objeto de estudio, pues surge desde el principio del grupo social.

"La Opinión Pública cumple una función de carácter netamente comunicativo, no ejecutivo, sino expresivo, con capacidad simbólica, ya que rescata la capacidad natural del hombre para comunicarse no sólo acerca del presente sino también sobre ideas y sucesos del pasado y el futuro. Con la posesión de la habilidad simbólica para comunicar- sustitución del objeto de referencia con símbolos emanados de un código común- el ser humano ahorra energía y cumple una función de carácter social de producción y reproducción tanto de ideas como de bienes"<sup>29</sup>.

El cuidado del entorno ecológico se convirtió en un apremiante, pero a la vez decayó en la depredación del medio, conforme fueron creciendo las comunidades. El medio ambiente es un tema de interés público.

Así, en el comunismo primitivo la Opinión Pública se privilegia principalmente en dos temas: la sobrevivencia y la conservación de la propiedad, con base en ello se le asignan funciones de consenso y disenso sobre el hacer, debido a su existencia como fenómeno cumplía su función de carácter comunicativo mediante la simbolización de objetos de referencia que permitían el ahorro de energía gracias al empleo de las expresiones.

Respecto a los elementos que confirman a la Opinión Pública durante el Paleolítico son:

- ◆ Actores: Grupo Social.
- ◆ Instrumentos: Los de tipo biológico y tecnológico.
- ◆ Expresiones: Posesión de territorios.
- ◆ Representaciones. La conservación de la tierra.

De esta manera la Comunidad Primitiva comenzó andar por el camino de la civilización, aunque en este momento su tipo de organización era muy elemental.

Sin embargo logró crear grandes y complejas civilizaciones como la Egipcia.

---

<sup>28</sup> Ibid p. 27.

<sup>29</sup> Ibid p. 32.

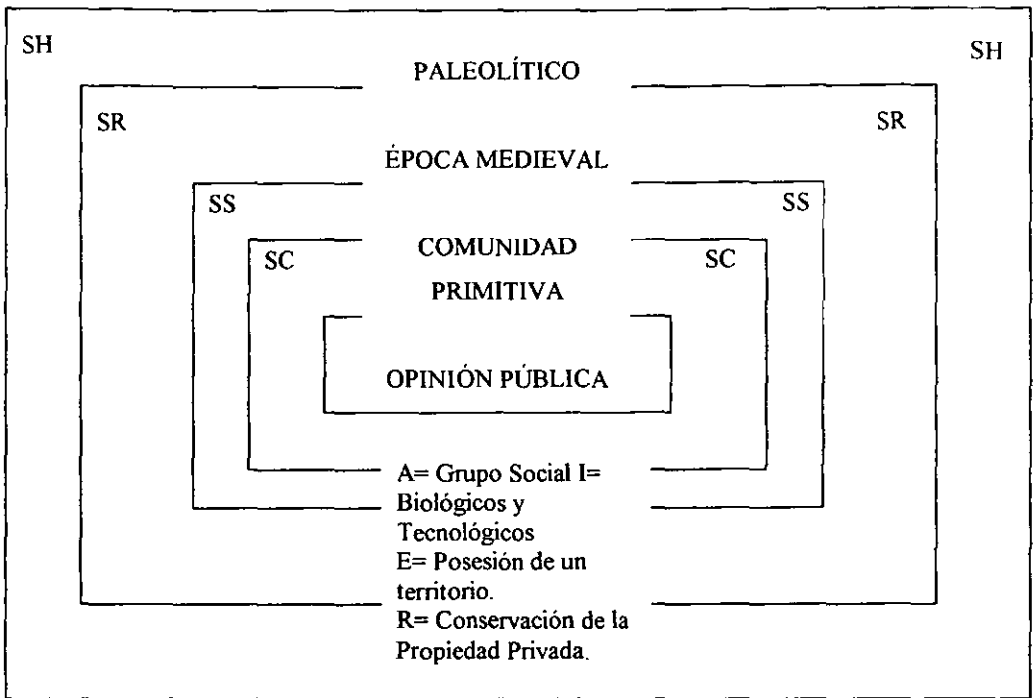

### 1.8 La Opinión Pública en la Cultura Egipcia.

Gracias a las actividades agrícolas, la vida de las aldeas sufrió grandes cambios: la población aumentó, se diversificó el trabajo de hombres y mujeres, se dictaron leyes.

Las ciudades se convirtieron en grandes centros, surgieron las grandes civilizaciones.

Egipto está situado en la parte noreste de África, a orillas del río Nilo, colinda al norte con el Mar Mediterráneo, al sur con la región de Nubia; al este con el Mar Rojo y el Desierto de Arabia y al oeste con el Desierto de Libia.

"Cada año en los alrededores del río Nilo se originaba un verdadero oasis. Al llegar la temporada de lluvias, se desbordaba e inundaba todo el valle. El agua se mantenía en ese nivel hasta el mes de octubre, y cuando volvía a su cauce normal fertilizaba la tierra con el limo (compuesto por restos de vegetación acuática y sustancias minerales), permitiendo así una variada agricultura"<sup>30</sup>.

<sup>30</sup> Ibid p.43.

El curso del río Nilo determinó que se distinguieran dos grandes regiones naturales: el Bajo Egipto, en el delta del Nilo, y el Alto Egipto, situado en el valle, en la parte media de la cuenca del río.

La civilización egipcia muestra la complejidad de una cultura que nació en el tercer milenio anterior a la era actual y pervivió durante aproximadamente tres mil años.

Los asentamientos humanos egipcios se remontaron al período Neolítico, cuando coexistían dos culturas, la primera denominada Alto Egipto, ubicada en el sur, y la segunda en el Bajo Egipto, en el tercer milenio antes de esta era, bajo la autoridad de un solo monarca, Egipto se convirtió en un Imperio que ha perdurado durante un mayor lapso de tiempo en la historia de la humanidad.

Varias dinastías o familias gobernantes se sucedieron en el transcurso de los cuatro milenios de desenvolvimiento de la civilización egipcia. Para facilitar el estudio de tan largo tiempo, éste se ha dividido en etapas más o menos definidas que van desde su origen hasta su decadencia.

Época predinástica es el periodo en que se efectúa el asentamiento de los primeros grupos, con el paso del tiempo evolucionan de una organización de clanes de origen totémico (animal considerado como antepasado o protector de la tribu), hasta tribus sedentarias. Estas se unen en dos reinos: el Bajo Egipto y el Alto Egipto.

Para adentrarse y comprender el mundo egipcio es fundamental tomar en consideración la cronología, y más aún si se tienen en cuenta que los egipcios no poseían un sistema cronológico único, ni tan siquiera continuo. El inicio de cada reinado suponía la vuelta al principio, al año I. Sería necesario conocer la duración exacta del reinado de todos los faraones para precisar la fecha de cualquier acontecimiento.

- ◆ Imperio Antiguo (3300-2160) Después de prolongados periodos de guerra, Menes, uno de los jefes del Alto Egipto, logra la unificación y establece la capital del Imperio en la ciudad de Menfis. Se consolida la autoridad del monarca llamado faraón. Construyen las pirámides y la esfinge de Gizeh. Los estudios realizados han permitido establecer que la historia egipcia se inicia hasta el año 3000, esto no quiere decir que la civilización egipcia comience en este periodo, fue en los dos milenios anteriores cuando se asentaron los principios que luego definirían la cosmovisión egipcia: la lengua, la religión, las instituciones.<sup>31</sup>
  
- ◆ Imperio Medio. Los faraones de Tebas restablecen la unidad, los egipcios sufren la invasión de los hiksos pueblos nómadas de Asia, quienes introducen

---

<sup>31</sup> Historia del arte, p. 45.

el caballo, el uso del hierro y el carro de guerra. Dominan a los egipcios durante dos siglos. El paso de la II dinastía (2694-2575) no supone un cambio político y social profundo, si bien con Zoser y Yoser (Horus-Neterijet), primero de los reyes de la nueva dinastía. El Imperio Antiguo significa la consecución de un poder real absoluto que se apoyaba en una rígida teología basada en la preeminencia del dios solar Ra, lo que hacía que la administración interna del país obedeciera a una regulación muy estricta y escasamente flexible.<sup>32</sup>

- ♦ Nuevo Imperio. Los faraones de Tebas recuperan el control del país al expulsar a los hicsos. En este período sobresalen los reinados de Tutmosos III y Ramsés II quienes crean las condiciones para el surgimiento de un gran esplendor económico, además de extender sus dominios sobre Asia Menor. Época de decadencia, en este tiempo los egipcios viven guerras civiles y padecen numerosas invasiones que los llevan a la ruina, son conquistados sucesivamente por sirios, persas, griegos y romanos.

### 1.8.1 La Importancia de Egipto.

Con la cultura egipcia arrancaron sustanciales progresos en la literatura, las artes, las ciencias y en la manera de ver el mundo y la vida, pocas civilizaciones de la antigüedad tienen más importancia que ésta para el mundo contemporáneo.

El pueblo egipcio creó una magnífica civilización, profundamente influida por sus creencias religiosas. La creación del mundo es el acontecimiento que genera la compleja red de divinidades egipcias.

Adoraban a las múltiples fuerzas de la naturaleza, esto es su religión era naturalista y politeísta. Entre los dioses egipcios más importantes destacaban Ra, el Sol, dios creador; Isis, la Luna, esposa de Osiris, diosa de la tierra, de la vegetación y la fertilidad; Seth dios de las tinieblas y de la muerte. Generalmente se les representaba en forma de animal o con cuerpo humano y cabeza de animal.

Gracias a que su escritura de tipo jeroglífico fue descifrada a principios del siglo XIX, ha sido posible conocer toda una riqueza de fuentes escritas, entre las que se destacan obras de tipo literario como leyendas, biografías, formularios mágicos y cuentos populares, por ejemplo: El libro de los muertos, La historia de Sinhué, El Cuento de los Hermanos y la Doctrina de Ptahotepe.

Para agradar a sus dioses plasmaban esculturas, bajorrelieves y pinturas en tumbas y templos. Por cierto, la pintura carece de perspectivas y la figura humana se representa de frente y con la cabeza de perfil, pero eso sí fue ricamente policromada.

---

<sup>32</sup> Ibid. p.69

Construyeron monumentales tumbas para los faraones: las pirámides, que destacan por su perfección arquitectónica. Los hermosos templos de Carna y Luxor asombran por la extraordinaria ejecución de sus columnas, patios, salas y pórticos.

La época en que se levantaron las grandes pirámides y los templos solares, en la que se desarrolló la estatuaria, el relieve y la pintura, y en que proliferan las tumbas. La decadencia se manifiesta en la V dinastía, cuando se fue erosionando el prestigio de la figura real, en parte por la tendencia hereditaria en la sucesión del trono y en parte por la pérdida del carácter sagrado e incluso divino del rey.

Estrechamente ligado al dios- halcón Horus, primero dios del Estado egipcio, el faraón estaba más cerca de los dioses que de los hombres: era un ser omnisciente y de bondad absoluta, que procuraba el bien de los súbditos, protegiendo al débil y haciendo que reinase la justicia.

Cualquier cambio en el trono no era pues, en Egipto, algo exclusivamente temporal, sino de orden cósmico. A la muerte del faraón, el caos amenazaba el orden del universo.

El clero tenía como función asegurar el mantenimiento permanente de la creación y el equilibrio universal obtenido el primer día del mundo, gracias al cual se alejó el caos y se hizo posible la vida.

Para los egipcios la vida en la tierra era sólo un aspecto de un ciclo invariable, un episodio efímero en comparación con el tiempo infinito del más allá.

La muerte suponía la posibilidad de la felicidad eterna, pero para lograrla, el hombre había de vivir en este mundo en armonía con las reglas establecidas, con la ética emanada del poder.

Los egipcios, aprovecharon el don natural que les proporcionó el Río Nilo, hombres y mujeres, librados del trabajo pesado de conseguir alimentos para sobrevivir, pudieron dedicarse, con mucho éxito, a actividades intelectuales, a elaborar sistemas de escrituras, literatura y astronomía.

La inteligencia del pueblo egipcio, permitió el aprovechamiento de las aguas, debido a la ingeniosa construcción de canales de riego o diques. Pero sobre todo es que en la cultura egipcia existió la Opinión Pública con carácter comunicativo mediante la simbolización de objetos de referencia ( modelo cultural divino) que permitían el ahorro de energía gracias al empleo de las expresiones.

La cultura egipcia, se considera como la civilización de mayor duración en la humanidad. En este ejemplo, evidentemente los actores de la Opinión Pública eran los sacerdotes, quienes para comunicarse lo hacían por medios biológicos y

tecnológicos; la expresión era mantener el equilibrio; para alcanzar la trascendencia (representación).

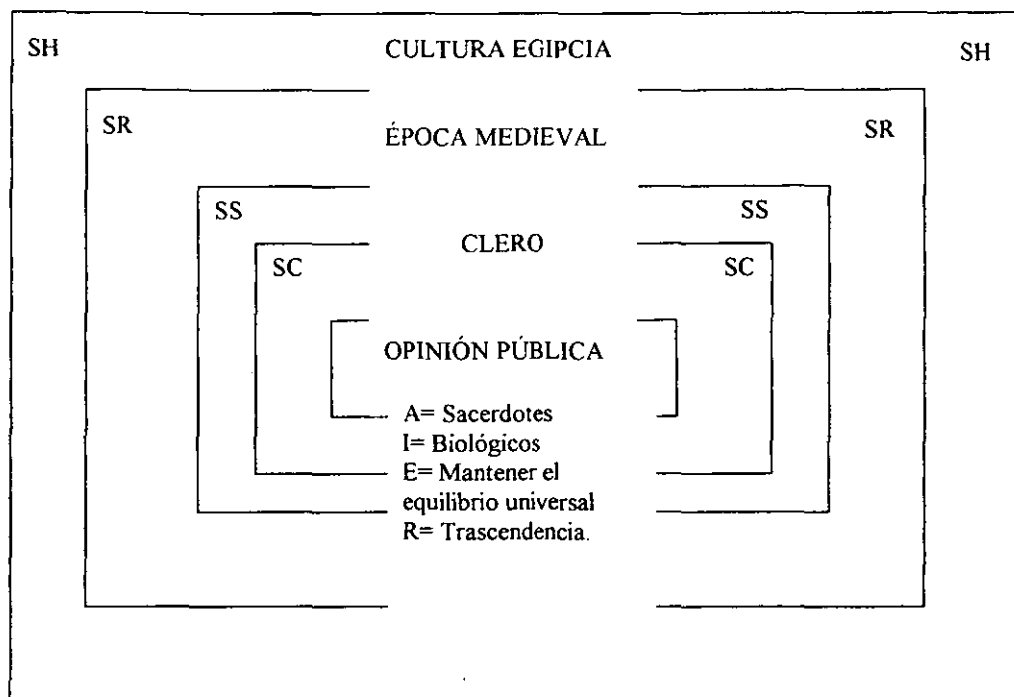

### 1.9 La Opinión Pública en el periodo de Grecia y Roma.

El empleo de la Opinión Pública como un aspecto fundamental y cotidiano de un pueblo inicia su historia con la civilización griega.

Grecia se localiza en la península de los Balcanes, ubicada al oriente del continente europeo y cuyos límites son : al norte, Macedonia; al este, el Mar Egeo; y al oeste el mar Jónico.

La cultura griega, la más antigua, de las civilizaciones del Mediterráneo, se desarrolló al sur de la península, en las islas del Mar Egeo y en las costas de Asia Menor. Durante el periodo prehelénico se desarrollaron las culturas cretenses o minoica, la micénica y la troyana.



El pueblo micénico, representado por los aqueos, asimiló la cultura cretense y se ubicó en la región sur de la península. La cultura troyana, ubicada en las costas de Asia Menor, logró un gran poderío económico y cultural y fue immortalizado por Homero en la Iliada y la Odisea.

### 1.9.1 El Desarrollo de las Ciudades- Estado

Las ciudades- estado griegas fueron producto de la evolución de las comunidades primitivas que se construyeron con la llegada de los dorios el 1200 a.n.e. quienes sometieron a la mayoría de la población y establecieron aldeas rurales.

La unión de varias tribus, el aumento de la población, la diversificación de oficios y el comercio, provocaron que las comunidades rurales fueran cambiando hasta integrarse como verdaderas ciudades- estado, llamadas polis, independientes unas de otras.

Esta autonomía e independencia se debió principalmente a lo accidentado del relieve de la región, circunstancia que les impediría un estado centralizado y único.

En un principio, las polis organizaron su gobierno en forma de monarquías. El poder del rey era limitado por un consejo de nobles, y de vez en cuando, por indicaciones del Rey se reunía la Asamblea, que estaba integrada por el pueblo (demos) y no tenía poder de decisión.

### 1.9.2 Esparta

Fue una ciudad fundada por los dorios, se convirtieron en un pueblo dedicado a la guerra y todas sus actividades estaban encaminadas a tal propósito.

El gobierno espartano estaba encabezado por dos reyes, encarados del poder religioso y militar. Dentro de su organización política existían la gerusia y la apella: la primera eran un consejo de 28 ancianos nobles y la segunda era una asamblea popular integrada por todos los espartanos mayores de 30 años.

La educación tuvo como fin formar soldados invencibles. Al nacer los niños eran examinados por un tribunal: si no estaba bien formado, se le lanzaba a las profundidades del monte Taigeto; si eran aptos, el Estado les brindaba educación.

A los siete años iniciaban el adiestramiento militar, los enseñaban a soportar la fatiga, el hambre y el dolor. La educación física y el manejo de las armas eran la base de su preparación. Se les inculcaba el respeto a la disciplina, el sentimiento del honor, el espíritu de sacrificio, la exaltación del patriotismo y el deber. A los 20 años se incorporaban a la vida militar y servían al Estado hasta los 60 años.

### 1.9.3 Atenas.

Atenas era la ciudad localizada en la región del Ática, rodeada de montañas, valles y costas, situación que la hizo propicia para la agricultura, el pastoreo y la navegación.

Atenas se caracterizó por ser una ciudad cultural, siempre preocupada por la educación integral de los ciudadanos.

Con respecto a la organización social, en Grecia se distinguieron tres grupos:

- ◆ Los eupátridas "los bien nacidos", eran ricos terratenientes y hombres libres que gozaban de todos los derechos y participaban en el gobierno y en la cultura.
- ◆ Los metecos. Eran hombres libres, extranjeros que se dedicaban al comercio y no tenían derechos políticos.
- ◆ Hombres libres. Dentro de los hombres libres estaban los campesinos, marinos, artesanos y pastores.
- ◆ Los esclavos no tenían ningún derecho y se encargaban de los trabajos más pesados. Eran prisioneros de guerra o esclavos por deudas.

El ideal de la sociedad ateniense era la formación de buenos ciudadanos con una educación armónica, por que les preocupaba desarrollar su cuerpo, el espíritu y las virtudes.

La educación hasta los 18 años era familiar. A los siete años asistían a la escuela, donde aprendían nociones de escritura, lectura y aritmética, a tocar un instrumento musical. A los catorce años se les enseñaba música poesía y gimnasia. Asistían a la palestra, donde practicaban deportes y gimnasia.

### 1.9.4 Las Nuevas Formas de Organización Social.

Su primera forma de gobierno fue la monarquía, después el gobierno aristocrático, que estaba en manos de la nobleza de cada ciudad, posteriormente vino la oligarquía, gobierno de unos cuantos; hasta que finalmente, llegó la tiranía gobierno dictatorial ejercido por una persona que tomaba al poder por la fuerza.

Como resultado de todas estas diversas experiencias de gobierno, la sociedad cobró mayor conciencia política y logro implantar la democracia, forma de gobierno en la que existe una mayor participación del pueblo en las funciones.

Los supuestos principales de una democracia son:

- ◆ La comunidad y los controles políticos descansan en un cuerpo compuesto por los ciudadanos adultos y responsables de la comunidad.
- ◆ Estos adultos tienen el derecho y el deber de discutir los problemas políticos con la vista puesta en el bienestar de la comunidad.
- ◆ De estas discusiones pueden resultar cierto grado de acuerdo.
- ◆ El consenso será la base de la acción pública, de esta manera, se supone que las opiniones de la mayoría tienen el control, pero las minorías reciben la protección.<sup>33</sup>

La democracia se perfeccionaría en Atenas durante el "Siglo de Pericles", quien logró darle a la ciudad un gran esplendor económico, político y cultural.

Al hablar de repúblicas democráticas se supone que los asuntos de interés público, por lo tanto afectan al grupo social, y se resuelven mediante el consenso ciudadano y no por imposición soberana o gubernamental.

Los griegos expusieron sus ideas con el propósito de establecer juicios y explicaciones de manera racional, es decir basados en la observación y en las relaciones causales.

Al pretender ofrecer una respuesta con respecto al origen del hombre, de la naturaleza y del universo, surgió el denominado "amor a la sabiduría": la filosofía, como la llamó Sócrates tiempo después.

Los filósofos cosmogónicos se preocuparon por encontrar el origen de todas las cosas en un elemento primigenio, o en varios, de los que se formaban el cosmos o universo.

Hacia mediados del siglo V a.n.e. surgió el individualismo que colocó al hombre en el centro de todas las actividades. Durante esta época surge en Atenas la figura de Sócrates, su principal preocupación fue el conocimiento del propio hombre, su vida, su destino, su educación, sus acciones y su espíritu crítico, de encauzarse hacia la virtud, cifró dicho conocimiento en la máxima de "conócete a ti mismo".

Con objeto de establecer definiciones que lo condujeran a obtener conocimientos estables y válidos, entablaba diálogos y discusiones con sus seguidores.

Su método de opiniones y análisis, consistentes en preguntas y respuestas, recibió el nombre de mayéutica.

---

<sup>33</sup> Kimball. Young. "La opinión pública y la propaganda" p. 13.

Sócrates fue acusado de negar a los dioses del Estado además de corromper a la juventud, por lo que fue sentenciado a muerte, ingiriendo un veneno preparado con cicuta.

De esta forma, en Grecia, la Opinión Pública era un ejercicio cotidiano entre los ciudadanos, que tenía su expresión más clara en las Asambleas.

“La Opinión Pública, todavía como un fenómeno sin nombrar jugaba un papel de vital importancia para la toma de decisiones políticas que afectaban directamente en la difícil tarea de protección y conservación del grupo social debido a que se daba por hecho que la voluntad social era indestructible, en tanto que varios hombres reunidos se consideraban como un solo cuerpo y no tienen más que una sola voluntad, relativa a la común conservación y al bien general”<sup>34</sup>.

“Indudablemente en Grecia, el ejercicio ciudadano de la Opinión Pública era notoriamente cotidiano y politizado tenía una estrecha vinculación con la conformación estamental propia de las democráticas, dentro de las cuales suele considerarse la opinión de los ciudadanos para cualquier toma de decisiones que afecte al grupo social.”<sup>35</sup>

“En este tipo de repúblicas democráticas, la Opinión Pública legitima al poder político, y avala las decisiones que los representantes favorecen con base en los intereses de sus representados. Como prueba de ello, Platón, al describir su concepción del Estado Ideal, propone a la Opinión Pública como el medio de enlace entre las decisiones ciudadanas y la ejecución gubernamental: “El Estado será el garante del equilibrio y se apoderará de todas las funciones gestoras que emanen de las decisiones de la Asamblea”.<sup>36</sup>

En este contexto, el ejercicio de la Opinión Pública era el instrumento de mayor importancia y predominancia en el debate, principalmente de los asuntos políticos del Estado que implicaban las formas y el ejercicio del poder, ésta era llevada a cabo por los ciudadanos que buscaban conseguir el consenso a través de los canales y medios permitidos de expresión de la opinión.

En conclusión, el desarrollo de la Opinión Pública en Grecia, fue muy importante ya que permitió, mediante el ejercicio organizado de la libre expresión legitimizar el poder político para obtener el bienestar del pueblo, gracias a ello, los griegos mostraron al mundo que la voluntad general es indestructible y debe de predominar siempre sobre el interés individual.

---

<sup>34</sup> Ibid p 55

<sup>35</sup> Platón. “La República”. P.12

<sup>36</sup> Ibid. p 12

### 1.9.5 Roma

Roma, la capital, se ubica en las orillas del río Tiber. Fue fundada en el año 753 a.n.e. por los etruscos, después de que lograron unificar varias tribus itálicas.

La Historia de Roma se divide en tres etapas:

- ◆ La Monarquía.
- ◆ La República.
- ◆ El Imperio.

#### Monarquía.

En los primeros tiempos, los etruscos fundaron algunas ciudades- estado que eran gobernadas por un rey. Tiempo después, en el año 753 a.n.e. Rómulo instauró un gobierno monárquico que perduraría hasta el siglo VI a.n.e.

Fueron siete los reyes que gobernaron y consolidaron el dominio de la monarquía: Después de Rómulo le sucedió Numa Pompilio, Tulio Hostilio, Anco Marcio, Tarquino "el Antiguo", Servio Tulio y Tarquino "El Soberbio" de origen etrusco.

Durante este periodo predominó la vida urbana, el militarismo y la propiedad privada. La sociedad fue clasista, los patricios formaban el sector aristocrático, considerados ciudadanos con derecho a ocupar cargos civiles, religiosos y militares.

Los plebeyos eran los hombres libres: comerciantes, artesanos y campesinos, carentes de derechos políticos; y por último, los esclavos, quienes realizaban los trabajos más rudos y pesados.

El rey tenía cargo vitalicio, era jefe militar, sacerdote y juez supremo. Existía el senado (senex, anciano) que era el consejo aristocrático de ancianos, de tipo consultivo.

#### República.

Surgió cuando los latinos expulsaron al último emperador etrusco, Tarquino "el Soberbio", por gobernar contra los intereses de los patricios, rebelión que finalmente triunfó.

El poder estuvo en manos de dos cónsules con poderes militares, judiciales y civiles, duraban un año en el cargo y podían oponerse a la decisión de otro; el senado que fungió como verdadero órgano de gobierno, declaraba la guerra o la paz y administraba las finanzas públicas.

Existían dos Asambleas: la popular y la de los patricios.

La popular o comicios se encargaban de aceptar o rechazar las leyes y nombrar a los magistrados. La de los patricios, era la encargada de auxiliar al senado.

Esta época se caracterizó por grandes luchas civiles entre los plebeyos y patricios, en ellas los plebeyos obtuvieron el derecho de constituirse en Asamblea, en tribunos o defensores de la plebe, lograron además la igualdad civil, política y religiosa, así como el reparto de tierras y la rebaja de deudas.

Fue también una época de gran expansión territorial, al conquistar la península y controlar el comercio del Mediterráneo.

Con esta expansión Roma pasó a ser el centro del mundo conocido de entonces. Hacia el exterior logró consolidar un vasto territorio, al interior, la riqueza se concentró en un grupo reducido de funcionarios y latifundistas, mientras que la mayoría del pueblo vivía en la pobreza.

Imperio.

Octavio estableció el Imperio, el Senado le confirió el título de Augusto (venerable) y él asumió el título de Imperator, también se le llamó principal y César. Con estos títulos centró en su persona todas las facultades del gobierno.

El gobierno de Octavio Augusto Consolidó el poder romano, reorganizó las provincias, al ejército, estimuló el desarrollo de las artes y las letras. Fortaleció las finanzas, estableció nuevos impuestos, organizó el censo, construyó obras públicas y vías de comunicación. En el curso de cuatro siglos le sucedieron varias dinastías de emperadores: la de Julio Claudina, los Flavios, los Antoninos y los Severos. Durante el gobierno de Teodosio, el cristianismo fue declarado religión oficial.

Todo lo anterior no quiere decir que la política fuera el único referente de la Opinión Pública en Roma, sino que era, el tema que con mayor frecuencia era tratado. De este modo es necesario recalcar dos aspectos:

- ♦ La expresión de la Opinión Pública es una forma de comunicación del grupo social que en ocasiones recurre a la retórica, que implica el discurso de un orador que expone sus puntos de vista ante iguales y los trata de persuadir mediante argumentos y conclusiones. Esto es importante, ya que se reconoce que para que exista una expresión de la Opinión Pública es necesario poseer un criterio formal que es el de tratar al otro exactamente como igual y porque se reconoce que la expresión de la Opinión Pública puede ser persuadida.

- ♦ "La expresión de la Opinión Pública no es homogénea es un conjunto de expresiones que tiene diversos sentidos y magnitudes. Esto resulta significativo porque se reconoce que la Opinión Pública no es una sola expresión de la Opinión Pública, sino que hay diversos matices al respecto de un solo tema, no sólo en cuanto a lo que se dice, sino también al número de personas que lo dicen.
- ♦ La expresión de la Opinión Pública no da cuenta de la veracidad, es decir, es una expresión de lo que los individuos "dicen" acerca de lo que piensan, acerca de lo que hacen, pero no es resultado de un proceso mental riguroso y científico. Esto es importante, porque se asevera que la expresión de la Opinión Pública "pueda mentir" y con ello se reconoce la existencia de una limitante, el conocimiento de la expresión de la Opinión Pública no es la mejor, ni la única vía para saber qué está sucediendo en el grupo social.

Por tanto la Opinión Pública en Esparta y Atenas era un ejercicio cotidiano de los ciudadanos, la cual tenía su expresión más clara en las Asambleas, en las que se reunía a todos los integrantes del grupo social con derecho a opinar.

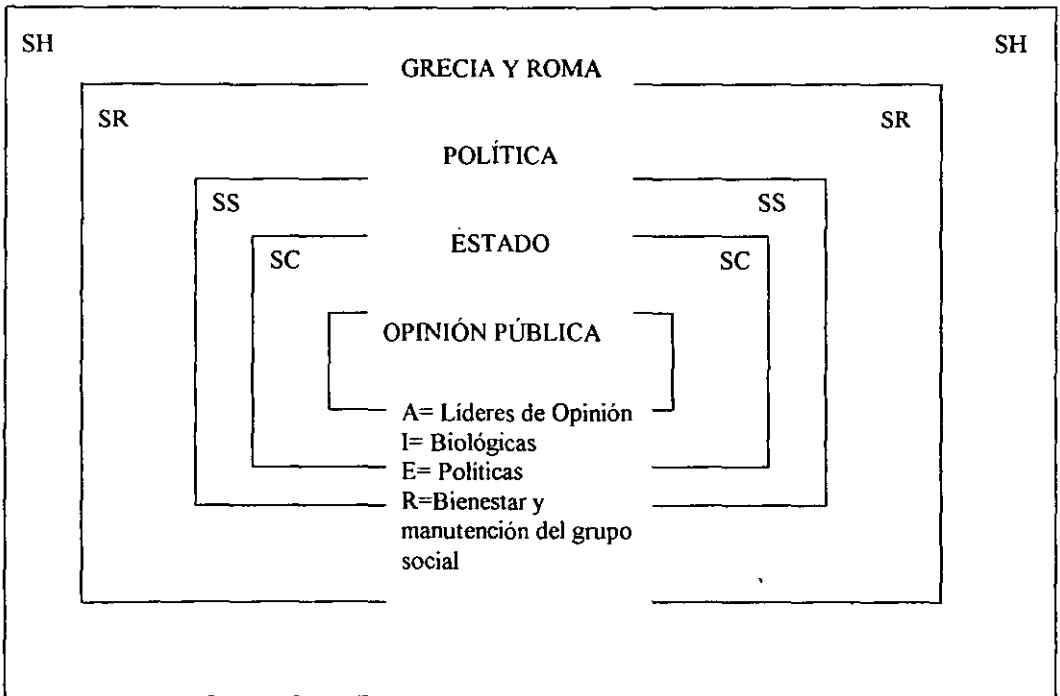

## 1.10 La Opinión Pública en la Edad Media.

La Edad Media es el periodo de la historia que inició con la caída del Imperio Romano de Occidente (476) y terminó con la existencia del Imperio Romano de Oriente.

Mientras que en el Imperio Romano de Oriente quedaba depositada la herencia grecorromana, en Europa, durante toda la época denominada Edad Media, los reinos bárbaros, asentados sobre el territorio del extinto Imperio Romano de Occidente, establecieron todo un sistema de vida, llamado feudalismo.

En el sistema feudal la riqueza la representaba la posesión de tierras, que eran trabajadas por grandes grupos de campesinos.

Este sistema se había iniciado en el siglo III cuando, por las constantes revueltas, la gente de las ciudades romanas huyó hacia el campo. Esta situación prosiguió cuando el poder imperial se fraccionó entre los diversos reinos bárbaros y cuando, en siglo IX, Europa sufrió nuevos saqueos y destrucciones por parte de normandos, musulmanes y eslavos. El arraigo a la vida rural fue la opción que se tomó en esa época de tanta inseguridad. Para comprender mejor este periodo de la Historia, se le ha dividido en dos grandes etapas:

- ♦ La Alta Edad Media. Se caracteriza por el establecimiento de reinos bárbaros en el extinto Imperio Romano de Occidente. Momento histórico en que surge el régimen feudal.
- ♦ La Baja Edad Media. Está caracterizada por la consolidación del feudalismo, la realización de las cruzadas. El surgimiento del comercio y la industria, la crisis del régimen feudal y la formación de los primeros estados nacionales.

Establecidos los reinos bárbaros, los monarcas procedieron a repartir las tierras entre los dirigentes de los grupos de familias. A su vez el jefe de familia solía distribuirlas entre los varones de la misma.

La entrega de tierras implicaba un convenio entre el señor, que las otorgaba, y su vasallo, que se beneficiaría de la misma. Se iniciaban así las relaciones de vasallaje.

El territorio europeo quedó fraccionado en numerosos latifundios, algunos más extensos que las mismas tierras del rey, situación que limitó el poder de éste, sólo a sus propios terrenos.

Estos acontecimientos dificultaron la unidad política de los reinos y lentamente se fue consolidando un poder local que recaía en el señor feudal. Éste



brindaba protección y seguridad a los campesinos, siervos, a cambio de servicios personales.

El contrato feudal se establecía cuando los reyes o señores feudales otorgaban una parcela a un vasallo de igual condición social. Era un acto con el que se contraían obligaciones entre ambas partes. En la ceremonia del contrato se distinguían dos partes:

- ◆ El Homenaje. El vasallo se arrodillaba ante el señor, jurándole fidelidad y aceptando su autoridad.
- ◆ La Investidura. A la entrega del feudo, el señor le entregaba al vasallo simbólicamente un terrón o una rama.

De la gran cantidad de derechos que concentraba el señor feudal, destacan las siguientes:

- ◆ Impartía justicia
- ◆ Cobraba impuestos.
- ◆ Poseía un ejército para brindar protección al usuario. Tenía la obligación de cuidar de su familia si éste moría.
- ◆ Seguía manteniendo sus derechos sobre la tierra y podía recuperarla cuando el vasallo no cumpliera sus obligaciones.
- ◆ Reconocía el derecho de herencia e feudo y además podía intervenir en la vida privada de sus súbditos. En cambio los vasallos tuvieron más obligaciones que derechos:
- ◆ La Hueste, cuando el vasallo prestaba el servicio militar según la exigencia del señor.
- ◆ La Talla, ayuda que prestaba el vasallo para rescatar a su señor si éste caía prisionero o para armar caballero al primogénito del señor.

Los campesinos y siervos tenían una gran cantidad de obligaciones y casi ningún derecho.

- ◆ Pago de impuestos por el uso del molino, horno y tierras comunales.
- ◆ Trabajo durante varias semanas al año en las tierras exclusivas del señor.
- ◆ Ayudar en el rescate del señor feudal si caía prisionero.
- ◆ La corvea, eran servicios gratuitos que prestaba el campesino tres días a la semana en las propiedades del señor.

Los elementos integrantes del feudo, además del castillo donde residía el señor feudal eran :

- ◆ La reserva o tierras cultivables del señor feudal. Se encontraban allí bosques, zonas de pastoreo, bodegas, establos, hornos, talleres, molino, que eran utilizados por el campesino a cambio del pago de impuestos en productos.
- ◆ Los mansos o tierras otorgadas a los campesinos para uso comunitarios. Servían para cultivar, cortar leña o llevar a pastar el ganado. Eran dadas a cambio de prestaciones personales o pagos en especie y trabajo.

El régimen feudal se caracterizó por una gran desigualdad social. Por un lado estaba la clase privilegiada, formada por la nobleza guerrera y el clero o miembros de la Iglesia católica; y por otro, la clase trabajadora integrada por campesinos y siervos.

La nobleza se hizo cargo del gobierno. Poseía tierras y todos los privilegios. Sus principales actividades fueron la guerra, la caza y los torneos, en los que demostraban sus habilidades de caballeros.

El clero se ocupaba de los servicios religiosos y culturales. Contaban con latifundios y controlaban a la sociedad mediante la religión cristiana. Según Manuel Martín Serrano, en la Edad Media predominaba el Modelo Cultural de la Mediación denominada " Modelos de Dios", el cual ubica como elemento ordenador del hombre y de la naturaleza a Dios.

Éste disponía a través de sus representantes divinos en la tierra: los reyes y señores feudales de cómo tenían que ser o hacerse las cosas, en caso de que éstos no fueran buenos representantes de Dios en la tierra. "El remedio era obedecer sin murmurar. Dios da los malos reyes en su cólera, y es preciso soportarlos, como los castigos del cielo."<sup>37</sup>

Con este tipo de ideas se obligaba al pueblo a que sus pensamientos y acciones giraran en torno a convicciones de humildad y aceptación, ya que mientras más sufrieran en este mundo terrenal tendrían mayor oportunidad de ocupar un lugar privilegiado en el reino de los cielos en donde les esperaba la vida eterna colmada de felicidad.

Los siervos y en general el grupo social, aceptaban y no replicaban: ¿Para que discutir los asuntos políticos si en esta vida sólo se está de paso? Así, que se daba por hecho que a los únicos que debía incumbirles las decisiones sobre el ejercicio y la preservación del poder político era a la parte minoritaria del grupo social conformada por la familia real. Por lo tanto el único asunto de interés común a todo el grupo era la fe, y este fue el matiz de la Opinión Pública en la Edad Media, circunscrito fundamental en función de la religión.

---

<sup>37</sup> Rousseau, Jean Jacquez. El Contrato Social p 41 .

El régimen feudal se caracterizó por una gran desigualdad social. Por un lado estaba la clase privilegiada, formada por la nobleza guerrera y el clero o miembros de la Iglesia Católica; y por otro, la clase trabajadora integrada por campesinos y siervos.

La nobleza se hizo cargo del gobierno. Poseía la tierra y todos los privilegios. Sus principales actividades fueron la guerra, la caza y los torneos, en los que demostraban sus habilidades de caballeros.

Según la importancia y extensión del feudo que ocupaban, los nobles más destacados eran duques, condes y marqueses. Después, con menor rango, barones y caballeros.

El clero se ocupaba de los servicios culturales y religiosos. Contaban con latifundios y controlaban a la sociedad mediante la religión cristiana. Se enriqueció a base de donaciones de tierra, que no podía vender pues lo prohibía la Iglesia.

La fe cobró una importancia tan preponderante que llegó a institucionalizarse. Siendo la Iglesia Católica la Institución Mediadora y propagandística de ésta, lo que trajo consigo la institucionalización de la comunicación pública, ya que si el único asunto considerado de interés público era la fe, entonces todo lo que se debatiera y hablará acerca de ella tenía que ser verificado y aprobado por su institución mediadora.

En esta etapa la Opinión Pública era en suma manipulada por el temor a Dios y a la convicción de obediencia y aceptación que supieron imponer al grupo social los representantes de la iglesia.

La iglesia católica fue la institución más rica de la época feudal. Fue la única que contó con una mejor organización y unidad entre sus miembros. Influyó sobre el poder político de señores y monarcas y, además, ejerció el control sobre la población y la cultura en general. El poder espiritual del Papa prevaleció sobre el poder temporal de los reyes.

La vida de la sociedad era sencilla y estuvo llena de carencias. Hubo hambrunas, epidemias y guerra que hicieron más difícil la existencia de los sectores populares.

La falta de higiene fue un elemento común. El baño, el cambio de ropa y el uso del jabón no era una práctica constante en la sociedad medieval.

A mediados del siglo XIV, con el afán de satisfacer la necesidad de productos textiles, se descuidó el campo y no se cultivaron los productos de primera necesidad. Esto trajo consigo que la población europea sufriera una hambruna de dimensiones incalculables.

Más tarde, traída de Oriente por mercaderes genoveses, se presentó la peste negra, epidemia bubónica, pulmonar e intestinal, que se extendió por todo el continente europeo.

La ausencia de una buena alimentación y las pésimas condiciones de higiene hicieron estragos en la población. Las aldeas quedaron prácticamente deshabitadas. En Inglaterra murieron más de tres millones de habitantes. La epidemia se propagó también entre los animales.

La crisis producida casi llevó a la ruina económica a los señores feudales y a los dueños de los talleres, quienes pretendieron recuperarse obligando a sus trabajadores a laborar más tiempo por el mismo pago.

Con este tipo de ideas se obligaba al pueblo a que sus pensamientos y acciones giraran en torno a las convicciones de humildad y aceptación, ya que mientras más se sufriera en este mundo terrenal se tendría mayor oportunidad de ocupar un lugar privilegiado en el reino de los cielos.

Según la filosofía cristiana, Jesucristo en vida poseyó el poder de su padre, éste al morir se lo otorgó a Pedro, la posesión de dicho poder significa que él será su representante en la tierra. Pedro al morir debe transferir este poder divino a otro y así sucesivamente. De esta manera los reyes de la Edad Media legitiman el control absolutista del que hacían objeto a sus gobernados, aunando el poder político al poder religioso envistiéndose de la divinidad transmitida por generaciones, consiguiendo, así, dominar a pueblos enteros no sólo política, económica y bélicamente, sino también religiosamente sin ningún cargo de conciencia.

La Opinión Pública trasciende ya en la Edad Media como expresión de consenso y disenso del grupo social y como manifestación netamente culturales: la religión.

La Opinión Pública era manipulada por el temor a Dios y con conceptos de obediencia, humildad y aceptación en pro de una vida eterna.

De este periodo es importante rescatar tres aspectos fundamentales:

- ◆ El referente más importante en este periodo era la fe, la cual era vista como institución, aseguradora de la trascendencia.
- ◆ La expresión de la opinión Pública puede o no ser tema político; su único requisito es que fuera de interés común al grupo social.
- ◆ Conocer la expresión de la Opinión Pública no es determinante, ni garantía de la verdad.

La Edad Media tiene su fin aproximadamente en el siglo XV; a partir de ese momento da su inicio la etapa conocida como Renacimiento. Así fue la idea de la fe cristiana lo que marcó la conducta y representaciones de la vida en la Edad Media. A continuación se expondrá "El Modelo de la Cebolla" como ejemplo de esta época histórica.

Así en el "Modelo de la Cebolla". El Sistema Histórico es la Edad Media. Teniendo como Sistema Social a la nobleza. La cuál por la búsqueda de la trascendencia divina en nombre de la fe en Dios, encontraba su máxima expresión por medio de Instrumentos biológicos y tecnológicos.

El Referente más importante en este periodo era la fe, la cual vista como institución aseguran la trascendencia espiritual.

La expresión de la Opinión Pública puede o no ser tema político: su único requisito es que fuera de interés común al grupo social.

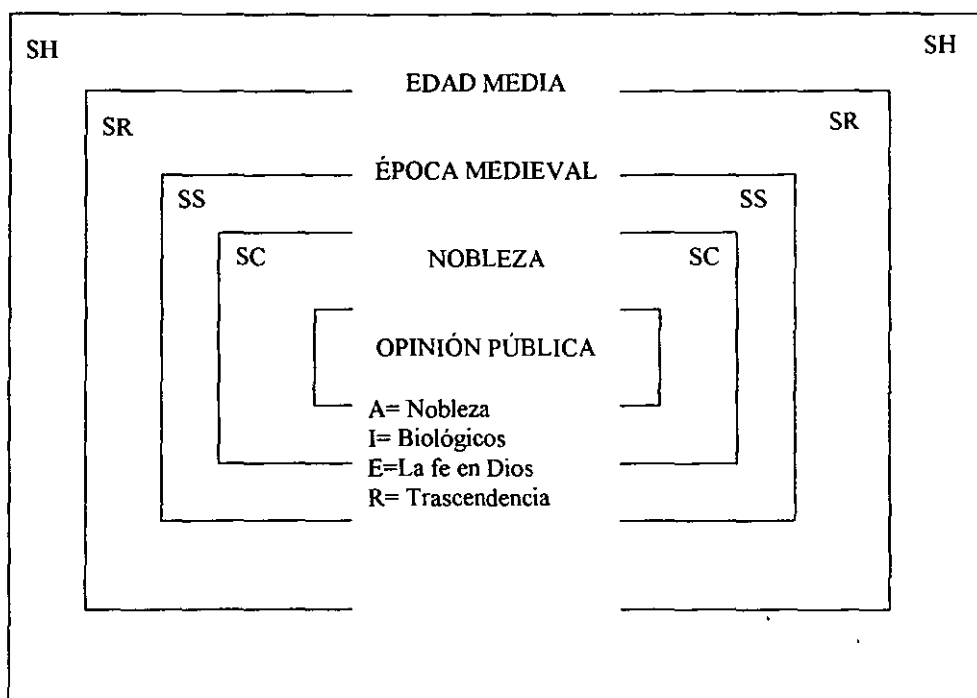

## 1.11 La Opinión Pública en el Renacimiento y Capitalismo.

Se conoce con el nombre de Renacimiento al periodo en donde renacen las artes, la ciencia y la tecnología, que no había encontrado cabida dentro del Medievo.

El siglo XV ha resultado de gran significación en la historia, por ser una época de cambios y de transición de la Edad Media a la Moderna.

En el transcurso de esta centuria, ocurrió el resurgimiento de las actividades mercantiles. El Renacimiento y los descubrimientos geográficos manifestaron las grandezas del arte y el saber científico, engrandeciendo con ello la cultura de la humanidad.

Y en el aspecto ideológico, las manifestaciones religiosas del luteranismo, el calvinismo y el anglicanismo se han propagado hasta el presente.

La lenta extinción del sistema feudal hacia el final de la Edad Media, hizo vislumbrar diferentes formas de organización económica, social y política que propiciaron, a su vez, el surgimiento de los centros urbanos o ciudades.

Por causa del desarrollo de estas nuevas actividades económicas, en las ciudades surgieron individuos con una visión más amplia del mundo y de su tiempo. Se dedicaron primeramente a la elaboración de artesanías, y más tarde, al comercio. Surgió, entonces, una nueva clase social a la que se le denominó burguesía.

Las personas se asentaron en las viejas ciudades romanas o fundaron otras nuevas en las afueras de los castillos feudales, como también en las intersecciones de los caminos y en los puertos.

Ante la necesidad de adecuarse a los cambios ocurridos en el siglo XV, el hombre europeo se sintió inclinado hacia la investigación de la naturaleza y de la sociedad.

Tuvo la intuición de que escudriñando en las bibliotecas podrá descubrir manuscritos que le permitieran asimilar los conocimientos que la antigüedad ya había alcanzado.

Al Renacimiento, como corriente de pensamiento, se le identifica también con el nombre de humanismo.

Esta transformación de la cultura se originó en las ciudades italianas de Génova, Venecia y Florencia. Fue la consecuencia del complejo desarrollo comercial de este siglo, junto con la formación de las lenguas modernas y la definición de las naciones.

Basado en el principio chino, el gran invento de la época fue la imprenta, ya que facilitó la propagación de las letras y la publicación de obras literarias sumamente valiosas : "Elogia a la locura" de Erasmo Róterdam (1466-1536); Utopía, de Tomás Moro ( 1478-1535); y "El Príncipe", de Nicolás Maquiavelo (1469-1527).

Sin duda, varios fueron los creadores renacentistas, desde los precursores como Dante Aligheri, con su obra "La Divina Comedia"; Francisco Petrarca con sus poemas, y Geovanni Boccacio, con "El Decamerón".

El más destacado artista fue Leonardo da Vinci, nació en 1542 y murió en 1519. Se le considera un genio universal, ya que sus inquietudes no se limitaron sólo a la pintura y la escultura, sino que también se dedicó al estudio de la música, la filosofía, la anatomía, la medicina, la química y la física. Destacó como arquitecto e ingeniero.

En el campo de la ciencia destacó el italiano Galileo Galilei, quien secundó la teoría astronómica de Copérnico, esto es, La Teoría Heliocéntrica. Particularmente, fueron la geografía y la astronomía, las ramas de la ciencia que se aplicaron a la resolución de los problemas derivados de la construcción de barcos y de la navegación.

Además, la arquitectura naval hizo posible las travesías de grandes distancias, asociadas a la cartografía. A lo largo del siglo XV, Portugal Y España efectuaron exploraciones geográficas.

Los portugueses encaminaron sus viajes por toda la costa africana, los cuales alcanzaron un enorme éxito cuando Vasco de Gama descubrió por esa ruta, el camino a la India.

España, la otra nación con posición de privilegio para salir al Atlántico, buscando nuevas rutas comerciales hacia las Indias Orientales, por el occidente, descubrió América.

Como consecuencia de este proceso, la explotación de los aborígenes americanos, ocasionó una catástrofe demográfica. Y debido a esto, los esclavos negros, traídos de África, fueron destinados a los trabajos más pesados. Asimismo, la conquista bélica fue completada por la conquista espiritual: la evangelización cristiana.

El rompimiento con las creencias dominantes en la Edad Media comenzó a gestarse con la sospecha de que en la naturaleza existían procesos naturales ocultos a la percepción inmediata de los sentidos, era un punto de vista mágico y, por tanto, heterodoxo para el concepto del mundo propio de la ciencia escolástica.

Precisamente son los magos y los alquimistas quienes hacen uso de los razonamientos que marcan la transición hacia la filosofía de la naturaleza renacentista. La quiebra del concepto medieval del medio natural, y de los fenómenos tenidos por naturales, tuvo que ver con el perfeccionamiento de un utensilio: las lentes.

La lente puso de manifiesto que existía por debajo del umbral perceptivo del ojo, otro mundo natural donde regía el orden y alentaba la vida, y que por encima del umbral visual se extendían en el espacio un número excesivo de astros, si su existencia debía ser explicada como una mera bóveda luminosa para la tierra. El microscopio y el telescopio quebró la imagen verbal el saber.

El conocimiento científico de la época fue rápidamente utilizada para fines prácticos. Dos ramas del adelanto técnico mostraron ser de gran importancia: el estudio de la geografía y de la astronomía aplicado a los problemas de la navegación práctica, y la construcción de barcos y el desenvolvimiento de la pericia para manejarlos.

Además la combinación de los adelantos científicos con la habilidad para utilizarlos, coadyuvó para el desarrollo del nuevo sistema económico. Ya para el período comprendido entre el siglo XV y XVI, los avances de la ciencia y el progreso de la técnica se habían aplicado a la minería, la siderurgia, la industria bélica y, desde luego, a la navegación.

Es digno de mención Nicolás Copérnico quien, en 1543, años de su muerte, vio publicado su libro *De Revolutionibus Orbium Caelestium*, en el que exponía su teoría acerca de que la Tierra giraba alrededor del Sol. A pesar de carecer de instrumentos apropiados para la observación, pudo mediante cálculos matemáticos representar el movimiento de los planetas. Más que establecer una teoría, Copérnico modificó la situación del hombre en el universo: antes de él la Tierra era el centro de todo, después no fue más que un cuerpo entre otros.

Otra gran luminaria de la época fue el italiano Galileo Galilei (1564-1642) quien se adhirió a las teorías astronómicas de Copérnico, las cuales dieron fin a todo un período en el cual la Tierra era considerada el centro del universo.

Sustentada en pacientes observaciones, ahora se le atribuía a la Tierra un movimiento giratorio alrededor del Sol, teoría conocida como heliocéntrica.

Galileo fue acusado por el Santo Oficio, institución protectora de dogmas religiosos del catolicismo y se le obligó a retractarse de sus ideas en 1616.

Años más tarde, escribió su *Diálogo sobre los dos máximos sistemas del mundo*, obra en que de nuevo seguía los postulados heliocéntricos. Por tal motivo,



fue juzgado por segunda ocasión y además, condenado a prisión domiciliaria de por vida. Cabe mencionar que sus trabajos constituyeron el origen de la física moderna.

Anthony Van Leeuwenhoek (1632-1723), comerciante holandés que tenía como entretenimiento el tallado de lentes, logró aumentar el tamaño de las imágenes hasta 270 veces.

Con el microscopio pudo observar los glóbulos rojos de la sangre humana, protozoarios que encontró en el agua, bacterias, etc. En la actualidad, un sofisticado microscopio electrónico puede aumentar la imagen de un objeto hasta 500 000 veces.

En el momento en que "el hombre se permite experimentar con el mundo, no sólo nace un nuevo objeto del saber; también emerge un nuevo sujeto de la historia".

El hombre y sus obras se destacan nítidamente del medio natural. El Renacimiento representa el último momento en que la naturaleza y la cultura se conciben como una unidad. A partir de entonces el humanismo burgués encomienda a la naturaleza la función de figura. Se establece una distinción entre las cosas, generadas en la naturaleza y sometidas a leyes, y los objetos fabricados sometidos a las construcciones derivadas del designio humano. Todo ello trae consigo la cuestión principal y decisiva para la transición de un etapa a otra, en la que incumbe a la Opinión Pública: Si Dios no existe, entonces el rey no tiene poder ni derecho divino sobre los demás.

Es precisamente, en el Renacimiento en donde el valor de la Opinión Pública se liga estrechamente al concepto de democracia, ya que es a través de ésta que el poder político adquiere legitimidad. De nuevo la Opinión Pública cobra un matiz político, sin embargo, y a diferencia de cómo se considera en Grecia y Roma, ahora es un objeto de estudio dada la importancia que representa para lograr la cohesión del grupo social y para la conformación e instauración de los nuevos regímenes políticos.

El reconocimiento de Opinión Pública como mecanismo para alcanzar ciertas verdades en el terreno de hechos políticos, sociales y económicos supone la existencia de una esfera de hechos cuya dilucidación es inalcanzable a través del libre debate público llevado a cabo por individuos de capacidad racional y discursiva que le permitirá lograr, a través del uso de dichas facultades, aquella verdad que otrora estaba reservada a la relevación o a la autoridad.

El reconocimiento de las funciones de la Opinión Pública en una sociedad, junto con el requisito de las verdades públicas para el ejercicio de la libre discusión se funda sobre la idea del hombre como ser racional plenamente capaz de alcanzar por sí mismo la verdad en el orden político, social y económico.

Con el Renacimiento al reconocer la posibilidad de la inexistencia de Dios y, en consecuencia, el desconocimiento del poder divino de los reyes, surge el dilema de una nueva forma de gobierno acorde a la nueva concepción que el hombre tiene del universo y de sí mismo, es decir, es por ello que, en la mayoría de los casos se decidió como mejorar las formas de gobierno que abrigarán el concepto de democracia.

A partir del Renacimiento la Opinión Pública se ha ido enriqueciendo en cuanto a temas, con el advenimiento de la industrialización. Y su consecuente, el capitalismo, del siglo XV a la actualidad, las sociedades occidentales han transitado por dos modelos Mediacionales más, posteriores al del Iluminismo: el de la tecnología y el del capitalismo monopólico. La Opinión Pública durante la Revolución Industrial amplió su campo temático al de la producción de bienes materiales e inmateriales.

Posteriormente, con el arribo de los medios de comunicación masiva el ámbito de la Opinión Pública ha cambiado. Mientras anterior a éstos la atención del ciudadano estaba concentrada sobre todo en los problemas locales, hoy en día debe hacer frente a los problemas de dimensiones locales, hoy en día debe hacer frente a problemas de dimensiones globales. Se supone que debe de intervenir en la formación de opiniones que van desde las cuestiones de la localidad, el Estado y la Nación hasta los problemas de guerra, la paz, el comercio internacional y la organización mundial. Como resultado han surgido nuevas dificultades en el proceso democrático y en la elaboración de opiniones.

Cada persona, como individuos, no puede cubrir el área total de sus intereses, se depende entonces de fuentes indirectas y secundarias de información e interpretación, y nuestros datos e inferencias son modificados por quienes los proporcionan a través de la televisión, la prensa, el radio y el cine.

En la actual sociedad de masas, se transita con el modelo del Capitalismo Monopólico, lo cual implica la incursión de la Opinión Pública en las cinco temáticas ya propuestas, aunque cada una ocupa una determinada escala de prioridad de acuerdo al grupo social de que se trate.

Finalmente, de estos periodos cabe enfatizar los siguientes aspectos característicos:

- ◆ Durante el Iluminismo y el Capitalismo se discute entre los individuos acerca de lo que terrenalmente tienen, de las diferentes posibilidades de participar en el poder y de la forma de ejercerlo.
- ◆ Se diferencia lo público ( la sobrevivencia del grupo social como tal) de lo privado (la sobrevivencia de las personas como individuos).

- ◆ Se identifican diversas formas de organización social, como la familia, la empresa, la iglesia, la escuela, el club, las confederaciones, los gremios, etc) como grupos sociales que son capaces de expresar opiniones.
- ◆ Las sociedades renacentistas y capitalistas no son solo un grupo, sino varios y los individuos pertenecen al mismo tiempo a diversos grupos, en los cuales pueden manifestarse distintas opiniones, incluso sobre un mismo tema, debido a la diversidad de los referentes en cuestión con sus consecuentes direcciones e intensidades.
- ◆ Con la influencia de los medios de comunicación masiva la expresión de la Opinión Pública se vuelve aún más diversa, contradictoria, plural y persuasora sobre los diversos temas que el grupo social considera atañen a la sobrevivencia del mismo grupo y que cobran importancia para otros grupos sociales sólo en la medida en que le afecten a esos otros grupos, por lo cual cada grupo busca difundir, comunicar y persuadir a otros grupos a través del uso de los medios.

Así, se tiene que durante el periodo conocido como Renacimiento, los Actores son los ciudadanos; los Instrumentos fueron biológicos y tecnológicos; las Expresiones eran referentes a la Democracia; y las Representaciones eran concernientes al derecho social.

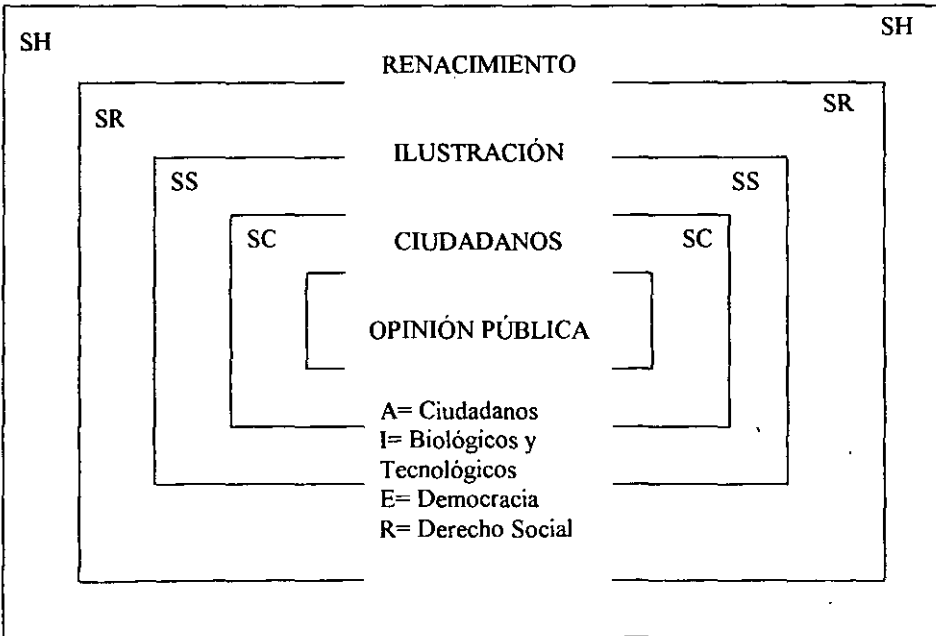

En el Renacimiento mediaba culturalmente la razón. Con el anterior "Modelo de la Cebolla" se modifica el tipo de relación entre los grupos sociales; aparecen por primera vez en la historia de la humanidad los ciudadanos (actores), quienes buscan ser regidos por un estado de derecho. Su discurso es acerca de la democracia, con la cual buscan adquirir una nueva representación: la igualdad de derechos entre todos los participantes de la sociedad.

Poco a poco, por factores económicos se presenta un nuevo orden social denominado Capitalismo.

### 1.12 Perspectivas Actuales de la Opinión Pública.

En los párrafos anteriores se pudo observar y analizar los diferentes referentes que han existido en torno a la Opinión Pública, asimismo, esto sirvió para comprobar que la expresión de la Opinión Pública es diversa, contradictoria sobre diversos temas que el grupo social considera atañen a la sobrevivencia del mismo grupo y que cobra importancia para otros grupos sociales sólo en la medida en que le afecten a otros grupos, por lo cual cada grupo busca difundir, comunicar y persuadir a otros grupos de la importancia de prever fenómenos.

En la actualidad los estudios de Opinión Pública tienen dos vertientes:

- ◆ Aquellos que tratan de conocer la Opinión Pública de algunos grupos sobre un tema específico.
- ◆ Aquellos que tratan de hacer una teoría de la expresión de la Opinión Pública.

Las primeras investigaciones utilizan métodos y técnicas que permiten conocer con cierto grado de certidumbre lo que las personas de un determinado grupo social dicen de lo piensan o hacen.

Las segundas tratan de aclarar cómo el cambio de las sociedades han interactuado con las expresiones de la Opinión de los diversos grupos sociales.

Acerca de la utilidad de los estudios de Opinión Pública que se realizan en los diferentes grupos sociales, si bien se debe tomar con las reservas teóricas aquí enunciadas, no sólo representan la aplicación de métodos y técnicas precisas y con cierto grado de confiabilidad, sino que sirven, la mayoría de las veces para coadyuvar a la toma de decisiones de carácter político, económico y cultural.

Así los gobiernos, las empresas, las organizaciones, las instituciones y diversas ciencias, recurren cada vez con mayor frecuencia a los estudios de Opinión Pública para diagnosticar, explicar y planificar acciones que tienen incidencia en la

conformación de la vida cotidiana de las personas comunes y corrientes, no sólo a nivel regional, sino internacional.

Finalmente se considera que estas dos líneas de investigación representan vertientes interesantes para continuar indagando y explicando uno de los planos o mundos: el de la comunicación, que se insiste, es la expresión de lo que los miembros de distintos grupos sociales producen con respecto a referentes públicos y cuya expresión no es única, ni homogénea, ni verdadera, ni válida, ni representa la mejor ni la única para dar cuenta de los fenómenos sociales, tal como lo muestra la historia.

Con esta distinción cualitativa del estudio de Opinión Pública vale la pena apuntar dos aspectos más:

- ◆ El código empleado por los Medios de Comunicación masiva para incluir temas.
- ◆ La utilidad de los estudios de Opinión Pública que se realizan en los diferentes grupos sociales.

Para indagar el fenómeno de la Opinión Pública dentro del ámbito comunicativo, que se insiste, es la expresión que los miembros de un grupo social producen con respecto a referentes públicos cuya expresión no es única ni homogénea, ni verdadera, ni válida, ni representa la mejor ni la única vía para dar cuenta de los fenómenos sociales, tal como lo muestra la historia.

A manera de cierre se presenta el siguiente cuadro sinóptico sobre la evolución de los Referentes de la Opinión Pública.

En el segundo capítulo se caracteriza propiamente los elementos involucrados en esta investigación, para dar contexto al tema llamado Opinión Pública.

## EVOLUCIÓN DE LOS REFERENTES DE LA OPINIÓN PÚBLICA

PERIODO	REFERENTE PREDOMINANTE	TEMÁTICA	PERSPECTIVA
Comunidad Primitiva	Defensa contra la naturaleza y otros grupos, y la consecución de alimento habitación y vestido	<ol style="list-style-type: none"> <li>1. Supervivencia</li> <li>2. Producción de bienes materiales e inmateriales</li> </ol>	O.P. Como fenómeno
Cultura Egipcia	Fe Faraónica	<ol style="list-style-type: none"> <li>1. Trascendencia espiritual</li> <li>2. Bienestar</li> <li>3. Muerte</li> </ol>	O.P. Como fenómeno
Griega y Romana	Política	<ol style="list-style-type: none"> <li>1. El estado (el ejercicio del poder y sus formas)</li> </ol>	O.P. Como fenómeno
Edad Media	Fe religiosa	<ol style="list-style-type: none"> <li>1. La Cultura</li> </ol>	O.P. Como fenómeno
Renacimiento	Política propiedad privada	<ol style="list-style-type: none"> <li>1. Conservación de la propiedad privada</li> <li>2. El estado (el ejercicio del poder y sus formas)</li> </ol>	O.P. Como objeto de estudio
Capitalismo	Dependerá de las circunstancias del grupo social y de sus intereses	<ol style="list-style-type: none"> <li>1. Supervivencia del grupo social</li> <li>2. Producción de bienes materiales e inmateriales</li> <li>3. La conservación de la propiedad privada</li> <li>4. El estado (el ejercicio del poder y sus formas)</li> <li>5. La Cultura.</li> </ol>	O.P. Como objeto de estudio

# Capítulo 2

## Marco Contextual

“Los padres de familia deben contribuir en la realización de actividades que den seguridad a los miembros de la comunidad escolar”.

## **CAPITULO 2 MARCO CONTEXTUAL.**

En este capítulo se describirá la evolución histórica de las Escuelas Secundarias desde su aparición, hasta nuestros días.

### **2.1 Historia de los Sistemas Escolares en el Mundo.**

El ideal de una Educación, tanto en el grado elemental como en el secundario, no es nuevo. Existen aproximadamente doscientos sistemas escolares en el mundo, correspondientes a otras tantas naciones. Todos ellos difieren en muchos aspectos, pero presentan al propio tiempo muchas semejanzas. En las etapas primitivas de la humanidad, la necesidad de escuelas formales era exigua. Esto era así para todos los pueblos, y en nuestro siglo hay todavía muchos grupos que no han evolucionado hasta el punto de sentir más necesidad que la de un grupo limitado de educación formal. En etapas posteriores de la evolución, las familias se organizaron en clanes, después en tribus para llegar a consolidarse como naciones. Estas formas más elevadas y complicadas de sociedad llevaron aparejados problemas y necesidades que no habían existido anteriormente.

El hombre ya no se contentó con emprender únicamente actividades dirigidas a conseguir alimentos, procurarse abrigo y asegurarse protección, nuevas actividades se impusieron como necesarias.

Para satisfacer dichas actividades se crearon instituciones sociales, la escuela fue una de ellas.

La Escuela nació como una institución especializada, cuyo propósito primordial consistía en proporcionar educación.

Las primeras escuelas fueron privadas. Estaban a cargo de la Iglesia o de pequeños grupos que tenían intereses en común. Sin embargo, la práctica de



Escuelas Privadas presentaba dos inconvenientes desde el punto de vista del Estado: la educación sólo se extendía a unas pocas personas y no había uniformidad en el tipo de educación proporcionado. Estos errores fueron detectados por un país que se estaba formando apenas como nación: Estados Unidos.

La ola de nacionalismo y de orgullo de las instituciones democráticas que durante la primera parte del siglo XIX dominaban el pensamiento público en los Estados Unidos hizo surgir la ideas de que aquélla sólo podía ser mantenida con un alto grado de eficacia si se apoyaba en una educación universal.

Las razones concretas a favor de la educación pública fueron las siguientes:

- ◆ Muchos jóvenes no asistían a las escuelas, y aunque algunos deseaban hacerlo carecían de medios para ello.
- ◆ Era necesario un plan de estudios uniforme, para conseguir que los ideales de la democracia y la forma de vida de Norteamérica se difundieran por toda la sociedad.
- ◆ La familia ya no podía seguir satisfaciendo las necesidades educativas de la juventud. Muchos padres eran analfabetos, otros, aunque con preparación, no podían de todos modos, dedicar el tiempo necesario a educar a sus hijos.
- ◆ El paso de la actividad agrícola, a la industrializada, creaba exigencias educativas que las instituciones existentes no estaban en condiciones de satisfacer. En muchas familias, en efecto, ambos padres se convirtieron en asalariados, lo que les obligaba a permanecer muchas horas fuera del hogar. Problemas de seguridad, higiene, actividades cívicas y comunales adquirieron mucha importancia. Por ello se postulaba un programa educativo que le correspondiera.
- ◆ Las nuevas industrias requerían una ciudadanía educada mucho mejor de lo que podía lograrse al interior del núcleo familiar.  
Fueron estos factores los que hicieron surgir la necesidad de una educación elemental universal. Esta se puso de manifiesto ya en el año de 1800, pero la realización completa de sus objetivos no se han alcanzado hasta la fecha. La idea se ha desarrollado ahora a tal extremo, que todos los Estados proporcionan educación elemental a toda la juventud y tienen leyes de enseñanza obligatoria que, por lo regular, van hasta la terminación de la Secundaria.

Las Escuelas Secundarias de otros países persiguen objetivos distintos, factores como el carácter de individuos, la situación geográfica del país, la topografía, el clima, las tradiciones, la cultura, la religión, las normas sociales, la riqueza y las ocupaciones del pueblo, así, como las relaciones políticas y económicas con otras naciones, ejercen su influencia, no sólo sobre la determinación de los objetivos y la filosofía educativa, sino también sobre la elección del tipo de plan de estudios para llevarlos a cabo.

Si se consideran los sistemas en su conjunto, más que la División Secundaria en particular, las siguientes creencias y prácticas son comunes a todos ellos.

1. Reconocimiento del Derecho a la Educación. En el presente siglo todos los países han aceptado y reconocido el derecho legal de todos sus ciudadanos a la educación. Estos derechos han encontrado expresión en leyes, constituciones y proclamaciones de los derechos del hombre. Se hayan resumidos en la Declaración de los derechos humanos de la Sociedad de las Naciones: "Todo individuo tiene derecho a la Educación. La enseñanza ha de ser gratuita, por lo menos en los grados elemental y fundamental. La Educación Elemental ha de ser obligatoria. La Educación Técnica y Profesional ha de hacerse asequible a todos, y la enseñanza superior ha de ser igualmente accesible a todos.
2. Responsabilidad del Estado en Materia de Educación. Por espacio de mucho años se creyó que la responsabilidad de la educación recaía en la Iglesia y en los padres. Sin embargo, a medida que la sociedad se fue haciendo más compleja y que el nacionalismo fue dominando el pensamiento de los dirigentes políticos, la idea de la responsabilidad del Estado en materia educativa fue emergiendo gradualmente. La mayoría de los países cuentan hoy con sistemas escolares centralizados, o sea, que éstos están administrados a la escala del país entero por un gobierno central. Constituyen ejemplos de un sistema escolar centralizado Francia, Rusia e Italia. Algunos países de sistema descentralizado, es decir cada Estado o ciudad se hacen cargo de la educación son: los Estados Unidos, la India y el Paquistán.
3. Adopción de Modelos Comunes. Las tres divisiones o ciclos del sistema educativo son la Elemental, la Secundaria y la Superior. Estas tres divisiones se encuentran, hasta cierto punto, en todas las naciones. Por lo regular, la educación elemental suele ser obligatoria, en tanto que la Secundaria es accesible a algunos y a la superior a unos pocos. El número de alumnos va bajando a medida que suben los grados, inclusive en aquellos países donde, como en los Estados Unidos, las realizaciones en materia educativa son más altas.
4. Sistema graduado. La creencia en alguna forma de Escuela graduada es universal. Esto significa que los materiales educativos están organizados con secuencia progresiva, proseguida en forma lógica. Cada grado constituye un requisito previo del siguiente.

#### 2.1.1 La Educación Secundaria en el Mundo.

La Educación Secundaria es más diversa en el mundo que la Elemental. En todos los países, en efecto, los objetivos de la Educación Elemental consisten en

eliminar el analfabetismo y en enseñar los fundamentos del civismo o los conocimientos necesarios en vista de la educación ulterior. La mayor diversidad está en el número de los años dedicados a este ciclo. Las Escuelas Elementales tienen planes de estudio semejantes y van siendo ahora accesibles a todos.

Las Escuelas Secundarias, en cambio, difieren de sus objetivos, control, planes de estudio, número de años del ciclo, características democráticas y en el nombre de las escuelas.

Algunas características comunes a las Escuelas Secundarias son:

- ◆ **Inscripciones.** Las inscripciones en las Escuelas Secundarias, comparadas sobre la base del porcentaje de los inscritos en relación con el número de los que están en edad de asistir a ellas, va desde el cinco por ciento en algunos países hasta el ochenta por ciento en los Estados Unidos. Si se considera conjuntamente todos los países, uno de cada cinco niños asiste a la escuela secundaria, de los que se gradúan mucho menos. Inclusive en algunos países europeos que por espacio de siglos han tenido sistemas educativos excelentes, sólo el 15 a 20 por ciento asisten a las escuelas secundarias.
- ◆ **Sexo.** En todos los países, excepto, en los Estados Unidos, asisten a las Escuelas Secundarias, más muchachos que muchachas. Si se considera todos los sistemas en conjunto, comprendido el ciclo elemental, las mujeres sólo forman el cuarenta por ciento de las inscripciones.
- ◆ **Finanzas.** Las cuotas varían en su importe y en su método de pago. Muchas de ellas son cuotas directas de enseñanza, designadas como tales, en tanto que otras son cuotas especiales para ciertos cursos, actividades o servicios.
- ◆ **Nombres.** Las Escuelas Secundarias se conocen con gran variedad de nombres. En Francia, por ejemplo, las principales son el lyceé y el Collège; en Inglaterra, las Escuelas de Gramática, la Moderna y la Pública; en Alemania, el Gymnasium, y en Italia, el Liceo y el Instituto.
- ◆ **Sistemas Paralelos.** Los Estados Unidos cuentan con un solo Sistema Educativo, comparable a una escala educativa, en el cual cada división lleva a la siguiente. En algunos casos, en efecto, los niños van a Escuelas distintas desde el principio, en tanto que en otros la separación se produce cuando el niño llega a los once o doce años, edad en la que se le coloca en la escuela de preferencia de sus padres.

- ♦ Planes de Estudio. Los planes de estudio de muchos países, incluyendo México, son más literarios, lingüísticos, matemáticos y científicos. Todos los alumnos estudian la escuela secundaria como antesala de la preparatoria y se elaboran los planes de estudio de acuerdo a ello. Sin embargo, estos planes van siendo objeto de ampliación, con objeto de satisfacer las necesidades de los que no se proponen ingresar luego en la preparatoria.

### La Educación Secundaria en América Latina y México.

América Latina es el nombre dado a todos los países de América al sur de los Estados Unidos. Se debe a que el idioma español, es la lengua oficial de la mayoría de dichos países.

Gran masa de la población de América Latina la forman indios y mestizos. Se calcula que cerca de setenta millones de habitantes de dichos países son analfabetos, por lo que se están realizando grandes esfuerzos para elevar el nivel cultural de estos países y eliminar el analfabetismo.

Para ello se están construyendo escuelas, formando maestros, aumentando el presupuesto y desarrollando material educativo. Pero la población aumenta con tal rapidez, que los progresos educativos, calculados en porcentajes, son más bien lentos.

En veintinueve de los países latinoamericanos, las escuelas elementales cubren a veces seis grados y, en otras ocasiones, sólo tres o cuatro. Suceden a éstas las escuelas secundarias generales, las escuelas vocacionales o de oficios y las escuelas Normales, que conducen a la Preparatoria y a las Universidades.

Un dato que muestra hasta que punto la educación no es accesible en dichos países lo revelan las inscripciones correspondientes a algunos países:

Escuelas primarias	16 186 996
Escuelas Secundarias generales	1 003 688
Escuelas Vocacionales	514 094
Escuelas Normales	54 202
Preparatorias y Universidades	23 576

La enseñanza primaria es gratuita obligatoria en todos los países, pero, como en algunas comunidades rurales no disponen de escuelas, las leyes no pueden aplicarse. Cada uno de los grados, después del primero, muestra gran cantidad de alumnos que dejan la escuela. Informes de algunos investigadores latinoamericanos

indican que muchos alumnos de los que habían aprendido a leer durante dos o tres años de escuela lo habían olvidado unos años más tarde, porque no disponían de material de lectura.

Los objetivos en materia de educación secundaria propuestos por los gobiernos y la realidad efectiva son dos cosas muy distintas. En efecto, los gobiernos señalan fines como el desarrollo de la personalidad, pero, en la práctica, el objetivo consiste en preparar a los alumnos para estudios más avanzados. Sin duda la influencia de las universidades de los Estados Unidos se ha hecho sentir en dichos países, pero no al nivel de la escuela secundaria.

México. La educación secundaria pública no se conocía en México antes de 1910, y el desarrollo de la misma ha sido lento desde entonces. En 1926 sólo había cuatro escuelas secundarias públicas, con una matrícula de 3860 alumnos. En 1951 el número de la misma había subido a 454, con 61 629 alumnos.

La educación secundaria se edifica sobre la base de una escuela elemental de seis años. Los alumnos que quieren proseguir su educación se inscriben a una escuela secundaria de tres años. Este ciclo correspondía anteriormente a una etapa de capacitación para la escuela preparatoria, pero, como quiera que la mayoría de los graduados no proseguían los estudios formales, el programa de la escuela secundaria de tres años se convirtió en uno de dos años, destinados a preparar a la juventud para la escuela preparatoria.

Toda la enseñanza en México, con excepción de las universidades, está bajo la dirección de la Secretaría de Educación, que es la institución encargada de elaborar los planes de estudio y establecer los requisitos para la promoción y la graduación. El programa se divide en unidades, se desarrolla de cualquier manera, a condición de que se cubra el contenido y se cumplan los objetivos propuestos.

### 2.1.2 Desarrollo

La escuela secundaria se ubica como uno de los pilares de la sociedad, ya que se encuentra íntimamente ligada a ella y al hombre.

La Secundaria General está destinada de manera esencial a la educación de los adolescentes y se encuentra ubicada en el proceso de enseñanza aprendizaje, en congruencia y continuidad con los estudios de preescolar y primaria conformando la educación básica de nuestro país, se considera como obligatoria para el individuo en bien de su desarrollo personal, proporciona los elementos necesarios en asignaturas básicas que serán la base de una adquisición y estructuración más elevada de conocimientos posteriores.

El propósito general de la secundaria se deriva del acuerdo Nacional para la Modernización de la Educación que es: "Contribuir a elevar la calidad de los

estudiantes que han terminado la educación primaria, mediante el fortalecimiento de aquellos contenidos que respondan a las necesidades de aprendizaje de la población joven del país y que sólo la escuela puede ofrecer".<sup>38</sup>

La Escuela Secundaria se plantea como medio para cubrir determinados objetivos que tienen como base a la sociedad los cuales cambian y se definen al cambiar esta, por tanto expresa en sí misma el sentir y la necesidad social.

El Licenciado Alfredo del Mazo González, Gobernador Constitucional del Estado de México, desde el primer día de su mandato, emprendió e institucionalizó un amplio programa de Modernización Administrativa para transformar el aparato público, cada día en mayor medida, en instrumento efectivo de política económica y social.

La tarea del Gobierno, en cualquier esfera o nivel, decía, no debe limitarse a un catálogo de buenas intenciones; requiere de imaginación y de instrumentos eficaces, así como de un profundo sentido de servicio.

De esta manera, dentro del subprograma de reformas a las bases jurídicas, orgánicas y funcionales de la Administración Estatal y a partir de la Ley Orgánica del 17 de Septiembre de 1981, se reordenó a fondo al aparato gubernamental lo que originó una estructura equilibrada de nuevas Secretarías y la Procuraduría General de Justicia, estableciéndose además el nivel correspondiente de Direcciones en cada una de las diferentes áreas funcionales.

La Reforma del Artículo Tercero Constitucional, promulgada el 4 de marzo de 1993, establece el carácter obligatorio de la educación secundaria. Esta transformación, consecuencia de la iniciativa que el Presidente de la República presentó a la consideración del Congreso de la Unión en noviembre de 1992, es la más importante que ha experimentado este nivel educativo desde que fue organizado como ciclo con características propias, hace casi 70 años y bajo la orientación del educador Moisés Sáenz. La reforma constitucional quedó incorporada en la nueva Ley General de Educación promulgada el 12 de julio de 1993.

El nuevo marco jurídico compromete al gobierno federal y a las autoridades educativas de las entidades federativas a realizar un importante esfuerzo para que todos tengan acceso a la educación secundaria. La ampliación de las oportunidades educativas deberá atender no sólo los servicios escolares en sus modalidades usuales, sino también formas diversas de educación a distancia, destinadas tanto a la población joven como a los adultos que aspiren a mejorar su formación básica.

La obligatoriedad significa también que los alumnos, los padres de familia y la sociedad en su conjunto deberá realizar un mayor esfuerzo que se refleje en la elevación de los niveles educativos de la población del país. Por mandato constitucional la educación que imparte el Estado es gratuita, pero esta garantía

<sup>38</sup> Plan y Programas de Estudio, Educación Secundaria. SEP 1993.P.12 .

social sólo tendrá un pleno efecto sobre el desarrollo del país y el mejoramiento de las condiciones de vida de sus habitantes si sus beneficiarios directos e indirectos actúan con perseverancia en las tareas educativas y si participan en el fortalecimiento de la calidad y la regularidad de los procesos escolares.

Los recursos con que cuenta la Educación Secundaria conforman una base adecuada para la extensión del servicio. En el ciclo escolar 1993-1994 la población inscrita llegó a 4 341 924 alumnos atendidos en 20 795 planteles, por 244 981 maestros. Los alumnos se distribuyen en tres modalidades distintas: la Secundaria General, con 2 4884488 (el 57.31% del total); las diversas variedades de la Secundaria Técnica, con 1 209 728 (27.86%) y la Telesecundaria, con 558 779 estudiantes inscritos (12.86%).

Este desarrollo y la posibilidad de que continúe en el futuro son consecuencias del aumento en la proporción de los alumnos de Primaria que termina el sexto grado y de que una significativa mayoría de ellos, siete de cada diez, continúa estudios de secundaria. Será necesario continuar la ampliación del nivel, particularmente en el medio rural, pero las condiciones iniciales para la generalización de la secundaria ya existen.

“El Plan de Estudios de la Educación Secundaria y los programas que los constituyen son resultado de un prolongado proceso de consulta, diagnóstico y elaboración iniciados en 1989, en el cual fueron incluidos de manera conjunta los niveles de educación preescolar, primaria y secundaria. En estas actividades se contó con la participación, a través de distintos mecanismos, de Maestros y Directivos Escolares, Padres de Familia, Centros de Investigación, Representantes de Organismos Sociales y del Sindicato Nacional de Trabajadores de la Educación”.<sup>39</sup>

Desde los primeros meses de 1989, y como tarea previa a la elaboración del Plan Nacional de Desarrollo 1989-1994, se realizó una consulta amplia que permitió identificar los principales problemas educativos del país, precisar las prioridades y definir estrategias para su atención.

El programa para la Modernización Educativa 1989-1994, resultado de esta etapa de consulta, estableció como principal prioridad la renovación de los contenidos y los métodos de enseñanza, el mejoramiento de la formación de maestros y la articulación de los niveles educativos que conforman la educación básica.

En cumplimiento de estos lineamientos, la Secretaría de Educación Pública, inició la evaluación de planes y programas de estudio, considerando simultáneamente los niveles de Educación Primaria y Secundaria. Como una primera propuesta, en 1990 fueron elaborados planes y programas experimentales para ambos niveles, que fueron aplicados dentro del programa denominado “Prueba

<sup>39</sup> Garciducías, Rojas José. *El Atrazo de la Juventud y La Revolución*, México 1979 p. 11

Operativa" en un número limitado de planteles, con objeto de probar su pertinencia y viabilidad.

En 1991, el Consejo Nacional Técnico de la Educación remitió a consideración de sus miembros y a la discusión pública una propuesta para la orientación general de la modernización de la educación básica, contenida en el documento denominado "Nuevo modelo Educativo". El productivo debate que se desarrolló en torno a esa propuesta contribuyó notablemente a la precisión de los criterios centrales que deberían orientar la reforma.

A lo largo de este proceso de consulta y discusión, se fue generando consenso en relación con dos cuestiones. En primer lugar, fortalecer, tanto en primaria como en secundaria, los conocimientos y habilidades de carácter básico, entre los cuales ocupan un primer plano los relacionados con el dominio del español, que se manifiesta en la capacidad de expresarse oralmente y por escrito con precisión y claridad en la comprensión de la lectura; con la aplicación de las matemáticas al planteamiento y resolución de problemas; con el conocimiento de las ciencias, que debería reflejarse particularmente en actitudes adecuadas para la preservación de la salud y la protección del ambiente y con un conocimiento más amplio de la historia y de la geografía de México.

En segundo lugar, y en relación con la educación secundaria, hubo coincidencias en que uno de sus problemas organizativos más serios radica en la coexistencia de dos estructuras académicas distintas: una por asignaturas y otra por áreas, agrupando en estas últimas los conocimientos de Historia, Geografía y Civismo dentro de la denominación de Ciencias Sociales y los de Física, Química y Biología en las Ciencias Naturales.

Al respecto se expresó una opinión mayoritaria en el sentido de que la organización por áreas ha contribuido a la insuficiencia y la escasa sistematización en la adquisición de una formación disciplinaria ordenada y sólida por parte de los estudiantes. Este problema es resultado tanto de la organización de los estudios como de la dificultad que representa para el maestro la enseñanza de contenidos de muy diversos campos de conocimiento.

En mayo de 1992, al suscribirse el Acuerdo Nacional para la Modernización de la Educación Básica, la Secretaría de Educación Pública inició la última etapa de la transformación de planes y programas de estudio de la educación básica siguiendo la orientación expresada en el Acuerdo. Las actividades siguieron dos direcciones:

- ♦ Realizar acciones inmediatas para el fortalecimiento de los contenidos educativos básicos. En este sentido, se determinó que era conveniente y factible realizar acciones preparatorias del cambio curricular, sin esperar a que estuviera concluida la propuesta de reforma integral. Con tal propósito, se



elaboraron y distribuyeron al comienzo del año lectivo 1992-1993 los Programas de Estudio por Asignaturas para el Primer Grado de la Educación Secundaria y otros materiales complementarios para orientar la labor docente. Con ello se generalizó para el primer grado de la educación secundaria la enseñanza por asignaturas, restableciendo el estudio sistemático de la historia, la geografía, el civismo y la biología. Estas acciones, integradas en el Programa Emergente de Reformulación de Contenidos y Materiales Educativos, fueron acompañadas de actividades actualización de los maestros en servicio, destinadas a proporcionar una orientación inicial sobre el fortalecimiento de temas básicos.

- ◆ Organizar el proceso para la elaboración definitiva del nuevo currículo, que debería estar listo para su aplicación en el ciclo lectivo 1993-1994. Para tal efecto se solicitó al Consejo Nacional Técnico de la Educación la realización de una consulta referida al contenido deseable de planes y programas, en la que se recogieron y procesaron más de diez mil recomendaciones específicas. En otoño de 1992, equipos técnicos integrados por cerca de 400 maestros, científicos y especialistas en educación elaboraron propuestas programáticas detalladas. Es de señalar que en esta tarea se contó con el concurso de maestros frente a grupo de diversos estados de la República, que acudieron al llamado de la Secretaría de Educación Pública. Durante la primera mitad de 1993 se formularon versiones completas de los planes y programas, se incorporaron las precisiones requeridas para la elaboración de libros de texto y se definieron los contenidos para los materiales con sugerencias didácticas que se distribuirán a los maestros de secundaria para apoyar su labor docente.

El propósito esencial del Plan de estudios de nivel secundaria, se deriva del Acuerdo Nacional para la Modernización de la Educación Básica, y es contribuir a elevar la calidad de la formación de los estudiantes que han terminado la educación primaria, mediante el fortalecimiento de aquellos contenidos que respondan a las necesidades básicas de aprendizaje de la población joven del país y que sólo la escuela puede ofrecer. Estos contenidos integran los conocimientos, habilidades y valores que permiten a los estudiantes continuar su aprendizaje con un alto grado de independencia, dentro o fuera de la escuela; facilitan su incorporación productiva y flexible al mundo del trabajo; coadyuvan a la solución de demandas prácticas de la vida cotidiana y estimulan la participación activa y reflexiva en las organizaciones sociales y en la vida política y cultural de la nación.

El carácter obligatorio de la educación secundaria, compromete a los niveles de gobierno federal y estatal para ampliar las oportunidades educativas y consolidar el carácter así como la equidad regional en el acceso a una escolaridad básica más sólida y prolongada. Éste es un avance de gran trascendencia, pero no basta con más escuelas, ni con una inscripción creciente de niños, es indispensable una educación secundaria de mayor calidad formativa.

El nuevo plan se propone establecer la congruencia y continuidad del aprendizaje entre la educación primaria y la educación secundaria. Esta ruptura habrá de eliminarse con la educación básica de nueve grados.

Para consolidar y desarrollar la formación adquirida en la enseñanza primaria, se han establecido las siguientes prioridades en la organización del plan de estudios y en la distribución del tiempo de trabajo.

1. Asegurar que los estudiantes profundicen y ejerciten su competencia para utilizar el español en forma oral y escrita; desarrollar las capacidades de expresar ideas y opiniones con precisión y claridad; entender valorar y seleccionar material de lectura, en sus diferentes funciones informativas, prácticas y literarias. A las actividades relacionadas directamente con el lenguaje se dedicarán cinco horas de clase a la semana y se promoverá además, que las diversas competencias lingüísticas se practiquen sistemáticamente en las demás asignaturas.
2. Ampliar y consolidar los conocimientos y habilidades matemáticas y las capacidades para aplicar la aritmética, el álgebra y la geometría en el planteamiento y resolución de problemas de la actividad cotidiana y para entender organizar información cuantitativa. A esta asignatura se destinarán de manera específica cinco horas semanales y en las diversas asignaturas se propiciará la aplicación de las formas de razonamiento y de los recursos de las matemáticas.
3. Fortalecer la formación científica de los estudiantes y superar los problemas de aprendizaje que se presenten en este campo. Para este propósito, en el plan de estudios se suprimen de manera definitiva los cursos integrados de Ciencias Naturales y se establecen dos cursos más para el estudio de cada una de las disciplinas fundamentales del campo: la física, la química y la biología. El enfoque propuesto para estos cursos establece una vinculación continua entre las ciencias y los fenómenos del entorno natural que tienen mayor importancia social y personal; la protección de los recursos naturales y del medio ambiente, la preservación de la salud y la comprensión de los procesos de intenso cambio que caracterizan a la adolescencia.
4. Profundizar y sistematizar la formación de los estudiantes de Historia, Geografía y Civismo, al establecer cursos por asignatura, que sustituyen a los del área de Ciencias Sociales. Con este cambio se pretende que los estudiantes adquieran mejores elementos para entender los procesos de desarrollo en las culturas humanas; para adquirir una visión general del mundo contemporáneo y de la interdependencia creciente entre sus partes; así como participar en relaciones sociales regidas por los valores de la legalidad, el respeto a los derechos, la responsabilidad personal y el aprecio y defensa de la soberanía nacional.
5. El aprendizaje de una lengua extranjera, destacando los aspectos de uso más frecuente en la comunicación.

6. Incluir la Orientación Educativa como asignatura ante la necesidad de ofrecer una educación integral que favorezca en los educandos la adquisición de conocimientos, actitudes y hábitos para una vida sana, una mejor relación consigo mismo y con los demás, así como una posible ubicación en un área educativa y ocupacional.

El plan de estudios de nivel secundaria, conserva espacio destinados a actividades que deben desempeñar un papel fundamental en la formación integral del estudiante: la expresión y la apreciación artísticas, la educación física y la educación tecnológica. Al definirla como actividades y no como asignaturas académicas, no se pretende señalar una jerarquía menor como parte de la formación, sino destacar la conveniencia de que se realicen con mayor flexibilidad, sin sujetarse a una programación rígida y uniforme y con una alta posibilidad de adaptación a las necesidades, recursos e intereses de las regiones, las escuelas, los maestros y los estudiantes.

La Secretaría de Educación Pública establecerá orientaciones generales para la organización de las actividades mencionadas y producirá materiales para apoyar su desarrollo. En relación con la Educación Física, se promoverá que, además de la actividad general prevista en el plan de estudios y con la colaboración de los organismos especializados, se extienda y fortalezca la práctica del deporte estudiantil, tanto con carácter recreativo como competitivo. Para el fomento de la Educación Artística y con la participación de instituciones culturales, se producirán materiales de apoyo que las escuelas podrán incorporar en distintas opciones de enseñanza.

En el caso de la Educación Tecnológica, que hasta ahora no ha producido los efectos que de ella se esperaban, la Secretaría realizará una evaluación a fondo de su práctica y resultados. Para el año escolar 1994-1995, se estará en condiciones de reorientar y fortalecer el aprendizaje de la tecnología en la escuela, que es vital tanto por razones educativas como sociales.

Con respecto a la organización de materias a nivel secundaria se encuentran divididas en académicas y actividades de desarrollo las cuales cubren un total de 35 horas semanales en cada grado.

Las asignaturas académicas comprenden las materias de Español, Matemáticas, Historia, Geografía, Civismo, Biología, Introducción a la Física y a la Química, Lengua Extranjera, Física y Química, incluyendo las asignaturas para el tercer grado de Orientación Educativa y la Asignatura Opcional decidida en cada entidad.

Las actividades de desarrollo son las materias de Expresión y Apreciación Artística, Educación Física y Educación Tecnológica para los tres grados.

En el marco de todo lo anterior surge la Escuela Secundaria Oficial número 490 "Ateneo de la Juventud" en el ciclo escolar 1988-1989.

La construcción se realiza con una donación a favor de la Secretaría de Educación, Cultura y Bienestar Social del Gobierno del Estado de México, en una superficie de terreno de 4,264.85 metros cuadrados, ubicada en la Calle de Chopo y Nogal de la Colonia Rincón Verde.

Con respecto a su nombre, se convocó a un concurso a maestros y alumnos para elegir al más representativo "El grupo del "Ateneo", formado en su mayor parte por jóvenes, estuvo situado en el umbral de la Revolución, por dos grandes motivos: uno de simple cronología y otro, más importante, por el ánimo y propósito renovador". Casi todos los miembros del Ateneo andaban entre sus veinte o veintiocho años de edad cuando lo fundaron, en 1909. Estudiando y viviendo en un régimen político que decaía y en un sistema cultural desgastado, sentían la necesidad y el deseo de una renovación, por ello se decidieron a impulsarla.

Cuando la revolución estalló como lucha política y armada, contra el régimen constituido, algunos de los jóvenes ateneístas se adhirieron a ella y otros no, para la transformación profunda de ideas, aspiraciones, impulsos y realizaciones culturales, sociales, políticas que, en conjunto, acabaron por ser verdaderamente la Revolución, coadyuvando de diversos modos, desde luego en el terreno intelectual, que era el suyo, contribuyendo a que el México, posterior a 1920 fuera, por diversos motivos y en muchos aspectos, muy diferente del México de 1909 y 1910.

Aquellos jóvenes habían sembrado y hecho germinar semillas que luego habrían de dar distintos y nuevos frutos. El homenaje a Barreda, un domingo de marzo de 1908, se convirtió en un mitin ideológico del que un hombre como Luis Manuel Rojas, dijo más tarde que "allí amanecía la Revolución". "El Ateneo" vivió entre las luchas y fue, en el orden de la inteligencia pura, el preludio de la gigantesca transformación que se iniciaba en México.

Esta investigación a cargo del profesor Hermenegildo Ortega Cruz es la triunfadora en 1989. Por tal motivo de manera oficial se conoce a la escuela como Secundaria 490 "Ateneo de la Juventud".

Perteneciente a la zona 04, CRESE 03 con una población de 268 alumnos en el turno matutino.

### 2.1.3 Situación Actual.

El presidente electo, Vicente Fox Quezada, anunció una reforma en el sistema de enseñanza básica para incluir, obligatoriamente, asignaturas para el desarrollo cultural y artístico de los estudiantes del país y la promoción de los valores

humanos, fundamentales para la integración nacional. Asimismo, dijo, se hará obligatoria la práctica deportiva tres veces a la semana en primaria y secundaria.

Por otra parte, señaló que “ya está en marcha” la integración del sistema nacional de Becas, que servirá para financiar los estudios de los jóvenes en preparatoria y licenciatura, sobre todo a aquellos “más pobres, más necesitados”.

En tanto, como parte del apoyo de las familias marginadas del país, señaló que mantendrá el Progreso, y que su objetivo es pasar de las dos millones 600 mil familias que actualmente atiende, a 4 mil “lo que significaría apoyar a 20 millones de mexicanos que viven en la pobreza.

“Vamos a introducir en todo el sistema educativo del país materias que tengan que ver con el desarrollo cultural y la práctica de todas las disciplinas artísticas, vamos a introducir en todas las escuelas del sistema de enseñanza, en las casi 200 mil que hay en el país, la práctica deportiva tres veces a la semana y vamos a introducir la enseñanza de valores, que le den integridad a nuestro sistema educativo, fundamental para la integración nacional y la unidad de todos los mexicanos”, explicó el futuro mandatario.

Al referirse al sistema nacional de becas, que a partir del primero de diciembre “empezará a beneficiar” a los jóvenes de escasos recursos que deseen continuar sus estudios, el presidente electo se manifestó a favor de mantener la gratuidad en el sistema de educación básica y aseguró que su gobierno será “firme defensor y promotor” de ese derecho de los mexicanos.

Mi gobierno, señaló, se empeñará en “asegurar oportunidades para los niños y las niñas, para los adolescentes. Pero no basta solo ponerlo en las leyes, es obligación del gobierno asegurar la educación y asegurar que sus jóvenes puedan llegar hasta el máximo nivel educativo que se propongan. Al respecto, llamó a “todos los jóvenes”, aún en condiciones económicas bajas, a “echarle ganas, a no desanimarse, a chambear si es necesario doble jornada y los fines de semana porque sus hijos tendrán oportunidades de seguir sus estudios” a partir del primero de diciembre una vez que entre en operación el sistema nacional de becas y financiamiento.

“Estoy convencido que todo gobierno, que el Estado, tiene que ser protector de los niños y garante de sus derechos. Pero nuestro objetivo va más allá, queremos tener un gobierno amoroso con los niños, un gobierno lleno de buenos sentimientos, lleno de amor y consideración para la niñez.”

En este sentido, destacó, promoverá también la integración familiar, pues en este núcleo social donde se obtienen las primeras enseñanzas y donde se inicia realmente, el proceso educativo y donde se inculcan los más preciados valores.

Uno de los objetivos propuestos para la educación en México es proveer a las personas de los conocimientos y destrezas adecuadas para participar en el mundo del trabajo. A medida que este propósito se cumple, el sistema escolar contribuye a combatir la pobreza y la concentración del ingreso nacional en pocas manos.

La relación entre educación y empleo en México parece desmentir el propósito anterior. En la actualidad se cuenta con el mayor número de personas educadas y capacitadas que ha habido en la historia de México, sin embargo, los volúmenes de desempleo y subempleo, también son mayores.

Desde la década de los sesenta, el número de egresados de la educación superior ha excedido al de quienes han podido incorporarse al sistema productivo. Se estima que en la década de los cincuenta, había más de un empleo profesional por cada egresado de esa enseñanza superior. En la presente década se desprende que más de tres egresados de esa enseñanza tienen que competir por el mismo empleo.

El problema que mayor afecta a la población mexicana es el subempleo que significa un aprovechamiento mínimo de la escolaridad alcanzada y también el trabajo en jornadas de escasa duración. De no menor importancia es el desempleo; aunque la estadística oficial reconoce una tasa de desempleo abierto del orden 2.3 por ciento (INEGI, segundo trimestre de 1999), se reconoce que la definición de "desempleo abierto" se basa en un criterio que esconde la realidad: basta, en efecto, que los sujetos hayan dedicado unas cuantas horas a la semana a desarrollar cualquier actividad económicamente remunerada, para que sean registrados como "ocupados".

Así, pues, es evidente que para mejorar la capacidad del país para competir en un escenario mundial cada vez más globalizado, se tiene que poner en marcha políticas encaminadas a seguir expandiendo la matrícula escolar en todos los niveles del sistema escolar para tener la capacidad de dar empleo a los egresados.

## 2.2 Organización

### 2.2.1 Organigrama

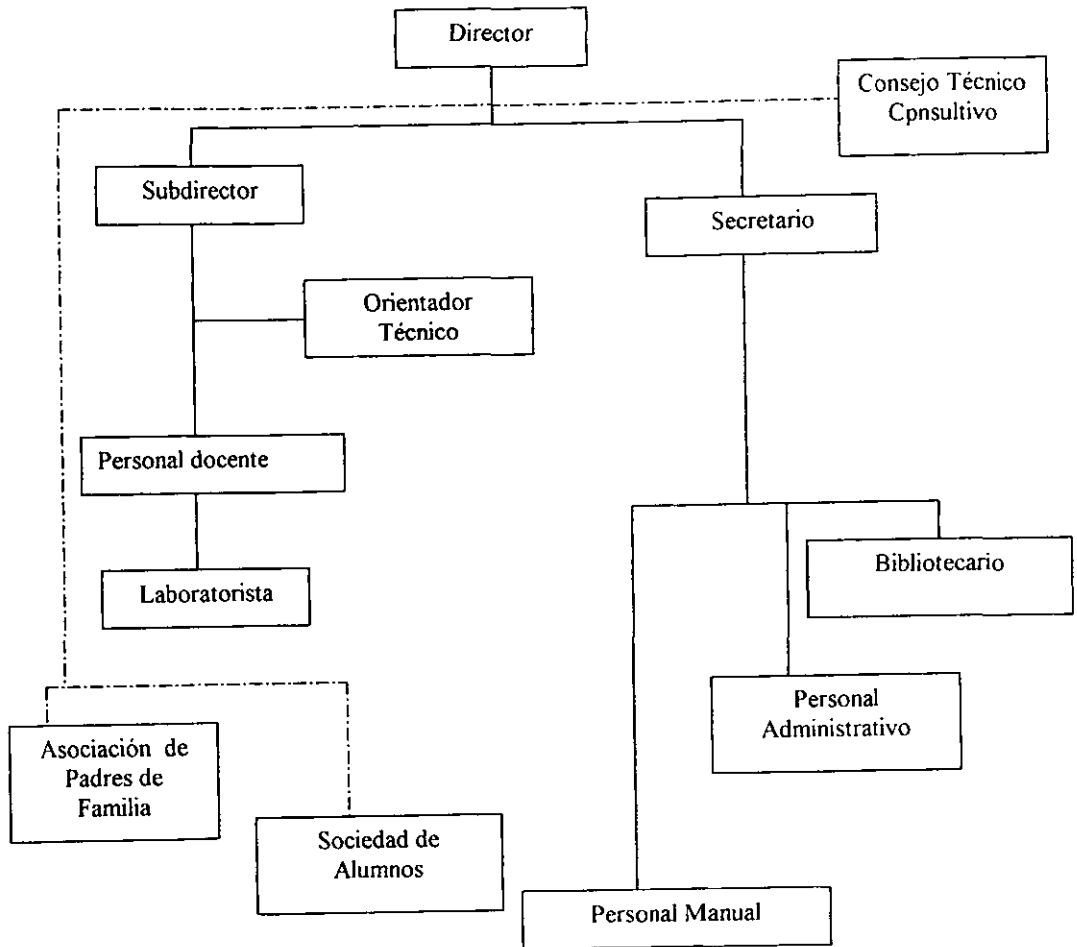

### 2.2.2 Relación entre los Diferentes Puestos.

#### ◆ Director Escolar.

El titular de este puesto es la primera autoridad de la escuela, encargada de planear, programar, organizar, dirigir, controlar y evaluar el proceso educativo,

encausando los recursos humanos, materiales y económicos en beneficio de la comunidad escolar.

Autoridad:

Recibida inmediata: Supervisor Escolar.

Recibida mediata: Subjefe Técnico y Administrativo.

Ejercida inmediata: Subdirector Escolar y Secretario.

Ejercida mediata: Orientadores Técnicos, Profesores horas clase y alumnos.

Funciones específicas:

- Planear, programar, organizar, dirigir, controlar y evaluar el desempeño de las actividades que se le encomienden.
- Planear, dirigir y controlar los recursos humanos del plantel para actualizar y aplicar las estructuras educativas y organizativas autorizadas de acuerdo con las disposiciones vigentes.
- Planear, organizar, dirigir, controlar y evaluar todos los programas que se desarrollen en la institución.
- Planear, dirigir y controlar las actividades a desarrollar de acuerdo con las normas y los lineamientos establecidos.
- Planear, dirigir y controlar la realización de juntas con el personal del plantel para establecer metas, estrategias de operación y métodos de trabajo.
- Planear, dirigir y controlar la realización de juntas con los padres de familia o tutores durante el año escolar.
- Proponer políticas de operación del plantel a su cargo dentro del marco filosófico, legal, técnico y administrativo que señalen las disposiciones vigentes.
- Proponer a los organismos y o a las autoridades correspondientes la capacitación para lograr la actualización y mejoramiento profesional del personal.
- Promover los intercambios técnicos, culturales y deportivos entre los alumnos del plantel y los pertenecientes a otras instituciones educativas recreativas, sociales y culturales que tiendan a fortalecer la formación integral de los alumnos.



- Mantener actualizadas las normas y disposiciones de carácter técnico, pedagógico y administrativo para la operación eficiente del plantel.
- Mantener un ambiente de cooperación y amistad y buenas relaciones humanas entre los miembros de la comunidad escolar para el buen funcionamiento del plantel.
- Establecer una comunicación escrita y verbal con todos los miembros de la comunidad escolar, las autoridades superiores y los organismos educativos afines.
- Gestionar ante las autoridades competentes la dotación de mobiliario y equipo para el desarrollo y mejoramiento de la labor educativa.
- Gestionar ante el C. Supervisor Escolar, la dotación oportuna y adecuada de documentación oficial, relativa a los procedimientos y control escolar.
- Evitar que la documentación escolar sea objeto de usos ilegales y preservarla contra todo tipo de riesgos; mantenerla actualizada y disponible.
- Servir como enlace entre el personal a su cargo y las autoridades cuando así se requiera.
- Controlar y evaluar los beneficios y rendimientos de la capacidad adquisitiva de los recursos financieros disponibles.
- Cumplir y hacer cumplir las disposiciones normativas vigentes para el buen funcionamiento del plantel de acuerdo con las finalidades de la Educación Secundaria General.
- Verificar que el personal docente utilice los métodos y técnicas adecuadas para la conducción del proceso enseñanza – aprendizaje.
- Verificar que las evaluaciones del proceso educativo se realicen conforme a las normas y lineamientos establecidos por el Departamento.
- Aplicar correctamente el plan de los programas de estudio de Educación Secundaria General y los de formación tecnológica; asimismo, la elaboración de los horarios para las actividades escolares.
- Evaluar permanentemente la imagen proyectada por el plantel hacia la comunidad y tomar medidas conducentes para fortalecer mediante la realización de actividades de extensión educativa.

- Evaluar y calificar la actitud, iniciativa, laboriosidad, eficiencia, disciplina y puntualidad del personal adscrito al plantel que dirige, conforme establecido por las autoridades superiores.
- Informar al personal docente de las disposiciones y procedimientos vigentes que normen y dirijan las actividades a desarrollar.
- Informar a los padres de familia de los casos típicos que ordena asistencial sean localizados en los menores. proporcionándoles una orientación para una solución adecuada.
- Informar a las autoridades sobre el desempeño del personal docente.
- Representar al plantel que dirige en los actos oficiales, técnicos, sociales y cívicos, así como en las gestiones de carácter legal que se relacionen con el mismo.
- Desarrollar todas aquellas actividades inherentes a las funciones de su competencia.

◆ Subdirector Escolar.

El titular de este puesto es la persona encargada de coordinar los trabajos técnicos de la Institución , para alcanzar los objetivos marcados en los planes y programar que en materia educativa emanan de las autoridades respectivas.

Autoridad

Recibida Inmediata: Director Escolar

Recibida Mediata: Supervisor Escolar

Ejercida Mediata: Los Alumnos

Ejercida Inmediata: Orientadores Técnicos, Profesor horas , clases, Personal Administrativo y Manual.

Funciones Específicas

- Planear, programar, organizar, dirigir, controlar y evaluar el desempeño de las actividades que se le encomienden.
- Elaborar, expedir la información general requerida.
- Formular las disposiciones técnicas que regulen la realización de los programas asignados a la Institución.

- Establecer los mecanismos de comunicación necesarios para que el personal de la Escuela esté clara y oportunamente informado sobre las disposiciones emitidas por la Dirección.
- Formular horarios para las actividades escolares y calendarios de exámenes de acuerdo con las instrucciones que recabe el Director.
- Proponer al Director del plantel, y al personal de los mecanismos convenientes para proporcionar asesoría educativa a profesores y grupos escolares.
- Establecer los mecanismos de comunicación para que las actividades académicas se interrelacionen y se intercambie la información conducente para el logro de la educación integral del alumno.
- Programar y organizar el desarrollo de las actividades docentes, de acuerdo con las normas y lineamientos indicados por el Director.
- Informar periódicamente al Director sobre el cumplimiento adecuado de las normas establecidas, por parte del personal de la Institución.
- Coordinar y controlar las sesiones y actividades del Consejo Técnico.
- Ser conducto inmediato ante la Dirección de la Escuela, de las peticiones que presenta el personal de la Institución.
- Vigilar que las disposiciones de organización y trabajo que emanen de la Dirección de la Escuela sean cumplidas debidamente.
- Vigilar el uso adecuado de la documentación escolar proporcionado por los maestros.
- Verificar que el desarrollo del proceso enseñanza de la Educación Secundaria, se apegue a los programas de estudio vigentes.
- Verificar que las academias de maestros cumplan con el tiempo de reuniones indicadas y satisfagan los objetivos planeados.
- Revisar y o rubricar todos los documentos oficiales que daba autorizar el Director con su firma.
- Desempeñar las comisiones especiales que se le encomienden.

- Apoyar al Director de la Institución en las acciones que se deriven de los proyectos a realizar a fin de que éstas se lleven a cabo en forma eficiente y oportuna.
- Suplir al director en sus designios o en ausencia de éste.
- Desarrollar todas aquellas actividades inherentes a las funciones de su competencia.

◆ **Orientador Técnico.**

El titular de este puesto es el responsable de asistir y orientar a los alumnos para encauzar correctamente sus habilidades, aptitudes e intereses, así como llevar el control administrativo de los grupos a su cargo para informar a los padres de familia y los propios alumnos.

**Autoridad**

Recibida Inmediata: Subdirector Escolar, Secretario Escolar

Recibida Mediata: Director y Supervisor Escolar.

Ejercida Inmediata: Profesor Horas clase.

Ejercida Mediata: Padres de Familia.

**Función Específica.**

- Planear, programar, organizar, dirigir, controlar y evaluar el desempeño de las actividades que se le encomienden.
- Elaborar un plan anual de orientación que comprenda el desarrollo de programas específicos.
- Planear y realizar investigaciones pedagógicas, psicológicas, sociales y económicas para el estudio y asesoramiento de los alumnos.
- Planear y realizar actividades que coadyuven a definir las aptitudes vocacionales de los alumnos.
- Proponer a la Dirección de la escuela, las iniciativas y sugerencias que juzguen pertinentes para la buena marcha y el progreso del plantel.
- Programar actividades para fomentar y cultivar los hábitos de estudio, normas de urbanidad y presentación personal de los alumnos.
- Promover la elaboración y circulación de folletos con fines de orientación educativa, vocacional y profesional.

- Colaborar con la promoción y realización de intercambios pedagógicos y culturales con otras instituciones afines.
- Participar en las comisiones que le sean asignadas por sus superiores.
- Proporcionar información que permita a los alumnos elegir con mayor facilidad un campo de acción futuro.
- Vigilar el proceso de adaptación y ajuste de los alumnos al régimen de escolaridad secundaria.
- Llevar el control del proceso educativo con el fin de descubrir y tratar oportunamente las deficiencias de aprendizaje y de la enseñanza.
- Evaluar el rendimiento y conducta escolar de los alumnos e informarles a ellos y a los padres de familia del grado de adelanto y retraso escolar.
- Auxiliar y orientar a los alumnos para la resolución de sus problemas personales.
- Mantener una comunicación constante de los grupos a su cargo para atender sus necesidades e inquietudes y proponer soluciones al respecto.
- Desarrollar todas aquellas actividades inherentes a las funciones de su competencia.

◆ Personal Docente.

- Función Genérica
- Los titulares de este puesto deberán cumplir con los requisitos mínimos para impartir el proceso de enseñanza-aprendizaje en el área de su responsabilidad, basado en los planes y programas de estudio oficiales.
- Autoridad
- Recibida Inmediata: Orientador Técnico
- Recibida Mediata: Subdirector Escolar, Secretario Escolar, Director Escolar
- Ejercida Inmediata: Alumnos.
- Funciones Específicas

- Planear, programar, organizar y dirigir, controlar y evaluar el desarrollo de las actividades que se le encomienden.
- Proponer a la Dirección de la escuela las iniciativas y sugerencias que juzgue pertinentes para la buena marcha del plantel.
- Planear, entregar y aplicar los instrumentos de evaluación requeridos .
- Diseñar sus enseñanzas y actividades a los programas vigentes.
- Formar parte de los jurados en los exámenes para los que sea designados.
- Concurrir a las reuniones de trabajo a que sean convocados por las autoridades educativas, así como a los cursos de capacitación y preparación profesionales.
- Integrarse en academias por áreas y asistir puntualmente a todas las reuniones que sean convocadas.
- Asentar en el registro de asistencia del personal docente, el objetivo que se va a cubrir.
- Responsabilizarse de los grupos que el Director señale, así como los recursos materiales empleados .
- Informar al Orientador Técnico sobre los casos que presenten los alumnos problema. Actuar conjuntamente con los demás catedráticos y orientadores para incrementar hábitos que mejoren las condiciones culturales, morales, cívicas y sociales de los alumnos.
- Desarrollar todas aquellas actividades inherentes a las funciones de su competencia.

◆ Laboratorista.

#### Función Genérica

El titular de este puesto es el responsable del control , manejo, uso y cuidado de los elementos y materiales del laboratorio escolar.

Autoridad.

Recibida Inmediata: Profesor de Ciencias Naturales.

Recibida Mediata: Orientador Técnico, Subdirector Escolar, Director Escolar.

Ejercida Inmediata: alumnos.

## Funciones Especificas

- Planear, programar, organizar, dirigir, controlar y evaluar el desempeño de las actividades que se le encomienden.
  - Elaborar un plan de prácticas para cada grado escolar.
  - Mantener los lineamientos que norman las acciones de laboratorio.
  - Mantener en buenas condiciones las instalaciones, materiales y equipo de laboratorio.
  - Coordinarse con los Profesores de Ciencias Naturales para el mejor desempeño de las actividades.
  - Controlar la asistencia de grupos en las prácticas de laboratorio, así como su conducción y preparación adecuada.
  - Llevar el control de materiales y sustancias y solicitar su reposición cuando así se requiera.
  - Presentar un informe periódico al Subdirector Escolar.
  - Asistir a juntas y/o cursos de información científica.
  - Acordar periódicamente con el Subdirector Escolar sobre el desempeño de las actividades.
  - Desarrollar todas aquellas actividades inherentes a las funciones de su competencia.
- ◆ Secretario Escolar.

## Función Genérica.

El titular de este puesto es el encargado de organizar, coordinar y dirigir las actividades correspondientes al área administrativa del plantel, sumiendo la responsabilidad de que se desempeñen con el mayor orden y cuidado.

## Autoridad

Recibida Inmediata. Director Escolar  
Recibida Mediata; Supervisor Escolar

Ejercida Inmediata Orientadores Técnicos, Profesor horas clase. Personal Administrativo y Manual.

#### Funciones Específicas

- Planear, programar, organizar, dirigir, controlar y evaluar el desempeño de las actividades que se le encomienden.
- Elaborar el anteproyecto de egresos de la Institución y presentarlo al Director para su revisión.
- Elaborar el programa anual de adquisiciones y dirigir la recepción, almacenaje y suministro de los recursos materiales.
- Elaborar los estados financieros requeridos por la Secretaría, a través de la Unidad de apoyo Administrativo o del propio departamento.
- Organizar y coordinar los servicios de archivo, correspondencia, transportes, mensajería, intendencia y la conservación y mantenimiento de la Institución.
- Elaborar los informes sobre los movimientos de personal y pago de sueldos que le sean requeridos por la Secretaría, a través de la Unidad de Apoyo Administrativo del Departamento.
- Tramitar ante las oficinas correspondientes las incidencias del personal.
- Establecer una relación con el Departamento de Educación Media Básica, a través de la Subjefatura Administrativa, para el desempeño eficaz y eficiente de las labores encomendadas, que coadyuven al mejor funcionamiento de las actividades de la Institución.
- Verificar que se presenten los servicios de conservación, reparación mantenimiento y adaptación del edificio, destinado a labores propias de la Institución.
- Proporcionar a la escuela, los servicios administrativos en forma adecuada y oportuna.
- Registrar la información generada por el proceso de inscripción, reinscripción y manual a efecto de formular el calendario de labores fijas e instructivos para las mismas.
- Proponer al Director el presupuesto necesario para el buen funcionamiento de la Escuela, en base a las demandas reales detectadas.



- Auxiliar al Director en el cumplimiento y vigilancia de todos los trabajos administrativos de la Escuela.
  - Desempeñar las comisiones especiales que se le encomiendan.
  - Suplir al Director por designio o en ausencia de éste en el desempeño de sus funciones.
  - Vigilar el cumplimiento de las actividades a desarrollar por el Bibliotecario, así como su relación con los alumnos de la Institución.
  - Revisar y o rubricar todos los documentos oficiales que deba autorizar el Director con su firma.
  - Proponer al Director de la Institución las modificaciones administrativas que tiendan a lograr el mejor funcionamiento de la misma.
  - Manejar y controlar los ingresos y egresos del plantel mancomunadamente con el director en cuenta bancaria, acatando los lineamientos del Instructivo para el manejo de los recursos financieros de las Instituciones Educativas de la Secretaría de Educación Cultura y Bienestar Social.
  - Desarrollar todas aquellas actividades inherentes a las funciones de su competencia.
- ◆ Bibliotecario.

#### Función Genérica.

El titular de este puesto es el encargado de proporcionar los servicios de consulta documental y hemerográfica al alumnado de la Institución, así como a otras instituciones.

#### Autoridad.

Recibida Inmediata: Secretario Escolar.

Recibida Mediata: Director Escolar.

Ejercida Inmediata: Alumnos.

#### Funciones Específicas

- Planear, programar, organizar, dirigir, controlar y evaluar el desempeño de las actividades que se le encomiendan.

- Promover la investigación y consulta de acervo bibliográfico con que cuenta la Institución.
  - Elaborar un informe periódico de actividades, y presentarlo al Subdirector y/o Secretario Escolar.
  - Establecer las normas y lineamientos a que deberán sujetarse los alumnos al asistir a la Biblioteca.
  - Proporcionar el material para consulta que se solicita.
  - Promover actividades para incrementar el acervo bibliográfico en la institución.
  - Mantener ordenado y clasificado el acervo bibliográfico.
  - Mantener en buen estado las instalaciones a su cargo.
  - Vigilar que los alumnos desarrollen actividades dentro de la Biblioteca en silencio y con orden.
  - Desarrollar todas aquellas actividades inherentes a las funciones de su competencia.
- ◆ Personal Administrativo.

#### Función Genérica.

Los titulares de este puesto, auxilian al personal directivo mecanografiando, controlando y estableciendo enlace a todas las acciones programadas.

#### Autoridad.

Recibida Inmediata: Secretario Escolar.

Recibida Mediata: Director Escolar, Subdirector Escolar.

#### Funciones Específicas

- Organizar y controlar el desempeño de las actividades encomendadas.
- Realizar toda clase de trabajos mecanográficos, con limpieza y orden y presentarlos a tiempo.
- Auxiliar en el proceso de inscripción de los alumnos.

- Elaborar los reportes de faltas de personal.
- Realizar el llenado de boletas de fin de curso, conforme al kardex y recabar las firmas correspondientes.
- Registrar con oportunidad las tarjetas de kardex, las calificaciones y faltas de asistencia.
- Mantener el control permanente del archivo de la Institución.
- Recibir y girar correspondencia.
- Atender las llamadas telefónicas con toda atención, comunicar a quien se solicite o en su defecto recibir el recado y pasarlo a quien corresponda.
- Proporcionar la información que requieran los maestros, alumnos y público en general.
- Desarrollar todas aquellas actividades inherentes a las funciones de su competencia.

◆ Personal Manual.

**Función Genérica.**

Los titulares de este puesto tienen la responsabilidad de mantener en óptimas condiciones de limpieza, seguridad y funcionamiento del edificio escolar.

**Autoridad.**

Recibida Inmediata: Secretario Escolar.

Recibida Mediata: Director Escolar.

**Funciones Específicas**

- Programar las actividades que se le encomienden.
- Mantener en condiciones óptimas de limpieza y seguridad el área de trabajo.
- Atender los desperfectos con oportunidad y cuidar los bienes y servicios de la Escuela.
- Cumplir con las condiciones de entrega y trámite de correspondencia que se le asignen.

- Evitar intromisiones a personas ajenas a la Institución.
  - Cuidar de su buena presentación personal.
  - Mantener una estrecha vigilancia para evitar deterioro por personas ajenas a la Institución.
  - Vigilar el inmueble escolar los días que sean asignados.
  - Informar periódicamente al Subdirector y/o Secretario Escolar sobre el desarrollo de las actividades encomendadas.
  - Auxiliar en las actividades que la Institución organice.
  - Realizar con eficiencia y esmero las labores que le corresponden. Así como observar buena conducta y ser respetuoso, cordial con los profesores, alumnos y padres de familia.
  - Desarrollar todas aquellas actividades inherente a las funciones de su competencia.
- ◆ Consejo Técnico Consultivo.

#### Función Genérica.

Ser órgano de consulta y asesoría en la planeación y desarrollo del trabajo en las áreas técnica administrativa de la Institución.

#### Funciones Específicas

- Planear, programar, organizar, dirigir, controlar y evaluar el desempeño de las actividades encomendadas.
- Sugerir políticas y lineamientos para la investigación de carácter técnico pedagógico; estimular su desarrollo y propiciar la aplicación y publicación de resultados.
- Sugerir los medios más eficaces para la realización de las actividades de la orientación educativa y vocacional.
- Proponer programas de capacitación y mejoramiento del personal académico y administrativo.
- Proponer medios y procedimientos para fortalecer las relaciones humanas entre los miembros de la comunidad escolar.

- Sugerir alternativas de acción sobre los problemas técnicos que las autoridades escolares, maestros y alumnos sometan a su consideración.
  - Proponer estrategias para la solución de problemas que afecten al prestigio de la escuela como institución educativa para someterlos al juicio del Director.
  - Favorecer el intercambio de experiencias, formación y medios de trabajo con otras instituciones del mismo nivel o diferente tipo educativo.
  - Auxiliar en la planeación y desarrollo del trabajo en las áreas técnica y administrativa
  - Auxiliar en la planeación de los mecanismos de evaluación del proceso enseñanza-aprendizaje.
  - Asesorar en la formulación de los contenidos y/o dosificación de planes y programas de estudio, su aplicación y desarrollo, métodos educativos con su material didáctico y normas técnico-pedagógicas de Educación Media Básica.
  - Asesorar en la elaboración y desarrollo de programas de difusión y mejoramiento cultural de maestros, alumnos y padres de familia.
  - Desarrollar todas aquellas actividades inherentes a las funciones de su competencia.
- ◆ Asociación de Padres de Familia.

#### Función Genérica.

Planear, programar, organizar, dirigir y controlar la obtención de recursos durante el ciclo escolar, dándoles una correcta distribución.

#### Funciones Específicas

- Planear, programar, organizar, controlar y evaluar el desempeño de las actividades encomendadas.
- Participar en la organización de eventos como: kermesses, bazares y fiestas para la obtención de fondos.
- Colaborar con los profesores en determinadas actividades que ellos soliciten.

- Vigilar la correcta aplicación de los recursos obtenidos.
  - Desarrollar todas aquellas actividades inherentes a las funciones de su competencia.
- ◆ Sociedad de alumnos.

#### Función Genérica.

Planear, programar, organizar, dirigir y controlar todas las actividades que se realicen en beneficio de la comunidad escolar, así como intervenir en la resolución de conflictos a nivel alumnos.

#### Funciones Específicas

- Planear, programar, organizar, dirigir y controlar el desempeño de las actividades encomendadas.
- Mantener un ambiente de cordialidad entre los alumnos y profesores.
- Organizar eventos estudiantiles en beneficio de la comunidad escolar.
- Auxiliar en la resolución de conflictos estudiantiles.
- Informar al Director Escolar, sobre el desempeño de las actividades a desarrollar.
- Desarrollar todas aquellas actividades inherentes a las funciones de su competencia.

#### 2.2.3 Nombres de los Jefes de los Departamentos Involucrados en el Estudio.

Director Escolar. Profesor Agustín García Granados.

Subdirector Escolar. Profesor Rigoberto Ortiz Álvarez

#### Orientadoras

Profesora. Elvia Solano González.

Profesora. Josefina Olivares Osorio

Profesora Lourdes González Hernández.

## 2.3. Funciones.

### 2.3.1 Objetivos, Misión e Ideario de la Organización.

Los objetivos de la educación son objetivos sociales que han sido seleccionados por las escuelas. Todos los objetivos educativos son los objetivos sociales, pero no todos los objetivos sociales son educativos. Entre las cosas que siempre se han deseado en una escuela, figuran los buenos ciudadanos. Lo que si se desea es la perpetuación del Estado y de sus Instituciones, las escuelas han de cambiar constantemente sus objetivos, porque estos se están transformando permanentemente.

La escuela como Institución no puede aceptar a título de objetivos algunas de las necesidades de la sociedad. Wesley establece cuatro principios para determinar los objetivos a saber:

- 1) Deben contar con la aprobación de la sociedad, o por lo menos, de algunos grupos articulados.
- 2) Deben ser susceptibles de alcanzar por medio de instrucción.
- 3) Deben sugerir actividades que caigan dentro de las capacidades perseguidas por la escuela.
- 4) Deben ser aceptados por la población escolar.

Los objetivos educativos deben proclamarse en forma clara y funcional. Las generalizaciones vagas, en efecto, son de escaso valor. Decir simplemente que "La Escuela Secundaria es una Institución destinada a satisfacer las necesidades básicas de la sociedad" es decir algo demasiado general, porque no contesta a la pregunta de "¿cuáles necesidades?". En forma análoga, "explora distintos campos del saber", es demasiado vago, porque no da la menor indicación de cuales sean dichos campos. Si se señala como objetivo el de "transmitir la herencia cultural", surge inmediatamente la cuestión del saber que se entiende por la herencia cultural.

¿Quién Formula los objetivos educativos? Hasta tanto que una necesidad de la sociedad o de un grupo suficientemente grande ha sido definida o articulada, no puede convertirse en objetivo. Pero cuando lo ha sido, entonces los educadores o los comités de educación la formulan en forma de propósito. Determinar cuales debieran ser los objetivos es algo que requiere de una penetración aguda a las actividades humanas y un estudio y análisis de la sociedad como un todo, así como los individuos que la componen.

Objetivos últimos e inmediatos. Los dos tipos principales de objetivos se designan como últimos o generales e inmediatos o específicos. Los primeros son los que se esperan eventualmente como resultados, en tanto que los segundos son los que determinan las actividades específicas para lograr dichos resultados generales. Los objetivos inmediatos suelen por lo regular dividirse en tres clases, a saber:

Información efectiva, conocimientos principios y normas; Habilidades, hábitos y técnicas; y Actitudes, apreciaciones, intereses e ideales. Los objetivos no deben enseñarse como abstracciones, sino que han de descomponerse en resultados específicos, susceptibles de ser conseguidos por medio de actividades adecuadas en la escuela.

Los objetivos han sido proclamados desde hace siglos, con cambios relativos de acentuación según la época.

Objetivos de los educadores griegos. Las doctrinas más características de Sócrates fueron: la virtud es un saber y puede ser enseñada, el conocimiento que necesita el hombre de sí mismo. Platón creía que las artes prácticas no eran tan valiosas como el estudio de las Matemáticas, la Música o la Dialéctica.

Ambos estaban de acuerdo en la definición de lo que era educación liberal, y convenían con Aristóteles en que dicha educación utilizarse para un vivir integral.

Objetivos de las escuelas secundarias romanas. Los romanos vieron influidos por los griegos, pero sus ideales fueron en gran parte de carácter autóctono. Eran más prácticos y realistas que los griegos. El objetivo de la educación consistía en la preparación para una carrera práctica. La educación liberal la interpretación en términos de necesidades prácticas; en cambio, sólo insistían en una educación intelectual y moral limitada. La educación física más bien tenía entre aquellos el objetivo de adaptación. Atribuían importancia a la oratoria como el mejor camino para el éxito en cualquier profesión y como preparación para la vida y el servicio público.

Objetivos de la educación durante la edad media. Cuando la iglesia de la edad media se percató de la necesidad de educar a sus ministros y a los funcionarios de las iglesias, halló un modelo en prácticas tradicionales del imperio Romano, que colocaba a la educación secundaria en manos de los funcionarios del Estado y bajo la inspección de éste. Los objetivos consistían en preparar "fieles seguidores de la fe", consagrados a la salvación de sus almas y dirigentes cristianos. Las escuelas medievales mantuvieron viva la enseñanza, aunque lo mismo que en caso de los griegos y los romanos, los objetivos acabaron en ellas por convertirse en fines de sí mismos. El plan de estudios se hizo estático e invariable. Y como consecuencia de ello, la escuela entró en decadencia.

Influencia del renacimiento sobre los objetivos educativos. El Renacimiento marca la divisoria entre el mundo medieval y el moderno. Fue un despertar intelectual, un retorno a la ilustración, que tuvo su centro en Italia.

El latín se hizo tan universal, los estudiantes se hallaban como en casa en cualquier país ya que el latín era el lenguaje universal. En el siglo XV se establecieron nuevas escuelas secundarias en Inglaterra, Italia y Alemania.



Objetivos de las escuelas secundarias actuales. Prácticamente, los objetivos de las primeras escuelas secundarias fueron los mismos que los de las escuelas de gramática latina. A mediados del siglo pasado, los educadores iniciaron un nuevo método de formulación de los objetivos, esto es, empezaron a analizar al individuo como base para determinar lo que la escuela secundaria había de realizar. Spencer fue el primero en emplear dicho método. A partir de dicho momento, los estudios de objetivos de la escuela secundaria por parte de educadores y comisiones pedagógicas no han cesado.

Aunque han sido muchos los educadores que han formulado los objetivos de la escuela secundaria, todas estas formulaciones revelan un alto grado de semejanza. La más completa, funcional e influyente de todas fue la de la Comisión para la Reorganización de la Educación Secundaria, nombrada por la Asociación Nacional de Educación. Esta Comisión derivó de un análisis de las actividades del individuo.

Los siete objetivos son:

1. Salud
2. Dominio de los procesos básicos.
3. Vocación.
4. Espíritu adecuado de familia.
5. Ciudadanía.
6. Empleo adecuado del tiempo libre
7. Carácter ético.

Salud. La eficiencia tanto social como personal depende de la salud, por lo tanto, los requisitos de la salud no han de descuidarse en la escuela secundaria. La escuela debe de enseñar hechos relacionados con la salud, ayudar a los alumnos a adquirir buenos hábitos higiénicos y fomentar comportamientos que favorezcan la salud.

Dominio de los procesos básicos. Se refiere por lo común, a las habilidades fundamentales del leer, escribir y el contar. Estas se han enseñado en la escuela elemental, pero han sido adquiridas en grado diverso por los alumnos que llegan a la escuela secundaria. La habilidad adquirida ha de mantenerse mediante ejercicios y el empleo adecuado, tratando de observar las deficiencias y corrigiéndolas mediante un tratamiento apropiado. Durante su permanencia en la escuela secundaria todos los alumnos deben aumentar su habilidad en el lenguaje y aritmética.

Espíritu adecuado. Es la comprensión adecuada de la importancia de la familia como Institución social y del papel que uno desempeña en su seno. Este objetivo debería enseñarse ocasionalmente, aunque sus resultados sean fundamentales. Enseñar al alumno a ser un miembro digno de la familia en la escuela implica cierta transferencia de aprendizaje, ya que aquella no puede hacerse

parecida al hogar. En efecto la familia de la escuela es tan útil como la del hogar y se aprende a ser miembro cabal de una a través de la participación en la otra, ya que ambas, escuela y familia, tienen elementos en común.

**Eficiencia vocacional.** Cada uno de los responsables, en determinadas épocas de la vida, de su propio bienestar, y también, por lo regular, del de otros. Por ello, todo individuo de la sociedad debe adquirir habilidad en alguna profesión, lo que convierte así la eficiencia profesional en objetivo social.

El objetivo principal consiste en ayudar a cada alumno a explotar sus propias actitudes y ponerlos en contacto con el mundo del trabajo, de modo que pueda hacer una elección profesional acertada y posea los fundamentos suficientes para iniciarla.

**Ciudadanía.** La Comisión que formuló los principios cardinales hizo a propósito de la educación cívica el siguiente comentario. "La educación cívica se propone desarrollar en el individuo aquellas cualidades que le permitan desempeñar adecuadamente su papel de miembro de su comunidad, de su población, Estado y su nación, y le proporcionen una base para la comprensión de los problemas internacionales.

Son esenciales para una buena ciudadanía los elementos siguientes: interés por el bienestar de la comunidad a la que se pertenece, lealtad a los ideales de la justicia cívicas; conocimiento práctico de los organismos y las instituciones sociales; juicio acertado en cuanto a los medios y métodos susceptibles de promover un fin social sin perjuicio de los demás, y un hábito de cooperación en las empresas de carácter social"

Todas las materias escolares han de fomentar la buena ciudadanía. Es difícil, pero la repetición diaria de tales prácticas ofrece el peligro de convertirlas sin sentido ni significado alguno. El saludo a la bandera, la repetición de juramento de fidelidad y el estudio de la Constitución no producen necesariamente buenos ciudadanos.

**Empleo adecuado del tiempo libre.** La preparación para el buen empleo del tiempo libre va adquiriendo cada vez más importancia. La jornada de trabajo se va haciendo más corta, el trabajo de los niños ha disminuido. La escuela tiene la misión de enseñar a los alumnos, en una situación determinada, como deben emplear sus horas de ocio. Las actividades del tiempo libre han de ser recreativas, saludables y, de ser posible, educativas. Ha de enseñarse a los alumnos que los elementos comunes que tienen a su disposición en el hogar y la comunidad, tales como deportes, literatura, arte, música y ciencia los pueden utilizar para su beneficio propio.

**Carácter ético.** Desde hace dos mil años, prácticamente todas las escuelas secundarias han tenido como objetivo el carácter ético u otro fin semejante. El crimen y la delincuencia han revelado que los jóvenes incapaces de dirigir su propia

conducta constituyen una amenaza para la sociedad. Se debe enseñar a comparar la buena calidad deportiva o al comportamiento noble en los juegos atléticos, a la honradez en todo trabajo escolar, al respeto a la propiedad, a la ley, al orden y a la autoridad.

Objetivos de la Comisión de Política Educativa. Los objetivos concretos comprendidos en cada una de ellas están formados en términos del análisis de una persona educada. Los objetivos concretos principales comprendidos en cada una de ellas son los siguientes:

1. Los objetivos de realización de sí mismos. Los objetivos específicos comprendidos en la realización de sí mismos son los que se refieren al hablar, leer, escribir, números, higiene, solución de problemas, recursos para el aprovechamiento del tiempo libre y apreciación de la belleza.
2. Los objetivos de las relaciones humanas. Esta categoría incluye el respeto para la humanidad, amistades, cooperación, cortesía y la apreciación del hogar y la fundación del hogar.
3. Los objetivos de la eficiencia económica. Esta categoría comprende los objetivos relativos a la información en materia de empleo, la economía personal, juicio del consumidor y el respeto por el trabajo bien hecho.
4. los objetivos de la responsabilidad cívica. Están incluidos en esta categoría los objetivos relativos a la justicia social, la actividad social, juicio crítico, tolerancia, conservación, observancia de las leyes y adhesión a la democracia.

El valor de los objetivos mencionados son su utilidad en la elaboración de los planes de estudio.

En general, las escuelas del continente Americano son el desarrollo de la personalidad, cultura integral, responsabilidad cívica, orientación y desarrollo de aptitudes, educación con respecto de la vida de familia, conservación de la salud y el desarrollo de las energías físicas.

### 2.3.2 Objetivo, Misión e Ideario del Área Involucrada en el Estudio.

Objetivos de la Escuela Secundaria 490 "Ateneo de la Juventud"

- Propiciar que se cumplan las finalidades de la Educación, de acuerdo con la filosofía social derivada de nuestra Constitución y de la Ley Federal de Educación.
- Proseguir la labor de la Educación Primaria en relación con la formación del carácter, el desenvolvimiento de la personalidad crítica y creadora y el fortalecimiento de actitudes de solidaridad y justicia social.

- Dar a conocer la realidad del país para que el educando, al valorarla, esté en condiciones de participar en forma consciente y constructiva en su transformación.
- Inculcar en el educando el amor y el respeto por el patrimonio material y espiritualidad de la nación, capacitándolo para que lo aproveche en forma racional y justa.
- Lograr una formación humanística, científica, técnica y artística que permita al educando afrontar las situaciones de la vida, con espontaneidad, seguridad en sí mismo y economía de esfuerzo.
- Proporcionar una sólida formación moral que propicie el sentido de responsabilidad y de servicio y el respeto a otras manifestaciones culturales, a los derechos de los demás y a la dignidad humana.
- Promover las actividades encaminadas a la formación de hábitos y actitudes deseables, respecto de la conservación de la vida y la salud física y mental del educando.
- Proporcionar al educando las bases de una educación sexual orientada hacia la paternidad responsable y la planificación familiar, con respeto a la dignidad humana y sin menoscabado de la libertad.
- Ofrecer los fundamentos de una formación general de preingreso al trabajo y para el acceso al nivel inmediato superior.
- Profundizar en el conocimiento y el seguimiento del educando en cuanto a su desarrollo integral y a su adaptación al ambiente familiar, escolar y social, para orientar sus capacidades, intereses e inclinaciones y ayudarlo a lograr su plena realización.
- Intensificar la formación del educando, en cuanto a la significación auténtica de los problemas demográficos, a la urgente necesidad de proteger y conservar los recursos naturales y a la necesidad de contribuir a mantener el equilibrio ecológico.
- Desarrollar en el educando la capacidad de aprender a aprender, para que esté en posibilidad de participar mejor en su formación, considerada ésta como un proceso permanente a lo largo de su vida.

## 2.4 Características Demográficas del Universo.

El grupo de vital importancia para esta investigación serán los padres de familia. La manera en que serán destacadas las interrelaciones y multifectaciones de este grupo social será en función de las características sociales y económicas que presentan. La edad, el sexo y posición socioeconómica son datos que permitirán conocer el universo. Tomando en cuenta la importancia de este apartado para el desarrollo del trabajo, con permiso de la dirección de la escuela se distribuyó entre los alumnos un cuestionario para poder conocer algunos datos de los padres de familia. En las preguntas se les pedían que contestaran cuál era su género, edad, posición socioeconómica y grado de estudios.

### 2.4.1 Edad.

Las edades fluctuantes del universo a estudiar es de los 30 a los 60 años.

### 2.4.2 Sexo

Masculino y femenino.

### 2.4.3 Posición socioeconómica

En general el sueldo de los padres de familia de la Escuela Secundaria número 490 corresponde a un salario mínimo. Y las actividades a las que se dedican son muy variadas: obreros, campesinos, jardineros, amas de casa, profesionistas, profesores, checadores, personal de limpieza, veladores. Y algunos otros puestos.

### 2.4.4 Grado de estudios

La mayor parte de los padres de familia terminó la escuela primaria y no concluyeron sus estudios de secundaria, aunque hay algunos con educación técnica y otros más profesionistas.

## 2.5 Problemática del Universo a Estudiar.

La presente investigación, surge de la necesidad de conocer la opinión de los padres de familia de la Escuela Secundaria 490 acerca de los servicios educativos que dicha institución ofrece.

Sin embargo, esta escuela como las demás tiene sus propios recursos, propios lineamientos y también sus propios problemas. Se espera con la presente investigación encontrar la forma de ir superándolos.

Cada proyecto escolar toma una serie de elementos básicos con los que una escuela puede funcionar entre ellos están los directivos, los docentes y el universo en esta investigación: los padres de familia.

Se usa el termino "padres de familia" para designar a una variedad de grupos que pueden incluir:

- a) Un padre, una madre y sus hijos
- b) Los hijos de un padre y una madre.
- c) Un grupo de personas que vivan en la misma casa.
- d) Todos los parientes de una persona.
- e) Un grupo de gentes que tienen relación.
- f) Una tribu.
- g) Los antepasados.

De acuerdo a los especialistas se habla principalmente de dos tipos de familias que responden a dinámicas básicamente distintas:

La familia conyugal, por un lado, y la familia sanguínea por el otro.

La familia conyugal, parece haber sido el primer tipo que surge en el origen de la historia humana, proveniente de la naturaleza biológica de la misma. Esta constituida por un grupo íntimo y fuertemente organizado en función de los lazos conyugales de los cuales se derivan los descendientes inmediatos.

Por otra parte, la familia consanguínea está constituida por un grupo más o menos amplio en el que predominan las normas derivadas del parentesco consanguíneo.

Con lo anterior se puede comprender la importancia en la escuela de la participación de los padres de familia.

La relación entre la escuela y las familias no es fácil se pueden detectar algunos contratiempos:

Los padres desconocen los propósitos de la escuela.

A los padres no se les dan sugerencias de cómo apoyar a los profesores en la educación de sus hijos.

Pocas veces se da información detallada de los avances y dificultades en el aprendizaje de sus hijos.

Poca comunicación entre los maestros y los padres de familia.

Poca presencia de los padres de familia por la distancia entre la escuela y las comunidades de donde vienen los alumnos.

La mayoría de las veces se busca el apoyo de los padres de familia para cuestiones de tipo material.

La mayoría de los padres no sabe leer.

## 2.6 Descripción de la Temática.

La presente investigación surge de la necesidad de conocer la opinión de los padres de familia acerca de los servicios educativos que presta la Escuela Secundaria 490 "Ateneo de la Juventud".

Por ello es necesario describir los elementos que intervienen en esta investigación.

Además de la instrucción y de la vigilancia de las actividades, las escuelas secundarias han asumido la responsabilidad parcial de prestar otros servicios especiales. Estos servicios se proporcionan a causa de su valor educativo, de su conexión estrecha con el programa y porque los padres de familia desean que sean proporcionados por algún instituto social responsable.

Sin duda, todos estos servicios podrán realizar otros oficiales, pero de todos modos, todo se relaciona con la preparación y los maestros están preparados para efectuarlos.

Higiene. Todas las escuelas secundarias proporcionan alguna forma de servicio en materia de higiene, además de la enseñanza de ésta. Estos servicios varían desde proporcionar meramente un ambiente sano hasta facilitar los servicios, médicos, dentistas, enfermeras, psicólogos y psiquiatras, además de algunos otros.

Alimentos. Los servicios de alimentos fueron introducidos en las escuelas en forma de comedores. Casi todas las escuelas proporcionan alguna forma de servicio de alimentos, con los que se contribuye a fomentar las relaciones entre ésta y la escuela.

Biblioteca. Constituye un elemento tan vital en la escuela secundaria que resulta difícil concebir que no haya sido siempre un servicio central. La biblioteca simple muchas funciones. Proporciona materiales accesorios de lectura como complemento de los libros de texto. Además muchas bibliotecas albergan y catalogan equipo audio-visual, mapas, cuadros, proyectores, grabadoras. Las bibliotecas son centros de materiales, tanto para maestros como para alumnos.

Padres de familia. De las tres instituciones sociales más importantes, el hogar, la iglesia y la escuela, la primera es la más antigua y la más firmemente establecida. Se le considera como la institución social fundamental.

De acuerdo al proyecto escolar las aspiraciones que expresa la comunidad escolar: maestros, alumnos, directivos, administrativos, padres de familia están encaminadas a mejorar la calidad de sus acciones.

Al pensar en los problemas de una escuela y cómo participamos en su solución es necesario considerar tres ámbitos: **Ámbito. Enseñanza-aprendizaje de los alumnos, Ámbito. Organización y Administración escolar y Ámbito. Vinculación Escuela Comunidad.**

El ámbito enseñanza-aprendizaje es todo lo que tiene relación a la docencia y las condiciones en cómo ésta se expresa en el aula.

**Ámbito de Organización y Administración.** Comprende el conjunto de relaciones y acciones que se dan en la escuela, que permiten organizar y administrar los tiempos y espacios del maestro y los alumnos, dentro y fuera del aula.

**Ámbito de Vinculación Escuela-Comunidad.** Es la relación de la escuela con los padres de familia, la autoridades locales, las necesidades sociales, económicas y políticas de la comunidad y que si se integran al trabajo escolar, lograrán una educación más significativa y relevante para sus alumnos.



# Capítulo 3

## Metodología Empleada en la Elaboración del Cuestionario

"La Escuela es una continuación de la vida familiar, de la vida del pueblo y del medio... Es ligarla, cada vez más vigorosamente, con la vida, con el pueblo, con sus problemas y realidades..."

Celestin Freinet  
Eduador francés  
1896-1966

### **CAPITULO 3      METODOLOGÍA EMPLEADA EN LA ELABORACIÓN DEL CUESTIONARIO**

#### **3.1 Relación del Marco Teórico con la Tabla de Especificaciones.**

Como es sabido toda investigación debe estar respaldada por una serie de teorías que le permita ser considerada como una investigación seria y sobre todo científica.

Para respaldar la anterior investigación, se tomarán las Teorías abordadas en el Marco Teórico: La Teoría de la Acción Comunicativa, La Teoría de los Campos, La Teoría General de Sistemas, La Teoría Social de la Comunicación y La Teoría de la Mediación Social.

#### **Teoría de la Acción Comunicativa**

Habermas maneja el concepto de mundo planteado, que sería el mundo de la experiencia.

El Mundo Social según Habermas, se entiende como el mundo de la vida cotidiana en donde los miembros de un grupo social orienta todas sus acciones en valores comunes (normas).

El Tercer Mundo es independiente, autónomo. Al verse en la necesidad de tomar una decisión una persona común y corriente trata de entender lo que quiere decir y lo va hacer mediante el saber cultural que maneja dentro del grupo social donde se desenvuelve.

De acuerdo a Habermas, los Tres Mundos constituyen conjuntamente el Sistema de Referencia que los participantes suponen en común en los procesos de comunicación. Tomando como referencia los tres mundos los participantes determinaran sobre lo que es posible entender.

La Teoría de la Acción Comunicativa nos habla de la existencia de tres mundos: El Mundo Objetivo, El Mundo Subjetivo y el Mundo Social.

Mundo Objetivo. Habermas maneja el concepto del mundo planteado, el mundo de la experiencia, este mundo puede ser entendido como un correlato de la totalidad de los enunciados verdaderos.

Por ello la Comunicación puede ser entendida como algo presente en el mundo objetivo y en el mundo social.

Mundo Social. Se entiende a la sociedad como una construcción social, es el mundo de la vida cotidiana.

Mundo Subjetivo. Podemos actuar sobre él, pero nadie puede dominar ni siquiera una pequeña parte de él. Todos contribuimos a su desarrollo, y sin embargo, casi todas las contribuciones son insignificantemente pequeñas. Todos tratamos de entenderlo.

## Teoría de los Campos

Pierre Bourdieu con su "Teoría de los Campos" afirma que todo movimiento humano se configura en áreas objetivas y subjetivas, por un lado, la exterioridad, por el otro, la interioridad.

El Campo Interno es el horizonte de lo propio y de la conciencia, de la configuración y del sentido. El Mundo Interno tiene varias formas, pero la más reconocida en el último siglo ha sido el lenguaje, comprender, indagar y registrar el mundo, es cifrarlo en el lenguaje. Todo lo que el ser humano sea capaz de nombrar a través del lenguaje: existe.

El Campo externo se refiere al mundo exterior y suele tener como nombre: lenguaje. El sentido de lo amplio, de lo extenso, del tiempo y del espacio se cifra en el lenguaje

El lenguaje es el instrumento que permite, mediante las palabras, nombrar todo aquello que existe, el conocimiento del lenguaje es el punto de partida de toda relación subjetiva.

Con el fin de que el campo funcione se requiere de que haya algo en juego (símbolos) y gente dispuesta a jugar.

Un símbolo debe ser una acción para que pueda ser comunicada, es el quantum informativo, que deberá tener significado para alguien.

Una vez identificados los campos, externo e interno se encuentra en ellos símbolos distintos, los cuáles serán interpretados por patrones culturales establecidos y comprendidos de antemano por el mediador y el receptor.

Todo acto comunicativo requiere necesariamente de la capacidad de símbolos, es decir el entendimiento para comprender cualquier referente para ser codificado por alguien.

Para concretar, tanto Habermas como Bourdieu argumentan la existencia de campos o mundos que permiten al ser humano desenvolverse en varias esferas tales como el mundo interno o sistema cognitivo, el mundo subjetivo y el mundo social, y va ser mediante el lenguaje, que se encuentra en el mundo subjetivo, con el que se va a dar la vinculación entre el mundo interno y el mundo externo.

En la presente investigación se busca conocer la opinión (el decir) de los padres de familia con respecto a los servicios educativos que se prestan. El pensar, es decir, el conocimiento pertenece al mundo subjetivo. La Opinión o el decir se encuentra en el mundo social, mientras que el hacer, los datos, se insertan en el mundo objetivo.

### Teoría General de Sistemas

El concepto de Sistema se utiliza para designar entidades reales, en donde se muestra una organización.

A los elementos que se organizan en un Sistema se les denomina Componentes de un Sistema.

Un análisis sistemático sería posible dado que de un conjunto de elementos se propone explicar la organización del objeto de estudio.

El requisito necesario para estudiar este sistema consiste en que el objeto posea algún tipo de organización, o un sistema a nivel real.

El presente objeto de estudio puede ser analizado como un Sistema, ya que sus componentes presentan las siguientes características:

Han sido seleccionados.

Se distinguen entre sí

Se relacionan entre sí.

Otro tipo de característica es el tipo de implicación que pueda tener un elemento, los hay del tipo obligatorio y del tipo optativo.

Son elementos obligatorios todos los conceptos fundamentales por el hacer el pensar y el decir.

Optativos. La implicación optativa se da cuando el sistema puede funcionar sin desaparecer o reproducirse, sin transformarse en otro sistema. En este trabajo los elementos optativos son las categorías, es decir los servicios educativos están en todas las escuelas, pero funcionan diferente en cada una.

Incorporados. Hay elementos que aunque aparezcan en el sistema no están implicados en él, a este tipo de elementos se les llama incorporados. Las categorías, los indicadores e inclusive los índices se pueden dar en los elementos incorporados.

Funcionales. Son las categorías del concepto de opinión.

Estructurales. Son las categorías del concepto conocimiento, cambian el sistema.

Las Relaciones que pueden establecer los elementos de un sistema pueden ser: Solidarias, Específicas y Causales.

Solidarias. Las relaciones solidarias de los elementos de un sistema son aquellas en que van a existir y depender una de otra, sin la existencia de un elemento el otro tampoco podría encontrarse.

Específicas. Se van a encontrar en las opciones de los reactivos. Conocimiento, Opinión, Demográficos.

Causales. Elaboración del reactivo, es la metodología que se utiliza en el presente estudio.

Teoría Social de la Comunicación.

De acuerdo a Manuel Martín Serrano la comunicación sólo se puede dar entre seres humanos."La comunicación es la transmisión de mensajes de un emisor a un receptor sobre un referente por medio de un "Medium" De acuerdo a lo anterior la Opinión Pública tienen que darse entre dos o más personas (encuestado e investigador). El referente será el tema a investigar, el soporte es la encuesta y el mensaje será la respuesta.

La Teoría Social de la Comunicación se justifica porque implica hablar de la comunicación que se da entre dos o más personas. A la Teoría Social de la Comunicación le corresponde especificar los actos expresivos y los ejecutivos.

Un acto ejecutivo es aquel que no tiene intención o le falta algún elemento.

Un acto expresivo es la transmisión de mensajes, no de comunicación.

La Teoría Social de la Comunicación se interesa por las características de las sucesivas modalidades de comunicación pública que existen y que han existido. Esta teoría se ocupa del origen y de las transformaciones de los Sistemas Institucionales de Comunicación encargados en cada sociedad de la elaboración y distribución de las noticias que conciernen al conjunto de la colectividad.

La Teoría Social de la Comunicación funda su existencia en algo supuesto, lo único que se da por establecido es la interdependencia entre las transformaciones del Sistema Comunicativo y el cambio de la sociedad.

La Producción Social de Comunicación es el punto de partida para estudiar relaciones que existen entre las transformaciones de la comunicación pública y el cambio de la sociedad. La producción de comunicación social es una investigación paradigmática ya que describe varias actividades: producción, distribución y uso de la información que concierne a una actividad.

Delimitar que las Ciencias de la Comunicación son todos aquellos "actos expresivos" en donde los Actores hacen todo lo necesario para producir información destinada a otros Actores. En la presente investigación los Actores son los Padres de Familia que emitirán su opinión sobre los Servicios Educativos.

El Instrumento es la herramienta para facilitar la Comunicación. El cuestionario será el instrumento en el presente trabajo.

Las Expresiones. Es la existencia de información que se forma y distribuye en forma institucionalizada y se refiere a los acontecimientos que interesan a la comunidad. Las Expresiones serán las respuestas que den los encuestados en esta investigación.

Teoría de la Mediación Social.

La Mediación es la actividad que impone límites a lo que puede ser dicho y a las maneras de decirlo, por medio de un sistema de orden". La Teoría de la Mediación Social nos va a permitir dar una interpretación y sistematizar a los elementos de un Sistema, esta Teoría permite dar un orden a las cosas, hechos y objetos que se están dando.

La Mediación suele encomendarse a instituciones culturales, políticas científicas o profesionales, es por ello que cuando el mediador introduce un modelo de orden entre las cosas, con el fin de ofrecer una visión estable del mundo, se produce un cambio importante la información del mediador deja de tener por objeto la realidad original, y trata de explicar el orden como una forma de interpretar el mundo.

Martín Serrano menciona que el paradigma que caracteriza al enfoque científico es la Teoría de la Mediación Social.

Esta Mediación pretende ofrecer un paradigma adecuado para estudiar todas las prácticas, sean o no comunicativas, en las que la conciencia, las conductas y los bienes entran en proceso de interdependencia.

Los Modelos Mediacionales son códigos que se pueden apreciar desde dos puntos de vista: Puede interpretarse como un sistema codificante que es igual a una estructura en donde la estructura y código son modelos que permiten unificar la diversidad del acontecer desde el punto de vista "a priori" con el mediador y los receptores y también como una forma de participar en lo que ocurre dentro de la sociedad.

Esta teoría permite establecer modelos y actos, sirve de criterio para distinguir ideas, acontecimientos o comportamientos. Esto da lugar a que se puede hablar de mediación solamente cuando determinados significados deben asumir determinados significantes.

De acuerdo a lo anterior la Opinión Pública se muestra como un Sistema Abierto en si mismo y como un subsistema del sistema comunicativo, por compartir los mismos componentes.

La manera en que serán destacadas las interrelaciones y multifectaciones de los padres de familia de la Escuela Secundaria Oficial 490 "Ateneo de la Juventud" serán en función de las características sociodemográficas que presenten: edad, sexo, grado de educación y ocupación.

### 3.2 Relación del Marco Contextual con la Tabla de Especificaciones.

El Marco Contextual consiste en caracterizar y establecer el conjunto de circunstancias que rodean a los elementos vitales de estudio, en relación con las teorías atendidas.

En este trabajo de investigación se intentará conocer la Opinión de los Padres de Familia con respecto a los servicios que presta dicha Institución.

Para cada uno de los elementos de este estudio se interpretará la interacción y multifectación que mantienen con sistemas diferentes al suyo, por ejemplo la Escuela Secundaria 490 "Ateneo de la Juventud" es un subsistema del Sistema Social, quien a su vez se ve mediado por el Sistema Histórico, Referencial y Comunicativo.

Así pues, el Marco Contextual nos ayudará a comprender y establecer a cada uno de los elementos que intervienen en esta investigación y que son:

#### 1. Recursos Tecnológicos

Es el establecimiento de políticas de adquisición de recursos documentales, incluye datos acerca de la capacidad disponible de uso y consulta de los recursos documentales y existencia de un programa de actualización crecimiento y mantenimiento de los recursos documentales.



La suficiencia, accesibilidad y actualización de los recursos documentales se refiere a la capacidad disponible, al uso y consulta de libros, mapas y esquemas con los que cuenta la escuela.

## 2. Recursos Informáticos.

Son la cantidad y adecuación de los recursos tales como: computación, Internet, conexión a redes para apoyar a los programas académicos. Son los datos acerca de la capacidad disponible, el uso y consulta de recursos informáticos. Incluye la existencia de un programa de actualización, crecimiento y mantenimiento de los recursos informáticos con los que cuenta la escuela.

## 3. Planeación Institucional Administrativa.

Es el establecimiento de las políticas institucionales para la asignación de recursos físicos y presupuestales. Incluye la presentación del presupuesto operativo para el desarrollo de las actividades de la institución, los datos de la proporción entre presupuesto e inversión del gasto corriente, así como la presentación por escrito entre la asignación de recursos y el modelo educativo.

## 4. Funcionamiento Interno de Administración.

Es el establecimiento de los manuales de trabajo administrativo, es decir, la existencia de manuales de puesto y funciones. Suficiencia y Adecuación de la planta física para el desarrollo de las funciones de la institución. El plan de desarrollo debe contabilizar periódicamente las aulas, laboratorios y talleres; además de informar sobre los convenios interinstitucionales que apoyen los servicios, el desarrollo académico y el programa de mantenimiento y actualización de la planta física. Para el caso del programa de mantenimiento y actualización de la planta física se deben indicar las acciones establecidas y los mecanismos de operación para el mantenimiento y la actualización.

## 5. Programas y Actividades de Bienestar para la Comunidad Educativa.

Son los planes de acción que especifican las estrategias que la escuela realiza para promover el bienestar de la comunidad. Incluye la existencia de planes de acción así como el espacio de tiempos para la reflexión ética y valoral para la comunidad educativa.

## 6. Proyección Educativa

Se refiere al seguimiento que la Escuela hace de las familias de sus alumnos para lograr su Educación Integral. Incluye las reuniones programadas con los padres de familia, las convivencias y clases abiertas con alumnos y padres de familia que favorezcan la Comunicación en la familia.

### 3.3 Conceptualización Básica Empleada para la Construcción de la Tabla de Especificaciones.

Los conceptos básicos que se usarán en la Tabla de Especificaciones serán: Concepto, Categoría, Indicador, Índices y Reactivo.

#### 3.3.1 Definición de Tablas de Especificaciones.

La Tabla de Especificaciones es la operacionalización de los conceptos que determinarán la construcción del cuestionario.

La Tabla de Especificaciones es muy importante ya que de su construcción depende el número de reactivos que se generen ya que a cada Índice le corresponderá un Reactivo; esto se apreciará en la Tabla de Equivalencias. Para la determinación de las variables a conocer, es decir, las opiniones de un determinado grupo social con respecto a un tema específico. Hay que seguir un proceso que permita operacionalizar los conceptos jerárquicamente en términos de índices empíricos acordes al contexto de la temática particular de la que se trate.

Este proceso comprende: La Especificación del Concepto o sus dimensiones.

La Tabla de Especificaciones contiene:

- ◆ El término de "Concepto" que se refiere al rasgo característico del fenómeno a estudiar.
- ◆ El término "Categoría" que es el análisis de la temática en fenómenos más simples y observables.
- ◆ El "Indicador" que es la determinación de la forma en que se medirá la categoría .

- ◆ El "Índice" que es el establecimiento de las formas de medida única a partir de la información que se haya recopilado hasta el momento.

### 3.3.2 Definición de "Concepto".

La actividad intelectual y el análisis que permiten establecer un instrumento de medida surgen, por lo general, de una representación literaria. Estas representaciones literarias, conceptos, se originan después de que el investigador pasa por la etapa de la observación de fenómenos e intenta descubrir en ellos un rasgo característico fundamental, y explicar así las irregularidades constatadas; en ese momento el investigador identifica el concepto general de la investigación; pero estos conceptos no son sino una entidad concebida en términos abstractos que confieren sentido a las relaciones entre los fenómenos observados; es decir, el primer paso es que el investigador identifique el concepto o tema central de la investigación.

### 3.3.3 Definición de "Categoría".

En una segunda etapa, el investigador realizará un análisis de los componentes de la primera noción del concepto; estos componentes, se llaman aspectos, dimensiones, o categorías del concepto.

Las Categorías son identificadas con ayuda de la Teoría General de Sistemas, son identificadas analíticamente a partir del concepto general que las engloba o empíricamente, a partir, de la estructura de sus interrelaciones. De todas formas, un concepto corresponde casi siempre a un conjunto de fenómenos, y no a un fenómeno simple y directamente observable.

### 3.3.4 Definición de los términos "Indicador" e "Índice".

Los Indicadores miden. Determinan la unidad de medida. Luego de la especificación del concepto, el siguiente paso consiste en seleccionar los indicadores. En vista de que las dimensiones sólo pueden ser medidas por los indicadores, resulta necesario determinarlos.

Índice. Por último, cuando ya se han identificado los indicadores de cada dimensión, se debe construir una medida única a partir de la información que se haya recopilado hasta el momento. En algunas ocasiones de deberán establecer índices generales que tengan en cuenta la totalidad de los datos.

### 3.3.5 Definición del concepto "Reactivo".

Los reactivos son las preguntas que se van a desprender de los Indicadores e Índices. Para que el interrogado conteste los reactivos éstos han de plantearse, de acuerdo al nivel de información de la muestra, las palabras con las que se formen las preguntas se debe tomar en cuenta el vocabulario de las personas a quienes se les aplicará el cuestionario, los reactivos deben posibilitar una sola interpretación y naturalmente deben ser pertinentes al tema del cual se quiere indagar

### 3.3.6 Definición de las Opciones de Reactivo.

Los reactivos pueden ser de conocimiento, de opinión y demográficos.

Los reactivos de conocimiento ayudan a conocer lo que sabe el sujeto encuestado del tema que se le está preguntando.

Los reactivos de opinión nos permitirá identificar lo que dice el entrevistado de los servicios educativos y los datos sociodemográficos permitirán conocer características individuales de los sujetos encuestados

## 3.4 Tabla de Especificaciones

### 3.4.1 Presentación de la Tabla de Especificaciones.

La siguiente Tabla se compone de cinco columnas:

- En la primer columna se encuentra el Concepto.
- La segunda columna es la de las Categorías.
- En la tercer columna se encuentra los Indicadores.
- Los Índices están en la cuarta columna.
- Y finalmente la columna de los Reactivos

Se lee de izquierda a derecha, siguiendo siempre la relación con respecto a los numerales que están colocados en numeración decimal. El dígito de la izquierda hace referencia al Concepto, el segundo a la Categoría, el tercero al Indicador, el cuarto al Índice lleva el mismo número del índice el quinto dígito es el que numera a los Reactivos.

A continuación se presenta la Tabla de Especificaciones.

TABLA DE ESPECIFICACIONES				
CONCEPTO	CATEGORÍA	INDICADORES	INDICE	REACTIVOS
1. CONOCIMIENTO DE LOS SERVICIOS EDUCATIVOS.	1.1. CONOCIMIENTO DE LOS RECURSOS TECNOLÓGICOS.	1.1.1. Conocimiento del número de televisores	1.1.1.1 Conocimiento del número de televisores con que cuenta la Escuela	1.1.1.1 ¿Conoce usted el número de televisores con que cuenta la Escuela es? a) Uno b) Tres c) Lo desconoce.
				1.1.1.2 ¿El número de televisores que sirven es? a) Uno b) Tres c) Lo desconoce
				1.1.1.3 ¿El número de televisores que se usan es? a) Uno b) Tres c) Lo desconoce.
		1.1.2. Conocimiento del número de videograbadoras	1.1.2.1 Conocimiento del número de videograbadoras con las que cuenta la Escuela	1.1.2.1 ¿ El número de videograbadoras con los que cuenta la Escuela es? a) Uno b) Tres c) Lo desconoce.

				<p>1.1.2.2 ¿El número de videograbadoras que sirven en la Escuela es de? a) Uno b) Tres c) Lo desconoce</p>
				<p>1.1.2.3 ¿El número de videograbadoras que se usan en la Escuela es de? a) Uno b) Tres c) Lo desconoce</p>
		1.1.3 Conocimiento del número de computadoras.	1.1.3.1 Conocimiento del número de computadoras con las que cuenta la Escuela	<p>1.1.3.1 ¿El número de computadoras con las que cuenta la Escuela es de: a) Uno b) Tres c) Lo desconoce</p>
				<p>1.1.3.2 ¿El número de computadoras que se usan en la Escuela es de? a) Uno b) Tres c) Lo desconoce</p>
				<p>1.1.3.3 ¿El número de computadoras que sirven en la Escuela es? a) Uno b) Tres c) Lo desconoce</p>

<p>1.2 CONOCIMIENTO DE RECURSOS DIDÁCTICOS</p>	<p>1.2.1 Conocimiento de la existencia del documento en donde se indique el número de libros, mapas y esquemas que se encuentran en la Escuela.</p>	<p>1.2.1.1 Conocimiento del documento en donde se indique el número de libros, mapas y esquemas que se encuentran en la Escuela.</p>	<p>1.2.1.1 ¿Conoce usted el documento en donde se indique el número de libros, mapas y esquemas que se encuentran en la Escuela? a ) Sí b) No</p> <p>1.2.2.2 ¿Conoce el documento en donde se indique el número de libros, mapas y esquemas que se usan en la Escuela? a) Sí b) No</p> <p>1.2.2.3 ¿Conoce el documento en donde se indica el número de libros, mapas y esquemas que sirven en la Escuela? a) Sí b) No</p>
--	---	--	---

		1.2.2 Conocimiento de los recursos para el desarrollo curricular: talleres, laboratorios.	1.2.2.1 Conocimiento del Manual en donde se indique el número de talleres y laboratorios que hay en la Escuela?	1.2.2.1 ¿Conoce el Manual en donde se indica e número de talleres y laboratorios disponibles en la Escuela? a) Sí b) No
				1.2.2.2. ¿Conoce el manual en donde se indica la cantidad de talleres y laboratorios que se usan en la Escuela? a) Sí b) No
				1.2.2.3 ¿Conoce el manual en donde se indica el número de laboratorios que sirven en la escuela? a) Sí b) No
	1.3 CONOCIMIENTO DE LA PLANEACION INSTITUCIONAL ADMINISTRATIVA.	1.3.1 Conocimiento de la presentación de los criterios para el manejo de los recursos financieros	1.3.1.1 Conocimiento de los recursos financieros con los que cuenta la Escuela.	1.3.1.1 ¿Conoce los recursos financieros con los que cuenta la Escuela? a) Sí b) No



				<p>1.3.1.2 ¿Conoce usted si se difunde la forma en que se gastan los recursos financieros de la Escuela? a) Sí b) No</p>
				<p>1.3.1.3 ¿Conoce usted si hay cambios en el destino de los recursos financieros de la Escuela? a) Sí b) No</p>
		1.3.2 Conocimiento de un plan de actividades para el bienestar de la comunidad educativa.	1.3.2.1 Conocimiento de la existencia de un plan de actividades para el bienestar de la comunidad publica.	<p>1.3.2.1 ¿Conoce usted si existe un plan de actividades para el bienestar de la comunidad educativa? a) Sí b) No.</p>
				<p>1.3.2.2 ¿Sabe usted si se da difusión al plan de actividades para el bienestar de la comunidad educativa? a) Sí b) No</p>

1.4 CONOCIMIENTO DE LA PROYECCIÓN EDUCATIVA HACIA EL EXTERIOR.	1.4.1 Conocimiento de las reuniones con los padres de familia.	1.4.1.1 Conocimiento de la existencia de reuniones con los padres de familia.	1.4.1.1 ¿Sabe usted si existen reuniones con los padres de familia? a) Sí b) No
			1.4.1.2 ¿Conoce usted si se dan a conocer con tiempo las reuniones con los padres de familia? a) Sí b) No
	1.4.2 Conocimiento de las convivencias entre padres de familia, alumnos y maestros.	1.4.2.1 Conocimiento de convivencias entre padres de familia, alumnos y maestros.	1.4.2.1 ¿Sabe usted si se llevan a cabo convivencias entre padres de familia, alumnos y maestros? a) Sí b) No
	1.4.3 Conocimiento de las clases abiertas.	1.4.3.1 Conocimiento de las clases abiertas.	1.4.3.1. ¿Sabe usted si existen clases abiertas? a) Si b) No
1.5 CONOCIMIENTO DE RECURSOS INFORMÁTICOS.	1.5.1 Conocimiento de la conexión a red por vía satélite.	1.5.1.1 Conocimiento de la existencia de la conexión a red por vía satélite.	1.5.1.1 ¿Conoce usted si existe una conexión a red por vía satélite? a) Sí b) No

			<p>1.5.1.2 ¿Conoce usted si esta disponible la conexión a red por vía satélite? a) Sí b) No</p>
			<p>1.5.1.3 ¿Conoce usted si se tienen acceso a la conexión a red por vía satélite? a) Sí b) No</p>
			<p>1.5.1.4 ¿Sabe usted si hay consulta a la conexión a red por vía satélite?</p>

TABLA DE ESPECIFICACIONES

CONCEPTO	CATEGORÍA	INDICADORES	ÍNDICE	REACTIVOS
2. OPINIÓN DE LOS SERVICIOS EDUCATIVOS.	2.1. OPINIÓN DE LOS RECURSOS TECNOLÓGICOS.	2.1.1. Opinión del número de televisores	2.1.1.1 Opinión del número de televisores con que cuenta la Escuela	2.1.1.1 ¿Qué opina usted del número de televisores con que cuenta la Escuela? Adecuado ( ) Inadecuado ( )
				2.1.1.2 ¿Qué opina usted del número de televisores que sirven en la Escuela? Adecuado ( ) Inadecuado ( )
				2.1.1.3 ¿Qué opina usted del número de televisores que se usan en la Escuela? Adecuado ( ) Inadecuado ( )

		<p>2.1.2. Opinión del número de videograbadoras</p>	<p>2.1.2.1 Opinión del número de videograbadoras con las que cuenta la Escuela</p>	<p>2.1.2.1 ¿Qué opina usted del número de videograbadoras con las que cuenta la Escuela?  Adecuado ( )  Inadecuado ( )</p> <p>2.1.2.2 ¿Qué opina usted del número de videograbadoras que sirven en la Escuela?  Adecuado ( )  Inadecuado ( )</p> <p>2.1.2.3 ¿Qué opina usted del número de videograbadoras que se usan en la Escuela?  Adecuado ( )  Inadecuado ( )</p>
--	--	---	--	---

		2.1.3 Opinión del número de computadoras.	2.1.3.1 Opinión del número de computadoras con las que cuenta la Escuela	2.1.3.1 ¿Qué Opina usted del número de computadoras con las que cuenta la Escuela? Adecuado ( ) Inadecuado ( )
				2.1.3.2 ¿Qué opina usted del número de computadoras que se usan en la Escuela? Adecuado ( ) Inadecuado ( )
				2.1.3.3 ¿Qué opina del número de computadoras que sirven en la Escuela? Adecuado ( ) Inadecuado ( )

	<p>2.2 OPINIÓN DE RECURSOS DIDÁCTICOS</p>	<p>2.2.1 Opinión de la existencia del documento en donde se indique el número de libros, mapas y esquemas que se encuentran en la Escuela.</p>	<p>2.2.1.1 Opinión del documento en donde se indique el número de libros, mapas y esquemas que se encuentran en la Escuela.</p>	<p>2.2.1.1 ¿Qué opina usted del documento en donde se indique el número de libros, mapas y esquemas que se encuentran en la Escuela?  Adecuado ( )  Inadecuado ( )</p> <p>2.2.1.2 ¿Qué opina del documento en donde se indique el número de libros, mapas y esquemas que se usan en la Escuela?  Adecuado ( )  Inadecuado ( )</p> <p>2.2.1.3 ¿Qué opina del documento en donde se indique el número de libros, mapas y esquemas que sirven en la Escuela?  Adecuado ( )  Inadecuado ( )</p>
--	---	--	---	---

		<p>2.2.2 Opinión de los recursos para el desarrollo curricular: talleres, laboratorios.</p>	<p>2.2.2.1 Opinión del manual en donde se indique el número de talleres y laboratorios que hay en la Escuela?</p>	<p>2.2.2.1 ¿Qué opina del manual en donde se indica e número de talleres y laboratorios disponibles en la Escuela?  Adecuado ( )  Inadecuado ( )</p> <p>2.2.2.2. ¿Qué opina del manual en donde se indica la cantidad de talleres y laboratorios que se usan en la Escuela?  Adecuado ( )  Inadecuado ( )</p> <p>2.2.2.3 ¿Qué opina del manual en donde se indica el número de laboratorios que sirven en la Escuela?  Adecuado ( )  Inadecuado ( )</p>
--	--	---	---	---



	<p>2.3 OPINIÓN DE LA PLANEACIÓN INSTITUCIONAL ADMINISTRATIVA.</p>	<p>2.3.1 Opinión de la presentación de los criterios para el manejo de los recursos financieros</p>	<p>2.3.1.1 Opinión de los recursos financieros con los que cuenta la Escuela.</p>	<p>2.3.1.1 ¿Qué opina de los recursos financieros con los que cuenta la Escuela?  Adecuado ( )  Inadecuado ( )</p> <p>2.3.1.2 ¿Qué opina usted de la difusión que se da a la forma en que se gastan los recursos financieros de la Escuela?  Adecuado ( )  Inadecuado ( )</p> <p>2.3.1.3 ¿Qué opina usted de los cambios que se le dan al destino de los recursos financieros de la Escuela?  Adecuado ( )  Inadecuado ( )</p>
--	---	---	---	--

		2.3.2 Opinión de un plan de actividades para el bienestar de la comunidad educativa.	2.3.2.1 Opinión de la existencia de un plan de actividades para el bienestar de la comunidad pública.	2.3.2.1 ¿Qué opina usted del Plan de Actividades para el Bienestar de la Comunidad Educativa? Adecuado ( ) Inadecuado ( )
				2.3.2.2 ¿Qué opina usted de la difusión al Plan de Actividades para el Bienestar de la Comunidad Educativa? Adecuado ( ) Inadecuado ( )
	2.4 OPINIÓN DE LA PROYECCIÓN EDUCATIVA HACIA EL EXTERIOR.	2.4.1 Opinión de las reuniones con los padres de familia.	2.4.1.1 Opinión de la existencia de reuniones con los padres de familia.	2.4.1.1 ¿Qué opina usted de las reuniones con los padres de familia? Adecuado ( ) Inadecuado ( )

				2.4.1.2 ¿Qué opina usted de que se difundan con tiempo las reuniones con los padres de familia? Adecuado ( ) Inadecuado ( )
		2.4.2 Opinión de las convivencias entre padres de familia, alumnos y maestros.	2.4.2.1 Opinión de convivencias entre padres de familia, alumnos y maestros.	2.4.2.1 ¿Qué opina usted de las convivencias entre padres de familia, alumnos y maestros? Adecuado ( ) Inadecuado ( )
		2.4.3 Opinión de las clases abiertas.	2.4.3.1 Opinión de las clases abiertas.	2.4.3.1.¿ Qué opina usted de la existencia de clases abiertas? Adecuado ( ) Inadecuado ( )
	2.5 OPINIÓN DE RECURSOS INFORMÁTICOS.	2.5.1 Opinión de la conexión a red por vía satélite.	2.5.1.1 Opinión de la existencia de la conexión a red por vía satélite.	2.5.1.1 ¿Qué opina usted de la existencia de una conexión a red por vía satélite? Adecuado ( ) Inadecuado ( )

				<p>2.5.1.2 ¿Qué opina de la disponibilidad que se tiene a la conexión a red por vía satélite?  Adecuado ( )  Inadecuado ( )</p>
				<p>2.5.1.3 ¿Qué opina usted del acceso que se tienen a la conexión a red por vía satélite?  Adecuado ( )  Inadecuado ( )</p>
				<p>2.5.1.4 ¿Qué opina usted sobre la consulta a la conexión a red por vía satélite?  Adecuado ( )  Inadecuado ( )</p>

TABLA DE ESPECIFICACIONES

CONCEPTO	CATEGORÍA			
3. DEMOGRÁFICO	3.1. EDAD			
	3.2 SEXO			
	3.3 GRADO ESCOLAR			
	3.4 OCUPACIÓN			

### 3.5 Arboreación

La Arboreación es un procedimiento metodológico que permite ordenar los reactivos del cuestionario de acuerdo a una lógica de presentación, misma que considera la generalidad de los reactivos, las posibles implicaciones entre ellos y su grado de dificultad.

Asimismo, la Arboreación contempla la verificación, en su caso, de las respuestas. Por lo anterior, la Arboreación permite identificar el tipo de lógica a emplear en la ordenación en que serán realizadas las preguntas al encuestado.

En la presente investigación se ha decidido el siguiente orden:

- ◆ Como encabezado del cuestionario se colocará el nombre de la Institución.
- ◆ Un párrafo en que se explique de forma breve el objetivo de la encuesta, la forma de hacerlo, sin olvidar indicar que los resultados serán tratados de forma estadística y confidencial.
- ◆ Las instrucciones generales para contestar el cuestionario.
- ◆ Los reactivos sociodemográficos se colocaran al final del cuestionario.
- ◆ Se colocará una pregunta de conocimiento y otra de opinión.
- ◆ La presentación de los reactivos obedecerá a una lógica deductiva, de lo general a lo particular.

En el presente subcapítulo se darán a conocer los pasos a seguir para realizar la Arboreación, con ello se podrá identificar los diferentes tipos de reactivos.

#### 3.5.1 Los criterios de Arboreación. Previo al diagrama de flujo

La Arboreación consta de cuatro pasos:

- a) El primer paso consiste en diferenciar los tipos de reactivos que se encuentran en la tabla de especificaciones.
- b) Una vez identificados los tipos de opciones se pasa al punto número dos, consistente en la elaboración de una tabla, esta se compone de dos columnas. En la primer columna, se coloca el tipo de reactivo (dos opciones, tres opciones). En la segunda columna se colocara el número de reactivo.
- c) El paso tres consiste en ordenar los reactivos del menos complejo al más complejo, después se acomodan los reactivos por bloques, es decir por el tipo de opciones (dos opciones, tres opciones)

d) Finalmente el paso cuatro consiste en vaciar los datos que se obtuvieron en los pasos anteriores a una tabla, la cual consta de dos y tres columnas dependiendo del número y tipo de opción que tenga cada reactivo. En la primer columna se colocará el número de reactivo, en la segunda columna se colocará cada una de las opciones de los reactivos.

e) Criterios de Arboreación

- Los reactivos de conocimiento son veintinueve, de ellos nueve son de tres opciones y veinte de dos opciones. Los reactivos de opinión son veintinueve, lo que da un total de cincuenta y ocho preguntas, más cuatro reactivos demográficos.
- Estos reactivos se acomodarán en una tabla, en la primer fila irán aquellas reactivos que contengan tres opciones, después se colocaran los reactivos de dos opciones. En la segunda fila se anotara el índice correspondiente para finalizar con el número de reactivo con el que aparecerá en el cuestionario.

3.5.1.1 Verificación de Cuantos Tipos de Reactivos se Emplearon en la Elaboración del Cuestionario

TIPOS DE REACTIVOS	NÚMERO DEL REACTIVO
Reactivos de tres opciones	1.1.1.1-1.1.1.2-1.1.1.3-1.1.2.1-1.1.2.2-1.1.2.3-1.1.3.1-1.1.3.2-1.1.3.3.
Reactivos de dos opciones	1.2.1.1-1.2.1.2-1.2.1.3-1.2.3.1-1.2.3.2-1.2.3.3-1.2.4.1-1.5.1.2-1.5.1.3-1.5.1.4-1.4.1.1-1.4.1.2-1.4.2.1-1.4.2.2-1.4.3.1-1.4.3.2-1.3.1.1-1.3.1.2-1.3.1.3-1.3.2.2

3.5.1.2 Tabla de Acuerdo al Bloque de Reactivos.

REACTIVOS	UNO	TRES	LO DESCONOCE
1.1.1.1			
1.1.1.2			
1.1.1.3			
1.1.2.1			

---

1.1.2.2  
1.1.2.3  
1.1.3.1  
1.1.3.2  
1.1.3.3

---

---

REACTIVOS

SI

NO





---

1.2.1.1  
1.2.1.2  
1.2.1.3  
1.2.3.1  
1.2.3.2  
1.2.3.3  
1.2.4.1  
1.5.1.2  
1.5.1.3  
1.5.1.4  
1.4.1.1  
1.4.1.2  
1.4.2.1  
1.4.2.2  
1.4.3.1  
1.4.3.2  
1.3.1.1  
1.3.1.2  
1.3.1.3  
1.3.2.2

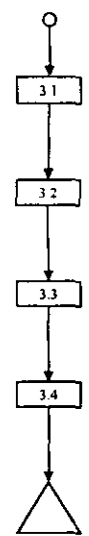
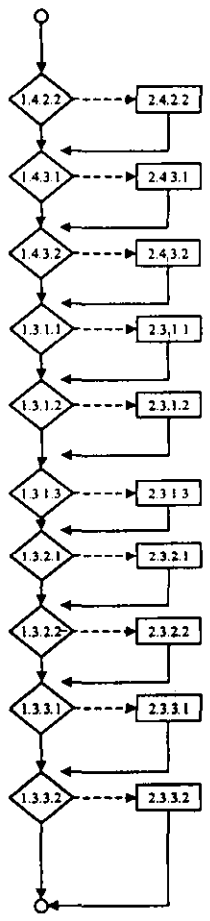
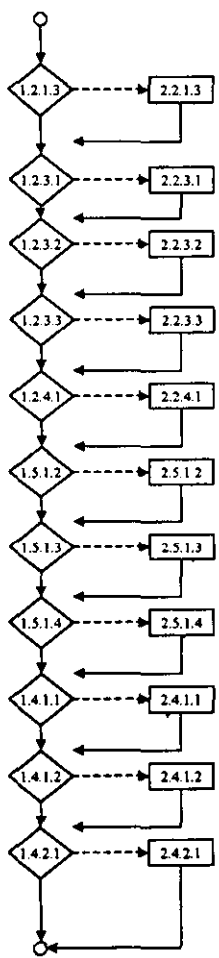
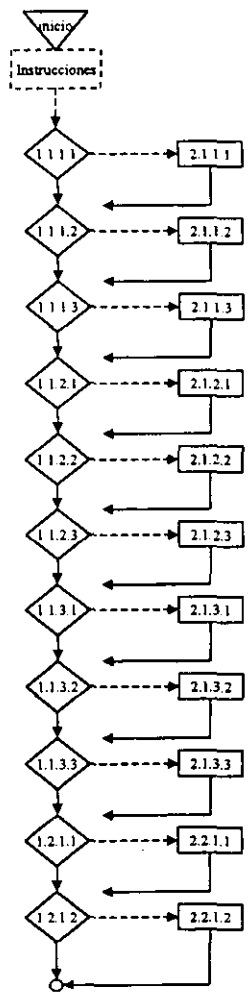
---





-  Inicio de cuestionario
-  Fin de cuestionario
-  Reactivo obligatorio
-  Reactivo de posibilidad

### 3.7 Tabla de Equivalencias

La Tabla de Equivalencias permite identificar el número de reactivo con el que se presenta en el cuestionario. Esta Tabla se presenta con la finalidad de que el lector pueda inducir resultados

La siguiente Tabla tiene la finalidad de ubicar los reactivos numerados en la Tabla de Especificaciones en el orden en que aparecerá en el cuestionario. Por ejemplo, el Índice 1.1.1.1 aparecerá en el cuestionario como la pregunta No. 1. A continuación se presenta:

**TABLA DE EQUIVALENCIAS**

TIPO DE REACTIVOS TRES OPCIONES	INDICE	NUMERO DE REACTIVO
	1.1.1.1	1
	2.1.1.1	2
	1.1.1.2	3
	2.1.1.2	4
	1.1.1.3	5
	2.1.1.3	6
	1.1.2.1	7
	2.1.2.1	8
	1.1.2.2	9
	2.1.2.2	10
	1.1.2.3	11
	2.1.2.3	12
	1.1.3.1	13
	2.1.3.1	14
	1.1.3.2	15
	2.1.3.2	16
	1.1.3.3	17
	2.1.3.3	18
DOS REACTIVOS		
	1.2.1.1	19
	2.2.1.1	20
	1.2.1.2	21
	2.2.1.2	22
	1.2.1.3	23
	2.2.1.3	24
	1.2.3.1	25
	2.2.3.1	26
	1.2.3.2	27
	2.2.3.2	28
	1.2.3.3	29
	2.2.3.3	30
	1.2.4.1	31
	2.2.4.1	32

	1.5.1.2	33
	2.5.1.2	34
	1.5.1.3	35
	2.5.1.3	36
	1.5.1.4	37
	2.5.1.4	38
	1.4.1.1	39
	2.4.1.1	40
	1.4.1.2	41
	2.4.1.2	42
	1.4.2.1	43
	2.4.2.1	44
	1.4.2.2	45
	2.4.2.2	46
	1.4.3.1	47
	2.4.3.1	48
	1.4.3.2	49
	2.4.3.2	50
	1.3.1.1	51
	2.3.1.1	52
	1.3.1.2	53
	2.3.1.2	54
	1.3.1.3	55
	2.3.1.3	56
	1.3.2.2	57
	2.3.2.2	58
UN REACTIVO	3.1	59
	3.2	60
	3.3	61
	3.4	62

### 3.8 Procedimiento de Piloteo.

#### 3.8.1 Utilidad del Piloteo.

Una vez que el cuestionario previo quedó ordenado, conforme a los criterios de Arboreación, se procede a elegir a diez personas para realizar una encuesta de prueba. Este Cuestionario previo cubre los siguientes objetivos:

La primera utilidad consiste en saber si los Reactivos miden el Indicador de acuerdo a las Tablas de Especificaciones a través de las frecuencias y porcentajes en cada una de las opciones de los Reactivos.

La segunda utilidad del piloteo es conocer si el Cuestionario con el que se realizará la encuesta está bien elaborado o requiere de algunas modificaciones.

La tercera utilidad es verificar si el procedimiento de abordar a los encuestados es el adecuado.

### 3.9 Aplicación del Cuestionario Piloto



Gobierno del Estado de México  
 Secretaría de Educación, Cultura y Bienestar Social  
 Subsecretaría de Educación Básica Normal  
 Dirección General de Educación

C.E. 0304BSUM0490  
 C.E. 0304BSUV0490

C.C.T. 15EESO771E  
 C.C.T. 15EES1088S

#### ESC. SECUNDARIA OFICIAL NO. 0490 "ATENEO DE LA JUVENTUD"

#### CUESTIONARIO

Estimado padre de familia, el siguiente cuestionario tiene la finalidad de conocer su opinión acerca de los servicios educativos que ofrece la Escuela Secundaria Oficial Número 490 "Ateneo de la Juventud". Le pedimos que conteste el siguiente cuestionario con la mayor sinceridad. Los resultados de este cuestionario serán tratados con fines estadísticos y de manera confidencial, si usted desea conocer los resultados de esta encuesta le pedimos escribir su número telefónico al final del cuestionario para comunicarnos con usted.  
 Muchas gracias por su cooperación.

Marque con una "X" la respuesta que considere adecuada.

1. ¿Conoce el número de televisores con los que cuenta la escuela?	uno	tres	Lo desconoce
2. ¿Qué opina del número de televisores con los que cuenta la escuela?	Adecuado	Inadecuado	
3. ¿Conoce usted el número de televisores que sirven en la escuela?	uno	tres	Lo desconoce
4. ¿Qué opina del número de televisores que sirven en la escuela?	Adecuado	Inadecuado	
5. ¿Sabe usted el número de televisores que se usan en la escuela?	uno	tres	Lo desconoce
6. ¿Qué opina del número de los televisores que se usan en la escuela?	Adecuado	Inadecuado	
7. ¿Sabe usted el número de video grabadoras con las que cuenta la escuela?	uno	tres	Lo desconoce
8. ¿Qué opina del número de video grabadoras que tiene la escuela?	Adecuado	Inadecuado	
9. ¿Conoce usted el número de video grabadoras que sirven en la escuela?	uno	tres	Lo desconoce
10. ¿Qué opina del número de video grabadoras que sirven en la escuela?	Adecuado	Inadecuado	
11. ¿Conoce el número de video grabadoras que se usan en la escuela?	uno	tres	Lo desconoce
12. ¿Qué opina del número de video grabadoras que se usan en la escuela?	Adecuado	Inadecuado	
13. ¿Conoce el número de computadoras que tiene la escuela?	uno	tres	Lo desconoce
14. ¿Qué opina del número del número de computadoras que tiene la escuela?	Adecuado	Inadecuado	
15. ¿Conoce el número de computadoras que se usan en la escuela?	uno	tres	Lo desconoce
16. ¿Qué opina del número del número de computadoras que se usan en la escuela?	Adecuado	Inadecuado	
17. ¿Conoce el número de computadoras que sirven en la escuela?	uno	tres	Lo desconoce

18. ¿Qué opina del número de computadoras que sirven en la escuela?	Adecuado	Inadecuado	
19. ¿Sabe usted si existe un documento en donde se indique el número de libros, mapas, y esquemas que se encuentran en la escuela?	Si	No	
20. ¿Qué opina del documento en donde se indica el número de libros, mapas y esquemas que se encuentran en la escuela?	Adecuado	Inadecuado	
21. ¿Conoce usted el documento en donde se indica el número de libros, mapas y esquemas que se usan en la escuela?	Si	No	
22. ¿Qué opina del documento en donde se indica el número de libros, mapas y esquemas que se usan en la escuela?	Adecuado	Inadecuado	
23. ¿Conoce usted el documento en donde se indica el número de libros, mapas y esquemas que sirven en la escuela?	Si	No	
24. ¿Qué opina del documento en donde se indica el número de libros, mapas y esquemas que sirven en la escuela?	Adecuado	Inadecuado	
25. ¿Conoce el manual en donde se indica el número de talleres y laboratorios disponibles en la escuela?	Si	No	
26. ¿Qué opina del manual en donde se indica la cantidad de talleres y laboratorios disponibles en la escuela?	Adecuado	Inadecuado	
27. ¿Conoce el manual en donde se indica el número de talleres y laboratorios que se usan en la escuela?	Si	No	
28. ¿Qué opina del manual en donde se indica el número de talleres y laboratorios que se usan en la escuela?	Adecuado	Inadecuado	
29. ¿Conoce el manual en donde se indica el número de talleres y laboratorios que sirven en la escuela?	Si	No	
30. ¿Qué opina del manual en donde se indica el número de talleres y laboratorios que sirven en la escuela?	Adecuado	Inadecuado	
31. ¿Sabe usted si existe un Programa de Actualización, Crecimiento y Mantenimiento de los Recursos Disponibles en la institución?	Si	No	
32. ¿Qué opina del programa de Actualización, Crecimiento y Mantenimiento de los Recursos Disponibles en la Institución?	Adecuado	Inadecuado	
33. ¿Sabe usted si existe una conexión a red por vía satélite? (EDUSAT)	Si	No	
34. ¿Qué opina de la existencia de una conexión a red por vía satélite?	Adecuado	Inadecuado	
35. ¿Sabe usted si está disponible la conexión a red por vía satélite?	Si	No	
36. ¿Qué opina de la disponibilidad que se tiene a la conexión a red por vía satélite?	Adecuado	Inadecuado	
37. ¿Sabe usted si se tiene acceso a la conexión a red por vía satélite?	Si	No	
38. ¿Qué opina del acceso que se tiene a la conexión a red por vía satélite?	Adecuado	Inadecuado	

39. ¿Sabe usted si se tiene consulta por la conexión a red por vía satélite?	Sí	No	
40. ¿Qué opina sobre la consulta con la conexión a red por vía satélite?	Adecuado	Inadecuado	
41. ¿Conoce usted si existen reuniones con los padres de familia?	Sí	No	
42. ¿Qué opina de las reuniones con los padres de familia?	Adecuado	Inadecuado	
43. ¿Conoce usted si se dan a conocer con tiempo las reuniones con los padres de familia?	Sí	No	
44. ¿Qué opina de que se difundan con tiempo las reuniones con los padres de familia?	Adecuado	Inadecuado	
45. ¿Sabe usted si existen convivencias entre padres de familia, alumnos y maestros?	Sí	No	
46. ¿Qué opina de las convivencias entre padres de familia, alumnos y maestros?	Adecuado	Inadecuado	
47. ¿Sabe usted si existen clases en donde puedan participar padres de familia, alumnos y maestros?(clases abiertas)	Sí	No	
48. ¿Qué opina de la existencia de clases abiertas?	Adecuado	Inadecuado	
49. ¿Conoce los recursos financieros con los que cuenta la escuela?	Sí	No	
50. ¿Qué opina de los recursos financieros con los que cuenta la escuela?	Adecuado	Inadecuado	
51. ¿Esta enterado si se difunde entre los padres de familia la forma en que se gastan los recursos financieros de la escuela?	Sí	No	
52. ¿Qué opina de la difusión que se da a la forma en que se gastan los recursos financieros de la escuela?	Adecuado	Inadecuado	
53. ¿Sabe usted si se dan cambios al destino de los recursos financieros de la escuela?	Sí	No	
54. ¿Qué opina de los cambios que se le dan a los recursos financieros de la escuela?	Adecuado	Inadecuado	
55. ¿Sabe usted si existe un Plan de Actividades para el Bienestar de la Comunidad Educativa?	Sí	No	
56. ¿Qué opina del Plan de Actividades para el Bienestar de la Comunidad Educativa?	Adecuado	Inadecuado	
57. ¿Sabe si se da difusión al plan de actividades para el bienestar de la comunidad educativa?	Sí	No	
58. ¿Qué opina de la difusión que se le da al Plan de Actividades para el Bienestar de la Comunidad Educativa?	Adecuado	Inadecuado	
Datos demográficos			
59. Edad			
60. Sexo			
61. Escolaridad			
62. Ocupación			

### 3.9.1 Informe del Cuestionario Piloto.

El piloteo se llevo a cabo en el salón de audiovisuales de la Escuela Secundaria Oficial 490 "Ateneo de la Juventud", a las siete de la mañana del 15 de febrero del 2001. Se citaron a los padres de familia cuyos hijos tienen los mejores promedios de la Institución. Se solicitó su colaboración, tras una breve explicación de los objetivos de la encuesta, los padres de familia, contestaron el cuestionario.

Se detectó la presencia de dos padres de familia analfabetas a los que se ayudo a contestar el cuestionario para no hacerlos sentir mal. Sin embargo, este problema, que no se había contemplado, fue de vital importancia para llevar a cabo la encuesta general.

3.9.1.1 Forma de abordar al encuestado. El encuestado, los padres de familia, fueron citados en el salón de audiovisuales, se procedió a explicarles, en forma amable el motivo de su presencia así como el recalcar la importancia de la investigación para beneficio de el colegio y por consiguiente de sus hijos.

3.9.1.2 Quien escribió. Cada padre de familia marcó cada una de las opciones que consideraron correctas.

3.9.1.3 Situación de la encuesta. El cuestionario se realizó en la Escuela Secundaria Oficial No. 490 "Ateneo de La Juventud". Hubo tranquilidad así como tiempo suficiente para poder contestar. Se proporcionó lápices a cada uno de ellos para facilitar su labor.

3.9.1.4 A continuación se presentan las Tabla de Frecuencia y Porcentajes del Cuestionario Piloto.

#### TABLAS DE PILOTEO

1.1.1.1 ¿Conoce el número de televisores con los que cuenta la escuela?

uno		tres		Lo desconoce	
F	%	F	%	F	%
5	50	1	10	4	40

#### Opinión

2.1.1.1 ¿Qué opina del número de televisores con los que cuenta la escuela?

A (Adecuado)		B (Inadecuado)			
F	%	F	%		
3	30	2	20		

1.1.1.2 ¿Conoce usted el número de televisores que sirven en la escuela?

uno		tres		Lo desconoce	
F	%	F	%	F	%
3	30			7	70

Opinión

2.1.1.2 ¿Qué opina del número de televisores que sirven en la escuela?

A (Adecuado)		B (Inadecuado)			
F	%	F	%		
1	10	2	20		

1.1.1.3 ¿Sabe usted el número de televisores que se usan en la escuela?

uno		tres		Lo desconoce	
F	%	F	%	F	%
5	50			5	50

Opinión

2.1.1.3 ¿Qué opina del número de los televisores que se usan en la escuela?

A (Adecuado)		B (Inadecuado)			
F	%	F	%		
3	30	2	20		

1.1.2.1 ¿Sabe usted el número de video grabadoras con las que cuenta la escuela?

uno		tres		Lo desconoce	
F	%	F	%	F	%
5	50			5	50

Opinión

2.1.2.1 ¿Qué opina del número de video grabadoras que tiene la escuela?

A (Adecuado)		B (inadecuado)			
F	%	F	%		
3	30	2	20		

1.1.2.2 ¿Conoce usted el número de video grabadoras que sirven en la escuela?

uno		tres		Lo desconoce	
F	%	F	%	F	%
4	40			6	60



Opinión

2.1.2.2 ¿Qué opina del número de video grabadoras que sirven en la escuela?

A (Adecuado)		B (Inadecuado)			
F	%	F	%		
3	30	1	10		

1.1.2.3 ¿Conoce el número de video grabadoras que se usan en la escuela?

uno		tres		Lo desconoce	
F	%	F	%	F	%
2	20			8	80

Opinión

2.1.2.3 ¿Qué opina del número de video grabadoras que se usan en la escuela?

A (Adecuado)		B (Inadecuado)			
F	%	F	%		
1	10	1	10		

1.1.3.1 ¿Conoce el número de computadoras que tiene la escuela?

uno		tres		Lo desconoce	
F	%	F	%	F	%
		2	20	8	80

Opinión

2.1.3.1 ¿Qué opina del número del número de computadoras que tiene la escuela?

A (Adecuado)		B (Inadecuado)			
F	%	F	%		
		2	20		

1.1.3.2 ¿Conoce el número de computadoras que se usan en la escuela?

uno		tres		Lo desconoce	
F	%	F	%	F	%
1	10			9	90

Opinión

2.1.3.2 ¿Qué opina del número del número de computadoras que se usan en la escuela?

A (Adecuado)		B (Inadecuado)			
F	%	F	%		
		1	10		

1.1.3.3 ¿ Conoce el número de computadoras que sirven en la escuela?

uno		tres		Lo desconoce	
F	%	F	%	F	%
		1	10	9	90

Opinión

2.1.3.3 ¿Qué opina del número del número de computadoras que sirven en la escuela?

A (Adecuado)		B (Inadecuado)			
F	%	F	%		
		1	10		

1.2.1.1 ¿ Sabe usted si existe un documento en donde se indique el número de libros, mapas, y esquemas que se encuentran en la escuela?

A (Sí)		B (No)			
F	%	F	%		
1	10	9	90		

Opinión

2.2.1.1 ¿Qué opina del documento en donde se indica el número de libros, mapas y esquemas que se encuentran en la escuela?

A (Adecuado)		B (Inadecuado)			
F	%	F	%		
1	10				

1.2.1.2 ¿Conoce usted el documento en donde se indica el número de libros, mapas y esquemas que se usan en la escuela?

A (Sí)		B (No)			
F	%	F	%		
1	10	9	90		

Opinión

2.2.1.2 ¿Qué opina del documento en donde se indica el número de libros, mapas y esquemas que se usan en la escuela?

A (Adecuado)		B (Inadecuado)			
F	%	F	%		
		1	10		

1.2.1.3 ¿Conoce usted el documento en donde se indica el número de libros, mapas y esquemas que sirven en la escuela?

A (Sí)		B (No)			
F	%	F	%		
		10	100		

1.2.3.1 ¿Conoce el manual en donde se indica el número de talleres y laboratorios disponibles en la escuela?

A (Sí)		B (No)			
F	%	F	%		
3	30	7	70		

Opinión

2.2.3.1 ¿Qué opina del manual en donde se indica la cantidad de talleres y laboratorios disponibles en la escuela?

A (Adecuado)		B (Inadecuado)			
F	%	F	%		
1	10	2	20		

1.2.3.2 ¿Conoce el manual en donde se indica el número de talleres y laboratorios que se usan en la escuela?

A (Sí)		B (No)			
F	%	F	%		
1	10	9	90		

Opinión

2.2.3.2 ¿Qué opina del manual en donde se indica el número de talleres y laboratorios que se usan en la escuela?

A (Adecuado)		B (Inadecuado)			
F	%	F	%		
		1	10		

1.2.3.3 ¿Conoce el manual en donde se indica el número de talleres y laboratorios que sirven en la escuela?

A (Sí)		B (No)			
F	%	F	%		
		10	100		

1.2.4.1 ¿Sabe usted si existe un Programa de Actualización, Crecimiento y Mantenimiento de los Recursos Disponibles en la institución?

A (Sí)		B (No)			
F	%	F	%		
4	40	6	60		

Opinión

2.2.4.1 ¿Qué opina del programa de Actualización, Crecimiento y Mantenimiento de los Recursos Disponibles en la Institución?

A (Adecuado)		B (Inadecuado)			
F	%	F	%		
2	20	2	20		

1.5.1.1 ¿Sabe usted si existe una conexión a red por vía satélite? (EDUSAT)

A (Si)		B (No)			
F	%	F	%		
4	40	6	60		

Opinión

2.5.1.1 ¿Qué opina de la existencia de una conexión a red por vía satélite?

A (Adecuado)		B (Inadecuado)			
F	%	F	%		
4	40				

1.5.1.2 ¿Sabe usted si está disponible la conexión a red por vía satélite?

A (Si)		B (No)			
F	%	F	%		
5	50	5	50		

Opinión

2.5.1.2 ¿Qué opina de la disponibilidad que se tiene a la conexión a red por vía satélite?

A (Adecuado)		B (Inadecuado)			
F	%	F	%		
5	50				

1.5.1.3 ¿Sabe usted si se tiene acceso a la conexión a red por vía satélite?

A (Si)		B (No)			
F	%	F	%		
3	30	7	70		

Opinión

2.5.1.3 ¿Qué opina del acceso que se tiene a la conexión a red por vía satélite?

A (Adecuado)		B (Inadecuado)			
F	%	F	%		
3	30				

1.5.1.4 ¿Sabe usted si se tiene consulta por la conexión a red por vía satélite?

A (Si)		B (No)			
F	%	F	%		
3	30	7	70		

Opinión

2.5.1.4 ¿Qué opina sobre la consulta con la conexión a red por vía satélite?

A (Adecuado)		B (Inadecuado)			
F	%	F	%		
2	20	1	10		

1.4.1.1 ¿Conoce usted si existen reuniones con los padres de familia?

A (Si)		B (No)			
F	%	F	%		
9	90	1	10		

Opinión

2.4.1.1 ¿Qué opina de las reuniones con los padres de familia?

A (Adecuado)		B (Inadecuado)			
F	%	F	%		
8	80	1	10		

1.4.1.2 ¿Conoce usted si se dan a conocer con tiempo las reuniones con los padres de familia?

A (Si)		B (No)			
F	%	F	%		
9	90	1	10		

Opinión

2.4.1.2 ¿Qué opina de que se difundan con tiempo las reuniones con los padres de familia?

A (Adecuado)		B (Inadecuado)			
F	%	F	%		
8	80	1	10		

1.4.2.1 ¿Sabe usted si existen convivencias entre padres de familia, alumnos y maestros?

A (Si)		B (No)			
F	%	F	%		
8	80	2	20		

Opinión

2.4.2.1 ¿Qué opina de las convivencias entre padres de familia, alumnos y maestros?

A (Adecuado)		B (Inadecuado)			
F	%	F	%		
8	80				

1.4.3.1 ¿Sabe usted si existen clases en donde puedan participar padres de familia, alumnos y maestros?(clases abiertas)

A (Si)		B (No)			
F	%	F	%		
1	10	9	90		

Opinión

2.4.3.1 ¿Qué opina de la existencia de clases abiertas?

A (Adecuado)		B (Inadecuado)			
F	%	F	%		
1	10				

1.3.1.1 ¿Conoce los recursos financieros con los que cuenta la escuela?

A (Si)		B (No)			
F	%	F	%		
2	20	8	80		

Opinión

2.3.1.1 ¿Qué opina de los recursos financieros con los que cuenta la escuela?

A (Adecuado)		B (Inadecuado)			
F	%	F	%		
		2	20		

1.3.1.2 ¿Esta enterado si se difunde entre los padres de familia la forma en que se gastan los recursos financieros de la escuela?

A (Si)		B (No)			
F	%	F	%		
4	40	6	60		

Opinión

2.3.1.2 ¿Qué opina de la difusión que se da a la forma en que se gastan los recursos financieros de la escuela?

A (Adecuado)		B (Inadecuado)			
F	%	F	%		
4	40				

1.3.1.4 ¿Sabe usted si se dan cambios al destino de los recursos financieros de la escuela?

A (Si)		B (No)			
F	%	F	%		
8	80	2	20		

Opinión

2.3.1.4 ¿Qué opina de los cambios que se le dan a los recursos financieros de la escuela?

A (Adecuado)		B (Inadecuado)			
F	%	F	%		
6	60	2	20		

1.3.2.1. ¿Sabe usted si existe un Plan de Actividades para el Bienestar de la Comunidad Educativa?

A (Si)		B (No)			
F	%	F	%		
6	60	4	40		

Opinión

2.3.2.1 ¿Qué opina del plan de actividades para el bienestar de la comunidad educativa?

A (Adecuado)		B (Inadecuado)			
F	%	F	%		
5	50	1	10		

1.3.2.2. ¿Sabe si se da difusión al plan de actividades para el bienestar de la comunidad educativa?

A (Si)		B (No)			
F	%	F	%		
6	60	4	40		

Opinión

2.3.2.2 ¿Qué opina de la difusión que se le da al Plan De Actividades Para El Bienestar De La Comunidad Educativa?

A (Adecuado)		B (Inadecuado)			
F	%	F	%		
5	50	1	10		

3.10 Cuestionario Final

La confiabilidad hace referencia a que lo que se está midiendo sea lo que se quiere medir. A través del piloteo se pudo comprobar que los reactivos son confiables ya que cumplieron el objetivo pues los padres de familia contestaron y entendieron las preguntas del cuestionario piloto. Sin embargo se pudo observar un contratiempo que ni siquiera se tenía previsto: los padres de familia analfabetas que será necesario delimitarlos del universo.



Gobierno del Estado de México  
 Secretaría de Educación, Cultura y Bienestar Social  
 Subsecretaría de Educación Básica Normal  
 Dirección General de Educación

C.E. 0304BSUM0490  
 C.E. 0304BSUV0490

C.C.T. 15EES0771E  
 C.C.T. 15EES1088S

ESC. SECUNDARIA OFICIAL NO. 0490 "ATENEO DE LA JUVENTUD"

CUESTIONARIO

Estimado padre de familia, el siguiente cuestionario tiene la finalidad de conocer su opinión acerca de los servicios educativos que ofrece la Escuela Secundaria Oficial Número 490 "Ateneo de la Juventud". Le pedimos que conteste el siguiente cuestionario con la mayor sinceridad. Los resultados de este cuestionario serán tratados con fines estadísticos y de manera confidencial, si usted desea conocer los resultados de esta encuesta le pedimos escribir su número telefónico al final del cuestionario para comunicarnos con usted.

Muchas gracias por su cooperación.

Marque con una "X" la respuesta que considere adecuada.

1. ¿Conoce el número de televisores con los que cuenta la escuela?	uno	tres	Lo desconoce
2. ¿Qué opina del número de televisores con los que cuenta la escuela?	Adecuado	Inadecuado	
3. ¿Conoce usted el número de televisores que sirven en la escuela?	uno	tres	Lo desconoce
4. ¿Qué opina del número de televisores que sirven en la escuela?	Adecuado	Inadecuado	
5. ¿Sabe usted el número de televisores que se usan en la escuela?	uno	tres	Lo desconoce
6. ¿Qué opina del número de los televisores que se usan en la escuela?	Adecuado	Inadecuado	
7. ¿Sabe usted el número de video grabadoras con las que cuenta la escuela?	uno	tres	Lo desconoce
8. ¿Qué opina del número de video grabadoras que tiene la escuela?	Adecuado	Inadecuado	
9. ¿Conoce usted el número de video grabadoras que sirven en la escuela?	uno	tres	Lo desconoce
10. ¿Qué opina del número de video grabadoras que sirven en la escuela?	Adecuado	Inadecuado	
11. ¿Conoce el número de video grabadoras que se usan en la escuela?	uno	tres	Lo desconoce
12. ¿Qué opina del número de video grabadoras que se usan en la escuela?	Adecuado	Inadecuado	
13. ¿Conoce el número de computadoras que tiene la escuela?	uno	tres	Lo desconoce
14. ¿Qué opina del número del número de computadoras que tiene la escuela?	Adecuado	Inadecuado	
15. ¿Conoce el número de computadoras que se usan en la escuela?	uno	tres	Lo desconoce
16. ¿Qué opina del número del número de computadoras que se usan en la escuela?	Adecuado	Inadecuado	
17. ¿Conoce el número de computadoras que sirven en la escuela?	uno	tres	Lo desconoce



18. ¿Qué opina del número de computadoras que sirven en la escuela?	Adecuado	Inadecuado	
19. ¿Sabe usted si existe un documento en donde se indique el número de libros, mapas, y esquemas que se encuentran en la escuela?	Sí	No	
20. ¿Qué opina del documento en donde se indica el número de libros, mapas y esquemas que se encuentran en la escuela?	Adecuado	Inadecuado	
21. ¿Conoce usted el documento en donde se indica el número de libros, mapas y esquemas que se usan en la escuela?	Sí	No	
22. ¿Qué opina del documento en donde se indica el número de libros, mapas y esquemas que se usan en la escuela?	Adecuado	Inadecuado	
23. ¿Conoce usted el documento en donde se indica el número de libros, mapas y esquemas que sirven en la escuela?	Sí	No	
24. ¿Qué opina del documento en donde se indica el número de libros, mapas y esquemas que sirven en la escuela?	Adecuado	Inadecuado	
25. ¿Conoce el manual en donde se indica el número de talleres y laboratorios disponibles en la escuela?	Sí	No	
26. ¿Qué opina del manual en donde se indica la cantidad de talleres y laboratorios disponibles en la escuela?	Adecuado	Inadecuado	
27. ¿Conoce el manual en donde se indica el número de talleres y laboratorios que se usan en la escuela?	Sí	No	
28. ¿Qué opina del manual en donde se indica el número de talleres y laboratorios que se usan en la escuela?	Adecuado	Inadecuado	
29. ¿Conoce el manual en donde se indica el número de talleres y laboratorios que sirven en la escuela?	Sí	No	
30. ¿Qué opina del manual en donde se indica el número de talleres y laboratorios que sirven en la escuela?	Adecuado	Inadecuado	
31. ¿Sabe usted si existe un Programa de Actualización, Crecimiento y Mantenimiento de los Recursos Disponibles en la institución?	Sí	No	
32. ¿Qué opina del programa de Actualización, Crecimiento y Mantenimiento de los Recursos Disponibles en la Institución?	Adecuado	Inadecuado	
33. ¿Sabe usted si existe una conexión a red por vía satélite? (EDUSAT)	Sí	No	
34. ¿Qué opina de la existencia de una conexión a red por vía satélite?	Adecuado	Inadecuado	
35. ¿Sabe usted si está disponible la conexión a red por vía satélite?	Sí	No	
36. ¿Qué opina de la disponibilidad que se tiene a la conexión a red por vía satélite?	Adecuado	Inadecuado	
37. ¿Sabe usted si se tiene acceso a la conexión a red por vía satélite?	Sí	No	
38. ¿Qué opina del acceso que se tiene a la conexión a red por vía satélite?	Adecuado	Inadecuado	

40. ¿Qué opina sobre la consulta con la conexión a red por vía satélite?	Adecuado	Inadecuado	
41. ¿Conoce usted si existen reuniones con los padres de familia?	Sí	No	
42. ¿Qué opina de las reuniones con los padres de familia?	Adecuado	Inadecuado	
43. ¿Conoce usted si se dan a conocer con tiempo las reuniones con los padres de familia?	Sí	No	
44. ¿Qué opina de que se difundan con tiempo las reuniones con los padres de familia?	Adecuado	Inadecuado	
45. ¿Sabe usted si existen convivencias entre padres de familia, alumnos y maestros?	Sí	No	
46. ¿Qué opina de las convivencias entre padres de familia, alumnos y maestros?	Adecuado	Inadecuado	
47. ¿Sabe usted si existen clases en donde puedan participar padres de familia, alumnos y maestros?(clases abiertas)	Sí	No	
48. ¿Qué opina de la existencia de clases abiertas?	Adecuado	Inadecuado	
49. ¿Conoce los recursos financieros con los que cuenta la escuela?	Sí	No	
50. ¿Qué opina de los recursos financieros con los que cuenta la escuela?	Adecuado	Inadecuado	
51. ¿Esta enterado si se difunde entre los padres de familia la forma en que se gastan los recursos financieros de la escuela?	Sí	No	
52. ¿Qué opina de la difusión que se da a la forma en que se gastan los recursos financieros de la escuela?	Adecuado	Inadecuado	
53. ¿Sabe usted si se dan cambios al destino de los recursos financieros de la escuela?	Sí	No	
54. ¿Qué opina de los cambios que se le dan a los recursos financieros de la escuela?	Adecuado	Inadecuado	
55. ¿Sabe usted si existe un Plan de Actividades para el Bienestar de la Comunidad Educativa?	Sí	No	
56. ¿Qué opina del Plan de Actividades para el Bienestar de la Comunidad Educativa?	Adecuado	Inadecuado	
57. ¿Sabe si se da difusión al plan de actividades para el bienestar de la comunidad educativa?	Sí	No	
58. ¿Qué opina de la difusión que se le da al Plan de Actividades para el Bienestar de la Comunidad Educativa?	Adecuado	Inadecuado	
Datos demográficos			
59. Edad			
60. Sexo			
61. Escolaridad			
62. Ocupación			

Capítulo 4  
Levantamiento de  
datos

“La escuela es un lugar por excelencia donde se imparte la educación formal; sin embargo también podemos aprender fuera de las aulas”.

## **CAPÍTULO 4 LEVANTAMIENTO DE DATOS.**

El presente trabajo tiene como finalidad conocer la opinión de los padres de familia acerca de los servicios educativos que presta la escuela secundaria 490.

Para conocer la opinión de los padres de familia se aplicará un cuestionario, el cual contendrá tres tipos de variables: variable de conocimiento, variable de opinión y variable sociodemográfica.

Antes de realizar la aplicación de los cuestionarios, es necesario realizar una serie de pasos para delimitar con la mayor precisión posible a la población.

La delimitación se dará escogiendo una muestra del universo. La muestra es la parte o fracción representativa de un conjunto, de la población, de un universo con el propósito de establecer los pasos o procedimientos para hacer una generalización sobre una población.

Enseguida, se hablará del reporte del levantamiento de datos: Se inicia con características de la población.

### **4.1 Características de la Población.**

Se parte del hecho de que “El universo es el conjunto de elementos a los cuales se desea extrapolar los resultados de la muestra” entonces el primer paso consistirá en definir la población, para poder sustentar las características de la población se utilizará un Marco Muestral.

Se llama universo, población o colectivo a la totalidad de un conjunto de elementos, objetos que se deseen investigar. Y estará formada por la población total del mundo, de un país, de un área determinada, de acuerdo a la definición del problema de investigación.

En esta investigación se entiende universo a los padres de familia hombres y/o mujeres con uno o más hijos inscritos en la secundaria 490.

De acuerdo a los especialistas se hablan de dos tipos de familia que responden a la anterior descripción: la familia conyugal, por un lado; y la familia consanguínea por el otro.

La familia conyugal parece haber sido el primer tipo de asociación que surge en la historia de la humanidad. Está constituido por un grupo íntimo y fuertemente organizado en función de los lazos conyugales de los cuales se derivan los descendientes inmediatos.

Por otra parte la familia consanguínea está constituida por un grupo más o menos amplio en el que predominan las normas derivadas del parentesco por sangre.

A la familia conyugal pertenecerá la población del presente trabajo. Las características de la población son:

- Padres de familia de la Escuela Secundaria Oficial No. 490, turno matutino.
- Alfabetas.
- Con uno o más hijos en la escuela.

Definir los sujetos que van a ser medidos, delimitar a la población, elegir el tipo de muestra, definir el tamaño de la muestra, aplicar el procedimiento de selección serán algunos puntos que se seguirán para poder conformar la muestra. La fracción representativa de la población se obtiene mediante el Marco Muestral.

El Marco Muestral es un término que se utiliza para hacer referencia al listado que comprende las unidades de investigación, puede ser un censo, registro de individuos o algún documento que lleve de identificación de los miembros de una población.

El Marco Muestral de esta investigación se obtuvo del libro de inscripción del ciclo escolar 2000-2001.

Los datos que en él se encuentran son dados por los padres de familia en el momento de la inscripción.

Con fecha del 5 de octubre del año 2000 quedó cerrado el registro de inscripción correspondiente al ciclo escolar 2000-2001 con la siguiente estadística:

Grado	Hombres	Mujeres	Total Padres de familia
Primero	39	60	99
Segundo	43	54	97
Tercero	37	42	79
Total	118	157	275

El Marco Muestral se obtuvo del: "Control de la Inscripción General durante el año escolar 2000-2001" con los siguientes datos: nombre de la escuela: "Ateneo de la Juventud"; Localidad Rincón Verde; Municipio Naucalpan; Distrito Tlalnepantla.

El control de inscripción general del año escolar 2000-2001 consta de varias columnas: en la primera se anotó el número correspondiente a cada alumno en forma subsecuente: 1, 2, 3, y así hasta el 275.

En la segunda fila se encuentra el nombre de cada alumno, tomado del acta de nacimiento, empezando por el apellido paterno.

En la tercer columna la edad de cada alumno, tomado también del acta de nacimiento.

Enseguida se anotó en la otra columna el dato de que si el niño presentaba acta de nacimiento.

Posteriormente, en la siguiente columna el grado al que se inscribe.

- En la otra columna la fecha de inscripción.
- Después el nombre completo del padre o tutor.
- A continuación la ocupación del padre o tutor.
- Después su domicilio.

Y finalmente si hubo alguna asignatura no acreditada, en el caso de los jóvenes de segundo y tercero. Al finalizar una columna donde se anotan las observaciones.

Del Marco Muestral se obtiene el nombre de cada padre de familia dando un total de 275 nombres de padres de familia.

## 4.2 Conformación de la Muestra.

La técnica del muestreo es una herramienta fundamental de la investigación por encuesta.

El valor del muestreo radica en la posibilidad de conocer el comportamiento de una población infinita, a partir de un subconjunto. Sin necesidad de medir a todos los individuos de una población se pueden conocer sus características. Bajo este procedimiento es posible ahorrar dinero y tiempo.

Las muestras utilizadas en las encuestas reproducen a menor escala, con cierto grado de error, todas las características de una población.

Para que la muestra sea representativa del universo es necesario cumplir con dos principios fundamentales:

- a) Todos los elementos del universo deben tener probabilidad de ser incluidos en la muestra.
- b) La probabilidad de cada elemento de ser incluido en la muestra debe ser conocido.

Para que los elementos de una población puedan ser incluidos en una muestra, es necesario contar con la lista de todos los elementos (Libro de Inscripción de la Escuela Secundaria No. 490 ciclo escolar 2000-2001). Esto se debe hacer para que los nombres de los padres de familia tengan la posibilidad de ser incluidos. Asegurando con ello su representatividad.

Para diseñar una muestra representativa, es necesario definir los siguientes aspectos:

**Determinación del tamaño de la muestra.** La muestra para ser representativa debe de tener un procedimiento por el cual se pueda calcular el tamaño de la muestra. La siguiente fórmula calcula el tamaño de la muestra de esta investigación. Las variables que se consideran son:

Variable	Descripción
N	Tamaño de la muestra
N	Tamaño del universo
P	Probabilidad de ocurrencia homogeneidad del fenómeno
Q	Probabilidad de no ocurrencia (1-p).
Me	+/-5 por ciento de margen de error o precisión. Expresado como probabilidad (.05).
Nc	95 por ciento de nivel de confianza o exactitud. Expresado como valor z que determina el área de probabilidad buscada. SIGMA 1 68% SIGMA 2 95% SIGMA 3 99%



La fórmula es la siguiente:

$$n = Npq$$

$$\left[ \frac{ME^2 (N-1)}{NC^2} \right] + PQ$$

$$n = \frac{275 (.5)(.5)}{\frac{.05^2 (275-1)}{1.96^2} + (.5)(.5)} = 68.75$$

$$n = \frac{68.75}{\frac{.0025 (274)}{3.8416} + .25}$$

$$n = \frac{68.75}{.0006507 (274) + .25}$$

$$n = \frac{68.75}{.1782918 + .25}$$

$$n = \frac{68.75}{.4282918}$$

$$n = \boxed{160.521415}$$

De acuerdo a la fórmula se establece que en una población de 275 padres de familia se obtiene una muestra de  $y$  con un nivel de confianza de 95.5 (Valor Sigma)

El procedimiento de esta investigación es Aleatorio Simple. En el muestreo aleatorio simple todos los elementos del universo tienen la posibilidad de ser incluidos en la muestra. Este tipo de selección es posible cuando existe una lista de elementos. Como sucede en este caso.

#### 4.3 Procedimiento de Selección de la Muestra.

Son tres las formas por las que se puede obtener la selección de una muestra: La Muestra Probabilística Simple, La Muestra Estratificada y La Muestra Por Racimos.

**Muestra Probabilística Simple.** Se trata de la muestra representativa de la población. De acuerdo a la población se establece una muestra de 161 elementos, o padres de familia.

**Muestra Estratificada.** Esta muestra garantiza la presencia de determinados subgrupos de la población.

**Muestra Por Racimos.** Se parte de que los sujetos están encapsulados en determinados lugares físicos o geográficos a los que se les denominan racimos.

El siguiente paso consiste en la selección de la muestra. Para ello se pueden utilizar los siguientes procedimientos de selección:

- Tómbola
- Números Random o Números Aleatorios
- Selección sistemática de Elementos Muestrales.

El procedimiento de selección por tómbola consiste en numerar todos los elementos Muestrales del uno al N (población) se hacen fichas, una por cada elemento.

**Números Random o Aleatorios.** El uso de Números Random no significa la selección arzarosa o fortuita, sino la utilización de una tabla de Números Aleatorios que implica un mecanismo de probabilidad muy bien diseñado. Los Números Random fueron generados con una especie de ruleta electrónica.

Los elementos que se requieren son:

1. Marco Muestral. Listado de personas que conforman la población.
2. Dispones de una tabla de Números Aleatorios.
3. Conocer el tamaño de la muestra.

**Procedimiento de Selección Sistemática de Elementos Muestrales.** Este procedimiento es muy útil y fácil de aplicar, implica seleccionar dentro de una población a un número  $n$  (muestra) de elementos a partir de un intervalo  $K$ .

K es un intervalo que va a estar determinado por el tamaño de la población y el tamaño de la muestra.

En este caso este procedimiento se seleccionó para esta investigación en donde

$$K = \frac{N}{n} = \frac{275 \text{ (población)}}{160 \text{ (muestra)}} = 1.71875$$

El intervalo K de esta investigación indica que se hará el conteo en el Marco Muestral de dos en dos hasta completar  $n = 160$ .

Atendiendo los resultados de la fórmula se procedió:

1. A dividir la muestra  $n = 160$  entre el número de grupos seis que dio como resultado 26.66, es decir la muestra por grupo será de 27 padres de familia.
2. Tomando el Marco Muestral se procedió a seleccionar a los padres de familia, partiendo del número 25, 27, 29 y así sucesivamente al llegar al número 49 se regresó al número uno, tres, cinco, etc.

#### 4.4 Convalidación de la Muestra.

Es necesario considerar que la convalidación de la muestra se refiere a cómo se cumplen los dos requisitos para hablar de muestra probabilística:

1. Que todos los miembros tengan la misma probabilidad de ser elegidos.
2. Que se conozca la probabilidad que tiene cada sujeto de ser incluido en la muestra.

Cabe hacer la aclaración de que la probabilidad de ser seleccionado se define como las oportunidades que tiene un elemento de ser elegido. Así en la investigación sería de una población de 275 padres de familia se obtiene una muestra de 160, la probabilidad de cada elemento de ser sorteado es de 160 entre 275 es decir de .58.

El inverso de la probabilidad se define como el factor de representatividad de cada elemento; es decir, el número de casos que representa. Así en este caso sería 275 entre 160 es decir 1.71, Esto quiere decir que el factor de representación de cada padre de familia es de 1.71, es decir la opinión de cada padre representa la opinión de 1.71 padres de familia.

Las Muestras probabilísticas, tienen como objetivo seleccionar un conjunto de elementos entre una población, en tal forma que las

descripciones de esos elementos presenten con precisión la población total. El muestreo probabilístico ofrece un método para aumentar la probabilidad de alcanzar este objetivo.

Dentro de las Muestras Probabilísticas se encuentran: El Muestreo Aleatorio Simple. Para realizar este tipo de muestras es necesario tener un listado de la población total, en este caso, es el libro de inscripción del ciclo escolar 2000-2001 de la Escuela Secundaria 490, que vaya numerado del uno al "N" (tamaño de la población). Este tipo de muestreo, constituye la base de todo muestreo probabilístico.

En este tipo de muestras, todos los elementos tienen la misma posibilidad de ser seleccionados. La probabilidad para un individuo de ser extraído en la muestra resulta de la siguiente relación:

$$p = \frac{1}{N}$$

DONDE N= tamaño de la población

En esta investigación en el Marco Muestral existen 275 elementos, utilizando la fórmula se eligieron a 160 sujetos en la muestra.

En donde 275 se divide entre 160 dando como resultado 1.71875. El factor de representación de cada grupo será de 2. Entonces la opinión de cada padre de familia representa a la opinión de 2 padres de la población total.

#### 4.5 Reporte de levantamiento de datos.

El levantamiento de datos se llevó a cabo con la ayuda de las orientadoras, cada una de ellas atiende a dos grupos del mismo grado. Es decir hay una orientadora para primero, otra para segundo y otra profesora para tercero. La capacitación se llevó a cabo por tres días consecutivos a la hora del receso. Los días cuando se llevó a cabo la capacitación fueron el 26, 27 y 28 de febrero.

El día de la aplicación de las encuestas se citó a los padres de familia para firma de boletas, a las 7 de la mañana. Los padres de familia fueron designados a diferentes salones, de acuerdo al grado escolar de su hijo. Se presentó el cuestionario, se explicó su objetivo y se procedió al levantamiento de datos.

Mi labor consistió en supervisar a cada uno de los grados para saber si había alguna duda sobre el cuestionario y si los padres seleccionados contestaban correctamente.

La forma de contestar el cuestionario fue mediante papel y lápiz y se hizo en forma autoaplicada es decir, el padre de familia debió leer, entender y contestar. Contando con mi ayuda.

### Calendario

Día de levantamiento de datos	Lugar -	Tiempo de permanencia	Número de encuestas aplicadas	Observaciones
1º/Marzo/2001.	Salón de Computo (3er grado) Taller de Corte y Confección (2º grado) Taller de dibujo (1er. grado)	De 7 a 8:30 A.M.	160	Se detectó que 19 encuestas de 1º y 2º año no se llenaron los datos sociodemográficos, por lo que se procedió a citar de nuevo a estos padres de familia.

### Costos.

Copias (de cuestionarios)	\$ 230.00
Caja de lápices	26.00
Gasolina	100.00
Caja de galletas	86.00
<b>Total</b>	<b>\$ 442.00</b>

Relación entre la distribución de cuestionarios y el folio de la encuesta:

Grupo	Folio de la Encuesta
1º A	1 - 27
1º B	28 - 54
2º A	55 - 81
2º B	82 - 108
3º A	108 - 135
3º B	136 -160

#### 4.6 Descripción de los Resultados.

La descripción de los resultados se realizará con los resultados en frecuencias y porcentajes que se obtuvieron de las gráficas. Cabe recordar que cada pregunta cuenta con dos posibles respuestas, las de conocimiento y las de opinión. Por lo que en esa forma se hará la descripción.

- ◆ Iniciando con la pregunta ¿Conoce usted el número de televisores con los que cuenta la escuela?, se observa que 55 % desconoce la cantidad de televisores que hay en la escuela, mientras que el 45 afirmó saberlo.
- ◆ De esta cantidad el 43 % contestó que era uno, mientras el 2 % contestó que eran tres la cantidad de televisores en la escuela. La respuesta sobre ¿Qué opina del número de televisores? Indica que de aquellas personas que conocen sobre el número de televisores 51% opina que es inadecuado y el 49% opina que es un número adecuado.
- ◆ Con respecto a la pregunta ¿Conoce el número de televisores que sirven en la escuela? el 33 % afirmó conocerlo, y el 67% respondió no saberlo.
- ◆ En cuanto a su opinión del número de televisores que sirven en la escuela, el 54 % contestó que era adecuado el número de televisores y al 46% le pareció una cantidad inadecuada.
- ◆ Sobre la pregunta: ¿Sabe el número de televisores que se usan en la escuela? 37 % respondió que sí lo conocía y el 63 % lo desconocía.
- ◆ Cuando se pidió su opinión sobre el número de televisores que se usan en la escuela, al 56 % de los padres de familia les pareció adecuado mientras que al 44 % inadecuado.
- ◆ En relación a la pregunta número 7 de ¿Sabe usted el número de videgrabadoras con las que cuenta la escuela? 43 % conoce la cantidad y el 57 % la desconoce.
- ◆ Con respecto a la opinión del número de videgrabadoras al 52 % le pareció inadecuado y al 48% adecuado.
- ◆ Acerca de la pregunta ¿Conoce usted el número de videgrabadoras que sirven en la escuela? él 31 % lo conoce mientras que el 69 % lo desconoce.

- ◆ Sobre el cuestionamiento ¿que opina del número de videograbadoras que sirven en la escuela ? al 44 % de los encuestados les parece inadecuado y al 56 % adecuado.
- ◆ Al cuestionamiento de ¿Conoce el número de videograbadoras que se usan en la escuela? el 32 % afirmó conocerlo y el 68 % dijo desconocerlo.
- ◆ En la pregunta de opinión, al 59 % les pareció adecuado y al 41 % inadecuado.
- ◆ Acerca del conocimiento en el número de computadoras que tiene la escuela, el 68 % de los entrevistados dijo desconocerlo y el 32 % lo conoce.
- ◆ De estos el 28 % de los padres de familia consideran adecuado el número de computadoras, mientras el 72 % opina que no es adecuado.
- ◆ Con respecto a la pregunta quince sobre el conocimiento en el número de computadoras que se usan en la escuela el 76 % dijo desconocerla mientras que el 11 % dijo que era una y el 13 % expresó que eran tres.
- ◆ Al momento de su opinión al 57 % de la población le pareció inadecuado y al 43 % adecuado.
- ◆ ¿Conoce el número de computadoras que sirven en la escuela? fue la pregunta número diecisiete a lo que el 78 % de los padres de familia contestaron que lo desconocían, el 16% dijo que eran tres las computadoras y el 6% expresó que era una.
- ◆ De este porcentaje al 52% le pareció inadecuado la cantidad de computadoras y al 48 % adecuado.
- ◆ Sobre el documento en donde se indica el número de libros, mapas y esquemas que se encuentran en la escuela? el 89% lo desconoce y el 11% sí lo conoce.
- ◆ De estas personas que conocen al 88 % le pareció adecuado el documento y al 12 % inadecuado.

- ◆ Acerca del conocimiento del documento en donde se indica el número de libros, mapas y esquemas que se usan en la escuela el 96 % no lo conoce y el 4 % lo conoce.
- ◆ De este dato se desprende que al 100% de los encuestados les parece adecuado.
- ◆ En la pregunta sobre documento en donde se indica el número de libros, mapas y esquemas que sirven en la escuela el 96 % no lo conoce y el 4 % si lo conoce.
- ◆ De ellos al 80 % le parece adecuado y al 20 % inadecuado.
- ◆ ¿Conoce el manual en donde se indica el número de talleres y laboratorios disponibles en la escuela? el 80% de los padres de familia lo desconocen y el 20 % lo conocen.
- ◆ Al 72% le parece adecuado el documento y al 28 % inadecuado.
- ◆ De la pregunta ¿Conoce el manual en donde se indica el número de talleres y laboratorios que se usan en la escuela? el 85 % de los encuestados lo desconoce y el 15 % lo conoce.
- ◆ De esta población al 87% le parece adecuado y al 13 % inadecuado.
- ◆ Con respecto a la cuestión sobre el manual en donde se indica el número de talleres y laboratorios que sirven en la escuela el 84 % lo desconoce y el 16 % de los padres de familia lo conoce.
- ◆ De ellos al 60% le parece adecuado y al 40 % inadecuado.
- ◆ Cuando se preguntó del Programa de Actualización, Crecimiento y Mantenimiento de los recursos disponibles en la Institución el 79 % dijo no conocerlo y el 21% si sabe de él.
- ◆ De esta proporción al 64 % le parece adecuado y al 36 % inadecuado.
- ◆ ¿Sabe usted si existe una conexión a red por vía satélite? el 85% no lo sabe y el 15% esta enterado.
- ◆ De esta cantidad al 91% le parece adecuado y al 9 % inadecuado.
- ◆ Sobre la disponibilidad a la red por vía satélite el 86 % no lo conoce y el 14 % lo conoce.



- ◆ El 67 % opinó que era adecuado, mientras al 33 % le pareció lo contrario.
- ◆ En esta pregunta el 89% de los encuestados lo desconoce y el 11 % lo conoce.
- ◆ Con respecto a su opinión al 80% le pareció adecuado la conexión a red y al 20 % inadecuado.
- ◆ El 89% de los padres de familia de los padres de familia desconocen de esta conexión, mientras el 11% sabe de su existencia.
- ◆ Al emitir su opinión, el 67% encontró adecuado este servicios, mientras que 33% le parece inadecuado.
- ◆ El 67 % de los padres de familia si conoce la existencia de reuniones, el 33% lo desconoce.
- ◆ Con respecto a las reuniones con los padres de familia al 93% le parece adecuado y al 7% inadecuado.
- ◆ Al 73% considera que si se dan a conocer a tiempo las reuniones con padres de familia, y el 27% no lo considera.
- ◆ Al emitir su opinión el 97% lo consideró adecuado, y el 3% inadecuado.
- ◆ Con respecto a las convivencias el 66% no las conoce y el 34% tiene conocimiento.
- ◆ Con respecto a su opinión al 100% le parece adecuado.
- ◆ Con respecto a las clases abiertas el 80% desconoce y el 20% dijo estar enterada.
- ◆ La opinión a la pregunta anterior, nos indica que el 93% les parece adecuada, y al 7% inadecuadas.
- ◆ Con respecto a los recursos financieros de la escuela el 75% no los conoce y el 25% si sabe de ellos.
- ◆ Al momento de opinar, al 76% le parece adecuado y al 24% inadecuado.

- ◆ El 60% no esta enterada de la forma en que se gastan los recursos financieros y el 40% lo conoce.
- ◆ El 80% de los padres de familia le parece adecuado y al 20% inadecuado.
- ◆ Con respecto a esta pregunta el 87% lo desconoce y el 13% lo conoce.
- ◆ Al 90% le parece adecuado y al 10% inadecuado los cambios que se le dan a los recursos financieros de la escuela.
- ◆ El 69% no sabe de la existencia del Plan de Actividades para el Bienestar de la Comunidad Educativa y el 31% si conoce.
- ◆ El 98% le parece adecuado el Plan de Actividades y el 2% inadecuado.
- ◆ En la difusión que se le da al Plan de Actividades el 73% lo desconoce y el 27% lo conoce.
- ◆ Al emitir su opinión al 89% le parece adecuado y al 11% inadecuado.

#### 4.7 Análisis de los resultados.

En la pregunta número uno sobre la opinión de los padres de familia respecto al número de televisores es evidente que a los padres de familia que cursaron una licenciatura les parece inadecuado el número de televisores con los que cuenta la escuela, mientras que a los padres de familia que cursaron primaria le parece adecuada la cantidad.

Lo mismo sucede respecto a la profesión las madres de familia que trabajan como profesoras les parece inadecuada la cantidad de televisores, contraria la opinión de las amas de casa que consideran adecuada la cantidad de aparatos.

Acerca de la pregunta en donde se pide la opinión del documento en donde se indica el número de libros, mapas y esquemas que sirven en la escuela 19 mujeres opinan que este documento es adecuado, mientras que las mujeres que no opinan a favor trabajan como obreras y empleadas.

Respecto a la opinión de los padres de familia sobre el Programa de Actualización, Crecimiento y Mantenimiento de los Recursos Disponibles en la Institución al 64 % le parece adecuado y al 36 % Inadecuado. La mayor parte de quienes consideran adecuado este servicio son mujeres, amas de casa con escolaridad primaria.

El 91% de amas de casa con escolaridad primaria y secundaria opinan que son adecuados los servicios que presta la escuela respecto a la conexión a red por vía satélite.

Todas las mujeres amas de casa con estudios de primaria y secundaria consideran adecuada la forma en que se gastan los recursos financieros de la escuela. Contrario a los hombres con la misma escolaridad que dicen no encontrar apropiada la forma en que se manejan los recursos financieros de la institución.

De los cambios que se le dan a los recursos financieros de la escuela las mujeres coincidieron en decir que les pareció adecuado que estos recursos fueran utilizados en otros proyectos no especificados al principio de año.

Al expresar su opinión sobre la existencia de convivencias entre padres de familia, alumnos y maestros todos los hombres y las mujeres coincidieron en estar de acuerdo con este tipo de eventos.

Las madres de familia dedicadas al hogar opinaron que sería adecuada la existencia de clases en donde pudieran participar padres de familia, alumnos y maestros el 93% opinaron que sería adecuado que se llevaran a cabo.

#### 4.8 Aspectos Sobresalientes Sobre las Preguntas de Conocimiento y Sugerencias.

Para realizar una investigación de Opinión Pública, es de vital importancia que los encuestados conozcan sobre la temática para poder emitir su opinión. En el presente caso, la mayor parte de los encuestados no conoce los diferentes servicios con los que cuenta la Institución, por lo que es necesario a partir de los reactivos de conocimiento, conocer la frecuencia y los porcentajes de las respuestas de los entrevistados para sugerir algunas líneas de acción.

Con respecto al número de televisores, videograbadoras y computadoras es desconocido por casi todos los padres de familia, por lo que sería conveniente, al principio de cada año escolar, hacer un recorrido por la escuela, para que los padres de familia estuvieran enterados del número de recursos tecnológicos con los que cuenta la institución.

Los documentos, manuales, programas y la conexión a red por vía satélite de la Institución deben darse a conocer a la comunidad estudiantil, a

los padres de familia e inclusive a los profesores, mediante una amplia campaña de información de: carteles, dibujos y sesiones informativas.

Las convivencias entre padres de familia, alumnos y maestros deberán realizarse, por lo menos una vez cada año escolar, para lograr un mejor conocimiento entre los integrantes del proyecto escolar.

De las clases abiertas, se podría invitar a los padres de familia a participar en cualquier clase, de preferencia aquella en donde su hijo tenga una calificación baja, a presenciar la forma en como se desarrolla.

El Plan de Actividades para el Bienestar de la Comunidad Educativa debe recibir una mayor cantidad de promoción, para que los padres de familia estén enterados de sus beneficios.

# Conclusiones

## CONCLUSIONES

El Trabajo que se efectuó y desarrollo durante los cuatro capítulos que componen la presente investigación dan paso a las Conclusiones Teóricas, Metodológicas y Técnicas.

### 1. Conclusiones Teóricas.

Se retomaron conceptos concretos de cada una de las Teorías que se destacan en el capítulo uno: La Teoría de la Acción Comunicativa, La Teoría General de Sistemas, La Teoría Comunicativa, La Teoría Social de la Comunicación y La Teoría de la Mediación Social.

Cada una de las Teorías estudiadas permitió ubicar a la Opinión Pública dentro del ámbito comunicativo, por este hecho el presente trabajo se finca en postulados teóricos.

### 2. Conclusiones Metodológicas.

El Marco Contextual permitió establecer los Indicadores de Conocimiento, Opinión y Sociodemográficos, mediante ellos se realizó la Tabla de Especificaciones, Categorías, Indicadores e Índices que finalmente conduciría a los reactivos de Servicios Educativos.

En la Metodología que se siguió para la elaboración del Cuestionario se tomaron las Teorías anteriormente mencionadas y la Hipótesis. La opinión de los padres de familia de la Escuela Secundaria 490, turno matutino, dependerá del Conocimiento y de las características Sociodemográficas de la población a investigar.

La enunciación de la Hipótesis, "La Opinión de los Padres de Familia de la Escuela Secundaria 490 "Ateneo de la Juventud", turno matutino dependerá del Conocimiento y de las características Sociodemográficas de la población a investigar.

La Tabla de Especificaciones se empleó para caracterizar la Escuela en donde se trabajó, se tomaron en cuenta los servicios educativos, con el marco contextual y

los aspectos sociodemográficos que tienen influencia por lo que se pudo identificar la opinión de los sujetos. Por lo que la forma en que se utilizó la Tabla de especificaciones fue la adecuada.

Mediante los criterios de Arboreación se logró conocer, ordenar y diferenciar los 29 Reactivos de Conocimiento, los 29 Reactivos de Opinión así como los cuatro Reactivos Sociodemográficos.

La Tabla de Equivalencias ayudó a ubicar los Reactivos numerados en la Tabla de Especificaciones en el orden en que aparecieron en el Cuestionario.

Por su parte, los Reportes de Piloteo fueron de suma utilidad porque permitieron corregir los Reactivos de difícil comprensión, el Piloteo permitió detectar que algunos padres eran analfabetas, y que otros tenían más de un hijo inscrito en la escuela, lo que permitió delimitar con mayor precisión el universo a estudiar.

Una vez obtenido el Cuestionario Final se procedió al Levantamiento de Datos. Para ello se identificó el Tipo de Muestra, con el fin de establecer las características de la población, después se pidió permiso por parte del cliente para saber la fecha, el lugar y la hora en la que se podía entrevistar a los padres de familia así como las formas que se debían seguir para la aplicación del Cuestionario.

La Encuesta se aplicó a 160 padres de familia con un hijo en la Secundaria 490, en el turno matutino, alfabetas. Se realizó el 1° de marzo del 2001 a las siete de la mañana. El lugar tres diferentes salones, reuniendo a los Padres de Familia de acuerdo al grado que cursan sus hijos.

Se ocupó el Método Cuantitativo y se presentaron los Resultados en Gráficas, Frecuencias y Porcentajes, esto permitió conocer las Variables Sociodemográficas que más inciden en la Opinión de los Padres de Familia son: Preparación y Ocupación.

### 3. Conclusiones Temáticas.

Los Indicadores de Conocimiento indicaron el desconocimiento de muchos de los servicios educativos que presta la Escuela Secundaria 490.

Por su parte los Indicadores de Opinión mostraron que la mayor parte los Padres de Familia encontraron inadecuados los servicios que brinda la Institución, cabe resaltar el hecho de que fueron dos las variables que incidieron en la investigación: Preparación y Ocupación. Cabe recordar que el Cuestionario lo contestaron 107 mujeres y 53 hombres. A continuación los datos arrojados:

NÚMERO	SEXO	PREPARACIÓN
64	Mujeres	Primaria
36	Mueres	Secundaria
2	Mujeres	Preparatoria
3	Mujeres	Técnica
2	Mujeres	Licenciado

El 89% de los hombres encuestados, sin importar su nivel de estudios y ocupación dijeron desconocer los Servicios Educativos que presta la Institución.

NÚMERO	SEXO	PREPARACIÓN
22	Masculino	Primaria
25	Masculino	Secundaria
3	Masculino	Preparatoria
1	Masculino	Técnico
2	Masculino	Licenciado

#### OCUPACIÓN:

NÚMERO	OCUPACIÓN	PREPARACIÓN
50	Amas de casa	Primaria
2	Comercio	Primaria
1	Cajera	Primaria
3	Obrera	Primaria
3	Empleada	Primaria
2	Profesora	Primaria
3	Doméstica	Primaria

NÚMERO	OCUPACIÓN	PREPARACIÓN
26	Ama de casa	Secundaria
1	Cajera	Secundaria
2	Secretaria	Secundaria
5	Empleada	Secundaria
2	Obrera	Secundaria
1	Comercio	Secundaria
1	Enfermera	Secundaria
1	Técnica	Secundaria



La mayor parte de las madres de familia cuentan con Preparación a nivel Primaria. El segundo lugar lo ocupan las madres de familia con Secundaria y un mínimo porcentaje asistieron a la Preparatoria y a la Universidad.

1. El 66% de las Amas de Casa con estudios de Primaria acuden con mayor frecuencia a las Reuniones en la Escuela.
  - a. El 100% de las Amas de Casa con Preparación a nivel Primaria opinan que los Servicios que presta la Escuela son adecuados.
2. Mientras que el 84% de las Amas de Casa con Preparación Secundaria y que además trabajan como cajeras, secretarias y empleadas encuentran inadecuados los servicios que brinda la escuela.
3. Las Madres de Familia con Preparatoria y Licenciatura que trabajan como profesoras encuentran inadecuados los servicios Educativos.
4. El 55% de las Amas de Casa con Preparación Secundaria y con ocupación de empleadas opinan no conocer la conexión a red por vía satélite.
5. Con respecto a las Reuniones con los Padres de Familia el 100% de las mujeres con Primaria y Amas de Casa opinan que la programación de estas reuniones es adecuada.
6. El 90% de las mujeres con preparación Primaria, Secundaria y Preparatoria dijeron desconocer la forma en que se canalizan los recursos financieros de la Institución finalmente respecto a las clases abiertas el 60% de las mujeres con secundaria y con una ocupación fuera del hogar dijeron desconocer lo que eran este tipo de clases.

Es importante recalcar el interés que despertó la encuesta en varios Padres de Familia que pidieron conocer los datos que de ella se obtuvieran, algunos de ellos, terminando de contestar el cuestionario, se dirigieron a la dirección para conocer, el número de aparatos: televisiones, computadoras, videograbadoras con que cuenta la Institución, otros más en la misma reunión para contestar el cuestionario, pidieron hablar con el director para cuestionarlo al respecto.

Esta investigación, finalmente, puede ser la oportunidad para realizar una campaña de información, sobre los Servicios Educativos básicos con los que debe contar una Escuela

# Bibliografía

## BIBLIOGRAFIA

ANDER-Egg, Ezequiel. Técnicas de Investigación Social. Buenos Aires. Humanitas. 1982, 500 pp.

BENEYTO, Juan. La Opinión Pública. Teoría y Técnica. Madrid. Tecnos. 1969.

HAZEL, Francois y Paul Lazarsfeld. Metodología de las Ciencias Sociales III. Análisis de los Procesos Sociales. Vol. II. España. Laia. 1970.

EARL, Babie. Métodos de Investigación por Encuesta. México. FCE. 1982.

ENGELS, Federico. El Papel del Trabajo en la Transformación del Mono en Hombre. México. Quinto Sol. 1988.

FESTINGER, León y David Katz. Los Métodos en las Ciencias Sociales. Tomo i. Barcelona. Hispanoeuropea. 1975. 491 pp.

GRAWITZ, Madeleine. Métodos y Técnicas de las Ciencias Sociales. Tomo 1. Barcelona. Hispanoeuropea 1975. 491 pp.

GUILTINAN, Joseph P. Y Gordon W. Paul. Administración de Mercadeo. Estrategias y Programas. México. Mac Graw Hill. 1990. 440 pp.

HABERMAS, Jurgen. Historia y Crítica de la Opinión Pública. Barcelona. Gustavo Gili, 2ª. Edición. 1981. 351 pp.

LASSWELL, Harold. Communication and Public Opinion. Princenton University Press (New Jersey). 1946.

MARTIN Serrano, Manuel. La Mediación Social. Madrid. Akal Editor. 1976. 217 pp.

Teoría de la Comunicación I. Epistemología t Análisis de la Referencia. México. UNAM, ENEP-Acatlán. 1991. 227 pp.

PARDINAS, Felipe. Metodología y Técnicas de Investigación en Ciencias Sociales. México. Siglo XXI. 1969. 211 PP

PLATON. La República. México. Editores Mexicanos Unidos. 1992. Pp 5-17

ROUSSEAU, Jean Jacquez. El Contrato Social. México. Espasa Calpe. 1992. 163-178 pp.

SPEIR, Hans. El Desarrollo Histórico de la Opinión Pública. Los Medios de Comunicación Social. México. Taller Abierto. 1993.

KIMBALL, Young, et. al. La Opinión Pública y la Propaganda. México. Paidós. 1993. 263 pp.

RAMÍREZ, Gómez. De la Historia al Renacimiento, México. Pearson. 1998. 218 pp.

LÓPEZ, Romo Heriberto. La Metodología de la Encuesta. En Galido Cáceres, Jesús (coord.), Técnicas de Investigación en Sociedad, Cultura y Comunicación. México: CONACULTA-Adison Wesley Longman, 1998.

GARCÍA, Ferrando Manuel. Introducción a la Estadística en Sociología. España: Alianza Universidad Textos, 1989.

LÓPEZ, Ocampo Patricia. La Opinión Pública: un Enfoque Mediacional. México UNAM Facultad de Ciencias Políticas y Sociales, Tesis de licenciatura, 1996.

# Anexos

## Resultados en Gráficas

1. ¿Conoce usted el número de televisores con los que cuenta la Escuela?

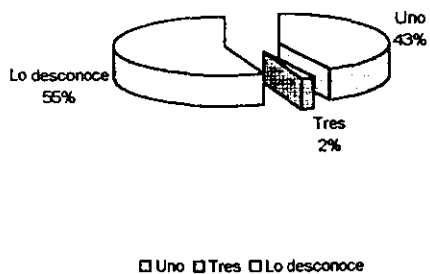

2. ¿Qué opina del número de televisores?

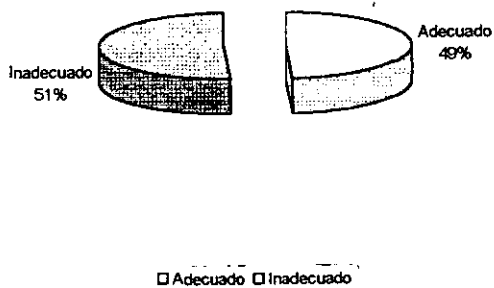

3. ¿Conoce usted el número de televisores que sirven en la Escuela?

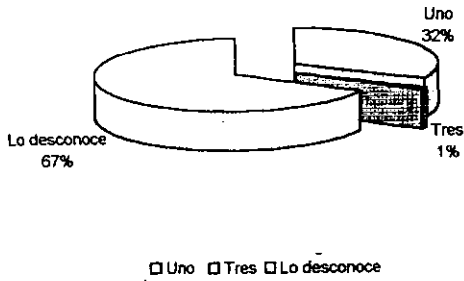

4. ¿Qué opina del número de televisores que sirven en la Escuela?

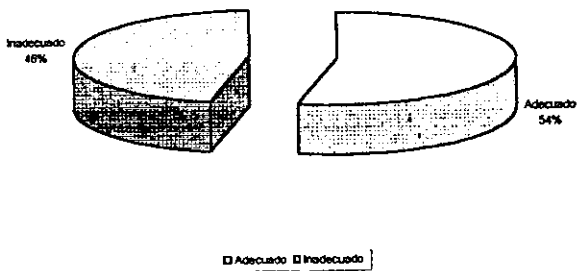

5. ¿Sabe usted el número de televisores que se usan en la Escuela?

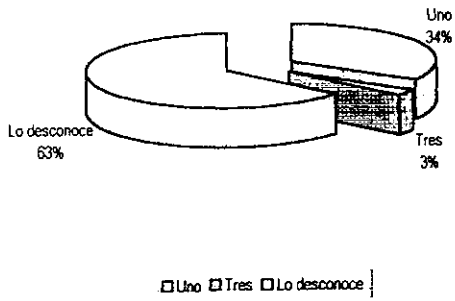

6. ¿Qué opina del número de televisores que se usan en la Escuela?

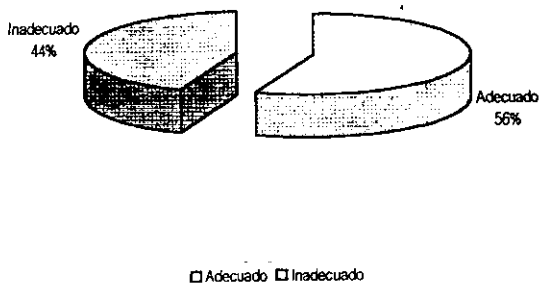



7. ¿Sabe usted el número de videograbadoras con las que cuenta la Escuela?

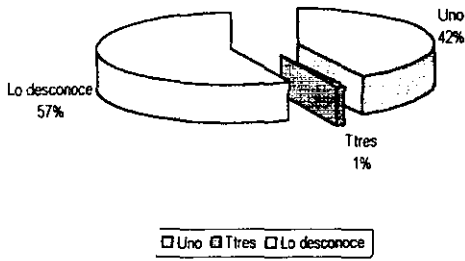

8. ¿Qué opina del número de videograbadoras que tiene la Escuela?

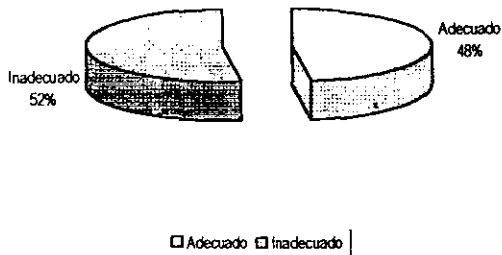

9. ¿Conoce usted el número de videograbadoras que sirven en la Escuela?

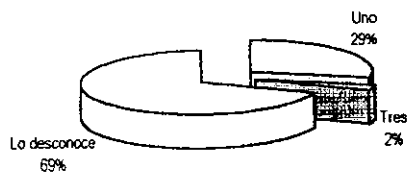

□ Uno □ Tres □ Lo desconoce

10. ¿Qué opina del número de videograbadoras que sirven en la Escuela?



□ Adecuado □ Inadecuado

11. ¿Conoce el número de videograbadoras que se usan en la Escuela?

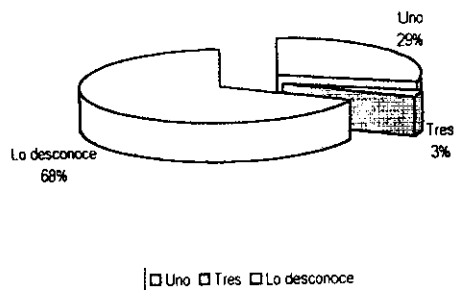

12. ¿Qué opina del número de videograbadoras que se usan en la Escuela?

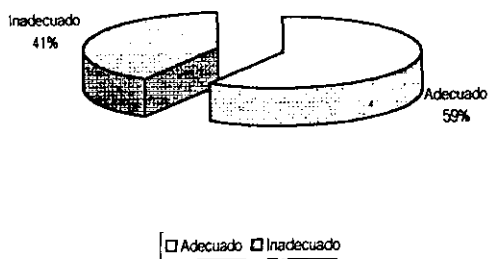

13. ¿Conoce el número de computadoras que tiene la Escuela?

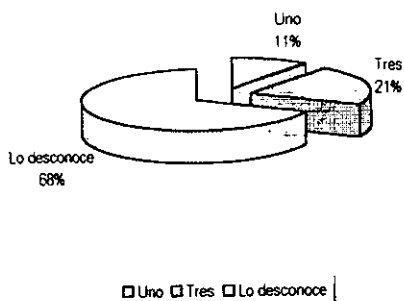

14. ¿Qué opina del número de computadoras que tiene la Escuela?

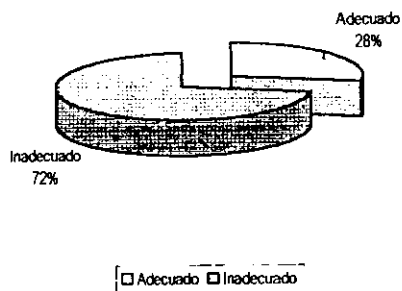

15. Conoce el número de computadoras que se usan en la Escuela?

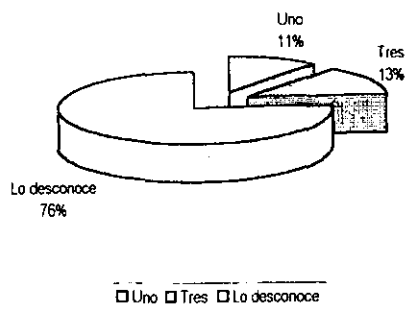

16. Qué opina del número de computadoras que se usan en la Escuela?

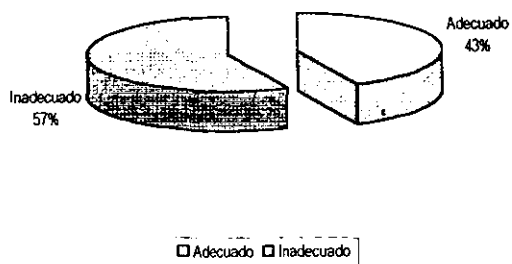

17. ¿Conoce el número de computadoras que sirven en la Escuela?

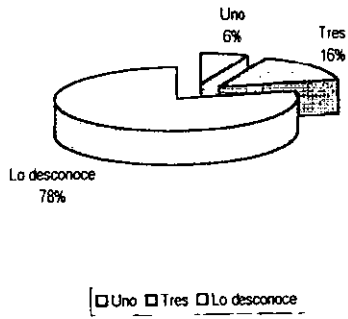

18. ¿Qué opina del número de computadoras que sirven en la Escuela?

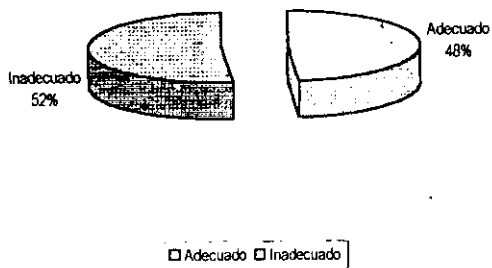

19. ¿Sabe usted si existe un documento donde se indique el número de libros, mapas y esquemas que se encuentran en la Escuela?

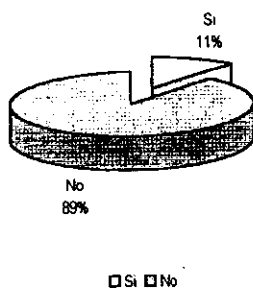

20. ¿Qué opina del documento donde se indica el número de libros, mapas y esquemas que se encuentran en la Escuela?

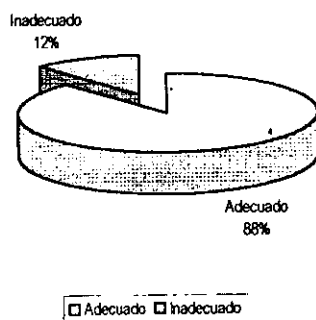

21. ¿Conoce usted el documento donde se indica el número de libros, mapas y esquemas que se usan en la Escuela?

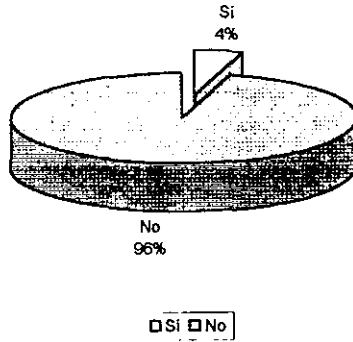

22. ¿Qué opina del documento en donde se indica el número de libros, mapas y esquemas que se usan en la Escuela?

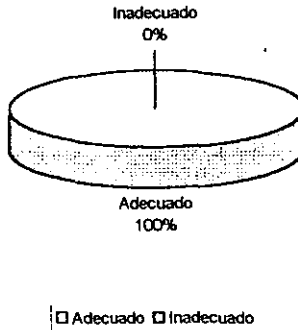



23. ¿Conoce el documento donde se indica el número de libros, mapas y esquemas que sirven en la Escuela?

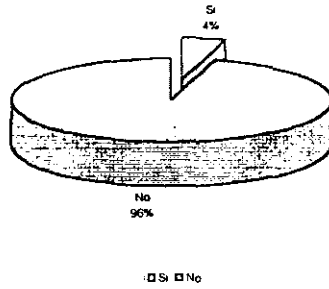

24. ¿Qué opina del documento donde se indica el número de libros, mapas y esquemas que sirven en la Escuela?

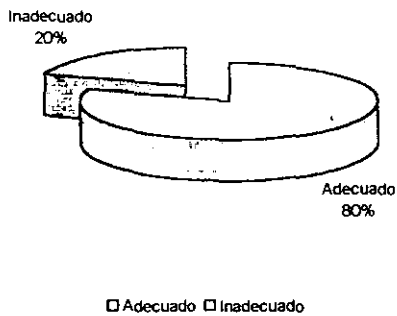

25. ¿Conoce usted el manual donde se indica el número de talleres y laboratorios disponibles en la Escuela?

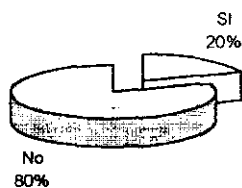

Si  No

26. ¿Qué opina del manual en donde se indica la cantidad de talleres y laboratorios disponibles en la Escuela?

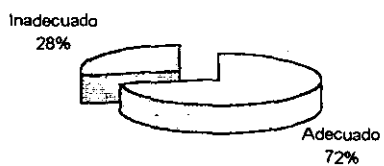

Adecuado  Inadecuado

27. ¿Conoce usted el manual donde se indica el número de talleres y laboratorios que se usan en la Escuela?

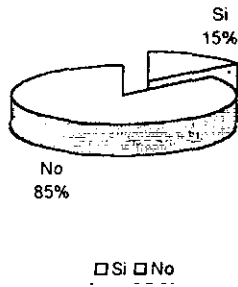

28. ¿Qué opina del manual en donde se indica el número de talleres y laboratorios que se usan en la Escuela?

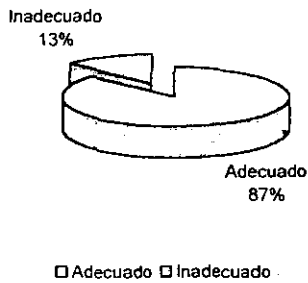

29. ¿Conoce el manual en donde se indica el número de talleres y laboratorios que sirven en la Escuela?

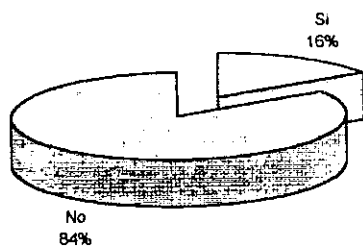

Si  No

30. ¿Qué opina del manual donde se indica el número de talleres y laboratorios que sirven en la Escuela?

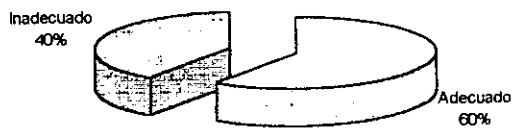

Adecuado  Inadecuado

31. ¿Sabe si existe un programa de actualización, crecimiento y mantenimiento de los recursos disponibles en la Institución?

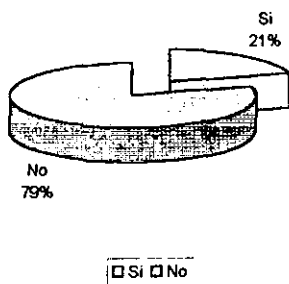

32. ¿Qué opina del programa de actualización, crecimiento y mantenimiento de los recursos disponibles en la Institución?

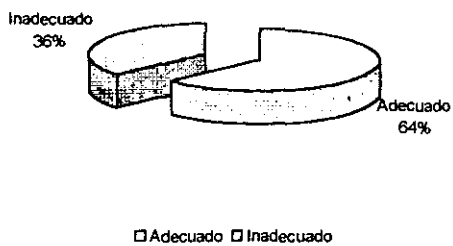

33. ¿Sabe usted si existe una conexión a red por vía satélite?

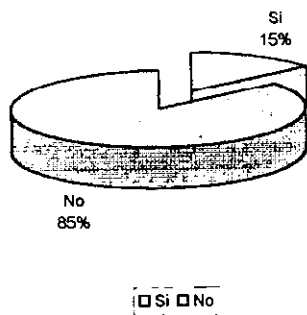

34. ¿Qué opina de la existencia de una conexión a red por vía satélite?

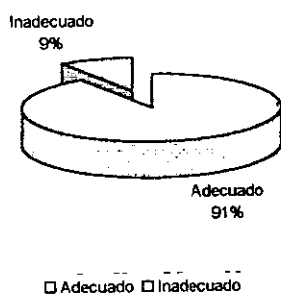

35. ¿Sabe usted si está disponible la conexión a red por vía satélite?

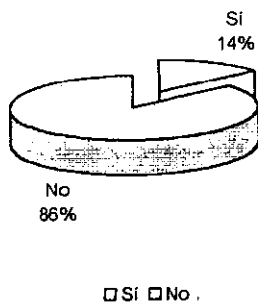

36. ¿Qué opina de la disponibilidad que tiene la conexión a red por vía satélite?

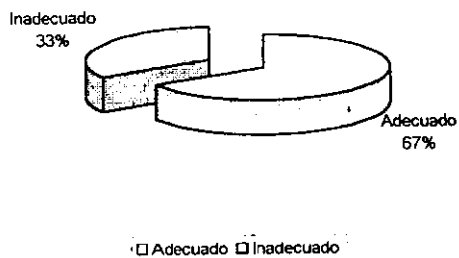

37. ¿Sabe usted si se tiene acceso a la conexión a red por vía satélite?

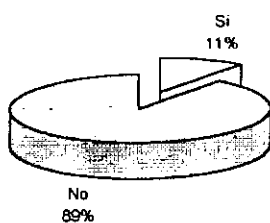

Si  No

38. ¿Qué opina del acceso que se tiene a la conexión a red por vía satélite?

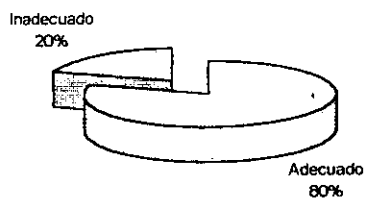

Adecuado  Inadecuado



39. ¿Sabe usted si se tiene consulta por la conexión a red por vía satélite?

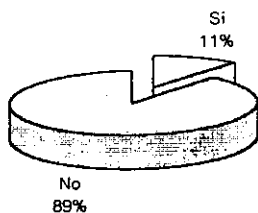

Sí  No

40. ¿Qué opina sobre la consulta con la conexión a red por vía satélite?

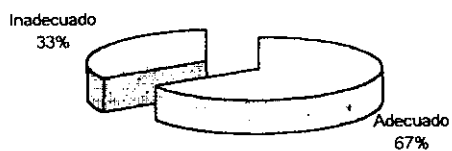

Adecuado  Inadecuado

41. ¿Conoce usted si existen reuniones con los padres de familia?

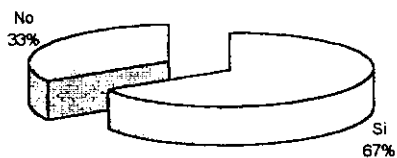

Si  No

42. ¿Qué opina de las reuniones con los padres de familia?

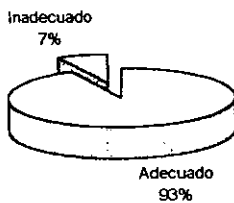

Adecuado  Inadecuado

43. ¿Conoce usted si se dan a conocer con tiempo las reuniones con los padres de familia?

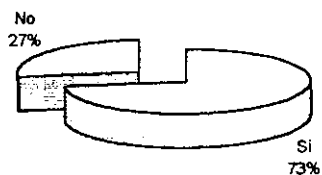

Si  No

44. ¿Qué opina de que se difundan con tiempo las reuniones con los padres de familia?

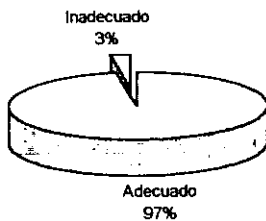

Adecuado  Inadecuado

45. ¿Sabe usted si existen convivencias entre padres de familia, alumnos, y maestros?

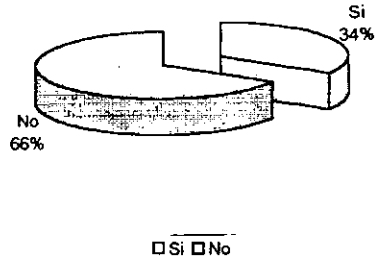

46. ¿Qué opina de las convivencias entre padres de familia, alumnos y maestros?

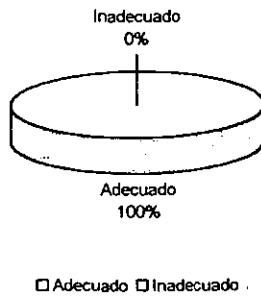

47. ¿Sabe si existen clases en donde puedan participar padres de familia, alumnos y maestros? (clases abiertas)

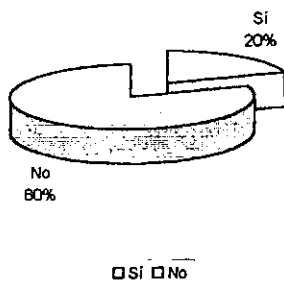

48. ¿Qué opina de la existencia de clases abiertas?

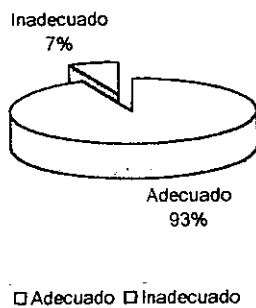

49. ¿Conoce los recursos financieros con los que cuenta la Escuela?

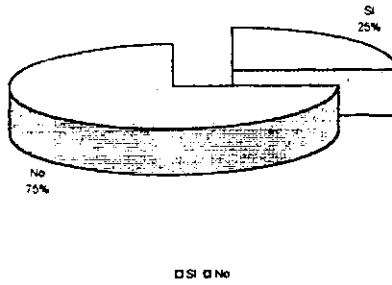

50. ¿Qué opina de los recursos financieros con los que cuenta la Escuela?

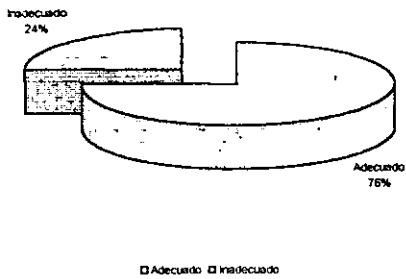

51. ¿Está enterado si se difunde entre los padres de familia la forma en que se gastan los recursos financieros de la Escuela?

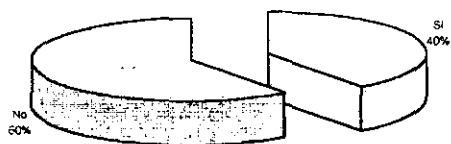

Si  No

52. ¿Qué opina de la difusión que se le da a la forma en que se gastan los recursos financieros de la Escuela?

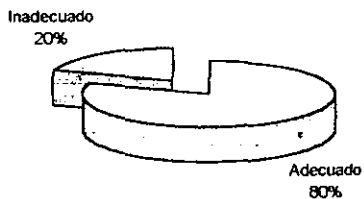

Adecuado  Inadecuado

53. ¿Sabe usted si se dan cambios al destino de los recursos financieros de la Escuela?

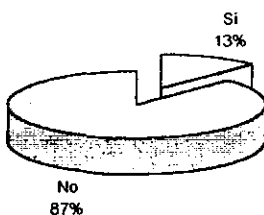

Si  No

54. ¿Qué opina de los cambios que se le dan a los recursos financieros de la Escuela?

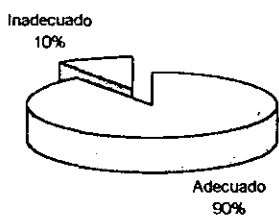

Adecuado  Inadecuado



55. ¿Sabe usted si existe un Plan de Actividades para el Bienestar de la Comunidad Educativa?

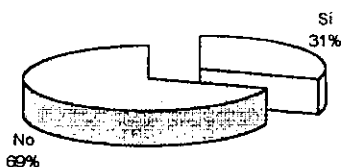

Si  No

56. ¿Qué opina del Plan de Actividades para el Bienestar de la Comunidad Educativa?

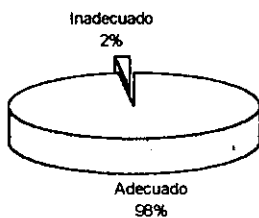

Adecuado  Inadecuado

57. ¿Sabe si se da difusión al Plan de Actividades para el Bienestar de la Comunidad Educativa?

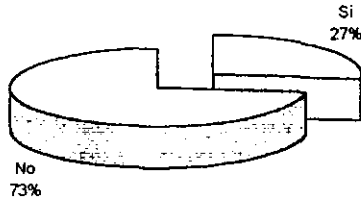

Si  No

58. ¿Qué opina de la difusión que se le da al Plan de Actividades para el Bienestar de la Comunidad Educativa?

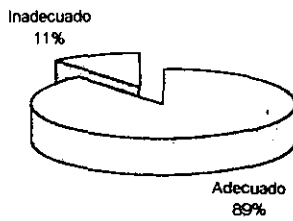

Adecuado  Inadecuado