

UNIVERSIDAD NACIONAL AUTONOMA DE MEXICO
ESCUELA NACIONAL DE ARTES PLASTICAS

72ej



«Serie Señalética para el
Ex Convento de Culhuacán»

Tesis que para obtener el título de Licenciado
en Diseño Gráfico Presenta:

Maribel Blanco León.

Director.
Mtra. María Elena Martínez Durán

Asesor.
Profr. Gerardo Clavel de Kruyff.

277036

México D.F.

Julio del 99'

1999

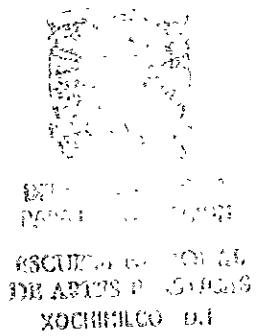

ESCUELA NACIONAL DE ARTES PLASTICAS
XOCHIMILCO D.F.

TESIS CON
FALLA DE ORIGEN





Universidad Nacional
Autónoma de México



UNAM – Dirección General de Bibliotecas
Tesis Digitales
Restricciones de uso

DERECHOS RESERVADOS ©
PROHIBIDA SU REPRODUCCIÓN TOTAL O PARCIAL

Todo el material contenido en esta tesis esta protegido por la Ley Federal del Derecho de Autor (LFDA) de los Estados Unidos Mexicanos (México).

El uso de imágenes, fragmentos de videos, y demás material que sea objeto de protección de los derechos de autor, será exclusivamente para fines educativos e informativos y deberá citar la fuente donde la obtuvo mencionando el autor o autores. Cualquier uso distinto como el lucro, reproducción, edición o modificación, será perseguido y sancionado por el respectivo titular de los Derechos de Autor.

Dedicatoria

A mis padres.

Por confiar en mí y apoyarme en todo momento,
porque gracias a ellos estoy aquí.
Esto es de ustedes y para ustedes.

A mis Abuelitos.

Porque se que siempre están conmigo.
En especial a mi abuelita Carmen

En memoria de Mi Abuelito Fili



Agradecimientos

A Dios.

Por darme tantas cosas bellas y permitirme
llegar a este momento

A mis Padres

Por enseñarme el camino y no
dejarme flaquear

A mi abuelito Fili.

Porque se que desde donde esta me apoya
y ayuda a seguir adelante.

A mi Hermana Lili.

Por confiar en mí y escucharme siempre

A Victor.

Por estar conmigo en las buenas y en las malas,
y soportar todos mis enojos.

A mi tío Julio.

Por su apoyo y motivación.

A toda mi familia.

Porque se que esto es una
satisfacción para todos.

A mis Maestros.

Por sus enseñanzas y consejos.



INDICE

Presentación. Indice.

CAPITULO 1. El Ex Convento de Culhuacán.

- 1.1. Historia del Ex Convento de Culhuacán.
 - 1.2. Descripción del ambiente físico.
 - 1.3. Contexto social.
 - 1.4. Acervo Cultural.
 - 1.5. Organización y servicio.
 - 1.6. Necesidades de comunicación.
- Resumen

CAPITULO 2. La Comunicación que orienta.

- 2.1. La Comunicación.
 - 2.2. La Comunicación visual.
 - 2.3. Diseño Gráfico y Semiótica.
 - 2.4. Signo, símbolo y señal.
 - 2.5. Señalética y señalización.
 - 2.6. Angulos de visión.
 - 2.7. Sistemas de reproducción y sujeción.
 - 2.8. Análisis de materiales.
 - 2.9. Color y Tipografía.
- Resumen

CAPITULO 3. La Solución Gráfica.

- 3.1. Análisis de la información.
- 3.2. Delimitación de la muestra.
- 3.3. Primeras Imágenes
- 3.4. Diagramación de las señales.



- 3.5. Composición.
- 3.6. Color y tipografía.
- 3.7. Solución gráfica.
- 3.8. Soporte, materiales y colocación.

Conclusiones.

Glosario.

Bibliografía.



Introducción.

Mi interés por realizar la serie señalética para el Ex Convento de Culhuacán, se debió a que durante el tiempo que estuve haciendo mi servicio social en el lugar, observé que había falta de información visual, y que por las características arquitectónicas internas los servicios no tienen buena ubicación, es por eso que se necesita de una serie señalética funcional que comunique de una manera clara y precisa.

Para mí como diseñador, es importante este proyecto porque resolveré una de las necesidades del lugar y proyectaré mi trabajo. Esto se logrará por medio de la investigación y recopilación de información tanto del entorno físico, cultural y socioeconómico como de teoría, que sustentara las soluciones gráficas finales, su adaptación al entorno, así como su posterior colocación, mantenimiento y supervisión.

La presente tesis consta de tres capítulos los cuales están distribuidos de la siguiente manera:

Capítulo I.- Contiene el contexto histórico y cultural, así como características del usuario y los trabajadores. Estos datos aportan elementos del objeto de estudio.

Capítulo II.-Contiene la teoría que sustentará la etapa gráfica.

Capítulo III.- Contiene el desarrollo gráfico, aquí se aplican los conocimientos teóricos y del entorno para obtener como resultado el mensaje visual más adecuado y funcional.



Presentación

El Ex Convento de Culhuacán es un lugar que se dedica principalmente a la difusión cultural en la comunidad de Culhuacán, cuenta con diferentes servicios que están a disposición de los visitantes. La organización de las instalaciones de dichos servicios se tuvieron que adecuar a la distribución del espacio arquitectónico del convento, es por ello que el principal problema que se detectó es que no cuenta con un programa señalético que permita el fácil acceso a los diferentes servicios. Esto trae como consecuencia un deficiente desplazamiento y una mala ubicación, por parte del usuario dentro del convento, es decir, tiene problemas de comunicación.

Mi función en éste proyecto como diseñador es solucionar esta necesidad de comunicación, utilizando para ello los conocimientos teóricos necesarios, la creatividad, el lenguaje visual, el entorno arquitectónico y el contexto cultural que me ayudarán a diseñar las señales que reflejen la identidad del lugar.

El diseño de las señales se caracteriza por una correcta aplicación de los criterios de tamaño, forma, impacto cromático, legibilidad, altura adecuada y reforzador de la imagen gráfica que este museo utiliza.

De esta manera mi trabajo como diseñador gráfico se verá plasmado en esta tesis que es una parte de mi realización como profesional y como persona, ya que voy a colaborar con la comunidad resolviendo un problema de comunicación.



Capítulo 1

El Ex Convento de Culhuacán



Contenido Capítular

1.1. Historia del Ex Convento de Culhuacán

1.2. Descripción del ambiente físico.

1.3. Contexto social.

1.4. Acervo Cultural.

1.5. Organización y servicio.

1.6. Necesidades de Comunicación.

Resumen.

CAPITULO 1

EX CONVENTO DE CULHUACÁN

1.1. HISTORIA DEL EX CONVENTO DE CULHUACAN.



Ex Convento de Culhuacán

Cuando los españoles llegaron al Valle de México en 1519, pasaron por Culhuacán en su camino hacia Tenochtitlán y una vez conquistada la capital mexicana, en las orillas del lago y a un costado del templo pagano que allí existía se empezó a construir por la orden agustina en el siglo XVI la iglesia y convento; la edificación iniciada en 1562 duró varios años, fue terminada antes de 1569; pero se amplió hacia 1576.

El convento se destinó a Seminario de Lenguas, el cual estaba formado por una serie de construcciones de las cuales a la fecha sólo se conserva el viejo Convento de San Juan Evangelista. Un armonioso edificio de dos pisos y planta cuadrada rodeando un patio o jardín central, con corredores en ambos niveles, decorado con pinturas murales de excelente factura.

El acceso principal era por el portal de peregrinos o capilla doméstica, en el costado oeste junto a la iglesia. En la parte baja funcionaba una capilla de profundis, el refectorio comedor, la biblioteca y algunos salones del seminario. En la planta alta, además de otra capilla doméstica, sólo habían celdas para los frailes, decoradas también con murales.

Las otras dependencias del seminario como las bodegas,



Iglesia Antigua

atrio anexo al sur del convento, de amplias dimensiones y ocupada por el seminario y las celdas de los alumnos fueron destruidas para construir hacia 1890 la actual iglesia parroquial. Al norte del convento se ubica la iglesia, la cual contaba con una planta de tres naves de tipo basilica, un techo plano de vigas y altar elevado. Una espadaña campanario de tres arcos remataba la fachada principal.

Al sur de esta se hallaba la capilla abierta aprovechando un pórtico de tres arcos rebajados que, a la vez, funcionaba como portal de peregrinos y acceso principal al convento.»¹

El convento fue recuperado a raíz de las excavaciones arqueológicas realizadas de 1986 a 1989.

En los años 50's el Arquitecto José Trueba restauró el inmueble. A finales de esta década ocupa este inmueble la Comisión nacional de Monumentos Coloniales, dependiente del INAH y obtiene la dirección José Trueba.

En 1984, la Comisión se instala en Churubusco, por tal motivo unicamente quedan los archivos fotográficos del INAH (fototeca), los cuales ocupan la capilla de profundis y la porteria del antiguo convento, en el ala poniente de la planta baja. El resto del inmueble quedó vacío. En este mismo año siendo director nacional del INAH el Dr. Enrique Florescano, se presenta el proyecto de generar un Centro comunitario, por la maestra Cristina Payán. Se pretende realizar una entidad que no repita el esquema ni de museo local o de sitio, ni un centro regional, sino algo que coadyuve al desenvolvimiento social de la comunidad y por lo mismo permita desarrollar las fuciones sustantivas del instituto: conocimiento, preservación y conservación de bienes culturales en la comunidad y su entorno.

De esta manera nace el Ex Convento de Culhuacán el 14 de abril de 1984. El museo se inauguró en 1994.

1.2. DESCRIPCIÓN DEL AMBIENTE FÍSICO.

El Ex Convento de Culhuacán esta ubicado en Morelos #10 casi esquina Tláhuac, Colonia Los Reyes Culhuacán.

La iglesia del siglo XVI de la cual sólo quedan las orillas y la portada de la iglesia permite adivinar sus grandes proporciones, que era de tres naves divididas por gruesos pilares de piedra y arcos formeros, siendo mayor la del centro y menores las otras dos; lo más probable es que el techo fuera de madera con vigas de grandes dimensiones.

El convento se encuentra distribuido en la forma clásica alrededor de un gran patio cerrado por cuatro arquerías en planta baja y ventanas de medio punto en la alta, con la diferencia de que siendo cinco arcos en la planta baja, en la alta son cuatro ventanas, de manera que los ejes de éstas no corresponden a los ejes de los arcos.

En la planta alta del convento y a un lado de la iglesia, existe el pórtico del peregrino o racionero que lo forman tres arcos en medio punto que descansan en columnas cuyo capitel es de sencilla molduración.

El corredor claustro de la planta alta da comunicación a 13 celdas, correspondientes seis al lado poniente de las cuales la que colinda con la antigua iglesia es mayor que las otras cinco, por el lado sur se encuentran cuatro celdas y por el lado oriente tres celdas más de dimensiones semejantes.

En estas celdas ahora están distribuidas las oficinas, el museo y los laboratorios fotográficos. Todas las celdas tienen puertas de entrada muy reducida pues sólo pueden pasar por ellas una persona.

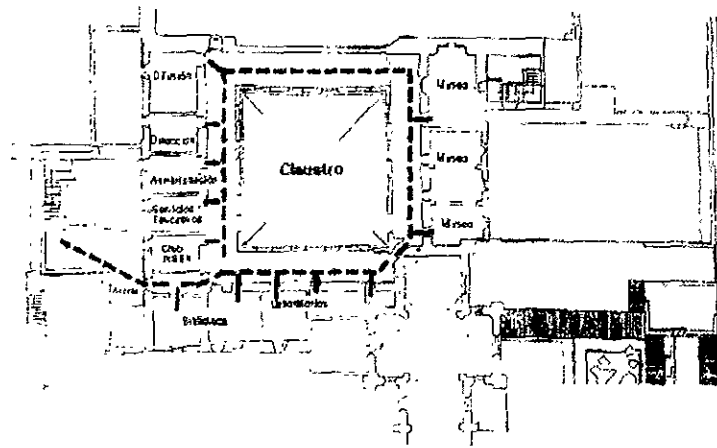

Planta Alta

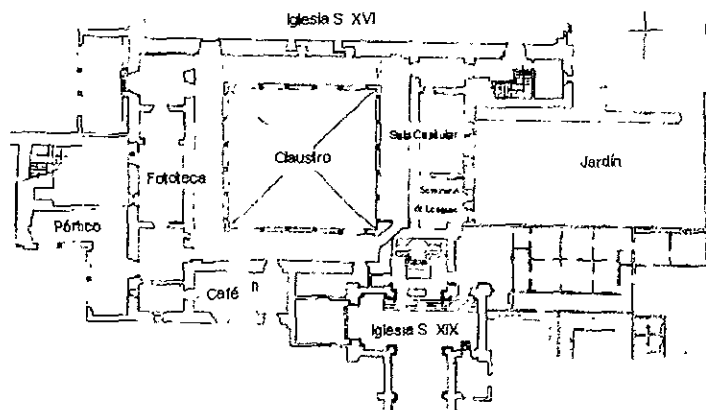

Planta Baja

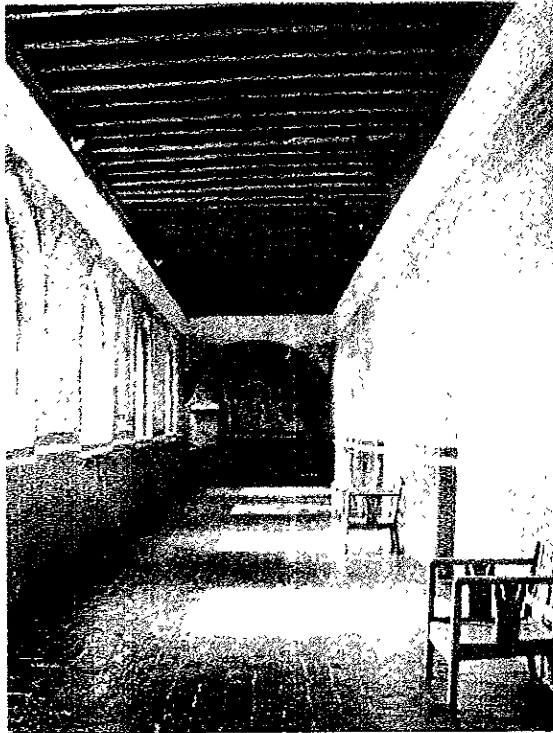

Planta Alta.

En el ángulo sur-oriente del corredor se encuentra un pasillo que comunica a la terraza formada por el pórtico que da a la huerta en la planta baja.

En la planta baja, en lo que fue la capilla de profundis y la portería del convento, se encuentra la fototeca.

«La arquitectura del Ex Convento de Culhuacán, es de extrema sobriedad y sencillez, el material empleado para la construcción es sumamente duro y poroso. El patio forma un cuadro equivalente a diecinueve metros treinta centímetros.

Las celdas se encuentran totalmente pintadas en su interior, con grecas y una especie de abecedario en la orilla superior alrededor de la celda. En todo el convento encontramos murales, hechos por los tlacuilos o maestros pintores indígenas, son escenas sagradas copiadas de impresos o xilografías alemanas.»²

Al final del convento se encuentra la iglesia antigua, de la cual sólo queda la estructura externa, es utilizada como foro cultural, es aquí, en donde se realizan los conciertos, bailes, conferencias, etc.

En la entrada está el parque histórico, en este lugar existió un ojo de agua o manantial, de culto aTlaloc. Es utilizado al igual que la iglesia antigua como foro cultural. En el vestíbulo de la planta alta esta ubicada la biblioteca.

La distribución del convento es como sigue:

PLANTA ALTA. Dirección, Subdirección, Administración, Museo de Sitio, Servicios educativos, Difusión, Edición, Club INSEN, Biblioteca, Sala de lectura.

PLANTA BAJA. Fototeca, Café, Sanitarios, Iglesia Antigua, Parque Histórico.

2. Trueba José, Culhuacán, p 37.



Mural «Los Reyes Magos»

1.3. CONTEXTO SOCIAL

El nivel socioeconómico de las personas que asisten a esta institución es media- baja, es por eso que todos los servicios son gratuitos.

Los visitantes que constituyen el 80% de los que acuden a este centro cultural son los estudiantes, principalmente de primarias y secundarias aledañas al lugar como respuesta de invitaciones para asistir en forma grupal o en pequeños equipos, a conocer las instalaciones o a los distintos eventos realizados aquí. El 20% restante lo constituye la comunidad en general, incluyendo a la gente del Club INSEN.

El Ex Convento siempre se ha preocupado por difundir la cultura hacia la comunidad, de esta manera se hacen varios talleres a los que puedan asistir familias completas, consiguiendo al mismo tiempo de la difusión cultural la integración familiar.

1.4. ACERVO CULTURAL.

El Ex Convento de Culhuacán como tal es en gran parte el acervo cultural, edificado por la orden Agustina en el siglo XVI.

También se cuenta con un museo de sitio, integrado por tres salas que albergan la colección de piezas prehispánicas rescatadas durante las excavaciones, y una sala colonial que exhibe pinturas del siglo XVII, los primeros libros de bautismo de la comunidad, cerámica y otros objetos.



Mural « Los Reyes Magos y el Niño Dios »

El molino de papel que fue el primero que se construyó en América Latina, está ubicado al lado sur del Parque Histórico, sólo quedan los restos. Este molino producía el material necesario para la evangelización y la enseñanza, ya que el convento fungió como escuela de lenguas indígenas.

En los muros de este edificio histórico se encuentran pinturas al fresco (siglo XVI) y al temple (siglo XVIII) realizadas por los frailes y por los tlacuilos (artistas indígenas) que habitaron el lugar. Cuenta aproximadamente con 15 murales.

1.5. ORGANIZACIÓN Y SERVICIO.

El Ex Convento de Culhuacán, dependiente del Instituto Nacional de Antropología e Historia, pone a disposición de la comunidad una amplia gama de servicios culturales, como una alternativa de expresión y esparcimiento para toda la familia. Tales como:

CONVENCIONES.

El Ex Convento de Culhuacán cuenta con hermosos espacios abiertos y cerrados propicios para realizar, cursos, seminarios, graduaciones, festivales escolares, etc. Esto con motivo que la comunidad no cuenta con lugares especiales para estos fines.

VISITAS GUIADAS

Se cuenta con guías expertos que llevan a los visitantes a un recorrido por todo el lugar.



Sala del Museo

EVENTOS CULTURALES.

El Ex Convento realiza permanentemente exposiciones de fotografía, pintura, cultura popular; espectáculos de danza, música y teatro. Adicionalmente se ofrecen actividades de diversos tipos para niños.

BIBLIOTECA PÚBLICA.

Con servicio gratuito para visitantes de todas las edades. Abierta de lunes a viernes de 10:00 a 18:00 horas, y sábados de 10:00 a 13:00 horas.

FOTOTECA

Cuenta con 300,000 fotografías de monumentos históricos de todo el país, de las que se pueden solicitar las copias que se requieran. Abierta al público de 8:00 a 15:00 horas de lunes a viernes.

TALLERES CULTURALES.

Teatro, bailes de salón, Son para soneritos (taller musical para niños), dibujo y pintura, alebrijes, guitarra, danza folklórica y canto coral.

CAFETERIA.

Con el mismo horario de servicio que el museo de sitio.

MUSEO DE SITIO.

Con un horario de lunes a viernes de 10:00am a 18:00 pm y los sábados de 10:00 a 13:00 hrs.



Entrada Planta Alta

El Ex Convento de Culhuacán cuenta con 25 personas a su servicio, organizadas de la siguiente manera:

Dirección.

Administración. (vigilancia, limpieza y mantenimiento)

Difusión. (promoción y eventos)

Servicios Educativos. (talleres y exposiciones).

Biblioteca. (museo y sala de lectura).

Además del personal de apoyo de Servicio Social.

1.6. NECESIDAD DE COMUNICACIÓN

La organización de las instalaciones de los servicios mencionados, se tuvieron que adecuar a los espacios de distribución del convento, es por ello que el principal problema que se detectó es que no cuenta con una serie señalética que permita el fácil acceso a los diferentes servicios. Esto trae como consecuencia una mala circulación y ubicación de los servicios, por parte del usuario dentro del convento, es decir, tiene problemas de comunicación. Por tal motivo es necesaria una señalización que resuelva estos problemas. La función del diseñador es solucionar el problema de la manera más adecuada, diseñando señales que reflejen la identidad del lugar, que el usuario identifique perfectamente y relacione con los servicios que ofrece el lugar.

RESUMEN.

El capítulo 1, se refiere: a las generalidades históricas del entorno, perfil del usuario y aspectos socioeconómicos.

Estos datos aportan elementos referentes al objeto de estudio disponibles para la realización del manejo visual.

El Ex Convento de Culhuacán es un centro cultural e histórico preocupado por la difusión de la cultura en los ambientes medio-bajo, que son los más difíciles de introducir al ambiente cultural.

Con problemas de comunicación al no tener una serie señalética que oriente y ubique a los usuarios dentro de este lugar.

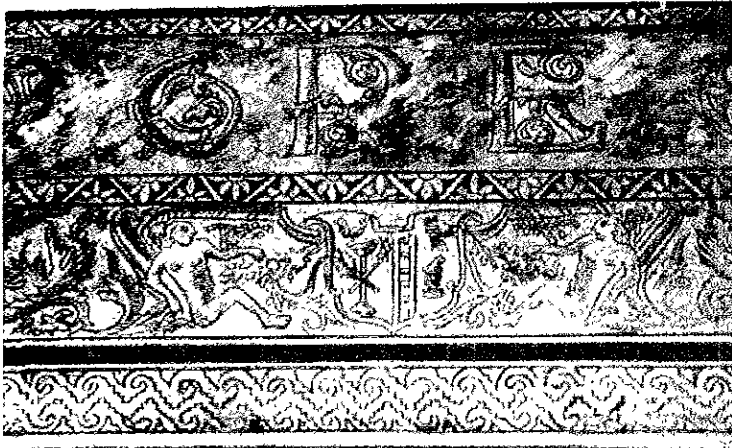

Murales dentro
de las Celdas

Capítulo 2

La Comunicación que orienta

Capítulo 2. La Comunicación que orienta.

2.1. Comunicación.

«La comunicación no es más que la búsqueda de significados comunes, que establece algo común entre el emisor y el receptor.»³

La comunicación es una de las actividades humanas indispensables para el desarrollo de la sociedad y la cultura. El proceso de comunicación consta de diversos elementos que lo van a determinar, y son los siguientes:

EMISOR -- MENSAJE -- RECEPTOR

Emisor: es todo aquel que envía el mensaje.

Mensaje: El discurso.

Receptor: es todo aquel que recibe el mensaje y tiene además la capacidad de responder.

El emisor y el receptor tienen la característica de alternar su papel.

Ahora analizaremos dicho proceso mediante el modelo propuesto por Roman Jakobson.



Jakobson añade dos nuevos factores :

Contacto: el canal físico y las conexiones psicológicas entre el emisor y el receptor.

Código: sistema de significados compartidos por medio del cual se estructura el mensaje. El código posee una función metalingüística, en donde todos los elementos formales (color, dimensión, etc), adquieren su función de código. Ejemplo: corazón = amor.

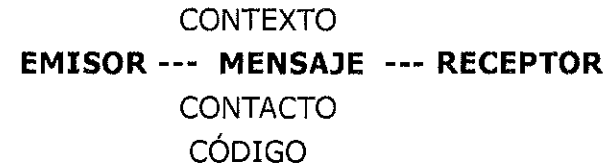

Contexto: (circunstancia) histórica, social y política que determina el entorno y la función.

Canal: es la vía física por la cual viaja el mensaje. La luz es una vía física.

«La fuerza de la comunicación radica en el mensaje y tanto el emisor como el receptor están condicionados por dicha fuerza. Este mensaje se expresa por medio de códigos comunes a ambos, que se traducen a su vez en significados comunes (comunicación), para lo cual debe establecerse, através de diferentes medios, contacto entre ambos polos.»⁴

4.- López Rodríguez Juan Manuel, op. cit.



adecuado de los contrastes de la forma y el color; la simetría o asimetría en el mensaje gráfico.

Medio: es la manera en que se transmite el mensaje. El medio tiene una función de anclaje (en forma de soporte: cartel, folleto, etc); los medios cumplen funciones de anclaje y al igual que el canal se continúa o se interrumpe.

Aplicando éste modelo a la «Serie Señalética del Ex Convento de Culhuacán queda de la siguiente manera:

EMISOR: el Ex Convento de Culhuacán.

RECEPTORES: Los usuarios y las personas que tienen interes en los servicios que ofrece.

CONTACTO: el Diseñador Gráfico el cual tiene que elaborar y codificar la imagen que el lugar quiere dar a los usuarios.

CONTEXTO: el cual consta de ideología de la institución, objetivos y políticas sociales.

Se completa el sistema de signos que comparten los individuos por medio del CÓDIGO.

Se transmite, se expande y se ancla por un: MEDIO, que es el soporte señalético de la gráfica.

La importancia que tiene el diseñador gráfico dentro de este modelo es la de establecer un vínculo de comunicación entre el emisor y el receptor.



2.2. Comunicación Visual.

«La comunicación visual, sobre todo en lo que a la rama del Diseño Gráfico corresponde, debe cubrir dos vertientes simultáneas: debe «comunicar» y dejar de ser instrumento de la comunicación para convertirse en el objeto mismo de esa comunicación. Dicha comunicación tiene una función: la de informar. La información es la posibilidad de reducir las incertidumbres sobre determinado tema. Todo mensaje gráfico tiene un nivel informativo; la señalización informa de la localización de servicios o de puntos de interés.

Dentro del proceso de comunicación el texto es una de las más bellas ramas del Diseño Gráfico a ella coresponde la semántica tipográfica y dentro de ella el diseño tipográfico que nace de la búsqueda de sus posibilidades expresivas y significativas.»⁵

Para poder informar al receptor el mensaje tiene que ser objetivo, para que de esta manera se evite transmitir un mensaje que no queremos.

Toda esta información requiere del signo, el color, la luz, el movimiento, el equilibrio, etc., analizando el más adecuado para la información que se desea trasmitir.

Para que pueda darse la comunicación visual , es necesario ser objetivo y que la imagen sea legible, considerando que sus formas y sus colores se utilicen adecuadamente

5.-López Rodríguez Juan Manuel. op. cit.



para informar al usuario, esto se logra, documentandose sobre el tema en conjunción, con la experiencia en el lugar que se va a señalar con el fin de que sea comprensible. El fondo es importante para la legibilidad, también es importante proyectar ambivalencia de imágenes, deben tener un equilibrio de fuerzas dado por una estructura, por tanto, toda imagen o diseño estará hecho por signos que adquieren una personalidad propia y dependiendo de la representación se logrará la expresividad que estará fundamentada por espacios modulares de los que nacen formas lógicas que satisfacen visualmente.

El Diseño Gráfico está estrechamente ligado con la comunicación porque involucra signos, códigos y señales que transmiten mensajes que a su vez hacen eficiente nuestro desarrollo. El diseño y la comunicación interrelacionados contribuyen a esclarecer visualmente las ideas en todos los niveles: personal, social, etc.

2.3. Diseño Gráfico y Semiótica.

El Diseño gráfico tiene como función principal solventar necesidades de comunicación; es una rama del diseño que pretende la comunicación de ideas por medios visuales, en un entorno social específico.

El diseñador debe tener conocimientos del referente y tiene la capacidad para crear un código y evaluarlo desde el punto de vista estético, el usuario determina la necesidad del diseño, no importando si es básico o social.



«El lenguaje del diseño abarca elementos más complejos que el lenguaje verbal común; no sólo se emplean palabras, también hay imágenes, colores, formas, símbolos.

El empleo de esta amplia gama de signos exige claridad de expresión; sólo un bien estructurado lenguaje ayudará a que los objetos se vinculen efectivamente con la realidad, las condiciones son entre otras, exactitud de las informaciones, objetivos de las señales, codificación unitaria, ausencia de falsas interpretaciones, etc.

El profesional del diseño debe conocer los factores que alteran visualmente el entorno de tal manera que sean controlables en la expresión del mensaje, que a su vez se contempla desde dos perspectivas: la de la información y la del soporte visual o conjunto de elementos que hacen visible el mensaje»⁶

Lo más importante, es que el diseño permanezca responsable ante la ecología, responsable ante la sociedad, «ha de ser revolucionario y radical...ha de ser un máximo sirviéndose de un mínimo... significa consumir menos, utilizar las cosas durante más tiempo, reciclar los materiales, etc.»⁷

Todo objeto tiene una existencia material y una semiótica. En la semiótica los objetos y las cosas significan, asocian ideas, evocan. O sea, significan en la misma medida que todo significa en el universo humano.

6,7.- López Rodríguez Juan Manuel, op. cit.



ICONO

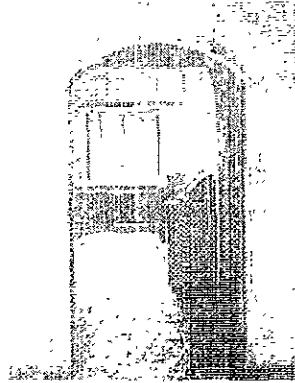

INDICE

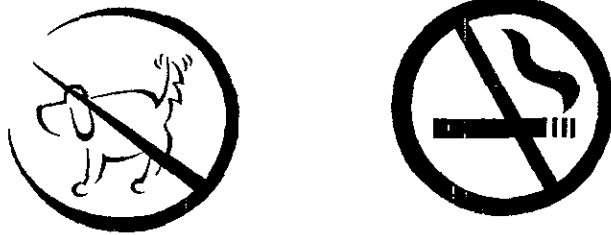

SIMBOLO

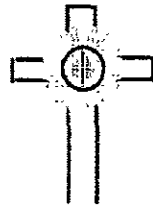

El **Representamen** es la representación material del signo. Hay tres formas de representar al signo:

Icono: debe parecerse al objeto (similaridad física) Son icónicas aquellas representaciones del objeto tales como la fotografía, la pintura figurativa, el dibujo.

Indice: no guarda necesariamente una relación física con el objeto. Cualquier signo es indice. Tiene que ser preciso y de un solo significado, ejemplo, una flecha. «El indice nace de la necesidad de señalar (mostrar, prohibir, dirigir, orientar, etc.). Pueden ir desde señalamientos en zonas arqueológicas, cruces peatonales, señalización interna, etc. Cualquier cosa que nos obligue a fijar la atención, a realizar una acción, a seguir una dirección visual, o que nos impida o prohíba hacer algo (no fumar, no estacionarse) es un indice.»⁸

Símbolo: no tiene relación necesaria con el objeto. El arte o la religión, suelen ser simbólicos.

A la forma de interpretar la lectura de los signos se le llama **Interpretante**, en él tenemos tres aspectos signicos que son: Rema, Dicent ó Dicente y Argumento.

Semántica es la relación entre una imagen y un significado.

Sintáctica habla de la relación entre una imagen y otra.

Prágmática es la relación entre la imagen y el usuario

7.- López Rodríguez Juan Manuel, op. cit.



SIGNO:

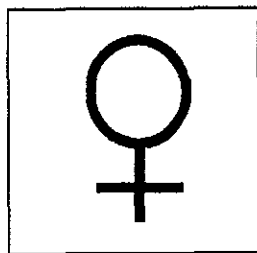
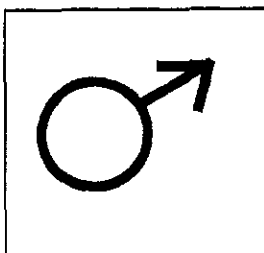

SIMBOLO:



SEÑAL:

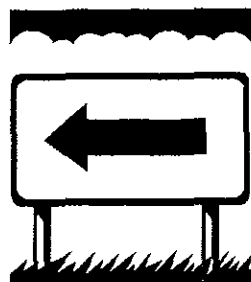

2.4. SIGNO, SÍMBOLO Y SEÑAL.

Cualquier signo estará constituido por dos elementos esenciales: el punto y la línea y tiene características como simetría y asimetría. Las señales son en primer lugar reconocidos y asimilados como objetos simétricos, ya que descansan sobre una estructura simétrica donde la percepción del signo es central.

Signos básicos: Cuadrado, triángulo, círculo, la flecha y la cruz.

Para que la gente retenga con mayor facilidad una imagen en la memoria, se han figurativizado los signos, esto es «modificar la imagen de las letras o de la palabra hacia la expresión pictórica, con lo que se da lugar a la clara oposición entre visible y legible»⁸

Otra forma de conseguir esta retención de imagen en el lector es en forma de monogramas o sellos, que constan de un menor número posible de letras.

El volumen, apariencia y carácter que se le de al signo depende del dibujo y de los materiales que se usaron para su creación.

Ahora bien si los signos son la representación significativa de un elemento tangible, el SIMBOLO es la representación significativa o abstracción pero de un elemento no tangible, o sea «un símbolo es un intermediario entre la realidad y lo místico o invisible de la religión, de la filosofía y de la magia.»⁹

8,9. Frutiger Adrian, «Signos, símbolos, marcas y señales». Ed. Gustavo Gilly.



Una representación simbólica debe estar estrechamente relacionado con lo representado.

La Señal a comparación del signo y del símbolo tiene una función menos pasiva, ya que su objetivo es el de indicar, ordenar, advertir, prohibir o instruir, no tanto de carácter comunicativo sino convocador de una reacción inmediata del observador, la señal se introduce en el campo de visión del individuo casi en contra de la voluntad de este.

«El mundo de la fe cristiana se caracteriza por el símbolo, y el de la razón ilustrada por el signo, el mundo de la comunicación rápida e inmediata aparece regulado y estructurado por la señal.»¹⁰

La jerarquización de las señales se puede dividir en:

De **Prohibición absoluta** como las de dirección unidireccional, de paro, etc.

De **prohibición restrictiva**, como aquellas que permiten sólo el tráfico de medios de transporte público.

De **prohibición ilustrativa**, donde se indica, por ejemplo, girar a la izquierda o la velocidad máxima permitida, etc.

Señales instructivas: de curva cerrada y las hay informativas, por ejemplo, de la presencia de un estacionamiento próximo, de distancias o indicadores de dirección.

10. Frutiger Adrian, «Signos, símbolos, marcas y señales». Ed. Gustavo Gilly.



2.5. Señalética y Señalización.

Las primeras señalizaciones que se conocen tenían como fin señalar rutas y fueron hechas con piedra.

Señalizar equivalía a trazar caminos para orientación de los viajeros. El fundamento de la señalización es netamente empírico ya que nace de la observación y detección de esta necesidad de señalar.

La señalización no requiere de una adaptación especial al entorno físico, se integra debido a que utiliza elementos estandarizados, creando un efecto uniforme. Es decir, la señalización no altera el entorno, es percibida como algo necesario y justificado, se da en el espacio y de acuerdo a las necesidades del usuario, grupos y organizaciones, como un medio de identificación, información y organización de los objetos y de los espacios, normalizados dentro de la vida diaria.

No es imaginable un sistema de señalización para cada pueblo, cada región, cada ciudad enfrentando lo estético a la funcionalidad y la seguridad que son la razón de ser de la señalización.

Las características primordiales de la señalización son el empirismo, la normalización y la uniformidad con el entorno.

El señalar fue consecuencia de un impulso intuitivo de orientación, como una práctica empírica que se



desarrollo y perfeccionó en medida que aumento el número de personas, las necesidades y las posibilidades de desplazamiento. Este desarrollo fue requiriendo de un sistema lógico que fuera generalizable, sistemático y universal, es decir, se necesitó de un lenguaje simbólico que pudiera ser captado automáticamente y comprendido por todos los individuos. Esto llevo a desarrollar programas para necesidades específicas que son el objeto de la señalética.

La señalética forma parte de la comunicación visual y está encargada del estudio de las relaciones funcionales entre los signos que persiven las personas y el espacio que los rodea, nace de la conjunción de comunicación visual y de la semiótica, el medio adecuado para su realización es el Diseño Gráfico que unido a la Ingeniería, ergonomía (estudio del cuerpo humano con su entorno), Arquitectura y acondicionamiento del espacio, va a responder a las necesidades de la orientación en información, ya que en la actualidad el constante crecimiento de la sociedad y de servicios públicos y privados, generan la necesidad de orientación de las personas en un espacio y lugar determinado, así como de seguridad y movilidad en el desplazamiento y acciones de las personas.

Por otra parte, la señalética también responde como sistema de señales visuales o mensajes espaciales de comportamiento porque propicia, propone, determina acciones, actos y/o actuaciones de los individuos.



La señalética es comunicación o información automática. Los mensajes señaléticos no se imponen, no pretenden persuadir ni quedarse en la memoria, son discretos. Sirven para que cada persona se oriente en función de sus motivaciones, intereses y necesidades particulares y después se borran. El principio de la señalética es la economía: máxima información con los mínimos elementos y esfuerzo de localización y comprensión del receptor.

«La señalética posee rasgos diferentes de la señalización pero conserva condiciones comunes; no se oponen sino que se complementan o se amplían en determinados aspectos funcionales»¹¹

El lenguaje señalético consta básicamente de tres elementos:

- a) Lingüístico: incluye las familias tipográficas y sus combinaciones semánticas. Los signos lingüísticos (palabras u oraciones) transmiten una información precisa y son los elementos de mayor capacidad semántica.
- b) Icónico: lo forman los pictogramas.
- c) Cromático: lo conforma el código de color. El signo cromático tiene la capacidad de evocar y provocar sensaciones.

METODOLOGIA

Diseñar un programa señalético supone seguir un método que organice ordenadamente los pasos y procedimientos que se siguen para conseguir los objetivos planeados

11. Costa Joan, Señalética.



Los pasos son los siguientes:

*1.-Contacto. Se observa y anota a que se destina el espacio arquitectónico que se pretende señalar, además de sus características propias: tipología funcional, personalidad e imagen de marca (si es que existe).

*2.- Acopio de información. Antecedentes y características del lugar, funciones y restricciones.

*3.- Organización. Planificación del trabajo de diseño.

*4.-Diseño gráfico. Módulo compositivo: tendrá en cuenta la distribución de los elementos textuales, icónicos y cromáticos. Tipografía. Pictogramas. Código cromático. Selección de Materiales. Originales y presentación de prototipos.

*5.- Realización. Cotización de material, elaboración del material, colocación.

*6.- Supervisión. El diseñador como responsable del proyecto debe supervisar el proceso de realización final e instalación, así como el mantenimiento de las señales.

«El paso de la señalización a la señalética, así como cada uno de sus dominios , es de hecho un fenómeno de la complejidad social - en su sentido más general y de la comunicación de informaciones, la cual deviene una necesidad cada vez más importante y, precisamente por eso, reclama soluciones de más en más sofisticadas»¹²

La señalización es el antecedente de la señalética, es más general, es la que normatiza, es universal. «Señalizar es poner señales improvisadas o prefabricadas, al espacio y a cosas,



partiendo de situaciones conocidas a priori. Señalética es un lenguaje desarrollado de signos específicos y también el conjunto de criterios para su concepción y aplicaciones, cuya característica principal es la adaptación a problemáticas precisas, siempre relativamente diferentes.»¹³

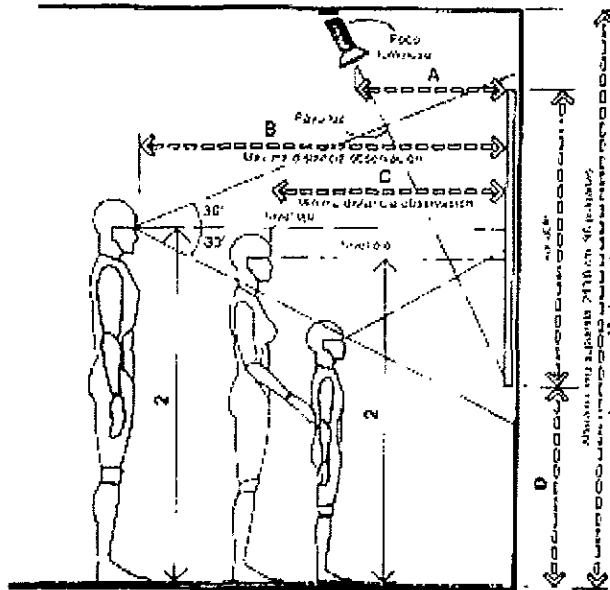

2.6. Ángulos de Visión.

La ubicación correcta de las señales es uno de los aspectos más importantes a considerar, y está será mejor en cuanto más se acerque a la línea normal de visión. La percepción de una señal está condicionada por los factores físicos humanos promedio tales como:

*Campo visual. Se calcula en un cono de 60° aproximadamente.

*Agudeza visual. Varía entre individuos, por lo que se debe manejar un promedio que no represente un esfuerzo por parte del usuario.

*Legibilidad de la tipografía. Una medida aceptable es de 2.5 centímetros para una señal que debe ser vista a 15 metros aproximadamente.

*Nivel de visión. Es variable de acuerdo al usuario, pero en promedio, el nivel del ojo será de 1.70m. estando de pie, 1.30 mts. sentado y 1.40 mts. al circular en automóvil.



La legibilidad varia mucho de un símbolo a otro, o de un estilo a otro; y las relaciones de color, luz espacio interno del dibujo, y ángulo de visión también pueden afectar la legibilidad.

La visión natural dentro de la línea del horizonte, oscila entre los 10 grados, es decir, para una persona que mide 1.80 será 1.90.

2.7.Sistema de Sujeción y Reproducción.

Sistema de Sujeción.

Existen varios sistemas de sujeción, por lo que es necesario elegir el más adecuado para la señalización, ya que es determinante en la apreciación, legibilidad y efectividad de las señales.

Alternativas:

*Colgante. Se sujeta del techo, no es recomendable colocarse en plafones.

*Abanderada. Se sujeta perpendicularmente a la pared.

*Adosada. Se sujeta a la pared de manera visible (tornillos) o no (adherida a la pared)



*Autosoportada. Puede ser móvil, es decir temporal dentro de un espacio determinado o fija cuando es permanente.

En nuestro caso la mejor opción será la Autosoportada ya que por las características del convento y por ser un monumento histórico, no se puede clavar, pegar o atornillar en las paredes. Además porque es muy frecuente que cambien de lugar los servicios según las necesidades que va teniendo el lugar y los mismos usuarios y trabajadores. Se diseñará una base para colocarla.

Sistemas de Reproducción.

Sólo se mencionarán los más recomendables para el proyecto de señales del Ex Convento de Culhuacán.

Serigrafía.

Se logra a partir de elaborar un original mecánico. Después se obtiene un positivo del original mecánico. Es necesario hacer un positivo por cada color que lleve la señal.

El estampado de la señal en la tela del bastidor se hace por medio de la fotoemulsión. Como paso final se imprime mediante el paso de la tinta a través de la tela.

Es un proceso que requiere de absoluto control de los



materiales y equipo para obtener un buen resultado. Es recomendable por económico.

Rotulación por computadora.

En comparación con la serigrafía este proceso ahorra tiempo y esfuerzo, permitiéndo obtener una gran calidad, y los costos son muy aproximados a los de la producción serigráfica, aunque un poco más caros.

En este proceso se produce la imagen dentro del ordenador visualizando el original obtenido enviando la señal a un plotter que hará el recorte del vinil autoadherible con gran precisión, el cual se fija casi sobre cualquier superficie, además de su gran resistencia al medio ambiente y sus colores que ofrecen una amplia variedad.

2.8. Análisis de Materiales.

Los materiales recomendados para la señalización son el plástico, el metal, madera y vidrio dependiendo de que tengan las siguientes características se selecciona el más adecuado:

*Resistencia. En función de su uso en interiores, su limpieza así como su respuesta ante situaciones varias como rayones, caídas, etc.



*Disponibilidad. Facilidad de encontrarse en el mercado.

*Facilidad de moldearse. Que se puedan someter a procesos de corte, dobléz, etc.

*Adaptabilidad a las características del lugar.

*Impresión. Que acepten cualquier proceso de impresión y reproducción.

* Mantenimiento. Facilidad de ser aseado, sin sufrir alteraciones.

*Costo. Este punto será dependiendo del presupuesto del cliente.

Los materiales más usados en la actualidad por que cuentan con algunas o todas de las características mencionadas son:

*Lamina , Trobicel, Dibond, Sintra y Estireno.

2.9. Color y tipografía.

Tipografía.

Las características de la tipografía para la señalética son: claridad, sencillez, brevedad, visibilidad e inteligibilidad inmediatas.



Es lógico pensar que los caracteres lineales, de trazo uniforme y proporcionado o los que mantienen un equilibrio en el grosor, de ojo tipográfico redondo, son los únicos para un programa señalético; pero actualmente disponemos de una amplia variedad de tipos que, a pesar de sus rasgos, conservan dicha visibilidad y legibilidad necesarias. Además, las distancias entre los diferentes elementos textuales e icónicos también nos ayudarán a lograr esto: distancias entre letras, entre palabras, entre líneas, entre texto y pictogramas, y entre éstos y los márgenes de la señal. Igualmente hay que considerar el contraste tonal entre figura y fondo y el peso o mancha de la letra.

En cuanto a la jerarquización, puede lograrse con una sola familia tipográfica, variando la estructura, la orientación, la caja y el tamaño; y también con el cambio de familia, cuidando siempre la legibilidad, visibilidad y armonía.

Otro aspecto importante es el problema de la redacción y la semántica: deben evitarse las abreviaturas, ya que suelen conducir a un error de entendimiento, así como cortar palabras, es mejor, buscar siempre la expresión verbal más corta e incluir las palabras de mayor uso para el público.

Por último, se deberán establecer las proporciones y estructuras del espacio a señalar, es decir, el tamaño de las señales, para así poder decidir el tamaño de la letra.



Los tamaños pueden variar según la necesidad de jerarquizar ciertas informaciones en grandes espacios con respecto al conjunto de señales o por distancias de visión que no pudieran ser cubiertas de otro modo. De cualquier manera la tendencia será siempre la de homogeneizar los tamaños de letras y señales con el objeto de obtener unidad y coherencia.

Color

El uso del color en la señalética obedece a criterios de identificación, contraste, integración, connotación, realce. Tiene una función discreta, en ocasiones destaca de modo evidente la información con el fin de hacerla inmediatamente perceptible y utilizable, como en el caso de las señales de emergencia.

De modo general, el factor determinante de las combinaciones de colores es el contraste, el cual se obtiene de dos modos: por la alta saturación del color y por el contraste entre colores; es imprescindible un claro contraste entre figuras y fondo.

La función informacional del color señalético está determinada en parte por la complejidad organizacional y/o arquitectónica del espacio en cuestión. Otros criterios que deben de tomarse en cuenta para definir el color a utilizar serían el estilo arquitectónico, el ambiental, la clase e intensidad de iluminación y el color dominante.



RESUMEN

El capítulo 2 aborda los siguientes aspectos teóricos: Comunicación, Diseño gráfico, señalización y señalética, metodología, ángulos de visión, sistemas de reproducción y sujeción, color y tipografía. Estos elementos sustentan y justifican la etapa gráfica.

Con el contenido de este capítulo se refuerzan los conocimientos teóricos para la correcta solución de un problema de comunicación: el desplazamiento de los usuarios del Ex Convento de Culhuacán dentro del lugar, así como la ubicación de los servicios que ofrece, además que es uno de los pasos a seguir en la metodología de Joan Costa.





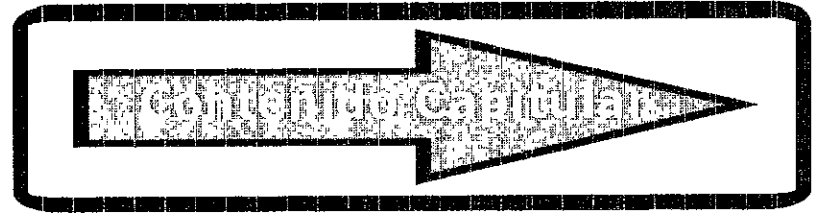

- 3.1. Análisis de la información.
- 3.2. Delimitación de la muestra.
- 3.3. Primeras imágenes.
- 3.4. Diagramación de las señales.
- 3.5. Composición
- 3.6. Color y tipografía
- 3.7. Solución gráfica.
- 3.8. Soporte, materiales y colocación.

CAPITULO 3. LA SOLUCIÓN GRÁFICA.

3.1. ANALISIS DE LA INFORMACIÓN.

La señalización constará de símbolos identificativos de algunos servicios que presta el Ex Convento de Culhuacán y señalamientos tipográficos que faciliten la comunicación y circulación.

CRITERIOS A SEGUIR.

La señalización gráfica que se propone para el convento estará basada en las normas para diseñar una señalización: grado de construcción óptima, carácter, impacto visual, legibilidad, valor estético, originalidad, creatividad, funcionalidad, armonía, contraste.

Las señales serán de dos tipos: tipográficas únicamente y tipográficas con símbolo. Las señales tipográficas estarán designadas para todas aquellas áreas y servicios donde no sea necesario recurrir a símbolos para su localización y cuando se dificulte representar el servicio con un pictograma.

Las medidas de las señales se determinaron tomando como base una medida intermedia entre la grande que es de 12 x 12 y la monumental de 48 x 48 cm.

La medida será de 21 x 33 centímetros.



3.2. Delimitación de la muestra.

Los servicios y lugares a señalar son:

PLANTA ALTA.

- 1.-Dirección.
- 2.-Administración.
- 3.-Museo de sitio y sus respectivas salas.
- 4.-Servicios Educativos.
- 5.-Difusión.
- 6.-Edición.
- 7.-Club INSEN.
- 8.- Biblioteca.

PLANTA BAJA.

- 1.-Fototeca.
- 2.-Café.
3. Sanitarios.
- 4.-Basílica.

Señales con símbolo y tipografía.

Biblioteca, Basílica, Sanitarios, Fototeca.

Señales Tipográficas.

Dirección, Administración, Museo de Sitio,
Café, Servicios Educativos, Difusión, Edición,
Club INSEN.



1ª Alternativa

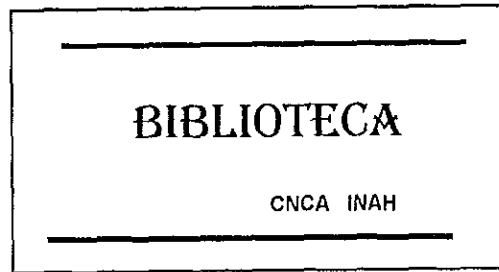

2ª Alternativa



3ª Alternativa

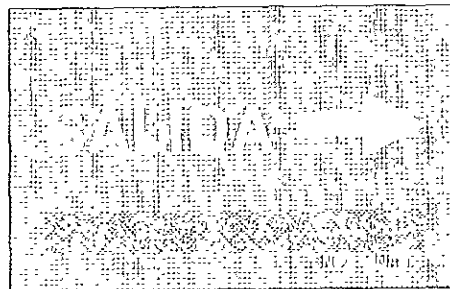

3.3. Primeras imágenes.

En este punto se muestra el proceso de bocetaje que sirvió de apoyo para llegar a la solución gráfica final.

En la primera y segunda propuesta se utilizó la tipografía Fritz Cuadrata, con dos plecas, una en la parte superior y una en la parte inferior, como requisito de la misma institución se debe poner en todas las señales las siglas CNCA INAH; el pictograma se colocó del lado izquierdo de la señal. Se llegó a la conclusión de que estas propuestas no eran adecuadas debido a que les faltaba integración a los elementos, fuerza tipográfica, legibilidad, además, de que el pictograma parece que está volando.

En la tercera propuesta se eliminaron las plecas y en su lugar se colocó una greca la cual se tomó de los murales que decoran el convento. La tipografía se cambió por la Helvética ya que cumple con las características de legibilidad, sencillez, trazo uniforme y facilidad para reproducirla. Se empleó en mayúsculas para darle seriedad a las señales. Se cambió el pictograma al lado derecho pero sigue teniendo el problema de equilibrio, también da la impresión de que el pictograma se va a caer.

En las siguientes propuestas se hicieron pruebas con varias tipografías y grecas. Llegando a la conclusión que la greca que mejor identificaba al Ex Convento de Culhuacán es la de la tercera propuesta, así como que la tipografía que más funciona es la Helvética en altas (mayúsculas) por las razones anteriormente expuestas.



4ª Alternativa

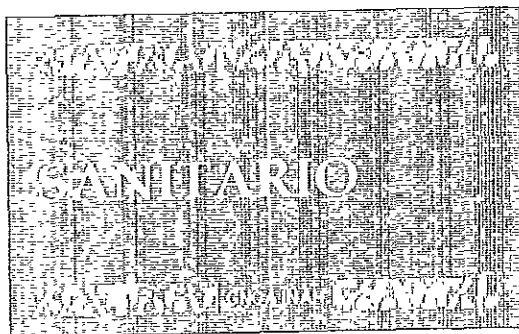

5ª Alternativa

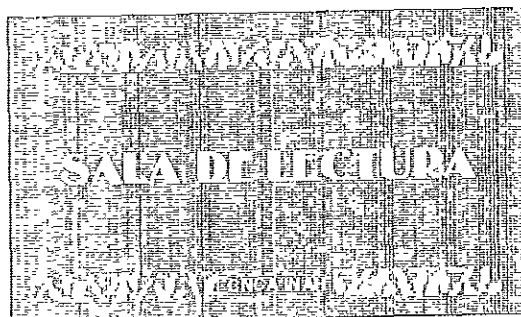

6ª Alternativa

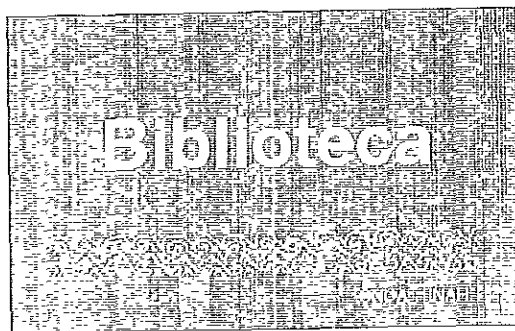

En cuanto a los pictogramas se hicieron las siguientes propuestas. Se decidió que no eran las soluciones adecuadas, por que, la perspectiva resta claridad a las imágenes lo cual dificulta que las personas lo identifiquen. Todos los pictogramas van a estar de frente y sin perspectiva para dar uniformidad a todas las señales. Más adelante se muestran las soluciones finales.

BIBLIOTECA



FOTOTECA



SANITARIOS

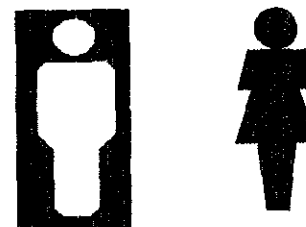

3.4. Diagramación de las señales.

Para que el sistema de señales creado para el Ex Convento de Culhuacán mantenga un sólo estilo coherente y sus relaciones proporcionales entre todos los elementos que la integran se ha desarrollado y aplicado su formato en una red como base para diagramar cada señal.

La red que se seleccionó es una de cuadros la cual nos permite establecer ciertas proporciones básicas: el ancho del símbolo, el tamaño de la tipografía, la distancia entre símbolo y flecha, etc.

RED: Elemento modular repetitivo (idéntico) que está unido a otro de manera tangencial.

DIAGRAMACIÓN: es el proceso mediante el cual se puede realizar una distribución funcional, estética, armónica de elementos de carácter informativo e imaginativo. Para tal fin se auxilia de un esqueleto estructural con redes, tramas, diagonales, y ejes de apoyo para ordenar un original.

Entendiéndose por original el material ilustrativo que hay que reproducir.

Para las señales con símbolo y tipografía se utilizará un rectángulo de 21 x 33 cm. basada en una red de cuadros de la manera siguiente:

Espacio del pictograma 10 cm x 17 cm

Tipografía. 3 x 22 cm.

Greca 2 x 21 cm.



Para las señales tipográficas:

Espacio Tipográfico 3 x 31 cm

Tamaño de la orla. 31 x 2 cm.

En los textos de más de 2 palabras y muy largas se dividió el texto en dos renglones:

Espacio tipográfico de 26 x 3 cm.

Tamaño de la orla 31 x 2 cm.

Interlineado 2 cm (basado en el tamaño de la orla)

21 cm

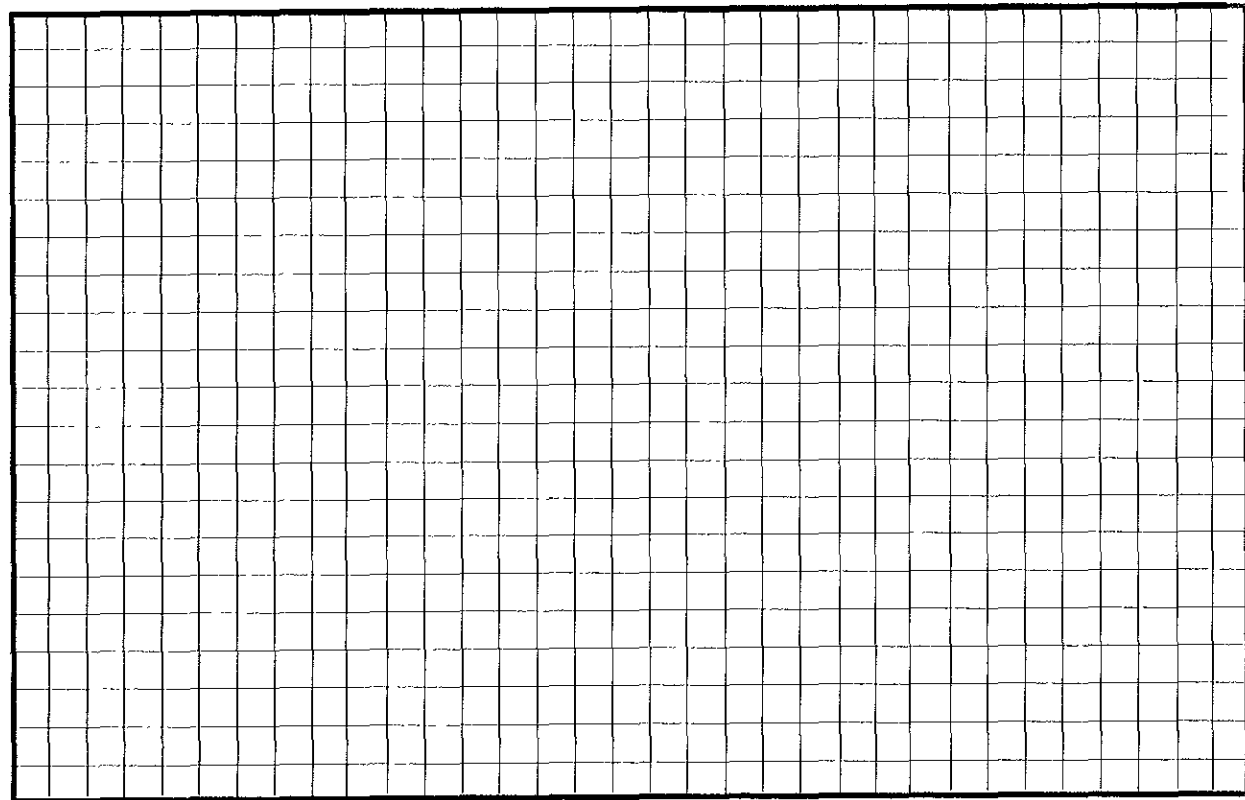

33 cm

DIAGRAMACIÓN DE LAS SEÑALES LETRAGRAFICAS

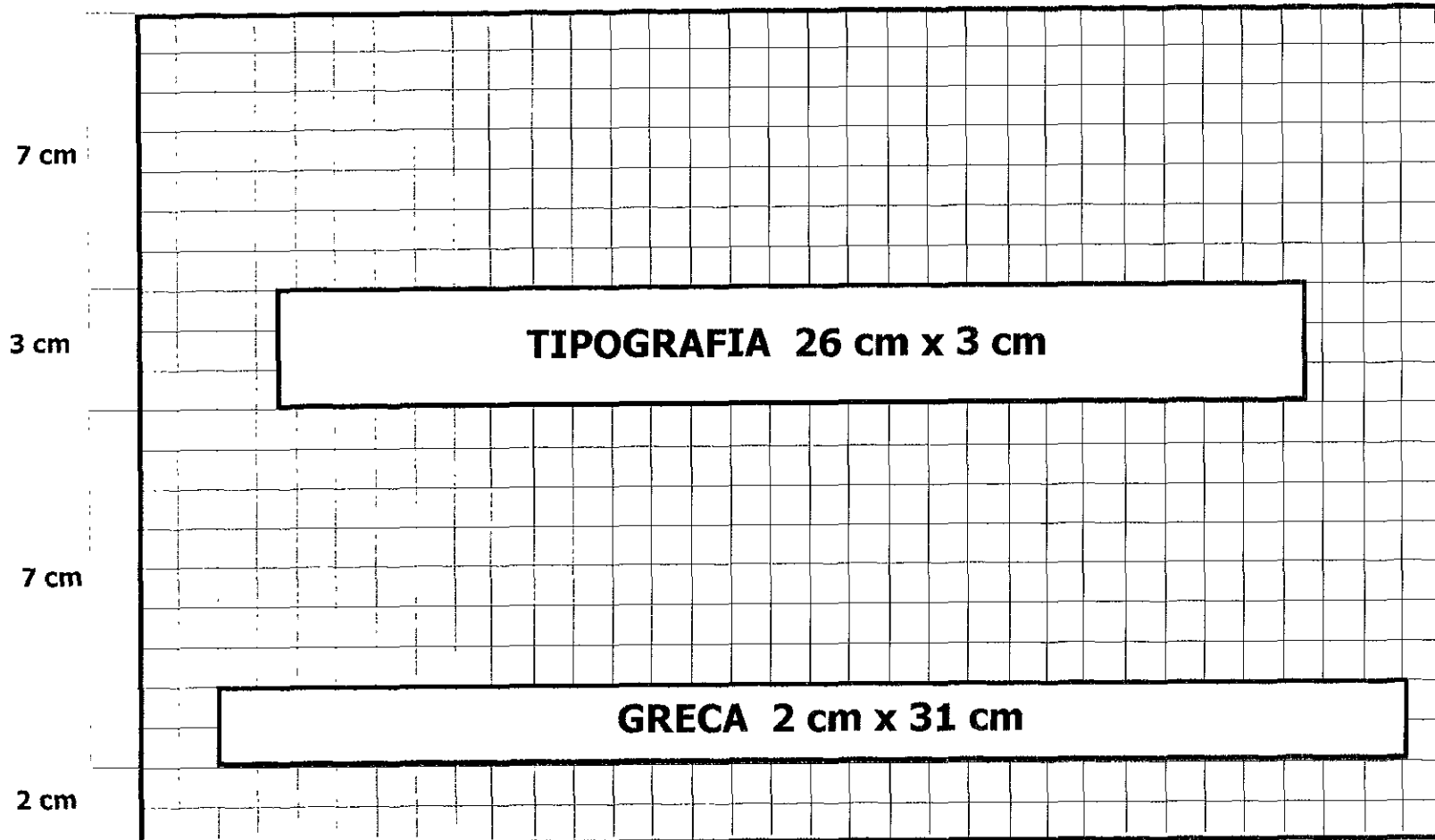

DIAGRAMACIÓN DE LAS SEÑALES LETRAGRAFICAS

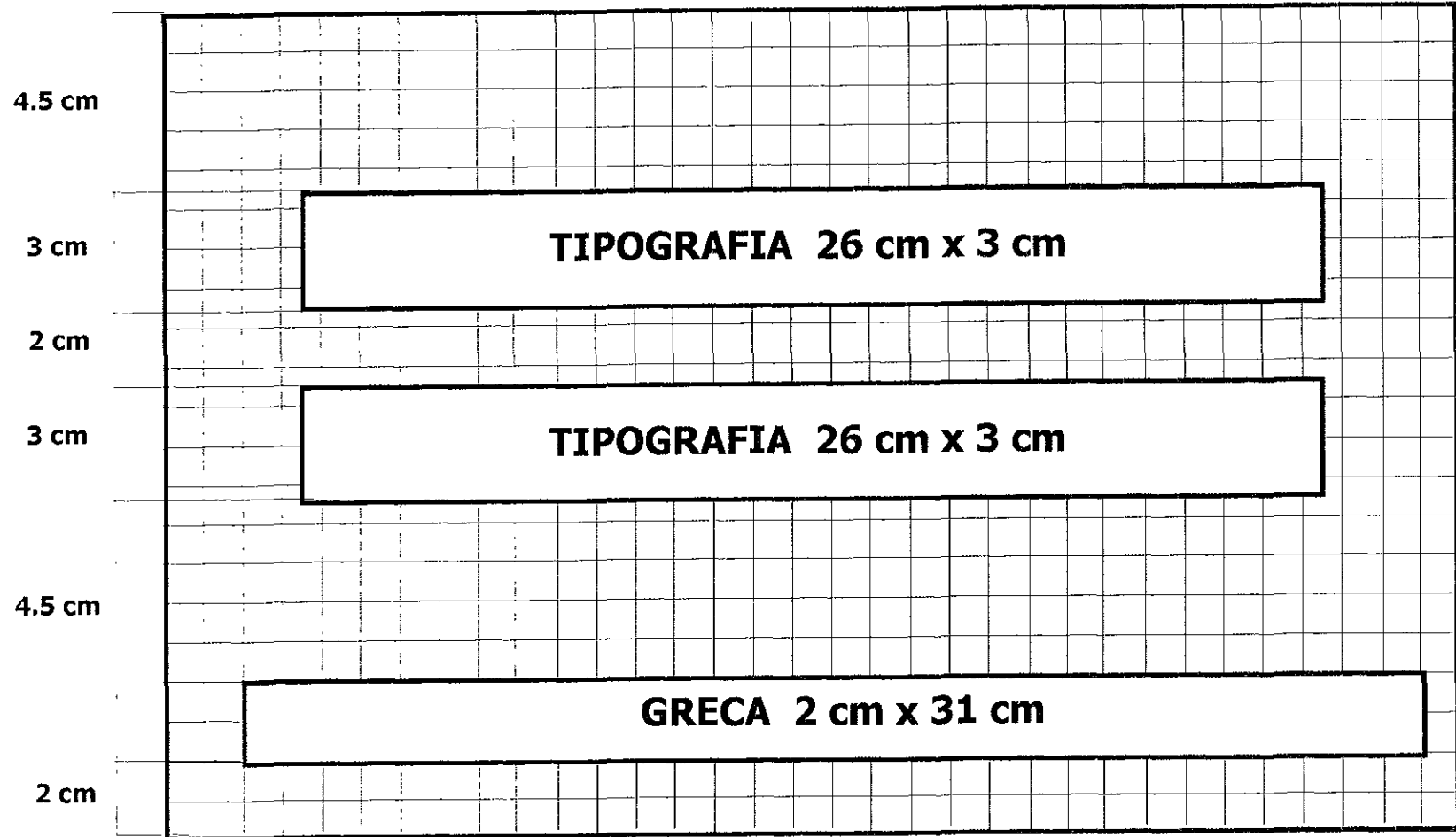

DIAGRAMACIÓN DE LAS SEÑALES CON PICTOGRAMA

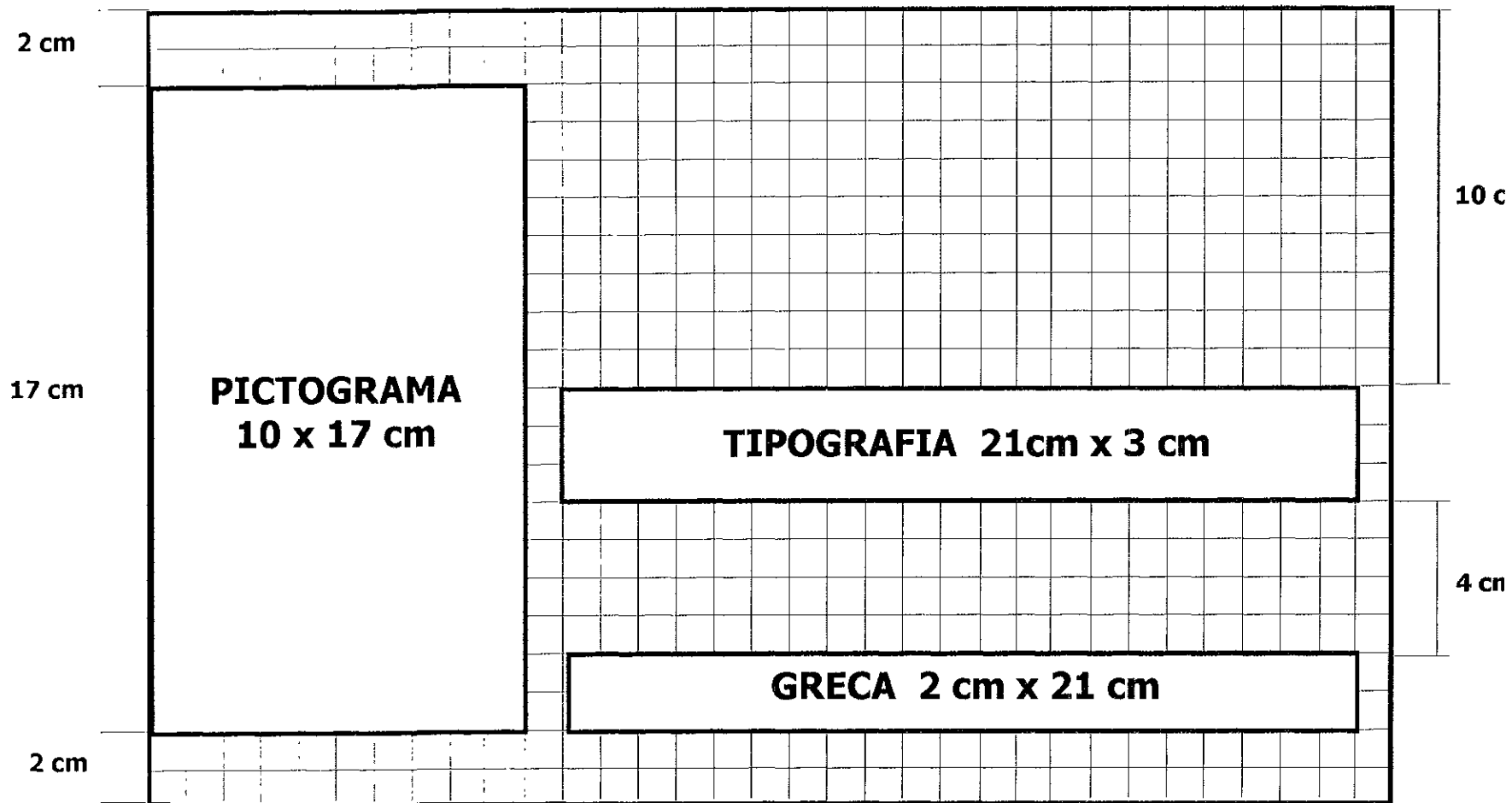

PICTOGRAMAS.

Se decidió incluir el nombre junto a los pictogramas con el fin de relacionarlo con su significado y de esta manera facilitar la comprensión y el aprendizaje de cada uno.

* Fototeca. La representación de la fototeca se basó en el uso de las diapositivas con la silueta de una persona. Se utilizó una diapositiva porque contiene rasgos muy particulares y porque la forma de un negativo elemento básico de una fotografía, esta muy relacionada con la idea del cine. La silueta de la persona se utilizó como el elemento que queda plasmado al tomar una fotografía.

*Sanitarios. El pictograma está basado en la forma convencional de un hombre y una mujer de pie.

*Biblioteca. El pictograma está basado en la representación del acomodamiento vertical de los libros en las bibliotecas. Ya que es la imagen más representativa y que mejor representa este lugar.

*Salida. Se utilizó una flecha que se colocará indicando la dirección de la salida.

*Basilica. El pictograma está basado en la estructura de una iglesia convencional.

Unicamente se utilizaron estos pictogramas, debido a que el convento al tener en todas sus paredes murales ya esta saturado de imágenes y no se quiso saturar más de la cuenta el ambiente del convento.



3.5. Composición.

Se tomaron en cuenta para la composición de las señales criterios como: color, tipografía, proporción, equilibrio, además de que se utilizará para reforzar la señal una orla que fue tomada de los murales de las paredes del convento.

El diseño de la serie señalética se inició con el formato, para después seguir con los pictogramas y terminar con la orla de apoyo. De este modo tenemos dos variantes de señal tipográficas y tipográficas con pictograma.

En las señales con texto se maneja el equilibrio y la proporción el cual se consigue distribuyendo de manera equitativa los elementos dentro del formato sin que pierdan jerarquía. Esto es se dividió en tercios el formato y se jerarquizaron los elementos por medio de tamaño, grosor y posición en el espacio de la señal. En las de pictograma éste se separó del área tipográfica y se colocó del lado izquierdo para dar orden de lectura y no saturar la señal de elementos.

Como ya se mencionó anteriormente tienen una distribución en el formato que se basó en una red de cuadros, y trazos auxiliares, tales como, diagonales y círculos.

A continuación se explicará en forma detallada dos de los elementos más importantes para conseguir la mejor solución gráfica : el color y la tipografía.



3.6. Color y tipografía.

Como tipografía principal se buscó una que fuera de las mejores en legibilidad, aún en situaciones de emergencia, así como que tuviera impacto, sencillez, trazo uniforme y facilidad para reproducirla. La tipografía que reúne estas características es la Helvética ya que se lee a buena distancia.

Se empleo en mayúsculas para darle seriedad a las señales, ya que, por ser un centro cultural al usar minúsculas perdería estos conceptos.

Los tamaños de la tipografía son:

Para señales tipográficas:

75, 84, 90 hasta 125 puntos.

Para señales tipográficas con pictograma:

60, 70 y 80 puntos.

Helvética

ABCDEFGHIJKLMNÑOPQRSTUVWXYZ

abcdefghijklmnoqrstuvwxyz

1234567890 ¿? ¡! . , ; : + - *

Helvética

ABCDEFGHIJKLMNÑOPQRSTUVWXYZ

abcdefghijklmnoqrstuvwxyz

1234567890¿? ¡! « / () : , ; . + - *



Color.

La última variable del vocabulario señalético es el conjunto cromático. El color tiene la capacidad de evocar y provocar sensaciones, y es un factor importante de iconicidad, una imagen en color es más realista.

Entre los colores predominantes del Ex Convento de Culhuacán están:

- *Negro: en la piedra con que esta conctruido el convento y también en las pinturas al fresco.
- *Rojo óxido: en el guardapolvo de los muros interiores.
- *Azul turqueza: en las pinturas al fresco del claustro bajo.
- *Verde: en la vegetación abundante de los jardines.

La aplicación del color en el caso del Convento se dio tratando de mimetizar la señalización interna con el guardapolvo. La intención es armonizar con el carácter arquitectónico del lugar de manera discreta, sin perturbar la función del espacio. Se empleo el rojo óxido como color de fondo de las señales (Pantone 209 CVP) y el blanco para la tipografía, ambos armonizan y crean un buen contraste para la legibilidad. Cada señal será un elemento discreto en los sobrios corredores del claustro.

En cuanto a los colores de la base será un color café oscuro ya que se harán de aluminio y este es el tono que mejor armoniza con las señales.



3.7. Solución Gráfica.

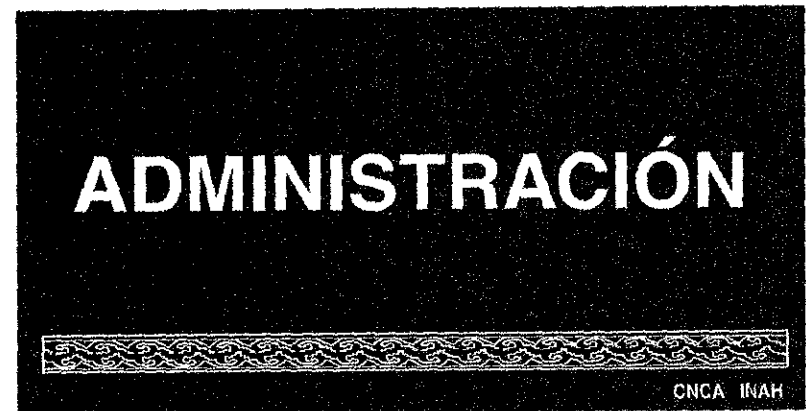
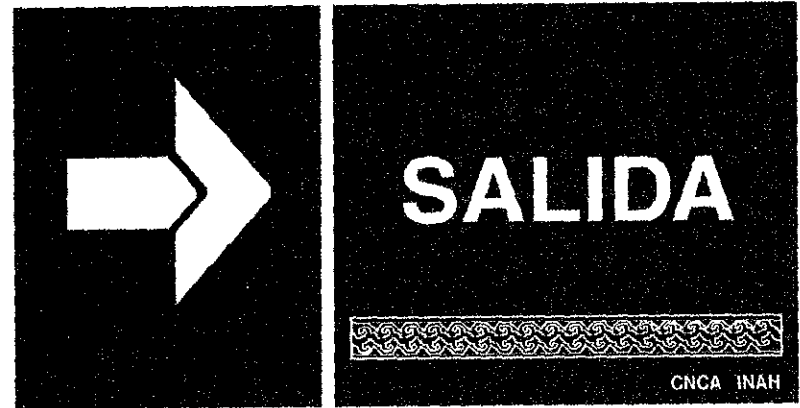

CLUB INSEN



CNCA INAH

**SERVICIOS
EDUCATIVOS**



CNCA INAH

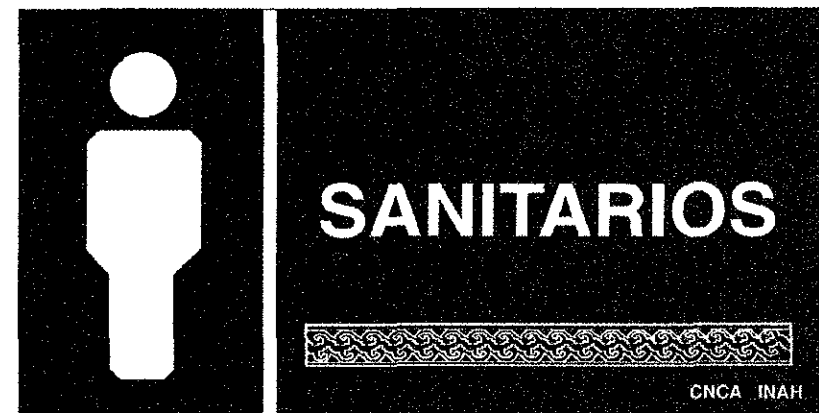



DIFUSIÓN



CNCA INAH

EDICIÓN



CNCA INAH

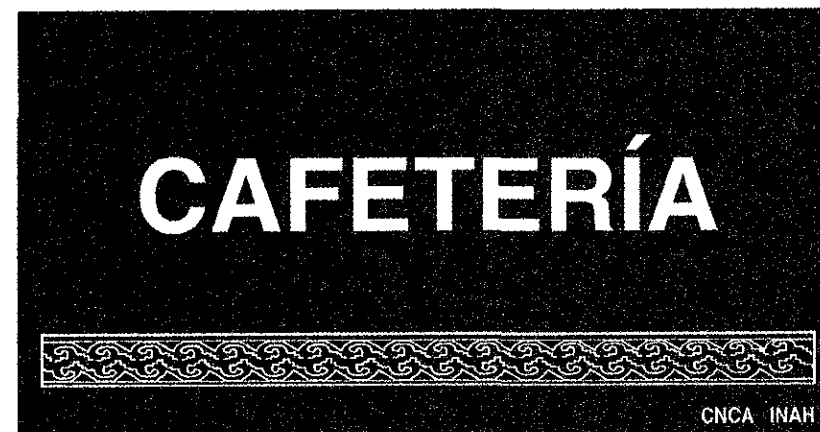
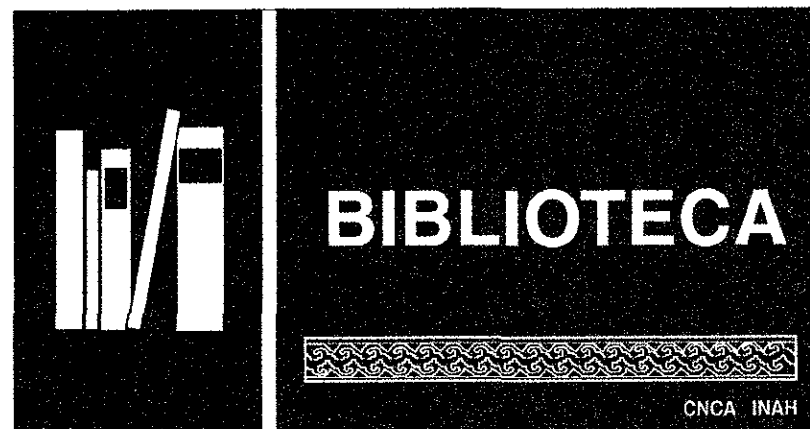

DIRECCIÓN



CNCA INAH

ESTA TESIS NO DEBE
SALIR DE LA BIBLIOTECA

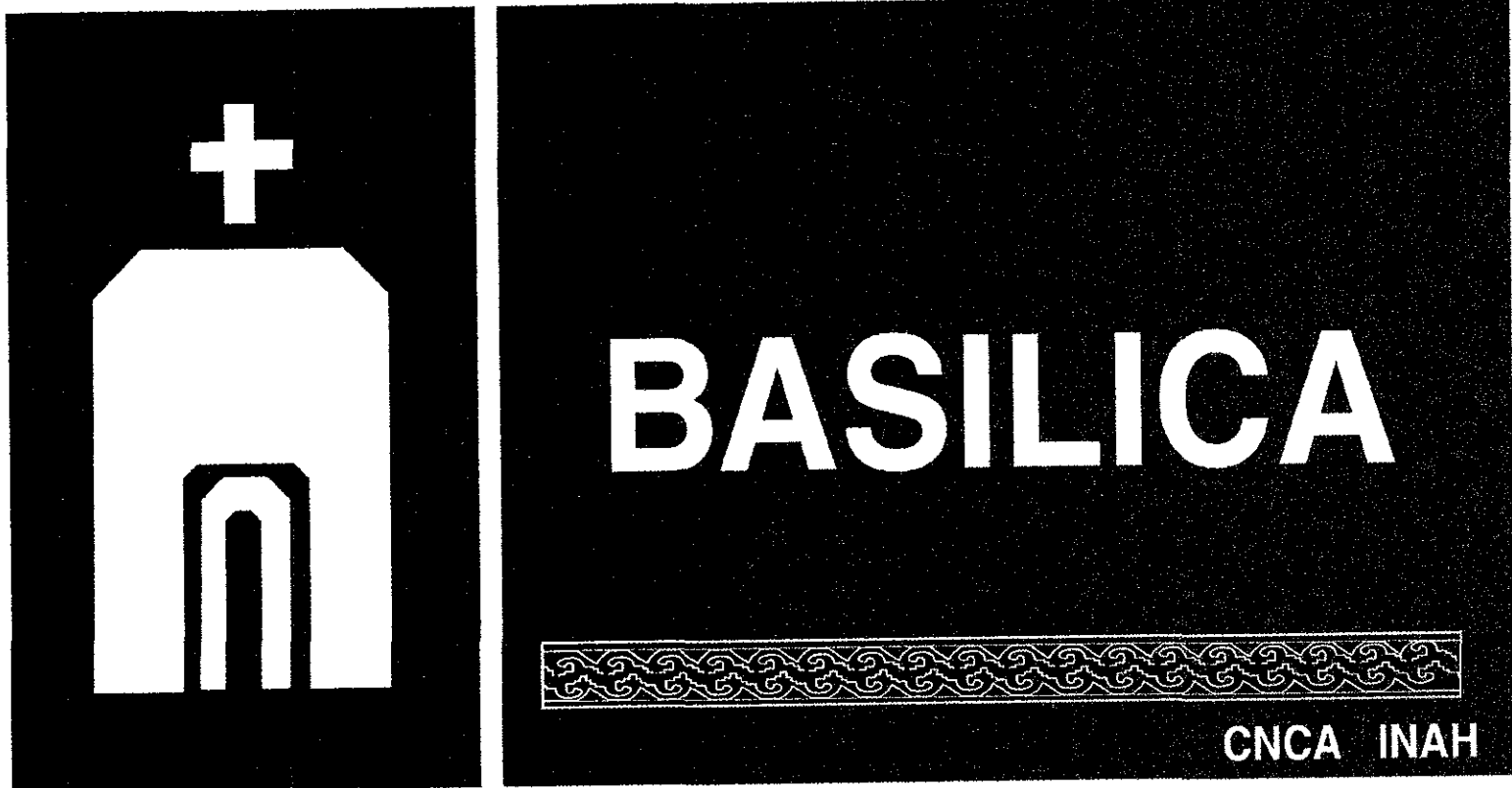

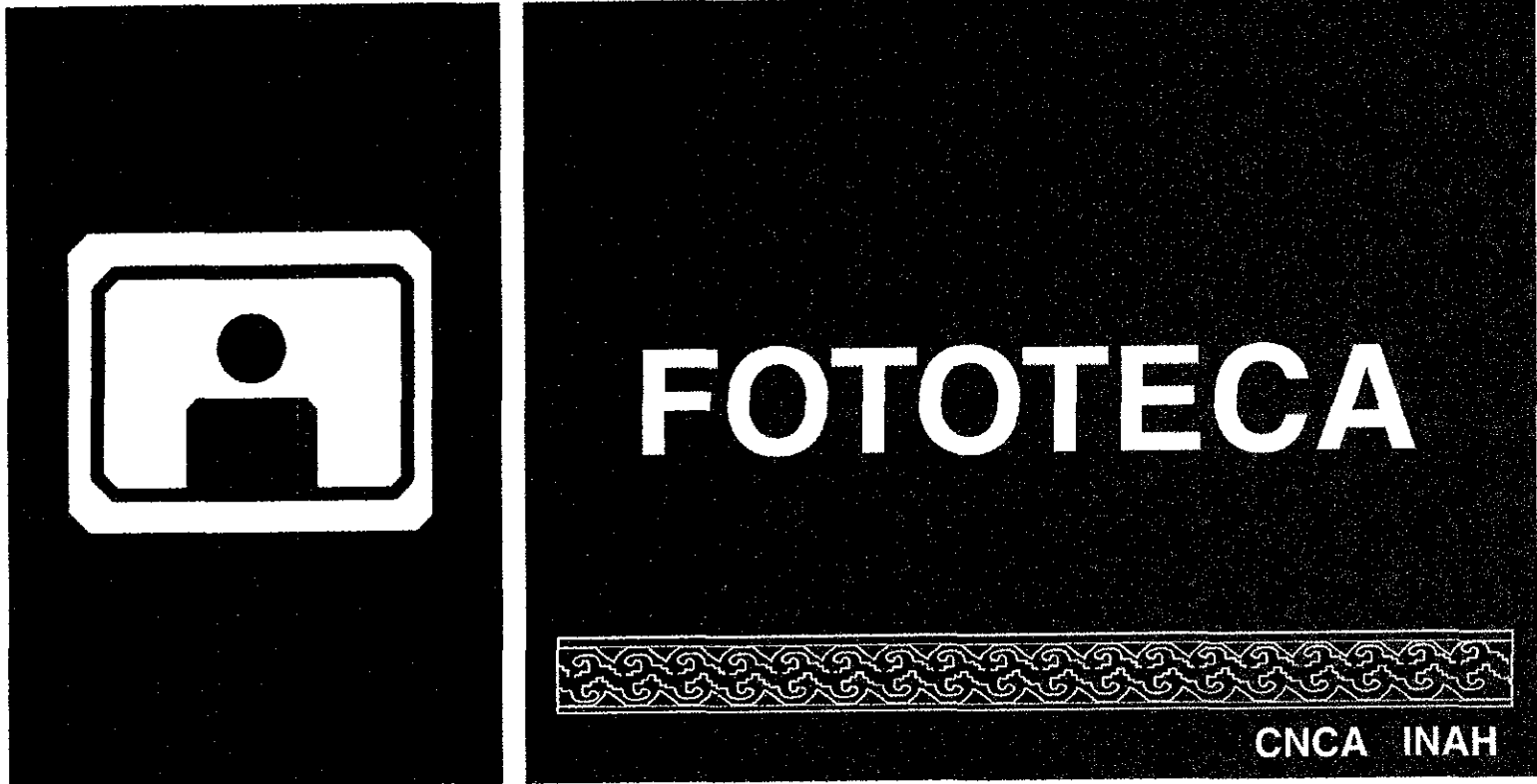

3.8. Soportes, materiales y colocación.

Las señales no podían ser placas que se fijarán a la pared porque la mayoría de los muros son originales y significaría dañarlos; tampoco podrían ser átriles que se fijarán al piso por la misma razón, mucho menos podían ser señales colgadas porque, en el caso de la señalización se obstruirían visualmente los frescos.

Así se tenía que pensar en algún soporte que no fuera muy alto para no obstruir la pintura, que fuera autoportante para no dañar el piso, sencillo para no llenar con muchos objetos los corredores del claustro y a la vez, que llevará al público a descubrir el edificio.

La solución que se encontró es la de una base parecida a una mampara con ejes para que las señales sean empotradas en la base, será de aluminio cobrizado para que armonice con las señales.

Las señales se harán en trobiciel de 3mm de espesor y la impresión se hará con plotter y vinil adherible, ya que reúnen las características mencionadas en el capítulo II, durabilidad, resistencia y mantenimiento. Para determinar su altura se tomó en cuenta el promedio de la altura del guardapolvo, el nivel visual más bajo a la que puede leer una persona de pie y las medidas estandar. Una altura de 90 cm. nos permite cubrir estas necesidades.



BASE PARA LAS SEÑALES

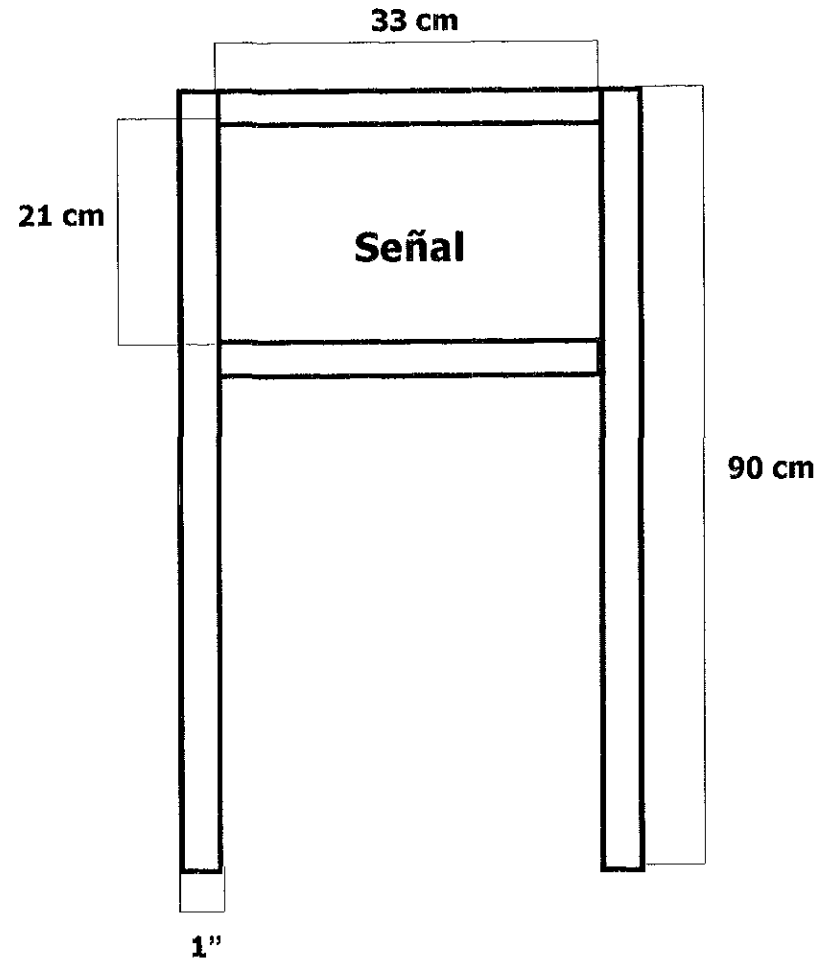

La base es de Aluminio



Conclusiones.

La necesidad de orientación en un mundo de intensa movilidad y cambios incesantes, hace de la señalética un elemento gráfico indispensable en los espacios donde el hombre desarrolla diversas actividades.

La señalética en monumentos históricos o lugares educativos y culturales, se hace necesaria no sólo para los empleados, sino también para los estudiantes y visitantes del lugar.

Para la señalización del Ex Convento de Culhuacán se tuvo que apoyar no solo del conocimiento de Diseño Gráfico sino también de Arquitectura y del Contexto Histórico del lugar para poder lograr una señalización que armonizará con el Convento y que logrará su objetivo: orientar y comunicar.

Se concluyó que para diseñar una serie de pictogramas, es necesario apoyarse en la teoría para que no solo se quede en proyecto de investigación sino que realmente se realice dando una óptima presentación y calidad.

Las señales del Ex Convento deberían ser lo más discretas posibles ya que al ser un lugar lleno de íconos como los murales, la propia arquitectura, los jardines, no se podía saturar más el entorno visual, porque rompería con la estructura del lugar. Además responden a necesidades de información discreta, estética y funcional: comprensión del texto y asociación de este texto a la imagen correspondiente.



Glosario.

Arcada.- Conjunto o serie de arcos.

Armonía.- Es la agradable combinación o consonancia entre las formas y estilo de las cosas.

Atrio.- Patio interior cercado de pórticos.

Base.- parte inferior de un objeto o de una figura geométrica. Superficie o estructura de apoyo,

Claustro.- Galería interna del patio de un monasterio.

Coadyuve.- Contribuir, asistir o ayudar para realizar o conseguir alguna cosa.

Contraste.- Se llama contraste de una imagen a la realización visual entre las partes claras y las oscuras, es decir la oposición entre zonas impresas y no impresas, como en el caso del contraste blanco y negro.

Espadaña.- Campanario de una pared con huecos para las campanas.

Formato.- Superficie de una hoja de papel.

Galería.- Pieza larga y cubierta.

Naves.- Parte de una iglesia comprendida entre dos muros o dos filas de arcadas.

Orla.- Elemento ornamental gráfico - ordinariamente de líneas o adornos sencillos reducidos - Sirve para adornar textos o formar recuadros.

Pictograma.- Signos o símbolos aptos para el lenguaje figurado y la comunicación universal, que puede suplir a los textos ventajosamente, en ocasiones.

Soporte.- Cualquier material apto para imprimir.



Bibliografía.

Costa Joan
SEÑALETICA.
Ediciones Ceac S.A.
Octubre de 1987.

F.Camera
SIMBOLOS Y SIGNOS GRAFICOS.
Ediciones Don Bosco.
Barcelona, 1987.

Fiske John
INTRODUCCIÓN AL ESTUDIO
DE LA COMUNICACIÓN.
1984.

Frutiger Adrian
SIGNOS, SIMBOLOS,
MARCAS Y SEÑALES.
1981.

López Rodríguez Juan Manuel.
Semiótica de la Comunicación Gráfica.
UAM/IMBA. México 1993.

Mitzi Sims.
GRAFICA DEL ENTORNO.
México, 1991.



Trueba Gorbea
CULHUACÁN.
Dirección de monumentos
coloniales del INAH ,1959

Swann, Alan.
EL COLOR EN EL DISEÑO GRÁFICO.
Editorial Gustavo Gilli. 1993.

