



UNIVERSIDAD NACIONAL
AUTONOMA DE MEXICO

Facultad de Psicología
División de Estudios de Posgrado

"ABUSO SEXUAL EN LA INFANCIA:
TRASTORNOS EN LA CONSTITUCION
DEL SUJETO PSIQUICO"

T E S I S

Que para obtener el título de:

MAESTRIA EN PSICOLOGIA CLINICA
(Psicoanálisis e Interdisciplina)

p r e s e n t a

MIRIAM GUTIERREZ OTERO

DIRECTORA DE TESIS: DRA. BERTHA BLUM GRYNBERG

COMITE DE TESIS: DRA. BEATRIZ C. OROSCO F.
MTRO. DAVID AYALA MUNGUIA
DR. NESTOR A. BRAUNSTEIN ILIOVICH
DRA. EMILY ITO SUGIYAMA



México, D. F.,

1998

TESIS CON
FALLA DE ORIGEN

266307

01962

2 ej.

10



Universidad Nacional
Autónoma de México



UNAM – Dirección General de Bibliotecas
Tesis Digitales
Restricciones de uso

DERECHOS RESERVADOS ©
PROHIBIDA SU REPRODUCCIÓN TOTAL O PARCIAL

Todo el material contenido en esta tesis esta protegido por la Ley Federal del Derecho de Autor (LFDA) de los Estados Unidos Mexicanos (México).

El uso de imágenes, fragmentos de videos, y demás material que sea objeto de protección de los derechos de autor, será exclusivamente para fines educativos e informativos y deberá citar la fuente donde la obtuvo mencionando el autor o autores. Cualquier uso distinto como el lucro, reproducción, edición o modificación, será perseguido y sancionado por el respectivo titular de los Derechos de Autor.

ÍNDICE

RESUMEN (VI)

INTRODUCCIÓN (1)

PRIMERA PARTE: ASPECTOS TEÓRICOS

CAPÍTULO I: ANTECEDENTES (4)

- 1.1 ABUSO SEXUAL: EL PROBLEMA DE LA DEFINICIÓN (4)
- 1.2 INCESTO (9)
- 1.3 PODER Y AUTORIDAD EN EL ABUSO SEXUAL (11)
- 1.4 INDICADORES DEL ABUSO SEXUAL (16)
- 1.5 SECUELAS DEL ABUSO SEXUAL (17)
- 1.6 EPIDEMIOLOGÍA: PREVALENCIA E INCIDENCIA (20)
- 1.7 VULNERABILIDAD Y FACTORES DE RIESGO (22)
- 1.8 TÉCNICAS PREDOMINANTES EN EL TRATAMIENTO DEL ABUSO SEXUAL (25)

CAPÍTULO II: EL PSIQUISMO Y SUS MOVIMIENTOS (27)

- 2.1 CONSTITUCIÓN DEL PSIQUISMO (27)
- 2.2 LA REPRESIÓN (28)
- 2.3 DESARROLLO LIBIDINAL Y DESARROLLO PSÍQUICO (36)
- 2.4 LA LEY EN LO SIMBÓLICO: METÁFORA PATERNA (43)
- 2.5 LO TRANSGENERACIONAL (45)
- 2.6 LA SEDUCCIÓN (47)
- 2.7 RESIGNIFICACIÓN (47)
- 2.8 LA NEGACIÓN (DENEGACIÓN) (49)

CAPÍTULO III: LO DISCURSIVO COMO VÍA PARA RECONSTRUIR LA VIVENCIA DEL ABUSO SEXUAL (52)

- 3.1 ANÁLISIS DEL DISCURSO E INTERPRETACIÓN (52)
- 3.2 ACERCA DE LA INTERPRETACIÓN (54)
- 3.3 DE LA ENTREVISTA (55)
- 3.4 DIBUJO, JUEGO Y RELATO (56)
- 3.5 OBSERVACIÓN DEL DISCURSO (57)

SEGUNDA PARTE: UN ESTUDIO EN EL HOSPITAL INFANTIL DE MÉXICO**CAPÍTULO IV: MÉTODO (58)**

- 4.1 OBJETIVO (58)
- 4.2 MÉTODO (58)
- 4.3 SUJETOS (59)
- 4.4 INSTRUMENTOS (61)
- 4.5 PROCEDIMIENTO (62)
- 4.6 ESTUDIOS DE CASOS Y ANÁLISIS DEL DISCURSO (66)
- 4.7 POSIBLES EFECTOS DEL ABUSO SEXUAL EN CADA NIÑA (81)
 - A) MAYRA (81)
 - B) ANNA (93)
 - C) FABY (106)
 - D) ADI (126)
- 4.8 LÁMINA DE DIBUJOS (130)
- 4.9 TABLA DE CATEGORÍAS GENERALES (131)
- 4.10 TABLA DE CATEGORÍAS INDIVIDUALES (132)
- 4.11 TABLA COMPARATIVA (133)

CAPITULO V: DISCUSIÓN Y CONCLUSIONES (134)

- 5.1 ALCANCES Y LIMITACIONES (134)
- 5.2 CATEGORIZACIÓN (134)
- 5.3 ANÁLISIS DE CATEGORÍAS GENERALES (135)
- 5.4 CONCLUSIONES (140)

APÉNDICES:

- A: GUÍA DE ENTREVISTA A PADRES (145)
- B: GUÍA DE ENTREVISTA PARA NIÑAS (145)

BIBLIOGRAFÍA (146)

AGRADECIMIENTOS:

A la Secretaría de Salud, en particular a la del estado de Veracruz y al CONACYT por todo el apoyo recibido durante la maestría, sin el cual no hubiera sido posible la realización y conclusión de ésta. Testimonio de ello: esta tesis.

Para mí, llegar a la maestría en psicología clínica en la UNAM fue un largo viaje a través del conocimiento, pero sobre todo a través del desconocimiento, del quedarme en silencio y escuchar a un sujeto que me suponía un saber y se declaraba no sabiendo nada, y del cual a mi vez no sabía nada. Deseaba saber y al mismo tiempo había que superar ese deseo: esto me lo permitió el Psicoanálisis. Aprendí que el que sabía era el otro, sabía y no porque era un saber que él mismo no conocía.

Viaje largo y profundo el cual una vez iniciado no sabes cuándo termina, donde uno intenta creer que va acompañado pero realmente se va solo, como en un camino a lo desconocido, al "más allá".

Sigmund Freud dice: " Se empieza cediendo en las palabras y se acaba cediendo en los hechos" por lo cual yo no cedí en las palabras, fui más allá, hablé que analizar el discurso, portador del inconsciente, descifrarlo, interpretarlo, traducirlo, darle nombre a las cosas, poner en palabras lo que en otro tiempo fueron actos.

Agradecer es una tarea en la que temo ser injusta, por olvidar nombres que tal vez deberían estar aquí en mayúsculas y negritas (que es mi estilo de subrayar lo importante).

Al personal de los departamentos de cómputo de posgrado, biblioteca, medios audiovisuales, atención al alumno, a la coordinación de Psicoanálisis e Interdisciplina de la UNAM.

Al personal de los departamentos de enseñanza e investigación de la Secretaría de Salud del estado de Veracruz y del Distrito Federal.

Al personal del departamento de Psiquiatría y Psicología del Hospital Infantil de México "Dr. Federico Gómez", perteneciente a la Secretaría de Salud; al de la biblioteca del mismo hospital por todo el apoyo.

Al Centro de Información de la Procuraduría General de Justicia del Estado de Veracruz.

A la Dra. Bertha Blum Grynberg, coordinadora del programa piloto de Psicoanálisis e Interdisciplina, tutora y directora de tesis, por su guía, su paciencia, afecto y contención a lo largo de esta "carrera".

Al Dr. Néstor Alberto Braunstein Illovich por "enseñarme a leer", por "inscribirme", aunque él no se reconozca en estas acciones.

A la Dras. Beatriz Orosco y Emily Ito, así como al Mtro. David Ayala por todo el apoyo teórico y "práctico" con el cual conté en todo momento.

A la Psic. Martha P. García Díaz por su buena disposición y por su confianza durante el transcurso de las prácticas hospitalarias.

Al Lic. Omar Torreblanca por su paciencia, dedicación y por todo el tiempo invertido en "corregirme" los textos.

RESUMEN

Los objetivos de esta investigación fueron conocer cuáles eran los efectos del abuso sexual en el psiquismo de las niñas, los diferentes "niveles" en los que se observan estos efectos y los mecanismos de defensa que se ven reforzados después del abuso sexual. Todos estos objetivos se alcanzaron en este trabajo y cada uno de los efectos fue analizado junto con el discurso de cada niña. Por otra parte, a través del trabajo terapéutico realizado con dichas niñas, se logró que ellas pudieran nombrar la experiencia traumática, darle un nombre con sus propias palabras, rompiendo de este modo el secreto, el pacto del silencio.

El análisis del discurso utilizado en esta investigación ha privilegiado tres técnicas para comprender el discurso infantil: la entrevista, lo dicho en situaciones de juego y la realización de dibujos. En este sentido, este trabajo de tesis probó la validez clínica de un método de investigación que combina el abordaje psicoanalítico, como fundamento teórico, y el empleo de una técnica como el análisis del discurso, que permite establecer las categorías de la constitución psíquica de las niñas, en relación al Abuso Sexual del que fueron objeto.

ABUSO SEXUAL EN LA INFANCIA: TRASTORNOS EN LA CONSTITUCIÓN DEL SUJETO PSÍQUICO

INTRODUCCIÓN

El abuso sexual de los niños y de las niñas es un problema social que ha tomado gran importancia en los últimos 10 años, en particular en los países del primer mundo que se han preocupado por los derechos de los niños. Los estudios epidemiológicos a nivel internacional (Finkelhor, 1994; López et al, 1995) muestran la incidencia y prevalencia de este problema, la mayoría de ellos coincide en que el porcentaje de mujeres abusadas sexualmente en relación con los hombres es de 1.5 a 3 veces mayor; que el abuso intrafamiliar es más frecuente en las niñas que en los niños y constituye alrededor de un tercio o un medio del total. Todos los estudios muestran que los abusadores de las niñas fueron hombres, en una cifra cercana al 90%. Dicha preocupación también se debe a las secuelas psicopatológicas a nivel individual, a nivel familiar (separaciones y rupturas) y a nivel social (abandono de la casa familiar, de la escuela, convirtiéndose, en algunos casos, en niños de la calle y/o cayendo en la prostitución infantil (Sauceda, 1995; G.A.N. Chile, 1997), embarazos no deseados en el caso de las adolescentes, hijos/as de éstas carenciados afectivamente y/o abandonados (Sauceda, 1995; Sánchez, 1995).

En México existen pocos estudios sobre el abuso sexual en menores, los existentes parecen ser meramente estadísticos. Es cierto que se ha otorgado importancia a este problema, pero sobre todo a nivel legal. En la Ciudad de México el primer trimestre de 1997 han sido denunciados 5,000 casos de violencia intrafamiliar; del cual el 10 %, es decir 500, han sido de tipo sexual; el 70 % de los agresores pertenecen a la familia (esta información ha sido revelada por la Procuraduría General de Justicia del Distrito Federal, P.G.J.D.F.). Se han abierto agencias especializadas contra delitos sexuales y violencia familiar, pertenecientes a la Procuraduría, que han realizado investigaciones que arrojan estadísticas anuales de los abusos sexuales denunciados legalmente. Sin embargo, los datos son parciales ya que no todos los abusos sexuales son denunciados, debido a que, como ya se había dicho, muchos de estos se realizan dentro de la familia. Por otra parte, en México se carece de estudios clínicos e investigaciones amplias respecto al abuso sexual infantil, me refiero en particular en el área de psicología.

En relación al punto anterior, Saucedo (1996), investigadora mexicana del PIEM¹, apunta que aún se requiere de más investigación en el área de abuso sexual en la niñez, ya que se observan consecuencias de éste en la edad adulta, así como riesgos en la salud y, agrega esta autora, que el estudio tanto del maltrato como el abuso sexual a niñas, podrían ayudar a entender los efectos acumulativos de la violencia de género sobre la salud de las mujeres: es ya bastante conocido el hecho de que el abuso sexual a niños/as es cometido, y esto hay que reiterarlo, llevado a cabo, generalmente por familiares cercanos, amigos o conocidos y, en

¹ Programa Interdisciplinario de Estudios de la Mujer. Colegio de México.

menor número de ocasiones, por un extraño.

Dentro de las secuelas de tipo psicológico del abuso sexual se tienen que distinguir diferentes temporalidades. Las secuelas más conocidas son: odio a sí mismo, falta de confianza en sí mismo, disminución de la autoestima y aislamiento, dentro de los efectos a corto plazo (G.A.N. Chile, 1995; López et al, 1995); y problemas de conducta, disminución en el aprovechamiento escolar (o en el aprendizaje), depresión (De la Garza et al, 1995; González, 1995), ideas suicidas, suicidios e ideas de asesinato (González, 1995; Ramos et al, 1995), desórdenes afectivos o de ansiedad, y conducta sexual inapropiada (Mian et al, 1996), todos éstos considerados como efectos a lo largo de la vida o efectos a largo plazo (López et al, 1995); así como perversión y/o psicosis (Ferro-Bucher et al, 1990). **No obstante, no hay una sola forma de responder al abuso sexual**, es mucho lo que aún queda indefinido acerca de los efectos del abuso sexual en niños (Mian et al, 1996), pues existen particularidades de acuerdo al género y al grupo cultural o étnico al que se pertenece (Huston et al, 1995). Es importante subrayar que no existe "un perfil típico de respuesta al abuso sexual", lo cual hace necesario un enfoque más descriptivo que estadístico, una forma de acceso que permita conocer más a fondo caso por caso.

Este estudio, tal como se explicará en la sección metodológica, es exploratorio en varios sentidos: por una parte se investiga la muy poco estudiada relación entre el abuso sexual infantil, en particular el incestuoso, y su efecto sobre la constitución psíquica de las niñas que han sido abusadas; por otra parte, el abordaje teórico o explicación de esta relación se hace desde una perspectiva que integra un enfoque psicoanalítico y la técnica del análisis del discurso. En otras palabras, el presente trabajo de tesis, no sólo está centrado en la relación entre el Abuso Sexual y los Trastornos en la Constitución Psíquica, sino que particulariza en el abuso sexual incestuoso y explora, además, su repercusión específica en el proceso de sujeción de las niñas.

El Psicoanálisis es una teoría, un método y una técnica que permite un abordaje desde otro lugar, desde el lugar de la escucha del sujeto como tal, que permite una lectura e interpretación del abuso sexual, y aunque no es la única lectura posible me parece la más adecuada en estos casos, ya que a través de un proceso de tipo psicoanalítico se puede procesar, poner en palabras, "lo traumático": el abuso sexual, se podría decir -contar- de otra manera, esto es, se puede re-historizar y evitar que se busque el camino de la repetición, evitar que se ponga en actos.

Voy a referirme, en esta investigación de tesis, a las secuelas individuales del abuso sexual abordadas desde el punto de vista psicoanalítico. Para ello realicé estudio cualitativo de casos donde participaron niñas de 4 a 10 años de edad que fueron sometidas a abuso sexual y que acudieron a consulta al departamento de Psicología y Psiquiatría del Hospital Infantil de México (HIM) "Dr. Federico Gómez", de la Secretaría de Salud. El objetivo principal de esta investigación es responder qué efectos deja en el psiquismo de cada uno de estas niñas el abuso sexual al que fueron sometidas. Para ello se aplicaron los siguientes Instrumentos

clínicos: la entrevista, la observación y el dibujo libre.

Partimos del supuesto de que cuando se llega a dar el abuso sexual -y en particular el incesto-, se da en una realidad; realidad impuesta por un otro, que irrumpe en el cuerpo y por lo tanto en el psiquismo del sujeto, sobre todo cuando está en constitución: es el caso de los niños/as que han sido abusados sexualmente en forma temprana en los primeros años de la vida (0- 5 años). En ellos se generan movimientos en el psiquismo, en cuyo lugar la represión juega un papel muy importante, puesto que, cuando la pulsión ha rebasado los diques de ésta, el yo poco puede hacer ya que es inútil la huida de sí mismo, la huida de las pulsiones sexuales. Todo lo anterior puede llevar a la actuación como una manera de retorno de lo reprimido, que muchas veces regresa como compulsión a la repetición (Bayle, 1993) -pulsión de muerte- de algo que no ha podido ser puesto en palabras. "El evento traumático es aquello de lo real que no ha podido ser simbolizado por el sujeto, es decir, articulado por él mismo, en su historia, en sus significantes" (Silvestre, 1990) . **Esto quiere decir que mientras el niño/a no se dé una explicación a sí mismo de qué es lo que le sucedió, específicamente en relación al abuso sexual, mientras no lo ponga en palabras, no le dé un nombre, no lo elabore y, por lo tanto, no lo rehistoricice, esta situación permanecerá como trauma en su cuerpo y en su psiquismo y tenderá a hacer síntomas, tenderá a repetir, como señala Freud (1914): "Repetir es una forma de recordar".**

El abuso sexual en los niños/as crea movimientos en el psiquismo en constitución, y esto se observa en forma intensificada con el abuso sexual de tipo incestuoso, ya que se rompe justamente con la prohibición, se transgrede la ley, la cual se establece por el Nombre del padre. El incesto no deja al sujeto tomar su lugar de hijo/a, identificarse con su padre, con su género y ubicarse en el lugar que le corresponde en su árbol genealógico, y crea efectos en las instancias ideales.

CAPÍTULO I: ANTECEDENTES

1.1 ABUSO SEXUAL: EL PROBLEMA DE LA DEFINICIÓN

Definir Abuso Sexual ha resultado una tarea difícil, en la cual es necesario delimitar todo aquello que incluye, que la caracteriza y diferencia y, por lo tanto, lo que excluye, aunque suene obvio.

Definir "(Del Lat. *definire*, de *finis* límite). Explicar lo que es una cosa con una frase que equivale exactamente en significado a la palabra que designa la cosa" ².
Definición "(del lat. *definitio* - *daís*) f. Proposición que expone con claridad y exactitud los caracteres genéricos y diferenciales de una cosa material o inmaterial"³.

El tipo de definición que se emplee en una investigación sobre Abuso Sexual, ya sea una definición amplia o una definición estricta, afectará directamente los resultados que se obtengan sobre la incidencia y prevalencia del abuso sexual; de ahí que los resultados de diversas investigaciones no coincidan y que siempre tengamos subregistros. La importancia de la definición radica justamente en que permite un registro más cercano al número real de abusos sexuales, otorgándole el peso que realmente tiene; y digo más cercano porque conocemos todas las consecuencias psicosociales que implica su exteriorización, tanto para la niña/o, en el caso de abuso sexual en la infancia, como para su familia.

Para delimitar el campo del abuso sexual infantil debemos decir primero que éste se encuentra enmarcado dentro del maltrato infantil, el cual es definido por el Centro Internacional de la Infancia de París como: "cualquier acto por acción u omisión realizado por individuos, por instituciones o por la sociedad en su conjunto y todos los estados derivados de estos actos o de su ausencia que privan a los niños de su libertad o de sus derechos correspondientes y/o que dificulten su óptimo desarrollo". Elijo esta posición ya que me parece la más completa (Universidad de Murcia, 1996).

El Código Penal para el Distrito federal (1998) incluye el maltrato infantil en forma implícita en un concepto más amplio: el de violencia familiar, que incluye uso de la fuerza física y moral (la omisión grave que se ejerza, de manera reiterada, contra la integridad física, psíquica o ambas, independientemente de que pueda o no producir lesiones). El capítulo de lesiones hace referencia sólo a daños que dejan huella en el cuerpo humano. Ambos capítulos se encuentran en el título decimonoveno de delitos contra la vida y la integridad corporal.

La violación, el incesto y el fomento de la prostitución infantil son tipos específicos de Abuso Sexual, término que engloba a todos ellos, pues están considerados dentro de la agresión sexual. Con esto -me parece importante

² Definición tomada del Diccionario de Uso del Español y el Diccionario de la Real Academia Española.

³ Diccionario de la Real Academia Española.

subrayarlo- no quiero restar la gran importancia que tiene cada uno de ellos, por el contrario, cuando se trate de violación hay que llamarla por su nombre al igual que cuando sea incesto o fomento a la prostitución infantil.

ABUSO SEXUAL EN LA INFANCIA

La definición amplia del abuso sexual incluye:

- La existencia de un episodio traumático.
- Diferencia de edad: 5 años en menores de 13 años, y en mayores de 14 una diferencia de 10 años, en ambos casos para la satisfacción sexual de la persona de mayor edad (Finkelhor, 1979; Hopper, 1997).
- Sentimiento de algo "negativo", traumático, que hace sentir mal, aunque no exista la diferencia de edad.
- Grado de coerción sobre el abusado, no necesariamente física, sino psicológica, como "dejarlo solo/a", "no quererlo/a"
- No consentimiento: el niño o la niña no están en condiciones de dar su consentimiento. La diferencia de poder elimina el consentimiento (el niño/a no tiene ni el conocimiento ni el poder necesario para dar un verdadero consentimiento) (Cain, 1997; Hopper, 1997; Burstow, 1992; Finkelhor, 1979).
- Involucra contacto sexual o no; el niño puede ser sometido a exhibicionismo o voyeurismo.

Lisak y sus colegas (citados por Hopper, 1997) deliberadamente eligen dar el **peso de su definición de abuso sexual a la diferencia de poderes que necesariamente acompaña diferencias de edad significativas, así los mayores usan y explotan sexualmente a los más jóvenes.**

La definición de Abuso Sexual al Menor que establece el National Center for Child Abuse and Neglect en E.U.A. es: "... contactos e interacciones entre un niño y un adulto cuando se emplea al primero para la estimulación sexual del perpetrador o de otra persona".

Para el Centro Internacional de la Infancia de París, citado por la Universidad de Murcia (1996), el Abuso Sexual es considerado como: "Cualquier clase de placer sexual con un niño/a por parte de un adulto desde una posición de poder o autoridad. No es necesario que exista un contacto físico (en forma de penetración o tocamientos) para considerar que existe abuso sino que puede utilizarse al niño como objeto de estimulación sexual, se incluye aquí el incesto, la violación, la vejación sexual (tocamiento/manoseo a un niño/a con o sin ropa, alentar, forzar o permitir a un niño/a que toque de manera inapropiada al adulto) y el abuso sexual sin contacto físico (seducción verbal, solicitud indecente, exposición de órganos sexuales a un niño/a para obtener gratificación sexual, realización del acto sexual en presencia de un menor, masturbación en presencia de un niño/a, pornografía...)"

El Código Federal de los Estados Unidos de Norteamérica 1996 define al Abuso Sexual como "... el hecho de coercionar a una persona a entregarse a un 'acto sexual', el cual se caracteriza de la siguiente manera:

"...el contacto entre el pene y la vulva o entre el pene y el ano, a condición de que haya penetración, incluso ligera;

"...o el contacto entre la boca y el pene, entre la boca y la vulva, entre la boca y el ano;

"... o la penetración, incluso ligera, en el orificio anal o genital, de una mano, de un dedo, o de un objeto, con la intención de abusar, de humillar, de atormentar, de degradar, de excitar o de satisfacer el deseo sexual de una persona;

"...o el tocamiento intencional directo, es decir -excluyendo el tocar (tocamiento) a través de las ropas- el tocar los órganos genitales de una persona de menos de 16 años, con la intención de abusar, de humillar, de atormentar, de degradar, de excitar o de satisfacer el deseo sexual de una persona."

Investigaciones tales como las de Finkelhor (1979, 1994), Hopper (1997), Burstow (1992), Cain (1997), López y colaboradores (1996), González (1995), y Loredó y sus colaboradores (1994), utilizan los criterios de la definición amplia de Abuso Sexual en la Infancia o Abuso Sexual al Menor. Nosotros, en el presente trabajo de tesis, nos adherimos a la definición amplia, ya que la consideramos más completa y permite tener una visión de la problemática real.

Finkelhor (1994) realizó un estudio epidemiológico internacional sobre el abuso sexual, con población adulta en 19 países además de los Estados Unidos y Canadá, dicho estudio posibilita hacer comparaciones entre naciones. En casi todos estos países se realizó un muestreo probabilístico; sin embargo, algunos, como Australia, Costa Rica, Alemania, Grecia y Sudáfrica, no contaron con un muestreo probabilístico, lo que no permite hacer comparaciones "1 a 1". Es importante mencionar que en la mayor parte de los países se utilizó una definición amplia, y sólo en cinco de ellos una definición estricta. A pesar de las diferencias en la definición y en el muestreo, se obtuvieron datos interesantes que muestran la incidencia y prevalencia del abuso sexual. Uno de los objetivos de dicho estudio epidemiológico fue el hecho de saber qué factores aportaba, o confirmaba, acerca de la naturaleza del abuso sexual a nivel internacional, y confirmar el camino que se ha seguido para realizar las investigaciones.

Por su parte, López y sus colaboradores (1996) realizaron una investigación con el objetivo de conocer la prevalencia de los Abusos Sexuales en España y sus efectos a corto y largo plazo. Esta investigación es única en su tipo en España, ya que cuenta con una muestra representativa de la sociedad a la que representa (N= 1,821) que eligieron mediante muestreo aleatorio y cuyos resultados ponen de manifiesto una alta prevalencia de los abusos sexuales antes de los 17 años de edad, 15 % para varones y 22% para las mujeres.

Hopper (1997) estudió las estadísticas de Abuso sexual, maltrato físico y emocional y negligencia (la omisión de los deberes de los padres o tutores hacia sus hijos o tutelados) en los Estados Unidos durante los años 1990-1993. Al

mismo tiempo se ha dedicado a perfeccionar cuestionarios sobre abuso sexual: dependiendo de si las preguntas están fundadas en una definición amplia o no, resulta una mayor o menor prevalencia en los diferentes estudios.

Es importante mencionar que en México no existe un diagnóstico epidemiológico como tal, con un número representativo de la población con datos de incidencia y prevalencia. Sin embargo hay que reconocer los esfuerzos realizados por investigadores/as mexicanos/as, encaminados a conocer más a fondo la problemática del Abuso Sexual Infantil. Los estudios que existen son con población clínica (en centros de apoyo a mujeres violadas) o estadísticas legales (proporcionadas por la PGJ) a través de sus Agencias Especiales de Delitos Sexuales). Entre los estudios nacionales se encuentra el de González (1995), investigadora de la UNAM, quien informa sobre 68 casos atendidos en PAIVSAS⁴. Loredó (1990), por su parte, a través de diferentes investigaciones ha incursionado en los temas del maltrato infantil y del abuso sexual al menor.

La definición estricta del abuso sexual incluye:

Abuso sexual, de acuerdo con el Código Penal del Distrito Federal en el artículo 260 (modificado en 1991 y que se mantiene hasta 1998) es aquel acto que se presenta cuando un individuo, cualquiera que sea su sexo, obliga a otro a ejecutar, o bien ejecuta en éste, un acto sexual, sin el propósito de llegar a la cópula, empleando la violencia física o moral. Es interesante observar que aquí no se considera la edad como factor determinante.

El artículo 261 del mismo Código establece el ejecutar un acto sexual en una persona **menor de doce años de edad o persona que no tenga la capacidad de comprender el significado del hecho** o que por cualquier causa no pueda resistirlo, o bien el obligar a ejecutar el acto sexual sin el propósito de llegar a la cópula. Este artículo establece ya el Abuso Sexual a Menores de edad.

Violación es aquel acto en que una persona, por medio de la violencia física o moral, realiza cópula con persona de cualquier sexo. Se entiende por cópula la introducción del miembro viril en el cuerpo de la víctima por vía vaginal, anal u oral, independientemente del sexo. También se considera violación al que introduzca por vía vaginal o anal cualquier elemento o instrumento distinto al miembro viril, por medio de violencia física o moral, sea cual fuere el sexo del ofendido.

Violación equiparada, conserva las mismas características de la definición de violación, con excepción de la violencia física o moral. Pero, además, toma en cuenta el realizar la cópula sin violencia con:

- Personas menores de doce años de edad.
- Personas que no tengan la capacidad de comprender el significado de los hechos.
- O que reúna ambas características, cualquiera que sea el sexo del ofendido.

⁴ Programa de Atención Integral a Víctimas y Sobrevivientes de Agresión Sexual. UNAM.

Si el Abuso sexual o la violación es llevada a cabo por un ascendiente contra su descendiente, o viceversa, el Código considera además de la pena de prisión, la pérdida de la patria potestad y de la tutela.

Y de acuerdo al mismo Código Penal, se considera **incesto**: cuando los ascendientes tienen relaciones sexuales con sus descendientes, aplicando la misma pena (6 meses a 3 años) en caso de incesto entre hermanos.

Llama mucho la atención que el Código no establezca agravantes para el incesto cuando la víctima es menor de edad.

Diversas Investigaciones sobre Abuso sexual en la infancia (Ulate y Madrigal, 1991; Tiburcio et al, 1992; De la Garza, 1995; De la Garza et al, 1995; Saucedo, 1995; y Escobedo et al, 1995), así como el Código Penal para el Distrito Federal (1998), utilizan definiciones estrictas, lo cual quiere decir que no utilizan todos los criterios, como por ejemplo la diferencia de edades entre la/el que fue abusada/o y el abusador/a y/o el hecho de que un/a niño/a no está en condiciones de dar su consentimiento. El problema de utilizar una definición estricta, radica básicamente en que se dejan muchos casos sin cuantificar, lo cual lleva a un subregistro del Abuso sexual y por lo tanto, a no acercarse lo suficiente a la magnitud del problema, ya que los datos que se tienen, por lo menos en México, sólo son la punta del iceberg.

Por ejemplo, De la Garza y colaboradores (1995) utilizan en su investigación la definición que da el Código Penal del D. F., y aclaran lo que su experiencia en AVISE⁵ les señala sobre el Abuso Sexual; sin embargo, hablan de tocamientos corporales y ausencia de autorización. El abuso sexual va más allá del tocamiento, puede implicar exhibicionismo y/o voyeurismo y esto puede ser presionando a un/a niño/a para que sea actor/actriz o espectador/a; por otra parte, puede haber autorización o aceptación pero no puede ser tomada como verdadera ante una situación de coerción física, moral, emocional-afectiva. Tenemos el caso del muchacho adolescente ⁶ que habla al servicio telefónico del al Ciesex ⁷, para decir: "fui violado, sin violencia", es decir que él, ante la coerción, dio su "autorización", fue violado por tres policías judiciales del D.F.

Por su parte Ulate y Madrigal (1991), en su investigación realizada en Costa Rica, separan violación, incesto y abusos deshonestos (abuso sexual). En la violación consideran la penetración anal o vaginal, pero no la oral; el incesto lo consideran con las mismas variantes que la violación y excluyen el abuso sexual sin penetración o, como dice nuestro Código Penal, "sin el propósito de llegar a la cópula" y, desde luego, sin tomar en cuenta la penetración oral o el contacto oral genital entre ascendientes y descendientes u otros miembros de la familia. Estas diferencias en los diversos estudios antes mencionados hacen que los registros, de principio, no coincidan y que muchos casos queden sin registrar.

⁵ Centro de Atención a la Violencia Intrafamiliar y Sexual.

⁶ Artículo publicado en el suplemento X-X del periódico El Nacional, cuya autora es Schlosser (12 de marzo de 1998).

⁷ Centro de Investigación y Estudios sobre la Sexualidad A.C.

Finkelhor (1979) sugiere tres maneras para definir la victimización sexual que influyen en forma determinante en el registro de la incidencia y prevalencia que se obtenga de la población estudiada:

- La norma del consentimiento.- Se considera que un niño/a no conoce verdaderamente las implicaciones de la conducta sexual; que el estar en estado de dependencia en relación con un adulto o alguien mayor a sí mismo, le "cancela" el derecho auténtico de consentir.
- Sentirse victimizado (retroactivamente).- Cuando una persona se reconoce como víctima de abuso sexual, aunque esto sea posteriormente al momento en que sucedió. El autor comenta que muchas personas no se reconocen como víctimas debido a sus implicaciones; sobre todo en el caso de personas del sexo masculino. Sin embargo, al estudiar los casos de diversas personas que participaron voluntariamente en el estudio, Finkelhor pudo ver claramente las diferencias de edad y/o de poder, lo cual permite establecer si alguien fue victimizado o no.
- La norma de la comunidad.- Aquí se considera que hay una relación sexual explotadora. La norma está en la *edad* del niño/a y el del compañero. Las ventajas metodológicas de este criterio son: a) que es un método objetivo y fácil, b) método que la ley en E.U.A. utiliza para determinar la legalidad o no de actos sexuales que involucran niños y, c) es el utilizado en otras investigaciones sobre el tema.

1.2 INCESTO

"No habría razón alguna para prohibir lo que sin prohibición, no correría el riesgo de ejecutarse" (Lévi-Strauss, 1949).

Incesto significa contacto sexual entre miembros de una familia y parientes, incluyendo aquellos de la familia inmediata y mediata (Finkelhor, 1979). Por otra parte, el **incesto de primer tipo**, según Héritier y colegas (1994), es una relación sexual directa entre consanguíneos, ya sea heterosexual u homosexual. El **incesto de segundo tipo** son las relaciones sexuales que ponen en contacto a consanguíneos por medio de una pareja común (p.e: hija-madre-yerno; madre-hija-padastro).

El incesto que nos interesa en esta investigación es el llevado a cabo con un niño/a, que tiene las características antes mencionadas de la definición amplia del abuso sexual pero entre consanguíneos. Es importante subrayar que tanto el abuso sexual como el incesto se caracterizan por actitudes de poder que se le imponen al otro a través de la manipulación y el miedo, y que implican una diferencia de jerarquía ya sea emocional o social (Hopper, 1997; González, 1995). Algunos autores (Hopper, 1997; Finkelhor, 1980) mencionan incluso que aun cuando no se trate de un adulto, una diferencia de 5 años entre el abusador y el abusado/a sería suficiente para establecer esa diferencia jerárquica.

El incesto es más frecuente de lo que se está dispuesto a suponer. SE SILENCIA puesto que el hecho que se supone universal -la prohibición- no lo es en manera alguna. El problema de la prohibición del incesto tiene que ver con las causas

profundas que hacen que en todas las sociedades y en todas las épocas exista una reglamentación de las relaciones entre los sexos. El carácter sagrado de esta prohibición tiene que ver con la gravedad del problema.

"Por su universalidad, la prohibición del incesto proviene del universo de las reglas, vale decir de la cultura" (Lévi-Strauss, 1949).

"La prohibición del incesto constituye el movimiento fundamental gracias al cual, por el cual, pero sobre todo en el cual, se cumple el pasaje de la naturaleza a la cultura..., antes de ella la cultura aun no existe; con ella la naturaleza deja de existir, en el hombre, como reino soberano. La prohibición del incesto es el proceso por el cual la naturaleza se supera a sí misma; una estructura nueva y más compleja se superpone -integrándose- a las estructuras más simples de la vida psíquica, y ésta a su vez a las estructuras de la vida animal" (Lévi-Strauss, 1949).

"La prohibición del incesto opera, y por sí misma constituye el advenimiento de un nuevo orden." (Idem)

Incesto tiene que ver con lo simbólico, con los lugares en un espacio, en una estructura de parentesco, que puede ser representado como árbol genealógico. Si pensamos en los tres registros de Lacan: imaginario, simbólico y real, podemos decir que en el registro de lo real no hay lugares, no falta nada, no hay incesto porque no hay padre y por lo tanto no hay hijo, no está sujeto al orden simbólico.

"Es el testigo 'hablante' y socializado quien experimenta horror al incesto" porque es un sujeto del lenguaje, inscrito en un simbólico que le antecede y le sucede en el cual *quedó inscrito; el incesto sólo tiene un valor en el mundo humano.* "Es la conciencia de una transgresión lo que caracteriza el sentimiento incestuoso" (Héritier et al, 1994).

Incesto= lo Impronunciable, lo Inapalabable, lo que no se puede poner en palabras tiende al acto, se actúa.

Héritier y cols. (1994) dicen que en China e Indonesia no se puede pronunciar la palabra: "articulan desorden... repugnante... confusión u otros vocablos análogos", los cuales van combinados con una **mímica** y una prosodia que todos comprenden que se trata de lo impronunciable, pero sin palabras para el incesto.

Ferro-Bucher y sus colegas (1990), en sus estudios clínicos de casos sobre el Lugar del Incesto, entendido éste desde un enfoque sistémico de la Interacción Familiar, hacen evidente toda la psicopatología que se genera en el grupo familiar a partir del incesto, aunque dejan sin abordar la patología previa a éste, que habría que analizar con cuidado, ya que el incesto no se da sin un terreno fértil que lo permita. Muestran cómo al moverse uno de los progenitores de su rol de padre o madre toda la estructura del parentesco se mueve -no sin consecuencias-, así, en ausencia del padre, entra el hijo mayor a cubrir el rol -que no el lugar- de

esposo y padre, lo que genera confusión en toda la familia. También cuando la madre está "borrada" o se "borra a sí misma" las hijas ocupan el "lugar vacío". Todos los casos concluyen en la confusión y la locura. Estos autores abordan también ese mensaje que se manda a nivel inconsciente generación tras generación, esa transmisión transgeneracional del incesto, tal como lo confirman Héritier y colaboradores (1994).

1.3 PODER Y AUTORIDAD EN EL ABUSO SEXUAL

La violencia y el maltrato constituyen un problema que en la actualidad ocupa gran espacio entre las demandas de atención de Salud Mental en México. Esto quedó evidenciado en 1996 en el Día Mundial de la Salud Mental dedicado a la Mujer, organizado por la Secretaría de Salud. Se presentaron 199 ponencias sobre la violencia y el maltrato a la mujer en 10 estados de la república; con lo cual se colocó, como problemática, en cuarto lugar de importancia, con un porcentaje del 6.8 % del total de trabajos presentados. Le antecedieron en importancia los temas de: salud mental (1, 566 ponencias que hacen un 52.3%); sexualidad (316 ponencias que hacen un 10.5%); psicopatología (con la misma cantidad); infancia-adolescencia (207 ponencias que hacen un 6.9%). Cabe subrayar que todas las problemáticas expuestas están íntimamente ligadas, pues afectan a la mujer y fueron divididas más con fines de explicación que con fines de minimizar la importancia de cada una de ellas.

Los aspectos específicos que se abordaron en las 199 ponencias sobre la violencia y el maltrato en la mujer, fueron los siguientes:

- Violencia Intrafamiliar
- Violencia Sexual
- Maltrato Físico a la Mujer
- Maltrato Infantil
- La Victimización en los Delitos Sexuales y sus Consecuencias en la Sexualidad de las Mujeres.
- Violación Sexual en Niñas
- Aspectos Legales de la Mujer Violada
- Alteraciones de la Salud Mental de las Mujeres Maltratadas
- Panorama actual de la Violencia en México

En conjunto, los trabajos concluyeron que son múltiples variables las que intervienen en la violencia y el maltrato *dirigido no solamente hacia la mujer, sino también hacia los niños y ancianos en el contexto familiar*. Es decir hacia el sujeto más débil y más próximo. La violencia en la sociedad se ve repetida y multiplicada en el ámbito familiar en el cual se manifiesta, tal vez en menor escala, la violación a los derechos humanos del otro; reflejando a nivel micro las situaciones sociales de que brota y se nutre la agresión: pobreza, injusticia, desigualdad del acceso a bienes, servicios y derechos, y violación a lo más elemental. "Esta violencia que los analistas han llamado estructural sigue el mismo patrón de opresión y tiranía económica, política y social y convierte los espacios privados, que deberían de servir de refugio contra los sinsabores de la vida pública

en escenarios de dominación y de crueldad" (Bol. Oficina Sanit Panam 117(5),1994).

CICLO DE VIOLENCIA: VÍCTIMA-VICTIMARIO

Las diferencias biológicas y psicológicas entre hombre y mujeres han sido utilizadas para fomentar la desigualdad en todos los ámbitos: en lo familiar, en lo político y en lo social. La aceptación de la desigualdad ha sido transmitida de generación en generación a través de la educación formal e informal, la de las escuelas y la de las familias; todos crecemos en esa desigualdad, en la cual el más fuerte, el hombre (como género), tiene o se adjudica un derecho -de propiedad- sobre el, los y las más débiles, esto es, sobre mujeres -adultas o niñas- y niños (o sobre el sexo masculino más frágil, como pudieran ser los ancianos y los discapacitados).

La relación abusiva que continúa por muchos años se transmite, en el proceso de socialización, de una generación a otra. La mayoría de las víctimas de violencia doméstica acaban aceptando las palizas como parte inevitable del estatus de inferioridad de la mujer en la familia y en la sociedad. Condicionadas desde la cuna para valorarse sólo en función de su capacidad para servir y satisfacer a otros. A menudo, la pérdida de autoestima es tanta que la mujer se aleja de la noción de que merece algo mejor (Carrillo,1995, UNICEF). La psicología cognitivo-conductual explica cómo "todo es aprendizaje" y la corriente del aprendizaje social aclara que no se requiere experimentar algo directamente para aprenderlo, pues se puede aprender con el solo hecho de verlo; y esto, aplicado a la violencia que se ve y se vive todos los días en casa (en la televisión, que es parte de la familia, que es la niñera moderna), en la escuela, en la calle, es algo que a fuerza de vivirlo se aprende, se graba la desigualdad, "SE INSCRIBE". A las niñas no es necesario decirles que su marido va a ser su dueño, tampoco necesita escuchar la epístola de Melchor Ocampo para saberlo; ven cómo su padre maltrata física y emocionalmente a su propia madre-mujer y a ella misma. El vivir cotidianamente esta situación le va dando a la mujer la visión de una "situación normal o natural", ya que, no sólo desde la cuna, sino desde el vientre de la madre han recibido la violencia, si es que ellas mismas no son producto de esta última.

Levinston (1989) estudió los patrones de violencia familiar en 90 sociedades no occidentales y encontró que en el 84% de estas sociedades se practica el abuso físico contra la esposa; que en el 74 % se utiliza es castigo físico severo y recurrente contra los hijos, y que en el 44% existe violencia entre hermanos. Estos tres datos, importantes por lo que evidencian, podrían reforzar la idea de que la violencia es una forma "natural" de la vida familiar, debido a la variedad de formas de familias en que se ha encontrado, ***pero las investigaciones también arrojan pruebas de que la violencia no es una cosa ni "natural" ni incontrolable.***

La UNICEF (1995), en su Informe del Estado Mundial de la Infancia refiere: "El mayor abuso: la violencia contra las mujeres". De acuerdo a los datos obtenidos, una cuarta parte de las mujeres del mundo sufren malos tratos violentos en sus

propios hogares; sin embargo, encuestas comunitarias dan resultados más altos, que van hasta el 50, el 60 y el 80 % (datos de Pakistán y Chile). En los Estados Unidos la violencia doméstica es la principal causa individual de lesiones para las mujeres, superando en ingresos hospitalarios a aquéllas que sufrieron violaciones, atracos y accidentes de carretera, sumando todas éstas.

Los niños y las niñas también sufren. Una madre víctima de la violencia doméstica está dos veces más expuesta al riesgo de un aborto y cuatro veces más expuesta a que su hijo presente bajo peso al nacer. Sus hijos e hijas también tienden a sufrir desnutrición con mayor frecuencia, a presentar mayores tasas de deserción escolar y a desarrollar a su vez comportamientos violentos (Unicef, 1995). Aquí se habla del ciclo de la violencia, ya que se va transmitiendo de una generación a otra; los niños aprenden a aceptar la violencia mientras lo son, y a ejercerla cuando crecen. En cambio, las niñas aprenden que toda su vida alguien, generalmente del sexo masculino, pero sin exceptuar al femenino -en el sentido de que la madre y las hermanas también lo pueden hacer- va a ejercer la violencia sobre ellas; crecen con la idea de tener la "oportunidad", de ellas repetir con sus propios hijos e hijas dicho ciclo.

EL MALTRATO A LOS NIÑOS Y A LAS NIÑAS

El maltrato y el abuso contra los niños/as y adolescentes ocurre en todo el mundo; sin embargo cabe aclarar que el concepto de maltrato cambia de una cultura a otra y que resulta inadecuado aplicar los criterios occidentales de maltrato a culturas orientales y viceversa. Es importante no perder de vista esto, ya que se puede caer en una posición etnocéntrica.

Por otro lado, según las normas internacionales, "el daño físico grave a un/a niño/a o adolescente se considera maltrato en cualquier circunstancia. Ejemplo de ello es la **mutilación genital** de los jóvenes durante los rituales de iniciación en el África subsahariana" (Barreto y Suárez, 1996). Hay tres tipos de mutilación genital en las mujeres: 1) la circuncisión o extirpación quirúrgica del prepucio del clítoris; 2) la escisión o la extirpación quirúrgica del clítoris con sus glándulas y parte adyacente de los labios menores; y la infibulación o la extirpación quirúrgica del clítoris entero, labios menores y parte adyacente de labios mayores, que se completa fusionando los dos labios de la vulva mediante sutura (Idem.). Baeza y colaboradores (1997), médicos del **Hospital Pediátrico Moctezuma, en la Ciudad de México, D.F., informan de dos casos de amputación de glande por maltrato, en niños de 5 y 9 años de edad**, que se constituyen como los primeros casos referidos en el país; ambos niños con problemas de enuresis. El primero, ante el hostigamiento de los padres por dicho problema nocturno, decide colocarse una banda elástica, teniendo como consecuencia **amputación del glande**; y en el segundo caso fue el tío de línea materna quien le colocó un cabello alrededor del surco balanoprepucial del niño, lo que provocó 7 días después hospitalización y **pérdida casi total del glande**. Todo lo anterior nos indica que no sólo en las culturas más lejanas, ajenas, "extrañas" a nosotros, sucede el maltrato mayor, y que desde luego no sólo tiene implicaciones de negligencia, sino físicas, sexuales y emocionales; aquí se juntan las cuatro

categorías de la OMS sobre maltrato a los niños/as.

Según la clasificación de la OMS, el maltrato contra los niños/as y los adolescentes se puede dividir en cuatro categorías: a) Maltrato físico, b) abuso sexual, c) abuso emocional o psicológico y d) negligencia; sin embargo se considera que los niños y las niñas que sufren cualquier tipo de maltrato, siempre sufren también daño emocional.

Barreto y Suárez (1996) estudiaron los cuatro tipos específicos de maltrato que, por su alta prevalencia mundial, exigen un enfoque internacional especial: el castigo corporal, la negligencia selectiva, la prostitución de menores y el trabajo de menores. Es importante remarcar que en esta perspectiva internacional es notoria la ausencia del Abuso Sexual a Menores, el cual está considerado como un problema de Salud Pública a nivel internacional. Esto está demostrado a través de diferentes estudios epidemiológicos internacionales; sin embargo, debido a los subregistros y a la falta de estudios epidemiológicos en esta área en algunos países, entre ellos México, no se considera que el Abuso Sexual exige también un enfoque internacional. En la Región de las Américas el abuso físico, emocional y sexual en la infancia, así como la negligencia, son antecedentes de la prostitución infantil, además de estar asociado con la creciente pobreza, miseria y necesidad de sobrevivir en estos países en desarrollo.

En México, diferentes investigadores han trabajado sobre la problemática del maltrato al menor, lo cual se ha reflejado en la publicación de diversos trabajos (Loredo, 1990; Loredo et al, 1986, 1993; Ramírez y Uribe, 1993). Ellos han identificado diferentes factores que intervienen en dicha problemática: el género del agresor, clase social y hacia qué género y grupo de edad se dirige el maltrato con mayor frecuencia. En la investigación realizada en 1986 por Loredo y sus colegas, trabajando con 52 casos del Instituto Nacional de Pediatría en la Ciudad de México, encontraron que los mecanismos de agresión más frecuentes fueron: quemaduras y traumatismos en cráneo y extremidades; en 32 de 52 pacientes quedaron secuelas, fallecieron 4, tres de ellos a consecuencia del maltrato. Los resultados obtenidos muestran que **la madre fue el principal agresor** (con lo que coinciden Ramos, 1995; y Ulate y Madrigal, 1991), y que dicha agresión se realizó en forma indiscriminada para ambos sexos. El agresor fue maltratado cuando era menor. Hubo un predominio de lactantes menores, el último de la familia resultó el más frecuentemente afectado y de estos el 66 % fue del sexo femenino; le siguió el grupo de preescolares. En el caso de los hijos únicos, de 7 casos seis fueron varones. En el estudio realizado en 1990 por Loredo, 20 niños requirieron atención psiquiátrica después del maltrato.

Por su parte, Rodríguez y Uribe (1993), en un estudio realizado con 1163 mujeres de zona rural y 427 de zona urbana en el estado de Jalisco, identificaron que las mujeres de zona rural están más expuestas a mayores probabilidades de sufrir episodios de violencia y que el blanco de la violencia que ejerce la mujer es **hacia el sexo masculino es decir, hacia sus hijos varones** y que con relativamente baja frecuencia es hacia el esposo. En conclusión, **el esposo es quien más maltrata a la mujer y la mujer es quien más violencia ejerce**

sobre sus hijos; esto es la "violencia en cascada", en la que a pesar de que la mujer se encuentra jerárquicamente abajo de su esposo, en el mismo sentido se encuentra arriba de sus hijos varones y niñas.

Castillo y colaboradoras (1988), por su parte, en un estudio realizado con 25 casos de maltrato infantil en una clínica de Santo Domingo, República Dominicana, encontraron una frecuencia un 23.5% de casos de abuso sexual, mismo porcentaje que obtuvieron para el maltrato físico con alambres, palos o sogas. Dichas investigadoras refieren como factores predisponentes la baja situación económica que se presentó en el 87.3 % del total de los casos, así como el hecho de que los padres tuvieran antecedentes de maltrato en su propia infancia, con un 75 % y, finalmente, que el 37.5 % de los padres hubieran tenido separación conyugal o antecedentes de consumo de alcohol. Hacen hincapié en la **circularidad del maltrato** y en el hecho de que la pauta familiar de **maltrato infantil** puede desembocar en la **muerte de los niños/as**, ya que el 16 % de los niños/as de su estudio murieron.

Diversos expertos (G.A.N. Chile, 1997; Pick de Weiss et al, 1990; Sánchez, 1995) subrayan que es la manera desigual en la cual son tratados los sexos en nuestra sociedad la que crea las condiciones de base para que las mujeres, niñas y niños queden expuestos a la violencia sexual. "Los abusadores no lo hacen a causa de una 'necesidad sexual', ya que con mucha frecuencia ellos tienen contacto con mujeres adultas; para ellos el objetivo principal del abuso sexual no es el goce. **Se trata de un abuso de poder por la vía de la violencia sexual.** La sexualidad es utilizada como medio, es decir como 'arma' para ejercer el poder. El abuso sexual no es una forma de violencia sexual sino una forma sexual de violencia". En el abuso sexual aquél que "está en el poder" se sirve de su superioridad para infligir la violencia a los que "no tienen el poder". Esta disparidad es un factor determinante para la dimensión enorme que toma la violencia sexual, sobre todo contra las niñas.

En Bosnia la violación se utilizó como "arma de guerra", para humillar y destruir familias musulmanas. Las mujeres fueron violadas repetidamente hasta que quedaron embarazadas y se las liberó cuando era demasiado tarde para que abortasen; de este modo la violación se convirtió en método de purificación étnica. "Un trauma así, rara vez se puede expresar con palabras, generalmente se refleja en el cuerpo" (Granjon, 1993). La violencia, pero en particular la violencia sexual, queda como una marca en el cuerpo y en el psiquismo que resulta muy difícil poner en palabras, ya que, por ejemplo, en el caso extremo de la violación se usa a la mujer o al/la menor como objeto, como cosa, y se le cancela la posibilidad de ser sujeto.

En Cuba la violación con uso de la fuerza fue el Abuso Sexual predominante, afectando en su mayoría al sexo femenino de entre 13 y 16 años de edad (Meneses et al, 1992).

En México tenemos como ejemplo los casos de Ciudad Juárez, Chihuahua ⁸, en donde hubo 114 mujeres muertas desde 1993 hasta 1998; 31 eran menores de 18 años y, por lo menos, el 35.5 % de los casos involucraron abuso sexual por varias vías; muchos de los cuerpos presentaron desprendimiento de la mama derecha, la mutilación por mordida del pezón izquierdo, lesiones con arma punzocortante en tórax y abdomen.

Se requiere de un cambio cultural que permita romper el "círculo de la violencia" que parece llevar siempre al mismo lugar, violencia del más fuerte sobre el más frágil, que libere a las mujeres de la doble marginalidad: estar en alto riesgo a lo largo de su vida, bien por ser menor de edad, bien por ser del sexo femenino; y al hombre del peso que carga de tener que demostrar que "nada le duele" y ahogar sus penas en alcohol y sacar su frustración de niño y de hombre a través de la violencia dirigida hacia los más frágiles, los desprotegidos, los diferentes: sobre las mujeres y los niños/as. La cuestión aquí sería romper con esa cadena transgeneracional de violencia que, desde luego, no es sólo cuestión de tener conciencia de ello, sino multiplicar dicha conciencia: predicando con el ejemplo en casa y manteniéndose en ello día a día, ir cambiando actitudes, contagiando a las vecinas y vecinos, educando tanto en la escuela como en la calle.

1.4 INDICADORES DEL ABUSO SEXUAL

Si los niños/as no dicen lo del Abuso Sexual, a veces es difícil que los padres lo "detecten", por lo cual el precisar el tiempo que ha transcurrido desde el inicio hasta el descubrimiento del problema, resulta complicado. El Reconocimiento del Abuso Sexual requiere: un alto índice de sospecha y familiaridad con la historia que cuenta el niño/a y con los indicadores físicos y conductuales del abuso.

1.- La historia que cuenta el niño/a, la descripción detallada, paso a paso, de lo que sucedió durante, antes o después del abuso sexual. Esta es la más importante y el indicador definitivo, aún en ausencia de quejas de dolor físico o cambios conductuales (Reece, 1994), ya que puede no haber indicadores físicos que confirmen su decir, o los cambios de comportamiento, a pesar de existir, pueden no ser detectados por los padres o, en particular, por la madre.

2.- Indicadores físicos: aquí se pueden encontrar:

- a) Como principal indicador del abuso sexual están las enfermedades de transmisión sexual (E.T.S), tales como condilomas acuminados o virus del papiloma humano, VIH/Sida, sífilis y gonorrea (Reece, 1994; Loredó, 1988, 1994; López et al, 1995). Sin embargo, Ibarra y colaboradores (1995) señalan que la principal vía de transmisión de los condilomas acuminados es la sexual.
- b) Embarazo en preadolescentes y jóvenes adolescentes (Reece, 1994; Furnis, 1997; Saucedo, 1995; Sánchez et al, 1995; Tiburcio et al, 1992; Abdalá, 1994; Loredó, 1994, 1993, 1988; Saucedo, 1995, 1996; Ramos (1995); López et al, 1995).

⁸ Información obtenida del suplemento mensual X-X del periódico El Nacional, 12 de Marzo y 14 de Mayo de 1998. Fuente de datos: Centro de Estudios de Género de la Universidad Autónoma de Ciudad Juárez. Grupo de Mujeres 8 de Marzo. Procuraduría General de Justicia del Estado.

c) Lesiones a nivel anal o vaginal, incluso oral (Loredo, 1994; Reece, 1994).

d) Síntomas, abdominales, constipación, encopresis o irritación anal, infecciones urinarias recurrentes o crónicas, pueden sugerir ser síntomas que enmascaran el abuso sexual. Algunos hallazgos a nivel físico pueden sugerir con mucha probabilidad un posible abuso sexual, aunque el niño/a no haya sido llevado al servicio de atención médica por esa causa, incluso aún en ausencia de la historia de abuso. Es decir, al preguntarle al niño/a éste podría negar que alguien lo esté tocando, sin embargo, dichos hallazgos darían prueba de lo contrario.

3. - Indicadores conductuales: cambios de comportamiento en todas las áreas o, por lo menos, en las principales: sueño-vigilia, comida, juego, área intelectual, área emocional y, desde luego, la sexual (Escobedo et al, 1995; De la Garza et al, 1995; Reece, 1994; Furnis, 1997; Cazorla y Chirino, 1994; Ramos, 1995; González, 1995; López et al, 1995; Mian et al, 1996; Ferro-Bucher et al, 1990; G.A.N. Chile, 1995; y Saucedo, 1995).

Cabe mencionar que los siguientes indicadores que se observan en la conducta pueden permanecer mucho tiempo, esto es, **pueden permanecer como secuelas a corto, mediano o largo plazo:**

- Depresión
- Ansiedad
- Bajo rendimiento escolar
- Conducta hipersexualizada
- Conductas regresivas: enuresis, encopresis
- Trastornos del sueño: pesadillas, terrores nocturnos
- Hipervigilancia
- Ansiedad
- Miedo
- Fobias
- Irritabilidad sin motivo aparente
- Aislamiento
- Agresividad intempestiva
- Delincuencia: robo, abuso sexual.
- Conducta suicida
- Trastornos psicóticos-despersonalización.

1.5 SECUELAS DEL ABUSO SEXUAL EN LA INFANCIA

El abuso sexual vivido durante la infancia no se circunscribe exclusivamente a las alteraciones inmediatas, sino que está unida a manifestaciones profundas de ansiedad y depresión, con alteraciones de las relaciones interpersonales, con el uso y abuso de drogas, puede producir trastornos en el ejercicio de la vida sexual, intentos e ideación suicida, lo que nos indica que las repercusiones del abuso son más serias y duraderas de lo que se ha considerado hasta ahora (Doodle, 1991; González, 1995; Ramos et al, 1995). Las complicaciones a largo plazo del abuso sexual en la infancia, se pueden manifestar como problemas físicos para los cuales

no se encuentra causa aparente, sin embargo, pueden ser el reflejo del efecto acumulativo de la violencia sobre la salud no sólo mental, sino también física; algunos de estos problemas tienen que ver con la salud reproductiva de las mujeres (Saucedo, 1995, 1996).

A mayor tardanza en la solicitud de ayuda se ha observado mayor deterioro en la salud mental de la mujer que ha sido víctima de abuso o de maltrato. Dentro de las secuelas de tipo psicológico del abuso sexual las más conocidas, como ya se había adelantado en la introducción de este trabajo, son las siguientes: odio a sí mismo, falta de confianza en sí mismo, disminución de la autoestima, aislamiento (G.A.N. Chile, 1995), todas ellas dentro de los efectos a corto plazo (López et al, 1995). **Sin embargo, no hay una sola forma de responder al abuso sexual**, debido a que su impacto es más complicado porque **produce efectos múltiples** (Kendall et al, 1993); hay mucho que aún queda indefinido acerca de los efectos del abuso sexual en niños (Milan et al, 1996), pues existen particularidades de acuerdo al género y al grupo cultural o étnico al que se pertenece (Huston et al, 1995).

“Las secuelas emocionales producidas por un asalto sexual o un episodio de maltrato producen efectos similares a los de un estrés postraumático producido por un desastre natural” (Duddle, 1991). Los niños/as presentan trastornos por estrés postraumático durante un tiempo mucho mayor, y es más grave cuando fueron abusados por sus padres biológicos (SSA, 1996). El Desorden por Síndrome Postraumático es común en niños que han sido referidos a hospitales psiquiátricos por haber sido abusados sexualmente. Este síndrome puede ser particularmente serio en la niñez porque puede dar por **resultado afectar las áreas afectiva, cognitiva, social y conductual en todo el desarrollo del niño/a** (McLeer et al, 1988). Se ha observado que los síntomas de ansiedad, depresión, baja autoestima, no remiten por años.

En México no se cuenta con estadísticas fehacientes, respecto a la depresión y otras psicopatologías, pero la depresión presenta una incidencia en el mundo de dos mujeres por cada hombre.

La relación incestuosa es más traumática emocionalmente para el niño/a, ya que es probable que sea reiterativa y conduce muchas veces a la ruptura familiar (Rona y Moya, 1989). Además, los efectos psicológicos a largo plazo son mayores y más graves, pudiendo llegar a la psicotización del niño/a (Ferro-Bucher et al, 1990; De la Garza et al, 1995; Burstow, 1992; Ramos, 1995; McLeer et al, 1988).

Dentro de los efectos a largo plazo se pueden considerar: conductas de alto riesgo en la adolescencia, embarazos durante la misma y embarazos no deseados (Tiburcio et al, 1992; Saucedo, 1995; Sánchez et al, 1995; Saucedo, 1995, 1996); quedando más vulnerables a sufrir maltratos y quedando en un riesgo mayor de sufrir abusos sexuales o violaciones en su vida futura (González, 1995).

El conflicto emocional que vive el/la menor cuando guardó “el secreto” del abuso

sexual al parecer no disminuye con el tiempo, más bien al contrario, aumenta y se desborda cuando llega a la adolescencia (De la Garza et al, 1995), ya que en esta etapa se da una re-edición de la primera infancia y de los conflictos sufridos en ésta. Los **síntomas depresivos** son los más marcados y frecuentes a corto mediano y largo plazo (Sauceda, 1995; Sánchez et al, 1995; Castillo et al, 1988), pudiéndose dar brotes psicóticos, los cuales son un indicador de los graves daños que ocasionó el abuso sexual, no sólo en el cuerpo, sino en el psiquismo en construcción de esos niños y niñas. También puede llevar a actuaciones, como ideas de asesinato y/o suicidio, promiscuidad, abuso de alcohol y de drogas (Sánchez et al, 1995); Incluso, devenir a su vez abusador sexual (De la Garza et al, 1995; Reece, 1994).

Podemos decir, de acuerdo a todos los estudios anteriores, que la **depresión** es una de las **secuelas** más frecuentes, más recidivantes, que va desgastando la fortaleza física y emocional de las personas que han sido objeto de abuso sexual en la infancia. Gregory-Bills y Rhodeback (1995), en un estudio retrospectivo comparativo de psicopatología en mujeres estadounidenses que habían sufrido abuso sexual intrafamiliar y extrafamiliar, concluyeron que la depresión y los desórdenes disociativos eran mucho más frecuentes cuando había sido abuso sexual de tipo **intrafamiliar**.

Investigaciones realizadas con menores de edad, tales como la de Mian y colaboradores (1996) quienes trabajaron exclusivamente con **niñas de 3 a 5 años de edad**, muestran y concluyen que ***si el abuso sexual es a una edad muy temprana tiene un efecto de deterioro en la niñez y en algunas etapas disfunción significativa, o quedan más vulnerables a revictimización en su vida adulta.*** Dentro de las secuelas encontraron conductas sexuales y problemas internalizados, tales como depresión y ansiedad, bajos logros y habilidades intelectuales y desórdenes por estrés postraumático. Los resultados de estos autores fundamentan la necesidad de una intervención efectiva con esta joven población, tanto a nivel preventivo primario como secundario y subrayan la importancia de investigar los efectos a largo plazo del abuso sexual en la salud mental y en el desarrollo de las niñas que han sufrido abuso sexual.

Por su parte, Huston y sus colegas (1995) concluyen que ***si existen diferencias significativas, que las características que presenta el abuso sexual en menores varía de acuerdo al grupo étnico, raza, género y edad.*** Ellos realizaron su estudio en forma retrospectiva con 2,130 niños y niñas menores de 18 años, encontrando que **los niños/as mexico-americanos tendieron a ser más abusados/as sexualmente por un miembro de la familia extensa** que los de raza anglo o negra. Los niños/as negros lo fueron más por un vecino o por un extraño; y los niños abusados por un extraño, tenían mayor edad que los que fueron abusados por un miembro de la familia. Por otra parte, los/as niños/as de raza negra informan altos porcentajes de abuso sexual con penetración, en relación a los presentados por los niños mexico-americanos o los anglosajones.

Del 9% de los niños/as que señalaron abuso sexual por más de un abusador, el 22% correspondió a los niños de raza negra; el 8 % a los mexico-americanos y

8% a los niños anglosajones. Del total de los casos, **1,885 eran del sexo femenino**, que equivale al **88.5%**. Llama la atención que del total de niños/as que reportaron penetración (vaginal, anal y/u oral), **el 54 % fue del sexo masculino y el 47 % del sexo femenino**.

Houston y colaboradores (1995) subrayan que las secuelas van a depender directamente de la relación abusador-abusado, en término de:

- a) La influencia a largo plazo de los efectos del abuso sexual, sobre todo si es durante un largo período.
- b) Abuso por el padre deja un trauma mayor. Una cuarta parte de los niños/as mexico-americanos y anglos han sido abusados por su padre o padrastro.
- c) Por otra parte, la penetración se asocia con un aumento psicológico del trauma.

1.6 EPIDEMIOLOGÍA: PREVALENCIA E INCIDENCIA

La Epidemiología es una rama de la Medicina que se encarga de estudiar cómo se distribuyen las enfermedades humanas en función del tiempo, lugar y personas (San Martín, 1992). Su finalidad es encontrar factores etiológicos que arrojen datos sobre el riesgo de adquirir alguna enfermedad y que aporten información para su prevención.

La epidemiología reconoce que las enfermedades no tienen una causa única, sino causas asociadas, de ahí que se estudie el encadenamiento de factores que dependen de la tríada: huésped -agente -ambiente. Para la epidemiología se dice que un individuo es susceptible cuando carece de "experiencia"⁹ frente a un determinado germen, no posee defensas específicas para resistir el ataque de una dosis infectante, y, por lo tanto, es un candidato¹⁰ muy probable a enfermar. La susceptibilidad es inherente al individuo; está relacionada con la edad, el sexo, el estado nutritivo y otros factores biológicos. Por otra parte, la exposición al riesgo es la oportunidad o probabilidad de contacto adecuado con fuentes de infección. El concepto equivalente a susceptibilidad es la noción de vulnerabilidad, el cual se utiliza para referirse a enfermedades o condiciones no transmisibles. De este modo, si un individuo reúne varios factores condicionantes o se sitúa en un punto donde concurren las variables asociadas como factores etiológicos de enfermedad, se define al sujeto como *vulnerable* (San Martín, 1992).

La vigilancia epidemiológica es la recopilación, análisis e interpretación sistemática y constante de datos específicos para utilizarlos en la planificación, ejecución y evaluación de la práctica de la salud pública (Concha et al, 1996).

Finkelhor (1980), uno de los investigadores estadounidenses más reconocidos en este campo, señala que el 95 % de los abusadores de niñas son hombres y el 80% de los abusadores de niños son hombres. También subraya que el incesto padre-hija es creciente y ha alcanzado proporciones epidémicas. En una

⁹ "Cualquier tipo de exposición al agente infectante: enfermedad, vacunación u otras exposiciones" (San Martín, 1992).

¹⁰ Se refiere a la probabilidad resultante del juego de la tríada huésped-agente-ambiente.

investigación que realizó con 530 mujeres, más del 1 % informó haber tenido experiencias sexuales con sus padres o padrastros, cifra que concuerda con otras encuestas. Estas cifras, debido a que son reducidas, no representan una base confiable para calcular con precisión la incidencia; sin embargo, apoyadas en otras encuestas muestran que el problema es de envergadura. Este autor menciona que el 1% podría ser una cifra pequeña, pero si se piensa en la población en general significaría que alrededor de tres cuartos de millón de mujeres de 18 años o mayores han tenido una experiencia y que cada año se agregarían 16.000 casos del grupo de niñas de entre 5 y 17 años, lo cual colocaría al incesto padre-hija en la misma categoría que otros fenómenos de interés para la profesión de la salud mental, tales como la esquizofrenia, cuya incidencia está calculada también en 1%.

En el estudio epidemiológico internacional, ya citado anteriormente, que realizó Finkelhor (1995), se concluye que el porcentaje de las mujeres abusadas sexualmente en relación a los hombres es de 1 ½ a 3 veces mayor; todos los estudios confirman que el Abuso Sexual es un *problema internacional mucho más grande de lo que sugieren los informes oficiales*.

Hopper (1997) apunta que aproximadamente 1 de cada 3 mujeres es sexualmente abusada antes de los 18 y una de cada 4 antes de los 14, y aproximadamente 1 de cada 6 muchachos es sexualmente abusado antes de los 16 años. Hopper subraya y alerta a los investigadores en relación con las estadísticas de incidencia y de prevalencia. La *incidencia* se refiere al número de nuevos casos en un período determinado, y *prevalencia* -en este caso particular- al número de personas que han sido sexualmente abusados en la infancia (o en un período determinado), es decir, al porcentaje de la población que ha tenido tal experiencia. Ambos aspectos están siendo discutidos y cuestionados por los expertos, ya que los datos son controversiales debido principalmente a aspectos metodológicos de la investigación (tales como los criterios que se toman en cuenta para la definición o edades que incluye, lo cual afecta de manera importante los datos epidemiológicos).

Con las consideraciones anteriores Hopper (1997) proporciona algunos datos acerca de los casos de abuso sexual y negligencia en Estados Unidos durante el período 1990-1993; la información la obtuvo en el Departamento de Salud y Servicios Humanos de los Estados Unidos. El Abuso Sexual en 1990 fue de 16% del total de niños maltratados (801,143); y para 1991 del 15,8%; en 1992 bajó a 14.2%; y en 1993 al 13.8 %; sin embargo, aunque el número en porcentaje disminuye, realmente los niños maltratados y abusados sexualmente han aumentando como la población en general.

López y sus colegas (1995), en una investigación realizada en España con una muestra representativa de la población, obtuvieron una alta prevalencia de los abusos sexuales antes de los 17 años: fue del 15 % para los varones y del 22 % para las mujeres. El porcentaje de víctimas de abusos sexuales fueron 40 % varones y 60 % mujeres; lo cual implica una mayor prevalencia para los varones en comparación con la encontrada en los estudios de Finkelhor.

Las estadísticas de morbilidad recolectadas por los servicios de salud no reflejan la verdadera magnitud del problema epidemiológico de la violencia, entre otras razones, como ya se ha mencionado, por el subregistro en las salas de emergencia y consulta externa, o porque las víctimas -de violencia intrafamiliar, por ejemplo- no acuden a las instituciones de salud en demanda de servicios. (Vigilancia epidemiológica, Informe de Call: Concha et al, 1996).

En México, la evaluación del Programa Nacional de Acción de la Secretaría de Salud del año 1994 muestra que, de 1990 a 1994, otorgaron 398 consultas a niños y adolescentes de 0 a 18 años por abuso sexual, sin embargo, se observó una alta deserción de las familias en las que se presenta dicho problema.

La Procuraduría General de Justicia del Distrito Federal proporcionó cifras del primer semestre de 1995, fueron denunciados 1800 casos de delitos sexuales en la entidad, de los cuales 1, 628 eran mujeres y la mitad del total de las víctimas eran menores de edad. El promedio de delitos sexuales al mes fueron 300 en ese año; los grupos de edad más afectados fueron los de 13 a 17 años con 26.2 % y le siguió el grupo de 18 a 24 años con un 22.4 %; los menores de 13 años de edad representaron 28.3 %. Cabe mencionar que en los hombres el grupo más afectado fue el de 0 a 6 años de edad (Sauceda, 1995).

En el Distrito Federal hubo 12 denuncias diarias de Abuso Sexual y 1551 violaciones en el período que va de enero a septiembre de 1997 y se ha calculado que sólo el 25% de las personas presenta denuncias (Ciudad y Metrópoli 1998)¹¹. En México no existe un Diagnóstico Epidemiológico sobre el Abuso Sexual, por lo cual se desconoce la incidencia y la prevalencia de este problema de Salud Pública (Loredo, 1994; Escobedo et al, 1995).

1.7 VULNERABILIDAD y FACTORES DE RIESGO

Levobici (1995) subraya la importancia del "niño vulnerable", nos habla de una serie de condiciones puestas en juego que hacen que al niño le sucedan ciertas cosas, en este caso el abuso sexual. "Vulnerabilidad es un estado de un mínimo de resistencia a los daños y agresiones, que está sostenida por mecanismos biológicos y psicológicos del pasado y del presente"; en esta vulnerabilidad quedan incluidas las características de la estructura de personalidad de su padre y de su madre, con quienes generalmente habita, y/o las condiciones de vida en las cuales se desarrolla.

La vulnerabilidad psicológica se expresa en la poca capacidad de resistir los traumatismos que pueden devenir devastadores si les sucede a niños más frágiles. Las carencias en cuidados maternos hacen los efectos más severos.

Dentro de los factores de vulnerabilidad se encuentran: la pobreza, marginación, hacinamiento, desempleo y subempleo, falta de estima hacia la mujer y los

¹¹ Información publicada el 9 de enero de 1998 por dicho periódico matutino.

niños/as (considerados como objeto o propiedad), familias disfuncionales, maltrato físico y/ o psicológico, enfermedades hereditarias, congénitas o adquiridas, discapacidad física o psicológica, padres con problemas de abuso de drogas, prostitución, trastornos psiquiátricos o problemas legales, o que hayan sufrido a su vez abuso físico o sexual, familias donde no existen límites claros de tiempos, espacios y leyes. Además de todo lo anterior, la constitución psíquica de los padres.

Barreto y Suárez (1996), desde su perspectiva internacional, señalan que ciertas **categorías de niños** son más proclives al maltrato; entre éstas se incluyen: *ser niña* y, para ambos sexos, ser ilegítimo, adoptado, discapacitado física o mentalmente, enfermizo o de alto orden de nacimiento.

Ulate y Madrigal (1991) afirman que "no hay ninguna duda que el sexo femenino es la principal víctima del abuso sexual". Estos autores encontraron en su investigación, basada en 65 casos de maltrato infantil, que el 40 % fue de "abusos deshonestos", incesto y violación y que hubo una "preferencia" por el sexo femenino; distribuyéndose los porcentajes para cada uno de esos rubros de la siguiente manera: en los abusos deshonestos hubo un 97% de preferencia por las niñas; en la violación fue del 75 %; y en el incesto llegó al 100%. Dichos resultados concuerdan con los estudios realizados en diferentes partes del mundo. López y colegas (1994) encontraron que el 60 % de las personas que habían sido abusadas sexualmente durante su infancia eran del sexo femenino y que el 40 % restante eran del sexo masculino (este último porcentaje es muy alto en relación a los estudios existentes); observando además que la pubertad (de 12 a 15 años) es el periodo en el que son más vulnerables. Hopper (1997), en un estudio ya mencionado anteriormente, señala que en E.U.A., una de cada tres mujeres es sexualmente abusada antes de los 18 años y una de cada cuatro, antes de los 14 años.

Escobedo y colaboradores (1995) explican que en un estudio con 153 casos de abuso sexual en pediatría, el 70.5 % de pacientes fue de sexo femenino. De la Garza y colegas (1995), a su vez, refieren que de 1000 casos de violencia sexual que atendieron en AVISE, el 75 % fue del sexo femenino. Por su parte, Esteban (1992), en un estudio realizado con 122 personas violadas en el D.F., aclara que cuatro quintas partes correspondieron al sexo femenino. Castillo y colegas (1988) encontraron, de los 25 casos de maltrato infantil que investigaron en Costa Rica, que el 64 % fue cometido con el sexo femenino.

García y Sayavedra (1995) coinciden con los autores anteriores: en un estudio realizado con 142 mujeres encontraron que el hecho de que una mujer procrea hijas en lugar de hijos genera sobre ella más violencia, debido a que lo que "produjo" es un "cuerpo más vulnerable, más violable e inútil, por lo tanto se ejerce sobre él una violencia mayor".

Loredó-Abdalá (1994) anota y subraya, dentro de los factores de riesgo, en primer lugar, *el hecho de ser niña*. Digamos que ser del sexo femenino y estar en las etapas de la infancia es *doble riesgo*, digamos *alto riesgo*, y esto en

México, donde los últimos resultados del Instituto Nacional de Estadística Geografía e Informática (INEGI) Censo 1994, indica que de una población de 91,158 millones de habitantes, 44,900,499 son hombres (esto es 49.3%) y 46,257,791 son mujeres (es decir 50.7%), lo cual quiere decir que por cada 100 mujeres hay 97 hombres; y que la población mexicana es predominantemente joven: **1 de cada 3 es menor de 15 años, y si subrayamos que de esa tercera parte de la población el 50.7% es niña, entonces México tuvo en 1994 aproximadamente 16 millones de niñas de alto riesgo, ¿cuántas de ellas fueron sometidas a abuso sexual?**

GRUPOS VULNERABLES

Los niños y niñas de edad preescolar constituyen el grupo de mayor subregistro de abuso sexual infantil (Reece, 1994). La vulnerabilidad aumenta en el grado en que aumenta la dependencia de otros. Las implicaciones para los clínicos es que se debe tener un alto nivel de sospecha sobre la posibilidad de abuso sexual en preescolares (Kelley et al, 1993).

Hopper (1997) muestra en sus datos que los grupos de edad más afectados en orden decreciente fueron: **los niños/as de 2 a 5 años de edad**, con un 25.9%; los de 6 a 9 años con un 22.8 %, y los de 10 a 13 años, con un 19.4 %, porcentajes del último año, manteniéndose este mismo orden desde 1990 hasta 1993. Esteban (1992), en su estudio con 122 personas violadas (1990-1991 en el D.F), informa que el 23.8 % tenía de **5 a 14 años** y que el 50 % eran menores de edad. Por otra parte, este mismo autor, junto con De al Garza y colaboradores (1995), en un estudio realizado durante los años 1992-1993 en el AVISE, encontraron que de 800 casos de violencia sexual, 36 correspondieron a abuso sexual al menor (que equivale a un 4.5 % del total), dentro de los cuales el grupo más vulnerables fue el de **7 a 9 años de edad**.

Ibarra y colegas (1995), en una investigación sobre Condiloma Acuminado en niños/as, obtuvieron como resultado que el grupo de edad más afectado **fue, en primer lugar, el de preescolares, con 40.6% (26 casos); en segundo lugar escolares, con 39.1 % (25 casos); en tercero lactantes, con 14.1 % (9 casos) y en cuarto lugar adolescentes, con 6.2 % (4 casos)**. Los autores dicen que 58 de los 64 casos aceptaron tener vida sexual activa voluntaria, **lo cual yo cuestiono seriamente, ya que no se puede aceptar que en los niveles preescolar y escolar se puedan tener relaciones sexuales voluntariamente...** porque si eliminamos a los lactantes que no creo que lo hayan aceptado voluntariamente, serían 55 casos, por lo que tendríamos que pedir prestados 3 lactantes para que sumen 58. Esto definitivamente tiene que ver con la definición de los autores y con su postura personal; el hecho de que un niño o una niña de edad preescolar o escolar (e incluso lactantes) diga "que aceptó tener relaciones sexuales" no puede ser aceptado como algo voluntario, ya que está en completo estado de dependencia de otros, **dependencia afectiva, moral y socio-económica lo cual les niega, de principio, el derecho de elegir, de aceptar o de rechazar, y los deja con la**

única salida: “ *aceptar*” ante el que está en el *poder de decidir*.

Escobedo y colaboradores (1995), en su estudio de Abuso Sexual en pediatría, con 153 pacientes mexicanos/as, encontraron que el 70.5 % fueron mujeres. Los grupos de edad **más afectados** fueron: **preescolares de 3 A 6 años (49 %)**; **escolares de 7 a 11 años (39.8 %)** y **adolescentes de 12 a 16 años (11 %)**. Concluyen estos autores que **“cualquier menor es víctima potencial de abuso sexual independientemente de su sexo o edad, aunque es más frecuente en mujeres, en una proporción de 3 ó 5 mujeres por un hombre (3-5: 1) y las edades más afectadas son preescolar y escolar”**.

En el estudio realizado por Cazorla y Chirino (1994), con niños y niñas menores de edad, con 49 casos en total, se puede observar que los grupos de edad más afectados fueron el de **6 años y el de 12 años**; sin embargo la suma de frecuencias por edad nos muestran datos interesantes: Si el primer dato es la edad y el segundo es la suma de frecuencias tenemos: de 3 años, 5 casos; de 4, 3 ; de 5, 2; de 6, 8; de 7,3; de 8, 4; de 9, 6; de 10, 4; de 11, 5; de 12, 8. Si sumamos grupos de edad -lo cual podemos hacer de diversas maneras -queda, por ejemplo: **grupo preescolar -de 3 a 5 años de edad- 10 casos; grupo escolar que correspondería a los primeros tres grados -de 6 a 9 años- 21 casos; y segundo grupo escolar -cuarto, quinto y sexto de primaria- 17 casos**; sin embargo, si movemos a los niños/as de 9 años de edad al cuarto grado escolar sumarían: 24 casos. En conclusión, lo que muestran finalmente estos datos es la **ALTA VULNERABILIDAD** de estos grupos de edad, tanto escolares como preescolares, en los cuales se observó **que 37 de ellas eran niñas y 12 niños**, y donde, cabe señalar, de los 49 casos, 27 fueron violación, 15 tentativa de violación y sólo 7 “atentados al pudor”. González (1995) señala que del 73 % de los casos de sobrevivientes de abuso sexual en la infancia, el **promedio de edad en la que fueron agredidas/os fue a los 6 años**.

1.8 TÉCNICAS PREDOMINANTES EN EL TRATAMIENTO DEL ABUSO SEXUAL

Tradicionalmente han existido dos grandes aproximaciones terapéuticas en el campo de la Psicología Clínica -diferentes al Psicoanálisis- que se han aplicado a una amplia gama trastornos del comportamiento.

Terapias Conductuales: Parten de la concepción de que el trastorno y el comportamiento en general, son el producto de un proceso de aprendizaje, en el que juega un papel preponderante la relación entre una conducta y sus consecuencias reforzantes o aversivas; por lo que la intervención terapéutica está dirigida a enseñarle al paciente técnicas de re-aprendizaje que le permitan eliminar los síntomas que le afectan en el aquí y ahora, y modificar su repertorio de comportamientos. En este enfoque más que buscar las causas profundas que pudieron haber originado dicho problema, se da prioridad a las consecuencias actuales y manifiestas. Sin embargo, es evidente que los síntomas se sustituyen por otros, debido a que debajo de lo manifiesto existen procesos latentes que son fundamentales para explicar la naturaleza del síntoma.

Terapias Cognoscitivas: En este enfoque se considera que el problema no radica en el síntoma, sino en lo que el paciente piensa del mismo. Es decir, este tipo de terapias, centradas en el procesamiento de información simbólica, insiste en el papel mediador de los procesos cognoscitivos (pensamiento, percepción, memoria, inteligencia, etc.) en el mantenimiento o eliminación de los patrones no adaptativos. Se trata de una Psicología sin emociones y sin móviles, interesada en estudiar las leyes del pensamiento; es una psicología de premisas y conclusiones, de planes y de estrategias, que entiende al aparato psíquico desvinculado de determinantes irracionales, aunque los acepte a título teórico.

Últimamente han cobrado auge las terapias cognitivo-conductuales, intentando remediar las limitaciones de ambos enfoques. Sin embargo, esta aproximación, al igual que las dos anteriores, aborda sólo la superficie del problema, sin profundizar en los procesos subjetivos que constituyen al sujeto. Este tipo de terapias se quedan a nivel de apoyo y/o re-educativo, sin llegar a plantear metas verdaderamente reconstructivas en los pacientes.

Para intervenir en el Abuso Sexual se requiere de diferentes terapias de manera simultánea; lo cual no significa que compitan entre sí. Cada terapia tiene un objetivo específico y diferente que representa los diferentes aspectos del proceso como un todo.

La terapia familiar concibe el Abuso Sexual Infantil como un síntoma de una familia disfuncional y está dirigida hacia el establecimiento o re-establecimiento de vínculos apropiados y de interrelación en la familia; se trata de resolver el conflicto a nivel de relaciones familiares. La tarea principal es transformar el secreto en algo privado

La terapia individual, así como la terapia grupal, pueden ser simultáneas a la terapia familiar, funcionando como espacios estructurantes. Fournis (1997) sugiere que los niños y las niñas que han sido severamente abusados requieren espacio individual y grupal, lo cual les ayuda a "avanzar" independientemente de las sesiones familiares, y que, definitivamente, los/las ayuda a adquirir un sentido de privacidad, autonomía e individualidad, lo cual da **un control sobre aspectos básicos de su propio cuerpo, mente y acciones**; ya que les antecede una violación estructural de los límites.

CAPÍTULO II: EL PSIQUISMO Y SUS MOVIMIENTOS

2.1 CONSTITUCIÓN DEL PSIQUISMO

Cuando trabajamos con niños/as en psicología, con una orientación psicoanalítica, nos es importante saber el momento y la etapa de la vida en que se encuentran éstos: en términos de su evolución-maduración y en términos de la constitución de su psiquismo. Que un niño/a al año y medio no camine puede comprenderse, pero si eso mismo sucede a los 3 años, uno debe cuestionarse. Si a los 3 años de edad un niño/a habla con sustantivos y no construye palabras es lo esperado, pero que suceda a los 6 uno se tiene que preguntar qué pasa. El uso incorrecto de pronombres, por ejemplo que un niño/a use "tú" en lugar de "yo" y "yo" en lugar de "tú", implica que en la estructura del niño que viene a consulta el pasaje del estadio del espejo no ha dejado concluida su marca organizadora. No es lo mismo si el niño tiene 4 años que si tiene 10. La confusión entre los sueños y la realidad a la edad de 4 ó 5 años sucede con frecuencia, pero a los 8 años esa confusión nos estaría hablando de otra cosa, como podría ser una falla en la represión originaria y, por consecuencia, fallas en la constitución psíquica del sujeto, que a su vez conlleva fallas en la diferenciación de sistemas y, por lo tanto, fallas en la distinción o diferenciación de dentro/fuera, yo/otro, yo/tú. Todo lo cual conduce a fallas en la simbolización en todos los niveles, como pueden ser perturbaciones en el lenguaje y en la capacidad de abstracción: en las matemáticas, en el juicio, en la lógica y en la temporalidad.

Si bien es cierto que el psicoanalista que trabaja con adultos no necesita, para su operación, tener presentes los datos relativos a la génesis de la estructura con la cual trabaja, no es menos cierto que a los que trabajamos con niños nos importa el tiempo cronológico y los tiempos lógicos en los cuales se esperan ciertas constituciones en la infancia. Como dice Coriat (1996): "El psicoanalista de niños requiere saber por qué caminos materiales tiene su incidencia la palabra antes de que haya palabra". Requerimos saber si nos situamos antes o después de la constitución del inconsciente, es decir, si se encuentra o no constituido el aparato psíquico. El sujeto nace en una estructura de lenguaje que es atemporal, pero es importante saber en qué momento se inscribe en el sujeto y de qué manera queda inscrito.

En lactantes vamos a estar en el *avant-coup* o *avant-clivage*, en la época en la cual se están constituyendo todas las representaciones. A partir de la represión originaria -metáfora paterna, según Lacan- se va a constituir el aparato psíquico, dicha represión va a clivar¹² -partir- dando origen a dos sistemas con características y modos de operación *diferentes*; cada uno de los cuales posee su función, su tipo de proceso y su energía de catexis, y contenidos representativos; entre los cuales existirá tensión constante, por lo cual permanecerán en relaciones

¹² "Clivage, del verbo *cliver*: (1753) partir. Acción a manera de clivar, propiedad (de las sustancias cristalinas) de reducirse a láminas siguiendo ciertas direcciones o planos. Se refiere en particular a partir un mineral, un diamante: el corte exacto de la piedra, en el sentido de sus capas. Aquí se utiliza en sentido figurativo (1932). Separación por planos, por niveles ". (Le nouveau Petit Robert) .

de conflicto. No se puede hablar de síntomas en la infancia antes de la represión originaria, que da lugar a un Inconsciente y a un preconscious-consciente; por lo tanto si los síntomas son formaciones del Inconsciente y aún no se ha constituido éste, no se puede de hablar de síntomas en sentido estricto, psicoanalíticamente hablando.

“El *significante* entonces está dado primitivamente, pero hasta tanto el sujeto *no lo hace entrar en su historia no es nada*; adquiere su *importancia* entre el *año y medio y los cuatro años y medio*. El *deseo sexual* es, en efecto, lo que sirve al hombre para *historizarse*, en tanto que es a este nivel donde por primera vez se introduce *la ley*” (Lacan, 1956).

“Los modos del efecto del *significante* no sólo determinan el *advenimiento del significado*, también producen el *advenimiento del sujeto*”.

2.2 LA REPRESIÓN

PERO ¿QUÉ EXISTE EN EL AVANT-COUP O AVANT-CLIVAGE? Y ¿QUÉ ES LO QUE SE REPRIME ORIGINARIAMENTE?

Para dar respuesta a las interrogantes anteriores recurriremos a Laplanche¹³ (en Bleichmar, 1993) quien nos dice: “Hacen falta dos tramas para hacer uno y dos tiempos distintos para hacer una represión”. Ya en 1981 este mismo autor nos había explicado, en una visita a nuestra Universidad¹⁴, que el traumatismo es en dos tiempos:

- 1ª escena.- que devenga *significante enigmático*.
- 2ª escena.- tiempo de la comprensión y reprime la primera escena.

Para que haya traumatismo tiene que haber en un principio *una escena que tenga significantes enigmáticos*. Sólo en etapa secundaria se intenta COMPRENDER esos significantes enigmáticos de la primera escena y los elementos que no pueden ser integrados *son reprimidos*. La represión originaria va a diferenciar dos topos, dos lugares psíquicos con diferentes contenidos; en el lcc van a quedar las representaciones-cosa y en el Prcc las representaciones-palabra; de este modo queda instaurado el preconscious -organización psíquica más alta- y la constitución del proceso secundario. Cabe aclarar que “la representación consciente abarca la representación-cosa más la correspondiente representación-palabra y la Inconsciente es la representación-cosa sola” (Freud, 1915).

No puede haber traumatismo para el psicoanálisis si no es “*un traumatismo en el interior*” (Laplanche, 1981).

Es necesario que el **objeto** que ha sido **aportado** de **forma** **traumatizante**

¹³ En el prólogo de “En los orígenes del sujeto psíquico”.

¹⁴ Seminario y Conferencia de Jean Laplanche en la Facultad de Psicología de la UNAM (1981).

devenga traumatizante para poderlo investir como objeto y donde se es incapaz de integrarlo completamente. Dicho objeto contiene **elementos profundamente excitantes que devienen de la fuente de la pulsión; la madre es objeto fuente de la pulsión, apacigua y excita**. Es decir, es necesario que haya un 2º tiempo que es el de la comprensión, del coup; es la represión.

SI NO HAY REPRESIÓN NO HAY SUJETO, LA REPRESIÓN DIFERENCIA LOS SISTEMAS Icc-Prec- Cc. LA REPRESIÓN CONSTITUYE.

“NO HAY POSIBILIDADES DE YO SI NO EXISTE REPRESIÓN” (Laplanche)

“La represión originaria no es más que el momento primero y fundador de un proceso que dura toda la vida” (Laplanche, 1987).

Antes de la represión -antes de la constitución del aparato psíquico- los que tenían a su cargo la defensa contra las mociones pulsiones, es decir, contra los representantes representativos de la pulsión eran: **el trastorno hacia lo contrario y la vuelta hacia la persona propia**.

No hay experiencias traumáticas, sino que están acentuadas **por el primer traumatismo** que es **la introducción invasiva de la sexualidad del otro. El ser pulsado. La pulsión**. Ese otro que sexualiza al niño también instaura (transmite) el sistema de prohibiciones, ya que él mismo es sujeto del lenguaje, sujeto de la ley de la prohibición del incesto. Existe siempre un otro indispensable en el cual se tejen las reglamentaciones simbólicas que anclan al sujeto a la cultura.

El segundo tiempo crea el traumatismo.

“Sólo la sexualidad es susceptible de prestarse a esta acción en dos tiempos, que es al mismo tiempo una acción de posterioridad”. Estos dos tiempos serían (Freud, 1893-95):

Uno que llega **“demasiado tarde”** (en relación al tiempo y experiencias transcurridas): la pubertad; no proporcionando al niño respondientes “afectivos” y “representativos” suficientes para integrar la escena sexual y “comprenderla”. El otro, que llega **“demasiado temprano”**: la sexualidad como relación interhumana (siempre presente), llega como si fuera del exterior, traída del mundo del adulto (Laplanche, 1970).

Hay que recordar que la represión siempre es fallida, la metáfora paterna, el nombre del padre es fallido; porque una represión que no falla hace un movimiento de cierre, de clausura, “la fuerza de la represión se mide por la contrainvestidura gastada”(Freud, 1915).

Antes de la represión teníamos significantes enigmáticos, que fueron aportados por el objeto-fuente, e indiferenciación. Los significantes enigmáticos fueron

introducidos al cuerpo del/de la bebé -infans para Lacan- a través de la primera experiencia de satisfacción o vivencia de satisfacción (Freud, 1950 [1895], 1905), la cual se dio por medio de una acción específica de un otro que prestó auxilio al infans desvalido; cancelando una tensión endógena, mediante su intervención, al acercar el objeto sexual que provee de alimento, eliminando así por un tiempo, en el interior del cuerpo del bebé, el desprendimiento (desligazón) de Q_n ¹⁵. Esta vivencia de satisfacción "tiene las más hondas consecuencias para el desarrollo de las funciones del individuo" (Freud, 1950 [1895]).

Ese auxilio ajeno -alieno- que, aunque parezca redundancia, viene del otro, que salva de principio de la tensión endógena, condena al deseo, ya que lo que se apuntaló en el Instinto quedó como pulsión, se desprendió del primero y va más allá: **deseo del otro**. Cuando la necesidad de alimento resurja, surgirá la huella mnémica asociada a la experiencia de satisfacción, la reaparición de la percepción es la realización del deseo.

La seducción originaria viene de la madre, o de quien cumpla función materna -no necesariamente, aunque sí generalmente es la madre biológica- único objeto de amor, objeto del deseo, objeto de deseo. La madre que en el momento de dar el primer alimento a su hijo/a le dio también la primera experiencia de satisfacción, es decir, no sólo le dio la leche, sino el pecho, y un plus, irreductible a lo nutricional: lo pulsó y esto quedó inscrito en lo más íntimo del ser, en lo más originario; éstas inscripciones son, como diría Bleichmar (1993): "restos desgajados de la sexualidad del otro" humano, de la madre; **lo que se inscribe es la experiencia**, es ese plus apuntalado en lo biológico: **la pulsión**. A partir de esta experiencia de satisfacción se generan conexiones de imágenes-recuerdo (representaciones apaciguantes, alucinación del pecho bueno, así como representaciones excitantes del objeto fuente), que serán reactivadas cuando surja de nuevo el estado de esfuerzo, de displacer, que busca en ese principio de constancia el placer; es decir dichas conexiones se activarán cuando surja el deseo.

"El deseo es un movimiento llagador a un conglomerado representacional, se trata de un movimiento que tiende a ligar la energía sobrante a una representación o conjunto de representaciones" (Bleichmar, 1993).

La **alucinación del pecho materno**, primera actividad psíquica, tiende a una identidad de percepción, o sea a la repetición de la percepción enlazada con la satisfacción de la necesidad; este sería un **estado primitivo del aparato psíquico**, donde el deseo termina en alucinación; aquí hablaríamos de una **constitución pre-tópica que es previa a la represión originaria**. La experiencia de satisfacción sería un tiempo mítico. "Los tiempos míticos son movimientos reales de estructuración del sujeto psíquico...[...] son constitutivos del Inconsciente" (Bleichmar, 1993).

La constitución del sujeto psíquico se da través de un largo viaje, en el cual tal vez

¹⁵ Q_n = Cantidad (cuyo orden de magnitud es el intercelular). Proyecto de Psicología.

habría que hablar de tiempos de la estructuración del aparato psíquico, tiempos históricos reconocibles por las huellas que dejan sobre el aparato mismo desde los destinos de pulsión -como apunta Bleichmar (1993): transformación en lo contrario, vuelta a la persona propia, represión originaria que inaugura la estructuración del yo como residuo de la identificación narcisista, represión secundaria como efecto de la identificación secundaria y la constitución de la instancia superyóica. Desde el autoerotismo, pasando por el narcisismo (estructuración del yo) hasta arribar a la elección de objeto.

Los significantes enigmáticos se manifiestan como pregunta en el inconsciente en el: "¿qué me quiere?" , y para dar respuesta a esa pregunta en el inconsciente surge(n) el/los fantasma/s , que intenta/n dar respuesta al deseo del otro: (D ♦ S).

Si por algo son excitantes estos significantes enigmáticos es porque el /la bebé **los percibe desde adentro, no hay todavía una alteridad**, la pulsión ataca de adentro, excita, ataca y se vive como ataque pulsional, que es lo que va a desencadenar la angustia una vez que estén diferenciados los sistemas.

El otro constituye al sujeto, pero también lo habita, lo habla; pero la madre tiene que "ceder" su propiedad, debe tener un proyecto de vida independiente para el/la recién nacido/a. El sujeto tiene que ir **apropiándose de sí mismo, de su propio cuerpo, de su propia palabra.**

El otro nos constituye: yo es otro (Lacan, 1966).

El psiquismo se constituye a partir de lo sexual.

"Ser seducido es instaurar en sí una parte del otro no reconocida como tal, es instaurar una alteridad en sí en el seno de sí (de sí mismo) desconociendo su carácter de ajeno-extraño a sí" (Rousillon, 1994).

La seducción originaria debe comprenderse con referencia al narcisismo primario, es decir la referencia a **un tiempo histórico o a un modo de relación en el cual la diferenciación yo/otro no está constituida**, un tiempo donde la experiencia no diferencia **lo que viene de sí y lo que viene del otro.**

Para entender con mayor claridad lo anterior me remitiré a la L de Lacan que permite explicarlo desde lo intersubjetivo.

"El esquema L es el esquema "de la palabra y el lenguaje" y, por lo tanto, de la alteridad, del otro" (Eidelshtein, 1992).

La espacialidad de los esquemas dice Lacan (1956) debe tomarse en el sentido topológico: "No se trata de localizaciones sino de relaciones de lugar, por ejemplo interposición o sucesión, secuencia". En lo que él llama **"El esquema, se inscribe la relación del sujeto con el Otro", el gran Otro, la A (con mayúsculas).**

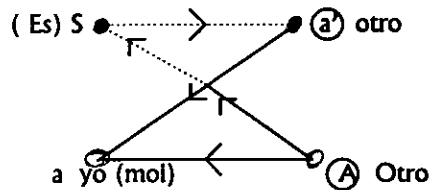

Este esquema L o lambda cuenta con dos ejes, el simbólico que va del segmento de línea de A a S, y el eje imaginario que va del segmento a hacia a'. Asimismo cuenta con cuatro elementos significantes, cuya propiedad es guardar una relación tal, que para analizar un elemento sólo se puede hacer en función de los tres elementos restantes. Dichos elementos son: "del lado del sujeto (lado izquierdo) (S) sujeto del inconsciente y el yo (mol); y del lado del otro se encuentran al otro como semejante (a') y al Otro (A) como alteridad radical" (Eidelstein, 1992).

La relación que guardan entre sí los elementos de una estructura es claramente descrita en el campo de la lingüística por Saussure; "la relación mas o menos estable que hace que a un sonido le esté asociada siempre una representación mental se debe a que los signos mantienen entre sí una relación que define un elemento por la serie de relaciones que establece con los demás. El signo está colocado en un sistema de relaciones donde es diferenciable respecto de los otros signos" (Mier, 1990).

El Otro (a nivel simbólico) asigna o no un lugar al sujeto, es capaz de reconocer a nivel simbólico, el **Otro es un lugar Determinante** y no determinado, es el que determina a los otros elementos en juego, así el yo (mol) es determinado por el otro imaginario (a') y por el Otro simbólico; entre A y S hay una relación de interdependencia, sin embargo aún en esta relación A determina a S sujeto del Inconsciente, y de éste parte un vector hacia a', a saber: el deseo y de este modo a' es otro imaginario pero también objeto del deseo.

Cabe señalar que Lacan (1966) en el esquema Z destaca la importancia del Otro, afirma: "...la condición del sujeto S depende de lo que tiene lugar en el Otro A. Lo que tiene lugar allí es articulado como un discurso (*el Inconsciente es discurso del Otro*),". Pero en este esquema, a diferencia del anterior, el énfasis está en la relación entre los términos significantes "determinada por una legalidad vinculada fundamentalmente con el lugar", ya que el Otro es "lugar", "Lugar del significante" o "lugar de la palabra" (Eidelstein 1992), "función de la palabra" (Lacan 1955). El S está trazado en los cuatro puntos del esquema y quedará definido por la posición que guarde con respecto al Otro. Para responder a la pregunta por el deseo del Otro, ¿qué soy en el discurso del Otro?, - cuestionamiento que articula no sólo la diferencia de los sexos, sino la pregunta - apuesta por el ser o no ser, más allá de lo biológico; muerte o no ser, introducida por el significante. Geroglíficos inscritos en el Inconsciente por el discurso del Otro, a descifrar.

Por otra parte, regresando a "yo es otro", los fantasmas originarios de seducción van a tomar sentido, en el intento de formular la pregunta de aquello que del otro penetró el yo. Ellos representan las huellas de la forma en que el yo del niño/a ha "teorizado". El fantasma aporta al sujeto una significación del deseo del otro.

Los fantasmas son organizadores del inconsciente. Aquí quedan incluidas todas las fantasías originarias, y a su vez las teorías sexuales infantiles, intentos de dar respuesta a los fantasmas y que darían cuenta de situaciones específicas de cada fantasma; por ejemplo, la concepción sádica del coito o la teoría de la cloaca que supone que los hijos se evacúan como excremento o la atribución de pene a todos los seres humanos.

El Fantasma es esa explicación -inconsciente- que cada sujeto se da, historia que se cuenta a sí mismo; filtro, pantalla a través de la cual la niña o el niño "fabrica" su realidad.

Las fantasías originarias están todas ellas ligadas al reencuentro con la sexualidad. El complejo de Edipo atestigua la organización que rige tanto la diferencia de los sexos como la diferencia de generaciones. El Edipo da cuenta de cada una de las cinco fantasías originarias que mencionaremos a continuación. En el sentido estricto, tal vez sólo se reconozca una escena originaria y las otras que mencionaremos serían derivaciones de la primera:

- 1.- Escena primaria. Da cuenta del lugar y el origen del sujeto.
- 2.- La castración. Al origen de la diferencia sexual y de todas las diferencias: no yo, lo otro.
- 3.- Seducción. Origen del deseo y la sexualidad.
4. Retorno al vientre materno.
- 5.- La novela familiar. Retorno a los orígenes que da cuenta del lugar entre las generaciones, de la identidad (Freud, 1909; Ravain, 1991).

Al mismo tiempo que la **alteridad del objeto** comienza a ser percibida por el niño, su experiencia anterior es reorganizada (es el primer "après-coup"). Se presiente la existencia de una parte de alteridad en la experiencia anterior (de indiferenciación) entonces perdida, a partir del hecho del descubrimiento del objeto.

El primer asimiento de esta alteridad interna se efectúa en "**espejo**" a partir de la percepción de sí mismo, en la **identificación primaria con la propia imagen** de su cuerpo como totalidad y posteriormente reconociendo al otro como completo, como otro, como diferente, "un tú que se diferencia del yo", de hecho tiene que haber "tú" para que devenga "yo".

"La identificación narcisista [...], la del **segundo narcisismo**, es la **identificación al otro**" (Lacan, 1953,1954); "la **libido narcisista** tiene una función enajenadora del yo, con la **agresividad** que se desprende de ella en toda relación con el otro"(Lacan, 1966).

La relación narcisista es un espejismo, fascinación recíproca de una relación dual entre amo y esclavo "que se asienta en la amenaza indeterminada de la muerte"(Lacan 1955). Ambivalencia estructural, "actor identificado con espectador y seducido con seductor". Relación erótica, pasional, imagen que enajena; y que hace entrar en una relatividad agresiva, en la cual "se despierta el deseo por el objeto del deseo del otro" (Lacan 1966)

En el estadio del espejo que se instaura desde la edad de los seis a los dieciocho meses, se da una transformación en el sujeto, la imagen especular es asumida con júbilo por el dominio imaginario del cuerpo, cuando aún la motricidad esta en vías de desarrollo.... "desde una imagen fragmentada del cuerpo hasta una forma que llamaremos ortopédica de su totalidad" (Lacan, 1966).

La función del **estadio del espejo** es establecer una relación del organismo con su realidad, en tanto que **matriz simbólica de la constitución del yo**. El estadio del espejo es un *momento estructural del desarrollo del yo*.

La fase del espejo hace resurgir, retroactivamente, la fantasía de cuerpo fragmentado; y esta a su vez "busca" la imagen yoica unificada, ambas estan en una dialéctica. Lacan (1966) nos agrupa las imagos del cuerpo fragmentado a las que remitirían dichas fantasías: "Imágenes de castración, mutilación, desmembramiento, dislocación, destripamiento, devoración, reventamiento del cuerpo".

La diferenciación debe efectuarse adentro, en relación a aquello que del otro ha sido asimilado primariamente en el yo, identificado a él: **"que el trabajo de diferenciación se establece sobre la relación de la madre y su alteridad interna (es decir si ella está diferenciada, podrá a su vez diferenciarse y transmitir esa diferenciación, alteridad, a su hijo yo/otro, adentro/afuera, bebé/madre, boca/pecho, y por lo tanto la diferencia de los sexos"** (Rousillon, 1993).

Para destacar todo lo anterior retomo lo mítico-histórico del que habla Hyppolite (en Lacan, 1966): "Había una vez un yo... para el cual no había todavía nada extraño...*la distinción de lo extraño y de él mismo es una operación, una expulsión.[...] Lo que es malo, lo que es extraño al yo, lo que se encuentra fuera, le es primeramente idéntico*".

¿ QUÉ ES LO SIMBÓLICO?

Freud (1896), en la carta 52, le escribe a Fliss diciéndole que considera que el mecanismo psíquico se ha generado por estratificación sucesiva y que el material existente -huellas mnémicas- se reordena según nuevos nexos y experimentan una retranscripción. Freud considera que, por lo menos, existen tres transcripciones: en primer lugar signos de percepción (Ps) no susceptibles de conciencia; las huellas inconscientes (Ic), inasequibles a la conciencia; y Preconciencia (Prc) ligada a representaciones-palabra. "Desde esta Prc las Investiduras devienen

conscientes de acuerdo a ciertas reglas[...] y esta conciencia-pensar es de efecto posterior (nachträglich) en el orden del tiempo" -sistemas ubicados entre percepción y conciencia. Los trazos marcados en los tres sistemas permanecen indelebles una vez establecidos. La instalación del primero es condición para la inscripción del siguiente.

Por otra parte, Freud (1923) dice: "para traer a la conciencia la representación Ic es preciso procurarle eslabones de conexión." Nos explica la diferencia entre las representaciones Inconscientes y las preconscientes, a saber:

REPRESENTACIÓN Ic

REPRESENTACIÓN prcc

Se consume en un material ----- se añade la conexión con representaciones-que permanece no conocido-----palabra
Representación -cosa

Para saber cómo algo deviene consciente hay que preguntarse primero cómo algo deviene preconsciente, nos dice Freud en "El yo y el ello" (1923), y responde: "por conexión con las correspondientes representaciones-palabra" estas representaciones-palabra son restos mnémicos, una vez fueron percepciones, pueden devenir de nuevo conscientes".

La simbolización se realiza a través de "traducir" las inscripciones, ligarlas con huellas mnémicas para transponerlas en percepción cc y pasarlas a representación-palabra.

Los restos de palabras provienen, básicamente, de percepciones acústicas, sin embargo, también tienen componentes visuales. La palabra es, propiamente, el resto mnémico de la palabra oída.

Los elementos que componen la representación-palabra son "la imagen sonora, la imagen visual de letras, la imagen motriz de lenguaje y la imagen motriz de la escritura"(Freud, 1915).

La simbolización se da en dos tiempos, nos dice Bleichmar (1993):

- La barra, la escisión, sería el primer nivel de simbolización.

- ***segundo nivel de simbolización: represión originaria (Freud) o metáfora paterna (Lacan) el nombre del padre.***

En la represión originaria -metáfora paterna- se da todo el proceso de diferenciación interna que es concomitante a un proceso de diferenciación externa, donde llega alguien que separa y a partir de allí puede haber un "yo" y un "tú", un "yo" y un "otro", adentro/afuera, y un yo y un ello intrapsíquico. Esto se va diferenciando posteriormente, se va inscribiendo, se reorganiza lo anterior a partir de la represión; todo se arma diferenciadamente, la estructura psíquica y las representaciones-cosa, que son como fue representada la pulsión. La pulsión queda representada a través de representantes representativos de la

pulsión, representaciones-cosa, los cuales tienen que ver con la imagen, con la sensorialidad, donde no está diferenciado todavía el objeto que satisface a la pulsión de la pulsión misma, es decir quedan pedacitos de cosas, cachitos de todo: de boca que chupa con pecho que da, y predomina lo visual y lo sensorial, y hay un segundo momento donde todo esto es re-traducido y queda una representación-palabra que incluye a la representación-cosa, pero, como toda traducción, no traduce todo, quedan restos que serán significantes enigmáticos, serán representaciones-cosa, enigmáticas, que quedan bajo la represión y lo otro quedó en la representación palabra y aquí hay otra simbolización.

“Fort! Da!”¹⁶ punto de inseminación de un orden simbólico que preexiste al sujeto infantil y según el cual le va a ser preciso estructurarse” (Lacan, 1966).

El juego del carretel, juego del espejo, juego del **Fort! da!** es una actividad simbólica, repetitiva de la partida de la madre a través de la cual se intenta controlar la angustia que genera su **ausencia**, el juego apunta a lo que no está ahí, lo **re-presenta**. Juego de angustia que va más allá del principio del placer, que a través de la repetición trata de controlar la separación del objeto que completa, objeto en un origen interno y ahora externo; juego de espejos, espejos tramposos, diría yo de espejos de vampiros -como el de Le Horla de Maupassant- donde el espejo no devuelve la imagen, donde el espejo hurta el cuerpo de manera tal que la imagen del espejo “se fue” como en el juego del Fort! da!

La primera simbolización es la representación-cosa, es representante porque representa otra cosa, alucinación de la sensación de satisfacción, alucinación de pedacitos, de objetos parciales, objetos no diferenciados que aún no sabe si están adentro o están afuera, en ausencia de esa sensación externa/interna. La representación-cosa es un primer nivel de simbolización, como la pulsión se inscribe, se hace psíquico esto que ha sido un movimiento orgánico. Segunda simbolización representación-palabra, representación de la madre en ausencia, cuando dice “mamá”, “nene”, hay una diferenciación.

*“El **no** va a desempeñar un papel en cuanto a actitud fundamental de simbolicidad explicitada”* (Hyppolite, en Lacan, 1966).

2.3 DESARROLLO LIBIDINAL Y DESARROLLO PSÍQUICO

Las experiencias de los primeros años infantiles van a marcar lo constitucional, y esto a su vez está determinado por la historia inconsciente de quienes preceden al sujeto. Me parece importante hablar del desarrollo libidinal porque se trata de momentos estructurales, de inscripciones y transcripciones. **Son estadios o fases: Oral, Anal, Fálico, periodo de latencia y organización genital**, por los que transcurre la constitución del psiquismo; a cada fase le corresponde un tipo de mecanismo de defensa y un tipo de organización del yo. Desde luego, el

¹⁶ Ausente, lejos

¹⁷ Allí, ahí, allá, allí está.

desarrollo no puede considerarse lineal, éste entraña fenómenos de estancamiento, fijación y regresión, que tienen que ver con la historia del sujeto y con aquella que le precede.

En cada fase o estadio la libido se encuentra bajo la primacía de una zona erógena y se caracteriza por el predominio de un modo de relación de objeto. La sucesión de estadios supone la traducción de las inscripciones del estadio anterior, integrándolas al siguiente y dando un sistema de significación diferente, con marcas del anterior, esto es, la aparición de una nueva organización no suprime a la anterior.

La libido es energía sexual, del latín: deseo, ganas de naturaleza masculina en el sentido de que es activa, es "manifestación dinámica, en la vida psíquica, de la vida sexual" (Laplanche y Pontalis, 1994). Freud (1931) apunta: "el psicoanálisis nos enseña a contar con una única libido que a su vez conoce metas y por lo tanto modalidades de satisfacción: activas y pasivas". Por otra parte, la regresión libidinal puede recaer sobre el objeto, sobre la meta sexual o sobre el modo de descarga.

El tener claro las diferentes fases del desarrollo libidinal nos permite, en el trabajo clínico, "ubicar" cuando en un niño/a existe, por ejemplo, alguna patología en el sentido de que no aparezca, como ya se había dicho anteriormente, lo esperado de acuerdo a la edad y la etapa que le correspondería; las fases del desarrollo son, finalmente, parámetros que nos permiten realizar el abordaje clínico desde esa perspectiva.

A lo largo de las primeras fases libidinales vemos aparecer las organizaciones **pregenitales** que permiten observar la manifestación clara de las pulsiones parciales, dichas organizaciones son aquellas en las que "las zonas genitales todavía no han alcanzado el papel hegemónico" (Freud, 1905). Se considera que son dos: la oral o canibálica y la sádico-anal. En la fase **oral-canibálica** la meta es la incorporación del objeto, y el objeto es el mismo de la nutrición, el pecho; su manifestación característica es el **chupeteo** o el mamar con fruición, como exteriorización sexual. La fase **anal-sádica** es la segunda de la evolución libidinal, y se encuentra bajo la primacía de la zona erógena anal, su relación de objeto está ligada a la función de defecación. En esta fase predominan los opuestos; activo-pasivo, sádico-masochista y retención-expulsión, la ambivalencia. La pulsión de apoderamiento y la meta son pasivas. Ambas fases con una zona erógena (apuntaladas en la boca y el orificio anal, respectivamente), de la cual parten y punto, también, donde se satisface la pulsión.

Por otro lado, las pulsiones parciales son promotoras de nuevas metas sexuales. Así tenemos: **mirar y ser mirado** y el **sadismo-masochismo**, pares de opuestos que se complementan, **activo y pasivo**. Estas pulsiones aparecen desligadas en cierta medida de la zona erógena. En el desarrollo de la libido humana, apunta Freud (1917): "había que suponer antes del primado genital, una 'organización pregenital' en la que el sadismo y el erotismo anal desempeñan los papeles rectores".

En "Pulsiones y destinos de pulsión", Freud (1915) señala como destinos de pulsión:

Trastorno hacia lo contrario; que afecta nada más a la meta, de pasividad a actividad, y trastorno en cuanto al contenido: de amor a odio, la vuelta hacia la persona propia, que atañe al objeto, ida y vuelta de la pulsión hacia el yo propio. Los dos destinos anteriores convergen en el sadismo-masochismo y en el mirar y ser mirado. La represión y la sublimación; son también destinos de pulsión, pero se instauran posteriormente. Los dos primeros existen antes de que se establezca la represión originaria y tienen a su cargo la defensa. Las pulsiones son un movimiento como oleaje, son un vaivén -va y ven. Movimiento de ida y vuelta inseparable.

Fase **fálica**, tercera de la evolución de la libido, aquí las pulsiones parciales están bajo la primacía de los genitales, pero donde se reconoce **un sólo órgano genital**, el órgano masculino; en una relación dicotómica de **fálico-castrado**. Freud (1905) nos habla de **dos tiempos en la elección de objeto**, la primera se realiza entre los dos y los cinco años en la etapa fálica, y la segunda es en la pubertad; en ésta van a estar las huellas inconscientes de la primera. En la etapa fálica, que va aproximadamente de los 3 a los 5 años de edad, se da **el complejo de Edipo** (Freud, 1910, 1917, 1923), y su declinación marca la entrada al período de latencia.

Hablar del Complejo de Edipo-Castración, es hablar de una **etapa fundante de la estructuración del sujeto psíquico**, en la cual el **superyó** se constituye como instancia del Aparato Psíquico y quedará como el heredero del complejo de Edipo. El complejo de Edipo implica una relación intersubjetiva triangular, en la cual se desarrollan diferentes escenas que serán significativas para el resto de la vida de todos los sujetos. Este complejo como su nombre deriva de la tragedia griega **Edipo rey, Edipo en colona y Antígona**, cuyo personaje principal está predestinado por el oráculo a dar muerte al padre y a cometer incesto con su madre, y, asimismo, a heredar este "saber que ignoraba" a su descendencia. Cabe aclarar que en esta tragedia hay una cuestión transgeneracional: la muerte, no sólo la vaticinada por el oráculo a Layo a manos de su hijo Edipo, sino también el suicidio al que orilló de alguna manera Layo a Crisipo -hijo de Pélope¹⁸-, al imponerle una relación homosexual al joven muchacho. Entonces es el padre de Crisipo quien lanza la maldición a Layo de ser muerto por su propia descendencia. Edipo, lleva la marca de la muerte en sus pies.

El Edipo tiene que ver con castración para ambos sexos, pero representados para el psiquismo de una manera diferente, para el niño será amenaza de castración y para la niña será castración -desde luego esto en el registro de lo imaginario, la castración siempre se da a ese nivel. El pasaje del niño por el Edipo-castración es ampliamente conocido, prefiero subrayar algunos puntos en relación a este pasaje en el caso de las niñas.

¹⁸ Chavert (1993) cita la obra de Robert Graves "Les mythes grecs".

De principio, Freud (1923) aclara que muy pocos pasan por el Edipo simple, siendo la regla el Edipo complejo que implica la bisexualidad constitucional del individuo, presente en todos los seres humanos; y que el paso por esa relación triangular aunada a la bisexualidad resulta más complicada tanto para las niñas como para los niños. Freud (1925) explica en "Algunas consecuencias psíquicas de la diferencia anatómica de los sexos", que para la niña la madre también es su primer objeto de amor: tiene que renunciar a él cuando se da cuenta que ésta no la dotó de pene y que ella tampoco tiene; toma entonces al padre como segundo objeto de amor, "la libido de la niña se desliza a lo largo de la ecuación simbólica prefigurada: pene = hijo; y de este modo resigna el deseo de pene y lo reemplaza por el deseo de hijo, y con este propósito toma al padre como objeto de amor. **La madre pasa a ser objeto de los celos** y la niña deviene una pequeña mujer"; puede identificarse con éste o renunciar a él y pasar a un tercer objeto de amor quien cubrirá la promesa de darle el falo; ya que el padre malogró su deseo -imaginario- de darle un hijo. Se debe recordar que la ligazón-madre -primer objeto de amor- es la que se hereda en el vínculo-padre y por consecuencia en "el tercer objeto de amor" éste último tiene las características de la ligazón- madre (Freud 1931).

En la niña el complejo de Edipo es una formación secundaria, ella, gracias al complejo de castración, es introducida al complejo de Edipo. Cuando en el niño se da el sepultamiento del complejo de Edipo, ella inicia su caminar por la ruta del Edipo. El desenlace de la situación del Edipo en identificación-padre o identificación-madre parece depender -en ambos sexos- de la intensidad relativa de las dos disposiciones sexuales. La bisexualidad interviene en los destinos del complejo de Edipo.

A raíz del sepultamiento del complejo de Edipo, del cual surge una identificación-padre y madre; la identificación-padre, en el caso del niño, retendrá al objeto madre del complejo positivo o al objeto padre en el complejo invertido. "La identificación aspira a configurar el yo propio a semejanza del otro tomado como 'modelo' " (Freud, 1921). Y en el caso de la niña, en el complejo positivo se espera una identificación-madre y un objeto padre, o un objeto madre en el complejo invertido.

La **identificación** con el padre es lo que uno **querría ser**, e **invertidura** del padre como **objeto sexual** es lo que uno **querría tener**, dependiendo de que la ligazón recaiga en el sujeto o en el objeto del yo. "La identificación es la forma más primaria (originaria) de ligazón afectiva con el objeto" (Freud, 1921). El superyó, que tiene como característica una doble faz, queda como el heredero del complejo de Edipo, de todas las identificaciones que se produjeron en esa edad. "Así (como el padre) **debes ser** ... así (como el padre) **no te es lícito ser, (ordena y prohíbe)** [...] la identificación con el padre de la prehistoria personal, es una identificación directa e inmediata y más temprana que cualquier invertidura de objeto" (Freud, 1923).

Entre los tres y los cinco años (en fase fálica, etapa edípica) tiene auge la **pulsión**

del **saber o de investigar**, se desarrolla a la par que la vida sexual del niño. Existen intereses prácticos, mismos que van a encontrar respuesta a través de las teorías, en particular de las **teorías sexuales infantiles**, que permiten al niño y niña autoteorizarse y autotraducirse. Dichas teorías darán cuenta de las incógnitas y enigmas que se plantea el sujeto en su infancia, a saber: ¿de dónde vienen los niños? ¿todos los seres vivos, en particular las personas, tienen pene, incluida la mamá? Esta última pregunta provenía del "supuesto de que todos los seres humanos poseen idéntico genital masculino y es la primera teoría sexual infantil" (Freud, 1905). Ambos interrogantes tienden a resolver la cuestión de la diferencia de los sexos y a poner en evidencia la escena originaria.

Ejemplo de lo anterior es el caso del pequeño Hans que analiza Freud (1909) a través de los informes que lleva el padre del niño. Juanito realiza una travesía, viene desde ser el falo de la madre, el señuelo, hasta arribar con mucha dificultad al puerto de la castración. Desde sus cuestionamientos sobre el "hace-pipi" del mundo que lo rodea, el falo es el verdadero eje, el objeto **central** de la organización de su mundo¹⁹ que le permite, que lo lanza, a hacerse otras preguntas: la diferencia de los sexos, si las mujeres -como su mamá y Hanna- tienen o no "hace-pipi", cuestionarse sobre cómo nacen los niños (¿se cagan?)²⁰, cómo se hacen y si son sólo de la madre (o el padre tuvo que hacer algo, y pertenecen también al padre)²¹, llegando, finalmente, a concluir la privación del pene en las mujeres, confirmándolo en el juego con su muñeca Grete²².

Por su parte, "el hombre de los lobos"²³ se hace las mismas preguntas que Juanito, pero la vía de respuesta es un tanto diferente; identificado con la madre en cuanto a sus catarras intestinales y en cuanto a una actitud pasiva-femenina frente al padre, deseando un hijo de éste -deseo que posteriormente se reprimió- pues ya había descubierto la escena originaria: el coito parental. La Institutz, ante un intento de seducción por parte del niño, le habló de "una herida que quedaba en ese lugar por jugarse el pene", lo que el niño interpretó como amenaza de castración, misma que se evidenció en su sueño de los lobos, uno de los cuales *no tenía cola*.

Finalmente, a través de las teorías sexuales infantiles se responde por la diferencia de los sexos, que en esa edad se limita a fálico castrado y que en la pubertad dará cuenta de masculino y femenino que, como dice Freud (1905), lo más cercano a estos términos es activo y pasivo. Al final de la fase fálica y la salida del Edipo -en el hombre- se llega al **periodo de latencia**. Es aquel en que se desvía la energía de las mociones sexuales y se aplica a metas nuevas, sublimadas; en este periodo hay mayor adquisición de logros culturales, académicos. El carácter principal de esta fase sería que las funciones de reproducción están diferidas. A esta fase la llama Freud (1905) "Periodo de latencia sexual de la infancia".

¹⁹ Lacan (1956-1957) El complejo de castración.

²⁰ Freud (1918[1914]) Erotismo anal y complejo de castración.

²¹ Pasando de su teoría sexual infantil anal a la genital.

²² Freud (1909).

²³ Freud (1918[1914]) De la historia de una neurosis infantil.

Paralelamente al desarrollo del modelo de los estadios libidinales, Freud describió una sucesión temporal referida al acceso del objeto, pasando desde el autoerotismo, narcisismo, elección de objeto homosexual y elección de objeto heterosexual, de tal manera que el vínculo con el objeto tiene la máxima importancia en el desarrollo en particular en la organización edípica, relación triangular, intersubjetiva. Podríamos decir, junto con Brusset (1994), que "la sucesión de estadios del desarrollo libidinal es una sucesión de pérdidas y de reacciones ante la pérdida"; pérdidas que se resignifican retroactivamente a partir del Edipo- castración, pérdida de la madre como objeto del deseo, de las heces como pertenencia, del seno y del vientre materno, en sí, pérdida de ese otro que lanza al deseo, ese "*otro prehistórico inolvidable a quien ninguno posterior iguala ya*" (Freud, 1886).

La noción de relación de objeto es de mucha importancia para la teoría de los estadios del desarrollo libidinal, ya que ella da cuenta de la elección, modo de control y utilización de los objetos y reacciones ante la pérdida de estos; que se dan de una manera diferente en cada estadio.

En el **autoerotismo** la pulsión se satisface en el propio cuerpo. El **chupeteo** es el modelo de las exteriorizaciones sexuales infantiles, según nos lo señala Freud (1905). El chupeteo aparece por apuntalamiento a una necesidad, pero se despega de ésta y su fin ya no es la nutrición, sino la producción de placer que se ha asociado al mamar; se succiona rítmicamente cualquier parte del cuerpo y puede ir combinada con frotamiento de genitales o alguna otra parte sensible.

"Existen tres caracteres esenciales en las exteriorizaciones sexuales infantiles:

- Se apuntalan en una función corporal importante para la vida.
- Es autoerótica, es decir no tiene objeto sexual.
- Su meta sexual se encuentra bajo el imperio de una zona erógena".

La vida sexual infantil es, entonces, esencialmente autoerótica, gobernada por pulsiones parciales que buscan la satisfacción mediante la estimulación apropiada de la zona erógena que se ha escogido. En la vida adulta llamada "normal" -a partir de la pubertad- las pulsiones parciales estarán bajo el primado de una única zona erógena: la genital y la meta sexual, la satisfacción, se obtendrá en un **objeto ajeno** (Freud, 1905).

Las 3 etapas de masturbación que reconoce Freud (1905) son:

- 1a.- Periodo de lactancia: glánde y clítoris.
- 2a.- Florecimiento de la práctica sexual hacia el cuarto año de vida.
- 3a.- Onanismo en la pubertad.

Continuando el largo camino hacia la elección de objeto se hace necesaria la premisa del **narcisismo**, que se utiliza para "designar aquella conducta por la cual un individuo da a su cuerpo propio un trato parecido al que daría al cuerpo de un objeto sexual, [...] lo mira con complacencia sexual" (Freud 1914).

Freud reconoce dos narcisismos, el primario y el secundario. El primero

correspondería a “un primer estado de vida, anterior incluso a la constitución de un yo” (Laplanche y Pontalis, 1994); el secundario es en el cual la libido sustraída del mundo exterior fue reconducida al yo del objeto” (Freud 1914).

El mismo autor reconoce dos caminos para la elección de objeto: por **apuntalamiento**, en donde está determinado por las primeras satisfacciones sexuales autoeróticas y, por lo tanto, tienen que ver con la madre y con el padre protector; y el segundo camino es el **tipo narcisista**, donde el objeto es el yo propio; y de este modo en el tipo narcisista se amaría lo que uno mismo es, fue, o querría ser.

Por su parte Lacan, con un punto de vista estructural, está completamente alejado de la teoría de la genitalidad por etapas, él confiere todo el valor al falo como el significante del deseo, que refiere al orden simbólico instaurado por la metáfora paterna. El fin del pasaje por la pubertad marca un límite entre el sujeto infantil y el sujeto adulto. La importancia de las emociones sensuales del niño/a reside no sólo en que orientarán su comportamiento sexual adulto, sino en que pueden condicionar el desarrollo de toda la sensibilidad.

APARATO PSÍQUICO Y PSICOSIS

“Condición para que haya psicosis en lugar de neurosis [...] parece ser que se produzca *un abuso sexual* antes del primer término {plazo} intelectual, o sea **antes que el aparato psíquico esté terminado en su primera forma**(antes de los quince meses o del año y medio) (Freud, 1897).

Es decir, que si una situación traumática tiene lugar en una “edad tierna”, cuando apenas está en constitución o cuando no ha “concluido” la constitución psíquica de un sujeto, dicho trauma afecta la estructura psíquica; desde luego ésta a su vez está determinada por las estructuras que le preceden generacionalmente. Al parecer, si esto se da dentro de la familia, donde existen lazos de parentesco que implican lugares simbólicos, esto puede generar psicosis. Si el padre comete incesto con alguna de las hijas o hijos, se “mueve” de su lugar -aquí el lugar tiene valor simbólico- que determina a su vez las posiciones de otros. La estructura de parentesco es **un sistema de relaciones donde es diferenciable uno respecto de los otros**, como en el sistema de la lengua, como en el ajedrez, genera movimientos bizarros que afectan toda la estructura de parentesco.

Para aclarar un poco lo anterior, me parece conveniente destacar *el orden simbólico*. El lenguaje, lo simbólico, nos precede, tiene la misma edad que la cultura humana. **“La prohibición del incesto constituye el movimiento fundamental** gracias al cual, por el cual, pero sobre todo en el cual, se cumple el **pasaje de la naturaleza a la cultura...** antes de ella la cultura aun no existe; con ella la naturaleza deja de existir, en el hombre, como reino soberano” (Lévi-Strauss, 1949). Con la regla de la prohibición del incesto se forma una estructura nueva y más compleja y se superpone -integrándola- a una estructura más simple de la vida psíquica que le preexiste. **“Opera, y por sí misma constituye el advenimiento de un nuevo orden”** (Lévi-Strauss, 1949).

2.4 LA LEY EN LO SIMBÓLICO: METÁFORA PATERNA

Si no hay padre -no hay hijo

Esto leído desde **si no hay A no hay B**, siendo A el primer elemento -no nada más del Abecedario sino matemáticamente hablando. Siendo A el PRINCIPIO-UNO, el que toma EL LUGAR y con base en éste se ordenan los elementos subsiguientes. Siendo A el que pone UN ORDEN AL COSMOS. Siendo A un punto de partida y de origen (en las matemáticas, en la geometría, en la astronomía -pasando, desde luego, por la tabla periódica de los elementos-, en el ajedrez, en el orden social, en lo religioso, en lo mítico). SIENDO A el PADRE, DIOS, LA LEY y, a partir de éste, de su nombre, se ordena todo; es decir, a partir del NOMBRE DEL PADRE -psicoanalíticamente hablando- se inserta cada elemento en el lugar simbólico que le corresponde: SU LUGAR.

Haciendo un poco de historia recordemos que el **UNO** (yak) representa a **DIOS** el único y se escribe de la misma forma que la letra **alif** (=a), la primera letra del alfabeto árabe-persa. En el alfabeto **abjad** (A. B. D.J.D.) esta letra tiene igualmente el valor de **uno**.

El **UNO** se encuentra, asimismo, en las imágenes de piedra erigidas, el phallus erectus, el bastón vertical: ellos representan el hombre activo asociado a la obra de la creación. El **UNO** es el **PRINCIPIO**.

El uno es el lugar simbólico del ser, fuente y fin de todas las cosas, centro cósmico y ontológico.

A-UNO regula no solamente la armonía física y las leyes vitales, espaciales y temporales, sino también la relación con el PRINCIPIO. Es decir, no se trata de simples expresiones aritméticas, sino de principios coeternos a la verdad. Son ideas de cualidades, no de cantidades. La geometría, por ejemplo, no se aplica a las cantidades espaciales, sino a la armonía de las formas; la astronomía no estudia solamente las distancias, los pesos o las temperaturas, sino los ritmos del universo. Las creaturas mismas son números en tanto que salidas del **principio-uno**. Ellas regresan al **PRINCIPIO** como los números a la unidad. Dios está en todos, como la UNIDAD en los Números.

Siguiendo esta línea de Ideas Lacan (1956-1957) nos habla de un Padre Simbólico, un padre imaginario y uno real (3 registros). Quiero referirme al *padre simbólico*, del cual se nos dice que es impensable porque *"el padre simbólico no esta en ninguna parte, no interviene en ninguna parte"*. *el padre simbólico es un padre mítico*, es la eternización de un solo padre en el origen -con la característica de haber sido asesinado -como en Tótem y tabú, de Freud (1913 - 1914). A través de este padre queda instaurada la Ley de prohibición del incesto.

NOMBRE DEL PADRE = UNO = S₁

Significante que estructuralmente realiza la **castración**, es decir, *la separación en relación con el deseo de la madre*.

$S_1 = \text{UNO}$ -Lugar ineludible para que se enganche S_2 , un segundo significante. Todo el conjunto de significantes S_2 , S_3 etc., sólo alcanzan significación en la medida que se articulan con el S_1 , que es el NOMBRE DEL PADRE (Braunstein, 1990).

Los tres tiempos del complejo de Edipo-castración, Edipo estructura, son otros tiempos de la estructuración del psiquismo del sujeto en la dimensión intersubjetiva: el primero, aquel en el cual la madre envuelve al hijo y son uno solo, "His majesty the baby", donde el hijo es el falo de la madre; el segundo tiempo, donde el hijo no completa a la madre y ésta es separada, prohibida por un tercero que es la ley del padre, la ley del incesto, ella ve hacia otro quien la complete; y el tercer tiempo, donde tampoco ese tercero la completa y tampoco ese es el falo de la madre. El final de este pasaje es la castración, el saberse en/con falta, tachado.

La castración designa en Psicoanálisis una experiencia psíquica compleja, vivida inconscientemente, que es decisiva para la asunción de la Identidad sexual. No se limita a un momento cronológico, sino que se ve renovada a lo largo de la existencia en la que se admite, con dolor, que el deseo va más allá de los propios límites del cuerpo.

Al pasar por los tres tiempos del complejo de Edipo se establece la **METÁFORA PATERNA**:

El deseo de la madre debe ser sustituido por el nombre del padre.

NP	DM		1A
----	-----	NP =	-----
DM	FALO		φ

El nombre del padre es el límite, es el que ejecuta la castración: un significante que actúa como tercero.

El significante del **Nombre del Padre** ubica al niño dentro del discurso, **ubica su lugar simbólicamente** dentro de su familia, dentro del **árbol genealógico**. Si hay un desorden en este plano (simbólico) el niño tendrá **problemas** para ubicar **su lugar en la familia y en el mundo** (también habrá problemas en el campo intelectual, representacional y, desde luego, en el lenguaje).

Es importante hacer hincapié en que si no hay A, todos los demás elementos se desordenan, se pierden, pudiendo llegar a ocupar el lugar de A sin serlo, sin lograr que los otros se ordenen armónicamente en relación a ésta; si no hay A, hay caos.

Todo lo anterior para explicar por qué el incesto psicotiza -sobre todo en una edad temprana- debido a que toma el cuerpo del otro, invade, toma el psiquismo del otro, lo desconstituye, lo aliena totalmente de su cuerpo; al apropiarse del cuerpo del otro lo deja sin cuerpo, sustrato, sostén del psiquismo. Sujeto alienado al principio, pero en el caso del abuso no debe quedar alienado en el otro (como siendo el otro el dueño de su cuerpo). En el abuso sexual el otro se apropia del cuerpo de uno. En el proceso de elaboración del abuso sexual, de traducción de interpretación y de re- historización uno tiene que re-apropiarse de su propio cuerpo. La pregunta sería: ¿todos lo pueden hacer?

Depende de la constitución psíquica qué tan frágil o fragmentada venía, como ejemplo tenemos caso de Fanny²⁴, niña vulnerable, que venía con una constitución frágil de su yo, con una madre deficiente en el amplio sentido de la palabra (deficiente mental y deficiente como madre, no protectora) y con un padre sin ley, perverso, psicotizante, psicopático. Y con la violación de que fue objeto desde hace varios años por tres vías, parece haberse instalado en la psicosis por completo, "habitada por otro", "hablada por otro", su cuerpo habitado por otro, en el sentido de que su cuerpo no le pertenecía. Le pertenece a otro, es propiedad del otro, y ella no tiene con qué apropiarse de él, re-apropiarse; en su constitución no hay elementos para apropiarse de su cuerpo, porque nunca le perteneció, la madre nunca lo cedió -quedó en una situación indiferenciada: en la madre no había ley, pero en el padre tampoco, entonces cómo transmitir la prohibición del incesto si nunca hubo ley. Aquí Fanny, como cumpliendo un destino, reconociéndose como destinataria "de la carta robada", acepta esa transmisión transgeneracional, quedándose con la parte de locura que le toca, al igual que su hermano y el resto de la familia -progenitores y abuelos de línea materna y paterna.

Desde la metapsicología se podría decir, en el caso de Fanny, que no hubo una diferenciación clara yo/no yo, yo/otro, dentro/fuera, quedó indiferenciada y, ahora, indiferente, apática, aplanada. Luego, no fue mirada, narcisizada, desde la madre -aspecto que no fue considerado por Freud- en el estadio del espejo, como otro, no fue hablada, no fue pensada con un proyecto propio e independiente, quedó atrapada, englobada, capturada, en el deseo del otro "abrochada" como objeto, como propiedad, nunca como sujeto, sujeto deseante.

2. 5 LO TRANSGENERACIONAL

Me parece que en la madre ya había, a su vez, una falla narcisística de origen, la cual se transmitió a la hija a través del Inconsciente materno y, a través de estas fallas, en no poder "ayudar" a ligar las pulsiones en la niña una vez inscritas, no pudiendo mirarlo como un espejo que refleja lo "bueno" que había en ella, sino más bien, un espejo de la madrastra de Cenicienta, que le devuelve, le muestra la bruja que hay en ella, *le muestra la parte que odia en ella*. Hablo de la niña como espejo, es decir, en ese intercambio de miradas la madre ve al niño y le

²⁴ Nombre ficticio de una niña atendida en el Hospital Infantil de México

devuelve una imagen integrada, deforme o fragmentada; pero el niño/a, a su vez, le devuelve una imagen de madre, madrastra o bruja. Pero, ¿podría una madre "desintegrada" ver a su hijo "integrado"? ¿podría una madre con fallas en el narcisismo primario no heredar fallas del mismo tipo en el hijo? Me parece que la respuesta es **no**.

Existe una transmisión de la vida psíquica entre generaciones (justo lo que se transmite es lo **negativo**), entendido esto como el secreto, lo **silenciado**, lo no dicho, lo negado, lo renegado, lo **dementido**, lo forcluido, lo rechazado, "la cosa"; lo que no puede ser puesto en palabras es lo que se transmite y el destinatario no tiene opción, simple y sencillamente **actúa el mandato**, paga la hipoteca del ancestro, "nadie es el arquitecto de su propio destino", en todo caso se convierte uno, con el tiempo, en antropólogo, traductor de jeroglíficos, de inscripciones antiguas, crípticas.

Kaës. (1996) dice al respecto: "Nada puede ser abolido que no reaparezca algunas generaciones después como enigma, como impensado *como signo de lo que no pudo ser transmitido en el orden de lo simbólico*".

"La transmisión se organiza a partir de lo negativo, no solo a partir de lo que falla y falta a la realización de los sueños de deseo de los padres, sino a partir de lo que no ha advenido, de lo que es ausencia de inscripción y de representación" (op. cit.).

Es difícil explicar la transmisión de una historia que no pertenece a la vida de un paciente, al menos en parte, pero que revela ser organizadora del psiquismo del paciente.

Faimberg (1996) habla de identificación alienada del yo, o clivada del yo, donde se reconocen dos partes:

El primer momento de amor narcisista - función de apropiación.

El segundo momento de odio narcisista - función de intusión.

Ambas características de la regulación narcisista de objeto; en la primera los "padres internos" se apropian de la identidad positiva del niño; en la función de intusión, expulsan activamente en el niño *todo lo que rechazan*, lo desfilen por su "identidad negativa". En este caso, Faimberg dice que el niño no es odiado solamente porque es diferente, sino sobre todo (paradójicamente) porque su historia será solidaria con la historia de sus padres: *con todo lo que no aceptan en su regulación narcisística*.

En este tipo de identificación narcisística están implicadas tres generaciones, a lo que Faimberg llama *telescopaje (telescoping) generacional, que condensa estas tres*.

El **telescopaje** pone en evidencia *un tiempo singular, repetitivo, que somete a un sujeto a una historia que no le pertenece y lo aliena y que al mismo tiempo le pertenece, es inherente a él*.

2.6 LA SEDUCCIÓN

FREUD (1895-97) ya había tenido noticia -a través de sus pacientes- de la **seducción** que eran objeto por parte de los padres; sin embargo se negó a creer que todos los padres eran unos perversos. Abandona su teoría de seducción -que atribula un papel determinante, en la etiología de, la psiconeurosis, al recuerdo de escenas reales de seducción- y elabora el concepto de **Fantasías de seducción**. La seducción fue un descubrimiento clínico de Freud: los pacientes en el curso del tratamiento recordaban experiencias de seducción sexual; se trataba de escenas vividas en las que la iniciativa correspondía a otra persona (generalmente un adulto) y que podían abarcar, desde simples insinuaciones en forma de palabras o gestos, hasta un atentado sexual más o menos definido, **que el sujeto sufrió pasivamente con susto**.

La teoría de la seducción supone que el trauma se produce en dos tiempos, separados entre sí por la pubertad. El primer tiempo, el de la seducción propiamente dicha, acontecimiento sexual "pre - sexual"; y un segundo tiempo, un nuevo acontecimiento, que no comporta necesariamente un significado sexual en sí mismo, evoca, por algunos rasgos asociativos, el recuerdo del primero. Este segundo -pubertad mediante- hace que se reprima secundariamente el primero, ya que ahora, en forma retrospectiva -après coup-, ha cobrado significado sexual (Freud, 1896).

2.7 RESIGNIFICACIÓN

Pero ¿qué es la resignificación, après coup o nachträglich²⁵ o nachträglichlik²⁶ o posterioridad ²⁷? Es el significado o el nuevo sentido que van a adquirir (a posteriori) experiencias pasadas o huellas mnémicas (de tipo sexual) de una persona con base en sus nuevas experiencias e interpretaciones o reelaboraciones, pubertad mediante.

Las experiencias pasadas representarían aquí un antes, cronológicamente hablando, por lo tanto una escena I; y las nuevas, un después, escena II; entre las cuales hay un periodo llamado pubertad que las separa. El después le da un nuevo sentido al antes, por lo cual éste tiene que ser reprimido por pertenecer a la esfera sexual, "borrado" de la conciencia, y en su lugar sólo quedará un símbolo (síntoma) lleno de intensidad, ya que en el fue "vaciado"²⁸ todo el contenido de la escena que representa.

Por su parte, Laplanche (1970) apunta: "Las histéricas toman su imaginación por una realidad y traducen -según ciertas leyes de transposición- su deseo en una realidad". De este modo la "fantasía de seducción es su propio deseo por ser seducidas por el padre". En "La seducción originaria", Laplanche (1987) explica tres tipos de seducción, a saber: **La seducción infantil, la seducción precoz y**

²⁵ S. Freud, Tomo I (1896).

²⁶ Laplanche "Vida y muerte en psicoanálisis" (1970).

²⁷ Laplanche y Pontalis "Diccionario de psicoanálisis" (1994).

²⁸ Laplanche "Vida y muerte en psicoanálisis" (1970).

la seducción originaria, esta última concebida de manera diferente a Freud. La seducción infantil siempre haría referencia a una seducción de un niño/a por un adulto, el cual siempre sería perverso por el cambio de meta y de objeto, además, de principio, sería un adulto pedófilo. "La **seducción 'infantil'**, está siempre en un estado llamado de inmadurez, de incapacidad, de insuficiencia por relación a lo que sobreviene. ..[...] *se trata de un desfasaje que es el terreno mismo del traumatismo*" (Laplanche. 1987).

La **seducción precoz** vendría del lado de la madre, en la relación preedípica, quien es la encargada de los cuidados corporales del niño/a, de tal modo que las zonas erógenas serían los puntos de focalización de los cuidados maternos.

Finalmente, la **seducción originaria** para Laplanche (ya que esto no está explicitado como tal en Freud), vendría justamente de la sexualidad de la madre, del lado del inconsciente materno que invade con su sexualidad al dar *ese auxilio ajeno* que el infans requiere para sobrevivir, pues necesita que sea cubierta su necesidad de alimento y la madre realiza esa función pero da un plus, que queda inscrito como pulsión, y en el cuerpo del niño quedan inscritos los significantes enigmáticos, de los cuales hablamos anteriormente.

Baller (1993), por su parte, reconoce dos niveles de seducción:

Aquella que anima a los juegos en la edad puberal, en relación a la "fase" homosexual, donde generalmente existe un iniciador. Y aquella que constituye un **traumatismo** porque es la negación del otro como sujeto (es decir considerado como **objeto**). Se trata de un dominio, influencia, expropiación, sobre la subjetividad del otro; la seducción es violenta en su esencia, más aún en sus raíces, precisamente a nivel originario.

Es importante remarcar que los pedófilos han "sufrido" a su vez, en su infancia, un acto impuesto que los redujo de una manera o de otra, por la fuerza, por la amenaza, el terror, la autoridad, el chantaje... a una dependencia pasiva **reactivando la angustia originaria de inexistencia**. No hay que olvidar la dimensión de la pasividad traumatizante del niño. La prueba de la pasividad que hace la esencia del traumatismo. Llama la atención que los abusadores eligen entre los niños aquellos que son los más sumisos, al parecer como característica de atracción. Lo que corresponde al hecho de que estos hombres tienen *dificultades en cuanto a sus identificaciones masculinas*.

Si partimos del principio de que la sexualidad es, por definición, violenta, se implanta violentamente, en el sentido de que es invasiva, de que viene del otro, en el abuso sexual el otro se apodera no sólo del cuerpo, sino también del psiquismo del sujeto que está en constitución y este segundo trauma va a recordar, resignificar el primer trauma.

La pregunta es: ¿cómo hacen estos niños y niñas para apropiarse nuevamente de su cuerpo y de su psiquismo? Fueron usados como objetos, no como sujetos; *el otro invade, parasita*. Parece ser que esa excitación que fue sin palabras, que fue como acto, que se metió violentamente, que despertó un montón de imágenes y sensaciones que van a atacar ahora desde adentro, y atacan en conexión con el

antes, todo ello es necesario ponerlo en palabras, elaborarlo; conectar dichas percepciones visuales, sensitivas, auditivas, es decir eso que quedó inscrito como representación-cosa, traducirlo y conectarlo con representaciones-palabra para que dejen de ser atacantes, permitir que se ligue y que se simbolice de otra manera, más manejable. Poner afuera, re-presentar, simbolizar para poder apropiarse de su cuerpo.

Rousillon (1993) concibe que las seducciones sexuales efectivas provocan una desorganización del proceso elaborativo; ellas revelan de manera manifiesta la seducción y la angustia del yo, de tal manera que la posibilidad de su elaboración se encuentra bloqueada simultáneamente por el estrellamiento de la tópica interna.

¿Qué pasa con el psiquismo? ¿Qué pasa con el cuerpo después del abuso sexual? Si el cuerpo es sustrato del psiquismo, a través de éste pasan todas las percepciones, del mundo físico y humano que rodea a las personas; a través de éste pasa la primera experiencia de satisfacción, de seducción, es éste el "vehículo" "vaso comunicante con los otros humanos nuestro enlace con el mundo intersubjetivo". La Imago del cuerpo propio tiene una función decisiva en la determinación de la fase narcisista: "el yo es sobre todo una **esencia-cuerpo**; no es sólo una esencia superficie, sino, él mismo, la proyección de una superficie [...] **el yo deriva en última instancia de sensaciones corporales**, principalmente las que parten de la superficie del cuerpo" (Freud, 1923).

Mientras el niño/a no se dé una explicación a sí mismo de qué es lo que le sucedió, específicamente en relación al abuso sexual, mientras no lo ponga en palabras, no le dé un nombre, no lo elabore, y por lo tanto, no lo rehistorice, esta situación permanecerá como trauma en su cuerpo y su psiquismo y tenderá a hacer síntomas, a repetir como una forma de recordar.

A través de ésta investigación intentamos que las niñas pusieran en palabras la experiencia del abuso sexual, no sólo como "actrices pasivas" o personajes principales de la situación; sino como **actrices- narradoras** de su propia historia. El ser narrador/a cambia la postura, el *lugar desde donde se dice, se cuenta, se apalabra*.

El discurso, el juego, el dibujo, fueron las principales formas, en esta investigación, de "poner fuera" al abusador de "desparasitarse" de "revelar el secreto" y romper el pacto del silencio. Sin embargo, algún efecto habrá hecho el abuso sexual en estas niñas y alguno de los mecanismos de defensa será predominante.

2.8 LA NEGACIÓN (DENEGACIÓN)

Freud (1925) afirma: "un contenido de representación o de pensamiento reprimido puede irrumpir en la conciencia a condición de que se deje negar", y agrega más adelante: "La negación es un modo de tomar noticia de lo reprimido".

La Denegación es definida, de acuerdo al Diccionario de Psicoanálisis de Laplanche y Pontalis (1994), como: "Procedimiento en virtud del cual el sujeto, a pesar de formular uno de sus deseos, pensamientos o sentimientos hasta entonces reprimidos, sigue defendiéndose, negando que le pertenezca".

La negación del abuso sexual.- El abuso puede ser negado por el abusador, la madre y por el niño o niña, así como por los miembros de la familia; cada uno puede negar diferentes aspectos del abuso: las circunstancias del abuso, las secuelas, la naturaleza adictiva y repetitiva del Abuso Sexual, o la responsabilidad del abusador. Todos y cada uno de los miembros de la familia pueden decir que algo estuvo mal, pero que no fue Abuso, y argumentar que la niña o niño no fue dañado, que no se vuelve a repetir o que el padre (en los casos que haya sido él) no fue responsable porque estaba "tomado" o "dominado". Intentan minimizar la gravedad del abuso Sexual al Menor; la familia lo niega, al parecer, porque temen consecuencias desastrosas, incluso tienden a culpar al menor (Mian et al, 1995). Así, la negación cumple varias funciones que pueden estar relacionadas con las consecuencias a diferentes niveles.

La función de la negación puede estar relacionada con ansiedades acerca de las consecuencias: legales tanto para el abusador, para el niño o la niña, así como para la madre; consecuencias a nivel familiar para cada uno de los miembros, como pueden ser: pérdida de la madre, del padre o de los hermanos, miedo a la violencia y al castigo, miedo por el padre y la familia (por ejemplo que se suicide alguno de ellos); consecuencias psicológicas: miedo a ser dañado o a que se dañe a algún ser querido, miedo a perder el afecto; consecuencias sociales: tales como el estigma y la reputación de toda la familia; y consecuencias financieras: pérdida del trabajo, o efectos sobre su trabajo, o sobre el sostén económico de la familia (Furnis, 1997).

Algunos/as de los niños y niñas que después de haber revelado el Abuso Sexual por parte de un ser querido, negaron lo dicho, es decir se retractaron; fue debido al temor de perder el afecto del abusador (Mian et al, 1995, así como sentirse culpables de la separación de los padres, de la ruptura familiar de y cargar con el "peso" de esa responsabilidad (Rona y Moya, 1989). Es importante remarcar aquí que son casos de niños/as carenciados afectivamente y que, tal vez, ese vínculo con el abusador les permite sentirse "importantes" para algunos.

Por otra parte, creo que la familia **niega que el abuso sexual haya tenido lugar dentro de la familia porque es impensable**. Es decir, ni siquiera se dan la oportunidad de sospechar; las posibles "sospechas" se borran, se les resta importancia, ya que confirmarlas por parte de la madre -por ejemplo- es tener que renunciar al hombre, a lo que implica no solo el afecto que se le tenga sino también renunciar a la mujer -que es al mismo tiempo madre-, renunciar a su propia genitalidad con ese hombre. Se tiene que tomar una decisión entre ser mujer-madre- protectora de esa hija o ese hijo o ser mujer-esposa, y como resulta -para muchas mujeres- un conflicto existencial, prefieren NEGAR (como "formación de compromiso"), lo que les ayuda a mantener "ambas situaciones y ninguna", mantener la ilusión de ser madres protectoras y mujeres amantes. La

aceptación del Abuso Sexual por parte del esposo hacia sus hijos/as, implicaría para ella **renunciar**, de alguna manera, a **la propia sexualidad**.

Por otro lado también puede ser impensable lo que se ha sacado de la conciencia; como puede ser el abuso sexual en la infancia de la propia madre, o del padre del niño o de la niña, o dentro de la familia de origen. Historia que se trata de borrar, pero que queda en el inconsciente y que justo se transmite a través del **abuso sexual como acto**, de manera transgeneracional. Lo que una generación calla, la siguiente lo habla o lo actúa.

CAPÍTULO III: LO DISCURSIVO COMO VÍA PARA RECONSTRUIR LA VIVENCIA DEL ABUSO SEXUAL.

3.1 ANÁLISIS DEL DISCURSO E INTERPRETACIÓN

Existen diferentes discursos: político, literario, religioso, histórico, entre otros, y diversas formas de analizarlos; así tenemos el análisis gramatical, el fonológico, morfológico, léxico, semántico (Dijk, 1985).

Nuestro **objeto de estudio** es el **Inconsciente**, y el método para estudiar el Inconsciente es el Análisis lingüístico; y en la medida en que *"el inconsciente está estructurado como un lenguaje"*²⁹ es a través de éste que vamos a tener acceso a aquél: "es a través de lo verbal que es asequible el inconsciente, pero no sólo por ello, sino porque la lingüística ofrece el modelo para explicar estructuras y leyes de dicho material" (Miel, 1970).

En esta investigación el discurso lo analizamos desde el **psicoanálisis**, ya que a partir de éste se **interpretan** justamente las **"insistencias de la cadena discursiva"**³⁰, es decir, **los significantes que insisten**, que es en último término lo que nos importa en este trabajo, puesto que éstos **condensan significados**, son lo que están diciendo, pero son *más que eso*. Sabemos de la multivocidad de las palabras pero, *estos significantes que insisten están sobrecatectizados, sobrecargados libidinalmente, son portadores de inconsciente, son lenguaje, que es nuestra forma de aspirar, de tener noticia del inconsciente*.

"Con el eje logodinámico estamos en el corazón del psicoanálisis. Puesto que es su especificidad: tiene, como Freud lo evidenció, **la función esencial de la palabra y del lenguaje** para el desarrollo psíquico del sujeto y para comprender los mecanismos mentales, los fantasmas, los deseos, así como las fijaciones patológicas. La cura psicoanalítica es indisoluble: sólo la palabra permite, por la asociación libre, poner en evidencia la organización íntima y propia del pensamiento de cada uno, para aspirar toda la variedad de configuraciones" (Rosolato, 1992)³¹.

Investigadoras mexicanas, tales como Rahman (1989) y Baz (1994), utilizaron, a su vez, el análisis del discurso leyéndolo y escuchándolo desde una perspectiva psicoanalítica. Rahman, al preguntarse "¿qué lugar ocupa el hijo en la subjetividad de la madre?", investigó a tres madres y analizó en su discurso los significantes

²⁹ Lacan (1966).

³⁰ Lacan (1966). Seminario de "La lettre volée" en Escritos I.

³¹ Traducción M.G.O. " Avec l'axe logodynamique nous sommes au coeur de la psychanalyse. Car il s'agit bien de sa spécificité : elle tient, comme Freud l'a mis en évidence, dans la fonction essentielle de la parole et du langage pour le développement psychique du sujet et pour en comprendre les mécanismes mentaux, les fantasmes, les désirs ainsi que les fixation pathologiques. La cure psychanalytique en est indissociable: seule la parole permet, par la libre association, de mettre en évidence l'organisation intime et propre a chacun de la pensée, pour saisir toute la variété de ses configurations".

que insistían, es decir las palabras o grupos de palabras que aparecieron repetidas una y otra vez en un discurso, “esa insistencia depende de la fuerza inconsciente que porta cada significante”. Por su parte, Baz trabajó con bailarinas para contestarse “¿qué papel juega el vínculo con el propio cuerpo en la subjetividad de cada mujer?”; a través de entrevistas individuales y grupales, analizó el discurso como texto haciendo tres niveles de observación: “la minuciosa”, la de los significantes que insisten, y la de identificación de hilos discursivos con “fuerza metafórica”.

EL análisis del discurso de las niñas que fueron abusadas sexualmente tiene la variante – a diferencia de los adultos - que el discurso no es la principal forma de expresión de los niños, sino la lúdica o, como diría Rosolato³², es un significante analógico el que hay que transformar en significante digital: “el movimiento de “traducción” entre estos campos, **esencial en el análisis**, se hace en los dos sentidos: sea **para dar a las palabras el espesor de los recuerdos de la experiencia**, sea para hacer advenir esas representaciones reprimidas o aisladas electivamente y **restituirles el sentido** que *la palabra* puede alargar, variar, enriquecer en diferentes direcciones”³³.

Es importante tener en cuenta que el discurso del niño es un discurso que **se está construyendo, es una “cosa” a la que le están poniendo palabras, “inventando” o dando un nombre**: “el pasaje del inconsciente al preconscious y al consciente necesita una transposición de representaciones cosa a representaciones palabra” (Freud, 1915)³⁴. Es un discurso que necesariamente está relacionado y que tiene que ver **con quien lo escucha**, a quien va dirigido y a quien de alguna manera **“atestigua” ese nombrar**.

“Toda la infancia transcurrirá ocupada en el trabajo de apropiación y ordenamiento de esos significantes del Otro que ya vienen con sus leyes a cuestas, sin posibilidad de elección por parte del sujeto, como no sean retomados” (Coriat, 1996).

Hablemos del valor, del peso de la palabra -del peso que para muchos ha perdido, quedando en el aire. Freud (1913), en Totem y tabú, nos habla del poder de la palabra y compara al niño, al neurótico y al primitivo, para los cuales la palabra tiene poderes mágicos: **nombrar es convocar**. Por otra parte, para Freud, el lenguaje considera dos vertientes: la que habla en la cadena significante y la muda, la de la inercia, la que calla, la que pasa a través del cuerpo, la que se dificulta poner en palabras.

³² Idem.

³³ Subrayados míos “...le mouvement de “traduction” entre ces champs, essentiel dans l’analyse, se fait dans les deux sens: soit pour donner aux mots l’épaisseur des souvenirs et de l’expérience, soit pour faire advenir ces représentations électivement refoulées ou isolées et leur restituer le sens que la parole peut élargir, varier, enrichir en différentes directions”.

³⁴ Lo inconsciente.

3.2 ACERCA DE LA INTERPRETACIÓN

Freud (1900), con "La interpretación de los sueños", descubre los procesos por las cuales se rigen los diferentes Sistemas del Aparato Psíquico: Proceso primario -donde reinan la condensación y el desplazamiento- y proceso secundario -donde la lógica y la temporalidad tienen lugar.

Por otra parte, en "El chiste y su relación con el Inconsciente", Freud (1905) nos "traduce" las reglas que sigue éste, y da cuenta de los complicados procesos psíquicos que siguió para "descifrar" los chistes. El chiste como el sueño sigue las mismas reglas y, a su vez, trata de evadir, "engañar", a la censura que siempre se encuentra en la frontera entre preconscious e Inconsciente: condensa, desplaza, sustituye, utiliza el doble sentido y el juego de palabras -asociación lingüística u homofonía-, disparate o sentido sin sentido, echa mano de todas las propiedades con que cuenta el Inconsciente -además de las ya mencionadas. No existe la negación y si en cambio la ausencia de contradicción, el carácter atemporal y sustitución de la realidad exterior por la psíquica, rigiéndose por el principio del placer. "La brevedad es el cuerpo y el alma del chiste, y aún él mismo" (Freud, 1905).

La partición de sílabas en los chistes funciona de una manera diferente a la condensación, ya que una palabra tiene un sentido entero y otro al separarla. De los chistes que nos proporciona Freud tomaré uno al azar, por ejemplo "al preguntar a un joven paciente si alguna vez se ha masturbado, no se recibirá sino esta respuesta » **O na nie;** »- »¡Oh, no, nunca!», **»Onanie»** = onanismo. Pensamos que tal vez Freud lo había visto más turbado que otros días. Tomaré otro que entra en esta clase de partición de sílabas, pero éste es de alguien que conozco muy de cerca, decía una mujer a un hombre:

"lo que nos separa es lo que no se para".

Desde luego podríamos seguir haciendo una serie de ejercicios de esta clase para saber si podemos entender el chiste y su relación con el Inconsciente. Pero me parece que como ejemplo es suficiente, si hubiera alguna duda habría que remitirse desde luego a Freud o a los chistes del pueblo, para, de este modo, comprender la riqueza del lenguaje y el deslizamiento al que se presta el mismo.

Por otra parte, Freud nos habla del chiste por modificación, sin embargo llega a un punto nodal que nos interesa y es **JUSTO EN LA TRADUCCIÓN:**

"» Traduttore - Traditore; »"

Esto lo dice Freud (1905) y luego, en una nota al pie, nos confirma el "destino" **traductor - traidor**. Se traiciona al autor; sin embargo, sabemos que todas las traducciones, incluso al ser equívocas, justo por eso enseñan, porque de alguna manera nos obligan a buscar el camino correcto, "la mejor traducción". Por otra parte sabemos que siempre queda un resto sin traducir, como en las representaciones-cosa, no todas alcanzan una representación-palabra.

En la actualidad, al pensar en traducciones generalmente se piensa en libros, en escritos o manuscritos; sin embargo, en México tenemos, culturalmente, una tradición oral que es inseparable del cuerpo y que está vinculada a un saber codificado (códices), que tal vez resulta ininteligible para los que prefieren la escritura a la palabra. En la tradición oral también se requería de un intérprete, al se le llamaba *lengua*.

Probablemente el el mejor lugar para apreciar esta vinculación sea en el caso de "La malinche", Mallinalli o Malintzin, quien fue *lengua*³⁵ en la conquista de México; y es a quien se aplica la frase en femenino "traduttora-traditora", quien justo por *traducir "bien", traicionaba a su gente, a su tierra, por que "gracias" a sus buenas traducciones los conquistaron.*

"No es posible calar hondo ni descubrir secretos si se carece de LENGUA, es decir de INTÉRPRETE" (Glantz, 1994).

El intérprete lo hace desde una posición, desde una postura subjetiva que reconoce de principio. Mi función es de intérprete, intermediarla entre el discurso inconsciente, entre una conciencia otra de la que su propio portador/a nada sabe y la conciencia. Traducirlo, "repetirlo como eco", como testigo e intérprete, intermediaria, *ante la que nombran, ponen en palabras lo sucedido*, para que cada niña se escuche y haga su propia traducción. En ese discurso manifiesto, leer lo latente, en esa cadenas discursivas, "sacar" los significantes que insisten para que sean escuchados -al devolverlos- por sus portadoras, por quienes lo ponen en palabras, y traducir juntas para que ellas mismas se puedan escuchar.

Posibilitar la apertura del camino hacia la palabra propia, la responsabilidad por el acto, hacia el apropiamiento, re-apropiación o expropiación (del otro) de su propio cuerpo y del deseo.

Cada niña -Mayra, Anna, Faby y Adí- en su discurso le habla a la otra -que es ella misma- a través de una intérprete-constructora-re-historizadora, para que la otra se escuche.

"Cuando alguien habla, se escucha a sí mismo, por este hecho el sujeto es capaz de reconocerse a sí mismo como aquél que ha enunciado esas palabras. Su identidad, su propia naturaleza está en juego" (Mier, 1990).

3.3 DE LA ENTREVISTA

La entrevista tuvo por característica, como diría Bleger (1986), el ser abierta, lo que permite al entrevistado estructurar el campo de la entrevista. Al entrevistado -ya sea el padre o madre o la niña- se le propone una tarea, configurada como una pregunta-eje o pregunta-guía, que lo coloque en el área de interés de la

³⁵ Tomar la parte por el todo.- Lengua es la persona que cumple función de intérprete, define la función retórica que desempeña. Queda alienada en el otro, presta su voz -atributo principal de la Lengua- para que a través de ella hable el otro; como si desapareciera el cuerpo y fuera pura voz, pero el cuerpo permanece esclavo, enajenado.

Investigación, pero a la vez ambigua para promover el discurso espontáneo, estructurado desde su propia subjetividad, para permitir la mayor puesta en juego de la personalidad del entrevistado.

Asimismo, la entrevista focalizada se centró en una determinada experiencia (la que a la entrevistadora le interesaba conocer de **la entrevistada**) y en función de ella preparó de antemano una guía ³⁶, que se constituye en el eje o pregunta guía. Hablamos de recuperar o rescatar la experiencia del abuso sexual en estas niñas, no en un sentido unilateral de la investigadora hacia el material, sino una creación, puesto que en la elaboración del discurso oral se articula entrevistadora/entrevistada y producen el testimonio. De ahí que hayamos elegido la entrevista focalizada como mejor opción y no la entrevista estructurada, que limita las respuestas.

Si bien es cierto que la técnica que se utilizó fue la entrevista focalizada, también es importante mencionar que **la escucha del discurso es psicoanalítica**. Algunos estudios que privilegian este aspecto son, por ejemplo: "La psychanalyse logodynamique" (El psicoanálisis logodinámico), donde el **discurso** es a la vez **objeto de estudio y modalidad terapéutica**, a través de la escucha del **discurso del paciente** el analista explora el Inconsciente (Rosolato, 1992); "Paroles d'os ou le dormeur du val" (Palabras de huesos o el durmiente del valle), donde el objetivo del análisis es la decodificación de los mensajes transmitidos por el Inconsciente materno de generación en generación y su traducción (Rabain, 1991). "Les paradoxes de la compulsion de repetition à l'état pur 'Au Brasil on parle portugals'" (Las paradojas de la compulsión a la repetición en estado puro "En Brasil se habla portugués") (Mangriets y Caracosta, 1994). Otro ejemplo, específicamente con niños, es el de "Interpreter avec l'enfant: le vu, le visible et le visualisable en analyse d'enfants" (Interpretar con el niño: lo visto, lo visible y lo visualizable en análisis de niños) (Brun, 1993).

En esta investigación el discurso de los padres o de los tutores fue utilizado como referencia para que permitiera dar un panorama de la problemática existente en la familia de cada niña que fue objeto de abuso sexual. Por otra parte, dicho discurso puede a su vez permitir saber hasta qué punto el discurso de cada niña se relaciona con el de éstos, y hasta qué punto ha influido en la forma en que cada niña interpreta la vivencia del abuso sexual. Pero, **me parece importante destacar que el discurso que se privilegia en esta investigación es el de cada niña.**

3.4 DIBUJO, JUEGO Y RELATO

El dibujo libre como técnica proyectiva que permite que la niña ponga en el dibujo su problemática actual, sus fantasías, sus miedos, sus deseos. El dibujo libre o espontáneo, según Dolto (1980), es un medio para penetrar en lo vivo de las representaciones imaginativas del sujeto, de su afectividad, y su

³⁶ Ver Guía en el apéndice A y B.

comportamiento interior.

Freud dice: *“el juego convierte en activo lo que en realidad se vivió pasivamente”*.

El juego es un intento de elaboración de lo que le sucede al niño en su realidad -psíquica-, en el juego los niños/as representan simbólicamente fantasías, deseos y experiencias, emplean aquí el mismo modo de expresión que los sueños, el simbolismo a menudo aparece muy claramente. Klein (1924) afirma: “El mecanismo fundamental del juego de los niños es la descarga de fantasías masturbatorias. Esto subyace a toda actividad lúdica y sirve como estímulo constante del juego (compulsión a la repetición)”. Las experiencias sexuales están asociadas con fantasías masturbatorias, y con éstas logran expresión y abreacción en el juego. Entre las experiencias dramatizadas, nos dice la autora, “juegan un lugar prominente la representación de la escena primaria”, que regularmente aparece en primer plano en el análisis de niños pequeños.

Coriat (1996) sugiere “que el psicoanalista vuelva a abrir el juego”, abrirlo para que no quede abrochado, sin elaboración; sin embargo, como es un recorrido por sus fantasías de creación y destrucción, es preferible que sea el psicoanalista quien lo acompañe a realizar ese recorrido.

3.5 OBSERVACIÓN DEL DISCURSO

Analizamos los discursos, el juego y el dibujo libre. Se centró la atención tanto a lo verbal como al lenguaje no-verbal, los silencios, el llanto, la risa, la entonación de su decir como manifestaciones de una comunicación. Registramos el vocabulario de cada niña: qué nombre le da a cada cosa en relación al Abuso Sexual.

Pusimos atención a las palabras (significantes que insistían), a los temas que se repetían, a los personajes principales (p. e. del juego o del dibujo), y cómo se desenvuelve la niña en el espacio-tiempo.

Privilegiamos la palabra, el decir, ya que en éste se apoya el diagnóstico. Como afirma Dor (1987): “El hilo del decir de aquél a quien se escucha, si es que se aspira a identificar algo de la estructura del sujeto sobre lo cual se apoye la evaluación diagnóstica”.

Los procesos inconscientes nunca pueden ser objeto de una observación directa, por lo cual es a través de la palabras que se llega a éstos. Si bien es cierto que el sueño es la vía regia para llegar al inconsciente, dicho sueño se manifiesta al otro en forma de discurso; de éste modo el discurso es vía regia para llegar al inconsciente.

SEGUNDA PARTE: UN ESTUDIO EN EL HOSPITAL INFANTIL DE MÉXICO

CAPÍTULO IV: M É T O D O

4.1 El Objetivo general de esta investigación es:

- **Encontrar**, a través de la observación clínica, de la entrevista y del dibujo libre, **los efectos del abuso sexual en el psiquismo de las niñas** que fueron sometidas a éste.

Objetivos específicos:

- Encontrar los diferentes "niveles" en el psiquismo donde los efectos del abuso sexual se observen más claramente.

- Encontrar los mecanismos de defensa que se fortalecieron después del abuso sexual.

- Atestiguar la puesta en palabras, de cada una de las niñas, de la vivencia del abuso sexual del que fueron objeto.

4.2 M É T O D O

Se trata de un estudio exploratorio en varios sentidos: por una parte se investiga la muy poco estudiada relación entre el abuso sexual infantil, en particular el incestuoso, y su efecto sobre la constitución psíquica de las niñas que han sido abusadas; por otra parte, el abordaje teórico o explicación de esta relación se hace desde una perspectiva que integra un enfoque psicoanalítico y la técnica del análisis del discurso.

Es decir, el presente estudio no sólo está centrado en la relación Abuso Sexual - Trastornos en la Constitución Psíquica, sino que particulariza en el abuso sexual incestuoso y explora, además, su repercusión específica en el proceso de sujeción de las niñas.

El análisis del discurso utilizado en esta investigación ha privilegiado tres técnicas para comprender el discurso infantil: la entrevista, que pone de manifiesto la propia palabra de las niñas, así como lo dicho en situaciones de juego y realización del dibujo. En este sentido, esta tesis también busca probar la validez clínica de un método de investigación que combina el abordaje psicoanalítico, como fundamento teórico, y el empleo de una técnica como el análisis del discurso, que permite establecer las categorías de la constitución psíquica de las niñas, en relación al Abuso Sexual del que fueron objeto.

Por todo lo anterior, al no existir antecedentes directos de trabajos similares en investigaciones, se hace necesario llevar a cabo estudios exploratorios que permitan establecer la existencia de un vínculo entre los diversos aspectos abordados.

El nivel exploratorio es el indicado para esta investigación de tesis, ya que de ser constatada clínicamente la relación entre el abuso sexual infantil y los trastornos en la constitución psíquica del sujeto, permitirá realizar, en futuras investigaciones, estudios que profundicen en algunos aspectos de esta relación.

Nos interesan los fenómenos desde la propia perspectiva de cada niña, del sujeto hablante, de lo que ella dice que sucedió, cómo lo vivió, qué nombre le da a cada cosa, es decir nos interesa lo subjetivo. Lo que la gente dice y hace es producto del modo como define su mundo, cómo lo interpreta, y la tarea del investigador cualitativo es aprehender el proceso de interpretación (Taylor, 1989; Schwartz, 1996). Buscamos la comprensión por medio de la entrevista en profundidad y la observación clínica, las cuales generan datos descriptivos para poder comprender "los motivos que están detrás de las acciones de la gente" (Taylor y Bogdan, 1989).

La Teoría fenomenológica es una perspectiva que quiere entender los fenómenos desde el punto de vista del actor, no se interesa en las causas y se opone, pottanto, al positivismo que busca las causas o los hechos de los fenómenos con independencia de lo que sucede dentro de los sujetos, es decir de lo subjetivo (Schwartz & Jacob, 1996).

El Psicoanálisis es una teoría, un método y una técnica que trabaja con **dos sujetos** -por lo menos- **uno el que habla, y otro el que escucha**. Si bien es cierto que ambas partes hablan y escuchan, la **especificidad** del psicoanálisis es lo logodinámico y la **especificidad del psicoanalista: la escucha**, única técnica con la que cuenta. El campo de la clínica queda circunscrito a la dimensión *de un decir, de un dicho, de un deseo*, "la evaluación esencialmente subjetiva adquiere orden apoyándose en *el discurso del paciente y en la subjetividad del analista, del escucha, de quien atestigüa ese decir*" (Dor, 1987).

4.3 SUJETOS :

Los sujetos que participaron en este estudio fueron niñas víctimas de abuso sexual; cabe señalar que durante el tiempo que se llevo a cabo la investigación **no llegó ningún niño** que cubriera los requisitos. Dichas niñas fueron elegidas de la consulta externa del Departamento de Psiquiatría del Hospital Infantil de México "Dr. Federico Gómez". Se eligieron aquéllas que cumplieron con los siguientes requisitos:

- 1.- Que alguno de sus padres o familiares hubieran solicitado consulta psicológica para su hija, en forma directa, por abuso sexual, cuyo evento se llevó a cabo por lo menos una vez en la vida de la niña; ya fuera esto verbalizado por los padres o por la niña.
- 2.- Que la solicitud hubiera sido indirecta, es decir, a través de alguno de los servicios del Hospital, con diagnóstico de alguna enfermedad que se transmita exclusivamente por vía sexual (ETS) -por ejemplo: condilomas acuminados- y se confirme el abuso sexual.

3.- Niñas que no tuvieran deficiencia mental.

4.- Que la edad de las niñas fuera entre 4 y 10 años de edad.

5.- Que tuvieran buena disposición para la investigación (tiempo, número de sesiones, en condiciones de proporcionar información y una buena actitud).

6.- Consentimiento informado de los padres en caso de que asistan ambos, o del tutor, para realizar la investigación, así como su autorización para realizar la audiograbación, así como la aceptación verbal de las niñas.

Los sujetos que cumplieron con los requisitos para entrar a la muestra se fueron considerando buenos Informantes; a los cuales se define por constituir un buen ejemplo de la experiencia que se quiere estudiar, lo que los hace representativos .

SELECCIÓN DE LA MUESTRA

El muestreo fue propositivo, es decir se trabajó con sujetos voluntarios, típicos, que cumplieran con los requisitos, y se consideraron representativos para los fines de la investigación.

La investigación se llevó a cabo durante seis meses, de enero a junio de 1998, en el departamento de Psiquiatría y Psicología en el Hospital Infantil de México "Dr. Federico Gómez" SSA (HIM). El número de niñas se eligió tomando en cuenta el tiempo disponible para la investigación, los días que asiste la autora a dicho hospital, y las seis sesiones que se tenían programadas por cada niña, ya que fue un estudio intensivo y a profundidad, en el cual se realizaron audiograbaciones para su posterior análisis. También se consideró el número de niñas que son abusadas sexualmente, y que acuden a dicho departamento de Psiquiatría y Psicología del HIM, y la proporción de éstas al que la Investigadora tiene acceso. Es decir, la muestra se integró con base en el número de niñas que cumplieron con los requisitos antes mencionados y la cantidad de madres-padres que estuvieron dispuestos a que se realizara el estudio.

Tomando en cuenta todo lo anterior, la selección de la muestra quedó integrada por cuatro niñas que habían sido *sometidas a abuso sexual* y que tenían, al momento de iniciar las entrevistas: cuatro años y medio, 6 años, 7, y la última 9 años. Ellas acudieron al HIM durante el periodo de seis meses en que se realizó el estudio. El tiempo fue un criterio importante por cuestiones prácticas de la Investigación.

Cabe mencionar que en el transcurso de la investigación llegaron niños y niñas con problemas de abuso sexual pero que no cumplieran alguno de los requisitos de inclusión.³⁷ Por ejemplo, entre los casos que quedaron excluidos de la muestra

³⁷ Al respecto del muestreo, diferentes investigadores señalan los problemas más comunes del mismo. Mian y sus colegas (1995) manifiestan que, de 260 preescolares que hubieran podido entrar a su estudio, 164 no entraron por cuestiones legales; una cuarta parte de ellos no valdaba los

están: una niña de 5 años de edad con retraso generalizado del desarrollo, síndrome de Kempe, abuso sexual, pediculosis y desnutrición grado I, quien empezaba a entender por su nombre. Se masturbaba compulsivamente con la silla, juguetes o manualmente, esto lo hizo en el cubículo de psicología y también en la casa hogar donde vive.

Otra niña de 10 años 6 meses que empezaba a sufrir alucinaciones, motivo por el cual fue "descubierto" el abuso sexual del que había sido objeto, y del cual había guardado el secreto durante tres años aproximadamente. Ella fue amenazada por el abuelo materno.

Un muchacho de 12 años, quien fue abusado sexualmente a la edad de 5 años y que, a su vez, abusó de su hermana dos años después; ésta última de un año y medio de edad.

Un muchacho de 15 años, quien fue amenazado y obligado a penetrar analmente a un homosexual de 31 años de edad.

Una niña de 10 años, violada por tres vías desde hace 4 años aproximadamente, con un probable trastorno psicótico, quien fue canalizada a psiquiatría, y cuyo padre estaba en la cárcel y su madre tiene una probable deficiencia mental. Su abuela materna estaba realizando trámites para obtener la patria potestad.

Todos estos pacientes fueron atendidos en el tiempo de la investigación y se continuó con sus consultas a pesar de que no fueron incluidos en la muestra, por no cumplir los requisitos señalados. Se canalizó a aquellos que se consideró conveniente.

4.4 INSTRUMENTOS

ENTREVISTA FOCALIZADA: Consistió en realizar preguntas concretas, encaminadas a conocer la vivencia del abuso sexual de cada niña. La Entrevista a padres se realizó frente a frente, utilizando la guía específica para padres ³⁸. Los temas que se abordaron fueron: sentimientos en relación a su hija y en relación al abusador; reacciones ante la confirmación del abuso sexual del que fue objeto su hija.

La Entrevista a las niñas también se realizó frente a frente, utilizamos la guía para la niña ³⁹. Los temas que abordamos fueron los sentimientos, pensamientos y

critérios; otra cuarta parte tenían padres o protectores que no consintieron su participación en el estudio; al final se quedaron los investigadores sólo con una tercera parte del total de niños/as que podían haber participado en el estudio, es decir con 96. Por su parte López y colaboradores (1995) obtuvieron una muestra representativa de la sociedad española, pero el 18% rechazó ser entrevistado.

³⁸ Ver guía para padres en apéndice A.

³⁹ Ver guía para la niña en apéndice B.

reacciones y cambios que cada niña tuvo durante y después del abuso sexual del que fue objeto.

DIBUJO LIBRE: En la segunda entrevista solicité a cada niña realizar un dibujo de lo que ella quisiera, para lo cual les proporcioné crayolas, lápices, colores y acuarelas. Una vez concluido el dibujo las exhorté a **relatar una historia en relación a su dibujo.**

OBSERVACIÓN CLÍNICA: Se utilizó a lo largo de todas las sesiones y quedó plasmada o registrada, en forma oral o escrita, al final de cada una de éstas.

4.5 PROCEDIMIENTO

Se consideraron de 4 a 6 sesiones por niña para trabajar a profundidad los aspectos dinámicos. El acercamiento a profundidad y el análisis intensivo de las características de los sujetos le otorga sistematicidad y más apoyo teórico a la investigación (Taylor y Bogdan, 1989).

Las entrevistas se dividieron de la siguiente manera: la primera se realizó con los padres o tutores, en estos casos cabe señalar que a quienes se entrevistó fue a las **madres o tutoras**, y las siguientes con cada niña en forma individual; tanto para la entrevista de los padres como para la de las niñas se utilizó, como ya había señalado, una guía. Cada entrevista se llevó a cabo durante 50 minutos aproximadamente; en ellas se trataba de conocer principalmente la percepción del evento para los padres y para la hija.

Entrevista a padres: en ésta se intentó conocer un panorama general de la situación de la familia en relación al abuso sexual del que había sido objeto la niña. Abordamos, como ya se ha señalado, los sentimientos y reacciones de la madre o tutora en relación a su hija o tutorada y en relación al abusador, también intentamos conocer hasta que punto se había elaborado con la niña lo del abuso sexual. En esta entrevista se aclaró que la **paciente era la niña.**

En la primera entrevista elaboramos la consigna que dieron las madres o tutoras a la niña para cuando ésta viniera a las diferentes sesiones de trabajo.

Entrevista a niñas: en la primera entrevista con cada niña, se abordó de principio si conocían el motivo por el cual eran llevadas a consulta: el abuso sexual. Se trabajó sobre sus sentimientos, reacciones y cambios después del abuso sexual.

En ambas entrevistas utilizamos la guía respectiva y audiogramamos las sesiones con el permiso previo de las madres o tutoras y de las niñas, con la finalidad de realizar un posterior análisis de la dinámica y retroalimentación, no solo personal, sino la recibida por la supervisora del caso, así como para fines del diagnóstico. Durante la tercera entrevista cada niña realizó el dibujo libre teniendo acceso a crayolas, pinturas de agua, lápices y lápices de colores. La Interpretación de los dibujos se basó en los siguientes puntos:

- a) El empleo de los significados simbólicos, comunes en psicoanálisis.
- b) Los mecanismos de desplazamiento y condensación.
- c) El desciframiento de la simbolización a través de las asociaciones de cada niña (lo que en su discurso exprese).

Al finalizar su dibujo cada niña **contó una historia** en relación a lo que dibujó, y **tanto el dibujo como el relato de éste fueron analizados**

Citamos a tres sesiones más para observar los procesos que se iban dando en la niña una vez que se había "abierto", "dicho o "jugado" el problema, y a través de sus "discursos" intentamos saber cómo traducía su psiquismo el abuso sexual.

Se citó a una entrevista más a las madres o tutoras de cada niña para hacer una devolución de lo que se había trabajado, así como para enfatizar la necesidad de que continuaran en tratamiento las niñas.

Las entrevistas se llevaron a cabo en uno de los consultorios destinados para el área de Psicología en el Departamento de Psiquiatría en el HIM. Dicho consultorio cuenta con juguetes básicos como son: cuadritos para armar, rompecabezas, carritos de madera, plastilina, crayolas, colores de madera.

Una vez realizadas las entrevistas, la observación clínica y el dibujo libre, procedimos a transcribir. Intentamos "capturar" el discurso como texto para estudiarlo como tal, y para determinar cómo ambos, "discurso y texto", dan cuenta de una realidad psíquica en cuanto a una vivencia específica: **EL ABUSO SEXUAL**. Se tuvo acceso de este modo al campo imaginario: deseo, fantasía, construcción, de-construcción y reconstrucción, resignificación y traducción que hace el sujeto de su vivencia, todo lo cual constituye su subjetividad. Discurso que necesariamente relata la experiencia de una manera característica: "desde el propio sujeto", desde "el punto de vista del actor y su contexto", todo ello, es decir lo subjetivo, central para esta investigación. Lo que interesa saber es "lo que las actrices-narradoras, en este caso las niñas, dicen que sucede"; **lo que saben ellas, las niñas, las que vivieron la experiencia del abuso sexual**; ver lo que ellas ven, como ellas lo ven, entender su traducción, desde el "Idioma" que ellas hablan y la Interpretación que de ello dan. Se intentó describir su vocabulario, sus formas de ver, su sentido de lo que es importante y de lo que no lo es, entramos a lo simbólico para conocer sus significantes.

PROCEDIMIENTO DEL ANÁLISIS

Pasos que se siguieron para realizar el análisis del discurso:⁴⁰

- 1.- Una vez grabadas las entrevistas se procedió a la escucha y transcripción de las mismas.
- 2.- Lectura repetida del texto.

⁴⁰ Para estos pasos se tomo como referencia la investigación de Baz (1994).

3.- Utilización de las herramientas psicoanalíticas, atención flotante para escuchar significantes que insisten, cadenas discursivas. Subrayado en el texto de los deslizamientos metonímicos.

4.- Se buscó la metáfora.

5.- Se observó cuáles eran los significantes más cargados libidinalmente.

6. INTERPRETACIÓN, desde el psicoanálisis, de los significantes que insistían en el discurso de las niñas, del deslizamiento metonímico de las palabras para lograr un efecto metafórico.

Consideramos que la audilograbación de cada una de las entrevistas fue la mejor manera de tener el **discurso de las niñas** de la muestra, dicho **con sus propias palabras**. EL registro auditivo se hizo con una pequeña grabadora con un micrófono altamente sensible, que permitió grabar palabras que muchas veces fueron inaudibles mientras se realizaba la entrevista, pero que al reproducir la grabación, permitieron escuchar claramente las respuestas de las niñas. Al principio de las grabaciones cada niña preguntaba qué función tenía la grabadora y cómo funcionaba, se les explicaba hasta que quedaba satisfecha su curiosidad.

La transcripción fue realizada respetando las formas particulares de pronunciación de cada niña, sus interjecciones, los silencios ⁴¹. Transcribí el discurso completo de las entrevistas que tuve con cada una de las niñas, pero en este trabajo se presenta exclusivamente los significantes que insistieron en los discursos de cada niña. Se presentan los significantes que insisten dentro de las cadenas del discurso para su mayor y mejor comprensión, ya que se consideró que presentar los significantes solos iba a complicar la comprensión de los mismos y a dificultar seguir el hilo de análisis del discurso.

Por otra parte, el Análisis del Discurso es una tarea especializada que requiere no sólo de ojo sino de oído clínico, es aquí donde se produce el conocimiento, el *descifrado*, por lo tanto es a esta parte de la investigación que se le dedicó mayor tiempo, que involucró varias habilidades (no sólo la de intérprete sino la de exégeta ya que es un discurso, como ya se había dicho antes, que se estudia como discurso y como texto, como ambos). Sin embargo, debido a que es una tarea larga intensa y dedicada (también delicada), y debido a que el análisis del discurso puede ser abordado desde muchos puntos de vista, decidimos delimitarlo y elegir una parte del discurso-texto de cada niña, **privilegiando una lectura, la psicoanalítica**, y dejando de lado otras que seguramente tiene, pero que dependen de cómo nos posicionemos frente al objeto de estudio: el lenguaje. Sabemos que es una lectura parcial, limitada, que este discurso-texto puede ser leído, traducido y abordado, por ejemplo, desde la lingüística, o se pueden estudiar exclusivamente los silencios o las risas; nosotros preferimos hacer una lectura del discurso latente que se encuentra "enmascarado", "capturado" en las

⁴¹ Estos decidí transcribirlos como línea punteada sin palabras

palabras.

Consideramos que a través del análisis del discurso era posible conocer los efectos del abuso sexual en el psiquismo de cada niña que participó en la investigación; así como los mecanismos de defensa que se vieron fortalecidos después del abuso sexual. De esta manera, el relato de la vivencia del abuso sexual se constituyó en materia prima, vivencia que cada niña fue "vistiendo" con sus propias palabras, que fue *nombrando* ante un testigo, constituyéndose cada niña, de este modo, en narradora.

CAPÍTULO IV: 4.6 ESTUDIOS DE CASOS Y ANÁLISIS DEL DISCURSO

EL CONTEXTO GENERAL

El Hospital Infantil de México "Dr. Federico Gómez" de la Secretaría de Salud fue el lugar donde se llevó a cabo esta investigación, específicamente en el Departamento de Psiquiatría y Psicología, lugar en el que efectué prácticas clínicas de la Maestría en Psicología Clínica (Psicoanálisis e Interdisciplina) de la UNAM. Ambas Instituciones signaron un acuerdo a través del cual se fomenta la Enseñanza e Investigación y, a su vez, la Integración de la teoría con la práctica clínica "en vivo"; esta última supervisada intra y extramuros por personal altamente calificado en la disciplina y en el área a investigar; en este caso particular ambas supervisoras fueron Psicoanalistas.

El Hospital Infantil, como originalmente se llamó en 1943, fue "abanderado nacional", explica el Dr. Toussaint (1983). Modificó el concepto de pediatría y del conjunto de la medicina en general en toda la República Mexicana y en América Latina.

En la actualidad el Hospital corresponde a la categoría de "tercer nivel" de atención, la más alta jerárquicamente, ya que el primer nivel corresponde a actividades de promoción de la salud y preventivas de enfermedades, así como medicina general; el segundo nivel incluye tres especialidades: ginecología, pediatría y medicina interna; y el tercer nivel implica todas las subespecialidades de cada especialidad, como podrían ser hematología, neuropediatría y cardiopediatría; además de que a este nivel se refieren y canalizan los pacientes de cualquier punto del Territorio Nacional.

El hospital Infantil de México desde su creación fue un Hospital de "puertas abiertas", que dio y sigue dando albergue a los niños enfermos sin reparar en su condición económica y proporciona la misma atención técnica y científica al rico y al pobre. Cabe mencionar que todos los hospitales de segundo y tercer nivel, así como los Centros de Salud que corresponden al primer nivel de atención pertenecientes a la Secretaría de Salud, atienden a población abierta, esto es, a todas aquellas personas que carecen de seguridad social, entendida ésta por ser derechohabiente de IMSS, ISSSTE o PEMEX; por mencionar algunas existentes a nivel nacional. Además los costos por servicio en la SSA son cuotas de recuperación, pudiéndose incluso realizar un estudio socio-económico para establecer la cuota más adecuada y, en caso necesario, condonar el pago.

De lo anterior, se puede decir que la población que atiende el Hospital Infantil de México "Dr. Federico Gómez" es población de **muy bajos recursos económicos**, hay que subrayarlo; con esto queremos decir que a pesar de la pobreza y de la enfermedad son seres humanos sensibles al dolor no sólo físico sino emocional y que requieren y deberían elegir un trato digno, UN TRATO HUMANO. Son personas que cuentan con recursos emocionales e intelectuales, aunque para ellos no existen pruebas psicológicas que midan estas últimas, ya que la mayoría de las pruebas existentes son para personas que tuvieron la oportunidad social y familiar de ir a la escuela y aprender a leer y escribir. Es importante aclarar esto porque muchas veces se trata a esta población como si el hecho de ser pobre fuera "culpa de ella", o como dice la Dra. Blum (1992)⁴² : "como si el ser pobre fuera, una vez más, una deficiencia personal y no una injusticia social".

Contexto específico:

El cubículo de Psicología se encuentra ubicado en el Departamento de Psiquiatría. Es de aproximadamente 3 mts de largo por 2.25 mts de ancho, cuenta con un escritorio pequeño, tres sillas, un juguetero y una mesa larga de 1.5 mts por 50 cms de ancho. Las sillas se colocan frente a frente y cercanas a la mesa para realizar dibujos o trabajo con plastilina. Los juguetes que se encuentran normalmente en el cubículo son: palillos chinos, cubos de madera, cubos de plástico, reloj de plástico, una gallina rompecabezas, espejo irrompible (especial para niños pequeños), carritos de madera con piezas desprendibles para armar y desarmar, y plastilina de colores.

Procederé a la descripción de cada caso aclarando que los nombres de cada una de las niñas fueron cambiados para conservar la confidencialidad; lo cual se acordó desde el principio de la investigación con los padres o tutores cuando dieron su aceptación previamente informada. Traté de encontrar nombres sustitutos que tuvieran alguna relación con el nombre original o con lo que se desarrolló a lo largo de las sesiones. Las palabras que se utilizan en el discurso son tal como las pronunciaron las niñas. El conjunto del material discursivo de cada niña se toma como unidad de análisis, considerándolo como un solo discurso donde se sigue un hilo, como la hebra de una madeja de estambre enredada (en-red -dada) que está en nuestras manos, para darle un acomodo diferente, para un tejido diferente, siempre dentro de las posibilidades que la red ofrece.

CASO MAYRA

Mayra es la primera de tres hermanos, tiene 7 años de edad y fue traída al Hospital por su tía materna; los motivos de consulta fueron: baja en el rendimiento escolar, le pega a sus hermanitos y dice mentiras. Al explorar un poco con la tía, ella explicó

⁴² Blum- Gordillo, B. "Una historia demasiado humana: pobreza, migración y enfermedad terminal". Trabajo sobre su experiencia profesional con familias mexicanas, pobres, en particular familias de niños con enfermedad renal y necesidad de que se les trasplantara un riñón.

que la mamá de Mayra vive en el extranjero y que le dejó a los 3 hijos hace aproximadamente un año, pero que es la segunda vez que se los deja; la vez anterior fue hace dos años, fecha en que Mayra y el hermanito fueron traídos al hospital, ambos con Dx.: Síndrome de Kempe y ella, además, con abuso sexual (es atendida por una vulvovaginitis). En ese tiempo sus edades eran de 5 años, 3 años y la hermanita menor 2 meses, respectivamente.

La tía explicó que su hermana (la mamá de Mayra) quedó embarazada y se fue al extranjero, lugar en el cual nació la niña, regresó a México, vivió con una segunda pareja, quien registró a Mayra como hija y, tiempo después, se separaron. La hermana regresó al extranjero y se casó con su actual esposo, padre de los dos niños siguientes, quien abusó sexualmente de Mayra. La tía explicó que hace dos años trajo a Mayra debido a que empezó a tener juegos sexuales con otras niñas, y al preguntarle qué pasaba, o quién le hacía eso, respondió que su papá. Al traerla al departamento de psicología la niña confirmó lo que había dicho, luego se lo negó a la tía y a la psicóloga, quien pidió hablar con la madre, que en esas fechas estaba en México. Al principio la madre no lo quiso aceptar, pero después "ató cabos" y dijo que el padre los culpaba mientras ella trabajaba (ella era obrera textil, él obrero en la industria de la construcción). Al parecer, en esas fechas se iba a decidir con quién se quedaban los niños, si con los padres o con los tíos. La madre no regresó y se llevó a sus hijos al extranjero, regresándolos un año después a vivir con la tía.

En la primera entrevista se abordaron los motivos de consulta, Mayra confirmó todos al preguntársele por cada uno: efectivamente ha bajado de calificaciones, le pega a sus hermanos y dice mentiras "a veces". Mayra es una niña que, desde la primera entrevista, se observa deprimida y ligeramente tímida, con quien poco a poco se estableció una relación empática. Al principio dudó en llamarme de "Ud" o de "Tú" y, finalmente, me habló de "Tú". Es más alta de lo que corresponde a su edad y con ligero sobrepeso.

En la segunda entrevista averigüé que Mayra cursa el segundo año de primaria en una escuela pública, por lo que procuré citarla al final de las clases para no interrumpirlas. En esta entrevista le pedí que hiciera un dibujo al cual, al final, tenía que inventarle una historia; para ello le proporcioné pinturas de madera y lápiz con goma. Observé que trabaja en silencio, cuidadosamente y muy cerca del papel, por lo cual le pregunté en que parte del salón acostumbraba sentarse, adelante o atrás, esto lo hice pensando que tendría tal vez alguna dificultad visual; me dijo que se sienta en el escritorio de la maestra, junto con otros niños, porque su tía fue a hablar con la maestra; cuando llegó a este punto suspiró y suspendió su discurso, esta parte se vuelve inaudible e incomprensible para mí y difícil de decir para ella. La tía le dijo a la maestra que la sentara en el escritorio porque "yo ya casi no quiero trabajar" dice Mayra, pero me parece que esto la hace sentirse muy incómoda, de alguna manera *señalada, o sobreseñalada* ante la maestra y los otros/as niños/as.

Tercera entrevista: Esta entrevista la inició Mayra preguntándome si conocía a su hermano Mario, que asiste al mismo hospital. Casi toda la sesión fue en relación a su hermano. Ese día sentí a Mayra particularmente triste, más que los días anteriores; se abordó su tristeza, jugó la plastilina casi por “hacer algo”, como “hablando con las manos”, plasmando en ese árbol con espinas su sentimiento de abandono.

Cuarta entrevista: En esta entrevista la tía de Mayra solicitó hablar conmigo antes de iniciar el trabajo con la niña. La tía comentó que Mayra estaba tomando dinero de ella y de otra tía y que ella misma no lo quería creer, hasta que el fin de semana anterior lo confirmó; la tía habló con Mayra y le llamó la atención. Por otra parte, la tía me ha señalado que siempre habla con Mayra y su hermano y que le gusta que la niña tome parte de las decisiones que le conciernen. Se abordó el tema del dinero con Mayra. En esta sesión ella me llenó de regalos: una pulsera, un anillo y un duende de plastilina, además hizo un pingüino.

Quinta entrevista: La tía me comentó que en las vacaciones de verano Mayra y sus hermanos regresarían con la mamá de todos y el papá de los dos últimos, lo cual no tenían planeado ni los “padres” ni los tíos. En esta entrevista Mayra y yo hablamos sobre sus expectativas de regresar con su mamá y su padrastro. La niña pintó con acuarela, le agrada hacerlo, al tiempo que fue realizando combinaciones de colores para obtener nuevos matices. Dibujó un edificio que parece cárcel, pero al abrir la pintura roja se le regó en las manos, al final de la entrevista la acompañé a lavarse las manchas de pintura.

Sexta entrevista: En esta sesión nuevamente observé triste a Mayra y le pregunté sobre ello. Me preguntó por mi cumpleaños, como desviando la cuestión, pero realmente me guiaba al punto central de su tristeza; recordé que su cumpleaños estaba cercano y le pregunté por su fecha de nacimiento, respondió que el 5 de julio. Su tristeza tiene que ver con su cumpleaños y la ausencia de su mamá en la celebración. Pinta con acuarela un pastel de cumpleaños.

En la séptima entrevista se citó a ambos tíos de Mayra para hacer una devolución de todo lo que se trabajó a lo largo de las sesiones; se recomendó que ambos padres estuvieran bajo tratamiento psicológico antes de que los niños volvieran con ellos.

Con Mayra hablé de la separación entre nosotras, ya que ella trajo el tema, una nueva separación para ella. Mayra dice “que ya no nos vamos a volver a ver”, como si ya nunca nos fuéramos a ver, como si ella sintiera que se perdiera todo entre nosotras y, sobre todo, que no me voy acordar de ella. Ella había dicho “yo pienso que ya se olvidó”, refiriéndose a su mamá.

FAMILIA:

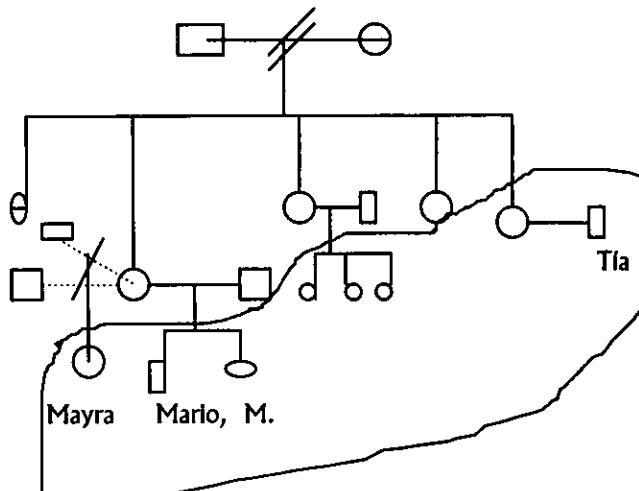

Secuencia resumida de significantes

Los subrayados que aparezcan a continuación son míos. La intervención de la psicóloga se indica con la letra "P" y la de Mayra con "M".

Primera entrevista:

Niñas que son muy **groseras** - las otras **no son mis amigas** - **ellos son sus hijos** - **yo soy la hija del otro** - **yo no me llamo "-----"**, si fuera así, yo fuera **hija de él también** - **me regaña** - **me regañó** - ya **no me acuerdo** - es que mi **papá no sabe**, el que está **allá** y el que está **acá** - **no sabe que el otro es mi papá** - **si sabe todo** - el **otro no sabe que era yo su hija** - si se lo dice al **otro** - mi mamá no le quiere **decir** - **la regaña** - **nos pega**- **mi hermano** todavía a mi **hermano** ni a mi **hermana** - todavía **no le pegaba** - **no me acuerdo** - **no le pegaba** con una **antena** - ya no le **empezó a pegar** - no nos puede **dejar con nadie** - mi mamá ya tenía muchos **problemas** - a pueden meter a la **cárcel** - **primero** se van a ir **mis hermanos** - **yo no le entiendo** a mi mamá - **nada más entendí** - pero **no se** si la meten o no la meten - nosotros **venimos de visita** - **luego nos vamos** - **luego vamos a volver a venir** - mi **hermana** a **los dos les dice papá** - pero es que **ella no sabe quién es su verdadero papá** y quién no es su **papá** - **yo sí sé nada más que le digo papá al otro** - **nada más me pegaba** - **no me acuerdo** muy bien - yo sentía **miedo** - de que me volviera a **tocar** - **le tuve que decir**- **nada** - yo pienso que **ya se le ha de haber olvidado** - **no me pega** - **nada más me regaña** - extraño a mi mamá - **estás triste** - **me regañó** un poquito - en vacaciones - **antier, no... como pasado** no me habló - **triste**.

Segunda entrevista:

Nos íbamos a ir - en el escritorio con otros niños - mi tía le fue a decir a la maestra - yo ya casi no quiero trabajar - triste - lo que te había dicho - una vez que la niña estaba en su casa ⁴³ - estaba nevando - no le hizo caso a su mamá - aventó por su ventana - un muñeco de nieve - la mamá fue y deshizo su muñeco - la niña se enojó - su mamá la cachó - la regañó - a su hermanito se lo escondió a su mamá - la niña - para que la mamá no lo encontrara - no la regañara - lo escondió en la chimenea - su hermana se subió a la chimenea y se lo jaló y lo enterró en la nieve - y su mamá la regañó - a su hermanito no lo encontraba - porque no lo quería - porque su mamá tampoco quiere a la niña - su mamá no quiere a la niña - quiere más - quiere mucho a su... al bebé - cuando él todavía no nacía - la quería más - él había nacido bonito ya no la quiso, ya no la quería - le quita a su mamá - sale del cariño de la mamá - la mamá ya no la quiere - porque ya no la quiere - la mamá lo pisó - se puso a llorar porque todavía estaba vivo - el bebé - le pisó... su cara - ¿por qué se oyen chillidos? - a lo mejor quiere leche - lo va a poner otra vez en la chimenea - el bebé ya está... estaba desmayado - era niño - ya había crecido el niño - los lastima - el bebé está dentro de la nieve - ¿me perdonas mamá? aquí está mi hermano - mi mamá y su papá - y a mi mamá le volvió a salirle volvió a nacer otra ...una niña - tenían otro papá, los niños - los cuatro vivieron juntos - los cinco - pero ellos no eran hijos de él.

Tercera entrevista:

¿Conoce a mi hermano? ⁴⁴ - no sé - no sé - todo eso lo de mi hermano no lo sé - él todavía no aprende a hablar - no le entiendo - tiene 4, va a cumplir 5 en julio ⁴⁵ - duerme conmigo - es por otra cosa - no sé pero es por otra cosa - eso dice - nadie le cree- cómo le va a pegar con una antena - no sé si le pegaba con una antena - yo no he visto que le pegue con una antena mi papá - yo no pasé al kínder - yo no estudié kínder - triste - que mi mamá no esté con nosotros - mi hermano ya casi casi se está enterando que él... que mí... que él no es su papá, el que está acá no es su papá - siempre le dice oyes - le decía papá pero ya le dice oyes - cuando sea grande ya le van a decir todo - que él no es su papá - cuando era un poco grande - cuando cumplí los 6 - mi papá a veces no le dice hi...- a veces le dice hijo - a veces lo empieza a regañar - yo creo que... lo hace sentir mal - que lo regañe sin ser su papá - que yo soy diferente - que no somos igual que el otro - es que se hace sentir mal cuando su mamá no está con él - lloro sin que se dé cuenta mi tía- árbol pero tiene espinas ⁴⁶. un cactus.

Cuarta entrevista:

⁴³ Empieza a contar una historia en relación al dibujo que hizo.

⁴⁴ Me pregunta.

⁴⁵ Esta fecha es el cumpleaños de ella.

⁴⁶ Hace un árbol con espinas de plastilina, mientras habla.

Mi mamá estaba un poquito **enojada conmigo** - ya se están poniendo los **problemas** entre mi papá y el pa...entre mi papá que **está aquí** y mi mamá - porque si es su novia- me **di** cuenta que era su novia - él me **dijo** "mira ahí está mi novia" - **ya no hay nada entre ellos dos** - es lo que **yo no entiendo** - si él es mi papá, entonces **cómo van a ser amigos** si él es mi papá - ellos son **amigos** - si son **amigos ¿cómo él es mi papá?** - él casi **no me va a ver** - ellos **nunca se casaron** - mi mamá y el **otro papá** creo que ya **se casaron** - **esa sería la diferencia** - es que **dicen que yo**, que yo siempre **les quito el dinero y no es cierto** - **yo no se los quito** - y se los deja ahí para que **no digan que yo me lo...que yo me lo quité**, yo lo dejo ahí - **dice que yo me lo quité... que yo se lo robé**, perdón - y **no es cierto** - eso dicen que **yo me robo** el dinero de mi tía pero no es cierto - **es un duende** ⁴⁷- que alguien me quiere **echar nada más la culpa a uno** - **no sé - no sé** - (los duendes) **agarran las cosas de los niños** - **¿también venden a los duendes o no?** - **¿también venden a los duendes?** - te lo voy a regalar a ti - pues fue el **duende** - que **yo no fui la que hizo...** la que hizo eso - **que yo no fui** la que hizo esa **maldad** - de las que a veces **se arrepienten** - si yo rompo unos **binoculares..** ya se que me van a **echar la culpa a mí** - **no sé ...** es lo que yo también **me quiero explicar** - y **no me quieren creer** - **quién sabe de dónde saca dinero** - **muy encajosa** - **muy encajosa** - también mi tía **hace lo que ella le pide** - le pide unos **binoculares** - **para ver las... estrellas** - **lo que uno tiene** - ve que **alguien tiene** se lo va a pedir a mi tía - que **mi hermano tiene una nieve** - o sino también es una **encajosa** porque **lo pide y lo guarda** - nada más por **encajosa... para tener lo que uno tiene...** ya comérselo, **darles antojos a alguien** - **un perro** - para **sacarlo a pasear** - **darle de comer** - para **tener con quién jugar** cuando **no tenga con quién jugar** - una cosa que se les pierde luego luego me van a **echar a mí la culpa** - también a veces **siento que a mi hermano no lo quieren** - (P: como si de repente tú sintieras que son dos personas en lugar de una, una la que dice a la amiga que firme y otra la que niega...) **que no fue** - que también **hay una ... que también está escondiendo las cosas**, que las pone en un lado que no deben ir - es lo que también **yo me quiero preguntar** - que me **regañen** - es que **me castiguen** - que **ya no me dejen salir con nadie** - **¿no va a venir la otra niña?** - aquí están **tus cosas**.

Quinta entrevista:

Cuando mi mamá **diga la verdad** a mi papá se va a **enojar** - de que tenía **otro novio** - **senti...** - como era **chiquita** - **dije entonces yo no soy... hermana de los otros...** de las ... de los niños que **le van a salir a mi mamá** - que a ellos los **iba a querer más** - ya están **casados** - **una niña** - **color carne** - **hacer una niña** - que **no la quiere** - que tiene **otras hijas** - y que **quiere más a la otra** que a ella - ninguna - **una cárcel** ⁴⁸. **queda una marca** - **¿no han venido otras niñas?** - **¿y con ellas qué haces?** - **¿y ellas qué te hacen a tí?** - es que **está sucio** - **una niña**

⁴⁷ Hace un muñeco con plastilina.

⁴⁸ Hace un dibujo en acuarela.

enojada - su papá las corrieron - la corrieron - quiere entrar al edificio - hay guardias - es un jardín.

Sexta entrevista:

(P: ¿Alguno de ellos puede ser el duende travieso que esconde las cosas?) **mi hermano - es bien travieso - ¿tu maestra cuando eras chica se cambió con otros niños? - también mi maestra - también se acaba el año escolar - se va a acabar el año - termine el año escolar se va la maestra - una fiesta ⁴⁹ es el 30 de jul... de junio - creo que juntos - su vestido - hoy está feo el día ¿verdad? - mal - me siento mal porque me duele la cabeza - (P: tal vez es porque en tu fiesta no va a estar tu mamá) yo **creo que sí** (bajito casi inaudible) - **que estuviera mi mamá - lo bueno que ya no me va a dejar - ya no vamos a estar separadas - es la última vez - ¿no te da pena? - se nota todo el brassiere - pero no tapa nada - no la deja salir ⁵⁰ - (P: dentro de poco vas a usar brassiere ¿no?) mhjú - (P: ¿y qué has pensado acerca de eso?) nada - (P: ¿quieres que hablemos de brassiers ?) nooo - (P: creo que es importante porque dentro de un tiempo vas a usarlos) no - (P: ¿qué pasa con el cuerpo?) nada - (P: el esposo de tu mamá tocó tu cuerpo, pero tocó algo más, te tocó a ti, tal vez te lastimó) **me hizo sentir rara - (P: ¿por qué no quieres saber?) porque me pone cada vez más triste - no - (P: ¿tú cres que esto pueda volver a pasar? ojalá que no - no sé - yo se lo dije - ella ya sabe - yo creo que ya se olvidó - hace mucho tiempo - ya se lo dije - ¿tú tienes hijos? ¿te gustaría tener? - sí - un niño - es un ocho - (P: ¿es tu pastel de cumpleaños?) sí - (P: no hay invitados a tu fiesta, te sientes sola en tu cumpleaños) sí - aunque sea así.******

Séptima entrevista:

Que **ya no nos vamos a volver a ver - (P: uno cree que la gente se olvida de uno) ajá - (P: uno conserva a la gente dentro de uno) quien tú quisieras - te hago una carta - hay una diferencia entre mi papá y entre mi mamá, y entonces eso una diferencia entre mis hermanos y yo - cuando a uno lo dejan de querer, ella ocupa otro lugar - puede ser mi tía - (P: ¿tú ocuparías el lugar de tu hermano en ese cariño?) de todos modos yo lo seguiría queriendo - a mi hermano - para ya no ser diferentes y para ganarme el cariño de mi tía - diferentes - que cambiara mi vida - hacia mi mamá - que cambie - que cambie mi vida - que me quede cerca de mi mamá - no lo quiero pensar - no, pero no me gusta hablar.**

⁴⁹ Realiza un dibujo en acuarela.

⁵⁰ Se refiere a una prima que no dejan salir de falda corta.

ANÁLISIS DEL DISCURSO

"ni la herida profunda, ni la sangre
que mana de sus labios, palpitante,
ni la distancia cada vez más fría
sábana nieve de hospital invierno
tendida entre los dos como la duda" ⁵¹

En el discurso de Mayra hay un HILO que se siguió de principio, ese hilo nos habla de ser la hija del otro, de las diferencias, del deseo de dejar su lugar vacío y de la tristeza que conlleva todo lo anterior.

ESCENA PRIMARIA

Esta escena se puede ver claramente desde que ella hace el dibujo y la historia que cuenta: sale aventada, expulsada, por la ventana o siente que le ocupan su lugar, que la sacan del cariño de la madre y por ello hace su propio bebé. Debido a que ella le quiso destruir el bebé a la mamá, ahora la mamá destruye el de ella. Aquí la **chimenea parece simbolizar la matriz; chimenea: hoyo de donde sale un niño, fantasía de nacimiento; chimenea: figura combinada, pene hacia arriba y vagina-matriz hacia abajo; embarazo- nacimiento**. Al devolver al niño a la mamá-chimenea lo devuelve a la matriz y le pide perdón a la mamá por haber "sacado" y **enterrado a su hermano en la nieve**, por "enfriarlo"; pero solo estaba frío, desmayado, no estaba muerto. *su espacio lo ocupa otro niño, su hermanito. su espacio en el vientre de la mamá, en el pecho y en el cariño de la mamá*. Mayra desea recuperar el espacio perdido ya que siente que *en esa escena primaria ella queda excluida*. Escena que da cuenta del deseo de la madre por otro, de su sexualidad, así como del lugar y del origen del sujeto.

PEGAN A UN NIÑO

"La mamá lo pisó - se puso a llorar porque todavía estaba vivo - el bebé - le pisó... su cara - ¿por qué se oyen chillidos?"
Pegan a un niño. mayra identificada e indiferenciada con ese niño pegado, ¿a qué niño le pegan?: "la regaña - todavía no le pegaba". La escena real o fantaseada de **GOLPIZA** remite a la estructura del fantasma que se da en tres tiempos. ¿Cómo se da en Mayra? Al parecer en ella el primer tiempo -el de la acción violenta- es cuando el padre le pega al niño que yo odio: "mi hermanito", "no le pegaba con una antena", fantasía destinada a ser sádica. En este punto se da una transmutación, tal vez Mayra se convierte imaginariamente en el niño pegado -le ocupa su lugar junto al padre, se identifica con el hermanito imaginariamente: "nos pega" - y cobra un tinte de placer y un carácter masoquista; ahora ella es pegada: "nada más me pegaba - mi hermano todavía no nacía - no le ha pegado a mí

⁵¹ Xavier Villaurrutia. Nocturno mar.

hermano ni a mi hermana". Aquí tal vez ella ocupa el lugar del deseo del padre "mi padre", "me ama", luego "mi padre me pega", y se conjuga erotismo con sentimiento de culpa-necesidad de ser pegado, castigado. Y, finalmente, una fantasía de que pegan a un niño, subrogados del padre le pegan a otros niños/as: "que lo **regañe sin ser su papá**". En todo este movimiento se observa el **Va y Ven** (valvén como oleaje) del sado-masochismo, la conjugación del verbo donde se puede ser sujeto o quien realiza la acción; objeto en el que recae la acción; se puede conjugar en forma pasiva, activa, reflexiva.

Hay una parte que no deviene consciente, que "no se recuerda" o que fue reprimida, y sólo se reprime lo que tiene una conexión con placer sexual: "**no me acuerdo** - ya no le **empezó a pegar** - **nadie le cree** - cómo le va a **pegar** con una antena - **no sé si le pegaba** con una antena - **yo no he visto que le pegue** con una antena **mi papá**".

En este **pegar y ser pegado**, Mayra se identifica con ambas partes con el agente y con el objeto, hay una queja de la tía, "que Mayra le pega sus hermanitos", y en esto hay una repetición de lo que ella sufrió pasivamente, sólo que ahora ella se pone en el otro lugar, el de quien realiza la acción, **transformación en lo contrario**.

LAS DIFERENCIAS

El ser hija del otro ha dejado marcada a Mayra. Marca indeleble que lleva en la piel, en la sangre, en el apellido; **diferencias** que definitivamente para ella no hay duda que tienen que ver con **lo sexual** y con lo que debería legislar lo sexual entre parientes, la prohibición del incesto: "**ellos son sus hijos** - **yo soy la hija del otro** - **yo no me llamo '___'**, si fuera así, yo fuera **hija de él también** - **hay una diferencia entre mi papá y entre mi mamá**, y entonces **eso una diferencia entre mis hermanos y yo** - cuando a uno lo dejan de querer, **ella ocupa otro lugar**". Las diferencias condensan muchos significados angustiantes, por una parte el **ser excluida** no sólo del apellido, sino también del cariño y/o de la protección que ello pudiera brindar.

Las diferencias, como conclusión de ella; yo le digo las diferencias entre el que sabe de lo que se trata y el que no sabe [en el abuso sexual].

LUGAR VACÍO

Los significantes sugieren un deseo de Mayra, deseo de OCUPAR ELLA OTRO LUGAR -EL DEL HERMANO- Y QUE EL SUYO QUEDE VACÍO. ¿Por qué desea que su lugar quede vacío? Al parecer su lugar es el marcado, pero no lleva cualquier marca, lleva la marca en la piel y en el psiquismo del abuso sexual por parte de su padrastro, marca que la ha separado de su mamá y que le ha dejado una profunda **tristeza**, pero además le ha dejado con culpa, "**con olvidos y sin recuerdos**".

El padre la castiga, **"la marca"** -como quien marca con hierro-, tal vez por ser hija del otro. Si ser hija del otro hace la diferencia, hace que la señalen y separen de los otros hijos (y de los otros niños en la escuela), entonces ella no quiere ese LUGAR MARCADO POR LA TRISTEZA Y LA SOLEDAD Y EL OLVIDO. Es como si tuviera que quedar **UN LUGAR VACIO: EL DE ELLA**. Nadie va, ni debe ir ahí; ni ella ni su hermano.

Los lugares están movidos porque el padrastro se movió -falló la función paterna, falló la prohibición del incesto- moviendo a su vez a todos, por lo tanto, creó confusión en la estructura del parentesco. Movida de su lugar de hija por el incesto y tal vez preguntándose con acciones, con actuaciones: ¿cuál es el lugar de las cosas? ¿cuál es mi lugar? ¿quién es mi verdadero papá? ¿de quién soy hija? ¿quién soy yo? Tal vez sus preguntas la llevan a transgredir las reglas: firmar por otro, tomar las cosas de otros, cambiándolas de lugar, preguntándose cuál es su verdadero lugar. Como haciendo un llamado al padre, o al que se reconozca como tal. Se siente perdida en varios sentidos: como "objeto", desesperada y confundida, necesita que la busquen y que la encuentren, y le den un lugar que no esté marcado, que no condene al vacío a la soledad y a la tristeza; sino un lugar de hija. Necesita re-encontrarse ella misma, que está tan confundida, poder contar con alguien para poder contar la historia de una manera diferente.

El vacío es muerte, aniquilamiento, la nada, lo irrepresentable, es dejar de tener un lugar en el árbol genealógico. Dejar de tener un lugar de hija junto a la madre. Aquí hay dos movimientos: expulsada de la mamá- matriz, porque la ma-triz está ocupada con otro hijo, y expulsada y cambiada de lugar a su vez por el padrastro, quien la "asciende" a la posición de " su mujer" como única forma de tener un lugar en la familia, de tener existencia; o bien acepta el lugar marcado, o bien queda en el aniquilamiento, en el vacío, **inexistente**.

DUENDE ⁵² Y TRANSGRESIÓN⁵³

Mayra se angustia y ante la angustia realiza un acto desesperado, hace **firmar** una boleta a **otra** y al mismo tiempo ella se pregunta porque cambia las cosas de lugar y luego niega: **"que no fue - que también hay una ... que también está escondiendo las cosas**, que las pone en un lado que no deben ir". **Ella hace una transgresión**, tal vez intentando poner dentro de ella lo que siente que le pertenece, lo guarda dentro de ella: **"dice que yo me lo quité....que yo se lo robé, perdón - y no es cierto** - eso dicen, que **yo me robo** el dinero de mi tía pero no es cierto - **es un duende**". Pero el mecanismo que utiliza es fácil que se caiga, **DESMIENTE**,

⁵² Trasgo, "duende", "Origen incierto, probablemente del antiguo verbo Trasgreer, med. s. XV, o trasqueer, princ. s. XV, hacer travesuras, del lat. TRANSGREDI "cometer infracciones, propiamente", "cruzar", "exceder" (derivado de GRADI andar). Trasqueer se cambió pronto a trasquear "hacer trasgo" ss XVI_ XVII y de este se extrajo trasgo (Corominas, J., Pascual, J.A. 1989).

⁵³ Del lat. TRANSGREDI, deriva Transgressio = Infracción (op.cit.).

YO NO FUI, FUE OTRA: "que alguien **me quiere echar nada más la culpa a uno**". Uno es ella y es un tercero; "**me lo quitó**" es algo que es **propio**, que pertenece, y algo que "**se lo robó**" es que pertenece al otro. Mayra, haciendo eso, **no se reconoce** como amiga de sí misma, es como una conducta que ella misma considera extraña. **Ella se extraña; ella misma como otra.** Hay un extrañamiento, un poner **afuera**, como alguien **ajeno, alieno.**

Freud nos habla de una conciencia segunda, es decir de actos que desconoce la conciencia, de actos inconscientes. En Mayra es algo que la lleva actuar, no lo piensa; cuando la descubren ella puede reconocer que no estuvo bien, pero su pregunta es por qué lo hace, qué la impulsa a transgredir las reglas. Es entonces que se ve claramente: el pasado del cual el sujeto no tiene conciencia retorna, sin que él lo sepa.

En la novela familiar vemos que el padrastro transgrede reglas, la madre lo hace a su vez, Mayra parece repetir. Los recuerdos se reproducen como acción, los repite sin saber que lo hace, no recuerda, actúa.

Aquí lo que se intentó fue unir las "dos Mayras" para que no quedaran clavadas y no quedara la **CONFUSION YO/OTRA**. La función de intérprete-intermediaría entre consciente e inconsciente, entre "una y otra Mayra" para que se encontraran y se reconocieran las dos como una misma persona, que se pudiera preguntar por la posible causa de sus acciones en las que no se reconoce.

MAYRA Y MARIO

Mario, masculino de María al cual remite el significado de Mayra, nombres especulares -idénticos-, sexo femenino-masculino. Mayra identificada con Mario, ella quiere el lugar de su hermano por eso "lo enterra en la nieve", lo congela, desea ocupar su lugar junto a la madre y junto a la tía, "las dos madres", ser más chica, más querida, estar en el kinder. **Identificada con el hermano en el ser pegados y regañados** por el papá y por el otro, razón por la cual el hermano -así como ella a su turno- está haciendo **EL DOLOROSO DESCUBRIMIENTO DE QUE ÉL NO ES SU VERDADERO PAPÁ:** "**mi hermano** ya casi casi se está **enterando** que él... que mi... **que él no es su papá**, el que está acá no es su papá - siempre le dice **oyes - le decía papá** pero ya le dice oyes - cuando sea **grande** ya le van a **decir todo** - que él no es su papá - también a veces **siento que a mi hermano no lo quieren**"; como ella misma siente que su padrastro no la quiere porque es hija del otro, porque es diferente.

EL OLVIDO Y EL RECUERDO

El olvido tiene que ver con muerte y sexualidad. Se olvida lo que duele. El olvido, también tiene que ver con un recuerdo, con algo que estuvo ahí antes de "**borrarse**", de fragmentarse: "**ya no me acuerdo - no me acuerdo - no me acuerdo** muy bien

- yo sentía miedo - de que me volviera a **tocar** - **le tuve que decir- nada** - yo pienso que **ya se le ha de haber olvidado**". Podríamos pensar aquí que en Mayra existen fallas en la rememoración, pero más bien pienso que ante el conflicto - sexualidad invasiva del otro- que la hace sentir rara y que la pone cada vez más triste, se dio la represión y sólo dejó fragmentos cuyo contenido se desplazaron a algo irrelevante, nimio pero sobrecatectizado, dejando una especie de amnesia, debido a la importancia de lo que se reprimió.

Mayra nos habla de otro **olvido**, que remite a **una ausencia**, cuando dice "yo creo que **ya se olvidó - hace mucho tiempo**", tiene que ver con lo del abuso sexual, el cual le tuvo que contar a la madre; de eso ya hacía mucho tiempo y Mayra creía que ya se le había olvidado a su madre; pero al mismo tiempo la niña hace referencia a ella misma como "objeto" olvidado, como si su madre ya no se acordara de ella, ya que está en otro país y "**SE OLVIDÓ DE ELLA**", como si la hubiera olvidado y ya no fuera a regresar por ella. No se puede regresar por "algo" que se olvidó, sino más bien por "algo" o *alguien a quien se recuerda*. Mayra y sus hermanos "sólo venían de vacaciones", vacaciones demasiado largas, a tal grado que los inscribieron en la escuela, tal vez por eso ella cree que "**ya se olvidó**".

Su capacidad de re-presentar en ausencia a su madre: como si sólo se existiera mientras se está **presente** y no cuando hay **ausencia**; su madre no la ve y es como si hubiera dejado de tener existencia para la madre, así parece pensarlo- sentirlo, pero no porque el otro "muera para ella", más bien mi impresión es que ella cree o siente que murió para el otro, pero esto tiene que ver con el **sentimiento de abandono y de orfandad**.

LA ORFANDAD

En su lugar hay un vacío, una tristeza... *un olvido, un abandono*. **Si** -condicional- sus **padres** sólo son amigos, cómo ella puede ser su **hija** -consecuencia. **De repente ella se queda sin papás** y sin lugar en un árbol genealógico: al ya no **haber nada** entre los padres, ella queda sin lugar, al ser ella lo que hay/había entre ellos, al no **haber ya nada** entre ellos, **¿dónde queda Mayra?** Se lo pregunta ella de varias maneras, se nota claramente la confusión a la que todo esto la lleva. Ya tenía bastante claro que **ella es hija del otro** -pero sabe por lo menos que es hija de alguien- **y si entre ese otro y su mamá no hay nada ella queda huérfana**. Esa sensación de abandono y de tristeza añeja es la que transmite en las entrevistas, es lo que la pone pensativa en la escuela. Ella recuerda cuando caminaba con su mamá y se pregunta **¿tuve un lugar en el deseo de mis padres? ¿fui deseada como hija?**

VIAJE A TRAVÉS DE LA SEXUALIDAD

Me parece que quiere, y no, saber de la sexualidad. Su pregunta tal vez es: **¿qué me quiere? ¿qué me busca el otro? ¿qué es ser una mujer?** Si el deseo es deseo del otro, entonces tal vez para conocer el propio deseo es preciso cuestionarse **¿qué desea el**

otro? Me pregunta, y se pregunta, por mi deseo, por mi sexualidad, por el brassiere y por la pena de lo que no tapa y de mi deseo de tener hijos: "¿no te da pena? ⁵⁴ se nota todo el brassiere - pero no tapa nada - no la deja salir⁵⁵ - ¿tú tienes hijos? ¿te gustaría tener? - sí - un niño".

Hay una negativa a saber de la sexualidad por lo que ha implicado para ella: abuso, confusión, tristeza, soledad. Sin embargo, me parece que ella se responde a través de nosotras -la prima, la tía y yo-, **identificándose con nosotras** se siente menos desprotegida ante su sexualidad y la del otro, de la que de principio no deseaba hablar, no deseaba saber. Me parece que se posiciona de dos formas: identificada conmigo como mujer, deseando ser yo -llamarse como la tía y como yo-, al mismo tiempo, deseando ser mi hija para que la proteja; finalmente identificada y manifestando que a ella tampoco le daría pena que se le viera el brassiere y exteriorizando su deseo de tener un hijo cuando sea grande.

EL APARATO PSIQUICO: SABER Y NO SABER

Sabemos que la **pulsión del saber** se desarrolla a la par que la **vida sexual** y es en la época de los tres a los cinco años -etapa edípica- en que se teoriza sobre la sexualidad. Si esta pulsión de saber es satisfecha y canalizada, la consecuencia probable es que sea un niño/a con interés en investigar a su alrededor, en su medio que le rodea; sin embargo, cuando dicha pulsión ha quedado insatisfecha o rebasada por el **exceso de "saber" sobre la sexualidad**, la consecuencia puede ser un **no querer saber nada más**, por la angustia que causa ese saber inmanejable para el niño/a, no teniendo los elementos para elaborarlo, para traducirlo a sus propias palabras. El precio del saber de la sexualidad, para Mayra, es la **tristeza**. La investigación ha quedado inhibida -problemas en el aprendizaje. Ella dice que cuando su hermanito sea grande "ya le van a decir todo - que él no es su papá", y **si el saber es tristeza**, su hermano se va a poner triste. Es lo doloroso de saber y de descubrir las verdades. Su hermano es un niño lloso que se encuentra en la etapa edípica, que hace investigaciones y que se pregunta, de ahí que "ya casi casi se está enterando que él...que mí...que él no es su papá, el que está acá no es su papá - siempre le dice oyes - le decía papá pero ya le dice oyes".

CONFUSIÓN

La confusión en Mayra se encuentra a varios niveles; primero con una **represión fallida** que **no dejó instaurada claramente la diferenciación yo/otro, yo/tú** y que tiene que ver con un proceso paulatino de diferenciación del otro que la constituye y la apropiación de su YO. Una diferenciación fallida que se muestra en la **confusión espacio-temporal**, ella dice: "**yo no le entiendo a mi mamá - nada más entendí- nosotros venimos de visita - luego nos vamos - luego vamos a**

⁵⁴ Idem.

⁵⁵ Se refiere a una prima que no dejan salir de falda corta.

volver a venir". Espacio y tiempo se establecen cuando lo hace el proceso secundario. Otra muestra de la represión fallida es esa **confusión entre el singular y el plural**, es decir entre el **yo y el nosotros**; que habla de unos límites "borrosos" del yo y se muestra como trastorno de lenguaje, particularmente en el pronombre, muestra de ello es lo siguiente : "que alguien **me quiere echar nada más la culpa a uno**". Uno es ella y es un tercero, es ambos; aquí Mayra habla en primera y tercera persona del singular en forma simultánea, sin separarlas, esto es, podría decir "que alguien **me** quiere echar nada más la culpa a **mi**", siguiendo su discurso como venía al principio, utilizando pronombre; o "que alguien **le** quiere echar nada más la culpa a **uno**" utilizando la tercera persona del singular en forma figurativa.

Por otra parte esta confusión remite también al abuso sexual, "cambio de lugar" de que fue objeto por el padrastro dentro del árbol genealógico, que como ya había explicado, la "asciende" de "hija" a "su mujer". el abuso sexual fue en la etapa edípica, después de la cual se llega -idealmente- a la diferencia de los sexos. Ese cambio de lugar -simbólico- deja fallas en la diferenciación, como lo muestra su discurso: "mi hermana a **los dos les dice papá** - pero es **que ella no sabe quién es su verdadero papá** y quién no es su papá".

EL VALOR DEL DECIR

El decir trae y deja olvidos, "*ya se olvidó*", *la madre se olvido del abuso sexual o se olvidó de Mayra*; el decir trae aparejadas separaciones, abandonos, tristeza y soledad. Me parece que Mayra se cuestiona también por el alto "precio" de lo que tuvo que decir, y de lo que mucho tiempo tuvo que callar, pero tal vez le parece que debió callar, ella espera que el padrastro no la vuelva a tocar, "ojalá que no", pero se observa su sentimiento de desprotección, que ante su decir su mamá no hizo "nada" y si lo hizo fue alejar a Mayra de su lado. Aquí probablemente Mayra se cuestiona: decir o no decir.

PROYECCIÓN Y RENEGACIÓN: MECANISMOS DE DEFENSA

Este mecanismo se ve claro en Mayra cuando "pone fuera de ella" lo que rechaza, lo malo, "las maldades" lo negativo, lo que no reconoce como propio: "**dice que yo me lo quité... que yo se lo robé**, perdón - y **no es cierto** - eso dicen, que **yo me robo** el dinero de mi tía pero no es cierto - **es un duende**". Mayra atribuye a otros sus propias tendencias, sus deseos más profundos, como guardar dentro de ella algo que no le pertenece pero que quisiera que así fuera y si desaparecen cosas fue "el duende", o a las amigas groseras que firman su boleta, o su hermano o sus primas que hacen travesuras", **lo expulsa de sí y lo deposita fuera, en otro**.

El mecanismo de RENEGACIÓN es fácil que se calga, *desmiente, yo no fui, fue otra*: "es que **dicen que yo**, que yo siempre **les quito el dinero y no es cierto - yo no se los quito**", y sin embargo saben que ella fue, por eso no le creen. Ella misma no lo cree.

LOS DIBUJOS DE MAYRA

Se encuentran señalados con los números 1, 2 y 3, respectivamente, y muestran lo siguiente:

Se observan sentimientos de inadecuación e inferioridad, tendencia al retraimiento y dificultad en el control de impulsos; esta última es lo esperado en niños más pequeños. Sin embargo, llama la atención no sólo la falta de cuello sino también la ausencia de manos o transformación de éstas en manoplas, que nos hablan de la dificultad del control de impulsos -agresivos y aprensivos (robar)-, a la vez que representan la dificultad de contacto con otras personas, tal vez por lo del abuso sexual, y que manifiestan sentimientos de culpa en relación a actividades masturbatorias. Las manos están sobrelbidinizadas.

Se aprecia una casa-fachada, bastante frágil, sin energía; casa que no protege o casa-cárcel que limita, que obliga a permanecer, pero donde ella se evade quedando afuera en el jardín, pero donde sigue habiendo un atmósfera de prisión o de cementerio. Ella está ante un mundo hostil, que la golpea y la lastima, como piedras que le cayeran del cielo; hostilidad que destruye su "muñeco de nieve" y al hacer otro sufre el mismo destino. Su dibujo nos habla de una niña en conflicto, en un lugar difícil, sola con su muñeco de nieve a falta de humanos con quien jugar; en una fiesta sin invitados, donde lo más visible es su cruz, cruz de soledad de panteón, de camposanto en el cual las cruces de ese tamaño son las apropiadas o adecuadas al lugar. Mayra enfrenta la realidad pero al precio de la depresión que se observa en sus dibujos.

4.7a) POSIBLES EFECTOS DEL ABUSO SEXUAL EN EL PSIQUISMO DE MAYRA

Sexualización precoz; Mayra era vulnerable y quedó en mayor vulnerabilidad psíquica y social. Lo central en ella es la invasión de la sexualidad por el otro.

Sexualización. repite sacando la excitación brutal de la que fue objeto. sexualización bizarra.

Si hay una represión primaria pero es fallida -como todas- ha dejado síntomas: repetición de conducta sexual con una prima, transgresión de reglas, "olvidos" y recuerdos encubridores.

Fallas en lo temporal-espacial: pensamiento lógico, todos los cambios de ir/venir, allá/acá, pasado/presente, confusión de tiempo y de espacio, además de una sensación de inmediatez. Todo lo anterior **indica fallas en el proceso secundario con un predominio del proceso primario.**

Fallas en lo temporal: los tiempos del ayer, hoy y mañana están confundidos. Lo

cual afecta ligeramente lo **espacial**: allá/acá. Espacio-tiempo es una unidad psíquica, por lo cual se ven afectadas ambas. A esta edad -en condiciones normales- ya se encuentra establecido el proceso secundario, el cual permite hacer reflexiones lógicas.

Fallas en la simbolización: Las fallas en el caso de Mayra se refieren a que por momentos a ella se le confunde **separación con ausencia**. Existe un simbólico que permite representar, re- presentar al objeto amado, objeto ausente, si no pudiera uno representar lo ausente quedaría uno en el registro de lo real donde no falta nada. Lo simbólico permite dar cuenta de una falta, de una ausencia. Lo simbólico se constituye desde que se establece la represión primaria, el nombre del padre; desde que se establece el adentro y el afuera, el yo /no yo, yo / lo otro, ausencia/ presencia, lleno/ vacío. En el caso de ella la separación le ha dejado una sensación muy fuerte de abandono que tal vez le da la impresión de ausencia- inexistencia.

Fallas "gramaticales": tienen que ver con la simbolización (tiempos pasado, presente y futuro), aquí LA INMEDIATEZ es lo que afecta; "no lo queremos obedecer, nos pega" y eso ya no es, dejó de ser hace un año. El abuso sexual, el maltrato, y ese ir y venir, han hecho que se le confundan las temporalidades. No **querer saber...** intelectualmente, "no querer recordar".

Fallas en la diferenciación: yo/otro, yo/tú, confusión **yo es otro**, que lleva a **fallas en el pronombre**, algunas veces habla en primera persona del singular y en otras en tercera persona del singular: "es que **se hace sentir mal** cuando su mamá no está con él", aquí parece decir uno se siente mal cuando la mamá no está con uno, hablando de sí misma, pero la forma de su discurso es en tercera persona: se ¿hace sentir mal? - ¿a alguien? - cuando su mamá -¿de quién?, de ella o de otro- no está con él; habla tal vez de su hermano, tal vez de ella en tercera persona porque se identifica con el hermano.

Utiliza el **nosotros** y luego dice: **sólo me pegaba a mí. Entonces quién es nosotros, o "yo" confundido con nosotros**; como en las guerras donde algo le pasó a otro niño pero todos lo viven como si les pasara a ellos mismos, como puestos en el lugar del otro, identificados con el otro en espejo. Entonces, en esta identificación con el otro cuando **es pegado** se confunde yo/otro, o yo que quisiera estar en el lugar del otro, o que alguna vez estuvo en ese lugar a su vez **pegada** por un tercero.

Las fallas en el pronombre son comunes en niños más pequeños que están adquiriendo la gramática, la sintaxis y todas las reglas del lenguaje producto del estadio del espejo donde yo/tú se confunden, vienen de una indiferenciación y poco a poco se van diferenciando. En Mayra, que cuenta con 8 años de edad, esta falla es ya una huella que está en su psiquismo.

Secuelas: depresión, juegos sexuales, robo, mentira. **este no querer saber.**

Transgresión de las reglas, está como secuela en su inconsciente lo cual nos indica

fallas en la formación de su superyó.

CATEGORÍAS INDIVIDUALES:

- LAS DIFERENCIAS
- LA MARCA: LA TRISTEZA Y LA SOLEDAD
- EL LUGAR VACÍO
- ORFANDAD
- DUENDE - TRANSGRESIÓN
- DESAFÍO DE LA LEY
- SABER Y NO SABER
- EL DECIR
- EL OLVIDO Y EL RECUERDO
- EL TOCAR
- EL PEGAR

CASO ANNA

Primera Entrevista con la madre:

Anna tenía cuatro años y medio cuando llegó a la primera entrevista, cursaba el primer año de preescolar; asistiendo a una escuela bilingüe. Llegó la mamá de Anna con ella e insistió en que se le diera consulta en ese momento. Fue canalizada, con preconsulta, por el departamento de medicina por **abuso sexual por parte del padre, confirmado por la niña ante una doctora**. Según el informe presentó vulvovaginitis.

La madre contó que todo empezó con un beso que la niña le quiso dar en la boca, un **beso con lengua**, lo cual le pareció raro; esto fue aproximadamente hace un año. Refiere que algo presentía, intuía, cuenta de varias ocasiones que le asaltó la duda de si el esposo abusaba de su hija. Hace aproximadamente 15 días pasó por la calle y vio una clínica, se metió, vio a una doctora y le dijo que veía rara a Anna, quien **se tocaba los genitales** y que le quería dar besos con lengua. La doctora le preguntó a Anna quién le daba besos con lengua y Anna respondió que su papá, le preguntó que otras cosas le hacía su papá y respondió que jugaban, preguntó entonces a qué jugaban, Anna respondió que su papá le quitaba la ropa, y le pregunta a qué jugaban, **dice que le hacía cuchi cuchi**. La madre no podía creerlo, pero cuando lo escuchó espontáneamente de Anna lo creyó.

La madre asistió a la clínica después de que la abuela materna de Anna sorprendió a ésta queriendo dar "besos con lengua", le dijo a la madre: "¿no le estará haciendo algo él?" (según la madre, la abuela es "muy intuitiva"). Refiere la madre que se salieron de su casa hace un mes, pero ella aún no sabía nada, se salió porque había muchos problemas entre ellos; él tomaba demasiado todos los días, y cada día era más violento, "no mide consecuencias", "no tiene límites" para tomar, para enojarse; repite varias veces que **no tenía límites** y agrega: "claro, **ese es su problema**, por eso hizo lo que hizo con Anna, no le importó que fuera su hija, decía que quería mucho a Anna, que era su hija y sólo de él, de su propiedad".

El esposo tenía amenazada a la señora, y hay un antecedente de haberle pegado hace tres años y medio. Mientras hablo con la madre, Anna empieza a armar la gallina del rompecabezas, me pide ayuda, observa que su mamá llora y le pregunta por qué llora, por qué está triste; yo le pregunto a Anna por qué cree ella, que su mamá llora y está triste. Responde "porque mi papá me pegaba". Casi al final de la entrevista Anna toma una plastilina y la envuelve en su suéter y lo arrulla como bebé, lo mete en la bolsa de la mamá; la mamá se da cuenta de todo, lo saca de su bolsa y pone la plastilina en su lugar; Anna repite la misma estrategia, toma otra plastilina, la vuelve a envolver en su suéter y acomodar en la bolsa de la mamá; le explico que la plastilina se debe quedar para que puedan trabajar los otros niños que asisten a consulta; la madre le llama la atención, Anna se enoja y al parecer va a llorar, la mamá le repite lo que le ha dicho la maestra del Kinder, donde también ha intentado

llevarse, robarse el material.

Segunda entrevista con la madre:

Refiere la madre que al día siguiente de haber venido a la primera consulta fue a poner su *denuncia por el abuso sexual de su hija*, en una agencia especializada de la P.G.R. Refiere que fue muy difícil. Agrega que Anna ha dicho más cosas y que una noche antes de esta consulta le dijo: "mami quieres que te cuente como me hacía mi papá", que ella oyó una parte pero que ya no quiso seguir escuchando, que no quiere imaginar; le digo que tal vez sería conveniente intentar abrir los oídos y los ojos, que si uno se "permite escuchar y ver, entonces uno se permite PENSAR y si uno puede abrir los oídos, entonces quien habla siente que puede seguir contando o hablando, siente que está siendo escuchado o que puede ser escuchado y DICHO eso que se va a decir".

Mientras la madre hablaba, Anna armaba de nuevo la gallina que pone un huevo, me pide de nuevo ayuda, le ayudo a poner una pieza, las siguientes veces Anna la arma sin ayuda y me lo muestra; le pregunto en relación a lo que acaba de decir su mamá: ¿te gustaría que los cocodrilos se comieran a tu papá?, responde "Mira, la otra noche que estaba oscuro oscuro se me ocurrió que por qué los cocodrilos no se comían a mi papá", pregunto ¿por qué?, "mira me hace que yo le haga con la lengua....(se detiene)".

En esta entrevista Anna me pide que abra una plastilina nueva, ella es zurda, abro la plastilina, yo soy un tercero entre ella y su madre, repite mis palabras como en eco cuando le hablo a la madre, repite palabra por palabra. De repente dice "Mira un bebé", de quién es pregunto y dice "mío", pregunto por la mamá y el papá del bebé y dice "una muchacha güera y un muchacho grandote güero", "está durmiendo el bebé".

En esta entrevista se le solicita a la madre que Anna participe en la muestra de la presente investigación y la madre acepta, se audiógraba a partir de la tercera entrevista.

Anna me da la mitad de plastilina y me pide que le haga los deditos al bebé de plastilina que está en la cama de plastilina. Quiere dibujar, le proporciono hojas y colores, le pregunto qué va a dibujar y dice "una niña", después cambia de parecer y dice "mejor una mano", dibuja su mano derecha pasando la pluma con la mano izquierda, sólo quedan dibujados cuatro dedos, después hace el dibujo a un lado, busca juguetes, me da exactamente la mitad de los cubos, hace una pistola "para matar" dice ella, hace bola al bebé de plastilina y deja la cama hecha, hace un señor y una niña, hace una culebra que persigue al señor y se lo quiere comer. Al final de la sesión se lleva su dibujo de la mano; se recarga sobre mí y me abraza como si no quisiera irse, me dice "¿cuando vas a mi casa?", le pregunto por qué quiere que vaya a su casa y me dice "quiero que veas a mi bebé".

Tercera entrevista:

En esta entrevista la intención es poner en palabras, exteriorizar, lo del abuso sexual del que fue objeto Anna, conocer la traducción que Anna hace del abuso, saber qué nombre le da. Esta es la primera sesión grabada.

Cuarta sesión con la madre:

Refiere la madre que Anna dibuja al padre, lo hace bolas y lo tira a la basura. Refiere los cambios que ha observado de un año para acá y que aún están presentes. Anna deja de jugar sus juegos. Dejó de armar rompecabezas, de nadar, como si tuviera **miedo** al agua, cosa que antes no le sucedía; aumentaron sus **terrores nocturnos**, de ser ocasionales a ser diarios; **más triste** que feliz (observación de la madre); **enojos por cualquier cosa**; cambios en la forma de vestirse, poniéndose los tacones, uñas, pintándose **los labios** y viendo con envidia a la madre, según ésta (le decía a su mamá que estaba más bonita que ella y cuando Anna se arreglaba le decía **al padre ¿que tal estoy, muy guapa?**, el padre le decía que sí). A veces Anna le decía a su madre **tú eres fea, yo sí estoy guapa**.

Comenta la madre que la noche anterior a esta entrevista Anna le dijo: “¡Verdad que tú no me quieres, ¡nadie me quiere, nadie, nadie!; si no me quieres mejor me voy con mi papá”. La madre le preguntó a Anna por qué no le había dicho nada y ella le respondió que “porque tu no me preguntabas como las doctoras”; la madre le preguntó si su papá la tenía amenazada y Anna contestó que su papá le había dicho que si le decía a su mamá le iba a **cortar la cabeza con un cuchillo, o que si decía, él se iba a aventar por la ventana y se iba a cortar con los cristales, o que si decía iba a dejar de ver a sus papás, ya no los iba a ver**.

Alguna vez Anna le dijo a la madre que la iba a matar con un cuchillo, la madre no sabía porque se lo decía. En otra ocasión le dijo a la muchacha, al tener Anna un cuchillo en la mano, “te voy a cortar con un cuchillo”, y después la muchacha le dijo que si había alguien que le dijera que ya no iba a ver a sus papás le iba a decir a su mamá. Anna le respondió que si decía iba a dejar de ver a sus papás; la muchacha le dijo todo esto a la madre y le comentó: ¿no le estará diciendo alguien a ella eso de que ya no iba a ver a sus papás?

Resumiendo los síntomas de Anna: Da besos de lengua, presenta terrores nocturnos en forma diaria, tiene miedo a situaciones conocidas, existen cambios en su comportamiento tales como: cambios repentinos de enojo a tristeza o alegría; y cierta pérdida de interés en sus juegos de antes (como el armado de rompecabezas) y robo no sólo en el consultorio, sino también en su Kinder.

En esta cuarta entrevista al trabajar con Anna le damos papel y lápiz para dibujar.

Quinta sesión:

La madre me cuenta que hace tiempo fue con su esposo a ver una película en la que salía una especie de reclusorio de menores de edad y los celadores violaban a los niños, y su esposo le dijo que ojalá eso nunca le sucediera a él. La señora cae ahora en la cuenta de por que él se ponía en ese lugar, "Identificándose con el agresor".

En esta entrevista la mamá me da la fecha de lo que ella llama "juicio de enfrentamiento" y me dice que me va a hacer llegar el citatorio para que yo dé testimonio como perito. Ella prepara a Anna por si tiene que ver al papá y Anna le dice: "pero no te das cuenta que me va a cortar la cabeza, me va a cortar la cabeza".

Se hace un recuento con Anna y me cuenta un sueño sobre su príncipe.

Sexta sesión:

Cuenta Anna que no había ido a consulta porque estuvo enferma. Le pregunto por los anillos que había olvidado en consulta la vez anterior, los cuales le envié con su mamá. Comenta que su mamá le dijo que había preguntado por ella. Su discurso indirecto es curioso, más bien lo dice tal como se lo dijo ella, en primera persona.

FAMILIA:

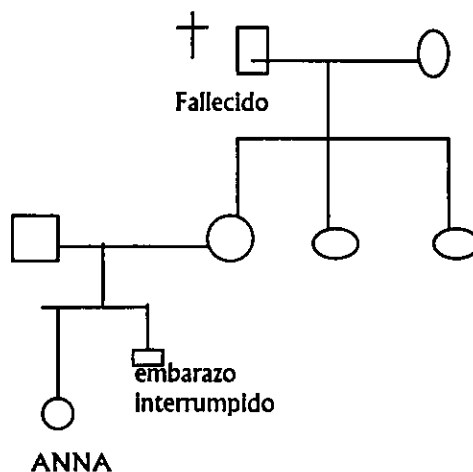

Secuencia resumida de significantes :

Primera entrevista grabada (tercera sesión):

Un **huevo** de estos - para mi **papá** pero es **malo** - hace **cosas feas** - **besar feo** - se **dicen** - **se dicen** a las **mamás** que me hacen **feos cosas** a...los **papás** - lo **quemán** ..lo meten a la **cárcel**, lo metan a los **cocodilos** - **sus manos**, **sus pompis** - su otro **pie**, su otra **mano**, su **ese**, **su boca** - ¿quieres tú **un hijito?** - ¿tú quieres **un hijito?** - yo tampoco (voz bajita, silenciada) - **sí**, pero **ya no** - de **nadle** - **mío** - mira **su papá** está **tabajando** pero **es malo** también - **es malo** te digo - su **mimicita** - me **besa feo aquí** ⁵⁶- **tabajando** - (P: ¿qué cosas te asustan a ti?) como **vamplos**, como **mostuos** - como las **bujas** - quieren escuchar - (P: ¿a veces te chupas el dedo como los bebés?) me lo **muerdo** - (P: ya está la boca para que pueda hablar) es **impotante** - ¿po qué está **tiste?** - poque no quiere **abrir** (el huevo) - no traje a mi **bebé** - yo soy la doctora y tú **la niña** - ¿vas a plantar **un buevito?** - **un huevo** - su **gallina** - jugamos a la **mamá** y tu **la niña**- **sí**, pero **tú te quedas** - una **señorita** - **poque no**.

Segunda entrevista grabada (cuarta sesión):

Voy a dibujar un **muñequito** - me gustan mucho los **tiges**...mmmmhjú - un **muñequito** ya te dije - **las pompis**, peo ¿a dónde se las voy a poner? - **atás** - **sí**, oye ¿ya **decotaste** así ...pum..pum..pum? - mhjú **mida**...tiene que **esto mida**...- **es un niño** - mi **papá** - ¿uno **cedadito?** (**un huevo**) - y ¿po qué una **mamá tiste?** - **recotando a mi papá**...que bueno que **lo recoté así** - (P: ¿y ahora le vas a recortar las piernas?) **eh..je..je..** (se ríe) - lo voy a **tirar** - a...quí - poque es **malo** - (P: Hace cosas buenas, pero también hace cosas feas) **ush... ssh...shht... shht.... shht** - no te vaya a **cotar tu dedito** - (P: ¿no quieres que saquemos al papá de la basura?) **no, no, no, no, no, ya tfralo** - (P: esos pedacitos de plastilina todavía sirven) no ..poque..ora los tuyos ... tienen **manchitas** - ¡se cayó el **pobecito** pacateo dos - **pobecitos** - están **muetecillos**- un **tenecito** bonito no **fellito** uhh ..uhh...uhhhh- aquí está **mi lugar**.

Tercera entrevista (quinta sesión):

¡que me **ensucié!** - ¡que ya me **ensucié!** - mi **papá** - **dompedlo** - **dompedlo** - a la **basura** - mi **tía**.... tiene **un bebé** - (P: ¿Bonito o feo?) **nooo** - **bonito** - un **palo** - voy a **hacer** muchos - (P: ¡te acuerdas de alguno de tus sueños?) estoy pensando a mi **príncipe** - me **casa iba** yo creo - no es que ... **me casaiba** con él - (se ríe como ruborizada) **edmosito** - lo **soñé** - (P: ¿Tienes sueños feos?) **de mi papá** - de que me **haciba feo** (lo dice muy bajito) - una **gallina** un **reloj** o lo que sea - cuando sea **más grande** - ya te dijo **eso y ya** - (P: era un bebé de suéter) e **suéter** - vamos a **citar** y vamos a **quedarnos**, los **cachitos** de **coloes** - (P: ¿y tu bebé Anna?) está **con mi abuelita** - **pus yo** - (P: hoy no te salen las cosas) es que tú te **portas mal** - ya no

⁵⁶ Señalando sus genitales.

vas a **tabajad** con esto - podque tú o hiciste **mal** -- tú emás **no tabajas**..okey - ¿te portaste **mal?** - has lo que **tú quiedas** - un **tenecito** -

Cuarta entrevista (sexta sesión):

- El **cachitito** - ¿y su **huehuito**?⁵⁷ - ¡**pobecita!** - ¡**mia un huehuito!** - lo voy a **buscar**- ayúdame a **buscalo** - o **se fue caminando** - muchos **huehuitos**- yo voy a **haced muchos huevos con su gallina**-¡ah **mamá** no!- su **papá**, su **mamá** y su **bebé** -no **tistes** - esta **caminando**- es una **pueta ventana** -mis **huehuitos**.

EL ANÁLISIS DEL DISCURSO:

"Y en el juego angustioso de un espejo frente a otro cae mi voz"⁵⁸

Tal vez ANNA, nombre especular, "regresa al estadio del espejo" porque necesita una confirmación de imagen completa, debido a la angustia de muerte, de despedazamiento, angustia de castración ante la invasión de la sexualidad del otro y la amenaza de cortarle la cabeza, que generó en ella ideas de destrucción hacia adentro y hacia fuera. Esta amenaza de cortarla a ella o de cortarse el padre con los cristales y/o de destruir a la madre le generó angustia por haber destruido al objeto, y *tal vez haber robado el bebe de la madre*, haberlo hecho pedazos y no poderlo unir y al destruir el objeto afuera también se destruía y se despedazaba algo adentro o viceversa, al destruirse algo adentro también se destruye algo afuera y necesitaba reparar el objeto afuera, pero además confirmarse una imagen completa, entera, unida, "Imagen omnipotente" donde el otro también está completo, la madre, la psicóloga, donde reparte las pinturas, la plastilina, los juguetes exactamente a la mitad, en la que dice "No te vaya a cortar tu dedito", donde repite mis frases palabra por palabra cuando le hablo a la madre, como en eco, que es "el reflejo del sonido" y donde quiere que se dibuje lo mismo que ella dibuja o ella dibuja lo mismo que yo en sesión, en ese quitarse relojes y anillos las dos y donde devuelve a la madre "el hijo robado" y a la gallina el huevito que le quita y pone.

EL BUEVITO - HUEVITO -HUEHUITO- BEBITO (CONDENSACIÓN)

Hijo robado del vientre materno, hijo deseado que no le pertenece. Teme que su cuerpo sea mutilado y desmembrado -cortarle la cabeza- y este temor también significa castración, *destruir y miedo a ser destruida*.

La agresividad en los niños de dos a cinco años se manifiesta en sus juegos y fantasías que comunmente hablan de arrancar la cabeza, abrir el vientre y de muñecas despanzurradas (Lacan, 1966). Las tendencias destructivas que se dirigen a la madre-hacia su matriz- también se dirigen al padre, contra su pene.

⁵⁷ Pregunta por el huevo de la gallina de rompecabezas.

⁵⁸ Xavier Villaumutia, Nostalgia de la muerte.

La fase femenina está caracterizada por ansiedad en relación con el vientre de la madre y el pene del padre -*fantasia originaria*, ansiedad que somete a la niña a la tiranía del superyó que devora, desmembra y castra. Miedo a ser cortada y a cortar los deditos-penes.

La identificación de la niña con la madre en la etapa edípica: en esta etapa la niña presenta una rivalidad con la madre por que ella tiene al objeto de su deseo -el padre- que es el que daría "el falo" del cual no la dotó la madre, el hijo -mezcla de envidia y odio-, porque de acuerdo con sus deseos de tener un hijo -deseo insatisfecho- se siente en desventaja e inferioridad con la madre. Hay un deseo pero también un sentimiento de culpa, desarrollado en relación al incesto, lo cual la lleva a "devolver el bebé robado", devolverle su huevito a la mamá gallina en un intento de reparar lo dañado.

ATRAPAMIENTO ESPECULAR

Anna se ve en espejo con su propia madre; el padre de Anna por su parte se ve reflejado en Anna, la ve como su doble narcisístico, como una imagen ideal que le devuelve el espejo, en ella ve el niño que él fue.

Identidad, identificación, lo igual, lo idéntico, donde no hay diferencias, donde se identifica-incorpora, se come y queda adentro el otro, como en el sacrificio totémico, en el cual hay un vínculo de sangre-comida-sacrificial: común-unión, comunión; como en la religión (res - ligare: vincular al objeto), sin embargo es necesario renovar "el pacto", "el lazo", "la comunión".

El predominio de lo igual, lo idéntico, se encuentra en grupos endógenos, donde se encuentra con frecuencia el incesto. Padre cautivado por su semejante, su igual, su hija -sangre de su sangre- y cautiva a su semejante ya que para él y para ella se produce el júbilo del estadio del espejo -*la imagen completa, la omnipotencia, sin fisura, sin hueco, sin falta, sin límites*.

Se trata de una captación especular que somete a la niña al deseo del adulto -del padre. Imagen que EMBRUJA, que ENCANTA, que FASCINA, al mismo tiempo que desea ver la magia de la imagen, se asusta y quisiera huir, como de lo que la asusta a ella: "como vampiros ⁵⁹, como monstruos ⁶⁰ - como las brujas ⁶¹". Regreso a un tiempo primario entre el bebé y la madre o el padre, donde no se sabe quién mira a quién, donde en la mirada de uno *se pierde en el otro -se encuentra la*

⁵⁹ "Del húngaro *vampir*, palabra común a este idioma con el serbiocroato, palabra representada bajo diversas variantes fonéticas en todos los idiomas eslavos (ruso *upir*, etc) (Corominas, J., Pascual, J.A. 1989).

⁶⁰ Monstruo (mostro, mostro) lat. *monstruum, monstrum*, por influjo de *monstruosus*, a causa de la vacilación entre MORTUUS Y MORTUS "prodigio", "avisar", los prodigios eran amonestaciones divinas. (Op.cit).

⁶¹ "uber significa bruja, proviene de *upir* y de *vampir*. (Op. cit.).

imagen del otro-, así el bebé devuelve la imagen de madre-padre y el progenitor devuelve la imagen de bebé deseado, hijo deseado, completo, unificado. Lugar también donde no se sabe quién es actor/actriz y quién espectador, *quién mira y quién es mirado. captación narcisística, captura especular que lleva a la muerte*, "deseo de la desaparición del otro, en tanto el otro soporta el deseo del sujeto" (Lacan 1953-1954). Juego de espejos que puede llevar a una situación abismal, al igual que un sueño dentro de otro sueño lleva a una mise en abîme, ¿cuál es la imagen real, cuál la virtual?

LA IMAGEN ESPECULAR ES LA QUE SE DESEA DESTRUIR

Anna "**mata al padre**" imaginariamente, lo castra, lo parte en dos -tal como se le manifiesta a ella un papá bueno y un papá feo, malo, excitante-, lo manda al basurero, al fundamento, lo reprime. "Mata al padre" imaginariamente como una forma de poner afuera lo que estuvo adentro, como única forma de *descapturarse* de esa imagen, de ese espejo que ATRAPABA y la dañaba -como el espejo de bruja de Blancanieves- devolviéndole una imagen de "guapa" mientras permaneciera en el espejo, con él, frente a él, y de "fea" tan pronto se retiraba de éste: conjura al objeto destruyéndolo, destruye el espejo, destruirlo afuera para expulsarlo y sacarlo de adentro, poner fuera a ambos que la parasitaban y no la dejaban vivir ni soñar.

Si consideramos al padre de Anna como un perverso -la perversión comprendida como una dificultad para establecer la identidad sexual, que utiliza el mecanismo de la renegación o desmentida- rehusa darse por enterado que la mujer -la madre- no tiene pene; *renegación de la castración pero también renegación de la pérdida del objeto primario, tiende a abolir la pérdida*. Para este padre uno está completo, no falta nada, no entró la castración, por lo tanto no puede transmitir LA FALTA, no puede transmitir la ley de la prohibición del incesto, hay un hueco en lo simbólico, que no entró, y que tiene que ver con la castración y con la ley de prohibición, por lo cual él no se puede transmitir la función de padre que daría el lugar a cada miembro de la familia.

En esencia, el estatus de la paternidad implica que el padre -en su función a la vez prohibitiva, tranquilizante y tema- protege al niño/a contra sus propios deseos incestuosos. Por otra parte la sensualidad excesiva, pedofilia, homosexualidad latente o manifiesta, imprimen a las pulsiones del niño/a una sobrexitación sexual, la cual el niño/a no puede elaborar porque carece de los elementos necesarios. La sexualización infiltra una excitabilidad permanente, y por tanto violenta de un padre seductor, intrusivo y traumático.

La pedofilia del padre -expresión de su homosexualidad: problemas en la identificación con su propio sexo. Parece que el padre de Anna ve reflejado en ella el niño que él mismo fue.

EDIPO

Primer objeto la madre. Segundo objeto el padre, hubo una per-versión, fue hacia el padre, pero abusó sexualmente de ella, la confunde, la mueve de lugar; el hijo que deseaba Anna era en lo imaginario, no en la realidad, la confunde, la mueve y le genera angustia de castración. Tercero, regresa al objeto madre (como espejo) y como objeto que le permite identificarse con ella, como mujer (como sujeto "completo"), como objeto que le devuelve una imagen completa y la pone de nuevo en su lugar de hija, le pone límites.

En Anna ese desafío de la ley *lo pone en acto*, cuando intenta llevarse la plastilina envuelta en forma de bebé, "robo de plastilina", "robo de bebé" que intenta devolver a la madre, pero a través de un desafío previo. La otra forma de desafío es hacia las órdenes que le da la madre, quien ha "sido rival"; tal vez entra en ambivalencia, obedecer o no. Al final parece apegarse a la ley que transmite la madre, quien aparentemente sí se reconoce como sujeto de la ley.

Hablar del Complejo de Edipo-Castración es hablar de una **etapa fundante de la estructuración del sujeto psíquico**, en la cual el **superyó** se constituye como instancia del Aparato Psíquico y quedará como el heredero del complejo de edipo. *En Anna queda desafío a la ley, no formación adecuada del superyó, fallas en la represión originaria, fallas en el nombre del padre, en la prohibición del incesto.*

Anna dice "esa es la hija, yo", aquí nos habla de una buena estructuración del aparato psíquico, una niña que puede ubicarse como Yo en relación a un tú y a otro, y como hija en relación a lugares y árbol genealógico que la preceden.

Algún es abusado y es puesto en el lugar que no le corresponde, es invadida por la sexualidad adulta que la niña no tiene recursos para manejar. Esto se está poniendo en palabras (simbolizando) para que quede en la historia de esta niña y después se repríma, ayudando a la diferenciación, de la cual ella fue sacada al ponerla en otro lugar (de esposa o mujer). En la pubertad (re-edición de esta misma problemática, de su elección de objeto y de su identificación) será conveniente re-elaborarlo nuevamente, sin embargo me parece que el proceso va en un camino ligeramente "allanado". Rompecabezas-metáfora, cuando se resignifique se podrá unir el papá, que le hacía cosas buenas y cosas feas. En este momento tiene al papá dividido y ella está dividida. El yo y el objeto quedan igualmente afectados en su estructura.

El problema del lenguaje tiene que ver con lo simbólico pero también tiene que ver con que habla en tres idiomas: el español como lengua materna, el francés como lengua paterna y el inglés que aprende en el kinder.

DIBUJO DE ANNA

Padre cortado en dos, se presenta en la lámina de dibujos con el número 4. A través del dibujo de Anna se puede observar una imagen completa del cuerpo, que incluye cabeza cuerpo y cuatro extremidades, además, ojos nariz y boca, todo lo cual, para su edad -cuatro años y medio- supera los parámetros que se esperan.

Su coordinación motora gruesa es adecuada, la fina está en proceso; presenta ciertas dificultades para recortar, ya que es zurda y las tijeras que usa son "las normales" para niños diestros.

El mecanismo de disociación está presente en su dibujo, donde **divide en dos al niño-padre**, en un papá bueno y uno "malo" que hace cosas feas; los recorta, **fálico/castrado**, se inscribe -significa como cortadura, **corte-castración** y los manda a la basura, **lo reprime**.

4.7 b) POSIBLES EFECTOS DEL ABUSO SEXUAL EN EL PSIQUISMO DE ANNA

Síntoma: Besos de lengua.

Efectos en Anna: Sexualización precoz; era vulnerable y quedó en mayor vulnerabilidad psíquica y social. Lo central en ella es la invasión de la sexualidad por el otro.

Desafío a la ley
Inhibición del juego

CATEGORÍAS INDIVIDUALES:

- BUEVITO -BEBITO - HUEVITO - HIJITO
- CORTAR- CASTRACIÓN
- MANO - DEDITOS
- CUERPO - CORTADO
- COCODRILO - MONSTRUOS, VAMPIROS, BRUJAS
- SECRETO.
- ROBO - TRANSGRESIÓN
- LAS MANCHITAS

CASO FABIOLA

Faby es una niña de 9 años, asistió a consulta por un problema de Abuso Sexual. Se entrevistó a la madre en forma individual y refirió que hace 3 años dejó encargada a Faby con la abuela materna, quien vende comida, ésta tuvo que salir y también salió una tía. Faby se quedó sola con un tío político (esposo de esta tía, quien es luchador profesional). El tío le dijo que se acercara, le pide que le acaricie el pene, ella intentó gritar, pero él le tapó la boca; Faby señala que no dijo nada cuando regresó la tía ni cuando llegó su mamá. A la semana siguiente cuando pasan cerca de la casa de los tíos ella recordó algunas cosas y le dijo a la madre que su tío la tocó, la madre le cree y reclama, pero cuando ésta reclama el tío negó todo; la tía no sabe si creerle y la **abuela niega todo**. La abuela dice que la niña miente, que nada es cierto; la madre se retira un poco de esta familia, sin embargo la siguen frecuentando.

La hermana de la mamá de Faby también fue violada por un tío de la línea materna, es decir un hermano de la abuela de Faby; la abuela, también en aquella ocasión, negó los cargos, no le creyó a su hija.

Faby es hija de la primera pareja de la madre; se separaron cuando Faby tenía 3 años aproximadamente, la señora conoció a su nueva pareja y decidieron vivir juntos los tres, tiempo después tuvieron una hija, la cual tiene 2 años. La pareja actual de la señora trabaja en una escuela y ella no trabaja; pero está pensando regresar a hacerlo ya que existen algunos problemas conyugales. Las niñas juegan juntas, sin embargo, muchas veces Faby tiene que cuidar a su hermanita.

La madre llevó a consulta a Faby sólo cuatro sesiones, la quinta no llegó y se le citó tres veces por telegrama, como es habitual en el hospital. La trabajadora social le hizo una visita domiciliaria, momento en el cual reconoció haber recibido los telegramas. Asistió una vez más, se le dio cita y llegó 45 minutos tarde, por lo cual ya no se trabaja con ella; se vuelve a citar, llega puntual y comenta que se está separando de su pareja, que va a empezar a trabajar y que Faby ya no va a regresar a consulta, que fueron a lo de la demanda pero que eran demasiados trámites y que su mamá, abuela de Faby, la presiona para que **NO REALICE LA DEMANDA**, y al parecer es de la única persona que tiene apoyo si es que se separa.

Primera entrevista:

Trabajo con la madre en forma individual, habla del abuso sexual del que fue objeto su hija; el motivo de consulta es que Faby la "**espía**" todo el tiempo cuando va a tener relaciones sexuales con su pareja, han dejado de tener relaciones sexuales o lo hacen a **escondidas** cuando Faby va a jugar con las vecinas. Faby le toca los senos a la madre frecuentemente, generalmente cuando se bañan. Cuando la niña se siente desesperada grita, como le dijo su mamá, pero al parecer esta situación se repite en forma consuetudinaria.

Quinta entrevista:

En la última sesión con la madre, después de haber faltado a su cita y de enviarle 3 telegramas y una visita de trabajo social, la señora señala que empezaron a hacer los trámites de demanda, pero que son demasiados.

Comenta la madre que un día Faby le dijo "te acuerdas de aquella vez que grite en la noche" -esa noche fue una ocasión en que la madre y su pareja tuvieron relaciones sexuales en la sala, Faby escuchó ruidos, pasó por ahí y dijo que iba al baño. A la mañana siguiente la madre le preguntó qué había visto y ella respondió que nada, al parecer la madre le cree y se queda tranquila, "sí los había visto, y al acostarse no se podía dormir y empezó a sentir cosquillas en su parte y sintió la necesidad de gritar", esto es lo que comenta la madre.

La madre le ha dicho que cuando se sienta desesperada grite, que tal vez así se le quite eso que siente, y para que no parezca "la loca" le dice a la chica que también grite y así parece juego. También la madre le dijo que esas cosquillas son porque *su cuerpo le pide, porque tiene la necesidad*, le digo a la madre que no es eso, que al decirlo esta sugiriendo que tenga relaciones sexuales. Al parecer todo esto se lo comentó Faby a la mamá cuando ya no venía a consulta, hace unos meses.

FAMILIA:

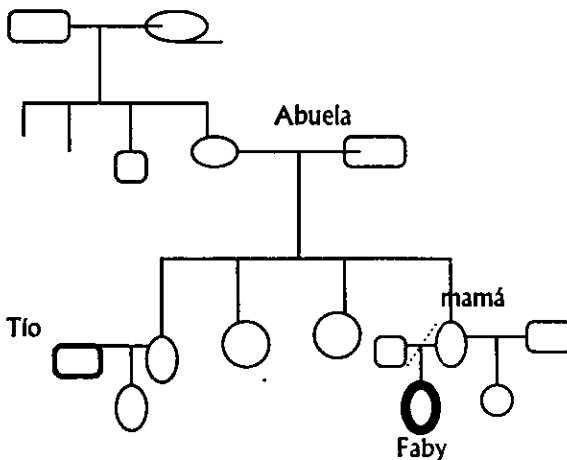

Secuencia condensada de significantes:

Primera entrevista:

Quisieron violarme - es que mi tío quiso violarme - yo no recordaba todo - no las recordaba - en la televisión - una niña que violaron - el que abusa de la niña - el violador es quemado - pero eso que me hizo a mí - recordé lo que me había hecho tío - abriera las piernas - me aventó a la cama - me tapó la boca - me decía que abriera las piernas - que si nunca había visto cómo lo hacían mis papás - mi tío está más fuerte - yo no tengo fuerzas - él me acariciaba con su pene - sí, mi tío me metió los dedos en mi parte - mi ropa estaba manchada de sangre - él me aventó a la otra cama - yo no dije nada - me acordé y me asuste - no me acordaba - dije a mi mamá - mi mamá me dijo - sí me gustaría hacer una demanda - mi tío tiene una hija - qué va a ser de su hija - mi mamá me dice - yo digo - sí hay que demandarlo - yo no puedo hacer sola la demanda - a mí no me van a creer - que soy una chismosa - estoy mintiendo - la demanda la tendrían que hacer mis papás - yo lo que recuerdo es... una idea fija - es como si lo volviera a ver - yo oigo la voz de él repitiéndome - cómo lo hacen mis papás - cómo lo hacen - borrar esas imágenes - olvidarme de estas imágenes - concentrarme en el estudio - los sueños son los mismos - sueño la misma situación - me parece verlo, lo veo - pero sé que no está - me limpio los ojos para ver si veo bien - no lo beso en la boca - él me ve - es como si me dijera "ya sabes" - esa vez que quiso violarme - "la próxima vez que nos dejen solos lo vamos a hacer" - no es una amenaza - es algo que dijo - "que te van a pegar" - que te van a maltratar - eso es una amenaza - sus ojos es como si dijeran - como si me llamaran así (muestra con sus manos como si dijeran "ven") - como si me dijeran "quédate, dile a tu mamá que te quedas" - no me va a dejar sola - tengo miedo - cuando lo veo me emociono - tengo miedo - vuelvo a ver las imágenes - las imágenes se repiten - no se borran - a donde volteo está allí - sí me gustaría que le pasara lo mismo que a mí - que sintiera lo que sentí yo - todo eso que sentí yo - que le doliera lo que me dolió a mí - sí, para que no se cumpla.

Segunda entrevista:

Lo de la demanda - ya no se puede hacer la demanda - sí quiero - él ya tiene a su hija - yo ya me quedo con este defecto - yo ya quedé lastimada - sí, él me metió los dedos y ya me dejó lastimada - sí, él ya me rompió la fuente - o me rompió la telita que tenemos - la telita - al meterme los dedos mi tío, me ha deber roto la telita - iba a tener a su bebé - se le rompió la fuente - la esposa de mi tío - si se le rompió la fuente; veo que le sale mucha agua - que viniera a ver a mi tía - eso era lo que me había pasado a mí - también se me habla roto la fuente cuando mi tío me metió los dedos - él es luchador - las imágenes volvían a mí - las imágenes de cuando mi tío me tocaba volvían - están ahí fijas - yo siento que tengo un defecto - que ahora tengo un defecto - ya voy a quedar así

- siento mucho dolor - antes de eso no sentía así - ese defecto es el que me va a quedar - (P: ahí ya tenías el rompecabezas armado) después que vi el programa - lo fui armando poco a poco - nada más tenía unas piezas - lo terminé de armar el día que vine a consulta - en eso recorde - "es que mi tío me amenazó" - por qué no me habías dicho - lo recordé estando en consulta - "la próxima vez que estemos solos lo vamos a hacer, pero bien"- que estuviéramos solos él iba a meter su parte en mi parte - veo la imagen - lo sueño - que lo anterior no era un sueño - en las noches gritando - estaba soñando - yo ya no le cuento mi sueño, mi pesadilla - despierta también lo veo - como en película - yo oigo que grito - oigo que grito fuerte. Pero nadie me oye gritar - es como si gritara nada más por dentro - nadie se dio cuenta que gritaba - si estoy soñando o no - (P: cuéntame de nuevo lo que pasó en el programa de TV) un señor violento - pegándole a la madre - era hija de los dos - señor mata a la señora... a golpes - ya estaba muerta - él intentaba violar a la niña - la niña no se dejaba - golpeaba a la abuela - logra violar a esta niña - ella grita y grita y nadie la escucha - nadie podía escuchar a la niña - la niña tiene diez años - señor violó a la niña - lo queman - pregunta puedo dibujar mis manos - siempre me dice tonta.

Tercera entrevista:

Para que me viera - sobre la demanda - quiero hacer la demanda- tal vez sean varios médicos los que me revisen - ellas ya lo saben - que no lo tengo que decir - hacer un chisme - a mi amiga le tengo mucha confianza - que podría traicionarme - me va a regañar - yo estoy dispuesta a declarar, a responder - que me revisen los doctores - si me van a volver a meter los dedos - mes y medio - (P: ¿cómo te gustaría ser cuando seas grande?) bonita...no fea - a las mujeres bonitas las siguen - a las feas no - como en mi sueño - escotado - escotada - soñe que era muy bonita - soñé que era más grande - tenía yo 24 - tenía mucho chamorro - grandes (muestra con sus manos y lo pone alrededor de sus "chamorros") - tenía mucha pierna - uñas muy largas - cabello largo y chino- también tenía... - no sé - mi mamá dice que así no se dice - también tenía unas nalgas muy grandes (muestra con sus manos como dando volumen a las nalgas) - también tenía unos pechos grandes - se veían muy bonitos - un brassiere - llevaba yo una tanga - de color rojo - se ven más las nalgas - que se ven todas las nalgas una drita - levantaba los pechos - me tiene envidia - si fuera bonita me vestiría bonito - a veces me siento fea - mi papá me ve pensando que soy fea - esos ojos de mi papá dicen que soy fea - mi papá me llevaba a reino aventura - nos divertíamos mucho - mi papá me quería mucho en ese sueño - que no me quiere - esa parte del sueño no se la conté a nadie - si se cuenta no se cumple - cuando me siento fea voy al espejo - digo no, estoy bonita - agarrando las nalgas a mi mamá - otra vez el señor le agarró las nalgas a otra muchacha - si yo fuera bonita me perseguirían - me querrían agarrar las nalgas igual que a mi mamá - yo me iba a salir de mi casa - ella me regañó - me corrió de la casa - mandó traer a mi abuela - ella no me escucha - eso es lo que me cae mal de mi mamá, primero me corre - y luego dice que no.

Cuarta entrevista :

(P: ¿A qué juegas?) **escondidas - la vitrina - de la violación** no platicamos - de los del **novio** de ella - pero ellos **no se besan en la boca** - cuando **a ella le pegan me dan ganas de llorar** porque la veo muy golpeada - **ponerme los zapatos de mi mamá**, los de tacón - una falda **cortita - muy bonita** - me pongo un **brassiere de mi mamá** - lo **relleno con trapos** - si no lo **rellenas o si no lo llenas** no tiene caso - **brassiere** - yo lo **lleno con trapos** - me **maquillo los ojos y la boca...** y canto - cuando **no está ella** - **me regañó** - éste es uno de mis **juegos favoritos** - yo quisiera ya **ser grande** - para **ser libre** - hacer **lo que yo quiera** - **irme a Acapulco** - **ir a la disco** - **tener novio** - como **mi mamá no** - - cuando **mi mamá es buena** - se **enoja no me gusta** - **estoy fea** - **yo estoy buena y ella está fea...** y **mi mamá se enoja** - **no me gusta ser niña** - me gustaría ir a Acapulco - **vestirme como quiera** - **si fuera grande ya no haría tareas**.

ANÁLISIS DEL DISCURSO

*"De otro fue la palabra - antes que mía
que es el espejo de esta sombra" 63*

MIRAR Y SER MIRADA- MIRARSE (REFLEXIVO)

Los significantes que insisten en la cadena discursiva de Faby: Él me ve, yo lo veo, las imágenes están fijas, es como si lo volviera a ver, las imágenes están ahí - las imágenes se repiten -**las imágenes volvían a mí - veo la imagen - lo sueño** - que lo anterior **no era un sueño - en las noches gritando - estaba soñando - yo ya no le cuento mi sueño**, mi pesadilla - **despierta también lo veo - como en película**". La mirada "**dice**", habla con los ojos como si le dijeran "**ven**" o los ojos del papá como si le dijeran que está fea. la mirada habla, penetra.

PULSIONES PARCIALES - OBJETOS PARCIALES

"Pulsión de ver" Inicialmente está instalada como instinto de autoconservación, su objeto es el cuerpo propio, hay un mirar hipotético antes de la sexualidad, momento en que se hace el apuntalamiento sobre el instinto; en función del instinto hay un mirar desexualizado, posteriormente sobre este instinto vuelve hacia adentro transformado en pulsión de ver. Por lo tanto, se hablaría de primer momento sexual **autoerótico** de la pulsión de ver, pero éste sería un segundo momento en términos del apuntalamiento. En este primer momento, el **mirarse** aún no implica un sujeto unificado, este último será en el momento especular de la imagen yólica narcisista.

La seducción primaria es una implantación de la sexualidad por el adulto, quedando la hija como sometida a los cuidados seductores maternos. **Mírar-se** es una

⁶³ Jorge Cuesta, "Poemas".

reflexión, en el camino de objeto a sujeto. La segunda seducción, la del abuso sexual, es una irrupción violenta del otro, resignifica la irrupción de la seducción materna; fractura la imagen yolca unificada y hace resurgir las fantasías de cuerpo erógeno fragmentado. Cabe destacar que en la seducción primaria, la madre "auxilla" a que las representaciones-cosa queden ligadas, contenidas, articuladas; mientras que en el abuso sexual, y más aún en la violación, las representaciones-cosas quedan desligadas, inmetabolizables por el psiquismo incipiente y, de este modo, Faby queda librada a remanentes excitatorios.

La sexualidad en Faby es *pregenital*, en la medida que hay un predominio de pulsiones parciales: mirar y ser mirada, la masturbación que tiene como fin la satisfacción mediante la estimulación, justo en la parte donde se origina, en el **propio cuerpo**, por lo tanto autoerótica, aún no había una elección de objeto en el sentido estricto. Se **relaciona con objetos parciales** que quedan inscritos como tales. Ese miedo-deseo por saber cómo es la escena originaria se transforma en una **orden de ver "cómo lo hacen sus papás", compulsión por mirar**. Los ojos, la mirada penetra.

ATRAPAMIENTO ESPECULAR

Fascinación recíproca en la captura narcisista en la cual está atrapada, espejo que le devuelve una imagen de bonita o fea de "estar buena" o fea, en esa conjugación del verbo en forma reflexiva : *mirarse a sí misma* -en la vuelta a la persona propia.

Atrapada en la imagen especular porque ha faltado la figura de un tercero, los que han estado no han podido terciar en esa relación madre/hija casi indiferenciadas. Es cierto que existe una dialéctica entre pulsiones parciales e imagen unificada, en este caso Faby se convierte en prisionera del espejo-madre que le devuelve una IMAGEN UNIFICADA, necesidad de MIRARSE en el **espejo para recuperar especularmente la imagen narcisista**, frente a las **fantasías de cuerpo erógeno despedazado**, por el ataque pulsional intenso por el abuso del que ha sido objeto. Amenaza de despedazamiento provocada por sus propias pulsiones -parciales-, debido a la sobreexcitación de las partes, de los objetos parciales que amenazan con desbordar los diques frágiles de la represión; que la representan ante sí misma como UN CUERPO ERÓGENO FRAGMENTADO.

¿Cómo juega el abuso sexual en estas fantasías de cuerpo erógeno fragmentado?

EL ESTIGMA⁶⁴

Expresa en sus síntomas "**dolor al ir al baño**", dolor que antes de "eso" no tenía", identificada con las vivencias de otras personas, en este caso las de la tía en el "**rompimiento de la fuente**" y **rompimiento de la telita**, donde se evidencia la fantasía de embarazo, a la tía le salió agua -líquido amniótico- y a ella le salió sangre, a la tía le dió una hija y a ella no le dió el falo-- hijo, **le dió un defecto**. La **marca** que lleva en **el cuerpo es esa sobreexcitación** la cual la marca, como **hierro candente** que la quema por dentro y que hace evidente a **los ojos** de los demás el desbordamiento de las pulsiones que se manifiestan en ella no sólo a través de sus ojos -que hablan- sino a través de sus actitudes corporales, DEFECTO que se hace más **visible** para otros hombres.

FANTASÍA ORIGINARIA: FANTASÍA DE EMBARAZO

Dolor físico, psicológico, pero en su discurso hace como referencia al embarazo, identificada con la tía - materna, esposa del violador (comunidad sexual), es a quien se le rompió la fuente hace mes y medio, y el programa donde **vió** la escena en la cual quemaron al violador, fue quince días después del rompimiento de la fuente. Ella traduce tal vez en su deseo de embarazo, posterior a la violación, un deseo de que haya quedado algo del otro, o que haya dado algo en su interior, algo de lo que carece, pero en cambio sólo le dejó "**el defecto**", "**el dolor que antes no tenía**", le dejó, le implantó, la excitación, la **dejó excitada** y le resignificó la seducción primaria.

La escena de la ruptura de la fuente ESCENA VIOLENTA porque tiene que ver con **sexualidad, con nacimiento y castración**; además de la evidencia de ausencia de pene en la mujer; es una **imagen** que se le **impone** ante sus ojos, como tal, como LO VISUAL sin palabras, por lo cual ella no tiene elementos elaborativos con que dar cuenta de ese acontecimiento. **Esto lo hace más violento para ella**, la imagen con la que se **asocia** en forma **retroactiva**, es con otra **escena sexual de un adulto con una niña** -que tampoco pudo apalabrar- la **violación** de que fue objeto.

SUEÑO "CUMPLIMIENTO DE DESEOS" SEXUALES, INFANTILES Y REPRIMIDOS"

Identificada con la madre -especularmente- desea verse como ella, tener "el cuerpo de la madre" en varios sentidos, poseerlo como "objeto de amor" y "ser ella", "estar en el **lugar de ella**". La madre es el falo, entonces Faby quiere ser ella - tener sus atributos físicos, ser y/o estar "buena"- para ella llenar la falta del otro, del padrastro, para completarlo; para negar la castración (propia) en lo imaginario.

⁶⁴ Estigma "del latín *stigma*, *stis*, marca impuesta con hierro candente, señal de infamia, y este del griego stigma: picadura, punto, pinta, marca con hierro candente" (Corominas, J., Pascual, J.A. 1989).

Trata de convertir su cuerpo en el falo, falicizar su cuerpo - rellenarlo con trapos- mostrarlo. Pero en esta identificación se pregunta ¿qué es ser una mujer? ¿qué me quiere el otro? ¿qué se siente que a una la toquen? ¿cómo goza una mujer? **Identificada con la madre histéricamente**, al igual que con la tía a la que se le rompió la fuente, con las cuales mantiene una **comunidad sexual inconsciente**, en la fantasía o en la realidad. Identificación no es sólo imitación es APROPIACIÓN. La envidia, la codicia, *por lo que tiene el otro en abundancia*: nalgas, pechos, chamorro. Pechos y vagina, órganos de receptividad y abundancia desde la época de la fase libidinal oral.

La identificación proyectiva de la niña a la madre: Faby teme que la belleza personal sea destruida por la madre, tal vez por los deseos de destrucción propios que proyecta en el otro, **la envidia es deseo de poseer** lo que el otro posee y si esto no es posible, entonces **destruirlo**.

La madre es "objeto de amor", en el sentido de tener el cuerpo de la madre para ella, como posesión, donde ella misma podría tocarla como lo hace cuando se bañan; ella **ocuparía el lugar del otro, del padre**, poseerla como lo hace él, y de ese modo dar respuesta a ¿qué es una mujer? ¿cómo goza una mujer? Pregunta que se lanza a otra, Faby se convierte ella misma en pregunta, su cuerpo erotizado es una interrogación abierta, se sitúa en una posición masculina, deseando a la mujer -su madre- tal como hace su marido. *El objeto del deseo de faby es una mujer: su mamá.*

El deseo de Faby pasa por el otro, pasa por el **deseo del otro**, desea lo que desea el otro -el objeto del deseo se instituye por mediación. Entonces el acceso al objeto del deseo -el padre, el hombre- está otorgado por un tercero -la madre, otra mujer. El padre cobra importancia en la medida en que está situado en el circuito del deseo de otra mujer, pero a condición de que esta mujer sea deseada por el hombre. En momentos diferentes, **padre y madre son objeto de su deseo**, ya que cualquiera de los dos pudiera darle respuesta a su pregunta ¿cómo goza una mujer?

YO - TU

No hay una diferenciación clara, yo/tú, yo/otro, adentro/afuera, madre- hija, adulto/niña. La madre la trata como si fueran iguales, no sólo como si fueran hermanas, sino más bien como si fuera "su otro yo"; ante la sobreexcitación, la madre le dice que grite y que ha de ser "**que su cuerpo le pide**"- aquí me parece que hay que entender y leer entre líneas lo que le pide su cuerpo, que es tener relaciones sexuales -justo en lo que se ha limitado la madre- para eliminar el exceso de tensión. La respuesta de la madre tiene que ver con su propia respuesta, madre joven que tiene relaciones sexuales "casi frente a su hija" y reniega o desmiente que los HAYA VISTO teniendo relaciones sexuales, así que la niña también reniega haber visto lo que vio; y así *la renegación sirve como mecanismo para esta familia.*

Faby vive en un ambiente indiferenciado donde las reglas son mínimas, ambiente familiar sobresexualizado que da alas a su imaginación que la sobreexcita, no sólo desde la madre, apaciguante y excitante a la vez, sino también del lado de la tía materna que le pide que se asome y VEA si se le rompió la fuente, o el tío-violador que se muestra ante ella y *le ordena gozar*.

Si no hay una diferenciación, tampoco se transmite la diferencias de los sexos, ni la diferencia de las generaciones, ya que la madre no la coloca en la cadena generacional. *La novela familiar da cuenta de ello*.

LO TRANSGENERACIONAL

En esta novela familiar, escenario donde se *niega y se reniega la violación de la nieta*, llevada a cabo por un miembro de la familia de la línea materna. Es este espacio es donde la figura de la abuela materna *desmiente la violación*; ellas -las violadas- "mienten". ¿Qué calla la abuela? ¿qué transmite?; tal vez calla la propia violación, intenta "tapar" la **endogamia de la familia**, intenta creer y hacer creer que **NO HAY INCESTO DONDE SÍ LO HAY** -familia con una inscripción "**borrosa**" de la ley de la prohibición del incesto. Esta abuela y esta familia, al parecer por línea materna, transmiten lo negativo, entendido esto como el secreto, lo **silenciado**, lo no dicho, lo **RENEGADO**, **LO DESMENTIDO**, **LO RECHAZADO**, "**la cosa**", lo que no ha podido ser puesto en palabras se transmite a través del **inconsciente materno**, en un telescopaje que involucra por lo menos tres generaciones. **Las historias que se silencian en esta familia "son habladas o son puestas en actos por otros miembros de la misma"**.

PUBERTAD: DESEOS DE GRANDE

La pulsión desbordándose, sin ligarse, excitación sexual impuesta por alguien ajeno, que generó que se desbordara por el exceso no sólo externo sino sobre todo interno y no teniendo los medios para la descarga o para la elaboración de la **sobreexcitación**, encontrándose de repente en plena **angustia**, **sin forma de evacuarlo**.

La seducción es vívida como algo violento que queda **adentro** y que **amenaza con salir**, desbordando los diques de la represión, manifestándose como "alucinación, recuerdo alucinatorio o casi alucinatorio", cuando ella dice "los **sueños** son **los mismos** - **sueño la misma situación** - me parece verlo, lo veo - pero sé que no está - me limpio los ojos para ver si veo bien". Todo ello producto de un **exceso de estimulación** y de imágenes que no puede ordenar. La represión es fallida, y por momentos hay un predominio del proceso primario, lo visual más cercano a representación-cosa que a representación-palabra. Hay un movimiento regresivo al proceso primario, el cual abre las reclusas de la motilidad y cree seguir en

el sueño. Las **representaciones-cosa** emergen y rompen la frágil barrera de la represión, hay visualización de objetos parciales y queda como: **MANO-VAGINA**, tal como quedó inscrito en un origen: **PECHO-BOCA**; nuevamente es pasivizada y objeto de **seducción, es invadida por la sexualidad del otro, ajena**. Esta **seducción resurge el cuerpo erógeno fragmentado**, ya que permanece como energía desligada; seducción que **resignifica** la primera -seducción originaria- y por lo tanto los significantes enigmáticos.

DIBUJO DE FABY

El dibujo de Faby (LA MANO) aparece con el número 5.

Faby pregunta espontáneamente si puede dibujar una **mano**. La mano que dibuja es su propia mano y *cada dedo es un miembro... de la familia*. Faby está en el índice en el que como su nombre lo dice sirve para indicar, señalar, es el más útil en todas las actividades manuales incluso la masturbación; su hermana está en el dedo pulgar, oponible. La madre junto a ella en el anular, separada del esposo -que está en el meñique- por la madre de éste; aquí Faby tuvo una duda en poner a la abuela materna o a la "paterna", parece decidirse por la que menos le desagradaba.

La **mano** contiene a los miembros... de la familia, los contiene en varios sentidos, como contenedor y como el hecho de que están incluidos en ella. Pero **la mano es la única** que ha podido **CONTENER** a Faby **liberándola y liberando la sobreexcitación** de la que es presa; sin embargo así como **SU MANO** la calma, la tranquiliza y la libera, también la condena, la esclaviza; debido al desbordamiento de las pulsiones -donde de nada vale la huida-, que por el momento **SOLO LA MANO CONTIENE**. Dique de las aguas turbulentas que corren dentro de Faby.

MANO: SIGNIFICANTE PRIVILEGIADO

El violador sustituyó PENE por DEDOS, hay un deslizamiento *del significante* el cual se condensa en MANO; la parte por el todo, sinécdoque, la mano tiene que ver con la violación de que fue objeto. Dibuja una mano en la que cada dedo es un miembro... de la familia. MANO-PENE hicieron unidad el día de la violación, luego fue MANO-VAGINA y es como han permacecido haciendo unidad. Pero el deslizamiento sigue: MANO-PENE-VAGINA.

Hay un DESPLAZAMIENTO de TODO el cuerpo a UNA PARTE de éste: LA MANO que **metaforiza** tanto el cuerpo como la violación, la sobreexcitación de todo su cuerpo a través de las manos del otro. Mano propia que ha ocupado el lugar DEL OTRO, no sólo de las manos del otro sino del *cuerpo del otro representado en la mano*, en el camino de regreso del significante **es la parte por el todo** -aquí puede estar representado el compañero de la madre o puede ser el tío. Manos del abusador que masturban, manos de ella misma masturbándose ante la sobreexcitación que quedó "re-implantada", que ahora viene de adentro y que no encuentra formas de evacuar. Manos que acarician y que lastiman, que tapan la boca, que tocan la vulva, dedos que penetran el cuerpo, el deseo y el miedo, **dedos que como el pene "acarician" y "penetran"**.

RESIGNIFICACIÓN: EL RECUERDO Y EL OLVIDO

Parece que el programa de televisión tiene una importancia particular para Faby, a través de este programa, da la impresión que, **puede ver fuera de ella** lo que a ella le pasó **-verse en espejo, del otro lado de la escena-** puede ver qué le sucede a otras niñas también, verse a distancia, puede crear las imágenes que ella tiene dentro. A ella le habían dicho que era una mentirosa, que ella estaba inventando, tal vez de repente ella misma pensó que estaba inventando -desmentía-, tal vez llegó el momento en que ella misma no quería creer lo que había visto y sentido **-renegaba de su percepción-** a veces ella cierra los ojos ante estas imágenes que se le revelan, a veces cierra los oídos para no oír esa voz **que escucha**. Pero cuando lo ve en la TV, ella puede aceptar entonces lo que ella vivió, es decir, el hecho de ver afuera lo que le pasó a otra niña, le permite aceptar que **esa niña es ella misma**. **Este programa, vamos a decir, le devuelve la memoria, le resignifica la experiencia anterior**, primero no sabía de qué se trataba, no sabía que palabras ponerle a las cosas, no sabía cómo explicarlo, ahora que recuerda todo lo que pasó, ahora **que se le aclara la memoria** gracias a ese programa y puede decírselo a su mamá, ahora sabe que realmente le pasó, que eso que le pasó tuvo **una clara connotación sexual**.

Parece que ese programa le abre los ojos y los oídos que ella quería mantener cerrados y permite, gracias a esta **apertura**, permite que **la memoria se fije**, se fije como una placa, **se revele como una fotografía** y la pueda ver y la pueda visualizar tal como ocurrió, pero ahora dándole esa calidad de verdad que le faltaba, dándole

esa verdad a sus **palabras, a sus imágenes**, y decirse a sí misma: sí pasó, sí sucedió, sí me hizo daño, sí me dolió; ahora es cuando está intentando **traducirlo**, ahora es cuando se está **resignificando** esa experiencia que ocurrió **hace tres años**, cuando ella tenía **seis**, y le puede dar un nombre, se llama **violación**.

4.7 c) EFECTOS DEL ABUSO SEXUAL EN EL PSIQUISMO DE FABY

Fallas en la represión: lanzada a la pubertad, pubertad precoz y de alto riesgo, pudiendo llegar al acting out, adolescencia promiscua o embarazo precoz.

Predominio de proceso primario sobre el secundario; representaciones-cosa que aparecen como "cuasi alucinaciones", como descarga, hay visualización de objetos parciales y queda como: **MANO-VAGINA**, tal como quedó inscrito en un origen: **PECHO-BOCA**. En esta segunda **seducción resurge el cuerpo erógeno fragmentado**, ya que permanece como energía desligada; seducción que **resignifica** la primera -seducción originaria- y por lo tanto los significantes enigmáticos.

En la pubertad, frente a la irrupción pulsional, existe la probabilidad de *que actúe lo que no ha podido simbolizar*; ya que es un periodo en el que se actualizan los conflictos edípicos. Pareciera que en la pubertad pudiera "romperse" del lado de las fracturas que ha dejado la violación, que la dejó **mucho más vulnerable de lo que ya era antes** de ésta.

Existen fallas narcisistas previas a la violación, pero esta situación la angustió más porque tuvo que pasar por *un duelo* por su *propio cuerpo violado* -por el narcisismo lastimado- y esto le generó *fantasías de cuerpo erógeno fragmentado*, donde las representaciones-cosa amenazaban con desbordarse, y la mandó a *un reaseguramiento narcisista, quedando prisionera del espejo*, que le devuelve una imagen yoica narcisista unificada.

Fallas en la formación de las instancias ideales a raíz de las fallas en la formación del yo -indiferenciación desde la madre: yo/tu, yo/ello- que sigue atrapado en lo especular, y donde no hay tercero que medie lo suficiente.

Renegación como mecanismo de defensa.

Sexualización precoz; era vulnerable y quedó en mayor vulnerabilidad psíquica y social. Lo central en ella es la invasión de la sexualidad por el otro.

CATEGORÍAS INDIVIDUALES:

- RUPTURA DE LA FUENTE--- EMBARAZO
- EL ESTIGMA-- EL DEFECTO
- MANOS--- DEDOS QUE PENETRAN Y QUE DIBUJA
- SER BONITA---FEA. ABUNDANCIA
- MIRAR Y SER MIRADA
- EL RECUERDO Y EL OLVIDO

CASO ADI

Primera entrevista:

Adi es una niña de **seis años** que cursa primero de primaria. La entrevista se realizó con la tía-abuela de la niña, quien se ha hecho cargo de Adi y desde hace varios años viven juntas. La tía es hermana del abuelo materno. Ella refiere que la abuela materna es quien descubrió, mientras bañaba a Adi, que tenía unos "granos", la llevaron al hospital "Pascua", en el cual les dijeron que eran **condilomas acuminados** (Enfermedad de Transmisión Sexual). La empezaron a tratar hace un año y la canalizaron a este Hospital. Le hicieron una primera cirugía, ya que la enfermedad había invadido la vulva y los médicos consideraron conveniente quitar sólo la mitad de los condilomas, en lugar de eliminar la totalidad de estos de una sola vez, ya que debido a la edad de la niña "no iba a aguantar".

La tía refirió que no se sabe quién es el papá de Adi, ya que la madre nunca "lo dijo". La madre es sordomuda, al igual que una hermana de ésta; ambas fueron a la escuela para sordomudos hasta segundo de primaria. La madre de ellas ha ido perdiendo la audición desde los 6 años de edad, al parecer por una secuela de meningitis. Algunos de los hermanos saben comunicarse con ellas, sin embargo la tía dice que ellas no entienden bien y que para todo creen que les quieren hacer daño.

La familia de Adi cree que el papá de ella es sordomudo, ya que la madre de Adi quedó embarazada después de un viaje de deportes del grupo al que pertenecía. El esposo actual de la mamá de Adi también es sordomudo y, al parecer, es el único con esta limitación auditiva en su familia. Cuando la madre y el padrastro de Adi se unieron ella tenía tres años. Al regresar con los abuelos maternos, a los cuatro años y medio, descubren los condilomas, pero por el grado de avance se consideró que tenía un año aproximadamente de haber iniciado, ya que según la tía tenían la apariencia de "racimos de uva".

Adi lleva los mismos apellidos de la mamá, quedó registrada como hija natural. En esta entrevista la tía mencionó que está convenciendo a una sobrina, hermana de la mamá de Adi, para que adopte a la niña legalmente, ya que la madre no se ha hecho cargo y en la casa en que vive ésta la niña fue objeto de abuso sexual. Adi fue canalizada al servicio de Adolescentes, por encontrarse ahí la pediatra encargada del programa de Abuso Sexual al Menor. Allí Adi dijo que la tocó el abuelo, papá del padrastro, y al parecer también la había tocado otra persona.

Durante esta primera entrevista sesión Adi hizo un dibujo y contó una historia sobre dicho dibujo, al principio quería escribir la historia en la parte de atrás de la hoja, le dije que me contara la historia y, si daba tiempo, la escribiera (pues ella escribe lentamente). Llegó a escribir un renglón que dice:

“unifia fue por El voz que i se...”

Segunda entrevista:

La tía mencionó que la maestra de Adi le iba a aplicar unas pruebas para cambiarla a segundo grado de primaria, ya que, de acuerdo a su desempeño en clases y en las pruebas, su nivel es de segundo año y no de primero. Adi sabe leer y escribir y realiza algunas cuentas de sumar y restar simples. Adi llegó con un cuento de letras grandes que deseaba leerme; lo leyó completo sin dificultad; hizo algunas cuentas con el ábaco. Le di a Adi la próxima cita en quince días y ella me señaló con las manos cuantas veces quería venir a consulta y quiso que yo fuera contando: puso de 10 en 10 con las manos mientras yo contaba hasta llegar a 100 y ella dijo que no, que hasta el infinito. A partir de esta entrevista, Adi se comunicó conmigo a señas con el alfabeto de los sordomudos, el cual yo desconozco, pero empecé a aprenderlo con ella, quien me fue diciendo si era correcta mi “traducción” o no lo era. Debido a que la madre y la tía son sordomudas, se comunica con ellas a señas, así como con la abuela, y también con el lenguaje de sordomudos.

Hablé con la tía-abuela para dar cita, ella dijo que están viendo que la niña quede definitivamente a nombre de la hermana de la mamá de Adi, ya que cuando va a la casa de la mamá llega [palabras de la tía abuela]: “piojosa, mugrosa”, y le dicen las hermanastras: “bastarda, basura”, le echan la basura encima. Yo dije “baja de peso”, “mal comida”, pero me quedé corta con respecto al nombre que ella dio a cada descripción.

Tercera entrevista:

Adi inició realizando un dibujo con crayolas, pero al parecer no le salió como ella quería; trabajó con plastilina y re realizó árboles, flores, nidos y aves que le quedaron muy bonitos, mejor que sus dibujos, e hizo una combinación de dibujo con plastilina. Observé que estaba muy entretenida y divertida con las figuras que iba haciendo en plastilina; mientras trabajaba platicaba lo que iba haciendo.

Cuarta Entrevista:

Estaba programada para la cirugía de los condilomas acuminados y estaban por confirmarle la fecha. Realizó un juego-cuento que es básicamente de persecución. El juego es con nueve cubos de madera todos del mismo tamaño y color, cada uno va ocupando el lugar de personaje principal, secundario o de escenario (que también se mueve, es decir, es un escenario vivo). En este juego no había que perder de vista quién era quién, porque todos los cubos eran exactamente iguales; de allí la importancia de la representación y de la creatividad. En el juego-cuento todos se movían muy rápido. Me llamó la atención lo repetitivo del cuento, pues termina y vuelve a empezar.

Quinta entrevista:

Cuando se realizó esta entrevista Adi acababa de salir de revisión del departamento de Urología, lugar en el que se le realizaría una evaluación para la cirugía mencionada. Su operación quedó programada para el día siguiente. Adi venía muy ansiosa, hablaba más rápido que su propio ritmo, el cual de por sí es rápido. Inició armando y desarmando el rompecabezas de gallina, lo hizo por lo menos cinco veces antes de iniciar el cuento, y al final retomó el rompecabezas. Su forma de armar fue con ansiedad.

Realizó el cuento-juego con los mismos nueve cubos de madera de la entrevista anterior, nuevamente cada uno tomó el lugar de un personaje. El cuento que contó se remitió a su propia historia de abuso, pero me llamó mucho la atención el hecho de que quisiera permanecer conmigo en ese espacio, en el cual se siente segura y protegida (¿transferencia ?) y que al mismo tiempo no se quisiera ir. Pareciera aquí una misma cosa permanecer y no querer irse, porque la ida implicaba peligro inminente: *anestesia, cirugía* y estar "ALLÁ", en un lugar donde no hay nadie que la pueda *mirar, escuchar*, nadie que la pueda proteger de la repetición de una situación traumática donde ella vuelve a quedar inmovilizada, a merced de lo que el otro haga a su cuerpo y a ella misma. Permanecer conmigo implicaba, por el contrario, *ser mirada y escuchada, protegida y estar en un espacio conocido, de confianza, espacio propio.*

Sexta entrevista:

En esta ocasión se hizo una devolución a la tía-abuela y al abuelo de Adi y me solicitaron que hablara con la tía que probablemente adoptará a la niña. Adi prefiere vivir con la tía, según refiere, y se siente un tanto obligada a quedarse a dormir con la mamá cuando ésta llega a ir de visita a la casa de la abuela, porque de lo contrario, la mamá se enoja. También hablamos de la necesidad de que Adi estuviera en un lugar seguro y protegido, donde ella sepa que se le quiere, y al parecer el mejor lugar es con la tía-abuela, quien se dedica por completo a ella, además de que Adi se siente segura y querida ahí. La tía-abuela comentó que la abuela materna es de la idea de que la niña pase sus vacaciones largas en la casa de la madre y el padrastro, quienes viven con la familia de este último. Se le sugirió que no fuera así, ya que es el lugar donde fue objeto de abuso sexual y, de acuerdo al discurso de todos ellos, existía la sospecha de la supuesta noticia de la muerte del abuelastro de Adi no fuera cierta y que todo hubiera sido una mentira para encubrirlo.

La tía, hermana de la madre de Adi, al hablar a solas conmigo me dijo que va a intentar que la niña se quede con ella y con la tía-abuela, lo cual resultara difícil ya que existen muchos problemas de comunicación en su familia, tanto entre los padres como entre los hermanos y hermanas. En esta entrevista manifestó su fuerte sospecha de que el abusador haya sido el padrastro de Adi, no dio detalles, pero sus razones parecía tener para exteriorizarlo. Refirió que últimamente había observado a la niña

besar en la boca a otras niñas y que ella le había explicado que no debería hacerlo y que ha platicado de ese tema con ella. Este día Adi habló de las diferencias. ⁶⁵

FAMILIA: 66

Secuencia Resumida de Significantes

Primera entrevista:

Yo tengo una **enfermedad** - no sé quién me **tocaba** - tengo **granos en la acá** - en **la vagina** - mi **abuelo** - **el otro** - **el otro abuelo** ya se **murió** - **papá de mi padrastro** - se lo **comió** y se **ahogó** - me convenció **que jugara con él** - **el juego de grandes** - él me habla **mentido** - íbamos a **jugar** con juguetes - **eso no era cierto** - me **amarró** con las **manos** - **un lazo** - no lo pude **patear** - me estaba **agarrando aquí** [señala sus genitales] - con la **mano** - con la **mano** - **la verdadera abuelita** - la esposa del **señor que murió** - iba a hacer calor y **no era cierto** - **no le dio tiempo de...** - bueno, **me agarró poquito** - ya **no le dio tiempo de otra vez agarrarme** - me **desató y escondió los lazos** - los **lazos** los **escondió** en los vestidos - mi **abuelita se dio cuenta** - a la otra mañana se dio que me habían agarrado - la verdadera - mi verdadero **agüelo** - él siempre tenía sus **lazos** - **amarrar** las florecitas - **engañar** a mi abuelita - cuando me encontraron los **granitos** - mi mamá me **regañó** - que **no me juntara con los hombres** - y yo pensé que después de **jugar** me iba a **comprar** algo mi abuelo - que me **comprara** algo y **dijo** que **sí** - nada, namás me **mintió** - **me mintió** de varias formas - **no** [desilusionada, como a punto de llorar] - andaba con **otro** - papá de mi **padrastro** - mi **verdadero** padre - **no lo conozco** - me **regañó** - me andaba **engañando** - el día que me **tocó** - **no sabía** - él siempre le está **comprando** a los ni... a mis primas - a todos nos **compra** - que no me iba a **engañar** - pero sí me **engañó** - **decir** a mi abuelita - que ella lo **supiera** - ella ya se sabe **defender** - ya sé que me **engañaron** - me **defendieran** - me **defendería** - yo no tenía **derecho** a juntarme con los **hombres** - y yo fuera **hombre** entonces sí tendría **derecho** - y si fuera **mujer**, entonces **no** tendría **derecho** - me pongo **escondida** - el **no poder saber** que yo... - y yo puedo agarrar una piedra y la **amarro** - que no me iba a **comprar** - que sí me iba a **comprar** - **yo no tenía razón** - un **hombre** o una **niña**⁶⁷ - es una **niña** - es una **niña** que iba caminando por el **bosque** - **dijo auxilio** - porque alguien la andaba **persiguiendo** - alguien la andaba **persiguiendo** - un **hombre** - **atacarla** - para poderla **vender** - **amarrándola** - **poniéndole** en el agua - le quería dar un **agua** - **le puso** una medicina para que se **durmiera** - no se **diera cuenta** - sus padres andaban **preocupados** - su mamá **no le podía dec...** andaba preocupada - **engañando** al señor - se **arrepintió** - se había **perdido la niña** en el **bosque** - y la **golpeó** - a la **mujer** - su **papá** de la **niña** - por

⁶⁵ Remitirse a la página 115 de esta tesis, en la cual aparecen los significantes de la sexta entrevista.

⁶⁶ Aparece en la página 129, debido al tamaño.

⁶⁷ Realiza un dibujo y cuenta una historia.

perder a la niña - el **papá** - **arrastraron** al delincuente - **asustada** de que le habían **pegado** a su **madre** - se **enojó** la **niña** con su padre - el **padre** le había **pegado** a la **niña** - vino la **agüela** y le dijo que no le pegara a la **nieta**, que ella no tenía la culpa de que se hubiera **perdido** - todos andaban **dormidos** - por eso **no** la **escucharon** - no hay **teléfono** - es una **niña** - yo me **defiendo** - voy a **esconder** las llantas de mi **carro** - las que les **robé** - yo los voy a **engañar** - ya mero me **ahogaba** - no **como** muy bien.

Segunda entrevista:

Solamente sus **manos** ⁶⁸ - qué tal si no tiene **manos** - ¡solamente que sean **hermanos!** - el **ratoncito** - dar **risa** - a ella no le gustan los **ratoncitos** blancos - ¡y así se va a **asustar!** - **ratón** de nuez - si le quito otro pedazo y le quedan nada más sus **manos** - cuando **la asusto** se **quita** la **ropa** y se **baña** con **agua fría** - piensa que la da **calentura** - no le da **calentura** -- el otro día me **asusté** porque **andaba lloviendo** - yo pensaba que iba a venir el **monstruo** - me **cuenta cuentos** que no existe - de **calentura** - la **asusta** - **víboras** - ¿esas **sabes** para qué las compra? ⁶⁹ para **asustar** a los **niños** - **no me asusto** - a mi **mamá** - pero ella siempre **me deja sola** - siempre **se va allá** con... - el que más **pega** es el **papá** - le **pega** a la **mamá**.

Tercera entrevista:

Ayer me llevó mi **mamá** al escuela y es **sordomuda** - mi **tía** es **sordomuda** y mi **mamá** también es **sordomuda** - ¿con mi **mamá**? ¿el **teléfono**? - **ella no puede oír** - **no puede ir** - ni le puedo **decir** - ni le puedo **decir** a **señas** porque **no está conmigo** - a mí **nada me duele** - **sí me duele** - me **dolió** cuando me caí - aquí va a **llover** - los **rayos** - **lluvia** bien **fuerte** - **asustar** - muy pero **muy fuertes...** pero **muy...** pero **muy...** pero **muy...** hasta los **infinitos** - me **tapo** los **ojos** - es más **asustoso** - hasta el **otro día** - si viene mi **mamá** me **duermo** con ella - **si no** me voy se pone **enojada** - **quién sabe** - me comunico ¿sabes cómo?, **haciéndole a señas** - a **ella no le digo** - no se lo digo porque va a **dejar** a...- se equivoca mi **herm...** **mi mamá..** - después se **equivoca** - si **se entera**, viene hacia acá - ¡qué tal si se le **olvida** **mi hermana** y ya...- **ya no** se la quieren **dar**- ira mi **flor** - tampoco le **digo**, si no me **pega** - ella **no lo sabe** - **lo** que te **dije** que no quería que **sup...** - que me están **mintiendo** - ya no vuelva **allá** - yo creo que me están **mintiendo** - el señor **se fue** - no puede **morirse** - **no** se puede **morir** - si se **enteró** la otra **abuela** - iban a meter a la **cárcel** - **se fue** - yo creo que si **me están** - que si me quieren **engañar**.

Cuarta Entrevista:

(P: Te iban a operar de los granos que me dijiste) **la mitad**, y si me quitan todo..**no** voy a poder aguantar - con la que **jugué** ayer **me la pegó** - si me hago la **dormida** y

⁶⁸ La niña estaba trabajando con plastilina.

⁶⁹ Preguntando a la psicóloga.

no me da sueño...así sí puedo ver - ni se **preocupa** por mí - se **preocupa** más por ella que mí - **ni sabía** donde guardaban - a **mí** me echaron la **culpa** - que yo le había **pegado** - es que ella - pero **son malas** - **escogen** el chupón para **esconderlo** - en la **basura** - que **yo** lo metí a la **basura** - ya **la alcanzó** ⁷⁰ - ya **la alcanzó** - **camino corto** - todavía **no lo atraparon** - ya **no van** a poder **alcanzar** a éste - que **le tape el paso** - ya no puede - es muy **difícil alcanzar** - (P: me parece que anda escapando) **sí** porque este es el **lobo** y esta es **caperucita** - ya está aquí la iba a **atrapar** (lo dice muy bajito, casi inaudible) - ya **se fue** la roca (grita)- **¿cómo se va a ir caperucita?** - **se va a ir** a la corriente - **¿pero caperucita?** - para que siga el **juego**⁷¹ - aquí **empieza el camino** - el **lobo... caperucita** está acá --- **va y ve y dice** - **“¡nunca me atraparás!”** - **caperucita** se va acá - **“¡ya lo perdí, voy a salir!”** - **“estás atrapada”** - dice **“te voy a alcanzar”** - y dice **“auxilio”**- que la **atrapa** una roca - y ya **la alcanzó** - la sigue **persiguiendo** - **¿y cómo se va a ir?** - **“voy a saltar”** - **“auxilio”** - ya **no hay salida para caperucita** - **“nunca me atraparás”** - y ya **no hay salida** - **“tengo muchas salidas”** - que quería **salvarla** - la abuelita **no podía salvarla** porque estaba **amarrada** - **otra salida** - ya **no la pudieron salvar** - **comérsela** - él **si sabe nadar** y **caperucita no** - **barco para atrapar peces** - a **salvar a caperucita** (que está en el agua)- **lobo amarrado** - el **lobo se desató** - y **caperucita se cayó** al agua - **la atrapa** - en la misma **hache** (H de plástico)- pero las **dos corren peligro** - unas ollas con ...para **comer** - si se **saltan afuera** ya están **adentro** - **comida** - agárrate - si viene un **salvavidas** que **sí sabe nadar** - imagínate de a verdad de un **lobo** y los otros **amarrados ¡qué feo!** - pero esta **A** es un **salvavidas** (letra A de plástico) - ya se está **cayendo caperucita** - se llevaron al **lobo** - a que **se lo coman ellos** - ya **está muerto...el príncipe...** - ya **no está muerto** y dice **“auxilio”** - **otra vez** se los va a **comer el lobo** - éste, el príncipe **¿tú cres que pueda?** - tal vez no, porque ya **lo atacó** - y dicen **“auxilio”** - (P: no hay nadie que los escuche) no porque todos **se fueron** de vacaciones - le pusieron una **trampa** - **“no puedo caminar** porque me pican esas **abejas”** - y **agarraron al lobo** - dice el lobo” yo no tengo la **culpa**, es que tenía **hambre** y no tengo **qué comer”** - porque ya **los embarró a todos** - y dice **“ayúdenme”** - a un **doctor pica- quita- abejas** - shhh.....shhh...(me hace señas y habla casi inaudible) - ya le enseñaron a **caperucita** a nadar - **“eh no sabes nadar”** - **sí sé nadar**, mira - este es el plan - **“se va a disfrazar de roca”** - se la va a **comer** - **“no vayas caperucita roja, te está engañando el lobo”** - **no le hace caso y va allá** - **“no caperucita”** - ya **lo descubrieron**, ya **no está disfrazado** - y **no les hizo caso** - ya había **visto que no estaba** ningún lobo - y **atrapa a ella** - a su amiga de **caperucita** y **le tapa la boca** - **le detiene las manos** - **le amarra los pies** para que **no huya** - él **la amarra** de una silla - **le tapa los ojos** para que **no viera** que él - y ya **la engañó** - ya **se desmayaron** - ya **les hizo** - **lo mismo** que a la niña - **les puso...de un agua** - (P: ¿y no crees que esta historia se parece a tu propia historia? pues...(señala lo amarrado), pero es **diferente** porque a mí **no me taparon los ojos** - **ni me amarró los pies** - nada más quitan los **piquetes** - ¡y qué tal **sí está aquí!** -

70 Jugando con los cubos de madera empieza a jugar y cuenta la historia.

71 Reinicia el juego.

(P: te parece que vas a estar en un peligro constante) sí, parece que sí.

Quinta Entrevista:

Yo tengo un rompecabezas de caperucita y el lobo - no es cuento - es más difícil de armarlo - mañana es mi cirugía y la anestesia - preocupada y nerviosa - no se si va a salir bien la operación - te voy a contar un cuento - el de los tres reyes lobos y los tres C - O C - H - I - N - I - T - O - S ⁷² - es un castillo⁷³ - el rey lobo y la reina loba - y estos son el rey cochino, la reina cochina y la reina cochinita - una niña, la niña reina cochinita - los atrapan los soldados - salva a los cochinitos - atrapados - los lobos se los iban a comer - "traigánlos para comernos a los cochinitos" - atraparon a los lobos - escapar y cayeron en su propia trampa - quiero que tenga motor el castillo - carro - yo quisiera ser tan chiquita como uno de los cubitos y vivir en tu castillo-carro motor - me hago chiquita igual al de este cuadrado - un carrito de estos - en el parque de mi tía - un parque de flores - las puras flores - ¡qué tal si yo seré chiquita! - ¡si las hormigas fueran mis caballitos! - pero ¿si viene un alacrán? - que tal si me pica - me escondería - ¿qué tal si tira la casa? - ¿y si no me ve? - ¡pero si no me veee! (levanta la voz) - me subiría en el mueble - tengo que jalarle los pelos - ¿y si le quito todos los pelos? - si me hago chiquita - que me quiere picar - ¿y si me persigue el alacrán más rapido? - ¿tú crees que me oiga si grito lo mááás fuerte? (levanta la voz, y alarga las sílabas) - pero ¿cómo le voy a decir? - ¡qué tal si me caigo! - espacio ¿cerrado? - ahí hay espacio abierto - ¡qué tal si me caigo! - pongo la escalera, me bajo, pongo la escalera, me bajo, pongo la escalera, me bajo - ¿cómo me vas a ver cuando regrese? - ¿cómo me vas a ver? - pones tu mano así ⁷⁴ - con la mano y me dejas en tu carrito - ¿no te parece que hay algo extraño con lo que yo tengo? - yo ya sé ⁷⁵ - voy corriendo y el animal me va persiguiendo, es eso lo que se parece - otra vez ⁷⁶ - esa no me la sabía - mi mamá me la...no que diga mi hermana me la contó - ¡yo le entendí! - yo me quiero quedar así chiquita - ¿cómo me va a ver la doctora...la maestra? - ¿cómo me van a poder...? - me voy a subir al vestido - me subo - que no sea impor..tan..te..- que sea importante - ¿cómo le va a hacer la maestra para verme? - ¿cómo me va a ver mi amiga? - pero no puedo - ¿y si tú estas con una niña y ya me cansé de puro caminar? - me canso de hacerle así o así⁷⁷ - ¿chiquita? - ¿por qué no me das uno de estos (una letra de plástico) - para ver si

⁷² Ella quiere que le complete las frases, dice los tres y como se da cuenta que no sé, me empieza a "escribir" las letras con sus manos, dándole a sus manos la forma de cada letra, lenguaje de sordomudos, va poniendo C - O - C - H - I - N - I - T - O - S y yo voy leyendo letra por letra.

⁷³ En un carrito de madera con ruedas pone dos cubos grandes de plástico y de techo le pone un libro de madera, lo pone al fondo del carrito; pone los cubitos de madera que son los personajes principales del cuento.

⁷⁴ Lo muestra agachando su cuerpo y su mano al piso, pone la mano junto al piso en forma de jicarita o concha para que ella se suba.

⁷⁵ Me muestra con sus dedos índice y cordial en movimiento, como si fueran las piernas de una persona y corriera.

⁷⁶ Reinicia a armar la gallina.

⁷⁷ Muestra de nuevo con sus dedos como si fueran piernas que corren.

estás ahí o no estas ahí - ¿y si me lo **roban?** - si me lo **llevo** - y tu estás con **otra niña** - lo primero si vengo contigo...primero le tienes que poner un motor - **adentro de tu..**⁷⁸ - y te hago **molestias** así ya **sabes que yo soy** ⁷⁹- **¿cómo voy a poder armar la gallina?** - **¿cómo voy a poder?** - lo voy a traer **escondido** - si me lo **ven** y me lo **quitan** - ya sé cómo me lo **meto** - si me lo pongo **aquí** - **lo meto** en la **cobija** - la **escondo** atrás de mi **pie** - ya después que me estén **haciendo lo agarro..**ya que esté en la **anestesia** - ¡si me lo **quita mi mamá** para mi **hermana!** - ¡si ella **no puede ir** a la **anestesia!** - es que me **suben** - **ahí** ya **no pueden pasar** - y en la **anestesia** - en la **anestesia** hay **otro lugar** - hay **otro espacio** a donde se meten - **ahí** ya **no dejan entrar** a mi **tía** - en **ese espacio** - **no dejan entrar** a mi **tía** está la **anestesia** - **¿cómo va a poder pasar?** - **no puedo, estoy dormida** - cuando me **duermo** - ya después **no se para donde...me llevan** - tú las vas **persiguiendo** - cuando **te vean** te vas a **esconder** - cuando te **escondas** no vas a ir persiguiendo - en la que **me van a llevar** - cuando salga de la **anestesia** vienes junto a mí - y qué tal si hoy **se cumple mi ... de estar chiquita.**

Sexta entrevista:

Ya **no** porque **salí bien** - ya **no** hay que **hablar de eso** - ¿tú crees que yo pueda **armar la gallina** con los **ojos cerrados?** - están unas **flores** más bonitas - ¡si yo quisiera **vivir ahí** me quedara por mucho tiempo! - **el vestidor** - estos son **niños** - estas son **niñas** - mi prima...**todo lo afloja** - ella me **aflojó la cabeza** - a la **muñeca** - a ella le compran **más que a mí** - no, yo **no juego** con las cosas de **niño** - **“¿por qué si es lo mismo?”**⁸⁰ - **no, lo mismo quiere decir...** - ¡te imaginas que los **niños jugaran muñecas** y las **niñas carros** ¡te imaginas?! - **“hay una manera”** - que **vistamos a Dragongun** ⁸¹ así ... - compramos una **muñeca** y compramos uno de **Dragon-gun** -“pero es la **única manera**, no hay otros” - compramos una **barbie...** y lo **vestimos de...** - “ponerle una **trampa al señor**” - “pues **robándole un vestido de Dragon-boin** - a ver si no te metes en **problemas** - “es que ese es el de **hombres**” - **“no importa**, es que yo quiero que mi **barbie** se vista así” - un **vestido** muy bonito - ponérselo a mi **barbie** - **“¿es una diferencia?”** - **“¿este no es un vestido?** mamá - se **dio cuenta** de las **diferencias** - **no se fijó de las diferencias** - **“¿esto es un vestido o es un traje?”** - **“mamá qué pasó con mi muñeco**, porque le pusiste un **vestido de Dragon-boin**” - **“una barbie con vestido,...** que trae un **traje** de **Dragon-boin** - **hay una diferencia** - **“ésta es muñeca**, yo nunca he jugado con **muñecas**” - **“se me hace que ya me están descubriendo”** - ¿por qué no jugué **esto** en vez de **lo otro?** - ¿por qué conte **esto?** - fue más **divertido** - y las **niñas pueden ser niños** - (P: y eso te pareció interesante también a ti) nooo - dije es **una locura** - yo dije **cambió los vestidos.**

⁷⁸ Señala mi bota cerrada.

⁷⁹ “Yo soy” lo dice más fuerte.

⁸⁰ Los entrecamillados son discurso indirecto. Adi imita la voz de la prima, o de un niño.

⁸¹ Aquí se refiere al Dragon-ball de las caricaturas, existe en muñeco.

ANÁLISIS DEL DISCURSO

*"Los aspectos del relato conciernen a la forma en la cual la historia es percibida por el narrador"*⁸²

El mito y el cuento de hadas parecen cumplir la misma función que el fantasma, son un intento, una forma de darse una explicación. Mito y cuento expresan en forma simbólica un conflicto interno y sugieren formas de solución, sin embargo no es este el interés del mito. Es un camino con enigmas que se le van planteando al personaje principal, en este caso a Adí, que hay resolver uno a uno, teniendo respuestas siempre parciales para "que siga el juego". Para que siga la vida.

A través del cuento los niños/as pueden formar conceptos sobre el origen y la finalidad del mundo. En última instancia, se trata de responder al **fantasma-originario**, de seducción, de castración, novela familiar, retorno al vientre materno; **se teoriza para dar cuenta del origen y la razón de la existencia del sujeto**: ¿qué me quiere? Los cuentos, como el juego, ayudan a dar "soluciones" para ligar las caóticas pulsiones del inconsciente. En el juego se actúa activamente lo que se sufrió pasivamente; se representa en el juego o en el cuento lo mismo que ha aparecido en algún sueño o fantasía.

En el cuento de "caperucita y el lobo" y "los tres reyes lobos y los tres cochinitos" de Adí, cuento-juego, no hay que perder de vista quién es quién, ya que todos los cubos son iguales, del mismo color y tamaño; aquí está la muestra de su gran creatividad y desde luego su gran capacidad de representación, ya que en el juego los cubos pueden ser rocas, caperucita, lobo, cochinitos en el siguiente cuento, asientos de la escuela, reyes del castillo, etc., incluso pueden ser cubos; que dan muestra asimismo de lo simbólico y del no quedarse en lo real, sino en la realidad. Me parece importante destacar el papel de la "decodificación" del lenguaje infantil en la sesión, que en este caso le toca al adulto que atestigua, intérprete de un lenguaje "de sueño", donde juegan el lenguaje del inconsciente y del preconscious.

Los significantes que insisten en la cadena discursiva de Adí sugieren varios puntos:

⁸² "Les aspects du récit concernaient la façon dont l'histoire était perçue par le narrateur...". Tzvetan Todorov, *L'analyse structurale du récit* (1981).

CAPERUCITA Y EL LOBO⁸³: EL SUSTO Y EL MONSTRUO

Este juego-cuento condensa una serie de deseos y temores inconscientes de Adi. Los enigmas que parecen presentársele a Adi son: ¿qué me quiere?, ¿cómo es la relación sexual entre los padres?, ¿cómo nacen los/las niños/as?, ¿cómo nació yo? Este cuento **da cuenta del deseo-oral** insatisfecho de Adi "caperucita" y del deseo **genital** que Adi traduce como Oral, no sólo insatisfecho sino **insaciable** del lobo-abusador. El lobo se la quiere ... COMER, así lo entiende Adi; para los niños/as de esta edad, ante un miedo puede haber una regresión, y ante la incomprensión del motivo real se dan una explicación que sea clara para ellos. Ella intenta **escapar** pero: "ya la alcanzó ⁸⁴ - ya la alcanzó" - todavía **no lo atraparon** - ya **no van a poder alcanzar a éste** - que **le tape el paso** - ya **no puede** - es muy difícil alcanzar".

Adi empieza una "lucha" de PERSECUCIÓN Y ATRAPAMIENTO. Adi pareciera conocer todas las versiones de "caperucita roja", pero realmente es ella quien inventa nuevas salidas, nuevas formas de relatar, de tejer su propia historia, re-comienza y de esa forma cuenta y re-cuenta su historia *de angustia de devoración, la amenaza de ser devorada, fantasía oral destructiva que retorna sobre la propia persona*, donde ella intenta cambiar la historia y *quitarse del papel pasivo* que le tocó jugar, dejándole una sensación de *aniquilamiento*, y ponerse en el *activo* -en una transformación en lo contrario-, *pasivizando a su vez* al lobo. Y así como él quiso: "comérsela - unas ollas con ...para comer - si se saltan afuera ya están adentro (de las ollas) - comida"; ahora el salvavidas de Adi "se lo va a comer - lobo amarrado"; luego "el lobo se desató - y caperucita se cayó al agua - la atrapa - en la misma hache" ⁸⁵. Adi dice" ya **no hay salida para caperucita** - y ya **no hay salida** "; aquí parece que está en una encrucijada, un impasse, ella misma se siente sin salida, o se sintió en *la boca del lobo* -que implica estar en sus manos, sus garras, ante sus ojos, desprotegida, *en su panza*, dentro de él *incorporada e identificada con él*- y se pregunta, ya que nadie la escucha cuando grita " **auxilio**", si hay alguien que la pueda ayudar, pero dice: "la abuelita **no podía salvarla** porque estaba amarrada - ya **no la pudieron salvar**".

La abuelita aquí parece representar a todas las FIGURAS MATERNAS -que se podría pensar por definición protectoras-, puede ser la madre la abuela o la tía-abuela; estas figuras son frágiles ante la amenaza *tan grande* que es el lobo, Adi *necesita una figura materna fuerte que mire y proteja*, pero se da cuenta que esa imagen de madre no está. El lobo tiene un SABER del que ella CARECE, con el cual LA SEDUCE "él **si sabe nadar** y caperucita **no**". Quien ayuda a caperucita es una ayuda extraña -ajena y rara a la vez- porque la *ayuda atrapándola*: "barco para

⁸³ Lobo.- "del latín *Lepus*, mamífero carnívoro semejante al perro(1057)

Se creía que el contacto con el lobo podía degenerar en cáncer. Loupernos con sufijo céltico se trataría de *lumpati* "saquea, perjudica"; *lopáyati* "hiere, lastima". *laupyati, lupty, laupit* "robar, despojar, desollar" (Corominas, J., Pascual, J.A. 1989).

⁸⁴ Jugando con los cubos de madera empieza a jugar y cuenta la historia.

⁸⁵ La hache es *muda*.

atrapar peces - a salvar a caperucita (que está en el agua)". Cae de nuevo en la red y queda en-red- dada- como pez, si para el lobo su voracidad es su destrucción, para Adi también.

Piensa en alguien que *no le tema al lobo*: "si viene un **salvavidas** que **sí sabe** nadar - ya **está muerto...el príncipe**". Sin embargo, parece [cuento de nunca acabar] que no hay poder humano -ni siquiera el del príncipe- que la salve del Hocio del lobo-abusador; aunque en este punto el príncipe corre la misma suerte que el lobo-abusador, **se muere** y luego: "ya **no está muerto** y dice '**auxilio**' - **otra vez** se los va a **comer el lobo**". Después de este largo cuento, que se "fabrica" para explicarse el abuso sexual del que fue objeto, me parece que Adi queda *identificada con el abusador*, tomando su lugar activo y dejando el pasivo.

Este cuento de "caperucita y el lobo" que cuenta Adi se parece, por su compulsión a la repetición, al de Perrault ⁸⁶ ⁸⁷ donde la historia aterroriza por su poder admonitorio, *el lobo vence, no hay alivio de la ansiedad*, por el contrario, *lanza a la sospecha permanente: el lobo no ha muerto, vive; y no sólo afuera, sino también como un lobo interno que la come por dentro a ella , que la quema y que la devora quedando a su merced; excitación que es como un animal salvaje "sin bozal"*, que sólo a través de la masturbación se agota , pero no se acaba.

ESCENA ORIGINARIA

Caperucita y el lobo es claramente un relato **que da cuenta de la seducción por parte de un adulto a una niña**, da cuenta *del Edipo* de Adi, no es casual que lo traiga a sesión, y dice tener un *rompecabezas* de caperucita y el lobo en su casa, que no es cuento, que es de verdad y *más difícil de armar*.

Para la mamá de Adi el **susto** tiene que ver *con ratones, con quitarse la ropa y bañarse, porque piensa que le da calentura -lo pone en actos-* y para la niña, *el susto tiene que ver con monstruo*, dice: "el otro día me **asusté** porque andaba **lloviendo - yo viendo-** y como tenía **tres años** yo pensaba que iba a venir el **monstruo**". Si seguimos el discurso de la misma sesión se observa: **susto - quitarse la ropa, baño - calentura - susto - lloviendo - yo-viendo o lluvia - monstruo. EL VER y el LLOVER -YO VER - asustan a ambas, los monstruos son de diferente tamaño para cada una, para Adi es muy grande y para la madre "pequeño", pero el miedo, el susto es grande, "muy asustoso" y en ambas tiene que ver con "los monstruos de la sexualidad":** lobo y ratón, uno que puede COMER y el otro que puede PENETRAR. En este relato el peligro de caperucita es su sexualidad incipiente, edípica. Deseo inconsciente de la hija por ser seducida por la figura paterna -el lobo- que daría respuesta a su pregunta por **la escena originaria**. Personaje masculino seductor peligroso, el "padrastró" y/o el "abuelastro", es el que

⁸⁶ Perrault, Ch. Cuentos (1974).

⁸⁷ En Bettelheim (1988).

mira, el que promete dulces, el que satisface necesidades orales y de afecto.

Por otra parte, las experiencias sexuales se asocian a fantasías de masturbación, y viceversa, las cuales encuentran expresión en el juego. A través de todo este cuento-juego Adi se da una respuesta a su fantasía originaria, y a la de seducción: se trata de "*perseguir, atrapar, amar-rar y agarrar al otro*", todo esto lleva un **sello de angustia de devoración, angustia de castración-oral para Adi**. Pero en Adi había una pregunta más en el origen -además de las ya mencionadas- ¿de dónde vienen los niños y las niñas? o ¿cómo nacen los/las niños/as? ¿cómo nació yo? Estas preguntas remiten a la diferenciación de los sexos y, en consecuencia, a echar abajo la premisa universal del pene. Para Adi queda "amarrado", abrochado, género con sexo, a través del significante **vestido**, y de ahí al parecer ella acepta las diferencias sexuales, además de su convincente frase: "**¿te imaginas?!**", ¡qué aburrido, porque los niños dijeran ay no me gustan las muñecas!⁸⁸. Sin embargo, para Adi fue *tan asustoso* - como dice ella- *la angustia de castración* que esa *diferencia* entre los sexos quedó al parecer *renegada, desmentida; esto se infiere del dibujo "asexuado", de la condensación que hace en el reverso de su dibujo y de los besos en la boca que le da a las niñas; aquí cabría también la pregunta: ¿hay niños en su ambiente familiar para ser besados, o sólo hay niñas?*

DESEO ORAL INSATISFECHO ----FRUSTRACIÓN ORAL

Frustración en el destete, carencia afectiva, frustración nuevamente en los **dulces** que ella esperaba "con la boca abierta" y "abrió las piernas" esperando una recompensa oral y su **boca quedó vacía** -descubrió el engaño, la mentira, no era verdad, era un disfraz⁸⁹- quedó vacía, como al principio, pero ahora frustrada, **engañada, mentida**. La consecuencia de este mantener "la boca abierta" tal vez sea ese "mantener la boca cerrada": enmudecer, hay que recordar que la madre es muda.

Las **frustraciones orales** y anales son el prototipo de las frustraciones posteriores de la vida, se sienten como un castigo y por lo tanto producen **ansiedad**. Esto hace que las frustraciones posteriores se remitan a las primeras. Todo trauma siempre refiere al primero, al interno, a la seducción originaria por parte de la madre; en este punto se desconoce que tan ligadas quedaron sus pulsiones ya desde esa época, cuánto tiempo amamantó la mamá de Adi a la **niña** y la forma en que lo hizo, o cuánto tiempo pasó llorando Adi en el tiempo del amamantamiento, sin ser escuchada ni mirada por la madre, por ese otro ajeno que presta auxilio al infans que nace en una situación de dependencia.

⁸⁸ Tomado de la transcripción de su discurso.

⁸⁹ Disfrazar: "enmascarar" del catalán *disfressar*, portugués: *disfrazar, disfraçar*, origen incierto; primitivamente era borrar las huellas y posteriormente "desfigurar" y cubrir con un disfraz.

Todas las pérdidas previas al edipo se resignifican a partir de éste, de la salida del edipo, la pérdida del objeto de amor, del pecho, de las heces, del vientre materno.

VOZ QUE

El discurso de Adi que queda registrado en la grabadora dice: "Esta es una *niña* que iba caminando por el bosque..se hizo de noche..se puso un sueter y dijo "AUXILIO"...porque alguien la andaba persiguiendo". En lo que ella escribe atrás de su dibujo está incrito: **VOZ QUE**. Entre *bosque y voz que*, hay un deslizamiento que, gracias a lo que ella escribió, esto se pudo capturar, está en su discurso, pero está en su TEXTO. Una *niña* "bosque dijo auxilio", *voz que dijo auxilio*, porque ALGUIEN -sin nombre- la andaba **persiguiendo: un hombre - atacarla - vender - poniéndole agua - durmiera"**.

La *voz que* dijo *auxilio* nunca fue escuchada porque estaban de vacaciones o estaban dormidos, una *niña* perseguida que a su parecer no tiene escape, no tiene salida. Es una *niña* que ha sido **poco escuchada** y poco mirada, *decir (désir) con la boca y tener que callar*, gritar hacia adentro, tapada la boca – enmudecer y ensordecen, oídos sordos, gritos apagados, algo que no debe y no puede ser dicho. Tal vez también para qué hablar si nadie escucha ese grito de "*auxilio*" que **insiste** en el relato del cuento, que **insiste** en el discurso. **De modo que si grita son gritos sordos, eso que le está pasando deja enmudecidos y ensordecidos a todos, sin poder hablar y sin poder oír.**

LA CONFUSIÓN

En el discurso de Adi aparece el abuelo que al mismo tiempo figura como papá de la niña. En el primer cuento de Adi esto se presta a confusión. En la realidad ella lleva el mismo apellido que la mamá, aparece como hija natural (no se sabe quién es el papá), por lo tanto el **abuelo "se convierte" en padre de la niña y de la madre; padre y "esposo" de la mamá de Adi**, lo que de repente confunde los lugares en el árbol genealógico. **La mamá juega doble papel: mujer (o esposa) e hija; Adi el de hija y nieta en relación al abuelo; aunque a ella le queda bien claro que es su "verdadero abuelo", no le llama papá.** De la confusión antes mencionada, Adi mezcla a su **mamá y a su hermana** en una misma persona, como si no hubiera diferencias, y queda inscrita de este modo en la cadena generacional. Como si por momentos se filtrara con mayor fuerza el hijo fantasmático del Edipo materno.

Lo **verdadero y lo falso** es muy importante para ella, habla de su verdadero papá, de su verdadero abuelo, de su verdadera abuela y, por **oposición**, del *otro papá, el otro abuelo y la otra abuela*. Quien abusa sexualmente de ella es el *otro abuelo*, pero en su discurso se confunde porque dice "mi abuelo" y hasta después aclara y diferencia anteponiéndole dos palabras: *el otro*. Adi dice: " mi **verdadero** agüelo - y

yo pensé que después de **jugar** me iba a **comprar** algo mi abuelo”.

Sin embargo, se puede observar en Adi que en el momento del abuso sexual -etapa edípica- estaba justamente en una **época de diferenciación**, de los **opuestos**, como **ser hombre y ser mujer, las diferencias sexuales**, o lo que es cierto y falso. La simbolización se hace por el contraste de símbolos, a partir de una **dicotomía de fonemas: fort! da!, no/sí, presencia/ausencia, fálico/castrado**: “mi mamá me **regañó** - que **no** me juntara con los **hombres** - y si yo fuera **hombre** entonces sí tendría **derecho** - y si fuera **mujer**, entonces **no** tendría **derecho**”. Aquí, la pregunta que tal vez se hace Adi es: ¿yo soy hombre o soy mujer? ¿fállica o castrada?

Por otra parte, tanto el discurso de la **niña** como el de la **tía-abuela** me dejan una impresión de un ambiente **incestual**, es decir, el incesto en lo imaginario y no -tal vez no- en la realidad, en esta familia línea materna; sin embargo, me pregunto ¿por qué la madre dejó a la niña con sus padres -de la madre- quedando éstos como si lo fueran de la hija? Desde luego, consideramos que pudo haber diversas razones, pero pareciera como -no sé si en lo imaginario de la madre- devolviéndole el hijo/a -fantasmático- al padre. Cabe aclarar que en el caso de Adi, el abuso sexual no viene de parte de la familia materna; sino de la línea del “padrastra”, es por donde viene la perversión. Me parece que todo lo anterior es “tierra de cultivo”, “terreno fértil” para que se dé el incesto de segundo tipo, con su hija, y quedando la madre como “**no dándose cuenta**”, **negando o renegando** el abuso sexual del que fue objeto y culpando de alguna manera a la niña.

NIÑA REINA COCHINITA

Parece que este nombre es el que le gusta más a Adi para uno de los personajes de este cuento, porque lo va cambiando hasta que le encuentra el nombre perfecto. ¿Por qué?, si el nombre tiene que ver con la historia que se cuenta -historia personal- este parece ser el personaje con el que se **identifica en espejo**, como diciendo: “**Esa soy yo**”. Hay varias posibles razones por lo cual es así: **ella fue contagiada por el abusador** -o abusadores-, cuando ella hace referencia a los **granos** o a la cirugía tiene que ver con el “**jugar y comprar**” que está ligado con lo sexual; esto le pudo haber creado un sentimiento de culpa, no solo por jugar sino por haber “**Investigado**” sobre la **escena de seducción**. Las hermanastras -no salen en el cuento- le dicen, según la tía-abuela: “**bastarda, basura**” y le echan la **basura encima, además de llegar “piojosa y mugrosa**”. Dice el lobo: “yo no tengo la **culpa**, es que tenía **hambre** y no tengo qué **comer**”, porque “**ya los embarró a todos** - con la que **jugué ayer me la pegó**- en la **basura** - que **yo** lo metí a la **basura**”.

El lobo estaba **embarrado y por ello al aceptar “jugar el juego de grandes”**, como Adi dice en su discurso, **la embarró, la contagió**, y ahora ella es la “**niña reina cochinita**”, lo que remitiría no sólo a ser cochinita, sino a ser la reina entre todas las cochinitas. Me parece que entre el juego, el haber sido **mentida, engañada**

y frustrada en sus deseos orales insatisfechos y la *enfermedad de transmisión sexual que le dejó*, ella se siente: *sucia*, tal como se lo ponen en actos y palabras las hermanastras, tirándole la basura encima.

EL SABER Y EL SECRETO, EL PRECIO DEL SABER

Saber todo implica problemas, la paranoia circula en toda esta o estas familias de sordomudos, donde las malas interpretaciones y los problemas de comunicación están al día. **El saber implica pérdida, tiene un precio, si ellos saben puede quedarse la mamá sin la hija más chica.** Aquí parece que Adi hace un **“sacrificio”** de callarse y que no sepan todos los detalles para que no pase algo peor: perder a su hermanita y que se quede con la otra familia. Su mamá **se equivoca** mucho, también se equivocó con ella, la dejó, la olvidó en muchos sentidos, no la escuchó.

Si la madre lo sabe Adi teme, entonces que deje al marido. Aquí, todo el discurso nos hace sospechar: **tal vez el marido de la madre abusaba también sexualmente de ella** (tal como sucedió en la última sesión, en la que una tía joven exteriorizó su sospecha acerca del marido y lo dijo). Además Adi se desespera conmigo, como si yo no entendiera lo que ella *no ha dicho porque no lo puede decir, porque otros no lo deben saber y tal vez yo tampoco*, yo tal vez debo adivinarlo o interpretarlo o ponerle yo las palabras que ella no le ha puesto, *pero sobre todo no se debe saber*. Parte del precio a pagar es, tal vez, el secreto, el silencio, silenciarse, gritar hacia adentro. **¿Dejaría la madre al marido, olvidando a la niña, por ser el abuelastro el abusador, o lo dejaría más bien por ser él mismo, el padrastro y esposo de la señora el abusador?**

EL DECIR CON LAS MANOS O EL “DÉSIR”, DESEO CON LAS MANOS

Los significantes que nos remiten a este tema son: **agarrar, amarrar, atar y desatar, lazos, atacarla, arrastrarla. El decir con las manos** nos lleva al lenguaje a señas, **no verbal, pre-verbal**, y al lenguaje de los sordomudos. El deseo y, en particular, el deseo que da salida a través de las manos nos remite a la masturbación personal y a la realizada por el otro. Adi dice que **la tocó con las manos**, sin embargo para que haya habido contagio de los condilomas acuminados tuvo que ser contacto entre genitales (aquí ella no menciona nada ¿o no vio nada, o reniega lo que vio, la percepción del pene?, dice saber cuál es el pene pero niega que la haya tocado con el pene el abusador).

Las **manos** cumplen una función muy importante para Adi, podríamos decir que son su **única forma de comunicación con su mamá**, donde cobra sentido el MOSTRAR lo que se sabe hacer, para que el otro *vea y sepa*. Manos que acarician, que transmiten afecto, pero también manos que pegan, que agreden, **manos que amarran** y que la dejan indefensa y sin poderse comunicar. Manos libres del abusador, que *penetran el cuerpo de la niña*, que la lastiman al tiempo que la excitan. ¿Qué lazos unen esas manos, qué lazos amarran esas manos? Son lazos que

se esconden en lo incestuoso, lazos **"para amarrar las flores"**. Hay que recordar que los cuidados maternos **"se hacen"** con las **manos**; **la madre le habla con las manos**; y **manos** viene a ser signifiante privilegiado para Adi ya que este tocar los genitales con las manos resignifica la seducción originaria .

LA PERSECUSIÓN Y EL ATRAPAMIENTO

Adi representa sus propios traumas en forma de juego-cuento, los pone en escena de nuevo una y otra vez en esa **compulsión a la repetición** -al armar la gallina o al retomar el cuento de caperucita y el lobo, que **recomienza** cada vez-, que le permite dar diferentes respuestas **al deseo del otro, al ¿qué me quiere?** ¿por qué me persigue? ¿por qué desea atraparme?

Al desarrollarse el cuento, y después de repetirse muchas veces, **disminuye la angustia**, porque a través de **ponerla afuera en el juego**, la puede manejar "a su gusto", mientras que esa angustia adentro no es manipulable; más bien la ataca, como representaciones cosa: boca-pecho, dientes-hambre, que desbordan. En el armado de la gallina, en el lobo y en caperucita, la interpretación es inconscientemente asimilada, penetra gradualmente en la comprensión de la **niña**.

La amnesia y la compulsión a la repetición remiten al descubrimiento de la escena primaria y al fantasma de seducción. **Aquí la seducción es violenta, se vio sometida a una descarga de excitación, la seducción es de persecusión y atrapamiento**. La situación de angustia y persecusión **ante el lobo y el alacrán**, que son mucho más viejos y grandes de tamaño que caperucita y que la **niña**, quien monta las hormiguitas: Juego del Fort! da!, **de espejos que atrapan** que la lanzan más allá del principio del placer, la ANGUSTIA por la fantasía de ser DEVORADA . Angustia que se reactualiza ante el aviso de una nueva cirugía, **angustia de castración**. El juego se repite "hasta el infinito" como intento de controlar: **"pongo la escalera, me bajo, pongo la escalera, me bajo, pongo la escalera, me bajo"**.

PASIVIZACIÓN

La primera operación fue traumática, en el sentido de una invasión de estímulos que resignifican la escena anterior donde fue **inmovilizada**, pero ahora ya sabe de qué se trata; en esta segunda cirugía está el **susto** anticipado, miedo a esa situación conectada con la situación de **abuso**. La llegada al quirófano para la realización de la operación de los condilomas acuminados es consecuencia del abuso sexual del que fue objeto. La operación RESIGNIFICA el abuso, desde que vuelve a quedar **pasivizada, anestesiada**, en una situación donde es mirada por el señor que abusa de ella, sin poder ella defenderse, impotente ante la agresión del otro y no ser vista ni escuchada por otros. Dice Adi: **"ahí ya no pueden pasar** - y en la **anestesia** - en la **anestesia** hay **otro lugar** - hay **otro espacio** a donde se meten - **ahí ya no dejan entrar** a mi tía - en **ese espacio** - **no dejan entrar** a mi tía está la **anestesia**

- ¿cómo va a poder pasar? - **no puedo, estoy dormida** - cuando me **duermo** - ya después **no se para donde...me llevan** - tú las vas **persiguiendo**". Habla Adi de *otro espacio en el cual no puede ver ni oír ni ir ni huir, espacio a donde se meten, al de ella, al intrasubjetivo, privado, se meten a ella y la invaden, se vuelve a sentir invadida como en el abuso sexual.*

La pasivización es la negación del otro como sujeto, es decir, que es puesto en el lugar de **objeto**. *La niña aterrorizada, violentada, queda impotente ante la agresividad de la sexualidad que le es impuesta por el otro, quien en ese momento afirma su "potencia" y su poder.*

LAS DIFERENCIAS

En el juego de la Barbie vestida de "Dragon-gun", y el Dragon-gun vestido de Barbie parece ser que **se conservaran ambos sexos** y así la prima y Adi podrían jugar "sin problema": Adi sólo quiere Barbies y la prima quiere el Dragon, pero juegan con las ropas cambiadas en el sexo del muñeco al que no pertenecen, es decir **disfrazados**. La que quiere sólo muñecas puede aceptarlas vestidas de Dragon y la que quiere el Dragon puede aceptarlo vestido de barbie. Aquí pareciera una "formación de compromiso que satisface a ambas" -puede ir vestido de barbie a **condición** de que sea Dragon para la prima, y para Adi puede ir vestido de Dragon a **condición** de que sea barbie. La prima quiere jugar con muñecos, dice que es lo mismo, que no importa, que no importan las diferencias, hasta encuentra una manera para que sea lo mismo: tiene que jugar con muñecas, por eso le pone el **disfraz, es para engañar a los otros**. Ella hizo la trampa, pero finalmente juega con el muñeco, ella quiere ser niño -tal vez porque su padre quería que fuera niño y le enseña a jugar trompo, etc.-, Adi, por su parte, no quiere saber nada de hombres ni de niños, ella puras **niñas**.

Es como si a través de las ropas, del vestido, se pudiera transformar el sexo del muñeco. el disfraz miente, engaña, tapa y muestra. El vestido anuda algo que explica género con sexo. el vestido es significativo, es la marca de una diferencia de otro orden, es del orden de lo sexual. Esto es aceptar el cambio de apariencia a condición de que abajo quede lo mismo, ¿qué se esconde? Finalmente lo que se esconde o intenta esconder con estos ropajes, disfraces, es el sexo verdadero. Aquí el mecanismo utilizado es la **renegación o desmentida, el "ya lo sé, pero aun así"**, el rehusamiento de reconocer la realidad de un evento traumático, la ausencia de pene en la madre. Este mecanismo es muy común en la infancia, permite la ilusión, la fantasía, la "omnipotencia" de estar completo. Si este mecanismo se mantiene en la pubertad, se considera patológico, no siendo así en la infancia.

Si Adi no puede explicar que es lo mismo (que equivaldría a identidad) tampoco sabe cuáles son las diferencias; ella también se pregunta por las diferencias a través del juego de los disfraces, que es su manera de teorizar Fállico/castrado. Cuando la

prima dice: “hay una manera”, se está refiriendo a una manera de que sea lo mismo, una manera de *“borrar” las diferencias*, y esta manera es **el vestido**, los ropajes que esconden el verdadero sexo, las diferencias sexuales. **El aflojarle la cabeza** a la muñeca podemos pensarlo de varias maneras, hizo que se le “aflojara un tornillo”, se la dejó floja sin fuerzas, hizo que le diera flojera, o hizo que “hiciera locuras como la prima”, “la alocó”; aunque al aflojarle la “cabeza” y “destomillarle algo”, algo “se cae”, algo se pierde.

Me parece que toda esta teorización que hacen Adi y su prima está hilada íntimamente con su dibujo, con su discurso, así como con su elección de objeto y con el síntoma: besos en la boca, su identificación con el agresor. El besar a las niñas en la boca: Hay una identificación con el sexo masculino, con la madre activa, que amamanta y, posiblemente, con el abusador, y su elección de objeto es femenina, es decir hay una primera elección de objeto homosexual, apuntalada en una cuestión narcisista, que de mantenerse podría llevar a una segunda elección de objeto homosexual a partir de la pubertad.

FALLAS NARCISISTAS

En la relación imaginaria, el otro es el marco de todo erotismo posible. La mirada constituye al yo, al sujeto. Pero parece que el estadio del espejo quedó con fallas, *pensamos que Adi no fue suficientemente mirada (y mirada como hija, como niña deseada). Adi quiere ser mirada, se angustia por que la miren, por que alguien la mire*: la doctora, la maestra, la tía, la abuela, alguien, ya que la madre parece no mirarla como hija deseada. *Se angustia ante la persecución y la ausencia de sostén especular que le dé seguridad, que la confirme. Reactualiza fantasías de cuerpo erógeno fragmentado* frente a los embates pulsionales, reactivados brutalmente por el abuso sexual del que fue objeto; *por lo cual necesita ser muy mirada para confirmar la imagen yoica narcisista unificada, necesita mirarse como niña valorada y no como “niña reina cochinita”.*

El abusador **la “mira con deseo”** y ella acepta jugar a cambio de los dulces, es **mirada**, y va a ser satisfecha una de sus necesidades principales que no ha sido suficientemente satisfecha, la *oral, la afectiva*. Ser vista por el que abusa de ella, ¿qué le devuelve el otro? ¿qué imagen le devuelve? *Tal vez al principio - y sólo al principio- le devuelve la imagen de niña deseada. lo cual no tuvo, o tuvo de manera incompleta con la madre.* Sin embargo, en el momento de abuso sexual, y de ahí en adelante, es **“degradada”** a cosa pasa a ser **objeto parcial de la pulsión para el abusador** y deja de ser sujeto para el abusador.

El ver condensa, la mirada - la no mirada, la no vista “- Eh no sabes nadar” y caperucita le dice **“ si sé, mira”**. **El valor de los actos**, de las acciones, tal vez no sólo de los palabras, sino de lo que uno puede mostrar y demostrar, de lo que el otro puede mirar. Además, la mirada juega un papel preponderante para los sordomudos, es el medio a través del cual reciben las señales del ambiente; si no lo miran, no lo “saben”, no se dan por enterados.

LOS DIBUJOS DE ADI

Los dibujos aparecen con los números 6 y 7.

En el dibujo de Adi se puede ver, claramente proyectado el yo de Adi en esa superficie blanca que es el papel: **Un ser "asexual"** que intenta enfrentar el mundo, pero denegando y renegando-desmintiendo- la realidad. Intenta negar la carencia y la dependencia afectivas, intenta negar la **soledad y renegar la diferencia de los sexos**. Dibujo **indiferenciado** en el cual es difícil distinguir si es de sexo masculino o femenino, o es ambas, condensado tal como en su discurso y lo que escribe en reverso de la hoja:

"uniña fue por El voz que i se..."

A través de este dibujo se hace evidente el conflicto sexual en Adi, proyecta en el papel el conflicto: Fállico/castrado.

4.7 d) POSIBLES EFECTOS DEL ABUSO SEXUAL EN LA CONSTITUCIÓN DEL PSIQUISMO DE ADI

Sexualización precoz, sexualización bizarra, extraña, ajena, la Invasión de la sexualidad por el otro. **Era vulnerable** -hay que recordar que es una **niña carenciada afectivamente** que quedó más vulnerable psíquica y socialmente.

ACTITUD PARANOIDE FRENTE A LA VIDA

Se desarrolla toda su infancia en una familia y en un ambiente de sospecha, ambiente paranoide, donde su madre, su padrastro, su tía y abuela maternas creen que se les quiere hacer daño todo el tiempo, creen que se les quiere afectar.

"les puso... de un agua".

El mecanismo de defensa principal es la proyección, poner afuera, expulsar del yo lo que ataca por dentro.

Las demostraciones interpretativas, tales como: "¿si viene un **alacrán?** - qué tal si **me pica** - **me escondería** - ¿qué tal si **tirá la casa?**"; las ideas de nocividad, a través de lo que se toma o de lo que se come, el veneno, el envenenamiento con la finalidad de dañarla: **el agua, la medicina para dormir, el comer** y el **ahogarse**, el evitar el contacto, la idea de contagio, de daño, de persecución: "¿y si **me persigue el alacrán** más rápido - **voy corriendo** y el animal me va **persiguiendo**, es eso lo que **se parece**". Se podría pensar que en Adi ya había "una estructura" interpretativa previa, por la familia a la que pertenece, en la cual existe un ambiente "paranoico". Suponiendo que esto fuera cierto, aún así el abuso sexual al que se vio sometida dio fundamento, si no a todas, a muchas de sus interpretaciones, ya que los condilomas acuminados que le fueron contagiados, además de considerarse E.T.S., están asociados directamente con la producción de **cáncer** cervicouterino (y en tiempos antiguos se pensaba que el **lobo** lo podía contagiar). Toda la persecución

de que fue objeto fortalece esa actitud paranoide que ya se estaba gestando.

Esta actitud paranoide puede llevarla a evitar contacto con el sexo masculino.

Al parecer hay una **elección de objeto homosexual** -primera elección de objeto- justo en la salida del complejo de edipo, etapa fundante del psiquismo. El abuso sexual fue aproximadamente a los 3 años y medio, o cuatro, en la etapa de EDIPO, y le creó una confusión -un vacilamiento- en cuanto a la identidad sexual. Las diferencias se derivan después del complejo de edipo-castración, ya que esta etapa es fundante del sujeto psíquico en la cual quedan instaurada la falta, las diferencias sexuales, las diferencias generacionales y se constituye el superyó. Hay una actitud en ella: activa, de búsqueda, "masculina," en los términos que la utiliza Freud.

Transformación en lo contrario: hacer activamente lo que sufrió pasivamente. Esto se ve muy claro en el juego donde el lobo que **amarró** a caperucita y a su amiga, después **es amarrado** a su vez; el lobo que se las quiere **comer**, **va a ser comido**. Sus deseos de **devoración** retoman a la persona propia para **ser devorada**; el lobo que puso trampas también cae en la trampa. O en los besos que da a las niñas en la boca, trastorno en lo contrario, evitando lo inaceptable: la pasivización, insoportable, traumática, que desorganiza, **que angustia**.

En esta transformación en lo contrario, de pasiva a activa -y que esto se haya presentado en la **fase edípica**, etapa de la primera elección de objeto, que determinará su posterior elección de objeto en la pubertad- queda marcada, de principio, con una elección de objeto -narcisista - homosexual.

Dar besos en la boca a las niñas se considera **sintomático** ya que **actúa** -en una identificación con el abusador. Beso excitante que está asociado a la primera excitación. Lo que ella da a través de la boca, zona erógena apuntalada por la función de alimentación, que recibió la primera experiencia de satisfacción -ella da afecto a través de la boca- y tal vez es lo que espera recibir, o se pone en posición activa de dar lo que recibió pasivamente, cosa que necesariamente remite al ABUSO SEXUAL.

LA RENEGACIÓN COMO MECANISMO: NO HAY DIFERENCIAS SEXUALES

La renegación y la desmentida **es comun en los niños y niñas**. El problema es cuando este mecanismo "sella" en la estructura como tal, y permanece en la pubertad que re-edita la etapa edípica. Adí, a través del **juego de disfraces**, se **pregunta** -junto con su prima- **si las niñas pueden ser niños y los niños pueden ser niñas, lo cual tiene que ver con fálico/castrado**.⁹⁰ Su discurso manifiesto deniega que sean iguales los niños y las niñas, sin embargo, en el **acto de besar a las niñas en la boca desmiente, pareciera renegar las diferencias de los sexos**; este mismo mecanismo se observa en la proyección de su dibujo **"asexuado"** y la historia que empieza a escribir de éste: **"niña fue por El voz que l se..."**, **significante**

⁹⁰ Remitirse a teorías sexuales infantiles de esta tesis.

que *unifica las diferencias negándolas. diferencias contradictorias, ya que si se tiene pene no se tiene vagina* -"en condiciones normales". Conscientemente ella acepta que hay diferencias, pero los datos recolectados no dan muestra de que estén ya inscritas dichas diferencias; por otro lado hay que recordar que el mismo Freud dice que en la mujer se mantiene mucho más tiempo las fantasías homosexuales. En este momento de la vida de Adi, las diferencias pasan por el género que se anudan al sexo, en términos de fálico/castrado, el primero es "el que tiene" y el segundo "el que no tiene"; aquí la pregunta sería ¿qué pasa con la *niña* que fue abusada sexualmente, que fue pulsada brutalmente y forzada a una genitalidad precoz? ¿sigue en fálico/castrado, o pasa a preguntarse si tiene pene o vagina?

HABLAR- NO HABLAR- ENMUDECER

Adi *no ha matado simbólicamente al abusador* -lobo-alacrán- de ahí que el *rasgo persecutorio* -que me parece que ya estaba presente antes del abuso sexual- se refuerza y permanece en el psiquismo. Sus objetos perseguidores parecen omnipotentes, así como pareciera sentir que tiene una omnipotencia destructiva.

CATEGORÍAS INDIVIDUALES:

- LAS DIFERENCIAS
- LAS MANOS
- LA PERSECUCIÓN y EL ATRAPAMIENTO.- EL ATRAPAMIENTO POR EL OTRO.
- AMARRADA - ANESTESIADA
- NIÑA REINA COCHINITA: LOS GRANOS (ESTIGMA)
- EL ENGAÑO Y EL DISFRAZ
- EL DECIR CON LAS MANOS
- EL SUSTO Y EL MONSTRUO.
- LA SOSPECHA.
- EL SECRETO Y EL SABER O EL PRECIO DEL SECRETO ES NO SABER.
- LA MIRADA Y LA ESCUCHA.- EL GRITO
- COMER - TOMAR AGUA
- LA CONFUSIÓN

FAMILIA A D I

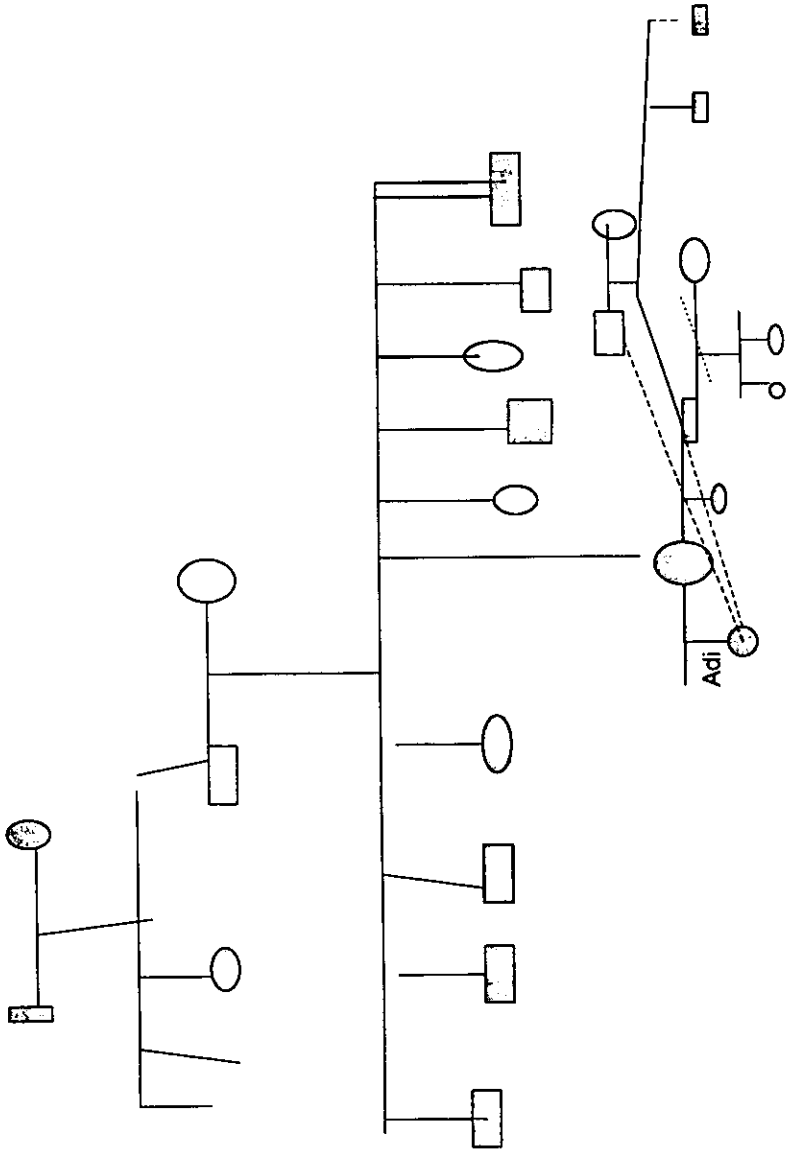

1

2

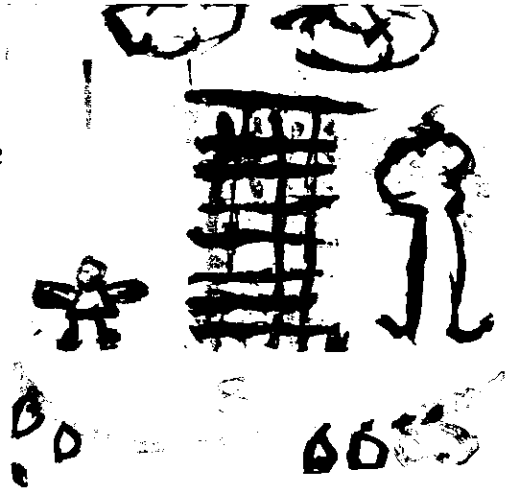

#

3



4

5

6

7

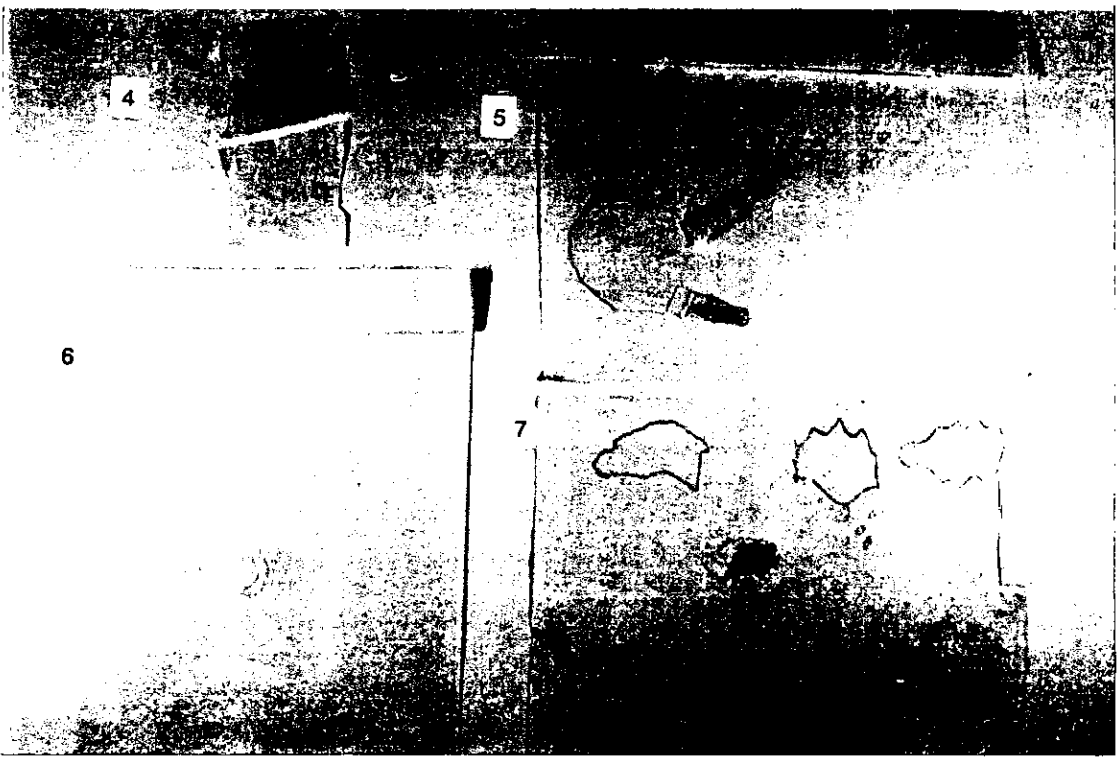

CATEGORÍAS GENERALES				
	MAYRA	ANNA	FABY	ADI
LAS DIFERENCIAS	Hija del otro	Papá bueno-malo	Madre/ hija	Niño - Niña
LA SEXUALIDAD	Muñeco de nieve	huevoito-bebijo	Rompimiento de laFuente	Besos en la boca a las niñas
MANOS	Manos que tocan	Dedos-penes que se cortan	Pene-dedos-vagina	Agarrar, amarrar, atar
ESTIGMA	Soledad y tristeza	Manchitas	El Defecto	Niña Reyna cochinita
DESAFÍO A LA LEY	Duende, firma de boleta y	Robo de plastilina-bebé	Demanda no hecha	Complicidad en el robo

CATEGORÍAS INDIVIDUALES			
MAYRA	ANNA	FABY	ADI
Lugar vacío	Atrapamiento especular	Ser bonita- ser fea	El susto y el monstruo
Orfandad	Castración	El decir del otro	Deseo oral Insatisfecho
Saber y no saber		Mirar y ser mirada	El saber y el secreto
El valor del decir		Recuerdo y olvido	El decir con las manos
Recuerdo y olvido			Persecusión y Atrapamiento
La confusión			La confusión
El pegar			Voz-que
			Amarrada-anestesiada- atada
			La sospecha
			El comer - el agua.
			Engaño - disfraz
			La mirada - la escucha- el grito

TABLA COMPARATIVA					
NOMBRE	MAYRA	ANNA	FABY	ADI	
SEXO	FEMENINO	FEMENINO	FEMENINO	FEMENINO	
EDAD DEL ABUSO	5 AÑOS	3 AÑOS Y MEDIO	6 AÑOS	3 AÑOS 1/2 o 4 AÑOS	
EDAD EN QUE LLEGÓ	7 AÑOS	4 AÑOS Y MEDIO	9 AÑOS	6 AÑOS	
ABUSADOR	PADRASTRO	PADRE	TÍO	ABUELASTRO	
LLEVADA AL HOSPITAL POR	TÍA MATERNA	MADRE	MADRE	TÍA -ABUELA MATERNA	

CAPÍTULO V: DISCUSIÓN Y CONCLUSIONES

5.1 ALCANCES Y LIMITACIONES DEL ESTUDIO

Los objetivos de esta investigación se alcanzaron: conocer cuáles eran los efectos del abuso sexual en el psiquismo de las niñas, los diferentes "niveles" en los que se observan estos efectos y los mecanismos de defensa que se vieron reforzados después del abuso sexual; todos ellos se mencionan al final del análisis del discurso de cada caso. Se logró que las niñas pudieran *nombrar* la experiencia traumática, rompiendo de este modo el secreto, el pacto del silencio.

Me parece que una de las limitaciones fue el carecer de material videograbado, lo cual podría permitir un estudio -presente o futuro- más minucioso, no sólo del discurso de las niñas y de los significantes que insisten, sino también de los significantes analógicos (preverbales que anteceden en el niño a la palabra): entonación, silencios, risas, gestos. Además el video conserva "la memoria visual y auditiva" de la interacción del niño en sesión, de su juego, su dibujo.

Otra limitación fue el tiempo, tal como se explicó con detalle en la sección de metodología: la Investigadora contaba con un tiempo restringido para hacer sus prácticas y realizar la investigación; lo cual limitaba la cantidad de niñas que podía atender en consulta. Sin embargo, cabe aclarar que existe un nivel alto de deserción del tratamiento por parte, principalmente de los padres, ya que los conflictúa el hecho de que sus hijas hayan sido objeto de abuso sexual; pero sobre todo porque toca puntos nodales de la familia, como el incesto, ante el cual la primera reacción es negarlo.

5.2 CATEGORIZACIÓN

Las categorías a las que se llegó en esta investigación son de dos tipos; el primero se derivan de la cadena discursiva de cada una de las niñas estudiadas. Seguí un enfoque individual, de acuerdo con el cual la conducta social debe examinarse en los términos de las categorías de significados de las personas que se estudian. Estas categorías de significados son consideradas conceptos de primer orden⁵⁸. El segundo tipo de categorías son conceptos que apliqué para entender, desde el psicoanálisis, la conducta social de las niñas estudiadas. Estos conceptos se consideran de segundo orden, ya que no están en el discurso manifiesto de las niñas pero que, sin embargo, se derivan de su discurso latente, están contenidos en éste.

⁵⁸ Los conceptos de segundo orden, de acuerdo a Taylor (1989), son conceptos de los propios investigadores que aplican a lo observado o encontrado, "son constructos de los constructos elaborados por los actores de la escena social".

Las categorías generales e individuales se han sacado tanto del propio vocabulario de cada **niña** y son palabras que captan el sentido de lo que ellas dicen que pasa dentro de sí mismas ⁹¹; así como del vocabulario que ofrece la teoría de la que parto.

Así como las categorías generales dan cuenta de lo que hay en **común** en el psiquismo de estas **4 niñas** -en la experiencia de haber sido objeto de abuso sexual-, las **categorías individuales atestiguan la singularidad de cada niña**, el efecto **particular** que causó en ellas el abuso sexual; es importante recordar que cada historia de abuso sexual fue diferente, que cada **niña** es a su vez diferente, por lo cual sus reacciones y su **forma de significar la experiencia son distintas**, que tiene que ver con la *“teorización” traducción e interpretación* que hace cada una, para darse una explicación de lo que le sucedió y darle el **NOMBRE** a su experiencia de abuso sexual.

5.3 ANÁLISIS DE CATEGORÍAS GENERALES

LAS DIFERENCIAS

Remiten en todas las **niñas a las diferencias sexuales: fálico-castrado**, de las cuales da cuenta la fase edípica en la que fueron objeto de abuso sexual -con excepción de Faby-, diferencias entre adulto y niña, seductor/seducido, entre activo y pasivo, entre yo/otro, padre/hija.

Diferencias que se inscribieron de manera distinta en cada niña ya que implicaba **un momento traumático**, además de que tenían un trabajo más: desparasitarse de su “seductor”, matar al “monstruo” que éste representaba en su psiquismo, lo cual no todas pudieron hacer.

Por otra parte las DIFERENCIAS también hacen referencia a los diferentes **LUGARES** en la **estructura de parentesco**, es decir en el árbol genealógico. Si dicha estructura está regida por la ley de prohibición del incesto, a cada quien le corresponde un lugar y sólo uno en relación a todos los miembros de la familia. Si se infringe dicha ley, como es el caso de estas cuatro niñas, siendo la figura paterna y la figura masculina quien la infringe, lleva a una confusión dentro del psiquismo de cada **niña** que a su vez conduce a fallas en la diferenciación y, en algunas de ellas, en la simbolización.

DIFERENCIAS cuyas trazas quedaron marcadas no sólo en el psiquismo sino también en el cuerpo de las niñas, cuerpo del cual tendrán que apropiarse con el tiempo como un cuerpo sexuado y propio al que re-conozcan como tal. Dichas diferencias, al parecer, quedaron reprimidas en Mayra: si hay diferencias ella es hija del otro,

⁹¹ Esto es a lo que Taylor [1989] llama conceptos concretos.

diferencias valorativas que confunden; en Anna la diferencia la hace el corte: el bueno y el malo que hace cosas feas, ambas se reprimen al parecer; en Adí están renegadas: no hay diferencias entre los niños y entre las niñas; y por último, en Faby, renegando de su percepción y quedando indiferenciada con su madre, renegando las diferencias generacionales: atrapada en el espejo.

LA SEXUALIDAD

La seducción irrumpe desde afuera, es *intrusiva, agresiva y violenta porque impone la sexualidad del adulto* a la sexualidad de las niñas que no cuentan en ese momento -ni en esa edad- con elementos elaborativos de la sexualidad adulta, por lo cual los significantes no son fácilmente evacuables, quedan como representantes representativos de la pulsión, esto es quedan como **representaciones-cosa desligadas**, y lanzándolas a una pregunta, que no puede ser formulada en palabras, sino como es característico a la edad de cada una de ellas: interrogando a través de ACTOS, a través del CUERPO, al no poder ser formuladas en palabras, dando besos de lengua en el caso de Anna, besos en la boca -desconozco si de lengua- en el caso de Adí, imitando la relación sexual con otras niñas en el caso de Mayra y esplando -¿explando?- la relación sexual de los padres en el caso de Faby.

En la fase edípica se ponen de "manifiesto" las teorías sexuales infantiles que intentan dar una explicación a través de diferentes fantasmas: el de la escena primaria, el de la seducción, el de castración, el del retorno al vientre materno y la novela familiar.

a) EMBARAZO

Buevito- huevito- bebito en ANNA; y **rompimiento de la fuente** en Faby; en Mayra está su **muñeco de nieve** que le destruye la madre porque no la quiere; estas escenas hablan claramente de una traducción propia de *fantasía de embarazo*, después del abuso sexual, deseado en el caso de Anna, "pero ya no quiere un bebito": le devuelve a la madre el bebé que le había "robado" del padre y que después reconoce Anna que no le pertenece. El caso de Faby es más serio, nos parece que deseaba -en su fantasía- un hijo y sólo le quedó un defecto y una frustración, esta figura masculina de la que esperaba el sustituto del falo -el hijo-, la dejó sin hijo y, por si fuera poco, la dejó "emocionada", excitada. Mayra dice que la mamá tiene un bebé que le volvió a salir, a nacer, un bebé bonito, ella hace un muñeco de nieve y después entierra el bebito de la mamá, para pedirle perdón al final por haberlo enterrado... en la nieve, congelado.

b) CASTRACIÓN = DEVORACIÓN

Anna y Adí hablan de monstruos, brujas, vampiros, cocodrilos, lobos y alacranes, toda esta clase de animales tienen por característica, con excepción del último, *chupar, morder, devorar* y, desde luego, asustar a los niños, en este caso a las

niñas; el alacrán tiene como característica *picar con la cola y transmitir un veneno* - algunos venenos de alacrán son mortales.

Ambas niñas son las más pequeñas en el momento en que se hace la investigación y más pequeñas en el momento del abuso sexual; la primera tenía aproximadamente tres años y medio y la segunda entre tres y medio y cuatro años, aunque ya correspondería a la fase fálica, estaban mucho más cercanas de la fase oral en relación a Mayra y a Faby. De ahí que tal vez por ello interpretan la *castración como devoración*, hecho mucho más **remarcado** en Adi cuyo discurso gira en lo canibólico de la fase oral, probablemente por historia previa.

Anna habla de cortar deditos, de muertos del tren, cachitos de papel, cortar manchitas de la plastilina y cortar el dibujo del papá en dos. Anna hace un corte que tiene que ver con muerte del otro, con una pérdida, y con pérdida de MIEMBROS del cuerpo, DEDOS, o la mitad del cuerpo. También habla de que un cocodrilo se va a **comer partes del cuerpo del papá** : manos, pompis, y el "ESE" ; es un cuerpo desmembrado, se quedó sin ese miembro... de la familia. Tal vez fantasía de fragmentación de ella misma ante la *amenaza de cortar la cabeza, que equivale a castración: corte y devoración*.

En Adi devoración es a muerte, aniquilamiento, es quedar en la **panza** de aquél "qui marche à pas de loup" que va silenciosamente hacia ella: *el lobo abusador*.

MANOS:

Es un significante privilegiado en los cuatro casos de abuso sexual; sin embargo en el caso de Faby se podría decir que es el **significante privilegiado por excelencia**; ya que en ella se ve claramente que MANO CONDENSA: **violador-pene-dedos-mano-vagina; la mano metafórica**- en forma de sinécdoque: la parte por el todo- la sobreexcitación de todo su cuerpo a través de las manos del otro. Mano propia que ha ocupado el lugar DEL OTRO, no sólo de las manos del otro sino del *cuerpo del otro representado en la mano*.

Los significantes que nos remiten a MANOS en Adi son: **agarrar, amarrar, atar y desatar, lazos, atacarla, arrastrarla**. El **decir con las manos** nos lleva al lenguaje a **señas, no verbal, pre-verbal**, y al lenguaje de los sordomudos. Pero también en Adi son MANOS QUE AMARRAN y que la dejan indefensa y sin poderse comunicar. Manos libres del abusador, que *penetran el cuerpo de la niña*; son manos que corta Adi al muñeco de plastilina.

En Anna son dedos que se cortan y manos que se va a **comer el cocodrilo**; como el cocodrilo del cuento de Peter Pan, que se come la mano del capitán garfio que era malo.

En Mayra, son manos que tocan y que la hacen **sentir rara**, manos del padrastro que transgreden y manos de ella, de "duende", que cambian las cosas de lugar, que

quitan al otro algo que ella siente que le pertenece.

En Faby son manos que acarician y que lastiman, que tapan la boca, que tocan la vulva, dedos que penetran el cuerpo, el deseo y el miedo, **dedos que como el pene "acarician" y "penetran. Manos con las cuales se excitan, masturban, fantasean e intentan descargarse.**

ESTIGMA

Tal como dice la definición: *es una marca impuesta con hierro candente, señal de infamia.* Este estigma queda marcado tal como queda en el ganado -apropiado- el sello de su dueño, o como quedaba en la piel de los esclavos, o en la piel de los judíos en la segunda guerra mundial. MARCA indeleble, no sólo en el cuerpo, sino en el psiquismo de todos y todas las que pasaron por esa *experiencia traumática.* Quedan marcados como *objetos de uso* y no como sujetos, por ella menciono el ganado, porque realmente lo que *marca el estigma es esa apropiación por el otro del cuerpo de estas niñas, en particular a través del abuso sexual;* pero no fue cualquier "otro", fue la figura *paterna*, y en el caso de Faby el tío, figura masculina que, probablemente en lo imaginario, representaba la figura paterna.

Para Faby la marca queda instaurada como DEFECTO, acompañado de dolor al ir al baño "debido" *al "rompimiento de la fuente" y rompimiento de la telita.* Pero la marca que lleva en EL CUERPO es esa SOBREEXCITACIÓN, la cual la señala, como hierro candente que la quema por dentro.

Para Adi el estigma es ser "*niña reina cochinita*" -marca en el **psiquismo**- y marca que quedó evidente en su cuerpo, en su piel, en su vulva, me refiero a los **CONDILOMAS ACUMINADOS**, que se mostraron como "racimos de uvas" y *que requirieron de dos cirugías para su extirpación.*

En Anna, el estigma quedó como "MANCHITAS" que había que cortar con tijeras, "manchitas" presentes hasta en la plastilina "contaminada" de otros colores de plastilina. De hecho había que CORTAR MÁS ALLÁ DE LA MANCHA, como en el cáncer que siempre se corta más para extirpar el tumor maligno, eliminando de la parte sana aquello que invade; y luego lo tiraba a la basura, como todo lo que no sirve y que hace daño.

En Mayra LA MARCA ES EN LA PIEL, regándose toda la pintura roja al abrirla; pero la verdadera marca es en el psiquismo, fantasías de cuerpo fragmentado: LA TRISTEZA Y LA SOLEDAD.

DESAFÍO DE LA LEY

El desafío a la ley es Transgresión (que deriva del lat. TRANSGREDI “cometer infracciones”, propiamente “cruzar” “exceder”). En todos los casos de *abuso sexual infantil, pero más claramente en el abuso sexual incestuoso*, se pone de manifiesto la transgresión. **TRANSGRESIÓN** de la **ley de prohibición del incesto**, regla de reglas, dice Lévi-Strauss, que funda el pasaje de la naturaleza a la cultura; la ley de prohibición del incesto **ES** la cultura misma, es a partir de ella que se instala un nuevo orden: **orden simbólico**.

En el campo psicoanalítico la ley de prohibición del incesto que se instaure con la **metáfora paterna** al final del tercer tiempo del edipo-castración, da acceso hacia lo **simbólico, para devenir sujeto de la ley y sujeto del lenguaje**. La Transgresión dejó fallas en “El nombre del padre” y a la salida del edipo queda en la herencia del Superyó; instancia dura y frágil a la vez ya que ahí quedarían lo permitido y lo prohibido; sin embargo al no haber habido **INTERDICCIÓN** por parte de la figura paterna -quien debía idealmente cumplir función paterna- el **superyó** queda con **cimientos débiles** y, en algunos casos, “alguien externo” toma ese lugar.

Hay transgresión de la ley que prohíbe el incesto, hay transgresión de la sexualidad adulta -una agresión practicada con placer por parte del adulto, violenta-, hecha a **niñas** que fueron usadas como objetos por los paidófilos, perversos por la desviación de objeto y de meta.

Transgresión que las lanzó a poner en actos lo que habían vivido pasivamente. En Mayra este **DESAFÍO A LA LEY** se manifiesta de varias maneras -Inconscientes-, **roba y hace firmar su boleta**. Acciones que no reconoce en ella y las proyecta en el **TRASGO o DUENDE** -que es aquél que transgrede y hace travesuras. Recuerda la transgresión en sus acciones: las recuerda en actos.

Anna por su parte roba la plastilina del consultorio y la “disfraza”, envolviéndola en su suéter y dándole forma de bebé; desde luego pone en actos algo que en su imaginario siente que hizo, algo le robó a la mamá: pene - hijo del padre.

Adi coopera con la prima en robar unos vestidos de Dragon-ball para disfrazar a la Barbi y poder darse respuesta a su pregunta: ¿los niños pueden ser niñas y las niñas pueden ser niños?

En Faby la transgresión es más bien ese problema que tiene la familia con la ley, con las **demandas**, y con el no poder solicitar lo que por derecho les corresponde, ese no poder enfrentarse con la ley; donde alguien **ES LA LEY**, en este caso la abuela. Me parece que la transgresión es más bien algo que se va transmitiendo a nivel transgeneracional, tía violada, Faby violada, ambas por un tío de la línea materna, y la abuela renegando la veracidad del incesto.

5.4. CONCLUSIONES

Hilar un hilo muy fino, enhebrar las perlas del Inconsciente, en este taller de hilados y tejidos, trabajo artesanal, individual y único -trabajo de análisis del discurso-, donde todos los casos de abuso sexual fueron de tipo incestuoso, pero donde había que rastrear -a través de los significantes que insisten en la cadena discursiva- la huella en cada niña que, **por la singularidad de cada caso, se había trazado de manera diferente.**

A través de ser *lengua-intérprete -intermediaria* entre estas niñas y lo otro: el abusador, lo que del otro las había invadido, parasitado y donde no encontraban formas de evacuar lo que les había inoculado: significantes con un enigma a **traducir, a interpretar, a nombrar.** Posibilitar el contar la historia de abuso sexual para que ellas mismas le fueran poniendo nombre a cada cosa, trabajo de duelo a través de la palabra que nombra, y mediante este proceso re-historizarse, poner en palabras el evento traumático que no había podido ser simbolizado por el sujeto, es decir, articulado por él mismo en su historia.

Por otra parte, el hecho de NOMBRAR lo que les había sucedido a estas niñas, con su propio vocabulario, les permitía APALABRAR, aquello que carecía de un nombre: EL ABUSO SEXUAL, y que estaba por dentro como un secreto, como algo silenciado para lo cual las niñas no tenían elementos elaborativos con que dar cuenta de ese abuso que se inscribió como trauma, dejando la sexualidad del otro-adulto-implantada como algo indescifrable para cada una de ellas.

El nombrar ante un **testigo de su decir**, le dio el peso que antes no tenía, le dio el peso a las representaciones-cosa a través de ligarlas con huellas mnémicas y trasponerlas en percepción consciente, y de este modo hacer la traducción a representación palabra y así restituirles el sentido que la palabra les da, SIMBOLIZARLO. Mientras esta situación permaneció como trauma en su cuerpo y su psiquismo, tendió a hacer **actuaciones, "para no recordar"**. Nombrar ante un testigo fue importante, siempre que éste supiera devolver en palabras para que la poesía saliera del discurso de cada niña, que su juego, su dibujo, su discurso hablara como hablan los poetas en lenguaje de sueño, metáfora y metonimia que encuentran lugar aquí; pero sobre todo, que **aunque ellas no supieran que decían, de todos modos decían;** para que ellas pudieran escucharse a sí mismas, a través de un otro y para poder llegar a nombrar aquello que se creía no conocer.

Para Faby se llama **violación**, y le deja un estigma, un defecto; para Mayra es una sensación rara la que le deja, además de la marca: tristeza y soledad; el caso de Adl, el abuso sexual lo traduce como persecución y atrapamiento, dejando como secuela un contagio y reforzando las ideas persecutorias; a Anna lo que le queda claro es que es un "papá que besa feo aquí" -sus genitales-, papá que había que cortar, antes de perder la cabeza ella.

DECIR EN VOZ ALTA, lo del abuso sexual de que eran objeto, resultó ser parte del desatrapamiento en todas ellas. Cada niña utilizó sus propias palabras con las que tradujo la vivencia del abuso sexual, cada una hizo una traducción diferente y válida para sí misma, que es lo que importa.

El camino del Edipo-castración en la mujer, en particular, el caso de estas niñas abusadas sexualmente o violadas por el padre, por una figura paterna o por un miembro importante afectivamente de la familia; hace que se muevan *los lugares (simbólicos)*, ya que viola los límites y genera confusión, lo que hace el proceso de elaboración o re-elaboración más complejo; proceso de rehistorización de cada niña, con una historia de abuso sexual relatada de otra manera: la suya.

Debido a que el abuso sexual se llevó a cabo -por lo menos en tres casos- en la etapa edípica, etapa fundante de la estructura del sujeto, etapa a raíz de la cual se dan las diferencias sexuales y en la que se instala como heredero del complejo de Edipo el superyó, éste último queda con fallas. El abuso sexual - sobre todo de tipo incestuoso- incide en el yo/ello y en el yo/superyó, es decir toca todas las instancias -pensado desde la segunda tópica- que constituyen el aparato psíquico. Si se piensa en la primera tópica de Freud, atraviesa los tres sistemas: Inc, Prc y Cc, debido a que incide en la represión primaria.

Aquí, en el caso de estas niñas se rompe el tabú del incesto, que finalmente se deriva de la ley de prohibición del incesto, que se constituye en el movimiento fundante de una estructura nueva -la cultura- que se forma y se superpone a las estructuras anteriores -la naturaleza-, integrándolas. A través de la ley de prohibición del incesto se funda la cultura que da origen al *orden simbólico*, por lo cual afecta la **simbolización en las niñas abusadas**.

En todas las niñas - Mayra, Anna, Faby y Adí - había muy buen nivel de verbalización, me parece que pudieron *simbolizar*, poner en palabras y en dibujos lo que sucedía en su psiquismo, esto como una forma de ponerlo *afuera*, y de *apropiarse* de aquello que les pertenece, de su cuerpo y de su psiquismo. Sin embargo, sobre un significante que fue privilegiado en todas ellas: **LAS MANOS**, queda la pregunta: ¿cómo queda la función instrumental de estas manos tan sexualizadas?

Las causas, al parecer, de no denunciar los casos fueron principalmente por tratarse de **abuso sexual intrafamiliar**, incesto por parte del padre o figura parental y en el caso de Faby fue el tío. Sin embargo, entre los mecanismos que se echaron a andar en la familia fueron la *negación y renegación*, lo cual permitía tranquilizar conciencias, negligencias, e incluso "borrar culpas".

Los mecanismos de defensa que se vieron fortalecidos en las cuatro niñas fueron la *negación (denegación) y la renegación*, como forma de defenderse ante la angustia que les generó el abuso sexual.

El efecto del abuso sexual en el psiquismo de las niñas, como ya se dijo, fueron fallas en la represión, fallas en la diferenciación, fallas en la simbolización, fallas espacio-temporales, en una de las niñas -en Mayra- y fallas en la formación del superyó como instancia interdictora. Sin embargo, cabe destacar que este abuso sexual le precedía una estructura psíquica parental, padre y padrastro, en los que no estaba instaurada la prohibición del incesto.

Por otro lado, se confirma una vez más lo que otras investigaciones sobre abuso sexual infantil -y de adultos- han mostrado, a saber: Ser del **sexo femenino** y estar en las **etapas de la infancia es doble riesgo**, es decir, *alto riesgo*, por otro lado, a la edad que fueron objeto de abuso sexual fue en la etapa edípica -con excepción de Faby- llamada desde otra perspectiva **preescolar**⁹². Las niñas de la muestra coinciden con los datos anteriores, de estos casos sólo uno fue denunciado legalmente por parte de la madre, lo que habla del subregistro en los centros de atención para el maltrato familiar y la violencia sexual.

Además, y subrayando lo anterior, se pudo observar a través del estudio de casos que estas **niñas ya eran vulnerables**, por las condiciones económico-sociales y familiares y, en particular, por el tipo de estructura psíquica parental que les precede; además de la carga generacional que les fue transmitida vía inconsciente, de la cual ellas no sabrán, sino por sus manifestaciones. *Con esto quiero subrayar que estas niñas eran "tierra de cultivo"- para decirlo en femenino- o "terreno fértil" para el abuso sexual y no, como podría pensarse, "destinadas" a ser abusadas sexualmente.* Así como aquellos que viven en contacto con el bacilo de Koch, productor de la tuberculosis, y no están "destinados" a adquirir la enfermedad; sin embargo, existe la probabilidad de adquirirla, de acuerdo al grado de vulnerabilidad. Continuando con la idea, después del **abuso sexual de tipo incestuoso** del que fueron objeto *quedaron mucho más vulnerables*, lo cual se verá reflejado no solo en su desarrollo psicológico sino también en el físico, pudiendo presentar probablemente conductas de alto riesgo como embarazos precoces o adquisición de enfermedades con "causa inespecífica"⁹³. Por el lado de lo psicológico, se presentarán probables dificultades en la elección de objeto y en sus relaciones de pareja futuras.

Cabe destacar que en esta investigación se privilegió la palabra como forma de hacer el duelo por el cuerpo del sujeto que fue usado como objeto, y del cual se abusó sexualmente. Me parece importante destacar que ninguna de las niñas fue, ni con conocimiento de causa, ni voluntariamente, ni responsable del abuso sexual ni de la violación de que fueron objeto y, de *ninguna manera, pudieron haber dado su consentimiento, ya que la diferencia de edades*, de jerarquías -no sólo familiares sino afectivas, la *dependencia afectiva* -padre, padrastro, tío y abuelastro -, diferencia *de poder, elimina todo consentimiento* y les niega el principio de tener derecho o no a elegir. El adulto es el responsable, el que tiene el conocimiento y

⁹² Remitirse a vulnerabilidad y factores de riesgo de esta tesis.

⁹³ Remitirse a secuelas del abuso sexual en la infancia de esta tesis.

sabe cual es la *connotación* de sus actos.

Por otra parte, deseaba mostrar la singularidad de cada niña y de su vivencia de abuso sexual, así como las **formas personales de traducción de cada una de ellas**; para que cuando se escuche el trabajo clínico de abuso sexual, no se piense tan sólo en estadísticas, en perfiles *inexistentes*, tanto de niñas, mujeres y hombres que han sido objeto de abuso sexual, como también inexistentes para los abusadores. Me parece peligroso el hecho de que se generalizen datos. En este estudio pretendí mostrar en profundidad todo lo que se mueve a nivel del psiquismo de cada niña que fue objeto de abuso sexual, y creo que los datos son válidos para ellas. Sí quiero poner énfasis que no basta eliminar ansiedad o depresión en forma superficial, que es necesaria una elaboración, entendiendo ésta como un proceso de poner en palabras, **NOMBRAR** la experiencia, decirlo con todas sus letras y en el vocabulario de cada sujeto. La palabra liga las representaciones-cosa, permite la tramitación, facilita y permite la postergación de la sexualidad como una sexualidad adulta.

Mi función en la terapia con Mayra, Anna, Faby y Adi, niñas que fueron objeto de abuso sexual, fue facilitar la imagen yoica especular, en un momento en que las fantasías de cuerpo erógeno fragmentado "invadían"; asimismo, intentar que se instalara nuevamente la represión primaria, cuyos diques habían sido desbordados por representaciones-cosa desligadas, producto de una sexualidad adulta que irrumpió desde afuera, haciendo resurgir y resignificando la seducción originaria. Ligazón-apalabramiento que facilita la tramitación de aquello que quedó inscrito como "representación-cosa" sin traducción.

Por otra parte, el incidir en el proceso de discriminación, diferenciación de instancias ello, yo e instancias ideales; trabajando al mismo tiempo en la disminución de sentimientos de culpa existentes en estas niñas. Me pareció importante también hacer función tercera, de límite que contiene.

Las intervenciones fueron específicas, tomando en cuenta el tiempo breve que permanecen en tratamiento, los casos de abuso sexual intrafamiliar atendidos a nivel institucional. Cuanto más breve es el trabajo, más claro debemos tener el trabajo y a "lo que se apuesta" en éste.

El lenguaje consistió en llamar las cosas por su nombre sin pretender almibarar o suavizar, incluso en el caso de Adi, que tendía a "hablar con las manos", consideré conveniente contener, ponerle palabras a aquello que ella no "podía" o no quería pronunciar, lo del abuso sexual, lo del amarramiento, atrapamiento. La ligazón de las representaciones-cosa se realiza apalabrando y ese camino fue el que seguimos. Parte de esto fue reconocer la transgresión y al transgresor que en este caso fueron hombres adultos: padre, padrastro, tío y abuelastro; a diferencia de ellas que habían sido utilizadas como objetos; el poner en palabras le permitió a cada niña diferenciarse del transgresor.

Se puntuó el abuso sexual y la violación en cada una de estas niñas, y a partir de allí se hicieron las inferencias, no sabemos qué estructura había antes; y el abuso sexual o la violación dan cuenta de las fracturas o fallas que había en ésta, pero a raíz del abuso sexual y habiendo investigado retrospectivamente es que se hacen evidentes los efectos y cómo se van articulando en el psiquismo.

El ser narradoras de una situación que vivieron pasivamente -escena en la cual les tocó jugar el papel de actrices-pasivas- les permite posicionarse en otro lugar, ya no en el pasivizado, sino en el lugar de aquella que arma la historia, su propia historia, la cual cuenta de otra forma -previa elaboración- **RE-HISTORIZA su propia vivencia de abuso sexual.**

APÉNDICES:

GUÍA DE ENTREVISTA

Ésta, como su nombre lo indica, no es un cuestionario rígido e inamovible, sino por el contrario es una serie de ideas con un cierto orden, que van a permitir tanto a la investigadora como la entrevistada dar una idea clara del problema específico en cuestión, en este caso: El Abuso sexual de la niña. La intención de las preguntas es lograr largas descripciones.

APÉNDICE A: GUÍA DE ENTREVISTA A PADRES:

- ¿ Cómo descubrió que la niña había sido abusada sexualmente ?
- ¿ Hace cuánto tiempo lo supo ?
- ¿Cuál fue su reacción al saberlo ?
- ¿ Qué sintió al saberlo ?
- ¿ Qué siente en relación al abusador ?
- ¿ Qué siente en relación a la niña después del abuso sexual ?
- ¿ Cómo se le manejó a la niña, qué explicación le dieron ?
- ¿ Qué cambios ha observado en la niña después del abuso sexual ?
- ¿ Desde cuándo observó u observaron cambios en el comportamiento de la niña?
- ¿ Una vez que se le ha dicho a la niña lo del abuso sexual, cómo ha reaccionado?
- ¿ Conocen al abusador ?
- ¿ Pertenece a la familia, en que grado de parentesco ?
- ¿ Hace cuánto tiempo lo conocen ?
- ¿ Qué han pensado o decidido hacer al respecto ?
- ¿ Se lo han dicho a algúen ?
- ¿ Cuentan con algún apoyo ?

APÉNDICE B: GUÍA DE ENTREVISTA PARA NIÑAS

- ¿ Sabes por qué vienes a consulta ?
- ¿ Quieres que hablemos de lo que te sucedió?
- ¿ Hace cuánto tiempo fue?
- ¿ Durante cuánto tiempo se mantuvo esta situación (meses, años) ?
- ¿ Quién fue ?
- ¿ Qué sentiste ?
- ¿ Qué pensaste ?
- ¿ Qué hiciste?
- ¿ Cómo consiguió lo que deseaba ?
- ¿ Se lo contaste a alguien ?
- ¿ Qué piensas al respecto ahora de esto que te pasó?
- ¿ Crees que te podría volver a suceder ?
- ¿ Qué harías si te volviera a suceder ?
- ¿ Ha habido cambios en tí ?

BIBLIOGRAFÍA

- Adams - Tucker, C. (1982) Proximate effects of sexual abuse in childhood: A report on 28 children. Am. J. Psychiatry. 139 10 1252 - 1256.
- Balier, C. (1993) Pédophile et violence. L'éclairage apporté par une approche criminologique. Revue Française de Psychanalyse. 57 (2), 573 - 589.
- Bayle, G.(1993). Le poison du secret, le poignard de la vérité. Revue Française de Psychanalyse. 57 (2), 349 - 357.
- Barreto, L; Suárez, E. (1996) Maltrato de niños y adolescentes: una perspectiva internacional. Bol. Oficina Sanit. Panam. 121 (2). 123- 137
- Baz, M. (1994) Metáforas del cuerpo. Tesis de Doctorado. Facultad de Psicología, UNAM.
- Bertrand, M. (1995). Quand lâcher, c'est se perdre. Revue Française de psychanalyse, 59 (3), 867 - 872 .
- Besten, B.(1997) Abusos sexuales en los niños (1a. ed.) Barcelona: Herder.
- Bettelheim, B.(1988) Psicoanálisis de los cuentos de hadas.(1a.ed.) México: Crítica.
- Bleichmar, S. (1993) En los orígenes del sujeto psíquico.(1a.ed.) Buenos Aires: Amorrortu.
- Bleichmar, S. (1993) La fundación de lo inconsciente.(1a.ed.) Buenos Aires: Amorrortu.
- Blejer, J. (1986) Temas de psicología: entrevista y grupos. Buenos Aires: Nueva visión.
- Blum-Gordillo, B. (1992) "Una historia demasiado humana: pobreza, marginación y enfermedad terminal". I. Maldonado (comp.) Familias una historia siempre nueva. México: Porrúa.
- Bol. Oficina Sanit Panam 117(5),(1994) Sociedad, Violencia y Salud.
- Braunstein, N. (1990). Goce. México: Siglo XXI.
- Braunstein, N., Pasternac, M., Benedito, G., Saal F.(1981) Psicología: Ideología y ciencia.(7a. ed). México: Siglo XXI.
- Braunstein, N., Saal, F., Saettele, H.(1997) El lenguaje y el inconsciente freudiano.(4a. ed). México: Siglo XXI.
- Braunstein, N., Biceccl, M., Toscano, R.(1997) El discurso del psicoanálisis.(3a. ed). México: Siglo XXI.
- Brener, A.(1982) Incidencia del vínculo madre - hija en la psicología infantil. Tesis de Maestría. Facultad de Psicología. UNAM
- Brun, D. (1993). Interpreter avec l'enfant: le vu, le visible et le visualisable en analyse d'enfants. Revue Française de Psychanalyse. 57 (1), 115 - 132.
- Brusset, B. (1994) El desarrollo libidinal (1a. ed.) Buenos Aires : Amorrortu.
- Burstow, B. (1992) Radical feminist Therapy. Working in the context of violence.(1a de.) U.S.A. : Sage.
- Casas, M. (1997) Le déni: effect structural et dimension pathogène. Revue Française de Psychanalyse. LXI, 1 (209- 215)
- Castillo de Ariza, M., Gómez de Hernandez, A., Frías de Jesus , L., Ariza, M. (1988). Maltrato infantil: Revisión de 25 casos. Archivos dominicanos pediátricos. 24 (1), 7- 14.
- Centro pequeño Hans - Atuel(1995) Psicoanálisis con niños(1a.ed.).Buenos Aires: Atuel.
- Communications, 8. Essais (1981) L'analyse structurale du récit. (1a. ed.) París: Seuil.
- Concha, A; Guerrero, R; Phebo, L ; Miglioni, A et al. (1996) Vigilancia epidemiológica de homicidios y suicidios. Bol. Oficina Sanit. Panam. 120 (4), 316- 325.
- Código Penal del Distrito Federal. (1998) (58ava.ed.) México: Porrúa.
- Coriat, E. (1996) El psicoanálisis en la clínica de bebés y niños pequeños.(1a ed.) Buenos

- Aires: De la campana.
- Corominas, J. (1973) Breve Diccionario Etimológico de la Lengua Castellana
- Corominas, J., Pascual J.A.(1989) Diccionario crítico etimológico castellano e hispánico. (1a.ed) (Vol. 1-5)Madrid:Gredos
- Cross, T., De Vos, E., Whitcomb, D. (1994). Prosecution of child sexual abuse: which cases are accepted?. Child Abuse & Neglect. 18 (8), 663 - 677.
- De la Garza, J., Díaz, E. (1996) El maltrato intrafamiliar: un enfoque preventivo y de salud pública. Ciencia ergo sum. 3 (3), 279 - 285.
- De la Garza, J., Díaz, E., Jimenez, R., Rivera, R., Morales, S. (1995) La violencia Infantil: el abuso sexual y sus repercusiones en la salud pública. Higiene:Órgano de la Sociedad Mexicana de Salud Pública. III, 203 - 215 .
- Denis, P. (1993). Fantômes originaires et fantasme de la pédophilie paternelle. Revue Française de Psychanalyse. 57 (2), 607 - 612.
- Dessuant, P. (1995). L'analyté, la maîtrise et le narcissisme. Revue Française de Psychanalyse. 59 (3) , 757 - 769.
- Deveraux, G.(1980) De la ansiedad al método en las ciencias del comportamiento.(3a. ed.) México: Siglo XXI
- Diccionario de la Real Academia Española. (1992). (21a.ed.) Madrid: Gredos.
- Dolto, F.(1980) Psicoanálisis y pediatría. México: Siglo XXI.
- Duddle, M.(1991) Emotional sequelae of sexual assault. J Royal Soc. Med. 84(1): 2628
1991. Boletín de la Oficina Sanitaria Panamericana. 110 (5) p 436.
- Escobedo, E., Loeza, D., Gómez, R., Díaz,M., Flores, G., Thompson, O.(1995). Abuso sexual en pediatría: factores epidemiológicos. Bol.Med.Hosp.Infant.Mex. 52 (9), 528-533.
- Eldelstein, A. (1992) Modelos, esquemas y grafos en la enseñanza de Lacan. Buenos Aires: Manmantal
- Ferro - Bucher, J., Izidio Da Costa, Y.(1990). El lugar del incesto en la interacción familiar: Estudio clínico de casos. Revista Latinoamericana de Sexología V (1), 27 - 53.
- Finkelhor, D. (1979) El abuso sexual al menor : Causas consecuencias y tratamiento psicosexual (ed), México: Pax.
- Finkelhor, D. (1994). The international epidemiology of child sexual abuse. Child abuse and Neglect, 18 (5), 409-417.
- Freud, S.(1993) Carta 52. En J. Etcheverry (trad.).Obras Completas (Vol I,pp 274-286).Buenos Aires: Amorrortu.(trabajo original publicado en 1896).
- Freud, S.(1993) Carta 55. En J. Etcheverry (trad.).Obras Completas (Vol I,pp 274-286).Buenos Aires: Amorrortu.(trabajo original publicado en 1897).
- Freud, S.(1993). La protón pseudos histérica. En J. Etcheverry (trad.) Obras Completas (Vol I,pp 400-407).Buenos Aires: Amorrortu.(Trabajo original publicado en 1896).
- Freud, S.(1993) Estudios sobre la histeria (Breuer y Freud). En J. Etcheverry (trad.) Obras Completas (Vol II,pp ***).Buenos Aires :Amorrortu.(trabajo original publicado en 1893 - 95).
- Freud, S.(1993) Historiales clínicos (Breuer y Freud). En J. Etcheverry (trad.) Obras Completas (Vol II,pp 45 -260). Buenos Aires :Amorrortu.(trabajo original publicado en 1893 - 95).
- Freud, S.(1993). La etiología de la histeria. En J. Etcheverry (trad.) Obras Completas (Vol III,pp 185 -218). Buenos Aires :Amorrortu.(trabajo original publicado en 1896).
- Freud, S.(1993). La sexualidad en la etiología de la neurosis. En J. Etcheverry (trad.) Obras Completas (Vol III,pp 251- 276). Buenos Aires :Amorrortu.(trabajo original publicado en 1898).

- Freud, S.(1993). La interpretación de los sueños En J. Etcheverry (trad.) Obras Completas (Vol IV y V,pp118-711).Buenos Aires :Amorrortu.(trabajo original publicado en 1900).
- Freud, S.(1993). Psicopatología de la vida cotidiana (Sobre el olvido, los deslices en el habla, el trastocar las cosas confundido, la superstición y el error En J. Etcheverry (trad.) Obras Completas (Vol VI,pp ***).Buenos Aires :Amorrortu.(trabajo original publicado en 1901).
- Freud, S.(1993). Fragmento de análisis de un caso de histeria. Caso Dora En J. Etcheverry (trad.) Obras Completas (Vol VII,pp. 1-108).Buenos Aires: Amorrortu.(trabajo original publicado en 1905).
- Freud, S.(1993). Tres ensayos de teoría sexual. En J. Etcheverry (trad.) Obras Completas (Vol VII,pp. 109- 224).Buenos Aires: Amorrortu.(trabajo original publicado en 1905)
- Freud, S.(1993). Las fantasías histéricas y su relación con la bisexualidad. En J. Etcheverry (trad.) Obras Completas (Vol IX,pp 137-148).Buenos Aires: Amorrortu.(trabajo original publicado en 1908)
- Freud, S.(1993). Carácter y erotismo anal. En J. Etcheverry (trad.) Obras Completas (Vol IX,pp. 149 - 158).Buenos Aires: Amorrortu.(trabajo original publicado en 1908)
- Freud, S.(1993). Análisis de la Fobia de un niño de cinco años”(El pequeño Hans) En J. Etcheverry (trad.) Obras Completas (Vol X,pp. 7-118). Buenos Aires: Amorrortu.(trabajo original publicado en 1909)
- Freud, S.(1993). A propósito de un caso de neurosis obsesiva”(Caso del hombre de las ratas. En J. Etcheverry (trad.) Obras Completas (Vol IX,pp. 119 - 200**).Buenos Aires: Amorrortu.(trabajo original publicado en 1909).
- Freud, S.(1993). De la historia de una neurosis infantil (caso del “Hombre de los lobos) En J. Etcheverry (trad.) Obras Completas (Vol XVII,pp. 1 - 124).Buenos Aires: Amorrortu.(trabajo original publicado en 1917).
- Freud, S.(1993). Pegan a un niño” contribución al conocimiento de la génesis de las perversiones sexuales En J. Etcheverry (trad.) Obras Completas (Vol XVII,pp. 173 - 210).Buenos Aires: Amorrortu.(trabajo original publicado en 1919).
- Freud, S.(1993). Mas allá del principio del placer(En J. Etcheverry (trad.) Obras Completas (Vol XVIII,pp. 1 - 62).Buenos Aires: Amorrortu.(trabajo original publicado en 1920).
- Freud, S.(1993). El yo y el ello. En J. Etcheverry (trad.) Obras Completas (Vol XIX,pp. 3 - 66).Buenos Aires: Amorrortu.(trabajo original publicado en 1923).
- Freud, S.(1993). La organización genital infantil”(Una interpolación en la teoría de la sexualidad). En J. Etcheverry (trad.) Obras Completas (Vol XIX,pp. 141- 150).Buenos Aires: Amorrortu.(trabajo original publicado en 1923).
- Freud, S.(1993). El sepultamiento del complejo de Edipo. En J. Etcheverry (trad.) Obras Completas (Vol XIX,pp. 177- 188).Buenos Aires: Amorrortu.(trabajo original publicado en 1924).
- Freud, S.(1993). La negación. En J. Etcheverry (trad.) Obras Completas (Vol XIX,pp.249- 258).Buenos Aires: Amorrortu.(trabajo original publicado en 1925).
- Freud, S.(1993) Algunas consecuencias psíquicas de la diferenciación anatómica de los sexos. En J. Etcheverry (trad.) Obras Completas (Vol XIX,pp. 259 - 276).Buenos Aires: Amorrortu.(trabajo original publicado en 1925).
- Freud, S.(1993) Dostoievski y el parricidio . En J. Etcheverry (trad.) Obras Completas (Vol XIX,pp. 171- 191).Buenos Aires: Amorrortu.(trabajo original publicado en 1928(1927)).
- Freud, S.(1993) Sobre la sexualidad femenina . En J. Etcheverry (trad.) Obras Completas (Vol XIX,pp. 223- 244).Buenos Aires: Amorrortu.(trabajo original publicado en

- 1931).
- Freud, S.(1993) 33a. Conferencia . La Feminidad. En J. Etcheverry (trad.) Obras Completas (Vol XIX,pp. 104- 125).Buenos Aires: Amorrortu.(trabajo original publicado en 1933).
- Furns, T.(1996)The multi-professional handbook of child sexual abuse. Integrated management, therapy, and legal intervention. (1a. ed.) U.S.A: Routledge.
- Glanz, M. (1994) La malinche: la lengua en la mano. Debate Feminista. 10 (5) p.
- González, R.(1995). Informe preliminar sobre algunos aspectos de la investigación en sobrevivientes de abuso sexual en la infancia. Salud Reproductiva y Sociedad. Col. de Méx. II; (6 - 7), 14 - 17.
- Granjon, P. (1993) La violación como arma de guerra. Refugiados. Conflictos étnicos. 81,42-44
- Gregory-Bills, T., Rhodback, M.(1995). Comparative psychopatology of women who experienced intra - familiar versus extra - familiar sexual abuse. Child abuse & Neglect. 19 (2), 177 - 189.
- Grupo de Apoyo a Niños Chile (G.A.N. Chile.)
- Hammer, E. (1992). Tests proyectivos gráficos. (1a. reimp) Barcelona: Paidós.
- Héritier, F., Cyrulnyk, J.,Naori,A., Vrignaud, D., Xanthakou, M. (1994) Del incesto Argentina: Nueva visión.
- Hopper, J. (1997) Child abuse: Statistics, researches, resources. <http://www.ulav.ca/vrr/reach/proj/unite3310.html>.
- Huston, R., Parra, J., Pridhoda, T., Foulds, M. (1995). Chacaracteristics of childhood sexual abuse in a predominantly mexican - american populaton. Child abuse & Neglect. 19 (2), 165 - 176.
- Ibarrá,G., Pérez, M., Mena, C.(1995) Condiloma acuminado en niños: forma de adquisición. Informe de 64 casos. Dermatología Rev. Mex. 39 (3), 137 - 141.
- Kaës,R., Falmberg,H., Enriquez, M.,Baranes, J. (1996) Transmisión de la vida psíquica entre generaciones. Buenos Aires, Amorrortu.
- Kelley, S., Brant, R., Waterman, J. (1993). Sexual abuse of children in day care centers. Child Abuse & Neglect. 17 , 71 - 89
- Kendall - Tackett, K.,Meyer, L., Finkelhor, D.(1993). Impact of sexual abuse on children: A review and synthesis of recent empirical studies. Psychological Bulletin. 113 (1) 164-180.
- Klein,M. (1986) " Pricipios psicológicos del análisis infantil" Obras completas Argentina: Paidós.(Trabajo original publicado 1926)
- Lacan, J. (1995) El seminario sobre la carta robada. Escritos 1(pp. 5- 58). México: Siglo XXI.(Trabajo original publicado en 1966)
- Lacan, J. (1995) El estadio del espejo como formador de la función del yo(je) tal como se nos revela en la experiencia psicoanalítica. Escritos 1(pp. 86-93). México: Siglo XXI.(Trabajo original publicado en 1966)
- Lacan, J. (1995) La agresividad en psicoanálisis.. Escritos 1(pp. 94-116). México: Siglo XXI.(Trabajo original publicado en 1966)
- Lacan, J. (1995) Función y campo de la palabra y del lenguaje en psicoanálisis. Escritos 1.(pp.227- 310). México: Siglo XXI.(Trabajo original publicado en 1966)
- Lacan, J. (1995) La cosa freudiana o sentido del retorno a Freud en psicoanálisis. Escritos 1.(pp.384- 418). México: Siglo XXI.(Trabajo original publicado en 1966).
- Lacan, J. (1995) La significación del falo Escritos 2.(pp.665- 675). México: Siglo XXI.(Trabajo original publicado en 1966).
- Lacan, J. (1995) Ideas directivas para un congreso sobre la sexualidad femenina. Escritos

- 2.(pp.704- 718). México: Siglo XXI.(Trabajo original publicado en 1966).
- Lacan, J. (1995) Comentario hablado sobre la Verneinung de Freud, por Jean Hyppolite. Escritos 2. (pp.859- 866). México: Siglo XXI.(Trabajo original publicado en 1966).
- Lacan, J. (1995) La metáfora del sujeto. Escritos 2. (pp.867-870). México: Siglo XXI.(Trabajo original publicado en 1966).
- Lacan, J. (1996) El Seminario 1 "Los escritos Técnicos de Freud".(10a reimp.) Buenos Aires: Paidós.(Trabajo original publicado en 1953 - 1954)
- Lacan, J. (1996) El Seminario 2 "El yo en la teoría de Freud y en la técnica psicoanalítica".(10a reimp.) Buenos Aires: Paidós.(Trabajo original publicado en 1954 - 1955)
- Lacan, J. (1996) El Seminario 3 "El rechazo de un significante primordial". (10a.reimp.) Buenos Aires: Paidós.(Trabajo original publicado en 1955- 1956)
- Lacan, J. (1996) El Seminario 4 "La relación de objeto" (1a.ed.) Buenos Aires: Paidós.(Trabajo original publicado en 1956- 1957).
- La Jornada, 18 de abril 1997.
- Laplanche, J. (1970) Vida y muerte en psicoanálisis. Buenos Aires: Amorrortu
- Laplanche, J. (1980). La sexualidad. Buenos Aires: Nueva visión.
- Laplanche, J. (1987). Nuevos fundamentos para el psicoanálisis. La seducción originaria. Buenos Aires: Amorrortu.
- Laplanche, J., Pontalis, J. (1994) Diccionario de Psicoanálisis (3a. ed.) Colombia: Labor.
- Leifer, M., Smith, SH. (1990) Toward Breaking the cycle of intergenerational abuse. American Journal of Psychotherapy. XLIV (1), 116 - 128.
- Levinson, D. (1989) Family violence in cross - cultural perspective. Frontiers of Anthropology (Vol 1(1a.ed) E.U.A.: Sage publications,Inc.
- Lévi-Strauss, C. (1991) Las estructuras elementales del parentesco. (2a. ed.) Barcelona: Paidós.(Trabajo original publicado en 1949)
- Levobici, S. (1995) Psicopatología del bebé. México: Siglo XXI
- Lieberman, D., De Podetti, R., Miravent, Y., Wasserman, M.(1984) Semiótica y psicoanálisis de niños. (1a. ed.) Buenos Aires: Amorrortu.
- Lindbland, F., Gustafsson, P., Larson, I., Lundin, B. (1995). Preschoolers' sexual behavior at daycare centers: an epidemiological study. Child Abuse & Neglect. 19 (5), 569 - 577.
- López, F., Carpintero, E., Hernandez, A., Jesús, M., Fuertes, A. (1995). Prevalencia y consecuencias del abuso sexual al menor en España. Child Abuse & Neglect. 19 (9), 1039 - 1050.
- Loredo, A.(1994) Maltrato al menor.(1a ed.) México: Interamericana.
- Loredo, A., Reynes, J., De Martínez, C., Carvajal, L., Vidales, C., Villaseñor, J.(1986) El maltrato al menor. Una realidad crecien te en México. Bol. Med. Hosp. Infant. Mex. 43 (7), 425- 433.
- Loredo, A., Barragan, M., Carvajal, L., Villaseñor, J. (1988). Abuso sexual en la edad pediátrica: consideraciones clínicas en 7 casos. Bol. Med. Hosp. Infant. Mex. 45 (3), 173 - 178.
- Loredo, A., Oldak, D., Carvajal, L., Reynes J. (1990). Algoritmo del niño maltratado a su ingreso a un centro hospitalario pediátrico de tercer nivel. Bol Med Hosp Inf Mex 47 (2), 91- 95.
- Loredo, A., Carvajal, L., Reynés, J., Rodríguez, R.(1993) El maltrato del niño: algunas consideraciones éticas sobre su atención.. Bol Med Hosp Infant Mex. 50, (12), 898 - 902.
- Mangriotis - Caracosta, H. (1994). Les paradoxes de la compulsion à la répétition à l'état pur

- " Au Brésil on parle portugais". Revue Française de Psychanalyse 58 (2), 377 - 389.
- McLeer, S., Deblinger, E., Atkins, M., Foa, E., Ralphe, D. (1988). Post - traumatic stress disorder in sexually abused children. J. Am. acad. Child - Adolescent Psychiatry. 27 (5), 650 - 654.
- Memorias del Día Mundial de la Salud Mental 1996, dedicado a la Mujer. SSA. Ed.Lilly. Neurociencias.
- Meneses, A., Gutiérrez, E., Gutiérrez, A.(1992) Actitudes de la víctima y sus familiares ante el abuso sexual. Rev. Hosp. Psiquiat. Habana 33(2), 121- 125.
- Mian,M., Marton,P., Le Baron, D. (1996) The effects of sexual abuse on 3 - to 5 - year - old girls. Child Abuse & Neglect 20 (8). 731 - 745 .
- Mier, R.(1990) Introducción al análisis de textos. (2a.ed.) México: Trillas.
- Moliner, M. (1984) Diccionario de uso del español. Madrid: Gredos.
- Myers, J. (1994) The tendency of the legal system to distort scientific and clinical innovations: Facilitated communication as a case study. Child Abuse & Neglect 18 (6), 505 - 513.
- Neuman, L.W (1997) Social research methods. New York: Allyn& Bacon.
- Nicolaïdis, G., Nicolaïdis, N. (1993). Incorporation, pédophilie, Inceste. Revue Française de Psychanalyse. 57 (2), 507 - 514.
- Nieto, L.(1997) Perfil psicológico de madres de niños que fueron abusados sexualmente. Tesis de maestría. Facultad de Psicología. UNAM.
- Patton, . (1986) Qualitative evaluation methods. () E.U.A.: Sage.
- Perrault, C. (1974) . Cuentos. México: Porrúa.
- PRIMASE: Partenaire de Recherche et d'Intervention d'abus sexuel à l'endroit des enfants. <http://www.primase.qc.ca/resweb.htm>
- Programa Nacional de Acción . Cuarta evaluación. (1994) México y la cumbre mundial en favor de la Infancia. México: SSA.
- Rahman, G.(1989) La prohibición del hijo: estudio acerca de las vicisitudes del deseo de las mujeres. Tesis de maestría. Facultad de Psicología. Universidad Iberoamericana.
- Ramirez, J., Uribe, G. (1993). Mujer y violencia: Un hecho cotidiano. Salud Pública Mex. 35 , 148 - 160.
- Ramos, L., Romero, M., Jiménez, E (1995). Violencia doméstica y maltrato emocional. Consideraciones sobre el daño psicológico. Salud reproductiva y sociedad. Col. de Méx. II (6 - 7), 18 - 23 .
- Ravaïn , J.F. (1991). "Paroles d'os" ou le dormeur du val. Revue Française de Psychanalyse. 55 (5), 1111- 1130.
- Reece, R. (1994) Child Abuse. Medical Diagnosis and Management. U.S.A.: Lea & Febiger
- Rona, E., Moya, G. (1989). Aspectos generales y psicopatológicos del abuso sexual en niños. Revista chilena pediátrica. 60 (2), 71- 75.
- Rosolato, G. (1992). La psychanalyse logodinamique. Revue Française de Psychanalyse. 56 (2), 443- 470.
- Rousillon, R. (1993) Seduction et altérité interne. Revue Française de Psychanalyse. 57(2), 343-348
- Rubin, L. (1996). Childhood sexual abuse: Whose memories are faulty?. The Counseling Psychologist. 24 (1), 140 - 143.
- Sánchez, C., Morales, F., González, G., García, A. (1995) Embarazo en adolescente por violación y sus repercusiones psicológicas. Estudio comparativo. Boi. Med. Hosp. Infant. Mex. 52 (8), 455 - 459.
- San Martín, H.(1992) Tratado general de la Salud en las ciencias humans. (1a.ed.) México: La Prensa Médica Mexicana.

- Sauceda, J. (1995). Abuso sexual, violación y embarazo en la adolescencia. Bol. Med. Hosp. Infant. Mex. 52 (8), 451 - 454.
- Saucedo, I. (1995). La relación violencia - salud reproductiva: Un nuevo campo de investigación. Salud reproductiva y sociedad. Col. de Méx. II (6 - 7), 3 - 9.
- Saucedo, I. (1996). Violencia doméstica y salud: conceptualización y datos que existen en México. Perinatol Reprod Hum. 10; (2), 100 - 110.
- Silvestre, D. (1990) Los aspectos del malestar en la cultura. () Manantial.
- Schwartz, H. Jacobs, J. (1996) Sociología Cualitativa: método para la reconstrucción de la realidad. México: Trillas.
- Squier de -Ocampo, M; García Arzeno, M; Grassano ET AL. (1997) Técnicas proyectiva y el proceso psicodiagnóstico (22a. ed.) Argentina: Nueva Visión.
- Strauss, A., Corbin, J. (1986) Basics of qualitative research. (1a.ed.) E.U.A. : Sage.
- Taylor, S., Bogdan, R. (1986) Introducción a los métodos cualitativos de investigación (1a.ed.) Buenos Aires: Paidós.
- Tiburcio, T., García, M., Casanueva, E. (1992). Abuso sexual y reproducción humana. Perinatología y Reproducción Humana. 6 4 ,166 - 170.
- Toussaint, E. (1983) Hospital Infantil de México "Dr. Federico Gómez" 1943-1983. (1a. ed.) México: Edición del autor.
- UNICEF (1995) Estado mundial de la infancia. España: J&J Asociados.
- Valladares, P. (1993) Estudio epidemiológico de la violencia sexual. Tesis de maestría en modificación de la conducta. Facultad de Psicología. UNAM - Ixtacala.
- Van Dijk, T. (Ed.) (1989). Handbook of Discourse Analysis (Vol 1 - 4). E.U.A.