

308923
UNIVERSIDAD PANAMERICANA 63
Des-

ESCUELA DE PEDAGOGIA
INCORPORADA A LA UNIVERSIDAD NACIONAL AUTONOMA DE MEXICO



ENCUENTRO CON LA MUSICA, PROYECTO DE INICIACION
MUSICAL PARA APLICARSE COMO PARTE DEL SERVICIO
SOCIAL DE LA CARRERA TECNICO INSTRUCTOR EN
EDUCACION MUSICAL

**INFORME ACADEMICO
DE ACTIVIDAD PROFESIONAL**

QUE PRESENTA :
MARIA ELENA PEREZ MARTINEZ
PARA OBTENER EL TITULO DE
LICENCIADA EN PEDAGOGIA

DIRECTORA DE INFORME: LIC. MA. TERESA CARRERAS LOMELI

MEXICO, D. F.

1998.

TESIS CON
FALLA DE ORIGEN

250814



Universidad Nacional
Autónoma de México

Dirección General de Bibliotecas de la UNAM

Biblioteca Central



UNAM – Dirección General de Bibliotecas
Tesis Digitales
Restricciones de uso

DERECHOS RESERVADOS ©
PROHIBIDA SU REPRODUCCIÓN TOTAL O PARCIAL

Todo el material contenido en esta tesis esta protegido por la Ley Federal del Derecho de Autor (LFDA) de los Estados Unidos Mexicanos (México).

El uso de imágenes, fragmentos de videos, y demás material que sea objeto de protección de los derechos de autor, será exclusivamente para fines educativos e informativos y deberá citar la fuente donde la obtuvo mencionando el autor o autores. Cualquier uso distinto como el lucro, reproducción, edición o modificación, será perseguido y sancionado por el respectivo titular de los Derechos de Autor.

A mi esposo Luis David, quien ha llenado de amor y de momentos hermosos mi vida.

*A mi hijo David, quien con su inagotable energía y sus lindas ocurrencias enaltece mi espíritu
cotidianamente. A mi hija Regina, quien me despierta y me acuesta con una encantadora sonrisa,
llenando mi corazón de alegría.*

A mi papá, quien con su ejemplo de vida me ha enseñado a ver por los demás.

A mi mamá, quien con su sacrificio me dio la oportunidad de estudiar música desde pequeña.

*A mi hermano Marco, por su nobleza, guía y ayuda incondicional. A mi hermano Luis, por los cientos de
favores que me hace y por recordarme lo importante que es soñar.*

*A Mary, cuñados y concuños, quienes me han aceptado y apoyado con cariño.
A mis abuelitos, tíos, primos y padrinos que me han acompañado en todos los momentos importantes de
mi vida.*

*A todos mis amigos, quienes con su fraternal compañía y comprensión han seguido solidariamente los
pasos que voy dando en mi camino.*

*A Lucía, Gaby y Auri quienes me ayudaron y alentaron a realizar este trabajo.
A Marisol, Raymundo y Amando, quienes a pesar de la distancia, su presencia, apoyo y compañía están
cerca de mi corazón.*

*A mis maestros, quienes sin duda alguna han dejado una huella importante en mi desarrollo, en mi
formación y en mi crecimiento. Especialmente a María Luisa Cortinas y Armando Viesca, quienes
infundieron con su ejemplo una gran pasión por mi carrera.*

*A la Universidad Panamericana, cuya filosofía me ha abierto muchas posibilidades a nivel humano y
profesional.*

*A Chiapas, al profesor Jaime, a Magda y a toda la comunidad educativa con la cual sembré arduamente
en una tierra fértil y llena de magia.*

A todos mis alumnos quienes han sido mis maestros.

*Y ante todo y sobre todo a Dios, quien ha llenado de bendiciones mi vida iluminando mi camino con su
amor y su palabra, dotándome de lo más valioso que poseo, mi fe.*

Índice

EXORDIO

1. EXPOSICION DE MOTIVOS	1
Área cognoscitiva.....	2
Área afectivo-social.....	2
Área psicomotora.....	3
2. JUSTIFICACION	8
I. CUERPO DEL INFORME	10
Descripción general.....	10
Tipo de institución.....	10
Recursos humanos.....	10
Infraestructura física.....	11
Misión institucional.....	11
Justificación de la carrera.....	12
Objetivo general.....	16
Objetivos específicos.....	17
Perfil del aspirante.....	18
Perfil del profesional.....	18
Estructura del plan de estudios.....	19
Titulación.....	21
Servicio Social.....	22
Estructura general.....	24
Organigrama del Instituto de Ciencias y Artes de Chiapas.....	24
Organigrama de la Escuela de Música.....	25
Descripción específica.....	26
Funciones y acciones desarrolladas como pedagoga.....	26
Acción específica sujeta a informe.....	29

Justificación.....	32
Propósitos.....	33
Características.....	33
Lineamientos.....	34
Descripción del proyecto.....	35
Flujograma.....	38
Reglamento para los prestadores de Servicio Social.....	39
Reglamento para los discentes del primer módulo del proyecto.....	40
II. VALORACION CRITICA.....	41
Fundamentación crítica.....	41
Implementación del primer módulo del proyecto Encuentro con la Música.....	41
¿Quiénes implementaron el proyecto?.....	42
Lista, turno y edad de los prestadores de Servicio Social.....	43
¿En dónde se implementó?.....	45
Características de las escuelas primarias.....	46
El espacio y el ambiente.....	47
Características de un salón de música adecuado.....	48
El director y el prestador del Servicio Social.....	51
Los maestros generales y el maestro de música.....	55
¿A quién fue dirigido el programa común?.....	57
Características de desarrollo del niño de ocho años.....	57
Área afectiva-social.....	57
Área cognoscitiva.....	61
Área psicomotora.....	64
¿Cómo se llevó a cabo el programa común?.....	67
Objetivo general.....	67
Contenidos.....	67
Objetivos específicos.....	68
Metodología.....	71

Evaluación.....	72
¿Qué propósitos se cubrieron?.....	72
Proporcionar el acceso a la práctica del arte musical a una mayor población infantil.....	73
Detectar y canalizar al alumno con disposición hacia esta área.....	73
Los padres de familia y su participación en el proyecto.....	74
Conflicto del primero de enero en Chiapas.....	77
Necesidades de los alumnos prestadores del Servicio Social.....	78
Abrir posibilidades de práctica.....	79
Abrir posibilidades de Servicio Social a los pasantes de la carrera Técnico en Educación Musical de la Escuela de Música del ICACH.....	82
III. GRAFICAS.....	86
Presentación de propuestas.....	105
IV. CONCLUSIONES.....	107
V. BIBLIOGRAFIA.....	111
Notas.....	112
VI. ANEXO.....	115

EXORDIO

1. EXPOSICION DE MOTIVOS

En el ámbito de la educación, la música cuenta con un lugar significativo para el logro de una formación integral. Los antiguos griegos afirmaban que: “no saber cantar o tocar un instrumento era tan deprimente como puede serlo en nuestros días no saber leer o escribir”.(1) Así, Aristóteles mencionó que “la música es más importante de lo que hace creer el uso que se hace de su naturaleza a todas las edades y caracteres, teniendo influjo en el corazón y alma humana”.(2)

A pesar de entender a la educación como “el perfeccionamiento intencional de las potencias específicamente del hombre”, (3) hoy por hoy parece entenderse que las potencialidades únicamente se refieren a las relacionadas con el desarrollo intelectual de las personas, rezagando el área psicomotora y afectivo-social. Muestra de ello lo constituyen los padres de familia que desean que sus hijos, desde edades tempranas, aprendan a leer, escribir, comprender idiomas y computación. No obstante, en nuestros tiempos más que hombres con un cúmulo de información, se requiere de hombres sensibles, capaces de apreciar las manifestaciones artísticas y espirituales, para contrarrestar el materialismo y evitar la deshumanización que nos rodea. La música es un medio de orientar al hombre hacia un desenvolvimiento armónico, pues la actividad musical estimula e integra los aspectos físicos, intelectuales, emocionales, psicomotores, estéticos y éticos.

Para ejemplificar la actuación de la música dentro de las áreas de aprendizaje (cognoscitiva, afectivo-social y psicomotora), a continuación se mencionarán algunas de las habilidades y funciones que despierta el estudio de la música dentro de los seres humanos.

Área cognoscitiva

- A partir del fenómeno sonoro y de los elementos de la música (ritmo, melodía y armonía) se se desarrolla la capacidad de análisis, comparación y relación.
- A partir de los procesos de audición interna se desarrolla la capacidad de abstracción.
- A través de la estructura de la música desarrolla el pensamiento lógico.
- A través de la sensopercepción auditiva se desarrolla la memoria, la atención, la transferencia, la asociación, la discriminación y otras facultades mentales.
- Se desarrolla el juicio crítico hacia aquello que se escuche y hacia la circunstancia en la que se produce tanto histórica, social como políticamente.

Área afectivo social

- La música conduce a la autoexpresión, la espontaneidad y creatividad.
- Propicia la adaptación social y la convivencia humana estimulando el sentido de responsabilidad, solidaridad y respeto dentro de un grupo.
- Ofrece la posibilidad de explorar diferentes formas de expresión y comunicación por medio de un instrumento, de la voz y del cuerpo.
- Favorece la afirmación de opiniones propias y la aceptación de opiniones ajenas.

- Contribuye a la formación de normas sociales.
- Por el placer que la música ofrece, es un medio de relajación, ayudando con esto a mantener el equilibrio emocional.
- Ejerce una influencia directa sobre el carácter y la personalidad. Y puede despertar diferentes estados de ánimo.
- Su estudio forma la disciplina personal. La participación musical promueve las actitudes sociales deseables; el estudio de la música incrementa la sensibilidad.

Área psicomotora

- El trabajo de coordinación gruesa y fina, sobre todo al ejecutar algún instrumento musical.
- La lecto-escritura musical con el uso de una grafía particular.
- El manejo del equilibrio, la tensión y relajación de todo el cuerpo y sus segmentos.
- A través del estudio de la música y sobre todo de un instrumento se adquiere conciencia de las posibilidades del cuerpo, dominio del equilibrio, control de movimientos y respiración, organización del esquema corporal y orientación en el espacio.
- El ritmo puede tener una influencia directa sobre los centros nerviosos al facilitar la relación entre las órdenes del cerebro y su ejecución por los miembros del cuerpo.
- Se desarrolla una conciencia de movimientos bilaterales.

La interrelación y equilibrio de dichas áreas de aprendizaje se da de manera integral en el estudio de la música, coadyuvando así al logro de la educación armónica. *Cuanto más oportunidades existan para la propia expresión y la exploración de las posibilidades mayor será el potencial para la formación de cada individuo.*

“La música es una manifestación espiritual humana parecida al lenguaje. Los grandes compositores han dicho y hecho sentir cosas imposibles de expresar en otra forma”. (4)

Por lo anterior, se deduce que la mayoría de los educadores más representativos han tenido muy en cuenta la participación de la música dentro de la formación integral del educando, por ejemplo Comenio (padre de la didáctica), quien decía que la enseñanza musical no debía limitarse a los más capaces “todo debe ser aprendido por todos.” (5) Por otro lado, Rousseau (autor del *Emilio*) inventó un método de enseñanza musical donde mencionaba que... “los objetivos de la enseñanza musical en la primera edad deberían ser el desarrollo de los órganos del joven alumno cuidando, al mismo tiempo su gusto estético.” (6) Fenelón dedujo, a través de un método intuitivo, que el estudio de los sonidos se hará agradable y el niño, por sus propios medios, tratará de descubrir elementos o relaciones; “la música remueve todos los elementos del alma del niño.”(7) Pestalozzi en sus primeros escritos, dio un lugar preponderante a los ejercicios del canto. Froebel acompañaba todos los juegos con cantos apropiados de los cuales una mayoría fue compuesta por él mismo, además decía que deben educarse en primer lugar los sentidos: “desde pequeño el niño discernirá en medio de la Naturaleza, el canto de las aves, el zumbido de los insectos, los diversos ruidos y la canción del viento,” (8) Montessori, mujer admirable por su concepción del niño, en su metodología desglosó el aprendizaje de la música tan delineadamente como cualquier otra área.

A pesar de la relevancia que para grandes pedagogos cobra la música en la educación, en la mayoría de las escuelas la enseñanza musical se le considera una recreación (cantos y juegos, festivales de todo tipo y toda ocasión, ceremonias, concursos, etc.), una función sin relevancia aparente en un currículo formal que llena solamente espacios de tiempo libre, pero sin alcanzar la importancia de otras asignaturas como matemáticas, español o computación. Eso sucede con las pocas escuelas que cuentan con profesor de música.

Ante esta realidad muchos educadores musicales emprenden la tarea de analizar e investigar el proceso de enseñanza aprendizaje musical, para crear nuevas metodologías que pudieran adecuarse a las características biopsicosociales de los niños y así tener la posibilidad de incursionar de una manera más eficaz como parte fundamental de la educación formal. Algunos precursores de esta nueva concepción de la educación musical son: Kodaly (húngaro), Orff (alemán), Dalcroze (suizo), Willems (belga) y Martenot (francés). Todos ellos coinciden en los siguientes postulados:

- El papel de la música en la educación debería ser tan importante como en la antigua Grecia.
- Deben mejorarse los cursos de enseñanza musical que se imparten en las escuelas de magisterio.
- Debe evitarse que los niños se acostumbren de pequeños a la música exclusivamente comercial, toda vez que con el correr de los años es difícil aficionarlos a otro tipo de música, sobre todo música culta.

- El primer objetivo de la educación musical es hacer que los niños amen la música y prepararlos para que realicen con alegría y gozo la práctica de la misma.
- Todo ser humano es musical, por lo que la música pertenece a todos. De esta manera se concibe que la música sea parte tan importante del currículo escolar como cualquier otra materia.
- Dentro de la educación musical se deben utilizar todas las facultades del ser humano y armonizarlas.
- Debe existir una participación real y activa de parte de los educandos dentro de la clase de música.
- La sensación antecede al conocimiento. Primero es sentir y luego comprender.
- Es necesario que toda enseñanza comience con una experiencia física.
- Es necesario conceder una importancia esencial al espíritu y psicología del niño, respetando las aptitudes y capacidades individuales del mismo.
- La autoexpresión, improvisación y creatividad son esenciales dentro del aprendizaje de la música.
- Se comienza con el ritmo como base de la enseñanza musical (ritmo corporal y lenguaje). El movimiento corporal es a su vez trascendental para el logro de éste y otros aprendizajes musicales.
- La atención y la relajación son esenciales en el aprendizaje de la música.

En congruencia con la concepción de educación musical y la enseñanza de la misma, y como una contribución al trabajo arduo por una educación musical de calidad para la mayor parte de la población, se realizó el proyecto Encuentro con la Música, propuesto en la Escuela de Música del Instituto de Ciencias y Artes de Chiapas, escuela que, empapada de toda una nueva concepción respecto a la importancia de la música dentro de la formación integral y de la preocupación por extenderla y difundirla en el estado de Chiapas, tiene la peculiaridad de ser la única en toda la República Mexicana que tiene como única la carrera de Técnico Instructor en Educación Musical.

Debido a la aceptación del proyecto, a la implementación del mismo y al análisis de los resultados obtenidos se eligió esta forma de titulación donde, como su nombre lo indica, se expondrá un informe de todo lo realizado en torno a este proyecto.

2. JUSTIFICACION

El estudio de la música desde los siete años de edad, ha tenido grandes repercusiones en mi vida. Me ha dado la oportunidad de ser más sensible ante las personas, ante la Naturaleza que me rodea, ante las situaciones socio-políticas, ante la belleza y bondad de lo que está a mi alrededor y ante Dios mismo. Ha intervenido en el desarrollo de mis valores y facultades. Los beneficios que he obtenido son muy grandes, pero también me tocó experimentar una mala enseñanza musical que no pudo apagar mi amor por la música y me llevó al estudio de nuevas metodologías de enseñanza y a las carreras de pedagogía y educación musical.

Al terminar ambas carreras y después de varios años de experiencia laboral en diferentes instituciones (casa cuna, escuelas a nivel preescolar y primaria, psiquiátrico infantil, escuelas de música), mi mayor anhelo era formar educadores musicales con una visión pedagógica diferente principalmente (romper con las metodologías tradicionales y obsoletas para los niños, y la postura del profesor de música apegado a la enseñanza de la teoría musical sin considerar las necesidades, posibilidades e intereses de los niños hacia la música). Afortunadamente tuve la oportunidad de aplicar mis conocimientos en uno de los lugares más bellos de la República Mexicana, donde la necesidad era tan grande como el deseo de superación.

La tarea de un pedagogo en la Escuela de Música del Instituto de Ciencias y Artes de Chiapas era una necesidad real y urgente, ya que se tenía que reorientar y definir el planteamiento de la carrera de Técnico Instructor en Educación Musical; objetivos, perfiles, plan

de estudios, formas de titulación y de Servicio Social; después de haber trabajado en ello se pensó en el proyecto Encuentro con la Música, donde la tarea de la pedagoga sería:

- Llevar a cabo la planeación del proyecto, la ejecución del mismo y su evaluación.
- Realizar una detección de necesidades tanto internas como externas para implementar el proyecto.
- Estructurar el programa común y capacitar a los prestadores de Servicio Social en su aplicación.
- Asesorar la práctica del mismo y revisar cuidadosa y analíticamente el proceso de enseñanza-aprendizaje .
- Abrir espacios a través de entrevistas con los directores de escuelas para integrar el proyecto a sus instituciones educativas.
- Realizar las estadísticas para graficar los resultados del proyecto y así analizar el mismo.
- Orientar a los alumnos prestadores de servicio en cualquier duda o limitación.
- Presentar el reporte de trabajo tanto al director de la institución como a los alumnos que participan en el proyecto.

I. CUERPO DEL INFORME

Descripción general

Tipo de institución

La Escuela de Música pertenece al Instituto de Ciencias y Artes de Chiapas, organismo estatal dependiente de la Secretaría de Educación, Cultura y Salud (SECYS). Su giro es docente y de promoción cultural y musical. Ofrece estudios para la carrera Técnico Instructor en Educación Musical y atiende un grupo piloto de nivel inicial para niños de ocho años de edad en adelante.

Recursos Humanos

Personal administrativo y técnico de la escuela

- Un directivo y un extraordinario
- Apoyo administrativo: 10 personas
- Intendencia: seis personas
- Docentes: 13 de base y 15 de confianza

Educandos inscritos: 141 hombres y 47 mujeres.(véase anexo)

Infraestructura física

La Escuela de Música cuenta con un área física de 12 826 m²; una sala para la dirección, una sala de audiciones, 25 aulas, dos baños para mujeres, dos para hombres y dos para profesores, una biblioteca y un estacionamiento.

Misión institucional

La Escuela de Música del Instituto de Ciencias y Artes de Chiapas, surge como una respuesta a las necesidades de la entidad y debido al lugar que ocupa la música dentro del estado. He aquí los aspectos más relevantes del documento de Registro de Carrera expedido por La Dirección General de Profesiones de la SEP:

- Justificación de la carrera
- Objetivos
- Perfiles
- Plan de estudio
- Titulación
- Servicio Social.

Justificación de la carrera

La música ocupa un lugar preponderante en el universo de la creatividad artística del pueblo de Chiapas. Nuestras etnias, por fortuna, aún existen; el mestizo, respetuoso de sus tradiciones y costumbres, la espontánea y artística manifestación que de nuestros instrumentos musicales genuinos ha venido conservándose, pese a las intromisiones extrañas como fenómeno de nuestra época, permite confirmar la necesidad de retomar medidas que eduquen, informen y formen hacia el logro de nuestros objetivos.

Actualmente existen en la entidad, como muestra de las raíces desbordantes, manifestaciones musicales de interpretación y composición, como lo han demostrado los encuentros anuales de música indígena y concursos de composición y ejecución de marimba, concursos de canto y festivales populares de música regional permanentes, que organizan las instituciones de cultura del Estado. Por la misma razón se ha convertido en una necesidad la enseñanza de la música, sobre todo en los planteles escolares, que en sus contenidos programáticos contemplan el manejo de la clase de música, para lo cual se necesita la presencia de personal capacitado que proporcione atención a una población de 68 636 niños de nivel preescolar, 191 122 alumnos de educación primaria y 31 140 de secundaria ¹, en el estado.

Un análisis profundo de los contenidos, metodologías, organización y finalidades de la educación preescolar, primaria y secundaria, muestra la falta de coordinación, sistematización y articulación pedagógica entre estos niveles. Los programas no responden en forma adecuada a las peculiaridades regionales ni a los requerimientos de la sociedad, dada la deficiente enseñanza de las ciencias, la

tecnología, la historia nacional y muy particularmente la estatal, la literatura, la gramática y la formación de la sensibilidad artística de los educandos²,

Requerimientos que se pueden responder con la formación de personal capacitado para la enseñanza, especialmente en cuanto a nuestra competencia se requiere, la enseñanza musical.

Las insuficiencias del sistema educativo muestran la necesidad urgente de transformar sus estructuras. Frente a este panorama, la política educativa tiene que ser más realista. No basta con plantearse metas de cobertura total en la educación primaria y secundaria, con incrementar el número de maestros y de instalaciones o del presupuesto educativo. Es impostergable revolucionar la educación chiapaneca, superando las soluciones coyunturales con una visión integral y responsable del futuro del Estado y la Nación³.

A lo anterior, habría que añadir la desarticulación y escasa relación participativa entre los organismos que comparten la tarea de procurar a la sociedad los beneficios del conocimiento, las ciencias, las humanidades y el arte; que da por consecuencia, la duplicación de esfuerzos y recursos a un alto costo en las actividades culturales, que lejos de implicar la expansión y difusión, incurren en absurda competencia de intereses⁴.

La enseñanza artística que se imparte en las escuelas primarias y secundarias tiene una cobertura muy limitada lo cual se aprecia también en las tareas de formación, capacitación y actualización de maestros para el desempeño docente en esta área. Cabe destacar que se observan lagunas en los aspectos de planeación, programación y evaluación de la educación artística⁵.

¹ Departamento de investigación pedagógica de la SECS.

² Plan de Gobierno Estatal 1988-1994.

³ Plan de Gobierno Estatal 1988-1994.

⁴ ibid.

⁵ ibid.

Es tarea de las instituciones encargadas de la formación de los jóvenes chiapanecos alentar la matrícula del nivel medio superior, hacia alternativas de carácter terminal, que le permita integrarse al sector productivo con la capacitación de calidad que el Estado reclama⁶.

El Programa para la Modernización Educativa 1989-1994 cita:

La modernización significa el fortalecimiento de nuestros valores educativos constitucionales y la exploración de nuevos caminos para realizarlos bajo nuevas circunstancias; es una reiteración de valores y objetivos, y una modificación de las estrategias y de las prácticas que se han de impulsar en todos los ámbitos del sistema educativo su realización será factible con la participación social.

Entre sus compromisos está: que por sus métodos y contenidos será nacional, promoverá el amor a la patria, nuestra cultura, la democracia como forma de vida y la solidaridad⁷.

La escuela de música en congruencia con estos postulados, asume su responsabilidad y se integra a esta dinámica.

Es conveniente enfatizar que las opciones educativas de alto nivel en la enseñanza musical, se encuentran a una distancia considerable que imposibilita, por obvias razones, que un gran número de personas de la entidad pueda estudiar profesionalmente.

En el país funcionan con carácter formal y de calidad reconocida las siguientes escuelas y facultades de música:

- Facultad de Música de la Universidad Veracruzana de Jalapa, Ver. (la más cercana a Tuxtla Gutiérrez: 700 km de distancia).
- Escuela Nacional de Música, Universidad Nacional Autónoma de México (1 085 km).

⁶ ibid.

⁷ Programa para la Modernización Educativa 1989-1994.

- Escuela Superior de Música del Instituto Nacional de Bellas Artes (1 085 km).
- Conservatorio Nacional de Música (1 085 km).
- Escuela de Música de Michoacán (1 500 km).
- Escuela de Música de Guanajuato (1 300 km).
- Facultad de Música de Monterrey (1 900 km).

Prácticamente, la población que asiste a estas escuelas o facultades de música, en un alto porcentaje, son originarios de la propia región que están implementadas para cubrir objetivos tan dignos como los que se han previsto en nuestra Escuela de Música del ICACH, a excepción de las del D.F., que absorben el mayor número de estudiantes de provincia.

Junto con estos planteamientos surge una oportunidad favorable para profesionalizar el estudio de la música en Chiapas.

En la búsqueda de una solución óptima para nuestro estado, el ICACH ha estructurado un programa académico que la Escuela de Música ha diseñado para atender dosificadamente las inquietudes y los anhelos de formación, sobre todo, de las nuevas generaciones chiapanecas.

Al respecto, se presenta un proyecto académico que se ocupa de manera integral y coordinada de un servicio educativo musical que cumpla con el Programa para la Modernización Educativa, El Plan Estatal de Desarrollo Educativo, las aspiraciones del plan de trabajo institucional y los objetivos propios de esta escuela. Este proyecto vendrá a conformar un plan preprofesional que se denominará “Técnico instructor en educación musical”, para estudiantes egresados de nivel básico, que quedará integrado al sistema estatal educativo en su nivel medio superior terminal.

CONSIDERANDO:

Que esta ley contempla también un nuevo aspecto de la educación en el nivel superior, en conjugación con intereses de la juventud estudiantil, se le ofrece un nuevo campo de estudios superiores, contempla elevar al rango de Centro de Técnicos Profesionales a su tradicional y querido Instituto de Ciencias y Artes de Chiapas, convirtiéndolo en un verdadero instituto que responda a los anhelos de superación académica de su estudiantado, a las necesidades de técnicos para el desarrollo del estado y hacer que las artes y las ciencias se desparramen por todos los rincones de la comunidad. Así, la Escuela de Música del ICACH tiene como fin brindar la:

Carrera: Técnico Instructor en Educación Musical, con los siguientes objetivos:

Objetivo general

Formar profesionales que posean una sólida preparación musical con implicaciones pedagógicas y actitudes reflexivas, críticas y creativas que, mediante una digna práctica musical y docente, articulen la educación musical con las demás áreas del conocimiento, coadyuvando al rescate, preservación y enriquecimiento de los valores culturales.

Objetivos específicos

1. Formar músicos con un buen nivel de ejecución instrumental para incrementar la cultura musical.
2. Formar profesionistas de la música para el rescate y preservación del rico patrimonio artístico y musical de Chiapas.
3. Formar docentes que respondan a las necesidades de la educación musical en los niveles de educación básica formal y no formal que lo requieran.
4. Diseñar y ejecutar programas de educación musical adecuándolos al medio, nivel y circunstancias a los que van dirigidos.
5. Participar en la solución de las necesidades de desarrollo estatal y nacional para representar el arte musical en un mejor nivel.

Perfil del aspirante

Para el estudio de esta carrera el estudiante deberá tener las siguientes aptitudes, habilidades, facultades e intereses musicales o la disposición para adquirirlos:

- Entonación.
- Discriminación auditiva.
- Sentido rítmico.
- Coordinación motora.
- Inclinación a la docencia musical.

Perfil del profesional

El egresado está capacitado para:

1. Participar en las actividades de extensión cultural artístico musical, a través de conciertos didácticos personales y con diversos ensambles musicales.
2. Organizar y dirigir agrupaciones musicales diversas.
3. Diseñar y aplicar programas específicos de desarrollo musical individual y grupal.
4. Crear talleres de iniciación musical.
5. Asesorar a los diversos sectores relacionados con el desarrollo musical de la región.
6. Implementar y crear material y recursos didácticos para la educación musical.
7. Promover la enseñanza musical en el Sistema Educativo Estatal y/o Nacional.

Estructura del Plan de Estudios

Total de créditos: 229.

Primer Semestre:

Solfeo I
Instrumento funcional I
Técnica vocal y repertorio coral I
Apreciación musical I
Historia de la música universal I
Introducción a la pedagogía

Segundo Semestre:

Solfeo II
Instrumento funcional II
Técnica vocal y repertorio coral II
Apreciación musical II
Historia de la música universal II
Psicología general

Tercer Semestre:

Solfeo III
Instrumento funcional III
Conjuntos corales I
Apreciación musical III
Historia de la música universal III
Didáctica general I

Cuarto Semestre:

Solfeo IV
Instrumento funcional IV
Conjuntos corales II
Apreciación musical IV
Historia de la música universal IV
Didáctica general II

Quinto Semestre:

Solfeo V
Instrumento funcional V
Conjuntos corales III
Armonía I
Historia de la música mexicana I
Psicopedagogía evolutiva I

Sexto Semestre:

Solfeo VI
Instrumento funcional VI
Dirección coral I
Armonía II
Historia de la música mexicana II
Psicopedagogía evolutiva II
Instrumento complementario I

Séptimo Semestre:

Composición escolar I
Instrumento funcional VII
Dirección coral II
Introducción a la etnomusicología I
Pedagogía musical I
Instrumento complementario II

Octavo Semestre:

Composición escolar II
Instrumento funcional VIII
Conjuntos instrumentales I
Introducción a la etnomusicología II
Taller de pedagogía musical
Instrumento Complementario III

Noveno Semestre

Formación y dirección de grupos I
Música escolar (flauta dulce)
Instrumento funcional IX
Conjuntos Instrumentales II

Taller de Pedagogía Musical II
Instrumento Complementario IV

Titulación

Para obtener el título de Técnico Profesional en Educación Musical, el alumno deberá:

- I. Tener certificado de secundaria.
- II. Cubrir en su totalidad las materias del plan de estudios.
- III. Cumplir con los requisitos legales y formales preestablecidos en la organización académica y administrativa del Instituto de Ciencias y Artes de Chiapas.
- IV. Haber concluido el Servicio Social.
- V. Elaborar un trabajo recepcional en las modalidades:
 - A. memoria de experiencia profesional;
 - B. Elaboración de un proyecto de material didáctico para la educación musical, con planteamiento teórico y derivación práctica.
- VI. Sustentar y aprobar el examen profesional.

Debido a que nuestro trabajo atañe a todo lo que respecta al Servicio Social, se profundizará acerca de las características del mismo.

Servicio Social

A continuación se expondrá lo que la Dirección de Educación Media y Superior de la Secretaría de Educación, Cultura y Salud del Estado estipuló al Instituto de Ciencias y Artes de Chiapas en materia de Servicio Social. La información se presenta tal como se difundió a los alumnos de la Escuela de Música

- I. El Servicio Social es el trabajo de carácter temporal y obligatorio que ejecutan los estudiantes y profesionistas en interés de la sociedad y el Estado.
- II. Los objetivos de la prestación del Servicio Social son:
 - A. Contribuir a la formación académica y capacitación profesional del prestador de Servicio Social;
 - B. Convertir esta prestación en un verdadero acto de reciprocidad para con la sociedad, a través de planes y programas prioritarios del sector público;
 - C. Desarrollar una conciencia de solidaridad y compromiso con la sociedad a la que pertenece.
- III. La prestación del Servicio Social puede realizarse en dependencias federales, estatales, municipales, entidades paraestatales y sectores sociales que no sean de carácter privado y donde no obtengan remuneración económica por el trabajo desempeñado.
- IV. El Servicio Social puede iniciarse al completar, al menos, un 80% de los créditos académicos.

- V. La duración de la prestación del Servicio Social es de un mínimo de seis meses y un máximo de dos años, cubriendo no menos de 480 horas de trabajo.
- VI. Los trámites a realizar para iniciar el Servicio Social son:
- A. Los prestadores Elaborarán un programa que contenga:
- a quién va dirigido,
 - posible institución,
 - objetivos generales,
 - contenidos o temas,
 - metodología,
 - recursos necesarios,
 - bibliografía,
 - cronograma horas/meses.
- B. Llenar solicitud para presentación del Servicio Social.
- C. Si la solicitud es aceptada se realiza un oficio de asignación a la institución donde se prestará el Servicio.
- D. En caso de que la participación del alumno en dicha institución sea aprobada, se elabora un oficio de aceptación.
- E. Al ser aceptado, el alumno entregará un informe inicial de actividades.
- VII. El control de las actividades se realiza mediante la entrega de reportes bimestrales llenados y firmados por el jefe inmediato del alumno, tanto a la coordinación de Servicio Social en oficinas generales del ICACH como a la coordinación de la Escuela.

VIII. Programas y subprogramas de Servicio Social: El nombre del programa general en el que el alumno participará es Educación Musical para el Estado de Chiapas, que consta de siete subprogramas que se pueden implementar:

- A. conciertos didácticos;
- B. asesoría para la enseñanza e interpretación del Himno Nacional Mexicano;
- C. educación musical en comunidades marginadas del estado;
- D. educación musical en instituciones educativas: proyecto “Encuentro con la música”;
- E. asesorías en la iniciación musical de instrumentos;
- F. atención a grupos de personas con discapacidades, inadaptación social, alcoholismo, etc.;
- G. proyectos de investigación.

IX. El Servicio Social concluye cuando:

- A. se cubra con el tiempo y horas planeadas al solicitar la prestación del Servicio Social; como ya se dijo es un mínimo de seis meses y 480 horas;
- B. se presenta un informe global donde se especifican todas las labores realizadas, mes por mes, en el periodo programado;
- C. la institución donde se efectuó el Servicio extiende una constancia de término del Servicio Social y la Escuela de Música entrega un documento que avala dicha terminación;
- D. El Departamento de Servicio Social del ICACH entrega un documento de “liberación de Servicio Social”, el cual certifica haber concluido satisfactoriamente con el mismo.

También es importante anexar los objetivos generales del Plan Nacional de Servicio Social que a continuación se definen:

“1.- Desarrollar en el prestador del Servicio Social, una conciencia de solidaridad y compromiso con la sociedad a la que pertenece.

2.- Inducir a que el Servicio Social se realice como un verdadero acto retributivo del prestador, para con la sociedad que hizo posible su educación.

3.- Contribuir al mejoramiento de las condiciones de vida de los sectores sociales menos beneficiados por el desarrollo económico del país, a través de su vinculación con los programas del sector público.

4.- Contribuir a la formación académica y profesional del futuro profesionista”⁽⁹⁾

Considerando todo lo anterior respecto a lo que implica el Servicio Social, se describirá en el siguiente capítulo en qué consiste el proyecto Encuentro con la música; subprograma de Servicio Social obligatorio para los alumnos de séptimo semestre de la carrera Técnico Instructor en Educación Musical.

Organigrama del Instituto de Ciencias y Artes

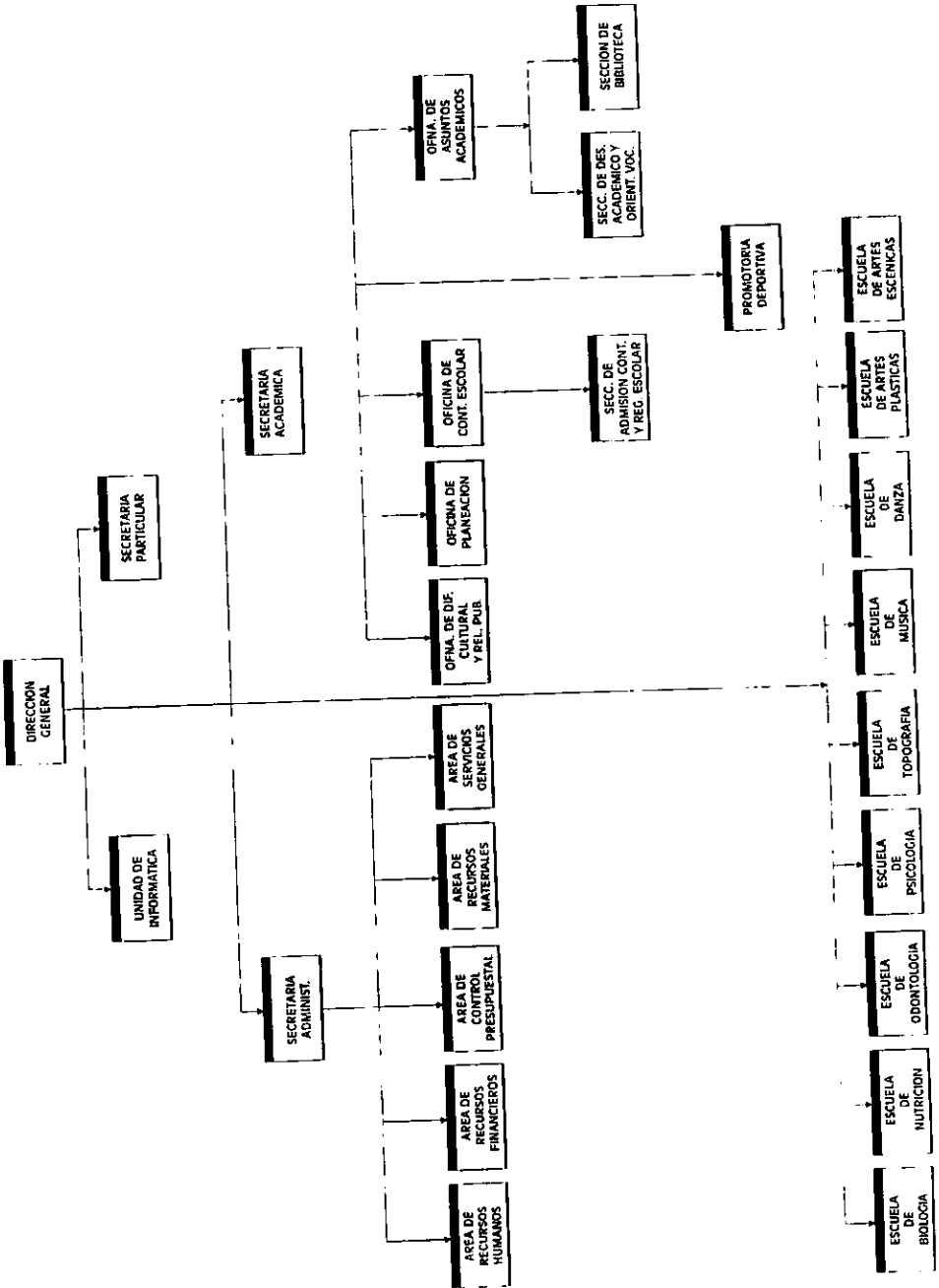

Organigrama de la Escuela de Música

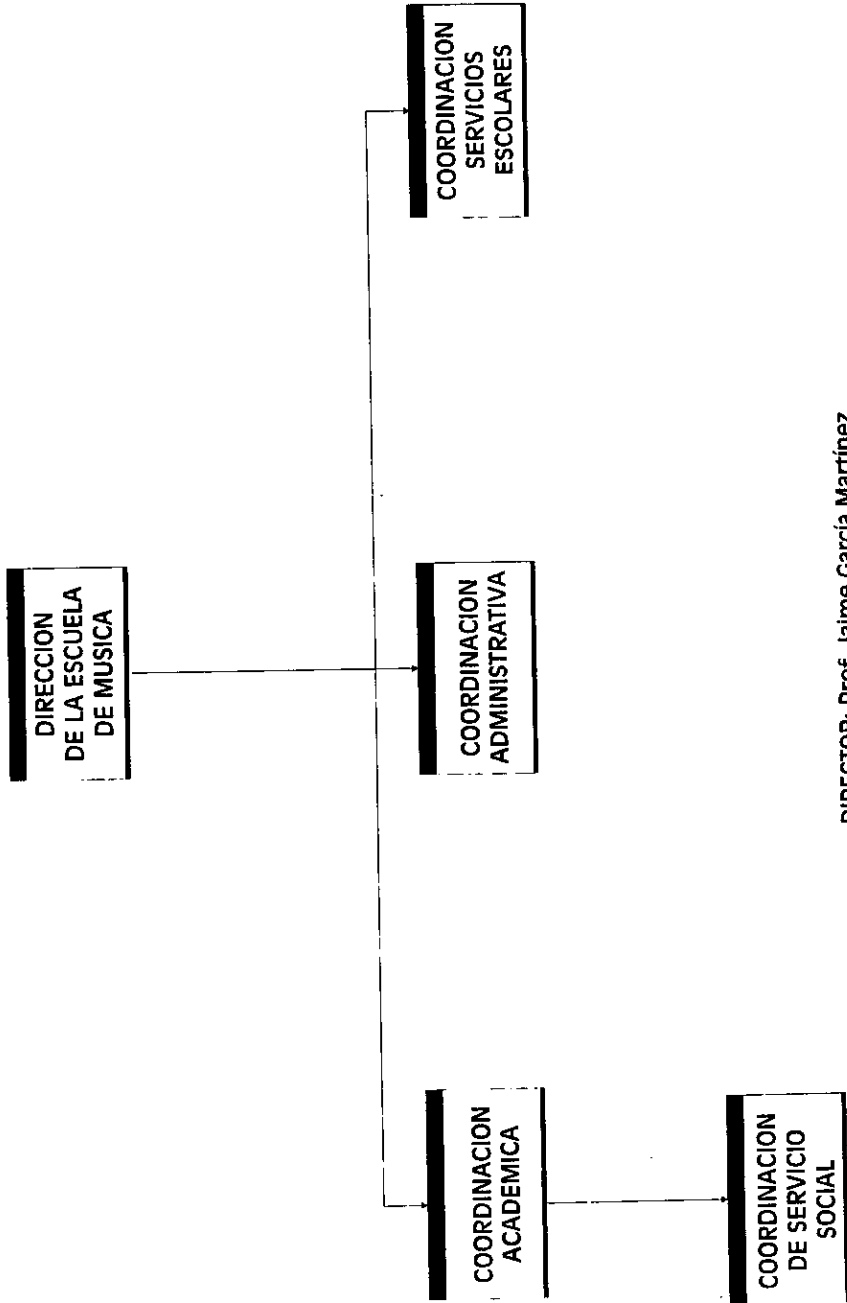

DIRECTOR: Prof. Jaime García Martínez
COORDINADORA ACADEMICA: Profra. Ma. Magdalena Garza
COORDINADOR ADMINISTRATIVO: Lic. Franklin Jiménez
COORDINADORA DE SERVICIOS ESCOLARES: Sra. Ma. de los Angeles Moreno
COORDINADORA DE SERVICIO SOCIAL: Profra. Ma. Elena Pérez

Descripción específica

Funciones y acciones desarrolladas como pedagoga en la Escuela de Música del ICACH

- Catedrática de tiempo completo. Impartir las siguientes asignaturas:
 - Introducción a la Pedagogía
 - Didáctica general I y II
 - Psicopedagogía evolutiva I y II
 - Pedagogía musical I
 - Taller de Pedagogía

- Asesorar en planes y programas de estudio de la carrera Técnico Instructor en Educación Musical.
- Capacitar a maestros para elaboración de planes y programas y revisión de los mismos.
- Coadyuvar a la selección de ingreso de alumnos, a través de aplicación de batería de intereses y habilidades y realización de entrevista
- Seleccionar a los aspirantes a nuevo ingreso
- Proceso de selección :
 - Organización de maestros para aplicación de examen práctico.
 - Aplicación y valoración de cuestionarios generales, tests y entrevistas.
- Coordinación del Departamento de Servicio Social

- Representar a la Escuela de Música ante el Instituto de Ciencias y Artes de Chiapas.
- Con la primera generación surgió la necesidad de adecuar el reglamento oficial a la Escuela de Música, ya que las demás carreras profesionales como medicina, psicología etc. contaban con instituciones específicas para sus prestadores de Servicio Social y es por ello que se elaboró una serie de subprogramas (entre ellos el proyecto de este informe) para abrir espacios de Servicio Social.
- Elaborar un folleto con los pasos a seguir para la realización de todos los trámites de Servicio Social.
- Revisar reportes bimestrales que se entregaban en la junta con el Instituto en un reporte general.
- Atender todas las necesidades académicas y personales de los alumnos.
- Extender las liberaciones del Servicio Social.
- Al tener un carácter de obligatorio, el subprograma Encuentro con la Música se asesoraba desde la materia de Taller de Pedagogía, cubriendo al mismo tiempo las prácticas escolares. Se les asignó la mitad de las horas que tenían que cubrir en el Servicio, lo cual propició que el 80% de los alumnos del último semestre de la carrera obtuvieran la liberación del servicio al concluir sus estudios.

INSTITUTO DE CIENCIAS Y ARTES DE CHIAPAS

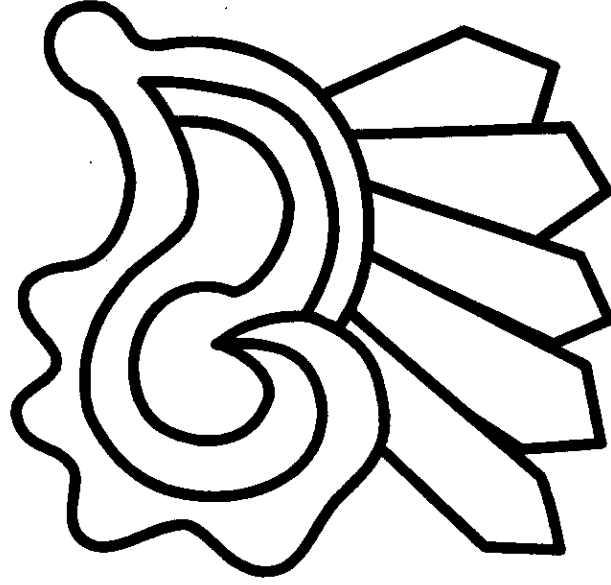

ESCUELA
de MUSICA
del ICACH

Acción específica sujeta a informe

Instituto de Ciencias y Artes de Chiapas



**ESCUELA
de MUSICA
del ICACH**

Encuentro con la Música

Proyecto de iniciación musical para aplicarse como parte del Servicio Social de la carrera **Técnico Instructor en Educación Musical**.

Asesora del proyecto:

Mtra. Patricia Arenas y Barrero

Profesora Asociada "C" de Tiempo Completo en el área de Pedagogía Musical, Adscrita a la Escuela Nacional De Música de La Universidad Nacional Autónoma de México.

Coordinadora del proyecto:

Maria Elena Pérez Martínez

Profesora de Tiempo Completo en el Área De Pedagogía Musical y Coordinadora de Servicio Social de la Carrera: Técnico Instructor en Educación Musical de la Escuela de Música del Instituto de Ciencias y Artes de Chiapas.

Instituto de Ciencias y Artes de Chiapas

Encuentro con la Música

proyecto de iniciación musical para aplicarse como parte del Servicio Social de la carrera Técnico Instructor en Educación Musical.

Subíndice

- a)* Justificación
- b)* Propósitos
- c)* Características
- d)* Lineamientos
- e)* Descripción del proyecto
- f)* Flujograma
- g)* Reglamentos

Justificación

Este proyecto responde a:

- La falta de centros educativos y de maestros que atiendan el área musical en el sistema escolarizado, lo que conlleva una limitante en el desarrollo integral de los educandos. Esto puede corroborarse con los datos estadísticos que se incluyen en el anexo.
- La deficiente propuesta musical existente en el esquema educativo nacional, que no toma en cuenta el contexto cultural en donde se realiza.
- La falta de posibilidades de desarrollo de aquellos que tienen habilidades, intereses, aptitudes y disposición para el estudio formal de la música.
- La necesidad de definir los perfiles de ingreso y egreso en el nivel de iniciación musical para lograr un mejor proceso de selección por medio del grupo piloto
- El interés por dar un espacio de práctica y Servicio Social mediante una confrontación con una realidad más cercana a los futuros educadores musicales egresados de la Escuela de Música del ICACH.

Propósitos del Proyecto Encuentro con la Música

a) Proporcionar el acceso y la práctica del arte musical a una mayor población infantil con el fin de:

b) detectar y canalizar al alumno, cuyas inquietudes y disposiciones musicales afloran y requieran mejor atención, tal como puede proporcionarse a través de los objetivos de enseñanza de la Escuela de Música del ICACH.

c) Abrir posibilidades de prácticas.

d) Abrir posibilidades de Servicio Social a los pasantes de la carrera Técnico Instructor en Educación Musical, con opción de implementar un programa común de educación musical para mostrar la importancia de la misma dentro de la educación integral.

Características del proyecto Encuentro con la Música

Organizado, dirigido y supervisado desde la Escuela de Música del ICACH, a través de la materia de Taller de Pedagogía Musical 2.

1. Autorizado por el ICACH para tomarse en cuenta como parte del Servicio Social para los estudiantes de la Escuela de Música.
1. Auxiliado por institutos educativos y culturales al permitir el uso de sus planteles.
Implementado por alumnos del IX semestre de la carrera de Técnico Instructor en Educación Musical, quienes cubrirán un mismo programa de acción.
2. Dirigido a niños de ocho años de edad.

Lineamientos

- Podrá realizarse solamente en planteles autorizados por la Coordinación de Servicio Social del ICACH
- El programa se realizará como una actividad extraescolar con cuatro sesiones semanales de una hora cada una, en horario de 13:00 a 14:00 horas, a fin de dar opción de que participen niños del turno matutino y del vespertino. Al ser una actividad extraescolar, el prestador de Servicio Social puede conseguir un espacio para dar la clase con un programa preestablecido, sin comprometerse a cubrir necesidades de la escuela donde trabaje, como son: la asesoría del Himno Nacional, preparación de festivales de días feriados o concursos, etc. No obstante, estas y otras actividades también pueden ser una opción para el Servicio Social.
- El ingreso de los niños al primer módulo será, preferentemente, de carácter voluntario.
- El cupo de cada grupo será de 25 niños como máximo.

- El alumno aceptado y sus padres deberán responsabilizarse de la constancia en la asistencia y puntualidad, así como conservar la conducta requerida según el reglamento del proyecto.

Descripción del proyecto

Es un programa de educación musical extensiva, cuyo propósito es introducir en el lenguaje y la experiencia musical a la población que, por razones diversas, no ha tenido un acercamiento a esta disciplina.

La instrumentación del programa se proyecta en dos módulos:

Módulo I

a) Se ubicarán los diferentes centros de iniciación musical en escuelas primarias oficiales cercanas a las viviendas o necesidades de los alumnos prestadores de Servicio Social, con previa presentación y autorización del proyecto por parte de los directivos de las diversas instituciones, cubriendo así diferentes comunidades de la capital y poblados vecinos.

Para formar los grupos, el alumno prestador del servicio necesitará entrevistarse con el director y realizar una junta informativa con los padres de familia interesados, para que se responsabilicen de cumplir con el reglamento estipulado.

Una vez formado el grupo, que deberá contar con un máximo de 25 niños, se implementará un programa único de iniciación musical. Este proceso se llevará a cabo durante el periodo comprendido entre septiembre de 1993 y enero de 1994, invitando a participar a niños de ocho años de edad para ser integrantes de los grupos.

b) Al término del periodo inicial el alumno prestador realizará una presentación, demostrando parte del trabajo realizado y los objetivos alcanzados. También realizará, una preselección de los alumnos que considere más aptos, según sus habilidades e intereses, para continuar con el proyecto en la conformación del grupo piloto que se ubicará en la Escuela de Música del ICACH.

c) Los alumnos que no queden seleccionados pero se encuentren interesados en continuar su formación musical, podrán hacerlo en Casas de Cultura, talleres independientes o clases particulares. De igual modo, podrán abocarse al aprendizaje de otra actividad artística de su elección.

Módulo II

a) Los alumnos constituidos como grupo piloto, llevarán la continuación y secuencia del programa inicial a partir de febrero y hasta junio de 1994.

b) Cubierto el programa inicial, los integrantes de los grupos piloto serán valorados por los maestros de la Escuela de Música, para analizar quiénes lograron cubrir los objetivos terminales es decir, quiénes podrán ingresar al Centro de Iniciación Musical Infantil de esta institución.

c) Al ingresar al Centro de Iniciación Musical Infantil, el niño estará preparado para comenzar con sus estudios formales y asistir a clases de solfeo, de conjuntos corales y del instrumento que cada uno seleccione.

d) Los alumnos no seleccionados podrán optar por las alternativas enunciadas en el párrafo c) del Módulo I.

e) A partir de este momento, la Escuela de Música del ICACH tendrá la responsabilidad de conducir y orientar al alumno en su formación musical, para encaminar a los que tienen vocación a elegir una opción del área musical:

- instrumentistas,
- educadores musicales
- investigadores,
- conocedores de la música
- amantes de la música.

A continuación se presenta un flujograma en el que se explica esquemáticamente la descripción anteriormente mencionada

FLUJOGRAMA DEL PROYECTO "ENCUENTRO CON LA MUSICA"

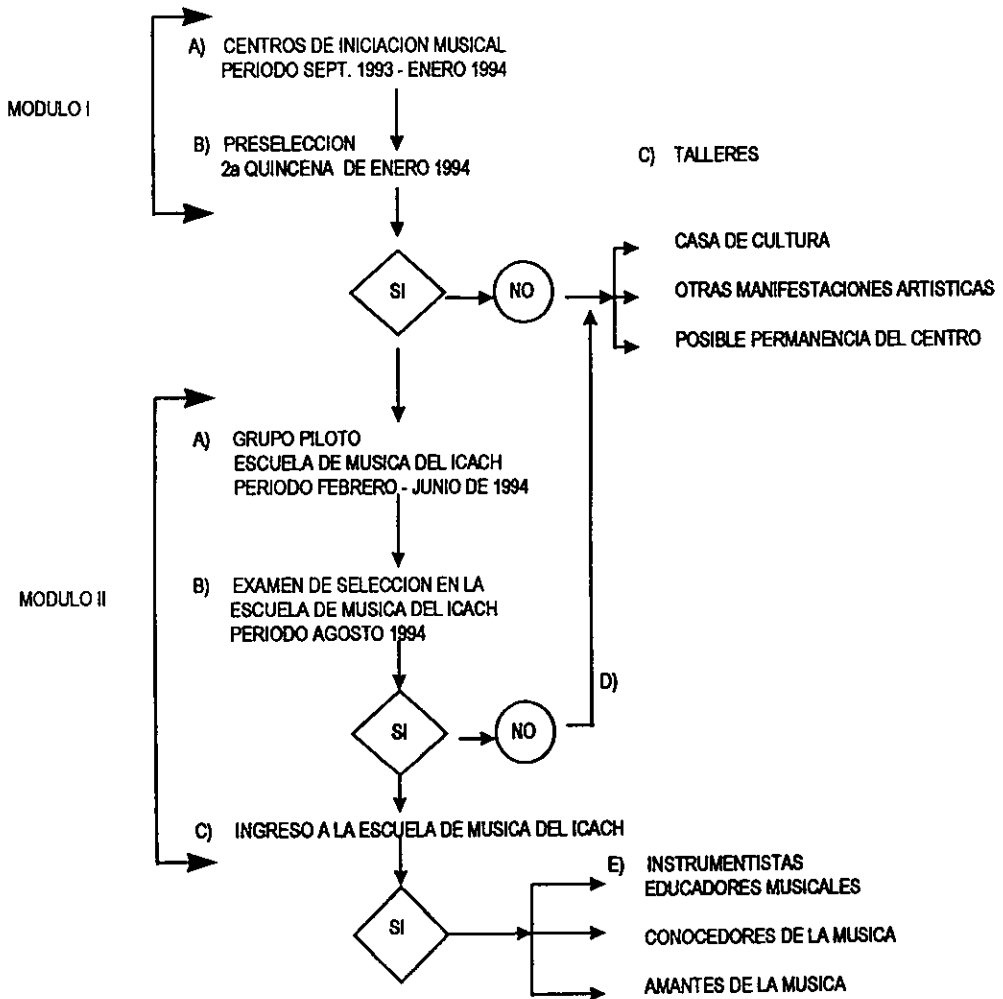

Reglamento para los prestadores de Servicio Social:

- La participación en este proyecto será obligatoria para los alumnos inscritos en el IX semestre de la carrera de Técnico Instructor en Educación Musical, que hayan cubierto el número de créditos requeridos para realizar su Servicio Social.
- Este proyecto validará 150 horas de Servicio Social, atendiendo los siguientes aspectos:
 - planeación de clases,
 - realización de clases,
 - evaluación del curso, y
 - presentaciones públicas.
- Se cumplirán los objetivos del programa único de actividades que proporcionará la Escuela de Música del ICACH a través del Taller de Pedagogía Musical II.
- Para la muestra del trabajo final los alumnos prestadores tendrán que presentar a un mínimo de siete alumnos de sus grupos iniciados, así como la lista de los alumnos seleccionados que pasarán al Módulo II, con un documento de aceptación por parte de los padres, en el que éstos se comprometan a llevar a sus hijos al Módulo II.

Reglamento para los discentes del primer módulo del proyecto Encuentro con la Música:

- Los niños integrantes del Centro de Iniciación Musical tendrán ocho años y sabrán leer y escribir en el momento de ingreso.
- Es deseable cubrir una asistencia regular para la mejor comprensión de las actividades por realizar.
- Faltas de respeto (agresión a compañeros, palabras altisonantes, negativa constante a la participación) serán motivo de sanción que puede ocasionar baja definitiva del alumno.
- Todos los alumnos deberán comprometerse a asistir puntualmente a ensayos y presentaciones públicas, aun cuando se realicen fuera del horario habitual.
- Los padres de familia deberán recoger puntualmente a sus hijos al término de todas las sesiones.

Cuando un alumno deba ausentarse del grupo por un periodo de más de tres días consecutivos, sea de forma temporal (enfermedad, imprevisto familiar) o definitiva (falta de voluntad del participante para continuar en el curso, cambio de actividades o de domicilio), los padres deberán informarlo por escrito al prestador de Servicio Social.

II. VALORACION CRÍTICA

Fundamentación de la crítica

Implementación del primer Módulo del proyecto Encuentro con la Música

La información acerca de las características, dificultades y experiencias obtenidas en la implementación del proyecto se derivan de entrevistas , cuestionarios y observaciones hechas a los directores, maestros, alumnos, padres de familia y a los mismos prestadores de Servicio Social.

Se emplearon tres cuestionarios aplicados a la siguiente población:

- 27 cuestionarios para alumnos prestadores de Servicio Social.
- 57 cuestionarios para padres de familia.
- 18 cuestionarios para los directores de las escuelas primarias atendidas (anexo).

El análisis de resultados obtenidas de los cuestionarios aplicados contribuye a dar respuesta a los siguientes cuestionamientos:

¿Quiénes implementaron el proyecto?

¿En dónde se implementó?

¿A quién fue dirigido?

¿Cómo se llevó a cabo el programa común?

¿Qué propósitos se cumplieron?

¿Quiénes implementaron el proyecto?

Esta primera parte del proyecto se realizó con la participación de 27 alumnos de noveno semestre (turnos matutino y vespertino) de la carrera de Técnico Instructor en Educación Musical, impartida por la Escuela de Música del ICACH, quienes al haber cubierto el 80% de créditos, fungieron como prestadores de Servicio Social.

Estos 27 alumnos, cuyas edades fluctúan entre los 16 y los 24 años, constituyen la primera generación con estudios reconocidos oficialmente por la Secretaría de Educación, Cultura y Salud del Estado de Chiapas. Por dicho motivo, es una generación que sufrió durante sus estudios transiciones tanto de tipo curricular como de personal académico. Estas condiciones provocaron que la mayoría de los alumnos ingresaran sin una orientación hacia el perfil de egreso de la carrera, ni claridad acerca del fin de sus estudios, ya que estos se vislumbraron y encaminaron a lo largo de los semestres que fueron cubiertos. Por lo mismo, la mayoría de los alumnos entró a la escuela pensando en estudiar un instrumento musical para tocar en grupos musicales para amenizar fiestas o para participar en "bandas", sin percatarse de que la función de la carrera impartida por la Escuela de Música es eminentemente de carácter docente.

Dentro del currículo de estudios, el área pedagógica fue la que más modificaciones sufrió a nivel estructural, lo cual contribuyó a las limitaciones y desinformación que padecieron los alumnos, respecto al conocimiento de lo que sería su labor al terminar la carrera. Esto condujo a que algunos de los pasantes no quisieran formar parte del proyecto. Tres de ellos rechazaron rotundamente el trabajo grupal con niños, pues no consideraban tener vocación para este tipo de actividad. Al ver que sería contraproducente forzarlos a participar, se decidió atender sus necesidades particulares, conjugándolas con las de la Escuela de Música. Para ello se gestionó como parte del Servicio Social, dar asesorías del instrumento (en este caso, piano) en coordinación con su profesor, quien dio referencias de que los tres alumnos eran aptos para llevar a cabo dicha tarea.

Así se abrió una segunda posibilidad para el Servicio Social, quedando organizada la población estudiantil del noveno semestre de la siguiente manera: 24 pasantes trabajaron frente a grupo y tres dieron asesoría de piano, de los que a continuación se describirán algunas características

Lista de turno, nombre y edad de los prestadores que llevaron a cabo el proyecto Encuentro con la Música

Turno matutino

Nombre	EDAD
1. Conzospo Díaz, Enelio	21
2. Girón Aguilar, Luciano Amilcar	20
3. González Sánchez, José Luis	20

4. Fernández Bautista, Esperanza	21
5. López Pérez, María de Los Ángeles	18
6. López, José Alberto	23
7. Montoya Vázquez, Pedro	23
8. Reyes Soto, Micael Rosario	24
9. Roblero Pérez Bertha	21
10. Rodríguez Ovando, Sal Armando	19
11. Roque Castillo, Juan Antonio	20
12. Ruiz Velázquez, Verónica	16
13. Zavala Tamayo, Nancy Yoni del Carmen	19

Turno Vespertino

Nombre	EDAD
14. Aguilar Sánchez, Arturo	22
15. Agustín Ordoñez, Alberto	19
16. Arce Córdoba, Fredy	20
17. Cruz Camacho, Tamara Alejandrina (*)	18
18. Fernández Nucamendi, Jorge	21
19. Martínez Hernández, Yarinaila (*)	20
20. Molina Moral, Jorge José	18
21. Montoya Nájera, Héctor Guadalupe	23

22. Navar Guillén, Francisco	24
23. Pérez Pérez, Jesús Octavio	21
24. Rodríguez Chandoqui, Pedro (*)	16
25. Rodríguez Rodríguez, José Alfredo	22
26. Vázquez Méndez, María Esther	20
27. Villarreal Sánchez, Ignacio	19

(*) Alumnos que participaron en asesorías para el instrumento (piano).

¿En dónde se implementó?

Dentro de este aspecto no sólo nos referiremos al lugar en el que se implementó el proyecto, sino que se incluirán los siguientes elementos:

1. Características de las instituciones.
2. El espacio y el ambiente de clase
3. Características de un salón de música adecuado.
4. El director y el prestador de Servicio Social.
5. Los maestros generales y el maestro de música.

Características de las escuelas primarias

Nombre de la escuela	Ubicación	Régimen
14 De Septiembre	Col. Albania	Federal
Emiliano Zapata	Berriozabal (**)	Estatal
Aquiles Serdán	20 Av. Sur	Estatal
Reforma Educativa	Av. Central	Estatal
UNESCO (*)	Col. Magisterial	Estatal
Eliceo Palacios	16 Ote. Sur	Estatal
Dr. Belisario Domínguez	Suchiapa (**)	Federal
Damián Carmona(*)	Zona Militar	Estatal
Fray. Matías de Córdova (*)	6ª Oriente	Federal
José María Morelos y Pavón	Calle Central	Federal
Cuauhtémoc	Los Manguitos	Estatal
La Corregidora	Ixtapa (**)	Estatal
General Álvaro Obregón	San Francisco(**)	Estatal
Rosario Castellanos	15 Ote. Sur	Federal
Niños Héroes de Chapultepec	7ª Nte. Ote.	Federal
Elpidio López Esc.	Coita (**)	Federal
Club De Leones	9ª Nte. Ote.	Estatal
Nombre de la escuela	Ubicación	Régimen
Escuela De Música del ICACH	Col. Santos	Estatal

(*) Señala a aquellas escuelas en donde participaron dos o más alumnos.

(**) Señala a las escuelas que se encuentran en comunidades periféricas de la capital.

Se atendió a un total de 18 escuelas primarias, ocho de las cuales son del régimen federal. Cinco están en la periferia de la ciudad. En tres casos el Servicio Social fue prestado por más de un alumno.

El espacio y ambiente de clase

A pesar de que la mayoría de los alumnos prestadores del Servicio Social (86%, G-A, P2/D)* informaron haber contado con un espacio adecuado, fue muy difícil conseguirlo, porque existe una gran diferencia entre tener un sitio donde trabajar y tener el lugar idóneo. En los reportes acerca de las limitaciones enfrentadas para realizar el servicio se denota el malestar de los estudiantes por no haber contado con las condiciones necesarias para la óptima ejecución de su trabajo. En algunos casos se encontraban con el salón sucio; el espacio era insuficiente para jugar, correr o caminar; los prestadores tenían que quitar bancas todos los días; y solucionar problemas similares. Todo ello implicaba un tiempo de la clase desperdiciado y, finalmente, un desgaste mayor.

Una de las razones para planear que la operación del programa se hiciera en un horario extraescolar, fue prevenir la falta de un lugar adecuado para trabajar.

* G = gráfica; P = página; 2D = número de pregunta. Con esta nomenclatura se apuntarán todas las gráficas.

En muy pocas escuelas se destina un espacio particular para la clase de música. Crear y recrear un ambiente adecuado ayudaría al logro de los objetivos en esta área de conocimiento. Es indispensable contar con un lugar específico para guardar el material didáctico y, sobre todo, dar seguimiento a aquellos instrumentos musicales que requieren de especial cuidado.

Por todo esto, surge la necesidad de tomar en consideración las características de un salón de música *adecuado*, para tratar, en la medida de las posibilidades, de contar con un lugar digno y funcional para llevar a cabo el trabajo educativo en esta área.

Características de un salón de música adecuado

Retomando las ideas de Lorento, se anotarán algunas de sus consideraciones con respecto al aula de música:

Todo centro escolar debería dedicar alguna zona de su edificio: clase, salón, aula, para que allí se impartiesen las clases de música... pues algunas no son independientes, sino lugares de paso o sala de profesores, o la misma biblioteca, a la que han dedicado algunas horas para dar música. Por otra parte, el desplazamiento de los alumnos a dicha clase desde su propia aula, les obliga a acomodarse a diferentes ambientes y situaciones nuevas; esto trae como resultado que los primeros cinco o diez minutos se desarrollen en un clima de desorden y escasa concentración.(10)

La mayoría de las escuelas sólo dedica a la clase de música un tiempo de 50 minutos a la semana, lo cual es muy limitado, principalmente si consideramos que un espacio inadecuado puede hacer que el tiempo de clase se reduzca a 40 minutos, que no son de gran utilidad para una verdadera educación musical.

El autor aporta otro elemento que es muy cierto: "Sabemos por experiencia que cuando el alumno está físicamente bien acomodado y a gusto, también lo está mentalmente, siendo capaz de fijar más la atención en aquello en lo que está trabajando".(11)

Lorento menciona algunas especificaciones que aluden con mayor precisión a las características del salón de música, atendiendo a lo que él mismo llama el fruto de años de experiencia:

a) Condiciones físicas:

- Espacio amplio, ventilado y con mucha luz; si fuera posible, insonorizado.
- Piso de madera barnizada u otro material que no sea ladrillo o loza.
- Sillas plegables.

b) Zonas de trabajo

- Biblioteca musical.
- Rincón para dejar colocados instrumentos de placa (xilófono, metalófonos, etc.).
- Espacio para la actuación del coro, que tenga una tarima con gradas y un pizarrón con pentagrama dibujado.
- Rincón de exposiciones para colocar los trabajos de los niños, murales o instrumentos contruidos por ellos; junto con esto, un sitio para guardar el material de desecho que los niños aporten y una caja de herramientas.
- Zona para los medios audiovisuales y armario para guardar los discos, casetes, diapositivas y aparato proyector.
- Espacio con armario para guardar los materiales: instrumentos musicales, cartones de ritmo y melodías.

- Espacio para el piano u otros instrumentos.

Es importante que el niño tenga en orden este rincón y maneje el material asequible a sus posibilidades, observando el lugar donde está colocado y cómo debe guardarlo. Para una clase de música lo ideal es formar grupos de 15 a 20 niños.

La música es sonido, ritmo, armonía y para poder captar ese mundo sonoro necesitamos acondicionar la escucha. Además es necesario crear un ambiente de trabajo para hacer posible una convivencia de respeto mutuo.

Si bien es cierto que cualquier maestro de música en estas condiciones podría tener un óptimo rendimiento, y ayudar a sus alumnos a tenerlo también, las condiciones reales distan un tanto de llegar a esta forma ideal de espacio. Es preciso sensibilizar a los directores de las escuelas acerca de las necesidades del maestro de música, que son como las que tiene cualquier otro maestro. Por otro lado, el maestro de música debe contar con el ingenio y creatividad suficientes para crear condiciones óptimas de trabajo independientemente del presupuesto que se le asigna.

El director y el prestador de Servicio Social

La mayor parte de los directores dio mucho apoyo a los alumnos prestadores (véase gráfica G-1,p/2G,) ya que en la mayoría de las escuelas elegidas no había maestro de música, por lo que la necesidad del director era grave y la ayuda se consideraba importante para su institución educativa. Sólo dos no apoyaron y obstaculizaron la actividad de los prestadores, lo cual afectó notablemente, sobre todo en la motivación de los mismos, que al no sentir el respaldo y apoyo hacia la actividad que se estaba realizando, perdieron el interés, lo cual finalmente perjudicó a los niños.

Un directivo es una persona que consigue resultados intencionalmente... conociendo los elementos de la situación real, está obligado a lograr una situación relativamente mejor, lo cual requiere de la planificación de una serie de actividades para ir alcanzándolo poco a poco. (12)

Una actitud como la que se señala en la cita anterior trae consigo una respuesta favorable del prestador de Servicio Social ante el trabajo, la institución y sobretodo hacia los niños. Los alumnos que tuvieron un director que los apoyara, mostraron un mayor compromiso y dedicación para con los niños y para con la escuela, lo cual provocó que contribuyeran en otras actividades fuera del proyecto, como se puede observar en la gráfica (véase gráfica G-2, p/4). Cuando se realizaron las entrevistas a los directores , en su mayoría expresaban su gratitud por el trabajo elaborado y decían lo importante de ésta para la escuela. Todos estuvieron enterados del proyecto (véase gráfica G-3, p/1) y la mayoría (el 94%) observaron las actividades de los prestadores (véase gráfica G-4, p/3), mencionado lo bueno que había sido su desempeño. (véase gráfica G-5, p/4.).

Los directores contestaron que consideraban importante la educación musical como parte de la formación integral de sus educandos (véase gráfica G-6, p/2A). Al preguntarles el por qué de esta consideración, mencionaron varias razones que a continuación se apuntan:

- Ayuda a los seres a integrarse socialmente.
- Es una cualidad del hombre que se tiene que desarrollar.
- Se desarrolla el sentido auditivo.
- Se obtienen bases para el conocimiento de ese arte, lo cual es fundamental para un desarrollo integral.
- Se despierta la sensibilidad por la belleza.
- Permite aprender a disfrutar de la vida.
- Parte del desarrollo intelectual
- Permite ser creativo
- Propicia el relajamiento.
- Es algo motivante, lleva a tomar actitudes positivas.
- Es un deseo real desde temprana edad el aprenderla.
- Fomenta la cultura.

Por estas razones, a la mayoría de los directores les hubiera gustado e interesado que el prestador permaneciera laborando en su escuela (véase gráfica G-7, p/5A), pero las instituciones que pertenecen al gobierno federal no tienen ninguna posibilidad de obtener plazas y las del gobierno del estado mencionaron haber insistido en su petición, pero no se han autorizado recursos para nuevas plazas. Esto es muy grave, pues el gobierno se convierte en un obstáculo

para la buena formación de los alumnos. Mientras los fines educativos no estén desligados de los fines políticos, no se va a gestar una verdadera modernización educativa.

Para que un pueblo sea verdaderamente un país en desarrollo es imprescindible su *calidad educativa*.

Los directores, a falta de plazas para profesores, prefieren contar con prestadores de Servicio Social (véase gráfica G-8,p/3). Es interesante ver las respuestas obtenidas al preguntar qué actividades les gustaría que desempeñaran los prestadores fuera del proyecto, pues es aquí donde se ve como se concibe a la música en su papel recreativo o demostrativo (festivales, concursos, etc.), más que en sus aspectos formativos y su valor como parte integrante del currículo escolar.

Mencionan que les interesaría que el prestador de Servicio Social continuara colaborando en su escuela:

- por la formación de grupos marimbísticos.
- para despertar aptitudes musicales.
- porque haya una adecuación de las actividades según el desarrollo y características del libro.
- por el dinamismo y responsabilidad.
- porque ayudan al desarrollo psicomotor.
- porque ven a los niños motivados.
- porque el niño es feliz entonando una canción.

- porque la vida se endulza con cánticos.
- porque sería una valiosa aportación para los maestros de grupo.

A pesar de que hay profundidad en sus respuestas respecto a la materia de música, al preguntarles a los prestadores en qué actividades les pidieron los directores o maestros que les apoyaran fuera del proyecto, respondieron lo siguiente :

- Actividades culturales.
- Puesta del Himno Nacional y del Himno de Chiapas.
- Canto a la bandera.
- Cantos, rondas y juegos.
- Homenajes, aniversarios, clausuras.
- Programas navideños.
- Formación de coro.
- Introducción a la música.

Al final del primer Módulo se realizó una presentación que contribuyó significativamente a que los directores se dieran cuenta de que más que un espectáculo, fue una muestra del trabajo realizado, el resultado de un proceso formativo, y no sólo el montaje de un número. A los niños les gusta compartir lo que aprenden, hacer partícipes a los demás de sus conocimientos, de sus capacidades y habilidades para conjuntamente lograr algo. No por ganar un

un premio o un aplauso, sino por el gusto de hacer música; no en fechas especiales o indicadas, sino cuando un trabajo hecho está listo para ser presentado.

Los maestros generales o de grupo son estratégicos para el logro de una buena educación musical, por ello se analizará su participación dentro del proyecto.

Los maestros generales y el maestro de música.

Como se puede ver en la gráfica (véase gráfica G-9,p/2E.) ,generalmente los maestros grupales tienen una actitud muy singular respecto a la clase de música, aunque cada vez más aumenta la conciencia de su importancia , en su mayoría siempre ven este tiempo de clase como hora libre para ellos y algo recreativo para los alumnos; son pocos los que se interesan y participan de lo que la música puede ofrecer como valioso instrumento de desarrollo en diferentes áreas. Cuando lo descubren, es frecuente que se interesen en fomentarla, no sólo para la clase de música, sino también para aprender ellos mismos para realizarlo y complementar sus mismos contenidos, ya que la música participa directamente en cada contenido manejado en este nivel.

Para corroborar lo señalado, se ofrecen los siguientes ejemplos del vínculo de la música con otras asignaturas :

- Físico-matemático: En el fenómeno físico de la transmisión del sonido, en el implantar un valor a los símbolos rítmicos y construir compases con cierta medida; se hacen fracciones y se practican simultáneamente operaciones básicas al sumar, dividir o restar diferentes tiempos para poner la medida de cada compás.

- **Español:** En la clase de música se desarrolla el lenguaje; tanto oral como escrito. Prácticamente se aprende otra lecto-escritura, lo cual implica tanto desarrollo de habilidades como funciones que contribuyen a la adquisición de este difícil proceso. Fomenta así, sobre todo a través del canto, una mejor dicción, transmisión del sonido y un vocabulario mayor. Son pocas las actividades que promueven la práctica del desarrollo auditivo, sin el cual no se puede tener una métrica, acentuación y separación de sílabas adecuada, lo que causa muchas limitaciones a los niños, sobre todo en la primera etapa de la formación elemental.
- **Historia:** La expresión artística surge del mismo hecho histórico; entender la música es entender la propia historia. Todo evento históricamente significativo tiene una representación artística. La historia parte de la existencia del ser humano en la tierra. La música existe desde que existe el ser humano. La historia general se comprendería más hondamente con música representativa del mismo hecho histórico.
- **Geografía:** La música une al ser en su lenguaje de manera universal. Toda cultura tiene una música representativa, pues es ella la expresión de cada pueblo. Se puede recorrer el mundo y la Naturaleza con un ejemplo musical.

El maestro de grupo debería tener acceso a una preparación musical para enriquecer los contenidos de sus clases con ejemplos musicales. En todas las edades la contribución de la música es importante pero se eligió la edad de ocho años, entre otras cosas, por ser la idónea para el aprendizaje de la lecto-escritura musical. En el siguiente inciso explicará la información recopilada respecto al niño de ocho años.

¿A quién fue dirigido el programa común?

Características de desarrollo del niño de ocho años:

Se eligió esta edad para formar los centros de iniciación musical por razones que se mencionarán al estudiar las características del desarrollo evolutivo del niño de ocho años, estudio que no sólo justifica la edad elegida, sino que permite tener mayor conocimiento de cómo tratar y ayudar al niño, aprovechando así su madurez de ciertas facultades y habilidades tanto físicas como intelectuales y socio-afectivas para lograr con mayor eficacia los objetivos musicales planteados.

Primeramente, se debe distinguir que un niño a los ocho años de edad se encuentra en una etapa escolar, lo que implica que en el área afectivo-social, cognositiva y psicomotora presenta las siguientes características que a continuación se presentan.

1. Área Afectiva-Social. A una edad previa, los menores viven la angustia de ser separados de sus padres, pero posteriormente, en la edad en cuestión, prevalece una etapa social e individualmente expansiva del niño. "Gusta de ir a la escuela y hasta le disgusta quedarse en casa." (13)

"Tres rasgos caracterizan la dinámica de su conducta: *velocidad, expansión y valoratividad*. Es este último... valorar todo lo que le sucede y lo que le sucede por su causa."(14)

Este salirse de su propio yo lo maneja Piaget, diciendo lo siguiente:

Lo esencial es que el niño ha llegado a un principio de reflexión... El niño piensa antes de actuar. Se libera de su egocentrismo social e intelectual y adquiere por lo tanto la capacidad de nuevas coordinaciones que habría de presentar la misma importancia a la vez para la inteligencia y para la

afectividad... Lo que les asegura un equilibrio más estable y una serie ininterrumpida de construcciones nuevas. Concentración individual... y colaboración efectiva. El niño ha adquirido cierta capacidad de reflexión que le permite coordinar sus acciones. Adquiere en efecto cierta capacidad de cooperación. En lo que respecta a la afectividad, el mismo sistema de coordinaciones sociales e individuales engendra una moral de cooperación. (15)

El juego tiene un papel trascendente en esta edad. Es por ello que se trató que las actividades planeadas tuvieron un carácter lúdico. Las rondas constituyeron un aspecto importante dentro de las clases impartidas. En la clase de música el trabajo grupal es el centro de la acción, la cooperación es indispensable por que la participación de cada miembro es lo que constituye la obra final. Así es como se fomenta la responsabilidad y la importancia de la acción particular para el logro de la tarea colectiva.

El juego no sólo es importante por el entretenimiento y gozo del niño, sino que es un momento donde por primera vez se comienza a establecer reglas y normas que nos dan pautas valiosas para un mejor manejo del control de grupo. Es por esto que debe considerarse que: "Tienden por lo menos a fijar la unidad de las reglas admitidas durante una misma partida y se controlan unos a otros con el fin de mantener la igualdad ante una ley única". (16) "Su sensibilidad se agudiza y no le agrada que se le diga directamente lo que debe hacer... Espera el elogio y lo solicita. En considerable medida el niño y sus compañeros comienzan a edificar parte de su propia disciplina y a controlar su actividad mediante la crítica mutua y la asignación de responsabilidades. El niño tiene una conciencia definida del grupo escolar como grupo al cual él pertenece y al cual debe algo." (17)

“Sería un error avergonzar al niño sacándolo de la clase para castigarlo.” (18)

Afortunadamente, como se observa en la respuesta No. 20 del cuestionario aplicado a los alumnos prestadores, sólo dos de ellos sacaron a sus niños como último recurso de disciplina. No es nada sencillo tener un control de grupo en una primera experiencia docente y más que medidas fuertes o correcciones hirientes, es conveniente tomar en cuenta que, como mencionan los autores anteriores, los mismos niños establecen su propia disciplina cuando están involucrados en la actividad realizada; para lograr esto las actividades y dinámica de la clase no deben ser muy largas y rutinarias, sino que siempre debe abarcar algo nuevo, una sorpresa para lograr la motivación del niño, ya que: “sus intereses son de duración breve y pasa rápidamente de una cosa a otra... la acción es la clave característica de su juego... gusta dramatizar, clasificar, arreglar y organizar.” (19)

Tomando en cuenta que en esta etapa el niño es muy sensible por ese florecimiento del mundo interno al mundo externo, es importante retomar el análisis que hace Erikson sobre esta etapa para no olvidar lo mucho que lastimaría y afectaría a un niño hacerlo sentir que su trabajo, su participación y su persona no sirven o no son satisfactorios según las exigencias del maestro. Por el contrario, ayudaría mucho el alentarlos y exaltar sus posibilidades dentro de clase. Erikson dice que de seis a 12 años es la etapa de laboriosidad frente a inferioridad.

“Durante este periodo, cuando el niño estudia y se prepara para cooperar, llega a confiar en su capacidad de utilizar materiales de adultos. O puede abandonar la prueba, dejar la propia laboriosidad y llegar a la conclusión de que es inferior y no puede dirigir las cosas de su mundo...” en este estadio escolar Erikson habla de dos peligros durante los años de la escuela

elemental, uno es considerarse a sí mismo menos trabajador y cooperador que el compañero. Un niño que haya adquirido confianza, autonomía e iniciativa en su caso, puede llegar a la escuela y encontrarse aislado o descubrir que es inferior. El otro peligro es el de esforzarse toda la vida.”(20) Por esto mismo la delicadeza en el trato al niño y la motivación positiva serán definitivas para que tenga gusto o desagrado por la música.

La música en ésta área *afectiva-social* conduce al alumno a la autoexpresión y la espontaneidad, el deleite propio de los niños al involucrarse en la actividad musical, se manifiesta en el canto, danza, movimiento y ejecución de instrumentos. Propicia la adaptación social y el sentido de responsabilidad dentro de un grupo. Ofrece al niño la oportunidad de descubrirse como productor de sonidos y con ello disfrutar al expresarse y comunicarse por medio del sonido.

El estudio de la música forma la disciplina personal, la participación musical promueve las actitudes sociales deseables, el canto mejora la postura; el estudio musical incrementa la sensibilidad a la belleza. (21)

El niño debe aprender que trabajar en común, que ayudarse entre sí, ni menoscaba su propio esfuerzo, ni se aprovecha del ajeno, ni lo explotan los demás; debe comprender que ello significará aunar las propias fuerzas con las de los demás, cristalizando así un esfuerzo que solo no hubiera podido realizar. El egoísmo no debe privar en el trabajo individual, el trabajo grupal no debe borrar la personalidad de los que intervienen en el mismo. (22)

Así se contribuye a lograr el sentido individual de la educación que persigue,

...inculcar al individuo sentimientos de grupo, a fin de inducirlo a cooperar con sus semejantes en empresas de bien común, sustituyendo la competición por la colaboración, el vencer a los otros por el vencerse a sí mismo, en un esfuerzo de autoperfeccionamiento. (23)

Por medio de la música, el niño pierde timidez e inhibiciones, se desenvuelve tal cual es, sincero y franco, por ello es momento de observarlo y analizar su comportamiento para una mejor guía.

La música une en lazo de fraternal alegría, lo que cantan les vivifica el espíritu, les exalta el sentimiento y les socializa. Una enseñanza musical bien orientada influye benéficamente en la estructura psíquica del niño, modificándole ventajosamente el carácter. La música despierta afectos; practicándola con frecuencia el niño se tornará más sensible a lo bello. (24)

Al expresarse por medio de diferentes formas que la música proporciona, el niño conoce, y explora sus posibilidades, habilidades, intereses, ayudándose así a afirmarse a sí mismo, adquiriendo confianza en lo que puede pensar y realizar de forma independiente, creativa y expresiva.

2. Área Cognoscitiva. A partir de las aportaciones de la teoría de Piaget, quien nombra a esta etapa operaciones concretas. Se describirán algunas características de las mismas.

El pensamiento de ésta edad es un pensamiento lógico basado en la realidad objetiva.

En este periodo la formación de operaciones: reuniones y disociaciones de clases, origen de la clasificación; encadenamiento de relaciones...; origen de la seriación; correspondencias, origen de las tablas con doble entrada, etc.; síntesis de los números; separaciones espaciales y desplazamientos ordenados de donde surge su síntesis que es la medida...(25)

Las reuniones y disociaciones de clases, se refieren a lo que sería *agrupamiento* que consiste en que pueden percibirse de cuatro verdades lógicas profundas. La primera es la de que si A es igual a B, por lo que respecta a algún atributo (como longitud), y B es igual a C, entonces tiene que ser cierto que A es igual a C.

En música se tiene que comprender por medio de esta operación que si por ejemplo la letra B es igual a la nota Si y la nota Si es igual a "ti" en solfeo Kodaly, entonces B es igual a "ti".

Una segunda verdad es la de que existen determinadas relaciones fijas entre objetos o cualidades de los objetos. Por ejemplo, si A es más largo que B y B es más largo que C, entonces tiene que ser cierto que A es más largo que C.

En música, si una redonda (O) tiene un valor más largo que una blanca (d), y una blanca es más larga que una negra (j), entonces tiene que ser cierto que una redonda es más larga que una negra.

Una tercera verdad tiene que ver con las relaciones entre categorías, a las que Piaget llama clases. Puede darse cuenta de que algunas clases están relacionadas entre sí de manera jerárquica tal que caben unas dentro de otra. (26)

Por ejemplo, los timbres de los instrumentos se pueden clasificar en cuerdas, alientos y percusiones.

Por otra parte, Piaget nos habla de otro proceso: la *conservación*; “es el proceso operacional de la mente, que produce la comprensión de que ciertos aspectos de una condición cambiante son invariables, a pesar de tales cambios” (27). Este proceso es fundamental para que el niño pueda entender todo lo referente a los valores rítmicos utilizados en un compás, pues tiene que comprender que el valor rítmico se conserva a pesar de emplear diferentes figuras dentro del compás.

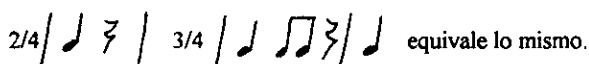
 2/4 | ♩ 7 | 3/4 | ♩ ♪ 7 | ♩ equivale lo mismo.

Otro proceso es el de *Término de relación*, el cual consiste en que el niño se “percata de que muchos términos relativos, como los de más alto, más corto o más oscuro, designan una relación entre acontecimientos y no una cualidad absoluta”.(28)

Sin esta operación sería imposible entender (no sólo experimentar) lo que corresponde a los conceptos de agógica (rápido-lento), dinámica (fuerte-piano) y altura (agudo-grave) de la música.

Otro proceso es el de *Inclusión de clase*:

...el niño que se halla en la etapa de las operaciones concretas puede razonar *simultáneamente* acerca de la parte y el todo. Así , por ejemplo, si a un niño de ocho años de edad se le muestran ocho caramelos amarillos y cuatro caramelos castaños y luego se le pregunta ¿hay más caramelos amarillos o más caramelos?, el niño dirá que hay más caramelos. (29)

Esto es importante porque un fagot y una flauta transversa pertenecen a la misma familia de alientos, independientemente de su timbre.

Por último, la quinta característica que distingue a los niños de esta etapa es la *Serialización*, que es “la capacidad de ordenar objetos de acuerdo con alguna dimensión cuantificada, como la del peso o la del tamaño, sobre una escala ordinal”. (30)

Esto es importante para que el niño pueda ordenar la altura de los sonidos en relación con una escala musical.

Como se puede ver, pareciera que Piaget, al hablar del pensamiento, y así del área cognoscitiva del niño escolar, hiciera alusión a un proceso de lógica matemática, indispensable, no sólo para la aritmética, sino también para la adquisición de la lecto-escritura y a su vez, como se manifestó a través de los ejemplos, para el aprendizaje de la música, ya que sin estas operaciones concretas constituidas no sería posible entender el lenguaje musical.

3. Área Psicomotora. Con base en la teoría de Gesell se puede decir que en el niño de esta edad:

los movimientos corporales...tienen fluidez y, a menudo, gracia y equilibrio. Camina con libertad. Tiene conciencia de su propia postura... Ocho está en continua actividad. Corre, salta, lucha... valor y atrevimiento son características del niño a esta edad. Trepando árboles, haciendo equilibrio sobre el borde de las cercas, aumenta sus fuerzas ... Hay un incremento de velocidad y fluidez en las operaciones motrices finas. El acercamiento y la presión son rápidos, suaves y hasta elegantes... Puede mantener fija la mirada más tiempo. (31).

Estas características son importantes para considerar el tipo de juego y la coordinación, sobre todo hablando rítmica-corporalmente.

La evolución psicomotriz del niño determina el aprendizaje de la escritura, lectura, dictado. Para poder fijar su atención, el niño debe ser capaz de controlarse, dominar su cuerpo e inhibición voluntaria. Para poder utilizar y conseguir los medios de expresión gráfica, necesita ver, recordar y transcribir en un sentido bien definido de izquierda-derecha, hábitos motores y psicomotores. La mano es el instrumento de la expresión gráfica, una escritura en sí, un ejercicio neuropsicomotor, esto es la independencia del brazo, la independencia de los dedos, siendo todo al mismo tiempo un ejercicio de prehensión, de presión y coordinación. (32).

Para lograr esto en las actividades musicales, el niño experimenta con todo su cuerpo la vivencia musical, manifiesta corporalmente diferentes duraciones, velocidades, y explora las nociones de tiempo y espacio; realiza actividades de respiración de emisión, dicción y de entonación, propiciando con ello el sano funcionamiento de su aparato de fonación; se promueve con cantos adecuados la conciencia del propio cuerpo, dominio del equilibrio y correcta estructuración espacio-temporal. Por otra parte, la música tiene un elemento que ayuda significativamente al desarrollo de ésta área : el ritmo . “El ritmo tiene el valor de ser un regulador admirable de los centros nerviosos. Actúa directamente sobre ellos, facilitando la relación entre las órdenes del cerebro y su ejecución por los miembros del cuerpo.” (33)

Desde el área de la psicomotricidad hemos comprobado, sobre todo en las labores que conjuntamente realizamos en México, la importancia que tiene el ritmo, la estimulación sensorial, las canciones y rondas infantiles como medio de desarrollo de la percepción auditiva, de las

nociones espaciotemporales, de la coordinación del esquema corporal y otras cualidades psicomotrices". (34)

En los primeros años de educación musical, lo primordial será el contacto del niño con el ritmo sonoro. Se trata de un carácter premusical que está presente en todos los ámbitos y forma parte de la vida del hombre que nace.

Para concluir con el estudio de esta edad y la influencia que la música puede tener al desarrollar las tres áreas de aprendizaje, citaremos a María Luisa Cortinas, quien en un párrafo manifiesta la integración de las tres áreas con el contacto de la música.

El niño al hacer música: escucha sonidos, se mueve con ellos, los produce con la voz, los acompaña con percusiones, les da un significado y no sólo eso, una vez interiorizados, al jugar con ellos les da una organización personal. Con ello todo su ser, todas sus funciones mentales, físicas y emocionales entran en actividad. (35)

Con base en las tres áreas de aprendizaje del niño de ocho años, se elaboró un programa común que se reproduce a continuación

¿Cómo se llevó a cabo el proyecto?

La realización del proyecto se fundamenta en un programa común cuyos elementos a continuación se describen, partiendo del estudio que se realizó de las características de desarrollo del niño de ocho años, y con la filosofía contemporánea de la educación musical.

Objetivo general

Los prestadores de Servicio Social contribuirán al desarrollo integral de los alumnos que participen dentro del proyecto Encuentro con la Música, iniciándolos y sensibilizándolos al lenguaje musical, a través de actividades motivantes y acordes a las características e intereses de su edad.

Contenidos

Los temas tratados fueron, en términos generales, las cualidades del sonido y los elementos musicales:

1. Cualidades del sonido:



- Timbre
- Velocidad
- Duración
- Intensidad
- Altura

2. Elementos de la música:

- Ritmo:

Pulso

Lectoescritura de: cuarto (), silencio de cuarto (), octavos ()

Vivencia de: dieciseisavos (), blanca ().

- Sonidos:

Lectoescritura de las notas sol, mi y la.

Noción de escala pentátona (sol, mi, la, re, do).

- Compás:

Lectoescritura de 2/4

Experimentación de 3/4 y 4/4

2. Repertorio infantil:

Cantos y juegos tradicionales, juegos musicalizados, ejercicios de expresión corporal.

Objetivos específicos

Timbre

- Investigar las posibilidades sonoras del cuerpo.
- Producir sonidos en distintas superficies y objetos.
- Reproducir los sonidos ambientales.
- Asociar el sonido al movimiento y el silencio a la inmovilidad.



- Identificar a personas por su voz.
- Localizar la fuente productora de sonidos.
- Descubrir la vibración que produce el sonido.
- Observar los movimientos que se realizan para producir sonidos vocales.
- Descubrir la resonancia de distintos objetos.

Velocidad

- Descubrir la existencia del ritmo individual.
- Integrar al niño al ritmo del grupo.
- Sustituir el ritmo establecido por el grupo con percusiones, voz y movimientos.
- Responder con movimientos a diferentes velocidades.
- Utilizar su aparato de fonación para manifestar diferentes velocidades.
- Entonar un canto variando la velocidad (matiz agógico).
- Producir diferentes velocidades con percusiones.
- Establecer contrastes de velocidad en un juego de pregunta-respuesta.
- Graficar el tiempo (velocidad) de la música.
- Improvisar con células rítmicas a diferentes velocidades.

Duración:

- Asociar la duración del sonido con la distancia por recorrer.
- Descubrir la duración a través de su respiración.
- Producir vocalmente sonidos largos y cortos.

- Asociar la duración del sonido a sílabas rítmicas: ta (), titi (), tiritiri (), etc.
- Coordinar manos y pies para marcar diferentes valores de duración.
- Combinar diferentes duraciones.
- Improvisar esquemas rítmicos combinando los valores musicales.
- Encontrar el esquema rítmico en un canto utilizando sílabas rítmicas.

Intensidad:

- Asociar la intensidad del sonido a tensión y distensión muscular.
- Vocalizar intensidad por contraste: fuerte-débil.
- Producir sonidos fuertes y débiles en objetos e instrumentos.
- Experimentar el matiz dinámico corporal, vocal e instrumentalmente.
- Graficar el matiz dinámico.
- Detectar estructuras rítmicas binarias y ternarias.
- Utilizar el lenguaje como elemento rítmico.

Altura:

- Investigar su registro vocal.
- Reconocer puntos de referencia en alturas sonoras.
- Producir y mantener un sonido vocal, entre otros.
- Graficar fluctuaciones sonoras.
- Entonar los sonidos musicales sol-mi; sol-la; sol-mi-la.
- Aparear los objetivos por su altura sonora.

- Ordenar por altura los sonidos en forma ascendente o descendente.
- Construir un botellófono.
- Entonar la escala pentátona.

Metodología

En este punto sólo se tomó todo lo anteriormente expuesto como guía o referencia para el logro del objetivo general y los objetivos terminales presentados en la ficha de valoración final (véase anexo). Pero la metodología y las actividades utilizadas para cubrir los contenidos y objetivos se hizo de manera autónoma, considerando todos los conocimientos adquiridos y contemplando los lineamientos de los autores mencionados (Kodaly, Orff, Martenot, etc.). Además debe tomarse en cuenta que:

Todos los métodos de Pedagogía Musical moderna coinciden en un objetivo fundamental: poner al educando en contacto con la música en forma viva y real, con el fin de despertar y desarrollar su capacidad para comprender y expresar un lenguaje que "... favorece el impulso de la vida interior y apela a las principales facultades humanas: voluntad, sensibilidad, amor, inteligencia, imaginación creadora, (Willems) valores que componen armoniosamente la personalidad, contribuyendo a ubicarla en el camino de su destino trascendente .(36)

Un ejemplo de la planeación hecha por los prestadores se verá en el anexo.

Evaluación

Existieron tres formas de evaluación:

1. Cada bimestre se entregó a la coordinación de Servicio Social, un informe general de actividades donde se exponían los resultados obtenidos en la ejecución del programa.
2. Al final del periodo del primer módulo, entregaron una evaluación de la cantidad de niños que lograron cubrir lo objetivos específicos (véase anexo).
- 3.- Se realizó una muestra final del trabajo realizado con los alumnos seleccionados y quienes continuarían en el grupo piloto. (ver programa en el anexo).

¿Qué propósitos se cubrieron?

- a) Proporcionar el acceso a la práctica del arte musical a una mayor población infantil.
- b) Detectar y canalizar a alumnos con disposiciones a esta área.
- c) Tener posibilidades de práctica docente.
- d) Abrir posibilidades de Servicio Social a los pasantes de la carrera "Técnico instructor en educación musical".

A continuación se mencionan los resultados obtenidos:

Proporcionar el acceso a la práctica del arte musical a una mayor población infantil.

Este primer propósito se cumplió al acercar la música a 527 niños integrantes de 18 escuelas primarias que en su mayoría no habían tenido contacto con este arte ni la oportunidad de experimentar sus noblezas (véase gráfica, Il.1.5.). Entonces resultaba importante dar a los niños, la oportunidad de aprender conocimientos, habilidades y actitudes que les beneficiara. No obstante, quien decidiera hacerlo tendría la ayuda oportuna para saber a dónde acudir y, de acuerdo con sus intereses y habilidades, qué instrumento elegiría. Ello con la asesoría de profesores capacitados que inculquen su vocación a través de su propio ejemplo y el amor por lo que hacen. Así aquellos que no puedan continuar con estudios formales al menos tendrán elementos para comprender y disfrutar de la música, abrir diferentes opciones y decidir, por ellos mismos, lo que quieran escuchar.

Detectar y canalizar alumnos con disposición hacia esta área.

En el segundo propósito se presentaron ciertas dificultades que se pueden vislumbrar en las estadísticas de deserción y de selección (véase gráfica G-II.1.5).

Como primer punto, los prestadores de Servicio Social tuvieron, desde un principio, la consciencia de la importancia de su labor para la detección de niños con aptitudes musicales (véase gráfica G-11,p/1); esto lo realizaron llevando anotaciones y observaciones de aquellos que tenían mayor avance y entusiasmo, pero se presentaron situaciones fuera del control para la formación del grupo piloto, las cuales se mencionarán a continuación:

- a) Los padres de familia y su participación en el proyecto.
- b) Conflicto del primero de enero de 1994 en Chiapas.
- c) Necesidades de los alumnos prestadores de S.S.

a) Los padres de familia y su participación en el proyecto:

Los padres son los primeros agentes educativos. Es por eso que en gran medida depende de ellos el desarrollo y la formación de los hijos. En la educación musical no es menor su importancia:

El primer contacto con la música acontece en la casa paterna. Me refiero, no a ese riesgo musical constante a través de los altavoces, la televisión, sino al encuentro natural del alma del niño con la canción de la madre, con el canto y los instrumentos de cada día, en la familia, en la atmósfera de la sala, la mejor base para una auténtica formación.(37)

Así, la familia:

... es una institución social que influye poderosamente en la formación humana cuando la vida en la familia responde a una concepción rica de valores. Padres e hijos, con una entrega gozosa y cotidiana, pueden contribuir grandemente a que la familia sea una comunidad social en la que se cultiven toda una serie de valores humanos, sociales y culturales que contribuyen a forjar la propia personalidad de cada uno de los miembros del hogar. (38)

Es por dicha importancia que se analizará a continuación, a través de los datos obtenidos por los cuestionarios, cómo fue la participación de los padres dentro del proyecto. Al preguntar en el cuestionario cómo fue el apoyo por parte de los padres de familia; se puede apreciar en la gráfica G-12,p/2F, que los alumnos sí querían asistir y seguir en el grupo, pero los padres no los llevaron porque significaba un esfuerzo extra el recogerles a diferente hora. Además de que la inasistencia a las juntas convocadas fue otro aspecto que reflejaba la inconsistencia y falta de participación de los padres.

Al terminar el primer módulo del proyecto y seleccionar a los niños que se consideraron con mayores aptitudes y habilidades, fueron pocos los padres que se comprometieron a continuar con el proyecto, esto se contradice con los resultados del cuestionario aplicado a padres de familia donde en un 98% mencionaron que apoyarían incondicionalmente la superación de su hijo e incluso si optaran por la música como carrera profesional. (véase gráfica G-13,p/4A). Pero esto no fue la realidad, pues muchos de los niños seleccionados no pudieron ingresar al grupo piloto por las limitaciones de los padres, entre otras la distancia, la economía (a pesar de que no se cobra nada), el atender a sus hijos, etc. (véase gráfica G-14. p/6D)

Será interesante hacer mención de los resultados obtenidos en los cuestionarios realizados a los padres.

Un 100% de los padres respondió que le parece importante la educación musical como parte de la formación integral de su hijo (véase gráfica G-15p/1A). Entre las razones dadas se manifestó:

- Un mayor aprovechamiento.

- Un mejor desarrollo y formación.
- Un mejor comportamiento.
- Un medio de adentrarlos a las Bellas Artes.
- Un medio para entender la propia vida.

En la gráfica G-16,p/2. resalta el hecho de que los padres de familia se percataron de que sus hijos disfrutaban al asistir a la clase de música, a pesar de que para los niños implicó quedarse una hora más tarde.

La falta de respuesta para continuar en el grupo piloto señalada en la gráfica G-17,p/3B, se explica por la creencia de los padres de familia de que la música sólo tiene un papel recreativo y no formativo. No existe la conciencia ni la preocupación de ver cómo esta actividad contribuye a la educación integral de sus hijos.

La reacción de los padres cuando sus hijos se presentaron en la demostración final que se llevó a cabo para concluir el primer módulo del proyecto Encuentro con la Música fue muy revelador, ya que descubrieron lo que habían aprendido sus hijos y de lo que trataba la clase de música. La mayoría de sus reacciones fueron de sorpresa, pues no se imaginaban lo que habían aprendido en tan poco tiempo.

Fueron pocos los padres de familia que asistieron a la presentación debido a la misma falta de compromiso y, a veces, de interés por lo que desarrollan, aprenden y viven sus hijos. Los que asistieron quedaron muy satisfechos y algunos de ellos son los que continuaron participando en el proyecto.

La importancia de sensibilizar a los padres de familia es fundamental, pues ellos son los que deciden parte de las vías de desarrollo de sus hijos, además de que como primeros educadores tienen un papel trascendental.

El hacer partícipes a los padres en el proceso educativo es imprescindible para que el niño se desarrolle con mayor apoyo y plenitud.

b) Conflicto del primero de enero de 1994 en Chiapas:

Una razón más por la que muchos niños seleccionados dejaron el segundo módulo y no se lograron los alcances esperados del proyecto, fue el desequilibrio social que provocó el inesperado y triste acontecimiento del 1º de enero de 1994, día en que el Ejército Zapatista de Liberación Nacional se levantó en armas.

Este hecho afectó la etapa final del primer módulo, ya que muchos alumnos dejaron de asistir y dejaron grupos muy reducidos, sobre todo las escuelas fuera de la capital y la primaria atendida en la zona militar.

Dicho acontecimiento no fue ajeno para ninguno de los participantes en el proyecto, por lo que la muestra final se realizó con aquellos que, más que seleccionados, continuaron en los grupos. Quienes permanecieron solidariamente ofrecieron una pequeña muestra de su anhelo por la paz en Chiapas, incluso hubo composiciones de los prestadores de servicio con ese tema, mismas que fueron interpretadas por los niños.

d) Necesidades de los alumnos prestadores del Servicio Social:

Por último, otra de las vicisitudes presentadas fue que algunos alumnos, al terminar con el proyecto y con la carrera, obtuvieran una plaza para trabajar fuera de la capital, por lo que tuvieron que irse al concluir con el primer módulo y no realizaron lo estipulado para conducir a sus alumnos seleccionados al siguiente módulo. Muchos de ellos a pesar de tener los nombres de los niños que a su parecer tenían aptitudes, no pudieron ni dejar la lista ni hablar con los padres para que continuaran en el grupo piloto.

Todo esto hizo que se alterara lo planeado para seleccionar a los alumnos, ya que se había elaborado una valoración con los objetivos terminales que debieron haber cumplido los niños; con base en los resultados se obtuvo el número de niños seleccionados, pero la alta deserción invalidó dichos resultados. Más acertada que la valoración a partir de los objetivos terminales, fue la muestra final, realizada con los alumnos que más se comprometieron. Así los maestros y directivos de la Escuela de Música también observaron qué niños tenían más habilidades y afición por la música.

Los alumnos seleccionados presentaron el examen de admisión sólo como requisito y para valorar los logros obtenidos en el primer módulo. Todos presentaron altas calificaciones y obtuvieron el pase automático al grupo piloto de la Escuela de Música, de los cuales sólo seis continuaron con sus estudios y eligieron los siguientes instrumentos uno piano, dos guitarra, uno flauta transversa y dos marimba.

El tercer proósito que se perseguía con el proyecto era:

Abrir posibilidades de prácticas

El cumplimiento de este propósito resultaba importante por los acontecimientos experimentados en esta primera generación. Como se mencionó anteriormente, había muchas carencias en el área pedagógica y este era el último semestre para solventarlas. Abrir posibilidades de práctica fue descubrir todo lo que mencionan los propios alumnos al contestar las preguntas del cuestionario aplicado. Respecto a sus experiencias más significativas al participar en el proyecto, mencionaron lo siguiente:

- La relación tan rica maestro-alumno.
- Perder el miedo frente al grupo.
- El amor de los niños: “siempre me aplaudieron cuando llegaba”.
- Descubrir lo magnífica que es la docencia.
- La valoración obtenida en el transcurso del programa por parte de los profesores y el director.
- El haber logrado control de grupo.
- La respuesta de los niños.
- El ir encontrando como tratar a los niños, conocerlos y aprender de ellos.
- Detectar niños con problemas y aprender a tratarlos.
- El logro los objetivos planteados.

**ESTA TESIS NO DEBE
SALIR DE LA BIBLIOTECA**

- Poder participar en el proceso de comunicación con los niños.
- Ser responsable del grupo.
- Conducir a los niños hacia el aprendizaje de la música.
- Poner en práctica mis ideas.
- La alegría de los niños al cantar y jugar.
- Descubrir la capacidad intelectual de los niños.
- La muestra de los resultados obtenidos en la presentación final.
- Llevar una experiencia musical a niños que nunca la habían tenido.

En la medida en que se incursiona en una realidad laboral, se pasa inmediatamente de un ámbito teórico a uno práctico, el cual confronta el medio de acción, despierta diferentes necesidades y ayuda a superar limitaciones. Al conocerlas, asimilarlas y encontrar nuevas verdades, los alumnos descubrieron, a través de este proyecto, lo siguiente:

- La sociedad necesita de muchos educadores, y más musicales.
- Hay una gran necesidad y demanda de educadores musicales pero no hay presupuesto gubernamental para apoyar esta carrera.
- Es triste encontrar la ignorancia y devaluación de la clase de música por parte de directores y profesores de grupo.

- Es difícil de abrir puertas en esta rama, las cuales son de gran importancia para el desarrollo de los niños.
- Los niños piden a gritos la clase de música pero nadie les hace caso.
- Para bien o para mal como maestro te conviertes en idolo del niño, por lo que hay que buscar siempre un buen desempeño.
- Hay que tener mayor preparación.
- Nunca hay que dejar de preparar cada clase.
- A los niños lo que más les gusta es jugar.
- Hay que tener un dinamismo continuo.
- Lo más importante es empezar y después viene lo mejor: la experiencia.
- Encontrarte con todas las capacidades que tienes como educador.
- Hay que tener paciencia y seguridad en lo que se va a exponer.
- Trabajar con los niños es una gran responsabilidad, pues depende de uno para hacer lo que los niños serán en el futuro.
- La importancia del maestro para detectar a los futuros músicos.
- Es un trabajo duro y arduo el formar bien a nuestros educandos.
- Sólo amando a los niños se les puede enseñar.
- La clase se debe dar con amor, para que ellos respondan igual.

- El niño es un regalo de Dios porque se entregan ciegamente al maestro.

Las respuestas de los alumnos son valiosas y gratificantes conclusiones sobre esta primera parte del propósito. Los verdaderos conocimientos adquiridos son de gran significado porque fueron vividos y experimentados. Además gracias a su esfuerzo y entrega en la participación de sus clases, no sólo abrieron puertas en las instituciones donde laboraron, sino que quedaron abiertas para las próximas generaciones.

Abrir posibilidades de Servicio Social a los pasantes de la carrera de Técnico Instructor en Educación Musical de la Escuela de Música del ICACH aparece como el último propósito del proyecto.

Como primera generación que realizaría Servicio Social, se consideró que el proyecto cumpliera con este carácter pues las horas de práctica no estaban estipuladas curricularmente, mas eran necesarias para culminar el área pedagógica musical. Por esta misma razón se hizo obligatorio el proyecto.

Al participar en el proyecto se les contarían 200 horas de las 480 que debían cubrir, lo que permitiría elegir otra opción de Servicio Social. El proyecto está contemplado dentro de la opción Educación Musical en Instituciones Educativas. De entre varias opciones, los alumnos tendrían ventajas de tiempo, pues sólo con diferentes posibilidades podrían cubrir las horas

estipuladas en el mínimo tiempo (seis meses), y a su vez podrían desarrollarse en el ámbito instrumental, pedagógico musical y de investigación.

Para la Coordinación de Servicio Social, el proyecto traería varias ventajas: ya que todos los alumnos se inscribirían al mismo tiempo y así se promovería el Servicio Social antes de terminar la carrera.

Al ser tomado en cuenta como Servicio Social, el proyecto coadyuvó a que el 80% de los prestadores obtuvieran la liberación del mismo, no como el mero cumplimiento de un trámite, sino aportándoles una gran experiencia de aprendizaje.

Otro signo del cumplimiento de este propósito fue que, gracias al desempeño de los prestadores, la mayoría de las escuelas primarias participantes volvió a solicitar la presencia de estudiantes que realicen su Servicio Social en ellas.

En relación con los alumnos existió confusión y renuencia al saber que el proyecto era obligatorio, pero pese a ello los beneficios resultaban ser superiores a las desventajas, particularmente en términos de tiempo y esfuerzo.

En esta actividad es necesario brindar asesoría, las cuales no fueron efectuadas, dado que todos los alumnos realizaban su servicio al mismo tiempo. Únicamente fue posible supervisar en una ocasión el trabajo de cada estudiante.

Los alumnos brindaron algunas sugerencias valiosas con respecto al Servicio Social:

- Realizar el Servicio Social de acuerdo con las posibilidades de los alumnos que prestaran el mismo.
- Proporcionar el plan de trabajo a cada alumno prestador.
- Que la forma del Servicio Social no sea impuesta.
- Que se realicen más presentaciones de “Encuentro con la Música”, con los alumnos egresados de la carrera.
- Que se implemente este proyecto de Servicio Social en zonas rurales e indígenas.

A partir de estas observaciones, se hizo optativa la participación dentro del proyecto para la siguiente generación. Fue una gran sorpresa que la mayoría de los estudiantes se inscribieran voluntariamente. El horario también fue motivo de mucha discusión, por lo que se permitió a cada alumno elegirlo según sus posibilidades, lo cual trajo mejores resultados.

Las dos últimas propuestas son relevantes pues su aplicación sería muy benéfica. Hacer presentaciones con los exalumnos representa una excelente oportunidad de seguimiento y de retroalimentación, tanto para los compañeros de generación como para las generaciones siguientes. También se contempló dar atención a las zonas indígenas, sobre todo porque no se cuenta con un solo maestro de música en ninguna zona indígena (véase anexo). Se intentó trabajar con el Programa de Educación Básica en la Selva, de la Secretaría de Educación, Cultura y Salud del Gobierno del Estado, para realizar un proyecto conjunto, que ilusionaba a todos los que en él participarían, pero el conflicto de la región lo hizo inoperante; no obstante, no se descarta la posibilidad de intentarlo en otro momento.

Gracias a las aportaciones, observaciones y sugerencias de los prestadores, se irá mejorando, no sólo lo que concierne a este proyecto, sino todo lo que compete a la Coordinación de Servicio Social.

P/2D ¿Cómo fue el espacio donde realizaste el programa del proyecto?

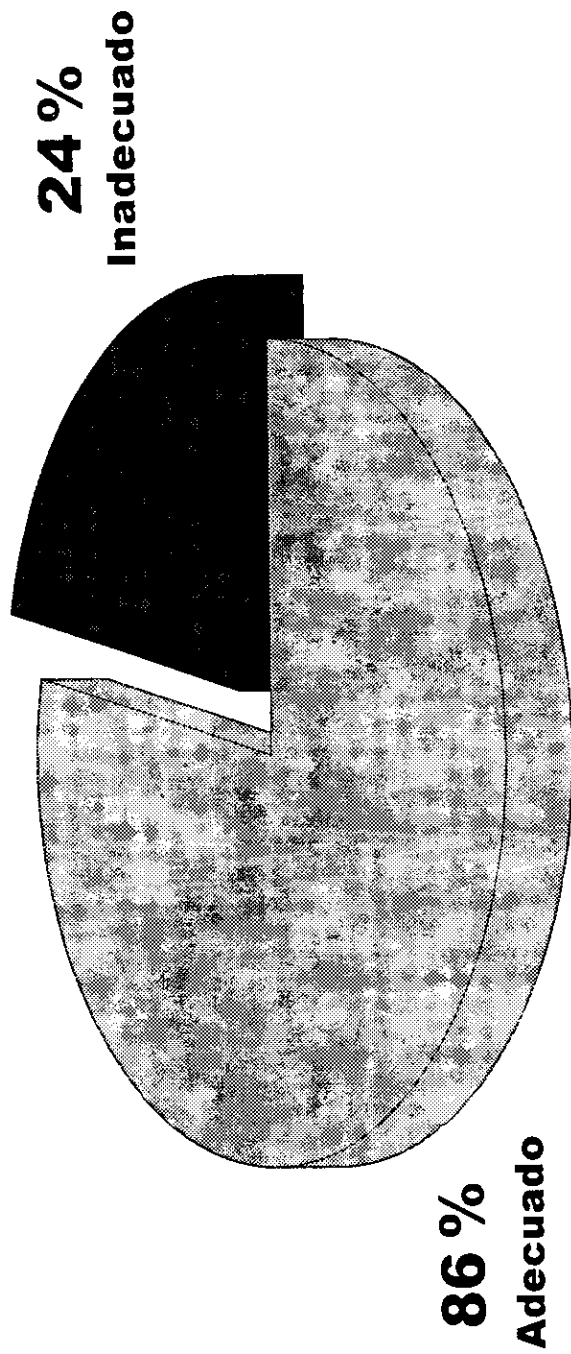

¿Cómo fue el apoyo por parte del Director?

P/2g

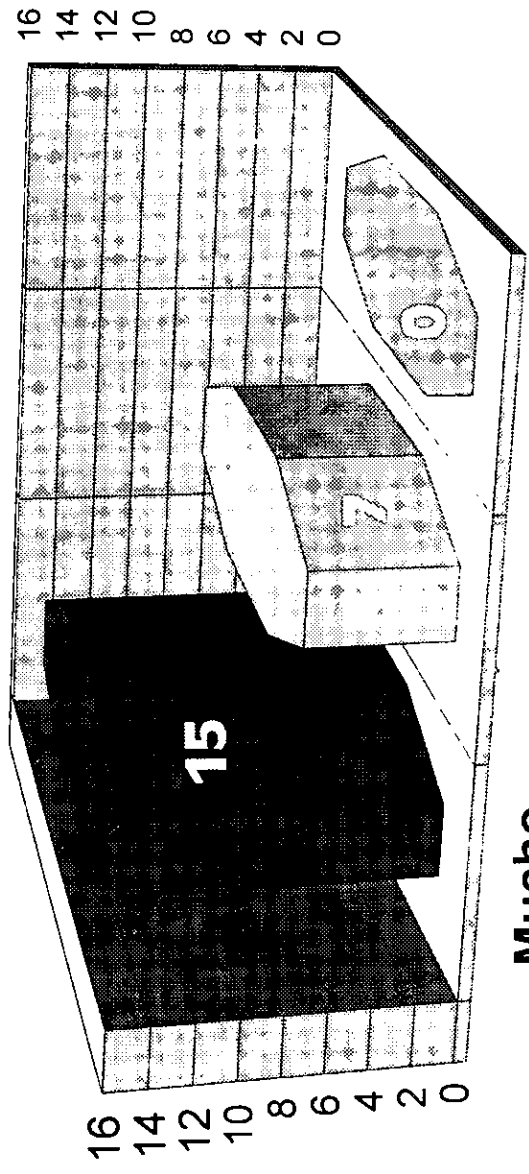

Mucho Regular Poco



P/4

¿Acudieron a tí para pedir apoyo independientemente al proyecto?

Si

58 %

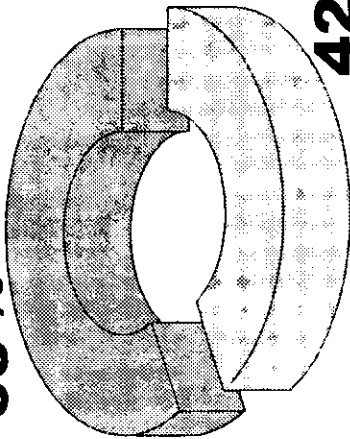

42%

NO

P/4 ¿Quién?

7 - II

1 - III

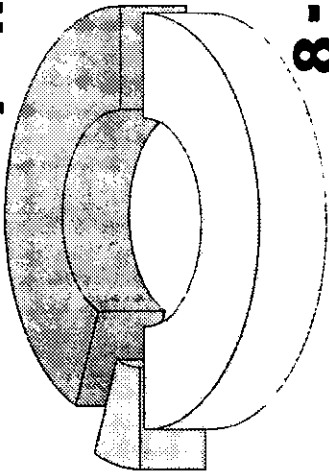

8 - I

P/4 ¿Qué actividades realizaste?

- Actividades Culturales
- Puesta de Himno Nacional e Himno a Chiapas
- Cantos, rondas y juegos
- Homenajes, aniversarios y clausuras
- Programas navideños
- Formación de coros

I - Director

II - Maestros

III - Padres de Familia

P/1

¿Estuvo enterado de las características del proyecto que se llevó a cabo en su Institución?

100%

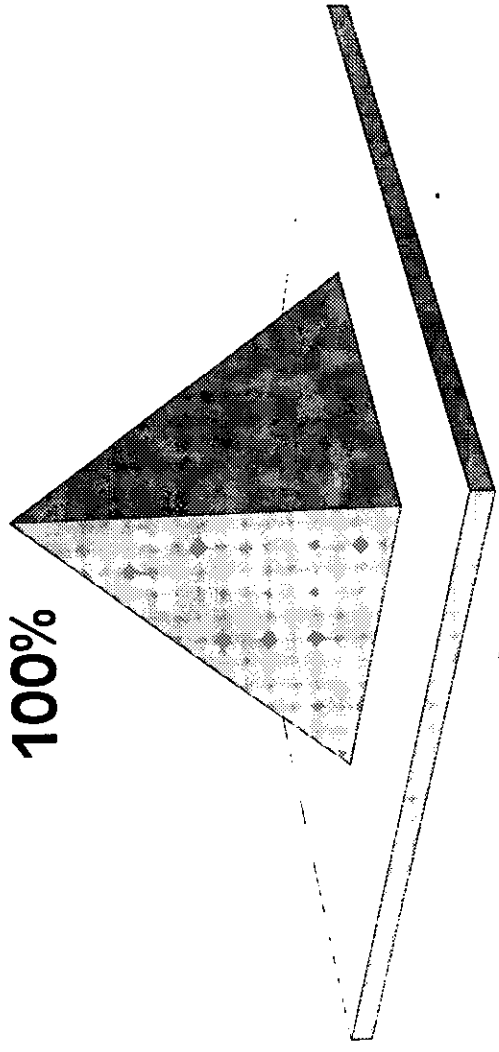

Si estuvieron enterados



P/3 ¿Alguna vez observó la actividad musical que realizó el prestador de Servicio Social?

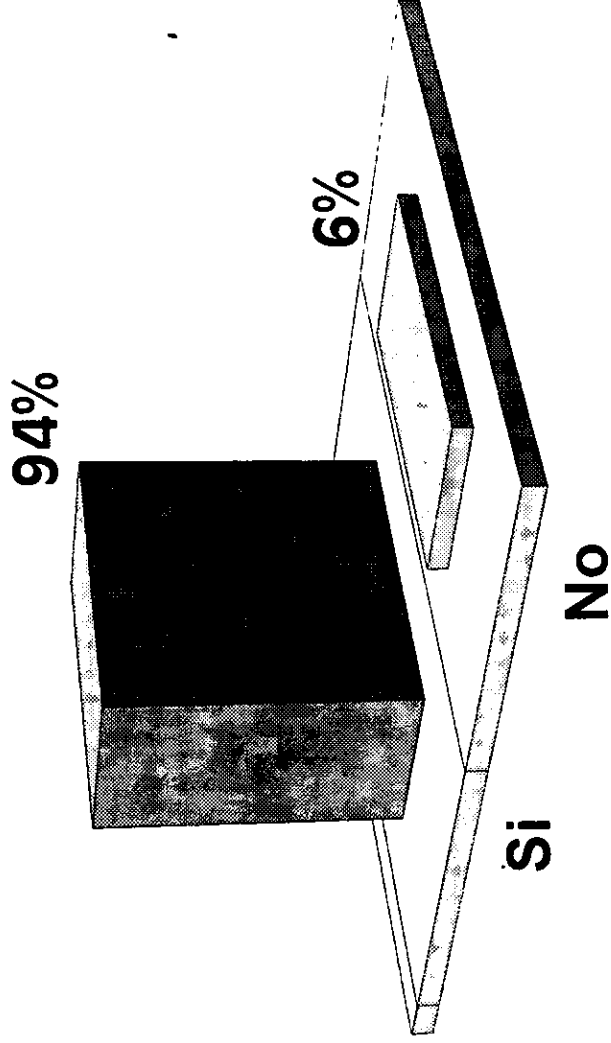

P/4

Si la observó, ¿cómo considera el desempeño del mismo ?

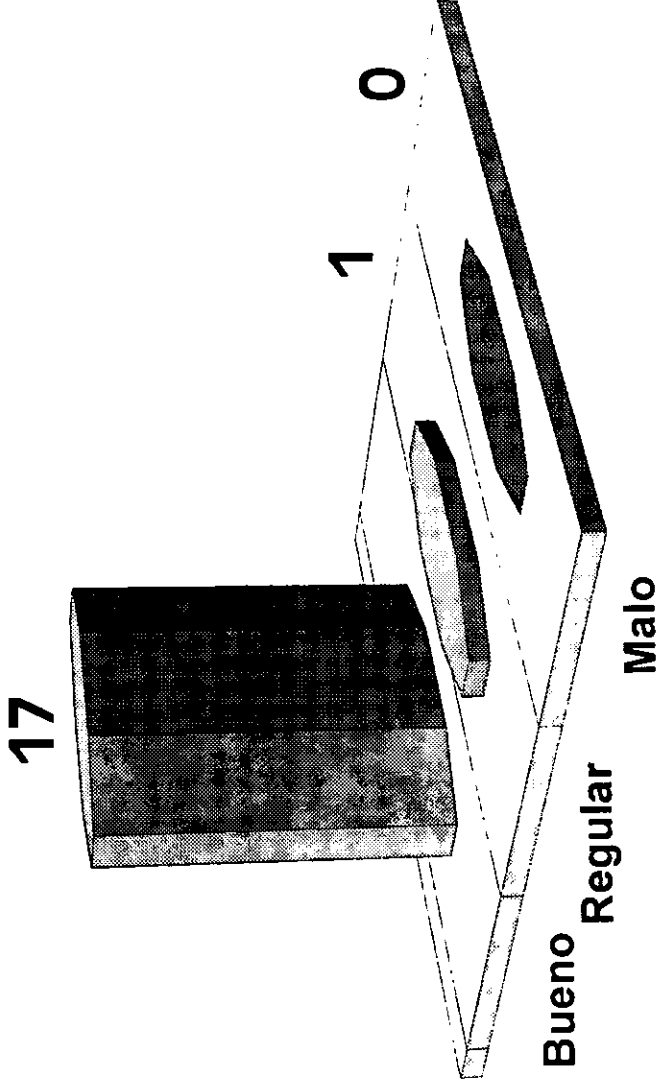

P/2a

¿Usted considera importante la educación musical como parte de la formación integral de sus educandos?

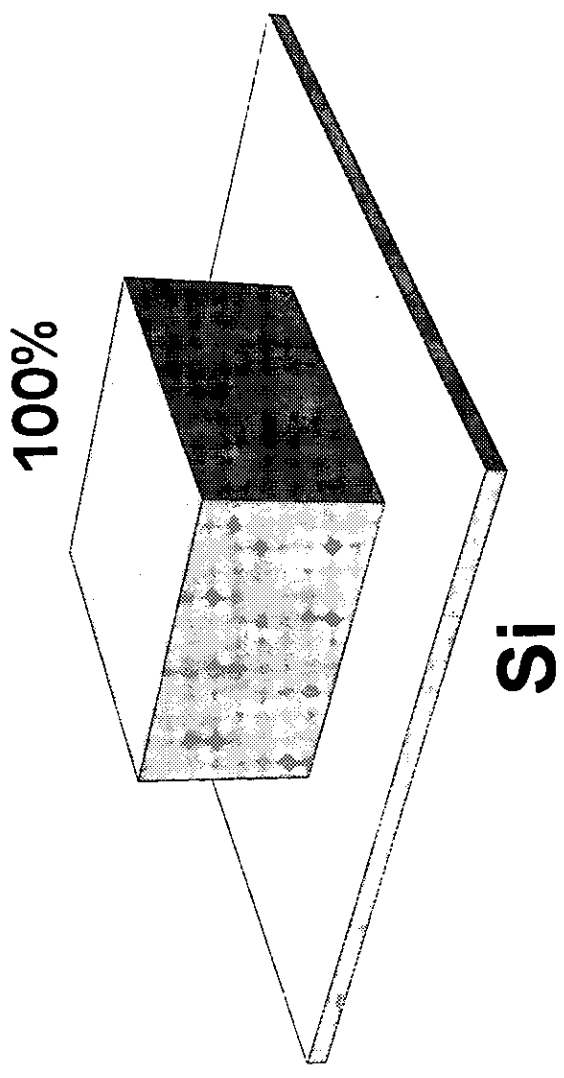

P/5a

Si hubiera las condiciones para que el prestador de Servicio laborara como maestro de música en su Institución, ¿le interesaría?

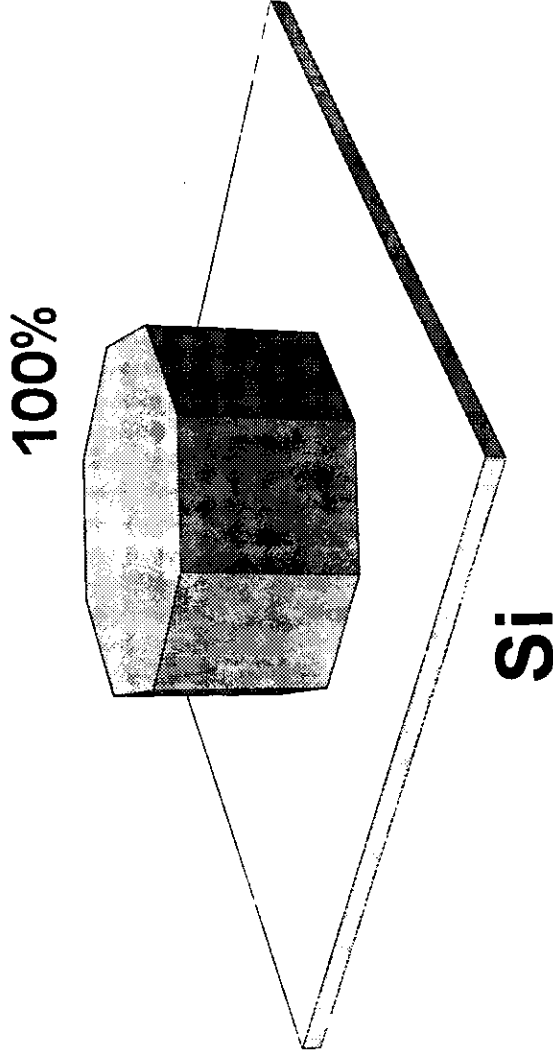

¿Existe interés para que continúes laborando en la Institución como:?

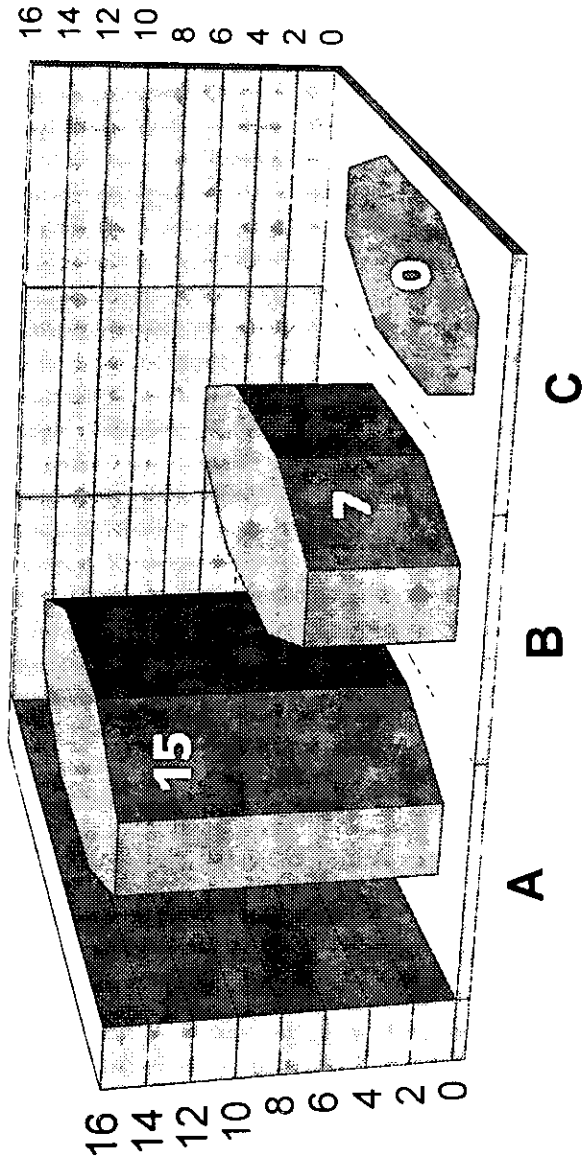

- A) Prestador de Servicio Social
- B) Profesor de música
- C) No existe interés

P/2e

¿Cómo sentiste que fue el apoyo por parte de los maestros de grupo?

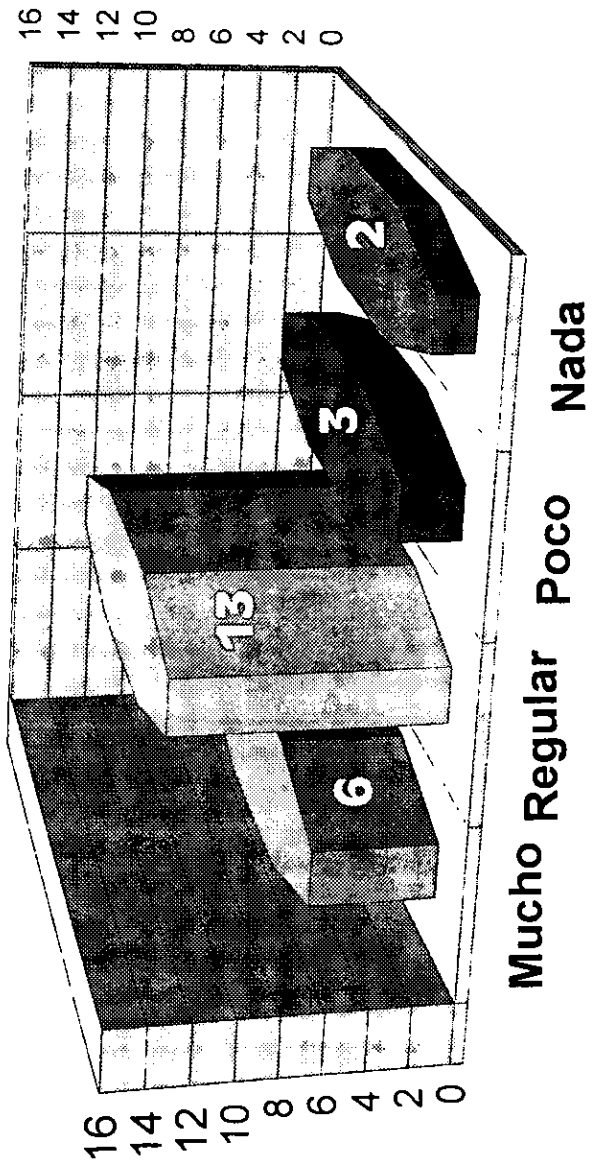

CARACTERISTICAS DE LOS ALUMNOS QUE ASISTIERON AL PROYECTO

"Encuentro con la Música"

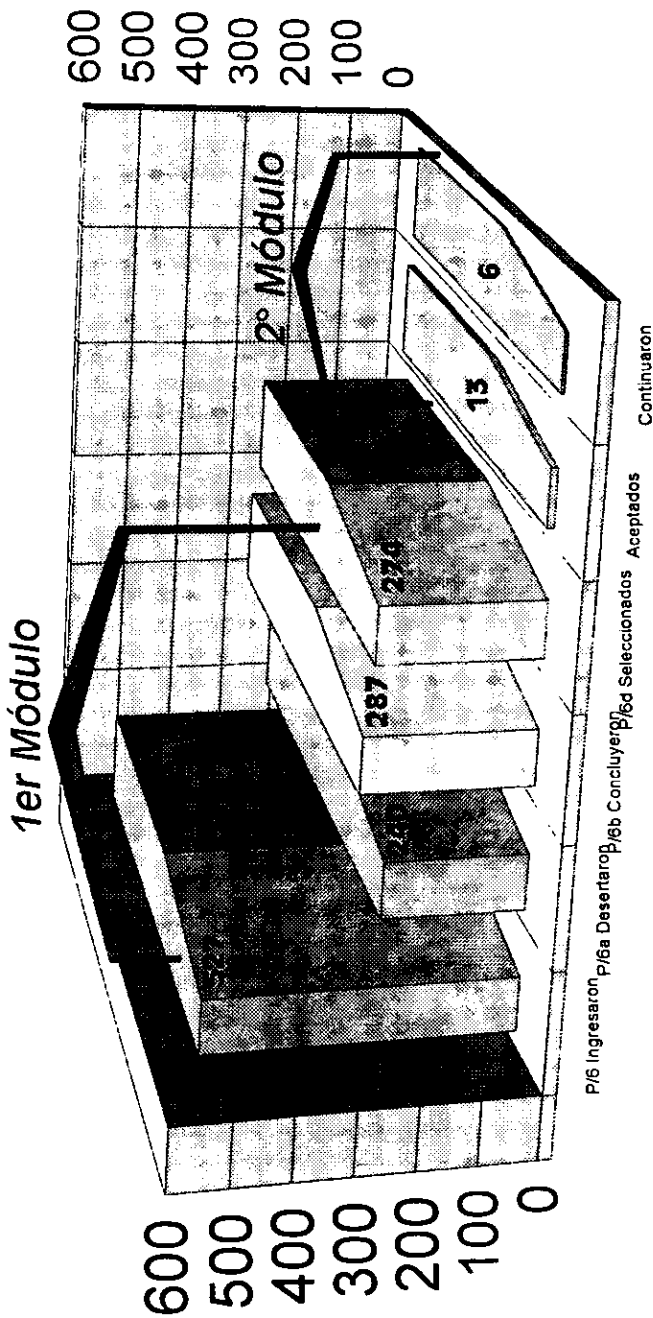

NOTA: De los 6 que continuaron eligieron los siguientes instrumentos:

- 1 - Plano, 2 - Guitarra, 1 - Flauta transversa, 2 - Marimba

P/1

¿Con qué propósito crees que el proyecto cumplió?

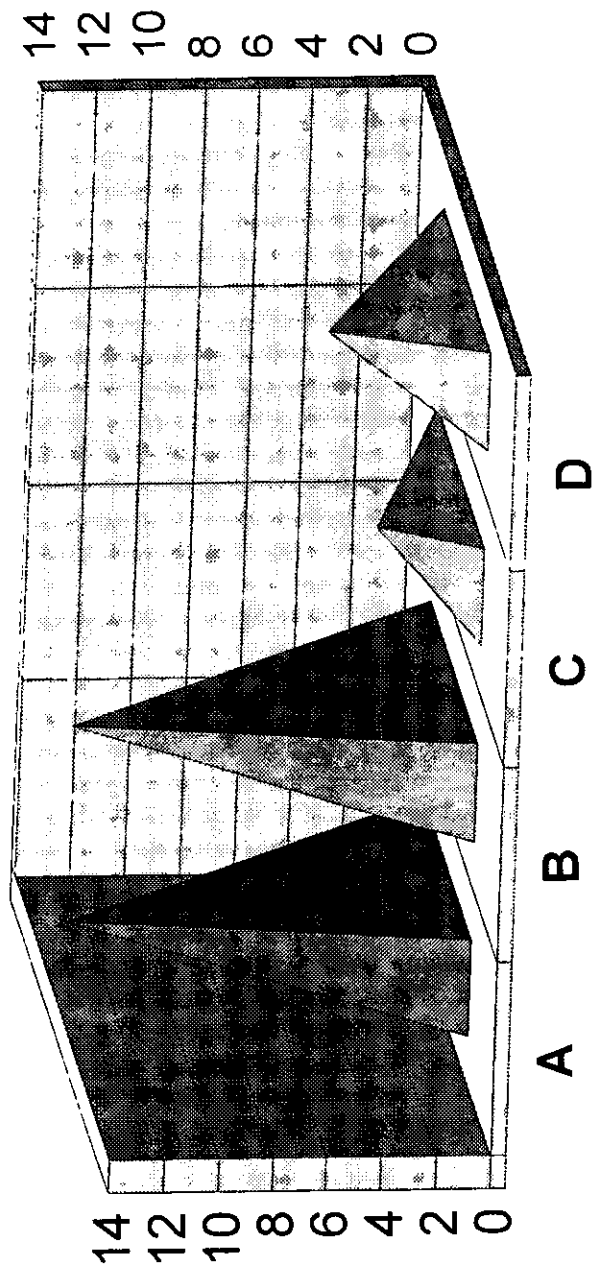

- A) Proporcionar el acceso y la práctica del arte musical a una mayor población infantil.
- B) Detectar y canalizar a los alumnos con disposiciones a esta área.
- C) Tener posibilidades de práctica docente
- D) Otros

P/2f

¿Cómo fue el apoyo por parte de los padres de familia?

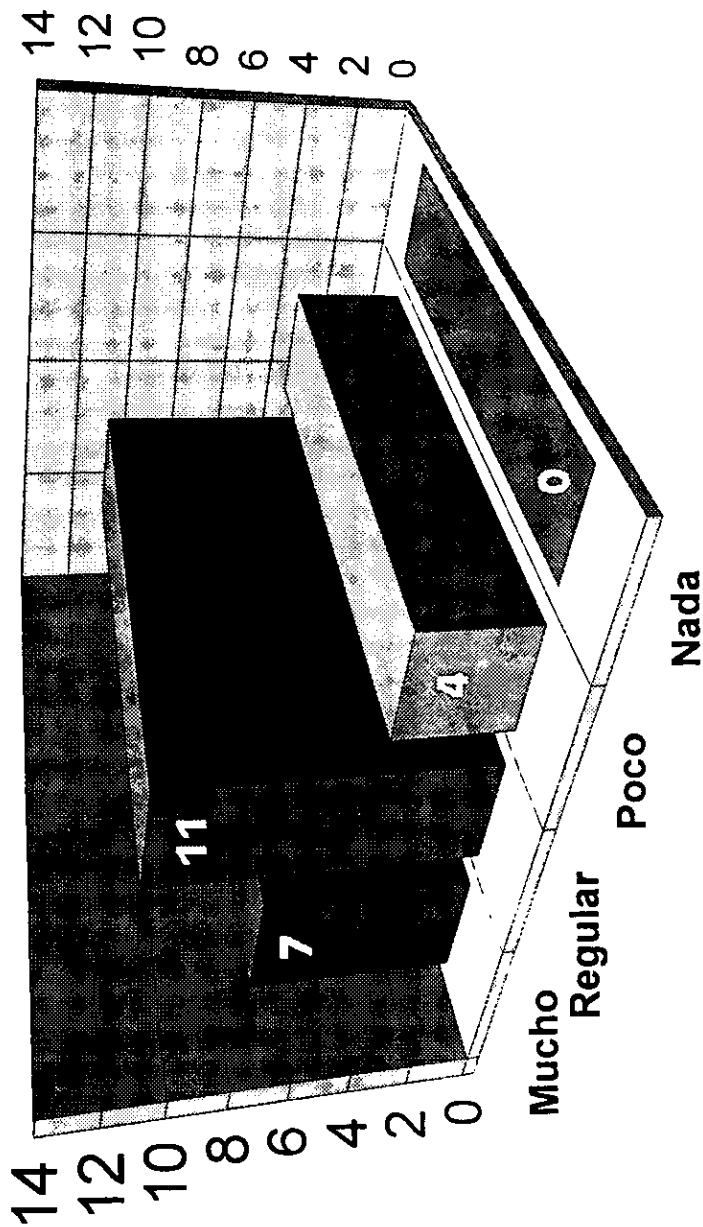

P/4a

Si su hijo tuviera disposición por la música, ¿ usted se comprometería a darle una educación formal en la Escuela de Música del ICACH o en alguna otra modalidad?

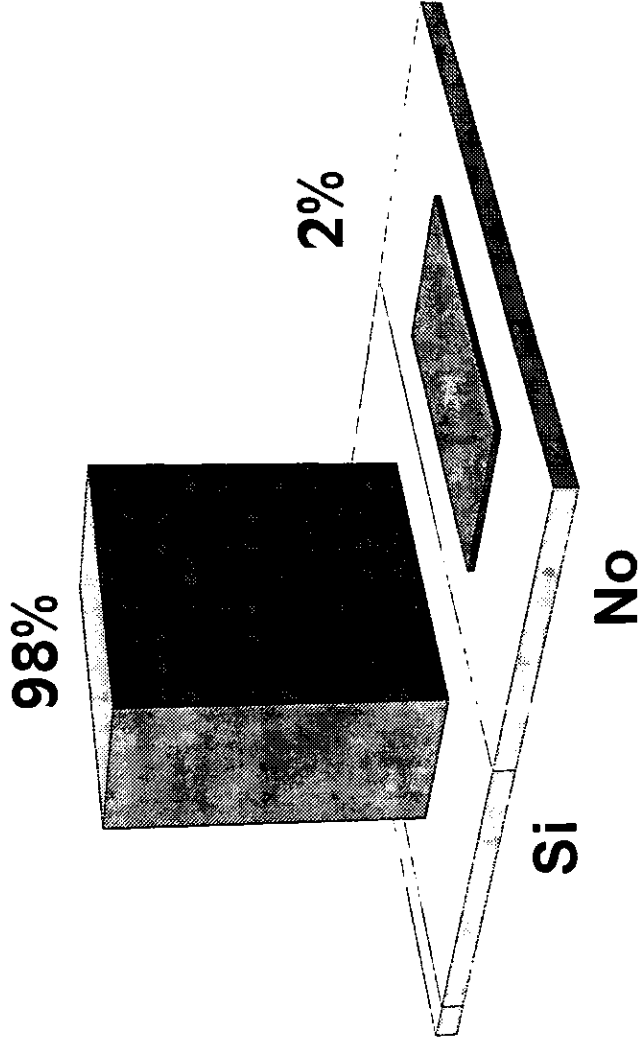

P/1a

¿Piensa que es importante la educación musical en sus hijos para una formación integral?

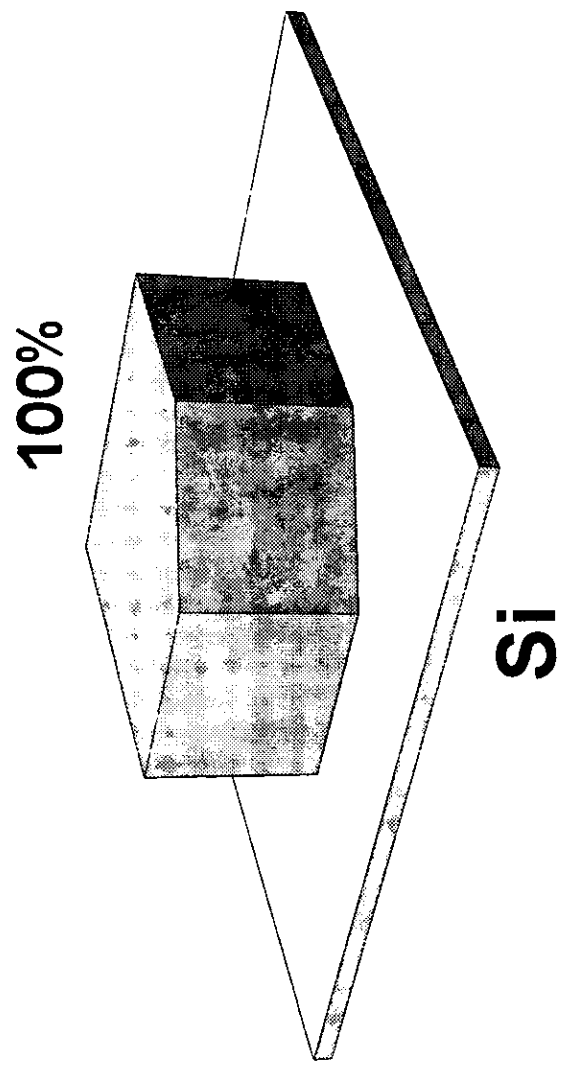

No 0% = Ningún padre de familia
Si 100% = 57 padres de familia



P/2

(G-16,P/2)

¿Al asistir a la clase de música, su hijo se sentía?

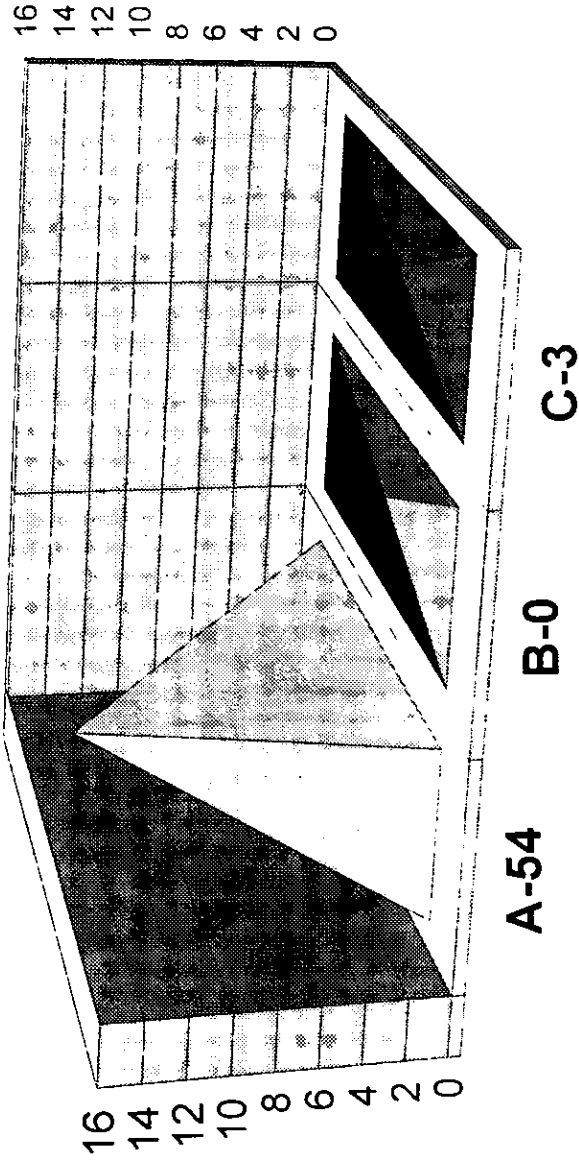

- A) Contento y animado
- B) Obligado y desinteresado
- C) A veces le gustaba ir y a veces no

P/3b

¿En qué aspecto?

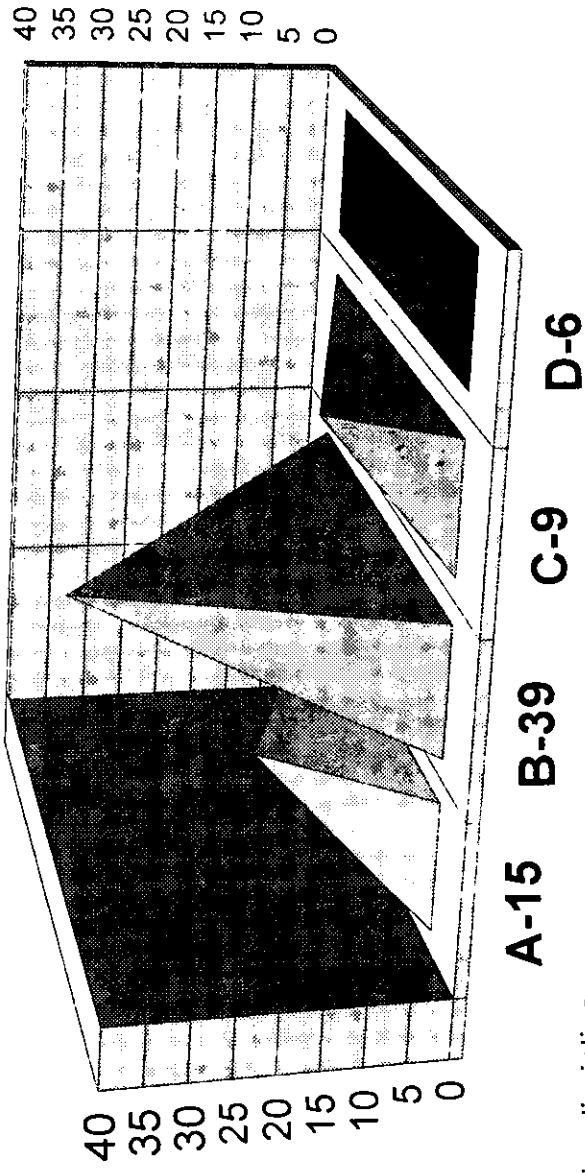

- A) Mejor disciplina
- B) Aprovechamiento de su tiempo libre
- C) Rendimiento escolar
- D) Otros

P/6d

¿Por qué hubo deserción?

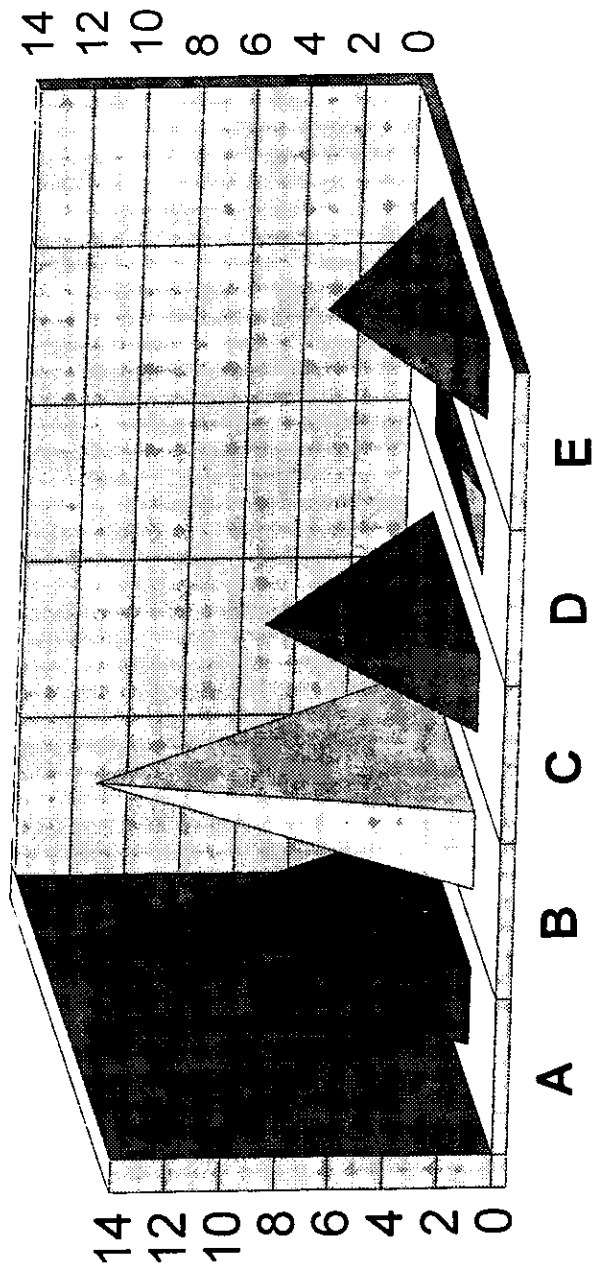

- A) Horario inadecuado
- B) Indisponibilidad de los padres
- C) Desmotivación de los niños
- D) Mal manejo de programas

Otros: Cambio de escuela, entraron por probar, espacio inadecuado

Presentación de propuestas

- Dentro de las características de los grupos prestadores de Servicio Social existía un rango de edades demasiado grande, estas fluctuaban entre los 16 a 23 años, lo que ocasionaba que los intereses y necesidades fueran muy diferentes. Es conveniente disminuir el rango para tener mejores resultados.
- Es indispensable tener un espacio adecuado para la clase de música. Si las escuelas no otorgan este espacio para la formación musical no debería impartirse clase de música. No se pide un ideal, sólo lo suficiente para que sea respetado y valorado el trabajo del maestro y se evite el desgaste innecesario, así como la pérdida de tiempo en el ordenamiento de un salón .
- El tener conocimiento de las características de desarrollo evolutivo fue muy favorable para la planeación y para propiciar actividades adecuadas. Sin embargo hay que ahondar más en ella ya que de las mayores dificultades de la práctica docente fue el control del grupo. Si conocemos a quién va dirigido el proceso será más sencillo planear actividades atractivas que involucren a los niños en la clase por el interés y no por el castigo.
- El hecho de realizar un programa común fue de gran riqueza ya que cada prestador planeó de diferente manera sus actividades y los resultados obtenidos tanto positivos como negativos retroalimentaron a sus compañeros.
- Es importante asignar a una persona que realice exclusivamente el trabajo de la Coordinación de Servicio Social por la gran trascendencia que tiene tanto para los prestadores como para la institución, y a falta de ello no hubo el suficiente tiempo para revisar planeación, para observar regularmente el trabajo hecho por los prestadores, para darles más asesorías y orientación tanto

de control de grupo como de recursos didácticos, material bibliográfico y motivación, y con esto ir adecuar los contenidos y actividades según las particularidades. Con esto seguramente se podría reducir la deserción.

- Es necesario involucrar a todos los que de alguna manera se relacionen con el trabajo, teniendo una mayor comunicación con directores, maestros de grupo y padres de familia, toda vez que ellos, con sus observaciones, contribuyen a mejorar el proyecto.
- Al término del proyecto se realizó una muestra del trabajo, la cual tuvo más alcances de lo pensado. Es importante tener una mayor planeación de esta y hacer lo posible porque directores, maestros y padres de familia asistan para hacer una explicación general de los resultados obtenidos y una demostración musical de lo aprendido.
- Es recomendable realizar este tipo de proyectos en toda la República, pues es un método donde se reúnen maestros, alumnos prestadores, directores, padres de familia y niños para enriquecerse con lo que la educación musical puede ofrecer.
- Actualmente está por implementarse este mismo proyecto en el Conservatorio de Música del Estado de México para enero de 1988, con los alumnos de la carrera de Técnicos en Educación Musical.

IV. CONCLUSIONES

1. La música es una valiosa herramienta para propiciar un verdadero desarrollo integral, ya que en su enseñanza se pueden fomentar conjuntamente actividades que promuevan las tres áreas del aprendizaje (psicomotora- afectiva social y cognoscitiva)
2. Aprender música es desarrollar ambos hemisferios cerebrales a través de trabajar la parte sensible y la intelectual simultáneamente, es un enriquecimiento total para las personas.
3. Participar de la música es fomentar valores humanos; es aprender a respetar e integrarse en un grupo para lograr una meta común; es despertar la parte sensible y dirigirse a lo bello, es preparar el intelecto para facilitar procesos cognoscitivos complejos; es desarrollar habilidades y descubrirse creativo, productivo y humano.
4. La música, a pesar de enseñarse a través de juegos, es eminentemente formativa y no únicamente recreativa.
5. Pocos tienen la oportunidad de tener acceso a una enseñanza musical con una metodología adecuada.

6. En general existe una devaluación de los maestros de música y de la enseñanza musical por parte de los alumnos, maestros de grupo, directores, padres de familia , de los mismos músicos (consideran que es suficiente tocar un instrumento para dar clases de música en el sistema escolarizado), y sobre todo de las autoridades educativas, quienes al proponer la nueva modalidad de educación artística suponen que en una licenciatura de cuatro años se formarán maestros de música, teatro, danza y artes plásticas, sin reparar en que el educador musical por lo menos estudia cinco años para tener conocimientos musicales y pedagógicos suficientes para conducir el proceso de enseñanza-aprendizaje, ¿quién en cuatro años aprenderá las cuatro artes, y qué y cómo va a enseñarlas? Es un hecho que esta visión no es funcional y no cumple con la tarea principal de coadyuvar a un desarrollo real del ser humano y sus valores culturales. Muestra de ello es que de todas las escuelas que se abrieron dentro de la República Mexicana para impartir ésta licenciatura, sólo una de ellas permanece abierta, y las demás cerraron por falta de ingresos.

7. Todo aquel que ha tenido contacto con una adecuada enseñanza musical, (tanto alumnos, como directores, padres y maestros) reconocen decididamente el beneficio y nobleza de este arte.

8. El conocimiento de la cultura heredada y el enriquecimiento de la misma se da a lugar en el fomento de la enseñanza musical.

9. Es necesario dar la mayor y mejor preparación posible a los educadores musicales, quienes deben cubrir un 50% de la carrera de contenidos pedagógicos y 50% de contenidos de carácter musical. Otra perspectiva que sería aún más funcional, es elaborar más que estudios técnicos una

especialidad donde se aceptara a maestros , y a músicos que quisieran incursionar en este campo. El nivel , reconocimiento de éstos estudios y su implicación a nivel social serían mucho más retribuidos.

10. Son los educadores musicales con un equipo interdisciplinario quienes deberán seguir investigando sobre el papel de la música dentro de la formación humana.

11. Es una necesidad a cubrir la capacitación a maestros de grupo para que apliquen los beneficios de la música dentro del aula de clases y no sólo como clase extra.

12. Les corresponde a los educadores musicales diseñar planes y programas de estudios adecuados a cada nivel.

13.- El educador musical tiene la delicada misión de detectar en su quehacer cotidiano aquellos que pueden y quieren tener estudios musicales formales. Cuanto más temprana sea su edad mayores oportunidades habrá de tener futuros músicos profesionales.

14. El primer contacto de trabajo de campo del educador musical se hace tanto en las prácticas escolares como en el Servicio Social; sin embargo, pocas veces se valora el cumplimiento del Servicio Social. Frecuentemente se le considera un trámite por cubrir y esporádicamente resulta una experiencia de calidad y amplio beneficio para la sociedad y el mismo prestador del servicio.

Es común que, por cubrir horas, se les solicite a los prestadores de Servicio Social realizar trabajos ajenos a su próximo desempeño profesional.

15. Debe existir una persona exclusivamente encargada de coordinar y asesorar el Servicio Social de los prestadores para que éste sea un proceso rico en enseñanzas.

12. Principalmente, se debe alentar a todos los alumnos que serán los futuros educadores a amar lo que hacen con toda intensidad, pues es sólo de esta manera como la educación, y en especial la musical, puede ser esperanza para el desarrollo y progreso de nuestro país. Es “el amor quien nos revela que estamos hechos para la perfección.” (38)

V. BIBLIOGRAFIA

1. Aristóteles, *Política*. México, Porrúa., 1985, 315p.
2. Aquino, *Cantos para jugar 1y2*. México, Trillas., 1993, 100p.
3. Bringas, *et. al. Jugando con el tiempo*. México, Parcon., 1993, 45p.
4. Calvo, C., *El ritmo y la música en el mundo del principito*. Argentina. , Tajas., 1970, 47 p.
5. Cortinas, María. Luisa, *Manual de Música y Movimiento*. México, SEP, 1985, 101 p.
6. Forrai, k., *et. al. Educación Musical en Hungría*. Budapest, Real Musical., 1975, 310p.
7. Gabor, *et al. Música para todos*. México, Ricordi., 1984, 99p.
8. Gracia Hoz, Victor. *Principios de Pedagogía Sistemática*. Madrid, Rialp, 1970, 558 p.
9. Gesell, Arnold. *El niño de 7 y 8 años*. México, Paidós, 1990, 125 p.
10. Garretson, Robert. *Music in childhood education*. Englewood N.J., Prenticehall., 1966, 270 p.
11. Hemsy de Gainza V., *La Iniciación Musical del Niño*. Buenos Aires, Ricordi., 1964 180p.
12. Lavignac, Albert. *La Educación Musical*. Buenos Aires, Ricordi, 1950, 438 p.
13. Lorento, R. *Expresión Musical en preescolar y ciclo preparatorio*. España, Grafol., 1981, 141p.
14. Mendoza V. *Lírica Infantil de México*. México, F.C.E., 1988, 214p.
- 15.. Mussen, *et. al. Desarrollo de la personalidad del niño*. México, Trillas, 1983, 529 p.
16. Nardelli, María. *Ejercicios rítmicos, motivos musicales sobre esquemas básicos*. Buenos Aires, Guadalupe, 1966, 130 p.
17. Nerici, Imideo. *Hacia una didáctica general dinámica*. Buenos Aires, Kapelusz, 1973, 607 p.
18. Pickenhayn, Jorge Oscar. *Psicopedagogía Musical*. Buenos Aires, Lottermoser, 1962, 87 p.
19. Piaget, Jean. *Psicología y Pedagogía*. Barcelona, Ariel, 1969, 208 p.

20. Pliego, María. *Valores y autoeducación*. México, Minos., 1981,137p.
21. Regelsky, T. *Principios y problemas de la Educación Musical*. México,Diana., 1980,380p.
22. Sandor.,*et.al* , *Educación Musical en Hungría*.Madrid,Real Musical.,1981,310p.
23. Sciarrillo, Rogelio. *La Educación Musical en Escuelas Primarias*. Buenos Aires, Leru, 1979, 147 p.
24. Sefchovich.,*et.al*, *Arte y creatividad I* México,Trillas.,1994,111p..
25. Serralllach, Lorenzo. *Historia de la Enseñanza Musical*. Buenos Aires, Ricordi, 1953. , 214p.
26. -----. *Nueva Pedagogía Musical*. Buenos Aires. , Ricordi, 1947, 293 p.
27. Tort, César. *Educación Musical en el Primer Año de Primaria*. México, UNAM, 1975, 97 p.
28. Willems, Edgar. *Las Bases Psicológicas de la Educación Musical*. Buenos Aires, Eudeba, 1963, 206 p.

Notas

- (1) Serralach, L., *Historia de la Enseñanza Musical*, p 112
- (2) Aristóteles , *La Política* , p 205
- (3) García Hoz, V. , *Principios de Pedagogía Sistemática*, p. 23
- (4) Zonyle, *La Educación Musical en Hungría a través del Método Kodaly*, p. 15
- (5) Serralach, L., *op. cit.*, p. 76
- (6) *Ibidem.* , p. 77

- (7) *Ibidem.* , p. 78
- (8) *Idem.*
- (9) Cossies, *Plan General de Servicio Social Nacional*, p. 103
- (10) Lorento., *Expresión Musical en Preescolar y Ciclo Preparatorio*, p. 133
- (11) *Ibidem.*, p.139
- (12) Isaacs, D., *Cómo mejorar la dirección de los centros educativos*. p., 13
- (13) Gessell, A., *El niño de 7 y 8 años*, p. 83
- (14) *Ibidem.*, p. 5
- (15) Piaget, J., *Seis estudios de psicología* . p. 61
- (16) -----, *El Juicio y Razonamiento en el niño*, p. 159
- (17) Gesell., *op.cit.*, p. 51-52
- (18) *apud* . GESELL, a. , *op.cit* p.85
- (19) *Idem*
- (20) Freedman, A., *Compendio de Psiquiatría*, p. 129
- (21) Garretson, R., *Music in Childhood Education*, p. 11
- (22) Sciarrillo, R., *La Educación Musical en la Escuela Primaria*, p. 41
- (23) Nericí, I. *Hacia una Didáctica General y Dinámica*, p. 27
- (24) Radoom, R., *Educación Musical*, p. 39

- (25) Piaget, J. , *Psicología y pedagogía*, p. 42
- (26) Mussen, P. , *Desarrollo de la Personalidad en el niño*, p. 280
- (27) Richmond, P.G., *op. cit*, p.p.153
- (28) Mussen, *op. cit*, p. 281
- (29) *Ibidem*, p.282
- (30) Gesell, *op. cit* , p. 60-61
- (31) Calvo,E.,*El ritmo y la música en el mundo del principito*, p.6
- (32) Lorento., *op. cit*, p. 71
- (33) Aquino., *Cantos para jugar*, p. 9
- (34) Cortinas, M., *Manual de Música y Movimiento*, p. 9
- (35) Nardelli, M., *Ejercicios rítmicos musicales sobre esquemas básicos*, p. 5
- (36) Gohl, W., *La educación Musical Hoy*, p. 30
- (37) Darío, Miguel Cardenal Arzobispo Primado de México
Memorias del Concilio Vaticano II, p. 488
- (38) *Cfr.* Basave F., *et. al.*, *Filosofía del Hombre* p 165

ESTADISTICA GENERAL DEL SISTEMA EDUCATIVO EN EL ESTADO DE CHIAPAS (1994)

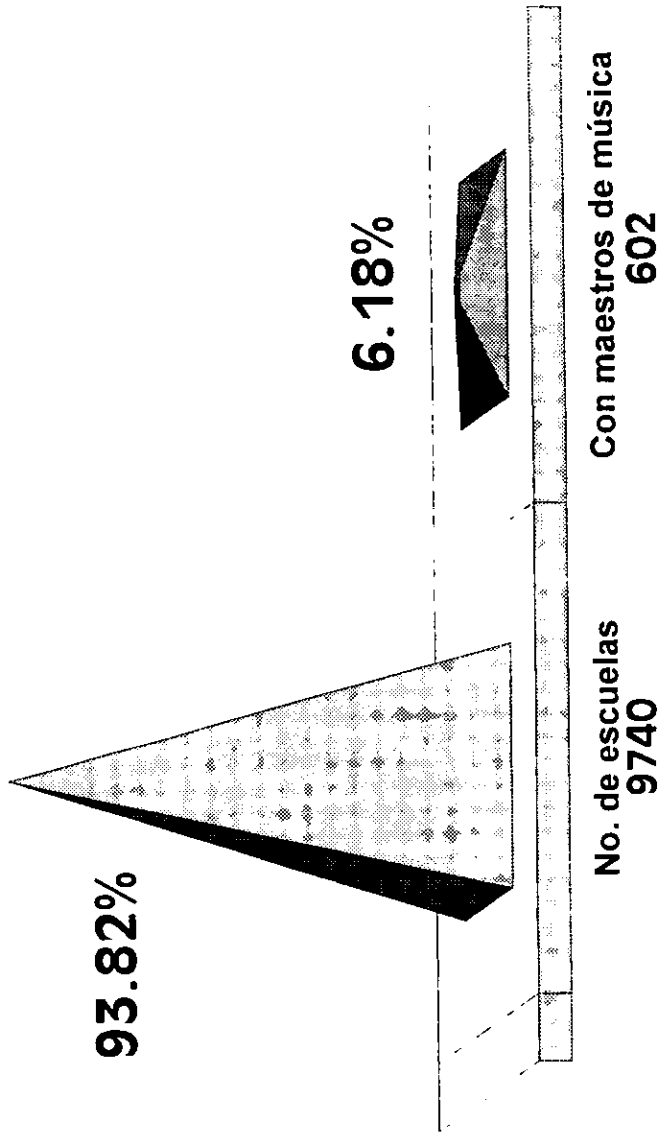

EDUCACION PRIMARIA

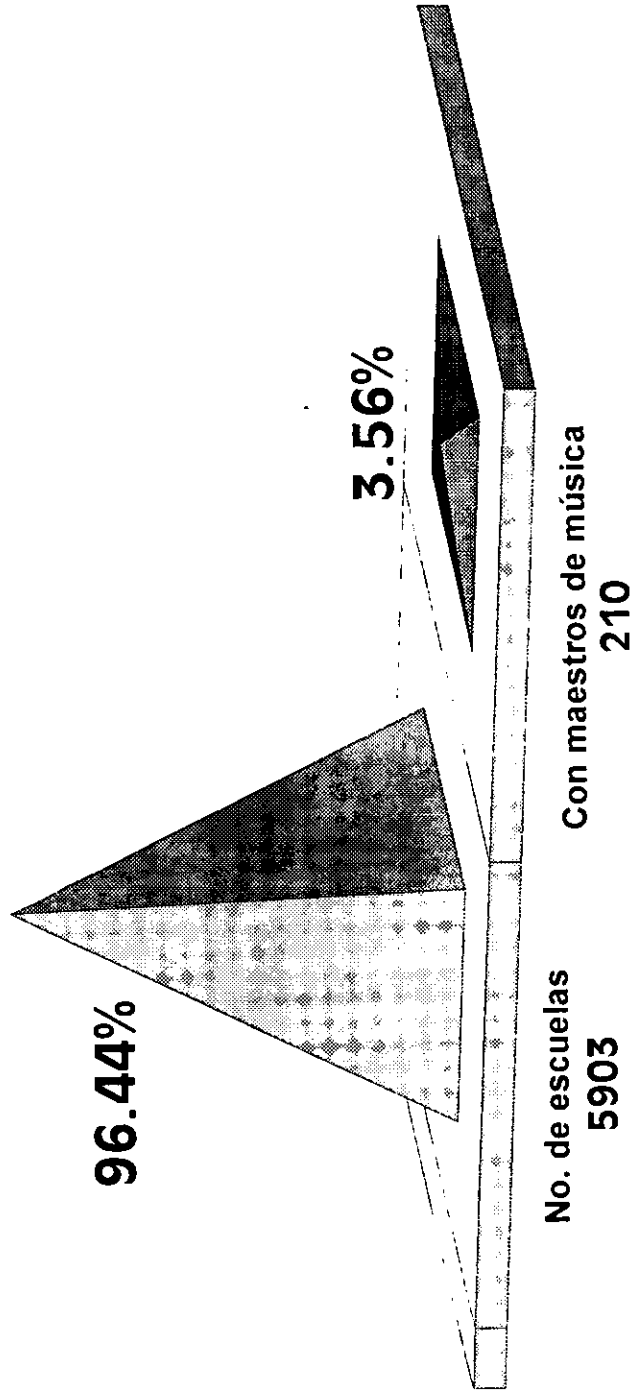

ESTADISTICA BASICA DEL SISTEMA EDUCATIVO EN EL ESTADO DE CHIAPAS

NIVEL EDUCATIVO PRIMARIA

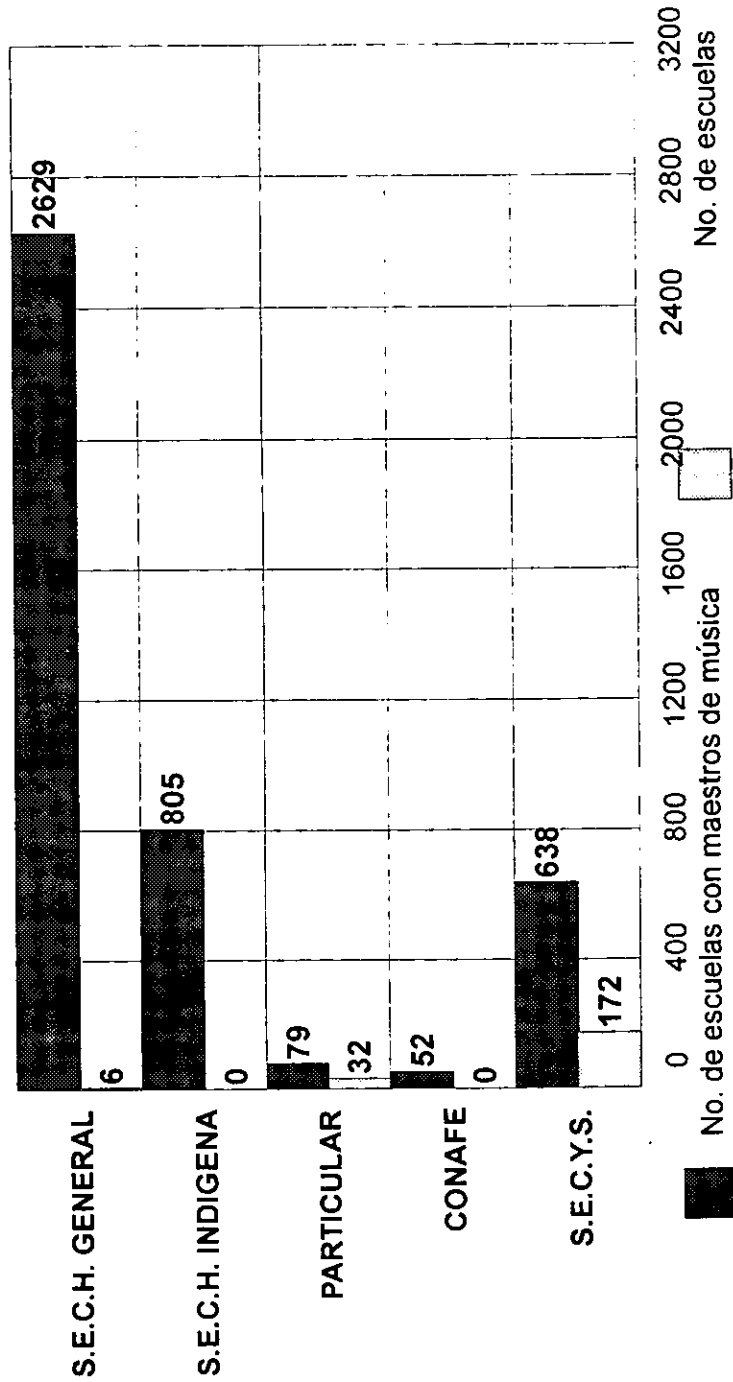

ANUARIO ESTADISTICO I.C.A.CH

3.2. PERSONAL DEL INSTITUTO DE CIENCIAS Y ARTES

PERSONAL ADMINISTRATIVO Y TECNICO DE LAS ESCUELAS

PERIODO:1993

ESCUELAS	DIRECTIVO		APOYO		ADMVO		TECNICO		INTENDENCIA			TOTALES		
	H	M	H	M	H	M	H	M	H	M	H	M	T	
BIOLOGIA	*1	-	-	2	-	2	-	-	-	-	1	5	6	
NUTRICION	*2	-	1	3	-	2	-	-	-	3	5	8		
ODONTOLOGIA	*2	-	3	5	1	4	-	-	-	6	9	15		
PSICOLOGIA	-	*1	1	1	-	-	-	-	-	1	2	3		
TOPOGRAFIA	*2	-	1	3	-	-	-	-	-	3	3	6		
MUSICA	2	*1	4	6	7	4	3	3	16	14	30			
DANZA	-	1	1	1	3	1	-	-	4	3	7			
ARTES PLASTICAS	*1	1	1	1	3	1	-	-	5	2	7			
ARTES ESCENICAS	-	-	*1	1	-	-	-	-	1	1	2			
TOTALES.	1	5	13	22	14	14	3	3	40	44	84			

*PERSONAL DIRECTIVO EXTRAORDINARIO

FUENTE DE INFORMACION: SECRETARIA ADMINISTRATIVA

ANUARIO ESTADISTICO I.C.A.CH

INDICE DE REPROBACION Y PORCENTAJE DE APROVECHAMIENTO ESCUELA DE: MUSICA

Periodo Escolar: Febrero-Julio 1993

SEMESTRE	A L U M N O S														% DE APROVECHAMIENTO	
	EXISTENCIA				APROBADOS				REPROBADOS							
	H	M	T		H	M	T		H	M	T					
PRIMERO	-	-	-	-	-	-	-	-	-	-	-	-	-	-	-	-
SEGUNDO	41	8	49	19	4	23	22	4	26	4694%						
TERCERO	-	-	-	-	-	-	-	-	-	-	-	-	-	-	-	-
CUARTO	19	10	29	6	4	10	13	6	19	34.48%						
QUINTO	-	-	-	-	-	-	-	-	-	-	-	-	-	-	-	-
SEXTO	30	13	43	24	10	34	6	3	9	79.07%						
SEPTIMO	-	-	-	-	-	-	-	-	-	-	-	-	-	-	-	-
OCTAVO	25	18	43	18	13	31	7	5	12	72.09%						
NOVENO	-	-	-	-	-	-	-	-	-	-	-	-	-	-	-	-
DECIMO	-	-	-	-	-	-	-	-	-	-	-	-	-	-	-	-
TOTAL:	115	49	164	67	31	98	48	18	66	59.76%						

FUENTE DE INFORMACION: CONTROL ESCOLAR

INSTITUTO DE CIENCIAS Y ARTES DE CHIAPAS
ESCUELA DE MUSICA

CON EL PROPOSITO DE RECABAR TU EXPERIENCIA OBTENIDA EN EL PROYECTO "ENCUENTRO CON LA MUSICA" Y PARA EL ENRIQUECIMIENTO DEL MISMO, TE PEDIMOS SEÑALES Y CONTESTES LAS SIGUIENTES PREGUNTAS.

1.- ¿CON QUE PROPOSITOS CREES QUE EL PROYECTO CUMPLIO?:

- A) PROPORCIONAR EL ACCESO Y LA PRACTICA DEL ARTE MUSICAL A UNA MAYOR POBLACION INFANTIL.
- B) DETECTAR Y CANALIZAR A ALUMNOS CON DISPOSICIONES A ESTA AREA.
- C) TENER POSIBILIDAD DE PRACTICA DOCENTE.
- D) OTROS _____

2.- ANOTA LAS SIGUIENTES CARACTERISTICAS DE LA ESCUELA DONDE PRESTASTES TU SERVICIO SOCIAL:

- A) NOMBRE DE LA ESCUELA: General Alvaro Obregón
- B) DIRECCION: Ribera Alvaro O. mpio. de san Fernando ds.
- C) REGIMEN: _____
- D) ESPACIO: ADECUADO INADECUADO
- E) APOYO POR PARTE DE MAESTROS: MUCHO REGULAR POCO NADA
- F) APOYO POR PARTE DE LOS PADRES DE FAMILIA: MUCHO REGULAR POCO NADA
- G) APOYO POR PARTE DEL DIRECTOR: MUCHO REGULAR POCO NADA

3.- ¿EXISTE INTERES PARA QUE CONTINES LABORANDO EN LA INSTITUCION COMO?

- A) PRESTADOR DE SERVICIO SOCIAL.
- B) PROFESOR DE MUSICA.
- C) NO EXISTE INTERES.

4.- ¿ACUDIERON A TI PARA PEDIR APOYO INDEPENDIENTE AL PROYECTO? SI NO

5.- ¿QUIEN? el Director de la escuela

6.- ¿QUE ACTIVIDADES REALIZASTE? Algunas puesto que queria clases en los grupos y desafortunadamente no conte con el tiempo

7.- ¿CUALES SON TUS PERCEPCIONES GENERALES SOBRE LA ESCUELA EN QUE LABORASTES?

En el personal docente hay disponibilidad pero no se cuenta con espacio para trabajar mas que los salones llenos y una plaza con sol.

8.- ¿CUANTOS NIÑOS INGRESARON A TU GRUPO? 15

9.- ¿CUANTOS NIÑOS DESERTARON DEL PROGRAMA? 7

10.- ¿PORQUE HUBO DESERCIÓN?:

- A) HORARIO INADECUADO.
- B) INDISPONIBILIDAD DE LOS PADRES.
- C) DESMOTIVACION DE LOS NIÑOS.
- D) MAL MANEJO DEL PROGRAMA.
- E) OTRAS CAUSAS. _____

11.- ¿CUANTOS NIÑOS CONCLUYERON? 8

12.- ¿CUANTOS NIÑOS SELECCIONASTE? 6

13.- ¿PIENSAS QUE LOS CONTENIDOS MANEJADOS EN EL PROGRAMA FUERON ADECUADOS?

- SI NO ¿PORQUE? Estaba al alcance de los niños.

- 14.- ¿CON QUE DIFICULTADES TE ENFRENTASTE DURANTE EL DESARROLLO DEL PROGRAMA?
que los niños tenían vergüenza los unos a los otros de las actividades que realizaban.
- 15.- MENCIONA ALGUNAS DE TUS EXPERIENCIAS MAS SIGNIFICATIVAS AL PARTICIPAR EN EL PROYECTO: la respuesta de ellos por participar en las rondas y actividades musicales.
- 16.- ¿QUE HARIAS PARA MEJORAR EL PROYECTO? 1) buscar horario adecuado, 2) buscar la forma de construir mas instrumentos 3) mejorar el manejo de algun instrumento melódico. (flauta etc)
- 17.- ¿QUE REALIDADES DESCUBRISTES COMO FUTURO EDUCADOR MUSICAL? _____
que hay que ser muy dinamico para que la educación musical se cumpla.
- 18.- ¿TE GUSTARIA CONTINUAR CON TU GRUPO? SI NO
- 19.- COMO PROFESOR:
- A) PLANEABAS CLASES: SIEMPRE A VECES CASI NUNCA NUNCA
- B) LOGRABAS CONTROL DE GRUPO: SIEMPRE A VECES CASI NUNCA NUNCA
- C) TUS ALUMNOS DISFRUTABAN DE LA CLASE: SIEMPRE A VECES CASI NUNCA NUNCA
- D) TU DISFRUTABAS DANDO CLASE: SIEMPRE A VECES CASI NUNCA NUNCA
- E) REALIZABAS MATERIAL DIDACTICO: SIEMPRE A VECES CASI NUNCA NUNCA
- F) REALIZABAS VALORACIONES U OBSERVACIONES: SIEMPRE A VECES CASI NUNCA NUNCA
- 20.- ¿QUE HACIAS CON LOS NIÑOS MAS INDISCIPLINADOS?
 A) LOS SACABAS DE LA CLASE. B) LES HABLABAS EN VOZ ALTA.
 C) LES IMPONIAS ALGUN CASTIGO E) HABLABAS CON ELLOS.
- 21.- COMENTARIOS Y OBSERVACIONES PERSONALES:

Trabajar en zonas rurales es difícil puesto que el manejo del absurdo es muy difícil.

Ignacio Villarreal Sánchez. ^{Calif.} (10)
 Turno Vespertino. 31-01-94.



PODER EJECUTIVO DEL ESTADO DE CHIAPAS

INSTITUTO DE CIENCIAS Y ARTES DE CHIAPAS

2ª. NORTE ORIENTE N°. 431 A.P. 782 TELÉFONOS: 2-68-92, 2-04-77, 2-37-82, 2-93-99, 2-50-67 1-38-43 FAX 1-38-73

TUXTLA GUTIERREZ, CHIAPAS

Sec. _____
Of. Núm. 032
Exp. 017-93-94.

ESCUELA DE MUSICA DEL ICACH

UNIDAD DE ESTUDIOS SUPERIORES

Calz. Samuel León Brindis y Blvd. Angel Albino Corzo

ESC. DE ODONTOLOGIA
TEL. 2-19-67

ESC. DE BIOLOGIA
TEL. 2-14-37

ESC. DE NUTRICION
TEL. 1-07-83

ESC. DE PSICOLOGIA
TEL. 1-07-83

ESC. DE TOPOGRAFIA
TEL. 2-14-37

C. DIRECTOR(A):

APRECIANDO Y AGRADECIENDO SU APOYO PARA NUESTRO PRESTADOR DE SERVICIO SOCIAL DE LA CARRERA DE "TECNICO INSTRUCTOR EN EDUCACION MUSICAL", SOLICITO A USTED DE LA MANERA MAS ATENTA, PUEDA CONTRIBUIR A VALORAR LOS RESULTADOS DEL PROYECTO CONTESTANDO LAS SIGUIENTES PREGUNTAS:

1. ¿Estuvo enterado de las características del proyecto que se llevo a cabo en su Institución? SI NO
2. ¿Usted considera importante la educación musical como parte de la formación integral de sus educandos?
 SI NO

¿POR QUE? Porque la música adaptada a los niños es parte fundamental para el desarrollo integral del mismo.

A R T E S
ESC. DE MUSICA
2ª NORTE Y 19 ORIENTE
TEL. 2-68-75

ESC. DE DANZA
2ª NORTE 431 OTE.

ESC. DE ARTES PLASTICAS
2ª NORTE 431 OTE.

ESC. DE ARTES ESCENICAS
2ª NORTE OTE. 431

3. ¿Alguna vez observó la actividad musical que realizó el prestador de servicio social? SI NO
4. Si la observó ¿ como considera el desempeño del mismo ?
BUeno Regular Malo
5. Si hubiera las condiciones para que el prestador de servicio laborara como maestro de música en su Institución ¿le interesaría? SI NO

¿POR QUE? Porque esta actividad despierta el interés de los educandos y se formarían grupos de alumnos para conocer más a fondo la música y tocar un instrumento.

6. Observaciones y comentarios personales:

Espero que usted como director de ese prestigiado Centro de Trabajo, intervenga ante donde corresponda para que me proponga a un maestro de música para ésta-escuela primaria a mi cargo.



GOBIERNO EJECUTIVO DEL ESTADO DE CHIAPAS

INSTITUTO DE CIENCIAS Y ARTES DE CHIAPAS

2. NORTE ORIENTE N° 431

A.P. 782

TELEFONOS: 2-56-92, 2-04-77, 2-37-82, 2-93-98, 2-50-67 1-38-43
FAX 1-38-73

TUXTLA GUTIERREZ, CHIAPAS

Sec. _____

Of. Núm. _____

Exp. _____

ESCUELA DE MUSICA DEL ICACH

Ciudad de Tuxtla Gutiérrez

CUESTIONARIO PARA PADRES DE FAMILIA DE LOS ALUMNOS INTEGRANTES DEL PROGRAMA "ENCUENTRO CON LA MUSICA"

1.A ¿Piensa que es importante la educación musical en sus hijos para una formación integral?

1.B SI NO
¿POR QUE? Porque es parte de un niño por sus diferentes actitudes que ellos tienen en su propia vida

2.- Al asistir a la clase de música su hijo se sentía:

- a) CONTENTO Y ANIMADO
b) OBLIGADO Y DESINTERESADO
c) A VECES LE GUSTABA IR Y A VECES NO

3.A ¿Cree que ayudó el asistir a música de alguna manera a su hijo? NO SI

3.B. ¿En qué aspectos?

- a) MEJOR DISCIPLINA
b) APROVECHAMIENTO DE SU TIEMPO LIBRE
c) RENDIMIENTO ESCOLAR
e) OTRO _____

4+ Si su hijo tuviera disposición para la música, ud. se comprometería a darle una educación formal en la Esc. de Música del ICACH o en alguna otra modalidad.

A.B. ¿POR QUE? SI NO
Porque es parte de cada persona para su formación.

Agradeciendo su disposición, su confianza y su preocupación por una mejor formación de su hijo, quedo de ud.

COORDINADORA DE SERVICIO SOCIAL

MIERCOLES

OBJETIVO PARTICULAR: El niño identificará los elementos musicales: Intensidad, Velocidad, Altura, Ritmo con juegos y cantos que contengan dichos elementos.

TIEMPO	OBJETIVO ESPECÍFICO	CONTENIDO	ACTIVIDADES	RECURSOS	EVALUACIÓN	OBSERVACION
	<ul style="list-style-type: none"> • Experimentará lo que es Fuerte y Plano por medio de ejercicios diversos. 	<ul style="list-style-type: none"> • Intensidad Fuerte y Plano 	<ul style="list-style-type: none"> • Por medio de los dedos polmearán-con índice, y así sucesivamente hasta hacerlo con los 5 dedos y viceversa. - Reproducirá con la voz sonidos fuertes y debiles. - Hacer 2 grupos con el primero hacer fuerte y con el otro piano. 	<ul style="list-style-type: none"> • Voz, espacio y cuerpo. 		
	<ul style="list-style-type: none"> • El alumno practicará - los diferentes intensidad a través de: • El alumno experimentará lo rápido y lo lento a través de cantos y ejercicios. 	<ul style="list-style-type: none"> • Intensidad Fuerte y Plano. • Velocidad 	<ul style="list-style-type: none"> • Cambiar los conciones de Arde Londres el Elefante, Eco. Utilizando diferencias de matices(FIP) • Cantará las conciones: Chu, chu, chu, Tumbó ve- hículos rondas, y los muros movimientos que pide los muros movimientos que pide la canción acompañado de un tambor. 	<ul style="list-style-type: none"> • Espacio, Voz cuerpo, movimiento. • Utilizar un instrumento de percusión para el ritmo corporal espacial 		

J U E V E S

OBJETIVO PARTICULAR: Los alumnos se familiarizaran con el pulso, silencio de negra y figuras rítmicas: 0 - J - J - J - J - J - J - J - J

a través de ejercicios percutidos, cantos y juegos infantiles

TIEMPO	OBJETIVO ESPECÍFICO	CONTENIDO	ACTIVIDADES	RECURSOS	EVALUACION	DEFERENCIA
	El alumno relacionará el movimiento con el sonido y la inmovilidad con el silencio a través de diferentes recorros.	Sonido y Silencio	Tocar un instrumento y los niños harán diferentes movimientos y cuando no se toque quedarán inmóviles. Después cantarán la canción "La defensa" y aplicarán los principios ya vistos.	Instrumentos de percusión, y movimientos corporales.		
	El alumno reproducirá sonidos largos y cortos a través de la voz.	Duración	Con la sílaba "la" reproducirá el sonido largo, con la sílaba "lo" el sonido corto, de los cuales se hará una prebia explicación	La voz humana		
	El alumno asociará la duración de un sonido con la distancia a recorrer.	Duración	El alumno caminará cuando escuche un sonido constante y brincará con sonidos cortos presentará el: con un elefante. Con un cone. conejo Con un aguil Con una tortuga.	Instrumentos (flauta) y movimientos corporales Instrumentos de percusión, Material didáctico.		
	El alumno asociará algunos elementos rítmicos con diferentes movimientos de animales.					

ESCUELA DE MUSICA

Fichas de valoración final de los alumnos participantes en el
Programa "Encuentro con la Música"

Nombre del prestador de servicio social _____

Número total de alumnos valorados _____

CONTENIDO PROGRAMATICO	P R O C E S O S			ALCANZADOS
	IMITAR	RECONOCER	DIFERENCIAR	
* CUALIDADES DEL SONIDO				
VELOCIDAD				
ALTURA				
DURACION				
INTENSIDAD				
* PULSO:				
* RITMO:				
* SONIDOS				
S - M				
S - M - L				
S - M - L - R				
S - M - L - R - D				
* COMPASES:				
2 / 4				
3 / 4				
4 / 4				

¿ QUE REPERTORIO CUBRISTE ? _____

¿ QUE ACTIVIDADES DISFRUTARON MAS TUS ALUMNOS ? _____



DISAUTO S.A. DE C.V.
Carretera Mex-Am., Km. 10.80
Tuxtla Gutiérrez, Chiapas.

LA REVOLUCIÓN EN CHIRPAS

EL PENSAMIENTO DEL HOMBRE DE HOY



DISCAM S.A. DE C.V.
Carretera Mex-Am., Km. 10.75
Tel. 8 02 32, Tuxtla Gutiérrez.

AÑO XVIII Número 5474 - Tuxtla Gutiérrez, Chiapas, Viernes 4 de Febrero de 1964. - Ejemplar \$20.00. 64 Páginas en 4 Secciones

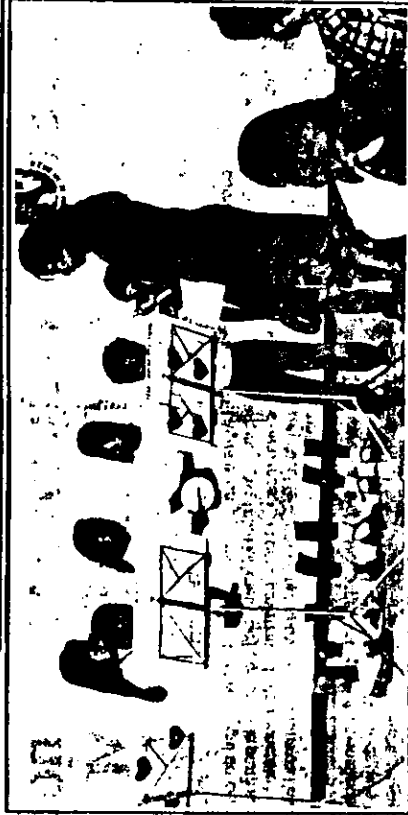

Un total de 241 niños de 20 escuelas primarias, participaron en el primer módulo del proyecto "Encuentro con la Música" coordinado por la Escuela de Música del ICACH.

Encuentro con la Música

Por: Marvin Lorena Arriaga Córdoba

(2) El sábado 29 de Enero de éste año, en la Escuela de Música del ICACH, concluyó el primer módulo del proyecto "Encuentro con la Música" elaborado como parte del Servicio Social de los alumnos del noveno semestre de la carrera "Técnico Instructor en Educación Musical". Cuyo objetivo consistió en proporcionar el acceso y la práctica del arte musical a la población infantil.

En el evento se analizó con el alumno las disposiciones musicales que requieren mejor atención. Participando en el programa los prestadores de servicio Social 1: Verónica Ruiz, Arturo Aguilar, Jesús Ociavio Pérez, María Esther Vázquez, Alberto Agustín, Ignacio Villameaf, José Luis González, Héctor Montoya, Pedro Montoya, Jorge Hernández Nucamendi, Francisco Navar, José Alfredo Rodríguez, Saúl Rodríguez, entre otros.

Fueron un total de 241 niños, los participantes de 20 escuelas primarias entre ellas: "Club de Leones", "Emiliano Zú" → 61

de una sociedad que necesita de personas creativas, productivas y sobre todo "humanas". Este proyecto fue asesorado por la Maestra Patricia Arenas, coordinadora de el área de Educación Musical de la Escuela de Música de la UNAM y fue coordinado por la profesora María Eléna Pérez Martínez catédrica y coordinadora de Servicio Social de la Escuela de Música del ICACH.

Tray al realizado durante seis meses, en Matías de Córdoba", "Religión", donde se mostró el inicio del "Encuentro con la Música" en el "Club de Leones", "Emiliano Zú", "Chapultepec", "C. Coika, y otras, el desarrollo de las facultades intelectuales, afectivas, y psicomotoras de los niños. Esta demostración fue dedicada a los niños de las comunidades de Chiapas, en pro de la paz y la justicia en el mundo. La música embellece los corazones y ayuda a sensibilizar al hombre a mirar las necesidades.

ENCUENTRO