

878531

2ej
11

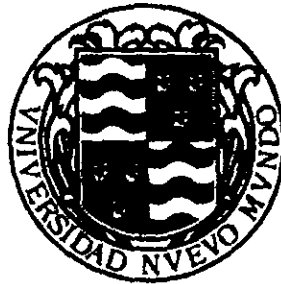

UNIVERSIDAD NVEVO MVNDO

Escuela de diseño Gráfico con estudios incorporados a
La Universidad Nacional Autónoma de México

Diseño de manual con técnicas básicas para madres aficionadas a
la fotografía

T E S I S

QUE PARA OBTENER EL TITULO DE
LICENCIADO EN DISEÑO GRAFICO

PRESENTA
Luz Maria Evangelina Gómez Malagón

259847

México, D.F.

Invierno 1998

TESIS CON
FALLA DE ORIGEN



Universidad Nacional
Autónoma de México



UNAM – Dirección General de Bibliotecas
Tesis Digitales
Restricciones de uso

DERECHOS RESERVADOS ©
PROHIBIDA SU REPRODUCCIÓN TOTAL O PARCIAL

Todo el material contenido en esta tesis esta protegido por la Ley Federal del Derecho de Autor (LFDA) de los Estados Unidos Mexicanos (México).

El uso de imágenes, fragmentos de videos, y demás material que sea objeto de protección de los derechos de autor, será exclusivamente para fines educativos e informativos y deberá citar la fuente donde la obtuvo mencionando el autor o autores. Cualquier uso distinto como el lucro, reproducción, edición o modificación, será perseguido y sancionado por el respectivo titular de los Derechos de Autor.

A mis padres y hermanos:

Muchas gracias por apoyarme y tenerme la confianza que siempre han depositado en mi, por todo el amor y el cariño que me han dado, que sin ello, no hubiera logrado llegar hasta aquí.

Con mucho respeto, admiración y todo mi corazón.

Luz Maria .

DEDICATORIAS

A Bobby,
por tu valiosa amistad y enseñanza a lo largo de mi carrera y por hacer de esta una etapa inolvidable en mi vida.

A Juan Antonio Madrid,
por tu generoso apoyo en el transcurso de mis estudios.

A Pablo Aguirre,
por el apoyo y confianza que me diste en la asesoría del presente estudio.

A mis compañeros,
por convivir y compartir todos mis fracasos y triunfos.

A mis amigos: Wicho, Cesar, Pablo, Junior, Sebas, Beto.
por que siempre estan conmigo, en las buenas y en las malas muchas gracias.

A Poncho y Tere,
que de una forma u otra me impulsaron para alcanzar esta meta.

Tan sólo por la educación
puede el hombre llegar a ser
hombre. El hombre no es más
que lo que la educación hace
de él.

KANT.

En la actualidad, tal como vivimos nosotros los jóvenes, rodeados de cosas nuevas, cambios y oportunidades que tal vez solo se presenten una vez, es importante hacer nuestro trabajo con el mayor esfuerzo y entrega, en estos momentos nuestro país atraviesa por una crisis tanto económica y cívica; es por ello que pocos tenemos el privilegio de cursar una licenciatura.

Esta en nuestras manos prepararnos cada día para que todos nuestros productos compitan a nivel mundial.

En la actualidad el diseño gráfico ya es indispensable en cualquiera de sus aplicaciones, esto es por la necesidad que tiene el hombre de comunicarse y de comunicarse bien.

El presente documento de tesis consiste en el diseño de un manual de fotografía básica, que pretende ser un instrumento de difusión cultural, de buena calidad y diferente a lo que hay en el mercado acerca de este tema.

A través del paso del tiempo, nos hemos dado cuenta de que el hombre por naturaleza, tiene la necesidad de dejar a su paso rastro de existencia, esto por medio de imágenes como lo son: las pinturas rupestres, la escultura, escritura, los mosaicos, la pintura y en la actualidad por medio de la fotografía.

La fotografía tiene la capacidad de congelar el tiempo y guardar imágenes de personas y eventos que son importantes en la actualidad y para las siguientes generaciones.

La fotografía ha evolucionado de tal forma que una gran parte de la población tiene el poder de practicarla, esto se da por los grandes avances de la tecnología en esta materia que han simplificado tanto las cámaras que cualquiera puede utilizarlas.

Dentro de las personas que practican fotografía, destaca un grupo muy importante, 'los aficionados'.

Dentro de este grupo encontramos a las madres que siempre se han preocupado por hacer un registro de todos los eventos de sus hijos tales como: aniversarios, bautizo, primera comunión por mencionar algunos, este proyecto está dirigido a ellas para que mejoren sus fotografías.

Este proyecto está elaborado en base a los conocimientos en materia de diseño editorial y fotografía.

PROLOGO.....	A
INTRODUCCION	B
I. PLANTEAMIENTO DEL PROBLEMA	
1.1 Antecedentes del problema.....	1
1.2 Definición del problema.....	1
1.3 Ubicación del problema.....	2
1.4 Objetivos de solución.....	2
1.5 Hipótesis inicial.....	3
1.6 Justificación.....	3
II. INVESTIGACIÓN EMPRESA	
2.1 Recursos económicos.....	4
2.2 Imagen actual de la competencia.4	
2.3 Medios de promoción.....	5
2.4 Duración de uso.....	5
2.5 Planes a futuro.....	6
2.6 Licencias y reglamentos.....	6
III. INVESTIGACIÓN RECEPTOR	
3.1 Estudio al receptor.....	8
IV. INVESTIGACIÓN COMPETENCIA	
4.1 Conceptos de diseño.....	9
4.2 Distribución y publicidad.....	10
4.3 Observación personal.....	10
4.4 Materiales, impresión, acabados y costos.....	11

V. ANALISIS Y SINTESIS

5.1 Necesidades del receptor.....	12
5.2 Requerimientos del cliente.....	12
5.3 Requisitos de diseño.....	13
5.4 Establecimiento de la demanda.14	
5.5 Tabla de jerarquización.....	14

VI. ESTRATEGIA DE DISEÑO

6.1 Función en relación a la competencia.....	16
6.2 Limitantes.....	16
6.3 Objetivos.....	16

VII. BOCETAJE

7.1 Formatos.....	17
7.2 Reticula.....	18
7.3 Distribución de textos.....	19

VIII. METODOLOGIA

8.1 Papel.....	20
8.2 Formato.....	21
8.3 Margenes.....	22
8.4 Reticula.....	23
8.5 Diseño tipográfico.....	24
8.6 Posicionamiento de imágenes.25	
8.7 Gráficos y folio.....	26
8.8 Layout.....	27
8.9 Propuestas de color.....	38
8.10 Portada.....	39

IX. PROPUESTAS FINALES.....

X. SINTESIS Y CONCLUSIONES.....

XI. ORIGINALES MECANICOS.....

XII. BIBLIOGRAFIA.....

1.1. Antecedentes del problema.

Existen en la actualidad instructivos acerca del manejo de las cámaras, que sólo contienen información técnica y son poco atractivos al lector.

Al comprar una cámara, las personas pueden llegar a pensar que los resultados de sus fotos serán los óptimos, y no sucede así, esto se debe a que no sólo se necesita saber manejar éstas, si no tener los conocimientos básicos en materia fotográfica.

Las madres de familia se preocupan por llevar un registro a lo largo de la vida de sus hijos, por lo menos en las fechas y ocasiones más importantes; para que ellas obtengan buenas fotos necesitan tener a su alcance las técnicas básicas de fotografía.

1.2. Definición del problema.

Las madres aficionadas a la fotografía no obtienen resultados satisfactorios en sus fotos ya que no tienen el conocimiento básico en fotografía; por lo tanto es indispensable hacerles llegar esta información de una forma clara, ordenada y atractiva en un manual que les enseñe a mejorar sus fotos.

1.3. Ubicación del problema.

Por medio de una encuesta realizada a madres de familia, nos dimos cuenta que a la mayoría de ellas les gusta tomar fotografías a sus hijos y lo hacen con cámaras automáticas; los adelantos tecnológicos, les facilitan más su uso, como son: autofocus, zoom y DX integrados, exposición y rebobinado automático. No obstante los adelantos ya mencionados, los resultados obtenidos por las madres aficionadas no son totalmente satisfactorios pues también requieren conocer los principales puntos prácticos de la fotografía: Forma de sostener la cámara, tipos de película, manejo de luz, ángulos de toma, encuadres, etc.

1.4. Objetivos de solución.

- * Recopilar toda la información técnica y teórica dentro de un manual, complementado con un archivo de fotografías bien logradas

- * Hacer llegar la información básica de fotografía de una manera clara, sencilla, moderna y ordenada satisfaciendo así las necesidades de nuestro consumidor.

1.5. Hipótesis inicial.

Si la tecnología aplicada a una cámara convencional no ha logrado que las madres de familia aficionadas a la fotografía mejoren sus fotos; es indispensable entonces, que las usuarias de este tipo de cámaras aumenten sus conocimientos en materia de fotografía básica con un manual pensado especialmente en ellas.

1.6. Justificación.

El manual es relativamente de poco volumen, es un medio de difusión cultural; transmite conocimientos que ayudan al hombre a formar su entorno cultural y mental

Es una herramienta de estudio que se maneja fácilmente, es portátil, durable, no necesita de algún aparato para ser consultado; contiene información clara, ordenada, condensada y de fácil localización.

2.1. Recursos económicos.

El autor se apoyará en esta ocasión con la casa editorial para hacer una co-edición, por lo menos en la primera edición, ya que por costos esta es considerada una gran inversión; el autor y la editorial aporten cada uno un 50% del total para que el desembolso no sea tan fuerte.

2.2. Imagen actual de la competencia

En el mercado sólo se ha detectado un tipo de texto que habla de la fotografía que se hace con cámaras automáticas. En el caso de estas publicaciones la información que contienen es muy extensa, carece de dinamismo y funcionalidad por lo que tienen escasa aceptación entre los aficionados.

Otros problemas detectados en la publicación: la tipografía que maneja es de puntaje pequeño que dificulta la legibilidad, tiene muy poco impacto visual y mala calidad en su portada; su formato es tamaño carta apaisado que dificulta su manejo.

2.3. Medios de promoción.

Se va dar a conocer por medio de carteles promocionales en librerías, centros fotográficos y tiendas de prestigio.

2.4. Duración de uso.

El manual está pensado para que se mantega en buen estado mucho tiempo.

Se proponen materiale resistentes al agua ,por lo menos en la parte exterior de este.

2.5. Planes a futuro y posicionamiento en el mercado.

Apartir del desplazamiento que tenga el manual en el mercado, se pensará en realizar una segunda edición, buscar un patrocinador relacionado con la venta de artículos para maternidad para que el manual alcance este público.

2.6. Licencias y reglamentos.

El texto en cuestión necesita ser registrado en la Dirección General del Derecho de Autor.

Entregar una carta dirigida a la editorial donde se especifique el contenido y las características del texto (formato, tipografía, ilustraciones. .), adjuntando también los datos relativos a las perspectivas de venta, público a quien está dirigido, tiraje y distribución.

Abrir una orden de producción en el departamento de cotizaciones, en donde elaborarán el presupuesto base que indica el costo de la edición.

Entregar un ejemplar del texto para su revisión.

Entregar el texto computarizado señalando el procesador de palabras utilizado.

Entregar el original y copia del registro expedido por la Dirección General de Derechos de Autor, del texto en cuestión.

Celebrar el contrato de edición correspondiente.

Tener listo el texto corregido e integrado con ilustraciones, por lo menos en treinta días de anticipación, a la fecha deseada de entrega del libro.

Cooperar con la editorial, a título gratuito, en la promoción del libro a través de presentaciones, asistencia a eventos relacionados con el libro y similares.

3.1. Estudio al receptor.

Este proyecto va dirigido a las madres de familia de todas las edades, que tengan la posibilidad de manejar una cámara automática, con un nivel de estudios básico; y socio-económico medio y medio-alto.

Este manual utiliza una imagen moderna y funcional de acuerdo a las actividades que realizan las madres de familia hoy en día ya que este está diseñado especialmente pensado en ellas; por su tamaño es fácil de transportar a cualquier lado, está elaborado de materiales resistentes al agua por lo menos en su parte externa que lo hace muy durable.

La elaboración de su parte interna resulta sumamente práctica ya que se consulta rápidamente; está distribuido en capítulos que serán identificados por color; el lenguaje

es sencillo y está apoyado con imágenes fotográficas, los textos son en blanco y negro.

Contendrá un glosario ya que tiene terminos técnicos en otro idioma.

Las madres aficionadas podrán tener rápido acceso y retención de la información ya que ésta se presenta de una forma clara y ordenada; esto facilita la comprensión de cada uno de los temas que se incluyen en el manual, como consejos prácticos, uso de flash en interiores y exteriores, tipos de películas más adecuados para determinado tipos de fotos, manejo correcto de la luz. Así como de composición y encuadres para así, mejorar sus fotos.

4.1. Conceptos de Diseño.

En un estudio realizado a la competencia se encontró un manual de media carta, con un total de 145 páginas; de 8 puntos en el texto y 12 puntos en subcabezas. El texto se coloca en una, dos y tres columnas, justificado; imágenes en blanco y negro, el folio se encuentra en la parte inferior del margen del corte, en todas de las páginas.

Otro manual consta con 186 páginas, también es de tamaño media carta, el texto es de 10 puntos justificado, maneja una retícula de 4 columnas y las imágenes son en blanco y negro, las cabezas son en 12 puntos y contiene un archivo de fotografías en color; el folio se localiza en el margen de corte en la parte inferior, en toda la publicación.

El manual de fotografía de Michael Freeman es de tamaño carta, tiene un total de 468 páginas, el texto e imágenes se distribuyen en una retícula de 5 columnas; las imágenes son a color, la tipografía es de buen tamaño así como las cabezas y subcabezas, el folio está centrado en el margen de pie.

4.2. Distribución y publicidad.

Las tres publicaciones fueron localizadas en librerías y tiendas departamentales de prestigio, no hay carteles ni folletos donde se den a conocer las publicaciones.

4.3. Observación personal. (entrevista)

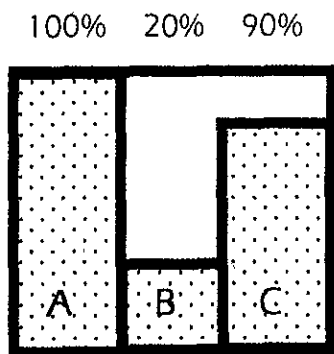

A. Personas que creen necesitar un manual de fotografía.

B. Personas a quienes les atraen los manuales existentes en el mercado.

C. Personas que prefieren un manual menos voluminoso, textos breves, con imágenes a color y mejor distribuidos.

4.4. Materiales, impresión, acabados y costos.

El material utilizado por la competencia es papel couché dos caras de 100 y 135 gramos, están impresos en sistema offset por selección de color, uno en su totalidad, otro sólo el archivo de fotografías.

Las portadas de los manuales son plastificadas, todas manejan imágenes de artículos fotográficos como lentes y cámaras. El tipo de encuadernación es tradicional; los de menos páginas tienen pastas flexibles y el otro pastas rígidas.

El costo de los manuales sometidos al estudio varían entre los \$180.00 y los \$800.00. Estos costos dependen de la calidad de impresión, tipo de encuadernación, así como, la cantidad de páginas.

5.1. Necesidades del receptor.

A lo largo de la investigación nos dimos cuenta que la fotografía es básica y elemental para registrar el crecimiento de los hijos. Las madres aficionadas a la fotografía manejan cámaras fotográficas automáticas, las cuales facilitan su uso; pero esto no es suficiente ellas necesitan aumentar sus conocimientos básicos en materia fotográfica para obtener buenos resultados en sus fotos.

Las madres necesitan un manual, el cual puedan consultar con facilidad para solventar sus dudas en cuanto a fotografía, que sea portátil y atractivo.

5.2. Requerimientos del cliente.

La información debe ser: condensada, clara, sencilla y en una forma ordenada para que a nuestro receptor no se le dificulte la retención de información.

El manual se dará a conocer por medio de un cartel promocional que se colocará en los lugares de venta.

5.3. Requisitos de diseño.

El formato que se propone es de 1/2 carta para que sea fácil de manejar. Las redes se trabajarán de forma mixta, para así tener mayor movimiento y dinamismo tanto en la colocación de las columnas de texto (justificado), como de las imágenes (en posición) .

Los grafismos que se proponen son una sola pleca: rebasada, localizada en la parte de corte, de la publicación, ésta será de diferente color para diferenciar un capítulo del otro.

La tipografía que se propone para el texto es grotasca o sansserif la cual carece de pies es gruesa de las astas, es equitativa. En un estilo normal, el cual forma ángulos de 90 con la horizontal (Eras book medium en 12 pts) en los bloques de texto, para las subcabezas (Eras book bold de 14 pts) y las cabezas son (Eras book medium en 18 pts altas).

5.4. Establecimiento de la demanda.

El manual consta de 32 páginas en las cuales se distribuye la información; dividido en siete capítulos y apoyado con un total de 31 fotografías en posición, en las que se incluye un archivo de fotos con los errores más comunes que se cometen al tomar las fotos.

5.5. Tabla de jerarquización.

1. Elección del tipo de papel.
2. Medidas de pliegos nacionales e internacionales.
3. Determinación del número de tamaños.
4. Determinación del formato.
5. Diseño del espacio-formato.
6. Determinación de márgenes visuales.
7. Diseño de retículas.
8. Diseño tipográfico.
9. Tipos de textos (Justificados, alin, perfilados, etc.)
10. Carac. cabezas, subcabezas, capitulares, etc.
11. Diseño, tipos y posicionamiento de imágenes.
12. Determinación de grafismos.
13. Lay out.

-
14. Alternativas de diseño del documento.
 15. Propuestas de color.
 16. Selección y propuestas finales.
 17. Dummies formales y originales mecánicos.

6.1. Función en relación a la competencia.

El formato es de tamaño comodo, manejo de textos cortos y sencillos , fotografias a color, menor número de páginas.

Se consultará con rapidez, lenguaje sencillo y ordenado.

6.2. Limitantes.

Se necesita tener la publicación lista para que la editorial la revise por lo menos con tres meses de anticipación. El capital para poder hacer la primera edición que es de 1000 ejemplares. Detectar los lugares de venta para su distribución.

6.3. Objetivos.

Es que las madres aficionadas a la fotografía tengan a su alcance un manual comodo, práctico y económico que les enseñe las técnicas básicas para que ellas puedan mejorar sus fotografias.

A

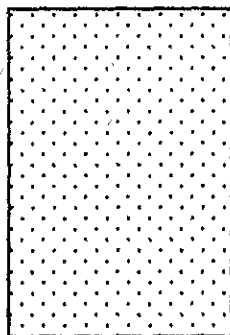

B

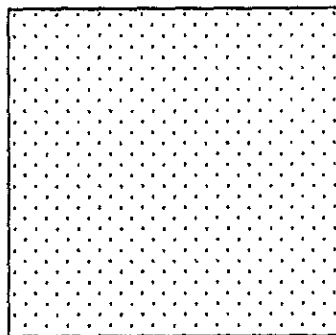

C

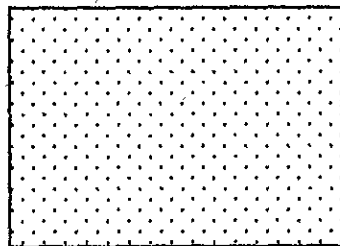

DIFERENTES FORMATOS

A. FORMATO MEDIA CARTA EN
POSICION VERTICAL.

B. FORMATO CUADRADO DE
21 X 21 CM.

C. FOMATO MEDIA CARTA EN
POSICION HORIZONTAL.

A

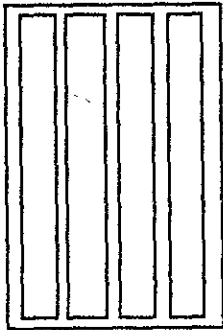

B

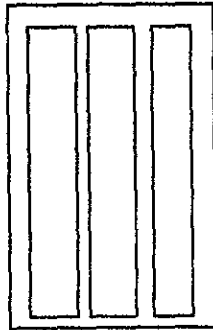

C

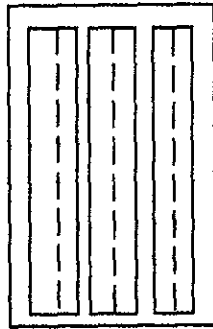
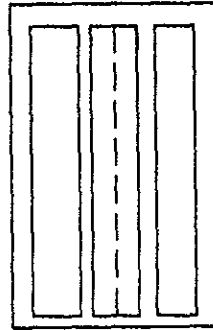

D

DIFERENTES
RETICULAS EN EL
FORMATO MEDIA
CARTA EN
POSICION VERTI-
CAL.



A

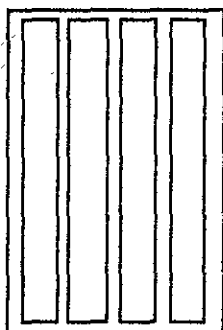

B

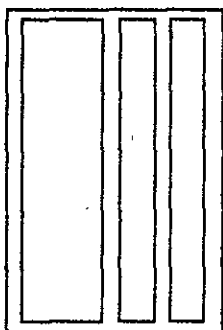

C

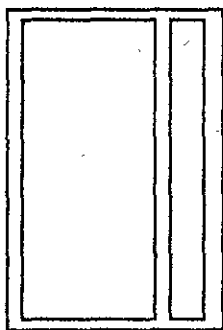
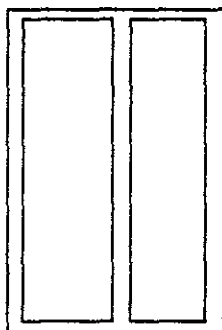

D

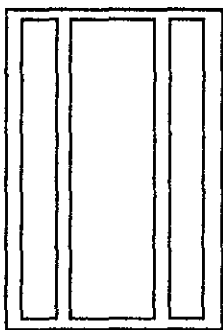

E

POSIBILIDADES DE
DISTRIBUCION DE
TEXTOS EN LA RE-
TICULA SIMPLE DE
CUATRO
COLUMNAS.

8.1. PAPEL

Papel couche mate paloma 2 caras blanco de 135 grs. Las medidas de pliegos nacionales e internacionales son: 57 x 87 cm. y 70 x 95 cm.

El número de tamaños por pliego es de 16 tamaños, cada uno de 21.5 cm x 14.0 cm.

1	2	3	4
5	6	7	8
9	10	11	12
13	14	15	16

8.2. FORMATO.

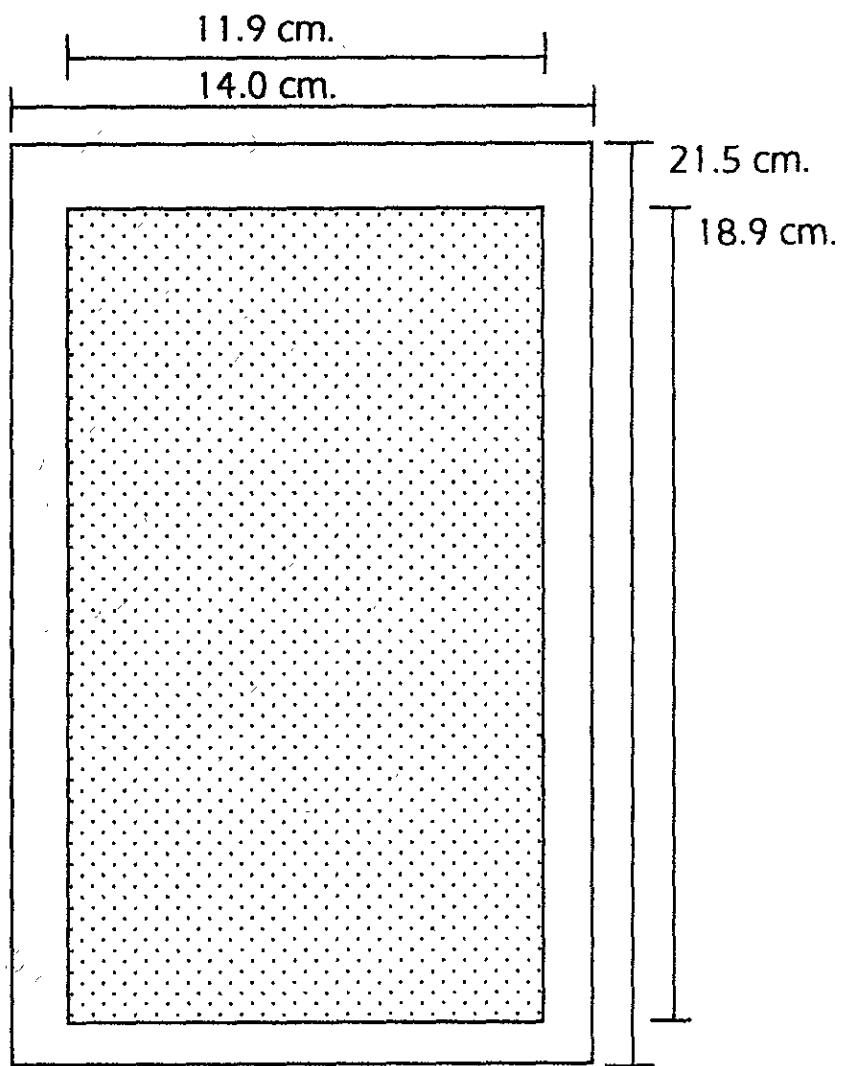

8.3. MARGENES.

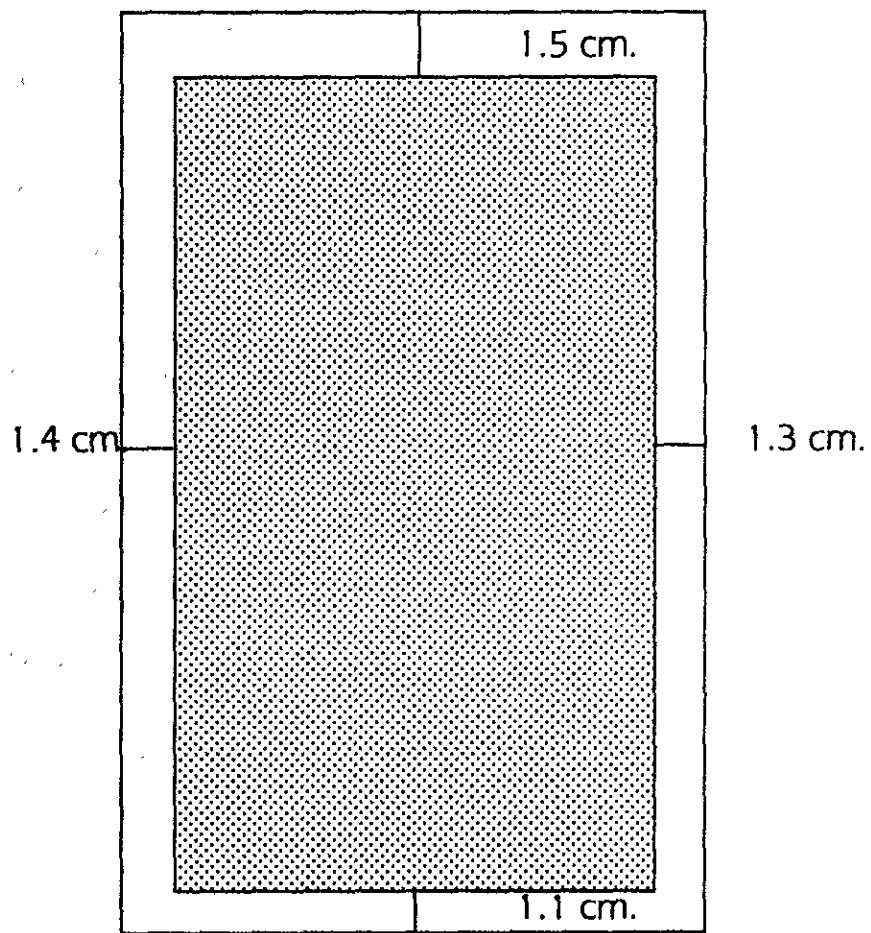

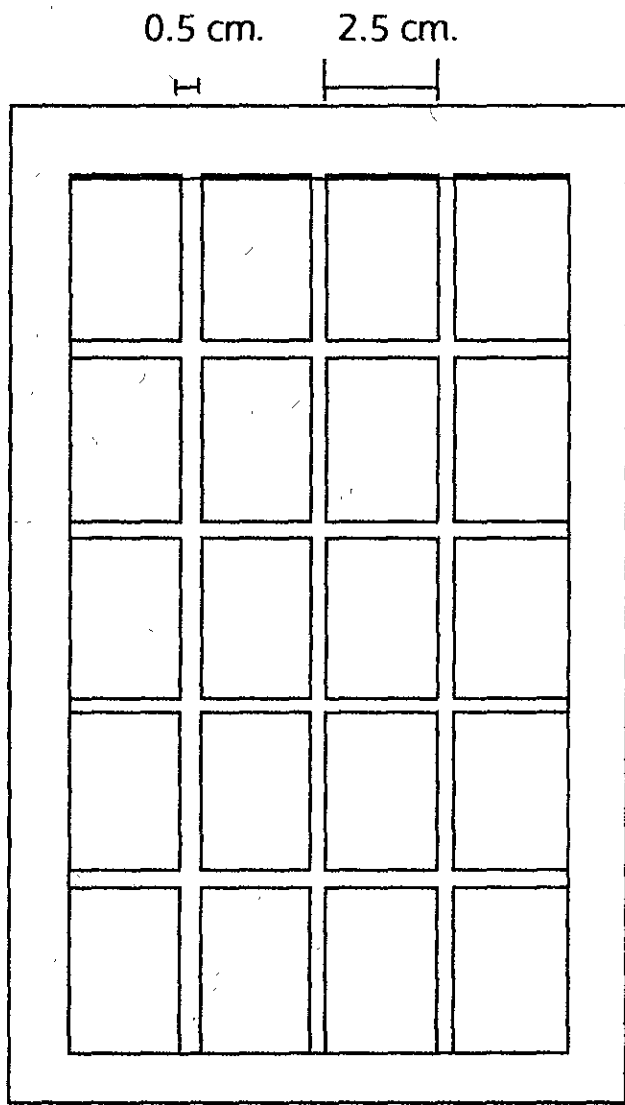

8.4. RETICULA.

Es una retícula simple de 4 columnas, cada columna mide 2.5 cm. y 0.5 cm. de medianil. Tiene 5 hiladas de módulos de 3.5 cm. de alto y 0.5 cm. de intermodulo.

8.5. DISEÑO TIPOGRAFICO.

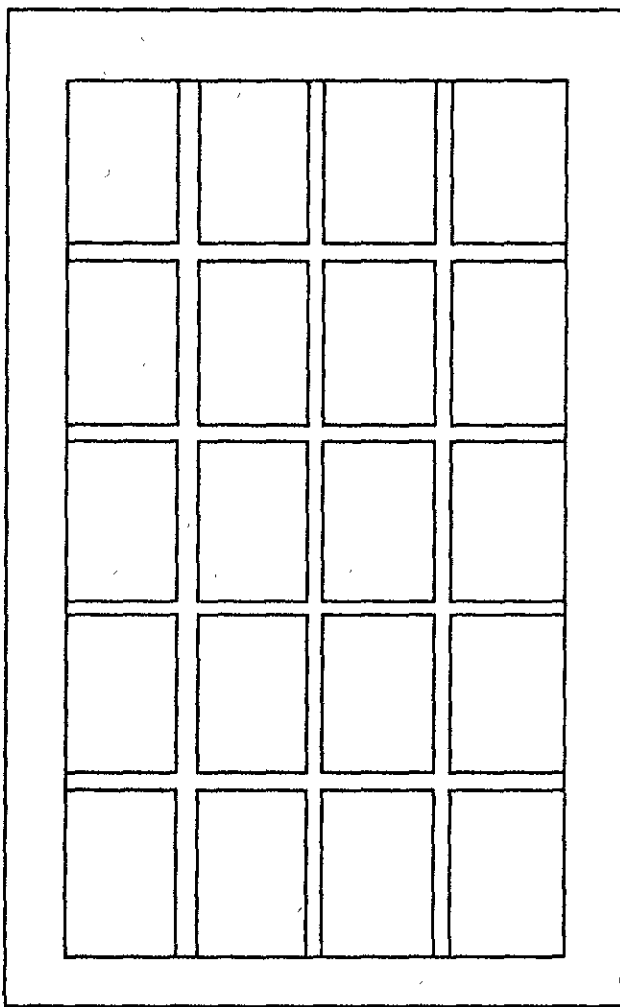

Cabezas.

Tipografía:

Eras book en 18 puntos,
altas, bold, justificadas a
la línea principal de la
segunda columna.

Titulos.

Tipografía:

Eras book en 14 puntos,
altas y bajas, bold,
justificadas a la línea prin-
cipal de cualquiera de las
columnas

Bloques de texto.

Tipografía:

Eras book en 12 puntos,
altas y bajas, normal,
con interlinea 4 m.m.

Los bloques de textos
pueden ir alineados a la
izquierda de las
imágenes, así como
centrados en los mismos.

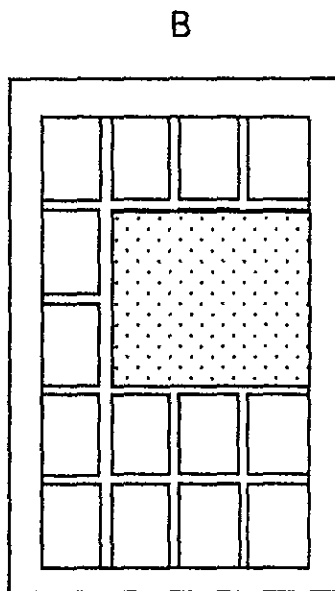
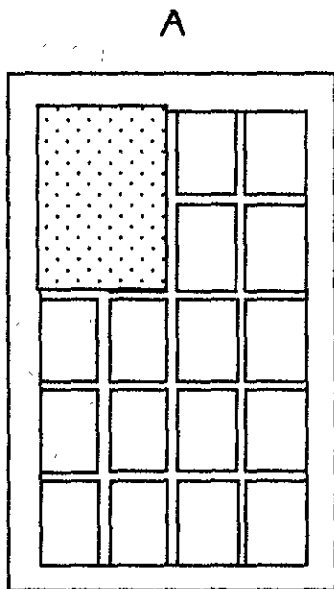

8.6.
POSICIONAMIENTO
DE IMAGENES.

Todas las imagenes estan
en posición y se
manejan en tres tamaños
diferentes:

- A. 4 modulos.
- B. 6 modulos.
- C. 9 modulos.

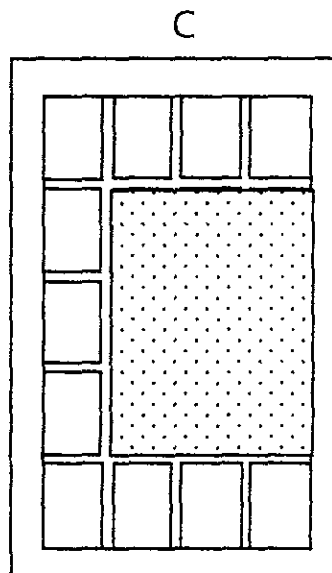

8.7. GRAFISMOS Y FOLIO.

Como grafismos se propone una pleca en cada página, que mide 1 cm de ancho que se ubica justificada a la línea superior o margen de cabeza, hasta la línea de base de la tercera hilada de módulos.

El folio se colocó en las páginas nones, y se justifica con la línea de base de la cuarta hilada de módulos.

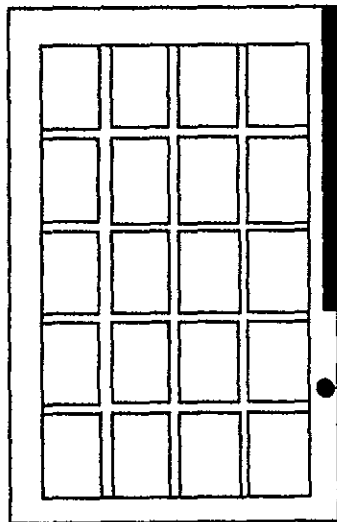

8.8. LAY OUT.

Hay cuatro tipos de paginas.

Tipo A: con imagenes de 4 modulos.

Tipo B: con imagenes de 6 modulos.

Tipo C: con imagenes de 9 modulos.

Tipo D: Sin imagenes.

El diseño de las paginas de tipo A, B, y C; puede variar dependiendo de los bloques de texto que pueden ser de una a cuatro columnas de ancho.

El diseño de las paginas tipo D; los bloques de texto son equivalentes a dos columnas.

TIPO A

CONSEJOS PRACTICOS

Monitoree fija la cámara

Si mueve la cámara al disparar, le dará el mismo tamaño. Sujétela con firmeza, con ambas manos, en la línea central del cuerpo.



Absorba

Absorba el sujeto. Es que el peso más importante para mejorar sus fotos. Haga que por lo menos el 80% del espacio lo ocupe el sujeto en la fotografía.



5

Evite que el fondo distraiga

Por el mal diseño de la cámara, el fondo de la imagen puede distraer. Evite que el fondo distraiga del sujeto. Trasluzca el fondo. Trasluzca el fondo. Trasluzca el fondo.



Haga la composición

La regla de los tercios no debe ser una regla. Cuando haga la composición, haga que el sujeto no esté en el centro. Haga que el sujeto no esté en el centro. Haga que el sujeto no esté en el centro.



7

Busque el mejor ángulo.

No se quede parado. Cuando más se levante y se incline, más se verá el sujeto. Cuando más se levante y se incline, más se verá el sujeto. Cuando más se levante y se incline, más se verá el sujeto.



7

Capte similitudinas.

¿Tiene que proponer
senarse feliz. Tu o
motivo que a quien UN VOT.
A fotografar para captar
lo que usted siente.



Cuide la iluminación.

La luz de la escena puede
cambiar drásticamente la
foto. No abra los ojos a
luz en la dirección de la luz.



ILUMINACION

Siempre no hay foto
LA LUZ es la base de toda
fotografía. Puede ser de
vital de un lado de otra
o de todas partes como en
los días nublados. Según la
dirección de la luz cambia la
posición de la sombra y se ve
como un objeto.

Iluminación frontal

Resu todos con ellos
para iluminar en la foto de
iluminación se crea
pueden verse mejor
objetos que se ven
claros.
Alcance iluminar el lado de
objeto que usted ve
Proyecta la sombra hacia
atrás del sujeto en un caso que
no se vean en la foto.

15

Iluminación lateral

Resu todos con ellos
para iluminar en la foto de
iluminación se crea
pueden verse mejor
objetos que se ven
claros.
Alcance iluminar el lado de
objeto que usted ve
Proyecta la sombra hacia
atrás del sujeto en un caso que
no se vean en la foto.



Iluminación Por todas partes

Resu todos con ellos
para iluminar en la foto de
iluminación se crea
pueden verse mejor
objetos que se ven
claros.
Alcance iluminar el lado de
objeto que usted ve
Proyecta la sombra hacia
atrás del sujeto en un caso que
no se vean en la foto.

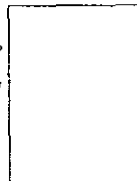

ERRORES COMUNES

Foto borrosa

- * Se movió la cámara
- * Lente sucio
- * Sujeto demasiado cercano



Sujeto borroso

- * Se movió el sujeto
- * Si su cámara es de enfoque automático, no apionó el receptor de enfoque y el sujeto quedó fuera de la zona de enfoque



29

Falta algo

- * Un objeto sobresaliente por fuera del lente



Con el flash

- * El resplandor que se ve en la foto
- * El ruido
- * El efecto de sombra



Foto clara

- * Sensibilidad de la película excesiva
- * Poca distancia entre el sujeto
- * Sensibilidad mal ajustada de la cámara



Foto oscura

- * Sensibilidad excesiva de la película
- * El flash no funciona
- * Flash demasiado lejano del sujeto

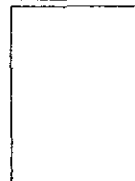

31

Negativo transparente

- * Se recibe una película negativa.
- * No se quita la tapa de la cámara.
- * No se hace contacto.



Negativo negro (velado)

- * Se abre la tapa de la cámara.
- * Se coloca la cámara y se abre por una fisura.



TIPO B.

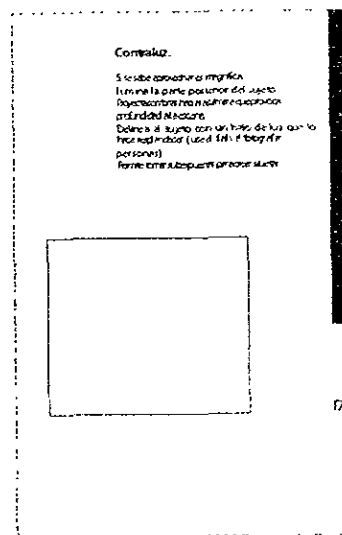
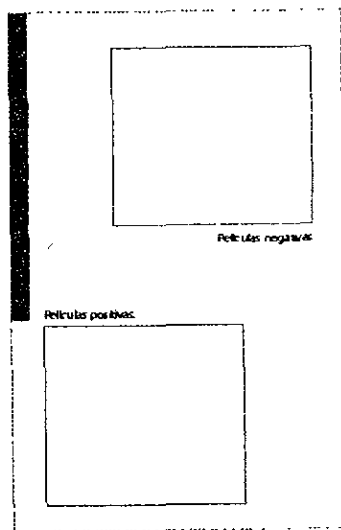
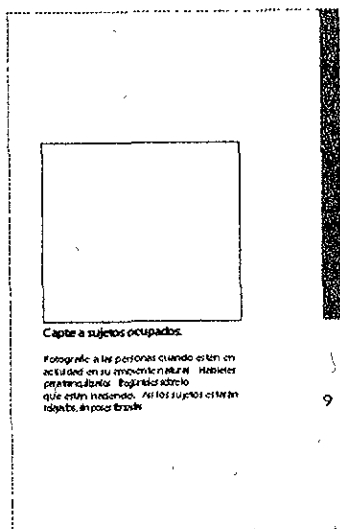

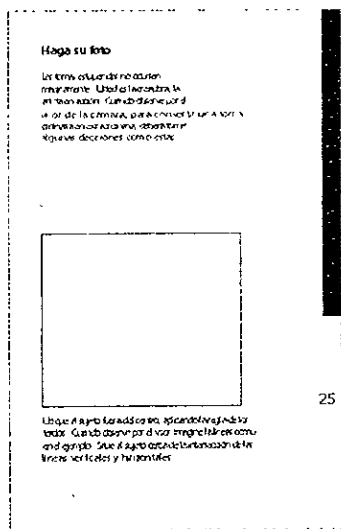
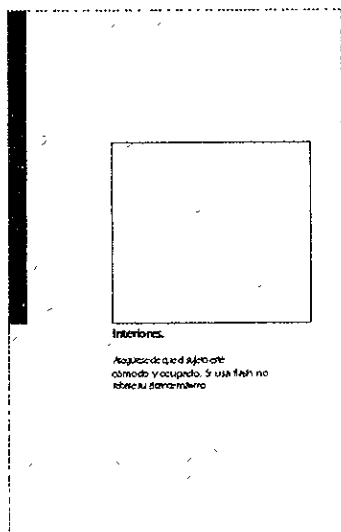

25

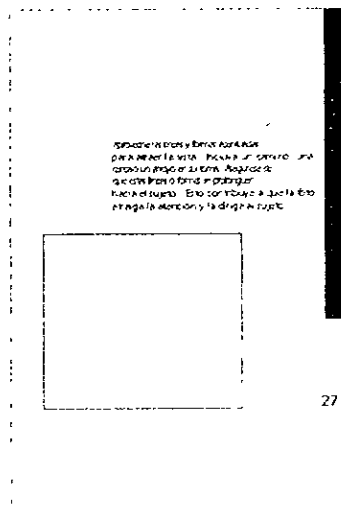

27

TIPO C.

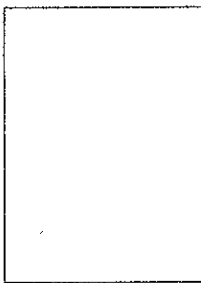

Puede poner su cámara en posición vertical u horizontal. Colóquela verticalmente para las fotos de edificios altos, personas, y cadáveres de agua y horizontalmente para un gran grupo de personas o para un paisaje.

TIPO D.

INDICE

INTRODUCCION

CONSEJOS PRACTICOS

TIPOS DE PELICULA

ILUMINACION

USO DE FLASH

EFECTOS DE OCASION

ERRORES COMUNES

INTRODUCCION

Foto profesional es, le es el arte de hacer buenas fotos. No tener una metodología que le permita visualizar el mundo desde una perspectiva y lograr una imagen a su gusto. Incluso se como también hacer el mejor uso del flash. Le ayuda a elegir la película adecuada. A que tome su cámara y se comporte como fotógrafo a su tiempo. En forma y tiempo mientras ellos se comportan con naturalidad.

La mayoría de las fotografías de las páginas siguientes le enseñarán cómo tomarlas correctamente que usted mismo.

3

TIPOS DE PELICULA

Antes de elegir el tipo de película en una tienda recuerde que su cámara admite un formato que puede ser película de diferentes tipos y sensibilidades. Antes de comprar asegúrese de que el tipo de película que va a comprar sea el correcto.

Investigue el formato de su cámara. Los más comunes son de 35 mm y 110 mm.

Determine el tipo de película según sus necesidades fotográficas. Existen dos tipos principales: positivo y negativo. El positivo permite obtener fotos más grandes para su álbum y puede usarse en toda la cámara. La película positiva produce imágenes nítidas e incluye un promedio de 100-160 y 200-320 ISO en un rollo de 35 mm.

Las películas negativas
de tamaño 35 mm.
de 13, 24 y 36 exposiciones. Escoger
la sensibilidad de la película
de la serie indicada por el
número que acompaña al
número de la película y el
la caja de la película.

Utilice películas de
sensibilidad 100 y 200 en días
nublados o con poca
luz. Utilice
películas con sensibilidad 400
en días claros para días
nublados en forma de
nubes de nubes o con un
fondo de nubes.

13

8.9. PROPUESTAS DE COLOR

La pleca que lleva cada una de las paginas lleva color. El color de la pleca determina el principio y fin de cada capítulo del manual el cual se divide en siete capítulos.

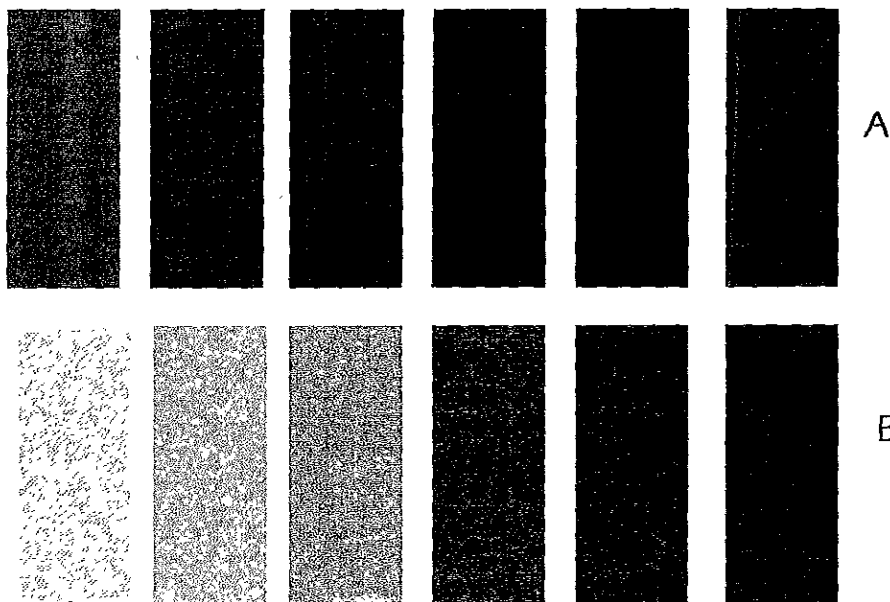

8.10. PORTADA.

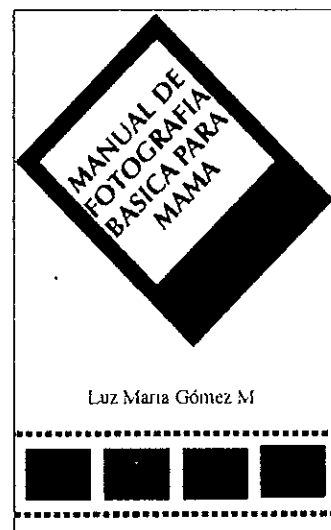
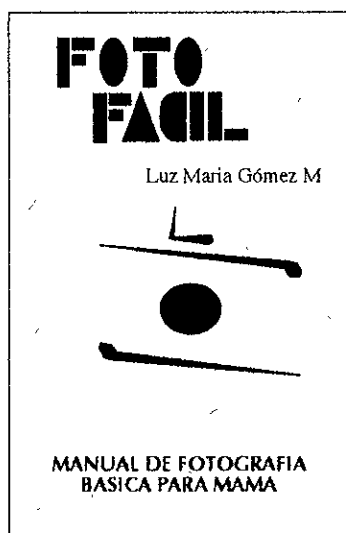

ARMONIA ESPACIAL



VIII. METODOLOGIA

40

PORTADA A COLOR

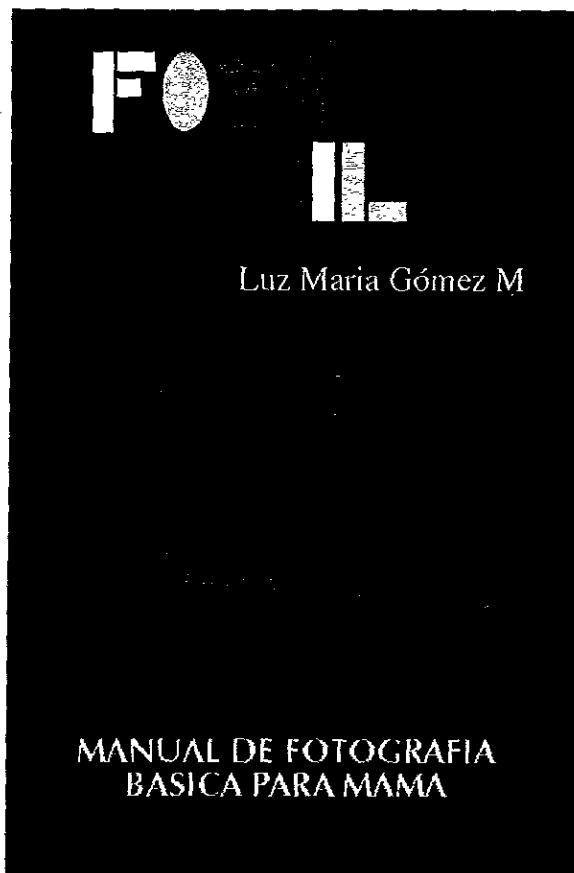

ESCALA 1; 50

VIII. METODOLOGIA







41



Luz María Gómez M

**MANUAL DE FOTOGRAFIA
BASICA PARA MAMA**

INDICE

INTRODUCCION.....	3
CONSEJOS PRACTICOS...	
TIPOS DE PELICULA.....	
ILUMINACION.....	
USO DE FLASH	
FOTOS DE OCASION.....	
ERRORES COMUNES	

INTRODUCCION

Foto fácil para mamá, le enseña la manera de lograr buenas fotos y cómo tener en casa fotografías que familiares, amigos y usted realmente pueda desear sentarse a ver. Le presenta consejos prácticos y seguros sobre cómo captar a su sujeto favorito así como también hacer el mejor uso del flash. Le ayuda a elegir la película apropiada. Así que tome su cámara y veamos cómo fotografiar a sus hijos, su familia y amigos mientras ellos se comportan con naturalidad.

La mayoría de las fotografías de las páginas siguientes las tomaron personas como usted, con cámaras que usan los aficionados.

3

Evite que el fondo distraiga.

Por el visor, observe la escena antes de disparar. Cambie de lugar hasta eliminar lo que distraiga del fondo. Procure usar fondos lisos y de colores que contrasten con el sujeto.



Haga la composición.

Estudie la escena. No ubique al sujeto al centro de la toma. Cuando haga tomas panorámicas, incluya algunas líneas notorias, como los bordes de una vereda o un arroyo.





Busque el mejor ángulo

No se quede parada
Cuanto más se flexione y
estire para encontrar el
mejor ángulo mejores
resultados obtendrá en las
fotos. Considere varios

7

Capte sentimientos.

Tomas que provoquen sentirse feliz, triste o melancólico a quien las vea. Al fotografiar procure captar lo que usted siente.



Cuide la iluminación

La luz de la escena puede cambiar drásticamente la foto. Vea cómo afecta al sujeto la dirección de la luz.



Capte a sujetos ocupados

Fotografie a las personas cuando estén en actividad en su ambiente natural. Hableles para tranquilizarlos. Pregunteles sobre lo que están haciendo. Así los sujetos estarán relajados sin poses forzadas.

9

TIPOS DE PELLICULA

Al mirar los rollos de película en una tienda, recuerde que su cámara admitirá sólo un formato, pero que puede usar películas de diferentes tipos y sensibilidades. Antes de comprar la película consulte el instructivo de su cámara.

Investigue el formato de su cámara (Los más comunes son de 35 mm y 110 mm.)

Determine el tipo de película según sus necesidades fotográficas. Existen dos tipos: negativas y positivas. La película negativa permite obtener fotos impresas en papel, para su álbum y puede usarse en todas las cámaras. La película positiva produce transparencias para éstas; es necesario un proyector. Este tipo de película sólo puede

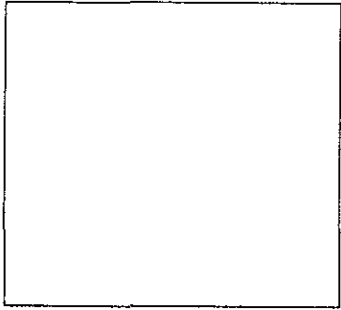

Películas negativas

Películas positivas.



Las películas negativas son en color o blanco y negro. Puede comprar rollos de 12, 24 y 36 exposiciones. Escoja la sensibilidad de la película, ésta está indicada por el número que acompaña al nombre de la película y por el número ISO o ASA inscrito en la caja de la película.

Utilice películas de sensibilidad 100 y 200 en días soleados o muy claros y con flash en interiores. Use las películas con sensibilidad 400 en adelante, para días nublados, en tomas de acción, de noche o con un flash de largo alcance.

ILUMINACION

Sin luz no hay fotos
La luz es la base de toda
fotografía. Puede venir de
atrás, de un lado, de arriba
o de todas partes como en
los días nublados. Según la
dirección de la luz, cambia la
posición de la toma veamos
como hacerlo



Iluminación frontal

Resultados confiables,
utilizando este tipo de
iluminación, se reduce la
posibilidad de error.
Obtiene colores más
brillantes.

15



Iluminación lateral

Produce fuerza a la foto, pero las sombras pueden ocultar detalles

Ilumina un costado del sujeto

Provoca mayor dimensión al sujeto

Resalta la forma y textura del sujeto.

Iluminación Por todas partes.

Luz suave, uniforme en todo el sujeto

No hay sombras

Mejora el aspecto de las personas

Produce colores sutiles



Contraluz.

Si se sabe aprovechar es magnífica
Ilumina la parte posterior del sujeto
Proyecta sombras hacia la cámara que provoca
profundidad a la escena
Delinea al sujeto con un halo de luz que lo
hace resplandecer (use el flash al fotografiar
personas)
Permite tomar subexpuestas para crear siluetas

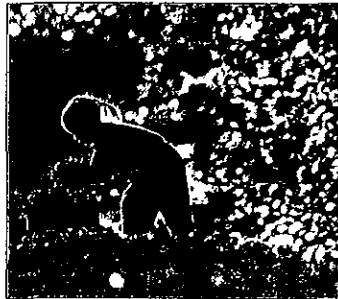

17

USO DE FLASH

Nunca hay demasiada oscuridad para tomar una foto si se tiene un flash. Incluso puede usar el flash para detener la acción, con la luz diurna, para eliminar sombras faciales.

Conozca el alcance de su flash

Un flash integrado sólo es bueno para distancias de 4.5 a 6 metros. Asegurese de que el sujeto no rebase esta distancia de la cámara.

Consulte el instructivo de su cámara para saber que tan lejos o tan cerca de la cámara puede estar el sujeto para así poder obtener buenas fotos.

Uso de flash en exteriores

La luz solar brillante produce sombras en su sujeto, especialmente en las personas. Utilice su flash para eliminar sombras.



Sin flash



Con flash

Uso de flash en interiores

Recuerde no rebasar el alcance de su flash
Cuando use el flash vea si hay superficies
que reflejen luz, espejos, ventanas, anteojos
y metales



No tome de frente tales
objetos para evitar puntos
brillantes en sus fotos



¿ Ha visto
fotos de
personas o
animales con
los ojos rojos?
¿ Le
gustaron? Si
no encienda
todas las
luces del
lugar antes
de tomar
fotos con
flash

21

FOTOS DE OCASION.

¿Cuántas veces ha visto fotos de gente alineada con sus invariables sonrisas y poses fingidas? tenga presente una regla: "Muestre a la gente haciendo algo, cualquier cosa". Pero no olvide evitar fondos que distraigan, acérquese, y hablele al sujeto para dominar la timidez ante la cámara.



Exteriores

Los días nublados son excelentes. La luz proviene de todos lados, realza los tonos de la piel.

Si el flash es integrado, haga la toma a contraluz o con iluminación; use el flash para ruminar las sombras faciales.

23



Interiores

Asegurese de que el sujeto esté cómodo y ocupado. Si usa flash no rebase su alcance máximo.

Haga su foto.

Las tomas estupendas no ocurren mágicamente. Usted es la creadora, la artista en acción. Cuando observe por el visor de la cámara, para convertir una toma ordinaria en extraordinaria, deberá tomar algunas decisiones como éstas



Ubique al sujeto fuera del centro aplicando la regla de los tercios. Cuando observe por el visor, imagine la líneas como en el ejemplo. Sitúe al sujeto cerca de la intersección de las líneas verticales y horizontales.

25



Puede poner su cámara en posición vertical u horizontal. Colóquela verticalmente para las fotos de edificios altos, personas, y caídas de agua, y horizontalmente, para captar grupos de personas y barcos. Por mencionar unos ejemplos.

Aproveche las líneas y formas acentuadas para atraer la vista. Incluya un camino, una cerca o un arroyo en su toma. Asegúrese de que estas líneas o formas se prolonguen hacia el sujeto. Esto contribuye a que la foto atraiga la atención y le dirija al sujeto.



27

ERRORES COMUNES

Foto borrosa

- * Se movió la cámara
- * Lente sucio
- * Sujeto demasiado cercano



Sujeto borroso

- * Se movió el sujeto
- * Si su cámara es de enfoque automático, no accionó el seguro de enfoque y el sujeto quedó fuera de las marcas de enfoque



Falta algo

- * Un objeto obstaculizó parte del lente.



Con el flash

- * Luz del flash reflejada en el fondo
- * Ojos rojos



Foto clara

- * Sensibilidad de la película incorrecta
- * Flash demasiado cerca del sujeto
- * Sensibilidad mal ajustada de la cámara



Foto oscura

- * Sensibilidad incorrecta de la película
- * El flash no funcionó.
- * Flash demasiado lejos del sujeto



Negativo transparente.

- * Se reveló una película virgen /
- * No se quitó la tapa de la cámara
- * Película mal cargada

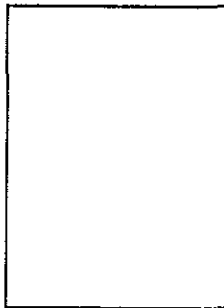

Negativo negro. (velado)

- * Se abrió la tapa de la cámara
- * Se golpeó la cámara y le entró luz por una fisura.



CONSEJOS PRACTICOS



Mantenga fija la cámara.

Si mueve la cámara al disparar, las fotos saldrán borrosas. Sujete la cámara fijamente con ambas manos, con los brazos cerca del cuerpo.

Acérquese

Acérquese al sujeto. Es quizá el paso más importante para mejorar sus fotos. Haga que por lo menos dos tercios del espacio lo ocupe el sujeto en la fotografía.



5

10.1 SINTESIS.

Ubicación: Fotografía para aficionadas.

Contexto socio cultural: Abarca a todas aquellas personas con capacidad económica que les permita adquirir una cámara fotográfica automática y un nivel de educación que le permita leer.

Medio Físico: Manual Ilustrado.

Destino: Esta destinado a todas aquellas personas que tengan el interés de incrementar sus conocimientos en materia fotográfica de una forma sencilla , rápida y entretenida.

Economía: A todas aquellas que tengan capacidad adquisitiva para comprar el manual.

Costo: \$24.00

Técnica de impresión: offset 4 tintas.

Material: Pastas plastificadas, papel couché mate y engargolado metálico.

10.2 CONCLUSIONES.

El haber trabajado con un proceso científico de investigación y análisis que va desde las ideas iniciales, las diferentes asesorías, así como, un trabajo de recopilación y síntesis.

La importancia de poder convertir toda esta investigación teórica en un objeto práctico. No tendría ningún sentido toda esta investigación sin el resultado final " El Manual."

Las aportaciones a través de este proyecto de tesis son: el proyecto maneja un tema que es real, es completamente diferente a lo que hay actualmente en el mercado, el público al que va dirigido es muy específico.

El Diseño como disciplina ya que se apoya la investigación con el estudio del diseño editorial, tipografía, así como de la fotografía y la integración de la tecnología para su realización por medio de la computadora y de las nuevas técnicas fotográficas.

Lograr el impacto en el mercado por lo útil que es y satisfaciendo la necesidad que tiene el hombre de hacer historia por medio de unas buenas imágenes.

FOTO FACIL

Luz Maria Gómez M

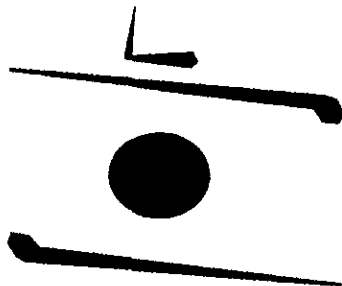



MANUAL DE FOTOGRAFIA
BASICA PARA MAMA

XI. ORIGINALES MECANICOS



70



INDICE



INTRODUCCION.....	3
CONSEJOS PRACTICOS...	5
TIPOS DE PELICULA.....	11
ILUMINACION.....	15
USO DE FLASH.....	19
FOTOS DE OCASION.....	23
ERRORES COMUNES.....	29





INTRODUCCION











Foto fácil para mamá, le enseña la manera de lograr buenas fotos y cómo tener en casa fotografías que familiares amigos y usted realmente pueda desear sentarse a ver. Le presenta consejos prácticos y seguros sobre cómo captar a su sujeto favorito así como también hacer el mejor uso del flash. Le ayuda a elegir la película apropiada. Así que tome su cámara y veamos cómo fotografiar a sus hijos su familia y amigos mientras ellos se comportan con naturalidad.

La mayoría de las fotografías de las páginas siguientes las tomaron personas como usted, con cámaras que usan los aficionados.



3



CONSEJOS PRACTICOS

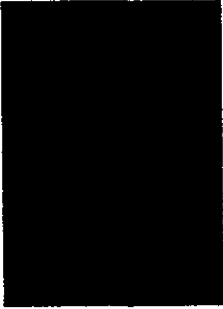

Mantenga fija la cámara.





Si mueve la cámara al disparar, las fotos saldrán borrosas. Sujete la cámara fijamente con ambas manos, con los brazos cerca del cuerpo



Acérquese.

Acérquese al sujeto. Es quizá el paso más importante para mejorar sus fotos. Haga que por lo menos dos tercios del espacio lo ocupe el sujeto en la fotografía

5



Evite que el fondo distraiga.

Por el visor, observe la escena antes de disparar.
Cambie de lugar hasta eliminar lo que distraiga del fondo. Procure usar fondos lisos y de colores que contrasten con el sujeto.



Haga la composición.

Estudie la escena. No ubique al sujeto al centro de la toma. Cuando haga tomas panorámicas, incluya algunas líneas notorias, como los bordes de una vereda o un arroyo.

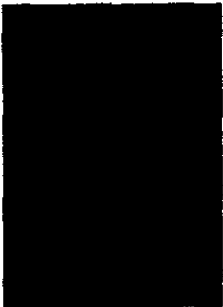



Busque el mejor ángulo.

No se quede parada
Cuanto más se flexione y
estire para encontrar el
mejor ángulo mejores
resultados obtendrá en las
fotos. Considere varios
ángulos de toma.

7



Capte sentimientos.

Tomas que provoquen sentirse feliz, triste o melancólico a quien las vea. Al fotografiar procure captar lo que usted siente.



Cuide la iluminación.

La luz de la escena puede cambiar drásticamente la foto. Vea cómo afecta al sujeto la dirección de la luz.





Capte a sujetos ocupados.

Fotografie a las personas cuando estén en actividad en su ambiente natural. Hableles para tranquilizarlos. Pregúnteles sobre lo que están haciendo. Así los sujetos estarán relajados, sin poses forzadas.



9







TIPOS DE PELICULA

Al mirar los rollos de película en una tienda, recuerde que su cámara admitirá sólo un formato, pero que puede usar películas de diferentes tipos y sensibilidades. Antes de comprar la película consulte el instructivo de su cámara.

Investigue el formato de su cámara (Los más comunes son de 35 mm y 110 mm.)



Determine el tipo de película según sus necesidades fotográficas. Existen dos tipos: negativas y positivas. La película negativa permite obtener fotos impresas en papel, para su álbum y puede usarse en todas las cámaras. La película positiva produce transparencias, para éstas es necesario un proyector; este tipo de película sólo puede usarse en cámaras de 35 mm.



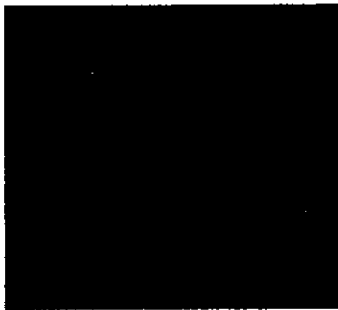





Películas negativas

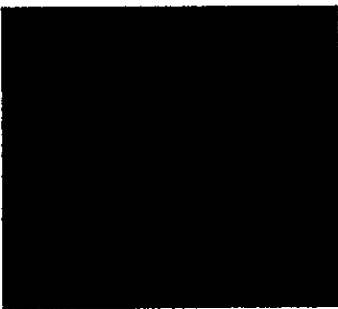

Películas positivas.





UNIVERSITY MICROFILMS
SERIALS ACQUISITION
300 N ZEEB RD
ANN ARBOR MI 48106
TEL 734 769 0800
FAX 734 769 0801
WWW.UMI.COM



Las películas negativas son en color o blanco y negro. Puede comprar rollos de 12, 24 y 36 exposiciones. Escoja la sensibilidad de la película, ésta está indicada por el número que acompaña al nombre de la película y por el número ISO o ASA inscrito en la caja de la película.

Utilice películas de sensibilidad 100 y 200 en días soleados o muy claros y con flash en interiores. Use las películas con sensibilidad 400 en adelante para días nublados, en tomas de acción, de noche o con un flash de largo alcance.





ILUMINACION

Sin luz no hay fotos
La luz es la base de toda
fotografía. Puede venir de
atrás, de un lado, de arriba
o de todas partes como en
los días nublados. Según la
dirección de la luz, cambia la
posición de la toma veamos
como hacerlo.



Iluminación frontal.

Resultados confiables,
utilizando este tipo de
iluminación se reduce la
posibilidad de error.
Obtiene colores más
brillantes.

Abarca totalmente el lado del
sujeto que usted ve.
Proyecta las sombras hacia
atrás del sujeto de modo que
no aparecen en la foto.

15



Iluminación lateral.

Produce fuerza a la foto, pero las sombras pueden ocultar detalles.
Ilumina un costado del sujeto.
Provoca mayor dimensión al sujeto.
Resalta la forma y textura del sujeto.

Iluminación Por todas partes.

Luz suave, uniforme en todo el sujeto.
No hay sombras.
Mejora el aspecto de las personas.
Produce colores sutiles





Contraluz.

Si se sabe aprovechar es magnífica
Ilumina la parte posterior del sujeto
Proyecta sombras hacia la cámara que provoca
profundidad a la escena
Delinea al sujeto con un halo de luz que lo
hace resplandecer (use el flash al fotografiar
personas)
Permite tomar subexpuestas para crear siluetas

17



USO DE FLASH

Nunca hay demasiada oscuridad para tomar una foto si se tiene un flash. Incluso puede usar el flash para detener la acción, con la luz diurna para eliminar sombras faciales.



Conozca el alcance de su flash

Un flash integrado sólo es bueno para distancias de 4.5 a 6 metros. Asegurese de que el sujeto no rebase esta distancia de la cámara.

Consulte el instructivo de su cámara para saber que tan lejos o tan cerca de la cámara puede estar el sujeto para así poder obtener buenas fotos.



19

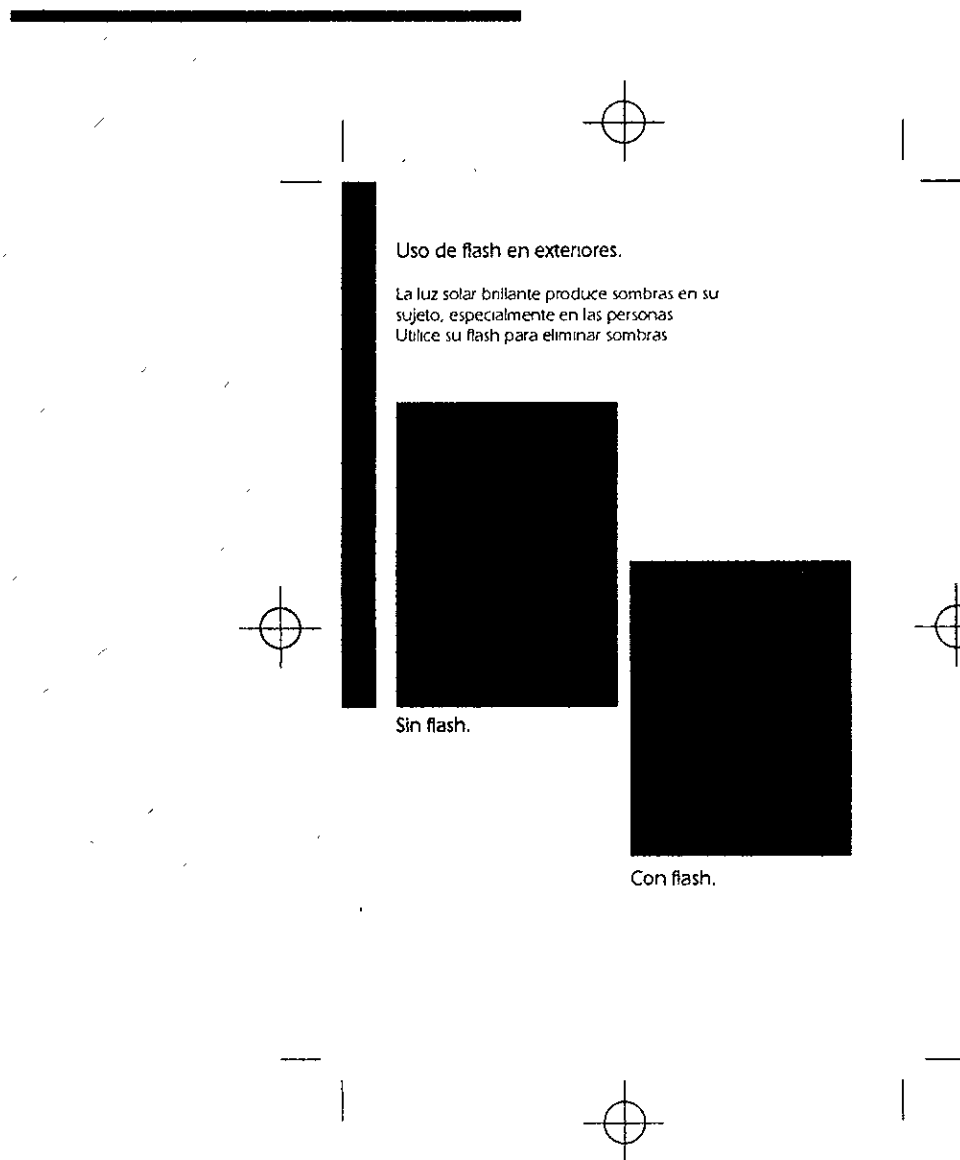

Uso de flash en exteriores.



La luz solar brillante produce sombras en su sujeto, especialmente en las personas.
Utilice su flash para eliminar sombras.



Sin flash.



Con flash.



Uso de flash en interiores.

Recuerde no rebasar el alcance de su flash.
Cuando use el flash vea si hay superficies
que reflejen luz, espejos, ventanas, anteojos
y metales.



No tome de frente tales
objetos para evitar puntos
brillantes en sus fotos.



¿ Ha visto
fotos de
personas o
animales con
los ojos rojos?
¿ Le
gustaron? Si
no, encienda
todas las
luces del
lugar antes
de tomar
fotos con
flash.

21



FOTOS DE OCASION.

¿Cuántas veces ha visto fotos de gente alineada con sus invariables sonrisas y poses fingidas? tenga presente una regla: "Muestre a la gente haciendo algo, cualquier cosa" Pero no olvide evitar fondos que distraigan, acérquese, y háblele al sujeto para dominar la timidez ante la cámara



Exteriores.

Los días nublados son excelentes. La luz proviene de todos lados, realza los tonos de la piel

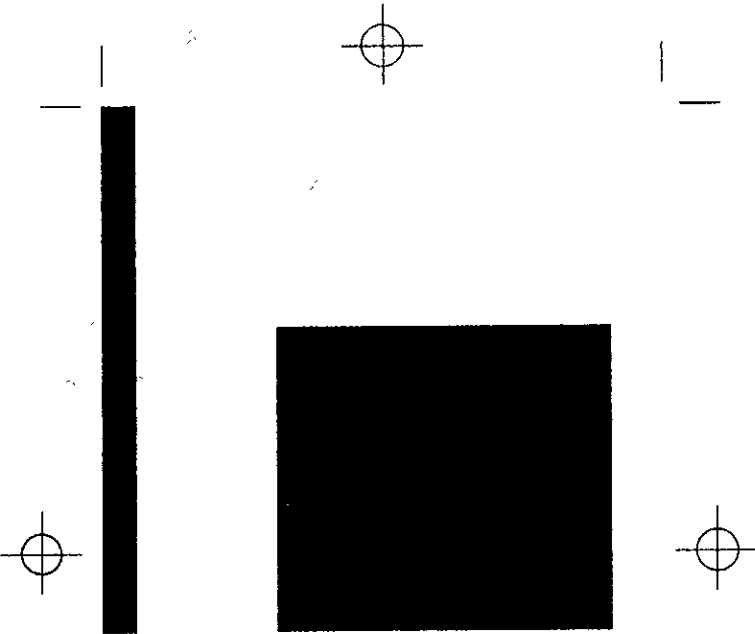

Si el flash es integrado, haga la toma a contraluz o con iluminación, use el flash para iluminar las sombras faciales

23





Interiores.

Asegúrese de que el sujeto esté cómodo y ocupado. Si usa flash no rebase su alcance máximo



Haga su foto.

Las tomas estupendas no ocurren mágicamente. Usted es la creadora, la artista en acción. Cuando observe por el visor de la cámara para convertir una toma ordinaria en extraordinaria, deberá tomar algunas decisiones como éstas.

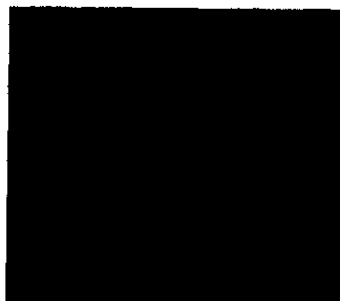

Ubique al sujeto fuera del centro, aplicando la regla de los tercios. Cuando observe por el visor, imagine la líneas como en el ejemplo. Sitúe al sujeto cerca de la intersección de las líneas verticales y horizontales.

25

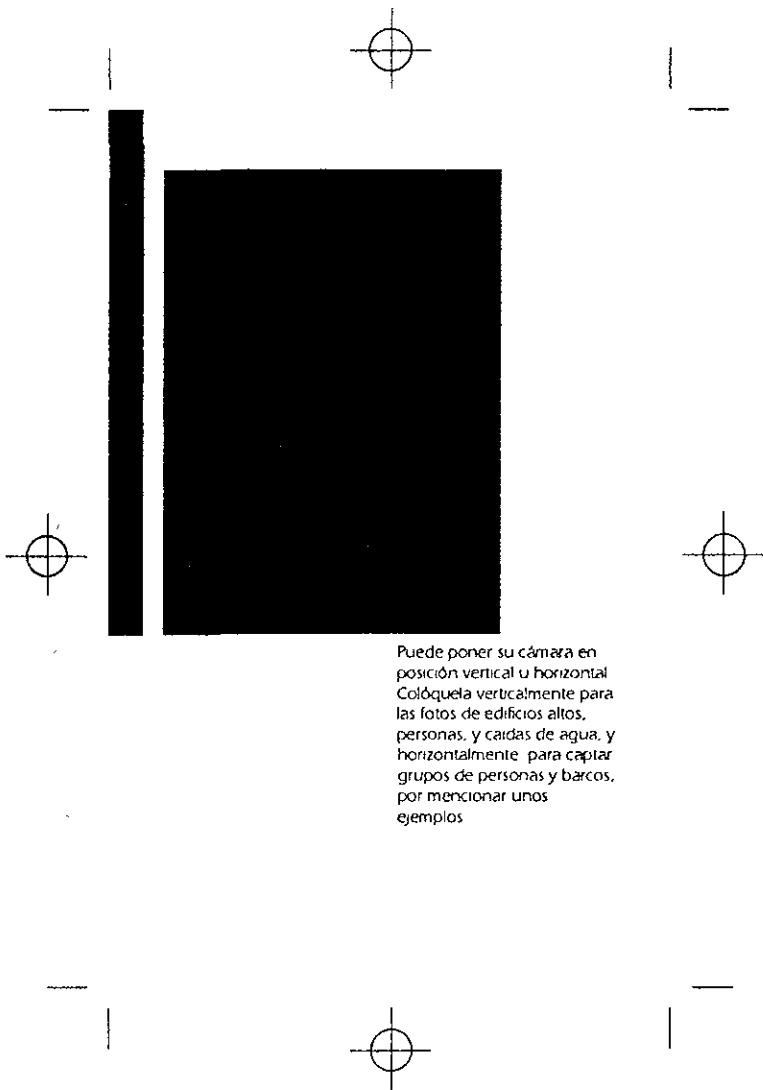

Puede poner su cámara en posición vertical u horizontal. Colóquela verticalmente para las fotos de edificios altos, personas, y cascadas de agua, y horizontalmente para captar grupos de personas y barcos, por mencionar unos ejemplos.

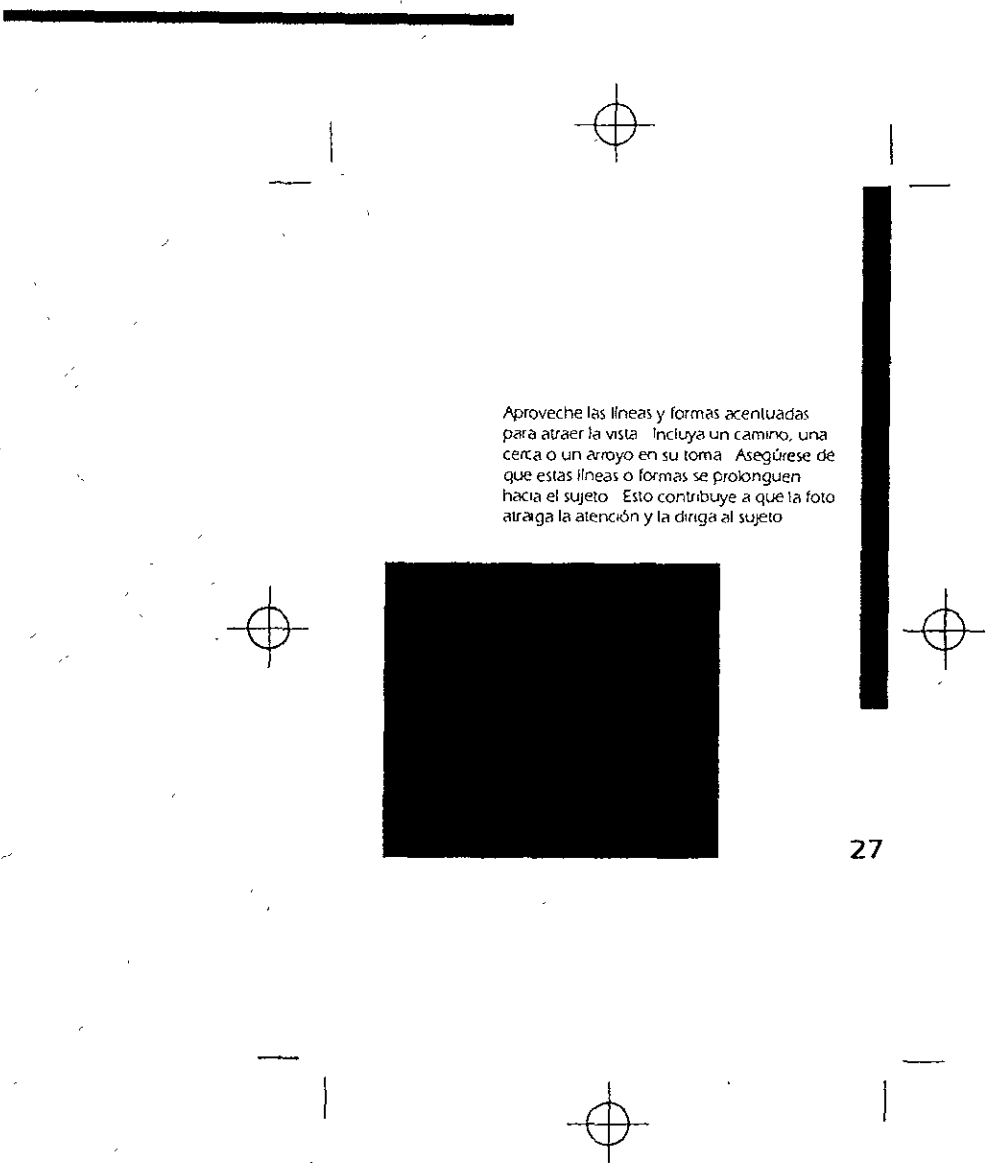

Aproveche las líneas y formas acentuadas para atraer la vista. Incluya un camino, una cerca o un arroyo en su toma. Asegúrese de que estas líneas o formas se prolonguen hacia el sujeto. Esto contribuye a que la foto atraiga la atención y la diriga al sujeto.

27



ERRORES COMUNES







Foto borrosa.

- * Se movió la cámara
 - * Lente sucio
 - * Sujeto demasiado cercano
- 



Sujeto borroso.

- * Se movió el sujeto
 - * Si su cámara es de enfoque automático, no accionó el seguro de enfoque y el sujeto quedó fuera de las marcas de enfoque
- 

29

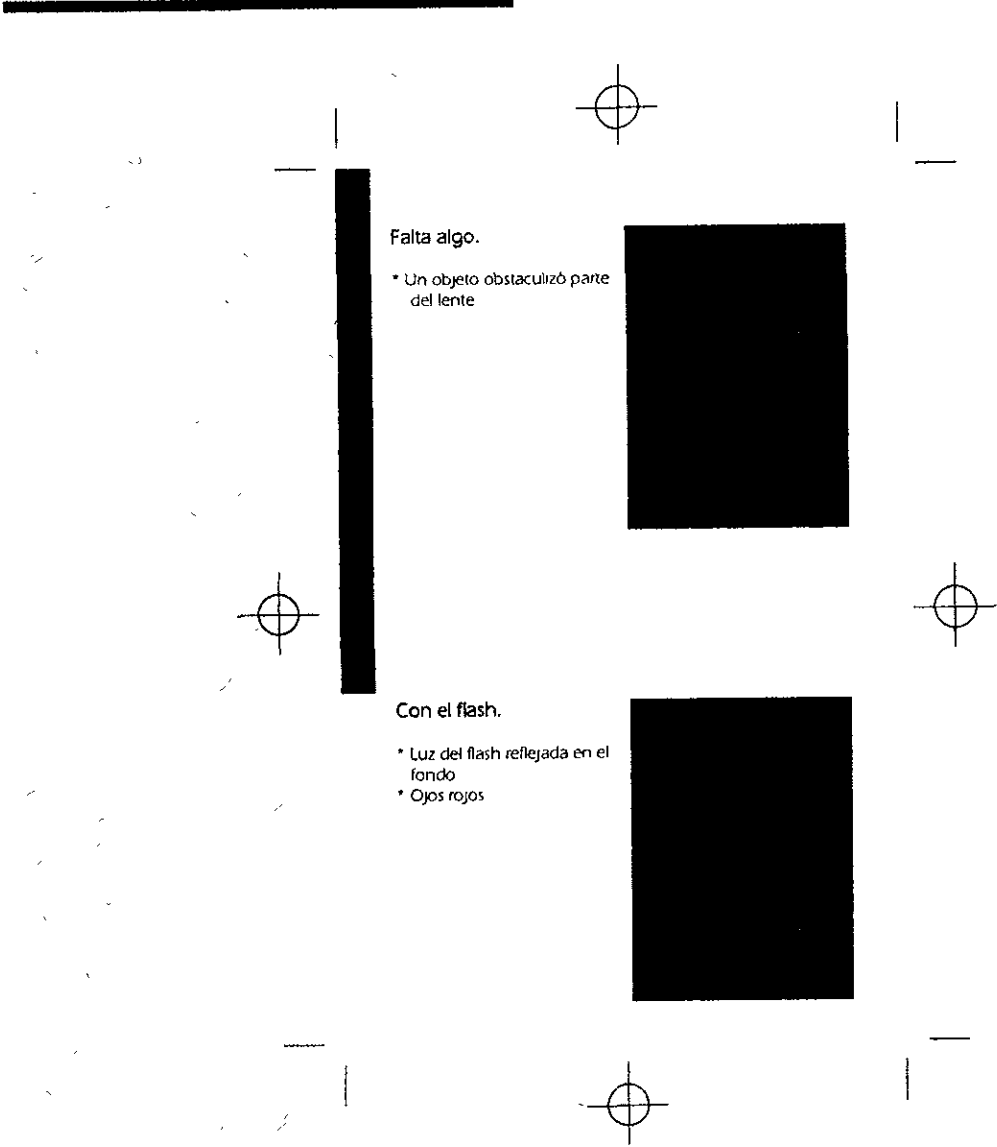

Falta algo.

- Un objeto obstaculizó parte del lente

Con el flash.

- Luz del flash reflejada en el fondo
- Ojos rojos



Foto clara.

- * Sensibilidad de la película incorrecta
- * Flash demasiado cerca del sujeto
- * Sensibilidad mal ajustada de la cámara

Foto oscura.

- * Sensibilidad incorrecta de la película
- * El flash no funcionó
- * Flash demasiado lejos del sujeto

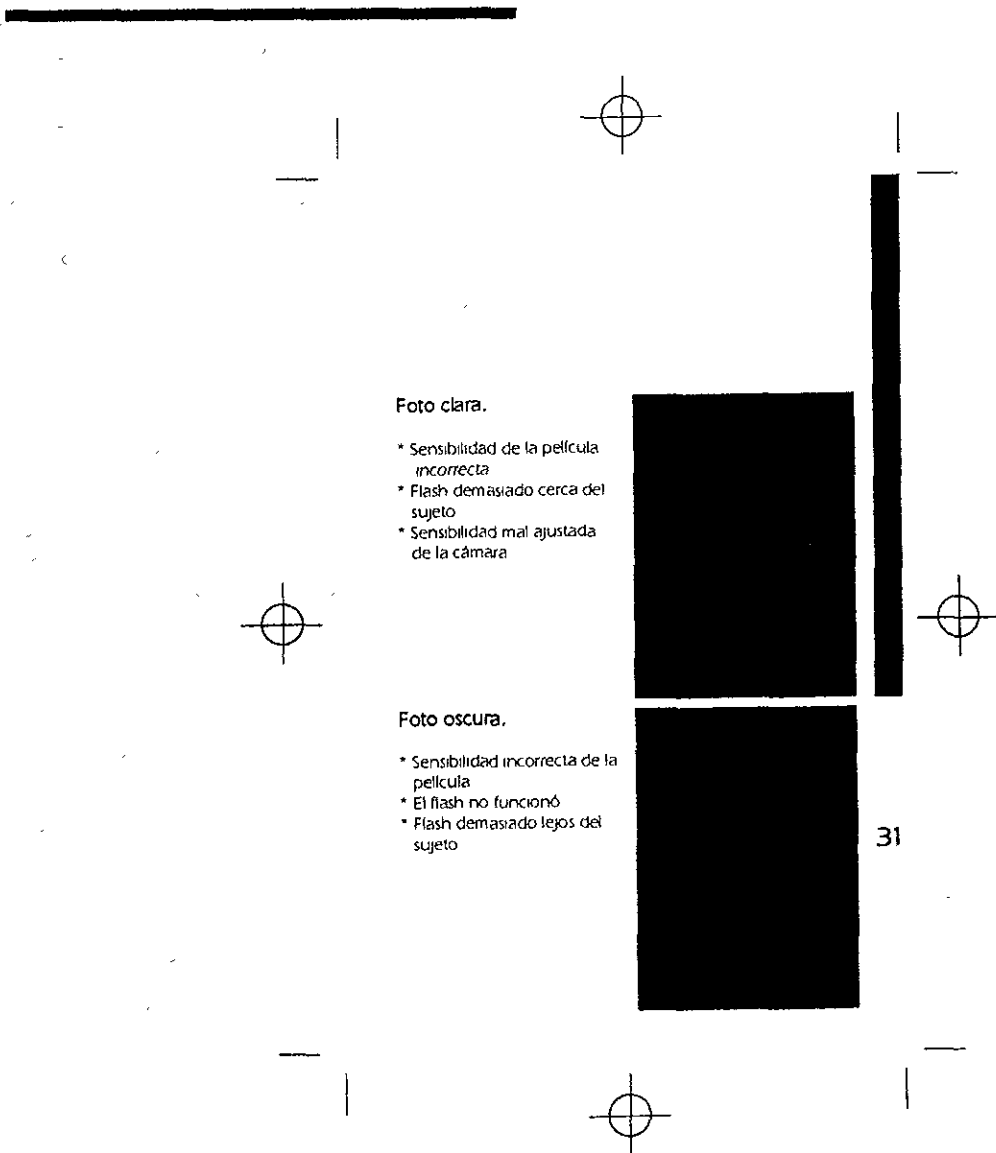
31

Negativo transparente.

- * Se reveló una película virgen
- * No se quitó la tapa de la cámara
- * Película mal cargada

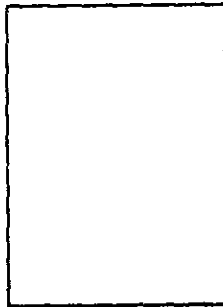

Negativo negro. (velado)

- * Se abrió la tapa de la cámara
- * Se golpeó la cámara y le entró luz por una fisura

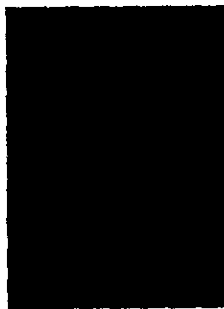

*Müller- Brockmann, Josef
SISTEMA DE RETICULAS
" UN MANUAL PARA DISEÑADORES
GRAFICOS"
Ediciones Gustavo Gili

* Swann, Alan
BASES DEL DISEÑO GRAFICO
Editorial Gustavo Gili
Barcelona, 1990

*Swann, Alan
COMO DISEÑAR RETICULAS
Editorial Gustavo Gili
Barcelona, 1990

*Swann, Alan
DISEÑO Y MARKETING
Editorial Gustavo Gili
Barcelona, 1990

* Swann, Alan
EL COLOR EN EL DISEÑO GRAFICO
" PRINCIPIOS Y USO EFECTIVO DEL
COLOR"
Editorial Gustavo Gili
Barcelona, 1990