

59
201



UNIVERSIDAD NACIONAL AUTÓNOMA DE MÉXICO

ESCUELA NACIONAL DE ARTES PLÁSTICAS

**SERIE SEÑALÉTICA PARA EL
COLEGIO DE BACHILLERES**

T E S I S

**QUE PARA OBTENER EL TÍTULO DE:
LICENCIADO EN DISEÑO GRÁFICO**

**PRESENTA:
JUAN MANUEL OSORIO**

**DIRECTOR
D.G. MARIA ELENA MARTÍNEZ DURÁN**

**ASESOR
D.G. JOSÉ DE JESÚS MOLINA LAZCANO**



**DEPTO. DE ASESORIA
PARA LA TITULACION
ESCUELA NACIONAL
DE ARTES PLÁSTICAS
XOCHIMILCO D.F.**

MÉXICO D.F. 1997.

**TESIS CON
FALLA DE ORIGEN**



Universidad Nacional
Autónoma de México



UNAM – Dirección General de Bibliotecas
Tesis Digitales
Restricciones de uso

DERECHOS RESERVADOS ©
PROHIBIDA SU REPRODUCCIÓN TOTAL O PARCIAL

Todo el material contenido en esta tesis esta protegido por la Ley Federal del Derecho de Autor (LFDA) de los Estados Unidos Mexicanos (México).

El uso de imágenes, fragmentos de videos, y demás material que sea objeto de protección de los derechos de autor, será exclusivamente para fines educativos e informativos y deberá citar la fuente donde la obtuvo mencionando el autor o autores. Cualquier uso distinto como el lucro, reproducción, edición o modificación, será perseguido y sancionado por el respectivo titular de los Derechos de Autor.



AGRADECIMIENTOS

AGRADECIMIENTOS

A la Universidad Nacional Autónoma de México por brindarme la oportunidad de hacer una carrera profesional, y así proyectarla para el mejoramiento de mi país.

A la Escuela Nacional de Artes Plásticas por tener una carrera en diseño gráfico y también a todos los maestros que brindaron y aportaron sus conocimientos y experiencias.

En especial a los maestros: María Elena Martínez Durán y José de Jesús Molina Lazcano por todo el impulso y desempeño mostrado, también al maestro Joaquín Rodríguez por la motivación siempre demostrada.

A TRES GRANDES MUJERES EN MI VIDA.

A MI MADRE: Te recuerdo como eras, como si fuera ayer, pero la evocación en mi vida fue el más profundo sentimiento el día que me dejaste, siempre tu remembranza estará presente, gracias Mamá por darme la vida.

A MI ESPOSA: La vida se vive solamente una vez, mi amor será para tí, ya que eres una gran mujer y compañera, gracias por formar parte de mi vida ¡Amor!.

A MI HIJA: Como una Alma sonriente, única, una gran Rosa en capullo para abrirse y salir adelante, confió en tí para que realices tus anhelos y metas en la vida, gracias hija por entrar en mi vida.

A MI FAMILIA: A todos, ¡muchas gracias!

A MIS AMIGOS: Compañeros de siempre, gracias por las demostraciones de apoyo incondicional a César, Antonio, Zazil ha, Bernardo y Cristian Eduardo.

AL MAESTRO: Raúl Uribe por su motivación, el demostrar que el prepararse profesionalmente, es brindarle a los demás un mayor apoyo de educación.

AL COLEGIO DE BACHILLERES. Gracias al Dr. Héctor De Ita Montaña y al C.P. Jesús Quintero Ochoa por el apoyo y la confianza depositada en la realización de este trabajo.

AL CENTRO DE ESTUDIOS TECNOLÓGICOS INDUSTRIAL Y DE SERVICIOS No. 49 (CETIS) por brindarme la oportunidad de ejercer la docencia y con ello colaborar con la enseñanza del diseño gráfico.

ÍNDICE

INTRODUCCIÓN

CAPÍTULO 1. PLANTEL “CULHUACÁN”	1
A. Los orígenes del plantel	2
B. Su organización	5
C. Sistema educativo	7
C.1 La Filosofía	10
D. Descripción física del plantel	12
D-1 Población	12
D-2 Distribución de áreas	13
E. Resumen	21

CAPÍTULO 2. SUSTENTACIÓN TEÓRICA	23
A. Comunicación	24
B. Comunicación-Diseño Gráfico	40
C. Señalización-Señalética	46
D. Tipos de señales	55
E. Selección de muestra gráfica	66
F. Resumen	73
CAPÍTULO 3. PROYECTO GRÁFICO	76
CONCLUSIONES	95
GLOSARIO	99
BIBLIOGRAFÍA	102



INTRODUCCIÓN

INTRODUCCIÓN

Una de las aportaciones de suma importancia es el de hacer notar como el diseño gráfico, da soluciones a problemas de comunicación visual.

El objeto contextual del problema es el de dar a conocer una señalización no muy adecuada en el plantel que trae por consecuencia una serie de anomalías en todos sus aspectos de comunicación gráfica.

También se da a entender cual es el origen y nacimiento del Colegio de Bachilleres, su organización, su sistema educativo así como la descripción física del mismo.

La sustentación al problema es el equivalente a tener una columna vertebral dentro de la semántica, es aquí donde se tiene el punto modular de como la comunicación es importante, tenerla siempre

presente, con sus conceptos teorías y modelos que existen y como el diseño gráfico retoma cada uno de ellos en los aspectos del significado-significante y así también la señalética da por consecuencia una ordenación en el mensaje mismo, el cómo conocer que hay diferentes tipos de señales, para después ir teniendo una selección de muestra gráfica como parte del proyecto.

En si el proyecto trae por consecuencia en su primera fase la interpretación con la serie señalética de las jefaturas de materia, así como la correspondencia de su ubicación, materiales y colocación para darle al usuario de manera ordenada la forma de llegar al lugar indicado.

Para con ello cumplir con el objetivo de solucionar un problema de comunicación visual.

CAPÍTULO 1

PLANTEL “CULHUACÁN”

CAPÍTULO 1

PLANTEL “CULHUACÁN”

A. LOS ORÍGENES DEL PLANTEL

B. SU ORGANIZACIÓN

C. SISTEMA EDUCATIVO

C.1 La Filosofía

D. DESCRIPCIÓN FÍSICA DEL PLANTEL

D-1 Población

D-2 Distribución de áreas

E. RESUMEN

A. LOS ORÍGENES DEL PLANTEL

A petición del Ejecutivo Federal la Asociación Nacional de Universidades e Instituciones de Enseñanza Superior, (ANUIES) realizó el estudio sobre la demanda de Educación de Nivel Medio Superior y Nivel Superior en el País, y proposiciones para su solución en el que se especificó la capacidad de atención a la demanda para el nivel medio superior en la Zona Metropolitana de la Ciudad de México.

Para ello, como una manera de atender a la demanda de educación en el nivel medio superior y contribuir al fortalecimiento de las instituciones existentes, la ANUIES recomendó. La creación del Colegio de Bachilleres, institución distinta e independiente de las ya existentes que coordinara actividades docentes de todos y cada uno de los planteles que la integran, vigilando y evaluando que la educación que en ellos se imparta corresponda a programas, sistemas y métodos valaderos a nivel

nacional y que sus estudios sean equivalentes y tengan igual validez a los que imparte la UNAM, el IPN y las demás instituciones educativas que ofrece este nivel de estudios.

La recomendación fue aceptada. La nueva institución sería regida por la concepción del bachillerato plasmada en Villahermosa y la estructura académica acordada, en la Asamblea de Tepic, conformaría una base para la elaboración del Primer Plan de Estudios del Colegio de Bachilleres.

Así surgió el Colegio de Bachilleres, como organismo del Gobierno Federal, con posibilidad de establecer planteles en cualquier estado de la República, los cuales dependerían de él en lo orgánico, en lo académico y en lo financiero. Posteriormente, se desarrollaron las bases jurídicas que determinaron la creación de cada Colegio de Bachilleres, como organismo descentralizado en su respectiva Entidad Federativa, de todo de autonomía orgánica y administrativa, apoyado en lo financiero por un convenio del Gobierno del Estado respectivo

con la Secretaría de Educación Pública y asesorado en lo académico por el Colegio de Bachilleres de la Ciudad de México.

El Colegio de Bachilleres inició sus actividades en septiembre de 1973, con tres planteles en la ciudad de Chihuahua y cinco más en la Zona Metropolitana de la Ciudad de México a partir de febrero de 1974.

Los primeros cinco planteles fueron los ubicados en distintos puntos cardinales de la Zona Metropolitana, el plantel "Rosario", el de "Cien Metros", "Iztacalco", "Satélite" y el plantel "Culhuacán" que dan origen a la Educación Media Superior.

Durante sus primeros nueve años, el Colegio tuvo un crecimiento acelerado en matrícula de alumnos así como en su planta docente y el número de planteles había pasado de 5 a 20 planteles. Simultáneamente el Sistema Colegio de Bachilleres amplió su cobertura nacional, expandiéndose a 23 estados de la República.

B. ORGANIZACIÓN

En los inicios del plantel, se organizó su estructura, pero por políticas propias del plantel se generan cambios en las áreas académicas-administrativas.

Actualmente presenta un organigrama que esta basado por el Decreto de Creación en donde los órganos de gobierno están comprendidos por la Junta Directiva, el Patronato, el Director General, Consejo de Coordinadores Sectoriales, los Coordinadores Sectoriales y los Directores de cada uno de los planteles, que establece el Colegio.

El Director del plantel, responsable de hacer cumplir los estatutos y normas que rigen al Colegio, así como las actividades académicas, administrativas y de estudiantes, encomendadas a cada uno de ellos.

Corresponde al Subdirector desempeñar las actividades académicas realizadas con los jefes de

materia y a su vez con los asesores de contenido o consultores, al profesor horas/clase, a los orientadores y las solicitudes del área paraescolar. En donde también se aprecian tres jefes de unidades.

La Administrativa la referente a todos los servicios de limpieza y de mantenimiento, así como los trámites de personal que labora en el plantel en sus dos modalidades académicas y administrativas, con sus respectivos responsables y auxiliares de áreas.

Otra de las jefaturas es la de **Unidad de Registro y Control Escolar** encargada de proporcionar el registro oportuno de inscripción a los alumnos a semestres respectivos.

Por último la **Unidad de Servicio de Apoyo Académico** comisionada de la biblioteca, laboratorios y sala de cómputo con sus responsables y auxiliares.

C. SISTEMA EDUCATIVO

El Colegio de Bachilleres ofrece estudios de nivel medio superior al igual que otras instituciones como: la Escuela Nacional Preparatoria y el Colegio de Ciencias y Humanidades de la Universidad Autónoma de México; los Centros de Estudios Científicos y Tecnológicos del Instituto Politécnico Nacional, y los Centros de Bachillerato Tecnológico de la Secretaría de Educación Pública.

El principal propósito del bachillerato es generar en el estudiante el desarrollo de una primera síntesis personal y social, que le permita tanto su acceso a la educación superior, como la comprensión de su sociedad y de su tiempo; así como su posible incorporación al trabajo productivo.

Se trata de ofrecer al estudiante una formación integral, por medio de la cual puede desarrollar las habilidades necesarias para adquirir la información

de los conocimientos básicos que le permitan comprender, interpretar, criticar y resolver eficazmente los problemas que se planteen en su vida cotidiana y en general, en su entorno físico y social, con el fin de tener posibilidades de acceder a aprendizajes más complejos.

Asimismo, para favorecer la formación integral de los estudiantes, en la estructura académica del Colegio se ofrecen actividades mediante las cuales se promueve su participación en la práctica en diversos campos de arte, los deportes y otras actividades de tipo recreativo y de acción social.

El plan de estudios del Colegio de Bachilleres es parte sustancial de su estructura académica, por lo que se convierte en uno de los elementos normativos que más impacto tiene para lograr las finalidades de la institución, constituye un instrumento que rige la organización de los contenidos educativos para que este modelo se lleve a la práctica, tiene dos áreas de formación: **Propedéutica**, **Terminal**, cuya finalidad es brindarles los conocimientos, habilidades,

destrezas y actitudes que les permiten efectuar actividades concretas relacionadas con procesos de trabajo.

Las asignaturas del área propedéutica representan la mayor parte del plan de estudios (alrededor del 80% del total de créditos que se otorgan al estudiante egresado) y se distribuyen a lo largo de seis semestres.

Esta área esta conformada por dos núcleos de asignaturas: Las básicas u obligatorias u optativas.

El área de formación terminal está constituida por una capacitación, mediante la cual se brinda al estudiante la posibilidad de adquirir conocimientos y habilidades, destrezas y actitudes que le permitan llevar a cabo actividades relacionadas con un proceso de trabajo.

El plantel Culhuacán ofrece seis capacitaciones, ésta, no lo limita en la elección de una carrera

profesional, pues no equivale a una área de formación propedéutica específica.

Por último es importante señalar que al plantel ofrece su servicio en dos modalidades: El Sistema Escolar y el de Enseñanza Abierta.

C.1 La Filosofía

La práctica educativa asume el desarrollo de los dinamismos básicos del estudiante, con la tendencia a perfeccionar al hombre en todas sus dimensiones.

Para ello el Colegio define el desarrollo y consolidación de los valores.

- Aprecio a la vida y a la dignidad de las personas, así como a la integridad y estabilidad, de sí mismo y de la familia.

- Lealtad a la patria, así como respeto a las tradiciones e historia, lo que implica respeto a la nacional mexicana.

- Responsabilidad y honestidad para consigo mismo en cuanto pueda asumir sus propios actos, logrando una congruencia y postura ética entre el pensar, el decir, el sentir y el actuar.

- Interés y compromiso en el conocimiento, juzgando la validez de los argumentos y posiciones que se emiten.

- Aprecio y defensa a la libertad a la democracia de la libre expresión de las ideas y a la igualdad en lo político, económico y social.

D. DESCRIPCIÓN FÍSICA DEL PLANTEL

El plantel "Culhuacán" esta ubicado en el centro de varias unidades habitacionales pertenecientes a la delegación de Coyoacán.

Está conformado por varios edificios con estructura moderna, en los cuales se encuentran las aulas, laboratorios de las diferentes materias, salas de audiovisual, centro de cómputo, oficinas administrativas y académicas de cada área, talleres del área paraescolar y canchas deportivas.

D.1 POBLACIÓN

En el tiempo que tiene creado el Colegio, en sus inicios recibió una población estudiantil minoritaria a pesar de que existían cinco planteles. Conforme fueron surgiendo los demás Bachilleres fue creciendo su población.

En la actualidad el plantel "Culhuacán" tiene un ingreso de estudiantes, profesores y personal administrativo.

Los estudiantes tienen una entrada mayor, ya que reciben sus altas por semestre, manifestándose en un total de 7909 alumnos inscritos en ambos turnos.

Con las nuevas reformas se contempla un aumento en la matrícula.

Se aprecia en segunda instancia a la institución el ingreso del personal académico y después área administrativa con 212 trabajadores y por último el personal de confianza.

D.2 DISTRIBUCIÓN DE ÁREAS

En la descripción que se acaba de mencionar, nos remite a hacer la consideración del área de un edificio correspondiente a las actividades de oficinas administrativas de docentes y de control escolar. Es

aquí en donde en la actualidad se tiene una gran variedad de letreros en cada una de las áreas. Por ejemplo en control escolar hay letreros en cartulinas o bien en materiales de madera calada en el área de jefaturas de materia, así como consultores también existen los letreros hechos en leroy o bien en letraset, a pincel y en computadora.

En la distribución de las jefaturas de materia no hay una indicación que permite identificar plenamente a quien voy a recurrir, el alumno o el visitante no sabe a donde dirigirse.

Las jefaturas de materia están distribuidas de tal forma que no tienen una integración respectiva a su materia, su ubicación es discontinua en su composición integral, no existe un plano para poder determinar el área de cada uno de ellos.

**Jefaturas de materia áreas
con diversos letreros en
diferentes colocaciones.**

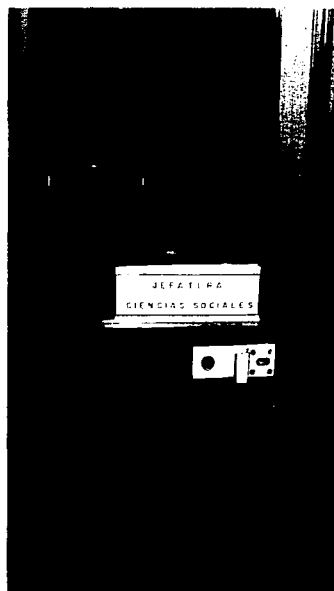



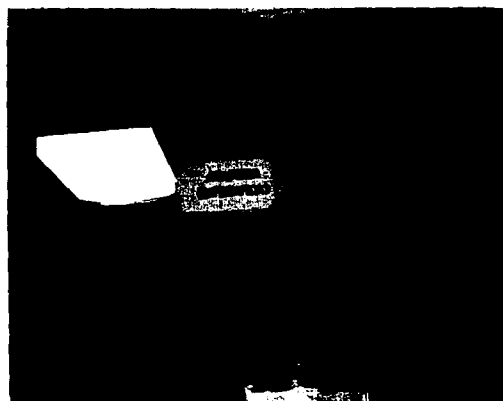
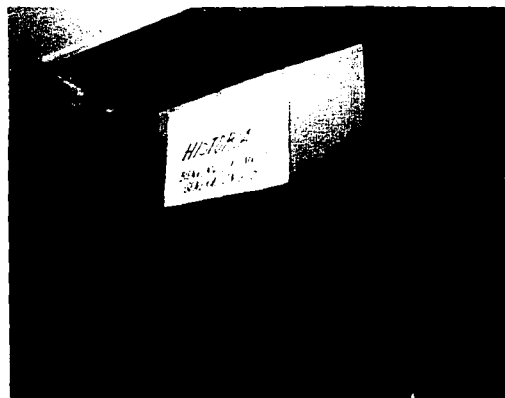

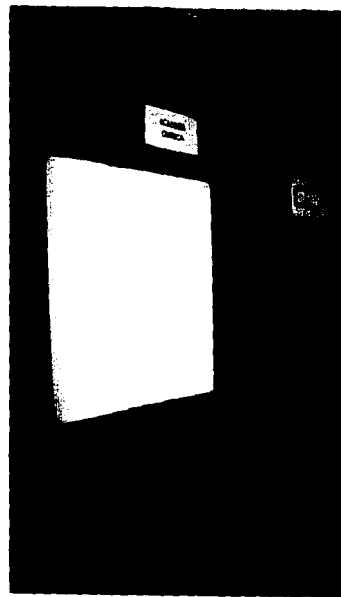



E. RESUMEN

Dar a conocer como se originó el Colegio de Bachilleres es hacer una reflexión entorno a la educación y a la superación académica.

El planear permite organizar los aspectos más idóneos para el mejor funcionamiento del plantel. En la forma de cómo están distribuidas las áreas la distribución de cada uno de los jefes, así como sus responsables a quienes sirven de apoyo al trabajo asignado, radica la eficiencia en las funciones.

La actividad académica y el control de alumnos son puntos importantes en donde la disposición de dar a conocer el plan de estudios, la eficacia en el proceso enseñanza-aprendizaje así como su filosofía, el control del registro en inscripciones y exámenes, son tareas muy interesantes dentro del plantel.

El trabajo de realizar una mejor identificación visual de las áreas de jefaturas y consultorías académicas, es elaborar la serie señalética indispensable.



CAPÍTULO

SUSTENTACIÓN TEÓRICA

CAPÍTULO 2

SUSTENTACIÓN TEÓRICA

- A. COMUNICACIÓN**
- B. COMUNICACIÓN-DISEÑO GRÁFICO**
- C. SEÑALIZACIÓN-SEÑALÉTICA**
- D. TIPOS DE SEÑALES**
- E. SELECCIÓN DE MUESTRA GRÁFICA**
- F. RESUMEN**

A. COMUNICACIÓN

El objeto de estudio de la comunicación, lo entenderemos dentro de uno de sus aspectos de la semiótica, todo acto de comunicación se manifestará por un hecho perceptible convencional, conocido como un medio vital por los individuos involucrados y por tanto se constituirá una relación social, en donde dos o más sujetos, designaran la transmisión de mensajes, con sus propias historias, su ubicación y con la utilización de todo tipo de medios, que integran la realización concreta de comunicación.



Por lo cual existen factores que van a determinar una producción de mensajes para establecer un proceso de comunicación humana. Figs. 1, 2.

Como parte de este proceso se incluyen las investigaciones en pasos sucesivos, se ha establecido que la comunicación no constituye un estado fijo, sino un proceso permanente, algo dinámico y cambiante.



“El concepto de proceso esta íntimamente vinculado con el punto de vista que la ciencia contemporánea adopta para aprender la realidad física”.¹

Captando la información de los elementos que se van a interrelacionar con una serie de recursos a los cuales se tienen que ir recurriendo. Los fundamentos se basan en principios básicos acerca de las teorías de los sistemas, a las interacciones del proceso de comunicación, los modelos técnicos y a los conceptos (significado-significante, símbolo). Figs. 3,4.

“El problema metodológico de la teoría de los sistemas es resolver cuestiones de naturaleza más general, comparadas con las solventables por los procedimientos analíticos-sumativos de la ciencia clásica”.²

La relación existente entre cada una de las cuestiones, es ir entendiendo que pueden realizarse varios enfoques o aproximadamente a ciertos

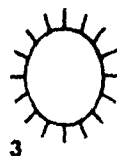

3



4

¹ MENENDEZ Antonio, *Comunicación social y desarrollo UNAM*. p.p. 23.

² IDEM. p. 25.

criterios lógicos que representaran varios sistemas, buscando tener las orientaciones hacia utilizar conjuntos, analizar o definir un sistema.

Resolver problemas de forma estructurada y sistemática, con sistemas de control, basándose en la comunicación transferencia de información, lo relativo a hechos abstractos, los grados de complejidad, los sucesos codificables y descifrables mediante los símbolos.

La identificación, mediante el relato de las interacciones del proceso de comunicación, vamos a distinguir los 8 elementos e identificar para caracterizarlos y definirlos como:

- . Emisor
- . Receptor
- . Códigos
- . Referente
- . Mensaje
- . Marco de referencia
- . Canal
- . Formación social

Emisor: Es todo individuo, grupo o institución que produce un mensaje con una determinada intención. Hay que tomar en cuenta la forma en que tal o cual emisor evalúa a sus destinatarios y como se evalúa a sí mismo. De está evaluación depende la selección de los elementos del mensaje. Es decir, en el caso de los mensajes gráficos, los elementos y la manera de combinarlos, dependen de lo que el emisor considera que sus destinatarios merecen recibir.

Código: Son las reglas de producción y de combinación de los elementos de un mensaje. Reglas que debe ser conocidas, tanto por el emisor como por el perceptor para posibilitar la comunicación entre individuos como en grupos.

Así, para hacer una historieta, habrá que conocer sus reglas fundamentales, para interpretarla es preciso saber, por ejemplo, que la flecha desde el globo indica voz alta y que los pequeños circulitos que llegan hasta un personaje están señalando pensamientos.

Figs. 5,6



5



6

Mensaje: Dentro de un proceso de diseño llamamos al mensaje o lo diseñado a un signo o conjunto de signos que a partir de códigos conocidos por el diseñador y el perceptor, llevan a éste último una determinada información. Esta información es reconocida de dos tipos: Semántica y Estética, ambas siempre presentes aunque con preponderancia de una sobre la otra. Figs. 6, 7, 8.

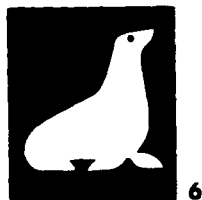

6

En donde se elaboran los aspectos semánticos de tal forma que la estructura formal de lo diseñado depende de la intencionalidad del diseñador.

Para la comunicación gráfica ésto es muy importante, siempre que definamos estética como el trabajo sobre los signos, sobre los elementos formales, como el cuidado en la producción y combinación de éstos. Es decir, la información que ofrece el mensaje no solo es un dato, sino tiene una importancia definitiva la forma en que es presentada.

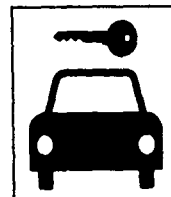

7

Canal: Es la difusión de los mensajes o lo diseñado, de medios o canales. Se añade al término recurso,

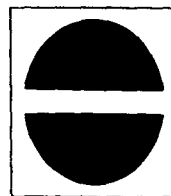

8

porque en este caso lo tecnológico y lo energético tiene un papel fundamental. Es decir, constituyen los elementos que sirven para poner en circulación un mensaje. Por ejemplo una novela, se distribuye a través de un medio (el libro), que a su vez requiere de recursos materiales (papel, tintas); recursos técnicos (sistemas de impresión) y recursos humanos.

El cartel es un medio típicamente urbano, para ser percibido en circulación, impone un mensaje de pocas palabras y de clara imagen. Fig. 9

Referente: Es el tema de lo diseñado, se habló de una función referencial, de un dato ofrecido al receptor. Lo importante son las relaciones que existen entre el mensaje y el tema. Todo mensaje es una versión que puede ser más o menos buena o fiel. Hay mensajes que ofrecen una versión equivocada de su tema, intencionalmente o no, distorcionan aquello a lo que están aludiendo.

Marco de referencia: Llamamos marco de referencia a una comprensión, experiencia y



9

valoración general e inmediata de la realidad. Un mensaje es referencial sí aparece inserto en un marco de referencia, previamente conocido, vivido y valorado.

Ya que existen marcos de referencia dominantes y alternativos, los dominantes imponen total y absolutamente la contradicción social.

Los alternativos, en tanto a las experiencias y valoraciones de una realidad y por eso no coinciden con las dominantes porque además permiten una actitud crítica.

Así por ejemplo en una obra artesanal del pueblo huichol, la artesanía denominada "Ojos de Dios", solo se entiende en su significado si se toma en cuenta el contexto huichol. Existen numerosos marcos de referencia que inciden en la producción y la interpretación de los mensajes. Es decir, un diseñador urbano, puede dar una interpretación totalmente distinta a la obra que mencionamos con anterioridad, puede integrarla a otro contexto y

convertirla en un elemento puramente estético, eliminando así la connotación religiosa que tiene entre los huicholes.

La relación mensaje, referente y marco referencial es dinámica. Un mensaje tiene la capacidad de ampliar el marco de referencia.

A mayor contradicción entre mensaje y marco de referencia menos posibilidad de comunicación.

Receptor: Es el individuo, grupo o institución que interpreta un determinado mensaje desde su respectivo marco de referencia y mediante un conocimiento del código utilizado. Hay que insistir en las posibilidades de leer un mensaje desde otros marcos de referencia con lo que la interpretación puede resultar distinta a la intención original. Fig. 10



Formación social: *“El último concepto que proponemos para la comprensión inicial de un proceso de diseño es el de la formación económica-social”³*. La única manera de comprender un mensaje o la actividad del diseño, es a partir de las instancias correspondientes a cada sociedad. Esto es, la formación social es equivalente a un determinado país. Así, puede reconocerse con facilidad la influencia de Estados Unidos en la publicidad y en los programas televisivos en la mayoría de los países latinoamericanos.

Entran en este ejemplo cuestiones económicas (la publicidad en cuanto a producto y promoción de mercancías), políticas (los reglamentos, leyes, facilidades que tales productos requieren para circular), sociales (la exacerbación del consumismo).

Fig. 11



11

³ PRIETO Castillo Daniel. *Diseño y Comunicación. UAM. p.p. 25*

“Para que se dé este proceso de compartir información reduciendo la incertidumbre, en el esquema más simplificado de la comunicación, deberá contemplarse por lo menos”.⁴

EMISOR —• MENSAJE —• RECEPTOR

Los esquemas de comunicación en donde las funciones interactúan entre sí, ya que el mensaje consiste en un conjunto de señales organizadas y que son emitidas por el receptor en donde puede tener un significado más o menos diferente para el emisor.

El primer esquema o modelo simplificado de comunicación de Schramm nos ayuda para describir e interpretar los diversos mecanismos de la comunicación.

⁴ PAOLI, Antonio. *La Comunicación. Editorial. México. p. 38.*

Modelo de Newcomb. Es triangular y un poco diferente a otros modelos el cual plantea el rol de la comunicación en una sociedad o en una relación social.

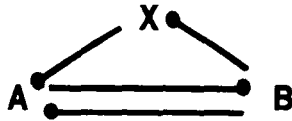

*“En donde A y B son comunicador y receptor, X es parte de su ambiente social A, B, X es un sistema, lo que implica que sus relaciones internas son interdependientes. Si A cambia a B y X cambiarían. Si A cambia su relación con X, B tendrá que cambiar su relación con X o su relación con A”.*⁵

Modelo de Roman Jakobson. Un modelo con aspectos diferentes, ya que se establecen de forma lineal, horizontal y vertical teniendo como punto común el contacto.

⁵ FISKE, John. *Introducción al estudio de la Comunicación.* p. 25.

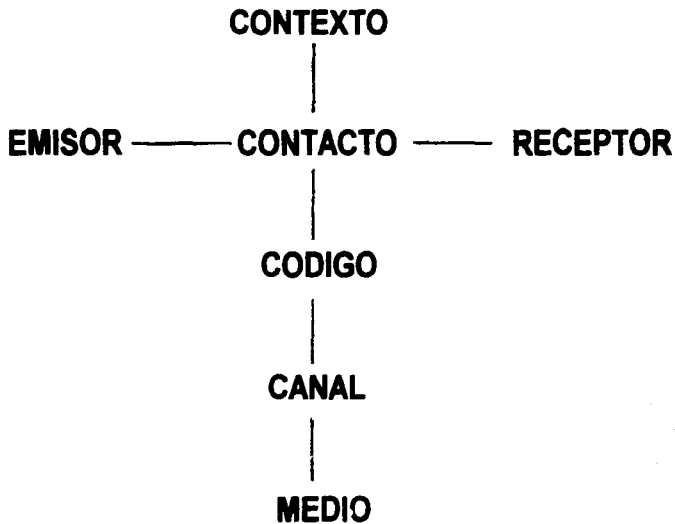

Con este modelo se realiza en el emisor una función emotiva con el receptor en donde el receptor también hace la función de emisor, ya que hay un contacto, con el contexto referencial en circunstancias físicas, sociales e históricas, en función a un código, con el cual se manejará una señal o identificación por donde tendremos un canal por el cual viaja el mensaje y también un medio por el que se da una respuesta concreta.

Con este modelo obtenemos que las funciones antes planteadas tengan a bien funcionar adecuadamente para una comunicación.

Cuando se establece bien el contacto tenemos por consecuencia el mensaje.

Modelo de Peirce. Identificó una relación triángular entre el signo, el usuario y la realidad exterior: Un signo representa de alguna manera la capacidad de interpretar algo. Se dirige a alguien, es decir, crea en la mente de esa persona un signo equivalente, o tal vez una interpretación más desarrollada. El interpretante del primer signo a éste, creado. El signo representa algo, su objeto.

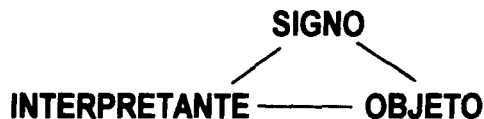

Un signo se refiere a algo diferente de sí mismo, el objeto es comprendido por alguien: es decir, tiene un efecto en la mente del usuario, el interpretante.

El interpretante no es el usuario del signo, sino lo que Peirce llama "verdadero efecto significativo", un concepto mental producido tanto por el signo, como por la experiencia que el usuario tiene del objeto.

Otro de los conceptos que tiene la comunicación en donde se incluye el signo en la combinación de dos elementos significado y significante. Fig. 12

"El significado es aquello que nos representamos mentalmente al captar un significante. Para nosotros el significante podrá recibirse por cualquiera de los sentidos y evocara un concepto. El significante podrá ser una palabra, un gesto, un sabor, un olor, algo suave o áspero".⁶

12 **muñeca**

Considerando que el significante determina la forma y un significado el contenido, esto establece que en

⁶ PAOLI, Antonio. *La Comunicación*, Editorial EDICOL. México. p. 15.

el español existen signos cuyos significante son parecidos y cuyo significado sea diferente. Por ejemplo la palabra muñeca. Puede tener varios significados:

Muñeca.- parte del antebrazo que se articula con la mano.

Muñeca.- figurilla de mujer, que sirve como juguete de niña.

Muñeca.- pelotita de trapo que sirve para barnizar.

Muñeca.- muchacha hermosa y delicada.

Figs. 13, 14, 15, 16.

Esta es una forma de dar a conocer el signo, pero también tiene un carácter con relación a la imagen ya que ella guarda la representación de iconos, presentados con dibujos, pinturas, mapas etc.

Se reconocen por la referencia a un código el cual lo reconoce y que también se adquiere por experiencia y aprendizaje.

Uno de los elementos formales del cual hablamos es el referente al signo es el portador más antiguo en



13



14

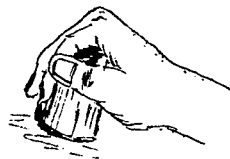

15



16

sus procedimientos testimoniales. La imagen y el signo son portadores de un significado explícito, y por tanto muy comprensible, por el contrario, lo llevan también oculto debido a las diferentes escrituras alfabéticas por todas las poblaciones y a la racionalización intelectual, esta iconografía en su empleo y comprensión tiene un significado muy utilizado en los diferentes medios, en nuestra vida cotidiana.

B. COMUNICACIÓN-DISEÑO GRÁFICO

En todas las disciplinas que nos ofrece la comunicación, la semiótica constituye un proceso en donde la manifestación del ser humano se ponen en contacto, unos con otros sirviéndose de convenciones sociales.

En efecto le corresponde al Diseño Gráfico tener estas reciprocidades entorno a satisfacer necesidades de comunicación visual basándose en disciplinas específicas de signos.

El signo es el que sencibiliza al diseño porque disponemos de un signo para escribir y de un signo para dibujar. Figs. 17, 18.

Ocuparemos los signos más importantes como función operativa para el diseño gráfico, entre ellos podemos mencionar los signos en la ciencia, las pictografías en la industria, las señales de tráfico, así

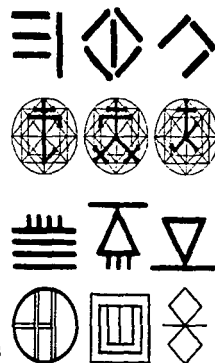
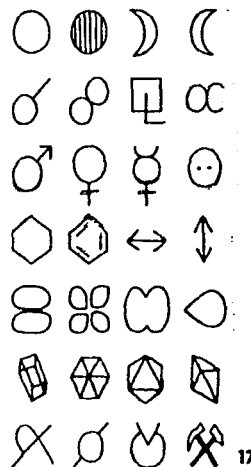

como los símbolos abstractos y los signos en la comunidad.

Lo que en general debe entenderse por el término imagen ha de ser una representación lo más natural posible, lo que capta o cree captar el ojo humano.

*“Así se han esforzado las artes figurativas del último siglo, con miras a la fijación de lo visto por el ojo humano con la mayor fidelidad posible”.*⁷

Una imagen puede tener varias formas con las cuales transmitiremos un mensaje ya sea descriptivo o bien expresivo, en donde se realizan esquemas para analizar, apreciar, construir, el mecanismo o bien la función que este representando en donde se refieran a conceptos que pueden ser abstractos para ilustrar las ideas pertinentes por medio del diseño gráfico. Figs. 19, 20, 21, 22.

Contrariamente a esa elevación de la imagen hacía una belleza perfecta, damos también con la

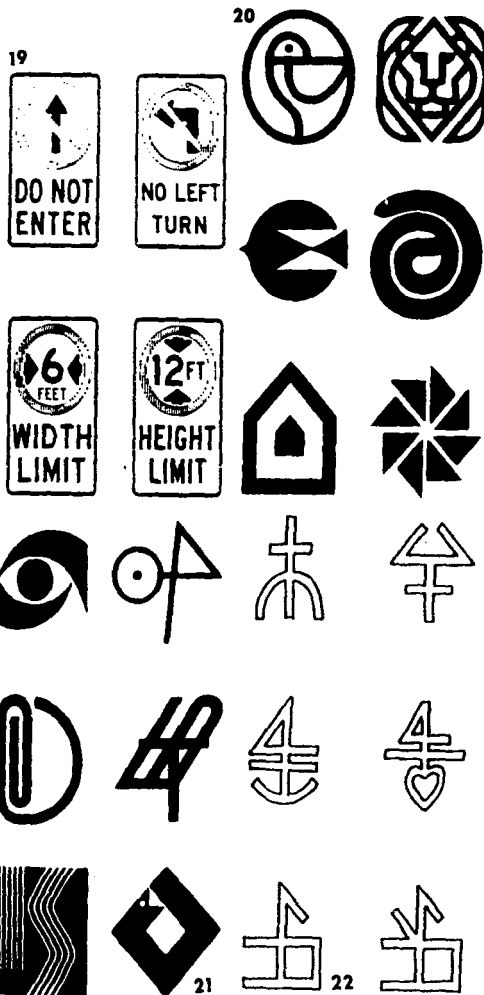

⁷ FRUTIGER, Adrian. Signos, símbolos, marcas y señales. Editorial G.G. p. 170.

tendencia a la simplificación, donde por reproducción extrema de la forma lo figurativo acaba en meramente signico.⁸

Con la disposición de su propia modalidad que debe tener un signo, la presentación hacia conocer como forma parte integral de él mismo, consideramos el signo en la ciencia, en la medida que forma parte de una serie de fórmulas en las cuales se van a aplicar en el orden de las matemáticas, la física, la química y todos los valores que en ellas están preestablecidas.

Otros de los aspectos en donde se incluyen las indicaciones representativas a los signos, a las vías urbanas y estatales en donde la comunicación tiene puntos de origen más o menos distantes, y son posibles los desplazamientos de un tránsito moderno se ha hecho indispensable, la ayuda de señales e indicativos de dirección. Figs. 23, 24.

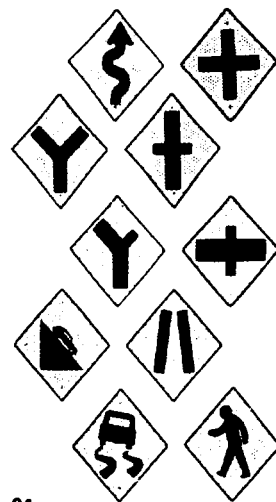
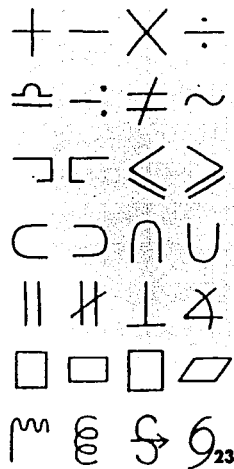

⁸ FRUTIGER, Adrian. *Signos, símbolos, marcas y señales*. p. 170.

La identificación expresada de manera abstracta es la gran variedad que se ofrece como signos, en un universo en donde se mencionan como disposiciones simétricas en cuanto a la forma se refiere una cruz por ejemplo tiene un significado referente al cristianismo pero también el signo con sus figuras concretas y abstractas los podemos ver en las constelaciones el signficante del sol en forma circular que ocupa una y mil formas en su expresión gráfica. Figs. 25, 26.

La ornamentación en su composición mediante incisiones muescas, cuyo significado no es posible determinarlo, es suponer un devenir mucho más primitivo, pero tiene un valor de consideración de importancia en el empleo de instrumentos primitivos, así como la incisión, el pirograbado, las formas de tejido en que cada muestra ofrecen una representación simbólica. Fig. 27.

En todas las culturas se han procurado desarrollos semejantes, en su extensión personalizada, pertenecientes a un grupo, a una familia por eso los

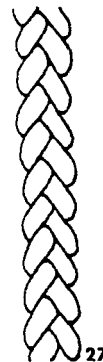
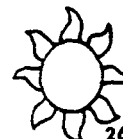
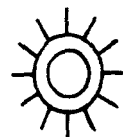
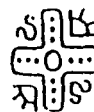

signos en una comunidad tienen una vinculación en armonía a los signos correspondientes en escudos. Una rama de la investigación histórica es la descripción que ofrecen los estandartes, escudos heráldicos ofrecen una gran gama de estilos en las diferentes formas. Fig. 28.

Todo diseñador tiene que preocuparse por buscar una característica gráfica visible por la cual tenga a bien considerar el signo como una identificación al emisor estimando que hay un receptor en donde recíprocamente se combinan éstos para establecer un contacto, pero a su vez existe una circunstancia contextual la cual nos remite a crear una serie de códigos o funciones que se tienen para que se tenga una vía o canal de comunicación y así obtener un medio como parte de una respuesta y una vez que todas las funciones se interactúen se dará el contacto. Por ejemplo un símbolo, un pictograma en donde el pictograma es la representación gráfica de un almacén. Figs. 29, 30.

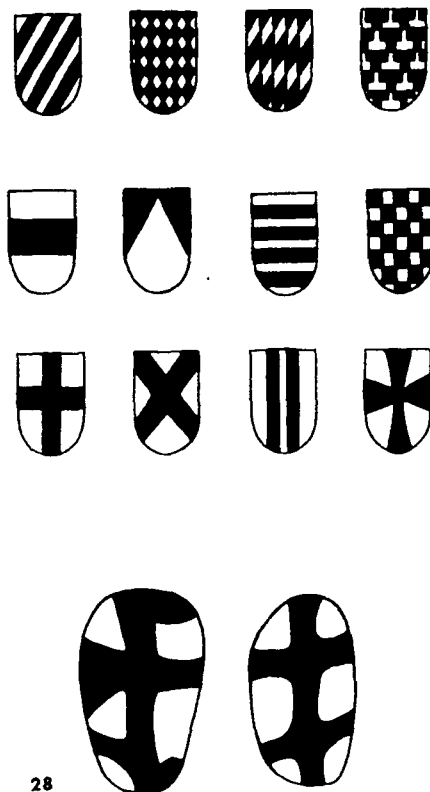

Tenemos la identificación lingüística del signo arbitrario abstracto como parte emotiva del mensaje. En donde estimamos que hay una función connotada o sea que responde a una comunicación en contacto, en la cual establecemos una circunstancia contextual de ver cual va hacer su signo abstracto, retomando varias situaciones como tipo de materiales (plásticos, papel, herramientas etc.) por lo cual se realizará una identificación plena a que tipo de almacén nos estamos refiriendo y también cuál es el gráfico que se va a identificar.

Una vez identificado el símbolo o pictograma veremos cual va hacer el canal de identificación, sí el mensaje esta llegando plenamente y sí el medio o la capacidad de respuesta es la adecuada y sí también el soporte es concreto en su misma solución, obtendremos un pictograma en validez para el individuo.

El valor a conocer, el ejemplo anterior es utilizar un elemento gráfico (pictograma) el cual pertenece a un símbolo y de que éste a su vez se usa para

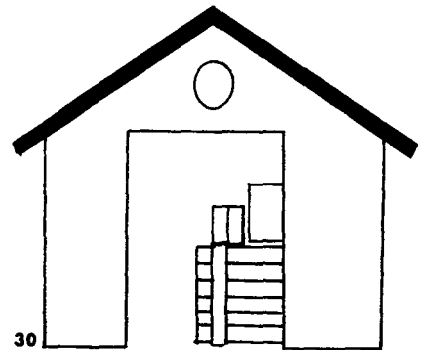
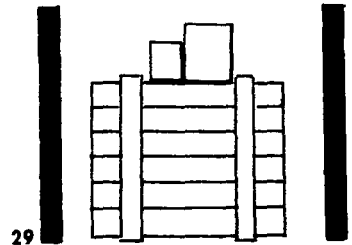

identificarlo como parte de una señalización direccional con la intención de resolver problemas fundamentales de comunicación.

La agrupación de los procesos, las técnicas así como los conceptos que tiene la comunicación, no llega a identificar plenamente que utilizar una parte de ellos es ir agrupando y dando categorías apropiadas para aplicarlas en el mismo diseño gráfico.

C. SEÑALIZACIÓN-SEÑALÉTICA

El objeto de elaborar este trabajo nos lleva a conocer y aplicar todo un conjunto de cualidades que tiene el mismo diseño gráfico, y como podemos ir integrando cada uno de los conocimientos y experiencias en este caso a una dimensión, que es la señalización-señalética.

Poner señales a las cosas es, de hecho, señalar: el origen de señalar. *“Poner una señal en un libro, por ejemplo, con el fin de tener el punto donde concluyó la lectura, implica por un lado, emplear una cosa como señal”*.⁹

El utilizar y poner señales a las cosas en una puntuación referencial nos remite a establecer una determinada marca convencional que son hoy el objetivo de lo que es el estudio de los símbolos en la señalética. Fig. 31.

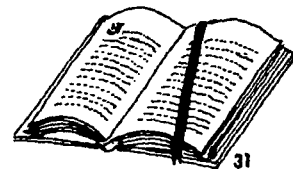

⁹ COSTA, Joan. Señalética. De. CEAC. P. 34.

Los orígenes de la señalética obedecen a un acto instintivo de orientarse así mismo y a otros, por medio de marcas y objetos que uno mismo va dejando. Fig. 32.

*“Señalizar es el acto de incorporar señales a las cosas del entorno-referencias- ya se trate de objetos naturales o artificiales, el propio cuerpo, el espacio vital que uno ocupa, un camino una ruta intrincada”.*¹⁰

La incorporación de señales, con marcas de piedras en determinados espacios denota una acción a seguir, un camino el cual, lo significamos como parte del recorrido y que nos va a guiar al lugar que se determinó. Fig. 33.

Este tipo de marcas se realizaba para que las personas tuvieran una representación indicativa, con los objetos colocados, tal vez, en diferentes posiciones o bien uno encima del otro, y así poder tener la disponibilidad de orientarse adecuadamente.

Fig. 34.

¹⁰ COSTA., Joan. Señalética. p. 34.

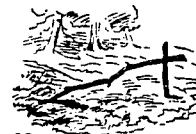

32



33

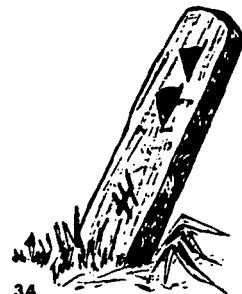

34

Las señales en su interpretación se reconocían en la forma, tamaño y ubicación, con esto correspondían a un concepto de mensaje, plenamente contemplativo, para la comunicación que se generaba. Fig. 35.

Con el tiempo se fueron incorporando otro tipo de formas más simbólicas denotativas, en donde se hacían columnas de piedras grabadas, teniendo una transformación de tal manera que señalizaban al viajero la distancia a la cual tenía que llegar y con esto también se dio una orientación especial y se unió la de señalar la lejanía de un lugar a otro.

A este tipo de indicadores, se van orientando hacia el trazo de rutas, así como también la cuenta de etapas de un pueblo a otro y sus nombres.

La identificación con placas a los nombres tiene por consecuencia la base para una señalización urbana, con la que se da inicio a ciertas nomenclaturas de las calles y la numeración de las casas, de esta manera se fueron reproduciendo en diferentes materiales hasta lo que hoy visualizamos. Fig. 36.

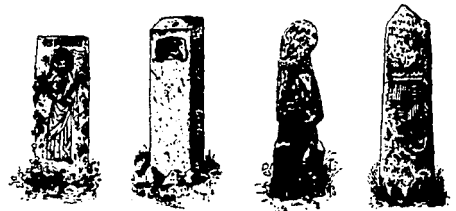

35



36

Otro de los elementos que a proliferado y a llegado a ser universalmente parte de una señal, es la flecha parte de sus orígenes están en la indicación de la mano indicando con el dedo índice de tal forma que denota una acción teniendo un significado claro y conciso. Fig. 37.

La flecha tiene una entidad de manera muy directa con la mano que señala con el índice extendido, es también un elemento que nos indica el sentido de circulación o bien la vemos contemplada en una veleta, en una brújula, la cartografía etc.

Con el crecimiento de las ciudades se va haciendo cada vez más problemático la orientación y ubicación de los lugares. Las diferentes necesidades de señalizar fue dándose al progreso y con él los caminos de ayer se convirtieron en carreteras y por tanto el automóvil y así la incorporación de las primeras señales, las indicaciones a la derecha de las rutas de los diferentes caminos. Fig. 38.

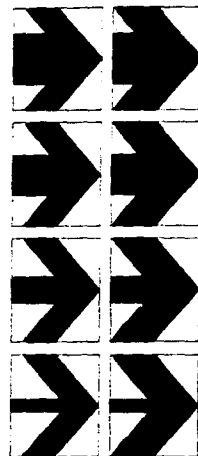
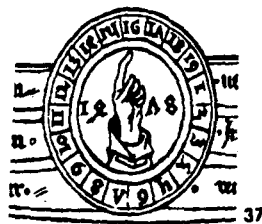

“A través, de esta larga evolución de las señalizaciones es decir, el uso de determinadas señales, que ya forman parte de la cultura cotidiana y de la progresiva formalización de un sistema que ya constituye una normativa prácticamente internacional.”¹¹

Una de las adquisiciones que van correspondiendo a esta práctica internacional es la aplicación del diseño gráfico en los conceptos adaptados a la comunicación visual traen por consecuencia una correspondencia en establecer una educación pictográfica con la mayor eficiencia a la información que debe ser transmitida. Fig. 39

Los grandes núcleos de la sociedad traen por consecuencia una normatividad de signos no es la que determina la situación al problema planteado, si no más bien la respuesta esta en fundamentar en forma global la problemática y a su vez jerarquizar y perfeccionar para hacerla útil a una comunicación social.

¹¹ COSTA, Joan. Señalética. De. CEAC. p. 62.



La interpretación realizada hacia como una señalización es parte de un hecho de complejidad social y de la información adquirida a una necesidad para llegar a una solución satisfactoria.

Por lo tanto haremos una comparación entre significados de señalar y señalética.

Señalizar es poner señales, improvisadas o prefabricadas, al espacio y a cosas, partiendo de situaciones conocidas a priori. Fig. 40

“Señalética es un lenguaje desarrollado de signos específicos y también el conjunto de criterios para su concepción y aplicaciones, cuya característica principal es la adaptación a problemáticas precisas siempre relativamente diferentes”.¹²

El diseñador gráfico se va a ocupar de establecer programas específicos a problemas particulares y así poder satisfacer la necesidad de comunicación gráfica.



¹² COSTA, Joan. Señalética. De. CEAC. p. 62.

La señalética nace de la ciencia de la comunicación social o de la información y la semiótica. Constituye una disciplina técnica que colabora con la ingeniería de la organización, la arquitectura, el acondicionamiento del espacio, y la ergonomía bajo el vector del diseño gráfico, considerando en su vertiente más específicamente utilitaria de comunicación visual.

Las manifestaciones visuales comprendidas, como uso son conceptos que se tienen que explorar para tener más campos de interpretación en diferentes contextos, en los cuales tendremos que ir actuando como parte de un problema de diseño.

El punto inicial al cual conlleva a utilizar los diferentes elementos formales como el símbolo, requieren la especialización del diseñador gráfico. El término símbolo empleado incluye pictograma, encargado en la representación de un objeto, por ejemplo el dibujo de una persona, identifica al usuario de un baño público. Los símbolos abstractos o arbitrarios, como letras, números y signos, no

tienen relación visual con los objetos que representan pero al fin comunican la idea. Fig. 41



D. TIPOS DE SEÑALES

Las señales en un sentido más amplio, se utilizan como ayuda direccional en puntos especiales como aeropuertos, escuelas o donde se requieran la transmisión de información a personas de diferentes nacionalidades.

El diseñador debe considerar como comunicar la idea eficazmente, incorporando símbolos que tengan una interpretación más fácil. Figs. 42,43.

Como se mencionó en el apartado anterior la incorporación de las señales en la antigüedad tiene el desarrollo de sistemas de señales, pero como parte de este procedimiento se crearon señales, en las cuales se indicaban situaciones de peligrosidad con la invención y difusión del automóvil.

Se presentaron varias propuestas para la unificación de señales de circulación, las cuales fueron aprobadas la intención era reemplazar el aspecto

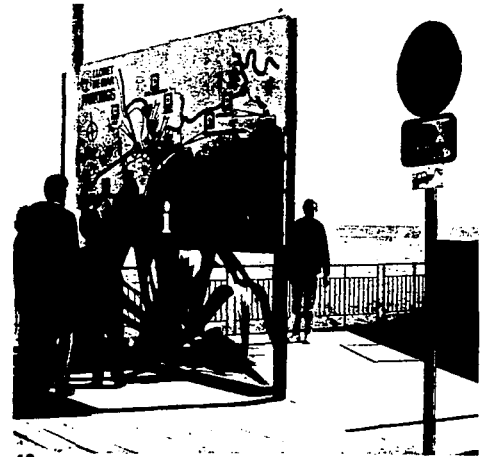

42



43

verbal de peligro por una indicación de flechas en diferentes posiciones.

*“Los sistemas de señales de circulación utilizados por aquel entonces se podían subdividir en señales de orientación, de reducción de velocidad y de peligro”.*¹³

Fueron estas las primeras señales de mayor importancia y posteriormente después de varios acuerdos y convenios se preocuparon por la unificación internacional de las señales de circulación.

Primero fueron cuatro pictogramas utilizados en la actualidad, paso a nivel con barrera, cruce, badén y curva peligrosa de trazado claro sobre un disco circular oscuro (azul). Sin embargo algunas fueron rectificadas, para el paso a nivel sin barrera se añadió el pictograma de una locomotora y para la señal de precaución, en general, se adoptó la forma triangular con orla roja. Al mismo tiempo se

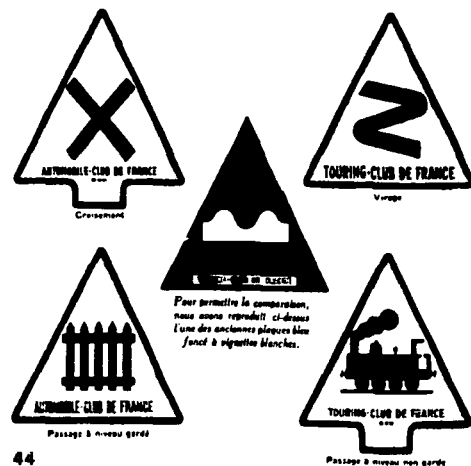

¹³ AICHER, Oll. *Sistema de signos en la comunicación visual*. De. Gustavo Gili. p. 106.

determinó la forma triangular para todas estas señales. Fig. 44

Consecutivamente se fueron solucionando las "señales urbanas" que constataban principalmente de símbolos de obligación y prohibición.

Con este objeto se celebró una sesión del Comité de Circulación de la Sociedad de Naciones en Viena.

En donde se publicó un acta al respecto que contenía las propuestas siguientes:

- 1.- Los límites de velocidad deben indicarse en placas rectangulares. Fig. 45
- 2.- Las señales de prohibición se dividen en tres grupos, un disco rojo prohíbe a todos los vehículos el acceso a la calle. Un disco rojo con el pictograma en blanco de un tipo de vehículo determinado prohíbe el acceso a los tipos de vehículos descritos por el pictograma.

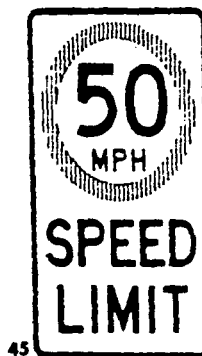

Un disco rojo con una franja blanca (o inscripción correspondiente) prohíbe el acceso en una dirección (calle de dirección única).

3.- Las direcciones obligatorias se anuncian en un disco azul con una flecha blanca.

4.- Estacionamiento prohibido: disco azul con orla roja.

5.- Estacionamiento permitido: disco azul con una "P" blanca. Fig. 46

A su vez fueron adoptadas las formas triangulares para señales de peligro y circulares para señales de prohibición y obligación.

También se introdujeron placas rectangulares en sentido horizontal para señales de situación local.

Estas a su vez dieron origen a las primeras placas indicadoras o informativas (teléfono, taller de reparación, gasolinera, así como los de orientación).

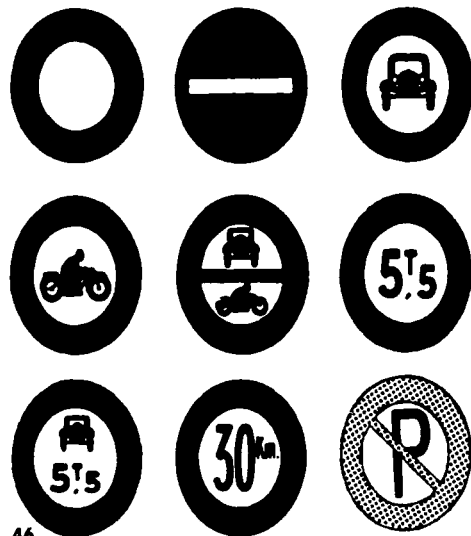

Se aprobó que las señales tuvieran tres divisiones fundamentales las de peligro, prohibido y obligación a su vez las placas indicadoras y con esto e impusieron las señales.

“Creando con esto un cierto protocolo referente a la señalización en carretera, sistematizando la circulación de la siguiente manera:

. Señales de Peligro (triangulares) Fig. 47

. Señales preceptivas (redondas) subdivididas en señales de prohibición y obligación. Fig. 48

. Directivas (rectangulares) subdivididas en señales indicativas, indicadores de orientación e indicadores de trayecto, así como placas señalizadoras de locales y carreteras”.¹⁴ Fig. 49



49



47



48



¹⁴ AICHER, Olt. *Sistema de signos en la comunicación. De Gustavo Gili. p. 107.*

A nivel internacional existen tres sistemas fundamentales:

- 1.- El sistema europeo basado en pictogramas. Fig. 50
- 2.- El sistema norteamericano basado en el uso de escritura negra sobre fondo amarillo, colocada en un cuadrado apoyado en el vértice. Fig. 51
- 3.- El sistema africano derivado del sistema británico.

En donde se retoma el punto 2 por la cual se constituyen el fondo amarillo con pictograma o señal negra colocados en cuadros apoyado en uno de sus vértices, mientras en los otros sistemas para las señales de prohibición y obligación se adoptó la forma circular con orla roja y pictogramas (sin embargo, las formas circulares se situaron sobre placas rectangulares y se complementaron con inscripciones adicionales).

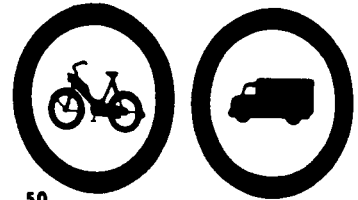

50

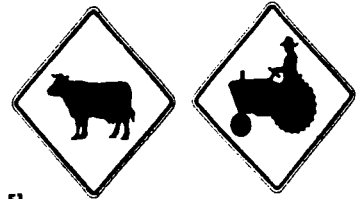

51

Actualmente las señales tienen una función primordial la de comunicar para ubicarnos e indicar hacia donde tengo que ir y también la precaución que hay que tener y el peligro a este núcleo de señales la acompañan signos convertidos en pictogramas las cuales a su vez también tienen una misión de suma importancia para el diseño gráfico.

El color en cada una de las identificaciones gráficas es otro canal para que el receptor capte el mensaje del cual le permita hacer su identificación con plena confianza de no equivocarse. Fig. 52

A continuación ejemplos de las señales mencionadas, las cuales forman parte de los tipos de señales existentes, así como también sus diferentes pictogramas.



52

Señales de circulación europea.

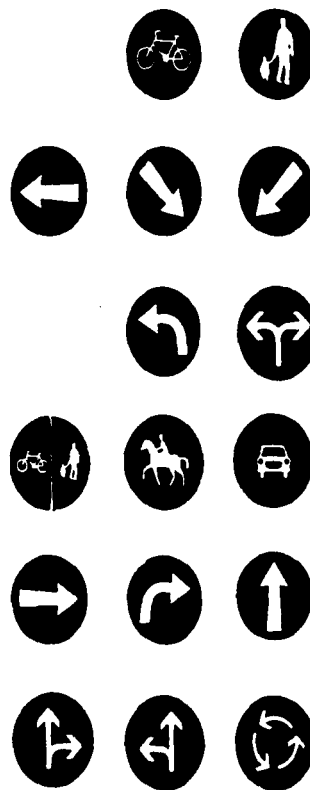
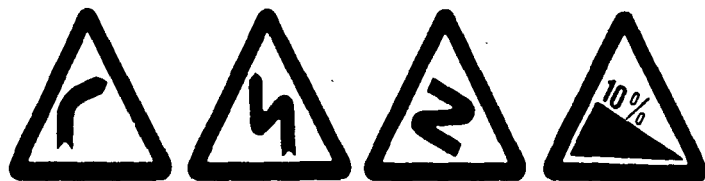

Combinación Internacional de las señales de circulación.

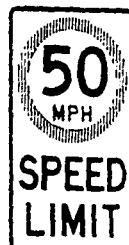
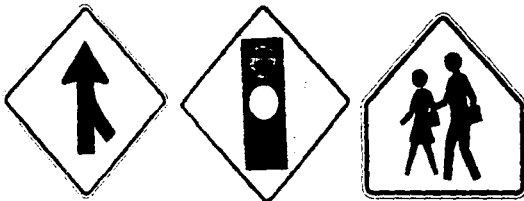
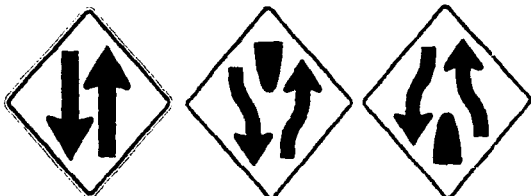
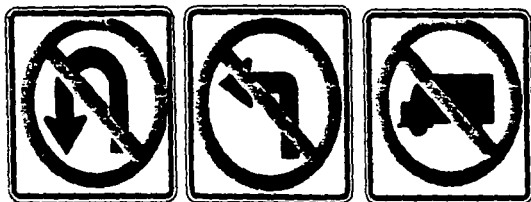

Señales de obligación.



Señales de prohibición.



Medios Señaléticos.

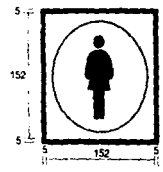
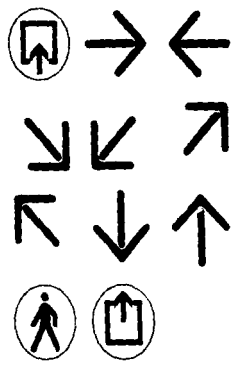
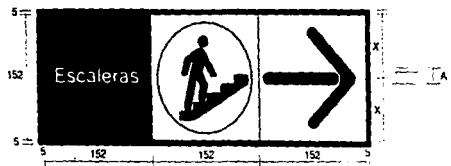

E. SELECCIÓN DE MUESTRA GRÁFICA

La parte operativa funcional que tiene la comunicación social determinada información con el carácter de establecer en el plantel "Culhuacán" una serie señalética, considerando los elementos previamente ofrecidos en los incisos anteriores y también la identificación a los tipos de señales que sean necesarios.

Se trata de un espacio morfológicamente cerrado con una arquitectura, que se puede considerar moderna, en donde están colocados en una serie de cubículos y que cada uno de ellos tiene un ambiente en donde se ofrecen las diferentes nomenclaturas a las asignaturas que hay en cada cubículo.

La selección que se realiza es exclusivamente para una determinada área o sección de un edificio en la parte alta.



Como ya hemos definido señalética como un lenguaje desarrollado de signos específicos y el conjunto de criterios para su aplicación.

Retomando esta premisa considero en primera instancia las asignaturas, las cuales se captan como parte del signo lingüístico participe del esquema semiótico a tratar.

MATEMÁTICAS

QUÍMICA

BIOLOGÍA

FILOSOFÍA

INGLÉS

FÍSICA

HISTORIA

CIENCIAS SOCIALES

LITERATURA

CECAT

**Centro de Capacitación
para el Trabajo.**

Las especificaciones a cada uno de estos signos gráfico-alfabético, tendrán por consecuencia una representación en (iconos o pictogramas), más esquematizado los tendremos como ideogramas.

Los criterios de aplicación van a pertenecer a cada una de las unidades pertenecientes (cubículos) en donde se determinara los aspectos cromáticos así como las señales.

El mencionar estas características que nos servirán para desarrollar la señalética adecuada como parte de una comunicación.

Primera.- Correspondería a las familias tipográficas adecuar las más aptas para su uso, aquellas con las cuales ofrezcan un índice de legibilidad más óptimo y de una lectura rápida. Como parte de esta misma selección se llega necesariamente a caracteres lineales de trazo uniforme se sugieren varios tipos como: **Univers, Antigua Oliva, Frutiger, Optima, Helvética.** Fig. 53

Como observaciones relativas tendremos las de no abreviar o fragmentar palabras, utilizar altas y bajas para facilitar su lectura, determinar el tamaño de la letra, considerando la proporción de la señal. La consideración de jerarquías en informaciones y



también las distancias de visión, el contraste tonal entre figura fondo el peso o mancha de la letra.

"Por último las distancias entre los diferentes elementos textuales e icónicos que se combinan en el interior de las señales formando mensajes:

- *distancia entre letras*
- *distancia entre palabras*
- *distancia entre líneas*
- *distancia entre textos y pictograma*
- *distancia entre éstos y los márgenes de la señal o del panel.*¹⁵ Fig. 54

*Segundo.- La aptitud de representar las cosas, en este caso a las diferentes asignaturas, en hacer la representación en distintas analogías. Es la idea de iconocidad, que debemos a la semiótica, que presenta un arco muy abierto a la representación gráfica.*¹⁶

¹⁵ COSTA, Joan. Señalética. De. CEAC. p. 181.

¹⁶ IDEM. p. 181.

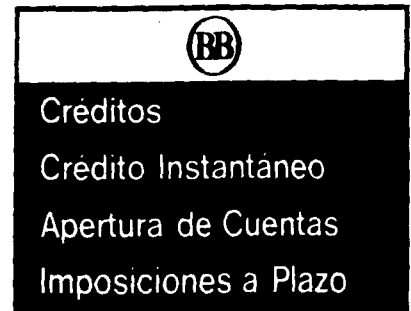

Del listado de palabras se pasará a la acción en el caso por ejemplo de Biología. El diseñador deberá familiarizarse con el concepto mismo e ir creando imágenes gráficas con las cuales se relacionen con la materia.

Investigar plenamente a que se dedica la Biología e ir haciendo las interpretaciones gráficas, la información captada. Buscar la manera más condensada del modo significativo, esencial y formalmente simple e identificable plenamente.

Para lograr la identificación al mensaje señalado, lo realizaremos por un proceso de abstracción en donde se va a extraer objetos o signos de modo que tengamos un modelo ideal para diseñar, depurando, esquematisando para someterlo a una abstracción más formal. Figs. 55, 56, 57.

Transformando así una síntesis más expresiva del objeto en sí y por tanto, dándole una cualidad gráfica de expresión y de configuración.

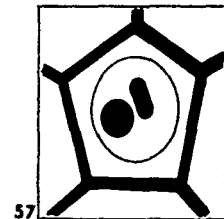
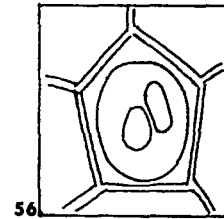
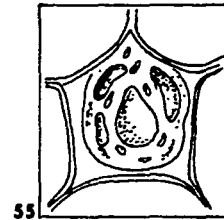

Teniendo por consecuencia un significado a la forma visual elaborada paso a paso.

Tercera.- La inclusión del color en la iconocidad a la cual se representa, tiene por consecuencia identificar y orientar la pertenencia a una distinción.

El asociar las ideas al tener diversas imágenes iconográficas en determinar la combinación del color y el contraste, es necesario establecer un claro contraste entre las figuras como los pictogramas, los caracteres tipográficos y las flechas.

Considerar el fondo del soporte informativo, el cual va a determinar su función, así como su impacto visual el razonamiento de la psicología del color con su connotación y el color-ambiente de la señalética de cada uno de los cubículos de las jefaturas de materia.

Tal vez apoyarse en la identidad gráfica del Colegio en el uso de sus colores, o bien el criterio del

diseñador en darle un colorido a todo el entorno y la debida profundidad relativa al estímulo contextual.

Una vez identificadas las diferentes asignaturas con la asignación que haya sido la adecuada, se detallará plenamente su colocación o ubicación de cada uno de las señales, buscando con esto la proporción más adecuada, los espacios circundantes, el espacio entre palabras e iconos si van integrados en su señal misma.

Los letreros tipográficos considerando los espaciados entre líneas, los espacios entre letras, así como las palabras.

También los métodos de montaje y su material a utilizar, diseñando un modelo útil así como su dibujo técnico indicando las dimensiones de cada elemento, determinando la altura y condiciones de visibilidad. Fig. 58

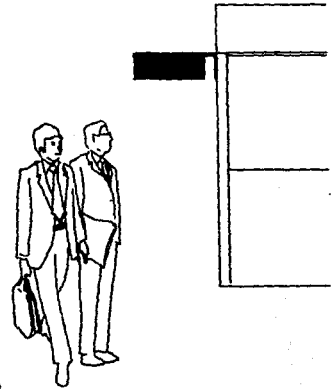

58

F. RESUMEN

El emisor y el receptor son los principios básicos de la comunicación, conceptualización a la cual pertenece la semántica, con la interpretación y utilización de los diversos modelos que nos presenta la misma comunicación.

Las formas de interpretación en cada uno de ellos, en los cuales se expresan ya sea de forma lineal o bien en correspondencia cíclica y también se dan a notar como el Diseño Gráfico esta correspondiendo a las necesidades sociales de satisfacer a determinadas personas, mensajes gráficos, en la utilización de símbolos, signos y señales.

La utilización del símbolo gráfico como función primordial del diseño, así como su entorno y el procedimiento de signos con los cuales podemos transmitir los distintos modos de presentarlos visualmente, de tal modo que la señal tenga a bien formar parte de este mundo de la Señalética la cual

surge de la comunicación en donde estudia las relaciones y funciones de los signos de orientación en el espacio así como el comportamiento de las personas, en organizar y las relaciones.

También de que manera se va integrando a este concepto elementos como, los diferentes tipos de señales y a su vez están teniendo interacciones en mostrar como el Diseño Gráfico tiene fases históricas bien correspondidas en la representación de las primeras señales de carreteras y como estas van evolucionando en diferentes formas.

Con toda esta gran gama como se van transmitiendo los mensajes y la presentación a hacer una determinada selección de muestra gráfica en donde se manifiesta la necesidad de representación gráfica en sus diferentes fases, considerando que la señalética tiene elementos de lenguaje, con tipografía, de signos específicos con los iconos y con un conjunto de criterios y color para hacer su aplicación en un desarrollo gráfico bien convincente

y estructurado para su funcionalidad y comportamiento de cada una de las personas.



CAPÍTULO 3

PROYECTO GRÁFICO

PROYECTO GRÁFICO

Una vez estudiada la selección de muestra gráfica pasaremos al desarrollo gráfico, el cual conduce a una serie de aspectos de vital importancia, contemplando siempre en satisfacer necesidades de comunicación.

Teniendo en cuenta que se trata de una serie señalética para una escuela a nivel medio superior, se consideró en realizar varias fases de trabajo:

Realizar la señalética de las jefaturas de materia, con imágenes iconográficas. Este concepto no fué el resultado ideal al problema planteado, por lo tanto se recurrió a una señalización tipográfica, teniendo en cuenta que se trata de las antes mencionadas, por el nivel de educación que tiene el usuario (docente, administrativo y alumno).

Se realizará como muestra gráfica a la ya establecida, para seguir una uniformidad en el planteamiento gráfico.

Como estrategia de diseño gráfico se consideró elaborar la señalización tipográfica.

La primera etapa.- se tomo en cuenta la consideración en el tratamiento tipográfico en utilizar altas y bajas empleando varias fuentes tipográficas como Futura bold, Univers 65, Kabel bold y Microgram; en donde se hace la adaptación del nombre de la asignatura de Ciencias Sociales, que tiene dos palabras para determinar el tamaño de la señal así como también su diagramación, se hace asimismo una variante en las palabras en dos líneas.

Es más legible en una sola línea el nombre de la asignatura, y se elige la letra Futura bold ya que su lectura es agradable a la vista.

Segunda.- se presentan varios bocetos en donde se va haciendo la adaptación de orlas en línea y

utilizando fondos en marca de agua como textura, colocando a su vez el logotipo del Colegio, también se contempla la utilización de la flecha como dirección, se van adaptando las diferentes tipografías en cada una de las señales, y se realizan varios modelos de flechas, llegando a la conclusión de utilizar una pleca en pantalla en porcentaje, al 40%, con una flecha en negativo.

Tercera.- una vez identificado el anteproyecto de la señal, se coloca una marca de agua en el fondo en forma exagerada para producir un equilibrio entre los dos elementos que la conforman.

Otra característica a la cual hay que examinar, es la conveniencia del color en la señalización. El Colegio tiene colores institucionales, que se utilizan, es el verde esmeralda (pantone 327) estimado, en la señalización de manera que la flecha en negativo así como la pleca tienen el color antes mencionado y la utilización del gris es una marca de agua en normacolor 116, con tipografía futura bold en negro.

**ESTA TESIS NO DEBE
SALIR DE LA BIBLIOTECA**

Una vez estimado el punto anterior, se procede hacer el proyecto en un sistema señalético para su percepción, por medio de un directorio estableciendo con esto un funcionamiento adecuado en su realización.

La ubicación de la señalética es abanderada en cada una de las jefaturas de materia, en donde se observará la orientación correcta a la distribución indicativa para el individuo.

Obtener documentos fotográficos desde ángulos convenientes para observar su ubicación, presentar un prototipo para aprobar la señal de la indicación.

En donde se realizó una encuesta aplicada a maestros, alumnos y administrativos, teniendo como resultado que los maestros de nuevo ingreso así como los alumnos desconocen la ubicación de las jefaturas, los trabajadores administrativos conocen a algunos profesores de cada área, pero también no ubican bien en donde están sus cúbiculos.

Por tanto, algunos profesores dan informes de donde se encuentran cada cúbiculo de las áreas respectivas.

Los materiales que se van a utilizar es estireno en un calibre de .40 mm, considerando la serigrafía y la letra en vinil adhesivo. Por estrategia de diseño será en doble sentido, para hacer una buena observación al conjunto de señales.

El soporte es de aluminio ya que no es mucho el peso que recibe.

Se considera este tipo de soporte, en el caso de hacer reubicación de módulos ya que se remachará en las uniones de cada de ellos.

A continuación se da a conocer el proyecto gráfico en cada una de sus etapas:

PRIMERA ETAPA

Fuentes tipográficas.

Tratamiento a diferentes fuentes tipográficas para hacer la adaptación del nombre.

Univers 65

ABCDEFGHIJ
KLMNOPQR
STUVWXYZ
abcdefghijkl
mnopqrstuv
wxyz12345
67890ß?!(°~&)

Futura bold

ABCDEFGHIJ
KLMNOPQR
STUVWXYZa
bcdefghijklm
nopqrstuvw
xyz1234567
890ß&%?!:~&

Kabel bold

ABCDEFGHIJK
LMNOPQRST
UVWXYZ:abc
defghijklmno
pqrstuvwxyz
1234567890ß
œ&\$&!!%~&»

Microgramma

ABCDEFGH
IJKLMNOP
QRSTUVWXYZ
XZÆœÇ
Ø&%£\$¢?!
12345678
90(«»)~&~&~&)

Nombre de la asignatura

Diferentes adaptaciones del nombre para hacer su proporción de señal asimismo se hacen variantes en dos líneas.

Se elige la futura bold, ya que su lectura es agradable.

Ciencias Sociales

Ciencias Sociales

**Ciencias
Sociales**

**Ciencias
Sociales**

Ciencias Sociales

CIENCIAS
SOCIALES

SEGUNDA ETAPA

Se presentan varios bocetos con orlas en líneas utilizando fondos con textura, se adapta la flecha.



Bocetos

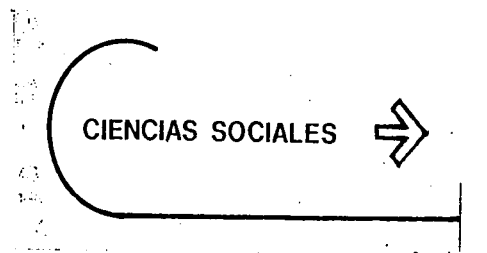

La flecha es utilizada
en negativo con la placa
en sombra de pantalla.

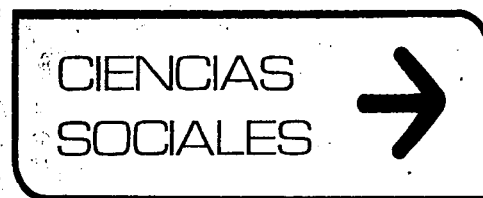

TERCERA ETAPA

Ya identificada la señal,
se realiza una marca de
agua de la identidad en
forma más grande.

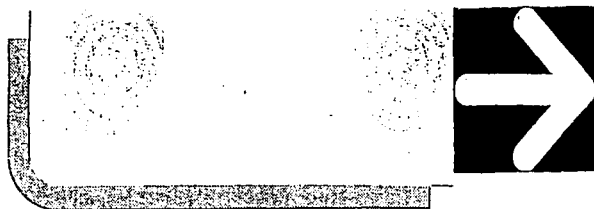
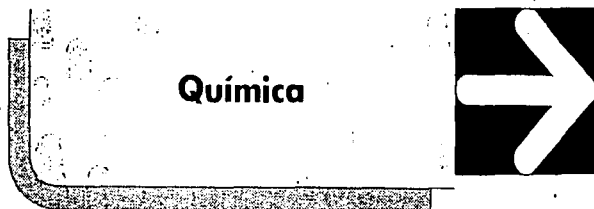

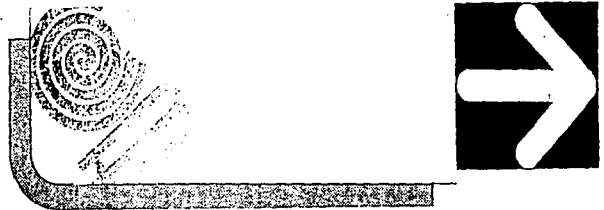
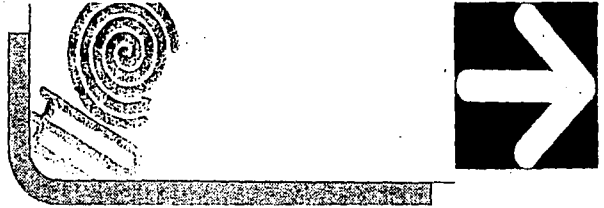

Estructura de trazo de las señales.

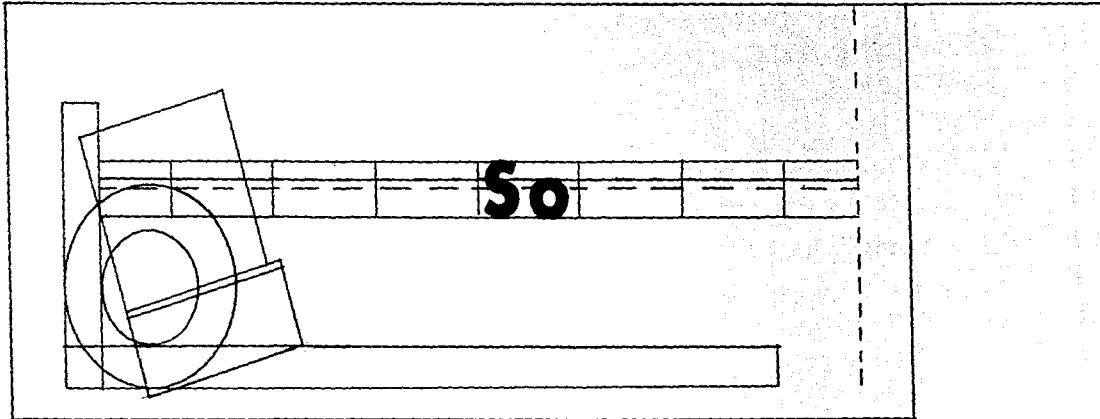
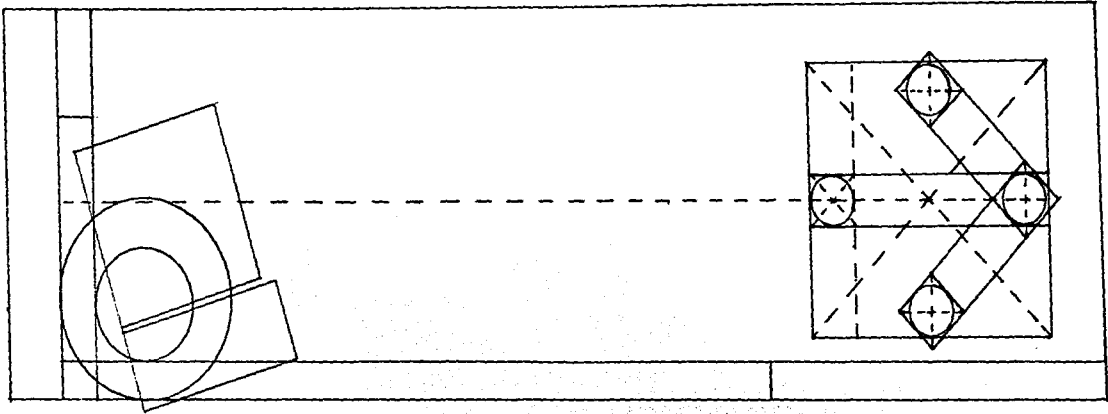

Señal en color.

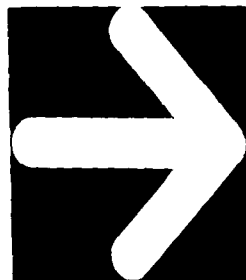
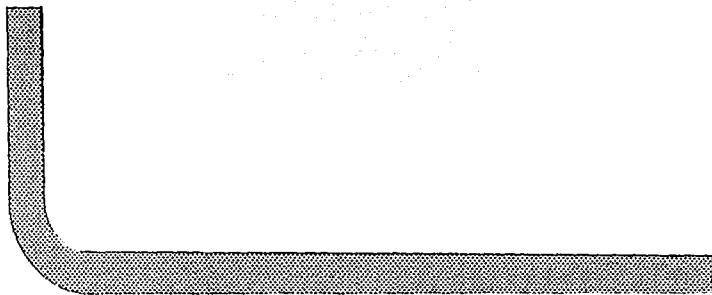

Proyecto

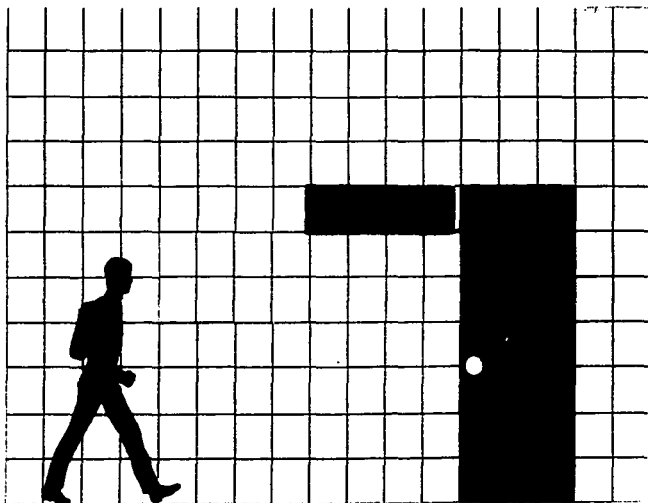

Por medio de un directorio para su funcionamiento, la ubicación es abanderada en cada una de las jefaturas.

Ubicación



Ciencias Sociales	→
Matemáticas	→
Filosofía	→
Física	→
Biología	→
Inglés	→
Historia	→
Literatura	→
Cecat	→
Química	→

Soporte de la señal.

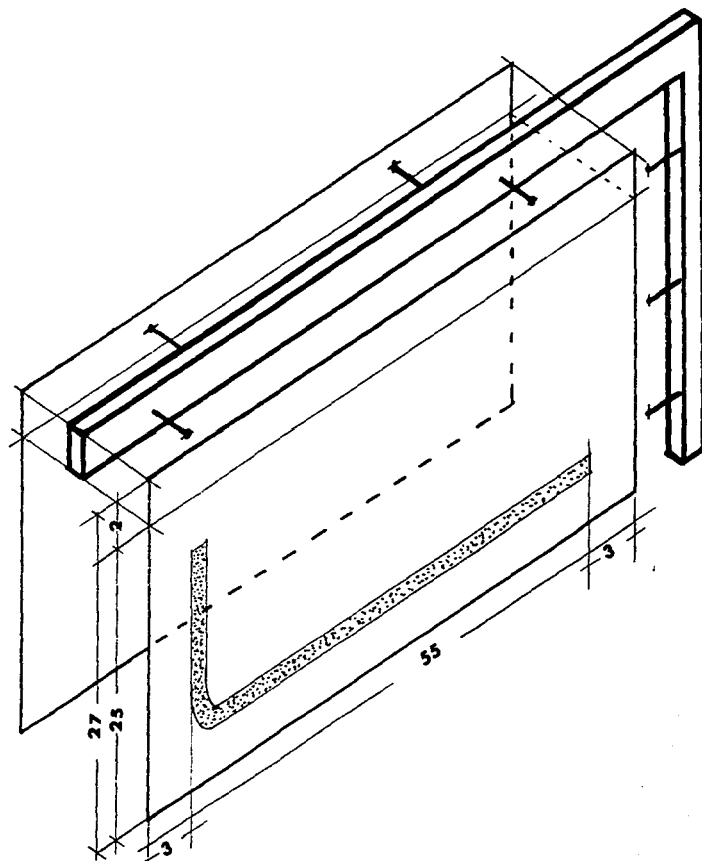

Fotografías

Colocación











CONCLUSIONES

CONCLUSIONES

La realización de este trabajo, trae por consecuencia toda una experiencia vivida en el Colegio de Bachilleres, el como surge una institución y el ofrecer un nivel de estudio a nivel medio superior, el desarrollo y formación integral que debe tener todo ser humano con el desen de progresar y adquirir la o las metas que se quieran alcanzar.

La formación que debe tener el hombre en desarrollo de los valores y la dignidad de las personas, así como el respeto a los demás y la libre expresión, forman parte del individuo en su responsabilidad para consigo mismo.

La función que desempeña el maestro como guía y canal para que el alumno tenga a bien recibir el proceso de enseñanza aprendizaje, con la aplicación de programas de estudio y la misma atención que éstos deban tener en actualización y/o modificación al plan de estudios.

Su misma organización que viene a formar parte de la creación y la responsabilidad en hacer cumplir sus estatutos, su población en sus inicios y como fue creciendo el alumnado, la distribución de sus áreas, fue uno de los objetivos de realizar este trabajo.

Una de las ocupaciones que nos llevan a concluir, es la manera en como se van a solucionar todos los planteamientos realizados, como parte de una relación con el individuo, para constituir una transmisión de mensajes.

Considerando que se trata de dos aspectos entre la transmisión de un mensaje y el individuo, en donde ubicamos factores preponderantes para la producción de establecer una comunicación, como un factor fundamental en la creación de modelos de comunicación, para hacer una serie de interacciones, de conceptos semánticos, como parte existente entre la relación de elementos que interactúan e identifican características en cada uno de ellos.

En estos procesos, hay una unión que los hace reconocerse de manera muy representativa para poder tener un contacto, necesitamos varias funciones.

Principalmente la comunicación recurre a estos medios para establecer combinaciones entre significante y significado, tomando en cuenta con ésto que se tiene que formar una relación a un signo para que también tome el carácter de una imagen en la representación de iconos.

La imagen y el signo forman parte esencial de significados en diferentes escrituras y poblaciones.

Estas correspondencias son necesarias para establecer un vínculo muy significativo para el diseño gráfico.

La aplicación de un modelo de comunicación forma parte de la interacción de visualizar como se manifiestan la disposición de las ideas.

El proyecto realizado tiene estrategias que van a corresponder a una representación de la serie

señalética, en una metodología del diseño en señales que van a ir correspondiendo a un orden y también la creatividad en su diseño gráfico, la fotografía, la ubicación y colocación son los factores de guía, que traen por consecuencia el llegar al lugar.

Como metodología del diseño, se realizó toda una serie de bocetos y variantes para llegar a una señalización tipográfica, la utilización de la tipografía se conjuntó con una serie de envoltentes en línea y texturas en marca de agua.

Una de las soluciones gráficas fue el utilizar la marca de agua con el logotipo de la institución, así como la flecha indicativa en negativo, como el color institucional se dio margen a utilizarlo.

El proyecto gráfico es la presentación en colocar la serie señalética en el Plantel "Culhuacán" y con ello cumplir con la meta fijada, para beneficio de los usuarios y también para el diseño gráfico.

La función primordial que se debe cumplir en todo diseño, es la funcionalidad que este debe tener con está tesis estoy demostrando como el diseño gráfico cumple su cometido, en la manera que esta comunicando a una serie de usuarios y como también hay que saberlo aprovechar en su momento, para que sea operativo y de ser capaces de utilizar las herramientas necesarias para solucionar problemas de comunicación visual.



GLOSARIO

GLOSARIO

- 1.- **denotativa** - acción de indicar o señalar algo.
- 2.- **devenir** - sobrevenir, suceder, progresión que hace que las cosas se realicen.
- 3.- **icono** - referente a una imagen gráfica.
- 4.- **iconografía** - imágenes o reproducciones de pinturas.
- 5.- **muestras** - hueco o corte para que encaje una cosa con otra.
- 6.- **orla** - orilla adornada o adorno a modo de marco.
- 7.- **ornamentación** - efecto de una acción de adorno.
- 8.- **pictograma** - se refiere a una idea gráfica de un dibujo.
- 9.- **pleca** - se constituye por el conjunto de líneas para ornamentar.

- 10.- **propedéutica** - asignaturas que representan la mayor parte del plan de estudio.
- 11.- **semántica** - significación a los cambios de palabras y el valor que tiene la palabra.
- 12.- **señalética** - conjunto de criterios, cuya característica principal es la adaptación a problemas de signos.
- 13.- **semiótica** - ciencia que estudia los signos lingüísticos.
- 14.- **significado** - representación mental a una idea.
- 15.- **significante** - recibe por los sentidos podrá ser una palabra, gesto, sabor, algo suave o áspero.
- 16.- **signo** - indicio, señal para mostrar una escritura o para dibujar.



BIBLIOGRAFÍA

BIBLIOGRAFÍA

AICHER, Otl. Krampen Martín.
"Sistema de signos en la comunicación social"
Edi. G. Gili. Barcelona, 1991.

CASTREJÓN, Diez Jaime
"Estudiantes bachillerato y sociedad".
Unidad de producción Editorial del Colegio de
Bachilleres, 1985.

COSTA, Joan.
"Señalética".
De. CEAC. 2a. edición, España, 1989.

DECRETO DE CREACIÓN. ESTATUTO GENERAL.
Colegio de Bachilleres.

DONDIS, D.A.

"La sintaxis de la imagen"

Colección comunicación visual.

G. Gili, Barcelona, 1976.

FISKE, John.

"Introducción al estudio de la Comunicación"

De. Norma, Barcelona. 1984.

FRUTIGER, Adrián.

"Signos, símbolos, marcas, señales".

De. G. Gili, Barcelona, 1981.

GUIRAUD, Pierre.

"La semiología".

De. S. XXI, 1995.

MENENDEZ, Antonio "Comunicación social y desarrollo".

UNAM, Serie Estudios 24.

MITZI, Sims.

"Signos, señales y rótulos, técnicas y materiales".

De. G. Gili.

MODLEY, Rudolf.

"Handbook of pictorial symbols".

Dover Publications, Inc., New York.

MODELO EDUCATIVO DEL COLEGIO DE
BACHILLERES.

Subprograma 01 del PDIMP 1991-1994. diciembre
de 1993.

MORRIS, Charles.

"Fundamentos de la teoría de los signos"

Ed. Paidós 2a. edición, España, 1994.

MUNARI, Bruno.

"Diseño y comunicación visual".

Ed. G. Gili, Barcelona 1985.

PAOLI, Antonio.
"La Comunicación".
Ed. Edicol, México.

PRIETO, Castillo Daniel.
"Diseño y Comunicación".
UAM. México, 1987.

SATUE, Enric.
"El diseño gráfico desde los orígenes hasta nuestros días".
Ed. Alianza.

SWANN, Alan.
"Bases del Diseño Gráfico".
Ed. G. Gili, Barcelona 1990.

TEJEDA, Palacios Luis.
"Gestión de la IMAGEN CORPORATIVA."
Ed. Norma, 1987.

TOUSSAINT, Florence.

"Crítica de la información de masas".

Ed. Trillas Serie: Temas básicos.

UMBERTO, Eco.

"Tratado de semiótica general".

Ed. Lumen.