



E 72731

UNIVERSIDAD DON VASCO, A.C.



INCORPORADA A LA UNIVERSIDAD AUTONOMA DE MEXICO  
ESCUELA DE DISEÑO GRAFICO

*Máscaras Michoacanas*

DISEÑO EDITORIAL DE UN CATALOGO FOTOGRAFICO

TESIS PROFESIONAL QUE PARA OBTENER EL  
TITULO DE LICENCIADO EN DISEÑO GRAFICO  
PRESENTA:

ROSA EMILIA AYALA LEDESMA

URUAPAN, MICH. JUNIO DE 1996

TESIS CON  
FALLA DE ORIGEN

1997



Universidad Nacional  
Autónoma de México

Dirección General de Bibliotecas de la UNAM

**Biblioteca Central**



**UNAM – Dirección General de Bibliotecas**  
**Tesis Digitales**  
**Restricciones de uso**

**DERECHOS RESERVADOS ©**  
**PROHIBIDA SU REPRODUCCIÓN TOTAL O PARCIAL**

Todo el material contenido en esta tesis esta protegido por la Ley Federal del Derecho de Autor (LFDA) de los Estados Unidos Mexicanos (México).

El uso de imágenes, fragmentos de videos, y demás material que sea objeto de protección de los derechos de autor, será exclusivamente para fines educativos e informativos y deberá citar la fuente donde la obtuvo mencionando el autor o autores. Cualquier uso distinto como el lucro, reproducción, edición o modificación, será perseguido y sancionado por el respectivo titular de los Derechos de Autor.

**PAGINACION VARIA**

**COMPLETA LA INFORMACION**

### **Dedicado a mis papás:**

Rafael Ayala Mendoza y Guadalupe Ledesma Barajas.

### **Agadecimientos:**

A Dios, por permitirme llegar a esta inolvidable etapa de mi vida.

A mi papá, por brindarme la gran oportunidad de realizar mis estudios.

A mi mamá, por el apoyo y gran ayuda que siempre me ha dado.

A Rafa, Augusto, Karina y Lupita por estar conmigo cuando los he necesitado.

A Pedro González, por su compañía, apoyo y ayuda incondicional.

A Don Victoriano Salgado y a su apreciable familia por permitirme conocer el mágico mundo de la máscara.

A mis maestros por los conocimientos adquiridos.

# INDICE

## **PRIMERA PARTE**

**Introducción** ..... 13

### **CAPITULO 1**

*Problemática y objetivos* ..... 17

### **CAPITULO 2**

#### *Máscaras michoacanas*

Situación Geográfica ..... 21

Tradiciones ..... 22

Religión ..... 25

Festividades ..... 26

Música ..... 28

Danza ..... 29

Artesanías ..... 32

Antecedentes de las máscaras ..... 35

Máscaras de Michoacán ..... 39

Proceso de elaboración de las máscaras ..... 44

Materiales y herramientas ..... 45

El color en las máscaras ..... 47

Decoración y acabados ..... 49

### **CAPITULO 3**

#### *Diseño Gráfico*

Antecedentes históricos del Diseño Gráfico ..... 53

El Diseño Gráfico ..... 55

Proceso de diseño ..... 55

#### **DISEÑO EDITORIAL**

Formato ..... 57

El papel ..... 58

Reticulas .....	59
Tipografía .....	60
Interlineado .....	63
Texto .....	63
Componentes de una página .....	65
Portada .....	66
<b>CATALOGO</b>	
El catálogo y su función .....	67
Características del catálogo .....	68
Tipos de catálogo .....	68
Proceso del diseño de un catálogo .....	73
Otras publicaciones .....	75
<b>FOTOGRAFIA</b>	
La fotografía como elemento del diseño .....	77
Fotografía de catálogos .....	78
Acabados .....	80
Encuadernación .....	82
<b>SISTEMAS DE IMPRESION</b>	
Offset .....	84
Serigrafía .....	85
CONCLUSIONES .....	87

## **SEGUNDA PARTE**

### **CAPITULO 4**

#### *Proceso de diseño*

Recordando .....	93
Papel .....	93
Formato .....	94
Reticula .....	95
Proceso de bocetaje .....	95

Diagramación .....	96
Tipografía .....	98
Folio .....	99
Inicio de capítulo .....	100
Créditos .....	100
Índice .....	101
Fotografía .....	101
Iluminación .....	101
Elección del fondo .....	101
Clasificación de la información .....	104
Título de la obra .....	104
Portada y contraportada .....	105
Portadilla .....	108
Método de impresión .....	108
Original mecánico .....	108
Acabados .....	109
Encuadernación .....	109
<b>CAPITULO 5</b>	
<i>Aportación</i> .....	113
<b>PRESUPUESTOS</b> .....	145
<b>CONCLUSIONES</b> .....	147
<b>BIBLIOGRAFIA</b> .....	148



PRIMERA PARTE



# INTRODUCCION



Desde antes de la llegada de los españoles al continente americano los pobladores de lo que en la actualidad es México, se caracterizaron por tener una gran riqueza cultural reflejada en sus costumbres, tradiciones y artesanías llenas de colorido, belleza y significado.

Michoacán es de los pocos estados de la República que fueron cuna de alguna cultura precolombina, en éste caso, la purépecha; debido a ésto, en el estado existe una enorme variedad de tradiciones (fiestas, danzas, cantos, reuniones, etc.) y artesanías (cestería, cerámica, mueblería, alfarería, tallado de madera, lacas, etc.).

Muchas veces la artesanía complementa a la tradición, el arte de la máscara es un claro ejemplo de ello.

La máscara es una artesanía de gran simbolismo religioso y pagano; al ser utilizada en danzas tradicionales de los purépechas, como la de los Viejitos, los negros y la de los Cúrpites, se transforma de un objeto decorativo a un elemento fundamental en la reafirmación de nuestra verdadera cultura.

A pesar de jugar un papel tan importante, el conocimiento sobre las máscaras, sus tipos, usos, diseños y significados, se limita a los poblados indígenas y a algunos barrios de las ciudades en donde las danzas tradicionales se siguen realizando. Por ésta razón, el presente trabajo tiene como finalidad hacer una recopilación de las principales tipos de máscaras michoacanas. De ésta manera se ayudará a difundir nuestras maravillosas tradiciones, que es lo que hace que México aparezca ante el mundo como un país lleno de magia.



CAPITULO 1  
*Problemática y Objetivos*

# PROBLEMÁTICA Y OBJETIVOS



México es un país que cuenta con gran riqueza en flora y fauna; gran variedad de climas y suelos; así como de tradición, misticismo y cultura.

Dentro de este país se encuentra el Estado de Michoacán que conserva a través del tiempo su *modus vivendi* de vestir, de hablar, de sentir, etc. Esta región ofrece al visitante gran variedad de piezas artesanales con estilo, forma y color únicos, como en el caso de la cestería de Tzintzunzan, los tejidos de Angahuan, el cobre de Santa Clara, las Máscaras de Tócuaro, entre otros.

Estas últimas son vistas como un elemento místico que encierra profundos sentimientos, como en la relación entre el bien y el mal además son considerados como un puente mágico entre lo natural y lo espiritual.

En la actualidad Michoacán no cuenta con difusión adecuada del arte de la



*Máscara de viejo  
de Charapan*

máscara, desconociendo gran parte de la población el sentimiento y simbolismo que encierra la utilización de estas piezas en las festividades tradicionales de la región.

Ante esta necesidad surge la idea de recopilar fotográficamente la imagen de las máscaras más representativas utilizadas en las festividades del Estado de Michoacán.

La finalidad de este proyecto es dar a conocer y difundir dichas máscaras al mayor número de personas; así como mantener viva una tradición ancestral para que no se pierda con el tiempo.

El Diseño Gráfico es una disciplina que proporciona bases firmes para catalogar, distribuir y recopilar adecuadamente este material gráfico.



*Máscara Olmecoida*



CAPITULO 2  
*Máscaras Michoacanas*

# MASCARAS MICHOACANAS



## SITUACION GEOGRAFICA

La palabra Michoacán proviene de la voz Náhuatl Michihuacan, que significa "lugar de pescadores", ya que la entidad está comprendida en una extensa región lacustre.

Michoacán está ubicado en el extremo suroeste de la meseta central y posee una superficie de 59,864 km<sup>2</sup>. En la que gran parte está cubierta de extensas masas boscosas constituidas principalmente por pino, encino y oyamel.

Colinda al norte con el Estado de Guanajuato; al oeste con el Estado de México; al sur, con Guerrero y el Océano Pacífico; al noroeste, con Querétaro; al suroeste, con Colima y al norte, con Jalisco. Entre sus límites cuenta con 217 km. en el litoral pacífico, desde la desembocadura del río Balsas hasta la del río Coahuayana.

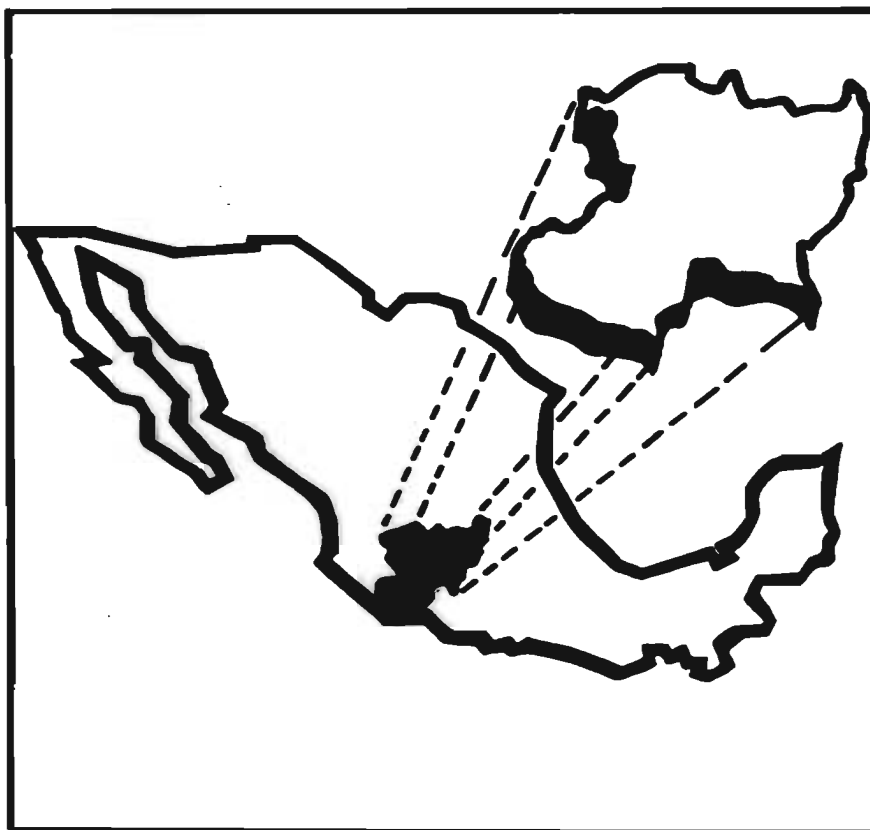



## TRADICIONES

México, al igual que muchos países del tercer mundo son ricos en tradiciones populares, fruto de una gran historia cultural en las que se manifiestan profundo vigor del sentir de sus habitantes.

El Estado de Michoacán cuenta con costumbres arraigadas de extraordinaria belleza en las que se expresa el sentimiento religioso de la cultura tarasca.

Entre ellas destacan las siguientes:

### **Ceremonia de velación de día de muertos.**

Este ritual, no constituye una manifestación espectacular, artificiosa y escenográfica; la vocación de quienes en un rasgo de creencia pagano - religiosa, llevan hacia donde yace la tumba de sus antepasados, la ofrenda símbolo del recuerdo y presencia de la memoria de sus seres fallecidos.

La vocación se manifiesta principalmente en varios pueblos de influencia lacustre, tal es el caso de Janitzio, Tzintzuntzan, Ihuatzio y Tzurumutaro.



*Noche de muertos.*

En Janitzio y demás poblaciones en víspera de día de muertos es de gran fiesta, suenan las campanas discretamente tras que negras siluetas van apareciendo por doquier llenas de amor, con ofrendas como flores,

dulces, bebidas, pan, comida, frutos etc. Con las que se levantara el altar; ya en la tumba se sientan a llorar, observan las llamas de los cirios y hacen cantos y oraciones por sus muertos.

Las mujeres y los niños son los que generalmente realizan esta costumbre; los hombres que estan fuera del cementerio observan atentos lo que sucede en el interior de estos.

Esta celebración encierra gran simbolismo religioso, originando manifestaciones artísticas al adornar el altar.

Esta celebración se lleva a cabo en el mes de noviembre los días primero (día en que se festeja a los santos) y el dos (día que se festeja a los muertos)

### **Semana Santa.**

Las celebraciones de la Semana Santa en Michoacán, dan inicio con el Domingo de Ramos, cuando la iglesia católica bendice las palmas, rememorando la entrada de Cristo en Jerusalén.

En algunos lugares, sobre todo en los que se conserva la costumbre de hacer escenificaciones de pasajes bíblicos durante los días santos, hay representaciones con personajes vivientes, donde participan preferentemente jóvenes que siguen conservando las tradiciones ancestrales. Entre los lugares donde se realizan estas representaciones se encuentran Panindicuaro, Charo, Cuitzeo, Indaparapeo, Tzintzuntzan, Pátzcuaro, Coahuacán, Tlalpujahuá, Agangueo, Tarimbaro, entre otros.

Pátzcuaro es una de las poblaciones en que con mayor trascendencia, respeto y tradición se siguen conservando las tradiciones de la Semana Santa en torno a la Pasión de Cristo. El visitante tiene la oportunidad de sentir justamente la espiritualidad y reflexión propia de estos días.

Todo comienza la noche del Jueves Santo, en que se hace la visita de todas las iglesias para



*Semana Santa  
en Michoacán*



acompañar al nazareno, que según la liturgia católica, esa noche es tomado preso. Al día siguiente, Viernes Santo sale el Vía Crucis del templo de San Francisco y concluye en el Calvario, con los cantos y rezos que nos transportan a los hechos sucedidos hace casi dos mil años. Ese mismo día, por la noche se realiza la procesión de imágenes de Cristo. Antiquísima tradición que cuenta con la participación de numerosas comunidades cercanas a Pátzcuaro. Cristos de todos tamaños y expresiones, son cargados en andas por hombres y mujeres dejando escuchar, a manera de saetas, los cantos que han guardado durante siglos en sus tradiciones de estas fechas.

El sábado Santo, por la noche, se lleva a cabo la procesión del silencio, en la que participan personas del lugar, así como encapuchados que pertenecen a las antiguas cofradías, lo que da gran solemnidad al evento.

El Domingo de Resurrección se toma como día festivo, pero con respeto, por la celebración de los días anteriores.

#### Pastorelas.



Durante la estación ceremonial de invierno se realizan con frecuencia pastorelas. Las pastorelas celebran en todos los pueblos de la meseta tarasca el nacimiento de Jesús y tienen una extensa circulación en toda

América Latina; se consideran de dos tipos: la primera es una representación dramática completa que se deriva de los sacramentos y dura aproximadamente 6 horas. La otra versión no es una comedia propiamente, sino algo entre un baile y un cuadro incluyendo cierto parlamento. En la sierra tarasca se representan en noche buena la versión completa, mientras que las versiones más cortas se ofrecen en Navidad, el 26 de diciembre, el día de año nuevo, en Epifanía y el día de la Candelaria.

Entre los personajes que aparecen hay por lo menos 4 diablos, cuyas máscaras representan la malvada naturaleza de Lucifer. En general, una versión de la pastorela omite la mayor parte de la acción dramática y subraya los bailes o caminatas que se presentan en el zócalo del pueblo. A la media noche se coloca la imagen del niño en el pesebre.

Detrás del nacimiento y a un lado del fuego, están sentados los dos diablos - Astucia y Asmodeo -.

Los ermitaños aparecen por las calles en las primeras horas de la Noche Buena. Caminan abrazados hasta amanecer el primer día del año.

Estas representaciones son una tradición viviente de los pueblos de la meseta tarasca, que año con año hacen este tipo de expresión artística y religiosa.



## RELIGION

La religión es un elemento decisivo en la utilización de la máscara porque en los pueblos del estado de Michoacán tienen creencias y tradiciones arraigadas que han perdurado a través de los tiempos.

Influenciados por sus creencias religiosas los habitantes de la meseta tarasca realizan bellísimas fiestas en honor al santo patrono de su pueblo.

En estas celebraciones la cuadrilla baila al son de música de banda, espectaculares representaciones como la de los moros y de los cúrpite entre otros.

Los danzantes acuden al atrio del pueblo en donde danzan durante un largo periodo de tiempo, porque tienen la certeza de que entre más tiempo bailen, el santo patrono quedará totalmente satisfecho.



*Semana Santa*

Los habitantes de las comunidades indígenas proyectan en sus festividades el gran respeto, honor y admiración que sienten por los santos patronos de su entidad.

## FESTIVIDADES

Michoacán es un estado rico en fiestas y tradiciones en donde se combinan elementos tales como religión, misticismo y tradición.

Las celebraciones de los pueblos de la meseta tarasca se realizan en honor a los santos de su región, como es el caso de la fiesta de Santa Fe de la Laguna, la fiesta de la Virgen de la esperanza; la fiesta de la Candelaria; la fiesta en honor a la Virgen de Guadalupe; la de la Señora de la Salud, etc.

En estas fiestas se realizan danzas como la de los cúrpite, la de los negros, la de los viejitos, entre otras. Estas danzas se efectúan en el atrio del pueblo bailando al son de música de banda.



*Fiesta en Zacán*

En el mes de diciembre se efectúan pastorelas en donde las máscaras adquieren vida representando la maldad de los diablos Asmodeo, Astucia y Satanás.



En estas mismas fechas se realiza la celebración de la Noche Buena en donde las procesiones y arrullo del niño Dios permiten la aparición de los Ermitaños.



*Fiesta en Cocucho*

En enero, la celebración del día de reyes da origen a la bellísima representación de la danza de los cúrpites en San Juan, en donde la máscara es un elemento esencial. Por lo anterior se concluye que la máscara es un elemento integral dentro de las festividades michoacanas.

## MUSICA

La cultura tarasca se acentó en un paisaje predominante de azules y verdes; lagos, sierras, firmamentos y florestas, contrastes de barros colorados, etc.

Su voz producía un idioma peculiar, suave, melodioso y elegante.

Los viejos michoacanos tenían predisposición a la música, generalmente perdida en la leyenda con su compás monorítmico o con variaciones no muy exageradas.

Los instrumentos que acompañaban los actos del culto eran los siguientes: timbal de piel o tambor (tavenca), timbal de madera (curingua). La utilización de la flauta de barro zoomorfa la cual presenta cuatro orificios, permite deducir que realizaban una producción heptáfona. En todas ellas se percibe que el cuarto sonido el que forma el intervalo tres medios, es ligeramente más bajo, por eso su música se oía desafinada.

Las características principales de la música indígena son introducciones o interludios rítmicos, unidad temática; variedad melódica; uso de formas antifonales y de variaciones; empleo de ritmos combinados careciendo de sincompación; uso del ostinato con repetición de un diseño rítmico y empleo de melodías apropiadas que reflejan el carácter y ambiente del grito, canto o danza.

En la actualidad todavía se escuchan canciones purhépechas muy puras en los pueblos de la cañada; las demás composiciones que usan todas las gamas sonoras tienen frecuentemente las cadencias descendientes de la música pentáfona.

Las bandas de música popular representan otra, igualmente poderosa corriente del folklore: las de Zirahuén, Paracho,



*Músicos de Michoacán*

Pichátaro y la del Gobierno del estado son dignas exponentes de todos los géneros. Esta música es utilizada en ceremonias luctuosas, religiosas, acompañan también las danzas que se realizan en honor de los santos patronos de cada pueblo de la meseta tarasca. En el caso de Páztcuaro, las tocadas son ejecutadas con instrumentos solos sin bailes.

### DANZA

La danza tradicional mexicana obedece a funciones ceremoniales en las que participan todos los habitantes de los lugares en donde se practica.

Los danzantes son trabajadores, amas de casa, obreros, campesinos, niños de ambos sexos que son movidos principalmente por razones mágico-religiosas, a veces para

invocar favores para su comunidad, en ocasiones para transmitir tradiciones del grupo o del lugar, con propósitos ceremoniales o de diversión.

La danza esta estrechamente ligada a la cultura del pueblo considerándose la expresión que conjuga la mayor cantidad de elementos del arte del pueblo: actuación, música, coreografía, escenografía, vestuario y máscaras integradas para enriquecer esta expresión artística.

Las danzas más representativas del estado son la de los viejitos, la de los moros y cristianos, la de los negros y la de los cúrpites.

#### Danza de los viejitos.

Tiene su origen en Jarácuaro y es considerada como la más representativa del estado de Michoacán; su gracia sin igual, la mímica burlona de los danzantes, así como las múltiples travesuras que realizan son las características principales de esta representación.



*Jarabe  
Michoacano*



*Danza de Viejitos*

En Nahúatzen, Cherán, Tzintzuntzan, Janitzio y Sebina, son los lugares donde se baila con motivo de las celebraciones religiosas del santo patrono, de la santa cruz, en navidad y el 8 de diciembre en homenaje a la Virgen de la Salud, patrona de la región.

La simpática figura de los viejitos aparece con los rostros cubiertos con máscaras de expresión alegre, talladas en madera, pintadas de color rosado y coronadas con lacias pelucas de ixtle.

El tocado lo hace un sombrero de palma de ala ancha, adornado con listones de colores chillantes.

La actitud que adquiere el danzante, transmite una aparente senectud que resulta contradictoria al ejecutar vigorosamente la coreografía.

### Danza de los Moros.

Con la representación de esta danza se evocan los hechos ocurridos durante la larga lucha que sostuvieron los españoles para sacudirse el yugo Mahometano. Santo Santiago es el personaje principal, es caracterizado algunas veces con una máscara de recias facciones, lenguas y barbas retorcidas, los danzantes se cubren la cabeza con un pañuelo rojo, el tocado que lucen es un turbante de seda con perlas de papelillo y cuentas de vidrio multicolor, al cuello portan una medalla de brillantes.

Esta indumentaria, en parte profana y en parte religiosa, resulta de original belleza.

El moro michoacano, acude al atrio del templo en donde baila con devota unción y con religioso entusiasmo, hasta que Santo Santiago se siente satisfecho del fervor de la cuadrilla.



*Danza de Moros*



### Danza de los negros

Los negros están relacionados con el cargo del santo niño, quien es su santo patrono. Los danzantes son jóvenes solteros los cuales eligen a una madrina, llamada Koronice, quien es comunmente una joven que les gusta, misma que los ayuda con sus trajes.

Los lideres portan máscaras negras de facciones africanas sobre su rostro y envuelven en forma parcial su cabeza con una tela blanca.

Los negros de Cherán llevan listones en el tocado, tiene hasta 7 metros de largo. Los danzantes se forman en filas dejando un espacio libre para que los lideres caminen entre ellos recitando versos en español de forma estilizada.

En ciertos intervalos cada negro se une a su vecino en fila, formándose como en un baile de salón y danzan un vals lento. Los negros empiezan a bailar en casa del carguero alrededor de las 21:00 hrs. de la nochebuena



*Mascara de Negro*

asistiendo posteriormente a la misa de gallo. Tiempo después acompañan la imagen del santo niño por las calles hasta llegar a la

iglesia depositándolo en el nacimiento. El baile comienza a las 10:00 a.m. del día de navidad en casa de los antiguos y los nuevos cargueros. también bailan en honor a los funcionarios públicos.

### ARTESANIAS

El artista que fragua en su mente y con sus manos transforma el metal, la madera y el barro, da como resultado una obra de arte popular, que guarda tras de si una tradición, un oficio y un modo de vida.

#### Cerámica y Alfarería.

La mezcla de técnicas antiguas y modernas nos dan como resultado la elaboración a mano de piezas de extraordinaria belleza.



*Cerámica de Capula*

En Capula, Patamban, Tzintzuntzan, Santa Fe de la Laguna, San José de Gracia, Ocumichu y San Matías son los principales centros de producción de la cerámica.

### **Metales Preciosos.**

En Páztcuaro y Zitácuaro se trabaja la plata, en la que los artesanos hacen un alarde de maestría y fina sensibilidad.

El oro se trabaja en Huetamo y tierra caliente en el que se realizan verdaderas obras de arte.

### **Cobre.**

El linaje del trabajo de cobre en Michoacán, tiene su origen en Santa Clara del Cobre.

La elaboración de esta artesanía se logra a base de golpe tras golpe para dar forma y acabado.

Se realizan jarras, platonés, cazos, elementos de decoración.

### **Juguetería.**

Los artesanos michoacanos, adquieren un espíritu infantil que los alienta para producir gran cantidad de piezas sencillas de carácter ingenuo.

Esta expresión artística tiene su origen en todos los pueblos de la meseta tarasca, variando, según la región, el diseño, material, color y formas del elemento artesanal. En Paracho se elaboran guitarras hechas de tejamanil; en Tarímbaro se hacen los toritos de cartón, en Ocumicho, los diablitos estilo arte fantástico, etc.





**Tule y Paja.**

La fantasía del pueblo michoacano fascina al turista por la manera en que aprovecha las materias primas de su entorno natural para realizar bellísimas piezas artesanales.

El tule y la paja manufacturan petates, sombreros, cestos, figuras religiosas, juguetes, y utensilios de cocina.

Estas piezas se elaboran principalmente en Tzintzuntzan.



**Forja.**

Los artesanos de San Felipe de los Herreros y de Pázcuaro, producen herrajes forjados a martillo y fragua: trabajos que convertidos en ventanas, puertas u otras aplicaciones, lucen una belleza única.

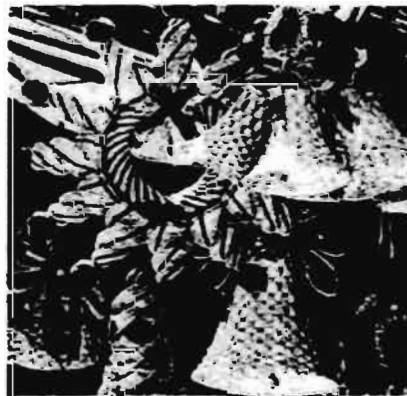

**Hilados y Tejidos.**

Los vistosos diseños con motivos naturales como flores, aves, grecas de forma y tamaño de una belleza única, hacen que esta artesanía ocupe un lugar importante dentro del gusto del turista nacional e internacional.

Se realizan sarapes, huanengos, vestidos, fajas, servilletas, rebozos, etc. son realizados generalmente en Angahuan, Uruapan, San Juan Nuevo entre otros lugares de la meseta tarasca.

## ANTECEDENTES DE LAS MASCARAS

La palabra máscara proviene del latín "disfraza", que quiere decir desfigurar la forma natural o real de las personas.

Las expresiones del rostro es donde más claramente se muestran y sintetizan los rasgos de la personalidad del individuo, y por lo tanto, es la parte más importante del disfraz que se puede alterar con el gesto. La máscara sirve como medio para esconder la propia personalidad, así como los defectos, aparentando superficialmente otra personalidad como la que quisiera tener el individuo, es por eso que se le considera como el símbolo de la falsa realidad. Hay otro aspecto de deseo de mejoramiento y perfección que se refiere a la superación interior y espiritual del individuo. Esto causa un subconsciente deseo de realizar no sólo las propias experiencias, sino también las ajenas; entonces



*Máscara de colarilla*

se despierta una curiosidad de vivir otras vidas, encarnar otras personalidades, tener otras cualidades etc.

Se dice que la máscara tiene poderes mágicos y que está íntimamente ligada con la idea de la muerte, la sobrecogedora idea de morir y el temor profundo a que el alma quede en el eterno destierro o sea destruída en un mundo de sombras, se supera al utilizar una máscara.

En los pueblos de la Meseta Tarasca, se le considera a la máscara como un símbolo que muestra uno de los recursos más sorprendentes de la cosmovisión Purépecha. A través de estas, se permite que los individuos vivencien formas de comunicación comúnmente sancionadas. Cada máscara refleja la riqueza del arte popular, sobre todo el proceso creativo, constante y continuo, reflejando en sus diseños la visión y percepción de su propia cultura haciéndola viva y latente.

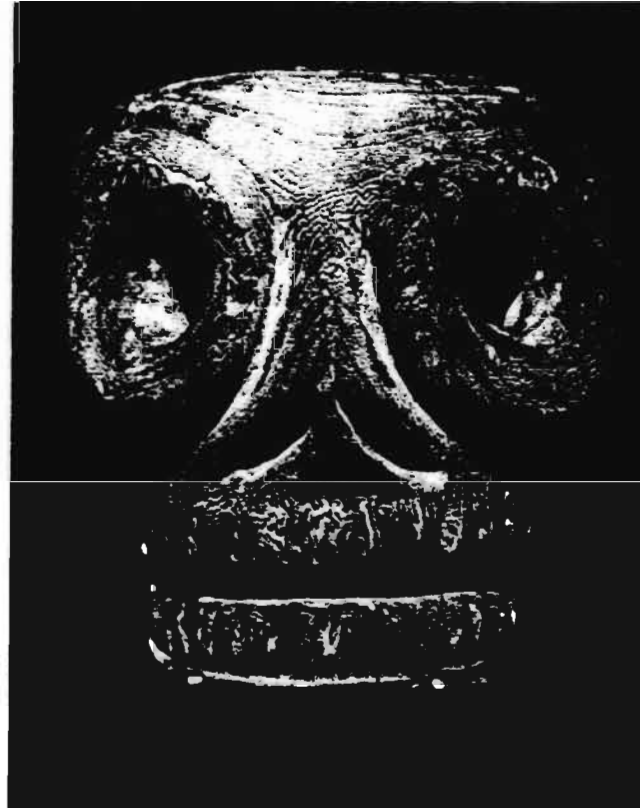

*Molde de  
madera*

### Máscaras Prehispánicas.

La máscara es una de las manifestaciones más características en el arte de los pueblos del mundo. En el viejo continente se usaron máscaras en Grecia, Egipto, así como en China y Japón, en muchos pueblos de América indígena, pero sobre todo se emplearon en México y Sudamérica; en estos lugares la máscara estaba hecha de materias preciosas como el jade, el oro y el mosaico de turquesas, consideras como obras de arte de valor incalculable

Las manifestaciones artísticas más antiguas que conocemos en México corresponden a la cultura de la meseta central llamada arcaica; cultura que se considera tuvo su florecimiento a fines del primer milenio antes de Cristo.

A pesar de su antigüedad, poseía gran desarrollo en agricultura, cerámica decorada, textiles, tallado y pulido de la



*Máscara Olmeca*

jadeíta, con entierros ceremoniales y sobre todo con un arte muy especial de modelado de figuras de barro pintados.

Se han encontrado últimamente en todo el Valle de México vestigios de mascaritas de barro de la época "arcaica" las cuales son consideradas como el dato más antiguo sobre el uso de la máscara en América.

La cultura tarasca, ubicada en el occidente de México es considerada de tipo "arcaico" y su arte tiene un aspecto vigoroso como estilizado y simplista estableciendo un caso estrecho con las culturas arcaicas del Valle de México.

Las máscaras de esta zona están hechas exclusivamente de barro, elementales y sin un simbolismo esotérico aparente. Un ejemplo clave en este arte, es el misterioso perro procedente de Colima que lleva una máscara humana.

Los Olmecas del sur de Veracruz supieron dar vida psicológica a sus creaciones; por lo general se observan expresiones de brutalidad, sonrisas evocando una discreta alegría y mezcla de elementos zoomórficos.

En esta cultura se realizaron máscaras de tres tipos básicos la de niño o enano, las de tigre y las de un tipo humano adulto con características felinas.

La utilización del cascarn del jaguar es el rasgo más característico e importante de esta cultura. Sus máscaras estaban hechas de jade y serpentina

El arte prehispánico alcanza su madurez entre los siglos IV y X de nuestra era; en esta época clásica se observa un cambio radical de los valores estéticos dando lugar a los relieves de piedra labrada y cerámica pintada con un estilo barroco y estilizado en donde los motivos decorativos básicos fueron espirales, volutas y penachos de largas plumas de quetzal.

De las máscaras de esta época, las más conocidas son las teotihuacanas, las cuales cuentan con diseños geométricos y rostros hieráticos, además uno de los elementos más representativos de estas máscaras son la falta de individualización, donde el artista teotihuacano no expresa rasgos personales ni psicológicos.



*Máscara  
Teotihuacana*

Las máscaras teotihuacanas generalmente hechas de piedra, formaban el rostro del fardo mortuorio; la careta se le fijaba con sus orejeras y collares de jade complementado con un penacho de plumas de quetzal.

En el arte maya las máscaras de deidades o demonios ocupan el primer lugar como motivos ceremoniales, estaban hechas a base de jade o serpentina.

La riqueza de las máscaras mexicanas de mosaico de turquesa es considerado como concepto único en el arte de los pueblos del mundo. Además de su gran belleza las máscaras de turquesa tienen una importancia histórica trascendental ya que fue uno de los regalos enviados a Cortés al viejo continente.



*Máscara Mexica*

### MASCARAS DE MICHOACAN

Las máscaras tradicionales del estado de Michoacán son utilizadas generalmente en las danzas y pastorelas entre las que podemos encontrar las siguientes:

#### **Máscara de Viejito.**

Esta máscara es utilizada en la danza más representativa del estado de Michoacán, la muy conocida "Danza de los Viejos".

La máscara de los viejos en la sierra son por lo general de rostros dulces y tiernos. Se dice que en San Juan Parangaricutiro, los viejos deben parecerse a gente decente, mientras que en Zacán y Capácuaro se desea que parezcan además de decente, humilde.

La realización de estas máscaras varía de pueblo en pueblo, de esta forma se observa que en San Juan Parangaricutiro se le tallan y se le pintan bigotes; en Zirosto solo se le pintan los bigotes; mientras que los viejos de Zacán están muy bien rasurados.

En Zacán y en Cherán los artesanos plasman en la máscara una característica peculiar de alguna persona del pueblo, que sin saberlo sirvió de modelo.



La madera que se utiliza para su elaboración es la de aguacate, aliso, pino blanco y copalillo; esta máscara se pinta con la técnica del maque o con esmaltes comerciales, en la cara se le coloca un tono rosa claro, en la zona de los pómulos y las mejillas se coloca un tono de rosa más oscuro, simulando las chapas; los ojos regularmente son negros al igual que las cejas, aunque en ocasiones estas últimas se pintan de color blanco. Los tocados de los viejos consisten en pelucas hechas de colas de caballo y de vaca, en los bordes superiores de la máscara se hacen perforaciones pequeñas que permiten al danzante sujetarla a su cabeza.

#### **Máscara de los negros .**

Esta máscara se utiliza en la danza de los negros, realizada en Cheran, San Juan Parangaricutiro, Zacán, Charapan, San Felipe de los Herreros y Nahuatzen entre otros.

Las características de estos, han sido descritas por



*Máscara de Viejo*



*Máscara de Negro*

investigadores como de apariencia europea. Sin embargo, el uso de las pelucas de piel de borrego negro y el modelaje de la nariz, mejillas y labios, sugiere la representación internacional de los negros africanos.

Esta máscara es tallada en madera de copalillo, generalmente tiene facciones burdas como en el caso de la boca y la nariz. Esta pieza cuenta con gran contraste en cuanto a color se refiere, la cara es de color negro puro, su boca de anchos labios es de color rojo y sus grandes ojos expresivos de color blanco y la pupila de color negro; la niña de los ojos es delineada de color azul o de color rojo. En la parte inferior tiene tallados dos espirales que simulan una barba de color negro. La superficie de la máscara muestra un elevado grado de lustre, como resultado de muchas manos periódicas de pintura.

En algunos pueblos se les coloca una peluca de piel de borrego de color negro a la que se le añaden adornos, como listones



*Máscara  
de Korkovi.*

multicolor que miden 5 cm de ancho y de lo largo cuelgan hasta el piso.

#### **Máscara de Korkovi.**

Se dice que el Korkovi es un pájaro que acompaña al búho y que además representa una deformación de Curicaueri, -dios de la guerra, que en ocasiones asumía la apariencia de un gran águila blanca con un enorme gusano en el pico-. Por esta razón esta máscara combina rasgos de ave con facciones humanas. La expresión de tristeza de esta pieza se observa en sus grandes ojos negros de mirada ausente y en la forma de representar su boca de color rojo, cuenta con una barba negra seccionada en dos partes con terminación angulada y los poros de la nariz, están pintados de color rojo; por lo general el color de esta pieza es amarillo o naranja brillante. El tocado es una peluca hecha de plumas o mechones de pelo de zorro.

**Máscara de Ermitaño.**

Este personaje actúa como policía en las Pastorelas, vagan por las calles en la noche durante la temporada festiva de invierno y se toman libertades poco comunes en los pueblos Tarascos. Hablan íntimamente con las muchachas y afirman que son sus novias, amenazan con besarlas -tal vez eso explica que tienen la boca fruncida-

El personaje de Ermitaño es representado por cualquier muchacho soltero que encuentre un disfraz y una máscara. Esta máscara es tallada generalmente en madera de copalillo, la cara es de color rosa, por lo general tienen barbas talladas y pintadas de color blanco, estilo chivo; el color de sus grandes y expresivos ojos es azul y su boca de forma fruncida lista para besar, es de color rojo al igual que los orificios nasales.

Como tocado utiliza un gorro picudo.



*Máscara de Ermitaño*

### PROCESO DE ELABORACION DE LAS MASCARAS

Este proceso comienza con la obtención de la madera, como en el caso del copalillo, - es una madera muy suave y resistente- que se encuentra en los montes de Morelia, Lagunilla, Capula y Cuitzillo. Los troncos se cortan en trozos pequeños que posteriormente se plantan para mantener fresca la madera, de otra manera la materia prima se reseca y ya no se obtienen los mismos resultados. Se corta el trozo del tamaño calculando las dimensiones de la máscara, posteriormente se le hace otro corte a la mitad quedando la forma de medio círculo; en la parte curva se traza con una regla el lugar de ubicación de las proporciones de la cara y en la parte recta se traza con lápiz la profundidad de la cavidad facial



*Don Victoriano Salgado  
tallando una máscara*



Teniendo marcado lo anterior se comienza a tallar la madera, se empiezan a modelar las formas, los detalles más finos se realizan con la utilización de herramientas como las gurbias y cuchillos; para hacer la cavidad facial se requiere la utilización de un mazo, para sacar gran cantidad de madera con un solo golpe. Posteriormente se afinan los detalles de la nariz, los dientes, la boca y los ojos. Este proceso dura alrededor de 5 o 6 horas, según la complicación del diseño.

Tallada la máscara se coloca dentro de un horno de pan, o bien en la estufa, para que la madera se cure o se seque; ya seca la madera pierde peso, lo cual es indispensable para los participantes de las danzas. Después se lija la máscara hasta que quede lisita, para poder aplicar la capa de resitol que actúa como la base de preparación para posteriormente aplicar el maque. Por último la máscara se decora utilizando un pincel, pinturas y esmaltes comerciales.

## MATERIALES Y HERRAMIENTAS

En el estado de Michoacán encontramos gran potencial de recursos florísticos que ofrecen, como uno de sus derivados, madera de diferentes cualidades de resistencia, color, dureza, elasticidad, grabado etc. De las especies más usadas en la elaboración de piezas talladas se encuentran:

El Pinus Michoacano, (Pino lacio).  
Cedrela Dugessii . (nogalillo).  
Euruthrina Americana, (colorín).  
Copalillo.

**-Herramienta.** Se utilizan machete, escobetilla, gurbia, angaros, canolludos, formones, uñetes, cuchillos, mazo y herramientas elaboradas por el propio artesano, según la necesidad que tenga.

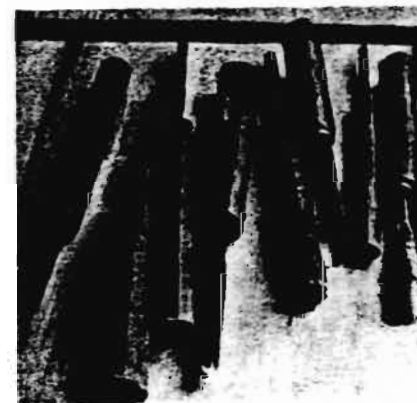

**-Horno.** El horno es utilizado por los artesanos para curar la madera de las máscaras, dicho en otros terminos para secar esta madera que generalmente está fresca por lo cual tiene más peso.

**-Regla.** Es un elemento que se utiliza para dar la medida de las proporciones de la cara de una máscara.

**-Compás.** Este instrumento se ocupa para obtener círculos perfectos en el área de los ojos.

**-Lápiz.** Es indispensable para trazar los rasgos de la máscara que guían al mascarero para tallar la pieza.

**-Pinceles.** Son utilizados en el proceso de decoración o cuando se necesita detallar algún rasgo muy pequeño en la máscara.

**-Moldes de papel.** El artesano los usa para reproducir las formas y tamaños exactos de los rasgos o facciones de la máscara.



*Midiendo las proporciones*

**-Lija.** Tiene como función dejar en la madera una superficie lisa para poder llevar a cabo el proceso de aplicación del pegamento blanco.

**-Pinturas y esmaltes comerciales.** Son utilizadas, al igual que el maque, para decorar y dar el toque final a la máscara.



*Técnica del  
maque*

## EL COLOR EN LAS MASCARAS

Antiguamente para dar el color a las máscaras de las danzas tradicionales michoacanas, se utilizaban el maque que es una

técnica prehispánica que ha perdurado por más de 500 años, proviene de la zona asiática y de México. El vocablo de maque se deriva del persa LAK, siendo su equivalente en Arabe es el vocablo SUMMAC, que significa

encarnado de la fruta de la cual se extrae la resina para laquear; esta palabra ya castellanizada se transformo en zumaque y se fue acortando hasta quedar simplemente maque.

Esta técnica se sigue utilizando en el Estado de Guerrero, Chiapas y Michoacán; cada región con su estilo propio de diseño, aplicación y utilización de tierras que les proporciona su entorno natural.

### Materiales Utilizados para Maquear.

Las tierras que se utilizan son las siguientes:

- Tepushuta - color blanco.
- Nimacuata - color café oscuro.
- Ihuatacua - color amarillo.
- Charanda - color café rojizo.
- Minicua - color rosa.
- Patzicua o atzicua - tierra volcánica negruzca que al mezclarse con el azul de Prusia nos da el color negro.

La tepushuta o Dolomita es la tierra de base para darle el fondo al maque.



El aceite que se utiliza para maquear se obtiene de la hembra de un insecto llamado *coccus axin* (Axe o Aje) localizado en la región de Huetamo.

Otra variedad que se usa es el aceite de chía o chicalote pero debido a lo caro y difícil que es obtener este aceite, los artesanos han optado por utilizar aceite de linaza.

Actualmente los artesanos han sustituido por veso las tierras mencionadas anteriormente; el único inconveniente al utilizar este material, es que el maque se mancha con el agua y se desprende más rápido, esto no sucede al utilizar la Tepushuta.

Además han modernizado sus técnicas al aplicar el color utilizando pinturas comerciales. El artesano respeta en el caso de las máscaras tradicionales los colores originales de las piezas y no intenta cambiarlos porque representan una tradición ancestral que se sigue manteniendo viva a través de sus obras creadas.



*Máscara decorativa*



*Tocados y  
adornos*

## DECORACION Y ACABADOS

Se dice que el adorno es el resultado de dos voluntades en el hombre, de recreación estética la primera y de voluntad de dominio la segunda. El hombre al adornarse, desea recrear su belleza, y proporcionar generosamente al ojo del espectador un placer estético, de allí el carácter artístico de la máscara. Pero además actúa en el hombre una segunda voluntad, la de diferenciarse, ser algo no usual o superior a los demás. Un manuscrito indígena del siglo XVI, hace alusión a la máscara de Quetzalcóatl comprobando su relación con el adorno y con esa voluntad de dominio que hacemos referencia.

La máscara es, por lo mismo, la forma material a la que acude el hombre para acentuar su belleza.

Por tales razones es artesano adquiere el poder de representar con sus manos a través de las texturas, variadas

formas y color esa belleza y originalidad que demuestra al realizar el proceso de decoración de cada máscara.

Esto se lleva a cabo con pinturas comerciales de colores contrastantes, detallando minuciosamente con un pincel delgado las zonas más pequeñas de la máscara.

En la decoración se observa que el artesano tiene un amplio conocimiento en cuanto a color y forma se refiere, logrando diseños únicos y exclusivos con la combinación adecuada de las formas geométricas y las formas naturales.

Así como el empleo de técnicas como el puntillismo que dan otro significado a la máscara ya terminada.



*Máscaras  
decorativas*



CAPITULO 3  
*Diseño Gráfico*

# DISEÑO GRAFICO

## ANTECEDENTES HISTORICOS DEL DISEÑO GRAFICO

El término Diseñador Gráfico, acuñado por el norteamericano William Addison Dwiggins, fué utilizado hasta en el año de 1922. Se pueden encontrar ejemplos de diseño desde el tiempo de las cavernas en donde se encuentran pinturas rupestres, consideradas como la prueba más antigua de comunicación gráfica. Con el paso de los años los fenicios idearon un alfabeto para representar graficamente el lenguaje hablado, extendiéndose así el uso de la palabra escrita lo que aumentó la necesidad de organizar correctamente el material creado, dando origen a la invención de la imprenta mecánica la cual efectuó un cambio radical en la comunicación gráfica, incrementando la reproducción de libros y folletos en grandes cantidades.

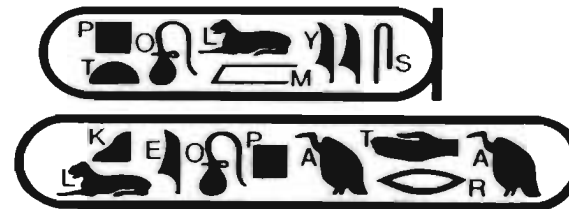
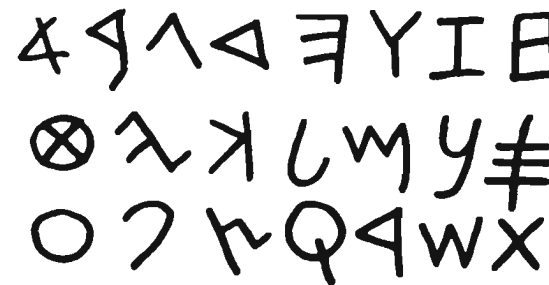



La revolución industrial y la aparición de la litografía hicieron en el siglo XIX el punto de partida del diseño moderno; en esta época destacan personalidades como William Morris creador de diseños

naturistas; Charles Ricketts, diseñador de libros; así como Henri Toulouse-lautrec y Alphose Muncha diseñadores que llevan al cartel modernista a su máximo esplendor.

La escuela de Bauhaus se esforzó por unir el arte y la industria, además introdujo innovadoras ideas de diseño gráfico; su influencia aún se detecta en muchas prácticas tipográficas en uso.

En los años cincuenta's, los diseñadores utilizaron la alineación o justificación del texto por un sólo lado, es decir la composición en bandera. Mientras tanto la vanguardia y la creación artística se habían desplazado de Europa a Nueva York, en donde lo que interesaba era la originalidad y presentar la información de manera directa y abierta, para lograr sus objetivos recurrían al fotomontaje, collage, caligrafía, símbolos y otros elementos.

Los años sesenta's se caracterizaron por la utilización de elementos simbólicos y una conciencia más universal del diseño.

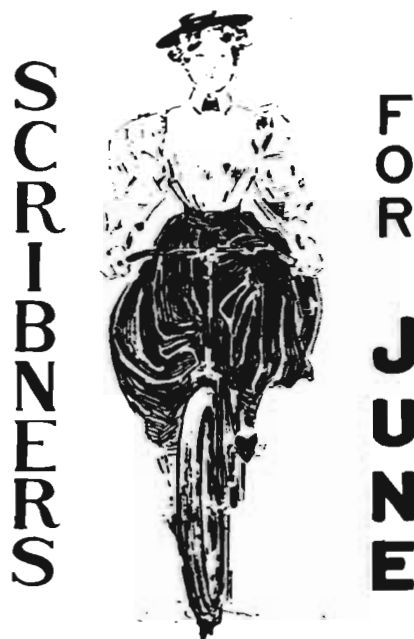

Desde la segunda guerra mundial, los límites del diseño gráfico se han ido ampliando para cubrir, además de necesidades tradicionales, las de las grandes compañías industriales y de agencias publicitarias.

El trabajo del diseñador gráfico será tan desafiante en el futuro como lo ha sido en el pasado.

### EL DISEÑO GRAFICO

El Diseño Gráfico es el arte de transmitir ideas y conceptos en forma ordenada a través de imágenes gráficas; surge como disciplina independiente y tiene como finalidad resolver problemas de comunicación relativos a productos, conceptos e imágenes siguiendo un estilo original y creativo.

En los últimos 30 años, la creciente profesionalidad de los diseñadores ha originado una aceptación más general de la importancia del Diseño Gráfico dentro de la comunidad de los

negocios, la música, la moda y todos los medios de comunicación.

El diseñador gráfico moderno no sólo debe ser creativo en lo que se refiere a la resolución de problemas conceptuales y estéticos, también debe saber dirigir y dominar las nuevas técnicas de reproducción gráfica que facilitan su trabajo.

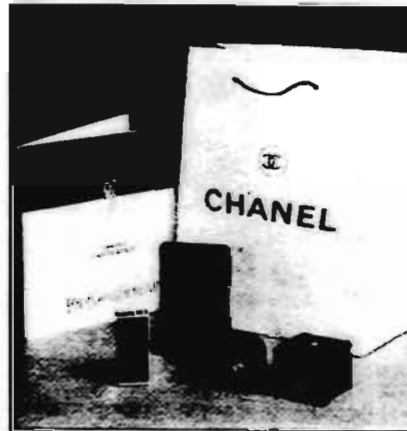

El campo del Diseño Gráfico es muy extenso, se identifica en la creación de símbolos tales como marcas y logotipos; elaboración de gran cantidad de medios impresos como los billetes, carteles, folletos, libros, revistas, volantes, periódicos, catálogos entre otros; en la realización de manuales de identidad corporativa; en los sistemas de señalización; en la utilización de tipografía en forma creativa dando origen a interesantes diseños al combinarse con la ilustración y la fotografía; en el diseño de envases y etiquetas de productos; en la elaboración de puntos de venta y anuncios espectaculares y la reciente introducción del diseño en la producción televisiva.

### PROCESO DEL DISEÑO

Todo diseño tiene que atravesar diferentes etapas hasta que se plasma la idea original en forma gráfica.

Lo primero que se debe hacer es escoger al diseñador más adecuado para realizar el trabajo. Ya elegido, se efectúa una breve entrevista entre el diseñador y el cliente etapa en donde se plantean las necesidades y posibles soluciones del proyecto; posteriormente se decide el presupuesto y tiempo necesario para la realización del diseño. Una vez decididos los detalles, el diseñador empieza a bocetar, elige el más adecuado y prepara una versión aproximada del diseño mediante un boceto de presentación que debe incluir la rotulación y la composición de los elementos gráficos.

Cuando el cliente da la aprobación de dicho boceto se puede empezar a realizar el original definitivo el cual se lleva a una imprenta para su reproducción.

La imprenta se debe presentar pruebas impresas para que el diseñador verifique que todo esta correcto y si no hay correcciones se puede empezar el proceso de reproducción.





# DISEÑO EDITORIAL



El Diseño Editorial es definido como el diseño pensado a conciencia de acuerdo a una composición con una ubicación de espacios predestinados y armónicos en cuanto a imágenes y tipografía declarando ideas pública y abiertamente para hacerlas de conocimiento general.

## FORMATO

En el Diseño Gráfico el papel posee una importancia vital ya que es usado en diferentes medios publicitarios.

En la actualidad se han unificado los tamaños de hojas y pliegos extendidos del papel a los

cuales les corresponden múltiplos de formatos que mantienen una proporción y que colaboran a un menor desperdicio de papel.

Se consideran el formato tamaño carta y el tamaño oficio, como los más usados en la reproducción de medios impresos.

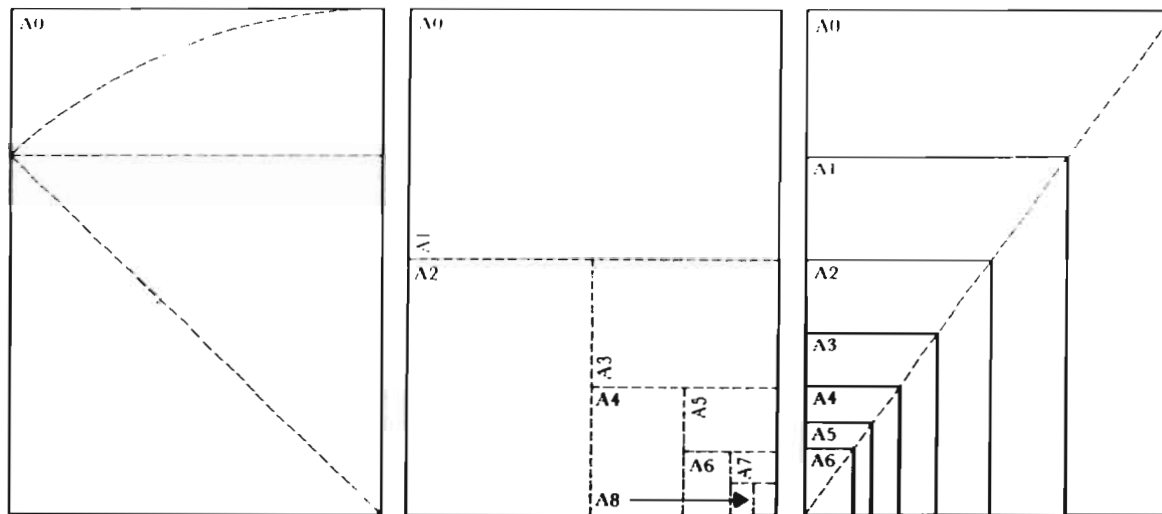

*Formatos*

La distribución de formatos en tamaño carta en pliegos son los siguientes:

En un pliego de 57x 87 cm caben dieciseis veces un formato media carta, ocho veces un formato carta, cuatro veces un formato doble carta y dos veces un formato cuatro cartas.

En un pliego de 70x 95 cm caben dieciseis veces un formato media oficio, ocho veces un formato oficio, cuatro veces un formato doble oficio y dos veces un formato cuatro oficios.

Es indispensable que el diseñador conozca los tamaños de las hojas, sus características y proporciones para hacer una buena elección del formato, tomando en cuenta el tamaño que requieren las máquinas para la impresión.

### EL PAPEL

Es importante que el diseñador conozca la gran variedad de tipos de papel que existe en el mercado para efectuar una decisión inteligente al

momento de elegir el más adecuado para el proyecto de diseño.

Los factores que se deben tomar en cuenta en la elección del papel son el presupuesto, la función y el uso del material

impreso, el público a quién va dirigido, el tipo de material gráfico que se va a imprimir y el método de impresión requerido para la reproducción.

El papel se clasifica según el peso, el tamaño, el gramaje y el

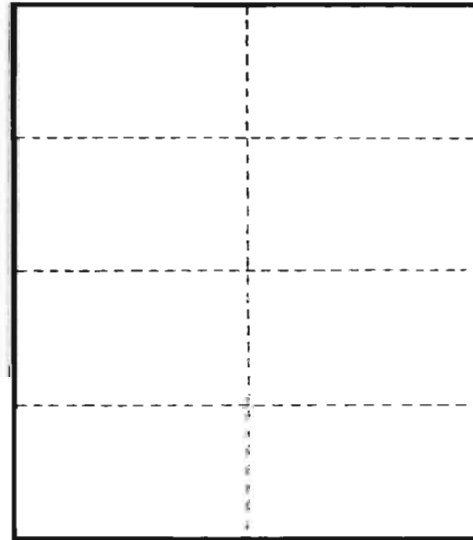

*Pliego de papel*

uso; los más usados en la reproducción de medios impresos podemos encontrar:

#### **Papel prensa.**

Se utiliza para periódicos, revistas baratas y ediciones en rústica.

#### **Papel de pasta mecánica.**

Se utiliza en los acabados y en revistas baratas y folletos.

#### **Papel de pasta química.**

Es blanco y fuerte; se utiliza en la impresión de agendas de banco, papeles de oficina, papeles de bonos y vía área.

#### **Papel Kraft.**

Es rígido y pesado; es usado en una gran variedad de acabados para cubiertas de revistas, libros y catálogos.

#### **Papel Offset.**

Tiene diferentes pesos y acabados; sirve en todo tipo de material de lectura excepto revistas y periódicos.

## **RETICULAS**

El diseñador gráfico debe considerar la estructura y divisiones del espacio de diseño de que se dispone antes de diseñar una retícula.

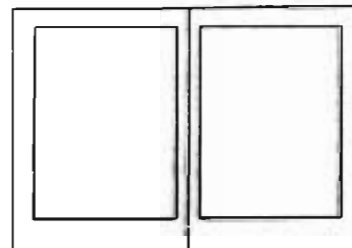
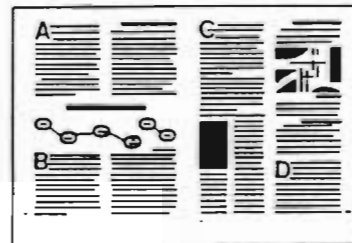

Una retícula se conforma de líneas verticales que sirven para delimitar la entrada y salida de los márgenes, las columnas de texto y los espacios que las separan; también tienen líneas horizontales que determinan la ubicación de la cabeza, el pie de imagen, la colocación de título y subtítulos etc.

El uso adecuado de las retículas facilita la organización y composición de cualquier área de diseño.

Las retículas pueden dividirse en tantas columnas requiera el diseño a realizar. Generalmente las columnas son usadas para justificar y alinear el texto, por lo que se debe tomar en cuenta la funcionalidad de la anchura de la columna que se va a utilizar en las páginas de todo medio impreso.

Se considera que la retícula de 3 columnas es la mejor opción para diseñar catálogos, folletos, revistas etc. por que proporciona anchas y legibles columnas de texto, las que

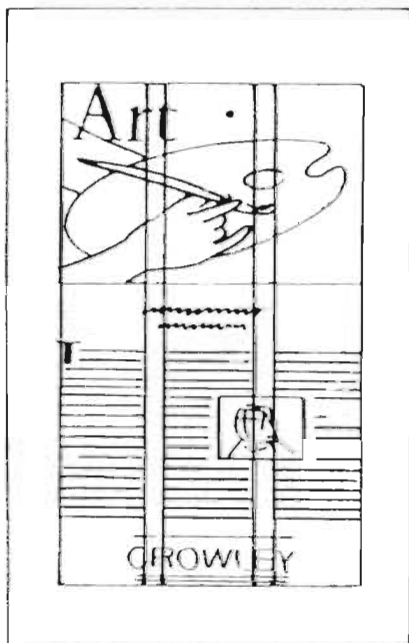

también se pueden subdividir en 6 o en 12 columnas, si se trata de una doble página.

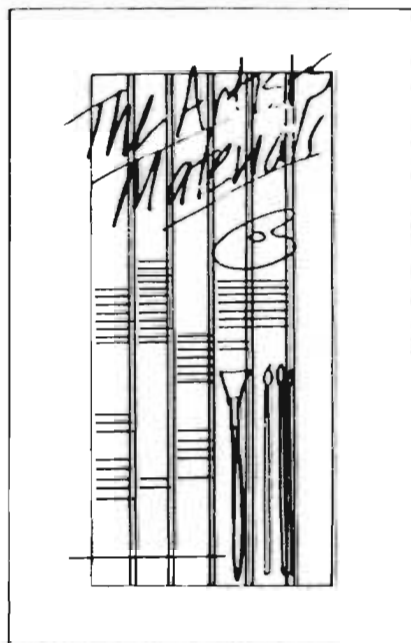

La retícula de 2 columnas permite gran flexibilidad y pueden subdividirse en 4 columnas o en 8 si se trata de una doble página.

El texto se puede colocar de manera que se cree una tensión en la página, lo cual se puede lograr poniendo una de las columnas en caracteres más gruesos y adyacentes.

Es recomendable dejar un espacio alrededor del área compositiva y no saturar la página completa.

Este tipo de columnas se emplean para dar un sentido de elegancia creando estilos formales.

## TIPOGRAFIA

Existe gran variedad de familias tipográficas entre las cuales debemos elegir la más adecuada para aplicarla en el proyecto.

Para hacer la mejor elección debemos considerar las características generales del impreso, el lector a quien va dirigido, el formato y la cantidad de texto que se tiene, etc.



etc. además el trazo de estos caracteres ayuda a unir visualmente las letras para formar rápidamente las palabras y agilizar la lectura

La tipografía sin patines nos evoca juventud, dinamismo, actualidad etc., resulta más compleja la diferenciación de sus caracteres por lo que hace la lectura más espaciada.

Es importante mencionar que al elegir un tipo de letra, éste se debe de aplicar en todo el texto para conservar uniformidad en el escrito.

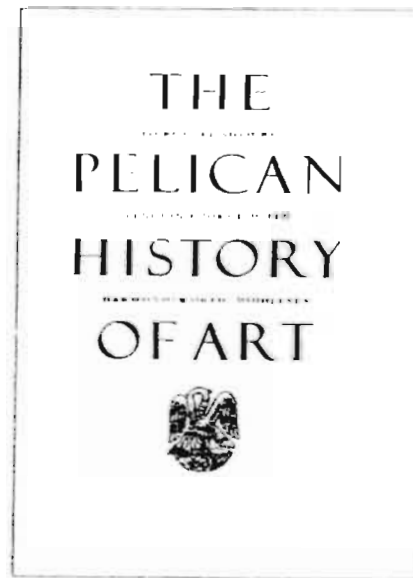

La tipografía dentro de una página se clasifica en:

**Tipografía de titulares.**

Se refiere a aquellos tipos cuyo fin sea atraer la atención y se puede aplicar en cualquier tipo



de publicación, tales como carteles, folletos, revistas, etc. Se consideran de tamaño mayor de 14 puntos y generalmente son usados en títulos y subtítulos.

**Tipografía base.**

Son las que forman el volumen principal de la página; tienen que ser legibles cuando se usan en largos pasajes, y visibles cuando se utilizan en horarios y listas de publicaciones que están diseñados para una lectura intermitente.

### Tipografía de resalte.

Son aquellas que por su tamaño, ubicación, intensidad de color o tipo de letra llaman más la atención, como son la negrita, versales, versalitas, subrayadas, itálicas etc.

Amanecía temprano en Juchitepec. Como la milpa no podía esperar, Pedro y su padre se levantaban cuando todavía se veían brillar las estrellas en el cielo y, tomando su itacate, se iban a la siembra. El padre abría los surcos con el arado tirado por los viejos caballos percherones.

### Interlineado

Se define como el espacio blanco que existe entre una línea y otra de un texto. Existen dos tipos de interlineado, el primario es el que existe entre líneas y el secundario es el que se efectúa entre párrafos. Un interlineado amplio dificulta la lectura haciéndola más lenta, caben menos líneas y además aparecen como elementos aislados.

Amanecía temprano en Juchitepec. Como la milpa no podía esperar, Pedro y su padre se levantaban cuando todavía se veían brillar las estrellas en el cielo y, tomando su itacate, se iban a la siembra. El padre abría los surcos con

En un interlineado pequeño las líneas se juntan mucho, el texto aparece como algo oscuro, produciendo una sensación de pesadez, la lectura es cansada y el lector pierde el interés.

Amanecía temprano en Juchitepec. Como la milpa no podía esperar, Pedro y su padre se levantaban cuando todavía se veían brillar las estrellas en el cielo y, tomando su itacate, se iban a la

El tamaño más adecuado del interlineado es un punto más grande que el tamaño del carácter de la tipografía utilizada en el texto.

Es muy importante considerar este aspecto dentro del diseño de una página porque si estéticamente el interlineado es agradable, el material impreso se capta fácilmente, invita a ser leído y se conserva en la memoria por más tiempo.

### TEXTO

La composición de una página está relacionada con la disposición que se le da a los bloques de texto. Podemos encontrar varios tipos de disposición, uno de ellos es la composición más sencilla que consta de simples bloques rectangulares justificados a la derecha (alineado por la

izquierda), justificación a la izquierda (alienado por la derecha), justificación en piña o centrada y el de justificación a ambos lados. El texto alineado a la izquierda crea un borde recto en el extremo izquierdo y un borde desigual en el extremo derecho; Esta es la más legible de las opciones de composición del texto, debido a que el espaciado de las palabras es constante y uniforme a todo lo largo del texto.

SWIFT PREMIUM bacon  
 EASTMAN KODAK cámaras  
 DEL MONTE frutas en conserva  
 WRIGLEY chicles  
 NABISCO bizcochos  
 EVER READY baterías  
 GOLD MEDAL harina  
 GILLETE hojas de afeitado  
 COCA-COLA refrescos  
 CAMPBELL'S sopas  
 IVORY jabón

Es frecuente la utilización de introducciones que tienen la finalidad de llevar la mirada del lector al principio del texto.

Se usan como dispositivo para atraer el interés del lector sobre el inicio de un artículo de revista o capítulo de un libro etc

HOVIS pan  
 STORK margarina  
 KELLOGG'S cereales  
 CADBURY'S chocolate  
 ROWNTREE pastillas  
 SCHWEPPE'S refrescos  
 BROOKE BOND té  
 COLGATE dentífrico  
 JOHNSON'S abrillantadores de suelos  
 KODAK películas  
 EVER READY baterías

Existe la opción de sangrar al comienzo de los párrafos, esto sucede cuando la primera línea del texto comienza un poco más adentro del renglón siguiente, lo que da a la página un estilo muy armónico y una legibilidad adecuada.

También se puede recurrir al uso de letras capitulares que son usadas generalmente para llamar la atención del lector y para dar contraste con el cuerpo del texto. Se ubican en el inicio de los títulos de los capítulos pares.

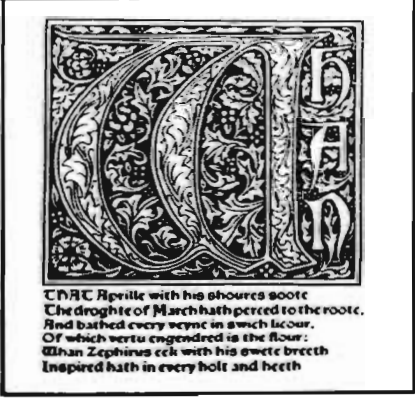



## COMPONENTES DE UNA PAGINA

Dentro de una página se encuentran diferentes elementos distribuidos de manera funcional y estética, entre los que podemos encontrar los siguientes:

### Título.

La efectividad de un título depende del contenido, así como del estilo con que es tratado por lo que se considera al tamaño un factor primordial en la efectividad de este elemento.

Su aplicación debe ser adecuada al texto y al estilo de la publicación. Se puede recurrir a tratamientos tipográficos especiales como distorsionar los tipos, ponerlos en negativo, etc. para darle otro sentido a la utilización de este elemento.

### Subtítulo.

Se coloca justo abajo del título y es considerado como un título menos importante o secundario.

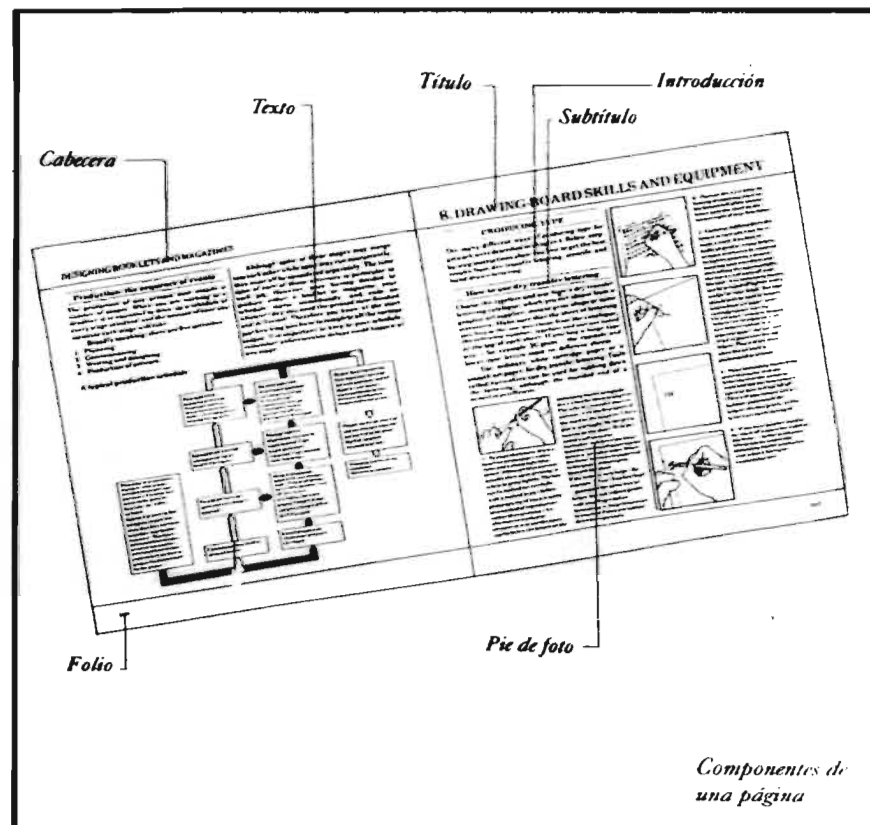

**Texto.**

Este elemento es el que forma el cuerpo de una página, es el elemento más convencional y debe crear uniformidad de composición mediante la forma en que se disponga y el tipo de letra que utilice.

**Pie de foto.**

Este elemento es un texto que describe a una imagen ya sea fotografía o ilustración, generalmente se utilizan con un estilo tipográfico contrastante, diferente al que se usa en el texto. La tipografía en negrita, cursiva, versales etc. son las más usadas en estos casos.

**Folio.**

El folio es el número que se le coloca a cada página para llevar un control mediante el índice. Los folios se colocan generalmente en el borde opuesto al cosido y se debe respetar ese lugar durante toda una publicación.

**PORTADA**

Se dice que una portada cumple su función cuando logra persuadir al público y logra ser recordada, grabándose en la mente de forma tan fuerte que no puede olvidarse.

El diseño de portadas revela interesantes características mostrando el uso creativo en imágenes y logotipos; algunas

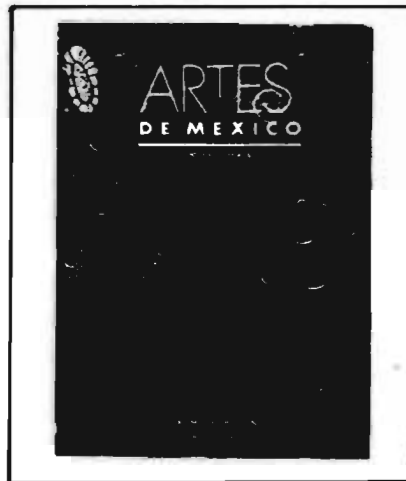

muestran una clara preferencia por la fotografía.

El tema central de la publicación y el contenido editorial debe destacar claramente en la portada.

Durante la elaboración de una portada es necesario hacer una lista de los elementos de la publicación que se deben tomar en cuenta, como el contenido, los lectores, los personajes etc. y pensar que idea nos puede brindar cada uno de ellos.

Generalmente las portadas de todo tipo de publicación establecen rasgos característicos de diseño en el título el cual suele ocupar una posición y un tamaño preestablecido.

*Portada . Revista  
Artes de México*

# CATALOGO

## EL CATALOGO Y SU FUNCION

Un catálogo es un medio impreso que contiene una lista ordenada de personas, publicaciones, objetos, productos agrupados según determinados criterios y finalidades.

Sirve como libro de consulta, como guía de compra o como fuente de información acerca de mercancías que las empresas presentan al público. Son usados durante un periodo corto de tiempo. Tiene como finalidad dar a conocer productos, persuadir al público y despertar en él el deseo de compra.

Los criterios de compilación y clasificación de los catálogos son muy diversos, pueden ser alfabéticos, cronológicos, onomásticos, por autores, por materias, colectivos, sistemáticos, según sea su finalidad.



Catálogo comercial



## CARACTERISTICAS DEL CATALOGO

- Es una publicación que clasifica de manera ordenada los elementos u objetos presentados en forma de enlistado, por lo general tiene una portada y material resistente y consta de un logotipo que distingue de las demás publicaciones.

- En el catálogo predomina la imagen aunque también tiene sus excepciones donde el texto es el que predomina como en el caso de los catálogos didácticos, bibliográficos o internos.

- Este impreso es atractivo por el número, disposición y tema que presentan las numerosas fotografías que contiene.

- Tiene varias presentaciones según su uso, finalidad y tipo. Puede ser desde un gran desplegado o puede tener varias páginas como tipo revista, o bien puede ser más simple estilo folleto.

<p><b>GABRIEL GARCIA MARQUEZ</b> El amor en los tiempos del colera</p> 	<p>La historia de un amor que se prolonga durante la vida de un hombre y una mujer en un mundo de guerra y revolución. El amor en los tiempos del colera es una novela que narra la historia de un hombre y una mujer que se aman a pesar de la guerra y la revolución.</p> <p>Prêmio Nobel (1982)*</p>
<p><b>LAURA ESQUIVEL</b> Como agua para chocolate</p> 	<p>Esta novela de historias maravillosas, con recetas, recetas y recetas, es una historia de amor y un cuento de hadas que se cuenta en cada plato, se va entendiendo y se va haciendo cada receta con el agua de Tita y Pedro, ambientada en un pequeño pueblo mexicano.</p> <p>Adaptación cinematográfica dirigida por Alfonso Arau y protagonizada por Anahí Carrasco, Luis Gaitan y Ritina Torres.</p>

## TIPOS DE CATALOGOS

En la época actual el ser humano ha desarrollado una mentalidad consumista lo que origina que el catálogo sea de gran utilidad, siendo uno de los medios impresos más práctico para conocer los artículos que se desea obtener sin tener que ir al almacén.

Existen varios tipos de catálogos entre los que podemos encontrar:

### Catálogo bibliográfico

Se refiere a la existencia de publicaciones editoriales de una o varias bibliotecas y se distinguen de las bibliografías por el diferente sistema de clasificación y por su carácter de inventario de los ejemplares que hay en las bibliotecas. Este tiene características funcionales no tanto estéticas por lo que se enfoca al contenido; su diseño es monótono y carece de fotografías o ilustraciones.



Irma Palacios, Miguel Castro Leñero, Francisco Castro Leñero, Jesús Urbieto, Ana Gogman, Raymundo Sesma, Roberto Cortázar, Alejandro Colunga y Alejandro Arango, son algunos de los artistas mexicanos cuyas obras se exhiben en Chac-Mool

### Catálogo de colecciones públicas o privadas

Este tipo de catálogo se diseña generalmente con muchos espacios en blanco lo que da un toque de elegancia y sofisticación; su finalidad es dar a conocer objetos diversos como obras de arte como pinturas y esculturas, monedas, sellos, artesanías o piezas únicas que se encuentran en museos y que se quieren dar a conocer al público. El formato que utilizan es variado va desde media carta u oficio y el acabado es de alta calidad.

### Catálogo interno

Este tipo de catálogo tiene la finalidad de dar a conocer la información de inventarios, costos, compra-venta, demanda, deudores y acreedores entre otros. Generalmente en este impreso predomina el texto y es de uso exclusivo de la empresa.



### Catálogo como revista

Es legible, informativo e interesante y el mercado de este impreso es opulento seguidor de la moda y es gráficamente sofisticado. No es una lista fría y poco atractiva.

Utiliza fotografías a todo color distribuidas equilibradamente en todo el espacio visual, el texto es reducido pero claro y preciso. Su formato es tamaño carta y es encuadernado, similar a la presentación de las revistas.

### Catálogo didáctico

Generalmente es un material encuadernado que muestra de forma clara, sencilla y ordenada los conceptos que ayudarán al aprendizaje de un tema para facilitar la labor de los enseñantes.

### Catálogo comercial e industrial

Este catálogo tiene la función de presentar los

productos que ofrece una empresa a sus consumidores, sin que estos tengan que acudir a dicha empresa para conocerlos.

Predomina la imagen, el texto generalmente es poco y se refiere al nombre del producto, al precio, al número de piezas que contiene, al material del cual están hechos etc. Tiene diversas presentaciones como un gran desplegable, en forma de periódico, en formato media carta u oficio y sus múltiplos, encuadrado etc. el papel que utiliza es couché, papel reciclado, satinado, entre otros.

### Catálogo de venta por correo

En la mayoría de los catálogos de venta por correo se deben tomar en cuenta, principalmente el mecanismo de persuasión, lo que se refiere a las reacciones del receptor y el paso cuando se decide a comprar los objetos ofrecidos. Este tipo de catálogos es considerado como un escaparate a domicilio o una síntesis miniatura del surtido



*Catálogo comercial*

del gran almacén. Su tamaño generalmente es un gran desplegable y su finalidad es vender a distancia presentando productos reales en imágenes fotográficas.

### Catálogo de moda

Es un producto periódico que tiene por objeto presentar a los distribuidores internacionales las novedades de la próxima temporada. Su común denominador es la inexistencia de mensajes escritos siendo radicalmente visual; utiliza imágenes de gran tamaño, collages informales, colores saturados, fotos blanco y negro, así como a todo color, etc.

Desde el punto de vista gráfico no tiene un estilo homogéneo porque se trata de crear un producto nuevo que sirva al estilo creador de cada moda. Su formato es variado y va desde un gran desplegable hasta un material encuadernado.

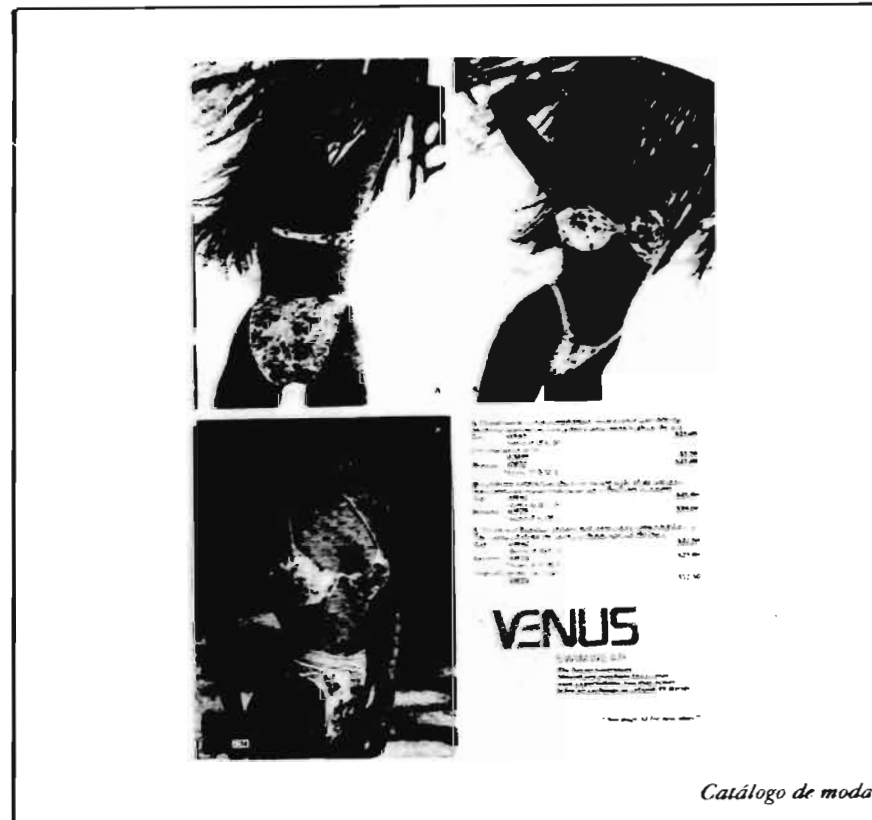

Catálogo de moda



## PROCESO DE DISEÑO DE UN CATALOGO

1.- Para diseñar un catálogo es necesario tomar en cuenta a quién va dirigido, a que tipo de catálogo pertenece, que objetos va a presentar, cual es su finalidad, que desea lograr, etc.

2.- Teniendo en cuenta los datos anteriores se elige un formato considerando el más accesible, económico con facilidad de uso según el tipo de catálogo a diseñar; éstos pueden ser desde un gran desplegable hasta una pequeña publicación estilo folleto.

3.- Posteriormente se comienza a diseñar una retícula que facilitará la distribución equilibrada del material textual y visual; se considera a la retícula de 3 columnas como la mejor opción en el diseño editorial de un catálogo, por la flexibilidad que muestra al segmentarse en 6, obteniendo así una doble página



de 12 columnas la cual da infinidad de opciones de composición.

4.- La tipografía del texto se determina según la función y tipo de catálogo que se va a diseñar, así como por la retícula que se utilice, porque mientras más ancha sea la columna necesitará de un puntaje de caracteres mayor y en columnas angostas se utiliza de menor tamaño.

En los títulos y subtítulos tienen la finalidad de llamar la atención, así como dar referencia a la información textual, además sirven de referencia para que el lector lo identifique y sea legible a una distancia considerable.

En la tipografía se pueden emplear colores contrastantes que sirven para diferenciarlos del cuerpo del texto, además de que estéticamente se ven agradables.

5.- Se debe considerar también que en algunos catálogos es necesario foliar las páginas y utilizar elementos como el índice

y contenido que sirven para dar referencia al lector acerca de la localización de los diferentes temas u objetos presentados en dicha publicación.

6.-En el diseño de un catálogo se emplean principalmente fotografías de objetos que según sus dimensiones y requerimientos pueden tomarse en un estudio o en el lugar donde se encuentran situados; el tamaño de las fotografías se determina según la finalidad de cada catálogo; la fotografía debe permitir ver con claridad detalles como el material, color, número de elementos, etc. de cada objeto presentado. Es necesario usar pies de fotografía los cuales sirven como dispositivos publicitarios describiendo los productos mediante un sencillo código de letras.

7.-En la portada se debe tener especial cuidado al momento de diseñarla puede recurrir al empleo de fotografías,



*Portada catálogo*

ilustración etc. además de que utiliza un logotipo que lo identifica y diferencia de las otras publicaciones.

8.- Se debe seleccionar el papel adecuado para que el catálogo pase por el correo sin que se dañe, o bien, que con el constante uso no se maltrate fácilmente.

El material debe ser muy resistente como el papel Kraft, papel satinado, papel mate etc. y los acabados que se le da es un estampado con hojas metálicas, utilización de grabados, engargolados, troquelados y se barnizan en seco o nacarado.

9.-La encuadernación de hojas sueltas por medios mecánicos es el usado actualmente para los catálogos.

Se puede lograr un diseño y composición agradable estructurando de la mejor manera los elementos ya mencionados anteriormente dentro del área de diseño.



Utiliza gran número de imágenes gráficas como ilustraciones y fotografías, pero la mayor parte de su contenido se conforma por texto.

Presenta gran variedad de diseños en sus páginas y portadas según el tipo de libro que se trate, pero generalmente tiene un carácter formal, originando un diseño monótono y estático.

#### Revistas

Las revistas son publicaciones periódicas que presentan en su contenido gran variedad de artículos de diversos temas que pueden o no tener relación entre sí uno con otro.

La finalidad de esta publicación es entretener, informar y dar a conocer temas específicos acerca de moda, cocina, espectáculos, hogar, salud etc.

El diseño de las páginas se realiza por medio de una retícula base, pero se puede combinar con un considerable número de retículas en la misma publicación.

Las portadas tienen que ser muy llamativas por lo que se debe combinar tipografía, color y fotografía entre otros elementos, para obtener el mayor número de publicaciones vendidas.

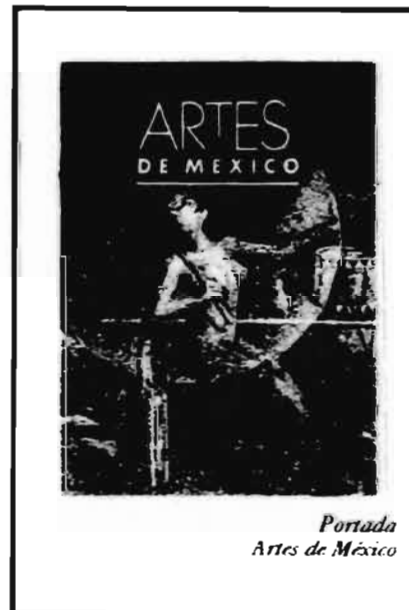

Portada  
Artes de México

Los lectores de las revistas son en gran parte del sexo femenino, considerándose así a los jóvenes como los mejores consumidores.



## LA FOTOGRAFIA COMO ELEMENTO DEL DISEÑO

La fotografía es sin duda uno de los elementos básicos de la comunicación visual ya que por su realismo tiene un poder de comunicación más fácil y directa que otros medios.

La asociación del Diseño Gráfico y la fotografía ha permitido la creación de infinidad de imágenes manipuladas logradas por medio de técnicas como el fotomontaje, las tramas, los virados, etc, originando un efecto surrealista de los objetos fotografiados; teniendo así una opción más que el diseñador puede utilizar para lograr un proyecto muy creativo y original.

La fotografía en su nueva forma gráfica con la ayuda de elementos tipográficos adopta el nombre de Tipo-Foto, lo que se ha convertido en uno de los medios de expresión gráfica más característica y usada en la publicidad de nuestro tiempo.



*Fotografía y Diseño*

En la actualidad en los despachos de diseño se trabaja en equipo con diferentes personas tales como fotógrafos, comunicadores, ilustradores, entre otros; por esta razón se sabe que un diseñador no necesariamente toma las fotos y mucho menos las positivizará en el laboratorio; pero es importante que éste disponga de un profundo conocimiento técnico de la fotografía ya que esta técnica forma parte integral de la utilización diaria en los medios impresos elaborados; además se requiere que sepa dirigir y comunicar las ideas de la mejor manera posible para que el fotógrafo satisfaga eficientemente la necesidad que plantea el proyecto.

## FOTOGRAFIA DE CATALOGOS

La fotografía es un medio que tiene la capacidad de transmitir una atmósfera, para divertir, para expresar una

afirmación artística, para vender un producto etc. Lo más importante es que una fotografía debe ser real, aunque su realidad pueda ser una fantasía idealizada, esto es lo que hace tan importante la función de la fotografía comercial.

Con objeto de desarrollar sensibilidad ante una imagen fotográfica es necesario tomar en consideración elementos fundamentales como la forma, la textura, el color, el contraste, entre otros.

La fotografía para catálogos exige un grado considerable de organización y de cuidadosa planificación por lo que se debe prever con antelación el número y tipo de objetos a fotografiar.

Es necesario saber efectuar los diferentes modos de crear ambientes, utilizando relaciones tonales recurriendo a la iluminación, a las condiciones atmosféricas, al estilo de la

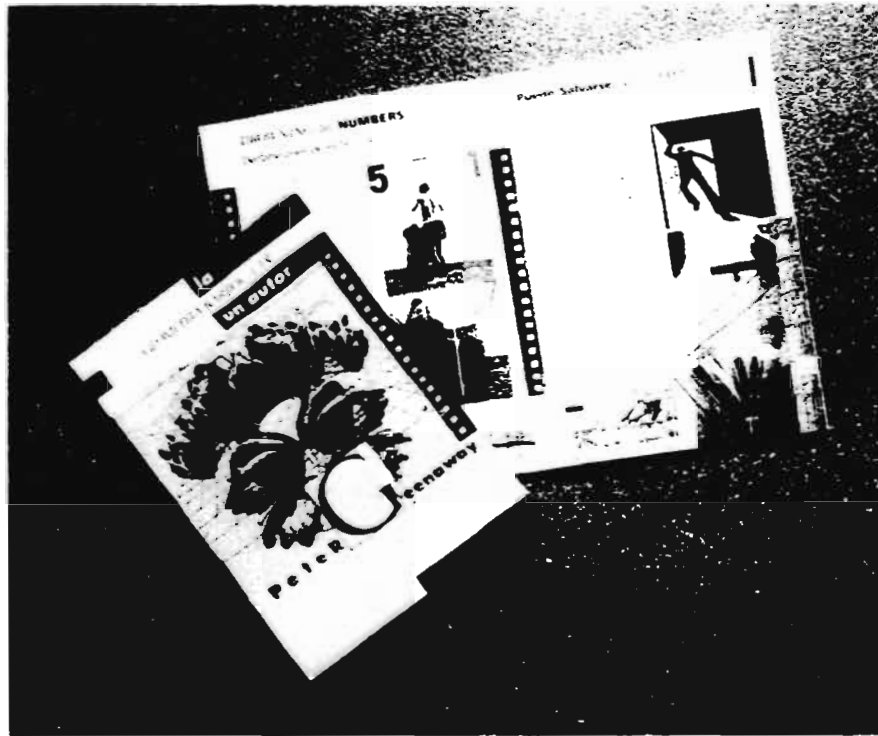

*Catálogo como revista*



## ACABADOS

El acabado se refiere a una serie de operaciones finales que se realizan con la finalidad de proteger y decorar un medio impreso.

Las técnicas de acabado más utilizadas son las siguientes:

**Perfilado.** Es el recorte de las formas complejas a base de cuchillas metálicas, esto se realiza a través de las prensas tipográficas.

**Barnizado.** Es un sistema de protección más barato que el plastificado en el que se aplica una sustancia líquida transparente a la superficie impresa.

**Plastificado.** Se utiliza como protección de la superficie impresa, aplicando una película transparente y brillante de plástico, la cual permite aislar la humedad y facilita la limpieza.

**Montaje.** Es la fijación del papel a un soporte más firme que

puede ser de madera o de plástico, por lo general esto tiene fines de exposición.

**Realce.** Es la impresión seguida de elevación de la imagen impresa, se utiliza generalmente en membretes y trabajos decorativos, además el realce puede ir sin imprimir.

**Metalizado.** Se le aplica a la superficie impresa una matriz caliente siendo depositada por una lámina metálica. Este proceso se realiza en la impresión de cubiertas en rústica y de cajas.

**Redondeado de cantos.** Este procedimiento tiene función decorativa y se realiza durante el perfilado o posteriormente con un cincel de filo curvo.

## ALZADO

Consiste en colocar las páginas en el orden en que se han de leer y encuadernar posteriormente.

Este procedimiento se puede efectuar automáticamente con la ayuda de pinzas que extraen las páginas una a una colocándolas en el orden correcto.

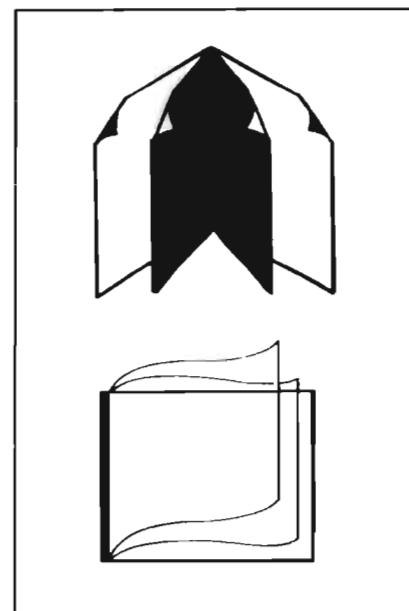

*Alzado*







## ENCUADERNACION

Existe gran variedad de métodos de encuadernación que van desde las simples grapas de alambre hasta las elaboradas encuadernaciones de caja.

Para elegir el método adecuado para la encuadernación se deben tener en cuenta varios factores: la cantidad, la calidad y el estilo requerido, así como el presupuesto disponible. También se debe tomar en cuenta al lector a quién va dirigido y en qué forma va a usar el material.

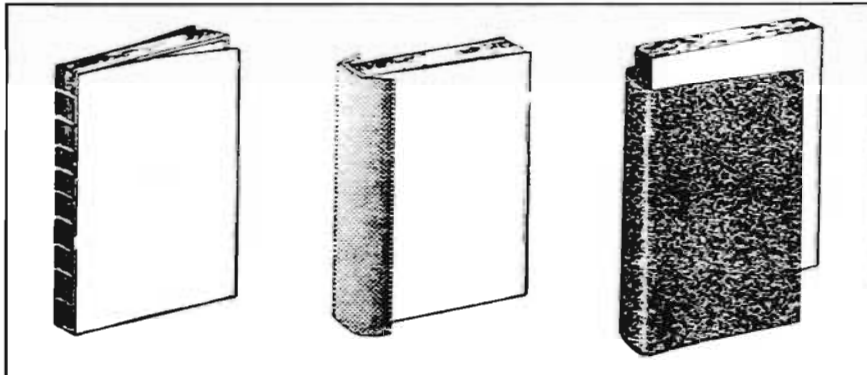

Existen varios tipos de encuadernación como lo son:

### Encuadernación de anillas.

En este tipo de encuadernación se le hacen orificios a través de la cubierta y de las páginas, posteriormente se juntan con un alambre o un espiral de plástico. Es adecuado para tiradas cortas, se pueden añadir más páginas, es barato, accesible, rápido, ideal para documentos que requieren la puesta al día y tiene gran variedad de cubiertas.

### Encuadernación cosida.

Este método es de máxima calidad, es permanente, se adapta a documentos de cualquier tamaño, cuenta con gran variedad de acabados de cubierta que pueden ser de tela o de cartón, tiene el lomo en donde se le puede colocar el título y es adecuado para cuando se realizan grandes tiradas.

### Encuadernación de canutillo.

Este método los pliegos alzados se cosen uno a uno y posteriormente se vuelve a coser todo el conjunto; es permanente, inadecuado para menos de 5 hojas, permite la clasificación de los colores, el lomo se puede etiquetar y es adecuado para pequeñas y grandes tiradas.

### Cosido con lomo.

Es grapado por el doblez central; es rápido, barato, accesible, fácil, permanente, el documento no se puede abrir del todo, inadecuado para más de 10 a 15 hojas.



## OFFSET

La impresión de este método se realiza mediante la utilización de tres cilindros que se encuentran en contacto directo; el primer cilindro lleva la plancha que es humedecida y entintada; el segundo cilindro recibe la impresión y la translada a la hoja, a la que anteriormente el tercer cilindro le ha dado vuelta.

Este proceso es considerado el más barato de todos los métodos de impresión; se puede imprimir en gran variedad de texturas y pesos del papel; generalmente supera la calidad de la tipografía en trabajos de medio tono, separación y selección a color; realiza grandes tiradas en poco tiempo debido a la velocidad que alcanzan sus rodillos; cuenta con gran flexibilidad en el montaje; la reimpresión de textos es un proceso cómodo y económico por la facilidad de almacenaje de los contratipos; es el adecuado para la

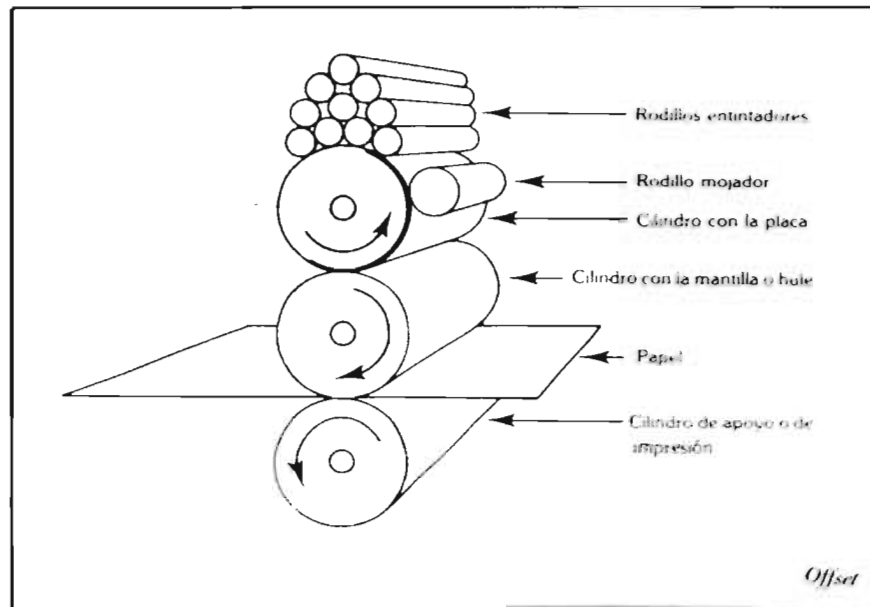

impresión de folletos, libros, periódicos, revistas, catálogos, entre otros.

## SERIGRAFIA

La serigrafía es un método de impresión en el que se coloca un estencil sobre una pantalla de tela estirada y se obliga a la tinta a pasar a través de la malla por

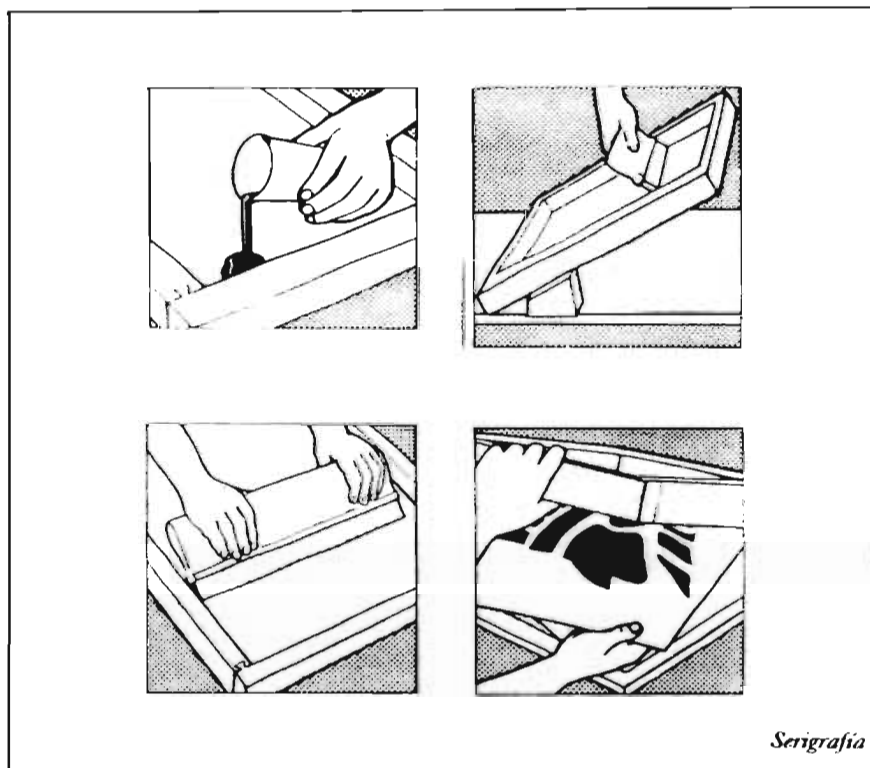

*Serigrafía*

medio de un rasero. La malla generalmente está hecha a base de hilos de seda, pero últimamente ha sido reemplazada por materiales sintéticos. Los estenciles para la impresión de pantalla los hace fotográficamente un impresor, a partir del original realizado anteriormente por el diseñador.

Las principales ventajas de la impresión de pantalla consisten en la versatilidad que muestra al imprimir sobre cualquier superficie, como cuero, cartón, cerámica, madera, vidrio, metal, plástico, tela y papel; se considera el método adecuado para reproducir carteles, etiquetas autoadhesivas, playeras, tasas, ceniceros, tarjetas, lapiceros, entre otros; es un proceso sencillo y económico si se realizan tiradas cortas; sus tintas son aptas para imprimir colores claros sobre superficies oscuras; es un proceso manual usado para impresiones pequeñas y no es apto para imprimir medios tonos.

# CONCLUSIONES

En el Diseño Gráfico, la búsqueda de nuevos estilos y patrones estéticos es una constante, afortunadamente en la actualidad hay la tendencia por redescubrir las impresionantes obras creativas de nuestros antepasados precolombinos para ser usadas como modelos y alternativas artísticas. Es por eso que este proyecto cumple con una doble finalidad: fortalecer el conocimiento de nuestras raíces y servir de guía para los diseñadores que busquen alternativas en este tipo de arte.

La máscara tradicional, es mucho más que una obra de arte, encierra en su entorno la belleza de nuestras tradiciones, siglos de historia, eventos que marcaron para siempre nuestro modo de vivir, armonía, convivencia, unión, identidad...



SEGUNDA PARTE



CAPITULO 4  
*Proceso de Diseño*





mate, de las cuales se elige el denominado mate paloma de 135 gr. siendo que es muy resistente y agradable al tacto. Se utiliza el pliego de 70 x 95 cm lo que permite mejor aprovechamiento y ahorro del papel. Haciendo la imposición del pliego de 70 x 95 cm se obtienen 16 páginas de frente y 16 páginas de vuelta lo que nos da como resultado un total de 32 páginas por pliego, por consiguiente, con dos pliegos se puede imprimir el total del catálogo que cuenta con 60 páginas.

#### Formato

Se hicieron varias pruebas acerca del formato, resultando dos opciones las más viables a utilizar en este proyecto.

La primera es tamaño media carta, proporciona facilidad de uso, es agradable, pero el campo visual es reducido y los componentes de la página no proporcionan el tamaño requerido. Por las condiciones anteriores se decide utilizar la

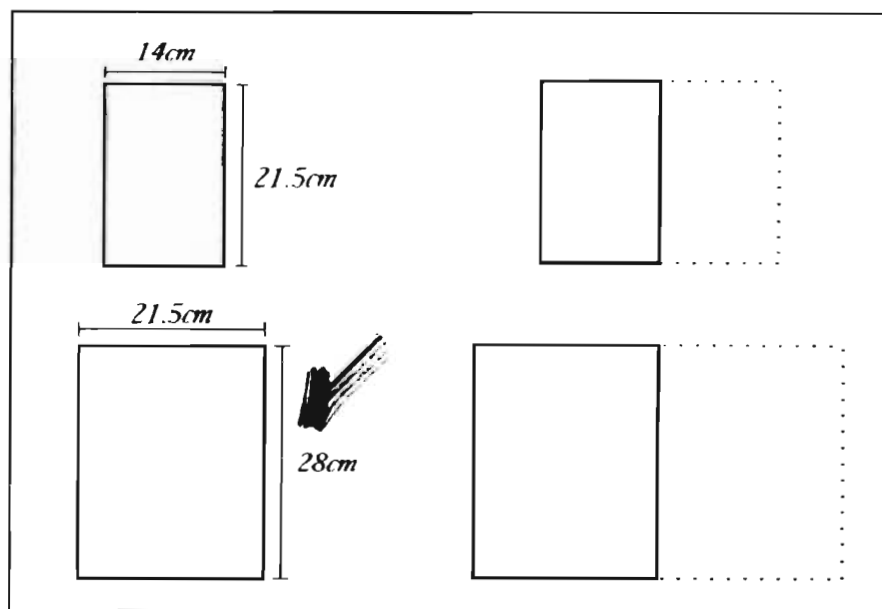

segunda opción que es un formato tamaño carta de 21.5 x 28 cm, utilizado en forma vertical, el cual nos brinda facilidad de uso, cuenta con la medida standard lo que proporciona mejor distribución en el pliego evitando el desperdicio

del papel y aumenta el campo visual por lo que los componentes de la página, como lo son el texto y la fotografía se pueden presentar de un tamaño mayor como se tiene previsto.



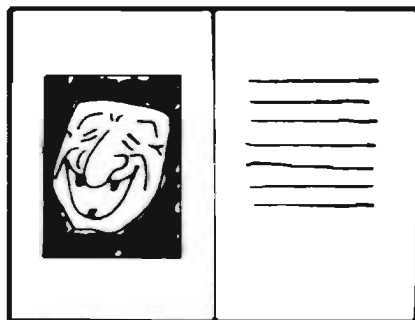

Primera opción

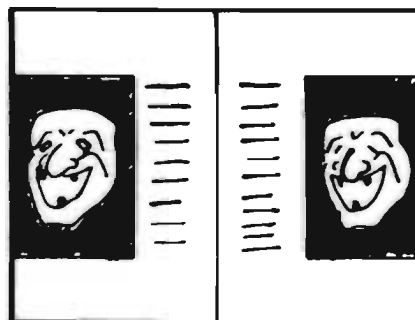

Opción b

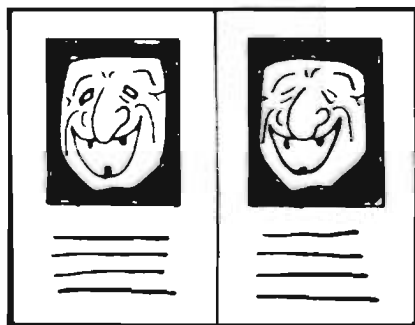

Opción c

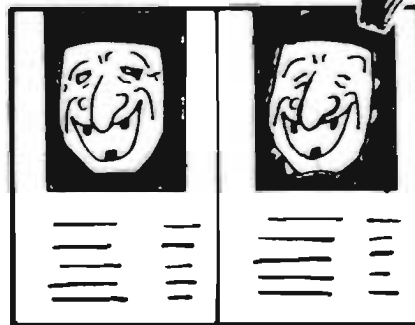

Opción d

Después de analizarlas detenidamente, se utiliza la opción d que es la más adecuada porque el resultado es una página muy agradable y la disposición de los elementos es ordenada, clara y sencilla.

### Diagramación

Se realiza una diagramación para disponer de la mejor manera los elementos que contiene cada página del catálogo.

1. En este espacio se ubica la fotografía rebasada de la máscara, con fondo gris y mide 18 x 12.5cm.

2. En esta línea se ubica la tipografía de titulares en 14 puntos, bold y en altas y bajas, correspondiente al nombre de cada máscara.

3. Abarcando dos columnas se localiza el bloque de texto, refiriéndose a los datos principales de cada máscara, se menciona el lugar donde se elabora, quien la realiza, la técnica y material



6. En este espacio se ubica el folio, centrado en la parte inferior de la página.

#### Tipografía

Para elegir adecuadamente la tipografía es necesario tomar en cuenta las características del público a quien va dirigido, el tema y tipo de publicación que se está diseñando.

#### Garamont

ABCDEFGHI  
JKLMNOPQ  
RSTUVWX  
YZ abcdefghijk  
lmnopqrstuvw  
xyzæœø:12345

#### Baskerville

ABCDEFGHI  
JKLMNOPQ  
RSTUVWX  
YZ abcdefghijk  
lmnopqrstuvw  
xyz1234567890

En este caso se necesita una tipografía de trazos muy libres, claros y sencillos que nos evoquen la forma y estilo de la decoración que se plasman en las piezas artesanales del estado de Michoacán. Se observan dichas características en la tipografía Garamond, Baskerville y Souvenir.

Finalmente se decide utilizar la tipografía Souvenir, porque satisface mejor que otra las necesidades que se tenían. Se utiliza en altas y bajas, lo que

permite que el lector identifique fácilmente las palabras haciendo más rápida y clara su lectura. El tamaño que se emplea en la tipografía base es de 10/12 puntos, y en la tipografía de titulares es de 14 puntos. Se utiliza negro 100% en la tipografía y folios lo que nos evoca elegancia y tradición, además contrasta con el gran colorido de las máscaras.

#### Souvenir LIGHT

ABCDEFGHIJK  
LMNOPQRSTU  
VWXYZÆŒÇ!  
Ø abcdefghijk lm  
nopqrstuvwxyzç  
æœøß1234567

**Folio**

El folio es un elemento esencial en toda publicación, siendo este el que lleva el control de la página por medio de la numeración. En este proyecto se pretende que el folio cumpla

también la función de elemento decorativo, razón por lo que se estilizan varios detalles retomados de la forma y decoración de las máscaras, resultando como mejor opción la estilización del ojo de la vivora que presenta la máscara de

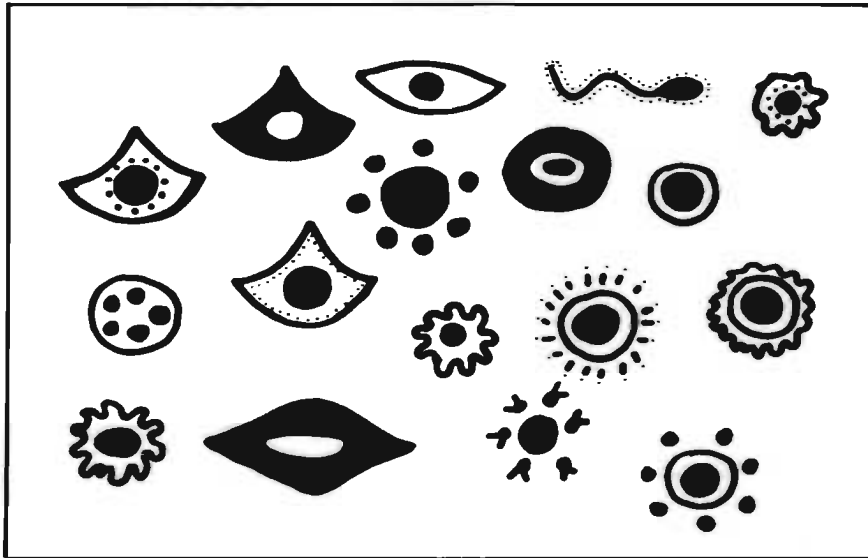

*Gráficos retomados de las máscaras*

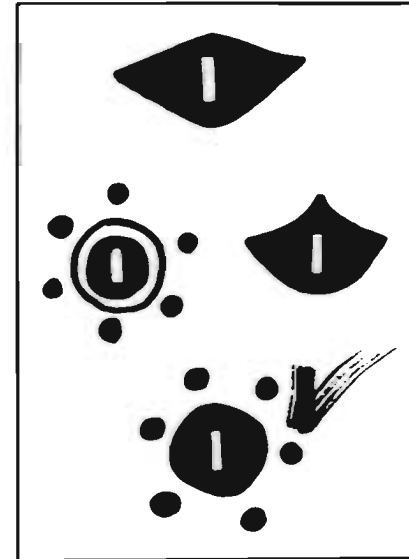

*Pruebas con numeración.*

fecundidad. Se obtiene un folio diferente, atractivo y dinámico y se encuentra ubicado centrado en la parte inferior de cada página en negativo y con tipografía Souvenir.

### Inicio de capítulo

Este elemento tiene como finalidad hacer una separación o descanso entre un capítulo y otro, así como también indicar al lector que empieza un tema nuevo.

En todo el proyecto se



utiliza un diseño muy limpio, claro y sencillo, mismo que se aplica también al diseñar los inicios de capítulo. El texto se encuentra ubicado en la parte superior derecha con justificación a la derecha teniendo el folio como único elemento decorativo.

En el catálogo podemos encontrar dos inicios de capítulo, uno de ellos corresponde a las máscaras de danza y pastorelas y el segundo a las máscaras decorativas.

### Créditos

Al inicio de la obra se encuentran ubicados los créditos que corresponden a los datos personales del Diseñador y Fotógrafo que intervienen en la realización del catálogo.

También se colocan los nombres de los patrocinadores o de las editoriales que se encargan del impreso de la publicación; además se menciona el año, tiraje y lugar donde se imprime la obra.



Estos datos se encuentran ubicados en un bloque en la parte inferior izquierda de la primera página.



**Indice**

El índice es un elemento que proporciona facilidad, rapidez y exactitud en el control de los temas que se encuentran en el catálogo.

En este proyecto se

Indice	
Tradiciones Michoacanas y Católicas	•
Prehistorias	•
Máscaras de Danza y Pastorelas	•
Danza de Virreyes	•
Danza de Negros	•
Danza de Carpinteros	•
Danza de Niñas	•
Pastorelas	•
Máscaras Decorativas	•
Ocultos	•
Torueros	•
Uruguayos	•

utiliza un diseño muy dinámico, justificado al centro, contando con el folio como elemento decorativo.

**Fotografía**

Tomando como base la necesidad que se tiene de presentar al público la imagen de las máscaras elaboradas por los artesanos Michoacanos sin omitir el más mínimo detalle en cuanto a forma y decoración se refiere, se opta por utilizar la fotografía, técnica que por su realismo tiene el poder de comunicar más directa y fácilmente que cualquier otra.



**Iluminación**

Se decide utilizar la luz natural como iluminación para fotografiar las máscaras, porque es una fuente constante con la que se obtienen excelentes resultados. Otro factor determinante es la dificultad de desplazamiento que existe a las comunidades Purépechas a las que sólo se debe llevar lo indispensable, por estas razones no se recurre a la iluminación artificial con la que se necesita gran cantidad de instalación y equipo.

**Elección del fondo**

Inicialmente se tuvo la idea de fotografiar las máscaras con una textura de adobe o de un petate como fondo, refiriéndose al aspecto tradicional y artesanal de las comunidades Purépechas.

Haciendo varias pruebas se llega a la conclusión de que en este caso, el fondo compite con el objeto fotografiado, por color y textura resulta muy llamativo restando importancia a la máscara.

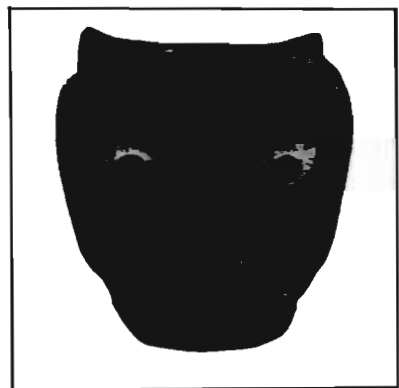

Teniendo en cuenta que lo primordial es la máscara y en segundo plano el fondo, se decide utilizar un color neutro como en el caso del negro, el blanco y el gris.

El negro es elegante y contrasta con el gran colorido de las máscaras, pero no se utilizó porque el fondo se unifica en la publicación y se tienen varias piezas negras que se pierden totalmente, por estas razones se descarta esta opción.

El blanco no proporciona un soporte a las máscaras lo que origina que se vean flotando, además no existe contraste alguno con la página que también es blanca.

El gris resulta ser la mejor opción porque existe contraste con el color de las máscaras y además les proporciona un soporte.



**Máscara con Corona de Peces**

Diseño: (Desconocido)  
 Artesanía: Felipe Méndez  
 Lugar: Toluca  
 Materiales: Madera de capulín  
 Color: Pinturas comerciales  
 Características: Esta máscara se utiliza en los rituales del Inga y de los señores locales y de los señores de guerra.

Esta singular máscara es utilizada por el señor Inga y los señores de Toluca.  
 Esta pieza representa la fuerza del agua y el agua que fertiliza a los muertos de un gran hecho vital y de la fuerza del poder. Está hecha de madera de capulín y se decoraron en el base de pinturas comerciales.



**Máscara de Vida y Muerte**

Las habilidades y el uso de ingenio del artesano para lograr esta máscara que simboliza la representación de la vida y la muerte es una gran habilidad para simbolizar en sus máscaras la vida y la fuerza que representa la vida del muerto en estado con los rituales de la muerte. Las dos máscaras se usan por medio de un ritual que representa el momento que precede al inicio de la muerte.

Diseño: (Desconocido)  
 Artesanía: Felipe Méndez  
 Lugar: Toluca  
 Materiales: Madera de capulín  
 Color: Pinturas comerciales  
 Características: Esta máscara se utiliza en los rituales de la vida y la muerte y con el uso de un ritual.



*Doble página a color*

### Clasificación de la información

El catálogo es un medio impreso el cual contiene una lista ordenada de productos, artesanía, obras de arte, etc. agrupados según determinados criterios y finalidades.

En este proyecto se clasifica la información en dos secciones, la primera corresponde a las máscaras utilizadas en danzas y pastorelas y la segunda a las máscaras decorativas.

La sección de las máscaras de danzas y pastorelas presenta la danza de los viejitos, la danza de los negros, la danza de los cúrpites, la danza de naranja y las pastorelas.

En cada una de éstas se hace una breve reseña del origen, en qué consiste, así como los personajes que interactúan en cada una de ellas.

La sección de las máscaras decorativas presentan máscaras de Ocumicho, de Tócuaro y de

Ururapan; en cada una de éstas se menciona la ubicación y principales características en cuanto a forma, decoración y significado se refiere.

### Título de la obra

La finalidad de este catálogo es dar a conocer las máscaras elaboradas y utilizadas en el estado de Michoacán, no sólo como una pieza artesanal, sino con todo el misticismo y



Bocetos del título

significado que las rodea, tomando como referencia lo anterior surgen varias opciones:

- Máscaras Michoacanas.  
El arte de la transformación.
- El mágico mundo de la Máscara.

- Máscaras Michoacanas.  
La falsa realidad.
- Máscaras Michoacanas.  
Tradición, misticismo y cultura.

Relizándose

*Máscaras Michoacanas*  
TRADICION, MISTICISMO Y CULTURA

**Máscaras Michoacanas**  
TRADICION, MISTICISMO Y CULTURA

*Máscaras Michoacanas* ✓  
TRADICION, MISTICISMO Y CULTURA

*Pruebas de tipografía*

posteriormente una encuesta, resulta electa la cuarta opción que es la que más se acerca al verdadero significado de lo que representa una máscara para los artesanos y danzantes que las portan. Teniendo ya elegido el nombre se comienza a bocetar acerca de las diferentes disposiciones que se pueden realizar. Resulta ser la mejor opción ubicarlo en dos líneas, en la primera se localiza la frase Máscaras Michoacanas con tipografía Phyllis ATT en 60 puntos; en la segunda línea encontramos la frase Tradición, misticismo y cultura utilizando tipografía Souvenir en 20 puntos.

#### Portada y contraportada

Tomando como referencia que la portada es lo primero que se observa en toda publicación y que de ella depende que atraiga y estimule la atención del lector, incitándolo instantáneamente a hojear el impreso, se debe diseñar mostrando el tema central y el

contenido editorial que se presenta.

Se comienza a bocetar varias ideas de las cuales surgen las opciones siguientes:

1. Presentar un conjunto de máscaras formando una textura visual, el resultado es agradable pero se busca un concepto más abstracto que sea atractivo.

2. Presentar detalles de la decoración enfatizando las formas y gran colorido que plasman los artesanos en cada una de sus piezas.

Estéticamente el resultado es muy agradable, pero se pretende decir más acerca del significado de la máscara.

3. Presentar detalles de la máscara enfatizando la zona de los ojos, los cuales dicen mucho acerca de la expresión y personalidad de la pieza. Se decide utilizar esta opción resultando un concepto muy abstracto, estéticamente agradable y transmite mucho acerca del significado de la máscara.

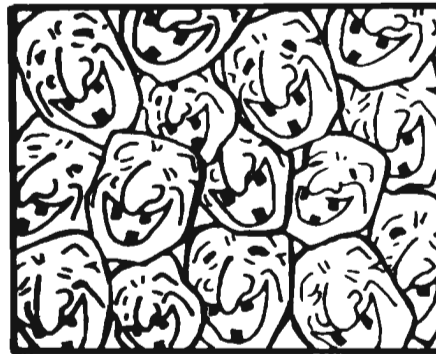

*Textura de máscaras*



*Detalle de la decoración*



*Detalle de la máscara*

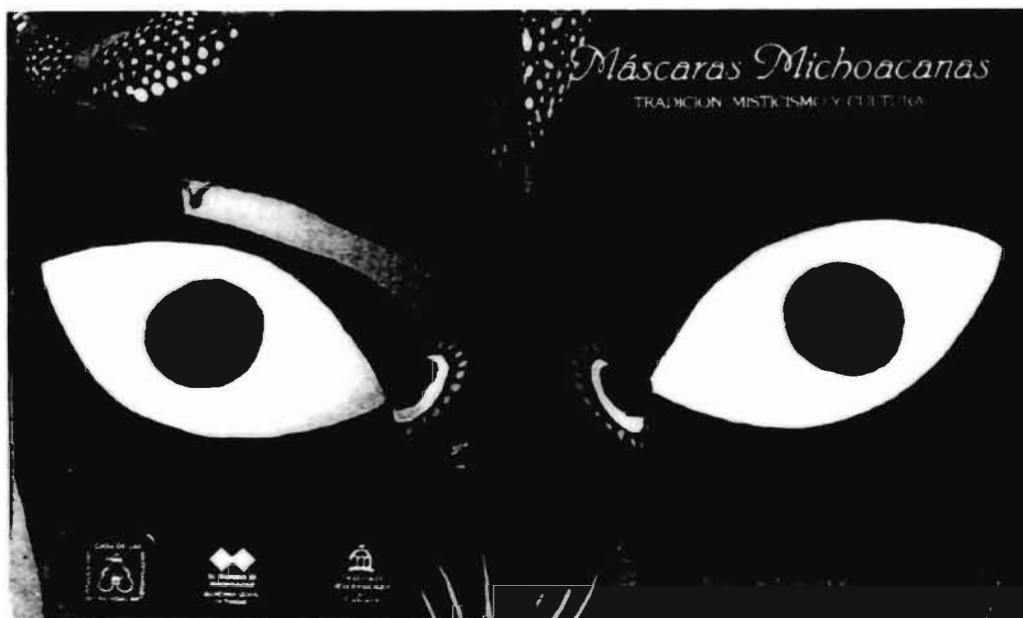

*Portada y contraportada*

Finalmente después de fotografiar las piezas se decide utilizar el detalle de la máscara Fecundidad, siendo ésta una pieza muy expresiva que simboliza el origen o inicio, su color y disposición de los elementos

permite legibilidad y visibilidad al nombre del catálogo, además es realizada en Uruapan por el Sr. Victoriano Salgado, considerado como el único que elabora máscaras en ésta ciudad.

La fotografía abarca la

portada y contraportada de la publicación, conformando la portada la mitad del rostro y la contraportada la otra mitad, refiriéndose con esto a la doble personalidad que evoca la utilización de la máscara.

En la portada se ubica en la parte superior el nombre del catálogo y centrado en la parte inferior el nombre del autor. En la contraportada se localizan en la parte inferior los logotipos de las instituciones que intervienen en la producción del catálogo.

Los datos anteriores son blancos, permitiendo visibilidad y legibilidad porque contrasta perfectamente con el fondo de color rojo.

**Portadilla**

La portadilla es un elemento cuya función es propiamente dar inicio a la obra, así como de protección al material gráfico y literario.

En este proyecto se utiliza el mismo diseño de la portada en la portadilla suprimiendo únicamente la fotografía, unificándose así la publicación conservando el mismo estilo sencillo y limpio que debe tener todo catálogo.

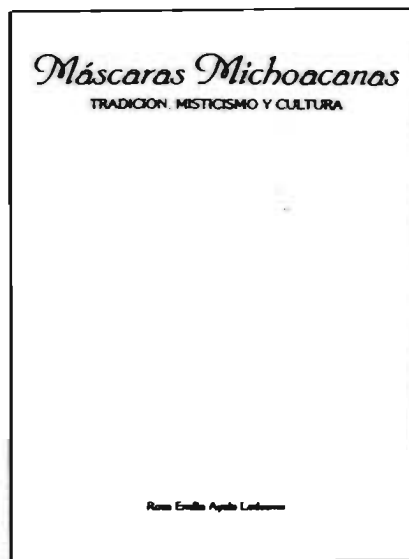

*Portadilla.*

**Método de impresión**

Se selecciona el offset como método de impresión de este catálogo porque proporciona buena calidad del trabajo en selección a color, realiza grandes tiradas en

poco tiempo, se puede imprimir en gran variedad de texturas y gramajes de papel y además es económico.

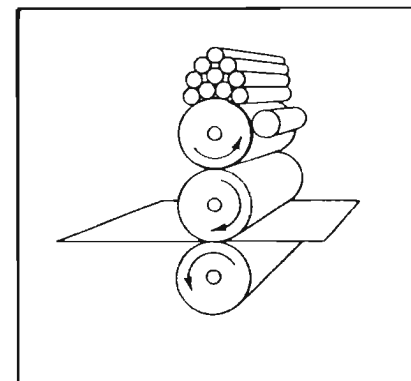

*Offset. Método elegido.*

**Original mecánico**

Toda publicación requiere la realización de un original mecánico de excelente calidad, por medio del cual se reproducirán gran número de



ejemplares conservando las mismas características. A continuación se presenta una muestra reducida proporcionalmente del original mecánico de una doble página del catálogo.

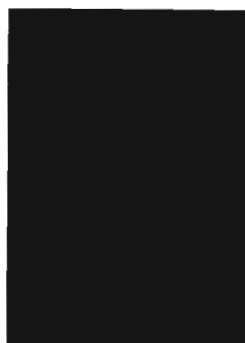

Muestra de Origen Mecánico

Este documento es una muestra de un archivo electrónico producido por el sistema de gestión de archivos electrónicos "Origen Mecánico". El contenido de este documento es una muestra de un archivo electrónico producido por el sistema de gestión de archivos electrónicos "Origen Mecánico".

NEGRO 100%

### Acabados

Se le dará un acabado plastificado a la portada y contraportada proporcionando brillantez, mejor presentación y protección a la publicación.

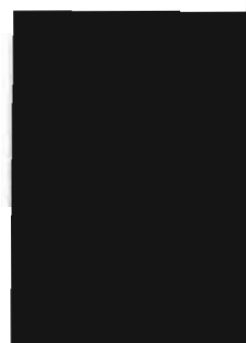

Muestra con Origen Mecánico

Este documento es una muestra de un archivo electrónico producido por el sistema de gestión de archivos electrónicos "Origen Mecánico". El contenido de este documento es una muestra de un archivo electrónico producido por el sistema de gestión de archivos electrónicos "Origen Mecánico".

Original mecánico

### Encuadernación

Para elegir el método más adecuado se deben tomar en cuenta varios factores como: las características del público a quien va dirigido, número de páginas, calidad, estilo y presupuesto de la publicación. En este caso el que resulta más conveniente es el cosido y pegado que es muy resistente al constante uso, manejable y de buena calidad.

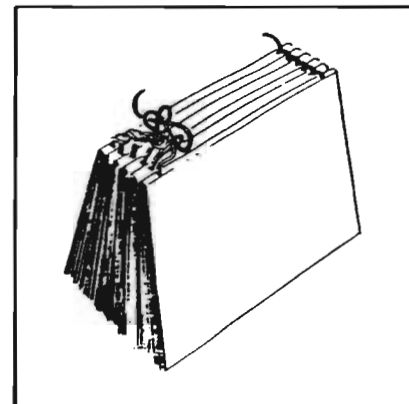

Cosido y pegado.



## CAPITULO 5

*Aportación*

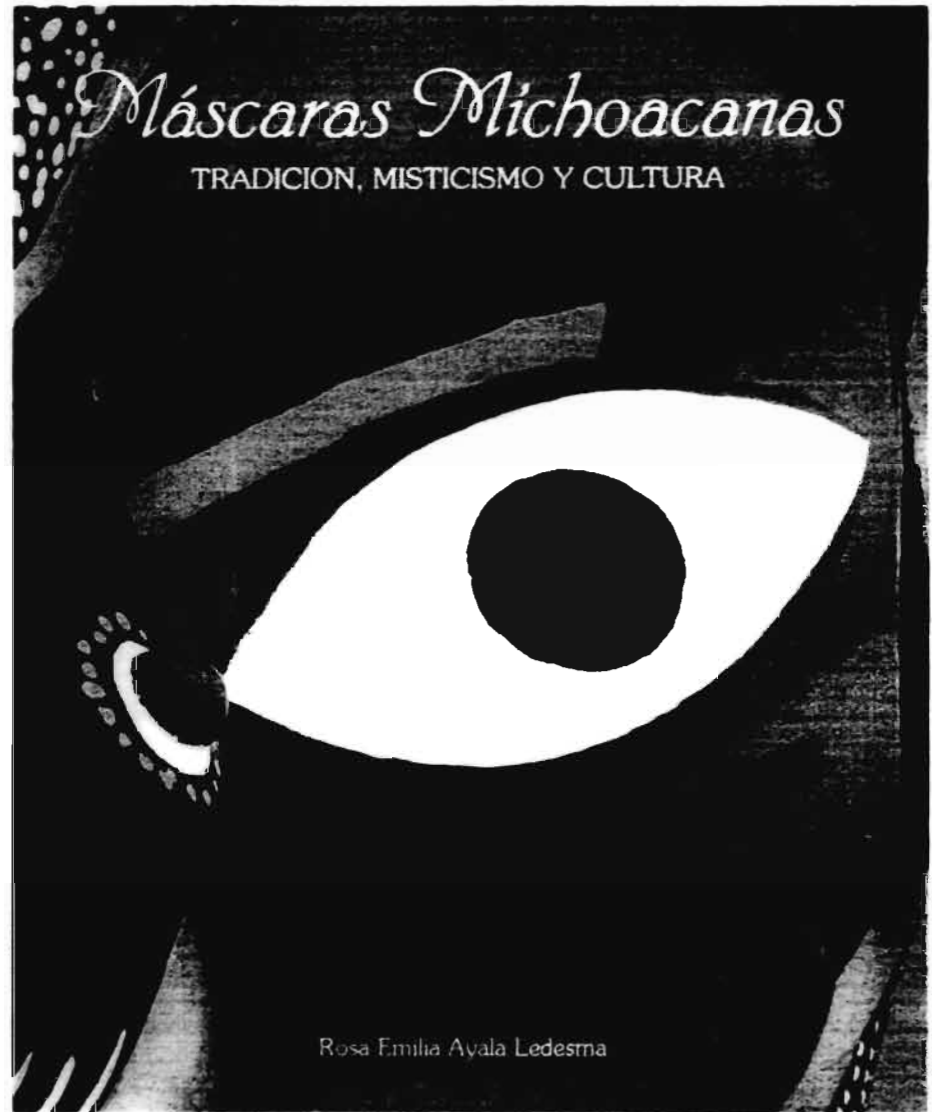

# *Máscaras Michoacanas*

TRADICION, MISTICISMO Y CULTURA

Rosa Emilia Ayala Ledesma

# *Máscaras Michoacanas*

TRADICION, MISTICISMO Y CULTURA

Rosa Emilia Ayala Ledesma

**Diseño y Fotografía**  
Rosa Emilia Ayala Ledesma

© 1ª edición 1995  
Secretaría Estatal de  
Turismo y Casa de las  
Artesanías del Estado de  
Michoacán.

Derechos reservados  
conforme a la Ley  
Impreso y hecho en  
México

## Indice

Tradición, Misticismo y Cultura

6

Presentación

7

### Máscaras de Danza y Pastorelas

9

Danza de Viejitos

10

Danza de Negros

16

Danza de Cúrpites

20

Danza de Naranja

23

Pastorelas

24

### Máscaras Decorativas

31

Ocumicho

32

Tócuaro

36

Uruapan

39

## Tradición, Misticismo y Cultura

La máscara es una pieza artesanal de extraordinaria belleza escultórica y decorativa, pero son ignoradas por un gran número de personas, por lo que en esta publicación se dan a conocer una muestra de las piezas que se realizan en el estado de Michoacán mismas que son elaboradas en Uruapan y por gran parte de los artesanos originarios de las comunidades indígenas, como en el caso de Tócuaro, Ocumicho, entre otras.

En estos lugares la máscara deja de ser considerada como una simple pieza artesanal, porque adquiere gran importancia dentro de las festividades realizadas en honor a los santos patronos del pueblo. En dichas festividades aparecen danzantes, los cuales bailan sin parar hasta que sientan que su santo patrono queda satisfecho por el tenor de la cuadrilla.

Los danzantes portan exuberantes trajes de gran colorido, así como el elemento principal que es la máscara, considerada como símbolo de tradición, misticismo y cultura.

En cada pieza se mezclan estos tres conceptos, porque al seguir efectuando las danzas en las festividades Purhépechas, en las que la máscara juega el papel primordial, se siguen manteniendo vivas las tradiciones más puras y antiguas con las que se cuentan, reafirmando y evitando que se pierdan las raíces de nuestra Cultura.



## Presentación

La máscara es una de las manifestaciones más características en el arte de los pueblos del mundo. En el viejo continente se usaron en Grecia, Egipto, en China y Japón, en muchos pueblos de América indígena pero sobre todo se emplearon en Sudamérica y en México, lugar en el cual sus pobladores se caracterizan por mostrar gran riqueza cultural reflejada en sus costumbres, tradiciones y arte popular llenos de colorido, belleza y significado.

Michoacán, es uno de los pocos estados de la república que fue cuna de alguna cultura precolombina, en este caso la Purhépecha, debido a esto, en el estado existe gran variedad de tradiciones manifestadas a través de las fiestas, danzas, cantos, etc. y artesanías como cestería, cerámica, alfarería, tallado de maderas, lacas, entre otros.

Muchas veces la artesanía complementa la tradición y el arte de la máscara es un claro ejemplo de ello.

La palabra máscara proviene del latín "disfráz" que quiere decir desfigurar la forma natural o real de las personas. Las expresiones del rostro es donde más claramente se muestran y se sintetizan los rasgos de la personalidad del individuo y por lo tanto, es la parte más importante del disfráz que se puede alietar con el gesto.

La máscara sirve como medio para esconder la propia personalidad, así como los defectos, aparentando superficialmente otra diferente como la que quisiera tener el individuo, es por eso que se considera el símbolo de la falsa realidad. Hay otro aspecto del diseño de mejoramiento y perfección que se refiere a la superación interior y espiritual del individuo. Esto causa un subconsciente deseo de realizar no solo las propias experiencias, sino también las ajenas, entonces se despierta una curiosidad de ver otras vidas encarnar otras personalidades, tener otras cualidades, etc.

Se dice que la máscara tiene poderes mágicos y está íntimamente ligada con la idea de la muerte, la sobrenatural idea de morir y el temor profundo a que el alma quede en el eterno destierro, esa destruida en un mundo de sombras se supera al utilizar la máscara.

En los pueblos de la meseta tarasca se le considera a la máscara como un símbolo que muestra uno de los recursos más sorprendentes de la cosmovisión purhépecha. A través de éstas se permite que los individuos exterioricen formas de comunicación.



comumente sancionadas. Cada máscara refleja la riqueza del arte popular y al ser utilizadas en las danzas tradicionales de las fiestas ceremoniales en honor al santo de las comunidades purhepechas, como la de los viejitos, los negros, los carpites y el señor de naranja, se trasforma de un objeto decorativo a un elemento fundamental en la reafirmación de nuestra verdadera cultura.

A pesar de jugar un papel importante el conocimiento sobre las máscaras, su uso, diseño y significado, se limita a los poblados indígenas y a algunos barrios de la ciudades donde las danzas tradicionales se siguen realizando.

Por tales razones este catálogo tiene como finalidad hacer una recopilación de los principales tipos de máscaras michoacanas, difundiendo así, nuestras maravillosas tradiciones, que es lo que hace que México aparezca ante el mundo como un país lleno de magia.



## Máscaras de danza y pastorelas



## Danza de Viejitos

El origen de esta danza se pierde entre las nubes del tiempo y las leyendas, hay quien dice que comenzó en un poblado cuando algunos ancianos comenzaron a bailar afanosamente por las callejuelas del pueblo, otros afirman que fue creada como una burla ante el hecho de que los españoles jóvenes aún mostraban problemas asociados con la vejez, mientras que los ancianos purhépechas que casi les doblaban la edad eran fuertes, alegres y de andar vigoroso.

Su gracia sin igual, la mímica burlona de los danzantes, así como las múltiples travesuras que realizan son las características principales de esta representación.

En Nahuatzen, Cherán, Tzitzutzan y Sevina, son algunos lugares donde se baila con motivo de celebraciones religiosas del santo patrono.

La actitud que adquiere el danzante, transmite una aparente senectud que resulta contradictorio al ejecutar vigorosamente la coreografía.

La simpática figura de los viejitos aparece con los rostros cubiertos con máscaras de expresión alegre, talladas en madera y coronadas con largas penacas de otlle. El tocado lo hace un sombrero de palma ancha adornado con listones de colores chillantes.



### Máscara de Viejo de Zacán.

Esta máscara es utilizada en la tradicional danza de los viejitos realizada en la comunidad de Zacán lugar en donde los artesanos plasman en la máscara características peculiares de alguna persona del pueblo, que sin saberlo sirvió de modelo. Generalmente son muchachos jóvenes y adultos los que portan esta máscara con expresión de asombro y con rasgo de una persona de edad avanzada. Esta pieza es elaborada en Uruapan por el Señor Victoriano salgado utilizando madera de colorín y maqueado para su decoración.

**Uso:** *Danza de los Viejitos*  
**Usuario:** *Muchachos jóvenes y adultos*  
**Artesano:** *Victoriano*  
**Salgado**  
**Lugar:** *Uruapan*  
**Material:** *Madera de colorín*  
**Color:** *Maque*  
**Características:** *Representa una persona de edad avanzada con expresión de asombro.*





### Máscara de Viejito

**Uso:** Danza de Viejitos  
**Usuario:** Muchachos jóvenes y niños  
**Artesano:** Victoriano Salgado  
**Material:** Madera de colorín  
**Color:** Maque  
**Características:** Representa una persona de edad avanzada y su rostro es dulce y tierno

Esta máscara de rostro dulce y tierno que representa una persona de edad avanzada es utilizada en la danza que identifica al Estado de Michoacán, la internacionalmente conocida danza de los viejitos. Es realizada por el Señor Victoriano Salgado en Uruapan, en madera de colorín dándole el tono piel por medio de la técnica del maque. En algunas ocasiones es coronada con pelucas hechas de axtle o colas de res y su tocado consiste en portar un sombrero de ala ancha con listones colgantes multicolor.



### Máscara de Viejita

Esta máscara se realiza en la bella ciudad de Uruapan por las manos creativas del Señor Victoriano Salgado. Para su elaboración se utiliza madera de colorín y la técnica del maque para su decoración, además esta pieza es coronada con una peluca hecha a base de axtle. Esta singular máscara es utilizada en la danza de los viejitos, celebrada en el barrio de la Magdalena, y es una mujer joven o una niña quien le da vida a este personaje. Al parecer esta singular viejita fue creada para acompañar a los viejitos al representar su vigorosa coreografía.

**Uso:** Danza de Viejitos  
**Usuario:** Mujeres jóvenes y niñas  
**Artesano:** Victoriano Salgado  
**Lugar:** Uruapan  
**Material:** Madera de colorín  
**Color:** Maque  
**Características:** Representa una persona de edad avanzada y su rostro es dulce y tierno





### Máscara Viejo de Charapan

**Uso:** Danza de los Viejos.  
**Usuario:** Muchachos jóvenes y niños.  
**Artesanos:** Victoriano Salgado.  
**Lugar:** Urubani.  
**Materia:** Madera de colorín.  
**Color:** Negro.  
**Características:** Representa a un viejo con rasgos orientales.

Esta máscara de rasgos orientales representa a un viejo que danza en las celebraciones organizadas en Charapan. Esta hecha a base de madera de colorín y es muy pasada la paciencia, el bello acabado.



### Máscara de Korkovi

La máscara de korkovi es utilizada en la danza de los viejos que hacen en el pueblo de Charapan, en la cual aparecen ocho danzantes que usan cualquier tipo de máscara y son acompañados por el kordovi. Generalmente es un muchacho joven el que da vida a este maravilloso y misterioso personaje. Se dice que el korkovi es un pájaro que siempre acompaña a los viejos y que además representa una glorificación de Cacayani. Tiene patibolcha de la quera, que en ocasiones asusta la presencia de un águila blanca con un enorme queso en el pico, es por eso razón que la máscara tradicional hecha y decorada por don Victoriano hace una mezcla de rasgos de ave con facciones humanas.

**Uso:** Danza de Viejos de Charapan.  
**Usuario:** Muchachos jóvenes.  
**Artesano:** Victoriano Salgado.  
**Lugar:** Urubani.  
**Materia:** Madera de colorín.  
**Color:** Negro.  
**Características:** Su rostro es una mezcla de rasgos de ave, búho y humano.



## Danza de Negros

En los poblados de la sierra purhépecha se realizan danzas en las que aparecen máscaras que representan a los negros africanos, en los bailes son parte de la temporada ceremonial de invierno en la que se confirma a los nuevos funcionarios en sus cargos para el año entrante.

Los negros se conocen en la lengua purhépecha como turia y turíaca que significa "los seres principales que controlan el año" o "gente extraña".

Los danzantes son jóvenes solteros los cuales eligen a una madrina "coronice" que comúnmente es una persona que les gusta quien los ayuda con sus trajes. Estos personajes visten como catrines con un traje negro y camisa blanca, además también portan un tocado de piel de borrego negra adornada con listones de colores, espejos y escarcha.

La danza consiste en formar filas y en ciertos intervalos cada negro se une a su vecino de la fila formando un vals lento, mientras los negros emiten sonido como (ju,ju,ju) que es denotación de alegría y placer.



### Máscara de Negro Sonriendo

Los negros se conocen en lengua tarasca como Turia o Turíaca que significa "los seres principales que controlan el año o gente extraña". Esta pieza es una variación de la máscara de los negros chiflando. Elaborada en madera de colorín por el Señor Victoriano Salgado. Este personaje participa en la danza de los negros de Uruapan.

**Uso:** Danza de los Negros  
**Usuario:** Jóvenes solteros  
**Artesano:** Victoriano Salgado  
**Lugar:** Uruapan  
**Materia:** Madera de colorín  
**Color:** Mague  
**Características:** Esta pieza es una variación de la máscara de los negros chiflando.





### Máscara de Negro Chiflando

**Uso:** Danza de Negro  
**Usuario:** Jóvenes solteros  
**Artesano:** Victoriano Saigado  
**Lugar:** Uruapan  
**Material:** Madera de Colorín  
**Color:** Maque  
**Características:** Sus facciones toscas representan la de los negros africanos

Este personaje representado por jóvenes solteros aparece en la danza de los negritos adoptando un comportamiento digno, generalmente son divertidos y alegres, además danzan emitiendo sonidos, como los que haría una paloma (ju, ju, ju) que significa alegría y placer. En Uruapan, Victoriano Saigado talla la madera de colorín creando esta hermosa pieza y logra su elevado grado de lustre aplicando repetidas veces el color negro con la técnica del maque. En la danza, la máscara va acompañada de una larga piel de borrego negro que asemeja la cabellera chana de los negros, esta cabellera va adornada con listones de colores y espejos.



### Máscara de Negro

Esta máscara está hecha en madera de colorín decorada con la técnica del maque. Es utilizada en la danza de los negros y usa como tocado una piel de borrego negra adornada con flores, espejos y escaracha. Esta pieza es realizada en Uruapan por el Señor Victoriano Saigado.

**Uso:** Pastorela  
**Usuario:** Muchachos jóvenes  
**Artesano:** Victoriano Saigado  
**Lugar:** Uruapan  
**Material:** Madera de colorín  
**Color:** Maque  
**Características:** Tiene facciones de una persona delgada



## Danza de Cúrpites

San Juan Nuevo Parangaricutiro, es conocido por la aparición de los cúrpites en la temporada ceremonial de invierno. Los danzantes son jóvenes solteros con edades que oscilan entre 17 y 24 años, estos no actúan en el cumplimiento de votos, más bien esta danza forma parte del ritual del cortejo realizado en el patio de la casa de la novia de cada danzante. En cada una de las casas se pide permiso al padre de la muchacha para bailar con ella y si el lo concede el cúrpite puede entrar ofreciéndole a la muchacha una bolsa con dulces y esta en agradecimiento le regala un mandil elaborado y decorado por ella.

Estos personajes son acompañados en sus visitas por el tatak ri y la maringulla, además de que un grupo musical atune el recorrido.



## Máscara de Cúrpite

En San Juan Parangaricutiro, se realiza con gran fervor la celebración del día de reyes en donde se le da vida a los cúrpites. En esta danza participan jóvenes solteros vestidos con lujosos y vistosos atuendos, bailan visitando la casa de las novias de cada uno de ellos. La máscara que utilizan esta elaborada en madera de colorín, cuenta con facciones finas de una persona joven y está pintada con maque. Esta máscara es realizada por el Señor Victoriano Salgado en Uruapan.

**Uso:** Danza de los Cúrpites  
**Usuario:** Jóvenes solteros.  
**Artesano:** Victoriano Salgado  
**Lugar:** Uruapan  
**Material:** Madera de colorín  
**Color:** Maque  
**Características:** Esta máscara cuenta con facciones finas de una persona joven.



### Máscara de Maringuilla

**Uso:** Danza de los Carpatos.  
**Usaria:** Muchachos aborígenes.  
**Artesano:** Victoriano Salgado.  
**Lugar:** Urupari.  
**Material:** Madera de colorón.  
**Color:** Negro.  
**Características:** Cuenta con facciones femeninas finas y delicadas.

Marinquilla o Maringueni se traduce de la lengua Purépecha refiriéndose a una mujer joven y soltera. La marinquilla aparece en las danzas de los carpatos y de los negritos de varios pueblos. La marinquilla es representada siempre por un joven soltero que porta la indumentaria tradicional de la mujer purépecha, además de un sombrero de palma adornado con flores multicolores completa el vestuario de este personaje. En la ciudad de Urupari, el Señor Victoriano Salgado es quien talla la madera de colorón hasta darle los finos rasgos femeninos de la marinquilla, dándole un preciso acabado con la técnica del maque.



### Máscara de Tatak'eri T'arépeti

Esta máscara es utilizada en la danza de los carpatos y de los negritos, y sirve la función de acompañarlos a la vez de la marinquilla dirigiendo a los bailarines y cantando canciones de una persona soltera que en realidad representa un abuelo. Esta pieza es elaborada en Urupari por el Señor Victoriano Salgado en madera de colorón usando para su fina decoración la técnica prehispánica del maque.

**Uso:** Danza de los carpatos.  
**Usaria:** Muchachos aborígenes.  
**Artesano:** Victoriano Salgado.  
**Lugar:** Urupari.  
**Material:** Madera de colorón.  
**Color:** Negro.  
**Características:** Cuenta con facciones muy gruesas y gruesas, aunque en realidad es un abuelo.



## Danza de Naranja

El origen de esta danza se origina cuando un vecino del pueblo de Naranja necesitaba un milagro, acudió a la iglesia a pedirle a su santo patrono que si le hacía el milagro, él mismo tallaría una máscara y regresaría al atrio de la iglesia danzando para él, pasaron los días y el milagro se cumplió entonces el vecino talló detenidamente una máscara de rasgos sencillos, se la colocó en rostro y acudió en el atrio de la iglesia danzando con fervor agradeciendo así a su santo patrono.

Desde entonces esta bella danza se sigue realizando año con año, utilizando el diseño original de la máscara tallada por el vecino.



## Máscara del Señor de Naranja

Esta singular máscara de rasgos sencillos, prominentes chapas, de pelo y barbas azules da vida al personaje de la danza del Señor de Naranja. Es tallada detenidamente en madera de colorín por el Señor Victoriano Salgado, mismo que utiliza la técnica del maque para dar el color a esta bellísima pieza. Se adorna con un majestuoso tocado de flores hecho de hojalata del que se desprenden una serie de listones multicolor con un cascabel al término de éstos.

**Uso:** *Danza del Señor de Naranja*

**Artesano:** *Victoriano Salgado*

**Lugar:** *Uruapan*

**Materia:** *Madera de colorín*

**Color:** *Maque*

**Características:** *Esta máscara tiene rasgos sencillos, prominentes chapas, pelo y barbas azules.*



## Pastorela

Durante la estación ceremonial de invierno los cargueros del Santo Niño están comprometidos a ofrecer una mascarada o una exhibición dramática. Las pastorelas celebran el nacimiento del mesías y se presentan el día de Navidad, en año nuevo y el día de la Candelaria.

En las presentaciones de la sierra puneña interviene el diablo Luzbel representando la maldad y el cuenta con tres acompañantes que son: Satanás, Asmodeo y Astucia, los cuales se dedican a perturbar a los pastores que llevan un largo y agotador camino a Belén. También interviene el ermitaño que funciona como policía dentro de la pastorela.

Todos los personajes hacen relatos previamente establecidos y su duración aproximada es de cuatro horas.



### Máscara de Satanás

Máscara de diablo con apariencia de toro, representa la maldad dentro de la celebración de las pastorelas. Es decorada con maque y elaborada en madera de colorín por el Señor Victoriano Salgado de Urusapan. Los cuernos y dientes naturales de res, son incrustados en la máscara. Este personaje se dedica a perturbar y a molestar a los pastores que van camino a Belén, a ver el nacimiento del Mesías.

**Uso:** Pastorela  
**Usuario:** Muchachos jóvenes  
**Artesano:** Victoriano Salgado  
**Lugar:** Urusapan  
**Materia:** Madera de colorín  
**Color:** Maque  
**Características:** Máscara de diablo con apariencia de toro





### Máscara de Astucia

**Uso:** Pastorela  
**Usuario:** Muchachos jóvenes  
**Artesano:** Victoriano Salgado  
**Lugar:** Uruapan  
**Materia:** Madera de colorín  
**Color:** Maque  
**Características:** Máscara de diablo con cuernos de chivo.

Esta singular máscara de diablo es utilizada en la pastorela realizada en la ciudad de Uruapan en la colonia de la Magdalena. Este personaje se dedica a perturbar y a molestar a los pastores que van camino a Belén, a ver el nacimiento del Mesías. Esta pieza es realizada por Victoriano Salgado en la ciudad de Uruapan, en madera de colorín decorada finamente con maque.



### Máscara de Asmodeo

Esta máscara es realizada en madera de colorín aplicando su intenso color rojo con la técnica del maque. Este personaje actúa en las pastorelas teniendo como misión interrumpir el largo y cansado viaje que efectúan los pastores camino a Belén a ver nacer al mesías. Uruapan es el lugar donde Victoriano Salgado elabora esta bella pieza.

**Uso:** Pastorela  
**Usuario:** Adultos y muchachos jóvenes  
**Artesano:** Victoriano Salgado  
**Lugar:** Uruapan  
**Materia:** Madera de colorín  
**Color:** Maque  
**Características:** Representa un diablo con facciones agresivas para causar temor.



### Máscara de Ermitaño

**Uso:** Pastorelas  
**Usuario:** Jóvenes solteros  
**Artífano:** Victoriano Salgado  
**Materia:** Madera de colorín  
**Color:** Negro  
**Características:** Representa una persona de edad avanzada pero actúa como policía en las pastorelas.

El personaje de Ermitaño es representado por cualquier muchacho soltero que porte la máscara con facciones de edad avanzada, largas barbas blancas y expresivos ojos azules.  
El Ermitaño cobra vida en la temporada festiva de inaserno actuando como policía durante la representación de la pastorela.  
El Señor Victoriano Salgado talla finamente la madera del colorín para obtener esta pieza, aplicándole posteriormente el color por medio de la técnica del maquetado.

## Máscaras decorativas

## Ocumicho

Ocumicho, comunidad perteneciente al municipio de Charapan, muy cercano a Tangancicuaro, ubicado a 14 km al oriente de Zamora. En este singular poblado, la máscara y en general todas las obras artesanales que se realizan son muy conocidas por su colorido y por el estilo fantástico de combinar elementos y situaciones de la vida cotidiana con elementos y personajes originados en los sueños y en la imaginación de los artesanos. En sus creaciones siempre incluyen figuras de diablos, por lo que se le conoce a su arte con el nombre de "los diablos de Ocumicho".

Muchas de las formas, personajes y elementos místicos provienen de la cosmovisión purhépecha que ha sido transmitida de padres a hijos por muchas generaciones.

Las máscaras son hechas generalmente de barro y característica especial de estas máscaras es que la forma y el significado que tengan queda en segundo término ante la importancia que tiene la espectacular decoración, para la que se utiliza la técnica del puntillismo: contornos, formas orgánicas, módulos y combinaciones de colores muy contrastantes.



### Máscara de Diablo Rojo

En Ocumicho, los artesanos se dedican a la elaboración de figuras hechas en barro de acontecimientos de la vida cotidiana o bien de las más fantásticas ideas utilizando como elemento principal el concepto del diablo. Esta máscara es un claro ejemplo de la fantasía y decoración del arte popular de Ocumicho, en los que vemos la utilización de colores brillantes y puros, formas y figuras caprichosas y el uso de texturas como puntillismo.

**Uso:** Decorativo.  
**Artesano:** Esteban Reyes.  
**Lugar:** Ocumicho.  
**Materia:** Barro.  
**Color:** Pinturas comerciales.  
**Características:** Máscara de diablo decorada con puntillismo.



### Máscara de Orejas Verdes

**Uso:** Decorativo  
**Artesano:** Esteban Reyes  
**Lugar:** Ocumicho  
**Material:** Barro  
**Color:** Pinturas comerciales  
**Características:** Utiliza módulos y figuras orgánicas en su decoración

Esta máscara es elaborada en barro decorada pacientemente con pinturas comerciales de colores contrastantes, y módulos de figuras orgánicas logrando una pieza de extraordinaria belleza. Esteban Reyes originario de Ocumicho es quien da origen a esta máscara decorativa de diablo de grandes orejas verdes.



### Máscara con Orejas Rojas

Ocumicho es el lugar donde el artesano Esteban Reyes elabora esta hermosa máscara decorativa de diablo hecha en barro. Esta pieza es decorada extraordinariamente con módulos, técnica de pintalismo, utilizando colores contrastantes dando como resultado una maravillosa textura visual.

**Uso:** Decorativo  
**Artesano:** Esteban Reyes  
**Lugar:** Ocumicho  
**Material:** Barro  
**Color:** Pinturas comerciales  
**Características:** Utiliza módulos y figuras orgánicas en su decoración



## Tócuaro

Tócuaro, es una comunidad que se localiza a 12 km de Pitzcuaro rumbo al municipio de Erongarícuaro.

La mayoría de los habitantes de este singular y pintoresco poblado se dedican a tallar, moldear y a decorar máscaras de extraordinaria belleza.

El diseño, las formas y la decoración de estas máscaras se originan en los sueños de los artesanos, o de acuerdo al tema de madera que se tenga, es decir se usan los nudos, las formas y los colores naturales de la madera para crear distintas figuras.

Generalmente realizan máscaras teniendo como base la imagen del diablo, ya que según los artesanos, este personaje se presta para realizar innumerables combinaciones en cuanto a color y forma obteniendo como resultado impresionantes máscaras. También se observa que los artesanos integran conceptos de dualidad como la vida y la muerte, el bien y el mal, lo claro y lo oscuro y la fuerza y la debilidad, etc. aunque estos se basen en los mismos conceptos, cada uno lo interpreta de manera diferente logrando que sus creaciones sean únicas.



### Máscara de Morbosidad

Esta impresionante máscara decorada, combina varios elementos muy expresivos tales como sus enormes cuernos retorcidos, sus prominentes pómulos en forma de senos femeninos, su zángano boca, sus colmillos y su larga lengua, todo esto combinando con sus contrastados colores se logra con esta máscara, sentir la más variada gama de sensaciones.

Esta pieza es realizada por el artesano Felipe Horta originario de Tócuaro, esta hecha en copalillo y su colorido se logra usando pigmentos y esmaltes comerciales dando como resultado esta impresionante máscara.

*Uso:* Decorativa.

*Artesan:* Felipe Horta.

*Lugar:* Tócuaro.

*Materia:* Madera de copalillo.

*Costo:* 200 pesos (moneda local).

*Características:* Es única y original por el uso de los pigmentos.

*Referencias:* Véase el capítulo 1.



### Máscara de Diablo con Lagarto

**Uso:** Decorativa  
**Artesano:** Felipe Horta  
**Lugar:** Tocuaro  
**Material:** Madera de copalillo  
**Color:** Pinturas comerciales  
**Características:** Es tallada  
 cuidadosamente mostrando  
 una textura como la piel de  
 cocodrilo, sus colmillos vertebrales  
 y su gran oronotido.

Los artesanos del pueblo de Tocuaro se especializan en la creación de máscaras decorativas de diablo, en esta del artesano Señor Felipe Horta se puede apreciar finos detalles de tallado en madera de copalillo, por ejemplo, se observan pequeños dobleces en la piel del reptil, además de la aleta sobre la columna vertebral. La luz de la escamosa piel es creada por medio de puntillado oscuro sobre colores más claros. Los colores oscuros de la máscara provocan un sentimiento sombrío al observarla.



### Máscara Doble Personalidad

La textura y variedad de la madera de copalillo da origen a obras de gran valor escultórico y significativo siendo tallada por los hábiles manos de artesanos como Felipe Horta de Tocuaro.  
 En esta máscara se representan las actividades que tomamos ante situaciones de la vida, a veces recurrimos a una actitud mental serena y fresca, mientras que en otras ocasiones utilizamos una mentalidad feroz y salvaje, que solo se expresan a sus bridas. Ambas mentalidades se complementan formando una unidad.

**Uso:** Decorativa  
**Artesano:** Felipe Horta  
**Lugar:** Tocuaro  
**Material:** Madera de copalillo  
**Color:** Pinturas comerciales  
**Características:** Muestra  
 una dualidad que nos hace  
 pensar en la mente humana.





### Máscara con Corona de Peces

**Uso:** Decorativo  
**Artesano:** Felipe Horta  
**Lugar:** Toluca  
**Materiales:** Madera de copalillo  
**Color:** Pinturas comerciales  
**Características:** Esta pieza representa la fuerza del lago de Patzcuaro simbolizado por medio de su gran barba azul y de la corona de peces.

Esta singular máscara es realizada por el artesano Felipe Horta originario de Toluca. Esta pieza representa la fuerza del lago de Patzcuaro simbolizado por medio de su gran barba azul y de la corona de peces. Esta hecha de madera de copalillo y su decoración es a base de pinturas comerciales.



### Máscara de Vida y Muerte

Las tinajas son una fuente de inspiración constante para Felipe Horta que encuentra en la representación de la vida y la muerte un elemento especial para plasmarlo en sus máscaras la belleza y la fuerza que aparenta la parte "viva" del rostro es opacado por las rejas laterales de la "muerte". Las dos mitades se unen por medio de un set metal que representa el misticismo que envuelve el tema de la muerte.

**Uso:** Decorativo  
**Artesano:** Felipe Horta  
**Lugar:** Toluca  
**Materiales:** Madera de copalillo  
**Color:** Pinturas comerciales  
**Características:** Esta máscara nos muestra la combinación de la vida y la muerte de una manera muy especial.





### Máscara de Vida y Muerte con Búho

**Uso:** Decorativo  
**Artesano:** Felipe Horta  
**Lugar:** Toluca  
**Materia:** Madera de Copalillo  
**Color:** Pinturas comerciales  
**Características:** Esta máscara nos muestra la vida y la muerte unidas por el búho que representa una fuerza maligna.

Felipe Horta, artesano de Toluca nos muestra en esta máscara, hecha en madera de copalillo, su visión acerca de la vida y la muerte, representando al búho como un personaje de fuerza maligna que une las dos partes formando la unidad del rostro de la máscara.



### Máscara Vida y Muerte con Lagarto

Es sorprendente la gran variedad de formas talladas en madera de copalillo que realizan los artesanos de máscaras decorativas. La vida y la muerte según Felipe Horta, creador de la máscara, es una imagen que se presta para crear nuevos y más originales diseños, encontrando belleza dentro de lo que puede ser esta dualidad. Los colores contrastan resaltando las ricas facciones de esta pieza.

**Uso:** Decorativo  
**Artesano:** Felipe Horta  
**Lugar:** Toluca  
**Materia:** Madera de Copalillo  
**Color:** Pinturas comerciales  
**Características:** La vida y la muerte es un concepto unido, frecuentemente en las máscaras decorativas de Toluca.







### Máscara de Diabolo Verde

**Uso:** Decorativa  
**Artesano:** Gustavo Horta  
**Lugar:** Toluca  
**Materia:** Madera de copalillo  
**Color:** Natural  
**Características:** Máscara de diablo con una de flor

El Señor Gustavo Horta, originario de Toluca, talló un gran trozo de madera de copalillo para darle forma a esta asombrosa máscara decorativa que nos evoca sagramente a los dragones usados en rituales del medio oriente.  
 Esta pieza tiene una decoración muy especial, ya que los finos volantes que se pueden apreciar en la fotografía, se obtienen después unos cuantos días que la madera se fuerza en esta forma, así como se cambiando lentamente la apariencia del blanqueado de copalillo, originando sombras y caprichosos detalles naturales de color verde.



### Máscara de Vibora Bicéfala

Esta máscara se ha dejado sin pintar para mostrar el color natural de la misma (madera de conejillo). La vibora, apartándose del resto de la máscara, es una vida propia y sorprendente, objeto que se debe lograr en toda máscara decorativa, como el Señor Gustavo Horta, originario de Toluca, originado de su obra.

**Uso:** Decorativa  
**Artesano:** Gustavo Horta  
**Lugar:** Toluca  
**Materia:** Madera de copalillo  
**Color:** Natural  
**Características:** En esta máscara la vibora apartándose del resto de la máscara, es una vida propia y sorprendente, objeto que se debe lograr en toda máscara decorativa, como el Señor Gustavo Horta, originado de su obra.





### Máscara de Diablo en Color Mate

**Uso:** Decorativa.  
**Artesano:** Gustavo Horta.  
**Lugar:** Toluca.  
**Materiales:** Madera de conchillo.  
**Color:** Pinturas acrílicas.  
**Características:** Esta máscara es un ejemplo de la gran habilidad y creatividad de los artesanos locales.

Aplicando el gran contraste que produce la combinación de colores primarios en las diferentes partes de la máscara, la pintura utilizada es opacada por medio de una textura de arena. Esta máscara tallada a mano por el artesano Gustavo Horta de Toluca es para fines exclusivamente decorativos.



### Máscara de Tres Vibras

**Uso:** Decorativa.  
**Artesano:** Juan Horta.  
**Lugar:** Toluca.  
**Materiales:** Madera de conchillo.  
**Color:** Pinturas acrílicas.  
**Características:** Esta máscara es un ejemplo de la gran habilidad y creatividad de los artesanos locales.

Esta máscara muestra en su máscara hecha de madera de conchillo, la gran habilidad de los artesanos al estar a sus ideales en vida y que probablemente se cumplen cuando cada momento aun en el lecho de su muerte. La máscara de tres vibras es tallada a mano por un artesano especializado en la técnica del puntillismo con brillantes colores.



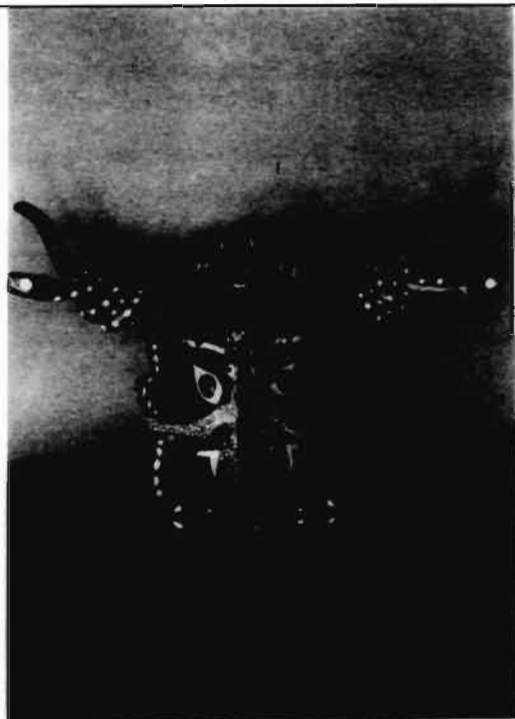

### Máscara con Serpientes Enroscadas

**Uso:** Decorativo.  
**Artesano:** Felipe Horta.  
**Lugar:** Tocuaro.

**Materiales:** Madera de capulillo.

**Color:** Pinturas comerciales.  
**Características:** En esta máscara los orbes y los reptiles simbolizan los malos pensamientos que pueden invadir nuestra mente extorsionándonos a través de hechos y palabras.

Las vistosas combinaciones de texturas, color y formas caracterizan a esta máscara decorativa de gran valor escultórico y estético realizada por Felipe Horta, originario de Tocuaro. Los orbes y los reptiles simbolizan los malos pensamientos que pueden invadir nuestra mente extorsionándonos a través de hechos y palabras.



### Máscara con Corona de Viboras

Aunque la mayoría de las máscaras de diablo que elabora el Señor Felipe Horta de Tocuaro son para fines decorativos, aunque también en algunas ocasiones se utilizan para las danzas y representaciones que tienen lugar el día del santo patrón del pueblo.

Esta máscara es tallada en una sola pieza, con excepción de los orbes que son tallados aparte e insertados posteriormente. Los atractivos colores se obtienen aplicando colores contrastantes (verde, rojo, amarillo) una máscara con la estructura de una bellota.

**Uso:** Decorativo.  
**Artesano:** Felipe Horta.  
**Lugar:** Tocuaro.

**Materiales:** Madera de capulillo.

**Color:** Pinturas comerciales.  
**Características:** Esta máscara es tallada en una pieza con excepción de los orbes que son tallados aparte e insertados posteriormente.



## Uruapan

Uruapan, se ubica a 60 km de Patzcuaro y a 120 km de la bella ciudad de Morelia, capital del Estado. En este precioso lugar se realizan máscaras de extraordinaria belleza y son elaboradas por el señor Victoriano Salgado, artesano que demuestra con la delicadeza de sus obras, el amor que tiene a su profesión artesanal.

Don Victoriano elabora máscaras para las danzas de comunidades con Zacán, Cherán Charapan, Uruapan entre otros. Sus máscaras tiene características muy especiales como la decoración que se les da utilizando la técnica prehispánica del maque, siendo el único lugar en donde se realiza este tipo de terminado.

También se elaboran máscaras decorativas tomando como referencia imágenes y deidades del México prehispánico. Don Victoriano Salgado cuenta con una colección aproximadamente de 30 máscaras.



### Máscara de Negro Africano

Esta singular pieza presenta características y rasgos propios de los negros africanos, tales como su color y sus gruesos labios. Esta máscara es realizada en Uruapan por el artesano Victoriano Salgado, en madera de colorín usando la técnica del maque en su decoración. Su uso es exclusivamente decorativo.

**Uso:** Decorativo  
**Artesano:** Victoriano Salgado  
**Lugar:** Uruapan  
**Materia:** Madera de colorín  
**Color:** Maque  
**Características:** Esta máscara presenta características y rasgos propios de los negros africanos.



### Máscara de Fecundidad

**Uso:** Decorativo  
**Artesano:** Victoriano Salgado  
**Lugar:** Uruapan  
**Materia:** Madera de colorín  
**Color:** Negro  
**Características:** Esta máscara tiene su origen conocido como base el pasaje bíblico de Adán y Eva.

Esta máscara es realizada por el Señor Victoriano Salgado en la ciudad de Uruapan. Esta hecha a base de madera de colorín y su decoración se efectúa por medio del maqueado. Esta pieza de uso decorativo tiene su origen tomando como referencia el pasaje bíblico de Adán y Eva, en donde aparece el diablo caracterizado como víbora y la manzana que es la prueba de la tentación.



### Máscara de Colarilla

Victoriano Salgado de Uruapan, realiza esta máscara de uso decorativo elaborada en madera de colorín, utilizando el maque como técnica de decoración. Esta pieza es una máscara de diablo con una vibora de cascabel y frepusta en el rostro, su diseño se origina tomando como referencia las características de la máscara de Fecundidad.

**Uso:** Decorativo  
**Artesano:** Victoriano Salgado  
**Lugar:** Uruapan  
**Materia:** Madera de colorín  
**Color:** Negro  
**Características:** Esta máscara tiene su origen conocido como base el pasaje bíblico de Adán y Eva.





### Máscara Cejas de Flama

**Uso:** Decorativo  
**Artesano:** Victoriano Salgado  
**Lugar:** Uruapan  
**Materia:** Madera de caoba  
**Color:** Negro  
**Características:** Esta máscara representa un hombre de boca felina y cejas de flama.

Esta máscara representa un hombre de boca felina y cejas de flama procedente de San Jerónimo Guerrero perteneciente al pueblo de medio. Actualmente esta máscara es decorativa tallada en madera de caoba decorada por medio del maque. Esta pieza se realiza en Uruapan por Victoriano Salgado.



### Máscara de Guerrero

Esta máscara se usa en la danza de las cuetas del estado de Guerrero. Aunque en Uruapan su uso es decorativo. Se realiza por Victoriano Salgado en madera de copalillo usando el maque como técnica de decoración.

**Uso:** Decorativo  
**Artesano:** Victoriano Salgado  
**Lugar:** Uruapan  
**Materia:** Madera de copalillo  
**Color:** Negro  
**Características:** Esta máscara se usa en la danza de las cuetas del estado de Guerrero y en Mérida Yucatán perteneciente al pueblo de medio.





### Máscara de Piedra

**Uso:** Decorativa.  
**Artesano:** Victoriano Salgado.  
**Lugar:** Uruapan.  
**Materia:** Piedra de colorín.  
**Color:** Negro.  
**Características:** Esta máscara es procedente de la región de Mezala del estado de Guerrero.

Esta máscara originalmente es realizada en piedra y es procedente de la región de Mezala, Guerrero, en donde se han encontrado diversos objetos de influencia olmeca trabajados en piedra de color verde de considerable dureza. En la actualidad esta máscara tiene uso decorativo, realizada en madera de cipalillo por el Señor Victoriano Salgado de Uruapan.



### Máscara tipo Olmecoide

Esta máscara originalmente está hecha de barro rojo y representa un tipo deforme de la cultura precolombina utilizada por los chamanes que ejercían mediaciones entre los seres humanos y las fuerzas sobrenaturales. Actualmente tiene uso decorativo y se realiza en Uruapan por el artesano Victoriano Salgado en madera de colorín decorada con la técnica del maque.

**Uso:** Decorativa.  
**Artesano:** Victoriano Salgado.  
**Lugar:** Uruapan.  
**Materia:** Madera de colorín.  
**Color:** Negro.  
**Características:** Esta máscara representa un tipo deforme de la cultura precolombina.

## Medidas

- |  |  |  |   |
|--|--|--|---|
| 11. Máscara Viejo de Zacán.<br>Mide 19cm de largo x 28cm de ancho          | 25. Máscara del Señor de Naranja.<br>Mide 25cm de largo x 32cm de ancho. | 40. Máscara Corona de peces.<br>Mide 34cm de largo x 28cm de ancho.              | 51. Máscara de Negro Africano.<br>Mide 19cm de largo x 28cm de ancho. |
| 12. Máscara de Viejito.<br>Mide 19cm de largo x 28cm de ancho              | 27. Máscara de Satanás<br>Mide 19cm de largo x 38 cm de ancho.           | 41. Máscara de Vida y Muerte<br>Mide 32cm de largo x 38cm de ancho.              | 52. Máscara de Fecundidad.<br>Mide 19cm de largo x 28cm de ancho      |
| 13. Máscara de Viejita<br>Mide 19cm de largo x 28cm de ancho               | 28. Máscara de Astucia.<br>Mide 32cm de largo x 28cm de ancho            | 42. Máscara de Vida y Muerte con Búho.<br>Mide 35cm de largo x 38cm de ancho.    | 53. Máscara de Colarilla.<br>Mide 19cm de largo x 28cm de ancho.      |
| 14. Máscara Viejo de Charapan<br>Mide 25cm de largo x 28cm de ancho        | 29. Máscara de Asmodeo<br>Mide 19cm de largo x 38cm de ancho             | 43. Máscara de Vida y Muerte con Lagarto.<br>Mide 35cm de largo x 38cm de ancho. | 54. Máscara Cejas de Flama.<br>Mide 19cm de largo x 28cm de ancho.    |
| 15. Máscara de Korkovi.<br>Mide 23cm de largo x 28cm de ancho.             | 30. Máscara de Ermitaño.<br>Mide 25cm de largo x 28cm de ancho.          | 44. Máscara de Diablo Verde<br>Mide 30cm de largo x 28cm de ancho.               | 55. Máscara de Guerrero.<br>Mide 19cm de largo x 28cm de ancho.       |
| 17. Máscara Negro sonriendo<br>Mide 19cm de largo x 28cm de ancho.         | 33. Máscara de Diablo rojo<br>Mide 15cm de largo x 20cm de ancho         | 45. Máscara de Vibora Bicéfala.<br>Mide 24cm de largo x 34cm de ancho.           | 56. Máscara de Piedra.<br>Mide 19cm de largo x 28cm de ancho.         |
| 18. Máscara Negro Chiflando.<br>Mide 19cm de largo x 28cm de ancho         | 34. Máscara de Orejas verdes<br>Mide 25cm de largo x 50cm de ancho       | 46. Máscara Diablo Color Mate<br>Mide 24cm de largo x 28cm de ancho.             | 57. Máscara tipo Olmecoide.<br>Mide 19cm de largo x 28cm de ancho.    |
| 19. Máscara de Negro.<br>Mide 19cm de largo x 28cm de ancho                | 35. Máscara de Orejas rojas<br>Mide 25cm de largo x 65cm de ancho.       | 47. Máscara de Tres Viboras.<br>Mide 19cm de largo x 28cm de ancho.              |   |
| 21. Máscara de Cúrpite<br>Mide 19cm de largo x 28cm de ancho               | 37. Máscara de Morbosidad<br>Mide 35cm de largo x 28cm de ancho.         | 48. Máscara con Serpientes Enroscadas.<br>Mide 19cm de largo x 55cm de ancho.    |   |
| 22. Máscara de Maringuilla.<br>Mide 19cm de largo x 28cm de ancho          | 38. Máscara de Diablo con Lagarto<br>Mide 25cm de largo x 35cm de ancho. | 49. Máscara con Corona de Viboras.<br>Mide 42cm de largo x 28cm de ancho.        |   |
| 23. Máscara de Tatak eri o Tarepeti.<br>Mide 25cm de largo x 28cm de ancho | 39. Máscara de Doble personalidad<br>Mide 30cm de largo x 42cm de ancho. |  |   |



## Observaciones Finales

El arte de la máscara no constituye un legado histórico, es una forma artística viviente que se puede constatar observando el gran número y variedad de máscaras ceremoniales diseñadas y usadas por los grupos que componen el mosaico socio-cultural de nuestro estado, pero al no ser valoradas como lo que son, existe el riesgo de perder este gran tesoro que es patrimonio de todos los michoacanos.

Este impreso cumple con la función de dar a conocer la imagen y significado de las máscaras más representativas del estado, manteniendo presentes nuestras más puras tradiciones.

Esta obra se terminó de imprimir  
el mes de mayo de 1995 en los  
talleres de Impresos Gráficos Lira,  
Juan José de Lejarza 548,  
centro Morelia Mich.  
Se tiraron 3,000 ejemplares

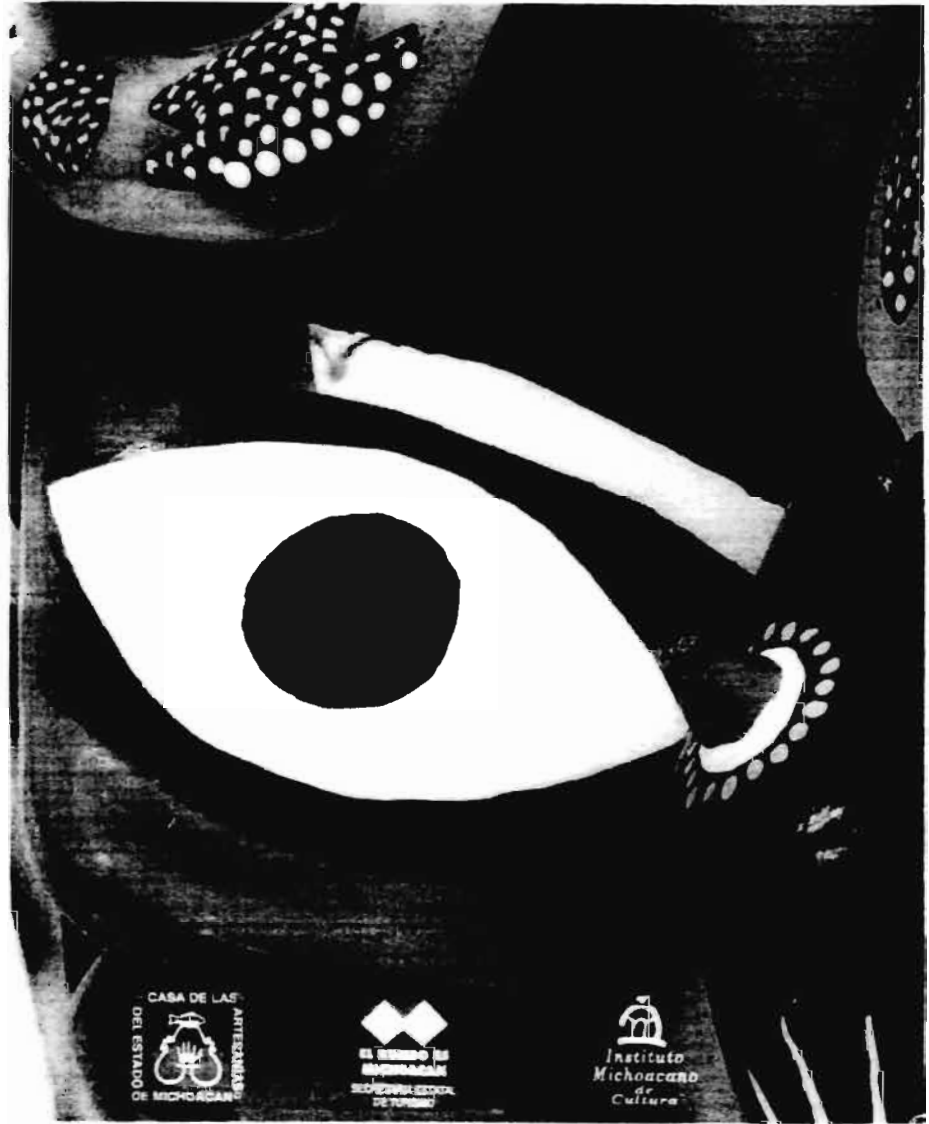

CASA DE LAS  
ARTESANAS  
DEL ESTADO  
DE MICHOACAN

EL GOBIERNO DEL  
ESTADO DE MICHOACAN  
SECRETARIA DE TURISMO

Instituto  
Michoacano  
de Cultura



# PRESUPUESTOS

Esta obra tiene contemplado hacer un tiraje inicial de 1000 ejemplares, observando la aceptación del público, si los resultados son favorables se efectuará una segunda edición con un tiraje mayor.

La impresión se realizará en offset de un catálogo tamaño carta de 21.5 x 28 cm, con 60 páginas sobre papel couché mate paloma de 135gr con 39 fotografías de 18x 12.5 cm, en selección a color. La portada y contraportada serán impresas en offset, en selección a color, sobre papel couché de 220gr y se le dará un acabado plastificado.

El presupuesto se solicitó en López Impresores S.A. de C.V. de Uruapan. Mich. cotizando el millar a \$182,400 y teniendo como precio unitario \$182.40 También en Merlos Artes Gráficas de Morelia Mich. se cotizó el millar a \$29,000 correspondiendo a un precio unitario de \$29.00

A estas cotizaciones falta incluir el presupuesto de honorario de trabajo de diseño que se presenta a continuación:

Material .....	\$ 2,300.00
Horas de diseño 180 - \$60 por hora .....	\$ 10,800.00
Horas de armado 72 - \$30 por hora .....	\$ 2,100.00
39 fotografías de 12.5x18cm - \$150 c/u .....	\$ 5,800.00
1 fotografía de 21.5x18cm -\$250.00 c/u .....	\$ 250.00
Sub total .....	\$ 21,360.00
IVA 15% .....	\$ 3,135.00
Total .....	\$ 24,495.00
Utilidad 30% .....	\$31,843.50
Utilidad 50% .....	\$36,742.50
Utilidad 100% .....	\$48,990.00

Los costos anteriores se basan en los precios del mes de octubre de 1996.



# CONCLUSIONES



Este proyecto pretende cumplir la función de dar a conocer al mayor número de personas el mágico mundo de la máscara, que es una forma artística viviente que se manifiesta en los poblados indígenas o en algunos barrios de la ciudad, resultando desconocido por gran parte de la población.

Ante esta necesidad, el Diseñador gráfico tiene la tarea de rescatar y difundir este gran tesoro que es patrimonio de todos, antes de que se pierda con el paso del tiempo.

En este caso se logra su difusión con la realización de un catálogo fotográfico el cual es un medio impreso claro y sencillo en donde se presenta la imagen y la información más importante de cada pieza, haciéndola más interesante y atractiva, cumpliendo satisfactoriamente con el objetivo planteado inicialmente.

# BIBLIOGRAFIA

## **Arte popular Mexicano**

Sodi Demetrio.  
Editorial Herrero.

## **Catálogo de Máscaras Mexicanas**

Sociedad de Arte Moderno.

## **El rumbo es Michoacán**

Gobierno de Michoacán y  
Secretaría Estatal de Turismo.

## **Máscaras Ceremoniales de los Tarascos de la sierra de Michoacán.**

Brody Esser Janet.  
Thames and Hudson.

## **Máscaras Mexicanas**

Montenegro Roberto.  
Editorial Herrero.

## **Michoacán. Lagos azules y fuertes montañas**

Secretaría de Educación Pública.

## **Mi libro de historia de Michoacán**

Ballesteros Clemente.  
Editorial Patriarca Juárez.

## **Revista de la Universidad Michoacana**

No.12 Abril/Junio 1994.

## **Cómo diseñar retículas**

Swann Alan.  
Editorial G. Gilli.

## **Cómo preparar diseños para la imprensa**

Lynn John.  
Editorial G. Gilli.

## **Diccionario enciclopédico de las artes e industrias gráficas**

E. Martin / L. Tapiz.  
Editorial Don Bosco.

## **Diseño Fotográfico**

Hugh Marshall.  
Editorial G. Gilli.

## **Diseño para la autoedición**

Collier David.  
Editorial G. Gilli.

## **Diseño y comunicación visual**

Munari Bruno.  
Editorial G. Gilli.

## **Foto-Diseño**

Fontana Joan.  
Editorial G. Gilli.

## **Haga usted mismo su Diseño Gráfico**

Walton Roger / Gillies Keith.  
Editorial H. Blume.

## **Introducción al Diseño Gráfico**

Bridgewater Peter.  
Editorial Trillas.

## **Publicidad**

Watson Dunn.  
Editorial Noriega.

## **Publicidad en medios impresos**

Beltrán Raúl.  
Editorial Trillas.