

47  
29j.

Universidad Nacional Autónoma  
de México.

Escuela Nacional de Artes  
Plásticas.



**LA ILUSTRACION  
DENTRO DEL CARTEL INFORMATIVO**

**RAMON HORACIO LOPEZ HERNANDEZ**

**TESIS CON  
FALLA DE ORIGEN**

febrero de 1997



DIRECCION DE ASESORIA  
PARA LA INVESTIGACION  
ESCUELA NACIONAL  
DE ARTES PLASTICAS  
XOCHIMILCO D.F.



Universidad Nacional  
Autónoma de México



**UNAM – Dirección General de Bibliotecas**  
**Tesis Digitales**  
**Restricciones de uso**

**DERECHOS RESERVADOS ©**  
**PROHIBIDA SU REPRODUCCIÓN TOTAL O PARCIAL**

Todo el material contenido en esta tesis esta protegido por la Ley Federal del Derecho de Autor (LFDA) de los Estados Unidos Mexicanos (México).

El uso de imágenes, fragmentos de videos, y demás material que sea objeto de protección de los derechos de autor, será exclusivamente para fines educativos e informativos y deberá citar la fuente donde la obtuvo mencionando el autor o autores. Cualquier uso distinto como el lucro, reproducción, edición o modificación, será perseguido y sancionado por el respectivo titular de los Derechos de Autor.

**Universidad Nacional Autónoma  
de México.**

**Escuela Nacional de Artes  
Plásticas.**



**Tesis que para optar por el  
título de Licenciado en Diseño  
Gráfico presenta:**

**Ramón Horacio López Hernández**

**Director: Sergio Carreón Ireta**

**México D.F. febrero de 1997**

**AGRADEZCO A:**

*Mis padres.*

*Mis abuelos.*

*Mi hermana.*

*Mi novia.*

*Mis amigos.*

***A todos ellos Gracias por la confianza  
que me han brindado, así como su  
apoyo y cariño incondicional.***

*Orazio.*

## **INDICE**

<i>Introducción.....</i>	<b>1</b>
--------------------------	----------

### **CAPITULO 1**

#### ***La ilustración y el cartel.***

<b>1.1</b> <i>Definición y antecedentes de la ilustración y el cartel.....</i>	<b>4</b>
<b>1.2</b> <i>La importancia de la ilustración, sus diferentes clases, técnicas y aplicaciones en el campo profesional.....</i>	<b>12</b>
<b>1.3</b> <i>El cartel informativo, su espacio urbano y modalidades.....</i>	<b>21</b>

### **CAPITULO 2**

#### ***Los carteles, importancia e influencia en la juventud Mexicana.***

<b>2.1</b> <i>Los jóvenes y las adicciones en México.....</i>	<b>26</b>
<b>2.2</b> <i>La Dirección General de Atención a la Juventud (Causa Joven), antecedentes y principales acciones en la prevención de adicciones.....</i>	<b>29</b>
<b>2.3</b> <i>Los carteles en la prevención de adicciones en México.....</i>	<b>32</b>

### **CAPITULO 3**

#### ***Técnicas y elementos del Diseñador Gráfico.***

3.1	<i>La composición</i> .....	40
3.2	<i>El color y su relación con la acuarela</i> .....	46
3.3	<i>Técnica (la acuarela)</i> .....	50

### **CAPITULO 4**

#### ***Síntesis de la Investigación y proceso creativo.***

4.1	<i>Solución conceptual</i> .....	56
4.2	<i>Formato y retícula</i> .....	58
4.3	<i>Imagen</i> .....	61
4.4	<i>Slogan y tipografía</i> .....	63
4.5	<i>Color</i> .....	65
4.6	<i>Original mecánico y propuesta gráfica</i> .....	67
	<b>Conclusiones</b> .....	69
	<b>Bibliografía</b> .....	71

## **INTRODUCCION**

*Es importante considerar que uno de los sectores mas importantes de nuestro país en este momento, son los jóvenes, y de la manera como enfrenten la vida dependerá en mucho su futuro, en cuanto a motivaciones y deseos de salir adelante, por eso esta investigación y propuesta va dirigida a esta parte de la población, que se encuentra en una etapa de cambios y decisiones importantes que influirán definitivamente en su futuro.*

*Por este medio se pretende brindarles a los jóvenes un apoyo gráfico visual como la ilustración dentro de un cartel informativo que cumpla una doble función, la primera dar un mensaje totalmente positivo de prevención, que no contenga ningún rasgo de negatividad ni amarillismo, invitando a los jóvenes a una vida sana y divertida sin necesidad de consumir sustancias nocivas; la segunda es dar a conocer a los jóvenes que existe la Dirección General de Atención a la Juventud (Causa Joven) dependiente de la Comisión Nacional del Deporte, como una institución que además de ser una Dirección de apoyo a sus problemas, es una dirección que puede brindarte un sinnúmero de beneficios de muy variadas actividades como económicas, educativas, culturales, sociales y hasta de entretenimiento.*

*La decisión de realizar un cartel en materia de prevención de adicciones es por que existe muy poco apoyo gráfico visual positivo, la mayoría de los carteles que se encuentran en el medio urbano son negativos dando a conocer los*

*problemas y consecuencias provocadas por las adicciones.*

*Dentro de lo que respecta al cartel es importante reforzar las técnicas clásicas como la ilustración dentro del diseño gráfico actual, encontrando así el equilibrio adecuado entre la tecnología y las técnicas clásicas. Que en este caso será la ilustración en acuarela ya que esta cuenta con las características prácticas adecuadas para el diseñador gráfico en la actualidad.*

*Es igualmente importante mencionar que no se pretende eliminar el problema de las adicciones en los jóvenes, sino proporcionarles una imagen que promueva lo positivo de una vida sin adicciones, alegre y plena.*

*Para lograr el objetivo planteado, esta investigación constará de cuatro capítulos, comenzando con los antecedentes de la ilustración y del cartel, así como su definición y relación a través de la historia, la función de la ilustración y sus diferentes clases, y el cartel informativo, sus clases y sus modalidades. Después se hablara de los jóvenes planteando un estudio de las adicciones en nuestro país, así como antecedentes y acciones de la Dirección de (Causa Joven) en materia de prevención de adicciones, finalizando con una investigación de los carteles informativos en prevención de adicciones. Al terminar con esta parte de la investigación se comenzará con la parte práctica del proyecto estudiando los elementos del diseñador gráfico para lograr el mensaje y la comunicación positiva como son la composición, el color, así como la acuarela y la relación*

*entre estos dos elementos. Por último se presentará el proceso creativo de la investigación, así como conceptual hasta llegar a la solución gráfica final.*

*Debido a la importancia del proyecto y a las posibilidades de que este se realice, se considera indispensable la investigación de los temas mencionados, como una base sólida que soporte y de forma a este proyecto obteniendo así un trabajo completo de Diseño Gráfico, dotado de toda una metodología precisa e indispensable, buscando el éxito del mismo, muy difícil de lograr en instituciones gubernamentales por muy diversos problemas, como tiempo, presupuesto, etc., por lo que afirmo que este es un trabajo positivo y muy confiable para cubrir los objetivos planteados.*

*Además se pretende que este trabajo encuentra una respuesta positiva en los jóvenes motivándolos a crear en ellos una cultura de prevención que resulte más eficaz y sencillo que dirigimos a jóvenes que ya se encuentran dentro de cualquiera de los problemas de adicciones con mensajes negativos y fatalistas que posiblemente pudieran provocar otro tipo de reacciones igualmente negativas en ellos.*

*Por otro lado es importante que el joven perciba que esta siendo tomado en cuenta no solo para apoyarlo en los problemas propios de la edad en que se encuentra sino también para motivarlo en muy diversos aspectos que son de su agrado como la diversión, el turismo etc.*



# Capítulo 7

La Ilustración y el Cartel

## CAPITULO 1

### LA ILUSTRACION

#### 1.1 Definición y antecedentes de la ilustración y el cartel.

*Para iniciar con el estudio de este capítulo que principalmente nos ubica tanto histórica como conceptualmente dentro de los dos elementos mas importantes de nuestra investigación, comenzaremos con la definición de la ilustración para luego continuar con una breve historia.*

*Es importante mencionar como principio, que la característica principal de toda manifestación visual, es la de realizar imágenes de cualquier tipo, y que generalmente cuando estas imágenes se emplean para informar o comunicar alguna idea o concepto totalmente bien definido a través de una solución gráfica resultante de todo un proceso debidamente pensado y organizado, se le da el nombre de ilustración.*

*Por lo cual el ilustrador debe tener la cualidad de crear o captar esas imágenes dándole vida con sus conocimientos de forma, color perspectiva, etc., buscando siempre la clara interpretación gráfica del mensaje que se pretende transmitir.*

*Desde los tiempos mas antiguos, podemos encontrar a la ilustración complementando gráficamente narraciones en libros, así como también en manuscritos y pergaminos de los cuales podemos mencionar por su gran importancia "El libro de los muertos y el Papyrus Ramessum que tienen una antigüedad aproximada del año 1900 A.C."<sup>1</sup>, pero en la época en que la ilustración comenzó a manifestarse de una manera mas correcta, fue en la Edad Media, donde se utilizó principalmente en la iluminación de manuscritos, que generalmente eran religiosos realizándose en los monasterios, tal vez su manifestación mas importante fue el libro de Tres Riches Heures del Duque de Berry. La cual cuenta entre sus características con una excelente pintura en miniatura, dotada de colores brillantes al temple e inclusive de oro.*

---

<sup>1</sup> Guía completa de ilustración y diseño, técnicas y materiales de Terence Dalley, España 1992 p.p.10

Al pasar el tiempo, el campo de acción de los ilustradores se amplió principalmente al dibujo descriptivo y analítico, que se desarrollaba en las ciencias como la anatomía y la arquitectura. Sin embargo fue hasta el Renacimiento que artistas e ilustradores como **Alberto Durero** y **Leonardo Da Vinci**, lograron con el descubrimiento de la perspectiva, un alto grado de claridad y minuciosidad en el detalle gracias a la buena capacidad de observación y transformación de un plano tridimensional a uno bidimensional, capacidad que aún y en nuestros días, es de gran importancia en un buen ilustrador.

La ilustración que se realizaba en los libros fue uno de los primeros y mas importantes medios en que la ilustración empezó a tener un fin específico, comenzó a principios del siglo XV utilizando en un mismo bloque de madera el texto y la imagen la cual avanza considerablemente con el invento del tipo movable o actualmente conocida como prensa plana, la cual se armaba letra por letra. Y el aguafuerte, que es un grabado que se realiza con planchas de metal utilizando ácido para corroer la parte que no se va a imprimir, que para el siglo XVI y XVII ya se estaba extendiendo por todo Europa.

Al mismo tiempo que en Japón, se desarrollaba la técnica de la Xilografía en color. El toque recargado de la ilustración del siglo XVII decayó para el siglo XVIII con una ilustración mas ligera, por ejemplo: las obras de francés **Francois Boucher** y **Jean Baptiste Oudry**.



Ilustración de Alberto Durero 18.5 X 12.5



Estudio de anatomía por Leonardo Da Vinci

Uno de los hechos mas importantes para la ilustración, sucedió en 1796, y fue el invento de la litografía realizado por el alemán **Alois Senefelder**, la cual significa grabado en piedra caliza funcionaba a partir de una superficie plana, es decir sin relieves, la obra mas representativa de esta técnica es **"El libro ilustrado a base de litografias llamado Fausto Ilustrado por Delacroix en 1828"**<sup>2</sup>. Esta técnica fue el antecedente de lo que ahora es el offset.

Hasta estos años, la ilustración se había mantenido en blanco y negro, pero en 1851 se introduce el color con la invención de la cromolitografía con fines de reproducción masiva, utilizándose principalmente en libros, lo cual resultaba muy difícil y bastante caro, poco después con la fotografía disminuyo el auge de este tipo de ilustraciones la cual no podía competir con la anterior en cuanto a realismo se refiere, surgiendo aquí una de las principales diferencias de la época. A finales del siglo XIX los ilustradores que competían con la fotografía en cuanto al realismo, y los ilustradores que preferían ser mas libres guiándose por su imaginación utilizando las antiguas técnicas influenciados estos ilustradores por el **Art Nouveau** y el surgimiento del cartel anunciador.

Después con los adelantos de la Revolución Industrial, se lograron importantes avances en cuanto a la reproducción y a los pigmentos introduciendo semitonos que tenía como una de sus mejores técnicas de representación a la acuarela. Los

<sup>2</sup> Guía completa de ilustración y diseño, técnicas y materiales de Terence Dalley, España 1992 p.p. 10.

ilustradores que aprovecharon al máximo esta técnica fueron **Arthur Rackham** y **Edmund Dulac**.

Para la segunda mitad del siglo XIX la ilustración comenzó a tener otros campos de acción mas relacionados con la publicidad como revistas, periódicos y el cartel que sin duda adquirió importancia debido a su gran impacto visual y poder comunicativo, por lo cual es importante analizarlo con una especial atención, ya que en el la ilustración encontró un importante campo de expresión en los años siguientes en los cuales la ilustración llego a mucha mas gente viéndose influida junto con la pintura de todas las nuevas corrientes que surgían y tendencias que influyen en la época permitiendo así que la gente que no asistía a museos, se enterará por medio del cartel ilustrado de lo que sucedía en ese momento en Europa, pero esto será estudiado mas adelante.

Es por esto que definiremos al cartel conceptual e históricamente sin perder su vínculo con la ilustración y por supuesto con la pintura, con la cual no se puede negar que tuvieron relación en los primeros 100 años de existencia.

Esta relación surge de la necesidad de los artistas jóvenes que buscan ansiosos ocupar un lugar en el mundo real participando en la dinámica de la vida actual de su época, y el cartel fue para estos artistas una forma de salir de cierto aislamiento en el que se encontraban, ya que un cuadro representaba algo misterioso, extraño a la vida y costumbre de las personas encerrando conceptos muy diversos tanto técnicos como emocionales muy particulares del autor.

Con el cartel pasa algo distinto, ya que este forma parte de la vida de las personas, al encontrarlo en calles, plazas, transportes, etc., gracias a que estos cuentan con una reproducción masiva haciendo que la gente se familiarice con ellos, sin exigir nada mas que cumplir con el objetivo principal de todo cartel, el cual es transmitir o comunicar un mensaje de la forma mas clara posible, basado en la efectividad de ilustraciones, formas, espacios, textos, colores, etc., para dar efectividad al mensaje, por lo tanto **"El cartel es sólo un medio para un fin, un medio de comunicación entre el comerciante y el público, algo así como el telégrafo".**<sup>3</sup>

Al cartel se le han atribuido muchas formas de expresión en la antigüedad, no obstante iniciaremos el estudio de su evolución retomando su relación con la ilustración, ya que en esta es cuando adquiere un carácter mas específico. (historia anterior consultar los carteles su historia y su lenguaje por I. Barnicoat).

Fue la Ciudad de París en el año de 1886 cuando **Jules Chéret (1836-1932)** comienza a producir sus primeros carteles, que mas que contar con un sentido publicitario, eran verdaderos murales que contaban con un nuevo formato mas pequeño y vertical, el cual era el que mejor funcionaba para representar la figura humana tan usada en los principios del cartel, combinándola así con un lenguaje sencillo que dominaba la mayoría de la gente.

<sup>3</sup> Los carteles, su historia y su lenguaje, por J. Barnicoat, 1972 España p.p. 81.

Encontraba para sus murales nuevos espacios caracterizándose por ser principalmente decorativos y agradables a la vista.

Mas tarde, los jóvenes artistas comprendieron que el cartel contaba con una forma de expresión mas sencilla y directa como es el caso de **Henri Toulouse Lautrec. (1864-1901).**

Lautrec admiraba a Chéret, pero expresaba en sus ilustraciones algo mas que decorar, trataba de llegar al pueblo principalmente exteriorizando sus propias experiencias con formas mas simples, caracterizando la figura humana a grados de ironía y sátira, siendo considerado por muchos como carteles feos y agresivos; pero esto fue fundamental para la historia del cartel, ya que rompió con la pintura tradicional de caballete, Lautrec tuvo una vida corta, sólo vivió 37 años y realizo 31 carteles siendo el más famoso el que realizo para **El Moulin Rouge en 1891**, pero a pesar de su corta vida, la población parisina pudo apreciar los diferentes cambios de la pintura moderna gracias a los carteles de Toulouse Lautrec de finales del siglo XIX.



**Henri Toulouse Lautrec (1864-1901)**

Tanto Chéret como Loutrec influyeron sobre un nuevo estilo que predominó por toda Europa y E.U.A. por sus características decorativas y ornamentales el Art. Nouveau que como su nombre lo indica el Arte Nuevo era integrar el arte a la sociedad "**rompiendo con tradiciones académicas como la de Munich y Viena**".<sup>4</sup>

Otra importante influencia en los carteles de este estilo, fue la japonesa, que describía la vida cotidiana y erótica de su pueblo, influyendo en la composición de los carteles por toda Europa principalmente a finales del Art Nouveau. Uno de los cartelistas más importantes dentro del Art Nouveau fue **Alphonse Mucha (1860-1930)**, principalmente con estilo decorativo pero que al igual que Chéret con quién compartió su gloria como cartelista, terminaron cambiando de estilo convirtiéndose en pintores. La primera obra de éxito de Mucha fue "**Gismonda 1894**".<sup>5</sup>, en Estados Unidos el máximo representante de Art Nouveau fue Will Bradley quién realizó varios diseños para The Chap Book.

A partir de los años de 1890, el cartel se encontraba en su apogeo y se convirtió en una afición la colección de carteles.



Cartel de Toulouse-Lautrec para Jane Avril 1899



Cartel de Alphonse Mucha para Salon des Cent 1896.

<sup>4</sup> Los carteles, su historia y su lenguaje p.p. 29

<sup>5</sup> Los carteles, su historia y su lenguaje p.p. 37

Inglaterra tuvo su máximo representante dentro del Art Nouveau en **Aubrey Beardsley**, quién relacionaba sus carteles muy a menudo con sus ilustraciones, proporcionando una gran aportación en cuanto a la relación de estos dos elementos.

Para el año 1900 hubo numerosos cambios de estilos, producto de la Primera Guerra Mundial dando origen a los movimientos artísticos del siglo XX, representándose principalmente en la pintura como el  **cubismo**, el **constructivismo** y el **stijl** afectando sin duda también al cartel durante el siglo XX ( para mayor información de estas corrientes artísticas, consultar los carteles su historia y su lenguaje J. Barnicoat); apareciendo otro elemento importante para el cartel el collage. En París, hubo diseñadores que aprovecharon estas influencias como **Cassandre (1901-1968)** cual su verdadero nombre era **Jean Marie Moreau**.

Cassandre fue de los primeros en detectar estas influencias y plasmarlas en sus carteles que para él era considerado como un medio publicitario para anunciar y comunicar en masa. Su mejor cartel fue **Etoile du Nord (1927)**, pero su mas claro ejemplo de las influencias anteriormente mencionadas fue la serie de tres carteles para Dubonnet.



Cartel de Aubrey Beardsley para el teatro de Londres 1894.

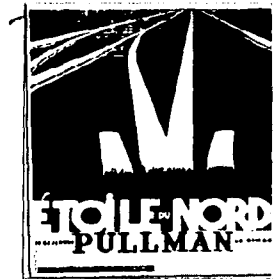

Cartel de Cassandre . Etoile du Nord 1927

*Del cubismo, constructivismo y el stijl, el tercero fue el que obtuvo mas logros dentro del cartel por su simplicidad de colores y formas cuadradas y rectangulares, dando gran importancia a la tipografía, que tomo un lugar mas importante dentro del cartel un importante exponente fue el holandés **Piet Zwart**.*

*Poco después, el cine comenzó a tener fuerza y su relación con el cartel fue inmediata, tanto en anunciar películas como aprovechar sus posibilidades técnicas como por ejemplo: "**Lissitzky fue el primero en utilizar el fotograma como cartel**"<sup>6</sup>, quién junto con **Moholy-Nagy** fueron de los miembros del Stijl que tuvieron una gran influencia del Bauhaus en el diseño de carteles. Moly-Nagy también aprovechó las técnicas del cine como montaje, trucos fotográficos y ángulos de cámara, en beneficio del cartel conjuntamente del diseño tipográfico tan importante para él, influyendo el bauhaus en las técnicas de publicidad.*

*Para 1929 y 1930, llego el diseño de carteles tridimensionales, así como el cartel fotográfico en 1933 influyendo estas dos técnicas sobre carteles Bauhaus, los cuales ejercieran influencia en todo el mundo. Gracias a la presión Nazi cambiaron los ideales del Bauhaus que se encontraba en Berlín en ese tiempo, se tuvo que reorganizar en Estados Unidos transformando su estilo de diseño, así como su efecto en la sociedad.*

*Suiza era otro país que estaba al tanto del Bauhaus, su diseño tenía dos*

*elementos básicos, la imagen realista y textos sencillos, así como la ampliación de objetos reduciéndolos a símbolos que mas adelante formaron parte de un lenguaje internacional, cambiando la información decorativa por la informativa, basada en la tipografía principalmente, esto se observara generalmente en los carteles de conciertos realizados antes de 1960; después de este año, se retoma la tipografía para alejarse de simbolismos adoptando también técnicas expresionistas para realizar efectos, como por ejemplo: sugerir velocidad, los mas representativos de este expresionismo abstracto fueron los carteles realizados para las Olimpiadas de 1972, que presentaban grandes superficies de color.*

*Es hasta estos años, donde la ilustración comienza a relacionarse nuevamente con el cartel, principalmente el publicitario en una corriente denominada para el cartel como realismo, en el cual existían diferentes puntos de vista; habla quienes decían que el cartel era mas que una representación fiel del producto, aunque artistas que van desde **Leger a Andy Warhol** representaban al producto totalmente aislado, variando únicamente la escala, facilitando su identificación en el mercado apoyándose en las nuevas tecnologías del siglo XX, basada principalmente por la fotografía utilizada en Estados Unidos llegando inevitablemente a Europa, integrando fotografía con tipografía, pero indudablemente para que se le denomine cartel a esta conjunción de elementos, es necesario aparte de aislar el producto y representarlo fielmente, lograr una sensación nueva, diferente de fantasía capaz de atraer la atención identificándola con el producto.*

<sup>6</sup> Los carteles, su historia y su lenguaje p.p. 89, 90



*Resulta interesante, que a pesar de el auge de la fotografía, la ilustración sigue ocupando un lugar importante como iniciador de la publicidad, dando lugar al cartel tal como lo conocemos, encontrando en la buena conjunción de la ilustración y el texto, la mejor forma para diferenciarlo de una página de anuncio.*

*Ahora con los nuevos medios de comunicación, pareciera que la ilustración perdiera su fuerza, pero contrario a esto, sólo ha cambiado encontrándose en otros campos como la animación cinematográfica y la ilustración por computadora, sin olvidarnos por su puesto del cartel que también se ve beneficiado por los adelantos del mundo actual.*



**Cartel de Lissitzky para una exposición Rusa.**

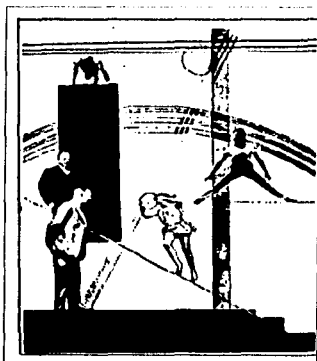

**Cartel de Moholy Nagy para un circo de variedades.**



**Cartel publicitario de Gan Hosuya en técnica fotográfica.**

## **1.2 La importancia de la ilustración, sus diferentes clases, técnicas y aplicaciones en el campo profesional.**

*En este punto, destacaremos la importancia de la ilustración como tal, y en comparación con otras técnicas, así como sus diferentes clases en relación al mensaje y al texto mencionando las técnicas de representación mas usuales junto con la aplicación de la ilustración dentro del campo profesional.*

**"La importancia de la ilustración, radica en las posibilidades creativas que pueden ser ilimitadas"**<sup>7</sup>, el ilustrador o diseñador puede crear tantas imágenes o atmósferas como su imaginación se lo permita, dependiendo de las características de la idea que pretende transmitir, por ejemplo: una ilustración nos permite tener retratos de personas importantes ubicándolas en lugares inesperados, creando atmósferas ideales de algún lugar del mundo controlando el tiempo y los elementos, trasladándose al pasado para después viajar al futuro a través del dibujo. Ilustrar en forma estilizada o en una mas sofisticada teniendo siempre como último fin la claridad del mensaje que se desea transmitir.

*Por otro lado, la ilustración es recomendable cuando la impresión dentro de nuestro diseño es muy importante, principalmente cuando se busca contraste o una excelente definición con líneas.*

*Desde el punto de vista económico, la ilustración da la posibilidad de trabajar bajo cualquier tipo de presupuesto, sin perder la calidad del impacto visual.*

*Por toda esta gran gama de posibilidades con la ilustración, podemos dar a un producto o mensaje una imagen poderosa y reconocible para todo tipo de posibilidades, e imaginaciones, que responda a las necesidades de el cliente.*

*Como se menciona al principio del capítulo, la ilustración es la capacidad de crear o captar imágenes con el fin de comunicar algún mensaje, los cuales son resultado de un proceso mental realizado por el ilustrador, que antes de iniciar cualquier proyecto debe especificar con su cliente cual es el tipo de ilustración que requiere para transmitir su mensaje de la mejor manera posible.*

---

<sup>7</sup> Como encargar ilustración, Martín Colyer p.p. 16

La ilustración se divide en tres clases diferentes con relación al texto.

La primera clase de ilustración se caracteriza por no tener ningún tipo de apoyo textual, como títulos o slogans, teniendo el peso total del mensaje la imagen únicamente para expresar la idea deseada, este tipo de ilustración generalmente se encuentra en revistas y portadas de libros.

La segunda clase de ilustración es la que es acompañada de un título o slogan, apoyándolo encontrando un equilibrio completo con la imagen, su forma de expresión es principalmente en carteles, propaganda, revistas, etc.

Y por último, la tercera clase de ilustración, es la que contiene una imagen incompleta a propósito para lograr la curiosidad en el lector, llevándolo a buscar el resto de la información en el texto que se encuentra junto con la imagen; esta es la mas cuidadosa de las tres anteriores, ya que puede fracasar si no se tiene cuidado en la representación de la imagen, ya que debe mantener el suspenso o la incógnita suficiente sin contar el desenlace de la idea que se pretende transmitir.

Una vez que se especifico cual es el tipo de ilustración que se desea, describiremos brevemente las técnicas mas usuales, así como sus características mas representativas de una forma muy clara y específica.



Primera clase de ilustración.



Segunda clase de ilustración.

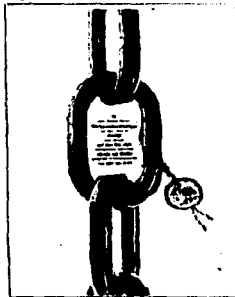

Tercera clase de ilustración.

### **Plumilla y tinta.**

*Es un estilo tradicional y se utiliza la mayoría de las veces para representar el alto contraste, su calidad debe ser crucial para lograr explotar este medio al máximo.*

### **Lápiz y carboncillos.**

*Estas técnicas son muy versátiles, ya que cuentan con una gran gama de medios tonos, los ilustradores que los usan generalmente son clásicos, ya que provienen de escuelas de Bellas Artes, de dibujo al natural.*

### **Lápiz de color.**

*También al igual que el lápiz y el carboncillo, es un elemento muy versátil, logrando tonalidades muy intensas sin perder el sentido clásico del dibujo.*

### **Pastel.**

*Es una técnica de muchos contrastes y grandes formatos, con ella se pueden obtener colores intensos y puros, al mismo tiempo que tenues, el problema del pastel es que no sirve para pequeños detalles.*

### **El gouache.**

*Es una técnica muy dócil, que permite cubrir grandes áreas de color de tintas planas con limpieza y facilidad, para la reproducción esta técnica es muy utilizada por los diseñadores gracias a lo antes mencionado.*

### **Acrílico.**

*Esta técnica comparte la versatilidad de otras, pero gracias a otras características como el secado rápido y la posibilidad de utilizarse casi como acuarela translúcida o como una plasta espesa.*

### **Óleo.**

*Esta técnica es por tradición una técnica muy popular, que aunque tarda mucho en secar esto le da la posibilidad de mezclar por un largo tiempo.*

### **Acuarela.**

*La acuarela aunque tiende a ser utilizada muy tradicionalmente, su claridad en los colores da un aspecto muy ligero y nada tosco, se caracteriza por su gran transparencia. pudiéndose utilizar también con colores intensos, dando buenos resultados.*

### **Aerografía.**

*Esta técnica se caracteriza por el minucioso detalle que se puede lograr, pero también necesita una gran habilidad y dominio en el aerógrafo para conseguir resultados realmente sorprendentes de gran realismo.*

### **Xilografía.**

*Es una técnica puramente artesanal resaltando su delicadeza y pureza en el resultado final, aunque para el ritmo de vida actual y los adelantos tecnológicos este proceso es demasiado largo para proyectos cortos en cuanto al tiempo.*

### **Esgrafiado.**

*Es una técnica muy dinámica y novedosa, aunque muy poco difundida, se trabaja principalmente en negativo, es decir, al revés de como se haría en papel blanco, logrando resultados muy agradables.*

### **Collage y recorte.**

*Son unas técnicas que se relacionan mucho con el arte, se caracterizan por ser muy accesibles y muestran gran dinamismo logrando efectos gráficos impresionantes.*

### **Computadoras.**

*Esta tecnología ha logrado aportar imágenes futuristas de gran calidad, además el avance de nuevos programas y herramientas contribuyen cada vez mas al avance y perfeccionamiento de esta técnica siendo una herramienta mas de dibujo y diseño.*



*Ilustración realizada en una técnica clásica.  
(Esgrafiado)*



*Ilustración realizada con Técnicas modernas.  
(computadora)*

Las técnicas antes mencionadas, son un ejemplo de la gran cantidad de posibilidades con las que cuenta el ilustrador para llevar a cabo sus ideas, a continuación ubicaremos los campos donde precisamente estas técnicas han encontrado un mayor nivel de representación.

### **La ilustración editorial.**

Su función principal es apoyar con imágenes el texto, para que el lector ya sea de revista, periódico o libro comprenda mejor el concepto que se le pretende transmitir, realzando palabras y situaciones dentro del mismo texto.

La revista ha sido un gran escaparate para el ilustrador, y tiende a ser esta la que muestre la ilustración de vanguardia. La ilustración dentro del periódico tiene dos principales expresiones, la caricatura humorística de acontecimientos importantes como la sátira política por ejemplo, y las tiras de historietas que han llegado a tener un lugar importante dentro del periódico, por último la ilustración de libros es uno de los campos mas apasionantes que debe enfrentar el ilustrador, ya que la ilustración no debe solo coincidir con el tema del libro, sino también integrarse con el texto básico sobre la portada, una de las ramas de la ilustración de libros que ha alcanzado una mayor difusión es la ilustración de libros infantiles, por su mayor alcance en cuanto a la difusión internacional que alcanzan.

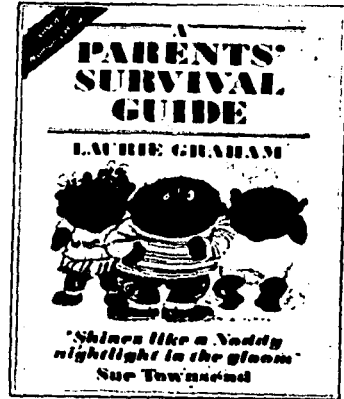

*Ejemplos de ilustración editorial*

### **Ilustración Informativa.**

*Esta ilustración cubre muchísimos campos, aunque pareciera basarse solamente a gráficos, tiene muchos mas usos de los que podemos imaginar, principalmente dentro del campo de la ciencia y la didáctica, como por ejemplo en la medicina ilustrando con detalle el cuerpo humano.*

*La ilustración informativa transmite ideas muy específicas y requiere de gran precisión tanto en la imagen como en la composición tipográfica, dentro de esta ilustración encontramos las siguientes ramas:*

### **Ilustración técnica.**

*Se caracteriza por mostrar información en tercera dimensión, enfatizando el detalle y la claridad, los ilustradores técnicos se caracterizan por su destreza y habilidad, estas ilustraciones son utilizadas para complementar textos, por lo cual el ilustrador técnico debe equilibrar el detalle de la ilustración con la claridad y legibilidad del texto.*

### **Ilustración arquitectónica.**

*Requiere de un gran conocimiento en el área para realizar un buen trabajo de este tipo, buscando siempre la efectividad del resultado con el proyecto mismo principalmente en cuanto a la perspectiva y la capacidad de interpretar los planos, existen dos tipos de esta ilustración, las que son encargadas por los mismos arquitectos, generalmente*

*son en blanco y negro y tienen un mínimo de detalle y las que tienen un uso mas general utilizadas en folletos de promotores inmobiliarios, este tipo de ilustración es a color y con una adecuada ambientación de paisaje y personas*

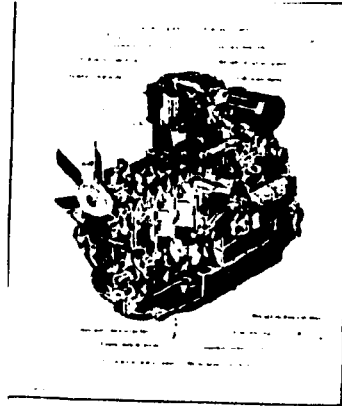

**Ilustración Técnica.**

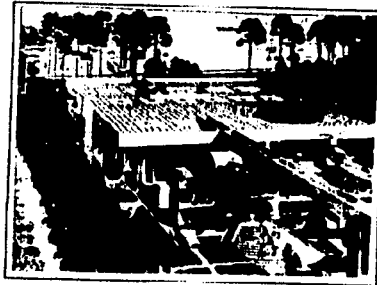

**Ilustración arquitectónica.**

**Ilustración médica.**

Esta es de las mas complicadas, ya que el ilustrador debe de contar con un alto nivel de estudios en la rama médica, siendo así este tipo de ilustradores bastante cotizados en las escuelas y hospitales.

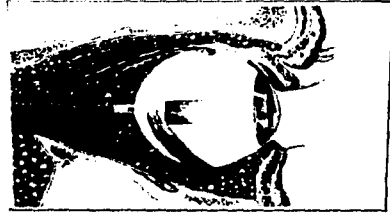

**Ilustración médica.**

**Ilustración botánica y de historia natural.**

También al igual que la médica y la arquitectónica, requiere de gran conocimiento en la rama, aunque debe contar con mucho mas claridad en cuanto a diseño y tipografía, porque este tipo de ilustración generalmente se encuentra en Enciclopedias y libros para todas las edades.

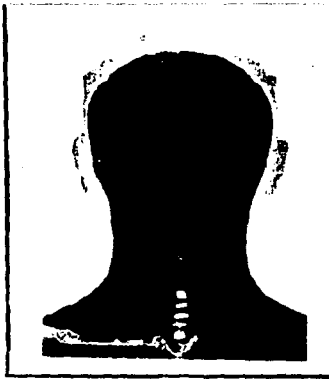

**Ilustración médica.**

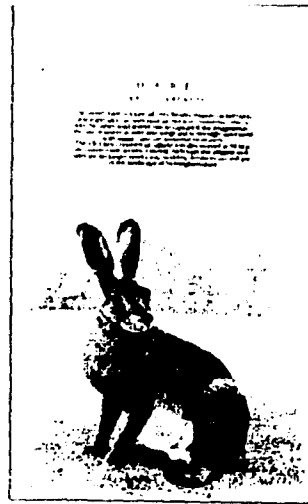

**Ilustración botánica y de historia natural.**



## **Publicidad y grafismo.**

La ilustración publicitaria tiene como única y principal función vender o promover un producto y su realización suele ser muy delicada, ya que en cada compañía se manejan grandes cantidades de dinero y los ilustradores no tienen la facilidad de expresar sus propias ideas. Dentro de la publicidad existe también la ilustración de embalaje, la cual es excelente para marcar la diferencia de un producto con sus competidores, representando las cualidades ideales de el dentro de esta ilustración también podemos mencionar la ilustración de modas, dividida en la de alta moda y en el de camisetitas que tiene una influencia mas social en cuanto a los problemas de actualidad, y a las características del mercado. También en la publicidad encontramos la ilustración discográfica, la cual nos plantea la relación ilustración-música, en esta se compaginan logrando el mejor resultado del producto, para esto es importante que el ilustrador simpatice con el estilo de la música que pretende ilustrar.

Por ultimo los carteles y calendarios, el cartel se ha extendido de tal manera que tienen diferentes funciones, pero en todas lo importante es comunicar una idea cualquiera que esta sea, pero de el nos encargaremos mas adelante en una forma mas extensa.

Los calendarios siempre tienen un tema ya definido para un mercado en especial, explotado principalmente por empresas de diseño y publicidad, su principal reto es mantener continuidad a lo largo de 12 imágenes, y aunque las imágenes sean

distintas la tipografía y el diseño logra encontrar la unidad necesaria.

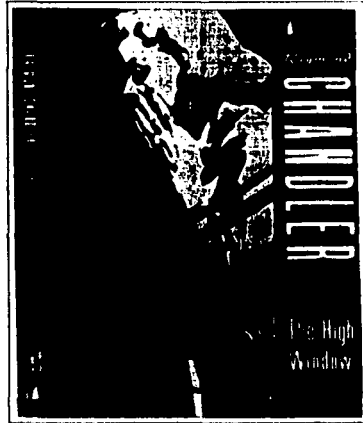

**Ejemplos de publicidad y grafismo.**

## **Cine y vídeo.**

*Dentro de estos géneros, la ilustración participa generalmente en la animación, siendo este un proceso largo y muy costoso obligando al trabajo sincronizado y en equipo de el ilustrador con el animador. Una vez terminados los dibujos básicos por el ilustrador, se pasan al animador que comienza con su trabajo de sincronización, montaje, encuadres, sonido, etc.*

*El ilustrador es también utilizado dentro de estos medios como encargado en las viñetas de los storyboard los cuales se encargan de vender la idea la cliente.*

*Con lo anterior, completamos el estudio de la ilustración, tanto conceptualmente como técnicamente, reiterando la gran versatilidad de la ilustración dentro de diferentes áreas de representación gráfica, reconociendo el amplio campo del ilustrador dentro de la producción de imágenes que avanzan junto con otras mas técnicas a la par de los adelantos de la vida moderna.*



*Ilustración de cine.*



*Ilustración de vídeo.*

### 1.3 El cartel informativo, su espacio urbano y modalidades.

Como mencionamos en los antecedentes del cartel, este estuvo ligado en su primer siglo de vida a la pintura, que con la aparición de **Joules Chéret** en Francia comienza la nueva etapa de invasión de la imagen en el ambiente público, con la necesidad de influir en la conducta de grandes grupos de personas, tanto comercial como político y socialmente, sustituyendo la novela y el folletín, llegando el cartel a mas lugares de los que le tenían destinados, buscando siempre la acumulación de grandes grupos de gente, buscando cada vez mas llegar a muchas personas variando el formato de este.

A la par de esta, invasión e influencia sobre los grandes grupos de la sociedad de esa época llego, el paso del cartel hecho por el pintor al realizado por el grafista, es decir del cartel como bello arte pictórico, al anuncio informativo trasladándose de la clásica escuela de París a la nueva escuela de Bauhaus en Alemania, tomando el concepto de diseño gráfico a partir de la segunda etapa del Bauhaus.

Regresando al cartel, es importante mencionar cómo el cartel ha cumplido un papel radical en la influencia de modas, movimientos, comportamientos, gustos, etc.

Dentro de los movimientos principalmente políticos, el cartel se

encargó de informar a los jóvenes de los motivos, así como los lugares en donde se tenían que reclutar enalteciendo el espíritu patriota y difundiendo el odio al enemigo durante la guerra a través de muchos años y en varios países a lo largo de la historia.

**"Es decir, en cualquier sociedad, el cartel ha cumplido las funciones de maquillaje o de enmascaramiento de las cicatrices o de las miserias urbanas, aportando con su toque colorista una euforización del habiente"<sup>8</sup>.**

El ambiente actual de las ciudades tanto grandes como pequeñas, ya no es concebible sin la presencia del cartel con sus llamativos colores, formas dinámicas y textos informativos, que siempre están ahí sin exigir nada al espectador mas que formar parte de su vida integrándose al medio como un elemento mas del paisaje urbano.

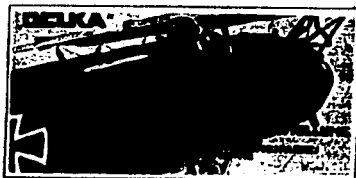

Cartel militar por Jullus Engelhart 1918.

<sup>8</sup> La mirada opulenta de Roman Gubern, Gustavo Gill, México, 1992.

***"Detrás de ese cartel pegado a la cartelera no hay nada mas que el cartel mismo que usted ve, con su función y contenidos concretos, la individualidad del cartelista que lo creó desaparece generalmente en el anonimato, pero su grito, el cartel, queda en el espacio congelado permanente y activo hasta que el sol, la lluvia o el viento lo desintegren"<sup>9</sup>.***

*Como se mencionó anteriormente, existen varias modalidades de cartel, como informativo, publicitario, etc.; en seguida basado en las cualidades formales y conceptuales del mismo encontramos los siguientes tipos, así como una breve mención de sus características primordiales.*

#### **El cartel abstracto.**

*Este cartel no es muy usual comparado con los otros estilos, pero se caracteriza por el uso de grafismos que generalmente están relacionados con carteles de arte o arquitectura.*

#### **Cartel humorístico.**

*Estos carteles son mas comunes en países desarrollados, como Suecia o Inglaterra, ya que este requiere de un dibujante especialista en humor y no cualquier dibujante.*



**Cartel abstracto.**



**Cartel humorístico.**

<sup>9</sup> *Función social del cartel, Josep Renau, Fernando Torres, Edit. Valencia, Esp. 1979.*

### **El cartel de arte.**

Se realiza principalmente para exposiciones, realizados en técnicas poco usuales, como la litografía resultando trabajos de gran calidad artesanal.

### **Cartel tipográfico.**

En este cartel predomina el texto tanto como información, como forma, para esto se necesita un amplio conocimiento de las familias tipográficas para obtener los mejores resultados.

### **Cartel turístico.**

Generalmente se recurre a fotografías de los lugares determinados a promover, teniendo cuidado en la elección de la tipografía, en el caso de las ferias contamos con una gran libertad, a no ser que cuente ya con una imagen obligada.

### **Cartel publicitario.**

Principalmente en este tipo de carteles, existen imágenes ya establecidas que identifican al producto, una opción es modernizar esta imagen sin que pierda sus características esenciales.



Cartel de arte.



Cartel tipográfico.



Cartel Turístico.

### **Cartel de cine.**

Estos carteles son clásicos, presentando escenas de la película, acompañado de un texto atrayente y su título, generalmente usando ilustración y fotografía, aunque esto poco a poco ha ido cambiando con las nuevas técnicas.

### **Cartel musical y teatro.**

Para estos carteles, es necesario que el cartelista observe o escuche la obra para empaparse totalmente del concepto, los carteles musicales suelen ser muy ricos en cuanto a simbolismo.

### **Cartel político o de información.**

Los carteles políticos suelen ser muy concretos y tienen la función de persuadir o intuir. En el cartel informativo, encontramos que resultan muy interesantes, ya que el beneficio no solo es para alguien determinado, sino para la comunidad nacional e internacional, por que no, según sea el caso, su característica esencial es que la idea debe ser bastante clara para que todo el mundo que lo vea lo capte y se sienta representado en ella. Dentro de este género es importante mencionar al cartel Cubano y Polaco. El primero no solo fue político, también y en mayor número anuncian eventos culturales para toda la población, halagando los sentidos y adulando la moral de su público. Por otro lado el cartel Polaco, además de que fue influenciado por los cambios políticos y sociales, también al igual que el Cubano, muestra un gran desarrollo en temas culturales principalmente de folklore y de

la pintura Polaca la cual es extremadamente personal y emotiva.

El cartel que se realizará en este proceso de investigación y realización, se encuentra dentro de esta clasificación, ya que el tema es la prevención de las adicciones, dirigido a la población en general pero principalmente a los jóvenes, dándoles un mensaje positivo e informando a la población en general la existencia de la Dirección General de Atención a la Juventud (Causa Joven) como apoyo en la prevención de este tipo de problemas en la juventud mexicana. Así como brindarle muchas otras opciones.

Como podemos apreciar, los carteles cuentan con una gran gama de posibilidades, que al conjugarla con la ilustración se abre un mundo infinito a la imaginación del Diseñador Gráfico.



**Cartel musical.**

# Capítulo

**Los Carteles, Importancia  
e Influencia en la  
Juventud Mexicana.**

---

## CAPITULO 2

### LOS CARTELES, IMPORTANCIA E INFLUENCIA EN LA JUVENTUD MEXICANA

#### 2.1 Los jóvenes y las adicciones en México.

*El problema de las adicciones en México, se debe principalmente a un fenómeno de carácter histórico-social, que es causado por muy variados factores como falta de empleo, migración, carencia de servicios e influencia negativa causada por los medios de comunicación y muchos otros problemas mas, que influyen definitivamente en el comportamiento de los jóvenes, provocando adicciones como la farmacodependencia, tabaquismo y el alcoholismo, que a pesar de que se encuentran en todos los niveles sociales, se enfatiza en los jóvenes de bajos recursos ya que aparte de todo lo anterior , padecen de desintegración familiar.*

*Los jóvenes son considerados un grupo de la población de alto riesgo, de caer en las adicciones debido a que aparte de ser el 46% de la población total de este país, su principal problema es su integración a la sociedad, en los jóvenes de 12 a 17 años debido a la adolescencia.*

*Ahora se analizarán cada una de las adicciones (drogas, alcohol y tabaquismo), mencionando las principales estadísticas y las características de los jóvenes que padecen de alguno de estos problemas, así como los Estados de la República que tienen mayor índice en el consumo de las mismas.<sup>1</sup>*



---

*Fuente: Programa nacional juvenil para la  
prevención de adicciones. marzo 1993 pag. 3,4,5<sup>1</sup>*

*prevenir es tu causa...26*



## **Drogas.**

*En cuanto a las drogas, podemos mencionar que de el total de la población urbana de entre 12 y 65 años (un millón setecientos trece mil personas) han usado drogas por lo menos una vez, y de esta cantidad el 75% son jóvenes de entre 12 y 34 años, siendo los estados del norte de la República los que cuentan con el más alto nivel de drogadicción y principalmente los estados fronterizos.*

*Las drogas mas comunes en nuestro país son: la marihuana, los tranquilizantes, los inhalantes y por ultimo la heroína, el opio y la cocaína, siendo las edades de 12 y 17 años en las que se inician a consumir por primera vez estas drogas.*

*Los lugares donde se consumen son muy variados, que van desde la casa propia y la de familiares, amigos, hasta parques y las mismas calles, en el caso de la cocaína, se distingue por obtenerse principalmente en Bares, Discotecas y Cantinas. La marihuana se encuentra la mayoría de las veces en las escuelas.*

*La región centro del país está considerada como la de mas fácil obtención en cuanto a los analgésicos-narcóticos, tranquilizantes, anfetaminas inhalables y marihuana. En el caso de la cocaína, heroína y opio, se obtienen con mas facilidad en la zona noroccidental del país.*

## **Alcohol.**

*Referente al alcohol, encontramos que los jóvenes entre 12 y 29 años de edad, son el grupo mas alto en cuanto al consumo de alcohol, siendo la región mas afectada la de la Ciudad de México.*

*De estos jóvenes, los que recurren mas al alcohol son los que no estudian o tienen una menor escolaridad.*

*Es importante mencionar, que el alcoholismo es una de las principales causas de mortalidad, debido a la gran cantidad de accidentes automovilísticos y delitos que se cometen estando bajo la influencia del alcohol.*

*Las estadísticas muestran que la población urbana entre los 12 y 65 años de edad, el 44.74% consume bebidas alcohólicas, de los cuales el 54.16% son jóvenes entre 12 y 29 años de edad.<sup>12</sup>*



<sup>12</sup> Fuente: Programa nacional para la prevención de las adicciones. Marzo 1993 Pag. 7, 8, 9, 10.

## **Tabaco.**

*Por último en cuanto al consumo del tabaco, es importante mencionar, que del 26% de la población urbana entre los 12 y 65 años, son fumadores y de estos el 21.76% son jóvenes que se encuentran entre los 12 y 29 años, siendo la edad de inicio mas frecuente entre los 12 y 17 años.*

*En cuanto a las regiones las que presentan un índice mas alto de fumadores, se encuentran la zona centro norte y centro, seguida de la Ciudad de México, y por último la región nororiental.*

*Por los datos anteriores, podemos darnos cuenta que las adicciones (drogas, alcohol y tabaquismo), son considerados un problema de salud pública, que afectan principalmente la población mayoritaria del país, sus jóvenes.*

*Todo lo mencionado en este punto, fue obtenido por la Escuela Nacional de Adicciones, gracias a una encuesta realizada en 1990 por el Sistema Nacional de Encuestas de la Salud, dependiente de la Dirección General de Epidemiología de la Secretaría de Salud en coordinación con el Instituto Mexicano de Psiquiatría, así como también en la Dirección General de Atención a la Juventud en su programa de Atención a la Juventud 1990-1994.<sup>3</sup>*



<sup>3</sup> Fuente: Programa nacional para la prevención de las adicciones. Marzo 1993 Pag. 11, 12, 13.

## **2.2 La Dirección General de Atención a la Juventud (Causa Joven), antecedentes y principales acciones en la prevención de adicciones.**

*En este punto, encontraremos una síntesis del programa que realizó la Dirección General de Atención a la Juventud (causa joven), en favor de la prevención de las Adicciones en todo el país 1990-1995*

*La Dirección General de Atención a la Juventud (Causa joven), cuenta con un Programa Nacional para la Prevención de las Adicciones (PREVEA).*

*Este programa propicia que los jóvenes participen cualquiera que sea su nivel económico y educativo, dándole información, orientación y capacitación.*

*También brindándole cursos y actividades sociales para que se desarrollen en el ámbito social, individual y colectivo, promoviendo el autocuidado y la salud.*

*(PREVEA) como su nombre lo indica, es totalmente preventivo dirigido principalmente a la población con escolaridad, así como también a los jóvenes en general.*

*Teniendo tres tipos diferentes de actividades educativas no formales, de movilización social y eventos especiales.*

### **EDUCATIVAS NO FORMALES**

*Consiste en capacitar profesionales de las áreas sociales y médicas, con respecto al problema de adicciones, así como técnicas de didáctica.*

*Los temas son los siguientes: Aspectos médicos de las adicciones, así como también psicológicos, sociales y jurídicos.*

*Los cursos cuentan con un apoyo de rotafolios, diapositivas, películas, etc., la duración es de cinco sesiones de 5 horas a grupos de 30 personas.*

*Cursos de capacitación para promotores. En estos cursos se capacitan a jóvenes estudiantes de nivel medio básico, con información del programa promoviendo el fomento a la salud. Con el fin de que los jóvenes impartan el programa nacional joven para la prevención de las adicciones desde conceptos básicos hasta montaje de sociodramas, pasando por técnicas de trabajo y actividades deportivas entre otras.<sup>4</sup>*

---

<sup>4</sup> Fuente: Programa nacional para la prevención de las adicciones. Marzo 1993 Pag. 15, 21..

## CONFERENCIAS MAGISTRALES

*Su función principal, es informar a los estudiantes de una manera científica los temas médicos, sociológicos, psicológicos y legales, mediante causas, efectos y repercusiones de las adicciones, concientizando a la juventud, utilizando como apoyo visual los diaporamas.*

## PLATICAS DE ORIENTACION E INFORMACION

*Estas pláticas tienen como objeto informar de los problemas que ocasionan las adicciones para que así los jóvenes adquieran conciencia y cuiden su salud, evitando consumir sustancias capaces de general adicciones.*

## FOROS LOCALES

*Se lanzan convocatorias con temas y lugares, para que los jóvenes expresen sus opiniones en pro de encontrar soluciones preventivas en el tema de las adicciones.*

*Las propuestas y conclusiones será motivo de plantear un plan de trabajo para los jóvenes.*

## MOVILIZACION SOCIAL

*Dentro de la movilización social, encontramos la realización de concursos de caricatura, dibujo, lema o leyenda, encaminados a los jóvenes de todo tipo,*

*teniendo como principal restricción e uso de imágenes alarmistas o agresivas que están en contra de preservar la salud.*

## SOCIODRAMAS Y OBRAS DE TEATRO

*Para esta actividad, se convocan a los jóvenes para realizar sociogramas y obras de teatro escritas por ellos, con temas positivos en prevención de adicciones, también los jóvenes se encargarán de los vestuarios y las escenografías, invitando a la población en general a que acudan a la presentación que se realizará en escenarios comunes como parques, escuelas, gimnasios, etc.<sup>5</sup>*



<sup>5</sup> Fuente: Programa nacional para la prevención de las adicciones. Marzo 1993 Pag. 26, 28, 29, 30, 31

## ACTIVIDADES RECREATIVAS, ARTÍSTICAS Y SOCIALES

Consiste en la organización de convívios, excursiones, torneos deportivos, bailes populares, tocadas de Rock, etc. con el fin de fomentar la convivencia de los jóvenes con familiares y vecinos y mejorar las condiciones de vida de los jóvenes en sus comunidades.

## EVENTOS ESPECIALES

Conmemorar fechas importantes en el campo de las adicciones, como el Día de no fumar (31 de mayo), Día Internacional de la lucha contra el uso indebido y el tráfico ilícito de drogas (26 de junio), en estos días se realizarán eventos diversos con duración variada entre un día o una semana, trabajando en conjunto con otras dependencias.

Para lograr las acciones antes mencionadas, aparte se contará con grupos de jóvenes estimulados por la Dirección General de Atención a la Juventud (causa joven) con los beneficios de todos los programas que realiza.

Al revisar las acciones de la Dirección General de Atención a la Juventud (Causa Joven), se aprecia que no cuenta con ninguna campaña en contra de las adicciones, en la que se contemple una propuesta gráfica visual de apoyo mas específicamente en el campo del cartel, el cual considero importante como un medio de apoyo a estos programas, por ser un elemento de fácil distribución en parques, escuelas, centros deportivos,

etc. llegando a la mayoría de la población del país, aparte de que el cartel, es un medio que tiene gran impacto visual y que a la vez de transmitir el mensaje en contra de las adicciones, dará a conocer a la Dirección General de Atención a la Juventud (Causa Joven), como una institución en la que los jóvenes pueden contar con un apoyo en estos problemas. La prevención en el consumo de drogas es el tema que mas apoyo tiene en cuanto a la realización de carteles se refiere, como lo podremos ver en el siguiente punto de nuestro capítulo.<sup>6</sup>



<sup>6</sup> Fuente: Programa nacional para la prevención de las adicciones. Marzo 1993 Pag. 32,

### **2.3 Los carteles en la prevención de adicciones en México.**

Para hablar acerca de los carteles en prevención de adicciones en nuestro país, como un propósito bien definido ya sea en prevención, tratamientos o bien promoción de servicios en estos problemas, nos remontaremos a los años 70 cuando estos carteles comenzaron a aparecer gracias primero a los Centros de Integración Juvenil, pero como se menciona, estos carteles mas que un propósito de prevención, eran realizados para promover sus servicios de tratamientos en atención a jóvenes con problemas de adicciones, los mensajes principalmente de estos eran alarmistas y de destrucción y en ocasiones hasta amarillistas. Para 1986 y 1987 aproximadamente, apareció la campaña de **"Di no a las Drogas"**, realizada por la compañía Veritas de México, que era una campaña de prevención muy parecida a las que aparecían de estos temas en los Estados Unidos, sus carteles tenían las mismas características que los anteriores, con mensajes de muerte resaltando las consecuencias que las adicciones provocaban, a la par de esta campaña, aparecieron en el periodo del 86 al 90 la realizada por Televisa, S.A. de C.V. utilizando como slogan **"Las Drogas Destruyen y tu Mereces Vivir"**, aparte de carteles, esta campaña contó con spots de televisión con los mismos mensajes alarmistas, resaltando también las consecuencias tanto de salud como legales, que traen las adicciones

El CONADIC (Consejo Nacional Contra las Adicciones) lanzó una campaña que rompe con todo lo hecho anteriormente, promocionando la salud con mensajes

positivos, con una estrategia llamada de doble moral en la cual representaban lo bueno y lo malo de consumir y no consumir drogas, entrando en juego factores protectores y valores humanos, dirigiendo sus carteles principalmente a los consumidores, para finales de este periodo y parte de 1991 y 1992, la Procuraduría General de la República, lanza una campaña amarillista y represiva con carteles, donde aparecían vendedores de drogas, presos, traficantes, etc. tratando de prevenir principalmente el delito.

Mas recientemente, el IMSS y el ISSSTE, han realizado carteles con fin de promover la demanda de servicios en estos problemas, al igual que la Dirección General de Atención a la Juventud (causa joven) con carteles que promueven conferencias, congresos y reuniones nacionales con temas de prevención.

Actualmente, instituciones como el INER (Instituto Nacional de Enfermedades Respiratorias), ha organizado concursos de carteles con motivo de conmemorar el 31 de mayo el día de no fumar, siendo esta institución la que propone el slogan principalmente de prevención al tabaquismo.<sup>7</sup>

---

<sup>7</sup> Fuente: Entrevista con Dr. Jesus Garcia Subdirector de prevención juvenil y responsable del programa PREVEA ( causa joven )

Lo mismo realizan los Centros de Integración Juvenil con el día de la prevención de drogas (26 de junio) en esta convocatoria también se da a los participantes el slogan, en este año fue "**Vivir sin drogas es vivir**". Tomando en cuenta que esta es la muestra de carteles mas reciente en la prevención de adicciones, haremos un pequeño análisis y crítica de diez carteles que participaron en este concurso.

En los diez carteles, encontramos características muy similares, encausados a jóvenes que ya se encuentran dentro del problema de las drogas, contradiciendo en algunos casos el slogan representando imágenes destructivas.

Solo dos de estos carteles muestran una actitud positiva de prevención, que transmita el mensaje clara y directamente a los jóvenes

En este cartel, podemos apreciar que el mensaje de la imagen esta enfocado a personas que ya están dentro del problema y salen de él, considero que el slogan rompe con la idea de la imagen, además pienso que los colores (negro y rojo) no tienen relación con la vida saludable o un mensaje de prevención.

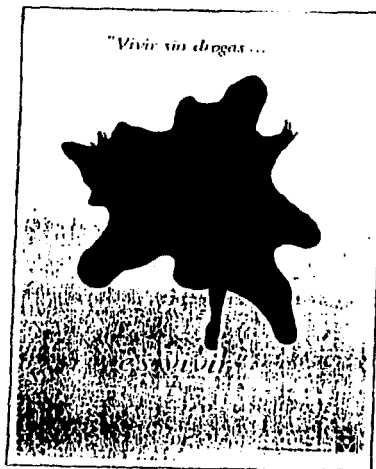

Algo también muy representativo de estos carteles, es que varios representan a la paloma o el ave, liberándose de su jaula como es el caso de este cartel, una vez mas considero que el mensaje por lo anterior, también va dirigido a jóvenes que ya se encuentran dentro del problema y lo que necesitan es salir de él.

El ave saliendo de la jaula, reitera una vez mas, que el mensaje que encontramos en la imagen, no es de prevención.

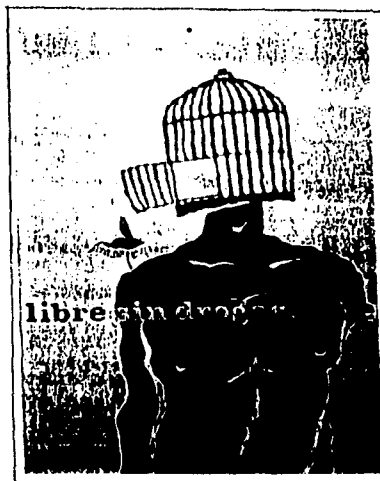



*En este cartel aparte que nuevamente aparecen las aves, considero que el mensaje es bastante impactante y agresivo, aunque me parece agradable el mensaje tipográfico, pienso que las palomas en triángulo descendiendo hacia la imagen principal es negativa y nos pudiera dar un mensaje erróneo.*

*Aquí encontramos un cartel totalmente de concientización muy agresivo, encontramos lápidas de personas que cayeron en las drogas, que no tienen nada que ver con un slogan tan positivo.*

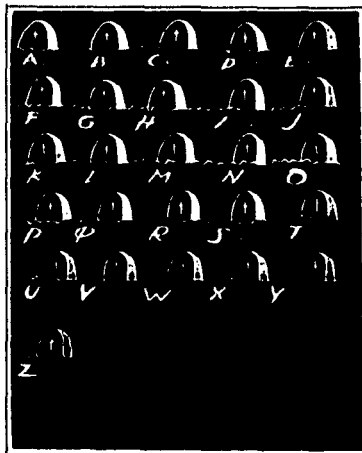

*A pesar de que este cartel esta representado por una ilustración, el mensaje vuelve a ser el de la mayoría, dirigido a los jóvenes que tienen problemas de drogadicción, y es importante mencionar que es de los pocos en que el slogan apoya la imagen y viceversa.*

*Este cartel es de los pocos que dan un mensaje positivo, totalmente motivando a los jóvenes a que hagan deporte, teniendo relación con el slogan, lo único que tal vez pudiera mejorar el cartel en mi punto de vistas, sería utilizar colores mas vivos y no tan oscuros.*

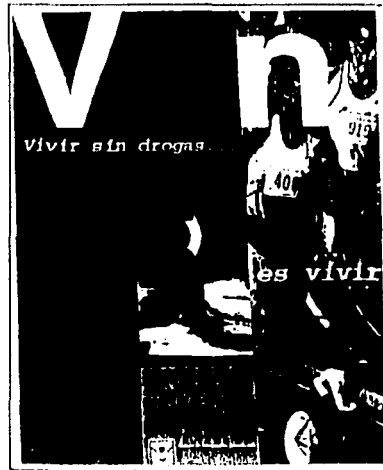

*Considero este cartel muy negativo, tanto por las formas de ángulos tan agresivos, como lo que representa como mensaje estando en contraposición con el slogan.*

*Por último, este cartel nos representa tanto en la imagen como en el slogan, una supuesta transformación por el consumo de drogas, y que a pesar de que el mensaje de slogan es de prevención, resulta peligroso, ya que despierta la curiosidad con respecto al consumo de las drogas.*

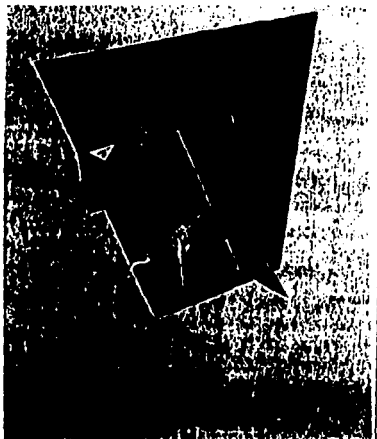

Otra característica que encontramos en estos carteles, es que la mayoría están realizados en colores similares, como el negro, rojo y gris, los cuales están muy relacionados con el tipo de mensaje que comunican aunque contradice un poco el slogan, en el cual reiteran las palabras Vivir, la cual no tiene nada que ver con los colores y el mensaje de la imagen, que se considera un tanto negativo y fatalista.

Como conclusión, podemos afirmar que la mayoría de los carteles en prevención de adicciones, son carteles que promueven programas de rehabilitación y servicios a jóvenes que ya cuentan con cualquier tipo de adicción, realizando esta promoción con mensajes negativos y de destrucción, afectando de una manera radical al cartel, ya que en lugar de formar parte de una cultura de prevención, adquirió rasgos amarillistas y fatalistas.

**Los datos presentados en este punto, fueron investigados en entrevista con el DR. JESUS GARCIA Subdirector de Prevención Juvenil, y responsable del programa PREVEA de la Dirección General de Atención a la Juventud.**



# Capítulo 3

***Elementos y Técnicas del  
Diseñador Gráfico.***

---

## CAPITULO 3

### ELEMENTOS Y TECNICAS DEL DISEÑADOR GRAFICO

#### 3.1 La composición.

*En este capítulo, se trataran los elementos mas importantes dentro del desarrollo y proceso gráfico en la realización del cartel en prevención de adicciones, comenzando en este primer punto con la composición.*

*Empezando con la definición de composición: podemos encontrar que ésta varía dependiendo el autor, como por ejemplo Dondis, Kepes Scott, Berge, Germani y muchos mas, pero realmente estas variaciones no son de ninguna manera diferencias, sino aspectos, conceptos y vocabulario que si se comparan, obtendremos que estas se complementan, ya que coinciden en algunos de los términos mas importantes como, ordenación, organización, estructuración, obteniendo así como definición general de composición a la organización de elementos y medios visuales dentro de una superficie, teniendo como función principal la unidad, siendo esta organización muy importante para el hombre, no sólo en el ámbito gráfico visual, sino en la organización de su mundo en general.*

*La composición es un proceso que se compone de clases, leyes, fuerzas y energías.*

*Las clases de composición son de dos tipos, la clásica o estática y la libre o dinámica, estas clases marcan "La disposición local genérica y específica de los signos".*

*Las leyes de la composición, "Regularizan las fuerzas compositivas, esto es, los medios prácticos y los medios intelectuales y psicológicos"<sup>10</sup>, dividiéndose en leyes generales que son la unidad y el ritmo y las leyes específicas, que son la variedad, el interés, el contraste, la simetría, equilibrio, el lenguaje, etc.*

*Las fuerzas y energías de la composición, son los medios prácticos que abarca el formato y el signo, y los medios intelectuales que encierran la idea, el mensaje, la legibilidad, el resultado estético, etc.*

---

<sup>10</sup> Estética de las proporciones en la naturaleza y las artes, Ghica Matila, p.p. 15

En estos tres aspectos de la composición, se aplican principalmente a el formato y los signos, que sin duda son los elementos fundamentales para la composición.

El formato es el soporte o superficie con una forma determinada, donde deben de estar organizados los signos gráficos y el signo es cualquier elemento gráfico que se encuentre dentro de un formato, ya sea texto o imágenes.

Existen otros tipos de proporciones como por ejemplo: la que se obtiene por la llamada sucesión o serie de **Fibonacci**, se llama así gracias al sobrenombre de Leonardo de Pisa, quién fue el primero que observó esta serie en un problema de combinaciones.

La serie de Fibonacci **"es una progresión vigorosamente geométrica, siendo la razón entre dos términos consecutivos constante e igual a O, ya en la serie de Fibonacci, la razón entre dos términos consecutivos tiende muy rápidamente hacia un límite que es precisamente O 1.618.."**<sup>11</sup>

Ejemplo:  $\frac{1}{1}$   $\frac{1}{2}$   $\frac{2}{3}$   $\frac{3}{5}$   $\frac{5}{8}$   $\frac{8}{13}$   $\frac{13}{21}$

$\frac{1}{4}$   $\frac{1}{5}$   $\frac{2}{9}$   $\frac{3}{14}$   $\frac{5}{23}$   $\frac{8}{37}$   $\frac{13}{60}$

Este tipo de proporción se encuentra con frecuencia en la naturaleza, principalmente en la disposición de las hojas al rededor del tallo de las plantas; pero adentrándonos un poco mas en la proporción de nuestro cartel, se determinara el formato tomando como base un rectángulo, ya que este es el mas común para el cartel, tanto históricamente como en términos de impresión.

Para obtener rectángulos proporcionados, existen dos tipos de rectángulos, los estáticos y los dinámicos.

Los rectángulos estáticos, se caracterizan por tener un divisor común en la relación de su lado menor y mayor, es decir un número entero o fraccionario, pero racional, conociendo el valor de uno de sus lados y la relación que tiene que haber entre sus lados (3 a 5, 2 a 3, etc.) se podrán construir rectángulos estáticos, dividiendo el lado por la cantidad de módulos obteniendo así el valor de un módulo, construyendo así con este dato el lado faltante.

En cuanto a los rectángulos dinámicos, se diferencian de los estáticos, en que la relación de los lados mayor y menor es un número inicial, es decir se obtiene siempre de la división de uno de sus lados mayores por el menor un cociente con resto.

---

<sup>11</sup> Estética de las proporciones en la naturaleza y las artes, Ghica Matila, p.p. 49

Existen dos formas de obtener rectángulos dinámicos matemáticamente y geoméricamente. para obtener los rectángulos dinámicos a partir de una solución matemática, tomaremos en cuenta las raíces de números que no tienen cuadrado perfecto, por ejemplo el rectángulo raíz de 2, 3, 5 etc., el número de rectángulos dependerá de la cantidad de números irracionales.

Si no se conoce el lado largo y se conoce el lado corto, se multiplica éste por el factor y se obtendrá el lado largo, ejemplo.

$$\text{lado corto} \times 3 = \text{lado largo.}$$

Por si no se conoce el lado corto en lugar de multiplicar, se divide el lado largo entre el factor y se obtendrá el lado corto ejemplo:

$$\text{lado largo} \div 3 = \text{lado corto.}$$

Para obtener rectángulos dinámicos geoméricamente, aquí se muestra el sencillo procedimiento que se tiene que seguir dependiendo del factor partiendo siempre de un cuadrado.

raíz de 2

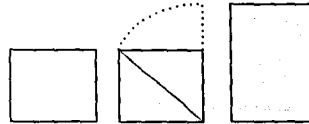

raíz de 3

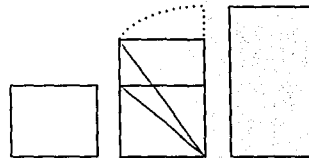

raíz de 5

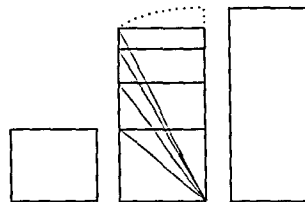



Otra forma de obtener rectángulos proporcionados, es a través de una "División áurea la cual resulta de dividir un todo en dos partes desiguales, que sin embargo son proporcionales entre ellas y proporcionales con el todo"<sup>12</sup>. La relación entre los lados del rectángulo áureo es de 1:1.61803398875... pudiéndose simplificar este en 1:1.618, este número se representa con la letra griega  $\phi$ .

Este número se le llama también número de oro, nombrándosele al rectángulo que se obtiene por división áurea rectángulo de oro.

Para obtener rectángulos áureos, matemáticamente, el procedimiento es el mismo al de los rectángulos dinámicos, pero se cambia el factor por el número de oro.

lado corto  $\times$  1.618 = lado largo  
 lado largo  $\div$  1.618 = lado corto

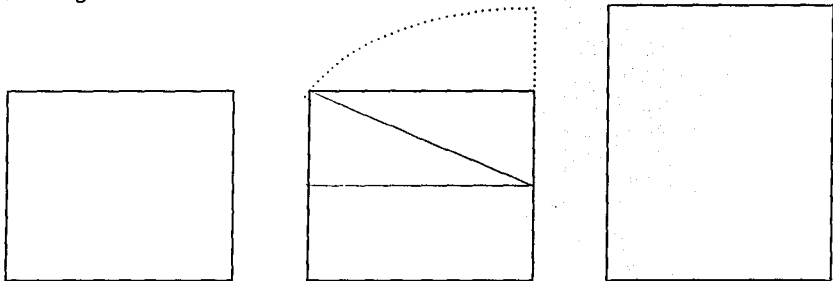

Geoméricamente se obtiene de una forma muy parecida a los rectángulos dinámicos, ya que se parte de un cuadrado también pero a este además se saca la mitad cambiando así el punto de apoyo del compás para trazar el arco, como se muestra en el ejemplo.

<sup>12</sup> Estética de las proporciones en la naturaleza y las artes, Ghica Matila, p.p. 19 y 20

*Una vez que se ha definido y obtenido las características de nuestro formato, se dividirá este para obtener líneas y ejes que le proporcionen estructura y sirvan como guías en la distribución de los signos que formarán parte del cartel.*

*Estas líneas y ejes, se obtienen trazando diagonales y recíprocas que den como resultado puntos de intersección que sirvan de base para trazar líneas horizontales y verticales, la cantidad de puntos dentro del formato es ilimitada, a continuación se muestran ejemplos de lo anterior.*

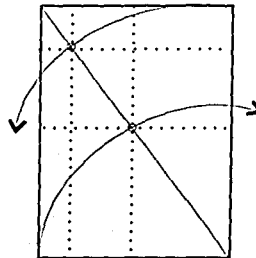
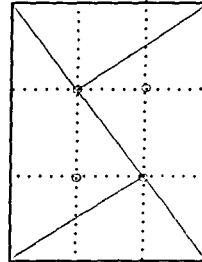
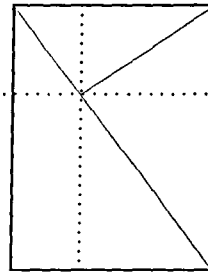
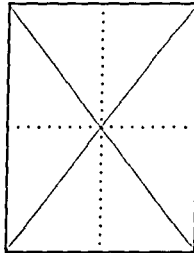

La combinación de todas estas líneas, dan como resultado una estructura, la cual modula el espacio dentro del formato que para este caso en particular es el rectángulo del cartel, a los pequeños espacios o áreas formadas por las líneas, se les llaman Módulos los cuales dividen el espacio proporcionando zonas donde se pueden ubicar y establecer los signos para su mejor composición.

La verdadera función de la estructura, es dar variedad a los signos dentro de la unidad misma del rectángulo a través de líneas que lo modulan.

Según Huriburt, estructura y retícula son en principio lo mismo, su definición de retícula es la siguiente *Cualquier combinación de líneas horizontales y verticales que ayuden a la solución de un problema de diseño o sirvan como base de un sistema de diseño modular, están calificadas para ser incluidas como retículas.*

De las diferencias posibles que se pueden encontrar entre estructura y retícula, están principalmente en el diseño editorial, ya que la retícula se utiliza mas comúnmente en este tipo de diseño y la estructura es mas libre, esta formada a base de trazos y líneas en diferentes direcciones, sin ser precisamente columnas o márgenes.

**"La retícula, es la división geométrica de un área en columnas, espacios y márgenes, medidas con precisión, esta**

**ayuda a conseguir un aspecto equilibrado de un espacio determinado"**<sup>13</sup>.

Como conclusión, es muy importante que el cartel tenga una adecuada composición de los elementos con que cuenta, ya que de ello depende el buen resultado y la armonía del cartel, esto es importante por que la gran mayoría de los carteles realizados en la Dirección General de Atención a la Juventud (Causa Joven) se realizan en periodos muy cortos de tiempo, resultando generalmente imposible realizar este importante procedimiento, influyendo esto en los resultados finales de los carteles.

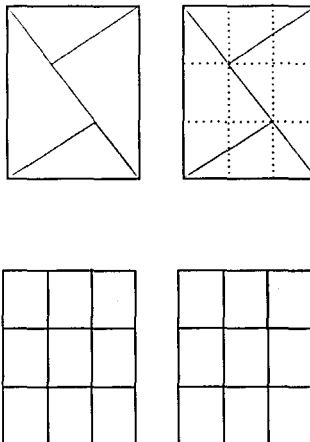

<sup>13</sup> Como diseñar retículas, Alan Sevann G Gill: 2da. Edición 1993, España, Barcelona p.p. 7

### 3.2 El color y su relación con la acuarela.

El color es de los elementos mas importantes dentro de la ilustración, ya que puede comunicar el carácter del mensaje creando un determinado impacto a los sentidos, además de tener una gran carga emocional y simbolismos.

Cuando se habla de color, resulta imprescindible mencionar a **Isaac Newton (1642-1727)**, ya que fué el, el primero que realizó estudios sobre la luz blanca, descubriendo sus componentes en 1666; gracias al ya conocido experimento del prisma de cristal, que descompuso la luz proyectada en rayos de color, rojo, naranja, amarillo, verde, azul, indigo y violeta, formando juntos el espectro del color.

**"Newton había descubierto que no existe la luz sin color, ni el color sin la luz"**<sup>14</sup>.

Aunque a los artistas de esta época realmente no les interesó y mostraran poco interés en esta relación de luz y color para sus mezclas de color, fue sólo hasta 1730 cuando el grabador alemán **Jakob Leblon** comprobó que cualquier color se podía obtener partiendo de tres pigmentos principales, el rojo, el azul y el amarillo, fue hasta entonces cuando los artistas con ayuda del círculo cromático realizado con el espectro de Newton comprendiendo así la practica relación entre los colores.

**"El círculo cromático se ha vuelto cada vez mas complejo, con el objetivo principal de organizar las tonalidades encontrándole a la teoría aplicaciones prácticas"**<sup>15</sup>.

Tomando al color mas como concepto que como fenómeno físico, es importante mencionar que éste cuenta con cuatro cualidades especiales y diferentes, tono, valor, matiz e intensidad.

**Tono:** es el atributo que permite clasificar los colores como rojo, amarillo, azul.

**Valor:** grado de claridad o de oscuridad de un color en relación de un estándar.

**Matiz:** se denomina matiz a las diferentes gradaciones que puedan recibir los colores sin llegar a confundirse con otro.

**Intensidad:** indica la pureza de un color, los colores de fuerte intensidad son los mas brillantes, vivos y viceversa.

En cuanto a las mezclas de color es importante mencionar que existen mezclas Aditivas y Sustractivas, la primera proporcionan luz, la segunda es la que encontramos en los pigmentos ya que resta luz siendo esta la que se utilizará para realizar la acuarela.

<sup>14</sup> "El color en la acuarela Ray Smith, primera edición 1994, Barcelona" p.p.6

<sup>15</sup> Principios del diseño en color, Wicius Wong, última Edición, Barcelona, p.p. 33

Como se mencionó al principio, de este punto a partir de los tres colores primarios, podemos obtener todo el espectro de colores creando así los complementarios y los secundarios, por ejemplo, mezclando rojo con amarillo, obtenemos rojo anaranjado, de la mezcla de azul y amarillo, se obtiene el verde, y el violeta resulta de la combinación del rojo y el azul, es importante mencionar que el color que resulta de la mezcla de dos primarios se opone en el círculo cromático al tercer primario que no se utilizó y los terciarios se obtienen mezclando los secundarios con los primarios que se encuentran a su lado.

Dentro de este círculo cromático, encontramos que los colores primarios tienden a inclinarse hacia otros, como por ejemplo, el rojo tiende al amarillo y viceversa, esta característica de los colores que hace que se inclinen en una u otra dirección, se debe a que **"cualquier pigmento tiene una tendencia natural hacia las sensaciones de frío o de calor"**<sup>16</sup>, es importante mencionar esta característica del color, ya que contraponiéndose podemos lograr otras sensaciones como espacio y profundidad debido a que las tonalidades cálidas avanzan, y las frías parecen retroceder dentro de una ilustración.

Antes de comenzar con las características del color dentro de la ilustración, se mencionará brevemente la influencia del color y su simbolismo.

<sup>16</sup> "El color en la acuarela, Ray Smith, primera edición, 1994, Barcelona". p.p. 16.

Al colocarse dos colores juntos, resulta inminente que uno afecte al otro, ya sea aumentando su diferencia o parecido, o acentuando el grado de saturación de cada tono.

Existen colores que al estar juntos, acentúa su brillo complementándose, pero otros se rechazan y nullifican totalmente, un claro ejemplo de esta influencia la podemos encontrar cuando se coloca un color oscuro rodeado de uno claro, este se parece mas denso y pesado, mientras que el claro parece mucho mas brillante y grande.

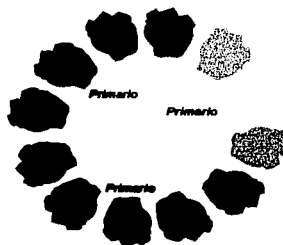

**El verde se opaca  
mientras que el rojo  
adquiere intensidad.**

**El amarillo adquiere  
mas brillo sobre un  
fondo violeta.**

Según **Ray Smith**, en su libro *el color en la acuarela* encontramos en cuanto al simbolismo de los colores, que están asociados visualmente con conceptos universales, generalmente ya establecidos a lo largo del tiempo y por diferentes estudios psicológicos, así como también las sensaciones emocionales instintivas que transmiten, teniendo cada color características positivas y negativas. A continuación se presentaran unas breves síntesis de lo mencionado anteriormente que nos podrá ser de utilidad.

**El verde** tiene una asociación con la primavera, tranquilidad y seguridad, pero también se le relaciona con el veneno, la envidia, los celos y la decadencia.

**El rojo**, este simboliza las grandes emociones como el amor y la pasión, a pesar de estos rasgos positivos, también puede llegar a ser provocador y agresivo.

**El naranja**, es un color realmente exultante y cálido, en el oriente tiene connotaciones religiosas.

**El azul**, este color representa tranquilidad y verdad, además de que da una gran sensación de espacio y libertad, aunque además genera depresión y tristeza.

**El violeta**, es un color enigmático relacionado con la religión, ya que se representa con este la pasión y muerte de Cristo.

**El amarillo**, tiene cualidades muy positivas, como la primavera, el verano, la alegría y la juventud, además de crecimiento, negativamente se le asocia con la cobardía y la enfermedad.

**El negro**, aparte de ser un color muy sofisticado, generalmente es el color que representa la maldad por excelencia, así como la muerte y lo desconocido.

Por último **el blanco**, es toda bondad, pureza, limpieza, etc. pero a pesar de esto también se le considera como muy frío y sin emociones.

Los colores o pigmentos de la acuarela, permiten transparencia, logrando que la luz del papel se refleje dando mas luminosidad a la ilustración, que además debe contar con la armonía necesaria, ya que está dada por la correspondencia de los colores entre sí y la composición.

Algunas de las características mas importantes del color al ser aplicado con pigmentos de acuarela, son las siguientes: No se utiliza el blanco, para lograr esta luminosidad, simplemente se van dejando espacios del color puro del papel, esto sucede también con el negro, al igual que el óleo debe evitarse el uso de negro, este se puede obtener de varias maneras por combinación o substituyen todo por un gris payne.

Los colores al ser aplicados en acuarela se pueden clasificar por las diferentes sensaciones que dan la combinación de varios de ellos, según Ray Smith en su libro **El color en la acuarela**, como por ejemplo: los colores vivos o brillantes dan una sensación de luz fuerte como por ejemplo la luz de la mañana.

Los colores apagados, se realizan con bastante agua y poca saturación de color, logrando atmósferas sutiles y melancólicas.

El color expresivo se utiliza generalmente en la figura humana, ya que esta es bastante difícil en formas, reflejos, y colores, mientras mas se exagera en estos aspectos y menos colores se empleen, se logrará mayor expresividad.

Gracias a toda esta gran gama de posibilidades que brindan los colores a la acuarela, aunada a sus características prácticas que veremos en el siguiente punto, así como históricas, se decidió realizar la ilustración para el cartel en esta técnica, la cual estudiaremos mas detenidamente a continuación.

Se puede decir que el color puede influir de una manera significativa en el éxito de una ilustración, combinándose con otros elementos igual de importantes con la forma, la luminosidad y el correcto uso de la técnica, la cual es de vital importancia mencionar, ya que cuenta con características muy específicas en su relación con el color, la composición armónica y el mensaje que se desea transmitir.



Los colores intensos dan una sensación brillante y de luz.



Los colores apagados dan una sensación de sutileza y melancolía



Los colores expresivos se emplean para lograr mayor expresividad

### 3.3 Técnicas (la acuarela)

Para iniciar este capítulo, daremos una breve reseña de los antecedentes de la acuarela, logrando de esta manera valorar su importancia encontrado el punto en la historia donde la acuarela es considerada como una técnica capaz de registrar las experiencias del artista, teniendo como su mejor aliado al color.

En los principios, la acuarela existía bajo la sombra del óleo, ya que se consideraba una técnica mucho más sofisticada y la acuarela se utilizaba sólo para bocetos de las pinturas al óleo y dibujos topográficos.

Fue solo hasta los finales del siglo XVIII cuando fueron creados nuevos pigmentos sintéticos, ampliando la gama de colores, beneficiando a los artistas, gracias a estos adelantos, la acuarela se vio beneficiada animando a los artistas a experimentar con ella, a tal grado que se puso de moda rápidamente, una de sus más importantes características que ayudó a esto, fue su facilidad para transportarla, ya que eran estuches prácticos que daban la posibilidad al artista de viajar y captar cualquier número de experiencias, que junto con los adelantos mencionados

anteriormente, de los pigmentos lograran hacer de la acuarela toda una moda para toda Europa, siendo uno de sus principales precursores de **J.M.N. Turner (1775-1851)**.

Los primeros tintes se realizaban con moluscos, insectos o plantas los cuales se convertían en pigmentos al ser fijados químicamente. Un ejemplo de esto es la cochinilla el cual es un escarabajo que al molerse y mezclarse con goma arábiga da un rojo carmin intenso. Un poco más tarde los pigmentos sintéticos reemplazaron a algunos de estos pigmentos, actualmente los colorantes de los cuales surgen los pigmentos son realizados con derivados del petróleo para 1980 ya existían tres millones de colores, dividiendo los pigmentos en tres grupos: Tierras, colores orgánicos y colorantes químicos.

**"Una paleta de acuarela típica del siglo XIX incluiría probablemente amarillo cromo, azul cobalto, azul de prusia, siena crudo, granza rosa (genuino), ocre oscuro tostado y rojo de venecia con ellos tenían la posibilidad de crear buenas mezclas"**<sup>17</sup>.

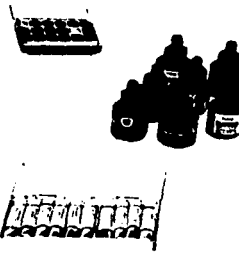

<sup>17</sup> El color en la acuarela de Ray Smith. Barcelona 1994. pp.8



Mas tarde, la acuarela fue retomada por los ilustradores gracias a que con ella se podía desarrollar una gran variedad de tonos y semitonos, pudiendo producir obras a todo color para su reproducción en diferentes tintas, todo esto gracias a los adelantos de la Revolución Industrial.

Además de esta gran variedad de tonos y semitonos, los ilustradores aprovecharon la gran versatilidad de la acuarela, ya que era capaz de lograr gran transparencia y luminosidad, a la vez que si se utilizaba poca agua en el pincel, haciéndose mas mezcla densa con el color se lograba colores intensos y cubrientes, esto se logra también cubriendo capa por capa hasta lograr el color que uno busca.

Adentrándonos ya un poco más en los datos técnicos de la acuarela, mencionaremos que los colores a la acuarela los podemos encontrar tanto sólidos en pequeñas pastillas, como líquidos en tubos o frascos, los cuales bienen bastante mas concentrados. Los dos tipos de acuarela dan buenos resultados; en la realización gráfica de esta investigación, se utilizaran acuarelas sólidas.

Otro elemento importante para realizar una buena acuarela, es la elección del papel adecuado, así como su adecuado tratamiento para el mejor resultado de la ilustración.

**El papel** adecuado debe ser absorbente pero a la vez debe permitir que el color fluya libremente para lograr delineados y limitaciones exactas, gracias a estas características, existe un papel para acuarela que tiene variadas

presentaciones en pliego, cuaderno y en láminas. Como se sabe, el papel cuando se moja se arruga deformándose en varias ondulaciones cuando ha secado, que varían dependiendo del grado de humedad que haya recibido, y el papel para acuarela no es la excepción, para solucionar este problema el papel debe ser extendido bajo tensión con el siguiente procedimiento:

Se moja el papel que va a ser utilizado par la acuarela totalmente, después se extiende sobre un tablero que debe ser mas grande que el formato de nuestro papel, procurando que quede libre de burbujas, después una vez que se extendió el papel, se procede a pegar los márgenes del papel con cinta adhesiva marrón de empaquetamiento, que se pega con humedad al tablero, dejándose secar, una vez que se comienza a trabajar sobre el papel, este se vuelve a ondular pero después queda nuevamente plano.

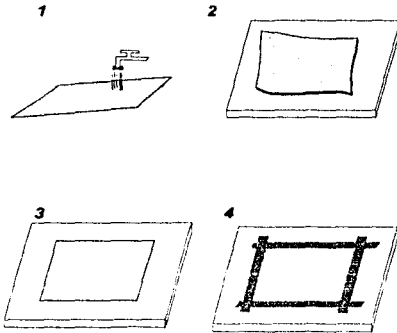

Existen muy variados tipos de papeles, pero algunos de los mas recomendables entre muchos otros por sus características son: **(PH)** prensado en caliente, este es un papel muy liso, apropiado para delinear y lavados. **(NO)** no significa no prensado en caliente, es decir prensado en frío, es un poco mas áspero pero se obtienen buenos resultados en lavados y detalles, este es de los mas recomendables para principiantes. **(ASPERO)** el papel áspero por sus cualidades, resulta muy difícil trabajar en el, dando un aspecto moteado. **(PAPELES HECHOS A MANO)** estos son considerados los mejores por su gran calidad de lino, son fácil de reconocer por sus sellos de agua, algunos de los mas recomendables son **Barcham Green, R.W.S., Arches, Fabriano, Green's Pasteless, Samders, Kent Rugh, Turkeymill, Michallet, Creswick y David Cox** entre otros.

Los mejores pinceles para acuarela son los de **pelo de martha**, aunque resultan muy caros, su forma es principalmente redonda, los grandes se utilizan generalmente para lavados y los pequeños para detalles, los tamaños básicos para acuarela son del dos, cuatro, ocho, y doce, otros pinceles no tan buenos pero útiles para acuarela, son los de turón y los de pelo de ardilla resultando bastante mas baratos, el número de estos pinceles así como anteriormente mencionados va desde el triple cero (000) hasta el doce (12).

Los papeles de arroz resultan muy frágiles y delicados a la vez de absorbentes, recomendados para ilustradores con experiencia.

**Los pinceles** son otro elemento de gran importancia para realizar una buena acuarela, debemos contar con pinceles de acuerdo a la superficie que desea trabajar, pinceles planos o redondos principalmente gordos para superficies grandes y mas pequeños dependiendo de la zona, la característica mas importante de estos pinceles es que los pelos forman una punta al humedecerlos bastante fina sin separarse, no son recomendables los pinceles baratos, ya que no cuentan con esta característica y permiten trabajar con precisión.

Pinceles redondos

Pincel plano

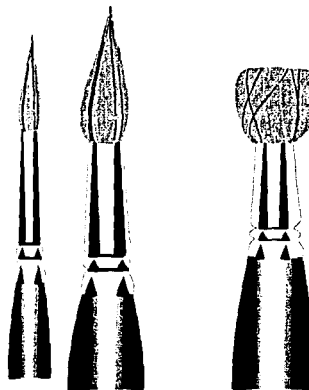

Una vez que tenemos tenso y seco nuestro papel, se continua al marcado del dibujo, es realmente muy raro encontrar personas que no utilicen un marcado, algo mas común es que se realice el dibujo sobre el papel, lo cual no es muy recomendable por el exceso de borrado que desgasta el papel, lo mejor es calcar la imagen aplicando grafito o lápiz de color, detrás de nuestro dibujo procurando que al calcar sea fácil de borrar.

**El agua** es el elemento primordial de la acuarela, se debe contar con dos recipientes grandes de agua fresca, uno para diluir el color y otro para lavar el pincel, es importante no utilizar un solo recipiente ya que aunque esté perfectamente limpio el pincel y diluido en el agua tiende a pintar un cierto tono.

**Las mezclas** y las preparaciones de colores son importantes, antes de comenzar el acuareleado principalmente cuando se tienen grandes superficies haciendo siempre un poco mas de lo que se cree utilizar para no tener el problema de que se acabe el color y perder tiempo al realizar mas, ya que la acuarela seca muy rápido, además de que es muy difícil encontrar la misma tonalidad nuevamente.

Ya listos para comenzar a acuarelear, se mencionan algunos consejos de utilidad que de ninguna manera deberán ser vistas como reglas o pasos estrictos, ya que de aquí en adelante depende en mucho la facilidad del ilustrador y la práctica que adquiera.

Antes de empezar, debemos tomar en cuenta que la aplicación de la acuarela no es cubriente, así que se debe comenzar con los colores claros y capa a capa logrando el color deseado, rodea la parte clara con la obscura a utilizar una solución de goma, se recomienda comenzar por el fondo, aplicando el color de arriba asía abajo, para esto el tablero debe estar a 30° de inclinación, esto impide que el color regrese a zonas ya pintadas, esto se hace en movimientos horizontales, la dirección depende de la mano con que sea mas hábil el ilustrador, ya sea de derecha a izquierda o viceversa, haciéndolo en zigzag sin retirar el pincel de la superficie.

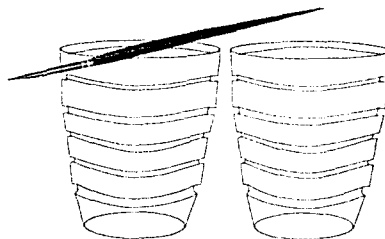

Recipiente para diluir el color

Recipiente para lavar el pincel

Una técnica importante de mencionar por la gran variedad de resultados, es la pintura **húmeda sobre húmedo** o variegado, se trata de aplicar un color sobre otro que todavía se encuentra húmedo produciendo sombreados, nubes, gradaciones pequeñas pudiéndose repetir la operación una y otra vez enriqueciendo aún mas la ilustración.

**El lavado** es generalmente la base de la clásica acuarela y ésta se aplica primero una degradación de amarillo hasta llegar al agua pura, una vez seco, se inclina el tablero y se lava la hoja con agua limpia en zig zag con el pincel empezando por arriba, una vez seco se invierte el papel aplicando un degradado de azul cobalto a pálido repitiendo la operación.

**Pincel seco**, lo principal en esta técnica es aplicar la pintura con el pincel con la menor cantidad de agua posible, para esto se carga el pincel en el pigmento y se pasa en otro papel para evitar el exceso de agua, se utiliza principalmente para trazar líneas, puntos formando texturas muy delicadas como madera, mezcilla, etc. es importante mencionar que en la acuarela que se realizara para el proyecto tendrá como base esta técnica, gracias a su gran rapidez de secado, limpieza y capacidad de dar detalle a la imagen.

Otras técnicas sencillas que no se pueden dejar de mencionar son:

**El escurrido**, que como su nombre lo indica consiste en escurrir la pintura sobre el papel inclinándolo de acuerdo a lo que uno necesite.

**El restregado**, para esta técnica se utiliza una espátula para esparcir la pintura sobre la superficie del soporte, creando texturas interesantes dependiendo del tipo de papel que utilizemos.

**Estarcido**, principalmente para lograr esta sencilla técnica, se utilizan dos elementos principalmente un cepillo de dientes, el cual se carga con pintura y se raspan las cerdas con el dedo, logrando pequeñas texturas punteadas o manchados, y el popote con el cual se sopla a la pintura colocada sobre el papel, logrando trazos muy libres realizados por el aire que sale del popote.

**El goteado**, que como su nombre lo indica, es gotear sobre la superficie para lograr texturas o diferentes tipos de efectos.

De este punto, es importante destacar las características de la acuarela dentro de la realización del proyecto, ya que estas facilitan el trabajo, como por ejemplo el rápido secado, el fácil traslado de las acuarelas, la gran duración de estas, así como su sencillo y económico modo de empleo.

También hay que considerar de gran importancia, rescatar la utilización de las técnicas clásicas de la ilustración, como la acuarela la cual coopera con una gran aportación, la sensibilidad que por parte del ilustrador pueda brindarle a la composición que aunada a los adelantos de la tecnología como la computadora se conjuguen para dar resultados eficientes al transmitir un mensaje a la sociedad como en este caso el cartel informativo.

# Capítulo

***Síntesis de la Investigación  
y Proceso Creativo.***

---

## CAPITULO 4

### SINTESIS DE INVESTIGACION Y PROCESO CREATIVO

#### 4.1 Solución Conceptual.

*Mi propuesta es realizar un cartel informativo de prevención a las adicciones, promocionando a la vez a la institución (Causa Joven) o Dirección General de Atención a la Juventud, que forman parte de la Comisión Nacional del Deporte con un mensaje totalmente positivo, por lo cual el cartel contará con las características esenciales para lograr su objetivo, el cual se buscará en todos y cada uno de los elementos de que estará compuesto, como son formato, slogan, imagen, tipografía, color, etc.*

*Dentro del proceso de realización, también es importante tomar en cuenta que esta institución sufrió un reciente cambio de imagen para lo cual se deberán respetar ciertas especificaciones, para que el proyecto pueda realizarse sin inconvenientes de la empresa que se ha encargado del rediseño de imagen.*

*Los elementos de mas importancia que se deben tomar en cuenta en el cartel son logotipo, familias, tipográficas y colores de fondo. Adecuándolos a los objetivos esenciales del cartel, buscando siempre el mensaje positivo sin olvidar a quién va dirigido.*

*El joven representado en la ilustración, cambiará significativamente junto con el nuevo concepto en el cambio de imagen, ya que antes se tomaban mucho en cuenta a los jóvenes de pocos recursos y ahora la nueva política de la institución es también llegar a jóvenes de clase media baja y media alta; por esta razón se tomo la decisión de representar jóvenes de una posición social mas cómoda, lo cual no quiere decir que los jóvenes de este nivel de vida estén exentos de los problemas de adicciones, así como también poderles brindar apoyo de algún tipo en (Causa Joven).*



*Nueva Imagen.*

*El concepto principal al que se ha llegado después de esta investigación, tanto histórica como prácticas y teórica es el apoyo a una cultura de prevención en la población en general, pero principalmente para los jóvenes de entre 12 y 17 años, ya que esta es la edad promedio en que la mayoría de la población de este país adquiere algún tipo de adicción por los problemas ya antes mencionados en el capítulo dos, y porque resulta mucho más fácil informar a los jóvenes de las ventajas que tienen al no consumir sustancias nocivas para el organismo en exceso, dando un mensaje verdaderamente positivo de prevención, al contrario de lo que se ha venido haciendo durante los últimos años mandando mensajes fatalistas y amarillistas a jóvenes que ya se encontraban dentro de cualquiera de estos problemas adictivos, siendo esta tarea mucho más complicada en términos de obtener resultados positivos.*

*Es importante realizar este tipo de carteles que apoyen la prevención de estas; Primero por que son muy pocos los carteles que promueven las ventajas de no tener adicciones.*

*Segundo su objetivo es brindar un cartel juvenil fresco que además de cumplir su función informativa, contenga estas características suficientes para que el joven se identifique o busque identificarse con el, provocando por que no, que el joven desee tomarlo y llevarlo a casa.*

*Tercero, porque a estos jóvenes no se les ha tomado en cuenta, refiriéndonos a los que todavía no adquieren alguna adicción y corren peligro de adquirirla*

*principalmente por la edad en la que se encuentran.*

*Cuarto el gran apoyo que brindaría este cartel para la nueva imagen de la (Causa Joven), proporcionándole un importante medio para hacerse presente a los jóvenes y al público como una renovada institución seria y digna de confianza, lo cual es de suma importancia para el reposicionamiento de este sector tan importante en nuestra sociedad.*

*Por último, independientemente de dar a conocer esta institución dedicada a los jóvenes, es importante crear en los jóvenes de hoy una conciencia de prevención. No se pretende eliminar con este cartel el problema de las adicciones, pero sí, hacerles llegar el mensaje positivo que se mencionaba anteriormente acerca de los beneficios que representa no tener adicciones y vivir lo más sanamente posible.*



#### **4.2 Formato y Réticula**

*En cuanto a formato, este será un rectángulo vertical, debido a varios motivos como por ejemplo: que la mayoría de los carteles informativos son verticales y los horizontales son utilizados principalmente para carteles publicitarios.*

*También hay que tomar en cuenta, que el cartel vertical refleja el positivismo que se pretende con este cartel en comparación con el formato horizontal que representa reposo y pasividad.*

*Una vez que se definió como será resuelto el cartel en cuanto a formato se refiere, procederemos a definir el rectángulo que será obtenido a base de un rectángulo dinámico por el procedimiento geométrico y matemático aunque a mi consideración el geométrico cuenta con las características más puras de diseño que el matemático, lo cual no quiere decir que este sea malo, de cualquier forma lo obtendremos por ambos procedimientos, aunque en los carteles no es muy estricto o forzoso el uso de retículas y estructuras, estas son importantes para dividir cualquier espacio de diseño, obteniendo una mejor composición equilibrada y armoniosa transmitiendo así el contenido exacto del concepto.*

*En este caso como se busca que el cartel cumpla su cometido en todos los aspectos, será importante que cuente con una proporción adecuada de los elementos de que estará compuesto.*

*La retícula que se eligió por sus características, fue la natural, ya que ésta contiene también características propias de la estructura, así como también la considero una retícula que proporciona mucha libertad y es fácil de adaptar a cualquier tipo de formato en cuanto a impresión se refiere, en este caso se investigó que la medida de impresión para cartel de los talleres de la Dirección de (Causa Joven) es de 58 cm X 43 cm siendo este dato de gran importancia para la medida del cartel el cual será impreso en selección de color, (en offset).*

*Para obtener la medida del cartel matemáticamente se realizó de la siguiente manera:*

**43** (lado corto)  $\times$  raíz de 2 que es **1.4142** dando como resultado **60.8** el cual se pasa por 2 cm del límite de impresión mencionado anteriormente, por lo cual se redujo el tamaño del lado corto a **41** cm buscando perfecta proporción del rectángulo.

$$41 \times 1.4142 = 57.982$$

*Obteniendo así como lado largo del cartel la medida de **57.9** cm.*



El rectángulo proporcionado para el cartel resuelto bajo el procedimiento matemático fue el siguiente:

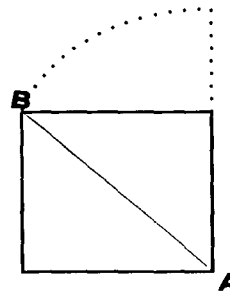
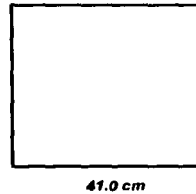
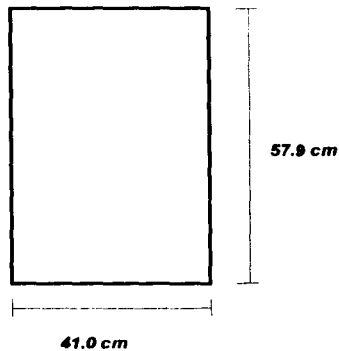

Para obtener este mismo rectángulo por el procedimiento geométrico se realizó de la siguiente manera:

Con la medida de lado corto se realiza un cuadrado perfecto que en este caso fue 41.0 cm el cual, se le traza una diagonal que atraviese el mismo de extremo a extremo utilizando el punto inicial (A) como centro de una circunferencia que se inicia en el punto (B) buscando el punto de intersección con cualquiera de las líneas verticales del cuadrado. Siendo este punto el que marque el largo del rectángulo.

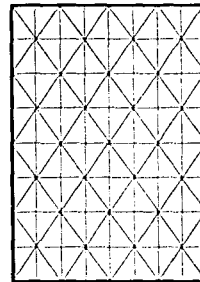

Rectángulo proporcionado con retícula natural.

**Ubicación de los elementos del cartel  
de acuerdo a la retícula.**

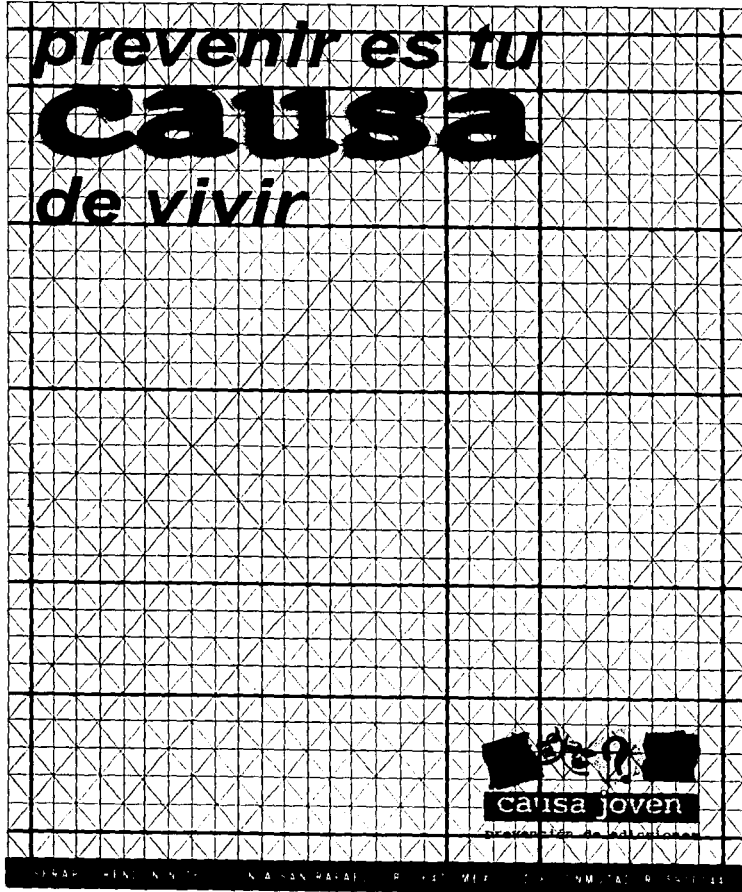

#### 4.3 Imagen

*Este punto es el mas importante, ya que en el encontramos el elemento principal de la investigación.*

*La fotografia elegida para realizar la ilustración fue producto de un estudio fotográfico realizado con jóvenes de diferentes edades, que van desde los 15 años a los 23 años de edad. El concepto principal como se menciona al principio de este, fue buscar jóvenes que dieran una imagen en la cual expresaran la alegría de vivir sanamente, se tomaron setenta y dos fotografías de las cuales fueron seleccionadas cinco por sus características compositivas que reúnen, las cuales se muestran a continuación*



*De estas cinco opciones, fue elegida la primera, por las siguientes características:*

*El chico cuenta con 15 años, edad a la que va dirigido en especial este cartel.*

*Muestra una actitud alegre y espontanea, además que considero que la pose representa mucha soltura y representa exactamente el concepto buscado.*

*La actividad que se propone realizar realiza, el patinaje sobre ruedas o roller blade es de gran popularidad en los jóvenes de hoy, logrando una identificación inmediata.*

*El modelo muestra las principales medidas de prevención contra accidentes en esta actividad, como son rodilleras y muñequeras, lo cual nos da un excelente apoyo en cuanto al concepto de prevención que se busca.*

*Las características del modelo, muestran un joven de rasgos totalmente nacionales, buscando con esto una mayor identificación, así como exaltar las virtudes de nuestra raza.*

*Estas son cinco principales características por lo que fue elegida esta fotografía, siendo de importancia mencionar que lo único que se tomará en cuenta para el cartel, será el joven únicamente, la cual irá acompañada de un fondo de color y una sombra que proporcione una sensación de espacio, el motivo de esta decisión, fue que si se representaba la imagen completa se*

*caería en un cartel de características ornamentales, además de que tendría menos impacto y claridad en cuanto a transmitir el mensaje, lo cual considero importante resaltar con colores vivos y juveniles, consiguiendo con esto atraer la atención de los jóvenes, dándole características de actualidad.*

*La ilustración como se ha mencionado, se realizará en acuarela, utilizando tonalidades brillantes y colores intensos, buscando el mas puro realismo con la intención de mostrar las grandes cualidades de la acuarela con relación a las nuevas técnicas que se han desarrollado y que yo considero han desplazado a estas técnicas.*



#### 4.4 Slogan y Tipografía.

**El slogan** es de gran importancia, porque debe apoyar la imagen sin atraer demasiado la atención, ya que como se mencionó siempre se debe buscar equilibrio para el buen resultado cuando se busca transmitir el mensaje.

A continuación presento las propuestas así como cual fue la seleccionada, justificándola brevemente.

*Tú también puedes prevenir.*

*Prevenir es tu causa divertida.*

*Estar bien no cuesta, esa es nuestra causa.*

*Prevenir es divertido.*

*Prevenir es tu causa de vivir.*

*De estas 5 propuestas la elegida fue:*

**Prevenir es tu causa de vivir.**

La selección de esta propuesta, fue resultado de una junta que se realizó en las oficinas del Programa de Prevención a las Adicciones con directores del programa y personal involucrado en temas de juventud de la Dirección de (Causa Joven).

Se seleccionó por ser un slogan breve y directo, en el cual no desvía o confunde el mensaje a otras posibilidades como los cuatro slogans restantes.

Además de contener la palabra **prevenir** la cual es importantísima, en cuanto a la relación de mensaje e imagen además. Este slogan cuenta con la palabra **causa**, que tiene como principal función apoyar la imagen de la Institución Causa Joven, relacionándolas utilizando la misma familia tipográfica.

La palabra **tu** es la que le proporciona el carácter directo y de identificación, así como la palabra **vivir** es totalmente positiva y motivante.

#### Tipografía.

En cuanto al diseño de esta y su integración con el cartel, se tomaron en cuenta el concepto de unificación e identificación con la nueva imagen, en cuanto a familia tipográfica y color.



Para esto, se utilizaron dos familias tipográficas, una la **Courier New**. Esta es la misma utilizada en el diseño del logotipo de Causa Joven, y la segunda la **Arial Itálica** que además de unificarse con el concepto juvenil, es de fácil comprensión y lectura rápida.

La segunda tipografía, se eligió a base de un proceso de bocetaje, buscando las cualidades ya antes mencionadas como se muestra en los ejemplos que a continuación se muestran.

Por todo el proceso anterior, considero que la tipografía elegida cumple con su cometido en todos los aspectos de la investigación, buscando siempre una imagen joven y dinámica por eso es que la tipografía Arial es Itálica además toda la tipografía fue realizada en minúsculas apoyando el concepto informal que los jóvenes buscan sin tantos formalismos, buscando su identificación plena.

La tipografía fue justificada a la derecha del observador buscando el equilibrio con la imagen y el logotipo ubicándola en un segundo plano debido a que esta es un apoyo para la imagen que es la que tiene que tener mayor importancia dentro del cartel.

Aquí se muestran cinco propuestas de combinaciones posibles incluyendo la elegida demostrando así su mejor legibilidad y fácil lectura en comparación de las otras cuatro posibles opciones.

Por último en la palabra **causa** se utilizó un efecto de sombra para darle más

impacto y dinamismo a la palabra ya que esta es muy estática y cuadrada.

**Courier New**  
**ABCdefg**  
**123&#<**

**Arial negrita cursiva**  
**ABCdefg**  
**123&#<**

*prevenir es tu*  
**causa**  
*de vivir*

*prevenir es tu*  
**causa**  
*de vivir*

*prevenir es tu*  
**causa**  
*de vivir*

*prevenir es tu*  
**causa**  
*de vivir*

*prevenir es tu*  
**causa**  
*de vivir*

#### 4.5 Color.

*En cuanto a color, podemos mencionar que la ilustración y el cartel fueron realizados en colores totalmente alegres, logrando con estos atraer la atención de los jóvenes en particular de una forma positiva, representando siempre una adecuada armonía sin caer en saturaciones que cansen la vista del que lo observa, sus aplicaciones mas importantes dentro del cartel la ubicamos en dos elementos, el fondo y la tipografía, en las cuales su integración fue de gran importancia para apoyar el mensaje y el concepto.*

*Para el fondo, se utilizó un degradado para darle frescura y espacio al diseño, este se aplicó en diferentes tonalidades como amarillo, azul y carmín, quedando como definitivo el verde agua por sus características positivas y mejor integración al diseño, de acuerdo a la armonía de los colores plasmados en la imagen, además de no dar una imagen gubernamental.*

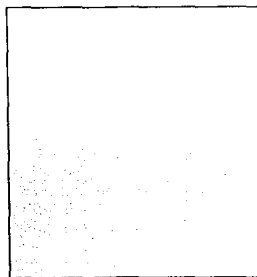
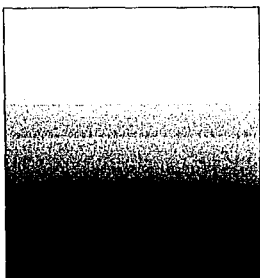
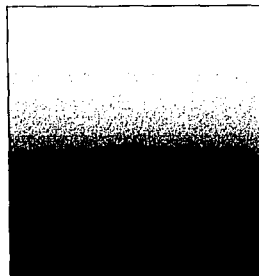
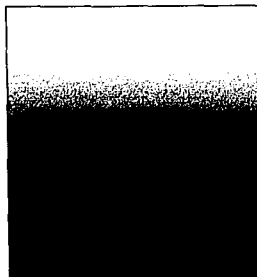

*En cuanto a la tipografía y la elección del color que esta tiene en cada una de las familias, se tomo en cuenta el impacto y la fácil lectura, así como también su relación con la nueva imagen, en cuanto a la palabra (**causa**) en la cual se utilizó el negro debido a no perder su relación con el logotipo invirtiendo el contraste de este.*

*En cuanto al resto de la tipografía se realizaron cuatro propuestas diferentes de color en azul, morado verde y rojo carmín, siendo este ultimo el elegido por diferentes razones como por ejemplo;*

*Este color le proporciona la calidez que la falta al diseño ya que cuenta con tonalidades frías, además logra el impacto deseado en la juventud. Considero que este color en especial esta muy relacionado con los jóvenes como se menciona en el punto que habla de color en el capítulo tres donde menciona que este representa las pasiones propias de la juventud como el amor, la energía etc. , la posible relación con conceptos agresivos o negativos del rojo se eliminan utilizando una tonalidad totalmente alejada de estos conceptos.*

*Por ultimo es importante destacar que la tipografía de color rojo también esta relacionada con el color rojo de programa que se encarga de los jóvenes y las adicciones.*

**prevenir es tu  
causa  
de vivir**

**prevenir es tu  
causa  
de vivir**

**prevenir es tu  
causa  
de vivir**

**prevenir es tu  
causa  
de vivir**



#### 4.6 Propuesta Gráfica.

Finalizando se mencionara que el tipo de impresión será, selección de color para lograr la mejor calidad de la impresión se realizó un original mecánico a dimensión real donde se indico la colocación de los elementos del cartel como son texto, slogan, logotipo y crédito así como el lugar que ocupara la ilustración dentro del cartel. Para indicar el color, este original contó con una camisa de especificaciones de pantone y porcentajes de color como lo muestra la imagen.

En cuanto a la ilustración, se realizó una diapositiva 6X6 que posteriormente se enmascarilló. Anexándose esta diapositiva al original mecánico.

Este proceso garantiza la calidad de impresión tanto del original como de la ilustración. (Las indicaciones de el original que se muestra aquí van sobre una camisa de albanene cubriendo el mismo.)

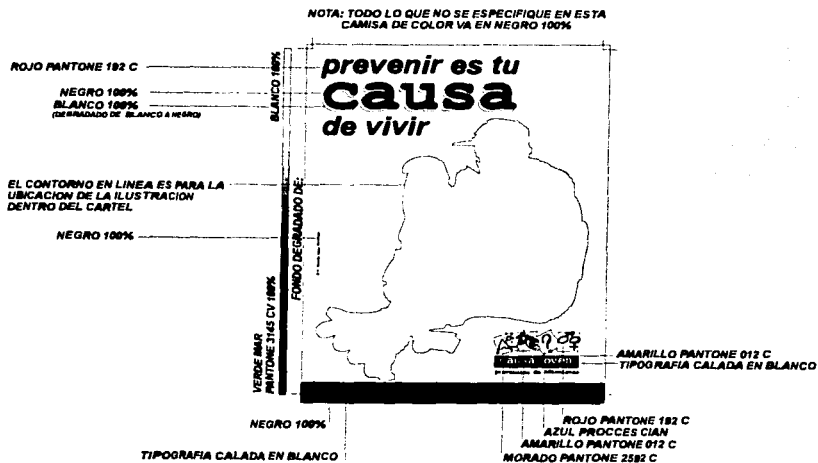

**Propuesta gráfica final.**  
(El color del fondo cambia ligeramente debido  
a la fotocopia, el tamaño es 31x41 CV)

**prevenir es tu  
causa  
de vivir**



causa joven

**ESTA TESIS NO DEBE  
SALIR DE LA BIBLIOTECA**

## **CONCLUSIONES**

*Para finalizar esta investigación y realización gráfica, mencionaré la importancia de cada capítulo, así como su relación en la obtención de un resultado positivo.*

*En primer lugar fue de gran importancia introducimos históricamente en el tema marcando los lineamientos y pautas a seguir para continuar la investigación por el rumbo correcto, de acuerdo a las necesidades de mi proyecto.*

*Una vez que logré ubicar las características tanto históricas como teóricas del proyecto, fue imprescindible demostrar la importancia de realizar una investigación de esta índole, debido a los impresionantes datos y estadísticas, además de darme cuenta del exceso de negativismo y amarillismo con que se ha tratado la "prevención" a las adicciones en la realización de carteles en los últimos años, siendo este motivo una gran motivación para dar un verdadero mensaje de prevención. Después de esta interesante investigación comencé con los elementos teórico prácticos básicos del diseñador gráfico para lograr transmitir el concepto deseado, encontrando en ellos la base en que se sustenta toda la información teórica y práctica para lograr un diseño funcional que transmita y comunique exactamente lo que se desea, no sólo con el slogan o la imagen, sino también con color, armonía, composición, etc., armas imprescindibles de un diseñador gráfico a nivel licenciatura.*

*Por último, el cuarto capítulo muestra la síntesis de la investigación convirtiendo a elementos de diseño gráfico la teoría, es hasta este momento cuando se pueden materializar y representar los objetivos de los capítulos anteriores, convenciendo de la importancia de todo el proceso, el cual da como resultado que la ilustración dentro del cartel informativo funcione en conjunto con los demás elementos del cartel.*

*Para transmitir el mensaje positivo, y cumplir sus objetivos principales, ya que se tomaron todas las consideraciones posibles, para ello en tanto al mensaje positivo como el apoyo a la nueva imagen de la Dirección de Causa Joven, inclusive tomando en cuenta las limitantes que tuve que enfrentar en este aspecto para realizar el cartel como logotipos, tipografía, slogan, etc. pero que independientemente también represento un reto interesante el cual estoy seguro haber superado con un juego de frases y unificando tipografía y colores. Obteniendo como resultado un cartel directo, juvenil, bastante atractivo que además de cumplir sus objetivos informativos, también adquiera características de identificación con el joven a tal magnitud que decida desprenderlo y llevarlo a casa teniendo este cartel mayor posibilidad de influir una actitud positiva y diferente en los jóvenes de este país sin mensajes de destrucción dirigidos principalmente a jóvenes que ya se encontraban involucrados en problemas de adicciones como se ha venido haciendo en los últimos años, por las diferentes campañas de instituciones dedicadas a la prevención del tabaquismo, alcoholismo y drogadicción.*

*Este cartel no pretende solucionar el problema de las adicciones en México sino apoyar a los jóvenes en una forma positiva buscando que se identifiquen con imágenes sanas, acercándolos a la Dirección de Causa Joven la cual le brinda una gran variedad de servicios en su beneficio mediante el Apolo gráfico del cartel informativo el cual a sido olvidado por esta dirección en materia de prevención debido a lo delicado del tema y a la falta de una adecuada investigación del problema que refuerce y justifique el proyecto.*

*Lo cual considero incorrecto ya que se esta desaprovechando un importante medio de información en la actualidad.*

*Me parece importante realizar este cartel para demostrar lo importante del proceso de diseño gráfico ya que en el radica la efectividad del proyecto y mas tratándose de temas tan delicados como la prevención de adicciones el cual es uno de los problemas mas importantes hoy en día.*

*También demostrar que es mejor influir a los jóvenes con positivismo y ganas de vivir que asustándolos y confundiéndolos aun mas con mensajes negativos.*

*Poniendo la atención en los jóvenes que aun no se encuentran dentro de este problema o que tienen mas riesgo de caer en ellos. Informándoles además de la existencia de la Dirección de Causa Joven como una institución seria y confiable para su más completa formación.*

## BIBLIOGRAFIA

Andrew Loomis.  
**" Ilustración creadora."**  
7a edición H. Blume,  
Buenos Aires 1981

Terence Dalley, Hermann Blume.  
**" Guía completa de ilustración y  
diseño, técnicas y materiales "**  
España 1992 p.p. 10

Berensan Bernhard.  
**" Ilustración planteamientos sobre  
ilustración y su expresión "**.  
Fondo de cultura económica  
México 1956.

Grimberg Carl.  
**" El siglo de la ilustración".**  
Madrid, México 1987

Martin Colyer.  
**" Como encargar ilustración."**  
Oxford: Phaidon

Tomas T. A.  
**"Dibujo de ilustración técnica "**.  
Gustavo Gili Barcelona 1974

Beaumont Michael.  
**" Tipo y color "**.  
H.Blume Madrid

Dondis Donis  
**" La sintaxis de la imagen "**.  
Gustavo Gili Barcelona 1982

Ortiz Hernández Georgina.  
**" El significado de los colores "**  
Trillas México 1992

Wicius Wong  
**" Principios del diseño en color "**  
G. Gili Barcelona 1988

Bride M. Witelan.  
**" La armonía en el color nuevas  
tendencias "**  
Argentina 1994

Roman Gubern.  
**" La mirada opulenta. "**  
Gustavo Gili México, 1992.

Jhon Barnicoat.  
**" El cartel su historia y su lenguaje. "**  
España 1972 p.p. 29, 37, 81, 89, 90.

.Alberto Commeleran  
**" Técnicas del dibujo "**  
5a Edición G. Gili Barcelona 1957

Swann Alan.  
**" El color en el diseño gráfico  
principios y usos efectivos "**  
G. Gili México 1993

Smith Ray.  
**" El color en la acuarela".**  
1a. Edición 1994 Barcelona, Esp. p.p. 6,  
8, 16.

Josep Renau.  
**" Función social del cartel "**  
Valencia, Esp. 1979.

Iván Tubau.  
**" Dibujando carteles "**  
De. Ceac Barcelona 1982

Matila GhyKa  
**" Estética de las proporciones en la naturaleza y las artes "**  
Ed.. Poseidón Buenos Aires 1968  
p.p.15, 19, 20, 49.

Alan Swann  
**" Como diseñar retículas "**  
Gustavo Gili, 2da. Edición 1993  
Barcelona Esp. p.p. 7.

Ario Garza Mercado.  
**" Técnicas de investigación "**  
4a Edición Arla México 1988

Guillermina Baena Paz.  
**" Manual para elaborar trabajos de investigación y tesis profesional "**  
Editores Mexicanos unidos  
México 1986

José Luis Rodríguez Dieguez  
**" La función de la imagen en la enseñanza semántica y didáctica "**  
2a Edición G. Gili Barcelona 1978

Eric Jordi, Ramon Monent  
**El cartelismo en cataluña**  
1a Ed. España 1983

Causa Joven  
**Programa nacional juvenil para la prevención de las adicciones**  
Prevea marzo 1993