



UNIVERSIDAD NACIONAL  
AUTÓNOMA

130  
27  
UNIVERSIDAD NACIONAL AUTÓNOMA DE MEXICO

FACULTAD DE ARQUITECTURA

Faller Mac Cello

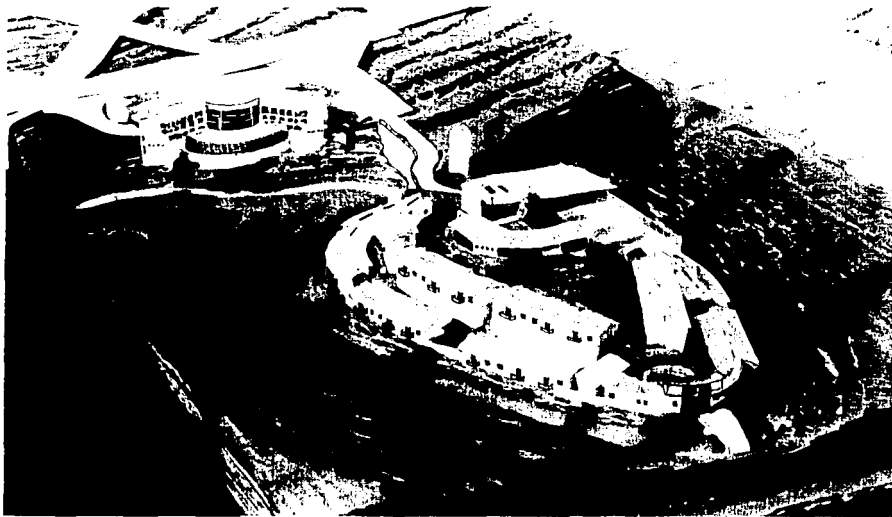

*CENTRO DE RECEPCION TURISTICO*

*Municipio de Chila Honey, Edo. de Puebla*

T E S I S

QUE PARA OBTENER EL TITULO DE

ARQUITECTO

PRESENTAN

ROGELIO/RETANA GUIAZCON

Y

PEDRO ANTONIO SILVA GONZALEZ



TESIS CON  
FALLA DE ORIGEN

MEXICO D.F. a 1996 1992



Universidad Nacional  
Autónoma de México

Dirección General de Bibliotecas de la UNAM

**Biblioteca Central**



**UNAM – Dirección General de Bibliotecas**  
**Tesis Digitales**  
**Restricciones de uso**

**DERECHOS RESERVADOS ©**  
**PROHIBIDA SU REPRODUCCIÓN TOTAL O PARCIAL**

Todo el material contenido en esta tesis esta protegido por la Ley Federal del Derecho de Autor (LFDA) de los Estados Unidos Mexicanos (México).

El uso de imágenes, fragmentos de videos, y demás material que sea objeto de protección de los derechos de autor, será exclusivamente para fines educativos e informativos y deberá citar la fuente donde la obtuvo mencionando el autor o autores. Cualquier uso distinto como el lucro, reproducción, edición o modificación, será perseguido y sancionado por el respectivo titular de los Derechos de Autor.

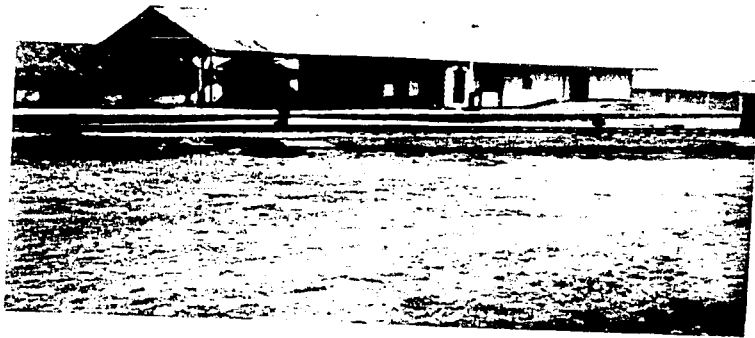

*Estación de tren; Honey Edo. de Puebla*

*La conjugación del pensamiento y la creatividad se transforman en una expresión de espacio virtual, que queda plasmado con cierta consecuencia para dar lugar a un concepto arquitectónico.*

*E. Ríos - P. A. Silva  
1996*

## **Dedicatorias:**

***- Rogelio Retana Guiazcón:***

*A mis padres:* Alejandro Retana y Delia G. de Retana

*A mis hermanos:* Alejandro, Jorge A., F. Javier, C. América, O. Gustavo y Fernando

*A mi esposa:* Ma. del Carmen C. de Retana

*Y a mis hijos:* Kitzia y Aarón (q.e.p.d.).

***- Pedro Antonio Silva González:***

*A mis padres:* Pedro M. Silva Gómez y Ma. del Carmen González de Silva

*A mis hermanos:* Oscar Alejandro, Víctor Manuel y Diana

***LA SENCILLEZ ES LA SOLUCION DE LOS PROBLEMAS  
COMPLEJOS .***

*Constantin Brancusi*



**TITULARES:**

Arq. Felipe Leal Fernández  
Arq. Alfredo Toledo Molina  
Arq. Ma. del Carmen Huesca Rodríguez

**SUPLENTES:**

Arq. Armando Pelcastre Villafuerte  
Arq. Ada Avendaño Enciso

La presente tesis tiene como objetivo mostrar el planteamiento arquitectónico del proyecto de un Centro de Recepción Turístico, el cual está ubicado en el municipio de Honey, Estado de Puebla.

La búsqueda de temas reales que cumplieran con los parámetros y alcances de desarrollo de un proyecto arquitectónico como tema de Tesis, nos permitió tener el primer contacto con el jefe de proyectos del municipio de Chila Honey, Edo. de Puebla, quien nos planteó el Programa General de Desarrollo para el Municipio. Posteriormente, en entrevista con la Presidenta Municipal, se nos informó de las alternativas inmediatas que tenía el gobierno para el desarrollo turístico, recreativo y de vivienda en el municipio. Las propuestas eran las siguientes:

- a) Desarrollo de un centro turístico
- b) Proyecto para un deportivo
- c) Creación de núcleos de vivienda

Estas tres propuestas fueron analizadas y se tomó la determinación por el "Centro de Recepción Turístico".

El desarrollo del proyecto se realizará en un terreno con características específicas, provocadas por la región donde se ubica, por el clima y también por el ambiente. El clima "templado húmedo" en ocasiones se vuelve frío, por lo cual no es muy común ver Centros Turísticos en la región; pero, considerando todos los atractivos que brinda la zona y tomando en cuenta que Pahuatlán es un centro altamente turístico, se justificará así la creación de este centro en Honey.

Este documento tiene como objetivos: aportar un proyecto con un diseño arquitectónico que mejore la imagen urbana del pueblo y fomente el desarrollo cultural, social y económico de la zona.

El proceso sistemático de investigación, planteado conjuntamente con las autoridades del Municipio, abarca los siguientes aspectos: Programa arquitectónico (planteado por el jefe de proyectos), estudio fotográfico de la zona y levantamiento topográfico del terreno destinado, análisis de los Planes de Desarrollo, Normas Básicas de la Secretaría de Turismo (FONATUR), INEGI, SAHOP, SEDUE y diversos libros y fuentes de información. Constantemente, se planteó un esquema para centro turístico en un clima con sus diferentes cambios, y que contemplará las actividades de esparcimiento y recreación que puedan desarrollarse en esta zona, aunque también sus alrededores participan en gran parte a la recreación y relajamiento, como lo es el recorrido por el río y el bosque, que crean espacios y ambientes muy placenteros.

Finalmente, esta tesis se conforma principalmente de tres etapas:

- Investigación
- Planteamiento y solución urbano-arquitectónica
- Expresión gráfica de la solución arquitectónica

Su objetivo es mostrar la realización y desarrollo del proyecto como una alternativa que apoye de algún modo el proceso de desarrollo económico y urbano del Municipio, donde el diseño arquitectónico se genere indispensablemente, con un carácter apropiado a la zona.

La investigación se compone del levantamiento topográfico del terreno además de un estudio visual y fotográfico de su entorno, de la recopilación de datos extraídos de los Planes de Desarrollo y Normas Básicas, el estudio y análisis urbano-arquitectónico del pueblo (capítulos I - IV).

El planteamiento arquitectónico surge de un análisis profundo que genera una alternativa de solución arquitectónica, con las características que manifiestan un carácter histórico de la zona, además de que se integra a un contexto donde el clima que se desarrolla provoca limitaciones a diversas actividades (capítulos V - VIII).

La expresión gráfica es el resultado de decidir que el planteamiento establecido es el camino adecuado para llegar al desarrollo de un proyecto arquitectónico, con un criterio que contenga su correcta utilización y funcionamiento destinado (capítulos IX - X).



# I N D I C E

	<i>Capítulo</i>
<b>INTRODUCCION.....</b>	<b>I</b>
<b>ANTECEDENTES.....</b>	<b>II</b>
<i>a) Municipio de Chila Honey, Estado de Puebla</i>	
<b>INVESTIGACION.....</b>	<b>III</b>
<i>a) Medio y Factores Físicos de la Región</i>	
<i>b) Procesos de Planificación.</i>	
- <i>Selección de Predios</i>	
- <i>Condicionantes Físicas</i>	
- <i>Usos del Suelo</i>	
<b>ANALISIS DE SITUACION SOCIOECONOMICA Y CONTEXTO URBANO.....</b>	<b>IV</b>
<i>a) Condicionantes del Municipio</i>	
<i>b) Características</i>	
<i>c) Aspectos Generales del Terreno y su Entorno</i>	
<b>CRITERIOS DE DISEÑO.....</b>	<b>V</b>
<i>a) Proximidad a Servicios y Amenidades</i>	
<i>b) Carácter Topográfico</i>	
<i>c) Porcentaje de Pendiente</i>	
<i>d) Vegetación</i>	
<i>e) Aptitud para la Consolidación de Edificaciones</i>	
<i>f) Compuesto del Conjunto</i>	
<i>g) Accesos y Servicios</i>	
<b>MEMORIA DESCRIPTIVA.....</b>	<b>VI</b>
<i>a) Condicionantes de Proyecto</i>	
<i>b) Determinantes de Diseño</i>	
<i>c) Proposiciones de Diseño</i>	
<i>d) Características de Diseño</i>	

# I N D I C E

	<i>Capítulo</i>
<b>PROGRAMA ARQUITECTONICO.....</b>	<b>VII</b>
<i>a) Cuadro de Areas.</i>	
<i>b) Resumen de Areas.</i>	
<b>DIAGRAMAS.....</b>	<b>VIII</b>
<i>a) Funcionamiento.</i>	
<i>b) Relación.</i>	
<i>c) Zonificación.</i>	
<b>PLANOS DE PROYECTO.....</b>	<b>IX</b>
<i>a) Plano Topográfico.</i>	
<i>b) Planta de Techos de Conjunto.</i>	
<i>c) Planta Arquitectónica de Conjunto.</i>	
<i>d) Cortes y Fachadas de Conjunto.</i>	
<i>e) Planta de Acabados de Conjunto.</i>	
<i>f) Hotel. Restaurante - Bar.</i>	
<i>g) Casa Club.</i>	
<i>h) Casa Club - Squash.</i>	
<i>i) Cabaña Tipo 1.</i>	
<i>j) Cabaña Tipo 2.</i>	
<i>k) Planos Estructurales.</i>	
<i>l) Areas Comunes y Detalles.</i>	
<b>CONCLUSION.....</b>	<b>X</b>
<b>AGRADECIMIENTOS.....</b>	<b>XI</b>
<b>CONSULTAS BIBLIOGRAFICAS.....</b>	<b>XII</b>

## I. INTRODUCCION.

En este trabajo se muestran múltiples aspectos y características de la región a la que pertenece el municipio de Honey, como lo es su belleza y entorno natural que se conforma de montañas, bosques, ríos y manantiales. Además de edificaciones de presas como La Trinidad que es perteneciente al municipio, y otras como la del Tejocotal y la de Omiltepec que se encuentra a unos kilómetros del mismo.

Otros atractivos que se manifiestan en el municipio son los poblados que hay en sus cercanías y el mismo pueblo, conforman un atractivo que aunque sus edificaciones recientes se van alejando de su estilo original aún se conservan edificaciones con una tipología que marcan un entorno histórico que se ha ido perdiendo quizás por la incorporación de materiales, elementos y tipologías nuevas lo que ha provocado que se pierdan algunas construcciones que dieron origen al pueblo. Y debido a la cercanía que hay con la ciudad de México es muy fácil llegar a este municipio llamado de Chila Honey, ya que está localizado al noroeste del estado de Puebla, pero también hay que enfatizar que el recorrido es interesante ya que hay atractivos turísticos como Acolman, Teotihuacán, Tulancingo y diferentes iglesias y plazas, además de los poblados aledaños a la carretera y a los diferentes tipos de vegetación que se van presentando por los cambios de microclimas que hay en estas zonas.

El municipio está conformado por una estructura urbana que cuenta con los servicios indispensables mínimos, infraestructura y equipamiento necesarios para el pueblo, que manifiestan una tipología adaptada al clima templado húmedo; así pues se observan los techos inclinados con aleros, predominio del vano sobre el macizo, aplanados de mezcla; elementos como el arco, la jamba, chimeneas, vanos cuadrados y rectangulares en posición vertical, además de presentar una imagen urbana con edificaciones donde su altura máxima es de dos niveles, usan colores claros en los paramentos como amarillo, verde, rosa, beige, ocre, azul, blanco y en algunas ocasiones material aparente y texturas lisas.

Todo esto deriva a enfocar esta zona como centro turístico, ya sea por las características mencionadas y por los atractivos que hay a su alrededor, lo que genera la propuesta de un Centro de Recepción Turístico que contemple el esparcimiento, la convivencia y descanso como funciones que pueden brindar en un centro turístico, considerando que puede contar con diferentes tipos de instalaciones dependiendo de la magnitud del proyecto, el clima y la localización.

Esta propuesta surge ya que el municipio cuenta con un terreno disponible con todas las características mencionadas, además de que es circundado por el Río la Trinidad, el cual crea un espacio de privacidad al conjunto, al mismo tiempo de ser un atractivo visual que genera tranquilidad a los usuarios. Por otro lado está la imagen que conforma su entorno natural como otro elemento de atractivo visual.

Es entonces, que tomando en cuenta estos elementos y características del terreno, además de su topografía, se plantea el desarrollo de un proyecto arquitectónico que toma sus bases de un programa adaptado al clima y a la región de esta zona, además de que se propone una tipología que rescate y fortalezca el estilo original que se había generado en el pueblo, ya sea la influencia Renacentista o Clasicismo Inglés. Así pues se proponen elementos característicos de la zona. Además de aprovechar los materiales que hay en la zona ya sea piedra, adobe, tabique, tabicón, block hueco, block de tepetate, teja de barro, cemento, arena y madera. Y de adoptar los sistemas constructivos tradicionales como lo es el concreto armado en dallas y castillos, que vayan de acuerdo al tipo de suelo, y que generen una imagen urbana donde la arquitectura tenga un reflejo y expresión de que es un conjunto con inquietud de plasmar un estilo rústico un tanto conservador por los elementos arquitectónicos que se emplean., pero que manifiestan un tipo de arquitectura que tiene una solución que aporta por un lado parte de la historia del pueblo y por otra la combinación de cuestiones técnicas y estéticas, con la preocupación de rescatar ciertos elementos que se han ido perdiendo.

El proyecto del Centro de Recepción Turístico es el resultado de los criterios y determinaciones adoptadas para incorporarlas a un programa arquitectónico que plantea una serie de espacios y locales destinados a la relación, recreación y recuperación de los usuarios en sus múltiples edificaciones.

## II. ANTECEDENTES.

### a) Municipio de Chila Honey, Estado de Puebla:

El municipio de Chila Honey se localiza en la zona Noroeste del estado de Puebla a 160 kms. de la ciudad de México, entre los estados de Puebla e Hidalgo; Honey es perteneciente a los 18 municipios que conforman la Sierra Norte del estado de Puebla, siendo la cabecera el municipio de Huauchinango.

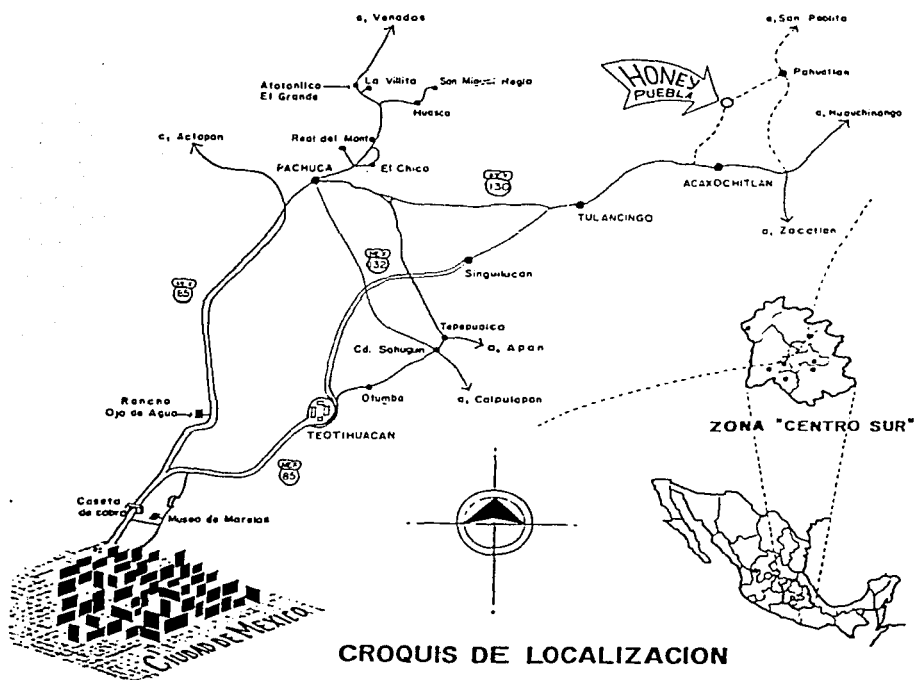

El nombre de Honey se debe al inglés Richard Honey (Temerario hombre de empresa); nacido en Cornwall, Inglaterra, en 1839. Al llegar a México alrededor de 1862, no conforme de trabajar en las minas de estaño en Cornwall, así como en la extracción de plata en Pachuca o en Real del Monte; su gran espíritu lo llevaría a adquirir varias minas de hierro en la Encarnación próxima a Zimapán, en pleno Valle del Mezquital, estado de Hidalgo. El mineral de hierro era enviado a Pachuca para su fundición. Logró hacerse de otras fundidoras en la Encarnación, Apulco, etc... Recorría 76 km. a lomo de mula para llegar a Pachuca.

Construyó en Taxquillo el primer puente de hierro en México; era la época de oro de la construcción ferroviaria en México y las fundidoras de Honey trabajaban a toda su capacidad. Con recursos propios construye el ferrocarril Pachuca-Zimapán-Tampico, cuya obra quedó inconclusa por la Revolución. La familia Honey era de las más prestigiadas entre la comunidad británica durante el Porfiriato; Richard Honey muere el 14 de junio de 1913.

El municipio de Chila Honey pertenece al estado de Puebla, el cual se encuentra en la Zona Económica Centro Sur y es la que presenta mayores densidades de población; siendo un importante centro educativo, comercial y de servicios. Como centro altamente activo, se intensifica un acelerado crecimiento demográfico principalmente inmigratorio y un proceso de urbanización altamente expansivo en superficie.

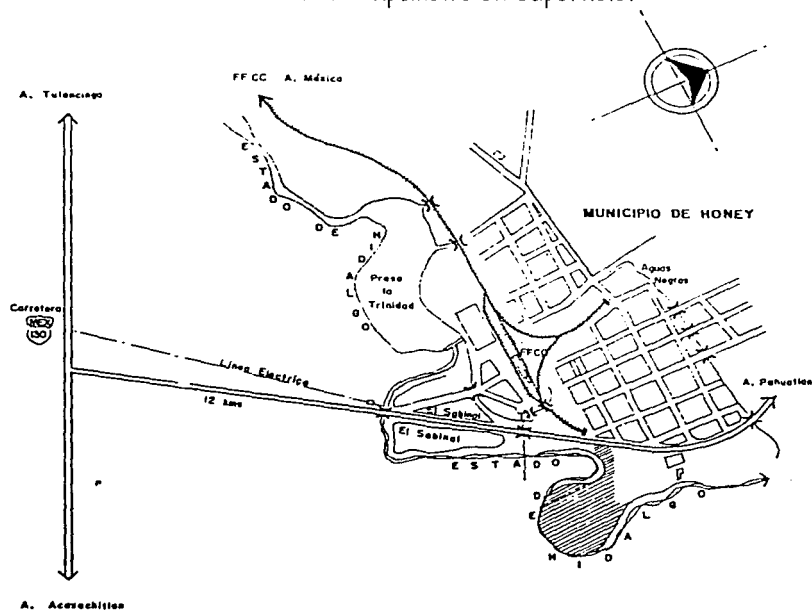

CROQUIS DE UBICACION

En Honey, este crecimiento acelerado ha provocado una situación desfavorable a la estructura urbana, principalmente por problemas de uso del suelo (invasión de tierras ejidales, topografía accidentada), de infraestructura (crecimiento del déficit de infraestructura y equipamiento), de impacto ambiental (falta de soluciones al depósito adecuado de desechos sólidos y líquidos), y la destrucción gradual del patrimonio histórico con un sensible deterioro de la imagen urbana en algunas zonas del Municipio.

El municipio es el resultado de la transformación de una sociedad poco dinámica cuya base económica esta sustentada principalmente en actividades como: comercio, ganadería, artesanías y explotación forestal. Como municipio sufre todas las consecuencias de una problemática urbana compleja que resulta, cuando el ritmo de crecimiento demográfico y físico-urbano, rebasa las posibilidades de los H. Ayuntamientos para cubrir los déficits históricos de infraestructura, vivienda, equipamiento y servicios.

El proceso de urbanización de cualquier ciudad no es un fenómeno casual: es el reflejo de una dinámica que resulta de factores determinantes históricos y naturales, de la dinámica de la estructura económica y su capacidad de transformación, para adaptarse a situaciones cambiantes de la economía regional, nacional e internacional. El análisis de la dinámica poblacional y económica de zona conurbada, permite comprender la situación urbana actual y las tendencias futuras dentro del contexto específico de la crisis actual.

### ***Municipio de Chila Honey y sus Comunidades:***

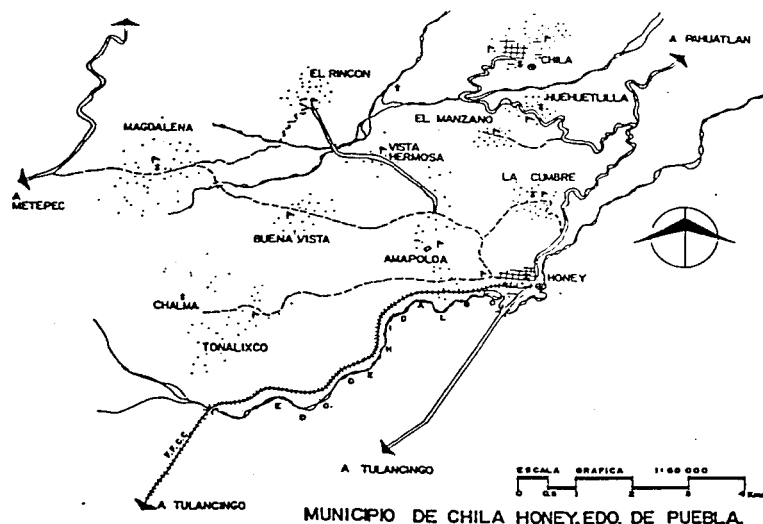

El municipio de Honey esta integrado por 10 comunidades las cuales presentan asentamientos humanos irregulares que requieren de servicios comunitarios, infraestructura y vivienda por el ritmo de crecimiento demográfico que provoca malas condiciones de salud, alimentación, vivienda, educación, etc..., por lo que este municipio requiere de un impulso importante de urbanización para mejorar las condiciones de vida de sus habitantes y equilibrar su economía por medio de una estructura urbana que abarque las posibilidades de incrementar el acceso de la población, de grupos de ingresos bajos, a los servicios comunitarios mejorando su nivel de vida por medio de infraestructura, equipamiento, servicios y vivienda, logrando así que la población pueda generar fuentes de empleo e ingresos para establecer una base económica que se sustente esencialmente en las actividades que una sociedad poco dinámica requiere para su logro, como es crear microindustrias que generan fuentes de trabajo para los habitantes, pequeños talleres de trabajo donde se reúnen por grupos y asocien para buscar el apoyo de los Organismos Financieros gubernamentales (NAFINSA) y apoyar a la población campesina que trabaja las tierras agrícolas circundantes.

En relación a la transformación del municipio y sus actividades productivas surge el planteamiento de que en la actualidad los centros de recreación no han tenido un auge altamente activo en esta zona, por lo que se propone como una alternativa de desarrollo económico el que se realice un proyecto de Centro de Recepción Turístico para fortalecer y apoyar de algún modo el proceso de desarrollo económico y urbano del municipio. Además de integrarse a una estructura urbana ya establecida con ciertos déficits infraestructurales pero que apesar de eso pudiera establecer los criterios básicos con las características representativas de la zona y con la adaptación a un contexto urbano-rural, que permiten integrar un proyecto con la categoría de tres estrellas. Por otro lado la belleza natural que caracteriza a la región a impulsado el turismo por lo que con actividades culturales los habitantes pueden generar junto con los vestigios patrimoniales históricos fuentes de ingresos que ayuden al municipio a convertirlo en centro turístico lo que ayudará a equilibrar la economía del mismo y mejorar la imagen por medio de la integración de una estructura urbana que contemple estas posibilidades de desarrollo para beneficio de esta sociedad que habita en el Municipio. Es aquí, donde surge el proyecto del Centro de Recepción Turístico, como parte de las actividades productivas y potenciales del municipio, ya que es una zona turística que con el apoyo de profesionales logrará establecer fuentes de trabajo en los ámbitos de su estructura social, urbana y económica; dando lugar a una estructura y desarrollo urbano como una alternativa de desarrollo al contexto actual de crisis económica, particularmente en las principales aglomeraciones urbanas, que demandan la satisfacción de las necesidades básicas de la vida urbana. El estado cuenta con estos recursos, pero no así las organizaciones, ya que existen condiciones y límites que deben considerarse para hacer efectivo el trabajo.



### **a) Medio y Factores Físicos de la Región:**

*Situación Geográfica:* El municipio de Honey está localizado al Noroeste del estado de Puebla; limita: al Oeste, con el estado de Hidalgo; al Sur, con el municipio de Zacacuautla; al Norte, con la Magdalena estado de Hidalgo; al Este, con Pahuatlán.

El municipio goza de una situación verdaderamente favorable. La población de Honey pertenece al estado de Puebla el cual se encuentra dentro de la Zona Económica Centro Sur.

### **Zona Económica Centro Sur:**

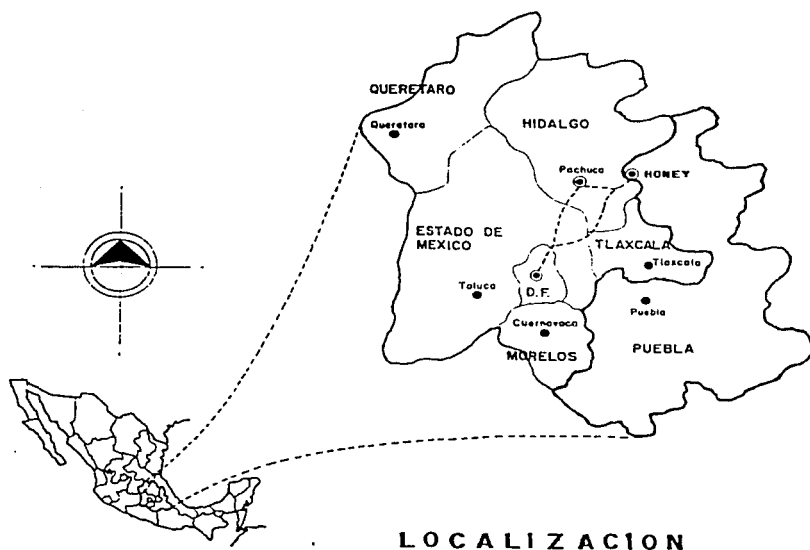

Es la zona menos extensa del país y la de mayor densidad de población. La integran los estados de Querétaro, Hidalgo, México, Morelos, Tlaxcala, Puebla y el Distrito Federal. Colinda así mismo, con cuatro zonas económicas: Zona Económica Norte, Centro Occidente, Pacífico Sur y Golfo de México.

En ésta Zona Económica se conservan manifestaciones volcánicas que figuran entre las más altas e imponentes de América del Norte. Entre los volcanes que sobresalen citamos la Malinche, el Popocatepetl, el Iztaccíhuatl, el Nevado de Toluca y el Ajusco, los cuales pertenecen a la cordillera Neovolcánica o Sierra Volcánica Transversal. En su territorio comparativamente pequeño se encuentran todos los climas, desde los semiáridos de Hidalgo y el Oriente de Puebla, pasando por los templados con lluvias sobre todo en verano, de los valles altos y las estribaciones de las cordilleras, hasta los tropicales lluviosos de partes del estado de Morelos. Reducidas regiones montañosas tienen el llamado clima polar de montaña; en los suelos negros de clima templado de alto valor agrícola, la flora natural es de herbáceas; en los suelos cafés de montaña predominan los bosques de coníferas y deciduas; en la parte semiárida la vegetación es de herbáceas de estepa, alternada con numerosas cactáceas y mezquites, y en las tierras calientes con lluvias abundantes crece la rica y variada vegetación tropical de herbáceas con numerosos árboles y plantas arbustivas.

*Región:* Por su ubicación, el municipio de Honey goza de una situación verdaderamente favorable. Es una tierra productiva que disfruta de todos los climas, desde el frío intenso hasta el semiárido. En terminos generales el clima es agradable. El municipio de Honey está en una zona donde se conservan manifestaciones volcánicas del cenozoico, como son los depósitos basálticos o los pequeños volcanes ya erosionados, por lo que hay numerosas barrancas y cortaduras. La Sierra Madre Oriental alcanza el municipio en sus estribaciones por el lado Este; y por la parte Norte es alcanzado por las faldas de la Meseta de Anáhuac.

*Condiciones Atmosféricas:* El municipio de Honey se localiza a una altura de 2,200 mts. sobre el nivel del mar. Aunque no registra serios problemas de contaminación, puede haber indicios que se manifiesten en el aspecto ambiental, ya que los ríos y manantiales que atraviesan la zona son contaminados por el vertido directo de los desechos líquidos que no tienen un tratamiento previo. También la basura que es arrojada a zonas cercanas al río puede provocar una fuente de contaminación del suelo y de aguas subterráneas que abastecen del servicio de agua al municipio, si no se controla se convertirá en una fuente de contaminación grave.

En el municipio no se registra una contaminación de aire alta pero si no se toman las medidas necesarias de control por parte de las autoridades un crecimiento urbano no planeado, y el uso de unidades del servicio de transporte pueden derivar algunas tendencias futuras con indicios de contaminación de aire.

*Recursos Naturales:* El clima de la región por lo general es templado aunque con variantes. El municipio es principalmente agrícola aunque poco dinámico, pues en sus valles se cosecha maíz, trigo, legumbres, caña de azúcar, papa, camote, cacahuete, café, alfalfa, tabaco y gran variedad de fruta. De su riqueza silvícola se hace uso en la fabricación de papel y muebles, principalmente; su producción forestal son principalmente de pinos, oyameles, cedro blanco, abetos, encinos y otros. Muchos de estos productos son aprovechados en su estado natural, en tanto que otros están destinados a la industria de la transformación. El municipio posee grandes minas de arcillas de donde se producen diferentes tipos de cerámica, se aprovechan también las arcillas como gravas y tezontles. El agua de los manantiales es otro recurso natural que abunda en la zona.

En el municipio se conserva la presa llamada La Trinidad que desagua formando el río La Trinidad; además el municipio está rodeado de manantiales como son: El Tunel, al Noreste; La Trinidad, al Sureste; Huayatenco, al Noreste y Los Chacales, al Oeste, los cuales abastecen de agua al municipio.

Honey es netamente agrícola aunque poco dinámico ya que los habitantes prestan atención a otras actividades económicas como: albañilería, minería, comercio, venta de madera y fabricación de artesanías; actividades que no tienen un respaldo como fuente de trabajo, ya que no se promueven por ser personas de escasos recursos y con poca alfabetización; lo que impide lograr un mejoramiento sustancial de su nivel de vida. Por otro lado los grupos indígenas son rechazados, lo que provoca que no tengan acceso a los servicios que el municipio contempla. Toda esta actividad económica que se manifiesta en el municipio necesita de una estructura que fortalezca las fuentes de trabajo y que integre al municipio para la conformación y desarrollo de los asentamientos humanos que están creando un déficit de infraestructura, equipamiento y vivienda, lo que provoca que halla una expansión de tierra que puede absorber suelos erosionados y sin ningún planteamiento de estructura urbana, también absorberá suelos de alta productividad agrícola y forestal.

*Orohidrografía:* Hacia la parte Este el estado de Puebla está limitado por la Cordillera que se desprende del Pico de Orizaba (5,700 m.) y el Cofre de Perote (4,282 m.); al Oeste lo limita la Sierra Nevada con el Popocatepetl (5,452 m.) y el Iztaccíhuatl (5,286 m.). Su suelo se inclina al pie de ambas cordilleras hacia el centro del Estado, formando la gran cuenca del río Atoyac. Hay grandes llanuras que se extienden desde San Martín Texmelucan hasta Tehuacán. El centro del estado se divide en dos partes: al Noroeste la Meseta de Anáhuac formada por altiplanicies escasas de agua; al Suroeste está la parte más elevada y cuenta con los valles de Puebla y Valsequillo.

Cruzan el estado tres sistemas montañosos: La Sierra Madre Oriental con el Pico de Orizaba y el Cofre de Perote, de los que le pertenecen parte de sus estribaciones; La Sierra Madre del Sur que pasa por Tehuacán, Acatlán y Chiautla, donde toma el nombre de Sierra Mixteca Baja y la Sierra Nevada que penetra al estado con las faldas orientales del Popocatepetl y el Iztaccíhuatl y las meridionales de la Malinche. La primera de dichas sierras da origen a las serranías de Huauchinango, Tetela, Zacapoxtla y Tezuitlán. Hay también numerosas barrancas y cortaduras.

En el estado hay numerosas corrientes de agua, como el río Necaxa que nace en las montañas de Huauchinango, con el nombre de Totolapa y se interna en Veracruz con el nombre de Tecolutla; el Atoyac, afluente del balsas, que es el más caudaloso y de curso más amplio; el Tehuacán, el Tomellín, el Valsequello, San Marcos, Apulco, Lavajalpa, Nexapa, Mixteco, Huehuetla, Xamilpas, Acatlán, Huehuetlán, etc... En las llanuras hay lagunas y ciénagas como la de San Juan de los Lagos y Quecholac. Así mismo existen numerosos manantiales de aguas termales sulfurosas y minerales.

El municipio de Honey se encuentra en una zona con manifestaciones montañosas, por lo que hay numerosas barrancas y cortaduras; La Sierra Madre Oriental alcanza el municipio con sus estribaciones por el lado Oeste y por la parte Norte es alcanzado por las faldas de la Meséta de Anáhuac.

El desagüe de la presa de La Trinidad forma el río La Trinidad, que es el que marca la división política de los estados de Hidalgo y Puebla. En la zona se encuentran otras presas importantes como la de Santa Ana, Omiltepec y la del Tejocotal, que alimentan una de las presas más importantes de Puebla, donde nace el río Necaxa famoso por el sistema hidroeléctrico, cuya energía abastece gran parte de la ciudad de México.

En el municipio se encuentran otros ríos que son afluentes del Moctezuma, Amajac y el río Témporal. También se encuentran numerosos manantiales que abastecen de agua el municipio.

*Agentes Climáticos:* El estado de Puebla se localiza en el extremo Sureste de la Mesera de Anahuac y descende por el declive Sur del Sistema Tarasco-Náhuatl, al Este de la Sierra Nevada y al Oeste de la Sierra Madre Oriental. Es una tierra productiva que disfruta de todos los climas, desde el frío intenso de las sierras hasta el cálido de la región Mixteca. El clima es variado de acuerdo con la región y altura. Frío intenso en las sierras, frío saludable en las llanuras, cálido y húmedo en las regiones bajas. En términos generales el clima es agradable.

En el municipio se registra un clima templado húmedo, con lluvias abundantes bien distribuidas a lo largo del año, con una precipitación anual de 1,500 a 2,000 mm/hr., una humedad relativa media anual de 70 a 80%, una temperatura anual de 12 a 14° C en un régimen térmico frío regular y con vientos dominantes fríos que vienen del Noroeste.

*Grupos Etnicos:* En la época prehispánica el territorio del actual estado de Puebla fué habitado por grupos Olmecas, Totonacas, Otomíes, Mixtecos y Popolocas, que fueron dominados por los Aztecas de México, quienes se encargaron del control de la mayor parte de los pueblos mediante alianzas o por la conquista militar. Nahuas y Otomíes se encuentran dispersados en la zona. Han sido rechazados, como casi todos los grupos indígenas a las regiones montañosas. Con frecuencia emigran a las poblaciones de las zonas, donde practican un pequeño comercio. La población del municipio de Honey se compone de 6,893 habitantes; (3,415 hombres y 3,478 mujeres). La población indígena es muy numerosa y se totaliza como sigue: 620 individuos (305 hombres y 315 mujeres). De esta población indígena, 124 individuos no hablan español, el resto son bilingües. Los grupos más significativos son Náhuatl y Totonaco. Los grupos secundarios son: Mixteco, Popoloca, Otomí y Mazateco. Hay otros grupos estadísticamente no significativos.

*Infraestructura:* El municipio cuenta con energía eléctrica, agua potable que es absorbida de los manantiales y con drenaje que es conducido a grietas existentes por la topografía, pero de acuerdo a las carencias y deficiencias infraestructurales detectadas en el municipio, se deben proponer acciones de introducción o rehabilitación en las zonas que por reciente creación o problemática específica quedan al margen de estos servicios, las comunidades del municipio de Honey presentan una homogeneidad en cuanto a redes de servicio y conurbación, frente a la deficiencia o carencia de estos servicios que requiere la población para mejorar sus condiciones de salud. Aunque las condiciones topográficas de la zona limitan y condicionan la factibilidad de introducir redes en todas las comunidades, tanto de agua, como especialmente de drenaje, deben tomarse medidas que permitan, donde las situaciones sean restringidas; introducir dichas redes o instalaciones apropiadas. Por ello no debe fomentarse la insalubridad en las zonas periféricas, tomando en cuenta que posiblemente se tenga que proponer programas de mejoramiento sanitario, por medio de la aplicación de tecnologías alternas para resolver el problema.

Por otro lado, debe tomarse en cuenta el crecimiento futuro que también demandará éste servicio por lo que la existencia de estos servicios significa, en esencia, el bienestar mínimo de la población, la carencia de ello significa estancamiento económico. En lo que se refiere a la electrificación y al alumbrado público, las carencias no son sustanciales, se puede proponer fácilmente la introducción en las comunidades que carecen de electricidad y el mantenimiento adecuado de las líneas existentes.

## ***b) Procesos de Planificación:***

Los procesos de planificación están basados en las Normas y Planes de Desarrollo Urbano, siendo estos un análisis y resumen de los conceptos y normas que se deben seguir para tomar en cuenta las deficiencias que hubiere, y considerarlas para contemplar su solución dentro del desarrollo del proyecto; y así brindar un mejor resultado del proyecto en proceso, ya que; retomando estas normas y consideraciones se lograrán establecer los lineamientos a seguir para que den como resultado los criterios básicos para el planteamiento adecuado de los esquemas y conceptos arquitectónicos, que estarán enfocados a diferentes aspectos reales de la localidad y el proyecto.

### *Selección de Predios:*

La selección de predios para la ubicación de vivienda, módulos sociales, turísticos y deportivos, etc..., se basa en las políticas, objetivos y lineamientos establecidos por alguna institución y/o plan parcial de desarrollo; de tal forma que los predios o terrenos respondan a requerimientos de aptitud en los aspectos de planeación, ubicación, densidad, superficie, accesibilidad, infraestructura, equipamiento, topografía, aspectos legales y costos.

*Planeación:* Las localidades en donde se programa una adquisición de predios para el desarrollo de un proyecto, se basa en estudios que consideran las siguientes variables:

- a) Tipo de localidad según clasificación.
- b) Número de usuarios o trabajadores.
- c) Demanda en el caso de vivienda o instituciones.

La clasificación de localidades está dada en las siguientes categorías:

- Categoría A: Corresponde a alta concentración de población.
- Categoría B: Corresponde a concentración semi-alta.
- Categoría C: Corresponde a concentración semi-baja.
- Categoría D: Corresponde a concentración baja de población.

*Ubicación:* Los predios deben estar ubicados dentro de zonas aptas para habitación y recreación, dentro o fuera de la mancha urbana y con posibilidades de contar con todos los servicios. En caso de que el predio o terreno por su ubicación no cuenten con estas características el proyectista deberá plantear en conjunto con la institución a cargo, las alternativas necesarias para que durante el desarrollo del proyecto, se puedan aplicar las disposiciones convenientes para la adecuada utilización y optimización de servicios y mejoramiento urbano futuro.

*Densidad:* Revisar los porcentajes de densidad por hectárea para lograr un mejor uso del espacio y optimizando el uso del suelo urbano y rural mediante rangos de densidad adecuados a la localidad correspondiente y al tamaño del Módulo Social Turístico.

*Superficie:* El terreno debe contar con una superficie que haga posible satisfacer el porcentaje de la demanda programada en la localidad.

En dado caso que la superficie útil del terreno sea menor hasta en un 20% del área total, el proyectista debe aplicar la normatividad contenida en el programa de la Secretaría de Turismo o la institución a cargo, considerando el área total del predio.

*Accesibilidad:* El predio debe contar con la accesibilidad adecuada para que se una al contexto urbano-rural circundante y al sector, mediante vialidades existentes que garanticen la integración dinámica del módulo al sistema vial de la localidad. En caso de que el terreno no cuente con los elementos que hagan factible su accesibilidad, el proyectista deberá plantear las soluciones más apropiadas en base a los tipos de vialidades y criterios establecidos por las disposiciones reglamentarias específicas que dicten las autoridades de la localidad.

*Infraestructura:* El terreno debe contar con la posibilidad técnica y económica de ser dotado de servicios completos de agua, drenaje, electrificación; ya sea incorporándose a los servicios municipales o a través de sistemas técnicos adecuados (pozo, planta de tratamiento, pozo de absorción, etc...). Tomando en consideración lo anterior, el proyectista deberá efectuar un análisis preliminar para determinar la forma o formas en que dotará de la infraestructura necesaria al conjunto en base a la información proporcionada por la institución a cargo en relación al terreno y que el proyectista complementará durante la etapa preliminar al desarrollo del proyecto.

*Equipamiento:* El terreno deberá estar ubicado en sectores en los que exista el equipamiento adecuado para que el asentamiento del conjunto responda a las necesidades de los usuarios en relación a: comercio, salud, educación, recreación y servicios municipales. En relación a esta condicionante del terreno, el proyectista deberá analizar el equipamiento existente en el sector, para determinar que deberá considerar en el desarrollo del proyecto según sus requerimientos.

*Topografía:* La topografía podrá ser sensiblemente plana o con pendiente ascendente en relación a las calles con las que el terreno tenga frente, deberá estar libre de riesgo de inundaciones y se evitarán pendientes mayores del 15% en cualquier sentido.

Según las características del terreno, se deberán considerar las siguientes recomendaciones para la utilización del mismo:

- Considerar como terreno llano o plano al que tiene de 0 - 15% de pendiente, y en el que se podrá tener una capacidad alta, media o baja de ocupación.
- Considerar como terreno mixto al que tiene de 5 - 15% de pendiente, se podrá ocupar para Módulos semienterrados con capacidad de ocupación media y baja.
- Considerar como terreno abrupto aquel que tenga una pendiente del 15% o mayor, en el cual se podrá ubicar Módulos enterrados y de baja capacidad de ocupación.
- En terrenos con pendientes menores al 2%, se determinarán las zonas sujetas a inundación y deberán proponerse las obras y medidas necesarias para su solución.
- En caso de que el terreno requiera de rellenos en zonas susceptibles de inundación, el proyectista deberá investigar las condiciones del subsuelo para determinar la capacidad de filtración del terreno (Estudio de Mecánica de Suelos).
- Se recomienda que el proyectista destine las áreas susceptibles de inundación para áreas recreativas del conjunto.

*Aspectos Legales:* Los terrenos deberán estar libres de afectaciones, restricciones y gravámenes, así mismo deberán contar con la autorización por parte de la Secretaría de Desarrollo Urbano para uso turístico. En tal caso que los requisitos de no afectación y restricción no sean cubiertos, el proyectista deberá analizar las áreas afectadas y/o restrictivas para no considerarlas dentro del desarrollo del proyecto como áreas útiles y aplicar la normatividad correspondiente en las áreas que sean aprovechables. La información a este respecto le será proporcionada al proyectista dentro del paquete de datos del terreno, además de la investigación que deberá llevar a cabo previo al desarrollo del proyecto.

*Costo:* El costo del terreno deberá permitir el desarrollo del conjunto, que haga factible su destino a los trabajadores de cajones salariales más bajos y en relación a las características que plantea el programa del municipio y categoría de FONATUR.



### *Condicionantes Físicas:*

Los aspectos físicos representan uno de los factores más importantes a considerar para el desarrollo del proyecto del conjunto. El concepto de lograr conjuntos adecuados al medio donde se ubiquen, condicionan en gran porcentaje el desarrollo de los proyectos en relación a las condicionantes físicas. El objetivo de esta norma es establecer los criterios para la adecuación de los proyectos del conjunto al medio.

*Condicionantes Climatológicas:* Las condicionantes climatológicas que se deben analizar para el desarrollo de los proyectos son:

- Dirección, frecuencia y velocidad de los vientos dominantes.
- Intensidad, duración y calidad de la radiación solar.
- Temperatura máxima y mínima.
- Forma e intensidad de la precipitación pluvial.
- Humedad relativa máxima y mínima.

Si bien, estas condicionantes deben generar adaptaciones bioclimáticas para el diseño del conjunto, deben también generar adaptaciones del entorno exterior comprendidas dentro del diseño de espacios exteriores para lograr la adaptación global del habitat (Centro Turístico y Espacios Exteriores) al clima. Por tanto, el Diseño Urbano-Rural deberá hacerse considerando también criterios bioclimáticos que permitan optimizar y propiciar un microclima de conjunto que contribuya naturalmente a mantener los espacios frescos, soleados, calientes, sombreados, según sean las necesidades de climatización de cada lugar, de acuerdo a las características de los climas que a continuación se expresan:

- *Clima Calido Húmedo:* Caluroso o muy caluroso todo el año y con un elevado nivel de humedad.
- *Clima Extremoso:* Caluroso o muy caluroso en verano y en invierno frío ó muy frío (puede ser húmedo o no en ciertas épocas del año).
- *Clima Cálido Seco:* Verano muy caluroso e invierno fresco (puede ser húmedo o no en ciertas épocas del año).
- *Clima Templado:* Verano caluroso (época de secas) relativamente benigno, con invierno seco y benigno con algunas heladas, la humedad se presenta en época de lluvias.

*Recomendaciones Bioclimáticas y Ecológicas:* En el municipio de Honey se registra un clima templado húmedo, con lluvias abundantes bien distribuidas a lo largo del año, con una precipitación anual de 1,500 a 2,000 mm/hr, una humedad relativa media anual de 70 a 80%, una temperatura anual de 12 a 14° C en un régimen térmico frío regular y con vientos dominantes fríos que vienen del Noreste.

*Clima Templado Húmedo: Microclima propicio de conjunto:* Tratar de crear exteriores suficientemente abiertos al asoleamiento invernal del Sur, recurrir a la vegetación caducifolia; evitar zonas de sombra profundas en espacios orientados al Norte, Este y Oeste.

- Contacto térmico con banquetas perimetrales: Conviene propiciarlo para conducir calor del exterior a los muros exteriores de las edificaciones.
- Tipo de material para banquetas y andadores: Son adecuados los materiales macizos de color semiobscuro u oscuro; se recomienda que estos sean porosos para propiciar la filtración del agua de lluvia al subsuelo.
- Tipo de materiales para vialidades vehiculares y estacionamientos: Se aconsejan prioritariamente pisos adoquinados o enpedrados (no muy rugosos) suficientemente filtrantes, de color intermedio o semiobscuro.
- Bardas y cercas: Es muy importante que estos no bloqueen los asoleamientos invernales y que sean transparentes al viento.
- Tipo de vegetación alrededor de las cabañas y/o cuartos: Plantar arbustos y árboles de hoja caducifolia al Sur, Este y Oeste. (Ejemplos: liquidambar, colorín, álamo, fresno, jacaranda y wisteria).
- Tipo de vegetación en las vialidades vehiculares y estacionamientos: Plantar arbustos y árboles de hoja caducifolia al Sur, Este y Oeste. (Ejemplos: Liquidambar, Colorín, álamo, fresno, jacaranda, wisteria) y perennifolios (sin protección de sombras profundas sobre las edificaciones) al Norte, Noreste o Noroeste. (Ejemplos: Ciprés, pino, pirul, cedro, encino, piracanto y flor de mayo).

#### Usos del Suelo:

El objetivo de esta norma, es determinar los índices que se deben aplicar en los proyectos de Módulos Sociales Turísticos, para llegar a lograr una adecuada distribución territorial.

*Áreas rentables o vendibles:* Se consideran como áreas rentables de un Módulo Social Turístico a las destinadas a la ubicación de las habitaciones y a los estacionamientos correspondientes a cada una de ellas. En base a los prototipos de habitación o cuarto se consideran diferentes porcentajes de área en el terreno:

<u>TIPO DE CUARTO</u>	<u>PORCENTAJES</u>	
	<u>MINIMO</u>	<u>MAXIMO</u>
Solución de proyecto vertical con planta tipo en doble crujía de cuartos.	43%	46%
Solución de proyecto horizontal con planta tipo en crujía -sencilla de cuartos.	45%	45%

*Áreas de vialidad y de estacionamiento:*

i) *Áreas de vialidad:* Se considera como vialidades de un Módulo Social Turístico, aquellas áreas destinadas al tránsito tanto vehicular como peatonal, las cuales deben corresponder a los siguientes parámetros porcentuales.

<u>TIPO DE CUARTO</u>	<u>PORCENTAJES</u>
Solución vertical.	22%
Solución horizontal	22%

ii) *Áreas para estacionamientos:* Se consideran estas áreas para las habitaciones en solución vertical u horizontal, debiéndose considerar un automóvil por cuarto y 12.27 m<sup>2</sup> por automóvil. Estas áreas podrán ajustarse si la legislación local lo permite. Para efecto de cálculo de área rentables, los índices marcados para los estacionamientos deben sumarse a los de las habitaciones según se indica en el inciso de áreas rentables. El índice mínimo para determinar el área de estacionamiento es:

	<u>M<sup>2</sup> / USUARIO</u>	<u>M<sup>2</sup> / CUARTO</u>
<b>ESTACIONAMIENTO</b>	2.19	12.27

*Áreas de interacción:* Se consideran como áreas de interacción las destinadas a proveer en el Módulo Social Turístico, los espacios y ambientes que contribuyan al descanso, convivencia y recreación al residente. Tales espacios son los correspondientes a las áreas verdes, juegos, plazas y jardines. Para determinar estas áreas, se deben considerar los lineamientos establecidos por los reglamentos correspondientes de cada localidad partiendo de los siguientes criterios que al respecto se indican en la siguiente tabla:

INDICES MINIMOS PARA DETERMINAR AREAS DE INTERACCION	M <sup>2</sup> / USUARIO	M <sup>2</sup> / CUARTO
Parques y jardines.	3.75	20.00
Juegos infantiles, juveniles, alberca.	0.53	2.96
Plazas.	0.06	0.33

Estos indicadores parten de la base de considerar que el Módulo Social Turístico está compuesto de diversas tipologías de habitación y/o cuarto, por lo que si se utiliza un solo tipo de habitación éstos pueden ser modificados. Los criterios de aplicación serán de la siguiente manera:

*Áreas verdes y jardines:* Las áreas a considerar para esta finalidad estarán en relación al tamaño del Módulo (número de huéspedes); debiéndose considerar el número de usuarios simultáneos en un 15% del total y 25 m<sup>2</sup> por usuario, además el 30% de esta área deberá estar concentrada.

*Áreas para juegos infantiles, juveniles y alberca:* Se determinan en base a la pirámide de edades de la población a quien esté destinado el Módulo Social Turístico de la localidad donde ésta se ubica; debiéndose tomar como base que el 45.20% de la población nacional es menor de 13 años, de la cual el 32.20% son niños menores de 9 años considerando un 20% de usuarios simultáneos y 5.84 m<sup>2</sup> para cada uno de ellos.

*Áreas para plazas:* Se considerará que un 6% de los huéspedes concurre simultáneamente y se destinará 1 m<sup>2</sup> para cada uno de ellos.

*Zonas de áreas públicas y de servicio:* Esta zona de servicios públicos y sociales, corresponde a la integración de los servicios comunitarios en los siguientes aspectos: Pórtico de acceso, lobby, lobby bar, restaurante, concesiones, sanitarios públicos, circulaciones, registro, oficina, cocina, ropería central, ropería de piso de cuartos, servicio empleados, comedor empleados, baños y vestidores empleados, taller de mantenimiento, cuarto de máquina, escaleras y elevador, almacén general y vigilancia.

El área destinada a estas zonas, debe corresponder al prototipo con que cuenta FONATUR para dar respuesta a las necesidades señaladas anteriormente, para lo cual el proyectista deberá obtener el proyecto ejecutivo completo y aplicar en el desarrollo del proyecto del Módulo Social Turístico, según los índices que se expresan en la siguiente tabla:

<b>PARA MODULOS SOCIALES TURISTICOS TRES ESTRELLAS</b>				
LOCALES	SOLUCION VERTICAL		SOLUCION HORIZONTAL	
	M <sup>2</sup>	M <sup>2</sup> / CUARTO	M <sup>2</sup>	M <sup>2</sup> / CUARTO
<b>*Zona Areas Públicas*</b>				
Pórtico Acceso	21.60	0.43	21.60	0.43
Lobby (25 personas)	21.75	0.44	21.75	0.44
Lobby Bar (20 asientos)	18.00	0.36	18.00	0.36
Restaurante (50 asientos)	68.40	1.37	68.40	1.37
Concesiones	22.50	0.45	22.50	0.45
Circulaciones de Cuartos	137.00	2.74	274.00	5.48
Sanitarios de Público	20.25	0.41	20.25	0.41
Circulaciones Areas Públicas	34.50	0.69	34.50	0.69
<b>Total Areas Públicas</b>	<b>344.00</b>	<b>6.89</b>	<b>481.00</b>	<b>9.63</b>
<b>*Zona Areas de Servicio*</b>				
Registro	11.88	0.24	11.00	0.24
Oficinas	47.52	0.95	47.52	0.95
Cocina	59.93	1.20	59.93	1.20
Roperia Central	44.55	0.89	44.55	0.89
Roperia de Piso de Cuartos	13.64	0.27	12.15	0.24
<b>--Servicio Empleados--</b>				
Comedor Empleados	15.12	0.30	15.12	0.30
Baños Vestidores Empleados (Hombres y Mujeres)	46.53	0.93	46.53	0.93
Taller de Mantenimiento General	31.50	0.63	31.50	0.63
Cuarto de Máquinas	67.50	1.35	67.50	1.35
Escaleras de Servicio y Elevadores	63.32	1.26	13.50	0.27
Almacen General	20.25	0.40	20.25	0.40
Circulaciones Areas de Servicio	53.16	1.07	53.54	1.07
<b>Total Areas de Servicio</b>	<b>474.90</b>	<b>9.49</b>	<b>423.09</b>	<b>8.47</b>

*Indices para Usos de Suelo:* En base a las necesidades que el proyectista debe considerar para el diseño del Módulo Social Turístico, los índices para los usos del suelo deben quedar dentro de los parámetros que a continuación se indican:

DENSIDAD		MINIMO DE M <sup>2</sup> DE AREA REQUERIDA POR CUARTO			
No. de Cuartos	Habitaciones	Areas Públicas	Areas de Servicio	Areas de Estac.	Areas Exter. y Vialidades
25	21.50	9.63	8.47	12.27	43.17
50	21.50	9.62	8.47	12.27	43.00
80	21.50	9.00	7.55	12.27	42.58
100	21.50	8.58	6.42	12.27	42.12

- El carácter del listado es enunciativo más no limitativo.
- El área de terrazas de cuartos no está considerada, su utilización será determinada de acuerdo al lugar y al proyecto.
- Es importante hacer notar que las áreas que se están proporcionando en los mencionados cuadros, se deberán adecuar a cada proyecto en función a su localización, topografía del terreno y a la solución arquitectónica del proyecto.
- Así pues, las áreas exteriores y vialidades pueden también variar de acuerdo al diseño y proyecto arquitectónico.

*Región sísmica:* Los diferentes tipos de viviendas y/o edificaciones que atienden la demanda de los trabajadores al servicio del Estado, se proyectan siguiendo lineamientos establecidos por estudios sísmicos para lograr prototipos seguros desde el punto de vista estructural. El análisis por cargas de sismo se efectúa considerando las normas establecidas en el Reglamento de Construcciones para el Distrito Federal y la propuesta de Reglamento para los estados de la República, según la regionalización siguiente:

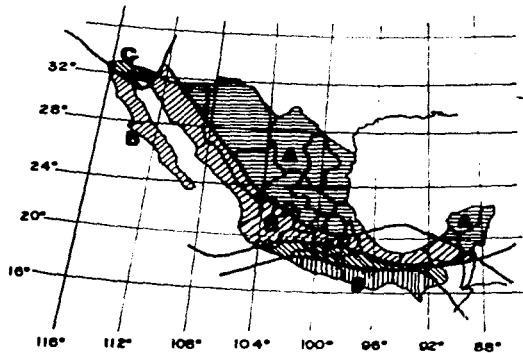

A	B	C	D
Sismicidad Baja	Sismicidad Media	Sismicidad Alta	Sismicidad Muy Alta
1.00	1.66	2.50	4.66

Así pues al Municipio de Honey le corresponde una regionalización de sismicidad baja.

*Criterios Básicos para la Adecuación de las Construcciones a las Regiones Sísmicas: Los tipos de suelo considerados para los proyectos son los siguientes:*

- Terreno suave.
- Terreno de transición.
- Terreno duro.

*Según la zona sísmica y el tipo de suelo de que se trate existen diferentes criterios, para ser usados como respuesta estructural para la edificación en proyecto.*

ZONAS SISMICAS CARACTERISTICAS	RESPUESTA ESTRUCTURAL	
	TIPOS DE SUELO	SOLUCIONES
Sismicidad Baja	Suave	Muros con castillos normales
	Transición	
	Duro	
Sismicidad Media	Suave	Muros con castillos con poco refuerzo adicional.
	Transición	
	Duro	
Sismicidad Alta	Suave	Muros con castillos muy reforzados
	Transición	Muros con castillos reforzados
	Duro	Muros con castillos con poco refuerzo adicional.
Sismicidad Muy Alta	Suave	Muros y carteles de concreto en gran proporción.
	Transición	Muros y carteles de concreto en mediana proporción.
	Duro	Muros y carteles de concreto en baja proporción.

## ***IV. ANALISIS DE SITUACION SOCIOECONOMICA Y CONTEXTO URBANO.***

### ***a) Condicionantes del Municipio:***

- **Localización:** Municipio de Chila Honey estado de Peubla.
- **Número de Habitantes:** 6,893 habitantes, (3,415 hombres y 3,478 mujeres).
- **Actividad Económica:** Albañiles, jornaleros, mineros, campesinos, comerciantes (miscelaneos), agricultura (maíz, caña de azúcar y trigo), ganadería mínima, avicultura mínima, artesanías, tianguis, explotación forestal / legal y clandestina.
- **Grupos Etnicos:** Nahuas y Otomíes.
- **Idiomas:** Español, lenguas indígenas.
- **Religión:** Católica.
- **Sistema de Gobierno:** República Federal.
- **Clima:** Templado-Húmedo.
- **Recursos Naturales:** Agricultura, zonas forestales, riqueza silvícola, minas de arcillas, manantiales, presa y río la Trinidad.
- **Infraestructura:** Energía eléctrica, agua potable (mínima), drenaje mínimo.
- **Equipamiento y Servicios:** Oficina de correos, oficina de teléfono, jardín de niños, primaria, secundaria agropecuaria, biblioteca, mercado, mercado sobre ruedas o tianguis, tiendas de abarrotes, farmacia, clínica de salud, iglesia, palacio municipal, cancha de futbol, cancha de basquetbol, estación de ferrocarril, paradero de autobús, inspección de escuelas federales.



### ***b) Características:***

- **Tipología del Pueblo:** Marquesinas, techos inclinados, aleros, predominio de vanos sobre macizos, vanos (cuadrados y rectangulares verticales), arcos, jamba, muros aplanados con mezcla, paramentos lisos, chimenea, losas planas, no hay banquetas, altura máxima de dos niveles.
- **Materiales:** Piedra, adobe, tabique, tabicón, block hueco, block de tepetate, lámina de cartón y metálica, teja de barro, cemento, concreto armado, arena y madera.
- **Sistema Constructivo:** Cimientos de piedra, cimientos de concreto y concreto ciclópeo, losas de concreto, muros de adobe, tabique, block hueco y tepetate, dadas y castillos, entrepisos de vigas de madera y duela, cubiertas con vigas de madera y teja de barro, terrados, cubiertas de lámina o cartón sobre vigas de madera.
- **Estado Actual del Predio:** Sin servicios, semi baldío, crianza de animales, cultivo de maíz.

### ***c) Aspectos Generales del Terreno y su Entorno:***

- Acceso por la carretera a Pahuatlán.
- Colinda con un terreno hacia el Noreste y que tiene una construcción de dos niveles.
- Hacia el Noroeste colinda con un terreno que está en proceso de donación para la ampliación del terreno en proyecto.
- Entre estas dos colindancias se forma un corredor de aproximadamente 90 mts. para llegar al terreno.
- El terreno es circundado casi en su totalidad por el río la Trinidad, el cual divide el estado de Hidalgo con el de Puebla.
- El terreno carece de una protección perimetral.
- El terreno está rodeado de árboles y arbustos de diversas clases y tipos en toda su periferia, pasando el río se convierte en una zona boscosa que pertenece al estado de Hidalgo.
- Hay un puente de vigas y tablones con soportes de piedra y concreto, que se utiliza para el paso de caballos y peatones ubicado al Este (en mal estado y deteriorado).

## V. CRITERIOS DE DISEÑO.

Los criterios de diseño son el resultado de los análisis de los Procesos de Planificación Normativo y tradicional, los cuales están enfocados para seguir un proceso sistemático de análisis técnico y comparativo de los diferentes aspectos y condiciones que se pueden presentar en un proyecto arquitectónico, y que tomando en cuenta estas diversidades se lograrán establecer los parámetros y criterios para lograr incorporar el emplazamiento y los conceptos arquitectónicos adecuados, que den como producto un proyecto arquitectónico bien estructurado y conformado, creando un planteamiento que abarca una solución arquitectónica para el desarrollo del proyecto en sus diferentes aspectos y características.

### a) Proximidad a Servicios y Amenidades:

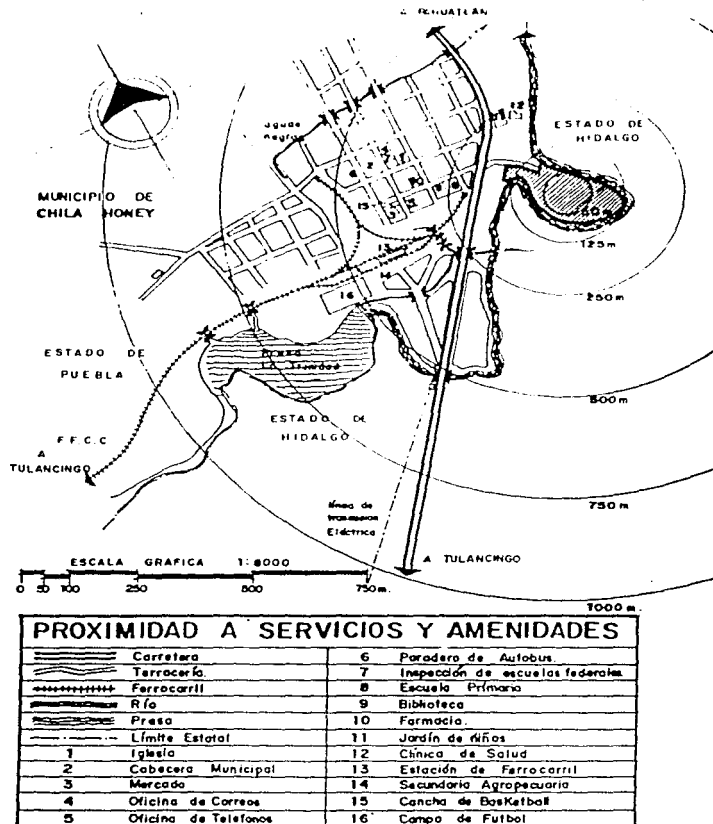

## b) Carácter Topográfico:

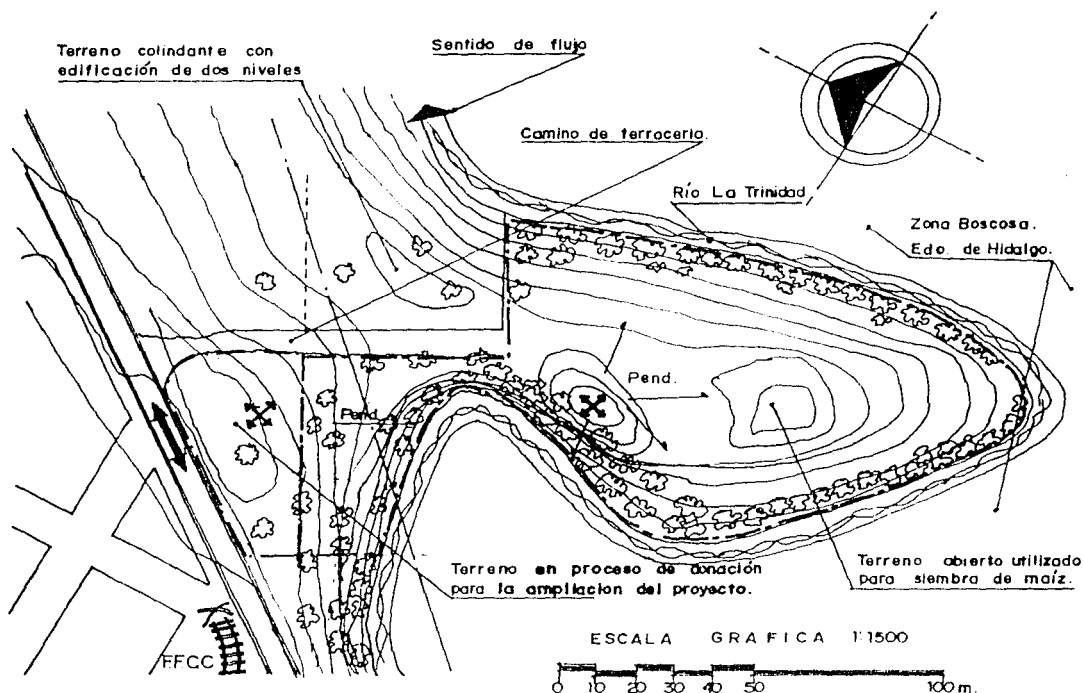

CARACTER TOPOGRAFICO	
	Puntos más elevados.
	Curvas de nivel.
	Carretera
	Límite de propiedad.
	Vegetación.
	Terracería.
	Línea de transmisión Eléctrica.
Desnivel:	
22.4 %	al Este.
22.8 %	al Sur
66.6 %	al Oeste
Topografía:	
Laderas de mediana pendiente orientadas al Sureste y laderas de mediana y alta pendiente orientadas al Suroeste.	

c) *Porcentaje de Pendiente:*

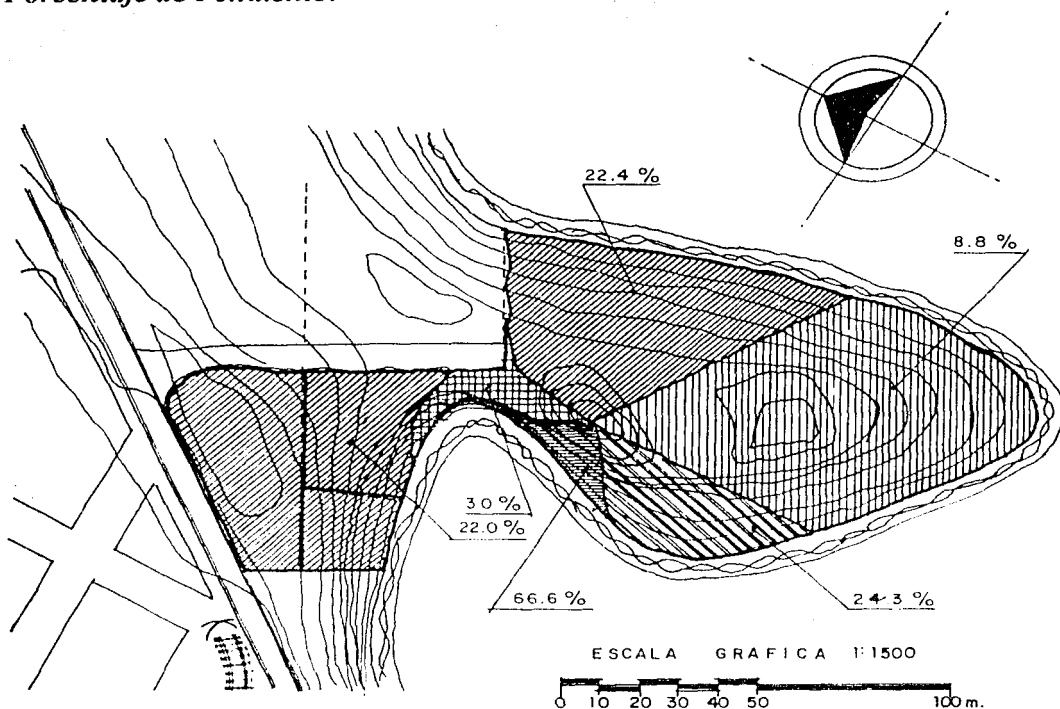

## PORCENTAJE DE PENDIENTE



0 - 3 % (Llano) necesita drenaje



3 - 8 % Bueno para edificaciones convencionales, carreteras y alcantarillas.



8 - 15 % Bueno para viviendas y edificaciones semienterradas de una planta.



15 - 25 % Bueno para viviendas y edificaciones semienterradas de dos ó tres plantas.



25 % Y superior, necesidad de modificaciones excesivas o tecnología constructiva especial.



d) *Vegetación:*

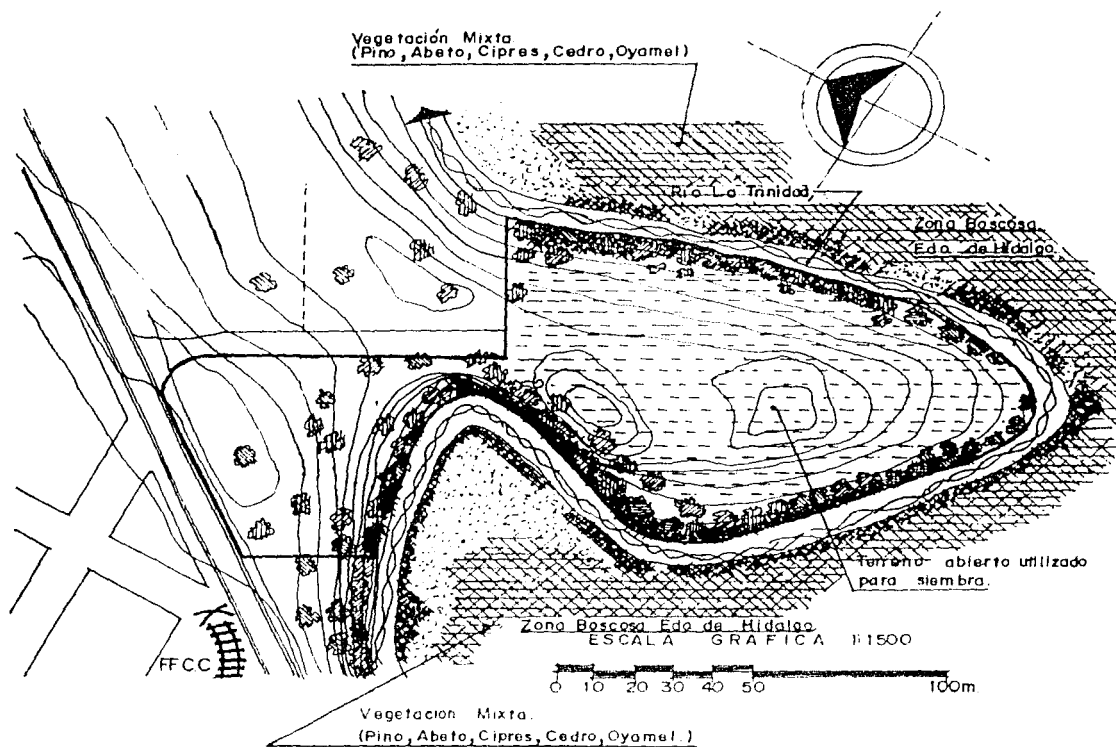

VEGETACION	
	Pino
	Abeto
	Cipres
	Cedro Blanco
	Oyamel
	Campo abierto
	Vegetación densa, recubrimiento herbáceo
	Ciénaga

**e) Aptitud para la Consolidación de Edificaciones:**

Zona apta para la consolidación de Núcleo Social Turístico, servicios públicos, Vialidades y Areas Exteriores y de Interacción.

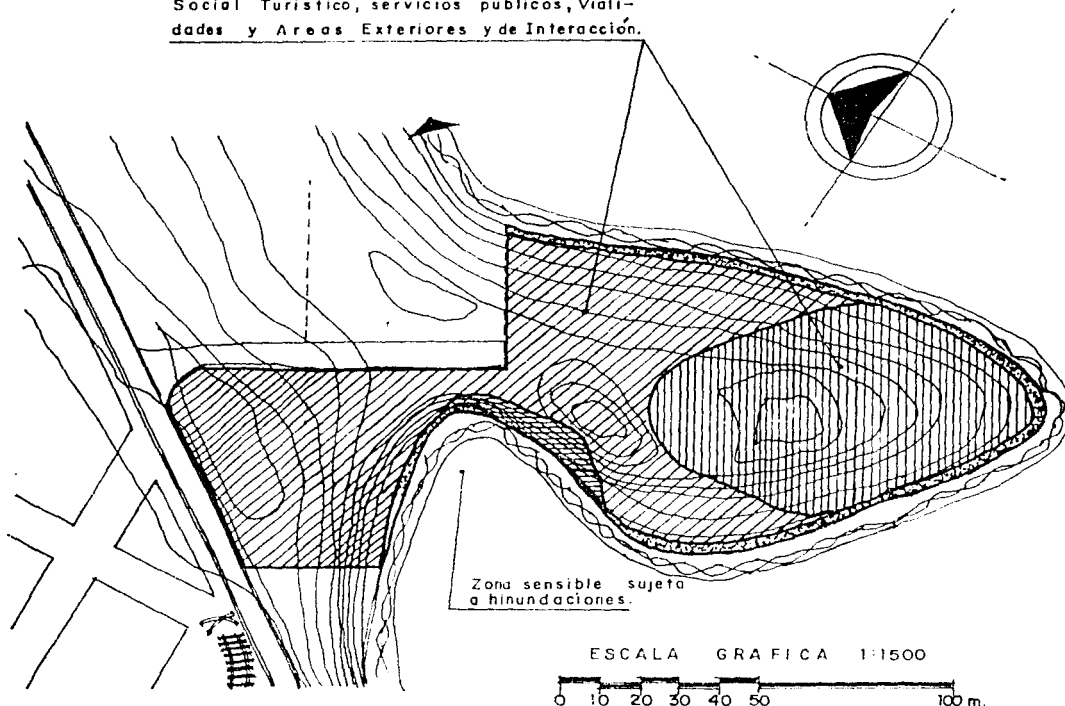

**APTITUD PARA LA CONSOLIDACION DE EDIFICACIONES**



Excelente (0.35 Ha.).



Buena para viviendas y edificaciones semienterradas de una planta (0.485 Ha.).







Limitaciones por concepto de porcentaje de pendiente mayor al 25% (0.029 Ha.).

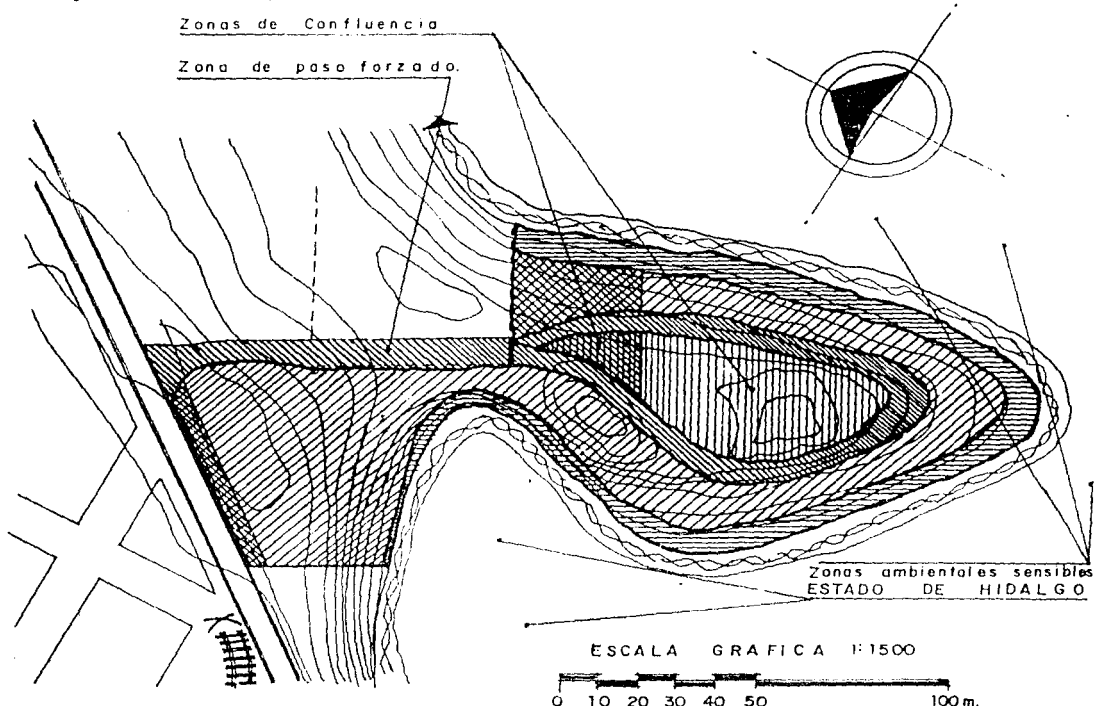

Zona húmeda por el % de pendiente y el tipo de suelo (0.12 Ha.).

*f) Compuesto del Conjunto:*



<b>COMPUESTO DEL CONJUNTO</b>	
<b>ZONAS UTILES Y ZONAS SENSIBLES</b>	
	Zonas ambientales sensibles (0.25 Ha.)
	Apto para viviendas, habitaciones y edificaciones convencionales (0.54 Ha.).
	Zona de recreo potencial (0.15 Ha.)
	Zona de vialidad (0.19 Ha.).
<b>APTITUD PARA LAS REDES DE VIALIDAD Y ALCANTARILLADO.</b>	
Bueno, moderado por el % de pendiente.	

**g) Accesos y Servicios:**

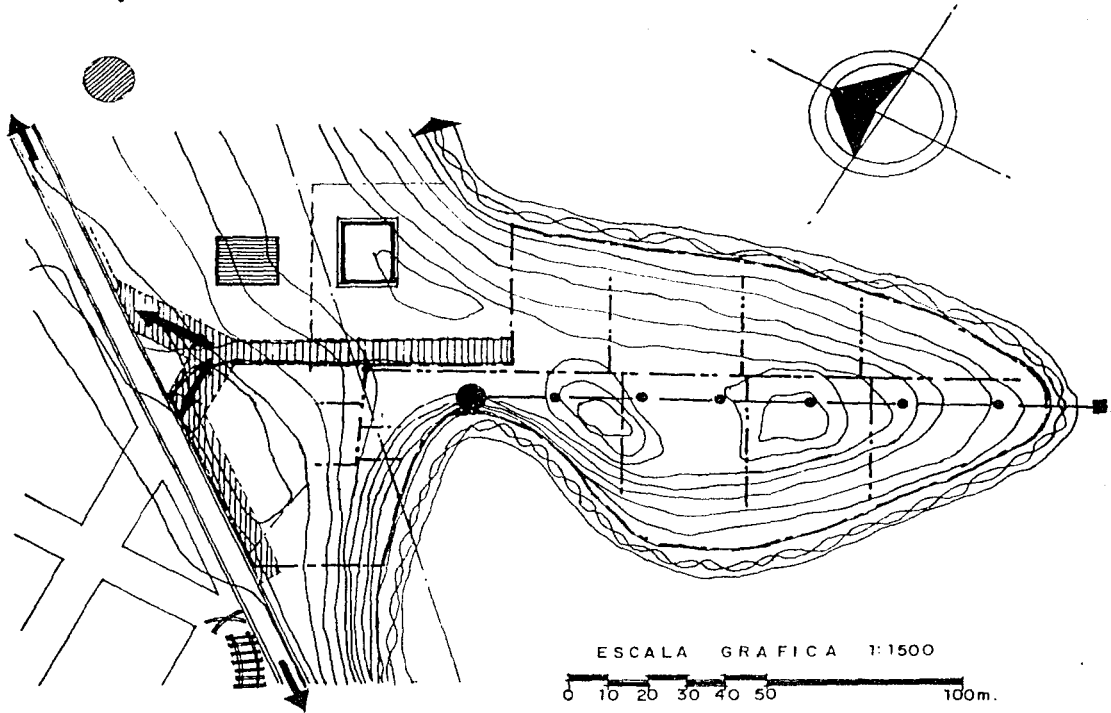

<b>ACCESOS Y SERVICIOS</b>	
<b>RED VIARIA, SERVICIOS EXISTENTES Y EN PROYECTO</b>	
	Conducción de agua de 3" en proyecto.
	Tendido eléctrico en proyecto.
	Construcción de 2 niveles existente.
	Consolidación de Tanque Elevado en proyecto.
	Gasolinería en Proyecto.
	Carretera de dos carriles existente.
	Alargamiento y ensanchamiento de Camino en proyecto.
	Pavimentación de camino en proyecto.
	Límite de propiedad.
	Línea de Trasmisión Eléctrica, existente.
	Construcción en proceso
	Manantial existente (La Trinidad.)



## ***VI. MEMORIA DESCRIPTIVA.***

### ***a) Condicionantes de Proyecto:***

- *Proyecto: Centro de Recepción Turístico para el Banco de México.*
- *Ubicación: El terreno está ubicado al Sureste del municipio, con acceso a la carretera a Pahuatlan, pasando la zona que se conoce como el Sabinal (zona arbolada), sus linderos están conformados por el río La Trinidad casi en su totalidad.*
- *Usuarios: Trabajadores del Banco de México, familiares directos de los trabajadores, pobladores del municipio (uso del restaurante y renta del mismo), turistas (restaurante).*
- *Actividad Económica: Intendencia, cajeros, mensajeros, secretarias, gerente, subdirector, director y presidente.*
- *Aspectos Generales de Proyecto:*
  - *Localización: Urbano-Rural.*
  - *Número de Usuarios: de 200 a 300 personas.*
  - *Area: Mínima / Rangos de FONATUR.*
  - *Costo: Categoría de Tres Estrellas.*
- *Funciones del Centro de Recepción Turístico: Relación, recreación, recuperación, servicios, eventos sociales y/o culturales.*
- *Necesidades: Agua potable, drenaje, energía eléctrica, saneamiento, locales habitables, zonas de interacción, estacionamientos, vialidades y circulaciones.*
- *Datos Generales del Terreno:*
  - *Forma: figura oblonga e irregular y accidentada, con carretera al frente (acceso).*
  - *Dimensiones: 0. 9843 hectáreas de superficie aproximadamente.*
  - *Topografía: Laderas de poca pendiente orientadas al Sureste, laderas de mediana pendiente orientadas al Noreste y laderas de mediana y alta pendiente orientadas al Suroeste, todas las laderas están inclinadas hacia el río que circunda al terreno.*
  - *Orientación: Noreste, Sureste.*

- **Datos Climatológicos:**

- *Clima: Templado húmedo, con lluvias bien distribuidas a lo largo del año.*
- *Precipitación Anual: De 1,500 a 2,000 mm/hora.*
- *Humedad Relativa Media Anual: De 70 a 80%.*
- *Temperatura Anual: De 12 a 14° C.*
- *Régimen Térmico: Frío regular.*
- *Vientos Dominantes: Fríos del Noreste.*

***b) Determinantes de Diseño:***

- *Integración al contexto.*
- *Adaptación de tipologías.*
- *Adaptación del conjunto a la topografía del terreno.*
- *Integración de servicios e infraestructura.*
- *Procurar el mejor aprovechamiento del terreno.*
- *Valorar la zonificación.*
- *Consolidar locales y espacios habitables y funcionales.*
- *Utilizar áreas mínimas en relación a las que propone la Secretaría de Turismo.*
- *Consolidar los servicios requeridos por el municipio (Presidencia Municipal y Jefatura de Proyectos).*
- *Utilizar sistemas constructivos y soluciones técnicas adecuadas a la zona y tipo de suelo.*
- *Adaptación al equipamiento existente en el municipio.*

***c) Proposiciones de Diseño:***

- *Terreno disponible para el proyecto.*
- *Preservación de la ecología en lo más posible.*
- *Aprovechar los materiales de la zona.*
- *Instalaciones ocultas y semi ocultas.*
- *Servicio de agua por manantial a tanque elevado.*
- *Energía eléctrica 110/220 volts.*
- *Red de drenaje por medio de pozos de absorción.*
- *Consolidar núcleos o módulos; por costos.*
- *Credito de financiamiento por parte del propietario.*
- *Generar fuentes de trabajo (en las áreas de mantenimiento, vigilancia, servicios públicos y restaurante).*
- *El restaurante dará servicio a huéspedes y público en general.*
- *El restaurante podrá ser rentado para eventos sociales y/o culturales de los pobladores.*

#### ***d) Características de Diseño:***

- **Tipología:** Techos inclinados, vanos cuadrados, rectangulares y arcos, jambas, muros aplanados, losas planas, aleros, columnas decorativas, repisón, dintel, chimenea, cubiertas con teja o ladrillo, ojo de buey.
- **Materiales:** Block hueco, tabique rojo recocido, tabique hueco (dos caras esmal-tado), teja de barro, ladrillo de barro rojo recocido, concreto, concreto armado, ce-mento gris y blanco, arena, gravilla, perfiles estructurales, tubulares y/o aluminio, acero de refuerzo, recubrimientos con loseta de barro natural y vitrificada, adoquín y/o adocreto y adopasto, madera, pasta texturizada, piedra braza y piedra bola.
- **Sistema Constructivo:** Cimientos de piedra y/o concreto ciclopeo, cimientos de concreto armado, losa de cimentación, firme de concreto simple o reforzado, muros de block y tabique, dadas y castillos, losa maciza de concreto armado (plana o inclinada), capa de compresión, alfarjes o armaduras de madera.

## VII. PROGRAMA ARQUITECTONICO.

### a) Cuadro de Areas:

LOCAL	AREAS PROPUESTAS	
<b>**Zona de Habitaciones**</b>		
	<b>M<sup>2</sup> / CUARTO</b>	<b>M<sup>2</sup> CONSTRUIDOS</b>
1. Habitaciones huéspedes una cama.	15.50	320.00
2. Baño.	3.00	60.00
3. Vestidor.	2.00	40.00
4. Terraza o balcón.	4.00	80.00
<b>Total Area de Habitaciones</b>	<b>24.50</b>	<b>500.00</b>
5. Habitaciones huéspedes tipo suite.	16.50	66.00
6. Baño.	4.00	16.00
7. Vestidor.	3.00	12.00
8. Terraza o balcón.	4.00	12.00
<b>Total Area de Habitaciones (tipo suite)</b>	<b>27.50</b>	<b>110.00</b>
<b>**Cabañas de Huéspedes**</b>		
	<b>M<sup>2</sup> / CUARTO</b>	<b>M<sup>2</sup> CONSTRUIDOS</b>
9. Baño.	3.50 x 2 = 7.00	210.00
10. Dos recámaras.	26.25	787.50
11. Estar.	8.75	262.50
12. Comedor.	6.25	187.50
13. Cocineta.	2.00	60.00
14. Chimenea y guardado de leña.	1.50	45.00
15. Terraza o balcón.	3.00	90.00
16. Acceso.	2.00	60.00
<b>Total Area Cabañas de Huéspedes</b>	<b>56.75</b>	<b>1,702.50</b>

<b>**Zona de Areas Públicas**</b>	<b>M<sup>2</sup> / CUARTO</b>	<b>M<sup>2</sup> CONSTRUIDOS</b>
17. Pórtico acceso.	0.43	34.50
18. Restaurante ( 50 Asistentes ).	1.27	102.00
19. Sala de espera.	0.075	6.00
20. Lobby Bar ( 20 Asientos ).	0.36	28.80
21. Sanitarios de público.	0.34	27.80
22. Sanitarios públicos-bar.	0.41	10.25
23. Circulaciones de cuartos ó cabañas.	2.74	375.00
24. Circulaciones de áreas públicas.	0.69	75.00
<b>Total Areas Públicas</b>	<b>6.315</b>	<b>659.35</b>

<b>**Zona de Areas de Servicio**</b>	<b>M<sup>2</sup> / CUARTO</b>	<b>M<sup>2</sup> CONSTRUIDOS</b>
25. Control.	0.11	2.64
26. Medio baño.	0.075	1.20
27. Registro.	0.65	3.00
28. Estar.	0.50	8.00
29. Baño.	0.15	2.50
30. Oficinas.	1.12	26.00
31. Bodega.	0.15	3.60
32. Lavandería.	0.19	15.20
33. Cuarto de máquinas.	0.97	45.00
34. Cocina.	0.58	62.64
35. Bodega-cocina.	0.65	30.00
36. Tanque elevado.	0.00	16.00
37. Escaleras y circulaciones en areas de servicio.	1.07	85.00
<b>Total Areas de Servicio</b>	<b>6.215</b>	<b>300.78</b>

<b>**Zona de Estacionamiento**</b>	<b>M<sup>2</sup> / CUARTO</b>	<b>M<sup>2</sup> CONSTRUIDOS</b>
38. Estacionamiento cubierto ó descubierta.	12.27	981.60
<b>Total Area de Estacionamiento</b>	<b>12.27</b>	<b>981.60</b>

<b>**Zona de Areas Exteriores**</b>	<b>M<sup>2</sup> / CUARTO</b>	<b>M<sup>2</sup> CONSTRUIDOS</b>
39. Palapas.	0.00	159.00
40. Juegos infantiles y juveniles (Tenis).	6.21	580.00
41. Jardines y andadores.	( DE ACUERDO AL PROYECTO ARQUITECTONICO )	
42. Andén de carga y descarga.	1.00	36.00
43. Depósito de basura.	0.19	15.20

<b>Total Areas Exteriores</b>	<b>7.40</b>	<b>790.20</b>
-------------------------------	-------------	---------------

<b>**Club Cerrado**</b>	<b>M<sup>2</sup> / CUARTO</b>	<b>M<sup>2</sup> CONSTRUIDOS</b>
44. Cancha de squash.	0.00	81.00
45. Dos mesas de billar.	0.00	35.00
46. Tres mesas de ping pong.	0.00	55.50
47. Cinco mesas de dominó.	0.00	30.00
48. Sanitarios.	0.00	39.95
49. Baños - vestidores.	0.00	35.25
50. Estar "mirador"	0.00	35.25

<b>Total Area Club Cerrado</b>	<b>0.00</b>	<b>311.95</b>
--------------------------------	-------------	---------------

<b>**Cuadra de Caballos**</b>	<b>M<sup>2</sup> / CUARTO</b>	<b>M<sup>2</sup> CONSTRUIDOS</b>
51. Caballerizas.	0.00	103.60
52. Pesebre.	0.00	10.00
53. Bodegas.	0.00	38.88
54. Ruedo.	0.00	60.00

<b>Total Areas Cuadra de Caballos</b>	<b>0.00</b>	<b>212.48</b>
---------------------------------------	-------------	---------------

## **b) Resumen de Areas:**

<b>RESUMEN</b>	<b>M<sup>2</sup></b>	<b>%</b>
- Area de habitaciones.	2,312.50	31.24
- Areas públicas.	659.35	8.92
- Areas de servicio.	300.78	3.88
- Area de estacionamiento.	981.60	13.29
- Areas exteriores.	790.20	10.70
- Club cerrado.	311.95	4.22
- Cuadra de caballos.	212.48	2.88
- Vialidades.	1,837.38	24.87
<b>Total de Areas:</b>	<b>7,406.24</b>	<b>100.00</b>

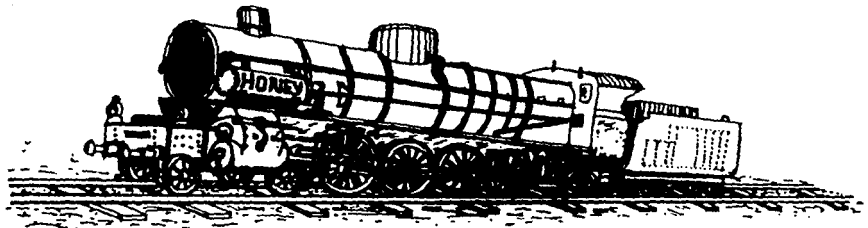

## *VIII. DIAGRAMAS*

<b>**Zona de Areas Exteriores**</b>	<b>M<sup>2</sup> / CUARTO</b>	<b>M<sup>2</sup> CONSTRUIDOS</b>
39. Palapas.	0.00	159.00
40. Juegos infantiles y juveniles (Tenis).	6.21	580.00
41. Jardines y andadores.	( DE ACUERDO AL PROYECTO ARQUITECTONICO )	
42. Andén de carga y descarga.	1.00	36.00
43. Depósito de basura.	0.19	15.20
<b>Total Areas Exteriores</b>	<b>7.40</b>	<b>790.20</b>

<b>**Club Cerrado**</b>	<b>M<sup>2</sup> / CUARTO</b>	<b>M<sup>2</sup> CONSTRUIDOS</b>
44. Cancha de squash.	0.00	81.00
45. Dos mesas de billar.	0.00	35.00
46. Tres mesas de ping pong.	0.00	55.50
47. Cinco mesas de dominó.	0.00	30.00
48. Sanitarios.	0.00	39.95
49. Baños - vestidores.	0.00	35.25
50. Estar "mirador"	0.00	35.25
<b>Total Area Club Cerrado</b>	<b>0.00</b>	<b>311.95</b>

<b>**Cuadra de Caballos**</b>	<b>M<sup>2</sup> / CUARTO</b>	<b>M<sup>2</sup> CONSTRUIDOS</b>
51. Caballerizas.	0.00	103.60
52. Pesebre.	0.00	10.00
53. Bodegas.	0.00	38.88
54. Ruedo.	0.00	60.00
<b>Total Areas Cuadra de Caballos</b>	<b>0.00</b>	<b>212.48</b>

## b) Resumen de Areas:

<b>RESUMEN</b>	<b>M2</b>	<b>%</b>
- Area de habitaciones.	2,312.50	31.24
- Areas públicas.	659.35	8.92
- Areas de servicio.	300.78	3.88
- Area de estacionamiento.	981.60	13.29
- Areas exteriores.	790.20	10.70
- Club cerrado.	311.95	4.22
- Cuadra de caballos.	212.48	2.88
- Vialidades.	1,837.38	24.87
<b>Total de Areas:</b>	<b>7,406.24</b>	<b>100.00</b>



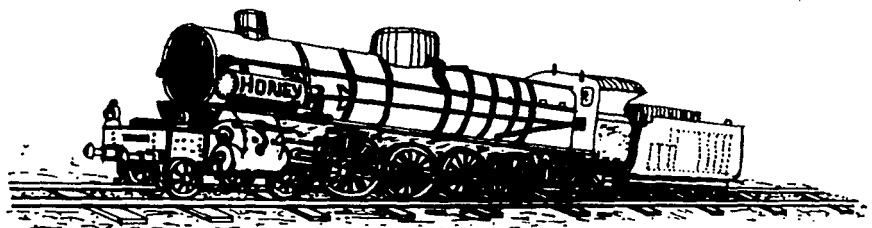

## *VIII. DIAGRAMAS*

a) *Funcionamiento:*

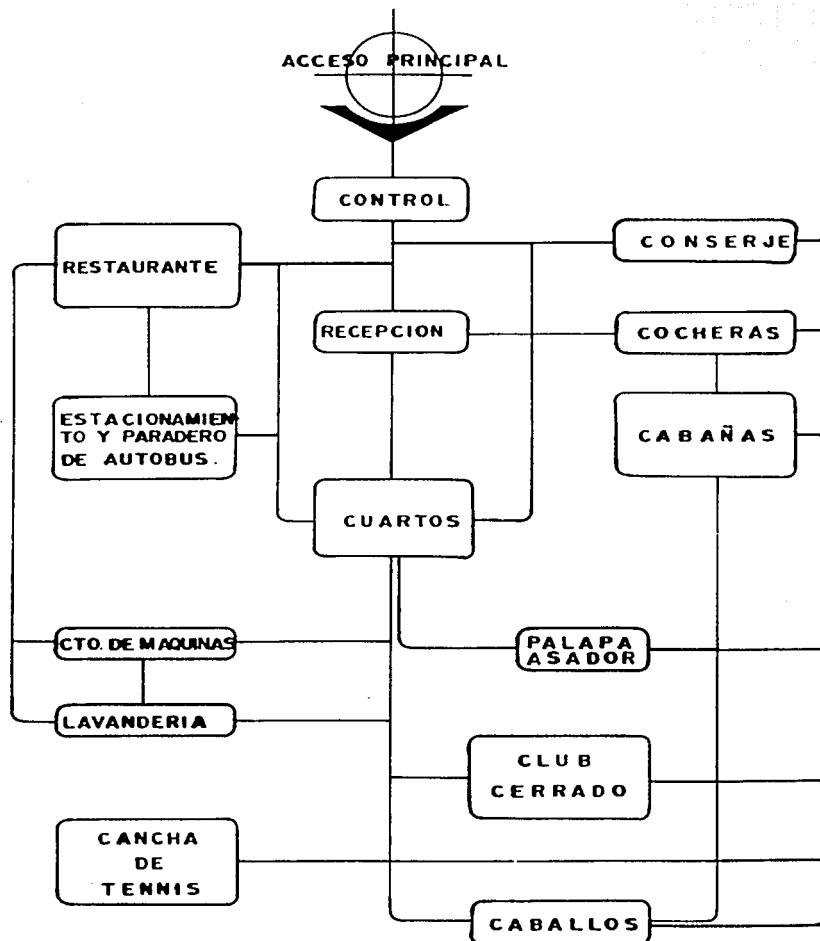

**DIAGRAMA DE FUNCIONAMIENTO.**



c) Zonificación:

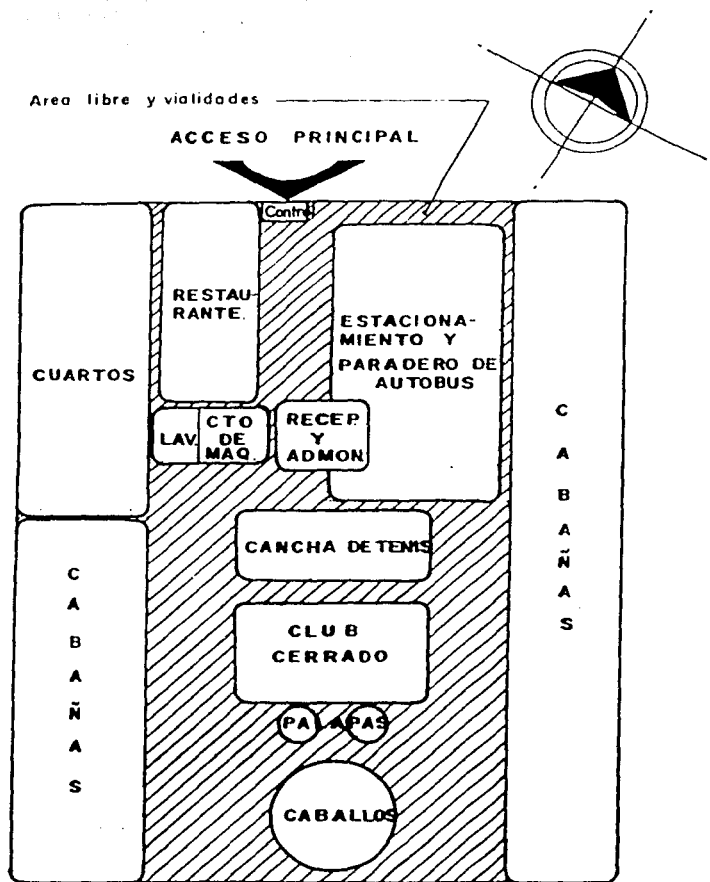

AREAS	%
Construida	28.83
Valdades y Estoco	28.63
Libre	42.52
TOTAL	100.00

DIAGRAMA DE ZONIFICACION

# ESTUDIO A DETALLE EN MAQUETAS

- A PLANTA DE CONJUNTO (diversas vistas).
- B CLUB CERRADO:
  - B1. Fachada de acceso (vestíbulo).
  - B2. Fachada principal (vista general).
  - B3. Fachada posterior (vista general).
  - B4. Envigado (vista general).
  - B5. Envigado (vista lateral).
- C CANCHAS DE SQUASH:
  - C1. Fachada general (rampa de acceso).
  - C2. Vista interior (vestíbulo).
  - C3. Vista a detalle del arranque de la rampa de acceso.
  - C4. Vista interior (envigado).
- D CABAÑA TIPO 1:
  - D1. Fachada principal (vista general).
  - D2. Vista interior (planta).
- E CABAÑA TIPO 2:
  - E1. Fachada principal (vista general).
  - E2. Fachada posterior (vista general).
  - E3. Fachada lateral.

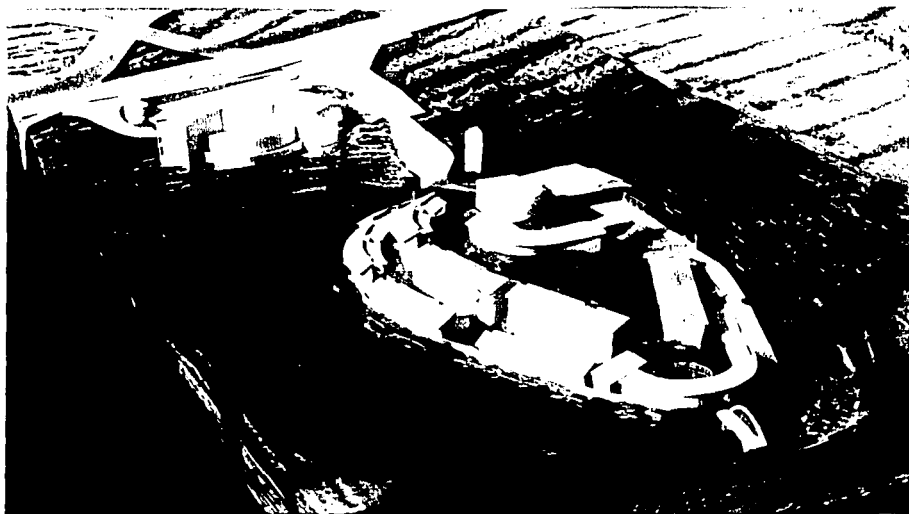

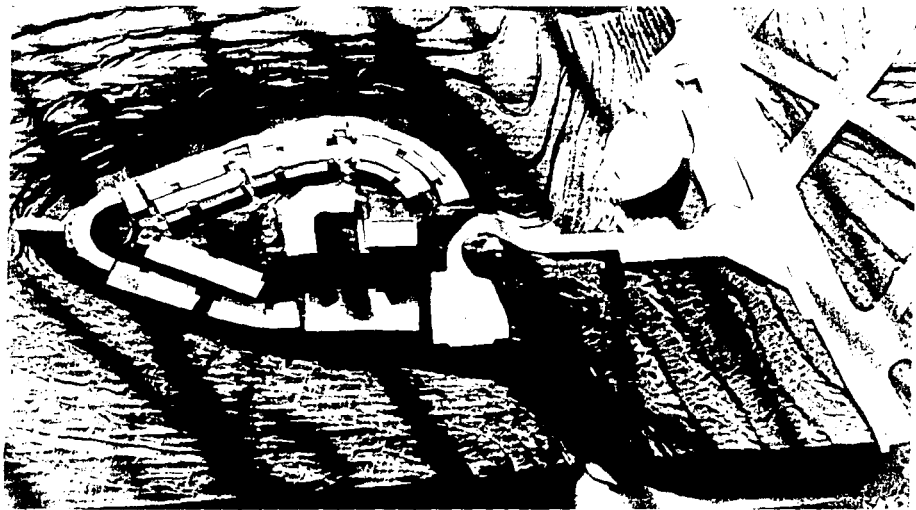

" A "



" A "

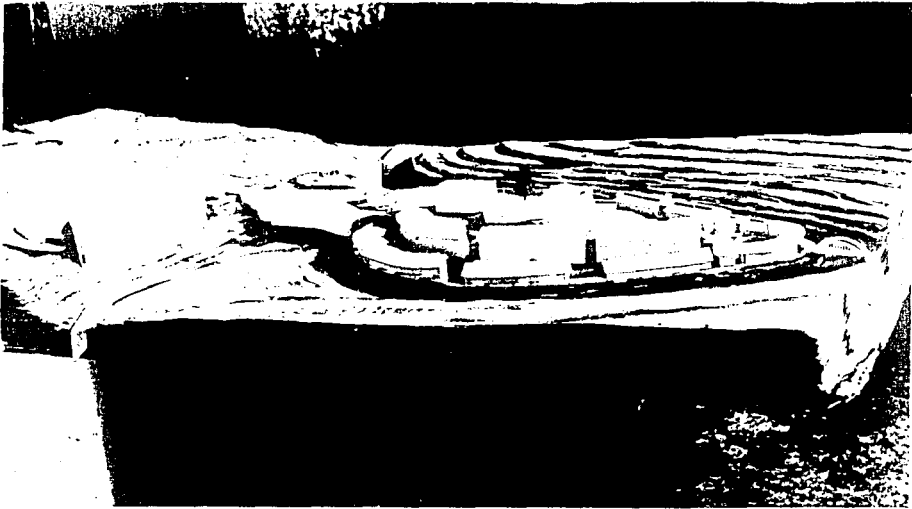
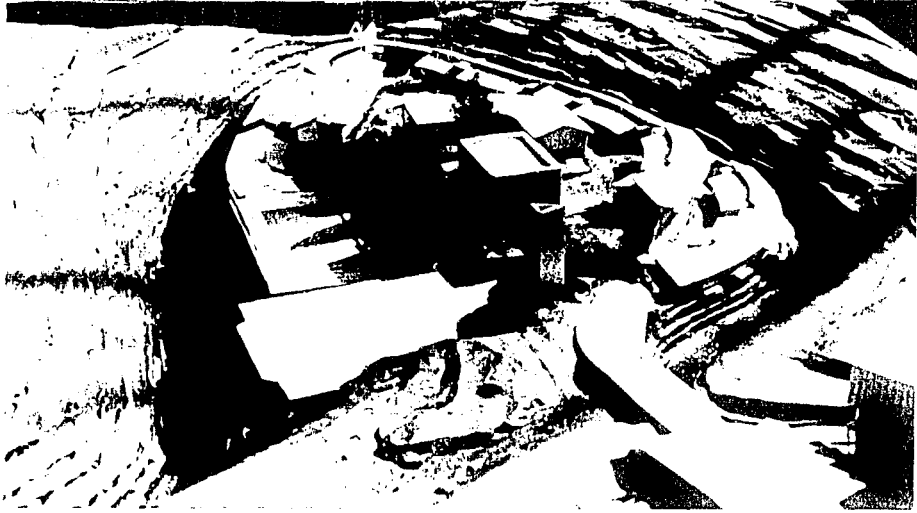

" A "



( P 1 )

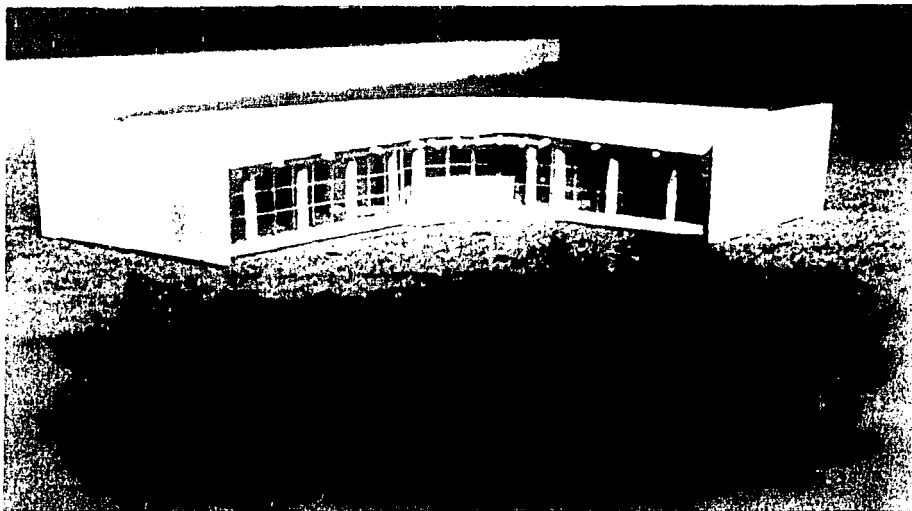

( P 2 )



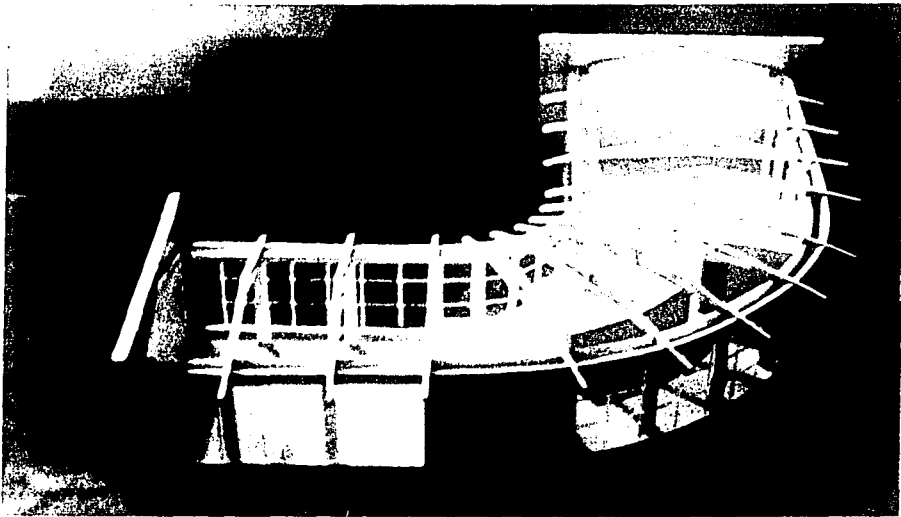
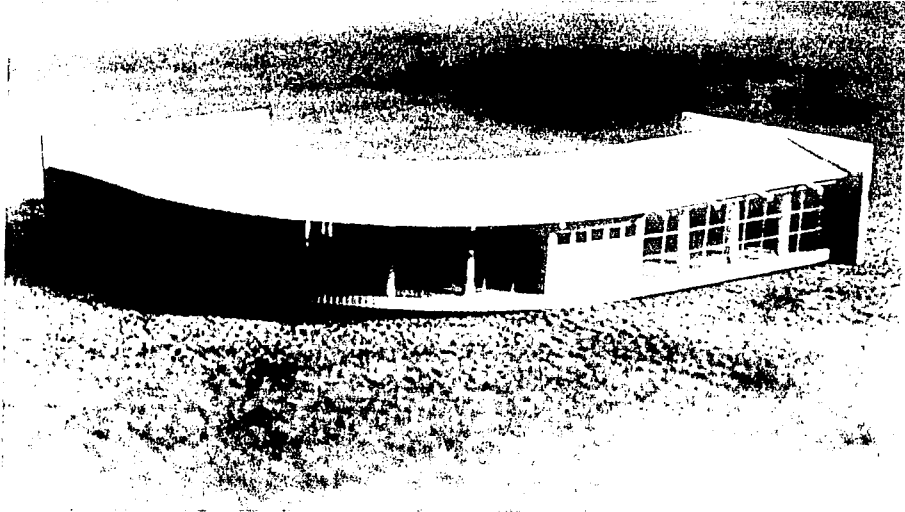

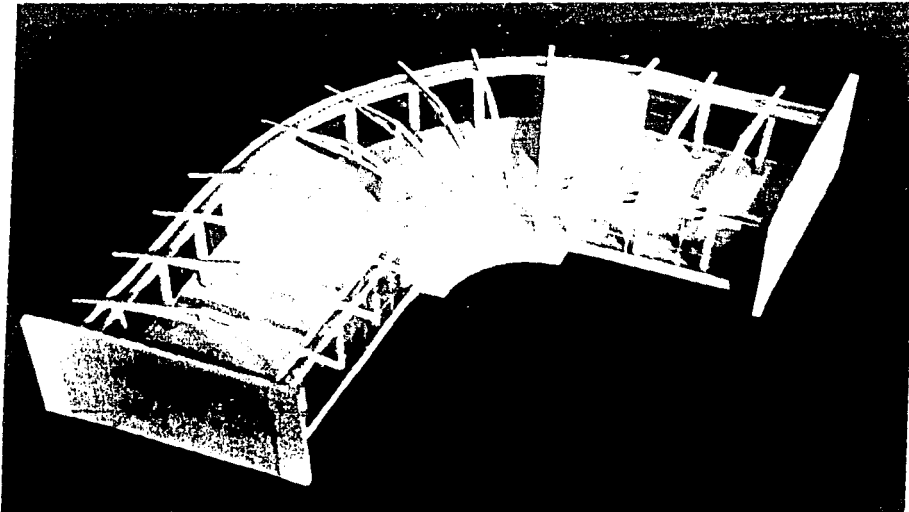

( B4 )

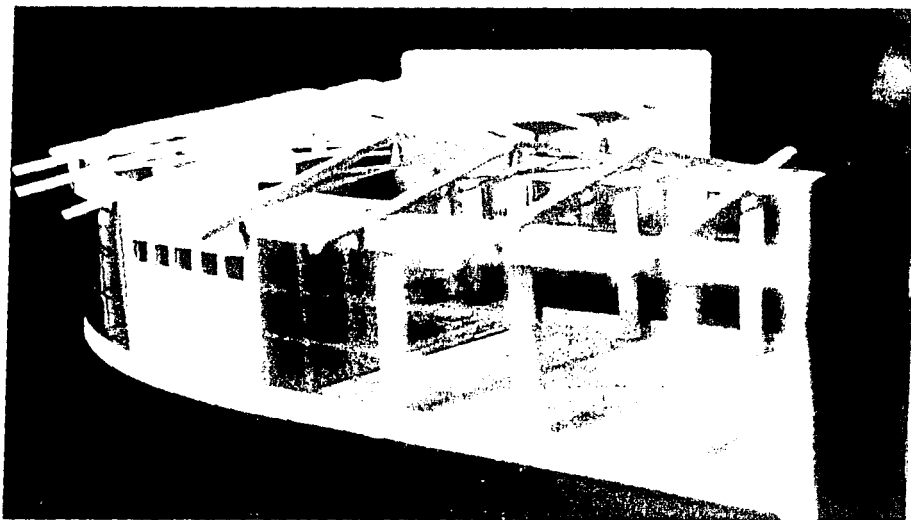

( B5 )

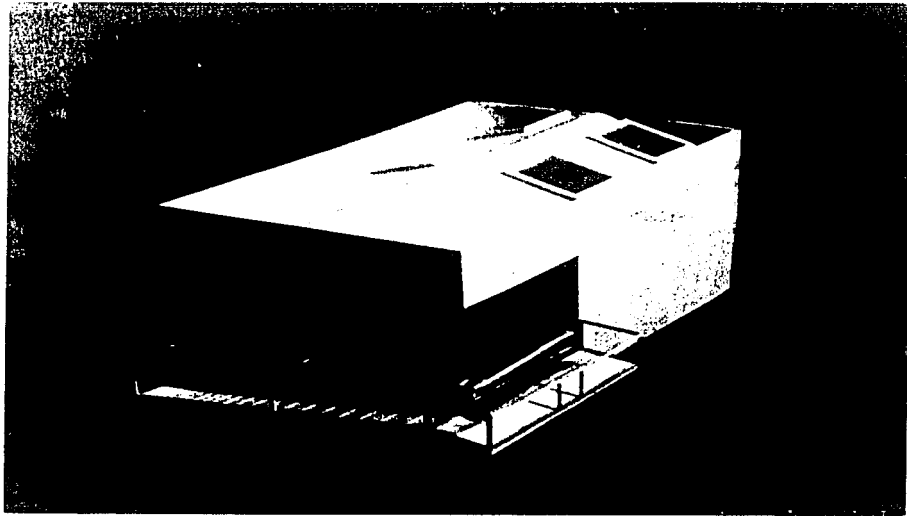

( 01 )

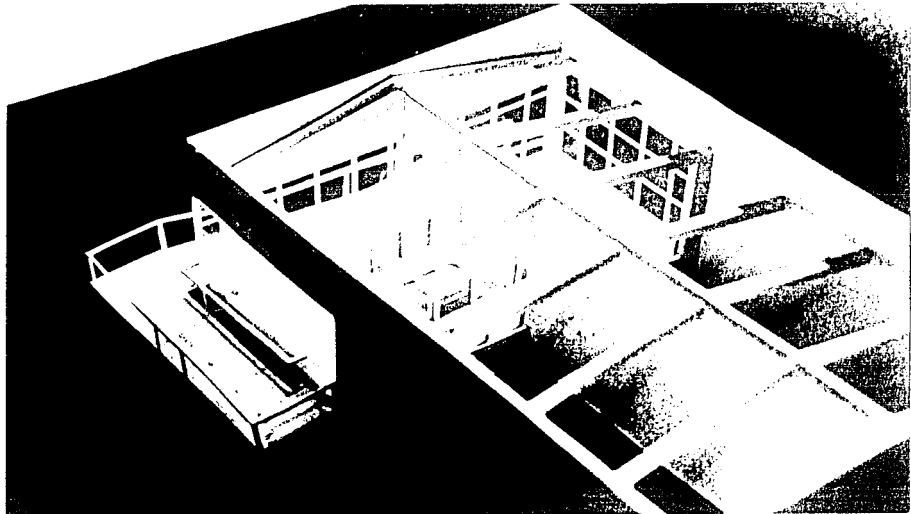

( 02 )

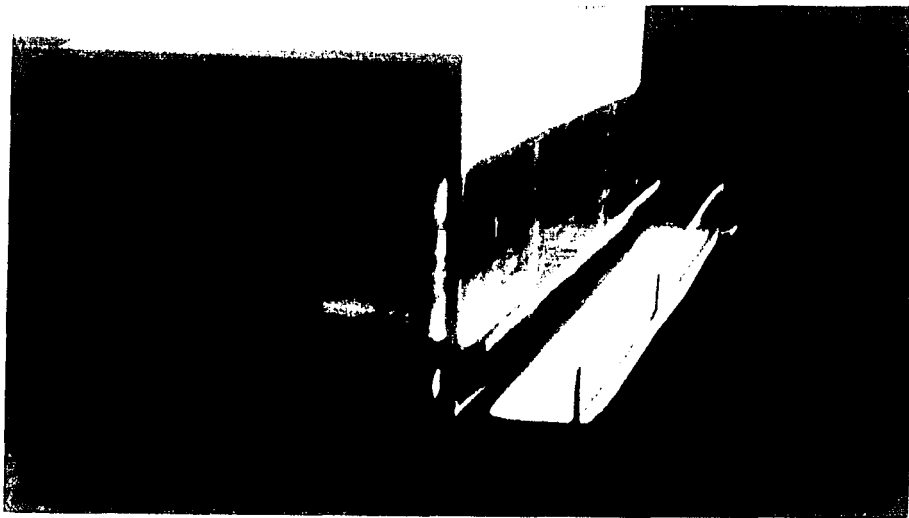

( 3 )

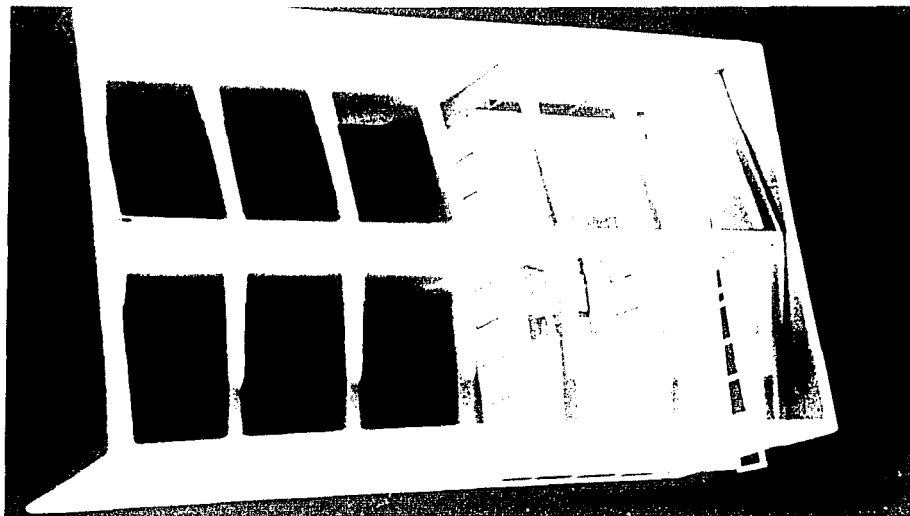

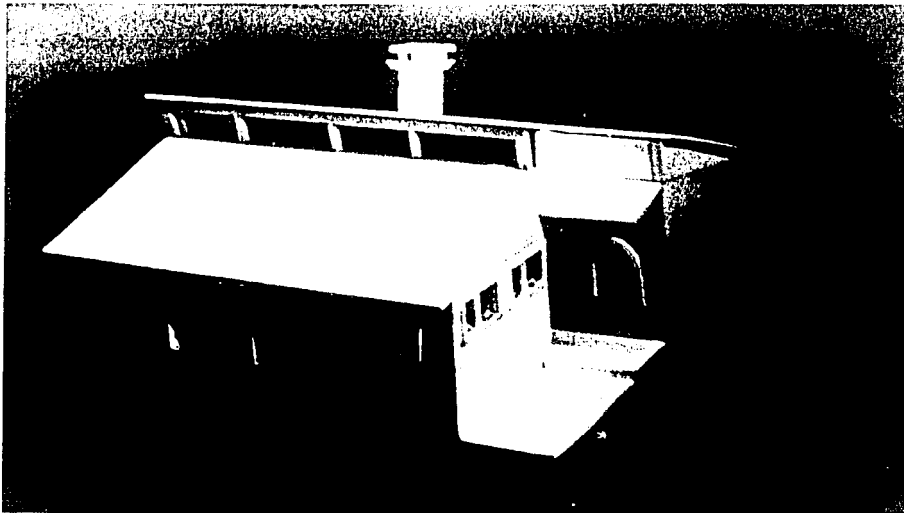

( D1 )

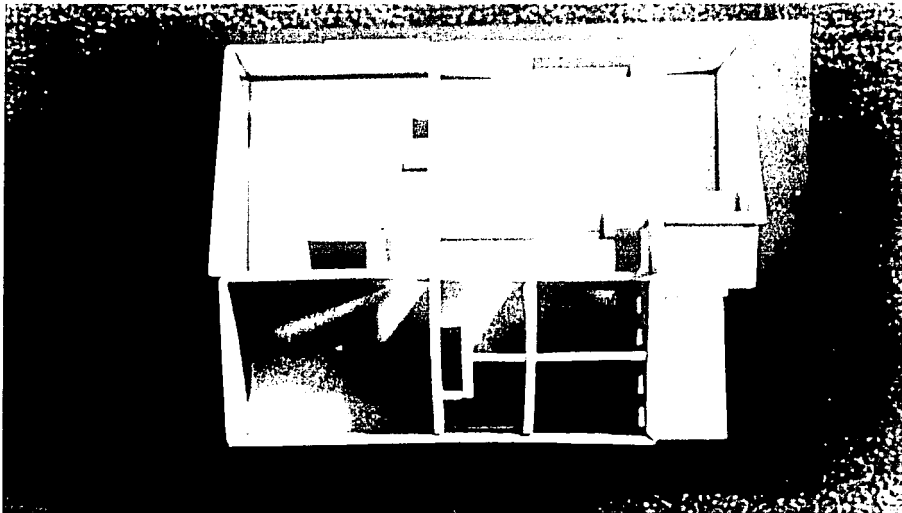

( D2 )

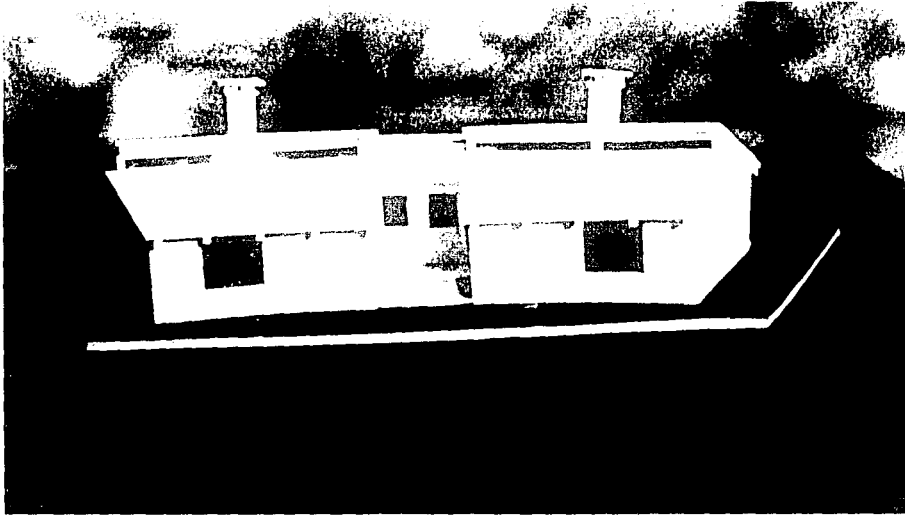

( E1 )

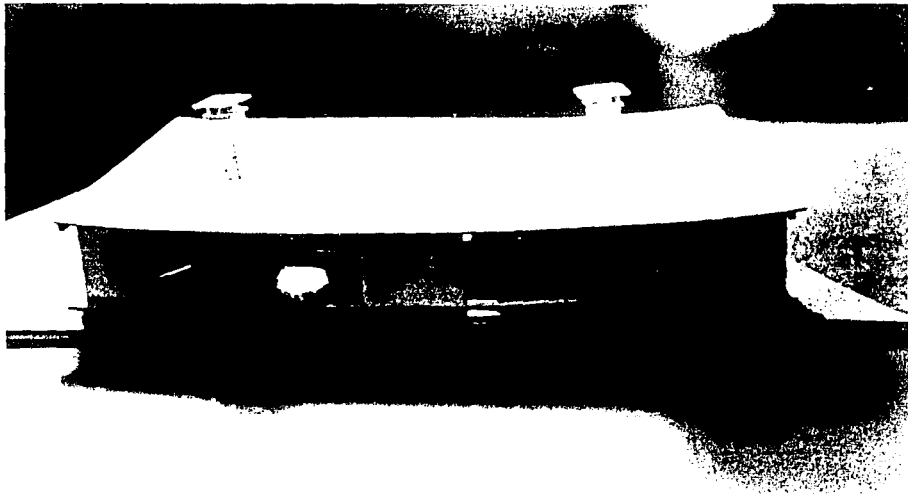

( E2 )

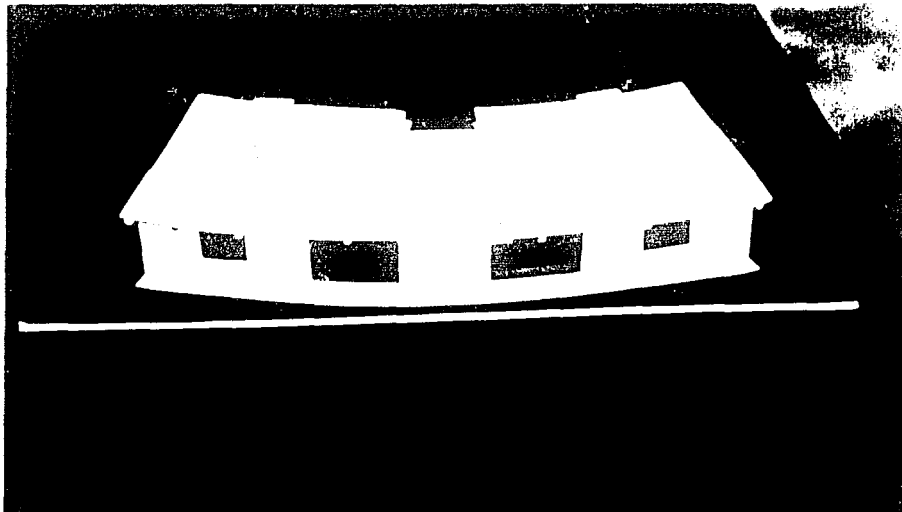

( F 2 )

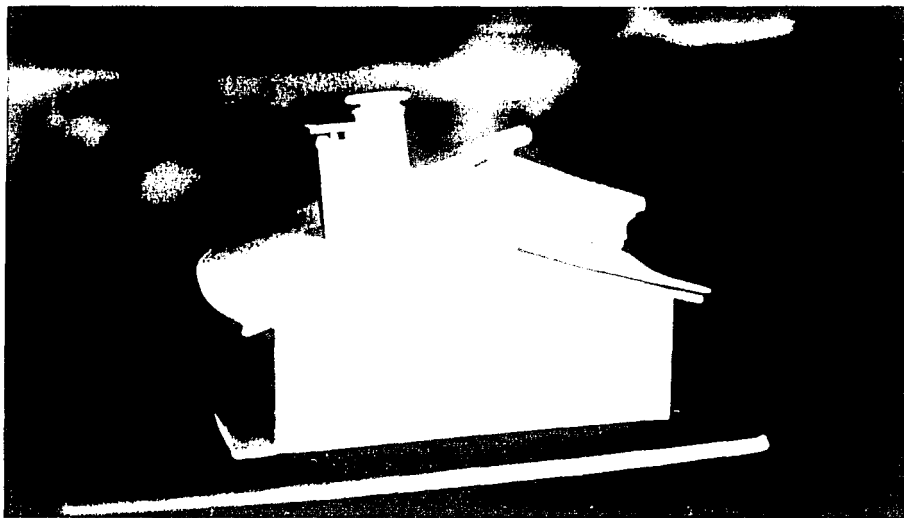

## ***IX. PLANOS DE PROYECTOS.***

- a) Plano Topográfico:***
- b) Planta de Techos de Conjunto:***
- c) Planta Arquitectónica de Conjunto:***
- d) Cortes y Fachadas de Conjunto:***
- e) Planta de Acabados de Conjunto:***
- f) Hotel, Restaurante Bar:***
- g) Casa Club:***
- h) Casa Club-Squash:***
- i) Cabaña Tipo 1:***
- j) Cabañas Tipo 2:***
- k) Planos Estructurales:***
- l) Areas Comunales y Detalles:***

- D-01** Armadura tipo
- D-02** Armadura tipo, d-1 y d-2
- D-03** Armadura tipo, d-3 y d-4
- D-04** Cimentación en locales
- D-05** Cubierta y repisón tipo
- D-06** Chimenea tipo
- D-07** Capuchón de chimenea
- D-08** Circulaciones y vialidades tipo
- D-09** Palapa tipo
- D-10** Palapa tipo, d-2, d-3, d-4, d-5 y d-6
- D-11** Puente peatonal y paso de caballos
- D-12** Tanque elevado
- D-13** Tanque elevado (Isométrico)
- D-14** Caseta de control
- D-15** Caballeriza y bodega tipo
- D-16** Habitaciones de hotel
- D-17** Lavandería
- D-18** Cuarto de máquinas





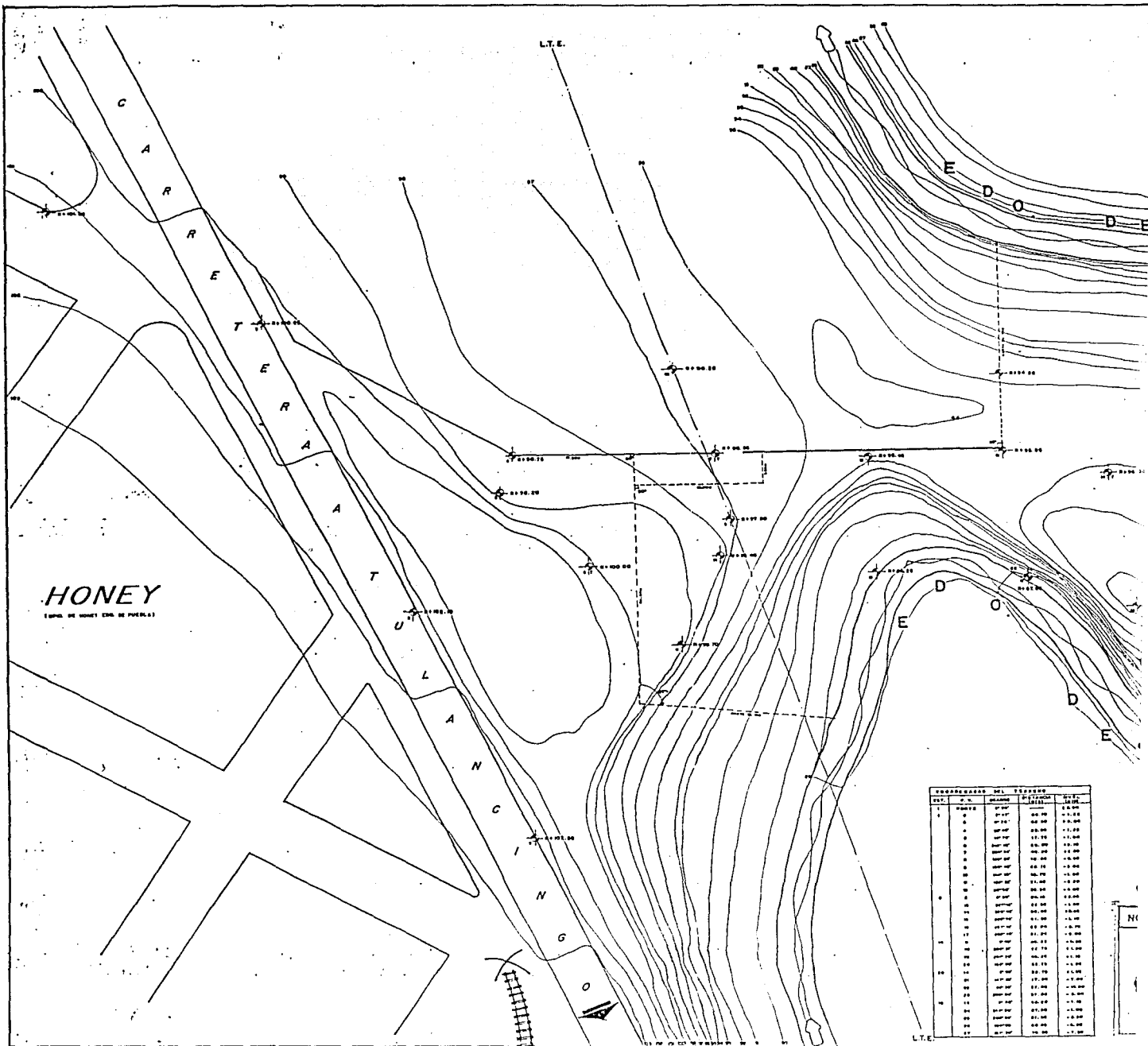

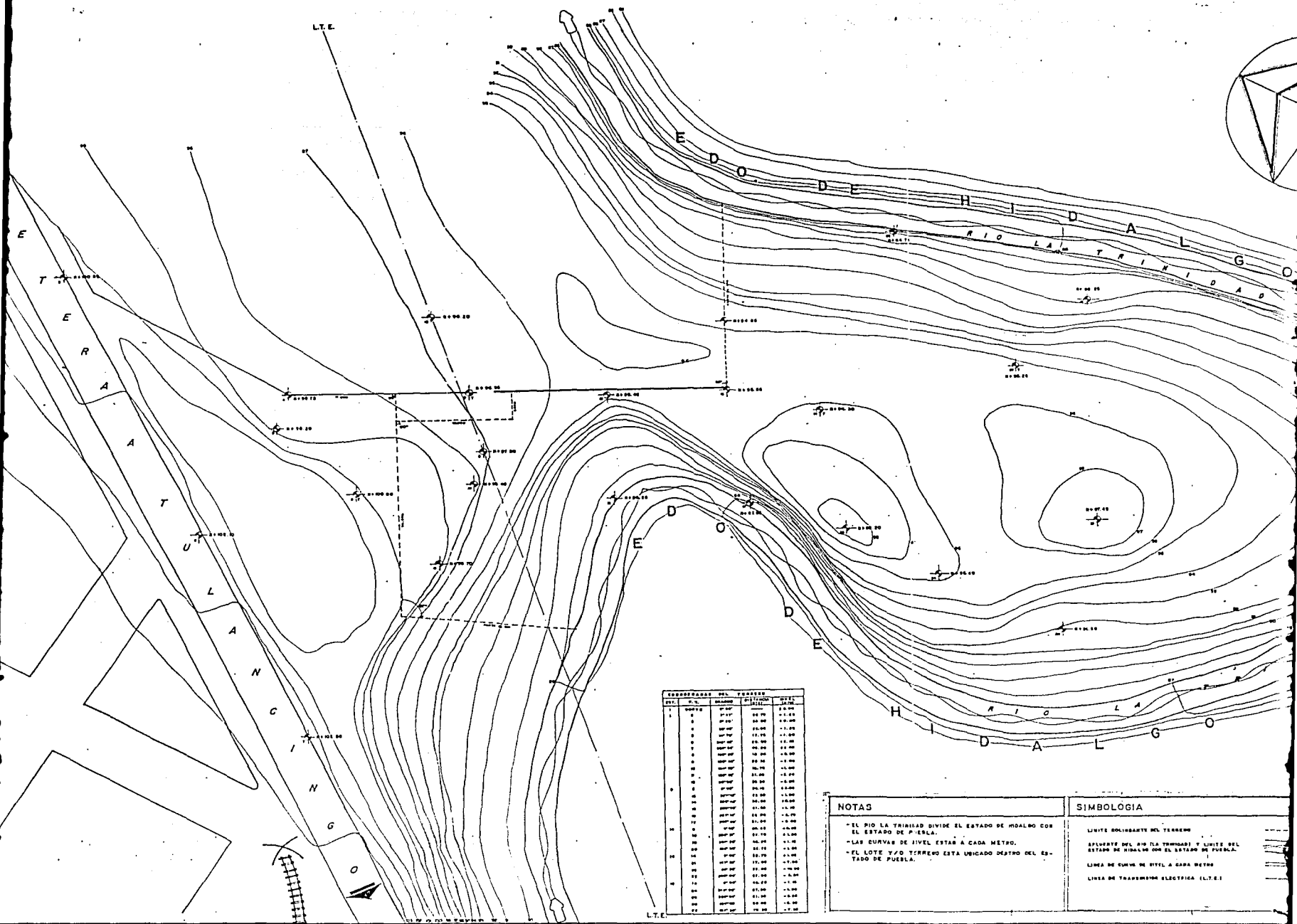

COORDENADAS DEL TERRENO

NO.	E	N	ALTIMETRIA	NOTAS
1	0000	0000	10.00	
2	0010	0000	10.00	
3	0020	0000	10.00	
4	0030	0000	10.00	
5	0040	0000	10.00	
6	0050	0000	10.00	
7	0060	0000	10.00	
8	0070	0000	10.00	
9	0080	0000	10.00	
10	0090	0000	10.00	
11	0100	0000	10.00	
12	0110	0000	10.00	
13	0120	0000	10.00	
14	0130	0000	10.00	
15	0140	0000	10.00	
16	0150	0000	10.00	
17	0160	0000	10.00	
18	0170	0000	10.00	
19	0180	0000	10.00	
20	0190	0000	10.00	
21	0200	0000	10.00	
22	0210	0000	10.00	
23	0220	0000	10.00	
24	0230	0000	10.00	
25	0240	0000	10.00	
26	0250	0000	10.00	
27	0260	0000	10.00	
28	0270	0000	10.00	
29	0280	0000	10.00	
30	0290	0000	10.00	
31	0300	0000	10.00	
32	0310	0000	10.00	
33	0320	0000	10.00	
34	0330	0000	10.00	
35	0340	0000	10.00	
36	0350	0000	10.00	
37	0360	0000	10.00	
38	0370	0000	10.00	
39	0380	0000	10.00	
40	0390	0000	10.00	
41	0400	0000	10.00	
42	0410	0000	10.00	
43	0420	0000	10.00	
44	0430	0000	10.00	
45	0440	0000	10.00	
46	0450	0000	10.00	
47	0460	0000	10.00	
48	0470	0000	10.00	
49	0480	0000	10.00	
50	0490	0000	10.00	
51	0500	0000	10.00	
52	0510	0000	10.00	
53	0520	0000	10.00	
54	0530	0000	10.00	
55	0540	0000	10.00	
56	0550	0000	10.00	
57	0560	0000	10.00	
58	0570	0000	10.00	
59	0580	0000	10.00	
60	0590	0000	10.00	
61	0600	0000	10.00	
62	0610	0000	10.00	
63	0620	0000	10.00	
64	0630	0000	10.00	
65	0640	0000	10.00	
66	0650	0000	10.00	
67	0660	0000	10.00	
68	0670	0000	10.00	
69	0680	0000	10.00	
70	0690	0000	10.00	
71	0700	0000	10.00	

**NOTAS**

- EL RIO LA TRINIDAD DIVIDE EL ESTADO DE HIDALGO CON EL ESTADO DE PUEBLA.
- LAS CURVAS DE NIVEL ESTAN A CADA METRO.
- EL LOTE Y/O TERRENO ESTA UBICADO DENTRO DEL ESTADO DE PUEBLA.

**SIMBOLOGIA**

- LIMITE SOBRANTE DEL TERRENO
- AFUERTE DEL RIO LA TRINIDAD Y LIMITE DEL ESTADO DE HIDALGO CON EL ESTADO DE PUEBLA.
- LINEA DE CURVAS DE NIVEL A CADA METRO
- LINEA DE TRANSMISION ELECTRICA (L.T.E.)

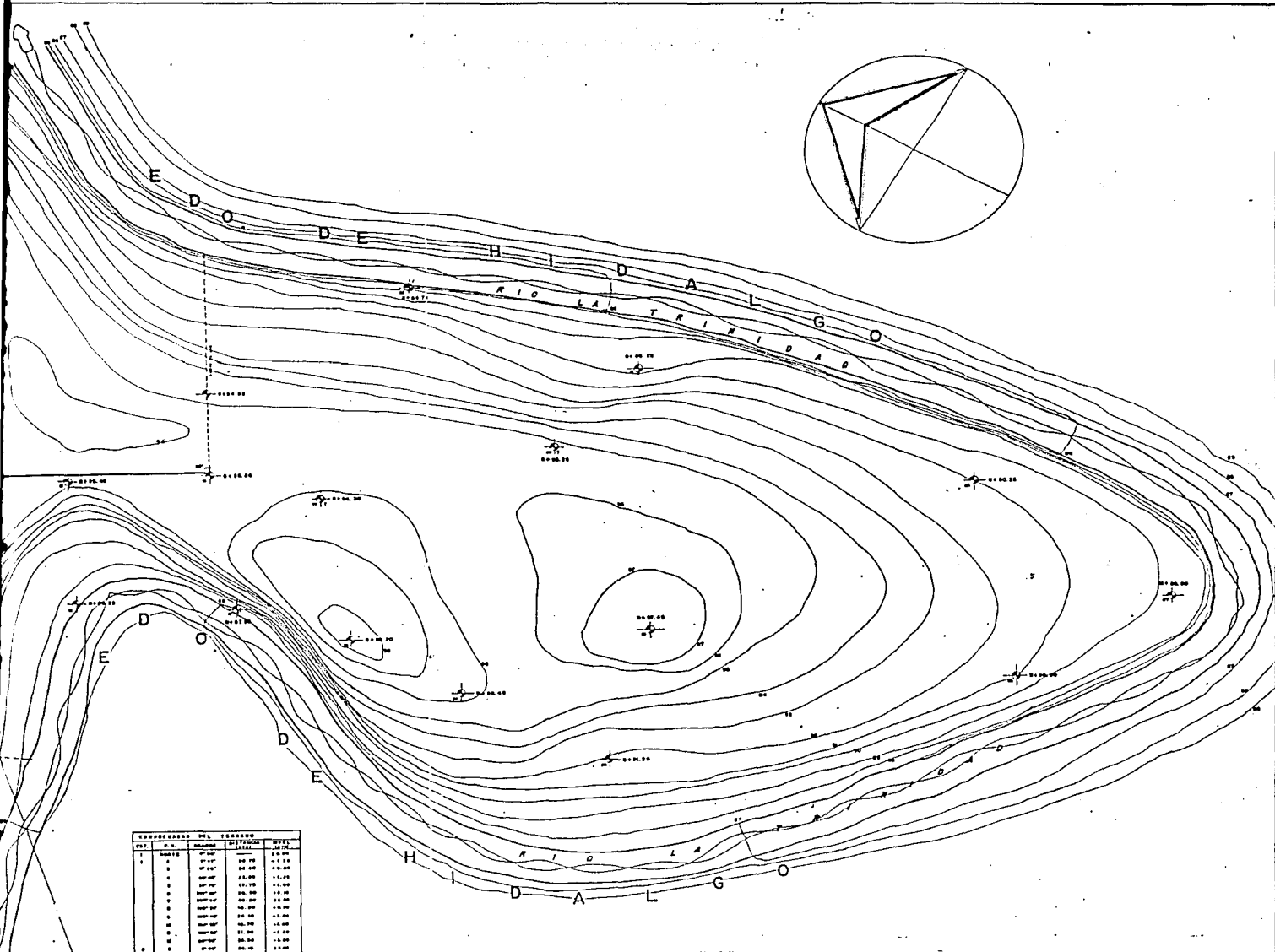
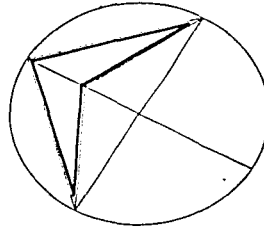

CONDICIONES DEL TERRENO			
EST.	N.º	DESCRIPCION	VALOR
1	1	100%	1.00
1	2	100%	1.00
1	3	100%	1.00
1	4	100%	1.00
1	5	100%	1.00
1	6	100%	1.00
1	7	100%	1.00
1	8	100%	1.00
1	9	100%	1.00
1	10	100%	1.00
1	11	100%	1.00
1	12	100%	1.00
1	13	100%	1.00
1	14	100%	1.00
1	15	100%	1.00
1	16	100%	1.00
1	17	100%	1.00
1	18	100%	1.00
1	19	100%	1.00
1	20	100%	1.00
1	21	100%	1.00
1	22	100%	1.00

**NOTAS**

- EL RIO LA TRINIDAD DIVIDE EL ESTADO DE HIDALGO CON EL ESTADO DE PUEBLA.
- LAS CURVAS DE NIVEL ESTAN A CADA METRO.
- EL LOTE Y/O TERRENO ESTA UNICADO DENTRO DEL ESTADO DE PUEBLA.

**SIMBOLOGIA**

LIMITE COLIBARTE DEL TERRENO  
 APUNTE DEL RIO LA TRINIDAD Y LIMITE DEL ESTADO DE PUEBLA CON EL ESTADO DE HIDALGO  
 LINEA DE EMISION DE NIVEL A CADA METRO  
 LINEA DE TRANSMISION ELECTRICA (L.T.E.)

**CENTRO DE RECEPCION TURISTICA**

BANCO DE MEXICO

MUNICIPIO DE HONEY, EDO PUEBLA

**TOPOGRAFICO**

METANA ROSALES ROSALES  
 SILVIA ROSALES PUEBLA ANTONIO  
 YEBIS PROFESIONAL

TALLER  
 Cada Carta  
 FAC. ARQUITECTURA UNAM  
 T.O.I

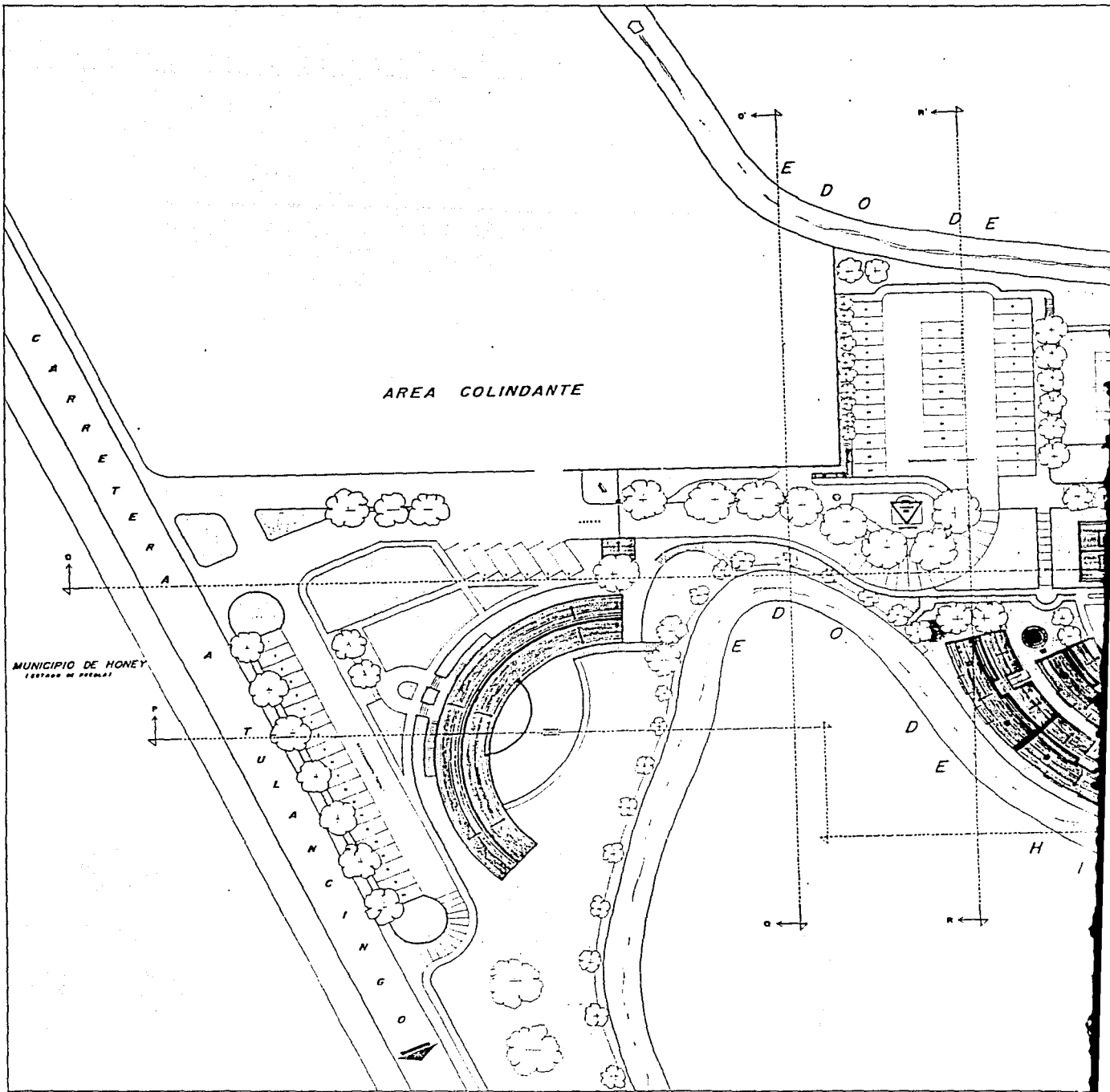

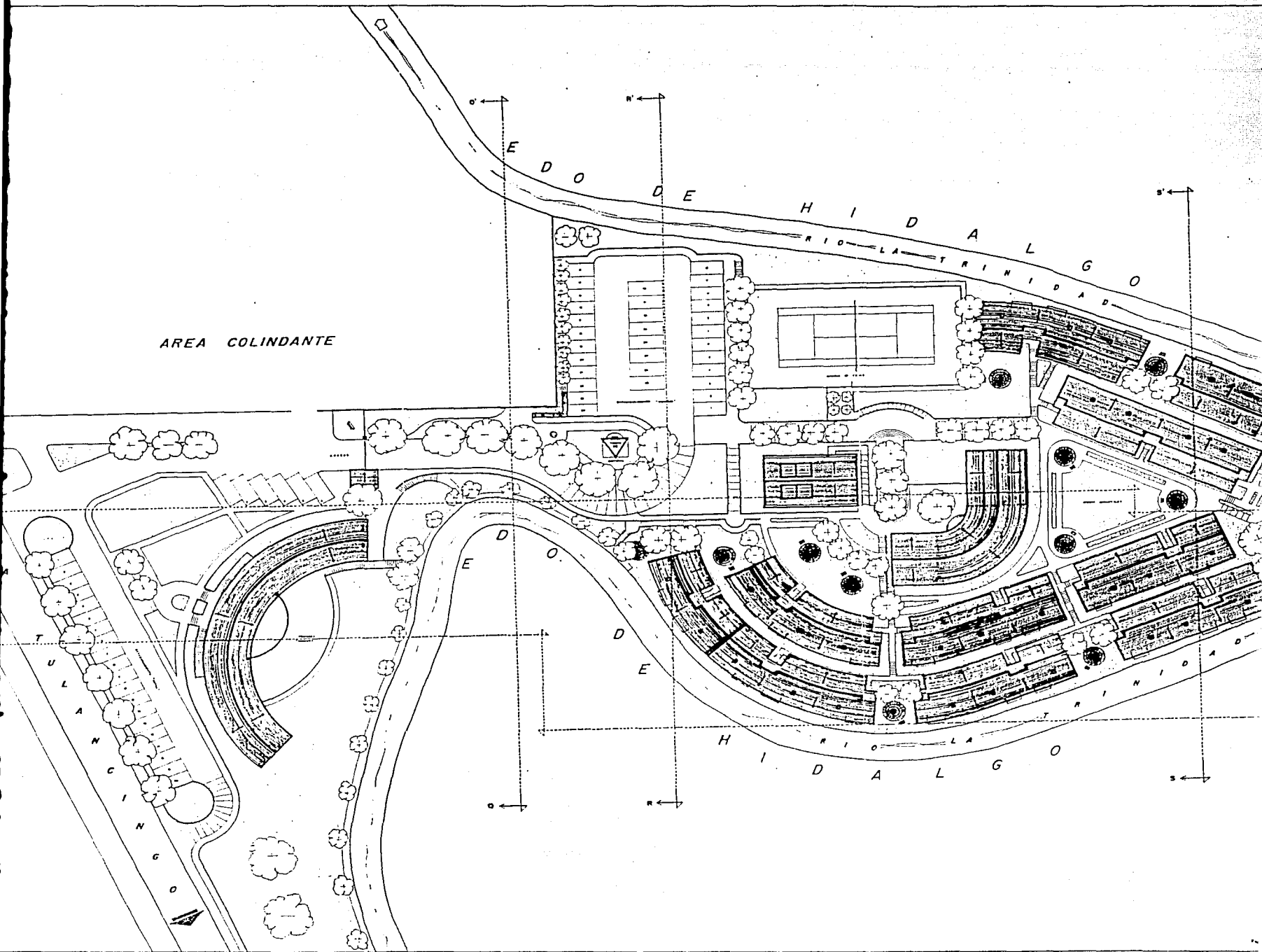



AREA COLINDANTE

R I O D E H I D A L G O L A T R I N I D A D O

T U L A N C I N G O

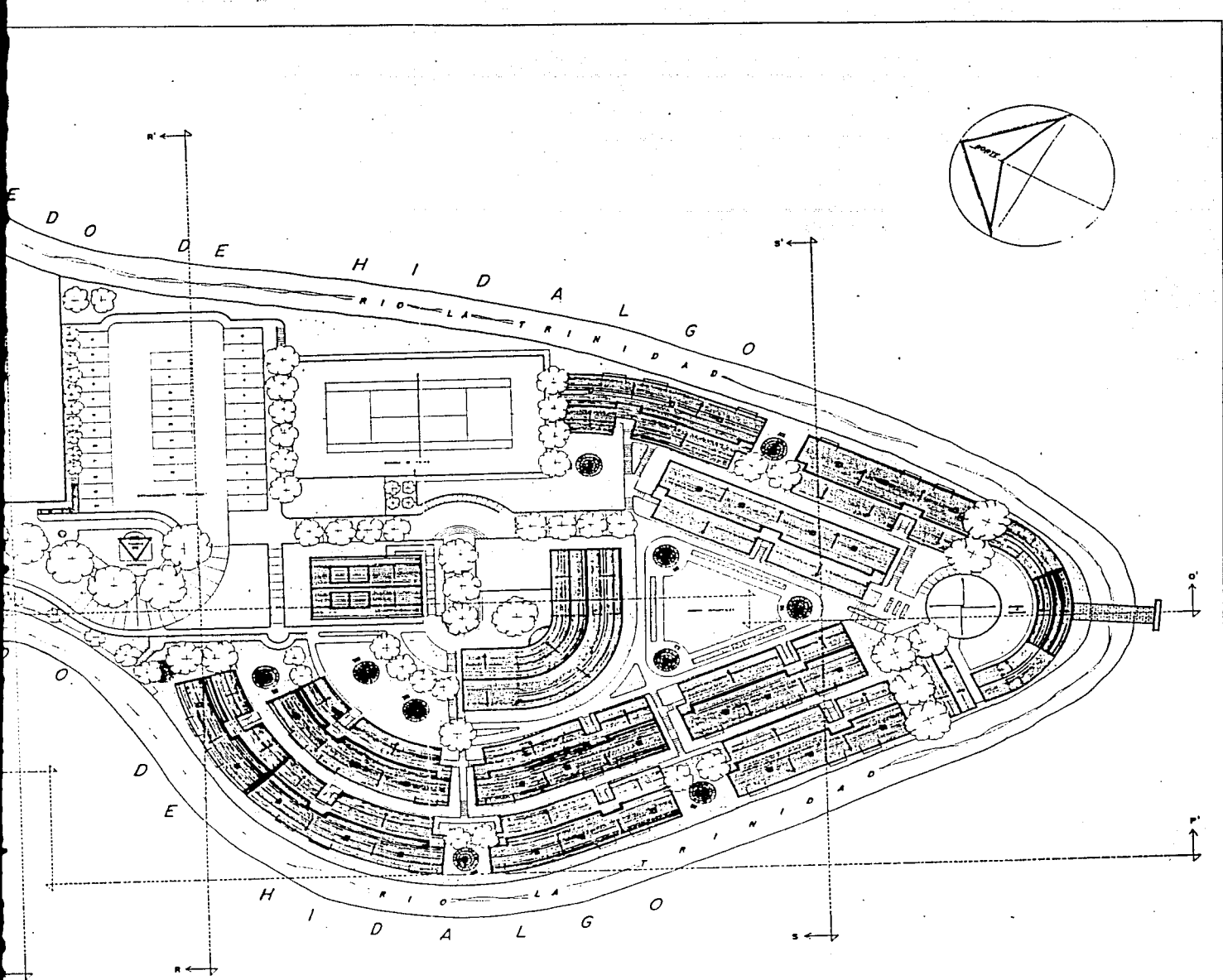
R I O D E H I D A L G O L A T R I N I D A D O



<b>CENTRO DE RECEPCION TURISTICO</b>		 Alan Cotto
BANCO DE MEXICO		
MUNICIPIO DE HONEY, EDO PUEBLA		ESTABLECIMIENTO <b>UNAM</b>
<b>PLANTA DE TIPOS DE CONJUNTO</b>		ESTABLECIMIENTO <b>A.O.I</b>
ESTABLECIMIENTO ESTABLECIMIENTO	ESTABLECIMIENTO ESTABLECIMIENTO	ESTABLECIMIENTO ESTABLECIMIENTO
ESTABLECIMIENTO ESTABLECIMIENTO	ESTABLECIMIENTO ESTABLECIMIENTO	ESTABLECIMIENTO ESTABLECIMIENTO

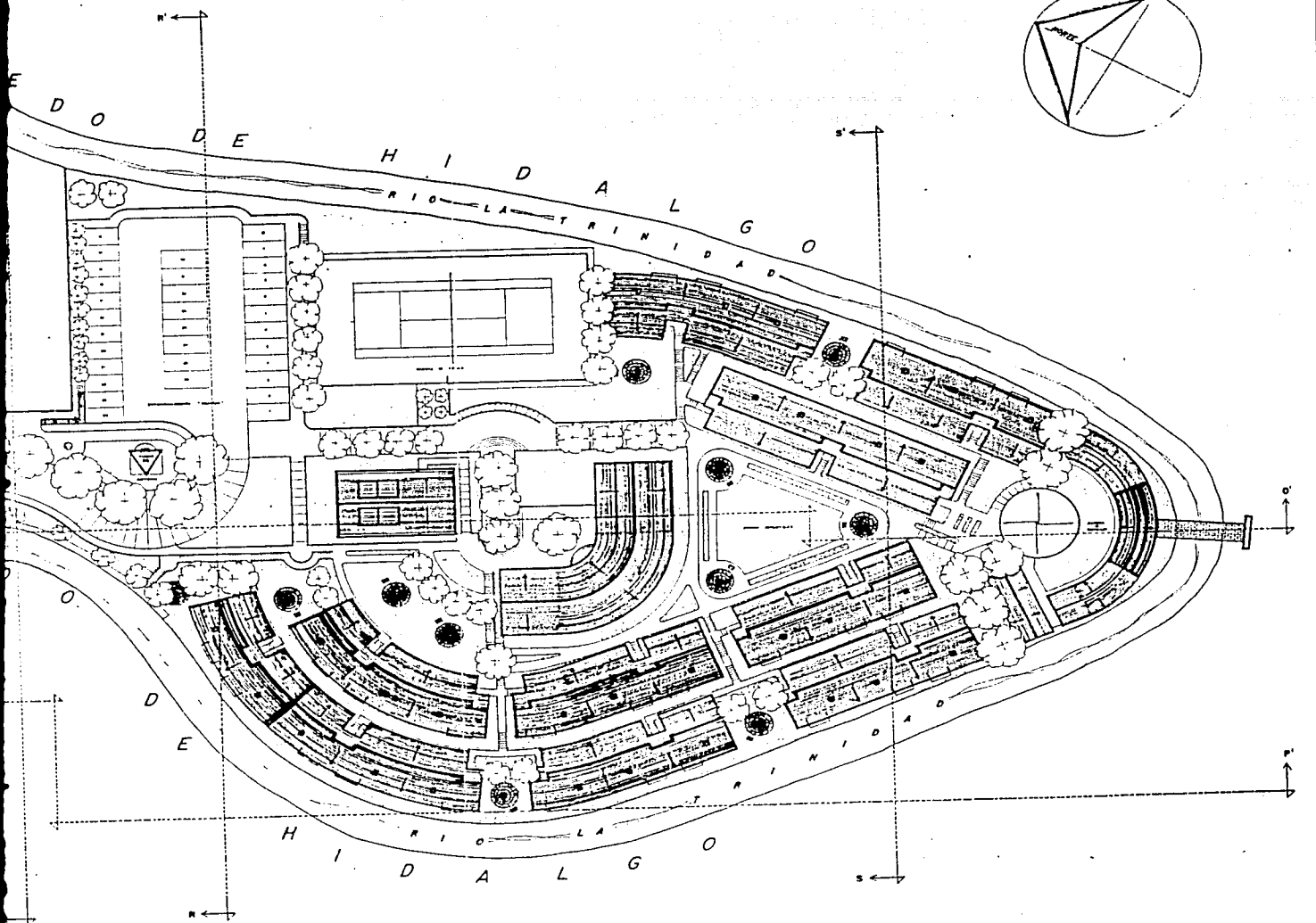

CENTRO DE RECEPCION TURISTICO		 ALAN CORTES
BANCO DE MEXICO		
MUNICIPIO DE HONEY, EDO PUEBLA		
PLANTA DE TECHOS DE CONJUNTO		UNAM
ESTADO QUERETARO PUEBLA	ESTADO	
CALIDAD NACIONAL PRIMER NIVEL	ESTADO	
ESTADO QUERETARO PUEBLA	ESTADO	
ESTADO QUERETARO PUEBLA	ESTADO	



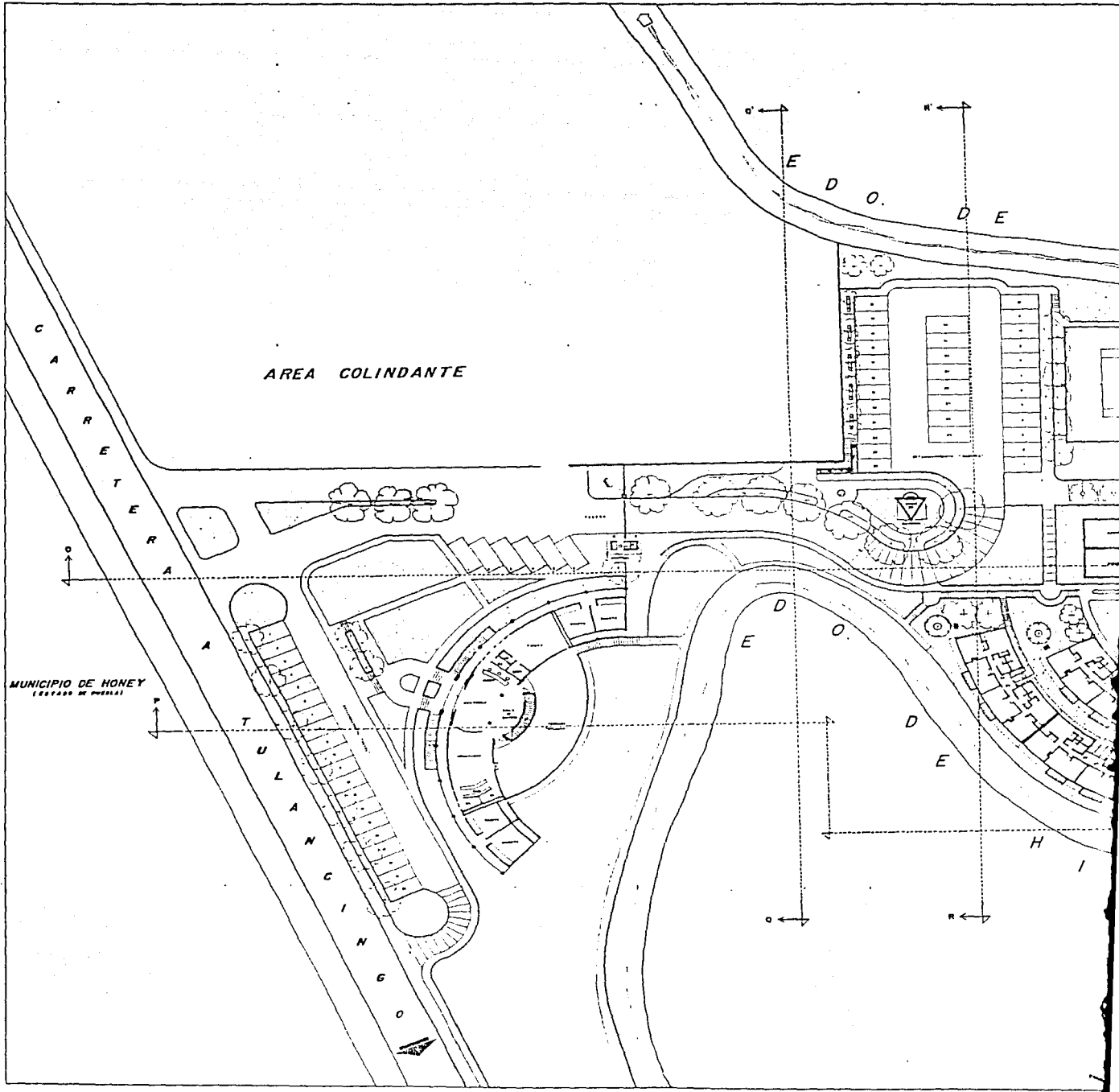

AREA COLINDANTE

CARRERA A

MUNICIPIO DE HONEY  
(ESTADO DE PUEBLA)

TULANCINGO

VILLA

D O D E

D O D E H I

AREA COLINDANTE

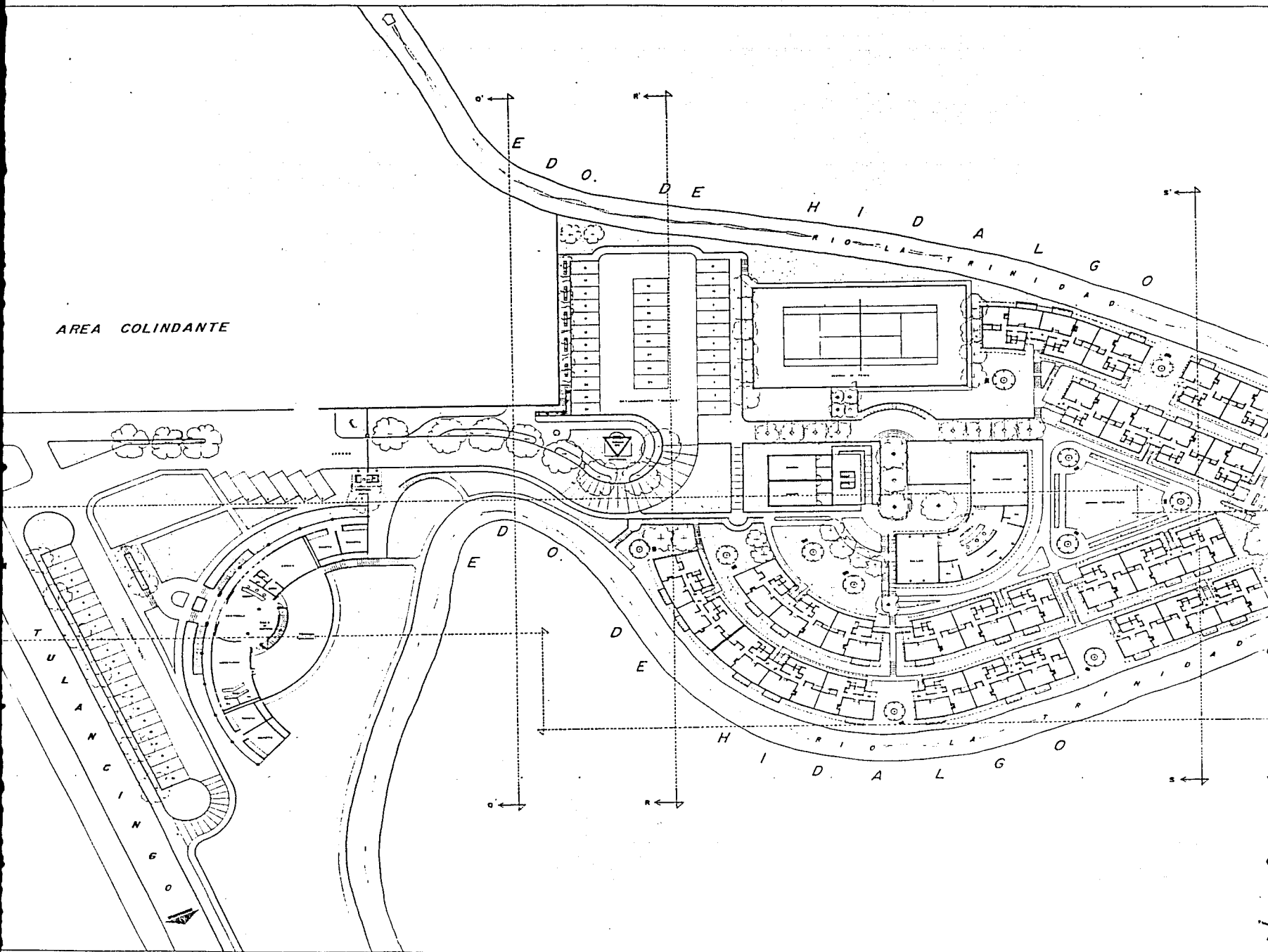

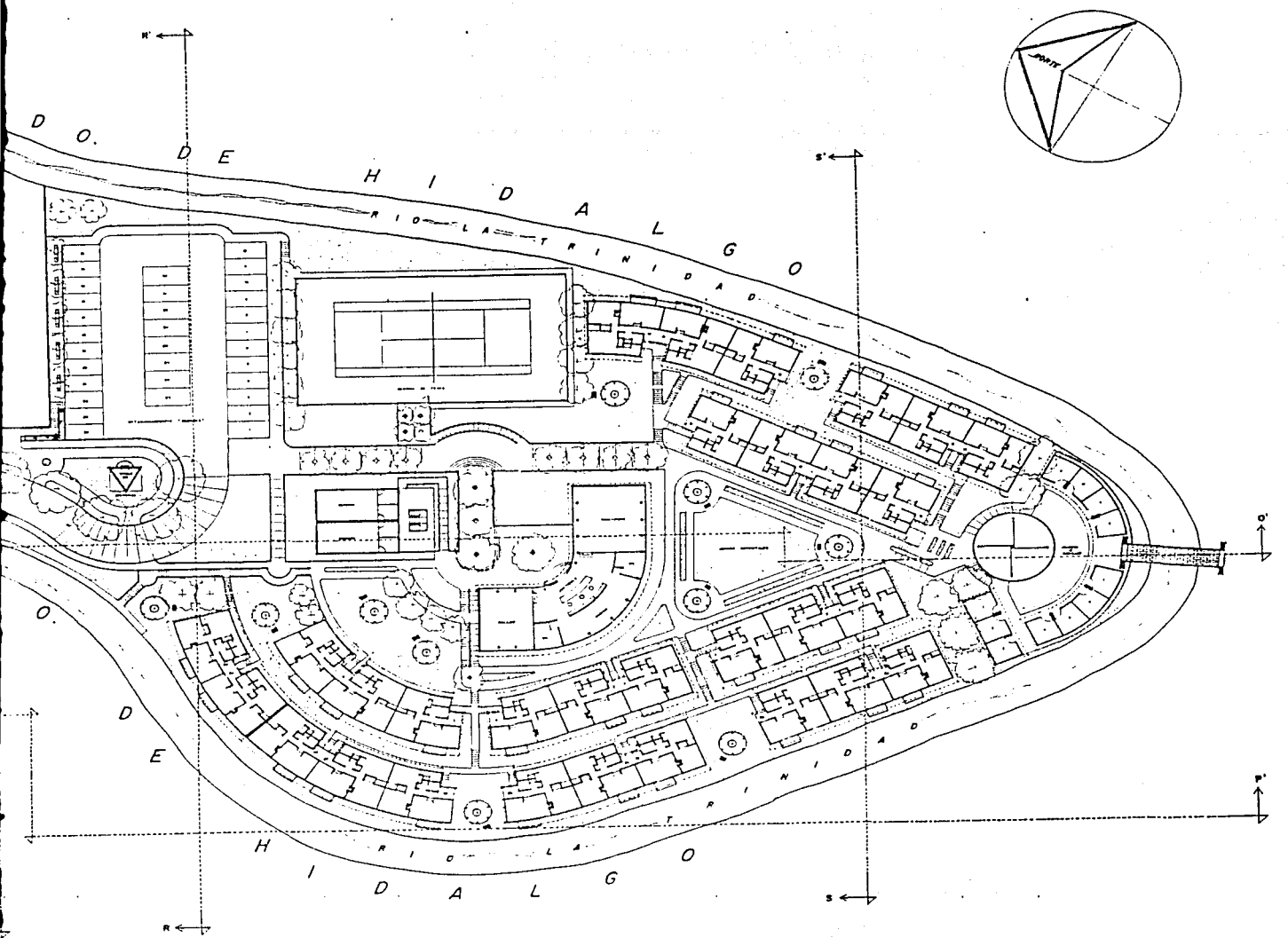

<b>CENTRO DE RECEPCION TURISTICO</b>		
BANCO DE MEXICO		
MUNICIPIO DE HONEY, EDO PUEBLA		
PLANTA ARC. DE CONJUNTO		<b>UNAM</b>
SERVA MORALES ROSELIO SILVA BURELES PEDRO ARTURO	1:250 Esc. 1956	<b>A-02</b>
TESIS PROFESIONAL	NOV/56	

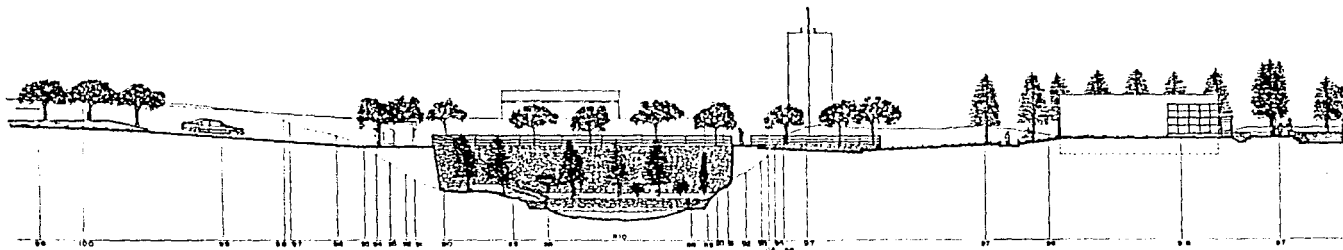

CORTE LONGITUDINAL - F

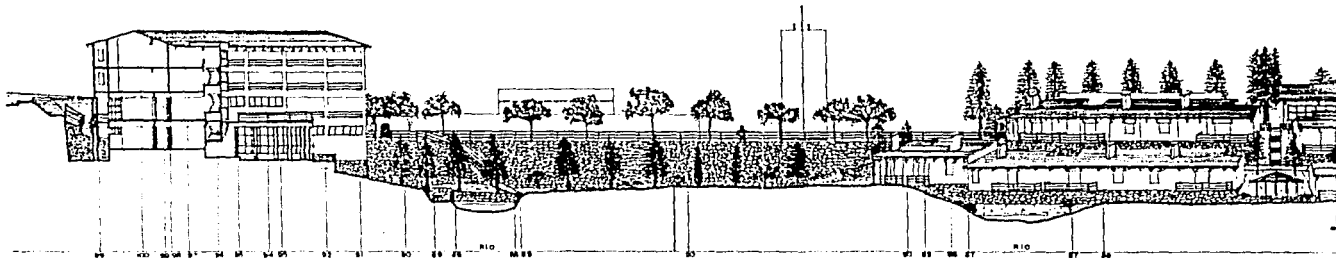

CORTE LONGITUDINAL -

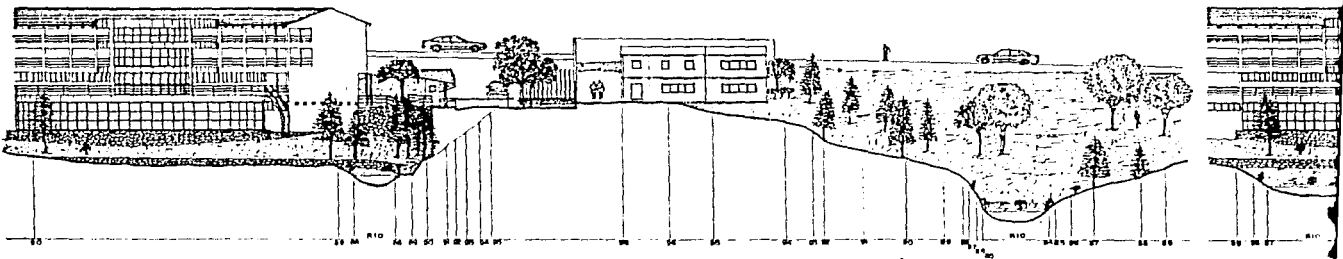

CORTE TRANSVERSAL - FACHADA Q-Q'

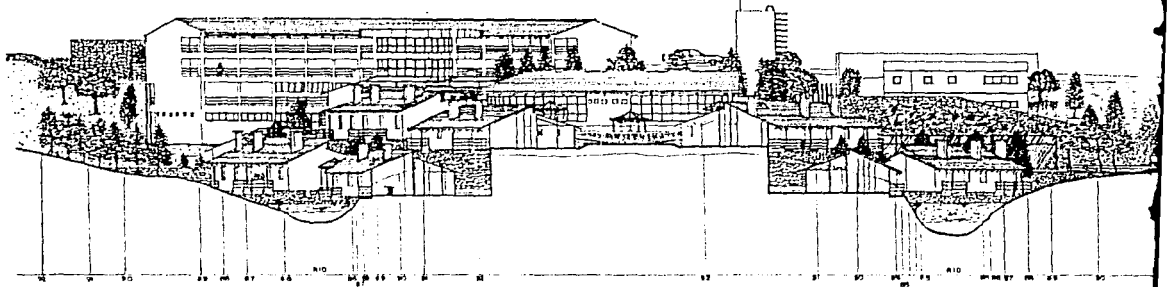

CORTE TRANSVERSAL - FACHADA S-S'

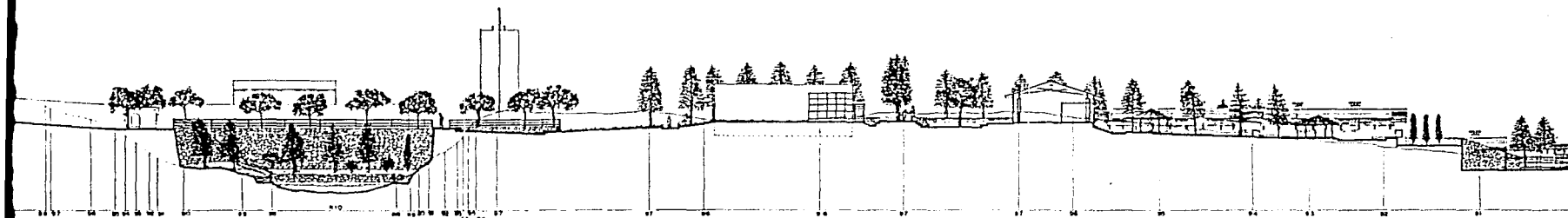

CORTE LONGITUDINAL - FACHADA O-O'

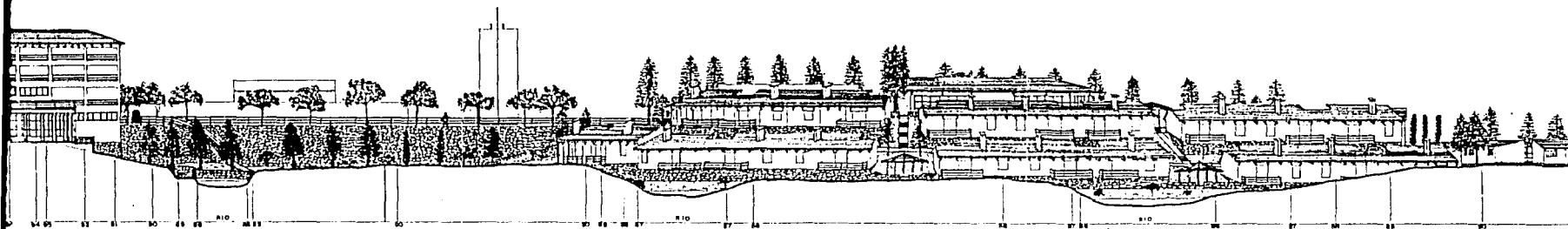

CORTE LONGITUDINAL - FACHADA P-P'

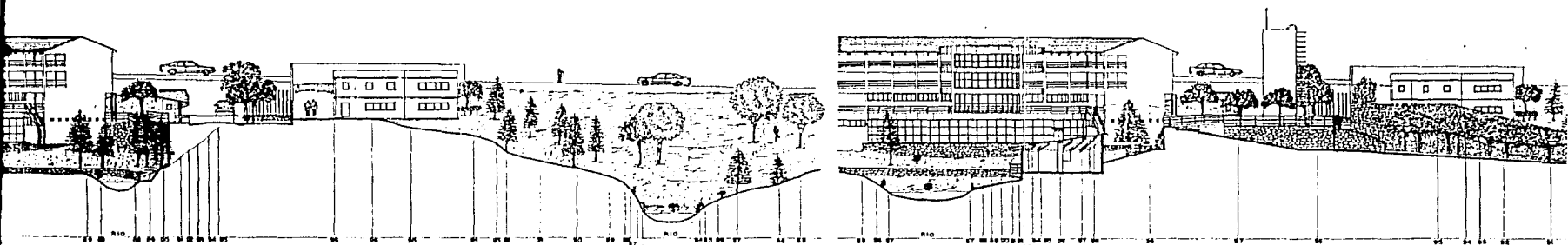

CORTE TRANSVERSAL - FACHADA Q-Q'

CORTE TRANSVERSAL - FACHADA

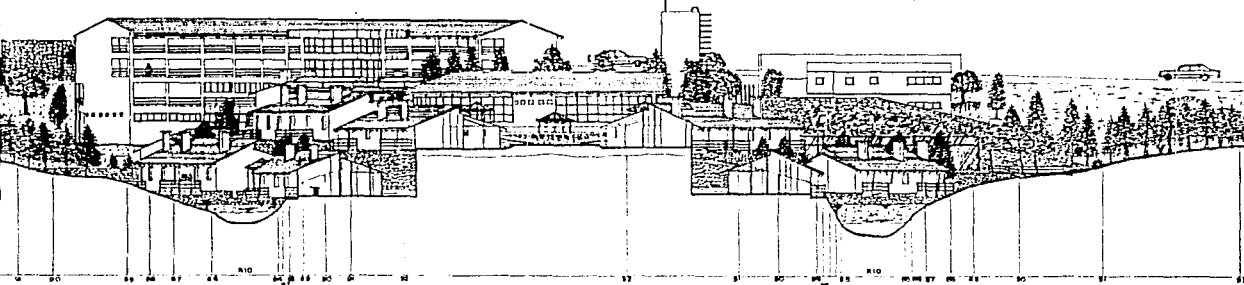

CORTE TRANSVERSAL - FACHADA S-S'

CENTRO DE REC	
PROYECTO	BANCO
UBICACION	MUNICIPIO DE
PLANO	CORTES
OPORTE	RETANA GUAYACON ROS SILVA GONZALEZ PECA TESIS PROFES

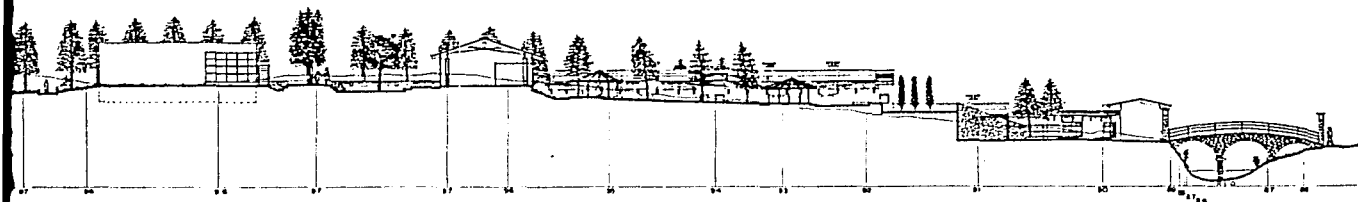

CORTE LONGITUDINAL-FACHADA O-O'

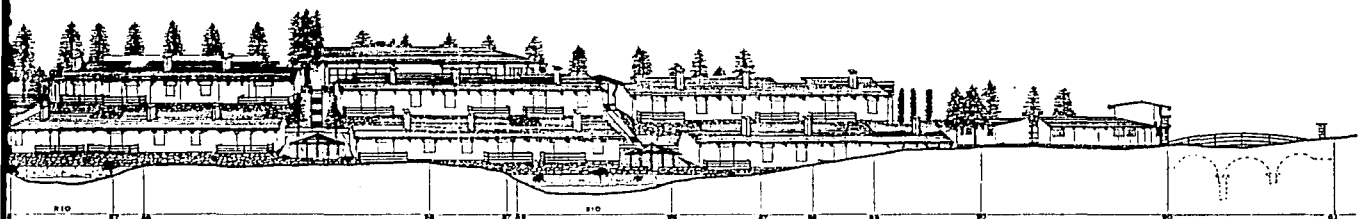

CORTE LONGITUDINAL-FACHADA P-P'

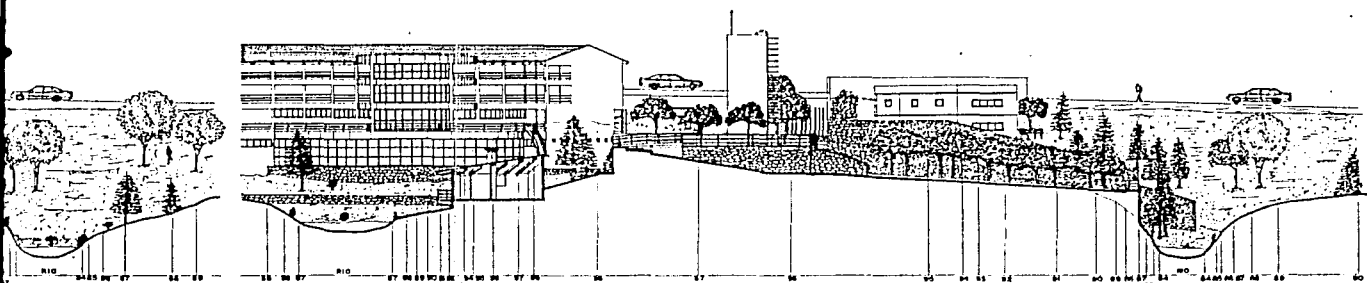

CORTE TRANSVERSAL-FACHADA R-R'

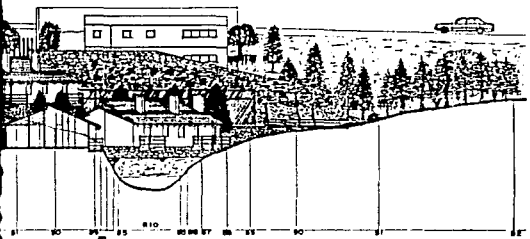

FACHADA S-S'

CENTRO DE RECEPCION TURISTICO		 TALLER Uman C.A.
BANCO DE MEXICO		
MUNICIPIO DE HONEY, EDO. PUEBLA		FAC. ARQUITECTURA UNAM
CORTES DE CONJUNTO		
AUTOR: PETANA BHAZCON ROSELIO SILVA BOZALEZ PEDRO ANTONIO	ESCALA: 1:250 FECHA:	CLAVE: A-03
T. ES. PROFESIONAL		NOVIEMBRE/08

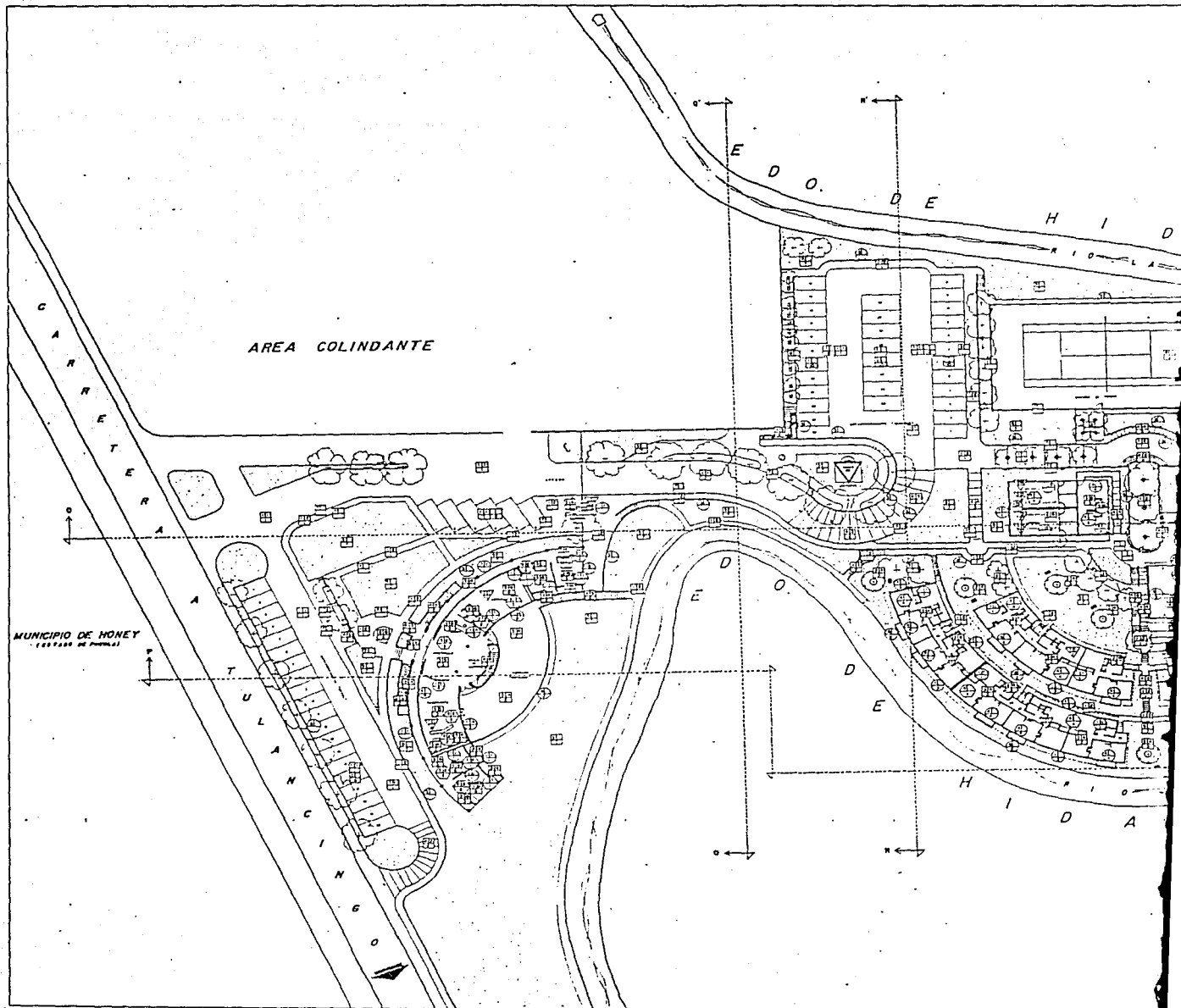

AREA COLINDANTE

MUNICIPIO DE HONEY  
(CANTON DE PUEBLO)

C  
A  
R  
R  
E  
T  
E  
R  
A

T  
U  
L  
A  
N  
C  
I  
N  
G  
O

E  
D  
O.  
D  
E  
H  
I  
D  
R  
I  
O  
L  
A

D  
E  
H  
I  
D  
A

AREA COLINDANTE

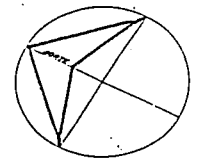
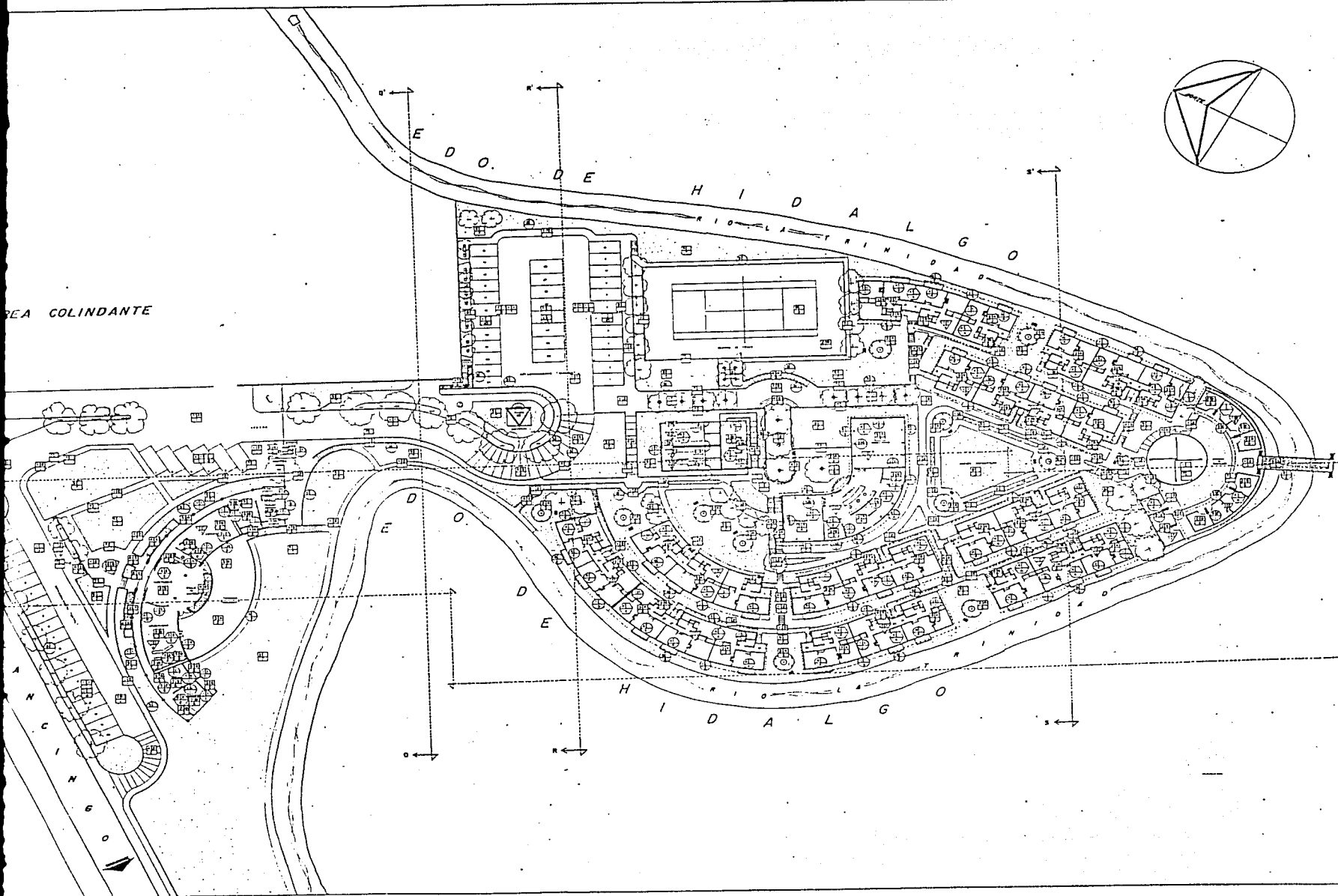





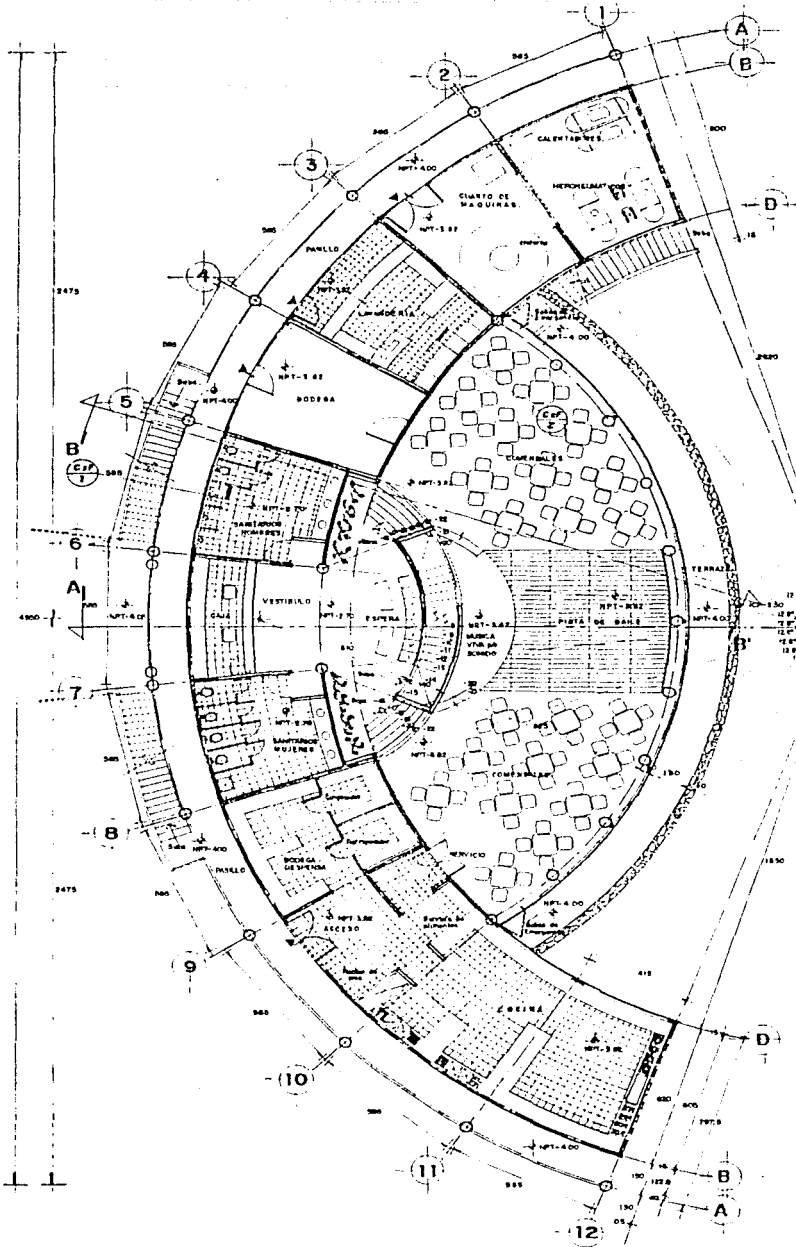

PLANTA RESTAURANTE ESC 1:100

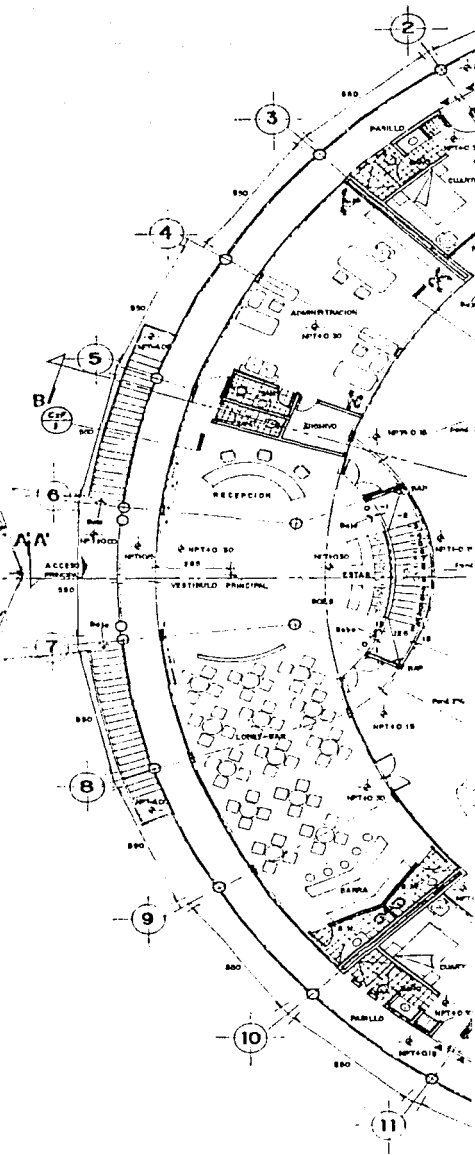

PLANTA

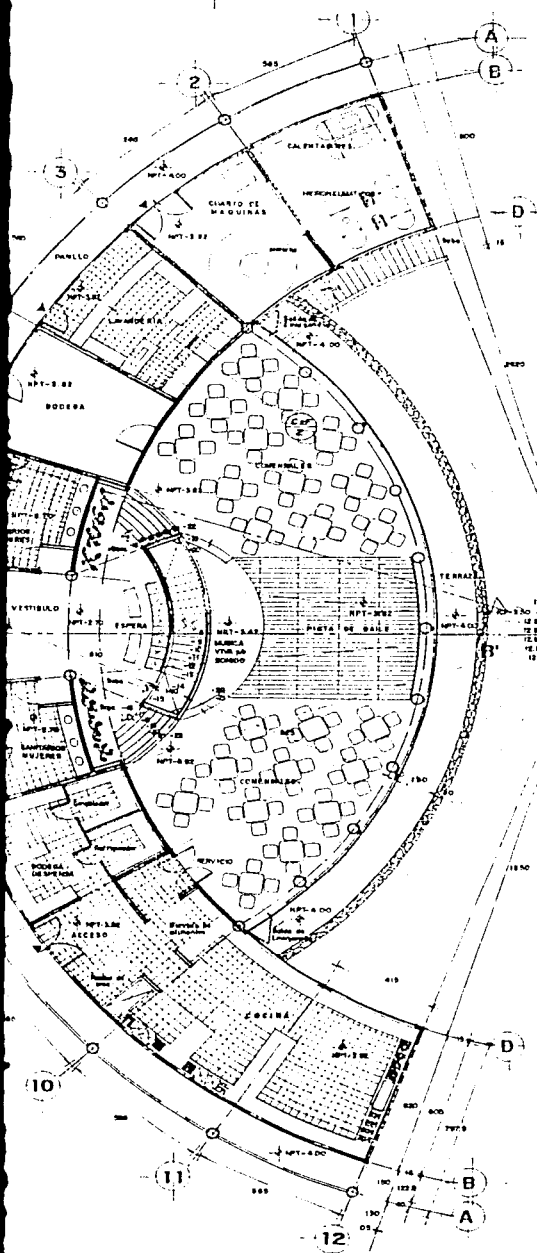

PLANTA RESTAURANTE ESC 1:100

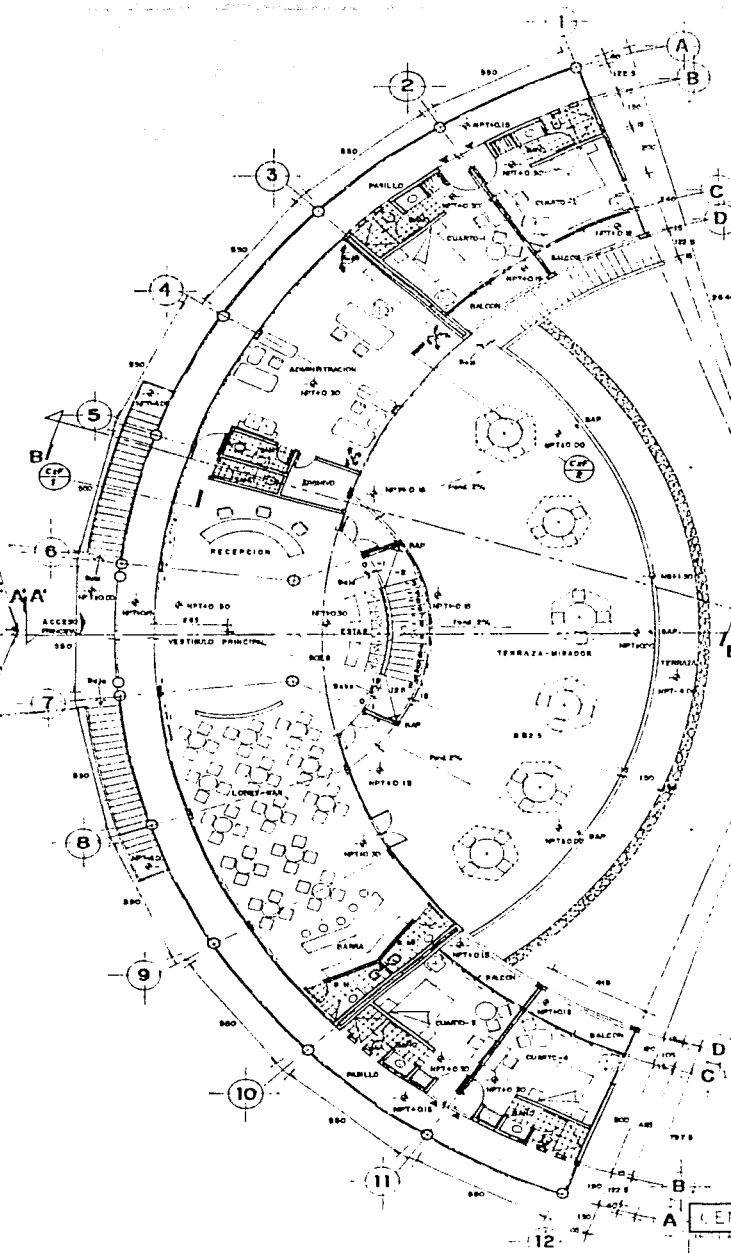

PLANTA BAJA ESC 1:100

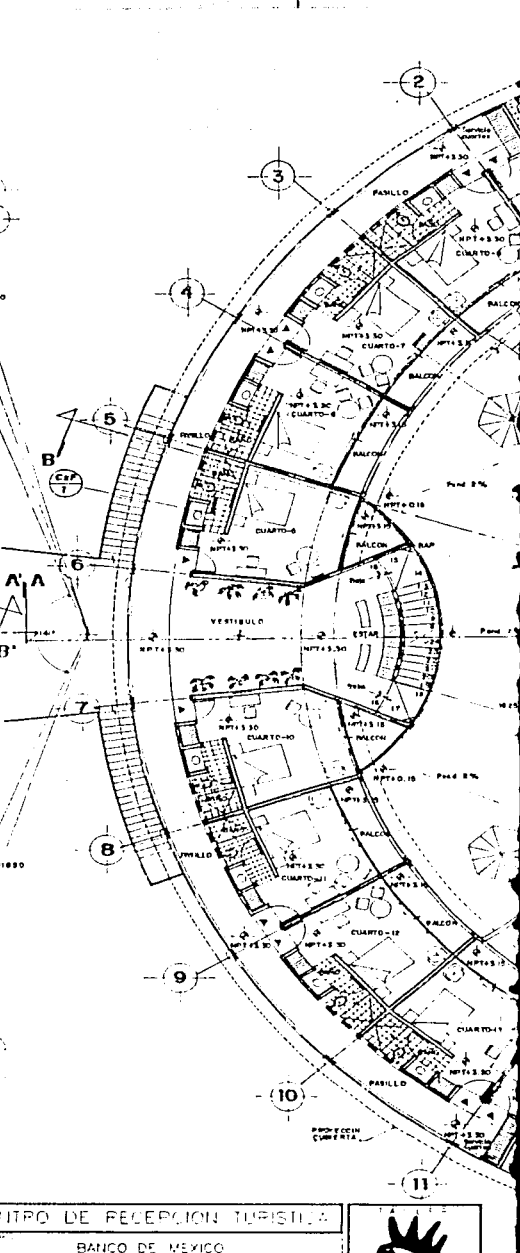

CENTRO DE RECEPCION TURISTICA		
BANCO DE MEXICO		
MUNICIPIO DE MEXICO, EDO. PUEBLA		
HOTEL-RESTAURANTE-BAR (PLANTAS)		
RETANA GUIZGON ROSELO OLGA GONZALEZ PEDRO ANTONIO		
ESCALA 1:100	UNIDADES CM	A.04

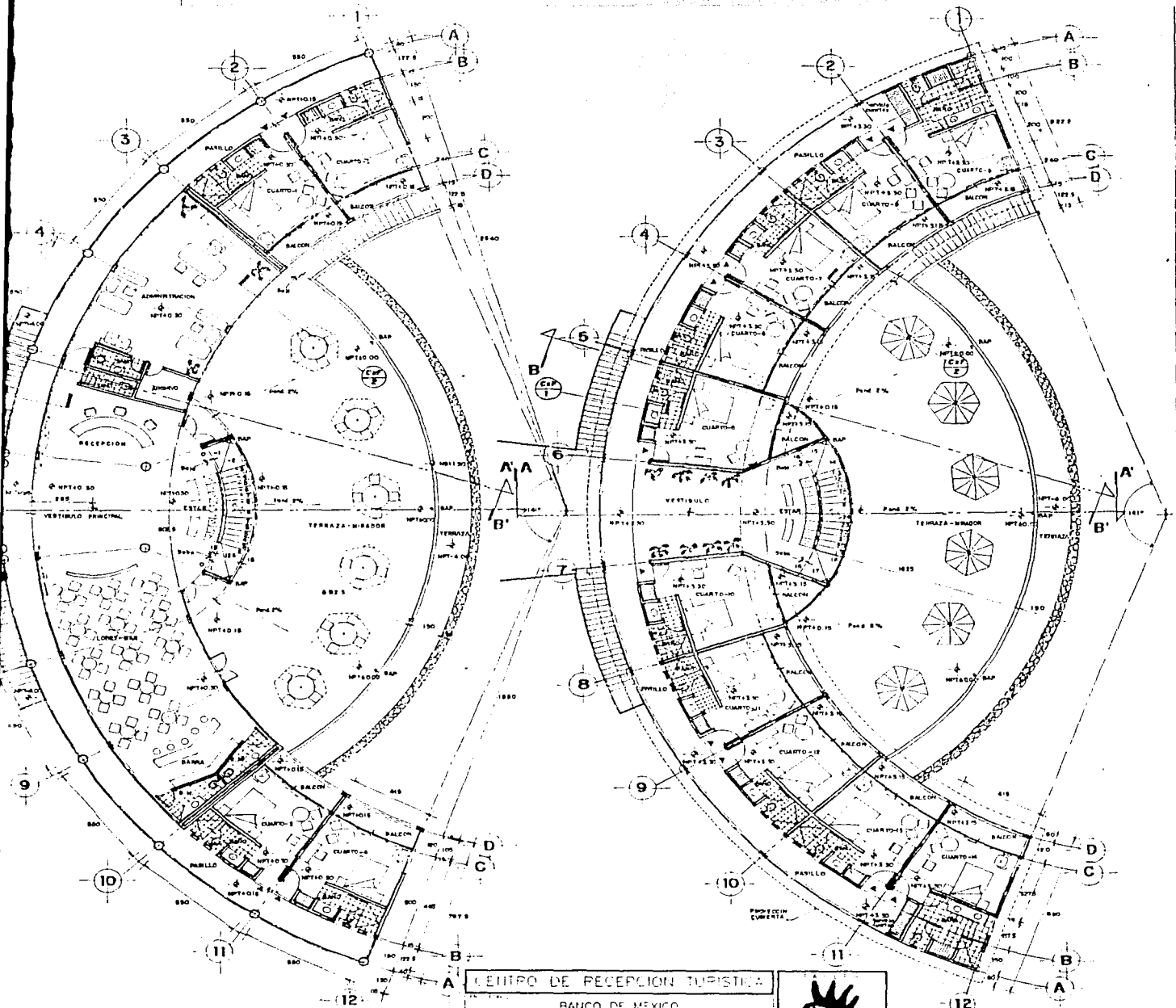

PLANTA BAJA ETC 1100

PLANTA 1 y 2 NIVEL ETC 1100

CENTRO DE RECEPCION TURISTICA

BANCO DE MEXICO

MUNICIPIO DE MEXICO, EDO. PUEBLA

HOTEL-RESTAURANTE-BAR (PLANTAS)

RETANA GUAZCON, ROGELIO  
 SILVA GONZALEZ, PEDRO ANTONIO  
 LEGIS. PROFESIONAL

1100 CM  
 1:50  
 1:50



Alvarito

A.04

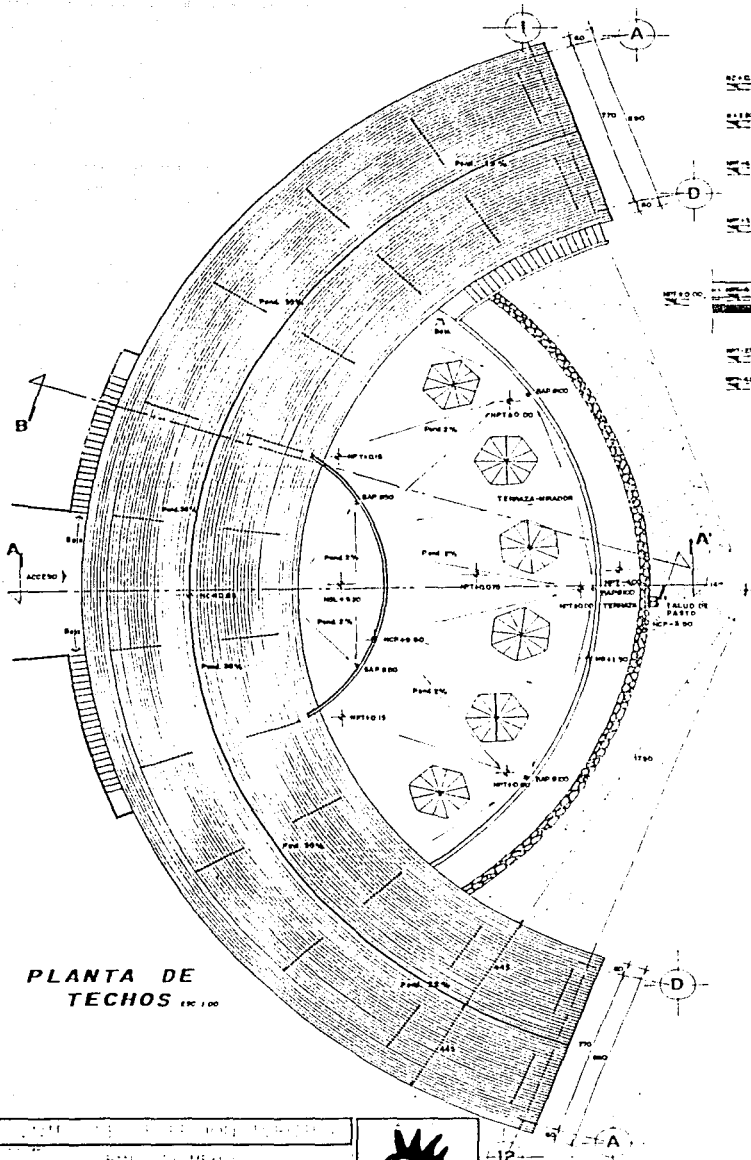

PLANTA DE  
TECHOS 1/100

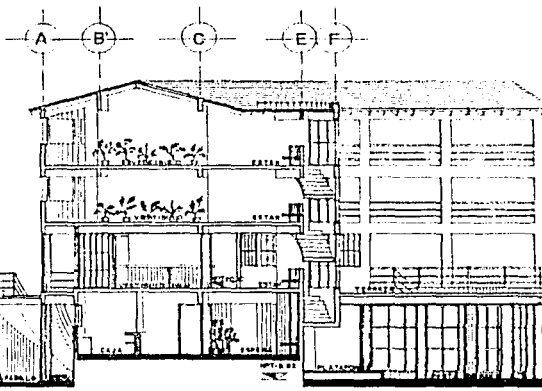

CORTE A-A' 1/50

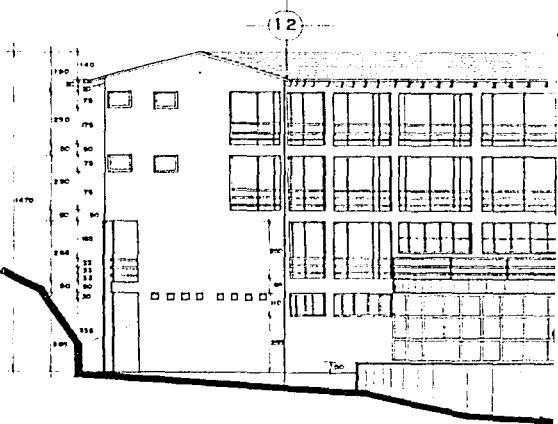
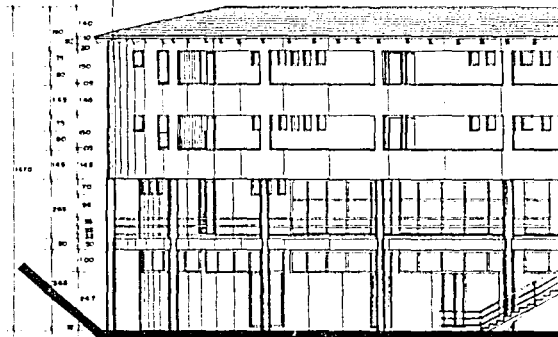

HOTEL RESTAURANTE BAR (CORTES Y FACHADAS)		
100 CH		
A-05		



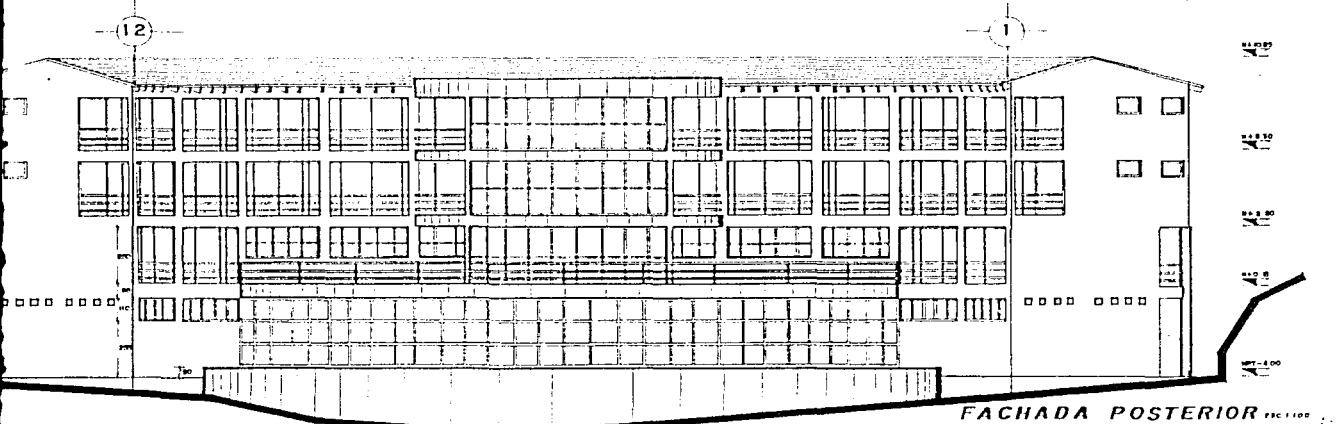
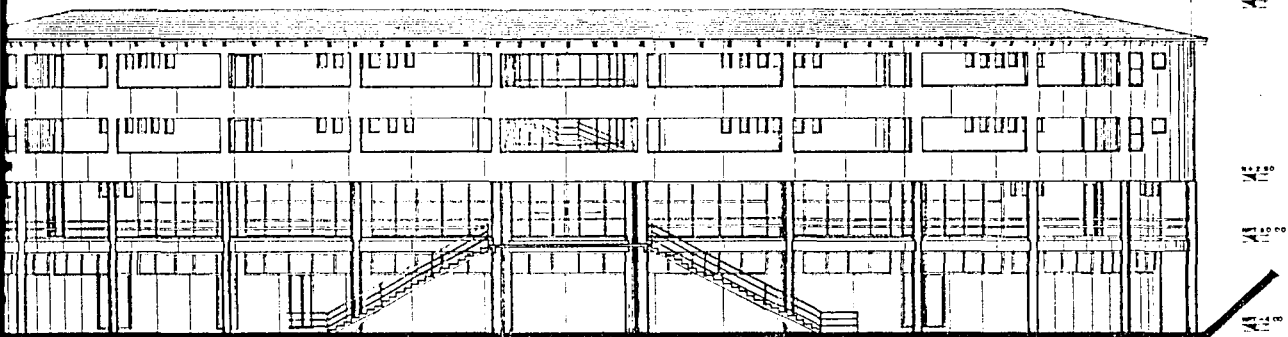
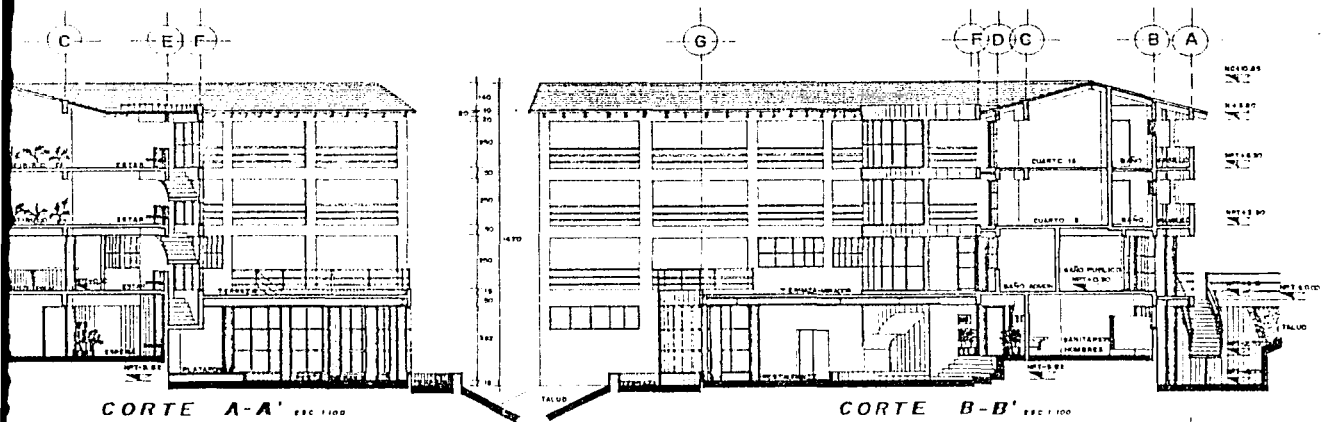

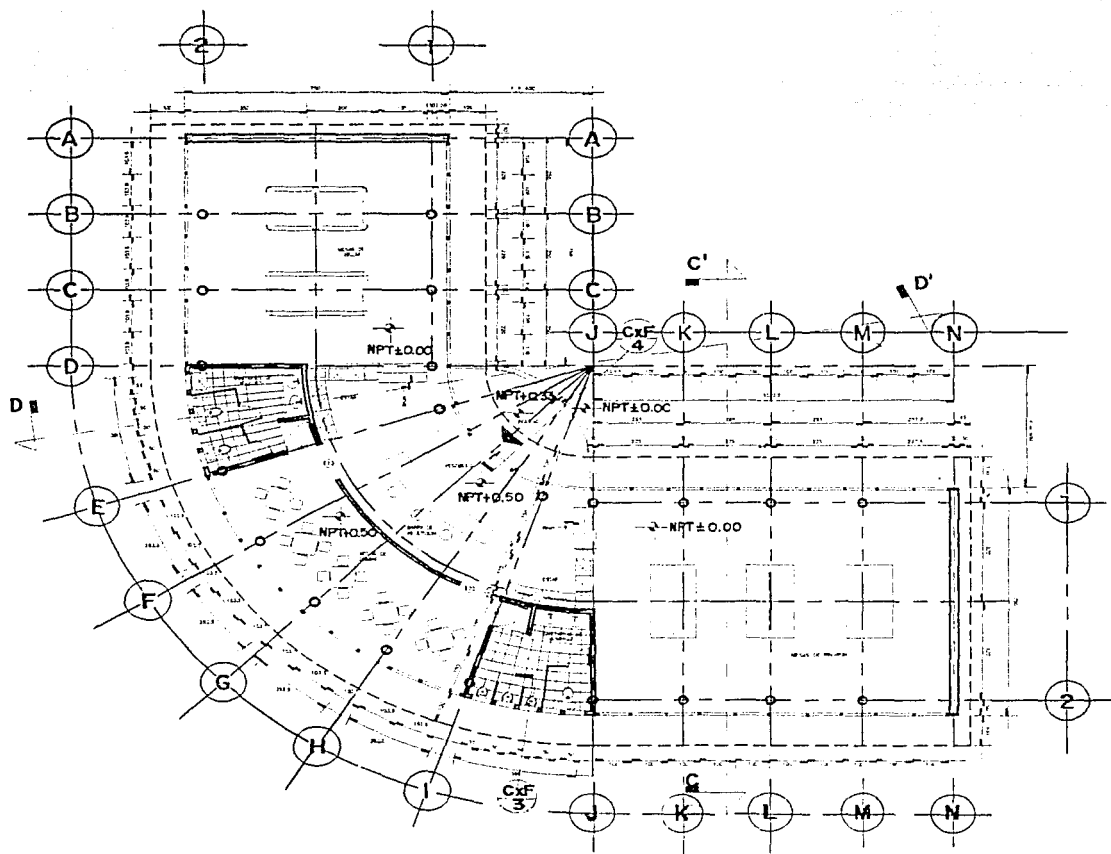

PLANTA ARQUITECTONICA ESC. 1:50



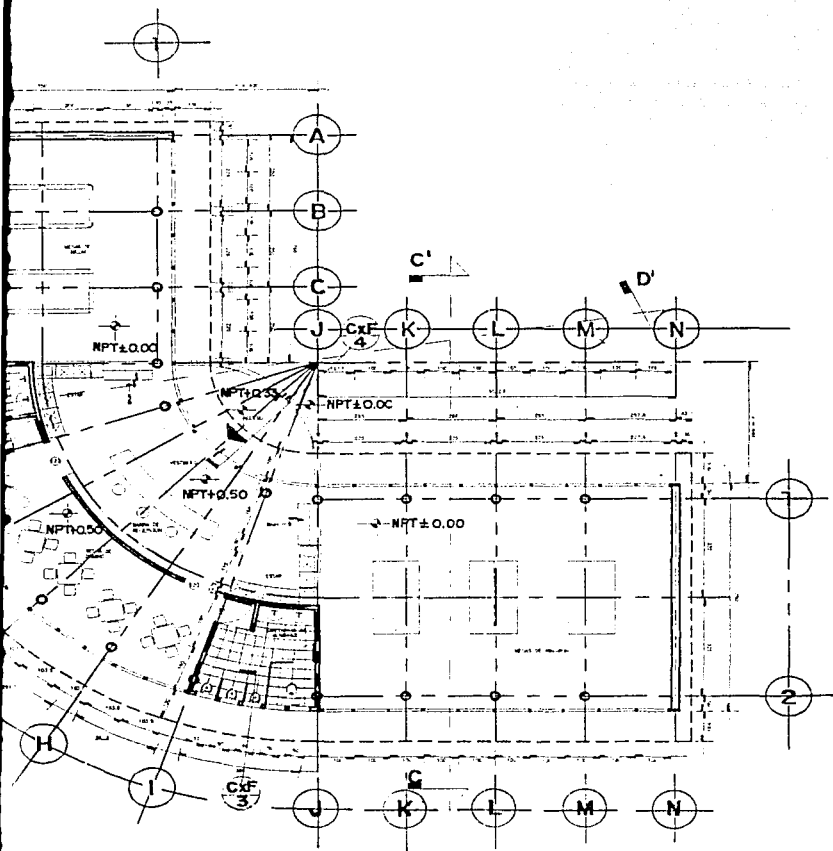

PLANTA ARQUITECTONICA ESC. 1:50

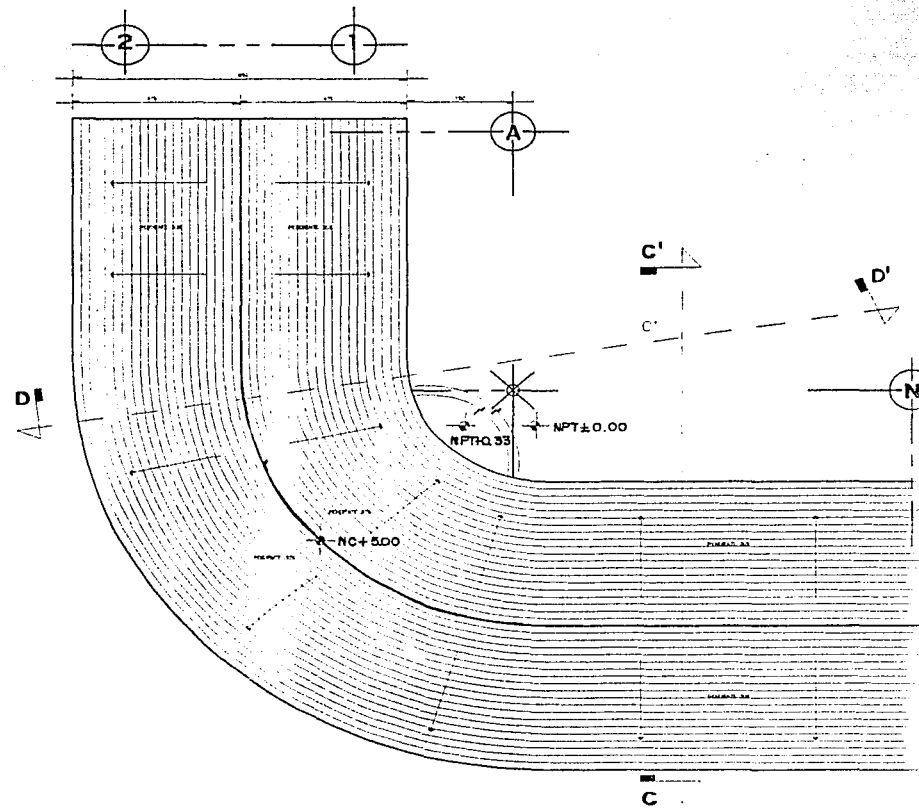

PLANTA DE TECHOS

CENTRO DE REVERCION TURISTICA		
BANCO DE MEXICO		
MUNICIPIO DE MONTE ALTO, PUEBLA		CUA
<b>CASA CLUB (PLANTAS)</b>		
PETANA GUADALUPE MEXICO		1:50 CM
SILVIA GONZALEZ PEDRO ALONSO		
TODOS PROFESIONALES		A

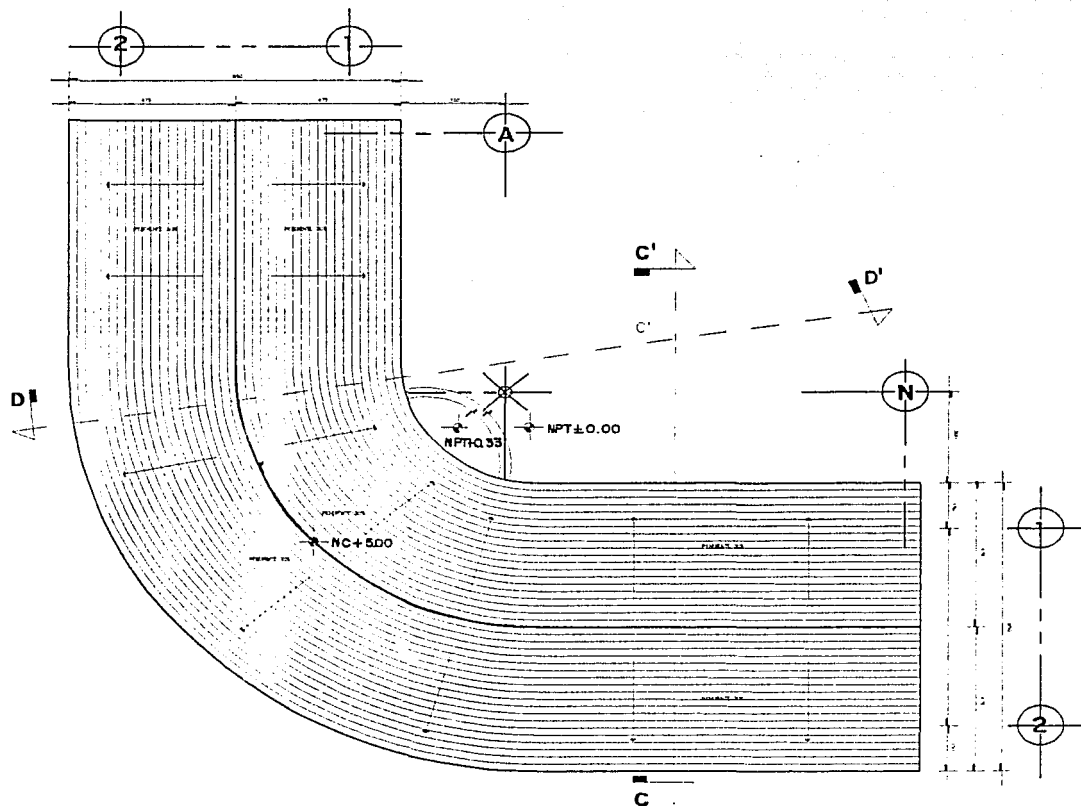

ESC. 1:50

**PLANTA DE TECHOS** ESC. 1:50

CENTRO DE RECEPCION TURISTICA		
INSTITUCION: BANCO DE MEXICO		
UBICACION: MUNICIPIO DE HOMEN, EDO. VERACRUZ		
PLANO: <b>CASA CLUB (PLANTAS)</b>		
USAR:	ESCALA: 1:50	CM
DISEÑADO POR: PETANA BLAZON, MODELO		
DISEÑADO POR: SILVA SANCHEZ, PEDRO ANTONIO		
TESIS PROFESIONAL		<b>A.06</b>

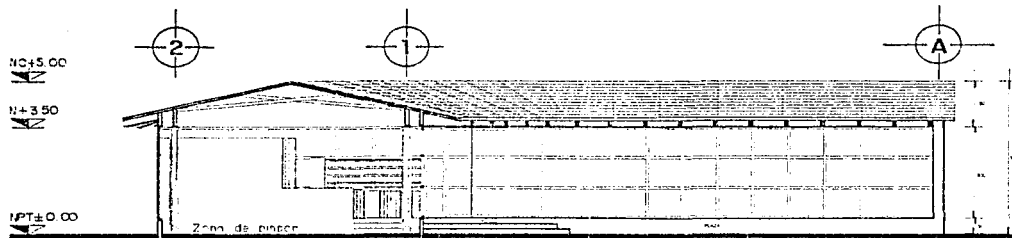

**CORTE C-C' ESC 1:50**

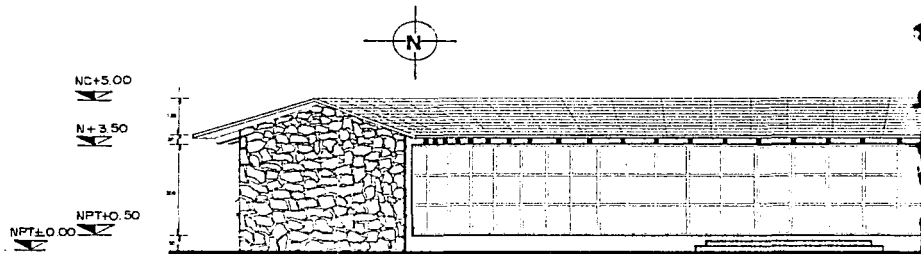

**FACHADA**

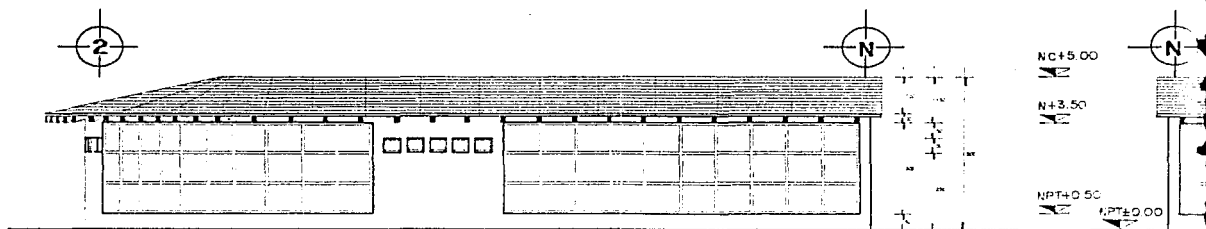

**FACHADA POSTERIOR ESC 1:50**

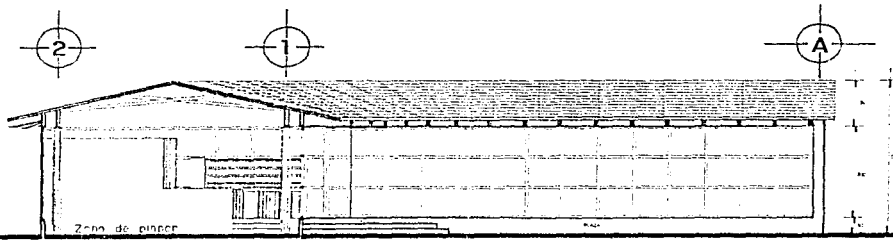

**CORTE C-C'** ESC. 1:50

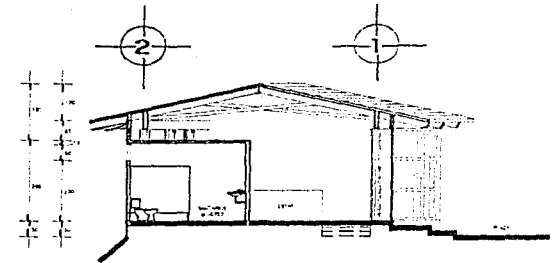

**CORTE D-D'** ESC. 1:50

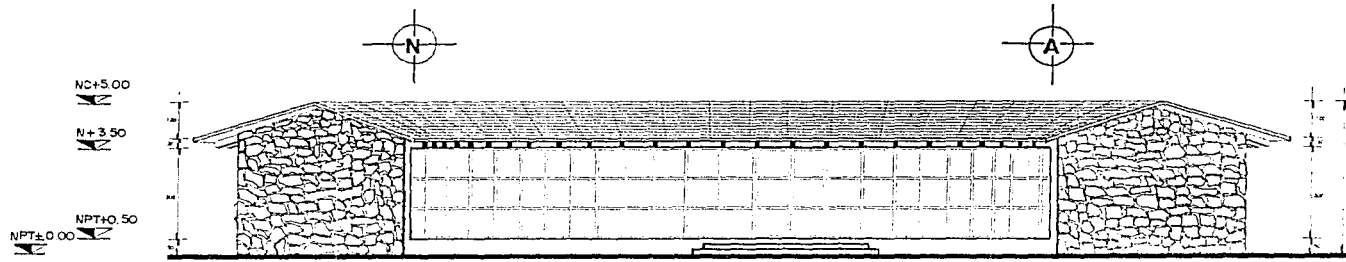

**FACHADA FRONTAL** ESC. 1:50

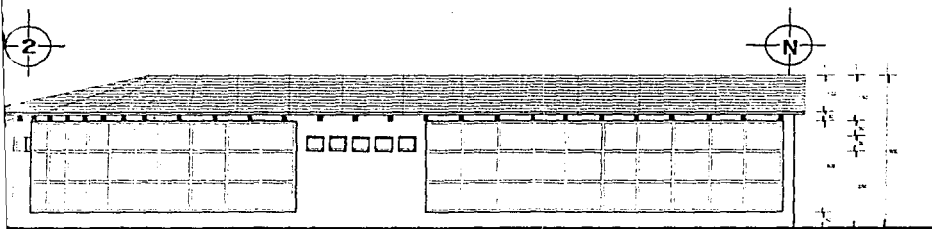

**FACHADA POSTERIOR** ESC. 1:50

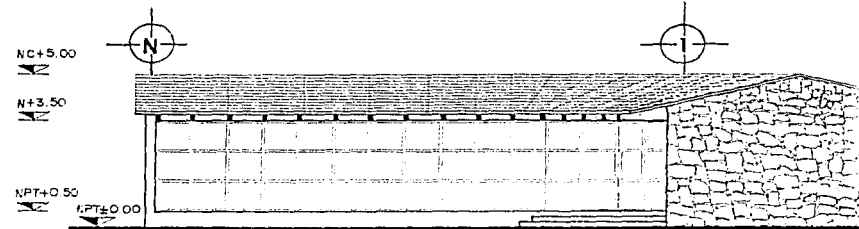

**FACHADA LATERAL** ESC. 1:50

CENTRO DE RECEPCION TU	
BAJO DE MENDOZA	
MUNICIPIO DE HONERADO	
PLAN	COR FAC
CASA CLUB	
ESTRADA OLAVARRIA, 1000	
OLAVARRIA, 1000	
ESTRADA OLAVARRIA, 1000	
ESTRADA OLAVARRIA, 1000	

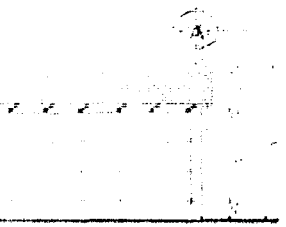

VENTANA  
 VENTANA  
 VENTANA

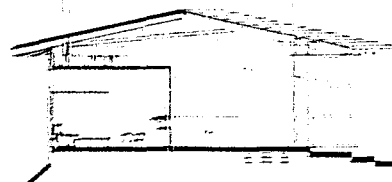

CORTE D-D' ESC. 1/50

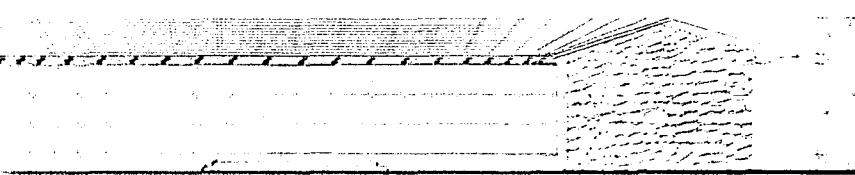

FACHADA FRONTAL ESC. 1/50

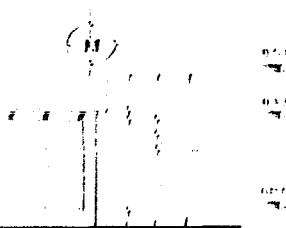

VENTANA  
 VENTANA  
 VENTANA

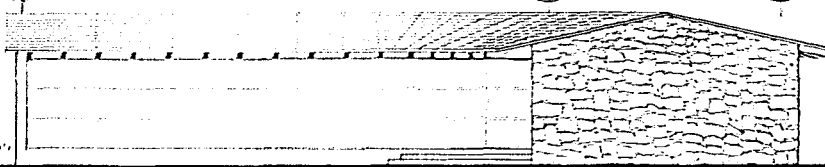

FACHADA LATERAL ESC. 1/50

CENTRO DE RECEPCION TURISTICA	
CALLE DE MAYA 20	
MUNICIPIO DE HONEN, EDO. PUEBLA	
<b>CASA CLUB (CORTES Y FACHADAS)</b>	
ESTADO	PUEBLA
ESTADISTAS	ESTADISTAS
PROFESIONALES	PROFESIONALES

A-07

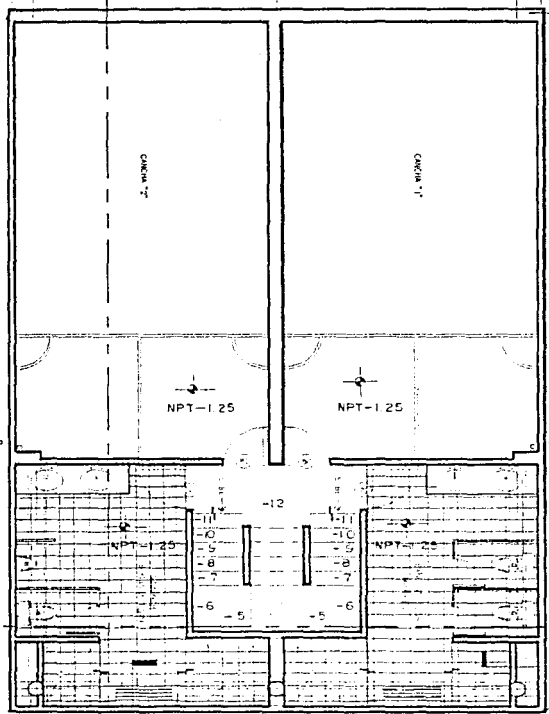
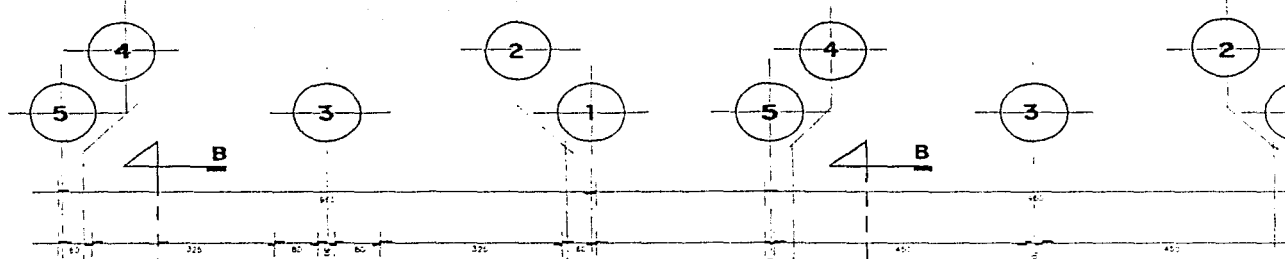

**PLANTA SOTANO** ESC. 1:50

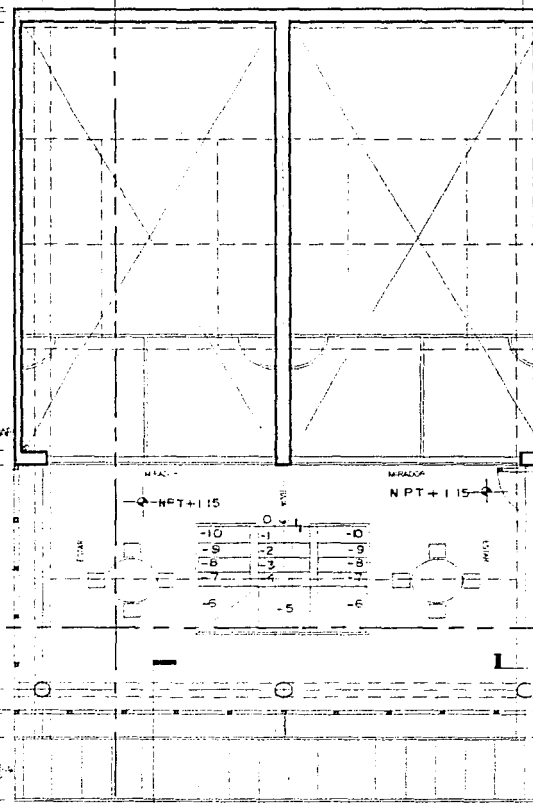

**PLANTA BAJA**



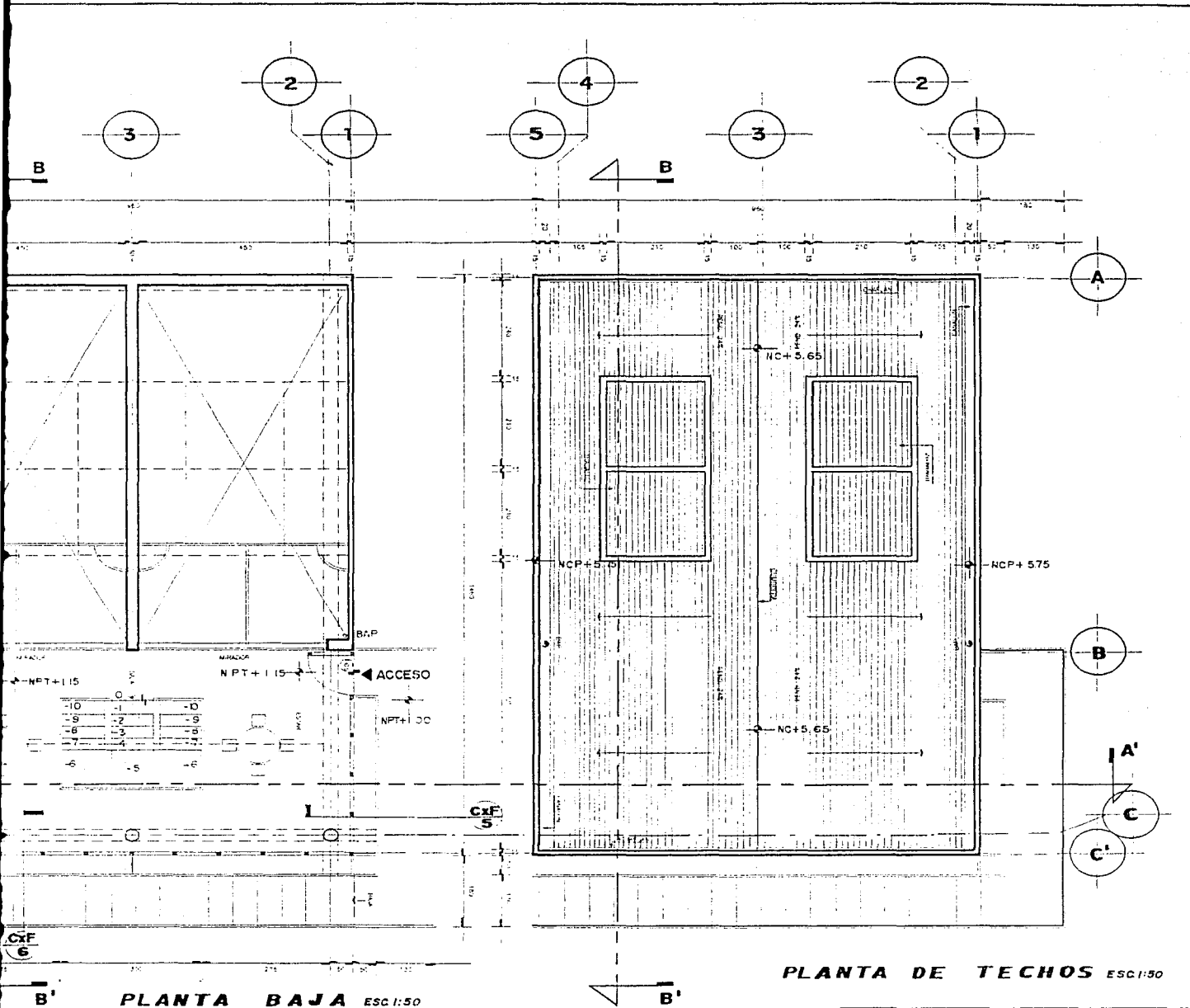

**PLANTA BAJA** ESC 1:50

**PLANTA DE TECHOS** ESC 1:50

CENTRO DE REGISTRO PROFESIONAL		
CARRANZA		
ESTADO DE MEXICO		FAC. ARQUITECTURA 1 2 3 4
MUNICIPIO DE HONDURILLA, PUEBLA		
<b>PLANTA CASA CLUB SQUASH (PLANTAS)</b>		
NOMBRE RETANA GONZALEZ ROQUELDO SILVA GONZALEZ PEDRO ANTONIO	ESCALA 1:50 DISEÑO	CARRANZA CM DISEÑO
REGISTRO PROFESIONAL 1253	FECHA NOVIEMBRE/96	CARRANZA <b>A°08</b>



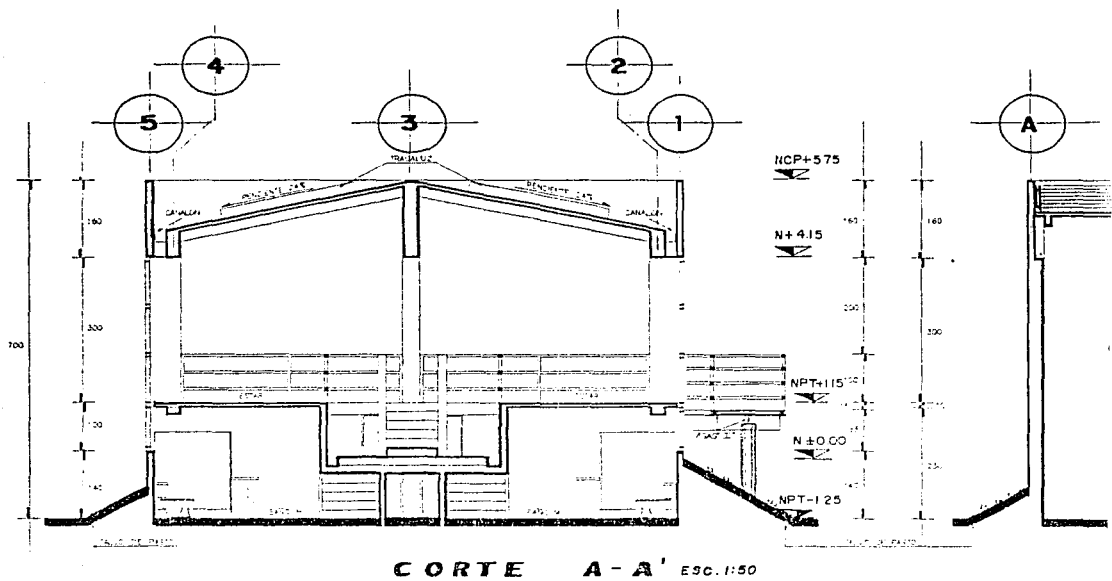
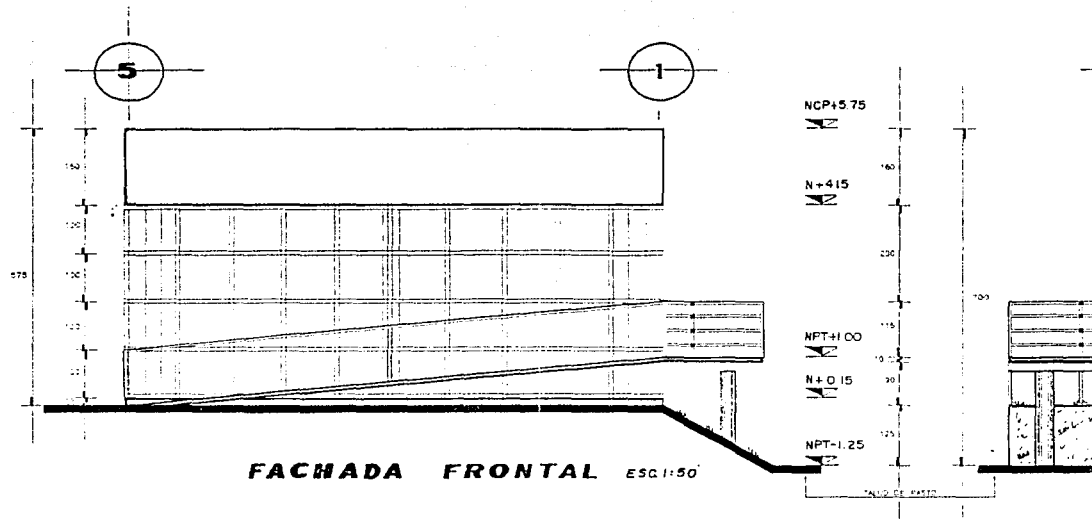

5 1

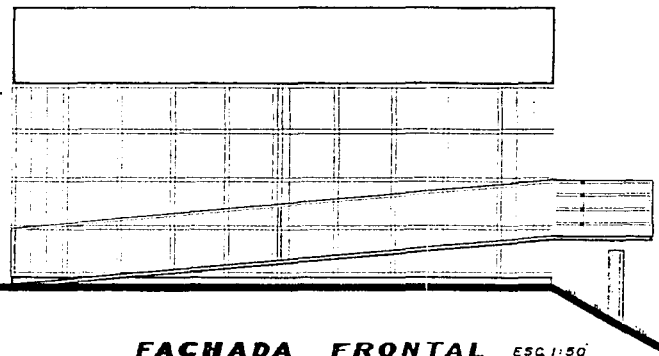

**FACHADA FRONTAL** ESC. 1:50

NCP+5.75  
 N+4.15  
 NPT+1.00  
 N+0.15  
 NPT-1.25

C

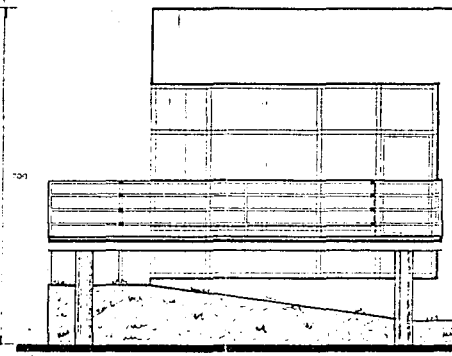

**FACHADA LATERAL** ESC.

4 2 3 1 5

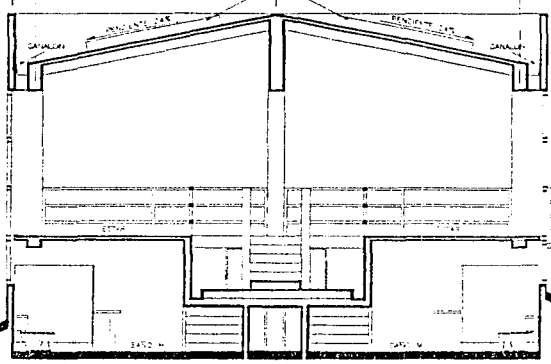

**CORTE A-A'** ESC. 1:50

NCP+5.75  
 N+4.15  
 NPT+1.15  
 N±0.00  
 NPT-1.25

A

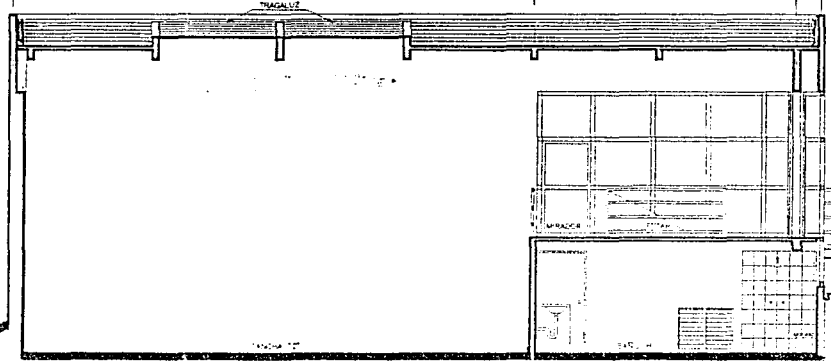

**CORTE B-B'** ESC. 1:50

CENTRO DE RE...  
 BARRIO DE...  
 MUNICIPIO DE...  
**CASA CLUB S**  
 PETARA GUZMAN ROSADO  
 SILVIA ORTIZ PIEDRO VARELA

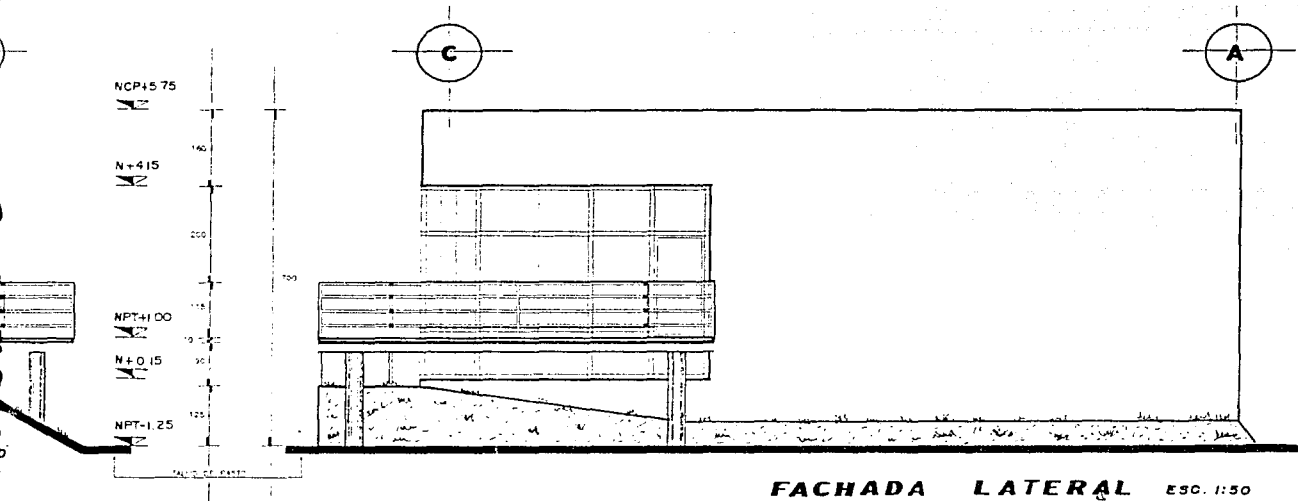

**FACHADA LATERAL** ESC. 1:50

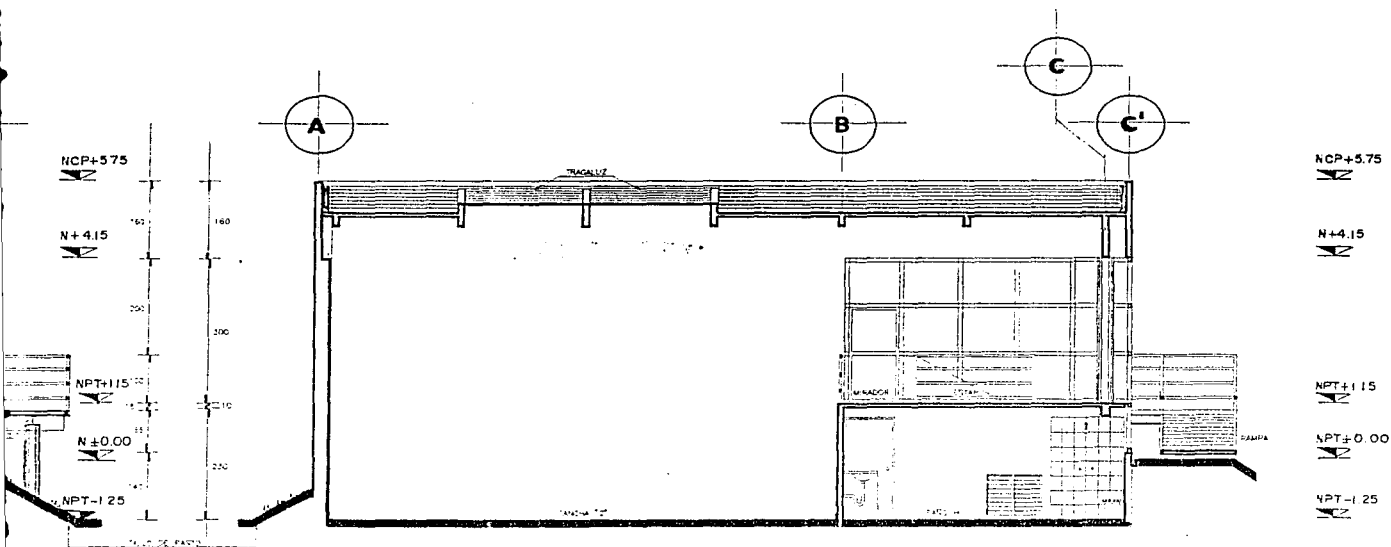

**CORTE B-B'** ESC. 1:50

CENTRO DE RECREACION TURISTICA		
MUNICIPIO DE MEXICO, EDO. PUEBLA		
CASA CLUB SQUASH (CORTES Y FACHADAS)		
PETANA GUAZCON ROSELIO SILVA GONZALEZ PEDRO ANTONIO		
ESCALA	1:50	
FECHA: 1982 LUGAR: MEXICO		<b>A.09</b>

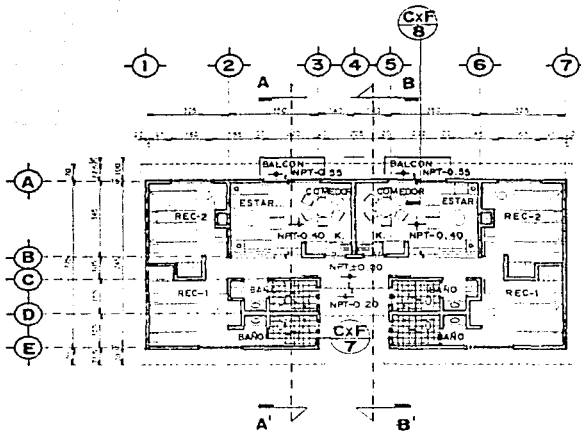

PLANTA ARQUITECTONICA

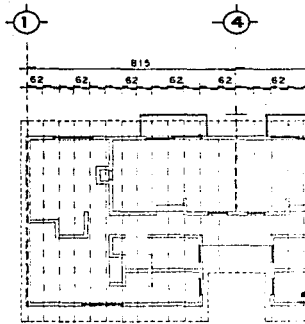

PLANTA ESTRUCTURAL

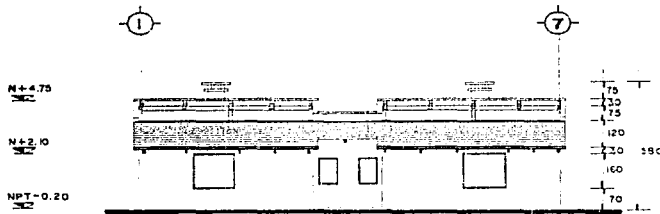

FACHADA ANTERIOR

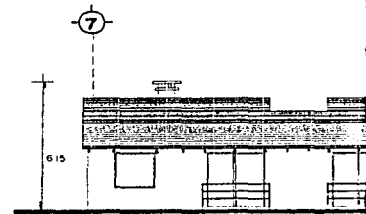

FACHADA LATERAL

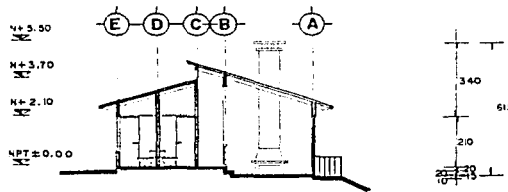

CORTE A-A'

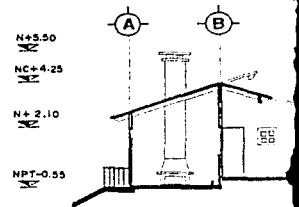

CORTE B-B'

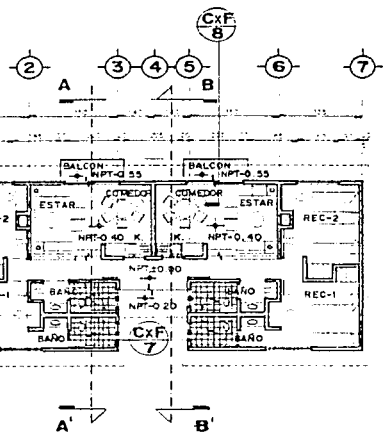

PLANTA ARQUITECTONICA

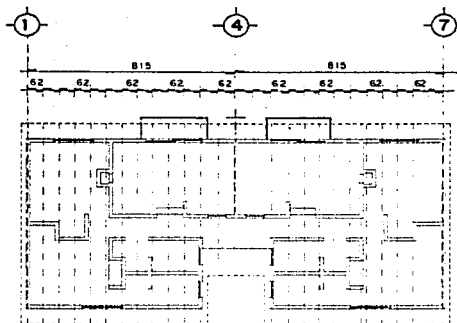

PLANTA DE ENVIGADO

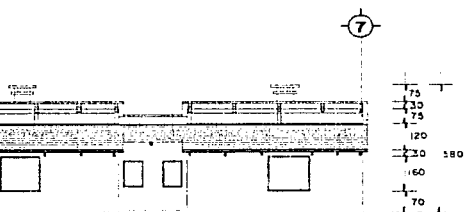

FACHADA ANTERIOR

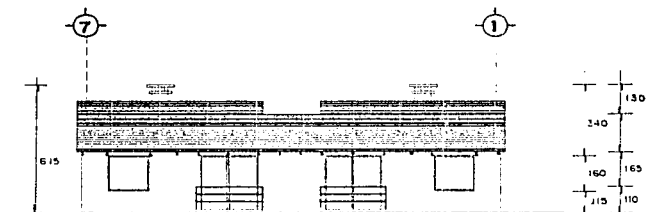

FACHADA POSTERIOR

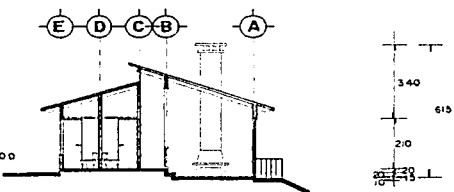
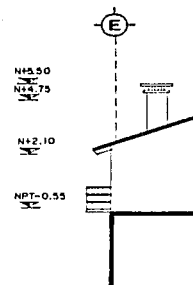

CORTE A-A'

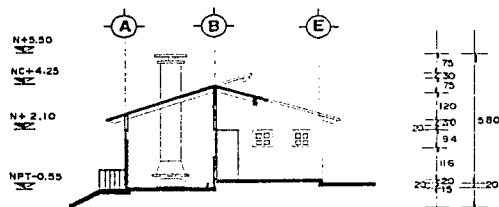

CORTE B-B'

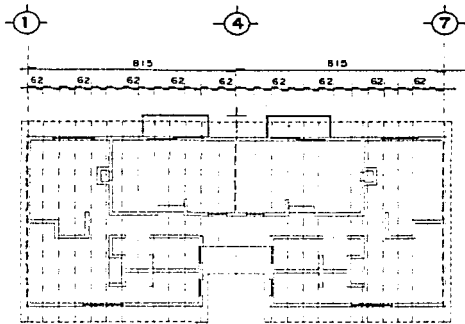

PLANTA DE ENVIGADO

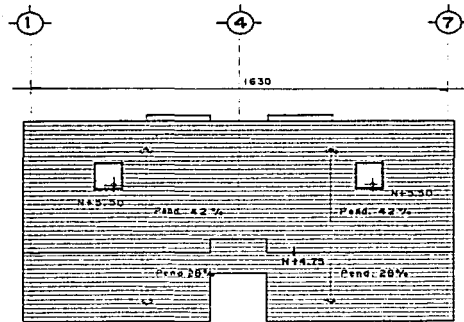

PLANTA DE TECHOS

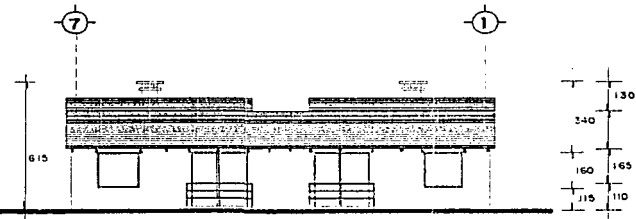

FACHADA POSTERIOR

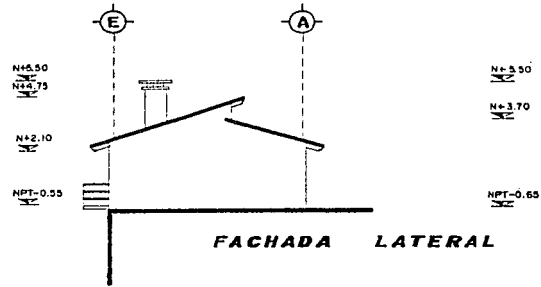

FACHADA LATERAL

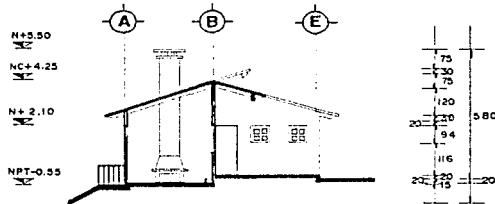

CORTE B-B'

CENTRO DE RECEPCION TURISTICA		 Hohenheim
BARRIO DE MARIJU		
MUNICIPIO DE HOHENHEIM, SANTA FE DE BOGOTÁ		
TÍTULO: <b>CABANA TIPO - 1</b>		
AUTOR: <b>REVIER SUAREZ FERRAZ</b> SUVA SENSUAL ESTUDIO ARQUITONICO	ESCALA: <b>1:50</b> CM FECHA: <b>1980</b>	NÚMERO: <b>A-10</b>
FECHA DE ENTREGA: <b>22 de noviembre</b>		

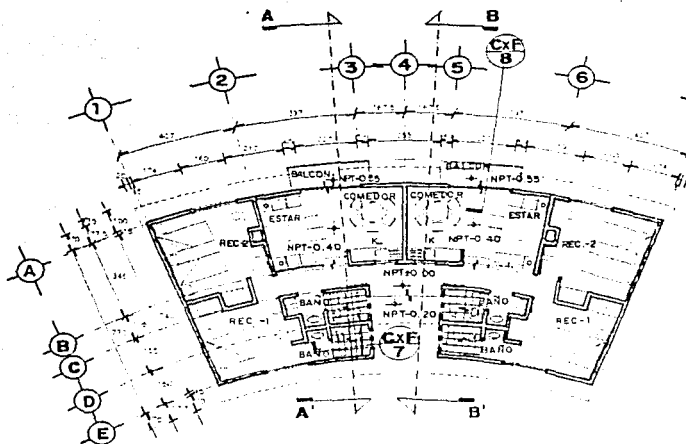

PLANTA ARQUITECTONICA

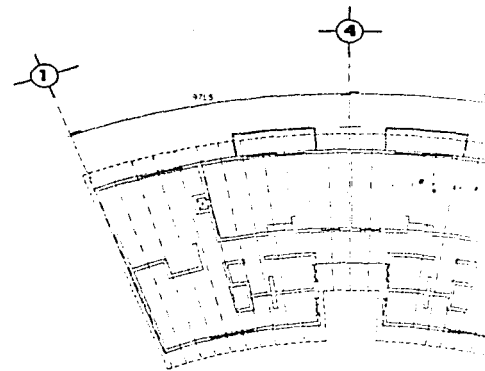

PLANTA DE ENVIGADO

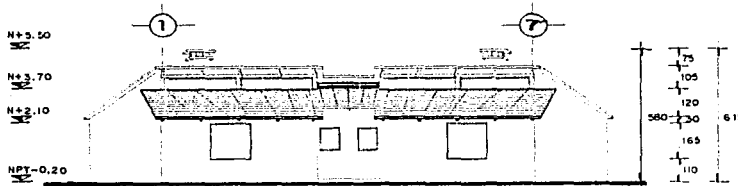

FACHADA ANTERIOR

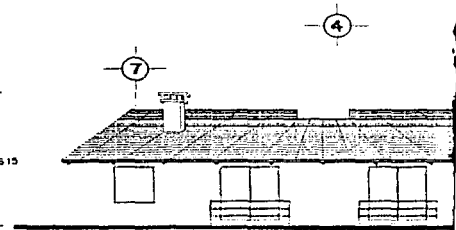

FACHADA POSTERIOR

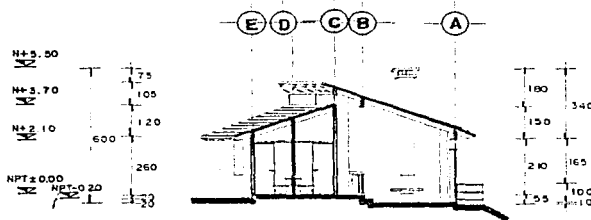

CORTE A-A'

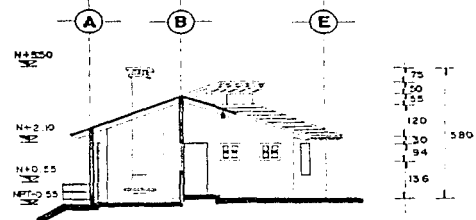

CORTE B-B'

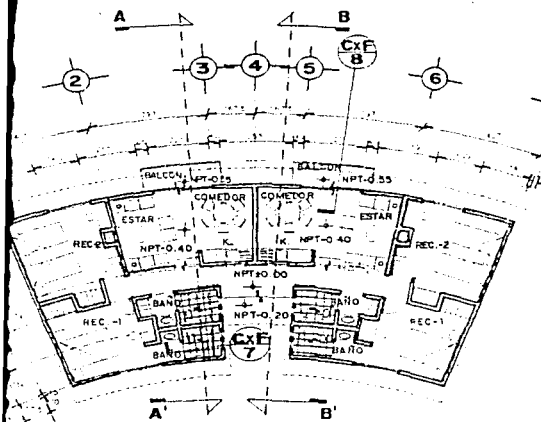

PLANTA ARQUITECTONICA

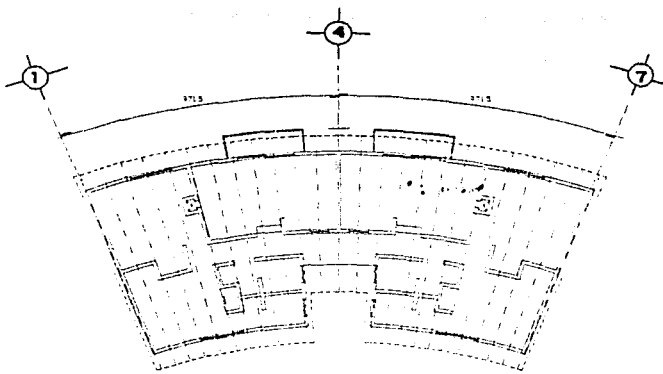

PLANTA DE ENVIGADO

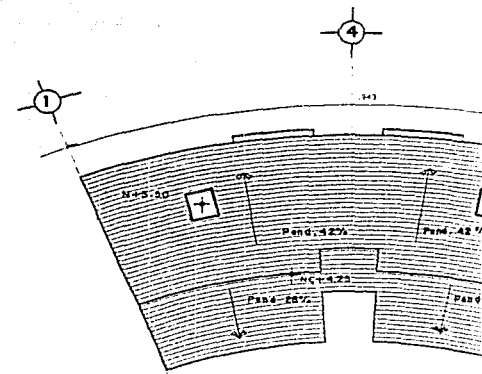

PLANTA DE TECH

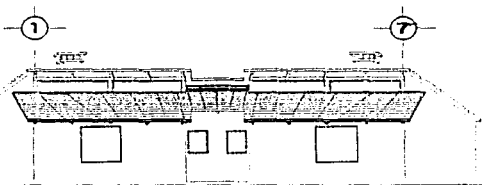

FACHADA ANTERIOR

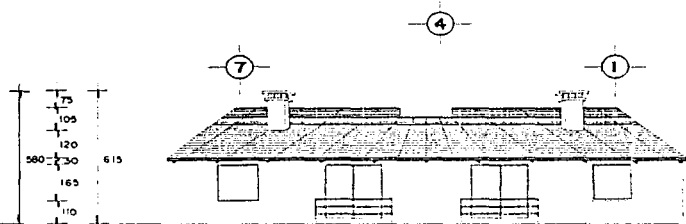

FACHADA POSTERIOR

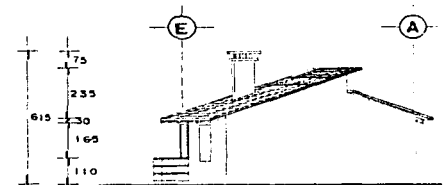

FACHADA LATERAL

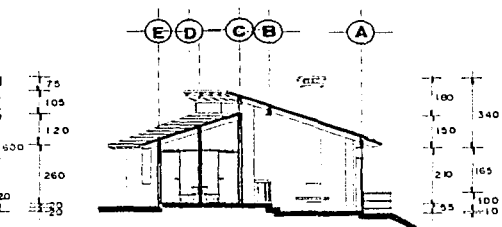

CORTE A-A'

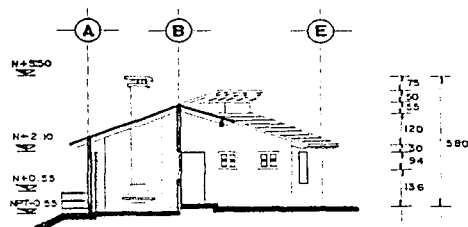

CORTE B-B'

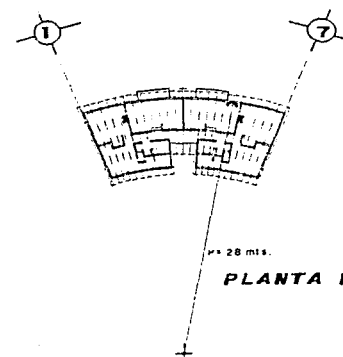

PLANTA DE TRAZO

PROYECTO	
FECHA	
ESCALA	
PROYECTISTA	C.
REVISOR	
APROBADO	



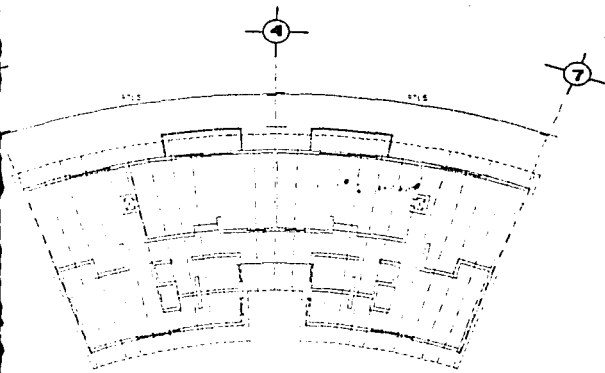

PLANTA DE ENVIGADO

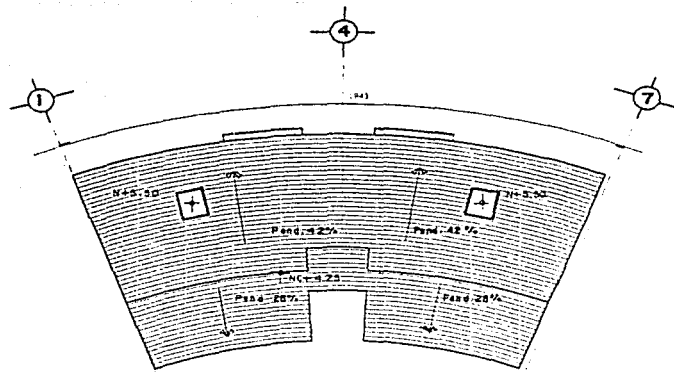

PLANTA DE TECHOS

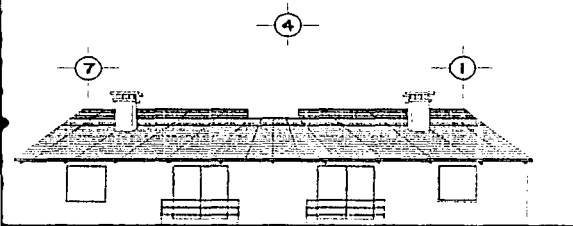

FACHADA POSTERIOR

N+5.30  
N+4.75  
N+2.10  
NPT-0.55

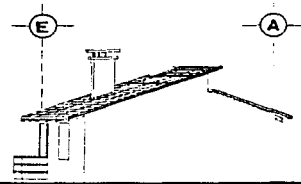
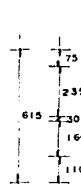

FACHADA LATERAL

N+5.30  
N+2.40  
NPT-0.65

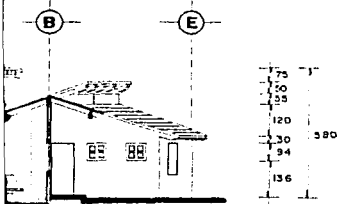

ORTE B-B

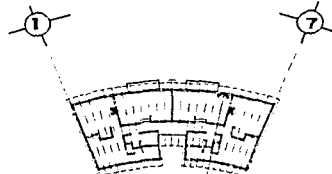

PLANTA DE TRAZO

N+28 ms.

CENTRO DE INVESTIGACION TECNICA		
BANCO DE MEXICO		
MUNICIPIO DE HINCHAYO, A.B.S.A.		
CABANA TIPO - 2		
ESCALA: 1:50 DIB. AUTOM.	DIB. AUTOM.	FECHA: NOV/96

A-11





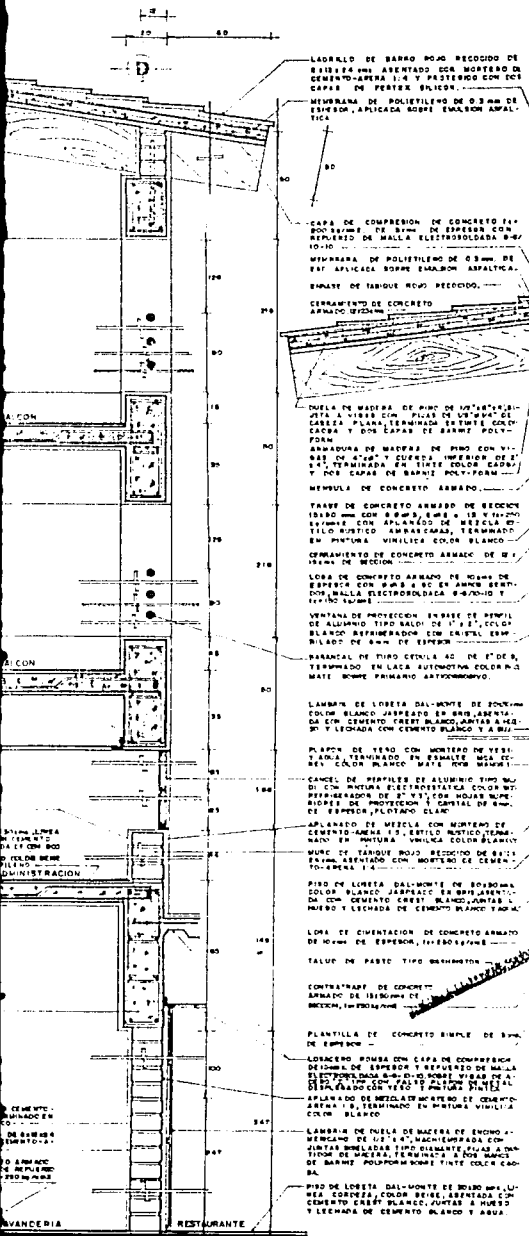

CORTE x FACHADA Cx-F-3

ESC:1/10 (CASA CLUB)

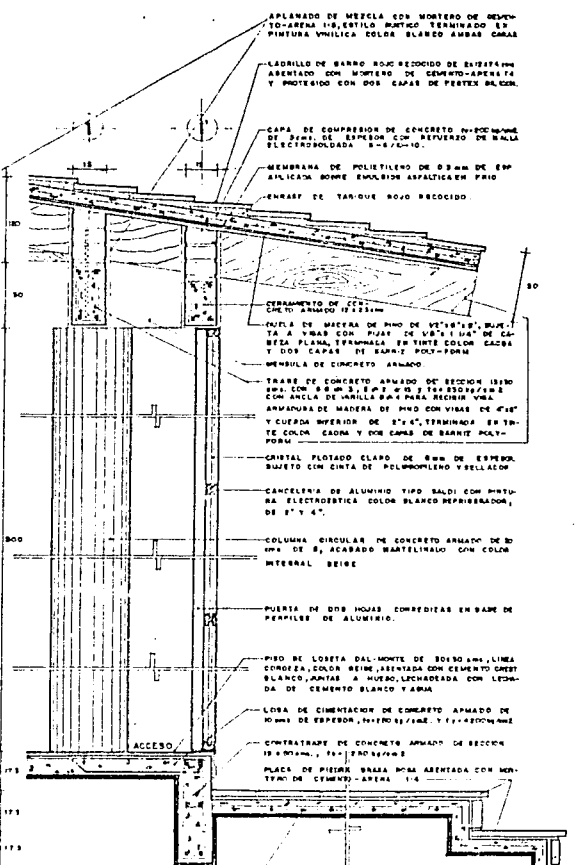

CORTE x FACHADA Cx-F-4

ESC:1/10

CORTE x FACHADA Cx-F-2, ESC: 1/10.

INSTITUTO VENEZOLANO DE INVESTIGACIONES Y PROYECTOS BANCO DE MUESTRA MUNICIPIO DE MONTE ALEGRE, ESTADO GUAYAS		
<b>CORTES x FACHADA (Cx-F-1,2,3,4)</b>		
ESTADIA GUAYAS, ROBERTO SILVA GONZALEZ, REGINA ALONSO		1:10 CM A-12
TERCER PROFESIONAL		1:10 CM A-12



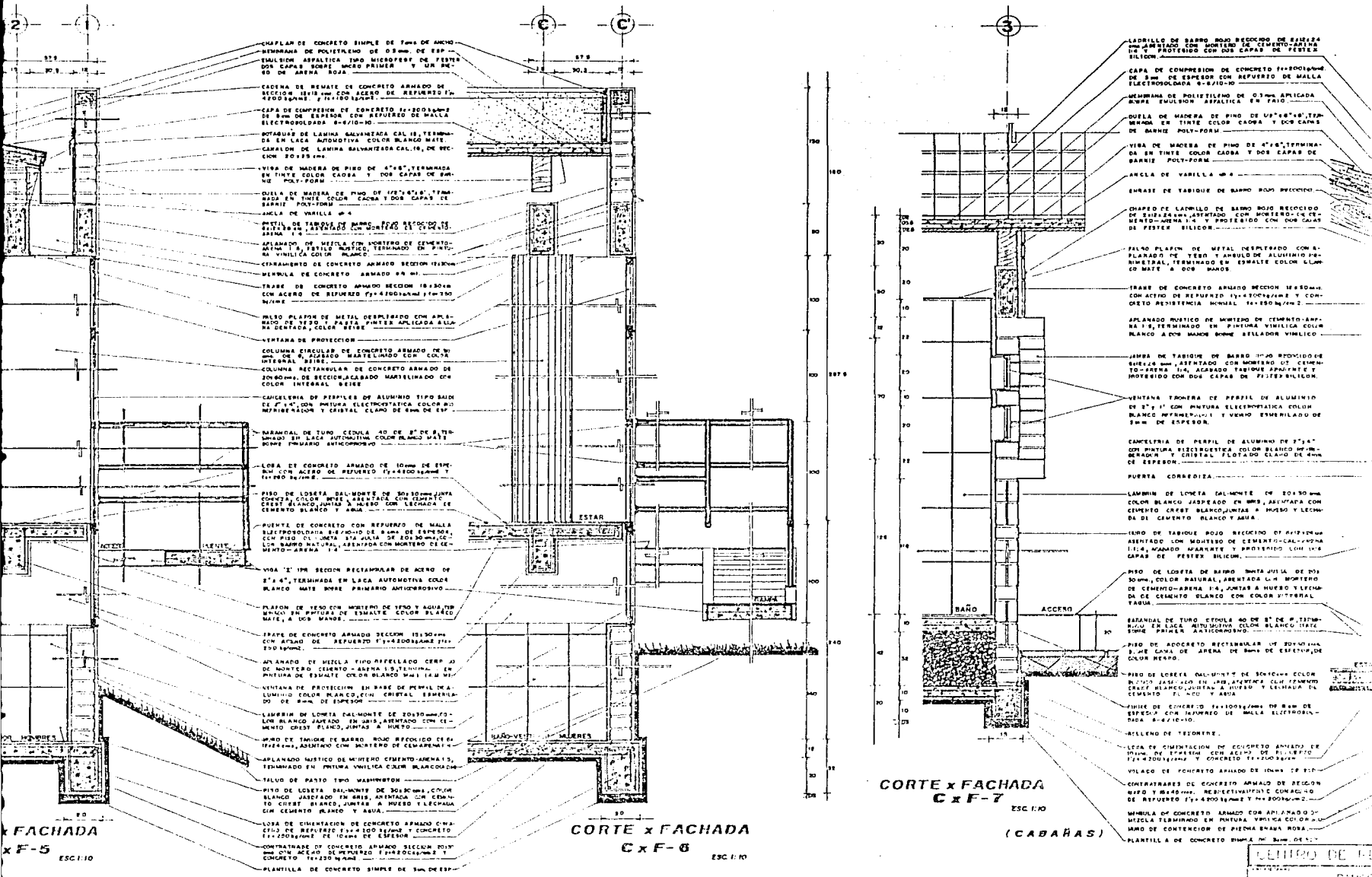

CHAPLAN DE CONCRETO SIMPLE DE 70mm DE ANCHO  
MEMBRANA DE POLIESTILO DE 0.3mm DE ESP.  
EMULSION ASPALTICA 100 OROFEST DE PESTER  
DOS CAPAS SOBRE BRICO BRASER Y UN REC-  
BO DE ARENA ROJA

CADERA DE REMATE DE CONCRETO ARMADO DE  
SECCION 18x30cm DE REFUERZO 1x4  
400x10mm y 1x10x10mm

CAPA DE COMPRESION DE CONCRETO 1x200x10mm  
DE 8cm DE ESPESOR CON REFUERZO DE MALLA  
ELECTRODOLADA 8-8/10-10

ROTAPUNTA DE LAMINA GALVANIZADA CAL.18, TERMINA-  
DA EN LACA AUTOMOTIVA COLOR BLANCO MATE  
CANALON DE LAMINA GALVANIZADA CAL.18, DE SEC-  
CION 20x25mm

VIGA DE MADERA DE PINO DE 4"x4", TERMINADA  
EN TIRTE COLOR CAJON Y DOS CAPAS DE  
BARRIZ POLY-FORM

QUEJA DE MADERA DE PINO DE 4"x4", TERMINADA  
EN TIRTE COLOR CAJON Y DOS CAPAS DE  
BARRIZ POLY-FORM

ANELA DE VARELLA #4

MISCEL DE TABOQUE DE BARRIZ #100x100x18  
ASISTIDO CON UNO DE REFUERZO 1x4  
400x10mm

APLANADO DE MISCLA CON MORTERO DE CEMENTO-  
ARENA 1:3, TERMINADO EN PINTURA VINILICA COLOR  
BLANCO

CONCRETO DE CONCRETO ARMADO SECCION 18x30cm  
MISCLA DE CONCRETO ARMADO 8x10

TRAPE DE CONCRETO ARMADO SECCION 18x30cm  
CON ACERO DE REFUERZO 1x4 400x10mm y 1x10x10mm

MURO PLAFON DE METAL OBTENDIDO CON APLANA-  
DO DE YESO Y BARRIZ PUNTERA APLICADA ALIQU-  
DA DENTADA, COLOR BRITO

VENTANA DE PROTECCION  
COLUMNA CIRCULAR DE CONCRETO ARMADO DE 18cm  
DE DIAMETRO MANTELADO CON COLA  
EPOXI

COLUMNA RECTANGULAR DE CONCRETO ARMADO DE  
200x200mm, DE SECCION LABRADO MANTELADO CON  
COLOR INTERIOR, BRITO

CALCERERIA DE PERFILES DE ALUMINIO TIPO BAIN  
DE 2"x4", CON PUNTERA ELECTROSTATICA COLOR  
MANTELADO Y CRISTAL CLARO DE 8mm DE ESP.

MARCANAL DE TIPO CENILLA 40 DE 8" DE P. ESTAN-  
DO EN LACA AUTOMOTIVA COLOR BLANCO MATE  
BARRIZ PRIMARIO ANTICORROSIVO

LORA DE CONCRETO ARMADO DE 100mm DE ESPES-  
OR CON ACERO DE REFUERZO 1x4 400x10mm y  
1x10x10mm

PISO DE LOSETA BALMONT DE 200x200mm JUNTA  
BUCRODOLADA 18x18mm DE 8mm DE ESPESOR,  
CON PISO DE LAMINA STA JULIA DE 200x200mm,  
CON BARRIZ NATURAL, ASISTIDA CON MORTERO DE CE-  
MENTO-ARENA 1:3

VIGA 2" 1/8 SECCION RECTANGULAR DE ACERO DE  
2"x4", TERMINADA EN LACA AUTOMOTIVA COLOR  
BLANCO MATE SOBRE PRIMARIO ANTICORROSIVO

PLAFON DE YESO CON MORTERO DE YESO Y AGUJAS  
MAYOR EN PARTIDA DE ESMALE COLOR BLANCO  
MATE, A DOS MANOS

TRAPE DE CONCRETO ARMADO SECCION 18x30cm  
CON ACERO DE REFUERZO 1x4 400x10mm y  
1x10x10mm

APLANADO DE MISCLA TIPO APPELLADO CERVA 10  
DE MORTERO CEMENTO-ARENA 1:3, TERMINADO EN  
PINTURA DE ESMALE COLOR BLANCO MATE A DOS  
MANOS

VENTANA DE PROTECCION EN BASE DE PERFIL DE AL-  
UMINIO COLOR BLANCO CON CRISTAL MANTELA-  
DO DE 8mm DE ESPESOR

LAMBRIN DE LOSETA BALMONT DE 200x200mm  
BLANCO JASPEADO EN BRIS, ASISTIDA CON CE-  
MENTO CRESI BLANCO, JUNTAS A HUESO Y LEMPA-  
DA CON CEMENTO BLANCO Y AGUA

MURO DE TABOQUE DE BARRIZ ROJO RECOCIDO DE  
100x100mm, ASISTIDO CON MORTERO DE CEMENTO-  
ARENA 1:3

APLANADO JUSTICO DE MORTERO CEMENTO-ARENA 1:3  
TERMINADO EN PINTURA VINILICA COLOR BLANCO  
MATE A DOS MANOS

TALON DE PARTO 100x100mm

PISO DE LOSETA BALMONT DE 200x200mm, COLOR  
BLANCO JASPEADO EN BRIS, ASISTIDA CON CE-  
MENTO CRESI BLANCO, JUNTAS A HUESO Y LEMPA-  
DA CON CEMENTO BLANCO Y AGUA

LORA DE CIMENTACION DE CONCRETO ARMADO 20x20  
CM CON ACERO DE REFUERZO 1x4 400x10mm y  
CONCRETO 1x120x10mm

PLANTILLA DE CONCRETO SIMPLE DE 30mm DE ESP.

LADRILLO DE BARRIZ ROJO RECOCIDO DE 200x200mm  
CON MORTERO DE CEMENTO-ARENA 1:3 Y PROTEGIDO CON DOS CAPAS DE PESTER  
BILICON

CAPA DE COMPRESION DE CONCRETO 1x200x10mm  
DE 8cm DE ESPESOR CON REFUERZO DE MALLA  
ELECTRODOLADA 8-8/10-10

MEMBRANA DE POLIESTILO DE 0.3mm APLICADA  
SOPRE BRICO BRASER ASPALTICA EN PAIS

QUEJA DE MADERA DE PINO DE 4"x4", TERMINADA  
EN TIRTE COLOR CAJON Y DOS CAPAS DE  
BARRIZ POLY-FORM

VIGA DE MADERA DE PINO DE 4"x4", TERMINADA  
EN TIRTE COLOR CAJON Y DOS CAPAS DE  
BARRIZ POLY-FORM

ANELA DE VARELLA #4

ENRASE DE TABOQUE DE BARRIZ ROJO RECOCIDO

CHAPLO DE LADRILLO DE BARRIZ ROJO RECOCIDO  
DE 200x200mm ASISTIDO CON MORTERO DE CE-  
MENTO-ARENA 1:3 Y PROTEGIDO CON DOS CAPAS  
DE PESTER BILICON

PISO PLAFON DE METAL OBTENDIDO CON APLANA-  
DO DE YESO Y ANILLO DE ALUMINIO PUN-  
TERA, TERMINADO EN ESMALE COLOR CLARO  
MATE A DOS MANOS

TRAPE DE CONCRETO ARMADO SECCION 18x30cm  
CON ACERO DE REFUERZO 1x4 400x10mm y 1x10x10mm  
CONCRETO RESISTENCIA MINIMAL 1x1800kg/cm<sup>2</sup>

APLANADO JUSTICO DE MORTERO CEMENTO-ARENA 1:3  
TERMINADO EN PINTURA VINILICA COLOR  
BLANCO A DOS MANOS SOBRE BRICO BRASER

JAMBA DE TABOQUE DE BARRIZ ROJO RECOCIDO DE  
100x100mm ASISTIDO CON MORTERO DE CEMENTO-  
ARENA 1:3, ACABADO TABOQUE APARTE Y  
PROTEGIDO CON DOS CAPAS DE PESTER BILICON

VENTANA TAMBORA DE PERFIL DE ALUMINIO DE  
2"x4" CON PUNTERA ELECTROSTATICA COLOR  
BLANCO MANTELADO Y VENTRO ESMALADO DE  
8mm DE ESPESOR

CALCERERIA DE PERFIL DE ALUMINIO DE 2"x4"  
CON PUNTERA RESISTENTE CON MORTERO DE CE-  
MENTO-ARENA 1:3 Y CRISTAL FLOTADO CLARO DE 8mm  
DE ESPESOR

Puerta corredera

LAMBRIN DE LOSETA BALMONT DE 200x200mm  
COLOR BLANCO JASPEADO EN BRIS, ASISTIDA CON  
CEMENTO CRESI BLANCO, JUNTAS A HUESO Y LEMPA-  
DA DE CEMENTO BLANCO Y AGUA

MURO DE TABOQUE ROJO RECOCIDO DE 200x200mm  
ASISTIDO CON MORTERO DE CEMENTO-ARENA 1:3  
TERMINADO EN PINTURA VINILICA COLOR  
BLANCO MANTELADO Y PROTEGIDO CON DOS  
CAPAS DE PESTER BILICON

PISO DE LOSETA DE BARRIZ ROJO MATE JUNTA DE  
200x200mm, COLOR NATURAL, ASISTIDA CON MORTERO  
DE CEMENTO-ARENA 1:3, JUNTAS A HUESO Y LEMPA-  
DA DE CEMENTO BLANCO CON COLOR INTERIOR  
Y AGUA

MARCANAL DE TIPO CENILLA 40 DE 8" DE P. ESTAN-  
DO EN LACA AUTOMOTIVA COLOR BLANCO MATE  
BARRIZ PRIMARIO ANTICORROSIVO

PISO DE CONCRETO RECTANGULAR DE 200x200mm  
CON UNA CAPA DE ARENA DE 8mm DE ESPESOR  
COLOR NEGRO

PISO DE LOSETA BALMONT DE 200x200mm COLOR  
BLANCO JASPEADO EN BRIS, ASISTIDA CON CEMENTO  
CRESI BLANCO, JUNTAS A HUESO Y LEMPA-  
DA CON CEMENTO BLANCO Y AGUA

TRAPE DE CONCRETO ARMADO SECCION 18x30cm  
CON ACERO DE REFUERZO DE MALLA ELECTRODOLA-  
DA 8-8/10-10

RELLENO DE YESO

LORA DE CIMENTACION DE CONCRETO ARMADO DE  
20x20 CM CON ACERO DE REFUERZO 1x4 400x10mm  
Y CONCRETO 1x120x10mm

VILADO DE CONCRETO ARMADO DE LAMINA DE 8cm  
CONCENTRARES DE CONCRETO ARMADO DE SECCION  
18x30cm, RESISTENTE Y CONACEROS DE  
REFUERZO 1x4 400x10mm y 1x10x10mm

MISCLA DE CONCRETO ARMADO CON APLANADO DE  
MISCLA TERMINADO EN PINTURA VINILICA COLOR  
BLANCO MANTELADO Y PROTEGIDO CON DOS CAPAS  
DE PESTER BILICON

PLANTILLA DE CONCRETO SIMPLE DE 30mm DE ESP.

CORTE x FACHADA  
C x F-5  
ESC: 1/10

CORTE x FACHADA  
C x F-6  
ESC: 1/10

CORTE x FACHADA  
C x F-7  
ESC: 1/10  
(CABAÑAS)

(CASA CLUB-SQUASH)

CLIENTE	CENTRO DE RE...
UBICACION	BARRIO...
MUNICIPIO	MUNICIPIO...
TITULO	CORTES x FACH...
ELABORADO POR	REYANA GUARAZON...
REVISADO POR	SILVA GONZALEZ...
FECHA	...
TIPO DE PROYECTO	TIPO DE PROYECTO...

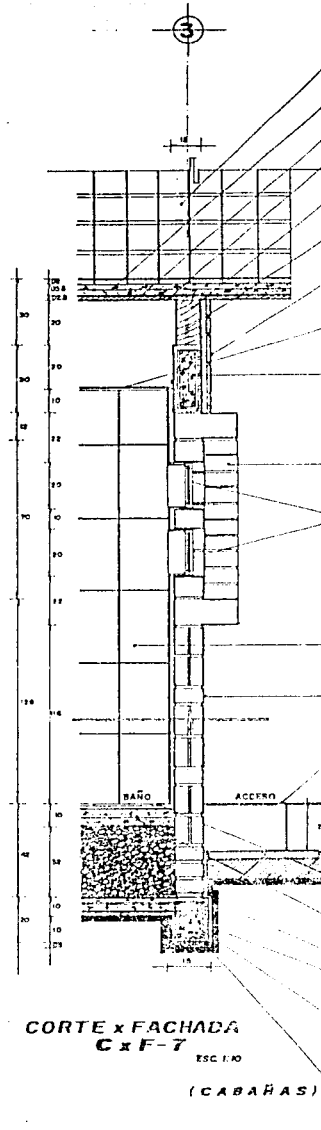
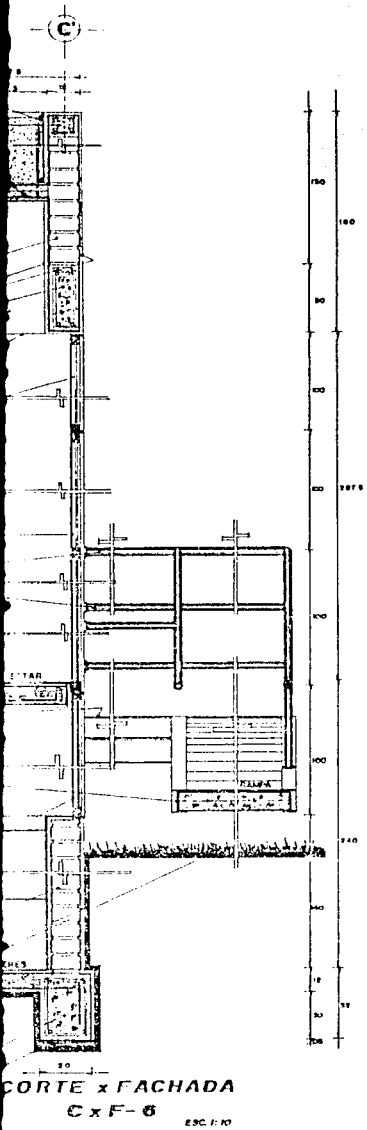

- LADRILLO DE BARRO ROJO RECOCIDO DE DIMENSIONES 200x100x50 MONTADO EN CEMENTO-ARENA 1:1:4 PROTEGIDO CON DOS CAPAS DE PESTEFILICÓN.
- CAPA DE COMPRESION DE CONCRETO F200000000 DE 300 DE ESPESOR CON REFUERZO DE MALLA ELECTRODINAMICA 8x8/10-10.
- MEMBRANA DE POLIETILENO DE 3MM APLICADA SOBRE EMULSION ASFALTICA EN FRIO.
- DUELA DE MADERA DE PINO DE 4"x6"x18" TERMINADA EN TINTE COLOR COBRA Y DOS CAPAS DE BARNIZ POLY-FOAM.
- VIGA DE MADERA DE PINO DE 4"x6" TERMINADA EN TINTE COLOR COBRA Y DOS CAPAS DE BARNIZ POLY-FOAM.
- ANCLA DE VARILLA #4.
- ENRASE DE TABIQUE DE BARRO ROJO RECOCIDO.
- CHAPITE DE LADRILLO DE BARRO ROJO RECOCIDO DE DIMENSIONES 200x100x50 MONTADO EN CEMENTO-ARENA 1:1:4 Y PROTEGIDO CON DOS CAPAS DE PESTEFILICÓN.
- PALNO PLAFIN DE METAL DESPARRAMADO CON APLACADO DE YESO Y ANILLO DE ALUMINIO PERIMETRAL TERMINADO EN ESMALE COLOR COLO MATE A DOS MANOS.
- TRABE DE CONCRETO ARMADO SECCION 120x300 CON ANCHO DE REFUERZO 15x100C4/4#1 Y CONCRETO RESISTENCIA NOMINAL F200000000.
- APLACADO RUSTICO DE MONTADO DE CEMENTO-ARENA 1:1:4 TERMINADO EN PINTURA VINILICA COLOR BLANCO A DOS MANOS SOBRE BELLADOR VINILICO.
- JANERA DE TABIQUE DE BARRO ROJO RECOCIDO DE DIMENSIONES 200x100x50 MONTADO EN CEMENTO-ARENA 1:1:4 ACABADO INTERIOR APARTE Y PROTEGIDO CON DOS CAPAS DE PESTEFILICÓN.
- VENTANA TROMPA DE PERFIL DE ALUMINIO DE 2"x2" CON PINTURA ELECTROSTATICA COLOR BLANCO METALICO Y VENTANA ESMERILLADO DE 3mm DE ESPESOR.
- CAMPESERA DE PERFIL DE ALUMINIO DE 2"x4" CON PINTURA ELECTROSTATICA COLOR BLANCO METALICO Y CRISTAL FLOTADO COLOR DE VINO DE ESPESOR.
- Puerta corrediza.
- LAMBRIN DE LOSETA GALVANIZADA DE 20x30mm COLOR BLANCO JASPADO EN 50% APLICADA CON CEMENTO GRAY BLANCO JUNTA A MUÑO Y LEONDA DE CEMENTO BLANCO Y ARENA.
- TRABE DE TABIQUE ROJO RECOCIDO DE DIMENSIONES 200x100x50 MONTADO EN CEMENTO-ARENA 1:1:4 ACABADO INTERIOR Y PROTEGIDO CON DOS CAPAS DE PESTEFILICÓN.
- MURO DE LOSETA DE BARRO ROJO RECOCIDO DE 20x30mm COLOR NATURAL ACABADA EN MONTADO DE CEMENTO-ARENA 1:1:4 JUNTA A MUÑO Y LEONDA DE CEMENTO BLANCO CON COLOR EXTERIOR TAMA.
- BALCONAL DE TRINCHERA DE 20x30mm DE 2" DE P. TERMINADO EN YESO APLICADO EN LAS ANCHURAS CON CEMENTO GRAY BLANCO JUNTA A MUÑO Y LEONDA DE CEMENTO BLANCO Y ARENA.
- PISO DE CONCRETO RECOCIDO EN UN SOLO MANO COLOR NEGRO.
- MURO DE LOSETA GALVANIZADA DE 20x30mm COLOR BLANCO JASPADO EN LAS ANCHURAS CON CEMENTO GRAY BLANCO JUNTA A MUÑO Y LEONDA DE CEMENTO BLANCO Y ARENA.
- TINTE DE CONCRETO F200000000 DE 300 DE ESPESOR CON REFUERZO DE MALLA ELECTRODINAMICA 8x8/10-10.
- RELLENO DE YESO.
- LIGA DE CIMENTACION DE CONCRETO ARMADO DE TRINCHERA DE 20x30mm DE 2" DE P. TERMINADO EN YESO APLICADO EN LAS ANCHURAS CON CEMENTO GRAY BLANCO JUNTA A MUÑO Y LEONDA DE CEMENTO BLANCO Y ARENA.
- VILLADO DE CONCRETO ARMADO DE 100x100 DE 2" DE P. TERMINADO EN YESO APLICADO EN LAS ANCHURAS CON CEMENTO GRAY BLANCO JUNTA A MUÑO Y LEONDA DE CEMENTO BLANCO Y ARENA.
- MULLA DE CONCRETO ARMADO CON APLICADO DE MEZCLA TERMINADO EN PINTURA VINILICA COLOR BLANCO DE CONTENCION DE PIEDRA BRAMA ROSA.
- PLANTILLA DE CONCRETO SIMILA DE 300x300 DE 2" DE P.

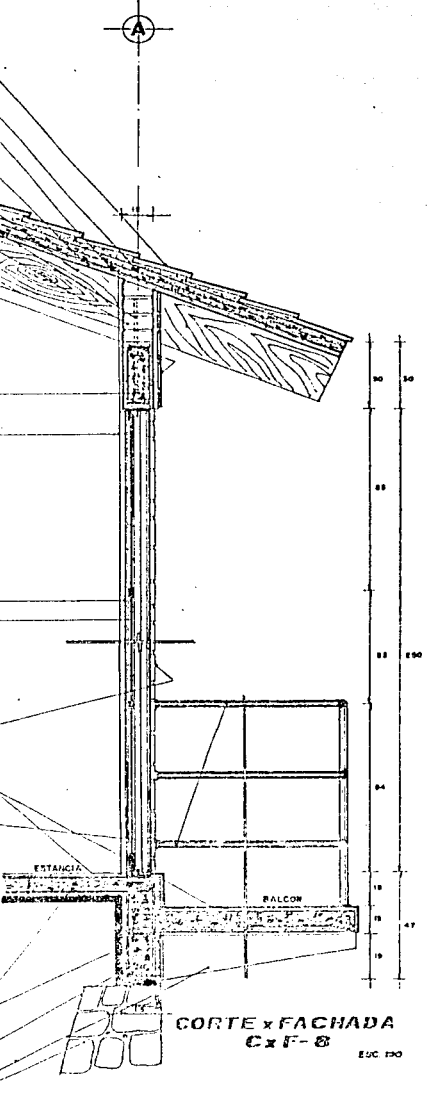

**CORTE x FACHADA**  
**C x F-7**

**CORTE x FACHADA**  
**C x F-8**

ESC. 1/10  
(CABAÑAS)

ESC. 1/10

**CORTE x FACHADA**  
**C x F-6**  
ESC. 1/10

CENTRO DE RECEPCION TURISTICA		A. 10	
BANCO DE MEXICO		ESTADO DE QUERETARO	
MUNICIPIO DE MOREY, EDO. PUEBLA		CARR. 100	
<b>CORTES x FACHADA (C x F-6, 7, 8)</b>		110 CM.	
REINA GONZALEZ ROSARIO		ESTADO DE QUERETARO	
OLGA GONZALEZ PEDRO ANTONIO		ESTADO DE QUERETARO	
INGENIERO PROFESIONAL		A. 10	

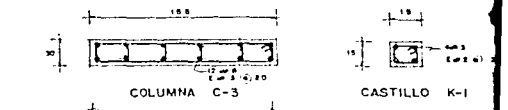
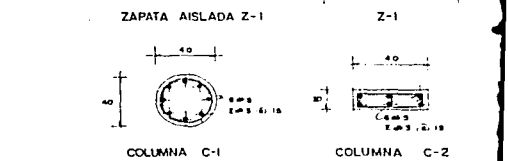
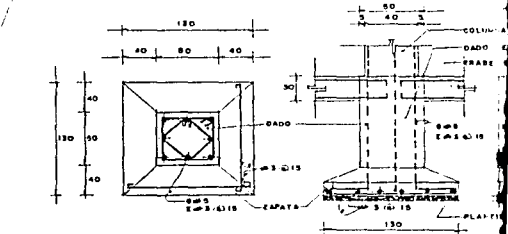
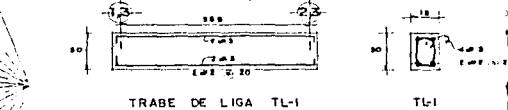
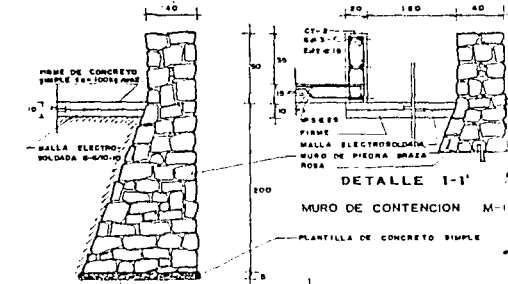
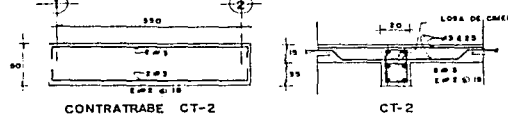
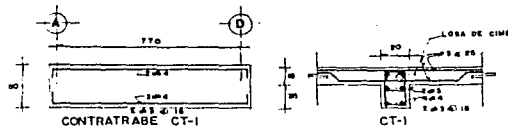
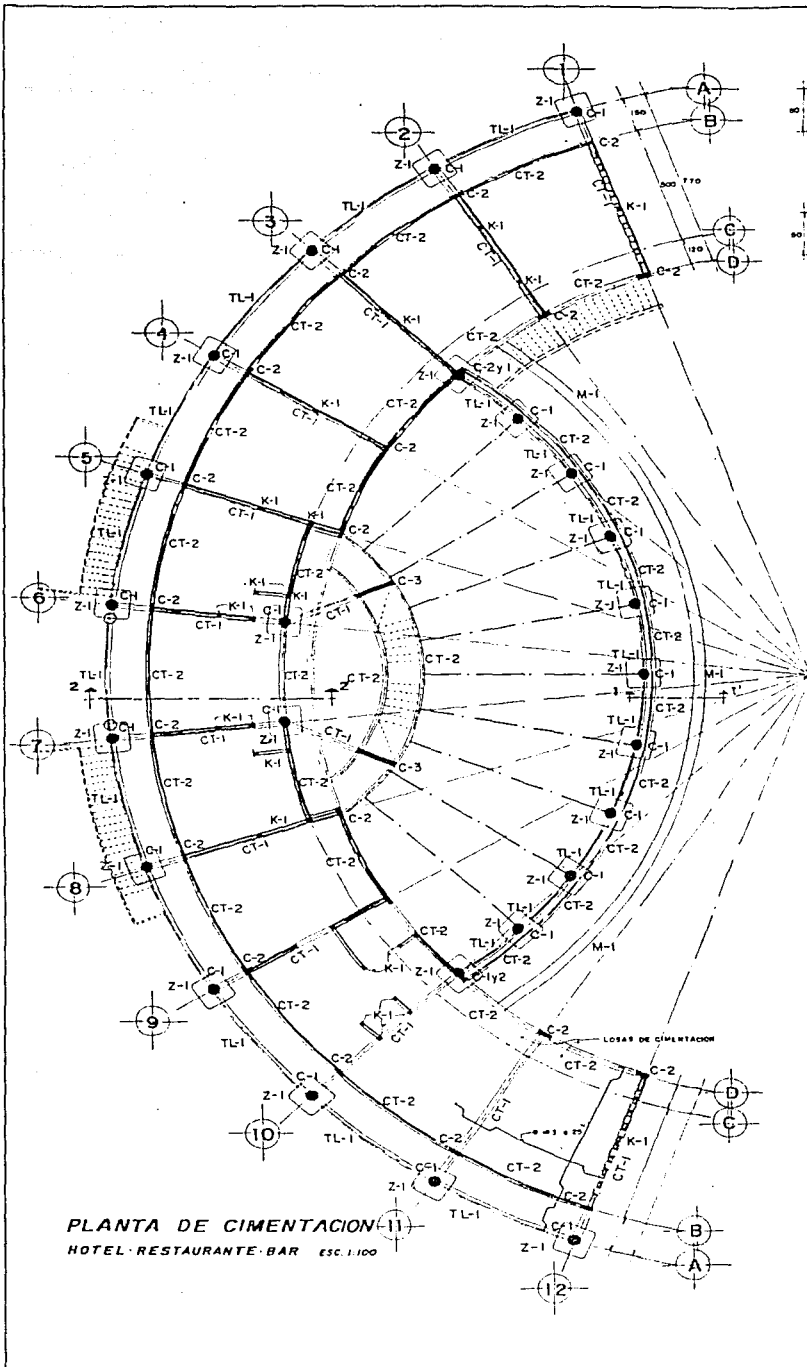



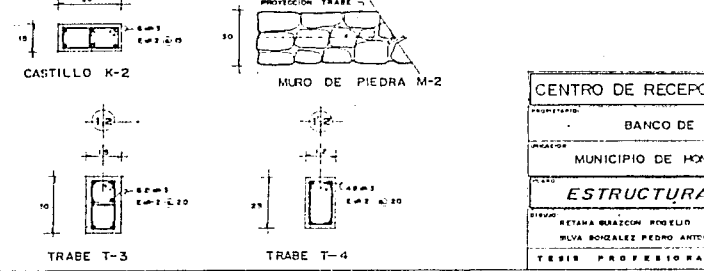
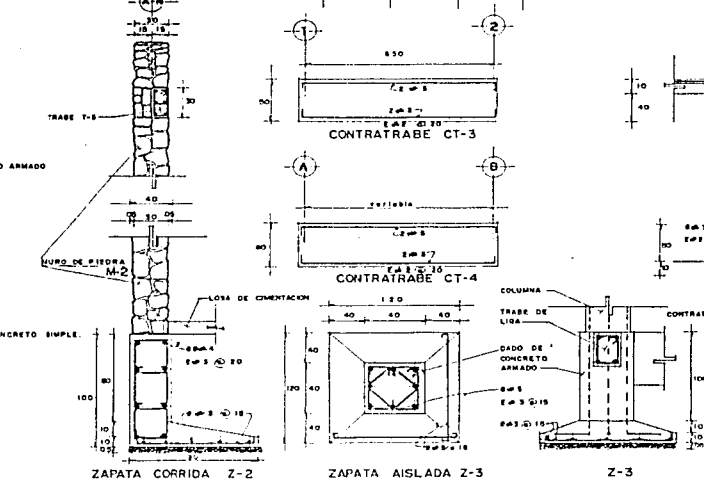
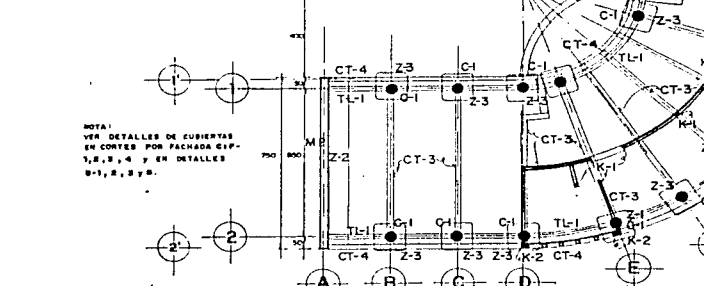
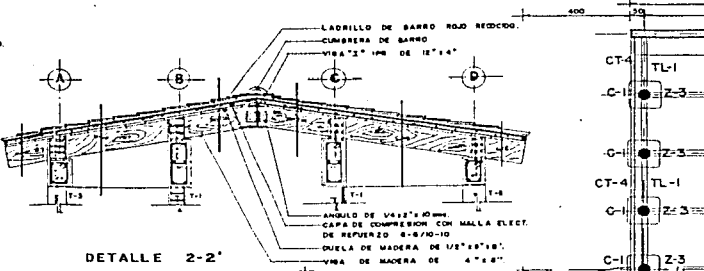
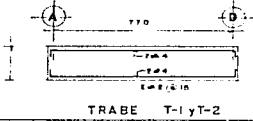
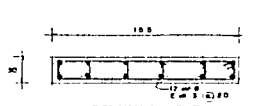
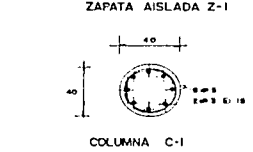
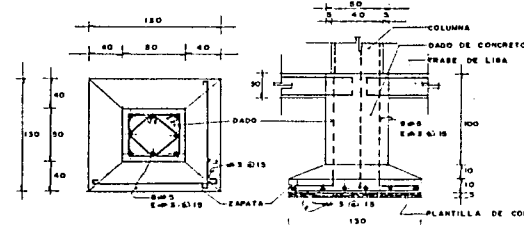
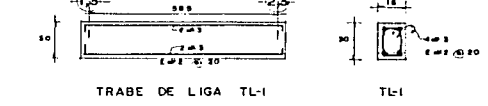
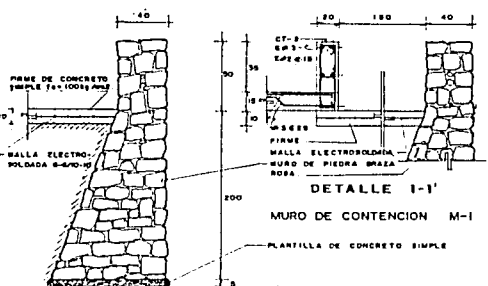
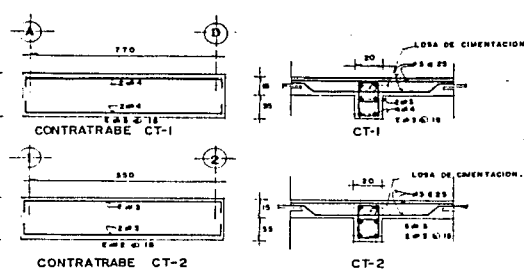
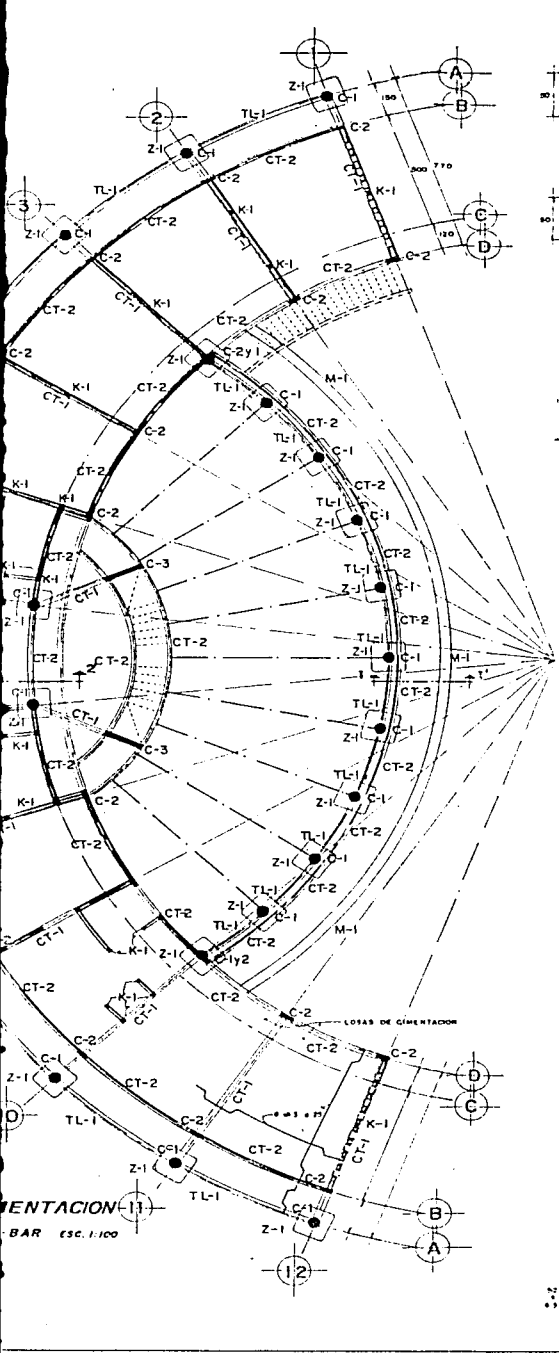

NOTA:  
VER DETALLES DE CUBIERTOS  
EN CONCRETO POR PAGADA CIP-  
1, 2, 3, 4 Y EN DETALLES  
B-1, 2, 3, 4.

PLAN

ENTRADA  
BAR ESC. 1:100

CENTRO DE RECEPCION	
PROYECTADO	BANCO DE MEXICO
PROYECTADO	MUNICIPIO DE HOYER
<b>ESTRUCTURAL</b>	
PROYECTADO	RETANA SUAREZ ROSELIO
PROYECTADO	MILVA ROZALEZ PEDRO ANTONIO
TESIS PROFESIONAL	

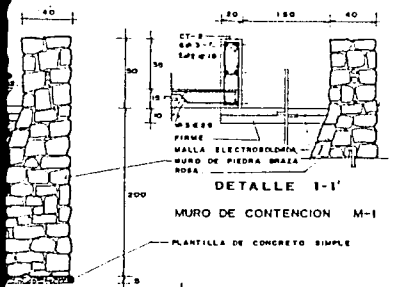
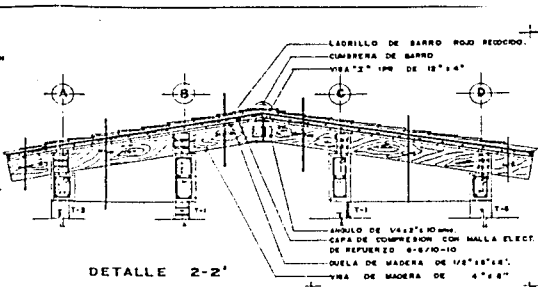
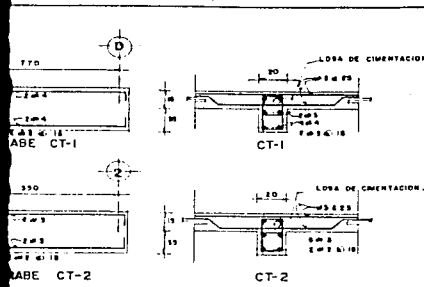

DETALLE 2-2'

NOTA:  
VER DETALLES DE CUBIERTAS  
EN CORTES POR FACHADA EXP.  
1, 2, 3, 4 Y EN DETALLES  
B-1, 2, 3, 4.

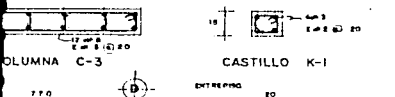
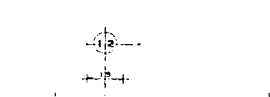
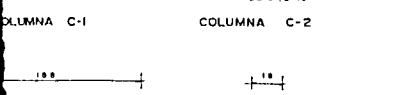
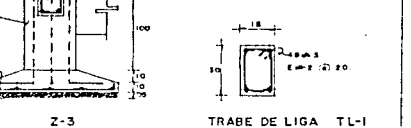
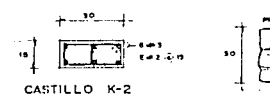
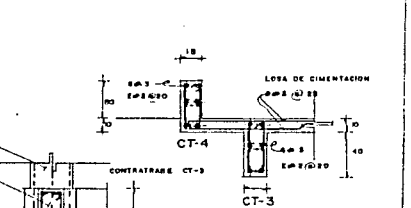
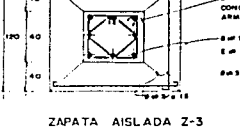
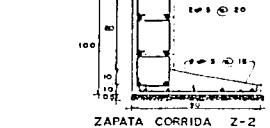
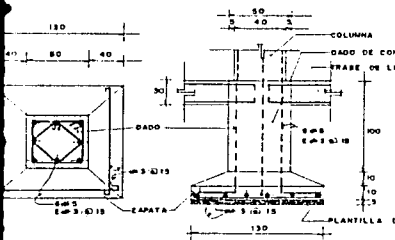
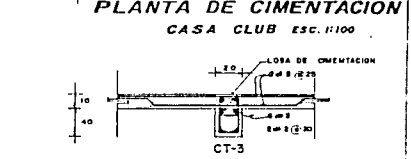
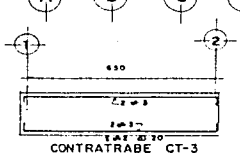
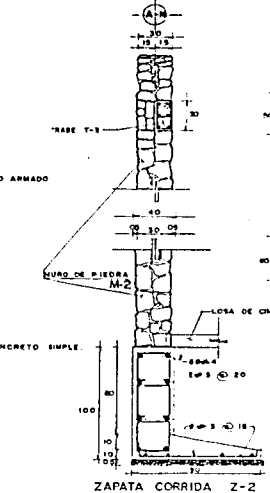
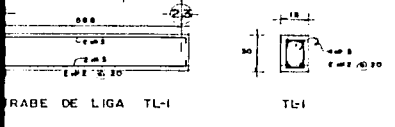
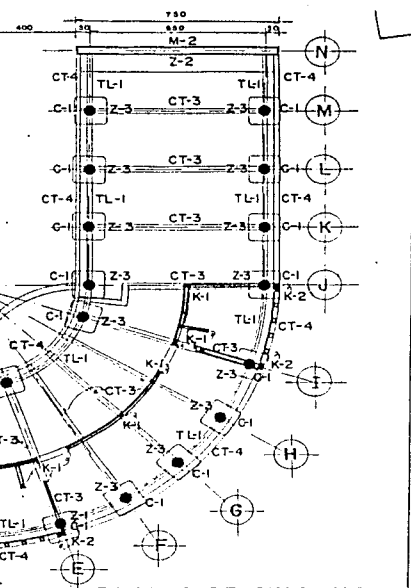

CENTRO DE RECEPCION TURISTICO		TALLER	
BANCO DE MEXICO			
MUNICIPIO DE HONEY, EDO PUEBLA		FAC. ARQUITECTURA UNAM	
ESTRUCTURAL (HOTEL-RESTAURANT Y CASA CLUB)		E.O.I.	
DISEÑADO POR: BETIANA BRAZON ROQUELO SILVA BONALDEZ PEDRO ANTONIO		FECHA DE DISEÑO: JUN 83 FECHA DE EJECUCION: JUN 83	
DISEÑADO POR: E.O.I.		FECHA DE DISEÑO: JUN 83 FECHA DE EJECUCION: JUN 83	

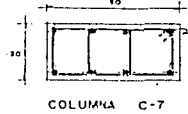
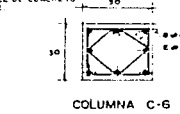
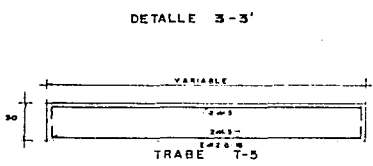
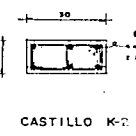
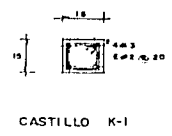
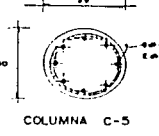
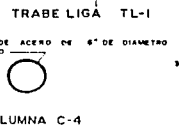
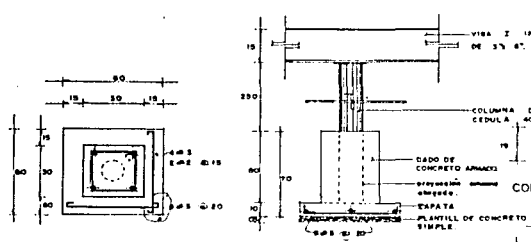
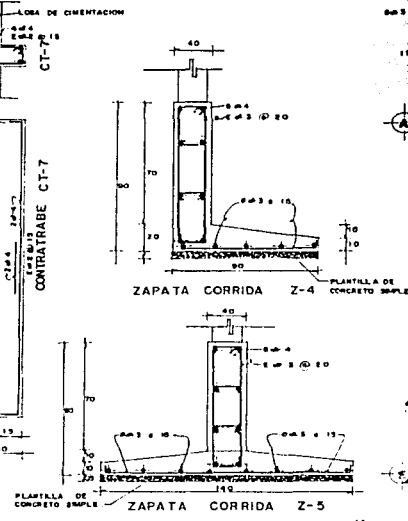
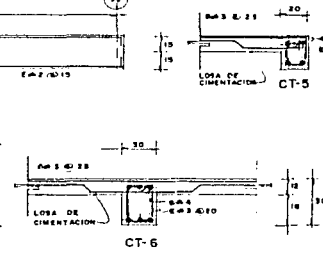
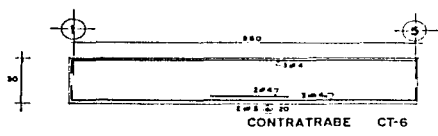
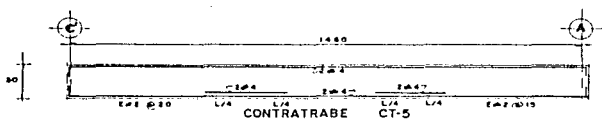
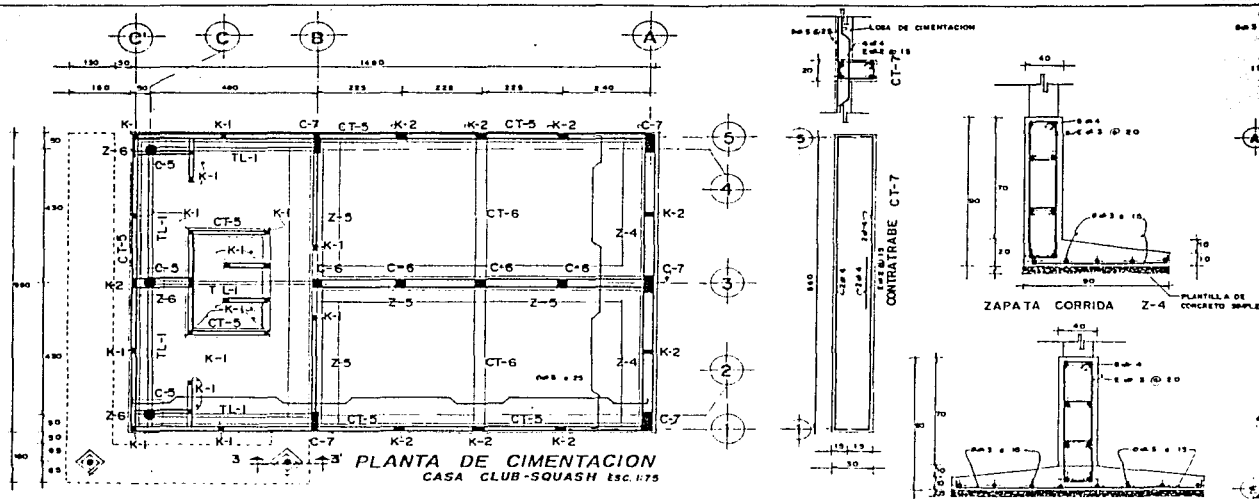

TIPO	PERALTE	ARMADO	
		CLARO	CORTO
		CENTRAL	CYRINDRO
L-1	18	4 #3 @ 20	4 #3 @ 20
L-2	11	4 #3 @ 20	4 #3 @ 15
L-3	18	4 #3 @ 20	4 #3 @ 15
L-4	10	4 #3 @ 20	4 #3 @ 15

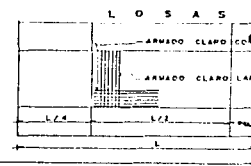
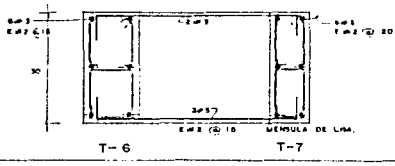
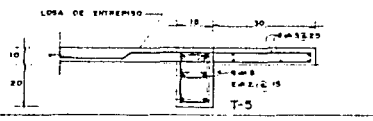

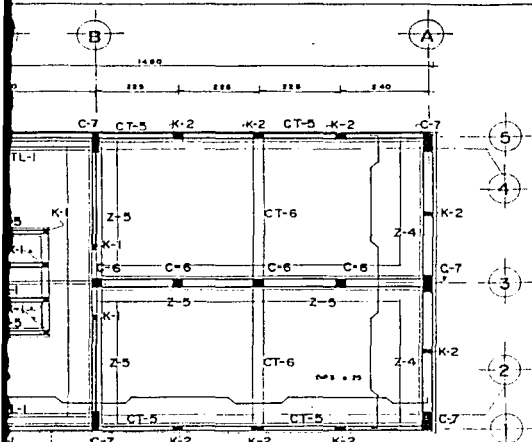

**PLANTA DE CIMENTACION**  
CASA CLUB-SQUASH ESC. 1:75

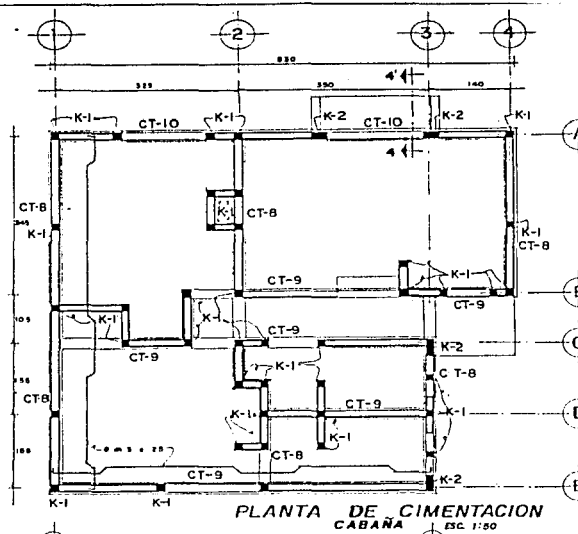
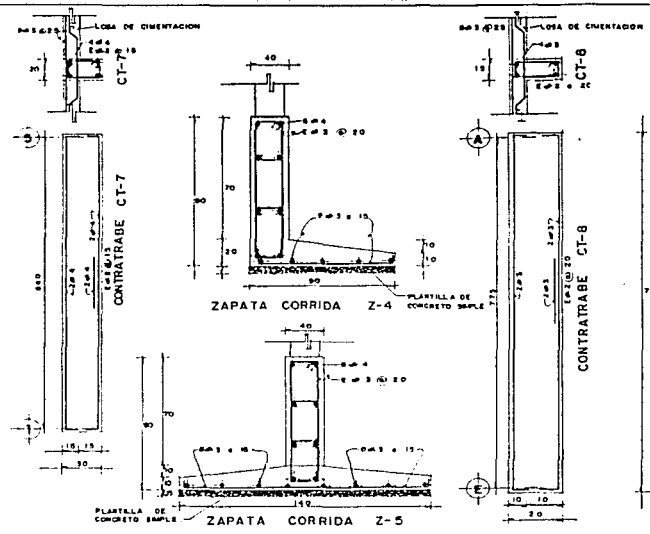

**PLANTA DE CIMENTACION**  
CABAÑA ESC. 1:50

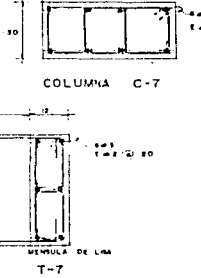
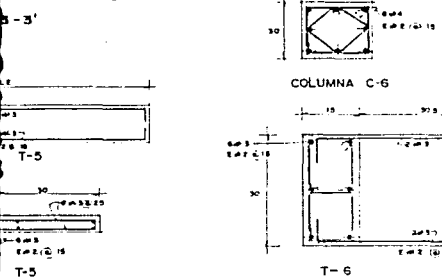
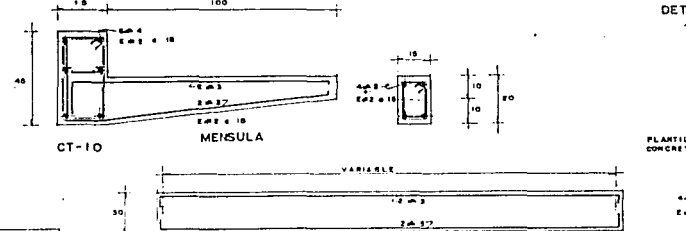
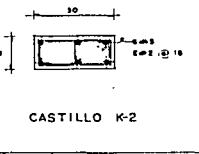
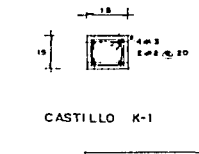
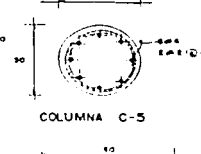
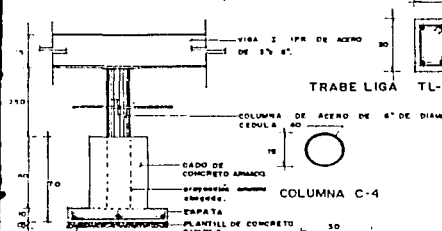
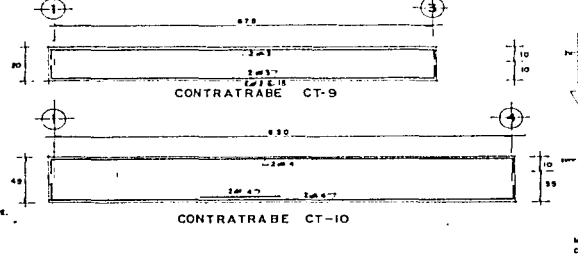
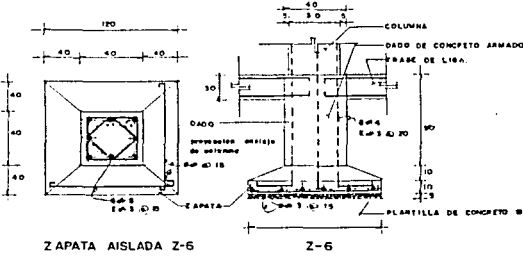
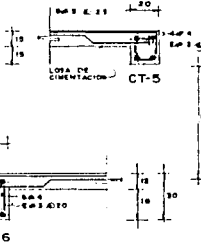
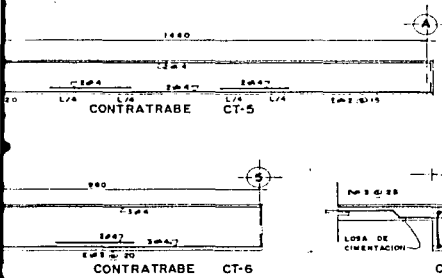

**TABLERO DE LOSAS**

TIPO	PERALTE	ARMADO			
		CLARO CORTO	CLARO LARGO	CLARO	LAPCO
L-1	12	3/8	3/8	3/8	3/8
L-2	11	3/8	3/8	3/8	3/8
L-3	12	3/8	3/8	3/8	3/8
L-4	10	3/8	3/8	3/8	3/8

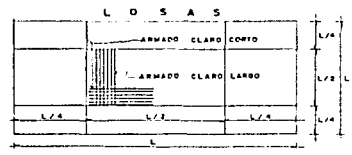

- NOTAS GENERALES**
- ACOTACIONES EN CENTIMETROS
  - EL RECURRIMIENTO MINIMO SERA DE 24d
  - LAS VARILLAS CORTAS EN LAS LOSAS Y EN LAS TRABES SERAN 1/3
  - VERIFICAR DIMENSIONES Y NIVELES CON PLANOS ARQUITECTONICOS Y EN SUYA
  - TRASLAPES 40 d
  - NO TOMAR MEDIDAS A ESCALA
  - MATERIALES:
  - CONCRETO 14-200 KG/CM<sup>3</sup>
  - ACERO DE REFUERZO Fy=4.800 KG/CM<sup>2</sup>
  - RADIO DE DORLEX DE VARILLAS 40 d
  - ABRADO MAXIMO DE 18 MM.

**CENTRO DE RECEPCION**

BANCO DE MEDICIONES

MUNICIPIO DE HONEY

**ESTRUCTURAL**

RETANA GUATEMALA ROBLEDO  
SILVA HONZALE PEDRO ANTONIO  
TERCER PROPIETARIO



### ***l) Areas Comunes y Detalles:***

- D-01** Armadura tipo
- D-02** Armadura tipo, d-1 y d-2
- D-03** Armadura tipo, d-3 y d-4
- D-04** Cimentación en locales
- D-05** Cubierta y repisón tipo
- D-06** Chimenea tipo
- D-07** Capuchón de chimenea
- D-08** Circulaciones y vialidades tipo
- D-09** Palapa tipo
- D-10** Palapa tipo, d-2, d-3, d-4, d-5 y d-6
- D-11** Puente peatonal y paso de caballos
- D-12** Tanque elevado
- D-13** Tanque elevado (Isométrico)
- D-14** Caseta de control
- D-15** Caballeriza y bodega tipo
- D-16** Habitaciones de hotel
- D-17** Lavandería
- D-18** Cuarto de máquinas

## CASA CLUB. ARMADURA TIPO ESC. 1:100.

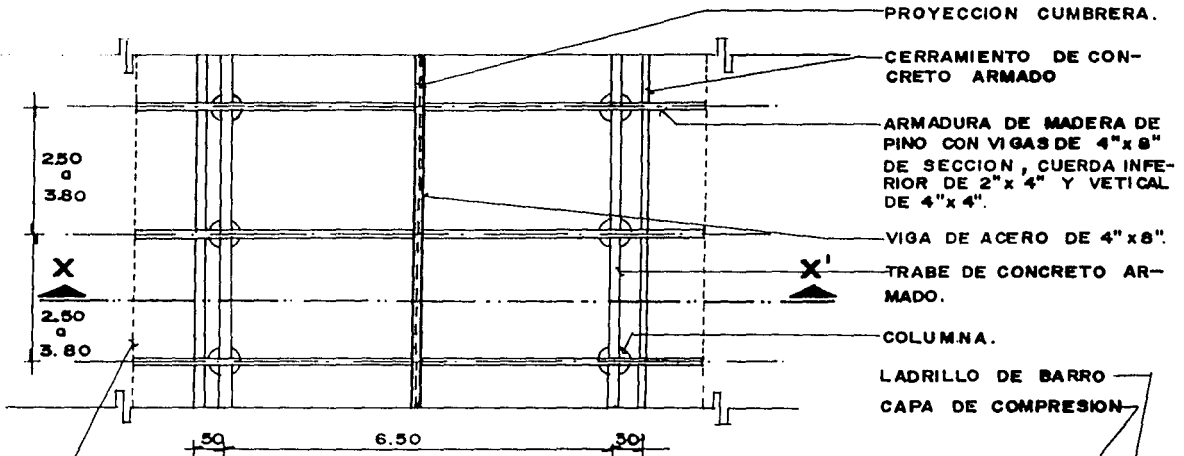

PROYECCION CUMBRERA.

CERRAMIENTO DE CONCRETO ARMADO

ARMADURA DE MADERA DE PINO CON VIGAS DE 4"x8" DE SECCION, CUERDA INFERIOR DE 2"x4" Y VETICAL DE 4"x4".

VIGA DE ACERO DE 4"x8".

TRABE DE CONCRETO ARMADO.

COLUMNA.

LADRILLO DE BARRO  
CAPA DE COMPRESION

**PLANTA**

PROYECCION VOLADO

TENSOR DE VIGA "I" IPR DE ACERO DE 4"x8"x1/4".

ARMADURA DE MADERA DE ALMA ABIERTA.

**ISOMETRICO**

CUBIERTA CON CAPA DE COMPRESION DE 5 cms. DE ESPESOR CON REFUERZO DE MALLA ELECTRO-SOLDADA 6-6/10-10.

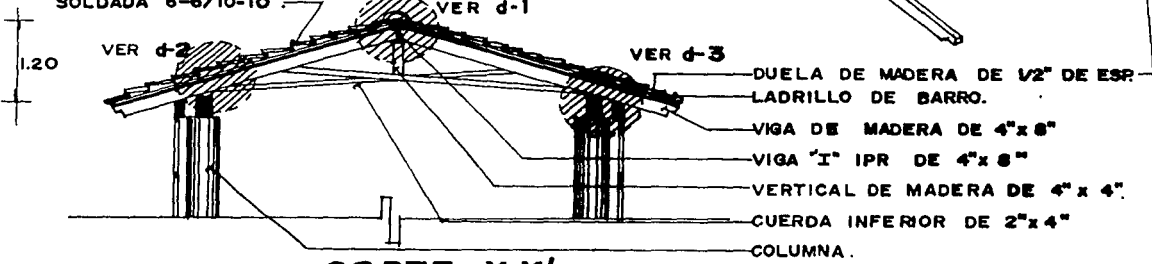
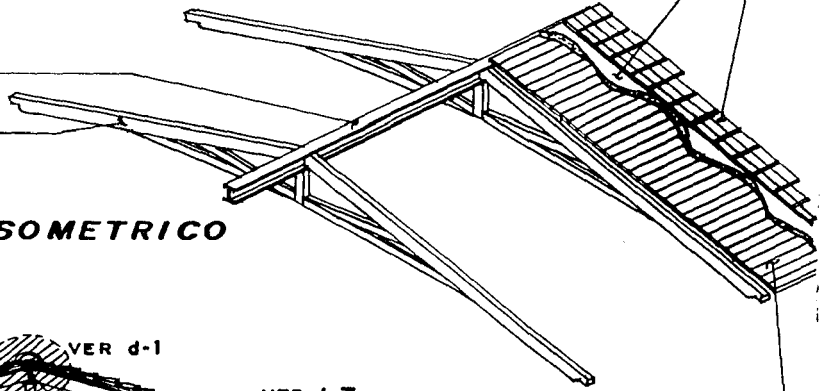

**CORTE X-X'**

DUELA DE MADERA DE 1/2" DE ESP. LADRILLO DE BARRO.

VIGA DE MADERA DE 4"x8"

VIGA "I" IPR DE 4"x8"

VERTICAL DE MADERA DE 4"x4".

CUERDA INFERIOR DE 2"x4"

COLUMNA.

## HOTEL • CASA CLUB • CABAÑAS. ARMADURA TIPO Y CUBIERTA ESC.F10

ANGULO DE 2" x 1/4" x 10cm. SOLDADO A LA VIGA, PARA SUJETAR VIGAS DE MADEIRA CON ESPARRAGOS DE 1/4" Ø Y TUERCAS CON RONDANA.

- CUMBRERA DE BARRO.
- LADRILLO DE BARRO.
- MORTERO.
- CAPA DE COMPRESION.
- MEMBRANA DE POLIETILENO.
- DUELA DE MADERA.
- VIGA DE ACERO.
- VIGA DE MADERA.

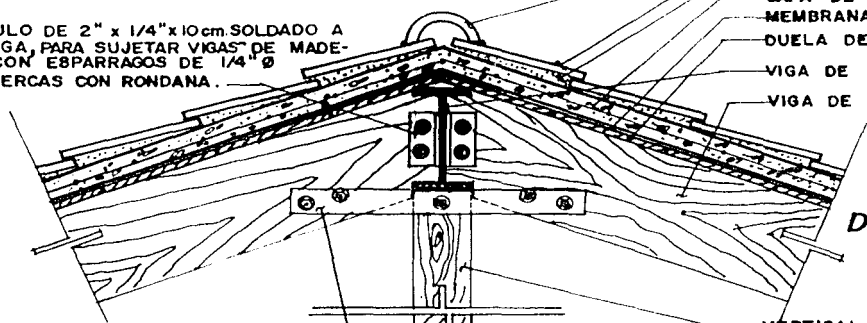

**DETALLE d-1**

SUJETADOR DE SOLERA DE 1/4"x2"x 50cm, CON ESPARRAGOS DE 1/4" Ø y TUERCA HEXAGONAL CON RONDANA EN AMBOS LADOS.

- VERTICAL DE MADERA.
- EMPALME SUJETO CON ESPARRAGO DE 1/4" Ø y TUERCA HEXAGONAL CON RONDANA EN AMBOS LADOS.

EMPALME Y SAQUE EN VIGA, DE 6cm DE ANCHO.

CUERDA INFERIOR DE ARMADURA DE 2"x4", CON EMPALME DE 6cm y TALADROS DE 5/16" Ø, TERMINADA EN TINTE COLOR CAOBA Y BARNIZ POLY-FORM (DOS CAPAS).

**NOTA:**  
ESTOS ELEMENTOS SOLO LOS LLEVA LA CASA CLUB PARA FORMAR LA ARMADURA.

- SUJETADOR DE SOLERA DE 1/4"x2"x50cm
- CUBIERTA.
- VIGA DE MADERA DE 4"x8".
- ANCLA DE VARILLA DE 1" Ø AHOGADA EN TRABE PARA RECIBIR VIGA DE MADERA.

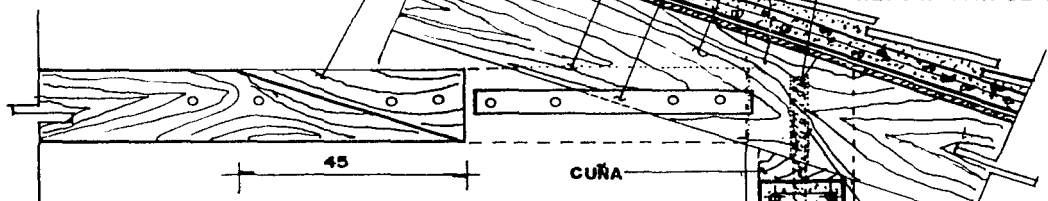

45

CUÑA

ESPARRAGOS DE ACERO DE 1/4" Ø x 5", DE CUERDA CORRIDA STANDARD, CON TUERCA HEXAGONAL Y RONDANA PLANA DE ACERO, EN AMBOS LADOS.

TALADRO EN VIGA DE 27 mm. DE Ø

TRABE DE CONCRETO ARMADO.

COLUMNA DE CONCRETO ARMADO.

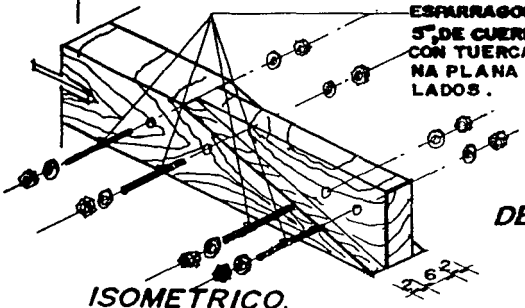

**ISOMETRICO.**

**DETALLE d-2**



## HOTEL • CASA CLUB • CABAÑAS. ARMADURA TIPO Y CUBIERTA ESC.1:10.

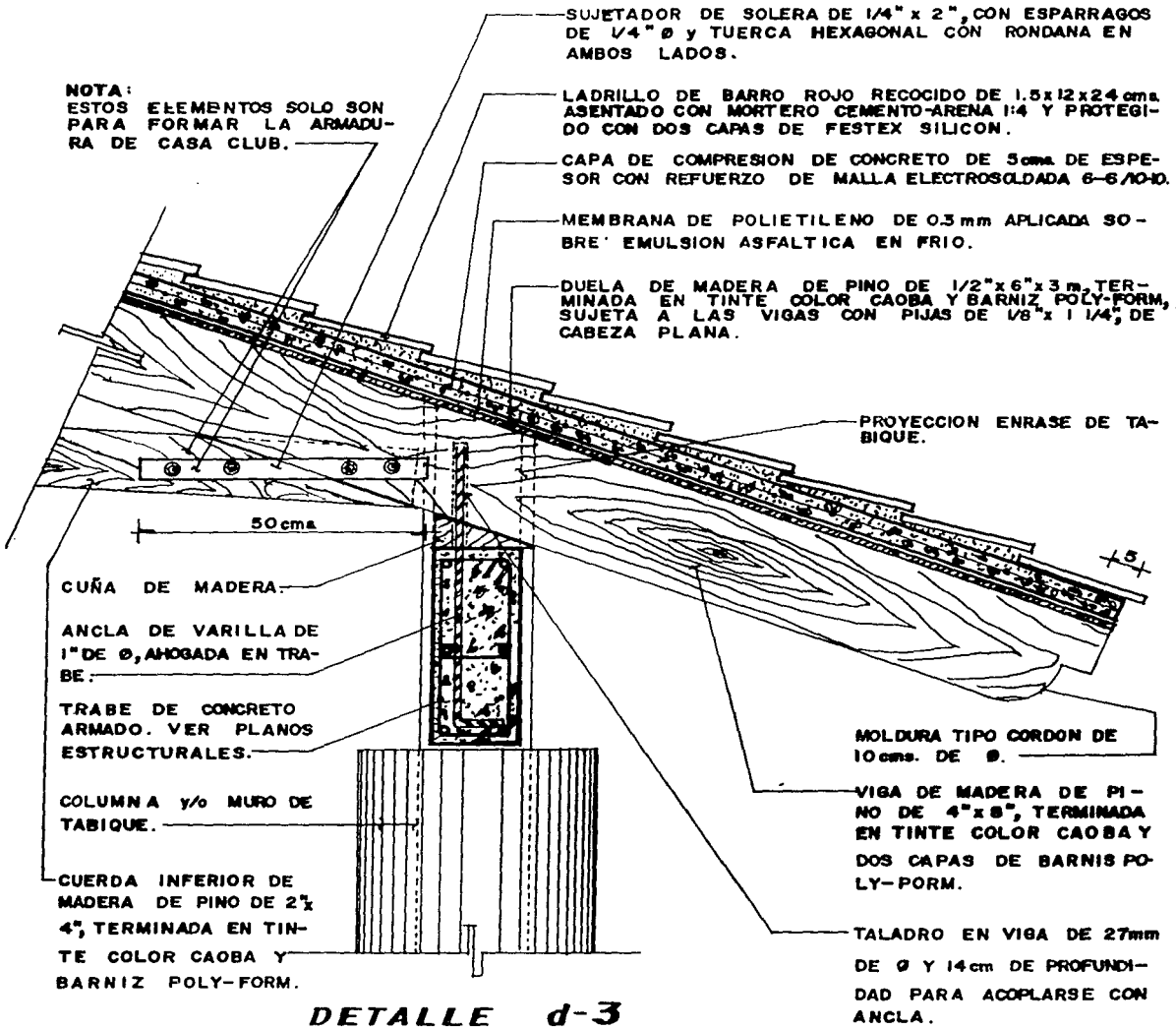

**NOTA:**  
ESTOS ELEMENTOS SOLO SON PARA FORMAR LA ARMADURA DE CASA CLUB.

SUJETADOR DE SOLERA DE 1/4" x 2", CON ESPARRAGOS DE 1/4" Ø Y TUERCA HEXAGONAL CON RONDANA EN AMBOS LADOS.

LADRILLO DE BARRO ROJO RECOCIDO DE 1.5x12x24 cms. ASENTADO CON MORTERO CEMENTO-ARENA 1:4 Y PROTEGIDO CON DOS CAPAS DE FESTEJ SILICON.

CAPA DE COMPRESION DE CONCRETO DE 5cms DE ESPESOR CON REFUERZO DE MALLA ELECTROSOLDADA 6-6/10-10.

MEMBRANA DE POLIETILENO DE 0.3mm APLICADA SOBRE EMULSION ASFALTICA EN FRIO.

DUELA DE MADERA DE PINO DE 1/2"x6"x3 m, TERMINADA EN TINTE COLOR CAOBA Y BARNIZ POLY-FORM, SUJETA A LAS VIGAS CON PIJAS DE 1/8"x 1 1/4", DE CABEZA PLANA.

PROYECCION ENRASE DE TABIQUE.

50 cms

CUÑA DE MADERA.

ANCLA DE VARILLA DE 1" DE Ø, AHOGADA EN TRABE.

TRABE DE CONCRETO ARMADO. VER PLANOS ESTRUCTURALES.

COLUMNA y/o MURO DE TABIQUE.

CUERDA INFERIOR DE MADERA DE PINO DE 2 1/4" x 4", TERMINADA EN TINTE COLOR CAOBA Y BARNIZ POLY-FORM.

MOLDURA TIPO CORDON DE 10 cms. DE Ø.

VIGA DE MADERA DE PINO DE 4"x8", TERMINADA EN TINTE COLOR CAOBA Y DOS CAPAS DE BARNIZ POLY-FORM.

TALADRO EN VIGA DE 27mm DE Ø Y 14cm DE PROFUNDIDAD PARA ACOPLARSE CON ANCLA.

**DETALLE d-3**

# HOTEL • CASA CLUB • CABAÑAS CIMENTACION EN LOCALES S/E

# D-04

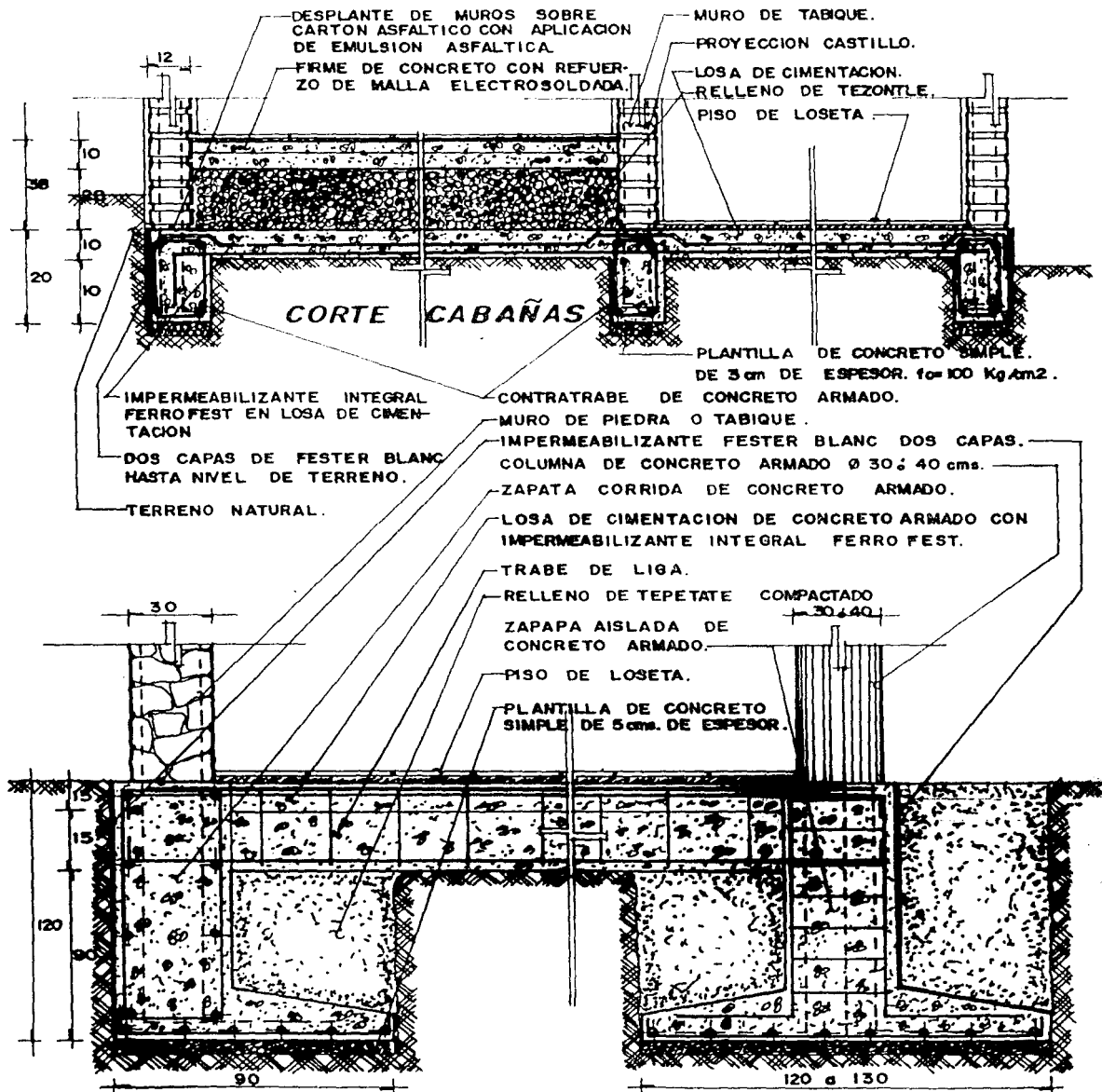

**CORTE RESTAURANTE Y CASA CLUB.**

# CLUB CERRADO • CABAÑAS CUBIERTA Y REPISON TIPO ESC. 1:10.

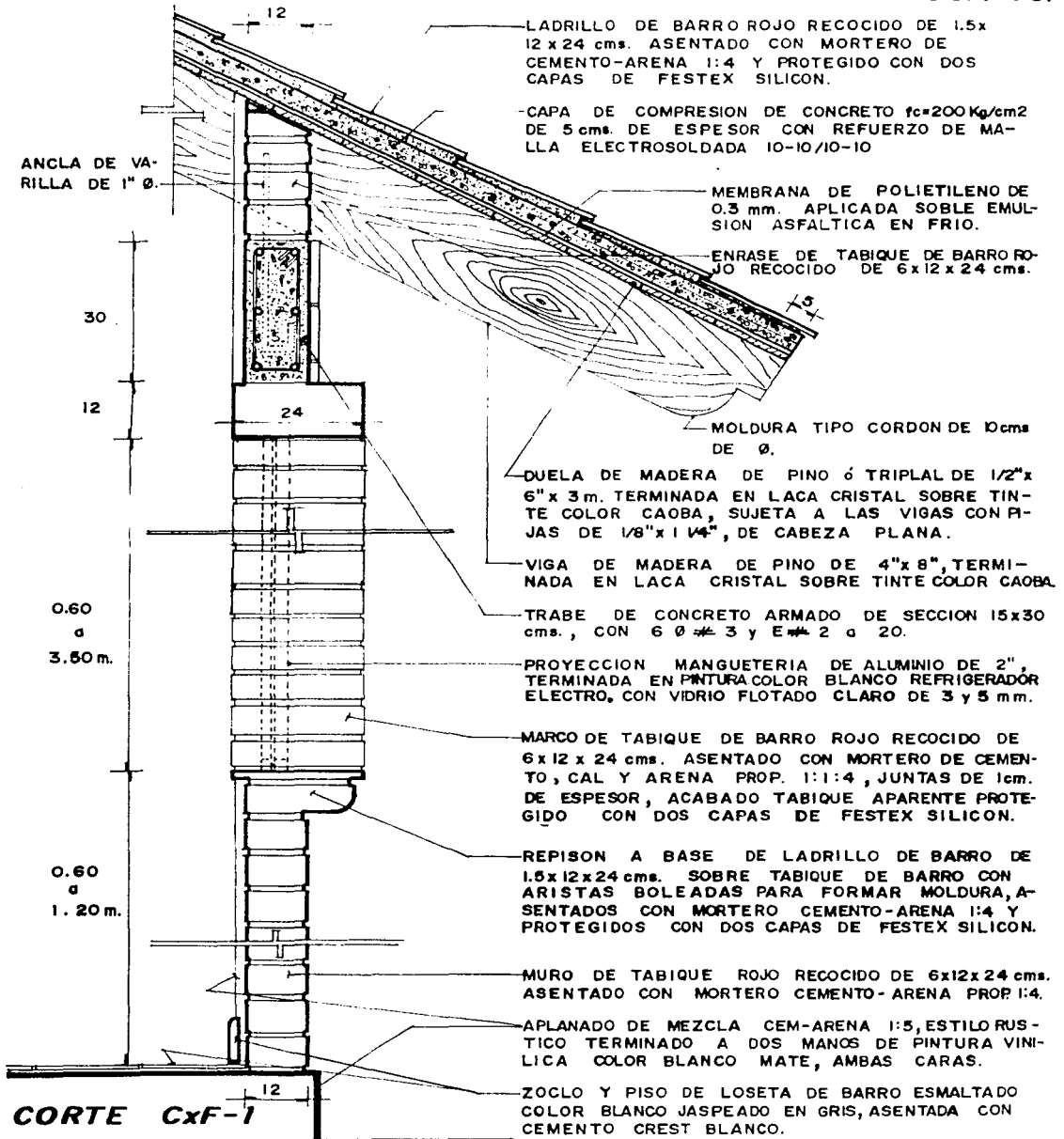

# CABAÑAS CHIMENEA

## TIPO

ESCALA 1:20.

# D.O.G

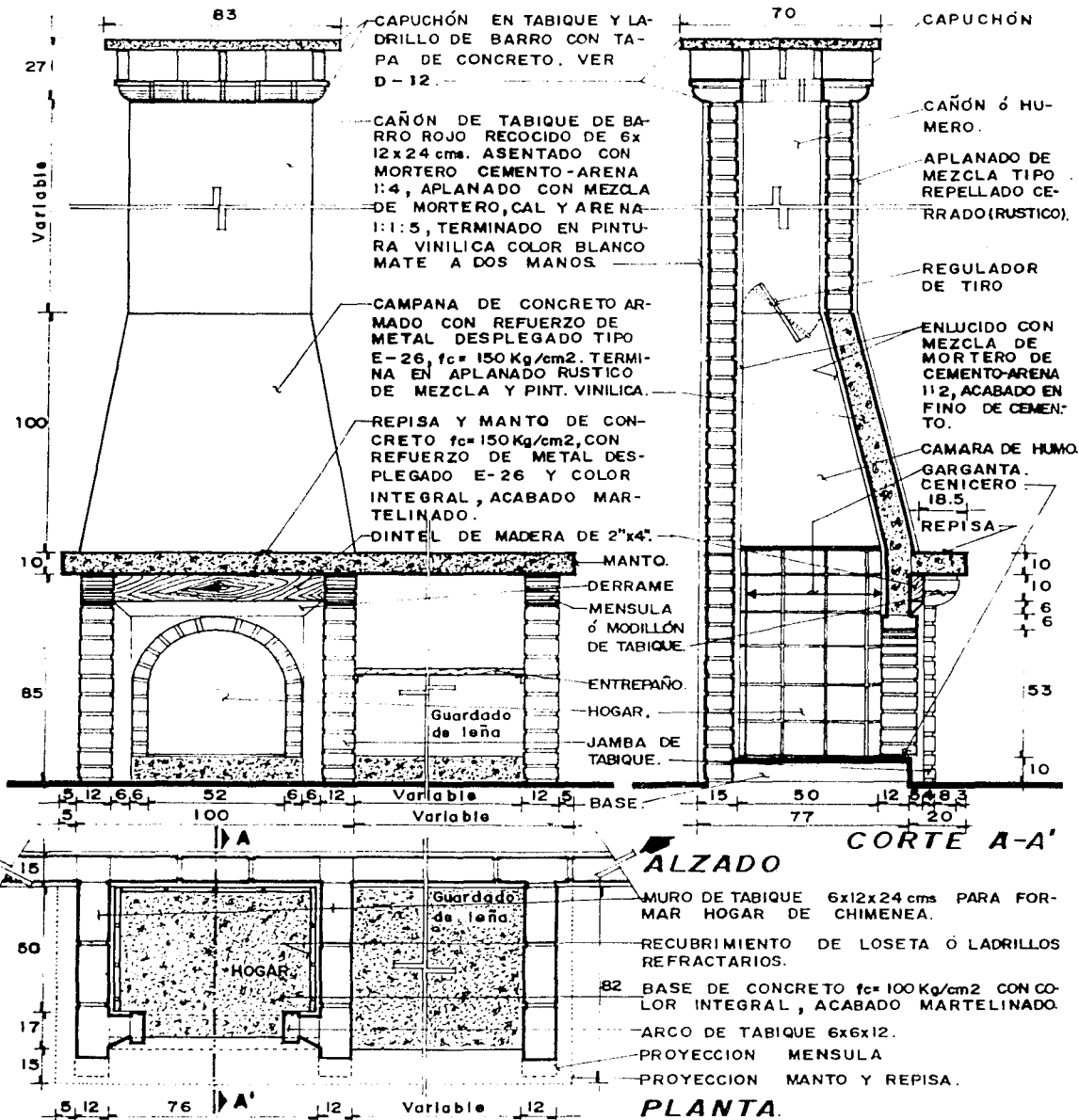

# CAPUCHON DE CHIMENEA CHIMENEA TIPO ESC.1:10

# D-07

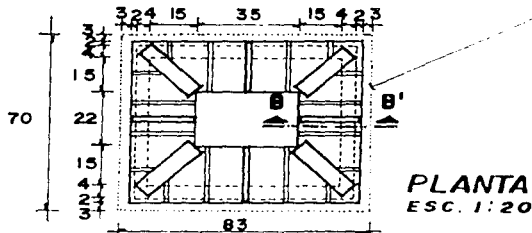
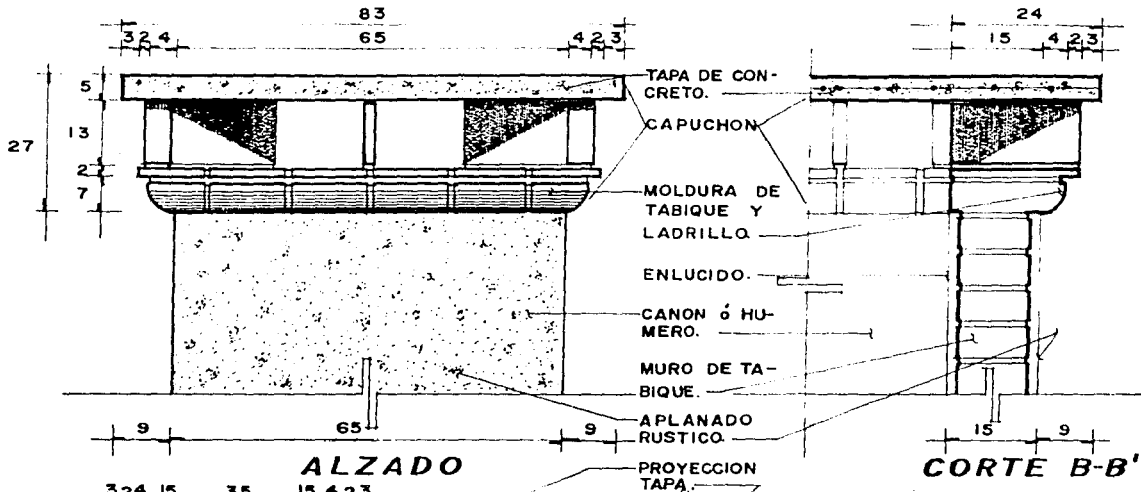

TAPA DE CONCRETO  $f_c = 100 \text{ Kg/cm}^2$   
CON REFUERZO DE MALLA ELECTRO-  
SOLDADA 10-10/10-10 Y COLOR IN-  
TEGRAL.

TABIQUE DE BARRO 6x12x24 ASEN-  
TADO CON MORTERO, CAL Y ARENA  
1:1:4, COLOCADO DE CANTO.

LADRILLO DE BARRO 2x12x24 ASEN-  
TADO CON MORTERO, CAL Y ARENA  
1:1:4, PARA FORMAR REMATE DE  
MOLDURA ó CORNIZA.

LADRILLO DE CANTO DE 2x12x24.  
ASENTADO CON MORTERO, CAL Y ARENA.  
PROPORCION 1:1:4.

ENLUCIDO DE MORTERO DE CEMENTO  
ARENA 1:2, ACABADO FINO DE  
CEMENTO.

APLANADO RUSTICO DE MORTERO, CAL  
Y ARENA 1:1:5, TERMINADO EN PIN-  
TURA VINILICA COLOR BLANCO MA-  
TE. (DOS MANOS).

**AXONOMETRICO**

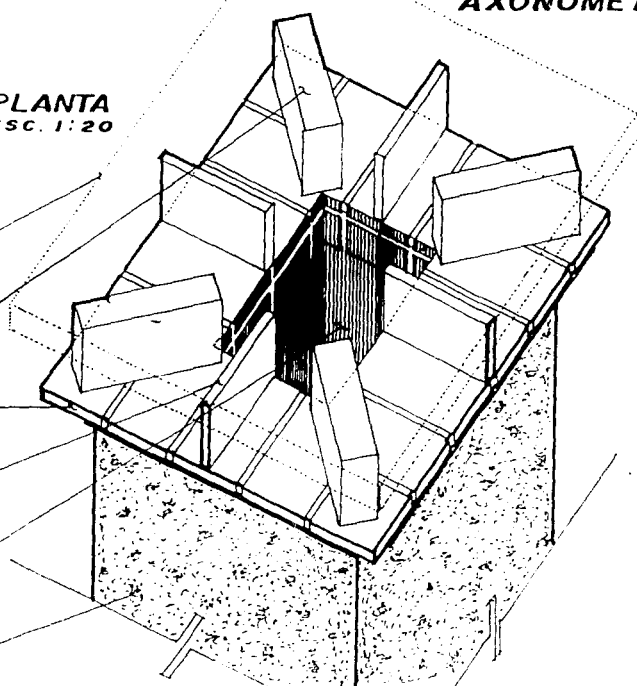

## AREAS EXTERIORES. CIRCULACIONES Y VIALIDADES TIPO ESC.1:10.

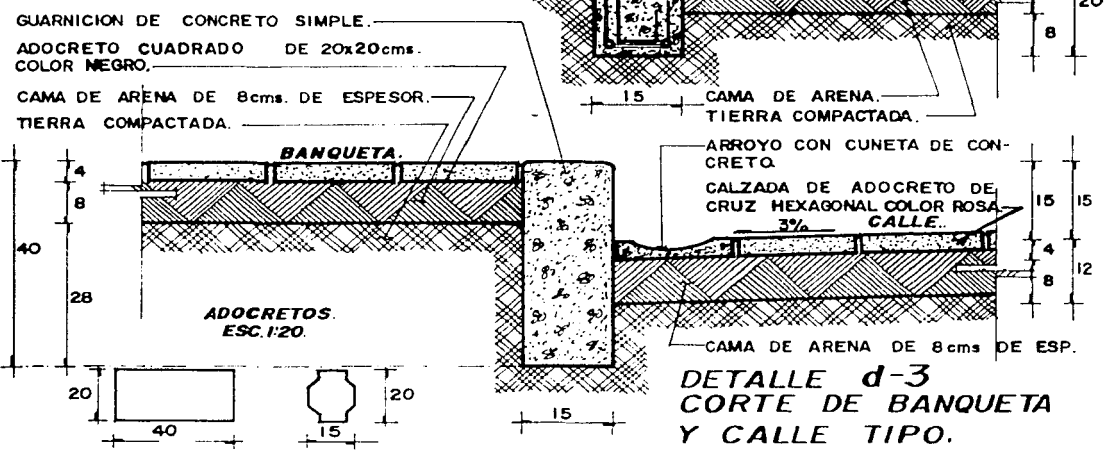
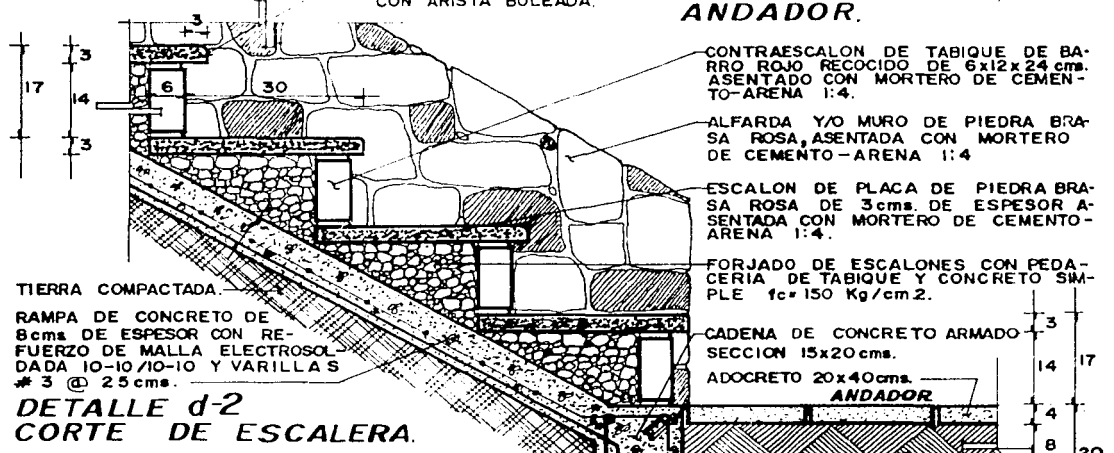
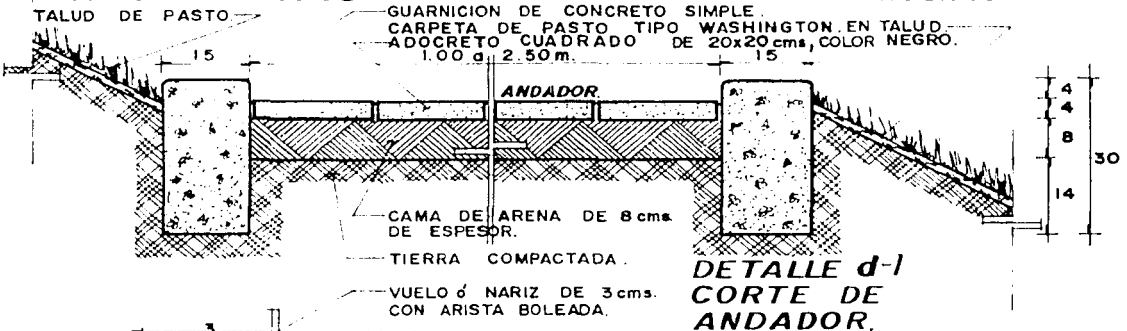

# AREAS EXTERIORES. PALAPA TIPO ESC./INDICADA.

# D·09

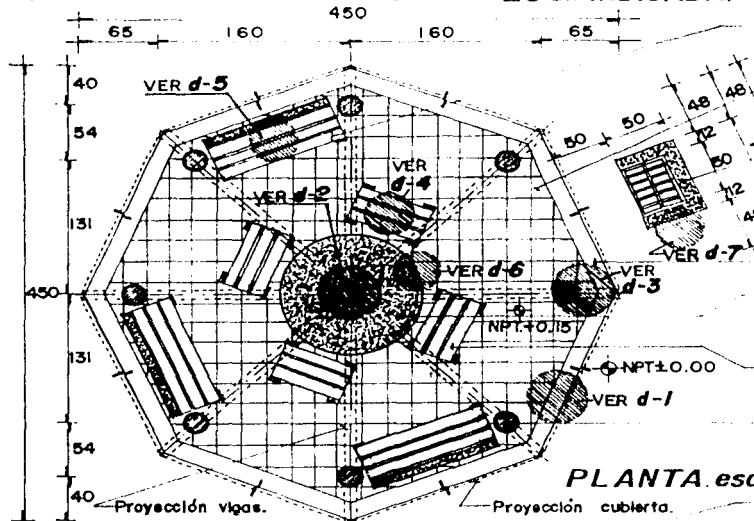

- BANCA CON RESPALDO DE CONCRETO MARTELINADO Y ASIEN- TO DE MORILLOS DE 10cms. Ø
- PISO DE LOSETA DE BARRO DE 20 x 20 cms., COLOR NATURAL.
- ASADOR DE TABIQUE DE BARRO ROJO RECOCIDO 6x12x24 cms. A- SENTADO CON MORTERO DE CE- MENTO-ARENA 1:4, CON ENLU- CIDO INTERIOR Y PARRILLA DE ACERO FORJADO INOX.
- GUARNICION DE CONCRETO SIM- PLE DE 15 x 30 cms. DE SECCION.
- MESA CIRCULAR DE 120cms. Ø, DE CONCRETO MARTELINADO Y CO- LOR INTEGRAL ROSA.
- BANCA SIN RESPALDO, CON BASES DE CONCRETO MARTELINADO Y ASIEN- TO DE MORILLOS DE 10cm. Ø.
- POSTE DE MORILLO DE OYAMEL DE 20 cms. Ø, TERMINADO EN BARNIZ TRANSPARENTE SYL- PYL.

**PLANTA. esc. 1:50.**

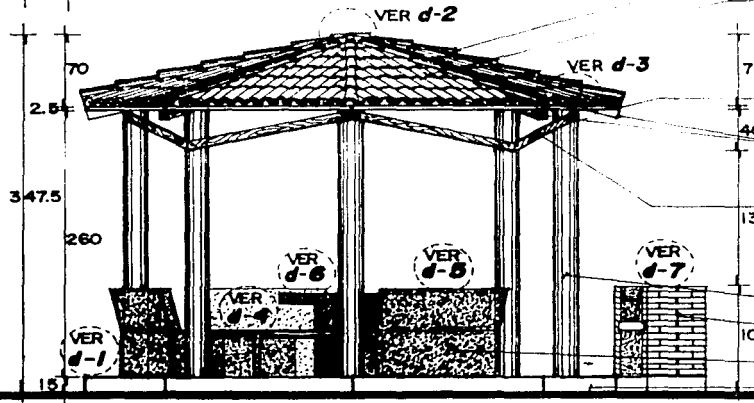

- CUMBRERA DE TEJA DE BARRO.
- CUBIERTA DE TEJA DE BARRO DE 10x40 cms., APOYADA Y SUJE- TA A TENSOR DE MADERA, PRO- TEGIDA CON DOS CAPAS DE FES- TEX SILICON.
- TENSOR DE MADERA DE 1"x2" o 40cms., SUJETO A LAS VIGAS.
- VIGA DE MADERA DE PINO DE 4" x4", TERMINADA EN BARNIZ SYL- PYL TRANSPARENTE.
- CONTRAVENTEO DE MADERA DE 1"x4", SUJETA CON PERNOS DE 1/2" x 2" DE CABEZA HEXAGONAL CON RONDANA, ACABADO EN BARNIZ TRANSPARENTE SYL- PYL.

**ALZADO. esc. 1:50.**

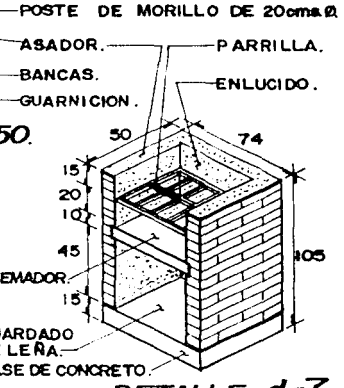
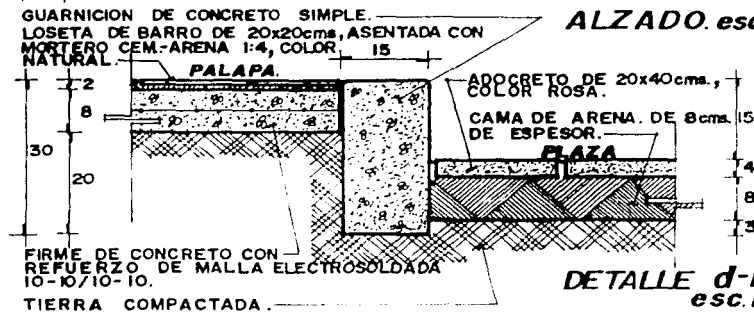

**DETALLE d-1. esc. 1:10**

**DETALLE d-7. s/e.**

# AREAS EXTERIORES. PALAPA TIPO ESC./INDICADA.

# D·10

REMATE DE CUMBRERA OCTAGONAL DE BARRO Ó LAMINA CAL. 18

CUMBRERA DE TEJA DE BARRO DE 10x40 cms. EN LAS OCHO ARISTAS, PROTEGIDAS CON DOS CAPAS DE FESTEJ SILICON.

CUBIERTA DE TEJA DE BARRO DE 10x40 cms. APOYADA Y SUJETA A TENSOR DE MADERA, PROTEGIDA CON DOS CAPAS DE FESTEJ SILICON.

TENSOR DE MADERA DE 1"x2", SUJETO A VIGAS @ 40 cms. CON PIJAS DE 1/8"x1 3/4", DE CABEZA PLANA.

VIGA DE MADERA DE 4"x4", SUJETA A POSTE CON ANGULO Y PIJAS DE 1/8"x1 3/4", DE CABEZA PLANA, ACABADO EN BARNIZ SYLPLYL TRANSPARENTE.

ANGULO DE SOLERA DE 1/4", SOLDADO AL ZUNCHO CON SOLDADURA ELEC. E-7018.

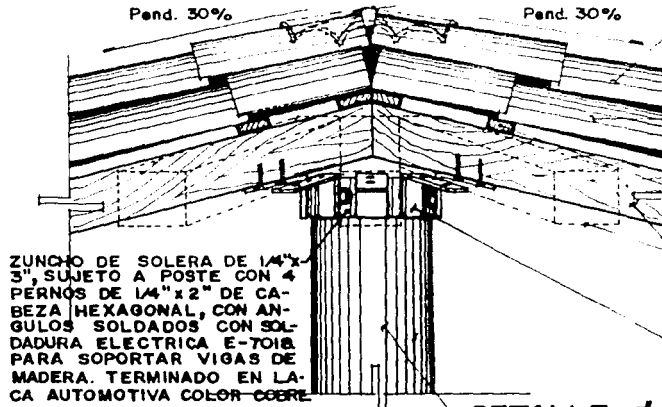
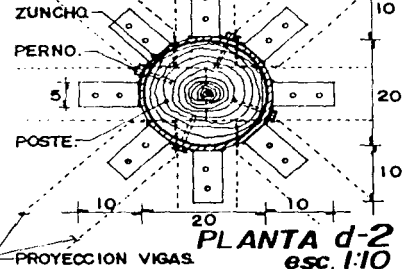

ZUNCHO DE SOLERA DE 1/4"x3", SUJETO A POSTE CON 4 PERNOS DE 1/4"x2" DE CABEZA HEXAGONAL, CON ANGULOS SOLDADOS CON SOLDADURA ELECTRICA E-7018 PARA SOPORTAR VIGAS DE MADERA. TERMINADO EN LACA AUTOMOTIVA COLOR COERE.

POSTE DE MORILLO DE OYAME DE 20 cms. Ø TERMINADO EN BARNIZ SYLPLYL TRANSPARENTE.

**DETALLE d-2**  
esc. 1:10.

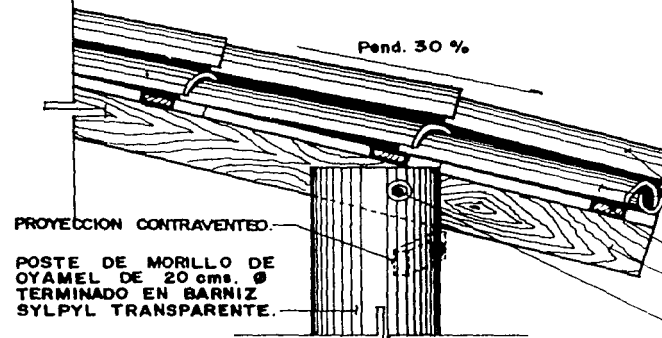

POSTE DE MORILLO DE OYAME DE 20 cms. Ø TERMINADO EN BARNIZ SYLPLYL TRANSPARENTE.

PROYECCION CONTRAVENTADO.

POSTE DE MORILLO DE OYAME DE 20 cms. Ø TERMINADO EN BARNIZ SYLPLYL TRANSPARENTE.

**DETALLE d-3**  
esc. 1:10.

BANCA DE CONCRETO MARTELINADO CON RESPALDO Y ASIENTO DE MORILLOS DE OYAME DE 10 cms. Ø TERMINADOS EN BARNIZ SYLPLYL TRANSPARENTE. EL CONCRETO LLEVA COLOR INTEGRAL ROSA.

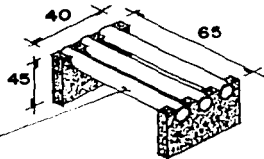

**DETALLE d-4**  
s/e.

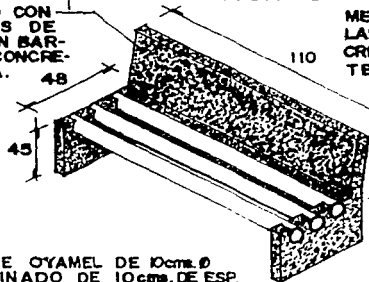

**DETALLE d-5**  
s/e.

CUBIERTA Y CUMBRERA DE TEJA DE BARRO DE 10x40 cms. PROTEGIDAS CON DOS CAPAS DE FESTEJ SILICON.

TENSOR DE MADERA DE 1"x2" @ 40cms.

VIGA DE MADERA DE 4"x4", ACABADA EN BARNIZ SYLPLYL TRANSPARENTE.

PERNO DE 1/4"x10", DE CABEZA HEXAGONAL CON TUERCA Y RONDANA PLANA DE ACERO EN AMBOS LADOS.

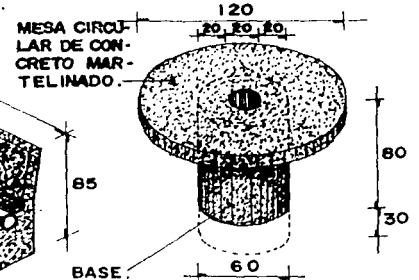

**DETALLE d-6**  
s/e.

BANCA CON ASIENTO DE MORILLOS DE OYAME DE 10 cms. Ø CON BASES DE CONCRETO MARTELINADO DE 10 cms. DE ESP.





# AREAS EXTERIORES TANQUE ELEVADO ESC./INDICADA

# D-12

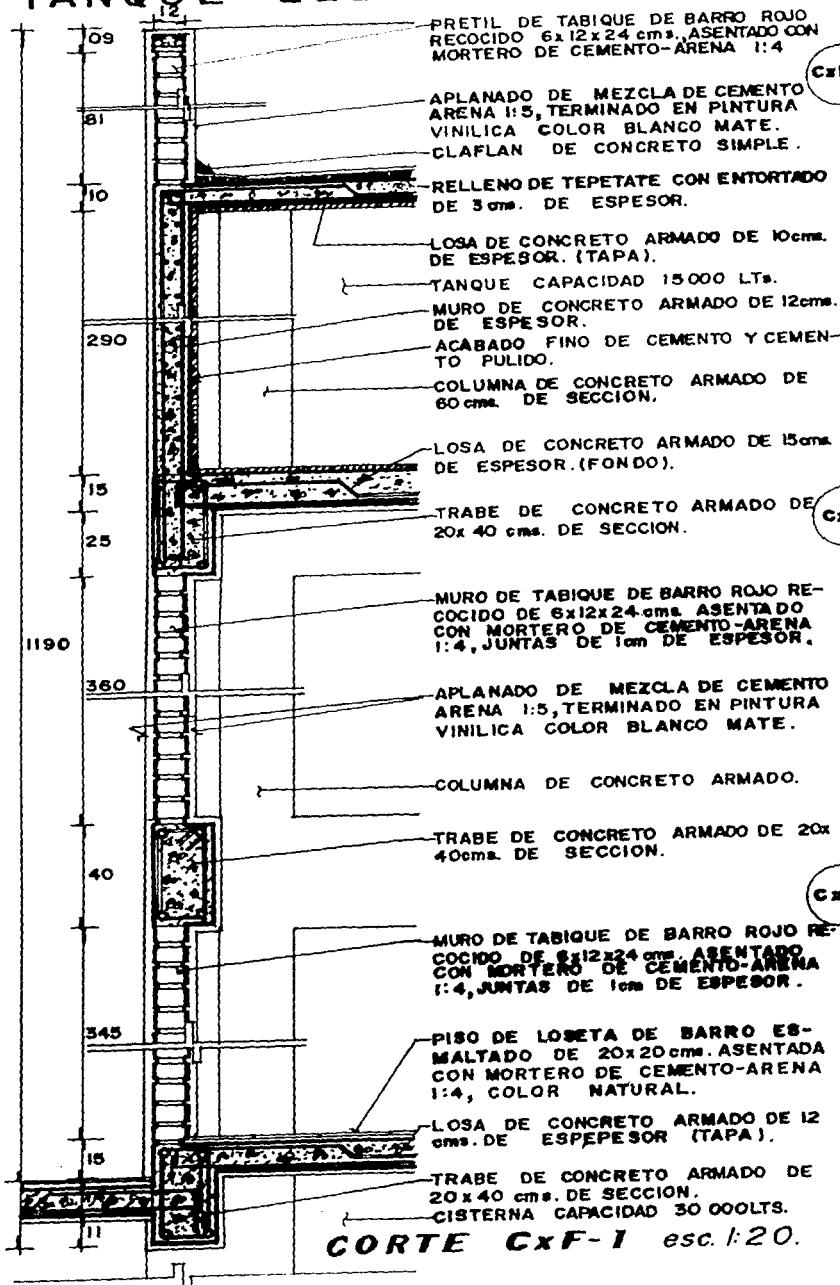

PRETIL DE TABIQUE DE BARRO ROJO RECOCIDO 6x12x24 cms., ASENTADO CON MORTERO DE CEMENTO-ARENA 1:4

APLANADO DE MEZCLA DE CEMENTO ARENA 1:5, TERMINADO EN PINTURA VINILICA COLOR BLANCO MATE. CLAFLAN DE CONCRETO SIMPLE.

RELLENO DE TEPETATE CON ENTORTADO DE 3 cms. DE ESPESOR.

LOSA DE CONCRETO ARMADO DE 10 cms. DE ESPESOR. (TAPA).

TANQUE CAPACIDAD 15 000 LTs.

MURO DE CONCRETO ARMADO DE 12 cms. DE ESPESOR.

ACABADO FINO DE CEMENTO Y CEMENTO PULIDO.

COLUMNA DE CONCRETO ARMADO DE 60 cms. DE SECCION.

LOSA DE CONCRETO ARMADO DE 15 cms. DE ESPESOR. (FONDO).

TRABE DE CONCRETO ARMADO DE 20x40 cms. DE SECCION.

MURO DE TABIQUE DE BARRO ROJO RECOCIDO DE 6x12x24 cms. ASENTADO CON MORTERO DE CEMENTO-ARENA 1:4, JUNTAS DE 1 cm DE ESPESOR.

APLANADO DE MEZCLA DE CEMENTO ARENA 1:5, TERMINADO EN PINTURA VINILICA COLOR BLANCO MATE.

COLUMNA DE CONCRETO ARMADO.

TRABE DE CONCRETO ARMADO DE 20x40 cms. DE SECCION.

MURO DE TABIQUE DE BARRO ROJO RECOCIDO DE 6x12x24 cms. ASENTADO CON MORTERO DE CEMENTO-ARENA 1:4, JUNTAS DE 1 cm DE ESPESOR.

PISO DE LOSETA DE BARRO ESMALTADO DE 20x20 cms. ASENTADO CON MORTERO DE CEMENTO-ARENA 1:4, COLOR NATURAL.

LOSA DE CONCRETO ARMADO DE 12 cms. DE ESPESOR (TAPA).

TRABE DE CONCRETO ARMADO DE 20x40 cms. DE SECCION.

CISTERNA CAPACIDAD 30 000 LTs.

**CORTE Cx F-1** *esc. 1:20.*

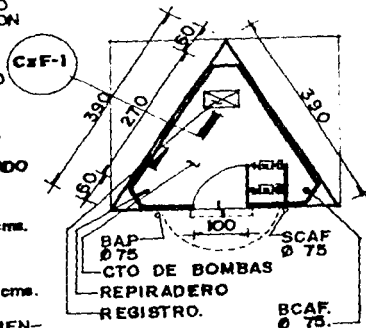

**PLANTA BAJA**  
*esc. 1:100*

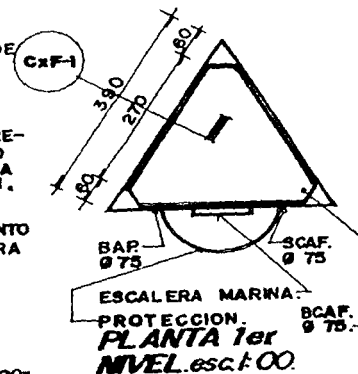

**PLANTA 1er NIVEL**  
*esc. 1:100.*

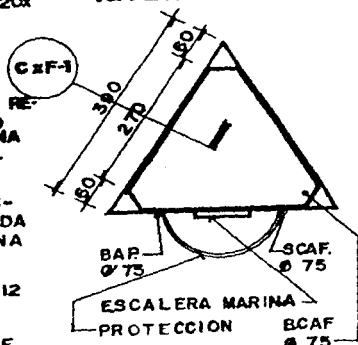

**PLANTA 2do NIVEL**  
*esc. 1:100*



## ZONA AREAS DE SERVICIO. CASETA DE CONTROL ESC. 1:50

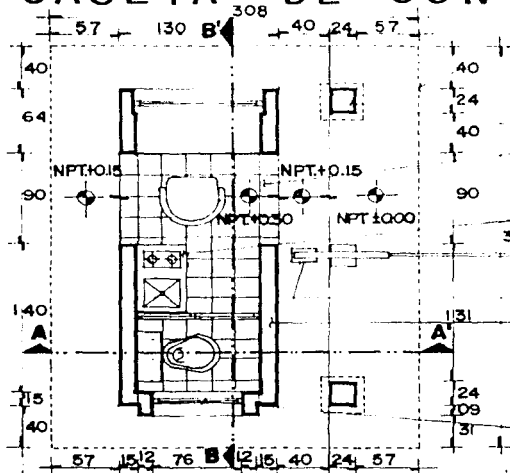

- PROYECCION CUBIERTA DE TEJA DE BARRO SOBRE VIGAS DE MADERA DE 4" x 8" y BASTIDOR DE TIRAS DE MADERA DE 2" x 1", TERMINADAS EN TINTE COLOR CAOBA Y BARNIZ POLIESTER.
- COLUMNA TIPO C-3 DE TABIQUE APARENTE.
- PISO DE LOSETA DE BARRO ESMALTADA DE 20 x 20 cms. ASENTADA CON MORTERO DE CEMENTO-ARENA 1:4, COLOR NATURAL.
- COCINETA CON ALACENA, TARJA Y PARRILLA ELECTRICA DOBLE.
- BARRA LEVADIZA DE RETEN. CONTRAPESO.
- MURO DE TABIQUE 6x12x24 cms. ASENTADO CON MORTERO DE CEM-ARENA 1:4 Y APLANADO CON MORTERO, CAL Y ARENA 1:1:4, TIPO RUSTICO, TERMINADO EN PINTURA VINILICA COLOR BLANCO AMBAS CARAS.

### PLANTA

- VENTANAS CON MANGUETERIA DE MADERA DE 1" a 2" TERMINADA EN TINTE COLOR CAOBA Y BARNIZ POLIESTER.

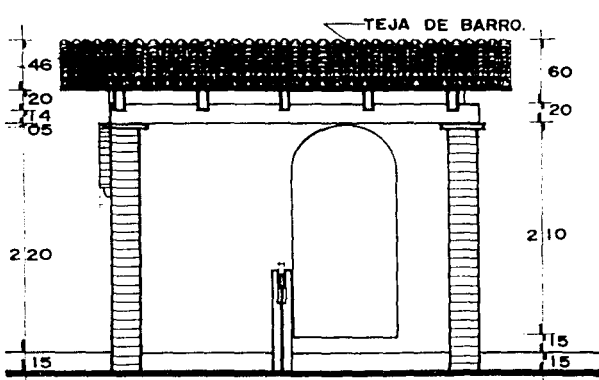
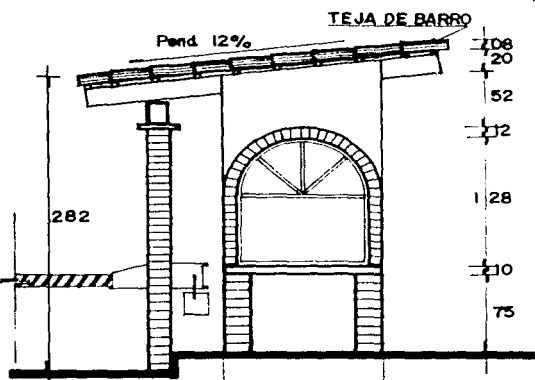
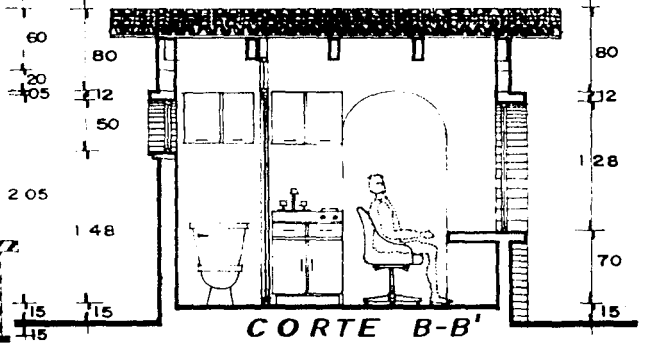
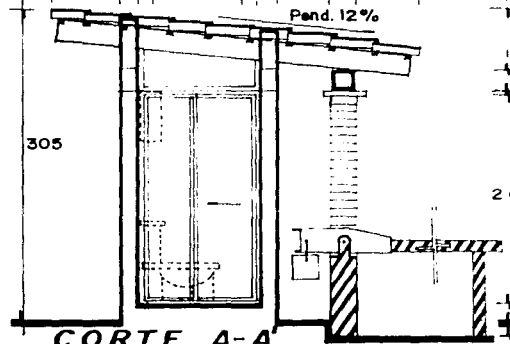

# CUADRA DE CABALLOS. CABALLERIZA Y BODEGA TIPO. ESC. 1:100.

# D-15

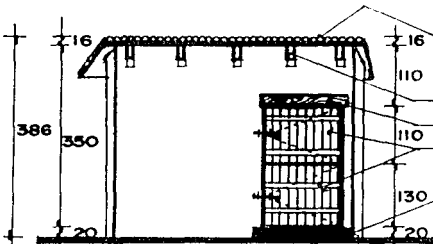
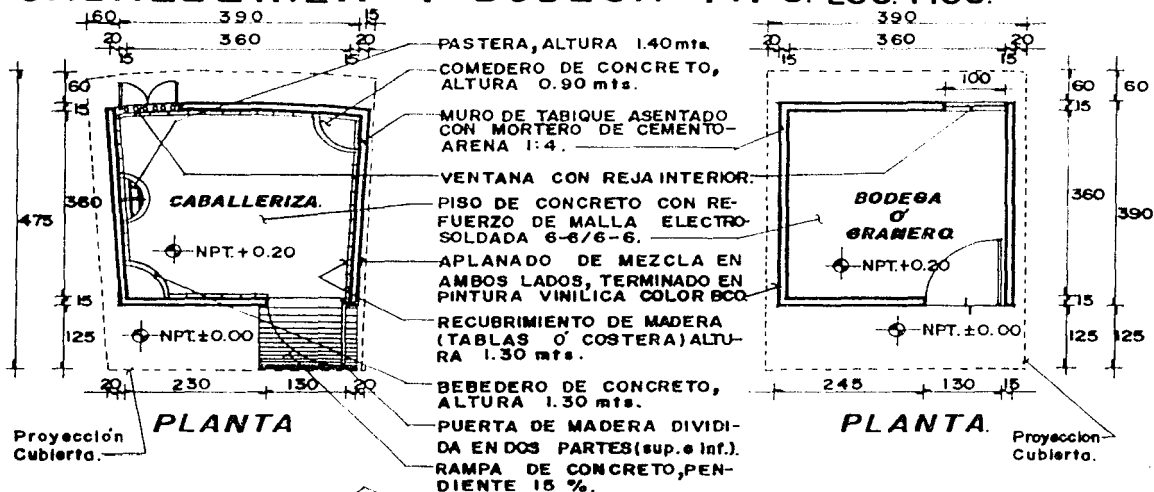

FACHADA FRONTAL.

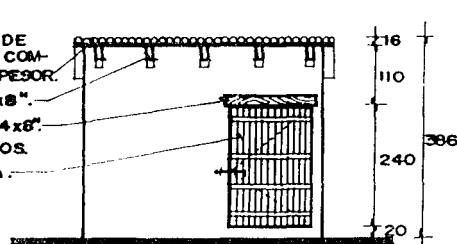

FACHADA FRONTAL.

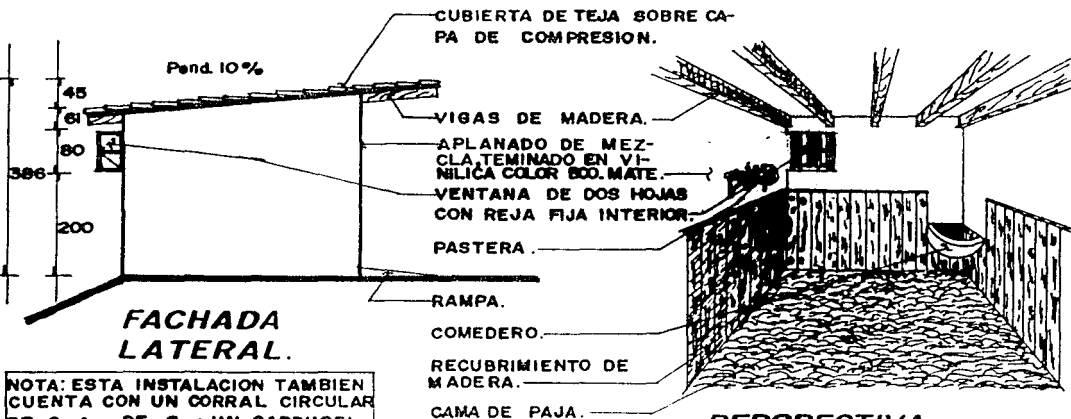

PERSPECTIVA INTERIOR S/E.

NOTA: ESTA INSTALACION TAMBIEN CUENTA CON UN CORRAL CIRCULAR DE 9mts. DE Ø y UN CARRUSEL PARA CUATRO CABALLOS.

# HOTEL. HABITACIONES TIPO ESC. 1:75.

# D-16

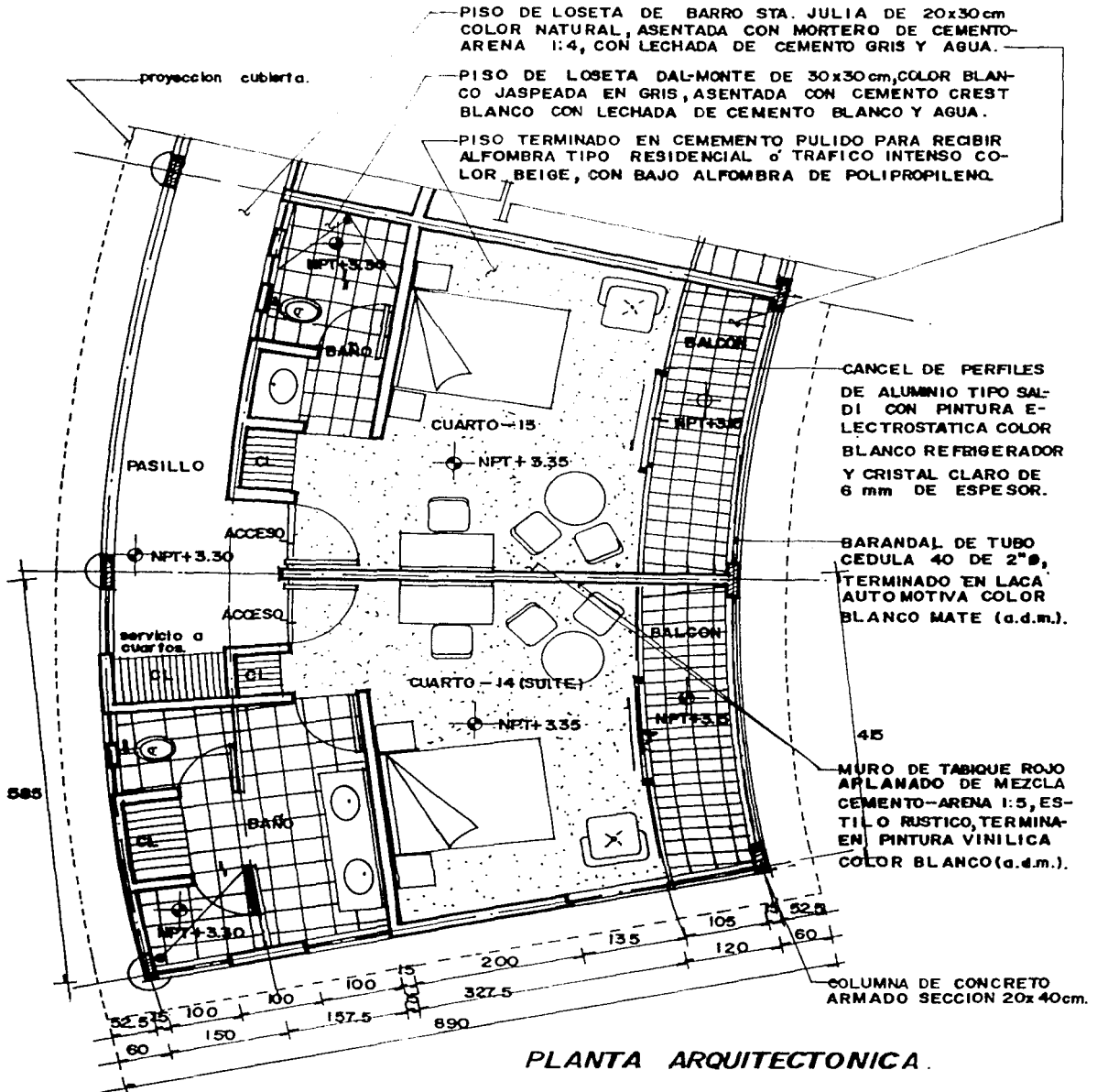

PLANTA ARQUITECTONICA.

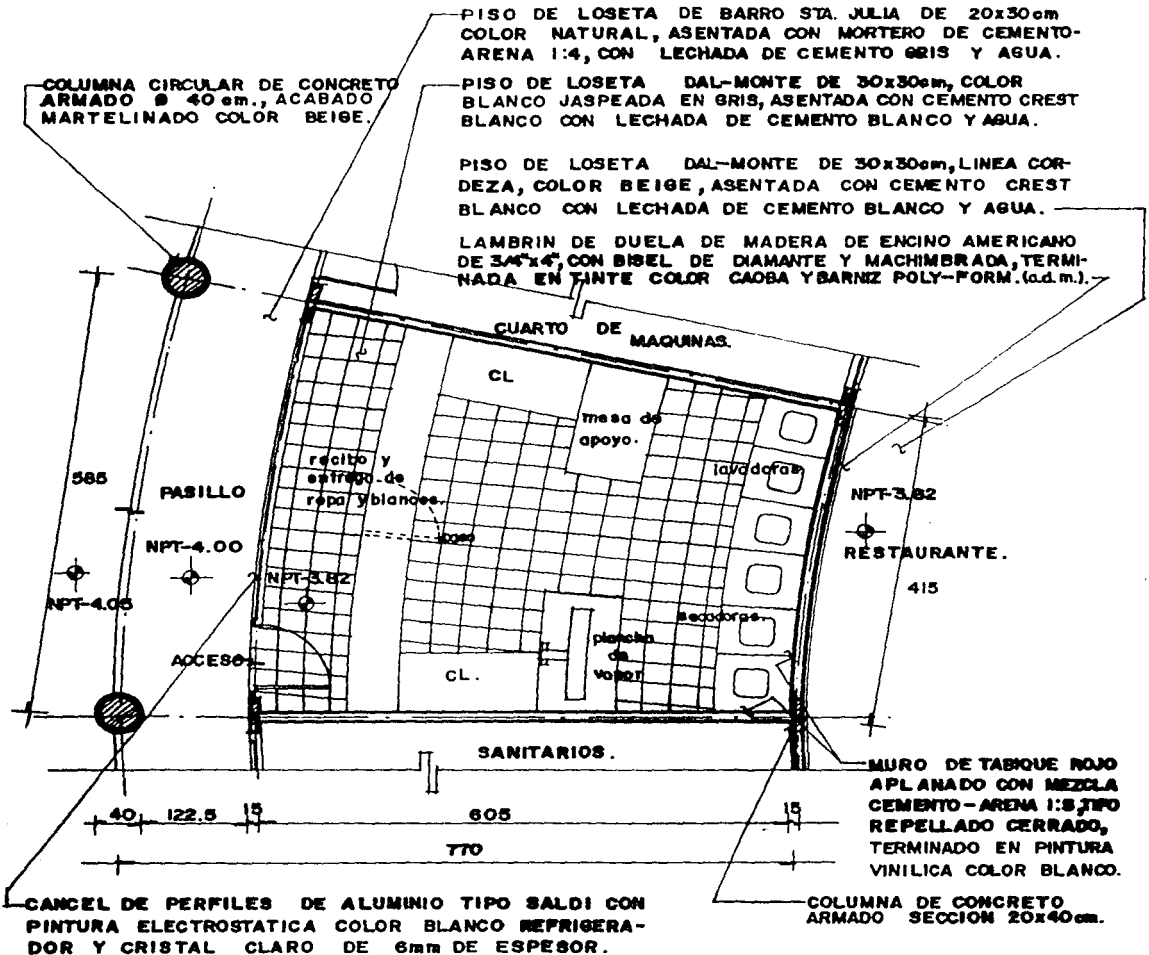

PLANTA ARQUITECTONICA.

# HOTEL CUARTO DE MAQUINAS ESC.1:75

# D-18

TRONERA PARA VENTILACION DE 30x30 cm CON MALLA DE MOSQUITERO COLOR BLANCO.

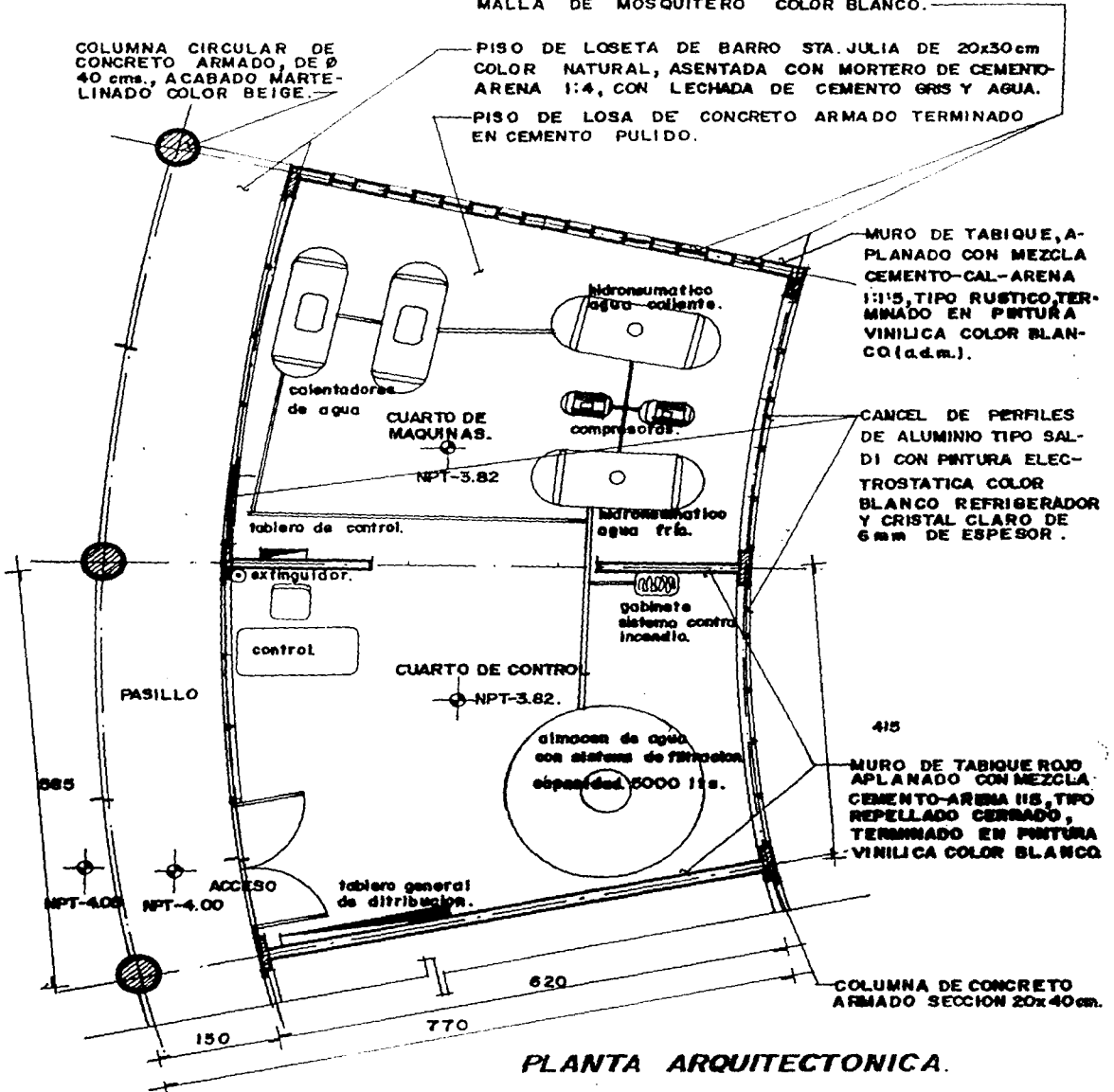

**PLANTA ARQUITECTONICA.**



## X. CONCLUSION.

*En el municipio de Honey deben quedar establecidas las bases para un desarrollo equilibrado integral en las relaciones campo-ciudad, en los ámbitos de su estructura productiva, social y urbana; así como en su ámbito territorial inmediato y su entorno ecológico y en lo que se refiere a su importancia dentro del contexto socioeconómico regional.*

*En cuanto a lo urbano el Plan Municipal de Desarrollo establece que "el logro pleno de los objetivos y el establecimiento de un proceso permanente de desarrollo no termina con la ejecución y evaluación del presente Plan Municipal de Desarrollo". Para esto, se implementan otros niveles de planeación, el urbano y el regional. El plan urbano profundiza en el estudio de la problemática del municipio y en el diseño de instrumentos más específicos, sobre todo en lo que se refiere a los servicios comunitarios.*

*En función al acelerado crecimiento, fundamentalmente en lo relacionado con el uso del suelo; las deficiencias en los servicios públicos y los problemas de tenencia de la tierra, determinan los lineamientos para una reestructuración urbana: regular el uso de suelo y promover las medidas de acciones que permitan lograr un mejoramiento sustancial del nivel de vida de la población; y preservar el medio ambiente.*

*Establecer las políticas de desarrollo para lograr el ordenamiento de la estructura urbana en el marco de una racionalización del gasto público, logrando un máximo de beneficio social con un mínimo de costos económicos. Generar y consolidar un proceso de crecimiento económico basado en las actividades productivas actuales y potenciales.*

*Proteger, revalorar y hacer uso racional con sentido social del territorio en sus diversos ámbitos: recursos naturales, localización de actividades, usos del suelo y recursos físicos infraestructurales. Incrementar el acceso de la población, especialmente de los grupos de ingresos bajos, a los servicios comunitarios, mejorar sus condiciones de salud, alimentación, vivienda y educación y ampliar sus opciones en materia de recreación y cultura. Reestablecer el equilibrio entre sociedad y medio ambiente. Mejorar la estructura organizativa y administrativa de los gobiernos municipales, para conducir más eficientemente el proceso de desarrollo municipal y urbano; son parte de los factores que intervienen para reestablecer el equilibrio entre sociedad y medio ambiente.*

*Por otro lado, el proyecto del Centro de Recepción Turístico es el reflejo de la preocupación de brindarle al usuario protección, servicios y funcionalidad en relación a los diferentes ámbitos que el mismo proyecto genera en su interior y a su alrededor. Además de que formaría parte de una zona conurbada a la cual puede integrarse a sus servicios comunitarios y municipales cuando lo necesite y que a su vez al formar parte de una sociedad, lograría establecer fuentes de trabajo para los pobladores del municipio en las ramas que a un centro turístico le conciernen y le confieren.*

## ***XI. AGRADECIMIENTOS.***

*Agradecemos con enorme respeto y admiración a la gran participación que tuvo para el desarrollo de este documento y al apoyo que nos dió con su sabiduría y experiencia al Arq. Jose Luis Benllure Galán (q.e.p.d.).*

*Al Arq. José Luis Rincón por la participación y asesoría que tuvo en gran parte para la elaboración del presente.*

*A todos los profesores del taller 5 Max Cetto, que colaboraron en nuestra formación como profesionistas.*

*A los asesores Arq. Felipe Leal Fernández, Arq. Alfredo Toledo Molina y a la Arq. Carmen Huesca Rodríguez, que nos ayudaron y apoyaron para hacer posible esta tesis.*

*A la C. Presidenta Municipal Lilia Méndez y al Jefe de Proyectos del municipio de Chila Honey, por la atención; ayuda y apoyo brindado durante el desarrollo de este documento.*

*Y un sincero agradecimiento a todas aquellas personas que de un modo u otro colaboraron para hacer posible la realización del presente trabajo académico.*

## ***XII. CONSULTAS BIBLIOGRAFICAS.***

- 1.- *Planeación del Desarrollo Urbano de Centros de Población*, SEDUE, México, D.F., 1981.
- 2.- *Plan Nacional de Desarrollo Urbano. Manual para la elaboración de Planes de Desarrollo Urbano de Centros de Población, Servicios Rurales Mínimos. 2T, Colegio de Arquitectos, 1977-78.*
- 3.- *Documento base para el Plan Nacional de Desarrollo Urbano, Vialidad y Equipamiento Urbano, Vivienda.* SEDUE, México, D.F., 1978.
- 4.- *Plan Nacional de Desarrollo Urbano, Programa de Dotación de Servicios Rurales Concentrados.* SAHOP, México, D.F., 1978.
- 5.- *Plan Nacional de Desarrollo Urbano. Programa de Dotación de Infraestructura para Centros Turísticos, versión abreviada.* SAHOP, México, D.F., 1982.
- 6.- *Programa SAHOP Coplamar para el Mejoramiento de la Casa Rural, Normas Técnicas.* SAHOP, México, D.F., 1982.
- 7.- *Plan Municipal de Desarrollo Urbano, Nivel Estratégico,* SAHOP, México, D.F., 1981.
- 8.- *Manual de Infraestructura y Servicios Urbanos.* SOP, México, D.F., 1974.
- 9.- *Instrumentos Jurídicos. Plan Nacional de Desarrollo Urbano.* SAHOP, México, D.F., 1978.
- 10.- *Plan Estatal de Desarrollo Urbano, versión abreviada.* Puebla, México, 1979.
- 11.- *Equipamiento Urbano, Normas Básicas de Equipamiento Urbano.* SEDUE, México, D.F., 1983.
- 12.- *Proyecto III Corresponsabilidad Sectorial. Plan Estatal de Desarrollo Urbano, Gobierno del Estado de Puebla, México, 1981.*
- 13.- *Programa de Ordenamiento de la Zona Conurbada Xalapa-Banderilla H. Ayuntamiento de Jalapa, Gobierno del Estado de Veracruz, México, 1985-88.*
- 14.- *Instituto Nacional de Estadística Geografía e Informativa. Resultados preliminares XI Censo General de Población y Vivienda.* INEGI, México, D.F., 1990.
- 15.- *Geografía UNO, Victoria Andrade, Natalia García, Homero Sanchez N. Trillas, México, D.F., 1985.*

- 16.- *Casas Unifamiliares en Grupo*, Kramer Karl, Gustavo Gili, Alemánia, 1967.
- 17.- *La Vivienda Mínima*, Wolff Rainer, Gustavo Gili, Barcelona, 1973.
- 18.- *Viviendas Unifamiliares Semienterradas*, Centro de Espacio Subterráneo de la Universidad de Minesota, Gustavo Gili, Barcelona, 1982.
- 19.- *Casas en Grupo*, Peters Paul Hans, Gustavo Gili, Barcelona, 1972.
- 20.- *Casas Unifamiliares Aisladas y en Grupos*, Peters Paul Hans, Gustavo Gili, Barcelona, 1981.
- 21.- *Arquitectura Habitacional*, Plazola, Limusa S.A., México, D.F., 1990.
- 22.- *Arquitectura Deportiva*, Plazola, Limusa S.A., México, D.F., 1990.
- 23.- *Casas de Montaña*, Ramón M. Puig, Gustavo Gili, México, D.F., 1991.
- 24.- *Normas Complementarias de la Secretaría de Turismo para Hoteles de Tres Estrellas*, FONATUR, México, D.F., 1990.
- 25.- *Oficio de Arquitectura*, Armando Deffis Caso, Ed. Concepto, S.A., México, D.F., 1990.
- 26.- *Curso de Edificación*, Luis Armando Díaz Infante de la M. Ed. Trillas, México, D.F., 1995.