

UNIVERSIDAD NACIONAL AUTONOMA DE MEXICO

FACULTAD DE FILOSOFIA Y LETRAS
COLEGIO DE PEDAGOGIA



MANUAL DE ESTIMULACION TEMPRANA
PARA NIÑOS DE 1 A 2 AÑOS DE EDAD

T E S I S

QUE PARA OBTENER EL TITULO DE :
LICENCIADO EN PEDAGOGIA
P R E S E N T A :

ARELLANO LOPERENA LUZ CONCEPCION
Y LETRAS



ASESORA: DRA. MARIA CRUZ SAMANIEGO ARAUJO

COLEGIO DE PEDAGOGIA

MEXICO, CD., UNIVERSITARIA.

OCTUBRE DE 1996.

TESIS CON
FALLA DE ORIGEN

TESIS CON
FALLA DE ORIGEN



Universidad Nacional
Autónoma de México



UNAM – Dirección General de Bibliotecas
Tesis Digitales
Restricciones de uso

DERECHOS RESERVADOS ©
PROHIBIDA SU REPRODUCCIÓN TOTAL O PARCIAL

Todo el material contenido en esta tesis esta protegido por la Ley Federal del Derecho de Autor (LFDA) de los Estados Unidos Mexicanos (México).

El uso de imágenes, fragmentos de videos, y demás material que sea objeto de protección de los derechos de autor, será exclusivamente para fines educativos e informativos y deberá citar la fuente donde la obtuvo mencionando el autor o autores. Cualquier uso distinto como el lucro, reproducción, edición o modificación, será perseguido y sancionado por el respectivo titular de los Derechos de Autor.

1. INDICE

	Pág.
- Introducción	1
- Objetivos	5
- Recomendaciones para la utilización del Manual	8
- Actividades de estimulación temprana para cada mes	10
* 13 meses	11
* 14 meses	29
* 15 meses	47
* 16 meses	65
* 17 meses	83
* 18 meses	101
* 19 meses	119
* 20 meses	137
* 21 meses	155
* 22 meses	173
* 23 meses	191
* 24 meses	209

	Pág.
- Anexos	226
a) Juguetes	227
b) Programa para el entrenamiento del control de esfínteres	234
c) Tabla resumen del desarrollo	239
- Bibliografía	249

2. INTRODUCCION

Aunque las experiencias importantes se viven a lo largo de toda la vida, las primeras contribuyen de manera definitiva a formar la personalidad de los individuos, su manera de vincularse con el mundo, construirlo y asimilarlo. Por tal motivo, es necesario atender de una manera sistemática tal momento de la infancia.

Si tenemos en cuenta que la conciencia de sí y el carácter se construyen básicamente en los primeros tres años de vida, la labor organizada e intencionalizada no puede limitarse a una atención de apoyo, sino debe ser eminentemente educativa.

Para que esta atención educativa tenga un mayor alcance, tanto cualitativo como cuantitativo, se requiere de la participación activa de los padres de familia y la comunidad en su conjunto. El padre y la madre son quienes pasan la mayor parte del tiempo con los niños e influyen más en ellos; de ahí la importancia de concebirlos como los primeros educadores y de orientarlos para formarlos como tales.

Debido a que es poco lo que los adultos recordamos de nuestros primeros años (por la llamada amnesia infantil), podríamos llegar a creer que si los olvidamos es que no fueron importantes, porque lo importante no se olvida. Tal vez pensemos que lo que se aprende es sólo lo que podemos recordar, pero la memoria es algo más que nuestros vivos recuerdos. La labor que nuestros padres realizaron en nuestra infancia, conforma lo que ahora podemos evocar como nuestra educación; en la que nos dotaron de valores, nos transmitieron una filosofía y todos aquellos elementos culturales que nuestra sociedad ha creado.

Es decir, que gracias a ellos, tenemos una formación humana que nos hace únicos y nos distingue del reino animal.

Y esta labor tan compleja se fue formando paso a paso, con las enseñanzas de cada día que fueron tejiendo una conciencia individual que nos llevó a conocer nuestro medio y nos otorgó las herramientas necesarias para interactuar en él.

Todos aprendimos a hacer cosas como: caminar, comer, hablar, jugar a escondernos o a señalar con el dedo un objeto o un lugar. Son cosas sencillas que nos enseñan nuestros padres, aunque no tengamos memoria del momento en el que nos las enseñaron.

Sin embargo, hay otras cosas no tan sencillas, que tienen que ver con la manera en que nuestros padres nos educaron. Cosas como el interés de aprender, la facilidad para comunicarse con otros o el impulso a cooperar con las personas. Estos también son aprendizajes que tienen que ver con lo que nos enseñaron nuestros padres, y quedaron en nosotros como un modo de ser y un carácter.

El recuerdo ausente de esos primeros años, lo podemos concebir, analizando la manera en que utilizamos nuestro carácter y personalidad, como herramienta para avanzar construyendo nuestro porvenir.

Es por ello que afirmamos, que los primeros maestros son los padres, y los mejores maestros, son los padres cariñosos: ya que se aprende mejor de lo que se quiere, que de lo que se teme.

Cumplida esta tarea, la mejor recompensa para quienes han sido buenos padres está en tener buenos hijos. La imagen de los padres que han sabido ser buenos educadores, resplandece en la mente de sus hijos y los acompaña toda la vida.

Seguramente tienes la alegría de ser madre o padre de un pequeñito de 1 año, voítealo y miralo. ¿Cuántas preguntas, dudas y tal vez angustias, surgen en tu mente respecto a su cuidado, educación, desarrollo, comportamiento, etc.? Se que tal vez no las puedas enumerar todas, pero conforme vaya pasando el tiempo, serán más difíciles de resolver si no consideras su valor desde ahora.

Imagina el crecimiento y la evolución de tu hijo, como la composición de una obra musical: el mundo la podrá admirar cuando esté completa y afinada, pero es el artista, el creador, quien va construyendo esa belleza paso a paso, y seguramente pondrá especial

cuidado en el inicio, la introducción, porque si no es sólida y armoniosa, la obra no perdurará en el gusto del público por mucho tiempo.

Son los primeros años de vida los que conforman la base de dicha obra. De las experiencias, oportunidades, afecto y dedicación que le tengas, dependerá que el ser humano que en este momento tienes prácticamente en tus manos, sea un hombre o mujer de bien, preparado para ser alguien productivo y útil para su sociedad, quien lo reconocerá y le entregará su gratitud, construyendo de este modo su éxito y felicidad.

Pero como todas las grandes metas se alcanzan por etapas, y es más fácil llegar a ellas en equipo, un grupo de especialistas en psicología y pedagogía, preocupadas por ayudar a los padres a realizar su labor educativa, nos hemos reunido para elaborar un **Manual de Estimulación Temprana**, en el que los queremos ir guiando poco a poco para que aprendan a conocer y comprender a su hijo de una manera integral, abarcando cada momento de su desarrollo y sugiriendo alternativas para que su cuidado y educación resulten más adecuados y menos angustiantes para ambos, padres e hijos.

Este Manual pretende ayudar y orientar a los padres en la educación de sus hijos de 1 a 2 años, y quiere hacerlo de manera franca y útil para todos aquellos que se dan cuenta de que los primeros años son los más importantes en el desarrollo físico y mental de sus pequeños.

Encontrarán actividades de estimulación temprana en las áreas de lenguaje, motora, cognoscitiva y afectiva. Así como comentarios y recomendaciones para todo tipo de dudas que pudieran surgir en el curso del desarrollo. También incluye una tabla resumen del desarrollo del niño, para que vayan comparando el desarrollo de su hijo con dicha referencia; un programa de control de

esfuerzos que hará más divertido y fácil entrenar al niño en este aspecto; y anexos de juguetes y materiales adecuados para la edad del niño y las actividades que se proponen.

En este Manual, por cuestiones de consenso, las actividades están referidas al niño, al hijo, al pequeño, etc., pero al hacerlo, nos estamos refiriendo también a las niñas. Niños y niñas merecen por igual, la atención, el cariño y la oportunidad de alcanzar una buena educación que mejore sus vidas.

Esperando que este Manual resulte útil para ustedes y su hijo, les expresamos nuestros mejores deseos de que juntos aprendan a construir la felicidad de ser personas comprendidas.

3. OBJETIVOS

OBJETIVO GENERAL: Este Manual tiene como objetivo fundamental, proporcionar a los padres de familia, los elementos pedagógicos que contribuyan a beneficiar el desarrollo integral del niño. Su propósito es incluir cada una de las áreas de desarrollo normal dentro de los procesos biopsicosociales.

Proporcionar los instrumentos básicos que estimulen los procesos de maduración y de aprendizaje de los aspectos: intelectual, afectivo y psicomotor del niño, de tal manera que favorezcan su crecimiento y desarrollo; logrando así, su adaptación al ambiente, partiendo desde su primer contacto que es la familia.

OBJETIVOS ESPECIFICOS:

Area motora

a) **DESCRIPCION:** El proceso de desarrollo de la actividad motriz del niño, es en esencia, el proceso que conduce a su asimilación de la experiencia de generaciones anteriores. Para cada periodo es significativo ante todo, cierto tipo de relación del niño con los seres que le rodean, ya que es precisamente en la relación, donde ocurre el desarrollo de las peculiaridades verdaderamente humanas en la actividad motriz del niño.

b) **OBJETIVO:** Facilitar la integración social del niño, a través del control motriz, en tal forma que se favorezca su aprendizaje y su mejor desenvolvimiento en las tareas cotidianas, abarcando los aspectos referentes a la *psicomotricidad gruesa*, que favorece en el

niño el proceso del desarrollo motor y buen equilibrio del cuerpo; la *psicomotricidad fina*, que favorece la coordinación viso-motora; y el *esquema corporal*, que permite al niño conocerse a sí mismo.

Area cognoscitiva

a) **DESCRIPCION:** El origen de todo aprendizaje se encuentra en los procesos que sigue la sensopercepción; es decir, la capacidad en el proceso del desarrollo cognoscitivo del ser humano, que le permite mantenerse en interacción constante con el medio, a través de la recepción de estímulos y la posterior emisión de respuestas, por medio de los sentidos. A través de la interacción de estímulos y respuestas, logramos establecer experiencias que conducen al aprendizaje sobre el propio cuerpo y sus relaciones en el espacio, tiempo y persona.

b) **OBJETIVO:** Lograr el desarrollo integral de la sensopercepción y su completa identidad global, promoviendo el desarrollo de habilidades intelectuales, que faciliten al niño la comprensión del mundo y una mejor interacción.

Area de lenguaje

DESCRIPCION: La capacidad de hablar de un modo claro y comprensible constituye en nuestra sociedad un requisito fundamental para una vida útil y feliz. Los balbuceos variados del niño que no habla todavía, le llevan a distinguir entre sí, los diferentes sonidos que producen las contracciones diversas de su aparato fonador, y le preparan para discernir los mismos sonidos articulados en su entorno. El niño no habla al principio sino por palabras que son "palabras-frases", y la estructura de sus primeras palabras es de las más rudimentarias, es habitualmente la misma sílaba repetida. El momento en que llega a unir dos palabras es una etapa fundamental.

OBJETIVO: Estimular el desarrollo del habla, mediante ejercicios preparatorios para la fonación, la articulación y la comprensión del lenguaje. La finalidad fundamental, es la de orientar a los padres de familia acerca de las diversas actividades y objetivos que se persiguen al educar a nuestros niños, mostrando la manera más adecuada de llevar a cabo las actividades, dirigiendo la misma según las diversas leyes del desarrollo.

Area afectiva social

DESCRIPCION: La socialización es un proceso socio-cultural permanente, mediante el cual el individuo aprende los diferentes papeles, hábitos, pautas y comportamientos necesarios para hacerle frente a las responsabilidades de la vida colectiva. Durante los primeros años, el niño hace propias las normas morales, cívicas y de la vida en sociedad, necesarias para su desenvolvimiento posterior, en esta fase, el proceso de socialización debe propiciar mecanismos que no se limiten a garantizar la adaptación al medio social, sino que además estimulen la imaginación y creatividad del niño, considerando su personalidad y lazos afectivos establecidos con sus familiares.

OBJETIVO: Proporcionar los medios que ayuden a la adaptación y socialización en el ambiente en que se desenvuelve, ofreciendo oportunidad de participar en actividades que se realicen con sus familiares y vecinos,

Propiciar en el hogar, un ambiente estimulante y armónico para el niño, con el fin de ofrecerle seguridad para actuar e ir formándole una personalidad equilibrada.

4. RECOMENDACIONES PARA LA UTILIZACION DEL MANUAL

Las actividades propuestas en el Manual, están organizadas por meses, según el crecimiento del niño. Encontrarán en cada mes 2 actividades a realizar para cada área del desarrollo por semana. Es decir, que cada semana podrán realizar 8 actividades diferentes, estimulando al niño integralmente.

Pero antes de comenzar, les recomendamos que lean lo siguiente, para aprovechar mejor el material que tienen en sus manos.

1. Traten de leer el Manual en pareja y comentarlo para ver si los dos lo comprendieron de igual manera. Si no fue así, platiquenlo para saber la razón.
2. Comiencen con la lectura de las actividades que correspondan a la edad exacta de su hijo.
3. Repasen la lectura de cada actividad y preparen el material necesario antes de realizarla con el niño, y dediquen algunos ratos para poder hacer diariamente una o varias de las actividades sugeridas en cada edad.
4. Recuerden que las actividades se proponen de igual manera para niños y niñas.
5. Las actividades están programadas conforme a la edad de los niños, y no hay que forzarlos a que las realicen antes de la etapa que les corresponde.
6. La personalidad y características específicas de su hijo, irán marcando el ritmo en su evolución. Posiblemente en ocasiones se encuentren con que el niño no realiza las actividades sugeridas para su edad; pero esto no los debe alarmar si en un plazo considerable, el niño muestra algún avance en su desarrollo y supera las etapas favorablemente. Cada niño es único e irrepetible, debemos valorarlo y respetarlo como tal.

7. Si algún día no pueden realizar alguna actividad, traten de hacerla lo más pronto posible para aprovechar al máximo el tiempo de desarrollo de su hijo.

8. Si observan que su hijo puede realizar las actividades en menos tiempo del que se propone, y que va superando su etapa de desarrollo más rápido, tienen dos alternativas para continuar: seguir con las actividades que corresponden a los niños más grandes que él, o realizar nuevamente las propuestas para su edad, para reafirmar su desempeño.

9. Al final del manual, encontrarán algunos anexos que pueden consultar para ir verificando el nivel de desarrollo del niño, así como los objetos y juguetes más adecuados para su edad, y el desarrollo de las actividades sugeridas. Asimismo, se incluye un programa de control de esfínteres, que pueden llevar a la práctica, una vez que el niño alcance las condiciones de desarrollo necesarias para su entrenamiento, que también se incluyen en el mismo.

10. Al final de cada mes, encontrarán una página en blanco que les servirá como diario, para ir anotando el avance que vaya presentando su hijo. Será una forma de ir registrando en una memoria, las acciones más significativas o únicas, que vivirán con su pequeño. Procuren irlo llenando, porque además de orientarlos en la observación de su hijo, será un recuerdo para toda la vida, de cómo han visto crecer a su bebé.

Pero lo más importante, el niño sacará mayor provecho de todo lo que hagan para estimularlo, si ante todo le ofrecen su mejor disposición para atenderlo y el más grande amor para cuidarlo.

5. ACTIVIDADES DE ESTIMULACION TEMPRANA PARA CADA

MES

(DE 13 A 24 MESES)



13 MESES

A los 13 meses, si se le presenta un objeto nuevo, intentará de un modo activo, poner al descubierto sus propiedades estructurales y funcionales; es decir, mentales y físicas, y ensayará con el objeto una pauta de acción, y después otra, y luego otra distinta; obteniendo a menudo en el curso de esos ensayos, variaciones nuevas de pautas de acción ya habituales en él. Y de esta manera, irá incrementando su repertorio de acciones para interactuar con su medio.

AREA MOTORA

Esta actividad, estimulará la percepción del oído de su bebé. Acérquelo a su pecho y permítale escuchar los latidos de su corazón. Si tiene oportunidad, utilice un estetoscopio para que escuche sus propios latidos. Los siguientes ruidos, ayudarán a desarrollar el sentido auditivo del niño:

- * el grifo del agua
- * destapar un refresco
- * instrumentos musicales (tambor, marimba, piano)
- * ladridos de un perro, etc.

AREA COGNOSCITIVA

Cuando vaya a alimentar al niño, converse sobre el nombre del alimento que le va a dar y sus características. Dígale de qué color es y si es suave o no.

Ponga en sus manos muestras del alimento que comerá, para que aprecie su consistencia. Posteriormente, guíelo a seleccionar un alimento y a que identifique si es blando o duro.



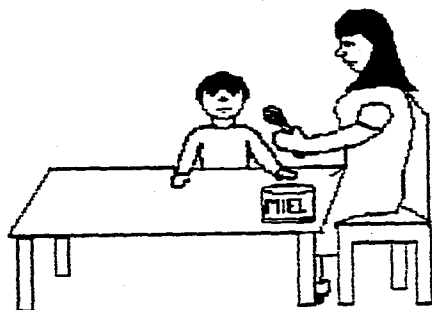

AREA DE LENGUAJE



Las experiencias significativas de las primeras semanas, meses y años de vida del niño, son básicas porque afectan los cimientos del desarrollo lingüístico y tienen una influencia decisiva en su maduración global.

Realice la siguiente actividad, para enriquecer dicho desarrollo:

Con una cucharita, úntele al bebé un poco de miel natural en la cavidad bucal, para provocar los movimientos de la lengua y los maxilares, preparatorios para la masticación

AREA AFECTIVA-SOCIAL



Es importante la participación tanto de los padres, como de los demás miembros de la familia, para estimularlo con caricias, besos y conversaciones, en el desarrollo de las actividades de la vida diaria.

Cargue a su bebé y cántele alguna canción infantil, haciendo mimica para que el niño la mire a la cara. Por ejemplo, cántele y juegue con sus manos haciendo tortitas o "Aserrín aserrán":

"Tor-ti-lli-tas- de man-te-ca,
pa' ma-má que es-tá con-ten-ta.
Tor-ti-lli-tas de sal-va-do,
pa' pa-pá que es-tá e-no-ja-do.
Pom-pon ta-ta,
mellecito pa' la papa,
pom-pon tía,
mellecito pa' tu tía,
pom-pon mellecito pa' l jabón".

"Aserrín, aserrán,
los maderos de San Juan.
Piden pan,
no les dan,
piden queso,
les dan un hueso,
que se les atora
en el pescuezo".

AREA MOTORA

Juegue con su pequeño sentado frente a usted, a imitar caras y gestos que usted esté haciendo. Ponga un espejo frente al niño cuando trate de imitarla. Viendo su propia imagen, hará más y mejores imitaciones.

AREA COGNOSCITIVA

Realice variadas acciones de simulación, para que su pequeño las imite. Recuerde que es la forma en la que él va asimilando el mundo y se va adaptando mejor al medio que lo rodea.

Haga cosas como las siguientes: cuando esté sentado en su regazo, marque despacio el teléfono y observe si la imita su bebé. Si no logra imitarla, dele un cubo o algún juguete en la mano, con el que pueda fingir que lo está usando como un teléfono.

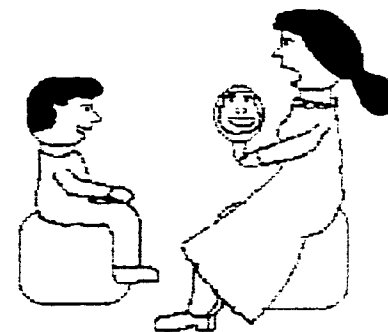

AREA DE LENGUAJE

Si observamos la producción de diversos sonidos, veremos que éstos también siguen leyes. Todos los sonidos que componen las palabras son producidos con el uso de ciertos mecanismos; a veces, la nariz actúa junto con la garganta, y a veces, es preciso controlar los músculos de la lengua y de la mejilla.

Los espacios entre comidas, pueden ser una buena oportunidad para ofrecer a su bebé algunos alimentos que le ayudarán a coordinar los movimientos antes mencionados.

Pueden ser pequeños trozos de alimentos que no se peguen a los dientes y que sean fáciles de digerir, por ejemplo, galletitas, gelatina, carne molida o en trocitos, pan, etc.

AREA AFECTIVA-SOCIAL

El pequeño tardará algún tiempo para ser capaz de alimentarse, pero es muy importante que le de oportunidad de comer solo, parte de la comida, aunque derrame algo. Sólo practicando llegará a tener el total dominio.

Cuando el niño vaya a comer algún alimento en el que se ha de utilizar cuchara, siéntelo a la mesa, coloque el plato delante de él y ofrézcale una cuchara, dando oportunidad de que él decida qué mano utilizar, animándolo a que coma solo las primeras cucharadas, no importa que derrame algo de comida. Bríndele su ayuda para concluir el alimento.

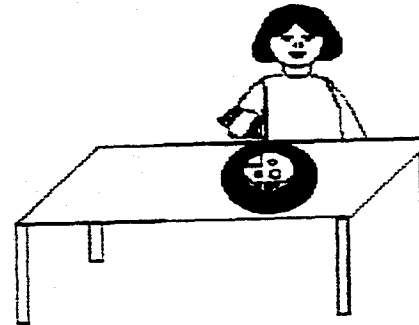

Procure que el padre participe en los ejercicios de estimulación, pues la relación afectiva más estrecha que el niño establece es con sus padres.

AREA MOTORA

A esta edad, a los niños les encanta tirar y levantar objetos. Permítale que lo haga en un lugar restringido o en su área de juego. Esto mejorará su capacidad para utilizar los dedos de ambas manos, y se convertirá en un buen ejercicio que el niño realiza jugando. Felicítelo siempre que recoja todo lo que ha tirado, esto le inculcará el hábito del orden.

El juego con pelotas favorece de manera insospechada el desarrollo motor en los niños. Juegue con su bebé a pasar una pelota de goma, de una mano a otra, al compás de algún canto infantil. Procure que la pelota no sea muy pequeña para favorecer la coordinación del movimiento.

Al cantarle a su bebé, también está estimulando su afectividad y lenguaje.

AREA COGNOSCITIVA

Por medio de este juego, su bebé podrá experimentar que hay una variedad de fuerzas que debe aprender a dominar.

Mientras juegan en la mesa con algunos objetos de diferente peso, deje caer al suelo una hoja de papel delante del niño. Déle ahora el papel a su bebé, para que lo tire. Vaya ofreciéndole diferentes objetos, para que pruebe la fuerza con que caen, dependiendo de su peso.

Esto lo ayudará a ir ajustando su fuerza, según lo requiera la actividad.

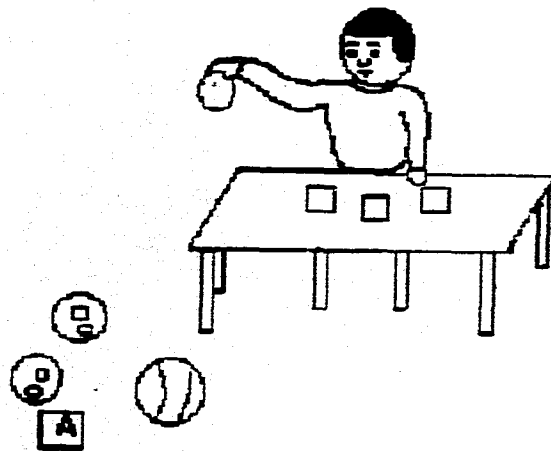

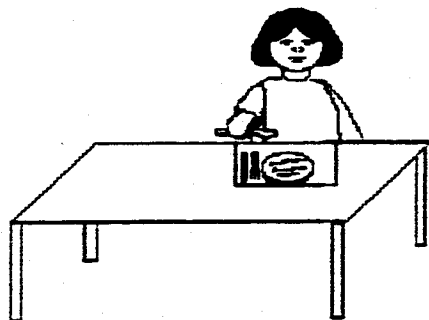

AREA DE LENGUAJE

Este juego le permitirá al niño, hacer movimientos preparatorios para la masticación.

Siéntese a la mesa frente al niño, ofrézcale algún alimento sólido que le agrade e invítelo a que imite los movimientos de masticación que usted realiza frente a él. Posteriormente, cuando haga los movimientos por sí mismo, ponga un espejo frente a él, para que se observe y enfatice éstos.

AREA AFECTIVA-SOCIAL

La alimentación es otra actividad que requiere un proceso de independencia, con fines de subsistencia y sociales; así que cuando le sea posible, de oportunidad al niño de practicar con su cuchara para alimentarse por sí mismo.

Para facilitarle esa actividad, proporcionele un plato hondo, una cuchara pequeña y algún alimento espeso, preparado por usted.

AREA

MOTORA

Con el nacimiento y desarrollo posterior, el niño va adquiriendo más experiencia de su ambiente. Por eso, es indispensable estimular la habilidad perceptual de su oído, mediante actividades graduadas.

Juegue con su bebé a imitar sonidos corporales, tales como: el chasquido de la lengua, de los dedos, aplausos, besos ruidosos, etc.

Primero hágale una demostración para que los escuche, y después invítelo a imitarlos.

AREA

COGNOSCITIVA

Esta actividad también estimulará el oído del pequeño.

Tome una campana y tóquela algunas veces cerca del bebé. Póngala en un entrepaño alto que esté fuera del alcance del niño, y siéntese cerca de este lugar.

Espera a ver cómo pide el niño la campana.

A esta edad, su bebé empieza a darse cuenta de cuán indispensable le es usted, para su bienestar emocional e intelectual.

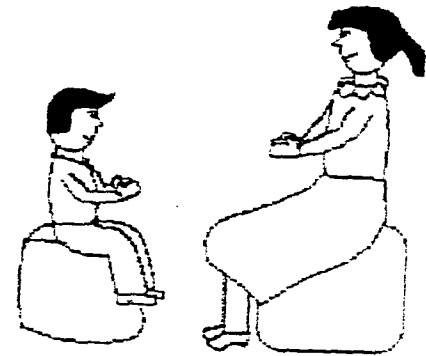

AREA DE LENGUAJE

La capacidad de hablar de un modo claro y comprensible, constituye en nuestra sociedad, un requisito fundamental para una vida útil y feliz.

Para estimularla, convérsele al niño mientras lo carga, de manera que le vea el rostro. Haga lo mismo cuando lo alimente, lo bañe, lo vista, lo cambie, etc.

Refuércelo los sonidos placenteros que emita, con respuestas verbales, aunque parezca que no la comprende o no le puede contestar.

AREA AFECTIVA-SOCIAL

Cuando se vaya a vestir al niño, haga que él sea el que se ponga el gorro o el suéter. Para ello, désele y dígame "ponte el gorro o el suéter". Si no lo hiciera, póngalo en sus manos y guíeselas hasta la cabeza o sostenga el suéter para que se lo ponga. Poco a poco vaya retirando la ayuda física, hasta que él lo haga solo.



Estimule al niño por medio de aplausos o felicitaciones, cada vez que logre realizar el mínimo esfuerzo.

AREA MOTORA

Los juegos acompañados de cantos, ayudan al pequeño a realizar movimientos rítmicos, y a tener mayor control en los mismos. Cuando su hijo esté muy inquieto, juegue con él a "Los Maderos de San Juan", recostándolo sobre sus piernas, con la cabeza hacia las rodillas. Tómelo de las muñecas, acuéstelo y levántelo rítmicamente, al son de:

"Aserrín, aserrán,
los maderos de San Juan,
piden pan, no les dan.
Piden queso, les dan un hueso,
¡que se les atora en el pescuezo!"

Al pronunciar la última línea, suéltelo un bracito y hágale cosquillas en el cuello.

AREA COGNOSCITIVA

Mientras su bebé está sentado en su sillita alta, préstele un frasco transparente, de boca estrecha, con una bolita en su interior.

Dígale: "dame", y sujete la mano del niño alrededor del frasco, haciendo que lo vuelque para que salga la bolita.

Vaya disminuyendo la ayuda progresivamente, hasta que el niño sea capaz de hacerlo por sí mismo, en respuesta a su orden verbal.

Vigílelo cuidadosamente, para que no introduzca la bolita a su boca.

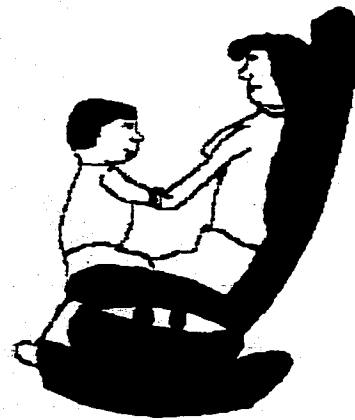

AREA DE LENGUAJE

Estimule las vocalizaciones preliminares del habla de su pequeño, dándole respuestas imitativas al arrulle y sonidos guturales.

Estimule la emisión de su sonrisa, rozando suavemente la piel del rostro de su bebé.

AREA AFECTIVA-SOCIAL

No sacrifique el contacto corporal con el niño por buscar su propia comodidad.

Es sumamente importante para su hijo el contacto directo de un cuerpo con otro, así como el consuelo a sus lágrimas y el sentirse protegido en los brazos de mamá.

Por tal motivo, evite que las ocasiones en las que se nutra al niño desde la cuna o el cochecito, sean las menos posibles.

Déjelo sentir su afecto, su calor y protección que le transmite su cuerpo, al cargarlo para comer, o al estar sentada frente a él, o al darle un abrazo al despertar.

YA PASO
NENE

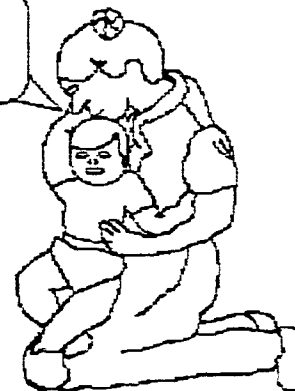

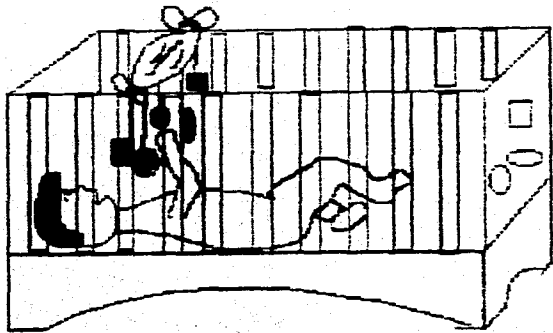

AREA MOTORA

Sujete un pañal o trapo atravesando por el centro de la cuna a lo ancho, amárrelo a los barandales y trate de que el niño se agarre del trapo y se levante. Para ello, el pañal debe quedar al alcance del niño y deberá colgar de él juguetes, globos u otros objetos que atraigan su atención y lo estimulen a tratar de alcanzarlos.

AREA COGNOSCITIVA

Observe en ésta actividad, como se enfrenta su bebé a los objetos que están fuera de su alcance.

Coja una muñeca y sosténgala sobre los pies de su bebé, estando acostado en la cama. Haga rebotar la muñeca o muñeco de peluche, sobre sus pies, y observe el movimiento de éstos para tratar de alcanzarla.

AREA DE LENGUAJE

Presente a su bebé estímulos sonoros para propiciar su expresión corporal, tales como la voz, el sonido de una campana o la radio, cántele o anímelo a moverse al ritmo que esté escuchando.

Procure que el niño esté constantemente en contacto con música o algún tipo de ambientación auditiva. El se sentirá tranquilo y su capacidad de lenguaje se desarrollará favorablemente.

AREA AFECTIVA-SOCIAL

Poco a poco, el pequeño irá realizando muchas cosas de manera independiente.

Permita que él solo realice sus siestas, y elimine ruidos o cosas que le pudieran molestar. Asegúrese de que el niño esté cómodo para descansar, suba los barrotes de la cuna y coloque almohadas alrededor para prevenir que se golpee.

No despierte al pequeño repentinamente, ni permita que otras personas lo hagan. Si puede, espere a que él solo despierte, o trate de despertarlo tranquilamente y con voz suave.



Universalmente, en todos los tiempos, el niño ha abierto los ojos al mundo y a la vida, acompañado del canto materno, del que ha recibido el primer y más alto mensaje de amor, de belleza y de ternura.



Juegue con su pequeño al eco. Empiece a emitir algunos sonidos y pídale que los repita. Haga voces distintas, como: risas, carcajadas, llanto, exclamaciones de sorpresa, de espanto, de enojo...y demás vocablos que su imaginación pueda crear como: oo, aa, uu, yuju, ee, hey hey hey, ole, etc.

AREA MOTORA

Prepare una grabación casera, en la que incluya diversos sonidos que se encuentren en el hogar, o que el niño conozca.

Grabe ruidos como: abrir y cerrar puertas y ventanas, la caída de un grifo de agua, un pandero, una guitarra, el timbre de la casa y del teléfono, el ladrido de un perro o el maullido de un gato, el canto de un pájaro, anuncios de la radio o la televisión, segmentos de canciones infantiles, la voz de papá, de mamá y de los familiares más cercanos al bebé, etc.

Propicie un momento de tranquilidad y silencio en el cuarto del bebé, y lleve dicha grabación para que la escuche y trate de identificar los sonidos que aparezcan. Cada vez que cambie el ruido, haga una pausa y diga al bebé qué era lo que escuchó.

AREA COGNOSCITIVA

AREA DE LENGUAJE

Estimule los sonidos de vocales y sílabas en cadena que produzca su bebé (ba-ba, gu-gu, da-da, etc.) Pídale que imite las vocales por medio de canciones infantiles muy rimadas, que hagan énfasis en las vocales. Puede aprovechar la hora de dormir para cantarle:

"La ovejita, me;
la ranita, cuá.
Duérmete, mi nene,
que es muy tarde ya.

El gallito, quí;
las gallinas, có.
Ya se duerme el nene;
arrorró, arrorró.

La vaquita, mú;
el canario, pí.
En mis brazos, nene,
duerme, duerme así".

AREA AFECTIVA-SOCIAL

Cuando termine el día y se vayan a guardar los juguetes utilizados por el niño, haga que él participe en esta actividad.

Intente que la imite en la acción de ir metiéndolos en el cajón o el lugar dispuesto para ello. Si no lo hace, tómelo de la mano y vaya hacia el objeto que desea que recoja, después guíelo para que lo levante y lo deje en su lugar.

Poco a poco se retirará la instigación física, hasta que tenga una participación autónoma en ello.

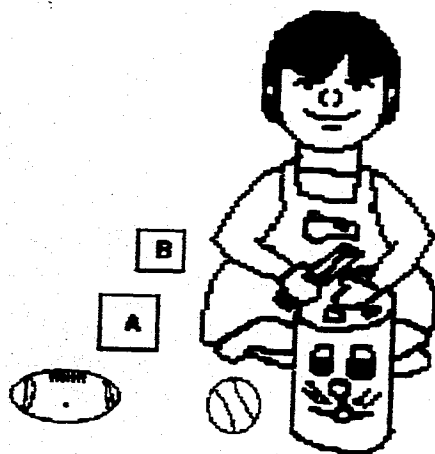

AREA MOTORA

Juegue con su pequeño a meter y sacar objetos de un recipiente. Coloque ante el niño diferentes objetos y guíelo a que los meta y saque en algún recipiente, que puede ser una caja, un frasco o un bote.

Invítelo a coger los objetos utilizando los dedos índice y pulgar, dele para ello, figuras geométricas, animales de madera, etc.

Poco a poco vaya reduciendo el tamaño del recipiente y de los objetos que el niño utilice. Puede utilizar una botella de cuello angosto o una caja con orificios en la tapa; y los objetos los puede variar con lunetas o palitos planos. Esto propiciará que el movimiento de los dedos se vaya afinando con la práctica.

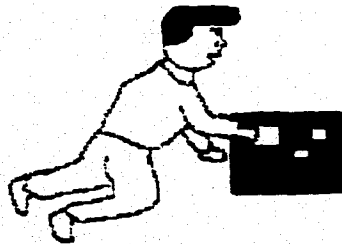
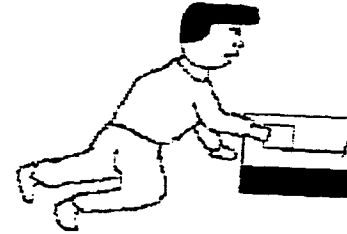

AREA COGNOSCITIVA

Los animales serán un gran atractivo para su pequeño a esta edad; a la vez que le permitirán disfrutar ratos agradables, le enseñarán múltiples cosas del mundo.

Juegue con el niño a imitar las voces de animales como el gato, el perro, el sapo, el caballo, el gallo, el pájaro, etc.

Para que los identifique mejor, muéstrole láminas o fotografías y pídale que emita la voz del animal que le señale.

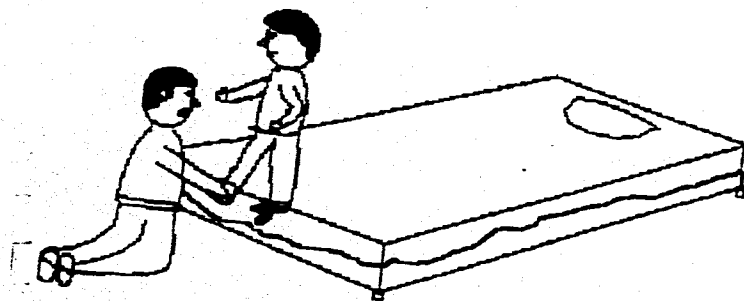

Evite cualquier actividad que moleste, frustre o haga llorar al niño. Espere a que crezca para que la pueda desempeñar mejor.

AREA DE LENGUAJE

El niño aprende la lengua que oye hablar a su alrededor, procure entonces, que su bebé esté constantemente rodeado de pláticas o de música en su idioma. Siempre que le sea posible, tenga un radio encendido cerca del niño, que lo acompañe en cualquier actividad que realice.

Y no olvide hablarle en todo momento, avísele lo que va a hacer aunque aparentemente no tenga importancia, dígame por ejemplo: "te voy a cambiar, te voy a cargar, te voy a dar tu mamila, vamos a comer, te voy a acostar", etc.

AREA AFECTIVA-SOCIAL

Esta actividad le permitirá al niño quitarse algunas prendas de vestir gradualmente, de manera independiente.

Cuando le haya quitado los zapatos, jale un calcetín y sáqueselo hasta la punta de los dedos, ahora dígame "quítate el calcetín". Si no lo hace, dirija su mano en los movimientos correctos.

Cuando ya sea capaz de hacerlo solo, vaya dejando el calcetín cada vez más arriba del pie, hasta que el niño pueda quitárselo totalmente.

Realice el mismo procedimiento para enseñarle a quitarse los zapatos.

DIARIO

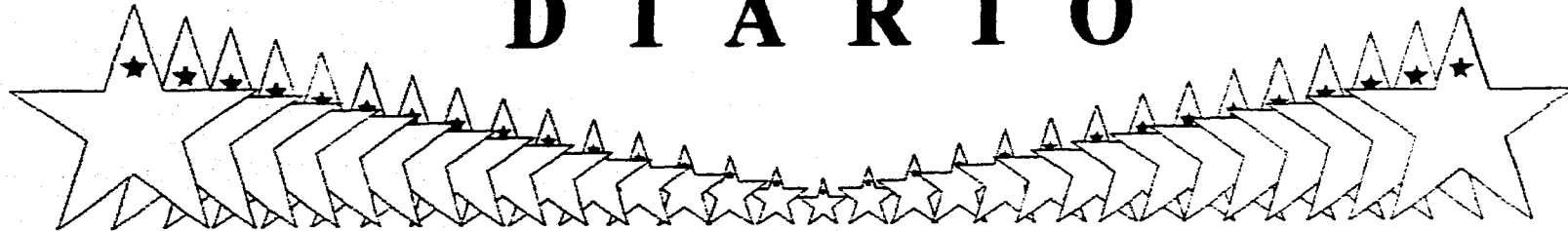

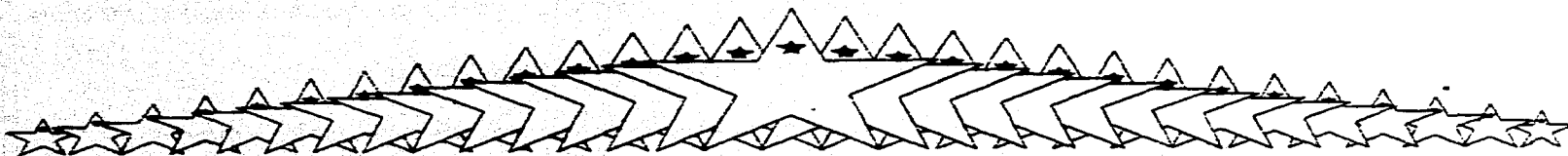



14 MESES

A los 14 meses, los niños proceden con gran perseverancia y aplomo, ensayando hasta llegar a la imitación perfecta de una acción poco conocida. Cuando juegan, repiten acciones tales como series de "gestos rituales", por ejemplo; y usan ruidos en forma reiterada. Repiten los movimientos requeridos por el equilibrio, pero introducen también variantes en sus juegos.

AREA MOTORA

Coloque en el suelo algunos juguetes favoritos del niño. Siéntelo a una corta distancia de ellos con las piernas un poco separadas.

El objetivo es propiciar el desplazamiento, para tratar de alcanzar el juguete que desea.

AREA COGNOSCITIVA

Cuando su bebé empiece a experimentar con el concepto de gravedad, dejando caer constantemente las cosas, llene un par de cajas con juguetes, para que su pequeño pueda vaciarlas; mientras que la mayoría de los juguetes se guardan en una cómoda grande, o en algún lugar que no quede a la vista.

Procure que los juguetes de las cajas, sean variados en color, peso y tamaño, para que resulten atractivos al niño.

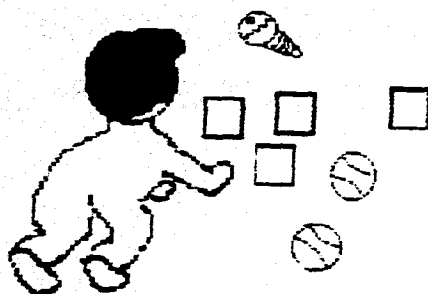

AREA DE LENGUAJE

El nivel de audición del niño deberá seguir un desarrollo que le permita la discriminación de sonidos, ruidos y voces, por el conjunto de sus características acústicas, con las cuales elevará su nivel de comprensión.

Para favorecer dicho desarrollo, el niño deberá estar constantemente en contacto con estímulos sonoros, como son el radio, la T.V., la música, las conversaciones, etc. Lo siguiente puede ser una actividad novedosa y del agrado del bebé.

Grabe en una cinta, canciones en las que intervengan sonidos de animales, pueden ser canciones infantiles o de la música llamada ecológica o "new age"; en donde combinan instrumentos musicales con sonidos de la naturaleza.

Procure que el bebé escuche esta música al acostarse para la siesta, o durante el día; y poco a poco vaya ayudándole a discriminar sonidos, haciéndolo que preste atención a algunas cosas diciendo: "escucha el elefante, oí el agua, oí los pájaros, etc."

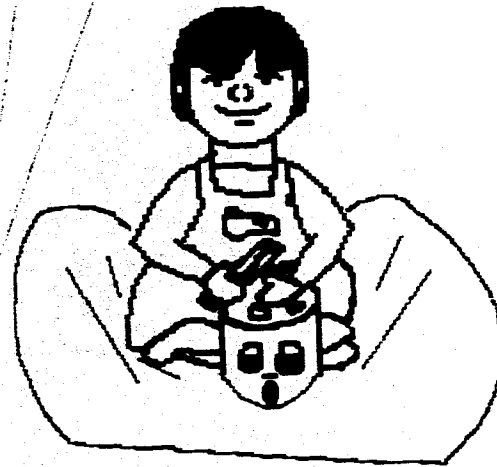

AREA AFECTIVA-SOCIAL

Si el niño se muestra renuente para ir a dormir, no lo aus-
te para obligarlo. Trate de convencerlo de buen modo, dé-
jelo llevar su juguete preferido a la cama, si así lo desea.

Esto tan simple, le da seguridad porque se siente acompa-
ñado y podrá dormir tranquilamente.

También puede ponerle música instrumental para relajár-
lo. Procure que esté a bajo volumen hasta que se duerma.

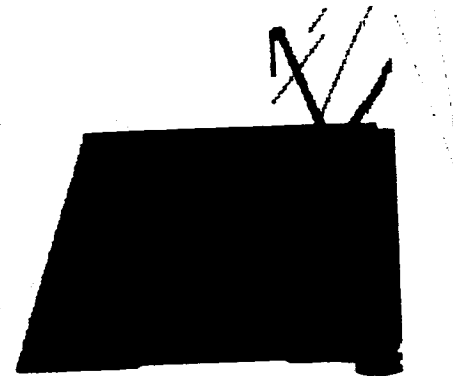

AREA MOTORA

Esta actividad, por sencilla que parezca, estimulará simultáneamente, las áreas cognoscitiva, motora y de lenguaje.

Los juegos de "mete y saca" resultan muy atractivos para los niños, ya sean recipientes de plástico o un sencillo bote de cocina, en el que se hayan introducido algunos objetos inofensivos como: cucharas, cubos, pelotas, figuras geométricas, juguetes de plástico, etc.

Permita al niño meter y sacar libremente estos objetos. El beneficio adicional de esta actividad, está en que puede usted ir variando los objetos que mete en el bote, y conforme el bebé los va sacando o metiendo, repetirle el nombre de cada uno.

AREA COGNOSCITIVA

Meta en una caja transparente, un objeto que le guste al niño, como un cochecito o un muñeco de plástico. Cierre la caja ante su vista, y animelo para que saque el juguete.

Posteriormente, proporciónale todo tipo de cajitas para abrir y cerrar, y para que meta y saque cosas.

Cuando domine el movimiento con las cajas, ofrézcale un frasco de tapa de rosca, con algún juguete dentro y enséñele a abrirlo desenroscándolo.

Para que el bebé observe y pueda desarrollar mejor este movimiento, hágalo lentamente y repita la siguiente tonada, mientras abre el frasco:

"vuelta, suelta,
vuelta, suelta,
vuelta, suelta
y se abrió".

Ahora permita que el niño intente abrir el frasco, si lo requiere, quite su mano al principio, y poco a poco, vaya retirando la ayuda.



AREA DE LENGUAJE

Para ayudar a su bebé a desarrollar el lenguaje, introduzca un poco de chiste y de emoción. Primero escriba una lista de los sonidos que hace el pequeño, como: "ga-ga o ta-ta"; y luego trate de hacer palabras con ellos. Por ejemplo: gato, gansa, tapa, tabla y taza. Finalmente, mientras dice las palabras, juegue a las escondidas, haciéndole cosquillas, cambiando su voz, haciendo ruidos chistosos y así sucesivamente.

AREA AFECTIVA-SOCIAL

La presencia de papá, por lo general, es más escasa que la de mamá, por lo que hay que aprovechar los momentos en los que se encuentre, para desarrollar actividades que les permitan disfrutar un grato momento, tanto a él, como al pequeño. Por ejemplo, a los chiquitos les gusta que papá los cargue sobre sus hombros y se sienten seguros si se les toma de las manos mientras los cargan. ¡Para ellos es un paseo muy emocionante!



Ofrézcánle lo mejor de sí mismos a su bebé.

AREA MOTORA

Haga el siguiente ejercicio con el niño, para ayudarlo a realizar el cambio de posición, de sentado a gatas.

Estando sentado el pequeño en una colchoneta, dirija primero su pie derecho hacia su muslo izquierdo y monte la pierna izquierda doblada sobre la derecha.

Sujetando ambos tobillos con la mano izquierda, se sujetará al niño con la otra mano bajo sus brazos, e impulsando el tronco en un movimiento de rotación hacia el lado derecho, se conseguirá que el niño se ponga a gatas.

Realice el mismo ejercicio del lado contrario.

AREA COGNOSCITIVA

Realice esta actividad para verificar las consideraciones del niño, respecto a la competencia o incompetencia de las manos de mamá.

Dele cuerda a una cajita de música y póngala cerca de su bebé. Cuando se pare la música, observe qué hace el niño para conseguir que vuelva a sonar.

Si no comprende que es usted la que hace posible la música, hágale creer que le da cuerda a la cajita, haga todos los movimientos como si realmente estuviera dando cuerda, entonces el bebé se dará cuenta de que no toca y podrá concebir la idea de que es usted la que produce la música, y empezará a empujar sus manos para que lo haga.

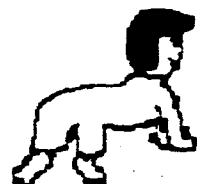

AREA DE LENGUAJE

Aproveche la distancia para jugar con su bebé al eco. Haga varios sonidos y vea cuántos puede imitar el pequeño. Por ejemplo: "a, ba, ca, da, ...". O haga la prueba de cantar sonidos o palabras como el abecedario. La siguiente canción les puede ayudar en su juego:

"Una, dos, tres,
cho;
una, dos, tres,
co;
una, dos, tres,
la;
una, dos, tres,
te.

Chocolate,
chocolate."

También puede cantarle la canción de "La Marcha de las letras" de Cri-Cri.

AREA AFECTIVA-SOCIAL

Corresponde al amor paterno, que el pequeño ciudadano conozca los límites que puede alcanzar su influencia, y ha de pensarse que cuanto más tarde llegue a este conocimiento, tanto más decepcionante y dolorosa será la nueva situación que se cree.

Acostumbrar al niño a la soledad debe ser una parte de esta lección. La mayoría de los niños la exigen espontáneamente, pero si quienes les rodean no comprenden sus manifestaciones, acabará por acostumbrarse a estar siempre en compañía de alguien.

El mejor modo de conseguir que el niño aprenda a estar solo por momentos, consiste en transformar el "quedarse solo" en un juego: éste se prolongará cada día un par de minutos, hasta que el niño se de cuenta de lo bien que le sienta la soledad, en donde nadie le estorba y puede ocuparse de sí mismo. De esta forma, la madre podrá atender a sus ocupaciones en el hogar, al mismo tiempo que el niño aprende a realizar por sí mismo, un sinnúmero de pequeñas ocupaciones; como son: recoger un juguete cuando se cae, empujar su camión, abrir y cerrar cajas, etc.

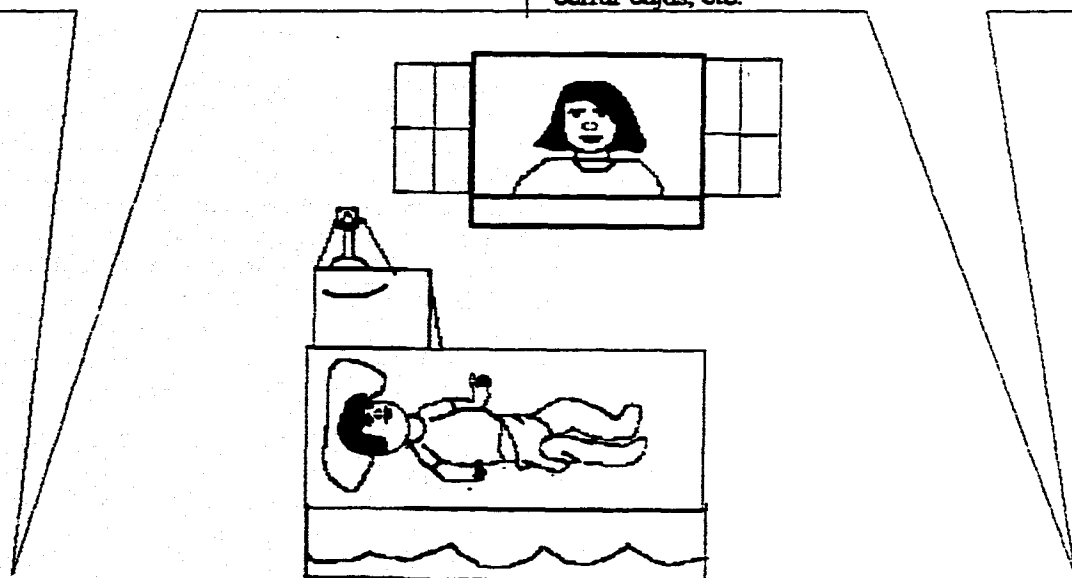

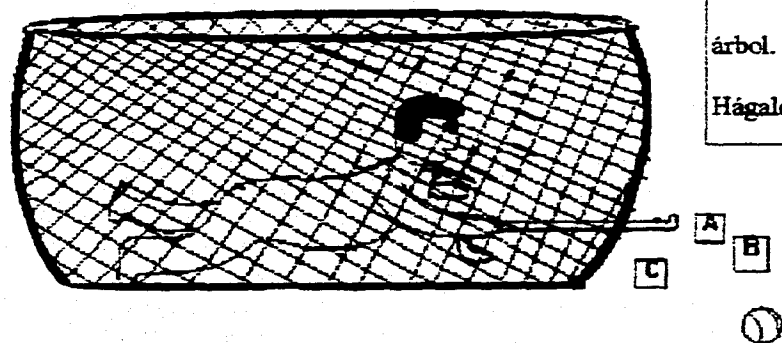

AREA MOTORA

Esta actividad la puede realizar cuando el niño está jugando en el corral o al aire libre. Coloque cinco juguetes a diferentes distancias del pequeño e invítelo a alcanzarlos utilizando una varita o rama pequeña de un árbol.

Hágalo usted primero para que la imite.

AREA COGNOSCITIVA

Con esta actividad, su bebé desarrollará la capacidad para hacer comparaciones simbólicas. Ponga fuera de su alcance uno de sus juguetes favoritos. Ponga una regla de 30 cm., y un cepillo de dientes, cerca del pequeño. Observe si utiliza alguno de los instrumentos para obtener su juguete. El propósito de esta actividad, es ver si su bebé puede hacer comparaciones entre los instrumentos y elegir el más adecuado. Agregue ahora, un peine o un lápiz sin punta junto al cepillo de dientes, y vea cuál elige para alcanzar su juguete.

AREA DE LENGUAJE

Este juego resultará muy apropiado para desarrollar el lenguaje en su hijo; y de su creatividad y entusiasmo, dependerá que también sea un momento divertido. Póngase frente al niño y dígame palabras utilizando una sola vocal aunque no tengan sentido, y trate de que las repita el pequeño; por ejemplo: puras palabras con la "a": **ama, asa, ala, ata, acha, aga, mala, sala, tala,** etc. Y vaya variando la vocal cada vez que jueguen.

AREA AFECTIVA-SOCIAL

Los niños a veces nos impacientan, pero no es conveniente descargar nuestro enojo sobre ellos.

Cuando esto suceda y crea que debe corregirlo, cálmese primero y explíquele lo que está mal. No lo insulte ni lo lastime, puede crear confusión e inseguridad en él.



Evite las discusiones delante de los niños, esto les crea inseguridad.

AREA MOTORA

Coloque algunos móviles en el cuarto del niño, a una altura no mayor a un metro, de tal forma que los pueda observar hincado.

Ayúdelo a hincarse frente a los móviles y mueva éstos en diferentes direcciones por pocos minutos. Esta actividad lo ayudará a dominar su equilibrio.

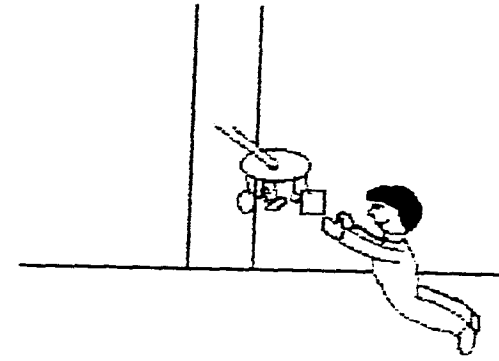

AREA COGNOSCITIVA

Al jugar con una liga de hule, el bebé podrá experimentar con el desplazamiento.

Cuelgue diferentes juguetes a algunas ligas, procurando que sean de diferente tamaño y peso. Amárrelos a un palito y deje que su bebé observe el movimiento de los juguetes y los mueva libremente, para que salten de arriba para abajo suspendidos de la liga.

AREA DE LENGUAJE

Los meses siguientes serán parte del periodo más crucial del aprendizaje para el niño, ya que avanzará rápidamente hacia el dominio del habla.

Refuerce los sonidos onomatopéyicos que el niño imita, como los del gato, el perro, el pajarito, etc. Puede enriquecer esta actividad con juguetes que encontrará en el mercado, elaborados especialmente para estimular la emisión de sonidos. Algunos de éstos son:

- **"Bee says" (La abeja dice).**
- **Cuentos de Walt Disney** que incluyen un tablero de sonidos que se puede activar, al ir leyendo el cuento.
- **Tableros con figuras de animales**, que al oprimir las teclas, se oye el sonido del animal ilustrado.

AREA AFECTIVA-SOCIAL

Para suavizar el golpe de su ausencia, cuénteles al bebé sus planes, antes de que se duerma, o trate de salir cuando aún esté despierto.

Si usted tiene que salir mientras está dormido, llame por teléfono o deje una cinta grabada con un recado reconfortante. Salúdelo afectuosamente y dígame que no tardará en regresar. El sólo sonido de su voz, lo tranquilizará en su espera.

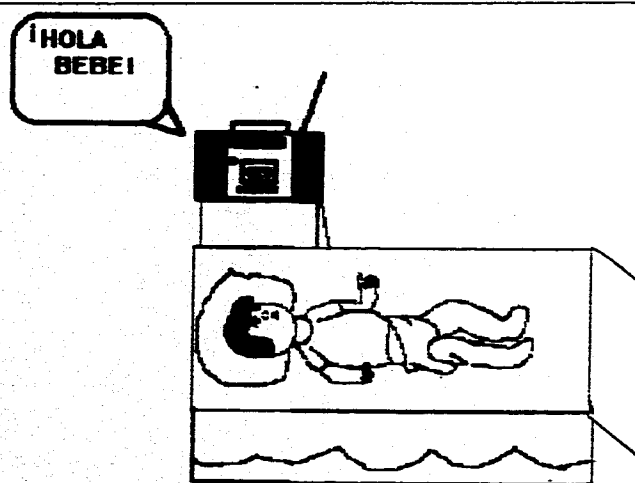

AREA MOTORA

Esta actividad ayudará al niño a coordinar los movimientos necesarios para lanzar e intercambiar un balón.

Empezaremos por trabajar con aros, pues son más ligeros y fáciles de dirigir.

Proporcione al niño aros de distintos tamaños, grosores y colores. Siéntense en el suelo frente a frente y muéstrelle cómo lanzarlos.

Anímelo a realizar intercambios diciendo: "ahí te va, **lánzame el aro, cáchalo, avientalo, etc.**"

Cuando domine el movimiento con los aros, vaya introduciendo pelotas de diferente tamaños para intercambiarlas.

AREA COGNOSCITIVA

A su pequeño le será muy fácil comprender las diferencias de tamaño grande y chico, si usted enfatiza estas características en las cosas que a diario utiliza el niño. Por ejemplo, seguramente, en sus juguetes habrá pelotas, coches, muñecas, sonajas, animales, etc., que tengan distintos tamaños. Juegue con su chiquito y pídale que le traiga, indistintamente, el coche grande o la pelota chiquita. Cuando mencione la característica, haga movimientos con sus manos para enfatizar el tamaño.

También puede aprovechar la hora de la comida para establecer estas diferencias, señalando el plato grande, la cuchara chica, el vaso grande, el biberón chiquito, etc.

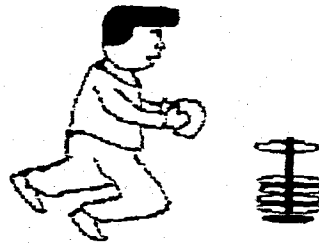

AREA DE LENGUAJE

Realice el siguiente juego que le permitirá a su pequeño ensayar su respiración y mejorar el habla.

Acuéstense en el suelo boca arriba y anímelo a emitir sonidos de animales. Póngale el ejemplo o pregúntele: "¿cómo hace el perro, cómo hace el gato, cómo hace el león?".

AREA AFECTIVA-SOCIAL

Los niños juegan solos durante un tiempo relativamente largo, y también cuando están con otros niños, por ejemplo, sentados en la arena de un parque. Esto no quiere decir que no se conozcan los unos a los otros, que no se echen de menos y que no se enteren de todas las actividades y peculiaridades de los demás.

Asistir al parque, al gimnasio para bebés, jugar y participar en distintas actividades conjuntas, le permiten al niño, superar el egocentrismo que le caracteriza a esta edad.

Procure asistir ocasionalmente a fiestas infantiles o a una comida con otros niños. Jugar en grupo o perseguirse, les da a los niños, la conveniente sensación de poder hacer lo que los demás también pueden hacer.

Estas prácticas son muy importantes para la sociabilidad infantil y la autosensibilidad de los niños.



La televisión reduce el tiempo que usted podría dedicar a su hijo.

AREA MOTORA

Practique esto para ayudar al niño a guardar el equilibrio. Póngalo de rodillas, al principio agarrado a un mueble o dándole la mano para que se apoye en ella. A continuación, ofrézcale un juguete que le guste mucho, al tiempo que le dice "toma", para que libere una mano y lo coja.

Haga el mismo ejercicio cambiando la mano de apoyo, y posteriormente, sin apoyo.

Cuando logre equilibrarse mejor, ofrézcale un juguete para que lo tome, y a continuación, haga lo mismo con otro juguete, para que libere la mano de apoyo. Ofrézcale algo muy sonoro o de colores brillantes para que lo estimule a tomarlo. Recompense con un aplauso o un abrazo cuando permanezca por algunos segundos en esta posición, guardando el equilibrio. Poco a poco vaya aumentando el tiempo.

AREA COGNOSCITIVA

Mientras el niño se encuentre jugando con un dado, ofrézcale una pelotita y observe lo que hace. Recuerde que esta actividad le ayudará a coordinar simultáneamente dos ideas opuestas: coger con una mano y soltar con la otra.

Practique esto repetidas veces, procurando que el primer juguete sea grande, como una pelota, un globo, un osito, de manera que tenga que cogerlo con las dos manos.

Para variar esta actividad, dele al niño un rollo de papel o cualquier clase de tubo que él pueda coger fácilmente. Ahora reténgaselo y espere a que trate de quitárselo.

Posteriormente, sostenga el tubo con la mano izquierda y use la mano derecha para contrarrestar la mano de su bebé. Esto lo forzará a ejercer una mayor fuerza y dominio, para lograr apoderarse del tubo.

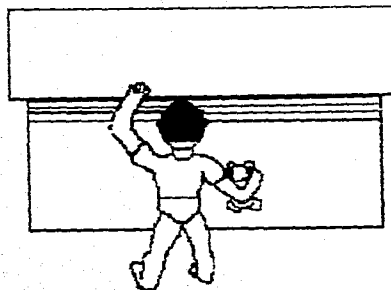

AHORA
VAMOS A
COMER.

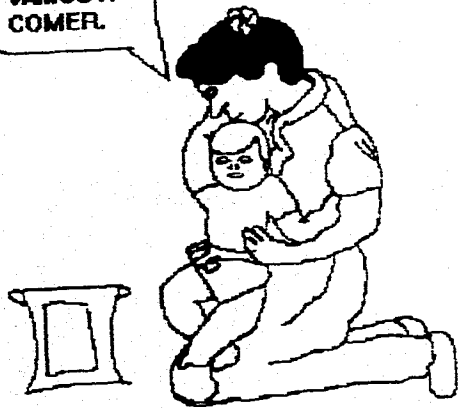

AREA DE LENGUAJE

Practique este ejercicio para lograr la correcta fonación en el niño.

Realice una relajación muscular con jadeo (respiración entrecortada),

haciendo vibrar el tórax del niño, estando éste con las manos extendidas y en posición de pie, mientras le pide que imite la producción de sonidos como: "mmm, uuu, aaa, laaa, nnn, etc."

Posteriormente, haga el ejercicio sobre sí misma para que el niño la imite y produzca la vibración y el jadeo en su propio cuerpo.

AREA AFECTIVA-SOCIAL

El orden y la regularidad son esenciales para una buena educación del niño.

Procure establecer una rutina de actividades en la que el orden y los horarios sean poco alterados.

Por ejemplo, acostumbre al niño a que después de dormir un cierto tiempo (durante la noche o la siesta), mamá lo limpia y le cambia la ropa o el pañal, para luego alimentarlo.

De esta forma, el pequeño aprende que la espera es una sensación emocionante y adquiere cierto orden para realizar sus actividades.

AREA MOTORA

Realice el siguiente juego para enseñar a su pequeño a lanzar la pelota.
Párese delante de él, y ofrézcale una pelota de plástico de tamaño regular. Dígale: "dame la pelota, avientala". Haga varios intercambios con el niño para que comprenda lo que es lanzar. Si el pequeño no puede aventar la pelota, invite al papá o alguien más a jugar tomando su lugar, mientras usted se coloca detrás del niño, coge sus manos y da un ligero impulso para que la pelota salga despedida.

AREA COGNOSCITIVA

Esta actividad contribuye al desarrollo del concepto de la gravedad en su bebé.
Tome una pelota pequeña y tirela frente al niño. Espere a que imite el movimiento o levántela y désela para que él la tire.
Posteriormente, establezcan un intercambio de pases, haciendo rebotar la pelota en medio de ustedes y dirigiéndola al compañero.
Anime a su bebé, entusiasmándolo a participar en el juego.



AREA DE LENGUAJE

Provoque la emisión de los fonemas labiales (m - p) y labiodentales (s - d - b), mediante maniobras digitales y artificiales que la produzcan. Por ejemplo, con un dedo, baje numerosas veces el labio inferior, mientras emite el fonema b.

Con la palma de la mano extendida sobre la boca, emita el sonido "bu" y diga al bebé "así bailan los indios bu, bu, bu...", acercando y alejando su mano de la boca, para provocar una especie de eco. Procure que la imite en este juego.

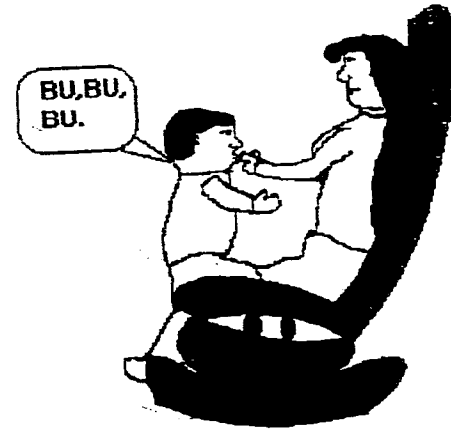

AREA AFECTIVA-SOCIAL

Aproveche las situaciones de la vida diaria para aplicar las normas de cortesía.

Empiece por las frases más elementales, tales como: gracias, por favor, adiós.

Esto lo puede aplicar con todas las actividades que realice el niño, como: durante las comidas, en visitas que haga o que reciba, durante el día, cada vez que pida algo, etc.

Seguramente su niño ya puede desplazarse solo, obedece órdenes sencillas, tiene un código de comunicación y conoce su esquema corporal. Estas características le permitirán empezar su entrenamiento del control de esfínteres, el cual puede consultar en el anexo b, al final de este Manual.

Si todavía no tiene dichas características, espere un tiempo más para iniciar con este proceso.



15 MESES

Esta edad se caracteriza por el afinamiento y la diferenciación de la presión y de la manipulación que se hace más minuciosa y discriminativa. El niño descubre la textura y la tercera dimensión, su dedo índice superará a la boca como órgano explorador. El niño acerca los objetos entre sí y los combina.

Comienza a insistir en hacer algo por sí mismo, desea ayudar a alimentarse, disfrutando el sostener la cuchara y hundirla de vez en cuando en el cereal; le gusta sacarse los zapatos y vaciar o por lo menos, dar vuelta a los canastos de los papeles varias veces.

AREA MOTORA

Fomente el hábito de la lectura en su niño desde pequeño, procure ir formando su biblioteca infantil con libros, de preferencia, con muchas ilustraciones y de tamaño grande. Los libros deben ser de pastas gruesas y hojas resistentes para que el pequeño las pueda manejar sin peligro de romperlas.

Enseñe a su niño a pasar las hojas, una por una, aunque no logre hacerlo bien desde el principio. Muéstrole cómo utilizar los dedos índice y pulgar para ello.

AREA COGNOSCITIVA

Hojear un libro es una actividad que brinda grandes beneficios a su pequeño. Una buena oportunidad para realizar esto, es después de un día particularmente agitado.

Tome al pequeño y siéntelo en su regazo o en el de papá, y léale un cuento sencillo en el que pueda además, observar las ilustraciones. Esta actividad lo tranquilizará por un rato y, enriquecerá su conocimiento del mundo.

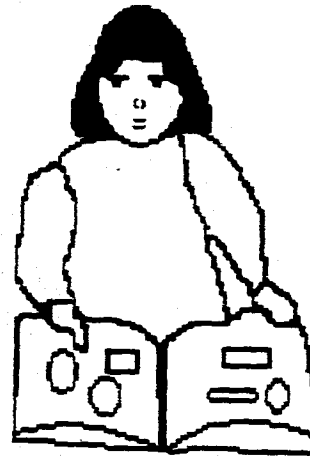

AREA DE LENGUAJE

Una correcta respiración, es fundamental para desarrollar correctamente el lenguaje. Para ello, coloque la mano del niño bajo las fosas nasales de usted, mientras toma aire, para que él sienta el aire que absorbe y luego expulsa lentamente. Después, coloque su manita bajo su propia nariz y déjele sentir su respiración.

Aproveche para realizar este ejercicio también, después de lavarse las manos y percibir el aroma del jabón.

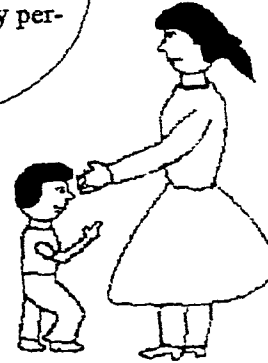

AREA AFECTIVA-SOCIAL

Muchas enfermedades le llegan al niño a través de la suciedad de las manos. Acostúmbrelo a lavárselas antes de comer y siempre que estén sucias. Con la práctica, él aprenderá a hacerlo solo y le expresará su necesidad de asear sus manos.

AREA MOTORA

Este juego permitirá a su niño practicar su puntería. Construya un "marcador de tantos", de la siguiente manera:

Limpie 6 latas de atún vacías y proteja los bordes afilados con una cinta engomada, de preferencia amarilla. Decórelas resaltando un color diferente en cada una, y escriba un número distinto dentro de ellas. Péguelas en un cartón, póngalo en el suelo y marque la distancia desde donde cada jugador debe pararse para tirar botones, monedas o fichas que, si caen en las latas, le harán ganar los tantos marcados en ellas.

El que logre el mayor número de tantos, ganará un premio, que puede ser un dulce, chocolate, galleta, refresco, etc.

Como vaya mejorando el niño el atinar, vaya aumentando la distancia poco a poco.

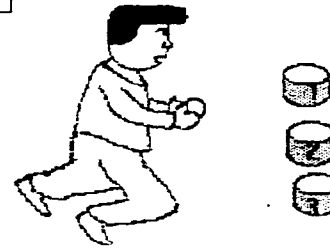

AREA COGNOSCITIVA

Este juego dejará experimentar al niño con los conceptos de continente y contenido.

Ubique en un lugar cómodo al pequeño, como el patio de la casa, o una mesita en el jardín, o si le es posible, en un arenero.

La intención del juego es que el niño pueda llenar recipientes de: arena, hierba, harina, masa, o cualquier material que tenga disponible.

Dele una variedad de moldes y recipientes para que él los llene del material que guste. Participe con él y diviértanse inventando formas distintas.

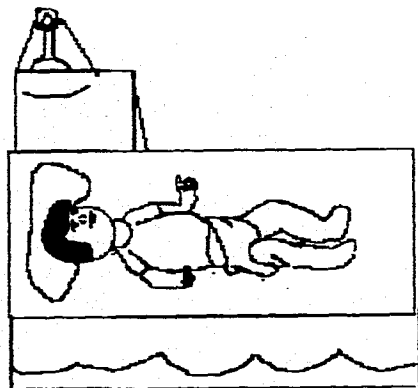

AREA DE LENGUAJE



Acuéstese con su bebé en el suelo o en el jardín, luego coloque un libro no muy pesado, sobre su abdomen, e invítelo a observar cómo sube y baja al inhalar y exhalar el aire..

Posteriormente, permítale hacer la misma observación, pero ahora con el libro sobre su propio abdomen.

AREA AFECTIVA-SOCIAL



Establezca un horario regular para ir a dormir, esto le permitirá al niño, descansar y desarrollarse sanamente.

Déle seguridad a la hora de acostarse, reduzca la luz a lo mínimo posible, deje la puerta entreabierta y evite ruidos sorprendidos.

Verifique al menos una vez, que esté todo en orden mientras duerme su pequeño y atienda sus llamados repentinos durante la noche, pero no lo pase "a dormir con mamá".

No permita que el niño quede despierto hasta altas horas de la noche, pues entorpece su ciclo de desarrollo.

AREA MOTORA

Esta actividad se facilitará con la imitación. Coloque al niño en posición de pie apoyado en una silla (igual que usted), y pídale que imite su movimiento: levante una pierna en movimiento vertical mientras se sostiene con la otra. Realice la misma actividad con la otra pierna.

Otra forma de facilitar el movimiento, es mostrándole láminas ilustrativas o fotografías de animales parados en un solo pie para que los imite, como garzas, flamencos, cigüeñas, etc.

AREA COGNOSCITIVA

Ayude al niño a preparar un álbum de recortes. Esta es una forma muy divertida de introducir el alfabeto y conocer nuevas palabras.

Ponga a la disposición del pequeño, revistas, folletos y cualquier tipo de material gráfico, lleno de colorido y variedad, para escoger las ilustraciones que más le agraden.

Hojeen el material juntos y vaya recortando aquellas fotografías que más atraigan al niño, tal vez él las señale o las nombre.

Después ayúdele a pegarlas en hojas o cartulina tamaño carta. Al terminar, perfore todas las hojas y únalas con un estambre grueso.

Deje el álbum al alcance del niño, para que pueda observarlo cuando desee; y cuando lo haga, acompañelo y nómbrele cada objeto que aparezca.

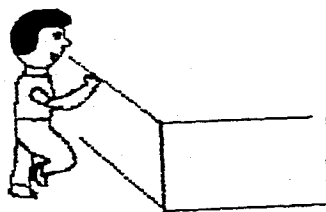

AREA DE LENGUAJE

Ayude al niño a soplar lienzos, orientándolo mediante el tacto, sopliéndole en su mano para que se de cuenta de que al soplar sale aire por la boca.

Invite al niño a que practique esta actividad, soplando a pedacitos de papel sobre la mesa o bolitas de papel, bolitas de pin pon, velas, barquitos de papel, bolitas de algodón, plumas de aves pequeñas, confeti, etc.

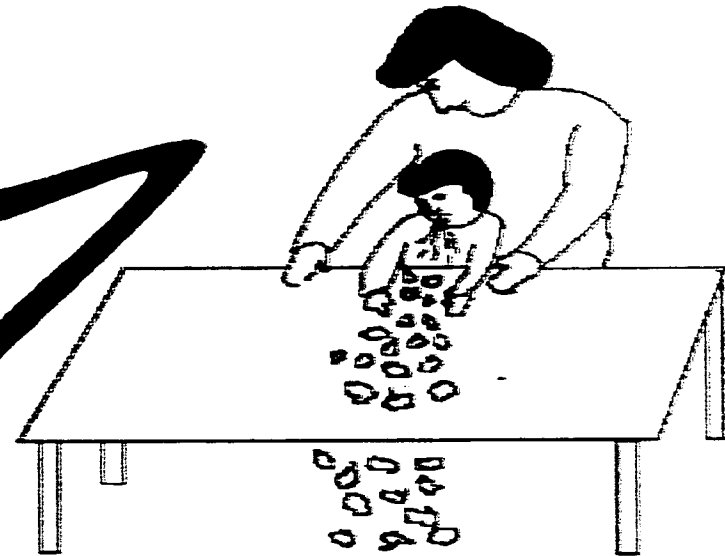

AREA AFECTIVA-SOCIAL

¡Este tiempo es muy agradable! La mejor forma de enseñar al niño a lavarse bien, es mediante el ejemplo. Llene una tina con agua y péngala en el suelo, de preferencia en el patio o jardín si es posible; tenga jabón y una toalla a la mano.

Séntese frente a la tina y muéstrela al pequeño cómo debe lavar sus manos y cara. Permítale que intente hacerlo solo, asisténdolo cuando tenga problemas.

Poco a poco, irá siendo capaz de valerse por sí mismo en esta actividad.

Permítale practicar varias veces, de esta forma ayudará a su hijo a tener una buena salud.

AREA

MOTORA

Este juego le ayudará a su pequeño a guardar el equilibrio. Haga que se sostenga con una manita, de algún mueble, mostrándole por medio del ejemplo, y que mueva un piecito hacia atrás y hacia adelante, mientras le canta la siguiente canción:

**"Cuando voy a casa de Juan,
con mi piecito yo toco el zaguán.
(Y ahora con la manita como si dijera adiós:)
Cuando voy a casa de Peña,
con mi manita yo le hago una seña"**

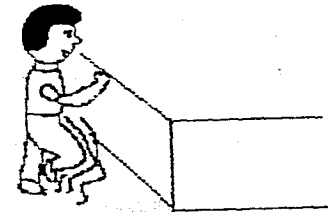

AREA

COGNOSCITIVA

Realice este juego para verificar el desarrollo intelectual de su pequeño para resolver un problema.

Tome unos confites o dulces y póngalos dentro de su mano, ciérrela y póngala sobre la bandeja de la silla alta, donde se encuentra su hijo.

Espere y observe lo que éste hace para alcanzar los confites. Seguramente realizará varios intentos para descubrir cómo mantener la mano de mamá abierta, mientras recoge los confites.

Este juego lo llevará a coordinar dos movimientos a la vez para resolver un problema.

AREA DE LENGUAJE

Enseñe a su bebé a soplarle a un cerillo. Una vez que aprenda, animele a soplar a un molinillo de papel que usted misma fabrique, o consiga en el mercado.

Cuando domine esta actividad, proporciónale una variedad de objetos que requieran soplar para accionar, por ejemplo: una flauta, una armónica, burbujas de jabón, pequeños papeles sobre una mesa, etc.

Recuerde que para hablar bien, es necesario dominar la salida de aire con las diferentes consonantes.

AREA AFECTIVA-SOCIAL

Aunque lo más deseable para el desarrollo óptimo del niño, es que la madre permanezca en casa durante los 3 primeros años de vida de su hijo, para darle la oportunidad de formarse como una persona despierta, ecuánime y sociable, sabemos que no siempre es posible.

La guardería infantil es la mejor solución para los padres que trabajan, siempre que cuente con personal especializado y esté dotada con la comodidad necesaria para la atención de los bebés.

Por su parte, los padres al finalizar su jornada de trabajo, deberán procurar volcar sobre sus hijos, todo el amor y los cuidados que no les pueden dar durante el día; aprovechando esos momentos para jugar, cantar, conversar y convivir con el pequeño, cenar todos reunidos en la mesa, ver la televisión o contar un cuento.

Gracias a la acumulación de horas comunes, aunque sean pocas, es como se puede reforzar el sentimiento de interdependencia entre padres e hijos.



Cada vez que realice alguna actividad manual, dele a su bebé la oportunidad de utilizar la mano de su preferencia. Observe el lado que favorece, esto le señalará la lateralidad dominante en él.

AREA MOTORA

Presente a su hijo cubos de madera pulida y otros objetos de diferentes tamaños, para que los manipule libremente. Puede utilizar cilindros, ruedas, palitos, etc., grandes y chicos. Esto permitirá a su pequeño ir conociendo diferentes formas y percibir tamaños que posteriormente le ayudarán en el proceso de clasificación.

AREA COGNOSCITIVA

Para darse cuenta de cuánto se está desarrollando en su bebé el concepto de rotación, haga la siguiente prueba: pinte un lado de un tubo largo de cartón con lápices de colores brillantes. Muéstrole los colores del tubo y luego, désele con el lado pintado hacia atrás. Si su bebé le da la vuelta al tubo para encontrar los colores, refleja que tiene una comprensión inicial de la geometría. Si no muestra desarrollo en este aspecto, puede ayudarlo con otro juguete como el siguiente: ponga cintas adhesivas de color, en el extremo de una regla. Luego dele la regla por el extremo opuesto a las cintas, y observe cómo llega a éstas. Poco a poco experimentará que la forma más rápida es, haciéndola girar.

A	B	C	D
E	F	G	H
I	J	K	L
M	N	O	P



AREA DE LENGUAJE

Llene de agua un recipiente mediano, como una tina o una vasija, e introduzca en él, un barquito de papel o de otro material ligero, fabricado por usted o de adquisición en el mercado. Lleve al niño frente al recipiente y muéstrole cómo viaja el barquito al soplarle. Ahora invite al niño a que sople para que el barquito se desplace por el agua. Si lo desea, utilice un popote para ello. Puede amenizar el juego con la siguiente canción:

"Había una vez un barco chiquito,
había una vez un barco chiquito,
había una vez un barco chiquito,
tan chiquito, tan chiquito,
que no podía navegar.

Pasaron 1,2,3,4,5,6,7 semanas,
pasaron 1,2,3,4,5,6,7 semanas,
pasaron 1,2,3,4,5,6,7 semanas,
y el barquito, y el barquito,
no podía navegar.

Y si la historia no te parece larga,
y si la historia no te parece larga,
y si la historia no te parece larga,
volveremos, volveremos, volveremos a empezar."

(Se repite)

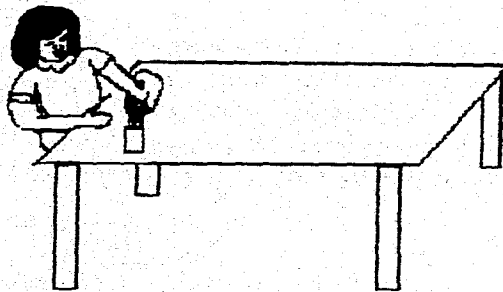

AREA AFECTIVA-SOCIAL

Este ejercicio irá preparando al niño para valerse por sí mismo y posteriormente, para atender a otros.

Permita que el niño vierta una cantidad de líquido en un vaso. Utilice una jarra liviana con poco líquido y un vaso de plástico, de preferencia transparente para que el niño vea la cantidad de líquido que puede contener.

De al niño confianza para que desarrolle su actividad. En caso de que derrame el líquido, pídale que la ayude a limpiar y no lo reprima. Necesita practicar para dominar los movimientos.

AREA MOTORA

Permita que el niño manipule objetos libremente, variando la superficie en que se encuentren. Por ejemplo, invítelo a tomar objetos sobre la mesa a la hora de comer; dentro de la arena mientras juega en el arenero; dentro de un recipiente mientras juega en su cuna; o dentro del agua en su tina del baño.

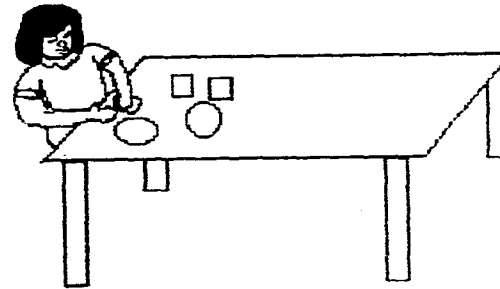

AREA COGNOSCITIVA

Si su bebé comprende hasta cierto punto la conservación, y se da cuenta de que una cuerda sigue siendo cuerda, aún cuando esté enroscada, después no tendrá ningún problema para jalar un juguete amarrado a una cuerda.

Para tener una idea de qué tan bien capta su pequeño esta primera forma de conservación, haga la siguiente prueba: amarre una muñeca o muñeco, a un extremo de un cordón, y luego enrede el cordón como una culebra en una mesa. Dele a su bebé un extremo del cordón, y observe lo que hace para obtener la muñeca. La idea de esta actividad, es ver si su hijo comprende que un objeto es todavía fundamentalmente el mismo, aún cuando se le cambie la forma.

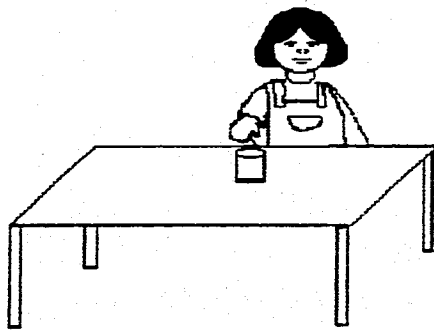

Enseñe a su bebé a distinguir las 3 comidas diarias; establezca un horario para comer. Recuerde que "estamos formando hábitos".

AREA DE LENGUAJE

Proporcione a su bebé un recipiente con agua, e invítelo a soplar fuertemente para que haga burbujas. También puede hacerlo por medio de un popote. Si lo desea, puede agregar algo de pintura al agua para que sea más atractivo para el pequeño.

Los movimientos que se hacen para soplar, favorecen una mejor articulación al hablar.

AREA AFECTIVA-SOCIAL

Ayude al niño a beber pequeñas cantidades de líquido de un vaso o de una taza.

Poco a poco retire su ayuda y vaya cambiando el material de los recipientes que utiliza; así como su diseño.

Empiece dándole una taza con doble asa, después con una sola, posteriormente, un vaso con tapa, después con popote y finalmente, sin ninguna adaptación.

Los materiales pueden ser primero plástico grueso, después plástico delgado, vidrio ligero y vidrio pesado.

AREA MOTORA

Los materiales favoritos para jugar en este momento son: arena y agua. Materiales que el niño manipulará con fines constructivos. Vale la pena ponerlos a su disposición y alcance, disfrutará muchísimo el juego en el arenero con algunos instrumentos sencillos, como los que se emplean en la playa, tales como: cubeta, pala, cuchara, moldes, lanchas, bloques de construcción, etc.

Si vive en un departamento, puede colocar el arenero en cualquier balcón o en algún espacio del baño, protegiendo las coladeras de la arena que salga.

Enséñele que puede oprimir la arena dentro de una cubeta y que mojándola un poco, puede hacer "pastelitos". Admire y haláguelo por cualquier logro, por pequeño que sea.



AREA COGNOSCITIVA

Esta actividad favorecerá la identificación del niño de materiales tibios y frescos.

Coloque un cubito de hielo dentro de una toallita y toque las manos del niño con ella. Permita que sienta cómo empieza a pasar el frío.

Ahora, siente al niño y coloque sobre sus manos, primero una bolsa con agua tibia, y luego otra con agua fría, para que note la diferencia de temperaturas.

Posteriormente, llene un cubo o cubeta con agua fría, y otro con agua tibia. Ayude al niño a meter las manos en cada uno, y después un pie en cada cubeta.

Pregunte al niño si está fría o caliente el agua y observe sus reacciones.

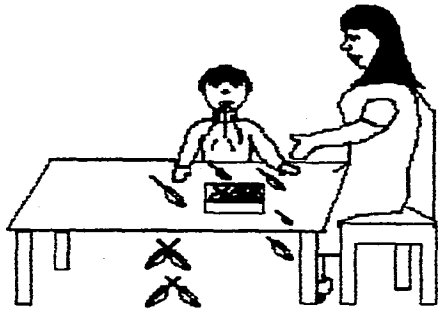

AREA DE LENGUAJE

Busque en el mercado, plumas de diversos tamaños y colores, póngalas dentro de una caja transparente y preséntelas al niño.

Juegue con él soplando a las plumas, si gusta puede ayudarse de un popote que introduzca en la caja para hacer volar las plumas.

AREA AFECTIVA-SOCIAL

No use la comida para contentarlo. Mantenga los horarios de comida una vez establecidos y evite darle bocaditos para entretenerlo o para que se esté quieto. Igualmente, no intente darle de comer al niño o ponerle un biberón en la boca en cuanto llora.

En primer lugar, un niño puede llorar por muchas otras causas; pero además, no debe aprender a solucionar sus problemas comiendo; sino dándole preferencia al contacto humano.

Antes de proceder, trate de averiguar lo que le sucede al pequeño. Puede ser que no tenga hambre sino sed.

Puede ser que tenga sueño o, sencillamente, que se siente solo y necesita que lo tomen en brazos, lo estrechen y así, sentir calor.



AREA MOTORA

Hasta ahora su pequeño se ha valido de la boca para conocer el mundo que lo rodea, y es probable que sea su medio favorito por algún tiempo más. Es por ello que resulta primordial, elegir cuidadosamente los juguetes que pondrá en sus manos.

Considerando que el desarrollo del tacto depende de la variedad de objetos que pueda manipular, los juguetes de la primera edad deben ser concebidos de materiales naturales, como madera o plástico de calidad, cuidadosamente pintados, que no sean tóxicos, fáciles de limpiar y sin ningún aditamento que pudiera tragarse accidentalmente.

Una vez terminada la exploración de los juguetes, el niño buscará la acción mediante la combinación de éstos con la exploración del espacio. El desarrollo motor asociado estrechamente al tacto, permite complejas experiencias.

Es indispensable rodear al niño de juguetes que le permitirán un conocimiento de las cosas, pero hay que evitar el abuso de la dispersión y, en todo caso, no olvidar nunca que nada puede sustituir junto a la cuna, por abundante y escogido que sea el material, la presencia de los padres.

AREA COGNOSCITIVA

Juegue con su hijo a armar láminas, es muy sencillo e interesante porque, a través de este juego, usted podrá observar la imagen que tiene el niño del mundo.

Prepare 2 o 3 láminas en pliegos de cartulina blanca, en cada una deberá representar diferentes ambientes, por ejemplo, el fondo de un jardín, de un parque, del mar, de la calle de una ciudad, de una habitación, etc. Dibújelas con crayolas o gises para que tengan colores brillantes.

Aparte diseñe figuras individuales de personas, animales, vehículos y demás objetos que el niño pueda pegar en la lámina, de manera que armonicen con el fondo.

Una vez terminadas las láminas base, cúbralas con un forro de plástico transparente, para que puedan ser utilizadas varias veces.

Cuando esté todo listo, llame al niño y explíquele que van a jugar poniendo las figuras en la lámina. Hágalo usted primero para que observe cómo hacerlo. Ponga un rollito de cinta adhesiva detrás de las figuras para que se queden fijas en la lámina.

Oriente al niño para que vaya realizando una mejor representación del mundo, poco a poco.

AREA DE LENGUAJE

Este es un juego muy original, que además de divertir a su pequeño, le permitirá practicar el soplar.

Coloque una bolita de pin pon, dentro de una tapadera de cartón. Colóquela frente al niño e invítelo a que se la devuelva soplándole hacia donde está usted. Realicen varios intercambios.

Puede variar esta actividad, cambiando la bolita de pin pon, por una plumita de ave.

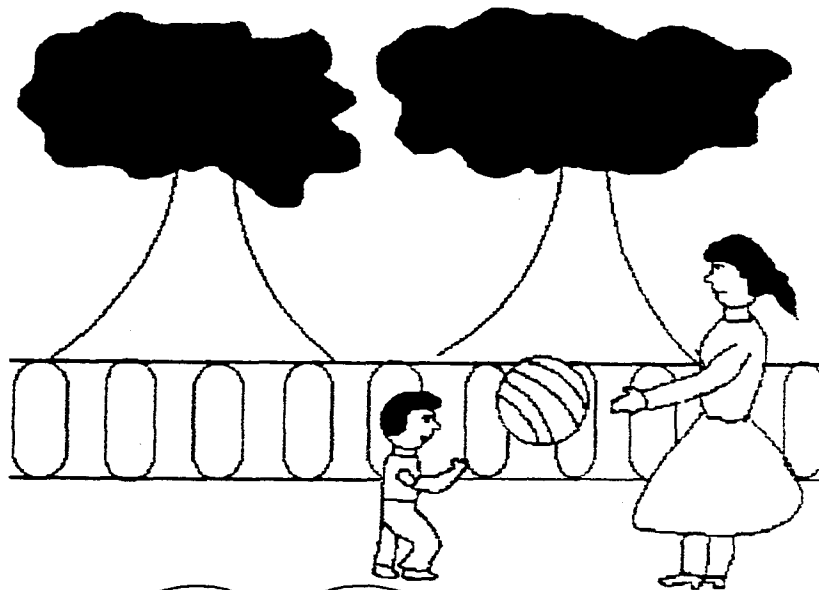

AREA AFECTIVA-SOCIAL

Si tiene un jardín o un parque cerca de su casa, lleve al niño y jueguen juntos con una pelota. Si hay juegos infantiles, cuídalo y ayúdelo a disfrutarlos. Anímelo y dele seguridad para experimentar.

Los niños necesitan espacios abiertos para desahogar sus energías.

Realizando estos paseos, se evitará muchos pleitos en casa.

Procure que entre los juguetes de su hijo haya variedad, juguetes nuevos, viejos, duros, blandos, redondos, planos, etc.

DIARIO



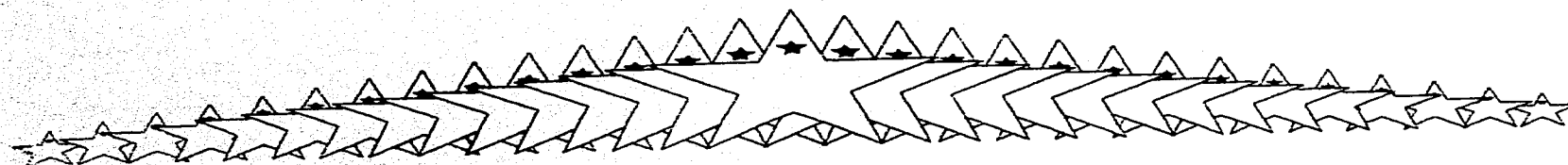



16 MESES

A los 16 meses, el descubrimiento de los objetos como tales, lleva también al descubrimiento de sus relaciones espaciales. Por ejemplo, llenar y vaciar objetos huecos con otros más pequeños, o adaptar bloques de diferentes formas a las aberturas que les corresponden, son experimentos típicos de los niños de esta edad.

AREA MOTORA

Colóquese en el extremo contrario de donde se encuentre el niño en la cuna o en una cama, y ofrézcale su biberón para que venga por él. Camine 2 o 3 veces de un lado a otro, para que camine en forma lateral dentro de la cuna. Para atraer mejor la atención del niño, y variar la actividad, utilice diferentes biberones con diseños y colores atractivos para él.

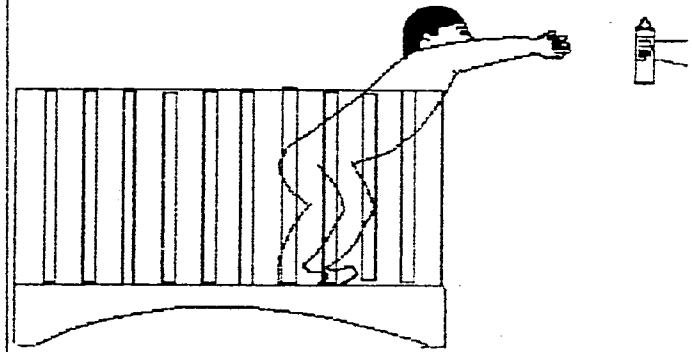

AREA COGNOSCITIVA

Practique con su bebé el manejo de barreras duras, realizando el siguiente juego:
tome una almohada, y esconda parcialmente su biberón detrás de ella. Espere a que el niño trate de encontrarlo, pero si esto no sucede, rápidamente roce la mano de su bebé con el biberón y vuelva a esconderlo parcialmente. El hecho de rozarlo, lo pone en contacto con el biberón y seguirá mejor la trayectoria del mismo, facilitando su encuentro.

AREA DE LENGUAJE

Muéstrele al pequeño cómo jugar con un espantasuegras, reteniendo el aire y expulsándolo lentamente.

Posteriormente, de un espantasuegras al niño y permita que practique, jugando a espantarla.

Haga que el niño observe cómo mantiene el extremo del espantasuegras al expulsar el aire, y cómo se regresa y recoge al retenerlo nuevamente.



AREA AFECTIVA-SOCIAL

El cumpleaños del niño es una ocasión muy especial, y aunque usted piense que está muy pequeño para valorarlo o disfrutarlo, es muy estimulante para él, la organización de una fiesta en su honor. Así que, aproveche ese gran día para organizar una fiesta, en la que participen la mayor parte de sus familiares.

Para el niño será un momento muy emotivo, pues recibirá numerosas muestras de afecto, regalos especiales y compañeros de juego. Pero sobre todo, se verá a sí mismo, como alguien importante y con una verdadera participación en la vida social.

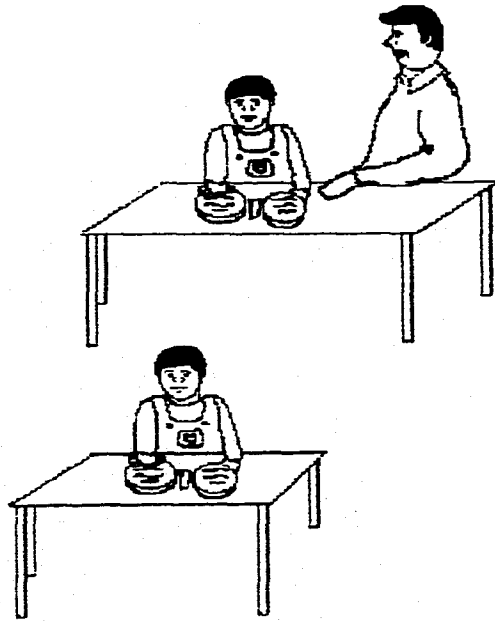

AREA MOTORA

Lleve al niño al jardín o acondicione un espacio en el que pueda jugar con agua, sin dañar muebles o cualquier objeto importante de la casa.

Prepare una tina con agua y 2 recipientes iguales. Siéntese con el niño y muéstrole cómo llenar un recipiente y verter el agua en otro, y después intercambiar el líquido con ambos recipientes.

Posteriormente, deje que él solo experimente y trate de realizar dicho intercambio de agua con los dos recipientes.

Al terminar, pídale que le ayude a limpiar y recoger lo que ocuparon.

AREA COGNOSCITIVA

Si usted tiene plantas en su casa, es importante que enseñe a su niño a cuidarlas, y si no las tiene, procure llevarlo a algún parque para que aprenda igualmente.

Llévelo a donde están las plantas y muéstrole su belleza, sus colores, acérquelo para que huelga las flores y las pueda sentir. Explíquele que se deben tratar con cuidado y que necesitan agua para estar bonitas.

Compre o adapte una regadera pequeña para que el niño pueda regar las plantas y así, acostumbrarlo a cuidarlas y no tener que preocuparse después porque las vaya a destruir.

AREA DE LENGUAJE

Esta actividad tiene una doble función: por un lado, estimular el oído del bebé, y con ello prepararlo para la función del lenguaje; y por otro, realizar ejercicios de respiración que le permitan desarrollar adecuadamente dicha función.

De a su pequeño una armónica, haciendo antes una demostración de los sonidos que puede producir al soplar en ella.

Como ya es capaz de soplar, podrá producir un muy personal tipo de "música".

AREA AFECTIVA-SOCIAL

Invite al pequeño a escuchar, cantar y bailar música típica de las diferentes regiones del país. Aproveche una fiesta patria o reunión familiar para tal objetivo.

La música folklórica mexicana es muy alegre y de agrado para los niños.

Póngale discos o cintas grabadas para que la escuche e identifique.

Si tiene algún instrumento musical a la mano, déselo para que trate de seguir el ritmo de la música con un pandero o tambor, por ejemplo.



Su bebé no necesita juguetes complicados. Todo lo que necesita es lo que ya está en casa, y lo más importante, algo de su valioso tiempo.

AREA MOTORA

Permita que el niño tenga contacto con diferentes texturas.

Ofrézcale papel periódico y muéstrole cómo arrugarlo.

Coloque un recipiente y motive al niño para que arrugue el papel, haga con él bolitas y las deposite en el recipiente.

Dele papel de colores si tiene a la mano, y conserve las bolitas que hagan, para hacer algún adorno navideño o un móvil para el cuarto del niño.

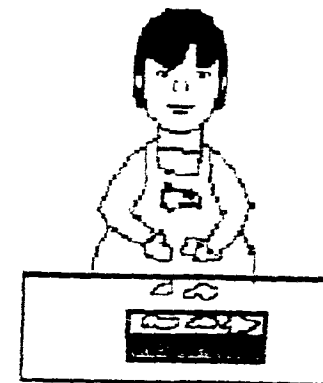

AREA COGNOSCITIVA

A esta edad, su bebé utilizará cualquier objeto interesante que se encuentre a su alcance, para construir torres. Pueden ser libros, ollas, recipientes de plástico, cajas, latas, etc.

Haga alarde de paciencia, y deje que su bebé construya libremente estas torres. Aún cuando se puede entretener fácilmente con tales proyectos, es más enriquecedor para el pequeño, que de vez en cuando, intervenga usted en la construcción.

Dele a su bebé una cantidad numerosa de materiales de construcción diferentes, como: cubos de distintos tamaños, libros, tubos de papel y objetos parecidos.

Observe su reacción cuando la torre se derrumbe, esto le dará una idea de cómo maneja su bebé las frustraciones.

AREA DE LENGUAJE

Lleve a su pequeño de paseo al parque y llévele un frasco de boca angosta, con agua jabonada y un popote para soplar y hacer burbujas de jabón.

Realice esta actividad cuando su hijo ya sepa soplar, para evitar que trate de succionar y se trague el agua jabonada.

Muéstrele cómo hacer burbujitas y después, permita que él trate de hacer las bombitas.

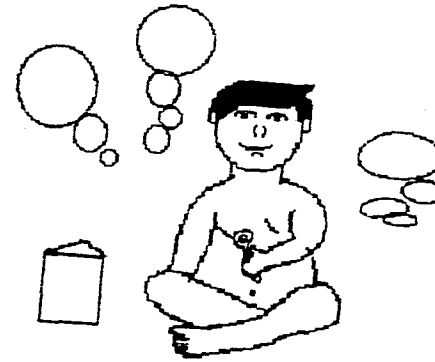

AREA AFECTIVA-SOCIAL

Poco a poco el bebé va creciendo y volviéndose más razonable.

Entonces usted podrá utilizar una treta efectiva para que se vaya a la cama sin problemas.

Consiste en prometerle algo agradable para el día siguiente. Procure que sean cosas pequeñas y sencillas, que vaya a cumplir, como leerle su cuento favorito, llevarlo al parque o prepararle su desayuno favorito.

AREA MOTORA

Lleve a su pequeño a la sala de la casa, o donde tenga algunos muebles de donde apoyarse para caminar.

Coloque un objeto a corta distancia del sofá, para que el niño camine hacia él.

Utilice para esta actividad, algún juguete u objeto musical o de cuerda, para atraer mayormente su atención.

AREA COGNOSCITIVA

Coloque una almohada con un cubo tras ella, procurando que el cubo esté cerca del borde de una mesa; de tal forma que pueda caer al tocarlo el niño.

Esto lo orientará a cambiar la manera de tratar los obstáculos, y medir sus movimientos. Aprenderá que primero hay que quitar la almohada para obtener el cubo.

Vaya cambiando los objetos que esconde, para que el niño vaya regulando sus movimientos y la fuerza que requiere, dependiendo del objeto.

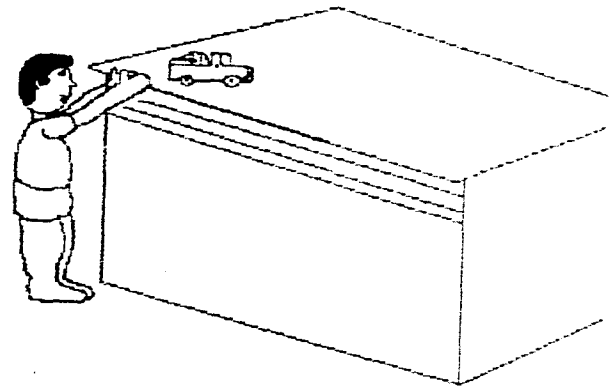



AREA DE LENGUAJE

Juegue con su bebé "¿Dónde está?", descubriendo su imagen en un espejo; posteriormente, repita el juego, pero esta vez, dejando que se empañe el espejo al salir el aire por la nariz, y esperando a que se aclare nuevamente para encontrarse.

Repita la actividad enfatizando en el empañado del espejo al salir aire por la nariz.

Este es un buen ejercicio de respiración para favorecer el desarrollo del lenguaje.

AREA AFECTIVA-SOCIAL

Cuando esté bañando al niño, dele el jabón para que se enjabone sus manos o brazos, ayudandolo a realizar los movimientos necesarios.

Utilice un jabón con forma anatómica para facilitar el enjabonado, o una esponja enjabonada, para que intente asearse solo.

En tiempo de calor, ponga a disposición del bebé, una pequeña tina de plástico o la manguera del jardín, se volverá su juguete favorito.

En cualquier caso, no deje nunca solo a su hijo cuando juegue con agua, especialmente si está jugando en una tina.

AREA MOTORA

Juegue con el niño para ayudarlo a caminar alrededor de la cuna o corral. Para conseguirlo, tome alguno de sus muñecos favoritos o algún juguete nuevo, y camine alrededor de la cuna para que él la siga.

Puede también utilizar un muñeco guiñol, y simular una voz alegre que atraiga al niño, haciendo que lo siga caminando alrededor de la cuna o corral.

Cuando el pequeño logre equilibrarse mejor, proporciónese una silla de su tamaño, de tal forma que pueda empujarla y caminar garrado de ella. La silla puede ser de plástico o preferentemente, de madera, para que pese más y sea menos probable que se deslice y caiga el niño.

AREA COGNOSCITIVA

Esta actividad ayudará al bebé a desarrollar la capacidad para distinguir una cosa de otra, por medio del tacto.

Mientras juega con el juguete que logró alcanzar mediante la actividad descrita anteriormente, quíteselo y dele otro parecido. Observe si examina cuidadosamente al sustituto, o si lo rechaza inmediatamente. Si sucede esto último, significa que su bebé conoce muy bien su juguete favorito; en este caso, entonces dele un juguete nuevo o que no haya visto antes. Esto provocará que haga una observación detallada del nuevo juguete, favoreciendo así, el desarrollo del sentido del tacto.

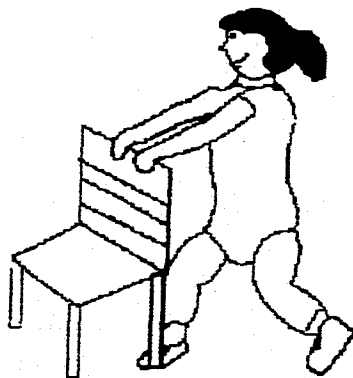



AREA DE LENGUAJE

Utilice un globo blando que sea fácil de inflar, para que el niño observe cómo se infla al llenarse de aire y cómo se desinfla al salir éste.

Infle el globo varias veces para que el pequeño relacione los movimientos.

Juegue con él dejándole sentir el aire que sale del globo al desinflarse, o al estirar la boquilla para que "chifle" el globo.

Poco a poco, vaya dejando que intente inflar el globo por sí mismo.

AREA AFECTIVA-SOCIAL

El amor y el altruismo son valores y sentimientos que el niño aprende a expresar, gracias al ejemplo cotidiano que observa, primeramente, entre sus padres y posteriormente, con otros miembros de su ambiente.

He ahí la importancia de que los padres procuren que sus bebés conozcan desde que empiezan a vivir, el amor y el afecto.

Cuide que su pequeño reciba lo que necesita y desea, y que esto le sea entregado con alegría, pues él a su vez, también podrá más tarde, dar alegremente algo a los demás.

Si en cambio, se le rehúsan demasiado pronto y con demasiada frecuencia sus pequeños deseos, más tarde se aferrará firmemente a todo lo que haya podido adquirir.

AREA MOTORA

Invite al niño a rasgar libremente un trozo de papel, utilizando diferentes clases del mismo; tales como: papel manila, periódicos o revistas.

Tome un pedazo usted, y muéstrole cómo hacerlo. Cuando lo haga por sí mismo, dibuje algunas líneas rectas, una por hoja, y oriéntelo para que realice el rasgado siguiendo la línea.

Conserve estos trozos de papel para escribir recados en la casa o para cualquier actividad decorativa que pueda emplearlos.

AREA COGNOSCITIVA

Estas son algunas sencillas actividades que usted puede realizar, y que en el futuro ayudarán a su hijo para que lea mejor.

- Léale en voz alta. Esto es lo más importante que usted puede hacer para fomentar en su hijo hábitos de lectura. Y no deje de hacerlo, incluso, cuando ya el niño lea por su cuenta.

- Asegúrele un espacio cómodo, tranquilo y bien iluminado, donde el pequeño pueda mirar materiales de lectura, como: revistas, cuentos, libros, etc.

- Provea ese lugar de materiales abundantes: papel, lápices, pizarras, crayolas, para que el niño dibuje. Trate de conseguir una pizarra con letras magnéticas, que se adhieren a la superficie, para que el niño las manipule y se vaya familiarizando con ellas.

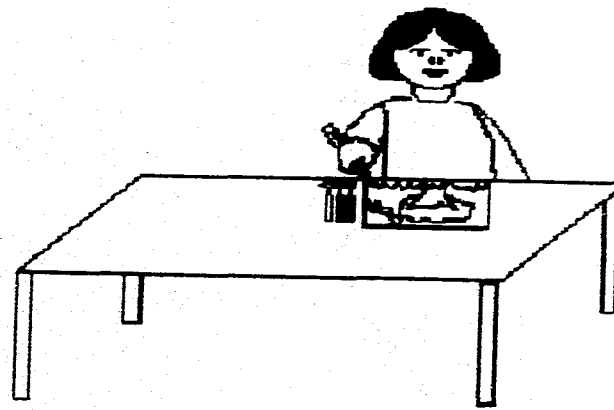



AREA DE LENGUAJE

Utilice un globo blando que sea fácil de inflar, para que el niño observe cómo se infla al llenarse de aire y cómo se desinfla al salir éste.

Infle el globo varias veces para que el pequeño relacione los movimientos.

Juegue con él dejándole sentir el aire que sale del globo al desinflarse, o al estirar la boquilla para que "chifle" el globo.

Poco a poco, vaya dejando que intente inflar el globo por sí mismo.

AREA AFECTIVA-SOCIAL

El amor y el altruismo son valores y sentimientos que el niño aprende a expresar, gracias al ejemplo cotidiano que observa, primeramente, entre sus padres y posteriormente, con otros miembros de su ambiente.

He ahí la importancia de que los padres procuren que sus bebés conozcan desde que empiezan a vivir, el amor y el afecto.

Cuide que su pequeño reciba lo que necesita y desea, y que esto le sea entregado con alegría, pues él a su vez, también podrá más tarde, dar alegremente algo a los demás.

Si en cambio, se le rehúsan demasiado pronto y con demasiada frecuencia sus pequeños deseos, más tarde se aferrará firmemente a todo lo que haya podido adquirir.

AREA MOTORA

Invite al niño a rasgar libremente un trozo de papel, utilizando diferentes clases del mismo; tales como: papel manila, periódicos o revistas.

Tome un pedazo usted, y muéstrole cómo hacerlo. Cuando lo haga por sí mismo, dibuje algunas líneas rectas, una por hoja, y oriéntelo para que realice el rasgado siguiendo la línea.

Conserve estos trozos de papel para escribir recados en la casa o para cualquier actividad decorativa que pueda emplearlos.

AREA COGNOSCITIVA

Estas son algunas sencillas actividades que usted puede realizar, y que en el futuro ayudarán a su hijo para que lea mejor.

- * Léale en voz alta. Esto es lo más importante que usted puede hacer para fomentar en su hijo hábitos de lectura. Y no deje de hacerlo, incluso, cuando ya el niño lea por su cuenta.

- * Asegúrele un espacio cómodo, tranquilo y bien iluminado, donde el pequeño pueda mirar materiales de lectura, como: revistas, cuentos, libros, etc.

- * Provea ese lugar de materiales abundantes: papel, lápices, pizarras, crayolas, para que el niño dibuje. Trate de conseguir una pizarra con letras magnéticas, que se adhieren a la superficie, para que el niño las manipule y se vaya familiarizando con ellas.

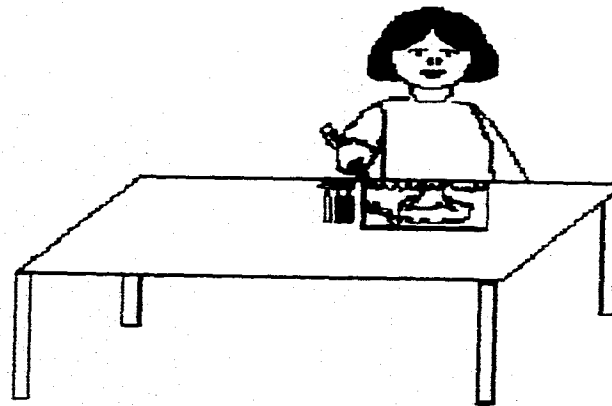

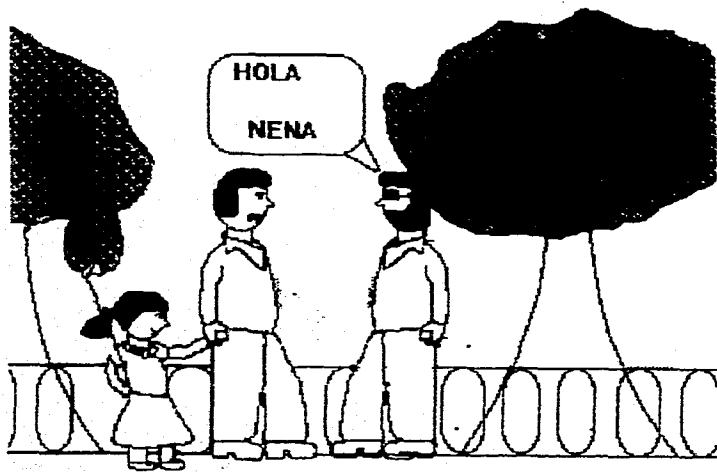

Cuando vuelvan del supermercado, permita que el pequeño le ayude a sacar los comestibles de las bolsas y que los ponga sobre la mesa de la cocina. Después, permítale sentir el hielo del congelador y guardar algunas cosas en el refrigerador.

Al niño le fascinará ayudar, sentirá que toma parte en la vida de su casa, aprenderá y se sentirá útil.

AREA DE LENGUAJE

Esta actividad permitirá al niño ejercitar la inspiración por la nariz.

Coloque ante la nariz del pequeño, frascos que contengan distintas sustancias olorosas, como: colonia, vinagre, alcohol, champú, etc.; animándole a inspirar, teniendo la boca cerrada.

Si es necesario, mantenga cerrada la boca del niño con su mano.

Puede también utilizar perfumes, frutas olorosas, alimentos, hojas secas perfumadas, etc.

AREA AFECTIVA-SOCIAL

Saque a su pequeño a dar paseos cortos y haga que se vaya familiarizando con su vecindario y las personas de su comunidad, para que lo saluden y platicuen con él.

Llévelo a comprar el pan, la leche, la verdura, a la tintorería o a la farmacia; a los lugares que frecuenta, para que los conozca y relacione los productos que consume en casa con los lugares de adquisición.

AREA MOTORA

Aproveche la gran energía del niño y su interminable ir y venir por la casa, para presentarle formas nuevas de explorar el espacio.

Coloque varias sillas en hileras, para que el pequeño pase por debajo de ellas, o para que lo sostengan mientras camina por ahí.

Varíe la acomodación de las sillas para enriquecer la experiencia del niño.

También puede agregar algunos objetos o juguetes sobre las sillas, para que el niño recorra la hilera y trate de alcanzarlos.

AREA COGNOSCITIVA

Esta actividad estimulará tanto el lenguaje, como el desarrollo del intelecto del niño.

Involucre a su hijo en algunas de las cosas que usted hace, asignándole diferentes tareas y dándole instrucciones sencillas y específicas, para que tenga éxito; tales como: "trae los lápices, necesito los calcetines, dame la toalla, llévate la almohada", etc.

Cuando usted pida las cosas, califique lo que quiere, diciendo por ejemplo, "necesito la cuchara grande".

Usted verá los colores que puede reconocer su bebé, pidiéndole cosas como: "el coche azul, el dado rojo", etc.

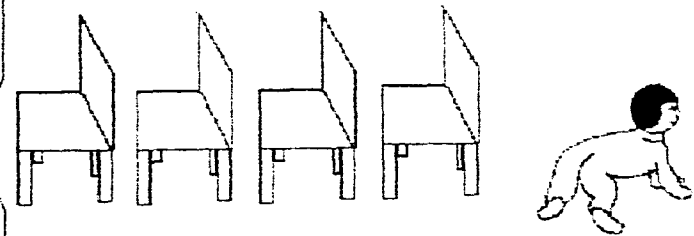

AREA DE LENGUAJE

Diseñe un atractivo "móvil" para su bebé. Cuelgue figuras de animales de unisiel, plástico, papel o cualquier material ligero; plumas de colores, bolitas, popotes, etc., en un gancho o alambre; e invite al niño a que las mueva, soplándoles con la boca.

Aproveche para nombrar los objetos que estén en el móvil.

Procure que el pequeño realice esta actividad acostado, pero si no es de su agrado, puede ayudarlo a hacerlo en posición de pie o sentado, llevándole su mano a la parte superior de su abdomen y del suyo, para que sienta cómo se eleva y desciende al tomar y botar el aire lentamente.

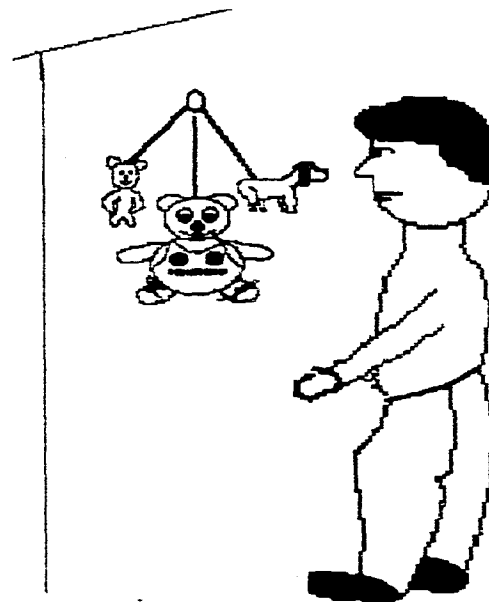

AREA AFECTIVA-SOCIAL

Todos cometemos errores, y los niños con más frecuencia; sin embargo, no conseguirá corregirlos si le grita.

Sea paciente y enséñele poco a poco, a ser cuidadoso con las cosas frágiles o delicadas. Recuerde que el dominio de su cuerpo y movimientos, le llevará algunos años.

AREA MOTORA

Prepare un poco de engrudo de almidón y demuestre a su pequeño cómo engomar figuras de grandes superficies, utilizando las manos. MotíVELO a que pegue las figuras en un papel y decore el cuarto del niño con el mural que construyan. Utilice figuras de animales, frutas y verduras, de diversos colores y de tamaño grande.

AREA COGNOSCITIVA

Construya un juego de dominó en cartones, recortando rectángulos de 8 x 4 cm., dibujando una línea que divida la tarjeta en 2 cuadros, y con un dibujo diferente en cada lado. Empiece a trabajar con dos dibujos solamente. Muestre los dibujos al niño, diciéndole el nombre de los objetos representados (trate de incluir objetos conocidos para el niño, como pelota, frutas, juguetes, animales) y después, preséntele los cartones individuales, diciendo "pon el oso con el oso" (por ejemplo). Ayúdele si es necesario, hasta que sea capaz de realizar por sí mismo el ejercicio de unir los dibujos por parejas.

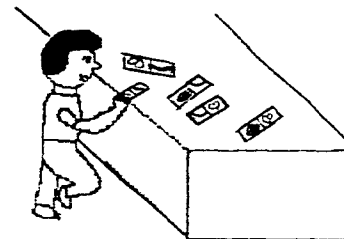

AREA DE LENGUAJE

Realice este juego con su bebé para que practique soplando y estimule un buen desarrollo del lenguaje.

Siéntese delante del pequeño, encienda una vela y, a la altura de su rostro, apáguela frunciendo exageradamente los labios, al mismo tiempo que emite el sonido "u u u u".

Vuelva a encender la vela colocándola delante del niño y dígame: "ahora sopla tú". Ayúdele si lo necesita, colocando los labios en la posición correcta.

AREA AFECTIVA-SOCIAL

Las criaturas necesitan sentir que sus padres las quieren. Hay que demostrarles el cariño para que crezcan más sanos y alegres.

Abrace a su pequeño, béselo y dígame que lo quiere cada vez que pueda, aprovechando los momentos de juego.

Compartir su tiempo con él también le demuestra el amor que le tienen.

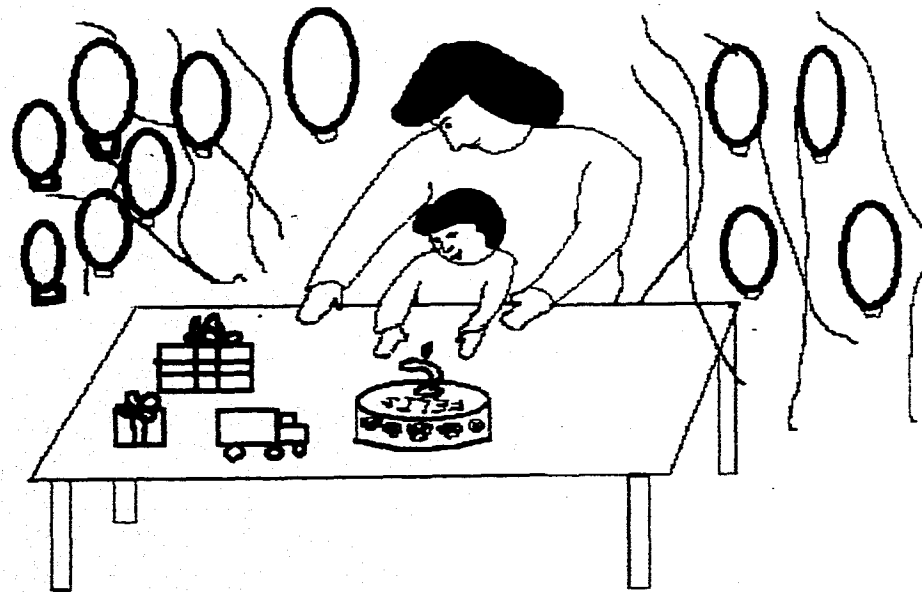

Mientras más se le hable al niño, se le permita escuchar la radio y la televisión, más rápidamente se desarrollará el lenguaje en él.

D I A R I O

Blank lined area for writing.



17 MESES

A los 17 meses, el juego se convierte paulatinamente, en una función expresiva del niño en desarrollo, y consiste fundamentalmente, en la repetición de la conducta adquirida como ocupación satisfactoria para el individuo. El juego repite la fase de acción y no pretende representar ningún concepto particular.

AREA MOTORA

Coloque al niño agarrado al borde de una silla y júlela para que camine agarrado de la misma. Procure que la silla sea pequeña y de madera, para que no resbale rápidamente y peligre el niño en caerse. Acompañe esta actividad con un canto como el siguiente: :

"El oso y el osito se fueron a pasear,
el oso y el osito se fueron a pasear.
El osito cansado no quiere caminar,
el oso enojado le pega pas, pas, pas".

AREA COGNOSCITIVA

Esta actividad le ayudará al niño a desarrollar su pensamiento reflexivo.. Haga que se pare detrás de una silla que tenga barrotes en el respaldo, luego ponga una vara de medir, horizontalmente contra los barrotes, y anime al niño para que trate de sacarla.

Observe sus reacciones y forma de resolver el problema. Esta es una oportunidad para ver si su niño tiene un estilo particular de aprender: ¿es pensativo y reflexivo?, o ¿va directamente al punto y es pragmático? Ahora ponga el metro parado verticalmente, de manera que, cuando un extremo descansa en el asiento de la silla, el otro quede sobre el respaldo; y el niño parado detrás de la silla.

Observe qué hace el niño para conseguir sacar el palo entre los barrotes.

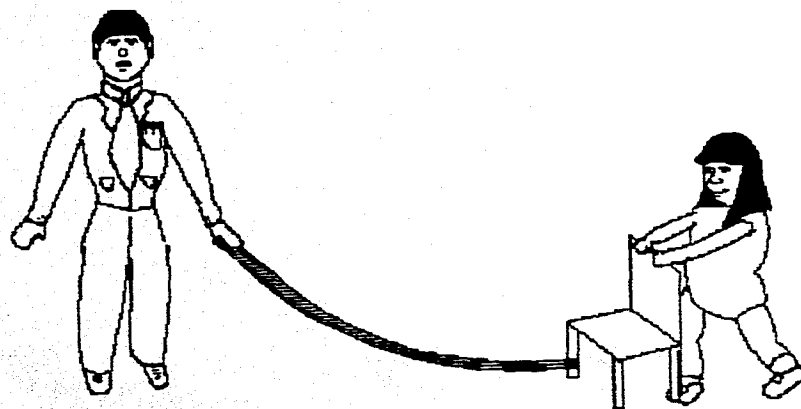

AREA DE LENGUAJE

Este es un ejercicio que permitirá al niño realizar una correcta respiración.

Siéntense frente a frente a la mesa, coloque sobre ésta, un papel no muy grueso y anime al niño a que inspire y espire el aire frente a éste.

Procure que el papel quede exactamente debajo de las fosas nasales del niño, para que observe cómo se mueve al tomar y botar el aire.

AREA AFECTIVA-SOCIAL

Si su bebé no es hijo único, tal vez se encuentre usted en apuros porque los hermanos se han convertido en perro y gato, y pelean todo el día por cualquier cosa.

Una manera de reducir esta fricción, es que usted decida pasar toda una mañana con uno de ellos solo. Esto significa que será exclusivamente de él o de ella.

Resultará formidable para el yo del bebé, y a la vez, la acercará a ambos hijos.

Deberá alternar con cada niño, hasta que superen el egocentrismo y la rivalidad por conseguir la preferencia de mamá.

Tenga cuidado en no hacer marcadas diferencias entre ellos, para que no resulte contraproducente esta medida.

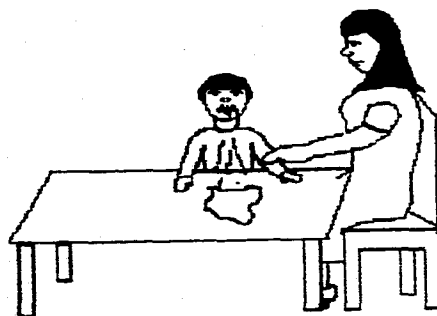

AREA

MOTORA

Proporcione al niño 2 recipientes iguales, pueden ser platos hondos o vasijas, y una esponja. Vierta un vaso chico de agua en uno de los recipientes, y enseñe al pequeño a pasar el agua de un recipiente a otro utilizando una esponja; siguiendo el movimiento de izquierda a derecha siempre, pues es la dirección natural de la escritura.

Cuando termine de vaciar el recipiente, invierta éstos y continúe pasando el agua con la esponja al recipiente de la derecha. Para variar la actividad, puede cambiar el líquido poniéndole jabón o color. (Vigile que el niño no se alimente con él).

Al concluir, pida al niño que le ayude a limpiar el agua que se haya tirado.

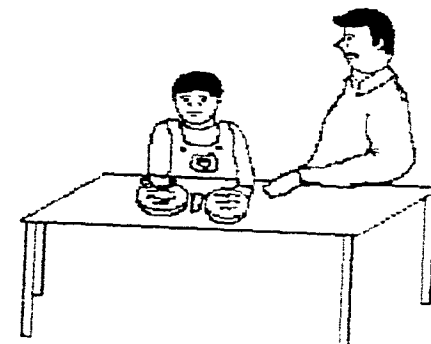

AREA

COGNOSCITIVA

Permita a su bebé experimentar el desplazamiento. Llene un globo con agua hasta la mitad, amárrelo y muestre cómo se va el agua de un lado a otro al presionar los extremos. De a su hijo el globo y observe si imita sus movimientos.

Si su bebé coge ambos extremos del globo y hace que se infle la parte de enmedio, es una señal de que comprende el desplazamiento.

En el juego con el agua, el niño está desarrollando algunas ideas básicas, relacionadas con la conservación de los objetos; pues aunque cambie la forma del globo y del agua al apretarlos, ambos conservan su identidad.

AREA DE LENGUAJE

Juegue con su pequeño a "globos ponchados". Siéntense frente a frente e invite al niño a que hinche las mejillas, tomando o reteniendo el aire, diciéndole que van a inflar globos.

Cuando estén bien "inflados los globos" (mejillas), pónchelos con sus dos manos. Permita que el pequeño haga lo mismo con usted o en sí mismo.

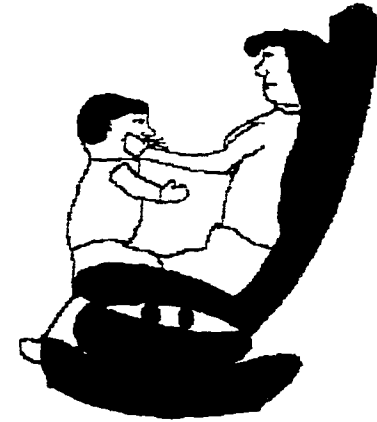

AREA AFECTIVA-SOCIAL

La seguridad y la confianza de los niños, dependen de la aceptación y el interés que les demuestra su familia.

Despierte estos sentimientos en el niño, festejando sus gracias e ideas. Participando en los juegos que proponga, orientándolo respecto a los objetos que puede utilizar para jugar.

Si los padres sobreprotegen a los hijos, desaniman su independencia o los manipulan para poder controlarlos o por temor a que, sin su ayuda los chicos fracasen; seguramente padecerán estos problemas: los hijos no dejan que sus padres sean felices y ellos mismos se convertirán en dependientes e inseguros.

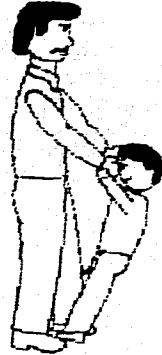

AREA MOTORA

Esta actividad, además de útil, resulta muy divertida para los niños. Coloque al pequeño de cara a usted, y ponga sus piecitos sobre los suyos, luego, de pasos hacia atrás mientras lo sostiene por los brazos. Acompañe esta actividad con algún canto infantil. Observe que su pequeño responde a la música o canto, que salta y se sacude al ritmo de lo que escucha en la radio. Aproveche ese momento para tomarlo de la mano y bailar con él. Puede prestarle una grabadora pequeña, y mostrarle los botones correspondientes para escuchar música. Permítale que oprima los botones y trate de hacerla funcionar, no tardará mucho en identificarlos. Es recomendable que se maneje con baterías, para que no haya peligro con la electricidad.

AREA COGNOSCITIVA

Usted puede crear muchos juegos imaginarios, muy sencillos, con su niño. Por ejemplo, fingir que está hablando con una zanahoria o una rama de apio, como si fuera teléfono; actuar como si estuviera enojada, triste, feliz, hambrienta, cansada, asustada, etc.; y todo lo que se le ocurra que pueda fingir su pequeño, para desarrollar su imaginación.

AREA DE LENGUAJE

La comunicación verbal del niño, aumenta día con día al acercarse al año y medio. Está en la edad de la imitación constante, y le interesa tanto imitar lo que escucha, que su verbalización se vuelve más compleja.

Ya tiene un vocabulario de sonidos que comienzan a parecer palabras, por medio de las cuales, manifiesta lo que desea.

Es muy importante que el niño encuentre respuesta a sus reproducciones verbales. Para estimular el intercambio, utilice una grabadora para registrar sus pequeñas palabras y silabeos. Al pequeño le encantará escuchar su propia voz grabada en una cinta y reproducida en la grabadora.

A esto, agregue siempre su mayor atención a cualquier intento de comunicación de su bebé; le brindará una valiosa ayuda toda respuesta que encuentre en su medio.

AREA AFECTIVA-SOCIAL

En los primeros años, a los niños y niñas les gusta jugar a las mismas cosas, pero algunos padres creen que las niñas sólo deben jugar con muñecas, y los niños con carritos o balones.

A esta edad, no importa si la niña quiere jugar con carritos y el niño con muñecos. Todos los juguetes les sirven, pues están conociendo el mundo y necesitan experimentar con todo para ir marcando sus preferencias, al tiempo que se van identificando con determinados roles.

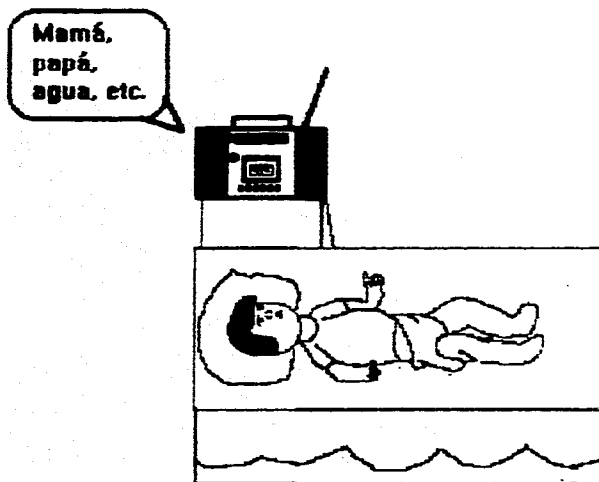

AREA MOTORA

Procure realizar esta práctica en algún momento de la alimentación, que no sea de los más importantes del día. Puede ser a media mañana o en la tarde.

Prepare algún postre o papilla dulce y, de la mayor libertad posible al niño para que intente alimentarse por sí mismo, utilizando su cuchara.

Es recomendable que la textura del alimento sea espesa para facilitar la alimentación.

AREA COGNOSCITIVA

Un entorno rico en olores, estimulará el sentido del olfato en el niño, que al asociarlo a través de la vista, le permitirá identificar fácilmente las cosas por las que más adelante mostrará preferencia.

Permita al niño conocer y distinguir sabores, primero entre agradable y desagradable: coloque dentro de su boquita alguna sustancia dulce, como cajeta o mermelada, y espere a que la saboree, pregunte si le gusta y observe su reacción.

Ofrezca ahora una sustancia de sabor agrio, como limón o tamarindo; observe si su reacción es distinta a la anterior y pregúntele si le gusta.

También puede poner frente a él 2 envases iguales, que no sean transparentes, con 2 sustancias diferentes; procurando que una sea dulce, como jugo de uva o leche, y la otra salada, como agua mineral con sal. Ofrézcale uno primero y permítale saborearlo, después el otro y observe sus reacciones. Pregunte si le gusta y cuál prefiere.

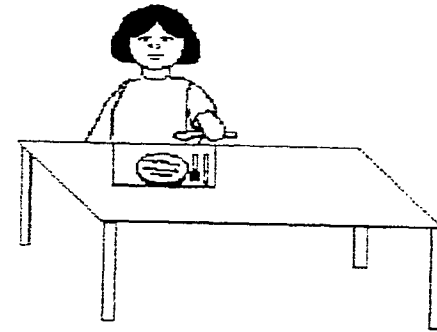

AREA DE LENGUAJE

Para facilitar la adquisición del lenguaje, hay que practicar ejercicios para la correcta articulación.

Haga que su bebé imite movimientos de la lengua y los labios ante un espejo. Abra exageradamente la boca y diga al niño "haz igual que yo".

Después frunza los labios y diga al niño "ahora hazlo tú, como si me dieras un beso".



¿Qué pasó?

¡MAMI!

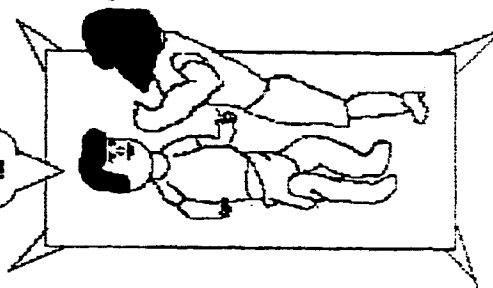

AREA AFECTIVA-SOCIAL

Responda a las señales de su bebé, ésta es posiblemente, la acción más simple que los que cuidan a un niño pueden hacer.

El satisfacer las necesidades de los niños, ya sea comida, caricias o consuelo, establece un sentido de confianza y crea en el bebé la sensación de que el mundo es un lugar amistoso.

El responder a los gritos o solicitudes de ayuda, da al bebé señales de tener un cierto control sobre su vida y lo hace consciente de su desarrollo emocional e intelectual al ir creciendo.

Los hijos de padres obsesivos cuando adultos, se saben queridos pero también, viven con una dosis enorme de ansiedad, culpa y dependencia que puede incapacitarlos emocionalmente.

AREA MOTORA

Realice esta actividad cuando empieza a dar sus primeros pasos, para darle confianza y animarlo a caminar con mayor independencia. Coloque un pañal de tela, debajo de los brazos del niño, sosteniéndolo por las puntas, ejerza presión sobre su espalda, e impúlselo a dar un paso hacia adelante, a la vez que le ofrece seguridad y confianza, por medio de su voz y su ayuda física.

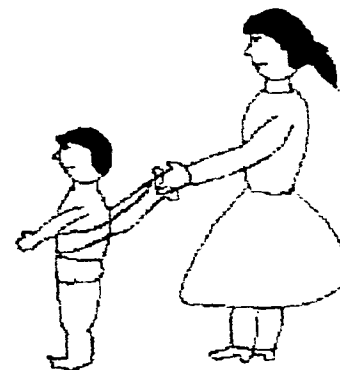

AREA COGNOSCITIVA

Para que el niño aprenda a diferenciar las temperaturas, tibias y frescas, ofrézcale alimentos tibios, como sopa. Estimúlelo también, a comer alimentos frescos, como helados. La siguiente actividad, también le permitirá identificar temperaturas. Realicela en un día cálido: cante al niño mientras lo desviste, acuéstelo sobre una superficie cómoda, viendo hacia el techo. Moje una toallita en agua fresca y limpie el cuerpo del bebé con ella, séquelo y póngale pañal. Ahora acuéstelo y cárguelo donde le de el sol, alternadamente.

AREA DE LENGUAJE

Juegue a caras y gestos con su bebé, pidiendo que la imite haciendo diferentes movimientos con los labios. Simule movimientos exagerados al pronunciar las vocales o hacer caras de monstruo, por ejemplo.

Procure realizar esta actividad frente a un espejo, para favorecer la imitación y la observación personal del niño.

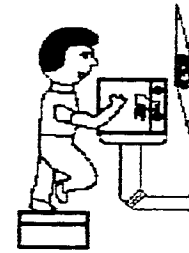

AREA AFECTIVA-SOCIAL

Los hábitos de limpieza los irá adquiriendo el niño con el tiempo, y tal vez sin darse cuenta, si usted empieza a inculcarlo como un juego.

Cuando vaya a comer, primero llévelo al baño y ponga un banquito, de tal forma que el niño alcance bien el lavabo y las llaves del agua. Anime al niño a que se lave las manos, para ello, abra la llave, acerque sus manos para que se las moje, ofrézcale el jabón y ayúdele si es necesario, a enjabonarse. A continuación, acérquelo para que se las enjuague y por último, ofrézcale la toalla para que las seque. Dele siempre la orden verbal correspondiente a cada paso de la actividad, y ofrézcale la ayuda necesaria en toda la secuencia, hasta que lo- gre dominarla.

(Un surtidor de jabón líquido facilitará el dominio de esta actividad)

AREA MOTORA

Ayude a su pequeño a dar sus primeros pasos. Colóquelo de pie con su espalda contra la pared, póngase usted o algún familiar delante de él, con los brazos extendidos, al mismo tiempo que le dice: "ven". Recompense con un aplauso o un abrazo, cuando el niño camine hacia adelante. Vaya aumentando progresivamente, la distancia para que de un mayor número de pasos.

Cuando domine mejor la marcha, de a su pequeño, algún juguete de su agrado, procurando que cada vez sea más grande, y pídale que lo abrace, al tiempo que lo anima a andar con él. Dele algunas órdenes para que lo traslade de un sitio a otro.

AREA COGNOSCITIVA

Este juego le permitirá al niño, distinguir los conceptos de figura-fondo.

Coloque al pequeño frente a usted, y tire una pelota para que la atrape, pídale que se la devuelva, y repitan el ejercicio numerosas veces.

Cuando haya logrado atrapar correctamente la pelota, pídale que la tire contra la pared y la atrape. Póngale el ejemplo para que la imite.

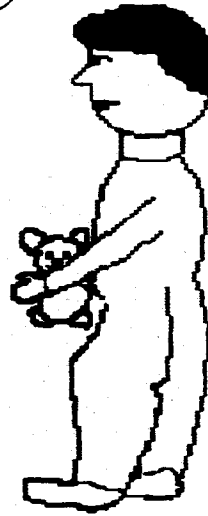

AREA DE LENGUAJE

Realice numerosos ejercicios frente al espejo para ayudar a su bebé a desarrollar favorablemente el habla.

Ante un espejo, saque la lengua y anime al niño a imitar el movimiento, ayudándole al principio, si es necesario, haciendo que lama una paleta de dulce de su preferencia, arriba y abajo.

Cuando ya no lo requiera, sólo haga movimientos hacia arriba y hacia abajo con la lengua.

Posteriormente, lleve la lengua hacia uno y otro lado de la boca, animando al niño a imitar la acción. Ayúdele para empezar, utilizando una paletita para desviar la lengua hacia el lado deseado, procurando que el niño la siga con la lengua.

AREA AFECTIVA-SOCIAL

La programación del horario del niño, deberá establecerse básicamente, a través de las comidas, y también del paseo y el baño, que son las actividades que realiza o en las que participa a lo largo de la jornada, y que él puede tomar como referencia. Para realizar dicha programación, considere que las principales actividades que realiza un niño al año y el tiempo que invierte en ellas, son aproximadamente las siguientes:

- * Duerme un total de 14 hrs., doce por la noche y dos por la tarde en la siesta.
- * Comidas y cuidados corporales le tomas 3 hrs.
- * Mirar, reír, jugar solo, corresponden a 6 hrs., de su día.
- * Dedicar solamente 1 hr., a jugar con los mayores.

Estos parámetros deben servir como guía para programar la rutina del niño, observando sus características personales y sin tratar de imponerse a sus preferencias.

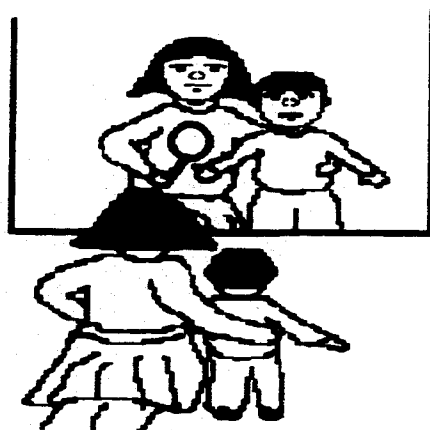

Acepte las cualidades de su hijo, aprenda a quererlo por lo que es, y no por lo que debería ser.

AREA MOTORA

Cuantas veces tenga oportunidad, permita al niño hacer garabatos o líneas libremente con crayón. Esto favorecerá los movimientos preparativos para la escritura, y estimulará su imaginación.

Proporcione un cartón grande a su niño, y un crayón o un plumón marcador, de preferencia de agua, o que no sea tóxico.

Déjelo que maneje este espacio a su gusto, y cuando termine, alábelo por su trabajo, no se olvide que representa una proeza para el niño.

AREA COGNOSCITIVA

Esta actividad le permitirá observar qué tipo de pensamiento está desarrollando su hijo.

Ponga diez libros apretados entre dos portalibros. Luego saque un libro, los otros se inclinarán para llenar el vacío que usted ha creado.

Muestre el libro a su niño y luego pídale que lo vuelva a poner en su lugar.

Observe su conducta, vea si está reflexionando o pensando cómo hacerlo, o si actúa de primera intención.

A menudo, durante esta etapa, debido a que el pensamiento simbólico es tan reciente, su niño regresa a las formas antiguas de expresión, que involucran a la inteligencia motora.

Sea muy paciente e involucre frecuentemente al pequeño, en situaciones semejantes, para estimularlo a desarrollar su inteligencia reflexiva.

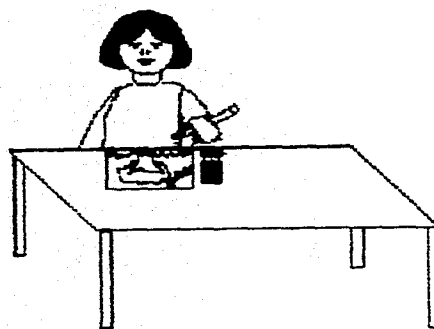



AREA DE LENGUAJE

Siéntese frente a su bebé y vaya diciéndole al pequeño: "haz cara de _____" (corazón triste, de alegría, de o, de Santa Claus, de oso, etc.).

De tal forma, que cambie la expresión de su rostro y los sonidos que emita.



AREA AFECTIVA-SOCIAL

Proyecte en casa alguna película, eligiendo temas infantiles, de preferencia con algún mensaje moral. El niño aprenderá a distinguir lo bueno y lo malo a través de su propia experiencia y de lo que observe a su alrededor.

Es por eso que una película es un medio muy adecuado para conseguir tal objetivo.

Los dibujos animados son muy atractivos para los pequeños, y les pueden dejar mensajes positivos.

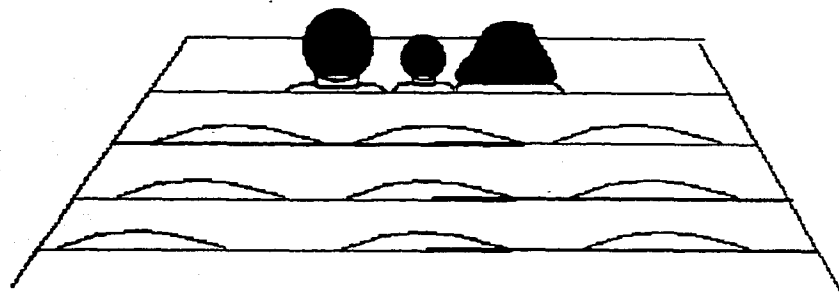
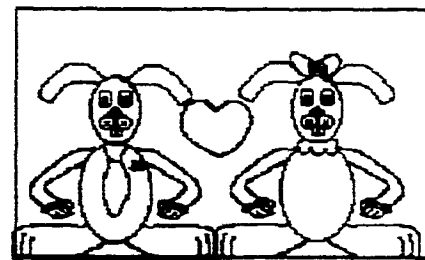

AREA MOTORA

Aproveche un momento en el que el niño esté dibujando, para invitarlo a realizar la siguiente actividad: pídale que se acueste sobre un pliego de papel manila o bond, y dibuje con marcadores o crayones gruesos, el contorno de su cuerpo.
 Posteriormente, oriéntelo a señalar las partes del cuerpo en el dibujo. Empezee por ayudarlo a reconocer los 3 grandes sectores del cuerpo: cabeza, tronco y piernas. Progresivamente, vaya aumentando el número de partes que pueda nombrar o señalar el pequeño.
 Conserve este dibujo para utilizarlo posteriormente.

AREA COGNOSCITIVA

Las siguientes actividades, ayudarán a su bebé a desarrollar más su pensamiento simbólico.
 Saque algunas fotografías de su álbum familiar, y pídale al niño que imite las caras o modelos que observe en ellas.
 Posteriormente, siéntense a la mesa con algunas hojas y lápices. El bebé la imitará hasta el más mínimo detalle; haga lo siguiente para comprobarlo: déle un lápiz al revés y empiece usted a escribir con otro; observe cómo volteea su lápiz para poder escribir también.
 Realice varios experimentos como éste, para favorecer el desarrollo del pensamiento simbólico en el niño.

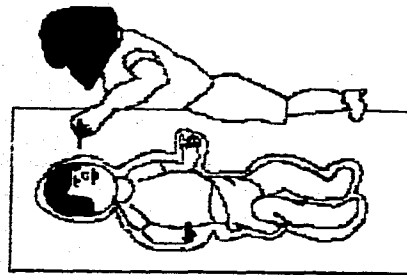

AREA DE LENGUAJE

Coloque al niño frente a un espejo individual, luego emita un fonema sencillo, como "m", e induzca al niño a que lo imite, al mirar la correcta posición que deben adoptar todos los órganos que intervienen en este sonido, por ejemplo, al emitir el fonema "m", los labios superior e inferior, deben estar juntos y la salida del aire deberá producir vibración en las mejillas, labios y fosas nasales.

Verifique el sonido que emite el niño y corrija cualquier falla, ayudándose en fonemas más difíciles, de miel, pastillas, papitas, etc., que coloque en la boca del niño, en diferentes posiciones, según el fonema que desee que emita.

Vaya introduciendo un fonema cada vez, de forma paulatina según el desarrollo y crecimiento del niño, y siguiendo este orden:

- a, e, u, o, i.
- m, p, b.
- g, k, y.
- d, t, n, j.
- ch, ñ, s, f, r, rr.

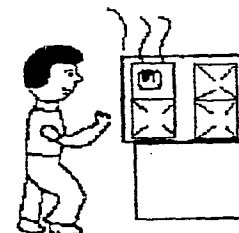

AREA AFECTIVA-SOCIAL

Los primeros años son de total exploración para el bebé, de tal forma que la represión para actuar debe ser mínima, para no inhibir su espontaneidad y curiosidad.

Reserve sus "¡NO!", para cuando se acerque a la estufa o a cualquier lugar peligroso, como el radiador, la chimenea o algo que no pueda eliminarse y ponga en riesgo la seguridad del niño.

Marque con paciencia cuáles son las conductas deseadas y las no deseadas, poco a poco, el bebé será capaz de distinguir lo bueno de lo malo, lo que está bien y lo que está mal. Pero no sucederá inmediatamente después de una reprimenda.

Bríndele toda su comprensión y su paciencia para que juntos lo logren.

Tenga mucho cuidado con las salidas de luz; su bebé las descubrirá pronto y decidirá investigar qué es eso, usualmente introduciendo algo que, de ser metálico, puede transmitirle una descarga de consecuencias graves.

DIARIO



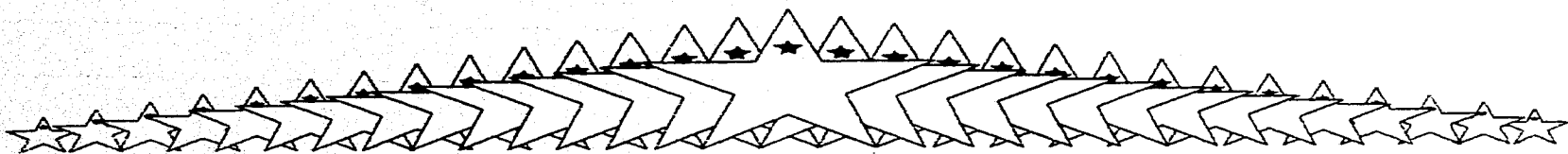



18 MESES

A esta edad, el niño ha logrado por lo menos, un dominio parcial de sus piernas, avanza velozmente con paso tieso, extendido e impetuoso, que no es correr exactamente, pero que es superior a caminar o hacer "pininos". Puede caminar de costado y hacia atrás, puede treparse a una silla de adulto con ayuda, puede subir y bajar escaleras, aunque para esto último, de sucesivas "sentadas" en cada escalón, o baje gateando hacia atrás. Por esa misma razón, le gusta ser perseguido y perseguir, y constantemente introduce variaciones en sus movimientos, como si quisiera probar las versatilidades de su equipo motor. Le gusta hacer juegos elaborados como el de esconderse y que lo encuentren. Este tipo de juego recíproco, lo ayuda a conseguir la identificación de sí mismo como distinto de los demás, pero semejante a otros.

AREA MOTORA

Si bien los padres no pueden por decreto decidir que ya es hora que el niño camine, una vez que la naturaleza inicia el proceso, ustedes pueden ayudarlo siguiendo estas estrategias:

- * Será un "cruceiro" muy divertido, viajar de papá a mamá y otra vez a papá, cuando ustedes estén sentados con el niño en el suelo.
- * Cuando el pequeño se sostenga sobre sus piernas y de lo que verdaderamente puedan considerarse pasos, jueguen con él a que los persiga, corriendo delante de él y llevando los brazos extendidos para alcanzarlo en caso de que caiga.
- * Para prevenir caídas, no deje que el niño camine con calcetines sobre superficies lisas. Es mejor que ande con los pies desnudos, que le permitirán mejor balancearse por medio de los dedos.

AREA COGNOSCITIVA

El pensamiento del niño evolucionará mejor, si tiene oportunidad de experimentar con situaciones diversas.

Seguramente el niño aprenderá a sacar un juguete que se le vaya abajo de una silla, apartándola para recuperar su juguete.

Para que este razonamiento lo generalice a otras circunstancias, juegue con él, con un cochecito, y en alguno de los intercambios, haga que quede debajo de un silloncito o mueble ligero que él pueda mover para sacar el coche. Otro día, jueguen cerca de una puerta entreabierta, y procure que el coche quede abajo o detrás de ésta. También puede quedar debajo de la caja de juguetes, etc.

Todas estas prácticas, irán haciendo que los razonamientos del niño se generalicen y, con el tiempo, sean reacciones automáticas.

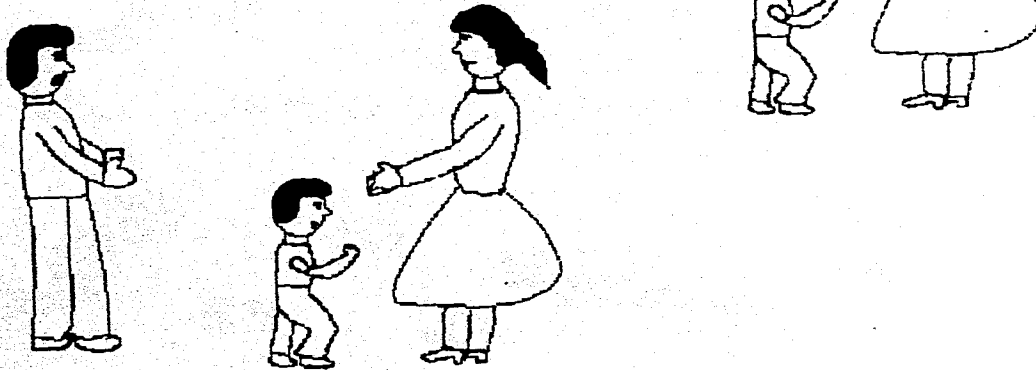

AREA DE LENGUAJE

Hacia los 18 meses, es el momento en que su niño disfrutará más de las rimas y versitos que usted le ha recitado y repetido desde que nació. Seguramente ahora la acompañará a recitar, imitando sus movimientos y su ritmo. Cante o recite algún verso cada vez que pueda a su bebé. Este será un juego divertido para ambos. Este es uno de ellos:

"Este era un gato
que tenía los pies de trapo
y los ojos al revés.
¿Quieres que te lo cuente otra vez?"

- ¡Sí!
-"Yo no te digo que digas "sí",
sino que: éste era un gato
que tenía los pies de trapo,
etc., etc."

AREA AFECTIVA-SOCIAL

Seguramente alguna vez, a causa de sus múltiples exploraciones, resultará golpeado el pequeño investigador. Cuando esto suceda, revise los daños tranquilamente, no se muestre asustada porque lo asustará a él, y si no fue un asunto grave le causará una inseguridad que se puede convertir en miedo. Recuerde que la seguridad para actuar la toma en primera instancia de sus padres. Cárguelo y mientras lo cura, recítele lo siguiente:

"Sana, sana,
colita de rana,
que si te duele hoy,
ya no dolerá mañana".

Atiéndalo siempre, aunque parezca cualquier golpecito dele su consuelo y protección.

Este era un gato
que tenía los
pies de trapo...

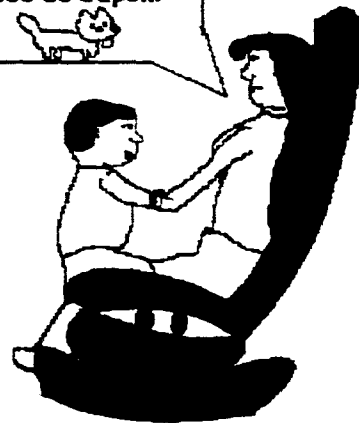

AREA MOTORA

Cuando lo esté vistiendo, pídale que se mantenga parado con los brazos a lo largo del cuerpo, y haga que levante un pie, para ponerle los calcetines o los zapatos, mientras se sostiene con el otro. Ejercite la actividad, practicando con la otra pierna.

Estimule al niño para que participe en la actividad de vestirse, pidiéndole que extienda los brazos y las piernas, al colocarle las prendas.

Cuando lo vaya a desvestir, desabroche cierres y botones, y pídale que se quite la ropa. Ayúdelo al principio, y retire la ayuda gradualmente, conforme vaya mejorando la ejecución de la actividad.

Mientras más permita la participación del niño en estas actividades, más rápido será independiente en el vestir y desvestir.

Empiece por lo más sencillo, como el quitarse los zapatos sin cordones.

Cuando lo esté desvistiendo, desamarre o desabroche sus zapatos y enséñele cómo quitárselos. Poco a poco vaya retirando la ayuda, y vea lo feliz que se siente el niño al ayudar a mamá.

AREA COGNOSCITIVA

Realice la siguiente actividad, observando el desarrollo que ha alcanzado su hijo respecto al concepto de objeto.

Ponga un popote largo dentro de un calcetín, y pídale al niño que lo encuentre y lo saque. Cada vez que saque el popote, córtelo un pedazo, así lo obligará a buscar siempre más adentro.

Cuando logre sacar el pedazo más pequeño, cambie el popote por un juguete pequeño, como una pelota, un coche, una moneda, etc., para que el niño lo busque.

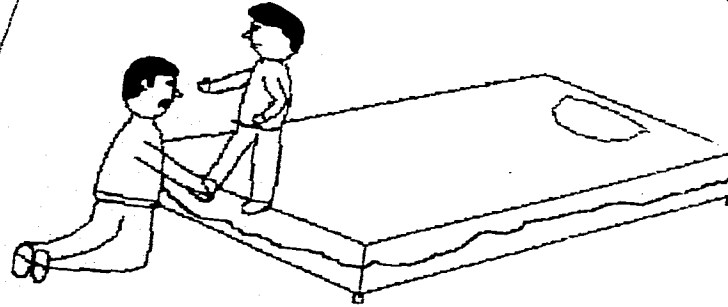

AREA DE LENGUAJE

Seguramente ha llegado la etapa en que el bebé habla mucho pero no se le entiende nada. Este tipo de lenguaje es conocido como "jerga verbal", y es un habla torpe, frecuentemente ininteligible y se acompaña de gestos, ademanes o actividades concurrentes, que ayuden a reforzar el sentido de su mensaje oral.

Para ayudar a su bebé a superar esta etapa, es muy importante que le cante breves estrofas, pero siempre acompañadas de muchos ademanes, para que vaya relacionando movimientos con palabras, y les de significado a las mismas. Cántele por ejemplo:

"El elefante del circo,
mueve sus orejas así.
Tiene una nariz muy grande,
que se parece a tí".

A cada verso, agregue un ademán, simulando las orejas, la nariz, el elefante, etc.

AREA AFECTIVA-SOCIAL

Permita que su hijo conviva con otros niños. Aunque a esta edad juegan por su cuenta y no saben jugar en grupo, es importante que conozcan a otros pequeños.

Llévelo de visita con algún vecino o familiar de la edad, vigíelos y esté pendiente de que no se lastimen al jugar.

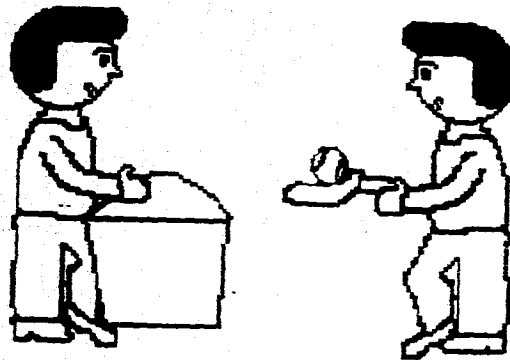

Cante cada vez que pueda a su bebé, los cantos llegan hasta el niño, cuando entre el sueño y el primer despertar de sus sentidos, la madre lo es todo para

AREA MOTORA

Juegue con su pequeño al avión: construya unas alas de cartulina o de tela con alambre, y fíjelas a sus brazos; posteriormente, muéstrela cómo extender los brazos y simular su sonido "zzzzzz", invítelo a que la imite.

Ahora díga le que se balancee parado en dos pies, y luego alternando las piernas, siguiendo un movimiento vertical y horizontal, simulando el vuelo o aterrizaje de un avión.

Enriquezca esta actividad, mostrándole al niño los aviones que pasen por su casa, o mientras pasean; así como fotos o ilustraciones de aviones grandes.

AREA COGNOSCITIVA

En esta actividad su bebé tendrá que coordinar, su comprensión de la gravedad, con el equilibrio y la inercia. Lo que significa un desarrollo intelectual más avanzado.

Amarre una cuchara a un cordón, y póngala dentro de un sobre grande. Posteriormente, sáquela frente al niño, métala nuevamente al sobre y después, pídale que él haga lo mismo. Si su bebé encuentra esto difícil, entonces acorte el cordón 2 cm., cada vez, hasta que pueda realizarlo sin problemas.

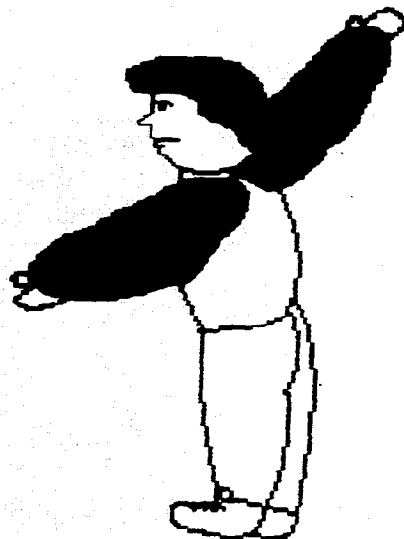

AREA DE LENGUAJE

Juegue con su bebé a imitar sonidos sencillos, como las vocales. Modele y exagere los movimientos de su boca, para que él pueda imitarlos con mayor claridad. Una vez que logre lo anterior, intente la imitación de las consonantes p - t - d y b, uniéndolas a todas las vocales.

AREA AFECTIVA-SOCIAL

Para su desarrollo, el niño necesita cuidados escrupulosos, alimentación balanceada y adecuada para sus necesidades personales de crecimiento, y también, la posibilidad de hallar en su mundo circundante, toda la tranquilidad que necesita. Tal vez todo esto sea proporcionado en una guardería, pero numerosos estudios demuestran que los niños separados de sus madres a una edad comprendida, entre los 6 y 15 meses, han sufrido graves perturbaciones en su desarrollo. Para el sano crecimiento de una persona, se requiere principalmente, el íntimo afecto de sus padres; su amor, su protección sensible, su conversación alentadora. Ningún cuidado ajeno al hogar, por bueno que sea, puede sustituirlo.

Duérmete mi
niño, duérmete
ya...

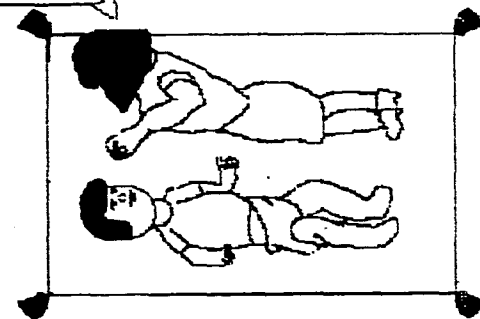

AREA DE LENGUAJE

Juegue con su bebé a imitar sonidos sencillos, como las vocales. Modele y exagere los movimientos de su boca, para que él pueda imitarlos con mayor claridad. Una vez que logre lo anterior, intente la imitación de las consonantes p - t - d y b, uniéndolas a todas las vocales.

AREA AFECTIVA-SOCIAL

Para su desarrollo, el niño necesita cuidados escrupulosos, alimentación balanceada y adecuada para sus necesidades personales de crecimiento, y también, la posibilidad de hallar en su mundo circundante, toda la tranquilidad que necesita. Tal vez todo esto sea proporcionado en una guardería, pero numerosos estudios demuestran que los niños separados de sus madres a una edad comprendida, entre los 6 y 15 meses, han sufrido graves perturbaciones en su desarrollo. Para el sano crecimiento de una persona, se requiere principalmente, el íntimo afecto de sus padres; su amor, su protección sensible, su conversación alentadora. Ningún cuidado ajeno al hogar, por bueno que sea, puede sustituirlo.

Duérmete mi
niño, duérmete
ya...

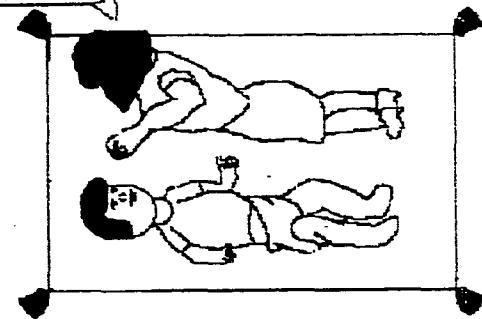

AREA MOTORA

Para afinar el trazado en los dibujos de su pequeño, vaya variando los materiales que le proporciona para esta actividad, pasando de la crayola gruesa a la delgada, después al plumón, al color, y finalmente, al lápiz.

Cuando esté dibujando, comparta esta actividad con él. Déjelo primero garabatear libremente y después, invítelo a imitar el trazo de un círculo y de líneas verticales y horizontales.

Para favorecer el trazado, dibújele 2 figuras iguales, una en cada extremo de la hoja, para que trate de unir las en forma horizontal y vertical.

AREA COGNOSCITIVA

Consiga en el mercado un pizarrón para el bebé, le brindará gratos momentos y aprenderá muchas cosas con él. Siente al niño ante el pizarrón colocado verticalmente, y haga una línea vertical.

Ahora dele el gis o el marcador e invítelo a imitar, llevándole la mano si es necesario, hasta que sea capaz de hacerla sin ayuda; solamente por imitación.

Posteriormente, intente la imitación de una línea horizontal, siguiendo el mismo procedimiento.

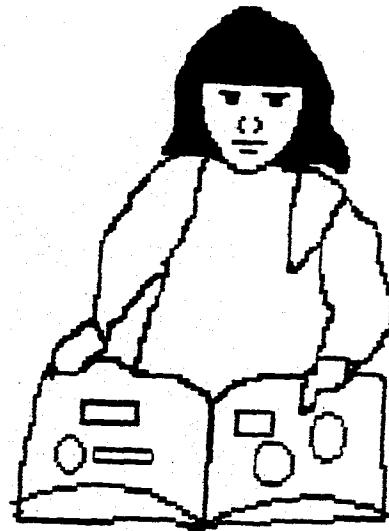

AREA DE LENGUAJE

Enseñe al niño a imitar la señal de silencio, poniendo un dedo atravesando verticalmente los labios, y emitiendo el sonido "shhhhh".

Produzca algunos otros sonidos parecidos, como el zumbido de una abeja, o el sonido que utilizamos para llamar a un perro.

AREA AFECTIVA-SOCIAL

Anime a su bebé a que tome siestas durante el día, establezca un horario para ello, dependiendo de la actividad del niño. Es preferible que la tome antes de la comida, para que se relaje, despierte con hambre y coma tranquilo.

Cuando sea la hora de la siesta, acompañelo hasta que se duerma. Puede darle agua o encender la televisión para arrullarlo.

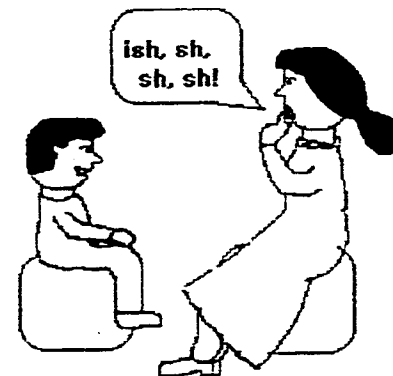

Escuche a su hijo y trate de comprender sus necesidades.

AREA MOTORA

La pelota es uno de los juguetes favoritos de su niño en esta edad, que además de gran entretenimiento, dará al pequeño buenos avances en su desarrollo.

Empiece por ponerle el ejemplo pateando una pelota, a continuación, coloque al niño de pie, ponga una pelota grande delante de su pie, y animele a que le dé, llevándole el pie primero hacia atrás y luego hacia adelante para golpearla. Poco a poco vaya retirando la ayuda física, a medida que el niño pueda realizar el ejercicio por sí mismo.

Para practicar la coordinación de este movimiento, improvise una pequeña portería en la que él pueda intentar meter algunos goles. Haga un gran festejo cada vez que lo consiga.

AREA COGNOSCITIVA

Esta actividad se relaciona con la imitación diferida, o sea, con la capacidad de su niño para volver a crear la conducta de alguien que vió en el pasado.

Lea a su bebé algo de uno de sus libros favoritos. Después regrese en una media hora, y pregúntele algo relacionado con el tema. Por ejemplo: "enséñame cómo el oso Winnie se come la miel", y observe su imitación. Después de más o menos cuatro horas, vuelva a preguntar a su bebé algo relacionado con el mismo tema, y compare si su imitación se parece a la anterior, o se ha modificado.

Haga lo mismo otro día, pero con un cuento que no le guste, y observe si sus sentimientos sobre el cuento afectan sus imitaciones.

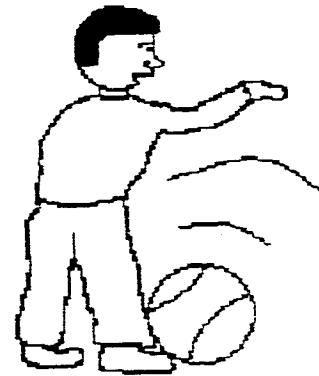

AREA DE LENGUAJE

Cuando el niño sea capaz de emitir correctamente diferentes fonemas, proceda a realizar la imitación de movimientos articulados de fonemas aislados para formar sílabas, como: pa, fa, la, ma, etc.

Realice esta actividad frente a un espejo para facilitar la imitación.

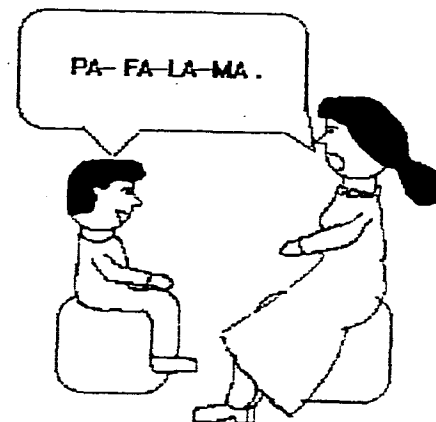

AREA AFECTIVA-SOCIAL

Procure que los momentos que comparte con su pequeño sean ratos de conversación. Tal vez al principio se sienta extraña porque el niño no responderá como usted quisiera, pero será a través de los ojos maternos, que ese pequeño ser se formará su primera imagen del mundo, y serán esos minutos, los que más tarde decidan si el niño ha de ser un pesimista o una persona alegre, abierta a los demás. Y aunque piense que su pequeño no entiende las palabras que usted le dirige, háblele siempre con cariño, y en presencia suya, nunca hable con otras personas en tono de enfado, porque el bebé percibe muy claramente el sentido de las palabras fuertes, y después le costará trabajo tranquilizarlo.

AREA

MOTORA

Coloque al pequeño ante un espejo grande y párese usted detrás de él, de manera que se vean ambos. Anímele a andar hacia atrás varios pasos imitando su movimiento.

Al principio ayúdelo físicamente, moviendo sus pies para caminar hacia atrás. Poco a poco vaya retirando la ayuda, hasta que él la imite por sí mismo.

Cuando el niño esté frente a un espejo, le intrigará en todo momento descubrir su imagen, y esto lo ayudará a desarrollar el concepto de sí mismo y, a experimentar diversos movimientos frente a él.

Sostenga un espejo de tamaño regular frente al niño y camine hacia atrás lentamente, para que camine el niño y trate de alcanzar el espejo.

AREA

COGNOSCITIVA

El pensamiento simbólico que ha desarrollado su bebé, le permitirá realizar señalamientos sobre su cara imitando a mamá. Por ejemplo, toque su nariz, boca, orejas y frente, esperando cada vez, a que el bebé la imite. Ahora jale su oreja, ponga su pulgar sobre la nariz, toque su barba, rásquese la parte de atrás de la cabeza, y haga todos los movimientos que se le ocurran. Vea cómo imita todo su bebé.

Todo esto demuestra que su pequeño está actuando a un nivel de pensamiento simbólico superior.

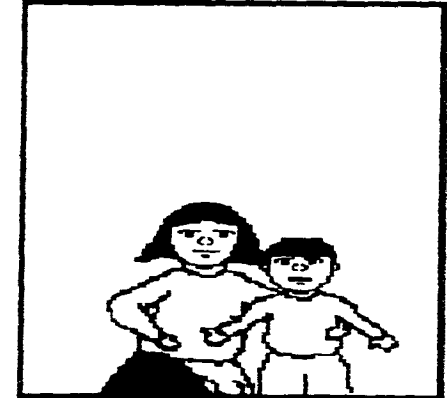

AREA DE LENGUAJE

Utilice los objetos del ambiente del niño, para que los identifique, asocie y nombre las figuras que lo rodean.

No permita que su hijo hable "a señas", mientras más se de a entender con un lenguaje gestual, más tardará en desarrollar el lenguaje hablado.

Cada vez que pida algo, procure que lo haga por su nombre, pídale que repita con usted, los nombres de las personas y cosas de su casa.

Acostumbre al niño a escuchar su nombre y el de las personas que conviven en su hogar. Si deforma los nombres, no repita usted la deformación, pues tardará aún más en articular las palabras correctamente.

AREA AFECTIVA-SOCIAL

El nene ya es un miembro activo de la familia y contribuye con su cooperación en todo lo que puede. Trátelo como tal y estimule su colaboración. Permítale probar actividades nuevas e involucrarse en las tareas del hogar, por ejemplo, dele los cubiertos para poner la mesa, o las servilletas, después dele algunas cosas para recogerla. Pídale que le ayude a guardar sus juguetes, que le ofrezca botanas a sus invitados, que lleve algunas cosas al coche cuando vayan de paseo, etc.

Dele espacio para explorar, y lo que es más importante para la autoimagen del pequeño: su buen humor, su atención y su charla.

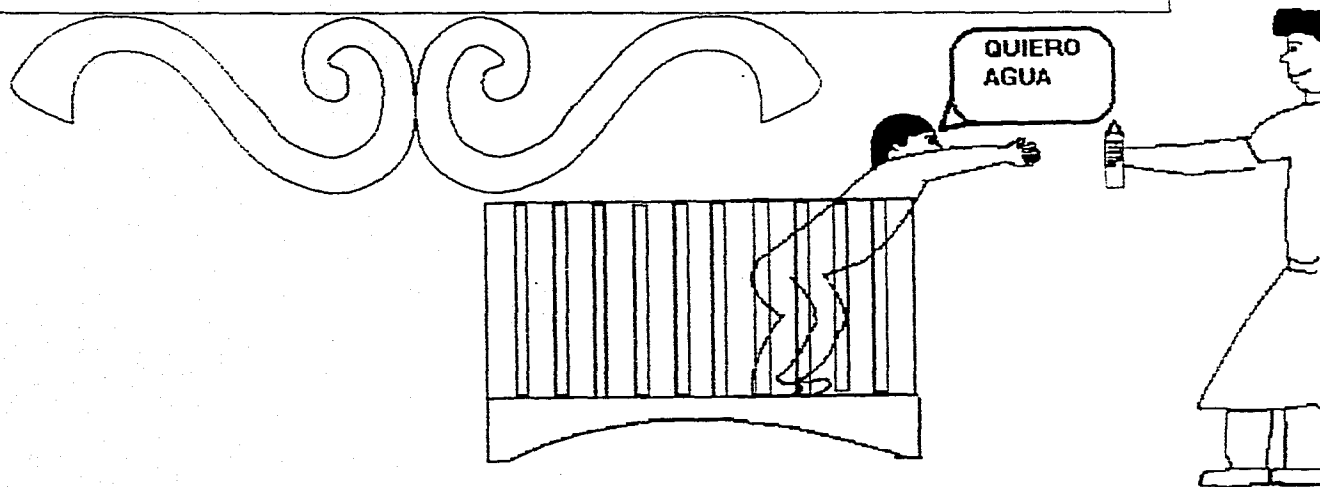

Para ir quitando las palabras de uso común o familiar, como por ejemplo, "teta" en lugar de mamila, se puede utilizar ambas hasta quedarse con uso socialmente aceptado (mamila).

AREA MOTORA

Realice esta actividad de preferencia, cuando juegue el niño al aire libre, o en un lugar amplio.

Proporciónale un juguete de los que traen un cordón o cualquier extensión, para que el niño tire de él mientras camina.

Puede utilizar también, cualquier juguete al que le amarré un estambre, lazo o algún otro material del que pueda tirar el niño. Si los juguetes hacen algún ruido mientras lo acompañan en sus exploraciones, ¡mejor!

AREA COGNOSCITIVA

Juegue con su bebé a "los coches", para que experimente los diversos movimientos que puede realizar.

Tome un libro empastado y algunos cochecitos y camioncitos. Ponga un coche encima del libro, y espere a que el pequeño intente ponerlo en movimiento. Ahora, abra la pasta del libro un poco, de manera que el juguete quede arriba de un ligero declive.

Con un pequeño toque que le de el bebé al coche, hará que ruede hacia adelante. Juegue con este plano inclinado varias veces.

Ahora cierre la cubierta y observe lo que hace el niño para provocar el movimiento. Si empieza a usar la pendiente, esto significa que en realidad, ha captado la idea de movimiento.

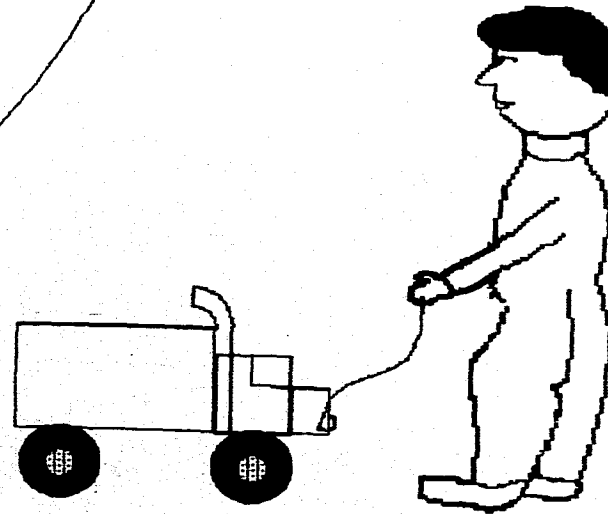

AREA DE LENGUAJE

Haga una lista de palabras monosilábicas que pronuncie el niño, o que sean muy familiares para él, como: tren, pan, sol, luz, sal, dos, tos, etc.

Posteriormente, diseñe pequeños carteles con dibujos o fotografías de estas palabras y escriba su nombre en la parte inferior. Presente estos carteles al niño, y permita que los identifique y los nombre. Digale el nombre del que no se sepa o no recuerde, y muéstreselos repetidas veces, hasta lograr que aprenda el nombre de todos.

Puede empezar con 5 palabras, e ir incrementando el número según vaya aprendiendo el pequeño.

Si es necesario, utilice movimientos de las manos para representar algún objeto y así, hacer más perdurable la imagen en el niño, por medio de la vista y el oído.

Esto le permitirá ir asociando el lenguaje hablado con el lenguaje representativo.

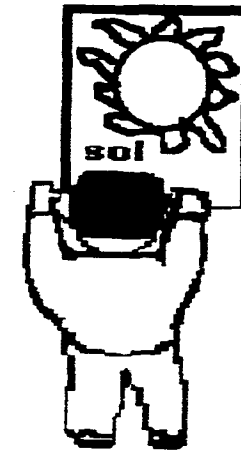

AREA AFECTIVA-SOCIAL

Enseñe a su pequeño a poner la basura en los lugares correctos. Recuerde que el ejemplo que usted le da es el más importante para que crezca con buenos hábitos.

Procure tener el basurero a la vista y alcance del niño, en las habitaciones, en la cocina, en el baño o en el patio.

Empiece por pedirle que tire a la basura cosas de su uso, como: el pañal, pañuelos desechables, servilletas, envolturas de dulces, algodón, etc.

Con el tiempo, irá distinguiendo los objetos de desecho y procurará mantener limpio su hogar.

AREA**MOTORA**

Para estimular al bebé a subir a muebles y escaleras, hay que fomentar el gateo. Animelo a andar en esa posición sobre cojines de diferentes tamaños, colocados en el suelo. Para atraer su atención, llámele o preséntele algo muy sonoro como una campana, cascabeles o cualquier otro.

Esta actividad preparará al niño para realizar los movimientos necesarios para subir escaleras: coloque un juguete sobre el sofá y ponga cojines o almohadones en el piso, cerca del mueble. Dígale que suba sobre ellos para alcanzar el juguete. Puede aumentar la cantidad de cojines, a medida que el niño venza las dificultades.

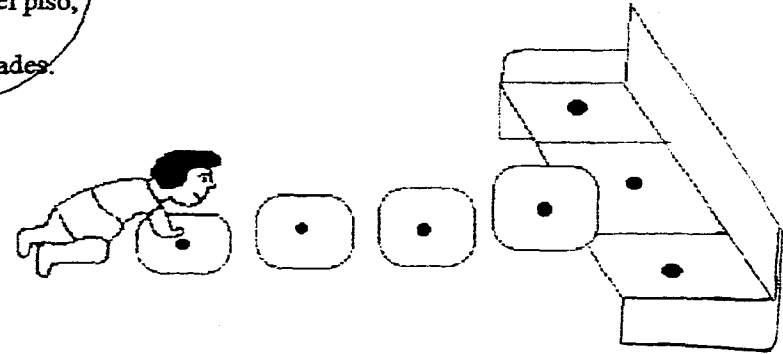
**AREA****COGNOSCITIVA**

Tome un juguete pequeño y cubra una cuarta parte de él con un libro, y espere a que el niño lo encuentre. Vaya cambiando los libros de forma y peso diferentes, esto obligará al niño a detenerse y evaluar diversas situaciones.

AREA DE LENGUAJE

Pídale al bebé que señale a su mamá y a su papá cuando se encuentren delante de él, y dígame sus nombres. Practique esta misma actividad ante otros miembros de la familia, como son los hermanos, los abuelos, los tíos, etc.

Puede inducirlo preguntándole: "¿dónde está mamá?, o ¿quién es él?", por ejemplo.

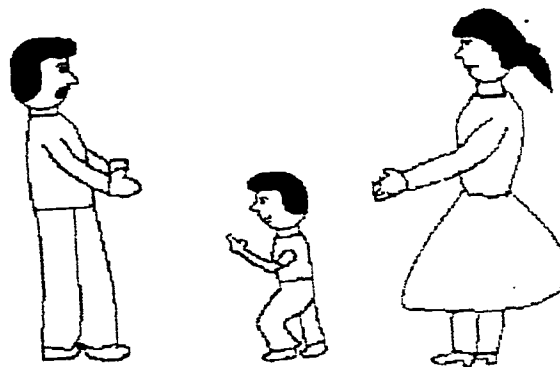

AREA AFECTIVA-SOCIAL

El desarrollo afectivo-social, es un proceso permanente que inicia desde antes del nacimiento del niño, y vive una de sus fases más importantes en los primeros años de vida; pues es en éstos, que el niño es formado y orientado en los valores y costumbres de su medio social.

Es por esto, que una caricia, un beso y una constante conversación, no deben faltar nunca al niño, mientras practican actividades de la vida diaria como son: el baño o la alimentación, por ejemplo. Y será todavía más estimulante, si sugiere a los familiares que más convivan con el pequeño, que participen de dichas actividades.

Si usted quiere que su hijo o hija cuando crezca, estén a la cabeza de todos los chicos en su escuela... lo primero que tiene que hacer es abrazarlos y besarlos con frecuencia, para que se sientan bien seguros emocionalmente.

D I A R I O

[Redacted]

[Redacted]

[Redacted]

[Redacted]

[Redacted]

[Redacted]

[Redacted]

[Redacted]

19 MESES

A los 19 meses, la capacidad para representar una cosa por medio de otra, le permite al niño hacer uso del lenguaje, interpretar y hacer dibujos, ampliar su campo en los juegos simbólicos o de construcción y más tarde, leer y escribir; aunque todavía es incapaz de formar verdaderos conceptos.

AREA MOTORA

Anime al niño a subir a sillones de adultos, para ello, aproveche el paseo a gatas que suele hacer por la sala. Coloque un juguete que le guste mucho al niño, sobre un mueble cerca del sillón y espere a que intente subir. Procure que él solo realice el esfuerzo de hincarse y después subir, pero si no puede, ayúdele cogiéndole una de las piernas, elevándola y flexionándola sobre el sillón, al mismo tiempo que le dice "arriba". Poco a poco vaya retirando la ayuda, hasta que él la realice solo.

AREA COGNOSCITIVA

Busque en alguna biblioteca o tienda cercana, discos y cintas adaptadas a libros para niños pequeños.

Escuche con su hijo estos materiales, y váyale mostrando las ilustraciones del libro, mientras escuchan la narración. Esto de seguir con la vista lo que va oyendo, facilita el aprendizaje y le proporciona variedad.

De esta forma, su pequeño se interesará por los libros e incrementará su vocabulario y la comprensión del mundo.

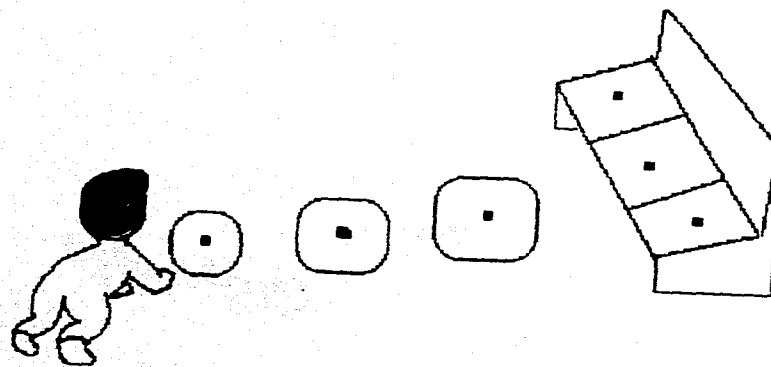



AREA DE LENGUAJE

Escoja 5 palabras de las más comunes o que repita con frecuencia el niño, por ejemplo: leche, coche, oso, mamá, papá, etc.

Busque algunas revistas o periódicos que pueda recortar, una cartulina, tijeras y pegamento, y llame a su pequeño para que juntos elaboren un bonito mural decorativo para su recámara.

Busquen ilustraciones de esas palabras, recórtelas y deje que el niño le ayude a pegarlas en la cartulina. Cada vez que tenga oportunidad, pida al niño que repita el nombre de las imágenes representadas.



AREA AFECTIVA-SOCIAL

Cuide sus palabras al procurar obediencia en el niño. Por muy enojada que esté, nunca le diga a su hijo "no te quiero". Con ello lo que logrará, es destruir la imagen que se ha formado del mundo y de las personas que lo rodean.

Dígale por ejemplo, que está triste por lo que ha hecho, pero el niño ha de estar siempre convencido de que a pesar de todo, le sigue queriendo.

En sus primeros años, un niño hace todo lo que sus padres desean, pero debe tener libertad de comprobar las consecuencias de sus acciones. El niño necesita una explicación para comprender por qué su madre sonríe satisfecha en una ocasión y le regaña en la otra.

La comprensión es una condición indispensable para la obediencia, pero si no recibe explicaciones claras y al alcance de su mente, dicha comprensión no puede existir.

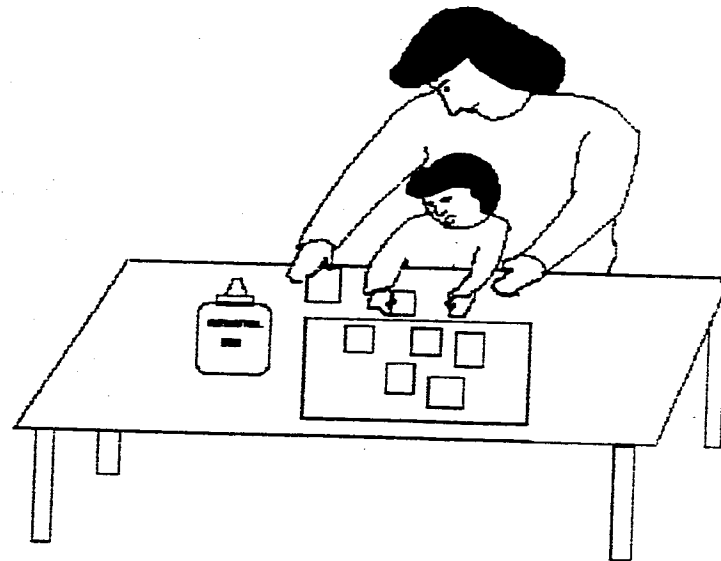

AREA ● MOTORA

Estimule a su pequeño a trepar en una silla o en la cama, colocando en el mueble un globo sonajero, que usted hará sonar para atraerlo. Puede utilizar también algún juguete de cuerda novedoso para él.

Si no puede trepar, ayúdelo colocando sus manos extendidas en el mueble, e impulsándolo con una pierna para subir.

AREA ● COGNOSCITIVA

Para ayudar a su bebé a distinguir las fuerzas de la inercia y la gravedad, realice la siguiente actividad: ponga una pelota en una tina llena de agua, luego suméjla presionando, después de un momento, suéltela para que suba a presión.

Posteriormente, invite al niño a que trate de sumergirla nuevamente y la deje después salir libremente.

Este juego le permitirá al niño, experimentar la presión que es capaz de ejercer sobre los objetos.

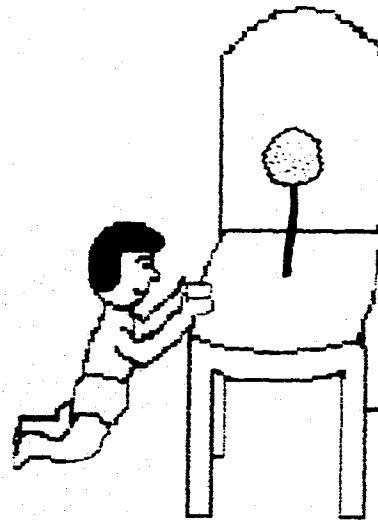

AREA DE LENGUAJE

Juegue con su bebé a señalar las partes del cuerpo. Canten una canción en la que tenga que señalar su cuerpo.

Una vez que el niño sepa señalar en sí mismo las siguientes partes del cuerpo, haga que las vaya señalando ahora en el cuerpo de mamá o papá:

cabello, manos, pies, ojos, boca, nariz y orejas.

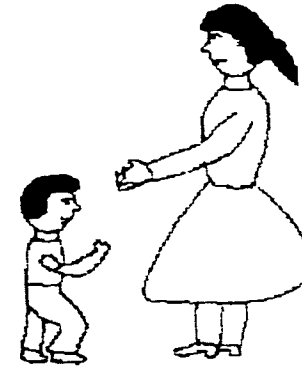

AREA AFECTIVA-SOCIAL

Recuerde que amar, jugar y aprender, son tres elementos inseparables que se combinan para llevar al ser humano hacia el éxito y la felicidad.

Juegue con el niño utilizando algunas prendas de vestir de sus padres. Permita al niño usar alguna de estas prendas para que trate de imitar acciones de la vida diaria en el hogar que realicen papá o mamá. Anímelo preguntando "¿cómo camina papá, o cómo se pinta mamá?", por ejemplo.

Cuando acuda al médico con su pequeño, pregunte siempre a éste, cómo actúa el medicamento que está administrando, qué tiempo deberá prolongarse el tratamiento, y si esa sustancia puede ocasionar efectos secundarios.

AREA MOTORA

Juegue un momento con su bebé en las escaleras (sea muy precavida), póngalo en posición de gateo al principio de las escaleras y usted suba al segundo escalón. Dígale "ven" y refuerce con un aplauso o abrazo si sube un escalón.

Vaya aumentando el número de éstos progresivamente según el avance del niño.

Si el pequeño no lo hace solo, extienda uno de sus brazos al escalón de arriba e impulse su cuerpo cogiéndole por detrás de la pierna contraria, a la altura de las rodillas.

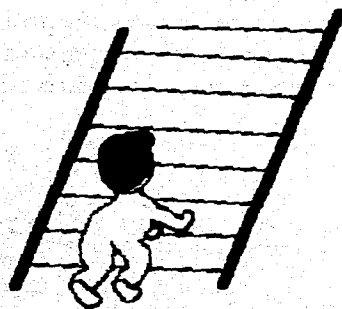

AREA COGNOSCITIVA

Jueguen ahora con juguetes más grandes, escondiéndolos en lugares más alejados.

Tome el juguete, que puede ser un muñeco de peluche o de plástico, una pelota, etc.; mostrándolo al bebé, y escóndalo en un entrepaño en la misma habitación en que se encuentran. Cambie el juguete de lugar rápidamente a la vista del niño, y pídale que lo busque.

AREA DE LENGUAJE

Elabore un cuaderno de retratos, con las fotos de los padres y el resto de la familia cercana al niño. Escriba el nombre de cada uno en la parte inferior, de preferencia, el nombre con el cual el niño distingue a cada uno: **mamá, papá, tío**, etc. Muestre al niño el cuaderno, y pídale que señale en la foto a mamá, papá, abuelo, tía, etc.

Diariamente, pida al niño que repita: **mamá, papá**, y que toque a sus padres cuando los nombre.

AREA AFECTIVA-SOCIAL

La tendencia de los niños de esta edad por la imitación, es fuente de gozo y alegría para todos; a la vez que permite al niño ir ensayando diversos personajes de la gente que lo rodea. Intenta peinarse, rasurarse y leer el periódico, tal vez como papá. Procure que tenga a la mano los objetos necesarios para desarrollar estas actividades; pueden ser reales o de juguete.

Estará encantado de usar la ropa de los adultos, a menudo escuchará a su pequeño, "chanceando" detrás de usted, con los zapatos de papi o de mamá.

Proporciónale ropa, sombreros o cachuchas, y el nene hará buen uso de todo.

Cuando haya terminado de "vestirse", llévelo al espejo para que se observe. Seguramente cuando se reconozca, estará en carcajadas.

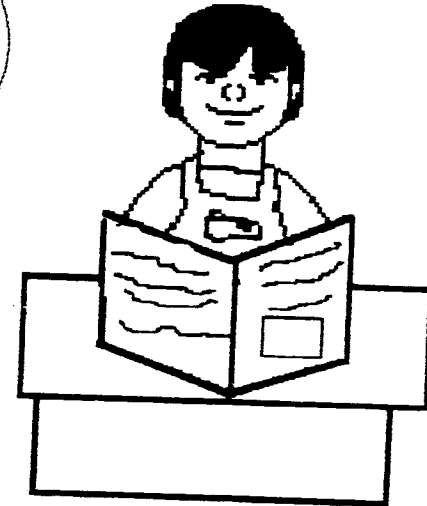

AREA MOTORA

Realice esta actividad para que el niño vaya independizándose en el subir escaleras.

Coloque al pequeño de pie frente a las escaleras, con una mano agarrada al barandal o a la pared. A continuación, dígame: "sube las escaleras"; refuerce con un aplauso o alguna frase estimulante, cuando suba primero un pie y luego el otro al mismo peldaño.

Si el niño no se muestra seguro para iniciar el primer paso, ayúdele subiéndole un pie y que él termine de subir. Poco a poco se irá eliminando la ayuda física, y aumentando el número de escalones a subir.

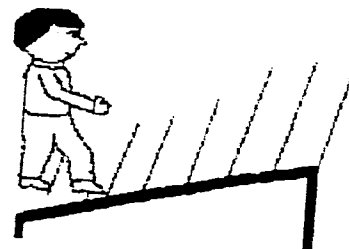

AREA COGNOSCITIVA

Cuando el niño sea capaz de reconocer el tamaño de las cosas, pruebe con el siguiente juego a ver si logra distinguirlos bien:

Ponga en la cama o en la mesa, varios objetos por parejas, por ejemplo: cajas grande y chica, pelotas grande y chica, muñecos grande y chico, etc.

Pídale al niño que le de algunos objetos, especificando sus tamaños. Después puede decirle que ponga la pelota chiquita en la caja grande, o la muñeca chiquita con la pelota grande, etc.

Vaya aumentando la cantidad de objetos, según avance el niño en su reconocimiento.

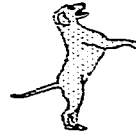

AREA DE LENGUAJE

Enseñe a su pequeño cuentos de dibujos sencillos, y pídale que señale cada uno de ellos preguntándole:

"¿dónde está el oso, pato, perro, etc?"

Si no hay respuesta, llévele la mano hacia el dibujo indicado, y dígame su nombre. Vaya suprimiendo esta ayuda progresivamente.



AREA AFECTIVA-SOCIAL

Muéstrele a su bebé una fotografía grande, donde se vea el niño, preferentemente solo, y diga su nombre señalando a la vez la imagen y el niño. A continuación dígame: "¿dónde está (nombre del niño)?", para que él se señale en la fotografía. Vaya cambiando las fotos para que él se identifique con su propia imagen.



Permita a su hijo equivocarse por sus propios medios, márquele sus cualidades pero también sus limitaciones.

AREA MOTORA

Cuando pueda vigilar a su niño en unas escaleras, póngalo de pie frente a un escalón cogido de la mano y dígame: "sube la escalera". Guíelo despacio a que suba un pie y deje que complete el paso, poniendo el otro pie en el mismo peldaño.

Poco a poco retire la ayuda física para subir, pero no de llevarle de la mano.

Para estimularlo aún más a subir, pida a algún familiar que suba la escalera y lo llame con algún juguete atractivo.

Cuando logre equilibrarse al subir, acompañelo a subir de 3 a 5 escalones, colocándose detrás del niño. Apóyele la mano derecha en el pasamano, a la vez que le sujeta el cuerpo por debajo del brazo derecho con una mano, y con la otra le agarra la mano izquierda.

Repita esta actividad, ahora apoyando la mano izquierda del niño en el pasamano.

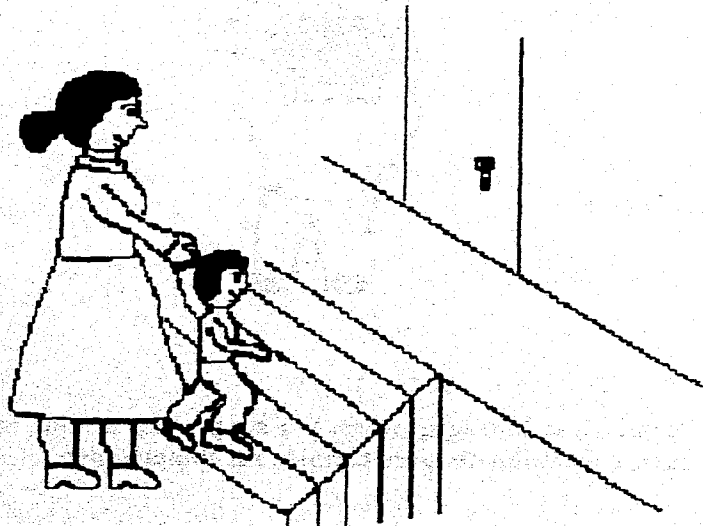

AREA COGNOSCITIVA

El desarrollo del lenguaje y del conocimiento, requieren de una adecuación a la realidad. Usted puede ayudar al niño para que use palabras adecuadas a los conceptos espaciales de: encima, en medio y abajo.

Durante las comidas, pregúntele por ejemplo, ¿qué hay en medio de tu emparedado? Vea si puede señalar el fondo de su taza, la parte de arriba de la jarra, y así sucesivamente.

Sencillos intercambios como estos, estimularán el desarrollo de tales conceptos, y otros más, como: los números, el sentido de propiedad y posesión, el color, el espacio y la pluralidad.

AREA DE LENGUAJE

Póngase frente a frente con su bebé y trate de expresarle algo sin palabras, moviendo los ojos, la cabeza, haciendo diversos gestos. Esto ayudará a su pequeño a imitar movimientos y tratar de expresarse cuando aún no puede hablar. Hágale diferentes caras y mueva sus cejas, la boca, la nariz, tratando de fingir alegría, enojo, tristeza, sorpresa, etc.

AREA AFECTIVA-SOCIAL

La convivencia con su madre, es algo que el bebé disfruta enormemente, y lo llena de afecto y motivación. Una ocasión para disfrutar de esto, puede suscitarse si usted le narra cuentos sencillos a su pequeño, cuidando que sean adecuados para su edad, y practica con él mímica y movimientos corporales relacionados con la narración.

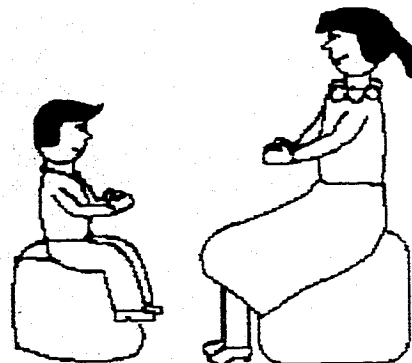

AREA MOTORA

Para ayudar a su pequeño a coordinar el movimiento para subir escalones, dibuje con gis sobre los escalones, huellas del tamaño del pie del niño, para que aprenda a pisar en éstas, mientras se agarra del pasamano.

Utilice los zapatos del niño como plantilla para dibujar sus huellas.

AREA COGNOSCITIVA

Este divertido juego permitirá al niño reconocer los conceptos de arriba y abajo. De al niño un balón pequeño de football, basketball o voleyball. Vayan al patio o al cuarto del niño para jugar. Deje unos minutos que el niño explore el balón y el lugar, que lo toque, lo ruede, lo bote. Después haga algunos intercambios con él, y en algún momento que usted tenga el balón, realice lo siguiente, describiendo sus movimientos al niño:

"cogemos el balón con las manos, rodamos el balón por el cuerpo (ruédelo por el cuerpo del niño), coloco el balón arriba y abajo, arriba en la cabeza, abajo en los pies".

Después permita que el niño haga lo mismo sobre su propio cuerpo y, después, sobre el suyo. Ayúdelo a mover el balón al lugar mencionado.

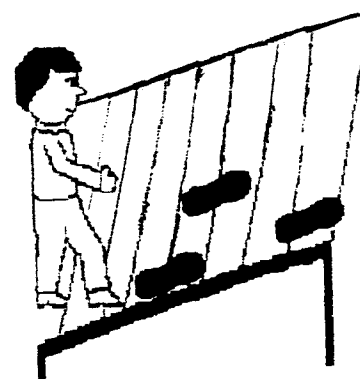

AREA DE LENGUAJE

Cántele al pequeño para que repita y señale las partes de su cuerpo y reconozca los objetos que se usan en la actividad del baño. Puede utilizar por ejemplo esta canción:

**"Pin pon es un muñeco,
muy guapo y de cartón.
Se lava la carita,
con agua y con jabón.
Se desenreda el pelo,
con peine de marfil,
y aunque se de tirones,
no llora ni hace así:
(fingir llanto).**

**Y cuando las estrellas,
comienzan a brillar,
Pin pon se va a la cama,
y se acuesta a descansar.
Pin pon dame la mano,
con un fuerte apretón,
que quiero ser tu amigo
Pin pon, Pin pon, Pin
pon".**

Realice un movimiento específico para representar cada frase y así, favorecer la memorización de la canción.

AREA AFECTIVA-SOCIAL

Dedique un tiempo para dormir al niño, pero cada vez, vaya haciendo la actividad más independiente, según vaya creciendo el pequeño. Permita que el niño duerma en un ambiente tranquilo, ventilado, sin ruido ni excesos de luz. Cántele o cuéntele algún cuento antes de dormir, esto le permite relajarse y conciliar el sueño fácilmente.

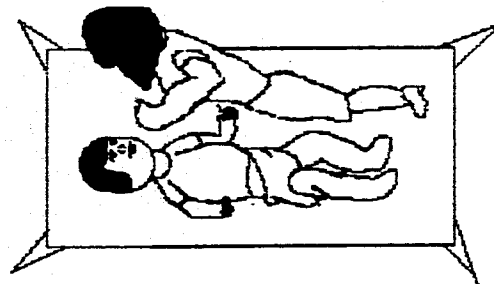

Los bebés que reciben muchas caricias, no sólo son más inteligentes, sino más saludables que los bebés desatendidos.

AREA MOTORA

Para esta actividad, puede utilizar diferentes materiales, lo importante es que el niño experimente el caminar sin apoyo, y sobre diferentes superficies.

Coloque al niño en la orilla de una alfombra, tapete, petate, colchoneta, o cualquier otra superficie; y animelo a caminar hacia el extremo donde usted se encuentra, a la vez que le canta y muestra juguetes llamativos, de diversos colores o musicales, para que él trate de alcanzarlos atravesando dicha superficie.

Puede variar esta actividad, enseñando al niño a caminar al compás de alguna música, o del ritmo que le marque usted con sus manos o con un pandero.

Para que sea más fácil, haga usted el movimiento primero, y espere a que el niño la imite; si es necesario, enfatice verbalmente si debe caminar rápido o lento, según el ritmo.

AREA COGNOSCITIVA

Este juego está relacionado con la resistencia de la superficie y seguramente, divertirá a su bebé.

Reúna los siguientes materiales: pelotas de tenis, de ping-pong y de goma, una toalla, un pedazo de alfombra y un forro de plástico cristal o una servilleta individual.

Extienda la toalla en el suelo, y trate de hacer que ruede una de las pelotas. Posteriormente, siente al bebé en sus piernas y haga que tire las pelotas en la toalla.

Gradualmente, vaya introduciendo combinaciones utilizando las diferentes pelotas, la alfombra y el forro de plástico.

Con esta actividad, usted podrá ver que su bebé está experimentando con el concepto de resistencia.

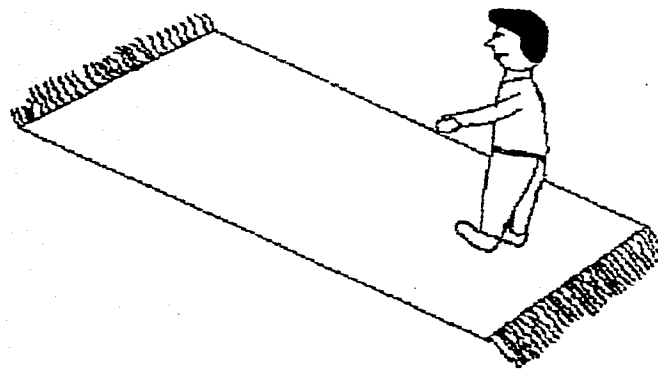
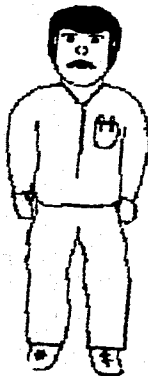

AREA DE LENGUAJE

Para que el niño aprenda a hablar, requiere una estimulación externa que le permita el conocimiento del medio, pues esto lo ayudará a desarrollar el lenguaje para describir lo que lo rodea y a expresar sus deseos.

La decoración de la recámara juega un papel muy importante en este aspecto.

Diséñela de tal forma que sea una constante estimulación visual, sensorio-motriz, táctil y auditiva. Cuelgue cuadros o adornos muy coloridos, juguetes musicales, un móvil que él mismo pueda activar, un espejo grande, muñecos de peluche, globos, etc.

AREA AFECTIVA-SOCIAL

Presente al niño, láminas, fotografías u otros materiales y adornos alusivos a las diferentes festividades de su comunidad. Explíquese de una forma sencilla y breve lo que se va a celebrar, para que el niño se vaya familiarizando con figuras y personajes relacionados a dichos eventos. Puede llevarlo de paseo a algún centro comercial, por ejemplo, y enseñarle los adornos y demás objetos distintivos de la fiesta. También pueden pasear por el centro de su ciudad para ver la iluminación y el arreglo de las calles.

Una ocasión ideal para esto, es la época navideña o las fiestas patrias. Con el paso de los años, el niño irá haciendo suyos estos festejos, en tanto participe y comprenda el significado de ellos.

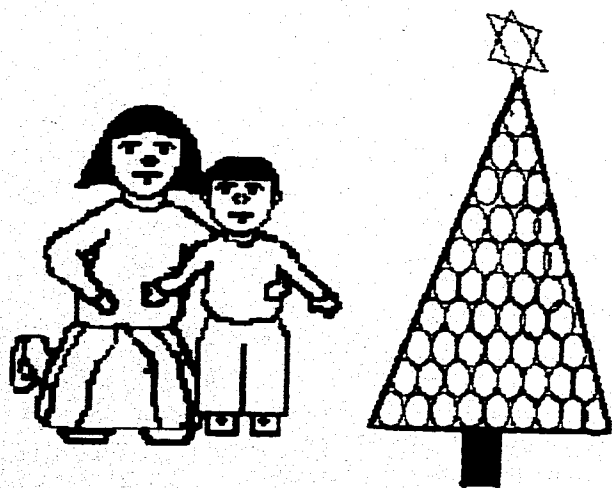

AREA MOTORA

Ayude a su pequeño a ensamblar figuras grandes de un rompecabezas, o cualquier otro juguete, diseñado especialmente para desarrollar esta habilidad.

Un rompecabezas lo puede diseñar usted misma, marcando la figura en cartón o papel caple, y recortando las piezas.

Para el diseño de éste, puede utilizar formas de frutas o animales grandes como: elefante, oso,

tigre, manzana, etc.

AREA COGNOSCITIVA

Este juego ayudará a su bebé a desarrollar el concepto de permanencia de objeto; es decir, que aunque las cosas cambien de lugar, conservan su integridad.

Siéntense a la mesa con el siguiente material: una taza, un tazón, una servilleta, pasas u hojuelas de cereal, un vaso o un plato.

Cuando el bebé esté mirando, esconda las hojuelas o pasas, primero debajo de la taza, luego debajo del tazón, y finalmente, debajo de la servilleta. Pida a su bebé que las busque.

Cambie las cosas de manera que la comida quede escondida debajo de la taza y luego debajo del tazón.

Si su bebé se dirige a buscar en el último escondite, significa que sus concepto de permanencia de objeto, ha alcanzado un buen nivel de desarrollo.

Finalmente, haga la prueba con un cuarto escondite, que puede ser un vaso.

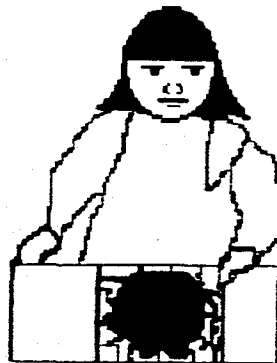

AREA DE LENGUAJE

Hay una buena cantidad de rimas y juegos que han pasado de generación en generación y que su pequeño disfrutará mucho.

Al enseñarle esta rima, coloque las manos del niño en el sitio que corresponde al verso, o hágalo usted misma para que la imite. Verá cómo muy pronto lo hará sin ayuda:

"Manos a la cadera, manos a las rodillas.

A la espalda por favor.

Toca tus hombros, toca tus pies.

Levanta los brazos hasta el cielo.

Mueve los dedos como un agitador.

Ponlos frente a tí y muévelos del uno al tres".

Este juego gusta mucho a los pequeños de esta edad:

**"Dos ojitos para mirar,
dos orejitas para escuchar,
una naricita pra disquear
y una boquita para hablar".**

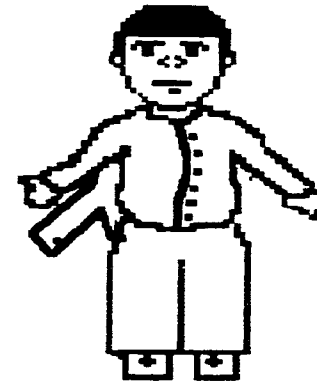

AREA AFECTIVA-SOCIAL

Cuando el niño ya casi se viste solo, enséñelo a elegir las prendas adecuadas, según el clima.

Enséñele por ejemplo, que para salir, debe abrigarse y explíquele con cariño que el frío lo puede enfermar.

O en un día soleado, que use gorra o visera para protegerse del sol, etc.

Las personas con más conflictos y con problemas de relación, casualmente provienen de hogares en donde los padres viven obsesionados por la educación y el futuro de sus hijos. Traten de encontrar el equilibrio.

DIARIO



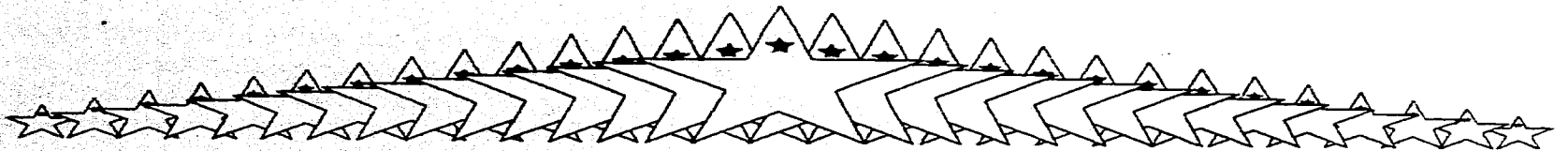

A decorative border surrounds the page, featuring a variety of black shapes and patterns including triangles, circles, squares, wavy lines, and irregular forms. Some shapes are solid black, while others have a stippled or textured appearance. The shapes are scattered across the page, primarily along the top, bottom, and sides, framing the central text.

20 MESES

Hacia los 20 meses, el desarrollo lingüístico es, en buena medida, una cuestión de aprender cómo se expresa en la lengua materna lo que ya se conoce. Por ejemplo, los niños de esta edad, pueden agrupar de modo inteligente (categorizar) y ordenar objetos con las manos, sobre la base de diversas relaciones físicas y funcionales que establecen entre los objetos, aunque no sean capaces de nombrar la mayor parte de esas categorías y relaciones.

AREA MOTORA

Juegue "cosquillas" con su bebé, tomando una de sus manitas y estirando su brazo; con la mano que le quede libre, vaya señalando progresivamente, a partir de la muñeca, distintos lugares del brazo del niño, deteniéndose en cada uno de ellos y, simulando la acción de cortar, mientras dice:

"Cuando vayas a la camarería,

que no te corten de aquí (señale la muñeca),

ni de aquí (señale el antebrazo),

ni de aquí (señale el codo).

ni de aquí (señale uno o más lugares del brazo, para retardar el momento final y sorprender al niño, que está preparado, con las cosquillas que le hará al llegar al hombro) y decir:

sino de... ¡aquí, aquí, aquí!

AREA COGNOSCITIVA

Ayúdelo ahora a vencer un obstáculo: tome alguno de sus juguetes favoritos, o con el que esté jugando en ese momento.

En cuanto el pequeño empiece a jalar su mano como si fuera una cuerda, sacúdalo con fuerza y muévalo rápidamente para que el bebé comprenda que su mano es un obstáculo.

Tal vez no logre recuperar su juguete al principio, pero poco a poco, irá intentando vencer el obstáculo.

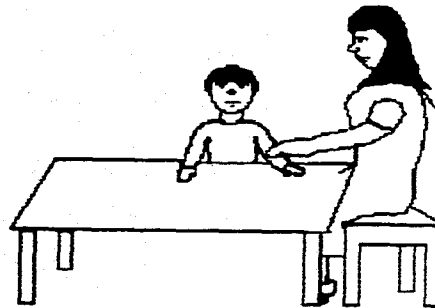

AREA DE LENGUAJE

Esta canción le ayudará al bebé a reconocer su esquema corporal y a desarrollar el lenguaje. Señale las partes de la cara, a la vez que le canta:

**"Esta barba, barbará.
Esta boca, comerá.
Esta nariz, narigueta.
Este ojito, pajarito,
este su compañerito,
y tope sancho canarito".**

Procure realizar esta actividad frente a un espejo, o viendo de frente al bebé.

AREA AFECTIVA-SOCIAL

La enseñanza y práctica de los hábitos y la higiene personal, se inicia desde que el niño está en la cuna; y prosigue hasta que logra aprenderlos. Es deber de los padres, preparar al pequeño en la adquisición y el establecimiento de su personalidad.

Familiarice al niño con la actividad del baño diario, limpiando las uñas, nariz y oídos. Utilice un algodón únicamente, para limpiarle el pabellón de la oreja con mucho cuidado. Para cortarle las uñas, procure que esté dormido, o que esté tranquilo un momento.



AREA MOTORA

Realice este ejercicio repetidos veces, para que el niño domine más rápidamente, el caminar hacia atrás.

Sítuelo frente a usted, y arrodílese mostrándole un juguete u objeto atractivo para él. Muévelo hacia el niño y dígame que camine hacia atrás.

También puede utilizar un muñeco guiñol, y simular que lo persigue, para que él se desplace hacia atrás.

AREA COGNOSCITIVA

Es durante esta etapa, cuando usted empezará a observar a su niño imitando lo que ve en la televisión.

Muéstrele algunas fotografías y pídale que imite lo que ve, dígame por ejemplo: ¿cómo tiene la cara el perro?"

Esta forma de imitación se llama imitación representacional, es decir, el bebé puede convertir algunos símbolos en acciones inmediatas.

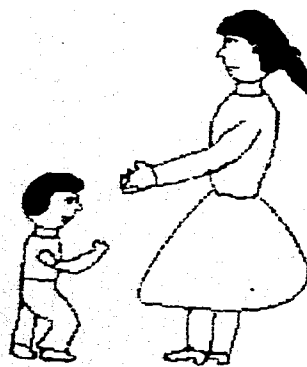

AREA DE LENGUAJE

Relacione al niño con el nombre de los alimentos que consume, diciéndolos cada vez que los pida o usted lo alimente. Motívelo a que los diga bien articulados, reteniendo lo que haya pedido hasta que haga su mejor esfuerzo por nombrarlo.

AREA AFECTIVA-SOCIAL

Le llevará cierto tiempo al niño, llegar a realizar la alimentación independiente correctamente; para favorecer este desarrollo, coloque pedacitos de alimentos en un plato, y ofrézcalos para que se los lleve a la boca por sí solo. Puede utilizar para ello, galletas, fruta picada, cereales, queso, etc. Aproveche esas ocasiones para practicar la limpieza de las manos y la boca utilizando la servilleta. Procure que poco a poco, lo vaya haciendo solo.



Trate de que al menos uno de los platos del día, sean del gusto del niño.

AREA MOTORA

Seguramente le tocará ver cómo a su pequeño puede aburrirle un juguete costoso, y distraerse con cualquier pequeña cosa que no cueste nada. Recuerde que él aún no sabe los precios, lo que importa es divertirse.

Los juguetes reciclados lo divertirán más todavía, si él mismo los hace. Un rompecabezas puede ser buena opción. Con sus colores y sus ilustraciones, las cajas de cereales nos ofrecen atractivos rompecabezas.

Organice uno para 2 o 3 personas, cortando los paneles del frente de 2 o 3 cajas de cereal en diferentes piezas.

Ponga las piezas en un recipiente y pida a su pequeño que trate de volver a armar la figura del panel.

AREA COGNOSCITIVA

Algo que usted puede hacer para estimular el desarrollo de la memoria de su hijo, es lo siguiente:

Elabore láminas individuales tamaño carta, ilustrando objetos o seres con los que el niño tiene contacto cotidiano, directamente, o a través de los medios de comunicación.

Planee por ejemplo, hacer 5 láminas referentes a un mismo tema. Busque ilustraciones grandes y coloridas. Péguelas en la puerta del closet o algún otro lugar a la vista del niño.

Cambie cada semana o cada 2 semanas el tema de las ilustraciones.

Esto enriquecerá el vocabulario y ayudará a que el niño recuerde el nombre de las ilustraciones. Los temas pueden ser: animales, familia, frutas, etc.

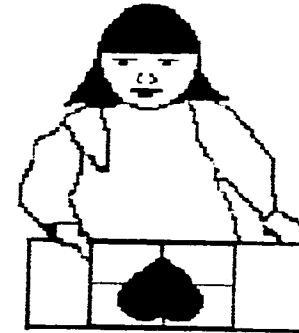

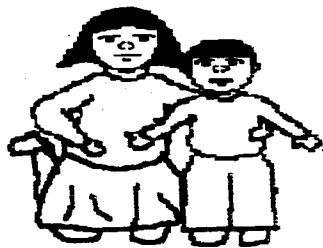

AREA DE LENGUAJE

Siéntese con su bebé y señale las siguientes partes del cuerpo, al mismo tiempo que las nombra: "cabello, manos, pies, ojos, boca, nariz, orejas". Señale primero en su propio cuerpo, y después el del niño, viéndose en un espejo.

A continuación, pida al niño que señale en sí mismo cada una de estas partes del cuerpo. Haga este ejercicio aumentando cada vez las partes que le pide que señale, empiece por el cabello, las manos y los pies.

AREA AFECTIVA-SOCIAL

Esta área se debe estimular desde la propia persona, es decir, es necesario que el niño enriquezca su autoestima y se forme una autoimagen, para estar en condiciones de socializar. Estimúlelo de la siguiente manera:

Ponga al niño ante un espejo grande y llame su atención al mismo tiempo que lo señala y dice su nombre. A continuación, pregúntele: "¿dónde está (nombre del niño)?", para que él sea el que se señale en el espejo.

AREA MOTORA

Juegue con su pequeño "al caracol". Necesita solamente una tela: toalla, sábana, colcha; que sea suficiente para cubrir al niño.

Procure jugar en la cama o sobre algún tapete. Traiga al niño y explíquelo: "vamos a jugar al caracol, acuéstate aquí, te voy a tapar y cuando yo te diga vas saliendo despacito". Cubra al niño con la tela y empiece a cantar lo siguiente, cante despacio y ayude al niño a realizar lo que diga, si es que lo requiere:

**"Me cubro todo, entro en mi casita,
aparece la cabeza,
la cabeza y las manos,
aparecen los pies,
aparecen las piernas, y me veo todo".**

Descubra completamente al niño y diga "salió el caracol".



AREA COGNOSCITIVA

Para colaborar en el aprendizaje de su bebé del concepto del tiempo, usted puede hacerlo por medio de actividades tan sencillas, como contarle un cuento y, posteriormente, hacerle preguntas relacionadas con la secuencia del mismo. Por ejemplo, léale a su pequeño el cuento de "Caperucita Roja", y luego pregúntele: ¿quién llegó a la casa antes que el lobo?, ¿quién llegó después del lobo?, ¿qué va a pasar ahora?, ¿quién ayuda a la niña después?, etc. Haga lo mismo con otros cuentos infantiles como "Los tres cochinitos", "El patito feo", "El pastorcito", etc.

AREA DE LENGUAJE

Siente al niño en su corral o en su cuna y vaya ofreciéndole uno por uno, sus juguetes, diciéndole el nombre de ellos y procurando que los repita.

Posteriormente, pida al niño cada uno de los juguetes que le dió, e invítelo a que repita nuevamente sus nombres.

Al finalizar el intercambio, pida a su hijo que le ayude a guardar todo, cantando la siguiente canción, que durará mientras terminan:

"Hay que levantar,
hay que recoger,
todo ordenado,
se verá muy bien".

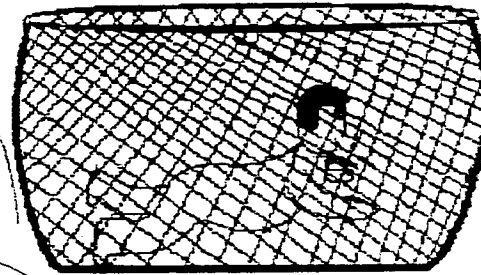

¡Mira nene:

DADO !

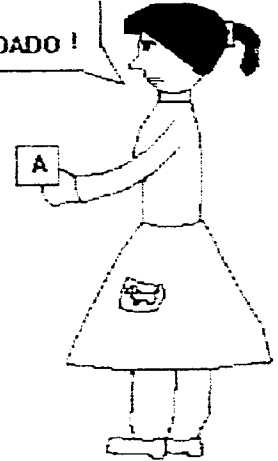

AREA AFECTIVA-SOCIAL

Con el tiempo, el niño irá realizando muchas actividades consideradas de adultos, empezando con sencillos juegos que usted podrá compartir con él. Por ejemplo, juegue con su hijo imitando diferentes actividades del hogar, tales como acunar a un muñeco, darle de comer, limpiar la casita, barrer, lavar su coche, etc.

Así se irá relacionando con las actividades de cada miembro de su familia e irá incrementando su participación en las labores del hogar.

Los padres cometen un grave error al querer evitar a sus hijos los sufrimientos, ahorrarles problemas o resolver todos sus conflictos.

AREA MOTORA

Prepare 3 m. de listón de 2 o 3 cm., de ancho, de color amarillo preferentemente, y fíjelo al suelo con cinta adhesiva, siguiendo una línea recta.

Lleve al niño frente al listón y animelo a caminar sobre la línea.

Puede acompañar esta actividad con el siguiente canto:

**"Sigo el camino amarillo, sigo el camino amarillo,
no me salgo de la línea, no me salgo de la línea,
hasta llegar al final. hasta llegar al final".**

Poco a poco vaya variando la actividad, señalando al niño que camine hacia atrás o hacia adelante; posteriormente, enséñele a caminar en puntillas y sobre los talones. Siempre siguiendo la línea.

AREA COGNOSCITIVA

Para ayudar a su bebé a encontrar el punto de equilibrio de un

objeto, ponga una rosca de plástico en un extremo de una regla, y

dele el otro extremo a su pequeño para que trate de equilibrarla.

Haga repetidas veces este ejercicio, hasta que logre dominarlo perfectamente el niño.

Una comprensión del equilibrio, es importante para la adaptación del niño

a su medio físico.

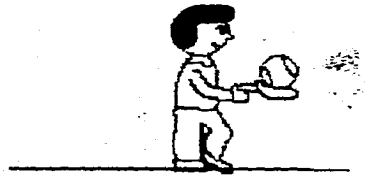

AREA DE LENGUAJE

Recuerde que estimular el oído es el primer paso para desarrollar el lenguaje.

Con su voz, grabe una cinta con palabras sueltas, y póngala en una grabadora cerca del bebé. Introduzca palabras nuevas todos los días, y amenice la grabación con música instrumental a un nivel de volumen bajo. Repita al grabar, dos o tres veces las palabras para invitar al bebé a imitarlas.

Utilice palabras de uso cotidiano, refiriéndose al ambiente que rodea al niño, como: familiares, comida, ropa, juguetes, animales, muebles, etc.

AREA AFECTIVA-SOCIAL

Ahora el bebé comienza a hacer juegos sociales, aunque sea en compañía de sus muñecos y sus juguetes de peluche. Seguramente ha escuchado cómo les habla (en su idioma de media lengua) y juega con ellos reproduciendo actividades de la vida diaria en el hogar. Usted puede fomentar el desarrollo de su imaginación y de su socialización, mediante el siguiente juego:

Deje colgar un mantel largo sobre la mesa. Lleve al niño a este lugar y enséñele a penetrar en esa "cueva secreta" de abajo de la mesa. Introduzca algunos juguetes y trastecitos para que el niño juegue ahí. Disfrutará intensamente dando de comer a "su familia" de muñecos.

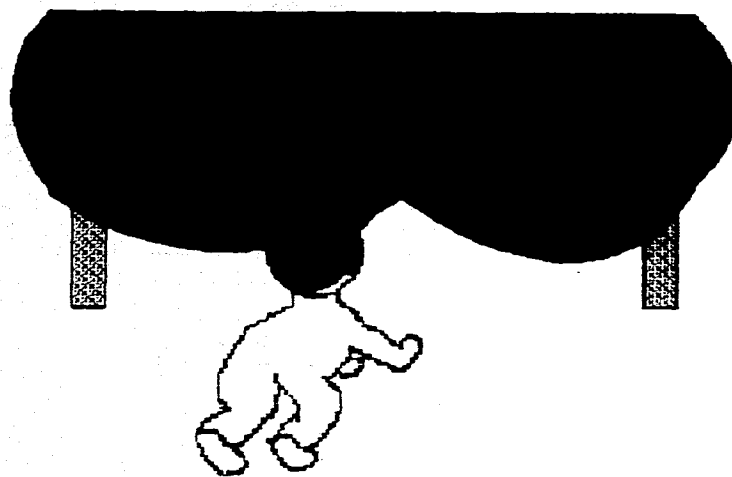

AREAS MOTORA Y COGNOSCITIVA

Esta actividad estimulará dos áreas de desarrollo a la vez, la motora y la cognoscitiva, porque el niño se empezará a familiarizar con las figuras geométricas.

Para realizarla tiene varias opciones:

- * Puede trabajar su hijo, con las ruedas de figuras geométricas fabricadas por una línea americana de recipientes de plástico, en las que tiene que encajar cinco diferentes figuras en sus respectivos lugares.
- * Otra opción son algunos juguetes diseñados especialmente para desarrollar esta habilidad, que consisten en un tablero de madera con tres figuras geométricas: círculo, cuadrado y triángulo, las cuales debe encajar el niño, en el lugar correspondiente.
- * También puede diseñar usted este tipo de tablero en el hogar, con papel caple o cartón grueso, diseñe las figuras mencionadas, para que el niño las encaje en el lugar correcto del tablero, que puede ser una caja de cartón con tapa, con las figuras perforadas en ésta. Procure que las figuras no sean muy pequeñas, de 3 a 6 cm., estarán muy bien. Cada vez que el niño manipule alguna figura, mencione su nombre para que se vaya familiarizando con ellas y aprenda sus nombres.

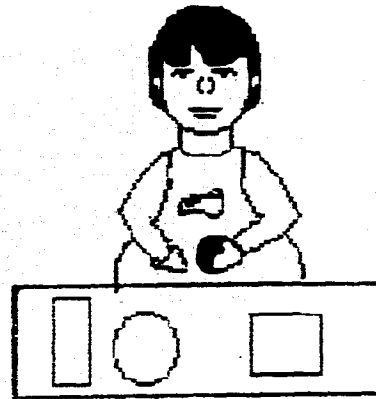

AREA DE LENGUAJE

En este periodo, el niño irá avanzando rápidamente en su lenguaje, comprende órdenes simples, aunque su respuesta usual sea "No". Le resultará muy divertido el juego del cuerpo y la ropa, él señalará la parte que usted mencione:

- ¿dónde está tu nariz?
- ¿y tu boquita?
- ¿y los ojos?
- ¿Puedes tocar tus zapatos?
- ¡Jálate una oreja!, etc.



AREA AFECTIVA-SOCIAL

Prepare un álbum con fotos de los miembros de la familia, para que el niño los nombre.

Empiece presentándoselos uno por uno, primero sus padres, hermanos, abuelos, tíos, etc., y después pídale que él los nombre o los señale en las fotos cuando usted los nombre o señale.

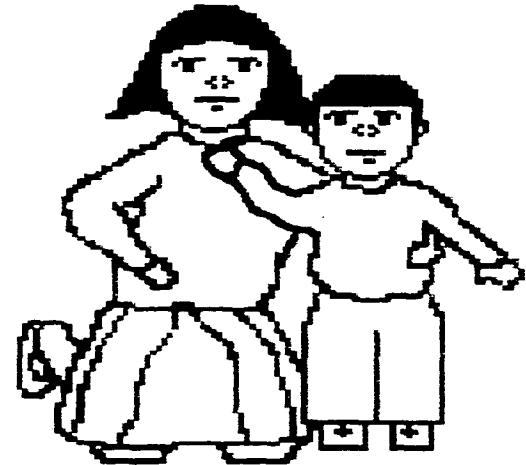

Los modelos de amor excesivo se adquieren inconscientemente durante la infancia, y en relación con los propios padres. Procuren dar un buen ejemplo a su hijo.

AREA MOTORA

Con un listón o cinta adhesiva de color, señale una línea recta en el piso, aproximadamente de 3m. de largo.

Coloque una cubeta pequeña, llena de pelotas de goma medianas, o de naranjas chicas o limones, en un extremo de la línea, y en el otro, una cubeta vacía.

Proporcione al niño un cucharón de plástico y enséñele a tomar una pelota de la cubeta, y caminar por la línea hasta llegar al extremo opuesto, y depositar la pelota en la cubeta vacía. De regreso, debe caminar por la misma línea y repetir la actividad hasta terminar con los objetos de la cubeta.

Puede acompañar esta actividad con música de Cri-Cri, en especial la canción "Caminito de la Escuela".

También puede variar el recorrido, pidiendo al niño que camine de puntillas o sobre los talones.

AREA COGNOSCITIVA

Con esta actividad, usted ayudará a su pequeño a manejar los números.

Ponga una cubetita con 5 pelotas de esponja pequeñas y de diferentes colores, a una distancia de 1 m. separada de su bebé.

Pídale que le traiga primero una pelota, después dos, luego tres y finalmente cuatro.

Vaya aumentando la cantidad de pelotas que le pide, de acuerdo al desarrollo que el niño vaya mostrando respecto al concepto de cantidad.

Ahora muéstrele dos pelotas y pregúntele cuántas son; si lo comprende, incremente el número y vuelva a preguntar. Siga así según el avance del niño.

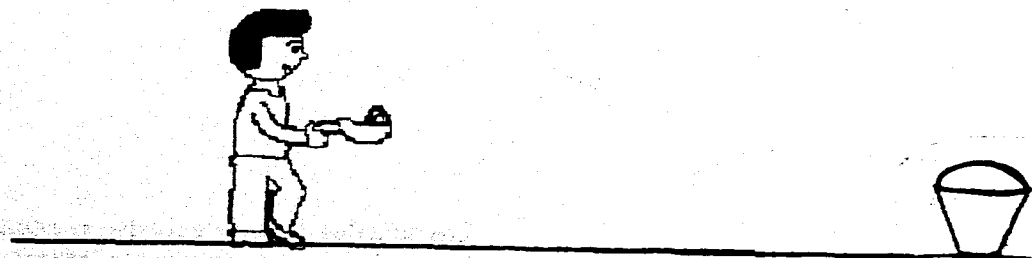

AREA DE LENGUAJE

El niño tiene que oír las palabras mil veces antes de que su cerebro sea capaz de analizarlas, registrarlas, memorizarlas y reproducirlas; así que no se desespere, repítale cuantas veces pueda, el nombre de cada cosa que está a su alrededor. Hágalo diariamente y verá cómo poco a poco, empieza a imitar sonidos y así sucesivamente, empiezan a surgir sus primeras palabras.

AREA AFECTIVA-SOCIAL

Cuando haya reunión en su casa, evite estar "batallando" con el pequeño, y haga mejor que participe en dicha reunión. El ya puede ayudarlo a repartir botanas o a llevar algunas cosas a la mesa. Pídale que reparta las servilletas a cada invitado, o si es fiesta infantil, que de a cada niño su bolsa de dulces, por ejemplo. Su niño se sentirá muy bien de saberse útil y parte de ese grupo social.

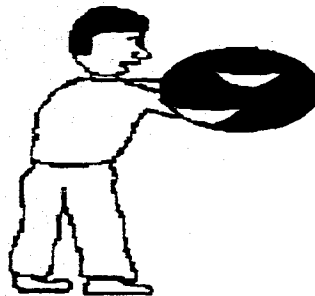

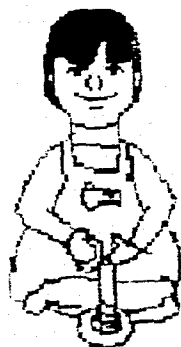

AREA MOTORA

Encajar aros en un eje, será un juego que el niño disfrutará mucho. Busque en el mercado, unas bases de plástico con un pibote en el que se ensartan varios discos, parecidos a una dona, de diversos colores. Encontrará diversos tamaños, empiece a jugar con el niño, con los de mayor tamaño, y vaya disminuyéndolo según supere el ensartar cada tamaño. Al principio necesitará su ayuda para realizar el objetivo de la actividad, pero bastarán 2 o 3 ensayos, para mostrarle cómo ensartar los aros en la base, y él seguirá haciéndolo solo.

AREA COGNOSCITIVA

Al cumplir un año, su bebé ha descubierto el concepto de anidar, es decir, colocar pequeños objetos dentro de otros cada vez más grandes. Para fomentar este desarrollo, proporcione a su pequeño algunas ollas, tazones, tazas o charolas de diferentes tamaños, para que experimente metiendo las más pequeñas, dentro de las más grandes. Con esta primera forma de clasificar, su bebé está iniciándose en múltiples comparaciones como: grande, mediano y chico. Con la clasificación, vienen las bases del pensamiento matemático.

AREA DE LENGUAJE

Fomente la articulación de frases y expresiones sencillas, a medida que se enriquece el vocabulario del niño. Háblele utilizando dos palabras a la vez, a medida que le señala cualquier objeto o figura, por ejemplo: "los zapatos, el árbol, mi taza, etc." Pídale que las repita con usted.

AREA AFECTIVA-SOCIAL

El pequeño disfrutará intensamente ayudándola. Usted puede pedirle que le traiga un cochecito o que lleve al canasto su ropa sucia. La ayudará gustosamente a tender las camas, y es ahora cuando puede infundirle jugando, el hábito del orden. Cuando arreglen su habitación, enséñele a guardar sus juguetes en el sitio correspondiente. El pequeño sigue imitando sus actos como método de aprendizaje.

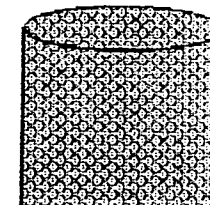

El amor excesivo le hace mal a la autoestima, porque el sentimiento de propia valía, queda atado a la aprobación de los padres.

D I A R I O

Blank lined area for writing the diary entries.

A decorative border of various black geometric shapes surrounds the text. The shapes include squares, triangles, circles, and wavy lines, arranged in a scattered pattern around the central text and paragraphs.

21 MESES

Algunas actividades sugeridas para los niños de 21 meses son: las narraciones, las rimas y la actividad al aire libre, las cuales permiten el desarrollo del vocabulario y de todas las clases de representación simbólica; características de la evolución mental de este grupo de edad.

También es conveniente proveer a los pequeños de extensas áreas de juego, con juguetes de gran tamaño que pueden encontrarse en parques, deportivos, jardines o gimnasios para bebés.

AREA



MOTORA

Ahora practique con su hijo, cómo bajar las escaleras. Si en su casa no hay escaleras, llévelo a un kiosco cercano, o aproveche la visita a cualquier lugar con escaleras para practicar.

Ponga al pequeño en el primer escalón dispuesto para bajar, cójalo de una mano y dígame que baje las escaleras, dándole ayuda física al principio si es necesario, hasta que vaya realizándolo solo.

Cuando no tenga problema en bajar por lo menos cinco escalones, lo puede poner cogido del barandal, empezando igualmente por un escalón, y dando la misma orden.

Si no da el primer paso, ayúdele a que baje un pie y después anímele a que termine de bajar.

Usted podrá dar mayor libertad a su hijo en las escaleras, cuando sea capaz de bajar por lo menos cinco escalones por sí mismo.

AREA



COGNOSCITIVA

Realice el siguiente experimento un día que regresen de pasear por el parque:

recojan en el paseo, algunas ramas de árbol que se encuentren a su paso, y déselas al niño en ambas manos antes de entrar a la casa o a la habitación. Ahora pídale que abra la puerta, y espere a ver qué reacción y razonamiento hace para resolver el problema.

El conjunto de operaciones que realice, serán muestra de lo que su inteligencia es capaz de inventar, y usted podrá observar los avances en el desarrollo intelectual de su pequeño.

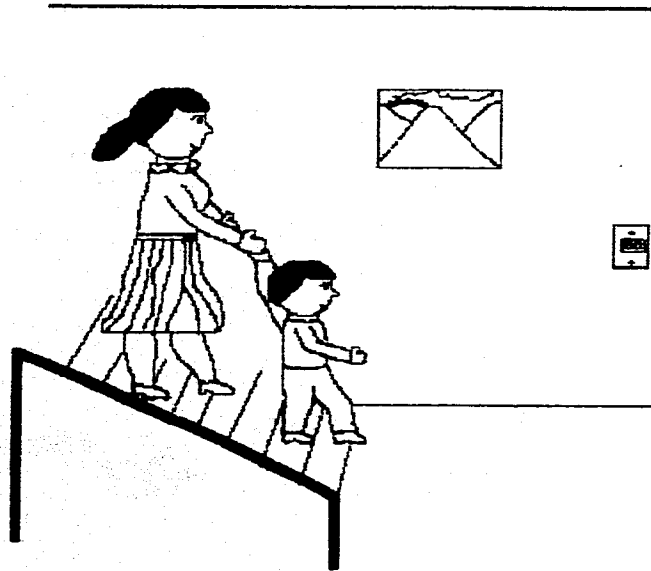

AREA DE
LENGUAJE

El lenguaje le permitirá al nene aprender que los objetos que lo rodean son independientes de él e individuales entre sí. Esto lo aprenderá al conocer sus nombres, y le encantará jugar con usted, a señalar objetos y ponerles nombres. Señale un perro y pregúntele cómo se llama, luego el niño señalará otra cosa y usted tendrá que decir cómo se llama. Recuerde que la respuesta es fundamental en el desarrollo del lenguaje. Esta nomenclatura de objetos y seres, también puede hacerse mientras usted le muestra un libro. Ahí puede señalarle lo que el niño ve a diario y mencionar su nombre para que él vaya repitiendo: "un coche, un gato, una casa, una mamá". Si en la habitación hay algún objeto similar al de la ilustración, señálesele. Esto ayudará a que el niño vaya generalizando conceptos.

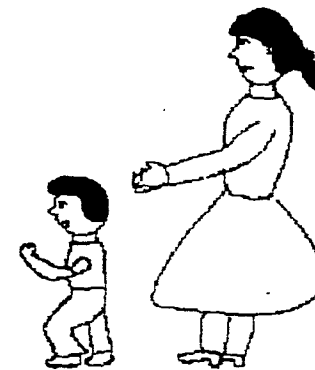
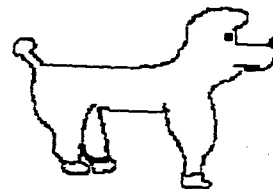

AREA AFECTIVA-SOCIAL

Muéstrele al bebé una fotografía donde aparezcan hasta tres personas, incluyéndolo a él. A continuación, dígame: "¿dónde está (nombre del niño)?". Si no se señala, guíe su dedo índice al lugar correcto. Repita la pregunta hasta que lo haga solo y en diferentes fotos.

AREA MOTORA

Enseñe a su hijo el juego de "las estatuas", para que aprenda a dominar sus movimientos y a identificar las partes del cuerpo.

Empiece a cantar haciendo una ronda, y al terminar la canción dígame al niño que no se mueva, cualquiera que lo haga bailará el twist. Enséñele cómo hacerlo.

Haga más enriquecedor el juego, diciendo el nombre de la parte del cuerpo que movieron. La canción dice así:

"A las estatuas de marfil,
una, dos y tres así,
¡el que se mueva baila el twist!"

AREA COGNOSCITIVA

También podrá ayudar a su pequeño a identificar las partes del cuerpo, realizando el siguiente juego.

Traiga 2 pelotas pequeñas, una para el niño y otra para usted. Diga al pequeño: "vamos a jugar al espejo, tú tienes que hacer todo lo que yo haga". Y empiece a mover la pelota por todo el cuerpo, mencionando el lugar al que se dirige, por ejemplo:

"pongo la pelota en la cabeza, ahora en los pies, sube a mi pecho, baja a mi rodilla, pongo la pelota en mi nariz, va para mi pierna, ahora está en mi espalda y ahora en mi barriga".

Procure que el niño la imite y trate de decir las partes del cuerpo que se mencionan.

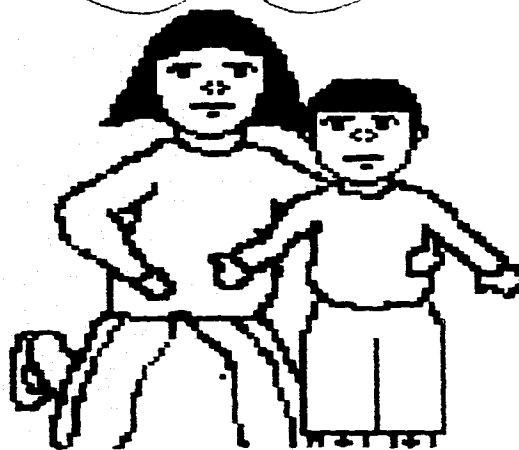

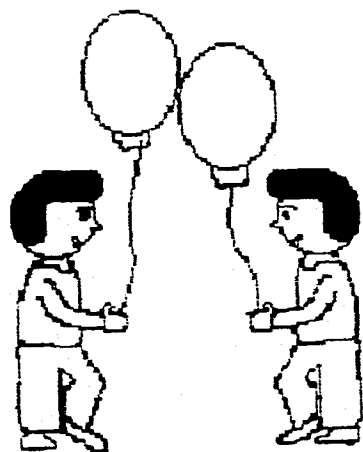

AREA DE LENGUAJE

Intente que su pequeño emita dos palabras juntas, aprovechando cuando exprese algún deseo, haciendo que diga el nombre de lo que desea, unido al de la persona que ha de proporcionárselo.

Por ejemplo, "mamá, agua; papá, calle"; etc.

AREA AFECTIVA-SOCIAL

Aunque su pequeño se encuentre con otros niños, en esta edad, prefieren ponerse a jugar solos. Invítelo suavemente, a que preste alguna cosa a otro pequeño. Si lo hace, ¡festéjeselo!

Para ayudarlo a aprender a ser compartido, llévele 2 objetos idénticos para prestar uno y jugar con otro niño. Pueden ser 2 coches iguales, 2 pelotas, 2 muñecas, 2 globos, etc.

Como padres, reconozcan que el cambio en la vida es inevitable; por lo tanto, estén preparados para aceptarlo. Prepárense para cualquier eventualidad en sus vidas y las de los hijos. ¡Sean flexibles ante lo nuevo!

AREA MOTORA

Para realizar esta actividad, necesitará un trozo de listón, cinta adhesiva de color o tiza de colores, si va a trabajar en el patio o en un parque.

Dibuje en el piso algunas líneas y figuras geométricas con la tiza, o fijando al suelo trozos de listón o de cinta adhesiva. Haga un círculo, un cuadrado, un triángulo o una estrella, y demuestre al niño la forma de caminar sobre ellas, en diferentes direcciones; a la vez que lo motiva para que imite esos movimientos y le señala la dirección para caminar, con frases breves, tales como: "vamos hacia adelante, o hacia atrás, hacia la derecha o hacia la izquierda".

Varié la actividad, haciendo que camine el niño en puntillas o sobre talones, y posteriormente, al compás de diferentes ritmos musicales. Utilice para ello, la radio o prepare usted misma una grabación con 5 ritmos diferentes de música.

AREA COGNOSCITIVA

Esta actividad ayudará a su pequeño a comprender la conservación de las cosas, aún cuando cambien de forma.

Amarre un juguete mediano a un cordón de 1m. de largo. Luego extienda el cordón a través de la mesa, manteniéndolo flojo.

Pida al niño que jale el cordón para obtener el juguete. El cambio de forma del cordón, mostrará al niño que éste, continúa siendo el instrumento que le sirve para jalar su juguete.

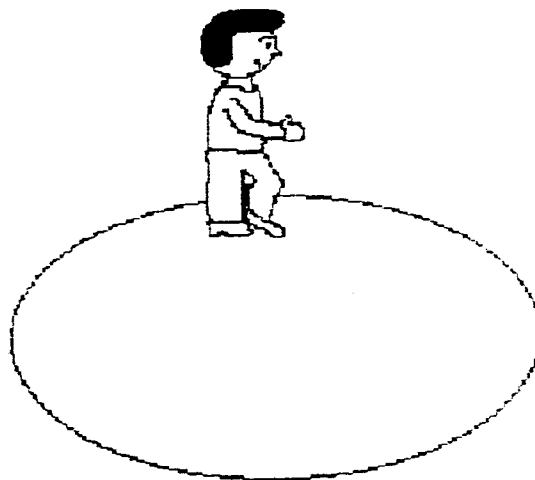

AREA DE



LENGUAJE

Enseñe al niño un caramelo y diga: "¿quieres el caramelo? Dí sí", moviendo al mismo tiempo la cabeza del niño, en sentido afirmativo. Repita esto hasta que el niño haga el movimiento de cabeza solo; y después vuelva a repetir la pregunta hasta que el niño acompañe el movimiento de cabeza, con el sonido "sí".
Cante la siguiente canción para ayudarle a realizar el movimiento y asociarlo con la palabra:

**"Mi cabeza dice sí,
mi cabeza dice sí,
sí, sí, sí, sí, sí,
sí, sí, sí, sí, sí,
es-te jue-go se a-ca-bó".**

Mueva la cabeza afirmativamente mientras canta.

A R E A



AFECTIVA-SOCIAL

Quando se le vaya a dar al niño algo que le guste mucho, como un juguete, un caramelo, un libro de ilustraciones, etc., dígame "dí gracias", sin soltar lo que pide el niño. Una vez que lo diga o intente decirlo, dáselo.
Repita este ejercicio hasta que se convierta en rutina para él.



AREA MOTORA

Proporcione al niño piezas de plástico ensamblables para que las encaje una en otra.

Procure que no sean muy pequeñas por la seguridad del niño, y que sus colores sean variados al igual que sus formas.

Recuerde que el pequeño está aprendiendo a medir su espacio y posibilidades, considere esto y dele la oportunidad de experimentar libremente.

AREA COGNOSCITIVA

Busque en el mercado, un tablero que contenga las figuras de un círculo y un cuadrado, con las piezas para encajar.

Presente al niño el círculo dentro de su encaje, dígame "círculo". Sáque-lo y déselo diciendo: "mete el círculo". Ahora, haga lo mismo con el cuadrado.

Una vez identificadas las figuras, presente al niño el tablero, saque las piezas y dele el círculo diciendo: "coloca el círculo". Ayúdelo si es necesario, a elegir el lugar correcto.

Haga lo mismo con el cuadrado y repita la actividad hasta que el niño sea capaz de hacerlo sin equivocarse, al menos 8 de 10 veces.

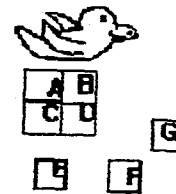



AREA DE LENGUAJE

Siéntese con su pequeño frente a un espejo grande, o siéntelo y dele un espejo individual, para que practique el decir su nombre frente a éste. Cuando descubra el niño su imagen en el espejo, pídale que diga su nombre y se señale en él, por medio de estas preguntas: "¿Quién es, dónde está?". Esto será para él, una acción de auto-reconocimiento y afirmación de su personalidad.

AREA AFECTIVA-SOCIAL

Ponga a disposición del niño, un peine o cepillo pequeños, para que él pueda tomarlos cuando lo desee y se los lleve a los cabellos. Ayúdelo a seguir los movimientos adecuados para peinarse correctamente, y procure hacerlo frente a un espejo para favorecer la imitación. Permita que la peine o proporcionele algún muñeco para que practique su nueva habilidad.

Los niños acariciados, usualmente obtienen las calificaciones más altas en sus escuelas y tienen una vida social más armónica que los niños privados de frecuentes demostraciones de cariño.

AREA MOTORA

Sujete al piso con cinta adhesiva, una tira de papel manila amarillo, de 30 cm., de ancho, y dibuje con marcador negro, las huellas de los pies del niño; empleando para ello, algún par de zapatos.

Posteriormente, animelo a caminar hacia adelante y hacia atrás, pisando las huellas.

Puede acompañar esta actividad, con el siguiente canto:

"Mira las hormiguitas,
cómo vienen y van,
haciendo su granero,
para el frío pasar.

Allá en el hormiguero,
alegres estarán,
la reina y obreritas,
después de trabajar".

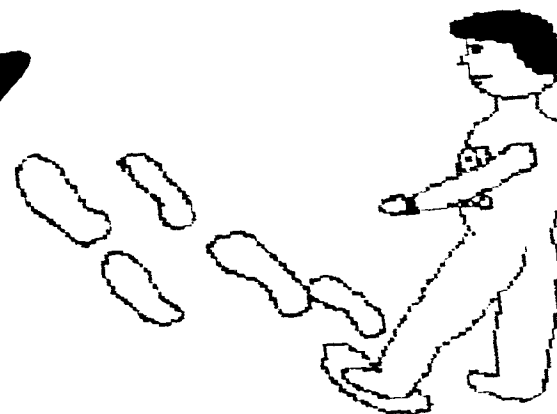

AREA COGNOSCITIVA

Esta actividad ayudará a su hijo a involucrarse en una situación problemática que tendrá que resolver, avanzando de esta forma, en su proceso de adaptación al ambiente que lo rodea.

Coloque un muñeco de peluche pequeño, a una distancia de 50 cm., en una repisa o estante de su casa; y dele a su hijo una vara con cubos sujetos en ambos extremos, como contrapeso.

Observe si tiene alguna de estas reacciones:

- Sujetar la vara por la mitad, o
- Usar ambas manos de manera coordinada.

Esto demostrará su resolución, para conseguir el muñeco.

AREA DE LENGUAJE

Señale un objeto personal, como una blusa o un cosmético, y diga al bebé: "¿Esto es tuyo?, di no", moviendo al mismo tiempo la cabeza del niño en sentido negativo. Repita hasta que el niño haga el movimiento con la cabeza y lo acompañe del sonido "no".

Cante ahora lo siguiente, moviendo la cabeza:

"Mi cabeza dice no,
mi cabeza dice no,
no, no, no, no, no,
no, no, no, no, no.

es-te jue-go se a-ca-bó".

Enfatice siempre el movimiento de la cabeza.

AREA AFECTIVA-SOCIAL

Los hábitos de limpieza los transmite usted misma, es el ejemplo para su bebé. Realice lo siguiente para fomentarlos en su hijo:

- * Limpie al niño cada vez que esté sucio, vigílelo especialmente cuando se enferme, cámbiele con frecuencia el pañal, limpie su nariz y boca.
- * Acostúmbrelo a limpiarse y peinarse antes de salir de casa. Compre una loción para bebé y perfúmelo diariamente. Esto hará más atractivo el aseo diario para el niño.

Muéstrele su amor y satisfacción de verlo limpio y contento.



AREA MOTORA

Procure que el niño tenga variedad de juguetes y un espacio para jugar, así evitará que tome algunos objetos de la casa como juguetes.

Un juego de cubos de madera darán gran entretenimiento al pequeño. Invítelo a colocarlos en diferentes posiciones y direcciones, por medio de órdenes sencillas como: "Pon el cubo en el piso, la mesa, la silla". Ayúdelo a colocarlos siguiendo una línea: primero recta, después curva, quebrada, etc.

Muéstrele cómo construir una torre con ellos, procure que su torre tenga por lo menos 3 cubos.

AREA COGNOSCITIVA

Siéntese a la mesa con el niño enfrente, coloque 2 cubos en fila, empujelos desde un extremo con el dedo y dígame al pequeño: "mira un tren, empuja tu tren". Ayúdelo a hacerlo y animelo verbalmente cada vez que intente imitarla; simulen el sonido del tren.

Vaya disminuyendo poco a poco la ayuda, hasta que pueda construir por sí mismo el tren; y a medida que el niño realice mejor la actividad, aumente el número de cubos en el tren.

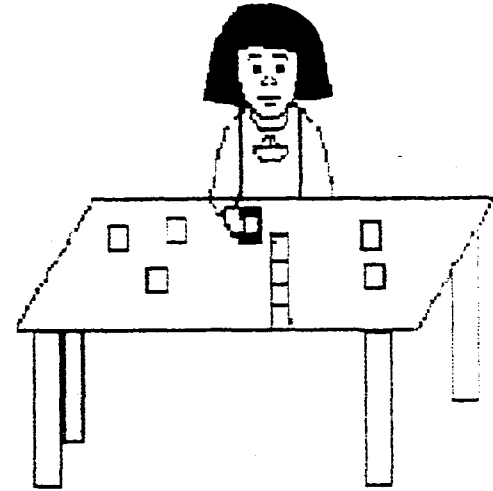

AREA DE LENGUAJE

Usted podrá comprobar qué tanto comprende el lenguaje su bebé, pidiéndole que le ayude en tareas sencillas. El disfrutará intensamente, participar en sus actividades. Usted puede pedirle que le traiga un cochecito o que lleve al canasto su ropa sucia, por ejemplo. Esto a su vez, incrementará el vocabulario del bebé.

¡No lo olvide!, hable todo el tiempo con su pequeño, al principio no recibirá respuesta inmediata, pero poco a poco irá comprobando los resultados de esta labor.



AREA AFECTIVA-SOCIAL

Cuando vuelvan del supermercado, permita que el pequeño le ayude a sacar los comestibles de las bolsas y que los ponga sobre la mesa de la cocina. Después, permítale sentir el frío del congelador y guardar algunas cosas en el refrigerador.

Al niño le fascinará ayudar, siente que forma parte de la vida en su casa, aprende y se sabe útil.

Con respecto a la conducta de sus hijos, sea consistente. Una vez que se haya establecido una regla, no ceda, manténgala. Los niños aprenden enseguida, y sabrán que si suplican y gimotean diez minutos seguidos, se saldrán con la suya.

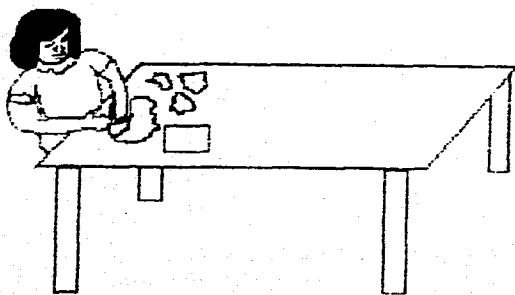

A
R
E
A

M
O
T
O
R
A

A su pequeño le encantará modelar figuras con cualquier material, ocasionalmente se llevará un puñado de tierra a la boca; dígame suavemente que "no", y satisfaga su necesidad de modelar y golpear, haciendo una masa especial: (si no le es posible preparar esta masa, puede utilizar plastilina)

Ingredientes: dos tazas de harina, una taza de sal y 1/2 taza de agua caliente.

Preparación: vaya mezclando los ingredientes para formar una masa, si falta agua, agréguele un poco y permita que el niño juegue con la masa.

Seguramente, el primer intento de su curioso, será llevársela a la boca, pero el sabor intensamente salado, no le dejará ganas de repetir la proeza.

Para facilitar la participación del niño, ponga los ingredientes en un recipiente de plástico y déjelo que los bata con una cuchara de madera. Señálele los cambios en la consistencia, permita que toque los ingredientes secos y, después la consistencia pegajosa de la masa.

Enséñele que se puede tomar un trocito de masa y convertirlo en una bolita, luego aplánelo sobre la mesa. El niño la imitará con alegría, haciendo rollitos y agujeros en la masa.

Poco a poco vaya modelando figuras para que trabaje con la punta de los dedos.

A
R
E
A

C
O
G
N
O
S
C
I
T
I
V
A

Buscar objetos escondidos es un juego que siempre gustará al niño, así que intente todas las variedades que se le ocurran al respecto.

Por ejemplo, ponga un juguete pequeño debajo de una servilleta, y envuélvalo de manera que la forma del juguete se note bajo la servilleta y lo delínee.

Aníme al bebé a buscarlo.

AREA DE LENGUAJE

Cuando lleve al niño de paseo, aproveche para nombrar las cosas que vea o que le atraigan, estimulándolo para que repita las palabras.

Aunque a usted le parezca poco relevante, a su pequeño le llamarán la atención las plantas del jardín, los animales, los anuncios, los autos, los adornos, etc. Dígale el nombre de todo lo que él señale, poco a poco aprenderá a nombrarlos por sí mismo.

AREA AFECTIVA-SOCIAL

Aproveche las fiestas patrias para enseñarle a su pequeño la bandera nacional y decirle que es la bandera de México. Dígale sus colores y señálela en cualquier representación para que él la reconozca.

Diseñe una bandera o consígala en el mercado, y colóquela en cualquier lugar de la casa, que sea accesible para el niño.

La identificación y el sentimiento de pertenencia a una nación, se forjan desde muy temprana edad. Foméntelo en su hijo.

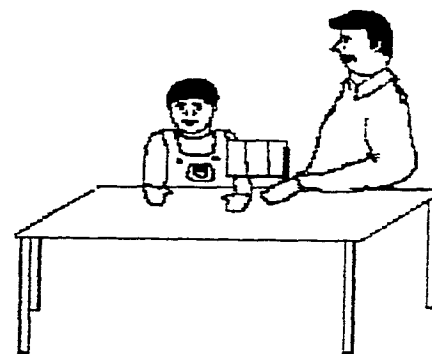

AREA MOTORA

Es importante dar libertad para explorar el medio al niño. Es mejor crear un ambiente "a prueba de bebé", retirando cosas que se puedan romper, cosas pequeñas que puedan ser tragadas y objetos cortantes que puedan herir, y llevar los libros importantes a una biblioteca o librero en alto, de manera que el bebé no los pueda sacar; que el confinar al bebé en un corralito para niños.

Los bebés necesitan oportunidades de gatear y, eventualmente, de caminar y de ejercitar los músculos grandes. También necesitan aprender sobre su entorno, para sentir que lo controlan y, libertad de proseguir por sí mismos, para desarrollar el sentido de independencia.

AREA COGNOSCITIVA

Prepare 2 pedazos grandes de tela, calculando que puedan envolverse el niño o usted en ellas. Si no le es posible conseguir telas, traiga 2 toallas para jugar.

La intención de este juego, es que el niño experimente y conciba los conceptos dentro-fuera.

Dele al niño una tela y usted tome otra, e invítelo a jugar imitándola. Dígale al pequeño: "ven, vamos a jugar con una casita", y haga todo lo que se le ocurra con la tela para encontrarse dentro y fuera de ella varias veces. Diga por ejemplo: "Hace frío, me envuelvo en mi casita (y se envuelve en la tela), sale el sol y me salgo (se desenvuelve), me tapo o mejor me destapo" (dentro y fuera de la tela).

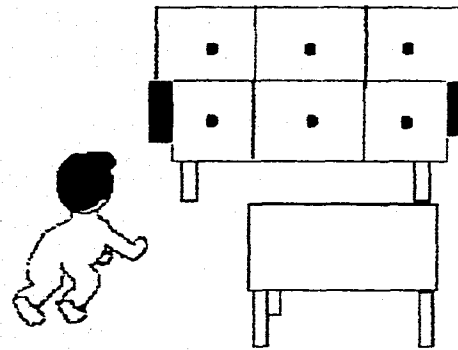

AREA DE LENGUAJE

Usted observará que su pequeño cada vez reconoce más partes de su cuerpo y es capaz de nombrarlas.

El siguiente juego le ayudará a generalizar el nombramiento de dichas partes.

Tome el muñeco preferido del niño, puede ser un animalito de peluche o de plástico, y pídale que señale algunas partes del cuerpo en él; tales como: boca, ojos, orejas, nariz, pelo, cabeza, etc.

Posteriormente, pídale que él mismo las nombre y señale a la vez.

AREA AFECTIVA-SOCIAL

El baño es una actividad 100% placentera para cualquiera. Haga de este momento una buena ocasión para jugar con su bebé y transmitirle todo el cariño que siente por él. Dele oportunidad para que juegue con el agua durante el baño, introduzca algunos juguetes en la tina para tal fin. Pueden ser animalitos que viven en el agua, para que los vaya identificando (peces, tortugas, patos, etc.).

Converse y cante al bebé cuando realice estas actividades. La siguiente canción puede amenizar el baño:

"En el agua clara, que brota en la fuente,
un lindo pescado, sale de repente.
Lindo pescadito, ¿no quieres venir,
a jugar con mi aro?, ¡vamos al jardín!
Mi mamá me ha dicho,
no debes salir,
porque si te sales,
te vas a morir".

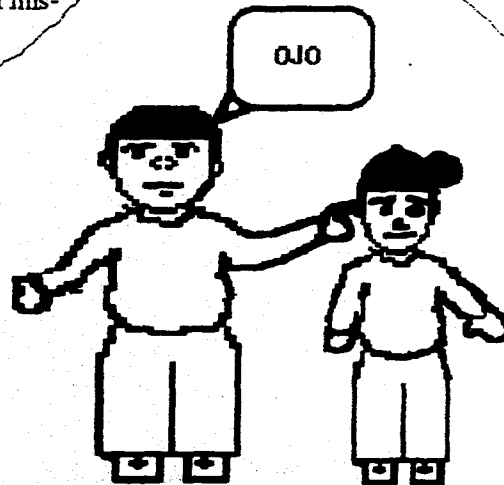

Trate de utilizar el sistema "cuando - entonces", para marcarle límites al niño. Esta fórmula dará mucho mejor resultado, que amenazas y castigos. Establezca por ejemplo, "Cuando dejes de lloriquear, entonces podrás jugar".

DIARIO



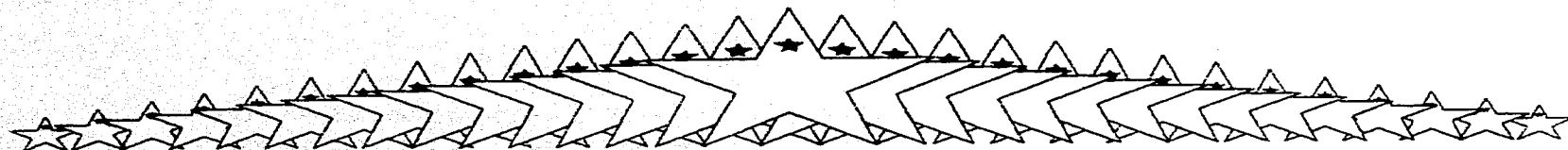



22 MESES

Para los niños de 22 meses, resulta muy útil un surtido de juguetes de menor tamaño y aparatos para hacer construcciones o para usar en juegos imaginativos, y para que hagan clasificaciones, ordenen y cuenten, según vayan evolucionando en su pensamiento. También los juguetes domésticos para la casita de muñecos y trajes para "actuar" que invitan a la imaginación y a representar un papel; además de agua, arena, ladrillitos, material de dibujo y pintura, que facilitan toda una variedad de construcciones y representaciones.

AREA MOTORA

En el patio de su casa o cualquier otro lugar amplio, dibuje en el suelo, un laberinto de líneas rectas; utilizando para ello, tramos de listón, cinta adhesiva ancha de colores, o tiza de color.

Lleve al niño al lugar del laberinto, y tomado de la mano, oriéntelo a caminar sobre las líneas.

Después de varias veces, comprenderá el objetivo y entonces será capaz de desplazarse por sí mismo sobre el laberinto.

A medida que vaya mejorando su ejecución, mezcle en el diseño del laberinto, líneas curvas y rectas para variar la actividad. También puede poner un juguete al final del laberinto, para animar al niño a llegar a él.

AREA COGNOSCITIVA

Esta actividad representa una prueba de la comprensión que tenga su bebé hasta este momento, del desplazamiento invisible y de la permanencia del objeto.

Envuelva un cochecito del niño en un pañuelo, y luego ponga el bulto en una caja mediana; en seguida, cubra la caja con una almohada y finalmente, tire una toalla grande sobre la almohada. Todo esto, a la vista del niño.

Ahora vea si su hijo puede quitar estas capas y recobrar su coche.

Si no puede, ayúdelo un poco, y con el tiempo vaya dejando que él solo trate de recuperar su juguete.

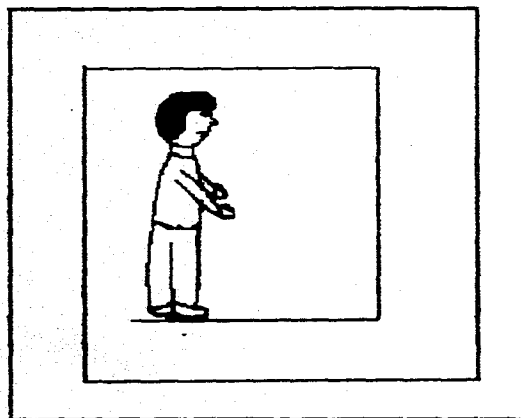

AREA MOTORA

Un material con el que el niño puede pasarse un buen rato distraído, es el "túnel". Usted lo puede buscar en el mercado o construirlo. Es una sencilla caja alargada de madera o cartón, por la que los bloques o las bolas, entran por un lado, salen por el otro y se recuperan para volver a empezar.

Si decide construirlo, busque una caja alargada con tapa, selle la tapa con cinta adhesiva y corte los extremos para que se forme el "túnel". Haga también un corte en la tapa para que el niño identifique por dónde deben entrar los bloques. Muéstrole el mecanismo del juego, un bloque irá empujando al otro, hasta que salgan por el otro extremo. Después déjelo experimentar, y vayan variando los objetos que introducen en el túnel (pelotas, coches, animales, etc.).

AREA COGNOSCITIVA

Seleccione un libro de cuentos infantiles, grande y con ilustraciones coloridas. Léale al pequeño un cuento breve, señalando las ilustraciones, enfatizando con su voz y movimientos, los estados de ánimo y las acciones de los personajes. Seguramente el niño le pedirá que se lo lea 2 o 3 veces, hágalo y después, pídale que ahora él se lo cuente. Observe cómo imita sus movimientos y sus voces, tan semejantes como puede, y cómo va armando la historia siguiendo las ilustraciones. Realicen esta actividad repetidas veces, cambiando de cuento para desarrollar la memoria, la capacidad de imitación, el pensamiento simbólico y el lenguaje del niño.

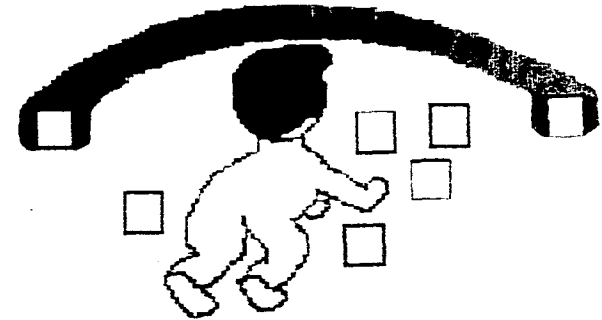

AREA DE LENGUAJE

Ofrézcale objetos al niño y dirijase a él utilizando dos palabras juntas, para que las repita. Como por ejemplo:

"Tu playera,
toma agua,
dame sopa,
levanta el coche,
siéntate aquí, etc."

AREA AFECTIVA-SOCIAL

Incluya entre los juguetes del niño, algunos que le den oportunidad de manipular prendas de vestir, o accesorios para abotonar, abrochar, amarrar, etc.

Estas actividades lo irán familiarizando con los movimientos específicos para vestirse y desvestirse.

Usted misma puede confeccionar algunas pequeñas prendas de vestir, o pedazos de tela con botones grandes, broches de presión, cierres y agujetas, por ejemplo, para que el niño empiece a practicar estos movimientos.

Empiece con lo más sencillo, como los broches de presión o el cierre. Enséñele cómo activarlos y permita que practique cuantas veces lo desee.

Vaya aumentando poco a poco la dificultad de las actividades, según sea el desarrollo en el niño.

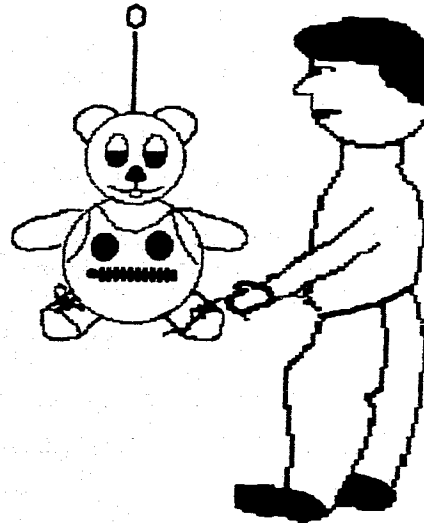

AREA DE LENGUAJE

Muestre a su niño un cuento de dibujos sencillos y vaya preguntando por los objetos que ahí aparezcan: "¿Qué es esto?", ayudándole a decir el nombre de cada uno al principio, y suprimiendo la ayuda poco a poco, hasta que el pequeño sea capaz de decir el nombre de cada objeto representado.

No se preocupe si la palabra no es pronunciada correctamente, lo importante es que intente nombrarla, al menos en el 80% de las ocasiones.

AREA AFECTIVA-SOCIAL

Seguramente su pequeño ya sabe cómo se llama, pero necesita ir aprendiendo el nombre de otros niños para empezar a convivir.

Ayúdele diciendo el nombre de los niños que lo rodean, para que él pueda aprender más pronto; el de sus primos, amigos y vecinos.

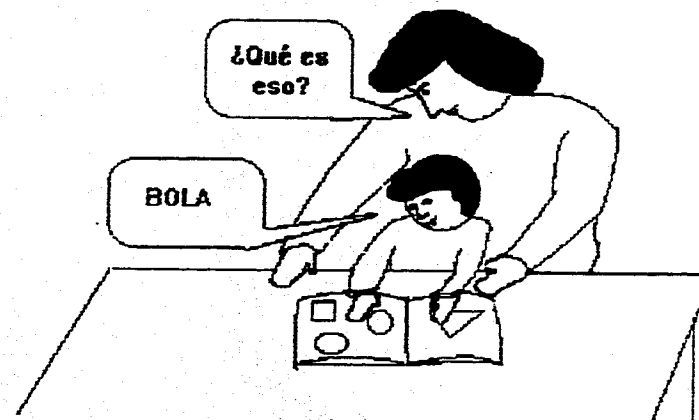

Prepárense de antemano, cuando el niño rompa una regla establecida, ¿qué van a hacer? Tengan en mente una lista de consecuencias que sean significativas para su hijo (por ejemplo, cancelar un viaje a las tiendas, o al club de videos, o su programa favorito de T.V., etc.), y si rompe una regla, háganle sentir las consecuencias.

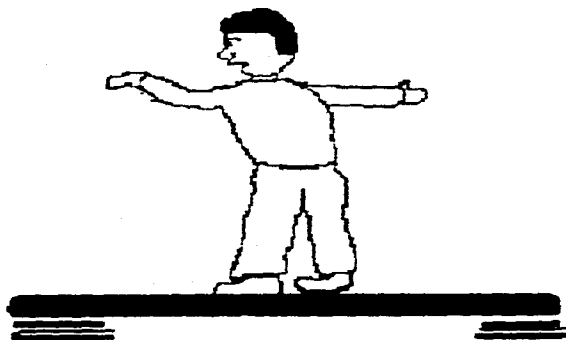

AREA MOTORA

Para realizar esta actividad, necesitará una tabla de 15 cm., de ancho y algunos tomos de enciclopedia o del directorio telefónico, que sirvan de base. Coloque la tabla sobre los libros y haga que el niño camine sobre ella en diferentes direcciones: **hacia adelante, hacia atrás, lateralmente a la derecha y a la izquierda.** Cuando el niño domine los movimientos en esta tabla, disminuya el ancho y elévela poco a poco, a medida que el niño progresa en sus ejecuciones.

AREA COGNOSCITIVA

Prepare una colección de cajas, de diferentes características: tamaños, formas, colores, etc. Cuando tenga aproximadamente 6, ponga en ellas objetos atractivos para el niño, como dulces, pelotas, juguetes, cascabeles, coches, etc. Póngalas en un lugar accesible para el niño, y tape la mitad de las cajas, las demás estarán sin tapa. Lleve al niño donde se encuentran las cajas, y anímelo a explorar el contenido de éstas. La idea es que el niño tenga la oportunidad de manipular objetos, descubrir relaciones para solucionar un problema, comprobar diferencias entre abierto y cerrado; todos estos elementos le ayudarán a comprender nociones de espacio.

AREA DE LENGUAJE

Salude diariamente a su hijo, usando su nombre y ofreciéndole una sonrisa y un abrazo al despertar. Esta sencilla acción, estimulará afectuosamente el lenguaje del niño, a la vez que le permitirá formarse una imagen de sí mismo, que lo distinga de los demás.

Utilice frases sencillas, como:

"¡Buenos días (nombre del niño)!"

"¿Cómo estás (nombre del niño)?"

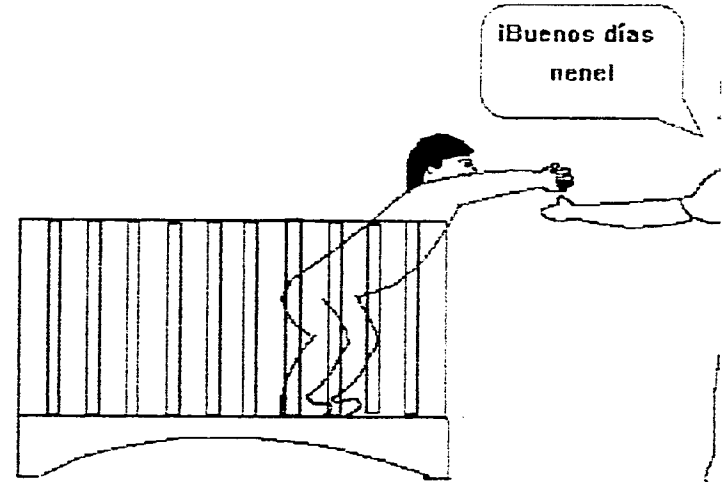

AREA AFECTIVA-SOCIAL

Algunos principios básicos de cortesía, el niño los podrá ir aprendiendo de una manera tan sencilla, como a continuación veremos:

- * Cuando llegue con el niño a algún sitio o vean a algún familiar o amigo, dirijase a él y dígame "hola", para posteriormente, animar al niño a que lo repita.
- * Elabore o compre una marioneta y realice el siguiente juego: salude a la marioneta diciendo "hola", la marioneta contestará "hola". A continuación, ésta se dirigirá al niño diciéndole "hola (nombre del niño)", para que éste conteste lo mismo. Continúe un breve diálogo con el niño y al despedirse repita el mismo procedimiento.

AREA MOTORA

Comparta lo más que pueda el juego con el niño, e indúzcalo con actividades sencillas, a avanzar en su desarrollo.

Por ejemplo, estando de pie, tómelo de la mano y anímelo a andar lo más rápido posible.

Poco a poco vaya retirando su mano, para que camine él solo, rápidamente.

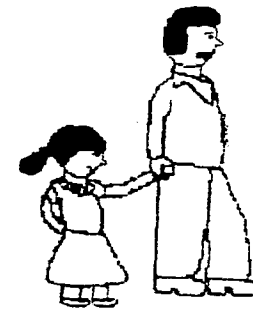

AREA COGNOSCITIVA

Este juego le enseñará al niño, que no sólo los objetos con ruedas se pueden mover.

Proporciónele un libro con pastas gruesas y algunos objetos planos, como un cubo, una taza, una tablita, etc.

Muéstrele que pueden deslizarse al levantar la pasta del libro, y déjelo experimentar por sí mismo.

AREA DE LENGUAJE

Es de vital importancia para el niño, identificar cuanto antes los medios de comunicación social, pues además de servir de entretenimiento, son medios informativos y de auxilio.

Usted puede iniciar esta identificación, nombrando los medios que se encuentran en su hogar, o incluyendo algunos de ellos en los juguetes del pequeño; tales como, el teléfono, la radio o la televisión.

Juegue con el niño, de tal forma, que le permita manipular los objetos y comprender su utilidad.

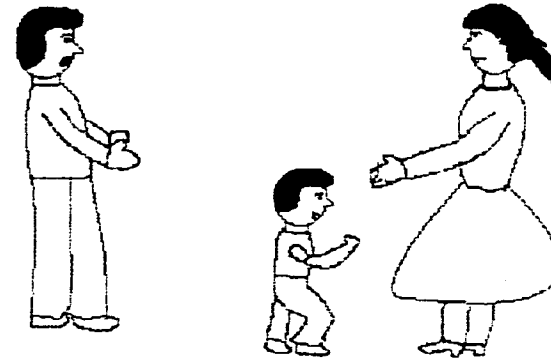

AREA AFECTIVA-SOCIAL

Ahora ya pueden hacer muchas cosas juntos, su bebé y usted. El pequeño quiere jugar con todos los miembros de la familia, pues éste es su método para relacionarse.

Juegos como luchas, forcejeos, escondidillas, carreras, juegos de mesa, conversaciones telefónicas, viajes al supermercado o a los almacenes de ropa, constituyen momentos muy divertidos y estimulantes para el niño, pues demuestra que es capaz de relacionarse y compartir con otros, su aventura diaria de descubrir el mundo.

Deje que el niño coma con toda la lentitud que necesite o desee.

AREA MOTORA

Juegue con el niño "a que te pilló", persígalo de forma que tenga que correr, e incítelo incluso físicamente a ir rápido.

Anime este juego con la siguiente canción:

¡Corre, que te corre!
¡A correr, mi niño,
sobre la hierba verde
y el tomillo!
¡A correr, que el viento
peinará tus rizos
y las mariposas
bailarán contigo!
¡Corre, que te corre!
¡Corre, que te pilló!
Se cansó mamita:
corre tú solito."

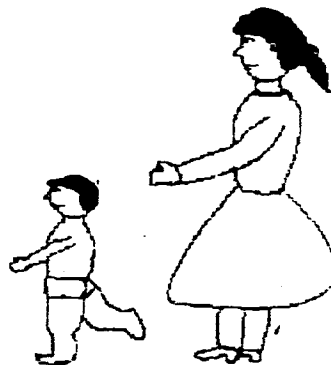

AREA COGNOSCITIVA

Ahora que su hijo es capaz de desplazarse por sí mismo, aproveche para jugar con él y enseñarle algunos conceptos básicos.

Vayan a la sala de la casa y jueguen a "las escondidillas" de la siguiente manera:

tiene que guiar al niño por medio de órdenes verbales, para que sepa qué hacer y diferenciar los conceptos. Diga por ejemplo: "**vamos nene, tenemos que escondernos**". Deje que busque su escondite y ahora diga: "**me hago chiquito para que no me veas, me quedo quieto, me hago grande y me muevo**".

Usted tiene que ir haciendo al mismo tiempo los movimientos para que el niño la imite. Cuando diga "y me muevo", deben salir y cambiar de escondite.

Vuelva a empezar y continúe hasta que cambie el interés del niño. Enfatice especialmente las palabras: pequeño, grande, quieto, nuevo.

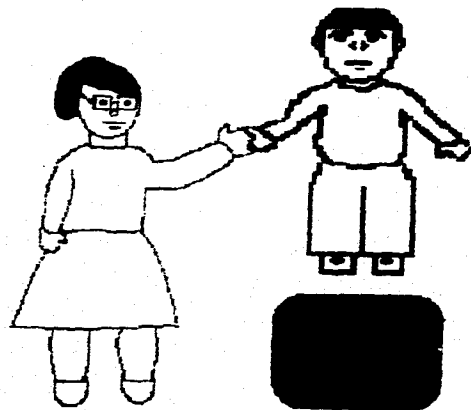

AREA MOTORA

El salto es una actividad muy divertida para los niños, que al paso del tiempo se vuelve más interesante por la complejidad que adquiere.

Empiece por ayudar al niño a jugar, flexionando las piernas en forma alternada, primero lenta y luego rápidamente. Posteriormente, tómelo de las manitas y anímelo a dar saltitos sobre sí mismo, usando las dos piernas a la vez.

Esta actividad se puede favorecer, utilizando un resorte pequeño, que estimule al niño por medio del rebote.

También puede acompañar la práctica del salto con la siguiente canción:

**"Sapi-to-to, travie-so-so,
que allá en el jardín
das sal-to-tos, muy al-to-tos,
de tí yo aprendí".**

AREA COGNOSCITIVA

El juego con aros permite al niño vivenciar los conceptos de: arriba, abajo, dentro y fuera.

Proporcione a su pequeño aros grandes, en los cuales se pueda meter, y juegue con él a entrar y salir o subir y bajar el aro. Realicen diferentes movimientos enfatizando la ubicación en la que estén.

Siéntense en el suelo, frente a frente y empiece a jugar con su aro para que el pequeño lo imite. Diga por ejemplo:

"entro en mi aro, salgo de mi aro, pongo el aro arriba y abajo, me siento adentro y luego me salgo".

Estando de pie, pueden caminar alrededor del aro y después dentro de él, subir el aro a la cabeza y bajarlo a los pies.

Después puede poner 2 aros parados, separados a una corta distancia, para que el pequeño pase gateando a través de ellos. Invítelo a que lo haga diciéndole: **"vamos métete a los aros, adentro de los aros"**. Mientras pasa, dígame: **"estás adentro y ahora, afuera"**.

AREA DE LENGUAJE

A esta edad, el niño obedece instrucciones sencillas, utilice frases breves para hablarle. Déle órdenes de una sola acción referidas a personas u objetos muy conocidos para él.

Realice intercambios de este estilo con él:

Póngale una pelota en la mano y dígame "dásela a papá", al mismo tiempo que le señala el lugar donde se encuentra la persona indicada.

Vaya dándole órdenes similares, pero sin ayudarlo con ningún gesto. De tal forma que el niño tenga que guiarse exclusivamente por la señal verbal.

AREA AFECTIVA-SOCIAL

Cuando se le vayan a poner los calcetines al niño, métalos hasta el talón, y dígame "ponte los calcetines", si no lo hace, guíele las manos en todo el movimiento y poco a poco vaya dejándolo solo, hasta que no necesite ayuda.

Cuando haya logrado lo anterior, intente metiendo en el calcetín, solo los dedos y repitiendo la misma orden y ayúdalo si fuera necesario.

Cuando lo consiga, se le ofrece el calcetín en la mano y se repite el proceso anterior.

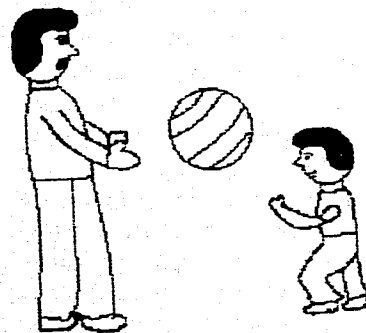

AREA DE LENGUAJE

Ahora que su niño ya sabe caminar, es fundamental que le de libertad para alejarse de usted, pues la separación de su madre le ocasionará desajustes y conflictos normales en su psiquismo, que contribuyen a su desarrollo verbal.

Así que cuando vayan al parque o a una fiesta infantil, asegúrese de que no hay riesgos, y deje a su pequeño desplazarse por los juegos y los pasillos del lugar.

Si lo vigila de cerca, procure que no la vea, y observe cómo se relaciona con los otros niños, o la llama para que lo ayude.

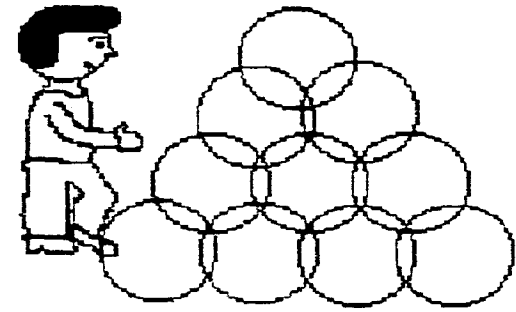

AREA AFECTIVA-SOCIAL

Acostumbre al niño a saludar siempre que llegue de visita a algún sitio, o que reciba visitas. Acérquelo a la persona que vaya a saludar y animelo diciendo: "**saluda a** (nombre de la persona), **dile ¡hola!**". O si tiene costumbre, dígame que le de un beso para saludar.

Esta práctica poco a poco se irá volviendo costumbre en el niño, y de esta forma, se integrará más a su medio social.

En el momento de despedirse, realice el mismo proceso

Esto les ayudará a controlar al pequeño, cuando atraviese por uno de los famosos "berrinches". Los niños se sienten mejor y actúan en forma más responsable, cuando piensan que tienen algún control sobre sí mismos. Pónganlo a escoger entre dejar a un lado la rabieta que tiene o estarse en el auto hasta que se le pase.

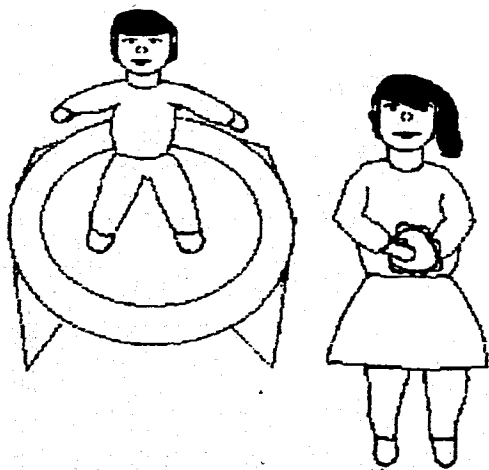

AREA MOTORA

El saltar es una actividad que despierta en el niño una gran alegría, y que además, fortalece sus piernas. Puede hacerlo en un resorte, o simplemente en el suelo.

Pídale que salte siguiendo el ritmo que le marque con un pandero o tambor.

Empiece con un ritmo lento y vaya acelerando poco a poco, para finalmente, regresar al más lento. Si es necesario, marque con su voz el ritmo que debe seguir: "rápido, lento, más rápido, más lento, muy lento, etc."

AREA COGNOSCITIVA

Tirar las cosas permite al bebé poner a prueba sus ideas de la trayectoria.

Siéntelo en su sillita para comer, y tire un dado delante de él, después déselo.

Observe si al tirarlo sigue la trayectoria del objeto; si se llega a perder de vista,

¿trata de verlo? Si es así, esto muestra que su bebé ha comprendido la idea

de la trayectoria. Si no sucede así, practique repetidas veces y con varios objetos

para que el pequeño vaya descubriendo y comprendiendo este concepto.

AREA DE LENGUAJE

Quando su bebé identifique plenamente en su cuerpo y en el de mamá, el cabello, las manos, los pies, los ojos, la boca, la nariz y las orejas, dele un muñeco, de preferencia grande, y pídale que le señale las partes mencionadas, en el muñeco.

AREA AFECTIVA-SOCIAL

Juegue con su bebé a vestir y desvestir un muñeco. Elija uno de tamaño regular y de fácil manejo para el pequeño.

Empiece por pedirle que le quite algunas prendas de vestir de fácil acceso, como un gorro, una bufanda, zapatos sin cordones, una capa, etc.

En la medida que vaya dominando la actividad, pídale que le ayude a ponerle algunas prendas, como un suéter abierto, una falda, los zapatos, los pantalones, etc.

Cuando terminen de jugar, ayude a su pequeño a colocar la ropa en un lugar adecuado y en forma ordenada. Procure que haga lo mismo cuando se cambie o guarde su ropa limpia.

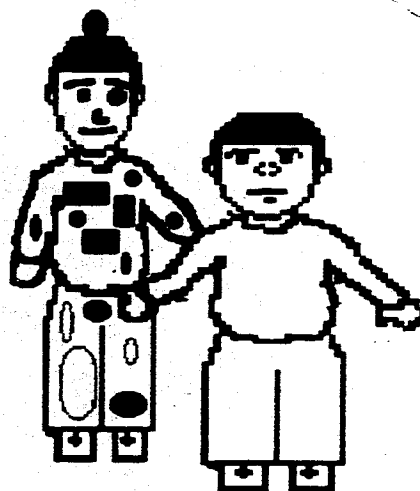

AREA MOTORA

La realización del salto, es un movimiento que llevará algún tiempo al niño para dominarlo. Pero usted puede apoyarlo para que lo consiga pronto.

Acondicione un lugar seguro y cómodo para que el niño pueda practicar. Necesita un banco o una silla y una colchoneta grande para que el niño tenga espacio suficiente para caer.

Invite al niño a subir al banco o a saltar a la colchoneta. Si se muestra inseguro, ayúdelo a subir y tómelolo de la mano. Cuenten:

1-2-3 e impúselo para que salte. Si continúa renuente, dígamele "yo saltaré contigo", tómelolo de la cintura y caigan juntos en la colchoneta.

Realicen varias veces la actividad hasta que el niño se sienta capaz de saltar solo.

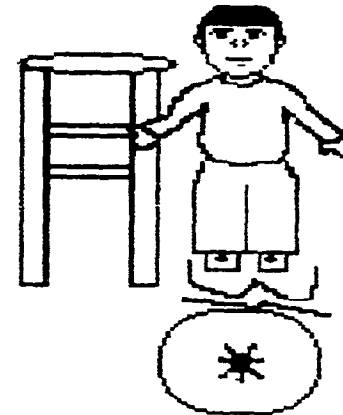

AREA COGNOSCITIVA

Cuando el pensamiento de su pequeño se haya desarrollado hasta el punto en que pueda agrupar objetos, pasará gran parte del tiempo seleccionando y clasificando durante el juego. Pero sus conceptos todavía están firmemente unidos al mundo real y visible del aquí y ahora.

Podrá comprobar el nivel de pensamiento del niño si le muestra una página con dibujos mixtos, y le pide que encuentre todos los perros, o si le pone una caja con juguetes mezclados y le dice: "dame todos los coches".

Estas clasificaciones las hará fácilmente y prepararán su pensamiento para futuras abstracciones de características como: bonito, pesado o redondo.

AREA DE LENGUAJE

Recuerde siempre que lo más importante para el desarrollo del lenguaje en el niño, es encontrar respuesta en su medio circundante. Y a esta edad, la persona más cercana al pequeño y la que comparte la mayor parte del tiempo con él, es usted; y por tal motivo, resultará sumamente estimulante para el niño, tener una mamá que todo el día le hable, le cante, le platique, lo escuche y le de toda su paciencia.

Algunas veces parecerá como si hubiera una regresión o estancamiento en la evolución lingüística del niño; en realidad sólo está almacenando, perfeccionando sus conceptos verbales, preparándose para alcanzar una etapa superior. Así que usted, ¡siga hablando!, que su cerebro está trabajando.

AREA AFECTIVA-SOCIAL

Su pequeño ha crecido y ya es independiente para realizar algunas cosas. Pero eso no significa que se ha olvidado de usted; al contrario, aunque se aleje en busca de nuevos horizontes, siempre llegará el momento en que se de cuenta de que ha perdido de vista a sus padres, y regresará apresuradamente, en busca de su cariño y apoyo.

Tenga a su disposición en esos momentos, siempre una palabra de afecto, un beso, un abrazo y todo su cariño. Complacido se marchará de nuevo, con mayor seguridad, a experimentar algo más

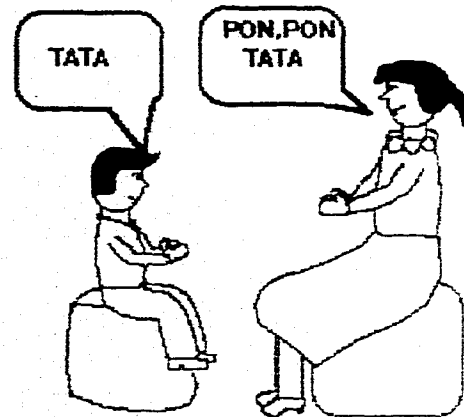

Anuncie la hora de comer y aproveche la ocasión para practicar modales tales como: lavarse las manos antes y después de comer.



23 MESES

A los 23 meses, además de la creación de un medio estimulante, la atención de los adultos y de los niños de más edad, sobre todo para responder a las preguntas de los pequeños, y conversar con ellos, tiene una importancia enorme para el desarrollo infantil de esta edad.

AREA MOTORA

Diseñe un circuito interesante y divertido para el niño, en el cual tenga como último objetivo, saltar de algún lugar, al piso.

Al principio, llévelo de la mano o auxílielo si lo requiere, en las veces posteriores, déjelo desplazarse por sí mismo.

El circuito puede empezar por trepar a una silla o banco pequeños, y bajar gateando a una serie de cojines o almohadones, que llevan a un túnel de sillas y llega a un resorte o silkón, desde el cual debe saltar al suelo.

Deje que repita la actividad, las veces que desee.

AREA COGNOSOCITIVA

Esta actividad ayudará a su bebé a utilizar en forma práctica, los elementos disponibles para lograr su objetivo.

Ponga una toalla sobre una mesa, de manera que cuelgue por una orilla. Luego ponga un coche o cualquier otro juguete con ruedas, sobre la orilla de la toalla más alejada del borde de la mesa.

Aníme a su bebé a que alcance el juguete, y espere a ver si empieza a jalar la toalla para alcanzarlo.

Aquí la toalla se usa como medio o instrumento para que llegue al juguete. Una buena prueba para ver si su bebé, verdaderamente comprende la relación entre jalar la toalla y obtener el juguete, es la siguiente: sostenga el coche levemente arriba de la toalla, y vea si se esfuerza más para alcanzarlo.



AREA DE LENGUAJE

Tome una hoja de papel y algunos colores, dibuje para su bebé un muñeco con una gran sonrisa y presénteselo para que vaya señalando las partes del cuerpo que ya reconoce en sí mismo, y en otra persona, como: cabeza, cabello, orejas, ojos, nariz, boca, manos, pies, etc.

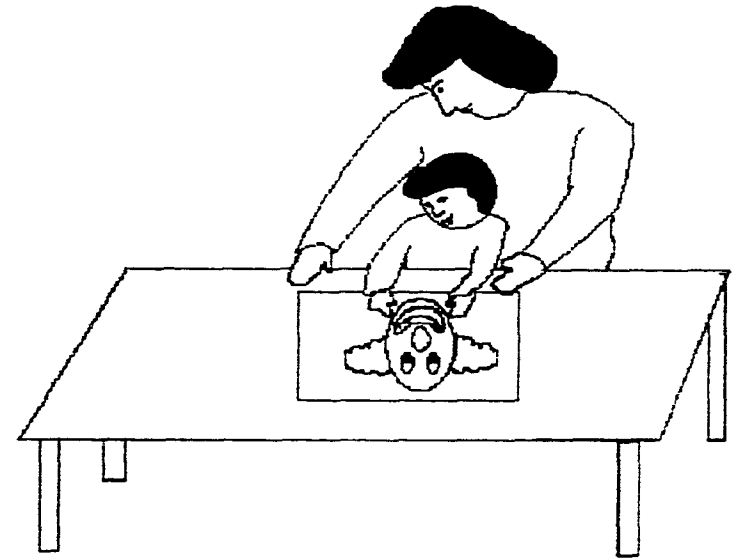

AREA AFECTIVA-SOCIAL

El niño debe independizarse para vestirse; sin embargo, le llevará algunos años llegar a dominar esta actividad por completo. Pero estos ejercicios lo ayudarán a iniciar esta placentera tarea.

* Cuando le vaya a quitar el gorro, dígame "quítate el gorro", si no lo puede hacer, guíe su mano hasta la cabeza y ayúdele. Poco a poco se irá prescindiendo de la ayuda, hasta que el niño lo haga solo.

* Cuando lo vaya a descalzar, desabróchele un zapato y dígame "quítate el zapato", si no lo hace, tome su mano y dirijala a la altura del talón, ayudándole a que se lo quite. Poco a poco lo debe ir realizando cada vez con menos ayuda, hasta que lo haga totalmente solo.

Realice el mismo procedimiento con otras prendas de vestir para ir enseñando al niño a vestirse y desvestirse solo.

AREA MOTORA

Prepare algún alimento que guste mucho al niño y llámelo para que lo coma en la mesa.

Ayúdelo a subir a una silla grande y sentarse. Poco a poco vaya retirando su ayuda.

También puede utilizar otra actividad que resulte atractiva, como armar un rompecabezas de figuras grandes o cualquier juego de ensamble; procurando que sea una silla grande a la que tenga que trepar para ponerse a jugar el niño.

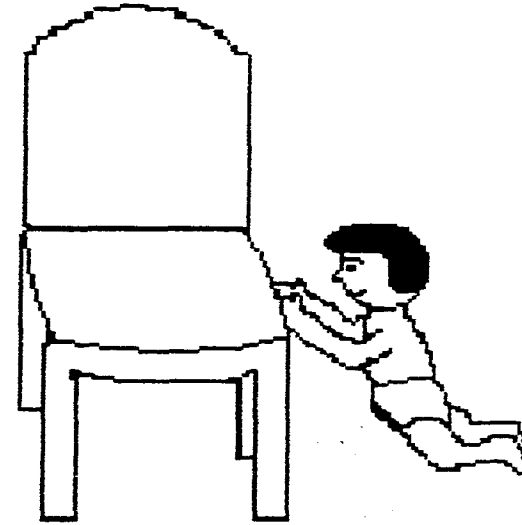

AREA COGNOSCITIVA

Durante las comidas, usted puede aprovechar para investigar qué tanto comprende el tiempo su bebé, diciendo cosas como: "si quieres toma el postre después de las zanahorias", o "toma agua después de la sopa". Observe su reacción.

Cuando lo esté vistiendo, puede preguntar al niño: "¿qué va antes de tus pantalones?, ¿qué va después de tus calcetines?", etc.

Otra actividad que puede ayudarle a comprender la idea de las diferentes velocidades relacionadas con el tiempo, es, cuando esté empujando algunos juguetes, pídale que lo haga más aprisa. Si lo hace bien, pídale que lo haga más despacio, y así vaya cambiando las órdenes para que él las distinga.

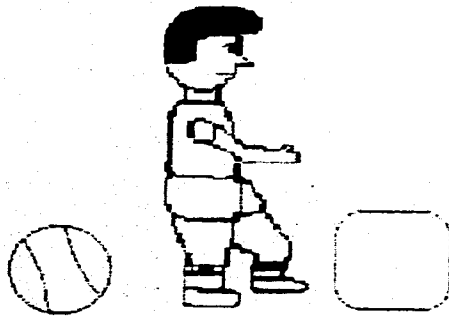

AREA MOTORA

Realice esta actividad, de preferencia acompañada de otro adulto, para que le ayude a impulsar al niño. Elija un lugar amplio para que el pequeño se pueda desplazar libremente, y coloque en el suelo una serie de 3 a 5 obstáculos, para que el niño los salte.

Para ello puede utilizar juguetes pequeños, cuerdas, globos o cualquier otro objeto. Tómelo de la mano y llévelo corriendo hasta llegar al primer obstáculo, ayúdelo a saltar, al mismo tiempo que le ordena "salta". Siga corriendo y repita la orden ante cada obstáculo.

Vaya retirando poco a poco su ayuda, en la medida que el niño adquiera la habilidad suficiente para saltar por sí mismo; y sólo vigíelo de cerca cuando realice esta actividad.

AREA COGNOSCITIVA

Esta es una actividad que su bebé puede resolver, ya sea enfrentando el reto pensando o actuando.

Tome un libro grueso, como un diccionario, un tomo de enciclopedia o un directorio telefónico.

Abra a tres cuartas partes del final, cerca de la letra "R" por ejemplo, y póngale una marca que apenas sobresalga cuando cierre el libro, como una regla o un lápiz, y pídale al niño que la saque.

Cuando su hijo esté realizando esta actividad, recuerde buscar señales de inteligencia motora o si es que procura poner ideas en práctica.

AREA DE LENGUAJE

Esta actividad estimulará tanto el lenguaje como la adquisición del concepto de escritura.

¡Sí!, por más increíble que le parezca, su bebé puede empezar a formar las bases que más adelante le permitirán desarrollar la lecto-escritura.

Diseñe etiquetas para todos los objetos que rodean al niño, hágalas en colores llamativos y con letra grande, para que el pequeño las observe. Pida al bebé que le ayude a etiquetar todos los días, algunos objetos, y poco a poco vaya introduciendo unos nuevos.

Usted estará ayudando, a través del juego, a que el niño aprenda a hablar más rápido, y lo que es más importante, a que tenga un vocabulario amplio.

Empiece etiquetando las cosas más cercanas, como las que están en su recámara, después las del baño, las de la cocina, las del comedor, las de la sala, etc.

Incrementemente gradualmente el número de objetos y aproveche cualquier ocasión, para decir el nombre de las cosas a su bebé.

AREA AFECTIVA-SOCIAL

Aunque su hijo todavía no se expresa bien, muestra mucho interés en lo que hacen los adultos.

Permita que la observe en la realización de algunas tareas, platíquele lo que hace y responda a sus preguntas.

Aunque no sea capaz de experimentar lo que usted hace, a través de la observación aprenderá muchas cosas del mundo en que vive.

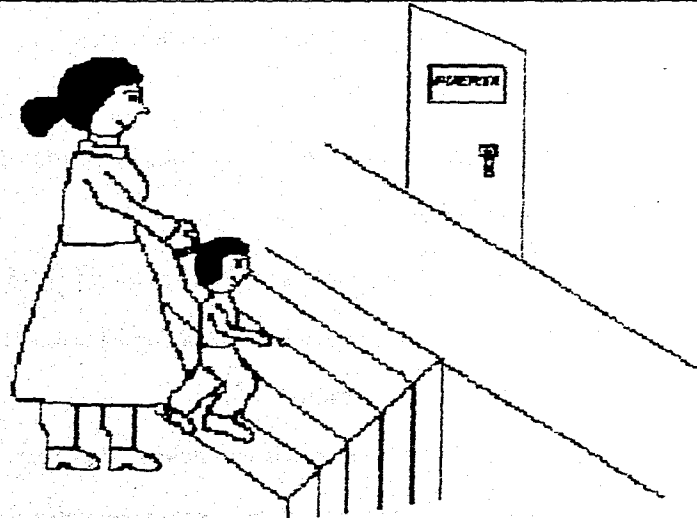

Para evitar que el bebé derrame toda la comida, rastreando por el plato, proporcionele mantelillos individuales con exóticos diseños que le resulten más atractivos para rastrear con los dedos, que sus alimentos.

AREA DE LENGUAJE

Cuando el niño está aprendiendo a hablar, constantemente busca la aprobación del adulto y espera su reacción para saber si pudo darse a entender como eran sus deseos. Esto lo ayuda a eliminar las formas de expresión incomprensibles para el adulto y mejorar su expresión verbal.

Así que, cada vez que el niño se dirija a usted, préstele toda su atención y exprésele si lo entiende o no.

Confirme cada formulación que le haga y diga las palabras completas para que él vaya asimilando su estructura.

AREA AFECTIVO-SOCIAL

Seguramente alguna vez su bebé se ha despertado angustiado después de una pesadilla, pues usted sabe cuán real le parece a él.

Para calmar al niño, lo mejor es buscar al "monstruo" y arrojarlo por la ventana, pues su insistencia en que no hay ningún monstruo en la recámara, no tendrá ningún sentido para el niño.

Será hasta algunos años después, que él empezará a distinguir por sí mismo, fácilmente, entre los sueños y la realidad.

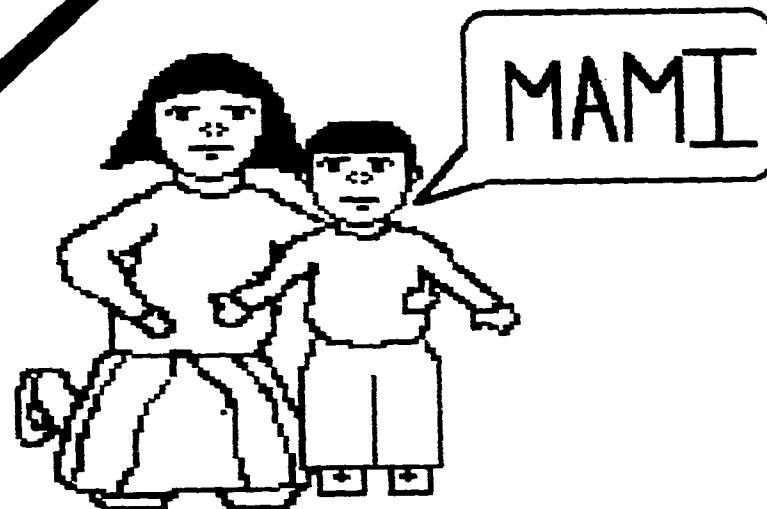

AREA MOTORA

Proporcione al niño una caja grande y resistente, ponga sobre ella un bloque de madera y muéstrele cómo "baila" al desplazar la caja rápidamente. Déjelo ahora experimentar y observar los movimientos del bloque que él provoca al desplazar la caja. Seguramente acabará por mover ésta, cada vez más aprisa, de manera que haga caer el bloque. Observe lo que hace para reacomodarlo y mantenerlo en equilibrio.

AREA COGNOSCITIVA

Los niños de su edad, no tienen una concepción real de los principios abstractos que guían a la clasificación, pero si usted lo ayuda, seguramente le será más fácil hacerlo cuando su pensamiento madure.

Diseñe para su pequeño este divertido e interesante juego: haga algunas figuras grandes en cartulinas de colores, forme un grupo de formas geométricas, por ejemplo, cuadrados, círculos, triángulos y estrellas.

Después, ponga todas las figuras en la mesa y dígame al niño: "junta las cosas que son similares, todo lo que se parece o sea igual".

Déjelo que haga un primer intento, y posteriormente, corrija sus errores, enseñándole qué figuras son iguales. Con el tiempo, usted irá observando un mejor desempeño.

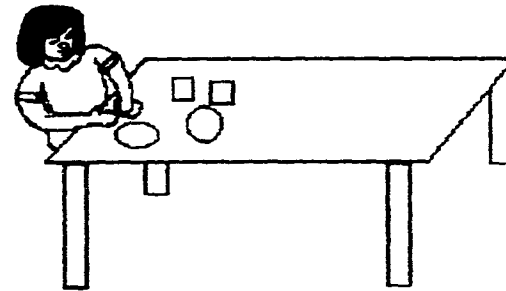

AREA DE LENGUAJE

La actividad constante del pequeño, es la causa del desarrollo de su vocabulario, según el resultado de sus exploraciones y andanzas.

Prepare para él, una caja de sorpresas!: consiga una caja de cartón grande y con tapa, e introduzca en ella algunos objetos familiares para el bebé, tales como: mamila, sonaja, pelota, taza, zapato, coche, avión, perro, caballo, pantalón, etc. Decore la caja para que sea más atractiva para el niño.

Tápela y llévela al niño. Dígale que es una caja de sorpresas y que si le dice todo lo que hay adentro, tendrá un premio. Déjelo que la destape y empiece a nombrar objetos.

Cuando termine, alábelo y dele su premio, que puede ser cualquier cosa estimulante, como un beso, un abrazo, un dulce, un globo, etc. Decídalo según los gustos del niño.

Deje pasar un tiempo, cambie los objetos de la caja y vuelva a jugar con el pequeño.

AREA AFECTIVA-SOCIAL

El hábito del orden debe ser inculcado desde muy temprana edad, y puede empezar por un sencillo juego que el niño disfrutará, y poco a poco, se convertirá en un buen hábito.

Procure que el niño pueda abrir algunos cajones, sin que haya peligro de que se le venga encima. Coloque muchos juguetes dentro de uno de estos cajones accesibles para él.

Puede colocar un distintivo para que el niño lo identifique mejor, como un cromó, un adorno, la inicial de su nombre en una letra grande de tela, un muñeco, etc.

Permita que el niño saque los juguetes de ese cajón y juegue hasta que él quiera. Posteriormente, mediante el ejemplo, muéstrole cómo volver a guardarlos.

El juego le resultará divertido y le dará muchas ocasiones de entretenimiento. Procure que haga lo mismo cada vez que juegue en ese cajón.

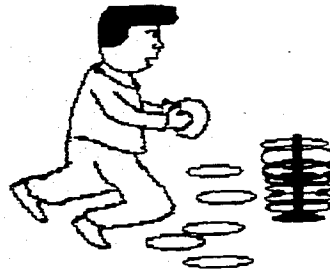

La alimentación con sólidos es importante para el movimiento de la lengua, el cual favorece el desarrollo del habla.

AREA MOTORA

Si su pequeño ya es capaz de reconocer algunas partes del cuerpo, jueguen con un muñeco, a identificar y nombrar por ejemplo, la cabeza, las manos, los pies.

Después pídale al niño que cierre los ojos, o si él accede, tápelos con un pañuelo, y dígame que busque los ojos del muñeco, la nariz, la boca o las orejas.

Ahora pídale que señale la boca de mamá, el cabello, las piernas, los brazos, etc.

Aumente poco a poco las partes del cuerpo a señalar, para que vaya teniendo una mejor imagen corporal.

AREA COGNOSCITIVA

El desarrollo de la memoria también se da a través del movimiento.

Los niños dedican gran parte de su tiempo a elaborar los más variados hábitos, y gracias a las repeticiones, llegan a volverse casi automáticos.

Uno de estos hábitos es el de doblar su ropa. Aunque sea muy pequeño y de momento no lo haga bien, permita que su hijo le ayude a doblar su ropita. Póngale el ejemplo con movimientos y órdenes sencillas.

Empiece por ejemplo, a pedirle que busque el par de los calcetines, después, que los doble a la mitad y los lleve a guardar.

Después puede enseñarle a doblar sus pantalones y playeras, y así sucesivamente, según vaya aprendiendo el niño.

Esto lo hará ordenado y acomedido, virtudes que perdurarán para toda su vida.



AREA DE LENGUAJE

A esta edad, su pequeño ya puede ejecutar órdenes sencillas que requieren la comprensión de algunos verbos. Realice esta actividad y observe qué tanto comprende las órdenes que usted le da. Ponga en una mesa los siguientes objetos: sonaja, pelota, espejo, campana y papas fritas.

Siéntese cerca de la mesa y llame al niño: "Ven conmigo".

Pídale que se siente en la silla: "Sube a la silla".

Ahora empiece a dar órdenes diferentes para que se dirija a los objetos, por ejemplo: tome la sonaja y ofrézcasela diciendo: "Toma la sonaja".

Pídale la pelota: "Dame la pelota". Muéstrela el espejo: "Mira el espejo". Suenen la campana: "Oye la campana". Ofrézcale papas: "Come papas".

Al finalizar pídale que baje de la silla: "Baja de la silla".

Puede ir variando las órdenes y los objetos para confirmar la comprensión de los diferentes verbos.

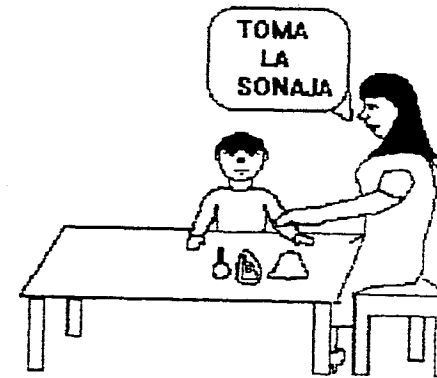

AREA AFECTIVA-SOCIAL

Si usted permite que el niño participe en los quehaceres diarios del hogar, él irá aprendiendo que muchas cosas tienen su lugar.

Pídale de vez en cuando, que ponga algunas cosas donde corresponde y así lo hará. Pueden ser cubiertos, servilletas, crayolas, juguetes, etc.

Cuando se equivoque, enséñele con cariño el lugar correcto de cada objeto.

AREA MOTORA

Procure que de vez en cuando, su pequeño tenga oportunidad de visitar parques o centros recreativos, en los que pueda experimentar el juego con aparatos grandes, que por lo general, no hay en casa; tales como: columpio, resbaladilla, sube y baja, escalera, toboganes, etc.

El juego a la intemperie será la oportunidad de oro para que su hijo desarrolle los grandes músculos y los fortalezca.

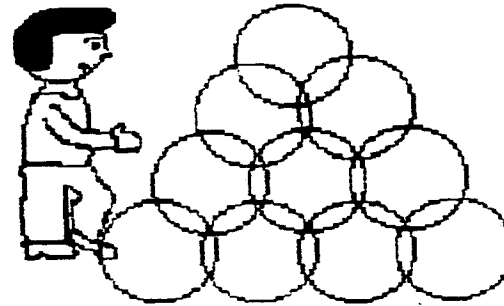

AREA COGNOSCITIVA

Con este juego, el bebé experimentará la fuerza centrífuga que puede producir. Amarre con un trozo de cordón un cochecito, y luego amarre el cordón a un ojal en el otro extremo. Dele vueltas como un lazo y luego deje que su bebé trate de hacerlo. En seguida dele vuelta alrededor de su muñeca e invite al pequeño a que la imite.

Después de verla a usted, animelo a que tome el cordón y lo haga girar arriba de su cabeza.

Para comprobar si ha entendido la idea de la fuerza centrífuga, dele ahora en la mano el cochecito, y observe si busca el cordón para hacerlo girar.

AREA DE LENGUAJE

Aproveche una tarde lluviosa, o que no sea favorable para salir con el pequeño, para narrarle algún cuento breve que lo entretenga. Puede hacerlo con su propia voz o utilizando alguna cinta comercial que narre cuentos infantiles.

Después de la narración, haga una pequeña dramatización del cuento, resaltando los detalles principales y tratando de que el niño lo represente también, por medio de gestos, frases, sonidos o palabras sueltas.



AREA AFECTIVA-SOCIAL

En la época de las fiestas patrias, permita que el niño escuche cantos y marchas relacionadas con los festejos. De esta forma irá familiarizándose y tomando gusto por la música de su país.

Haga más amenos estos momentos, invitándolo a marchar o a bailar si así lo desea.

Para evitar que el niño arroje la comida al suelo, mientras trata usted de alimentarlo, amarre un carrito a su silla para comer con un cordón. De esta manera, él puede comer y tener algo en la mano que pueda ser aventado y fácilmente recuperado.

AREA MOTORA

El contacto con la naturaleza es el mejor maestro para su bebé a esta edad.

Llévelo por el parque y señale a los pájaros y mariposas, refiriéndose a cada objeto por su nombre.

Las palomas que hay en el atrio de las iglesias, son excelentes sujetos de observación para el niño, pues levantan el vuelo con menos rapidez que los pájaros, a quienes a veces el pequeño no alcanza a enfocar.

AREA COGNOSCITIVA

Es muy importante que el niño tenga contacto con diferentes superficies para identificar texturas. Aproveche el paseo por el parque, para invitarlo a caminar, primero con los ojos abiertos, sobre arena, pasto, grava, tierra y la acera de cemento; posteriormente, hágalo con los ojos vendados, para que experimente las distintas texturas.

El olfato es otro sentido que se puede estimular en un paseo por el parque: presente al niño una flor e invítelo a sentir su olor, guíelo por el jardín y observen diferentes flores tratando de encontrar el olor de la flor presentada. Ya en casa, muestre al niño una fruta y permita que aprecie su olor y sabor, después, muéstrelle varios recipientes con frutas, y oriéntelo a buscar el olor de la fruta presentada.

Vaya introduciendo nuevos aromas como el mentolatum o el alcohol, para que el niño los vaya identificando.

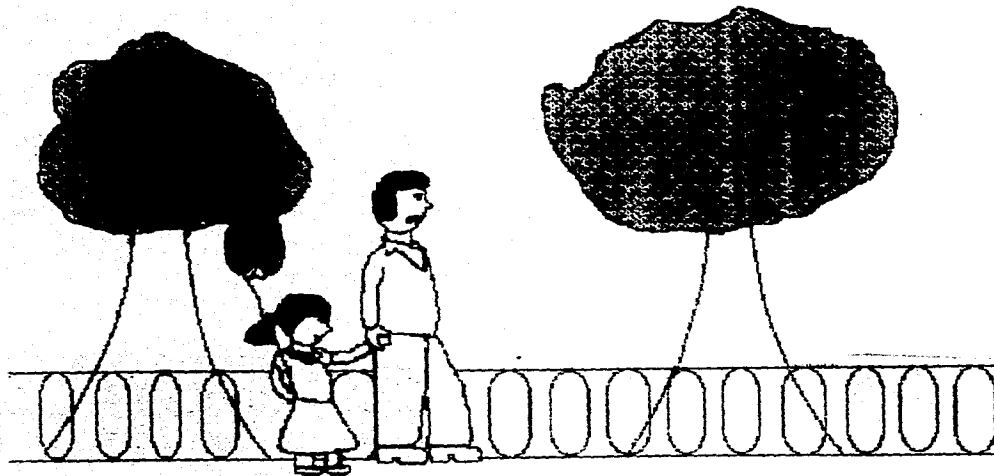

AREA DE LENGUAJE

Poco antes de cumplir dos años, la lógica del niño le permite empezar a usar el artículo y las primeras combinaciones sustantivo-verbales y sustantivo-adjetivales.

Pero este desarrollo lo conseguirá si encuentra una respuesta positiva en el medio que lo rodea. Y usted lo puede contruir, con algo tan sencillo como pedirle todo, utilizando los artículos. Por ejemplo: "dame la taza, el peine, etc." Y utilizando la mayor cantidad de adjetivos al referirse a los objetos, como: "la taza grande, el peine chico, la muñeca bonita, etc."

AREA AFECTIVA-SOCIAL

Cuando se le vaya a dar agua al niño, ofrézcale el vaso encima de la mesa, animelo a que sea él quien lo coja, lo lleve a la boca para beber y lo vuelva a dejar sobre la mesa.

En principio, lo que normalmente presenta más dificultad, es dejarlo sobre la mesa al terminar de beber. Se le puede ayudar a realizarlo, cogiendo con sus manos, las del niño y dirigiéndolas hacia el lugar donde ha de ponerlo.

Poco a poco se le irá retirando la ayuda, de manera que tendrá que practicar numerosas veces, para lograr hacer toda la actividad solo.



AREA MOTORA

Estos juegos permitirán al niño experimentar con el equilibrio:

* Proporcione al pequeño una caja mediana y alargada, deje que juegue con ella y después, muéstrole como ponerla en forma vertical y empujarla para hacerla caer. Repitan este juego y permita que él mismo trate de mantenerla en forma vertical, antes de empujarla.

* De al niño un conjunto de mueblecitos o figuras de madera, para que trate de apilarlos de dos en dos, buscando el equilibrio.

* Dele ahora recipientes de diferentes tamaños para que trate de hacer torres con ellos.

AREA COGNOSCITIVA

El desarrollo del lenguaje y del pensamiento van de la mano, y muchas actividades suelen estimular simultáneamente a las 2 áreas. Esta que se propone, es una de ellas:

Ya se ha mencionado que es importante decir el nombre de las cosas al pequeño, cada vez que entra en contacto con ellas (ropa, comida, juguetes, etc.). Ahora hay que destacar, que se tiene que hacer esto en cualquier lugar que visite el niño, porque poco a poco va a empezar a entrar en contacto con más personas y objetos, y es necesario que vaya haciendo generales los conceptos que ha adquirido.

Estos son algunos ejemplos de lo que puede hacer para ayudarlo: reúna 3 o 4 tazas diferentes y muéstrelas al niño diciéndole: "taza", a cada una. Haga lo mismo con las pelotas, los zapatos, los platos, etc. Mientras más estímulos reciba el niño, más rápido podrá generalizar sus conceptos.

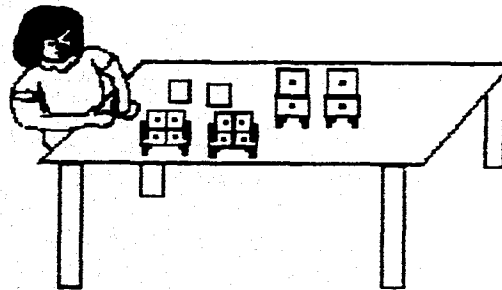

AREA DE LENGUAJE

Para ayudar al niño en la comprensión de algunos adjetivos, muéstrele libros con ilustraciones grandes, y al nombrar los objetos, trate de calificarlos con adjetivos, tales como: feo, bonito, bueno, malo, limpio, sucio, grande, chico, etc.

Poco a poco vaya introduciendo nuevos adjetivos al vocabulario de su hijo.

AREA AFECTIVA-SOCIAL

Los niños toman muy en serio lo que les dicen sus padres, por lo tanto, nunca deben burlarse de ellos ni ponerlos en vergüenza, porque no hayan hecho algo como se esperaba.

Considere los sentimientos de su hijo al corregirlo o reprenderlo.

Recuerde que con cariño y comprensión los niños aprenden más rápido y mejor.

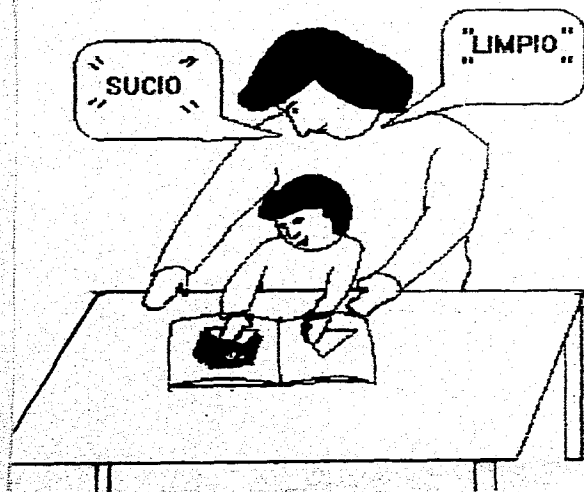

No se preocupe si el niño quiere repetir la misma comida una vez y otra, a menos que esa tendencia persista mucho tiempo.

DIARIO

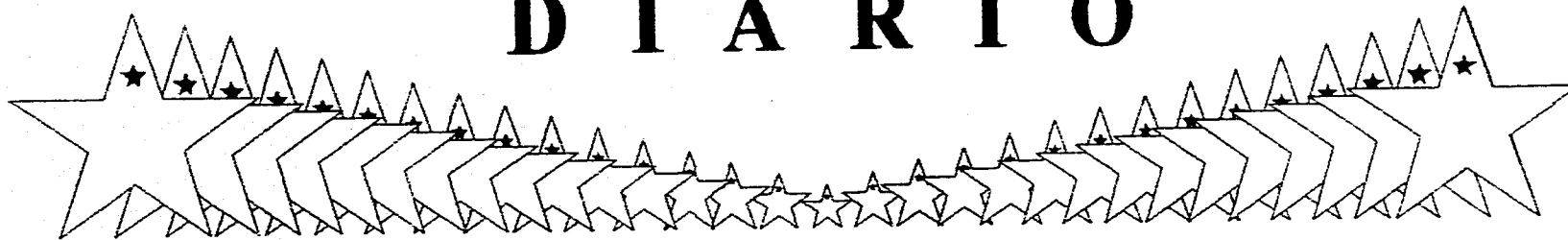

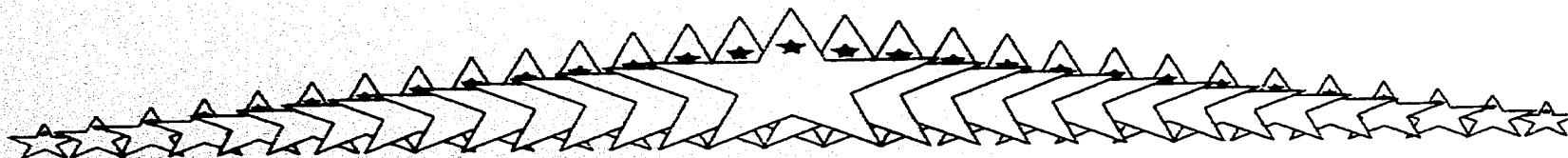



24 MESES

Se ha ampliado el radio de acción de su memoria, busca los juguetes perdidos, recuerda lo que pasó ayer. Reconoce muchas figuras y pronto estará listo para realizar las primeras identificaciones de algunas letras del alfabeto. Empieza a hacer distinciones entre negro y blanco. Tiene sentido de la unidad como opuesta a muchos y más, señala una serie de objetos acompañando el ademán con vocablos numéricos; hecho precursor de la futura facultad discriminativa para contar.

Al final del segundo año, existe ya un espacio general que comprende a todos los demás, y que caracteriza las relaciones de los objetos entre sí y las contiene en su totalidad, incluyendo el propio cuerpo.

AREA



MOTORA

Juegue con su hijo a encontrar objetos escondidos, tome algún muñeco de peluche consentido del pequeño, y empiece a esconderlo en lugares de fácil acceso, como detrás de una almohada, debajo de la silla, atrás de usted, etc. Conforme el niño vaya encontrando el muñeco más rápido, procure lugares más alejados para que el niño lo busque. Felicite al pequeño cada vez que encuentre el muñeco, con un abrazo o un beso.

AREA



COGNOSCITIVA

Esta actividad permite al niño experimentar con el "concepto de objeto" y también aplicar su comprensión del número. Se trata de involucrarlo para que pueda manejar dos o más escondites. Escoja mientras juega con el niño, dos escondites de los que acostumbra, pueden ser una caja y una servilleta, y luego use su bolsa de la camisa o de su vestido, como tercer lugar. Ahora, a la vista del niño, pase un juguete de la caja a la servilleta y a la bolsa. Observe si se dirige al tercer escondite a buscar el juguete. Si su bebé no busca en su bolsa, levántele la mano y póngala en ella. Repita este juego, hasta que el bebé se dirija de primera intención al tercer escondite.





AREA DE LENGUAJE



Seguramente usted ya ha estado enseñándole algunos libros con ilustraciones a su pequeño, pero ahora ya puede leerle. Hágalo en dosis pequeñas, un versito infantil o dos al principio.

También le interesará escuchar pequeños cuentos de animales.

Disponga un momento de la tarde, para compartir con su pequeño, una lectura relajante y entretenida.



AREA AFECTIVA-SOCIAL

Organice visitas a museos o teatros en los que el niño se pueda entretener y aprender.

Llévelo de preferencia a museos de tipo interactivo, o donde pueda observar animales, para que disfrute la estancia en el lugar.

El teatro musical será más atractivo para el pequeño, sobre todo si se presenta algún cuento conocido para él.

AREA MOTORA

Juegue a "las escondidillas" con su pequeño, aprovechando cualquier lugar en el que se puedan esconder.

Empiece utilizando un pañal o una almohada y fingir que no encuentra al niño; cuando se interese por la dinámica del juego, cambie a lugares más lejanos o difíciles para encontrarse; como la cama, la puerta o cortina del baño, un sillón, el refrigerador, etc.

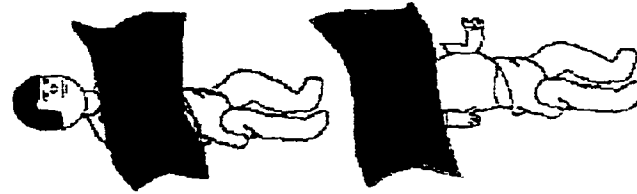

AREA COGNOSCITIVA

Esta actividad ayudará a su bebé a empezar a desarrollar su formación de imágenes simbólicas, es decir, una representación en su mente, del objeto que no puede ver.

Empiece por echar una pinza de ropa en una botella de plástico transparente; esto ayudará a su bebé a visualizar el problema.

Posteriormente, pida al niño que saque la pinza de la botella.

Ahora, ponga la pinza dentro de un sobre grande, de 25 por 30 cm., y pida al niño que la saque.

Aquí, su bebé está tratando de coordinar su mano con una imagen simbólica.

AREA DE LENGUAJE

La confusión en el empleo de las palabras, se debe a numerosas funciones que están teniendo lugar en el desarrollo del niño. Para ayudarlo a superar esta confusión, realice este juego:

* Ponga en la mesa objetos parecidos, como: una pelota, un globo, una manzana y una naranja.

Probablemente, el niño extienda el concepto de "pelota" a todos ellos, o el de "manzana" y los quiera comer. Pero usted deberá ir marcando la diferencia, nombrándole cada objeto y su uso.

Cuando el niño distinga dichos objetos, seleccione otros 3 o 4 que también sean semejantes entre sí, y repita la actividad.

Con esta práctica, el niño irá diferenciando mejor los elementos que lo rodean.

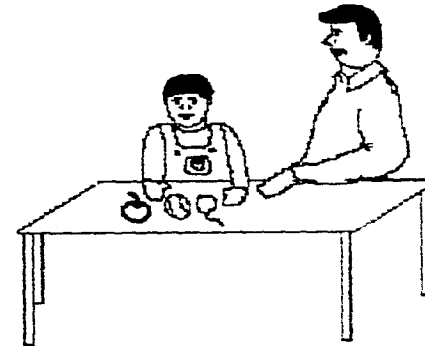

AREA AFECTIVA-SOCIAL

La seguridad para actuar la obtienen los niños, del apoyo y consuelo que reciben de sus padres.

El comienzo de la vida es difícil para los pequeños y constantemente, caen o fracasan al intentar algo nuevo.

Si usted le ayuda a levantarse y le demuestra cariño, él caminará con más seguridad o intentará de nuevo aquello que lo inquieta.

Acompáñelo en este inicio y con el tiempo, verá satisfecha el resultado de su obra.

Aumente los carbohidratos que consume el niño, proporcionándole panecillos diversos, galletas de bajo contenido de grasa, y preferentemente, que todo esté hecho con cereales de grano entero.

AREA MOTORA

Para afinar los movimientos del niño, ayúdelo a enhebrar aros grandes, con un tramo de sogá, cordón o lazo grueso. Vaya graduando el tamaño de los aros, empezando con los grandes y disminuyendo poco a poco hasta llegar a los pequeños.

Para realizar esta actividad, puede utilizar aros de plástico o de madera.

AREA COGNOSCITIVA

Para realizar esta actividad, el bebé deberá estar capacitado para comprender tres conceptos espaciales: arriba, en medio y abajo.

Junte tres cubos, dos con el color natural de la madera, y uno pintado de verde o de rojo. Ahora junte verticalmente los cubos, poniendo el de color en medio de los otros. Espere a que el bebé intente sacar el cubo de en medio.

Para facilitar esta actividad, quite el cubo de encima. Luego, cuando su bebé vaya a quitar el de color, ponga rápidamente el de arriba en su lugar, para alertar al pequeño y que comprenda que debe quitar primero el cubo de encima, para obtener el de color.

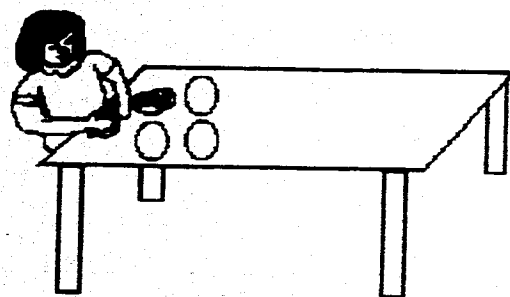

AREA DE LENGUAJE

Forme una colección de animales, puede utilizar muñecos de peluche, animales de madera, de plástico, de papel, de esponja, etc.

Póngalos en una repisa, una mesa, en la orilla de la cama o el lugar que a usted le parezca el más adecuado. Lleve al niño a este sitio y vaya nombrando cada animalito, posteriormente, pídale uno por uno para que se los lleve; al finalizar, felicite al niño por su desempeño.

Posteriormente, tome usted algunos animales y pídale que los nombre. Si logra nombrar por lo menos tres, de un abrazo de felicitación a su pequeño y sigan practicando hasta que sea capaz de nombrarlos todos.

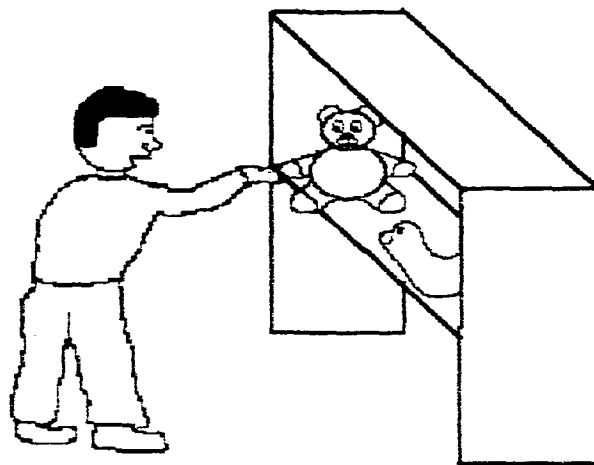

AREA AFECTIVA-SOCIAL

El niño es un ser humano en formación, y como cualquiera de nosotros, merece ser tratado con respeto.

Dele seguridad, respetando su descanso, sus sentimientos y su modo de ser. Conózcalo con paciencia y comprensión.

Respete su espacio y tiempo de juego, verá que estas actitudes se verán correspondidas conforme vaya creciendo el niño.

AREA MOTORA

Busque en el mercado, un rompecabezas de la figura humana, que tenga pocas piezas y que sean de tamaño grande. Si no lo consigue, dibújelo usted misma en papel cople o cartón; y enseñe al niño la forma de armarlo.

Vaya diciendo en voz alta, el nombre de cada miembro que vaya armando correctamente. Estimule al niño a terminar la actividad y, repasen el nombre de cada parte del cuerpo, una vez armado.

Después de practicar varias veces, el niño tendrá bien identificada la ubicación de cada parte; ahora, tome todas y mézclelas, poniéndolas alrededor de la base del rompecabezas, o alrededor del cuarto donde trabajen, para que el niño vaya por ellas y las coloque en el lugar correcto.

Felicítelo cuando termine de armar su rompecabezas.

AREA COGNOSCITIVA

Los juegos acompañados de rimas, resultan de un gusto especial para los niños; a la vez que les enseñan cuantiosos conceptos fundamentales para su desarrollo. Enseñe esta rima a su pequeño, colocando sus manitas en el sitio que indique cada verso, observe cómo lo irá haciendo sin ayuda muy pronto.

"Manos a la cadera, manos a las rodillas.

A la espalda, por favor.

Toca tus hombros, toca tus pies.

Levanta los brazos hasta el cielo.

Mueve los dedos como un agitador.

Ponlos frente a ti y muévelos del uno al tres".

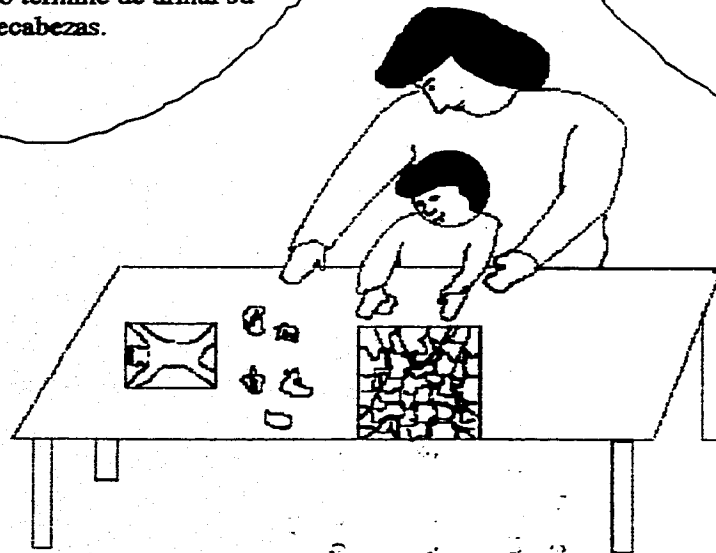

AREA MOTORA

Cuando su pequeño esté sentado en su silla alta, proporcionele algunas cuentas de plástico o de madera medianas para enhebrar, y un tramo de lana gruesa o cordón, para que fabrique un collar. Siéntese junto a él, y muéstrelle cómo enhebrar las cuentas, después permítale realizarlo por sí mismo.

Puede también utilizar trozos de popote o sopa de pasta gruesa, como el codito grande o el macarrón, para alternar con las cuentas, y presentar una actividad más atractiva al niño.

El orden que debe seguir al cambiar el material, es el siguiente: cuentas de grandes a chicas, trozos de popote, sopa de pasta de gruesa a fina.

Conforme vaya mejorando la realización de esta actividad, ofrézcale material más delgado para enhebrar, como cordón delgado o hilo.



AREA COGNOSCITIVA

Esta actividad fomentará en su bebé la capacidad para clasificar.

Déle al pequeño tres o cinco vasos de papel o de plástico de diferentes tamaños, y déjelo que empiece a organizarlos de alguna manera.

Una vez que los haya acomodado bien, observe cómo los separa. Cuando logre desfilzarlos uno cada vez, indicará un nivel más alto de comprensión del concepto clasificatorio, ya que de ahora en adelante, podrá clasificar en sentido opuesto (en reversa).



AREA DE LENGUAJE

Este juego ayudará al niño a comprender la diferencia entre grande y pequeño.

Utilice dos objetos iguales y familiares para él, pero de tamaño diferente, por ejemplo, una pelota pequeña y un balón de playa; ponga ambos objetos delante del niño separados unos centímetros y diga señalando a cada una

"**pelota grande - pelota pequeña, dame la pelota grande**". Lleve las manos del niño hasta el objeto indicado.

Cuando haya identificado el tamaño grande, ponga nuevamente dos objetos iguales y de diferente tamaño juntos, y diga al niño:

"**dame el vaso pequeño**", por ejemplo.

Repita hasta que el niño responda correctamente al menos el 80% de las veces.

Cuando haya logrado identificar "grande - pequeño", combine las órdenes.



AREA AFECTIVA-SOCIAL

A la hora de dormir, no le de un biberón. El niño tiene que aprender a dormirse por sí mismo.

Si asocia el sueño al biberón, cuando se despierte durante la noche, no sabrá cómo volver a dormirse, a menos que repitan con él la ceremonia inicial.

Cuando el niño comience a dormirse, de por concluida la alimentación, colóquelo en su cuna o en su camita, reduzca la iluminación al mínimo (no más que una lamparita de noche) y salga de la habitación.



AREA DE LENGUAJE

El aprendizaje de las palabras exige en el niño, el desarrollo de la memoria auditiva y la evocación de vivencias anteriores.

La siguiente actividad, favorecerá el desarrollo de dichas habilidades.

Cuando llegue papá a casa, llame al niño a saludarlo y empiecen los dos a contarle lo que hicieron durante el día. Deje que el niño trate de platicar, aunque sólo diga palabras sueltas. Este es el primer paso para entablar un diálogo.

Pídale que diga a dónde fué, qué comió o con qué jugó.

Y si no es posible esperar a papá para platicar, aproveche cualquier visita, o simulen una llamada telefónica para entablar dicha comunicación.

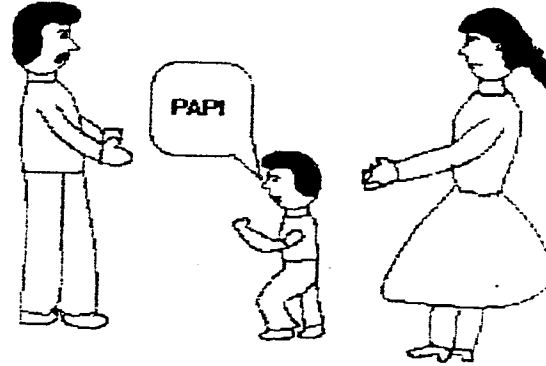

AREA AFECTIVA-SOCIAL

Lleve al niño de paseo al zoológico y muéstrele todos los animales, señálelos y dígame su nombre. Permita que el niño los observe y pídale que imite algunos ruidos o movimientos de los animales observados.

Posteriormente, haga que platique a su papá o a alguna otra persona que no haya asistido al paseo, todo lo que vió e hizo en el zoológico.

AREA MOTORA

Construya para su pequeño un barco velero, con sencillos dobles en una hoja de papel.

Primero permita que el niño pinte libremente en una hoja, y después, tome ese dibujo para modelar el barco.

Salgan al jardín o al patio, y en una tina llena de agua, muestre al pequeño cómo se desliza el barco con un soplo o con el aire que genera el movimiento de las manos.

Enséñele a soplar para que el barco viaje por toda la superficie.

Con este sencillo juego, el niño irá concibiendo la idea de la fuerza motriz, en este caso, un mecanismo que funciona con propulsión a viento.

AREA COGNOSCITIVA

Su pequeño es capaz de recordar sencillas órdenes, aún cuando se duerma y las tenga que realizar al despertar.

Compruebe esto y estimule su recuerdo diciéndole cosas sencillas como: "mañana cuando despiertes, tocas esta campana para que yo venga a saludarte", o "cuando termines el jugo me llevas el biberón a la mesa", o "cuando salgas de la recámara, cierras la puerta", etc.

Vaya haciendo tan complicadas las órdenes, en tanto la comprensión de su pequeño y las circunstancias se lo permitan.

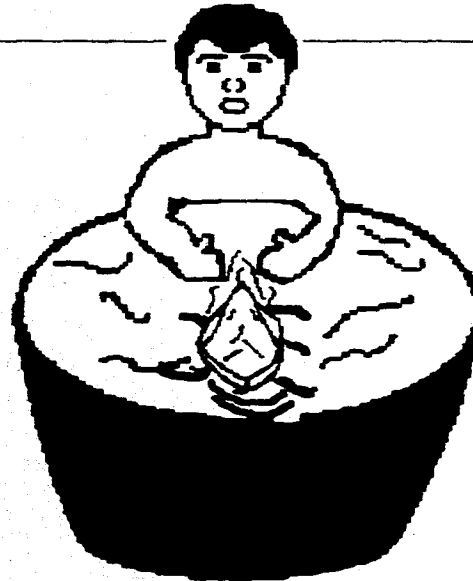

AREA DE LENGUAJE

Este juego ayudará al pequeño a diferenciar los objetos, por sus características.

Busque objetos semejantes, en revistas o periódicos, que se distingan por ser contrastantes, como: alto y bajo, limpio y sucio, grande y chico, etc.

Péguelos por parejas en algunas tarjetas y preséntelos al niño, pidiendo primero que los nombre y posteriormente, que los diferencie por sus características.

Dígale por ejemplo: "mira un perro feo y este bonito, un coche limpio y uno sucio, un tren grande y este chico, etc."

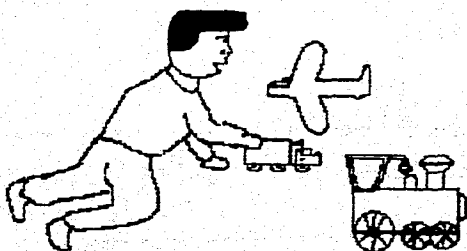

AREA AFECTIVA-SOCIAL

Su bebé puede aprender a identificar los medios de transporte desde muy pequeño. Usted podrá facilitarle este aprendizaje, si incluye en el repertorio de sus juguetes algunos de ellos, tales como: coches, aviones, trenes, autobuses, motos, trailers, bicicletas, barcos, etc. Poco a poco irá diferenciándolos si usted le ayuda diciéndole frecuentemente, el nombre de cada uno de ellos. También será de gran utilidad, que cuando salgan de paseo, le señale aquellos medios de transporte conocidos para él, y tate de que diga sus nombres.

AREA COGNOSCITIVA

Ponga una caja de color rojo delante del niño y dígame "rojo". A continuación, preséntele un objeto de color rojo (pelota, camica, lápiz, etc.), y dígame "rojo, pon rojo con rojo", llevándole la mano para que ponga el objeto en la caja. Cuando haya identificado el color rojo, repita el mismo ejercicio con el color azul.

Cuando su pequeño tenga identificados los colores rojo y azul, preséntele las cajas roja y azul, separadas unos centímetros, señale cada una y diga sus nombres. A continuación, preséntele un objeto rojo y dígame: "rojo, pon rojo con rojo". El niño debe elegir la caja correcta. Ahora haga lo mismo con el color azul. Ayúdele al principio si tiene dificultad, y poco a poco vaya retirando la ayuda.

Ya que tenga un mejor manejo de los dos colores juntos, presente al niño sentado a la mesa, una caja roja y una azul, mezcle delante de él varios objetos de color rojo y azul, y dígame: "pon los rojos con los rojos y los azules con los azules". Ayúdele al principio si encuentra dificultad, y vaya retirando poco a poco su ayuda.

Cuando haya discriminado correctamente los colores rojo y azul, empiece el mismo procedimiento para amarillo y verde.

AREA MOTORA

¿Recuerda el dibujo del cuerpo del niño que hicieron en un pliego de papel manila? Tráigalo de nuevo y ayude al niño a pintarlo, utilizando preferentemente crayolas gruesas.

Cuide que no se alimente con ellas, y aproveche el momento para ir diciendo el nombre de cada parte del cuerpo que vayan pintando, así como los colores que utilicen.

Si no conserva el dibujo, marque nuevamente la silueta del pequeño en un pliego de papel y después ilumínelo.

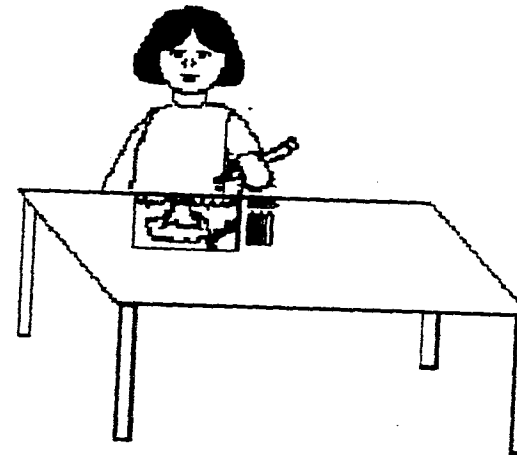

AREA DE LENGUAJE

Su pequeño cometerá numerosas equivocaciones antes de ser capaz de elegir la palabra que corresponde a cada cosa. Este juego lo ayudará a superar esta situación. Elija tres objetos similares, que el niño sea capaz de nombrar, por ejemplo: agua, leche y refresco. Vierta un poco de cada uno en tres vasos transparentes y preséntelos al niño, sentado en la mesa.

Señale cada uno y pídale que los nombre. Si se equivoca, nombrélos usted misma y vuelva a preguntarle qué es cada uno. Ahora cámbielos de lugar y verifique si permanece la identificación o si hay que volver a nombrar los objetos.

Posteriormente, elija otros tres objetos y repita el mismo procedimiento para discriminar los objetos. Pueden ser tres medios de transporte, como: coche, tren y moto.

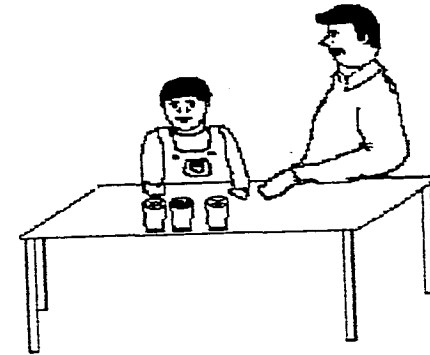

AREA AFECTIVA-SOCIAL

Elabore tarjetas ilustradas con medios de comunicación social, utilizando revistas, periódicos, folletos, cromos, etc.

Pida a su pequeño que identifique en estas tarjetas los diferentes medios que le haya enseñado, que le diga sus nombres o le de a entender para qué sirven.

Poco a poco vaya incrementando el número de tarjetas y variando su contenido.

AREA MOTORA

Conforme el pequeño va creciendo, la actividad al aire libre le representa una gran atracción y mayores momentos de diversión y entretenimiento. Esto también le permite estar en contacto con cualquier tipo de clima y, poco a poco, hacerse resistente a él. Déjelo que juegue en el jardín aunque haga un poco de frío.

Si tiene espacio suficiente en casa, cómprele o construya una "jungla". Esta consiste en 2 escaleras ensamblables, del mismo tamaño, para colocarse en diferentes posiciones, y que el niño pueda trepar o colgarse de ellas. También es conocida como "changuera" o trepadero tubular para el jardín.

Si no tiene espacio suficiente, llévalo al parque y ayúdelo a trepar y colgarse en el pasamanos o cualquier otro juego tubular disponible.

AREA COGNOSCITIVA

Las experiencias de tu pequeño, le enseñan gradualmente las reglas que rigen la conducta de los objetos en nuestro mundo. Él, que apenas hace sus primeros pinitos, no las comprende, pero sin embargo, las descubre por sí mismo.

Y mientras más oportunidad tenga de experimentar, mejor conocerá el mundo.

Realicen la siguiente actividad, pensando que es una oportunidad para distinguir entre seco y mojado, líquido y sólido.

Jueguen en el jardín, con 2 recipientes iguales, 1 con agua y el otro con arena. Prepare 2 esponjas grandes y póngalas un poco separadas; vacíen cada recipiente en una esponja diferente. Después permita que el niño toque las esponjas para que verifique lo seco y lo mojado.

Deje que el niño repita la actividad cuantas veces quiera, necesitará muchos experimentos para comprender su vivencia. Es incapaz de describir las diversas propiedades de los líquidos y los sólidos, pero de todos modos, los descubre.

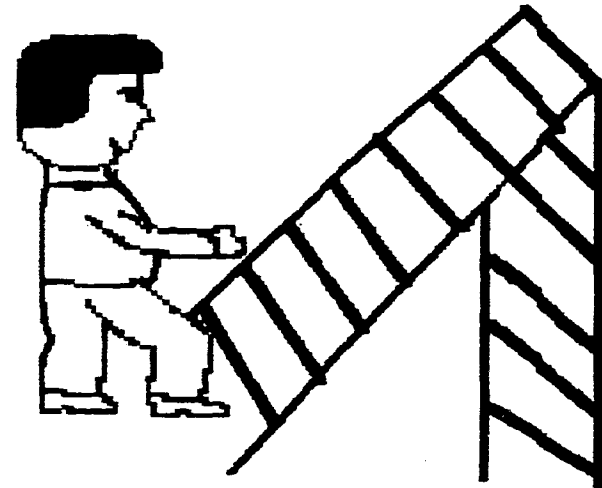

AREA DE LENGUAJE

Estando el niño sentado ante su mesita, preséntele varios objetos iguales y fáciles de sostener, como: lápices, cucharitas, palitos, etc. Coloque uno de estos objetos en un extremo de la mesa, delante del niño, y varios, en el otro extremo. Diga al pequeño: "mira: uno (señalando el objeto) - muchos (señalando el resto), dame uno". Lleve la mano del niño hacia el sitio donde está el objeto solo. Ponga todos los objetos juntos y dígame "dame uno". Cuando lo haga correctamente, cambie la orden y diga: "dame muchos". Ayude al niño en un principio y repita el ejercicio hasta que tenga éxito, al menos en el 80% de las veces.

AREA AFECTIVA-SOCIAL

Para que empiece a practicar, el comer con tenedor, sienta al niño a la mesa con el plato delante, conteniendo trozos de algún alimento sólido que sea fácil de pinchar y manejar con el tenedor, como: fruta o verdura cruda y picada (zanahoria, pepino, jícama, fresas, etc.), queso, carnes frías, etc. Ofrézcale el tenedor y muéstrole cómo tomar el alimento diciéndole: "pincha", dirigiendo la acción, y a continuación, dígame: "come". dejando que él termine la actividad. Luego intente que él sea quien pinche el alimento ante la orden verbal y la dirija a la boca.

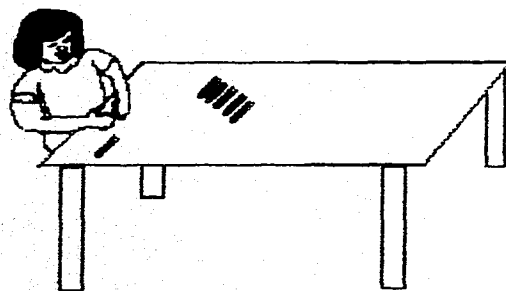

En temporada de calor, prepare usted sus propias barritas heladas con el jugo de las frutas que desee. O bien, congele uvas y fresas o pedazos de piña o melón, y ofrézcaselos a su bebé para refrescarse.

D I A R I O

Blank lined area for writing.

PALABRAS FINALES

Ahora que han llegado al feliz término del segundo año de vida de su hijo, y que han procurado ofrecerle un ambiente ideal de estímulos, que le han ayudado a desarrollarse optimamente; queremos felicitarlos por este gran esfuerzo y reiterarles que deben continuar por este camino, estimulando y motivando a su hijo en los primeros años de su desarrollo, pues ellos constituyen la base principal de una vida armónica y equilibrada, que le permitan interactuar con su medio, desplegando todas sus potencialidades, de una forma creativa, buscando contribuir en la transformación de su medio y la prosperidad de su sociedad.

6. ANEXOS

a) Juguetes

b) Programa para el entrenamiento del control de esfínteres

c) Tabla resumen del desarrollo

a) JUGUETES

A continuación se sugieren algunos juguetes útiles para los pequeños de la edad que nos hemos ocupado en este manual. Estos pueden ser adquiridos en jugueterías y centros comerciales.

Están clasificados según las habilidades que los niños pueden desarrollar con ellos, y algunos aparecen con el nombre comercial asignado por los fabricantes.

Cuando vayan a dar un obsequio a su pequeño, consideren estas sugerencias para su mejor aprovechamiento. Sin olvidar que pueden existir algunas otras alternativas de juguetes realizados con materiales económicos y fabricados por artesanos, y que también pueden ser muy bien utilizados por los niños para desarrollar sus habilidades.

JUGUETES DE GRAN TAMAÑO

- * Carro entrenador oso.
- * Carro entrenador con centro de actividades.
 - * Carro entrenador con sirena.
 - * Jardín de actividades.
 - * Caballo mecedor.
 - * Gimnasio de actividades.
 - * Gimnasio de Disney.
- * Automóvil de juguete, lo bastante bajo como para que el niño apoye todo el pie en tierra.
 - * Escaleras.
 - * Silla hamaca.
- * Cómoda de cajones (de tamaño infantil y manejo fácil).
- * Tablas (para caminar sobre planos inclinados, saltar, etc., dotadas de agarraderas en los extremos).
 - * Aparato de trepar provisto de plataforma de fácil acceso.
 - * Tobogán (agregado al aparato de trepar o a una escalera).
 - * Bote mecedor.

JUGUETES PARA CONSTRUCCION

- * PRE SCHOOL TRUCK-Bloques y caja WEE WAFFLE.
 - * Cubeta reloj construcción.
 - * Reloj construcción grande.
- * Canasta de construcción grande 300 piezas.
 - * Nesting books (libros apilables).
- * Carro blocks construcción 100 piezas.
 - * Castillo mediano.
 - * Blocks creativos. (cubos)
 - * Juguetes para el agua.
 - * Martillo y estaca de juguete.
- * Cubos (coloridos y pequeños, de unos cinco centímetros de lado).

JUGUETES DOMESTICOS

- * Teléfono "My first phone".
- * Para bañarse "My little bath boats". (berquitos)
 - * Teléfono económico.
 - * Alberca (rígida o inflable).
 - * Mascota de poliéster acapulco.
- * Columpio. Musical high chair activity toy.
 - * Juguetero.
 - * Diversión de bañera.
- * Hug-a-ball (pelotas abrazables)
- * Ollas y cacerolas con tapas.
 - * Monedero.
- * Cama para la muñeca (lo bastante grande y resistente como para soportar al niño).
 - * Platos irrompibles.
 - * Plancha.
- * Cuadros de tela de colores brillantes (para mantas de muñeca, manteles, etc.).
 - * Equipo de barrer, con escoba y trapo de piso.

JUGUETES PARA DIBUJO Y PINTURA

- * Pizarrón animalito.
- * Pizarrón doble función.
- * Crayones de gran tamaño.
- * Crayones musicales.
- * Bucket of crayons (cubeta con crayones).
- * Bucket of paint (cubeta de acuarelas)

JUGUETES CON RUEDAS

- * Carretilla con accesorios para el jardín.
 - * Coche para la muñeca.
- * Tu tu luxe. (tren montable).
 - * Centro de actividades.
 - * Andadera con actividades.
 - * Andadera de colores.
 - * Carrito con bloques.
- * Pony mece y pasea: caballito que satisface los deseos del niño de empujar y a la vez sostiene su peso.
 - * Cuatrimoto montable.
- * Juguete de empujar (pequeño carro, vagoneta o animal de larga manija).
 - * Automóviles y camiones.
- * Trenes que se enganchan unos con otros.

JUGUETES PARA HABILIDADES MANUALES

- * Geometría.
 - * Tableros con grandes clavijas de varios colores.
 - * Cubeta forma y colores.
 - * Juego de regla con blocks.
 - * Mickey, Minnie y Donald aprendiendo a vestir. (muñecos con vestimenta propia para aprender a abotonar, subir y bajar cierres, amarrar agujetas, etc.).
 - * Tostador feliz.
 - * Cono de color (anillos de colores brillantes y tamaño graduado, que se colocan sobre un disco o una clavija).
 - * Eslabones arcoiris.
 - * Pelota con figuras.
 - * Bowling para principiantes (boliche).
 - * Centro de actividades Activity center toy.
 - * Cubo de formas.
 - * Cubos (pequeños y de colores brillantes).
 - * Cubos huecos livianos.
 - * Bloques coloreados pequeños (cilindros, cubos, etc.).
 - * Cajas (simples, para abrir y cerrar).
 - * Cestos.
- * Bandeja con agujeros circulares donde encajan tazas (para poner y sacar, llenar y volcar).

JUGUETES PARA ESQUEMA CORPORAL

- * Rompecabezas de los bebés Disney.
- * Sr. Cara de papa. (muñeco desarmable para aprender a nombrar y ubicar las partes del cuerpo).
- * Payaso zapatón.
- * Animales de paño lanudos o blandos (los ojos deben ser pintados o cosidos y no consistir en botones adheridos con puntas agudas).
- * Muñecas de paño (blanda y lavable).

JUGUETES PARA LENGUAJE

- * Rompecabezas surtidos (transportes, frutas, animales).
- * Camión de animalitos.
- * Tammy te llama (muñeca).
- * Espejito mira quién habla.
- * Mis primeros cuentos.
- * Granja parlante. El granjero dice.
 - * El bebé dice.
 - * Winky dice.
- * Libros (de tela y cartón grueso, con figuras de objetos familiares y colores brillantes).

JUGUETES PARA SENSOPERCEPCION

- * Espejo "My first mirror".
- * ABC Centro de actividades musical.
 - * Teléfono de lujo.
 - * Base musical para biberón.
- * Juego de instrumentos musicales.
- * My melody house. (casita musical).
 - * Piano.
 - * Arenero.
- * Pelotas deportivas Disney.
- * Apretones Disney. (muñecos).
 - * Móvil musical con luz.
- * Show mágico de Disney. (accesorio para cuna).
 - * Tren colores mágicos.
- * Carrusel musical de animalitos.
 - * Pulsera de cascabeles.
 - * Caja de música.
- * Televisión musical Disney.
 - * Acuario de actividades.
 - * Casa sonidos sorpresa.
- * Xilófono-tambor. (instrumentos musicales).
- * Melody motion crib toy (juguete para cuna).
- * Bubble helicopter (helicóptero de burbujas).

JUGUETES PARA SENSOPERCEPCION

- * Espejo "My first mirror".
- * ABC Centro de actividades musical.
 - * Teléfono de lujo.
 - * Base musical para biberón.
- * Juego de instrumentos musicales.
- * My melody house. (casita musical).
 - * Piano.
 - * Arenero.
- * Pelotas deportivas Disney.
- * Apretones Disney. (muñecos).
 - * Móvil musical con luz.
- * Show mágico de Disney. (accesorio para cuna).
 - * Tren colores mágicos.
- * Carrusel musical de animalitos.
 - * Pulsera de cascabeles.
 - * Caja de música.
- * Televisión musical Disney.
 - * Acuario de actividades.
 - * Casa sonidos sorpresa.
- * Xilófono-tambor. (instrumentos musicales).
- * Melody motion crib toy (juguete para cuna).
- * Bubble helicopter (helicóptero de burbujas).

b) PROGRAMA PARA EL ENTRENAMIENTO DEL CONTROL DE ESFINTERES

INTRODUCCION:

El orinar es un acto reflejo de supervivencia, relacionado con el funcionamiento del hipotálamo y de la espina dorsal; es por ello, que el control requiere de la madurez del sistema nervioso central. Obviamente esto lleva tiempo y requiere de un entrenamiento, acompañado de la mejor disposición de la madre o quien realice el entrenamiento, para enseñar a su niño con paciencia y comprensión.

OBJETIVOS:

Lo que se busca con el control de esfínteres, es que el niño se independice en el desarrollo de esa actividad. Es un proceso complejo, pues implica una serie de aprendizajes que el niño adquiere inconscientemente, y que lo llevan a establecer un control sobre su cuerpo. Entre éstos se encuentran:

- * El niño tiene que aprender a ir al baño, aún cuando la vejiga no esté a su máxima capacidad.
- * Tiene que aprender a frenar el flujo de la micción (orina), una vez que ha empezado.
- * Debe aprender a controlar el músculo de Detrusor, que produce la sensación de orinar.
- * También debe transmitir todos estos mecanismos, de un estado de vigilia (despierto), a un estado de sueño.
- * Aprender a que la presión de la vejiga lo despierte antes que el reflejo de evacuación actúe.

RECOMENDACIONES:

Es necesario diseñar un programa especial para cada niño, pues todos tenemos un ritmo diferente de defecación, que varía según la alimentación, la actividad y la temperatura ambiente.

Antes de comenzar, es primordial, eliminar nuestros prejuicios como adultos, respecto al manejo del cuerpo y a la forma en que nos vamos a dirigir al niño para ser claros en el entrenamiento.

Recomendamos no castigar al niño en caso de fracasar, no retirar los líquidos antes de dormir para que pueda experimentar la sensación de la vejiga llena, no ser muy permisivo y no medicar, así como dar al niño muchos líquidos durante el día, para aumentar la capacidad de retención de la vejiga.

PREPARACION:

Un niño está listo para controlar sus esfínteres, cuando es capaz de desplazarse por sí mismo, tiene un código de comunicación, es capaz de obedecer órdenes sencillas y conoce su esquema corporal.

Esto sucede desde los 14 meses aproximadamente. Si su niño está listo... ¡adelante con el programa! Si todavía le falta madurar algún aspecto, espere a que su naturaleza siga su curso y lo prepare para llevar a cabo el entrenamiento.

Para desarrollar el programa, recomendamos que se encuentren solos la mamá y el niño, o la persona que lo vaya a llevar, y que se eliminen distractores.

Si el entrenamiento se prolonga más de 4 horas, la siesta del niño tendrá que ser una interrupción necesaria. A fin de reducir al mínimo esta interrupción, asegúrese de que el niño haya dormido suficiente en la noche. Posponga la siesta un poco en caso de estar a punto de terminar el entrenamiento. Procure que la siesta sea ese día más corta que de costumbre.

MATERIAL PARA EL PROGRAMA:

- * Muñeca hueca: del tipo de las que "hacen pipí", a fin de demostrar al niño, qué es la función de orinar.
- * Ropa interior para la muñeca, que sea idéntica a la del niño: se puede poner una calcomanía o parche para que se vean iguales.
- * Una botellita: para introducir líquido en la muñeca (mamila).
- * Bacinica: el modelo Evenflo es el más indicado, aún cuando la marca no importa, ésta tiene una mayor superficie de contacto y esto le brinda más estabilidad al niño. Puede ser bacinica con música. Es recomendable que no tenga adornos al frente, como son, cabezas de muñecos, pues esto dificulta el sentarse e incorporarse; asimismo, hay que buscar el tamaño adecuado para el niño. Se le tiene que pegar una calcomanía al frente, para facilitar la identificación de la misma por parte del niño. Si su hijo asiste a guardería, procure que tenga una bacinica de igual modelo y calcomanía allá, para promover la generalización del aprendizaje hogar-guardería.
- * Bebidas: al iniciar el entrenamiento, se deberá disponer de una variedad de líquidos que sean del agrado del niño. Estos se emplearán como recompensas y a la vez, servirán para provocar en el niño, fuertes ganas de orinar. Evite mezclar la leche con jugos de fruta.

* Bocados: se necesitan varias cosas comestibles y apetitosas, como frituras, cacahuates, palomitas, fruta, etc. Es preferible que los alimentos sean salados, pues estos provocan sed y por lo tanto, una mayor demanda de agua. La finalidad de éstos, es también servir como expresión palpable de la aprobación que usted demostrará al niño, por haberse portado bien.

Guarde estas cosas en algún lugar accesible para disponer de ellas en el momento que las requiera.

* Lista de las personas más importantes para el niño: elabore una lista de personas reales o ficticias, que son importantes para su hijo. Al elogiarlo durante el entrenamiento, no sólo le dirá que usted está satisfecha, sino que le hablará igualmente de otras personas que también van a estarlo.

* Ropa interior para el niño: se procurará que sea una talla más grande que la que utiliza habitualmente el niño, así le será más fácil el subirla y bajarla. Deberá disponer como mínimo de 8 de estas prendas. El niño podrá usar la de su talla, hasta que haya permanecido varios días secos.

* Esponja, trapos, trapeador: éstos se utilizarán cuando haya accidentes y haya quedado algún resto de orina en el piso. Será el niño quien tenga que limpiar, piense en esto al elegir el tamaño y tipo de trapos o esponja a utilizar.

LUGAR:

El sitio recomendable es la cocina, pues tiene un piso generalmente fácil de limpiar, además que permite mantener frescas las bebidas y al alcance de la mano. Si la cocina es muy pequeña, piense en otra habitación que le pueda brindar estas condiciones.

DURACION:

La mamá (o cualquier otro) debe llevar a cabo el programa, media hora diario, por una semana; o durante 4 horas en un mismo día, y dar reforzamiento de media hora diario por una semana.

ENTRENAMIENTO:

Se desarrollará como un juego que usted debe orientar.

- 1) Empiecen a jugar con la muñeca durante 15 min. Que la muñeca haga todo lo que hace el niño (dormir, comer, jugar, correr, pasear, etc.).
- 2) La muñeca después de todo eso, ya se cansó y tiene sed. Ofrézcale bebidas.
- 3) La muñeca pide ir a "hacer pipí".
- 4) El niño mientras tanto, está comiendo papas o cualquier otro bocado.
- 5) Se lleva a la muñeca a "hacer pipí". Pida al niño que la ayude a bajarle su ropa y sentarla, después a levantarla y vestirla.
- 6) Se tolera que el niño se moje 2 veces máximo.
- 7) Se limpia el lugar y se cambia al niño para que perciba la diferencia entre mojado y seco.
- 8) A la tercera vez, calculando el tiempo, se le da líquido al niño, y se le lleva a orinar a la bacinica.
- 9) A la cuarta vez, se lleva directamente al niño a la bacinica.
- 10) Cada vez que el niño orine en la bacinica, haléguelo y mencione alguna otra persona de su lista, que estará orgullosa de él. Dele más bocados también como premio, y continúe con el entrenamiento.

c) TABLA RESUMEN DEL DESARROLLO

HABILIDADES ESPERADAS	EDAD APROXIMADA
<p style="text-align: center;">CONDUCTA MOTRIZ</p> <ul style="list-style-type: none"> utiliza una sola mano para andar. da algunos pasos sin apoyo. reflejo de paracaída (+) enderezamiento del cuello en 2 etapas (+) 	<p style="font-size: 2em; font-weight: bold;">13 MESES</p>
<p style="text-align: center;">CONDUCTA ADAPTATIVA</p> <ul style="list-style-type: none"> atenta a petición hacer una torre con cubos, pero falla quita un cubo en la taza si se lo piden. capacidad de meter una píldora en una botella. quita terroncitos de un frasco de plástico. hace garabatos espontáneamente. usa las páginas de un libro. arrastra y levanta objetos. lanza la pelota 	
<p style="text-align: center;">LENGUAJE</p> <ul style="list-style-type: none"> presta atención a la persona que le habla. indica sus deseos con gestos. dice de 3 a 4 palabras y se expresa en una jerga incipiente. 	
<p style="text-align: center;">CONDUCTA AFECTIVA-SOCIAL</p> <ul style="list-style-type: none"> cooperación para vestirse. juega solo o cerca de otros. puede rechazar alimentos. muestra interés en manipular la cuchara. 	

HABILIDADES ESPERADAS

EDAD APROXIMADA

CONDUCTA MOTRIZ

Se balancea cuando camina.
Camina solo.
Reflejo de paracaída (+)
Reflejo de enderezamiento del cuello en 2 etapas (+)

CONDUCTA ADAPTATIVA

Suelta un cubo dentro de la taza sin que se le pida.
Coloca pieza circular en el tablero si se lo piden
Cierra una caja en imitación (tapar).
Garabatea espontáneamente.

LENGUAJE

Empieza a "chapurrear" (hablar en su propio idioma).
Reconoce algunos objetos por su nombre.

CONDUCTA AFECTIVA-SOCIAL

Tiene juguetes preferidos.
Da la pelota con cierta resistencia.
Busca objetos que no están a la vista (juguetes escondidos).

14 MESES

HABILIDADES ESPERADAS

EDAD APROXIMADA

CONDUCTA MOTRIZ

Se agacha y se para.
Se arrodilla solo.
Se cae bruscamente.
Trepa escaleras arrastrándose.
Da pocos pasos, empieza y se detiene.
Ya no gatea.
Ayuda a volver las hojas de un libro,

CONDUCTA ADAPTATIVA

Mete y saca cubos de la taza.
Hace torres de 2 cubos.
Incipiente imitación del acto de dibujar (garabato).
Consigue introducir una pildora en una botella.
Coloca la pieza redonda en el tablero.

LENGUAJE

Señala y vocaliza lo que quiere.
Al preguntarle, enseña dónde está el zapato o ropa.
Dice 4 o 5 palabras incluyendo su nombre.
Da golpecitos en la figura nombrada de un libro.

CONDUCTA AFECTIVA-SOCIAL

Juega cerca o con otros niños.
Muestra y ofrece juguetes.
Tira la pelota por imitación.
Le agradan las actividades en que camina o hala juguetes.
Ya no usa mamila.
Regulación parcial de las necesidades.
Controla el intestino.
Muestra los pantalones mojados.
Tira los objetos por juego o resistiéndose.

15 M E S E S

HABILIDADES ESPERADAS

EDAD APROXIMADA

CONDUCTA MOTRIZ

Reflejo de paracaída (+)
Reflejo de enderezamiento del cuello (+)
Construye torres de tres cubos.

CONDUCTA ADAPTATIVA

Se interesa por el conjunto de elementos en una figura.

LENGUAJE

Pide lo que quiere oralmente.
Ante las figuras de un libro, las observa y acaricia.

CONDUCTA AFECTIVA-SOCIAL

Regulación parcial de los esfínteres.
Indica cuando está mojado.
Sostiene el asa de una taza.
Toma bien la taza.
Imita que lee.
Hace uso de objetos y personas para lograr sus objetivos.

16 M E S E S

HABILIDADES ESPERADAS

EDAD APROXIMADA

CONDUCTA MOTRIZ

Sube escaleras gateando.
Intentos de trepar en las sillas o cama.
Reflejo de paracaída (+)
Reflejo de enderezamiento del cuello (+)

CONDUCTA ADAPTATIVA

Imita línea vertical y horizontal con lápiz.
Obtiene juguetes alcanzándolo con una varita por imitación.

LENGUAJE

Encuentra un bebé en una figura.
Mira los miembros de la familia o los animales cuando se le nombran.
Nombrar un objeto por orden de presentación, como: bola, reloj, lápiz, tijera, taza.

CONDUCTA AFECTIVA-SOCIAL

Comprende órdenes simples y hace peticiones.
Dificultad en introducir la cuchara en la boca.

17 MESES

HABILIDADES ESPERADAS

EDAD APROXIMADA

CONDUCTA MOTRIZ

Reflejo de paracaída.
Reflejo de enderezamiento del cuello (+)
Camina rápido y corre tieso.
Cae raramente.
Se trepa en una silla grande y se sienta.
Sube escaleras gateando o caminando si se le da una mano.

CONDUCTA ADAPTATIVA

Hace torres de tres o cuatro cubos.
Mete 10 cubos dentro de una taza y los deja allí.
Vuelve 2 o 3 páginas de un libro a la vez.
Definitiva imitación del acto de dibujar.
Agarre de pinza nítido.

LENGUAJE

Mira selectivamente, señala o nombra.
Identifica objetos señalados. (ojos, boca, pelo, pima)
Indica sus deseos nombrando el objeto.
Usa palabras para expresar lo que desea.
Vocabulario de 5 a 10 palabras para nombrar objetos, personas o acciones específicas.
Usa frases de 2 palabras.

CONDUCTA AFECTIVA-SOCIAL

Jala un juguete con ruedas.
Tira la pelota cuando se le pide.
Controla esfínteres durante el día.
Levanta la taza y bebe bastante bien.
Mete las manos en el plato vacío.
Come solo, derrama el alimento.

18 MESES

HABILIDADES ESPERADAS

EDAD APROXIMADA

CONDUCTA MOTRIZ

Reflejo de paracaída.
Reflejo de enderezamiento del cuello (+)
Camina rápido y corre tieso.
Cae raramente.
Se trepa en una silla grande y se sienta.
Sube escaleras gateando o caminando si se le da una mano.

CONDUCTA ADAPTATIVA

Hace torres de tres o cuatro cubos.
Mete 10 cubos dentro de una taza y los deja allí.
Vuelve 2 o 3 páginas de un libro a la vez.
Definitiva imitación del acto de dibujar.
Agarre de pinza nítido.

LENGUAJE

Mira selectivamente, señala o nombra.
Identifica objetos señalados. (ojos, boca, pelo, pima)
Indica sus deseos nombrando el objeto.
Usa palabras para expresar lo que desea.
Vocabulario de 5 a 10 palabras para nombrar objetos, personas o acciones específicas.
Usa frases de 2 palabras.

CONDUCTA AFECTIVA-SOCIAL

Jala un juguete con ruedas.
Tira la pelota cuando se le pide.
Controla esfínteres durante el día.
Levanta la taza y bebe bastante bien.
Mete las manos en el plato vacío.
Come solo, derrama el alimento.

18 MESES

HABILIDADES ESPERADAS

EDAD APROXIMADA

CONDUCTA MOTRIZ

Reflejo de enderezamiento (+)
Reflejo de paracaídas (+)
Intenta patear una pelota.
Espera que le ayuden a bajar la escalera.

CONDUCTA ADAPTATIVA

Encuentra dos objetos escondidos bajo tazas.
Intenta arreglar un rompecabezas de una muñeca (cabeza, cuerpo).

LENGUAJE

Señala objetos.
Usa frases de dos palabras.

CONDUCTA AFECTIVA-SOCIAL

Progresar en el control de esfínteres (diurno y nocturno).
Juega con una muñeco, lo abraza y acaricia.
Mejora en el control de la taza.

19 A 20 MESES

HABILIDADES ESPERADAS

EDAD APROXIMADA

CONDUCTA MOTRIZ

Reflejo de paracaídas (+)
Reflejo de enderezamiento (+)
Patea la pelota si se le pide.
Se agacha al jugar.
Camina hacia atrás.
Sube escaleras agarrado de la barandilla, sin alternar los pies.
Baja escaleras si se le da una mano, no alterna los pies.
En un rompecabezas de figura humana, aproxima cabeza al cuello

CONDUCTA ADAPTATIVA

Imita un tren empujando los cubos.
Inserta el ángulo del cuadrado en el tablero de figuras geométricas.
Hace un garabato con movimiento y dirección.
Dobla papel una vez imitativamente.

LENGUAJE

Reconoce parte de la muñeca (solo la cara).
Nombra diferentes objetos (bola, reloj, lápiz).
Señala 5 objetos.
Posee un vocabulario de aproximadamente 20 palabras.
Combina 2 o 3 palabras espontáneamente (frases).

CONDUCTA AFECTIVA-SOCIAL

Usa bien la taza.
Pide comida y bebida por gestos o palabras.
Pide ir al servicio, puede no usarlo.
Lleva una persona hasta el juguete para mostrárselo.

21 MESES

HABILIDADES ESPERADAS

EDAD APROXIMADA

CONDUCTA MOTRIZ

Reflejo de paracaídas (+)
Reflejo de enderezamiento (+)
Mejora las prácticas de subir y bajar escaleras.
Corre con más soltura en el cuerpo.
Patea mejor la pelota.

CONDUCTA ADAPTATIVA

Construye torres de 5 o 6 cubos.
Ofrece 2 objetos que se le piden: dame la taza, plato, etc.

LENGUAJE

Nombra 3 objetos.
Aumenta su vocabulario 20 o más palabras.
Comprende la orden de poner una pelota sobre la silla o patearla.

CONDUCTA AFECTIVA-SOCIAL

Juego paralelo.
Interés en juguetes de manipulación

22 A 23 MESES

HABILIDADES ESPERADAS

EDAD APROXIMADA

CONDUCTA MOTRIZ

Reflejo de paracaída (+)
Reflejo de enderezamiento del cuello (+)
Corre bien sin caerse.
Patea pelota sin caer.
Sube y baja escalera solo.
Levanta objetos del piso sin caer.

CONDUCTA ADAPTATIVA

Hace torres de 6 o 7 cubos.
Pasa páginas una a una.
Gira la cerradura.
Alza tapa de un recipiente.
Imita trazos verticales. Imita trazo en forma de V.
Imita trazos horizontales.
Imita trazo circular.
Alinea 2 o más cubos en tren.
Coloca bloques aislados de un rompecabezas, lo adapta tras 4 intentos.
Señala cuatro partes del cuerpo (nariz, ojos, boca, cabello).
Coloca las piezas en el tablero separadamente.

LENGUAJE

Identifica imagen en el espejo.
Sigue una orden verbal sencilla.
Verbaliza la experiencia inmediata.
Responde a preguntas singulares como: ¿dónde está mamá?
Se refiere a sí mismo por su nombre.
Dice oraciones de 2 a 3 palabras. (con verbo y algunos pronombres como yo, mí y tú).

CONDUCTA AFECTIVA-SOCIAL

Juega con otros niños ocasionalmente. Se quita zapatos y calcetines.
Avisa que necesita ir al baño. Come incluyendo carne dura.
Juega con muñecas o carros apropiadamente. Inhibe dar vuelta la cuchara.

24 MESES

BIBLIOGRAFIA

- ASTON, Athina. Juegos para tu bebé. Cómo jugar con tu hijo... desde el primer día de nacido. 3a. ed. Ed. Libra, S.A. de C.V. México, 1991. 128 pp.
- AZRIN, N.H. y Foxx, R.M. El control de esfínteres. Ed. Fontanella. Barcelona, 1979. pp. 60 - 119.
- BEARD, Ruth M. Psicología evolutiva de Piaget. Ed. Kapelusz. Argentina, 1971. 127 pp.
- BODEN, Margaret A. Piaget. Ediciones Cátedra, S.A. Madrid, 1982. 208 pp.
- BRALIC, Sonia. et al. Estimulación temprana. Importancia del ambiente para el desarrollo del niño. Ed. UNICEF. Santiago de Chile, 1978. 276 pp.
- BRICKER, Diane D. Educación temprana de niños en riesgo y disminuidos. De la primera infancia a preescolar. Ed. Trillas. México, 1991. 454 pp.
- CABRERA y Sánchez. La estimulación precoz: un enfoque práctico. 1980. 144 pp.
- CLANET, Laterrasse, Vergnaud. Dossier Wallon-Piaget. 3a. ed. Ed. Gedisa. Barcelona, 1984. 52 pp.
- ERICKSON, Piaget, Sears. Tres teorías del desarrollo del niño. Ed. Amorrortu. Buenos Aires, 1980. pp. 90 - 167.
- FLAVELL, John H. El desarrollo cognitivo. Vol. XVII de la colección Aprendizaje. Ed. Visor Libros. Madrid, 1984. 292 pp.
- GASSIER, Jacqueline. Manual del desarrollo psicomotor del niño. 2a. ed. Ed. Masson, S.A. Barcelona, 1990. 135 pp.
- GESELL, Arnold. El niño de 1 a 5 años. 2a. reimpresión. Ed. Paidós. España, 1989. 404 pp.
La educación del niño en la cultura moderna. Conducta y personalidad del niño en las diversas etapas de su desarrollo. Técnica y guía para su cuidado físico y psicológico en el hogar y en la escuela recreativa. 2a. ed. Ed. Nova. Buenos Aires, 1948. 472 pp.
- GESELL, Ilg, Ames y Rodell. El infante y el niño en la cultura actual. Guía del desarrollo en el hogar y el jardín de infantes. Ed. Paidós. Buenos Aires, 1979. 362 pp.
- GONZALEZ Mas, Rafael. Adiestramiento y maduración mental. Ed. Científico-Médica. Barcelona, 1978. 614 pp.
- GÓITRON Fuentesvilla, Julián. Tesis. 1a. ed. Promociones Jurídicas y Culturales, S.C. México, 1991. 288 pp.
- HEESE, Gerhard. La estimulación temprana en el niño discapacitado. 2a. reimpresión. Ed. Médica panamericana. Argentina, 1990. 108 pp.
- LEHANE, Stephen. Ayude a su bebé a aprender. 9a. ed. Ed. Diana. México, 1991. 240 pp.
- LIUBLINSKAIA, A. Desarrollo psíquico del niño.
- MARTÍ S. Eduardo. Psicología evolutiva. Ed. Anthropos. pp. 82 - 102.
- MARTINEZ F., García G. y Montoro, M. Primeros pasos en psicomotricidad. Narcea, S.A. de ediciones. Madrid, 1988. 112 pp.



UNIVERSIDAD NACIONAL AUTONOMA DE MEXICO

FACULTAD DE FILOSOFIA Y LETRAS
COLEGIO DE PEDAGOGIA



MANUAL DE ESTIMULACION TEMPRANA
PARA NIÑOS DE 1 A 2 AÑOS DE EDAD

T E S I S

QUE PARA OBTENER EL TITULO DE :
LICENCIADO EN PEDAGOGIA
P R E S E N T A :

ARELLANO LOPERENA LUZ CONCEPCION
Y LETRAS



ASESORA: DRA. MARIA CRUZ SAMANIEGO ARAUJO

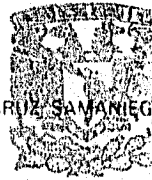

COLEGIO DE PEDAGOGIA

MEXICO, CD., UNIVERSITARIA.

OCTUBRE DE 1996.

TESIS CON
FALLA DE ORIGEN

TESIS CON
FALLA DE ORIGEN

DEDICATORIAS

Mi primer e infinito agradecimiento a Dios, por haberme dado el don de la inteligencia e iluminarme en el camino del estudio; gracias al cual he podido llegar al momento más soñado desde mi infancia.



A mis padres, por su permanente apoyo y comprensión durante toda mi vida y en especial, en estos tres años de la realización de este trabajo.

A Mike, por tu adorable compañía e indispensable ayuda en los momentos críticos, haciendo crecer esta gran ilusión de conquistar un título universitario.

INDICE

	Página
Introducción	1
Capítulo primero	
Concepto y antecedentes históricos de la estimulación temprana	
1. Concepto de estimulación temprana.	2
2. Antecedentes históricos de la estimulación temprana.	5
Capítulo segundo	
Bases teóricas de la estimulación temprana	
1. Psicología del desarrollo.	16
2. Desarrollo psicosocial del niño de 1 a 2 años, según la teoría de Henri Wallon.	18
3. Desarrollo cognoscitivo del niño de 1 a 2 años, según la teoría de Jean Piaget.	34
4. Desarrollo conductual del niño de 1 a 2 años, según la teoría de Arnold Gesell.	54
5. Psicología soviética. Aportaciones de Lev S. Vigotsky al estudio del desarrollo del niño.	72
Resumen.	90
Capítulo tercero	
Instituciones de estimulación temprana	
Introducción	93
1. Agori.	94
2. Centro Adi.	96
3. Cocometon.	98
4. Gymboree.	100
5. Microgym.	102
6. Trepsi.	104
Capítulo cuarto	
Manual de estimulación temprana para niños de 1 a 2 años de edad	
1. Metodología.	107
2. Descripción.	110
3. Objetivo.	111
4. Manejo del Manual.	111
5. Fundamentación de la selección de actividades de estimulación, por áreas del desarrollo.	112

	Página
Conclusiones	115
Anexo	118
Bibliografía.	122
Enciclopedias consultadas.	123
Documentos y revistas consultados.	123

INTRODUCCION

El trabajo de investigación que a continuación se presenta, está estructurado en dos partes. La primera consta de 4 capítulos, en los cuales se desarrolla una revisión bibliográfica de los antecedentes y bases teóricas de la estimulación temprana; una semblanza de las instituciones que desarrollan dicha actividad sistemáticamente; y la segunda es la propuesta de un Manual de Estimulación Temprana para niños de 1 a 2 años, dirigido a los padres de familia, para que desarrollen esta práctica con sus hijos.

La estimulación temprana es un tema que en los últimos años, ha ido tomando importancia debido a la preocupación por ofrecer a la infancia, una educación integral.

Evidentemente, la escuela ocupa un destacado lugar en esta labor, sin embargo, es primordial que antes de ingresar a ella, el niño tenga oportunidad de empezar a favorecer el desarrollo óptimo de sus potencialidades. Y esta labor corresponde propiamente a los padres.

En el capítulo primero, se conceptualiza la estimulación temprana, como la acción que supone el proporcionar unos determinados estímulos, que van a facilitar el desarrollo global del niño, y por lo tanto, a conseguir que su organismo llegue al máximo de sus potencialidades. Asimismo, se presenta una revisión histórica de los programas de estimulación que se han desarrollado en el mundo, para atender a niños con una variedad de déficits en su desarrollo, como son: motores, intelectuales, visuales, auditivos, etc.

En el capítulo segundo, se encontrarán los fundamentos teóricos de las acciones de estimulación, partiendo de los estudios realizados por los psicólogos del desarrollo: Henri Wallon, Jean Piaget, Arnold Gesell y Lev Vigotsky. Se analizan los procesos que tienen lugar en el desarrollo del niño, las etapas por las que atraviesa, las actividades de su preferencia y la mejor forma de influenciarlos para favorecer dicho desarrollo.

En el capítulo tercero, se presenta una breve descripción del trabajo que realizan en nuestra ciudad, 6 centros de estimulación temprana en instituciones privadas. Así como las ventajas y desventajas de dichos centros.

En el capítulo cuarto, se plantea básicamente la metodología utilizada para la elaboración del Manual de Estimulación Temprana, que conforma la segunda parte del trabajo. Ahí planteo los pasos que seguí en la búsqueda de información y organización de la misma, para estructurar el Manual; así como una breve descripción de éste, sus objetivos, la forma de manejo que se propone y una fundamentación de la separación de actividades por áreas del desarrollo.

Y pensando en la problemática que afrontan los padres para empezar a educar a sus hijos, y en la angustia que les genera el querer hacerlo de la mejor forma posible; en la segunda parte, se propone un material que sirva de apoyo a su incommensurable labor educativa; un Manual de Estimulación Temprana para Niños de 1 a 2 años, para que los padres tengan mayor información y puedan ofrecer a sus hijos el ambiente ideal para lograr un óptimo desarrollo, sin la necesidad de acudir a alguna institución especializada.

En este Manual, se proponen actividades para irse realizando mes con mes, según el desarrollo del niño; y así, poder brindarles la posibilidad de vivenciar experiencias valiosas, dirigidas a lograr objetivos determinados en las áreas: motora, cognoscitiva, lenguaje y afectiva-social.

En los anexos del mismo, se encontrarán: un listado de juguetes y materiales adecuados para la edad del niño y las actividades que se proponen. Un programa para el entrenamiento del control de esfínteres, que hará más divertido y fácil este proceso; y finalmente, una tabla resumen del desarrollo del niño, para que los padres vayan comparando la evolución de su hijo, con dicha referencia.

CAPITULO I CONCEPTO Y ANTECEDENTES HISTORICOS DE LA ESTIMULACION TEMPRANA

1. CONCEPTO DE ESTIMULACION TEMPRANA.

2. ANTECEDENTES HISTORICOS DE LA ESTIMULACION TEMPRANA.

1. CONCEPTO DE ESTIMULACION TEMPRANA

Según el Dr. Molla (1978), la estimulación temprana es la acción que supone el proporcionar unos determinados estímulos que van a facilitar el desarrollo global del niño y por lo tanto, a conseguir que su organismo llegue al máximo de sus potencialidades.

Es un término utilizado indiscriminadamente para referirse a sujetos con o sin problemas de desarrollo. Sin embargo, es necesario hacer una clara distinción entre los conceptos que vamos a tratar.

La estimulación temprana está dirigida especialmente a los niños de 0 a 1 años y medio o 5, sin más requerimientos que ver favorecido su desarrollo normal. Su duración puede variar de acuerdo al contexto general de la comunidad en donde se encuentra inmerso el sujeto de atención.

Esto se basa, en que la diferenciación de las neuronas es decisiva para la posterior capacidad de rendimiento del cerebro, comienza alrededor de la fecha de parto y finaliza, en lo esencial, a principios del cuarto año de vida.¹

Es por ello que se enfatiza la estimulación temprana en las primeras etapas de la vida, con el fin de desarrollar y potenciar al máximo las posibilidades físicas, intelectuales y afectivas del niño, cualquiera que sea el contexto cultural donde se vayan a desplegar esas funciones, y sin forzar el curso lógico de la maduración individual.

La estimulación temprana se divide en dos tipos:

- a) *Preventiva*: Trata de evitar que el desarrollo del niño se vea afectado debido a ambientes no aptos.
- b) *Asistencial*: Pretende aminorar los déficits físicos e intelectuales debidos a anomalías biológicas, alteraciones genéticas, malformaciones craneanas, etc.²

El aspecto asistencial, también llamado estimulación precoz, trata niños cuyo desarrollo va a llevar aparejado necesariamente cierto grado de retraso mental; y aunque el tratamiento resulte limitado debido a la gravedad de las lesiones ocasionadas en el sistema nervioso, el papel que puede desempeñar la estimulación precoz, es muy importante, ya que gracias a ella se desarrollará al máximo la capacidad física y mental de los niños afectados, acción que resulta plenamente eficaz sólo si se comienza desde los primeros días de vida, porque sólo entonces, se hace posible incluso

¹HEESE Gerhard. *La estimulación temprana en el niño discapacitado*, 2a. reimpresión. Ed. Medicina Panamericana, Argentina, 1990. pp. 23, 24.

²CABRERA y SANCHEZ. *La estimulación precoz: un enfoque práctico*. 1980. pp. 15, 16.

aumentar el número de interconexiones neuronales si se proporciona al organismo un ambiente enriquecedor por medio de estímulos debidamente programados.³

Es el aspecto preventivo al que nos referiremos al utilizar el término estimulación temprana; puesto que la mayoría de los niños son diagnosticados como "normales", y sin embargo, se encuentran en riesgo de ver afectado su desarrollo por distintos factores de orden no biológico. "Entre ellos quizá el grupo más numeroso sea el formado por bebés provenientes de ambientes económicos y socioculturales ínfimos, en los cuales, además de la pobreza del ambiente, se suelen encontrar frecuentemente problemas nutricionales".⁴

La estimulación temprana concede primordial importancia a los factores ambientales, porque en la medida en que se le proporcione al niño la oportunidad de experimentar situaciones de variada complejidad, surgirá en él, un cierto grado de interés y actividad; que le permitirán una relación dinámica con su medio ambiente y un aprendizaje efectivo.⁵ Pues en los periodos de actividad metabólica máxima, predeterminados genéticamente (diferenciación neuronal), hay muchas circunstancias externas, desde la nutrición hasta la oferta de estímulos, que pueden modificar dichos procesos metabólicos; favoreciéndolos o perjudicándolos.

Toda la literatura neuropediatrica actual, relativa al tema, concuerda en señalar que es de vital importancia para la calidad del desarrollo cerebral del niño, que se le presenten estímulos promotores del desarrollo, en los tres primeros años de vida; porque si la oferta de estímulos y aprendizajes es variada y abundante, se podrá contar con una situación de desarrollo favorable para el establecimiento de sinapsis (conexiones entre las neuronas, a través de las cuales se pueden efectuar transmisiones excitatorias, o inhibitorias, desde una o más neuronas a otras; para que el Sistema Nervioso pueda cumplir su cometido: incorporar información, elaborarla, almacenarla y liberarla ante su demanda).⁶

Los efectos de la estimulación temprana no se extienden sólo al desarrollo normal de la capacidad de maduración y aprendizaje de un individuo, sino que guarda también relación con la posibilidad de adaptación de un sujeto a las variaciones ambientales de su medio, teniendo que ver, en último término, también con la salud física y mental de los sujetos.

³Idem.

⁴Ibid. pp. 16 y 17.

⁵MONTENEGRO, Herman. En: BRALIC, Sonia, et. al. *Estimulación temprana... Importancia del ambiente para el desarrollo del niño*. UNICEF. Santiago de Chile, 1978. p. 21.

⁶HEESE, G. Op. Cit. pp. 24-26.

Es por ello de vital importancia, que el niño empiece a aprovechar sus potencialidades desde el inicio de su vida, porque esto le permitirá un óptimo desarrollo y en consecuencia, una vida exitosa; pues caminará sobre una base de afectividad, atención y estimulación, que le darán seguridad para actuar y superarse por interés y motivación personales, a lo largo de su vida.

La relevancia del tema de la estimulación temprana, radica en que constituye un elemento modelador de la personalidad del ser humano, y por ende, de la sociedad. Así entonces, resulta posible mediante las influencias ambientales sobre el desarrollo temprano, mejorar la calidad de vida del mismo.

2. ANTECEDENTES HISTORICOS DE LA ESTIMULACION TEMPRANA

"La norteamericana Helen Keller (1880-1968), quedó sorda y ciega a la edad de diecinueve meses; cuando, después de su convalecencia, se dirimió acerca de las posibilidades existentes de proveerla de estimulación, se llegó a un diagnóstico negativo; no cabría esperar de la niña capacidad para formarse, ya que había sido destruido en sus inicios el desarrollo del habla, y dado que la niña tendía a presentar explosiones de ira incontroladas. Afortunadamente, los padres no se dieron por vencidos y tomaron el camino de lo que hoy día se denomina estimulación temprana. La niña "incapaz de formarse" se convirtió en una escritora de fama, capaz de tomar en sus manos su propia vida".⁷

Puede decirse que la estimulación temprana viene aparejada con la historia del hombre, desde el momento en que los estímulos del exterior han facilitado y posibilitado el desarrollo del individuo. Estímulos entendidos como el impacto o la fuerza que produce o desencadena en el hombre una reacción, han de ser de toda índole, externos e internos, físicos y afectivos.

Sin embargo, la sistematización y el estudio especializado de la estimulación temprana, ha seguido un curso a lo largo de la historia enriqueciéndose y modificando sus aplicaciones de acuerdo con las aportaciones de numerosos autores que se han preocupado por estudiar el desarrollo de la infancia, y la forma de favorecerlo; como a continuación lo veremos. Podremos observar, que las primeras aplicaciones de la estimulación temprana, se llevaron a cabo en niños con algún problema de desarrollo (motor, visual, auditivo, etc). También veremos, cuáles han sido las aportaciones de los experimentos realizados con animales; y finalmente, qué programas se han elaborado para niños "normales".

⁷Ibid. p. 21.

CRONOLOGIA

En 1843, el educador Franconés Johann Baptist Graser sugería a las madres de niños sordos de primera infancia la educación temprana del habla.

En 1861 el Dr. Little expresó su teoría de la posible relación entre el sufrimiento fetal, durante el parto y la aparición de posteriores anomalías físicas e intelectuales.⁸ (En términos médicos, se considera que hay sufrimiento fetal, cuando el producto tiene una falta de oxigenación en el proceso de parto, afectando directamente al encéfalo, órgano más vulnerable, con repercusiones diversas, dependiendo del grado de afectación. Esta falta de oxigenación es provocada por los cambios en el grado de irregularidad de la frecuencia cardíaca fetal, entre las contracciones uterinas. El parámetro de normalidad para el registro de la frecuencia cardíaca fetal es de 120 a 160 palpitations por minuto. Un registro de más de 160 (taquicardia), puede ser signo de sufrimiento fetal. Hay sufrimiento fetal cuando la frecuencia cardíaca fetal es inferior a 100 latidos por minuto).⁹

Entre 1890 y 1900, surgieron trabajos orientados a atender las necesidades de los niños que crecían en extrema pobreza. Diversos autores propiciaron importantes reformas educativas aplicadas a los niños de corta edad; entre ellos figuran: Robert Owen en Escocia, Friedrich Froebel en Alemania, Margaret McMillan en Inglaterra y Montessori en Italia; quienes se preocupaban por ofrecer a la infancia la oportunidad de prosperar física e intelectualmente.¹⁰

Hacia 1900, tomando como principal fundamento el pensamiento de Froebel, surgió en EE.UU., una filosofía que sugería que, para desarrollar los valores de la clase media, debía comprenderse y educar al niño pobre en su edad temprana; introduciéndose así, los programas para jardín de niños.¹¹

En 1938, aparecen las primeras publicaciones de Harold Skeels y sus asociados del Iowa Child Welfare Research Station en EE. UU., en ellos se demostraban cómo niños retardados mentales mejoraban su nivel intelectual al ser removidos tempranamente de los orfanatos y transferidos a ambientes donde se les proporcionara afecto y mayor variedad de estímulos.¹²

⁸CABRERA y SANCHEZ, Op. Cit. p. 13.

⁹BENSON, Ralph C. *Manual de ginecología y obstetricia*. Ed. El Manual Moderno, S.A. de C.V. México, 1985. pp. 95-101.

¹⁰BRICKER, Dinne D. *Educación temprana de niños en riesgo y disminuidos. De la primera infancia a preescolar*, Ed. Trillas, México, 1991, p. 34.

¹¹Idem.

¹²BRALIC, Sonia, et al. *Estimulación temprana. Importancia del ambiente para el desarrollo del niño*, p. 26.

Los estudios de seguimiento de la mayoría de estos niños demostraron que podían integrarse exitosamente a la sociedad al llegar a la edad adulta.

En 1937, Newman y colaboradores, realizaron observaciones de gemelos idénticos, señalando que las diferencias encontradas estuvieron en directa relación con la estimulación ambiental.¹³

Fue en Alemania, en la década de los 60's que la estimulación temprana comenzó a practicarse en forma relativamente masiva, dando inicio a la atención temprana de niños sordos retomando las experiencias de países como Inglaterra y Suecia. Se continúan los esfuerzos por brindar atención a niños con diferentes atipicidades.¹⁴

En 1951, John Bowlby, psicólogo inglés, concluye que el niño, en sus primeros dos años de vida, necesita desarrollarse en una atmósfera emocionalmente cálida, debe desarrollar una ligazón estable con su madre, basado en un íntimo lazo afectivo, pues la "deprivación materna", produce una serie de trastornos mentales severos y en algunos casos irreversibles, dependiendo del grado y la duración de esta.¹⁵

En 1956, Thompson y Melzack, realizaron experimentos con cachorros de Terrier escocés, divididos en 2 grupos: uno de ellos fue criado normalmente en las condiciones de un hogar, mientras que el otro fue aislado en pequeñas jaulas, colocando un cachorro en cada una. Las edades de los cachorros estaba entre los 7 y los 10 meses. Los investigadores describieron a los cachorros criados en aislamiento, como inmaduros, y en situaciones que necesitaban aprendizaje o solución de problemas, sus desempeños fueron significativamente inferiores a los de los perros criados en un hogar. "Basados en su trabajo, Thompson y Melzack llegaron a la conclusión de que un ambiente rico y estimulante en el periodo inicial de la vida, constituye una condición importante para el desarrollo normal. La restricción de experiencias durante este periodo crucial puede derivar en un atraso permanente".¹⁶

Durante las décadas de los 60 y 70, se llevaron a cabo varias estrategias de intervención en infantes en riesgo biológico, una vez estabilizado su estado médico. Una de ellas llevaba consigo el

¹³BRALIC. Op. Cit. p. 27.

¹⁴HEESE. Op. Cit. p. 15

¹⁵BRALIC. Op. Cit. p. 27.

¹⁶Citado en BRICKER. Op. Cit. pp. 31, 32.

diseño de intervención para compensar supuestos déficits sensoriales, por ejemplo, proporcionar estimulación auditiva adicional o de movimiento. La otra estrategia consistía en proporcionar una estimulación "extrordinaria" al infante prematuro (por ejemplo, mayor manipulación de objetos, actividad de habla y estimulación auditiva o visual). En un análisis del efecto de estas diversas estrategias de intervención en el infante en riesgo biológico, los investigadores llegaron a la siguiente conclusión: "En resumen, la tendencia más generalizada implica lo que puede describirse como el desarrollo motor. El desempeño de los infantes estimulados o de grupo experimental tendió a sobrepasar al de los infantes del grupo controlado, en los instrumentos para medir las habilidades motoras, así como en el vigor muscular". Sin embargo, los autores advierten sobre el riesgo de generalizar debido a la diversidad de poblaciones, tratamientos e instrumentos de medición empleados en las investigaciones.¹⁷

A partir del trabajo original que se centró en la estimulación del infante prematuro o en riesgo se desarrolló una perspectiva que cambió dicho centro de atención pasando del infante a la relación entre éste y la persona encargada de su cuidado (cuidador), relación que muchos autores denominan vínculo o apego. A medida que los investigadores estudiaban las interacciones que ocurrían entre los infantes y quienes los cuidaban (principalmente madres) fue quedando claro que los cuidadores son las principales personas que presentan e interpretan la información del ambiente que llega a los infantes. A medida que la importancia del ambiente inicial proporcionado por el cuidador quedó más clara para los investigadores y profesionales en ejercicio, aumentaron los programas para estimular y mejorar el apego entre los padres y el infante.¹⁸

En 1965, basado en los estudios realizados por Riessman sobre la discriminación sin prejuicios en la escuela, el Gobierno Federal de EE. UU., implementa el primer programa orientado a contrarrestar los efectos de la privación múltiple que sufren los niños de bajo nivel socio-económico el cual se llamó "Head Start".¹⁹ Los objetivos específicos eran los siguientes:

1. Mejorar la salud y las capacidades físicas del niño.

¹⁷BRICKER. Op. Cit. p. 51.

¹⁸Ibidem.

¹⁹BRAJIC. Op. Cit. p. 29.

2. *Contribuir al desarrollo emocional y social del niño estimulando la confianza en sí mismo, su espontaneidad, curiosidad y autodisciplina.*
3. *Mejorar los procesos y las habilidades mentales del niño con especial atención a las conceptuales y verbales.*
4. *Establecer los hábitos de expectativas de éxito en el niño, que creen un clima de confianza en sus futuros esfuerzos de aprendizaje.*²⁰

En 1968, el Congreso de EE. UU., aprobó el programa de educación temprana para niños disminuidos, que desarrolló programas de intervención temprana para infantes disminuidos y niños en edad preescolar, en toda la unión Americana.²¹

En este mismo país, la Dra. Valentine Dmitriev y sus colaboradores han trabajado sobre la atención temprana basándose, metodológicamente, en el condicionamiento operante skinneriano, con la perspectiva del desarrollo secuencial.

A fines de los años 60's, la educadora israelí Avima Lombard decidió romper con el círculo vicioso que se daba en los jardines de niños israelíes: aunque admitían pequeños de todas las procedencias, los de las capas sociales menos favorecidas empezaban a rezagarse desde el primer grado. Los expertos coinciden en que los niños de familias pobres se rezagan debido a que tienen un vocabulario limitado, poca experiencia en resolución de problemas y trato con los adultos, y escasa familiaridad con conceptos básicos, como las formas, los colores y los números. El deseo de romper este círculo vicioso fue lo que impulsó a esta educadora a desarrollar Programa de Instrucción Doméstica para Preescolares (HIPPI, por sus siglas en inglés). Este método ha servido a miles de padres de familia para brindar a sus hijos una ventajosa iniciación en la vida escolar. La idea que sustenta el programa es simple pero eficaz: los padres, por poca instrucción formal que hayan recibido, pueden convertirse en magníficos maestros de sus hijos en habilidades y materias básicas, como la lectura, la aritmética y la resolución de problemas.

El HIPPI se desarrolló en Israel y se ha adoptado sucesivamente en otros seis países: Holanda, Alemania, Nueva Zelanda, México, Sudáfrica y Estados Unidos. En México, el HIPPI está patrocinado por el Instituto Nacional para la Educación de los Adultos, y en él participan 95

²⁰BRICKER, Op. Cit. p. 47.

²¹Ibidem. p. 56.

niños. Las madres reciben semanalmente un paquete que contiene instrucciones y materiales para cinco lecciones de 15 minutos de duración cada una. Si lo desean, pueden solicitar que un instructor les haga visitas domiciliarias cada 15 días para practicar los ejercicios con ellos antes de aplicarlos a sus hijos. En las semanas alternas se reúnen unas con otras para el mismo fin. Durante las reuniones que tienen con el instructor, expresan sus preocupaciones sobre el cuidado de los niños y reciben información en materia de psicología, salud y educación.

La señora Lombard se especializa en pedagogía preescolar en el Instituto de Investigaciones para la Innovación de la Educación, del Consejo Nacional de Mujeres Judías de la Universidad Hebrea, en Jerusalén; y explica que la diferencia en el rendimiento de los niños radica en la forma en que los padres hablan con sus hijos, se relacionan con ellos y participan en sus actividades. Por eso el HIPPY está pensado también para dar confianza a los padres. La educadora ideó una serie de ejercicios para pequeños de entre cuatro y seis años, y los copió en mimeógrafo. El programa se probó con 161 niños de cuatro años en Hfatikva, un barrio de Tel Aviv. Para ganar afilidos, inició un procedimiento que sigue siendo típico del HIPPY: llamaba a la puerta, se presentaba y explicaba en qué consistía el programa. De los primeros 50 padres con los que se entrevistó, convenció a 48. Todos los niños se sometieron a pruebas antes y durante su participación en el programa, y su desempeño se comparó con el de otros pequeños del mismo medio social y con el de sus hermanos mayores. Los participantes del HIPPY superaron invariablemente a sus compañeros en lectura, escritura y aritmética. En opinión de maestros, eran más entusiastas y constantes. En 1975, el Ministerio de Educación decidió subvencionar el HIPPY e implantarlo de manera permanente en todo el país. Desde 1980 decenas de educadores de todo el mundo han acudido a Israel para observar la marcha del programa. Los afiliados de cada país traducen y adaptan los ejercicios, y envían personal a Israel para que reciba adiestramiento.*

En Latinoamérica, tenemos las aportaciones de Uruguay en el Instituto Interamericano del Niño, en Montevideo; Eloisa Etcheberry informa de estudios al respecto en donde se le da una especial importancia a la relación madre-niño dentro del contexto familiar natural. Se crea en 1963, la primera institución para atender a niños con retardo mental con un servicio integral.

* *Padres que enseñan, hijos que destacan.* Artículo publicado en el periódico *Novedades* del 2 de julio de 1994, sección C, pp. 1 y 3.

Otras aportaciones las han fundamentado los estudios realizados sobre grupos comparados de ratas, orientados a probar la importancia del ambiente para el desarrollo y crecimiento del cerebro, poniendo de manifiesto, que el grupo sometido a manipulaciones diarias (eran cogidas, acariciadas, se las inducía a juegos, etc.), presentó mayor tamaño en los hemisferios cerebrales, que el grupo aislado.²²

Para la sordera, existe aproximadamente, desde hace dos decenios, la posibilidad de realizar estimulación temprana. Los casos conocidos de alto grado de estimulación, se asemejan, más allá de todas las otras diferencias, en el hecho de que sus padres invirtieron mucha energía en tal estimulación.²³

El Dr. Rafael González Mas ha realizado en España, programas de estimulación temprana para deficientes mentales, cubriendo las limitaciones de anteriores intentos que no se preocupaban por cuidar el entrenamiento perceptivo y motor básicos, imprescindibles para lograr una función semi-independiente. Por ello, ha creado un Método de Adiestramiento y Maduración Mental que suministra a educadores y padres, de todo el material necesario para cada caso y momento.²⁴

Los trabajos de este doctor, pretenden dar respuesta a la interrogante sobre qué técnicas pueden utilizarse que capaciten al sujeto deficiente mental para alcanzar su máximo desarrollo intelectual, físico, emocional y social.

Una de sus creaciones es una cápsula que diseñó, junto con sus colaboradores, que cubre la mitad superior del cuerpo del individuo, el cual permanece postrado sobre un asiento movable por control remoto. Este dispositivo estimulador (auditivo y óptico principalmente), debe ser alimentado con programas de estimulación progresivos, adecuados a la situación de las funciones mentales superiores del sujeto tratado, que abarquen todos sus sistemas receptivos aferenciales.²⁵

El principio que orienta su labor es el que indica que el incremento del aprendizaje de los sujetos deficientes mentales, puede ser significativo, suministrándoles adecuadas condiciones para tal aprendizaje.

²²GONZÁLEZ Mas, Rafael. Adiestramiento y maduración mental, Ed. Científico-Médica. Barcelona, 1978. p. 91.

²³HIEESE. Op. Cit. p. 22.

²⁴GONZÁLEZ. Op. Cit. p. 11.

²⁵Ibidem. p. 95.

Jean Itard, con su tratamiento de el "niño salvaje de Aveyron", a quien lo consideraba un limitado mental a causa del salvajismo y la falta de conocimientos, debido a la carencia de estímulos sociales y educacionales; demostró "que cualquier niño abandonado, cuyos potenciales intelectuales innatos sean bajos, puede aprender muchas destrezas si se le dan las oportunidades de enseñanza adecuadas".²⁶

Edward Seguin, sistematizó las aportaciones de Itard y desarrolló su método fisiológico, utilizado para la enseñanza de los niños retrasados mentales. Posteriormente, su discípulo Montessori, vivificó su método, utilizándole satisfactoriamente para potenciar y refinar las destrezas discriminativas sensoriales y perceptivas de los niños normales.

Actualmente en Suecia, Mónica Steen y Gunnel Thunell están realizando trabajos sobre estimulación temprana a niños disminuidos. Por otro lado, en Michigan, EE. UU., se realizan investigaciones para comprobar la relación entre la calidad del cuidado del niño y su posterior habilidad cognoscitiva; así como el rol de la interacción padres-niño, en la capacidad de aprendizaje y el temperamento.²⁷

Los norteamericanos Windle y Myers pudieron demostrar que, si bien las asfixias que ellos produjeron en monos Rhesus neonatos provocaban perturbaciones funcionales centrales severas, en su gran mayoría éstas habían desaparecido al cabo de tres o cuatro años. En Zurich, Akent, un investigador de encéfalo, llegó a un resultado básicamente igual en sus experiencias realizadas en primates con Harlow y Schultz, después de practicadas las lesiones encéfálicas, se comprobó la compensación de los daños funcionales, en grado tanto más prometedor, cuanto más tempranamente se comenzaba con el entrenamiento funcional.²⁸

Quizás sea EE. UU., el país en el que existe actualmente uno de los movimientos de investigación más vigorosos en este sentido: se puede hablar de las experiencias de la Dra. Newcombe en California, así como de las que se están llevando a cabo en Washington a las órdenes de la Dra. Hnyder, que están consiguiendo notables progresos en la integración a la vida normal de

²⁶Ibid. p. 13.

²⁷CONSULTENSE: *Merrill-Palmer Quarterly*, Vol 38. No. 3. Jul. 1992. Michigan, Ann Arbor, U.S. pp. 309-330. Y *Journal of Abnormal Child Psychology*. Vol. 18. No. 3. 1990. Michigan, Ann Arbor, U. S. pp. 317-334.

²⁸HEESE. Op. Cit. pp. 26, 27.

niños tan seriamente dañados como son los afectados con el síndrome de Down, cosa insospechada hasta hace solamente unos años.³⁹

En la actualidad, el cuidado del infante en riesgo biológico lo realizan neonatólogos que están capacitados específicamente para el cuidado del recién nacido en peligro. Los atienden en unidades de cuidados intensivos neonatales (UCIN), cuyo objetivo es proporcionar cuidados médicos especiales y tienen un equipo muy especializado para monitorear y mantener vivos a los recién nacidos en riesgo. Con ello, se ha incrementado la atención, en el tipo de cuidado o estimulación que mejor al máximo el crecimiento biológico o psicológico del infante en riesgo biológico. Los programas de intervención de la UCIN, están concebidos para ayudar a los padres, siempre que sea posible, a proporcionar una estimulación adecuada al infante. Además, a menudo hay grupos de apoyo a los que pueden asistir los padres. Una vez que se ha dado de alta al infante, el programa proporciona visitas a domicilio, un centro donde la familia pueda llevar al infante, o ambas cosas.⁴⁰

Así, nos damos cuenta de que la estimulación temprana ha ido ganando terreno en el mundo entero, ya que actualmente se está de acuerdo en la necesidad de brindar estimulación adecuada y regulada durante el período del crecimiento, para facilitar el desarrollo normal o bien, para disminuir alteraciones debido a diferentes etiologías.

A pesar de que la Estimulación Temprana surgió de la preocupación por ayudar y asistir a los niños que presentan alguna deficiencia en su desarrollo o desde el nacimiento, hay que destacar la utilidad de su aplicación en la educación de los niños "normales", tanto como medio para prevenir posibles anomalías, como para mejorar los niveles de desarrollo de la población normal en general.

Y en respuesta a esta preocupación, podemos encontrar en nuestros días, organizaciones enfocadas a brindar a los niños, atención especializada desde el nacimiento, hasta la edad de 4 o 5 años, para favorecer un óptimo desarrollo. Entre ellas se encuentran, los llamados gimnasios para bebés, centros de estimulación temprana, instituciones de salud; incluso clínicas que atienden a las madres desde el proceso del embarazo y las preparan para el nacimiento de sus hijos a través de la psicoprofilaxis, continuando su labor con clases de atención y cuidados del recién nacido, y de estimulación temprana; a los cuales asisten los padres de familia con sus pequeños, y son ellos

³⁹CABRERA Y SANCHEZ. Op. Cit. p. 138.

⁴⁰BRICKER. Op. Cit. p. 53.

mismos los que, a través de una sana convivencia, coordinada por un especialista, les proporcionan los estímulos adecuados a su edad y nivel de desarrollo, propiciando así, una educación integral, al combinar todos los aspectos del desarrollo del ser humano: físico, psicológico y social.

CAPITULO II BASES TEORICAS DE LA ESTIMULACION TEMPRANA

1. PSICOLOGIA DEL DESARROLLO

**2. DESARROLLO PSICOSOCIAL DEL NIÑO DE 1 A 2 AÑOS, SEGUN LA TEORIA DE HENRI
WALLON**

**3. DESARROLLO COGNOSCITIVO DEL NIÑO DE 1 A 2 AÑOS, SEGUN LA TEORIA DE JEAN
PIAGET**

**4. DESARROLLO CONDUCTUAL DEL NIÑO DE 1 A 2 AÑOS, SEGUN LA TEORIA DE ARNOLD
GESELL**

**5. PSICOLOGIA SOVIETICA. APORTACIONES DE LEV S. VIGOTSKY AL ESTUDIO DEL
DESARROLLO DEL NIÑO.**

1. PSICOLOGIA DEL DESARROLLO

La psicología del desarrollo analiza el desarrollo motor, sensorial, intelectual, psicológico y social del niño. Se encuentra representada principalmente por Wallon, Piaget y Gesell. Se basa en la observación del niño e insiste en la contribución del juego en su desarrollo.

Es importante señalar que en el desarrollo cognoscitivo influyen además de las propias acciones del niño, otros factores como: las oportunidades que ofrece el ambiente y el afecto. Esto es, la posibilidad de que los niños alcancen cada periodo de su desarrollo, depende del medio en el que se encuentren inmersos y de los componentes afectivos que entran en juego en todas las estructuras cognoscitivas.

La actividad primordial que el niño desarrolla en los primeros años de su vida, está caracterizada por el juego, actividad subjetiva que aspira a ejecutar tareas de la vida real. Gracias al juego y al juguete, el niño puede y debe desarrollar: su cuerpo, intelecto, afectividad, creatividad y sociabilidad.¹ Por ello, la estimulación temprana está dirigida a las primeras etapas del desarrollo, con el fin de potenciar al máximo las posibilidades físicas, intelectuales y afectivas de cada niño.

Los autores mencionados, han realizado investigaciones especializadas, que nos ofrecen elementos muy valiosos y sobre todo, vigentes, con respecto al estudio del desarrollo del niño; y como derivación, nos sugieren actividades propicias para estimular su evolución. Las aportaciones que retomaré principalmente de cada uno de ellos, son: el análisis psicosocial de Wallon, el cognoscitivo de Piaget y el conductual de Gesell; sin perder de vista que los tres pertenecen a la corriente de la psicología del desarrollo y ese será el modelo que tomaré para hacer un estudio periódico de los niños de 1 a 2 años de edad. Asimismo, finalizaré con una revisión de las aportaciones del psicólogo ruso

¹GASSIER, Jacqueline. Manual del desarrollo psicomotor del niño. 2a. ed. Ed. Masson, S.A. Barcelona, 1990. pp. 81-83.

Vigotsky, respecto a la importancia de los padres y la sociedad en general, como agentes educadores y facilitadores del aprendizaje, al actuar como mediadores en el proceso de maduración que lleva al niño a desarrollar las funciones psicológicas superiores, que le han sido otorgadas como ser humano.

2. DESARROLLO PSICOSOCIAL DEL NIÑO DE 1 A 2 AÑOS, SEGUN LA TEORIA DE HENRI WALLON.

Henri Wallon (1879-1962)

Fue un gran psicólogo de la infancia, estudió todos sus aspectos: biológicos, sociales, afectivos y cognoscitivos. Desarrolló una concepción de conjunto del psiquismo, enfocada bajo el doble aspecto: afectivo e intelectual; en una labor de integración, un esfuerzo por demostrar las interacciones dialécticas que integran cada uno de los aspectos y momentos de la evolución infantil.² De hecho, el descubrimiento genial de Wallon consiste en un análisis completo, y nuevo en su tiempo, de los componentes funcionales de la motricidad; lo cual explicó en los siguientes términos: en primer lugar, el movimiento muscular entraña una función efectora aplicada al dominio del objeto físico y origen de la inteligencia; pero también comprende en el ser humano una función expresiva dirigida hacia el sujeto humano y base de la afectividad.³

Wallon insiste acerca del rol de los "conflictos dialécticos" en la génesis de las etapas del psiquismo. Tal como lo enfoca, el conflicto constituye el modo de transición de una etapa a la siguiente, a la vez que el modo de estructuración propio de cada etapa. De forma que el conflicto es a un tiempo, y contradictoriamente, factor de ruptura y factor de equilibrio. Ese doble carácter, sucesivo y simultáneo, genético y estructural del conflicto, se cristaliza en el pensamiento walloniano en lo que puede llamarse el esquema filiación-oposición. En opinión de Wallon, el equilibrio sólo puede resultar del conflicto.⁴

El desarrollo y la conducta individual se ven posibilitados por tres órdenes de condiciones: la fisiológica, la psicológica y la social. En donde los efectos de la constitución biológica del niño pueden ser ampliamente transformados por las

²PALACIOS, Jesús. *La Cuestión Escolar*, 6a. ed. Ed. Lilla, S.A. Barcelona, 1984, p. 127.

³WALLON, Henri. *La vida mental*. Ed. Critica, S.A. Barcelona, 1985, p. 10.

⁴WALLON. *Op. Cit.* pp. 12,13.

circunstancias sociales de su existencia, de las que también forma parte su elección personal.⁵

Este desarrollo tiene como base la interacción entre la capacidad de reacción del sistema nervioso superior y los estímulos que provienen del medio. El niño y su medio son inseparables, siendo el uno el complemento necesario del otro y siendo primaria e indispensablemente, su mutua interacción. El entorno más importante para la formación de la personalidad no es el entorno físico, sino el social. Determinadas capacidades y actitudes infantiles se ven potenciadas o inhibidas según la naturaleza del medio.⁶

Evidentemente, la educación es una acción social, y por lo tanto determinante para el desarrollo del niño. La educación es necesaria para el niño desde el momento en que es reclamada por sus necesidades de maduración orgánica y social. La maduración funcional no alcanza un resultado efectivo si la función no encuentra el objeto que le de ocasión de ejercitarse y desarrollarse al máximo: es el medio el que debe proporcionar el objeto. Es así, que incumbe a la educación la tarea de disponer esas condiciones materiales de manera tal que el niño, se encuentre ante situaciones y objetos que sean funcionales para su grado de desarrollo. Se trata en cada momento de posibilitar al niño, el logro del nivel más alto que su etapa de desarrollo permite.

Según las posibilidades funcionales del niño en cada edad la educación debe proporcionarle objetos y tareas que estimulen sus capacidades y revelen sus aptitudes. De esta forma, ayudar al niño a resolver las dificultades específicas con que se encuentra en una etapa determinada, y ponerle en condiciones favorables para pasar a la siguiente.⁷

Este es el principal postulado que toma la estimulación temprana para desarrollar su labor, puesto que está enfocada a la educación que inicialmente dan los padres a sus hijos, para que sean éstos los que propicien el ambiente ideal para lograr su máximo

⁵ PALACIOS. Op. Cit. p. 120.

⁶ Ibidem. pp. 128, 129.

⁷ Ibidem. pp. 137, 138.

desarrollo según sus posibilidades; aprovechando el lazo afectivo que por naturaleza existe entre ellos.

Factores de la evolución psicológica del niño.

LA FAMILIA COMO MEDIO SOCIAL.

La familia es un medio funcional en el que el niño comienza por encontrar la manera de satisfacer todas sus necesidades en formas que pueden ser propias de su familia y en el que adquiere sus primeras conductas sociales. Es el grupo donde se encuentra una mayor multiplicidad de acciones, pero no constituye el modelo de todas las relaciones que podrán encontrarse en los grupos en los que el individuo podrá integrarse posteriormente. La familia comienza por rodearlo por todas partes, se trata de un cerco completo que precede toda clase de elección.⁸

El grupo es indispensable al niño no sólo para su aprendizaje social, sino también para la conciencia que puede adquirir de ella. El grupo lo coloca entre dos exigencias opuestas: por una parte, la necesidad de su afiliación al grupo en su conjunto; debe identificarse con el grupo en su totalidad (individuos, intereses, aspiraciones). Por otra parte, el niño no puede agregarse verdaderamente al grupo sino entrando en su estructura, es decir, asumiendo en él un lugar y un papel determinados, diferenciándose de los demás, aceptándolos como arbitros de sus proezas o de sus fallos, mostrándose en una palabra, como un individuo distinto que posee su propio honor y al que, por consiguiente, no se le puede negar su autonomía.⁹

⁸WALLON, H. Jesús Palacios (Comp.) *Psicología y educación del niño. Una comprensión dialéctica del desarrollo y la educación infantil*. V. XXXV Colección Aprendizaje. 2a. ed. Ed. Visor Libros, Madrid, 1987. pp. 120,121.

⁹WALLON, Op. Cit. p. 125.

EL PAPEL DEL MOVIMIENTO

"Hasta el momento en que aparece la palabra, el movimiento es lo único que puede dar fe de la vida psíquica infantil y de hecho se identifica con ella en el niño, cuya actividad comienza siendo elemental, discontinua, esporádica, cuya conducta no presenta objetivos a largo plazo y a quien falta capacidad para definir sus reacciones y escapar así a las influencias del momento presente." ¹⁰

El movimiento es esencialmente desplazamiento en el espacio y posee tres formas, cada una de las cuales tiene su importancia en la evolución psicológica del niño.

a) Puede ser pasivo o exógeno, es decir, encontrarse bajo la dependencia de fuerzas exteriores, entre las cuales la más importante es la gravedad. Las reacciones que provocan, conocidas como reflejos laberínticos, desaparecen normalmente después del nacimiento, pero son las primeras de una serie que en etapas sucesivas y a través de la búsqueda de las posturas necesarias y de los puntos de apoyo apropiados conducirán al niño desde la posición de acostado a la posición de sentado, a la posición de rodillas y finalmente a la posición de pie.

b) Desplazamientos autógenos o activos ya del propio cuerpo en el medio exterior, ya de objetos que se encuentran en dicho medio: locomoción o prensión.

c) Desplazamiento de los segmentos corporales o de sus fracciones unos en relación con otros. Se trata de reacciones posturales que adquieren un carácter más detallado, más definido y hasta podría decirse que más psicológico: se exteriorizan como actitudes y como mímica. ¹¹

EL PAPEL DE LA IMITACION

Las investigaciones realizadas por Wallon, demuestran que la atención prestada por el niño a los objetos o a los espectáculos que le interesan no es pasiva, y además, no

¹⁰ *Ibidem*, p. 128.

¹¹ *Ibidem*, pp. 129.

se pierde tiempo porque tarde en producir sus efectos. Cuando asiste a las cosas está en estado de impregnación perceptivo-motriz, la musculatura del niño trabaja durante todo el tiempo que mira o escucha. A menudo no son más que contracciones insensibles pero que parecen nublarse en el intervalo de las percepciones, y que acaban por último en ensayos de reproducción más o menos tímidos, más o menos logrados. El intervalo entre la impregnación y la reproducción puede ser de algunos minutos, de algunas horas, varios días o varias semanas. Pero cuanto más largo es, tanto mejor, la fase de incubación demuestra la importancia del aprendizaje mudo que se ha procurado entre las percepciones iniciales y la adquisición del nuevo gesto. Como ejemplo de esto, podemos mencionar que el número de palabras comprendidas por el niño sobrepasa en mucho el de las palabras que sabe repetir.

La actividad se orienta ahora, no solamente hacia el mundo exterior para modificar sus relaciones, sino que se convierte en modificadora del sujeto mismo, cuyas reacciones no son ya solamente modeladas por las necesidades del medio, sino también según modelos exteriores. La conversión que se opera es la de la actividad inmediatamente utilitaria hacia la actividad especulativa.¹²

Toda percepción tiende a realizarse en el plano motor; distinguiéndose así, dos tipos de imitación: espontánea e inteligente. La **imitación espontánea** es la coincidencia que se realiza entre una estructura perceptiva y la estructura motriz que le corresponde; es un modelo sensible que pasa de sí mismo al estado de movimiento.

En la **imitación inteligente** el modelo, en lugar de imponerse, se deja elegir. Al plano de la acción pura, va a poder oponerse el de la representación. Esta clara identificación de sus actos, de sus representaciones y de sí mismo supone que identifica correlativamente la persona de otros, de donde saca modelos y en cuyo émullo se convierte.

¹²WALLON, H. Psicología del niño. V. I Pablo del Río Editor, S.A. Madrid, 1980. pp. 135, 136.

Así la imitación participa de las etapas de la evolución psíquica, sometiéndose a su ley, o contribuyendo a su progreso.¹³

El niño, dominado desde sus primeras impresiones por sus conexiones con las personas de su ambiente, ejecuta sus primeras elecciones. Pasando el período de la imitación automática o espontánea, su imitación no se dirige indistintamente a todas, sino a las que, por un motivo cualquiera, se le imponen más. Indicar una semejanza y reconocerla son dos cosas distintas. Las conexiones de la imagen y el objeto sufren un lento progreso. El niño se contenta con poco. Circunstancias de las que resultan una concomitancia o afinidades cualesquiera, pueden reemplazar para él la similitud auténtica. La sucesión o la simultaneidad de sus impresiones concretas prevalecen por mucho tiempo sobre su poder de seleccionarlas a fin de elevarlas a su tipo perceptivo o ideal.¹⁴

La imitación es más inmediata en el niño que en el adulto. Por no poder emplearse en operaciones mentales puras, la excitación ligada a las impresiones vuelve a los gestos. Se resuelve, en seguida, o al final, en reacciones exteriores y liquidadoras. En el niño, cuyos poderes de inhibición son débiles, se efectúan fácilmente actos elementales a cambio de operaciones diferidas y complejas. Mediante el lenguaje las representaciones pueden desarrollar sus relaciones, su dificultad en el niño es la de desmembrarse en el tiempo. El niño no habla al principio sino por palabras, que son palabras frases. Y la estructura de sus primeras palabras es de las más rudimentarias, es habitualmente la misma sílaba repetida. El momento en que llega a unir dos palabras es una etapa fundamental. A partir de entonces, muy pronto sabe construir proposiciones de términos múltiples. Al mismo tiempo tomarse capaz de captar las relaciones entre sus representaciones, y por su intermedio, entre las cosas.¹⁵

¹³ *Ibid.* p. 138

¹⁴ *Ibid.* p. 141.

¹⁵ *Ibid.* pp. 144, 145

Los Estadios del Desarrollo

La teoría de los estadios del desarrollo de la personalidad infantil de Wallon, puede sintetizarse en 3 conceptos claves: **preponderancia, alternancia e integración funcional**. En cada estadio existe lo que podemos llamar un "conflicto específico" que el niño debe resolver. Las alternancias funcionales suscitan siempre un nuevo estado que se convierte en el punto de partida de un nuevo ciclo. De esta manera se lleva a cabo el desarrollo del niño bajo formas que se especifican de edad en edad. El mecanismo evolutivo no varía, el desarrollo del niño no se produce por adición de los progresos, sino que presenta oscilaciones entre las manifestaciones anticipadas de una función que se ha de establecer posteriormente y las regresiones a momentos ya superados.¹⁶

Como síntesis de los procesos de diferenciación y agrupamiento, al yo le corresponde integrar las actividades más primitivas en las más recientes, actuando a modo de un circuito interno dinámico en cuyo seno se operan las síntesis que tienen lugar como resultado de la dialéctica evolutiva. El polo opuesto de la integración es la diferenciación y cada una de ellas lleva a la otra en sí de manera potencial; así es como el desarrollo tiene lugar. En el proceso de integración, intervienen dos funciones principales: *la afectividad* por un lado, vinculada a las sensibilidades internas y orientadas hacia el mundo social, la construcción de la persona; y *la inteligencia* por otro lado, vinculada a las sensibilidades externas y orientadas hacia el mundo físico, la construcción del objeto.

El desarrollo de la personalidad progresa según una sucesión de estadios, cada uno de los cuales constituyen un conjunto original de conductas, caracterizándola por un tipo particular de jerarquía entre las funciones mencionadas arriba. De tal forma que se instituye una alternancia entre dos tipos de estadios: unos caracterizados por la predominancia de la afectividad sobre la inteligencia, otras por la predominancia inversa de la inteligencia sobre la afectividad.¹⁷

¹⁶ PALACIOS, Op. Cit. pp. 129, 130.

¹⁷ WALLON, Op. Cit. p. 17.

Los estadios de la personalidad que distingue Wallon son los siguientes:

- 1) El estadio impulsivo (Del nacimiento a los 3 meses).
2. El estadio emocional (3 a 12 meses).
- 3) El estadio sensoriomotor (1 a 2 años y medio).
- 4) El estadio proyectivo (2 años y medio a 3 años).
- 5) El estadio del personalismo (3 a 6 años).
- 6) El estadio categorial (6 a 11 años).
- 7) El estadio de la adolescencia (11 años).

Como el título de este trabajo lo señala, el interés primordial es analizar el desarrollo del niño de 1 a 2 años de edad; por lo tanto, me detendré a estudiar específicamente las investigaciones de Wallon sobre el *estadio sensoriomotor*.

EL ESTADIO SENSORIOMOTOR (1 A 2 AÑOS Y MEDIO).

Se instituye con el predominio de las sensibilidades externas y de la función intelectual. Con él, el niño desarrolla dos tipos de inteligencia, de hecho interrelacionadas: la **inteligencia práctica** "de las situaciones", unida a la manipulación de objetos; y la **inteligencia representativa** "discursiva", unida a la imitación y al lenguaje.¹⁸

Está casi totalmente vuelto hacia el exterior, el niño responde a las impresiones que las cosas ejercen sobre él por gestos dirigidos hacia ellas; sus investigaciones le hacen descubrir las cualidades de las cosas al mismo tiempo que lo educan y que le afianzan su propia sensibilidad. El resultado producido por sus manipulaciones, ya en sí mismo, ya en los objetos, lo incita a repetir el mismo gesto para obtener nuevamente el efecto, y luego

¹⁸ Loc Cit.

a superar esta actividad circular, modificando el gesto para comprobar las modificaciones del efecto.¹⁹

La acción sobre el mundo exterior abre al niño nuevas perspectivas, le da acceso a un nuevo tipo de relaciones y le ayuda a adquirir y desarrollar la función simbólica, el lenguaje y la representación. Sin embargo, al principio su actividad sensoriomotriz se ve limitada al radio que le permite la longitud de su brazo, por lo que debe ser prolongada por otras dos, cuyos comienzos abarcarán el segundo año: la marcha y la palabra. El descubrimiento de este espacio locomotor (desplazamiento), empieza por hacerle experimentar esa especie de enagenación que expresan sus carreras de un lugar a otro, de una a otra habitación. Pero al mismo tiempo, identifica de manera más completa los objetos que descubre o que encuentra a voluntad.²⁰ Esas actividades conservan un carácter subjetivo e incluso con frecuencia afectivo, pero de ellos resulta una ligazón más estrecha entre el movimiento y sus consecuencias sensibles, lo que supone un reconocimiento minucioso de los datos sensoriales, y una percepción más precisa y más discriminativa de las estimulaciones causadas por los objetos exteriores. Por ejemplo, los balbuceos variados del niño que no habla todavía le llevan a distinguir entre sí los diferentes sonidos que producen las contracciones diversas de su aparato fonador, y le preparan para discernir los mismos sonidos articulados en su entorno.

En este estadio el niño se expresa tanto con gestos como con palabras, en el que parece querer hacer una representación mimética de su pensamiento fácilmente destilable y de ese modo una especie de presencia. Incluso hará a veces simulacros para apoyar su relato.

Otra actividad que adquiere ahora gran importancia es la imitación; la cual presenta también diferentes niveles: al principio, consiste en la repetición por parte del

¹⁹ WALLON, Piaget, et. al. Los estadios en la psicología del niño. Ediciones Nueva Vision. Buenos Aires, 1979. pp. 35, 36.

²⁰ WALLON, Op. Cit. p.36.

niño de un gesto que acaba de ejecutar ante él. pone pues en juego la persistencia de una estimulación reciente y puede, por consiguiente, ser reavivada fácilmente en el aparato psicomotor.

Un poco más tarde, cuando la percepción del modelo no tiene ya necesidad para ser eficaz, de haber sido precedida del mismo gesto ejecutado espontáneamente, debe suponerse que existen sistemas de relaciones perceptivo-motrices. Desde el segundo año, el niño reconoce en una imagen o en una fotografía las personas o los objetos.

En un nivel todavía más elevado el modelo no procede ya solamente por la vía perceptiva bajo la influencia de una estimulación actual. El modelo es asimilado y en ese caso la imitación puede exigir un cierto tipo de incubación, que no se produce ya a la manera de un reflejo sensorio-motor, sino que entra en relación con la esfera de las representaciones. Es lo que sucede en el niño que revive una escena impresionante o que se imagina en el lugar de un personaje más o menos prestigioso.²¹

Hay aún otras actividades motrices cuyos progresos ejercen sobre el desarrollo del niño una influencia que va más allá de su propia entidad. De ahora en adelante, el niño puede medir por sí mismo las distancias, variar las direcciones, cambiar de entornos y establecer una continuidad entre ellos. El espacio adquiere para él una realidad independiente de los objetos que lo pueblan. Es un campo libremente abierto a su actividad, sus veleidades de independencia y de evasión lo muestran perfectamente.²²

A esta edad, los juegos sensorio-motores del niño lo han inducido a establecer las conexiones más extensas y variadas entre sus campos sensoriales y posturales. en posesión ahora de su cuerpo y de sus movimientos se complace en hacer de ellos el instrumento de lo que ve realizar en torno suyo.²³

²¹WALLON, H. *Psicología y educación del niño*. Op. Cit. p. 131.

²²WALLON. Op. Cit. pp. 131, 132.

²³WALLON. *Psicología del niño*. Op. Cit. p. 137.

La socialización

Existe un momento en el que el niño aprende a tener a los otros en tanto que personas distintas de él mismo, capaces de andar como él se acercarse del mismo modo que él puede acercarse a ellas, de hablar como él mismo trata de hablar. Desde esta edad se instituye una especie de reciprocidad. El niño aprende que en toda acción no existe solamente un polo, el suyo, sino que hay dos polos, el polo de quien realiza la acción y el polo de quien es objeto de la acción.²⁴

El niño multiplica los juegos que Wallon ha llamado juegos de alternancia, es decir, los juegos en los que es alternativamente actor y objeto de un mismo gesto. Le gustará, por ejemplo, el juego consistente en dar un cachete y recibirlo; tratará alternativamente de esconderse y hacerse ver, de esconder a la persona de su interlocutor y de desenmascararla; jugará al escondite, siendo alternativamente el que se esconde y el que se busca.

Es así como el niño expresa su interés en actos susceptibles de unir dos personas o, mejor dicho, dos papeles diferentes. Todo esto tiende a ampliar su horizonte, a hacerle concebir relaciones más ricas, más matizadas, relaciones más polares entre el mismo y los demás. Pero en este periodo el niño se encuentra aun bajo la estrecha dependencia de las situaciones actuales y el medio que suscita sus reacciones. Esta todavía muy indistinta la individualidad de sus compañeros.²⁵

La actividad sensorio-motriz.

Organización y movimiento.

Los sonidos. - Grammont ha observado que los primeros sonidos que el niño trata de producir son los que resultan de las contracciones más rígidas y menos flexibles de la musculatura bucal, los que raspan más la mucosa los sonidos guturales. Según

²⁴ WALLON. *Psicología y educación del niño*. Op. Cit. p. 137.

²⁵ WALLON. Op. Cit. p. 138.

Guillaume, la aparición de los dentales sería contemporánea de la dentición y vendría provocada por la irritación de las encías.

Sin embargo, la modulación de las diferentes matrices de fonemas, resulta dirigida cada vez más por el oído. No hay más que oír balbucear a un niño para darse cuenta de que la ley de sucesión de los sonidos es, sobre todo, auditiva y musical. Llega un momento en que el niño sólo presta atención a las amplificaciones, a los contrastes y el ritmo de la melodía.²⁶

Adquisiciones fonéticas. - En este período se prepara, en mayor medida, el material fonético que utilizará el niño; porque entre los fonemas que emite espontáneamente hay algunos que no serán de ninguna utilidad para la lengua que va a hablar y que acabarán por desaparecer cuando esté terminada la integración de su actividad vocal a la función del lenguaje. Pero esta selección presupone la acción que ejercen sobre el niño los sonidos proferidos a su alrededor; y a su vez, esta acción sigue a la adquisición de todos aquellos debidos a la influencia recíproca de sus impresiones auditivas. Puede decirse incluso que a través de ellos se ha hecho el niño capaz de discriminar, identificar y percibir los sonidos que le llegan desde fuera.

En este momento aparece la ecolalia, que precede de lejos a la imitación. El poder de la melodía espontánea se transfiere al sonido simplemente oído; todo lo que se pronuncia en el entorno del niño tiende a repercutir, sonido a sonido, en su aparato motor; sólo en ese momento parece identificar el niño esos sonidos. Si no profiere en voz alta más que los oídos en último lugar, aquellos cuya repetición puede hacerse al final de la audición, es sin duda, porque la audición inhibe la exteriorización de los que la interrumpirían. A causa de esta prosecución literal, la ecolalia se opone netamente a la imitación, en la que se capta en principio la imagen del modelo y en la que el conjunto

²⁶ *Ibidem*, p. 210.

procede a las partes. En la imitación, las partes del modelo están amontonadas, se alteran y pierden la pureza que tenían en la ecolalia.²⁷

Construcción del mundo exterior.

Participación en el objeto.- Cualesquiera que sean los obstáculos, a esta edad, la reacción del niño en presencia de un objeto deseado es, en principio, una tentativa global y directa para apropiarse de ese objeto o para suprimir esos obstáculos. El pequeño no puede reprimir sus gestos de prensión incluso cuando está separado del objeto por un cristal. Si llega a moverlo, lo atrae hacia sí mismo, sin fijarse en los obstáculos que lo detendrán inevitablemente. La agitación provocada por la vista de una golosina, incluso cuando es inútil o inapropiada, no puede ser inhibida.

A un nivel un poco superior, parece que el niño cree posible hacer que sus interacciones pasen las cosas por medio de sus gestos o, por lo menos, que se introducen en las cosas una propiedad consecuencia del propio gesto. De manera que parece que el niño ha conservado un sentimiento de participación en las cosas sobre las que ejerce su acción.²⁸

Transferencia al objeto de la actividad del sujeto.- Cuando las cosas comienzan a oponerle su propia individualidad, el niño continúa, sin embargo, transfiriendo al objeto su sentimiento de la actividad. Lo que sucede es que todavía no posee una intuición suficientemente clara de las relaciones en el espacio, sin la cual no puede separar definitivamente las cosas de sí mismo.

Es cierto que se dedica con frecuencia a poner en contacto dos objetos, pero lo hace con la ilusión de que cualquier contacto les asegura una absoluta solidaridad. Así, coloca repetidamente su gancho sobre el asa del objeto que quiere coger y tira, como si el objeto fuese a desplazarse. El contacto tiene para él una especie de valor absoluto, no sabe

²⁷ *Ibidem.* pp. 210, 211.

²⁸ *Ibidem.* p. 114.

imaginario en sus relaciones con las direcciones del espacio y las líneas de fuerza que pueden responder a dichas direcciones.²⁹

Dimensiones y orientación en el espacio. - Lo que a los adultos nos puede parecer objeto de una percepción evidente e inmediata, como pueden ser las dimensiones de las cosas, por ejemplo, aparece lleno de incertidumbre para el niño.

Los pequeños hacen intercambios, a la vista del adulto, ilógicas: cambia un taburete demasiado bajo por otro más bajo todavía, una caña demasiado corta por otras más cortas o que tienen la misma longitud. Otras veces sustituye la silla desde la que no puede alcanzar un objeto colocado demasiado alto, por un banco más largo, pero todavía más bajo, como si sólo tuviese de él una visión global, como si no supiese distinguir las diversas dimensiones de una cosa; como si fuese incapaz de orientarlas según los diferentes planos del espacio.³⁰

Pareciera como si el niño sólo supiese colocar los objetos unos junto a otros, a falta de una intuición mental del espacio que le permitiría distribuirlos y ajustarlos en función de las direcciones exigidas por los objetos de su actividad. Esa capacidad de imaginar el espacio le sería igualmente necesaria para ordenar entre sí las dimensiones de las cosas, para desplegar sus agrupamientos y representarse su estructura. El niño necesita un patrón íntimo para comparar las distancias de las cosas y las longitudes correspondientes que debe construir.

En la base de las estructuras que es capaz de realizar mentalmente está la actitud para disponer de las relaciones del espacio. Con distintos grados de sublimación, esta actitud será la condición para la aparición del lenguaje y clasificatorias del pensamiento.³¹

²⁹ *Ibidem.* p. 115.

³⁰ *Ibidem.* p. 216.

³¹ *Ibidem.* p. 217.

Las relaciones de lo significante a lo significado.

Las etapas que sigue la adquisición del lenguaje, inician con una imitación innovadora, en la que hay todavía impregnación, y media un largo periodo de incubación, integración y discriminación de múltiples impresiones recibidas por el niño. La duración de esta adquisición latente puede ser medida por el tiempo que transcurre entre el momento en que el niño capta el sentido de lo que se dice alrededor de él y el momento en que se mostrará capaz de articular palabras. Ciertamente, su comprensión se conserva global por mucho tiempo; puede estar más ligada a las interacciones, al corte de frases, a las situaciones que ésta acompañan, que al detalle de las palabras. No obstante, se puede hacer gradualmente el inventario de las locuciones que el niño llega a comprender, mientras que es aún incapaz de formularlas.

Luego viene el momento en el que el mismo busca expresarse de otra manera que con ayuda de gestos o exclamaciones. Pero las palabras que emuncia son una condensación del objeto, de las acciones o deseos que responden a éste. Son, para comenzar, vocablos aislados, es la palabra frase, al principio compuesta de dos sílabas semejantes o ligeramente diferentes: dodo, lolo, teto.

El paso que debe dar el niño después, tiene algo de esencial. Su palabra debiera necesariamente desmenzarse en el tiempo, aún cuando la cosa a expresar responda a un rasgo, momentáneo de su conciencia. La distribución en el tiempo de lo que se presenta al principio como simple intuición momentánea de la conciencia es, sin duda, la operación más crítica del lenguaje y del pensamiento discursivo. Es un caso familiar a todos el embarazo experimentado en una descripción o un razonamiento para saber por dónde emprenderlos y en qué orden proseguirlos. La misma dificultad se vuelve a presentar en el niño en la evolución del lenguaje, al tratar de organizar la sucesión y coordinación de las proposiciones en la frase: por mucho tiempo el niño no sabe hablar sino con frases yuxtapuestas y por posiciones principales. La asociación de palabras en la proposición, también representa un problema para él; más pequeño, las une simplemente, sin particula

na forma de enlace, es lo que se llama agramatismo. Más pequeño aún, sus frases no tienen sino una palabra y sus palabras una sola sílaba repetida.³²

Los conflictos de la inteligencia discursiva se verifican entre la intuición mental, que tiende a expresarse globalmente, y un material de locuciones o de fórmulas, entre las cuales es menester igualmente, hacer una selección, e introducir el orden que conviene.

Pero para comprender mejor el proceso que sigue el desarrollo cognoscitivo del niño, haré en seguida, una revisión de las investigaciones realizadas por otro representante de la psicología evolutiva, que analizó especialmente este aspecto del desarrollo. Me refiero al reconocido psicólogo suizo Jean Piaget.

³²*Ibidem*, pp. 127, 128.

3. DESARROLLO COGNOSCITIVO DEL NIÑO DE 1 A 2 AÑOS, SEGUN LA TEORIA DE JEAN PIAGET.

Jean Piaget (1896-1980)

Piaget considera que el desarrollo psíquico consiste esencialmente, en una marcha hacia el equilibrio, puede concebirse como la evolución hacia una forma de equilibrio final representada por el espíritu adulto. El desarrollo es, por lo tanto, en cierto modo una progresiva equilibración, un perpetuo pasar de un estado de menor equilibrio a un estado de equilibrio superior.

Desde el punto de vista funcional, es decir, considerando los móviles generales de la conducta y del pensamiento, existen mecanismos constantes, comunes a todas las edades. Al lado de las funciones constantes, hay que distinguir, las estructuras variables, y es precisamente el análisis de estas estructuras progresivas, o formas sucesivas de equilibrio, el que marca las diferencias u oposiciones de un nivel a otro de la conducta, desde los comportamientos elementales del recién nacido hasta la adolescencia.

Piaget sostiene que los principios básicos organizativos de la lógica y de la ciencia comienzan a desarrollarse mucho antes que el lenguaje. Se hacen evidentes y se generan a través de las acciones sensoriales y motrices del bebé, cuyas interacciones adaptativas entre sí y el ambiente que le rodea se toman progresivamente diferenciadas, coordinadas y eficaces. Las estructuras intelectuales abstractas (tales como inclusión de clases, orden y reversibilidad) y los conceptos básicos epistemológicos (tales como espacio, objeto, causa y el propio yo) tienen comienzos claros en la inteligencia práctica de los niños.

Piaget no se interesa tanto por las ejecuciones específicas, como por los principios generales de la inteligencia que organizan las diversas ejecuciones y las hacen posibles.³³

³³BODEN, Margaret A. Piaget. Ed. Cátedra. Colección Teorema. Madrid, 1982. pp. 52, 53.

Estructuración de los procesos mentales.

Los tres factores clásicos del desarrollo son la herencia, el medio físico y el medio social. No se ha observado jamás una conducta debida a la pura maduración, sin elementos de ejercicio, ni una acción del medio que no se injerte en estructuras internas. Tomando en cuenta esta interacción fundamental de los factores internos y externos, Piaget usa los términos **asimilación** y **acomodación** para designar a los procesos que intervienen en la **adaptación**.³⁴ Estos contribuyen a la configuración del proceso de equilibrio entre las relaciones del sujeto con el objeto. Así, un niño que ha aprendido a destapar botellas tapadas con corchos, halla desconcertante una tapa de rosca, hasta que descubre mediante ensayo y error, que se la debe hacer girar. En esta experimentación que realiza el niño, podemos distinguir la concepción de Piaget que "considera que el desarrollo es el producto de la interacción de los factores externos e internos. En el plano de la inteligencia, el interaccionismo se traduce en una colaboración no disociable entre la experiencia y la deducción, y define su teoría operatoria en los siguientes términos: "Las operaciones intelectuales, cuya forma superior es lógica y matemática, constituyen acciones reales, desde el doble punto de vista de una producción propia del sujeto y de una experiencia posible sobre la realidad."³⁵

La *asimilación* se refiere a la incorporación de nuevos objetos y experiencias a los esquemas existentes. Es esencialmente, la utilización del ambiente externo por el sujeto, para nutrir sus esquemas hereditarios o adquiridos. "Generalmente un esquema tiene que ver con una clase específica de secuencias de acciones sensoriomotoras fáciles de calificar que el niño pequeño realiza habitualmente, una y otra vez, normalmente en respuesta a determinadas clases de objetos o situaciones. Suele concebirse el esquema como la base interna, la estructura mental en la que se sustentan las secuencias de acciones externas; es,

³⁴Cfr: PIAGET, J. Seis Estudios de Psicología. p. 147.

³⁵CLANET, Laterrasse, Vergnaud. Dossier Wallon-Piaget. 3a. ed. Ed. Gedisa. Barcelona, 1984. p. 47.

en otras palabras, la capacidad cognitiva que subyace y hace posible dichos patrones organizados de conducta.³⁶

La asimilación es, por consiguiente, la fase de intercambio entre el sujeto y el objeto, mediante la cual el sujeto modifica o actúa sobre el objeto que ha incorporado.

Esta modificación de la realidad está determinada por respuestas diferentes: perceptivas, motoras, conceptuales, etc., y se halla en continua evolución hacia formas progresivamente más complejas, a través de la combinación esquemática. "Una cualidad muy importante de los esquemas es que pueden combinarse o coordinarse para formar totalidades más amplias o unidades de inteligencia sensoriomotora. Por ejemplo, una vez que ha alcanzado ya un cierto desarrollo cognitivo, el bebé es capaz de apartar un obstáculo empujándolo (siendo "empujar" un esquema motor), con el fin de coger (otro esquema motor) un objeto deseado. Puede observarse una integración semejante entre los esquemas de succión y prensión manual a partir del momento en que el niño adquiere la tendencia sistemática de llevarse a la boca todo lo que consigue coger con las manos, A medida que los esquemas simples se van, poco a poco, generalizando, diferenciando y, sobre todo, coordinando e integrando entre sí de formas diversas y complejas, la conducta del bebé comienza a dar muestras de ser cada vez más inequívocamente "inteligente" y "cognitiva".³⁷

La *acomodación*, al igual que la asimilación, son para Piaget, tipos de intercambio, de relación del organismo con el medio, del sujeto con el objeto; es decir, una modificación de esquemas como resultado de nuevas expectativas, Toda conducta es una acomodación de los esquemas anteriores a la situación actual, representa la influencia del ambiente real.

³⁶FLAVELL, John H. El desarrollo cognitivo. Vol. XVII de la colección Aprendizaje. Ed. Visor Libros. Madrid, 1984. p. 35.

³⁷Ibid. p. 36.

Por ejemplo, el estrépito de una puerta que se cierra inesperadamente, es asimilado según el impacto que produce al individuo que lo oye. El individuo se adapta en diferentes grados al ruido en lo que representa realmente; es decir, acomoda la experiencia.

Las actividades cotidianas se llevan a cabo utilizando esquemas existentes. No podemos emplear la expresión asimilación para designarlas.

Cuando nos encontramos con una situación algo diferente que nos lleva a reestructurar un esquema, solemos utilizar la expresión acomodación. El sujeto alcanza el equilibrio en la medida en que es capaz de anticiparse a las perturbaciones, es decir, las situaciones a que se enfrenta ante objetos desconocidos que generan una reestructuración del pensamiento. De esta manera, toda conducta tiende a asegurar un equilibrio entre los factores internos y externos o, más generalmente, entre la asimilación y la acomodación.

Piaget utiliza el término **inteligencia adaptada** para referirse a esta situación prototípica en la que la asimilación y la acomodación se hallan prácticamente en equilibrio. Si hay una mayor importancia de la acomodación que de la asimilación, la conducta cognitiva tomará la forma de **imitación** (modelado, copia). Si por el contrario, el énfasis está puesto sobre todo en la asimilación y no en la acomodación, el resultado será el **juego** o cualquier otra actividad cognitiva de autoexpresión, menos "realista" (fantasía, pensamiento creativo, o incluso pensamiento autista o ilusorio).⁸ Siendo éstas tres formas resaltadas, las posibilidades del funcionamiento cognitivo.

Durante el desarrollo del niño, es posible observar un proceso, llamado por Piaget **regresión**. Este es originado por la variedad de influencias que tienen lugar en el nivel de pensamiento alcanzado por el sujeto; las cuales favorecen insospechadamente, a una u otra área de desarrollo. Teniendo como consecuencia, un desarrollo desigual; como podemos ver si examinamos a un niño sobre una amplia variedad de conceptos; si bien, es probable

⁸ Cfr: Flavell, Op. Cit. pp. 36, 37.

que gran parte de su pensamiento esté a nivel de las operaciones concretas, por ejemplo, puede que retroceda hasta el pensamiento intuitivo o preconceitual en terrenos poco conocidos (esto lo podemos observar claramente en la escala de inteligencia diseñada por Weshler, específicamente en la subprueba de vocabulario). Es decir, cuando el niño se enfrenta a situaciones en las que los objetos no le son familiares, se vale de conocimientos previos que le permitan dar una explicación. A este proceso se le denomina regresión.³⁸

El equilibrio de las estructuras cognoscitivas debe entenderse como una compensación de las perturbaciones exteriores mediante actividades del sujeto que constituyen respuestas a dichas perturbaciones. En el caso de las formas inferiores de equilibrio (formas sensorio-motrices y perceptivas), las perturbaciones consisten en modificaciones reales y actuales del medio, a las cuales las actividades compensatorias del sujeto responden entonces como pueden, sin sistemas permanentes. En el caso de las estructuras superiores u operatorias, en cambio, las perturbaciones a las que responde el sujeto pueden consistir en modificaciones virtuales, es decir, que, en los casos óptimos pueden ser imaginadas y anticipadas por el sujeto bajo forma de operaciones directas de un sistema (operaciones que expresen transformaciones en un sentido inicial cualquiera). En este caso, las actividades compensatorias consistirán igualmente en imaginar y anticipar transformaciones, si bien en sentido inverso (operaciones recíprocas o inversas de un sistema de operaciones reversibles).³⁹

La idea de que la actividad cognitiva tiene en muchas ocasiones una motivación intrínseca no significa que su disposición a actuar no pueda ser aumentada o disminuida por factores ambientales. Ya se ha mencionado, la posibilidad de que la exposición continuada a un modo de vida intelectualmente pobre puede reducir sustancialmente dicha disposición. Lo que significa es que hay una "inclinación natural", por así decirlo, a hacer uso de los instrumentos cognitivos que la evolución de las especies y el propio desarrollo

³⁸BEARD, Ruth M. *Psicología evolutiva de Piaget*. Ed. Kapeluz. Argentina, 1971. p. 25.

³⁹PIAGET, J. Op. Cit. pp. 161, 162.

individual han proporcionado, y que los diversos factores no-cognitivos modulan esta inclinación en lugar de crearla realmente. Los estados cognitivos de incertidumbre, sorpresa, perplejidad, interés, etc., que se producen cuando suceden acontecimientos novedosos, inesperados o dicho de otra manera, no fácilmente asimilables, suelen provocar actividades cognitivas encaminadas a rectificar la situación. Constituyendo así, la motivación intrínseca al funcionamiento cognitivo, traduciéndose ésta precisamente, como la motivación de resolver situaciones problemáticas, de ser eficientes con respecto al propio medio que nos rodea, de ser competentes.*

Los estadios del Desarrollo.

Piaget ha explorado sistemáticamente todos los aspectos de las funciones cognoscitivas, tanto desde el punto de vista de los sectores involucrados (clasificación, seriación, nociones espaciales y temporales, etc.), como desde el punto de vista de las funciones psicológicas en juego (percepción, memoria, representación, inteligencia, etc.). Llega de este modo a develar en el pensamiento del niño grandes estadios del desarrollo, observables en todos, con independencia de clases y sociedades; porque el orden de aparición de dichos estadios permanece constante.

Estos grandes estadios están a su vez divididos en subestadios que permiten poner de relieve el doble aspecto del desarrollo: **continuidad y discontinuidad**. *Continuidad funcional*, en el sentido de que cada etapa prepara la siguiente y de que es posible seguir paso a paso el acrecentamiento de las posibilidades del niño; *discontinuidad estructural*, en el sentido de que en las grandes etapas están involucrados numerosos cambios cualitativos, en los cuales se alcanzan nuevos estados de equilibrio; es decir, hay una reorganización completa en una nueva estructura de conjunto del pensamiento infantil.⁴⁰

* Cfr: Flavell, Op. Cit. pp. 38-41.

⁴⁰CLANET, et. al. Op. Cit. pp. 44, 45.

Piaget divide en seis estadios de desarrollo, la estructuración de los procesos mentales. Un estadio es un periodo de tiempo más o menos arbitrario, que sirve para explicar el desarrollo del niño de acuerdo a un orden, a una sucesión en el proceso de las adquisiciones y las transformaciones del sujeto. Piaget considera que para hablar de estadio se deben cubrir los siguientes caracteres:

1) *Que el orden de sucesión de las adquisiciones sea constante.* No se trata de cronología, sino de orden de sucesión. El orden de sucesión de las conductas se debe considerar como constante.

2) *El carácter integrativo,* es decir, que las estructuras construidas en una edad dada se conviertan en parte integrante de las estructuras de la edad siguiente.

3) *Estructura de conjunto.* Se sabe que el niño, al haber alcanzado tal o cual estructura, es capaz de una multiplicidad de operaciones distintas y, a veces, sin ningún parentesco visible a primera vista. He allí la ventaja de la noción de estructuras: cuando son complejas, permiten reducir a una unidad superior una serie de esquemas operatorios sin vínculos aparentes entre sí; la estructura de conjunto como tal es, entonces, característica del estadio.

4) *Implica un nivel de preparación y de completamiento.* Para las operaciones formales, por ejemplo, el estadio de preparación será todo el periodo comprendido entre los once y los trece o catorce años y el completamiento será el nivel de equilibrio que aparece en ese momento.

5) *Procesos de formación o de génesis y formas de equilibrio finales.* Sólo las últimas constituyen las estructuras de conjunto, de las que se trató el punto anterior, mientras que los procesos formadores se presentan con los aspectos de diferenciación sucesivas de tales estructuras (diferenciación de la estructura anterior y preparación de la siguiente).⁴¹

⁴¹WALLON, Piaget, et. al. Op. Cit. pp. 42-44.

A medida que los niños se desarrollan, la estructura formada en años anteriores evoluciona gradualmente para convertirse en parte integrante de la del estadio siguiente.

La división de los estadios no encierra edades específicas, sino aproximadas; depende de la experiencia anterior de los individuos y no solamente de su maduración, y, sobre todo, depende del medio social, que puede favorecer, obstaculizar o aun impedir su aparición.

Los estadios que distingue Piaget, son los siguientes:⁴²

- 1) El estadio de los reflejos, de las primeras tendencias instintivos (nutrición) y de los primeros emociones.
- 2) El estadio de los primeros hábiles motores y de las primeras percepciones organizadoras, así como de los primeros sentimientos diferenciados.
- 3) El estadio de la inteligencia sensorio-matriz o práctica (anterior al lenguaje), de las regulaciones afectivas elementales y de las primeras fijaciones exteriores de la afectividad. Estos primeros estadios constituyen el periodo del lactante (hasta aproximadamente un año y medio a dos años, es decir, antes de los desarrollos del lenguaje y del pensamiento propiamente dicho).
- 4) El estadio de la inteligencia intuitiva, de los sentimientos interindividuales espontáneos y de las relaciones sociales de sumisión al adulto (de los dos años a los siete).
- 5) El estadio de las operaciones intelectuales concretas, de los sentimientos morales y sociales de cooperación (de los siete a los once años).
- 6) El estadio de las operaciones intelectuales abstractas, de la formación de la personalidad y de las inserciones afectiva e intelectual en la sociedad de los adultos (adolescencia).

⁴²Cfr: BEARD, R. Op. Cit. pp. 25-27.

Cada uno de dichos estadios se caracteriza por la aparición de estructuras originales, cuya construcción le distingue de los estadios anteriores. Sin embargo, cada estadio comporta también una serie de caracteres momentáneos o secundarios, que van siendo modificados por el ulterior desarrollo, en función de las necesidades de una mejor organización.

Los intereses de un niño dependerán en cada momento del conjunto de las nociones que haya adquirido, así como de sus disposiciones afectivas, puesto que dichos intereses tienden a completarlas en sentido de un mayor equilibrio.

A continuación haré una descripción de las características específicas del estadio de la inteligencia sensorio-motriz, que abarca desde el nacimiento hasta los 2 años de edad, considerando que el rango de edades de interés para la elaboración del Manual de Estimulación Temprana, es de 1 a 2 años.

EL ESTADIO DE LA INTELIGENCIA SENSORIO-MOTRIZ O PRACTICA (HASTA LOS 2 AÑOS).

Comienza con la capacidad para experimentar unos cuantos reflejos y termina cuando el lenguaje y otras formas simbólicas de representar el mundo aparecen por primera vez.

Piaget divide este período en seis subestadios:

- 1) **Ejercicios reflejos:** cero a un mes.
- 2) **Primeros hábitos:** comienzo de los condicionamientos estables y reacciones circulares "primarias" (propio cuerpo). De uno a cuatro meses y medio.
- 3) **Coordinación de la visión y de la presión y comienzo de las reacciones circulares "secundarias"** (cuerpos manipulados). De los cuatro y medio a los ocho o nueve meses, aproximadamente.
- 4) **Coordinación de los esquemas secundarios** con utilización, en ciertos casos, de medios conocidos con el fin de alcanzar un nuevo objetivo. Comienzo de la búsqueda del

objeto desaparecido, pero sin coordinación de los desplazamientos sucesivos. De los ocho o nueve meses hasta los once o doce meses, aproximadamente.

5) Diferenciación de los esquemas de acción por reacción circular "terciaria" (variación de las condiciones por exploración y tanteo dirigido) y descubrimiento de nuevos medios. Ejemplos: conductas de soporte), del hilo y del bastón (por tanteo). Búsqueda del objeto desaparecido con localización en función de los desplazamientos sucesivos perceptibles y comienzo de organización del "grupo práctico de desplazamientos" (idas y venidas de acciones). Desde los once o doce meses hasta los dieciocho, aproximadamente.

6) Comienzo de la interiorización de los esquemas y solución de algunos problemas con detención de la acción y comprensión básica. Generalización del grupo práctico de los desplazamientos con incorporación en el sistema de algunas traslaciones no perceptibles. Comienzo del pensamiento representacional, que capacita para la invención de nuevos medios gracias a una comprensión rápida. Es el estadio de transición entre la inteligencia verdaderamente sensoriomotriz y el pensamiento pre-operacional. Desde los dieciocho meses hasta los veinticuatro, aproximadamente.⁴³

Son cuatro los procesos fundamentales que caracterizan la revolución intelectual que se realiza durante los dos primeros años de la existencia: se trata de las construcciones de las categorías del objeto y del espacio, de la causalidad y del tiempo, todas ellas, naturalmente, como categorías prácticas o de acción pura, y no todavía como nociones del pensamiento. El desarrollo de estos "conceptos" son el resultado de la experimentación. En el curso del segundo año, el niño reconoce las relaciones de causalidad de los objetos entre sí; objetiva y localiza las causas.⁴⁴

Al final del segundo año existe ya un espacio general, que comprende a todos los demás, y que caracteriza las relaciones de los objetos entre sí y los contiene en su totalidad,

⁴³WALLON, Piaget, et. al. Op. Cit. pp. 43, 46.

⁴⁴PIAGET, J. Op. Cit. p. 23-27.

incluido el propio cuerpo. La elaboración del espacio se debe esencialmente a la coordinación de los movimientos, y aquí se ve la estrecha relación que existe entre este desarrollo y el de la inteligencia sensorio-motriz propiamente dicha.⁴⁵

"En todos los terrenos encontramos esa especie de revolución copernicana que permite a la inteligencia sensorio-motriz arrancar el espíritu naciente de su egocentrismo inconsciente radical para situarlo en un "universo", por práctico y poco "meditado" que sea."⁴⁶

A continuación, describiré específicamente, las características del pensamiento de los subestadios 5 y 6, que corresponden a las edades de los niños de interés para la realización del manual; es decir, desde los doce meses hasta los veinticuatro.

Subestadio de la diferenciación de los esquemas de acción por reacción circular "terciaria" (desde los once o doce meses hasta los dieciocho aproximadamente).

"Se caracteriza sobre todo por una exploración muy activa e intencionada, por ensayo y error, de las propiedades reales y de las potencialidades de los objetos, fundamentalmente por medio de una búsqueda sistemática de nuevas y diversas formas de actuar sobre ellos. La extroversión cognitiva del bebé ha alcanzado su plenitud; el niño muestra un acercamiento al mundo exterior resueltamente experimental, orientado hacia la exploración y el descubrimiento. Si se le presenta un objeto nuevo intentará, de un modo activo, poner al descubierto sus propiedades estructurales y funcionales, ensayando con el objeto una pauta de acción, y después otra, y luego otra distinta, obteniendo a menudo en el curso de esos ensayos variaciones nuevas de pautas de acción ya habituales en él."⁴⁷

En este subestadio, el niño se halla por primera vez capacitado para resolver problemas nuevos, aun cuando no tenga a su disposición inmediata los esquemas para

⁴⁵Ibid. pp. 26, 27.

⁴⁶Ibidem. pp. 27, 28.

⁴⁷FLAVELL, Op. Cit. pp. 50, 51.

hacerlo; en otras palabras, se "acomoda" a situaciones nuevas. Piaget explica la acomodación intencional como debida a los descubrimientos que el niño hace en sus esfuerzos para asimilar nuevos objetos a sus esquemas en los primeros estadios. Como consecuencia, la acomodación adquiere interés por sí misma y, el niño descubre por medio de la experimentación efectiva, por ensayo y error, nuevos medios para alcanzar sus objetivos conductuales; va modificando cuidadosamente su conducta externa, y, al hacerlo, puede dar con algún medio efectivo para alcanzar sus metas.

El bebé de este subestadio manifiesta aún mayor curiosidad, anticipación y flexibilidad intencional, rasgos que implican y, a su vez, contribuyen a una mejor comprensión de la permanencia del objeto, de las relaciones causales y de los desplazamientos espaciales.

"El niño pequeño "conoce" en el sentido de identificar o anticipar objetos y sucesos familiares, que se han producido ya con anterioridad, y "piensa" en el sentido de actuar sobre ellos por medio de la boca, las manos, los ojos y demás instrumentos sensoriomotores de forma predecible, organizada y a menudo adaptativa. Su funcionamiento intelectual es un tipo de conocimiento de saber-en-acción o saber-cómo, enteramente inconsciente y que lo ignora todo sobre sí mismo, no simbólico y no simbolizable (por el propio bebé)."⁴⁸ O sea, la inteligencia que está presente e inherente en patrones organizados de acciones sensoriales y motoras, y de ahí la descripción realizada por Piaget del sistema cognitivo del niño pequeño como una "inteligencia sensoriomotora", anterior a la simbolización, a la representación y a la reflexión.

Los niños proceden con gran perseverancia y aplomo, ensayando hasta llegar a la imitación perfecta de una acción poco conocida. Cuando juegan, repiten acciones tales como series de "gestos rituales", por ejemplo, y usan ruidos en forma reiterada, repiten los

⁴⁸Ibid. p. 35.

movimientos requeridos por el equilibrio, pero introducen también variantes en sus juegos.⁴⁹

En este subestadio se descubren medios nuevos e incluso se los busca "experimentalmente" mediante diferenciación por ensayo y error de los medios ya conocidos. Aparece ahora el verdadero "juego", en el cual el bebé experimenta de varias maneras con diferentes objetos, y con ello diferencia activamente sus esquemas sensorio-motrices. Esto implica, entre otras cosas, una comprensión compleja de lo que significa que una cosa esté encima de otra; similarmente, cuando gatea o en sus primeros pasos da un rodeo alrededor de un obstáculo para alcanzar su meta, da muestras de una integración (o coordinación mutua) de esquemas que expresan relaciones de medios-fin con esquemas que incorporan la estructura de desplazamientos espaciales.⁵⁰

Otras observaciones revelan interés por el equilibrio y la posición. Hay también interés por la relación entre el contenido y el continente. Es evidente asimismo, que los niños estudian las rotaciones y las inversiones cuando juegan con juguetes; abrir un reloj, doblar una tela, etc. En general, el niño logra crear grupos espaciales en cualquier campo, pero esos grupos están limitados a los desplazamientos espaciales reales vistos y no pueden todavía extenderse a ningún desplazamiento imaginado. En otras palabras, el niño no es aún capaz de tomar en cuenta los desplazamientos que se producen fuera de su campo de percepción, ni de imaginarse a sí mismo como un objeto que se mueve en el ambiente.⁵¹

A los inicios de la inteligencia sensorio-motriz, corresponde una serie de sentimientos elementales o afectos perceptivos relacionados con las modalidades de la actividad propia: lo agradable y lo desagradable, el placer y el dolor, etc., así como también los primeros sentimientos de éxito y de fracaso. Con el desarrollo de la

⁴⁹BEARD, R. Op. Cit. pp. 38, 39.

⁵⁰BODEN, Op. Cit. pp. 61, 62.

⁵¹BEARD, Op. Cit. p. 40.

inteligencia, con la elaboración de un universo exterior que ese desarrollo hace posible, y principalmente con la construcción del esquema del "objeto", aparece otro nivel de la afectividad: está caracterizado por la objetivación de los sentimientos y su proyección en otras actividades que no son sólo las del yo. Los sentimientos elementales de alegría y tristeza, de éxito y fracaso, etc., habrán de ser entonces experimentados en función precisamente de esa objetivación de las cosas y las personas; de ahí el inicio de los sentimientos interindividuales. Esta "elección del objeto" recae, primero, en la persona de la madre, luego (en lo negativo como en lo positivo) en la del padre y los demás seres próximos.⁵²

El pensamiento y la función simbólica.

"La actividad simbólica tiene por función aumentar el campo espacio-temporal de la adaptación, extendiendo el doble proceso de asimilación y acomodación a los intercambios a distancia (objetos distantes, reconstituciones y anticipaciones temporales...). Piaget muestra que esta actividad simbólica se inicia ya con la actividad perceptiva y exploratoria y con la imitación, pero muestra a la vez que las acciones del sujeto sobre la realidad, cuando se interiorizan en operaciones intelectuales, constituyen el núcleo más importante de la actividad simbólica."⁵³

La inteligencia sensorio-motriz está casi por entero confinada en el interior de las fronteras del espacio próximo y del presente. Al lado del lenguaje, el niño necesita de otro sistema de significantes, más individuales y más "motivados": estos son los *símbolos*, cuyas formas más corrientes en el pequeño se encuentran en el juego simbólico o juego de imaginación. Aparece aproximadamente al mismo tiempo que el lenguaje, pero independientemente de éste, y desempeña un papel considerable en el pensamiento de los niños, como fuente de representaciones individuales (a la vez cognitivas y afectivas).

⁵²*ibidem*, pp. 29-31.

⁵³CLANET, et. al. Op. Cit. pp. 40, 41.

El cual consiste en gestos apropiados que imitan a los que generalmente acompañan una acción determinada: ahora bien, la acción así representada no tiene nada de presente o actual y se refiere a un contexto o a una situación simplemente evocados, lo cual constituye efectivamente la marca de la "representación".

Podemos citar una segunda forma, que se inicia igualmente por esa misma época y desempeña también un importante papel en la génesis de la representación: se trata de la "imitación diferida" o imitación que se produce por primera vez en ausencia del modelo correspondiente. En tercer lugar, podemos llegar a clasificar como símbolos individuales toda la imaginaria mental.

Los tres tipos de símbolos individuales son derivados de la imitación. Esta es, una de las formas de paso posibles entre las conductas sensorio-motrices y las conductas representativas, y es naturalmente independiente del lenguaje, pese a que sirve precisamente a la adquisición de este último.⁵⁴

Durante los primeros dieciocho meses de vida, aproximadamente, el aprendizaje del niño consiste en desarrollar y coordinar sus acciones y percepciones en *esquemas de acción* organizados, o *esquemas sensorio-motores*. Pero con la capacidad para usar símbolos, de desarrollar un nuevo tipo de esquema, el *esquema representativo*; dicha capacidad depende, en cambio, de una capacidad general para representar una cosa por medio de otra y deriva de los mismos esquemas sensorio-motores.

La capacidad para ver semejanzas entre acciones o situaciones se ha desarrollado ya en los esquemas sensorio-motores hacia los dieciocho meses: haciendo oscilar diversos objetos suspendidos, apoderándose de objetos demasiado distantes para ser alcanzados al tirar de sus soportes, o mediante la imitación de las acciones de otras personas, lo cual lleva al niño a reconocer semejanzas entre él mismo y los demás. Con la aparición de la representación simbólica, todo el pensamiento debe reconstruirse en un nuevo plano.⁵⁵

⁵⁴BEARD, Op. Cit. pp. 128-131.

⁵⁵BEARD, R. Op. Cit. pp. 18, 19.

Los niños no piensan todavía en términos de imágenes, pero usan imágenes o alguna acción simbólica de transición como ayuda ocasional del pensamiento. La imitación de los movimientos que no puede verse hacer a sí mismo, lleva al niño a representarse su propio rostro, mientras que la imitación diferida (de personas ausentes, por ejemplo) precede al simbolismo. El juego también se torna simbólico, pues los niños simulan ahora acciones o hacen que sus juguetes las ejecuten.

La nueva capacidad de representación mental desempeña también un papel importante en el desarrollo del pensamiento conceptual. Un niño que se da cuenta de que los objetos son permanentes puede hallarlos cuando han ocurrido desplazamientos invisibles para él, aun después de una secuencia de varios desplazamientos.⁵⁶

El subestadio del comienzo de la interiorización de los esquemas y solución de algunos problemas con detención de la acción y comprensión brusca (desde los dieciocho meses hasta los veinticuatro, aproximadamente).

La inteligencia sistemática hace su aparición en este subestadio, en el que los actos son controlados "desde dentro por la conciencia de las relaciones (y marcando así) el comienzo de la deducción".⁵⁷ Este subestadio introduce la *invención* de nuevos medios gracias a combinaciones puramente mentales.

Es un tiempo de preparación para las operaciones concretas, comprende la transición de las estructuras de la inteligencia sensorio-motrices al pensamiento operativo. La capacidad para representar una cosa por medio de otra aumenta en velocidad y alcance de pensamiento, sobre todo a medida que el lenguaje se desarrolla; pero dado que el lenguaje se adquiere lentamente y no toma inmediatamente el lugar de la acción, el pensamiento sigue estando, en grado considerable, ligado a las acciones del niño.

⁵⁶ *Ibid.* pp. 41, 42.

⁵⁷ BODEN. *Op. Cit.* p. 63.

Este subestadio conduce al pensamiento intuitivo del niño preoperacional, que desarrolla posteriormente las funciones representativas. Si bien la capacidad para representar una cosa por medio de otra le permite hacer uso del lenguaje, interpretar y hacer dibujos, ampliar su campo en los juegos simbólicos o de construcción y, más tarde, leer y escribir, el niño es aún incapaz de formar verdaderos conceptos.⁵⁸ A medida que el pensamiento representativo se desarrolla, el lenguaje se usa para evocar hechos y luego para describir objetos o acciones.

"Su logro más importante sigue siendo un atributo esencial del funcionamiento cognitivo durante el resto de la vida del individuo. Este logro es la capacidad de representar los objetos que uno conoce por medio de símbolos y de actuar de un modo inteligente en relación con la propia realidad interna, simbolizada."⁵⁹ El niño de este subestadio muestra una capacidad incipiente para producir y comprender una determinada cosa (por ejemplo, una palabra) que reemplaza o representa simbólicamente a otra cosa (por ejemplo, una clase de objetos). Además, el niño llega a ser capaz de distinguir entre el símbolo que la reemplaza.

El niño simbólico de este subestadio puede ensayar medios alternativos de un modo interno, imaginándose los o representándose los internamente en vez de realizarlos efectivamente por medio de una conducta visible. Si el niño halla un procedimiento efectivo por este sistema, pensando en vez de realizando acciones visibles, podemos considerarlo más como una invención o una comprensión súbita que como un hallazgo por ensayo y error.

Imitación, juego y reglas.

Piaget ve el papel del juego como algo más que una preparación para las actividades del adulto; lo considera como una vasta red de medios que permiten al yo

⁵⁸BEARD, Op. Cit. p. 47.

⁵⁹FLAVELL, Op. Cit. p. 51.

asimilar la totalidad de la realidad, es decir, integrarla a fin de volver a vivirla, dominarla o compensarla.

La imitación y el juego del subestadio 6 también llevan el sello de la función semiótica. Ahora el niño es capaz de realizar *imitación diferida*, es decir, de reproducir espontáneamente cierto tiempo después de haberse producido, y con todo detalle, acciones a las que en su momento asistió, pero no imitó. El juego simbólico o de fingimiento hace su aparición por primera vez en este subestadio y sigue desarrollándose durante los años preescolares. Piaget cita varias manifestaciones de la función semiótica: la imitación diferida, el juego simbólico, el dibujo, las imágenes mentales y, por supuesto, el lenguaje mismo. Cree que el desarrollo de la capacidad imitativa cumple una función muy importante en la génesis de todos estos procesos. Pues a partir de esta base, desarrolla la facultad de generar sustitutos simbólicos y copias efectivas o encubiertas de objetos y acciones ausentes, únicamente recordados. El juego simbólico recurre tanto a los sustitutos (por ejemplo trozos de papel en lugar de comida) como a las copias efectivas (fingir comer el papel) de referentes que están ausentes; sin duda, la imitación diferida supone una copia efectiva del acontecimiento original; y una imagen mental de cualquier objeto o acción puede considerarse como una especie de imitación o copia interna, encubierta, de esa cosa. Sin embargo, a la larga, es el lenguaje el que asume una preeminencia sobre las diversas manifestaciones de la función semiótica.⁶⁰

El desarrollo lingüístico es, en buena medida, una cuestión de aprender cómo se expresa en la lengua materna *lo que ya se conoce*. Por ejemplo, los niños de esta edad pueden agrupar de modo inteligente (categorizar) y ordenar objetos con las manos sobre la base de diversas relaciones físicas y funcionales que establecen entre los objetos, aunque no sean capaces de nombrar la mayor parte de esas categorías y relaciones. Los meses de actividad sensoriomotora le han proporcionado al bebé muchos conocimientos no

⁶⁰ *Ibid.* pp. 53-55.

codificados de este tipo sobre cómo pueden relacionarse unos objetos con otros y ahora sigue situando todos estos conocimientos dentro de un sistema lingüístico, de tal forma que puede transmitir a otras personas lo que ya conoce de un mundo implícito.⁶¹

Algunas actividades sugeridas para los niños de esta edad, son: las narraciones, las rimas y la actividad al aire libre; las cuales permiten el desarrollo del vocabulario y de todas las clases de representación simbólica, características de la evolución mental de este grupo de edad. También es conveniente, proveer a los pequeños, de extensas áreas de juego con juguetes de gran tamaño (pueden ubicarse en parques, deportivos, jardines, etc.), en las que los niños aprenden a regular sus acciones y adquieren conocimientos prácticos de las relaciones espaciales; un surtido de juguetes de menor tamaño y aparatos para hacer construcciones o para usar en juegos imaginativos y para que, como vayan evolucionando su pensamiento, hagan clasificaciones, ordenen y cuenten; juguetes domésticos para la casa de muñecas y trajes para "actuar" que invitan a la imitación y a representar un papel; además, agua, arena, ladrillitos, material de dibujo y pintura que facilitan toda una variedad de construcciones y representaciones. Este medio resulta más estimulante que el que pueden ofrecer la mayoría de los hogares.

Aun cuando la actividad forma la base del pensamiento, la función directiva del habla, que permite a la actividad mental reemplazar a la acción, es lo que caracteriza el desarrollo humano. Los padres y los maestros representan en ello un papel importante pues, los niños que reciben más atención por parte de los adultos son, por lo general, los que adquieren mayor vocabulario y llegan a ser capaces de las mayores realizaciones. Los estudios llevados a cabo en Rusia por el seguidor de Vigotaky, Luria, muestran cómo el control por medio de órdenes e instrucciones reemplaza gradualmente a la acción inmediata. La función directiva de la palabra se mantiene sólo hasta el momento en que entra en conflicto con las condiciones de la situación externa. Si bien la palabra dirige la

⁶¹ *Ibidem*, p. 56.

conducta en una situación en que no hay conflicto, cesa en su papel directivo si la reacción orientadora inmediata es evocada por un objeto más cercano, más llamativo o más interesante. Sólo a la edad aproximada de un año y cuatro o seis meses, desaparece este fenómeno, y el efecto selectivo de las palabras perdura.⁶²

Además de la creación de un medio estimulante, la atención de los adultos y de los niños de más edad, sobre todo para responder a las preguntas de los pequeños y conversar con ellos, tiene una importancia enorme para el desarrollo infantil en este subestadio.

En la siguiente sección de este capítulo, revisaremos las aportaciones de Arnold Gesell, al estudio del desarrollo del niño, señalando específicamente, las conductas por medio de las cuales, según su teoría, se manifiesta el pensamiento de los niños de 1 a 2 años de edad.

⁶²BEARD. Op. Cit. pp. 58, 59.

4. DESARROLLO CONDUCTUAL DEL NIÑO DE 1 A 2 AÑOS, SEGUN LA TEORIA DE ARNOLD GESELL.

Arnold Gesell (1880-1961)

Psicólogo y pediatra norteamericano, considera que el crecimiento de la mente, como el físico, representa en esencia, la suma total de una creciente multitud de pautas de conducta que determina la organización del individuo, llevándolo hacia el estado de madurez psicológica. Una pauta de conducta consiste simplemente, en un movimiento o acción que responde a una forma más o menos definida.*

El desarrollo es un proceso de moldeamiento, que produce cambios esquematizados en las células nerviosas y ocasiona cambios correspondientes en los patrones de conducta. El sistema nervioso con su prodigiosa capacidad de desarrollo y de aprendizaje es el medio por el cual la vida mental del niño se organiza apoyándose en su pasado y proyectándose al futuro. La vida mental abarca tres realidades:

- 1) *Las funciones vegetativas de respiración, alimentación y eliminación.*
- 2) *El mundo de las cosas en el tiempo y el espacio.*
- 3) *El mundo de las personas en el hogar y en la comunidad.* 63

No hay discrepancia básica entre los puntos de vista de Piaget y Gesell, ambos subrayan que el comportamiento se desarrolla en forma altamente pautada y predecible, y que sobre él gravitan, sin llegar a determinarlo, los factores ambientales. Piaget pone de relieve primordialmente, el desarrollo cognitivo. Por su parte, Gesell sostiene que "la mente se manifiesta por sí misma" y que casi todo cuanto hace el niño nos proporciona una clave de lo que sucede en su mente. El medio modela los patrones preliminares, determina la ocasión, intensidad y correlación de muchos aspectos de la conducta, pero no engendra

* Cf. GESELL, A. El niño de 1 a 5 años. 2a. reimpresión. Ed. Paidós. España, 1989. p. 37.

⁶³ GESELL, A. La educación del niño en la cultura moderna. Conducta y personalidad del niño en las diversas etapas de su desarrollo. Técnica y guía para su cuidado físico y psicológico en el hogar y en la escuela recreativa. 2a. ed. Ed. Nova. Buenos Aires, 1948. pp. 28-31.

la progresión básica de su desarrollo, la cual está determinada, en cambio, por los mecanismos inherentes de maduración.⁶⁴

El bebé es un organismo unitario, y desde el comienzo mismo, evoluciona como unidad. La mente en crecimiento consiste en infinidad de pautas de conducta posibilitadas por la progresiva organización del sistema nervioso. El pequeño adquiere sus facultades cada vez mayores sobre todo, por obra de fuerzas de crecimiento intrínsecas que modifican la arquitectura más íntima de su sistema nervioso. Desde luego, necesita un medio en el que pueda desplegar sus poderes, y un ambiente favorable asegura el cumplimiento de sus crecientes posibilidades, aún en potencia. Los factores ambientales sostienen, modulan y transforman las progresiones del desarrollo, pero no las generan.

La naturaleza del crecimiento mental.

La conducta empieza a organizarse largo tiempo antes del nacimiento, y la dirección general de esa organización va desde la cabeza hacia los pies, desde las partes proximales hacia las distales. Abren la marcha los labios y la lengua, siguen los oídos, ojos y músculos, y a continuación vienen el cuello, los hombros, los brazos, las manos, los dedos, el tronco, las piernas, los pies. Y es justamente éste, el orden que se propone, se siga en un programa de estimulación temprana, tomando como base el orden natural de desarrollo.

Los cuatro campos principales de la conducta son:

1. **Conducta motriz.** Las reacciones posturales, la prensión, locomoción, coordinación general del cuerpo y ciertas aptitudes motrices específicas.
2. **Conducta adaptativa.** Capacidad de adaptación perceptual, manual, verbal y de orientación en una experiencia nueva, y de emplear la experiencia presente y pasada para

⁶⁴GESELL. El niño de 1 a 5 años. Op. Cit. p. 40.

ajustarse a situaciones nuevas. La adaptatividad incluye la inteligencia y diversas formas de constructividad y utilización.

3. Conducta de lenguaje. Relacionada con el soliloquio, la expresión dramática, la comunicación y la comprensión por diversas formas (gestos, sonidos y palabras).

4. Conducta personal-social. Las reacciones personales del niño frente a otras personas y frente a los estímulos culturales; su adaptación a la vida doméstica, a la propiedad, a los grupos sociales y a las convenciones de la comunidad.*

Estos cuatro campos principales de la conducta agrupan la mayoría de los modos visibles de la conducta infantil; pero no hay que perder de vista, que el niño siempre reacciona como una unidad en sí mismo.

ALTERACIONES Y CICLOS DE DESARROLLO.

A medida que el niño crece, sus capacidades aumentan; inexorablemente, avanza de las respuestas simples e inmaduras a las más complejas. Sin que esto signifique que el desarrollo se lleve a cabo en forma rectilínea, al contrario, el desarrollo avanza de manera más compleja que lo que se pensaba, presentando interesantes complicaciones, cuya comprensión es útil tanto para padres como para psicólogos y pediatras.

Gesell observó que en toda conducta en crecimiento, hay tipos de respuesta que se presentan en pares, pero se oponen entre sí y se dan alternativamente, una vez uno y otra vez el opuesto en alternación, que se reitera hasta que la conducta alcanza su fase final o completa. Lo probable es que en la vida práctica cotidiana, se considere que uno de esos dos tipos de respuesta es el inmaduro o menos deseable, y el otro el maduro y preferible. En vez de abandonarse el tipo de respuesta inmaduro con el correr del tiempo, se diría que el tipo de respuesta se alterna repetidas veces entre menos y más maduro.⁶⁵

* Cfr. GESELL, Op. Cit. p. 41.

⁶⁵Cfr. GESELL, A. El infante y el niño en la cultura actual. Guía del desarrollo en el hogar y el jardín de infantes, Ed. Paidós, Buenos Aires, 1979, p. 31.

Sin embargo, no se trata de que un infante retroceda hasta el mismo tipo de respuesta inmaduro exactamente igual; más bien, todo sucede como si el desarrollo siguiera un trayecto en espiral ascendente, que lo lleva de izquierda a derecha, destacando ya el lado menos maduro, ya el más maduro de la espiral. El crecimiento mental es un proceso de organización, es sintético y se manifiesta en conjuntos unitarios de patrones.

"A medida que el niño crece, los tipos de conducta que caracterizan los sucesivos niveles de edad pueden ser, y habitualmente lo son, considerados buenos o malos por la cultura; entonces se torna más difícil entender que el comportamiento del niño proviene de su interior y responde a estímulos internos derivados de su crecimiento, y más fácil pensar que alguien lo ha causado".⁶⁶ Es natural que busquen en el ambiente una explicación de ese comportamiento. Su niño "bueno" de pronto se vuelve "malo"; su niño obediente es desobediente; el pequeño que tan bien se llevaba con el mundo que lo rodeaba, de pronto experimenta grandes dificultades. Lo más fácil y espontáneo es inculpar a alguien o algo por esos cambios para mal.

Sin embargo, la notable similitud que presentan, en distintos niños, los cambios que se operan con la edad, permite pensar que las fuerzas internas de lo que podríamos llamar *entrelazamiento recíproco* (alteración repetida de fuerzas opuestas o contradictorias) pueden desempeñar un papel vital en una esfera tan amplia y general como lo es la forma total en que un niño responde al mundo que lo rodea.

Las observaciones de Gesell y sus colaboradores admiten que en cualquier edad determinada, el comportamiento del niño parece consistir en algo más que en la suma de las cosas que es capaz de hacer. En cualquier edad, la conducta parece presentar una individualidad que le es propia y refleja la etapa de crecimiento alcanzada por el niño. Afirma Gesell, que existen edades en que los niños, en su mayoría, parecen caracterizarse por un equilibrio general, una adaptación fácil de los factores ambientales y las demandas

⁶⁶Op. Cit. p. 32.

de la vida cotidiana. En cambio, hay otras edades que son precisamente lo opuesto y se distinguen por un desequilibrio general. En ellas pueden resultar afectados todos los sectores de la vida, y el niño tener dificultades para comer, dormir, responder a otras personas y comportarse de manera aceptable.⁶⁷

Gesell describe serenamente el paso del niño por etapas "buenas" y "malas", de equilibrio y desequilibrio, debido a lo que su experiencia le enseñó: si un padre o una madre tiene conciencia de que cierta edad se particulariza por tal o cual trastorno de conducta, el cual, por fortuna, es en consecuencia temporario, tiende a manejar esa conducta con mayor serenidad que cuando la considera causada por algo que los padres hicieron, o como signo de que algo ha marchado mal con el niño.

Pero además de conocer las características de las etapas de desarrollo, es importante reconocer que en el proceso de maduración influyen muchas otras fuerzas. Las oscilaciones entre equilibrio y desequilibrio no son en modo alguno tan simples como pueden parecer. De ninguna manera suponen un mero movimiento de avance y retroceso al que se señalen etapas alternativas. De hecho, la claridad y repetición en que se presenta una secuencia de etapas tan compleja, reafirma la postura de Gesell en cuanto a que la conducta es una función de estructura y se desarrolla en forma casi tan predecible y pautada como lo hace el cuerpo mismo.⁶⁸

EL MUNDO DE LAS COSAS.*

Veamos ahora cómo la mente se adapta al mundo de las cosas. Las percepciones son complicados esquemas de conducta basados en las reacciones ante las cosas. El niño no ha nacido con percepciones completamente formadas; *las percepciones también*

⁶⁷Ibid. p. 33.

⁶⁸Ibidem. pp. 33-35.

* Cfr. GESELL. *La educación del niño en la cultura moderna*. Op. Cit. pp. 31-36.

crecen. Crecen con la experiencia y con la madurez progresiva de sus células sensoriales motoras y correlatorias.

El mundo exterior no adquiere forma hasta que el niño puede configurarlo con la experiencia que le proporcionan sus ojos y sus manos. Al principio, lo mismo sus experiencias sobre el tiempo que sobre el espacio son discontinuas, percibe simplemente el espacio inmediato en que está sumergido, no percibe su contexto. Hasta tener alrededor de nueve meses no empieza a hacer experiencias que le permitan adquirir la noción de detrás y de debajo. El espacio adquiere las cualidades de profundo, hueco, sólido. Gracias a la incesante manipulación de los objetos penetra más y más en la topografía y en la geometría sólida del espacio, en la relación existente entre *dentro y fuera, encima y debajo, delante, detrás y al lado.* Así mismo, su incansable locomoción, gateando, caminando y corriendo, le permite construir su sentido de *aquí y allí, cerca y lejos, pared y esquina, dentro y fuera.* Llega a dominar estos elementos de geografía doméstica por medio de la experiencia muscular.

Su conquista del espacio sigue el orden de sucesión natural basado en los cambios debidos al desarrollo de su sistema nervioso. Tiempo, espacio, número, forma, textura, color y causalidad, son los elementos principales en el mundo de las cosas en que el niño debe situarse. Adquiere el dominio de estos elementos lentamente y por grados, primero, a través de sus músculos de manipulación y locomoción, a través de los ojos, de las manos y de los pies.

Los estadios del desarrollo.

El desarrollo constituye un proceso continuo, cada etapa representa un grado o nivel de madurez en el ciclo de desarrollo. Una etapa es simplemente un momento que pasa mientras el desarrollo, como el tiempo, sigue su marcha. Para cualquier edad determinada, es posible bosquejar un retrato que traza las características de conducta típicas de ella. En el ciclo del desarrollo infantil, los cinco primeros años son los

fundamentales y los más formativos, su influencia sobre los años siguientes es incalculable. Las tendencias y secuencias de esa etapa fundamental pueden resumirse del siguiente modo:

NIVELES DE EDAD

- 4 SEMANAS: El infante, tras capear los peligros del lapso neonatal, adquiere control de sus doce músculos oculomotores.
- 16 A 28 SEMANAS: Adquiere el dominio de los músculos que sostienen su cabeza y mueven sus brazos. Tiende las manos hacia las cosas.
- 28 A 40 SEMANAS: Logra gobernar su tronco y sus manos. Se sienta, toma, transfiere y manipula objetos.
- 40 A 52 SEMANAS: Extiende el control hasta sus piernas y pies, sus dedos índices y pulgares. Empuja, arranca objetos y pellizca. Se para erguido.
- HACIA FINALES DEL SEGUNDO AÑO: Camina y corre, articula palabras y frases, adquiere control de los esfínteres anal y urinario, alcanza un sentido rudimentario de la identidad personal y la posesión personal.
- 3 AÑOS: Habla con oraciones, empleando las palabras como instrumentos del pensamiento, demuestra una propensión positiva a comprender su medio y a cumplir con las demandas culturales.
- 4 AÑOS: Formula infinidad de preguntas, advierte analogías y denota una activa tendencia a conceptualizar y generalizar. Es poco menos que autodependiente en lo que concierne a las rutinas de la vida hogareña.
- 5 AÑOS: Posee un control motor bien maduro. Salta y brinca, habla sin articular de manera infantil. Puede narrar un cuento largo. Prefiere el juego asociativo. Siente un orgullo socializado por las ropas y las habilidades. Es en su pequeño mundo, un ciudadano seguro de sí mismo y conforme.

A continuación, haré una descripción de las conductas observables de los niños de 1 a 2 años de edad, recordando que este rango es el que interesa para la elaboración del Manual de Estimulación Temprana; y siguiendo el esquema que propone Gesell para estudiar el desarrollo infantil, es decir, analizando los cuatro campos de conducta observable: motriz, adaptativa, lenguaje y personal-social.*

QUINCE MESES.

Conducta motriz.

Esta edad se caracteriza por el afinamiento y la diferenciación de la presión y de la manipulación que se hace más minuciosa y discriminativa. El niño descubre la textura y la tercera dimensión; el pulpejo de su índice superará a la boca como órgano explorador. El niño acerca los objetos entre sí y los combina; la percepción de la dualidad hace su aparición.

A los 15 meses el bebé puede pararse perfectamente, con prescindencia de toda ayuda. Comienza a insistir en hacer algo por sí mismo, desea ayudar a alimentarse, disfrutando el sostener la cuchara y hundirla de vez en cuando en el cereal; le gusta sacarse los zapatos y vaciar o, por lo menos, dar vuelta a los canastos de los papeles varias veces. Está incesantemente activo, con breves estallidos (se pone en marcha, se detiene, vuelve a emprender la marcha, a trepar, a encaramarse). Le place salir a pasear en automóvil o en cochecito, si se le encierra en su corral es muy probable que arroje afuera todos sus juguetes. Tirar a la distancia es su rasgo característico. Se divierte manipulando juguetes como: una pelota, una muñeca, una cacerola de latón, broches de la ropa o envases de

* NOTA: El estudio a continuación está basado en las siguientes obras de Gesell y otros autores que lo retomaron: GESELL, El niño de 1 a 5 años. Op. Cit. pp. 57-69.

Psicología evolutiva de 1 a 16 años. Ed. Paidós. Buenos Aires, 1977. pp. 86-109, 214-226, 270-288.

El infante y el niño en la cultura actual. Op. Cit. pp. 121-161.

La educación del niño en la cultura moderna. pp. 145-210.

WALLON, Piaget, et. al. Los estadios en la psicología del niño. Op. Cit. pp. 33-35.

distinto tipo, cucharas, tazas, cajas y algunos juegos de ajuste. Cuando comienza a tirar, sacudir o derramar los juguetes es señal que habrá un cambio de escena.

Es ahora muy sensible a las sugerencias visuales y auditivas que tienen un significado social.

Conducta adaptativa,

Cuando dispone de un espacio grande para jugar, como un parque o patio de juegos, da rienda suelta a una diversidad de juegos, posturas y manipulaciones. El niño de 15 meses, realiza constantes saludos y diversos patrones de intercomunicación, como señal de que la adaptación cultural está dándose favorablemente.

Conducta de lenguaje.

A esta edad, el bebé se comunica respondiendo con ademanes masivos, totales. Expresa las negativas mediante protestas corporales. Responde a unas pocas palabras-clave y escogidas. Tiene su jergonza y un interés más simulado por sus propios sonidos.

Conducta personal-social.

El niño se acerca a los demás y se distingue de ellos en muchos juegos en los que el elemento dominante es la reciprocidad de las situaciones y de las acciones. Alcanzada la sociabilidad, por otra parte, una primera cima, el niño trata de provocar la hilaridad de un público y demuestra "tendencias histriónicas". Es sensible a los sentimientos de los demás. En sus manipulaciones, es capaz de tener en cuenta, en cierta medida, las demostraciones del adulto.

Con respecto a la alimentación, a esta edad sostiene la taza con toma digital, toma la cuchara y la introduce en el plato aunque llena la cuchara bastante mal; si se lleva la cuchara a la boca, es probable que le dé vuelta antes de meterla en la boca, inhibe tomar el plato y le interesa participar de la comida.

Sus actividades de juego consisten en una ejercitación sin fin de las actividades de marcha, arroja y recoge objetos y vuelve a arrojarlos, pone y saca un objeto tras otro en los recipientes. En el baño diario, su actividad favorita es volcar agua de otra vasija dentro de la bañera, todavía se entretiene jugando con el jabón y la esponja, exprime el agua de la esponja poniéndosela sobre la cabeza como si fuera un sombrero, los juguetes que prefiere para jugar en el agua son, los envases, tales como las tazas o las latas. Le gusta escuchar la música, bailar con ritmo a su compás o hasta ayudar a un adulto a mirar, a ratos breves, un libro de ilustraciones.

DIECIOCHO MESES.

Conducta motriz.

El desarrollo de la marcha, así como el de otras aptitudes motrices, depende de la habilidad para realizar adecuaciones corporales apropiadas en respuesta a los estímulos visuales y a los propioceptivos provenientes de músculos, tendones y articulaciones. Relacionado con esto se halla el hecho de que el aumento de tamaño y la complejidad del cerebro corre paralelo al desarrollo postural. El promedio de crecimiento de dicho órgano alcanza el máximo durante la segunda mitad del primer año y la primera mitad del segundo. De modo que el mayor aumento tiene lugar por la época en que el niño empieza a adquirir control sobre la postura erguida y las actividades manuales locomotrices.⁶⁹

A esta edad, el niño ha logrado por lo menos, un dominio parcial de sus piernas, avanza velozmente con paso tieso, extendido e impetuoso, que no es correr, exactamente, pero que es superior a caminar o hacer pinitos. Puede caminar de costado y hacia atrás. Puede treparse a una silla de adulto, con ayuda, puede subir y bajar escaleras, aunque para esto último, de sucesivas "sentadas" en cada escalón o baje gateando hacia atrás, vuelto de espaldas. Por esa misma razón le gusta perseguir y ser perseguido y constantemente

⁶⁹GESELL, a. Psicología Evolutiva de 1 a 16 años. Op. Cit. pp. 89, 90.

introduce variaciones en sus movimientos, como si quisiera probar las versatilidades de su equipo motor. Le gusta hacer juegos elaborados, como el de esconderse y que le encuentren. Este tipo de juego recíproco le ayuda a construir la identificación de sí mismo como distinto de los demás, pero semejante a otros. También puede arrastrar un juguete con ruedas mientras camina.

Manualmente es lo bastante diestro para colocar un cubo sobre otro a la primera tentativa. Su soltar prensorio, sin embargo, es exagerado y necesita varias pruebas para construir una torre de tres. Puede arrojar una pelota, y su codo es más diestro, lo cual le permite volver las hojas de un libro, si bien de a dos o tres por vez (se recomiendan libros pesados y bastos, de cartón). Puede introducir la llave en un candado y usar un tenedor o cuchara para comer, sujetándolo con presión palmar.

El éxito de su juego depende de la presencia de juguetes interesantes y de la ausencia de cosas peligrosas; mientras el niño está dentro de su cuarto, hace cambios infinitos jugando con las muñecas, con el oso, con los cachorros, con pelotas, los dados, con su martillo de juguete y con las revistas (especialmente con aquellas que tienen anuncios en colores), da vuelta a las páginas señalando los objetos y hasta nombrándolos en ocasiones; le agrada dar vuelta el botón de la radio buscando música para bailar. Afuera, en el patio también le gusta tener sus juguetes, pero lo que más le agrada es jugar con arena. Suele estarse sentado durante largo tiempo humedeciendo y tirando arena, especialmente fuera del cuadrado.

Ya domina en un plano práctico incontables relaciones geométricas del medio físico que lo rodea. Sabe dónde están las cosas, dónde estaban, a dónde van y a quién pertenecen. En su juego le gusta trasladar los objetos de un lugar a otro y de esta manera aprende lo que es un lugar; le agrada poner las cosas de nuevo en su sitio, un síntoma embrionario del orden. Señala los dibujos de un auto, un perro o un reloj; también se señala la nariz, los ojos o el cabello.

Su sentido de la verticalidad ha madurado mucho, de modo que ahora puede apilar dos y hasta tres cubos en alineación vertical. Si se le hace un trazo vertical, lo imita: el mero martilleo del lápiz sobre el papel, va cediendo el paso al trazado de algunas líneas, circunscrito casi completamente al papel. A esta edad el garabato es espontáneo y los niños lo ejecutan vigorosamente.

Ahora le interesan el mucho y el más. Le gusta reunir muchos cubos en un rimero o destruir éste convirtiéndolo en muchos cubos dispersos. Le gusta almacenar y disponer de cuatro, seis o más cubos que le hayan sido dados uno por uno. Aún no sabe contar, pero se interesa notablemente por los conjuntos, lo cual es un requisito evolutivo previo para la matemática superior.

Conducta adaptativa.

Su atención, como su actividad corporal, es viva e inconstante. Se detiene en el aquí y el ahora, está inmerso en lo inmediato, pero ya el empuje del crecimiento lo separa de lo inmediato dándole cierta noción de "cosa concluida". Ese interés espontáneo por lo concluido, constituye una de sus características psíquicas más interesantes. Le gusta completar una situación: pone una pelota en una caja y luego profiere con deleite un exclamado "oh", que manifiesta su satisfacción por lo realizado. Le gusta cerrar una puerta, entregar el plato cuando ha terminado de comer, secar un charco, llenar de agua el bañín, "decir" cuando se ha ensuciado. Cuando se sienta en una silla lo hace con gesto resuelto, como si dijera: "ya está".

Todas esas actitudes equivalen a juicios elementales, aunque no se expresen en palabras y oraciones. El niño piensa con su cuerpo antes que con su laringe, y su mente ya trabaja en un nivel decididamente superior.

Conducta de lenguaje.

Las diferencias de la personalidad pueden conducir a la variabilidad en el desarrollo de la vocalización, enriquecida así también, por las influencias del medio ambiente, tales como la medida en que la vocalización es alentada o reprimida, las oportunidades de oír las conversaciones de los adultos o de andar con niños más grandes, o inhibiciones causadas por experiencias emocionales graves, etc.

A esta edad, es de naturaleza ensimismada, pero sus comunicaciones, por medio de ademanes y palabras, son mucho más frecuentes y diversas. Acompaña el *no* con una sacudida de la cabeza, anterior, a la palabra; ya empieza a usar palabras junto con los ademanes y aún en lugar de éstos. Llega incluso a abandonar la media lengua. Hay un verdadero brote verbal, y se ven aparecer alternativamente la palabra-frase y el soliloquio continuo. El niño coordina la palabra y la acción, pero la expresión muscular aventaja aún a la expresión verbal.

Comprende y responde a órdenes simples que requieren respuestas familiares. Reconoce muchas figuras que es incapaz de nombrar.

Conducta personal-social.

A la edad de 18 meses hace excursiones más allá de los límites del círculo doméstico. En ocasiones hasta suele concurrir a la escuela recreativa; amplía sus amistades incluyendo al cartero, el muchacho del almacén, al policía. De innumerables maneras se forma así sensible a los incentivos y a los estímulos de la civilización dentro de la cual nació, pero que él debe llegar a poseer. El contacto con otros chicos posibilita la transferencia de patrones de cultura entre unos y otros al mismo tiempo que ellos mismos los adquieren. He ahí el alma del mecanismo de la adaptación a la cultura. La función más importante de los adultos en este proceso es crear las condiciones óptimas en la disposición de los grupos y la planificación del medio ambiente. A través de la

sensibilización y la desensibilización de los síntomas de la vida del grupo el niño se sociabiliza.

Crece dentro de su cultura por medio del ejercicio de patrones naturales de explotación y por representaciones teatrales a través del juego y de la imitación. Recordando que el niño es, culturalmente hablando, un novicio, muy bien podemos sorprendernos ante su cantidad de recursos, su extraordinaria capacidad para la actividad original, las invenciones y los descubrimientos; es así, como se lleva a cabo la civilización del pequeño, con base en la cultura que lo rodea.

Su actividad de juego se caracteriza por un cambio de atención muy rápido, expresada especialmente por cambios inoteros gruesos, se mueve activamente de un lugar a otro y "se mete" en todo. Arrastra los juguetes, transporta en los brazos o alza una muñeca u osito. Imita diversas acciones tales como leer el diario, barrer, pasar el plumero; prefiere el juego sin compañía o contemplativo. Presta gran atención a ciertos sonidos como campanillas, silbidos o relojes; tiene una reacción rítmica a la música con una actividad total del cuerpo. Presta atención a las figuras de los libros que representan objetos que le son familiares. Escucha versos con sonidos interesantes, especialmente si van acompañados de acción o de figuras. Le gusta que se los canten.

Le cuesta trabajo adaptarse a los cambios de rutina y toda transición brusca, para él, son como precipicios y trata de evitarlos echándose al suelo, retrocediendo, corriendo para esconderse, gritando o luchando y lanzando golpes al aire. Su oposición, más que agresiva, es autoconservadora; por eso prefiere golpear al aire que al intruso. Su psicología exige por regla general, transiciones graduales y moderadas. No le llegan ni la disciplina severa, ni los retos, ni la persuasión verbal; las palabras significan muy poco. Al acostarse, pueden surgir dificultades cuando el niño se queda solo, puede romper a llorar llamando a la madre para que lo acompañe; hay que recostarse al lado del niño o sentarse cerca de la cuna y esto lo induce a dormir.

El niño participa como miembro genuino de las actividades culturales que alcanza dentro de sus habilidades. Se aproxima a las actividades que están fuera de su alcance a través de la imitación teatral, del cine y de los cuentos. A esta edad, sus representaciones son menos toscas y más imitativas, reproduce más perfectamente lo que ve, finge leer el diario.

Empieza ya a reclamar lo *mío* y a distinguir entre *tú* y *yo*. Le gusta hacer pequeños mandados en la casa, buscando o llevando cosas.

Por esta misma época empieza a adquirir control voluntario de sus esfínteres. Carece de fuertes escrúpulos urinarios o fecales porque le faltan conocimientos; sin embargo, empieza a efectuar la comunicación antes del hecho.

Con respecto a su alimentación, a los 18 meses, se lleva la taza hasta la boca y bebe bien, llena la cuchara pero le resulta difícil introducirla a la boca, es fácil que la dé vuelta en la boca.

DOS AÑOS.

Conducta motriz.

Este niño disfruta enormemente de la actividad motriz gruesa, pues posee rodillas y tobillos más flexibles, un equilibrio superior, y puede en consecuencia, correr; el grado de mecanización de la postura erguida se torna aún más evidente en este hecho, y en su patear de pelota. Ya no necesita ayuda para subir y bajar escaleras, aunque se vea forzado a utilizar los dos pies por cada escalón. Puede saltar desde el primer escalón sin ayuda, puede acercarse a una pelota y patearla. Le deleita el juego fuerte y de revolcones, tanto solitario como en respuesta a estímulo. Tiene tendencia a expresar sus emociones de alegría bailando, saltando, aplaudiendo, chillando o riéndose de buena gana.

Le gusta hablar, parlotea sus palabras de adquisición reciente, de igual modo que charlaba en el "moisés" por razones neuromotrices similares. Su musculatura oral ha madurado; mastica casi automáticamente.

El control manual ha progresado de manera parecida. Vuelve las páginas de un libro una por una con control modulado y un soltar más perfecto. Construye torres de seis cubos; puede cortar con un par de tijeras, también puede ensartar cuentas con una aguja. Sostiene el vaso con las dos manos y con seguridad (a menudo con una sola mano). Sujeta el mango utilizando el pulgar y con la palma para arriba.

Puede recoger objetos del suelo sin caerse, sostener objetos sin dejarlos caer.

Conducta adaptativa.

Se ha ampliado el radio de acción de su memoria, busca los juguetes perdidos, recuerda lo que pasó ayer. La conducta perceptual e imitativa demuestra un discernimiento más fino. Reconoce muchas figuras y pronto estará listo para realizar las primeras identificaciones de algunas letras del alfabeto. Empieza a hacer distinciones entre negro y blanco. Tiene sentido de la unidad como opuesta a muchos y más, señala una serie de objetos acompañando el ademán con vocablos numéricos, hecho precursor de la ulterior facultad discriminatoria de contar,

Sus modos de movimiento manifiestan una facilidad enteramente nueva para las maniobras horizontales, ya empieza a imitar también los trazos horizontales y a construir hileras horizontales de cubos que representan otros tantos trenes.

Conducta de lenguaje.

El habla articulada se halla en un estado de creciente actividad, la jerga se ha desvanecido casi por completo. La oración de una palabra y las combinaciones cortas y estereotipadas, todavía son comunes, pero el uso de otras combinaciones más largas y variadas va en aumento. Predominan considerablemente los nombres de cosas, personas, acciones y situaciones; los pronombres *mío, mí, tú (tíos, tía)* y *yo* empiezan a ser usados más o menos en el orden dado. Se siente mucho más inclinado a llamarse a sí mismo por su nombre.

El soliloquio se ha convertido en canto, mediante esta repetición con variaciones, no sólo practica la mecánica de la articulación, sino que escoge las partes más salientes del habla, de manera que él canta sus frases.

Al niño de dos años le gusta escuchar tanto por razones de lenguaje, como por razones sonoras. Escuchando, adquiere cierto sentido de la fuerza descriptiva de las palabras. Por este motivo le gustan los cuentos que le hacen un tercero sobre él mismo o las cosas familiares. Así se afirman sus conocimientos sobre el sentido de las palabras. Al tiempo que escucha revive todo esto en resurrecciones motrices. Desde el punto de vista intelectual su mérito más alto es, quizá su capacidad para formular juicios negativos.

Aunque el habla todavía es usada en gran medida como acompañamiento accesorio de la acción y como juego en sí mismo, ya empieza a ser ampliamente utilizada como medio de comunicación no sólo de sus deseos tales como las necesidades higiénicas y alimenticias, sino también de ideas e información. Las experiencias simples comienzan a ser verbalizadas y frecuentemente el niño es capaz de contar cosas que ha visto o que le han ocurrido.

Las primeras combinaciones tienden a ser del tipo sustantivo-verbal: "Papi va". Las combinaciones de sustantivo y adjetivo: "nena buena", y otras similares, aunque comunes, son probablemente en su mayoría, frases aprendidas.

Conducta personal-social.

Ya usa la palabra "mío" manifestando un interés inconfundible por la propiedad de las cosas y personas. Es todavía egocéntrico en buena medida, incluso puede parecer "egolsta" porque tiene un sentido de sí mismo más vigoroso. Cuando juega con otros niños se vuelve principalmente sobre sí mismo, sus contactos con otros compañeros son casi exclusivamente físicos, pues los contactos sociales son escasos y breves. Por lo general se limita a juegos solitarios o de tipo paralelo. Le interesa mirar detenidamente el material de juego y manipularlo, tocándolo, palpándolo y golpeándolo; le atraen las

muñecas y ositos, ensarta las cuentas o las deja caer en los orificios de la parte superior de las cajas o en tarros, para luego sacarlas y volver a repetir de nuevo todo el proceso; juego con cubos y vagón, prefiriendo transportarlos a contruir con ellos.

Ayuda a vestirse y a desvestirse, encuentra las mangas de sus vestidos, se saca medias y aunque todavía es incapaz de desatar el nudo de los zapatos, empieza a interesarse por el abotonamiento y desabotonamiento de las ropas. Utiliza la cuchara sin derramar demasiado, sostiene un vaso pequeño en una mano mientras bebe, introduce la cuchara en la boca sin darle vuelta, pero todavía necesita ayuda para alimentarse pues tiende a distraerse y jugar con la comida. Si se lo levanta durante la noche, no moja la cama y los "accidentes" diurnos se vuelven más raros. Al acostarse pide algún juguete como un osito o un auto para llevárselo a la cama.

El niño de dos años tiene mucho de mimo y está siempre listo para dramatizar las expresiones emocionales de los adultos en su medio social. Su juego dramático es mucho más elaborado, penetra profundamente en el medio cultural, se siente inclinado a dramatizar la relación madre-hijo, por medio de muñecas u otras formas cualesquiera.

La importancia de este estudio de Gesell, consiste en que nos permite conocer cómo cambian con la edad, las pautas de conducta, y de esta manera, como educadores, sean padres o especialistas, proporcionar a los niños un ambiente tan cálido, rico y estimulante que propicie el máximo aprovechamiento de las capacidades de los mismos.

A continuación, presentaré brevemente, los principales postulados de la teoría dialéctica cognitiva del soviético Lev Semynovich Vigotsky, quien enfatiza la importancia de la zona de desarrollo proximal como elemento clave para propiciar el desarrollo óptimo en los niños; a través de la influencia de los estímulos exteriores y la asistencia del adulto.

**5. PSICOLOGÍA SOVIÉTICA, APORTACIONES DE LEV VIGOTSKY AL
ESTUDIO DEL DESARROLLO DEL NIÑO.**

Lev Semynovich Vigotsky (1896 - 1934)

Las investigaciones realizadas por Vigotsky se centran en el papel mediacional de los símbolos y los signos, de forma que la conciencia, entendida como una estructura de funciones psicológicas superiores, surge a lo largo del desarrollo individual como un producto del uso de los signos.⁷⁰

Vigotsky retoma la distinción clásica entre funciones psicológicas elementales y funciones psicológicas superiores para establecer la diferenciación entre la conducta animal y la conducta humana. Para él, a la conducta humana debe añadirse la experiencia acumulada social e históricamente por la especie, que se adquiere progresivamente a lo largo de la vida individual. En la conducta humana deben destacarse un componente histórico y un componente cultural, inexistentes en la conducta animal. Por tanto, cuando Vigotsky habla de conciencia, debe entenderse como aquello de original que surge históricamente a lo largo de la vida de cada persona y que, en último término, regula y controla sus intercambios con el medio.⁷¹

Así, Vigotsky incide en un aspecto distinto del marxismo; para él, se trataba de reconocerlo a través de la noción de historicidad, iniciando una psicología cuyos postulados se apoyaban en el materialismo histórico y en la propia experiencia aportada por la investigación psicológica.

"Al insistir en los orígenes sociales del lenguaje y del pensamiento, Vigotsky estaba siguiendo el camino trazado por los sociólogos franceses más influyentes; no obstante, por lo que nosotros sabemos, fue el primer psicólogo moderno que mencionó los mecanismos a través de los cuales la cultura se convierte en una parte de la naturaleza del

⁷⁰ENCICLOPEDIA Práctica de Pedagogía. V. 6 Psicología, sociología y educación. Ed. Planeta, Barcelona, 1989. p. 73.

⁷¹ENCICLOPEDIA. Op. Cit. pp. 53, 54.

individuo. Al postular que las funciones psicológicas son un producto de la actividad del cerebro, se convirtió en el primer defensor de la combinación de la psicología cognoscitiva experimental con la neurología y la fisiología".⁷²

Conciencia y evolución

Vigotsky plantea que la conciencia no puede entenderse exclusivamente como una suma de funciones; más bien considera que cada función se desarrolla de acuerdo con el desarrollo de la conciencia como totalidad. Ello comporta que, en cada momento del desarrollo, la conciencia posee unos rasgos específicos cualitativa y estructuralmente distintos. Cada estadio de desarrollo comprende una estructura específica que se corresponde con un conjunto coherente de funciones psicológicas (atención, percepción, memoria, razonamiento, etc.), que mantienen entre sí unas relaciones específicas. El cambio en estas relaciones constituye el punto crucial para entender el progreso de la conciencia infantil. Así, una nueva estructuración de ella se corresponde con algo nuevo, original, que presupone una nueva organización de las relaciones entre las distintas funciones psicológicas. Esta reorganización de la conciencia ocurre en los períodos de crisis o de transición que anuncian la aparición de una nueva fase en el desarrollo.⁷³

Para Vigotsky el desarrollo infantil es un proceso de crisis y "revoluciones", sin que se pueda invocar un conjunto único de principios explicativos inmutables o invariantes. El desarrollo humano sólo puede entenderse como la síntesis producida por la confluencia de dos órdenes genéticos diferentes: *la maduración orgánica y la historia cultural*. Es decir, por una parte, la evolución biológica de la especie; por otra, el proceso de desarrollo histórico, de evolución cultural desde el hombre primitivo, que incidirá directamente, a

⁷²VIGOTSKY, L. Los procesos psicológicos superiores. Ed. Crítica-Grijalbo. p. 24.

⁷³ENCICLOPEDIA Op. Cit. p. 54.

través de la relación con las personas que le rodean, en el desarrollo psicológico de cada niño.⁷⁴

Siguiendo a Engels y Marx, Vigotsky propone que, gracias al uso de herramientas, se facilitó la cooperación social entre los miembros de la especie, apareciendo el trabajo como organización social. A estas razones, Vigotsky añade una más que, para él, resulta decisiva: *la aparición del lenguaje*. Considera que, tras la aparición de la actividad sociocultural, bien a través del trabajo como organización social, bien gracias al lenguaje, el desarrollo queda mediado, de forma que el empleo de herramientas, arbitrarias y culturales, posibilita la aparición y el desarrollo de los procesos psicológicos superiores.⁷⁵

El empleo de útiles e instrumentos representa, al mismo tiempo, el desarrollo de un sistema de regulación de la conducta refleja y la unidad esencial de construcción de la conciencia. De forma que las herramientas, los instrumentos, las mediaciones, son tan necesarios para la construcción del medio externo humano, de la cultura material, como del medio interno de la conciencia. Porque permiten la regulación y la transformación del medio externo, pero también la regulación de la propia conducta y la de los demás a través de los signos, que son utensilios especiales que median la relación del hombre con los otros y consigo mismo. Y como sucede que la conciencia humana es, en su sentido más pleno, el "contacto social con uno mismo", tiene una estructura semiótica, está hecha de signos, tiene literalmente un origen cultural, y es al mismo tiempo una función instrumental de adaptación.⁷⁶

Para Vigotsky, el cambio en los procesos psicológicos estará en relación con la función mediadora de los distintos sistemas simbólicos que el sujeto vaya adquiriendo a lo

⁷⁴Idem.

⁷⁵Idem.

⁷⁶RIVIÈRE, Angel. "El concepto de conciencia en Vigotsky y el origen de la psicología histórico-cultural". Texto presentado en la "Sesión Conmemorativa de L.S. Vigotsky", organizada por la Sociedad Española de Psicología. Madrid, mayo de 1985. pp. 133, 134.

largo del desarrollo, a esto se le ha llamado principio de "descontextualización de los medios mediacionales", significando con ello que en el ámbito sociocultural la evolución ha progresado en el sentido de proveer a la especie con instrumentos cada vez más arbitrarios y, por tanto, más culturales para regular sus intercambios sociales. De esta forma, el aprendizaje de su uso no sólo implica la posibilidad de acceder al control del mundo interpsicológico sino también del intrapsicológico, ya que permiten la amplificación de las funciones psicológicas como funciones psicológicas superiores, tal y como se las conoce en la especie humana.⁷⁷

Vigotsky insistía en que la conciencia y las funciones superiores tienen su raíz en el "espacio exterior", y no en el interior: en la relación con los objetos y las personas en las condiciones objetivas de la vida social. No son el resultado de las asociaciones reflejas de un cerebro sumido en un vacío social, ni una consecuencia del despliegue de las posibilidades prefiguradas de un espíritu solitario, sino construcciones resultantes de la relación misma; procesos en que se replica y refleja la acción sobre los objetos y, muy especialmente, sobre los objetos sociales, sobre las personas.⁷⁸

Sin los otros, la conducta instrumental no llegaría a convertirse nunca en mediación significativa, en signo. Sin la conducta instrumental no habría materiales para realizar esa conversión. Sin los signos externos no sería posible la internalización y la construcción de las funciones superiores. Vigotsky establece así una definición precisa de éstas: "podemos emplear el término de función psicológica *superior* o *conducta superior*, al referirnos a la combinación de herramientas y signos en la actividad psicológica."⁷⁹

⁷⁷ENCICLOPEDIA. Op. Cit. p. 55.

⁷⁸RIVIÈRE. Op. Cit. pp. 134, 135.

⁷⁹RIVIÈRE, Angel. La psicología de Vigotsky. Vol. XXV de la colección Aprendizaje. 3a. ed. Ed. Visor. Madrid, 1988. pp. 43, 44.

Signos, relaciones sociales y conciencia

La mediación semiótica de la mente es probablemente la aportación más importante de Vigotsky a la psicología contemporánea. El uso de los signos conduce a los individuos a una estructura específica de conducta que surge del desarrollo biológico y crea nuevas formas de un proceso psicológico culturalmente establecido.

Así, la conciencia aparece en Vigotsky como una formación social, como resultado del aprendizaje y uso de los signos. Dada la naturaleza social de los sistemas de símbolos y signos (lenguaje, álgebra, mapas, dibujos, obras de arte, etc.), su adquisición se relacionará directamente con la interacción con otras personas, la cual está en el origen no sólo del dominio de los signos sino también del progreso del psiquismo. Para Vigotsky, el sujeto no responde a los distintos estímulos o señales del medio por sí mismo, sino que reacciona a sus significados, de forma que, toda la realidad está mediada por el principio de significación.⁸⁰ Este principio consiste en que el hombre instituye, desde el exterior, nexos cerebrales y a través de ellos dirige al propio cerebro y, como consecuencia, al propio cuerpo.

Vigotsky toma como unidad de sus análisis la actividad, entendida como sistema de transformación del medio con ayuda de instrumentos (mediaciones). Estos instrumentos pueden ser materiales (herramientas) o psicológicos (signos): mientras que la herramienta produce cambios en los objetos, los signos están orientados internamente. Los signos permiten regular y controlar la conducta; ambos son productos artificiales y, por tanto, sociales. La significación (la distinción psicológica básica entre el hombre y el animal) es precisamente, para Vigotsky, la creación y el uso de signos.⁸¹

En realidad los signos son nexos nuevos que se construyen y crean en el curso de la interacción. "En el proceso de la vida social -decla Vygotski- el hombre ha construido y

⁸⁰ENCICLOPEDIA. Op. Cit. p. 56.

⁸¹MARTÍ S. Eduardo. Psicología evolutiva. Ed. Anthropos. p. 92.

desarrollado sistemas muy complejos de nexos psicológicos, sin los cuales no hubiera sido posible la actividad productiva y la vida social en todas sus formas".⁸² La idea implícita aquí es que los signos son resultado de una convención social. Podríamos decir, que esa convención, el proceso en el cual se negocian los significados entre los miembros de nuestra especie, no sólo se ha dado a lo largo de la historia del desarrollo colectivo de la humanidad, sino que se produce cotidianamente en el desarrollo de cada niño.

Este autor identifica tres grandes momentos de cambio radical en la evolución:

1. El uso de instrumentos por los simios crea los prerequisites psicológicos para el desarrollo histórico del comportamiento.
2. El desarrollo del lenguaje, y de otros signos que utilizan los primitivos para controlar su conducta, significa el comienzo de una evolución genuinamente cultural del comportamiento.
3. El momento en el desarrollo del niño, en el que aparece el desarrollo cultural junto al desarrollo orgánico.

Esto nos lleva a concluir que la regulación individual del comportamiento está originada en la regulación social. La vida social del hombre como especie hace necesaria una cierta subordinación de la conducta del individuo a las exigencias del grupo. Por lo tanto, es necesaria también la formación de sistemas complejos de señales, de origen comunicativo, que a su vez regulan y dirigen la formación de nexos condicionados en el cerebro del sujeto individual. "Es decir, las formas complejas de adaptación, aquellas que provienen de las exigencias de agrupamiento y cooperación y de transformación productiva de la Naturaleza en los miembros de nuestra especie, *re-obran* una transformación de los mecanismos regulatorios del comportamiento situados en un nivel inferior y más individual."⁸³

⁸²Citado en RIVIÈRE. Op. Cit. p. 75.

⁸³RIVIÈRE. Op. Cit. p. 75.

Siguiendo esta reflexión, Vigotsky postula su *ley del desarrollo*: "En el desarrollo cultural del niño, toda función aparece dos veces: primero, a nivel social, y más tarde, a nivel individual; primero, entre personas (interpsicológica), y después, en el interior del propio niño (intrapicológica). Esto puede aplicarse igualmente a la atención voluntaria, a la memoria lógica y a la formación de conceptos. Todas las funciones superiores se originan como relaciones entre seres humanos".⁸⁴ El aprendizaje presupone una naturaleza social específica y un proceso mediante el cual los niños acceden a la vida intelectual de aquellos que les rodean. La maduración por sí sola no sería capaz de producir las funciones psicológicas que implican el empleo de signos y símbolos, que son originariamente instrumentos de interacción, cuya apropiación exige, inevitablemente, el concurso y la presencia de los otros. En definitiva, el proceso de desarrollo de las conductas superiores consiste precisamente en la incorporación e internalización de pautas y herramientas de relación con los demás. Sólo es posible porque el niño vive en grupos y estructuras sociales, y porque puede aprender de los otros, a través de su relación con ellos.⁸⁵

Las investigaciones de Vigotsky respecto a la formación del concepto en el niño, ilustran claramente este proceso, como lo veremos a continuación.

Fases de la formación del concepto en el niño.⁸⁶

Para estudiar el proceso de la formación del concepto en sus diversas fases de desarrollo, Vigotsky y sus colaboradores utilizaron un método que describen como el "Método de la doble estimulación", que consiste en presentar al sujeto dos grupos de

⁸⁴ENCICLOPEDIA. Op. Cit. p. 57.

⁸⁵RIVIÈRE. Op. Cit. p. 59.

⁸⁶Este estudio se encuentra desarrollado en: VYGOTSKY, L. *Pensamiento y lenguaje*. Ediciones Quinto Sol. México, 1993, pp. 83 - 117.

estímulos, uno que actúa como si fueran objetos de su actividad, y el otro, como signos que pueden servir para organizarla.

La evolución de los procesos de los cuales resulta eventualmente la formación del concepto, comienza en la primera infancia, pero las funciones intelectuales que en una combinación específica forman la base psicológica del proceso de formación del concepto maduran, toman forma y se desarrollan solamente en la pubertad. Antes de esa edad encontramos determinadas formaciones intelectuales que cumplen funciones similares a las de los verdaderos conceptos, que sólo aparecerán más tarde.

El ascenso hasta la formación del concepto se efectúa a través de tres fases básicas, divididas cada una a su vez, en varias etapas.

1 Cúmulos inorganizados.

Los niños pequeños dan su primer paso hacia la formación del concepto cuando colocan juntos un número de objetos en *cúmulos inorganizados* o en un "montón" para poder resolver un problema. En esta etapa, el significado de la palabra denota para el niño nada más que una conglomeración sincrética vaga de los objetos individuales que por alguna razón se encuentran unidos en su mente en una imagen que debido a su origen sincrético, es altamente inestable. La primera fase de la formación del concepto, incluye tres etapas distintas.

1) La primera etapa es una manifestación del estadio del ensayo y error en el desarrollo del pensamiento. El grupo se crea al azar y cada objeto agregado es una simple conjetura o un tanteo, que se reemplaza por un nuevo objeto cuando se demuestra que la conjetura estaba errada.

2) Durante la segunda etapa, la composición del grupo está determinada en gran parte por una organización del campo visual del niño puramente sincrética.

3) En la tercera etapa, la imagen sincrética se apoya sobre una base más compleja; está compuesta de elementos tomados de diferentes grupos o montones que también han sido formados por el niño. Entre estos elementos combinados, nuevamente no existen

ESTA TESIS NO DEBE
SALIR DE LA BIBLIOTECA

vínculos intrínsecos, de modo que la nueva formación tiene la misma "coherencia incoherente" de los primeros agrupamientos.

El Pensamiento en complejos.

En un complejo, los objetos individuales se unen en la mente infantil, no sólo por medio de sus impresiones subjetivas, sino también a través de vínculos que existen realmente entre esos objetos. Cuando el niño alcanza esta fase, ha pasado parcialmente la etapa del egocentrismo. El pensamiento en complejos es ya pensamiento coherente y objetivo, aunque no refleja las relaciones objetivas del mismo modo que el pensamiento conceptual.

En esta etapa de su desarrollo, el niño piensa por así decirlo, en apellidos; el universo de los objetos individuales se torna organizado al agruparse en "familias" separadas, pero mutuamente relacionadas. La diferencia fundamental entre un complejo y un concepto consiste en lo siguiente: mientras este último agrupa objetos de acuerdo a un atributo, los vínculos que relacionan los elementos de un complejo con el total, y unos con otros, pueden ser tan diversos como en realidad son los contactos y las relaciones de los elementos.

En la investigación que estamos describiendo, observaron cinco tipos básicos de complejos, que se suceden unos a otros durante esta etapa del desarrollo.

1) Asociativo. Cualquier unión entre los núcleos y otro objeto, es suficiente para hacer que el niño incluya ese objeto en el grupo y designarlo con el "apellido" común. El enlace entre el núcleo y otro objeto no necesita ser un rasgo común, tal como el color o la forma, una similitud o un contraste, o la proximidad en el espacio también pueden constituir el vínculo.

2) Colecciones. Los objetos se colocan juntos teniendo en cuenta algún rasgo en el cual difieren y por medio del cual pueden complementarse. El complejo de la colección tiene su fundamento en las relaciones entre los objetos observados en la experiencia

práctica. Se podría decir que este complejo es un agrupamiento de objetos sobre la base de su participación en la misma operación práctica, o sea, su cooperación funcional.

3) Complejos cadena. Es una reunión dinámica, consecutiva de eslabones individuales en una sola cadena, con una significación que se traslada de un eslabón al siguiente. La formación de la cadena demuestra, de modo notable, la naturaleza verdadera, perceptualmente concreta del pensamiento complejo. En los complejos no existe una organización jerárquica: todos los atributos son funcionalmente iguales. Esta fusión de lo general y lo particular, del complejo y sus elementos, es la característica distintiva del pensamiento complejo y de la cadena compleja en particular.

4) Complejo difuso. Se caracteriza por la fluidez de cada atributo que une los elementos aislados. Por medio de vínculos difusos e indeterminados se forman grupos de objetos o imágenes perceptualmente concretos. El complejo difuso de la mentalidad infantil es una especie de familia que posee la facultad ilimitada de expandirse, agregando más y más individuos al grupo original.

5) Pseudo-concepto. Puesto que la generalización formada en la mente infantil, aunque fenotípicamente semejante al concepto del adulto, es psicológicamente muy diferente del concepto propiamente dicho, en esencia es todavía un complejo. El pseudo-concepto sirve como eslabón de enlace entre el pensamiento en conceptos y el pensamiento en complejos, y posee una naturaleza dual, ya que el complejo también es portador de la semilla que hará germinar el concepto. El intercambio verbal con los adultos se convierte así en un poderoso factor en el desarrollo de los conceptos del niño. La transición del pensamiento en complejos hacia el pensamiento en conceptos pasa inadvertida para el niño, puesto que el contenido de sus pseudo-conceptos coincide con el de los conceptos de los adultos.

Para los niños de esta fase, las palabras designan complejos de objetos concretos, y el pensamiento resultante puede ser del tipo de la participación, es decir, enlaces inaceptables para la lógica del adulto. Un objeto en particular puede ser incluido en

diferentes complejos basándose en la fuerza de sus distintos atributos concretos; en consecuencia, puede tener distintos nombres; el que se use depende del complejo que tenga vigencia en un momento determinado.

III Conceptos potenciales.

Durante esta fase, el agrupamiento de objetos sobre la base de la máxima similitud, se reemplaza por el agrupamiento sobre la base de un solo atributo. Los conceptos potenciales, pueden ser formados tanto en la esfera perceptual como en la del pensamiento práctico, en relación a las acciones -sobre la base de impresiones similares en el primer caso, y de significados funcionales, semejantes, en el segundo. El papel decisivo en este proceso, lo juega la palabra, usada deliberadamente para dirigir todos los procesos de la formación del concepto avanzado.

Como conclusión de este estudio experimental, tenemos que los procesos que conducen a la formación del concepto se desarrollan a lo largo de dos líneas principales. La primera es la formación de complejos: el niño une diversos objetos en grupos bajo un "apellido" común, este proceso pasa a través de varias etapas. La segunda línea de desarrollo es la formación de los "conceptos potenciales" basada en la elección de determinados atributos comunes. En ambas, el uso de la palabra es una parte integral del proceso de desarrollo, que mantiene su función directriz en la formación de los conceptos genuinos, a los que conducen estos procesos.

El desarrollo de los conceptos, o el del significado de las palabras presupone a su vez la evolución de muchas funciones intelectuales: la atención deliberada, la memoria lógica, la abstracción, la habilidad para comparar y diferenciar. Estos procesos psicológicos complejos no pueden ser denominados a través del aprendizaje aislado.

Vigotsky realizó su primera investigación tratando de establecer cómo los seres humanos, con ayuda de instrumentos y de signos, dirigen su atención, organizaban su memoria consciente y controlaban su conducta.

"Contar con los dedos -dice- fue un triunfo muy importante de la humanidad. Sirvió como puente entre la percepción cuantitativa inmediata y el contar propiamente dicho. Así, los papíes de Nueva Guinea empiezan a contar con el dedo meñique de su mano izquierda, siguen contando con el resto de los dedos de la mano izquierda, añaden la mano izquierda, el antebrazo, el codo, el hombro, el hombro derecho, y continúan hasta terminar en el dedo meñique de la mano derecha. Cuando esto no es suficiente utilizan los dedos de otra persona, o sus propios dedos de los pies, o troncos, conchas u otros objetos fácilmente transportables. En sistemas de contar primitivos, observamos en fase activa de desarrollo el mismo proceso que está presente de manera rudimentaria en el proceso de desarrollo del razonamiento aritmético de un niño."⁸⁷

Investigación transcultural realizada por Luria entre 1931 y 1932.

Luria fue uno de los principales colaboradores de Vigotsky, juntos llevaron a cabo numerosos proyectos de investigación con la finalidad de observar y determinar el proceso de desarrollo de las funciones superiores en los seres humanos. A continuación se citan algunos de ellos, referentes a la percepción, la formación de conceptos y el pensamiento lógico concreto.

"Es ampliamente conocido que los seres humanos pueden percibir hasta tres millones de diferentes tonalidades de color, pero que solamente hay de 16 a 20 nombres de colores. ¿El lenguaje y las actitudes prácticas hacia los colores producen cambios en su percepción y clasificación? Los individuos que no habían recibido escolarización no podían clasificar los colores en diferentes categorías, p.e., la categoría de "rojo" o la de "amarillo", y solamente separaban cada tono, p.e., "el color de la hierba en primavera", "el color de ciertas hojas en verano", y así sucesivamente. Otra alternativa que utilizaban era clasificar los colores según los principios de claridad o saturación, p.e., agrupando los

⁸⁷SIGUAN, Miguel. Actualidad de Lev S. Vigotski. Ed. Anthropos. pp. 113, 114.

colores oscuros por un lado y los claros por otro. Pero, en cualquier caso, no eran capaces de incluir todos los tonos del mismo color en una cierta categoría, sometiéndolos a una clasificación categorial. Por el contrario, esto sólo podían hacerlo los individuos que habían recibido algún tipo de escolarización.⁸⁸ Estos hechos demuestran que las actitudes prácticas determinan la designación de los colores, según un mecanismo psicológico diferente de percepción y clasificación.

"También se pensaba que eran universales los esquemas lógicos de construcción de conceptos y de clasificación. Por ejemplo, se creía que si se presentaba a un individuo objetos tales como un hacha, una sierra, una pala y un tronco, con la instrucción de elegir tres de ellos que tuvieran alguna similitud y que "pudieran nombrarse solamente con una palabra", elegirían los tres primeros y dejarían el cuarto. Sin embargo, esto no sucedía así cuando encuestaban a individuos sin escolarizar. Éstos elegían el hacha, la sierra y el tronco, y decían que la pala no correspondía a esta serie ya que servía para cultivar la tierra".⁸⁹ El pensamiento práctico prevalecía, ya que en vez de hacer inferencias lógicas, que permiten agrupar los objetos en categorías abstractas, hacían operaciones prácticas diversas colocando a los objetos en contextos prácticos. Los individuos que habían recibido unos mínimos de escolarización mostraban procesos de razonamiento práctico-situacional juntamente con otros de tipo teórico-conceptual. En individuos con mayor nivel de escolarización solamente se observaban estos últimos.

"El pensamiento lógico concreto, perfectamente adaptado a las condiciones prácticas de la vida de la comunidad, se puede probar en muchos experimentos de solución de problemas. Los individuos encontraban soluciones concretas, pero no mediante un razonamiento abstracto, como en el caso de las operaciones de división realizadas por

⁸⁸SIGUAN. Op. Cit. pp. 118, 119.

⁸⁹SIGUAN. Op. Cit. p. 119.

analfabetos. También se pudo constatar que el auto-análisis y la auto-conciencia son procesos complejos que no aparecen en los primeros estadios de la evolución cultural!⁹⁰

Las conclusiones obtenidas por Alexander Luria confirman que, nuevos modos de práctica social y la adquisición de la escritura y de la lectura conducen a progresos importantes en la vida mental de las personas. Este progreso no consiste solamente en el ensanchamiento del horizonte cognitivo, sino también en el surgimiento de nuevas formas de actividad, que modifican a su vez la estructura básica de los procesos cognitivos. La percepción puede ir más allá de la práctica -concreta- inmediata. Procesos complejos nuevos introducen la percepción en los sistemas de categorías abstractas que permite el lenguaje. La visión que la gente tiene del mundo, cambia. Antes, los procedimientos de generalización estaban limitados para integrar lo que la percepción captaba en una situación imaginada concreta-práctica. Ahora, para los individuos es importante separar las propiedades esenciales del objeto para integrarlo en una categoría común, con otros objetos de propiedades esenciales similares. El pensamiento introduce cada vez más abstracción y procedimientos de generalización. El razonamiento práctico-situacional empieza a ser sustituido por un pensamiento teórico-conceptual. Hay más movimiento en los procesos del pensamiento. Antes, el pensamiento se movía dentro de la experiencia práctica inmediata, estaba limitado a lo que existía. Ahora, también puede establecer conclusiones sobre la base de un proceso discursivo lógico-verbal. Todo esto modifica la estructura de los procesos cognitivos, permitiendo una ampliación del campo de experiencia y abriendo un horizonte ilimitado.⁹¹

Así, podemos afirmar que las crías de nuestra especie se convierten y transforman cualitativamente en niños de nuestra cultura, porque no nacen en un mundo de silencio,

⁹⁰SIGUAN. Op. Cit. p. 121.

⁹¹Loc. cit. pp. 121, 122.

sino enlazados a los otros, que son los que tienen las llaves con las que es posible abrir su cuadro interno de señales.

En el desarrollo infantil, la imitación y la instrucción juegan un papel fundamental, descubren las cualidades específicamente humanas de la mente y conducen al niño a nuevos niveles de desarrollo. Vigotsky resalta el papel que juega la imitación en este desarrollo, analizando que lo que el niño puede hacer hoy en cooperación de otro, mañana podrá hacerlo solo. Por lo tanto, afirma que el único tipo de instrucción adecuada es la que marcha delante del desarrollo y lo conduce. Es decir, debe ser dirigida más a las funciones de maduración, que a lo ya maduro.⁹² Y esta idea nos introduce a analizar otro concepto básico de la teoría de Vigotsky: la zona de desarrollo proximal.

La "Zona de desarrollo proximal o potencial".

Mediante ésta, intentó postular las relaciones entre funcionamiento interpsicológico y funcionamiento intrapsicológico. Vigotsky define la "Zona de Desarrollo Proximal" como: "la distancia entre el nivel real del desarrollo, determinado por la capacidad de resolver independientemente un problema, y el nivel de desarrollo potencial, determinado a través de la resolución de un problema bajo la guía de un adulto o en colaboración con otro compañero más capaz".⁹³

El nivel evolutivo real define las funciones que ya han madurado, es decir, los productos finales del desarrollo, mientras que la "Zona de Desarrollo Proximal" define justamente las funciones que todavía no han madurado, pero que se hallan en proceso de maduración, funciones que en un mañana próximo alcanzarán su madurez y que ahora se encuentran en estado embrionario.

⁹²VYGOTSKY, L. Op. Cit. p. 143.

⁹³RIVIERE. Op. Cit. p. 58.

El proyecto psicológico de Vigotsky se apoyó epistemológicamente en diversas formulaciones del materialismo histórico, concluyendo que el sujeto "se hace de fuera adentro".⁹⁴

Es por ello, que el proceso educativo, entendido como "la posibilidad de incorporar los conocimientos y técnicas asimilados por la humanidad en su proceso de comprensión y transformación de la naturaleza, se convierte en una de las fuentes más importantes para el desarrollo individual. El proceso de instrucción puede cumplir un papel central en el desarrollo plenamente integral de la persona".⁹⁵

El aprendizaje sólo se produce cuando los utensilios, signos, símbolos y pautas del compañero de interacción son incorporables por el niño en función de su grado de desarrollo previo. Pero no sólo eso: el aprendizaje depende también del desarrollo potencial del sujeto.

"La humanización se realiza en contextos interactivos en los cuales las personas que rodean al niño no son objetos pasivos o simples jueces de su desarrollo, sino compañeros activos que guían, planifican, regulan, comienzan, terminan, etc., las conductas del niño. Son *agentes* del desarrollo. Al conjunto de actividades que el niño es capaz de realizar con la ayuda, colaboración o guía de otra(s) persona(s) le llama Vigotski "nivel de desarrollo potencial", diferenciándolo del "nivel de desarrollo actual", que es aquel que corresponde a ciclos evolutivos llevados a cabo y que se define operacionalmente por el conjunto de actividades que el niño es capaz de realizar por sí mismo sin la guía y ayuda de otras personas".⁹⁶

Vigotsky postula la siguiente tesis: "Si se posibilita el avance del niño mediante la tutela de un adulto o de un compañero más competente, entonces el tutor o el compañero

⁹⁴Op. Cit. p. 65.

⁹⁵Op. Cit. p. 68.

⁹⁶RIVIÈRE. Op. Cit. p. 60.

que le ayuda sirven al aprendiz como una forma vicaria de conciencia, hasta que llegue el momento en que el aprendiz sea capaz de dominar su propia acción a través de su propia conciencia y de su propio control... El tutor desempeña de hecho la función crítica de andamiar la tarea de aprendizaje para hacerla posible para el niño..."⁹⁷

Vigotsky afirma que un niño con una zona más amplia de desarrollo próximo, tendrá un mejor rendimiento escolar, y que esta medida brinda una clave más útil que la de la edad mental, para analizar la dinámica del progreso intelectual.

La zona de desarrollo proximal no está simplemente en el niño esperando a ser activada por un miembro más competente de la cultura, por el contrario, debe ser negociada por el niño y una persona más capaz en un contexto particular. El establecimiento de la zona de desarrollo proximal presupone la negociación entre los participantes, de modo que el contexto de actuación se convierte en determinante para ello. Por eso, todo aquello que promueva un marco social que permita al sujeto dotar de significado y de sentido a sus acciones dirigidas a un objetivo, se convierte en el marco ideal para promover un buen aprendizaje. La noción de una zona de desarrollo potencial nos ayuda a presentar una nueva fórmula, a saber, que el buen aprendizaje es sólo aquel que precede al desarrollo.

"El concepto de "zona de desarrollo potencial" sintetiza la concepción del desarrollo como apropiación e internalización de instrumentos proporcionados por agentes culturales de interacción. A diferencia del nivel de desarrollo actual, que permite una caracterización retrospectiva del desarrollo, posibilita una definición *prospectiva* del mismo, por lo que su importancia práctica es mucho mayor. Además, la noción de desarrollo potencial es decisiva para analizar el papel de la imitación y el juego en el desarrollo del niño. Podemos decir que aquélla permite la transformación del desarrollo potencial en actual, mientras que el juego "crea una zona de desarrollo próximo en el

⁹⁷Idem.

niño", que se sitúa normalmente por encima de su edad y posibilidades de acción actual, e incorpora como potenciales los instrumentos, signos y pautas de conducta de su cultura."⁹⁸

⁹⁸RIVIÈRE. Op. Cit. pp. 60, 61.

Resumen.

Para la elaboración del Manual de Estimulación Temprana en Niños de 1 a 2 Años de Edad, tomaré como fundamento, las investigaciones de Piaget, las cuales guiarán la planeación y selección de actividades de acuerdo al estadio del desarrollo psíquico que corresponda a la edad que se desee trabajar. Retomando la organización que propone este autor, para explicar el desarrollo del niño de acuerdo a una sucesión en el proceso de las adquisiciones y las transformaciones del sujeto. Así mismo, tomaré las aportaciones de Henri Wallon, específicamente en el aspecto afectivo, partiendo de su concepto de personalidad, el cual propone como una construcción progresiva en la que se realiza la integración, según relaciones variables de dos funciones principales: la afectividad y la inteligencia.

Las observaciones de Gesell sugerirán el tipo de actividades que de acuerdo a su edad, gustan a los niños o les ayudan a desarrollar intencionadamente algún área del desarrollo; partiendo de que el desarrollo de la mente, como el físico, representa en esencia la suma total de una creciente multitud de pautas de conducta, posibilitadas por la progresiva organización del sistema nervioso.

Y finalmente, las aportaciones de Vigotsky me permitirán considerar las actividades de estimulación temprana dentro del contexto social en el que se desarrolla el niño, valorando a los padres de familia como los principales y primeros agentes educadores y transmisores culturales con los que el niño tiene contacto; así como su función vital de estimular y favorecer el desarrollo de las funciones superiores de sus hijos, al fungir como tutores en el proceso de aprendizaje; considerando especialmente, el concepto de zona de desarrollo potencial, como el momento clave en el que el educador debe actuar para propiciar el máximo desarrollo de las funciones que se encuentran en estado embrionario, y que la asistencia del adulto, permite vislumbrar el camino que el niño debe seguir, para alcanzar la siguiente meta en su desarrollo.

Con este marco teórico, se busca reunir una concepción de ser humano integral, es decir, comprenderlo como un ser bio-psico-social que requiere de un ambiente igualmente estimulante para desarrollar el máximo de sus capacidades innatas, que lo preparen para afrontar favorablemente su circunstancia histórica y actuar de tal forma que sea un ser productivo para su sociedad, revirtiéndose los beneficios en el engrandecimiento de su persona.

CAPITULO III INSTITUCIONES DE ESTIMULACION TEMPRANA

1. AGORI

2. CENTRO ADI

3. COCONETON

4. GYMBOREE

5. MICROGYM

6. TREPSI

INTRODUCCION

A continuación se presenta una breve descripción de 6 centros de estimulación temprana, visitados en la ciudad de México. La información se obtuvo básicamente de la observación realizada, viéndose enriquecida, en ocasiones, por los comentarios y entrevistas a personal de los centros.

Considero que la labor que realizan estos lugares es muy valiosa y de gran provecho para padres y niños, pues en ellos encuentran un espacio de auténtica convivencia, dando como resultados una mejor integración y comprensión mutuas. La orientación de los especialistas que los dirigen, ayuda a las madres a tener una mejor relación con sus hijos y así, manejar positivamente los problemas que pudieran surgir en el proceso educativo de los mismos; a la vez que permiten evitar retrasos en el desarrollo y desarrollar al máximo las potencialidades de sus hijos.

Tal vez sería más valioso si los padres se integraran a estas sesiones y destinaran un breve momento del día, una vez por semana, para convivir, conocer y demostrar a sus pequeños el amor que les tienen; pues son los padres, los primeros contactos del niño con el mundo, quienes lo guían y forman su ambiente, el cual debe ser altamente estimulante para lograr un óptimo desarrollo.

Sin embargo, estos centros tienen la gran desventaja de estar ubicados en zonas económicamente altas de la ciudad, por lo que es una población limitada la que tiene acceso a ellos; a la vez que son pocos los que hay. Sería más benéfico que existiera un número mayor de ellos, y que se ubicaran en todo tipo de zonas, pues son realmente una buena alternativa para los padres interesados en conocer los medios para favorecer el desarrollo de sus hijos, y atender tempranamente los problemas que se detecten en éstos.

I. AGORI

Se encuentra ubicado en Tuxpan 16-905, colonia Roma. Tiene 4 años laborando y lo dirigen dos instructoras de parto psicoprofilactico, que se han especializado en el area de estimulación temprana.

Reciben a los niños desde 1 mes de nacidos aproximadamente y permanecen ahí hasta los 3 años, al salir les dan su diploma de graduación. Sus grupos están organizados por edades.

El concepto de estimulación temprana de **Agori** es el conjunto de acciones tendientes a proporcionar al niño las experiencias que éste necesita, desde el nacimiento, para desarrollar al máximo sus capacidades.

Su objetivo es orientar a los padres sobre el desarrollo normal de su hijo y prepararlos en el manejo adecuado del mismo, a través de técnicas concretas de estimulación que optimizarán su desarrollo motor, sensorial, afectivo, social, lingüístico y cognoscitivo. Estas áreas las trabajan en sus sesiones con la siguiente metodología: canto de saludo, preparación para el ejercicio con movimientos suaves acompañados de canciones, actividad de la vida diaria, esquema corporal, actividad cognitiva-perceptiva, coordinación viso-motora fina, alimentación, actividad motora gruesa y canto de despedida.

Los materiales que utilizan prioritariamente son cantos, material de madera, de ensamble y encaje, instrumentos musicales, vasos, platos, cucharas, escaleras (changuera), resbaladilla, cilindros inflables, colchonetas, pelotas, libros de cuentos, cascabeles, animales de goma, popotes, estambre, material para ensartar, etc.

En **Agori** trabajan dos instructoras por sesión y la teoría en la que se basan para trabajar es la de Jean Piaget y los estudios de Gesell del desarrollo infantil, además retoman técnicas específicas de diversos autores para estimular cada área. Consideran que cada madre es la estimuladora más adecuada para su bebé, y lo llevan a la práctica permitiéndoles trabajar con los niños, siendo ellas las que les ponen el ejemplo de los

ejercicios, los ayudan a realizar las actividades y les cantan. Las sesiones duran una hora y los niños asisten 1 vez a la semana.

Las instructoras sugieren a las madres en cada actividad que realizan, la forma en que la pueden llevar a cabo en el hogar, así como su utilización y objetivo. Así mismo, las orienta para que comprendan el comportamiento de su pequeños y les ayuden a desarrollarse favorablemente.

Su programa está planeado mensualmente, para trabajar todas las áreas en cada sesión, dedicando semanalmente un tema específico para reforzarlo por medio de diversas actividades para propiciar la generalización.

Bimensualmente ofrecen pláticas sobre aspectos cruciales del crecimiento y desarrollo infantil a cargo de profesionistas competentes. Y también preparan a parejas que decidan tener a su hijo por medio de un parto psicoprofiláctico.

2. CENTRO ADI

Está ubicado en la calle de Pestalozzi 1226, colonia Del Valle. Lleva 5 años laborando al mando de la Guía Montessori Luz María. Ella recibe a los niños desde los 3 meses de nacidos hasta los 6 años, y ofrece estimulación temprana y talleres de expresión artística.

El objetivo de su centro es darle al niño libertad de movimiento, de acción y elección de trabajo, orientándolo para que se desarrolle integralmente según su propio ritmo de crecimiento.

Su trabajo está orientado por los estudios y aportaciones de María Montessori, a la educación infantil, y por la teoría del desarrollo de Arnold Gesell. El programa de estimulación temprana abarca las áreas motora gruesa y fina, lenguaje, social e intelectual; y se caracteriza por una planeación y elección de actividades y materiales para estimular todas las áreas del desarrollo, pero conserva una gran flexibilidad que permite variar según el interés personal de cada niño.

La metodología que sigue en sus sesiones consiste en: preparación para el ejercicio con movimientos suaves y masajes que realizan las madres en todo el cuerpo del niño, desde la cabeza hasta los pies y del centro a los extremos; canto de saludo, actividad en grupo, trabajo específico por áreas integradas (motora gruesa-fina, lenguaje, percepción), relajamiento, trabajo intelectual individual y canto de despedida.

Los materiales que utiliza prioritariamente, son los de la línea de Fisher Price (construcción, actividades sociales, actividades de la vida diaria, vestido, desarrollo motriz), instrumentos musicales para trabajar psicomotricidad, pelotas, cilindros de hule de diversos tamaños, música, cubos, rompecabezas, resortes, aros, escaleras, material de ensamble, juguetes de madera, muñecos, cascabeles, túneles y diversos cantos y rimas para complementar las actividades que realizan.

Las sesiones duran una hora y los niños asisten 1 o 2 veces por semana. Los grupos están organizados por edades o nivel de desarrollo.

La Gula Luz María considera que un centro de estimulación temprana es un espacio privilegiado porque por lo menos una vez a la semana, la madre se dedica exclusivamente al niño y esto hace más comprensiva la relación entre ellos y favorece el desarrollo de su hijo, debido a la importancia que tienen los factores socio-afectivos que intervienen en éste. También la madre aprende a utilizar el espacio y los materiales para crear un ambiente favorable al desarrollo del niño.

3. COCONETON

Está ubicado en la calle de Tejocotes 79, colonia Del Valle. Lleva 4 años laborando y actualmente se está fusionando con otros 2 centros de estimulación temprana, para constituirse en una franquicia.

En **Coconeton** reciben a los niños desde los 45 días de nacidos y permanecen ahí hasta los 5 años. A partir de los 3 años empiezan a tomar talleres de creatividad o de iniciación musical.

El objetivo de esta institución es que la madre participe activamente en el desarrollo y crecimiento de su hijo, aprendiendo con juegos, ejercicios y actividades educativas, la mejor forma de propiciar un óptimo desarrollo.

El trabajo de este centro está basado en las aportaciones de Piaget y Gesell al desarrollo del niño. Las áreas que abarca el programa de estimulación temprana son: intelectual, motora fina y gruesa, y afectivo-social. El programa está planeado de tal forma, que en cada sesión, trabajan todas las áreas de acuerdo con el ritmo de desarrollo de los niños. La instructora tiene una carta descriptiva en la que se indican las actividades a realizar y los materiales a utilizar. La metodología que siguen en las mismas, consiste en un canto de saludo, seguido de una actividad socializadora que consiste en un canto para integrar al grupo, posteriormente realizan una preparación para el ejercicio, con movimientos suaves y masajes, siempre acompañados de una canción. Continúan con alguna actividad para trabajar coordinación motora fina y después gruesa. Para finalizar, realizan movimientos y cantos de relajamiento y despedida.

Los materiales que utilizan varía cada sesión, dependiendo del avance de los niños y del área que se vaya a trabajar, pero principalmente utilizan música, colchonetas, pelotas, aros, cubos de hule espuma, escaleras, barras para equilibrio de madera, columpios, resortes, juguetes de plástico para ensamble, materiales de tela y madera, etc. Las sesiones tienen una duración de 1 hora y los niños asisten 1 o 2 veces por semana, según su elección.

Los grupos están organizados por edades, clasificadas en las siguientes fases:

I) de 3 a 6 meses.

II) de 6 a 9 meses.

III) de 9 a 12 meses.

IV) de 12 a 18 meses.

V) de 18 a 24 meses.

VI) de 24 a 36 meses.

Las instructoras que coordinan el trabajo de las madres con sus hijos, son pedagogas y psicólogas, quienes llevan un control por escrito de los avances en el desarrollo de cada niño, lo que les permite evaluarlos continuamente y pasarlos a la siguiente fase cuando hayan alcanzado los objetivos de la que están. Además, cada 2 meses, les dan una evaluación a las madres, la cual entregan por escrito, describiendo los comportamientos que presentan sus niños; ésta la entregan a la instructora quien la revisa y posteriormente retroalimenta a la madre con los resultados obtenidos. Esto posibilita que los padres tengan un mejor conocimiento del desarrollo esperado y real que está presentando su hijo, y puedan orientar sus acciones para propiciar el ambiente ideal que les permita desarrollar al máximo sus potencialidades.

Este centro ofrece preparación para parto psicoprofiláctico y conferencias con temas de orientación familiar y psicología infantil para los padres. Si alguien está interesado en conocer el centro, le ofrecen una visita gratuita para que vean el trabajo que se realiza con los niños, y una plática informativa.

4. GYMBOREE

Está ubicado en la calle de Lluvia 440, colonia Pedregal y se encuentra bajo la dirección de Patricia Fernández quien es la responsable del área corporativa y de planeación de programas. *Gymboree* es una franquicia estadounidense, que se estableció en México en febrero de 1990 y cuenta con 3 sucursales en nuestra ciudad.

Aquí reciben a los niños desde que las madres se animan a sacarlos, prácticamente desde recién nacidos, hasta los 6 años. No impiden el acceso a niños con problemas de desarrollo, pero no les ofrecen una terapia especializada.

El objetivo principal de esta institución es fomentar el autoestima tanto de la madre como del niño; a la vez que valorar el juego como la principal actividad del mismo, y estimular el desarrollo de habilidades de motricidad gruesa. También persiguen que haya una mayor convivencia con la madre y que ésta ubique el desarrollo general de los niños para regular sus expectativas respecto a su hijo, disminuyendo la angustia que le genera su deseo por ser mejor madre.

La dirigente de *Gymboree* considera que es muy importante que por lo menos 1 vez a la semana se den una cita madre e hijo, en la que el niño decida lo que quiere hacer y cómo lo va a hacer. "*El Gymboree es su espacio*" dice.

Su trabajo está basado en el estudio del desarrollo cognitivo de Piaget, en los estudios de integración sensorial, las aportaciones de Bowlby sobre desarrollo afectivo y el concepto de desarrollo intelectual de *Building blocks*, que considera que el niño va construyendo bloques en los cuales se basa para construir su aprendizaje, y en el cual juega un papel muy importante la repetición.

Las áreas que abarca el programa de estimulación temprana son: lenguaje, percepción, motora gruesa, afectiva y sistema sensorial constituido por los 5 sentidos más el sistema vestibular (equilibrio) y propioceptivo (movimiento).

Los materiales que utilizan son generalmente de tamaño grande y están organizados en un circuito que el niño recorre durante la sesión; éstos son: cilindros de

hule y diversas formas del mismo material, juegos grandes de madera, pelotas muy grandes, escaleras, flautas, resbaladillas, resortes, aros, espejos, colchonetas, etc. Y utilizan según la actividad, cantos relacionados con la misma o música de fondo.

El personal que coordina las sesiones donde trabajan las madres con sus hijos, son pedagogas, psicólogas y terapistas de lenguaje; quienes además de su formación profesional, han tomado un curso de primeros auxilios y prevención de accidentes.

A las madres que están interesadas en inscribir a sus hijos, les ofrecen orientación telefónica y una visita gratis a sus instalaciones para que conozcan el trabajo que se realiza, y contestan un cuestionario para conocer sus dudas y opinión del **Gymboree**. Esta institución ofrece múltiples horarios para elección según las necesidades de cada persona, hay sesiones en la mañana, en la tarde y los sábados, los niños pueden asistir las veces que quieran por semana al gimnasio.

Los grupos están organizados por edades o por nivel de desarrollo, es decir, los niños pueden estar con compañeros más grandes o más pequeños, según el nivel que haya alcanzando en el desarrollo de sus habilidades. En caso de detectar algún problema de desarrollo severo en los niños, primero lo canalizan al pediatra o se les orienta con alguno de los especialistas de su cartera (lenguaje o aprendizaje en general).

El programa de estimulación temprana está diseñado para trabajar cada semana un área diferente, teniendo posibilidad de trabajar áreas anteriores como complemento. Semanalmente, **Gymboree** entrega por escrito a las madres, las actividades que se van a realizar, para que en casa puedan continuar trabajando las áreas en cuestión; y si es el caso, las instructoras les sugieren a las madres qué actividades pueden realizar con sus hijos en el hogar, para estimular su desarrollo.

5. MICROGYM

Se encuentra ubicado en la calle de Pensylvania, número 75, primer piso, en la colonia Nápoles. Forma parte de una institución dedicada a la preparación de las mujeres para tener a sus hijos por medio de un parto psicoprofiláctico. El **Microgym** es una continuación de la preparación que reciben las madres desde la gestación de sus hijos. Durante el curso de psicoprofilaxis para el parto, les dan una conferencia en la que les informan en qué consiste la estimula

El horario del **Microgym** es de 10:30 a 11:30 a.m. y de 12:45 a 13:45 horas, los jueves. Los niños asisten 1 hora a la semana y trabajan cada vez un área diferente, avanzando de acuerdo a su edad y proceso natural de maduración. Los grupos están organizados por edades, con intervalos de 3 meses.

El objetivo del **Microgym** es enseñar a la madre los elementos necesarios para estimular en casa al bebé. Aquí reciben a los niños desde los 15 días de nacidos, y hasta los dos años, sin discriminar entre niños normales y con problemas de desarrollo. En caso de detectar algún problema severo de desarrollo en los niños, los canalizan con especialistas del Instituto Nacional de Perinatología, que es una institución con mucha experiencia en nuestro país.

El trabajo de la psicóloga Soto, está basado en la teoría psicológica de Piaget, así como en las aportaciones de Penélope Lich como pionera en el campo de la estimulación temprana, y de Elda Benavides. Las áreas que trabaja en su programa de estimulación temprana son: perceptual, lenguaje, social, motora gruesa y fina, sensorial-cognoscitiva, autoasistiva y afectiva. El programa está organizado en una carta descriptiva, en la que se planea trabajar especialmente, un área diferente cada día; sin descuidar la estimulación global de las demás áreas. Los materiales que utiliza prioritariamente, son aquellos que se puedan encontrar en el hogar, o de fácil acceso para los padres; tales como: música, cantos, instrumentos musicales, materiales de plástico, cuentos infantiles, envases, muñecos de peluche, cilindros acojinados, etc. Las sesiones de estimulación temprana,

son dirigidas por la psicóloga, pero son directamente las madres, quienes trabajan con los niños y procuran que desarrollen las actividades propuestas por ella. En ocasiones, dependiendo del área que se esté trabajando, se le da a la madre material extra para que trabaje en casa con el niño, éste consiste en hojas de instrucciones con actividades propuestas para reforzar el trabajo realizado en la sesión, en casa. Esto también suele hacerlo en forma oral, en el momento de proponer una nueva actividad.

La psicóloga Soto, lleva un control médico de cada uno de los niños que asisten a las sesiones, por medio de reportes que expiden los pediatras de cada uno de ellos.

La intención de esta psicóloga, es crear un ambiente, lo más parecido al hogar, sugerir a las madres lo que pueden hacer con sus hijos en casa, para lograr un óptimo desarrollo en su ambiente natural, que es la familia. No se pierde en crear actividades demasiado elaboradas, que pudieran resultar artificiales, porque no serviría de mucho, que el niño viviera un ambiente ideal, pero descontextualizado de su vida diaria, en la cual no encontrara continuidad para seguir desarrollando las potencialidades estimuladas en el trabajado realizado en el **Microgym**.

6. TREPSI

Trepsi es el primer centro de estimulación temprana que se estableció en México, lleva aproximadamente 8 años laborando en nuestra ciudad. Está ubicado en la calle de Montes Urales 772, en Lomas de Chapultepec. Aquí reciben a los niños desde los 3 meses de nacidos y permanecen hasta los 3 años en el área de estimulación temprana; a partir de esta edad, y hasta los 6 años, les ofrecen talleres recreativos de música, danza y expresión artística, a los cuales asisten ya de forma independiente.

El objetivo de esta institución es crear un ambiente estimulante para favorecer un óptimo desarrollo integral en los niños, además de que los padres participen en este proceso y se vea así favorecida la relación con sus hijos; para posteriormente, ir graduando el momento de la separación que posibilite la independencia y autosuficiencia de los niños.

El programa de estimulación temprana propone trabajar integralmente las áreas de desarrollo, introduciendo las actividades y los materiales gradualmente, según el avance natural de los niños.

Su trabajo está basado en las teorías de Jean Piaget y María Montessori, aportaciones que retoman para estimular las áreas: sensorial, motora gruesa y fina, lenguaje, social, perceptiva, intelectual y afectiva. Trabajando cada una de ellas en sus sesiones, que están organizadas empezando con un saludo que es un canto con el cual los niños ya están familiarizados y pueden identificar como inicio de la sesión, siguen con la preparación para el ejercicio con movimientos suaves desde la cabeza hasta los pies y partiendo del centro del cuerpo a las extremidades, ejercitan su respiración al tiempo que cantan algo relacionado con el movimiento de su cuerpo, hacen algunos ejercicios de sensibilización corporal y siguen con el trabajo perceptivo e intelectual, finalizando con el canto de despedida.

El área perceptiva y la intelectual, las trabajan en un taller que le llaman de percepción, el cual está organizado según la propuesta de Montessori, dividido en áreas: sentidos, actividades de la vida diaria, cognitiva, lenguaje y expresión, y el área libre. El

objetivo de este taller, es que el niño adquiera control en el juego, que aprenda los conceptos de orden y limpieza, que se empiece a introducir al sistema escolarizado y la separación de la madre, para hacerlos más independientes y reducir la angustia de ésta.

Los materiales que utilizan prioritariamente son, un circuito para desarrollo motor grueso compuesto por resbaladillas, cilindros, escaleras, espejos, resortes y túneles; también utilizan un paracaidas tamaño natural, en el que pasean a los niños, juegan con burbujas de jabón, cantan y juegan; utilizan además una gran variedad de juguetes y demás objetos que sirven para ensamblar, vaciar, limpiar, ensartar, etc. También se complementa la actividad con música y elementos naturales tales como agua y semillas. Todo el salón de trabajo está cubierto de colchonetas y alfombra.

Las sesiones, que duran una hora, son coordinadas por especialistas de diversa formación, tales como Guías Montessori, psicólogas y educadoras especiales. Y las madres son quienes trabajan directamente con los niños, quienes asisten 1 vez a la semana a Trepsi, donde los grupos están organizados por edades.

CAPITULO IV MANUAL DE ESTIMULACION TEMPRANA PARA NIÑOS DE

1 A 2 AÑOS DE EDAD

1. METODOLOGIA

2. DESCRIPCION

3. OBJETIVO

4. MANEJO DEL MANUAL

**5. FUNDAMENTACION DE LA SELECCION DE ACTIVIDADES DE
ESTIMULACION POR AREAS DEL DESARROLLO**

1. METODOLOGIA

Como complemento de la investigación bibliográfica realizada para indagar sobre los fundamentos teóricos que rigen la práctica de la estimulación temprana, así como las técnicas concretas a través de las cuales se realiza esta labor, realicé algunas visitas a centros de estimulación ubicados en la ciudad de México, y cuyos resultados se encuentran sistematizados en el cuadro que sigue.

Considero oportuno aclarar, que la selección de los centros se basó principalmente, en la disponibilidad de las personas que laboran en ellos para recibir observadores, y el conocimiento de la existencia de estos lugares, a través de la búsqueda en directorios telefónicos y recomendaciones de personas que los conocen. Estoy consciente de que no son los únicos ni los mejores, pero me parecen una buena selección para ejemplificar el trabajo que se realiza en un centro de estimulación temprana.

ANÁLISIS DEL CUADRO:

Los centros visitados fueron 6. Sus objetivos los podemos englobar en los siguientes términos: propiciar un ambiente estimulante, para favorecer el óptimo desarrollo de todas las áreas en el niño, a través de materiales y actividades indicadas para su edad; dirigiendo a las madres en la realización de éstas con sus hijos, con la intención de que generalicen esta práctica en el hogar.

En estos lugares reciben a los niños aproximadamente, desde los 45 días de nacidos hasta los 3 años. Los materiales que utilizan prioritariamente son: juegos de gran tamaño de madera o plástico para fomentar el desarrollo psicomotor, objetos pequeños de los mismos materiales, para ensartar, ensamblar, encajar, en fin, para propiciar el desarrollo motor fino. El espejo es un objeto indispensable, utilizado para desarrollar la adquisición del esquema corporal. Esto también lo trabajan con ejercicios y canciones en los que la mamá participa, dando masajes o ejercitando el cuerpo del niño, al ritmo de cantos entonados por ellas mismas o siguiendo alguna grabación.

La utilización de instrumentos musicales también la podemos generalizar, con fines de estimulación auditiva, tales como: arpa, piano, pandero, cascabeles, etc.

Los niños pueden asistir al centro, de 1 a 2 días por semana, dependiendo del lugar o de la preferencia de la madre.

Los autores que le dan sustento teórico a la labor de estos centros de estimulación temprana, son diversos, encontrando algunas coincidencias respecto al enfoque de Jean Piaget, Arnold Gesell y María Montessori. Complementándolo con algunas aportaciones de diversos autores respecto a técnicas específicas de estimulación, como Penélope Lynch y Elda Benavides.

En general, los centros no tienen un manual o cualquier otro instrumento, que les permita a las madres continuar con las actividades de estimulación en el hogar. La mayoría de las instructoras hacen recomendaciones en forma oral, de lo que pueden hacer en casa con los niños. Sólo en uno de los centros, la coordinadora da hojas de instrucciones a las madres, con las actividades que pueden realizar en el hogar, para generalizar las acciones practicadas en la sesión, en los niños.

CUADRO COMPARATIVO DE LAS INSTITUCIONES DE ESTIMULACION TEMPRANA

CENTRO	OBJETIVO	EDAD	MATERIALES	TIEMPO DE ESTIMULACION	SUSTENTO TEORICO	OBSERVACIONES
1. AGORI	Orientar a los padres sobre el desarrollo normal de su hijo y prepararlos en el manejo adecuado del mismo, a través de técnicas concretas de estimulación que optimizarán su desarrollo motor, sensorial, afectivo, social, lingüístico y cognoscitivo.	De 1 mes a 3 años.	Cantos, objetos de madera, piezas para ensamble y encajamiento, instrumentos musicales, escaleras, resbaladilla, cilindros inflables, colchonetas, pelotas, libros de cuentos, cascabeles, arítmicos de goma, material para ensartar, etc.	1 Día por semana	Jean Piaget y Arnold Gesell	Las instructoras sugieren a las madres la forma en que pueden llevar a cabo en el hogar, cada actividad que realizan en las sesiones, así como su utilización y objetivo. Sin embargo, esta información no está sistematizada.
2. CENTRO ADI	Darle al niño libertad de movimiento, acción y elección de trabajo, orientándolo para que se desarrolle integralmente, según su propio ritmo de crecimiento.	De 3 meses a 6 años.	Línea Fisher-Price de construcción, actividades de la vida diaria, vestido, actividades motoras, instrumentos musicales, pelotas, cilindros de hule, grabaciones musicales, rompecabezas, resortes, aros, escaleros, material de ensamble, juguetes de madera, cascabeles, cantos, etc.	1 o 2 días por semana.	María Montessori y Arnold Gesell.	Este centro lo dirige una guía Montessori, quien lo considera como un espacio privilegiado, porque por lo menos una vez a la semana, la madre se dedica exclusivamente al niño. Cosa que no le es posible llevar a cabo en el hogar, por sus múltiples actividades. Y aunque dispongan en casa del material adecuado, es indispensable su intervención como mediador socio-afectivo en el desarrollo.

CENTRO	OBJETIVO	EDAD	MATERIALES	TIEMPO DE ESTIMULACION	SUSTENTO TEORICO	OBSERVACIONES
B. COCOTON	Que la madre participe activamente en el desarrollo y crecimiento de su hijo aprendiendo con juegos, ejercicios y actividades educativas, la mejor forma de propiciar un óptimo desarrollo	De 45 días a 5 años	Música, cojinetas, pelotas, aros, cubos de hule espuma, escaleras, barras de madera para equilibrio, columpios, resortes, juguetes de plástico para ensamble, objetos de tela y madera, etc.	1 o 2 Días a la semana.	Jean Piaget y Arnold Gesell.	Según los procedimientos de evaluación y control que llevan a cabo con los niños en colaboración con los padres, puedo inferir, que además de las teorías de Piaget y Gesell, su trabajo está basado en los postulados del desarrollo de Vigotsky, respecto a la zona de desarrollo potencial. Pues las instructoras llevan un control por escrito, de los avances en el desarrollo del niño, y cada 2 meses, les dan un instrumento de evaluación a las madres, para que describan el comportamiento que van presentando los niños. Esto posibilita estar explotando la zona de desarrollo potencial, en la que deben actuar los educadores y decidir el mejor momento para cambiar al niño de grupo e integrarlo a una nueva fase de estimulación.

CENTRO	OBJETIVO	EDAD	MATERIALES	TIEMPO DE ESTIMULACION	SUSTENTO TEORICO	OBSERVACIONES
GYMBOREE	<p>Fomentar el autoestima tanto de la madre como del niño, a la vez que valorar el juego como la principal actividad del mismo y estimular el desarrollo de habilidades de motricidad gruesa.</p> <p>Que haya una mayor convivencia con la madre y que esta utlice que el desarrollo general de los niños para regular sus expectativas y disminuir la angustia que le genera su deseo por ser mejor madre.</p>	De recién nacidos a 6 años.	<p>Cilindros de hule y diversas formas de este material, juegos grandes de madera, pelotas muy grandes, escaleras, llantas, resbaladillas, resortes, arcos, espejos, coleccionetas, etc.</p> <p>Organizados en un circuito que el niño recorre durante la sesión.</p>	1, 2 o más veces por semana. La madre puede decidir cuantos días va a llevar al niño al centro, trabajan de lunes a sábado y se programa la frecuencia según el gusto y las posibilidades de cada caso.	Jean Piaget, Bowlby, y estudios de integración sensorial.	<p>Los grupos son muy grandes, de 15 integrantes aproximadamente, esto provoca que se pierda la atención de algunos miembros y por ende, el objetivo de la actividad.</p> <p>Los niños se dispersan y juegan como en un parque, porque las coordinadoras de la sesión pierden con facilidad el control del grupo.</p> <p>Los niños realizan ejercicios y movimientos bruscos, sin preparación para ello.</p> <p>También destaca la falta de participación de las madres y los niños, en los momentos de canto y convivencia del grupo.</p>

CENTRO	OBJETIVO	EDAD	MATERIALES	TIEMPO DE ESTIMULACION	SUSTENTO TEORICO	OBSERVACIONES
5. MICROGIM	Enseñar a la madre los elementos necesarios para estimular en casa al bebé. Crear un ambiente, lo mas parecido al hogar y sugerir a las madres lo que pueden hacer con sus hijos en casa, para lograr un óptimo desarrollo en su ambiente natural que es la familia.	De 15 días a 2 años.	Musica, instrumentos musicales, materiales de plastico, cuantos infantiles, envases, muñecos de peluche, collares acorinados, etc. Utilizan prioritariamente aquellos que se puedan encontrar en el hogar, o que sean de fácil acceso para los padres.	1 Día a la semana	Jean Piaget, aproximaciones de Penelope Lynch y Elda Benavides.	La psicología que dirige este centro, trabaja con base en una carta descriptiva en la que plasma sus actividades de estimulación y en ocasiones, dependiendo del área que este trabajando, le da a las madres, hojas de instrucciones con actividades propuestas para reforzar el trabajo realizado en la sesión, para que trabajen en casa con el niño. Esto tambien suele hacerlo en forma oral, en el momento de proponer una nueva actividad.
6. TREPSI	Crear un ambiente estimulante para favorecer un óptimo desarrollo integral en los niños, además de que los padres participen en este proceso y se vea favorecida la relación con sus hijos, graduando el proceso de independencia y autoconfianza de los niños.	De 3 meses a 3 años.	Circuito de desarrollo motor grueso, compuesto por resbaladillas, cilindros, escaleras, espejos, resortes y tunel. Tambien utilizan un parque infantil tamaño natural en el que juegan a los niños sentados en el suelo, juegan con burbujas, cantan y juegan. Utilizan además, una gran variedad de objetos para ensamble, vaciado, lenguaje, ensartado, etc.	1 Día a la semana	Jean Piaget y Maria Montessori.	Las coordinadoras de las sesiones son guías Montessori, psicólogas y educadoras especializadas. Las áreas perceptiva e intelectual las trabajan en un taller de percepción, el cual está organizado según la metodología de Montessori, dividido en las áreas de sentidos, actividades de la vida diaria, cognitiva, lenguaje y expresión y un área libre. Aquí proveen que el niño adquiere control en el juego, orden y limpieza, y que empiece a sentirse en un ambiente estimulante experimentando la separación de la madre, reduciendo la angustia de este proceso.

La información que se presenta en el cuadro anterior, fue obtenida de las entrevistas que concedieron algunas personas que laboran en los centros visitados, y de la observación presencial de una sesión de estimulación en cada lugar.

El instrumento utilizado para tal fin, se puede consultar en el anexo al final de este trabajo.

Una vez concluida la revisión bibliográfica de los antecedentes históricos y fundamentos teóricos de la estimulación temprana, y la observación del trabajo que realizan algunas instituciones en este campo educativo; inicié una nueva búsqueda bibliográfica, centrada en las propuestas de diversos autores, de actividades concretas para ofrecer a los pequeños estimulación en el hogar. La selección y formulación de las mismas, estuvo orientada en todo momento, por la idea de dirigirme a los padres de familia, con un lenguaje sencillo y práctico, para que verdaderamente, sea algo que ellos puedan llevar a cabo en sus casas, sin tener que invertir gran cantidad de dinero; en una práctica que realizan naturalmente bajo la guía del amor paterno.

Es así como se fue conformando el Manual de Estimulación, tomando ideas de algunos autores, creando nuevas propuestas, observando las prácticas reales de las madres y los especialistas, para ofrecer a los niños un ambiente altamente estimulante que derive en un desarrollo sano de los mismos.

El Manual pretende cubrir la necesidad de orientación e información que tienen los padres respecto a la educación de sus hijos. Porque aunque existen centros especializados para llevar a cabo esta labor, no toda la población tiene acceso a ellos debido a diversas causas, como son: ubicación, costo, falta de información. Además de que los padres no tienen tiempo para llevar a sus hijos a estos lugares.

Y es tan importante la atención de los niños en los primeros años de su desarrollo, para prevenir posibles retrasos y optimizar su curso normal de maduración individual, llevando al acto las potencialidades innatas; que no podemos desperdiciar el tiempo, viendo crecer pasivamente a los niños.

La labor educativa de los padres, como ya se mencionó anteriormente, surge espontáneamente y es dirigida básicamente por el gran amor que sienten por sus hijos. Si a este entusiasmo le agregamos información y orientación respecto a una mejor manera de hacer las cosas, dicha labor resultará más efectiva y el niño sacará mayor provecho de todo el tiempo que comparte con sus padres.

Esta es la razón de la propuesta de un Manual de Estimulación Temprana, para orientar a los padres de niños entre 1 y 2 años de edad, respecto a su desarrollo y a las actividades que pueden realizar con ellos para aprovechar al máximo el tiempo de maduración y crecimiento de sus hijos.

La estructuración y forma de manejo del Manual, se detallan a continuación.

2. DESCRIPCION

El Manual de Estimulación Temprana, que comprende la segunda parte de esta tesis, fue elaborado pensando en auxiliar a los padres de familia en su labor educativa, pretende ser un material que les sirva de guía para saber qué tipo de actividades pueden realizar con sus hijos para favorecer su desarrollo integral.

En él se incluyen actividades programadas para cada mes, desde los 13 hasta los 24, las cuales podrán ir realizando según el desarrollo del niño; teniendo la opción de ir avanzando a su ritmo; y en un momento dado, detenerse o regresar a alguna actividad que su hijo no sea capaz de realizar todavía.

Además encontrarán tres anexos, uno de juguetes, con un listado clasificado según las habilidades que favorece el manejo de estos materiales en los niños de esta edad; otro con un programa para el entrenamiento del control de esfínteres, que facilite el desarrollo de este proceso, haciéndolo más comprensible y ameno para el niño; y finalmente, una tabla resumen del desarrollo, donde se encuentran a grandes rasgos, las habilidades que va

desarrollando el niño, cada mes en promedio. Este servirá a los padres, como referencia para ir comparando el avance de su hijo con dicha tabla.

El Manual está ilustrado, tratando de dar una idea de la forma en que se puede desarrollar cada actividad. Además de actividades sugeridas, se incluyen pequeños comentarios respecto a la alimentación, cuidado, manejo de conflictos y posibles alternativas que pueden tomar los padres, para hacer más enriquecedora la experiencia de educar a un hijo.

Al final de cada mes, se ofrece una hoja llamada "diario", en la cual pueden ir registrando los avances de su hijo, así como anécdotas que quieran guardar como recuerdo.

3. OBJETIVO

El Manual tiene por objetivo, proporcionar a los padres de familia, los elementos pedagógicos que contribuyan a beneficiar el desarrollo integral del niño, estimulando los procesos de maduración y aprendizaje de los aspectos: intelectual, afectivo, psicomotor y social.

4. MANEJO DEL MANUAL

Las actividades propuestas en el Manual están organizadas por meses, siguiendo el crecimiento del niño. Los padres encontrarán dos actividades a realizar por cada área del desarrollo por semana, para cada mes.

Esto significa, que se han programado ocho actividades para cada semana, estimulando al niño integralmente.

Para llevarlas a cabo, los padres deberán leer y planear la forma de realizar las actividades, eligiendo el mejor momento y el material necesario para ello.

También deberán observar constantemente el desempeño de su hijo, para establecer el ritmo de trabajo. Es decir, si siguen el programa establecido, avanzan con las actividades del siguiente mes, o posiblemente, regresen a alguna actividad que el niño no haya podido realizar en el momento indicado.

Para ello, tendrán como referencia una tabla resumen del desarrollo, en la que podrán ir comparando el avance de su hijo con una estandarización del desarrollo infantil; y la hoja de "diario" para registrar sus principales cambios.

El tiempo que le dediquen los padres a su hijo, y la creatividad que tengan para realizar las actividades, serán los elementos principales que se combinen para tener éxito en la tarea de estimular al pequeño y ofrecerle una mejor educación.

5. FUNDAMENTACION DE LA SEPARACION DE ACTIVIDADES DE ESTIMULACION POR AREAS

El conocimiento del niño requiere la investigación de los diversos factores que influyen en el crecimiento y desarrollo físico, mental y social; y la manera como estos factores se interrelacionan.

Resulta complejo tratar de diferenciarlos cuando se tiene al niño presente, interactuando con su medio. En realidad lo debemos concebir como un ser integral, en el cual tienen lugar: variaciones en la tasa de crecimiento, desarrollo de las destrezas motrices, progreso en las estructuras mentales, morales y sociales.

Y pensando en propiciar el máximo desarrollo de dichos procesos, conservando una visión integral, consideramos oportuno ofrecer a los padres una guía de actividades, que de manera didáctica, los oriente en la educación de sus hijos. Siendo necesario para este fin, hacer una selección de actividades, para estimular determinada área, según los resultados obtenidos por las investigaciones de los psicólogos del desarrollo.

Sin perder de vista que todas ellas están interrelacionadas, y que unas influyen en otras, las actividades se han seleccionado y dividido con una orientación secuencial; es

decir, "que cada paso alcanzado por el niño en cualquiera de las áreas de desarrollo sirve de punto de partida para alcanzar el siguiente, sin que podamos saltarnos ninguno de ellos, ya que se invalidaría el trabajo realizado y habría un derroche de energía tanto en el trabajo de los padres, que repercutiría negativamente en su interacción con el niño, como en éste, que se vería forzado a alcanzar unos niveles para los que no está preparado, con la consiguiente frustración y retraimiento ante cualquier tipo de estímulo, que conllevará a la no realización de sus posibilidades en ese momento y a la consiguiente dimora en la marcha del programa".¹

Las áreas de desarrollo en que se han dividido las actividades son las siguientes:

* **MOTORA:** En la que se pretende facilitar la integración social del niño, a través del control motriz, de tal forma, que se favorezca su aprendizaje y mejor desenvolvimiento en las tareas cotidianas, abarcando los aspectos referentes a la psicomotricidad gruesa, fina y el esquema corporal.

* **COGNOSCITIVA:** Partiendo de que el origen de todo aprendizaje se encuentra en los procesos que sigue la sensoripercepción; es decir, la capacidad en el proceso del desarrollo cognoscitivo del ser humano, que le permite mantenerse en interacción constante con el medio, a través de la recepción de estímulos y la posterior emisión de respuestas sensoriales. A través de la interacción de estímulos y respuestas, logramos establecer experiencias que conducen al aprendizaje sobre el propio cuerpo y sus relaciones en el espacio, tiempo y persona.

* **LENGUAJE:** En la que se busca estimular el desarrollo del habla mediante ejercicios preparatorios para la fonación, articulación y comprensión del lenguaje. Enfatizando la naturaleza social de los sistemas de símbolos y signos y la relación de su adquisición con la interacción con otras personas.

¹CABRERA, M.C. y Sánchez Palacios, C. Op. Cit. pp. 14 y 15.

*** AFECTIVA-SOCIAL:** Considerando que la socialización es un proceso socio-cultural permanente, mediante el cual el individuo aprende los diferentes papeles, hábitos, pautas de conducta y comportamientos necesarios para hacerle frente a las responsabilidades de la vida colectiva. El proceso de socialización debe propiciar mecanismos que no se limiten a garantizar la adaptación al medio social, sino que además, estimulen la imaginación y creatividad del niño, considerando su personalidad y lazos afectivos establecidos con sus familiares.

CONCLUSIONES

1. La estimulación temprana, preventiva o asistencial, tiene como finalidad facilitar el desarrollo global del niño, consiguiendo llevar al máximo sus potencialidades físicas, psíquicas y sociales.
2. La estimulación temprana debe brindarse al niño, principalmente durante los 3 primeros años de vida; en los cuales tiene lugar la diferenciación neuronal, decisiva para la posterior capacidad de rendimiento en el funcionamiento del cerebro.
3. La estimulación temprana, como modeladora de la personalidad, tiene una relevancia social, al mejorar la calidad de vida del individuo.
4. La investigación respecto a la aplicación y efectividad de la estimulación temprana, ha demostrado su utilidad en el tratamiento de niños con deficiencias en el desarrollo, como son: motoras, visuales, auditivas, intelectuales, etc.
5. Los programas de estimulación temprana, favorecen el vínculo o apego entre los padres o cuidadores y el infante.
6. La estimulación temprana preventiva, ha sido sistematizada y dirigida a la población infantil "normal", a través de diversas organizaciones, como: gimnasios para bebés, centros de estimulación temprana e instituciones de salud; en donde atienden a los niños desde el nacimiento hasta los 4 o 5 años, orientando a los padres, respecto a la forma en que pueden favorecer un óptimo desarrollo en sus hijos.
7. La estimulación temprana es aplicable en todos los ambientes y sociedades; favoreciendo especialmente, a niños de padres que viven en zonas pobres, quienes carecen de información y tiempo para dedicarles a sus hijos un ambiente estimulante.
8. La estimulación temprana debe seguir el curso lógico del desarrollo infantil, respetando el ritmo natural de maduración y sin forzarlo.
9. Las actividades de estimulación temprana, deben apegarse a los estudios y postulados de los teóricos de la psicología del desarrollo, para su planeación, selección y aplicación.

Pues dicha teoría analiza el desarrollo motor, sensorial, intelectual, psicológico y social del niño. Areas que se propone favorecer la práctica de la estimulación.

10. La estimulación temprana debe ser practicada primordialmente, por los padres del niño; quienes son los primeros agentes educadores y transmisores culturales con los que tiene contacto. Participando con él en la construcción del proceso de la vida social, en la cual el hombre construye y desarrolla sistemas muy complejos de nexos psicológicos, que posibilitan la actividad productiva y la vida social en todas sus formas. Son quienes transmiten y median con el niño, la negociación de significados que se establece entre los miembros de su sociedad.

11. Los beneficios de la estimulación temprana, se dan porque actúa en la zona de desarrollo potencial; momento clave en el que el educador debe intervenir para propiciar el máximo desarrollo de las funciones que se encuentran en estado embrionario, y que la asistencia del adulto, permite vislumbrar el camino que el niño debe seguir para alcanzar la siguiente meta en su desarrollo.

12. Las instituciones de estimulación temprana son una alternativa de convivencia e integración entre padres e hijos, en donde los especialistas que los dirigen, orientan a los padres sobre las acciones que pueden realizar para desarrollar al máximo las potencialidades de sus hijos, así como la forma de manejar los problemas que pudiesen surgir en el proceso educativo de los mismos.

13. Las instituciones de estimulación temprana, son insuficientes en nuestra ciudad, y los que existen, benefician a un sector muy limitado, perteneciente al estrato económico alto de nuestra sociedad, básicamente.

14. La orientación de los padres en su labor educativa, a través de un Manual de Estimulación Temprana, les brindará una guía acerca del desarrollo del niño y las actividades que pueden realizar con ellos, para que su cuidado y educación se vean favorecidos en las 4 principales áreas del desarrollo, que son: motora, cognoscitiva, lenguaje y afectiva-social.

15. El Manual de Estimulación Temprana, proporcionará los instrumentos básicos que estimulen los procesos de maduración y de aprendizaje en el niño, de tal manera que favorezcan su crecimiento y desarrollo; logrando así su adaptación al ambiente, partiendo del primer contacto con la sociedad que tiene el niño, que es la familia.

16. Los resultados que los padres obtendrán con sus hijos, al llevar a cabo el programa de estimulación temprana que se propone en el Manual, serán equiparables a los que se pudieran esperar de los niños que asisten a una institución de estimulación con la compañía de sus padres y realizan los ejercicios señalados por los conductores de dichos centros. Pues en el programa, se abarca la estimulación de las principales áreas del desarrollo, con la secuencia lógica y complejidad que cualquier institución les pudiera ofrecer.

A N E X O

**INSTRUMENTO PARA INDAGAR SOBRE INSTITUCIONES DE
ESTIMULACION TEMPRANA**

CUESTIONARIO PARA INSTITUCIONES DE ESTIMULACION
TEMPRANA

NOMBRE DE LA INSTITUCIÓN: _____

DIRECCIÓN: _____

TELÉFONO: _____

FECHA DE FUNDACIÓN: _____

DIRECTOR: _____

NOMBRE DEL ENTREVISTADO: _____

.....

- ¿Desde qué edad reciben a los niños? _____

- ¿Hasta qué edad permanecen los niños aquí? _____

- ¿Cuáles son los requisitos de admisión? _____

- ¿Cuál es el objetivo de la institución? _____

- ¿Qué metodología siguen en sus sesiones? _____

- ¿En qué teoría(s) psicológica(s) se basan para trabajar?

- ¿Qué áreas abarca el programa de estimulación temprana?

- ¿Qué materiales utilizan prioritariamente? _____

- ¿Qué preparación tiene el personal que coordina las sesiones? _____

- ¿Tienen vigilancia médica? _____

- ¿Permiten la participación de los padres? _____

- ¿Ofrecen alguna orientación inicial a los padres o encargados de los niños, sobre el trabajo que se realizará y la colaboración requerida? _____

- ¿Tienen algún manual para que en casa exista una
continuidad de las actividades propuestas aquí? _____

- ¿Cuánto duran las sesiones? _____

- ¿Cuál es el costo de las sesiones? _____

- ¿Con qué frecuencia asisten los niños a las sesiones?

- ¿Cómo están organizados los grupos? _____

- ¿Qué hacen en caso de detectar algún problema de
desarrollo severo en los niños? _____

- ¿Existe algún programa de estimulación temprana que sigan
en sus sesiones? _____

- ¿Cómo está organizado? _____

BIBLIOGRAFIA

- ASTON, Athina. Juegos para tu bebé. Cómo jugar con tu hijo... desde el primer día de nacido. 3a. ed. Ed. Libra, S.A. de C.V. México, 1991. 128 pp.
- AZKIN, N.JI. y FOX, R.M. El control de esfínteres. Ed. Fontanella, Barcelona, 1979. pp. 66 - 119.
- BEARD, Ruth M. Psicología evolutiva de Piaget. Ed. Kapelusz, Argentina, 1971. 127 pp.
- BOLDEN, Marguerit A. Piaget. Ediciones Catedra, S.A. Madrid, 1982. 208 pp.
- BRALIC, Sonia, et. al. Estimulación temprana. Importancia del ambiente para el desarrollo del niño. Ed. UNICEF, Santiago de Chile, 1978. 276 pp.
- BRICKER, Diane D. Educación temprana de niños en riesgo y discapacitados. De la primera infancia a preescolar. Ed. Trillas, México, 1991. 154 pp.
- CABRERA y Sánchez. La estimulación precoz, un enfoque práctico. 1980. 144 pp.
- CLANET Latrassé, Vergnaud. Dossier Wallon-Piaget. 3a. ed. Ed. Gedisa, Barcelona, 1981. 52 pp.
- ERICKSON, Piaget, Sears. Tres teorías del desarrollo del niño. Ed. Amorrortu, Buenos Aires, 1980. pp. 90 - 167.
- FLAVELL, John H. El desarrollo cognitivo. Vol. XVII de la colección Aprendizaje. Ed. Visor Libros, Madrid, 1984. 292 pp.
- GASSIER, Jacqueline. Manual del desarrollo psicomotor del niño. 2a. ed. Ed. Massot, S.A. Barcelona, 1990. 135 pp.
- GESELL, Arnold. El niño de 1 a 5 años. 2a. reimpresión. Ed. Paidós, España, 1989. 404 pp.
- La educación del niño en la cultura moderna. Conducta y personalidad del niño en las diversas etapas de su desarrollo. Técnica y guía para su cuidado físico y psicológico en el hogar y en la escuela recreativa. 2a. ed. Ed. Nova, Buenos Aires, 1998. 472 pp.
- GESELL, Jg. Ames y Rodell. El infante y el niño en la cultura actual. Guía del desarrollo en el hogar y el jardín de infantes. Ed. Paidós, Buenos Aires, 1979. 362 pp.
- GONZALEZ, Mas, Rafael. Adiestramiento y maduración mental. Ed. Científico-Médica, Barcelona, 1978. 614 pp.
- GÜTRON Fuentevilla, Julian. Testis. 1a. ed. Promociones Jurídicas y Culturales, S.C. México, 1991. 288 pp.
- HETSE, Gerhard. La estimulación temprana en el niño discapacitado. 2a. reimpresión. Ed. Médica panamericana, Argentina, 1990. 168 pp.
- JETHANE, Stephen. Ayuda a su bebé a aprender. 1a. ed. Ed. Diana, México, 1991. 246 pp.
- LRUBINSKALA, A. Desarrollo psíquico del niño
- MARTÍ, Eduardo. Psicología evolutiva. Ed. Antrópos. pp. 82 - 102.
- MARTÍNEZ F., García G. y Montoro, M. Primeros pasos en psicopatología. Narcea, S.A. de ediciones, Madrid, 1988. 112 pp.
- MIBELLETT, Andre. Los milés de la infancia. Ed. Herder, S. a Barcelona, 1977. 506 pp.
- NIETO Herrera, Margarita, E. Evolución del lenguaje en el niño. 2a. ed. Ed. Formá, México, 1984. 233 pp.
- PAJACIOS, Jesús. La educación escolar. 6a. ed. Ed. Laia, S.A. Barcelona, 1984.

- 668 pp
- PLAGIET, Jean. Seis estudios de psicología. 1a. reimpresión. Ed. Ariel. México, 1988. 227 pp
- PRADO, David de. Técnicas creativas y lenguaje total en la educación infantil. Ed. Narcea. Madrid, 1988. 223 pp.
- RIVIERE, Angel. La psicología de Vigotski. Vol. XXV de la colección Aprendizaje. 3a. ed. Ed. Visor. Madrid, 1988. 190 pp.
- STANFORD. Interacción humana en la educación. Ed. Diana. México, 1981. 350 pp.
- VYGOTSKY, Lev S. Los procesos psicológicos superiores. Ed. Critica-Guadalupe Pensamiento y lenguaje. Ediciones Quinto -soi, S.A. de C. V. México, 1991. 219 pp.
- WALLON, Henri. La vida mental. Ed. Critica. S.A. Barcelona, 1985. pp. 7 - 24
- WALLON, Henri. Palacios, Jesús (Compuador). Psicología y educación del niño. Una comprensión dialéctica del desarrollo y la educación infantil. Vol. XXXV de la colección Aprendizaje. 2a. ed. Ed. Visor Libros. Madrid, 1987. 321 pp.
- WALLON, Piaget et al. Los estadios en la psicología del niño. Ediciones Nueva Vision. Buenos Aires, 1979. 171 pp.

DOCUMENTOS Y REVISTAS CONSULTADOS

- Curriculum de estimulación precoz. 3a. ed. UNESCO-Procep. México, 1988. 159 pp.
- Guía de Padres de la Unidad de Educación Inicial. S.E.P. México, 1991. 383 pp.
- Journal of Abnormal Child Psychology. Vol. 18. No. 3. 1990. Michigan, Ann Arbor, U.S. pp. 317 - 334.
- Merrill-Palmer Quarterly. Vol. 38. No. 3. Julio 1992. Michigan, Ann Arbor, U.S. pp. 309 - 330.
- Periódico Novedades. Sec. C. "Padres que enseñan, hijos que destacan". 2 de julio de 1994. México, D.F. pp. 1 y 2.
- Programa de Formación de Padres. Vol. 2 Cuidados del niño. Ed. Océano. España, 1989. 188 pp.
- RIVIERE, Angel. "El concepto de conciencia en Vigotsky y el origen de la psicología histórico-cultural". Texto presentado en la "Sesión Conmemorativa de L. S. Vigotsky", organizado por la Sociedad Española de Psicología. Madrid, mayo de 1985. pp. 128 - 135.

ENCICLOPEDIAS CONSULTADAS

- Enciclopedia práctica de pedagogía. Vol. 6 Psicología, sociología y educación. Ed. Planeta. Barcelona, 1989. pp. 51 - 74.
- LEACH, Penelope. El bebé y el niño. Enciclopedia Médica Familiar. Tomos I y II. 1a. ed. Ed. Argos Vergara, S.A. Barcelona, 1980. 555 pp.
- Mi libro enciclapado. Vol. 1 Desde la cuna. 11a. ed. Ed. Cumbre, S.A. México, 1976. 223 pp.

- MICHELET, Andre. Los útiles de la infancia. Ed. Herder, S. a. Barcelona, 1977. 506 pp.
- NIETO Herrera, Margarita. E. Evolución del lenguaje en el niño. 2a. ed. Ed. Porrúa. México, 1984. 233 pp.
- PALACIOS, Jesús. La cuestión escolar. 6a. ed. Ed. Laia, S.A. Barcelona, 1984. 668 pp.
- PIAGET, Jean. Seis estudios de psicología. 1a. reimpresión. Ed. Ariel. México, 1988. 227 pp.
- PRADO, David de. Técnicas creativas y lenguaje total en la educación infantil. Ed. Narcea. Madrid, 1988. 223 pp.
- RIVIÈRE, Angel. La psicología de Vygotski. Vol. XXV de la colección Aprendizaje. 3a. ed. Ed. Visor. Madrid, 1988. 100 pp.
- STANFORD. Interacción humana en la educación. Ed. Diana. México, 1981. 350 pp.
- VYGOTSKY, Lev S. Los procesos psicológicos superiores. Ed. Crítica-Grijalbo.
Pensamiento y lenguaje. Ediciones Quinto -sol, S.A, de C. V. México, 1994. 219 pp.
- WALLON, Henri. La vida mental. Ed. Crítica, S.A. Barcelona, 1985. pp. 7 - 24.
- WALLON, Henri. Palacios, Jesús (Compilador). Psicología y educación del niño. Una comprensión dialéctica del desarrollo y la educación infantil. Vol. XXXV de la colección Aprendizaje. 2a. ed. Ed. Visor Libros. Madrid, 1987. 321 pp.
- WALLON, Piaget. et. al. Los estadios en la psicología del niño. Ediciones Nueva Visión. Buenos Aires, 1979. 171 pp.

DOCUMENTOS Y REVISTAS CONSULTADOS

- Curriculum de estimulación precoz. 3a. ed. UNICEF-Procep. México, 1988. 159 pp.
- Guía de Padres de la Unidad de Educación Inicial. S.E.P. México, 1991. 383 pp.
- Journal of Abnormal Child Psychology. Vol. 18. No. 3. 1990. Michigan, Ann Arbor, U.S. pp. 317 - 334.
- Merrill-Palmer Quarterly. Vol. 38. No. 3. Julio 1992. Michigan, Ann Arbor, U.S. pp. 309 - 330.
- Periódico Novedades. Sec. C. "Padres que enseñan, hijos que destacan". 2 de julio de 1994. México, D.F. pp. 1 y 2.
- Programa de Formación de Padres. Vol. 2 Cuidados del niño. Ed. Océano. España, 1989. 188 pp.
- RIVIÈRE, Angel. "El concepto de conciencia en Vygotsky y el origen de la psicología histórico-cultural". Texto presentado en la "Sesión Conmemorativa de L.S. Vigotsky", organizado por la Sociedad Española de Psicología. Madrid, mayo de 1985. pp. 28-135.