

308923

74

UNIVERSIDAD PANAMERICANA 2y

ESCUELA DE PEDAGOGIA
INCORPORADA A LA
UNIVERSIDAD NACIONAL AUTONOMA DE MEXICO



EL FOMENTO DEL HABITO DE LA LECTURA EN LOS
ESTUDIANTES DE LA SECUNDARIA ABIERTA PARA
ADULTOS

TESIS PROFESIONAL
QUE PRESENTA:
MARIA DEL PILAR LABRADOR BLANES
PARA OBTENER EL TITULO DE:
LICENCIADA EN PEDAGOGIA

DIRECTORA DE TESIS:
LIC. GEORGINA QUINTANILLA CERDA

MEXICO, D. F.

1995

FALLA DE ORIGEN



UNAM – Dirección General de Bibliotecas Tesis Digitales Restricciones de uso

DERECHOS RESERVADOS © PROHIBIDA SU REPRODUCCIÓN TOTAL O PARCIAL

Todo el material contenido en esta tesis está protegido por la Ley Federal del Derecho de Autor (LFDA) de los Estados Unidos Mexicanos (México).

El uso de imágenes, fragmentos de videos, y demás material que sea objeto de protección de los derechos de autor, será exclusivamente para fines educativos e informativos y deberá citar la fuente donde la obtuvo mencionando el autor o autores. Cualquier uso distinto como el lucro, reproducción, edición o modificación, será perseguido y sancionado por el respectivo titular de los Derechos de Autor.

A mis padres

A mis hermanas

INDICE

	Pag.
INTRODUCCION	1
CAPITULO I EDUCACION	7
I.1 Educación y didáctica	7
I.2 Educación permanente	17
I.3 Tipos de educación	20
I.4 Fines de la educación	21
CAPITULO II CARACTERISTICAS DEL ESTUDIANTE DE LA SECUNDARIA ABIERTA	27
II.1 Características de la adolescencia	27
II.2 Características del adulto	39
II.3 La personalidad madura	51
CAPITULO III EL HABITO DE LA LECTURA EN LA SECUNDARIA PARA ADULTOS	54
III.1 Concepto de educación de adultos	54
III.2 Antecedentes históricos del INEA	56
III.3 Características Generales del INEA	59
III.4 Secundaria abierta	83

III.5 El hábito de la lectura	96
CAPITULO IV. INSTRUMENTACION DIDACTICA	117
IV.1 Planteamiento del problema	117
IV.2 Características de la población	119
IV.3 Diseño de instrumentos	119
IV.4 Aplicación del instrumento	125
IV.5 Análisis e interpretación de resultados	127
IV.6 Detección de necesidades	174
IV.7 Diseño de un taller de lectura y redacción para estudiantes de la secundaria abierta para adultos	174
CONCLUSIONES	195
BIBLIOGRAFIA	198
ANEXOS	

INTRODUCCION

La población que requiere un mayor nivel educativo constituye un factor básico para el desarrollo de nuestro país, fundamentalmente por el volumen que ocupa dentro del total de los habitantes.

No obstante la importancia que representa dicha población, sus recursos de mejora y progreso son contrarrestados por su incapacidad para satisfacer plenamente sus necesidades por si misma y resolver sin auxilio los problemas que afronta.

El presente trabajo pretende aportar datos suficientes para demostrar la necesidad imperiosa que tienen los alumnos de secundaria abierta de adquirir el hábito de lectura que les permita el logro de los conocimientos integrales y completos que pretende proporcionar la secundaria abierta.

El problema expuesto se debe, por una parte, a la enorme demanda de educación y por otra a la escasa capacidad de respuesta educativa con que cuenta el país. Se puede agregar también que influye de forma negativa la gran variedad de circunstancias específicas que cada región y cada persona o familia presentan. Asimismo el asunto plantea interrogantes de otra índole, como pueden ser la calidad educativa en relación a la cantidad de educación proporcionada, la necesidad de recibir educación con las posibilidades reales de recibirla, ya que muchas

personas tienen esa carencia, pero no tienen posibilidad de canalizarla y demandarla; o bien, por otra parte, ignoran que padecen esta necesidad.

Esta situación se caracteriza por la urgencia que aqueja a este sector de la población en cuanto a educación, que afecta y limita sus posibilidades de bienestar y de cultura que no le permiten vivir mejor, ni tener una visión clara y precisa de sus responsabilidades y de su papel tanto social como plenamente humano.

El análisis de la realidad descrita permite apreciar que dentro del conjunto de condiciones y factores que condicionan el bajo nivel de vida de este sector poblacional, se destaca la falta de los medios de que directamente se vale el hombre para ayudarse a resolver sus necesidades más apremiantes de subsistencia, pues el no tener educación se debe en gran parte a sus dificultades para desenvolverse y prosperar.

Todo lo mencionado es objeto de la presente investigación, realizada con el ánimo de intentar efectuar una acción eficaz cuya finalidad pretende elevar las condiciones de vida imperantes en este segmento de personas mediante la orientación adecuada.

Esta problemática requiere ser analizada sistemáticamente, siendo objeto de estudio de la Pedagogía, es decir, abarca una realidad que es un modo concreto de manifestación del fenómeno educativo del cual la Pedagogía se ocupa.

Desde otro punto de vista, el objetivo de esta tesis es contribuir al estudio pedagógico de la educación de adultos, señalando el origen de las necesidades educativas que éstos presentan para proponer alternativas de mejora, ya que la educación es un fenómeno humano de gran complejidad. No pretende ofrecer un estudio exhaustivo de este fenómeno; pero sí determinar alcances y límites en el cumplimiento del propósito, teniendo como referencia o punto de apoyo las valiosas aportaciones de estudiosos de la Pedagogía.

Para el logro de esta tesis, la investigación se organizó de la siguiente manera.

1) Una fundamentación teórica basada en una investigación documental de fuentes bibliográficas especializadas:

- En el capítulo I, se intenta delimitar los conceptos de Educación, Pedagogía y Didáctica para poder interrelacionarlos, permitiendo mantener el hilo conductor en el abordaje de la secundaria abierta para adultos, tema del siguiente capítulo.

- En el capítulo 2, como se mencionó, se pretende conformar una visión de conjunto de la secundaria abierta, en cuanto a las capacidades que poseen los estudiantes que participan en ella, desde un punto de vista evolutivo, esto con la finalidad de facilitar de algún modo la concordancia entre los fines que los estudiantes persiguen y los fines que pudieran

perseguir para perfeccionarse.

- El capítulo 3 constituye el sostén de este trabajo ya que en este apartado se tratan las posibilidades con que cuentan los estudiantes para alcanzar sus objetivos, partiendo de lo asentado en capítulos anteriores, se comparan dichos objetivos con los que persigue el sistema de secundaria abierta. Para esto se ofrece un bosquejo de la estructura de dicho sistema, el marco jurídico en el que se apoya, siendo muy importante el desarrollo de sus métodos y técnicas didácticas, tales elementos deben ayudar a la consecución de metas por las que se creó el sistema de secundaria abierta.

2) Una investigación de campo con el fin de verificar en la realidad a partir de un grupo de asesores y alumnos de la secundaria abierta las necesidades didácticas existentes lo cual constituye el verdadero objetivo de este estudio.

- En el capítulo 4 para llevar a cabo lo anteriormente propuesto se eligió una muestra específica de asesores y alumnos, con los cuales se hizo una detección acerca de las deficiencias didácticas con base en dos instrumentos: un cuestionario de sondeo dirigido a los asesores y un cuestionario de sondeo dirigido a los alumnos. Ambos cuestionarios marcarán la pauta del diseño de un curso que daría satisfacción a las deficiencias didácticas detectadas.

Finalmente se elaboró una propuesta pedagógica debiendo servir para su justificación lo señalado en los capítulos precedentes y

correspondiendo al diagnóstico de necesidades que se detectara en los asesores y alumnos a quienes se les aplicó el cuestionario elaborado previamente. Los criterios que se utilizaron en la elaboración y aplicación de este instrumento figuran al inicio de este apartado.

Por último se elaboró un taller de lectura como una contribución al logro de la mejora personal de los estudiantes.

Cabe aclarar que esta propuesta se quedó en el nivel de diagnóstico y planeación no llevándose a cabo y asimismo no evaluándose su desempeño. Al término de la propuesta basándose en los resultados obtenidos a lo largo de la investigación, se obtuvieron las conclusiones pedagógicas de la misma.

Es importante igualmente mencionar que a lo largo de la investigación bibliográfica surgió la dificultad de concluir diversos conceptos o enfoques de los autores consultados, así como falta de tiempo y recursos materiales adecuados en la investigación práctica.

Sin embargo, a través del desarrollo de la investigación se pretende fundamentalmente demostrar la necesidad del fomento del hábito de lectura en los estudiantes de la secundaria abierta, cuestión en que confluyen los demás planteamientos (especificados anteriormente) del presente estudio, que es, por ello, suficientemente abierto.

Además de presentar un trabajo de tesis, este estudio habrá cumplido su función si logra despertar cierto interés en el quehacer del profesional de la educación, tarea ésta si bien vasta y compleja, igualmente noble, por cuanto de labor desinteresada encierra.

CAPITULO I EDUCACION

Este capítulo pretende cubrir algunas bases del deber ser de la educación, ya que toda acción educativa es una respuesta a una necesidad que es el parámetro, a su vez, para que esta labor tenga éxito.

Una labor educativa no siempre satisface adecuadamente una necesidad y por ello es indispensable el estudio de los aspectos que la educación tiene en su conjunto.

La ciencia que se dedica al estudio de la educación es la Pedagogía, abarcando los tipos y fines de la educación, así como los elementos didácticos que la optimizan, con este objeto, en el presente capítulo se estudia lo que se refiere a los elementos citados y poder delimitar así en capítulos posteriores, la mejora de los recursos en el ámbito de la educación, tema que interesa a este trabajo, que es la educación de adultos.

I.1 Pedagogía, Educación y Didáctica

Para entender con claridad y en su totalidad el concepto de Educación se precisa relacionarlo con los conceptos de Pedagogía y Didáctica, refiriéndose a la Educación como objeto formal de la Pedagogía y el óptimo desarrollo del proceso de enseñanza aprendizaje como objeto de estudio

de la Didáctica, siendo este proceso de aprendizaje una de la esferas de la promoción y desarrollo de la persona y por tanto parte de la Pedagogía.

La descripción de esta relación, así como los conceptos de Pedagogía y Didáctica será un objeto de este apartado, y posteriormente se estudiará el concepto de Educación.

1.1.1 Concepto de Didáctica

"Dada la raíz etimológica de la palabra Didáctica (*didaskhein*), que significa enseñar, se le puede entender como una actividad temática que busca la adquisición de un arte o una cualidad intelectual práctica o habilidad interna que se manifiesta como una facilidad, en este caso, de enseñar ". ' Sin embargo, el que enseña puede a su vez transmitir a los aspirantes a la docencia una serie de conceptos claros, ordenados y fundamentados que tratan de reproducir mentalmente las principales ideas, tesis y procedimientos que componen el arte de enseñar, siendo, este orientado por la sistematización fundamentada que se menciona." ²

Para tomar conciencia de la importancia que reviste el conocimiento didáctico para todo educador, se deben tener en cuenta las cuestiones que ocupan a la Didáctica de manera fundamental, ya mencionados, que son: la enseñanza, el aprendizaje, así como todos los recursos que el profesor debe conocer y aplicar para estimular adecuadamente el proceso de enseñanza aprendizaje con vista a objetivos inmediatos (enseñanza-aprendizaje de las materias, de los programas, etc.) y subordinados a objetivos educativos mediatos, que serían los fines mismos de la educación.

Son cinco los componentes de la situación docente que la Didáctica procura analizar, integrar funcionalmente y orientar por los efectos

¹ Gutierrez Saenz , Raul Introducción a la Didáctica p. 14

² Ibidem p.15

prácticos de la labor educativa:

a) El educando: no sólo como alumno que debe aprender, sino como ser humano en evolución, con todas sus capacidades y limitaciones, impulsos, intereses y reacciones: es decir, tomando en cuenta la compleja dinámica vital que lo condiciona para su integración en el sistema cultural de la civilización.

b) El maestro o educador: que debe ser apto no sólo para explicar la asignatura sino para desempeñar su difícil tarea de estimulador, orientador y director del proceso educativo con el fin de obtener un rendimiento real y positivo para los individuos y la sociedad.

c) Los objetivos: que deben ser alcanzados progresivamente por el trabajo armónico de maestros y educandos. Son la razón de ser de toda labor escolar.

d) Las asignaturas que incorporan y sistematizan los valores culturales cuyos datos deberán ser seleccionados, programados y dosificados de forma que faciliten su aprendizaje, enriqueciendo la inteligencia y la personalidad de los alumnos.

e) El método de enseñanza: es el que combina inteligentemente todos los recursos personales y materiales disponibles para alcanzar los objetivos propuestos con más seguridad, rapidez y eficiencia. De la calidad del método dependerá en gran parte, el éxito de todo trabajo escolar.

La Didáctica en general establece la teoría fundamental de la enseñanza; los principios generales, los criterios y normas que regulan toda labor docente para dirigir bien la enseñanza y el aprendizaje de acuerdo con los objetivos establecidos. Examina críticamente los diversos métodos

y fija las normas de su aplicabilidad y eficacia; estudia los aspectos constantes y los problemas comunes de la enseñanza y analiza críticamente las grandes corrientes del pensamiento didáctico y las tendencias predominantes en la enseñanza moderna.

Una definición que encierra todo lo citado anteriormente es la definición de Didáctica que ofrece Stockerl: " Es el conjunto de principios, normas, recursos y procedimientos específicos que todo maestro debe conocer y saber aplicar para orientar con seguridad a sus alumnos en el aprendizaje de las materias en vista a sus objetivos."

1.1.2 Concepto de Pedagogía

Por sus raíces etimológicas Pedagogía significa 'conducción de niños'.

La Pedagogía es considerada como arte y como ciencia, pero su objeto no es el fenómeno enseñanza-aprendizaje, sino el fenómeno educativo, y no sólo de los niños, sino del ser humano en cualquier etapa de su vida.

"La Pedagogía como arte, es la habilidad para educar. Como ciencia, es la sistematización fundamentada de los hechos, principios y valores que rigen la acción humana"

La Pedagogía es una ciencia porque trata de un conjunto de verdades relacionadas entre sí, que forman un conjunto organizado (una unidad), adquirido por la aplicación de métodos propios a un sujeto y también expresado con términos precisos (la Pedagogía tiene una terminología o lenguaje propio).

¹ Gutierrez Sanz, Radl pp.cii p.17

"La Pedagogía es una ciencia porque en ella cabe la investigación de procesos educativos, sistematización de conocimientos y la inducción para llegar a conceptos generales".⁴

La Pedagogía es una ciencia práctica, especulativa y normativa.

Es práctica porque la importancia del saber reside en aplicarlo.

Es especulativa porque es imposible actuar sin un conocimiento de los fines y el camino a seguir.

Es normativa porque determina el deber ser de la educación.

La Pedagogía es arte porque la eficacia en las influencias capaces de modificar el comportamiento del educando para perfeccionarlo, lo cual es el fin de la educación.

I.1.3 Relaciones entre Pedagogía y Didáctica.

Ya que la Pedagogía estudia el fenómeno educativo y la Didáctica el proceso de enseñanza-aprendizaje sería necesario aclarar algunos conceptos que son afines a los conceptos de enseñanza aprendizaje que forman un binomio, y fijar algunos conceptos que relacionan a la Pedagogía con la Didáctica, ya que en el apartado siguiente se estudiará el concepto de educación.

Con referencia a los conceptos afines de enseñanza aprendizaje (como instrucción, formación, etc.) con el objeto de aclararlos y distinguir

⁴ García Hoz, Víctor Principios de Pedagogía Sistemática p.60

su definición.

El concepto de enseñanza significa 'señalar o mostrar', 'poner delante'.

"En el terreno pedagógico se habla de enseñanza en el sentido de que muestra algo cuando tiene por fin el perfeccionamiento del sujeto a quien se enseña, perfeccionamiento cuya manifestación inmediata es el aprendizaje."⁵ La enseñanza está en función del aprendizaje; son dos términos correlativos, "pues ellos designan una dualidad de fenómenos absolutamente inseparables; en efecto no hay auténtico enseñar que no dé por resultado, como efecto propio, un aprender, y no hay pleno y humano aprender sin un enseñar precedente..."⁶

Es posible que exista un aprendizaje sin una enseñanza previa que lo produzca formalmente, pero es muy difícil, dentro del campo educativo, hablar de enseñanza que no tenga como intención algún aprendizaje determinado.

Por aprendizaje puede entenderse un "proceso mediante el cual un sujeto adquiere destrezas o habilidades prácticas, incorpora contenidos informativos o adopta nuevas estrategias de conocimiento y/o acción" aunque hay posibilidad de interiorizar conocimientos y actitudes que pueden no llegar a manifestarse en acciones externas.

Aprendizaje proviene del latín *aprehendere*, que significa 'asir', 'coger', indica una actividad que corresponde al discente (sujeto que

⁵ *Ibidem* p.235

⁶ Titone, Renzo *Metodología Didáctica*, p.17

⁷ Santillana *Diccionario de ciencias de la Educación* p.530

aprende) y supone una transformación (de cierta permanencia) en las capacidades o disposiciones humanas.

Instrucción procede del latín 'instructio', esto es 'formación', 'reunir', 'disposición', 'construir dentro', de la etimología puede extraerse la idea de formar en la mente.

Varios autores coinciden en que "dentro de la instrucción (...) se pueden distinguir varios niveles que van desde la simple interiorización de conocimientos hasta la recreación de los mismos, pero en cualquier caso nos movemos en un ámbito intelectual."⁸

El término instrucción puede confundirse con el de enseñanza, por lo que es conveniente señalar algunas diferencias que permitan distinguirlos. El concepto de instrucción apunta a una postura intrínsecamente educativa, no así el término enseñanza que puede o no referirse a una tarea perfecta⁹

También existe la particularidad de que la instrucción guarda relación estrecha con la persona en que se realiza¹⁰ con el discente y no tanto con el que enseña, aunque este último tenga que estar instruido para poder enseñar.

Otra diferencia entre la instrucción y la enseñanza consiste en que la primera conlleva un alcance interior, pues la adquisición de conocimientos es un fenómeno interno; la enseñanza puede quedarse en es 'mostrar algo a alguien' al que alude su etimología.¹¹

⁸ Fernández, A. et al., *La educación constante y problemática actual* p.27

⁹ García Hoz, *op cit.*, p.236

¹⁰ Fullat, Octavi, *Filosofías de la educación*, p.23

¹¹ *cf.* García Hoz, *op cit.* 236

Una última diferencia consiste en que la enseñanza implica un diálogo entre el docente y el discente, mientras que la instrucción puede adquirirla un hombre por sí solo, sin la intervención de otra persona.¹²

El siguiente punto en este apartado consiste en la relación que comparten al Pedagogía y la Didáctica ya que el fenómeno educativo y el fenómeno enseñanza-aprendizaje se consideran como un resultado y como un proceso.

Las palabras enseñanza aprendizaje se utilizan en el sentido de resultado o efecto de una determinada acción.

Puede observarse que tal modo de entender la educación se centra en un conjunto de características externas al individuo y que hacen de este una persona aceptada socialmente pues tiene "algo" que le hace ser mejor que otros.

También debe apuntarse que el resultado de una acción educativa concreta no señala el fin del proceso educativo o su término: "los resultados educativos no pueden considerarse absolutos o últimos, es decir como consecución definitiva o un logro final inmodificable, sino como partícipes de un proceso cambiante y de superación."¹³

El sentido de las palabras enseñanza-aprendizaje y educación hace referencia a éstas como un proceso o un hecho que puede observarse en todas las etapas de la vida humana y en todas sus circunstancias, rebasando ampliamente el ámbito escolar. "Conviene destacar el protagonismo educativo; nadie puede ser sustituido en su proceso

¹² cfr Gran Enciclopedia Rialp Tomo VII p.650

¹³ Sonvinsens, Alejandro, et al, Introducción a la Pedagogía p.7

educativo aunque se pueden recibir ayudas valiosas de otros"¹⁴

Resumiendo lo anterior, la Pedagogía y la Didáctica tienen como objeto el estudio sistematizado del resultado y del proceso educativo y de la enseñanza aprendizaje.

1.1.4 Definiciones y concepto de Educación

La Pedagogía es la ciencia humanística que sistematiza el proceso de la Educación, por lo cual hay que tener claro este concepto"

Etimológicamente el término Educación procede del latín "educare", que significa ir conduciendo de un lugar a otro, y también del latín "educere" que significa "sacar o extraer".¹⁵

Analizando estos dos conceptos, el latín "educare" hace referencia a dos personas en el proceso educativo, uno, el que conduce que se le denomina educador, y otro, el que es conducido y que se le llama educando.

Ambas personas son importantes en la relación educativa, ya que por una parte el educador es el que transmite y educa generalmente a la otra persona en un sinnúmero de aspectos y valores, y por otra parte se encuentra el educando que recibe esta educación y la integra a su ser.

Estudiando la otra concepción de educación que proviene del latín "educere", y que hace referencia al acto de "extraer", se advierte que en el proceso de la educación, el educador debe "extraer" del educando aquellas potencialidades y habilidades que este posee con el fin de lograr un perfeccionamiento del mismo.

Encontramos que la educación se ha definido también como el "perfeccionamiento intencional de las potencias específicamente

¹⁴ Fernández Otero, O. Educación y Manipulación p.39

¹⁵ Gran Enciclopedia Bialo, Tomo VIII p.325

humanas".¹⁶

Al hablar de las potencias específicamente humanas, nos estamos refiriendo a aquéllas que caracterizan al hombre y lo distinguen de los demás seres vivos, que son la Inteligencia y la Voluntad.

La educación busca el perfeccionamiento de estas facultades, porque de no ser así, se estaría hablando entonces de cualquier otro proceso menos de Educación.

Muchas veces en el lenguaje común y corriente se entiende como Educación la cortesía, la urbanidad, la prudencia, etc; sin pensar que esto es sólo un acepción restringida de la educación integral del hombre, pero que sirve para hacer notar que la educación siempre implica una cualidad adquirida o un valor humano transmitido.

La educación es un proceso positivo y libre que debe hacerse llegar al hombre para que se perfeccione día a día en todos sus aspectos, sin importar condición social, económica, racial, cultural o religiosa.

La necesidad vital del hombre de desarrollarse, se fundamenta en el hecho de que es un ser perfectible. Perfectibilidad que lleva implícito un proceso dinámico de superación que transcurre en su interior y que se manifiesta en sus contribuciones al desarrollo social, cultural y de su propio ser, a través de actividades particulares como la técnica, el proceso y la reflexión: con lo que crea, innova y abstrae.

Esta superación lleva implícito un proceso educativo tan complejo como la vida humana misma. "El acto educativo nace y muere con el hombre, es decir, el hombre por la educación se hace".¹⁷

El hombre se va educando durante toda su existencia en un proceso continuo y la educación se revela como una condición de la vida humana que guía todo su desenvolvimiento. Esto exige de la educación una intención de obtener un cambio persistente y una influencia continua hacia

¹⁶ García Hoz, Víctor. *Principios de Pedagogía Sistemática* p.23

¹⁷ Larroyo Francisco et. al. *Fundamentos de la educación* p.2

los valores, que como se dice, trazan el camino y aseguran un fin.

Este hacerse el hombre así mismo: mejorar, cambiar, adaptarse, es donde la educación ejerce su más fiel objetivo: se dirige a crecer y a realizar todos los valores de la persona. No cesa, continúa durante toda la vida y en el curso del mismo vivir, los hombres se educan individual y recíprocamente.

A manera de conclusión se puede decir que la educación se considera como el proceso por medio del cual el hombre elige y se dirige a la consecución de los valores y de su perfeccionamiento, al igual que se integra a la vida social donde adquiere ciertos conocimientos y habilidades que le permitirán superarse.

1.2 La Educación permanente

La noción de permanencia del proceso educativo no es nueva, el ser humano desde que nace hasta que muere no cesa de educarse, no dejan de presentársele situaciones nuevas que lo hacen mejorar, ya que la educación es un proceso de mejora como se dijo anteriormente.

René Maher plantea que "ni la instrucción ni la educación deben pertenecer a un período limitado de estudios, por más que se prolonguen éstos, sino que tienen que constituir unas posibilidades ofrecidas a todos los ciudadanos a lo largo de su vida".

"...La Educación permanente es una educación integral, una educación total"¹⁶, es una educación que se da a lo largo de la vida y a la vez abarca todos y cada uno de los aspectos del hombre.

En la XIX reunión de la UNESCO, efectuada en Nairobi, Kenia, del 26 de octubre al 30 de noviembre de 1976, se planteó la educación permanente como la que "debe abarcar todas las dimensiones de la vida, todas las ramas del saber y todos los conocimientos prácticos que puedan adquirirse por todos los medios y contribuir a todas las formas de

¹⁶ *Ibidem* p. 17

desarrollo de la personalidad".¹⁹

Existen muchas definiciones de educación permanente, y éstas pueden integrarse en tres corrientes fundamentales:

La primera considera a la educación permanente como algunas formas especializadas de educación de adultos, tales como: la capacitación para el trabajo, la alfabetización, etc.

La segunda la considera como la educación de adultos limitada a esta etapa de la vida.

La última corriente considera a la educación permanente como una "educación a lo largo de la vida, encaminada al desarrollo integral del individuo"²⁰, dentro de esta tercera corriente encontramos la definición de la educación permanente propiamente dicha.

Dentro de la educación permanente formal, se presentan algunos problemas que deben tomarse en cuenta y son:²¹

-La rigidez de las estructuras del sistema educativo organizado por grados y niveles, existen agentes educativos especializados (maestros, capacitadores)

- La existencia de la relación maestro alumno, planteada por el sistema tradicional como única posibilidad educativa.

- La rigidez de los contenidos educativos ya establecidos.

-La inadecuación de los sistemas educativos al desarrollo socioeconómico; la capacidad de respuesta del sistema educativo es lenta y tardía al desarrollo científico y tecnológico, lo que hace que los programas y contenidos sean obsoletos casi siempre.

-La falta de vinculación con los problemas reales de la sociedad; el sistema educativo pone mucho énfasis en la teoría y muy poco en la práctica, por otro lado los programas educativos se importan de otros

¹⁹ Boletín Informativo, CREFAL, no.12 p.3

²⁰ Castrejón Díez, Jaime Educación permanente p.17

²¹ cfr. E. Faure, Aprender a Ser, p.20

países y son impuestos a una realidad diferente.

Para combatir esta problemática, Edgar Faure, en su libro *Aprender a Ser*, propone los siguientes postulados:

- Aprender a aprender
- Aprender a ser
- Desescolarización
- Ciudad educativa
- Comunidad educativa

A continuación se explican brevemente:

Aprender a aprender, como se menciona anteriormente es necesario proporcionar al ser humano las herramientas necesarias para que desarrolle la capacidad de interpretar e incorporar a su vida los conocimientos y habilidades necesarias para su desarrollo integral.

Aprender a ser, en este punto se busca el desarrollo armónico de todas las facultades del hombre, porque la educación permanente no solamente abarca contenidos sobre los avances tecnológicos y científicos, sino comprende también la educación en todos los valores.

Desescolarización, aquí se busca romper con las estructuras educativas logrando una continuidad en la educación y evitar así el desfase consiguiendo la integración entre todos los niveles educativos.

Ciudad educativa, se refiere al medio ambiente en el que se desarrolla el educando. El medio es un agente formativo fundamental.

Se habla de crear una ciudad en la que todo sea un medio y un agente educativo.

Comunidad educativa, que la comunidad entera: la familia, las instituciones, todo grupo social se conviertan en agentes educativos.

A pesar de la dificultad de instrumentar este proceso, cabe aclarar que la educación permanente siempre será un principio orientador de la educación, que es toda una concepción integral del proceso educativo.

La educación permanente debería ser tomada en cuenta y desarrollada en cualquier proyecto con características educativas, ya que es una corriente que no concibe la educación como parcializada, sino que cumple con mucha fidelidad el concepto de educación que se utiliza en este trabajo.

1.3 Tipos de Educación

1.3.1 Heteroeducación

Se le denomina así cuando los estímulos que inciden sobre el individuo se manifiestan independientemente de su voluntad, esto es, cuando el curso de la acción educativa ocurre sin la intención determinante del propio sujeto. Esta, a su vez, puede ser:

-Educación inintencional o asistemática: cuando la modificación del comportamiento resulta de la influencia de instituciones que no tienen esa intención específica, como sucede con la radio, la televisión, el cine, el teatro, los periódicos, el club, los amigos, la calle.

-Educación intencional o sistemática: cuando obedece deliberadamente al designio de influir en el comportamiento del individuo de una manera organizada, tal como ocurre, principalmente en las siguientes instituciones: hogar, Iglesia, escuela.

La escuela es la institución social destinada, específicamente, a realizar la educación intencional. Es el órgano de educación sistemática por excelencia, de ahí que toda su organización se vuelque hacia esa meta. Así puede decirse que la escuela es una institución técnicamente organizada para realizar la educación, y viene a satisfacer las necesidades educativas y sociales fundamentales.

1.3.2 Autoeducación

Se considera autoeducación al hecho de que sea el propio individuo quien decida procurarse las influencias capaces de modificar su comportamiento. Está primordialmente representada por la acción del perfeccionamiento y expansión de la personalidad, llevada a cabo después de que el individuo deja la escuela. Uno de los objetivos de la educación consiste en llevar al educando a la autoeducación, el individuo pasa a ser maestro de sí mismo mediante la reflexión, por el estudio personal o por la orientación propia que da a sus esfuerzos en la dirección de un mejor aprendizaje. Pero, para que sea eficiente la autoeducación, conviene que el individuo esté adecuadamente preparado para ello, a fin de que ella no se convierta en un esfuerzo inútil.²²

Sobre esta base, el educando debe ser alentado para alcanzar su mayor rendimiento, sin comparaciones ni competencias, o, en todo caso, comparándose consigo mismo, compitiendo consigo mismo. Tal debe ser el sentido de una educación que permita a cada uno ser lo que es y no lo que deseamos que él sea, de acuerdo con la realidad humana del individuo.

1.4 Fines de la Educación

La finalidad del hombre coincide y está estrechamente relacionada con la finalidad que persigue la educación, puesto que ambas se proponen el mismo objetivo, siendo este, el perfeccionamiento humano, que la persona va consiguiendo a lo largo de su proceso educativo.

La educación busca un perfeccionamiento de la persona, que es más que una simple modificación del individuo.

Con respecto a la idea de perfección, García Hoz dice que: "la educación es una modificación del hombre. Ahora bien, no tendría sentido

²² *cf.* *ibidem*, p.72-74

que hablaríamos de modificación del hombre si esta transformación no significara, de alguna manera, un mejoramiento, un desenvolvimiento de las posibilidades del ser o un acercamiento del hombre a lo que constituye su propia finalidad. Es decir, esta modificación no tendría sentido si no fuera un perfeccionamiento, un camino hacia la perfección".²³

La finalidad de la labor educativa conjuga armónicamente los factores y aspectos que intervienen en la vida del hombre; éstos no rigen a la persona, sino que ésta los somete y los enfrenta: "con la cualidad de intencionalidad se podrá pensar que se descartan de la educación multitud de factores que de un modo inconsciente y difuso intervienen en el proceso educativo: es que en realidad son eso: factores, es decir, elementos que ciegamente pueden influir en el proceso evolutivo de un hombre, pero que para alcanzar rango educativo han de ser conjugados por la voluntad y sometidos por sus fuerzas a una actividad constante".²⁴

La educación tiene como fin el que el hombre viva más plenamente en el desarrollo de su naturaleza humana; de alguna manera, la educación puede entenderse como humanización de la vida.

Humanizar la vida vale tanto como dar a la vida el carácter de humano que viene dado a la existencia del conocimiento, de la posibilidad que el hombre tiene de saber lo que debe hacer, porqué y cómo ha de hacerlo: la humanización de la vida en el fondo alude a la proyección de la cultura en la existencia del hombre.²⁵

Otro fin de la educación relacionado con el de la humanización de la vida de cada hombre, es capacitarlo para que pueda llegar por sí mismo a enfrentar y responder a las exigencias de la vida humana misma, en la cual hay carencias y posibilidades así como necesidades que deben ser satisfechas. La educación hace apto al hombre para desarrollar las

²³ García Hoz, Víctor Principios de Pedagogía Sistemática op.cit.: p.18

²⁴ ibidem, p. 23

²⁵ cf. ibidem p.30

posibilidades que tiene y para desarrollar igualmente medios que le permitan cubrir sus necesidades en todo ámbito.²⁶

Otra visión de los fines de la educación la expone Nérici, quien dice que éstos son la columna vertebral de la educación o su esencia.

Sus objetivos educativos tienden hacia la socialización del educando, considerando que esta socialización es lo más importante en la persona.

Respecto a la importancia de los objetivos de la educación dice que "si no nos convencemos de la importancia de los objetivos de la educación, ésta se elevará sobre una esfera, cuando mucho, de la instrucción, alimentada por un puñado de disciplinas arbitrariamente escogidas, realizando un trabajo amorfo e inconexo."²⁷

De esto se puede extraer que la educación no es solamente instrucción y que ésta a su vez debe tener una unidad al no ser una yuxtaposición de conocimientos.

Respecto a la importancia que le da a la socialización del educando, Nérici menciona que "la escuela debe ofrecer oportunidades de manifestación y desenvolvimiento de las peculiaridades de cada educando, para que éste quiera y sepa hacer lo que mejor pueda... Corresponde a la escuela posibilitar la manifestación plena de las virtualidades de cada educando, independientemente de su condición económica y social. La escuela debe encaminarlo para que pueda ser lo que es, de la manera más fecunda, en beneficio propio y de la colectividad".²⁸

Así también menciona que "es deber de la escuela crear condiciones de vida escolar que faciliten la socialización del educando. Es preciso hacerle sentir al educando que es miembro de un todo, del cual forma parte y con el que debe articularse".²⁹

Nérici habla particularmente de los fines de la educación refiriéndose

²⁶ *cfr. Idem*

²⁷ Nérici, Imideo *Hacia una didáctica general dinámica* p. 25

²⁸ *Ibidem.* p. 29

²⁹ *Ibidem.* p. 29

a ellos como responsabilidad educativa de la escuela que reconoce los objetivos de la educación.

Los fines de la educación son: aprovechamiento del tiempo libre, desarrollo del espíritu creador, desarrollo del espíritu crítico, formación moral y religiosa del educando, etc. En torno a estos objetivos deben encontrarse todos los esfuerzos de la escuela.³⁰

Otro punto muy importante a considerar para que la educación logre sus fines es la libertad de cada persona, ya que por medio del uso que el hombre haga de la misma, logrará un perfeccionamiento. La educación tiende a proponer al hombre un buen uso de su libertad, y con ello, como se mencionó, una humanización de la vida de la persona debido a que la inclina a ser ella misma y a asumir los medios necesarios actualizando sus facultades para alcanzar su fin y con ello su felicidad; la inteligencia y la voluntad humanas se actualizan ejerciendo la libertad por lo que la educación, al buscar este ejercicio, permite el desarrollo de las facultades "específicamente humanas" en todas y cada una de las personas: este perfeccionamiento es libre; si no lo es, no se puede llamar perfeccionamiento: éste debe buscarse expresamente, no es algo al azar porque tampoco sería libre, ya que el fin que la educación busca debe ser conocido por el sujeto, de otro modo no querría tender hacia él. Se puede decir que la libertad es un bien que se da en la capacidad que tiene todo hombre de hacer uso de sus facultades racionales para elegir, decidir o determinar y mover su voluntad hacia el obrar. La libertad está presente en cuanto se puede decidir.

Otra definición muy clara de libertad dice: "la libertad fluye del espíritu, de nuestra alma, como propiedad o característica de la voluntad, y permite poseerse a sí mismo, de tal modo que mis propias acciones se deban solo a mí mismo. De modo que podríamos decir que la libertad

³⁰ *Ibidem*, p. 29-33

supone el poder de llegar a realizar plenamente las facultades humanas"³¹

En tanto que el hombre está conformado por cuerpo y alma, habremos de referirnos a la libertad considerando ambos aspectos, por lo que la educación para que el hombre crezca en libertad debe ser integral e íntegra, es decir, completa y acabada.

El hombre es limitado por lo que su libertad tiene límites: la libertad en tanto que es un bien potencial, ha de ser usada dentro de los límites de la racionalidad, es decir, cuidando que nuestro actuar no atente contra la naturaleza espiritual o corporal, ni contra la dignidad de la propia persona o la de los demás.

Si no se respetan estos límites se puede dar una crisis de la libertad: "gran parte de la actual confusión en cuanto a la libertad consiste en vernos libres de restricciones externas, olvidando que consiste mucho más en ser libres de limitaciones internas, de restricciones que impiden el desarrollo de la propia personalidad".³²

Los límites de la libertad se puede decir que son los alcances que ésta tiene y las limitaciones de la libertad son los obstáculos que el hombre encuentra para ejercer su libertad, por lo que al hacer uso de nuestra capacidad de decisión habremos de tomar en cuenta nuestras demás potencialidades y cualidades, así como nuestros conocimientos y habilidades físicas, porque nuestra libertad se verá limitada en torno a ellas.

A mayores aptitudes, habilidades y conocimientos, mayor podrá ser nuestra libertad, podremos ser más libres en tanto estaremos posibilitados a decidir y a elegir en torno a ellos.

La educación debe fomentar el buen uso de la libertad de modo correcto ya que si ocurriera de otro modo, no existiría verdadera educación ni verdadera libertad. Respecto a esto algunos autores como Víctor Frankl dan ideas que reafirman que la libertad "para algo" tiene un significado

³¹Burke, Cormac Conciencia y libertad p102

³²Burke, Cormac op. cit., p. 117

más estricto que la libertad "de algo" en el hombre. La libertad no es un valor en sí mismo, es siempre un medio para llegar a un fin: la educación en su sentido más amplio está íntimamente relacionada con la libertad, educar es educar con libertad y educar con libertad es educar para la vida".³³

Por esto la libertad ha de incluirse dentro de los bienes potenciales porque sólo se actualiza cuando de ella se hace un buen uso.

En este capítulo se estudiaron las características esenciales de la educación siendo las siguientes:

1) Persiguen un fin que es el perfeccionamiento humano y no una simple modificación de la conducta del hombre.

2) es intencional, al ser un proceso voluntariamente elegido por cada persona (y también en el sentido de que se propone algo, una intención).

3) Hace alusión a las características específicamente humanas: el hombre es el único susceptible de ser educado y la modificación que la educación pretende promover en la persona es en orden a estas facultades. Cualquier otra modificación no interesa mayormente, a no ser que facilite la eficacia en el perfeccionamiento personal.

4) Es una labor que no termina en ninguna etapa de la vida humana, por lo que es un proceso permanente que desarrolla en cada persona sus características peculiares gracias a la educación, como ya se mencionó, el hombre se personaliza.

³³ Fernández Cuelo, Paz, Libertad ¿ Para qué? p. 11

CAPITULO II CARACTERISTICAS DEL ESTUDIANTE DE LA SECUNDARIA ABIERTA

La secundaria abierta es concurrida por estudiantes mayores de 15 años. En este apartado se estudiarán las características de estos estudiantes, adolescentes y adultos aludiendo en primer lugar a la adolescencia (describiendo las características del adolescente de acuerdo con las tres fases de esta etapa, primero las características físicas y después las características psicológicas) y posteriormente a la edad adulta.

II.1 Características de la adolescencia

En el estudio de la adolescencia se han considerado tres etapas: pubertad o adolescencia inicial, adolescencia media y adolescencia superior o juventud; la distinción de dichas etapas se hace evidente en un hecho: la distancia que existe entre un adolescente de 12 años (inicio de la pubertad) y otro de 21 años (límite de la adolescencia superior).

Estas etapas no se dan como realidades distintas o independientes; la evolución es continua; pero la duración de cada una de estas fases o etapas varía según los individuos y las circunstancias de cada uno.

II.1.1 Concepto de Adolescencia.

La palabra adolescencia proviene del verbo latino *adolescere*, que significa crecer o crecer hacia la madurez³⁴.

La adolescencia es un período vital en el cual el individuo pasa física

³⁴ Hurlock, Elizabeth *Psicología de la adolescencia*, p.15

y psicológicamente desde la condición del niño a la del adulto.

Existen diferentes opiniones sobre la definición de adolescencia, pero se puede afirmar que todos los autores que estudian la adolescencia están de acuerdo en que en ella se manifiestan profundas modificaciones en todo el organismo; en que la estructura corporal se desenvuelve, en que varios procesos fisiológicos y químicos se modifican y las funciones se orientan hacia la vida adulta. En que se efectúa la maduración.

También coinciden en que además de maduraciones físicas y fisiológicas se da la madurez mental, emocional, moral, social y educativa; de este modo el adolescente se encamina hacia la vida adulta.

No en todos los individuos el cambio de la adolescencia se da de la misma manera, es decir en algunos adolescentes se da más rápidamente y en otros de modo más lento. Asimismo un individuo no madura armoniosamente en todos los ámbitos antes mencionados: físico, mental, moral, etc.

Cada ser humano es cuantitativa y cualitativamente distinto a los demás en función de tres factores: sexo, edad o grado de maduración y personalidad; es también diferente de sí mismo a lo largo de las sucesivas edades. Estas diferencias cobran especial relieve en la adolescencia, pues aquí, además de ser diferente, descubre esto y está cada vez más interesado en dicho descubrimiento.

En la adolescencia se hace posible el descubrimiento de uno mismo, como una persona propia y libre, y de los demás; se amplía el horizonte individual.

"La adolescencia es el conocimiento de un crecimiento cualitativo, lo cual vale tanto como decir que es un nacimiento de algo en el hombre, y ese algo no es otra cosa que la propia intimidad."³⁵

El nacimiento de la propia intimidad se produce de una manera lenta y costosa a lo largo de los primeros años de la adolescencia, al principio el adolescente experimenta que lleva algo en sí mismo que es solamente suyo, se encuentra en un estado emotivo que le sorprende, pero también le desconcierta y le llena de inquietud, y más adelante, este sentimiento se transforma en el "descubrimiento del propio yo".

La conciencia infantil ligada a lo colectivo, es sustituida por una conciencia personal; el mundo infantil se desmorona, produciéndose así una ruptura con el pasado y con las ideas de los mayores.

El descubrimiento del propio yo le permite al adolescente conocer toda una serie de posibilidades personales que ignoraba, y esto permite a su vez el desarrollo de la autoafirmación.

Autoafirmación equivale a querer valerse por sí mismo, de aquí proviene una serie de rasgos como: la obstinación, el espíritu de independencia total, el afán de contradicción, el deseo de ser admirado, la rebeldía ante las normas establecidas; esta autoafirmación es algo muy normal y necesario para el desarrollo de la personalidad del adolescente y va evolucionando con la edad.

Junto al conocimiento de las propias posibilidades, el descubrimiento del yo produce en el adolescente desde el principio una conmoción de la seguridad en sí mismo y en consecuencia, la aparición de sentimientos de duda e inferioridad, este sentimiento se desarrolla en la medida en que los

³⁵ García Hoz, V. El nacimiento de la intimidad, p. 18

obstáculos exteriores se hacen presentes y ante el progresivo conocimiento de las limitaciones propias.

Gerardo Castillo compara la situación del adolescente con la de un nadador que se encuentra entre dos puntos (infancia y edad adulta), con muy escasos conocimientos de natación (falta de recursos y de experiencia), con una travesía llena de obstáculos y peligros (influencias negativas del ambiente) y sin saber exactamente dónde está y qué le espera al otro lado (desorientación). Sin embargo, a pesar de las limitaciones personales y ambientes y de los momentos de desánimo en los que siente tentación de abandonarlo todo, el nadador continúa su travesía y llega a su destino: el hecho de que el adolescente quiera llegar a su destino se debe a la existencia de un poderoso impulso interior hacia la madurez.³⁶

La adolescencia es una fase muy amplia dentro de la que se produce una evolución continua y enormemente significativa pues el proceso grato o penoso de la adolescencia deja su huella indeleble en el carácter e informa las determinaciones.

II.1.2 Características Físicas.

En la pubertad.

Se dan básicamente cuatro transformaciones físicas importantes en esta etapa.³⁷

El primer cambio físico importante que ocurre en la pubertad es el aumento del tamaño corporal, se produce una aceleración de crecimiento en donde el cuerpo alcanza proporciones adultas.

³⁶ Gerardo Castillo, *Los adolescentes y sus problemas* p.12

³⁷ Hurlock, E.; *op. cit.*, p.51

El peso normal en relación con la estatura y conformación del cuerpo queda establecido en ese momento. La aceleración del crecimiento inicia uno o dos años antes de que los órganos sexuales lleguen a la madurez funcional.

El aumento de peso durante la adolescencia se debe en gran parte al crecimiento de huesos y músculos.

También aparecen en la pubertad cambios externos e internos en las proporciones del cuerpo.

Dentro de los cambios externos se aprecian modificaciones en la apariencia del sujeto.

El crecimiento interno no es tan evidente como el externo, pero no es menos notable; está estrechamente relacionado con el aumento de estatura y peso. Como en el crecimiento externo, los diferentes órganos alcanzan su crecimiento máximo.

El tercer cambio físico importante durante la pubertad es el desarrollo de las características sexuales cuya función es la reproducción.

La cuarta transformación física que aparece durante la pubertad es el desarrollo de las características sexuales secundarias que son:

En la mujer:

- Aparición del vello púbico y axilar
- Desarrollo del busto
- Ensanchamiento de los hombros e incremento en la amplitud y redondez de las caderas

- Conformación definida de brazos y piernas debido principalmente al tejido adiposo.

En el hombre:

- Ensanchamiento de los hombros
- Cambio de voz
- Aparición del vello púbico y axilar
- Forma definida de brazos y piernas debido al desarrollo muscular
- Vello facial
- Pulosidad en los miembros, pecho y hombros⁹⁸

Si guiendo a Elizabeth Hurlock el orden de estos cambios, según van apareciendo, puede resumirse así:

Al principio de esta etapa comienzan a desarrollarse las características sexuales secundarias o los rasgos físicos que distinguen a los dos sexos pero todavía no se ha desarrollado la madurez reproductora.

Después, al avanzar esta etapa, los órganos sexuales producen células reproductoras pero aún no se han completado los cambios corporales.

Al finalizar esta etapa, los órganos sexuales funcionan a la perfección, el cuerpo ha alcanzado la altura y proporciones debidas y las características sexuales secundarias están bien desarrolladas.

El desarrollo físico tiene una importancia fundamental en la pubertad, por que este periodo es un fenómeno de maduración anatómico -fisiológica en el que se ponen las bases para la transformación del organismo infantil en un organismo adulto.

⁹⁸ Hurlock, E., *op.cit.*, p.61

* Adolescencia Media y Superior.

En estas etapas se inicia una madurez psicológica lográndose un equilibrio entre ésta y el crecimiento físico que se originó en la pubertad, sin que este sea ya el rasgo predominante.

II.1.3 Características psicológicas del adolescente

* Pubertad.

Se manifiesta una vida afectiva intensa más hacia el exterior que hacia el interior. El púber es víctima de un desequilibrio emocional que se refleja en la sensibilidad exagerada y el carácter irritable. Dentro de la evolución de la afectividad se observa una disociación entre el impulso sexual y el sentimiento amoroso.

El desarrollo fisiológico del adolescente puede llevar a la tendencia de abandonar hábitos de disciplina y autocontrol y a dejarse llevar por los impulsos, sentimientos y emociones.

"Se hace especialmente sensible, aunque pretenda disimularlo por pena o por necesidad de respeto a su intimidad"³⁹ y cualquier suceso o experiencia desagradable puede ser tomada como una tragedia que lo lleva a la depresión, pues tiende a exagerar su sensación de ser incomprendido, sobre todo por los adultos.

El adolescente atraviesa por periodos de timidez, inseguridad y falta de confianza en él mismo, necesita probar su capacidad personal, saberse apto para los demás y reafirmar su autoconfianza; muchas veces aparentará una actitud atrevida para ser aceptado y admitido por los de su

³⁹ Canseco, Gerardo, *Adolescencia conflictiva?* p.57

edad.

El adolescente también tiende mucho a la evasión, esto es, a la dificultad para enfrentar nuevas situaciones y problemas, en ocasiones puede sentirse rechazado, devaluado o humillado, lastimado en su autoestima y desalentado ante sus fracasos.

Esta inseguridad le mueve a refugiarse en un mundo de ficción, dándose un mecanismo de defensa que puede llegar a perturbar el desarrollo de su pensamiento abstracto, debido a que dicho desarrollo está comenzando, ya que hay una cierta sistematización de ideas.

En la vida mental empiezan a influir de manera especial los sentimientos y la imaginación, esto lleva a un cambio de intereses y opiniones.

* Adolescencia Media.

La maduración mental se refleja en la consecución de un alto desarrollo de la capacidad intelectual, existe una mayor capacitación para el pensamiento abstracto y una mayor reflexión y sentido crítico que en la pubertad.

Pero en esta etapa, el adolescente continúa con la falta de objetividad, todas sus ideas siguen estando fuertemente condicionadas por la vida afectiva confundiendo así muchas veces lo ideal con lo real y lo subjetivo con lo objetivo.

La profundización en la propia intimidad hace que el adolescente sea

ahora más introvertido, observándose ciertas actitudes que manifiestan un fuerte sentimiento de afirmación de la personalidad como la obstinación, la terquedad, el afán de contradicción.

Un rasgo importante dentro de la maduración de este momento es la necesidad de amar.

En lo que se refiere a la maduración social, el rasgo más significativo es el paso de la camaradería a la amistad; el grupo de camaradas de la pubertad está integrado por muchachos de la misma edad, curso y lugar en el que viven, y se formaba porque veían en ellos situaciones parecidas y se unían para convivir, para compartir experiencias, no se daba todavía un auténtico intercambio de vivencias personales.

Esta relación superficial no satisface ya al adolescente de quince y dieciséis años que está aprendiendo a conocer tanto su intimidad como la ajena y por esto, el grupo de camaradas es sustituido por la pandilla que está formada únicamente por los amigos y amigas preferidos, aquí la comunicación es más estrecha y tiene la capacidad de responder a un sentimiento de amistad.

Más adelante, el adolescente siente la necesidad de darse por completo a los demás, de llegar a una relación más profunda y personal, esta necesidad hace que la pandilla sea sustituida pronto por uno o dos amigos como máximo.

El sentirse distinto a los demás le mueve a buscar un amigo que le comprenda y con quien pueda compartir sus proyectos, ilusiones y fracasos.

Un rasgo típico de la amistad de esta época es la idealización, hacer

del amigo un modelo. Otro rasgo típico de esta fase es la timidez, "esta timidez consiste en un temor a la opinión ajena (opinión a la que se le concede una importancia exagerada), y tiene su origen en la desconfianza en sí mismo y en los demás."⁴⁰

La timidez es un aislamiento y se está aislando cuando se cambia de ambiente o cuando una transformación interior hace sentir extraño o contrario el ambiente en que se ha sido educado.

El desarrollo de la intimidad supone para algunos adolescentes un exagerado sentido del pudor (no tanto respecto al cuerpo como respecto a su vida interior).

En algunos adolescentes se observa también, sobre todo en el ámbito familiar, el fenómeno del mutismo. Son capaces de estar horas con sus padres sin decir nada, pero esto no debe interpretarse necesariamente como síntoma de inadaptación familiar, pues en muchos casos se trata de que no tienen nada que decir o no están en disposición de decirlo debido al bloqueo afectivo que padecen.

"En la vida mental cabe señalar, como posibilidades de maduración típicas de esta etapa, el desarrollo del sentido crítico y la profundización en el conocimiento objetivo del mismo."⁴¹

La capacidad crítica tiene grandes posibilidades para la maduración personal si está bien orientada, con este sentido crítico es más difícil que se le manipule al hombre.

Junto con los aspectos afectivo y social y el nacimiento de la amistad

⁴⁰ Castillo, Gerardo, *op.cit.*, p.80

⁴¹ *ibidem*, p.82

y de entregarse plenamente a los demás, se encuentra la dificultad de que la necesidad de amar está todavía mal diferenciada y cargada de sentimentalismo y sensualidad. En esta etapa también puede llegar a suceder que los padres pasen a un segundo o tercer plano después de los amigos. La pandilla le da al adolescente un clima de comprensión, aceptación y seguridad necesario para el desarrollo de la personalidad, pero tiene el peligro de apartar al adolescente de su familia y del ambiente escolar; la pandilla tiene que ser evitada como un refugio para el adolescente.

* La Adolescencia Superior.

La adolescencia superior se caracteriza por encontrar el equilibrio afectivo, emocional y motriz de las dos etapas anteriores. Es un período de calma y recuperación del equilibrio perdido.

Aquí el joven comienza a comprenderse a sí mismo y está en mejores condiciones de adoptar decisiones personales y de integrarse al mundo de los adultos. Surge una conciencia de responsabilidad en relación con el propio futuro, a diferencia del niño y del púber que se preocupan más por el presente.

En esta época el joven está constituyendo su vida y hay un nuevo despertar y afirmación del yo, pero con un sentido muy diferente al de la pubertad, "la personalidad ha alcanzado cierto nivel de maduración y el joven conoce ya de alguna forma sus posibilidades y limitaciones personales."⁴²

En cuanto a la maduración mental hay una mayor profundización en

⁴² *ibidem*, p.89

el pensamiento y paso de la reflexión de sí mismo a la reflexión sobre las ideas y valores.

En la maduración afectiva se observa un mayor interés por el sexo opuesto unido a la capacidad para salir de sí mismo e ir al encuentro y trato personal.

En la maduración social, se da una superación de la timidez y de la inadaptabilidad social, el joven tiene ahora relaciones más amplias y variadas que antes, desapareciendo así las amistades exclusivas.

Aparece el interés profesional, es la época del despertar de la vocación y de la elección de carrera o profesión.

La tarea principal del adolescente, que abarca el desarrollo de la persona en sus tres etapas, es la del establecimiento de un sentido de identidad, esto es, el percibirse a sí mismo como una persona distinta y congruente consigo misma, y se da paralelamente junto con los cambios físicos, psicológicos, cognoscitivos y sociales.

El problema fundamental del adolescente sigue siendo el mismo que en todas las épocas; cómo aprender a valerse por sí mismo y cómo adaptarse a situaciones nuevas y más difíciles que las de la infancia, pero la adaptación a esta situación nueva es más difícil y problemática que en el pasado como consecuencia de toda una serie de cambios sociales que dificultan seriamente la transición de la infancia a la edad adulta.

11.2 Características del adulto.

11.2.1 Definición del concepto de adulto.

Los estudios realizados en torno al adulto han sido muchos y desde muy diversos puntos de vista; todos ellos han pretendido una meta similar, definir al adulto, pero al proponerse tal objetivo se cae en una particularidad, con esto se quiere decir que el enfoque dado por una determinada investigación, definirá el concepto pretendido desde su particular punto de vista. Por ello, encontramos diversas definiciones del término adulto, tales como:

"El término adulto procede del verbo latino 'adolescere', que significa crecer, y es la forma del participio pasado 'adultum' que significa, por lo tanto, el que ha terminado de crecer, el crecido".⁴³

"Adulto es el individuo que ha alcanzado un grado de desarrollo psicosocial, que le permite producir socialmente su existencia mediante su trabajo".⁴⁴

Las definiciones anteriores presentan una idea clara acerca del término, pero quedarse con estos conceptos sería reducir al adulto a uno solo de sus accidentes. Por lo tanto, la persona interesada en la educación de los adultos, integrará todos estos conceptos y establecerá uno que atienda a los diferentes aspectos del individuo para que al realizar su labor se dirija a las diferentes dimensiones del ser humano y logre su formación integral, es decir, el proceso armónico que propicie el desarrollo de todas sus potencialidades para lograr así su plena realización humana.

Para tal efecto es necesario conocer los diferentes criterios que existen al respecto.

a) jurídico: reconoce en el adulto al individuo que ha llegado a cumplir la mayoría de edad: 18 años y que es sujeto de derechos y obligaciones conforme a las leyes vigentes

b) biológico: es adulto quien ha logrado un completo desarrollo físico

⁴³L. Antoine. *Psicopedagogía de los adultos*, p. 32

⁴⁴CLEBA. *Documentos sobre el estudio para el primer curso "Hacia una literatura popular"*, p. 11

y que presenta madurez en sus caracteres sexuales primarios y secundarios.

c) intelectual: una persona es adulta cuando realiza un esfuerzo por compensar la lentitud de asimilación propia de su edad, integrando la teoría con la práctica que le ha dado la experiencia.

d) sociológico: se puede hablar de estado adulto de un individuo cuando logra ubicarse en su sociedad con un "status" definitivo.

e) psicológico: un adulto es quien está conciente de todos los aspectos del medio ambiente y es capaz de integrarlos superando obstáculos y aceptando límites para realizar su proyecto personal de vida.⁴⁵

Los conceptos anteriores presentan datos de lo que supone ser adulto: lograr el clímax en cada una de las áreas que lo forman. Esto implica en el individuo:

-Autoconocimiento: reflexión sobre el ser y el hacer.

-Autoaceptación: aceptar cualidades y limitaciones propias.

-Autosuperación: capacidad del individuo de alcanzar las metas propuestas.

Podría concluirse que el ser adultos supone madurez. Esta madurez no implica finitud ya que el hombre es un ser inacabado y la madurez no podría constituir el término de la evolución.

"La madurez es una conquista progresiva del hombre que se inscribe en el marco general de su adaptación al medio".⁴⁶

El adulto es la persona que ha logrado madurez biológica y que ha encontrado un punto de equilibrio en el aspecto psicoemocional.

Quien es lo suficientemente responsable de su conducta y de la misma, quien es capaz de organizar su vida en función de un objetivo por el que lucha constantemente.

II.2.2 Características físicas del adulto.

⁴⁵ cfr. R. Murga *La metodología participativa: una alternativa para la educación de adultos*, p. 32

⁴⁶ L. Antoine *op. cit.*, p. 70

Son muchos los factores que intervienen en la educación de los adultos y todos están interrelacionados.

El organismo del adulto va a presentar en diferentes momentos manifestaciones de cambio como son las alteraciones biológicas y éstas se combinarán con ciertos componentes psicológicos, produciendo en la personalidad efectos diversos que dan lugar a diferentes situaciones individuales.

Las alteraciones biológicas son graduales y se presentan con diferente ritmo en cada individuo. El adulto generalmente no conoce este cambio hasta el momento que lo experimenta, siendo para él un momento drástico, debido a que el vigor físico es altamente valorado.

En la etapa de madurez en el individuo se presenta un descenso en las facultades de orden sensorial. Se pierde agudeza visual y auditiva.

"Estos cambios pueden inducir a un adulto a subestimar su poder para aprender a realizar tareas, subestimación que puede manifestarse en los intereses y en la motivación".⁴⁷

Entre las declinaciones más significativas podemos mencionar:

a) La agudeza visual. Se empieza alrededor de los 40 o 45 años, por lo que es importante que un educador o asesor, vigile la iluminación del lugar, debido a que la deficiencia física se suma a la actitud del adulto de no estar dispuesto a usar anteojos, y esto provoca desconfianza en el proceso de enseñanza aprendizaje.

b) La agudeza auditiva. También presenta un descenso a lo largo del tiempo.

c) Se presenta una disminución de la densidad de las neuronas, de flujo sanguíneo cerebral y del consumo de oxígeno por el cerebro.

d) La adaptación homeostática que se define como "la capacidad del organismo para mantener una temperatura interna constante, aunque

⁴⁷ C. Verner y A. Booth Educación de Adultos p.32

varíen las condiciones externas⁴⁸, también se ve alterada con el paso del tiempo.

Las características antes mencionadas son para el adulto, en casos extremos, un grave problema de salud, no siendo así cuando se presentan como fenómenos naturales, producto de la edad. Y en estos casos no afectan el proceso de enseñanza aprendizaje, debido a que el adulto cuenta con una serie de elementos, tales como sus experiencias, que favorecen dicho proceso.

Es posible que una persona no pueda hacer a los 30 años cierta cantidad de trabajo con la misma rapidez con que la hubiera hecho a los 20, pero puede resolver problemas y dificultades equivalentes.

Es importante destacar que no hay unanimidad sobre los efectos de la edad en la formación del adulto. R.M. Belbin, con base en investigaciones con educandos trabajadores concluye que las dificultades imputables a la edad se compensan con una adecuada metodología para adultos. Metodología que consulte sus experiencias y su situación real⁴⁹.

Las características descritas anteriormente, son físicamente comprobables, pero también existen otra clase de características típicas en el adulto que tienen que ser interpretadas, tales como: la apatía, desconfianza en sí mismo, hábitos arraigados, inhibiciones en la comunicación, el ocultamiento de la ignorancia, el temor al ridículo, la resistencia al cambio, y otros calificativos, aún de tipo positivo que no tienen carácter espontáneo, sino que son producto de la interacción social.

La conducta psicológica y social de los educandos adultos se tiene que estudiar en su medio de desarrollo, debido a que una formación de adultos supone conocer sus condiciones reales, su acción constante y organizada para lograr una transformación radical de las mismas y la construcción de una sociedad. Un proceso educativo así, exige como agente fundamental a los mismos adultos considerados no como objetos

⁴⁸ Idem

⁴⁹ apud. G. Briseño y Sánchez Verín, *El aprendizaje en el adulto*, p.24

educables, sino como sujetos capaces de comprender objetivamente su medio, su papel en él, y los caminos para su transformación.

11.2.3 Características psicológicas del adulto.

Es importante señalar este punto, porque ya en el ejercicio mismo de la educación para adultos, dicho aspecto influye de manera preponderante debido a que, dependiendo de la situación particular, se puede presentar como obstáculo o como facilitador.

La importancia de considerar la salud del individuo, la reacción que tenga ante el proceso enseñanza aprendizaje, se va a ver afectada por todos los cambios físicos, sociales y profesionales que se le presentan.

Consideramos la actitud como: "La reacción implícita, productora de impulsos que se forman en relación con objetos, personas o ideas".⁵⁰

Podemos citar diferentes actitudes que el adulto presenta ante el proceso de aprendizaje como son el interés y la preocupación por saber más, por no parecer ignorante, por superar esa inseguridad de perder su vitalidad, su energía física e intelectual, tan valiosa para él, y que ahora se le escapa de las manos. Esta situación provoca en el adulto diferentes reacciones, muchas veces no deseables ya que empobrecen el proceso de enseñanza aprendizaje. Dichas reacciones son: superficialidad, improvisación, aprehensión ante el fracaso a lo que se asocia la humillación y el tormento que el alumno siente cuando no puede responder.

Sin embargo, en muchas otras ocasiones produce actitudes positivas que impulsan al individuo a crecer.

En la actitud manifestada por el individuo vamos a captar la expresión de valores personales, la identificación con un grupo social determinado, así como la respuesta interna de la experiencia vivida.

Tal actitud va a influir directamente en la motivación personal para aprender, para fijarse metas y lograrlas, para establecer determinados

⁵⁰ C. Verner y A. Booth *op. cit.* p. 39

niveles de aspiración. Los términos motivación y actitud están íntimamente ligados debido a que el sujeto motivado por un progreso personal y profesional, mejora evidentemente su actitud.

Una variable que influye directamente para lograr una motivación real, en la adquisición de la cultura es el "status" en el entorno ambiental, predispone al individuo así como la edad y las experiencias vividas.

A. Moles y Muller²¹ establecen 8 tipos de motivaciones susceptibles de hacer participar al adulto en un proceso de desarrollo personal e intelectual:

- 1) El deseo de ser promovido social o profesionalmente
- 2) El espíritu competitivo
- 3) La búsqueda del brillo social
- 4) El deseo de comprender mejor al mundo
- 5) La necesidad de coleccionar experiencias
- 6) La sublimación de tendencias creativas
- 7) La búsqueda de una actividad lúdica
- 8) Diferentes razones de tipo psíquico como la angustia.

Es importante que todo educador de adultos tenga conocimiento de estos motivos que impulsan a actuar al individuo, y que centre su actividad en estos, así como en las funciones específicas que para todo adulto son básicas y que están encaminadas a su realización personal, humana y profesional.

Tomando en cuenta lo anterior, el adulto:

- Tiene más madurez física y mental, más capacidad lógica y poder de reflexión.
- Tiene más conocimiento de sí mismo y de sus capacidades.
- Es más receptivo y tiene necesidad de ver su proceso y sentirse estimulado.
- Teme a la burla o al ridículo.

²¹apud. *ibidem.*, p.104

-Tiene más experiencia y hábitos arraigados que muchas veces dificultan la modificación de la conducta.

-Tiene más responsabilidad individual y social, por lo que se siente más motivado a aprender.

No se puede establecer una metodología del proceso enseñanza aprendizaje igual que la que se utiliza para el aprendizaje de los niños, por lo tanto es necesario adaptar una metodología a las necesidades y circunstancias del adulto, con base en que el adulto, por lo general:

-Aprende lo que le interesa.

-Capta racional y críticamente.

-Tiene intereses concretos y relacionados con su realidad social y personal.

-Su aprendizaje es creativo, reflexivo y proyectivo hacia el futuro.

-Al sentir la necesidad de aprender, tiene más motivaciones e intereses para actuar.

Puede definirse como interés "el factor interior a un individuo que hace que se vea atraído o repelido por algo en su ambiente".⁵²

Finalmente se puede concluir que el adulto es un ser en el que repercuten una serie de variables que en un momento determinado influyen en su actuación y ésta será deseable y constructiva en la medida en que los motivos e intereses que muevan al sujeto, satisfagan plenamente su deseo de realización.

Dentro del contexto educativo se puede decir que:

"Si la situación educativa en general proporciona una experiencia grata, entonces es posible que se despierte el interés por el contenido."⁵³

Y así logrará un proceso de enseñanza aprendizaje adecuado.

Muy ligado al punto expuesto anteriormente, se debe respetar la capacidad de aprendizaje que el adulto posee. Es importante analizar este aspecto porque para estructurar un sistema metodológico dirigido al adulto

⁵² Idem

⁵³ Idem

se debe partir de bases específicas y superar el error en el que muchos educadores caen al querer implementar un sistema de enseñanza aprendizaje propio para niños a personas adultas, que como a continuación se expondrá, desarrollan un proceso en sus actividades intelectuales diferente al de un niño o un joven.

Estudios realizados por Thorndike⁵⁴ establece que en un individuo el máximo grado de aprendizaje se alcanza alrededor de los 20 o 25 años y habiéndose presentado éste nivel se da una progresiva declinación en la capacidad para aprender, de aproximadamente 1% anual hasta los 40 o 42 años y es entonces cuando la declinación se acelera, lo que representa un factor importante, entre otros, en los educadores de adultos.

Pero es importante señalar que la progresiva declinación en la capacidad de aprendizaje de un adulto, no significa un paro total de las actividades intelectuales, sino sólo una disminución en la rapidez de captación, con lo que se quiere especificar que todo adulto: "puede aprender todo lo que quiera y a cualquier edad, así como lo hubiera hecho en el momento de su máxima capacidad para aprender, si dedica el tiempo suficiente a esa tarea y no espera aprender tan rápido como antes"⁵⁵.

El educador, dentro de sus posibilidades debe ofrecer al educando "experiencias de aprendizaje", debido a que a mayor número de experiencias nuevas, mayor será la capacidad para aprender.

"La influencia del ejercicio sobre el desarrollo intelectual del adulto está comprobada por los resultados de los controles realizados sobre las capacidades brutas"⁵⁶

La capacidad intelectual de cada individuo estará afectada por diferentes variables que en algunos casos favorecerán al aprendizaje, mientras que en otras lo perjudicarán. Estas variables pueden ser:

-Dotes intelectuales: facilidad en la captación, asimilación, memoria y

⁵⁴ *Ibidem* p. 32

⁵⁵ *Ibidem*

⁵⁶ L. Antoine, *op.cit.*, p.90

comprensión.

-Volúmen de educación cultural: el ejercicio continuo de actividades intelectuales facilita el aprendizaje.

-El equilibrio biológico

-La historia ambiental de cada individuo

-Las circunstancias del entorno: diversos elementos económicos, sociales y culturales.

Todo lo anterior afecta la capacidad de aprendizaje en el adulto y al querer situar a éste en alguno de los estadios intelectuales, establecidos por Jean Piaget³⁷ lo podríamos colocar entre el nivel de operaciones concretas que se caracteriza por la elaboración de deducciones a partir de la realidad percibida, y el nivel de las operaciones formales, en el que a diferencia del anterior, la elaboración de deducciones no se da sólo a partir de realidades concretas, sino también a partir de enunciados hipotéticos, de proposiciones no palpables directamente.

Pero lejos de limitar la investigación psicológica a la determinación de un nivel referido a la memoria inmediata o al razonamiento lógico, hay que tomar en cuenta las condiciones del individuo, al manifestar un comportamiento de aprendizaje determinado, ya que:

Al realizar estudios sobre el grado de potencial intelectual de un adulto, se hace generalmente investigando el índice de deterioro mental, dado que nos informa respecto a la diferencia entre la medida de los desempeños actuales del individuo y los realizados a los 20 o 25 años.

Dicho estudio ofrece datos relevantes para todas aquellas personas interesadas en el adulto, ya que permite conocer que hay ciertas capacidades que se conservan y hasta se incrementan y otras se ven alteradas por el tiempo.

Entre las primeras podríamos mencionar: comprensión, información, vocabulario; entre las segundas: memoria inmediata de cifras aritméticas, estructuración espacial.

³⁷ J. Piaget. Seis estudios de Psicología, p.36

Aunque efectivamente sí existe una disminución en la rapidez de las operaciones mentales en el adulto, éstas se verán menos afectadas, como se dijo anteriormente si el ejercicio de actividades es constante y amplio.

En lo que se refiere a actividades "creativas" en el individuo, estudios realizados por Lehman⁵⁸ establecen que los años creativos del hombre se sitúan entre los 30 y los 40, sobre todo en lo que se refiere a la Arquitectura y a la Novela: dato interesante para el educador, ya que permite canalizar la actitud creadora del educando a ese terreno.

Con todo lo dicho anteriormente, podemos concluir que la constante actividad intelectual y la creatividad tienden a retardar la declinación de las actividades mentales.

En lo que se refiere a la capacidad mental, el adulto, si existe ejercitación, la habilidad para aprender no se verá atrofiada.

Su capacidad lógica es mayor que la de un niño, sobre todo para comparar y relacionar hechos y fenómenos. Tiene buena capacidad para emitir juicios críticos, analizar y llevar razonamientos lógicos. El adulto percibe fácilmente lo global, es capaz de descender a los detalles, y esto le posibilita un aprendizaje analítico (de un todo a sus partes).

Por lo general, el adulto, debido a los medios de comunicación tan intensos, posee una cultura mosaico, diferente a una cultura estructurada que le permitiría jerarquizar y distinguir lo esencial de lo accidental, a la vez que participar activamente en la sociedad.

Por lo tanto: "la educación de adultos debe colaborar a pasar de una cultura 'mosaico' a una cultura integrada"⁵⁹.

Esto significa pasar de una visión distorsionada de la realidad a una visión objetiva y científica de la misma.

El adulto a través de su experiencia y de su trabajo, ha adquirido los conocimientos. Debido a esta situación, el proceso educativo debe colaborar en la sistematización de tales conocimientos, en su interrelación

⁵⁸ Idem

⁵⁹ G. Briseño y Sánchez Verín, op.cit. p.24

coherente.

El adulto posee una gran destreza verbal debido a que en sus relaciones, él ha logrado desarrollar su lenguaje y ésto le facilita el aprendizaje .

Todas las características que hemos señalado en los últimos párrafos, contrarestan las declinaciones fisiobiológicas que presenta el adulto y que en un momento determinado obstaculizarían su aprendizaje. Generalmente se consideran más las desventajas que trae el avance de la edad con respecto al aprendizaje, que las ventajas, las cuales señalamos, son muchas y de gran valor.

El aspecto social se presenta como un elemento importante en el proceso de aprendizaje en el adulto, debido a que, como ser social por naturaleza está limitado a cumplir con un determinado papel, que le obliga en diversas situaciones a estar abierto a nuevas y continuas circunstancias de aprendizaje.

Desafortunadamente no todos los adultos son conscientes de la necesidad que tienen de aprender y limitan sus potencialidades, que por falta de ejercicio se atrofian y ocasionan problemas posteriores de adaptación social.

“Cada papel crea otras tareas de desarrollo y cada adulto necesita un aprendizaje nuevo y especial, pero no todos ellos tienen suficiente conciencia de su necesidad de aprender como para sentirse motivados a participar en la educación del adulto”.⁶⁰

Al analizar la situación general del adulto, refiriéndose a su área laboral y familiar, podemos percatarnos de una serie de variables que hacen que el individuo se interese por su formación, entre ellas podemos mencionar las siguientes:

⁶⁰ *Idem.*

-Nivel de aspiración: esta variable se refiere principalmente al grado esperado de realización con el cual cada persona encara una nueva tarea, Todo individuo, al iniciar una actividad, fija mentalmente una meta y mide previamente su capacidad para realizarla. Este nivel de aspiración está relacionado con los intereses espirituales, que a su vez tienen gran relación con las costumbres fijadas por el círculo social que impera.

-El grado de calidad de percepción del valor "educación".

Si un individuo reconoce el hecho educativo como un medio para lograr su realización personal y el éxito pretendido, su participación en la educación será fácil y enriquecedora, para lo cual deberá reconocer ampliamente el programa educativo, el cual habrá de congeniar con sus intereses y necesidades.

Cuando la actividad realizada por el individuo tiene un significado válido para él y le conduce a lograr sus objetivos, se consigue mayor efectividad.

"Cuanto más significativa sea la tarea de aprender, mayor será el grado de participación del yo en la realización"⁶¹

-La necesidad de sentirse útil y reconocido por la sociedad en la que vive, la que le pide una serie de tareas a cumplir. El éxito en la actividad desempeñada, dependerá en grado considerable del reconocimiento de su grupo social, así como de la satisfacción personal e identificación plena con la tarea realizada.

"Un adulto estimará las consecuencias del nuevo conocimiento en función de la influencia que ejerza sobre la imagen que tenga de sí mismo y sobre la relación con su grupo".⁶²

-El nivel socioeconómico. En las grandes ciudades el desempeño laboral influye en forma considerable en la participación que tiene el adulto en su formación, esta participación es mayor cuando el status que ocupa es más elevado.

⁶¹ *idem.*

⁶² *idem.*

Con respecto al sexo se puede apreciar que entre las mujeres que pertenecen a un nivel socioeconómico más bajo, sus actividades educativas son casi nulas o nulas y a medida que aumenta la posición social, la actividad educativa es mayor.

-La edad puede considerarse en muchos casos como un obstáculo para la formación de adultos y generalmente los adultos en edades extremas participan menos de esta formación, pues el sistema social los ha clasificado ya como personas cuya edad está fuera del requisito escolar.

Habiendo expuesto lo anterior, podrá afirmarse que la educación de adultos es un fenómeno que por naturaleza se da, ya que todo individuo por el hecho de serlo, se inquieta y se cuestiona sobre todos los fenómenos que se le presentan y por su inquietud de satisfacer esa serie de incógnitas, el hombre aprovecha los medios encontrados para "autoformarse" y formar a los demás.

Por lo que pretende que su autoformación sea armónica e integral, lo que supone:

- Formar en y para la libertad
- Formar en el respeto a la individualidad
- formar en el respeto a la sociabilidad
- Formar para lograr una autonomía en todos los planos del ser... y así ser capaz de formular y de realizar un proyecto personal de vida.

II.3 La personalidad madura

En los puntos anteriores se han planteado las principales características que distinguen al adulto con el objeto de que todo educador las conozca y las tenga presentes al dirigir su proceso enseñanza-aprendizaje.

En esta última parte se darán a conocer, ya no puntos de partida básicos para el educador, sino precisamente se comentará sobre el punto

de llegada ideal del adulto, meta que todo educador o autoeducador debe proponerse.

Es así como el estado adulto del individuo, hablando de superpersonalidad, de su modo de ser y actuar en el mundo se caracteriza según un esquema dado por Allport en:⁶³

1) Poseer una percepción eficiente de la realidad, tanto interna, en la que hay que saber distinguir limitaciones y cualidades, como de la realidad externa: lo que me rodea, lo que no soy yo.

2) Aceptación de sí mismo y de los demás: lo que implica comprensión de la naturaleza humana.

3) Lograr independencia tanto de las cosas como de las personas.

4) Responsabilidad: saber responder a aquello con lo que libremente se ha comprometido.

5) Poseer horizontes amplios, para no absolutizar lo que es relativo, ni relativizar lo que es absoluto.

6) Poseer un sentido ético: lo que implica no confundir los fines con los medios.

7) Capacidad de reflexión: volver sobre sí la mirada, para poder actuar mejor.

8) Sentido del humor: capacidad de reírse de lo que uno ama.

9) Lograr un ajuste sexual: poseer una actitud positiva ante la cristalización de la relación hombre- mujer.

10) Capacidad para realizar amistades profundas y verdaderas.

11) Capacidad de trabajo: ya que el hombre cuando es consciente de su trabajo, desarrolla más su capacidad intelectual y volitiva.

12) Estabilidad emocional: consiste en lograr un control de las diferentes situaciones anímicas.

13) Tolerancia a la frustración: es la capacidad para saber manejar y salir adelante ante las situaciones difíciles.

14) Capacidad de establecer objetivos y luchar por alcanzarlos.

⁶³ apud. J. Cueli y L. Reidl. *Teorías de la personalidad*, p. 226

15) Capacidad de ser flexible ante situaciones que ameritan modificaciones.

16) Serenidad y seguridad frente a los obstáculos, con la certeza y fé de superarlos.

17) Ambición de ser mejor: capacidad de tender a aquello que se deba ser.

18) Tener la capacidad suficiente para darle un sentido integral a la vida. Lograr una coherencia entre el ser y el hacer.

Los puntos anteriores son sólo ciertas características que integran una personalidad madura (adulta) y como se señaló anteriormente, pueden establecerse como metas que todo educador de adultos debe fijarse para lograr en los educandos que dirige y en él mismo, como educando que es.

Al adulto se le facilitará en grado considerable la asimilación y en general el proceso de aprendizaje, ya que gracias a esa madurez, aceptará sus limitaciones y se esforzará por encontrar los medios necesarios para lograr una formación integral adecuada.

CAPITULO III

EL HÁBITO DE LA LECTURA EN LA SECUNDARIA PARA ADULTOS

El aprendizaje y acreditación de la secundaria abierta se basan en el estudio de los libros de texto correspondientes, por ello el alumno necesita familiarizarse con el vocabulario que utilizan dichos libros y una manera de lograrlo es mediante el desarrollo del hábito de lectura.

En este capítulo se hace un estudio en primer término de la educación para adultos en México y posteriormente del hábito de la lectura

Por último, se intenta fundamentar la necesidad de la lectura en la secundaria abierta, ya que constituye el núcleo central de esta investigación.

III.1 Concepto de Educación de Adultos.

La educación de adultos como práctica se remonta hasta la civilización griega clásica; el término tiene sus raíces en los ensayos hechos en el siglo XIX, los grandes cambios provocados por la Revolución Industrial en Inglaterra, el interés y la necesidad de instruirse en las nuevas técnicas, la falta de educación se consideraba un símbolo de inferioridad y se requería de preparación para lograr emancipación social y política.

Aunque para 1919 ya se creía que no era un simple medio de dar conocimientos, en Dinamarca, por ejemplo, se impartían programas análogos a los de los colegios rurales para adolescentes y en Estados Unidos de Norteamérica se ocupaban principalmente de los inmigrantes que no hablaban el inglés.⁶⁴

No fue hasta 1919 que la recién nacida U.N.E.S.C.O., intentó definir el término y sus características en la primera Conferencia Internacional sobre la Educación de Adultos, celebrada en Elsinor, Dinamarca, en la que hubo múltiples discusiones; han transcurrido cuatro décadas y ha surgido un nuevo término, Educación Permanente, ampliamente manejado en la más reciente de dichas conferencias celebrada en París en el año de 1985.

Para nosotros el término adecuado es Educación de Adultos debido a que el calificativo permanente está implícito en el concepto Educación. Educación Permanente como se entiende hoy es "... la voluntad de aportar una transformación radical a los sistemas educativos".⁶⁵ Educación de Adultos es un término mucho más reducido, parte integrante de esa Educación Permanente. La Educación de Adultos está definida en México como:

"... una forma de la educación extraescolar que se basa en el autodidactismo y en la solidaridad social como los medios más adecuados

⁶⁴cfr. HELY, *Nuevas tendencias de la Educación de adultos*, p. 16

⁶⁵SALVAT, *La Educación Permanente*, p 12

para acrecentar la cultura y fortalecer la conciencia de unidad entre los distintos sectores que componen la población".⁶⁹

Como puede notarse, en México, la Educación de Adultos corresponde a una serie de programas paralelos a la educación escolar, y no una transformación radical a los sistemas educativos.

III.2 Antecedentes históricos del Instituto Nacional para la Educación de los Adultos

El 31 de diciembre de 1975, con la promulgación de la Ley Nacional para la Educación de los Adultos, el Gobierno Mexicano se comprometió a ofrecer educación básica (primaria y secundaria) a todas las personas de 15 o más años de edad.

Los objetivos de la Ley Nacional de Educación para Adultos son los siguientes:

- Toda persona puede alcanzar los conocimientos y habilidades equivalentes a primaria y secundaria

- Favorecer la educación continua mediante la capacitación para el trabajador.

- Desarrollar las aptitudes físicas e intelectuales del educando.

- Elevar los niveles culturales en los sectores de población marginada.

⁶⁹ INEA., Fundamentos jurídicos de la Educación de Adultos .. p. 31

- Promover el mejoramiento de la vida familiar y social.

A partir de entonces, se han desarrollado sistemas abiertos de educación para adultos, por lo que en los últimos años se ha expandido considerablemente la educación para los adultos.

Pese a ello, aún se está lejos de cubrir las necesidades de la población que en la infancia y juventud careció de oportunidades educativas a que tenía derecho.

Para 1980 se habían desarrollado en México varias campañas de alfabetización. Sin embargo, todas ellas adolecieron de una falta de continuidad, tanto de la acción alfabetizadora, como de la actividad subsecuente de promoción del uso del alfabeto entre los que habían aprendido a leer y a escribir.

El 15 de mayo de 1981, el gobierno estableció el Programa Nacional de alfabetización (PRONALF), con el propósito de alfabetizar a un millón de personas en un año y de hacer que usen el alfabeto todas aquellas personas que lo aprendieron.

III.2.1 Decreto de creación

Con el fin de lograr la continuidad que la tarea requiere, con la flexibilidad que demanda la población a la que está dirigida, fue creado

por decreto presidencial, el primero de septiembre de 1981 el INSTITUTO NACIONAL PARA LA EDUCACION DE LOS ADULTOS (INEA), como organismo descentralizado de la Administración Pública Federal, con personalidad jurídica y patrimonio propio, que tendrá por objeto promover, organizar e impartir educación básica para adultos.

Los principales objetivos que el INEA se ha propuesto son los siguientes:

- Promover y proporcionar servicios de alfabetización, así como de educación primaria y secundaria para adultos, de acuerdo a los objetivos, contenidos y programas de estudio que establezca la Secretaría de Educación Pública (SEP) conforme a su competencia

- Promover y realizar investigaciones relativas a la educación para adultos.

- Elaborar y distribuir materiales didácticos aprovechables en la educación de los adultos

- Participar en la formación del personal que lo requiere para la prestación de servicios de educación para adultos.

- Coordinar sus actividades con instituciones que ofrezcan servicios similares o complementarios y apoyar, cuando lo requieran, a

dependencias, organismos, asociaciones y empresas en las tareas afines que desarrollen.

- Difundir a través de los medios de comunicación colectiva los servicios que preste y los programas que desarrolla, así como proporcionar orientación al público sobre los mismos.

III.3 Características generales del INEA

III.3.1 Estructura Programática

Como ya se mencionó, una de las razones que condujeron a crear el INEA fué la de constituir un organismo que, como única tarea, se avocase a lograr la continuidad que la tarea requiere, con la flexibilidad que demanda la población a la que está dirigida.

Dentro del objetivo del sector educativo de asegurar la educación básica a toda la población, se propone para orientar la acción del Instituto el siguiente objetivo general:

-Ofrecer a los adultos educación básica y programas que contribuyan al desarrollo de sus capacidades para que mejoren la calidad de su vida e impulsen al bienestar social y económico del país.

Para alcanzar este objetivo, las acciones del Instituto se organizan

en programas, subprogramas y proyectos

III.3.3.1 Alfabetización.

Este programa tiene como objetivo dar todas las facilidades a los mayores de 15 años que no saben leer y escribir para que adquieran el conocimiento de la lecto-escritura y operaciones básicas de aritmética (suma, resta, multiplicación y división), los adultos se pueden incorporar en cualquiera de los proyectos que se tienen, según sean sus necesidades e intereses. Los proyectos de alfabetización que maneja el Instituto son los siguientes:

a) Alfabetización Directa: Se denomina así, al grupo de personas que se reúnen en un local (escuela, iglesia, casa habitacional, fábrica) con un alfabetizador para aprender a leer y a escribir y a realizar las operaciones aritméticas. Este proyecto se conoce como círculo de estudio.

Para poder establecer los círculos de estudio, se realizan una serie de actividades de programación, difusión, localización de analfabetas, selección y capacitación de alfabetizadores (agentes operativos), producción y distribución de materiales.

Los ciclos de alfabetización en esta modalidad tienen una duración de ocho meses aproximadamente y se dividen en tres fases o subprogramas: pre-alfabetización, alfabetización y post-alfabetización.

En la fase de pre-alfabetización se realiza la captación de la demanda, que consiste en la detección y motivación de la demanda potencial. Para ello se realiza una campaña de difusión que permite a los educandos conocer las características y ventajas de los servicios que ofrece el INEA con el fin de invitarlos a que se incorporen a los mismos.

Mediante una encuesta se detecta a los posibles educandos y se les invita a integrarse a un círculo de estudio.

Los círculos de estudio funcionan en diversos locales. Estos locales se detectan en las zonas prioritarias y se tramitan y acondicionan en función de la demanda detectada.

Para realizar las labores de reclutamiento de alfabetizadores se visitan las instituciones de educación media y superior con el fin de invitar a sus estudiantes a participar en el proceso educativo, ya sea como voluntarios o prestando su servicio social.

Por otro lado, en la campaña de difusión y durante la encuesta, se invita a los habitantes de las localidades prioritarias con nivel de escolaridad requerido a que alfabeticen a sus vecinos.

Posteriormente, en cursos impartidos por personal del INEA, se capacita a los alfabetizadores potenciales en los métodos y contenidos de los programas de alfabetización.

En la fase de alfabetización los alfabetizadores cumplen la función de conducir el aprendizaje en los círculos de estudio.

Dado que es un sistema abierto, los educandos avanzan en función de sus capacidades y su dedicación de tiempo al estudio, por ello los alfabetizadores guían este aprendizaje y proporcionan la orientación individual o grupal que requieren los educandos. Asimismo llevan a cabo actividades para reforzar el conocimiento adquirido y vincular este último a la vida comunitaria mediante cursos de capacitación para el trabajo y bienestar familiar.

Esta fase tiene una duración de seis meses y en ella los adultos aprenden a leer, escribir y efectuar las operaciones básicas de aritmética.

En la tercera fase se pretende que al término del proceso, los educandos reciban la información necesaria acerca del procedimiento para obtener su constancia de alfabetización y se les familiariza con los instrumentos de evaluación y se les conduce a que presenten el examen respectivo. Asimismo se les canaliza a los estudios superiores.

b) **Tele Alfabetización:** Está dirigido a las personas que por una u otra razón no pueden asistir a un círculo de estudio. La estrategia general consiste en fomentar el aprendizaje de la lecto escritura a través de la transmisión de un programa de 30 minutos de duración el cual es

proyectado de lunes a viernes y se basa en el método de la palabra generadora.

La televisión ha demostrado ser un importante apoyo a la educación, cuando se emplea adecuadamente.

Este subprograma tiene por objetivo ofrecer la oportunidad de aprender a leer y a escribir, usando la combinación de la televisión, material impreso y asesoría directa; para ello, se asigna a un visitador, quien tendrá la responsabilidad de supervisar los materiales de cada adulto en su propio domicilio y con éste garantizar la permanencia del adulto hasta la terminación del programa.

c) Alfabetización Individual: La atención en forma individualizada es una modalidad que tiene por objeto brindar el servicio a los adultos mayores de 15 años que por sus actividades habituales no pueden reunirse con otros adultos a estudiar en un círculo de estudio, o bien, que no pueden apoyarse ni en la televisión, ni en la radio. Cuenta con material especial para que el adulto lo resuelva en su domicilio con la asesoría de un alfabetizador, y se basa en el método de la palabra generadora.

d) Radio Alfabetización: El proyecto de apoyo radiofónico ha sido concebido como una alternativa para utilizar el radio como mecanismo para sensibilizar a la población en torno al problema de analfabetismo y motivar a los adultos analfabetas y alfabetizandos a iniciar o continuar su

proceso de aprendizaje.

Este proyecto implica la emisión y producción de un programa semanal, con una duración aproximada de 30 minutos y es transmitido a través de las estaciones radiodifusoras más populares.

Los objetivos específicos de este proyecto son los que continuación se mencionan:

- Enriquecer y complementar el proceso de alfabetización.
- Estimular la permanencia de los adultos en el grupo.
- Incrementar la incorporación de analfabetas.
- Estimular la participación de todos los sectores para combatir el analfabetismo.
- Fomentar el reconocimiento y el rescate de las expresiones populares como elementos de identidad cultural.

III.3.1.2 Educación básica

Este programa tiene como objetivo terminar con el rezago educativo, brindando a la población adulta mayor de 15 años, la

oportunidad de iniciar, continuar o concluir su educación primaria y secundaria a través de los diferentes proyectos de atención, utilizando metodologías específicas de los proyectos.

a) Atención a la Demanda de Incorporación Directa.

Este proyecto tiene dos objetivos fundamentales:

-Ofrecer la educación básica (primaria y secundaria) a los adultos que residan en comunidades con más de 2500 habitantes, sean éstas rurales o urbanas, mediante la participación organizada de las propias comunidades.

-Ofrecer la primaria a todos los adultos alfabetizados por el INEA, sin importar el tamaño de la comunidad.

La experiencia ha demostrado que la primaria y secundaria abiertas incrementan significativamente su eficiencia cuando el educando cuenta con el apoyo sistemático de un asesor. Para ofrecer la primaria como continuación de la alfabetización, se capacita al conductor del grupo de alfabetización como asesor de primaria.

El aprendizaje comprende cuatro áreas: Ciencias Naturales, Ciencias Sociales, Matemáticas y Español cuyos contenidos se han dividido en tres partes o grados. Se estima que los educandos pueden

cubrir los contenidos de cada una de las partes o grados en un período de seis meses cada uno de ellos.

Los libros de primaria se distribuyen en forma gratuita y los de secundaria se venden a un precio totalmente accesible para la comunidad que demanda este servicio.

El aprendizaje tanto de primaria como de secundaria, se realiza en círculos de estudio, que es un grupo de adultos que se reúnen con el fin de apoyarse para estudiar. En este sentido, el círculo de estudio "es también un grupo de aprendizaje donde los estudiantes se comunican e interactúan durante el proceso de enseñanza aprendizaje y reconocen al grupo como una fuente de experiencia que facilita la reflexión y, por lo tanto, el logro de los objetivos".⁶⁷

b) Atención a la Demanda de Recién Alfabetizados:

Los Adultos que terminan su proceso de alfabetización y que están interesados en continuar su formación básica, son atendidos por este proyecto, aprovechando la dinámica de organización lograda por cada grupo de alfabetización. Es así que los adultos recién alfabetizados se atienden a través del conductor del grupo de alfabetización, habilitando como asesor para que pueda aplicar la metodología y ayudas didácticas especiales para reforzar las habilidades de la lecto-escritura y fomentar el

⁶⁷ INEA, Manual para el asesor del Círculo de estudio de incorporación directa, p. 9

aprendizaje de las áreas de primaria.

Los lineamientos para la operación de este proyecto son:

-Que se integren círculos en comunidades donde opere el programa de alfabetización.

-Los grupos de alfabetización se convertirán en grupos de primaria, reuniendo como mínimo ocho adultos recién alfabetizados.

-Los alfabetizadores serán candidatos a asesores.

c) Atención a la demanda en forma individualizada.

La atención en forma individualizada es una modalidad para brindar el servicio de la educación primaria a los adultos mayores de 15 años que por sus actividades no pueden reunirse con otros adultos a estudiar en un círculo de estudio, debido a que el círculo les queda muy lejos de su domicilio; el horario del círculo no es adecuado a sus necesidades; el avance de su aprendizaje es distinto a los demás miembros del círculo, o bien desean estudiar sin formar parte de un círculo de estudio.

La modalidad de atención en forma individualizada se caracteriza por lo siguiente:

-El aprendizaje se adecúa a la singularidad de cada adulto.

-Las actividades de los adultos son guiadas por instrucciones escritas

-El adulto realiza las actividades bajo un programa determinado

-El asesor emplea mucho tiempo para: preparar las instrucciones para "preparar las actividades de cada adulto, evaluar el trabajo individual y orientar y ayudar a cada adulto en su aprendizaje".⁶⁸

c) Atención a la Demanda en Centros de Asesoría y Consulta.

Este proyecto atiende a adultos que pueden asistir permanentemente durante la semana al centro, y a aquellos que sólo demandan alguna orientación para realizar o continuar sus estudios. La asesoría se brinda a través de un grupo de asesores que se encuentran en el centro de manera permanente y que atienden a los adultos grupalmente y de forma intensiva. En el caso de las consultas la atención se realizará individualmente, atendiendo necesidades específicas demandantes.

Los lineamientos que rigen este proyecto son:

⁶⁸ INEA. Manual para el asesor de atención individualizada, p. 10

-“Esta modalidad operará solamente en secundaria.

-Los centros se establecerán en ciudades de más de 50,000 habitantes y funcionarán con asesores de servicio social.

-Se iniciará con 33 centros ubicados en los estados que cuenten con un responsable del centro de asesoría”.⁶⁹

e) Atención a la Demanda en Centros de Trabajo.

Este proyecto que se inició en la Secretaría de Educación Pública, consiste en brindar a los trabajadores de los sectores públicos, privado y social, la oportunidad de alfabetizarse o de iniciar, continuar o concluir su educación básica en su propio centro de trabajo. El Instituto se responsabiliza de la capacitación de los asesores, de proporcionar los materiales didácticos, de la acreditación de los estudios y de la asesoría técnica.

La dependencia, empresa o institución organiza y ofrece el servicio a sus empleados en el centro de trabajo, para lo cual, proporciona a un asesor (un empleado de la Institución o algún maestro contratado por ella) y da facilidades a los trabajadores para que estudien dentro de su jornada de trabajo.

⁶⁹ INEA, Proyecto Primaria para recién alfabetizados, p. 20

La educación básica que en esta forma reciben los trabajadores le es reconocida a la empresa como parte de su obligación constitucional de capacitación en el trabajo.

III.3.1.3 Promoción Cultural.

El programa de Promoción Cultural tiene como objetivo general promover el mejoramiento de las condiciones de la vida de la población marginada a través de proyectos educativos participativos que refuercen y complementen, en el orden cultural, los programas de alfabetización y educación básica en las comunidades y en los centros de trabajo. Los proyectos que integran este programa son los siguientes:

- Educación para la participación cívica.
- Difusión cultural.
- Educación familiar.
- Historia y cultura de la comunidad.

III.3.1.4 Capacitación para el trabajo.

El objetivo general de este programa es ofrecer a la población

marginada, un conjunto de alternativas de extensión educativa, mediante acciones de capacitación tecnológica que inciden en el mejoramiento de las condiciones de vida y la consolidación de los conocimientos y habilidades adquiridas en los programas de alfabetización y educación básica en las comunidades y en los centros de trabajo.

Para brindar estos servicios de capacitación, el Instituto aprovechará la infraestructura del sector educativo y de los demás sectores en cada localidad. En algunos casos el educando asistirá a un centro de capacitación y, en otros, profesionales y maestros de taller asisten a las comunidades.

III.3.2 El Modelo Conceptual del Instituto.

El Instituto debe ser concebido como una estructura técnico-administrativa que asegura la calidad de los servicios educativos que se ofrecen a los adultos y que se encarga de:

- La promoción de la educación de los adultos.
- El diseño de los modelos, materiales y metodologías necesarios para que pueda darse el proceso educativo correspondiente.
- La coordinación de los servicios respectivos.

-La supervisión de dichos servicios.

-La capacitación de los agentes operativos que intervienen en el proceso.

-La acreditación de los conocimientos adquiridos por los educandos.

-La producción y distribución de los materiales necesarios.

-La canalización de los recursos del Gobierno para el financiamiento de los programas correspondientes, a favor de las instituciones que se encarguen de operarlos directamente.

El Instituto no imparte directamente la enseñanza y por eso no cuenta con instalaciones ni con el personal para ello. Siendo la educación de los adultos una tarea de toda la sociedad, debe ser ejecutada y operada por las instituciones y organismos que tienen contacto directo con la población adulta que requiere de los servicios correspondientes; son esas instituciones y organismos los que imparten la enseñanza, contratando para ello el personal y recibiendo del Instituto el apoyo técnico necesario.

Los educandos son atendidos directamente, por agentes operativos (alfabetizadores, asesores, promotores y personal técnico de apoyo).

Todos estos agentes están vinculados al proceso educativo con el Instituto y con instituciones y organismos de dos tipos:

- Con los patronatos de fomento educativo estatales
- Con otras instituciones y organismos de los sectores, público, privado y social. Estas instituciones y organismos pueden ser:

Del sector Público:

- Secretarías de Estado
- Procuradurías
- Gobiernos Estatales
- Gobiernos Municipales
- Organismos Descentralizados
- Organismos Desconcentrados
- Fideicomisos
- Empresas de Participación Estatal

Del Sector Privado:

- Cámaras
- Asociaciones
- Empresas

Del Sector Social:

Asociaciones Civiles
Asociaciones Religiosas
Partidos Políticos
Agrupaciones
Cooperativas
Sindicatos

Cada uno de los agentes operativos antes mencionados reciben los apoyos financieros que le corresponden (ayuda económica, expensas, gastos, honorarios, premio o recompensa), según sea el caso, del patronato de fomento educativo estatal, del comité de educación para adultos, del comité cultural o de la institución o empresa correspondiente. Además, recibe del Instituto la capacitación, la asesoría y los materiales necesarios para el desarrollo de las tareas a su cargo.

Cada uno de los comités de educación para adultos y de los comités culturales recibe los recursos financieros necesarios para su operación, del patronato de fomento educativo estatal correspondiente, con base en un convenio previamente firmado entre ese comité y el patronato respectivo.

Cuando los educandos son empleados de alguna institución u organismo, o están ligados con alguno de ellos, los servicios educativos le son brindados por esa institución u organismo. Dichas instituciones y organismos reciben del Instituto apoyo técnico, materiales y capacitación

para que los asesores puedan desarrollar las tareas a su cargo.

Cuando los educandos no trabajan, no tienen un empleo, o cuando no están ligados a alguna institución u organismo, los servicios educativos le son brindados por un patronato de fomento educativo estatal o por una asociación civil. Estos patronatos y asociaciones reciben del Instituto apoyo técnico, materiales, capacitación para los asesores, y además un apoyo financiero.

En resumen, el Instituto no imparte enseñanza, únicamente convoca a todo tipo de instituciones y de organismos a participar en la educación de los adultos, conviene con ellos los términos de dicha participación y los apoya brindándole los elementos técnicos, los materiales, la capacitación para sus agentes operativos e incluso, canaliza recursos del Gobierno Estatal a favor de alguna de ellas, para el financiamiento de la operación de los programas de educación de adultos correspondientes.

III.3.2.1 El Papel de la Asesoría en el Proceso Educativo

Según lo señala la Ley Nacional de Educación para Adultos, la educación de éstos es una forma de la educación extraescolar que se basa en el autodidactismo. A esa opción educativa, el Instituto ha agregado otra basada en la organización de círculos de estudio apoyados por asesores. Con esta modalidad, el Instituto trata de ampliar las opciones educativas a disposición de los educandos, para hacer frente a

sus necesidades en cuanto ritmo, horario, lugar y fechas para la acreditación correspondiente.

La experiencia del Instituto en la operación de los programas muestra que el asesor es indispensable en la alfabetización y que se justifica plenamente en la primaria, según se demuestra con los resultados obtenidos en la acreditación.

Como asesor puede participar cualquier miembro de la comunidad correspondiente que cumpla con los requisitos establecidos. Los maestros que desean participar como asesores y/o alfabetizadores siempre son bienvenidos. Lo importante es el entusiasmo y la dedicación con los que el asesor se avoque a su tarea.

La asesoría se brinda en períodos establecidos, en función del proceso educativo.

A lo largo de sus estudios, los adultos son apoyados primero por un alfabetizador, luego por asesores de secundaria, o bien son atendidos a través de módulos de información y consultoría, dependiendo de la modalidad a que se hayan incorporado.

El servicio de asesoría tiene como objetivo fundamental apoyar al educando para que éste obtenga resultados a corto, mediano y largo plazo.

La capacitación que se da a quienes actúan como asesores tiene por objetivo no enseñarles los contenidos que van a transmitir, sino darles los elementos para que puedan conducir eficientemente el proceso de aprendizaje del grupo de educandos a su cargo. Para ello se les da información que les permite saber en que forma aprende el adulto, a manejar una metodología educativa, familiarizarse con los libros que van a usar los educandos y conocer la forma y procedimiento de los exámenes correspondientes. Consecuentemente no se trata de formar maestros, lo cual sería imposible en el breve periodo destinado a la capacitación y, además no es conveniente ni necesario para la educación de los adultos

III.3.3 Diagrama de Organización.

El Instituto Nacional Para la Educación de los Adultos opera en toda la República Mexicana. Para efectos de este trabajo se consideró sólo la información que corresponde al Distrito Federal, definiendo la organización y las funciones de las áreas de trabajo que componen al Instituto.

III.3.3.1 Coordinación de operaciones en el D.F.

La coordinación de operaciones tiene bajo su responsabilidad planear, programar, organizar, dirigir, controlar y evaluar la operatividad de los programas educativos que brinda el INEA en el Distrito Federal, y está compuesta por los siguientes Departamentos y Unidades.

La Comisión Interna de Administración y Planeación, tiene como objetivo general, funcionar como foro participativo y de consulta para intercambiar experiencias, proponer soluciones de conjunto, así como para armonizar acciones y establecer criterios unitarios para el desarrollo de las funciones y el cumplimiento de los objetivos de la Coordinación. La conforman los Jefes de Departamento y unidades de la Coordinación de Operaciones del D.F.

El comité de compras se encarga de suministrar todos los recursos materiales necesarios para el buen funcionamiento de los programas que el INEA proporciona.

El Departamento de Planeación tiene como objetivo general realizar la planeación integral de los servicios educativos enmarcados en los programas, subprogramas y proyectos que coordina y promueve el INEA en el D. F. para elevar la eficiencia y eficacia de la operación de los mismos.

El Departamento de Servicios Educativos, norma, apoya y evalúa las acciones de organización y funcionamiento de los servicios educativos, asistir en lo técnico- pedagógico los programas de educación para adultos en el Distrito Federal y buscar nuevas alternativas adecuadas para la población adulta.

La unidad de capacitación coadyuva al mejoramiento de la calidad

en el proceso de enseñanza-aprendizaje de los adultos, mediante el diseño y operación de sistemas de capacitación para personal propio y para las personas que colaboran en los programas que ofrece el INEA.

La unidad de Prensa y Difusión, tienen como objetivo general planear, coordinar y apoyar la difusión de los objetivos y logros de los programas que promueve y coordina el INEA en el D. F., así como informar y motivar a la población y a los diferentes sectores sociales, a través de los medios de comunicación, con el fin de incrementar la participación en los programas de educación para adultos.

El Departamento de Centros de Trabajo debe procurar que en los centros de trabajo de los sectores público, privado y social se brinde a los trabajadores la oportunidad de alfabetizarse, iniciar, continuar o concluir su educación primaria y/o secundaria, para que eleven su nivel educativo y cultural en beneficio de su vida familiar, laboral y social.

El Departamento de Acreditación y Certificación atiende y evalúa a la población inmersa en el proceso educativo mediante la inscripción y calificación de exámenes.

El Departamento de Administración planea, organiza, programa y coordina la administración de los recursos humanos, financieros y materiales de la Coordinación de Operaciones en el D.F.

La Coordinación Técnica Especializada tiene como objetivo general fungir como enlace de apoyo administrativo entre la Coordinación de Operaciones en el D.F. y Promoción Educativa Para Adultos del D.F., A.C., así como entre instituciones y organismos que colaboren para la operación de los programas educativos.

Las Coordinaciones Regionales se encargan de organizar, dirigir, coordinar, controlar y operar el desempeño de las labores inherentes a los programas, subprogramas y proyectos que le sean encomendados en el ámbito geográfico correspondiente.

III.3.3.2 Coordinación regional

Existe una Coordinación Regional en cada una de las Delegaciones políticas del Distrito Federal y tiene bajo su responsabilidad operar los programas de Alfabetización, Educación Básica, Capacitación para el Trabajo y Promoción Cultural, en todas las comunidades y centros de trabajo. Para llevar a cabo la operación de estos programas se cuenta con un equipo de profesionistas especializados, que son los encargados de dar asesoría técnica, de coordinar y organizar el trabajo para que se lleven con éxito estos programas.

El D.F. está dividido en 17 Coordinaciones Regionales, las cuales cuentan con la siguiente estructura organizativa:

Coordinador Regional. Su función es principalmente directiva, se encarga de la sincronización de todos los elementos y actividades encaminadas a la consecución de los objetivos y las metas del programa en su jurisdicción.

Analista. Su labor consiste en la programación de metas, así como el manejo de información de cada proyecto tendiente a la retroalimentación de los programas, la reprogramación de metas, el suministro adecuado de recursos, etcétera.

Reclutador. Garantiza la presencia del número necesario de educadores y promotores de acuerdo a las metas establecidas para cada período en su Coordinación.

Capacitador. Su función se encamina a la instrucción de los educadores en los aspectos metodológicos para que desempeñen adecuadamente sus funciones en los círculos de estudio.

Responsable de Capacitación para el Trabajo y Promoción Cultural. Su función es ofrecer alternativas educativas paralelas dirigidas a reforzar el proceso de aprendizaje.

Responsable de Difusión. Es el encargado de promover los programas a través de los diferentes medios de comunicación con el fin de incrementar la incorporación de educandos y educadores, así como la

permanencia de éstos en los círculos de estudio.

Coordinación de Zona. Dirige, apoya y supervisa el trabajo de los promotores de zona y educadores en cuanto a la difusión del programa, la localización de la demanda, la integración y el funcionamiento de los grupos mediante la intervención directa y el control administrativo de las operaciones.

Agente de Enlace en Centros de Trabajo. Es el responsable en su área del cumplimiento de las metas, velará por la implementación adecuada de los programas y el buen funcionamiento de los círculos de estudio en las empresas a su cargo.

Auxiliar Administrativo. Tiene como función realizar los trámites laborales relacionados con el personal de la Coordinación Regional.

Secretaria. Proporciona al personal de la Coordinación el apoyo taquimecanográfico necesario, apoya a la coordinación en cuanto a la atención del Público, archivo, correspondencia y atención a situaciones cotidianas.

Promotor de Zona. Será el responsable de su área del cumplimiento de las metas, velará por la implementación adecuada de la encuesta y por el buen funcionamiento de los círculos de estudio, distribuyendo oportunamente los materiales didácticos necesarios.

Asesores. Conducen el proceso de enseñanza aprendizaje en los círculos de estudio, motivando permanentemente al adulto para el logro y finalización de su aprendizaje y lo invita a que continúe estudios superiores.

III.4 Secundaria abierta

En este capítulo se han estudiado la educación de adultos en general y las características del organismo gubernamental encargado de dicha educación, el INEA, mismo que se encarga de la secundaria abierta

En el presente trabajo, la educación de adultos se circunscribió a la secundaria abierta, tanto sus características como las de los estudiantes que asisten a ella, por lo que en este apartado se abordarán los elementos didácticos que la constituyen, siendo éstos:

- objetivos
- contenidos
- metodología
- material didáctico
- educando
- educador

Anteriormente se mencionaron los objetivos de la secundaria abierta (ya que los objetivos de la educación para adultos deben ser

contemplados por todos los programas del INEA), se revisarán a continuación sus demás elementos didácticos.⁷⁰

III.4.1 Contenidos

El estudio de la secundaria para adultos comprende cuatro áreas: Español, Matemáticas, Ciencias Sociales y Ciencias Naturales.

1) Los libros del área de Español le ayudarán al estudiante a ampliar su vocabulario, hacer más fácil su lectura, comprender mejor lo que lee, comunicar mejor sus ideas y opiniones en forma oral y escrita de manera clara y correcta.

También le ayudarán a conocer cómo se organiza y funciona nuestro idioma al comunicarnos, y las diferentes manifestaciones literarias que se han dado a través de la historia.

El estudio del Español en los libros de texto se lleva a cabo tomando en cuenta cuatro aspectos:

- Literatura
- Lingüística
- Ortografía
- Redacción

⁷⁰ cfr. INEA Guía didáctica para el estudiante de secundaria. 2º grado, p.7-27

En general, los contenidos de esta área comienzan presentando los temas más sencillos y conforme se avanza en los grados se va profundizando en los temas.

2) Los libros del área de Matemáticas le son útiles al estudiante para razonar lógicamente y resolver problemas de la vida diaria en los que tenga que usar operaciones aritméticas; también podrá resolver problemas de geometría y álgebra, y manejar algunas formas de representación estadística.

El estudio de las Matemáticas en los libros de texto se lleva a cabo tomando en cuenta los siguientes aspectos:

- Aritmética
- Geometría
- Álgebra
- Probabilidad
- Estadística
- Trigonometría

Los contenidos de Matemáticas se organizan partiendo del conocimiento que se tiene como producto de la práctica, y se van introduciendo poco a poco definiciones matemáticas un poco más abstractas.

Los libros del área de Ciencias Sociales le ayudarán a conocer al

estudiante las características geográficas, económicas y sociales de nuestro país y de la sociedad mundial. También reconocerá la Historia y Cultura de México y de las sociedades más importantes del mundo.

El estudio de las Ciencias Sociales se lleva a cabo a partir de los siguientes aspectos:

- Historia
- Geografía Humana
- Civismo
- Cultura
- Economía

4) Los libros del área de Ciencias Naturales le ayudarán al estudiante a conocer cómo está formado el universo, cómo ocurren los fenómenos físicos, químicos y biológicos que se presentan en la naturaleza, la manera como están formados los seres vivos y su funcionamiento, así como la prevención de enfermedades que afectan al cuerpo humano. También reconocerá cómo el hombre, al conocer mejor la naturaleza, puede influir en ésta.

El estudio de las Ciencias Naturales en los libros de texto se lleva a cabo tomando en cuenta los siguientes aspectos:

- Geografía física

- Física
- Química
- Biología

Los contenidos de esta área están presentados de tal forma que se inicia con el estudio de temas correspondientes a Geografía Física, posteriormente se abordan temas de Química y Física, y finalmente aspectos de Biología. (Consultar guía del estudiante para mayor amplitud en los contenidos pp. 7 -14).

III.4.2 Metodología

La metodología didáctica sugerida en la secundaria abierta hace referencia a la manera en que los estudiantes van a llevar a cabo su estudio en orden a los objetivos de aprendizaje planteados de modo que sean logrados en la mayor medida posible.

Para que el estudiante obtenga el máximo provecho de lo que estudia es recomendable que se familiarice con algunas reglas generales y las ponga en práctica.

La costumbre de estudiar se adquiere por medio de la disciplina y la práctica constante; por lo que el estudiante necesita ejercitar diariamente algunas actividades que le ayudarán a adquirir hábitos de estudio:

1) **Círculos de estudio:** se realiza el proceso educativo de una forma grupal donde se explican los objetivos, se resuelven dudas y se lleva a cabo el proceso de evaluación. El asesor orienta con una serie de actividades el trabajo del grupo de estudio.

2) **Asesoría individual:** el asesor realiza las mismas funciones que en el círculo grupal, pero de forma individual, por lo cual se busca orientar a cada alumno en cuanto a su ritmo de estudio, se le resuelven sus dudas y se pretende apoyarlo en sus problemas de estudio personales.

3) **Técnicas de estudio:** una técnica de estudio es una serie de pasos o actividades que permiten al estudiante aprovechar el tiempo y el esfuerzo dedicados al estudio, así como lograr el objetivo del mismo que siempre es el aprender.

-Una técnica que fue ideada especialmente para orientar a los adultos sobre la forma efectiva de estudiar por sí mismos es la técnica PIRRE.

Esta técnica toma su nombre de la primera o primeras letras de cada uno de los pasos a seguir, que son los siguientes:

- 1º P Panorama general
- 2º I Ideas Principales
- 3º RR Resumir y recordar
- 4º E Evaluar lo aprendido

-El uso del diccionario es muy importante para el estudio, ya que puede aclarar el significado de algunas palabras desconocidas, de esta manera le será más fácil al estudiante comprender las lecciones.

-La consulta bibliográfica permite ampliar la información de algunos temas de los libros de texto, recurriendo a otros materiales además de los libros, que contengan información sobre el tema de interés, como libros, revistas, periódicos, folletos o acudiendo a una biblioteca pública.

(Para mayor amplitud sobre la metodología, consultar la guía del estudiante pp. 17-28).

III.4.3 Material didáctico

El material didáctico, como ya se ha mencionado, son los libros de texto elaborados por la Secretaría de Educación Pública especialmente para el sistema abierto.

El número de libros para estudiar las cuatro áreas de la secundaria son 20, y se encuentran distribuidos de la siguiente manera:

-En el área de Español se utilizan: 2 libros en 1º grado, 2 en 2º y 3 en 3º.

-En el área de Matemáticas se utilizan: 2 libros en 1º, 2 en 2º y 2 en 3º.

-En el área de Ciencias Sociales se utilizan se utilizan: 1 libro en 1º, 2 libros en 2º y 2 en 3º.

-En el área de Ciencias Naturales se utilizan: 1 libro en 1º, 1 en 2º y 1 en 3º.

El estudiante utiliza un total de 20 libros:

- 6 libros del área de Español, 6 del área de Matemáticas, 5 del área de Ciencias Sociales y 3 del área de Ciencias Naturales.

-6 libros de 1º grado, 7 de 2º y 7 de 3º.

El contenido de cada libro se divide en temas los cuales, a su vez, se subdividen en lecciones.

La estructuración de los temas de cada libro, en general, es la siguiente (consultar guía didáctica para estudiantes de 2º grado a partir de la p. 29):

-Se da una explicación sobre el tema

-Se presenta una serie de ejercicios para que el alumno los resuelva y ponga en práctica lo aprendido, incluyendo este apartado:

Instrucciones para contestar el ejercicio

Preguntas sobre el tema

-Por último se tienen soluciones de los ejercicios al final del libro, incluyendo este apartado:

Instrucciones para la calificación de los ejercicios

Cuadro de observaciones con calificación y diagnóstico de éstos.

NOTA: La guía citada y a la que se ha hecho referencia anteriormente, presenta las formas de acreditación y certificación de exámenes (ver p. 191). Asimismo, el segundo apartado sugiere diversas maneras para estudiar cada área de aprendizaje (ver pp. 26 a 28). También señala los temas más importantes de cada área, así como los de mayor dificultad (Ver p. 29 y siguientes).

III.4.4 Educador

En el sistema tradicional el educador juega un papel muy importante en el proceso educativo, ya que es el responsable de facilitar conocimientos, valores, hábitos, habilidades,... a los alumnos para que ellos puedan aprenderlos.

Por el contrario, en el sistema de educación abierta, el papel del educador no es el de enseñar estrictamente hablando. La función del educador es la de ser un asesor.

Es muy importante tener en cuenta que, mientras que a los maestros se les remunera por su trabajo en la mayoría de los casos, los asesores del sistema abierto prestan sus servicios voluntariamente sin recibir un pago a cambio.

Por ello, la motivación que tienen la mayoría de los asesores del sistema abierto es el dar un servicio social a un grupo de personas y su desempeño puede ser tan importante y trascendente como ellos quieran.

Hay asesores que se limitarán a resolver las dudas de los alumnos, pero hay mucho que se puede hacer en beneficio de los educandos además de resolver sus dudas.

Se les puede ayudar a que tengan mejores hábitos de estudio, que tengan una mejor formación de su carácter y lo más importante, que le encuentren un sentido profundo al hecho de que estén realizando sus estudios en la educación abierta.

Si los alumnos se encuentran plenamente convencidos de las ventajas y de los beneficios que recibirán por realizar un grande esfuerzo, la tarea educativa tendrá unos frutos mayores y su actitud será de una mayor disposición para que los educandos puedan alcanzar sus fines.

Las funciones del asesor son:

- a) conducir y apoyar el aprendizaje en el círculo de estudio
- atender a los alumnos individualmente
- orientar a los alumnos en el manejo de los textos
- fomentar el autodidactismo grupal en la orientación del aprendizaje sugiriendo procedimientos de estudio

- propiciar la participación activa y reflexiva del adulto, a través de dinámicas grupales, cuestionamiento de lecciones, etc.

- estimular la permanencia de los educandos

- mantener el deseo de superación de los educandos

b) orientar la autoevaluación del aprendizaje

- fomentar la autoevaluación a través de los ejercicios de los textos, propiciar una verificación grupal de los mismos

- fomentar la reflexión del proceso grupal y sus resultados

- buscar alternativas para mejorar el proceso de aprendizaje

c) orientar la acreditación de los estudios

- dar a conocer el plan de acreditación y orientar al adulto

- preparar a los alumnos para la presentación de exámenes.

III.4.5 Educando

El educando del sistema abierto es el adulto que va de los 15 años en adelante.

La mayoría de los alumnos han tenido un historial académico que cuenta con deficiencias y aprendizajes incompletos.

Para comprender mejor al estudiante se mencionarán sus necesidades y las realidades socioculturales en que está inmerso, mismas que están íntimamente relacionadas con su proceso de

aprendizaje.

Los educandos que asisten a la secundaria abierta son adolescentes y adultos, por lo cual se encuentran en dos etapas evolutivas muy distintas entre sí.

Los adolescentes se encuentran en una etapa de crisis de identidad, mientras que los adultos se encuentran en una etapa de su vida en donde ya eligieron un camino a seguir.

Esta diferencia es importante, pues los educandos adultos están más motivados a estudiar, ya que tienen un mayor grado de madurez.

Por el contrario, los adolescentes no tienen ese grado de madurez y no tienen claro el por qué y para qué de sus estudios, ni las metas a las que quieren llegar, por qué deben plantearse logros y cómo llegar a ellos.

En este caso, los adolescentes no tienen una motivación tan sólida ni tan profunda como la de los adultos, para estudiar en el sistema de educación abierta.

Las necesidades de los educandos son las siguientes: la primera es que quieren comenzar o continuar sus estudios en un sistema abierto para que puedan compaginar sus estudios con sus otras actividades.

Otra necesidad que tienen los adolescentes en especial es la de sentirse motivados para continuar sus estudios y tener clara la razón de su esfuerzo personal.

La mayoría de los educandos ha tenido escasa escolaridad y frecuentemente tienen lagunas de conocimientos y malos hábitos de estudio, por lo cual se les dificulta el estudiar autodidácticamente.

En cuanto a sus realidades socioculturales, la mayoría de los educandos pertenecen a un nivel socioeconómico medio, medio bajo y bajo, por lo cual la necesidad de trabajar les obliga en muchos casos a abandonar sus estudios o les impide continuarlos.

Por otro lado, su cultura general es deficiente, manifestándose en su vocabulario, en su manera de expresarse, de escribir y en sus conocimientos generales, aunque conocen las situaciones concretas a las que se enfrentan diariamente.

III.4.6 Comentario acerca de la secundaria abierta.

En este capítulo se ha pretendido un breve análisis de la situación del sistema de enseñanza abierta, particularmente de la secundaria:

-Primero, refiriendo el contexto en el cual se sitúa la secundaria en el sistema de educación para adultos.

-Segundo, describiendo la situación de la secundaria abierta en particular, haciendo alusión a los elementos didácticos que constituyen el proceso de enseñanza aprendizaje (Ver cap. I).

-Tercero, con base en los puntos anteriores y teniendo en cuenta:

-El proceso educativo y proceso de enseñanza aprendizaje en general (Ver capítulo I).

-Las características generales del estudiante de secundaria abierta (Ver capítulo II).

-Las características del sistema de secundaria abierta y las características particulares del estudiante que asiste a ella, así como de sus asesores (Ver puntos III.1, III.2, III.3 y III.4 del capítulo III de esta tesis).

Se pudo establecer que la labor educativa en la secundaria para adultos cuenta con graves deficiencias, pero a la vez han puesto en ella un gran esfuerzo; por una parte los asesores y alumnos y por otra parte la Secretaría de Educación Pública al proponerse metas y alcanzar importantes logros combatiendo el rezago educativo de un gran número de personas.

III.5 El hábito de la lectura

Como ya se ha mencionado, el hábito de lectura en los estudiantes

de la secundaria abierta contribuye en gran medida a mejorar su proceso de aprendizaje; y aunque no es la única solución a los problemas que se les presentan en este proceso, es necesario que los estudiantes conozcan los beneficios que les brinda la lectura y como aprovecharlos, de lo que se tratará a continuación.

III.5.1 Hábito

El término hábito se deriva de la palabra latina 'habere' que significa 'tener', entendiéndose en el sentido de adquirir algo que antes no se poseía. El hábito es un modo de conducta adquirido, una reacción aprendida que supone la tendencia a repetir y a reproducir ciertas acciones o actuar en la misma forma general bajo circunstancias similares o iguales.⁷¹ Al respecto, nos dice John Dewey: "los hábitos son exigencias de ciertas actividades, forman nuestros deseos efectivos y nos proporcionan capacidades activas".⁷²

El efecto del hábito es proporcionar al hombre una tendencia a reaccionar rápida y fácilmente en forma particular a una situación dada. Sin el hábito no podría haber progreso pues todo cuanto se hace depende de lo que anteriormente se hizo. El hábito es un arte, una capacidad formada a través de experiencias pasadas.⁷³

⁷¹ *cfr.* KELLY, W.A. *Psicología de la educación* p. 171-172

⁷² DEWEY, *Hábito y conducta* p. 32

⁷³ *ibidem*, p. 30

Para que una persona se adapte satisfactoriamente a las situaciones de la vida, requiere de la posesión de un buen número de hábitos, mientras más hábitos tenga un individuo, más eficiente será.

III.5.1.1 Naturaleza del hábito

El hábito, menciona Kelly, es una facilidad permanente para la realización de actos. Empieza con un acto y va creciendo cuando este acto es repetido voluntariamente. Tiende a perfeccionar la ejecución del acto. Al hacer una acción casi automática, aminora la fatiga, simplifica el movimiento y uniforma la actuación. En sí todo hábito implica cierta mecanización.

La base física del hábito radica en el sistema nervioso y, más concretamente, en su plasticidad, lo cual significa que el sistema nervioso tiene la propiedad de poder ser moldeado. El sistema nervioso se adapta a las formas que ejercita. Según la teoría sináptica, la unidad física del sistema nervioso que hace posible el hábito es la conexión sináptica de las neuronas. Esa conexión se establece haciendo -con esfuerzo en un principio-, lo que después se hace habitual y repitiéndolo hasta que estos actos hayan dejado una senda tan vigorosa en el sistema nervioso que se pueda suponer que funcionará de manera igual o semejante ante situaciones específicas.⁷⁴

⁷⁴ cfr. KELLY, W.A *op. cit.*, p. 173

Las actividades físicas y mentales del hombre están sujetas a la formación de hábitos. El hombre no solamente es capaz de adquirir hábitos físicos, sino también morales e intelectuales entre los cuales encontramos los hábitos de memoria, de juicio, de percepción, de voluntad, de atención. Esto ocurre porque el hombre siempre piensa, reflexiona, atiende o desea en circunstancias que son similares o idénticas a otras que en el pasado se dieron.

La base psicológica del hábito es la ley de asociación por contigüidad, la cual afirma que "cualquier grupo de estados mentales producidos juntos o en sucesión tiende a ser reproducido simultáneamente o en el orden original".⁷⁵ En su aspecto psicológico, el hábito es la asociación de estados mentales que se recuerdan mutuamente. En sí, la firmeza o solidez de un hábito no es cualidad intrínseca del mismo sino que se debe al apoyo que le presta la fuerza de otros hábitos que ha absorbido en sí.⁷⁶

III.5.1.2 Formación de hábitos

La formación de hábitos implica un autoadiestramiento, un proceso de autoafirmación interior. La voluntad tiene un papel sumamente importante en la formación de los hábitos pues algunos no se adquieren con facilidad y se requiere de un esfuerzo volitivo. "La fuerza dinámica del

⁷⁵ *idem*.

⁷⁶ *cf.* DEWEY, J. *op. cit.* p. 48

hábito explica la unidad entre motivo y acción, entre voluntad y obra".⁷⁷

Los hábitos se forman por medio de repeticiones uniformes y frecuentes y, siendo la base del crecimiento y desarrollo, es sumamente importante tomar en cuenta que el comienzo de la formación de un hábito sea algo satisfactorio.

La manera más adecuada de formar un hábito es realizando muchas repeticiones regulares, acompañadas por un conocimiento de la sensación que producen. La repetición normalmente aporta rapidez y facilidad a aquellos actos que son repetidos, pero no es suficiente por sí solo. Para que la práctica sea efectiva, toda la mente debe estar enfocada en lo que se practica. La buena práctica da buenos resultados.

Todo esto significa que los hábitos se formarán con más facilidad si se centra una atención íntima y sostenida sobre la actividad que ha de alcanzarse.

Este punto resulta esencial dentro de esta investigación ya que, si lo que buscamos es formar el hábito de lectura, debemos tener presente que las "repeticiones" (lecturas) deben ser regulares, estableciendo pautas temporales uniformes y conocer que tanto ha disfrutado cada persona con la lectura.

⁷⁷ *ibidem*.

Kelly afirma que un factor sumamente importante en la formación de hábitos es la satisfacción, normalmente el ser humano gusta de hacer cosas que le proporcionen satisfacción y evita la realización de aquellas que encuentra desagradables.

Otro aspecto muy importante en la formación de hábitos es la actitud del individuo. El individuo debe tener intención, deseo de realizar aquella actividad a la perfección puesto que el hábito para formarse necesita tener un fin. El interés sirve como motivación.⁷⁸ También habría que añadir aquí que para su formación los hábitos requieren el apoyo de las situaciones circundantes.⁷⁹

Concluyendo, los principales factores que influyen en la formación de un hábito son:

- Repetición uniforme significativa y frecuente de una actividad.
- El interés que motiva
- La satisfacción que acompaña a la realización o al resultado.

Refiriendo lo anterior al hábito de la lectura la mejor manera de desarrollar éste sería:

- Repetición uniforme y significativa de una actividad:

Esto implica que debe programarse una secuencia dentro de la cual se proporcione a la persona un número determinado de libros.

⁷⁸ *Ibidem* p. 275

⁷⁹ *cf.* DEWEY, J. *Op. Cit.*, p. 29

-El interés que motiva:

En este caso el interés que motivará a la persona a leer, es que hacerlo es divertido y además que después de leer es posible aplicar aquello que se ha leído.

-La satisfacción que acompaña la realización del resultado:

Es decir que si la persona ha pasado un rato divertido haciendo algo que le gusta indudablemente se sentirá satisfecha con esa actividad y deseará repetirla.

III.5.1.3 Las Leyes de la Formación de Hábitos

Siendo los hábitos tan importantes en la vida humana su formación debe ser eficiente. Muchos autores han escrito sobre las leyes de formación de hábitos. Aquí se conjuntarán las ideas de tres de ellos: William James⁶⁰, Ralph Staiger⁶¹ y John Dewey⁶², para hacer un listado de dichas leyes para observar de qué manera se relacionan con el objetivo de la formación del hábito de la lectura:

- 1) Se debe tener conocimiento previo de una idea que debe considerarse como un bien que se desea alcanzar.
- 2) Se debe tener interés por ese bien, -idea- y manifestando en el ideal para que esté cargado de la urgente fuerza motivacional que se requiere

⁶⁰ cfr. apud. *ibidem*. p. 176

⁶¹ cfr. STAIGER, R. *Caminos que llevan a la lectura*, p.21 a22

⁶² cfr. DEWEY, J. *op.cit.*, p. 59

para la formación de un hábito.

3) Se debe (n) realizar la (s) acción (es) que lleven hacia ese bien -idea.

4) Se debe experimentar una satisfacción objetiva por la realización de estas acciones.

5) Se deben repetir estas acciones, en ensayos coronados por la satisfacción.

6) No se deben permitir excepciones en la repetición de estos actos hasta que el hábito esté firmemente arraigado en nuestra vida.

7) Ha de mantenerse la facultad de esforzarse por medio del ejercicio voluntario frecuente y constante.

8) Una vez formado el hábito se perderá el apoyo en la satisfacción objetiva pero persistirá el hábito.

III.5.1.4 La edad como factor en la formación de hábitos

Los años de la infancia son muy importantes para la formación de hábitos y del carácter. La niñez es la época más plástica de la vida y ésta es la razón por la cual es la edad ideal para la estructuración efectiva de hábitos. El hombre no aprende nunca tanto en el mismo período como cuando es niño.

Las impresiones sinápticas sobre el sistema nervioso que constituyen la base física del hábito, comienzan en la infancia y continúan durante toda la vida. La plasticidad del sistema nervioso no es igual en todas las edades y, en vista de que el comportamiento del hombre

depende en gran parte de sus hábitos, es muy necesario que durante el período de su infancia forme y estructure buenos hábitos.⁸³

Los instrumentos del proceso de enseñanza aprendizaje como son la lectura, la escritura y procesos fundamentales de aritmética, deben ser automáticos para poder ser útiles y son la base sobre la que habrán de formarse hábitos posteriores.

En el caso de la secundaria abierta, es importante que los alumnos adquieran el hábito de lectura para un óptimo desempeño en sus estudios, aunque les va a implicar mayor trabajo y esfuerzo si no lo han adquirido en la niñez.

III.5.1.5 Ejercicio y hábito

Se ha dicho anteriormente que, para adquirir un hábito, es necesaria su repetición y su ejercicio. Existen ciertas actividades que requieren de una repetición específica para adquirir la pericia necesaria.

A esto se le llama ejercicio. Esta repetición, constante y uniforme, suele ser fatigosa y monótona para la persona, pero no se puede desdeñar, puesto que aporta exactitud y precisión.

Sin embargo, cabe decir que, en el caso de un hábito flexible y sensitivo como la lectura, la práctica y el uso variados y adaptables, se

⁸³ *cf.* KELLY, W.A. *op. cit.* p. 177

constituyen en como importantes factores de apoyo en su formación.

III.5.2 Lectura

Para motivar a la lectura, se deben conocer las finalidades que ésta persigue y proponérselas al educando, procurando que para él éstas metas sean valiosas:

La lectura tiene varias finalidades:

-Tiene una finalidad académica e informativa: es decir, por medio de la lectura, la persona adquiere conocimientos que a su vez le permiten una mejor situación o puesto de trabajo.

También le permiten, en el plano académico, mejor desempeño en sus aprendizaje, porque el estudiante puede adecuar el contenido de estudio a su capacidad de comprensión por medio de la lectura.

-Tiene finalidad recreativa: en este caso, la lectura depende de la elección de la persona, que también lee para entretenerse o divertirse, generalmente en las horas de ocio.

-Tiene finalidad formativa, es decir que por medio de la lectura la persona se enriquece moral, intelectual, científica y estéticamente.

El educador debe buscar el equilibrio entre estas características de

la lectura, para que la lectura no se vuelva para en alumno sólo un cúmulo de información, sino para que sea un camino para el desarrollo personal.

Por este motivo, se hará un breve estudio de la lectura para una mejor comprensión de lo que su práctica conlleva.

III.5.2.1 Concepto de lectura

Leer viene del latín *legere* y del griego *legein*, recorrer y decir. Lectura se define como la acción de comprender, asimilar o captar el pensamiento o las ideas de otros mediante el repaso visual de un texto compuesto en caracteres gráficos. La lectura supone reflexionar sobre las ideas expresadas en lo que se lee y deducir ideas que pueden sernos útiles tanto por sus aplicaciones prácticas en la vida como para el cultivo del espíritu.⁶⁴

Esta definición nos dice que la lectura no es sólo el poder dar a los signos gráficos el sonido correspondiente, sino que este proceso incluye también comprender lo que está escrito y reflexionar sobre ello; aunque esto supone lo anterior, ya que para poder dar significado a lo que se lee es necesario descifrar los signos del texto impreso.

Por medio de la lectura se establece un diálogo con el autor, una comunicación de ideas y experiencias. Para que ésta sea posible el

⁶⁴ cfr. LITTON, G. *Los Lectores en sus libros* p. 18

escritor escoge el vocabulario y las formas gramaticales adecuadas para expresar su pensamiento. El lector por medio de sus experiencias, interpreta y recrea estas ideas.

La lectura es un proceso en el cual el estudiante debe ir adquiriendo ciertas capacidades, implícitas en la definición de lectura que se dió anteriormente.

Según Williams Gray, la formación de un hábito de lectura debe buscar desarrollar las siguientes capacidades técnicas:⁶⁵

-Capacidad de percepción de las palabras: para que ésta sea posible se debe concentrar la atención sobre el material escrito, desatendiendo durante el momento de la lectura todo lo que sucede alrededor. Además se deben establecer asociaciones que ayuden a distinguir palabras o grupos de ellas de otros, reconociendo su significado y pronunciación. La lectura se lleva a cabo por agrupaciones de letras.

Una de las principales causas de la deficiencia de la lectura es la carencia de una adecuada instrucción en las técnicas de identificación de palabras.

La mala percepción de las agrupaciones de letras lleva a una lectura muy lenta por un excesivo número de pausas y/o movimientos regresivos

⁶⁵ GRAY, Williams La enseñanza de la lectura y la escritura pp. 89-97

de los ojos. Esto dificulta la comprensión global del texto.

-Capacidad de comprensión del significado de lo que se va leyendo: la obtención del significado se va realizando al mismo momento de la lectura, uniendo cada nueva parte con el todo anterior ya leído. Este paso no excluye que al terminar de leer una parte o todo el libro, se analice más a fondo el texto, creando el lector nuevas asociaciones de ideas o desechando otras.

-Capacidad para reaccionar ante las ideas adquiridas: esta reacción puede ser de aversión ante el libro y no seguir leyéndolo, o bien puede suscitarse interés, agrado, indiferencia; aceptación o rechazo de ciertos datos; descubrimiento de la parcialidad o imparcialidad del autor; el lector también puede diferenciar lo verdadero de lo falso, lo real de lo imaginario, etc. Generalmente esta reacción es emocional. Un lector debe guardar cierta distancia ante lo escrito y él, para poder valorar la obra y no perderse en ella. En el momento en que este fenómeno se da, la valoración de la obra es casi imposible porque el lector pierde sus ideas personales sobre el tema y adopta totalmente las del autor.

Frente a un texto interesante, el lector se adentra emotiva y cognoscitivamente en el libro y fácilmente responde ante las ideas expuestas. Esta capacidad desarrollada permite al lector adoptar una actitud inquisitiva ante el texto, es decir, reflexionar sobre lo que lee.

-Capacidad para modificar las ideas y conducta a partir del material leído: "A medida que el buen lector interpreta un texto, examina el caudal de sus ideas a la luz de las recién adquiridas. Si esto se hace correctamente adquiere una mayor y mejor comprensión del texto, amplía sus intereses y adopta una actitud racional. Esto a su vez influye sobre su conducta y le permite encarar sus problemas en forma más inteligente".⁶⁶ Para que esta comparación pueda ser llevada a cabo, el lector necesita tener información sobre el tema u otro relacionado.

Es muy importante desarrollar esta capacidad dado que la lectura es una técnica de aprendizaje de nuevos conocimientos, actitudes e ideales y se debe buscar su aplicación a la vida diaria.

III.5.2.2 Proceso de la lectura

Dodge ⁶⁷ divide el acto de leer en cinco fases. La primera de estas fases es la de los movimientos y pausas de los ojos. La segunda fase es la percepción de las letras (en conjunto y no de una por una) que se da en las pausas y la transmisión de las letras al cerebro. Después se da la comprensión del significado. Para que ésta se dé es necesario que el lector tenga grabados en la memoria el significado y la de las palabras que va percibiendo.

⁶⁶ GRAY, Williams *op. cit.* p. 97

⁶⁷ apud. ROLDAN MONTOYA, Ornelia La enseñanza de las materias lingüísticas en la escuela primaria p. 33

Si la lectura que se realiza es en silencio el proceso termina aquí. Pero si es oral, continúa con la coordinación de los órganos del habla para la pronunciación de las palabras. El acto termina con la percepción de los sonidos que permite la rectificación de las palabras en caso necesario.

Este proceso corresponde a la capacidad de percepción de la lectura (ver punto III.5.2.1), por lo que únicamente es el inicio de una sólida formación del hábito de la lectura, que el educador debe desarrollar en el educando.

III.5.2.3 La necesidad de motivar a la lectura.

La facultad lectora no es innata, ni pertenece a la naturaleza humana, sino que debe desarrollarse. Esta capacidad lectora se debe lograr llevando al individuo a inclinarse por la lectura.⁶⁰

Todo aprendizaje exige un esfuerzo por parte del educando, y muchas veces el educador deberá propiciar que la lectura lleve consigo una motivación para que el individuo quiera esforzarse por aprender a ser lector.

Por esto se debe ayudar al estudiante a descubrir los beneficios que la lectura proporciona, entre ellos los de la cultura; es un valioso instrumento para el trabajo intelectual, fuente de creatividad y reflexión, un

⁶⁰ cfr. ELIZAGARAY, A.M. *El poder de la literatura para niños y jóvenes*. p. 10

gran pasatiempo, etc.

El individuo tiene que descubrir por sí mismo el valor y la utilidad de la lectura, pues aunque el educador trate de enseñarle su utilidad, sus esfuerzos no servirán si el educando no la descubre.

La única ayuda que el educador puede proporcionarle, es llevarlo a que lea y hacerle interesante aquello que lee.

Para ello el educador debe creer en la lectura, luego plantearse objetivos específicos y, por último, utilizar las técnicas o estrategias adecuadas que le permitan alcanzarlos.

"Educar es estimular la formación de la libre personalidad, preparar para la vida, ayudar a resolver problemas desarrollando la agudeza y claridad de la mente enriqueciendo la sensibilidad, es crear posibilidades de elegir, y por tanto de formar seres capaces de pensar dentro de una sociedad en libertad".

La lectura es uno de los mejores medios para que el individuo pueda educarse de esta manera, por lo que el educador deberá motivarlo a leer y a desarrollar un pensamiento abstracto, aprender a ser reflexivo, a formarse juicios críticos enseñándole a discriminar la información que recibe. Así, la tarea educativa habrá logrado en gran medida su objetivo, pues la persona podrá analizar la información, resolver sus problemas y

tomar sus decisiones, con mayor claridad y convicción.

Por ello, se debe perseguir por medio de la lectura:

-Llevar al educando a vivir una realidad. Mediante la lectura, el individuo podrá acercarse más a la realidad y a su realidad; conociendo las experiencias de otros podrá comprenderse mejor a sí mismo y al mundo que lo rodea y estará mejor capacitado para manejar su realidad y resolver sus problemas. Igualmente, podrá irse dando cuenta del verdadero valor de las cosas, acercándose a la objetividad.

-Desarrollar la creatividad. Toda persona tiene una creatividad y una imaginación muy personales, que nadie más tendrá, que deben ser conducidas positivamente. En caso contrario, se puede desarrollar gente egoísta que proyecte toda su energía intelectual de manera negativa.

Se debe estimular en el educando la capacidad de organizar la realidad de una manera personal y motivarlo a descubrir y cultivar el pensamiento propio.

-Llevar a la autonomía. Por medio de la lectura se debe desarrollar el juicio crítico, su pensamiento analítico, para así ser capaz de formarse un pensamiento propio.

-Desarrollar en el educando actitudes positivas frente a sí mismo y frente a

la lectura. Por medio de ésta la persona puede descubrir nuevos horizontes, lo que le ayudará a conocerse mejor y a tratar de desarrollar sus capacidades; asimismo, podrá confrontar su mundo interior con el del autor del libro que esté leyendo.

Para que una persona realmente se interese en los libros y lea con gusto, debe percibir la utilidad de la lectura y encontrarle un significado propio y personal, participando en ella activamente.

El educador debe tratar de llevar a sus educandos a la lectura considerando todo lo dicho, además de estar siempre consciente de que cada educando tiene diferentes intereses, aptitudes, gustos, aspiraciones, así como diferentes circunstancias y emociones. Por lo tanto, cada libro tendrá una resonancia diferente en cada uno de ellos.

III.5.2.4 Características de un buen lector

La principal característica de un buen lector es su gusto por leer. La lectura es una de sus actividades favoritas en sus tiempos libres.

Un lector maduro es el que ha adquirido las aptitudes técnicas fundamentales para leer correctamente en voz alta y leer en silencio con fluidez y reflexionando sobre lo que lee. Estas aptitudes comprenden:

-exactitud en el cambio de renglones: acabado de leer un renglón el lector pasa al siguiente sin necesidad de señalar con algo el cambio y sin

equivocarse en él (es decir no vuelve al mismo renglón o se salta alguno)

-regularidad e independencia en la identificación de palabras: un buen lector percibe las palabras y les da el significado que les corresponde según el contexto en el cual estaban

-capacidad para interpretar las ideas: el lector comprende los conceptos e ideas que el autor transmite

-actitud reflexiva ante la lectura que lleva a la persona que lee a confrontar sus conocimientos sobre el tema con los del autor y a analizar las diferencias y a reaccionar ante lo expuesto en el material leído.

Un buen lector se olvida de todo lo que sucede a su alrededor, concentrándose únicamente en su lectura. Sólo así puede hacer un juicio sobre lo que está leyendo, interpretando el texto del autor y no creando otro libro por medio de la imaginación; sabe quedarse en el nivel del libro.

En un libro, el argumento es necesario, pero no es todo. Un lector maduro encuentra cuál es la temática central del relato, discerniendo cuáles son las acciones claves dentro de él y cuáles las menos importantes. Capta el papel jugado por cada personaje en la narración, analizando cuando aparece y desaparece de escena.

El lector maduro lee con un fin (diversión, solución de problemas, búsqueda de conocimientos, etc.), y ajusta la velocidad, el grado de profundización y el material que lee a su objetivo.

III.5.2.5 Comentario respecto al hábito de la lectura

Se ubicó el hábito de la lectura en el contexto de la educación para adultos (secundaria abierta) ya que el objetivo de la presente tesis es fundamentar el hábito de la lectura en los estudiantes, partiendo de que estos tienen la necesidad de:

- comprensión, desde el inicio del proceso de aprendizaje de la lectura, de lo que están leyendo

- la adaptación de los materiales de lectura a las características de los lectores: temas de los relatos, lenguaje usado, caracteres tipográficos, (tamaño de letras, espaciación entre líneas, división del texto, ilustraciones), etc.

- la variedad de actividades que dirija el asesor usando la lectura. Es importante desarrollar el gusto por la lectura en los asesores.

- un tiempo diario dedicado a la lectura es más provechoso que mucho tiempo dedicado a ella un solo día.

- entusiasmo, es decir, deben transmitirse el gusto por leer entre

ellos.

-motivación para acercarse a los libros, en esta motivación pueden ser de ayuda las ilustraciones que facilitan la comprensión del significado del texto escrito.

-La existencia de libros sobre gran variedad de temas y escritos con distintos estilos literarios, ya que ello permite al estudiante elegir el material de lectura de acuerdo con su interés personal.

CAPITULO IV

INSTRUMENTACION DIDACTICA.

IV.1 Planteamiento del problema.

El objetivo del presente trabajo es investigar si las personas que estudian la secundaria abierta poseen el hábito de la lectura o no y de qué manera podría contribuir esto en su formación integral.

En el caso de que no exista el hábito de la lectura en estas personas se delimitará un criterio para el desarrollo y la adquisición del mismo.

Otro factor que interviene en la educación de adultos son los recursos humanos y materiales que la hacen posible; se pretende verificar en que medida se ve afectada si los recursos humanos son suficientes o insuficientes.

Resulta de interés el modo como la lectura puede influir positiva o negativamente en la persona al reforzar, tanto el aprendizaje que el adulto recibe en el aula como el que recibe a través de los medios de comunicación.

Así, tanto para el cumplimiento de estos objetivos como para reforzar y complementar la parte teórica de este trabajo se eligió un grupo de

asesores y alumnos de la secundaria abierta que pudiera servir de pauta para la detección de necesidades de hábito de lectura en los alumnos de la citada escuela.

El primer paso de esta investigación consistió en aplicar dos cuestionarios (uno para asesores y otro para alumnos), encaminados a determinar las necesidades manifiestas y encubiertas de que los alumnos pudieran hacer mención sobre el desarrollo de su hábito de lectura y asimismo delimitar las necesidades de aprendizaje que los asesores detectan en la secundaria.

Después de la aplicación de estos cuestionarios y a partir de los resultados obtenidos se diseñó el taller de lectura y redacción para los alumnos de secundaria abierta expuesto al final de este capítulo.

Para llevar a cabo las actividades mencionadas se solicitó y obtuvo el permiso y colaboración del Director de la zona del INEA en Benito Juárez y de la Directora del plantel del INEA ubicado en la Calle de Extremadura en esta delegación, quienes amablemente brindaron todo tipo de facilidades para el logro de los objetivos de este trabajo.

IV.2 Características de la población.

Perfil del asesor: tener certificado de secundaria

Perfil del alumno: ser mayor de 15 años y tener certificado de primaria.

Universo: zona del INEA en la Delegación Benito Juárez.

Muestra: Plantel Extremadura (asesores y estudiantes de la secundaria abierta únicamente).

(Ver apartado IV.4)

* Se eligió esta muestra ya que las personas que la constituyen tienen perfiles similares y aminora la extensión de la investigación en función del breve tiempo disponible.

IV.3 Diseño de instrumentos.

Se utilizaron dos cuestionarios.

A) Un cuestionario para conocer las necesidades de hábito de lectura de los alumnos.

B) Un cuestionario para conocer la ayuda que prestaría a los asesores el hábito de lectura de los alumnos y ahondar en la formación didáctica de los asesores.

Se eligió el cuestionario como técnica de investigación porque éste se dirige directamente a los sujetos bajo estudio en un lapso relativamente corto de tiempo.

Además, con ésta técnica hay bastante libertad en las respuestas, ya que no se siente la influencia de un encuestador.

En los cuestionarios se presentaron preguntas cerradas y de opción múltiple, éstas últimas cualitativas y cuantitativas.

Para ofrecer mayor claridad se detallan a continuación los aspectos fundamentales del hábito de lectura y didácticos que se investigaron y bajo los cuales se clasificaron las preguntas de cada uno de los cuestionarios.

En el cuestionario para asesores se tomaron en cuenta los siguientes aspectos:

- 1) Material didáctico
- 2) Características de la adolescencia
- 3) Hábito de lectura
- 4) Técnicas de enseñanza
- 5) Aprendizaje en los alumnos

6) Educación

En el cuestionario para alumnos se tomaron en cuenta los siguientes aspectos:

- 1) Material didáctico
- 2) Hábito de lectura
- 3) Aprendizaje

El contenido de estos aspectos es el siguiente:

- 1) Material didáctico o recursos didácticos.

Bajo este aspecto el presente estudio pretende insistir en la necesidad que todo profesor tiene de apoyar su enseñanza en material didáctico, ya que representa una forma de objetivar lo que las palabras expresan.

- 2) Características de la adolescencia.

Debido a que los estudiantes de la secundaria abierta en su mayoría son adolescentes es necesario conocer las características del estudiante de esta edad, ya que la adolescencia es una etapa de la vida que influye decisivamente en la configuración de la personalidad adulta. El orientar a sus alumnos es un objetivo que se debe proponer la secundaria abierta.

3) Hábito de lectura.

Se pretende en este aspecto delimitar si los alumnos comprenden lo que leen, qué factores les facilitan la adquisición del hábito de lectura y cuáles les dificultan la obtención de este.

4) Técnicas de enseñanza.

Las técnicas de enseñanza refuerzan el apoyo que presta el material didáctico a la consecución del aprendizaje: una técnica didáctica es la manera organizada de conducir éste en cada una de sus fases.

5) Aprendizaje de los alumnos.

Las preguntas que se refieren a este aspecto arrojan datos de los conocimientos sobre este tema por parte de los asesores y revela aspectos que están descuidados en el aprendizaje de los alumnos.

Estos aspectos son:

- concepto de aprendizaje: ya que de esto depende el giro que se le dé a la enseñanza.

- principios o normas de aprendizaje.

- proceso de aprendizaje: cómo se lleva a cabo el aprendizaje.

- integración del aprendizaje: que todo lo que se enseña sea aprendido.

- estilos de aprendizaje: modo en que los alumnos estudian o aprenden.

6) Educación

Las preguntas que corresponden a esta área pretenden detectar el concepto de educación que tienen los asesores; para que el mismo sea adecuado, es imprescindible que incluya las ideas de perfeccionamiento e intencionalidad que de él se derivan.

- perfeccionamiento: esta idea hace referencia a que el hombre es el único ser susceptible de ser educado, es un ser en constante enriquecimiento de sí mismo.

- intencionalidad: esta idea hace referencia a que la educación toma un rumbo determinado en virtud de un fin, ya que es obra tanto del intelecto como de la voluntad, que son facultades exclusivas del hombre. (Se entiende como educación el perfeccionamiento intencional de las potencias específicamente humanas: ver Cap. I) En el cuestionario no se dispusieron las preguntas en orden correspondiente a las áreas para comprobar la veracidad de las respuestas.

A continuación se detallarán las preguntas de cada cuestionario que corresponden a cada uno de los aspectos a evaluar anteriormente mencionados.

A) Cuestionario para asesores.

Aspectos a investigar.

Preguntas que corresponden

- Material didáctico	18
- Características de la adolescencia	14, 17
- Hábito de lectura	3, 11, 12, 13, 15, 19, 20, 21, 23, 24
- Técnicas de enseñanza	1, 7, 8
- Aprendizaje de los alumnos	5, 16, 22
- Educación	2, 4, 6, 9, 10

B) Cuestionario para alumnos:

Aspectos a investigar.	Preguntas que corresponden
- Hábito de lectura	1, 2, 3, 4, 9, 10, 11, 12, 13, 14, 15, 16

- Material didáctico	17, 18
- Aprendizaje	5, 6, 7, 8, 19, 20

IV. 4 Aplicación del instrumento

Los cuestionarios diseñados fueron respondidos por los cuatro asesores (hombres y mujeres) de la secundaria abierta del plantel Extremadura y veinte alumnos de secundaria del mismo plantel.

Esta primera aplicación del cuestionario correspondió a su pilotaje; es decir, se detectaron las modificaciones que se hicieron en ambos cuestionarios para elaborar los definitivos.

Nuevamente contestaron los cuestionarios modificados los mismos asesores y veinte alumnos que no colaboraron en la ocasión anterior.

Los resultados obtenidos en las respuestas del cuestionario final son las que se reseñan en el siguiente apartado.

El cuestionario de asesores se diseñó y aplicó con el objeto de contar con un instrumento que permitiera, en la medida de lo posible, comparar los datos obtenidos a través del cuestionario de alumnos, con lo que se

pretende dar mayor confiabilidad a los instrumentos diseñados para la detección de necesidades.

Dado que los cuestionarios se contestaron en presencia de quien los elaboró, fue posible aclarar dudas en cuanto a las instrucciones o al contenido de las preguntas.

NOTA: EL cuestionario piloto y el cuestionario final se encuentran en los anexos.

IV.5 Análisis e interpretación de resultados.

A continuación se presentan los resultados que se obtuvieron en los análisis cualitativo y cuantitativo de las respuestas de los cuestionarios.

Como se podrá observar todas las preguntas de cada uno de los mencionados cuestionarios tienen como finalidad detectar tanto desde el punto de vista de los asesores como desde la apreciación de los alumnos hasta donde han logrado éstos últimos adquirir el hábito de la lectura y cuales son sus avances y deficiencias, para de esta manera poner en práctica estrategias de acción encaminadas a apoyar el trabajo que han venido desarrollando de manera satisfactoria y simultáneamente contrarrestar los puntos negativos que se observan.

Este modelo hace evidente la necesidad de que los asesores modifiquen su metodología de tal modo que se logre de manera real el autodidactismo, con el fin de conseguir una mayor iniciativa y esfuerzo por parte del alumno, con lo que se evitará la exagerada dependencia de los asesores.

De lo mencionado se desprende la conveniencia de una colaboración estrecha entre el asesor y el alumno para obtener los resultados que se persiguen, no solamente en el nivel de aprendizaje, sino también en el interés permanente de superación personal del alumno.

Más adelante se profundiza en el estudio de las necesidades detectadas, y se sugieren líneas de acción encaminadas a solucionar dichas necesidades, utilizando los métodos y técnicas didácticos adecuados que motiven el interés del alumno y faciliten de esta manera las actividades inherentes a los asesores, ya que unificados los intereses de ambas partes resultará mucho más fácil conseguir los resultados apetecidos.

Como se puede apreciar, si alguna de las dos partes involucradas, ya sea asesor o alumno, no funciona adecuadamente surgen gran número de dificultades de no fácil superación, por lo que se insiste en la solución y satisfacción de ciertas necesidades fundamentales que se van descubriendo progresivamente conforme se aplica cada uno de los cuestionarios.

Creemos que satisfaciendo dichas necesidades se facilitará de manera notable la consecución de los objetivos perseguidos, por lo que se obtendrá con seguridad un incremento en el beneficio para todos.

IV.5.1 Presentación de resultados del cuestionario aplicado a los asesores.

¿ Está Ud. familiarizado con algún método o técnica de enseñanza ?

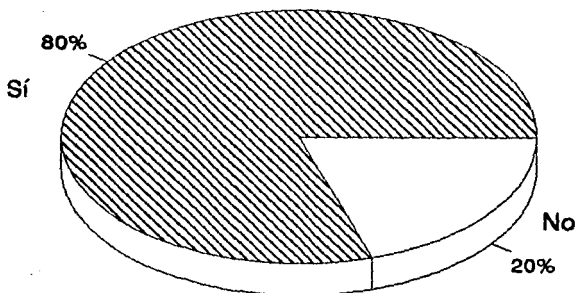

Pregunta 1.: El 80% contestó que sí y el 20% contestó que no. Esto significa que la mayoría de los asesores conocen alguna técnica de enseñanza, pero existe un desconocimiento sobre la metodología y la didáctica en general por parte de ellos.

Cree usted que la educación es:

**Desarrollar todas
las áreas del
alumno**

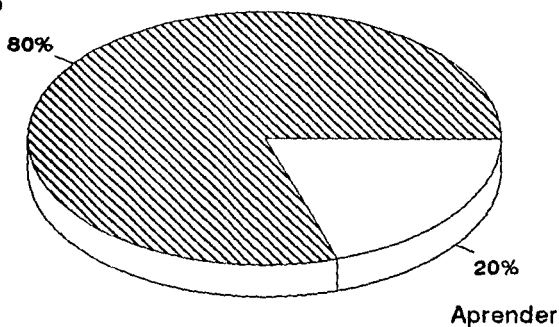

Pregunta 2: El 80% contestó que entendía por educación el desarrollo de todas las áreas del alumno y el 20% contestó que la entendía como un aprendizaje. La mayoría de los asesores tienen un concepto de la educación de tipo amplio.

Sus alumnos, ¿han logrado el hábito de lectura?

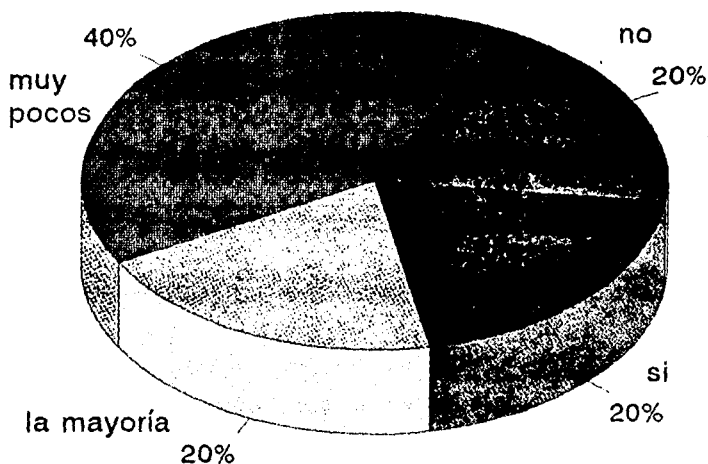

Pregunta 3: En la pregunta 3, "Sus alumnos, ¿han logrado el hábito de lectura?", el 20% contestó que sí, el 20% contestó que no, el 20% contestó la mayoría y el 40% muy pocos. Un gran porcentaje de los asesores afirma que muy pocos alumnos han logrado el hábito de la lectura, lo que quiere decir que además de estos asesores están los que afirman que sus alumnos no han adquirido este hábito.

Por libertad usted entiende:

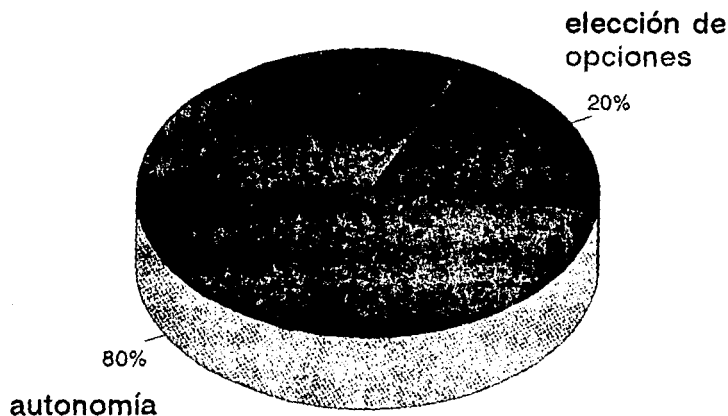

Pregunta 4: En esta pregunta, el 80% contestó que por libertad entendía autonomía y el 20% la entendió como una elección entre opciones. Lo que quiere decir que los asesores entienden por capacidad de decidir por uno mismo aunque la autonomía significa también tener responsabilidad, por lo que para decidir hay que pensar en las consecuencias de tal decisión y enfrentarlas uno mismo, de lo que se trata es de que el alumno decida educarse y asuma las consecuencias que la educación implica. Su educación es responsabilidad de él, no del educador.

Sus alumnos en la lectura del material:

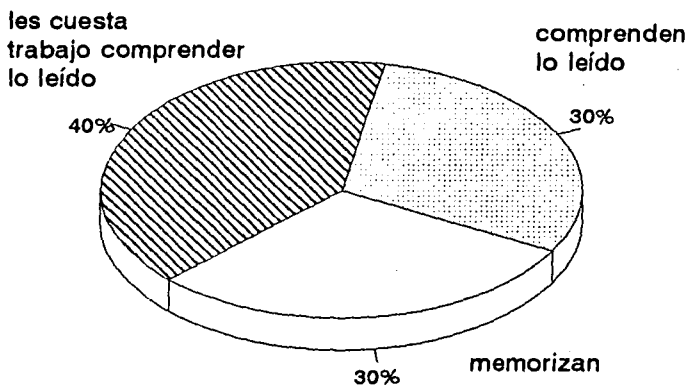

Pregunta 5: El 30% contestó que memorizan, el 30% contestó que los alumnos comprenden lo leído y el 40% que les cuesta trabajo a los alumnos comprender lo leído. Lo cual indica que la mayoría de los asesores afirman que los alumnos memorizan o les cuesta trabajo comprender lo que leen y muy pocos comprenden lo que leen.

Usted considera más importante:

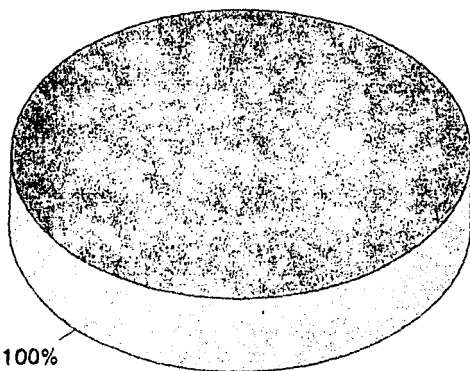

100%

lograr aprendizajes

Pregunta 6: En esta pregunta, el 100% de los asesores contestaron que consideran más importante el lograr aprendizajes en sus alumnos que las técnicas de enseñanza y cumplir con el programa, lo que significa que muchas veces por tener que cumplir el programa no logran llevar a cabo su objetivo.

¿ Recibe alguna preparación sobre técnicas de enseñanza ?

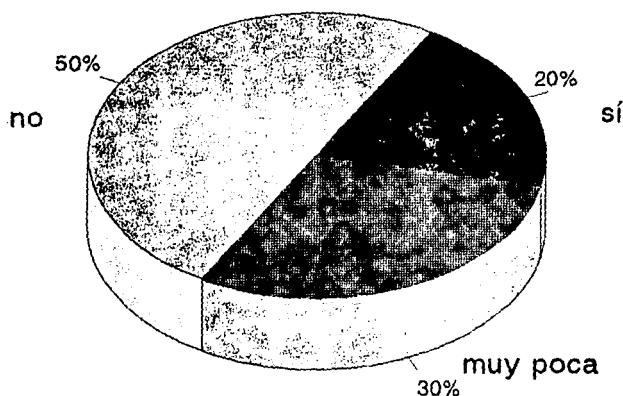

Pregunta 7: En esta pregunta, el 20% contestó que sí, el 50% que no y el 30% contestó que recibió muy poca preparación. Esta respuesta tiene relación con la respuesta 4 lo que quiere decir que los asesores conocen técnicas de enseñanza por sí mismos y no por la preparación que pudieran recibir.

¿ De qué tipo ?

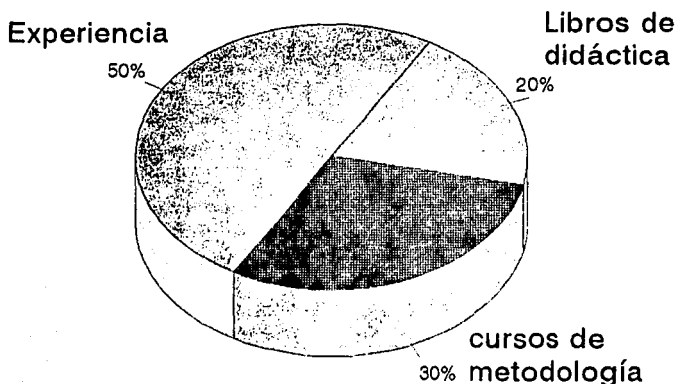

Pregunta 8: En esta pregunta, el 30% recibió cursos sobre metodología, el 20% recibió preparación con libros de didáctica y el 50% se basa en su experiencia. Esta pregunta está relacionada con la anterior y coincide con ella en que los asesores tienden a prepararse por sí mismos y con la experiencia que les da su trabajo, los que han recibido preparación a través de cursos de metodología y libros de didáctica son de entre ellos, pocos, por lo que en general poseen escasa preparación, como se vio en la pregunta anterior.

¿Qué ámbito considera más importante en la educación del alumno?

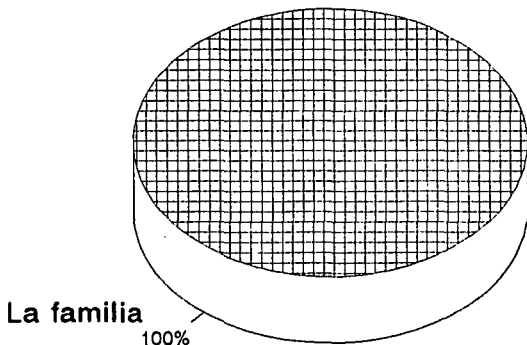

Pregunta 9: La totalidad de los asesores que consideran a la familia como el agente educativo más importante fué del 100%, lo que quiere decir que entre ellos la consideran como base de la educación del alumno, por lo que una carencia educativa familiar es una necesidad primordial del alumno. Esto, sin minimizar la labor que los asesores desarrollan.

**¿ Cree usted que la educación
termina en la adultez ?**

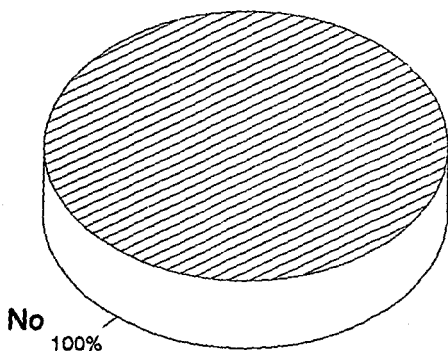

Pregunta 10: El 100% de los asesores afirman que en la adultez la educación continúa y consideran que la persona de cualquier edad es susceptible de ser educada, aunque en cada edad en distinto modo y circunstancias.

Para que sus alumnos comprendan lo que leen, usted:

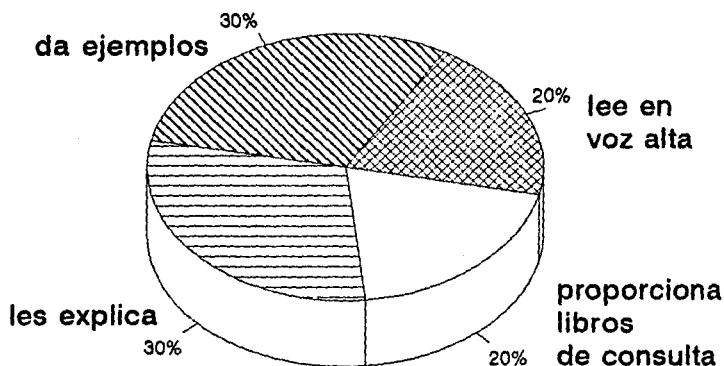

Pregunta 11: En esta pregunta, el 30% contestó que les explica a sus alumnos la lectura en clase, el 30% de los asesores da ejemplos, el 20% permite que lean en voz alta y el 20% les da libros de consulta. Esto implica que se dan gran variedad de técnicas de enseñanza en función de la comprensión de la lectura del alumno, aunque podríamos mejorar en calidad y usarse de forma conjunta para aumentar esta comprensión. Los asesores podrían aumentar su conocimiento sobre metodología y didáctica apoyando al alumno.

Le gustaría obtener mayor información sobre:

Cómo ayudar a los
alumnos a mejorar
su memoria

50%

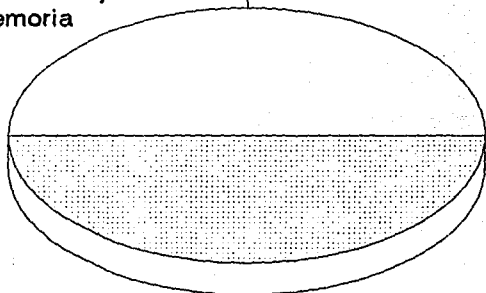

50%

Diferentes métodos

Pregunta 12.: Los asesores contestaron que deseaban recibir mayor información sobre diferentes métodos de enseñanza 50% y sobre cómo ayudar a los alumnos a mejorar su memoria, 50%. Esto indica que los asesores conceden más importancia a la fijación del aprendizaje y en relación con ésta, técnicas de enseñanza y evaluación ya que sobre esto tienen experiencia mas no preparación científica y es la necesidad más grande de los alumnos según consideran ellos.

Si hubiera presupuesto y apoyo, ¿aceptaría un taller de lectura?

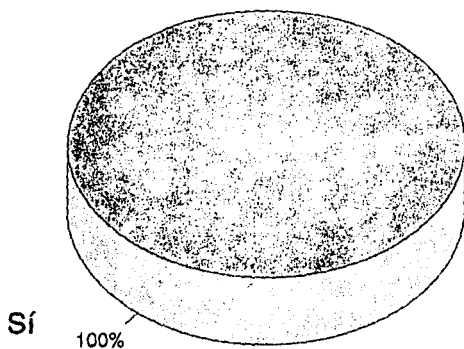

Pregunta 13: El 100% de los asesores estuvieron de acuerdo con un taller de lectura, aunque le dan mayor importancia a las necesidades más apremiantes de los alumnos (en relación con la pregunta anterior).

¿ Conoce las características de los adolescentes ?

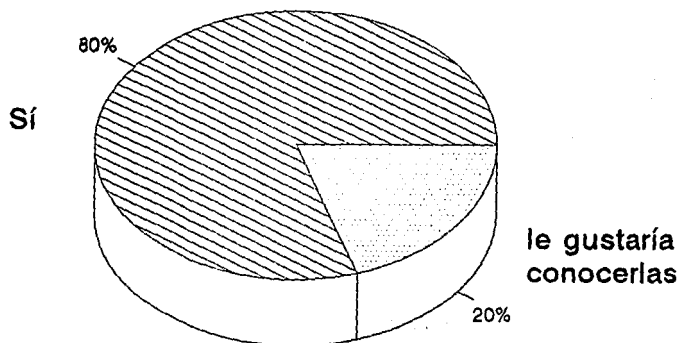

Pregunta 14: El 80% dijo que sí y el 20% dijo que le gustaría conocer más sobre las características de sus alumnos adolescentes. Esto quiere decir que los asesores toman en cuenta o quieren conocer mejor las características de estos alumnos en relación a su edad, para lograr el aprendizaje y llevar a cabo la formación de sus alumnos y sus capacidades.

Para usted, el hábito de lectura es:

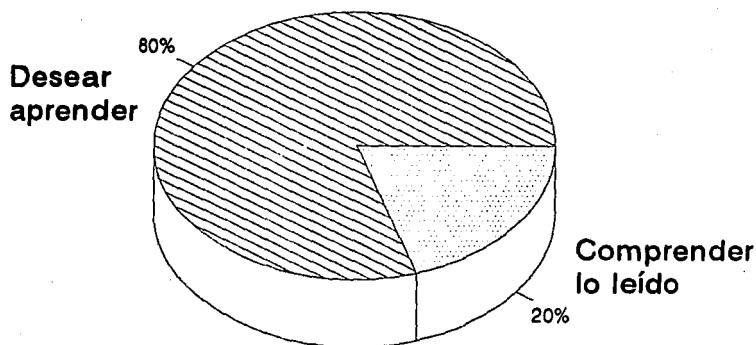

Pregunta 15: El 20% de los asesores considera el hábito de la lectura como comprensión de lo leído y el 80% contestó que este hábito era desear aprender a través de la lectura. Esto significa que la mayoría de los asesores considera que la lectura es un medio para aprender, aunque también es un medio de educación, además de instrucción.

Sus alumnos, ¿Redactan correctamente las respuestas de sus exámenes ?

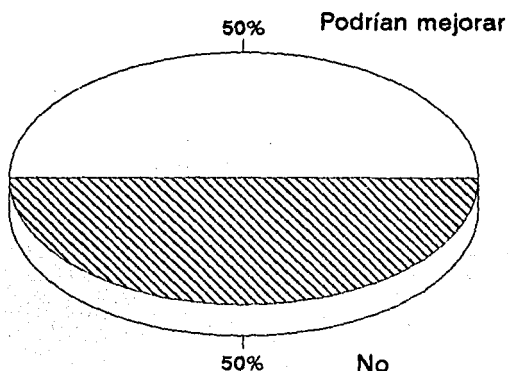

Pregunta 16.: El 50% de los asesores contestó que sus alumnos no redactan correctamente las respuestas de sus exámenes y el 50% contestó que podrían mejorar. Esto indica que los asesores consideran que sus alumnos carecen de claridad en su redacción debido a que no comprenden con facilidad lo que leen (Esta pregunta tiene relación con la pregunta 5)

¿ Varían los intereses entre los adolescentes y los adultos ?

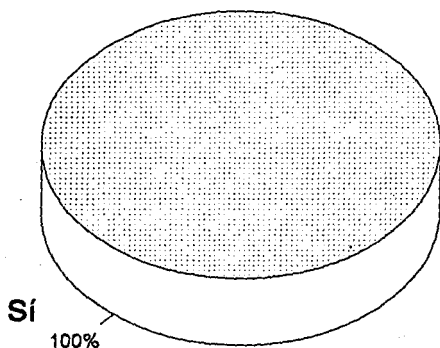

Pregunta 17: El 100% de los asesores afirman que los intereses del adolescente y del adulto son diferentes. Esto significa que el asesor debe tener dificultad para adecuarse a las diversas necesidades de los alumnos, ya que son adolescentes y adultos.

El material utilizado, ¿ se adecúa a los intereses de los alumnos ?

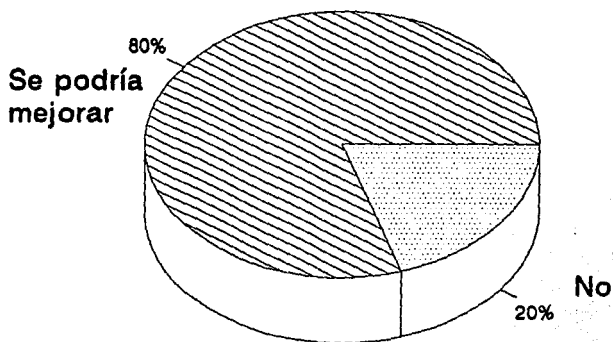

Pregunta 18: El 20% de los asesores contestó que el material no se adecuaba a las necesidades de los alumnos y el 80% contestó que podría mejorar. Esto indica que los profesores consideran que para el mayor aprovechamiento en el estudio se necesita que el material mejore en la adecuación con los intereses y necesidades de los alumnos.

El hábito de lectura, ¿lo adquiere igualmente el adolescente y el adulto?

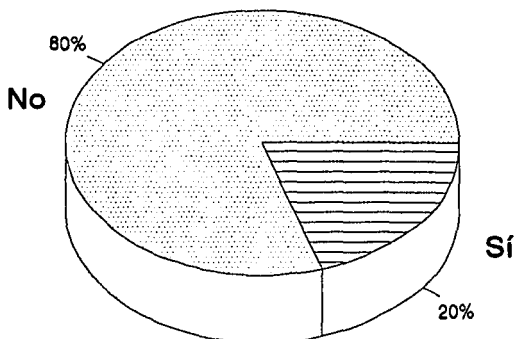

Pregunta 19: El 20% contestó que el hábito de lectura se adquiriría igualmente en la adolescencia que en la edad adulta y el 80% contestó que no. Esto significa que la comprensión de la lectura adquiere mayor dificultad para los alumnos ya que requeriría mayor adaptación del asesor a las características del adolescente y del adulto tanto para la comprensión de la lectura como para las necesidades diversas que interesarían al alumno, lo que disminuye el hábito de lectura en los alumnos (relación con la pregunta 17).

Los libros que se utilizan, ¿fomentan la lectura?

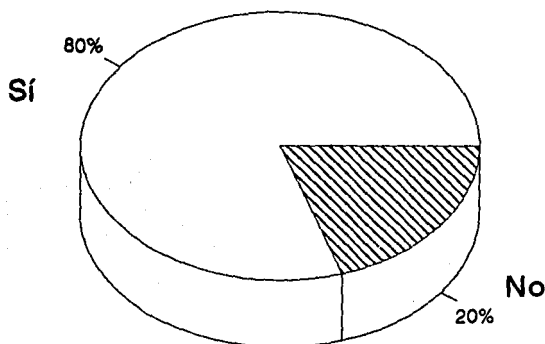

Pregunta 20: Un 80% contestaron que los libros utilizados fomentan el hábito de la lectura y el 20% contestó que no. Esta respuesta tiene relación con la pregunta 18 ya que la lectura fomenta el aprendizaje e inversamente, la lectura y el aprendizaje dependen tanto de la comprensión como del interés y la necesidad del alumno, y la cantidad de respuestas que afirman que los libros usados no fomentan el hábito de la lectura y no se adecúan a los intereses de los alumnos, coinciden.

Los temas de lectura que interesan mayormente a sus alumnos son:

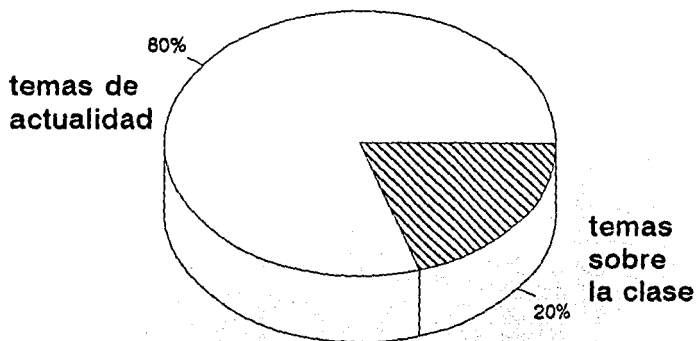

Pregunta 21: El 80% de los asesores afirman que los temas que despiertan mayor interés en los alumnos son los temas de actualidad y el 20% contestó que también les interesaban a los alumnos los temas relacionados con la clase. Esto quiere decir que los alumnos se interesan por la dinámica de lo que ocurre a su alrededor y por estar actualizados, lo que es importante, pero también existe la necesidad de tener un criterio para juzgar esta dinámica de lo que acontece, por lo que es necesario que se interesen también por temas que los ayuden a formarse un criterio correcto por lo que los asesores deben considerar esto.

¿ Sus alumnos, acostumbran relacionar lo leído con lo ya saben ?

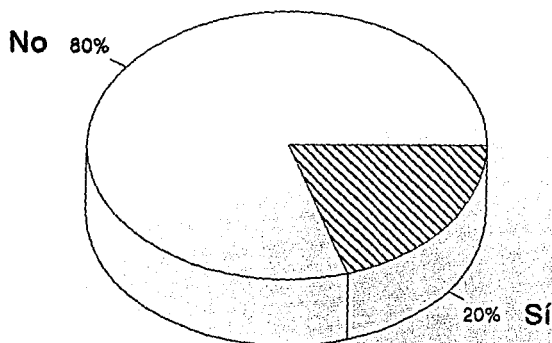

Pregunta 22: Los asesores contestaron un 20% que los alumnos sí relacionaban lo que leían con lo anteriormente aprendido, y un 80% que sus alumnos no hacían esta relación. Esta misma pregunta se les hizo a los alumnos y respondieron en su mayoría que sí por lo que existe la necesidad de aclarar a qué se refieren los términos de integración y transferencia del aprendizaje a que alude esta pregunta.

¿ Le gustaría obtener información sobre cómo generar el hábito de la lectura ?

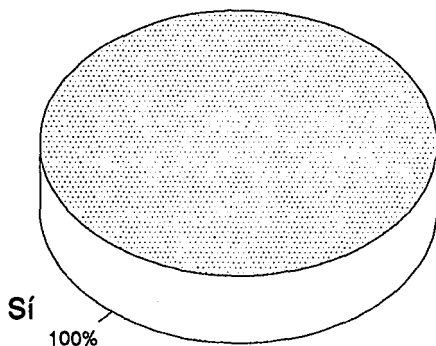

Pregunta 23: El 100% de los asesores contestaron que sí les gustaría recibir información sobre cómo generar el hábito de la lectura. Esta pregunta está relacionada con la pregunta 12, lo que quiere decir que aunque la necesidad más apremiante es la del aprendizaje, no se debe descuidar la de la formación.

¿ Cómo ?

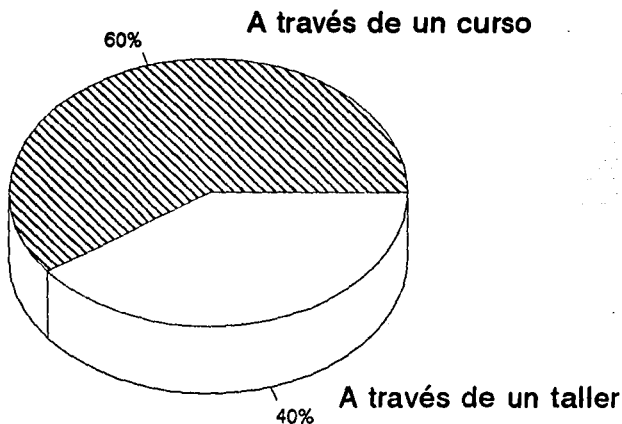

Pregunta 24: El 40% prefirió un taller sobre lectura y el 60% un curso. Esta respuesta está relacionada con la pregunta 13 y con la anterior, las respuestas coinciden en que se está de acuerdo en la formación de un taller de lectura (13) y en que para fomentar el hábito de la lectura algunos asesores se inclinan por el taller.

IV.5.2 Presentación de resultados del cuestionario aplicado a los alumnos.

¿ Considera que una persona está bien informada de acuerdo a lo que lee ?

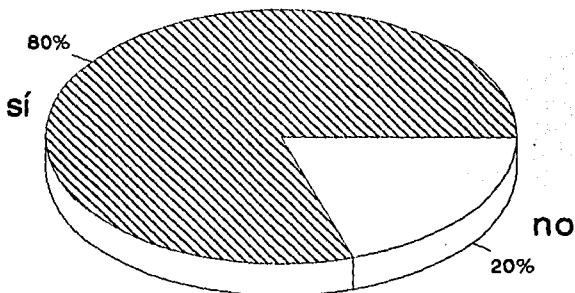

Pregunta 1.: En esta pregunta el 80% contestó que sí y el 20% que no, lo cual quiere decir que en opinión de los alumnos, para informarse, además de leer, se tienen los libros, pero no necesitan tener una visión mas amplia de los objetivos de la lectura.

¿ Qué temas escoge al momento de leer ?

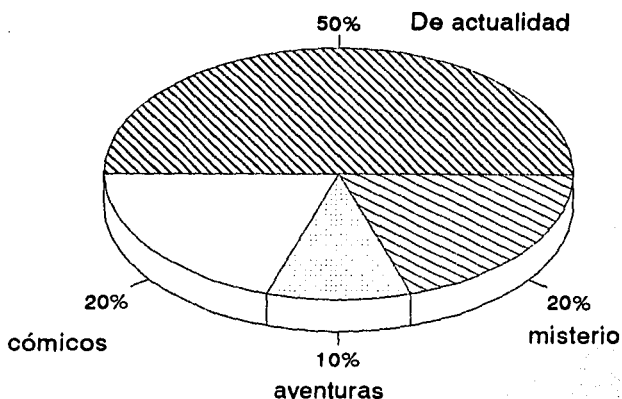

Pregunta 2.: El 20% contestó que de misterio, el 10% de aventuras, el 50% de temas de actualidad y el 20% cómicos, lo cual significa que existe una necesidad e interés por informarse sobre temas de actualidad por parte de los alumnos, temas que pueden ser formativos por lo que el alumno necesita de un adecuado criterio.

¿Le gustaría que hubiera una biblioteca donde estudiar?

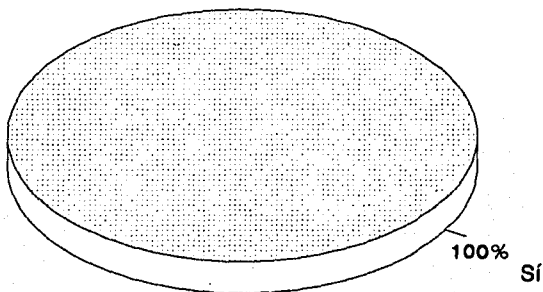

Pregunta 3.: El 100% de los alumnos contestó que sí, de aquí la necesidad que existe también del fomento del estudio por medio de la lectura.

¿Tiene la costumbre de leer?

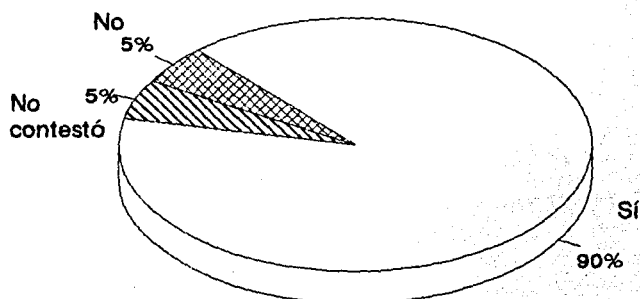

Pregunta 4.: El 90% contestó que sí, el 5% que no y el 5% no contestó. Esto muestra que, de acuerdo con la pregunta anterior, se lee, pero muchas veces no se tiene la formación y el criterio suficiente para orientar la lectura hacia un hábito y hacia la formación del alumno.

¿Le parecen aburridos los libros de la escuela?

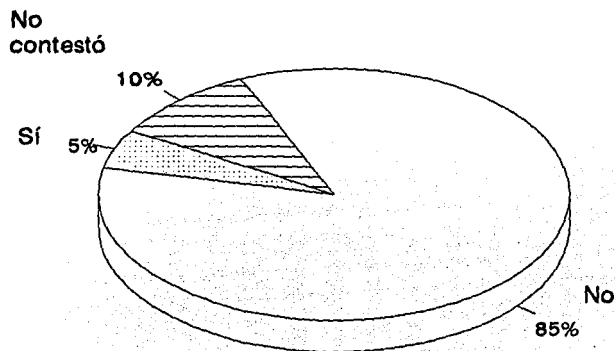

Pregunta 5.: El 85% contestó que no, el 5% que sí y el 10% no contestó. La mayoría de los libros de texto tratan temas que son casi todos del interés de los alumnos, ya que tienen necesidad de aplicar sus conocimientos a su entorno social.

¿ Acostumbra relacionar los nuevos conocimientos con los adquiridos anteriormente ?

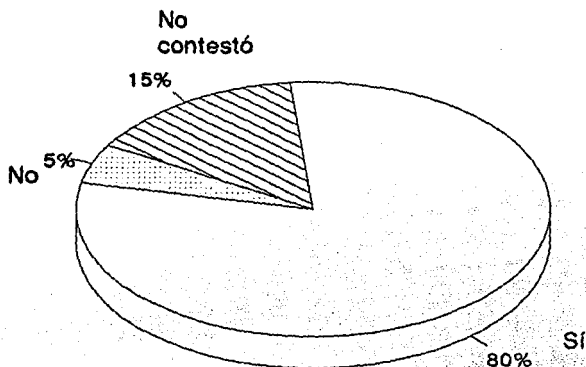

Pregunta 6.: El 80% contestó que sí, el 15% no contestó y el 5% contestó que no. A los asesores se les hizo la misma pregunta y en su mayoría contestaron que los alumnos no relacionaban sus nuevos conocimientos con los ya adquiridos, es decir, no realizan una correcta integración del aprendizaje.

¿Comprende al profesor en lo que enseña?

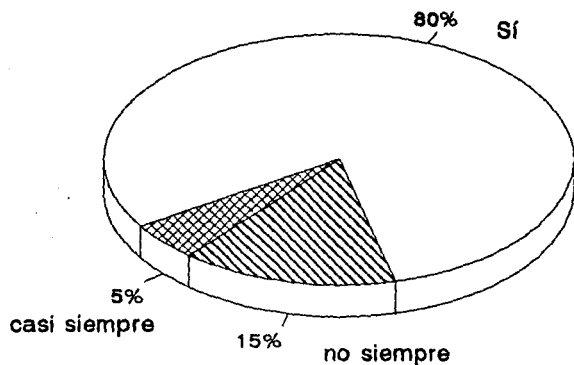

Pregunta 7.: El 80% contestó que sí, el 5% casi siempre y el 15% no siempre. Esto muestra que la mayoría de los alumnos entienden lo que el profesor explica lo que puede fomentar que el alumno adelante en lo que no entiende por medio de la lectura o no se interese en hacerlo al tener pequeñas dudas.

En los exámenes, ¿comprende las preguntas que le formulan?

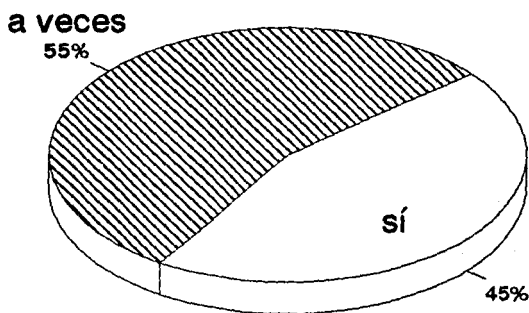

Pregunta 8.: En esta pregunta, el 45% contestó que sí y el 55% que a veces lo cual significa que más de la mitad de los alumnos tienen dificultad para comprender las preguntas de los exámenes lo que puede deberse a que no resolvió adecuadamente sus dudas con el profesor o por medio de la lectura, y también a que algunas veces los exámenes suelen ser aplicación de los conocimientos que se han adquirido, lo que puede traducirse en una necesidad de transferencia de aprendizaje por parte de los alumnos y de la adecuación del hábito de la lectura a esta necesidad.

¿Le cuesta trabajo comprender lo que lee?

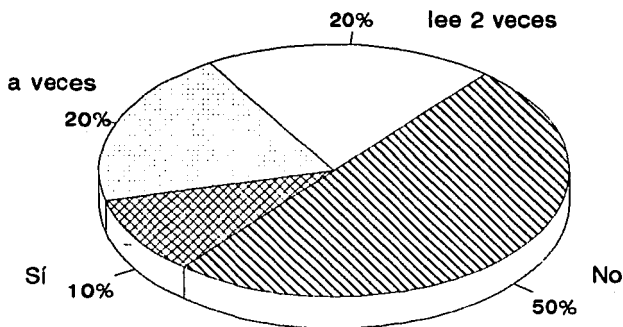

Pregunta 9.: En la pregunta 9 el 50% contestó que no, el 20% que a veces, el 10% sí y el 20% lee dos veces. Esto quiere decir que los alumnos tienen problemas en la lectura de comprensión.

Considera que la lectura le puede ayudar:

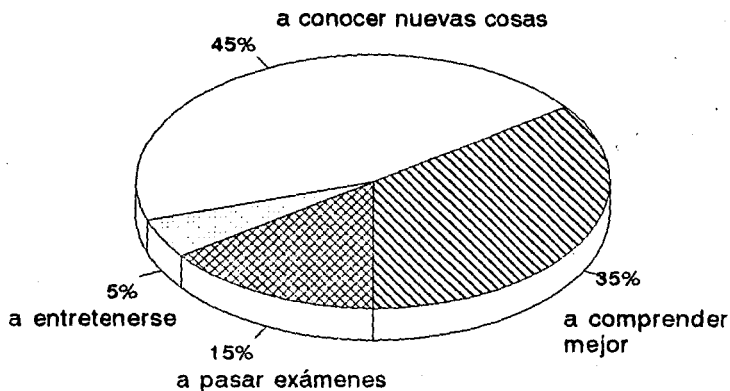

Pregunta 10.: El 45% contestó que la lectura le podría ayudar a conocer cosas nuevas, el 35% a comprender mejor, el 5% a entretenerse y el 15% a pasar exámenes. Gran número de alumnos contestaron que la lectura les permitía conocer nuevas cosas, aunque algunos alumnos la consideran como un requisito para pasar los exámenes lo que quiere decir que para ambas cosas se requiere una lectura de comprensión que les facilite el estudio y el profundizar en estos temas que son de interés para ellos.

¿ Le gustaría obtener información sobre cómo adquirir el hábito de la lectura ?

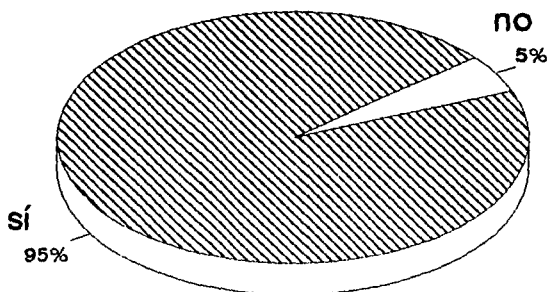

Pregunta 11.: En esta pregunta, el 95% contestó que sí y el 5% contestó que no. Esto quiere decir que los alumnos tienen necesidad de una ayuda sistematizada para mejorar su capacidad lectora y también de una mayor motivación por parte del asesor o profesor.

¿ Cómo ?

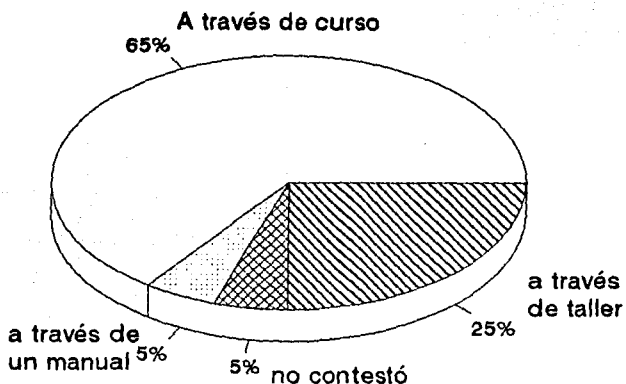

Pregunta 12.: El 65% de los alumnos prefirieron un curso, el 5% un manual y el 25% un taller. Esta respuesta está relacionada con la anterior, ya que presentando los alumnos una necesidad de mejorar su hábito de lectura y poniéndoles 3 opciones para lograrlo, revelan también a través de ello la necesidad de una motivación que parta primeramente del maestro (curso) y después de ellos mismos.

¿ Acostumbra leer otros libros además de los que lleva en la escuela ?

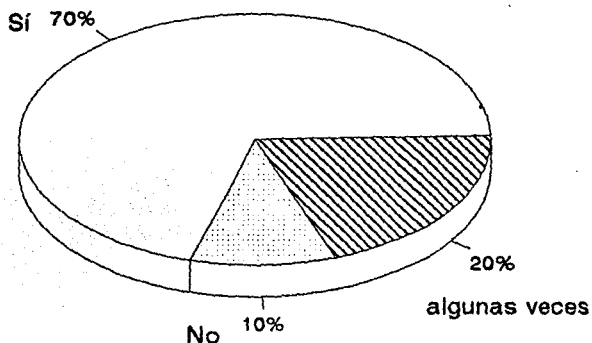

Pregunta 13.: El 70% contestó que sí, el 10% que no y el 20% que algunas veces. La mayoría de los alumnos leen otros libros además de los de la escuela, aunque hay un porcentaje grande de alumnos que no lo hacen, lo que manifiesta que el tiempo libre lo dedican a otros entretenimientos o actividades y los alumnos que leen pueden repartir su tiempo entre esta actividad y otras, por lo que podría interesar a los alumnos en lecturas que les aporten ideas novedosas para aprovechar su tiempo libre.

Prefiere leer

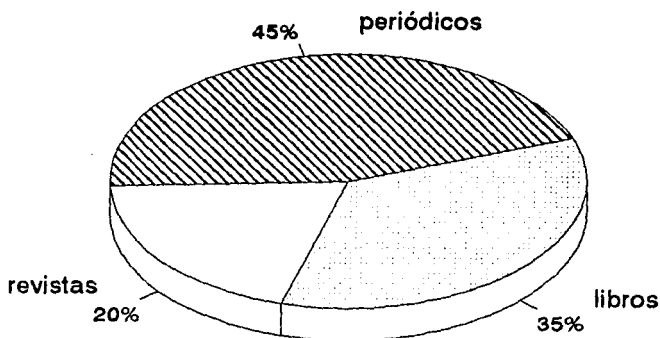

Pregunta 14.: El 45% dijo preferir periódicos, el 20% revistas y el 35% libros. Un gran porcentaje de los alumnos prefieren leer libros de acuerdo a las preguntas contabilizadas. Las preguntas no contabilizadas (preguntas no contestadas) se deben a que en esas preguntas los alumnos marcaban varios incisos al contestar, por lo tanto el porcentaje real se inclina más por fotonovelas, etc. por lo que se necesita una amplitud de vocabulario mayor por parte del alumno, para que se interese más por la lectura de diversos temas que debido a esto desconoce, el interés por los libros manifiesta mayor interés por la lectura que por la literatura de otro género. De aquí se desprende también el alto costo y el poco acceso que tienen los alumnos a los libros.

¿ Considera la lectura como un pasatiempo ?

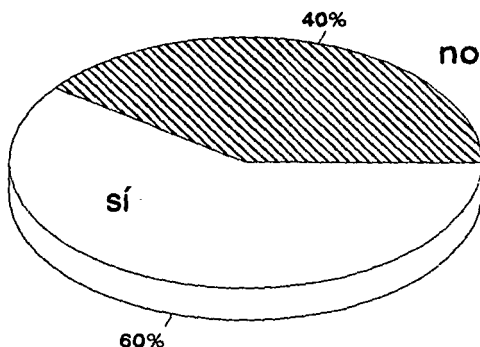

Pregunta 15.: En esta pregunta, el 60% contestó que sí y el 40% contestó que no. Sería importante aclarar que la lectura es un pasatiempo, necesita de una cierta afición o gusto, hábito en determinada actividad. Por otro lado, además de pasatiempo, la lectura es un requisito o factor facilitador, en amplia medida, del proceso de aprendizaje y del estudio.

Esta aclaración se debe en cuanto a las respuestas en calidad al contestar afirmativa o negativamente a esta pregunta y al porcentaje de alumnos que la contestaron en un sentido o en otro.

En su tiempo libre usted prefiere:

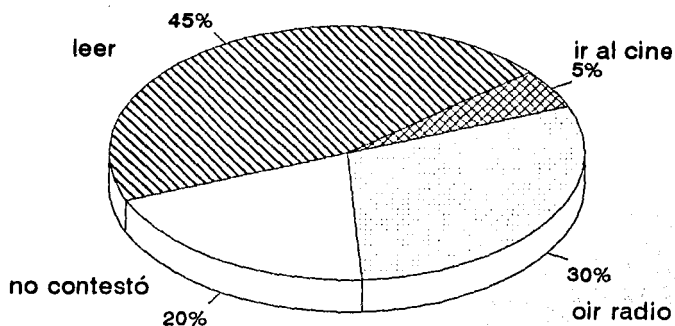

Pregunta 16.: El 5% contestó ir al cine, 30% oír radio, 45% leer y 20% no contestó. Esta respuesta tendría relación con respuestas anteriores (13 y 14). Podría decirse que entre las actividades que ocupan el tiempo libre (objeto de la presente pregunta) se encuentran el oír radio e ir al cine aparte de leer y de la lectura de temas diversos (Como se apuntó en las preguntas 13 y 14).

Su asesor, ¿utiliza algún material didáctico en clase?

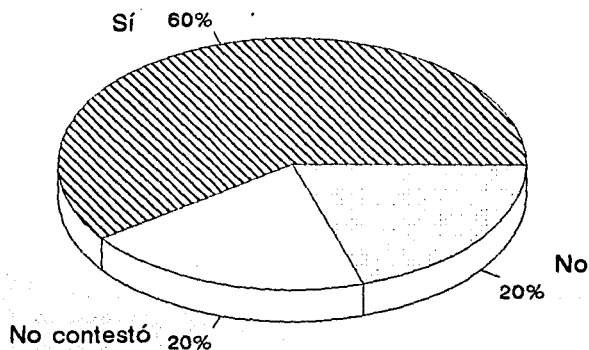

Pregunta 17.: En un alto porcentaje el asesor utiliza únicamente el libro de texto como material didáctico. En la respuesta el 60% contestó que sí, el 20% que no y el 20% no contestó. Esto manifiesta que el Aprendizaje y la enseñanza tienen una carencia didáctica importante.

¿ De qué tipo ?

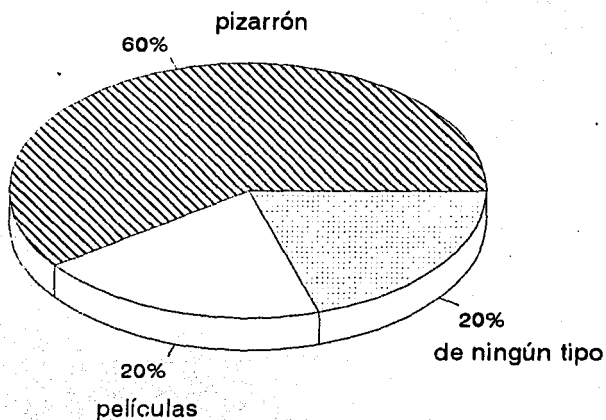

Pregunta 18.: En esta pregunta, el 60% contestó pizarrón, el 20% contestó que no usa su Asesor material didáctico. Como apoyo al libro de texto el pizarrón es el único material didáctico utilizado aunque puede ser empleado para varias técnicas de enseñanza.

En la lectura del material de estudio, usted:

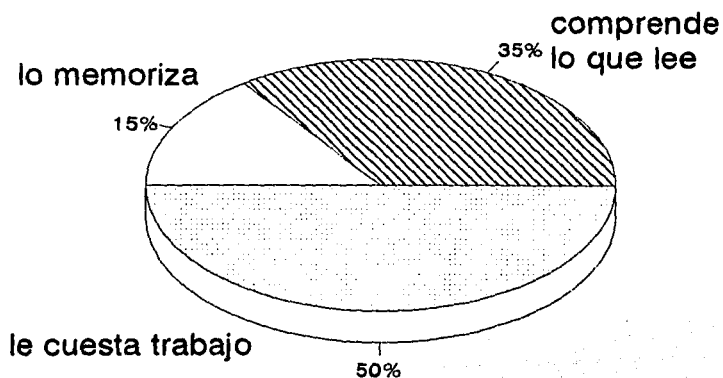

Pregunta 19.: El 15% contestó que memoriza, el 35% comprende lo que lee y el 50% que le cuesta trabajo. La mayoría de los alumnos tienen dificultades en la comprensión de lo que leen por lo que algunos memorizan (la respuesta a esta pregunta coincide con la pregunta No.10)

Para que usted comprenda lo que lee, su asesor:

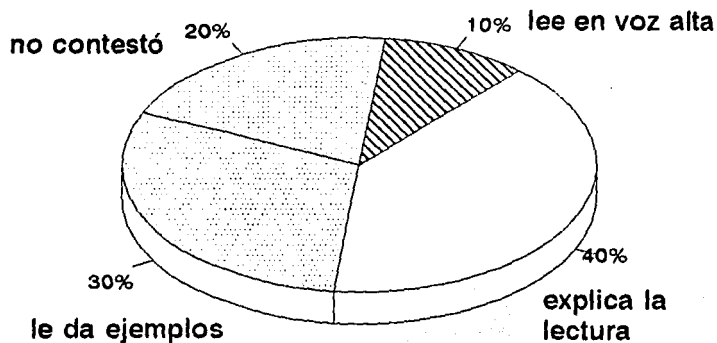

Pregunta 20.: En esta pregunta, el 10% de los alumnos contestó que se lee en voz alta, 30% que dan ejemplos, 40% que se explica la lectura en clase y el 20% no contestó. Esto indica que hay variedad de técnicas de enseñanza que podrían mejorar en calidad, aumentando la comprensión y el aprendizaje de los alumnos. Esto se desprende en relación con las preguntas 7,8,17,18, y 19.

IV.6 Diagnóstico o detección de necesidades

Con base en los resultados del cuestionario se detectaron las siguientes necesidades básicas:

- Desconocimiento sobre métodos y técnicas de enseñanza y escaso ejercicio de los mismos por parte de los asesores.

- Desconocimiento de la responsabilidad en que se debe ejercitar al alumno para que éste dirija su propia educación.

- Ausencia de comprensión, por parte de los alumnos, de lo que leen.

- Desconocimiento sobre la manera de adecuar la lectura a un mayor aprendizaje de los alumnos, por parte de los asesores.

- Dificultad para el asesor al tener grupos de adolescentes y adultos, no siendo iguales sus intereses, aunque la mayoría del grupo está formado por adolescentes.

- Cierta desconocimiento de la relación existente entre los intereses de los alumnos y la lectura, por parte de los asesores

- Desconocimiento sobre la formación de un criterio de selección de libros para que favorezcan, además de un aprendizaje, una educación del alumno.

- Escaso apoyo de material didáctico que facilite la enseñanza.

IV.7 Diseño de un taller de lectura y redacción para estudiantes de la secundaria abierta para adultos

El presente taller, especialmente diseñado para los alumnos de la secundaria abierta, pretende dar respuesta a las necesidades detectadas a través de los cuestionarios aplicados tanto a asesores como a alumnos.

Las necesidades detectadas en los alumnos que se atenderán en este taller serán las siguientes:

- Falta de comprensión de la lectura.
- Falta de elementos para una correcta expresión oral y escrita.
- Problemas en el estudio.

Con base en los lineamientos pedagógicos generales, ya que su objetivo primordial es hacer hincapié en las necesidades de los alumnos de un hábito de lectura que les permita adecuarla a sus intereses y asimismo a un mejor desempeño y mayor rendimiento

Este taller necesita:

1) Ser autorizado por el Director del INEA en Benito Juárez

2) Ser aplicado y evaluado conforme al grado de aprendizaje de los alumnos, ser reajustado conforme la evaluación de resultados, realizada con objeto de verificar, como se dijo, el aprendizaje de los alumnos y el desempeño del taller, tomando en cuenta rectificación o ratificación de:

- tiempos asignados a cada sesión
- contenidos
- métodos didácticos
- horarios de taller
- material didáctico

IV .7.1 Justificación.

Es necesario explicar la metodología y características didácticas de un taller, apoyando así la elección de éste como propuesta para fomentar el hábito de la lectura en la secundaria abierta.

A) En cuanto a las características didácticas del taller se pueden mencionar las siguientes:

1) Brinda una asesoría a los alumnos de mayor permanencia que en un curso.

2) No requiere ser impartida por un especialista en el tema.

3) Es más flexible a las diversas condiciones de los alumnos por lo que ellos tienen mayor posibilidad de adquirir un aprendizaje o hábito.

4) El alumno adquiere una habilidad al ejercitarse continuamente en el uso de herramientas adecuadas para conseguir el objetivo que se propone: en este caso, que esté en mayor disposición del hábito de la lectura mediante el conocimiento y empleo de normas que facilitan la lectura y la redacción.

B) En cuanto a la metodología del taller se pueden resaltar los siguientes aspectos (en orden) :

1) exposición del tema que se va a estudiar.

2) trabajo en equipo que consiste en ejercicios sobre lo estudiado y favorece la participación de los asistentes ya que cada uno de ellos tiene un punto de vista diferente sobre lo que se está estudiando.

3) el trabajo en grupo, en que cada equipo expone sus conclusiones sobre el tema de estudio

4) la orientación del coordinador del taller, quien resalta aciertos y posibles errores en el trabajo de cada equipo y los toma en cuenta para la resolución de dicho trabajo con base en el tema al que se refiere el ejercicio.

5) Lectura de algún texto alusivo al tema de estudio (en este caso ya que es un taller de lectura, un texto sobre narración, descripción, etc.)

6) cuando se cubren todos los temas que componen a un apartado (en este caso el apartado de la descripción, narración, etc.) Se hace un trabajo en equipo alusivo a todo lo que se estudió en éste, siguiendo el procedimiento que ya se mencionó.

Se intentó que la metodología expuesta fuera la más adecuada para llevar al alumno a la adquisición del hábito de la lectura.

El taller debe contar con una metodología flexible y técnicas didácticas variadas.

Podría diferenciarse de un curso ya que en este taller existe la aplicación de lo visto por medio de ejercicios.

C) En cuanto a los objetivos, conviene resaltar lo siguiente:

1) Los objetivos planteados pueden irse modificando según el grado de aprendizaje que vayan adquiriendo los alumnos, pudiendo ser de mayor alcance que los propuestos en un principio.

2) En este taller, a diferencia de otros, lo que se persigue no es la elaboración de un producto, sino el desarrollo de una habilidad en el manejo del lenguaje por medio de la lectura y la redacción. Por ello los verbos que se utilizan para elaborar objetivos de habilidad que normalmente se persiguen en un taller, no son los utilizados para elaborar los objetivos de habilidad de este taller en particular.

D) En cuanto a los contenidos es necesario destacar:

1) El coordinador puede dar una pequeña introducción a cada sesión del taller con el objeto de que el alumno tenga una visión de conjunto sobre lo que se está exponiendo y esto lleve una secuencia u orden.

2) Para que las sesiones del taller formen una unidad y el alumno las integre entre sí, el coordinador puede también ir las relacionando, conforme se vaya dando su exposición y estudio.

3) Al inicio del taller puede darse una pequeña introducción explicando la razón y finalidades de éste y en qué consiste.

4) Al final del taller puede dedicarse tiempo para que los alumnos manifiesten sus opiniones, aprendizajes y lleguen a conclusiones sobre la importancia que le conceden a la lectura.

E) En cuanto al material didáctico, conviene tener presente:

1) cada ejercicio debe titularse sugestivamente en relación con el tema al que hace referencia.

2) De ser posible el coordinador debe entregar por escrito a todos los participantes, al principiar el taller, los ejercicios que se realizarán a lo largo de éste, agrupados según el tema al que hacen referencia y paginados.

3) Pueden incluirse ejercicios.

a) al final de cada tema, que reúnan los subtemas que se estudiaron en éste y que están contemplados cada uno por separado en ejercicios anteriores.

b) al final del taller, que reúnan los temas estudiados.

4) El material didáctico referente a los ejercicios debe complementarse con material de lectura que sea seleccionado por los mismos alumnos y también por el coordinador del taller.

IV. 7. 2 Objetivos generales.

- El alumno analizará:

1) La relación existente entre:

a) la lectura y el aprendizaje escolar

b) el uso del lenguaje, la lectura y la expresión escrita

2) Los factores que favorecen o dificultan:

a) el correcto uso del lenguaje

b) la lectura

c) la expresión escrita.

IV. 7. 3 Programa del taller.

"Taller de lectura y redacción para estudiantes de secundaria abierta"

Horario: 10 a 12 a.m. (de lunes a viernes)

Lugar: Plantel Extremadura del I.N.E.A. de la Delegación Benito Juárez.

Expositor: Ma. Pilar Labrador Blanes

La asistencia a este taller por parte de los alumnos será optativa.

El contenido del taller será el siguiente:

1a parte: La descripción.

Temas:

1.- Concepto y clasificación de la descripción

- a) clasificación de la descripción
- b) formas de la descripción

2.- Estructura y recursos de la descripción

- a) elementos de la descripción
- b) recursos de la descripción
- c) proceso descriptivo

2a. parte. La narración.

Temas

1.- La narración informativa

- a) características de la narración informativa
- b) elementos de la narración informativa
- c) variantes de la narración informativa
- d) relatos mixtos

2.- La narración expresiva

- a) características de la narración expresiva
- b) elementos de la narración expresiva
- c) componentes de la narración literaria
- d) clasificación de la narración expresiva

3a parte. Lectura y redacción.

Temas:

1.- Exposición y redacción de temas

- a) reglas básicas de la redacción
- b) reglas complementarias de la redacción
- c) exposición de temas
- d) expresión oral

2.- La lectura

- a) técnicas de lectura
- b) lectura dinámica
- c) análisis e interpretación de textos

El taller tendrá una duración de 7 sesiones (de 2 horas cada una)
siendo las siguientes (cada sesión se dará en un día de 10 a 12 a.m.)

Sesiones**Temas**

1a.	Concepto y clasificación de la descripción
2a.	Estructura y recursos de la descripción
3a.	La narración informativa
4a.	La narración expresiva
5a.	Exposición y redacción de temas
6a.	Exposición y redacción de temas (cont.).
7a.	La lectura

A continuación se expresa la programación del taller por sesión, indicando en cada una los aspectos didácticos que se emplearon en su planteamiento, siendo los siguientes:

- Sesiones (nombres de los temas del taller).
- Objetivos particulares (objetivo de cada sesión).
- Objetivos específicos (los objetivos de cada tema a tratar en la sesión)
- Metodología (secuencia de las actividades de la sesión).
- Recursos didácticos (material didáctico utilizado en la sesión).
- Evaluación (verificación de lo aprendido por los alumnos, realizada al término de cada clase).
- Tiempo didáctico (tiempo dedicado a cada una de las actividades de la sesión).

1ª Sesión "Concepto y clasificación de la descripción."

Temas a tratar	Objetivos particulares y específicos	Metodología	Recursos didácticos	Evaluación	Tiempo	
- clasificación de la descripción.	<ul style="list-style-type: none"> - El alumno identificará las características de una descripción. - El alumno reconocerá los elementos y recursos de una descripción. - El alumno identificará los criterios para dosificar los diferentes tipos de descripción. 	<p>1) exposición 2) trabajo individual: identificación de diferentes tipos de descripción y de criterios para clasificarlas en distintos textos (cuestionario). 3) exposición. 4) trabajo individual identificación de diferentes formas de descripción en los mismos textos anteriores (cuestionario)</p>	<ul style="list-style-type: none"> - retroproyector y acetatos. - ejercicios y textos impresos 	<p>→</p> <p>→</p>	<p>20 min</p> <p>40 min</p>	
- formas de la descripción	<ul style="list-style-type: none"> - El alumno identificará las formas de descripción - El alumno reconocerá en distintos textos las formas de descripción. 			<ul style="list-style-type: none"> - rotafolio - ejercicios y textos impresos 	<p>→</p> <p>→</p>	<p>20 min</p> <p>40 min</p> <hr/> <p>120 min</p>

2ª Sesión "Estructura y recursos de la descripción."

Temas a tratar	Objetivos particulares y específicos	Metodología	Recursos didácticos	Evaluación	Tiempo
<p>- elementos de la descripción</p>	<p>- El alumno identificará las características de una descripción. - El alumno reconocerá los elementos y recursos de una descripción. - El alumno identificará la estructura de diversos textos descriptivos.</p>	<p>1) exposición 2) trabajo individual: identificación de elementos descriptivos en distintos textos (cuestionario). 3) exposición.</p>	<p>- rotafolio - ejercicios y textos impresos</p>	<p>→ 20 min</p>	<p>20 min</p>
	<p>- El alumno identificará las formas de descripción</p> <p>- El alumno reconocerá los recursos descriptivos en distintos textos.</p>			<p>4) identificación de recursos descriptivos en distintos textos (cuestionario) 5) exposición 6) trabajo individual: ejercicio de observación (detalles en una lámina) 7) trabajo en grupo</p>	<p>- retroproyector y acetatos - textos y ejercicios impresos - rotafolio - cuestionario impreso - hojas impresas de resolución de ejercicios.</p>
	<p>→ 20 min</p>	<p>20 min</p>			
	<p>→ 10 min</p>	<p>10 min</p>			
	<p>→ resolución de los ejercicios de este tema y entrega por escrito.</p>	<p>10 min</p>			

TESIS SIN PAGINACION

COMPLETA LA INFORMACION

3ª Sesión "La narración informativa."

Temas a tratar	Objetivos particulares y específicos	Metodología	Recursos didácticos	Evaluación	Tiempo
<p>- características de la narración informativa</p> <p>- elementos de la narración informativa</p>	<p>- El alumno identificará la estructura general y los componentes de una narración</p> <p>- El alumno reconocerá los aspectos específicos que caracterizan las distintas clases de narraciones.</p> <p>- El alumno distinguirá en diversos textos las características de una narración informativa.</p> <p>- El alumno distinguirá en diversos textos los elementos de una narración informativa.</p>	<p>1) exposición</p> <p>2) identificación de las características de una narración informativa en diversos textos (cuestionario).</p> <p>3) exposición.</p> <p>4) trabajo individual: identificación de los elementos de la narración informativa en los mismos ejercicios anteriores. (cuestionario)</p>	<p>- retroproyector y acetatos</p> <p>- textos y ejercicios impresos</p> <p>- rotafolio</p> <p>- ejercicios y textos impresos</p>	<p>→</p> <p>→</p> <p>→</p> <p>→</p>	<p>15 min</p> <p>15 min</p> <p>15 min</p> <p>15 min</p>

3ª Sesión "La narración informativa."

Temas a tratar	Objetivos particulares y específicos	Metodología	Recursos didácticos	Evaluación	Tiempo
<p>- variantes de la narración informativa</p>	<p>- El alumno identificará la estructura general y los componentes de una narración</p> <p>- El alumno reconocerá los aspectos específicos que caracterizan las distintas clases de narraciones.</p>	<p>5) exposición</p> <p>6) trabajo individual: identificación de los diversos tipos de narración informativa en los mismos textos anteriores</p> <p>7) exposición.</p> <p>8) trabajo individual: identificación de las características de relatos mixtos</p> <p>9) trabajo en grupo</p>	<p>- retroproyector y acetatos</p>	<p>→</p>	<p>15 min</p>
	<p>- El alumno identificará en diversos textos los tipos de una narración informativa.</p>		<p>- rotafolio</p> <p>- textos y ejercicios impresos</p>	<p>→</p>	<p>10 min</p>
			<p>- resolución de ejercicios impresos.</p>	<p>→</p>	<p>15 min</p>
				<p>→</p>	<p>10 min</p>
				<p>resolución de ejercicios de este tema, entrega por escrito.</p>	<p>10 min</p> <hr/> <p>120 min</p>

4ª Sesión "La narración expresiva."

Temas a tratar	Objetivos particulares y específicos	Metodología	Recursos didácticos	Evaluación	Tiempo
<p>- características de la narración expresiva</p>	<p>- El alumno identificará la estructura general y los componentes de una narración</p> <p>- El alumno reconocerá los aspectos específicos que caracterizan las distintas clases de narraciones.</p> <p>- El alumno distinguirá en diversos textos los tipos de una narración expresiva.</p>	<p>1) exposición</p> <p>2) trabajo individual: identificación en diversos textos de las características de la narración expresiva.</p> <p>3) exposición.</p> <p>4) trabajo individual: identificación en diversos textos de los elementos de la narración expresiva.</p>	<p>- rotafolio</p> <p>- textos y ejercicios impresos</p> <p>- retroproyector y acetatos</p> <p>- ejercicios y textos impresos.</p>	<p>→</p> <p>→</p> <p>→</p> <p>→</p>	<p>15 min</p> <p>15 min</p> <p>15 min</p> <p>15 min</p>

4ª Sesión "La narración expresiva."

Temas a tratar	Objetivos particulares y específicos	Metodología	Recursos didácticos	Evaluación	Tiempo
-componentes de la narración literaria	<ul style="list-style-type: none"> - El alumno identificará la estructura general y los componentes de una narración. - El alumno reconocerá los aspectos específicos que caracterizan las distintas clases de narraciones. - El alumno distinguirá en diversos textos los componentes de la narración literaria. 	<ul style="list-style-type: none"> 5) exposición 6) trabajo individual: identificación de los personajes de una narración (cuestionario). 7) trabajo en equipo identificación de los demás componentes de una narración 8) trabajo en grupo. 	<ul style="list-style-type: none"> - retroproyector y acetatos. - ejercicios y textos impresos. 	<ul style="list-style-type: none"> → 15 min → 10 min → 15 min → 10 min 	<ul style="list-style-type: none"> 15 min 10 min 15 min 10 min
- clasificación de la narración expresiva	<ul style="list-style-type: none"> - El alumno relacionará los géneros literarios con la narración expresiva. 	<ul style="list-style-type: none"> 9) exposición. 		<ul style="list-style-type: none"> → discusión sobre los ejercicios anteriores 	<ul style="list-style-type: none"> 10 min 10 min

6ª Sesión "Exposición y redacción de temas." (Cont.)

Temas a tratar	Objetivos particulares y específicos	Metodología	Recursos didácticos	Evaluación	Tiempo
<p>- reglas complementarias de la redacción.</p>	<p>- El alumno asociará la actividad de la redacción y la expresión literaria. - El alumno distinguirá las reglas complementarias de la redacción en diversos textos.</p>	<p>1) exposición 2) trabajo individual: quitar redundancias a algunos textos 3) trabajo individual: condensación de algunos textos. 4) trabajo de grupo.</p>	<p>- rotafolio - ejercicios (textos para corregir impresos) - ejercicios (textos impresos).</p>	<p>→ → → →</p> <p>corrección de las modificaciones hechas a los textos (con ayuda del coordinador)</p>	<p>20 min 20 min 20 min 20 min</p>

6ª Sesión "Exposición y redacción de temas." (Cont.)

Temas a tratar	Objetivos particulares y específicos	Metodología	Recursos didácticos	Evaluación	Tiempo
- exposición de temas.	<ul style="list-style-type: none"> - El alumno asociará la actividad de la redacción con la exposición y la expresión literaria. - El alumno reconocerá las formas de exposición de temas en diversos textos. 	<ul style="list-style-type: none"> 5) exposición 6) trabajo en equipo: elaboración de una monografía a partir de las fichas de trabajo (poniendo un ejemplo) y las reglas de redacción expuestas. 	<ul style="list-style-type: none"> - retroproyector y acetatos - libros y enciclopedias -fichas rayadas 	<ul style="list-style-type: none"> → → 	<ul style="list-style-type: none"> 25 min 25 min
- exposición oral.	<ul style="list-style-type: none"> - El alumno reconocerá las características de la expresión oral en sus diversas variantes. 	<ul style="list-style-type: none"> 7) exposición. 8) trabajo en equipo: presentación oral de la redacción anterior (monografía) 9) trabajo de grupo. 	<ul style="list-style-type: none"> - rotafolio 	<ul style="list-style-type: none"> → → -discusión sobre la presentación oral de la monografía → - corrección de la presentación escrita por el coordinador. 	<ul style="list-style-type: none"> 25 min 25 min 30 min. 120 min

7ª Sesión "La lectura."

Temas a tratar	Objetivos particulares y específicos	Metodología	Recursos didácticos	Evaluación	Tiempo
<p>- técnicas de lectura</p> <p>- lectura dinámica</p>	<p>- El alumno identificará el significado de la lectura con base en sus diferentes aspectos.</p> <p>- El alumno asociará las técnicas de comprensión y velocidad de lectura.</p>	<p>1) exposición</p> <p>2) trabajo individual: lectura de textos aplicando las técnicas expuestas</p> <p>3) trabajo en equipo: lectura de textos aplicando las técnicas expuestas.</p>	<p>- rotafolio</p> <p>- textos impresos</p>	<p>→</p> <p>→</p> <p>→</p>	<p>30 min</p> <p>30 min</p> <p>30 min</p>
<p>- análisis e interpretación de textos.</p>	<p>- El alumno identificará las ideas comprendidas en un texto.</p>	<p>4) trabajo en equipo: resolución de un cuestionario.</p> <p>5) trabajo en grupo.</p>	<p>- cuestionario impreso</p>	<p>→</p> <p>→</p>	<p>20 min.</p> <p>10 min</p>
				<p>- resolución del cuestionario (concurso).</p>	

NOTA: La bibliografía que se puede utilizar para apoyar la metodología y el contenido del taller, se incluye en la que se presenta a continuación (bibliografía que se utilizó en este trabajo).

Para complementarla, el coordinador puede recurrir a otros libros alusivos (y a los que propongan los alumnos) haciendo una selección de los que cumplan mayormente con los objetivos del taller y que los estudiantes vayan alcanzando.

CONCLUSIONES

1. Debido al escaso rendimiento escolar de los alumnos que asisten a la secundaria abierta, mismo que a lo largo de la investigación se reseña, se ve la necesidad de implementar un sistema que facilite en este sector educativo la adquisición del hábito de lectura para ayudar y complementar la posibilidad de éxito en lo que se refiere al cumplimiento del ciclo escolar de la secundaria.

2. No pudiendo medir cualitativamente las actividades de los escolares en cuanto a su interés por la lectura, se intentó dar algunas sugerencias para la adquisición de un hábito, en este caso, de la lectura; de este modo se facilitaría un cambio de actitud, teniendo en cuenta que en este campo la medición de los avances y retrocesos que se pueden lograr, sí es posible desde el punto de vista cuantitativo.

3. Por lo expuesto se puede concluir que existe la posibilidad de avance en la mejora del aprendizaje de la población estudiantil descrita por medio de ayudas y estímulos que se plantean concretamente en la propuesta de un taller de lectura y redacción.

4. Por lo que se ha demostrado no existe una adecuada fuente de selección bibliográfica que favorezca un mejoramiento real del estudiante, por lo que se ve la necesidad de elaborarla.

5. El sistema actual de técnicas de enseñanza para este tipo de estudiantes es muy deficiente, por lo que es indispensable una atención exagerada al alumno, con la consecuente pérdida de tiempo y resultados, siendo obvia la necesidad de implantar técnicas idóneas con base en las características generales del estudiante.

6. El escaso vocabulario que utilizan los estudiantes de la secundaria abierta para adultos, dificulta la adecuada comprensión de lo que leen, por lo que para que los alumnos consigan un avance en el aprendizaje del material de estudio es necesario que dicho vocabulario esté en equilibrio con el que deben emplear. Por lo cual se sugiere que los alumnos se familiaricen con el uso de palabras nuevas que tengan relación o algo en común con su vida diaria.

7. El papel que desempeña el lenguaje en la comunicación social es importante por lo que el alumno debe contar con un código o vocabulario amplio que le permita ir desarrollándose a través de su mejor relación en los diferentes medios de convivencia donde se encuentra.

8. Considerando que el alumno de secundaria abierta asiste a ella para cubrir el ciclo de enseñanza básica, se deduce de ello que los ciclos de enseñanza tienden en la actualidad y desde hace tiempo a una educación permanente en la que tiene gran relevancia el hábito de lectura.

9. El aprendizaje, para ser eficaz, debe incluir varios aspectos, de los que

se ha tratado en este trabajo, mismos que pueden ser abarcados utilizando métodos y técnicas de lectura que contribuyan al complemento de las técnicas de enseñanza adecuadas por parte de los asesores.

10. La lectura permite al que tiene el hábito de leer el perfeccionamiento de muchas de sus facultades, principalmente sus facultades superiores, por lo que la secundaria abierta es una oportunidad para facilitar al alumno un desarrollo armónico de sus capacidades.

BIBLIOGRAFIA

Básica

1. BAMBERGER, Richard
La promoción de la lectura
Barcelona, Promoción Cultural, S.A.-París, UNESCO., 1975,
127p.
2. Biblioteca Salvat Grandes Temas
La Educación Permanente
España, Salvat Editores, 1973, 141p.
3. BRISEÑO Y SANCHEZ VERIN, Gabriela
El aprendizaje en el adulto
México, Monografía sobre educación, CEMPAE, 1978
4. BURKE, Cormac
Conciencia y libertad
Madrid, Rialp, 1976, 137p.
5. CASTREJON DIEZ, Jaime
Educación Permanente
México, Edicol, 1980, 2a. edición, 93p.
6. CASTILLO, Gerardo
Los adolescentes y sus problemas
México, Editora de Revistas, NT Minos, 1984, 232p.

7. ELIAS DE BALLESTEROS, Emilia
Ciencia de la Educación
México, Editorial Patria

8. ELIZAGARAY, Alga M.
El poder de la literatura para niños y jóvenes
La Habana , Cuba, 1970, Editorial Letras Cubanas 85p.

9. GARCIA HOZ, Víctor
Principios de Pedagogía Sistemática
España, Rialp, 1960, 558p.

10. GARCIA HOZ, Víctor
El nacimiento de la intimidad
3a. edición. Madrid, Rialp, 1970 ,171p.

11. GRAY, Williams
La enseñanza de la lectura y la escritura
París, UNESCO, 1957

12. GUTIERREZ SAENZ, Rafael
Introducción a la Didáctica
México, Esfinge, 1976, 239p.

13. INEA
Guía didáctica para el estudiante de secundaria. 2º grado.
INEA-SEP, 1979, 196p.

14. INEA
Manual para el asesor del círculo de incorporación directa
INEA- SEP, México, 1979, 196p.
15. INEA
Manual para el asesor de atención individualizada
INEA-SEP Mexico 1985
16. INEA
Proyecto de primaria para recién alfabetizados
México, INEA, 1986, 100p.
17. KELLY, William A.
Psicología de la Educación
Madrid, Morata, 1964, 359p.
18. LARROYO, Francisco
Fundamentos de la Educación
EUDEBA-UNESCO, 1974, 403p
19. LEON, Antoine
Psicopedagogía de los adultos
México, Siglo XXI
20. LITTON, Gastón
Los lectores en sus libros
Argentina, Bower Editores, 1973, 241p.

21. MURGA, Rosario
La metodología: una alternativa en la educación de adultos
México, 1977 161p.
22. NERICI, Imideo G.
Hacia una Didáctica General dinámica
México, Kapelusz, 9a. ed., 1984, 541p.
23. OSEGUERA, Eva Lydia
Taller de lectura y redacción 2
24. ROLDAN MONTOYA, Ornelia
La enseñanza de las materias lingüísticas en la escuela primaria
La Habana, Cuba Publicaciones culturales s/f.
25. VERNER Coolie
La educación de adultos
Barcelona, ed. Troquel, 1971

Bibliografía Complementaria

26. CANSECO, Gerardo
¿Adolescencia conflictiva? Módulo 4
México, Unión Nacional de Padres de Familia, 1989, 61 p.
27. CREFAL
Boletín informativo
CREFAL, Epoca IV, no. 12, s/a

28. CLEBA
Hacia una literatura popular
Medellín, Colombia, 1976
29. CUELI, José et. al.
Teorías de la Personalidad
México, Trillas, 1977
30. DEWEY, John
Hábito y conducta
31. FAURE, Edgar
Aprender a ser
Madrid, UNESCO-Alianza Universidad, 1973
32. FERNANDEZ OTERO, Oliveros
Educación y manipulación
Mexico , Minos, 1984, 220p.
33. FERRANDEZ, Adalberto et. al
La Educación: constantes y problemática actual
Barcelona, España CEAC, 12a. edición, 1983, 434p.
34. FULLAT Octavi
Filosofías de la educación
Barcelona, España, Ed, Barcanova, 1983, 434p
35. Gran Enciclopedia Rialp
Madrid, Rialp, 1975, Tomo VIII y VIII

36. HELY. A.S.M.
Nuevas tendencias en la educación de adultos
Paris, UNESCO, 1963,148p.
37. SANVINSSENS, Alejandro
Introducción a la Pedagogía
Barcelon Ed. Barcanova, 1984 444p.
38. STAIGER, Ralph
Caminos que llevan a la lectura
39. TITONE, Renzo
Metodología didáctica
Madrid, España, Rialp, 2a. edición, 1981, 707p.

Anexos

Questionario piloto dirigido a los asesores

Marque con una cruz la respuesta que considere más adecuada, tomando en cuenta que no existen respuestas correctas o incorrectas. Su información será completamente confidencial y de gran utilidad para la presente investigación

1. ¿Está usted familiarizado con algún instrumento o técnica de enseñanza?
 - a) sí
 - b) no

2. Cree usted que la educación es
 - a) tener habilidades
 - b) aprender
 - c) lograr interés por parte del alumno
 - d) lograr desarrollar todas las áreas del alumno

3. ¿Cree usted que sus alumnos han logrado el hábito de la lectura?
 - a) sí
 - b) no
 - c) la mayoría
 - d) muy pocos

4. Por libertad, usted entiende
 - a) autonomía
 - b) elección entre varias opciones
 - c) responsabilidad
 - d) no obligarse a decidir por algo

5. Sus alumnos en la lectura del material

- a) memorizan
- b) comprenden todo lo que leen
- c) les cuesta trabajo comprender con una sola lectura

6. Usted considera más importante

- a) las técnicas de enseñanza
- b) cumplir con el programa

7. ¿Ha recibido usted algún tipo de preparación sobre técnicas de enseñanza y evaluación?

- a) sí
- b) no
- c) ha recibido muy poca preparación

8. En caso de sí, ¿de qué tipo?

- a) curso sobre metodología
- b) libros sobre didáctica
- c) experiencia

9. ¿Qué ámbito considera que es más importante en la educación del alumno?

- a) familia
- b) escuela
- c) trabajo
- d) comunidad
- e) todos

10. ¿Cree usted que la educación termina en la adultez?

- a) sí
- b) no

11. Para que sus alumnos comprendan mejor lo que leen, usted

- a) les explica el material en clase
- b) se dan ejemplos
- c) se lee en voz alta
- d) se dan libros de consulta

12. Si hubiera el presupuesto y el apoyo necesario, ¿estaría usted de acuerdo con la formación de un taller de lectura?

- a) sí
- b) no

13. ¿Conoce usted las características de sus alumnos adolescentes?

- a) sí
- b) no
- c) le gustaría conocer más sobre estas características

14. Para usted el hábito de la lectura es:

- a) poder leer correctamente
- b) comprender lo que se lee
- c) desear aprender más a través de los libros

15. Sus alumnos, ¿redactan claramente sus respuestas en los exámenes?

- a) sí
- b) no
- c) podrían mejorar

16. ¿Varían los intereses entre los adolescentes y los adultos?

- a) sí
- b) no

17. ¿Cree usted que el material que se utiliza en la secundaria está de acuerdo a las necesidades o intereses de los alumnos?

- a) sí
- b) no
- c) podría mejorar

18. ¿Cree usted que el hábito de la lectura se adquiere igualmente en la adolescencia que en la edad adulta?

- a) sí
- b) no

19. ¿Considera usted que los libros que se utilizan fomentan la lectura?

- a) sí
- b) no

20. Los temas para leer que más interesan a sus alumnos son

- a) cómicos
- b) temas de actualidad
- c) novelas
- d) libros

21. Sus alumnos, ¿acostumbran leer lo aprendido con lo que ya saben?

- a) sí
- b) no

Muchas gracias por su tiempo y ayuda

Cuestionario piloto dirigido a los alumnos

Marque con una cruz la respuesta que considere más adecuada, tomando en cuenta que no habrá respuestas correctas o incorrectas. Su información será completamente confidencial y de gran utilidad para la presente investigación.

De antemano le agradecemos su tiempo y su valiosa ayuda.

1. ¿Considera usted que una persona está bien informada debido a que lee?

a) sí

b) no

2. ¿Qué temas escoge a la hora de leer?

a) aventuras

b) misterio

c) cómicos

d) temas de actualidad

3. ¿Le gustaría que hubiera una biblioteca donde estudiar?

a) sí

b) no

c) no lo cree necesario

4. ¿Tiene la costumbre de leer?

a) sí

b) no

5. ¿Le parecen aburridos los libros de la escuela

- a) sí
- b) no

6. ¿Acostumbra relacionar conocimientos nuevos con los que ya tenía?

- a) sí
- b) no

7. ¿Comprende al profesor lo que enseña?

- a) sí
- b) no
- c) no siempre
- d) casi siempre

8. ¿Comprende las preguntas de los exámenes?

- a) sí
- b) no
- c) a veces

9. Le gusta leer

- a) sí
- b) no
- c) a veces
- d) no tiene tiempo

10. Le cuesta trabajo comprender lo que lee

- a) sí
- b) no

11. Considera que la lectura le puede ayudar

- a) a comprender mejor
- b) a conocer nuevas cosas
- c) a pasar los exámenes
- d) a entretenerse

12. ¿Le gustaría tener información sobre como mejorar el hábito de la lectura?

- a) sí
- b) no

13. ¿Cómo?

- a) curso
- b) manual
- c) taller

14. ¿Acostumbra usted leer otros libros además de los que lleva a la escuela?

- a) sí
- b) no
- c) algunas veces

15. **Prefiere leer**

- a) cómics
- b) revistas
- c) periódicos
- d) fotonovelas
- e) libros

16. **¿Considera la lectura como un pasatiempo?**

- a) sí
- b) no

17. **En su tiempo libre usted prefiere**

- a) oír radio
- b) ver televisión
- c) ir al cine
- d) leer

18. **Su asesor, ¿utiliza algún material didáctico en clase?**

- a) sí
- b) no

19. **¿Es de su interés?**

- a) sí
- b) no
- c) algunas veces

20. En la lectura del material de estudio, usted

- a) memoriza
- b) comprende todo lo que lee
- c) le cuesta trabajo comprender con una sola lectura

21. Para que usted comprenda lo que lee, su asesor

- a) le da ejemplos
- b) permite que se lea en voz alta
- c) explica la lectura en clase
- d) ninguna de las anteriores

Cuestionario dirigido a los asesores

Marque con una cruz la respuesta que considere más adecuada, tomando en cuenta que no existen respuestas correctas o incorrectas. Su información será completamente confidencial y de gran utilidad para la presente investigación

1. ¿Está usted familiarizado con algún instrumento o técnica de enseñanza?

a) sí

b) no

2. Cree usted que la educación es

a) tener habilidades

b) aprender

c) lograr interés por parte del alumno

d) lograr desarrollar todas las áreas del alumno

3. ¿Cree usted que sus alumnos han logrado el hábito de la lectura?

a) sí

b) no

c) la mayoría

d) muy pocos

4. Por libertad, usted entiende

a) autonomía

b) elección entre varias opciones

c) responsabilidad

d) no obligarse a decidir por algo

5. Sus alumnos en la lectura del material

- a) memorizan
- b) comprenden todo lo que leen
- c) les cuesta trabajo comprender con una sola lectura

6. Usted considera más importante

- a) las técnicas de enseñanza
- b) cumplir con el programa
- c) lograr un aprendizaje

7. ¿Ha recibido usted algún tipo de preparación sobre técnicas de enseñanza y evaluación?

- a) sí
- b) no
- c) ha recibido muy poca preparación

8. En caso de sí, ¿de qué tipo?

- a) curso sobre metodología
- b) libros sobre didáctica
- c) experiencia

9. ¿Qué ámbito considera que es más importante en la educación del alumno?

- a) familia
- b) escuela
- c) trabajo
- d) comunidad

10. ¿Cree usted que la educación termina en la adultez?

- a) sí
- b) no

11. Para que sus alumnos comprendan mejor lo que leen, usted

- a) les explica el material en clase
- b) se dan ejemplos
- c) se lee en voz alta
- d) se dan libros de consulta

12. Le gustaría obtener mayor información sobre:

- a) cómo fomentar el hábito de la lectura
- b) diferentes métodos y técnicas de enseñanza
- c) cómo evaluar
- d) cómo ayudar a los alumnos a memorizar

13. Si hubiera el presupuesto y el apoyo necesario, ¿estaría usted de acuerdo con la formación de un taller de lectura?

- a) sí
- b) no

14. ¿Conoce usted las características de sus alumnos adolescentes?

- a) sí
- b) no
- c) le gustaría conocer más sobre estas características

15. Para usted el hábito de la lectura es:

- a) poder leer correctamente
- b) comprender lo que se lee
- c) desear aprender más a través de los libros

16. Sus alumnos, ¿redactan claramente sus respuestas en los exámenes?

- a) sí
- b) no
- c) podrían mejorar

17. ¿Varían los intereses entre los adolescentes y los adultos?

- a) sí
- b) no

18. ¿Cree usted que el material que se utiliza en la secundaria está de acuerdo a las necesidades o intereses de los alumnos?

- a) sí
- b) no
- c) podría mejorar

19. ¿Cree usted que el hábito de la lectura se adquiere igualmente en la adolescencia que en la edad adulta?

- a) sí
- b) no

20. ¿Considera usted que los libros que se utilizan fomentan la lectura?

- a) sí
- b) no

21. Los temas para leer que más interesan a sus alumnos son

- a) cómicos
- b) temas de actualidad
- c) novelas
- d) libros

22. Sus alumnos, ¿acostumbran leer lo aprendido con lo que ya saben?

- a) sí
- b) no

23. Le gustaría obtener información sobre como fomentar el hábito de la lectura en sus alumnos?

- a) sí
- b) no

24. En caso de sí, a través de:

- a) un taller
- b) un manual
- c) conferencias
- d) otros

Muchas gracias por su ayuda

Questionario dirigido a los alumnos

Marque con una cruz la respuesta que considere más adecuada, tomando en cuenta que no habrá respuestas correctas o incorrectas. Su información será completamente confidencial y de gran utilidad para la presente investigación.

De antemano le agradecemos su tiempo y su valiosa ayuda.

1. ¿Considera usted que una persona está bien informada debido a que lee?

a) sí

b) no

2. ¿Qué temas escoge a la hora de leer?

a) aventuras

b) misterio

c) cómicos

d) temas de actualidad

3. ¿Le gustaría que hubiera una biblioteca donde estudiar?

a) sí

b) no

4. ¿Tiene la costumbre de leer?

a) sí

b) no

5. ¿Le parecen aburridos los libros de la escuela?

a) sí

b) no

6. **¿Acostumbra relacionar conocimientos nuevos con los que ya tenía?**

a) sí

b) no

7. **¿Comprende al profesor lo que enseña?**

a) sí

b) no

c) no siempre

d) casi siempre

8. **¿Comprende las preguntas de los exámenes?**

a) sí

b) no

c) a veces

9. **¿Le cuesta trabajo comprender lo que lee?**

a) sí

b) no

c) a veces

d) tiene que leer 2 veces

10. **Considera que la lectura le puede ayudar**

a) a comprender mejor

b) a conocer nuevas cosas

c) a pasar los exámenes

d) a entretenerse

11. ¿Le gustaría tener información sobre como mejorar el hábito de la lectura?

- a) sí
- b) no

12. ¿Cómo?

- a) curso
- b) manual
- c) taller

13. ¿Acostumbra usted leer otros libros además de los que lleva a la escuela?

- a) sí
- b) no
- c) algunas veces

14. Prefiere leer

- a) cómics
- b) revistas
- c) periódicos
- d) fotonovelas
- e) libros

15. ¿Considera la lectura como un pasatiempo?

- a) sí
- b) no

16. En su tiempo libre usted prefiere

- a) oír radio
- b) ver televisión
- c) ir al cine
- d) leer

17. Su asesor, ¿utiliza algún material didáctico en clase?

- a) sí
- b) no

18. En caso de sí, ¿de que tipo?

- a) pizarrón
- b) audiovisual
- c) láminas
- d) películas

19. En la lectura del material de estudio, usted

- a) memoriza
- b) comprende todo lo que lee
- c) le cuesta trabajo comprender con una sola lectura

20. Para que usted comprenda lo que lee, su asesor

- a) le da ejemplos
- b) permite que se lea en voz alta
- c) explica la lectura en clase
- d) ninguna de las anteriores