

6  
28j



UNIVERSIDAD NACIONAL AUTONOMA DE MEXICO

ESCUELA NACIONAL DE ESTUDIOS PROFESIONALES  
ACATLAN

FALLA DE ORIGEN

ANALISIS DE LA PRACTICA  
PROFESIONAL DE LA ORIENTACION  
ESCOLAR EN EL COLEGIO DE  
BACHILLERES PLANTEL N° 18  
" TLILHUACA AZCAPOTZALCO "  
DURANTE EL SEMESTRE 88-A

T E S I S  
QUE PARA OBTENER EL TITULO DE  
LICENCIADO EN PEDAGOGIA  
P R E S E N T A  
**LETICIA FLORES CERVANTES**



ACATLAN, EDO. DE MEXICO



1995



Universidad Nacional  
Autónoma de México



## **UNAM – Dirección General de Bibliotecas Tesis Digitales Restricciones de uso**

### **DERECHOS RESERVADOS © PROHIBIDA SU REPRODUCCIÓN TOTAL O PARCIAL**

Todo el material contenido en esta tesis está protegido por la Ley Federal del Derecho de Autor (LFDA) de los Estados Unidos Mexicanos (México).

El uso de imágenes, fragmentos de videos, y demás material que sea objeto de protección de los derechos de autor, será exclusivamente para fines educativos e informativos y deberá citar la fuente donde la obtuvo mencionando el autor o autores. Cualquier uso distinto como el lucro, reproducción, edición o modificación, será perseguido y sancionado por el respectivo titular de los Derechos de Autor.

*A MIS PADRES*

*Por su amor, constancia y respeto que siempre me han inspirado*

*A MIS HERMANOS*

*Laura, Enrique y Fer; por ser siempre mis amigos*

*A MI AMADO ESPOSO ENRIQUE*

*Por ser: "La ternura hecho hombre nacido para mí"*

*A MIS HIJOS*

*Por ser motivo de amor y razón de mis esfuerzos*

# I N D I C E

Págs.

Introducción .....	1
<b>Capítulo I ANTECEDENTES HISTORICOS DE LA ORIENTACION .....</b>	<b>7</b>
1.1 Seguimiento histórico de la Orientación .....	11
1.2 Concepto de Orientación .....	34
1.3 Esquema educacional mexicano .....	57
<b>Capítulo II EL COLEGIO DE BACHILLERES .....</b>	<b>75</b>
2.1 Origen .....	77
2.2 El contexto .....	80
2.3 La Coyuntura .....	82
2.4 Estructura Organizativa en el CB.....	104
2.5 Perspectivas del Colegio de Bachilleres .....	110
<b>Capítulo III ANTECEDENTES DE LA ORIENTACION EDUCATIVA Y/O ESCOLAR EN EL COLEGIO DE BACHILLERES .....</b>	<b>117</b>
3.1 Definición de la Orientación Educativa y/o Escolar en el CB .....	124
3.2 Caracterización de la Orientación Escolar en el CB (enfoque) .....	132
3.3 El (DOE) Departamento de Orientación Escolar y sus funciones .....	147

## I N D I C E

Capítulo IV	DESCRIPCION Y DESARROLLO DE LOS PROGRAMAS DE TRABAJO DE ORIENTACION ESCOLAR EN EL CB .....	165
4.1	Area de Orientación Escolar .....	177
4.2	Area de Orientación Vocacional y Profesional .....	183
4.3	Area de apoyo Psicopedagógico .....	188
Capítulo V	INVESTIGACION DE CAMPO SOBRE LA IMPLEMENTACION DE LOS PROGRAMAS DE ORIENTACION ESCOLAR EN EL PLANTEL #18 "TLILHUACA AZCAPOTZALCO" DURANTE EL SEMESTRE 88-A .....	200
5.1	Contextualización del Plantel .....	202
5.2	Análisis de la práctica profesional..	222
5.3	Propuesta Pedagógica .....	311
Conclusiones	.....	334
Bibliografía General	.....	346
Anexos	.....	359

## I N T R O D U C C I O N

En el presente trabajo de investigación, nos hemos propuesto realizar una descripción general de las principales manifestaciones de la práctica profesional de la Orientación Educativa y/o Escolar en el Colegio de Bachilleres delimitándonos exclusivamente a un plantel de la institución mencionada, por tanto, especificando el plantel al cual hacemos referencia en este trabajo de investigación es el plantel No.18 "TLILHUACA AZCAPOTZALCO".

Para efectos de nuestra investigación tomamos en cuenta dicho plantel, por ser un plantel pequeño entre los planteles del Colegio de Bachilleres, con la finalidad de observar más de cerca, fiel y más fácilmente el desarrollo de la problemática escolar que éste presenta.

Este plantel, enclavado en la zona norte de la ciudad de México corresponde a un lugar eminentemente industrial y populoso que suele caracterizarse por un complejo y contrastante entorno social, en este sentido es válido conocer por medio de esta investigación, si el servicio de Orientación Escolar que ahí se proporciona responde o no a las necesidades propias de la entidad y su realidad social, o más esencialmente aún si se satisfacen las necesidades académicas reales de los

alumnos de la institución a través del apoyo de este servicio, para la posterior incorporación laboral a su medio.

De igual forma en importancia hacemos hincapié en el aspecto social de la orientación a través de la historia hasta nuestros días, porque que creemos firmemente que es necesario para el conocimiento de la orientación como tal, porque pese a todo, aún en estas fechas existe cierta confusión para la definición de la misma. Quizá esta dificultad se genere a raíz de que la palabra orientación forma parte de nuestro lenguaje común y cada quién vierte sobre ella un punto de vista distinto generando muchas dudas intelectuales que distorsionan las tareas emprendidas por el servicio de orientación en un plantel que por su amplitud, muchas veces se pierden en el viraje de una conducción real con fines definidos, en este sentido, estos problemas serán expuestos en nuestros primeros capítulos en donde trataremos de esclarecer como es que se ha venido desarrollando la función orientadora y que problemas subyacen para su delimitación.

Por otra parte, el interés especial con respecto al tema nace de la experiencia laboral de haber sido en su momento orientadora técnica, en el Edo. de México casi inmediatamente después de egresar de la Universidad y sobre todo surge de la necesidad de profesionalizar aún más nuestras labores en este vasto campo de acción donde nos desenvolvemos y aún continuamos laborando; lugar donde nos hemos llenado de múltiples

satisfacciones y experiencias que nos motivaron a realizar aún más un mejor esfuerzo para la realización de este proyecto.

De esta forma, la inquietud sobre el tema se encuentra entre nosotros vigente y en la educación de actualidad, porque la Orientación Educativa y/o Escolar se ha fomentado fuertemente en los últimos decenios por parte del estado mexicano quien provee de educación a todo el país, sobre todo en los niveles medio y medio superior.

Prueba de ello han sido los variados esfuerzos realizados por parte del estado, en materia de Orientación Educativa observandose una tendencia poco favorable desde mediados de los 80's y principios de los noventas a raíz de una fuerte crisis económica y un difícil inicio de sexenio al mando del presidente Ernesto Zedillo.

Como acciones concretas anteriores, pudimos observar la creación de todo un organismo para cubrir con esos fines el SNOE (Sistema Nacional de Orientación Educativa) organismo en la actualidad en decadencia, todo ello demuestra que el tema como tal ha sido contemplado, la Orientación educativa y/o Escolar ha alcanzado la preocupación, trascendencia e importancia nacional.

A estas fechas concluyéndose la llamada "Modernización de la Educación" del presidente Carlos Salinas de Gortari, observamos el nacimiento de los servicios de



orientación a través de EDUCATEL sistema que funciona por vía telefónica, en respuesta a la necesidad potencial de Orientación del gran conglomerado estudiantil de México.

Estos son algunos de los ejemplos claros de las acciones más actuales en materia de orientación que están siempre a disposición de los cambios que se originen en nuestra sociedad.

Porque, no esta de más agregar que en la actualidad la desorientación es nuestra eterna aliada y sus efectos se dejan sentir a cada momento y de tal forma nos convertimos en víctimas de nuestra propia ignorancia, este fenómeno educativo real de incertidumbre, de quién ser y hacia donde dirigirse suele angustiar en mucho al adolescente del nivel medio y más crudamente al de medio superior por la posible incorporación y continuación de sus estudios superiores, en este sentido, se hace necesario, el proveer institucionalmente hablando del servicio de orientación como el servicio de apoyo académico de amplia riqueza psicopedagógica en pro de la formación armónica del adolescente.

De esta manera la práctica profesional de la Orientación Educativa y/o Escolar concretiza y resume la introducción del adolescente en el mundo adulto para la previsión y responsabilidad de su propio futuro.

Es entonces como podemos observar, tal la riqueza e importancia del servicio de orientación al interior de nuestros planteles escolares que se debe pugnar por la adquisición de una mayor y mejor eficacia en el servicio que se presta en beneficio de la comunidad estudiantil, en este caso concretamente con los alumnos del Colegio de Bachilleres. Por esta razón una buena parte de la investigación tiene la finalidad de observar directamente el desenvolvimiento del quehacer profesional del pedagogo en este campo de acción como Orientador Escolar, ya que, tenemos noticias de que se requiere de pedagogos y psicólogos para ejercer la función de Orientador Escolar en dicha institución; la relatoría de todas estas observaciones pueden cotejarse en nuestros últimos capítulos como testimonio de un trabajo de campo llevado a efecto.

Todas estas observaciones son importantes porque la Orientación Escolar en el Colegio de Bachilleres ofrece una serie de servicios de asesoría en cuanto a la gestión académica del estudiante, en cuanto a la ubicación e identificación de él con la institución y en referencia a la ayuda que puede brindarle en la elección de su carrera profesional.

Detenidamente entonces podemos señalar que el trabajo del orientador, ya sea, psicólogo o pedagogo, por sí mismo es vasto y rico de actividades académicas a todo lo largo de los semestres pre-establecidos en el Colegio de Bachilleres. De esta manera el Colegio de Bachilleres se convierte en un ejemplo

institucionalmente hablando de un centro educativo que promueve en su seno, el advenimiento de una Orientación Educativa más estructural a nivel medio superior, como alternativa pedagógica potencialmente rica de matices al servicio del proceso enseñanza-aprendizaje.

Por otra parte es valioso rescatar y hablar en nombre de quiénes carecen del servicio de orientación educativa, de quiénes padecen las fallas de la misma, y de aquellos quiénes en estudios superiores abandonan la escuela, por la ausencia de una atención orientadora con anterioridad y aún más por aquellos quiénes dentro de la carrera o trabajo se lamentan de no haber tenido una orientación educativa efectiva.

Por tal motivo, la intención de ésta investigación consiste en contribuir a la reflexión en la rectificación de la tarea del orientador realizando su injerencia en el ámbito escolar y exponiendo las bases teóricas que fundamentan su práctica.

Finalmente abogamos por la idea de que la persona indicada para encargarse del servicio de orientación escolar entre otros sea, el pedagogo, porque posee los instrumentos necesarios para evaluar constantemente el trabajo realizado en el ámbito escolar; detectando fallas y proponiendo alternativas viables de solución a los problemas que pudieran existir, por ser la educación su principal objeto de estudio.

## C A P I T U L O I

### ANTECEDENTES HISTORICOS DE LA ORIENTACION.

Antes de dar inicio al primer apartado de nuestro trabajo de investigación, es necesario aclarar que durante el desarrollo de la misma; encontramos en la revisión de documentos sobre orientación una gran influencia de material correspondiente al enfoque teórico del estructural funcionalismo.

En lo personal asumimos la idea de dirigir nuestra temática de investigación a través de la corriente del materialismo histórico como un intento de explicar científicamente la realidad social bajo una perspectiva de investigación más objetiva y crítica, visión siempre presente en el contenido de nuestro trabajo, consideramos así, la guía de esta corriente como la más afín a nuestros propósitos, sobre todo para la posterior intervención de las alternativas de solución a nuestra problemática expuesta.

De esta forma el marco teórico de nuestra investigación queda conformado poco a poco, ya que los contenidos se seleccionan y se analizan a la luz de las categorías y conceptos propios de la corriente en cuestión. También es importante agregar que se toma en cuenta la situación económica y social de nuestro país, esto es importante, porque por lo general la literatura sobre orientación adolece de muchas

deficiencias y de entre ellas destaca el hecho de encontrar mucha bibliografía de origen europeo con información para nuestra época ya en desuso, o bien, es de origen norteamericano con concepciones sociales "positivistas", acriticas o poco relevantes para la mayoría de la sociedad, totalmente ajenas a nuestro país.

Es quizá por esto que la orientación en nuestro país dista mucho de ser aceptable, por muchos motivos, entre otros por el hecho de no tener correspondencia real entre el ámbito escolar y las necesidades propias de nuestro país; no obstante se siguen difundiendo situaciones y experiencias educativas muy diferentes a nuestra realidad social o medio circundante.

Pues bien, en este sentido iremos ampliamente y de manera constructiva conformando el cuerpo de nuestra investigación, sin dejar de lado la tendencia estructural funcionalista existente en nuestros días en materia de Orientación Educativa, por el contrario retomaremos muchos de sus indicios y planteamientos para el análisis. Con la idea siempre en mente implícita o explícitamente de generar conciencia de cambio o transformación en esta disciplina, porque como sabemos... "Los filósofos no han hecho más que interpretar de diversos modos el mundo, pero de lo que se trata es de transformarlo."(1)

Esta transformación se hará sobre las posibles deficiencias que se encuentren en la práctica de la Orientación

en el plantel del Colegio de Bachilleres que seleccionamos, a través de acciones viables y en consecuencia en ajuste a los límites de tolerancia establecidos por ese sistema escolar.

En el caso de nuestra investigación, este cambio o transformación puede concretizarse al brindarse un mejor servicio y atención a la comunidad estudiantil del plantel en mención, de acuerdo al conocimiento de sus características, por tanto, el lugar de origen de este trabajo se delimita exclusivamente al plantel No. 18 del Colegio de Bachilleres "Tlilhuaca Azcapotzalco" en el turno matutino.

Iniciemos señalando que a pesar de que por regla general se acepta, que la orientación escolar es conveniente y debe ofrecerse cada vez más a un mayor número de gentes en el ámbito escolar, hay cierto desacuerdo acerca del verdadero significado de la palabra orientación.

Ya que de acuerdo con investigaciones de los conocedores sobre el tema: "Como esta misma palabra forma parte de nuestro lenguaje común y no es un termino acuñado por practicantes profesionales de una determinada especialidad: cada quien se siente en la libertad de emplear la palabra orientación según su criterio."(2)

Esto es cierto, ya que, ni aún en las más recientes reuniones académicas sobre orientación existe una sola

definición que satisfaga todas las inquietudes intelectuales existentes sobre lo que es la misma, y el criterio suele ampliarse de acuerdo a la institución educativa que le represente y por tanto le defina.

Definiciones sobre orientación se han hecho muchas, pero para efectos de este trabajo sólo nos interesa una descripción muy general que nos permita ubicarnos en el ámbito del tema de nuestro interés, por tanto, la definición que ha continuación se expone nos permite abarcar aspectos normalmente reconocidos para la orientación escolarmente.

Nuestra experiencia como Orientador escolar, nos permite expresar lo siguiente: La orientación en términos generales puede definirse como un proceso, que ha existido desde siempre, en éste proceso al individuo se le ayuda a conocerse a sí mismo y conocer el medio social en el que vive, a fin de ver logradas sus expectativas personales para una mejor contribución a su sociedad, por tanto, la orientación forma parte de toda acción emprendida con fines educativos.

En este sentido las funciones de la orientación tales como: decisiones vocacionales, elecciones personales, relaciones personales con los demás, nivel de aspiración, etc.. solo por nombrar algunas todas ellas concurren en el acto humano de asumir una decisión para satisfacer una necesidad específica.

Estas funciones a su vez, se han visto cumplidas de una u otra forma en momentos distintos a través de la historia general del hombre por diversos agentes desde los tiempos más remotos de los que tengamos noticia.

### 1.1 Seguimiento histórico de la Orientación.

El hombre siempre se ha preocupado por su situación en el mundo, tratando con esto, de encontrar su propia razón de ser desde tiempos inmemorables como la historia misma. Ante esto se defiende enérgicamente la idea de que el hombre es más que un manojito de: carne, huesos y músculos, es también un conjunto de problemas y conductas, producto de un momento histórico determinado, es un complejo total que vive y emerge como un congénere digno de tomarse en cuenta.

En este sentido, debemos de considerar el desarrollo de las relaciones humanas ligadas al modo de producción. El hombre se diferencia de los animales porque produce y crea sus propios medios de existencia y es capaz de irlos sustituyendo por otros más eficaces, es ésta forma de concebir al hombre y su historia, una concepción revolucionaria enmarcada en el materialismo histórico la cual explica el desarrollo de las fuerzas productivas a partir de la inmersión del hombre a un determinado modo de producción.



Por modo de producción entendemos que: "El modo de producción es un concepto teórico que nos permite pensar, es decir, conocer en forma científica una totalidad social. A través de este concepto es posible la organización de los elementos económicos, políticos, sociales e ideológicos existentes en una sociedad en estructuras, que posteriormente determina el papel que cada una de ellas desempeña en la sociedad."(3)

Nos obstante a pesar de que este término sea común entre nosotros ahora, no esta de más agregar que Marx y Engels principales teóricos de esta corriente, en sus trabajos no definieron el concepto de modo de producción.

El materialismo histórico parte de que el hombre esta ubicado aquí en la tierra y, por tanto, él es quien determina su propia conciencia.

Un hombre que ocupa un lugar en el proceso de producción, en base al cual se derivan las relaciones de poder, dependiendo del momento histórico que le corresponda vivir.

De esta forma y de acuerdo con esta concepción su desarrollo se va a dar en espiral, como una constante lucha de contrarios que desde la época primitiva ha existido, conforme al binomio antagónico opresor-oprimido que se puede aplicar a cualquier relación en donde exista alguien, que detente el poder ya sea de orden: económico, intelectual, etc. y otro que no lo posea.

Este desarrollo de los medios de producción nos han llevado a la formación del sistema capitalista, en donde la polarización de las clases sociales se ha acentuado y constituye el contexto en el cual nos desenvolvemos actualmente, aunque de acuerdo con esta concepción nada pertenece estable, todo es dinámico mediante la transformación práctica.

Con esta visión cambiante debemos comprender a las relaciones sociales; y éste trabajo de investigación particularmente enfocado hacia la Orientación Escolar, pretende ofrecer un nuevo esbozo histórico-social de la orientación desde la historia misma del hombre, hasta la presentación de un panorama general por el que atraviesa particularmente la orientación en nuestro país.

Iniciemos mencionando que, a medida que la civilización remplazo al salvajismo, el hombre también se preocupó por su situación con sus semejantes y en su lucha por sobrevivir en el medio hostil, trato de unirse a los suyos ante los problemas que les planteaba su existencia. Federico Engels se refirió a ello: "Los Australopitecos no podían llevar a cabo la caza de animales en forma individual, sino en forma colectiva, para lo que debían vivir en grupos".(4)

La ayuda mutua parecía ser el resultado lógico a sus problemas y dificultades cotidianas.

Es eminentemente en éstos casos donde la antropología cultural nos ha proporcionado muchos y muy variados ejemplos, de la permanente búsqueda del hombre de una orientación para su existencia. Un ejemplo convincente de lo anteriormente expuesto, es el hecho de que en pleno siglo XX todavía queden aborígenes australianos, este hecho por sí solo ya es notable, si tomamos en cuenta la enorme influencia occidental en el territorio de ese país.

"El aborígen australiano parece un fósil viviente del hombre de la edad de piedra, pues desconoce las herramientas metálicas, las faenas agrícolas -en cualquiera de sus aspectos- desconoce de igual forma la rueda y la escritura. Pero el paralelismo es por completo inexacto. Muchas invenciones prácticas y sociales, con las que se calibra el proceso material en occidente, han sido del todo innecesarias para el modo de vida australiano. Estos pueblos han sobrevivido porque a lo largo de muchos siglos supieron crear una cultura especial y perfectamente adecuada en todas sus facetas -caza, relación familiar, creencias, ritos etc.,- a su medio ambiente."(5)

De esta manera podemos observar que:"Los mismos hombres que establecen las relaciones sociales según su producción

material producen también los principios, las ideas, las categorías, conforme a sus relaciones sociales."(6)

Esto significa que la orientación surge desde un primer momento como la más elemental idea de satisfacer las necesidades propias del hombre en función a su vida cotidiana.

Es así como toda tribu conocida, pasada o presente ha tratado de asegurar su modo de vida para ayudar a sus jóvenes a convertirse en miembros clave de la sociedad a la que pertenecen, eliminando con su labor en conjunto algunas de las presiones que padecen. Los estudios comparativos de las religiones, ritos de pubertad y la educación han confirmado y dan crédito a esta exposición.

De esta forma podemos comprender que la orientación desde un primer momento y en el sentido más amplio del término era la ayuda brindada por una persona a otra, o bien, por un grupo a sus miembros, es decir, los unos a los otros se correspondían mutuamente en la búsqueda del mejor curso de acción para la supervivencia del grupo y del individuo en la sociedad.

Hasta aquí definamos, a manera de síntesis nuestra concepción de hombre con aspectos importantes anteriormente expuestos e insertemos a la Orientación en su paso por la historia.

. El hombre como ser vivo es parte integrante de la naturaleza.

. El hombre convive con otros hombres para satisfacer sus necesidades por medio del trabajo.

. Los conglomerados humanos están relacionados por el medio físico que los rodea y al mismo tiempo éste es transformado por el hombre.

. El hombre al relacionarse con otros hombres para satisfacer sus necesidades, crea un medio social específico y a su vez el medio social condiciona el comportamiento del hombre en su comunidad.

. El trabajo es fundamental para el desarrollo del hombre y de la sociedad.

. Las características con que cada sociedad produce sus bienes materiales, se encuentran en estrecha relación con la organización política, jurídica e ideológica de cada sociedad.

. Las sociedades cambian conforme se desarrollan los medios materiales de producción y las relaciones de las fuerzas productivas.

. La experiencia acumulada por el hombre para satisfacer sus necesidades conforma la cultura.

Pues bien, ya que, de cultura hablamos refiramonos a la griega, cuna de la civilización occidental; en la concepción griega tenemos por ejemplo, que de todas las partes del mundo griego, las personas acudían al Templo de Delfos a buscar en las respuestas ambiguas del oráculo la orientación que necesitaban en los momentos más importantes y decisivos de sus vidas.

"El politeísmo de la antigua Grecia fue otro intento de explicar los fenómenos naturales, y los ritos griegos del culto fueron una continuación de la creencia del hombre de que había seres sobrenaturales que controlaban su destino".(7)

La literatura griega de la era pre-cristiana esta llena de este tipo de especulaciones acerca de los grandes problemas de la vida, las versiones sobre la "buena vida" varían ampliamente desde la concepción individualista de los sofistas que según Protágoras "daban buenos consejos en asuntos domésticos a los jóvenes, así como capacitación para asuntos políticos para dominar los negocios de la ciudad."(8) Hasta la búsqueda de esencias ampliamente difundidas por Sócrates y Platón.

Antes de continuar detengamonos a comprender que:"El hombre depende de la estructura económica de su tiempo. Al adquirir nuevas fuerzas productivas."(9) entendidas estas como:"Las fuerzas que resultan de la combinación de los elementos del proceso de trabajo bajo relaciones de producción determinadas."(10)

El hombre o más bien los hombres propiamente hablando, al cambiar su modo de producción transforman, por tanto, la forma de ganarse la vida, definamos entonces a partir de esta idea nuestro concepto de sociedad.

"Una sociedad es un agregado organizado de individuos que siguen un mismo modo de vida." (11)

Ahora bien, desde el punto de vista de Carlos Marx, la sociedad cualquiera que sea su forma, es el producto de la acción recíproca de los hombres, pero estos no son libres de elegir determinada forma de sociedad y señala que: "A un determinado nivel de desarrollo de las facultades productivas de los hombres, corresponde una determinada forma de comercio y de consumo." (12)

Ejemplificando y refiriendo al consumo, nadie puede negar que la antigua Grecia era entonces lo que hoy conocemos característicamente como una "ciudad parasitaria" algo así como el Distrito Federal en México, que desde siempre vive a costa de la riqueza generada por otras entidades.

Y que mejor ejemplo ilustrativo que la antigua Grecia para observar la llamada lucha de clases, que más adelante y durante el transcurso de este trabajo definiremos en detalle; entendamos este concepto en términos generales como la desigualdad e injusticia entre las clases que componen una sociedad, ya que, el materialismo histórico encuadra la práctica social dentro de las clases sociales las que podemos definir como: grandes grupos de personas que se diferencian entre sí por el papel que desempeñan en un modo de producción

históricamente determinado y sobre todo por la manera en que perciben la parte de la riqueza social que disponen.

De esta manera la práctica social es el papel que el individuo desempeña dentro de determinada clase social. Si el individuo participa en la posesión de los medios de producción en el sistema capitalista, pertenece a la burguesía, si en cambio sólo cuenta con su fuerza de trabajo que tiene que vender como mercancía para poder subsistir entonces pertenece a la clase del proletariado.

"En Grecia desligadas del trabajo manual y del intercambio de productos, las clases superiores eran ya, en su época socialmente improductivas. El escaso desarrollo de los medios de producción, no permitía arrojar sobre el mercado gran excedente de productos."(13)

Sabido es por todos, que casi toda la técnica de los antiguos consistía en la fuerza humana ayudada por los escasos aparatos de aquel entonces por ejemplo, palancas, rodillos, etc.

De esta forma la lucha de clases desde el punto de vista marxista, constituye la historia de la humanidad, es decir, las diferencias entre los explotados y los explotadores.



Finalmente podemos concluir que "El griego común de aquel entonces se dirigía a sus mayores en busca de consejo sobre la vida."(14)

De la historia de la civilización griega vale la pena rescatar las aportaciones educativas más importantes, ligadas de alguna forma con la orientación a través de las ideas de Platón, él pensó que el hombre debe de hallar un lugar correcto en la sociedad mediante un sistema de educación, los supuestos de Platón eran claros. Las aptitudes de los hombres difieren considerablemente. La tarea de la sociedad mediante el sistema educacional, consiste en elegir líderes y asignar a los individuos "la capacidad X para realizar la tarea X" la orientación vocacional y educacional era muy simple en el sistema de educación platónico. "El maestro era el agente social que debía realizar las funciones de orientación."(15)

En lo que se refiere al primer indicio de lo que sería la Orientación Profesional encontramos su más remoto antecedente en la República de Platón, quién concebía al estado jerarquizado y estructurado en función de la distribución racional de los quehaceres individuales llegando así a una especialización y selección profesional.

Por otra parte, en aquella época Platón junto con Aristóteles teóricos de la educación, cada cual a su modo interpretaron el sentir de las clases dominantes ante la

excesiva libertad que hasta entonces había permitido el estado.

Las ideas discrepantes en torno a las formas de concebir al mundo y por ende la educación, atentaban sobre todo contra el orden establecido; ello originó entre otros hechos el destierro de Protágoras y más dramáticamente el tan recordado suceso histórico de la muerte de Sócrates condenado a beber la cicuta en el año de 399 a.c.

De esta forma puede observarse, como el detentar el poder económico implica casi siempre, el ejercicio de lo razonablemente aceptable en materia de educación.

Los romanos por su parte tenían adivinos a los cuales recurrían para la toma de decisiones, se sabe que los reyes tenían sabios consejeros que los ayudaban en la solución de asuntos importantes que requería el gobierno de sus países, para ilustrar esto Finley gran historiador de nuestra época describe lo siguiente: ..."Ni una sola conquista de un emperador romano fue motivada por la posibilidad de enriquecer al imperio: todas sin excepción, fueron resultado de cálculos político estratégicos."(16)

De los romanos, nuestros antecesores consanguíneos (latinos) podemos decir, que estos se guiaban en la vida a través de su sentido común; se habla de ellos como personas muy prácticas que veían en la cotidianidad de su existencia, la obtención del beneficio en cualquier cosa emprendida.

Fue quizá, esta razón su verdadero "talón de Aquiles" ya que una vez engrandeciéndose Roma con sus triunfos; a través de la conquista, y el comercio de esclavos, el gran imperio se vio, por sus excesos en la más plena decadencia.

Casi dos mil años después Juan de Dios Huarte de San Juan en su libro titulado: Examen de los ingenios para las ciencias, escribió a través de discursos las reglas o leyes prácticas para averiguar las versaciones de los distintos ramos del saber divididos por él en: talentos, habilidades e ingenios sustentando de alguna forma los primeros principios básicos de la orientación profesional.

Hasta aquí podemos señalar que desde el comienzo de los tiempos, tal era el estado de la orientación, si es que puede emplearse con propiedad dicho término, que los intentos no sistematizados del hombre se resumían, en base al consejo recibido del amigo o las personas religiosas que difundían en su pensamiento ciertos postulados, o bien, a través personajes investidos de autoridad legal que hablaban en representación de las reglas y costumbres de la sociedad.

A causa de la naturaleza de la sociedad en los albores de la historia buena parte de la orientación o consejo se originaba en las fuentes: religiosas, brujos, oráculos griegos, rabinos, sacerdotes, pastores, etc., esto no implica que aún en la actualidad dejen de consultarse este tipo de modalidades con

respecto a la orientación en general. Por el contrario sustentan el principio elemental de consulta en momentos difíciles.

A todo esto solo queda añadir que, por tanto, no se reconoce teoría sistemática alguna a este periodo., pero ello no significa que la orientación estuviera presente desde entonces.

En el siglo pasado, Von Goethe insistió sobre el tema de orientación al afirmar que: "No todos los caminos son para todos los caminantes".

Revisando la literatura podemos señalar que la primera modalidad de orientación dirigida a fines más específicos, en su época fue la orientación profesional y ocupacional, surge en base a la industrialización y a la diversificación de empleo a finales del siglo pasado y a principios de este siglo respondiendo directamente a motivos de carácter económico y social esto acontecía en Europa tras la necesidad de adaptar a los individuos al medio laborar.

Históricamente a partir de este momento nos referimos a la sociedad pre-capitalista en la cual Marx había de describir sus más sólidas concepciones teóricas consagrando su tiempo al estudio de la economía política. Una vez en Londres donde había de pasar el resto de su vida observó con aguda visión crítica el desarrollo en Inglaterra del capitalismo que aunque

incipiente marcaba drásticamente las grandes diferencias sociales.

Finalmente la labor formal de la orientación como campo de actividad profesional es reconocida y surge a comienzos del siglo XX.

Con el nacimiento de la industria y las transformaciones de la técnica, el capitalismo introdujo nuevas posibilidades de movilidad social entre los individuos, y es entonces en el presente siglo cuando se concreta y sistematiza la orientación en intervención científica al ajuste del trabajo o profesión.

El guiar a los individuos en la sociedad es una actividad que se concreta a través de la escuela, era tarea específica y principal modalidad, del primer tipo de orientación reconocida (la orientación profesional y ocupacional) que la educación implementaba a la formación social de E.U formalmente.

En Norteamérica Frank Parsons asistente social en Boston adquiere renombre con su oficina de orientación profesional; en la que aplicaba la observación y el diagnóstico psicológico empírico.

Por otra parte es importante considerar el marco socio cultural en el cual surgió todo el movimiento de la orientación vocacional en los Estados Unidos, desde poco después del fin

del siglo XIX hasta aproximadamente 1940, la sociedad norteamericana había pasado por una serie de problemas, por todos conocidos (la primera guerra mundial, estaban al borde de otra, oleadas de inmigrantes, problemas urbanos, etc.) gran cantidad de gente en aquellas fechas se hallaba desadaptada, buscaba ayuda frente a los problemas de elección, de ajuste, de conflictos entre las viejas ideas y las nuevas, etc.

La finalidad suprema en aquel entonces de la orientación era ayudar a vivir con adaptación a la gente de vería construir el nacimiento de una nueva nación; terreno propicio donde las ideas de Dewey sobre educación tuvieran eco y se convirtieran en gran medida en los principios del movimiento de orientación en aquel país.

De esta forma la orientación atravesó de la informalidad muchas veces teológica e intuitiva a un paulatino análisis formal objetivo "Centrado en los Test's de problemas concernientes a dificultades interpersonales (a menudo intrapersonales)." (17)

En lo que respecta a nuestro país mencionaremos brevemente algunos antecedentes históricos de la orientación en México.

El desarrollo de la orientación en nuestro país se fundamenta y tiene razón de ser, en la serie de medidas que procuran reglamentarla, la orientación de los individuos en una

compleja red de actividades escolares y profesionales ha dependido ciertamente del progreso del sistema educativo nacional.

Las tareas de la orientación en México datan de varios lustros en 1924 fue autorizado el establecimiento de un laboratorio en la SEP de psicología escolar cuyo objetivo era "El esclarecer normas científicas de los procesos pedagógicos para que los niños no perdiesen la salud, ni el tiempo en ocupaciones inútiles".(18)

La orientación en su origen tuvo un estricto sentido utilitarista: la adecuación del hombre a un puesto productivo.

Así en 1924 y por iniciativa del profesor Lauro Aguirre se estableció una oficina en la SEP (Secretaría de Educación Pública) con servicios de índole vocacional, poco después y en colaboración con el Doctor Rafael Santamaria, su propio fundador se transformó en el Departamento de Psicopedagogía e Higiene, posteriormente ya para 1936 dio origen al Instituto Nacional de Pedagogía.

En este organismo se establecieron servicios de orientación vocacional, psicofisiología, paidografía, psicometría, educación especial e higiene. Todo ello indica o son indicadores directos, del interés en la época por la modernización de los servicios educativos.

A partir de entonces se multiplicaron esfuerzos a modo de que a fines de 1964 no sólo existían laboratorios de orientación vocacional en el Instituto Nacional de Pedagogía, sino también en el Instituto Politécnico Nacional donde "Desde 1953 de realizaron trabajos primeramente de índole individual hasta trabajos grupales a través de una oficina de biotipología que posteriormente conformaría el departamento de Orientación Educativa expandiendo sus funciones por durante veinte años de servicio muy restringido."(19)

Consecutivamente la escuela nacional de maestros, así como las Direcciones Generales de Segunda Enseñanza y Educación Tecnológica, fueron implementando la orientación educativa en sus centros escolares., fuera de la influencia de la SEP la Escuela Nacional Preparatoria dependiente de la Universidad Nacional Autónoma de México, también se puso al tanto en materia de Orientación.

Cabe señalar que en todas estas instituciones educativas, se había mantenido el criterio de considerar a la orientación como una tarea complementaria a la educación formal, fundada principalmente en investigaciones psicológicas y psicométricas de los educandos y en modificación a los métodos de enseñanza.

Ya en 1936 en el Instituto Nacional de Pedagogía, con su primer director el Doctor Guillermo Dávila, se dio gran impulso



al Instituto, y se generó la necesidad de crear la preparación de los especialistas que apoyarían la divulgación científica de la orientación. Centro de lleno esfuerzos para la actividad científica de la orientación, con la realización de diversas actividades de gran importancia como: la elaboración de fichas médicas, los estudios individuales que tenían como base la entrevista con fines de orientación, Test's, etc.. contribuyendo así a los primeros indicios experimentales de la orientación en México.

Para 1940, con el establecimiento de la carrera de Psicología en la UNAM, y en 1942 con la creación de la especialidad de técnicos de la educación en la Escuela Normal Superior, se había iniciado la preparación de los especialistas que habrían de dedicarse a la orientación en las diversas instituciones educativas de nuestro país.

En 1950 se funda el Instituto Nacional de la Juventud Mexicana (INJUVE) el cual tenía entre sus actividades, la preparación física y cultural de los jóvenes y adolescentes así como el estudio de los problemas de orientación vocacional. En 1976 el INJUVE cambió de razón social considerablemente; en la actualidad se le conoce bajo el nombre de Consejo Nacional de Recursos para la Atención de la Juventud (CREA), institución que continúa vigente y atiende a la juventud en el área metropolitana.

En la UNAM se crea el servicio de psicopedagogía y el departamento de Orientación Escolar y Profesional, de igual forma la Dirección General de Enseñanzas Tecnológicas, Industriales y Comerciales crean sus propios y respectivos Departamentos Psicopedagógicos en las Universidades de Guadalajara, Monterrey y Guanajuato.

Dentro del proceso de la formación de la orientación institucionalizada, la Facultad de Filosofía y Letras de la UNAM implanta en 1956, un curso específico en el tercer año de la carrera de Pedagogía y en 1959 establece la especialidad de Orientación Profesional como estudio de Postgrado en la carrera de Psicología.

Los años posteriores a la segunda guerra mundial representaron para México, el periodo más intenso de modernización de sus estructuras económicas y sociales, así como la consolidación de su estructura política. Durante este periodo el país experimenta importantes cambios entre los cuales, se cuenta la transformación de la estructura del sistema educativo nacional.

El proceso de crecimiento del sistema educativo, cuyas causas deben buscarse tanto en el acelerado proceso de industrialización y en los cambios observados en la currícula demográfica, ha provocado que la matrícula se diversifique cada vez más, como puede verse en el surgimiento y seguimiento de nuevas modalidades educativas entre las que cabe mencionar las Escuelas de Capacitación Técnica, la implantación de nuevas

opciones curriculares como la creación de los Sistemas de Enseñanza Abierta, Educación para Adultos, Telesecundaria, El Colegio de Ciencias y Humanidades, El Colegio de Bachilleres, Las Preparatorias Populares, La Universidad Autónoma Metropolitana y otras.

Todos estos cambios tanto cuantitativos como cualitativos, que nacieron en el régimen del presidente Echeverría, como parte de su política de "apertura democrática" tras los acontecimientos estudiantiles del 68 han repercutido necesariamente en la concepción de la sociedad y por ende, de la orientación.

La SEP aprovecha las técnicas emanadas de la Psicotécnica y de la Psicología Experimental otorgándole a la Orientación un sentido diagnóstico en la exploración de las capacidades humanas., sin embargo, con el constante desarrollo de las ciencias sociales la preocupación actual de la Orientación en nuestras instituciones educativas, esta dirigida hacia la búsqueda del beneficio integral del hombre.

Como veremos más adelante en la conceptualización de la orientación en nuestras instituciones educativas se aboga por un concepto nuevo de Orientación Integral.

Por otra parte en la UNAM tras haberse celebrado el XVII aniversario de la (DGOV) Dirección General De Orientación Vocacional se mencionó que. "Es muy importante que se halla proyectado rendir homenaje a ilustres pioneros de la

orientación en México y realizar una reseña histórica que sienta precedente de los sucesos relevantes vividos a lo largo de diecisiete años de servicio."(20)

Como dato reciente se obtuvo que en la DGOV existe actualmente una maestría sobre Orientación Educativa la cual se impartió inicialmente en el Edo. de México para maestros normalistas a manera de estudio piloto y en la actualidad se amplía y ofrece como estudios de postgrado en la UNAM, por su parte en la Unidad Pedagógica Nacional (UPN) en un intento más por la profesionalización de los maestros, ofrece la maestría en Orientación Educativa, tras haberse ampliado recientemente a nivel de licenciatura el título de profesor.

Investigando tenemos noticias de que por su parte la Universidad del Valle de México con su nuevo diseño curricular siglo XXI y el Tecnológico de Monterrey tienen en su currícula un espacio destinado a orientación, más sin embargo, ambas instituciones particulares tienen la inquietud de elevar a la Orientación a nivel de maestría pero aún esto no es un hecho; en cambio la Universidad Iberoamericana imparte actualmente esta maestría.

Finalmente a manera de conclusión podemos observar, que el panorama de la Orientación Educativa es muy amplio y que el ejercicio de la orientación a lo largo de la historia se ha visto cumplido por diferentes agentes en un determinado momento

histórico estos agentes como vimos, a su vez ocuparon un lugar importante, en su momento dentro de su sociedad:(El sacerdote, el adivino, el maestro, etc.) Todos ellos convergen en proporcionar más que un experimentalismo, cierto realismo representativo que les tocó vivir en sus sociedades.

A esto podemos añadir que el descubrimiento de la verdadera base de toda la vida y desarrollo de la sociedad (La producción material) permitió comprender que la historia no la hicieron los grandes hombres, sino los trabajadores, fuerza principal del proceso de producción y realizadores de los bienes materiales, necesarios para la subsistencia de la sociedad.

Este realismo se enmarca en lo que constituyen los problemas de hoy y de mañana, la tarea del aconsejamiento verdaderamente significativo o el (counseling) para los norteamericanos ha variado sobre todo de una sociedad a otra en la época contemporánea, por la frecuente inestabilidad causada por las rápidas transformaciones socio económicas, las que a su vez han afectado las condiciones de vida.

Como hemos visto la orientación no ha perdido vigencia, se enriquece y se desarrolla de tal forma que se hace imprescindible en la actualidad, sobre todo por el enorme cúmulo y auge de las informaciones rápidas.

Por tanto, la perspectiva social de la orientación, para estar acorde con el desarrollo y las condiciones del siglo XXI necesitará de reflexiones, cambios y transformaciones para

tener vigencia en el ámbito escolar, ya que, varias cuestiones como sus principios conceptuales, investigaciones, objetivos y servicios entre otros se verán modificados.

Por último, la incorporación de los avances de las ciencias humanas y sociales al campo de la orientación ha seguido este recorrido: psicología diferencial y psicometría, pese a casi treinta años de atraso posteriormente la teoría conductual, después una visión crítica de los fenómenos educativos y de la realidad, la didáctica y el trabajo grupal, el cognoscitivismo y el psicoanálisis.

Dentro de este marco cobra especial importancia lograr establecer un perfil más definido del orientador, así como planificar su formación, perfeccionamiento y actualización constante.

Esta realidad es tal, que origina la idea que constituye el centro de nuestra obra: "El mejoramiento de la práctica profesional de la Orientación Escolar en el plantel No.18 del Colegio de Bachilleres" porque se tiene la convicción de que a la orientación no debe considerarsele como un lujo o un suplemento facultativo de nuestras instituciones educativas, sino como todo un antecedente histórico y ejercicio profesional digno de tomarse en cuenta, esto obliga a decir que la orientación no es lo que siempre ha sido, y lo que es hoy no ha sido siempre, evoluciona y apunta hacia diferentes necesidades del hombre conforme a su paso por la historia.

## 1.2 Concepto de Orientación.

Cuando uno se propone abordar una temática particular, siente la necesidad de realizar un balance de lo realizado en cuestión; en este caso la orientación se inserta en la educación y esta a su vez le confiere legitimidad, ya que, la orientación ha existido desde siempre como hemos visto con anterioridad.

Y a nuestro parecer, la educación es uno de los temas del que no es posible hablar sin referirse a lo social y por ende asume fenómenos que le son inherentes, económicos, políticos y sociales etc.

Por tanto, "La educación es por naturaleza un fenómeno vinculado estrechamente a una formación social y, por tanto, dependiente de esta."(21)

Ante esto, si bien es cierto muchas veces la realidad supera la teoría más acabada que pretendamos sustentar, la complejidad de los fenómenos educativos, deben abordarse a través del esclarecimiento de sus principales conceptos.

Por ello, una problemática particularmente polémica, es sin duda la orientación, porque todo parece indicar que llegan a ella infinidad de puntos de vista de la más diversa índole y en la práctica la multiplicidad de aspectos que esta abarca,

suelen muchas veces confundir inclusive al más experto orientador.

La orientación educativa y/o escolar son los puntos de llegada que trataremos de esclarecer en el siguiente apartado, porque entre otras cosas, son los conceptos que se manejan en la institución educativa donde realizaremos nuestra investigación, el Colegio de Bachilleres.

Al ser ampliado el sentido de la orientación, han surgido expresiones que intentan poner en relieve los distintos aspectos de la misma; de entre ellos tienen significado preciso: la orientación educativa, la orientación escolar, la orientación vocacional, profesional, etc., aspectos todos que caen dentro de la tarea educativa y agotan su contenido.

Antes de pasar a un análisis de las modalidades y concepciones de la orientación, se hace necesario el contextualizar a la orientación a través de la educación para ello definamos a la orientación a partir del siguiente punto de vista.

"En la formación social capitalista, la educación se ubica en la superestructura entendida esta como el cúmulo de estructuras (jurídico, políticas e ideológicas) de modo que la educación esta estrechamente ligada a esta trilogía, con funciones ideológicas e instituciones que tienen por fin



garantizar la reproducción del modo de producción, para generar explotación en las clases desposeídas."(22)

De esta forma la educación en nuestro sistema es un instrumento de imposición y legitimación de la ideología dominante que refuerza la alineación de mucha gente sin recursos económicos.

A nadie extraña las enormes diferencias sociales, que nuestro país vive, los pobres por ser pobres tienen pocas oportunidades de escolaridad y al obtener un mínimo de ella, tienen pocas oportunidades de conseguir un buen empleo, no obstante ahora, esta misma aseveración puede ser válida e inclusive extenderse a los profesionistas actualmente, pero lo contrario sucede con los privilegiados, la élite política nacional cuya intención principal es conservar el poder, suele presentarse ante el pueblo como la gran bienhechora que pretende ofrecer educación gratuita: obtiene a cambio apoyo político y de esta forma se mantienen las desigualdades y estratificación de carácter social.

En términos generales podemos señalar que la pretensión fundamental de toda ciencia burguesa ha sido la de formar una definición general de educación (como han pretendido también la definición de sociedad, estado o economía entre otras) indiferentemente a cualquier situación específica y por tanto válida para cualquier época histórica o sociedad.

Conformando así la tradicional idea positivista de que el sistema educativo es un conjunto de mecanismos, instituciones o rutinarios en los cuales opera lo que Durkheim llama: "La conservación de la cultura heredada del pasado, esto es, ..la acción ejercida por las generaciones adultas sobre aquellas que aún no están maduras para la vida social."(23)

Con esto se pretende establecer una relación de la escuela y la sociedad sin pasar por diferencias de carácter social, sin embargo, la realidad demuestra que la educación, ha sido transformada en cada revolución que la sociedad ha experimentado y es también por ello un producto de la lucha de clases.

De acuerdo con Ezpeleta, aún cuando Baudelot y Estabiet no nos hubieran enseñado más que una cosa: que la escuela única, no es realmente única, que no puede serlo en una sociedad dividida en clases, que la cultura impartida por la escuela no es una sola, ya que, los itinerarios no son simplemente diferentes, sino opuestos, aún solo con esto su aportación es de importancia decisiva para comprender a la educación como un objetopreciado de la clase en el poder, dónde a partir de ella puede influir y mantener el orden establecido.

Innumerables son los autores que han tratado el tema de la importancia social de la educación. Marx primero después

Althusser y posteriormente Gramsci explican a la educación en su modalidad ideológica y describen analíticamente su papel en la tarea de reproducir las relaciones de producción en una formación social específica. El segundo incluso en un aporte al estudio marxista del estado, califica a la escuela como: "aparato ideológico" del organismo estatal.(24) Quería de esta forma resumir la explicación de la función consensual y conservadora de la educación, sin embargo, la educación formal entendida como la parte consensual de la convivencia, también es resultado y factor de conflicto básico que experimentan los grupos estructurales de la sociedad.

La educación en tanto resultado intencional de la acción de las instituciones educativas provoca iguales conflictos que la educación como: proceso social básico, de allí que la batalla por tener acceso a la escuela, sea tan fragosa como la lucha por participar en su definición y en la toma de decisiones acerca de su contenido, dirección, ritmo, cantidad y calidad.

Por ende, la educación participa de las características de la lucha política, se lucha por recibir los beneficios educacionales, por participar en su proceso, por orientar su contenido y los modos de impartirse, es decir, alrededor del fenómeno educativo hay una lucha por el poder o cuando menos una competencia entre las clases y sectores sociales, por imponer su hegemonía ideológica y hacer triunfar sus intereses

especificos; el escenario en que aquello ocurre es, en general la política y particularmente lo conduce el estado, que asume el carácter de área donde se definen diferencias, pero que trasciende en su papel de árbitro para establecer equilibrio social, desde nuestro muy particular punto de vista creemos que sin la intervención del estado la lucha política por la educación sería mucho más caótica e indefinida.

Constatamos así que desde hace un buen tiempo, la educación ha sido un factor de gran relevancia y se ha convertido en un instrumento que puede ser utilizado con diversos fines por las clases privilegiadas en los diferentes sistemas de organización que han existido en el mundo.

Esta afirmación supone la necesidad de deshilvanar otras vertientes del problema, en principio, la educación no sólo es una fórmula de integración del ser humano al grupo al que pertenece, además de su función socializadora, existe otra función que podría definirse como "politizadora", es decir, el hombre recibe instrucciones escolares también para ampliar su visión del mundo y su entorno, para tomar conciencia del mundo que le rodea y en el cual vive, lo que a la postre le servirá para modificar el estado de las cosas a fin de mejorar las condiciones de convivencia imperantes, para dar crédito a mis aseveraciones..Muñoz Izquierdo en su comentario a la Ley Federal de Educación señala que:"La educación por más que intente legitimar el estado de las cosas, va creando en los

educandos una cierta conciencia de la situación y un cierto sentido crítico y en esta forma va convirtiéndose los conflictos latentes de la sociedad en conflictos manifiestos."(25)

Desde esta perspectiva, lo importante es ahora destacar que en las sociedades modernas y contemporáneas la educación casi siempre se ha convertido en un fin ideológico muy importante que el estado retoma para su dirección.

Por su parte en nuestro país hay indicios de que el actual gobierno está empeñado en modernizar, entre otras cosas la educación nacional. De confirmarse esta tendencia, la sociedad estaría en vías de resolver al añejo problema de la diferencia que existe entre la educación que se imparte en la casa y en la instrucción escolar.

Las metas educativas de anteriores sexenios, jamás se cumplieron porque entre otros motivos fueron diseñadas sin tomar en cuenta la opinión pública. Revoluciones educativas van y vienen y los resultados son aún más alarmantes que los anteriores. Una prueba del fracaso en los planes educativos son el alfabetismo real y funcional que priva en nuestra sociedad: hay mucha gente que conoce las letras pero nada más.

Otro argumento que demuestra el fracaso educativo es el recientemente polémico bajo nivel académico de nuestras universidades, cuyos alumnos no alcanzarían la calificación de

4, sobre un promedio de 10, también de igual forma las cárceles son prueba del abatimiento cultural y educativo del país.

La ignorancia se presenta en detrimento de nuestros niveles escolares. Pero estos y muchos otros problemas del sistema educativo nacional se irán contemplando poco a poco a lo largo de esta investigación.

Como es sabido, la educación en general cumple varias funciones a manera de síntesis enunciaremos las más importantes:

-Una función conservadora, o sea, la transmisión de la cultura a los individuos con la finalidad de tener la vigencia histórica de esta.

-Una función socializante, en la medida en que el individuo se sujeta a la normatividad impuesta por el grupo social determinado, se convierte en un sujeto social, identificándose con el grupo que acepta a su vez tal legitimidad.

-Una función represiva. garantiza también la supervivencia específica del sistema que rige a una sociedad, constituyéndose como aparato educativo en instrumento de control, con el objeto de conservar y reproducir las limitaciones que el poder asigna a cada clase.

-Una función transformadora; por las mismas contradicciones de cualquier sistema social, surgen movimientos

que aparecen como fuerzas que expresan posiciones revolucionarias. (Sara Paín, 1983)

A nuestro parecer estas cuatro funciones suelen ser las más representativas y generales de la educación en muchas partes del mundo, porque se encuentran presentes de una u otra forma en todas las sociedades.

Ahora bien definamos hasta aquí a la educación, en palabras de autores afines a nuestra línea crítica de investigación, no sin antes reflexionar que, cada vez que se estudia más el fenómeno de la divulgación e instrumentación de la investigación educativa, los resultados de las investigaciones son a veces contradictorios y con frecuencia difícilmente traducibles en líneas de acción práctica.

"Además un proporción considerable de la investigación educativa se orienta a investigar la ineficacia o los efectos negativos de las soluciones establecidas en educación, sólo una pequeña parte de investigación aporta evidencias suficientes de los efectos positivos a nuevas perspectivas y soluciones."(27)

Razón que tomaremos muy en cuenta porque precisamente el propósito de este trabajo es fomentar una alternativa de solución ante nuestra problemática expuesta.

De acuerdo con la normatividad del sistema educativo mexicano, las funciones del sistema educativo nacional se basan en el Art.3o de la Constitución Política de los Estados Unidos Mexicanos, en la Ley Federal de Educación y en la interpretación que se han hecho de estos documentos tanto del Presidente de la República como del Secretario de Educación Pública, la definición contenida en la Ley Federal de Educación señala que:

ARTICULO 2.- La educación es medio fundamental para adquirir, transmitir y acrecentar la cultura; es proceso permanente que contribuye al desarrollo del individuo y a la transformación de la sociedad y es factor determinante para la adquisición de conocimientos y para formar al hombre de manera que tenga sentido la solidaridad social.

En el comentario que Muñoz Izquierdo hiciera a la Ley Federal de Educación analiza que: La educación, aún la impartida por particulares con autorización y reconocimiento oficial, se considera un servicio público (art.3) -ya que ésta está destinada a satisfacer necesidades sociales permanentes y sujetas a un régimen de derecho público (exposición de motivos) y se le asignan dieciséis finalidades excelentes. (art.5)

Según la ley los beneficios de la educación se deberán extender a quiénes carecen de ellos (art.10), la enseñanza primaria será obligatoria para todos los habitantes de la República (art.16) -y no sólo para los menores de 15 años, como establece el artículo 16 de la Ley orgánica abrogada- , y todos



tendrán derecho a las mismas oportunidades de acceso al sistema educativo nacional (art.48).

Con estos preceptos la Ley es inobjetable; pero confrontemosla con la realidad, la respuesta a estos enunciados se dislumbran poco a poco a través de nuestra investigación más adelante.

Reflexionando sobre educación, Guevara Niebla señala: "La educación no debe basarse en la transmisión del saber; sino que debe incorporar a su didáctica el proceso por medio del cual el hombre realmente conoce y se explica la realidad: planteándose problemas, construyendo explicaciones y constatándolas."(28)

Con esta definición se deduce que la praxis es la verdadera aprehensión del entorno que circunscribe al hombre extendiéndose a todos los planos de su diario acontecer. Entendamos aún más esta idea a través de las palabras del autor del liberalismo mexicano, educador universitario, así como promotor y teórico de la llamada Revolución Educativa, quien murió recientemente siendo Secretario de Educación Pública. "La educación, al igual que el hombre nunca acaba, se replantea y revisa, se enriquece permanentemente, no sólo en la cátedra y en el hogar, sino en el trabajo y en el ejercicio cotidiano de la solidaridad.(29)

Solidaridad entendida como la palabra clave del pasado sexenio y el presente, emanada del discurso manejado a nivel oficial con la idea de adquirir consenso a nivel nacional entre la población. Porque siempre fue la institución escolar uno de los pilares en la vida de los pueblos, y la educación en su conjunto -aquella que se da en todos los planos de la comunidad- ha sido y es una función permanente que ningún pueblo puede dejar de cumplir.

A raíz de nuestra época de grandes descubrimientos científicos y amplias transformaciones que implican en mayor medida un nivel de preparación mejor, cultura y conciencia histórica de sus miembros.

De esta manera la educación se transforma y se modifica, "La educación es un proceso político en la medida en que el estado la estatuye, organiza, dota de contenido y la utiliza para sus fines."(30)

Para ejemplificar aún más acertadamente esta cita, basta describir en detalle el periodo presidencial de Luis Echeverría Alvarez que entre otras cosas dio origen a la institución educativa de la cual hacemos ahora referencia El Colegio de Bachilleres.

Desde su campaña el Lic. Echeverría había anunciado una gran reforma educativa, sin hacer ninguna referencia a la que a

raíz del 68 había emprendido la administración anterior. Al protestar como candidato a la presidencia había afirmado: "Todos nuestros problemas desembocan y se relacionan con uno solo, el de la educación entendamos a la Revolución como un proceso en constante reforma, porque lo que tiene sitio especial dentro de ella es, la reforma educativa. Ningún avance económico, ninguna mejoría social son posibles sin educación popular, sin que lleguen al pueblo los beneficios de la cultura en sus diversos niveles." (31)

De esta forma la educación resultó ser la panacea difundida en el régimen echeverrista y, por tanto, el instrumento utilizado más hábilmente para fines políticos tras un tormentoso 68.

Para englobar muchas de nuestras más importantes ideas con respecto a la manera de definir a la educación Pérez Rocha señala: "La educación es uno de los temas más discutidos y sobre el cual toda corriente del pensamiento define tarde o temprano su posición; es más prestan constantemente atención a ella no solo los filósofos, sociólogos, economistas y demás también los funcionarios del estado, los patrones, los padres de familia, los sindicatos.., los partidos u organismos internacionales, etcétera. Sin embargo, a pesar de tanto interés el campo de la educación sigue lleno de incógnitas y consecuentemente de mitos, prejuicios y planteamientos superficiales esquemáticos que cruzan horizontalmente las

irreconciliables contradicciones que impone la división de la sociedad en clases."(32)

De acuerdo con esto para nuestra investigación resultaría casi imposible dejar pasar por alto las ideas de Freire con respecto a educación entre las múltiples acepciones que existen de este gran teórico de la educación en la revisión sus citas nos pareció la más apropiada para poder incluirse la siguiente:

" La educación no se hace para los educandos sino con ellos; tiene que partir de los problemas de la realidad concreta de sus educandos. Ellos son los autores del contenido programático de su educación, la educación tiene que ser una praxis(reflexión y acción) del hombre sobre el mundo para transformarlo, y esto es una práctica de la libertad."(33)

Finalmente a manera de conclusión podemos señalar que actualmente la educación consiste, más bien, en la puesta en práctica de los medios apropiados para transformar (al individuo) o permitirle transformarse en un marco de finalidades muy amplias, fijadas política, social y culturalmente.

En esta línea, la educación como actividad...y el aparato educativo como instancia social y política tienden a la institucionalización y por lo mismo a la escolarización.

Ahora bien, encontremos hasta aquí la relación entre orientación y educación, ya que, como señalabamos anteriormente, la orientación se inserta en la educación y ésta a su vez le confiere legitimidad a través de la escolaridad.

Ante esto las palabras del investigador mexicano Sánchez Dávalos son contundentes: "La orientación es una actividad profesional que surge en circunstancias socio-económicas y utiliza a la educación para lograr su contenido."(34)

Un autor argentino como algunos otros autores opinan que la orientación es sinónimo de educación, Bossing asegura que:

"La educación es la orientación del alumno en sus actividades de aprendizaje, de modo que tenga esas experiencias adecuadas, al desarrollo de las capacidades que necesita. De esta manera, la función de la orientación ..se identifica con el plan educativo total de la escuela."(35)

Eminentemente como en pocas disciplinas es en la orientación dónde juega un papel importantísimo el uso de las memorias de los congresos y seminarios, que han sido varios entre nuestras instituciones educativas, pero, pese a esto, la realidad nos refleja e indica que son pocas las personas que están dedicadas a la orientación, en cualquiera de los aspectos que ella comprenda.

Y esto se traduce en una seria deficiencia en la investigación y producción de material correspondiente al tema sobre todo en la investigación de origen nacional, ya que, es usual encontrar acepciones extranjerizantes (no restamos valor a esas antologías) sino que abogamos en contra del vicio generado de aceptación irreflexiva, de situaciones descontextualizadas en nuestro país, en donde el investigador mexicano no hace otra cosa más que la recopilación de lo que alguien hace mucho tiempo enunció en otro país, totalmente ajeno a nuestra realidad o lo que es aún peor inclusive únicamente se dedican a traducir en español ideas de trabajos de investigación sin ningún aporte crítico.

Como mencionábamos anteriormente, existe un problema de definición en materia de Orientación Educativa el sentido común dirige a muchas personas al desconocimiento real de las tareas de la orientación, hay quién inclusive desconoce con exactitud cuál es el papel de la orientación en el ámbito educativo en el que se desenvuelven y únicamente se restringen a pensar que la orientación se limita a un plano meramente informativo.

A nuestro parecer el problema de la orientación reside en el punto de confluencia en que existen dos preocupaciones inherentes a la educación formal.

"Por un lado en la educación escolarizada se plasman los proyectos concretos de enseñanza con dos líneas fundamentales

de contenidos, por un lado, contenidos cognoscitivos que se refieren a los que se derivan de aquellas disciplinas que son consideradas útiles con su correspondiente reflejo en el curriculum, para formar al individuo capaz de valerse a sí mismo y, por otro lado contenidos socializantes, que se consideran necesarios para lograr una actuación adecuada en la sociedad, con la particular visión de preparar no obstante al individuo, para la particular función social que le será propia." (Glazmán, Raquel. 1979)

Con esto dedujimos que entre otros aspectos importantes existen dos líneas principales en el desarrollo histórico de la orientación. De acuerdo a la primera interpretación el objetivo principal de la orientación es facilitar las decisiones y elecciones prudentes de los individuos en su auto-conocimiento, para valerse a sí mismos, y de acuerdo con la segunda el propósito fundamental de la orientación es promover el ejercicio consciente de las potencialidades de los individuos para un mejor curso de acción en la elección de su particular función social que le será propia.

A nuestro parecer el orientador responsable de su labor social ve la necesidad de atender éstos dos objetivos a la vez en su práctica profesional, pero el objetivo que considere de mayor importancia marcará la diferencia en la manera de desempeñar su papel.

En el pasado como se sabe, en nuestro país como en los demás la escuela transmitía una vez para siempre, a cada generación cierto bagaje de conocimientos, en relación con el desarrollo económico.

El ritmo lento de la renovación en épocas anteriores, no imponía análisis de logros en el quehacer educativo de modo que ocurría a menudo que padre e hijo aprendieran según los mismos textos y métodos, sin modificaciones esenciales.

En la actualidad "Ahora se reconoce que las generaciones jóvenes pueden educar a las generaciones adultas, se reconoce también la doble tarea de los maestros y alumnos, o sea, es posible enseñar-aprender y aprender-enseñar por ambos respectivamente." (Freire, 1970)

Las reformas educativas, los numerosos estudios e investigaciones efectuados en el dominio de los sistemas de enseñanza y educación indican una preocupación más acentuada para modernizar estas instituciones mejorar sus estructuras, contenidos y métodos de trabajo, para que cumplan pronto y eficientemente su misión de asegurar una preparación adecuada para las múltiples demandas de un mundo en transformación.

Los rasgos característicos de las jóvenes generaciones de hoy están determinados por numerosos procesos sociales, económicos y culturales, son generaciones formadas en



condiciones de la industrialización, del impacto cada vez más fuerte de la revolución técnico científica y lo será en mayor medida conforme a la introducción del siglo XXI en puerta, sobre todo a través de vertiginosa carrera de los medios de comunicación e información, por tanto, los niños y jóvenes de hoy se diferencian mucho de las generaciones anteriores suelen ser más despiertos e inquietos en muchos aspectos por el manejo elevado de información, un grado de madurez afirmado más tempranamente y con muchas nuevas aspiraciones e ideales que distan mucho de ser las nuestras ahora.

Esto a su vez obliga a la escuela a renovarse conforme a esos cambios de mentalidad y actualización constante. Ante esto la orientación, como función especial en nuestros centros educativos, surgida a raíz de la infinidad de caminos a seguir para la construcción del futuro de los jóvenes es por sí sola trascendente.

En términos generales, son pocos en relación a otras disciplinas sociales, los autores reconocidos dentro de la esfera mundial de la orientación; que todo aquel que trabaje en esta área tiene que tomar en cuenta : Roger Gal en Inglaterra y E.U, Drevillón en Francia, Rodolfo Bohoslavky para Latinoamérica destaca porque con sus ideas contrastantes sobre orientación vocacional, como buen observador de su entorno señalaba: "Específicamente entre los 15 y 18 años se delinear con más claridad los conflictos relativos al acceso al mundo

adulto de los adolescentes en términos ocupacionales ."(36)  
Delimitando un espacio de estudio específico de orientación a  
través del método clínico.

La naturaleza de la presente investigación nos obliga a  
definir aún más estrictamente que queremos abordar, en términos  
generales la orientación que nos interesa estudiar para fines  
de esta investigación es la orientación propia de los centros  
educativos, conocida genéricamente como: Orientación Educativa  
"La orientación educativa, es un instrumento permanente de  
vinculación constante con la educación; y de acuerdo con el  
nivel de institucionalidad se definen áreas que le  
componen: escolar, profesional, vocacional etc."(37)

Como comentario sobre la orientación educativa, en nuestro  
país nos gustaría agregar, que para nuestro conocimiento en  
materia de orientación educativa, desde el nacimiento de la  
Secretaría de Educación Pública únicamente se reconocen  
momentos aislados sobre la implementación de la orientación  
educativa en el país y ,por tanto, hasta la fecha existe falta  
de homogeneización de criterios para poder difundirse  
adecuadamente.

El presente estudio también contempla y menciona a la  
Orientación Escolar entre otras cosas, por el hecho de que así  
es llamada la atención del servicio de orientación que se

presta en la institución donde llevamos a cabo nuestras observaciones el Colegio de Bachilleres.

Expresemos pues, como la define esta institución, no sin antes señalar que al hablar de Orientación Escolar nos estamos refiriendo exclusivamente aquel servicio que se ofrece o acontece dentro de la institución, dentro de la escuela.

Orientación Escolar: "Es un servicio académico que se proporciona a maestros y alumnos a través de actividades directas o indirectas en apoyo al proceso enseñanza-aprendizaje y a la vida académica del plantel." (38)

Independientemente de esta definición del Colegio de Bachilleres podemos decir que la: ORIENTACION ESCOLAR ayuda al alumno a integrarse a la institución a la que pertenece a través de información estructurada y oportuna, de tal forma que le permite conocer sobre sus derechos y obligaciones. Colabora para disminuir el desajuste y deserción estudiantil y da tratamiento adecuado a los problemas escolares y humanos de los alumnos.

En el reciente II Congreso Nacional de Investigación Educativa del 93, se reconocen de acuerdo a los servicios de orientación ofrecidos en el país las siguientes áreas de orientación formalmente establecidas, resumiéndose de ésta forma:

1) Orientación Escolar: Definida como las acciones tendientes a adaptar al alumno a la institución escolar, en cuanto a lograr su desempeño académico dentro de "las mejores condiciones posibles". A través de actividades dirigidas hacia la información sobre: planes de estudio, servicios de apoyo y normatividad institucional.

2) Orientación Vocacional: Es la que se dirige hacia la aplicación de determinadas concepciones teóricas acerca de la elección de carrera, o respecto al papel que la personalidad o la estructura psicológica desempeñan durante este proceso. Para lograr lo anterior recurre a la aplicación de instrumentos psicométricos, la entrevista de tipo vocacional; el estudio de experiencias y resultados de intervenciones grupales.

3) Orientación Profesional: En ella se ofrece información profesiográfica; así como información acerca de la oferta de profesiones y su relación con el mercado de trabajo. En ella se incorporan estudios sobre seguimiento de egresados, sobre distribución y composición de la matrícula universitaria y el papel que juega la orientación educativa en el contexto de las profesiones.

4) Orientación personal o individual. Se refiere al área de corte psicológico o clínico que persigue ayudar al alumno a través de la consejería para resolver problemas que afectan el

desempeño académico, la adaptación escolar o elección vocacional.

5) Orientación psicopedagógica. Se aboca a asesorar al alumno en cuanto a su aprovechamiento académico a través de cursos o talleres sobre hábitos de estudio, lectura, preparación de exámenes, etc.

En resumen estas son las expresiones más frecuentemente utilizadas sobre diferentes tipos o modalidades de orientación a nivel nacional, que para efectos de este trabajo consideramos suficientes, sin descartar que existan algunas otras más.

En nuestra revisión sobre documentos de orientación varios autores mencionan que la orientación es un proceso, esto indica inherentemente que la orientación no es una actividad circunstancial que se halla dado de la noche a la mañana en atención a las necesidades de un solo momento, por el contrario sirve para rescatar que la orientación es algo continuo, ya que, el concepto de proceso entraña en sí la serie de fases sucesivas de un fenómeno (la realización personal de los individuos en este caso) implicando obviamente el progreso, adelanto o perfeccionamiento hacia una meta de carácter humano.

Finalmente solo queda añadir, que en nuestra institución a investigar: El Colegio de Bachilleres utiliza indistintamente

los dos términos anteriormente expuestos Orientación Educativa y/o Escolar para designar la labor profesional del pedagogo o psicólogo que ahí trabaja, así como también se suele especificar como Orientación Escolar, al ejercicio de las actividades que se generan en el plantel y que le son propias al Departamento de Orientación, esto puede observarse claramente a través de los trabajos emitidos por el Departamento de Orientación sobre todo de índole administrativo.

Para concluir solo nos resta agregar, que la orientación es hoy por hoy una alternativa pedagógica viable, potencialmente rica en matices psicopedagógicos al servicio del proceso enseñanza-aprendizaje y por ende nos proporciona el espacio, como pocas disciplinas; dónde el despliegue de la crítica, el compromiso y la auto-suficiencia, para la transformación de la educación puede fomentarse.

Estamos seguros y reconocemos que existe un imperfecto eclecticismo en la manera de responder a los problemas tan extraordinariamente variados en materia de orientación, con los que nos enfrentamos día a día.

Pero el terreno está ahí en espera de un mayor y un mejor esfuerzo conjunto para limar deficiencias...de esta manera el trabajo como teóricos de la educación está aún por verse.

### 1.3 Esquema Educativo Mexicano.

El siguiente punto que a continuación desarrollamos en este trabajo de investigación, rescata algunas nociones importantes sobre el sistema educativo nacional, contenidas en el pasado Plan Nacional de Desarrollo y el Programa Nacional de Educación, Cultura y Deporte emitidas durante el sexenio del presidente Miguel de la Madrid Hurtado, así como las principales líneas de acción por el actual gobierno de Salinas de Gortari en los 90's en materia educativa.

En México la educación ha servido, desde los albores de la vida independiente, en el discurso oficial como factor de igualdad y liberación social. "La instrucción de los mexicanos ocupa un lugar preponderante en los sentimientos de la nación y es una propuesta y demanda concurrentes en todas las proclamas y planes revolucionarios." Podemos decir que, desde los inicios de la vida independiente de México, hay un claro paralelismo entre el proyecto educativo y el proyecto nacional.

Lo anterior es así, porque el proyecto de una nación se legitima, refuerza y trasmite fundamentalmente a través del proceso educativo, constituyéndose este en el pivote del sostenimiento ideológico del régimen político y social, de allí que la ideología dominante encuentre vigencia en el sistema educativo, en los valores que se inculcan, y en los fines que proponen sus planes y programas, sus profesores, sus textos y sus escuelas.

En el proceso histórico mexicano, el estado ha sido el formador más dedicado de las principales instituciones sociales, entre ellas la escuela y el sistema educativo, no es insólito, sino explicable, que sea el estado mexicano quien encabeza las etapas más ricas de la lucha en favor, de la educación popular y nacional, de una u otra forma debe de cumplir con la representatividad que el pueblo le confiere. La educación popular le ha servido al estado como un instrumento de seguridad, para establecer las bases de la unidad nacional. "Y a partir de 1917 para asegurar el mantenimiento y sostenimiento de la alianza revolucionaria de clases populares en el campo y en la ciudad."

A nuestro parecer verdaderamente es cuestionable hablar de una alianza revolucionaria entre el campo y la ciudad, ya que, se reconoce que "México se caracteriza por una fuerte distribución desigual de la población provocada por los movimientos internos de la población especialmente entre 1950 y 1970, las migraciones internas deben ser vistas, como un fenómeno resultante del proceso global de cambio en la sociedad, es una respuesta a la existencia de desigualdades regionales dentro del sistema económico del país, en el último decenio se estima que más del 50% de toda la migración del país se dirigió al área metropolitana de la Cd. de México." (39)



A raíz de este fenómeno se deduce que la educación en nuestro país obedece, más que nada a un reclamo, tanto en el campo como en la ciudades, de esa oportunidad de acceso a la escuela, como parte de un servicio más que proporciona el estado.

En una breve síntesis la estudiosa, Josefina Zorida Vázquez, distingue cinco grandes etapas en las que el gobierno ha pugnado por construir el edificio educacional mexicano, definiendo el perfil del mexicano a partir de las ideas de: progreso, soberanía, justicia, libertad e independencia. "Que dan sustancia a la filosofía de nuestro ser nacional."(40)

La primera etapa, que va de 1821 a 1857, sirve para delinear en forma todavía difusa, al camino que se debería seguir para alcanzar el progreso y la estabilidad, pero con las pugnas se impidió avanzar en esta dirección.

En la segunda fase (1857-1889) los antagonismos entre liberales y conservadores, principales representantes de la clase que detentaba el poder en aquella época, conducen la idea de crear la escuela laica para formar a los nuevos ciudadanos, libres de prejuicios y dogmas que contrarrestaron o al menos neutralizaron la multiplicación de exponentes del tradicionalismo que se erguían como el mayor obstáculo para el progreso.

El tercer estadio abierto de 1898 y cerrado en 1917, se organiza a partir del primer Congreso Nacional de Instrucción Pública en donde se postula a la Historia; como la material esencial para crear los sentimientos que unificarían a la nación. Este esfuerzo quedó interrumpido por la Revolución de 1910, de la que, sin embargo, surge el triunfo de los revolucionarios la Constitución de 1917, que funda el artículo tercero, base de una educación al margen de las ideas o creencias sectarias, bajo la rectoría del estado.

Así pues la cuarta etapa que parte de 1917 precisamente y concluye en 1940, sirve para emprender la búsqueda de una nueva fórmula para educar a los mexicanos sobre los postulados de nuestra carta fundamental; La constitución.

La quinta etapa (1949-1960) marca el final de las divergencias al sentarse las bases para que México contara con un sistema educativo que condujera a la unidad nacional la consolidación del proceso se logra justamente con la creación durante el mandato del presidente Adolfo López Mateos, con los libros de texto gratuitos.

Las etapas descritas han transcurrido , por supuesto en medio de contradicciones y embates, sobre todo de la contra revolución y el sectarismo, a los que el estado se enfrenta cada vez más con mayores dificultades, pues se ubican hoy en un

contexto de crisis, que impone a la educación pública serias limitaciones para su expansión.

Los elementos característicos de la educación mexicana más ferozmente atacados son: su carácter popular, el laicismo y la gratitud, aunque también sufren las mismas arremiendas, los criterios del nacionalismo y la democracia, como conceptos sustantivos manejados por el estado.

Algunos ejemplos son los siguientes entre otros muchos tantos " En octubre pasado, se efectuó en la capital mexicana el segundo encuentro juvenil nacional, auspiciado por organizaciones derechistas, cuyas conclusiones apuntaron a señalar que: "El monopolio gubernamental de la educación, la obligación de los textos, la manipulación política del profesorado y los planes de estudio, agreden a la dignidad y creatividad de los mexicanos y son motivos del bajo nivel académico en general."(41)

Esta cruzada ideológica a tenido también como exponentes destacados a prominentes figuras clericales; en fechas recientes, el vocero de la conferencia del episcopado mexicano, afirmó a tono grave y solemne que: "México vive una dictadura en materia de enseñanza".(42)

Otro importante sector social, la iniciativa privada en su lucha por reconquistar el importante mercado editorial ha

lanzado ataques contra los libros de texto y contra la educación gratuita, pregonizando las bondades de la instrucción privada. El centro empresarial del Norte de Sonora, por solo mencionar un ejemplo dijo el día 2 de septiembre, que la "enseñanza privada es la única alternativa viable ante la manipulación, que ejerce en este ámbito el gobierno." (43)

Esta transcripción de la pugna que se suscita entre el estado y algunos grupos de la sociedad, demuestra que el estado mexicano debe de buscar cotidianamente ganar legitimidad ante sus gobernados y procurar consenso en áreas tan sensibles como la educación, dejando que se ventilen libre y públicamente las divergencias.

De manera simplificada podríamos decir que el estado es "Un sistema inmerso en la sociedad encargado de dirigir y controlar las actividades del conjunto social, normador de la vida colectiva bajo un poder establecido sobre una población que habita una determinada circunscripción geográfica." (44)

Adicionalmente se comprueba, que en materia de educación -como habíamos mencionado antes- la administración de recursos tanto humanos como materiales, por comprender una estructura de gran magnitud; solo puede ser conducida por el estado sin dejar obviamente, de tomar en cuenta a los grupos y entidades de la sociedad que tienen vinculación con este esfuerzo.

Si el estado, como decíamos, es la síntesis de los esfuerzos sociales, entonces la orientación que se le imprime a la educación tendrá que ver forzosamente con las demandas de la mayoría que en el caso de México se ve favorecido a manera de consenso a través del libro de texto gratuito, la educación laica y la rectoría del estado en esta actividad, por tanto, los grupos minoritarios tienen derecho de ser escuchados y en ocasiones deben de considerarse sus recomendaciones, para fomentar la libre expresión y la democracia pero no deben a nuestro parecer de prevalecer sus intereses sobre la mayoría de la población.

Porque "México ha sostenido una larga y dolorosa lucha precisamente para evitar que sectores reaccionarios y antinacionales se adueñen del monopolio de la educación." (45)

En declaraciones como estas manejadas a nivel oficial, hemos visto hasta aquí que la historia del pensamiento pedagógico oficial en nuestro país no tiene límites, y se observa el nacimiento de un gran optimismo acerca de los frutos de la educación escolar y en algunos casos de uno solo de los medios que esta utiliza (por ejemplo, el libro de texto gratuito) son concebidos como grandes logros donde la educación es capaz de cambiar el aspecto político del continente, es lo más importante para un estado, es la base de las instituciones sociales, deja huella indeleble en los jóvenes, es el origen de todo bien individual y social, es el fundamento de la

sociedad, es el medio para adquirir el más amplio resplandor de una civilización, fundamento de toda felicidad social... y frases por el estilo, solo por nombrar algunos de los aspectos manejados oficialmente obligan a pensar que a través de educación se pretende obtener consenso muy difícil de adquirir en la actualidad por tan deteriorado nivel escolar nacionalmente.

Ante esto es lógico comprender entonces las acaloradas discrepancias entre centralistas y federalistas, entre conservadores y liberales, entre el Ateneo de la Juventud y los "científicos", sin embargo, todos ellos confluyen en un objetivo en común la gran importancia otorgada a un gran optimismo en educación.

En los gobiernos posteriores al movimiento armado continua ese entusiasmo por la educación y sus efectos, el optimismo por su trascendencia social se puede observar desde Vasconcelos hasta Bravo Ahuja, desde Obregón hasta Echeverría, las declaraciones de presidentes y secretarios de educación exhiben esta idea de que la transformación del país, la superación de las carencias dependen de la educación de los mexicanos y ésta se pone en manos de la escuela.

Todos los presidentes de los regímenes "revolucionarios" manifiestan su visión idealista respecto a educación, con excepto de Lázaro Cárdenas, expresando claramente la ideología

burguesa sobre la igualdad, la justicia, y la unidad a través de la escuela que en realidad se traduce, como se verá, en la defensa de los intereses de la clase en cuestión.

De esta forma podemos inferir que la legitimidad de un estado fuerte en sociedades como la nuestra parece tener una doble fuente: por un lado se mantiene y defiende la estructura social prevaleciente, y por el otro intenta orientar el desarrollo hacia el beneficio de la sociedad global mediante medidas redistributivas, pero nada equitativas a nuestro parecer.

"Este tipo de estado no puede considerarse como simple instrumento de las clases en el poder aunque su operación por la naturaleza de su misma estructura que protege beneficia grandemente a las clases poderosas. La autoridad del estado y su capacidad directiva se vuelve así bastante ambigua: por una parte garantiza la estructura social vigente -y en esa medida asegura el principio del orden, si hace falta recurriendo a la represión- y por la otra abandera una organización popular en virtud del cual emprende rupturas parciales..., contradicciones opuestas fundamentan las necesidades del estado fuerte y hegemónico, que de cohesión al proceso capitalista en una sociedad heterogénea y desarticulada." (46)

Aquí vale la pena hacer una referencia a nuestra realidad. México no ha sido nunca culturalmente unificado.

En una situación como la mexicana la construcción de una cultura nacional unificada significa inevitablemente excluir a la mayoría: lengua, valores, anhelos, maneras de actuar y de sentir, formas distintas de entender el mundo y de hacer las cosas de manera distinta de quiénes deciden el proyecto nacional cultural, no hace si no reflejar como en un espejo, la desigualdad del desarrollo económico, el empobrecimiento de muchos y la riqueza de solo algunos cuantos implica, por tanto, también diferencia de oportunidades, de experiencias, tanto en términos individuales como en tanto a grupo social.

La siguiente cita de la Academia Mexicana de la Educación es contundente: "En México no hay cultura nacional, existen diversas culturas y no hemos sido capaces de crear un espacio adecuado para su convivencia." (47)

Aunado a esta situación es obvio saber que a estas diferencias repercuten directamente la enorme desigualdad actual de los servicios educativos en nuestro país se exhibe por ejemplo, en las estadísticas comparativas entre el medio urbano y el rural una enorme diferencia cuantitativa en escuelas, maestros, atención de la demanda, etcétera.

Finalmente no esta de más incluir algunas cifras: actualmente por ejemplo, el sistema educativo nacional atiende en el nivel pre-escolar a 2.5 millones de niños, en



primaria a 14.9 millones -cien por ciento de la demanda- y en secundaria a 4.9 millones de personas, para la presente década , se estima que la tasa de crecimiento de la matrícula global será del 3.1 % promedio cada año. En el año 2000, se espera contar con una matrícula total de 31 millones de personas a las que se deberá brindarse los servicios educativos tanto en cantidad como en calidad suficientes, las cifras en sí mismas por su magnitud, causan vértigo, sobre todo si se piensa que los recursos con los que se cuenta cada vez son más exiguos. (48)

Es importante señalar, que más que representar estadísticamente y ,por tanto, cuantitativamente la realidad educativa nacional es importante reflexionar y analizar seriamente los límites y los alcances, hasta la fecha en materia de educación, para comprender sobre todo los fenómenos educativos cualitativamente al término de cualquier periodo sexenal.

Concluimos finalmente señalando que pese al ideario de Marcuse, gran pensador de nuestro tiempo: "El término proyecto subraya el elemento de libertad y responsabilidad histórica, entonces el proyecto nacional adquirirá, para su formulación, de un pueblo soberano, es decir, de un pueblo libre de elegir su destino, dueño de su territorio y de sus riquezas y que sepa darse cuenta de una organización jurídico política que satisfaga sus aspiraciones y deseos." (49)

Contrariamente en nuestro país, en todas las ocasiones en que la burguesía se ve forzada a reconocer que las relaciones capitalistas son inadecuadas, intenta demostrar con "argumentos educativos" que las relaciones entre otras relaciones, son inapropiadas porque los hombres no son buenos, la educación debe mejorarlos, y estas relaciones mejorarán cuando los hombres se mejoren, en una palabra se "eduquen".

"La educación debe convertirse en una garantía de la futura mejora de los hombres, mejora que en realidad no se puede asegurar en absoluto porque el mal lo constituyen las relaciones sociales predominantes y no los hombres."(50)

REFERENCIAS BIBLIOGRAFICAS

- 1) Marx-Engels, "Obras escogidas" 2 vols. , Ed. Progreso, Moscú, 1966 tomo II, pp. 404, 406.
- 2) E. Tyler Leona, "La función del orientador", Editorial trillas, México, 1979 p.28
- 3) Harnecker, Martha, "Los conceptos elementales del materialismo histórico", México, Siglo XXI, 1976, p.137
- 4) Donat, Peter, et al, "Así se elevó el hombre sobre el reino animal", Edit. Cartago Buenos Aires, 1975 p.56
- 5) "Enciclopedia 500 pueblos", Título original: Family of man, Barcelona España, 1981 Tomo I p.5
- 6) Marx-Engels, "Misera de la Filosofía", Ed. Progreso, Moscú 1966 I, 6 p.179
- 7) E. Beck Carlton, "Orientación Educativa: Sus fundamentos Filosóficos", Ed. El Ateneo Buenos Aires, p.11
- 8) Ponce, Anibal "Educación y lucha de clases", Edit. Alfa y Omega, República Dominicana, 1979 p.49
- 9) Marx-Engels, op cit., I, 6 p.179
- 10) Harnecker, Martha, op cit., p.61
- 11) Herskovits, Melville J., "El hombre y sus obras, La ciencia de la antropología cultural", F.C.E, México 1981, p.42
- 12) Marx, C. "Cartas", Obras escogidas, T I, Edit. Progreso Moscú 1980 p.532
- 13) Ponce, Anibal, op cit., p.28
- 14) E, Beck Carlton, op cit., p.12

- 15) Ibidem., p.14
- 16) Finley, M.I "La economía de la antigüedad", F.C.E, México 1975, p.218
- 17) E.Beck Carlton, Ibidem., p.25
- 18) Texto citado por Jorge Llaven en la ponencia presentada en la Reunión Nacional de Orientación Vocacional, organizada por la SEP en la ciudad de Mérida, Yucatán los días 20 y 21 de abril de 1970 como parte de las actividades del año Internacional de la Educación.
- 19) Palabras extraídas de la ponencia sobre el politécnico; de la Psicóloga Verónica Valdez, en la Semana de Orientación Educativa teniendo como sede a la ENEP/ACATLAN el día 18 de mayo de 1988.
- 20) Revista de Servicios a la Comunidad, Secretaría General Auxiliar, UNAM, febrero-1988 p.6
- 21) Ezpeleta, Justa, "Modelos educativos: Notas para un cuestionamiento", Cuadernos de formación docente, No.13, Escuela Nacional de Estudios Profesionales, Acatlán, México 1977 p.8
- 22) Latapi Pablo, "Análisis de un sexenio de educación en México, 1970-1976", Edit. Nueva Imagen México 1980, p.26
- 23) Traducción del texto de Pierre Bourdieu, "Reproduction Culturelle et reproduction sociale", publicado con autorización del autor, p.259
- 24) L.Althusser, "Ideología y aparatos ideológicos del estado", Edit. Quinto Sol, Medellín Colombia p.28

- 25) Ley Federal de Educación, texto y "comentario" por Rodrigo A. Medellín y Carlos Muñoz Izquierdo, centro de Estudios Educativos A.C, México 1981, p.63
- 26) Latapí Pablo, "Algunas reflexiones sobre el éxito de la investigación educativa" en la revista del Centro de Estudios Educativos, 1977 IV, p.59
- 27) Latapí Pablo. op cit., p.60
- 28) Guevara Niebla, Gilberto "La crisis de la Educación Superior" Edit. Nueva Imagen México 1981, p.49
- 29) Reyes Heróles, Jesús. "La revolución educativa" México D.F SEP 1979
- 30) Pallán Figueroa, Carlos "Estudios y Ensayos" Edit. siglo XXI, México D.F, p.68
- 31) Latapí, Pablo, op cit., p.65
- 32) Pérez Rocha, Manuel "Educación y Desarrollo", La ideología del estado mexicano, Edit. Línea, Universidad Autónoma de Guerrero, México p.15
- 33) Teófilo Guzmán, José "Alternativas para la Educación en México" Edit. Gerninka, México 1989, p.108.
- 34) Sánchez Dávalos, Carlos "Carpeta de orientación" edit. Morales editores-impresiones 2a ed., México 1970, p.22
- 35) Bossing, Nelson Louis "Principios de la educación secundaria" Editorial Universitaria de Buenos Aires, Eudeba, 3a ed., Argentina 1971, p.154
- 36) Bohoslawsky, Rodolfo "Orientación Vocacional", Buenos Aires, Editorial Nueva Visión, 1979, p.14

37) Definición de la Lic. doctora Cecilia Suárez Paniagua, representante del SNOE palabras extraídas de la Ponencia sobre el Sistema Nacional de Orientación educativa, expuesta en la Semana de Orientación educativa de la ENEP/ACATLAN el día 18 de mayo de 1988.

38) Definición extraída de los programas aprobados de la Orientación Escolar en el Colegio de Bachilleres, Dirección de Servicios Académicos de Orientación Escolar, México D.F,1983 p.15

39) Datos extraídos del Seminario sobre "Educación Obrera, Población y Desarrollo en México" celebrado del 4 al 13 de sept.1974, Impreso en los talleres gráficos de la nación, México, p.100

40) Vázquez, Josefina Zoraida, "Nacionalismo y Educación en México", El Colegio de México, 1970, pp.3-4

41) Nota informativa de Javier Rodríguez Gómez, en la Jornada, el día 3 de octubre de 1983, p.3

42) La jornada, op cit., entrevista de José Antonio Román p.4

43) Entrevista de Magdalena Peimbert, en EL NACIONAL p.2

44) Andrade Sánchez Eduardo, "La interpretación del estado en la Economía", Edit. grandes tendencias políticas contemporáneas México, 1986 UNAM pp.3-4

45) Palabras extraídas de la ponencia presentada por el Lic. Jorge Moreno Collado, Presidente de la Asociación Mexicana de Sociología, en el Seminario de: "El marco socio-político de la educación en México", el día 28 de enero de 1987.

46) Tomamos en cuenta ésta explicación de Zermeño Sergio, en "México una democracia utópica" p.320

47) Documento Base de la Academia Mexicana de la Educación, en la Revisión Internacional de Análisis de Modelos educativos: "Modelo Educativo Mexicano", Memorias, México oct.1984, p.11

48) Cifras extraídas de la ponencia "México en la Unesco en el umbral del siglo XXI", presentada el día 25 de agosto de 1986 en Sn.Juan del Río Querétaro, por el Lic.Luis Medina Peña, Subsecretario de Planeación educativa de la SEP en aquel entonces.

49) Marcuse, Herbert "El hombre unidimensional", Joaquín Mortiz, México, p.7

50) Suchodolski, Bodgan, "Teoría marxista de la educación" Edit. Grijalbo, México 1966 p.123

## C A P I T U L O   I I

### EL COLEGIO DE BACHILLERES.

Con el fin de contextualizar el nacimiento del Colegio de Bachilleres en nuestro país y obedeciendo a cuestiones metodológicas en nuestra investigación documental abarcaremos exclusivamente el periodo presidencial comprendido entre (1970-1976) al mando del presidente: Lic. Luis Echeverría Alvarez, porque precisamente fue este el periodo se dio origen al Colegio de Bachilleres, al igual que otras instituciones educativas, en respuesta a la crisis de legitimidad por la que atravesó el gobierno mexicano tras los acontecimientos estudiantiles del 68.

Se presentan a grandes rasgos algunos de los problemas más relevantes concernientes a la década de los sesentas, desde el punto de vista del régimen político; así como un planteamiento socio histórico en donde queda manifiesto, el carácter selectivo de la educación a través de medidas de control y modernización por parte del gobierno mexicano en las instituciones educativas.

Dado que la institución elegida para este estudio es el Colegio de Bachilleres es necesario ubicar el nacimiento del mismo, comprendamos entonces: a que políticas obedeció su nacimiento, cuales fueron o son sus objetivos, que papel en



materia educativa, social y política ha desempeñado en el contexto educativo del país.

Así mismo se presentan en este apartado una caracterización del Colegio de Bachilleres en su sentido amplio: plan de estudios, estructura organizativa, objetivos generales, etc.

En lo personal consideramos importante y necesaria esta contextualización, para poder arribar más adelante a las perspectivas que le son propias a la institución.

Ahora bien "Un análisis de la educación no es precisamente un análisis de la sociedad capitalista: sino un examen de las instituciones y actividades educativas en un contexto social caracterizado por una propiedad privada y la separación entre el capital y el trabajo, por tanto, se trata entonces de encontrar, conceptos específicos adecuados a las actividades educativas en una sociedad desigualmente definida." (51)

Algunas reflexiones previas.

En nuestro país la preocupación en pro de los mecanismos rectores en la educación media superior, Preparatoria o Bachillerato ha estado presente desde hace más de un siglo. El primer programa de estudios fue aprobado por el Presidente Benito Juárez, después esta potestad fue del Secretario de Instrucción Pública o del de Justicia, después de los Directores de las instituciones, luego de las juntas, consejos o instancias del gobierno dentro de éstas. Esta delegación de funciones ha ido acompañada de una creciente complejidad técnica del trabajo en el diseño de planes y programas en la que es más fácil

sortear el camino de la toma de decisión política y las formas concretas en que se instrumenta, transforma y traducen en planes, programas, reglamentos en formas de operación.

## 2.1 Origen

A lo largo de la historia, el ciclo de bachillerato se ha plantado por años o por semestres, su duración a variado de 6 a 2 años y el tiempo de estancia a la semana de 40 a 17 horas, pero también ha tenido invariantes: indefinición de metas propias (prolongación de la secundaria, capacitación técnica o sólo propedéutica o combinación de estas) etc., énfasis en la definición de las áreas del conocimiento básicas que la componen: Matemáticas como fundamento junto con las Ciencias Biológicas, Cosmografía, Física, Química y otras "Ciencias de la deducción" que junto con las humanidades y la Filosofía complementan lo valorativo y lo estético.

Todo ello implica el reconocimiento desde hace sesenta años, de la multiplicidad natural, en un sistema diversificado, en donde se plantean planes y programas en la búsqueda por el equilibrio entre las ciencias y las Humanidades entre la preparación de los oficios o las capacitaciones para el trabajo, también han desaparecido y reaparecido problemáticas: el énfasis en lo práctico no sólo en lo instruccional, el entrenamiento físico, la búsqueda de lo básico, integral y equilibrado pero igual para todos, el supuesto de la cultura homogénea y formativa, la reacción contra el academicismo y

enciclopedismo así como el fomento en el individuo de una ubicación en la esfera afectiva y moral en la sociedad.

Sin embargo los supuestos metodológicos y teóricos no han sufrido tantas modificaciones, el positivismo en sus diversas manifestaciones originadas desde 1868 y sus apuntalamientos pedagógicos 100 años después, en 1964 con el bachillerato único, permiten establecer interesantes paralelismos en el perfil del estudiante egresado.

Si bien se ha complicado el lenguaje técnico, reflejo de comprensiones cada vez más amplias del fenómeno, su abordaje permanece más o menos invariante en lo esencial.

Ciertamente algo interesante ha ocurrido: "Cada vez hay más información en todas las áreas del quehacer humano, pero inversamente hay menos horas de estancia escolar por semana en el espacio escolar". (52)

Algunos de los elementos que contribuyen a esta situación son los incrementos en la matrícula de estudiantes y docentes improvisados ante las directrices, decretos, contenidos y/o pedagogías de los programas con o sin reformas, también es el hecho de que los reformadores son egresados en su mayoría del mismo sistema que pretenden cambiar con la ayuda de "nuevas pedagogías"; pero cuando se hace la pregunta de que es lo esencial en el bachillerato o cual es el universo básico de los conocimientos que este nivel escolar, se tartamudea, como una tarea bien aprendida lo mismo que fue inculcado.

El desarrollo de la educación ha venido cultivando problemas propios. Dentro de ellos figuran: el bajo

aprovechamiento y la deserción escolar, la centralización de los servicios educativos y la emergencia e improvisación en la formación de los docentes en los niveles medio superior y superior. (53)

Surgen entonces las paradojas de cambiar métodos ante los mismos contenidos de la ciencia y las humanidades, éstas devienen en catálogos administrables, dosificables de saberes cada vez mayores acumulados históricamente e irreductibles por métodos de aprender a aprender porque resulta entre otras cosas que la verdad ya no es una e igual para todos, o estas ya no son tales o las mismas.

En cuanto al porque y el para que del Bachillerato se dijo en un Simposium Internacional que: "Hasta el momento no se ha podido definir el porque y el para que del bachillerato, ya que, se habla de bachilleratos propedéuticos, terminales y los que cumplen ambas funciones. Dada la diversidad de las necesidades a las que debe responder la educación media superior, ¿no sería posible la creación de un bachillerato lo suficientemente flexible, más humilde y menos ambicioso, como para responder a cada una de estas necesidades?". (54)

La preocupación arriba señalada no debe de tomarse en cuenta como una preocupación de carácter personal, constituye en definitiva la gran pregunta, hasta la fecha sin respuesta, la cual debe insertarse en nuestro contexto educativo nacional, pues la dependencia económica que ahoga a nuestro país provoca que la mayor parte de nuestra población este actualmente más interesada por comer antes que saber.

**ESTA TESIS NO DEBE  
SALIR DE LA BIBLIOTECA**

De tal forma que las salidas de opciones terminales que se han dado a nivel de Conalep e Institutos Tecnológicos, son un esfuerzo más por parte del estado en respuesta al fracaso obtenido en cuanto a opciones técnicas por parte del mismo Politécnico Nacional, los CCH's y los Colegios de Bachilleres principalmente entre otros.

En este sentido podemos señalar que la creación de cualquier institución educativa no se debe de abstraer de las condiciones socio económicas y políticas del país que le va a dar vida, tampoco se debe de aislar al bachillerato de otros niveles educativos. Por el contrario se debe difundir aún más mediante acciones reales su presencia en el resto de la sociedad. Por tanto, entendamos que en la actualidad al bachillerato se le reconoce como: "Lazo de unión entre la educación básica y la superior; debiendo respetar el tronco común de materias para evitar la multiplicidad de planes y dispendio de recursos humanos, como materiales, dando base científica sólida que permita la asimilación de conocimientos posteriores." (55)

## 2.2 El Contexto

El modelo de desarrollo implantado en el país a partir de la década de los cuarentas, trajo en cuanto al fenómeno educativo se refiere, la expansión de la matrícula escolar en todos los niveles escolares. Esto aunado a la necesidad de calificación en mano de obra para alimentar el proceso de

sustitución de importaciones, hizo incrementar las crecientes expectativas de educación de las emergentes capas medias de nuestra sociedad porque aspiraban a encontrar en la educación el factor de movilidad social ascendente.

La expansión de la matrícula se elevó, a principios de la década de los sesenta en los niveles educativos medio superiores y superiores causando para finales de este periodo un desajuste entre la demanda y la oferta de posibilidades educativas. Este hecho coincide con el inicio de la crisis del modelo de desarrollo, al mostrar signos relacionados con las tendencias hasta ahí presentes en el sistema de educación media superior y superior.

De esta manera la educación deja de ser un canal efectivo de movilidad social, haciéndose notorio el deterioro del empleo profesional, se cuestionan entonces el nivel académico de los centros de educación medio-superior y superior al interior de nuestras instituciones educativas tomando en cuenta el acelerado crecimiento; no obstante, hasta nuestras fechas cada vez un mayor número de estudiantes quedan fuera del sistema educativo y se hace patente la desarticulación que ha existido entre los centros de educación y el aparato productivo y aún más entre aquellos y la sociedad en general.

En este marco, social la relación entre los medios de educación media-superior y superior con el estado sufre un grave deterioro a raíz del movimiento estudiantil popular de 1968.

La incapacidad del modelo económico para satisfacer las necesidades sociales se fue manifestando en el descontento de las clases sociales menos favorecidas. Aunque el "milagro mexicano" podía enorgullecerse de haber sostenido por tres décadas una tasa de crecimiento del Producto Interno Bruto (PIB) real superior al 6%, subsistían problemas fundamentales como la pobreza y la marginación de grandes grupos de la población, los desequilibrios entre el campo y la ciudad, el desempleo creciente en oposición al enriquecimiento desmedido de sólo algunos cuantos.

### 2.3 La Coyuntura.

La manifestación más evidente de la crisis económica, política y social de país eminentemente ha sido como ninguno el movimiento estudiantil de 1968 "Se debe recordar que a partir del movimiento ferrocarrilero de 1958-59 no hay un sólo movimiento independiente que no haya sido destruido por la represión." (56)

.. "Este movimiento fue fundamentalmente una protesta dirigida en primer plano entre la represión y la negación al diálogo por parte del gobierno, en el plano más profundo, contra el autoritarismo del sistema político y la inadecuación del desarrollo a las necesidades sociales." (Latapí 1980)

En origen y desarrollo del movimiento estudiantil no había sido enfocado hacia demandas educativas, ya que, desde sus

origenes fue esencialmente político. Sin embargo, el gobierno de la República lo presentó como una crisis educativa.

En el conjunto de los discursos revisados se coincide en señalar al movimiento como el hecho más importante en la vida política y social de país en mucho tiempo, por su grado de movilización, organización y combatividad en el enfrentamiento contra el estado.

Uno de los supuestos en cuestión es el dado por Gilberto Guevara Niebla, quien rescata como significativos, en el contexto de los sesentas, los siguientes elementos:

- 1) "Despunte de la crisis global del sistema que se expresa en principio en sus dimensiones ideológicas y políticas.
- 2) Insurgencia obrera y campesina en contra de la situación de miseria y opresión en la que viven, manifestaciones éstas desarticuladas por la represión.
- 3) Insurgencia de los sectores medios: médicos y maestros vencidos por las fuerzas represivas.
- 4) Insurgencia estudiantil generalizada constantemente reprimida, pero que en los triunfos y en los fracasos, confirmó en el estudiantado una experiencia política que lo convertía en el único sector social con capacidad de auto-organización y de confrontación al poder.
- 5) Marcada tendencia a la concentración del poder en un marco de derrota de las masas y acentuada despolitización señalada en la sociedad en su conjunto." (57)

La reacción del gobierno de Díaz Ordaz hacia el movimiento popular estudiantil; con una reforma educativa es un elemento



importante para comprender la coyuntura de la política Echeverrista, debido a la pérdida de legitimidad y la antipatía popular que la represión sangrienta del movimiento estudiantil había provocado. Ciertamente, no ha sido el recurso a la represión drástica de las movilizaciones populares el rasgo privativo del gobierno de Díaz Ordaz. Más bien fue la conjunción de una serie de factores los que contribuyeron a definirlo históricamente como un régimen en el que se afirmaron particularmente los rasgos autoritarios, represivos y excluyentes del sistema.

Es entonces como en los últimos veinte años la política mexicana ha mantenido una política común a todo el periodo, ella es la agudización de la crisis económica y sus consecuentes crisis políticas.

De esta forma como consecuencia del debilitamiento del modelo de desarrollo estabilizador, el país entro a mediados de la década de los 60's en una incontestable crisis política.

La agitación social se hacía evidente ya desde 1965 con el movimiento de médicos y enfermeras y para, 1968 el movimiento estudiantil obligó a Díaz Ordaz a hacer más explícita su política autoritaria y represiva.

"En 1968, la población mexicana estaba próxima a alcanzar la cifra de 48 millones de habitantes, con un ritmo de crecimiento anual del 3.7%, cuyas desigualdades se expresan en términos de oportunidades, de acceso a los beneficios básicos laborales y educativos." (58)

Los sistemas escolares que han caracterizado a los gobiernos posteriores a la revolución probaron su ineficacia para integrar a la población en una unidad nacional. El movimiento estudiantil de 1968 fue la más patente prueba de la desarticulación entre las funciones políticas que se ha atribuido el estado, en su papel de mediador entre las instituciones educativas y la sociedad en general.

Se demandaba entonces un proceso social más justo, con una mayor participación de todos los sectores sociales y un proceso de desarrollo diferente. Así que una vez terminado el conflicto de 1968, se empezaron a dar respuestas políticas a dichas demandas.

Ante este panorama político ha sido trascendental, el papel que han desempeñado las políticas educativas, entendidas por Latapí (1980) como: "El conjunto de acciones del estado que tiene como objeto el sistema educativo. Estas acciones se llevan a cabo en diferentes planos: filosófico e ideológico, socio-económico y pedagógico."

De esta manera la política de Echeverría se orientó hacia la satisfacción de las demandas sociales, las cuales se llevaron a cabo a través de una serie de reformas en todos los sectores. Además el estado intentó hacer un giro en la política económica teniendo una mayor ingerencia en los procesos económicos, provocando con ésta una grave disminución de las inversiones privadas, un ejemplo ilustrativo de esta situación lo significó el grupo Monterrey; éste grupo ha creado el centro más importante fuera de la capital, en el norte, es un polo de

poder financiero, aunque actualmente el 70% de sus nuevas inversiones las hacen fuera del estado de Nuevo León. "Los miembros del grupo Monterrey no son títeres de los negociantes estadounidenses y tienen su propio ITM (Instituto tecnológico de Monterrey) y son dueños de sus compañías, son los conservadores practicantes que más éxito han tenido en México, un representante de este grupo de la burguesía nacional digo: "Echeverría hizo el favor de mostrarnos lo débiles que éramos, actuó de buena fe, pero era egocéntrico, poco práctico y ante todo mal administrador, ahora México sería socialista, no lo es, se las arregló para poner a la ciudad contra el campo, al trabajador contra el patrono, pero abrió los ojos a todos en cuanto a los peligros del populismo." (59)

De esta forma ciertamente que el mayor punto de conflicto entre la burguesía y el grupo dominante, es el resurgimiento del "estilo populista", ligado a la relativa tolerancia oficial hacia algunas de las manifestaciones de organización y movilización autónoma de las clases populares.

En este contexto de gran dinamismo social, el Presidente Luis Echeverría inició su sexenio gubernamental el día 1 de diciembre de 1970 con el legado de un sistema colmado de conflictos que amenazaban la estabilidad del régimen en el poder imperante desde la consolidación de la "Familia Revolucionaria", a través del partido revolucionario institucional (PRI) quien padeció una aguda crisis y pérdida de prestigio y confianza entre la clase media que tanto le apoyaba, como consecuencia de las tácticas represivas llevadas

a cabo por el gobierno de Díaz Ordaz esto motivó un sintoma inquietante el creciente abstencionismo electoral,unido al incremento de la votación favorable al PAN,partido férreo de oposición más cercana, todo ello indicaba una grave erosión de la legitimidad del régimen.

La lucha por la sucesión presidencial,que de hecho se adelantaba por los acontecimientos del 68 pareció haberse resuelto a juicio de los observadores,por el predominio de la tendencia más autoritaria, que estaría representada,por el entonces Secretario de Gobernación,Luis Echeverría,sin embargo,a partir de la campaña presidencial,la más extensa desde la realizada por Cárdenas,empezaron a manifestarse signos de que se trataba de rectificar el camino o rumbo del país.

El deterioro de la economía mientras tanto se venía agudizando y los saldos sociales que arrojaba la estrategia de desarrollo del país exigían una respuesta urgente se quería evitar una crisis de legitimidad.

"Objetivamente, el proceso de democratización, alentado por el Presidente Echeverría connota una lúcida decisión política,cuyo primer efecto fue evitar lo que después del 68 parecía inevitable:la crisis estructural del sistema."(60)

Cabe señalar entre otras cosas, que aunada a la estrategia política de Echeverría, se acepta por primera vez en un informe presidencial la lucha de clases, ya que, según en palabras del propio Echeverría:"Las clases sociales están hoy en pugna,y la tradicional alianza revolucionaria de trabajadores,empresarios y gobierno,esta seriamente deteriorada."(61)

En este sentido ya desde su campaña presidencial el Lic. Luis Echeverría había anunciado una gran reforma educativa, sin hacer ninguna referencia a la que a raíz del 68, había emprendido la administración anterior.

Al protestar como candidato a la presidencia había afirmado:.. "Si el sufragio del pueblo de México nos apoya, realizaremos una reforma educativa profunda e integral en todos los niveles, con la colaboración de maestros, de alumnos y de los diversos sectores de nuestra sociedad." (62)

Como ya señalábamos en el anterior capítulo para Echeverría la educación significaba la solución y panacea de muchos de nuestros problemas, las siguientes aseveraciones ejemplifican lo aquí señalado "Todos nuestros problemas se relacionan y desembocan en uno sólo; el de la educación (..) Definimos la educación como la modelación del hombre de mañana. Nuestro sistema educativo como instrumento de progreso social, que perfila la imagen de un mexicano fortalecido en su dignidad humana, familiar y cívica." (63)

Echeverría deducía que: "La comunicación, la educación popular y la generalización de la cultura, son necesarias para el avance cívico y correlativamente al progreso político." (64)

De esta forma Echeverría encontró en el "desarrollo compartido", en la "reforma educativa" y en el "diálogo" los planteamientos, que en el discurso, constituirían, algunas de las principales directrices de su régimen.

Estos antecedentes imprimieron a su régimen una dinámica, que según Tello "Se caracterizó por la ausencia de una

política económica congruente en donde la mayor contradicción se dio entre el intento por resolver carencias sociales e impulsar al aparato productivo y una política monetaria crediticia y fiscal restrictiva."(65)

A partir de 1970 el gobierno nacional organiza y coordina, sistemáticamente un programa nacional de "reforma educativa" para todos los niveles de enseñanza como respuesta institucional a las demandas sociales, políticas y económicas de la población de los centros urbanos del país. Las medidas tomadas en cuenta para el sector educación han sido respuestas políticas muy claras a las presiones sociales surgidas del propio proceso de desarrollo.

Las medidas educativas en este periodo de inician con la reforma educativa que intentó, en un principio, reconciliar los intereses de los grupos estudiantiles con el estado. La reforma estaba dirigida hacia la expansión del sistema educativo a través de la atención de la demanda, que fue creciendo rápidamente en sentido vertical, esto provocó una gran diversificación institucional y al mismo tiempo curricular, sobre todo en los niveles medio y medio superior.

A través de una reorganización del sistema educativo y de las actividades de la investigación científica, Echeverría dispuso la aplicación del programa de desarrollo mediante la formación de tecnología y el adiestramiento de las nuevas y jóvenes generaciones.

En síntesis la educación fue concebida entonces, dentro del nuevo proyecto político bajo cuatro enfoques distintos:

-Como bien en sí mismo, es decir, como beneficio social que enriquece la cultura de los amplios sectores de la sociedad, asegura la unidad nacional y contribuye al desarrollo económico del país.

-Como medio de legitimación ideológica, del sistema político mexicano y del propio gobierno.

-Como oferta en un camino de ascenso social, principalmente para las clases medias.

-Como dádiva política en la negociación de apoyos particularmente de las clases más desprotegidas, sub-urbanas y rurales, para las cuales, la educación es aún en la actualidad, el beneficio social más inmediato y deseable. (Latapi, 1980)

Históricamente se menciona que hasta 1970, los gobiernos mexicanos habían encaminado raquíticos esfuerzos por elevar los niveles de vida, incluyendo a la educación en el alto porcentaje de los mexicanos.

Se sabe de acuerdo a (Teóculo Guzmán 1978) "que el perfil de escolaridad del mexicano, indica que la población mayor de 9 años no ha cursado en promedio, más de 3.7 grados, no obstante, que la deserción y la reprobación han disminuido, porque de cada 100 niños que ingresaron a primaria en 1970 sólo 42 lograron terminarla en 1976." (66)

Estadísticamente se tiene noticia que tanto el gobierno federal como los gobiernos de los estados, junto con la enseñanza privada han favorecido proporcionalmente más a los niveles post-primarios que a la enseñanza primaria en sí.

Estos hechos indican que durante los últimos años del periodo Echeverrista se atendió preferentemente al crecimiento de los niveles post-primarios, particularmente al de los niveles medio superior y superior; se optó por tanto por dar prioridad a las demandas de los grupos sociales urbanos, sobre todo a la clase media, que solicitaban y pedían más servicios educativos definiéndose claramente entonces como el estrato social con gran capacidad de presión.

De esta forma "El quehacer educativo de la nación quedó definido por Echeverría, durante su tercer informe de gobierno en 1973 como una tarea política afín a un estilo de vida." (67)

De tal forma se genera la apertura a la "democratización" de la enseñanza así como su reorientación, estrechando canales de expresión popular legitimándose así por parte del estado los medios de control de las instituciones que sostienen la organización gubernamental.

A partir de entonces la SEP (Secretaría de Educación Pública) se dedicó a dirigir, ampliar, coordinar, distribuir y diseñar las acciones y servicios educativos: (educación elemental, educación normal y servicios magisteriales, educación media, técnica, agropecuaria, pesquera e industrial). En este aspecto educativo nos hemos permitido abrir un paréntesis dada la extraordinaria generosidad con que se dispensaron recursos financieros, se sabe que (...) mientras que la Unidad Académica de Bachillerato del Colegio de Ciencias y Humanidades de la UNAM tuvo en 1974 un presupuesto de gasto corriente de dos mil Setecientos pesos por alumno y la Escuela Nacional Preparatoria



tres mil seiscientos cincuenta, las instituciones del mismo nivel de la Secretaría de Educación Pública gozaron de recursos mucho mayores, observese: Los centros de Estudios Tecnológicos Agropecuarios en dos estados de la República gastaron más de veinte mil pesos por alumno, en otros cinco estados más de catorce mil, en otros seis más de diez mil, y el promedio para todos fue superior a los doce mil pesos anuales por alumno.

Esto provoca una situación inaceptable desigualmente por la mayoría, ya que, en general las escuelas "tradicionales" viven en austeridad y aún en la pobreza y la mayor parte de las instituciones de carácter técnico cuentan con más recursos.

Irónico resulta en realidad el siguiente ejemplo citado por Pérez Rocha, para ilustrar el fenómeno: "En las escuelas técnicas los talleres instalados tienen una capacidad que excede con mucho el volumen de la producción de toda la región en que se encuentra la escuela; esto ocurre por ejemplo, con las plantas pasteurizadoras de altísimo costo instaladas en algunas escuelas agropecuarias, con la finalidad de entrenar al alumno en las técnicas de la pasteurización, y que constituyen un enorme despilfarro porque su capacidad es mucho mayor que la producción total de leche en toda la región." (68)

Vale la pena preguntarse entonces ¿sería totalmente falso lo señalado con anterioridad por el representante del grupo Monterrey al decir que ante todo Echeverría era mal administrador y que fracasó inclusive en cuanto al "bien" que quería hacer.?

Si bien el crecimiento de la matrícula escolar se realizó fundamentalmente en cuanto a la expansión de las instituciones existentes (particularmente las instituciones estatales) también fue notable durante el régimen de Luis Echeverría la creación de nuevas instituciones educativas, al interior de la República mexicana destacan por su importancia: La Universidad Autónoma de Ciudad Juárez, La Universidad Autónoma de Chiapas, las de Baja California Sur y Norte y Tlaxcala.

Y para la capital de México se propició la creación de dos nuevas instituciones: La Universidad Autónoma Metropolitana a nivel superior y el Colegio de Bachilleres a nivel de bachillerato, ésta última institución es naturaleza y objeto de estudio de este trabajo que ofrece carácter y razón de ser de esta investigación.

El Colegio de Bachilleres es una institución oficial de nivel medio superior, se crea el 19 de septiembre de 1973, como un organismo descentralizado del estado, con personalidad jurídica, patrimonio y domicilio en la ciudad de México.

El Colegio de Bachilleres tendrá por objeto, tal como se especifica en el 2o. artículo del decreto de creación: impartir e impulsar la educación correspondiente al ciclo superior del nivel medio y tendrá (entre otras cosas) las siguientes facultades:

I.- Establecer, organizar, administrar y sostener planteles en los lugares de la República que estime convenientes.

II.- Impartir educación del mismo ciclo a través de modalidades escolar y extra-escolar.

III.-Expedir certificados de estudio y otorgar diplomas y títulos académicos.

IV.- Otorgar o retirar reconocimiento de validez a estudios realizados en planteles que impartan el mismo ciclo de enseñanza.

V.- Establecer y sostener planteles particulares en los que se imparta el mismo ciclo educativo;

VI.-Ejercer los demás que sean afines a los anteriores

Finalmente y de acuerdo con el artículo 3ero. de la Secretaría de Educación Pública la SEP autorizará los planteles de organización académica del Colegio de Bachilleres."(69)

Sin embargo, la enseñanza media superior no fue reformada directamente por la Secretaría de Educación Pública; en la XIII Asamblea de la Asociación Nacional de Universidades e Institutos de Enseñanza Superior -ANUIES- los rectores y directores suscribieron en la declaración de Villahermosa que la definición y carácter del ciclo superior de educación media respondería a los siguientes términos:

"El nivel superior de la enseñanza media con duración de tres años deberá ser formativo más que informativo o enciclopédico; se concebirá en su función de ciclo terminal y antecedente propedéutico para estudios de licenciatura: Incorporará los conocimientos principales tanto de las ciencias como de las humanidades y en forma paralela capacitará específicamente para la incorporación del trabajo productivo."(70)

Dos años después la ANUIES en Tepic en octubre de 1975, recomendó administrar y organizar al ciclo medio superior por semestres y créditos, con salidas laterales hacia el trabajo productivo. (Bravo Carranza 1978)

Partiendo de el hecho de que la creación del Colegio de Bachilleres fue de la iniciativa de la ANUIES, dada la importancia que ha cobrado este organismo en educación, hablemos un poco de ella para ubicarla.

La ANUIES, es uno de los principales instrumentos de control que el estado ha encubierto a partir de 1970, para la implementación de su política modernizante en educación; ya que, a partir de ese año, dejó de ser un irrelevante club de rectores y se convirtió en el brazo derecho rector de la política estatal en educación en materia de educación media superior y superior.

Su aparente "neutralidad" la convirtió en mano de gato tal como lo refiere acertadamente Fuentes Molinar (1979), mano con la que se lanzaron proyectos que la Secretaría de Educación Pública (SEP) por sí misma no quiso promover; tal fue el caso del (CB), Colegio de Bachilleres y de la Universidad Autónoma Metropolitana (UAM).

Así mismo se le manejó como vía para la negociación financiera y como mediadora de conflictos institucionales.

La alternativa de la ANUIES contemplaba la creación de organismos, autónomos, independientes de las instituciones ya existentes para evitar la saturación y concentración de los servicios educativos en la llamada "masificación" en la cual

operaban en aquel entonces varias instituciones educativas que funcionaban ya por sobre la capacidad real para las que fueron creadas.

Antes de la creación del Colegio de Bachilleres -CB- se tenía el antecedente del proyecto del CCH, que en sus inicios en 1971 fue planteado como la institución que revolucionaría el nivel medio superior en educación "tanto en la capacitación como en la licenciatura y post-grado, no logró consolidarse, debido a las pugnas entre los grupos políticos de la burocracia universitaria y a los intereses de los grupos gubernamentales que dieron por resultado que se limitaran sus planes de expansión."(71)

Para ello en la creación de la nueva institución de carácter medio superior de educación, habría que cuidar todos los aspectos administrativos y docentes, con objeto de garantizar un buen funcionamiento de acuerdo a las expectativas del estado, en pocas palabras se tendría que generar y ejercer un control muy estricto.

Hasta aquí recapitulando ideas y respondiendo interrogantes señaladas en principio, podemos decir que el nacimiento institucional del Colegio de Bachilleres obedece a la iniciativa del estado mexicano por tener cuantitativamente una mayor participación e incidencia en un ámbito crucial para la sociedad a finales de los sesenta.

De hecho el decreto de creación expedido por el ex-presidente Echeverría consideraba que en virtud al crecimiento

de la demanda en este nivel era conveniente aumentar las oportunidades educativas.

Indicativo es que desde su origen , según relata la versión oficial de los hechos, el 26 de septiembre de 1973 su crecimiento haya sido impresionante:de cinco planteles y 12 mil estudiantes en 1974, siete planteles y 35 mil alumnos en 1978, 55 mil en 19 planteles en 1979, "Y en la actualidad más de 20 planteles,aproximadamente con 250 mil estudiantes en números redondos albergan a estudiantes incorporados a los programas oficiales de esta institución."(72)

Esto aunado a las 200 preparatorias federales, las preparatorias en el distrito federal y algunas otras incorporadas al sistema universitario llevan los programas oficiales de esta institución, ampliando aún más en número de alumnos bajo las premisas y currícula de la institución en mención.

De esta forma puede observarse que el propósito de aumentar las oportunidades educativas, se haya visto cumplido parcialmente de una u otra forma, porque en términos reales la demanda no esta totalmente cubierta aún más en la actualidad por el crecimiento acelerado de la población.

Sin embargo en términos absolutos la demanda sigue superando su atención lo que sumando a los que no terminan, hacen de este ciclo algo altamente selectivo.

"El panorama de la educación nacional era, y aún sigue siendo motivo de inquietud, dado que las instituciones tradicionales difícilmente cubren la demanda que el país

presenta y muchos jóvenes ven con incertidumbre su futuro como estudiantes, el nivel educativo medio superior presentará dos características "...es producto de una política educativa que responde a la presión social; la expansión y la diversificación." (73)

En este sentido el Colegio de Bachilleres emerge de una problemática nacional, ya que, todos los niveles educativos experimentaron entre los años 1960 a 1980 un crecimiento muy rápido denominando a éste ciclo temporal como la llamada época de la expansión educativa.

Así se genera al crear al Colegio de Bachilleres, la política gubernamental de no permitir un mayor crecimiento en las instituciones nacionales clásicamente representativas a este nivel tanto (en el Politécnico como en la UNAM), abriendo por tanto, una nueva opción de escolaridad a nivel medio superior.

Los objetivos principales del Colegio de Bachilleres señalan entre otras cosas lo siguiente:

**OBJETIVOS.**

- Desarrollar la capacidad individual del alumno mediante la obtención y aplicación de conocimientos.
- Conceder la misma importancia a la enseñanza, como al aprendizaje.
- Crear en el alumno una conciencia crítica que le permita adoptar una actitud responsable ante la sociedad.

- Proporcionar al alumno capacitación y adiestramiento en una técnica o especialidad determinada. (Decreto de Creación del Colegio)

Dos de los objetivos fundamentales del Colegio de Bachilleres están encaminados a proporcionar a los alumnos una formación propedéutica y una formación terminal. (Ver al final nexa No.1)

¿Pero que se entiende por formación propedeútica?

Es la preparación que ofrece la institución para que los egresados puedan continuar con sus estudios a nivel superior. El plan de estudios del Colegio de Bachilleres busca lograr un equilibrio entre las disciplinas científicas y las humanísticas, para que sus alumnos puedan posteriormente afrontar, el estudio de cualquier carrera profesional.

Ahora bien, ¿qué es formación terminal?

Conociendo que en ocasiones los egresados del ciclo de bachillerato no pueden o no desean seguir sus estudios por diversas causas, o que necesitan trabajar para poder realizar sus estudios a nivel superior, el Colegio de Bachilleres ofrece a sus alumnos una preparación técnica que los capacita para el trabajo, de esta forma los egresados pueden incorporarse a la vida económica del país y contribuir así a su desarrollo.

En este aspecto el Colegio de Bachilleres procura que la capacitación específica a sus alumnos sea fundamentalmente práctica.

En la XIV Asamblea de la ANUIES en Tepic Nayarit se llegó al acuerdo que en la adopción de la nueva estructura del ciclo



medio superior por semestres, académicamente la enseñanza la enseñanza media superior deberá caracterizarse en lo fundamental por la realización de las actividades de aprendizaje en tres áreas de trabajo: actividades escolares, capacitación para el trabajo y actividades paraescolares.

La división de las actividades de aprendizaje de carácter escolar en dos núcleos: uno básico o propedéutico, que permita el aprendizaje de la metodología y la información esencial de la lengua, la matemática, las ciencias naturales y las ciencias histórico sociales por las humanidades. El planteamiento de las áreas disciplinarias agrupa a todas las materias en un tronco común de la siguiente manera:

1.-Lengua y literatura	28
2.-Matemáticas	24
3.-Ciencias experimentales	72
4.-Ciencias histórico sociales	44
5.-Metodología de la ciencia y Filosofía.	24
6.-Lengua extranjera	16

-----  
Total            208            Créditos

+ Nota ver diagrama de seriación académica

(Nexo No.2)

Así se trata de ofrecer al estudiante de bachillerato una formación integral, por medio del cual pueda desarrollar las habilidades necesarias para adquirir la información y los

AREAS QUE CONFORMAN EL PLAN DE ESTUDIOS DEL  
COLEGIO DE BACHILLERES

SEMESTRES					
1o.	2o.	3o.	4o.	5o.	6o.
ASIGNATURAS OBLIGATORIAS					
				ASIGNATURAS OPTATIVAS	
ASIGNATURAS DE LA FORMACION					

AREA DE FORMACION PROPEDEUTICA

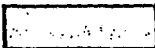

AREA DE FORMACION TERMINAL



conocimientos básicos que le permitan, comprender, criticar y resolver eficazmente los problemas que se le plantean en su vida cotidiana y en general, en su entorno físico y social con el fin de acceder a aprendizajes más complejos.

También es importante mencionar que el Colegio de Bachilleres -CB- tiene dos modalidades en su plan de estudios y programas: el sistema escolarizado y el de enseñanza abierta.

El primero requiere de la asistencia a clases en cada uno de los cursos organizados por semestre para cada asignatura.

El sistema de enseñanza abierta (SEA) se basa en el estudio independiente, que se promueve y apoya con la guía de personal especializado y con materiales impresos elaborados para ese fin; en este sistema el estudiante avanza en su aprendizaje según su propio ritmo. Aún cuando una persona haya dejado de estudiar hace tiempo, si tiene completos sus estudios de secundaria, puede inscribirse en el sistema de enseñanza abierta en el Colegio de Bachilleres y cursar el ciclo de enseñanza media superior.

El sistema abierto se basa en el autodidactismo, es decir, en la disciplina para estudiar por cuenta propia en el tiempo y en el lugar que se tengan disponibles.

En ambas modalidades el plan de estudios del Colegio de Bachilleres es el mismo y los certificados de estudio que se otorgan a sus egresados tienen exactamente la misma validez.

En realidad esta modalidad de enseñanza se enfrenta a varios problemas que repercuten en su funcionamiento.

Este sistema en el CB, ha crecido a un ritmo muy lento, con una población de 19,939 alumnos en la Cd. de México y 567 en Chihuahua. (74)

Casi siempre esta modalidad de enseñanza se concibe como una alternativa y medio de superación escolar sobre todo para la clase trabajadora, ya que, más de un 50% de su población, un 62% para ser exacto, de los estudiantes del SEA trabajan. Por tanto, en relación a la distribución porcentual de empleo de quienes tienen un trabajo, la gran mayoría pertenecen al sector servicios, siete de cada 10 alumnos en SEA realizan actividades en relación al público, entre otras enumeramos las más importantes: cajero bancario, guía de turistas, chofer, mensajero, mesero, vigilancia e intendencia, el resto se dedica a las ventas.

De acuerdo a las estadísticas llevadas a cabo por el SEA recientemente el 36% dice ser trabajador administrativo, con actividades propias de oficina, el 29% son trabajadores de servicio, el 23% se ocupa de trabajos de tipo manual y el 12% son trabajadores técnicos. (75)

Ellos conforman el grueso de la población en SEA quienes frecuentemente recurren a los servicios, dadas las presiones laborales que en sus trabajos existen y les impide ascender jerárquicamente en la escala de los tabuladores laborales pre-establecidos a falta de estudios de bachillerato.

El sistema en sí ha ido avanzando poco a poco pese a las restricciones que han existido en los recursos destinados para esta labor, porque existe pese a todo insuficiencia de recursos

técnicos, materiales y sobre todo humanos como en el caso de los profesores.

La idea de considerar al sistema como una alternativa para satisfacer la demanda escolar no es más que una utopía, ya que, la demanda educativa no puede solucionarse únicamente mediante nuevas modalidades pedagógicas de enseñanza, en este caso con la implementación de las técnicas de la tecnología educativa, del autodidactismo, sino que se debe de dar solución a problemas de carácter estructural un tanto más complejos como son: los problemas económicos de empleo y bienestar en el resto de nuestra población.

En este sentido resulta paradójico que en la realidad pueda verse cumplido el artículo 10 de la Ley Federal de Educación que establece que los servicios educativos deben de extenderse a quiénes carezcan de ellos; contrariamente a esta finalidad los resultados observados en el SEA indican un alto grado de selectividad entre los asíduos al sistema quiénes en términos absolutos son muy pocos en relación a la mayoría de la población estudiantil.

El sistema SEA del Colegio de Bachilleres implementado a partir del 19 de enero de 1976 como modalidad de enseñanza abierta, tiene como antecedente las tareas emprendidas por el sistema de enseñanza abierta de la Universidad de Inglaterra, las experiencias de las escuelas "sin muros" de los EE.UU, los objetivos alcanzados por la UNAM con su Universidad abierta y más recientemente los esfuerzos realizados en la UAM (Unidad Azcapotzalco) a través de la División de las ciencias básicas e



ingeniería con sus cursos (S.A.I) Sistema de aprendizaje individualizado.

El funcionamiento del SEA, se realiza por medio de asesorías consultorias y monitoreo que se organiza por un centro general que coordina las actividades. Existen cinco centros que ofrecen este servicio los cuales se localizan en los planteles del Rosario, Cien metros, Iztacalco, Culhuacán y Satélite, esto en la ciudad de México y un centro SEA en la ciudad de Chihuahua. (ver mapa de localización)

Su característica fundamental nos dice Flores Sandoval (1978) es la flexibilidad, ya que, los estudiantes pueden realizar su aprendizaje en el tiempo que dispongan.

Finalmente el sistema no ha alcanzado hasta el momento el éxito que se esperaba, a nuestro parecer porque sólo se atiende la problemática laboral emergente de un pequeño estrato social muy limitado, el estrato social de los (trabajadores) pese a tan loable esfuerzo.

No obstante que para ingresar al SEA no se necesita examen de admisión y las inscripciones se encuentren abiertas todo el año.

#### 2.4 Estructura Organizativa en el Colegio de Bachilleres.

La estructura organizativa del Colegio de Bachilleres tiene un modelo vertical, en su orden jerárquico, en donde las decisiones son tomadas de arriba hacia abajo en forma rígida e

invariablemente autoritaria sin tomar en cuenta el sentimiento democrático de la comunidad escolar. (Ver nexa No.3)

Estas decisiones son ordenes para los subordinados y en caso de desobediencia, se sanciona dicha falta o cualquier otra que venga a cuestionar el principio de autoridad tan celosamente defendido por la institución. En muchas ocasiones estas sanciones han llegado al despido del trabajador o del alumno.

El Colegio de Bachilleres como institución al igual que todas las instituciones educativas del país, por ser parte de la reforma integral sigue la política educativa que le marca el estado, la vigilancia de dicha política en el Colegio de Bachilleres, la realiza el estado de una manera indirecta: primero a través de la Secretaría de Educación Pública se le "encarga" la autorización de los planes de la organización académica: "La Secretaría de Educación Pública autorizará los planes de la organización académica del Colegio de Bachilleres." (76)

Segundo respecto a la designación de los directivos del Colegio de Bachilleres corresponde hacerla directamente por el Presidente de la República: "Los miembros de la junta directiva serán designados por el Presidente de la República."

Tercero; la estructura del gobierno del Colegio de Bachilleres se implementó en el estatuto general del Colegio de Bachilleres el cual emana del decreto de creación del mismo, con fecha del 26 de septiembre de 1973, siendo Presidente de la República el Lic. Luis Echeverría Álvarez.



Son órganos de gobierno:

- A. GENERALES**
- I.- La junta directiva
  - II.- El patronato
  - III.- El Director general
  - IV.- El consejo de coordinadores sectoriales.
- B. REGIONALES**
- II.- Los consejos consultivos de Directores.
  - III.- Los directores de cada uno de los planteles que establezca el Colegio.

Para comprender esta estructura organizativa, veamos algunos artículos ART.(6) Son órganos de gobierno del Colegio la junta directiva, el patronato, el Director general, el Consejo de directores sectoriales, los consejos consultivos de directores del plantel. ART.(10) La junta directiva organismo máximo del Colegio será nombrada por el Presidente de la república y será renovada por el Secretario de Educación Pública. ART.(13) corresponde a la junta directiva nombrar al patronato, al director general y designar a propuesta de éste a los coordinadores sectoriales, autorizar los nombramientos que le presente el Director General a favor de los Directores de plantel, aprobar los planes y programas de estudio, determinar si se establecen planteles destinados a impartir educación al ciclo superior del nivel medio. ART.(21) Corresponde al consejo de directores sectoriales, elaborar proyectos de planes y programas de estudio, someter a consideración de la junta proyectos para mejorar las actividades académicas y administrativas. ART.(25) Corresponde al Colegio consultivo de

Directores, sugiere reformas a los planes y programas de estudio, acordar los programas sobre actualización y mejoramiento profesional del personal académico.

Como puede observarse, en la elección de las instancias de gobierno no existe participación de la comunidad y los profesores, trabajadores y estudiantes no tienen ninguna ingerencia en relación al funcionamiento del Colegio, se muestran ajenos a esta organización y en esta forma es quizá el Colegio de Bachilleres la institución que más claramente promueve y define las formas verticales del gobierno institucional como lo señala Fuentes Molinar (1979).

Esta situación limitante también provoca que en el CB, (cómo le abreviaremos en ocasiones) con sus órganos de gobierno de corte vertical, promueva en la relación académica institución-maestro el establecimiento de una jerarquía de tipo autoritario.

Ya que, la institución imparte cursos al profesorado a través del CAFF (Centro de Actualización y Formación de Profesores) así el profesor reúne: uno, dos, tres, cuatro cursos..., etc y una vez en el aula el docente a través de las ciencias y las técnicas impone su autoridad académica, negándose así por principio que los maestros tengan conocimientos científicos y técnicas adecuadas para llevar a efecto el proceso enseñanza-aprendizaje, no obstante que presten sus servicios en la institución pasantes de varias carreras y licenciados titulados.

Uno de los requisitos que se solicitan para considerar al profesor como docente apto es su capacidad de dominio acerca de los métodos, técnicas y medios de enseñanza; teniéndose como antecedente los primeros trabajos llevados a cabo en la capacitación y actualización del profesorado en 1972 con un programa nacional de formación de profesores a este nivel en coordinación con la ANUIES.

El profesor en el CB debe estar titulado o en su defecto debe tener acreditado el 100% de los créditos en una Licenciatura; el profesor semestralmente estará sometido a evaluación de sus actividades se observará en que forma cumplió o no con el programa establecido, se le checará su asistencia a clase, puntualidad, participación y colaboración con eventos académicos, etc.

Del buen desarrollo de estas actividades dependerá e indicará su continuidad en el empleo; un factor especial que percatamos es que se considera para esta evaluación la no participación en actividades de carácter político esta vigilancia la lleva a cabo a través del Centro de Evaluación y Aprovechamiento Académico -CEPAC-. (77)

En sus periodos de receso vacacional los profesores tienen la obligación de actualizarse asistiendo a los cursos que para tal fin ofrece la institución; cursos que se les exigen a los profesores como requisito en los trámites para obtener una definitividad y por ende seguridad en su empleo.

La duración de estos cursos es de 10 a 20 hrs. y se encuentran integrados en paquetes de 170 a 300 hrs.

Al parecer desde nuestro personal punto de vista, todo parece indicar que a través de lo académico únicamente se pretenden solventar deficiencias de la institución; y nos es que nos encontremos en contra de la actualización del profesorado en cualquier institución, pero este mismo fin en sí mismo no debe significarse una subordinación total ante la definitividad de empleo.

A su vez esta verticalización y autoritarismo incrementan ciertos problemas aún más trascendentes en la relación maestro-alumno.

Ya que pudimos observar graves problemas a nivel comunicación e interacción social de los alumnos con sus profesores, el alumno del CB dadas las circunstancias de su sistema escolar, adoptan actitudes individualistas, tienen poca visión del sentido de participación en conjunto para beneficio de los quehaceres en sus comunidades y en términos generales únicamente se dedican a falta de conciencia democrática, a la edificación de su bien personal, convirtiéndose así en los arquitectos aislados de su propio destino escolar.

Aceptan los alumnos llanamente a la autoridad y admiran sus virtudes de mando, "Piensan, en fin que cada hombre está situado en el lugar que su esfuerzo personal le ha colocado." (78)

"La estructura verticalizada del Colegio de Bachilleres, sólo es un ejemplo de una institución educativa que nos hace pensar que es vital para el mantenimiento de la estructura política del país." (79)

Porque entre otras cosas se restringe la actividad escolar a la dirección o conducción de la exposición magisterial propiamente dicha sin reflexión alguna del medio circundante, desactivando la creatividad de los sujetos convirtiéndose en acríticos.

## 2.5 Perspectivas del Colegio de Bachilleres.-

En el horizonte de los acontecimientos se dislumbraba desde su origen el Colegio de Bachilleres como el efecto educativo de gran trascendencia en el nivel medio superior por el momento y la causa política por la que atravesaba entonces el gobierno mexicano, teniendo como escenario las crisis de los años sesentas y en México se experimentó lo que Carnoy en 1984 describió: "La legitimidad del estado será reforzada tanto por su éxito en institucionalizar el conflicto de clases a través de sus esfuerzos reformistas."

De esta forma resurge entonces como una cristalización el nacimiento del Colegio de Bachilleres como producto de una reforma educativa resucitada por Echeverría al comienzo del sexenio 1970-1976.

Se justificaba entonces, por la aguda crisis del desarrollo estabilizador, la búsqueda de nuevos horizontes y alternativas educativas fomentando la diversificación, incremento y desarrollo de nuevas opciones educativas, directas y abiertas en todo el ámbito educativo nacional pero con el financiamiento y endeudamiento de crédito internacional.

Analizando la solución expansionista del estado,ninguna formulación más clara que la dada por el Lic,Luis Echeverría Alvarez en su primer informe de gobierno: "Entre nosotros, la educación es el hecho profundamente revolucionario,nada propicia más la igualdad de oportunidades que la ampliación del sistema educativo."

Para financiar esta expansión el país tuvo que aumentar considerablemente el volumen de los recursos económicos destinados a la educación de 2 mil 100 millones a 12 mil 770 millones de pesos (a precios corrientes) durante el periodo mencionado, el gasto nacional en educación pasó del 1.7% al 3.1% del producto nacional bruto (PNB).(80)

La triplicación de los recursos federales, al ritmo de construcción de 30 escuelas diarias, o el enorme incremento de la matrícula de enseñanza media de (40% en 4 años) sólo por tomar tres ejemplos representativos,son datos cuantitativos,como otros muchos que traslucen el crecimiento de las estructuras educativas del país.(81)

El Colegio de Bachilleres también se caracteriza por generar una alternativa estatal original y propia reglamentándose como un (organismo descentralizado del estado) con personalidad jurídica y patrimonio propio modernizando así al servicio federal de bachillerato a este nivel.

Por la forma de disponer de sus recursos económicos,en lo jurídico y fundamentalmente en lo operativo,moldean poco a poco un tipo de institución con aspiración a la modernidad en muchos aspectos.

Modernidad que permite anticiparse a las necesidades de la demanda de ingreso y da cabida a diversas manifestaciones y corrientes pedagógicas, psicológicas e ideológicas.

Ejemplo de ello es la orientación educativa formal del Colegio de Bachilleres que da nombre a nuestro siguiente capítulo y reúne en su enfoque al conjunto de teorías factibles de ser utilizadas en el conocimiento, la explicación y la aplicación de sus metodologías y técnicas en la solución de determinados problemas.

Aunado a esto existe la capacidad y posibilidad, de rechazar, aceptar y seleccionar dichas corrientes hasta confeccionar y conformar una unidad más o menos acabada, homogénea y coherente.

Los más recientes trabajos llevados a cabo en este aspecto curricular es el de la tecnología de la Reticulación en junio de 1982 que comprenden los planes de estudio en su organización, vigentes hasta la fecha.

Se habla entonces, de un proceso sucesivo en donde existen traducciones y depuraciones de lo político a una institución escolar; con intención pedagógica, objetivos, metas, recursos y sobre todo forma de operación propios, totalmente distinta a cualquier otra institución del mismo nivel educativo medio superior.

Los orientadores educativos en el sistema, el cual incluye a veinte entidades del país, tienen un nombramiento académico (como profesores de asignatura). El Colegio de Bachilleres

**México, ofrece las mejores condiciones laborales y profesionales para el desarrollo de los orientadores en el sistema. (82)**

**Conformando una experiencia y trayectoria institucional respaldada por el trabajo de sus orientadores entre otros, ganando así un modesto prestigio en este nivel escolar pese a las vicisitudes del tiempo.**



REFERENCIAS BIBLIOGRAFICAS

- 51) Labarca,Guillermo "Economía política de la Educación",Edit.Nueva Imagen,S.A México D.F,p.18
- 52) Documento Base:"Descripción de las experiencias sobre el análisis y Desarrollo curricular en el Colegio de Bachilleres,1981 p.6.15
- 53) Documento Base del II Congreso Nacional de Investigación Educativa de 1993. "La investigación educativa en los ochentas, perspectiva para los noventa,Cuadernos de Estados del conocimiento # 18." SEP-IPN, p.15.
- 54) Prof.Sánchez Alberto Luis,"Simpósium Internacional sobre Bachillerato ¿Uniformidad o creatividad en educación? una polémica latente",Apuntes,CCH Azcapotzalco,julio - sep.1982 p.28
- 55) "Modelo educativo mexicano",Revisión Internacional de Análisis de modelos educativos.(CINVESTAV) IPN,Oct.1984,p.26
- 56) Escudero Roberto,"El movimiento estudiantil pasado y presente" en cuadernos políticos No.17,(jul-sept.1978) p.39
- 57) Guevara Niebla,Gilberto:"El movimiento estudiantil de 1968" cuadernos políticos No.17,México 1978,pp.8-13
- 58) Robles Martha,"Educación y sociedad en la historia de México" Editorial siglo XXI,4a edición,1981 México,p.205
- 59) Notas para en curso de "Ingeniería y sociedad" en la Universidad Autónoma Metropolitana-Azcapotzalco,Departamento,de sistemas, México D.F,1979 p.117

- 60) Labastida M.del Campo,Julio "El proceso político de dependencia en México (1970-1976)"Ponencia presentada en el Congreso México Hoy:Economía,sociedad y cultura,organizado por el Centre National de la Recherche Scientifique (CNRS) de Francia del 14 al 5 de mayo de 1976.
- 61) Latapí,Pablo "Política educativa y valores nacionales" Edit.Nueva Imagen,México 1979 p.51
- 62) Latapí,Pablo "Análisis de un sexenio de educación,1970-1976 edit.Nueva Imagen, México 1980 p.65
- 63) Op cit.,p.65
- 64) "La reforma política del Presidente Echeverría"Editorial de Cultura, p.67
- 65) Tello,Carlos "La política económica en México 1970-1976"Edit.XXI editores México 1979.
- 66) Teóduo Guzmán, José.,op cit.,México D.F p.238
- 67) Martha Robles,..opcit.,p.219
- 68) Pérez Rocha,Manuel"Educación y Desarrollo:la ideología del estado mexicano",Edit.Línea (UAG),México,1983 p.168
- 69) COLEGIO DE BACHILLERES "El bachillerato en México".México,CB.,1981,pp.193-195.
- 70) "4 años de labor educativa 1970-1974" SEP/México D.F 1975 p.42
- 71) Para profundizar este punto consultar el artículo de:Cauhtémoc Ochoa"La reforma educativa en la UNAM 1970-1974, cuadernos políticos,Edit.Era,No.9 pp.67-82
- 72) Información radiofónica emitida por ASEMEX enero,88.
- 73) Castrejón Diez,J "Estudiantes Bachillerato y Sociedad"

México, Colegio de Bachilleres, 1985 p.175

74) Datos tomados de la Estadística Básica del CB, Sem 81-A

75) Organó de información del Colegio de Bachilleres: "GACETA",  
México D:F año XV, 23 de mayo de 1989, No. 231 p.17

76) Decreto de creación del Colegio de Bachilleres.

77) Folleto Estatuto Gral. del Colegio de Bachilleres Art.3  
p.26

78) Teóduo Guz..op cit., p.244

79) Tesis: Medrano Torres José Luis, "Crítica del Sistema  
educativo del Colegio de Bachilleres, un análisis de la teoría  
educativa" ENEP/ACATLAN, Edo. de México 1983, p.5

80) Latapí, Pablo Un sexenio ..Op cit., p.234

81) Latapí, Pablo Ibidem. p.235

82) Documento Base ..Op. cit. p.19

### C A P I T U L O   I I I

#### ANTECEDENTES DE LA ORIENTACION EDUCATIVA Y/O ESCOLAR EN EL COLEGIO DE BACHILLERES.

Para la historia de la práctica educativa de la orientación, en cualquiera de nuestras instituciones de educación media superior; bajo el rubro de Educación Media en General (EMG) vale la pena rescatar en los contenidos de la misma, una evidencia apenas palpable: la teoría, el discurso y el oficio de orientador.

"Orientadores y no orientadores han reflexionado sistemáticamente acerca de la realidad social en la que se inscribe la orientación, en las disciplinas que abarca y en las que empieza a perfilarse su práctica y su discurso." (83)

De esta forma el realizar un análisis del proceso educativo en un organismo institucional de ubicación y alcance limitado como lo es: un Departamento, Sección u oficina de Orientación Educativa, resulta verdaderamente difícil.

Porque no sólo es un departamento o sección, o como quiera llamarsele, el responsable directo de las posibles deficiencias de un sistema escolar particularmente, sino que al igual que un engranaje más, forma parte de un conjunto que encamina esfuerzos, visualiza y perfila en sus concepciones a la educación, al hombre y a la postre a la sociedad.

Por esto, éste análisis lejos de propiciar divergencias u oposiciones, significativamente pretende ser constructivo más

que destructivo en la críticas, para fomentar sobre todo en el investigador sobre el tema, lo que ha sido hasta últimas fechas el desarrollo de éste servicio en los Colegios de Bachilleres.

Pocas quizás sean las instituciones que causen impacto y trascendencia a través de la Orientación Educativa; se quiera o no el Colegio de Bachilleres representa un ejemplo ilustrativo de lo que puede hacerse institucionalmente hablando en materia de Orientación Educativa nacionalmente porque se ha ganado ese espacio a través de un trabajo serio en tan corto periodo de tiempo de 1974 a la fecha, se reconocen las experiencias de Bachilleres sobre todo por su proceso de autogestión, crítica y afán de perfeccionamiento.

Los eventos tales como: Simpósiums, congresos, conferencias etc. ponen a la luz de los hechos los trabajos elaborados en el seno del Colegio de Bachilleres, por esta razón muchas instituciones cotejan el estilo de la orientación escolar impartida en el Colegio de Bachilleres a través de sus materiales didácticos respaldados por una experiencia curricular ampliamente ganada y reconocida.

" Siendo en los noventas la institución educativa que ofrece las mejores condiciones laborales y profesionales para el desarrollo de los orientadores en el sistema". (84)

Prueba de ello son los resultados que arroja la más reciente investigación llevada a cabo por el CISE (Centro de Investigaciones y Servicios Educativos) quien con el esfuerzo de sus investigadores se dio a la tarea de reunir fuentes documentales fidedignas acerca del trabajo intelectual en

materia de orientación educativa emitido por las diversas modalidades del bachillerato mexicano,"encontrándose para el caso del Colegio de Bachilleres más de 806 documentos,740 folletos,674 ponencias,etc como muchos otros aspectos que hablan de una basta y enriquecedora obra documental."(85)

Si bien es cierto los formalismos muchas veces ocultan o maquillan la práctica profesional de los "orientadores" en las instituciones educativas,no por ello se dejan de tomar en cuenta las contradicciones metodológicas e ideológicas al interior de la autogestión de la orientación educativa en nuestro país.

No faltan los autores que hablan de la inercia histórica de la orientación educativa no sólo en nuestro país sino en toda Latinoamérica,por muchos y muy variados factores que más adelante analizaremos.A pesar de cumplirse en 1993,casi 70 años de existencia en México.

Iniciémonos entonces a la introducción de la orientación educativa particularmente impartida en el Colegio de Bachilleres a través de sus diferentes modalidades.

No sin antes apuntar lo siguiente:es valioso rescatar que en el pasado II Congreso Nacional de Investigación Educativa,del (1993) se reflejaron las grandes tendencias que permiten interpretar lo educativo desde diversos puntos de vista;destacando por su importancia las teorías de la funcionalidad técnica de la educación y las teorías sociopolíticas de la educación.

Estos son los dos grandes rubros que encaminan en México, la mayoría de los trabajos intelectuales que se realizan en nuestro país en materia de investigación educativa.

En países como el nuestro, donde hay un bajo índice de escolaridad, como ya vimos en capítulos anteriores, los procesos de investigación educativa se dan de manera fragmentaria y a un alto costo.

En naciones avanzadas este fenómeno se da proporcionalmente a la inversa, existen grandes inversiones financieras destinadas a la ciencia y a la tecnología, es decir, es la educación la que establece y estimula la responsabilidad y compromiso entre los sujetos, para emprender tareas que conduzcan a la solución de problemas.

Ahora bien, la investigación que en educación y particularmente en orientación se ha venido desarrollando esta limitada y pre-determinada por el estado a través de sus diversas instancias: SEP, ANUIES, etc. "Siendo a partir de 1991, el Sistema Nacional de Orientación Educativa (SNOE) el principal patrocinador de la investigación en la orientación educativa hasta hoy." (86)

Si somos observadores podemos notar que la mayoría de la información sobre el tema proviene de E.U principalmente y para Latinoamérica destacan las concepciones de la hermenéutica-teórica de gabinete en la Argentina, Venezuela, Colombia etc., y la extensión y aplicación de los modelos norteamericanos en Puerto Rico.

En la presente década de los noventas para nuestro país el mayor cúmulo, de información sobre orientación casi en un 42.12%, proviene "casera" y enriquecedoramente de las tesis de licenciatura, como la presente, o bien los documentos llamados ensayos sobre todo de los psicólogos y pedagogos - quiénes suelen ser los profesionistas naturales en el campo de la orientación- entre otros especialistas que comprenden los fenómenos educativos.

"La versión más reciente con respecto a datos oficiales se emiten a través del II Congreso Nacional de Investigación Educativa efectuado en el año de 1993; donde se obtiene información sobre las investigaciones realizadas en el campo de la orientación educativa nacionalmente en los diez últimos años. Reconociendo de igual forma que la mayor cantidad de investigación y producción intelectual que existe en el país, ha sido realizada por los orientadores sin que haya existido financiamiento económico de por medio".(87)

Haciendo un recorrido retrospectivo, nos situamos en 1954, año en que se celebró la primera Asamblea Nacional de Orientación Profesional en la Ciudad de México, en donde uno de los puntos abordados se refirió al estudio del escolar y los obreros; tema que poco después fue recobrado por la Sociedad de Estudios Profesionales interesados en conocer la distribución de las profesiones en el país, así, como otros estudios de tipo: económico, político y social a nivel regional.

Estos estudios tuvieron la finalidad de conocer la oferta y la demanda de empleo de los profesionistas a nivel



nacional, así como la elaboración de nuevos programas de orientación educativa y su aplicación, (J. Nava Ortiz)

Esta acción fue muy importante porque para 1979, la Subsecretaría de Planeación de la SEP, levantó un inventario de proyectos de investigación en donde las diferentes instituciones reportaban los planes en que se encontraban trabajando en materia de orientación educativa.

Hasta hace poco tiempo los eventos que se realizaban en torno a orientación, casi en su mayoría giraban alrededor de las experiencias obtenidas de cada una de las instituciones, cada cual a su manera expresaba sus resultados, todo ello implica, por tanto, una inquietud muy especial, porque no ha sido sino hasta fechas recientes en que se ha enfatizado la necesidad de homogenización en este ámbito, así como la investigación en este terreno.

Uno de los acontecimientos nacionales que dio gran trascendencia, relieve e importancia a la orientación en el quehacer de la investigación educativa, fue la Reunión Técnica sobre Orientación auspiciado por el CENAPRO a través de la ARMO, en 1982 donde se hizo el acopio y rescate de los principales criterios, acepciones, definiciones.. etc utilizados nacionalmente en nuestro país en el ejercicio de la práctica real de la orientación educativa institucionalizada.

En las memorias de esta reunión, "se establecen cuadros comparativos, clasificaciones y resúmenes críticos de la orientación educativa extendida a todo lo largo del territorio nacional." (88)

Estamos seguros que para el investigador este orden significa, el suspirar de alivio, ante el reconocimiento sincero de un imperfecto eclecticismo en materia de orientación educativa nacionalmente.

Se ha pensado con demasiada frecuencia y también se han generado las expectativas de que sea la Orientación Educativa y/o Escolar la que va a abatir los problemas de deserción, de reprobación o de ausentismo en la escuela, sin embargo, cuando las cifras se mantienen en el mismo rango, se cuestiona exclusivamente la competencia profesional del servicio de orientación y se olvida casi siempre que la orientación sólo es un servicio académico y que en ese aspecto su influencia es limitada y eminentemente formativa.

Muestra de ello son el gran cúmulo de investigaciones realizadas en el periodo entre 1980 y 1992 correspondientes al ámbito de la orientación psicopedagógica, donde destaca la noción de aprovechamiento y su estrecha relación con el concepto de rendimiento escolar (IPN:1984) (89)

En este contexto la práctica de la orientación educativa formal se presenta en condiciones débiles para dar solución a problemáticas que son de su competencia. De allí que se promueva la propuesta de la actualización, evaluación y transformación del modelo de orientación educativa.

Tarea que se presenta como impostergable para poder romper con el hermetismo de una práctica educativa que por más de medio siglo no ha tenido cambios significativos en su concepción y en su práctica.

Como nos hemos podido percatar en el terreno de la investigación, nos falta mucho por avanzar, pero el camino esta delineado, sabemos por demás que las condiciones por las que atraviesa el país no son las más propicias como para esperar grandes inversiones en educación; a menos de instituciones particulares, sin embargo, es pertinente optimizar los recursos y destinarlos a la atención de áreas que deben ser atendidas (tal es el caso de la orientación educativa) de tal manera que pudiera rendir mayores beneficios a partir de la definición precisa de los territorios a explorar.

A) 3.1 Definición de la Orientación Educativa y/o Escolar en el Colegio de Bachilleres.

Contrariamente a la precisión que señalabamos en párrafos anteriores. El Colegio de Bachilleres utiliza indistintamente dos términos anteriormente expuestos, orientación educativa y/o escolar, para designar la labor profesional del psicólogo o pedagogo que ahí trabaja, así como también, no obstante se suele especificar como orientación escolar, al ejercicio de las actividades que se generan al interior del plantel y que le son propios al Departamento de Orientación.

Examinando algunos materiales se observa el uso indistinto de estos términos: orientación educativa y orientación escolar a raíz de nombrar genéricamente las actividades cotidianas llevadas a cabo por el Departamento de Orientación.

No obstante las disertaciones hechas en el primer capítulo de nuestra investigación, pensamos que la Orientación escolar es un tipo o modalidad de Orientación Educativa, ya que, la orientación educativa se realiza a través de diversos grupos e instituciones de la sociedad, de entre ellas la escuela a la que se circunscribe y delimita entonces la Orientación Escolar.

De hecho aunque la orientación es una, y nadie niega que se educa en toda la sociedad, y que educar es orientar, la importancia de la orientación escolar en la educación al elaborarse debe de tomar en cuenta la cultura y la sociedad a la cual va dirigido al programa educacional.

Apoyándonos en diversos argumentos, existen varios tipos de orientación a saber, destacando por su importancia, como vimos con anterioridad, la orientación escolar, la orientación vocacional, profesional., etc entre otras.

Tipos que se hallan presentes de manera conjugada dentro de la escuela, pero no así en todos los niveles escolares.

Ahora definamos a través del discurso oficial o institucional como se concibe entonces a la orientación Escolar en el Colegio de Bachilleres.

#### 1. DEFINICION

La orientación escolar en el Colegio de Bachilleres, es un servicio académico que se proporciona a maestros y alumnos a través de actividades directas e indirectas en apoyo al proceso enseñanza-aprendizaje y a la vida académica del plantel.

#### 2. OBJETIVOS

Por medio de la realización de los programas se pretende que: **EL ALUMNO**

- Se ubique dentro del Colegio de Bachilleres y en su plantel, a través del conocimiento de su organización y funcionamiento escolar, como un medio que propicie su identificación e integración crítica y responsable a la institución.

- Adquiera y desarrolle una metodología básica para organizar y realizar sus estudios como un medio que contribuya a mejorar su aprendizaje.

- Identifique críticamente sus aptitudes, actitudes e intereses personales, necesidades y condiciones socioeconómicas como factores que deben considerarse en la elección ocupacional y/o profesional.

- Comprenda con que finalidad de las capacitaciones específicas, que se proporcionan en su plantel se brinda a los alumnos una formación terminal, que los prepare para realizar un trabajo.

- Analice la información profesiográfica de las instituciones educativas superiores de México, a fin de tomar una decisión crítica e informada respecto a su profesión.

- Identifique las causas que le propician problemas de aprendizaje, de conducta y vocacionales, mediante su participación en asesorías grupales-individuales de orientación y analice sus posibles soluciones.

**EL MAESTRO...**

- Reciba en apoyo psicopedagógico a su función docente a través de la participación del orientador en los problemas que alteren el proceso de enseñanza-aprendizaje de sus grupos.

A su vez estos objetivos deben de estar vinculados con el proyecto educativo nacional," sin embargo, poco o nada se ha podido hacer para caracterizar a la orientación en sus causas históricas, en la conformación de su filosofía política y social, esta situación ha propiciado hacer de esta práctica una actividad pragmática, tremendamente empírica y sin proyecto educativo alguno, en donde sus alcances y limitaciones son entendidos más en términos de método o técnica más que de contexto."(90)

El Colegio de Bachilleres esta consciente de esta situación y procura alcanzar como un objetivo más dentro de la institución.

..."La explicación de los procesos que contribuyan al desarrollo armónico de las facultades del ser humano, es decir, coadyuvar a hacer vigentes los propósitos contenidos en el artículo 3ero. de nuestra Constitución política.."(91)

Es entonces esta conceptualización cuando se hace patente la importancia y trascendencia de la orientación educativa y su papel social que contribuya a las tareas que favorezcan a la cohesión nacional, permitan la superación de la crisis por la cual atravesamos y se encuentre el lugar idóneo que a cada individuo le corresponde en la esfera social, de acuerdo a sus aspiraciones personales y acorde a las necesidades del país.

En síntesis el principio fundamental que filosóficamente sustenta y determina el carácter ideológico de la orientación educativa formal en el Colegio de Bachilleres, está constituido en el artículo tercero constitucional. El cual vale la pena recordar en sus partes sustantivas.

"La educación que imparte el estado -Federación, Estados y Municipios- tenderá a desarrollar armónicamente todas las facultades del ser humano y fomentará en él, a la vez, el amor a la patria y la conciencia de la solidaridad internacional en la independencia y en la justicia."(92)

Se busca a través de estos principios, el darle un carácter eminentemente social al servicio de orientación que se presenta en los Colegios de Bachilleres.

Lo social en el ejercicio de los Colegios de Bachilleres ha consistido justamente en el punto de cohesión o convergencia entre los distintos y diversificados planteles que existen en el país, a través de un mismo plan de estudios proyectando por el Colegio de Bachilleres la unidad fundamental "epistémica" de temas a tratar en Orientación Escolar nacionalmente.

"Hoy en día podemos afirmar, que hemos logrado lo que para muchas instituciones apenas es un proyecto; unificar concepciones y en consecuencia métodos y procedimientos respecto a nuestro quehacer profesional."(93)

Dejando al mismo tiempo toda libertad necesaria para adecuar las condiciones y particularidades de las regiones en las que se encuentren los planteles, donde se prestan los servicios de Orientación Escolar, este medio ha sido sin lugar a

dudas, el comprender de un mismo modo, aunque explicando de diferentes maneras, el carácter eminentemente social del servicio de orientación escolar y vocacional que se proporciona en los Colegios de Bachilleres del país.

Lo social ha sido, para quiénes desempeñan la orientación educativa en los Colegios de Bachilleres, el punto de enlace y superación de experiencias que permiten articular esfuerzos en torno a la solución de problemas colectivos en esta área a través de una constante organización.

Se confía entonces que el modelo adoptado para la orientación educativa formal corresponde a los intereses educativos y sociales del Colegio de Bachilleres, siempre abierto a la manifestación de todas a aquellas concepciones que por diferente doctrina, expresen una preocupación por los valores sociales y educativos en la formación de los egresados por esta razón, debe de entenderse al Colegio de Bachilleres como una empresa educativa no privada, ya que, apunta hacia intereses colectivos tanto nacional, como institucionalmente.

Como podrá observarse la orientación educativa, sobre todo en el Colegio de Bachilleres, obedece, sustenta y se define a partir de una orientación de mayor magnitud y alcance como lo es el sector educativo nacional.

Porque entre otras cosas se menciona que: "Se destierra la aplicación de pruebas psicométricas, ajenas a la concepción ideológica y social de los Colegios de Bachilleres; los enfoques individualistas, las modalidades psicologistas, así como la práctica aislada del orientador." (94)



Se describe entonces que la práctica de la orientación escolar en los Colegios de Bachilleres, en este campo es vista como un proceso socializador al interior de la institución, que sólo puede llevarse a cabo en grupo, en equipo; el orientador aislado o sectario no tiene cabida dentro de la misma porque entre otros aspectos materialmente existe la necesidad de hacer llegar este servicio y atención a un mayor número de alumnos dada la masificación educativa que existe en los planteles.

Sin temor a equivocarse, se puede afirmar que la orientación educativa impartida en los Colegios de Bachilleres, ha ido rompiendo en forma incremental el ostracismo psicotécnista que ha caracterizado por mucho tiempo a la orientación nacionalmente; esta aseveración se hizo en el segundo Encuentro Nacional de Orientación Vocacional en 1983, ya que, en breve análisis de los trabajos ahí presentados, se percata una contraposición en el contenido de ellos, por una parte se encuentran los discursos inertes de la orientación y la llamada tendencia crítica y social de la orientación educativa redefiniéndose al interior de los Colegios de Bachilleres.

En este proceso complejo se han ido dando las condiciones ideológicas y metodológicas para la revisión y corrección del programa de orientación escolar en el Colegio de Bachilleres, el cual fue diseñado bajo una concepción materialista histórica del desarrollo humano, de la institución educativa, la sociedad y la familia entre otros.

Esta concepción ha influido en la elaboración de la metodología y tecnología básica para la impartición de esta disciplina, así como de los medios a través de los cuales se valen los orientadores para hacer su trabajo. A estas fechas pese a que aún existan problemas de concepción y metodología en el campo de la orientación escolar dentro del Colegio de Bachilleres se puede afirmar que se cuenta con ejes y alternativas de desarrollo teórico, para legitimar el trabajo del orientador escolarmente, entre varios esfuerzos institucionales destaca, especial y recientemente el proyecto de elaboración del "Marco Teórico de la práctica de la orientación educativa en el Colegio de Bachilleres" producto de las comisiones académicas de orientadores, en verano de 1987.

Fruto de este trabajo en equipo del cual hacemos alusión, forman parte las alternativas capaces de allanar el camino para optimizar el servicio en las comunidades escolares de esta institución.

Por tanto la orientación transita bajo la lente de diferentes enfoques psicopedagógicos y se abre permanentemente a las posibilidades metodológicas, las cuales permiten una mayor congruencia entre el quehacer de la orientación educativa y la formación integral del bachiller.

De esto se desprende que es necesario que la comunidad académica del Colegio de Bachilleres como todas las instituciones educativas en el país requieran ajustar sus programas a las necesidades reales de formación en los estudiantes. Ante esto es importante actualizar acciones, a

través de programas flexibles de manera que puedan ser aplicados por los orientadores, tanto en el discurso teórico como en la práctica concreta.

Finalmente sólo resta agregar a esta pequeña parte de la definición de la orientación escolar en el Colegio de Bachilleres; que como práctica histórica, la orientación educativa formal se ha desarrollado estrechamente a la par que la educación y concretamente es una disciplina de la pedagogía, porque históricamente su "corpus" disciplinario se ha formado dentro del proceso de la enseñanza, su evolución es producto de un trabajo educativo. La práctica de la orientación educativa formal, esta socialmente determinada, no por una disposición de alguien en especial o por decreto, sino por el mismo marco de desenvolvimiento de la educación.

B) 3.2 Caracterización de la Orientación Escolar  
en el Colegio de Bachilleres (Enfoque).-

Continuando con el análisis de la orientación escolar en el Colegio de Bachilleres y redescubriendo su naturaleza; nos permitimos hablar del papel determinante que ha tenido la orientación escolar como un hecho educativo de influencia o intervención institucional.

Se afirma que México es joven en experiencias de Orientación formal. De esta manera podríamos indicar que la labor de la orientación escolar como ejercicio formal y profesional reconocido, apenas rebasa en los noventas setenta

años, es decir, la aparición en el tiempo, de este quehacer intelectual en comparación a otros campos del conocimiento humano, es abismal.

Ante el panorama productivo y en el orden de atender las necesidades de la creciente tecnificación de la vida humana, trae consigo un avance importante en las ciencias y en las disciplinas científicas, como nunca antes, la medicina humana avanzó grandes pasos con el desarrollo de la genética, la microbiología, etc.

Las ingenierías, como principales puntales de progreso, han llegado a su nivel más alto de perfeccionamiento tecnológico, sin embargo, las ciencias de la educación no llegaron más allá de ciertas alternativas que medianamente se colocaban a la vanguardia que se requería entonces, para atender circunstancias y necesidades tanto sociales como productivas.

Por tal motivo los objetivos, funciones y actividades desarrolladas por el orientador han sufrido cambios importantes, de tal suerte que el "currículum" de la orientación educativa se ha socializado e institucionalizado y ha comenzado a abandonar la concepción individualizante que la distinguió todavía hace veinte años. (95)

Particularmente la experiencia secular de la Pedagogía se vio rebasada y en pocos casos enriquecida por otras disciplinas sociales.

Habría que reconocer que la práctica orientadora esencialmente es una práctica pedagógica, como vimos con anterioridad, sin que esto niegue otro tipo de intervenciones

científicas o disciplinarias que la auxilian como la psicología, la sociología, la comunicación...etc.

Por tanto, en el campo y en la práctica de la orientación escolar formal, es difícil la aplicación de métodos ortodoxos o puros, lo que no supone la afirmación para utilizar métodos combinados o eclécticos.

La pluralidad de conocimientos y disciplinas psicopedagógicas y sociales que propone el modelo de orientación escolar del Colegio de Bachilleres, permite y define el espacio libre de divergencias epistemológicas. Para ilustrar y afrontar tan compleja situación, puntualizó lo siguiente José Martínez Vargas, Secretario General del Colegio de Bachilleres Oaxaca en 1986, en el Congreso de Orientación Educativa y Desarrollo Personal organizado en el Instituto Politécnico Nacional: "El nuevo orientador deberá contar con el suficiente bagaje teórico que propicie la transformación de su propia práctica profesional y social, siendo de una sólida formación profesional psicopedagógica o de carácter multidisciplinario, lo más recomendable."

Esto permite que en un momento dado se establezca sería y objetivamente la articulación de concepciones teóricas distintas que convergan esencialmente en un sólo objetivo en común, el desarrollo integral del hombre.

"La orientación educativa formal en el Colegio de Bachilleres concibe al hombre como un sujeto histórico y es aquí donde irrestrictamente responde a otra de sus características, la de ser social, relación misma a su

conocimiento de ser. La vida social representa un medio importante para el desarrollo humano donde se forma la conciencia de la vida particular y colectiva."(96)

En este contexto, cuyo principio trascendente es el dinamismo y las contradicciones, las sociedades en las que habita el hombre son cambiantes en su cultura y por ende en sus instituciones.

De esta forma, la práctica de la orientación escolar formal es objetiva y concreta, no aparece por generación espontánea, debe de responder a los intereses de la sociedad en su conjunto; convirtiéndose entre otros aspectos como producto de la evolución, transformación y división de la pedagogía en algo más óptimo y definido.

Si bien el concepto de orientación escolar es institucional o institucionalizador, no se puede desconocer la experiencia histórica que fue conformando poco a poco estrechamente con la pedagogía, ya que, desde siempre las necesidades académicas están impuestas por la industrialización y la diversificación de los servicios.

En este marco teórico se concibe entonces a la orientación escolar como una práctica histórica, socialmente determinada como un servicio en la explicación y atención psicopedagógica de aquellos aspectos que intervienen en el aprovechamiento académico y que conforman en el educando, durante su proceso de formación (adolescencia) su propio proyecto de vida.

Estructuralmente la orientación escolar en el Colegio de Bachilleres, en la práctica cotidiana se ha venido definiendo en

dos niveles, primero en el enfrentamiento con la problemática del aprendizaje y en segundo término en el aprovechamiento académico de los estudiantes.

Como ha podido verse, la orientación escolar emerge de las condiciones de formación educativa, social e ideológica que el educando debe de recibir.

Históricamente, la orientación escolar, tiene un papel limitado y concreto, sin embargo, las contradicciones educativas y sociales han tratado de adjudicarle una tarea resolutive ante tareas y problemas como (deserción escolar, el desempleo o subempleo profesional, reprobación., etc) que no están al alcance resolutive de la orientación, ni tampoco son problemas exclusivos de su competencia, por el contrario la solución a estas dificultades debe hallarse en conjunto en cooperación y responsabilidad de la escuela como institución, la familia y demás instituciones sociales.

No obstante esta reflexión, se concibe aún en los noventas una orientación escolar con la aplicación restringida de la pedagogía, y un peso a costas, de una responsabilidad educativa que le compete a todos y cada uno los sectores, miembros, y elementos de la sociedad en su conjunto.

Esta situación provoca y trae consigo una serie de problemas que dificultan la definición del quehacer de los orientadores, en muchas instituciones educativas nacionalmente. Porque en varias de ellas se piensa que el orientador es el "todólogo" que puede resolver, cuanto problema halla o exista al interior de las mismas.

El orientador puede desempeñar papeles en algunas instituciones de:organizador,administrador,distribuidor...etc y en el peor de los casos es el responsable directo de la conducta de los alumnos que contenga la institución.

Datos interesantes recatados del pasado II Congreso de Investigación Educativa en 1993 mencionan como principales problemas entre los orientadores a nivel nacional entre otros aspectos: escasos recursos institucionales para su implementación,y la imposición de funciones ajenas a la propia orientación; por ejemplo manejar el problema de la disciplina de los alumnos a través de reportes y castigos.(97)

Delineando un panorama nada grato a la personalidad del orientador,subestimando así tan loable esfuerzo y ejercicio profesional.Esta situación es importante de mencionarse,ya que, casi siempre el servicio de orientación es visto como una especie de miscelánea, capaz de cubrir muchas necesidades o en el mejor de los casos es un servicio de lujo o suplemento facultativo de las instituciones educativas.

Realmente pocos profesionistas como los orientadores,son los que tienen mayor tiempo de estadía estrecha con los estudiantes y a raíz de este contacto se fomentan relaciones afectivas tanto positivas como negativas de los orientadores,honestamente habrá quien exprese admiración por el trabajo desempeñado por los mismos y contrariamente habrá quien opine abiertamente que no hacen nada,pero objetivamente como todo servidor público expuesto a critica,es él quien crea su



propia imagen y prestigio, como cualquier otro papel desempeñado en la sociedad.

Es real que en muchos planteles educativos donde se presta este servicio, los orientadores luchan aún por tratar de establecer derechos y obligaciones de su competencia y el esfuerzo no es sencillo, sin embargo, en algunos estados de la república ya se delimitan con precisión las áreas de responsabilidad de los orientadores en el país.

Aludiendo a este planteamiento, podemos decir, que las instituciones educativas que ofrecen el servicio de orientación nacionalmente lo hacen por dos motivos: "La inercia o tradición de ofrecer este servicio, y estrechamente el siguiente motivo se relaciona o descansa en cierto principio de fe por lo que el orientador pueda hacer ante la crisis de la didáctica y de los problemas sociales que influyen en el rendimiento escolar y en la deserción escolar." (98)

La orientación escolar formal y su práctica -como posiblemente suceda con otras actividades educativas- ha podido avanzar y tener cierto desarrollo a partir de las preocupaciones y las necesidades que el orientador experimenta; más que de aquellas emanadas de un proyecto institucional de orientación.

Ya que, sabemos que muchas veces la realidad supera en mucho lo que pudiéramos proyectar a través de un programa escolar.

En este sentido han sido pocas las instituciones que han considerado la experiencia de la práctica del orientador, para la definición de los programas.

Este caso lo representa el Colegio de Bachilleres, que ha permitido alternativamente conformar junto con sus orientadores, el desarrollar un proyecto de orientación institucional propio y flexible a las posibles necesidades que pudieran existir en los diferentes planteles de los Colegios de Bachilleres en la república.

La concepción teórica que anima a la práctica de la orientación en el Colegio de Bachilleres, establece diferencias con otros programas de orientación. Intenta ser alternativa, más no sectaria; diferente, más no infalible o soberbia.

Es importante hacer la observación de que generalmente los programas de orientación si les revisáramos no son más que manuales administrativos del "deber ser", libelos muy alejados de la problemática del tipo de atención que demandan los alumnos. Los programas de orientación a decir verdad, muchas veces obedecen a fortalecer el cordón umbilical entre sus diseñadores y las autoridades.

"De igual forma se reconoce que muchos funcionarios educativos privilegiados en las diferentes entidades del país en variadas ocasiones solo tienen una participación eventual; la cual no trasciende, ni influye en el desarrollo de los servicios, ni mucho menos impacta a la investigación".(99)

Contrariamente a esta situación los orientadores son los menos enterados, del tipo de dependencia de los diseñadores con

las autoridades, pero en cambio se les exige cubrir los contenidos de los programas.

Podemos decir que los programas institucionales de orientación, realmente no ofrecen una información sustancial, no van más allá de lo que la institución permite. La ubicación de estos programas de orientación, incluso, se encuentran en el ámbito de la administración escolar, más que en el área académica esta condición orgánica influye y determina en mucho, lo que autoridades y docentes creen (en una posición generalmente arbitraria) lo deba ser el objeto de la práctica de la orientación escolar.

Desde sus inicios en 1974, en que surge el primer programa de orientación, el Colegio de Bachilleres estuvo consciente de todas estas situaciones anómalas en el campo de la orientación y se condujo cautelosamente en la impartición de este servicio en sus planteles.

Y aún en estas fechas el Colegio de Bachilleres convoca continuamente a sus orientadores a la permanente actualización de sus conocimientos con el fin último de optimizar aún más el servicio en términos generales.

Se considera entonces en Bachilleres, un gran avance el situar la participación de los orientadores, en el diseño propio de sus estrategias a seguir, así como también tomar en cuenta la planeación y ejecución de los planes de estudio de orientación escolar.

Evitando así, el dispendio inútil de recursos o bien el sentido común que cada orientador pudiera imprimirle a la orientación desvirtuando la naturaleza colectiva de la misma.

#### ENFOQUE

Ciertamente el ofrecerle un carácter eminentemente social al servicio de orientación escolar en el Colegio de Bachilleres es un punto a favor, porque se pretende buscar por medio de la educación el desarrollo integral del hombre; no sin olvidar que el proceso de socialización permite un intercambio de vivencias, conocimientos y experiencias que a cada sujeto le son propias.

De ahí que se desprenda, que no se puede hablar únicamente de la orientación como un servicio al interior de la escuela y ajeno a la sociedad. Ante todo se afirma que la orientación escolar es una práctica educativa y socializadora, es un ejercicio institucional y sobre todas las cosas es un conjunto de acciones dirigidas hacia la interpretación de la realidad, que por cierto es muy compleja.

Se dice entonces, que el enfoque que le da a la orientación escolar el Colegio de Bachilleres es el llamado "social institucional" el cual tiene como bases conceptuales el socioanálisis (lobrot, M., 1972) que en forma determinante considera la influencias políticas, culturales e históricas en la vida y dinámica de la vida de la institución educativa.

Parece ser que este enfoque es quizá uno de los más completos utilizados en materia de orientación, que aquellos que se habían o sean seguido en otras instituciones del país.

De esta forma el enfoque social-institucional ha sido el que históricamente tiene mayor congruencia con la realidad académica de los Colegios de Bachilleres y a través de un trabajo conjunto se ha ido asumiendo la adopción de este enfoque gradualmente, porque pese a existir consenso en la adopción de este enfoque en los planteles, aún existen Colegios que se encuentran en la etapa de tránsito, de una práctica psicométrica a una de mayor alcance, impacto y dimensión social, que este enfoque ambiciona cumplir.

El enfoque social de la orientación escolar en el Colegio de Bachilleres también tiene un carácter preventivo porque no solo ha tratado de ser integral, de explicarse y atender los problemas de la orientación vocacional, sino también aquellos factores y problemas que afectan el aprovechamiento académico, así como el papel social que el binomio educador-educando juega con el contexto educativo.

Este modelo de orientación educativa formal que se propone para el Colegio de Bachilleres se define histórica y educativamente como una práctica rica y abierta a la pluralidad de conocimientos y métodos psicopedagógicos que permitan la comprensión crítica y objetiva de las condiciones que circunscriben e inciden en el aprovechamiento académico del bachiller.

A su vez, esta pluralidad "tiene que ver con un proyecto metodológico contemporáneo y al mismo tiempo es motivo de revisión profunda en su composición epistemológica, como lo significa la interdisciplinaria." (100)

Sin perder de vista el enfoque secular que la orientación nacionalmente ha tenido en los últimos veinte años, restringiéndose casi siempre a las técnicas de estudio y a la orientación vocacional-profesional.

Con este enfoque estas áreas seculares o parciales no necesariamente deben de desaparecer, por el contrario deben de cambiar su visión individualista, fragmentaria y acritica por un sentido más social y colectivo. Que involucre al aprendizaje como un problema de grupo.

Por tanto, no debe entenderse que la función del orientador sea la de un "bombero educativo o social", que pretenda apagar los conflictos de la institución más bien le corresponde estrechamente el desempeñar el papel de facilitador, con un parentesco ligado al rol que propone el socio-análisis o análisis institucional (Lapassade, 1978).

El donde el orientador juega el papel de dinamizador de procesos educativos que compiten entre la estructura académica como la orgánica institucional; "El orientador, como educador que vivencia las contradicciones institucionales -quizá como ningún otro trabajador al servicio de la educación- que no solapa u oculta por el contrario, las abre para enfrentarlas y poderlas manejar." (101)

Refiriéndonos al papel que juega el orientador dentro de nuestras instituciones educativas nos hemos permitido replantear las ideas de un investigador mexicano que sustenta en su tesis aspectos muy interesantes e importantes en el terreno de la orientación educativa formal mexicana.

Carlos Zarzar Charur, orientador hace algunos años y educador comprometido en su quehacer profesional, ha caracterizado cuatro estudios o etapas por las que atraviesa el orientador.

Señala como primera etapa la del sentido común, es decir, aquella en la que el orientador se guía o orienta para ejercer su práctica simple y llanamente por lo que "el piensa, sabe o cree que es la orientación.,"

El segundo nivel o segunda etapa la denomina como tecnocrática referida al momento en que el orientador hace acopio de una serie de instrumentos tecnológicos los cuales utiliza sin tener una concepción clara de su origen, mucho menos de su sentido final, es decir, utiliza la tecnología sin referencia o conocimiento teórico; simplemente se basa en una suerte de "novedad" de lo que se esta aplicando en la orientación educativa.

El tercer nivel es el de la reflexión; en el la práctica del orientador se localiza tácitamente en su cuestionamiento como orientador; cuando se pregunta a sí mismo el valor y el objetivo de su práctica (claro si no es absorbido y condenado por el burocratismo).

Un cuarto nivel que no siempre es consecuencia del anterior, es el de la toma de conciencia y de la acción para mejorar las condiciones institucionales y profesionales para el desarrollo de una práctica alternativa.

Ignoramos cuantos de los 15 mil orientadores (según la Asociación Mexicana de Profesionales de la Orientación, AMPO)

específicamente se encuentren ubicados en cada uno de estos niveles, así como cuantos se encuentran en el nivel de la organización y la acción.

De igual forma se reconoce en los noventa que sólo el 50% de los orientadores en servicio a nivel nacional cuentan con tiempos completos o medios tiempos que les permitan dedicarse a la investigación.

Posiblemente los más de cien orientadores que integran el Departamento de Orientación Escolar del Colegio de Bachilleres, en mayoría se encuentren entre el segundo y tercer nivel anteriormente expuesto, en un proceso de transición, en tanto una minoría incursiona en el cuarto nivel, en ese aspecto la perspectiva es lenta y accidentada porque hay que reconocer que existen dificultades inherentes de acceder a un análisis crítico de nuestro acontecer profesional.

Finalmente sólo resta reunir cuales son los principales enfoques utilizados en la práctica de la orientación en México, que se han caracterizado por gran diversidad de enfoques, entre los que se distinguen los siguientes:

a) El actuarial, donde se concibe al educando como un objeto medible posible de determinar sus actitudes e intereses a través de materiales psicométricos que, en su generalidad son ajenos a las características sociales, culturales e ideológicas de los estudiantes mexicanos. Con este enfoque se ha propiciado la dependencia sujeto-orientador-objeto-alumno pues el primero determina y marca la finalidad del segundo en cuanto a preferencias de estudios profesionales.



b) El administrativo, cuyos principios tienen la base del orden y la disciplina de los escolares, su concepción prioriza en el control de la conducta de los alumnos sobre cualquier otra actividad académica.

c) El clínico de concepción psicopatologista ha estado presente en la orientación a nivel nacional. Concibe al adolescente como un sujeto "per se" anormal, cuyo comportamiento debe ser tratado en el cubículo en donde recibe un proceso psicoterapéutico a la usanza de los procedimientos hospitalarios, no importando para ello el tiempo que se invierta.

d) El profesiográfico, surgido en los últimos diez años dentro del contexto de la orientación vocacional utilizando la información de folletería. Sin duda, representa uno de los enfoques más económicos en cuanto a recursos y tiempo predominando en todos los servicios de orientación, sin embargo, se ha concretado a practicarse sin contextualización social y económica de las oportunidades profesionales. (102)

Resumiendo se puntualiza que los programas de orientación pese a sus limitaciones deben de recibir el estímulo y apoyo material que les corresponde, de acuerdo con el sitio que en corto o mediano plazo han venido ganando dentro del contexto educativo.

Quizá esto pueda ser factible, si se renueva e instrumenta una práctica profesional más acorde a las necesidades de los alumnos con el advenimiento de nuevas metodologías y estrategias precisas y claramente definidas.

La adopción del enfoque social-institucional en los Colegios de Bachilleres obliga a una redefinición o reconceptualización de la práctica orientadora; parafraseando es necesaria una orientación (de la orientación) la cual contemple paralelamente problemas escolares del educando y variables tales como: la situación socio-económica, familiar y ambiental de los alumnos.

A fin de conformar un universo abierto de opciones, en oposición a un simple acopio, sin sentido, de recetas dispersas.

Finalmente podemos expresar que aunque el proceso de desterrar prácticas poco pertinentes a la realidad de los Colegios de Bachilleres, es lento, si podemos afirmar que se han llevado a cabo una serie de lineamientos que permiten garantizar el acceso a un sólo enfoque común: el social-institucional en la mayoría de los planteles del Colegio de Bachilleres en el país.

A través de un trabajo en conjunto de los orientadores, que aunque modesto y sistemático apoyan la transformación de la práctica orientacional.

C) 3.3 El (DOE) Departamento de Orientación Escolar y sus funciones.-

Las instituciones son determinadas y determinantes de cierto orden social establecido; atravesando todas las instancias en las que actúa el hombre.

Innumerables son los autores que han tomado en cuenta el tema de la importancia social que revisten las instituciones y su organización.

En cuanto a la operación del sistema escolar en el colegio de Bachilleres, cabe hacer notar que su acontecer educativo se traduce a través de: instancias, oficinas, departamentos, centros y direcciones..etc, generando lo que Follari fenomenológicamente define como la "departamentalización" para brindar un servicio en este caso orientación escolar.

Por tanto, el nacimiento del (DOE) Departamento de Orientación Escolar se origina a la par de las actividades académicas del Colegio esto es fechado en el año de 1974. Aunque cabe agregar que no existía Departamento de Orientación Escolar estructurado como tal.

No obstante entonces, es concebida al interior del Colegio de bachilleres a la orientación como un hecho educativo de cuño netamente institucional.

Cuando uno se propone abordar un temática particular, siente la necesidad de hacer un rápido balance de los diferentes modos en que esta se ha venido desarrollando.

Por ello nos hemos permitido realizar una breve remembranza histórica de lo que ha sido, hasta últimas fechas la actividad profesional de la Orientación escolar al interior de los Colegios de Bachilleres.

Con base a la información recabada habremos de reconstruir la trayectoria de este servicio en vísperas al cumplimiento de

20 años de servicio como Departamento en esta institución de carácter medio superior (bachillerato).

Con la finalidad de seguir con mayor hondura el camino recorrido por el DOE (Departamento de Orientación Escolar). Como ya mencionábamos anteriormente en el año de 1974 surge el primer programa de orientación en el Colegio de Bachilleres, cuyo principal objetivo es contribuir a la formación de una actividad crítica hacia el entorno social de los alumnos de la institución, en esta etapa se presentan datos peculiares muy comunes en otros servicios de orientación.

En este primer programa del DOE, que fue elaborado por un Colegio de Subdirectores de Relaciones. Este se compuso de una gran variedad de actividades, desde la divulgación de las técnicas de estudio, pasando por la organización de eventos de muy distinta especie, hasta el manejo de edecanes y la promoción de cursos de floricultura y labores manuales. Es de observarse que este tipo de orientación dirigida bajo el arbitrio de estas autoridades, deja mucho que desear y se dista lejano del verdadero sentido de la orientación.

Al mismo tiempo puede articularse este hecho a la costumbre hecha norma, de que no sean los orientadores los que diseñen y organicen sus actividades; sino que interceda gente extraña a este campo intelectual y sin idea alguna de lo que esta práctica significa elaboren sus contenidos.

Poco después, se propuso un nuevo programa con un enfoque un tanto tradicional, sus áreas prioritarias comprendían: higiene mental y orientación vocacional.

En relación a este tema los congresos higiénicos pedagógicos fomentaban curiosamente modelos de orientación "Existe una fuente interesante que dio cuerpo y contenido a la orientación educativa formal y que proviene de la medicina."(103)

En México, la medicina como una de las de mayor prestigio en Latinoamérica, se unía al movimiento mundial, preocupado por la salud del pueblo, conformando experiencias sanitarias de gran trascendencia donde se reunieron pedagogos y médicos.

Dentro de esta etapa de indefinición figura el programa del Dr. José Ballesteros, el que se compuso en dos áreas: La orientación vocacional y la higiene mental. Este programa fue muy distinto del anterior y se caracterizó por su psicologismo y por la identificación con el modelo de "counselor" de la práctica educativa norteamericana.

Aunque breve la experiencia de la etapa de funcionamiento de éste programa arrojó algo significativo para todos, porque se pudo demostrar la inoperancia del modelo de consejería dentro de la institución, integrada por planteles escolares que atienden gran cantidad de conglomerados estudiantiles.

De esta manera no solamente se concluyó con la cancelación de este tipo de práctica, sino que fue necesario un enfoque de orientación consecuente que estuviera acorde a la demanda real y potencial de tipo masivo que requiere la institución.

Ante este problema fue necesaria una etapa de búsqueda de mejores alternativas de alcance real, existía entonces la necesidad de socializar la práctica orientadora, es

decir, dotarla de un enfoque en apoyo a la enseñanza-aprendizaje de los alumnos.

Se le imprimiría de esta forma a la práctica orientadora un enfoque preventivo institucional y finalmente ante la demanda era necesario ampliar aún más el alcance de la orientación vocacional.

Estas metas y aproximaciones pueden hallarse a los tres programas posteriores al diseñado por el Dr. Ballesteros.

Estos programas fueron realizados por la psicóloga Amelia Martínez Saenz (en colaboración y asesoría de las orientadoras de la Subdirección de la SEP de orientación y vinculación.)

Aunque Amelia Martínez contribuye en mucho a perfilar el modelo de orientación en el Colegio de Bachilleres, el camino para obtener de la orientación una disciplina con personalidad total, aún era distante ya que el servicio de orientación no tenía el alcance requerido y las primeras generaciones de orientadores, aunque entusiastas requerían un entrenamiento profesional de acuerdo a las características del modelo de orientador que se pretendía.

Cabe destacar que existió una enorme aportación intelectual de los orientadores de la Subdirección de Orientación y Vinculación de la SEP, ellos porque no decirlo, nutrieron pluralmente las concepciones teóricas y metodológicas de los programas generales de la Orientación Escolar en el Colegio de Bachilleres (vale la pena mencionar sólo algunos de ellos: Araceli Ríos Szalay, Guillermo Greco., etc.)

En 1975 la Orientación escolar era impartida y estructurada a través de un departamento y de esta manera pasa a formar parte del organigrama de la institución, coincidiendo con la elaboración de un cuarto programa, atendiendo áreas relacionadas con hábitos de estudio, orientación escolar y vocacional, asesoría docente., etc. A partir de este programa se empiezan a dislumbrar las necesidades prioritarias y se definen directrices respecto a las áreas por cubrir en un programa de orientación, como son: el proceso enseñanza-aprendizaje, la elección de carrera y la orientación escolar, puntales decisivos que cubren las necesidades básicas por parte de la comunidad escolar en el ámbito educativo.

Se pasa entonces a una siguiente etapa que se origina en la participación creciente de los orientadores en el diseño de su programa y materiales de trabajo, etapa que Bernardo Antonio Riverohl gran teórico de nuestros días, en materia de orientación nacional señala como la etapa de la "Utopía de la conscientización", ya que, en ella a raíz de los movimientos laborales y sociales del sindicalismo universitario existió una gran dimensión ideológica en la comprensión de la problemática del alumno, alentados por una marcada radicalidad en su discurso la orientación se impregna de los parámetros y concepciones de las teorías marxistas, y las derivadas de la teoría de la reproducción; los orientadores estructuraban su trabajo y programas a la luz de las ideas de (Althusser, Bordieu, Passeron)

Ante la indiferencia de las autoridades y animados por sus propósitos colegiados, se fue diseñando una metodología de

trabajo con los alumnos que pretendía establecer un trato de igualdad entre orientador y alumno.

En base a esto, tenemos noticia de que en un día del año 1980 aparece una editorial en el periódico del Herald de México lanzando una feroz crítica, puritana al programa general del DOE; acusando a los orientadores de "subversivos" y "desorientadores" de la juventud mexicana.

Fue entonces cuando autoridades del Colegio a raíz de este acontecimiento trataron de intervenir en el proceso de autogestión de los orientadores. Sincréticamente se observa en el quinto programa del DOE; en su objetivo general, esta visión de su práctica: "Conscientizar al alumno respecto a la realidad social, institucional y política del país."

Sinceramente lejos de pensar que la teoría marxista, tenga una connotación negativa, pensamos que no pudo solidificarse un trabajo trascendente a pesar de un alto nivel de organización por diversas contradicciones, mismas originadas del carácter vertical y autoritario del Colegio de Bachilleres, como vimos en capítulos anteriores, entre estas contradicciones destacan que los términos utilizados "consciente y crítico" que se espera de los alumnos de bachillerato, no es más que perogrullada de los discursos oficiales, dista mucho de que esto sea real en el bachiller "per se" porque se trae consigo a cuestras como estudiante que somos doce, trece o catorce años de formación completamente acritica donde se nos ha formado sólo para escuchar, más no para opinar.



Otro aspecto importante de esta utopía, fue el alcance precario de su práctica, ya que la hora semanal de trabajo frente al grupo era insuficiente para alcanzar los objetivos de esta concientización tan pregonada. Para el año de 1977 el esquema del Departamento sufre un giro, pasando a ser jefatura, se elabora un trabajo más, abordando áreas tales como apoyo académico, orientación escolar y vocacional.

En 1978 y 1980 se diseñan los séptimo y octavo programas respectivamente, quedando con los mismos puntos de referencia anteriores.

En 1980 ocurrió algo muy importante, los orientadores pasan a formar parte del personal académico, ya que antes se les consideraba parte del personal exclusivamente administrativo; este cambio fue justificado por la vinculación que tiene la práctica de la orientación mercedamente con el proceso psicopedagógico.

"Hasta nuestros días el CB promueve concursos académicos y cerrados para el personal académico, incluyendo a los orientadores; concursos de oposición para obtener las categorías CB1, CB2 y CB3, en ésta última categoría equivalente a un profesor Asociado C". (104)

En 1982 el Colegio de Bachilleres se incorpora al Tronco común de bachillerato por lo que su plan de estudios se ve modificado, de esta manera, el área de orientación pasa a formar parte de la estructura curricular y surge una signatura denominada "Métodos de estudio", con nulidad de créditos dentro del plan de estudios, consideramos que esta situación

concretamente -nulidad de créditos- representa un grave problema aún sin resolverse, es la piedra angular que le resta importancia al trabajo desarrollado por los orientadores en el Colegio de Bachilleres, ya que, la orientación escolar al no tener ningún peso curricularmente hablando, simplemente es para el alumno una opción más, que casi nunca pretende atender ( más adelante haremos énfasis en esta situación.)

También en el mismo año se originaron otras asignaturas llamadas "métodos de investigación" y "Taller de lectura y redacción", los orientadores entonces en su categoría de docentes tenían destinada una carga horaria de tres horas a la semana, las cuales resultaban insuficientes para atender asesorías u otras actividades.

A su vez esto mismo implicó una reestructuración de los planes y programas de orientación.

Estos programas están vigentes desde el semestre 83-B a la fecha y son los que se llevan actualmente a la práctica en los Colegios de Bachilleres. Aproximadamente en 1986 podemos hablar de una etapa de optimización del servicio de orientación en los Colegios de Bachilleres.

Comienza con el reconocimiento de una nueva administración del Colegio de Bachilleres a la labor de los orientadores; este reconocimiento se traduce en una apertura en apoyo a las necesidades del DOE. Durante este periodo no sólo se duplica a un 100% la carga horaria del servicio, sino que también similarmente se incrementa el número de orientadores, de igual forma se ofrece apoyo directo y asesoría a cada uno de los

servicios de orientación del Sistema Nacional de Colegios de Bachilleres (compuesto por 16 estados de la República).

Es aquí donde puede observarse una gran organización de eventos sobre orientación, institucionales, regionales y nacionales, así como un impulso vigoroso de publicación de ponencias, investigaciones y acuerdos derivados de dichos foros.

El proyecto de orientación educativa, alcanzado por Bachilleres perfila con mayor claridad un proyecto de mayor alcance sobre el servicio de orientación, definiéndose así como uno de los programas más avanzados de orientación a nivel nacional.

Resumiendo si se expresaran los principales logros y propósitos a corto y mediano plazo en esta etapa podríamos indicar que se caracterizó por un marco teórico en el que se sustentara el Programa General del DOE (Departamento de Orientación Escolar) en vigencia desde el semestre 83-B en todos los planteles del área metropolitana.

Se definió aún más el modelo de orientación en el Colegio de Bachilleres a fin de proceder a su revisión, evaluación y mejoramiento.

Existió la ruptura total al modelo de consejería, a través de un programa sistematizado y acorde a las características de una institución pública masiva. Y finalmente se hizo la implementación de un programa de Actualización y Formación de Orientadores (PROFAO), que permitiera la adecuación de los orientadores al modelo de orientación propuesto.

Este proceso de apoyo institucional se debió en parte a la coyuntura política que propició el surgimiento del Sistema Nacional de Orientación Educativa "El cual se distingue por hacer de la orientación, un instrumento accesible a todos, con la responsabilidad de la sociedad entera."(105)

Otro organismo que apareció por decreto presidencial el 4 de octubre de 1984 fue el SNOE. Actualmente este organismo atraviesa una gran crisis, su panorama no es muy alentador tiende a desaparecer porque para estas fechas el SNOE esta celosamente custodiado por el Instituto Latinoamericano de Comunicación Educativa, (ILCE) y el repunte vigoroso de la crisis económica ha restringido a la orientación nacionalmente, entre otras cosas por el recorte de presupuesto educativo.

Como se vió en el pasado sexenio la orientación educativa en el escenario de la modernización, del proyecto educativo de Salinas de Gortari: sólo ha brindado apoyo mínimo en esta área a través del soporte técnico de la telefonía con el llamado Educatel donde se provee de información vocacional al público en general que le solicite.

Cabe también destacar, que el Colegio de Bachilleres tiene clara conciencia que cuenta con materiales y programas perfectibles, no inmóviles, siempre tras la búsqueda de nuevos métodos orientados a brindar un mejor servicio, para tal propósito, surge la intervención de la investigación y a su vez para tal efecto se crea el Area de Investigación y Evaluación

en Orientación (ARINEO) encargada de optimizar esfuerzos para atender a la orientación a través de la investigación.

El ARINEO, es considerado como un organismo de apoyo a la jefatura del Departamento de Orientación su actividad es a nivel de propuesta en relación a los aspectos a investigar.

Dentro de su estrategia se han considerado prioridades de investigación, metas, recursos materiales y humanos para cumplir con la sistematización, evaluación., perfeccionamiento y demás de la orientación.

Su objetivo principal descansa entonces, en las necesidades de investigación y evaluación de actividades curriculares y prácticas que demanden los orientadores en sus planteles. (106)

Ahora bien, concretizando físicamente el DOE Departamento de Orientación Escolar en el Colegio de Bachilleres aparece en el organigrama institucional como dependiente directamente de la Dirección de Servicios Académicos, encargada de organizar y coordinar tanto los programas de orientación que se aplican en los planteles, así como de adaptar y/o mejorar los contenidos y procedimientos de éstos a las características y necesidades del Colegio y de cada plantel.

Compete e interesa para este estudio la Dirección mencionada porque de ella dependen entre otros, los servicios de orientación.

El objetivo principal de esta dirección es:

"Contribuir al logro de los objetivos institucionales mediante la presentación de los servicios bibliotecarios, de

orientación escolar, de reconocimiento y revalidación de estudios, de asuntos del profesorado y de laboratorios"(107).

Antes de mencionar los objetivos vigentes que se han implementado en la Orientación Escolar del Colegio de Bachilleres es necesario mencionar que en su estructura orgánica el D.O.E se integra por: Una jefatura, tres áreas interrelacionadas de A) de Metodología, B) De relación Inter e Intrainstitucional de Evaluación e Investigación y finalmente C) De asesoría y apoyo a planteles.

La Dirección General, es la sede de actividades del DOE Departamento de Orientación Escolar con domicilio en México, D.F.

Se establece como objetivo fundamental del departamento de Orientación en el Colegio de Bachilleres lo siguiente:

"Contribuir al aprovechamiento académico del alumno, así como a su objetiva elección profesional, mediante la instrumentación de las herramientas técnico-pedagógicas para la orientación escolar y vocacional"(108)

#### FUNCIONES

Las funciones que tiene establecidas el DOE en el Colegio de Bachilleres son las siguientes:

- "Proponer y difundir normas y políticas en materia de orientación escolar y vocacional.

- Realizar estudios que permitan conocer las necesidades de orientación escolar y vocacional para los alumnos de los planteles.

- Desarrollar y coordinar los programas y las actividades en los planteles relativos a la orientación escolar y vocacional de acuerdo con los objetivos que se establezcan al respecto.

- Proponer los recursos humanos y materiales necesarios para desarrollar programas de orientación escolar y vocacional en los planteles.

- Elaborar auxiliares didácticos y materiales de apoyo técnico y pedagógico para la orientación escolar y vocacional, coordinando esfuerzos con las instituciones que elaboren material similar y coordinar la distribución y aplicación de los mismos.

- Desarrollar y promover los programas de capacitación y actualización para los orientadores de los planteles.

- Promover eventos culturales relacionados a la orientación escolar y vocacional.

- Controlar y evaluar el desarrollo de los programas de orientación escolar y vocacional, para detectar las desviaciones y proponer los ajustes que procedan.

- Asesorar a los Colegios de Bachilleres estatales y a los centros de estudios reconocidos en la conformación y operación de sus programas de orientación escolar, previo acuerdo con la Dirección de Servicios Académicos.

- Evaluar el desarrollo de los programas y proponer las medidas de correctivas que procedan.

- Informar a la Dirección de Servicios Académicos del avance de sus programas autorizados."(109)

Solo resta concluir que.. "El DOE se ha caracterizado como un organismo con personalidad propia, ya que, sin aislarse de la situación histórica de la orientación, siempre ha presentado concepciones, métodos y técnicas innovadoras dentro del ámbito orientador." (110)

Lo anterior puede comprobarse por la participación constante que el Colegio de Bachilleres ha tenido en eventos de orientación educativa nacionalmente.

Consecuentemente, adentrémonos en el siguiente capítulo al desarrollo de los programas de orientación escolar, llevados a cabo por el Colegio en sus planteles.



REFERENCIAS BIBLIOGRAFICAS

- (83) Documento Base del II Congreso Nacional de Investigación Educativa en 1993 "La investigación educativa en los ochentas, perspectiva para los noventas." Cuadernos de los estados del conocimiento #18 SEP-IPN., México, p.33
- (84) Op,cit.p.19
- (85) Romo Patiño, Mariana "El bachillerato mexicano:1867-1985" (Catálogo razonado), CASE, CISE Universidad Nacional Autónoma de México, noviembre de 1986, p.219.
- (86) Ibidem., p.16
- (87) Ibidem., p.21
- (88) Gómez, Victor Manuel, et al., "Educación y estructura económica marco teórico y estado del arte de la investigación en México", documento base, p.49.
- (89) Ibidem., p.37
- (90) Quiróz, Hector "Los principios que unifican el servicio de Orientación Escolar en los Colegios de Bachilleres de la República Mexicana", ponencia presentada en la 11 Reunión Nacional de Orientación Educativa, Mazatlán, Méx.1984.
- (91) Op cit., p.8
- (92) Constitución Política de los Estados Unidos Mexicanos, ediciones de la Gaceta informativa de la Comisión Federal Electoral, 3a.ed. actualizada enero de 1982 pp.31-32 Artículo reformado según el decreto publicado en el Diario Oficial de la Federación del 9 de junio de 1980.

(93) Martínez, Vargas José H. "El papel social de la orientación" ponencia presentada en la II Reunión Nacional de Orientación Educativa, Mazatlán, México 1984.

(94) Muñoz Riverohl, Bernardo Antonio, palabras expresadas en el Congreso de Orientación Educativa y Desarrollo Personal, convocado y organizado en el Instituto Politécnico Nacional, del 14 al 18 de oct. de 1986.

(95) Ibidem., p.15

(96) Documento Básico No,1 de las Comisiones Académicas de Orientadores "Marco teórico de la Práctica de la Orientación Educativa en el Colegio de Bachilleres" Verano de 1987, México pp.220-221.

(97) Ibidem., p.44

(98) "Marco Teóri..., op cit., p.23.

(99) Ibidem., p.17

(100) Follari Roberto. "Interdisciplinarietà", Serie Ensayos 1, Universidad Autónoma Metropolitana, México 1982.

(101) Cfr. Muñoz Riverohl, Bernardo Antonio. "Aproximaciones teóricas al objeto y a las funciones de la Orientación Educativa" Serie educación y política de México, Universidad Autónoma de Querétaro, México 1984, p.84.

(102) Beltrán Ojeda, Ruth Nohemí., et al, Ponencia presentada en la II reunión nacional de orientación educativa, Mazatlán Sinaloa, nov.1984.

(103) "Marco teó..., ibidem., p.153.

(104) Ibidem., p.19

(105) Palabras extraídas en la ponencia sobre el SNOE, de la Doctora:Cecilia Suárez Paniagua el día 18 de mayo de 1988, con sede en la ENEP/Acatlán en la "semana de la Orientación Vocacional" celebrada del 17 al 20 de mayo,Edo.de México.

(106) Ver nexo No.5

(107) Colegio de Bachilleres:Manual de Org...,México.,1985.  
p.81

(108) Op.,cit p.105

(109) Ibidem.,p.106.

(110) Colegio de Bachilleres:"La Orientación Escolar en el Colegio de Bachilleres Programas aprobados,Méx.,CB.1983 p.4.

## C A P I T U L O   I V

### DESCRIPCION Y DESARROLLO DE LOS PROGRAMAS DE TRABAJO DE ORIENTACION ESCOLAR EN EL COLEGIO DE BACHILLERES.

Como todos sabemos, para la elaboración de un plan de trabajo de Orientación Escolar, es importante tomar en cuenta aspectos teóricos curriculares principales, para diseñar un plan de estudios a seguir.

Se considera entonces que el primer paso para elaborar un plan de estudios debe de: "responder a los requerimientos más urgentes de la sociedad".(111)

Y más concretamente de acuerdo con Taba: "Es una actividad que se centra en la determinación de las necesidades educacionales de los estudiantes..,"(112)

Esto hace pensar que la educación aparece entonces, como un proceso de interiorización de creencias y valores que establece pautas de conducta; especialmente aquellas que la sociedad vierte para ser difundidas y definidas entre los individuos que la conforman.

En este sentido el curriculum o plan de estudios debe de ser reflejo de la realidad educativa, mediante la cual es posible apoyarse a través de la explicación de los fines, políticas y propósitos que se proyectan en los planes, programas o algún tipo de documento formal.

Por esta razón la transmisión y asimilación de conocimientos se lleva a cabo mediante un sistema pedagógico convalidado institucionalmente, en el que se expresan una forma de enseñar y un modo de aprender; muy particular al interior de la institución o centro educativo.

Partiendo del supuesto de que un programa determinado de orientación educativa define la naturaleza, el enfoque y los objetivos de acuerdo a una determinada filosofía y políticas de la institución que la auspicia, es evidente que existan acciones que procuren su realización, así como, continuidad y correspondencia con esos fundamentos.

De no existir esta relación, entre la orientación escolar y los lineamientos institucionales se corre el riesgo de caer en el empirismo estéril. Este hecho ha venido a demostrar lo difícil que resulta el separar a la teoría de la práctica, es decir, "Cuando el orientador no reflexiona sobre su oficio cotidiano a la luz de los conceptos y categorías formales, se pasa años probando indiscriminadamente técnicas e instrumentos que terminan avasallándolo." (113)

Por lo tanto, es importante fomentar una pertenencia y congruencia entre las pretensiones institucionales y los alcances y limitaciones de la Orientación Escolar.

Para evitar caer en el eclecticismo pragmático que pierda de vista el avance integral que se pretende conjuntamente con la institución.

Es por esto que la práctica educativa como actividad institucional se desenvuelve alrededor del proceso enseñanza-

aprendizaje que genera una serie de problemas a resolver en el nivel medio superior, ya que, involucra relaciones humanas de gran complejidad estructural.

En este sentido los usuarios del servicio educativo de Orientación Escolar a este nivel; recurren a él, por muy diversas circunstancias derivadas de su entorno social, económico y cultural.

Contextualizando a la Orientación Escolar como constituyente de una práctica educativa que sólo puede entenderse objetivamente en la medida que atienda la problemática de sus alumnos.

Para el Colegio de Bachilleres el papel que ha venido desarrollando la Orientación escolar se ubica en una dimensión concreta y modesta en su práctica, ejercida en la cotidianidad de la relación establecida con los alumnos, los profesores, directivos y trabajadores de la escuela en su conjunto.

Por ende se confía en el modelo adoptado por el Colegio de Bachilleres, para la orientación escolar, educativa y formal que responda a los intereses educativo-sociales de la institución en general.

Antes de saber cuales son los programas de orientación escolar que operan en el Colegio de Bachilleres, es importante hacer mención de los lineamientos específicos para el desarrollo de los programas de trabajo de orientación. Con la finalidad de establecer áreas de responsabilidad y deslinde de

competencias en la impartición de este servicio en ésta institución.

Para el desarrollo de los programas de trabajo del servicio de orientación escolar en los planteles, es preciso establecer una diferenciación entre programas institucionales y departamentales.

Los programas de naturaleza institucional se consideran así porque involucran a varias instancias en un plantel, en donde el servicio de orientación participa con la misma responsabilidad que las otras áreas de realización.

Respecto a los programas departamentales, éstos son responsabilidad directa del servicio de orientación escolar en el plantel, quedando ambos tipos de programas bajo la coordinación general del Subdirector del plantel.

Los planteamientos que a continuación se presentan, tienen el propósito de apoyar semestre con semestre, las actividades y la optimización del servicio de orientación escolar en los planteles.

- 1.-La coordinación del Programa General de Orientación en los planteles es responsabilidad del Subdirector.
- 2.-El Subdirector del plantel participará en los programas de trabajo de Orientación de la siguiente manera:

- a) Planeando conjuntamente con el grupo de orientadores del plantel, las acciones a realizar durante el semestre.
- b) Realizando las tareas de integración de las actividades para el desarrollo del Programa.

c) Convocando a los orientadores escolares de su plantel a reuniones de trabajo, a fin de conocer el desarrollo y resultados de los programas.

3.- La planeación, operación y evaluación de los programas de trabajo es responsabilidad del grupo de orientadores escolares del plantel para lo cual deben de establecerse los mecanismos para la participación de todos y cada uno de ellos.

4.- Adscribir los programas a las áreas correspondientes para optimizar su desarrollo, como sigue:

Area de Orientación Escolar

Programas: ¿Qué es el Colegio de Bachilleres?

¿Cómo estudiar?

¿Qué es la capacitación específica?

¿Qué son las materias optativas?

Area de Orientación Vocacional

Programas: ¿Cómo elegir?

Opciones profesionales.

Area de Apoyo Psicopedagógico.

Programas: Asesoría Especializada.

5.- Para el cumplimiento de este plan de trabajo de Orientación, la distribución horaria de cada turno debe ser dividida proporcionalmente entre las tres áreas.

6.- Para la planeación, operación y evaluación de cada uno de los programas deberá organizarse y distribuirse la conformación de la carga horario del turno, para lo cual deberá considerarse en primer término, las necesidades del plantel; y segundo, la



experiencia de los orientadores en la ejecución de los programas.

En la actualidad transcurre la impartición del Programa General del Departamento de Orientación Escolar; puesto en marcha a partir del semestre 1983-B.

Como vimos el programa general de Orientación Escolar se conforma de tres áreas fundamentales, a saber: La orientación escolar, la orientación vocacional y profesional y el apoyo psicopedagógico.

Dentro de ésta última surgen, entre otras actividades, el programa de "asesoría especializada" el cual tiene objetivos que apuntan en diferentes, pero complementarios sentidos, con los cuales se espera que el alumno "identifique las causas que le propician problemas de aprendizaje, de conducta y vocacionales, mediante la participación en asesorías grupales y/o individuales de orientación, y analice sus posibilidades de solución." (114)

En tanto que del maestro se propone que "reciban apoyo a su función docente a través de la atención psicopedagógica de los alumnos que presenten problemas de aprendizaje y/o conducta en sus grupos." (115)

Con estos enunciados comprendemos que la Orientación Escolar en el Colegio de Bachilleres se concibe como un servicio de apoyo, institucional y académico. Pero el concepto de servicio a pesar de su concreción es entendido en forma muy distinta en muchas ocasiones. Por ejemplo hay educadores que piensan que un programa de orientación está compuesto por un

listado de servicios susceptibles de ser utilizados por los usuarios, en dónde existe de "todo" para todos.

Hill (1973), considera que el servicio de orientación esta proyectado para servir a los alumnos, pero no descarta la posibilidad de que pueda servir a otros miembros del personal escolar (maestros). Dice que estos servicios tienen significado solo cuando se integran en torno a un sentido de propósito conscientemente determinado, derivado de las necesidades de los alumnos, los maestros y de la institución.

Por eso mismo se dice que la orientación es un servicio, definido como la organización y el personal destinados a satisfacer necesidades públicas, porque si bien la orientación escolar no esta directamente dentro de las características formales del proceso enseñanza-aprendizaje, sin embargo, sirve de ayuda a este proceso, así como también da vida académica al plantel a través de actividades planeadas para la óptima utilización de los recursos disponibles, tanto humanos como materiales al interior de la institución.

En la medida en que la orientación no se conciba como un servicio se corre el riesgo de que se entienda y convierta en una actividad más de la institución; no pasa de ser un suplemento o forma parte como un punto sin trascendencia del organigrama de la institución.

O bien en el caso de concebirse como asignatura, se sintetiza a la tarea de la simple enseñanza delimitando su amplio campo de acción, restringiéndose sólo a la transmisión de ideas contenidas en el discurso del "deber ser" que

contrariamente a la naturaleza joven y adolescente de su población; la orientación se halla en muchas ocasiones desdeñada por su carácter moralista e inquisidor.

No se descarta también, la atención y apoyo ofrecido por el departamento de orientación escolar (DOE) a los trabajadores de la institución aunque se sabe que (no es muy frecuente) de igual forma algunos integrantes de la comunidad aledaña al plantel encuentran en los orientadores apoyo en momentos de consulta; más adelante veremos como se caracteriza la atención de estos sectores de la comunidad al interior de los planteles.

cuando decimos que la práctica de la orientación escolar es concreta hacemos alusión de que en la orientación educativa formal se reconocen hasta el momento dos ámbitos posibles en donde se puede contribuir: en relación cotidiana con el alumno y en las decisiones de la institución.

Cuando uno se refiere a la relación cotidiana con el alumno se plantean a su vez dos direcciones, una a nivel de compromiso consigo mismo y con el estudio, y secundariamente con el tipo de alternativas psicopedagógicas que se pueden utilizar para mejorar el aprendizaje en términos de adquisición y organización.

Respecto al segundo ámbito que es institucional, a nuestro parecer, el orientador debe de proveer: el apoyo directo al docente en términos de proponerle alternativas al mejoramiento de su didáctica cotidiana con los alumnos.

Entre otros aspectos que se le asigna al orientador, como consejero técnico académico -no administrativo- destacan por su

importancia las siguientes tareas:" 1) mejorar las condiciones institucionales para el mejor desenvolvimiento escolar del alumno. 2) contribuir a la articulación entre los distintos sectores que conforman una comunidad educativa, y 3) desarrollar programas tendientes a la prevención de problemas."(116)

Es pues, en éste momento, pertinente definir cuales son las funciones académicas establecidas en el Colegio de Bachilleres para los orientadores escolares en los planteles.

Los orientadores escolares forman parte del personal académico, como vimos con anterioridad y, por lo tanto, les corresponden los mismos derechos y obligaciones que los demás considerando que realizan actividades directas e indirectas en apoyo al proceso enseñanza-aprendizaje y a la vida académica del plantel.

Sus funciones académicas son:

- "Difundir entre los alumnos, maestros y autoridades educativas del plantel, servicios de orientación escolar que se ofrecen como un apoyo académico a la comunidad del plantel.
- Sensibilizar a los alumnos de primer semestre, en su papel de integrantes del Colegio de Bachilleres y del plantel, informales de su organización y funcionamiento; ubicarlos en el medio escolar y desarrollar en ellos sentimientos de pertenencia.
- Capacitar a los estudiantes del primer semestre en la organización y práctica de la metodología de estudio que contribuya a mejorar su aprendizaje y a desarrollar actitudes y habilidades favorables en su actividad académica.

- Propiciar que el alumno de tercer semestre identifique sus características personales y el contexto socioeconómico como factores indispensables para la toma de decisiones respecto a una capacitación, profesión u ocupación.
- Informar a los estudiantes del tercer semestre respecto a las capacitaciones específicas que se proporcionan en su plantel.
- Proporcionar información profesiográfica a los alumnos del quinto semestre con el propósito de facilitarles la elección de su profesión.
- Detectar a los estudiantes con problemas de aprendizaje, conducta y/o vocacionales, que procedan de los distintos semestres y asesorarlos grupal o individualmente, para que en los casos que así lo amerite, canalizarlos a instituciones especializadas.
- Proporcionar apoyo psicopedagógico a los maestros, en los problemas que alteren el proceso enseñanza-aprendizaje en sus grupos.
- Coordinar con el Subdirector, jefes de materia, profesores consultores horas/clase y/o responsables de actividades paraescolares y otros servicios en los planteles, eventos de apoyo escolar, difusión profesiográfica, prevención y control de problemas de: farmacodependencia, sexualidad, pandillerismo, alcoholismo, etc.
- Evaluar los servicios de Orientación Escolar que se proporcionar a los usuarios-maestros y alumnos."(117)

Cabe destacar que pese a la presente delimitación de funciones y tareas todavía existen ciertas confusiones y desviaciones respecto al papel del orientador dentro de determinados planteles, donde su rol aún no ha sido comprendido totalmente.

A continuación presentamos la representación visual (Diagrama) que muestra la organización de los Programas de Orientación escolar vigentes.

**DIAGRAMA DE ORGANIZACION DE LOS PROGRAMAS  
DE ORIENTACION ESCOLAR EN EL COLEGIO DE BACHILLERES**

5. PROGRAMAS DE ORIENTACION ESCOLAR EN LOS PLANTELES DEL COLEGIO DE BACHILLERES

(DIAGRAMA)

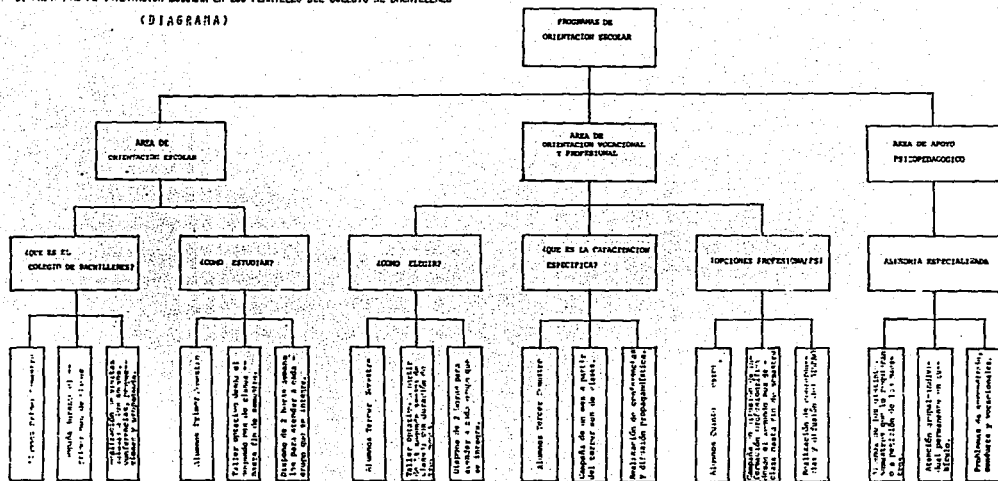

FALLA DE ORIGEN



Como podemos apreciar, los programas de Orientación Escolar se dividen en tres áreas:

-Area de Orientación Escolar

-Area de orientación Vocacional y Profesional

-y Area de Apoyo Psicopedagógico, como anunciabamos con anterioridad.

De esta forma damos paso a la descripción detallada de los Programas de Orientación Escolar y sus respectivas áreas que le comprenden.

Descripción de los programas.-

#### 4.1 AREA DE ORIENTACION ESCOLAR

En esta área se abarcan dos programas:

Programa: ¿Qué es el Colegio de Bachilleres?

¿Cómo estudiar?

En el primer programa se indica como objetivo general que se debe de: "Ubicar a los alumnos de primer semestre dentro del Colegio de Bachilleres y en su plantel, como un medio que propicie su identificación e integración a la institución"(118)

Para alcanzar este objetivo se utiliza la modalidad de operación llamada "campaña": definida operacionalmente como un desarrollo coordinado de un conjunto de actividades sistemáticas de difusión previamente programadas, que se dirige a los alumnos de un grado específico durante un determinado tiempo.

Esta campaña de introducción al Colegio de Bachilleres destinada a los primeros semestres tiene una duración de un mes a partir del primer día de clases del periodo escolar.

Este proyecto se justifica porque existe en Bachilleres, a nuestro parecer una actitud o un "síntoma de desaliento" entre los aspirantes del primer semestre; ya que, en su mayoría ellos hicieron el intento de ingresar a otras instituciones del nivel medio superior; y esto aunado a un alto porcentaje de aspirantes que han sido rechazados de otras instituciones, frustrados recurren al Colegio de Bachilleres como la última oportunidad de ver concluidos sus estudios de bachillerato.

Tenemos noticias a través de estadísticas manejadas por la institución que parece ser que el Colegio de Bachilleres, es considerado al menos por el 80% de la población que lo integra, como la segunda opción académica para cubrir sus estudios de bachillerato y para algunos otros es la tercera opción que los acepta finalmente.

Se calcula aproximadamente que la mitad de los aspirantes al Colegio en los últimos tres años hicieron el intento de ingresar a otras instituciones, resultando ser en la UNAM a través de sus Preparatorias y CCH's los lugares más atractivos con un 67% de demanda a donde no se pudo ingresar; inclusive hay intentos de varios aspirantes ingresados al Colegio de Bachilleres, que cursan únicamente el primer semestre en esta institución para posteriormente intentar al año siguiente hacer de nuevo el examen de admisión en otras instituciones.

Es aquí donde precisamente el orientador interviene como promotor principal de actividades institucionales en conjunto; a fin de fomentar actitudes positivas hacia el Colegio, que valoren a la institución en general; como otra opción más tan óptima como cualquier otra para cursar su educación media superior, destacando los beneficios que esta institución provee, para el posterior acceso a estudios superiores.

Para la realización de este programa se han enfocado cuatro temáticas principales (consultar nexos).

1) EL Colegio de Bachilleres: en este apartado se comprenden pláticas sobre el Colegio de Bachilleres., ubicación de los planteles, estructura orgánica del CB., etc y un sin fin de aspectos generales de la institución. Destacan para el ejercicio de esta actividad los folletos emitidos y elaborados por el Departamento de Orientación Escolar con sus escasos recursos y amplio sentido de creatividad, que exponen de manera sencilla, amena y gráfica los puntos esenciales de la creación del Colegio.

2) Servicios que se ofrecen en el plantel

Se recomienda para la práctica de esta actividad, las visitas guiadas por parte de los orientadores; porque esto les permite conocer a los alumnos los principales servicios e instancias a los cuales pueden recurrir y a los que tienen derecho ejemplos de estos servicios ilustrativamente son: los servicios de biblioteca, médico escolar, espacios para actividades paraescolares y obvio el Departamento de Orientación Escolar., se sugiere también para el cumplimiento

de esta actividad el empleo de diferentes materiales que muestren a través de audiovisuales y publicaciones la promoción de los servicios.

3) Plan de estudios del Colegio.

En esta actividad existe coordinación de los orientadores con los jefes de materia y profesores para impartir pláticas que den a conocer a los alumnos las tres áreas que comprende el plan de estudios (académica, capacitación y paraescolares) se emplean como recursos el plan de estudios de la institución y los folletos emitidos de las capacitaciones que pueden cursarse en el plantel.

4) Reglamento del Colegio.

El conocimiento del reglamento escolar sirve para que el alumno comprenda en su análisis sus derechos y obligaciones, se sugiere la elaboración de un periódico mural, así como un foro donde los alumnos cuestionen su contenido.

"Siendo este programa el primero con que el alumno participa es recomendable, que este bien organizado este evento porque hablará en mucho de la visión que el alumno tenga de las actividades emprendidas por el departamento de orientación."(119) consultar desarrollo del programa.

En cuanto al segundo programa intitulado; ¿Cómo estudiar? se señala como objetivo principal que: "El alumno de primer semestre adquiera una metodología básica para organizar y realizar sus estudios como un medio que contribuya a mejorar su aprendizaje."(120)

Este programa tiene la modalidad de realizarse como taller definido como; el desarrollo de una serie de actividades, en el que los contenidos teóricos que se estudien son puestos en práctica en situaciones de aprendizaje. La duración de este taller es de 3 a 4 meses (debe de realizarse desde el segundo mes de clases y puede terminar al finalizar el semestre). Los orientadores disponen de dos horas a la semana para atender cada grupo que se integre.

Este programa viene a apoyar las estrategias encaminadas a elevar la calidad académica de los estudiantes, ya que, se tiene noticia de que el promedio de calificaciones obtenido en la secundaria por los estudiantes del Colegio de Bachilleres de primer ingreso, ha venido en descenso: 8.2 en 1980, 8.0 en 1981 y a partir de 1982 a la actualidad el promedio general es de 7.7.

Otro dato importante a considerar es el hecho de que sólo uno de cada cinco estudiantes de primer semestre conserva una trayectoria escolar "limpia" en sus estudios, es decir, no ha reprobado ningún grado escolar, por el contrario el -80% de la población restante presentan rezago académico- como secuela de los problemas académicos en sus asignaturas de secundaria.

En su conjunto los datos anteriores nos indican que la población estudiantil que ingresa a los planteles de la institución de los Colegios de Bachilleres se caracteriza en su mayoría por un rezago académico. Enfermedad crónica en nuestro sistema nacional educativo, que a estas fechas parece ser se ha venido agudizando, quizá como en ninguna otra década.

Ante estos hechos es importante el redoblar esfuerzos y el Programa de Orientación Escolar a través de su programa contempla la siguiente temática con la intención de atender la problemática expuesta.

- El grupo y sus expectativas acerca del taller.
- Autodiagnóstico de Estudio.
- Factores que obstaculizan el aprendizaje.
- La interdependencia de los factores internos y externos en el aprendizaje.
- El aprendizaje y el estudio en equipo.
- El papel del estudiante como elemento activo y crítico en el aprendizaje y la cultura. (121) consultar desarrollo del programa.

En síntesis el temario que ofrece este taller en el presente programa pretende que el alumno de primer semestre adquiera una metodología básica para el estudio, como un apoyo conjunto a su esfuerzo académico.

Esta actividad es de mucha ayuda sobre todo por la elaboración de trabajos escolares, el correcto empleo de la ortografía y redacción, así como, la expresión clara de sus ideas a través del lenguaje oral y escrito.

Finalmente se recomienda hacer una evaluación al final del taller para que el orientador valore la efectividad del mismo y procure mejorarlo conforme lo maneje en sus grupos, el tiempo estimado para la realización del taller es de (2hrs. a la semana).

Existe un manual que el orientador utiliza en apoyo a éste taller, el cual puede ser muy completo y extenso; pero difícilmente se emplea en su totalidad, por el tiempo tan apresurado que transcurre y el espacio tan corto para poder cumplirse, así como las características que a este nivel presentan los alumnos de primer semestre.

#### 4.2 AREA DE ORIENTACION VOCACIONAL Y PROFESIONAL

En ésta área se contemplan tres programas a seguir:

- 1) Taller ¿Cómo elegir?
- 2) Programa titulado: ¿Qué es capacitación específica?
- 3) Programa titulado: "Opciones profesionales"

En el programa del taller ¿Cómo elegir? dirigido a los alumnos del tercer semestre se establece como objetivo que: "El alumno de tercer semestre identifique sus aptitudes, actitudes, intereses, necesidades y condiciones sociales como factores que deben de considerarse en la elección profesional." (122)

Para el cumplimiento de este programa se ha estimado una duración de tres meses (contados a partir de la segunda semana de clases) con disposición de dos horas a la semana para la atención del grupo que se integre.

Este programa funciona de manera optativa y se indica que solamente se integrará un grupo de trabajo al semestre, por tanto, no existen para este taller grupos formados con anterioridad, como en cualquier otra materia y contrariamente a lo que pudiera suponerse acuden a él los alumnos más responsables y conscientes de lo que verdaderamente significa

la orientación vocacional,excluyendose así mismos quiénes más le necesitan.

Este programa ha venido operando,porque se ha presentado dentro del trabajo de orientación,una constante tendencia ascendente, de la problemática vocacional del adolescente.

Vista esta a través de un enfoque terapéutico educativo habremos de reconocer en ella una serie de elementos que la moldean.

No concretaremos a decir que los elementos a tomar en cuenta dentro de la problemática vocacional del adolescente son,apoyados por Erikson.,(1964)

- La identidad:confianza vs.desconfianza.
- La independencia vs.dependencia
- Los intereses y aptitudes.

Diremos que los problemas de identidad son aquellos que se han de esclarecer,si es que así lo requiere el adolescente.A partir del concepto de identidad y dentro del mismo esquema de Erikson encontramos el planteamiento dialéctico que contiene la forma:la confianza vs.la desconfianza.Uno de los problemas a los cuales se enfrenta todo sujeto, y casi siempre se hace manifiesto es el problema de la independencia.También basados en Erikson existe una reciprocidad pues,no hay independencia si no hay el germen de la negación a través de la dependencia.

El tercer elemento a considerar dentro del universo problemático del adolescente es la articulación de los rasgos y evoluciones de su personalidad e identidad aún no definidas completamente;donde resulta muchas veces complicado que los



alumnos por cuenta propia identifiquen su futuro rol productivo, de acuerdo a sus propias potencialidades y/o habilidades que les son suyas y les es difícil redescubrir.

De ahí que la elección vocacional resulte confusa y se proyecte mediante conflictos, en esa medida es necesario el apoyo del experto en este caso del "orientador" quien a través del taller permite la vivencia y la decodificación de estos elementos por parte del estudiante para hacer más claro el camino a seguir de acuerdo a sus intereses y necesidades.

En este sentido el taller se presenta con un enfoque que trata en la medida de lo posible de ayudar a que el estudiante tenga un mayor acercamiento a su futuro vocacional: universo apoyado en tres plataformas: la identidad, la independencia y sus intereses.

Este programa contiene los siguientes temas:

- I) La elección profesional un compromiso personal.
  - II) Factores que obstaculizan una adecuada elección profesional.
  - III) Aptitudes, Actitudes e Intereses profesionales.
  - IV) Papel social de las profesiones.
  - V) Las condiciones familiares y sociales del alumno en la elección de la carrera.
  - VI) Un procedimiento para elegir una profesión. (123)
- Consultar nexos.

En la empresa de este programa se plantean los siguientes materiales: el folleto ¿Cómo llegar? material didáctico de revisión que pretende fomentar en el alumno la reflexión a

través de la lectura comentada y la lluvia de ideas, para la identificación de los factores que impiden una elección adecuada. (124)

El manual ¿A dónde vas? que recomienda para la realización del taller la resolución de cuestionarios que aparecen en éste.

Así como el cuestionario de intereses de Bohoslavsky adaptado para estudiantes mexicanos que aparece en el manual ¿Cómo elegir?. (125)

En el segundo programa llamado ¿Qué es capacitación específica? el objetivo a alcanzar es: "Informar a los alumnos del tercer semestre acerca de las capacitaciones específicas que se proporcionan en su plantel y la finalidad que tienen como opción terminal". (126)

Este programa se realiza a través de una campaña con duración de un mes (a partir del tercer mes de clases) con el propósito de que el alumno conozca las capacitaciones que se imparten en su plantel, analicen el plan de estudios de cada una, así como su respectivo campo de trabajo. Para ello el orientador se auxilia de conferencias invitando a los maestros de las capacitaciones para exposición sobre sus temas específicos, también se realizan folletos y visitas guiadas para conocer las instalaciones donde se imparten las capacitaciones tales como: talleres, laboratorios, salones etc., o bien se recomienda levantar una exposición para enriquecer aún más las actividades.

Finalmente el tercer programa intitulado "opciones profesionales" tiene como objetivo: "...Que el alumno de quinto

semestre conozca la información profesiográfica que le facilite la elección de su profesión".(127)

La modalidad de este programa como los anteriores también se realiza a través de una campaña cuya duración se recomienda que se haga de tres a cuatro meses, (partiendo del segundo mes de clases).

Se pretende mediante la implementación de éste programa, ofrecer una orientación vocacional y profesional moderna que se caracterice fundamentalmente por la difusión y promoción de las necesidades de mano de obra y fuerza de trabajo que requiere la estructura social y económica del país, tratando que se articule y ajuste a los intereses del estudiante. Cabe destacar que los programas de orientación vocacional y profesional son los que han tenido cabida dentro de nuestras instituciones, con mayor aceptación haciendo más comprensible la labor del orientador en las comunidades educativas. La temática a desarrollar implica tomar en cuenta las carreras que se estudian a nivel superior en México.

También es recomendable para el desarrollo de ésta temática, realizar una conferencia quincenal sobre las distintas carreras e instituciones que brindan educación superior en México (personalmente he tenido el gusto de participar en varias de ellas representando en mi caso a la Universidad Autónoma Metropolitana). (128) Consultar nexos

Para dar a conocer a los alumnos las distintas opciones profesionales que se imparten en México a nivel superior para la continuidad de estudios. Complementando estas actividades

también es recomendable elaborar un periódico mensual con información profesiográfica sobretodo actualizada .

Finalmente solo resta mencionar el Area de apoyo Psicopedagógico en el cual me he permitido extenderme dada su enorme importancia y actualización así como su incremento en últimas fechas, por tanto, bachilleres exclusivamente un programa llamado "Asesoría Especializada" donde todo parece indicar que se han llevado a cabo significativas modificaciones e innovaciones.

#### 4.3 AREA DE APOYO PSICOPEDAGOGICO

Como hemos podido ver en el transcurso de éste trabajo los programas de orientación han sufrido cambios a lo largo del tiempo se han ido adecuando a las necesidades de las instituciones y sus alumnos.

Recordaremos que aún siendo 1975 la actividad del orientador se centraba exclusivamente en la atención individual donde a través de entrevistas y la aplicación de pruebas psicométricas atendía distintos problemas tanto personales como de aprendizaje. Comprendiendo esto y tratando de obtener un mayor alcance el enfoque de la orientación escolar en el Colegio de Bachilleres se pretende romper con ciertas creencias tales como las de considerar al orientador como aquella persona que exclusivamente entrevista a personas "anormales" o como aquella persona que mediante la aplicación de determinadas

pruebas psicológicas puede describir la personalidad total del sujeto.

Cuando se iniciaron las actividades del Departamento de Orientación Escolar, su servicio se concretaba a que el orientador aplicara pruebas psicométricas de naturaleza clínica o bien se hacía un sondeo exploratorio sobre las diferencias en el aprendizaje, además de otras actividades referidas al establecimiento de diagnósticos de preferencias vocacionales.

Ante esto es importante advertir que dentro del enfoque de la psicología diferencial se han hecho investigaciones a principios de los noventas que valoran el tipo de criterios de tipo comercial de los test, encontrando que en Latinoamérica la estandarización de las pruebas presenta un rezago de más de treinta años de actualización, proponiéndose un rigor para el uso profesional. (Backoff:1992)

Esto representa el antecedente más directo del área de apoyo psicopedagógico, práctica que fue cuestionada y analizada por los orientadores, debido a la concepción teórica que sustenta la psicometría y sus respectivas posiciones funcionalistas sin injerencia alguna en la solución de problemas generales, grupales o colectivos. De allí que se halla desterrado su práctica porque su alcance era muy limitado y se presentaba al margen de otras actividades académicas,

Se estimó que era endeble la sustentación científica que subyace del enfoque psicometrista y se buscaron otras alternativas para la expansión educativa de ese tiempo (1976-1979) pero las alternativas no eran fácil de instrumentarse

porque en principio de cuentas, pese al entusiasmo de los orientadores era patente que existía una falta de formación profesional para éste campo selecto de la orientación: el apoyo psicopedagógico.

En el programa actual vigente desde el semestre 1983-B se especifica que dicho programa debe de alcanzar los siguientes objetivos fundamentales aquí enunciados:

- 1) "Que el alumno: identifique las causas que le propician problemas de aprendizaje, de conducta y vocacionales, mediante su participación en asesorías grupales-individuales de orientación y analice sus posibles soluciones".
- 2) "Que el maestro: reciba apoyo a su función docente a través de la función psicopedagógica de los alumnos que presentan problemas de aprendizaje y/o conducta en sus grupos". (129)

El carácter de este programa en servicio se recomienda que sea continuo, durante todo el semestre siendo el cubículo el espacio donde se proporciona este tipo de atención.

De esta manera, Bachilleres inserta el apoyo psicopedagógico, centrando su actividad en el trabajo grupal, sin negar la posibilidad de ofrecer asesoría individual sobretodo de casos difíciles.

Se aclara que el orientador no esperará pacientemente la llegada de "casos especiales" para ser atendidos, sino que saldrá junto con los profesores al encuentro de los problemas, abriendo un paréntesis en lo personal simplemente pienso que es una alusión que implica dinamismo, porque dudo

mucho que con tantas actividades a realizar el orientador se siente en su escritorio pacientemente a "esperar".

A partir de la primera reunión de evaluación de la Orientación Escolar en el Colegio de Bachilleres, México 1986 se propuso una comisión que se diera a la tarea de delimitar y unificar los criterios que normaran las actividades de la asesoría especializada. (130)

La comisión abordó de manera inmediata el punto relacionado a la actualización y formación de orientadores, para la comprensión de este proceso de generación y actualización de orientadores, véase los materiales de apoyo a los cursos "Introducción a la conducción de grupos de aprendizaje" (1986) y manejo de la "técnica de la entrevista estructural" (1986) ambos diseñados conjuntamente por la coordinación del DOE y la Dra. Ana María Novello. Al cierre de este documento también fueron ofrecidos los talleres "Factores de riesgo en el Adolescente" y "Técnicas de intervención psicológica en situaciones de crisis" diseñados e impartidos por los psicólogos Jorge Llanes B. y María Elena Castro S. (1987) respectivamente.

Todo ello se puso en marcha ante la eminente necesidad de atender mejor determinados casos de origen emocional presentados en todos los planteles por los alumnos, que casi siempre se posponían o eran atendidos improvisadamente.

Para dar solución a esta problemática compleja existe un documento básico, producto de las comisiones académicas de los orientadores, realizadas en el mes de septiembre de 1987 donde

se propone entre otros aspectos una propuesta para el programa de asesoría especializada.

En éste documento básico, hasta el momento, se halla quizá la propuesta mejor sustentada y sistematizada a nivel medio superior en el área de apoyo psicopedagógico, lo que no quiere decir que sea el único, por tanto, se propone un análisis por parte de los orientadores para valorar su actualidad y pertinencia.

Este proceso de análisis corre paralelo a la formación de los orientadores, para integrar más adelante un manual de apoyo para el funcionamiento del Servicio de Asesoría en los planteles.

También se contempla en esta propuesta la posibilidad de la creación del servicio de atención psicoterapéutica.

Se propone una oficina adscrita al departamento de Orientación Escolar que se encargue de la atención psicoterapéutica de aquellos alumnos que habiendo sido canalizados por los orientadores del plantel, requieran atención especializada.

La justificación que apoya a esta propuesta es que día a día la demanda de atención psicoterapéutica a crecido en todos los planteles y si bien, el Colegio de Bachilleres y su Departamento de Orientación Escolar persigue objetivos académicos bien definidos, es importante que se observe la necesidad de contar particularmente con este servicio donde de mejor forma y correctamente serán atendidos los alumnos que por su situación así lo ameriten. Quédese bien claro que no se



pretende crear una clínica como la que tiene la UNAM, pero si una oficina dedicada exclusivamente a la atención, estudio y enlace más formal con otras instituciones de salud y/o psicoterapéuticas.

Inclusive esta misma oficina para la atención de aproximadamente 80,000 alumnos resultaría insuficiente, pero se vería la forma de contemplar aún más una adecuada cobertura institucional.

También esta propuesta de asesoría especializada, pretende sustentarse metodológicamente a través del psicoanálisis, ya que, en el documento se menciona que: "Es necesario comprender una concepción alternativa teórica pertinente a las dimensiones sociales e institucionales, hasta el momento, dentro de la praxis del orientador esto sólo ha sido posible a través de la concepción psicoanalítica" (131).

Por ello a su vez hay que seleccionar dentro de las distintas escuelas psicoanalíticas, aquellas que por sus características sean metodológica y realmente pertinentes a los objetivos del Programa General de Orientación Escolar y específicamente al área de apoyo psicopedagógico.

Ante esta propuesta, aún sin realizarse me he permitido realizar el siguiente análisis.

Como sabemos a pesar de que la incorporación del psicoanálisis en el contexto de la orientación educativa es reciente, se sabe que es la posición psicológica más dinámica y actual que hasta el momento conocamos y su desarrollo es tal

que es buena desde el momento que ofrece diversificación de enfoques que de ella subyacen.

De ella se tiende un puente con la Pedagogía a través de la concepción del socioanálisis, también conocida como Pedagogía institucional.

Pero siendo sinceramente realistas, aún falta mucho de precisión en esta teoría, donde inclusive para algunos le definen como el arte en la atención de desequilibrios emocionales.

El gran tronco del saber, en psicoanálisis comprende ramas ortodoxas, y hasta contradictorias, muchas otras son consecuentes del psicoanálisis en sí, otras tantas de han desviado o bien se han alejado de sus principios básicos de análisis y están más cercanos a la charlatanería, sin embargo, afortunadamente ha sido tal el desarrollo del psicoanálisis, concretamente a partir de la segunda guerra mundial que se ha incursionado en el campo de otras ciencias sociales y de la salud.

Hasta el momento desconocemos si hubo antecedentes de la incorporación de la concepción psicoanalítica al campo de la orientación educativa y particularmente de la orientación vocacional desde el periodo de su gestación como teoría allá por los 20's cuando la gran obra de Freud apareció "La interpretación de los sueños".

Habrà que diferenciar que en las teorías de orientación psicoanalítica existen dos tipos diferenciados ideológicamente existen autores tales como: Meadow (1964), Greco y Roe que

atienden las necesidades del capitalismo a través del psicoanálisis, en tanto existen otros autores preocupados más por el contexto social y por algunos rasgos de un trabajo clínico más socializado, destacando los trabajos y concepciones psicodinámicas de los autores como Luis Isuardi, José Cuelli, José Bleger, Horacio Folladori y sobretodo Rodolfo Bohoslavsky autor retomado ininidad de veces, por sus ideas reformistas en orientación para la elaboración de trabajos de los orientadores de varios Colegios de Bachilleres en el país.

Por tanto, y para finalizar este breve esbozo, la gente con formación psicoanalítica que ha hecho aportaciones a la orientación educativa, ha sido más constante en otra área de la orientación; la orientación vocacional, más que la asesoría especializada y realmente les ha implicado gran dificultad hacerlo.

Creemos, entre otras cosas que la aplicación de esta teoría a la práctica concreta implica gran inversión en tiempo, entre otros aspectos.

En este sentido, el psicoanálisis tiene una relación muy estrecha con el campo de la orientación educativa en su conjunto, pese a su principal limitante: una cobertura muy limitada.

Sin embargo, aunque incipientemente existen trabajos en México la naturaleza psicoanalítica dentro de la orientación educativa destacan los siguientes autores nacionales por su inquietud precursora: Yolanda Gayol, José Luis Canto y más recientemente Carlos Alejandro Zarzar Charur,

Continuando con la descripción del programa de Orientación Escolar para los Colegios de Bachilleres vale la pena hacer unas indicaciones finales.

Se debe indicar que dadas las políticas del D.O.E y del mismo Colegio los orientadores deben entregar un informe bimestral de las actividades realizadas, en cada turno y enviarlo a la dirección de su plantel con copia para la Subdirección del mismo y el Departamento de Orientación Escolar en Dirección general.

Los recursos que sean necesarios para operar los programas deberán ser solicitados a la Subdirección del plantel y en su caso al Departamento de Orientación Escolar y finalmente los programas vigentes no pueden ser modificados sin previa consulta al Departamento de Orientación Escolar.

A manera de cierre mostramos e incluimos, un mapa que condensa los programas de orientación Escolar y su correspondiente distribución horaria estimada.

Concluamos nuestro capítulo señalando que el Colegio de Bachilleres a través del DOE ha elaborado una serie de programas estratégicos para apoyar las actividades de los orientadores en los planteles.

Existe el reajuste de materiales utilizados constantemente por medio de programa llamado "Paquete de materiales de apoyo psicopedagógico" éste paquete tiene vigencia aún en la actualidad a través de una comisión permanente de orientadores

e inclusive en ella pueden participar los estudiantes de psicología y pedagogía que presten para la institución el Servicio Social.

También funciona el programa de actualización de los orientadores constantemente, con la finalidad de mejorar la calidad y el nivel académico de los orientadores de igual forma existe otro programa llamado "Evaluación de los servicios de Orientación Escolar en los planteles" cuyo objetivo es verificar la calidad de los servicios que se ofrece al interior de los planteles.

Hasta aquí se ha mostrado en el presente capítulo, una dimensión panorámica-curricular de trabajo emprendido hasta el momento en materia de Orientación Escolar (132) en los Colegios de Bachilleres.

Esta tarea a transcurrido no siempre con el rigor que exige una actividad de esta naturaleza; pero en su evolución hace esfuerzos por dar indicios de un mayor grado de objetividad en su quehacer abriéndose a las perspectivas de su amplio campo de acción.

Ahora bien percatémonos de cómo la teoría se articula a la práctica concreta, en nuestro siguiente capítulo.

# FALLA DE ORIGEN

COLEGIO DE BACHILLERES  
DESARROLLO DE LOS PROGRAMAS DE ORIENTACION ESCOLAR 1978 - 1988

	1978 FEBRERO	JUNIO	NOVIEMBRE	1978 MAYO	1981
PROGRAMA:	1° Orientación Vocacional	2° Orientación Vocacional	3° Orientación Vocacional	4° Orientación	Idem
ÁREAS DE COBERTURA:	- Hábitos de estudio - Orientación Voc. - Atención Especial	- Orient. Voc. - Higiene mental	- Orientación Rec. - Orientación Voc.	- Hábitos de Est. - Orient. Escolar - Orient. Voc. - Assortis Down.	Idem
PLANTILES:	5	5	5	5	5
NUM. ORIENTADORES:	10 (12 X Plantel)	10 Idem	10 Idem	10 Idem	10 Idem
HRS./SEMANA:	30 (Por Ptel. Admoes.)	30 Idem	30 Idem	30 Idem	30 Idem
ALUMNOS ATENDIDOS:	3000	3000	3000	3000	3000
MODALIDAD DE ATENCION:	- En cubículo - A grupos 1 vez al mes para proporcionar información prog. fotográfica. - Trabajo Admo.	- Idem - Trabajando con Gpos. pequeños - Trabajo Admo.	- Idem - Idem	- Idem - Idem	- Idem - Idem
Objetivos:	<ol style="list-style-type: none"> <li>Contribuir a la formación de una actitud crítica en los alumnos del C.D.</li> <li>Difundir las técnicas y hábitos de Estudio, a fin de facilitar el aprendizaje en los educandos.</li> <li>Atender los casos especiales.</li> </ol>	<ol style="list-style-type: none"> <li>Proporcionar información al estudiante acerca de los caminos a seguir de acuerdo a sus necesidades, intereses, aptitudes, etc.</li> </ol>	<ol style="list-style-type: none"> <li>Lograr seguridad en el estudiante acerca del lugar en donde se encuentra y los posibles caminos a seguir.</li> <li>Informar al estudiante sobre las opciones a nivel profesional</li> <li>Promover una elección de profesión de acuerdo a la realidad personal y la realidad socioeconómica y política.</li> </ol>	<p>Que el estudiante:</p> <ol style="list-style-type: none"> <li>Desarrolle habilidades para aprender.</li> <li>Desarrolle tal capacidad de lograr, que le permita disfrutar en pos de metas de aprendizaje que valgan la pena como estudiante y como hombre.</li> <li>Se mantenga consciente del desarrollo de sus capacidades intelectuales.</li> <li>Sea consciente de que deberá ser político y corresponsable del proceso de aprendizaje.</li> </ol>	Idem Idem Idem Idem

# FALLA DE ORIGEN

1977 MISO	1978	1979	1980	1981	1982 B	1983
Plantación	6ª Orientación Escolar	7ª Orientación Escolar	8ª Orientación Escolar	Idem	Idem	6ª Orientación Escolar
Miemb. Escolar Apoyo Académico Miemb. Voc.	Idem Idem Idem	- Apoyo Académico - Orient. Escolar - Orient. Voc.	Idem Idem Idem	Idem	Métodos de Estudio "Asig. Oblig."	- Orient. - Orient. - Apoyo - gico.
8	16	19	19	19	19	
12 Idem	Aprox. 32	Aprox. 38	67	67	76	82A
60 Idem	T 7, T 5 60 T 2 30	60	T 7 100 T 5 75 T 2 50	T 7 100 T 5 75 T 2 50	T 7 100 T 5 75 T 2 50	
Sen. 77A 3000 Sen. 77B 8250	78A 14000	79A 26150 79B 26850	80A 23500 80B 24300		Cpos. ler. Sen.	83B
Idem	Idem	Idem	- Idem	- Idem	- Cpos. ler. Sen.	- Can
Manejo de Cpos. de Integración Especial.	- Grupos ler. Sen. 1 hr. a la semana obligatoria	Idem	- Idem	- Idem	- Cpos. ler. Sen. 3 hrs. a la semana obligatoria	- Can
Manejo Talleres	- Grupos ler. Sen. 1 vez por sem.	Idem	- Idem	- Idem	- Todos los Grupos	- Cal
Trabajo Advo.	- Trabajo Advo.	Idem	- Grupos 2ª Sem. 2 veces por semana (deben de ser personal Advo. y clases a se ace)	- Idem	- Todos los Grupos	- Tal - Tal - Asu
Docer académica / especializada al estudiante en la Institución a la que pertenece.	Idem	1) Situar al estudiante en su realidad escolar - identificándolo con la Institución.	Idem	Idem	- La ejecución del programa de "Métodos de Estudio" es el estudiante a través de su participación dentro de los grupos, identificando y desarrollando habilidades y actitudes que le permitan analizar su entorno escolar y social con criterio propio.	Por med - Se ubi - Solu - ción c. - Adquir - Realiz - aprendi - Identif - perseve - factos - profen. - Compre - que se - formaci - Analiz - cativas - ce e li - Identif - de con - rias q - soluci
Capacitar al estudiante en el manejo de habilidades y hábitos de estudio.	Idem	2) Orientarlo en su papel social de educando.	Idem	Idem	Idem	
Facilitar nueva orientación vocacional ubicando al estudiante en la realidad socioeconómica de su país.	Idem	3) Capacitarlo en el manejo metodológico y técnico de su actividad académica. 4) Guiarlo en el conocimiento, identificación y evaluación de sus intereses como ser productivo. 5) Proporcionarle la información psicográfica y los elementos indispensables, que le permitan tomar una decisión respecto a su futuro vocacional y profesional. 6) Colaborar con los docentes en la solución de problemas psicopedagógicos.	Idem	Idem	Idem	

# FALLA DE ORIGEN

1980	1981	1982	1983	1984	1985	1986
<b>9º Orientación Escolar</b>	Idem		<b>9º Orientación Escolar</b>	Idem	Idem	Idem
Idem Idem Idem	Idem	Métodos de Estudio "Asig. Oblig."	- Orient. Escolar - Orient. Voc. Prof. - Apoyo Psicopedagógico.	Idem	Idem	Idem
19	19	19	19	19	20	20
67	67	76	82A	82	99	Aprox. 110
T 7 100 T 5 75 T 2 50	T 7 100 T 5 75 T 2 50	T 7 100 T 5 75 T 2 50	1398	1925	850 2285	86A 2285*
88A 23500 88B 24300		Cpos. 1er. Sem.	83B 53919	84A 61129	85A 54555 85B 38066	86A 59632*
- Idem - Idem  - Idem  - Grupos 2º Sem. 2 veces por semana (Dejan de ser personal Admvo. y pasan a ser...	- Idem - Idem  - Idem	- Cpos. 1er. Sem. y hrs. a la semana obligator. Todos los Cpos.	- Campaña (Jue) es el CB? para alumnos de 1er. Sem. - Campaña Capacitación Específica para alumnos de 1er. Sem. - Campaña Opciones Profesionales para alumnos de 5º y 6º Sem. - Taller (Cómo Estudiar?) para alumnos de 1er. Sem. - Taller (Cómo Elegir?) para alumnos de 1er. Sem. - Asesoría Psicopedagógica para alumnos y profesores.  *Ver anexos.			
Idem	Idem	La intención del programa de "Métodos de Estudio", es que el estudiante a través de su participación dentro de un proceso grupal, identifique y desarrolle habilidades y actitudes que le permitan analizar su entorno escolar y social con criterio propio.	Por medio de la Realización de sus programas se pretende que:  El Alumno...  - Se ubique dentro del Colegio de Bachilleres y en su plantel, a través del conocimiento de su organización y funcionamiento escolar, como un medio que propicie su identificación e integración crítica y responsable a la institución.  - Adquiera y desarrolle una metodología básica para organizar y realizar sus estudios como un medio que contribuya a mejorar su aprendizaje.  - Identifique críticamente sus aptitudes, actitudes e intereses personales y las necesidades y condiciones socioeconómicas como factores que deben considerarse en la elección ocupacional y/o profesional.  - Comprenda que la finalidad de las capacitaciones específicas, que se proporcionan en su plantel es brindar a los alumnos una formación terminal que los prepare para realizar un trabajo.  - Analice la información profesional de las Instituciones Educativas Superiores de México, a fin de tomar una decisión crítica e informada, respecto a su profesión.  - Identifique las causas que le propician problemas de aprendizaje, de conducta y vocacionales, mediante su participación en dinámicas grupales-individuales de orientación y analice sus posibles soluciones.  El Maestro...  - Reciba apoyo psicopedagógico a su función docente a través de la participación del orientador en los problemas que alteren el proceso Enseñanza-Aprendizaje de sus grupos.			
Idem	Idem					
Idem	Idem					
Idem	Idem					
Idem	Idem					
31) Proporcionarle la información psicobiográfica y los elementos indios sabies, que le permitan tomar una decisión respecto a su futuro vocacional y profesional.	Idem					
32) Colaborar con los docentes en la solución de problemas psicopedagógicos.	Idem					



REFERENCIAS BIBLIOGRAFICAS

- (111) Taba.H., "Elaboración del currículo", Edit. Tronquel, Buenos Aires, 1976 p.305.
- (112) Taba, H., op cit., p.306.
- (113) Muñoz Riverolh, Bernardo A. "Teorías y modelos en Orientación Vocacional" Dirección General de Orientación Vocacional, Centro de Educación continua, Cd. Universitaria, México D.F., febrero, 1989, p.4
- (114) Programa General del Departamento de Orientación Escolar, C.B México, 1983.
- (115) Ibidem p.
- (116) Riverohl, B.A., et al., "Marco Teó., op cit, p.215
- (117) Programa Gene., op cit pp.17-18
- (118) Ibidem p.20
- (119) Ibid., pp.20-23
- (120) Ibid., p.24
- (121) Ver nexa no.6
- (122) Ibid., p.31
- (123) Ver nexa no.7
- (124) Departamento de Orientación Escolar, et al., Foll. "¿Cómo llegar?" Orientación Vocacional, México C.B., 1988 p.17
- (125) Mora Sánchez y Plieho., Manual del taller ¿Cómo elegir? México, 1986 p.165
- (126) Ibid., p.37
- (127) Ibid., p.41

(128) Ver nexo no.8

(129) Ibidem.,p.44

(130) Ver,Cuaderno de Orientación No.3 ,C.B México,1986 mesa acerca de asesoría.

(131) Ma. de Lourdes Aponte Morales., et al Documento Básico No.2 de las comisiones académicas de orientadores:"Lineamientos metodológicos básicos para el programa de asesoría especializada"(Propuesta).., sept.,1987,p.27

(132) Se invita atentamente, a la revisión de los nexos que contiene el desarrollo de los programas de Orientación Escolar, en el Colegio de Bachilleres,durante el periodo 1974-1986.

## C A P I T U L O V

### INVESTIGACIÓN DE CAMPO SOBRE LA IMPLEMENTACION DE LOS PROGRAMAS DE ORIENTACION ESCOLAR EN EL PLANTEL NO. 18 "TLILHUACA-AZCAPOTZALCO" DURANTE EL SEMESTRE LECTIVO 88-A.

En éste nuestro V y último capítulo trataremos de encontrar de manera objetiva a través del análisis el desenvolvimiento profesional de la práctica de la Orientación Escolar en un plantel de los Colegios de Bachilleres del área metropolitana de la Ciudad de México.

Como justificamos al principio de nuestra propuesta de tesis, el presente trabajo, tiene como propósito investigar: cómo es que se desarrollan e implementan los programas de Orientación Escolar en la práctica concreta y cotidiana de los Colegios de Bachilleres tomando en cuenta que muchas veces sucede, sobretodo en investigación educativa que la realidad rebasa en mucho lo que pudiera dislumbrar cualquier teoría educativa, por completa que ésta sea.

Particularmente nos hemos referido para llevar a cabo nuestra investigación de campo, al plantel No. 18 del Colegio de Bachilleres por múltiples causas: proximidad en la ubicación a nuestro domicilio, afinidad de propósitos, disposición de autoridad para llevar a cabo la investigación, etc.,

Sobresalen entre otros aspectos, por su importancia el tomar en cuenta al plantel No.18 "Tlilhuaca-Azcapotzalco" por ser un plantel pequeño, entre los planteles del Colegio de Bachilleres, con la finalidad de observar más de cerca, fiel y más fácilmente la problemática escolar que éste plantel presenta.

Este plantel, enclavado en la zona norte de la ciudad de México corresponde eminentemente a un lugar industrial, dónde desde siempre se sufre de una acelerada sobrepoblación a causa de las migraciones de gente que abandona su lugar de origen rural y llegan a la ciudad de México con la expectativa de obtener mejores condiciones de vida en general en la gran urbe.

Esto a su vez provoca, particularmente que la Delegación Política de Azcapotzalco, entidad de nuestro plantel, se convierta en un lugar que se caracterize por un complejo y contrastante entorno social.

En éste sentido es válido saber, por medio de la investigación si existe relación entre las demandas sociales del entorno que la zona requiere y el servicio educativo que el Colegio de Bachilleres brinda a la población estudiantil, el redescubrimiento de esta situación es motivo de análisis final de éste trabajo a manera de conclusión.

Mencionaremos también de igual forma, que nuestra investigación destaca ante todo por tratar de ser un trabajo teórico-práctico, ya que, nos dimos a la tarea de acudir personalmente al lugar mismo dónde se generan los hechos, desarrollando así, lo que en términos de investigación social se denomina como investigación activa y/o participante.

Para tratar de lograr una mayor aprehensión de la problemática que en el plantel se presenta, procuramos abordar el tema de la mejor forma posible a través de la práctica.

Todo ello significó en lo personal un gran acontecimiento en nuestra formación profesional, ya que, originó entre otras cosas que la investigación se encontrara equilibradamente bajo distintos puntos de vista y perspectivas a emprender muy variadas, cuidando siempre alcanzar opiniones objetivas,

viables, sólidas e intelectualmente más completas en el vasto campo de la Orientación Escolar.

Ahora bien pasemos a nuestro primer punto a tratar :

A) 5.1 Contextualización del Plantel.

El Colegio de Bachilleres No. 18 "Tlilhuaca-Azcapotzalco" es uno de los 20 planteles que albergan en la actualidad a más de 250 mil estudiantes en la zona metropolitana de la ciudad de México.

La ubicación del plantel tiene como dirección las calles de Manuel Salazar entre Ramón Alvarez y Lucio Blanco, en San Juan Tlilhuaca Azcapotzalco en México D.F. con C.P.02400 Tel.352-2511.

Teniendo como sede éste plantel llevamos a cabo nuestra investigación de campo; iniciándose el semestre el día 1 de marzo de 1988 y concluyendo actividades el día 15 de julio del mismo año en curso, asistiendo diariamente al plantel en el turno matutino, durante el transcurso del semestre 88-A (haciendo alusión a la primera etapa de ingreso de estudiantes al Colegio de Bachilleres).

Antecedentes históricos del plantel.

El plantel del cual hacemos referencia se encuentra ubicado en la parte de lo que antiguamente se conoció como el pueblo de San Juan Ahuehuetitla, que significa "árboles viejos en agua". Su población era mitad mexicana y mitad náhuatl.

En la actualidad en Azcapotzalco aún existe, el jardín Hidalgo, presente ahí por mucho tiempo, de éste lugar parte un camino sombreado que nos lleva hacia "Los ahuehuetes" uno de los más amenos parajes del Distrito Federal.

"Podría pensarse que éstos árboles fueron los mismos que según Torquemada, se exigió plantar a los aztecas como uno de sus innúmeros tributos". El sitio en el que se hallan estos árboles están llenos de leyendas, como aquella que narra que en la alberca de Zancopinca- de éste mismo barrio de San Juan Tlilhuaca se encuentran ocultos los tesoros de Moctezuma.

Quizás en efecto, se escondieron algunos trabajos de oro que Moctezuma encomendó a los orfebres de Azcapotzalco.

Se cuenta también entre otras cosas, que la Malinche se aparece por esos alrededores para seducir a los hombres. "(133)

Pues bien, al correr del tiempo se le cambió a esta colonia el nombre, a el nombre de San Juan Tlilhuaca que significa "lugar oscuro" de ahí que se conozca a sus pobladores, con el mote de los brujos. Antiguamente éste pueblo abarcaba una gran extensión de terreno: desde la Hacienda de Careaga hasta la Hacienda de San Antonio, y desde Tezozomoc hasta el Estado de México.

Nuestro plantel esta ubicado en la orilla de lo que hoy es la Colonia San Juan Tlilhuaca, que abarca de Manuel Salazar a Calzada Renacimiento y Rafael Alducin, a Lucio Blanco y Federico Acevedo.(134)

El plantel 18 TLILHUACA AZCAPOTZALCO fue inaugurado en el año de 1979, siendo entonces Presidente de la República el Lic. José López Portillo.

Este plantel forma parte de los planteles pequeños de los Colegios de Bachilleres, cuya capacidad es de dos mil a dos mil quinientos alumnos, ya que, de acuerdo a la clasificación existente para los planteles en el Colegio de Bachilleres se hallan:

- . Planteles (grandes) T-7-7000 de 800 a 900 alumnos por turno.
- . Planteles (medianos) T-5-5000 de 600 a 660 alumnos por turno.
- . Planteles (chicos) T-2-2000 de 250 a 340 alumnos por turno.



Su estructura es muy funcional y permite una relación estrecha entre autoridades, profesores, trabajadores y alumnos.

Ahora bien, nuestro plantel ubicado desde siempre en un lugar populoso correspondiente al Distrito Federal; y siendo el D.F. El centro de actividades económicas, políticas y sociales del país permite contextualizar cuales son las condiciones materiales de la comunidad donde se encuentra el plantel, para comprender de igual forma con que tipo de gente contamos para nuestra investigación.

Porque sabido es por todos, que el estudio del hombre en su formación cultural nos permite y facilita por medio de diversas informaciones, una serie de aspectos en los cuales nos damos cuenta de muchas características del medio y su estrecha relación e influencia entre los estudiantes del ciclo de bachillerato que acuden al plantel mencionado.

El medio ambiente que nos rodea comprende los llamados factores físicos y los factores sociales "Llamamos factores físicos a aquellos que originalmente no han dependido de la acción del hombre y que han existido desde antes que el hombre poblara la tierra. Son factores físicos: el clima, el suelo, la hidrografía, la flora y la fauna. Los factores sociales en cambio, están íntimamente ligados al ser humano y son consecuencia de la acción de éste: las comunicaciones, la organización social, y las distintas actividades que realiza el hombre etc., por tanto, los factores sociales son en resumen todas aquellas manifestaciones donde se encuentra presente la acción del hombre, variando de una localidad a otra " (135).

Por ello, es importante que como investigador activo se conozca el medio en el que se desenvuelven los escolares. Esto es importante y de gran utilidad para tener una visión más



amplia de los intereses que mueven a la mayoría de los bachilleres a lo largo de sus quehaceres y aprendizajes.

Como sabemos hay infinidad de factores que influyen en el medio en el que se desarrollan los jóvenes y por esto, es necesario tomarlos en cuenta para ayudar al adolescente en su formación cultural pretendiendo no sólo ser informadores, sino formadores de jóvenes conscientes de su papel escolar como alumnos de bachillerato.

Entendiendo por la palabra formador a toda aquella persona que sea capaz de estimular el aprendizaje, a fin de obtener por parte del alumno una respuesta positiva en sus estudios de acuerdo a sus propias posibilidades, comprendiendo de igual forma sus limitaciones, fomentando hábitos, desarrollando intereses, aptitudes etc., .

Cómo mencionábamos con anterioridad todo este proceso de formación llevado a cabo por los adolescentes tiene como escenario al Distrito Federal la ciudad más poblada del mundo con múltiples problemáticas aún sin resolver, y con cerca de 19 millones de habitantes, el Distrito Federal cuenta con una superficie aproximada de 1, 449 km<sup>2</sup>, limitándose de la siguiente forma: Al norte con el Estado de México, al sur con el estado de Morelos, y al este y oeste también con el estado de México.

Se cuenta con un clima templado, uno de los más agradables del mundo, no obstante que el 71% de sus suelos se encuentren en avanzado proceso de degradación ecológica dónde por habitante nos corresponden 2.7 metros de verde, cuando lo aconsejable sería a la orden de 9 metros cuadrados de vegetales por ser humano.

Como sabemos quizás los problemas más urgentes de nuestra Ciudad sean los que corresponden a vivienda y empleo que se

tornan difíciles a medida que se extiende la mancha Metropolitana no sin antes indicar que el gobierno federal a través de su instancia conocida como: el Departamento del Distrito Federal trate de imponer un orden cualitativo por medio de reformas ante acelerado crecimiento.

Por tanto, tomando en cuenta que existen 16 delegaciones a saber, el Distrito Federal alberga en promedio el 20% de la población total del país, es decir, una milésima parte de la superficie nacional. Donde las Delegaciones con sus distintas características geográficas, históricas y sociales reúnen grandes conglomerados demográficos.

En este sentido, compete para propósitos y efectos de ésta investigación el estudio de la Delegación Política de Azcapotzalco, entidad donde se halla nuestro plantel, el No.18 de los Colegios de Bachilleres.

Remontándonos un poco en la historia de nuestra delegación etimológicamente el término Azcapotzalco se origina a partir de que en la época de la gran Tenochtitlán uno de los primeros guías de aquel pueblo se llamaba así; como a la vez éste nombre significa "hormiguero", el nombre se hizo extensivo al pueblo en general dada la gran cantidad de habitantes que desde entonces ya existían. Este pueblo destacaba entre otros, porque la mayoría de sus habitantes eran muy hábiles orfebres al grado tal de que Moctezuma les encargaba la hechura de sus joyas.

Todavía en la época de la conquista conservaban esta preeminencia: "Este Ezcapuzalco -dice Bernal Díaz del Castillo - solíamos llamar a éste gran pueblo de plateros".(136)

En la actualidad la Delegación Política de Azcapotzalco se encuentra localizada al Noreste del Distrito Federal, limitándose al Norte con el Estado de México, al Sur con las

delegaciones Miguel Hidalgo y Cuauhtémoc, al Este con el Estado de México y al Oeste con la Delegación Gustavo A. Madero.

La colonia Sn. Juan Tlilhuaca, donde se encuentra el plantel No. 18 del Colegio de Bachilleres en Azcapotzalco corresponde a la zona que la gente de la región, conoce y nombra popularmente como la " Tabacalera", ya que, precisamente enfrente del plantel en cuestión existe un gran complejo industrial llamado : CIGATAM-MEXICANA dónde se elaboran cigarros que corresponden a las marcas comerciales de mayor prestigio en México.

La colonia Tlilhuaca es considerada por la encuesta levantada en la comunidad de manera sencilla, como perteneciente al nivel socioeconómico medio bajo, ya que, la mayor parte de su población son empleados (consultar gráficas ) y esto afecta a los aspectos económicos, sociales y culturales de la colonia en general.

Se cuenta con una escasa flora de ornato que generalmente es doméstica, junto con su fauna. El clima de la colonia es templado permitiendo que sus habitantes realicen sus actividades cotidianas tranquilamente.

Respecto a la comunidad, diremos que ésta tiene a su cargo a todos los individuos que la conforman, para lograr un desarrollo individual y colectivo dentro de sí misma.

" La familia y la comunidad posiblemente sean los grupos sociales primarios y fundamentales de las sociedades mayores. La primera es la base estructural de toda sociedad, la segunda es una modalidad común de agrupación. El término "comunidad" algunas veces adquiere una connotación amplia, vaga e inconsistente cuando oímos decir frecuentemente: comunidad nacional, comunidad católica, comunidad ciudadana, etc., y en la mayoría de los casos, se identifica con el concepto específico

y limitado a grupos más o menos pequeños o no muy grandes, dónde las familias viven juntas participando de condiciones básicas de vida en común.

Se ha tratado de caracterizar con aspectos distintivos a la comunidad en relación a otros tipos de grupos humanos, identificándose como característicos los siguientes aspectos:

- a) Disponer de una área geográfica definida.
- b) A los miembros les unen lazos de parentesco.
- c) Tienen intereses en común.
- d) Además de tener intereses en común, participan de la misma tradición histórica.
- e) Los problemas confrontados por el mayor número de miembros de la comunidad los ha identificado creándoles un sentimiento de permanencia al grupo.
- f) Las relaciones entre los miembros de la comunidad generalmente son de cara a cara y
- g) Son tributarios de un cuerpo de instituciones y servicios.

Estas características posiblemente se identifiquen más en comunidades tradicionales y grupos primitivos, mientras que algunos de estos aspectos no son encontrados como característicos de la comunidad moderna citadina, ya que, en muchas ocasiones no se tiene una tradición histórica definida, ni tampoco existen entre sus miembros lazos de parentesco, además las familias que viven en la comunidad en la mayoría de los casos no tienen antecedentes comunes. (137)

Vemos entonces que la comunidad ha ido evolucionando poco a poco a manera de que a través del tiempo se van dando diferentes maneras de vivir y de compartir, una trascendencia histórico-social y cultural en el seno de las sociedades.

Mediante estos cambios, nos damos cuenta de la importancia que tiene para nuestra existencia el tiempo de estancia

transcurrido en la comunidad y el espacio de convivencia en grupo. En lo personal considero que la comunidad es el recinto de los cambios, procesos, y evoluciones que sufre el hombre como ser individual para adecuarse a lo social.

De esta manera podemos decir, que queda en manos de la comunidad el buen desarrollo y progreso de su evolución, para el mejoramiento de las expectativas de sus integrantes.

En esta colonia, aunque la mayoría de sus habitantes adultos en un 60% (ver gráficas) sólo cubrió la escolaridad de primaria, se sienten privilegiados en comparación a otras zonas, porque cuentan con varios planteles escolares cercanos que van desde el jardín de niños, hasta dos o tres planteles próximos de estudios medios superiores: Normal de Maestros, Colegio de Ciencias y Humanidades Azcapotzalco, Colegio de Bachilleres No.1 "El Rosario" y obviamente el plantel No.18 "Tlilhuaca Azcapotzalco" de los Colegios de Bachilleres.

Entre los colonos y vecinos se sabe de la existencia del plantel No.18 del Colegio de Bachilleres y aspiran a que sus hijos acudan a ella más adelante.

Pero lo cierto es que el objetivo no es fácil de alcanzar, ya que, de acuerdo a investigaciones serias y tratando de ser objetivos; el acceso, permanencia y aprovechamiento a lo largo del sistema escolar esta íntimamente relacionado con los antecedentes socio-económicos de los educandos, porque de acuerdo con Carlos Muñoz Izquierdo (1981) en una investigación educativa reciente se demostró que en las escuelas de la ciudad de México se observa que, entre los factores que pueden incidir en el aprovechamiento escolar de los alumnos destacan por su trascendencia los antecedentes socio-económicos de los estudiantes, resultando ser éstos los de mayor peso para poder continuar escolarmente. (Consultar gráficas socio-económicas)

En este sentido "toda evidencia disponible nos indica que dondequiera que en México haya estratos sociales, zonas y regiones con un nivel de desarrollo desigual, la educación lejos de contribuir al equilibrio de dicho desarrollo; refuerza las desigualdades. En la práctica los sectores pobres logran menos educación permaneciendo pobres, los privilegiados en cambio, tienen mayores oportunidades educativas."(138)

No obstante esta realidad, el discurso oficial aún maneja a la educación como un factor-beneficio capaz de establecer la igualdad de oportunidades a través del sistema educativo.

Si éste razonamiento oficial realmente fuera cierto, ejemplificando demostraría que: si el hijo de un analfabeto que, gracias a la ampliación del sistema educativo, logra por fin terminar su primaria; adquirirá también además -de los beneficios de la cultura- la oportunidad de conseguir una posición ocupacional superior a la de su padre. Pero contrariamente a la lógica establecida, las cosas no son así, porque en el análisis de la movilidad social entre una generación y la siguiente -en una zona urbana de la ciudad de México- se demostró que si un hijo logra un nivel escolar igual al de su padre, desciende en su posición ocupacional, es decir, que si un padre analfabeto, pudo conseguir trabajo de barrendero en una fábrica, sin escolaridad incomprensiblemente observa ahora que su hijo requiere de su certificado de primaria para ocupar el mismo puesto.

Cabe destacar que las investigaciones hechas acerca del mercado de trabajo con mayor proliferación se ubican en la segunda mitad de los años ochentas e incrementan su presencia a principios de la presente década. (Canales:1992)

Como acertadamente lo refieren diversos autores; en un país como el nuestro existe una marcada diferencia entre las clases sociales, "El proceso de crecimiento no representa en

ningún momento "democracia" porque el acceso, la permanencia y el avance dentro del mismo sistema educativo, esta fuertemente asociado con diversos indicadores de clase como: el sector económico en el cual se participa, la posición en el trabajo, el nivel de ingreso, la residencia urbana o rural, la escolaridad de los padres, etc., Fuentes Molinar (1979).

Todos ellos factores que habremos de redescubrir a lo largo de nuestra investigación. Pues bien aunado a esto; lo que también desconocen los padres de familia a nuestro parecer, son los intereses y expectativas de sus "propios hijos" porque cómo mencione con anterioridad, el alumnado que ingresa al Colegio de Bachilleres ha sido por desgracia rechazado por otra institución del (IPN o de la UNAM ) en la mayoría de los casos; no quedándole otro camino que la llegada a Bachilleres, sin mostrar interés alguno por la escuela y lo que es aún más grave por los estudios.

Ya que parece ser que el Colegio, es considerado al menos por el 80% de la población que lo integra, como la segunda opción para cursar estudios medios superiores y en algunos alumnos es la tercera opción educativa que finalmente los acepta.

Otros datos que confirman esto, son los obtenidos por el Departamento de Orientación Escolar en el plantel Iztacalco, turno matutino, sem.82-A de dónde se obtiene una muestra de 400 estudiantes se encontró que: 140 estudiantes ingresaron al CB por haber sido rechazados de la UNAM :60 por haber sido rechazados del IPN :90 por haber tenido problemas administrativos en la secundaria a causa de la reprobación, o se les paso el periodo de admisión a la Universidad o al Politécnico ;50 debido a que había perdido mucho tiempo sin estudiar entraron al CB para no seguir perdiendo más tiempo :30 por haber sido rechazados de otras instituciones tales como : (Normal, Colegio Militar, Tecnológico de Monterrey etc. ) y el

mínimo restante de alumnos ingresa al CB debido a que ya habían oído hablar de él y se los recomendaron.(139)

Tratando de ser más optimistas parece ser que de acuerdo a observaciones más actuales, hasta hace poco, unos 4 años aproximadamente el alumnado que ingresada a ésta institución; no sólo a éste plantel el No.18 (objeto de estudio) llegaba a Bachilleres porque había sido rechazado de otra institución.

"Pero poco a poco Bachilleres ha ganado prestigio, en la actualidad los alumnos que ingresan a cualquier plantel de la institución no lo hacen porque hayan sido rechazados de otras instituciones, sino que siendo rechazados de Bachilleres; generalmente hacen un segundo intento para ingresar a ésta institución."(140)

Pero sinceramente tratando de ser realistas, por observación uno se percata de que existe en la mayoría de los aspirantes aceptados de primer ingreso a Bachilleres una "actitud" negativa de desinterés; la escuela en sí no les resulta atractiva, porque al final de cuentas no lograron ingresar a dónde originalmente pretendían.

Todo esto conforma un efecto psicológico muy fuerte de insatisfacción, difícil de solventar por muchos alumnos, quiénes finalmente desertan, esto quizás sea producto de la edad que la mayoría de la población presenta dado su vulnerable proceso de formación; razón por lo cual son bastantes influenciables, ya que, adquieren y/o adoptan conductas que los desvían de los objetivos principales que los llevaron al plantel dejándose influir negativamente por otros.

Lo anterior es importante, ya que, puede hablarse de un alumnado interesado o no , por la educación que recibe.



De esta manera debemos decir que la inmadurez que presentan muchos de los jóvenes en éste plantel, sobre todo en la toma de decisiones tan entrañables en sus vidas, son foco de atención y motivo principal de trabajo de los orientadores que existen en el plantel.

"Algunas otras temáticas que han sido incorporadas a la formación de los adolescentes en la actualidad son entre otros: la farmacodependencia, la sexualidad y los trastornos del desarrollo del adolescente. Se ha valorado también la pertinencia, oportunidad y el nivel de intervención del orientador frente a los problemas como los recientemente señalados." (141)

Finalmente y para concluir con nuestra breve descripción iconográfica de nuestro plantel, indicaremos que el plantel se delimita de la siguiente forma:

El trazo de las calles es irregular y en forma de cuchilla, las aceras en términos generales son amplias pero irregulares, por la edificación dispar de las construcciones, resultando ser amplias y fluidas en ocasiones y de repente se tornan angostas e incómodas para los transeúntes dada la irregularidad.

Por lo que respecta a los servicios urbanos diremos que se cuenta con lo indispensable:

#### Pavimentación

La pavimentación es adecuada a las necesidades básicas humanas; y esto da como resultado un tránsito peatonal y de automóviles pasivo.

#### Alumbrado

Cuenta con lámparas públicas suficientes para proporcionar este servicio a la comunidad. En todas las calles se registran un mínimo de 5 lámparas por cada acera, esto es importante porque existen varios parajes solitarios.

#### Alcantarillado

Se aprecia en óptimas condiciones, porque se cuenta con varias coladeras en la colonia que a su vez permite que en tiempo de lluvias no halla inundaciones.

Este servicio es enteramente igual que el drenaje y el agua; las cuales se distribuyen regular y adecuadamente en la comunidad.

#### Mercado

Existen en ésta colonia dos mercados: el mercado Ampliación Providencia y el mercado de Sn. Juan Tlilhuaca, atrás de la iglesia del mismo nombre, dónde la gente se abastece de lo necesario para su alimentación y necesidades múltiples. (Ver gráficas de alimentación habitual)

Por otra parte he de mencionar que cercanamente a la colonia Tlilhuaca se encuentra un gran polo comercial y centro de actividades económicas y mercantiles de gran importancia en el Distrito Federal. Eminentemente me refiero al centro delegacional Azcapotzalco en el que se encuentran centralizados los siguientes servicios, a los cuales acceden la mayoría de los habitantes circunvecinos de la entidad como los colonos de la Tlilhuaca, distante aproximadamente del centro delegacional a unos 15 o 20 minutos en transporte.

Mercado, se cuenta con un gran mercado, éste mercado ocupa el número 35 entre los mercados que se encuentran en el Distrito Federal su espacio esta ubicado sobre Av. Azcapotzalco frente al antro delegacional.

De igual forma los servicios de telégrafos y correos se encuentran localizados en las inmediaciones próximas a la delegación política de Azcapotzalco a dónde la gente de la colonia (objeto de estudio de ésta investigación) asiste a estas sucursales, porque en su comunidad no se encuentran éstos servicios.

La colonia Tlilhuaca Azcapotzalco cuenta con dos grandes espacios recreativos próximos, destinados al esparcimiento. El centro recreativo y deportivo Parque Tezozomoc y un gran terreno "llanero" frente al plantel, utilizado sobretudo por los alumnos y vecinos en los ratos de ocio o los fines de semana para hacer de aquel gran campo, una ideal cancha destinada para el juego del Foot-ball.

Se cuenta también con el servicio de bibliotecas. Con respecto al servicio de transporte existen los camiones de la Ruta 100, microbuses y el metro más próximo corresponde a la estación "El Rosario" hacia el Norte y en su polo opuesto hacia el Sur uno se dirige en Metro a la estación Tacuba.

Cuenta con una vialidad controlada por el eje 3 Norte, que va desde la Calzada Sn. Isidro Tecpatl hacia Tacuba; con calles que tienen doble sentido de circulación.

Los módulos de los medios de transporte más cercanos al plantel son: Los autobuses R-100, ruta 19 sobre la Calzada de Sn. Isidro hacia Tacuba y Legaría, así como microbuses de la ruta 22 que dejan en las puertas de la institución a muchos de los estudiantes del plantel que van de Manuel Salazar hacia el Rosario y la Calzada de las Armas, más hacia el norte colindando con el Edo. de México.

Datos todos ellos interesantes si tomamos en cuenta que actualmente y de acuerdo a recientes estadísticas (1990) el 80% de la población urbana de la Ciudad de México recurre a los medios masivos de transporte público comprendiendo en su población a: trabajadores, empleados y estudiantes quienes perciben uno o dos salarios mínimos, y gastan en promedio el 30% de su salario en transportación.

En la calle paralela a la escuela, se encuentra recientemente construido un Centro Asistencial de la Cruz Roja

y en continuidad a ésta construcción; el gran complejo industrial que ya mencione CIGATAM del cual , a manera de observación cabe destacar que se emana desde tempranas horas del día un impregnante olor a tabaco fomentando , por que no decirlo, una sutil adicción al tabaquismo en muchos de nuestros estudiantes.

Por otra parte y a sólo una calle de distancia del plantel, la calle Lucio Blanco, separa al plantel de un gran cementerio, el panteón Sn. Isidro quizá como pocos en el Distrito Federal por su gran extensión de terreno.

Para el lector de éste trabajo de investigación, este tipo de observaciones pudieran parecerles irrelevantes, pero lo cierto es que tratando de ser honestos con nuestro trabajo intelectual, hasta los mínimos detalles de ubicación intervienen en el aprovechamiento de los estudiantes, ya que, de acuerdo a Juan Solá (1982) se opina la siguiente:

"El edificio escolar debe de contar con las siguientes condiciones: la adaptación del edificio escolar debe de atender a las necesidades reales de la educación, las dimensiones del edificio y el lugar dónde debe estar instalado debe ser el adecuado. La escuela debe estar alejada de muladares, cementerios, etc., .Deben de evitarse las zonas que produzcan ruidos, que perturben el ambiente de serenidad y silencio además una de las necesidades del edificio es el emplazamiento de la escuela, ya que , debe de encontrarse aislado de grandes edificaciones y tener en sus proximidades un bosque, jardín o gran explanada de árboles que aumenten las condiciones de salubridad y belleza de las clases."(142)

Por tanto, la ubicación del plantel es de gran trascendencia ya que en ella se gesta un servicio que se pretende ofrecer a la comunidad de la manera más óptima.

Y siendo honestos como investigadores el lugar en sí, como ubicación del plantel deja mucho que desear; creemos, que es precisamente su población estudiantil la que le da vida y razón de ser a éste pequeño espacio destinado a la educación.

Vida y alegría que se experimenta, muchas veces a través de la broma pues hacen de la ubicación del plantel un motivo de diversión ya que suelen decir que: "Este plantel entre cementerios, Cruz Roja y Tabacalera...sólo al demonio se le ocurrió poner una escuela." (143)

Pero lo verdaderamente difícil de comprender para muchos de nosotros, sin motivo de risa, es el hecho de no existir para el Distrito Federal esfuerzos serios de planeación metropolitana, por el contrario, se edifican construcciones simplemente por la existencia de espacios sin responder muchas veces a los mínimos de bienestar que el tipo de construcción requiere.

O bien muchas de estas edificaciones obedecen desde antaño a procesos de urbanización que se explican a partir de sus condiciones internas de producción y circulación mercantil.

Condiciones materiales del edificio escolar.-

La escuela se define como el sitio por excelencia donde se adquieren experiencias significativas del aprendizaje organizado.

Por tanto, la importancia de la escuela radica en ser ante todo una institución social siempre en íntima relación con la comunidad y a su servicio.

De ésta forma la localización de un local adecuado destinado a la educación es de gran importancia porque en ella

como obra arquitectónica se busca la funcionalidad y belleza para el mejor desempeño de las labores pedagógicas.

De éste plantel el No.18 de los Colegios de Bachilleres han egresado hasta la actualidad 14 generaciones, de los cuales muchos de ellos son ahora, profesionistas no obstante que para éste plantel no exista un seguimiento de egresados.

El plantel cuenta con propiedad y estructura de tipo exprofeso, que tiene una forma rectangular, cuenta con una extensión de: 3, 582.80 M2 y una superficie construida aproximadamente de 839.50 M2.

La construcción del plantel estuvo a cargo del Comité Administrador del Programa de Construcción de Escuelas (CAPFCE) que es la instancia que le compete la construcción de los centros de enseñanza en el país, de acuerdo a los programas de la Secretaría de Educación Pública.

#### 1.1 Descripción General del Programa.

##### (Arquitectura)

La estructura general del plantel ofrece los siguientes servicios: un conjunto arquitectónico compuesto por dos edificios el A y el B, el edificio de aulas "A" contiene en su construcción inferior un pequeño auditorio para un cupo de 100 personas. El edificio "B" tiene en su planta baja un espacio destinado al Servicio de Orientación Escolar en el plantel, conocido con el nombre de Departamento de Orientación, por tanto, se cuentan con un total 27 salones destinados para clases cotidianamente incluyendo en ambos edificios los laboratorios correspondientes.

Anexo a éste conjunto existe para satisfacer las necesidades de espacio y distribución del inmueble un edificio central donde se halla la dirección de la escuela, en la planta baja y arriba de ella se encuentra la biblioteca escolar, dónde

se concentran cerca de 25 mil ejemplares en libros y folletería para consulta interna y externa. Y paralela a ésta estructura se encuentra un edificio más el "C" destinado en su planta baja a la tienda escolar, y en continuidad a ésta existe un almacén de materiales. En la parte superior de éste edificio se encuentran los salones destinados a las actividades para-escolares tales como: danza, teatro, pintura y escultura.

Las demás instalaciones corresponden a las actividades deportivas, para lo cual se cuentan con un espacio que comprende: dos canchas de Basquet-ball, una cancha de Boiley-ball, una cancha de Foot-ball y dos grandes canchas de Fron-ton.

Así como también finalmente se cuenta con un estacionamiento, en la parte posterior a la Dirección Escolar, donde sólo tiene acceso el personal académico-administrativo que labora dentro de la institución.

#### 1.2 Planta de Conjunto.

1. Edificio de Aulas "A" ( Auditorio, salones y lab.)
2. Edificio de Aulas "B" (Dpto.Orientación, salones, lab.)
3. Edificio Central planta Baja Dirección Escolar.

planta Alta Biblioteca Escolar.

4. Edificio "C" planta baja Tienda Escolar, almacén.  
planta alta Salones (para-escolares)
5. Instalaciones Deportivas:
  - 2 canchas de Basquet-ball
  - 1 cancha de Boiley-ball
  - 1 cancha de Foot-ball
  - 2 canchas de Fron-ton
6. Estacionamiento de Personal: Académico-Administrativo.

#### 1.3 Partido General.

El conjunto arquitectónico se levanta centralmente con el edificio de la Dirección Escolar, vestibulado por una gran plaza central y de frente se desarrollan los dos grandes bloques de edificios: el A y el B, y aun costado el edificio "C". Rodean en cadena un total de 6 grandes jardineras, se cuenta con muy buenas instalaciones deportivas y el estacionamiento se halla en la parte posterior a la dirección Escolar.

#### 1.4 Edificios.

Los edificios de las aulas "A" y "B" fueron construidos en cuatro niveles cada uno, y el edificio "C" sólo tiene dos niveles, todos estos edificios comprenden áreas de aulas y pasillos laterales que en los tercios circulares verticales comprenden los servicios de sanitarios, los sanitarios dentro del plantel son un total de: 4, dos destinados para hombres y dos más para mujeres quienes por cierto resultan muchas veces insuficientes.

Los muros principales de los edificios son fijos, y comprenden en su construcción divisiones interiores que en conjunto fueron edificados en base a muros de barro block vidriado de color blanco; proporcionándonos un ambiente un tanto frío. Las aulas o salones escolares en términos generales se clasifican de la siguiente manera de acuerdo a la información obtenida por el Departamento de Control Escolar en el plantel:

7 grupos de 1er. semestre  
5 grupos de 2do. semestre  
4 grupos de 3er. semestre  
3 grupos de 4to. semestre  
3 grupos de 5to. semestre  
3 grupos de 6to. semestre



# FALLA DE ORIGEN

COLEGIO DE BACHILLERES

PLANTEL 18 "TLILHUACA AZCAPOTZALCO"

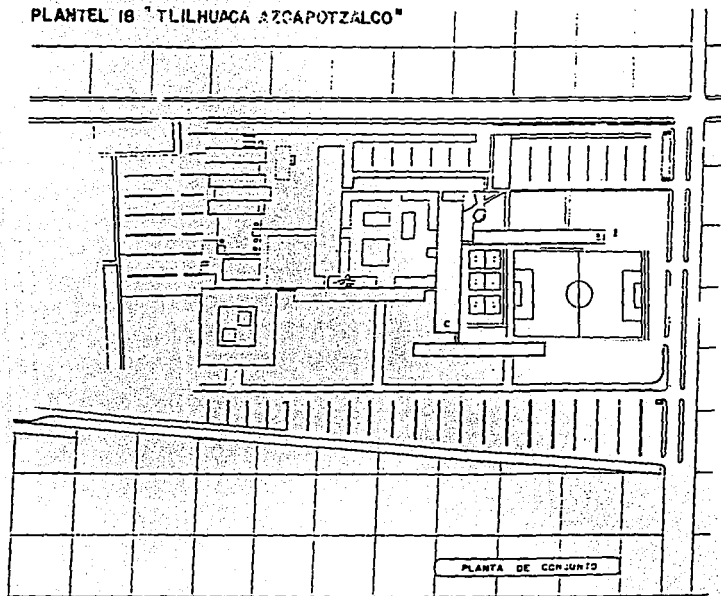

PLANTA DE CONJUNTO

ONOMENCLATURA

Numero	Nombre
1	Edificio de Administracion
2	Edificio de Docencia
3	Edificio de Laboratorios
4	Edificio de Biblioteca
5	Edificio de Deportes
6	Edificio de Servicios
7	Edificio de Mantenimiento
8	Edificio de Guardarropa
9	Edificio de Almacenamiento
10	Edificio de Oficina de Limpieza
11	Edificio de Oficina de Seguridad
12	Edificio de Oficina de Vigilancia
13	Edificio de Oficina de Mantenimiento
14	Edificio de Oficina de Limpieza
15	Edificio de Oficina de Seguridad
16	Edificio de Oficina de Vigilancia
17	Edificio de Oficina de Mantenimiento
18	Edificio de Oficina de Limpieza
19	Edificio de Oficina de Seguridad
20	Edificio de Oficina de Vigilancia
21	Edificio de Oficina de Mantenimiento
22	Edificio de Oficina de Limpieza
23	Edificio de Oficina de Seguridad
24	Edificio de Oficina de Vigilancia
25	Edificio de Oficina de Mantenimiento
26	Edificio de Oficina de Limpieza
27	Edificio de Oficina de Seguridad
28	Edificio de Oficina de Vigilancia
29	Edificio de Oficina de Mantenimiento
30	Edificio de Oficina de Limpieza
31	Edificio de Oficina de Seguridad
32	Edificio de Oficina de Vigilancia
33	Edificio de Oficina de Mantenimiento
34	Edificio de Oficina de Limpieza
35	Edificio de Oficina de Seguridad
36	Edificio de Oficina de Vigilancia
37	Edificio de Oficina de Mantenimiento
38	Edificio de Oficina de Limpieza
39	Edificio de Oficina de Seguridad
40	Edificio de Oficina de Vigilancia
41	Edificio de Oficina de Mantenimiento
42	Edificio de Oficina de Limpieza
43	Edificio de Oficina de Seguridad
44	Edificio de Oficina de Vigilancia
45	Edificio de Oficina de Mantenimiento
46	Edificio de Oficina de Limpieza
47	Edificio de Oficina de Seguridad
48	Edificio de Oficina de Vigilancia
49	Edificio de Oficina de Mantenimiento
50	Edificio de Oficina de Limpieza

LOCALIZACION



ORIENTACION



T O T A L: 25 grupos por turno, con la breve variación de que en el turno vespertino existen 8 grupos de primer semestre.

Dichos salones cuentan con las condiciones necesarias para un aprendizaje regular, ya que, a nuestro parecer no cuentan con la luz y ventilación adecuadas sobretodo en los salones de los primeros semestres donde existen muchos alumnos al principio de cada semestre.

Importante también es destacar que a causa de los sismos del año de 1985, el plantel resultó seriamente dañado en varios salones y áreas. El plantel mostraba entonces a la realización de la investigación un aspecto de reconstrucción en varios espacios, pese a ello un día, el día miércoles 18 de mayo del año en mención, vino abajo un gran muro de barro block vidriado frontal, de los laboratorios de Química del edificio "B" que por fortuna no paso a mayores.

Finalmente anexo a éste apartado un directorio de instancias personales que en su momento nos brindaron toda la ayuda posible y apoyo correspondiente para el efecto de esta investigación, así como una serie de personas quiénes en su momento asumieron cargos todos ellos importantes, dentro de la asignación de responsabilidades para el mejor funcionamiento del plantel dentro de ésta institución. (consultar directorio en los anexos.)

Sólo resta añadir que este plantel fue uno de los últimos por construirse en los Colegios de Bachilleres del área Metropolitana, no obstante que el Presidente Luis Echeverría precursor de este proyecto educativo dejara de asumir el cargo como jefe de la nación.

"Este dato es importante, porque a partir de la Reforma Educativa impulsada en el sexenio del licenciado Luis Echeverría Álvarez ha sido valorada la orientación educativa como la alternativa viable en la solución de la problemática educativa, por parte de los distintos gobiernos mexicanos." (144)

B) 5.2 Análisis de la práctica profesional de la Orientación Escolar en el plantel No.18 del Colegio de Bachilleres.

El presente trabajo es motivo de reconstrucción intelectual en muchos aspectos.

Parte de nuestro interés particular por comprender cómo es que se aborda la Orientación Escolar en un plantel de los Colegios de Bachilleres, delimitándose sólo al plantel No.18 Tlilhuaca en Azcapotzalco.

Es importante mencionar que para el desarrollo de la investigación desde siempre tuvimos presente la inquietud de abordar el tema desde un punto de vista más práctico y real. No

bastaba creemos, con un análisis de la información documental existente en materia de Orientación Escolar; había que empaparse de la práctica real en ejercicio de la Orientación, si realmente se quieren comprender las dificultades existentes en el desarrollo de éste trabajo profesional, para la realización de un buen trabajo de Tesis.

Por tanto, era necesario el ser más ambiciosos para emprender nuestro proyecto de investigación y decidimos trasladar la práctica educativa cotidiana de la Orientación Escolar al terreno del análisis y la discusión; entendiéndolo por análisis la descomposición del todo en pequeñas partes para una mejor configuración posterior del fenómeno mismo. De esta forma el objetivo queda definido, no basta con criticar lo existente, sino que es más rico en muchos aspectos el proporcionar alternativas de solución a las problemáticas expuestas.

Pero siempre a través del método porque como sabemos el método es el instrumento de la actividad científica, esto es, aquello de que nos servimos para conseguir el conocimiento de la naturaleza y de la sociedad, en suma "El método es, literal y etimológicamente, el camino que conduce al conocimiento. El método es el camino por el cual se llega a cierto resultado en la actividad científica." (145)

Por tal motivo me auxilio del estudio de campo, por ser el método que en Ciencias Sociales proporciona a la investigación

social, una dimensión más objetiva y oportuna para poder inferir posteriormente en las problemáticas expuestas.

Entre otras cosas justifico la utilización del método de estudio de campo, porque de acuerdo a un reciente informe preparado por investigadores del Centro Internacional para la Educación y el Desarrollo, sobre el estado actual de la investigación educativa mundialmente. "Se menciona que muy pocos trabajos se centran en el aula, en tanto que predominan los trabajos que analizan los productos de la educación en el sistema social."

Procuramos en este sentido entonces observar el seguimiento de una práctica profesional a través de la investigación, ya que, consideramos que éste tipo de investigaciones son útiles en la medida en que funcionan como barómetro del sentido que va cobrando la educación en un sistema social, para la solución de los problemas educativos, ya que, estos problemas representan para nosotros la "piedra angular" que debe de atenderse; porque objetivando nadie niega que en educación se adolece de soluciones y creatividad para atender necesidades porque a veces muchas de éstas resultan ser muy complejas o multicausales.

De ahí que nazca nuestro deseo por investigar en éste terreno específico profesional, dónde al final de cuentas también tenemos injerencia, por tanto, saber y comprender que

es: lo que realmente sucede en la Orientación Educativa nos permite trascender más allá de lo que otros hallan expuesto, muy negativamente por cierto en ocasiones con respecto a la Orientación Educativa.

Porque creemos que es necesario la profesionalización y dignificación de éste trabajo intelectual que muchas veces es mal entendido o subestimado por varias instancias, personas e instituciones que frecuentemente fracasan en reflejar un efecto importante de éste servicio educativo al interior de sus establecimientos.

Es pertinente entonces señalar que para educación es adecuado el uso de una metodología de tipo clásico de investigación a través de: experimentos, estudios de caso observaciones y técnicas etnográficas etc., para enriquecer aún más los trabajos o propuestas educativas; porque todo ello nos conduce a obtener resultados prácticos, reales y mucho más provechosos acordes a una realidad que se circunscribe.

Hacia la comprensión de una realidad educativa que no se muestra del todo transparente a simple vista o bien convierte a la Orientación Educativa en una "maquillada" interpretación oficial que en su interior guarda muchas deficiencias con muy variadas verdades silenciadas en su práctica.

Pues bien, con la idea siempre presente a favor del mejoramiento del servicio de la Orientación Escolar en el Colegio de Bachilleres, éste trabajo no sólo es el reporte o informe de una investigación realizada bajo un tiempo determinado; ante todo es y representa un sentimiento de reflexión de un quehacer intelectual difícilmente aceptado socialmente, ampliamente rico de matices psicopedagógicos en dónde nosotros como profesionales de la educación tenemos responsabilidad e injerencia.

Mencionamos de igual forma, que retomamos algunos aspectos del proyecto de la UNAM del llamado "Un Modelo de docencia" desarrollado por los investigadores del Centro de Investigaciones y Servicios Educativos (CISE) en un intento por construir conceptualmente un modelo teórico de la docencia para la comprensión y solución de los problemas educativos de la práctica que en el aula se presentan.

Práctica que hemos de corroborar a través de la utilización de una técnica y un instrumento de registro clásico en etnografía: La observación participante y el diario de campo, ya que, éstos han sido utilizados con éxito "para un conocimiento directo de la realidad profunda y son accesibles al investigador o maestro debido a la economía de su utilización y al tiempo que requieren".(146)

En continuidad con nuestra investigación y delimitando fases en la realización de nuestro estudio de campo, éste análisis comprende los "requerimientos" o fases establecidas para la realización del trabajo de campo en Ciencias sociales (consultar Antología de la Metodología de las ciencias sociales I ENEP/Acatlán p.175)

Por tanto, este análisis contiene: 1) Proyecto inicial (definición y planteamiento del problema con sus respectivas hipótesis a comprobar). 2) Exploración o método antropológico abreviado. 3) Formulación del diseño de investigación. 4) Total de operaciones a realizar sobre el terreno. Y 5) Análisis de los materiales.

Pues bien demos paso a nuestro primer punto a tratar metodológicamente.

I. Proyecto inicial (definición y planteamiento del problema, con su respectiva hipótesis a comprobar).

Si metodológicamente nos planteáramos ¿Cuál? es nuestro problema de investigación a tratar, sin duda alguna diríamos que nuestro problema a resolver es: El investigar si la práctica profesional de la Orientación Escolar, responde a las necesidades académicas reales de los adolescentes en el plantel No.18 del Colegio de Bachilleres.



Así cubriríamos metodológicamente hablando el resolver una pregunta de acuerdo a una realidad que se está presentando y que hay que analizar, siempre a partir de la investigación para procurar de ella encontrar respuesta.

El presente trabajo tiene como propósito investigar a la Orientación Escolar, impartida en el plantel No.18 del Colegio de Bachilleres. Tomando en cuenta que la Orientación Educativa en nuestro país es relativamente muy reciente aún, en relación a otras disciplinas, creemos conveniente que por medio de la investigación podamos analizar a ésta institución en su introducción a la Orientación Educativa, delimitada por ellos como Escolar, pues posee múltiples y muy variadas posibilidades de quehacer tanto psicológico como pedagógico, que requiere nacionalmente, de un mayor reordenamiento y unificación de criterios para su difusión a éste nivel.

Para efectos de nuestra investigación hemos tomado en cuenta al plantel No.18 "Tlilhuaca Azcapotzalco" por ser un plantel particularmente pequeño y contrastante, en muchos aspectos, que permiten el observar más nítidamente los fenómenos educativos que éste plantel presenta.

Por otra parte el eje de nuestra investigación será el tipo adolescente que accede al plantel, nos referiremos exclusivamente a adolescentes, no sólo porque tales sujetos conforman el ámbito en el cual se desarrolla nuestro trabajo,

sino porque creemos firmemente que es en la adolescencia dónde se generan una serie de cambios bruscos, y además emergen las dificultades (y soluciones) de índole vocacional. Pues bien indicaba Bohoslawsky (1979) que "Entre los 15 y 18 años se delinean con más claridad los conflictos relativos al acceso al mundo adulto en términos ocupacionales."

Porque sabemos que todo joven busca una perspectiva entre los horizontes que se le presentan y ante ello la educación se presenta como una forma de reivindicar nuestra calidad de hombres y sería, por tanto, injustificable cerrar los ojos ante sus virtudes. En éste sentido toda Orientación que nutra en buena parte las expectativas e inquietudes de los adolescentes, es siempre necesaria, sobre todo en los momentos de crisis de identidad.

Con todo esto y ante la perspectiva de fomentar aún más la Orientación Educativa por parte del Estado, el punto de vista en éste caso del pedagogo es importante, porque con su participación se permite establecer un vínculo aceptable entre lo que se pretende ofrecer (Orientación Escolar) y aquel que le va a recibir (adolescente).

Agreemos entonces que hoy por hoy la Orientación Educativa necesita de nosotros como profesionales de la educación.

Por tal motivo nuestro tema ha sido elegido como el más idóneo para nuestra Tesis por ser un tema actual; porque el fomento del servicio de Orientación Escolar ha sido en últimas fechas fuertemente impulsado por parte del Estado, sobre todo en los niveles medio y medio superior, siendo este último el espacio donde existe el mayor cúmulo de investigación con respecto a la orientación educativa a nivel nacional.

Procurando ser más precisos en la pasada década de los ochentas y hoy por hoy a mediados de los noventas. Estas temáticas han sido abordadas por un gran número de educadores "Los ensayos correspondientes en relación a los abordajes sociales plantean los problemas sociales y las políticas que subyacen o están cerca de los servicios de orientación educativa. Hablan de la problemática social en la que se inscriben los servicios de orientación, son tratamientos globales sobre la dimensión política del estado y su relación con la orientación". (147)

Posiblemente esto mismo explique que la mayor producción de documentos o materiales tanto al interior de la República como en el Distrito Federal corresponda a los denominados "ensayos". (148)

Por ejemplo siendo entonces Secretario de Educación Pública Reyes Heróles en su llamado a la "Revolución Educativa" proponía entre sus objetivos el replantear pedagógicamente los

principales escollos educativos y establecer posibles soluciones, por tanto, desde entonces se propone tácticamente la modernización y eficiencia de los sistemas de apoyo e información educativos; por esta razón y a varios años, ya de hacerse postulado tales pretensiones como resultado pudimos observar la creación del SNOE (Sistema Nacional de Orientación Educativa) como prueba de que por lo menos, el tema como tal ha alcanzado preocupación e importancia nacional.

Es obvio decir que en la actualidad la desorientación es nuestra eterna aliada y sus efectos se dejan sentir a cada momento y de tal forma nos convertimos en víctimas de nuestra propia ignorancia, por ello escogimos éste tema y no otro, porque creemos firmemente en la idea de que la trascendencia de nuestro tema radica en el hecho de que a nivel medio superior sobre todo por la posible continuación de estudios superiores por parte de los alumnos, se hace siempre necesario, el proveer institucionalmente hablando del servicio de Orientación como un servicio académico de apoyo a la comunidad del plantel que en su interior posee una amplia riqueza psicopedagógica que nos brinda un amplio y muy variado campo de acción para nosotros los pedagogos.

En éste sentido la práctica profesional de la Orientación Escolar en Bachilleres resume el hecho educativo real de introducir al adolescente paulatinamente a su inserción en el

mundo adulto para la previsión y responsabilidad de su propio futuro.

Por otra parte la práctica profesional de la Orientación Educativa y/o Escolar debe de responder a las necesidades académicas reales de la población estudiantil y lo que es aun más importante, debe pugnar por la adquisición de una mayor y mejor eficiencia y eficacia en el servicio que presta y se ofrece a los alumnos en este caso del Colegio de Bachilleres.

Una buena parte de nuestra investigación tiene la finalidad de observar directamente el desenvolvimiento del pedagogo en su campo de acción como orientador escolar, ya que, tenemos noticias de que se requiere de pedagogos y psicólogos para ejercer la función de orientador escolar, en dicha institución. Esto es importante porque la orientación escolar en el Colegio de Bachilleres, ofrece una serie de servicios de asesoría en cuanto a la gestión académica del estudiante, en cuanto a la ubicación e identificación de él con la institución y en referencia a la ayuda que puede brindarle en la elección de su carrera profesional.

Detenidamente entonces podemos señalar que el trabajo del orientador ya sea psicólogo o pedagogo es, por sí mismo, basto y rico de actividades académicas a todo lo largo de los semestres preestablecidos en el Colegio de Bachilleres y es un ejemplo institucionalmente hablando de un centro educativo que

promueve en su seno, el advenimiento de una Orientación Educativa más estructural y completa a nivel medio superior.

Cómo parte de una alternativa pedagógica más, potencialmente compuesta de matices psicopedagógicos al servicio del proceso enseñanza-aprendizaje que permite, por ello, el investigar los alcances y límites de la Orientación Educativa y/o Escolar en el plantel No.18 de los Colegios de Bachilleres, ese es el objetivo esencial de nuestra investigación, así como también lo es, el ayudar en la medida de lo posible a la optimización de las tareas y resultados de la orientación educativa y/o escolar al interior del plantel.

Ya que pretendemos con nuestra investigación el generar el reforzamiento de una medida educativa acertadamente necesaria para los sujetos del nivel bachillerato, como parte de un trabajo conjunto con alternativas y soluciones pedagógicas en pro de la Orientación Educativa y/o Escolar.

Finalmente hemos de concluir diciendo que para la realización de nuestro trabajo consideramos pertinente que en su confección se caracterize por ser un trabajo de campo donde se intente reunir a la teoría con la práctica real.

La investigación en términos generales comprende etapas que a su vez tienen los instrumentos de la investigación pertinentes: cuestionarios, entrevistas, observaciones etc., .

Por otra parte el factor tiempo también es importante para nuestros propósitos, ya que, las tareas realizadas se vieron delimitadas por el espacio temporal preestablecido en el Colegio de Bachilleres de un semestre, observando durante el transcurso del mismo secuencialmente el desenvolvimiento de la práctica profesional de la orientación escolar en cada uno de los tres orientadores existentes en el plantel, en el turno matutino.

Sólo resta añadir que con la valiosa ayuda de mi asesor, dos puntos de vista , confluyen en uno solo para prestarle mayor riqueza al trabajo, procurando siempre alcanzar opiniones, más completas en el vasto campo de acción de la orientación educativa.

**OBJETIVO GENERAL** Investigar los alcances y los límites de la práctica profesional de la Orientación Educativa y/o Escolar dentro del plantel No.18 del Colegio de Bachilleres.

**HIPOTESIS** .."La práctica profesional de la Orientación Escolar en el plantel No.18 "Tlilhuaca Azcapotzalco" del Colegio de Bachilleres responde a las necesidades académicas reales de los alumnos."

Solo resta incluir que el presente trabajo se estructura metodológicamente en cuatro apartados y reflexiones finales, en el primer apartado se abordan los aspectos generales relativos a los estudiantes: (aspectos socio-económicos y culturales) que comprenden datos que caracterizan a nuestra población estudiantil tales como: edad, alimentación, vivienda, etc., .

Con el cumplimiento de la primera parte pasamos al siguiente apartado, muy sencillo por cierto , dónde se observan datos sobre la detección de las condiciones escolares vigentes en aquel entonces tales como: materias de mayor dificultad escolar, principales problemas en el aprendizaje, reprobación etc., .



El tercer apartado comprende un breve diagnóstico sobre el servicio de Orientación Escolar que en el plantel se presenta, en palabras del propio alumnado, ya que, se diseñó un cuestionario de preguntas abiertas que habían que completarse.

Y finalmente en el cuarto y último espacio o apartado hacemos alusión a una evaluación que hacen los alumnos del proceso enseñanza-aprendizaje llevado a cabo por los orientadores del plantel en el transcurso del semestre 88-A en el turno matutino.

## II.Exploración o método antropológico abreviado.

Como mencione con anterioridad, el estudio de campo proporciona al investigador percepciones más ricas e hipótesis que guardan una estrecha relación con la forma en que la gente realmente se comporta en su ámbito natural, por tal motivo se llama investigación de campo a la obtención de material de información tomada directamente en el lugar donde se genera.

El trabajo de campo explora, observa y estudia el fenómeno en sí a fin de ser planteado con rigor e inteligencia. La investigación de campo se realiza generalmente a base de encuestas que realiza el entrevistador, de acuerdo con el cuestionario se obtiene información testimonial. Directamente se toman datos para registros de aspectos que incumban a las

personas, a los hechos reales o a los fenómenos, tanto naturales como psicosociales".(149)

En éste sentido el estudio de campo es el único que nos permite observar y medir los procesos sociales en su situación natural.

Por esta razón, tomando en cuenta que queremos obtener información en el análisis de las necesidades académicas reales de los alumnos; "los métodos más acordes utilizados en la investigación social para la recolección de datos , tanto en los índices de eficiencia, análisis de operaciones, así como al análisis humano utilizan indistinta y específicamente los siguientes métodos:

- a) la observación
- b) el cuestionario
- c) la entrevista."(150)

Que no se agotan en sí mismos, sino que en su conjunto conforman los instrumentos en los que nos habremos de apoyar. De igual forma incluyo para efectos de ésta investigación el uso de una técnica y un instrumento de registro clásico en etnografía: la observación participante y el diario de campo.

Definamos pues, el origen o naturaleza de estos dos aspectos, no esta de más indicar que la observación participante como técnica posee una metodología propia que le

contextualiza muy profundamente. Malinowski como buen antropólogo y etnólogo la define como: "Como el modo principal de vivir..verdaderamente entre nativos."

Obvio es que no trabajamos con nativos, pero si con un gran conglomerado de gente muy heterogénea, y en nuestro caso al asumir el papel de investigador activo, inherentemente cubrimos también la "observación participante", con éste objetivo-meta uno procura moverse en el plano más cercano a la ecología o medio natural social cumpliendo de alguna forma con aquello que se suele mencionarse popularmente "a donde fueres haz lo que vieres".

Por tanto hemos de señalar nuestra llegada al plantel No.18 del Colegio de Bachilleres como la oportunidad de indagar aún más en el plano de lo real a la Orientación Escolar que en el plantel se gestaba, ya que, en aquel entonces me mostraba fuertemente motivada por todo lo que sonara a orientación pues, había sido entonces Orientadora Técnica para un Centro de Bachillerato Tecnológico, Industrial y de Servicios No.25 en el Estado de México.

El destino quizá o la suerte al fin me ha deparado hasta la fecha el continuar en los terrenos de la Orientación Educativa porque actualmente trabajamos para Universidad Autónoma Metropolitana como Orientador Profesional, así como Orientadora Vocacional para una institución particular.

# Calendario de Actividades Escolares

Semestres 87-B y 88-A Sistema Escolarizado

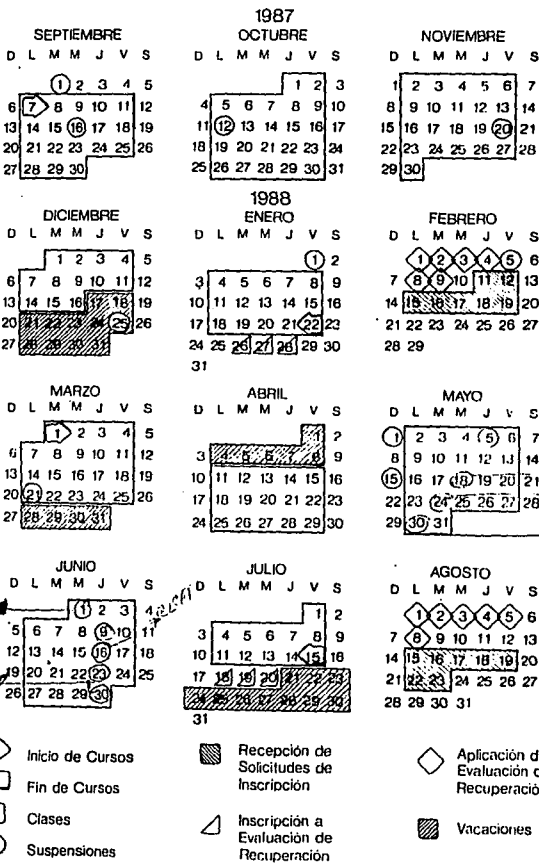

De ahí el nacimiento de mi interés desde siempre por el vasto campo de acción de la Orientación en las distintas instancias de educación nacionales, donde se ofrece éste servicio a los estudiantes, máxime que oía bastante hablar de la labor emprendida por el Colegio de Bachilleres en materia de Orientación.

Asistí desde el primer día de clases 1 de marzo de 1988 al inicio del semestre 88-A haciendo alusión a la primera etapa de ingreso para los Colegios de Bachilleres, porque existe para ésta institución educativa dos periodos de ingreso al año.

En aquel tiempo entonces fui invitada por el profesor Jorge Luis Figueroa, quien labora para esta institución en el turno vespertino como Orientador Escolar, a participar en una investigación para efectos de tesis profesional cuyo objetivo principal estaba planteado y dirigido al mejoramiento del servicio de orientación escolar en el plantel.

Mostrándome siempre su ayuda el profesor, aún sin ser con anterioridad mi maestro en alguna asignatura, me ayudó a establecer contacto con las autoridades del plantel correspondientes y ni siquiera hubo necesidad de redactar algún documento para la aceptación de la práctica, fue aceptada la propuesta de investigación y finalmente fui presentada ante las

dos orientadoras escolares del plantel que existían entonces, para el turno matutino, ellas eran:

Adriana Straffon Manzano, egresada de la UNAM como Licenciada en Pedagogía desde hace 15 años y ahora residente de la hermana República de Argentina; mujer emprendedora que participó por mucho tiempo como directora del Departamento de Orientación Escolar en el plantel en el turno matutino, solía decir que no había nada que le avalara tal jerarquía, sólo el tiempo de permanencia en el plantel, casi 9 años de estancia en el plantel le hacían acreedora de tan importante cargo.

Dora María Castillo Rubio, Orientadora Escolar en el plantel desde hace 4 años aproximadamente, ella es egresada de la Universidad Autónoma Metropolitana UAM-Xochimilco de la carrera de Psicología, y desde siempre ha sido una persona comprometida con su quehacer profesional.

Hubo alguien más quien llegó después de haberse iniciado el semestre que se incorpora a actividades propias de la Orientación Escolar a partir del día 20 de abril del mencionado año en curso ella, es Beatriz Coreno Montoya quien en aquel entonces trabajaba además para el Reclusorio Norte de la ciudad de México, ella es psicóloga egresada también de la Universidad Autónoma Metropolitana en su unidad Xochimilco; e interesadamente ella había sido egresada de bachillerato del Colegio de Bachilleres, por tanto todas sus aportaciones sobre

el sistema de Bachilleres siempre fueron de gran riqueza para nosotros.

Beatriz había trabajado también con anterioridad, como Orientadora Escolar en el gran plantel vecino y cercano a nuestro plantel en cuestión, me refiero en tanto al plantel No.1 "El Rosario" del Colegio de Bachilleres; así como también fue Orientadora Vocacional en una secundaria y en aquellas fechas se encontraba realizando una Maestría. En fin todo ello habla de una persona muy dinámica en varias actividades.

Ahora bien, ellas constituyeron el motivo de mi atención, observación e interés en sus actividades a lo largo del semestre, porque había que realizar para efectos de la investigación un seguimiento minucioso de sus quehaceres emprendidos y en correspondencia éste trabajo significaría una propuesta pedagógica en ayuda a sus actividades, para el mejoramiento de éste servicio en el plantel. Ese fue el compromiso y éste trabajo representa el fruto del esfuerzo de una labor emprendida en conformidad.

Por otra parte, como sabemos el problema medular en Ciencias Sociales es precisamente el problema de la "objetividad" dentro de ellas.

Desde que a alguien se le ocurrió que las ciencias sociales pueden aspirar a un género de objetividad análogo al de las demás ciencias, él mismo percibió de las dificultades para el logro de tal objetivo, porque estas son aún mucho mayores.

Por tal motivo hablar sobre el sentido y la utilidad de las teorías en ciencias sociales resulta interesante si se

consigna lo expresado por Stavenhagen (1976) "Las teorías edificadas entorno a las ciencias sociales, desde luego no son falsas o verdaderas en ningún sentido absoluto, simplemente son más o menos importantes al intentar explicar adecuadamente un número de hechos observables y sus interrelaciones. A nuestro juicio, ninguna de las teorías existentes se pueden verificar o probar directamente (en el sentido de laboratorio que les gustaría algunos "puristas" científicos). Necesariamente se reflejan en las investigaciones sociales la orientación de valores de aquellos que las utilizan, pero en su capacidad para explicar el conjunto de hechos particulares serán a la larga más o menos adecuados."

Esta alusión nos parece importantísima porque como investigadores sociales debemos de tomar siempre en cuenta el dinamismo de los cambios transcurridos en la sociedad tan diversos como el hombre mismo, lo cual alerta a conducirse con cuidado sobre todo en las aseveraciones expuestas en la investigación, y comprender en última instancia que todo tiene valor en un determinado momento.

Porque nadie descarta que pese a acaloradas discusiones epistemológicas contemporáneas, la cuestión sobre la objetividad dentro de las ciencias sociales se torna bastante confusa y ambigua.

Una preocupación semejante, aunque analizada en una perspectiva un tanto distinta es la expuesta por Pablo Latapí (1971) cuando al estudiar tal problema, indica que el bordar al hombre como objeto de estudio con sus respectivos valores, actitudes y comportamientos se conforma una variabilidad tal, como la imprevisión de ellos mismos.

Por tanto, el investigador social en la actualidad debe de alcanzar su científicidad abriéndose y esforzándose por superar el socio-metrismo en su afán por hacer ciencia, he ir más allá de la cuantificación de los individuos, siendo más crítico y



productivo, a nuestro juicio, en la versión de los aspectos cualitativos de la educación en términos generales. Sin dejar de ser un investigador social activo con su respectivo esquema de valores.

Porque es bien sabido por todos que en el campo de la ciencias sociales frecuentemente se incluyen las siguientes influencias en el comportamiento humano.

"Que a título ilustrativo producen recelo en cuanto a la intervención de la investigación, una apreciación del comportamiento que es apropiada o esperada, una especial relación interpersonal con el investigador y un deseo de ser evaluado de manera positiva.

Todas estas fuerzas pueden moldear el comportamiento de un modo que es ajeno al punto central de la investigación. En este sentido es posible que se de el caso que una persona que llene un cuestionario, responda a una entrevista o se comporte en un experimento no sea capaz de proporcionar una información exacta, sobre su conducta acostumbrada en contextos reales y complejos, a pesar de sus esfuerzos por ser sincero.

Una área a donde particularmente ha sido frustrante esta deficiencia, es en la investigación sobre las actitudes. Ya que invariablemente las respuestas dadas por los individuos en los cuestionarios y entrevistas no han proporcionado una información adecuada sobre las acciones observadas.

Ante el difícil acceso de la naturaleza humana, es importante agregar que pretendemos ser objetivos en la medida de lo posible en nuestra investigación, evitando no herir susceptibilidades sobre todo de aquellos quiénes gentilmente me apoyaron en todo momento y transcurrir a través de la estadística en un tratamiento objetivo tal, que nos proporcione un mayor acercamiento a la realidad. Por tanto, presentaremos

los datos tal como ocurren, porque la intención es efectuar un análisis de los mismos.

En este sentido podemos mencionar, que la investigación social nunca es infalible siempre existe en ella un pequeño margen de error e imprevisibilidad, y ello implica a su vez el dirigirnos con cautela en la investigación.

También es importante mencionar que "La investigación es más libre, creativa conflictiva y hasta caótica, por las dudas que agazapadas se encuentran en la reflexión." (151 )

Por tal motivo utilice la técnica de la observación participante porque esta técnica es: "La forma de relación más directa y profunda capaz de captar la realidad a través de las experiencias vividas por los informantes; así como por la palabra, recuperadora de los valores y categorías de una cultura."(152)

Para el estudio de la técnica de la observación participante Bruyn (1976) sugiere tres axiomas para guiar el trabajo de la observación participante:

"Axioma 1: el observador comparte las actividades y sentimientos de la gente mediante una relación franca.

"Axioma 2: el observador participante pasa a formar parte de la cultura y de la vida de la gente bajo observación.

"Axioma 3: el papel del observador participante refleja el proceso social de la vida en sociedad.

A partir de éstos tres axiomas hago entonces una breve descripción de mi práctica de campo en relación a estos.

Desde el primer momento en que fui presentada por cada uno de los orientadores a sus respectivos grupos quedó presente el

acuerdo de que se sabría consensualmente en cada grupo de mi presencia, para evitar las reacciones de tensión; de acuerdo con el primer axioma, las orientadoras me presentaron entonces como una pasante de Pedagogía que estaría siempre presente en las clases de Orientación Escolar impartidas y explicaron la finalidad de mi trabajo de investigación indicando que sería un beneficio para todos más adelante.

Adriana Straffon tenía entonces los siguientes grupos (ver anexos) los martes un grupo de tercer semestre el 304 de 9 a 10 hrs. y un grupo de primer semestre el 101 de 11 a 13 hrs. Los miércoles un grupo de primer semestre el 103 de 8 a 10 hrs. Y el jueves un grupo de primer semestre el 107 de 11 a 12 hrs.

Dora María Castillo Rubio tenía los siguientes grupos los lunes un grupo de primer semestre el 104 de 11 a 13 hrs. El martes un grupo de tercer semestre el 303 de 8 a 9 hrs., así como un grupo de primer semestre el 105 de 9 a 11 hrs., y los jueves un grupo de tercer semestre el 301 de 8 a 9 hrs.

Finalmente Beatriz Coreno, venía al plantel los miércoles donde atendía un grupo de primer semestre el 102 desde las 10 a 13 hrs. y los viernes tenía un grupo de tercer semestre el 302 de 8 a 9 hrs. y dos grupos más de primer semestre el 102 de 10 a 11 hrs. y el 106 de 12 a 13 hrs.

En total tenemos una distribución en horas que fluctúan de 14 a 8 hrs. de atención a los estudiantes por parte de los orientadores escolares del turno matutino.

Algo curioso por rescatar fue el hecho de que dos de las orientadoras no se conocieron durante un buen tiempo, pues jamás coincidían sus horarios de trabajo, ellas eran Dora María Castillo y Beatriz Coreno ambas egresadas de la misma Universidad, finalmente se conocieron al término del semestre y esto ilustra un tanto los problemas que tuvieron para una

# FALLA DE ORIGEN



COLEGIO DE NIÑOS LERES  
PLANTEL N° 10  
"TLAHUACA AZCAPOTZALCO"

GRUPO DEL PROFESOR  
SEMESTRE 2011...

PROFESOR Arroyave Murgueta  
ASIGNATURA (S) \_\_\_\_\_

PROFESION \_\_\_\_\_

HORA	LUNES	MARTES	MIÉRCOLES	JUEVES	VIERNES
7 a 8			103		
8 a 9		204	103	X	
9 a 10		X	X	X	
10 a 11		101	X	102	
11 a 12		101	X	X	



COLEGIO DE NIÑOS LERES  
PLANTEL N° 10  
"TLAHUACA AZCAPOTZALCO"

GRUPO DEL PROFESOR  
SEMESTRE 2011...

PROFESOR Castillo Rubio Ana M.  
ASIGNATURA (S) Matemáticas

PROFESION \_\_\_\_\_

HORA	LUNES	MARTES	MIÉRCOLES	JUEVES	VIERNES
7 a 8					
8 a 9	X	203		304	
9 a 10	X	104		V	
10 a 11	X	104		X	
11 a 12	204	X			

COLEGIO DE NIÑOS LERES  
PLANTEL N° 10 "TLAHUACA AZCAPOTZALCO"

SEMESTRE \_\_\_\_\_ TURNO MATUTINO

LAS CUYICAS: \_\_\_\_\_

SEMESTRE: \_\_\_\_\_  
GRUPO: \_\_\_\_\_  
AÑO: \_\_\_\_\_

HORA	LUN.	MAR.	MIER.	JUE.V.	VIER.
7 a 8					
8 a 9					302
9 a 10					X
10 a 11			X		102
11 a 12			X		X
12 a 13			102		102

adecuada coordinación conjunta, no obstante trataban de salir adelante poniéndose de acuerdo para el cumplimiento de sus tareas por vía telefónica.

En continuidad con el axioma y sin el afán de ser pretenciosa siempre me he visto menor en edad, fui la más pequeña de edad en mi generación, y esto me permitía la entrada más fácilmente a cada uno de los grupos y sus respectivas clases, sin que notaran que les observaba, no faltó el caso que me confundieran como una estudiante más de bachillerato, e inclusive no creían que hubiera concluido entonces una licenciatura.

Todo ello me ayudó para hacer aún más fácil mi tarea de investigación y por tanto la introducción a los grupos resultó más sencilla de lo que me esperaba, ante el recelo natural de encontrarse en clase alguien quien al final de cuentas resulta ser un intruso.

Recuerdo la ocasión en que la Orientadora Adriana Estraffon mencionó que yo era maestra también y el recelo no se hizo esperar se mostraban artificiales en sus actitudes en relación conmigo, esto fue concretamente en el grupo 105 un día 19 de abril de 1988 fue la primera observación cotejada, el grupo 105 era un grupo heterogéneo de primer semestre con aproximadamente 30 personas en clase, bastante grande creo yo, con adolescentes que tenían edades que fluctuaban de 15 a 20 años aproximadamente.

Me sentía entonces como aprendiz en el oficio de orientador. Y en éste sentido desde siempre tuve en mente que cada grupo representaba una relación que implica sortear ciertas barreras; ahora puedo definir de acuerdo a la experiencia, que la empatía sólo puede alcanzarse en la medida en que el grupo sienta el compromiso de quien ejerce ahí una

presencia y que cada grupo en términos generales representa una experiencia muy particular y específica.

En fin conforme acudía diariamente a mis clases de "orientación escolar" con el orientador en turno, pude lograr afortunadamente ( no se que hubiera pasado si no lo logro) alcanzar una interacción adecuada con los estudiantes y adquirí una gran sensibilidad con respecto a "sus" problemas que más adelante mencionare en el apartado pertinente.

En el segundo axioma de Bruyn de acuerdo con mi experiencia pase de una etapa de observación latente a la actividad concreta participando en las funciones propias de los grupos, participé ayudando algunos alumnos en sus tareas; en su momento y cuanto se pudo, disipando dudas cuando era preciso sobre todo en asignaturas difíciles para los alumnos en el bachillerato así como presta me permitía informar de bibliografía para tal o cual tema que me solicitaban y finalmente apoyaba en ocasiones a las orientadoras cuando éstas no se daban a basto con todos los alumnos que les consultaban.

Y quizá el punto cumbre se dio cuando una de las orientadoras me permitió que yo impartiera una de sus clases, pues ella, por causa de fuerza mayor, no la podía impartir su clase en aquella ocasión.

Finalmente y de acuerdo con el tercer axioma al asumir el papel del otro y sin poder dejar atrás la imagen de autoridad que el docente representa, con la curiosidad del etnólogo uno descubre una intrincada red de comportamientos que hace aún más interesante la instrumentación de ésta técnica, pues creo yo no hay descubrimiento sin problemas.

Hasta ahora hemos pensado en la importancia de la observación como técnica de recopilación de datos que no se reduce a fragmentos dispersos de la realidad social, por el

contrario, se trata de alcanzar la aproximación a una totalidad vivida y manifestada en el comportamiento de los hombres y circunstanciada por ellos.

De tal forma que para el seguimiento y registro de los fenómenos sociales recorro al uso del diario de campo, definido como un instrumento de registro que sirve de apoyo a la "observación participante" con vistas a su instrumentación en el aula. "El diario de campo es un instrumento de recopilación de datos, con cierto sentido íntimo recuperado por la misma palabra diario, que implica la descripción detallada de acontecimientos y se basa en la observación directa de la realidad por eso se denomina de "campo"."(153)

A su vez el diario de campo da cuenta de la información recabada del amplio genero de elementos con que se construye la práctica educativa y con éste amplio universo uno se pregunta sobre la naturaleza de ésta práctica que se sustenta en las sociedades.

En esta dimensión el diario de campo registra todo acontecimiento posible por disonante que este sea tales como: violencia, discontinuidad, interrupciones en la práctica educativa etc.

Con respecto a éste punto he de señalar que si hubo interrupciones en complot por parte de los alumnos, para la impartición de las clases de orientación escolar dirigida a los terceros semestres, los alumnos se mostraban apáticos a la impartición de tal clase, entre otras cosas porque a la mitad de su ciclo de bachillerato se muestran indiferentes o bien rebeldes a la imposición de las normas de cualquier tipo que se quiera o no contempla la orientación escolar, restándole importancia a éste servicio en relación a otras áreas que se les ofrecen.

Muestra de ello es que recordando los programas propuestos para los terceros semestres, comprenden los espacios: El taller ¿Cómo elegir? y ¿Qué es capacitación específica? donde el taller asume la característica de ser meramente optativo inscribiéndose en él muy pocos alumnos y registrándose una asistencia de 10 a 15 alumnos cuando mucho en clase por orientador.

De acuerdo con nuestra observación hay algo sintomático quizá que los orientadores no perciban, por la repetición del mismo curso semestre con semestre. Me pude percatar que la mayoría de los inscritos al taller son, si observamos sus calificaciones escolares, los que de manera más óptima se conducen académicamente de esta forma el taller en sí, resulta ser algo eminentemente selectivo, donde se da cabida al mejor alumnado del plantel y en contrapartida quiénes más le necesitan, por así decirlo los que se conducen mal escolarmente..., aún desde antes se dan por excluidos ellos mismos.

En este sentido creemos que no existe una verdadera captación de estudiantes con problemas escolares, muchos de ellos disipan su frustración académica en las "canchas" de la escuela casi siempre muy concurridas, marginándose a sí mismos. Y nada se hace al respecto para su reincorporación en muchos ordenes del ámbito escolar, quizá esto se deba entre otras cosas a que según versión de Beatriz Coreno orientadora del plantel exprese que:

"Los alumnos de éste plantel son muy apáticos y poco participativos, en comparación al Colegio de Bachilleres plantel No.1 del "El Rosario" donde había trabajado con anterioridad, ya que, según ella, tiene entendido que en éste plantel el No.18 del Colegio de Bachilleres se encuentran en él los alumnos rechazados de los otros Colegios de Bachilleres, por haber obtenido un bajo promedio en su examen de selección."



Esto nos ofrece a grosso modo una idea del tipo de población estudiantil con la que contamos.

No obstante ésta aseveración, el Sub-director del plantel el Ing. Fernando Fernández F. desmintió esa idea y mencionó que a través de un examen de admisión que presentan cerca de 45, 000 aspirantes en el Distrito Federal para los Colegios de Bachilleres, resultan ser aceptados cerca de 20, 000 estudiantes todos ellos seleccionados por sus mejores promedios en el examen de admisión.

Por tanto el nivel de aceptación destinado para el plantel No.18 del Colegio de Bachilleres corresponde a un total de 440 aspirantes aceptados y en ningún momento éstos alumnos son rechazados de otros planteles, ya que, el único criterio de selección dependió del domicilio del alumno con respecto al plantel escolar. Registrándose el nuevo ingreso al semestre 88-A 210 estudiantes correspondientes al turno matutino y 230 estudiantes en el turno vespertino completando el total de 440 alumnos aceptados e inscritos al ciclo escolar 88-89.

Finalmente queda pues, definido el método utilizado en la investigación: Método de estudio de Campo, con sus respectivas técnicas: la observación participante, y el uso de un instrumento de registro clásico en etnografía: El diario de campo, siempre dispuesto fechado y organizado para todo aquel interesado en el tema que quiera cotejarle, como producto que da cuenta de una tarea que se emprendió.

Cómo anécdota he de concluir que en el último día de clases al semestre se me extravió "mi diario de campo" lo perdí porque una alumna después de consultarme en el Departamento de Orientación Escolar tomó sus cosas y se lo llevó entre ellas, sin darse cuenta, entonces como la mayoría de los estudiantes de diferentes semestres me conocían me ayudaron a la búsqueda

# FALLA DE ORIGEN

## PROGRAMACION DE ACTIVIDADES DEL AREA DE REGISTRO Y CONTROL ESCOLAR

DESCRIPCION DE ACTIVIDADES	Semestre											
	MES MARZO SEPTIEMBRE		MES ABRIL OCTUBRE		MES MAYO NOVIEMBRE		MES JUNIO DICIEMBRE		MES JULIO		MES AGOSTO	
	Semana	Semana	Semana	Semana	Semana	Semana	Semana	Semana	Semana	Semana	Semana	Semana
1	1	2	3	4	5	6	7	8	9	10	11	12
2	1	2	3	4	5	6	7	8	9	10	11	12
3	1	2	3	4	5	6	7	8	9	10	11	12
4	1	2	3	4	5	6	7	8	9	10	11	12
5	1	2	3	4	5	6	7	8	9	10	11	12
6	1	2	3	4	5	6	7	8	9	10	11	12
7	1	2	3	4	5	6	7	8	9	10	11	12
8	1	2	3	4	5	6	7	8	9	10	11	12
9	1	2	3	4	5	6	7	8	9	10	11	12
10	1	2	3	4	5	6	7	8	9	10	11	12
11	1	2	3	4	5	6	7	8	9	10	11	12
12	1	2	3	4	5	6	7	8	9	10	11	12
13	1	2	3	4	5	6	7	8	9	10	11	12
14	1	2	3	4	5	6	7	8	9	10	11	12
15	1	2	3	4	5	6	7	8	9	10	11	12
16	1	2	3	4	5	6	7	8	9	10	11	12
17	1	2	3	4	5	6	7	8	9	10	11	12
18	1	2	3	4	5	6	7	8	9	10	11	12
19	1	2	3	4	5	6	7	8	9	10	11	12
20	1	2	3	4	5	6	7	8	9	10	11	12
21	1	2	3	4	5	6	7	8	9	10	11	12
22	1	2	3	4	5	6	7	8	9	10	11	12
23	1	2	3	4	5	6	7	8	9	10	11	12
24	1	2	3	4	5	6	7	8	9	10	11	12
25	1	2	3	4	5	6	7	8	9	10	11	12
26	1	2	3	4	5	6	7	8	9	10	11	12
27	1	2	3	4	5	6	7	8	9	10	11	12
28	1	2	3	4	5	6	7	8	9	10	11	12
29	1	2	3	4	5	6	7	8	9	10	11	12
30	1	2	3	4	5	6	7	8	9	10	11	12

LABOR DR. F. GUERRERO CASTAÑEDA I.  
Jefe de Area

C.P. MARÍA REYES C.  
Va. Ba del Subdirector del Plantel

RIC. RUBÉN TORRES SANCHEZ  
Va. Ba del Director del Plantel

RIC. HUMBERTO PORTERO DE LA CRUZ  
Coordinador Sectorial

del mismo salón por salón, todo parecía indicar finalmente que la elaboración de mi tesis resultaría imposible, pues en tan presiado objeto para mí, dónde se encontraban todas mis apreciaciones y notas recabadas día a día en relación a la Orientación Escolar de éste plantel se había perdido.

Lo cierto era que nada me alentaba, pues ese viernes 15 de julio de 1988, último día de clases al semestre sin hallar respuesta a mi búsqueda me dirigí a mi hogar visiblemente deprimida y para mi sorpresa ese mismo día recibí por la tarde una llamada telefónica que me indicaría, que en todo momento existe una esperanza para poder continuar, porque el diario al final de cuentas había sido encontrado.

**DISEÑO DE LA INVESTIGACION**

Un diseño experimental es el plan o la descripción de alguna cosa que se piensa realizar, con objeto de someter a prueba la hipótesis que se ha formulado. Para hacer un diseño correctamente es menester imaginar el proceso que va a seguirse en el trabajo, y describirlo con todo detalle posible.

Tomando en cuenta que en general, los estudios de campo pueden dividirse en dos tipos principales: Los exploratorios y los de verificación de hipótesis. El estudio exploratorio trata de ver que hay en la situación sin intentar predecir las relaciones que se encuentran en ella, en cambio los estudios de verificación de hipótesis se adaptan mejor al redescubrimiento de los hechos en campo social así como brindan apoyo a la elaboración de las encuestas, por su intención encaminada.

En función de estas diferencias decidimos, por tanto, la elección y formulación del diseño de investigación a través de la verificación de hipótesis. Porque en el estudio de campo como diseño de investigación la importancia reside en la construcción de un seguimiento inductivo como una manera de acercarse a la realidad paulatinamente a través del redescubrimiento.

En este sentido nos parece innecesario para efectos de ésta investigación el discutir si un diseño de investigación es o no "científico", el diseño es el plan de estudio como tal, está presente en todos los estudios tanto controlados como no

controlados. No se trata entonces de hacer juicios entre las distintas opciones de diseños que existen, sino de representar un grado de exactitud deseado en la investigación que se emprenda; y en esa medida podemos hablar de un buen diseño en términos generales.

Dada la gran variedad de propuestas para la elaboración de diseños de investigación en ciencias sociales no puede mencionarse que exista un "único" diseño correcto, ya que, en nuestra opinión son los investigadores los que demuestran el grado de cientificidad de cada diseño en la medida que vean favorecidas sus propias inquietudes teóricas y metodológicas.

De esta forma exponemos a ustedes esquemáticamente el diseño de la investigación para éste trabajo que comprende los siguientes aspectos:

- 1.-Planteamiento del problema.
- 2.-Objetivo general.
- 3.-Hipótesis de trabajo.
- 4.-Diseño de experimento (descripción del diseño ideal)
- 5.-Método.
- 6.-Determinación de la muestra.
- 7.-Procedimiento de obtención de los datos.
- 8.-Instrumentos.
- 9.-Análisis de los resultados.
- 10.-Conclusiones.

Esta organización en el trabajo rescata ciertos aspectos de la propuesta metodológica para la definición del diseño de investigación elaborado por Rusell Ackoff. (154)

Iniciemos entonces el desarrollo de nuestro diseño de investigación.

#### 1.-Planteamiento del problema.

Recordemos que ya ha sido mencionado con anterioridad invariablemente el planteamiento del problema, en algún momento de nuestra investigación en principio, rescatemos entonces los datos más importantes ya expuestos.

La Orientación Educativa y/o Escolar es un servicio de gran importancia en el contexto educativo; a pesar de esto su práctica desde siempre se ha visto seriamente marginada y restringida, no obstante de que exista desorientación en todos los niveles de enseñanza nacionalmente que ilustran problemas muy significativos en los planteles escolares.

Por tanto este trabajo constituye un primer intento por conocer objetivamente las necesidades de los educandos del nivel medio superior del plantel No.18 adscritos al Colegio de Bachilleres.

Ya que de acuerdo a la filosofía de la institución se pretende ofrecer una orientación escolar integral entendida como un apoyo académico a las actividades de la formación bivalente de los estudiantes que comprende en su interior una área de formación propedéutica dónde se aglutinan los conocimientos básicos de bachillerato para poder continuar posteriormente con estudios superiores. Así como una área de formación terminal cuyo objetivo es la incorporación del alumno

al trabajo productivo a través de una capacitación específica. Todo ello en su conjunto conforma la llamada formación integral.

Como indicábamos pretendemos detectar cuales son las necesidades académicas reales de estos alumnos de bachillerato, no sin antes entender el contenido de ésta noción.

La expresión "necesidades académicas" suele usarse como sinónimo de otros similares, "necesidades socioeducativas", "necesidades educacionales", "necesidades educativas nacionalmente, etc., En todos estos casos la expresión hace referencia a las finalidades últimas del sistema educativo y sus instituciones.

Sin embargo, esta forma de atribuir sentido y razón de ser al sistema educativo no deja de ser ambiguo; toda vez que tales "necesidades" y/o "requerimientos" no han sido debidamente definidos y jerarquizados, ni por propia autoridad, ni por las instancias técnicas y políticas externas a la misma. De ahí que la expresión adquiera casi siempre un sentido ahistórico, ideológico, manipulable y carente de contenido concreto, o bien tales necesidades se definen o manejan a conveniencia.

El problema tal como se plantea ha sido apuntado ya por varios estudiosos. Así por ejemplo, Stavenhagen al abordar la relación entre la educación y el cambio social indica que la primera debería contribuir para reorientar las necesidades al sentido de lo académico entendido por algunos, como los índices cuantitativos que en educación se presentan; o por otros quiénes definen lo académico a partir de indicadores cualitativos.

Ante tanta polémica se hace imprescindible definir, consensual y socialmente que son entonces las llamadas



necesidades académicas, problema complejo, toda vez que aún logrando resolverlo queda una cuestión fundamental por definir: cuales son las metas sociales que se esperan de la educación, cuales son los objetivos de la educación para el cambio social, hacia dónde debe girar la sociedad a partir de la educación, etc.

Por tanto, en este punto es posible observar la dificultad que se tiene para señalar metas u objetivos en educación; máxime que sexenio con sexenio aparecen metas, objetivos y propósitos que al cabo de seis años se mantienen en el olvido. Por otra parte también existe la posibilidad de que una vez establecidas dichas necesidades no coincidan con las que plantean los diversos grupos sociales, mismos que poseen no sólo intereses deferentes sino inclusive tienen ideas contradictorias. Pero aun pudiendo haber señalado metas resta saber si el camino de búsqueda a ellas transcurre en una dirección correcta.

En suma se trata de un problema de definición que requiere darle contenido a conceptos como: cambio social, necesidades básicas, metas educativas, etc.

De esta forma se expresa lo siguiente para efectos de análisis en éste trabajo, teniendo siempre en mente que los conceptos en ciencias sociales nunca son estáticos y que se mantienen en constante evolución como el hombre mismo suelen reformularse y/o cambiar de acuerdo a la diversificación de los contextos.

De acuerdo con esto y delimitándonos al Colegio de Bachilleres podemos entender por necesidades académicas reales de los alumnos: El conjunto de conocimientos y/o requerimientos mínimos indispensables para la sobrevivencia del alumno en el ámbito escolar; a partir de una formación bivalente que comprende una área de formación propedéutica donde confluyen

las ciencias científicas y humanísticas, para el posterior acceso a aprendizajes más complejos, así como una área de formación terminal cuyo objetivo es la incorporación del alumno al trabajo socialmente remunerado y productivo. En ambas áreas finalmente se comprende la llamada formación integral.

En forma genérica esta definición rescata la perspectiva que indica que "debe de existir el reconocimiento en cada ser humano del derecho inalienable a la satisfacción a sus necesidades prioritarias, que le son esenciales para una completa y activa incorporación dentro de su cultura.

Por otra parte tomando en cuenta que la educación se ve modificada por la evolución de las culturas, las formas de organización social, así como los cambios tecnológicos. Suárez Rodríguez (1985) indica que las necesidades académicas están impuestas por la industrialización y la diversificación de los servicios.

Una preocupación semejante aunque analizada en una perspectiva un tanto diferente es la de Pablo Latapí (1972) cuando al estudiar las necesidades del sistema de educación nacional, menciona como necesidades académicas o función académica son aquellas que permiten el desarrollo armónico del individuo en el ámbito escolar, para ejercer en plenitud las capacidades humanas.

## 2.-Objetivo general.

El objetivo general de nuestra investigación pretende "Investigar los alcances y los límites de la práctica profesional de la Orientación Escolar dentro del plantel No.18 del Colegio de Bachilleres".

## 3.- Hipotesis de trabajo.

La práctica profesional de la Orientación Escolar en el plantel No.18 "TLILHUACA AZCAPOTZALCO" del Colegio de Bachilleres responde a las necesidades académicas reales de los alumnos.

#### 4.-Diseño del experimento.

El diseño experimental que se utilizó fue el de "expo-post facto", ya que, dadas las características de la investigación es la que más utilidad nos puede aportar. Este diseño es una investigación empírica sistemática en la que el científico no tiene control de las variables independientes, porque sus manifestaciones ya han ocurrido o porque son inherentemente no manipulables. Se hacen referencias acerca de las relaciones entre variables, sin intervención directa, partiendo de variaciones concomitantes de variables independientes y dependientes (Fred. N.Kerlinger, 1979).

VI

VD

-Nivel socioeconómico de los alumnos.	S	O
-Detección de Condiciones Escolares vigentes.	E	R
-Diagnóstico de la Orientación Escolar.	R	D I
-Evaluación del proceso enseñanza-aprendizaje de los orientadores en el plantel.	V E I C I O	E N T A C I O N

Definición de variables.-

1.1 Variable dependiente

Servicio de Orientación Escolar -SOE- Es un servicio académico que se proporciona a maestros y alumnos en apoyo a las actividades directas e indirectas del proceso enseñanza-aprendizaje y a la vida académica del plantel (155).

1.2 Variables Independientes

1.2.1 Nivel Socio económico y cultural son los puntajes obtenidos en el cuestionarios socio económico y cultural de los elementos que son indicadores de las condiciones de los individuos tales como: edad, sexo, escolaridad de los padres, magnitud de los ingresos, alimentación, tipo de vivienda, religión, etc.

1.2.2 Detección de las condiciones escolares vigentes, es la detección de elementos que nos brindan información genérica

de los: alumnos, profesores, asignaturas, recursos, ambientación escolar, etc. Así como las deficiencias y/o aciertos de la institución.

1.2.3 Diagnóstico del servicio de la Orientación Escolar, es el cúmulo de datos, todos ellos de opinión acerca del servicio de Orientación que se brinda a los estudiantes en el plantel.

1.2.4 Evaluación del proceso enseñanza-aprendizaje (orientadores) son los datos que dan fe del trabajo desarrollado por los orientadores en el plantel a partir de las actividades emprendidas.

## 5.- Método

### 5.1 Sujetos.

Los sujetos de nuestro estudio fueron todos alumnos del Colegio de Bachilleres, que han recibido el servicio de Orientación Escolar en el plantel No.18 inscritos durante el semestre 88-A correspondientes a varios semestres; todos ellos del turno matutino quiénes en promedio tienen una edad que va de los 15 a los 20 años aproximadamente en ambos sexos.(Ver gráficas de edad y población estudiantil)

### 6.- Determinación de la muestra.

Tomando en cuenta que la estadística es una herramienta fundamental para la investigación;definida como técnica o proceso matemático que recoge:la descripción, organización, análisis e interpretación de los datos numéricos.Ella nos permite estudiar la naturaleza y las características de nuestra población a partir de la extracción de una muestra, es decir, de un conjunto de elementos que constituyen una pequeña porción representativa de nuestra población o universo.

Por tanto, esta investigación comprende un análisis por separado de los factores detectados como prioritarios en la población (variables independientes), exponiéndose a través de apartados que ofrecen ciertas cuestiones relevantes del servicio de Orientación Escolar en el plantel, que por encontrarse en situaciones muchas veces diferentes de una u otra forma, afectan al orientador durante el ejercicio de su profesión.

Por ello el cálculo del tamaño de la muestra y la selección de los elementos de ésta, se hizo de manera estratificada, es decir, la población se divide en estratos o niveles tomando en consideración la variable: semestre, con el propósito de asegurar la debida representatividad de la población estudiantil.

Del universo total del Colegio de Bachilleres inscritos al semestre 88-A turno matutino, plantel No.18 "Tlilhuaca Azcapotzalco" se eligió la muestra de la siguiente forma:

Fue seleccionada una muestra aleatoria, determinando su tamaño al seguir el modelo probabilístico conocido con el nombre de "Distribución Normal", en el cual se deben considerar los siguientes elementos:

- Porcentaje estimado de éxito propuesto (P): es el valor que el investigador determina con base a sus apreciaciones sobre la veracidad de su hipótesis de trabajo. En este estudio se ha establecido un porcentaje del 80 %.
- Porcentaje estimado de fracaso propuesto (Q): es la diferencia entre el 100 % y el porcentaje de éxito. Para este caso es:  $Q = 100\% - 80\% = 20\%$ . Los porcentajes anteriores, al desarrollarse la fórmula, se escriben de manera decimal.

- Nivel de confianza: es el grado de certeza requerido que el investigador debe determinar, considerando que en la estadística el nivel de confianza se sitúa entre el 90% y el 99%, para este estudio se consideró de un 95%. Se aclara que en la fórmula el dato anterior se localiza en el área bajo la curva normal, correspondiendo a el valor de  $Z=1.96$  en la tabla correspondiente a este modelo de distribución.

- Error muestral máximo (E): es la variación permitida que se debe establecer entre el 5% y el 10%. Se consideró que  $E=7\%$  (valor que al despejar la fórmula debe convertirse en decimales).

Así, tenemos que la fórmula para determinar el tamaño de la muestra en este modelo es:

$$n_0 = z^2 PQ / E^2$$

Con los datos anteriores, tenemos que:

$$\begin{aligned} Z &= 1.96 \\ P &= 0.8 \\ Q &= 0.2 \\ E &= 0.07 \end{aligned}$$

Sustituyendo valores, obtenemos:

$$n_0 = 125.44$$

Aplicando el factor de corrección finito(n), cuya fórmula

es:

$$n = n_0 / (1 + n_0/N)$$

Donde:  $n$  = muestra corregida,  
 $n_0$  = muestra inicial  
 $N$  = población total

De la población total del Colegio de Bachilleres inscritos al semestre 88-A turno matutino, plantel No.18 "Tlilhuaca

Azcapotzalco" (Ver nexo No.9) se tiene un total de 968 alumnos, así que  $N=968$ .

Sustituyendo valores, obtenemos:

$$n = 111$$

Siendo 111 el tamaño "mínimo requerido" de la muestra, se ajusto a una aplicación de 120 cuestionarios a fin de garantizar aún más la confiabilidad de los resultados.

Como mencionábamos con anterioridad al principio de nuestro trabajo de investigación, esto solo fue posible dado el número relativamente pequeño de alumnos en comparación a otros planteles de acuerdo a la capacidad real del plantel.

Por tanto se espera que los datos obtenidos se acerquen a la realidad del Servicio de Orientación Escolar al interior del plantel.

Debido a que se analizará la población total desde primer semestre hasta sexto semestre, y para obtener muestras verdaderamente representativas, se decidió distribuir proporcionalmente el número de cuestionarios de acuerdo al grado de los semestres; ya que, no todos los grados tienen el mismo número de alumnos.

Así de esta manera se obtuvo el siguiente cuadro que nos presenta la distribución de la muestra total (120 cuestionarios) con las respectivas muestras de cada semestre, así como la fracción de muestreo, es decir, la proporción de elementos de cada estrato que están incluidos en sus respectivas muestras.



SEMESTRE	POBLACION	TAMAÑO DE LA MUESTRA	FRACCION DE MUESTREO
1	286	35	0.12
2	230	29	0.12
3	131	16	0.12
4	114	14	0.12
5	88	11	0.12
6	119	15	0.12
TOTAL	968	120	0.12 (12%)

De ésta forma y a través de esta tabla, se indica el tamaño y los porcentajes de la población que proporcionó la información valiosa que sustenta este trabajo.

7.- Procedimiento de obtención de los datos.

El tiempo de obtención de los datos, se delimitó diariamente de lunes a viernes durante el semestre. Registrándose la actividad de cada una de las tres orientadoras, gracias a la alternación de horarios, el registro de estas observaciones quedaron comprendidas en el "diario de campo o registro de observación participante".

En relación a la encuesta levantada, se aplico un cuestionario que comprende cuatro diferentes secciones que refieren a los siguientes puntos:1) Nivel socio-económico y

cultural de los alumnos, 2) Detección de condiciones escolares vigentes, 3) Diagnóstico del proceso enseñanza-aprendizaje de los orientadores del plantel, así como una sección 4) de opinión sobre el Servicio de Orientación Escolar en el plantel.

Para la aplicación de estos cuestionarios se realizó el siguiente procedimiento; aproximadamente en los últimos quince días hábiles, anteriores al fin de semestre...

1) Se eligieron las muestras siguiendo el procedimiento anteriormente descrito y de manera aleatoria por cada semestre.

2) Se les avisó personalmente a los alumnos, citándoles a una reunión en dónde se les informó que se les aplicaría una encuesta con el fin de mejorar el Servicio de Orientación en su plantel; quiénes faltaron a la reunión se les localizó más adelante personalmente.

3) Se llevó a cabo la aplicación de los instrumentos con la ayuda de las orientadoras en turno en dos sesiones por cada grupo en su salón de clases específico, por la aplicación del cuestionario en dos partes; durante la primera sesión se aplicaron las secciones de: Nivel socio-económico y cultural de los alumnos, y el de la Detección de las condiciones escolares vigentes que llevó para su aplicación una aproximada duración de 40 a 50 min. Posteriormente en una segunda sesión se aplicaron las secciones correspondientes a: Diagnóstico del

proceso enseñanza-aprendizaje de los orientadores del plantel, y la sección de opinión sobre el Servicio de Orientación Escolar al interior del plantel.

Finalmente cabe mencionar que la aplicación total de los instrumentos fué aproximadamente de 10 a 12 horas.

#### 8.- Instrumentos

A continuación incluimos la presentación y justificación de la encuesta levantada en el plantel que comprendió la aplicación de un cuestionario con cuatro secciones diferentes en éste trabajo, a fin de presentar los datos más relevantes relacionados con el Servicio de Orientación Escolar en el plantel (Ver gráfica con los cuatro apartados correspondientes al cuestionario p.271 ).

1 Apartado sobre Nivel Socioeconómico y Cultural de los alumnos.

El objetivo de este apartado o sección es obtener datos generales de los estudiantes para definir las características de la población, que nos vierta la información necesaria para saber a que nivel socioeconómico pertenece nuestra población estudiantil.

Porque en pocas palabras esto nos determina la forma y estilo de vida de los estudiantes; desde sus modos de

comportamiento, valores , intereses, actitudes; así como sus, ocupaciones, alimentación, etc., todos estos datos generales nos permiten vislumbrar con que tipo de estudiantes interactuamos.

El cuestionario para medir el nivel socioeconómico contiene cinco secciones descritas a continuación: 1) Datos Generales, 2) Medio Familiar, 3) Alimentación Habitual, 4) Aspecto de la Vivienda, 5) Aspectos Culturales.

A su vez el cuestionario comprende un total de 19 preguntas que corresponden a este tema.

## 2. Apartado sobre detección de condiciones escolares vigentes.

A fin de realizar un sencillo pero sustancioso rescate de los principales problemas que aquejan al plantel académicamente se realizó un breve cuestionario que contiene los siguientes cinco espacios: 1) Detección de problemas en el aprendizaje de los alumnos en sus distintas materias, 2) Cotejo de las principales materias difíciles de aprender, 3) Detección de la o las posibles causas de la dificultad en las materias, 4) Aspectos positivos de la institución, 5) Problemas escolares de la institución. De esta forma el cuestionario trata de rescatar los principales escollos académico-pedagógicos por los que atraviesa la población estudiantil en general; a partir del planteamiento de preguntas abiertas y cerradas con la intención de descubrir cuales son los problemas más relevantes del plantel académicamente hablando.

### 3. Diagnóstico del proceso enseñanza-aprendizaje de los orientadores del plantel.

La idea principal en la aplicación de este cuestionario es relacionar conjuntamente nuestras "notas" diarias y observaciones del diario de campo de esta investigación, con la opinión de los alumnos respecto a la tarea desarrollada por los orientadores en el plantel con el propósito de detectar las dificultades existentes, para más adelante hacer propuestas en apoyo o mejora de este servicio en el plantel. Al presente cuestionario le contienen los siguientes apartados: 1) Desempeño del profesor en la impartición de la materia, 2) Desarrollo de actividades, 3) Organización de su trabajo, 4) Opinión en torno a la influencia o no del orientador para la toma de decisiones, 5) Comentarios generales sobre el profesor-orientador.

Es importante mencionar que esta investigación demandaba la aplicación de esta sección cuestionario por la naturaleza del trabajo, mismo que da fe del trabajo emprendido por los orientadores en el plantel.

### 4. Encuesta de opinión sobre el Servicio de Orientación Escolar en el Plantel.

Finalmente la última sección de este cuestionario pretende rescatar los puntos de vista más importantes tanto positivos como negativos del Servicio de Orientación Escolar en el

Plantel a fin de descubrir las problemáticas a partir de las palabras de los alumnos quiénes reciben este servicio, por tanto, la característica esencial de este cuestionario reside en ser totalmente de preguntas abiertas y comprende en su estructura los siguientes apartados: 1) Situación del Servicio de Orientación Escolar en el plantel, 2) Acuerdo o no el la impartición de la materia, 3) Expresión de las ventajas del Servicio, 4) Detección de las dificultades y limitaciones del Servicio, 5) Expresión de alternativas de solución.

#### 9.-PRESENTACION DEL ANALISIS DE LOS RESULTADOS

Es necesario advertir que la información reunida en el presente estudio puede considerarse como confiable porque expone el análisis de los problemas que nos interesan, ya que algunos aspectos que indudablemente están contenidos dentro de la problemática de la Orientación Escolar fueron debidamente cubiertos por el enfoque mismo práctico que se le dio a la investigación, el cual nos orientó fundamentalmente a recopilar aquella información que por su trascendencia y su uso inmediato se hacía ineludible conocer.

Este material será sin duda un valioso instrumento que podrá auxiliar a quiénes tomen las decisiones que en sus diversas formas afecten la vida académica, administrativa, técnica, política, etc., al interior del Colegio de Bachilleres así como a todos aquellos interesados en el tema y

estudiantes que se han dado a la tarea de tener un conocimiento más amplio sobre los problemas de la Orientación y sus perspectivas en esta institución.

Es conveniente resaltar el hecho de que la información presentada aquí, tiene además la finalidad de contribuir a despejar algunas dudas y aclarar diversas especulaciones que constantemente se han estado esbozando a nivel de simples supuestos sobre los factores que obstaculizan el buen desarrollo del Servicio de Orientación Escolar en un plantel, la adaptación de este servicio a las necesidades de los adolescentes de hoy en día y otras cuestiones más, que por su importancia son temas de actualidad y discusión constante.

Los cuadros que presentamos a continuación, contienen la información más relevante que hemos podido recoger a fin de ver realizada una investigación completa.

Como anteriormente indicábamos la presente investigación comprende un cuestionario dividido a su vez en cuatro diferentes apartados de la manera siguiente:

1. Nivel Socio-económico y Cultural de los estudiantes.

1.1 Datos generales de los estudiantes.

1.2 Medio familiar de los estudiantes.

1.3 Alimentación habitual.

1.4 Aspectos de la vivienda.

1.5 Aspectos culturales de los estudiantes.

2. Detección de Condiciones Escolares Vigentes.

2.1 Detección de problemas en el aprendizaje en los alumnos.

2.2 Cotejo de las principales materias difíciles de aprender.

2.3 Detección de la o las posibles causas de la dificultad en las materias.

2.4 Aspectos positivos de la institución.

2.5 Problemas escolares de la institución.

3. Diagnóstico del proceso enseñanza-aprendizaje de los orientadores del plantel.

3.1 Desempeño del orientador en la impartición de su materia.

3.2 Desarrollo de actividades.

3.3 Organización del trabajo.

3.4 Opinión sobre la influencia o no del orientador en la toma de decisiones.

3.5 Comentarios generales sobre el profesor-orientador.

4. Encuesta de opinión sobre el servicio de Orientación Escolar en el plantel.



- 4.1 Situación del Servicio de Orientación Escolar en el plantel.
- 4.2 Acuerdo o no en la impartición de la materia.
- 4.3 Expresión de las ventajas del servicio.
- 4.4 Detección de dificultades y limitaciones del servicio.
- 4.5 Expresión de alternativas de solución en palabras de los alumnos.

E S T A D I S T I C A  
Presentación de los resultados.

NIVEL SOCIOECONOMICO Y CULTURAL

- 1.1 Datos generales de los estudiantes
- 1.2 Medio familiar de los estudiantes
- 1.3 Alimentación habitual
- 1.4 Aspectos de la vivienda
- 1.5 Aspectos culturales de los estudiantes

DIAGNOSTICO DEL PROCESO  
ENSEÑANZA-APRENDIZAJE DE LOS  
ORIENTADORES DEL PLANTEL

- 3.1 Desempeño del Orientador en la impartición de su materia
- 3.2 Desarrollo de actividades
- 3.3 Organización del trabajo
- 3.4 Opinión sobre la influencia o no del Orientador para la toma de decisiones
- 3.5 Comentarios generales sobre el Profesor Orientador

DETECCION DE CONDICIONES  
ESCOLARES VIGENTES

- 2.1 Detección de problemas de aprendizaje en los alumnos
- 2.2 Cotejo de las principales materias difíciles de aprender
- 2.3 Detección de la(s) posible causas de dificultad en la materias
- 2.4 Aspectos positivos de la Institución
- 2.5 Problemas escolares de la Institución

ENCUESTA DE OPINION SOBRE EL  
SERVICIO DE ORIENTACION ESCOLAR  
EN EL PLANTEL

- 4.1 Situación del servicio de Orientación escolar en el plantel
- 4.2 Acuerdo o no en la impartición de la materia
- 4.3 Expresión de las ventajas del servicio
- 4.4 Detección de dificultades y limitaciones en el servicio
- 4.5 Expresión de alternativas de solución, en palabras de los alumnos

**1.1 DATOS GENERALES DE LOS ESTUDIANTES  
EDAD INCLUYENDO (HOMBRES Y MUJERES)**

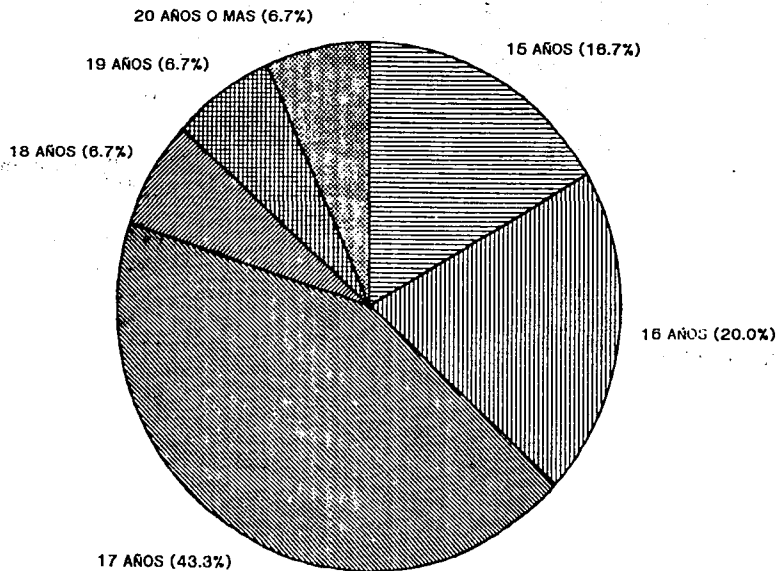

**1.1 DATOS GENERALES DE LOS ESTUDIANTES  
POBLACION ESTUDIANTIL (SEXO)**

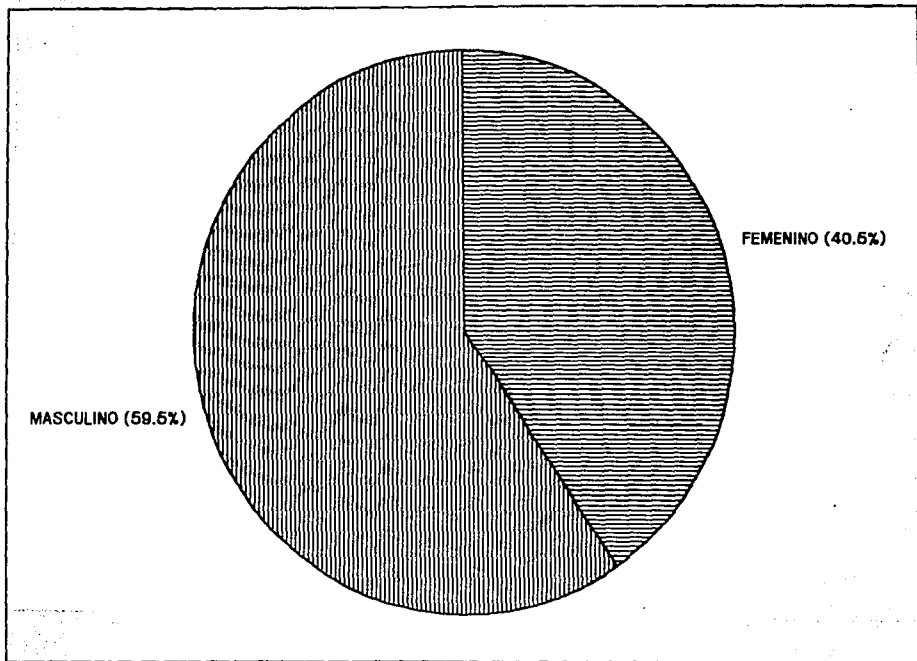

**TESIS SIN PAGINACION**

**COMPLETA LA INFORMACION**

1.1 DATOS GENERALES DE LOS ESTUDIANTES  
ESTADO CIVIL

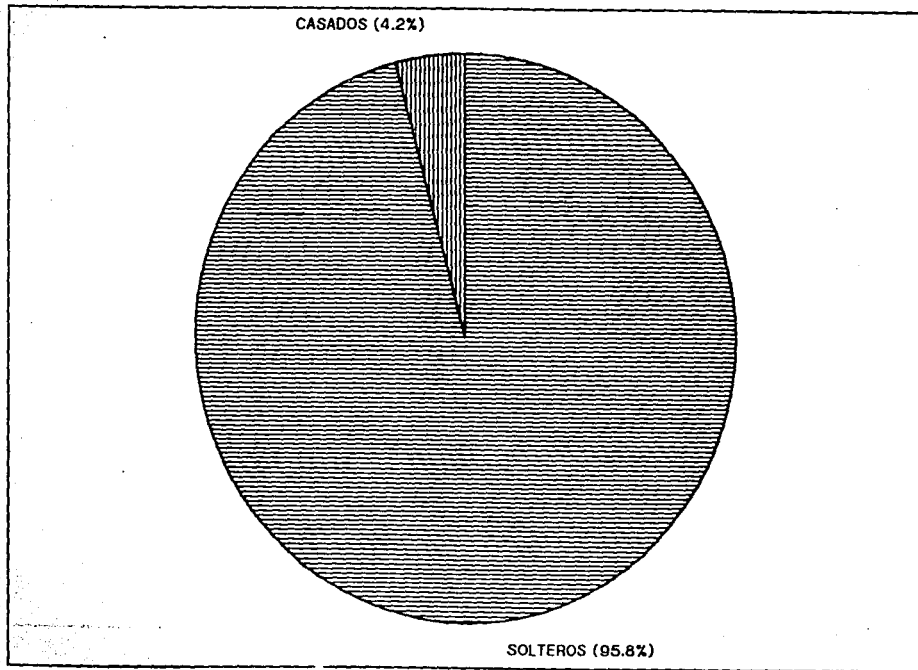

1.1 DATOS GENERALES DE LOS ESTUDIANTES  
DOMICILIO (LOCALIDAD DONDE SE RADICA)

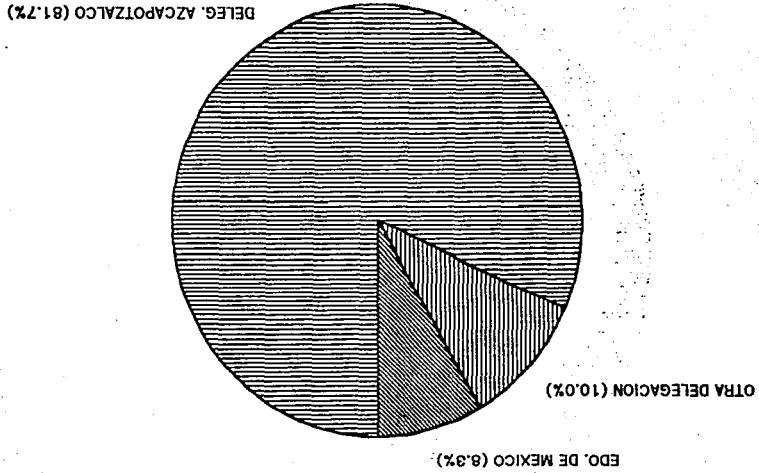

1.2 MEDIO FAMILIAR DE LOS ESTUDIANTES  
GRAFICA DE ESCOLARIDAD DE LOS PADRES

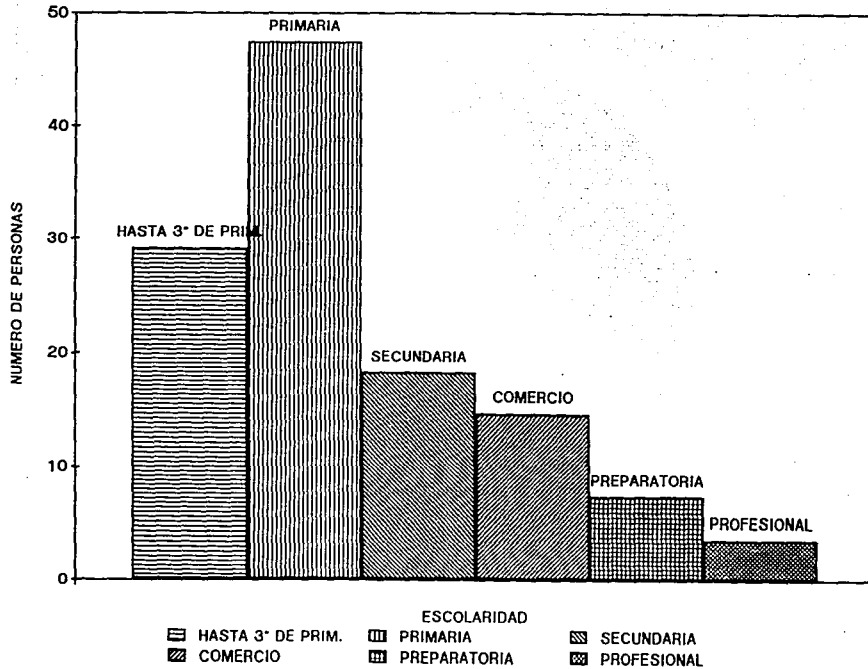



1.2 MEDIO FAMILIAR DE LOS ESTUDIANTES  
GRAFICA DE ESTADO CIVIL DE LOS PADRES

MADRES SOLTERAS (3.0%)  
DIVORCIADOS (5.0%)

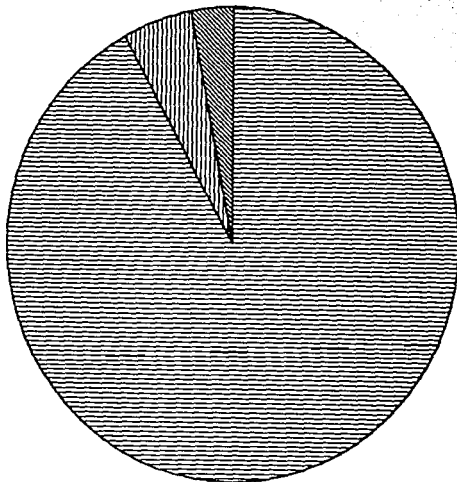

CASADOS (92.0%)

1.2 MEDIO FAMILIAR DE LOS ESTUDIANTES  
NUMERO DE INTEGRANTES DE LA FAMILIA

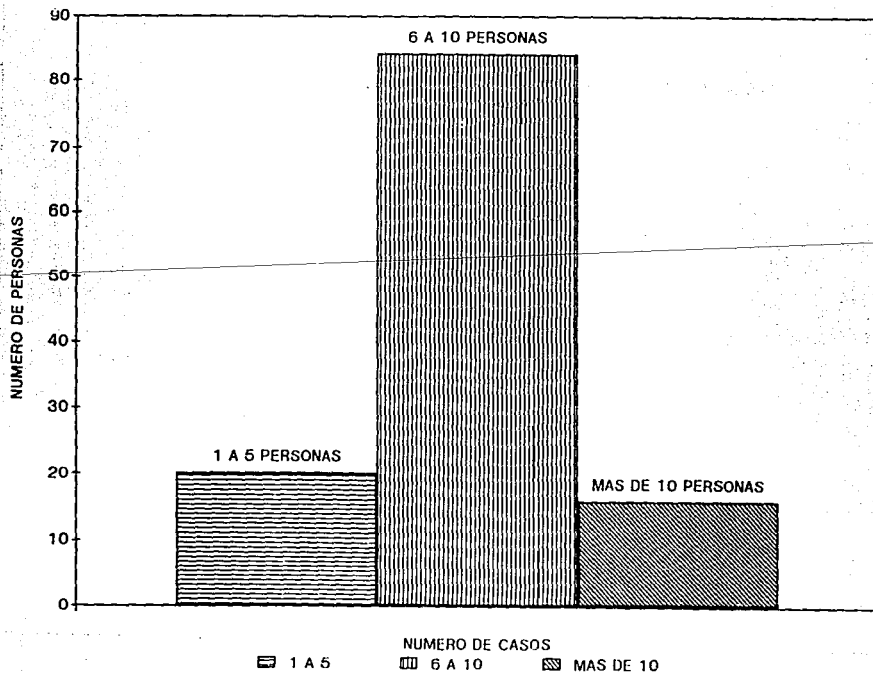

**1.2 MEDIO FAMILIAR DE LOS ESTUDIANTES  
SITUACION LABORAL DE LOS ESTUDIANTES**

EST. QUE TRABAJAN (10.0%)

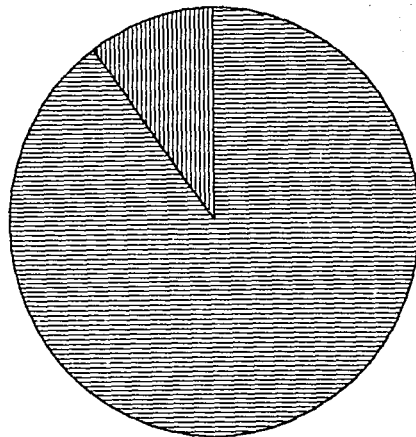

EST. QUE NO TRABAJAN (90.0%)

1.2 MEDIO FAMILIAR DE LOS ESTUDIANTES  
GRAFICA DE LA OCUPACION DE LOS PADRES

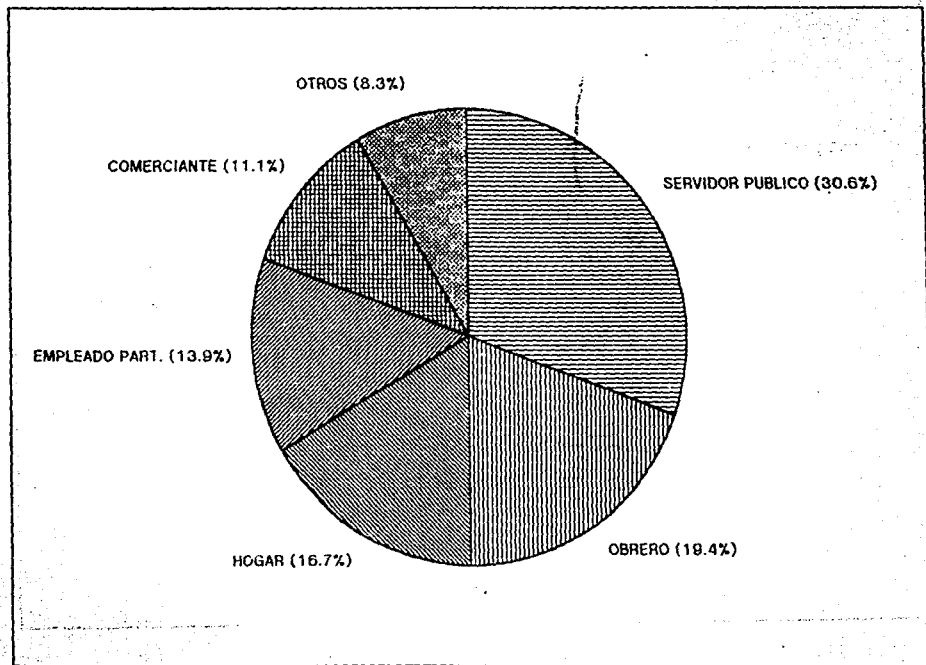

**1.2 MEDIO FAMILIAR DE LOS ESTUDIANTES  
GRAFICA DE INGRESO FAMILIAR MENSUAL**

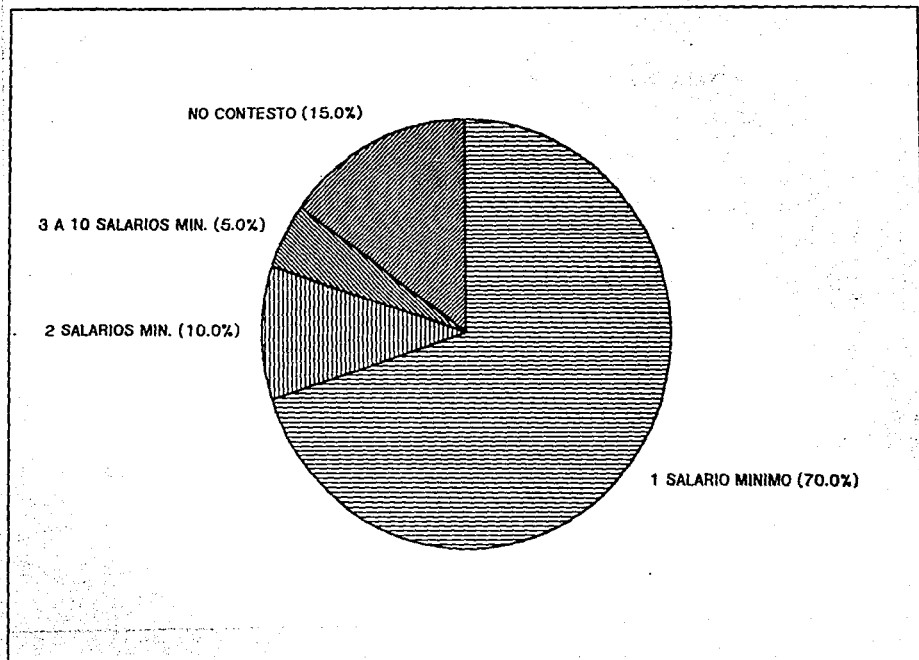

1.2 MEDIO FAMILIAR DE LOS ESTUDIANTES  
INSTITUCION QUE OFRECE SERVICIO MEDICO

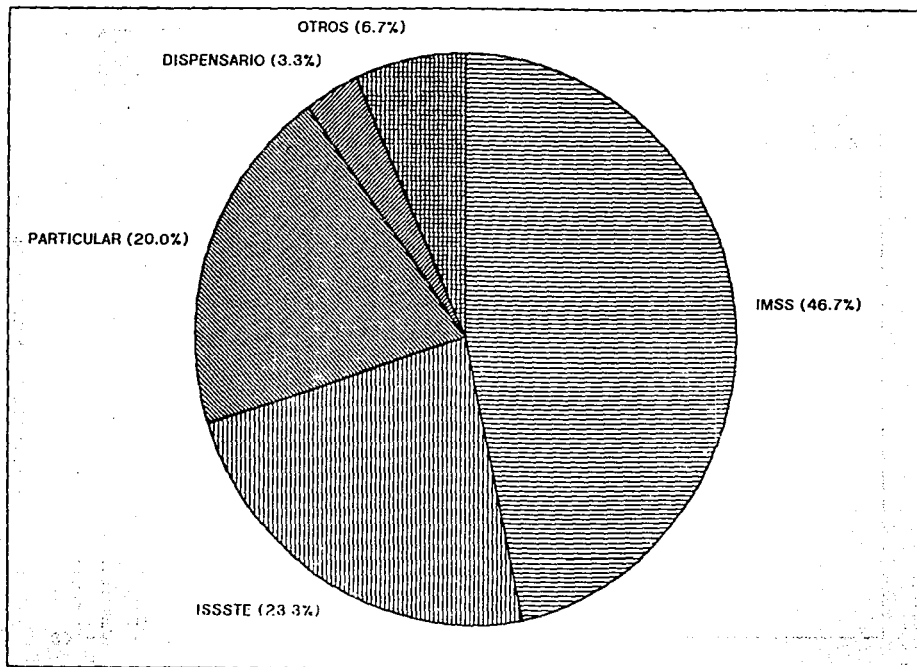

1.3 ALIMENTACION HABITUAL  
CONSUMO DE ALIMENTOS POR SEMANA

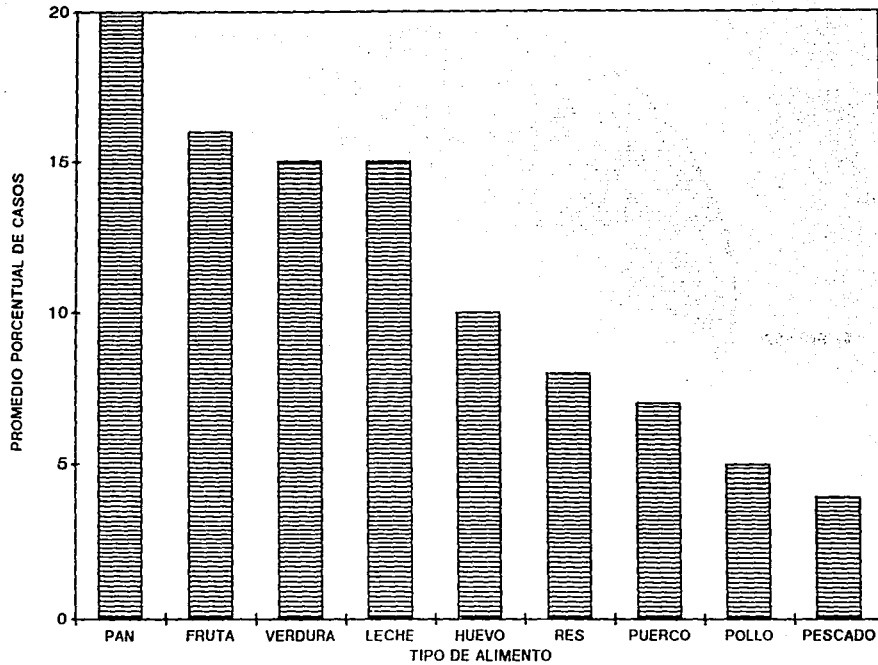

1.4 ASPECTOS DE LA VIVIENDA  
SITUACION DE LA VIVIENDA

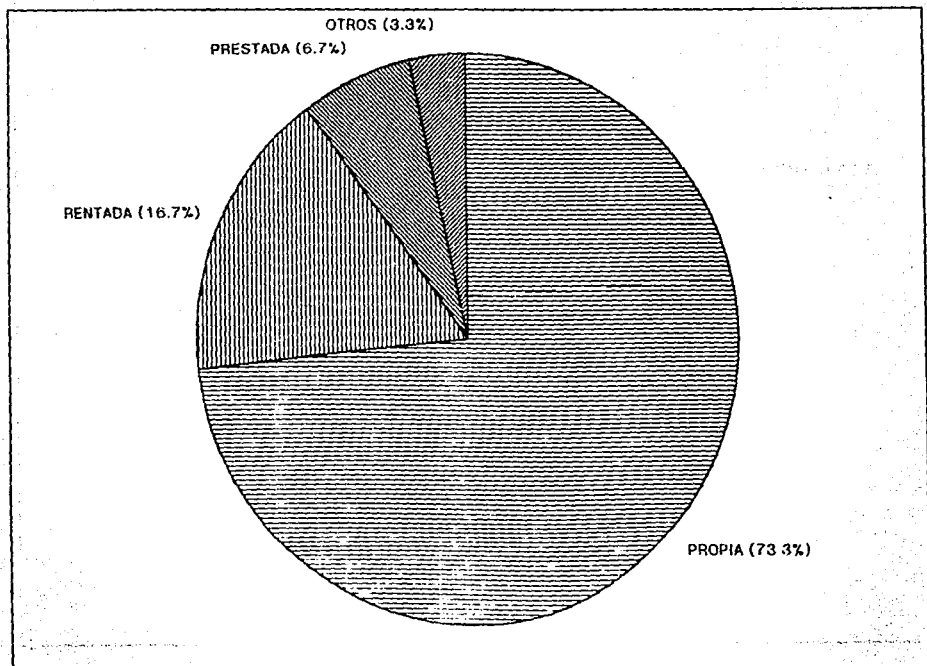



1.4 ASPECTOS DE LA VIVIENDA  
TIPO DE VIVIENDA

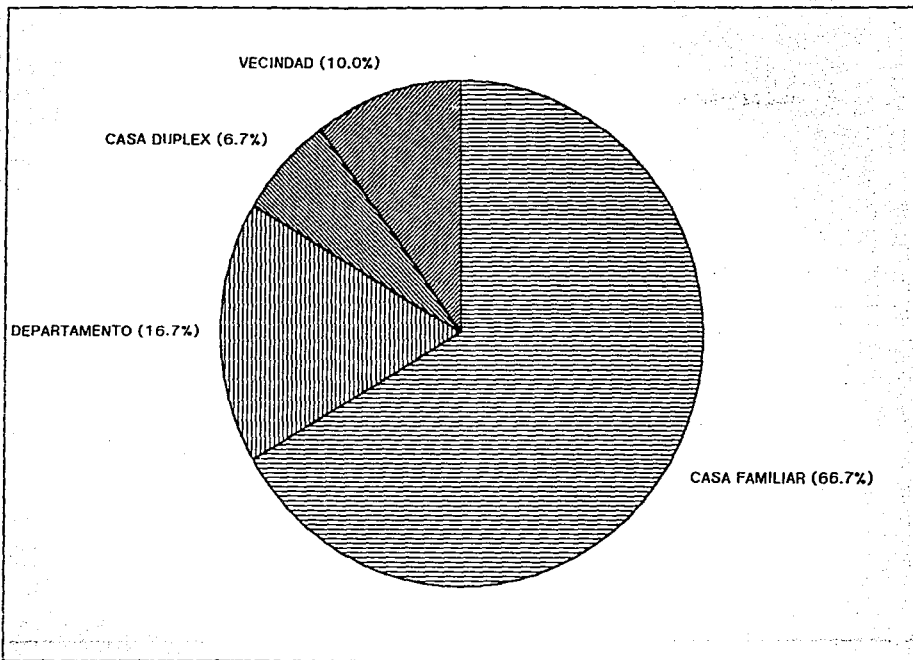

1.4 ASPECTOS DE LA VIVIENDA  
NUMERO DE PERSONAS QUE LA HABITAN

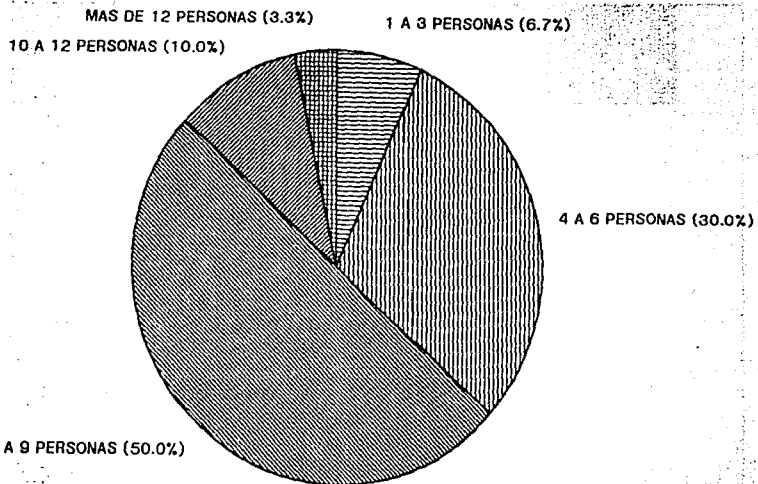

1.5 ASPECTOS CULTURALES - ESTUDIANTES  
DEPORTE PREDILECTO

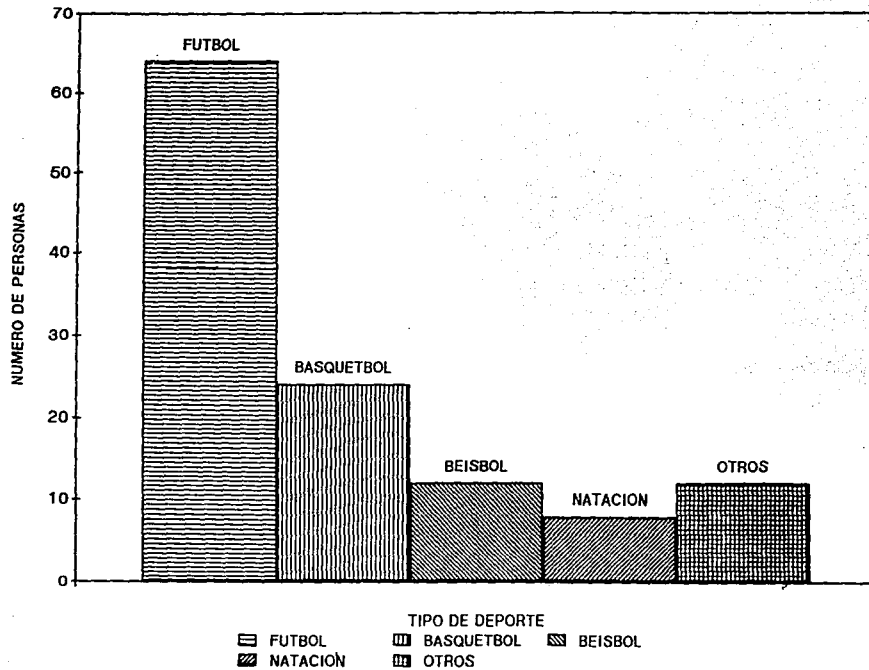

1.5 ASPECTOS CULTURALES - ESTUDIANTES  
TIPOS DE LECTURA PREDILECTA

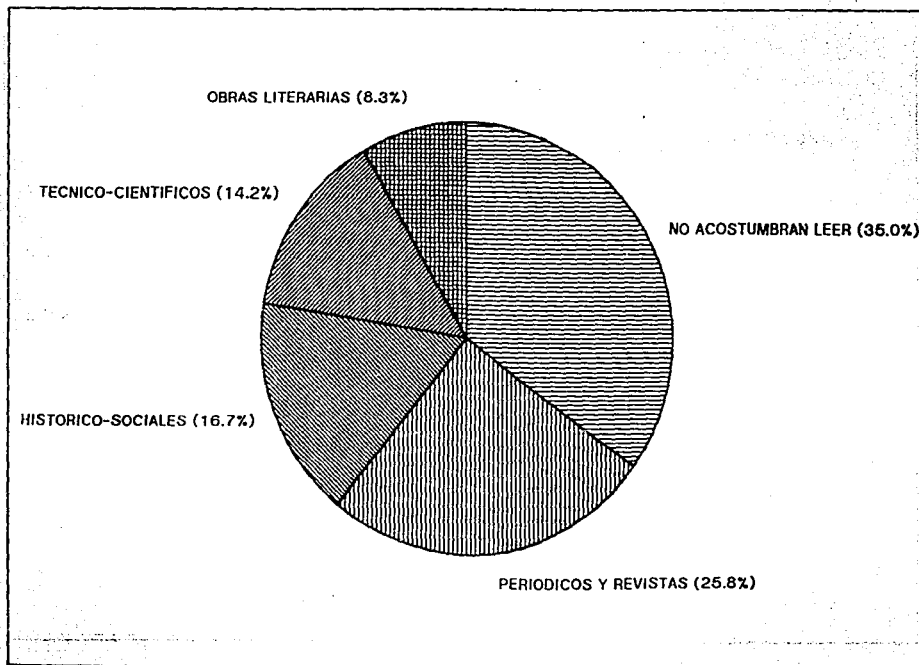

1.5 ASPECTOS CULTURALES - ESTUDIANTES  
RELIGION

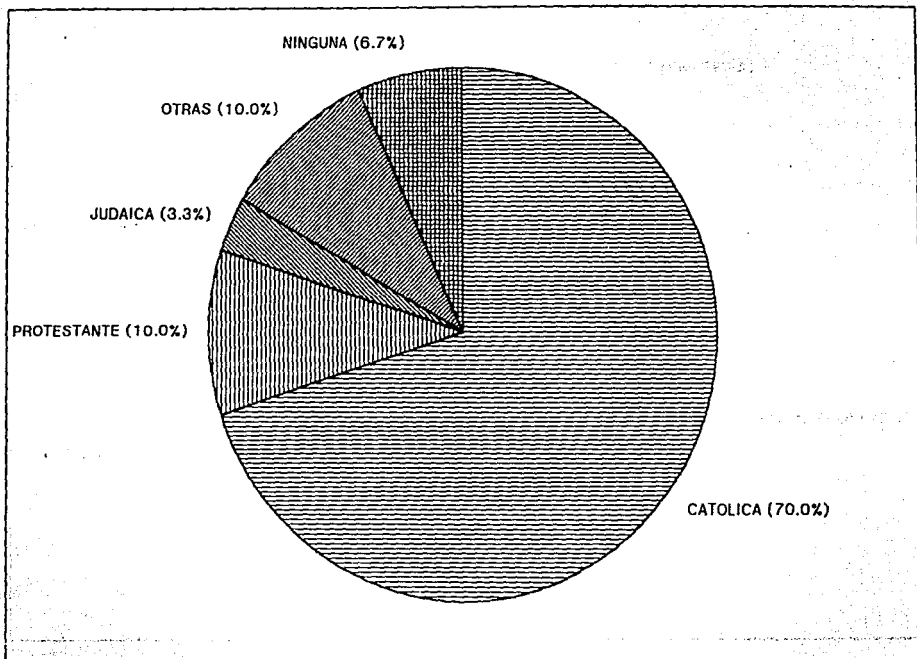

1.5 ASPECTOS CULTURALES - ESTUDIANTES  
EMPLEO DEL TIEMPO LIBRE

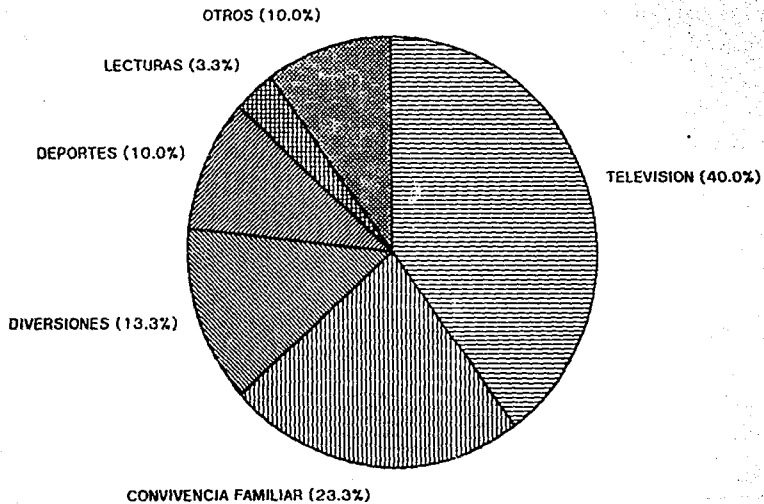

**ANALISIS DE LOS RESULTADOS**

**COMENTARIOS AL PRIMER APARTADO SOBRE  
EL NIVEL SOCIO-CULTURAL DE LOS ESTUDIANTES.**

De la exposición gráfica anteriormente ilustrada rescataamos las siguientes conclusiones de la encuesta del nivel socioeconómico y cultural de los estudiantes, de manera breve. La idea de este espacio es brindar información sencilla a manera de síntesis.

#### Datos generales de los estudiantes.

La edad promedio de los estudiantes del Colegio de Bachilleres, plantel 18 turno matutino es de 17 a 20 años aproximadamente. En su población predomina aún tradicionalmente la población masculina sobre la población femenina. El estado civil de la mayoría de la población en su conjunto es soltero. Y con respecto a su domicilio particular, el grueso de la población en su conjunto se encuentra en la misma localidad de residencia del plantel y pocos se hallan fuera de ella.

#### Medio Familiar.

Con respecto al medio familiar de los estudiantes se concluye que la mayoría de los padres de familia sólo terminaron sus estudios de primaria. En relación al estado civil de los padres muchos de ellos se encuentran casados. Respecto al número de integrantes de familia, buena parte de los estudiantes pertenecen a familias nucleares muy numerosas. Característicamente en el turno matutino, la mayoría de los estudiantes aún no trabajan y si lo hacen es en negocios familiares. Con respecto a la ocupación de los padres, por la diversificación de los empleos, existe mucha heterogeneidad de



ocupaciones, destacando en buena parte los servidores públicos. Con respecto al ingreso familiar, contrariamente al número real de integrantes de familia se observa poco ingreso familiar que va de uno a dos salarios mínimos en promedio (siendo para el Distrito Federal en el 88 de \$ 240.000 MN).

Con respecto a la institución que les ofrece servicio médico a nuestros estudiantes, complementando nuestra investigación, como vimos con anterioridad ante la afluencia de mayor número de servidores públicos, son por tanto el INSS y el ISSTE las principales instituciones médicas quiénes atienden a la mayoría de los estudiantes.

#### Alimentación Habitual.

De acuerdo a la gráfica de consumo de alimentos por semana observamos la falta de una alimentación equilibrada, ya que, sobresale el consumo exagerado en carbohidratos, en comparación al consumo de las fuentes naturales proteínicas tales como pescado, pollo etc.

#### Vivienda.

Territorialmente hablando muchos de estos estudiantes son afortunados en su mayoría, pues mencionan que sus padres tienen como patrimonio casa familiar propia. Un inconveniente a lo anterior es que pertenecen a familias muy numerosas, siendo estas en promedio de 7 a 10 integrantes, este mismo dato relacionado con la edad de los estudiantes nos indica que ellos suelen ser los más pequeños dentro de su extensa familia y por

lo mismo ya no reciben la misma atención en comparación a sus hermanos mayores.

#### **Aspectos Culturales.**

El deporte más practicado por los estudiantes en su mayoría es el Foot-Boll entre otros. Preocupa detectar que una porción considerable del grueso de la población estudiantil no acostumbra leer habitualmente y si lo hacen es porque se sienten obligados a cumplir escolarmente.

Y finalmente para concluir rescataamos que la mayoría de los estudiantes se dicen pertenecer a la religión católica y en el ejercicio del tiempo libre, este se consume en buena parte en solo ver televisión.

A Continuación se presenta el espacio correspondiente a la opinión de la comunidad escolar a través de cuadros comparativos que se explican por sí mismos y ofrecen un panorama general del Servicio de Orientación en el plantel.

DETECCION DE CONDICIONES ESCOLARES VIGENTES	
2.1 Detección de los problemas de aprendizaje en los alumnos.	
PROBLEMAS PRINCIPALES	% de Opiniones
- BAJAS CALIFICACIONES	25%
- REPROBACION	25%
- DIFICULTAD PARA ELEGIR MATERIAS	14%
- ASISTENCIA IRREGULAR	9%
- IMPUNTUALIDAD EN TRABAJOS	6%
- DIFICULTAD EN TRAMITES	6%
- PROBLEMAS CON COMPAÑEROS	6%
- OTRAS ----- Poco interés	6%
- DIFICULTADES CON PROFESORES	3%
	Total 100%

DETECCION DE CONDICIONES ESCOLARES VIGENTES	
2.2 Cotejo de las principales materias dificiles de aprender.	
MATERIAS DIFICILES	% de Opiniones
- FISICA	35%
- MATEMATICAS	29%
- QUIMICA	12%
- LENGUAS EXTRANJERAS	10%
- CIENCIAS SOCIALES	8%
- OTRAS----- Métodos de investigación.	6%
	Total 100%

DETECCION DE CONDICIONES ESCOLARES VIGENTES	
2.3 Detección de las posibles causas de dificultad en las materias.	
CAUSAS DE DIFICULTAD	% de Opiniones
- EL PROFESOR NO EXPLICA BIEN	31%
- FALTA DE TIEMPO	25%
- NO HAY INTERES POR APRENDER	19%
- NO SE ESTUDIA ADECUADAMENTE	13%
- EL GRUPO NO AYUDA	2%
- OTRAS ----- NO ENTIENDO EL MAESTRO NO MOTIVA	10%
	Total 100%

DETECCION DE CONDICIONES ESCOLARES VIGENTES	
2.4 Aspectos positivos de la institución.	
<p>Las opiniones vertidas en pro y en contra del funcionamiento del Colegio son de la más diversa índole. Tabular los datos significó un análisis de cuestionario por cuestionario que arroja lo siguiente:</p>	
<p>1.- ASPECTOS POSITIVOS</p> <p>Sobresalen opiniones favorables respecto a la superación cultural y al fomento de las relaciones humanas. Este último, seguramente por las nuevas técnicas de dinámica de grupos que se están aplicando en el Colegio de Bachilleres. También resalta la opinión de muchos estudiantes por el ambiente grato que ofrece el plantel en cuanto a su limpieza.</p>	

**DETECCION DE CONDICIONES ESCOLARES VIGENTES**

**2.5 Problemas escolares de la institución.**

**2.- PROBLEMAS.**

Con variantes diversas se hacen críticas relativas a los problemas que se presentan en el plantel. En primer término figura el de laboratorios, por escasez de aparatos y materiales, limitación de las prácticas, etc. En segundo lugar, se anotan defectos de la biblioteca por su insuficiencia de libros, ausencia de préstamos a domicilio y de préstamos personales, limitación de espacio, etc. Como tercer problema, se critica la actitud de los maestros, sobre todo por delegar a los alumnos totalmente el desarrollo de los objetivos de los programas sin la conducción necesaria.

El resto de los problemas observados, son los siguientes: horarios, ingreso automático a instituciones superiores, autobuses propios, cafetería y auditorio, siendo este último insuficiente para la capacidad real de alumnos.

DIAGNOSTICO DEL PROCESO ENSEÑANZA-APRENDIZAJE DE LOS ORIENTADORES DEL PLANTEL.

3.1 Desempeño del orientador en la impartición de su materia.

Código:	Excelente E	Bueno B	Regular R	Malo M	No-se(nulo) Nul	TOTAL DE ENCUESTAS
	E	B	R	M	Nul	TOTAL
1.Los conocimientos del orientador sobre su materia son:	48	72				120
2.La forma en que ubica la materia dentro del semestre es:	24	88	8			120
3.La seguridad con que trata los temas es:	96	24				120
4.Su forma de explicar en clase es:	80	40				120
5.La manera en que contesta las preguntas es:	48	64	8			120
6.El nivel con que imparte la materia, respecto al grupo es:	32	88				120
7.El interés que ha logrado despertar hacia la materia es:	32	56	16		16	120
8.Su uso del pizarrón y claridad de escritura es:	8	48	32	16	16	120
9.La forma en que relaciona los temas con los ejercicios es:	72	24	24			120
10.Los métodos de evaluación que utiliza son:	40	64	8	8		120
11.Su relación con los alumnos en clase es:	80	24	16			120
12.Su interés por el aprendizaje de los alumnos es:	64	56				120
13.Su asistencia a clases es:	104	16				120
14.En general el profesor es:	72	32	8		8	120
DESEMPEÑO GLOBAL EN PORCENTAJES	48%	41%	7%	1.5%	2.5%	100%

DIAGNOSTICO DEL PROCESO ENSEÑANZA-APRENDIZAJE DE LOS ORIENTADORES DEL PLANTEL.

3.2 Desarrollo de Actividades.

Código:	Sí	No	No-se(nulo)	TOTAL DE ENCUESTAS			
	Sí	No	Nul	Sí	No	Nul	TOTAL
15. Motiva a los alumnos para participar:	114	6					120
16. Prepara sus clases de una manera constante:	102	18					120
17. Empieza puntualmente las clases:.	84	36					120
18. Termina puntualmente las clases:	98	18				4	120
19. Muestra inquietud por conocer sugerencias del grupo:	108	6				6	120
20. Entrega puntualmente calificaciones de exámenes y tareas:	102	12				6	120
DESARROLLO GLOBAL EN PORCENTAJES				84.50%	13.33%	2.17%	100%

DIAGNOSTICO DEL PROCESO ENSEÑANZA-APRENDIZAJE DE LOS ORIENTADORES DEL PLANTEL.				
3.3 Organización del trabajo.				
Código:	Sí	No	No-se(nulo)	TOTAL DE ENCUESTAS
	Sí	No	Nul	
-----				
Al inicio del semestre, el orientador dio a conocer:				
	Sí	No	Nul	TOTAL
21. El programa:	119	1		120
22. Actividades a realizar:	119	1		120
23. Objetivos del curso:	118	2		120
24. Bibliografía:	96	12	12	120
25. Horas por tema:	12	24	84	120
26. Formas de evaluación:	102	12	6	120
¿Qué tipo de actividades el orientador realizo?				
	Sí	No	Nul	TOTAL
27. Exámenes:	2	118		120
28. Hubo relación de actividades con los temas cubiertos?	108	10	2	120
29. ¿Estas de acuerdo con la forma de calificar?	111	8	1	120
Las tareas y trabajos, han sido bien planeadas en cuanto a:				
30. Frecuencia:	96	24		120
31. Tiempo para entregarlos:	120			120
32. Relación con los temas cubiertos:	114	4	2	120
33. Grado de dificultad:	84	2	34	120
34. Forma de calificar:	108	12		120
-----				
ORGANIZACION GLOBAL EN PORCENTAJES				77.86% 13.71% 8.43% 100%



DIAGNOSTICO DEL PROCESO ENSEÑANZA-APRENDIZAJE DE LOS  
ORIENTADORES DEL PLANTEL.

3.4 Opinión sobre la influencia o no del Orientador, para la  
toma de decisiones.

35. Ha influido el apoyo del  
Orientador en la toma de tus  
decisiones?

SI	72.3%
NO	27.7%
TOTAL	100%

36. En que porcentaje de influencia,  
el Orientador te ha ayudado para  
la toma de tus decisiones?

80%	----	36 alumnos
60%	----	24 alumnos
50%	----	48 alumnos
40%	----	12 alumnos
	---	
TOTAL		120 alumnos

DIAGNOSTICO DEL PROCESO ENSEÑANZA-APRENDIZAJE DE LOS ORIENTADORES DEL PLANTEL.

3.5 Comentarios generales sobre el profesor Orientador:

ENUNCIACION DE PRINCIPALES OPINIONES PERSONALES	% de Opiniones
1.- Son buenos orientadores	85.00%
2.- Son excelentes personas.	50.00%
3.- Establecen relaciones humanas cálidas entre profesores y alumnos	41.67%
4.- Poseen una capacidad analítica.	34.17%
5.- Sugieren y fomentan, mayor presencia en otras actividades	31.67%
6.- Los alumnos proponen que se les encuentre más en cubículo.	21.67%
7.- Tienen creatividad.	20.00%
8.- Los alumnos proponen que no se les den temas aburridos.	17.50%
9.- Los alumnos proponen que se les den temas actuales y otras actividades.	15.83%
10.- Se les sugiere que sean más estrictos.	10.00%
11.- Se les sugiere mayor atención a casos especiales.	9.17%
12.- Se les sugiere que expresen mayor seguridad y claridad.	4.17%
13.- NINGUNO (*)	2.50%

\* NOTA: Aquí se incluyeron los casos en los que no se contestó esta pregunta.

ENCUESTA DE OPINION SOBRE EL SERVICIO DE ORIENTACION ESCOLAR EN EL PLANTEL.

4.1 Situación del Servicio de Orientación escolar en el plantel.

Con la intención de representar más fielmente la realidad al interior del plantel, se rescatan las siguientes cuestiones que dan crédito de la situación presente en el ámbito de la orientación.

CONOCES EL DEPARTAMENTO DE ORIENTACION ESCOLAR?  
TABLA 1.

% de  
Opiniones

Sí conocen el departamento de Orientación

89.50%

No conocen el departamento de Orientación

10.50%

-----  
Total 100%

-----  
Como podemos ver a la pregunta directa de identificación personal sobre un lugar muy específico (El departamento de orientación escolar) todo parece indicar que le ubican favorablemente, casi en un 90% de la población total reconoce físicamente de un espacio destinado para atenderle; inclusive a muchas respuestas a esta pregunta indican el lugar preciso de su ubicación en el plano escolar.

ENCUESTA DE OPINION SOBRE EL SERVICIO DE ORIENTACION ESCOLAR EN EL PLANTEL.

4.2 Acuerdo o no, en la impartición de la materia.

TE AGRADA LA MATERIA DE ORIENTACION?  
TABLA 2.

% de  
Opiniones

Sí les agrada la materia de orientación

94.50%

No les agrada la materia de orientación

5.50%

Total 100%

RAZONES POSITIVAS.

Rescatamos las siguientes opiniones a partir de las propias palabras de los alumnos:  
Ayuda a nuestras tareas personales, es amena, se aprenden cosas útiles, nos enseñan a aprovechar mejor las materias, nos enseñan técnicas de estudio, los orientadores nos brindan confianza, no hay exámenes, permite convivir con los compañeros, es fácil, nos ayuda a elegir carrera, nos aclara dudas, nos ayuda a formar criterio, etc.

RAZONES NEGATIVAS,

Una de las razones quizás más negativa es la que tiene que ver con que la materia de orientación no tiene ningún valor curricular; luego entonces muchos alumnos le restan importancia, considerándola: deficiente, escasa y/o aburrida.

ENCUESTA DE OPINION SOBRE EL SERVICIO DE ORIENTACION ESCOLAR EN EL PLANTEL.

4.3 Expresión de ventajas en el Servicio de Orientación Escolar

PRINCIPALES ENUNCIADOS REFERIDOS EN CUESTIONARIOS	% de Opiniones
-----	
- Ayuda a estudiar	32.2%
- Orienta y capacita	25.7%
- Nos brinda apoyo para elegir carrera	23.3%
- Es un buen servicio escolar	23.3%
- Nos permite conocer lo que nos conviene	22.0%
- Nos hace reflexionar	19.6%
- Ofrece consejos, orienta	16.7%
- Mejoramos la forma de escoger	11.4%
- Conocemos la carrera a elegir	11.4%
- Se nos brinda información sobre carreras	11.0%
- Ofrece expectativas	10.2%
- Conocemos nuestras aptitudes para la carrera	9.4%
- Ayuda a elegir	8.6%
- Orienta para elegir	6.5%
- Permite conocer más opciones	5.7%
- Permite expresar lo que otros compañeros piensan	5.7%
- Despierta el interés de los alumnos	5.3%

ENCUESTA DE OPINION SOBRE EL SERVICIO DE ORIENTACION ESCOLAR EN EL PLANTEL.

4.4 Expresión de dificultades y limitaciones en el servicio de Orientación, en opinión de los alumnos.

DIFICULTADES Y LIMITACIONES TABLA 4.	% de Opiniones
- La materia de orientación no tiene calificación	32.5%
- Son pocas horas en clase	30.0%
- Nunca están en orientación	29.2%
- No es una materia obligatoria	23.3%
- Hay poca información	21.7%
- Pocos conocen claramente su finalidad	19.2%
- Es una materia optativa	15.8%
- Hay muy pocas capacitaciones en el plantel	13.3%
- Hace falta atender a los 5' semestres.	11.7%
- Asisten pocos alumnos.	8.3%
- Hace falta mayor difusión del servicio.	5.0%
- No atienden a los 6's semestres como lo hacen con 1' y 3'.	4.2%
- Tienen insuficiencia de materiales.	2.5%
- Hay pocos orientadores.	1.7%
- Organización deficiente.	0.8%

ENCUESTA DE OPINION SOBRE EL SERVICIO DE ORIENTACION ESCOLAR EN EL PLANTEL.

4.5 Expresión de alternativas de solución, en palabras de los alumnos.

ALTERNATIVAS TABLA 5.	% de Opiniones
- Mayor difusión.	44.2%
- Mayor atención a los últimos semestres.	43.3%
- Es necesario que la materia sea obligatoria	40.8%
- Más pláticas de instituciones de nivel superior	38.3%
- Más información clara y oportuna.	33.3%
- Necesidad de más folletos.	30.8%
- Es necesaria la elaboración de carteles, invitando al servicio.	28.3%
- Pasar a la mayoría de los grupos durante el semestre.	23.3%
- Mayor organización con profesores	20.8%
- Ofrecer temas que verdaderamente gusten	13.3%
- Mayor exigencia.	8.3%
- Más sesiones frente a grupo	7.5%
- Estudiar a fondo los problemas y necesidades del plantel.	6.7%
- Estimular a los alumnos con más folletos y proyecciones	5.8%
- Exigir asistencia.	4.2%
- Invitar a todas a promover funciones.	3.3%
- Motivar más a los alumnos.	2.5%

### C) 5.3 PROPUESTA PEDAGOGICA

En el presente trabajo, y en base a un proceso participativo de alumnos, maestros y orientadores se analiza la opinión de los alumnos del Colegio de Bachilleres, así como los principales logros, problemáticas y perspectivas del servicio de Orientación Educativa al interior del Colegio, la idea es en éste espacio el rescatar alternativas de solución a algunos problemas presentados en orientación tanto local como nacionalmente.

Por tal motivo el contenido de este trabajo resulta relevante para maestros, autoridades, personal administrativo y público en gral interesado en los servicios de Orientación ya que técnicamente puede consultarse en su momento como un apoyo importante en la toma de decisiones.

El crecimiento desproporcionado de los servicios de educación media superior en México. lleva consigo problemas propios de su desarrollo sobretodo en el área de la administración y adecuado financiamiento de los recursos tanto humanos como técnicos. En la contextualización general de la Orientación Educativa permanentemente inciden en ella problemas económicos, políticos y sociales y a su vez estas dificultades impiden un desarrollo armónico entre los problemas pedagógicos y sociales.



A estos problemas se les ha tratado de dar solución pero su dimensión es tal, que aún permanecen muchos de ellos en su mayoría, en espera de soluciones.

Actualmente nuestro país enfrenta una situación difícil que en mucho pone en peligro la estabilidad social, por lo mismo, se requiere de atención y esfuerzo de todos aquellos quiénes contando con una mayor preparación, pueden y deben aportar en estos momentos lo mejor de su trabajo para la búsqueda de alternativas.

El sistema de educación media superior en México en general y el Colegio de Bachilleres en particular, como parte de un sistema social con diferencias y contradicciones requiere de una planeación congruente con las necesidades de una sociedad plural y en constante cambio, la cual exige día a día una educación de mayor calidad.

Por tal motivo y después de asistir en variadas ocasiones a reuniones, congresos, seminarios etc y más recientemente al II Congreso Nacional de Investigación Educativa en 1993. Es siempre grato encontrar como pocas instituciones educativas al Colegio de Bachilleres quien destaca de entre otras, por tener un proyecto bien definido con respecto a la Orientación Educativa. Inclusive existen al interior de Bachilleres reuniones intercolegiales a fin de cada semestre donde se reúnen los orientadores para llevar a efecto evaluaciones con

la intención precisa de detectar necesidades básicas en sus tres áreas de atención. La Orientación Escolar, Area Vocacional y Area Psico-social.

En las últimas décadas el organismo denominado SNOE (Sistema Nacional de Orientación Educativa) se perfila gubernamentalmente como el organismo rector en materia de políticas para la Orientación Educativa a nivel nacional observándose a manera de conclusión los siguientes aspectos. Existe en la actualidad y quizá desde 1992 con el acuerdo de la llamada Modernización Educativa:

- Una tendencia a la racionalización de los servicios para atender la enorme demanda educativa ( recordemos que el grueso de nuestra población esta formada por jóvenes) muchos de ellos sin instrucción.

- En apariencia también como un mecanismo de control se genera toda una campaña de re-valorización del sistema magisterial. Que oculta atrás de ella, un camino más difícil para aquel quién se sortea la vida como maestro a través de una capacitación forzada por algo más en el salario.

- Se hace aún más difícil el acceso a las oportunidades educativas. haciendo del periodo escolar de secundaria lo mínimo indispensable para obtener empleo, provocando la obligatoriedad (Ley Gral. de Educación 1992)

Con todo ello se plantea, se exhorta gubernamentalmente hablando a re-definir a la Orientación " Redefinir orientación en base a la modernidad" es la consigna. Luego entonces es importante reflexionar el ¿porqué? y ¿para qué? orientar observemos cuál es esa disponibilidad institucional al interior de nuestras escuelas. En este aspecto definitivamente como ya señalábamos con anterioridad el Colegio de Bachilleres sí cuenta con esta posibilidad de quehacer participativo por parte de sus orientadores esta disponibilidad institucional les permite generar el corpus donde los sujetos en este caso orientadores dan vida a sus proyectos de orientación de manera creativa.

En este sentido es importante revisar las condiciones de posibilidad para el trabajo que se dan por lo menos en éste plantel el 18 Tlilhuaca Azcapotzalco de los Colegios de Bachilleres.

Con esta reflexión es importante el entender "como proponemos" en Orientación ante el problema real detectado por el SNOE de un virtual "anquilosamiento institucional" es aquí donde justamente a nuestro parecer entra en juego como ningún otro profesional el ejercicio del pedagogo como orientador, ya que, él como ningún otro tiene las herramientas tanto sociales, como psicológicas para interactuar no sólo en la relación maestro-alumno sino con el resto de la comunidad escolar.

En virtud de lo anterior, es evidente la gran importancia que tiene la actividad de pedagogo en la orientación educativa siendo el sujeto más idóneo para el ejercicio del papel de orientador, porque definitivamente se encuentra inmerso en el sistema que le permite actividad interdisciplinaria, así como la interacción con otros profesionistas tales como: maestros, psicólogos, sociólogos y en general administradores de la educación, etc. Quiénes en conjunto en el Colegio de Bachilleres coadyuvan a lograr el objetivo o máxima más preciada en el CB, inclusive origen de la Orientación Educativa " favorecer el desarrollo integral del individuo."

Como hemos presentado a través de nuestro trabajo de investigación. Debe entenderse a la Orientación Educativa, como un proceso al interior de nuestros planteles que requiere como todo procedimiento educativo actividades de planeación y organización tales funciones no son excluyentes una de otra, estas funciones se presentan simultáneamente en el quehacer educativo.

Como sabemos la Orientación Educativa según la institución que le represente incurre en diversas áreas destacándose las siguientes a nivel nacional: la orientación escolar, vocacional y/o profesional teniendo características muy específicas en cada una de ellas. El conocimiento obtenido hasta ahora da cuenta de manera formal de la especificidad de las funciones

del orientador. Los perfiles que se han formulado se refieren principalmente al orientador escolar, vocacional y profesional. (Iledugina:1991)

Estas características están determinadas por la política educativa, o bien, por la orientación gubernamental que sobretodo la SEP genere y reglamente a través de la Ley Federal de educación.

Con estos parámetros a nivel nacional se normatizan los planes y programas de Orientación en sus diferentes modalidades auxiliándose del SNOE para una mayor cobertura nacional.

Como institución creada por el Estado para atender la enorme demanda de educación a nivel medio superior el CB es definido como un organismo descentralizado con carácter propio que responde por ende a la política educativa nacional y de la misma forma sus programas de Orientación son acordes a ésta, sin embargo, existen algunas confrontaciones entre las bases de ésta política y la realidad que vivimos.

Es decir, por ejemplo, en diversas ocasiones la realidad rebasa en mucho algunos planteamientos teóricos tales como el establecido en el artículo 3ero constitucional donde se considera a la educación como la posibilitadora de la democracia y panacea para el mejoramiento social y cultural del pueblo. No es que estemos en contra de estos principios lo que sí resulta cuestionable es que la realidad nos demuestra que no

es exclusivamente a través de la educación como se logra el mejoramiento económico y social de una nación y en particular de cada individuo;visión muy actual y vigente en materia de educación en el presente sexenio con el presidente Ernesto Zedillo ya que, en relación a éste proceso intervienen en él muchas variables como las condiciones generales de vida ya sean familiares, sus necesidades personales y sobretodo culturales de entorno que le permiten o no continuar en la escuela.

Vemos así que las expectativas de la institución mediatizadas por el maestro, quién a su vez también tiene sus propias expectativas y deseos respecto a su función, muchas veces no corresponden en intereses a las necesidades mismas de los alumnos y esto es determinante en la relación de ambos y hace o no perdurable la relación maestro-alumno.

De esta forma llegamos a la misma pregunta planteada una y mil veces en espacios destinados a la reflexión llamémosle como les queramos llamar:Congresos,Seminarios, Reuniones Académicas etc.,

¿Cumple en realidad la escuela en sus objetivos explícitos que son los de educar y transmitir el conocimiento? ¿Cuál debería de ser entonces el objetivo de la educación?

Resulta difícil en tiempos de crisis contestar estas interrogantes,pero en conclusión quizá más por experiencia

hemos de indicar que como ningún otro profesionista muchos de nosotros como pedagogos nos desenvolvemos en ésta área la de la Orientación Educativa a diferentes niveles predominando en nuestro trabajo un serio compromiso no sólo con la educación en sí, sino con nosotros mismos, nuestra presencia es solicitada en muchos espacios, afortunadamente alternativos y de nueva creación

uno de éstos espacios ganados es definitivamente el de ser orientador. Cientos de estos lugares como orientadores ocupan muchos de nuestros compañeros a todo lo largo de nuestra República Mexicana en varias entidades de los Colegios de Bachilleres y demás instituciones educativas.

Pero aún el esfuerzo es poco comparado con el trabajo que falta aún por hacer como ya lo dijera en algún momento Riverohl (enero92) "La orientación señores la estamos construyendo". Como vemos educación y orientación parecen ser una sola suelen confundirse mucho entre ellas, pero como señalabamos en nuestro primer capítulo de este trabajo aunque diferentes ambas caminan de la mano.

Por ésta investigación pudimos comprobar que como pocos personajes al interior de un plantel escolar es el orientador, como cualquier otro trabajador educativo el que se da o no su lugar en el plantel a través de su esfuerzo, sin embargo, muchos de ellos poseen un carisma propio que les

caracteriza mostrándose siempre afables y dispuestos al diálogo ganándose así la simpatía y respeto entre los alumnos .

Por fortuna la gente que trabaja en Orientación en el Tlilhuaca Azcapotzalco del CB es gente comprometida con su trabajo y funciones desde el orientador temporal al orientador de base administrativamente hablando.

Se observa en el trabajo diario con adolescentes el ejercicio del consejo adecuado en el momento propicio así como la cotidiana y sabia escucha en el momento de crisis. A nuestro parecer esta simple acción tiene o guarda para los alumnos un valor incalculable y significativo, porque encuentran justamente en el orientador al sujeto que literalmente "les escucha y traduce muchas de sus demandas que ellos mismos no pueden explicar." Convirtiéndose así al orientador en el personaje escolar que mejor les alienta, apoya y exhorta para el trabajo en conjunto y solidaridad escolar entre todos.

También pudimos percatarnos, gracias a lo pequeño del plantel y a través de la observación participante, que particularmente en éste plantel muchos de los alumnos no cuentan con dos recursos básicos a nuestro parecer, es decir, intelectualmente hablando no existe un código ya no digamos rico ,sino, simplemente amplio en el lenguaje, ni un adiestramiento adecuado en el manejo del discurso o habla, situación que inhibe a muchos alumnos a expresarse limitándolos



a la timidez, esto se observa sobretodo en los primeros semestres, pero resulta preocupante el continuar observando el mismo fenómeno en los últimos semestres. Inclusive se sabe que hay investigaciones que señalan el problema de la comprensión del lenguaje como una causa de la reprobación de las asignaturas, debido a que el uso de los símbolos y conceptos no son trabajados adecuadamente en el salón de clases y generan obstáculos en el aprendizaje. (IPN:1984)

Estas resultan ser algunas de sus innumerables carencias, pero quizás de fondo es lo que debería de atenderse con prioridad. A esto es propio indicar en la investigación que una verdad no descubierta fue el hecho señalado por una Orientadora que indicaba tener noticias de buena fuente que mostraban a éste plantel en particular como aquel donde llegaban los adolescentes de más bajo promedio obtenido en el examen de admisión, que por ser pequeño el plantel supuestamente podía atender mejor sus necesidades.

Verdad siempre encubierta por las autoridades, pues el subdirector señalaba esto en entrevista como falso, cierto o no la mayoría de los alumnos tenían muchos problemas al expresarse como parte de un entorno cultural muy pobre y restringido para poder comunicarse, producto del medio social que les circunscribe, más adelante en las alternativas que proponemos rescataremos aún más ideas de solución a este grave problema detectado.

Continuando en nuestra línea de análisis se mencionó en la 1 era. Reunión de Coordinación Interinstitucional para el D.F nov./93. Que era importante preguntarse ¿Quién es el orientador? y a ésta pregunta se suscitaron muchas respuestas posibles rescatándose las siguientes: se menciona entre otras muchas cosas que la mayoría quiénes ejercemos el oficio de orientador afortunadamente en comparación a otras décadas somos gente joven, quiénes estamos atravesando por un momento en la investigación social denominada de re-definición en la Orientación como se señalaba con anterioridad, es real a estos tiempos que existe una preocupación de incrementar nuestra presencia en los planteles escolares. Pero de igual forma muchos de nosotros no hemos consolidado aún reconocimiento en nuestros planteles, mucho de esto obedece a la falta de proyectos definidos y un imperfecto eclecticismo en Orientación. Entre otras desventajas se señalaba que muchos de los orientadores provienen de todas las disciplinas posibles (cosa que no debería ser) como propuesta inclusive sería óptimo que se reglamente el origen de un orientador, porque hay quiénes no interesados en éste ámbito lucran y desprestigian este trabajo y hacen de la Orientación un oficio de paso sin compromiso alguno, esto se observa agudamente sobretodo en épocas de crisis y obedece a una problemática real del mercado de las profesiones.

En resumen nuestro esfuerzo resulta aún más difícil si consideramos que según la Comisión para la Planeación de la

Educación Superior (COMPES) señala que para que el servicio de Orientación sea eficiente se recomienda que haya un orientador por cada 300 estudiantes hecho que se aleja de la realidad si consideramos que tan sólo en Bachilleres, existe en promedio un orientador por 1250 o 1500 estudiantes. Como se observó en nuestra investigación concretamente en el plantel Tlilhuaca-Azcapotzalco uno de los más pequeños planteles por su territorio este problema no es tan difícil y se subsana, ya que, en la encuesta de opinión buena parte del grueso de la población dice conocer a los orientadores esto se logra en buena parte en los primeros semestres con los trabajos de introducción e inducción de los programas de Orientación .

Producto también de recientes investigaciones se arroja lo siguiente: "a nivel nacional existe un déficit en la cobertura de éste servicio, ya que, solo en promedio un 27% de alumnos reciben de alguna forma el servicio de orientación y la gran mayoría 73% restante de la población no son atendidos o bien sólo reciben el servicio de manera incidental".(156)

Con éstos índices resulta alarmante la escasa posibilidad de una atención adecuada en nuestra población y es justamente aquí donde aterrizamos en un problema medular o piedra angular de irregularidad en el servicio de Orientación nacionalmente hablando, es una verdad a voces expuesta que se pretende hacer más con menos, es decir, la política educativa es en estos términos definitivamente aplastante.

Los recursos destinados a Orientación siempre de una u otra forma se han visto restringidos o se extra polarizan, por ejemplo en escuelas públicas, son pocos los orientadores o el servicio de orientación sencillamente no existe y en contrapartida en las escuelas particulares se observan los departamentos que ofrecen Orientación Educativa como un servicio de lujo facultativo al interior de sus instituciones, este análisis implica luego entonces el exhortar a la búsqueda precisamente del justo medio para una mejor distribución del servicio tanto local como nacionalmente. Exponemos la siguiente propuesta pedagógica en beneficio de una optimización tanto cuantitativa como cualitativamente.

- De principio se hace necesario dejar de seguir trabajando al interior de nuestras instituciones educativas con esfuerzos por separado en cada una de ellas, en éste sentido es importante establecer una puesta en común en base a criterios reales en las instituciones, así como lineamientos precisos para todos aquellos que ejerzan el servicio de Orientación con metodología definida. Por experiencia hemos podido percatarnos que cada institución muestra su manera particular de hacer Orientación muchas veces sin proyectos claros o definidos, sin considerar otras experiencias quizás más óptimas, por tal motivo se exhorta al consenso de un modelo nacional de Orientación en el país, ya

que, el diálogo no se obtiene consigo mismo, es necesario en diálogo con los otros.

- Por consiguiente es necesaria una normatividad que nos aclare según el proyecto gubernamental y/o política educativa nacional como integrar el servicio de Orientación Educativa al proyecto gral. de educación que se pretenda, con posibilidad a largo plazo y continuidad intersexenal.

- Es importante poder hacer llegar la oposición a la racionalización de la demanda educativa y por ende de Orientación Educativa, a través de los medios correspondientes. En función de lo anterior se solicita una mayor y mejor cobertura del servicio de Orientación Educativa nacionalmente, sobretodo ahora apoyándonos de los medios electrónicos tan de boga en el mundo.

- Mencionamos como importante el definir que la Orientación Educativa no es una ramal de la psicología o del funcionalismo, por tal motivo se busca el proveerse de un discurso propio, hacemos a este espacio un paréntesis para indicar que actualmente existe serios trabajos de investigación en diferentes instituciones para proveer a la Orientación Educativa de un marco teórico que le de sustento epistemológico. A esto podemos agregar que a la mitad de la década de los ochentas puede considerarse como una etapa

prolifica en la construcción de los marcos teóricos de la orientación educativa.

En correspondencia con lo anterior es importante el desligar el matiz psicologista que limita hacer adecuadamente Orientación en nuestros espacios, ya que, sólo proporciona una visión muy limitada del sujeto a la luz de otras opciones, luego entonces, es importante incorporar estudios serios de naturaleza: histórica, pedagógica, sociológica etc, al resto del corpus de la Orientación Educativa.

- Se comprueba por esta investigación que la Orientación Educativa se encuentra limitada o predeterminada por el Estado.

Por tal motivo es necesaria una visión más participe y crítica de nuestra problemática, apoyando esta idea de igual forma se concluye que la mayor riqueza proporcionada a nuestro objeto de estudio la Orientación Educativa proviene casi en un 50% de los trabajos de licenciatura como éste, presentados en las diferentes Universidades de nuestro país. Siendo generalmente los investigadores de la orientación educativa, aquellos orientadores que se han hecho en la práctica o bien son obligados por las exigencias del servicio que ofrecen.

- Continuando en ésta línea de atención exhortamos a la investigación en materia de Orientación Educativa, ya que, los principales trabajos rescatados en éste campo provienen

principalmente de los Estados Unidos y ciertos países latinoamericanos destacan en algunos aspectos teóricos de gabinete, sobresalen trabajos de esta naturaleza en Argentina principalmente, Venezuela y Puerto Rico entre otros.

No obstante como país ocupamos un buen lugar en investigación comparando Centro y Sur América

-Cómo premisa básica es importante definir que en Orientación Educativa, la función de la Orientación es la "formación del sujeto".

- En este sentido reconozcamos que la Orientación Educativa no puede ser la gran miscelánea que lo comprenda todo, por tanto, urge en este aspecto generar una epistemología precisa y un marco teórico definido.

Como conclusión rescatemos que la Orientación Educativa tiene fines sociales y hay que verla bajo esta perspectiva.

- Por ende también es importante reconstruir la práctica de la Orientación Educativa y darle sentido a esa práctica.

- Es importante y necesaria como prioridad la capacitación para la formación de orientadores, en éste aspecto es quizás la Universidad Pedagógica la institución que se encuentra como punta de lanza a la vanguardia en este aspecto.

- Urge de igual forma evitar el círculo vicioso al interior de nuestros planteles escolares, donde no existe crédito alguno a la materia de Orientación Educativa, es importante en este sentido brindarle el mismo crédito homólogo como cualquier materia más, sin restarle importancia.

- De igual forma es necesario que el maestro orientador se comprenda a sí mismo para defender su práctica.

- Apoyando lo anterior el maestro orientador debe de precisar que él mismo no lo puede todo, por tanto, se hace importante delimitar su foco de atención, así como sus derechos y obligaciones. De esta manera contribuirá a la formación de jóvenes capaces de conducirse a sí mismos y capaces de igual forma de brindar soluciones mediatas a situaciones multicausales. No olvidemos la noción pedagógica que implica aprender a través del ejemplo.

- En el aspecto laboral muchos de nosotros padecemos de una problemática de reconocimiento al interior de nuestros planteles escolares, es decir, impugnamos contra el carácter técnico administrativo del puesto de Orientador. Reconocemos como un gran atino a nuestros compañeros del Colegio de Bachilleres quienes pueden gozar de un nombramiento justamente envidiable a ellos se les reconoce como maestro orientador/académico hora-clase.



A estos tiempos de haberse configurado de una forma allá por los 50's el orientador casi psicometrista; hoy por hoy es considerado de otra forma el orientador por sus alumnos como un profesionalista comprometido, joven y capaz de brindarle ayuda como ningún otro mejor lo haría al interior de la escuela en el momento más oportuno o de crisis.

Esto mismo readquiere importancia si recordamos que, a estos días la imagen de maestro lamentablemente en variadas ocasiones tiene una connotación devaluada, por tal motivo es importante el rescatar de nueva vez esa imagen que alguna vez se obtuvo del maestro, sujeto merecedor autoridad que se ha perdido. Todo ello producto de una aguda crisis económica por la que hemos atravesado en las últimas décadas como ya señalábamos con anterioridad.

- Reconocemos de igual forma que existe hasta cierto modo el problema de una identidad difusa en el papel de orientador si no se deslindan con propiedad sus funciones. En la actualidad el problema es complejo si consideramos que en la realidad otra de nuestras funciones es la de apoyar a nuestros alumnos a salir del sistema escolar e insertarse en el ámbito social, concretamente el laboral donde el panorama no es muy alagador, sin pecar de pesimistas. Y a su vez esto mismo provoca que haya mucha gente con serios problemas emocionales y lamentablemente no se cuente ni con el tiempo ni con los

recursos indispensables, por la falta de capacitación en estos aspectos en muchos orientadores.

- Proponiendo, recomendamos concretamente para el Colegio de Bachilleres el uso de las herramientas y técnicas de la psicoterapia breve, para focalizar problemas emotivos y brindarles a los alumnos pronta solución o alternativas a sus problemas existenciales.

- Continuando con esta idea proponemos la "canalización" de los casos atípicos y serios detectados por los orientadores en el terreno de los trastornos emocionales porque definitivamente no son de su responsabilidad, y muchos de estos problemas no tienen una solución viable remedial en los planteles escolares, por lo consiguiente motivamos a la consulta de especialistas expertos, más que mantener la demanda de algo que no puede brindarse en un plantel escolar.

- Por tal razón proponemos abiertamente mayor disponibilidad de recursos tanto humanos, técnicos y sobretodo económicos para el buen ejercicio de la Orientación Educativa en el resto del país.

Para finalizar se concluye definitivamente que hace falta mayor comunicación de los orientadores con los otros maestros de carrera porque ante el desconocimiento de sus acciones, pudimos observar que muchos de ellos inclusive no

colaboran o bien interfieren en contra de las tareas emprendidas por los orientadores, para efectos de este trabajo consideramos pertinente mencionar esta deficiencia.

En síntesis hemos de terminar señalando que aún hace falta mucho por hacer sobre Orientación Educativa en nuestro país; no obstante se hace necesario trabajar con mayor ahínco y de manera creativa e innovadora porque como en pocos espacios es en Orientación el lugar donde nos sabemos reconocidos por nuestro esfuerzo en beneficio de todos.

REFERENCIAS BIBLIOGRAFICAS

- 133) Documento extraído de los polvosos legajos del Archivo General de la Nación: AZCAPOTEALCO por Assianyn Domínguez Salvador, p.163
- 134) Estos antecedentes fueron proporcionados por el Señor Félix Vargas Velázquez (entrevista en 88) quien fungía como Pres. de la Asoc. de Residentes de Sn. Juan Tilhuaca.
- 135) Andrade, Victoria, Geografía, Ed. Trillas México, D.F 1980 4a, ed. pp. 14-20.
- 136) Op.cit., p.163
- 137) Escalante Forton, Rosendo, Investigación, Organización y Desarrollo de la Comunidad, Ed. Oasis México 1982, 13a. ed. pp.33 y 34.
- 138) Ley Federal...,op cit., p.51
- 139) Contreras Vázquez Rebeca.,et al Tesis colectiva: sobre La Relación sobre el rendimiento escolar y las características individuales de los...,p.84
- 140) Martínez, Pérez María Guadalupe Tesis profesional sobre el papel del Orientador Escolar en el Colegio de Bachilleres plantel No.19 de 1979 a 1986 p.125
- 141) Documento Base del II Congreso Nacional de Investigación Educativa." La investigación Educativa en los ochentas,perspectiva para los noventas." Cuadernos de Estados del conocimiento #18.SEP-IPN.,1993 p.42
- 142) Solá, Mendoza Juan. "Higiene Escolar" Ed, Trillas p.87

- 143) Entrevista alumno: Gustavo González Martínez 1er semestre, grupo 104, semestre 88-A.
- 144) Op.,cit.p.13
- 145) Departamento de Investigación Educativa,Nutesa México.,D.F 1980 pp.16-18.
- 146) Boris Gerson. Art. Observación Participante y Diario de Campo en el trabajo Docente.Cuadernos de trabajo Docente CISE Méx.89., p 5.
- 147) Ibidem.,p.47
- 148) Ibidem.,p.36
- 149) Mauss Cit. en Levi Strauss, Elogio de la Antropología Ed.Calden 22 Buenos Aires, 1976 p.45
- 150) Galicia Arias Fernando (Coordinador) Administración de Recursos Humanos,Biblioteca de Ciencias de la Administración Ed.Trillas, México 1976 p.323.
- 151) Ibidem.,p.151
- 152) Art. Observación part.,op cit.p 10
- 153) Ibidem.,p 5
- 154) Ackoff,Russel L. The design of social research.The University of Chicago 3a. ed.1961 pp.1-11
- 155) Definición extraída de los programas aprobados de la Orientación Escolar del Colegio de Bachilleres,Dirección de Servicios Académicos de Orientación Escolar México D.F 1983 pp.13-14.

156) Datos obtenidos de la ponencia magistral del Lic. Carlos Angel Hoyos en la Iera. Reunión de Coordinación Interinstitucional de Orientación Educativa en el D.F, teniendo como sede el Hotel Aristos de la ciudad de México los días 17,18,19 de nov.1993.

## C O N C L U S I O N E S

En éste último espacio de nuestro trabajo de investigación abordaremos de manera concreta los resultados de la misma, es decir, presentamos a ustedes una síntesis de los resultados obtenidos partiendo de nuestros objetivos originales.

Respondiendo a nuestra hipótesis original que cuestionaba si el servicio de Orientación Educativa al interior del Colegio de Bachilleres plantel #18 " Tlihuaca Azcapotzalco" satisface o no las necesidades académicas reales de los alumnos se concluye que:

No es fácil como se señalaba proporcionar un buen servicio de Orientación Educativa en las instituciones escolares debido a que se conjugan e involucran en este proceso las necesidades del educando, del orientador, de la institución e incluso algunos aspectos de la sociedad misma. Por eso no basta que se estructuren programas ideales en Orientación, sino que estos se adecúen a las necesidades reales de la comunidad escolar teniendo como característica principal la posibilidad de flexibilidad en base a las necesidades y urgencias, que ameriten en su momento adaptación o cambio radical si es necesario, para atender adecuadamente las demandas surgidas al interior del plantel.

En relación a lo anterior, por lo que respecta al plantel #18 de los Colegios de Bachilleres se comprobó a través de la investigación efectuada que:

- En gran medida, con base a los resultados obtenidos se comprobó que tanto docentes como alumnos como el resto de la población escolar entre empleados administrativos y

trabajadores en gral. saben de la existencia del Servicio de Orientación Educativa en el plantel.

- En este sentido esto mismo implica la posibilidad directa de poder coadyuvar a la optimización del proceso enseñanza-aprendizaje. Atendiendo y rescatando las necesidades reales de los estudiantes.

Rescatamos en este trabajo el uso de una herramienta metodológica bien definida "la observación participante" esta técnica nos permitió aseverar las siguientes conclusiones.

- Si existe una adecuada comunicación entre orientadores y autoridades escolares, concretando estamos hablando de que existe un buen equipo de trabajo entre orientadores, subdirector y director del plantel, resultó interesante observar que en todo momento los orientadores no tuvieron objeción para el desarrollo de sus funciones y tareas precisas, por el contrario siempre contaron con la supervisión y apoyo del Subdirector quien se mostró muy interesado en proyectar el trabajo de los orientadores hacia afuera del plantel, un ejemplo de esto fueron las pláticas llevadas a cabo para padres de familia y el resto de la comunidad donde predominaron temas de interés tales como: drogadicción, alcoholismo, farmacodependencia etc. entre otras que los orientadores fomentaron.



-En contra parte se observó poca comunicación con los profesores de materia, aquí sí es contundente el hacer una intervención y exhortación explícita. La calidad de la comunicación entre orientadores y maestros en gral. es muy pobre es necesaria una comunicación más rica tanto cuantitativamente como cualitativamente, ambos personajes escolares orientadores y maestros se mantienen al margen unos de otros, muchos de los profesores desconocen el trabajo real de los orientadores, quizás esto se deba en mucho al poco tiempo disponible y económicamente remunerable para los maestros de carrera. Alternativamente proponemos espacios de conocimiento mutuo, con la finalidad de evitar el desconocimiento de tareas o el inclusive entorpecimiento académico que implique fricciones.

- Se reconoce en éste plantel por lo menos que el orientador ha ganado espacios. se sabe del orientador como un sujeto comprometido con sus tareas. Pero de igual forma se reconoce como hemos visto con anterioridad que los orientadores resultan insuficientes, es decir, es más la demanda de atención de la comunidad escolar en gral. que el número de ellos, dos de ellos en turno con plaza de base para ser exactos, con algunos apoyos eventuales. Quizás sea necesario en este aspecto que los cuatro orientadores promedio del turno matutino del Colegio de bachilleres plantel #18 hagan lo que se denomina en otras instituciones un rol de guardias más efectivo, es decir, mientras dos de ellos se encuentran en clase, por lo menos uno

de ellos debe de encontrarse en el Departamento de Orientación,atendiendo la demanda emergente del día;esto permitiría entre otras cosas el rescatar la idea de que el servicio a toda hora se encuentra vigente para atenderles.A raíz de que esto no siempre se cumple,se observa cierta queja de la comunidad escolar de que al orientador no siempre se le halla o se mantiene muy ocupado haciendo otras actividades;o lo que aún es peor el Departamento de Orientación se encuentra cerrado,lastimando en cierta forma la imagen de los orientadores.

Sin embargo a través de la asignación hora/clase se subsana en el aula la presencia y trabajo de los orientadores.

- Observamos un problema de planeación preciso y definido en el semestre 88-A cuantitativamente el programa de actividades para los orientadores,aunque perfectamente definido en tiempos se halla a nuestro parecer muy saturado de actividades,restándoles tiempo a los orientadores sobretodo para atender la enorme demanda de problemas en el área de asesoría especializada,preocupa en mucho el problema latente de los adolescentes frente al alcoholismo e inclusive drogadicción y verdaderamente poco es lo que hace el resto de la comunidad escolar para tratar de evitarlo.Por consiguiente ante el amplio espectro de actividades a cumplir,es necesario a nuestro parecer el establecer prioridades en esta área y el destinar por lo menos a un orientador en capacitación constante para

atender esta área, lamentablemente este fenómeno no es privativo sólo de éste plantel sino como constatamos a través de un reporte de evaluación de un documento emitido por la Dirección de Servicios Académicos, organismo central que supervisa en trabajo llevado a efecto por los orientadores en todo Bachilleres tan solo en la zona norte de la ciudad de México en sus diferentes planteles escolares hubo problemas para atender tan difícil área.

-Concluimos señalando que no existe ni tiempo ni espacio necesario para la atención terapéutica. En relación al espacio propusimos desde un principio la creación de un cubículo al interior del Departamento de Orientación con la finalidad de hacer más discreta la consulta. Punto de vista que se tomo en cuenta y hoy por hoy el plantel posee éste beneficio muy concreto.

- En consecuencia se concluye que no se respeta el horario asignado para el desarrollo del programa de asesoría especializada, manteniéndola al margen de otras actividades sobretodo aquellas que implican estar más frente al grupo.

-Señalamos de igual forma en nuestras conclusiones que hacen falta nexos y cursos definidos para la capacitación de los orientadores de instituciones que ofrezcan el servicio de asesoría especializada, tanto interna como externamente de Bachilleres.

-En nuestro trabajo de investigación pudimos percatarnos que semestre con semestre y en la carrera meteórica contra el tiempo, inhibe el llevar a efecto otras técnicas más novedosas o creativas para atender problemáticas, hace falta a veces el generar un compás de espera, para reflexionar sobre la práctica que se realiza, cosa difícil de efectuarse por falta de tiempo, y/o bien por la incompatibilidad de horarios entre orientadores. Proponemos el destinar algún día durante algún determinado tiempo para propiciar la concertación de ideas entre ellos como orientadores.

-De igual forma observamos algo preocupante en el esfuerzo del orientador, observamos mucho trabajo exhaustivo al principio de la introducción de los alumnos en los primeros semestres, inclusive la encuesta de opinión confirma lo siguiente, es sobretodo en los primeros semestres donde el alumno sabe más de la presencia del orientador y su trabajo. Pero conforme el alumno avanza en su trayectoria escolar ya no recibe la misma atención que debiera.

- Luego entonces concluimos y defendemos la idea de que es necesaria una mayor injerencia en los terceros y cuartos semestres, así como mayor intervención práctica en los últimos semestres; sobretodo por la llamada toma de decisión en su cercano futuro profesional. De igual forma reconocemos pese a todo que sí existieron durante el transcurso del semestre

variadas reuniones de información de diferentes opciones profesionales a nivel superior, siendo la más atractiva para Bachilleres la UAM o Universidad Autónoma Metropolitana.

-Por su multifacética intervención el maestro-orientador sí logra o rescata como ningún otro personaje al interior del plantel escolar, a través de su trabajo y dedicación la simpatía y estima de sus alumnos, es fácil y grato observar muestras mil de gracias a los orientadores por parte de sus alumnos, lográndose así psicoanalíticamente hablando la llamada "transferencia positiva" hacia el esfuerzo común y trabajo en conjunto.

Con todo este material de trabajo las propuestas y posibilidades de alternativas y cambio son muchas, a continuación enunciamos las siguientes quizás como las más viables e importantes dentro de las conclusiones:

-Siendo realistas es necesario mejorar la organización en la canalización de los recursos financieros con los que cuenta la institución, ya que, Orientación requiere de una "parte" regular y constante destinada sobretodo a papelería especial como por ejemplo pruebas psicométricas por sencillas que estas sean entre otros variados recursos. Porque sin tratar de ser radicales debemos de reconocer que todo buen sistema de Orientación permitirá aplicar los conocimientos psicológicos de

diagnostico elemental al ámbito escolar,mejorando así sensiblemente la práctica pedagógica.

-Es importante también priorizar en base a necesidades más urgentes mayor presupuesto en áreas como vimos, donde se observa la casi inexistente atención tal es el caso de la tercera área de atención para Orientación Educativa en Bachilleres el área de la atención psico-pedagógica ,o bien asesoría especializada, que finalmente resulta utópico que se ofrezca.

-Finalizamos también señalando que exhortamos por ejemplo a la utilización de la técnica de la psicoterapia breve alentada en otro tipo de instituciones con muy buenos resultados, para la atención de los alumnos con problemas emocionales y proponemos abiertamente la canalización seria y responsable de casos considerados así, como atípicos, para no despertar falsas expectativas de atención por parte de los alumnos.

- Quizás de manera creativa de igual forma alentamos a nuestros compañeros orientadores a buscar por sí mismos nuevas fuentes de refinanciamiento para hacerse de recursos, son múltiples las experiencias en otros lugares donde los orientadores consiguen recursos a través de sus propios productos un ejemplo de esto puede ser la venta en el mismo

plantel, de algún manual, folleteria, diagramas, y demás capaces de poderse realizar.

- Existe un sentimiento de no pertenencia entre alumnos y autoridades escolares, es necesario el fortalecimiento de estas relaciones de manera más óptima por medio de más actividades intercolegiales, es justamente ahí donde el trabajo del maestro orientador muchas veces no se observa, por atender otras actividades marcadas en su programa.

- En consecuencia se adolece seriamente de información a la mano, es decir, se desconocen funciones y responsabilidades más elementales, por tanto, es necesaria una mayor difusión de la información sobre todo a través del uso de los llamados periódicos murales, mismos que los alumnos podrían confeccionar, ya que, se observaron pocos durante el semestre.

- Por características propias del Colegio de Bachilleres como analizabamos en principio existe escasa participación entre estudiantes y maestros para la toma de acuerdos o decisiones, no se observó ningún tipo de organización especial entre alumnos; hasta cierto punto resulta preocupante la no expresión, si coincidimos en observar que en su mayoría todos ellos jóvenes no tienen en su escuela y muchas veces ni en sus vidas ni voz u opinión.

- Aunado a ello existe cierto ambiente apático y de poca concientización estudiantil.

- Esto implica un serio problema en el área afectiva, en los salones de clase no se fomenta la cooperación y en ningún espacio referente a los principios filosóficos que sustenta el Colegio de Bachilleres puede hallarse algo referente al respecto, es decir, como antes por separado conviven al interior del plantel como eternos desconocidos: maestros, alumnos y trabajadores. A esto lamentamos indicar que se adolece seriamente de un sentimiento de fraternidad y cooperación entre todos, provocando distanciamientos.

- Por ello urge capacitar a docentes y administradores en el área de las relaciones humanas para que puedan desarrollar una mayor cooperación en sus distintos campos de acción. Los docentes capacitados de entre de ellos los orientadores, podrán fomentar con mayor facilidad en sus alumnos, la convivencia y la cooperación tanto en los salones de clase como fuera de ellos.

Por lo anterior.

- Es necesario propiciar que el sujeto orientado asuma un rol activo y una total responsabilidad en el proceso de orientación.

- Brindar de igual forma al educador en éste caso al profesor de materia la oportunidad de beneficiarse con el servicio de



Orientación dado que, por su papel de docente además de ser profesor puede también ser orientado.

- Contemplar y permitir en los programas de Orientación la participación de la familia y toda la comunidad escolar en las actividades propias de este campo.

- Y finalmente en su conjunto establecer programas y actividades pensando, no en la justificación administrativa de eventos que supuestamente sirven de apoyo, sino que es importante rescatar opiniones a través de un trabajo más democrático en general donde las inquietudes, intereses y necesidades reales de la comunidad escolar sean tomadas en cuenta.

- De igual forma invitamos a que como en ningún otro lugar sea el Colegio de Bachilleres el que se de a la tarea de hacer hablar a sus estudiantes; muchos de ellos carecen de las herramientas básicas para expresarse bien; tanto emocional como lingüísticamente hablando. En conclusión hace falta en orden de prioridades :

- Primero el incrementar el acervo cultural y lingüístico de los alumnos a través de trabajos serios sobre la lecto-escritura intensiva y

- Segundo trataríamos en la medida de lo posible a través de la lectura e investigación práctica de acrecentar su mundo por

medio de sus propias experiencias a través del uso adecuado de la palabra como una manera de aproximarse a una mayor riqueza en el discurso que manejan.

En virtud de todo lo anteriormente expuesto terminamos por señalar que el trabajo y desempeño de los orientadores es bueno pero puede como todas las cosas el ser aún mejor, más sin embargo, aunque modesta la Orientación permanece vigente y hace falta aún más el reflexionar sobre su práctica esta en nosotros poder optimizarla.

Por último y dentro de esta perspectiva de transformación se espera que la Orientación Educativa ayude a los sujetos hacer un proyecto de largo plazo hacia el futuro, siempre abierto a las posibilidades y cambios.

B I B L I O G R A F I A   G E N E R A L

- 1) Marx-Engels, "Obras escogidas" 2 vols. , Ed. Progreso, Moscú, 1966 tomo II, pp. 404, 406.
- 2) E. Tyler Leona, "La función del orientador", Editorial trillas, México, 1979 p.28
- 3) Harnecker, Martha, "Los conceptos elementales del materialismo histórico", México, Siglo XXI, 1976, p.137
- 4) Donat, Peter, et al, "Así se elevó el hombre sobre el reino animal", Edit. Cartago Buenos Aires, 1975 p.56
- 5) "Enciclopedia 500 pueblos", Título original: Family of man, Barcelona España, 1981 Tomo I p.5
- 6) Marx-Engels, "Misera de la Filosofía", Ed. Progreso, Moscú 1966 I, 6 p.179
- 7) E. Beck Carlton, "Orientación Educativa: Sus fundamentos Filosóficos", Ed. El Ateneo Buenos Aires, p.11
- 8) Ponce, Anibal "Educación y lucha de clases", Edit. Alfa y Omega, República Dominicana, 1979 p.49
- 9) Marx-Engels, op cit., I, 6 p.179
- 10) Harnecker, Martha, op cit., p.61
- 11) Hershovits, Melville J., "El hombre y sus obras, La ciencia de la antropología cultural", F.C.E, México 1981, p.42
- 12) Marx, C. "Cartas", Obras escogidas, T I, Edit. Progreso Moscú 1980 p.532
- 13) Ponce, Anibal, op cit., p.28
- 14) E, Beck Carlton, op cit., p.12

- 15) Ibidem., p.14
- 16) Finley, M.I. "La economía de la antigüedad", F.C.E., México 1975, p.218
- 17) E.Beck Carlton, Ibidem., p.25
- 18) Texto citado por Jorge Llaven en la ponencia presentada en la Reunión Nacional de Orientación Vocacional, organizada por la SEP en la ciudad de Mérida, Yucatán los días 20 y 21 de abril de 1970 como parte de las actividades del año Internacional de la Educación.
- 19) Palabras extraídas de la ponencia sobre el politécnico; de la Psicóloga Verónica Valdez, en la Semana de Orientación Educativa teniendo como sede a la ENEP/ACATLAN el día 18 de mayo de 1988.
- 20) Revista de Servicios a la Comunidad, Secretaría General Auxiliar, UNAM, febrero-1988 p.6
- 21) Ezpeleta, Justa, "Modelos educativos: Notas para un cuestionamiento", cuadernos de formación docente, No.13, Escuela Nacional de Estudios Profesionales, Acatlán, México 1977 p.8
- 22) Latapí Pablo, "Análisis de un sexenio de educación en México, 1970-1976", Edit. Nueva Imagen México 1980, p.26
- 23) Traducción del texto de Pierre Bourdieu, "Reproduction Culturelle et reproduction sociale", publicado con autorización del autor, p.259
- 24) L.Althusser, "Ideología y aparatos ideológicos del estado", Edit. Quinto Sol, Medellín Colombia p.28

- 25) Ley Federal de Educación, texto y "comentario" por Rodrigo A. Medellín y Carlos Muñoz Izquierdo, centro de Estudios Educativos A.C, México 1981, p.63
- 26) Latapí Pablo, "Algunas reflexiones sobre el éxito de la investigación educativa" en la revista del Centro de Estudios Educativos, 1977 IV, p.59
- 27) Latapí Pablo. op cit., p.60
- 28) Guevara Niebla, Gilberto "La crisis de la Educación Superior" Edit. Nueva Imagen México 1981, p.49
- 29) Reyes Heróles, Jesús. "La revolución educativa" México D.F SEP 1979
- 30) Pallán Figueroa, Carlos "Estudios y Ensayos" Edit. siglo XXI, México D.F, p.68
- 31) Latapí, Pablo, op cit., p.65
- 32) Pérez Rocha, Manuel "Educación y Desarrollo", La ideología del estado mexicano, Edit. Línea, Universidad Autónoma de Guerrero, México p.15
- 33) Teóduo Guzmán, José "Alternativas para la Educación en México" Edit. Gerninka, México 1989, p.108
- 34) Sánchez Dávalos, Carlos "Carpeta de orientación" edit. Morales editores-impresiones 2a ed., México 1970, p.22
- 35) Bossing, Nelson Louis "Principios de la educación secundaria" Editorial Universitaria de Buenos Aires, Eudeba, 3a ed., Argentina 1971, p.154
- 36) Bohoswlsky, Rodolfo "Orientación Vocacional", Buenos Aires, Editorial Nueva Visión, 1979, p.14

- 37) Definición de la Lic. doctora Cecilia Suárez Paniagua, representante del SNOE palabras extraídas de la Ponencia sobre el Sistema Nacional de Orientación educativa, expuesta en la Semana de Orientación educativa de la ENEP/ACATLAN el día 18 de mayo de 1988.
- 38) Definición extraída de los programas aprobados de la Orientación Escolar en el Colegio de Bachilleres, Dirección de Servicios Académicos de Orientación Escolar, México D.F,1983 p.15
- 39) Datos extraídos del Seminario sobre "Educación Obrera,Población y Desarrollo en México"celebrado del 4 al 13 de sept.1974, Impreso en los talleres gráficos de la nación, México,p.100
- 40) Vázquez, Josefina Zoraida,"Nacionalismo y Educación en México", El Colegio de México,1970,pp.3-4
- 41) Nota informativa de Javier Rodríguez Gómez,en la Jornada, el día 3 de octubre de 1983,p.3
- 42) La jornada, op cit.,entrevista de José Antonio Román p.4
- 43) Entrevista de Magdalena Peimbert, en EL NACIONAL p.2
- 44) Andrade Sánchez Eduardo, "La interpretación del estado en la Economía", Edit. grandes tendencias políticas contemporáneas México,1986 UNAM pp.3-4
- 45) Palabras extraídas de la ponencia presentada por el Lic.Jorge Moreno Collado, Presidente de la Asociación Mexicana de Sociología,en el Seminario de:"El marco socio-político de la educación en México", el día 28 de enero de 1987.

- 46) Tomamos en cuenta ésta explicación de Zermeño Sergio, en "México una democracia utópica" p.320
- 47) Documento Base de la Academia Mexicana de la Educación, en la Revisión Internacional de Análisis de Modelos educativos:"Modelo Educativo Mexicano",Memorias, México oct.1984, p.11
- 48) Cifras extraídas de la ponencia "México en la Unesco en el umbral del siglo XXI",presentada el día 25 de agosto de 1986 en Sn.Juan del Río Querétaro, por el Lic.Luis Medina Peña,Subsecretario de Planeación educativa de la SEP en aquel entonces.
- 49) Marcuse,Herbert "El hombre unidimensional",Joaquín Mortiz,México, p.7
- 50) Suchodolski,Bodgan,"Teoría marxista de la educación" Edit. Grijalbo,México 1966 p.123
- 51) Labarca,Guillermo "Economía política de la Educación",Edit.Nueva Imagen,S.A México D.F,p.18
- 52) Documento Base:"Descripción de las experiencias sobre el análisis y Desarrollo curricular en el Colegio de Bachilleres,1981 p.6.15
- 53) Documento Base del II Congreso Nacional de Investigación Educativa de 1993. "La investigación educativa en los ochentas, perspectiva para los noventa,Cuadernos de Estados del conocimiento # 18." SEP-IPN, p.15.

- 54) Prof. Sánchez Alberto Luis, "Simpósium Internacional sobre Bachillerato ¿Uniformidad o creatividad en educación? una polémica latente", Apuntes, CCH Azcapotzalco, julio - sep. 1982 p.28
- 55) "Modelo educativo mexicano", Revisión Internacional de Análisis de modelos educativos. (CINVESTAV) IPN, Oct. 1984, p.26
- 56) Escudero Roberto, "El movimiento estudiantil pasado y presente" en Cuadernos políticos No.17, (jul-sept. 1978) p.39
- 57) Guevara Niebla, Gilberto: "El movimiento estudiantil de 1968" Cuadernos políticos No.17, México 1978, pp.8-13
- 58) Robles Martha, "Educación y sociedad en la historia de México" Editorial siglo XXI, 4a edición, 1981 México, p.205
- 59) Notas para en curso de "Ingeniería y sociedad" en la Universidad Autónoma Metropolitana-Azcapotzalco, Departamento, de sistemas, México D.F, 1979 p.117
- 60) Labastida M.del Campo, Julio "El proceso político de dependencia en México (1970-1976)" Ponencia presentada en el Congreso México Hoy: Economía, sociedad y cultura, organizado por el Centre National de la Recherche Scientifique (CNRS) de Francia del 14 al 5 de mayo de 1976.
- 61) Latapí, Pablo "Política educativa y valores nacionales" Edit. Nueva Imagen, México 1979 p.51
- 62) Latapí, Pablo "Análisis de un sexenio de educación, 1970-1976 edit. Nueva Imagen, México 1980 p.65
- 63) Op cit., p.65
- 64) "La reforma política del Presidente Echeverría" Editorial de Cultura, p.67



- 65) Tello, Carlos "La política económica en México 1970-1976" Edit. XXI editores México 1979.
- 66) Teóduo Guzmán, José., op cit., México D.F p.238
- 67) Martha Robles,., opcit., p.219
- 68) Pérez Rocha, Manuel "Educación y Desarrollo: la ideología del estado mexicano", Edit. Línea (UAG), México, 1983 p.168
- 69) COLEGIO DE BACHILLERES "El bachillerato en México". México, CB., 1981, pp.193-195.
- 70) "4 años de labor educativa 1970-1974" SEP/México D.F 1975 p.42
- 71) Para profundizar este punto consultar el artículo de: Cuauhtémoc Ochoa "La reforma educativa en la UNAM 1970-1974, cuadernos políticos, Edit. Era, No.9 pp.67-82
- 72) Información radiofónica emitida por ASEMEX enero, 88.
- 73) Castrejón Díez, J "Estudiantes Bachillerato y Sociedad" México, Colegio de Bachilleres, 1985 p.175
- 74) Datos tomados de la Estadística Básica del CB, Sem 81-A
- 75) Organó de información del Colegio de Bachilleres: "GACETA", México D:F año XV, 23 de mayo de 1989, No.231 p.17
- 76) Decreto de creación del Colegio de Bachilleres.
- 77) Folleto Estatuto Gral. del Colegio de Bachilleres Art.3 p.26
- 78) Teóduo Guz. op cit., p.244
- 79) Tesis: Medrano Torres José Luis, "Crítica del Sistema educativo del Colegio de Bachilleres, un análisis de la teoría educativa" ENEP/ACATLAN, Edo. de México 1983, p.5
- 80) Latapí, Pablo Un sexenio ..Op cit., p.234

- 81) Latapí, Pablo Ibidem.p.235
- 82) Documento Base ..Op. cit. p.19
- 83) Documento Base del II Congreso Nacional de Investigación Educativa en 1993 "La investigación educativa en los ochentas,perspectiva para los noventas." Cuadernos de los estados del conocimiento #18 SEP-IPN.,México,p.33
- 84) Op,cit.p.19
- 85) Romo Patiño,Mariana"El bachillerato mexicano:1867-1985" (Catálogo razonado),CASE,CISE Universidad Nacional Autónoma de México,noviembre de 1986,p.219.
- 86) Ibidem.,p.16
- 87) Ibidem.,p.21
- 88) Gómez,Víctor Manuel,et al.,"Educación y estructura económica marco teórico y estado del arte de la investigación en México",documento base,p.49.
- 89) Ibidem.,p.37
- 90) Quiróz,Hector"Los principios que unifican el servicio de Orientación Escolar en los Colegios de Bachilleres de la República Mexicana",ponencia presentada en la 11 Reunión Nacional de Orientación Educativa,Mazatlán,Méx.1984.
- 91) Op cit.,p.8
- 92) Constitución Política de los Estados Unidos Mexicanos,ediciones de la Gaceta informativa de la Comisión Federal Electoral,3a.ed.actualizada enero de 1982 pp.31-32 Artículo reformado según el decreto publicado en el Diario Oficial de la Federación del 9 de junio de 1980.

- 93) Martínez, Vargas José H. "El papel social de la orientación" ponencia presentada en la II Reunión Nacional de Orientación Educativa, Mazatlán, México 1984.
- 94) Muñoz Riverohl, Bernardo Antonio, palabras expresadas en el Congreso de Orientación Educativa y Desarrollo Personal, convocado y organizado en el Instituto Politécnico Nacional, del 14 al 18 de oct. de 1986.
- 95) Ibidem., p.15
- 96) Documento Básico No,1 de las Comisiones Académicas de Orientadores "Marco teórico de la Práctica de la Orientación Educativa en el Colegio de Bachilleres" Verano de 1987, México pp.220-221.
- 97) Ibidem., p.44
- 98) "Marco Teóri..., op cit., p.23.
- 99) Ibidem., p.17
- 100) Follari Roberto. "Interdisciplinariedad", Serie Ensayos 1, Universidad Autónoma Metropolitana, México 1982.
- 101) Cfr. Muñoz Riverohl, Bernardo Antonio. "Aproximaciones teóricas al objeto y a las funciones de la Orientación Educativa" Serie educación y política de México, Universidad Autónoma de Querétaro, México 1984, p.84.
- 102) Beltrán Ojeda, Ruth Nohemí., et al, Ponencia presentada en la II reunión nacional de orientación educativa, Mazatlán Sinaloa, nov.1984.
- 103) "Marco teó..., ibidem., p.153.
- 104) Ibidem., p.19

- 105) Palabras extraídas en la ponencia sobre el SNOE, de la Doctora:Cecilia Suárez Paniagua el día 18 de mayo de 1988, con sede en la ENEP/Acatlán en la "semana de la Orientación Vocacional" celebrada del 17 al 20 de mayo,Edo.de México.
- 106) Ver nexo No.5
- 107) Colegio de Bachilleres:Manual de Org...,México.,1985. p.81
- 108) Op.,cit p.105
- 109) Ibidem.,p.106.
- 110) Colegio de Bachilleres:"La Orientación Escolar en el Colegio de Bachilleres Programas aprobados,Méx.,CB.1983 p.4.
- 111) Taba.H., "Elaboración del currículo", Edit.Tronquel,Buenos Aires,1976 p.305.
- 112) Taba,H.,op cit.,p.306.
- 113) Muñoz Riverohl,Bernardo A."Teorías y modelos en Orientación Vocacional" Dirección General de Orientación Vocacional, Centro de Educación continua,Cd.Universitaria,México D.F.,febrero,1989, p.4
- 114) Programa General del Departamento de Orientación Escolar,C.B México ,1983.
- 115) Ibidem p.
- 116) Riverohl,B.A., et al., "Marco Teó...,op cit,p.215
- 117) Programa Gene...,op cit pp.17-18
- 118) Ibidem.p.20
- 119) Ibid.,pp.20-23
- 120) Ibid.,p.24
- 121) Ver nexo no.6

- 122) Ibid., p.31
- 123) Ver nexo no.7
- 124) Departamento de Orientación Escolar, et al., Foll. "¿Cómo llegar?" Orientación Vocacional, México C.B., 1988 p.17
- 125) Mora Sánchez y Plieho ., Manual del taller ¿Cómo elegir? México, 1986 p.165
- 126) Ibid., p.37
- 127) Ibid., p.41
- 128) Ver nexo no.8
- 129) Ibidem., p.44
- 130) Ver, Cuaderno de Orientación No.3 , C.B México, 1986 mesa acerca de asesoría.
- 131) Ma. de Lourdes Aponte Morales., et al Documento Básico No.2 de las comisiones académicas de orientadores: "Lineamientos metodológicos básicos para el programa de asesoría especializada"(Propuesta)., sept., 1987, p.27
- 132) Se invita atentamente, a la revisión de los nexos que contiene el desarrollo de los programas de Orientación Escolar, en el Colegio de Bachilleres, durante el periodo 1974-1986.
- 133) Documento extraído de los polvosos legajos del Archivo General de la Nación: AZCAPOTZALCO por Assianyn Domínguez Salvador, p.163
- 134) Estos antecedentes fueron proporcionados por el Señor Félix Vargas Velázquez (entrevista en 88) quien fungía como Pres. de la Asoc. de Residentes de Sn. Juan Tlilhuaca.
- 135) Andrade, Victoria, Geografía, Ed. Trillas México, D.F 1980 4a, ed. pp. 14-20.

- 136) Op.cit., p.163
- 137) Escalante Forton, Rosendo, Investigación, Organización y Desarrollo de la Comunidad, Ed. Oasis México 1982, 13a. ed. pp.33 y 34.
- 138) Ley Federal...,op cit., p.51
- 139) Contreras Vázquez Rebeca.,et al Tesis colectiva: sobre La Relación sobre el rendimiento escolar y las características individuales de los...,p.84
- 140) Martínez, Pérez Maria Guadalupe Tesis profesional sobre el papel del Orientador Escolar en el Colegio de Bachilleres plantel No.19 de 1979 a 1986 p.125
- 141) Documento Base del II Congreso Nacional de Investigación Educativa." La investigación Educativa en los ochentas,perspectiva para los noventas." Cuadernos de Estados del conocimiento #18.SEP-IPN.,1993 p.42
- 142) Solá, Mendoza Juan. "Higiene Escolar" Ed, Trillas p.87
- 143) Entrevista alumno: Gustavo González Martínez ler semestre, grupo 104, semestre 88-A.
- 144) Op.,cit.p.13
- 145) Departamento de Investigación Educativa,Nutesa México.,D.F 1980 pp.16-18.
- 146) Boris Gerson. Art. Observación Participante y Diario de Campo en el trabajo Docente.Cuadernos de trabajo Docente CISE Méx.89., p 5.
- 147) Ibidem.,p.47.
- 148) Ibidem.,p.36

- 149) Mauss Cit. en Levi Strauss, Elogio de la Antropología Ed.Calden 22 Buenos Aires, 1976 p.45
- 150) Galicia Arias Fernando (Coordinador) Administración de Recursos Humanos, Biblioteca de Ciencias de la Administración Ed.Trillas, México 1976 p.323.
- 151) Ibidem., p.151
- 152) Art. Observación part., op cit. p 10
- 153) Ibidem., p 5
- 154) Ackoff, Russel L. The design of social research. The University of Chicago 3a. ed. 1961 pp.1-11
- 155) Definición extraída de los programas aprobados de la Orientación Escolar del Colegio de Bachilleres, Dirección de Servicios Académicos de Orientación Escolar México D.F 1983 pp.13-14.
- 156) Datos obtenidos de la ponencia magistral del Lic. Carlos Angel Hoyos en la Iera. Reunión de Coordinación Interinstitucional de Orientación Educativa en el D.F, teniendo como sede el Hotel Aristos de la ciudad de México los días 17,18,19 de nov.1993.

**ANEXOS**



# FALLA DE ORIGEN

## OBJETIVOS GENERALES DEL COLEGIO DE BACHILLERES

EL NIVEL SUPERIOR DE LA EDUCACION MEDIA, CON DURACION DE OCHO AÑOS, DEBE SER FORMATIVO, EN EL SENTIDO GENERAL DE LA PALABRA, MAS QUE INFORMATIVO O ENCICLOPÉDICO, SE CONSIDERA EN SU CARÁCTER DE CICLO TERMINAL Y ANTECEDENTE PROPEDÉUTICO PARA ESTUDIOS DE LICENCIATURA. INCORPORAR LOS CONOCIMIENTOS FUNDAMENTALES TAMPO DE LAS CIENCIAS COMO DE LAS HUMANIDADES, Y EN FORMA PARALELA, ORIENTAR ESPECIFICAMENTE PARA LA INICIACION AL TRABAJO PRODUCTIVO

I - QUE SEA FORMATIVO, ENTENDIENDO POR FORMATIVO EL DESARROLLO DE LAS HABILIDADES Y ACTITUDES QUE ORIENTAN AL PERSONAJE PERSONALMENTE CULTE, VIVIDO, ALGUN ANALISIS, ORIENTADO OBJETIVO, CLARIDAD EXPRESIVA, UNA FORMACION DE ESTA INTELIGENCIA PARA QUE PUEDA SER EL ESTUDIANTE AGORA UNA ACCION RESPONSABLE, LUCIDA Y FELIZ ASIA COMO MIEMBRO DE UNA COMUNIDAD

II - QUE ORIENTE PARA EL EJERCICIO DE LOS MEDIOS Y EL USO DE LA INFORMACION BRINDA DE LAS CIENCIAS DE LA INTELIGENCIA Y LA CULTURA

III - QUE PERMITA EL DOMINIO DE LAS TÉCNICAS Y HERRAMIENTAS DE UNA ACTIVIDAD ESPECIALIZADA Y ECONOMICAMENTE PRODUCTIVA

1 - PROMOVER EL APRENDIZAJE DE LAS ESTRUCTURAS LOGICAS DEL MCGNOCIMIENTO CIENTIFICO PARA QUE EL ESTUDIANTE DESARROLLE LA CAPACIDAD DE VALORAR Y ORGANIZAR CONOCIMIENTOS INFORMATIVOS, RESOLVER Y PLANTEAR PROBLEMAS DE CIENCIA, TECNICA Y PROPONER SOLUCIONES Y ANALIZAR PROCEDIMIENTOS DE METODOS CON CIENTIFICO

2 - DESARROLLAR LA CAPACIDAD DE INFORMAR Y UTILIZAR EL RESULTADO EJERCITO EN FORMA EFICIENTE

3 - DESARROLLAR LA CAPACIDAD PARA COMPRENDER EN FORMA CLARA Y PRECISA CON CLAREZ Y PRECISIÓN

4 - LOGRAR QUE EL ESTUDIANTE UTILICE LOS MEDIOS DEL ESTUDIO INDIVIDUAL Y EN GRUPO, COMO INSTRUMENTO PARA UN APRENDIZAJE ENCICLOPÉDICO Y CONTINUO

5 - PROPORCIONAR UN CONOCIMIENTO UNICO DEL RAZONAMIENTO Y EL LENGUAJE DE LA NATURALEZA, DE TAL MANERA QUE EL ESTUDIANTE PUEDA UTILIZARLOS EN LA RESOLUCION DE PROBLEMAS REALES

6 - PROPORCIONAR LOS ELEMENTOS DEL MUNDO EXPERIMENTAL, Y EL CONCEPTO EXPERIMENTAL, Y TAL MANERA QUE EL APRENDIZAJE SE REALICE EN FORMA EXPERIMENTAL Y EN LA ADQUISICION DE INFORMACION SEAN SIGNIFICATIVOS EJERCICIOS DEL MUNDO CIENTIFICO

7 - PROPORCIONAR LOS ELEMENTOS BASICOS DEL MUNDO Y EL CONCEPTO DE LAS CIVILIZACIONES, SIGUIENDO EN FORMA CLARA Y PRECISA TAL MANERA QUE EL ESTUDIANTE PUEDA RECONOCER Y ENTENDER UN MUNDO DE LA SUCESION, PRESERVAO QUE EL APRENDIZAJE EN LOS CONCEPTOS RELEVANTES DE INFORMACION CON EL ANALISIS DE REALIDADES DEFORMAS AL ESTUDIANTE

8 - FOMEN AL ESTUDIANTE EN CONTACTO CON EL MUNDO DE LA INTELIGENCIA Y PRESENTAR LOS PRODUCTOS DE LA FILOSOFIA COMO RESULTADO DE LA RELACION ENTRE EL EJERCICIO Y LOS PROBLEMAS QUE SU TEXTO Y SU SOCIEDAD LE PLANTEAN

9 - PROPONER EN EL ESTUDIANTE EL INTERES Y LA ORIENTACION DE ANALISIS RESPECTO A LA CREACION LINGÜISTICA Y LA PRODUCCION DE OTROS CAMPOS DE LAS ARTES

10 - ENSEÑAR LA ESTRUCTURA ORGANIZACIONAL Y EL MODO DE ORGANIZACION DE UNA LENGUA EN FORMA DE TAL MANERA QUE EL ESTUDIANTE PUEDA, COMO OBJETIVO MUNDO, PRODUCIR TEXTOS EN CIUDAD A LA LENGUA ORGANIZADA

11 - PROPORCIONAR AL ESTUDIANTE LA INFORMACION QUE LE PERMITA LA FORMACION DE CONCEPTOS CIENTIFICOS, UNA ORIENTACION DE LA SITUACION ACTUAL DE NUESTRO MUNDO, Y QUE EN RELACION CON LAS ASERVIATURAS CIENTIFICAS SOCIALES LE PROPORCIONE ELEMENTOS PARA COMPRENDER LAS SITUACIONES SOCIALES EN LAS QUE PARTICIPA

12 - OFRECER POSIBILIDADES DE ADAPTACION PARA EL TRABAJO PRODUCTIVO Y PROPORCIONAR QUE ESTE TIPO DE ADAPTACION SE VINCULE CON LAS ACTIVIDADES ACADÉMICAS, ASÍ COMO QUE RESPONDA A LAS NECESIDADES DE RECURSOS HUMANOS CON FORMACION INTERDISCIPLINARIA

LENGUA Y LINGÜÍSTICA

INTEGRACION

CIENCIAS FUNDAMENTALES

CIENCIAS HISTÓRICAS-SOCIALES

CIENCIAS FÍSICO-MATEMÁTICAS

LENGUA EXTRANJERA

COMPETENCIA ESPECÍFICA

CONOCIMIENTOS BÁSICOS PARA EL TRABAJO

# FALLA DE ORIGEN

## COLEGIO DE BACHILLERES

### DIAGRAMA DE SERIACION ACADÉMICA

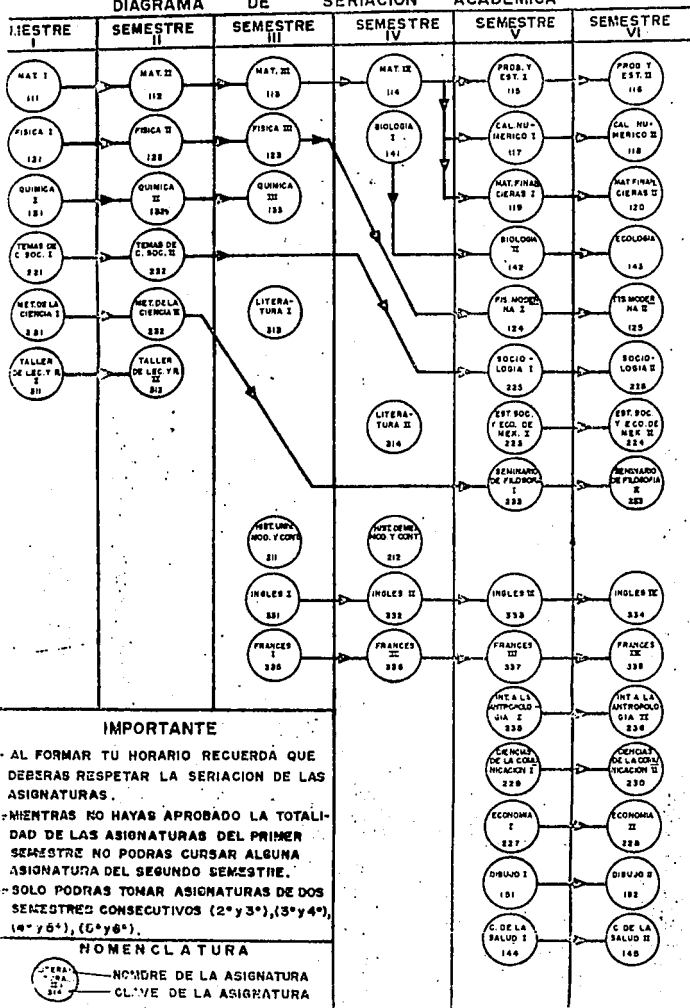

ESTRUCTURA ORGANICA DEL COLEGIO DE BACHILLERES

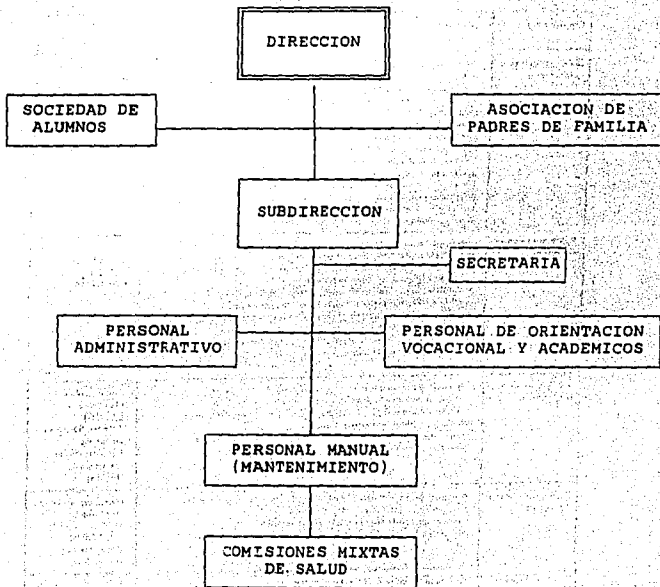





NAPA DE LOS PROGRAMAS DE ORIENTACION ESCOLAR  
Y DISTRIBUCION DE CARGAS HORARIAS ESTIMADA.

SEMESTRE 83-4

PERIODO DE REALIZACION					CARGA HORARIA DE LOS ORIENTADORES POR SEMANA						
F	PRIMER MES	SEGUNDO MES	TERCER MES	CUARTO MES	QUINTO MES	CON 25 HRS.	CON 20 HRS.	CON 18 HRS.	CON 15 HRS.	CON 13 HRS.	CON 12 HRS.
1	¿Cómo Estudiar? Primer semestre.				2	8	8	6	4	4	4
2	¿Cómo Elegir? Tercer semestre.				3	8	6	6	4	2	2
3	¿Qué es la capacitación específica? tercer semest										
4	Opciones Profesionales Quinto semestre.				5	3	2	2	3	3	2
5	Asesoría Especializada Alumnos y Maestros en General.				6	6	4	4	4	4	4

NOTA: -Las horas destinadas al programa No. 1 se utilizarán a partir del segundo mes para desarrollar el programa No. 2  
-Para desarrollar el programa No. 4 se ocuparán por un mes la mitad o la totalidad de las horas del programa No. 6  
según se considere adecuado.

## A N E X O 1

### GUIÓN DE CONFERENCIA.

La exposición sobre cada plan de licenciatura deberá contener los si guientes puntos:

1. Definición de la carrera.

- 1.1. ¿Cuál es su objetivo principal?
- 1.2. ¿Cómo surge dentro del campo profesional?
- 1.3. Importancia del estudio de esa disciplina.
- 1.4. ¿Qué temas contiene?.

2. Campo de trabajo.

- 2.1. Actividades que realiza el profesional.
- 2.2. Instituciones en las que se puede trabajar.
- 2.3. Niveles dentro del campo que llega a ocupar el profesional.
- 2.4. Demanda en nuestro país.

3. Características deseables que requiere el aspirante a esa carrera.

NOTA: Este guión como el que se diseñe para dinamizar las conferencias será analizado en la reunión conjunta CB-UAM.

A LOS ALUMNOS DE 5o. Y 6o. SEMESTRE.

Como parte del programa de orientación que el Colegio de Bachilleres lleva a cabo para sus alumnos, la Universidad Autónoma Metropolitana, Unidad Azcapotzalco (UAM-A) proporcionará información sobre su estructura y funciones y sobre las carreras que ofrece. Con objeto de guiar las pláticas de la UAM-A, te solicitamos contestar las siguientes preguntas:

Plantel de CB.: \_\_\_\_\_ Turno: \_\_\_\_\_ Grupo: \_\_\_\_\_

1. Antes de hoy ¿habías oído hablar de la Universidad Autónoma Metropolitana (UAM)?  
Sí: \_\_\_\_\_ No: \_\_\_\_\_
2. ¿Has pensado en la posibilidad de ingresar a la UAM? Sí: \_\_\_\_\_ No: \_\_\_\_\_
3. A continuación aparece la lista de las carreras que ofrece la UAM-A, elige tres (3) de las cuales te gustaría escuchar información. Marca la carrera que más te interese con un uno (1), la que sigue en importancia con dos (2) y la última con tres (3). (Te recordamos que los estudios que cursas en el Colegio de Bachilleres te possibilitan, al concluir, optar por cualquier carrera de cualquier área, por lo que podría ser de utilidad conocer acerca de las carreras que te llamen la atención):

CIENCIAS BASICAS E INGENIERIA:

Ingeniería Ambiental ( )  
 Ingeniería Civil ( )  
 Ingeniería Eléctrica ( )  
 Ingeniería Electrónica ( )  
 Ingeniería Física ( )  
 Ingeniería Industrial ( )  
 Ingeniería Mecánica ( )  
 Ingeniería Metalúrgica ( )  
 Ingeniería Química ( )

CIENCIAS SOCIALES Y HUMANIDADES:

Administración ( )  
 Derecho ( )  
 Economía ( )  
 Sociología ( )

CIENCIAS Y ARTES PARA EL DISEÑO:

Arquitectura ( )  
 Diseño Industrial ( )  
 Diseño de la comunicación Gráfica ( )

4. ¿Dentro de las pláticas que ofrecerá la UAM-A, qué información te gustaría conocer?

---



---



---

5. ¿Consideras necesario conocer las instalaciones de la escuela a la que pretendes ingresar?

Sí: \_\_\_\_\_ ¿Por qué? \_\_\_\_\_

No: \_\_\_\_\_ ¿Por qué? \_\_\_\_\_

---



# FALLA DE ORIGEN

CONTROL DE ALUMNOS POR GRUPO Y ASIGNATURA

SEMESTRE: 88-A

MATUTINO

G/A	MAT	FIS	QUI	MI	ICS	TLR
101	56	42	40	47	47	37
102	56	42	40	47	47	37
103	50	42	40	47	47	37
104	52	42	40	47	47	37
105	45	42	40	47	47	37
106	56	42	40	47	47	37
107	52	42	40	47	47	37

SEGUNDO SEMESTRE

G/A	MAT	FIS	QUI	MI	ICS	TLR
201	56	40	52	44	40	39
202	60	60	60	56	56	55
203	59	45	61	43	42	44
204	51	49	59	54	48	47
205	51	60	59	60	47	50

TERCER SEMESTRE

G/A	MAT	FIS	QUI	LIT	HM	IT	ING	LL
301	42	40	47	47	39	32	45	36
302	44	47	42	36	33	32	33	33
303	47	53	53	41	41	35	42	35
304	40	40	42	37	37	32	35	35

CUARTO SEMESTRE

G/A	FIS	HM	INGLES	INT	LABOR	IS	AS
34	59	42	40	47	47	37	37
36	42	40	47	47	47	37	37
33	48	42	40	47	47	37	37

QUINTO SEMESTRE

G/A	ACC	LAB	SEF	ECO	SCC	EST	COM	TAC	PLA	EE	TEC	SED	FI	CON	FR
501	24	24	25	30	30	33	26	26	46	24	24	24	---	---	---
502	31	31	31	---	---	44	---	31	---	---	---	---	32	31	---
503	23	33	35	---	---	---	---	---	---	---	---	---	34	33	---

SIXTO SEMESTRE

G/A	ALG	QU	INT	INT	INT	INT	INT	INT	INT	INT	INT	INT	INT	INT	INT
601	42	42	41	41	41	36	25	47	25	42	42	42	---	---	---
602	45	45	40	20	---	39	---	52	49	---	---	---	40	40	---
603	35	35	37	---	---	---	---	---	---	---	---	---	37	33	---

**DIRECTORIO**

**COLEGIO DE BACHILLERES**

**\* PLANTEL 18.**

<b>LIC. AURELIO IBÁÑEZ S.</b>	<b>.....DIRECTOR</b>
<b>ING. FERNANDO FERNANDEZ F.</b>	<b>.....SUBDIRECTOR</b>
<b>LIC. AGUSTIN URIELA P.</b>	<b>.....JEFE ADMINISTRATIVO</b>
<b>LIC. CUAUHEMOC E. CASTAÑEDA L.</b>	<b>.....JEFE CONTROL ESCOLAR</b>
<b>C. CARLOS HERNANDEZ M.</b>	<b>.....RESP. DE PERSONAL</b>
<b>ARQ. MARIO CORTES G.</b>	<b>....RESP. MANTENIMIENTO E INST.</b>
<b>ING. ARMANDO URTON G.</b>	<b>....RESP. MANTENIMIENTO E INST.</b>
<b>C.P. MARTIN GUADARRAMA</b>	<b>.....RESP. DEL ALMACEN</b>