

872731

13

24

Universidad Don Vasco A.C.  
Incorporada a la Universidad Nacional Autónoma  
de México

ESCUELA DE DISEÑO GRAFICO

CARTELES PROMOCIONALES  
DE SAN JUAN NUEVO  
MICHHOACAN

TESIS PROFESIONAL QUE PARA OBTENER EL TITULO DE  
LICENCIADO EN DISEÑO GRAFICO PRESENTA

JOSE MA. TORAL ESQUIVEL  
JUNIO DE 1993

FALLA DE ORIGEN





## **UNAM – Dirección General de Bibliotecas Tesis Digitales Restricciones de uso**

### **DERECHOS RESERVADOS © PROHIBIDA SU REPRODUCCIÓN TOTAL O PARCIAL**

Todo el material contenido en esta tesis está protegido por la Ley Federal del Derecho de Autor (LFDA) de los Estados Unidos Mexicanos (México).

El uso de imágenes, fragmentos de videos, y demás material que sea objeto de protección de los derechos de autor, será exclusivamente para fines educativos e informativos y deberá citar la fuente donde la obtuvo mencionando el autor o autores. Cualquier uso distinto como el lucro, reproducción, edición o modificación, será perseguido y sancionado por el respectivo titular de los Derechos de Autor.

## **DEDICATORIA**

Dedico mi proyecto de tesis a mis padres Juan Toral A. y Concepción Esquivel de T. que con sus esfuerzos y apoyo moral me alentaron a concluir mi formación profesional, mi cariño y respeto para ellos.

## **AGRADECIMIENTOS**

- Agradezco, primeramente a Dios por permitirme concluir con bien mi carrera profesional.
- A mi esposa por su apoyo y comprensión.
- A mis hermanas, por su apoyo moral.
- A mis profesores, por transmitirme sus conocimientos.
- A mis compañeros y amigos por su amistad y ayuda incondicional.

# INDICE

## PRIMERA PARTE

### CAPITULO 1 INTRODUCCION •

### CAPITULO 2 PROBLEMÁTICA Y OBJETIVOS • 17

### CAPITULO 3

#### NUEVO SAN JUAN

#### PARANGARICUTIRO •

Michoacán: breves rasgos.....	21
Antecedentes históricos.....	22
Pantzingo... el inicio.....	23
Mezcla de culturas.	
Desaparición de Pantzingo.	
Nace Parangaricutiro.....	24
Organización del pueblo.	
Ámbito cultural.....	25
Transcurso de los siglos.	
Época independiente.....	26
Época revolucionaria.	
Visperas de una culminación.....	27
Acontecimiento fatal.	
Habitantes despojados.....	28
Se levanta el nuevo pueblo.	
El actual San Juan.....	29
Población.....	30
Medio físico-geográfico.	
Marco social.....	31

Actividades económicas.....	32
Perfil cultural.	
Lugares turísticos.....	34

### CAPITULO 4 EL DISEÑO DE CARTELES •

El diseño gráfico.....	39
Orígenes.	
Su función.....	40
Campaña promocional.....	41
El cartel.....	42
Antecedentes históricos del cartel.....	43
Típos de cartel.....	44
Consideraciones para su realización.....	46
El Cartel... factor básico.....	47
Estilos o técnicas del cartel.	
El cartel tipográfico.....	48
La ilustración.....	49
Formas geométricas.	
La fotografía.....	50
El arte, al cartel.....	52
El fotomontaje.	
Formas Abstractas.....	53
Elementos significativos.	
El formato.....	54
La retícula.....	55
Las texturas.	
El slogan.....	56
El color.....	57
El logotipo.....	58
Clasificación.	
El original en la reproducción.....	60
Medios de impresión.	
CONCLUSION •.....	63

## **SEGUNDA PARTE**

### **SOLUCION DEL PROYECTO**

<b>Bocetos de logotipo</b> .....	<b>67</b>
<b>Diseño del logotipo</b> .....	<b>68</b>
<b>Negativo</b> .....	<b>69</b>
<b>Positivo, versión Michoacán</b> .....	<b>70</b>
<b>Negativo</b> .....	<b>71</b>
<b>Reticula</b> .....	<b>72</b>
<b>Formato del Cartel</b> .....	<b>73</b>
<b>Bocetos del cartel</b> .....	<b>74</b>
<b>Reticula del cartel</b> .....	<b>75</b>
<b>Carteles formato horizontal</b> .....	<b>76</b>
<b>Carteles formato vertical</b> .....	<b>79</b>
<b>Nombres del lugar y slogan</b> .....	<b>83</b>
<b>Reticula del Folleto</b> .....	<b>84</b>
<b>El folleto</b> .....	
<b>Estudio cromático</b> .....	<b>85</b>
<b>Presupuestos</b> .....	
<b>Conclusión</b> .....	<b>87</b>
<b>BIBLIOGRAFIA</b> .....	<b>89</b>

# **PRIMERA PARTE**

**INTRODUCCION**

**PROBLEMATICA Y OBJETIVOS**

**NUEVO SAN JUAN PARANGARICUTIRO**

**EL DISEÑO DE CARTELES**

**CONCLUSION**

---

# **CAPITULO**

---

**1**

---

---

# INTRODUCCION

La afición de viajar por gusto de un lugar a otro, tratando de conocer el mundo que nos rodea, encontrando desde civilizaciones antiguas hasta las más recientes manifestaciones del hombre, ya sea por placer, distracción o recreo, es una ventaja para el desarrollo o progreso de cualquier lugar.

Un lugar turístico anfitrión se ve en la necesidad de informar al visitante de las atracciones que puede ofrecerle, donde es de suma importancia el papel que desempeña el **Diseñador Gráfico**, para realizar una campaña promocional con gran éxito.

La población de Nuevo Sn. Juan Parangaricutiro, Michoacán, cuenta con una gran demanda turística y a su vez el pueblo posee lugares atractivos como: Las ruinas del viejo Sn. Juan, ubicadas en terrenos del Volcán Parícutin; El Parque Sn. Miguel, El Lago Municipal y principalmente El Santuario que es el de mayor atracción. Por estas razones se ve en la necesidad de promoverse a nivel nacional.

El material gráfico promocional como: folletos, trípticos, guías turísticas, carteles, etc., son la solución para mantener informado al visitante. Es muy importante para el Diseñador lograr éste objetivo y a su vez dar un realce promocional a la región.



# CAPITULO

---

# 2

# PROBLEMATICA Y OBJETIVOS

El progreso y desarrollo de los pueblos a través del tiempo, radica en la buena administración de sus recursos económicos, políticos, religiosos y culturales. Hoy, en nuestros días, es muy importante el papel que desempeña el flujo de turistas que concurren a estos lugares, ya que generan grandes ingresos monetarios para su beneficio.

El pueblo de San Juan Parangaricutiro, Michoacán; fundado en el siglo XVI por los misioneros franciscanos, ubicado en la Meseta Tarasca, dedicado a la labor del campo y la manufactura textil, cuenta con una historia que conmovió al pueblo Mexicano, debido a los fenómenos físicos — geográficos que provoca la naturaleza, originando la erupción del Volcán Parícutín en el año de 1943 y por consiguiente la desaparición de Parangaricutiro.



Tal acontecimiento provocó la necesidad de trasladar a sus habitantes fuera de peligro, estableciéndose al poniente de la Cd. de Uruapan, donde actualmente se ubica Nuevo San Juan Parangaricutiro, también conocido como "Los Conejos".

Este hecho histórico originó la difusión del pueblo, ya que el Volcán es considerado como único, porque se pudieron realizar estudios desde su nacimiento hasta su culminación.



Los Conejos, con una población de 13 mil habitantes aproximadamente y un territorio de 430.66 kilómetros cuadrados, cuenta con lugares de gran atracción turística que han sido la base fundamental para su desarrollo, ya que anualmente se registra un alto porcentaje de visitantes nacionales y extranjeros.

El turismo nacional, considerado como el de mayor auge, se inclina por conocer el Santuario del Sr. de los Milagros, por haber adquirido una inmensa popularidad religiosa sobre sus seguidores, tomando en

cuenta que el pueblo Mexicano registra un alto índice de Religión Católica. Mientras que el turismo extranjero enfoca su visita en conocer su cultura, tradiciones, artesanías, danza, entre otras.

Considerando lo anterior, hemos detectado la existencia de un problema que consiste en la carencia del manejo de material gráfico, por parte de la población hacia el turista, ya que la información existente es deficiente por no manejar conceptos de diseño, como: armonía, legibilidad, equilibrio, etc.

Es por esto que San Juan tiene la necesidad de informar gráficamente, de manera eficaz, agradable y

directa, a todas aquellas personas que tienen la afición de viajar, dándole a conocer la gran variedad de lugares dignos de visitar con los que cuenta la población.

Se pretende realizar una Línea de Carteles Turísticos, que plasmen sus bellezas naturales, construcciones y monumentos, con un gran impacto visual que motive al turismo nacional, ya que todo estímulo origina una respuesta.

El objetivo principal de este proyecto es motivar y orientar al turista, logrando a su vez un realce promocional de Nuevo San Juan Parangaricutiro a nivel nacional.

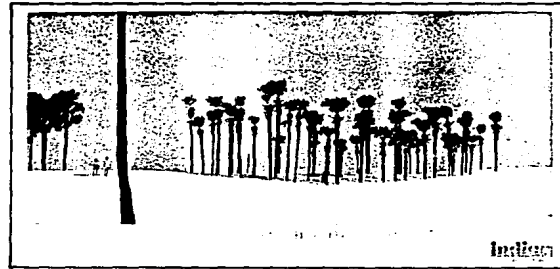

Carteles Turísticos de la India.

# **CAPITULO**

---

# **3**

## Michoacán: breves rasgos.

Michoacán, según la Etimología Náhuatl significa "lugar o país de pescadores" nombre que se le asignó debido a que sus primeros pobladores se dedicaron a esta actividad. Lo habitaron Otomíes, Náhuatlís, Metlanzincas y Tecos. Los Otomíes dieron origen a la raza Chichimeca a la que más tarde se le llamó Purépecha.

En el estado han nacido y vivido grandes hombres, desde el Rey Tariácuri y Don Vasco de Quiroga, José Ma. Morelos y Agustín de Iturbide en la época de Independencia, hasta Melchor Ocampo y Lázaro Cárdenas.

Michoacán de Ocampo, como actualmente se le conoce, en honor a uno de sus hijos ilustres, es un estado inmensamente rico por su cultura, historia, artesanías y su gran variedad de paisajes; también cuenta con diversos climas, desde los cálidos con fauna tropical, hasta los fríos de sus bosques, acompañados de lluvias y tormentas. Posee lagos, manantiales y ríos que desembocan en el Pacífico, los cuales contribuyen en la producción agrícola.

Las fiestas, siempre alegres y de gran colorido, donde abunda el licor y los exquisitos platillos típicos, como un agasajo a sus visitantes, ya que ofrecen al viajero atención esmerada.

Pues bien, Michoacán es considerado como un territorio que tiene de todo por lo espléndida que ha sido la naturaleza con éste y sus hombres que han forjado su crecimiento.



Melchor Ocampo.

# Antecedentes Históricos.

El origen de Nuevo San Juan Parangaricutiro, se remonta por el año 1200 cuando una peregrinación del

pueblo Náhuatl, descendiente de los Toltecas emigran en busca de nuevos territorios, pasando por varios pueblos y tribus hasta establecerse en Zacapu, territorio michoacano, dirigidos por el príncipe Tlatenchtatl, y que posteriormente fundaran sus pueblos por diversas regiones del imperio que éstos habían forjado.

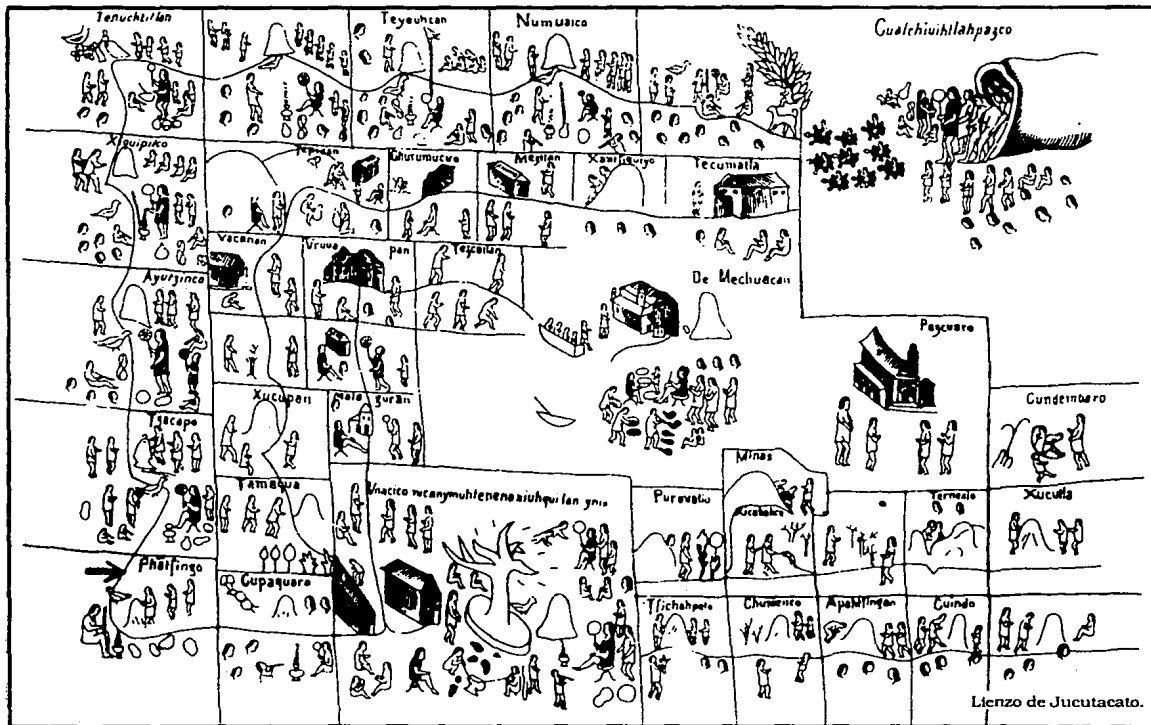

## **Pantzingo... el Inicio.**

Procedentes de oriente en territorio mexicano, los peregrinos Náhuatl, iban eligiendo por grupos o familias el lugar donde fundarían su pueblo. Y es así, cuando un pequeño grupo de familias decidieron establecerse en las faldas del pico de Tancitaro asignándole el nombre de Pantzingo (palabra Purépecha que significa "de paso o encaminar"). Según nuestros antepasados dicho pueblo se fundó por los años 1305 y 1310 teniendo una duración de 300 años aproximadamente. (foto: Lienzo de Jucutacato).

Sus habitantes apenas conformaban unas cuantas casas, dispersas sobre el territorio que habían elegido, el cual les ofrecía inmensos recursos en torno a su morada, pues las bondades del clima, flora y fauna satisfacían sus necesidades.

Por otro lado la abundancia de árboles mantenían el aire húmedo, que ocasionaba lluvias y por lo tanto la buena cosecha del maíz y frijol. El desarrollo de su agricultura les permitió la estrecha relación e integración territorial con sus pueblos vecinos que pertenecían a la cultura Purépecha.

## **Mezcla de Culturas.**

A fines del siglo XV y principios del XVI, los habitantes de Pantzingo eran muy buenos campesinos ya que sabían aprovechar los recursos de su entorno. Es entonces cuando llegan rumores de que vienen hombres

blancos visitando pueblos e inquiriendo sobre terrenos, aguas y paisajes. (época de la Conquista Española).

La integración de culturas entre los pobladores de Pantzingo y los Purépechas o Tarascos era muy grande, pues conformaron un área cultural uniforme, política y socialmente, a tal grado que no se les podía separar. Es por esto que los pobladores Náhuatl optaron también el dialecto Tarasco, y así podrían comunicarse mas ampliamente.

## **Desaparición de Pantzingo.**

Tanto el territorio mexicano, como Pantzingo sabían de la existencia de hombres con poderosas y desconocidas armas, saqueando templos y dorados tributos. Siendo encomendados por Hernán Cortés a dos grandes soldados españoles para conquistar el Imperio Purépecha, ellos fueron Cristóbal de Olid y Nuño de Guzmán; siendo éste último el que reprimiera a nuestros antepasados, proponiéndole al Rey Purépecha Tangaxoán una visita a sus pueblos y posteriormente traicionándolo, para calmar su sed de oro y de conquista, además de someternos a un tributo para la Corona Española.

"Los chacales", que se habían introducido en la sierra de los Tarascos dieron muerte sanguinaria y cobardemente a Tangaxoán (último Rey Purépecha) y por consiguiente el saqueo insaciable de dichos pueblos, iban aduenándose de todo, buscando oro, destruyendo jardines, profanando tumbas, para ofrecerles a los nuevos gobernantes.

Pantzingo también fué víctima y sus pobladores reflejaban tristeza, dolor y rabia hacia sus agresores. Es entonces cuando intervienen los frailes franciscanos haciéndole saber al reinado español de las arbitrariedades ocasionadas por Nuño de Guzmán.

Se emprende la segunda audiencia encabezada por el Obispo Vasco de Quiroga quien inculcó la religión católica a los michoacanos, cayendo así la imposición de tan cruel sanguinario.

Recuperada la paz y tranquilidad por los habitantes de Pantzingo, se pretende trasladar a sus pobladores a otro lugar que pudiera ofrecerles más oportunidades para su crecimiento o quizás para olvidar la desgracia que habían enfrentado.



Fray Juan de San Miguel, fundador de San Juan.

## Nace Parangaricutiro. \_\_\_\_\_

Surge la idea por los habitantes de Pantzingo trasladarse a un pequeño llano de tierra fértil para la agricultura, el cual lo llamaron Parangaricutiro, palabra purépecha que le han asignado diversos significados como: el pequeño, canoa de agua metida en un paredón o meseta.

Es así como fundan Parangaricutiro, encabezados por Fray Juan de San Miguel, quien también le asignó el nombre de San Juan Bautista, ya que éstos tenían el propósito de evangelizar los pueblos. Por ésta razón el pueblo adquirió el nuevo nombre de San Juan Parangaricutiro.

## Organización del Pueblo. \_\_\_\_\_

Su organización urbana fue semejante a las poblaciones fundadas en las colonias españolas de calles rectas, con su Iglesia y Plaza principal.

El pueblo se dividió en seis barrios de nombres San Santiago, San Mateo, San Miguel, San Francisco, La Asunción y la Natividad; por la razón de que también se le unieron seis pequeños pueblos a Pantzingo para conformar San Juan Parangaricutiro.

También se organizó lo que sería una casa familiar, construidas con madera que abundaba en la región, tejamanil y adobe, haciendo uso de las trojes y los grandes solares que emplearon para hacer sus



pequeñas huertas de frutos que había traído la conquista española.

Terminada la iglesia de estilo basilical y concluida la creación del pueblo, se colocó en las alturas de un cerro vecino una cruz que representaba la fe hacia la religión católica y que a su vez representaría las nuevas reglas de política.

En el transcurso de los años, se introdujeron nuevas técnicas agrícolas explotando cada vez más sus tierras fértiles, haciendo uso también de las bestias de carga (burros, mulas, caballos) y la adquisición de ganado como vacas, borregos, entre otros. La utilización de bestias para las labores del campo fue la base fundamental para su progreso.

De ésta manera fueron evolucionando en todos sus aspectos hasta adquirir una cultura que forjaron con la ayuda de los frailes agustinos.

## Ambito Cultural.

Fue tan grande la influencia de los agustinos en el poblado, que bautizaron a todos sus hijos naturales, empezaron a festejar los santos de los barrios que conformaban el lugar, y se toma la religión como motivo de festejo.

En los bautizos y bodas, los sacerdotes explicaban el compromiso que tenían con la religión católica y que de ese momento en adelante pertenecían a la misma. Se festejaba el día de San Juan como patrón del pueblo, el Corpus Christi y la Purísima Concepción.

No tardaron en aprender la música y el canto, que se inició para acompañar las fiestas, muy pronto la

religión pasó a ser famosa por su buena música y sus grandes celebraciones. Por éstas razones San Juan pasó a ser el líder de los pueblos vecinos formados por Zacán, Angahuan, San Felipe y Zirosto, entre los años 1610 y 1615.



## Transcurso de los Siglos.

Fue muy notable el progreso de San Juan sobre sus pueblos vecinos ya que estaba considerado como el Centro Regional, pues la superficie de sus tierras que en el paso del tiempo fue adquiriendo, la cantidad de pobladores que también crecía y la riqueza material de sus organizaciones religiosas lo acreditaban como tal.

Se considera que los agustinos también enseñaron a los pobladores a la manufactura de

colchas, realizadas con lana y algodón que éstos mismos producían. Es tan grande su dominio sobre la fabricación de colchas, que en aquel tiempo se pudieron considerar como perfectas, ya que las vendían fuera del poblado con gran aceptación; es así pues como al pueblo lo llamaron San Juan de las Colchas.

Así como crecían en su manufactura textil, era notable también el progreso de sus diferentes aspectos como: agricultura, comercio, ganadería y desde luego las fiestas propias del pueblo, pues se considera que se realizaban cuando menos quince fiestas anuales. De esta manera fue como San Juan evolucionó durante los siglos XVI y XVII.

## Epoca Independiente. \_\_\_\_\_

Era claro el racismo que ejercían los "señores" sobre las Razas Indígenas de todo el territorio conquistado por los españoles. Dirigidos por el ilustre Miguel Hidalgo, nuestros antepasados mexicanos logran la Independencia del Estado Mexicano, y desde luego se inicia una nueva era para todos los pueblos del México independiente.

Obviamente que como todas las ciudades, el pueblo de San Juan también fue favorecido, ya que el 10 de diciembre de 1831 fue elevado al rango de Municipio y posteriormente poseedor de pequeños poblados vecinos.

Para 1900 en el territorio Sanjuanense existían dos tipos de tierra, que eran las Comunales y las Propiedades.

De ésta forma fue como los habitantes de San

Juan se hicieron comuneros, bastaba con informarle al Representante de Bienes Comunales la adquisición de cierto terreno.

## Epoca Revolucionaria. \_\_\_\_\_

En Parangaricutiro poco se recuerda sobre la Revolución Mexicana ya que la población tenía un conflicto directo con una Empresa Estadounidense, que se había establecido para la explotación de los bosques en tierras Purépechas. Pero sus habitantes sólo recuerdan la "Revolución de Madero", porque proclamaba la libertad y justicia.



## **Vísperas de una Culminación.**

Durante los años 1915 y 1918 se vieron varios aconteceres como bandalismo, hambres y epidemias.

En 1920 y 1930 se ven envueltos en grandes conflictos con pueblos vecinos por límites territoriales. Es también en 1926 cuando se involucran a la Revolución de los Cristeros ya que se suspende en el país el culto católico.

En 1939 San Juan se involucró a la Unión Nacional Sinarquista con la idea de establecer la paz con los pueblos vecinos. Se recupera la paz y se reafirma el progreso para su futuro... futuro que nunca llegó.

## **Acontecimiento Fatal.**

La gente de San Juan y sus alrededores estaban asombrados y desorientados por los repentinos tamblores que anunciaban el nacimiento del Volcán Parícutín, que brotara entre tierras de cultivo el 20 de febrero de 1943 a cinco kilómetros al sur de Parangaricutiro. Su duración fue de 3 años aproximadamente, cubriendo el pueblo de Parícutín y Parangaricutiro, sin causar muertes a sus habitantes.

Surge la necesidad de trasladar a su gente fuera de peligro, ofreciendo el gobierno diferentes opciones para establecerse como: Baja California, Ario de Rosales, Noroto, Tzintzongo y la hacienda de Los Conejos, siendo el elegido éste último.



Volcán Parícutín en erupción.

## Habitantes Despojados. \_\_\_\_\_

Fue Lázaro Cárdenas, quien fuera Secretario de la Defensa Nacional el que convenciera a la gente de abandonar el pueblo, ya que éstos se resistían. Y es entonces cuando su gente empieza a trasladarse en carros de carga que ofreció el gobierno. Meses después Parangaricutiro era sepultado por la lava del volcán, quedando únicamente la torre de la iglesia entre las grandes rocas.

Calle de Parangaricutiro en 1943.



## Se Levanta El Nuevo Pueblo. \_\_\_\_\_

La mañana del 12 de mayo de 1944, llegó a la hacienda Los Conejos, que perteneciera entonces al ejido San Francisco Uruapan, una peregrinación encabezada con la imagen del Señor de los Milagros, cansados y abatidos por el fuerte ajetreo.

Con la ayuda del Ejército Nacional y el apoyo que brindó el Gobernador del estado Félix Ireta, fueron instaladas tanto personas como sus imágenes sagradas, en casas de campaña y capillas provisionales respectivamente. Los ingenieros trazan el nuevo pueblo, originando una difícil y pesada tarea para sus pobladores. Por medio de faenas empezaron a construir sus hogares y colaboraron con la construcción de su nueva iglesia, que más tarde fuera el centro de atracción tanto de turistas como de fieles seguidores de la religión católica.

Toda la población trabaja incansablemente para revivir lo que sería su nuevo hogar, pues la erupción del volcán había causado innumerables pérdidas, el viejo San Juan desaparecía y los pueblos vecinos de Angahuan, Corupo, Zacán y Zirosto que en su momento pertenecieron a Parangaricutiro, pasaron al Municipio de Uruapan, juntamente con éste.

Los primeros ocho años de vida del Nuevo San Juan.



El 7 de febrero de 1950 se le cambió el nombre llamándole Nuevo San Juan Parangaricutiro, también conocido como Los Conejos y el 8 de agosto del mismo año se le atribuye como Municipio. Poco a poco fue recuperando parte del territorio perdido y junto con lo que el gobierno del estado les donara, se ha formado lo que hoy en nuestros días, es la grandiosa comunidad.

A pasos agigantados se puede observar el progreso del pueblo, tanto en avenidas, su plaza y la iglesia, como en sus nuevas y modernas construcciones de casas familiares.

Vista Aérea de San Juan Nuevo.

## El Actual San Juan. —

Es una población que a pesar de su corta edad, ha sabido sobreponerse ante los obstáculos que ha tenido desde su fundación, es una región rica tanto en recursos naturales como en su cultura. Sus antecedentes históricos como su medio físico-geográfico han influido mucho para su progreso y crecimiento.

Es indudable que Nuevo San Juan Parangaricutiro (Los Conejos) es uno de los pueblos de mayor atracción turística en el estado.



Niña portando un Traje Regional.



## Población. \_\_\_\_\_

El Municipio de Nuevo San Juan Parangaricutiro, cuenta con una población de 13,270 habitantes, resultados obtenidos en el VI Censo General de Población y Vivienda 1990, realizados por el Instituto Nacional de Estadística, Geografía e Informática.

## Medio Físico Geográfico. \_\_\_\_\_

**La ubicación** de San Juan, se localiza al oeste del estado, en las coordenadas 19° 25' 00" de latitud norte y en los 102° 8' 30" de longitud oeste, a una altura de 1,750 metros sobre el nivel del mar, con una superficie de 430.66 kms.2. Limitada al noroeste con Uruapan, al sur con Parácuaro y Gabriel Zamora, y al oeste con Peribán y Tancitaro; cuenta con 48 rancherías.

**Su hidrografía** es abastecedora para el sustento de la población y su agricultura ya que cuenta con el Río los Conejos y el Manantial del mismo nombre.

**El clima** es favorable tanto para su población como para sus sembradíos, cuenta con un clima templado con lluvias en verano que fortalecen su agricultura y con temperaturas que oscilan entre los 13 y 29° C.

**La flora** está constituida por bosques de coníferas, compuesto por pino, encino y oyamel.

**La fauna** es principalmente el venado, tejón, conejo, ardilla y aves silvestres. El uso del suelo es primordialmente forestal y en menor

proporción agrícola y ganadero.

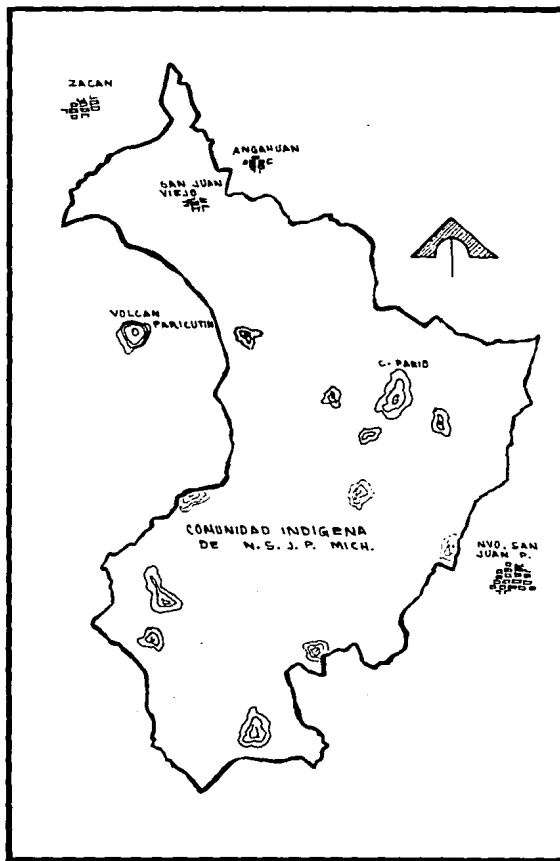

## Marco Social.

En cuanto a su **nivel académico**, el municipio cuenta con instituciones de Preescolar, Primaria, Secundaria y Bachillerato, contando también con los servicios del Instituto Nacional para la Educación de los Adultos y el Consejo Nacional de Fomento Educativo.

Para **el deporte**, la población cuenta con canchas deportivas para el baloncesto y balón-pié y el inicio material de la Unidad Deportiva y el Auditorio Municipal.

**Los servicios de salud** se ven compuestos por clínicas del IMSS-COPLAMAR y médicos particulares.

**La vivienda** está constituida por el uso de Construcción Típica del Pueblo.



materiales como el tabique y el concreto, principalmente, y en menor grado las construcciones de madera. En los últimos años se puede observar la construcción moderna y elegante.

En lo referente a **comunicaciones y transportes** el pueblo cuenta con línea telefónica, carretera federal Uruapan-San Juan y caminos de terracería para Tancitaro y Angahuan.

## Actividades Económicas. \_\_\_\_\_

**La población** económicamente activa es de 45% del total de la población, que se dedica a:

**Explotación forestal.** Teniendo en cuenta que el municipio posee bosques, gran parte de la población se dedica a la actividad maderera, trabajando arbustos de distintas especies.

**La agricultura** ha perdido fuerza ya que únicamente se cultiva el maíz, alfalfa y frijol.

Durante los últimos años ha tomado mucha fuerza **la fruticultura**, ya que ha sido muy importante para el progreso del pueblo, se produce principalmente el aguacate, seguido del durazno, manzana y pera.

**En la industria** se crean muebles para oficina y el hogar, así como astilla para la fabricación de papel y la madera aserrada.

**El turismo** se ve reflejado en sus artesanías, piezas tradicionales y manantiales.

## Perfil Cultural. \_\_\_\_\_

Este es uno de sus fuertes ya que el pueblo tiene



Imagen del Sr. de los Milagros.





Danza de los "Curpites".

mucho que presumir, pues sus antepasados les han legado un sinnúmero de fiestas populares, leyendas y costumbres.

**Sus fiestas populares** se pueden apreciar desde el inicio del año, comenzando con la danza de los Curpites (palabra tarasca que significa "Los que se juntan") que es muy propia y legítima del pueblo, durante los días 6, 7 y 8 de enero; seguida por la fiesta del carnaval, Semana Santa, el Corpus, el día de San Juan, fiesta de los barrios, la feria del 14 de septiembre (su duración es de casi un mes). Los días 8 y 12 de diciembre se festeja el Santo de La Inmaculada Concepción y la Virgen de Guadalupe respectivamente, para concluir con las Posadas que son de gran colorido y esplendor.

Cabe considerar que en San Juan Nuevo **las fiestas tradicionales** son enfocadas todas al culto religioso, en donde abundan los platillos típicos y las bebidas embriagantes.

**Los platillos típicos** que ofrecen al turista son las deliciosas corundas acompañadas de su sabroso churipo, principalmente, siguiéndole la Chanducatan y Atapacua platillos de origen netamente Purépecha.

**Los trajes típicos** son usados únicamente en los días de fiestas religiosas y de exposición, pues la población viste y calza ropa civil; se puede observar en ancianos principalmente el uso de prendas típicas como uso diario. Las vestimentas se componen del rollo de paño, delantales y mangas entre otros, que son realizados caprichosamente por el colorido y esmerado trabajo que estos presentan.

Sus artesanías son trabajo de madera como madroño, cueramo y palo blanco para la manufactura

de collares, pulseras, bolsas de mano, llaveros, ceniceros, aretes y gargantillas. También se elaboran trajes típicos como blusas y vestidos bordados.

Puede observarse que en San Juan Nuevo existe un gran número de visitantes que concurren al pueblo, especialmente los fines de semana.

## Lugares Turísticos.

Se considera que el turista únicamente visita la Iglesia y la Plaza Principal, retirándose sin conocer otros lugares que pudieran ser aceptables para pasar un día agradable. como:





**El parque San Miguel**, está ubicado en la entrada de San Juan sobre el Malpais que se puede considerar como mirador por estar en una superficie más alta que el poblado, ofreciendo una vista panorámica y una reproducción en maqueta de lo que fué el viejo Parangaricutiro. Cuenta con varios kioscos y un pequeño zoológico.

**El Lago de Los Conejos**, que es un lugar tranquilo ubicado en las orillas del pueblo, en donde el turista podrá disfrutar tanto del nacimiento del agua como de la frescura que ocasionan sus grandes y frondosos arbustos, cuenta con juegos infantiles pensando en un momento de recreo para sus hijos.

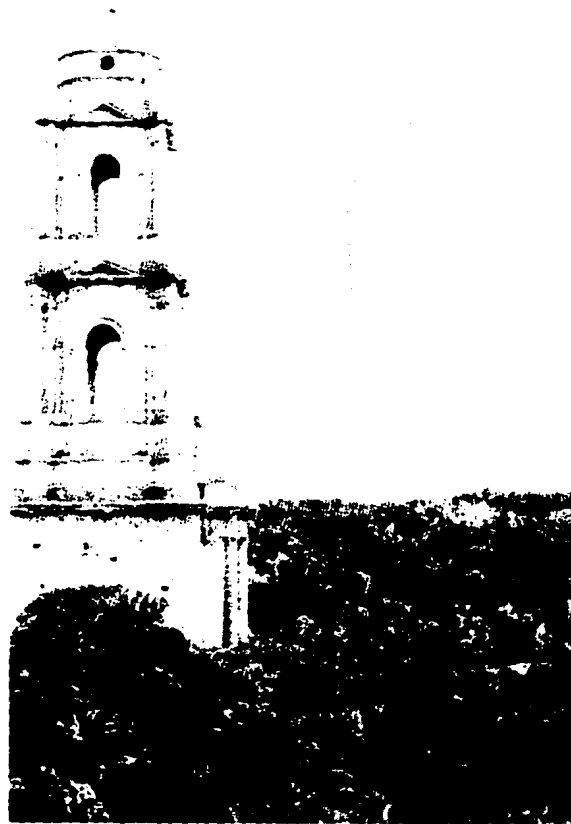

Ruinas del Pueblo de Parangaricutiro cubierto por lava del Volcán

**La ruinas del viejo San Juan.** es un gran espectáculo visual donde se pueden apreciar los restos de una cultura y el grandioso Volcán Paricutín que para llegar a su cráter, primeramente hay que cruzar un enorme campo de lava que rodea el cono volcánico. Actualmente se puede cruzar toda el área rocosa por una brecha que realizó la comunidad de San Juan, para hacer más fácil el acceso al visitante. Parangaricutiro ofrece el camino de terracería (en muy buenas condiciones) San Juan-Angahuan.

**La gran variedad de parajes** en los alrededores del pueblo son un motivo más de distracción y entretenimiento para los concurrentes, pues éstos ofrecen un contacto directo con la naturaleza.

Nuevo San Juan Parangaricutiro tiene recursos para ofrecer a los visitantes, únicamente hay que orientar y poner a su disposición información gráfica, para cuando el viajero o turista salga de su hogar tenga la idea de lo que puede encontrar en el transcurso de su visita.

# **CAPITULO**

---

# **4**

# EL DISEÑO DE CARTELES

## El Diseño Gráfico.\_\_\_\_\_

Es el medio más eficaz de comunicación gráfica-visual y que tiene el objetivo de resolver los problemas de comunicación de manera precisa y vanguardista, todo esto enfocado a productos, empresas, organizaciones y más.



Diferentes Especialidades del Diseño Gráfico.

En el Diseño Gráfico, podemos encontrar bastantes facetas que cumplen misiones de comunicación diferentes, pero que a su vez todas tienen la finalidad de transmitir mensajes directos y exactos.

## Origenes.\_\_\_\_\_

Sus orígenes se pueden encontrar desde el hombre primitivo, cuando éste quiso dejar huella de su existencia mediante las pinturas rupestres que realizaban en su morada (cavernas). Se considera que la primera manifestación de éste ser, fue en su propia mano que plasmó por medio de hoyin, lodo y materias naturales que su entorno le facilitaba, secuenciándole las escenas de cacería que realizaban para su sobrevivencia.

Los Fenicios crearon durante el segundo milenio a. C. un alfabeto bien fundamentado y estructurado para los fines de aquel entonces.

Los intentos de acomodar los textos en los libros a base de cuadrícula o filas, demuestran un intento de facilitar la comunicación en épocas antiguas.

Gutenberg inventó los tipos móviles en el siglo XV, años más tarde se originó la imprenta mecánica que dio fuerza a la creación de libros en serie.

El el siglo XIX se da la famosa Revolución Industrial y junto con ésta la litografía, que diera un empuje muy grande tanto al material impreso como al Diseño Gráfico, aunque para ese entonces todavía no se le conociera con este nombre, sino con el de Artes Gráficas.

Poco a poco grandes diseñadores europeos fueron dando a conocer la importancia que tenían las artes gráficas, difundiéndose por todo el mundo. Es hasta 1922 cuando el Diseñador William Addison le asigna el nombre de Diseño Gráfico.

Diseñadores de distintas nacionalidades aportaron grandes inovaciones para el Diseño Gráfico e hicieron de éste un medio indispensable en la comunicación.

Hoy en nuestros días se ha convertido en el arma favorita de productos, empresas y organizaciones.

## Su Función. \_\_\_\_\_

Es increíble el papel que desempeña el Diseño Gráfico actualmente, porque toda clase de empresarios y comerciantes se ven obligados a competir fuertemente con la competencia, con la finalidad de colocarse en el mercado consumidor.

Esta guerra entre comerciantes de bienes y servicios, ha propiciado el gran desarrollo del Diseño Gráfico, gracias a que les ha dado un magnifico resultado.

De esta manera se ha obligado al Diseñador a crear nuevos conceptos de diseño y tener ideas vanguardistas e innovadoras.



Los Antiguos en las Artes Gráficas.

## Campana Promocional.

Es muy extenso el campo de acción del Diseño Gráfico, y es por esto que se han originado varias ramas para su buena aplicación, como señalar e indicar, informar, identificar, prevención o guía, animación, métodos audiovisuales, publicidad, promocionar, entre otros.

Una campaña promocional consiste en dar impulso a un producto o lugar determinado mediante material gráfico, como folletos, trípticos, carteles, calendarios, etc., que cumplen la finalidad de promover o dar a conocer dicho producto o lugar.

Las campañas promocionales suelen tener gran éxito, pues los diferentes y particulares materiales gráficos que la componen, tienen el objetivo de trabajar juntos para lograr una mayor unidad y efectividad.

Muchas veces, el Diseñador Gráfico después de hacer un diseño con el fin de dar a conocer el producto o lugar deseado, tiene la necesidad de apoyarse en artículos promocionales, con la idea de acaparar aún más el comportamiento del hombre en su afán de consumir.

Algunos artículos clásicos que se ven en la promoción son el calendario, llaveros, ceniceros, agendas, carpetas, bolígrafos, reglas escolares o de trabajo, etc. Mas sin embargo, el publicista puede diseñar todo lo que a su imaginación venga, ya que éste no tiene límites de creatividad.

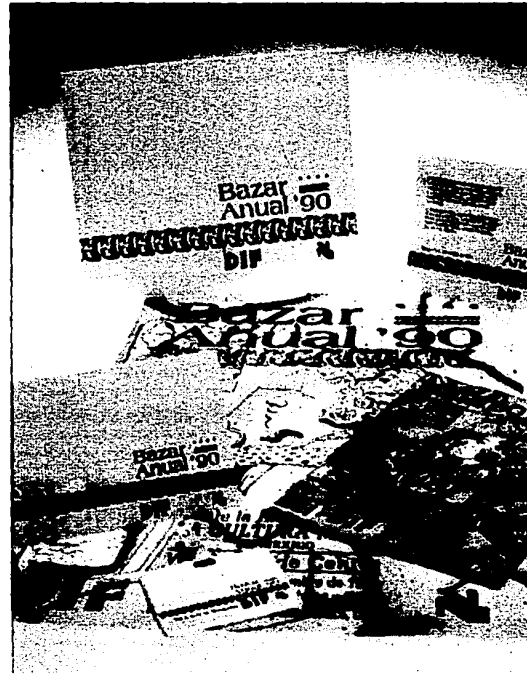

Promocional sobre Bazar Anual '90.



## El Cartel.

Es un medio de comunicación visual que se coloca en lugares públicos con la finalidad de dar un mensaje rápido y efectivo, que se caracteriza por su sencillez poderosa de llamar la atención en un instante. Definiciones que han dado algunos cartelistas: "El cartel, es un grito en la pared", "Es una violación visual", "No hay carteles buenos y carteles malos, hay carteles eficaces y carteles inútiles".

El diseño de carteles "es el territorio de la auténtica creatividad" porque en éste se plasman una basta cantidad de imágenes acompañadas de tipografía, que tienen la tarea de transmitir un mensaje inequívoco.

Cartel Turístico Español.



## Antecedentes Históricos del Cartel.

Todas las manifestaciones gráficas y artísticas del hombre, no tienen sus orígenes en fechas presentes; pues sin duda alguna se han venido desarrollando a través de los siglos.

El cartel tiene sus raíces en lo más profundo de la historia, ya que varios historiadores de diferentes nacionalidades han discutido el origen de éste, aunque nunca se ha llegado a un acuerdo.

Algo que sí podemos afirmar con seguridad, es que los antiguos pueblos europeos daban a conocer a sus habitantes por medio de imágenes los eventos o actividades que se realizarían en fechas próximas.

En la antigua Grecia Clásica se exponían las leyes grabadas con dibujos sobre piedra, para informar a la población.

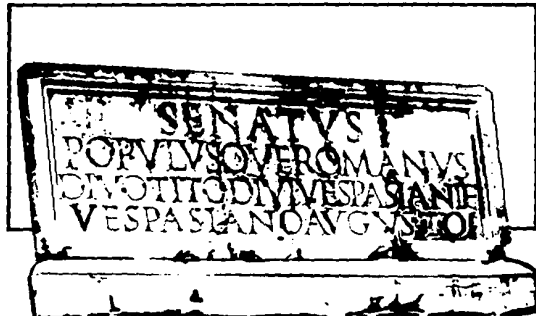

Con el paso de los años, se inventa la xilografía (grabado en madera), que dió fuerza a la actividad del cartel. Posteriormente se originó la imprenta que daría la creación en serie del mismo. Es así como se produce el primer cartel impreso en 1482, de origen francés. Fué también en la imprenta donde se origina el cartel tipográfico y con el descubrimiento de la litografía se obtuvo el cartel pintado en color.



En el siglo XIX con la aceptación de los procedimientos litográficos se alcanza una enorme difusión del cartel. Más tarde, se origina la fotomecánica y es entonces cuando el cartel se considera como un "factor básico en la publicidad" en nuestros días.

## Tipos de Cartel.

Debido a las funciones que desempeñan los carteles se les puede clasificar a qué tipo pertenecen. Algunos cartelistas coinciden en que existen tres tipos de carteles que son el social, comercial y decorativo.

**Cartel Social.**- Se caracteriza principalmente en su estrategia para informar a determinada clase social, o bien al público en general sobre una actividad, evento o suceso.

Formato Horizontal adecuado para algunos temas.

En esta especialidad podemos encontrar diversos géneros dirigidos a cierto tipo de eventos que a su vez enfocan el mensaje a ciertos espectadores, como el cartel turístico, político, cinematográfico, taurino, conciertos, congresos, etc. Y que regularmente tienen fines lucrativos.

Existen excepciones en esta especialidad, como lo es el cartel de prestigio, cuya finalidad es concientizar a la sociedad sobre los problemas que enfrenta el ser humano. Se caracteriza también por no tener fines lucrativos.



**Cartel Decorativo.-** Estéticamente hablando, existen muchos Carteles bien realizados que son dignos de coleccionarse, donde se plasman hermosos paisajes, monumentos arquitectónicos, obras de arte, problemas trascendentales, entre otros. Es tanto su valor artístico que se convierten en elementos decorativos de instituciones, casas familiares, museos, etc.

Carteles no Lucrativos o de Prestigio.

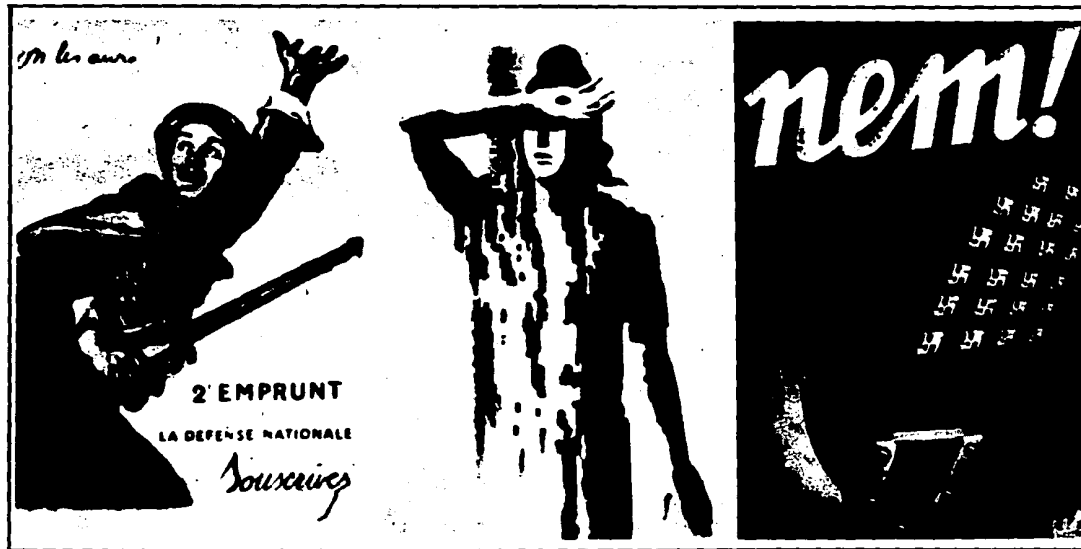

# UN BELLO PLUMAJE

La línea Tombo de plumas, lapiceros, plumados, marcadores de colores y permanentes, es el mejor plumero. Haz con tu pluma Tombo una clase de cartas y dibujos, firmas, propuestas, checks, menus, sobres, etc.

De venta en papeterías y almacenes de papelería.



**TOMBO**   
*Tiene tu pluma*

**Cartel Comercial.**- Todos los empresarios o comerciantes se ven en la necesidad de involucrar a sus productos o servicios dentro del mercado consumidor

mediante el cartel comercial, porque por medio de éste dan solución aparente a las necesidades del hombre.

Cabe considerar que existe una fuerte lucha entre las empresas por ubicar sus productos o servicios en el mercado, que origina la lucha entre carteles.

Son muy eficaces, ya que logran dar un mensaje que motiva al consumidor a adquirir cierto producto o servicio, originando mayores ingresos monetarios para los empresarios.

## Consideraciones para su realización.—

Cuando el cartelista o diseñador tiene la encomienda de realizar un cartel, primeramente debe tomar en cuenta diversas consideraciones o factores que determinan el diseño de éste. Por lo tanto, hay que establecer ciertos puntos como: qué tipo de información deberá transmitirse, qué formato es el adecuado para dicho tema, en qué lugares se colocarán, sintetizar la información al mínimo, qué es exactamente lo que se quiere comunicar, si la imagen es clara y expresiva, si funciona bien el texto y elegir la tipografía adecuada.

Estas son algunas de las más importantes cuestiones que debe realizar el diseñador de carteles, para que su trabajo pueda ser funcional.

La realización de carteles es toda una especialidad, por tener sus propias técnicas, requiriendo un profundo conocimiento tanto del uso del color y sus efectos, como una excelente creatividad y facilidad para la simplificación de las formas.

Los Carteles como Elementos Cotidianos.



La tipografía se maneja en caracteres grandes, pesados y de trazo sencillo, iluminándolos con colores que contrasten con el fondo para que resalten fuertemente.

Es de suma importancia considerar estos consejos de diseño, porque al aplicarlos se convierten en una garantía de nuestro trabajo y es casi seguro que el cartel tenga éxito.

## El Cartel... Factor Básico.

En toda campaña promocional o publicitaria, se hace uso de elementos gráficos como: folletos, trípticos, calendarios, etc. Pero sin nunca faltar el legendario y eficaz cartel, por ser un medio de comunicación de masas.

Siempre el público ambulante ha notado la presencia del cartel, pues el tamaño, color, fotografía, ilustración y tipografía, entre otros, han sido elementos que enriquecen la composición visual de éste medio de comunicación.

## Estilos o Técnicas del Cartel.

Existen varias formas de realizar o diseñar carteles, utilizando diversos elementos o técnicas para presentar el motivo deseado, el hecho de elegir cierta técnica, es porque éste representará más efectivamente el tema elegido.

## El Cartel Tipográfico.

Esta modalidad del cartel es una de las más usuales, ya que a las letras se les ha considerado como "signos con valor decorativo propio".

Las formas de elaborar estos carteles son tan inmensas, como variadas maneras de acomodar la tipografía en el campo visual. La tipografía se elige mediante un análisis de lo que se quiera representar y en donde éstas tengan rasgos o características que vayan de acuerdo con el tema.

Es muy necesario e importante un conocimiento amplio de los alfabetos y cada uno de los caracteres que el diseñador o cartelista dispone para la realización del cartel tipográfico. Mediante el color que se le asignará a la tipografía se logrará dar un enfoque aún más impactante y a su vez lograr un diseño equilibrado y armónico.

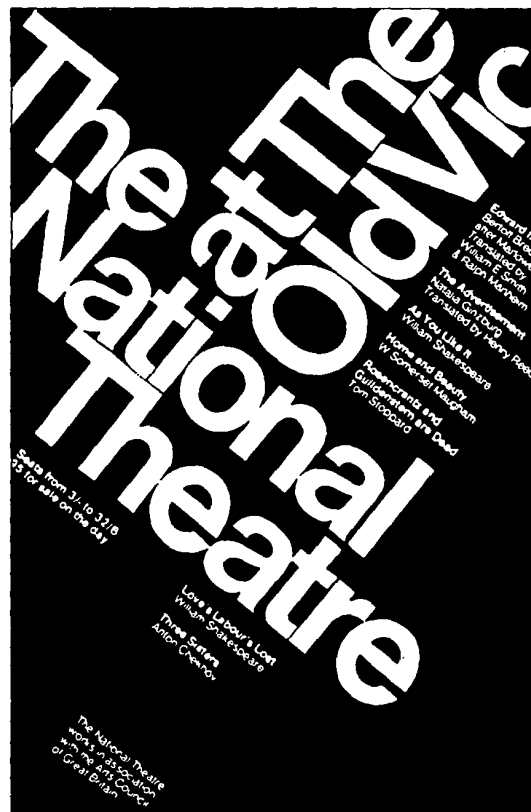

La Ilustración como Elemento de un Cartel.



## La Ilustración. \_\_\_\_\_

Es una forma de representar imágenes gráficas-visuales en diversas técnicas como el prisma color, pastel, gouche, plumilla, acuarela, puntillismo, entre otras.

La ilustración es muy efectiva para algunos tipos de carteles, como el cinematográfico y el taurino principalmente. Estas técnicas proporcionan una gran variedad de estilos para representar las imágenes, pues por medio de la ilustración logramos manipular o dar el efecto que necesitamos.

## Formas Geométricas.

El geometrismo es aceptado para ciertos temas, con la idea de que son más suaves para la vista y cansan menos que otras técnicas que los cartelistas utilizan, logran gran efecto si los colores están bien empleados.



## La Fotografía. \_\_\_\_\_

En los últimos años la fotografía ha tomado una gran fuerza en todos los medios de comunicación gráfico, pues sus grandes adelantos tecnológicos han permitido que ésta se haya colocado por encima de todas las técnicas de representación gráfica, ya que expresa realmente las cosas, cuando el tema o motivo así lo requiere.

Esta técnica se ve aplicada cada vez más en el cartel turístico que promueve determinado lugar, por esto la fotografía se ha convertido como obligatoria para este tema.

La manera de colocar la fotografía en el espacio de diseño es muy importante, pues es necesario hacer varias opciones y detectar cuál de éstas funciona mejor. En algunos casos la fotografía ocupará un mínimo de espacio sobre el formato y, en ocasiones, cuando el diseño así lo requiera será fotografía rebasada, logrando un grandioso impacto visual.

El hecho de utilizar la fotografía para el cartel no significa que ya está resuelto el mensaje que se pretende comunicar; hay aún muchos problemas que enfrentar todavía, desde el tamaño o proporción de la tipografía que reforzará la imagen hasta la posibilidad de cortar la foto por un lugar determinado.

Los lugares o elementos dignos de fotografiarse son todos aquellos que presentan motivos de interés para el consumidor o turista.

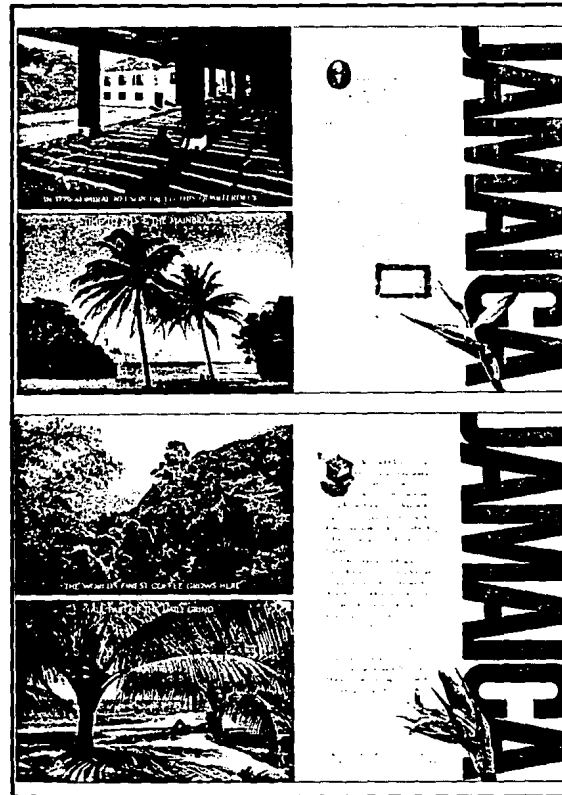

Carteles Turísticos de Jamaica.

En **fotografía turística**, resulta interesante plasmar tanto monumentos históricos como la arquitectura en avenidas románticas con sus balcones y frondosos arbustos. La iluminación trasera o contra luz origina paisajes extremadamente impactantes. Las composiciones artísticas que presentan los árboles, colinas, monumentos generan composiciones agradables muy fotogénicas. .

Los paisajes se pueden plasmar en sus detalles buscando las texturas de las hojas, las rocas, los árboles o bien, agrupaciones de naturaleza muerta.

Fotografía que Resalta las Texturas.

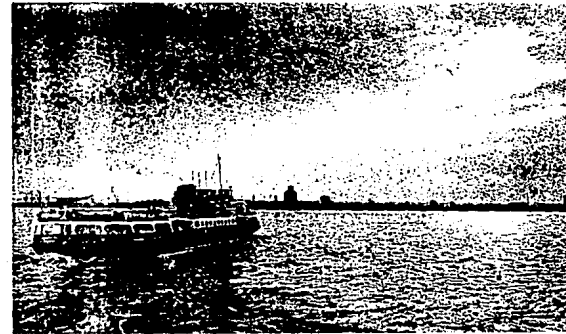

Fotografía Turística apta para el Cartel.



Fotografía aplicada en un Cartel.

El empleo de la fotografía es muy representativa para interpretar lugares turísticos.

## El Arte, al Cartel. \_\_\_\_\_

Esta gran disciplina se ve aplicada con frecuencia en carteles de exposición, tanto de objetos antiguos como de promoción de algún museo de arte.

Para estos casos es bien práctico retomar algún elemento representativo como una escultura o pintura, siendo ésta la base primordial del cartel. Estos recursos motivan directamente al espectador ya que le ofrecen un panorama de lo que encontrará en su visita a dicho lugar.

## El Fotomontaje. \_\_\_\_\_

Considerado como una arma más para el diseño del cartel. Por medio de varias fotografías podemos realizar algunos trucos para que nuestra imagen tenga una visión más atractiva y en algunos casos -- fantástica.

Es importante saber ejecutar las uniones de las fotografías empleadas, con la idea de minimizar los errores.

El fotomontaje surge cuando una fotografía sola no cumple directamente con su cometido y es aquí cuando surge la propuesta de insertarle motivos de mayor interés.

# AFRICA



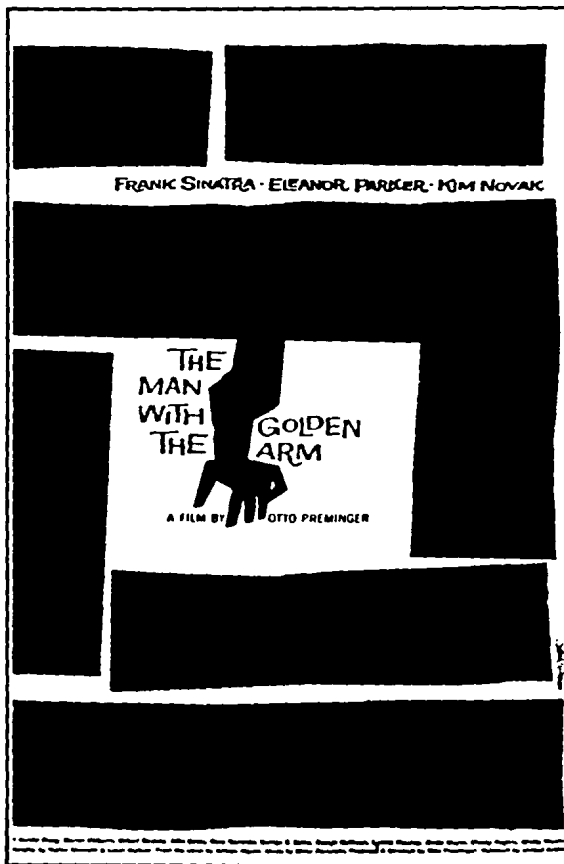

## Formas Abstractas.\_\_\_\_\_

Los gráficos abstractos se adoptan en muchos medios de comunicación gráfica para manifestaciones publicitarias. El cartel también ha retomado esta modalidad para temas farmacéuticos, arquitectónicos o simbología, suelen ser muy prácticas y efectivas ya que "el cartel no se lee, únicamente se ve al pasar".

## Elementos Significativos. \_\_\_\_\_

Todos los recursos que tengamos a nuestro alcance sirven para nuestro diseño de carteles, el simple hecho de utilizar desde recortes de fotografías, dibujos infantiles, grabados y texturas, hasta pedazos de nuestra misma herramienta o material de trabajo, para la ejecución de carteles, es totalmente valioso, pues el diseñador tiene la capacidad de acomodar los elementos gráficos en un espacio determinado y que a su vez tengan equilibrio y armonía visual.

---

## El Formato.

---

Hablar de formato, es saber en qué determinado campo visual realizaremos nuestro cartel, en dónde vaciaremos nuestra lluvia de ideas.

Existen muchas medidas para el Cartel, algunas ya establecidas y otras adaptadas a las necesidades requeridas, algunos cartelistas toman el formato 70 X 100 cm. y luego lo reducen para diferentes aplicaciones.

Es también muy usual trabajar el cartel en

proporción de la hoja tamaño carta (21.5 X 28 cm). Se puede manejar 2, 4, 6, 8 y 16 cartas, ya sea vertical y horizontal según las necesidades del diseño .

Para otros casos, el formato cubrirá un metro cuadrado de medidas 841 X 1189 mm. y se manejará en proporciones a éste, ya sea un medio, un cuarto, un sexto, etc., en donde el lado largo es igual a la diagonal del cuadrado construido sobre el lado corto.

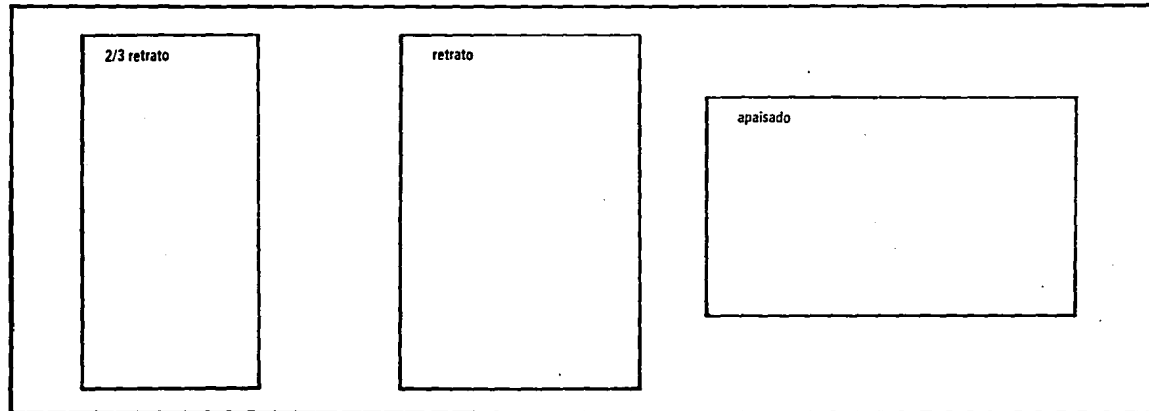

## La Reticula. \_\_\_\_\_ Las Texturas. \_\_\_\_\_

Todo diseño tiene la necesidad de regirse por una retícula, en algunos casos como el diseño editorial, es muy compleja y estudiada, para otros como el cartel no es necesario un estudio completo, basta con acomodar los elementos de diseño en una simple retícula que ordene los elementos que lo conforman.

En algunos casos, los carteles contienen muchos elementos fotográficos o ilustrativos y es aquí donde se requiere de una retícula que proyecte a sus partes de una manera armoniosa y equilibrada.

Otras veces los carteles contienen mucha tipografía y lo ideal es justificarla en una sencilla retícula que ordene adecuadamente la tipografía.

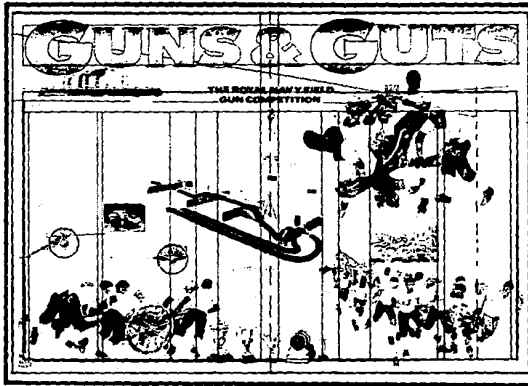

Reticula que Ordena los Elementos.

Es de gran apoyo auxiliarse de las texturas, ya que ofrecen al diseñador grandes opciones en su diseño. Se pueden manejar en pequeñas partes o grandes áreas que funcionan como fondo visual, también se puede colocar sobre estas los títulos y textos para lograr un mejor diseño.

Podemos sacar las texturas de troncos de árboles, rocas, plantas, telas, etc., que son de gran ayuda para el cartel.

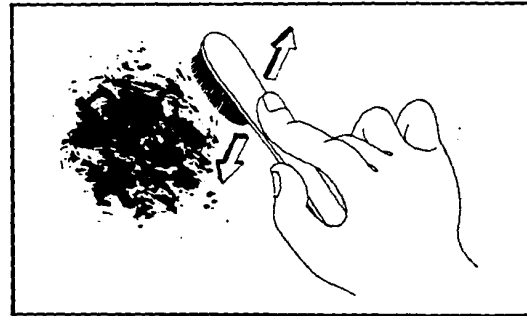

Formas de Representar Texturas.

Cartel para la ONU sobre el Día Mundial del Medio Ambiente.



## El Slogan.

Cuántas veces recordamos a los productos por la simple frase que estos utilizan, mas no por el nombre. Dicha frase se maneja como apoyo a la escena que se está presentando en el cartel pues la relacionan directamente con el diseño, para penetrar más en el espectador.

El slogan se ha manejado tanto en productos como en organizaciones y se ve aplicado en el cartel.

"A que no puedes comer solo una", "Es lo de hoy", son los slogan de Sabritas y Pepsi, respectivamente; aunque no hace falta decir el producto que representan, porque estas frases ya las tenemos guardadas en nuestra mente.

Asi pues, para los carteles turisticos se puede hacer uso del slogan como un elemento más de comunicación.

---

## El Color.

---

"El color es una sensación del ojo humano producida por estímulos luminosos".

Mediante el color podemos dar un tinte o coloración determinada a nuestro diseño, con la finalidad de hacerlo más representativo para motivar y atraer la atención del espectador.

Psicológicamente cada uno de los colores tienen diferentes reacciones en nuestro inconsciente dando una dirección de actitud para el hombre, algunos ejemplos son: rojo: amor, desafío, fuego y pasión; verde: frescura y tranquilidad, etc.

Ya que todos los colores tienen su significado, es necesario e importante darle al cartel un significado por medio del uso del color, ya que "El disponer del color no significa abusar de él".





## El Logotipo. \_\_\_\_\_

El logotipo es la imagen visual más sintetizada y concreta en la representación de un concepto, que proyecta calidad y confianza de los productos, empresas y organizaciones.

Actualmente el logotipo es considerado como un medio muy efectivo de transmitir un mensaje a los consumidores de bienes y servicios.

Es un lenguaje internacional de mensajes abreviados, que captan fácilmente todos los habitantes del mundo por su simbólica manera de representar las cosas.

## Clasificación. \_\_\_\_\_

Existen bastantes maneras de realizar logotipos, porque el diseñador cuenta con muchos elementos gráficos para representarlos, se apoya desde difíciles estilizaciones de plantas, animales o cosas, hasta la simple y sencilla firma del nombre de una mercancía, empresa o institución.

Debido a la forma de proyectarlos ante el consumidor se les puede clasificar a qué estilo pertenecen. A continuación conoceremos algunas maneras de realizar logotipos:

**Logotipo solo con el nombre.-** Es uno de los casos más sencillos y prácticos del logotipo, porque únicamente utiliza tipografía, dándole un estilo gráfico particular que se haga diferenciar de sus competidores.

*Lyncott*  
AVON

**Logotipo con nombre y símbolo.-** Para estas representaciones el diseñador también busca una tipografía que contenga rasgos que proyecten características de la empresa o producto que se pretende realizar, buscando la forma adecuada y funcional de ubicar el nombre dentro de una figura geométrica como: un óvalo, triángulo, etc.



**Logotipo asociativo.-** Aquí se encuentra la auténtica libertad de representarlos, ya que el diseñador se apoya en todos los recursos existentes de imágenes visuales que se relacionan instantáneamente con el concepto que se pretende proyectar y son muy funcionales, pues la imagen y el nombre logran un grandioso impacto visual.

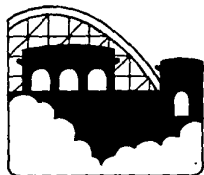

**Bosque de  
Chapultepec**

**Logotipos con el nombre en versión pictórica.-**

En este caso se toma un símbolo visual distintivo que junto con el nombre logran un diseño sencillo y eficaz.



**Logotipos alusivos.-** La relación entre el gráfico visual y el nombre no es tan directa como en otros casos, ya que el diseñador justifica de donde se originó dicho gráfico.



**OPTISERVICIOS**

**Logotipos abstractos.-** Para estos diseños las imágenes que proyecta nacen de justificaciones muy remotas, con la idea de transmitir fuerza y sensación de movimiento asociada con la función de las empresas principalmente.

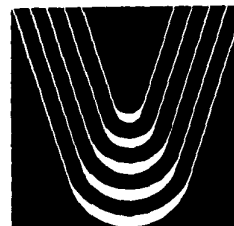

Esta clasificación nos brinda diferentes opciones para la realización del logotipo que representará al pueblo de San Juan Nuevo, para aplicarlo a los carteles que pretendemos realizar.

ESTA TESIS NO DEBE  
SALIR DE LA BIBLIOTECA

## El original en la Reproducción.

Después de que se ha bocetado el cartel, claro habiendo tomado en cuenta las consideraciones que en páginas interiores hemos mencionado, procederemos con su realización: es necesario que nuestro trabajo contenga el 100% de calidad para que su reproducción sea de la misma manera.

Es de suma importancia conocer las normas que rigen la elaboración del original mecánico, ya que "La calidad de impresión habla de quien la genera"

Reproducción es volver a producir exactamente lo mismo que es único, precisamente por esta razón. El Diseñador o Cartelista debe conocer los medios de impresión con las ventajas y desventajas que reproducirán su original.

## Medios de impresión.

Existen muchos medios para reproducir un cartel, los cuales es necesario conocer para saber qué garantías de impresión nos ofrecen y desde luego los costos, que para muchos casos éste factor limita al Cartelista a darle a su diseño más colorido.

La Serigrafía y Offset son los medios más aceptados para reproducir un original mecánico para Cartel, ya que sus características favorecen y abastecen dicha reproducción.

La Serigrafía es una técnica de impresión cuyas características principales radican en un bastidor de tejidos calibrados de nylon que permiten a través de una retícula de hilos muy cerrada; el paso de tintas especiales que en otras áreas bloqueadas por emulsión fotográfica, impiden el paso de dichas tintas.

Esta técnica ofrece impresiones de fotografías por medio de la selección de color (Cyan, Magenta, Amarillo y Negro) imágenes en alto contraste, o tintas planas y desde luego la impresión de tipografía en caracteres pequeños.

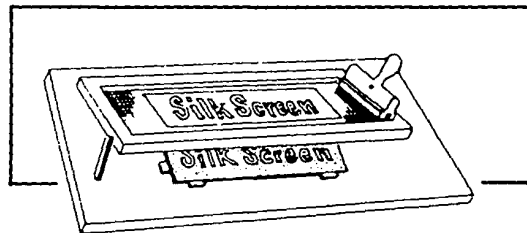

Mediante este medio se pueden manejar bastantes tintas que en otros sistemas se elevarían los costos. Actualmente la moderna maquinaria serigráfica permite la reproducción de grandes tirajes con una velocidad que puede competir con los clásicos medios de impresión.

El offset es un sistema de impresión a gran velocidad, cuyas características se basan en la tinta grasa y el agua, que son elementos que se rechazan debido a sus propiedades químicas.

El proceso es mediante una lámina que reproduce el diseño presionada por un rodillo, que toma la tinta grasa y las partes o zonas blancas aceptan el agua y rechazan la tinta, de esta manera es como se imprime únicamente el diseño que se encuentra en la

superficie de la placa metálica.

Considerado como un sistema muy adecuado para la reproducción de Carteles, por las características que posee dicho medio de impresión.

Sus ventajas son que puede imprimir la selección de color con el 100% de calidad y puede producir miles de tonos o colores especiales, aplicados en grandes formatos.

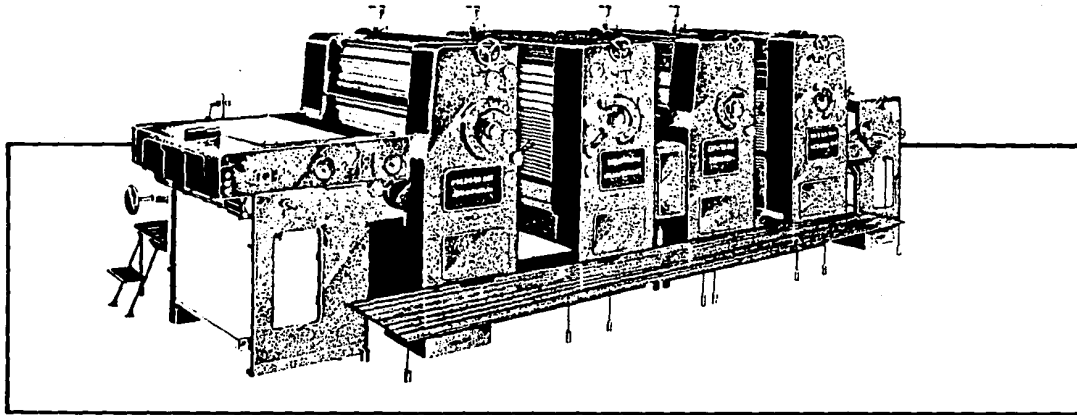



# CONCLUSION

La investigación y análisis que hemos llevado a cabo, con la finalidad de realizar una línea de carteles turísticos para promover el poblado de Nuevo San Juan Parangaricutiro, indudablemente nos ha brindado suficientes armas para realizar dicho proyecto, porque tanto el estudio de la población, desde sus orígenes hasta nuestros días, como las bases del Diseño Gráfico en la realización de carteles, sin duda alguna han fortalecido nuestro conocimiento respecto al tema, para desarrollarlo más amplia y efectivamente.

Uno de los primeros planteamientos que adoptamos, es que los carteles turísticos funcionan mejor en formato horizontal o apaisado, ya que este campo visual nos ofrece mejores opciones de diseño para la fotografía paisajista o panorámica.

Después de analizar las diferentes opciones o maneras de representar a los carteles turísticos en su elemento central o primordial, consideramos el empleo de la fotografía como única solución satisfactoria para plasmar lo agradable e interesante de los diversos lugares dignos de promoverse, que ofrezcan y brinden al turismo nacional, momentos agradables en el transcurso de su visita.

Es indispensable que los carteles turísticos se identifiquen por la similitud del manejo de los elementos que lo conformen, basados en una retícula para lograr mayor unidad en su mensaje, sin olvidar el empleo del logotipo que represente de manera correcta y sintetizada al poblado ya mencionado.

Es también recomendable hacer uso de alguna frase o slogan que refuerce la imagen visual que se plasmará en los carteles, ya que funciona como un elemento más de comunicación dirigido al turista nacional.

Hemos considerado las mejores opciones para realizar nuestro proyecto, esperando que este transmita un mensaje efectivo al contacto con el espectador, y que la campaña promocional tenga gran éxito.

# **SEGUNDA PARTE**

## **SOLUCION DEL PROYECTO**



## Bocetos del logotipo.

En los primeros intentos por realizar el logotipo para la población de Nuevo San Juan Parangaricutiro, se trató de presentar una imagen que fuera muy fácil de identificar, ya que se tomó en cuenta que nuestro diseño va dirigido a todo el pueblo mexicano.

Primeramente, tuvimos que compactar e invertir el nombre de la población, dejando únicamente el nombre de San Juan Nuevo, ya que para nuestro propósito consideramos que de esta manera funcionaba mejor.

En cuanto al símbolo o imagen que reforzaría la tipografía, fueron de venados y conejos, (animales que predominan en la región), el Volcán y elementos de la Iglesia del pueblo como la torres, cúpula, etc.

Se optaron por todas estas imágenes con la idea de transmitir al espectador una relación directa que proyectará la esencia de la población.





## Diseño de logotipo.—

Después de haber analizado las diferentes opciones que teníamos sobre las imágenes, se decidió que la torre de la Iglesia del pueblo era la mejor opción, ya que ésta interpreta un pueblo de grandes tradiciones, leyendas y costumbres.

La estilización de juegos pirotécnicos que manifiestan las fiestas populares del pueblo, llenas de colorido y folklore.

También se utiliza un arco o ventana que tiene la función de suavizar el diseño, porque la torre termina en una punta y es muy agresiva visualmente. El arco o ventana es también un elemento de construcción que se puede ver en San Juan Nuevo.

La tipografía cumple también una función muy importante, en donde la palabra "SAN JUAN" va en tipografía Benguiat bold (en altas), para interpretar la fuerza de su cultura y tradición; la palabra NUEVO fue resuelta con tipografía Helvética bold, en donde los rasgos de los caracteres son simples, que van de acuerdo con dicha palabra; ambas palabras logran un contraste de tipografía agradable que, junto a la imagen estilizada de la torre, logran un diseño efectivo.





## Negativo.

El negativo es otra manera de representar el logotipo, que tiene la ventaja de hacer algunas variantes en cuanto a aplicación se refiere. En el negativo no cambia ningún rasgo o parte del diseño., únicamente invierte la figura y el fondo para lograr dar otro enfoque o faceta del logotipo.



## Positivo, versión Michoacán. \_\_\_\_\_

En esta versión del logotipo de San Juan Nuevo, únicamente se adaptó e integró la palabra "Michoacán", metiéndose la letra "h" en la pleca del logotipo, de esta manera se integra todo el diseño.

La idea de hacer otra versión es porque se pensó en la gran variedad de aplicaciones que tendrá el logotipo, en donde requiere el refuerzo de la palabra "Michoacán" para diseños que circulan a nivel nacional, y el logotipo con el nombre de San Juan Nuevo serán para nivel local o estatal en donde ya es conocida la población.

---

## Negativo.

De igual manera donde se presenta el logotipo en negativo de San Juan Nuevo, se presenta también en versión Michoacán, para aplicaciones que requieran de otro enfoque o faceta de la misma línea de diseño.



## Reticula.

Es una matriz gráfica representada por módulos, en la cual está basado el logotipo para facilitar su reproducción con exactitud, principalmente en grandes dimensiones en la proporción adecuada, quedando 32 (ancho) por 53 (alto).



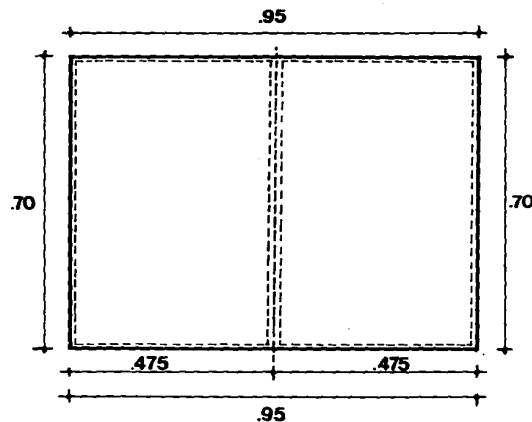

## Formato del cartel. —

Antes de realizar los primeros bocetos para el cartel, tuvimos que decidir el formato o tamaño de los carteles. Primeramente buscamos el papel en que se imprimirían los carteles y que fue en papel couche, eligiéndose este por la calidad que tiene cuando se imprime la selección de color, en donde un pliego mide 70 X 95 cms., y doblándolo a la mitad nos da el formato 67 X 45 cms., ya considerando los márgenes con los que las pinzas de la imprenta manejan el papel. Este formato se aplicó en posición horizontal y vertical según las necesidades.

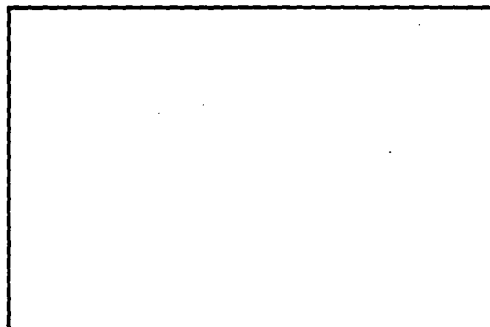

**HORIZONTAL**

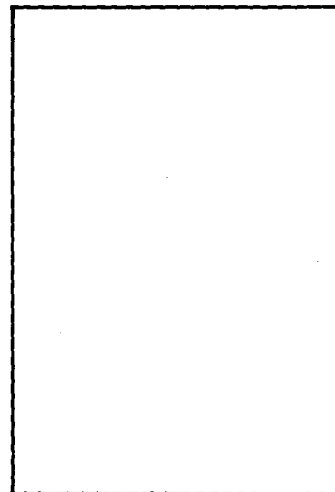

**FORMATO VERTICAL**

## Bocetos del cartel. —

Se realizaron diferentes opciones de integrar los elementos que conformarían el cartel (fotografía, logotipo, slogan, textos, etc.) buscando desde acomodos dinámicos o formales.

Se decidió por un acomodo formal, ya que el tipo de fotografía que utilizaríamos nos permitía una buena composición, en donde la fotografía se rebasa en la parte superior de ambos formatos (horizontal y vertical), con la idea de dicha fotografía se mete en un campo visual que a su vez se enmarca para ser decorativa. Todos los demás elementos se ubican en la parte inferior, en donde el logotipo se mete un poco en el espacio de la fotografía, para lograr mayor integridad.

El nombre del lugar y del slogan van sobre una línea horizontal y un pequeño texto debajo de ésta.

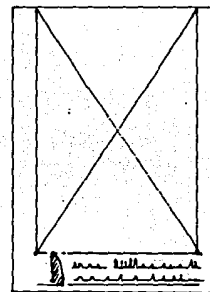
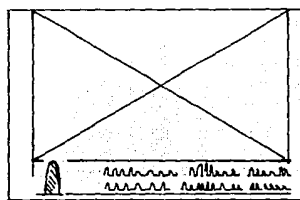
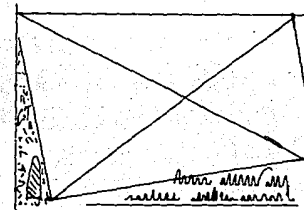
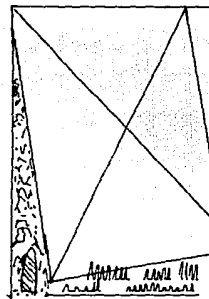
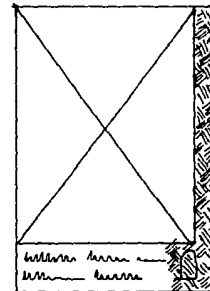
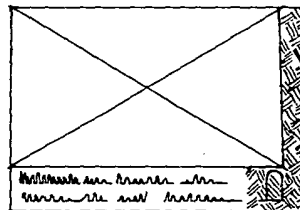

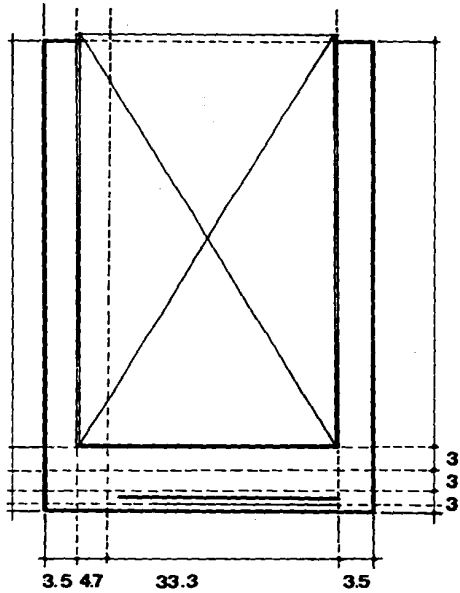

## Retícula del cartel. —

La retícula de los carteles fue realizada para acomodar tanto las fotografías como los slogans, ya que son los únicos elementos que cambian en los carteles, dejando intacto los demás elementos como logotipo, texto, etc.

**58 CMS**

Tanto en el formato horizontal como vertical, la retícula fue proporcionada para que ambos quedaran equilibrados y tuvieran el mismo peso visualmente.

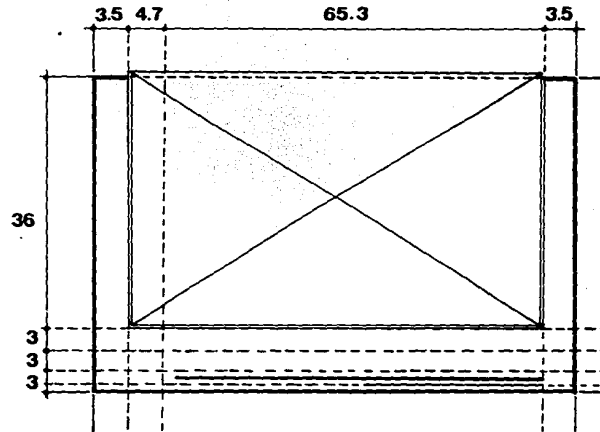



## Carteles formato horizontal.



La idea de realizar carteles en dos formatos es porque el tipo de fotografía que obtuvimos tienen la necesidad de visualizarse en diferentes campos visuales, pero conservando la misma unidad para lograr un mismo concepto del diseño.

Se pensó en una panorámica de San Juan Nuevo, porque ésta da a primer vistazo el lugar anfitrión y lo que éste puede ofrecer al turista. En este cartel se puede apreciar tanto el tipo de construcción como el medio ambiente que lo rodea.

El Lago los Conejos es un lugar en las orillas del pueblo. Es un lugar tranquilo y que por medio de éste informamos al turismo de las riquezas naturales con las que cuenta Nuevo San Juan Parangaricutiro.

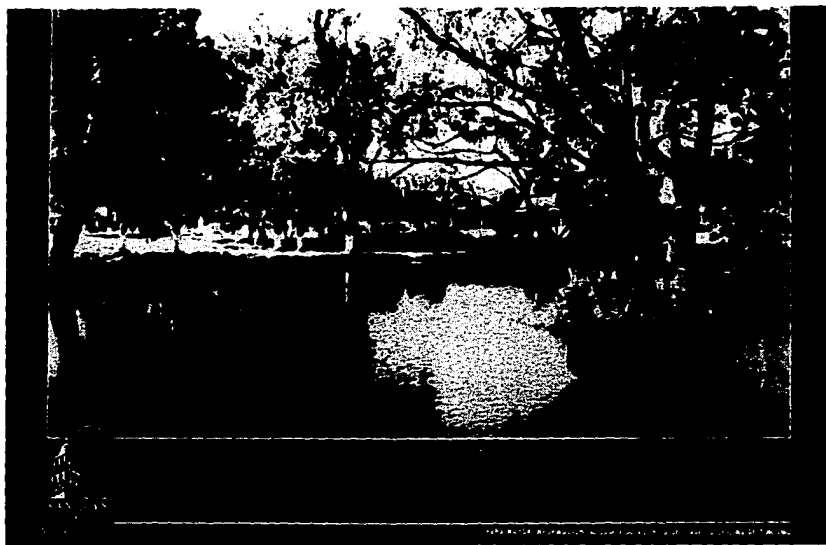

El atardecer en San Juan Viejo nos muestra el gran espectáculo que logra este paisaje, por medio de esa inmensa gama de colores, luces y tonos naturales llenos de colorido, dignos de que el visitante los disfrute y que se localiza a tan solo una hora de San Juan Nuevo.

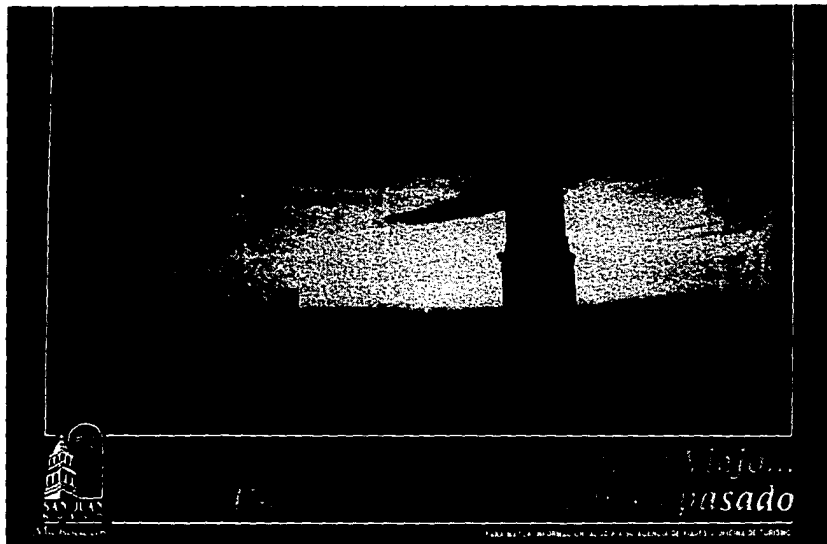

## Carteles formato vertical.

Algunas fotografías obtenidas no se adaptan al formato horizontal, es por esto que se realizaron en formato vertical, ya que ahí las imágenes podrían lucir en su máxima expresión, conservando el mismo estilo de diseño.

Si la imagen del Sr. de los Milagros ya es conocida en algunos lugares del territorio nacional por sus seguidores católicos, consideramos que no está por demás difundirlo en el resto del país, pues ésta imagen es la que ha logrado la difusión de San Juan Nuevo.



La Iglesia del Sr. de los Milagros es una verdadera joya arquitectónica, debido a su monumentalidad y decorado que consideramos un lazo de atracción al visitante.



PARA MÁS INFORMACIÓN, ACUDE A LA ASOCIACIÓN DE TURISTAS Y OFICINA DE TURISMO

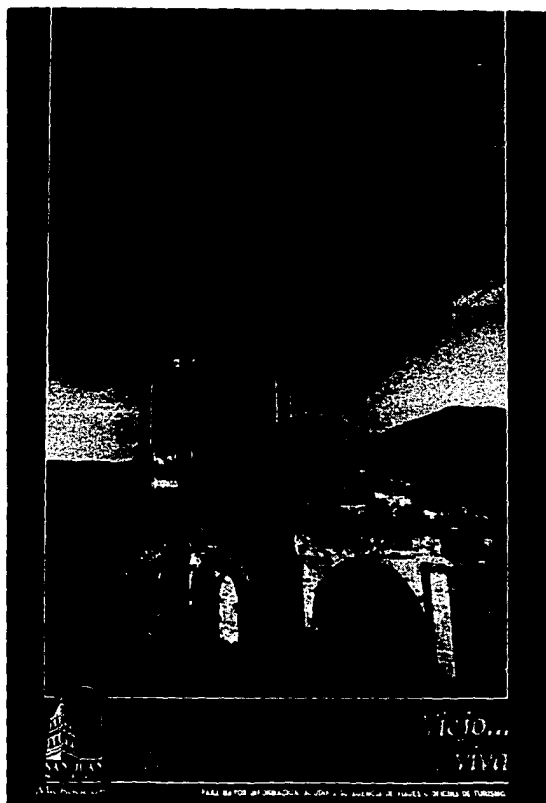

Las ruinas de San Juan Viejo muestran al turista los restos de una cultura que, a pesar de su tragedia, se siente la presencia de un pueblo, por lo espectacular que es ver una iglesia atrapada entre las inmensas rocas.

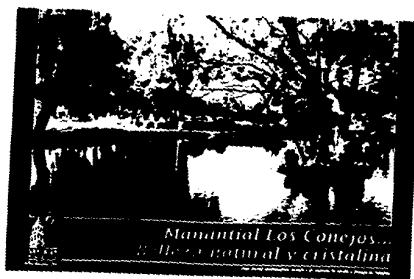
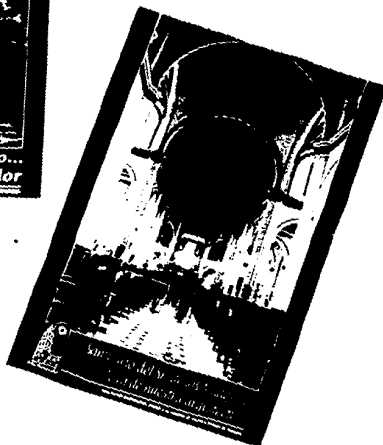

**Atardecer en San Juan Viejo...  
Un encuentro con nuestro pasado**

**San Juan Nuevo...  
50 años de esplendor**

**Manantial Los Conejos...  
Belleza natural y cristalina**

## **Nombres del lugar y slogan.**

Los nombres y slogans fueron pensados para integrar más el concepto que se quería expresar y por medio de éstos, reforzar la imagen o fotografía que se está representando.

Fueron realizados en tipografía Lucida bold italic (altas y bajas) porque sus caracteres van muy de acuerdo con los slogans. Cada uno de los nombres fue adaptado a su formato deformando la tipografía, pero sin perder su unidad.

La tipografía utilizada en el texto informativo es Helvética bold, ya que es muy legible, logrando un contraste tipográfico con las demás tipografías utilizadas.

**Imagen del Sr. de los Milagros...  
Símbolo de nuestra fé**

**Santuario del Sr. de los Milagros...  
Joya de nuestra arquitectura**

**Ruinas de San Juan Viejo...  
Nuestra herencia sigue viva**



## Retícula del Folleto. —

Después de tener el diseño de los carteles, nos vimos en la necesidad de realizar un folleto, el cual fuera con el mismo estilo de diseño para que el usuario los relacionara fácilmente.

La retícula fue realizada en tres partes, dos iguales y una desigual, con la idea de hacerla más dinámica. En las dos partes iguales, se diseñó con dos columnas para tener más opciones en la composición, y la parte desigual es más chica y totalmente decorativa.

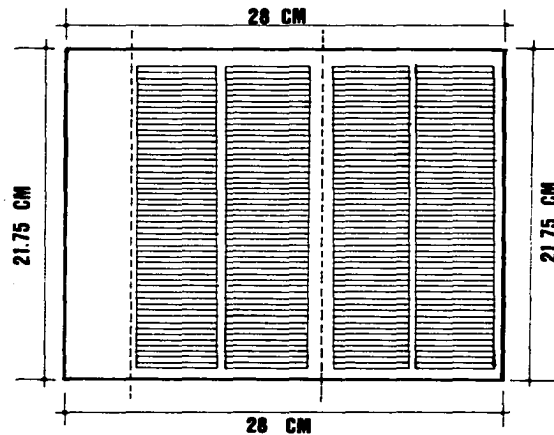

## El folleto. —

El folleto fue realizado para reforzar a los carteles, pues éstos contienen la información que el

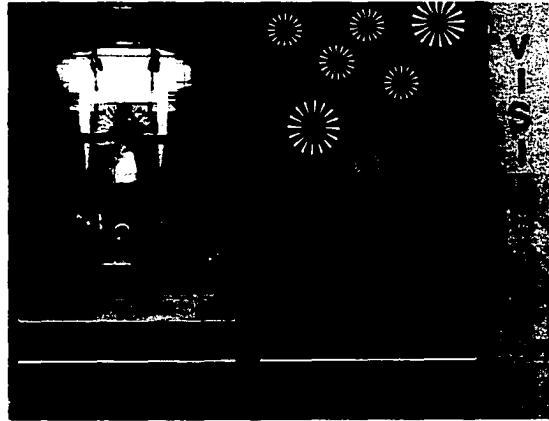

turista desea conocer, orientándolo desde la ubicación geográfica de San Juan Nuevo, hasta cómo llegar a los lugares que se encuentran en la población y sus alrededores.

Se diseñó llevando el mismo estilo que los carteles, conservando las mismas tipografía, color y las fotografías rebasadas en la parte superior.

La parte exterior es totalmente decorativa para lograr una aceptación y la parte interior es texto informativo acompañado de fotografías, haciéndolo agradable e interesante.

## **Estudio cromático.\_\_\_\_\_**

Se realizó un estudio de color, tanto en los carteles como en el folleto, decidiendo que ambos serían en los mismos colores para que el espectador pudiera identificarlos y relacionarlos más rápidamente.

Los colores empleados fueron el color vino para el fondo de los carteles, con slogan en dorado (pantone) y logotipo y texto en blanco. También se utilizaron los mismo colores para el folleto.

Ya acomodando los elementos del cartel, logran un gran contraste tanto la tipografía como con la fotografía empleada.

El color vino se empleó, ya que es un color muy usado en San Juan Nuevo para la realización de trajes típicos, junto con el color dorado.

## **Presupuestos.\_\_\_\_\_**

Existen diversas maneras de calcular el costo de nuestro proyecto, ya que nuestro cliente (Cámara de Comercio junto con la Iglesia del Señor de los Milagros) deberá saber sobre el gasto monetario que tendrá al concluir el trabajo.

El cliente deberá estar informado tanto de los honorarios del Diseñador Gráfico, como de la producción de originales y mecánicos para la imprenta y la reproducción e impresión de nuestros carteles y folletos.

Los honorarios como Diseñador se pueden cobrar por horas de diseño, en donde cada hora ya tiene su tarifa establecida, considerando al final un 10% de utilidades.

Otra manera en la que se basa el Diseñador Gráfico para cobrar su trabajo es por cuota definida, esto es, que por cada diseño que realiza (un logotipo, un cartel, un folleto, un anuncio para revista, etc.), ya tiene su precio establecido.

En la producción de originales mecánicos, el Diseñador cobra por horas de armado, considerando los gastos que implica parar tipografía, fotolito, etc.

Ya en la producción final, el Diseñador o el cliente pueden buscar la imprenta que mejor les convenga, ya sea por calidad de impresión y presupuesto.



---

## **Conclusión.**\_\_\_\_\_

Se ha realizado nuestro proyecto cuidadosamente, tomando en cuenta la trayectoria de San Juan Nuevo en todos sus aspectos, así como las normas que rigen en el Diseño Gráfico.

Es por esto que consideramos que nuestro proyecto cuenta con valores estéticos y funcionales para que la campaña promocional tenga gran éxito.



• DIRECTOR GRAL. JOSE MA. BANDERAS  
El Comunero  
Periódico Mensual.  
Nuevo San Juan Parangaricutiro, Mich.

• DAVID ZAVALA ALFARO.  
Agonía y Extasis de un Pueblo.

• SALVADOR CUARA AMEZCUA.  
Vida y Tragedia de Parangaricutiro, Mich.  
Un Pueblo Tres Etapas.

• Enciclopedia de México.  
Tomos número 9 y 12.

• Lagos Azules y Fuertes Montañas.  
Colección Monografías Estatales.

• NESTOR GARCIA GANDINI.  
Marcaras, Danzas y Fiestas de Michoacán.  
Comite Editorial del Gobierno de Michoacán.  
México, D.F. 1985.

• ALFREDO CAREAGA Y VICTOR GEREZ.  
Guía Turística Historia y Geografía de México.  
Navarrit, Jalisco, Colima y Michoacán.

• SALVADOR RESENDIZ ARREOLA.  
Michoacán y sus Municipios.  
Gobierno del Estado de Michoacán.  
Morelia, Mich., 1991.

• ALAN SWANN.  
Como Diseñar Reticulas.  
Manuales de diseño GG / México.

• IVAN TABAU.  
Dibujando Carteles.  
Ed. CEAC.

• HUGH MARSHALL.  
Diseño Fotográfico.  
Manuales de diseño GG / México.

• JOHN MURPHY / MICHAEL ROWE.  
Como Diseñar Marcas y Logotipos.  
Manuales de diseño GG / México.

• JOHN LAING DIRECTOR.  
Haga Ud. Mismo su Diseño Gráfico.  
Ed. Herman Blume.

• RAUL ERNESTO BELTRAN CRUCES.  
Publicidad en Medios Impresos.  
Ed. Trillas 2a. Edición.

• DISEÑADORES MEXICANOS  
Diseño Mexicano Industrial y Gráfico.  
Grupo Editorial Iberoamérica.