



UNIVERSIDAD NACIONAL AUTONOMA
DE MEXICO

ESCUELA NACIONAL DE ESTUDIOS PROFESIONALES

"ARAGON"

ESTE MATERIAL NO
SALE DE LA SALA
CONSULTA

249

Brozo y el uso del
lenguaje a través
de su empatía
con el público

TESIS

Que para obtener el Título de
Licenciado en Periodismo y
Comunicación Colectiva

Presenta

ALICIA LEO GARCIA

México, D.F.,

1994.



Universidad Nacional
Autónoma de México



UNAM – Dirección General de Bibliotecas Tesis Digitales Restricciones de uso

DERECHOS RESERVADOS © PROHIBIDA SU REPRODUCCIÓN TOTAL O PARCIAL

Todo el material contenido en esta tesis está protegido por la Ley Federal del Derecho de Autor (LFDA) de los Estados Unidos Mexicanos (México).

El uso de imágenes, fragmentos de videos, y demás material que sea objeto de protección de los derechos de autor, será exclusivamente para fines educativos e informativos y deberá citar la fuente donde la obtuvo mencionando el autor o autores. Cualquier uso distinto como el lucro, reproducción, edición o modificación, será perseguido y sancionado por el respectivo titular de los Derechos de Autor.

UNIVERSIDAD NACIONAL AUTONOMA DE MEXICO

E. N. E. P. " A R A G O N "

CLAVE 40424

LIC. EN PERIODISMO Y COMUNICACION COLECTIVA.

TESIS No. 18 LEO GARCIA ALICIA BROZO Y EL USO DEL LENGUAJE A TRAVES DE
SU EMPATIA CON EL PUBLICO.

AÑO 1994

*Para Alejandro, por su
apoyo y ayuda, porque
seguimos haciendo equipo*

A mis Padres:
Por su espera y comprensión
A mi querida y admirable
madre, porque siempre
me alentó.

A mi Maestro, con todo
la gratitud y admiración
que merece su guía y
apoyo en esta investigación

I N T R O D U C C I O N

En una sociedad existen comunidades de hablantes que son poseedores de un conjunto de registros (palabras) de los cuales cada miembro de la sociedad domina sólo una parte, ese subconjunto de registros dominados por una persona es lo que constituye su modo de hablar; pero también el uso del lenguaje en nuestra sociedad juega un papel muy importante, ya que el lenguaje es producto de un fenómeno social que permite evidenciar las diferencias que existen entre los distintos grupos sociales.

Cada grupo manifiesta su modo de hablar, de comunicarse y con ello evidencia una manifestación de su actividad ante la vida, pues se actúa según se percibe y se concibe la realidad.

Es importante señalar que en una sociedad existe, de alguna manera, un control sobre el modo de hablar (nuestro lenguaje) dicho control se ejerce a través de prescripciones y prohibiciones sociales sobre su uso. El uso del lenguaje no es un mero efecto o proceso de los procesos y de la organización social, es parte del proceso social y parte esencial del proceso de comunicación.

El entorno social implanta el uso de ciertas formas lingüísticas que reflejan la estructura social. Pero también existe una máquina educativa (socializadora) que forma y deforma a los hablantes. Cada hablante precisa de un potencial léxico para desenvolverse en las circunstancias normales de su existencia. El léxico de una persona está adaptado a su entorno social, y eso no puede entenderse como defecto, sino como resultado del lugar en que se conformó su

proceso de socialización.

La lengua está constituida por componentes estables y elementos innovadores que se adaptan e incorporan al sistema lingüístico y de cuyo uso derivan transformaciones que le van diversificando y haciendo evolucionar.

Los componentes estables de una lengua se conforman por el léxico heredado, y los elementos innovadores constituyen las nuevas formas, mismas que nacen de la necesidad de nombrar nuevos objetos, nuevas relaciones sociales, nuevos productos culturales. Por eso es importante señalar que el lenguaje que se difundió a través de ciertos programas de televisión (máquina-educativa-socializadora) juega el papel de intermediario técnico-cultural de las relaciones que se dan entre las clases que conforman la sociedad.

La televisión es un instrumento socializador que ofrece mayor consenso, subordinación y aceptación de sus programas ante los telespectadores, logrando así la empatía de sus personajes con el telespectador. La empatía es un estado mental en que uno mismo se identifica o se siente en el mismo estado de ánimo que otra persona. Por esta razón, resulta importante hacer notar que un personaje como Brozo (payaso del programa "La Caravana" y "Humorcito Corazón"), logra dicha empatía con el telespectador, ya que en el momento en que el receptor adopta el modo de expresión del personaje se coloca en el mismo estado anímico.

Así pues, esta investigación tiene como objetivo dar a conocer los juicios y prejuicios, el grado de aceptación o rechazo que el telespectador puede tener como miembro de la sociedad en su interacción con ella, teniendo en cuenta que

su modo de hablar es considerado como un elemento del fenómeno comunicativo que a la vez es producto del desarrollo social y consecuencia de la evolución del lenguaje.

Para tal efecto, esta investigación considera en su primer capítulo el proceso de la adquisición del lenguaje, una vez adquirido lo retoma como producto del proceso social y finalmente lo enmarca como reflejo de la cultura del hombre.

El segundo capítulo trata al lenguaje como medio de comunicación y como símbolo de la realidad de los medios. Se contempla a la televisión como el vehículo socializador de mayor potencial; así mismo se señala la postura de quienes producen los programas y de quienes los consumen, haciendo notar que el medio es tan sutil que envuelve al telespectador haciéndolo disfrutar de su condición de receptor pasivo.

El tercer capítulo hace referencia a la particularidad del ser humano de interpretar y vivir la realidad en su momento histórico. Como preámbulo al registro de los cuentos de Brozo se presenta una entrevista al actor Victor Trujillo, en la cual se pretendió conocer al personaje y su influencia.

El seguimiento de los cuentos conlleva a la presentación de un glosario que permitió establecer una equivalencia de significados con el lenguaje de uso cotidiano.

El último capítulo presenta una encuesta realizada a dos tipos de telespectadores, divididos en estratos sociales opuestos para su análisis, estrato social tipo A (alto) y estrato social tipo B (bajo).

La utilidad de este tipo de estudio se realizó para comprender mejor la relación entre medios masivos en este caso la televisión y el receptor.

I. EL LENGUAJE COMO FUNCION ADQUIRIDA.

La vía de comunicación más generalizada del ser humano es el lenguaje. Por medio del él expresamos nuestras ideas, transformamos el pensamiento en palabras y las comunicamos a nuestros semejantes, ajustándonos a un código especial, propio de la lengua que poseemos. La lengua no es más que una determinada parte del lenguaje, aunque esencial. Es a la vez un producto social de la facultad del lenguaje y un conjunto de convenciones necesarias adoptadas por el cuerpo social para permitir el ejercicio de esta facultad en los individuos.

El lenguaje pertenece además al dominio individual y al dominio social; no se deja clasificar en ninguna de las categorías de los hechos humanos. La lengua es por el contrario una totalidad en sí y un principio de clasificación.

Consideremos la lengua como un hecho social, ya que ésta es siempre heredada. Ninguna sociedad conoce o ha conocido las lenguas de otra manera que como un producto heredado de las generaciones precedentes y las ha aprendido tal cual. Convertida en institución, la lengua no tiene que ver con el aspecto individual pues el individuo por sí sólo no puede crearla ni modificarla; la lengua es la parte social del lenguaje. El ejercicio del lenguaje se apoya en una facultad que nos da la naturaleza, mientras que la lengua es cosa adquirida y convencional que debería quedar subordinada al instinto natural en lugar de anteponeársela. No es el lenguaje hablado el natural al hombre, sino la facultad de constituir una lengua, es decir, un sistema de signos distintos que corresponden a ideas distintas.

El lenguaje es sólo uno de los modos en que la gente representa los significados inherentes al sistema social. El uso cotidiano transmite los modelos esenciales de la cultura; sistemas de conocimientos, sistemas de valores estructurales sociales y mucho más. En cierto sentido, éstos también están representados por el modo de andar de la gente, la ropa que usan, sus hábitos alimenticios, los lugares a los que concurren, y las demás formas de convivencia y conocimiento. La forma del lenguaje es producto del fenómeno comunicativo enmarcado en los procesos de progreso y modernización actuales. (El desarrollo de este punto se verá en el capítulo IV).

Las circunstancias de lo humano conciben al hombre como un mecano con una estructura que manifiesta funciones a través de las cuales enfrentan (sometiéndose, evolucionando, adaptándose y respondiendo) al mundo físico y a los demás hombres a los que utiliza como instrumento de ajuste a la realización de sus acciones.

El hombre posee la capacidad innata para hablar, cada ser humano actualiza su capacidad lingüística a través del uso de una forma particular de la lengua. En la realización y actualización del lenguaje se manifiesta su relación con lo socio-cultural. El vínculo entre lengua y cultura se revela más claramente en la distinción del lenguaje, lengua, habla. El lenguaje está esencialmente vivo en el habla (actividad). Aquí se revela la relación dialéctica entre lo social (actividad y lo cultural producto).

La lengua no es una función del sujeto hablante, es el producto que el individuo registra pasivamente, nunca supone premeditación, y la reflexión no interviene en ella más que para la actividad de clasificar. El habla es, por el contrario, un acto individual de voluntad, inteligencia y personalidad en el cual conviene distinguir:

- a) Las combinaciones por las que el sujeto hablante utiliza el código de la lengua con miras a expresar su pensamiento personalmente.
- b) El mecanismo que le permite exteriorizar esas combinaciones.

La lengua es la parte social del lenguaje, exterior al individuo, que por sí sólo no puede crearla ni modificarla; no existe más que en virtud de una especie de contrato establecido entre los miembros de la comunidad. "El habla es la suma de todo lo que las gentes dicen y comprenden".¹

Existen muchos aspectos del desarrollo del lenguaje que damos por supuestos, quizá porque participamos tan íntimamente en ese proceso que pasamos por alto los efectos que los determinantes ambientales ejercen sobre el hablante. Además de que aprendemos el lenguaje del hogar en que somos educados, también adoptamos la forma de hablar de nuestra región, de nuestro vecindario y la idiosincrasia idiomática de nuestra familia tan pronto como empezamos a hablar.

Desde la perspectiva de Saussure reafirmamos que la lengua y el lenguaje constituyen un fenómeno social. La lengua es una convención porque sólo en la medida en que cada hablante asume sus reglas y se apoya en ellas, puede integrarse a una comunidad. Es por lo tanto un acto social.

1. De Saussure, Ferdinand. Curso de Lingüística General. p.65

"El lenguaje es algo tan familiar para nosotros que resulta difícil imaginar la cantidad de relaciones a que da nacimiento. En cierto sentido el individuo está predestinado a hablar pero eso se debe a la circunstancia de que ha nacido en medio de la naturaleza y también en el seno de una sociedad que lo moldea, que lo hace adoptar sus tradiciones".² El habla es una actividad humana sin límites precisos en los distintos grupos sociales, porque es una herencia puramente histórica del grupo, producto de un hábito social mantenido durante largo tiempo. Por ello el habla es una función no instintiva, sino una función adquirida, 'cultural'.

Lo que la gente dice y hace; lo observable, sus asuntos y relaciones sociales, todo ello es producto de la cultura en cuanto que la gente aplica sus conocimientos a la tarea de percibir y enfrentar sus circunstancias. Por esta razón se explica la cultura como: "El conjunto de modelos y conceptos con los cuales los miembros de una sociedad perciben e interpretan sus experiencias"³ Tales modelos y conceptos son aprendidos y su aprendizaje se logra cuando entendemos del sistema de significados que representan sus formas lingüísticas. El desarrollo lingüístico es, en buena parte, el prender a expresar en la lengua materna nuestra experiencia.

El lenguaje es un método exclusivamente humano, que nos permite comunicar ideas, emociones y deseos por medio de un sistema de símbolos producidos de manera deliberada. Estos símbolos son auditivos y son producidos por los órganos del habla. Los elementos del habla son conocidos con el nombre de palabras, materia prima del lenguaje. El más sencillo de los elementos del habla.

2. Sapir, Edward. El lenguaje. p. 19.

3. González Ochoa, César. Imagen y Sentido. p. 107.

El lenguaje es variable, dos individuos de la misma generación, que viven en un mismo lugar, que hablan en un mismo idioma y pertenecen a un mismo ambiente social nunca coinciden por completo en sus hábitos lingüísticos.

En el lenguaje se manifiestan efectos de evolución de una forma social, aunque esta manifestación no es inmediata ni automática. Analizando el lenguaje de esas personas se encuentran innumerables diferencias de detalle en la selección de las palabras, en la pronunciación de ciertas vocales; en aquellos rasgos que como la velocidad, la acentuación y la entonación dan vida al lenguaje hablado".⁴

El lenguaje tiene su escenario configurado por las personas que poseen su propio lenguaje (modo de hablar), las cuales pertenecen a un determinado grupo social, es decir, a un grupo que difiere de otro por ciertas variantes características.

"La lengua materna no la aprendemos en gramática y diccionarios, sino en el decir de la gente. El uso que es la lengua se impone a nosotros, nos coacciona, siempre que no podemos elegir deliberadamente un comportamiento distinto de lo que la colectividad hace".⁵

Ahora bien, sociedad es la convivencia cotidiana, establecida por hombres de una colectividad, es decir, una convivencia aparte, separada de otras convivencias y colectividades.

Es tan fina la reacción de la lengua a los caracteres de la sociedad que no sólo se diferencian los de dos sociedades sino que dentro de una misma

4. Sapir, Edward. op cit. p. 72.

5. Ortega y Gasset, José. El hombre y la gente. p. 116.

se modifican según el grupo social.

El modo de hablar, de emplear la lengua se diversifica en grupos sociales distintos: hay los que hablan sin reflexionar sobre su modo de hacerlo, sin cuidado y como salga; hay los que reflexionan sobre su manera de hablar, pero reflexionan erróneamente, lo que da lugar a expresiones y deformaciones cómicas del idioma, mismas que serán analizadas en esta investigación.

"Hablar es principalmente el uso de una lengua en cuanto que está hecha y nos es impuesta por el contorno social. Pero implica que esa lengua ha sido hecha y hacerla no es ya simplemente hablar".⁶ Es evidente que se inventan nuevos modos de la lengua, porque los que ya existen no satisfacen, no basta decir lo que se tiene que decir utilizando las mismas palabras y expresiones. Entonces se vuelve necesario descubrir, encontrar o apropiarse de modos novedosos que encontramos latentes en los medios de comunicación.

El hombre cuando se pone a hablar, lo hace porque cree que va a decir lo que piensa. Pues bien, esto es ilusorio, ya que el lenguaje no da para tanto. Dice poco más o menos una parte de lo que piensa. La lengua, el habla es lo que la gente dice, es el sistema de usos verbales establecidos en una comunidad.

La persona desde que nace está sometida a la coacción lingüística que esos usos representan. El individuo que quiere decir algo muy suyo, por lo mismo nuevo, no encuentra en el hablar de la gente, en la lengua un uso verbal adecuado para enunciarlo. Es entonces cuando la persona inventa una nueva expresión que constituirá su propio lenguaje. Si esta tiene

6. Ibidem p. 139.

la fortuna de ser repetida por suficiente número de personas es posible que acabe por consolidarse como un uso verbal y convertirse en una moda que todos quieren usar o por lo menos conocer.

"El aprendizaje del lenguaje se asimila a través de las instituciones sociales, particularmente la de la familia y la de la escuela cuyas intervenciones perfilan los diversos estadios en el proceso de la adquisición de la lengua, y la forma y los grados de socialización y de control social sobre el individuo".⁷

En la institución familiar se da el primer estadio de adquisición de la lengua; aquí el proceso de enseñanza-aprendizaje transcurre de manera inconsciente y difusa. El lenguaje a nivel del niño es inseparable de la acción, es más efectivo que cognitivo, y le sirve tanto al niño como medio de expresión e impresión como de vínculo de manipulación del grupo y del ambiente físico.

En la escuela el proceso de adquisición de la lengua transcurre de manera dirigida y formalizada a través de la enseñanza y del aprendizaje de tres formas de acción:

- a) Hacer
- b) Hablar y
- c) Pensar,

mismas que representan el espacio de la socialización.

En la sociedad, la enseñanza y el aprendizaje de la lengua y su función socializadora son un proceso que se prolonga a lo largo de la vida del individuo.

7. Jiménez Ottalengo, Regina. Paulín Pérez, Georgina. Sociedad y lenguaje. p. 58.

El proceso de socialización no tiene límites. El lenguaje como uno de sus medios no es estático. No se le puede estudiar como objeto o cosa de laboratorio.

Es día con día cambiante, se genera y regenera en la medida en que el ser humano evoluciona y cambia, pues esta es una condición natural e inevitable.

I.I. EL LENGUAJE COMO PRODUCTO DEL PROCESO SOCIAL.

"La lengua en que conversamos está ahí, antes que nosotros y fuera de nosotros, en nuestro contorno social. Desde niños nos ha sido impuesta".⁸ Por esta razón, la lengua materna puede considerarse un fenómeno social.

Los largos años de influencia recíproca entre las fuerzas normativas de la sociedad y los dones de la persona en crecimiento, reciben dentro de la terminología de las ciencias sociales la denominación de proceso social.

Hablar de socialización se refiere principalmente a todo el aprendizaje y experiencias por las cuales debe pasar el niño para convertirse en un ser capaz de operar como miembro de un determinado grupo social.

La esencia del lenguaje consiste en el hecho de tomar sonidos y palabras convencionales articuladas de manera voluntaria o sus equivalentes como representantes de los diversos elementos de la experiencia.

En cada instante el lenguaje implica a la vez un sistema establecido y una evolución. "En cada momento es una institución actual y un producto del pasado".⁹

El lenguaje surge en la vida del individuo mediante un intercambio continuo de significados con otros significantes. Un niño primero crea su lengua infantil, luego su lengua materna en interacción con ese pequeño mundo que constituye su grupo significativo. En ese sentido, el lenguaje es un producto del proceso social, permite jugar a la gente con la variación en el lenguaje utilizándolo para crear significados de tipo social, participar en todas las formas de competencia y de alarde verbales. Las variaciones individuales en el len-

8. Ortega y Gasset, José. op cit. p. 116.

9. De Saussure, Ferdinand. op cit. p. 50.

guaje son absorbidas, asimiladas por ciertas convenciones básicas (pronunciación y vocabulario) que se destacan vigorosamente en cuanto contrastamos el lenguaje del grupo como conjunto con el de otro grupo.

En el desarrollo del niño como ser social, la lengua desempeña el papel más importante, la lengua es el medio principal por el que se transmiten los modelos de vida por el que aprende a actuar como miembro de una sociedad, dentro y a través de los diversos grupos sociales: la familia, la escuela, el vecindario y así sucesivamente; y a adoptar su cultura, sus modos de actuar y de pensar, sus creencias y sus valores.

La verdad es que son los usos cotidianos del lenguaje más ordinarios con padres, hermanos, tios, con los niños del vecindario, con los amigos, en la calle, en las tiendas, en el transporte los que sirven para transmitir al niño las cualidades esenciales de la sociedad y la naturaleza del ser social, más real y más fiel a su entorno social.

A través del contenido del lenguaje se descubre la interdependencia entre la visión del mundo y las categorías gramaticales. En tanto que con las modalidades del lenguaje que se relacionan con lo social, se revelan las relaciones que ligan al habla -de un lado- y a los grupos de personalidades de otro; entre los cambios lingüísticos por una parte y a los cambios sociales por la otra.

La delimitación de esas interdependencias permite determinar la conexión entre el habla y la interrelación social, el lenguaje como instrumento para la socialización, la adquisición y mantenimiento de la personalidad y la forma en

que cada individuo y cada grupo realiza una selección social de las variables lingüísticas culturales. Por ello, a través de la lengua el ser humano llega a integrarse a un grupo. La lengua es el elemento esencial del proceso puesto que en gran medida el intercambio lingüístico con el grupo es el que determina la posición de los individuos y la configuración como personas.

"La lengua es el medio por el cual el ser humano se hace personalidad, como consecuencia de ser miembro de una sociedad y de desempeñar papeles sociales".¹⁰

El lenguaje tiene que interpretar todas nuestras experiencias (entorno social). El lenguaje tiene que interpretar nuestra participación como hablantes en el discurso, los papeles que asumimos nosotros mismos y que imponemos a los demás.

Quien aprende el lenguaje, aprende al mismo tiempo otras cosas formándose una imagen de la realidad que está a su alrededor y en su interior; durante ese proceso que también es un proceso social la construcción de la realidad es inseparable de la construcción del sistema semántico en que se halla codificada la realidad. En ese sentido el lenguaje es un potencial de significado comparativo, a la vez tanto una parte como una interpretación intersubjetiva de la experiencia.

Las modas del habla son de naturaleza sociosemántica; son patrones de significado que surgen de manera más o menos consciente, en contextos particulares, especialmente en aquellos vinculados a la socialización del individuo.

Una forma de habla común transmite mucho más que palabras, transmite un acervo oculto de supuestos comparativos, una ---

10. M.A.K. Halliday. El lenguaje como Semiótica Social. p. 19

conciencia colectiva que constituye el vínculo social, así como también la aceptación del individuo en determinados grupos sociales.

Digamos que una sociedad es una comunidad lingüística y a su vez la comunidad es una construcción, un grupo de personas que están ligadas por alguna forma de organización social, se hablan las unas a las otras y lo hacen de una manera semejante, pero como lo señalamos anteriormente cada quien con una interpretación intersubjetiva de su realidad.

La comunidad lingüística urbana es una comunidad heterogénea que revela diversidad no sólo entre uno y otro individuo, sino también en un mismo individuo, eso nos lleva a reconocer en el habla urbana un hecho básico: que el lenguaje en sí es variable. Entonces quien aprende el lenguaje, aprende al mismo tiempo otras cosas, formándose una imagen de la realidad que está a su alrededor y en su interior.

I. II. EL LENGUAJE DEL HOMBRE COMO REFLEJO DE SU CULTURA.

"El lenguaje es uno de los sistemas semióticos que constituyen una cultura".¹¹ El lenguaje como semiótica social significa interpretar el modo de hablar dentro de un contexto socio-cultural en que la propia cultura se interpreta en terminos semióticos como un sistema de información. La cual en cambio es un fenómeno determinado por el papel de las tradiciones, transmisiones y organización de los conocimientos.

"La cultura se caracteriza por procesos de acumulación y de condensación en los que el individuo da más de lo que recibe y recibe más de lo que da".¹² El individuo, a través de su proceso de socialización, enfrenta la ya existente culturización en su proceso de adaptación al vivir en un contorno tan íntimo con los medios de comunicación.

Por tanto, se convierte en un sujeto contemplativo de una realidad no propia que le sugieren los medios de una manera sistemática hasta convertirlo efectivamente en un 'individuo que recibe más de lo que da'.

En la concepción de Levi-Strauss, el lenguaje tiene un papel constitutivo. Al examinar la correlación entre un lenguaje y una cultura concluye que: en primer lugar "el lenguaje es susceptible de ser tratado como un producto de la cultura, constituye uno de sus elementos entre otros. Pero eso no es todo, se puede considerar el lenguaje como una condición de la cultura, y ello en doble sentido, puesto que el individuo adquiere la cultura del grupo (contorno social) por medio del lenguaje".¹³

11. Ibidem. p.12.

12. González Ochoa, César. op cit. p. 108.

13. Ibidem. p. 109.

En realidad no importa si estamos concientes o no, lo que importa es que todo el tiempo intercambiamos significados y que el intercambio de significados es un proceso creador en el que el lenguaje constituye un recurso simbólico potencial de significados que conforman lo que llamamos cultura.

En un mismo sitio, los diferentes grupos sociales tienen usos lingüísticos propios y claramente diferenciados. Cada nivel social, cada grupo social, cada colectividad más o menos autónoma desarrolla sus propias peculiaridades. La mayor parte de esas intervenciones y la lucha entre el decir de la gente es la forma normal de existir del lenguaje.¹⁴ Es un acto social que cambia constantemente a través del tiempo. El poseer una lengua propia refuerza la consistencia interna del grupo y la impresión de pertenencia por parte de sus miembros. Además constituye una manera de diferenciarse o en todo caso de reafirmarse frente a los demás.

El individuo, prisionero de su sociedad, aspira con alguna frecuencia a evadirse de ella intentando vivir con formas de vida propia. Esto se produce a veces, rara ocasión con éxito ya que la sociedad modifica tales o cuales de sus usos, adoptando aquellas formas nuevas (impuestas a través de los medios) generando un fracaso del intento individual. Desde el exterior, el lenguaje propio del grupo identifica a sus miembros y les concede el prestigio o el desprestigio correspondiente a la función del grupo en la sociedad, aunque al deformar el lenguaje a través del uso cotidiano de nuestro modo de hablar, impedimos ser entendidos con toda claridad y

14. Ortega y Gasset, José. p.155.

en consecuencia paralizamos toda convivencia productiva y normal.

Todas las ventajas que el hecho de hablar un lenguaje propio confiere al miembro de un grupo, se convierte en desventaja a la hora de desplazarse, al cambiar de colonia, barrio o grupo social.

Las diferencias entre las lenguas no son accidentales, cada lengua es el reflejo de una cultura que expresa y ésta a su vez es el resultado de la manera de ser del grupo, de su forma de sentir y de interpretar la realidad. O sea, que la relación entre lenguaje y sociedad se entiende a través de la cultura propia de cada grupo social.

Todos los seres humanos dan al lenguaje cierto tipo de usos y todos emprenden un sistema lingüístico que ha evolucionado en ese contexto, pero los aspectos del sistema que se despliegan y se enfatizan de manera típica en uno u otro tipo de uso son determinados en gran medida por la cultura, por los sistemas de relaciones sociales. Incluso los papeles que él mismo aprende a reconocer y a adoptar. "El ser humano crece y su lenguaje con ellos".¹⁵

Los miembros de una sociedad aunque básicamente hablen una misma lengua se enfrentan a variedades específicas de esta lengua, según la clase social a la que pertenecen, a estas variaciones las determinamos códigos. "Lo que se quiere significar es la consecuencia de un conjunto de elecciones a partir del conjunto total de opciones que hacen posible la lengua, la gama de elecciones semánticas a las cuales tienen acceso los miembros de una cultura en su lengua".¹⁶

15. M.A.K. Halliday, op cit. p.14.

16. Gregory, M y Carol, S. Lenguajes y situaciones variables del lenguaje y sus contextos sociales. p.142.

El lenguaje es sólo uno de los modos en que la gente representa los significados inherentes al sistema social. El uso cotidiano transmite los modelos esenciales de la cultura; sistemas de conocimientos, sistemas de valores estructurales sociales y mucho más. En cierto sentido, éstos también están representados por el modo de andar de la gente, la ropa que usan, sus hábitos alimenticios, los lugares a los que concurren, y las demás formas de convivencia y conocimiento. La forma del lenguaje es producto del fenómeno comunicativo enmarcado en los procesos de progreso y modernización actuales. (El desarrollo de este punto se verá en el capítulo IV).

Las circunstancias de lo humano conciben al hombre como un mecano con una estructura que manifiesta funciones a través de las cuales enfrentan (sometiéndose, evolucionando, adaptándose y respondiendo) al mundo físico y a los demás hombres a los que utiliza como instrumento de ajuste a la realización de sus acciones.

El hombre posee la capacidad innata para hablar, cada ser humano actualiza su capacidad lingüística a través del uso de una forma particular de la lengua. En la realización y actualización del lenguaje se manifiesta su relación con lo socio-cultural. El vínculo entre lengua y cultura se revela más claramente en la distinción del lenguaje, lengua, habla. El lenguaje está esencialmente vivo en el habla (actividad). Aquí se revela la relación dialéctica entre lo social (actividad y lo cultural producto).

El lenguaje es sólo uno de los modos en que la gente representa los significados inherentes al sistema social. El uso cotidiano transmite los modelos esenciales de la cultura; sistemas de conocimientos, sistemas de valores estructurales sociales y mucho más. En cierto sentido, éstos también están representados por el modo de andar de la gente, la ropa que usan, sus hábitos alimenticios, los lugares a los que concurren, y las demás formas de convivencia y conocimiento. La forma del lenguaje es producto del fenómeno comunicativo enmarcado en los procesos de progreso y modernización actuales. (El desarrollo de este punto se verá en el capítulo IV).

Las circunstancias de lo humano conciben al hombre como un mecano con una estructura que manifiesta funciones a través de las cuales enfrentan (sometiéndose, evolucionando, adaptándose y respondiendo) al mundo físico y a los demás hombres a los que utiliza como instrumento de ajuste a la realización de sus acciones.

El hombre posee la capacidad innata para hablar, cada ser humano actualiza su capacidad lingüística a través del uso de una forma particular de la lengua. En la realización y actualización del lenguaje se manifiesta su relación con lo socio-cultural. El vínculo entre lengua y cultura se revela más claramente en la distinción del lenguaje, lengua, habla.

El lenguaje está esencialmente vivo en el habla (actividad). Aquí se revela la relación dialéctica entre lo social (actividad y lo cultural producto).

"En las sociedades modernas, el lenguaje es el elemento indispensable para la división y organización del trabajo grupal. De ahí la necesidad de implementar la unificación socio-lingüística que contrarreste la diversificación y posibilite la participación exitosa en el trabajo conjunto de todos los miembros de la sociedad".¹⁷

El surgimiento de los grandes difusores (la televisión) ha propiciado la tendencia a la unificación a través de la transmisión creciente de su programación, pero a la vez su función transmisora los ha convertido en elementos de control y medio de manipulación.

El lenguaje de la televisión es instrumento de control especial porque:

- a) Regula
- b) Dirige
- c) Ajusta
- d) Organiza
- e) Introduce

- 1.- Las creencias
- 2.- Los pensamientos
- 3.- Los sentimientos y
- 4.- Las modas en el lenguaje.

Este último punto será tratado y ejemplificado en el capítulo III donde se contempla analizar a la televisión y las pautas lingüísticas.

Cada sociedad ejerce un cierto control sobre las informaciones que el lenguaje transmite y muy concretamente

17. Jiménez Ottalengo, Regina. Paulín Pérez, Georgina. op cit p. 66.

ciertas categorías de palabras, con determinados volúmenes, tonos, calidades y ritmos de frases porque evidencian cargas emocionales en el uso de las formas lingüísticas que la sociedad admite o rechaza en cada situación particular. Es así como "el hombre es en parte creador y en parte criatura del lenguaje".¹⁸

A medida que los seres humanos se instalan dentro de un medio ambiente artificial (mundo de la televisión) su contacto directo y su conocimiento de la realidad se ve anquilosado.

Esta condición es propicia para la implantación de realidades y comportamientos arbitrarios que adquirimos a través del contacto tan íntimo que tenemos con los medios de comunicación.

Al mismo tiempo que son reflejo de los condicionamientos socio-culturales de un mundo nuevo, proyectan a su vez su propio mundo cultural cargado de novedad y también de riesgos y desafíos. La televisión es un ejemplo de esto y un ejemplo grave, pues acelera enormemente el problema ya que "estamos acostumbrados y adaptados a convivir un gran número de horas con ella".¹⁹

En una estructura social jerárquica, como la que es característica de nuestra cultura, los valores que se asignan a las variables lingüísticas son valores sociales y la variación sirve como expresión simbólica de la estructura social.

La aptitud de nuestra especie para ajustarse a las nuevas condiciones e idear respuestas siempre más eficientes obedece precisamente al residuo de individualidad que en cada uno de nosotros sobrevive a pesar de la influencia decisiva de la sociedad.

18. Uribe Villegas. Sociolingüística. p.140.

19. M.A.K. Halliday. op cit. p.41.

"El lenguaje es la habilidad de significar en los tipos de situación o contextos sociales que son generados por la cultura".²⁰ Por ejemplo: el lenguaje del adulto televidente es un conjunto de recursos de comportamiento socialmente contextualizado, 'un potencial de significado' ligado a situaciones de uso. Entendamos al lenguaje como un potencial en el sentido de que el telespectador puede hacer lo que una persona hace como hablante oyente equivalente a lo que puede significar.

Decir que hay consenso no significa que todo grupo en la sociedad interprete el valor social de una variante lingüística precisamente de la misma manera. "La conducta del sujeto la determina inmediatamente su experiencia, pero esta a su vez se deriva del contacto de aquél con el medio ambiente en que vive. De aquí que para comprender la personalidad del individuo y la personalidad en general es indispensable conocer su ambiente".²¹ Y hablando de ambiente resulta que lo que para un grupo constituye una forma de prestigio por alcanzar, para otro grupo puede ser causa de ridículo y desprestigio.

La variable en cuestión se pone de relieve como portadora de significado social. Así la imagen del lenguaje en un contexto urbano es una imagen de variación en que algunas variables poseen valor social. Están certificadas por decirlo así, como índices sociales y se les toma en cuenta en el habla cuidada. En medida cada vez creciente el lenguaje funciona como medida de la distancia social. A su vez, encontramos gente que se quiere distinguir de un estandar cultural, pero también encontramos a otro grupo de personas que se sienten complacidas y hasta podríamos decir que alagadas de manejar una determinada jerga que las caracterice. Pues de algún modo

20. M.A.K. Halliday. op cit. p.41.

21. Ralp, Linton. Cultura y Personalidad. p.26.

ese lenguaje los hace sentir a la vanguardia, enunciémoslo así, de la moda; misma que no implica grandes inversiones, ya que otras quedan lejos de su alcance.

De este modo penetra dentro de los seres humanos, de nuestras mentes y de nuestros cuerpos haciendo posible el reordenamiento de los procesos humanos desde el interior.

Por eso mismo somos un reflejo, una réplica de los personajes a los que damos vida en el momento en que repetimos y adoptamos sus ideales, sus modos de comunicarse.

Los nuevos lenguajes que utiliza la sociedad, creados por la asimilación de la imagen visual y sonora con el lenguaje oral que nos llega por un medio como la televisión, está modificando sustancialmente las relaciones de los hombres, sus costumbres, sus expresiones. Como consecuencia se crean nuevas formas culturales, estéticas y sociales de convivencia.

Esta cultura cuenta con técnicas para incorporar nuevos individuos al sistema de valores de la sociedad y los prepara para que ocupen determinados lugares en sus estructuras; pero también ha de tener técnicas para recompensar la conducta socialmente deseable y anular la que no lo es.

Las pautas de conducta que forman la cultura deben estar ajustadas unas con otras en forma tal que se eviten los conflictos y se impida que los resultados de una pauta de conducta anule los de otra.

Los telespectadores no tendrían más remedio que concentrarse en los personajes que almacenen en su cerebro.²² Los cuales dominan su conducta y crean sus valores convirtiendo su comportamiento en algo cotidiano, así aparecen en el seno del

22. Cebrián, Mariano. Introducción al lenguaje de la televisión. p. 153.

lenguaje (a pesar o a través de su pobreza), modalidades de la vida cotidiana, según el contorno social; subsistemas dentro de lo cotidiano.

La mayoría de las personas tienen un modo especial, característico de hablar, una forma de habla que en cierto sentido les es natural, siempre con la especificación de que en ella es posible una variación considerable. El lenguaje se presta al juego y el habla humana no es la excepción; de manera característica, ésta se encuentra asociada a juegos y competencias sociales y verbales de todo tipo.

El lenguaje verbal incluye todos los elementos del sistema lingüístico, desde la rima y el ritmo, hasta el vocabulario y la estructura, pero la del juego verbal radica en jugar con los significados, la pronunciación o la gramática de otro grupo, adoptando al mismo tiempo papeles y actitudes particulares que se piensan asociados a ese grupo en un poderoso medio de crear estereotipos y conservar los que ya existen

Para funcionar con éxito como unidad de la sociedad, el individuo tiene que asumir ciertas formas de conducta estereotipada, es decir, tiene que ajustarse a las pautas culturales.

Gran parte de estas pautas tienden al mantenimiento de la sociedad más que a satisfacer las necesidades individuales. El telespectador es extraordinariamente susceptible a la sugestión. Por esta razón, adopta con gran facilidad palabras y expresiones de un lenguaje que él no ha creado. Es también un protagonista de la vida social; ha puesto en circulación un lenguaje 'propio' ha elaborado expresiones que emergen de

abajo. Pero paradójicamente su modo de vestir, de ver el mundo, de pensar, de expresarse; de imaginar no nace de él mismo, sino a través de las comunicaciones de masas, en este caso la televisión. todo le viene propuesto en forma de mensaje por medio de una programación previamente planeada.²³ Prácticamente el hombre tiene que inventar cuanto hace, de modo que el individuo, no sólo puede, sino que debe crearse sus propias pautas de conducta. Estas se encargan de crearlas, en la actualidad otros hombres y las difunden a través de diferentes medios. Esas pautas que él asume como propias, finalmente resultan comportamientos ajenos a su vida, a su ambiente y a su medio socio-cultural y económico; pues no corresponden a su realidad, aunque como ya lo mencionamos, muchas de las ocasiones no estamos de acuerdo con el rol que nos tocó vivir en las relaciones de producción y entonces es más fácil adoptar pautas que no nos corresponden como respuesta a algo deseado.

El lenguaje es producto de un fenómeno social que permite evidenciar las diferencias que existen entre los distintos grupos sociales, pues cada grupo manifiesta, expresa en su modo de hablar (acción) una manifestación particular de su actividad general ante su cultura.

23. Eco, Umberto. Apocalípticos e Integrados. p.30.

II. EL LENGUAJE COMO MEDIO DE COMUNICACION Y SIMBOLO DE LA REALIDAD DE LOS MEDIOS MASIVOS.

"Las estructuras del lenguaje recortan el mundo de maneras radicalmente diferentes. Cada uno de nosotros está mostrando como funciona esto cuando escoge de manera peculiar las palabras y las construcciones dentro de una lengua. Las diferencias de estilos de hablar expresan análisis y apreciaciones divergentes, tales que muestran nuestra perspectiva de la vida".¹

La variación en los tipos de lengua es inseparable de ciertos factores sociales y políticos.² Diferentes estratos y grupos sociales tienen diferentes variedades de lengua a su disposición. Incluso, la lengua que hablamos varía de acuerdo con el tipo de situación.

Las variaciones lingüísticas reflejan y, lo cual es muy importante, expresan activamente las diferencias sociales estructuradas que los provocan. El uso del lenguaje no es un mero efecto o reflejo de los procesos y de la organización social; es parte del proceso social y parte esencial del proceso de comunicación. Por tal, no nos permite quedarnos al margen del cambio en el proceso social de comunicación, es imprescindible para los hablantes estar vigentes en cuanto a las nuevas formas de expresión, pues ellas de alguna manera representan el elemento por el cual estaremos comunicándonos. Su fuerte codificación de significaciones sociales es a la vez un mediador de las relaciones interpersonales y una fuerza en la perpetuación de las relaciones sociales que subyacen en ella.

A través del lenguaje tenemos el papel de 'más poderoso y menos poderoso'. Quienes hacen y quienes consumen, en el que

1. Fowler, Roger. Lenguaje y Control. p.7.

2. M.A.K. Halliday. op cit. p.46.

las relaciones y los procesos de desigualdad son representados e inevitables.

Las diferencias de poder dan la semántica subyacente de los sistemas de ideas codificadas en la estructura del lenguaje.

Es decir, las prácticas lingüísticas son instrumentos de la desigualdad social y de la ocultación de la verdad.³

Para el pensador crítico, el peligro consiste en que el lenguaje descuidado inhibe el pensamiento y nos convierte en víctimas inermes de los manipuladores que suelen ser dueños del poder.

En la medida en que el habla es portadora, con sus formas descuidadas, sus recomienzos, sus vacilaciones, nos permite en cuanto oyentes un acceso directo a procesos de pensamiento no disfrazados, el hablante queda expuesto y resulta bastante vulnerable. Lo que eso implica es que el lenguaje sólo surge a la existencia cuando funciona en algún medio. No experimentamos el lenguaje en el aislamiento, sino siempre en relación con algún escenario (contorno social), con algún antecedente de personas, actos y sucesos de los que derivan el significado de las cosas que dicen.⁴

Es así que el público telespectador casi no tiene posibilidades significativas para intervenir en la orientación de la producción, transmisión e inculcación de valores y lenguajes que efectúan los medios con el propósito de difundir a través de sus canales, múltiples intereses como sectores sociales sujetos a la dominación ideológica. Con ello la cotidiana dirección moral de la sociedad queda funda-

3. Ibidem. p.9.

4. Ibidem. p.42.

mentalmente en manos de las fracciones dominantes que gobiernan la sociedad actual.

Por esta razón tampoco puede llamarnos la atención que 'nos sintamos despojados de toda participación en la mayor parte de los aspectos más importantes que conforman nuestras vidas.

Nos sentimos despojados porque estamos despojados.⁵

La televisión funciona bajo la estructura de operación vertical que impone sutilmente las necesidades de existencia para conseguir armonía.

Quienes hacen la radio, la televisión han aprendido que si controlan el entorno cuidadosamente y de una forma total, pueden coartar toda libertad humana. Al tener a la gente enfocada en acontecimientos bien alejados de sus vidas, alienta la inactividad y la pasividad, desalienta la conciencia de sí y la capacidad de enfrentarse a la realidad auténticamente.

Las ideas y las imágenes llegan en forma de rayos transformadores de sentimientos que causan una confusión aún mayor acerca de qué es real y qué no lo es. Toda la realidad se vuelve etérea, como si existiera sólo en nuestras mentes. En el momento en que convertimos a los medios en una necesidad, entonces no hay otra alternativa que aceptar la corriente de imágenes electrónicas tal como vienen. El primer efecto de esto es provocar una actitud mental pasiva, ya que no hay modo de tener las imágenes. Uno simplemente se entrega a ellas. Más que esto, el telespectador tiene que dejar todos los canales de recepción abiertos para permitir que entre con más limpieza. "El pensar solamente sirve de estorvo".⁶

5. Mander, Jerry, op cit. p.269.

6. Ibidem. p.209.

El hombre tiende naturalmente a la convivencia, porque necesita de los demás para satisfacer sus necesidades de: conocimiento, sobrevivencia y de adaptación. Pero lo ha hecho de un modo que lo convierte en una criatura con un rango de capacidad más estrecho y también con menos sentimientos acerca de esa pérdida. Se vuelve más tosco, más simple, menos variado; igual que su entorno social. Por eso, mi propósito es vislumbrar en el capítulo IV cómo ciertos hablantes actualizan y modifican a través de la omnipresencia de la televisión las estructuras del lenguaje.

Finalmente resulta que ni la familia, ni la escuela son ya el espacio clave de socialización. Los cradores de la nueva conducta son los films, la televisión; que empieza introduciéndose en los hogares y terminan adueñándose de nuestra voluntad para luego insinuar y dirigir nuestros modos de vida. Terminan provocando una metamorfosis de los aspectos morales.

Frente a toda tendencia culturalista, el valor de lo popular no reside en su autenticidad o su belleza, sino en su representatividad socio-cultural, en su capacidad de materializar y de expresar de las clases subalternas. Las maneras como sobreviven y los medios a través de los cuales filtran, reorganizan lo que viene de la cultura hegemónica, lo integran y lo funden con lo que proviene de su memoria.

El lenguaje popular de la ciudad de México define y describe a sus habitantes, quienes en diversidad de vocablos, tonos, entonaciones y modismos poseen un modo especial 'característico' de hablar.

El lenguaje es un medio de comunicación y también reflejo de su realidad. Entonces el argot de cualquier grupo social consisten en primer lugar en un repertorio de palabras que significan conceptos relacionados con la actividad de los miembros del grupo y con el ambiente que los rodea.

La sospecha de que el lenguaje de cada grupo refleja su propia estructura, la manera como el grupo entiende la realidad y cómo pretende comunicarla de acuerdo con su función social.

Cada código se corresponde con una determinada manera de entender la realidad y de relacionarse con ella. Por esta razón muchas de las palabras que se han convertido en expresiones "muy propias" de la gente que a través de su ingenio y principalmente de la influencia de los medios, crea día con día expresiones y modos de hablar deformados.

El ser humano, el telespectador como miembro de una sociedad, desempeña no sólo uno, sino muchos roles de la vida a la vez. Siempre por medio de la lengua según el momento, la situación y el grupo de personas con las que se encuentra. Y así por ejemplo: un saludo de buen día, ha pasado a ser una expresión entendida y aceptada por la gente como: ¿qué tranza?, ¿qué onda?, ¿qué rollo?, what happen?. También por ejemplo, ñero, cuaderno, valedor, o carnal en vez de llamarse amigo simplemente.

De este modo encontramos nuevas formas de llamar a personas, animales y objetos de modos singulares.

Los cambios en el lenguaje se van presentando y delimitando en la medida en que va transcurriendo el desarrollo social del hombre. En la realización y actualización del lenguaje se manifiesta la relación con la sociedad y la cultura.

II. I LENGUAJE Y COTIDIANIDAD.

Ser hablante es, así, sinónimo de ser inteligentes y, además hacer uso de un lenguaje que nos permite el vínculo de la cultura. El lenguaje ha sido entendido como el instrumento de mayor 'flexibilidad para la comunicación', como el sistema simbólico más elaborado, como elemento obligado sobre el que se edifica la propia identidad; puesto que el lenguaje da cause a la autoexpresión.

Pero también el poder del lenguaje es deformador desde el punto de vista en que encontramos, adecuamos o adoptamos nuevos modos de expresarnos y de comunicarnos con los demás. A su vez es formador en el momento en que efectivamente creamos nuevas oraciones, también nuevas cláusulas, frases y palabras.

Aunque hay que contemplar que la manera de crearlas llega a un punto en que podríamos deformarlas. Precisamente porque el lenguaje puede representarse no sólo como reglas, sino incluso como reglas ordenadas; pero cuando entra en escena el hombre social, el ordenamiento desaparece e incluso el concepto de reglas se considera amenazado.

"Las lenguas valen tanto para hablar del mundo real, como para crear mundos ficticios, como valen también para el discurso veraz y para el engañoso; para educar y para conducir a la ignorancia".⁷ Para crear o para deformar a través del lenguaje.

Si es cierto que no podemos negar los aspectos individuales del habla, también lo es que las lenguas van mucho más allá, de un lado, quienes son fieles a las normas y a los modelos del comportamiento social y del otro, quienes permanecen al

7. Tuson, Jesús. El lujo del lenguaje. p.105.

margen de ellos. Estos últimos serán señalados con el estigma de la barbarie social y (lingüística) y considerados como hablantes toscos (deformados).

Con notable frecuencia relacionamos la habilidad lingüística de una persona con la posesión de un vocabulario vasto. Hablaría mejor quien dispusiera de más palabras; cuanto más cultas e incomprensibles mejor, "queremos conservar el significado pero cambiar las expresiones".⁸

Cuando llegamos a interpretar el lenguaje desde esa perspectiva, es posible que el marco conceptual sea tomado de la retórica más que de la lógica, y que la gramática sea una gramática de opciones más que de regla. Hablo yo, pero hablo como tú y como tantos otros. Y todos nos sometemos a las reglas del juego de una lengua, y cooperamos mediante un lenguaje difundido por medio de canales especiales. Esos participantes hacen más que comprenderse los unos a los otros, en el sentido de cambiar información mediante la intervención dinámica de funciones del habla. Mediante sus actos cotidianos de significación, la gente representa la estructura social, afirmando sus propias posiciones y sus propios papeles, mismos que establecen y transmiten los sistemas comunes de valores y de conocimiento.

Somos capaces de pasar horas y horas mirando los programas de la televisión con tal de no enfrentar nuestra realidad, con el fin de retrasar nuestros problemas y responsabilidades.

Evadimos de ese modo un presente que no nos es grato. Es más fácil aceptar y adoptar las soluciones que plantean otras ---

⁸. M.A.K. Halliday. op cit. p.49.

personas a través de sus programas que, asumir nuestra propia responsabilidad, realidades y experiencias.

La variación en el lenguaje es la expresión de atributos fundamentales del sistema social. La variación dialectal expresa la diversidad de estructuras sociales. En tanto que la variación de registro expresa la diversidad de procesos sociales; y como ambas están vinculadas entre sí, lo que vemos se ve afectado por lo que somos, es decir, los registros a que una persona tiene acceso son funciones de la estructura social.

Podemos decir también que existe una media en la medida en que los televidentes miran los mismos programas. Sus temas de conversación son los mismos, pues su lugar en las relaciones de producción limita sus actividades, así como su conocimiento de la realidad y del mismo universo.

De ese modo tratamos de encontrar el surgimiento de maneras de hablar estándar. En donde obtenemos como resultado que el lenguaje simboliza activamente el sistema social.

"El contexto interviene en la determinación de lo que decimos y lo que decimos interviene en la elaboración del contexto".⁹

Podríamos decir que el desarrollo de una sociedad, de una comunidad lingüística, depende del desarrollo del lenguaje, De la relación de los actantes con el medio y la interacción del medio con los actantes.

Asistimos en nuestro tiempo a una creciente manipulación del sentido y del tiempo. Los recursos empleados para ello son personajes ejemplares que hoy son generalizados a través del sistema de ídolos que mantienen y sostienen los medios de comunicación colectiva.¹⁰ Mismos que admiramos y de los cuales

9. M.A.K. Halliday. Ibidem. p.11.

para hacernos semejantes, copiamos sus actitudes, su lenguaje: así como también su idiosincrasia, y con ello como consecuencia su grado de madurez y desarrollo.

II.II. GUSTOS ESTETICOS, AUDIENCIA Y TELEVISION.

Previo al análisis específico de la deformación del lenguaje generado por la televisión, es preciso, en esta parte disertar sobre el papel social de los medios de comunicación y sus efectos asumidos en la cultura popular y los gustos estéticos de su audiencia.

Se presume que en la medida en que el tamaño de esas audiencia se ha incrementado, el nivel del gusto estético se ha deteriorado, y se arguye que la televisión nutre deliberadamente esos gustos vulgarizados contribuyendo con ello a su deterioro.

El impacto de una comunicación sobre un individuo es modificada por la influencia de los grupos a los que ese individuo pertenece. Por su relación con otros miembros del grupo y por su relación ante el impacto de los medios de comunicación (la televisión).

"Las comunicaciones de masas pueden ser incluidas entre los más respetables y eficientes de los narcóticos sociales".¹¹

El estudio de las comunicaciones de masas debe ser explicado a partir del conjunto social que lo enmarca, lo constituye y lo determina. Hay que evitar desorientarse con los espejismos ideológicos que a través de una amplia gama de discursos y estrategias de ocultamiento la clase dominante crea sobre éstos con objeto de esconder sus verdaderas intenciones y conservar así su hegemonía política sobre las masas.

Hay que abordarlos como lo que históricamente son: como intermediarios técnico-culturales de las relaciones que se dan entre las clases que conforman la sociedad.

Los medios electrónicos de transmisión colectiva aparecen co-

11. Paul Felix, Lazardfeld. Sociología de la comunicación de masas. p.36.

mo los apartatos hegemónicos de mayor potencial socializador, puesto que la televisión es la que ofrece mayor consenso y subordinación. Reemplaza a la experiencia, realmente es una terapia de tiempo completo; su interacción con el cuerpo y la mente humanos hace que la gente se vuelva adicta a ella. Embota la sensibilidad humana, reduce y estandariza el conocimiento de sus seguidores. Es por ello que muchos temen la omnipresencia y poder potencial de los medios.

La preocupación por los efectos reales de los medios sobre sus enormes audiencias, es en particular la posición de que el persistente asalto de los medios puede conducir a la rendición incondicional de las facultades críticas y a un conformismo irracional. "Finalmente existe el peligro de que estos instrumentos de comunicación técnicamente avanzados constituyan una amplia avenida para el deterioro de los gustos estéticos y las pautas culturales populares".¹²

Los canales de transmisión adquieren el carácter de la clase que les da vida como aparatos legitimadores de su posición en la sociedad. Como instrumentos culturales agudamente persuasivos y ágiles movilizados de la conciencia de las masas.

Si bien cada quien tiene un lugar en las relaciones de producción que le toca vivir en una determinada formación social, los mensajes actúan así para reforzar, como los programas para funcionalizar al máximo dicho lugar. Es decir, los programas tienen la función de crear sentimientos de conformidad que no choquen con su realidad y que les permita seguir combinando su mundo real con el mundo 'ideal' de la televisión.

12. De Moragas, Miguel. Sociología de la comunicación de masas. p.22.

"Actualmente no se ejerce directamente la violencia, pero los medios operan para convencer, para reforzar el sentido que se quiere tengan las grandes mayorías a fin de que no incomoden a un sistema social vigente".¹³

Se busca programar a nivel masivo el conocimientos de los gustos: de unificarlos para que la materia significativa resulte a pesar de que se trate de un proceso reducido a un tratamiento de automatismo.

Un acto de comunicación no se explica nunca por sí sólo. En realidad se está así para reforzar un orden vigente, para no introducir variaciones dentro de los esquemas sociales, para no convertirse en un factor de disfuncionalidad. Por esta razón nada en la televisión hay gratuito, los mensajes difundidos a través de sus programaciones persiguen algo muy concreto. Ayudan a la transformación del auditorio, fomentan una dependencia por la forma en que aportan su progradación, en un mundo crecientemente diversificado. El apoyo del hombre en otros hombres y en grupos como puntos de referencia, es reemplazado por el apoyo de la televisión como punto de partida, y por la visión del mundo que la televisión refleja en el contenido de sus programas.

Nunca como hoy el hombre ha sido tan esclavo de los medios de comunicación. Las nuevas técnicas electrónicas de difusión han llenado nuestro tiempo, han saturado nuestro espacio, nuestro planeta; nuestra vida. Se han convertido en el medicamento que calma el dolor de una existencia confinada al conformismo y canalizada a la mediocridad.¹⁴

La presencia masificante de la televisión significa una

13. Prieto Castillo, Daniel. Retórica y Manipulación Masiva. p.26.

14. De Moragas, Miguel. Ibidem. p.147.

transformación de la vida social, aún de la misma humanidad. Ahora bien, el lenguaje visual y sonoro de ésta ha logrado penetrar en lo más secreto de la vida del ser humano. El niño actualmente vive inmerso en un tiempo y un espacio diferente. Los medios que tendrían que ayudar a transformar activamente sus estructuras sociales, sólo sirven para observar; para conducir a los hombres a distracciones televisivas que los hundan en un entorpecimiento pasivo.

La comunicación electrónica permite a ese nuevo lenguaje penetrar en los hogares, que nos guste o no la omnipresencia de la imagen en el mundo es una de las características más singulares e importantes del mundo moderno. La imagen es por lo tanto la representación visual de los seres. Es un objeto físico, material del que nos servimos para presentar a los seres de una manera concreta, particular y sensible.

El encanto característico de la imagen proviene de su inmediatez. Las imágenes llegan a dominar al hombre en su propio inconciente, razón por la cual la comunicación social genera actitudes de participación masiva. Estar expuesto a sus emisiones provoca sumisión y adhesión a una determinada programación. Además de un efecto de anestesia y de indiferencia, provoca una reacción de aceptación como respuesta a un deformado comportamiento social.

"Frente a la comunicación visual todos somos hombres masa".¹⁵ La omnipresencia de la televisión en la vida social y cotidiana de los individuos es tal hoy en día que podemos enfocar parcialmente los efectos de las funciones de ese 'instrumento de información, de comunicación, de esparcimien-

15. Gutiérrez Pérez, Francisco. El lenguaje total. p.19.

to, de distracción y de cultura'. Sin olvidar todos los trastornos que esa nueva percepción del mundo exterior o imaginario pueda aportar a la constitución de nuestro espacio social.

La mayor parte de la gente retiene más fácilmente los programas y mensajes que confirman sus opiniones que los que las contradicen. Por tales razones se suele admitir que los efectos de las comunicaciones de masas tienden en su mayoría a reforzar y a consolidar opiniones y pensamientos.

La estructura social de la civilización moderna es tal que la gran mayoría de los individuos se ve privada de satisfactores materiales importantes, de modo que en semejante situación un sistema de satisfacción compensatorio logra realizar mediante la identificación de ciertos personajes, actores y las programaciones permitidas principalmente por los canales de televisión, el equilibrio que mantiene la sociedad.

El telespectador es un individuo que encuentra en los espectáculos de la televisión lo que necesariamente no tendría idea de buscar en sus relaciones con la sociedad.¹⁶ El placer de telespectador nos deleita porque precisamente nos evita por cuanto tiempo lo deseemos el contacto con la realidad.

"La televisión puede ser incluida dentro de los más respetables y eficientes de los narcóticos sociales".¹⁷ Eso significa que la televisión corresponde a una exigencia, a una necesidad de la sociedad industrial que sin ello, no sabría conseguir la integración de individuos poco favorecidos económicamente. Por lo tanto, la televisión triunfa en un tipo de sociedad donde se posee un nivel de producción elevado y que distribuye sus riquezas, sus rentas con excesiva desigualdad.

16. De Moragas, Miguel. op cit. p.147.

17. Ibidem. p.36.

Ahora bien, la explicación con base en las frustraciones parece indicar que las clases desfavorecidas necesitan más que las otras ese tipo de satisfactores por compensación.¹⁸

Los medios de comunicación difunden sus descubrimientos y opiniones convirtiéndose así en nuestras fuentes de conocimiento. Son ellos quienes nos dicen qué es la naturaleza, qué somos, cómo nos relacionamos con el ambiente, qué necesitamos para sobrevivir, cuál es nuestra felicidad, qué es la belleza, cuáles son los caminos adecuados para organizar nuestra vidas. 'Organizar' nuestras vidas ya no es una decisión autónoma, aunque así lo parezca.

18. Cazeneuve, Jean. op cit. p. 47.

II.III. LA TELEVISION COMO ILUSTRADORA DE NECESIDADES.

Las consecuencias públicas de la televisión nos demuestran que ésta tiene la posibilidad técnica de difundir a distancia la imagen y el sonido, y es el instrumento creado por el hombre de más alto poder de penetración, tanto desde el punto de vista extensivo como intensivo.

El medio mismo (la televisión) integra el esquema general de la industria de la cultura y fomenta su tendencia a deformar y captar desde todos los ángulos la conciencia del público masificado. La presión bajo la cual viven los hombres se ha acrecentado en tal medida que no podrían soportarla sin las gratificaciones en tal medida que no podrían soportarla sin las gratificaciones del conformismo. A ello contribuye la televisión.

La industria de la cultura principalmente recurre a la televisión para reducir aún más a los hombres a un comportamiento inconsciente en cuanto pone en claro las condiciones de una existencia que amenaza con sufrimientos a quienes los considera; mientras que promete premios a quienes los idolatra.

Se puede argumentar que el ver mucho tiempo la televisión frecuentemente es un hecho asociado a una baja educación y otros factores socioeconómicos que limitan o distorsionan el propio conocimiento del mundo real. De manera global también, se puede decir que los usuarios más fieles se reclutan en las categorías de los inactivos y frustrados.

"La televisión es el instrumento más capacitado, dada su comprobada extensión en todos los públicos y su facilidad de penetración ideológica en todos los individuos".¹⁹

El telespectador como tal, se complace en adquirir hábitos y reclama su fidelidad. Por consiguiente ha de encontrar en mo-

19. Verón, Eliseo. La ventana electrónica. p.73.

mentos dados los mismos tipos de emociones y ha de poder ver ciertos rostros y ciertos personajes que llegan a serle familiares. La televisión, ante la necesidad de complacer a un público heterogéneo y abundante acaba difundiendo valores, temas sociales, morales y estéticos constantemente reducidos a una media y nivelando también los gustos y aspiraciones a la altura muy media de una cultura de masas, que sería una especie de residuo de las demás culturas; reducidas a un común denominador.

El medio tiende a buscarse a sí mismo como prueba definitiva y esto parece razonable para los espectadores que se han acostumbrado, al convertirse en público; al mirar la televisión como 'evidencia' de la vida. Disminuye y debilita la necesidad de verificación de la relación entre experiencia real y representación visible. El gusto con el que el espectador pasa a formar parte del público, se sitúa en un terreno donde la presunción del siempre presente y del siempre real es tan intensa que llega a disminuir o excluir otras necesidades de participación y asociación. "Esto explica la tendencia a pedirselo todo a la televisión, incluso la ilustración de nuestras propias necesidades".²⁰

"La televisión es, en nuestros días, un instrumento formidable de proponer cultura a un público cada vez más extenso, disperso en el orden de los más dispares parámetros sociológicos y uniformados, al menos en la programación monolítica de cada instrumento técnico televisivo. En teoría la televisión no crea cultura, tan sólo la difunde a través

20. Colombo, Furio. Televisión: la realidad como espectáculo. p.17.

de una programación selectiva cuyo resultado no es la cultura realmente existente en un momento dado, sino técnica y políticamente se entiende que debe ser conocido por el telespectador para integrarse y ser aceptado por el universo cultural de un momento histórico.²¹

Técnicamente si se crean manifestaciones culturales, si se tiene en cuenta la capacidad de formalizar las creaciones reales de la cultura a partir de los distintos elementos con que cuenta el medio televisivo. Por eso al contraponer los términos de la televisión y la cultura debemos hablar de proposiciones culturales de la televisión, a través de las cuales llega al público, adecuadamente codificada, la cultura viva de cada momento, más o menos mediatizada por la acción técnica, económica y política del medio.

Por esta razón se considera a la televisión como un canal artificial de la comunicación colectiva que comparte con otros determinadas características comunes. Por ejemplo: entre todos dan vida continuamente a un producto nuevo de consumo, que puede ser un programa con características favorables para su asimilación que constituye la industria cultural de nuestro momento (la televisión produce singularmente efectos en el público, tomando en consideración la existencia de condicionamientos estructurales y coyunturales).

Los mensajes culturales, a través de sus canales y sus programas, son estereotipos de un presunto gusto medio. El funcionamiento de los medios obedece a la concatenación del circuito comercial, la conocida ley de la oferta y la demanda.

21. Verón, Eliseo. op cit. p.66.

"Dan al público lo que desea, procurando mediante la publicidad y la propaganda que lo que desee sea aquello mismo que se ofrece".²² De este modo podemos concluir que la televisión opera sobre una masa incalculable de público paciente de esa cultura inalcanzable, dispersa y degradada. Entonces, la credibilidad de la televisión o es total o es nula. Cuando es total domina la conciencia del espectador, pues controla la supuesta visión del mundo. La televisión se plantea pues, así misma como un fenómeno social paralelo a la vida. Con efectos de certificación, de demostración, de normalización y de reorganización nacional de cada fenómeno.

El comportamiento social especialmente en zonas de desarrollo en las que la televisión representa la principal forma orgánica de culturización, mostraría un grado diverso de penetración de la ambientación visible con respecto a la difusión del lenguaje y la absorción de la jerga y las palabras.

El lenguaje de los medios apunta más a impactar, a persuadir que a informar. El lenguaje es siempre empleado en función de lo novedoso y llamativo "un mensaje puede tener mucho de novedoso pero muy poco de novedad".²³

Esto es, la televisión transmite información muy conocida, pero lo hace de una forma aparentemente novedosa, con ello utiliza todo lo que está a su alcance para mostrar finalmente programas 'novedosos' basándose en temas que el público conoce y maneja. No se salen de lo que todos saben, de lo que es cotidiano; se adornan con ropajes nuevos como si eso demostrara verdadera diferencia.

22. Ibidem. p.66.

23. Prieto Castillo, Daniel. p.31.

Sucede así: los medios apelan directamente a lo cotidiano. Lo hace jugando con ese conjunto de conocimientos y experiencias.

En el caso más general de la ideología común, pues hay que reafirmar el apoyo a un sistema de vida del que difícilmente nos gustaría salir.

El control de la elaboración y distribución de la programación televisiva es el medio de lograr el dominio de los gustos populares. Pues los programas que consumen las mayorías son producidos a partir de los intereses de la clase dominante. "La televisión se viene presentando como el instrumento más arrebatador que el ser humano ha tenido en sus manos para hacer llegar a los demás sus propios pensamientos".²⁴

Si quienes poseen los medios han logrado imponer su lenguaje como el lenguaje de los medios, no ha sido por arte de magia, sino por otro arte. El del control de la propiedad, el del monopolio económico de los medios.

Desde el momento de su nacimiento ha tenido una conciencia muy clara del poder. El papel que los medios jugarían: (poder de dominación ideológico, político y económico). De este modo, la televisión actúa sobre el comportamiento colectivo, debido a las técnicas de información y penetración audiovisuales que provocan en los receptores reacciones inmediatas e irreflexivas. Así, la televisión, considerada en toda su dimensión disminuye la actividad crítica del receptor, ya que la pretendida objetividad de la imagen televisiva solicita inmediatamente la adhesión individual.

En el orden de la representación social, la televisión es una

24. Verón Eliseo. op cit. p.8

fuerza de renovación y de elevación general, dado el índice cultural general de su público. Es instrumento idóneo para la extensión de la manipulación popular.

Ahora bien, ella, por supuesto, es el gran medio de masas de nuestro momento: el vehículo por excelencia para controlar los niveles de cultura y para la interpretación de la realidad que llega a los grandes públicos, sin el menor esfuerzo para su comprensión. A la larga a de incidir negativamente en el asentamiento de los ideales de 'libertad' propios de cada receptor. La televisión opera indiscriminadamente sobre esa masa global que se denomina como público potencial, público masa. De esta manera, la televisión es un medio que alcanza a millones de personas y que, sobre todo influye en los jóvenes y en los niños valores que frecuentemente apoyan todo interés.

Es vista como una especie de voz del espíritu objetivo, aun que éste ya no sea el resultado involuntario de las fuerzas en juego de la sociedad, sino que haya sido planificado industrialmente.

La industria de la cultura se permite ironías: "se el que ya eres -su mentira reside justamente en la reiterada aceveración y confirmación del mero ser que se es, del ser que los hombres han llegado a ser por no preocuparse de su ser".²⁵

La retórica permite la elaboración de mensajes que de espontáneo no tiene nada. En tanto acto de comunicación consiste en la elaboración programada de un mensaje a fin de que resulte efectivo para persuadir, consumir, para moldear y modelar los gustos y criterios de los espectadores.

25. Verón, Eliseo. op cit. p.62.

"Los medios organizan todo en función de la persuasión, pues los telespectadores estamos siempre dispuestos a dejarnos persuadir, ya que nos es más fácil dejarnos conducir, que tomarnos la molestia de reflexionar. Es por eso que apelan más a los sentimientos, a mover las pasiones; buscan conmover".²⁶

La elaboración de los programas se hace a partir de los que el público sabe, como ya lo comentamos, se trata de utilizar ese saber común para reforzar sus argumentos. Para lograr que el público se reafirme e identifique con determinados personajes y situaciones. Difícilmente aportan conocimientos nuevos sobre temas ya conocidos.

En aquellas situaciones donde el individuo obtiene sus conocimientos e información de una sola fuente, y a través de su sólo canal, su atracción, su necesidad de distracción es muy fuerte ya que el individuo queda privado de otros criterios para valorar su contenido.

Para lograr esto la televisión habla a su público con mayor credibilidad natural que cualquier otro agente humano.

El contenido de los programas de televisión supone un complejo conjunto de mensajes colocados por un productor y su equipo para que el espectador los reciba en el momento y en el horario necesario para impactar y producir los efectos esperados.

La fácil aceptación y la novedad de un programa es una anestesia natural a la consideración de la poderosa influencia que se ejerce voluntariamente sobre el espectador. Las técnicas de penetración por televisión ejercen sobre el receptor el efecto que con ellas se procura: como ya lo men-

26. Prieto Castillo, Daniel. op cit. p.23.

ción, abandono de su capacidad crítica e indiferencia ante las situaciones de la vida. La televisión ahora ejerce una influencia más urgente que los motivos y las necesidades de los espectadores que las que suponía el contexto social previo.

Un individuo pertenece simultáneamente a varios grupos, según el lugar que ocupa dentro de la sociedad. Ahora le es indispensable sentir que satisface sus necesidades, ambiciones y gustos a través de la presentación que la televisión le hace mediante el comportamiento y la actuación de otras personas.

Los canales de difusión de masas son instancias sociales que abran como vértices, a partir de los cuales se manifiesta con su especificidad y siguiendo la dinámica del momento, la totalidad del sistema en sus distintas fases y necesidades. A través de sus diversas prácticas de producción, difusión e inculcación hace posible el consumo de sus productos particularmente uno de ellos (el lenguaje). Así, en el modelo de producción capitalista la práctica comunicativa no se desarrolla dentro de un modelo voluntario de relaciones sociales, sino al interior de una dinámica de lucha de contrarios, (quién hace y quién consume) impuesta por el principio de desarrollo desigual de la estructura económica del sistema social. Esto quiere decir que la actividad comunicativa no es un producto independiente. "Con la intervención de los medios, la clase dirigente irradia de manera más amplia, rápida y sencilla su programación y con ella su discurso de dominación sobre los múltiples campos de conciencia de los agentes sociales que conforman el sistema social en su conjunto, en particular, sobre aquellos que --

constituyen el soporte de la formación capitalista: el público masa".²⁷

Siguiendo las leyes de una economía fundada en el consumo y sostenida por la acción persuasiva de la publicidad sugieren, moldean, introducen y controlan del público sus necesidades y sus gustos.

"El telespectador no puede manifestar exigencia ante la cultura de masas, sino que debe sufrir sus proposiciones sin saber que las soporta".²⁸

Hechos para el entretenimiento y el tiempo libre, los programas que nos 'divierten' son proyectados para captar sólo el nivel superficial de nuestra atención. Trabajan sobre opiniones comunes, funcionan como una continua reafirmación de lo que ya pensamos. En tal sentido desarrollan siempre una acción socialmente conservadora. Los medios de masas son constituyentes de un conjunto de nuevos lenguajes. Han introducido nuevos modos de hablar, nuevos giros; nuevos esquemas perspectivas.

"La televisión es un elemento del régimen capitalista, empleada con fines de control y de planificación coaccionada de las conciencias".²⁹

Más que responder a exigencias, crea demandas. El problema de los personajes es sintomático. Un personaje evidentemente tiene éxito porque caracteriza o personifica un modelo que resume en sí deseos difundidos en el público. Se establece pues una dialéctica en la que el personaje por un lado, adivina ciertas exigencias no especificadas y por otro, re---

27. U.A.M. Seminario de comunicación social. p.20.

28. Eco, Umberto. Apocalípticos e integrados. p.46.

29. Eco, Umberto. Crítica de la cultura de masas. p.55.

presentándolas -las amplifica, las promueve y así vemos a la televisión operando como escuela de modas, gustos, costumbres, expresiones, ideas y cultura.

Un vasto grupo de consumidores que permanecen naturalmente en manos de una tecnocracia de los medios, carente de escrúpulos morales y culturales, atenta únicamente a organizar espectáculos para atraer multitudes. Y así desviar la atención del público con el fin de evitar que reflexione ante su situación como miembro de la sociedad. ¿Cómo se refleja todo este sistema discursivo en el caso concreto del lenguaje y los personajes televisivos?. Se tratará de dar una respuesta en los siguientes capítulos.

III. LA METAMORFOSIS DEL LENGUAJE.

Cada sociedad y cada comunidad hablante tiene un cierto conjunto de registros (palabras), de ellos, cada miembro de la sociedad conoce y domina sólo un subconjunto, y ese subconjunto de los registros dominados por un individuo es lo que constituye su modo de hablar.¹

El control sobre el modo de hablar (nuestro lenguaje) se ejerce a través de prescripciones y prohibiciones sociales sobre su uso. El contorno social implanta el uso de ciertas formas lingüísticas que reflejan la estructura social. Aspectos de estratificación como: la distancia y el acercamiento, como la aceptación y el rechazo.

El modo de hablar nos distingue, nos etiqueta y nos clasifica en determinado nivel o categoría.

La lengua tiene componentes estables permanentes y elementos innovadores, que se incorporan o no al sistema lingüístico de esa lengua, y de cuyas relaciones pueden derivar transformaciones que le van diversificando y haciendo evolucionar.

Los componentes estables de una lengua los forman el léxico heredado y los elementos innovadores son las nuevas formas.

Las nuevas formas nacen de la necesidad de nombrar nuevos objetos, nuevas relaciones sociales, nuevos productos culturales; y son posibles gracias al patrimonio heredado de cada lengua. Así, tenemos como ejemplo que en nuestro momento se puede entender por 'telera' a un aparato receptor como la televisión, expresiones tales como: 'de harina y huevo' para remitirnos al tiempo de diariamente, por ejemplo.

Dichas expresiones y modismos son utilizados en momentos tan característicos, que en la actualidad nos hace capaces de in-

1. Jiménez, Regina. Paulín Georgina. Sociología de la Interacción. p.11.

terpretar palabras, objetos y expresiones que nos remitan a situaciones y momentos particulares.

"La elaboración de categorías dentro de una comunidad resulta de la experiencia que sus comunitarios van acumulando, transformando y modificando en el transcurso del tiempo, en la medida en que van ampliando su campo de acción".²

Es así que con el lenguaje ejercen al decir o no decir algo un control. Ese control se ejerce a través de las costumbres verbales y de las costumbres lingüísticas, es decir, a través de cómo si o cómo no expresar alguna idea.

Cada individuo ejerce un determinado control sobre la información que el lenguaje transmite y muy concretamente sobre ciertas categorías de palabras, ciertos volúmenes, tonos, calidades y ritmos de frases que son aceptadas o repudiadas porque evidencian cargas emocionales en el uso de formas lingüísticas que la sociedad admite o rechaza en cada situación particular, y en cada tiempo y época.

Es importante señalar que en lo referente a tiempo moderno. para los telespectadores en nuestro momento, 'realista sería la tendencia a deformar los cánones artísticos en curso; considerando dichas deformaciones como una aproximación a la realidad'.³

Aunque es preciso señalar que esta deformación es resultado de una apreciación particular de cada telespectador y en forma general, de cada miembro de la sociedad y por ende del lugar que le toca vivir en las relaciones de producción. Es por ello que cada individuo tiene una aproximación y una in-

2. Jiménez, Rogina. Paulín, Georgina. Idem. p.8.

3. Puig, Luisa. La estructura del relato y los conceptos de actante y función. p.34.

terpretación de la realidad y de su realidad ante la vida. Por otra parte, los procesos de evolución y cambio sociolingüístico tiene como factores fundamentales el tiempo y el espacio, y como resultantes la diversidad y el contacto lingüístico.

Como se mencionó anteriormente, surgen nuevas expresiones que derivan de una misma lengua y que a su vez con el tiempo, pueden provocar que sus usuarios dejen de entenderse. Como caso, tenemos el albur, que se ha convertido en un lenguaje de defensa para ser entendido con facilidad solamente por algunos.

Para esta investigación, los programas de análisis "La Caravana" y "Humorcito Corazón" específicamente el personaje en cuestión (Brozo) es muy 'propio' en su forma de expresarse y de manejar el lenguaje, así como un sin fin de expresiones y entonaciones que más adelante trataremos de estudiar.

Considerando estos aspectos, pasemos al caso particular de Brozo. Es un payaso diferente, que desmitifica la fantasía, el candor y la inocencia, porque en nuestro tiempo el telespectador en general ya no vive en ella.

Su lenguaje es coloquial, pero con una característica. Hace uso del albur de una manera tan ingeniosa que es posible que cualquier telespectador, independientemente de su estrato social llega a entender o interpretar sus cuentos. Esto se hace posible porque el personaje en cuestión controla ritmos, tonos y entonaciones a tal grado que logra remitirnos a momentos y situaciones que podemos comprender, aunque no estemos familiarizados con ellas.

Es poseedor de talento y gracia, que son los ingredientes

principales para lograr atraer la atención del telespectador. Se debe tener mucho ingenio para decir algo con otra connotación sin caer en lo vulgar y directo. Captar la atención a través de cuentos que satirizan la vida real, narraciones, fábulas; se convierten en una estrategia: la de hacer reír. Para lograrlo no importa qué se cuente, ni cómo se haga. Lo que importa es que el público muestre aceptación.

Una forma de conciencia tan incidental y pasajera como la risa, puede servir de clave para comprender rasgos esenciales de la condición humana. Nuestro personaje recrea pasajes de la vida real, que aún con su crudeza logra hacer reír al espectador; que al hacerlo muestra la ausencia de reflexión y la gran aceptación de 'esa' realidad.

El telespectador de 'ese' choteo, es simplemente eso, espectador. Es pasivo, se limita a presenciar los hechos, incidentalmente puede llegar a desempeñar en ellos (cuentos de Brozo) el papel de coro, pero nunca el de actor; puesto que el que ejerce el choteo tiene justamente interés en mantenerlo en la función de mero testigo de su propia actividad.

Sus fábulas (cábulas) requieren cierta habilidad, su burla (estilo y tono) es necesariamente ingeniosa. El que chotea tiene que saber necesariamente a quién, por qué y cómo chotea, ya que se aprovecha sobre todo del equívoco y del juego de palabras haciéndolas valer dentro de una situación determinada o de un marco de referencia que adquirimos todos a través del contorno social.

Para ello necesita tener plena conciencia de los elementos y

articulaciones de la situación, así como de la ambigüedad y multiplicidad de matices significativos de las palabras.

Su pura presencia es un presagio de disolución de toda seriedad posible, su sola aparición desata una ligera brisa de sonrisas y la atmósfera se convierte en una condescendiente expectativa de la lluvia de chistes que disolverá la seriedad de todos los temas, reduciéndolos literalmente a nada.⁴

4. Portilla, Jorge. Ibidem. p.39.

III.I. BROZO Y EL USO DEL LENGUAJE.

El contenido de esta información fue obtenido de la entrevista que concedió el actor Víctor Trujillo, donde el propósito de las preguntas realizadas es vislumbrar qué conceptualización tiene el personaje que caracteriza (Brozo) con respecto al lenguaje, su influencia, su uso y las consecuencias.

¿La creación de Bozo obedece a alguna necesidad?.

A este personaje lo inventé hace tiempo, cuando estaba trabajando en el "Bar Miao", mi idea era la de crear un payaso que no fuera solemne.

Brozo no es un payaso solemne, convencional; es un personaje ideado especialmente para los actuales niños, que ya traen otra velocidad.

Para mí que, después de Bozo, ya no ha surgido uno más con su arraigo. Por eso pienso que algo tuvo que haber pasado entre aquella generación que veíamos a Brozo, y ésta en que ya tenemos hijos. Los niños de hoy traen una velocidad extraordinaria y una precocidad tremenda; lo que tú hacías a los cinco años, ahora los niños de hoy lo hacen a los dos años. Entonces, un payaso convencional ya no funciona en la actualidad.

Si se lleva a un payaso convencional a una fiesta de niños de una edad de tres años, se lo acaban. Antes nos divertían con el payaso que sacaba cosas del sombrero, pero ahora es diferente. La tecnología de hoy, los rayos laser y las caricaturas; ya superaron al conejo.

¿ Consideras que su modo de hablar tenga influencia en el público?

El lenguaje no es responsabilidad de Brozo, es de los padres. Brozo al fin de cuentas, es un entretenimiento. Yo creo que es más peligroso que los niños vean a las Tortugas Ningas o programas bélicos.

Considero que es más peligroso que los niños nos vean fumar. Brozo es un entretenimiento, además a los niños se les puede explicar que existe el caló; incluso no es cosa de zonas o de barrios pobres. El caló tiene su historia, ya que lo usó la gente de la ciudad hace siglos para defenderse de los españoles, de los poderosos; ya que de esa forma podían hablar sin que los entendieran. De ahí empezó a surgir el caló.

'No tiene nada de malo que los niños sepan que las tortillas también se llaman 'guarnetas', o que si vamos a mi casa, podemos decir 'vamos a mi chante'.

Eso no es grosero ni agresivo, ni nada. Eso sí lo puedes explicar a los niños, y lo van a entender; si no a los ocho años, sí a los quince, y eso es una salidad inofensiva.

¿ Consideras que el modo de hablar de Brozo distorsione el lenguaje?.

"No es precisamente que distorsione el lenguaje, lo que pasa es que Brozo surge de la 'raza', de la broza y habla el caló. Es una combinación donde cuenta cuentos que describen la realidad que tarde o temprano esos niños van a enfrentarse.

¿ Cómo se puede catalogar el lenguaje que utiliza?.

Como un lenguaje vivo, que no disfraza la realidad. Eso es porque Brozo el tenebroso les habla 'neto' y obviamente a los papas también.

En lo particular creo que, aunque algunos niños no lo entiendan del todo, hay que considerar que un día de esto les va a servir; si no como modo de vida, si como cultura general. El albur existe, eso es inegable.

III.II. LOS CUENTOS DE BROZO.

Una aproximación a la realidad, la adecuación de cuentos de hadas a crudas realidades interpretadas con un lenguaje lleno de picardía, juego de palabras con doble sentido, y una forma de narrar cuentos clásicos con elementos urbanos y expresiones populares.

Cuento: LAS ZAPATILLAS ROJAS.

Presentación:

Quihúbo escuincles tilicos.

Los saludo con respeto y con cariño.

Chale, cuál respeto, si todos ustedes son una bola de chamacos hijos de su que barbaridad.

Y cariño, lo que se dice cariño; sólo lo siento por las niñas mayores de dieciocho años, como quien dice, las que ya tienen medidas aceptadas por la Fifa.

Así mejor que sin cariño y sin respeto, los saluda el payasito más chipocludo de la telera. El más raza, Brozo el payaso tenebroso, goloso y sabroso, encajoso y el que no me crea es un baboso.

¿Cómo les ha ido niños?

- mal

Que bueno, que bueno. Eso y más se merecen por léperos y albureros.

Deberían aprender de los buenos ejemplos que les doy.

¿Quiéren que les cuente un cuento?

- Noooo

Míralos, luego luego a tirar la mordida.

no, ya en plan de cuates. ¿Les cuento un cuento?

- Nooo

Saben que me anda valiendo lo que ustedes digan, y tú niño, no ladres.

Te voy a dar una patada, ahí en tu sacrosanta parte.

Ya vengo por una lana y ma la voy a llevar, y como decía el Quijote: "déjalos que ladren".

Desarrollo:

Así que ahí les va la verdadera historia, la real, la neta de la zapatillas rojas.

En la colonia Guerrero había una carnalita llamada Elpidia García, que era muy podre y vivía muy sola en un lote valdío. Siempre tenía que talonear vendiendo chicles y limpiando parabrisas en los cruceros. Era tan pobre la desdichada, que no tenía ni pa comprarse zapatos, y siempre andaba con las patas todas mugrosas y partidas.

Un día que ya estaba grandecita, una señora que era viuda y solapa, la regogió quesque pa que le hiciera compañía, pero lo que quería era que le hiciera el quihacer. Y con el pretexto de que era como una hija para ella, pus no le pagaba ni maíz.

Así es que Elpidia, aunque ya tenía techo, seguía sin tener

zapatuix, hasta que un día la mandaron al sobreruedas y orale, que ve unos zapatos rojos que la dejaron taruga niños. Ella dijo: esos zapatos tienen que ser míos y tengo que bailar con ellos en el salón Colonia o dejo de ser yo, y que agarra los zapatos y sale hecha la ... duro.

El zapatero la correteó, pero pus cuando, si la Elpidia tenía tanto agarre y estabilidad en sus patotas, que parecía que tenía llantas de fórmula uno la desgraciada.

En la tarde se fue muy puesta al salón Colonia, pero llevaba los zapatos en las manos pa que no se el fueran a ensuciar, no se los puso hasta que ya iba a empezar el bailongo, y qué creen niños, que esos zapatos los estaba arreglando al zapatero y tenían todos los clavos salidos, y estaban llenos de ese pegamento, 'del bueno'.

Así que cuando se los puso empezó a bailar, orale, los clavos se le enterraron en las pezuñas y la Elpidia na más brincaba de un lado pa otro, cuando quiso quitárselas, pus el pegamento ya había secado y no se le salían de las patotas, se la paso brinque y brinque la condenada. Con decirles que le dieron el primer lugar en el concurso de mambo.

Ahí la vió un carnal llamado Luis del Valle, así se llamaba el ñor, yo lo conocí, era un productor de televisión y la contrató de volada para hacer todas las coreografías de sus programas, se hizo muy famosa.

Cuando ustedes vean en la tele unas coreografías, donde se la pasan a puro brinco y brinco sin ton ni son, esa es Elpidia García.

La moraleja de este cuento niños es:

Pa que tanto brinco, estando el suelo tan parejo.

VOCABULARIO:

chale	-----	incredulidad
chipocludo	-----	el mejor
telera	-----	televisión
lana	-----	dinero
carnalita	-----	muchachita
talonear	-----	trabajar
solapa	-----	sola
ni maiz	-----	nada
zapatix	-----	zapatos
orale	-----	situación
duro	-----	rápido
ballongo	-----	baile
ñor	-----	señor
volada	-----	rápido
neta	-----	verdad

Cuento: EL SOLDADITO DEL POMO.

Presentación:

Hola niños ¿cómo están?

Desarrollo:

Ahora les voy a contar una horripilante historia niños, una historia que no tiene nombre verdaderamente.

Es que a ustedes se las han contado con las patas.

Esto aconteció en la colonia Postal, antes de llegar a Narvarte, ahí en la casa de la familia Pedroza.

La familia Pedroza tenía 25 hijos. Ahora sí que como quien dice, se pasó a inventar e prau prau ¿no?.

Bueno, pus eran 25 machirrines ¿no?, pero ahí en el barrio eran conocidos como los soldaditos. Primero porque eran hijos del general Pedroza, su papá ¿no?, segundo porque todos andaban a casquete.

Todos una formalidad niños, menos Samuelin, el más chiquitin; ese sí como dió lata, ese chamaco pa que vean, ese si era grueso porque desde chiquito le dió por embrutecerse, por perderse en el vicio.

Bueno, se ponía unas hasta con jarabe pa la tos. Imagínese, cuando cumplió tres años para apagar el pastel dió el dragonazo niños, de lo que se había metido ahí con sus amiguitos.

Ese chamaco era imposible, todo el tiempo se la pasaba crudo, briago. No había de otra, todos sus hermanos ya estaban artos.

No querían nada con el Samuelin.

A Samuelin nada más le importaban dos cosas, ya crecídito; el chupe y Carmensita, orale niños.

Carmensita era una chamaca bien linda, que buena estaba la chamaca, la verdad, era echa como en Japon ¿no? compactita pero precisa la trompudita, y también pues de alguna manera se gustaba con el Samuelin.

Como a él le gustaba agarrarse de esto (bebida) era conocido como el "saldadito del pomo". Pero aún así se mandaban sus cartitas ¿no?, se madaban sus miraditas, se contaban sus cositas.

Sucede que un día Samuelin dijo:

ora sí le llevo, y con los nervios de que iba a hablarles se puso una que andaba como animal, aullándole en la reja. Quería ya meterse al cuarto de Carmensita, quesque pa velar su sueño, orale ¿no?. Y entonces pues los papas vieron el pancho y le mandaron a la patrulla, y que lo levanta la chota.

Ahí se lo llevaron por Topilejo y lo dejaron ahí todo sin nada, dado a la miseria. Y Carmensita nada más vió como se alejaba la patrulla, aquella patrulla azul.

Y entonces cuando se vió ya todo sin lana, se fue a alivianar allí a alcohólicos anónimos. Y ya estaba lista para decirle su amor a Carmensita. Y así va, se puso un tacuche, y ahí va de las de aca. Llegó hasta la esquina y que ve de pronto ahí en esa esquina unos bomberos y una casa ardiendo. Estaba ardiendo la casa de su tortita. Y ahí va corriendo, y le gritan los bomberos que hay una chava atrapada ahí entre

las llamas, y que se mete hecho la... duro niños. Se mete a la casa buscando a Carmensita y que la encuentra. Que agarra una cobija, y que la agarra de las de aca niños niños. Y ahí va saliendo entre las llamas, llega a la calle y él no se había dado cuenta de que iba cargando un cadaver, ya era pura carne fria eso. Cuando se dió cuenta agarra otra vez a Carmensita, no que diga al carboncito, y ahí va otra vez a la casa a perderse entre las llamas.

Así fue niños, entre las cenizas se encontraron unos restos de ese amor eternizado, qué cursi no, chale ¿no?; pero me cay que así fue.

Ahora pa que sepan bien lo maraleja de este cuento escuincles: el pomo de nada sirve, lo que sirve es lo de adentro mi rey.

Si tienen tele ahí se ven.

VOCABULARIO:

prau, prau, prau	-----	tener relaciones sexuales
machirrines	-----	niños
grueso	-----	peligroso
chupe	-----	bebida
dragonazo	-----	aliento alcohólico
briago	-----	ebrio
trompudita	-----	muchacha
de las de aca	-----	presumido
pancho	-----	asunto, situación
chota	-----	policia
alivianar	-----	ayudar
tacuche	-----	traje
de las de aca	-----	presumido
tortita	-----	novia
me cai	-----	me consta
lana	-----	dinero
llegarle	-----	hacer una declaración amorora

Cuento: EL GIGANTE EGOISTA.

Presentación:

¿Qué pasó chamacos lombricientos?.

Ya llegó Brozo, el payaso caluroso y goloso de la tele.

Cómo dicen que les va.

- maaal

Me alegro, por eso los mandan aca sus papacitos de castigo,

¿Quiéren que les cuente un cuento?

-no

Yo tampoco pero ustedes no me pagan.

Así que a la de no hay más remedio, ahí les va la historia de Salomón Vargas Curi, más conocido como el gigante egoista.

Desarrollo:

Este carnal era grandote en serio, media más de dos metros de los pies a la cabeza. No, de frente ni les cuento.

El caso es que este carnal heredó de su familia unos terrenos que iban desde el Aeropuerto hasta los Reyes, allá por la calzada Zaragoza.

La gente pues se iba de día de campo por allá, más mi jefa me llevaba a mí de chavo a tirarle de pedradas a los patos allí a lo que era el lago de Texcoco.

Ya más grandecito me iba yo a los balnearios que había allá ¿no?, y me llevaba dos tres chamacas para enseñarlas a hacer

buzitos, nadar de pecho, un sincronizado ahí. Ahí fue donde hice mi primer payasada niños.

Pero resulta un día que el gigante dijo: órale.

¿Qué están haciendo en mis terrenos?. Aquí nadie se mete de a gorrión, así que cuchile.

Mandó a rodear todos sus terrenos con granaderos y el que quería entrar, tenía que comprar un terreno, porque se dedicó a fraccionar y así creó la Aviación Civil, la Pantitlán, hasta la Ampliación Santa Martha. El puro billete sacó el ruco. Entonces la gente perdió la chance de ir a divertirse sin gastar. Los chamacos ya no tenían donde jugar, porque en sus colonias no dejó ni un parque ese cuate, y sus jefes no tenían que hacer otra cosa más que prau, prau, prau. Por eso se pobló de volada toda la zona. Nombre, el gigante había hecho la pura lana niños, pero con tanto fraccionamiento hizo que desaparecieran las áreas verdes. Ya nadie se acordaba de lo verde de aquellas colonias, puro cemento; o sea, casas de cemento, banquetes de cemento.

El gigante dijo un día: no, no, no. No está bien, hay que llevarles diversión a los chamacos. Voy a construir un parque ahí en el terreno que me guardé enfrente de Santa Martha. Y qué creen que paso chamacos: no le dio tiempo, porque antes le cayeron unos paracaidistas para invadir el lugar. La bronca siguió re dura niños, porque ni con mordida los han podido sacar de ahí, es más, el día que se presentó a reclamar, los paracaidistas de dijeron una bola de p... ch...

chihuahua, que duro le dieron.

No, hasta lo egoísta se le quitó al cuate este, porque se puso a repartir patadas por todos lados. La bronca sigue todavía, yo por eso no suelto mis tres lotes que tengo por allá, porque ahí voy a poner mi salón de fiestas exclusivo para niñas en edad de festejar.

La moraleja niños desde luego no puede ser otra más que:

Más vale pájaro en mano, que mano negra.

Si tienen tele ahí se ven.

VOCABULARIO:

carnal	-----	sujeto
chavo	-----	niño
órale	-----	sorpresa
gorrión	-----	gratis
cuchile	-----	fuera de aquí
ruco	-----	señor
chance	-----	oportunidad
cuate	-----	individuo
jefes	-----	padres
prau, prau, prau	-----	procrear
de volada	-----	rápido
lana	-----	dinero
bronca	-----	problema
mordida	-----	soborno

Cuento: SANTO CLOSE.

Presentación:

¿Qué pasó chamacos pulgientos?.

Ya llegó Brozo, el payaso más escabrozo, el que no le hace tanto al oso.

Desarrollo:

Que bueno que los tienen ahí sentados. Por portarse mal y por padres no les va a traer nada el Santo Close, chale, quesque el Santo Close.

A mí la neta, me cae re mal el viejo panzon ese, sí cómo no. Nunca me trajo nada de lo que yo le pedí al desgraciado ese. Cuando yo le pedía poniendo mi carita pal norte, y cuando llegaba la navidad; yo iba a ver que me había dejado el tal Close.

Naranjas escuincles, o sea nacha. Nada, ni un pomo de los que yo le pedía. Caray, yo me ponía a chillar, y yo le decía a mi jefa que no me había traído nada el Santo Close. Ella me decía que me había portado mal, por eso agarraba y prau prau prau, unas patadas en las espinillas a mi jefa; por eso me cae mal el tal Close.

Bueno, pero todavía fue peor cuando me enteré que traía a un reno con la nariz roja, órale, y entonces me puse a investigar cuál fue la causa o la razón.

Resulta que el tal Santo Close es un carnal que tiene el trabajo más picudo del mundo, pues cómo no, nomás chamea una vez al año, y de noche. Entonces como no tiene nada que hacer todo el año, se la pasa chupando todo el año niños, duro. Le entra al chinchol sobroso. Por eso se ve así de panzón, pero no está gordo, lo que pasa es que es la sirrosisd que anda cargando.

Le ha de entrar al pulmón de jitomate por las chapotas que se le ven. Total que el tal Close tiene unos renos pa jalar al trineo ¿no?. No trae coche porque no le dan licencia. Lo malo es que a uno de los renos se lo encaminó por el camino del vicio, al desgraciado animalito se lo lleva el tal close a las cantinas y les pide que le sirvan a su caute, ahora es alcohólico el pobrecito. Por eso siempre anda con la nariz roja. Esa es la verdadera historia del reno de la nariz roja y la causa de que a mí el tal Close no me pase para nada. Si tiene tele ahí se ven, y si no, quitense las chinguiñas escuincles malvados.

VOCABULARIO:

que oso -----	ridículo, tonto
qué onda -----	¿pása algo?
chale -----	burla
naranjas -----	nada
prau, prau -----	golpes
nacha -----	mada
picudo -----	efectivo, bueno
chambear -----	trabajar
carnal -----	sujeto, individuo
chupando -----	bebiendo
chinchol -----	vino
pulmón -----	pulque
pasar -----	aceptar
chinguñas -----	lagañas

Cuento: TARZAN DE LOS MONOS.

Presentación:

Quihúbo mal olientes.

Ya llegó por quien berreaban, Brozo el payaso tenebroso, el más candente y oloroso al momento de estar cerca.

Ya ni les pregunto si se han portado bien, porque al fin que árbol que crece torcito, a mí que me interesa.

Chamacos jijos: ¿quiéren que les cuente un cuento?

- no

Bueno, pus le apagan a la tele o me le van cambiando, porque hoy voy a hacer mi recochina voluntad. Cómo les quedó el de lagrimear ¿eh?.

Desarrollo:

Pa que no se anden alacranes, ahora les voy a contar la verdadera historia, la real, la neta de Nemesio Pelaes, mejor conocido en su natal Izcali como el farsante.

Imaginense en que triste concepto tenían al mon este, y cómo no, si se las daba de muy acá, de muy poderoso y no tenía más que un par de calzones chamacos. Todo se hacía llamar el rey de la selva, que porque las fieras se le rendían. A todo el mundo quería verle la cara de su animal, por eso todos le co-

rían al Farsante, nomás por llamar la atención, este cuate la pasaba haciendo maldad imedia por puro hacerse notar. Ya iba a robar a alguna vinata, le bajaba las llantas a alguna charchina, se subía a los camiones pa clavarse lo que se le antojara de valor, y después de hacer todo tipo de marranadas, llegaba a su cantón diciendo que venía bien cansado de estudiar; que qué había de cenar. Este Farsante no podía llevarse bien con nadie, no tenía ni un sólo amigo, la única que más o menos le deba el avión era una chavacana que él había bautizado con el nombre de Chinta, que porque se llamaba Jacinta, y la quería un chorro porque esta Chinta lo acompañaba en todas sus gandalleces que organizaba el dementito este.

A esta pobre chamaca le faltaban todos los dientes de arriba, porque un día le contestó golpeado al Farsante y prau prau prau, a morder el polvo; sin dientes namás podía morder eso. Pero así era la relación entre ellos, salvajona pero cachorra, ella siempre se quedaba fuera de las tranzas para echarle aguas.

Cuando se acercaba un cuico o un patrulla andaba cercas, la Chinta le gritaba: Farsante los monos. Como la desgraciada no tenía los dientes puestos, no se le entendía lo que gritaba, se oía algo así como Tarzan de los monos y la gente lo comenzó a identificar como Tarzan de los monos.

Esa historia siempre se las han contado chueca y sin sentido, ésta es la mera original.

Cuando ella le gritaba Tarzan de los monos el Farsante salía hecho la cochinilla, se pescaba automáticamente del chimeco y se inclinaba para que la Chinta se colgara de él para poder uir. Nombre, saben de dónde salió el grito de él. En una de

esas escapadas, porque la Chinta por andar calculandole mal que se resbala y que se mal agarra y aAaAaAAAA, sólo pudo gritar eso aquel pobre, los testigos de él decidieron que había sido un grito de guerra, háganme el favor.

El nuevo Tarzan de los monos y su Chinta ahí se la iban llevando en sus fechorías ¿no?, en su noviazgo. Hasta que llegó a vivir por ahí a Izcali una guerita muy bonita la condenada, muy trompudita antojadora, nombre como hechesita a mano la hija de su, así se llamaba su mamá Su, era gringa.

Bueno, ella se llamaba Juanita ¿no?, la chava era maestra de inglés, por eso todos le decían Miss Jean, perdió el aliento, sudaba en las noches, ya ni pelaba a la Chinta; tenía pesadillas y estaba preocupado siempre. El no sabía lo que pasaba hasta que se dió cuenta y lo expreso en una editorial de cuatro palabras: Tarzan Jean, prau prau.

Aquel, inmediatamismo que le empieza a hacer la ronda, le llevaba a diario cerenata, chocolates. Aquellas impresionada con el Nemesio, como ya le había contado la historia y toda la cosa, entonces ella se sentía re chipocles. Verse acediada por el mismísimo Tarzan de los monos, hasta le dió el sí, entre otras cosas ya después.

A la pobre de Chinta, no le quedó otra más que ser la madrina del bodorrio. Fue la madrina porque acabó surtiéndose con todo mundo ahí en la fista y todo, pus siempre queda el rencorsillo verdad.

Bueno, como la enamorada dejó su chamba de miss y aquel Farsante no supo jamás trabajar en nada, vivían en la mise-

ria, ni pa ropa les alcanzaba; de plano le dieron cuello a dos perritos y con sus pieles hicieron sus taparrabos para él y un tapa todo para Jean. Pa acabarla se pusieron a vivir en la copa de un árbol porque no los pelaban en Infonavit ni nada de eso.

Total que acabaron por irse a la casa de ella y pusieron ahí una carpita, donde por diez varos todavía puede uno hacer gritar al rey de la selva.

Para que un día chamacos jijos no les pese lo que al Nemesio, les voy a dar la moraleja de este día:

No por mucho madrugar se le quita a uno el gusano.

VOCABULORIO:

jijos	-----	maldosos
el de a lagrimear	-----	ojo
mono	-----	persona
muy aca	-----	el mejor
cuate	-----	individuo
charchina	-----	automóvil
clavarse	-----	robarse
marranadas	-----	fechorias
dar el avión	-----	dar por su lado
chavacana	-----	muchacha
chorro	-----	mucho
gandalleces	-----	maldades
prau, prau, prau	-----	golpear
cuico	-----	policia
prau, prau, prau	-----	relaciones sexuales
tranzas	-----	malos negocios
chipocles	-----	importante
surtirse	-----	pelearse
cuello	-----	matar
hecho la cochinilla	-----	rápido
varos	-----	pesos

Cuento: HOTELO.

Presentación:

Quihubole escuincles sarnosos y malagradecidos, ya llegó la hora de la risa sana, con el payasito concentrado de todos los lombricientos. Brozo el payaso tenebroso, picudo y además encajoso.

Desarrollo:

¿Quiéren que les cuente un cuento?

- Nooo.

Orale escuincles, por eso están tan tarugos todos, porque no les gusta aprender de los consejos de los menos burros que ustedes. Nada más les gusta el puro albur, el choteo y la peladez.

Entonces que, ¿les cuento un cuento?

-No.

Pues me vale, ahora a la de ... obligadamente me van a oír porque a mí no me pagan por hacerles caso, sino por contar cuentos, Así que ahí les va la verdadera historia, la real, la neta de Hotelo.

No es como se las han contado a ustedes chamacos, sino como se las voy a contar yo, porque yo lo viví, lo ví con éstos ojos.

Resulta y sucede que allá por la colonia Obrera, vivía Ramón Osorio, un cuate buena onda, casado, honrado, trabajador,

pero tenía un defecto; era celoso como la a que celoso era, namás le entraba la mala vibra y se ponía como loco. Dejaba de trabajar y se iba a todos los cinco letras de por ahí a ver si veía a su vieja llamada Ramona, poniéndole los de venado. Allí estaba él vijilando hoteles toda la vida, y por eso todos los vecinos le empezaron a decir Hotelo con H. Y es que pa que decir na más que la verdad, Ramona estaba muy bien, chavalita, chaparrita cuerpo de uva, redondita, o sea que estaba muy pruprausable, y el Hotelo en cambio, ya le tiraba más pal INCEN que pal CREA, y era prieto, estaba más feroz que el lodo.

Total que un día en el mercado un carnicero se cortó un dedo por andar viendo a Ramona. Estaba en los bisteces cuando órale, y ella muy acomedida lo llevó al hotel de enfrente pa curarlo. Le envolvió el dedo con una de sus medias pa deternerle la sangre, y es que no traía otra cosa. Bueno, traía un trapo pero era pa las tortillas.

Un tipo que andaba rondando por ahí, vió todo. Le decían el vago y como odiaba a Ramona porque nunca le había hecho caso, que va con el chisme de que la Ramona y el carnicero prau prau prau, órale.

El Hotelo se fue hecho la duro pa la carniceria, y como vió que no estaba ahí, agarró un cuchillo de los más feroces y que cruza la calle y se metió al hotel. Ahí los encontró, la Ramona ya hasta se había quitado el vestido, pero era porque no le paraba la hemorragia al carnicero, y Hotelo cegado por sus móndrigos celos no entendía que Ramona lo úni-

co que estaba haciendo era servidio social y que se le va encima.

Nombre, lo dejó peor que esas películas de halloween, lo agarró la tira y le hecharon cuarenta años en el botellón, pero lo peor es que siempre se quedó con la duda, porque como lo dejó todo tasajeado al carnicero, pus nunca supo si se había cortado el dedo o no.

La moraleja de esta historia escuincles es:

No hagas cosas con las buena que parezcan malas, ni hagas cosas con las malas que estén buenas.

Si tienen tele ahí se ven.

VOCABULARIO:

picudo	-----	efectivo
me vale	-----	sin importancia
buena onda	-----	buena persona
vieja	-----	esposa
prauprausable	-----	bien dotada
feroz	-----	feo
prau prau prau	-----	relaciones sexuales
feroces	-----	filosos
tira	-----	policia
botellón	-----	carcel
orale	-----	tomar una decisión

ESTE MATERIAL NO
FALE DE LA SALA
CONSULTA

Cuento: EL PERRO DE LAS DOS TORTAS.

Presentación:

Los saluda su payaso, el más chipocludo, el más uyuyuy. El no se lo acaban de la tele. Brozo el payaso tenebrozo, escabrozo y encajoso.

¿Quiéren que les cuente un cuento?

- Nooooo

no, ya en serio, les cuéto un cuento.

- no.

Pues la neta no los entiendo digo, si no quieren oír mis cuentos, entonces pa que bienen aquí a enchinchar al estudio, mocosos mal agradecidos.

Mira nada más, velos como estudian los hijos de su que barbaridad. Ahí está toda la gente productiva y trabajadora.

Además, ya saben que lo que ustedes digan a mí me anda valiendo. Yo vengo aquí a contar cuentos, y se los voy a contar a la de cualquier manera.

Así que orale, ahí va la historia real, la neta de la cabula. Esta es una cabula niños, se llama el perro de las tortas.

Desarrollo:

Resulta y sucede que allá por la colonia Industrial Vallejo vivía un cuate que se llamaba Sergio Abrego, pero todos lo --

conocían con el nombre del perro. Yo lo conocí, le decían así porque tenía un puesto de tacos de guaguacoa que hacía con lo mismo. Además se la pasaba ladrándole a todas las chamacas del barrio.

-Pásele por aquí mi alma, haber le hago un especial sin compermisó, venga por lo suyo, en la compra de su taco se lleva su caldito gratis. Y así a cuanta morrita pasaba por el puesto. Y ya sábanas ustedes, que perro que ladra no muerde. Así es de que ninguna de las chavalas lo pelaba por ocicón y feo, pero ya se sabe ¿no?, que nunca falta un rota para un descocado.

Un día llegó a la colonia una vecinita que venía de Tijuana, y ella pues sí le dió entrada chamacos, nombre, el perro se puso feliz, movía la cola niños, prau prau prau por allá, prau prau prau por aca; hasta se casó con ella de tanto prau. Pero como ella no sabía hacer nada, nomás lo que a él le gustaba, entonces tuvo que ponerle una sirvienta, una que en la colonia nadie la quería, con decirles que le decían la pércica por golfa y conflictiva. Total, que el perro que se aprovecha de la oportunidad y en los descuidos de la de Tijuana, órale, se daba sus escapadas al cuarto de la pércica, y cómo no, prau prau y prau. Fue por eso que todos los de la cuadra le empearon a decir el perro de las dos tortas. Pero en ésta mondriga vida la felicidad no es eterna chamacos. Y un día la de Tijuana, los agarró en la movida, o sea los sorprendió ahí dándole duro al abacho becho y esa fue la tragedia escuincles, se divorció del perro, y como seguía sin saber hacer nada, se quedó con la Pércica y entre las dos

pusieron una casa de diversión y esparcimiento y llegó a hacer mucho billete. El perro tuvo que irse de la colonia y poner su puesto de tacos en otro lado, porque no aguantaba las burlas de todo el personal.

Niños, la moraleja de esta cabula es:

que lo que no agarres hoy no lo agarrarás mañana, aunque lo agarres dos veces.

Si tienen tale ahí se ven.

VOCABULARIO:

chipocludo	-----	el mejor
me vale	-----	no me importa
ladrar	-----	hablar
morrita	-----	muchacha
chavalas	-----	mujeres
pelar	-----	hacer caso
prau, prau, prau	-----	relaciones sexuales
tortas	-----	mujeres
movida	-----	acción

Cuento: ROBERTON CRUZON.

Presentación:

Déjen de hacer panchos, ya llegó su mero apañador, el único que conoce todas sus mañas.

Brozo, el payaso tenebroso, el más ganchudo y saleroso.

¿Cómo se han portado?

- maaal.

Ya sabía yo, si desde aquí se ve que todos son material de reclusorio.

¿Han hecho su tarea?

- nooo

Sigan así canijos, pa que acaben igual de pránganas que su papá. Total, como si a mí mi importara mucho, A mí me anda valiendo.

Haber mocosos ¿quiéren que les cuente un cuento?

- no

No, pues no crean que les vine a hacer caso, na más estoy calando haber que tan mulas son.

Desarrollo:

Hoy les voy a contar la verdadera historia, la real, la neta de Robertón Cruzón.

Ya sé que se las han contado como Robinson Cruzo; pero nel, este taras ni existió. En cambio Robertón Cruzón yo lo conocí, lo tuve aquí, así de cerca.

No más no fuimos cuadernos, porque yo se escoger mis amistades.

Fijense, yo no sé porque pero éste cuate siempre tuvo relación con el mal, nomás liquen: nació allá en Marina Nacional, su jefa se llamaba Marinita, su carnala Coral, su papá nació allí en Huachinango, y por si fuera poco Robertón nada más se la pasaba en el agua. Si esto no es cosa del destino, entonces yo no sé qué es, o lo que ustedes quieren creer, pero miren cacomixtles, el Robertón se la pasaba en el prau prau vitivinícola, era chupirul ¿no?

Decía que era re padre andarse meneándose como si de a tiro andubiera trepado en un barco.

Así eran todos los días de su vida, con ayuda de unas patonas se ubicaba en alta mar, y a surcar los siete mares.

Ya se iba pa babor, ya se iba pa estribor. De pronto si se detenía para tirar el ancla por la popa y siganle. Pero un día calamidades, en uno de sus mareadores recorridos, de plano sí se puso mal, se volvió loca la brújula y de plano ya no se iba pa donde jalar. Yo creo que lo que pasó, es que algún malilla le ha de haber hechado algo al tanguarnis del Robertón, porque traía un cruzón lépero niños.

Hagan de cuenta que se lo llevó la corriente, y no estoy hablando de ninguna prima de ustedes; me refiero a la corriente marina. Cómo se habrá puesto que acabó trepado en un árbol de la isleta del lago de Chapultepec. Ahí mismo le agarró la noche y que se queda jetonson.

Para mí que el cruzón lo dejó bien dañado, porque abrió los ojos y se vió en la islita y creyó que había naufragado, dos días se quedó pasmado, esperando que un barco lo rescatara.

Tanta hambre tenía que pensó en comerse la fauna de la peque-

ña isla, lombrices de tierra al mojo de ajo, ratones en su tinta, pato con orange; de todo. Bueno, la gente que iba de paseo al lago no tardó en quejarse de que un carnalito andaba brincando encueradito frente a todo el mundo. Y es que aquel cuate cada que veía una lanchita, se figuraba que era una patrulla de rescate, y pus les movía lo que podía pa que lo vieran.

Las autoridades de Chapultepec a la voz de ujule, que se ponen a espiarlo. Luego luego se dieron cuenta de que al Robertón le fallaba el coco de a feo, ya hasta estaba construyendo su casita con ramitas y lodito; ya les hablaba de tú a los pajaritos y toda la cosa.

Las autoridades se pusieron a hacer un plan para sacar a Robertón de la isla. Para seguirle la onda a este locochón, y pa que no se violentara decidieron agarrar al más prietito de los policías del bosque.

Bueno, escogieron a un tal Domingo, chaparrito mulatán y trompudo; que daba la pala de africano. Hasta un hueso le colgaron en la nariz, pa que Robertón creyera que era de una tribu amiga.

El plan era que Robertón siguiera quesque al autóctono hasta donde estaban los otros guardias, listos para apañarlo. Dicho y hecho, que se le aparece un tal Domingo a Robertón hechándole un chorazo: Acaelle tongo rongo, camarón pelao te doy.

A puras señas se comenzaron a comunicar, hasta que Robertón bautizó a Domingo como Viernes. Domingo le dijo: cómo Viernes si soy Domingo.

Total que siguieron ahí con la platicota, las horas en el chisme. Pasaron dos días completos y Domingo no regresaba, al

tercer día ya los vieron agarraditos de la mano, órale. Al otro día de ese romántico incidente, por fin salió Domingo de la isla, como flecha le fueron a preguntar qué había pasado.

¿Qué pasó Domingo?, qué no te dejaba salir el loco aquél. El Domingo muy raro les contestó: para empezar no soy Domingo, me llamo Viernes y no me quiten tanto el tiempo porque se enoja mi gordo.

Aunque no lo crean chamacos, así sucedió la verdadera historia de Robertón Cruzón y Viernes.

Ojalá y hayan aprendido algo de esta historia chamacos, tan real como la vida misma sarnosos.

Por lo pronto no se les vaya a olvidar la moraleja de hoy:

El que quiere azul celeste que le cueste.

Si tienen tele ahí se ven.

panchos	-----	travesuras
apañeador	-----	golpeador
prangana	-----	pobre
nel	-----	no
cuaderno	-----	amigo
liquen	-----	observar
prau, prau	-----	beber
chupirul	-----	bebedor
tanguarnis	-----	vino
jetonson	-----	dormilón
carnalito	-----	sujeto
coco	-----	cabeza
locochon	-----	demente
onda	-----	idea
chorazo	-----	patraña
órale	-----	asombro

Cuento: EL DOCTOR FAUSTO.

Presentación:

Quihúbole chamocos arapientos, ya llegó su payasito favorito. Brozo el payaso más efectivo de toda la telera.

¿Cómo están?

- mal

No, mejor ni me digan, ya los estoy viendo todos lagañosos y apestosos. Miren na más a ese carnal; seguro eres panadero ¿verdad?, ¿cómo no? y el ganado que traes en la mayora que. Si hasta ejes viales traes ahí y toda la cosa. Bueno hay cada quien su vida.

Desarrollo:

Ahora les voy a contar una historia muy triste, muy triste, algo que le pasó a un pobre ruco, al que el destino le jugó una mala pasada, órale. La historia del doctor Fausto, doctor por curandero, no por doctor que es otra cosa ¿no?.

Ahí tienen que por la colonia Aurora, ahí por el Peñon de los Baños, vivía un viejo bien neuras que todos conocían con el nombre de el doctor Fausto. Era curandero, es decir, le gustaba curar a todos los cristianos que se encontraba, con remedios caseros y quien sabe con cuantas hiervas.

Si siente que se le afloja el apetito sexual, pues tómesse un tesito de esto pa que se le alborote la hormona. Siente que le duele la co... ronaria, es una arteria; pus chútese esta

hiervita con palo de San José y verá que ya no le va a doler. Total que este primo de Matusalem se las sabía de tochas tochas para cuidar a los enfermos. Nomás que saben una cosa niños, el pobre ruco era un neurótico de primera división, por todo se enojaba y aventaba ma... jaderías pa todo mundo, na más por quitame éstas pajas se andaba soltando soplamocos a diestra y siniestra, y eso no es todo niños, un día se enamoró de una mugrosa escuincla de diesiseis años. Margarita se llamaba, y estaba re buena la niña, cuidaba de su mamá y de su abuelita que estaban muy enfermas; y que también las atendía el doctor Fausto.

Es por eso que este viejo se bino a enamorar de esta chamaca. Pero para esta chavacana, el amor no era ciego, luego luego se dió cordón de que el doctor Fausto ya no se cocía al primer hervor niños, y le dijo nel.

Que si tanto le urgía amar, que mejor lel pidiera la mano a su abuelita. No, pus el ruco se puso como loco, y de pronto na más se dedicó a buscar al demonio, otro curandero que era su cuato.

Este carnal más le hacía a la brujería, al budú y le pidió que le inventara un hechizo para lograr el amor de una mocosa. Bueno, que quería que le pasara un restoran. El diablo le dijo sí, con una condición: yo te doy en embrujo a cambio de tu Alma. Pus no se te parece muy poca cosa le dijo Fausto, no yo hablo de tu hija Alma, no te hagas animal, ya sabes que le traigo hechado el oclayo desde hace un rato.

Mija no pasa de los diesiocho años, no, eso ya es peso pa pelar dijo el Diablo, así que ya sabes. Tu hija para mí y pa-

ra tí el amor de Margarita.

Nombre, Fausto se puso como loco, no le gustaba la idea de que el Diablo se pasara a cenar a la niña ¿verdad?.

Así que le propuso: tú me das el remedio ahorita y ya luego negociamos lo de Alma.

Niguas dijo el Diablo, ahorita firmamos un pacto de sangre ante un juez. Me vuelvo tu yerno o no te doy el remedio.

Así lo hizo firmar el casorio que Fausto nunca debió haber aceptado escuincles ¿jalen por qué no escuincles jumentos?.

Porque a la mera hora el mugre hechizo que le dió el Diablo a Fausto para que Margarita se enamorara de él, el hechizo lo mato. El Diablo, pasados unos días de lo de su boda con Almita, le puso los cuernos al difunto con Margarita que seguía siendo buena, buena buena niños.

Yo la conocí, nadie me lo contó, si nada más me acuerdo y me suda la nariz. Sé de lo que les hablo, también hubiera llamado al Diablo niños, pero al de a devis.

Si les gustó el cuento que bueno, si no pus cambienle.

VACABULARIO:

telera	-----	televisión
carnal	-----	sujeto
ruco	-----	señor
órale	-----	sorpresa
chutarse	-----	tomarse
tochos tochos	-----	todos todos
ma ... jaderías	-----	entonación
chavacana	-----	jovencita
dar cordón	-----	darse cuenta
nel	-----	no
cuate	-----	amigo
pasar	-----	gustar
restoran	-----	mucho
oclayo	-----	ojo
niguas	-----	no
pasarse a cenar	-----	ganar

Cuento: FRANQUIS TEN.

Presentación:

Quihúbo escuincles fodongos, mugrosos y mal olientes.

Ya llegó lo que les gusta a ustedes, la hora de Brozo, el payaso tenebroso, el más movido y bataclán de la telera.

¿Cómo han estado hijos de su mal dormir?- mal

Ah, pus como les va a ir bien si en lugar de estar estudiando están aquí rascándose los bigotes.

Niños, quiéren que les cuente un cuento.

- nooo

Pa qué les pregunto, si siempre salen con su batea de babas.

Me vale lo que digan, así es que quiéranlo o no, se van a tener que soplar a la de aquí nada más mis chicharrones truenan, la historia neta, verdadera y real; horrorosa y macabra de Franquis Ten, no lo que les han contado. Eso es pura cosa de malinquismo niños.

Desarrollo:

Todo pasó aquí en la unidad Independencia, ahí vivía un carnal que se llamaba Francisco González. Era guapo, alto, trabado; o sea, como un galán de los de Holliwood, por eso todos los de ahí le decían el Franquis, él se la llevaba re suaveña.

Quiso la mala suerte que un día, lo agarró allí una pesera en periférico enfrente del cine y lo estampó contra un Ruta 100 que lo estampó contra un taxi. Nombre, prau prau prau niños,

el Franquis quedó hecho pedasos, todos lo daban por muerto, pero por no dejar llamaron a un doctor que también vivía en la unidad, y que se llamaba el doctor Ruquendel. Y no me lo van a ceer mocosos, pero le salvó la vida. Na más que como el doctor era medio chafaldrana, lo dejó medio chueco, mal cocido y amargado. Debido a eso, el Franquis le tomó odio a toda la gente, y se quiso desquitar asustando a tochos morochos. El Franquis se puso en una calle oscura de la Humildad, y cuando veía que venía un carnal, le salía al paso al desdichado, na más lo vió aquel y dijo: órale. Sintió que se le subían y se le bajaban las amígdalas. Para safarse na más le dijo: Franquis ten, y le dió todo lo que traía, reloj, cartera; bueno, si se lo pide hasta lo choninos le anda dando.

El Franquis se dió color de hormiga de que ahí estaba el bisne, y ya de harina y huevo salía a espantar a todo mundo en las calles. Todo mundo Franquis ten por aquí, Franquis ten por allá. Tenía aterrizados a todos los del rumbo.

Un día estaba con la onda de lindar al dontor Ruquendel, por que decía que él tenía la culpa de haber creado a ese mounstro.

Pero como no hay mal que dure cien años, ni unidad que los aguante, un día quiso el destino que Franquis Ten le saltara a un cieguito, y cuando sintió al Franquis Ten le dijo: caite con todo lo que traigas. Como el cieguito no lo veía y no sabía quien era, pues órale. No le dió miedo, se le fue a puros bastonazos y prau prau prau, con el bastón le dió el prau prau, lo surtió gacho.

A partir de la desepción de esa tranquiza, el Franquis Ten se

dió a la bebida y un día que estaba más camarografo que de costumbre, se quedó dormido con el cigarrote prendido y se incendió todo. Así acabó sus días el Franquis Ten.

La moraleja de esta historia es niños:

Ojos que no ven, les vales gorro los feos.

Si tienen tel ahí se ven.

VOCABULARIO:

telera	-----	televisión
soplar	-----	escuchar
mis chicharrones	-----	mi voluntad
carnal	-----	individuo
tabado	-----	fornido
suavena	-----	cómodamente
prau, prau, prau	-----	golpes
chafaldrana	-----	malo
tochos morochos	-----	todos
carnal	-----	persona
órale	-----	susto
dar color	-----	darse cuenta
bisne	-----	negocio
de harina y huevo	-----	diario
onda	-----	idea
saltar	-----	salir al paso
caerse	-----	dar
surtir gacho	-----	golpear
camarografo	-----	ebrio
vale gorro	-----	sin importancia

Cuento: EL BURRO QUE TOCO LA FLAUTA.

Presentación:

Hora sí chamacos malcriados ya les cayó, ya llegó Brozo, el payaso tenebroso, el más picudo.

Desarrollo:

La historia de hoy no les pregunto si la quieren oír o no, porque me vale. Así que ahí les va, se trata de una tragedia que ocurrió ahí por San Angel Inn.

Resulta que ahí vivía un chamaco que se llamaba Gaspar Ardón, era bueno pal trompo ¿no?, y quería ser el jefe de la palomilla, pero el pobre tenía un problema, no sabía chiflar; entonces cuando lo agarraban los de la otra banda prau prau prau, se lo sutían, le ponían unas.

Bueno, pero un día llegó a la secundaria y le pidieron una flauta para la clase de música, esa fue su salvación. Por esa época empezaron por aparecer por la colonia las ratas. Sí, las ratas se llevaban tolano, taponos, estéreos, llantas, bueno, hasta ropa del tendedero. La gente ya no sabía que hacer con tanta rata; entonces decidieron hacer una junta de vecinos para planear algo ¿no?.

Bueno, total que Gaspar se enteró de que la dichosa reunión era ese noche y se presentó pa ofrecer sus servicios; pa sacar las ratas les dijo, por la módica cantidad de un melón de morlacos. Nadie le creyó, pero el ñor de la junta de vecinos le dijo que sincho pa darle el avión, nomás pa que no

estubiera enchinchando. Gaspar que dice órale, y que sale hecho la ... rápido a la calle y se puso en la mera esquina del mercado, ahí que saca la flauta y a darle. Que empieza a bajar toda la banda, se había convertido en el jefe de la paloma y ya los tenía bien organizados pa que se clavaran todo lo que se encontrara. Total que les informó que iban a dejar de trabajar, y que se iban a ir hasta Atizapán, que iba a ser nuevo centro laboral, y todos estuvieron de acuerdo. Cómo no, con el melón de morlacos que les iba a pagar a la semana alcanzaba pa las botanas, pa las cheves, pa tocho.

Total que las ratas dejaron de molestar y la siguiente semana ahí va Gaspar a cobrar su primer pago. El presidente de la junta de vecinos que se la arma de tos, no le quisieron pagar.

Total que éste se en ... camina pa la salida, pa pensar cómo hacerla gacha ¿no?. En cuanto salió Gaspar que se pone a tocar la flauta, que empieza a tocar lambada y que empiezan a salir las chavas, y él seguía tocando. Hizo que todas las chavas de San Angel Inn lo siguieran hasta Jojutla, donde puso un lugar de esparcimiento llamado Noa, Noa. Ahí desaparecieron las chavas y las ratas regresaron a darse gusto a San Angel Inn.

La maraleja del cuenta es:

Con las ratas no hay que hacer trato, a menos que les convenga.

VOCABULARIO:

picudo	-----	el mejor
me vale	-----	sin importancia
trompo	-----	pelearse
prau, prau, prau	-----	golpear
ratas	-----	rateros
tolano	-----	todo
melón de morlaco	-----	millón de pesos
ñor	-----	señor
sincho	-----	si
darle el avión	-----	darle por su lado
clavarse	-----	robarse
tocho	-----	todo
armar de tos	-----	hacer problemas
hacerla gacha	-----	vengarse

Cuento: LOS SIETE CABRITOS.

Presentación:

Quihúbole escuincles sianóticos, aquí está su payasito, el más intrigo de la telera. Brozo el payaso tenebroso, goloso y mañoso.

What the matter with you, órale. No más pa que calen que hasta en gavacho sé moverla y sin hueso

En buen idioma de la raza esto quiere decir que le mando saludos a todos ustedes, a los papáces y principalmente a las mamáces.

Díganme cómo los ha tratado la vida chamacos.

- maaal

Me alegro, así les va de mal por léperos y albureros. Si entendieran mis moralejas y siguieran mis consejos, les iba a ir a todas margaritas, así que allá ustedes y con su pan se lo coman.

¿Quiéren que les cuente un cuento?

- no

Míralos, luego luego a tirar la mala onda, si es un cuento que está bien picudísimo, lo quiéren oír.

- nooo

Saben que me es antiperistático lo que ustedes opinen, porque ustedes no son los que se caen con la marmaja.

Así que a la ahí les va, pús van a oír la verdadera historia, la neta, la real de los siete cabritos.

Desarrollo:

Yo los conocí, eran siete carnalitos que vivían por allá en la colonia Santa Barbarita la Bella, y como siempre se la pasaban haciendo travesuras y brincando como si fueran chivas locas, les decían los siete cabritos. A su mamá le decían la cabra, y a su papá ... casi no lo veían, porque siempre andaba de viaje y por eso la cabra tenía que chambear. Tenía un puesto de ropa usada ahí en el tianguis de Pantitlán, y cuando se iba, pus dejaba a los chamacos latosos.

En la colonia esa se apareció el lobo niños, un ratero que le decían así porque tenía harto colmillo pa la tranza y siempre andaba solano. Por eso, la cabra le dijo a los cabritos que se encerraran en su casa y que no le abrieran a nadie. No vaya a ser que el lobo les fuera a dar baje con todo lo que tenían en el cantón, que sólo le abrieran a ella les dijo, cuando les enseñara la mano. Y es que la cabra era el paño. Total que cuando el lobo se dió color de que los cabritos se quedaban ahí solos en su chante dijo: órale, aquí la voy a hacer gacha. Y que va y que les toca ... la puerta niños.

Los cabritos antes de abrir le dijeron que les enseñara las manos, y pus cuando, el lobo tenía las manos más negras que Pele, y entonces que no le abren. Pero por algo le decían el lobo niños, que se va a una construcción y que mete las manos en pura cal viva, y vuelve a tocarles la puerta, como los cabritos vieron que tenía las manos blancas pos ora si le abrieron, pero cuando vieron que era el lobo se le fueron encima, prau prau prau, le sutieron duro. Bueno, lo golpearon quiero decir, no se pudo defender el lobo porque las manos le

dolían mucho por la cal que se había puesto. El lobo se fue todo con muchos golpes, y ya nunca se volvió a aparecer por allí, por Santa Barbarita la Bella.

La moraleja de esta historia niños es que:

Los cabritos cuando crecen se vuelven muy sabrosos, porque los hacen birra.

Si tienen tele ahí se ven.

VOCABULARIO:

telera	-----	televisión
what the matter with you	-----	modisimo
órale	-----	asombro
calar	-----	ver
gavacho	-----	americano
moverla sin hueso	-----	hablar
a todas margaritas	-----	bien
mala onda	-----	portarse mal
picudísimo	-----	buenísimo
antiperistático	-----	sin importancia
marmaja	-----	dinero
chambear	-----	trabajar
tranza	-----	negocio
arto	-----	mucho
solano	-----	solo
baje	-----	robar
cantón	-----	casa
dar color	-----	darse cuenta
chante	-----	casa
gacha	-----	hacerla bien
pru, prau, prau	-----	golpear
sutir	-----	golpear

Cuento: LAS MIL Y UNA NOCHES.

Presentación:

Quihúbo escuincles móndrigos y chimiscoleros.
Aquí está el payasito más chido de la telera. Brozo el payaso tenebroso, sabroso y gozoso, o sea, el más resbaloso.

Desarrollo:

¿Quiéren que les cuente un cuento?

- nooo

Pues me viene resultando inclusive. Al fin y al cabo ustedes no son los que se ponen bien con la marmaja. Así que ahí les va la historia real, neta, verdadera de las mil y una noches. Resulta que en la Portales había un cuate que se llamaba Aron Alejandro Racho, pero todos le decían Aron Mad Rashid, porque olía a camello y todas las noches se las pasaba en el Califa. Este carnal tenía fama de castigador con las chavas. Cada noche agarraba una distinta y al otro día, orale, las cortaba gacho. Ya varias morritas ahí habían perdido la cabeza por él.

Pero en la colonia vivía también Sheresada, era la hija de la señora que hacía quesadillas en el metro Ermita, y resulta que ella se enteró que el Aron Mad Rashid había citado esa noche a su hermana en el Califa. La Sheresada sabiendo la fama que tenía este cuate, pensó la manera de acabar con ese cuate, con aquel gandaya. Fue a la cita en lugar de su carna-

lita, ya estando con él se pusieron a bailar, se hecharon sus cervatanas y al calor de la noche el Aron Mad Rashid le dijo vamos a mi deoa ¿no?, pa hablar de ciencias y la Sheresada le dijo órale, sincho calimar, y que le llegan. El marrano se puso alegre y pensó, este aguacate ya me lo embarre en mi tortilla.

Pero ya estando solos, la Sheresada nomás se puso a platicar, y el Aron le quería agarrar algo ¿no?. Sheresada le decía no hombre, espérate ahorita que acabe de platicarte. Pues cual, la plática se fue alargando hasta la mañana niños y nada de prau prau prau, porque ella le dijo que ya tenía que irse a su casa pa que no la hiciera de tos su jefa, y él ya no insistió porque ella le dijo que a la noche regresaba.

El Aron se quedó con los nervios de punta chamacos, la Sheresada regresó a la otra noche, pero qué cren niños, que se la hace iguanas ranas y a la otra noche lo mismo, y a la otra y la otra igual. Bueno, pa no hacerselas cansada pasaron mil y una noches y aquella namás se lo cuenteaba y nada de prau prau prau.

El Aron Mad Rashid nomás aullaba, tiraba haba. Total que la noche mil uno, él se puso perro con que le cumpliera la Sheresada, y aquella con que creen que le salió esos marranos, le dijo pues que si quería, pero que para eso tenía que casarse por las tres leyes, órale.

El Aron Mad Rashid se quedó así como de a seis, pero ya estaba tan entrado con la Sheresada que le dijo órale, y allí fue donde aquella bruta se vengó. Bueno, aquel ya se desesperaba, nomás se asomaba por la ventana y gritaba sáquemén. Lo hizo desgraciado toda su recochina vida.

Así que la moraleja de este cuento chamacos es:
más vale un buen prau prau prau, que mil palabras.

VOCABULARIO:

chido	-----	mejor
naranjas	-----	nada
gacho	-----	feo
gandaya	-----	mala persona
cervatanas	-----	cervezas
depa	-----	departamento
órale	-----	si
sincho calimar	-----	si
prau, prau, prau	-----	relaciones amorosas
hacerla de tos	-----	causar problemas
iguanas ranas	-----	igual
morritas	-----	mujeres
carnalita	-----	hermanita

Cuento: JUANITO Y LAS SEMILLAS MAGICAS.

Presentación:

¿Qué pasó chamacos latosos?

Ya llegó Brozo, el payaso más sabroso y oloroso de la tele.

Desarrollo:

Les voy a contar el cuento de Juanito y las Semillas Mágicas. Todo empezó allí en Culiacán, cuando Juanito Quintero vivía con su jefecita que estaba huérfana de esposo ¿no?.

El chamaco salió malo pa la escuela, tenía quince años y se guía en primer año. Su jefecita que había enfermado desde que enviudó, tuvo que vender todo lo que tenía para irsela llevando; mientras que al chamaco infeliz le valían las angustias de doña Tomasita, (así se llamaba su ruquita). Bueno, pues la ñora se quedó sin dinero y decidió vender una de las dos vacas que le quedaban, pero como andaba con diarrea ese día, le pidió a Juanito Quintero que fuera a hacer la tranza ¿no?.

Al principio no quiso el chamaco, hasta que su jefecita aceptó darle el cincuenta por ciento de comisión, entonces salió hecho la ... duro hasta el pueblo. Ahí encontro a don Neto Machuca que le ofreció comprarle la vaca dándole el cincuenta por ciento en efectivo y lo demás con semillas quesque mágicas, chále, con esas semillas te haces rico le dijo Neto al Chamaco. Aquel pensó que el ruco estaba de plano lorenzo, pero aceptó la tranza porque después de todo él ya había sacado lo que le tocaba, y en efectivo. Que se regresa

pa su casa, su jefecita luego que vá a ver cuánto le toca. Juanito sacó la bolsa de las semillas mágicas y en cuanto su jefa las vió le dijo: órale, qué es esto, semillas mágicas jefa es el otro cincuenta por ciento que me dieron por lo de la vaca.

No te dieron dinero dijo Tomasita, ah, claro que sí, pero es el cincuenta por ciento que me toca jefa.

La pobre ruquita se levantó de la cama, agarró las semillas y las aventó pa fuera, pal patio y enseguida estiro la pata.

Juanito desesperado se dijo: y ahora de qué voy a vivir. Se tiró al trago, anduvo rodando por dos a tres meses y cuando regresó a su cantón, órale. Ahí donde su jefa había tirado las semillas, ¡unas matotas niños!, era su herencia que le había dejado su jefecita. Se fue corriendo hecho la ... duro a buscar a don Neto. Neto le compró todas las matotas y le pagaba en dólares.

Juanito Quintero volvió a tirar más semillas en el mismo lugar donde las había tirado Tomasita, y al rato órale, otra vez más matotas y más dólares. Juanito empezó a comprar casas, ranchos, aviones; compraba de tocho, bueno ya hasta quería comprar países dicen. Que picudo en serio, pero un día la tragedia cayó sobre su cabeza, ya que se dejó venir la chota sobre sus huesos y prau prau prau, que le decomisan tocho morocho a él y al Neto. Que los encierran de por vida por contaminantes. Esa es la neta, la historia real de Juanito y las Semillas Mágicas.

La moraleja de este cuento es:

Palo dado, aunque sea de lado.

VOCABULARIO:

ñora	-----	señora
ruquita	-----	viejita, mamá
tranza	-----	negocio
estirar la pata	-----	morirse
trago	-----	vicio
chale	-----	incredulidad
ruco lorenzo	-----	señor loco
cantón	-----	casa
de tocho	-----	de todo
picudo	-----	inteligente
chota	-----	carcel
tocho morocho	-----	todo
prau, prau, prau	-----	acción
orale	-----	tomar una desición

Cuento: EL PRINCIPE Y EL MONDRIGO.

Presentación:

Quihúbo escuincles mal comidos y panzones.

¿Cómo se han portado hijos de su mal dormir?

No sé pa que les pregunto. Bueno, pues pa que se alivianen, ya está aquí Brozo, el payaso más tormentoso, jacaradoso, picudo y chipocludo.

¿Quiéren que les cuente un cuento?

- no

Ya parece que les voy a estar cumpliendo sus caprichos, chamacos cisticercos. Se aguantan, hoy les quiero contar la verdadera historia, la real, la neta del Principe y el Mondrigo.

Desarrollo:

Todo comenzó aquí cerca en Lomas Virreyes, yo lo viví, nadie me lo contó.

Acontece piojosos que en una mansión de Virreyes hubo un chamaco que estaba muy chapeado, muy nalgón, que desde que bino al mundo ya tenía toda la marmaja ¿no?, a puro lujo lo traían al condenado, traía su mamila con chupon cromado, su sonaja, estereo, sus pañales con teflón pa no mosquearse; con decirles que su andadera ya andaba achaparrada, hasta tacometro tenía la cochinateda esa. Imaginense que la nana del mocosito había sido conejita de la revista de bell boy.

Total que vivía como príncipe, y así lo trataban, y así le -

decían todos los que lo conocían, "El Príncipe", nombre, ya venía su cumpleaños número diez y como sus papás me contrataron para la fiesta, así fue como me enteré, así fue aunque no me lo crean.

Al mismo tiempo también festajaba sus diez años un escuincle que era el mismísimo retrato del príncipe, los mismos ojos, la misma nariz, igualito, hasta el pelo. La única diferencia ahí que existía verdad, era que el segundo chamaco vivía en la Obrera, ahí por Lorenzo Boturini, en un depa bien prangana, su cama la compartía con sus carnalitos, la tragadera no alcanzaba pa tolanos, porque su jefa no ganaba lo que sí perdía. Estaban fregados, tan de a tiro estaba el chavo que toda la raza de la obrera no lo bajaba de mondriego, y así se el quedó, el Mondriego. Este carnalito se dedicaba a pedir en las cosas periódico viejo para venderlo luego por ahí. No, pues un día que pasa por la casa del Príncipe, y na más como había rejas se quedó un rato babeando, viendo el jardinsote y los montones de juguetes, y la casota y los cochesotes.

Como mirando a Dios estaba el Mondriego, cuando vió un rostro que le decía: y tú ¿qué onda niño?, lo voltea a ver el Mondriego y los dos se quedan de a seis. El Mondriego no más dijo: semos iguales.

El Príncipe le contestó:

no, no, espérate; nos parecemos un chorro que es distinto. Iguales nunca dijo. Bueno, hasta entre los perros hay razas. Bueno, pues lugo luego con esa amabilidad, se agarraron confianza, se platicaron sus vidas, hasta que al Príncipe se le ocurrió una ideota ¿no?. Aprovechando que somos igualitos,

porque no hacemos una onda mira. Yo ya estoy harto de tanta lana, no me dejan tener mis cuates, tengo que pedir permiso pa todo, y tú que andas pulguiento y andrajoso toda la vida, quiéres saber que se siente ser un niño pesado y consentido. Mira, vamos cambiando de lugar, una semana tú eres rico y yo soy pobre.

Así le hicieron, se cambiaron sus trapos, el Principe agarró pa la Obrera, y el Mondrigo se metió pa su nuevo cantón. Pasaron cuatro días; nombre los dos no se la acababan con su nuevo rollo.

El Principe no se bañaba, andaba en los billares conquistando chamacas, hasta le pagaba a su mamá; estaba felis de puro vago que andaba. Mientras el Mondrigo, nombre, pus estaba de folículos filosos, no dejaba de comer, se dormía hasta que volvía a soñar con lo mismo; como permanencia voluntaria.

El Mondrigo no podía creer tanta belleza, el plazo de una semana se cumplió, y cuando el principe iba a agarrar pa su mansión no acabó de decir ahí la vemos, cuando estalló el boyler del depa, y adios Nicanor, se incendió con todo y Principe.

El Mondrigo, cuando vió que no llegaba su doble dijo: no, pus yo de aquí no me muevo, al fin aquí ya le estoy agarrando cariño a mi mamá. Y así fue como aquel nunca llegó.

Se quedó ahí pa siempre el Mondrigo, creció, se hizo abogado, creo que se casó con una gringa en Misisipi, allá vive, se la lleva bien chido ¿no?.

Claro, ustedes van a decir, son re babosos ustedes, cómo es posible que existan dos personas exactamente iguales. No puede ser, sí, todo en la vida tiene una explicación.

Ya después me enteré de que la mamá del Mondrigo es la que le

hacia el maniquiere allí en la casa del Principe.

Un día al mero patrón se el ofreció el servicio, y después del maniquiere al pediquiere, del pediquiere al prestiquier y de eso al prau prau chamacos, nada más hay un paso.

Lo bueno es que todo quedó en familia, Ojalá y hallan aprendido esta historia chamacos jumentos, y no se olviden de la moraleja de hoy:

Dime con quien andas y te dire de cuanto calzas.

Si tienen tele ahí se ven.

VOCABULARIO:

alivianen	-----	alegría
chipocludo	-----	el mejor
marmaja	-----	dinero
depa	-----	departamento
prangana	-----	pobre
tragadera	-----	comida
tolanos	-----	todos
fregados	-----	pobres
chavo	-----	niño
raza	-----	personas
carnalito	-----	sujeto
qué onda	-----	qué pasa
de a seis	-----	sorprendido
un chorro	-----	mucho
lana	-----	dinero
cuates	-----	amigos
pesudo	-----	rico
cantón	-----	casa
rollo	-----	situación
chido	-----	bonito
prau, prau, prau	-----	relaciones sexuales

Cuento: DON COJITO DE LA MANCHA.

Presentación:

¿Qué paso chamacos mugrosos?

Llegó la hora de ver a Brozo, el más rudo y mañoso de la tele, y si no me creen que le pregunten a Obdulia, la hermana del floor manager.

¿Cómo dicen que les va en la escuela?

- maaal

Me alegre yo por eso nunca fui.

Desarrollo:

Ahora ni les voy a preguntar si quieren oír la historia, porque ya sé que me van a decir que no, ¿verdad escuincles?.

Bueno, como no me van a decir que no, me la voy a hechar de boleteo, o sea, rápido pa los que no hablan en cristiano.

Se trata ni más ni menos que de la puritita y verdadera historia, la real, la neta del ingeniero Hidalgo, más conocido en la Olivar de los Padres como don Cojito de la Mancha. Y es que éste carnal era deveras ingeniero, pero le fallaba un remo porque un día se le calló la obra por meter material de segunda y cuando salió del hostital nadie lo quería contratar para construir nada, porque además de maleta, había quedado cojo y lorenzo. Entonces que se le ocurre asociarse con el que había sido su contratista y que acababa de salir del bote, Sancho Tranza le decían.

Pusieron una tintorería a la que bautizaron como la Mancha, y como al ingeniero le patinaba y se sentía quesque caballero y hacía que toda la gente le dijera don; por eso era don Cojito de la Mancha.

Cuando viajaba por la Ruta 100, como estaba bien lorenzo, le daba el lugar a las rucas, chale.

A la hora de hacer los entregos de la tintorería, siempre llegaba sin ropa, porque si veía a alguien sin sueter, le regalaba uno de los clientes.

Pero lo peor comenzó un día que conoció ahí, haciendo sus entregos a Alonsa, una sinaloense del mero Culiacán niños. Le hacía honor a su tierra niños, porque era grandota, hasta se me llenan las manos de los que pienso; porque yo la conocí. La Dulcinea le decían, porque vendía dulces en una mesita que ponía en la puerta de la vecindad.

En cuanto la vió el Cojito dijo: órale. La ruca ni lo peló, pero él se fue hecho la ... duro para la tintorería y se puso un tacuche que le habían dejado quesque pa desmanchar ;no?, y le platicó al Sancho que acababa de conocer a la mujer de su vida, Dulcinea.

Como ven, sacó todo el dinero que había dejado Sancho en la caja y que se regresa con la Dulcinea, la invitó a bailar al Califa, la ruca en cuanto vió el parné que traía el Cojito uf, hasta lambada estuvo bailando niños; y el Cojito con todo y eso, le salía bien el paso. Al fin la convenció de que se la llavaba a vivir a la tintorería con todo y su mesita de los dulces, y esa fue la verdadera desgracia niños, porque

desde entonces el Cojito atiende la mesita y el Sancho, pues le hace honor al apellido, porque en cuanto vió a la Dulcinea, nada más pensó, no hizo ni dijo, pensó: prau prau prau.

El pobre Cojito nunca se dió cuenta de la traza del Sancho y murió creyendo que la tal Dulcinea era a todo dar niños.

Por eso la moraleja de la historia es esta:

parren oreja, al que buen árbol se arrima, que se cuide de los perros.

VOCABULARIO:

de boleto	-----	rápido
carnal	-----	señor
remo	-----	pierna
maleta	-----	malo
lorenzo	-----	loco
bote	-----	carcel
patinar	-----	alucinar
rucas	-----	damas
chale	-----	burla
pelar	-----	hacer caso
tacuche	-----	traje
prau, prau, prau	-----	relaciones sexuales

Cuento: JUAN SIN MIEDO.

Presentación:

Quihúbo chamacos pulgientos, ya llegó Brozo, el payaso más picudo de la tele. Como quien dice el peretróico de la payasada.

¿Cómo dicen que les va?

- maaal

Me alegro, por eso tengo público.

¿Quiéren que les cuente un cuento?

- no

No se ni pa que les pregunto, si a mí de todos modos me tiene que andar valiendo.

Desarrollo:

Así que ahí les va la historia de Juanito Sánchez, un carnal que vivió por Culhuacán.

Desde chavo se vió obligado a talonear de lo que fuera, porque su jefe no podía chambear después del cuete.

Un día, el ñor agarró el cuete y se quedó jetón en la vía del tren. Una tragedia que hasta salió en los periódicos; la noticia decía: durmiese, el tren pasole y partiolo. Yo lo ví, yo lo viví chamacos, es la pura neta. El señor quedó inútil de brazos y piernas, lo demás si le servía, por eso se dedicó a tener chamacos ¿no?. Ya lleva veintiseis y entre ellos Juanito Sánchez Sánchez, más conocido en el barrio como Juan

sin miedo y cómo no, el apodo se lo ganó a pura ley limpiando parabrisas en el Eje Central, entrando al metro Pino Suárez a las seis de la tarde y sacando borrachos en los lugares de sano exparcimiento de la colonia Obrera. O sea que de a deveras no le tenía miedo a nada, pero un día llegó a Culhuacán don Beto Figaredo, un fior con un resto de biyeye. Tenía una casa más grande que la mia chamacos, el ruco había hecho la pura lana dedicandose al transporte de carga, empezó con burros y mulas, pero como ustedes se imaginarán, ahora tiene trailers; así es como fue creciendo la industria y su fortuna.

También fue creciendo el miedo de que lo secuestrarán para sacarle el billéte. Por eso contrató gente que cuidara la casa y que lo acompañara cuando saliera. Pero como tenía una hija, Nemesia se llamaba la escuincla, yo la conocí porque me contrataron cuando cumplió quince años la chava ¿no?, pero el miedo de su jefe no la dejaba salir ni a la esquina, por eso cuando llegó el momento de que la niña ya alcanzó las medidas oficiales, según el reglamento del prau prau, la pobre no tenía candidato, don Beto se empezó a preocupar, pero él no quería cualquier jamón para esa torta niños, así que hizo correr el rumor de que estaba dispuesto a conceder la mano de Nemesia, su única heredera a quien no le sacara comer tres ordenes de tacos en la Merced.

Se necesitaría que fuera alguien muy valiente de veras, para que la siguiera protegiendo, casi nadie le quería entrar a las tacos, y los pocos que se atrevieron, todavía siguen en Gastroenterología niños. No chamacos, la noticia llegó hasta los oídos de Juan sin miedo que pensó, yo si le atoro, yo no le tengo miedo a nada, sirve que hasta agarró heredera millo-

naria para que me saque de pobre. Y ahí se presentó, y se presentó con don Beto, y se fueron hechos la ... duro, rápido a la Merced. Como Juanito se aventó tres ordenes de tacos de tripas, dos de cabeza y pa rematar hasta un agua fresca, órale dijo don Beto, este chavo sí es valiente en serio, se regresaron pa Culhuacán, Juanito iba gritando de la emoción y del gusto cómo no, al fin iba a salir de pobre y además iba a haber prau prau así como así.

Cuando llegaron, don Beto mandó a traer a Nemesia, y cuando la vió Juan sin Miedo le empezaron a temblar las corvas, el cuerpo se le movía como geletina niños, se puso pálido, se le para el ... corazón, y ahí me lo pezcó, ahí mero se cayó y cómo no, si la desgraciada Nemesia estaba vizca y la cara la traía llena de granos de juventud, digo, por la falta de uso, y una lonja como de esas de tractor.

Ahí acabó la triste historia de Juan sin miedo y don Beto, pues sigue haciendo negocio. Ya van cinco veces que rifa a la Nemesia. Nadie se presenta a reclamar el premio, desde luego.

Por eso la moraleja de esta historia es niños:

Agua pasa por mi casa, prau, prau de mi corazón.

Si tienen tele ahí se ven.

VOCABULARIO:

telera	-----	televisión
valiendo	-----	me importa poco
carnal	-----	persona
chavo	-----	joven
talonear	-----	trabajar
cuete	-----	borracho
ñor	-----	señor
biyeye	-----	dinero
ruco	-----	viejo
lana	-----	dinero
jefe	-----	papá
jamón	-----	pretendiente
torta	-----	novia
aventó	-----	comió
aventarse	-----	comerse
prau, prau, prau	-----	relaciones sexuales

Cuento: GOLIAT.

Presentación:

Chamacos lombricientos ya llegó la hora de la sana diversión y esparcimiento, como quien dice la hora del orale, órale. Con el payaso más sabroso de la telera.

¿Cómo les va escuincles mocosos?

- mal

Y les va a ir peor el mes que entra, cuando empiecen las clases, la maestra les va a hacer prau prau prau con el borrador y ahí se duele.

¿quiéren que les cuente un cuento?

- nooo

Pues ahora se aguantan, para eso los trageron.

Desarrollo:

Así que ahí les va la verdad de David Marín Bonilla y Camilo Veltrán, mejor conocido ahí por la Pencil como el Goliat.

Resulta que David era un carnal chaparrito, bueno, era tan chaparrin que se sentaba en la banqueta y las patas le colgaban.

A pasar de su pequeño defecto, todas las viejas en edad de merecer y hasta las que no se lo merecían querían prau prau prau con el condenado chaparro, y cómo no, si este cuate se ganaba la pura lana vendiendo tamales en la mañana, durante el día tortas y por las noches elotes.

Todo iba bien para el David, pero un día llegó a la colonia el Goliat, un carnal grandote, grandote que venía de Sonora.

Resulta que el Goliat era un carnal de mala entraña, yo creo que por eso siempre andaba con diarrea, además se dedicó al atraco vil y descarado sin que nadie se atreviera a decirle nada, nada más de ver el tamaño del méndigo Goliat.

Un día el Goliat se paró en el puesto de tamales de David, pidió seis de mole y tres verdes y prau prau a los tamales de David y no pago. Al medio día se fue al puesto de tortas y prau prau prau a las tortas de David y tampoco pago, lo que más le dolió a David fueron las tortas, porque pus los tamales como quiera eran de perro ¿no?, pero ese día en la noche cuando David apenas había sacado su bote de elotes que se deja venir el Goliat, se dió cuanta David y que agarra su elote y órale chamacos que se lo avienta, como estaba muy oscuro y Goliat era visco, cuando vió venir el elote creyó que eran dos negros que se venían riendo, entonces también se rió aquel y ahí viene el choque de masorcas. El Goliat no supo ni cómo perdió tres dientes y la razón del elotaso que le aventó David.

Sí, sí, por la fuerza del golpe la gente empezó a decir que David le sonó al Goliat con una piedra, pero no es cierto, fue con el elote que yo me iba a comprar, yo lo vi, yo lo viví eso nadie me lo contó; entonces del golpaso que se dió con el masorcaso, se volvió loco aquel y se metió a cantar a un grupo de esos muy extraños que hay ahorita, y ahí se quedó pa siempre, se quedó for ever.

Así que les voy a decir la moraleja de hoy chamacos, ¿quiéren oír la moraleja?

- nooo

A, pus ya se fregaron porque se las voy a decir:

Al que obra mal, un elote bien cocido.

Si tienen tele ahí se ven.

VOCABULARIO:

telera	-----	televisión
prau, prau, prau	-----	pegar
carnal	-----	muchacho
patas	-----	piernas
viejas	-----	mujeres
prau, prau, prau	-----	relaciones sexuales
cuate	-----	individuo
lana	-----	dinero
carnal	-----	sujeto
atraco	-----	robo
prau, prau, prau	-----	comer
órale	-----	acción
sonar	-----	golpear
for ever	-----	por siempre
fregar	-----	perder

CUENTO: ALEJANDRO MANGO.

Presentación:

Quihubo chamacos roñosos, ya llegó la hora de Brozo. Como quien dice, ya les cayó el payaso más esponjoso, el favorito de las niñas en edad de merecer, y hasta de las que ya se pasaron.

¿cómo les va malditos?

- maaal

Me alegro, a nadie le puede ir bien si no sigue mis sanos consejos. Por eso me pagan, pa que aprendan de todas las cábulas que les cuento, pero ustedes que van a aprender bola de jumentos.

Es más, pa que vean que no soy gandalla, les voy a dar otra oportunidad.

¿quiéren que les cuente un cuento?

- nooo

noigo,

- nooo

noigo soy de palo.

Desarrollo:

Se van a tener que chutar la historia real y verdadera de un carnal que conocí allá por Néza, y que responde al nombre de

Alejandro Recendiz, pero era mejor conocido ahí en la colonia como Alejandro Mango, y cómo no, si el carnal tenía lo suyo, era más carita que yo, lo que sea de cada quien. Desde chamaco era admirado por las chavitas de la colonia ¿no?, y no faltaban las que se aventaban sus buenos trompos para discutirse los favores y otras cosas de Alejandro Mango.

Nombre, la fama de sus conquistas corria por todas las calles de la Pavón, de la México y de la Juárez Pantitlán. A todos los lugares que él iba, tenía una palabra que no le fallava pa flecharse a un rorra. Cuánto, les decía y prau prau prau.

Pero quiso la fatalidad que también se enteraran de sus conquistas los Persas, una banda de carnales de la Aurora.

Huy, hasta allá se extendian los dominios de Alejandro Mango.

Un domingo, cuando Alejandro iba saliendo de un tibiri, que se encuentra con la banda de los Persas que andaban igual ¿no?, eran como cincuenta, pero Alejandro Mango veía como cien, y cómo no si él también se había puesto persa; primero porque se chupó como siete litros de curado de mantequilla, y luego porque no la pasamos dándole duro a la lambada voladora con las rorras.

Total, el caso es que se armaron los ... no, se puso re feo, empesaron a volar trompadas y patines por todos los niños, lo que pasó es que como los Persas también veían doble, pues veían dos Alejandros Mango y todas las trompadas y los tubasos se los tiraron al que era de a mentis, pero Alejandro Mango, o sea, Alejandro Recendiz; de los cincuenta que veía dobles, les surtió a los cincuenta que sí eran de a devis.

No, pa cuando salieron todas las viejas del tibiri, había un

tiradero de Persas y de dientes por todos lados. Cuando regresó pa su cantón, se quedó en babilonia viendo a Genoveba, la única chava oaxaqueña que no le había prestado ni pa un refresco. Hasta ahí llegó la vida de conquistas de Alejandro Mango; porque la Genoveba para darle el si, y lo que sigue le puso como condición el matrimonio, y el Alejandro como andaba todavía medio persa, pus no pudo hacer nada ni en defensa propia niños. Lo sacaron de la circulación y le rompieron todo su imperio. Hora no manda ni en su casa. Esa es la verdadera historia chamacos chinguiñosos, apréndanse la moraleja: Más vale mango en la mano, aunque sea chupado.

VOCABULARIO:

cábulas	-----	fabulas
gandalla	-----	malo
chutar	-----	escuchar
carnal	-----	sujeto
carita	-----	apuesto
chavitas	-----	muchachitas
trompas	-----	golpes
flechar	-----	conquistar
rrorra	-----	mujer
prau, prau, prau	-----	relaciones sexuales
carнаles	-----	sujetos
tibiri	-----	fiesta
persa	-----	ebrio
chupar	-----	beber
patines	-----	patadas
mentis	-----	mentira
surtir	-----	golpear
devis	-----	verdad
cantón	-----	casa
babilonia	-----	ausente

Cuento: PROMETEO.

Presentación:

¿Qué paso piojosos?

Ya llegó Brozo el payaso tenebroso, el valedor más ganchudo de toda la comarca, na más pa que se den un calis ¿no?.

Haber, ¿cómo se han portado?

- maaal

Siganle así, siganle y no tardan mucho en conocer el tribilin, y no me refiero al baboso de los cuentos eh.

¿Quiéren que les cuente un cuento sarnosos?

- nooo

Luego, luego a mostrar la mala cuno -no les digo, De todas maneras ábranse piojosos que ahí les vá el peine.

Desarrollo:

Refinense la verdadera historia, la real, la neta de Sergio Guarneros Contel, mejor conocido en Ecatepec como el Prometeo, así le decía la cuatitud, y no era para menos. Este cuate se la pasaba prometiéndole a todo el mundo.

Cuando de pronto amanecía roñosos, agarraba camino para buscar el prau prau de cada día, se arrimaba a cualquier chancluda y le comenzaba a tirar un chorazo:

No, que desde que te vi no duermo, tú vas a ser la única, pus que tanto es tantito, no te apures, si algo sale mal le pone-

mos talco. Y claro, con esas piñotas las chavas daban su brazo a torcer entre otras cosas, na más le daban la prueba de amor y ni el polvo le volvían a ver, un gandalla era el Prometeo.

En la misma cuadra vivía un ruco, respondía al nombre de Ceferino Eustoquio Dávalos; como sus nombrecitos ya eran extrañones, mejor nada más le decían Zeus, en vez de Ceferino Eustoquio, chale.

Este cuate era bien ojeroso, en los terrenos que poseía decidió poner unas casas de interés social, de esas que tienen paredes de cartoncillo blanco y techos de lo mismo, ya se imaginarán como estaban ¿no?, de esas que para ir agusto al baño hay que sacar la cabeza por la ventana. Para acabarla de geringar, las vendía carísimas, con interéres de miedo; y no le soltaba a nadie las escrituras, todas las tenía en su cantón y claro, a todos los tenía agarrados del ... pescuezo.

Un buen día, Prometeo se dió color del bisne del famoso Zeus y decidió entrar a casa del tranzota, bajarle las escrituras y dárceles a quienes ya habían comprado y pagado.

Prometeo vió que Zeus salió de su casa y que se brinca la de puas mi rey, y que llega al escritorio, y que se apaña las escrituras y en friega que se hecha a andar.

Dos guaruras del Zeus lo vieron, y ahí van tras de él; echando chispas iba el Prometeo para que no lo apañaran los gorilas de Zeus. Los traía tan cerca que decidió botar las escrituras en la pulquería "Mi escondite", así se llamaba el cubil, cuando los guaruras lo atraparon, ya cuál maldito papel iban a encontrar. Se lo llevaron ante el Zeus, y el otro le preguntaba a chicos gritotes: ¿dónde están las escri-

turas? y el Prometeo se soltaba chillando. En mi escondite, en mi escondite; él se refería a la pulcata.

El Zeus mandó registrar la casa de Prometeo y cual, pus no encontraron maldita la cosa, ya encanijado el Zeus, le dijo a nuestro heroe:

tú no te vas hasta que me digas que hiciste con las escrituras.

Lo dejó en el sotano todo encueradito, encadenado; pobre bato, para acabarla de amolar, habia unos moscotes tan grandotes que parecian buitres los condenados, como calle empedrada le dejaron la panza de tanto piquete. Bueno, lo bueno es que no le picaron otra cosa, porque los moscos no andan pensando en el prau prau prau como ustedes.

Total, ese hubiera sido el fin del Prometeo, si no hubiera sido por la esposa de Zeus, la Tetis, que ya ni les digo por qué le decían así. Cuando ella la vió en el sotano y en esa triste condición, agua se le hizo la boca y dijo órale, horita llamó a la chota, acuso a mi viejo de secuestrador, me quedo con este morraso y me cai que esta noche es noche buena y mañana ya verás. Así lo hizo, la chota se dejó venir; liberaron al Prometeo, se le aventaron al ruco y lo encerraron en el reclusur por butimil cargos.

Por vez primera el Prometeo cumplió sus promesas, les llevó las escrituras a todas las familias. El se quedó con la casa del Zeus y con su vieja la Tetis; a la cual también le cumplió.

Eso que les digo es la neta, yo lo viví, nadie me lo contó. Yo estaba echándome un curado de apio allí en "Mi escondite", cuando todo esto aconteció.

La moraleja de esta historia pelafustanes no puede ser otra más que: gota a gota a cualquiera se le alborota.

VOCABULARIO:

valedor	-----	amigo
ganchudo	-----	mentiroso
calis	-----	idea
tribilin	-----	carcel
refinarse	-----	escuchar
cuatitud	-----	amigos
prau, prau, prau	-----	relaciones sexuales
chacluda	-----	mujer
chorazo	-----	discurso
piñotas	-----	mentiras
chavas	-----	mujeres
gandalla	-----	mentiroso
ruco	-----	señor
chale	-----	burla
ojeroso	-----	mala persona
geringar	-----	fastidiar
soltar	-----	dar
cantón	-----	casa
dar color	-----	darse cuenta
bisne	-----	negocio
tranzota	-----	embustero
bajarle	-----	quitarle
apañar	-----	tomar
pulcata	-----	pulqueria
bato	-----	individuo
prau, prau, prau	-----	sexo
chota	-----	policia
butimil	-----	muchos
morraso	-----	sujeto

CUENTO: EL CID CHAMBEADOR.

Presentación:

Qué pasó chamacos paquidérmicos, ya llegó Brozo el payaso tenebroso, el más oloroso, escabrozo y televidoso de la pantalla.

¿cómo dicen que les va?

- mal

me alegro, me alegro chamacos piojosos

¿Les cuento un cuento?

- nooo

Yo no se pa que les estoy preguntando, si después de todo sus papás los traen acá de castigo. Así que a la de ... no les queda más remedio, se van a tener que chutar la muy bonita y educativa historia de Rodrigo Cid Vivar, conocido ahí por el rumbo de la Morelos como el Cid Chambeador y cómo no, si ese carnal se al pasaba todo el día en el talón.

Desarrollo:

Todo empezó un día que Rodrigo regresó de la escuela y se encontró a su jefa y a su jefe en pleno prau prau. Si chamacos el par de rucos se estaban aventando un trompo sabroso; volaban cacerolas, la plancha, la tele; su jefe se le dejó caer a la ñora desde el ropero, le tumbo todos los

dientes, pero la vieja respondió con un macetazo que le aventó a la jeta del ñor, pero le pegó un metro más abajo, como 40 cm. más arriba de las rodillas; ahí fue donde quiso ntervenir el Rodrigo: no, no, no te surtas a mi jefa -gritaba el chamaco, pero el ñor no podía ni hablar. La ñora fue la que le entró al quite y que se le lanza a puro prau prau prau al chamaco. -a mi viejo nadie le dice cómo me trate, y si no te parece ahí está la puerta. Como quien dice le dieron pa juarez al Rodrigo que apenas tenía tres años, ya desde entonces se dedicó a chamberear como tameme en la Merced, se cargaba un costal de naranjas en cada brazo, por las tardes se iba a las terminales de autobuses -le cargo sus petacas señoito, no, se volvió con picudo el chamaco que a veces no cargaba nada más con las petacas, cargaba con todo y las rucas y sobre todo si traían buen equipaje.

La gente lo empezó a llamar el Cid Chambereador, era movido pa tolano. Llegaba y prau prau prau, se descargaba un camión de lo que fuera en una hora, y si era de falluca en 15 minutos. Sus cuates le decían: no le metas tanto a la chamba, porque te va a dar un inflarto, pero él ni los pelaba.

El Cid seguía desquitando su rencor entre la chamba y el chupe; terminaba de chamberear y en lugar de irse a descansar y disfrutar del prau prau como la gente decente, se lanzaba sobre la pomisa, y cuando se ponía bien pititi, le daba por entrarle al trompo ¿no? y se surtía al que se ponía enfrente; y cómo no, si en vez de hacer pesas cargaba vultos, por eso era el lider de tamemes, cargadores, similares y conexos de la RM.

Un día llegó a la Merced un cuate que lo apodaban el Moro, y que también era bueno pal trompo, pero que siempre salía con un ojo morado. Llegó con su banda, los moros les decían, quisieron apoderarse de la chamba de la zona, pero no faltó quien le advirtiera del Cid Chambeador. Lo que no le dijeron al Moro es que el Cid media 1.20 m y calzaba del 32.

Al día siguiente, que se le deja venir la banda y órale, que se lo encuentran de frente, parado en una esquina al Cid Chambeador, le lanzaron un rocaso, y aunque se lo plantaron en la tatema, en la maceta, el Cid quieto, no dijo ni hay, estaba tieso, como el cadaver de un muerto, y cómo no chamacos, si la noche anterior se había quedado tieso por la mendiga congestión.

Cuando la banda de los moros se dió color de que el Cid se había quedado en calidad de occiso, salieron corriendo para que la tira no fuera a cargarles el muerto.

Fue la última batalla que libró el Cid Chambeador, porque los moros nunca volvieron, se instalaron en la Central de Abastos.

Esta historia también tiene su moraleja escuincles:
el que abusa del latón y el chupe se muere.

Si tienen tele ahí se ven.

VOCABULARIO:

televidoso	-----	visto
chutar	-----	escuchar
chambeador	-----	trabajador
carnal	-----	individuo
talón	-----	trabajo
jefa	-----	mamá
prau, prau, prau	-----	pelea
rucos	-----	padres
trompo	-----	pelea
ñora	-----	señora
jeta	-----	cara
ñor	-----	señor
surtir	-----	golpear
viejo	-----	esposo
pa juarez	-----	para afuera
picudo	-----	listo
rucas	-----	señoras
movido	-----	rápido
tolano	-----	todo
prau, prau, prau	-----	rapidez
cuates	-----	amigos
pelar	-----	poner atención
chupe	-----	bebida
pomisa	-----	botellas
pititi	-----	ebrio

VOCABULARIO:

surtirse	-----	pelearse
banda	-----	equipo
órale	-----	acción
tatema	-----	cabeza
maceta	-----	cabeza
dar color	-----	darse cuenta
tira	-----	policia
chupe	-----	vino.

CUENTO: EL CONDE CRAPULA.

Presentación:

Ya llegó Brozo el payaso tenebroso, el más mañoso, escabroso, oloroso, cajetoso que les deja el ocico pegajoso; y ahí muere de tanto oso, porque si no luego me pongo muy baboso.
¿Cómo dicen que les va?

- maaal

Me alegro, eso les pasa por léperos y mal hablados.

¿quiéren oír un cuento?

- nooo

Entonces tápense las orejas, porque ahí la terrorífica historia de Gumercindo Conde, de los condes de Peñon de los Baños.

Desarrollo:

Resulta que este carnal era hijo único de su jefecita, de su jefe no se sabía; como era lechero, la gente decía que tenía otros entregos. Pero claro, como el chamaco era el único, se crió bien concentrado, desde chiquillo ya salió flojo, no quería caminar. A los cinco años su jefa todavía lo traía en carreola.

Ahí empezó la tragedia escuincles, porque un día que venía con su jefa saliéndolo del metro, órale, que se resbala la señora y ahí va Gumercindo de puro ocico contra la escalera,

los dientes salieron volando por todos lados, na más le quedaron los pueron colmillos.

No podía masticar nada, todo se lo tenía que aventar chupadito. Así creció el mendigo chamaco, chimuelo y consentido de su jefa.

En la calle no faltaba algún malora que le hiciera burla ¿no? porque cuando iba a la escuela no llevaba tortas, llevaba mamilas; pus sí claro, así aprendió a chupar toda su vida, y pa vengarse de todas las burlas, empezó a romper ocicos a diestra y sin esta, no había quien le pusiera el alto a ese desgraciado conde de la colonia, por eso se dedicó a chupar la sangre con intenciones de prau prau a cualquier ruca que se atravesara en el camino; nadie lo pelaba por chimuelo, todos decían que era un crapula, por eso empezaron a decirle que era un conde crapula.

La costumbre de chupar nunca se le quitó, así fue como lo conocí, un día que estaba yo en el mismo, ahí en un lugar de sano esparcimiento denominado El Delirio de los Dioses.

Chupaba tanto que se la pasaba durmiendo todo el día, na más salía por las noches haber a quien le chupaba el tuetano por lo menos.

Los rumores decían que no se podía ver en un espejo, y era cierto escuincles, na más salía corriendo del susto de verse chimuelo. Le pusieron el vampiro, porque siempre chupaba lo mismo, tequila con doble sangrita. Decían que lo único que podía acabar con su vida era el sol; y así fue chamacos lombricientos. Un día que despertó de una cruda de tres días,

había perdido la noción del tiempo y todo, no se había dado cuenta que ya había amanecido, y cuando salió de su casa, órale, que lo deslumbra el sol -hay, hay, hay no se dió cuenta de que los carnales de Teléfonos habían abierto una sanjota y ahí quedó el Conde Crapula, occiso de todo el cuerpo, enredado entre todos los cables.

La moraleja de este cuento dice:

que al más chimuelo se lo pueden dar chupadito.

había perdido la noción del tiempo y todo, no se había dado cuenta que ya había amanecido, y cuando salió de su casa, órale, que lo deslumbra el sol -hay, hay, hay no se dió cuenta de que los carnales de Teléfonos habían abierto una sanjota y ahí quedó el Conde Crapula, occiso de todo el cuerpo, enredado entre todos los cables.

La moraleja de este cuento dice:

que al más chimuelo se lo pueden dar chupadito.

VOCABULARIO:

cajetoso	-----	payaso
carnal	-----	persona
jefecita	-----	madrecita
jefe	-----	papá
órale	-----	acción
molora	-----	maldoso
prau, prau, prau	-----	molestar
ruca	-----	señora
chutar	-----	beber
cruda	-----	malestar
carnales	-----	trabajadores

CUENTO: LA MUÑECA FEA.

Presentación:

Quihúbole escuincles panzones, lombricientos, sarnosos, nahualones.

Ya llegó el mero petatero de las malas ondas hertzianas, Brozo, el payaso tenebroso, mañoso, mitotero y escabrozo.

Y hablando de escabrozadas ¿cómo dicen que les ha ido hijos de la jijurria?.

- maaal

me da mucho gusto.

Cómo les va a ir bien si se la pasan en el desmán y el ralajo.

ahora pa que aprendan les voy a contar un cuento, -quíeren oirlo.

- no

iralos quandajones, por eso no progresan, porque no les gusta aprender de las experiencias de sus mayores, pero da la casualidad de que me anda valiendo lo que ustedes opinen alcornoques. Si no cuento aquí mi historia no me pagan.

Así que a la de ... de todos modos se van a tener que soplar la verdadera historia, la real, la neta de la muñeca fea.

Desarrollo:

Yo la conocí, era una chava gruesa, vivía ahí por la Morelos. Se llamaba Siomara Pérez Cacho, se dedicaba a las malas artes, a la mala vida y se ponía en una esquina, y a todo el

que pasaba le decía: muñeco me invitas una copa, o pásale muneco, muneco por aquí, muneco por allá. Pero la verdad es que la Siomara estaba re gachita, la pobre tenía un bracito roto, por su resbalón que se dió con una cáscara de tequila, y la carita la tenía llena de puntos negros; hasta parecía que tenía ollín la desgraciada, y como era muy mugrosa, cuando lloraba las lágrimas arrastraban todo el cebo que tenía en la cara y parecía que lloraba acerrin.

Por eso, por el rumbo todo el mundo le decía la muñeca fea. Se escondía temerosa por los rincones, temerosa de que alguien la viera, sobre todo la chota, es que ya se la había levantado seis veces. Y con los únicos que platicaba era con la banda de los ratones que operaban ahí en la colonia.

Un día, uno de ellos se la encontró llorando porque no había agarrado ni un cliente; le dijo, no llores no seas tontita, no tienes razón tus carnales no son tus vecinos porque te olvidaron. Júntate con la banda, porque nosotros no somos así, te quiere la araña, era un bato que le decían así por patón y el recogedor, era el que compraba todo chueco, te quiere el plumero, que es el que se metía a las casas por las alcantarilana ¿no?. Te quiere el ropero que era el más trabado de la banda, y al más viejo le decían el velis que era el que guardaba todo el producto de sus tropelias.

Total que la invitaron a pertenecer a la banda, y esa fue la salvación de la muñeca fea, porque los organizó y como tenía experiencia con lo de la venta, pus uy. Nombre, le dejaron de

hacer a la uña, los metió de plano al negocio de la falluca, hizo fortuna de volada, se hizo cirugía en la cara y en todo el cuerpo, le entró al negocio en grande, ahora ya traen trailers repletos de falluca, ya nadie le decía la muñeca fea, ahora todo mundo le dice Siomara la Trailera.

La moraleja de esta historia escuincles es que:
No por mucho prau prau prau, amanece más temprano.
Si tienen tele ahí se ven.

VOCABULARIO:

mero patatero	-----	el único
me vale	-----	no importa
soplar	-----	escuchar
neta	-----	verdad
chava	-----	joven
gruesa	-----	peligrosa
re gachita	-----	muy fea
chota	-----	policia
ratones	-----	rateros
carnales	-----	amigos
banda	-----	mafia
bato	-----	sujeto
chueco	-----	robado
sacudir	-----	robar
gacho	-----	feo
lana	-----	dinero
trabado	-----	copulento
uña	-----	robar
volada	-----	rápido

CUENTO: LA DAMA Y EL VAGABUNDO.

Presentación:

Hola chamacos piojosos, andrajosos, sarnosos.

Hora sí que se oiga, haber ¿cómo están?

maaal, no, sáquense a la goma, haber como hombres:

¿cómo están?

válgame dios, ahí muere.

Ya llegó el auténtico Brozo el payaso tenebroso, sabroso, meticoloso y chambeador, el más picuso.

¿Quiéren que les cuente un cuento?

nooo

Se lo van a tener que tragar, no crean que estoy aquí de grapa, y luego con que alimento a la solitaria sí que les voy a contar la verdadera historia, la real, la neta de la Dama y el Vagabundo.

Desarrollo:

En efecto chamacos pelafustanes, resulta que había una dama milloneta ahí en el Pedregal, era una chava de billette, órale, que respondía al nombre de Reyna, y si parecía me cai, la méndiga estaba forrada de puras joyas de la corona. Pertenecía a la hais society.

En una choza de las afueras de la ciudad vivía un carnal que era un desgraciado muerto de hambre, todos lo conocían como

el vagabundo, pero la neta se llamaba Hasam y es que tenía puro ancestro persa, los inscritos en doble AA y dos que ya se habían chispado por la cirrosis, por eso también lo conocían como el Golfo. Este carnal le metía duro a la empinada, se las ponía de dos semanas y media y pus la otra media trabajaba, lavaba alfombras y pisos, y cómo no, si era un maestro en eso. Todos los días tenía que limpiar el piso de su casa, porque siempre que llegaba bien entonado cantando Oaxaca, andaba buscando al mounstruo, se volteaba al revés como calcetín el mendigo cerdo este. Un día a media semana que pudo trabajar, que la cruda realidad lo dejó ser, le cayó una chamba, tenía que labar unas alfombras y unos pisos ahí en el Padre, era la casa de la Dama.

El cacerón estaba re mendigo y pus como le iba a quitar una semana que estaba dedicada a la inflada, pero no le importó, porque se había quedado babeando desde el mismísimo momento que conoció a la tal Reyna, si niños, es que la Reyna además de tener sus cualidades monetarias, también tenía otras cualidades muy bien puestas; no pus todos los días hacía aerobics por la telera.

El Golfo se aplicó en su chamba, todo el día se le iba en trabajar, pero no en las alfombras, si no en la uña, le encantaba lo ajeno niños, y pus como ahí había harta feria, prau prau prau, todo se lo estaba picando, o sea robando, inventariando el cantón niños.

Un día que estaba limpiando la recamara de la Reyna, de la dama empezó a abrir cajones y órale, que se encuentra pura --

ropa chica, tangas de todos colores, negliges, batitas de seda, ligeros, el puro mercado negro en ropita pal puro sano esparcimiento, de esas cosas pa deleitar la pupila, de esas cosas que el cuerpo aplaude niños.

A la dama le gustaba la vida alegre y jocosa, se dedicaba a quitarles el estres y las presiones a ejecutivos, les daba sus terapias y luego sus masajes body body órale, con razón estaba inchándose de lana, era especialista en altos directivos.

El Vagabundo se dió color de con quien estaba trabajando y órale, que se aplica y es que era un perro, se mordía él solito me cai, llegó un día a la recamara de la Reyna y le dijo: mi Reyna aquí está tus chicas muelas, vámonos haciendo más, que le parece si me modela uno de sus conjuntitos, juntitos le voy a dejar los ojos le dijo aquella, y que se le avalanza pero de a grueso y prau prau prau, se lo empieza a surtir por todos lados, le daba de taconazos ahí donde duele niños, hasta que el Golfo dijo: ya, ya, ya me rindo damita, tú ganas, pero la Reyna aferrada le seguía dando su calentada. Por fin le dejó de pegar, lo arrastró hacia la escalera y lo aventó, el Golfo cayó y se quedó medio muerto, la dama Reyna bajó, lo tomó y le empezó a dar besos por todos lados, era sadomasoquista la mendiga.

La dama se enamoró del Vagabundo porque le aguantaba todo lo que le hacía, lo amarraba y le daba con le látigo.

Ahora la dama y el Vagabundo son muy felices, se arrejuntaron y tuvieron seis escuincles, puro perro, igual que el papá.

Los hijos se dedicaban a conseguir chamacas pa que las ins---

truyera su mamá en el arte de la relajación y la sana diversión ejecutiva, y siguen inchándose de billelle.

La moraleja de esta historia escuincles es que: las penas con prau prau prau son buenas.

Si tienen tele ahí se ven.

VOCABULARIO:

chambeador	-----	trabajar
picudo	-----	el mejor
grapa	-----	gratis
neta	-----	verdad
milloneta	-----	millonaria
chava	-----	mujer
billelle	-----	dinero
me cai	-----	afirmación
carnal	-----	sujeto
persa	-----	bebedor
chispado	-----	muerto
empinada	-----	bebida
cruda	-----	malestar físico
inflada	-----	bebida
telera	-----	televisión
uña	-----	robar
feria	-----	dinero
picar	-----	robar
cantón	-----	casa
órale	-----	exclamación
body, body	-----	cuerpo a cuerpo
inchándose	-----	obtener
lana	-----	dinero

VOCABULARIO:

dar color	-----	darse cuenta
chicas muelas	-----	peor es nada
de a grueso	-----	agresividad
prau, prau, prau	-----	golpes
surtir	-----	golpear
calentada	-----	golpiza
incharse	-----	llenarse

IV. BROZO Y LA EMPATIA CON SU PUBLICO.

En el presente capítulo conjuntamos a través de la encuesta, la opinión del telespectador con respecto a Brozo, personaje de los programas "La Caravana y Humorcito Corazón". el objeto de la investigación de campo fue conocer de grado de aceptación o rechazo que tiene quien escucha y ve el lenguaje que utiliza Brozo al narrar sus cuentos.

Es importante señalar que los encuestados son hombres y mujeres que se clasificaron por su edad, de los 15 a los 25 años como jóvenes y de los 26 a los 100 como adultos; además se subdividieron por su estrato socioeconómico en alto y bajo.

Todas estas categorías se determinaron con el propósito de encontrar opiniones y puntos de vista distintos como consecuencia del lugar que ocupan los encuestados en las relaciones de producción.

A continuación se muestran las gráficas correspondientes a la interpretación de la información obtenida, las cuales se presentan en acetatos que permiten visualizar cada una de las opiniones de los encuestados.

La presentación de las respuestas se hizo a través de gráficas de barra, pay y tendencia; las cuales permiten traslapar en varios acetatos para una respuesta la opinión de los hombres jóvenes de estrato social alto y bajo; la opinión de los hombres adultos de estrato social alto y bajo, del mismo modo la opinión de las mujeres jóvenes y adultas de los diferentes estratos.

Para llevar a cabo la encuesta, se determinó una muestra con 200 encuestados de los cuales se consideraron a 100 hombres y 100 mujeres; cada grupo fue dividido en 50 elementos.

(adultos y jóvenes) y éstos últimos, a su vez, fueron subdivididos en dos subgrupos más: estrato social alto y estrato social bajo. Esto formalizó 8 grupos que son los siguientes:

MUESTRA
200

HOMBRES
100

MUJERES
100

JOVENES
50

ADULTOS
50

JOVENES
50

ADULTOS
50

TIPO A

TIPO A

TIPO A

TIPO A

TIPO B

TIPO B

TIPO B

TIPO B

Cada muestra genérica (hombre o mujer) cuenta con dos grupos (jóvenes y adultos) que, a su vez, diseccionaron en 2 subgrupos (Tipo A y Tipo B) que son los estratos social Alto y Bajo respectivamente

De esta forma los grupos conformados en la división genérica Hombres son:

- 1.- Hombres jóvenes de estrato social alto.
- 2.- Hombres jóvenes de estrato social bajo.
- 3.- Hombres adultos de estrato social alto.
- 4.- Hombres adultos de estrato social bajo.

Los conformados en la división genérica Mujeres son:

- 1.- Mujeres jóvenes de estrato social alto.
- 2.- Mujeres jóvenes de estrato social bajo.
- 3.- Mujeres adultas de estrato social alto.
- 4.- Mujeres adultas de estrato social bajo.

Cada uno de estos grupos cuenta con 25 elementos que representan el 25% de cada grupo genérico (Hombres y Mujeres).

Cuantitativamente, estos grupos son iguales y permiten una comparación indiscriminada.

Esta situación se determinó en forma deliberada y convenientemente para lograr comparaciones cuantitativamente iguales.

Esto quiere decir que podemos comparar tanto a los grupos entre sí, como entre los otros grupos de género diferente.

De este modo, podemos obtener en cada una de las gráficas un

número de comparaciones según la fórmula que a continuación se muestra:

$$\frac{n}{m} = \frac{n!}{m! (n-m)!} \quad m \ n$$

donde n= número de grupos diferentes (8)

m= tamaño de la comparación, (en este caso 2 grupos)

$$\frac{a}{m} = \frac{8!}{2! (8-2)!} = 28$$

Esto indica que cada una de las gráficas muestra 28 comparaciones diferentes entre los 8 grupos que se obtienen tanto de aceptación como de no aceptación.

La forma de observar estas comparaciones se logra superponiendo 4 transparencias:

La primera muestra el porcentaje de aceptación en el género masculino en sus diferentes rangos de edad y estrato social. Esta se complementa con la segunda gráfica que permite observar la diferencia entre la aceptación y la no aceptación del lenguaje de Brozo por parte de este género. Al colocar la tercera gráfica se observa el porcentaje de aceptación en el género femenino en las mismas condiciones de edad y estrato social que el masculino.

Al superponer la cuarta gráfica, la muestra se complementa con la no aceptación en el género femenino y las alternativas de comparación con los niveles superiores de la gráfica, iguales a los inferiores (aceptación).

Por otro lado, las preguntas 3, 4 y 7 fueron analizadas con una gráfica de tipo PAY, con la cual en las preguntas 3 y 4 se tiene una muestra agrupada de tres opiniones diferentes en cada grupo. En la pregunta número 7, con el mismo tipo de análisis, se obtienen cuatro diferentes opiniones en cada grupo.

En las conclusiones se muestra la aceptación de los encuestados, recopilada de cada una de las preguntas del cuestionario.

Estas conclusiones se presentan en transparencias de tipo GRAFICA DE LINEA, que muestra la tendencia de la aceptación pregunta por pregunta de toda la encuesta.

UNIVERSIDAD NACIONAL AUTONOMA DE MEXICO
ESCUELA NACIONAL DE ESTUDIOS PROFESIONALES "ARAGON"

MODELO DE CUESTIONARIO APLICADO

NOMBRE _____ EDAD _____

1.- ¿Cree que Brozo es vulgar?

() Si () No

2.- ¿Qué opina del trato que le da Brozo al público del estudio?

3.- Las moralejas de sus cuentos son:

a) Constructivas b) Destructivas c) Sugestivas

4.- De las siguientes opciones, ¿cómo consideras a Brozo?

a) Excelente
b) Bueno
c) Regular
d) Malo

5.- ¿Considera que el lenguaje de Brozo es reflejo del modo de hablar del mexicano urbano?

6.- ¿Considera que su influencia en el público es negativa?

() Si () No

por qué _____

7.- ¿Cómo considera el lenguaje de Brozo?

- a) Divertido
- b) Confuso
- c) Deformado
- d) Exagerado

8.- ¿Qué opina de Brozo?

9.- ¿Qué opina de sus moralejas?

10.- ¿Entiende el lenguaje de Brozo?

G L O S A R I O D E R E S P U E S T A S

Descripción	Rango de edades	T I P O	Respta. No 1		Respta. No 2		Respuesta. No 3			Respuesta. No 4			Respta. No 5		Respta. No 6		Respuesta No 7			
			Si	No	Buena	Mala	Const.	Dest.	Sug.	Buena	Reg.	Mala	Si	No	Si	No	Div	Conf.	Del.	Exdo
			Hombres	12—25	A	22	13	6	19	—	14	11	8	3	14	17	8	22	3	6
B	14	14			15	10	8	2	15	17	7	1	20	5	8	17	18	2	3	2
26—100	A	21		4	10	15	3	6	16	19	3	3	22	3	12	13	10	1	6	8
	B	12		13	17	8	—	5	20	20	5	—	15	10	7	18	13	2	8	2
Mujeres	12—25	A	23	2	4	21	2	13	10	3	3	19	13	12	22	3	2	2	13	6
		B	6	19	18	7	14	7	4	12	13	—	22	3	7	18	17	2	—	6
	26—100	A	23	2	2	23	—	16	9	4	4	17	18	7	20	5	4	1	14	6
		B	12	13	17	8	5	5	15	12	10	3	18	7	7	18	13	—	8	4

Descripción	Rango de edades	T I P O	Respta. No 8		Respta. No 9		Respta. No 10	
			Buena	Mala	Buena	Mala	Si	No
			Hombres	12—25	A	8	17	8
B	18	7			15	10	21	4
26—100	A	21		4	8	7	24	1
	B	10		15	18	7	23	2
Mujeres	12—25	A	4	21	4	21	16	9
		B	15	10	14	11	21	4
	26—100	A	18	7	5	20	16	9
		B	15	10	13	12	23	2

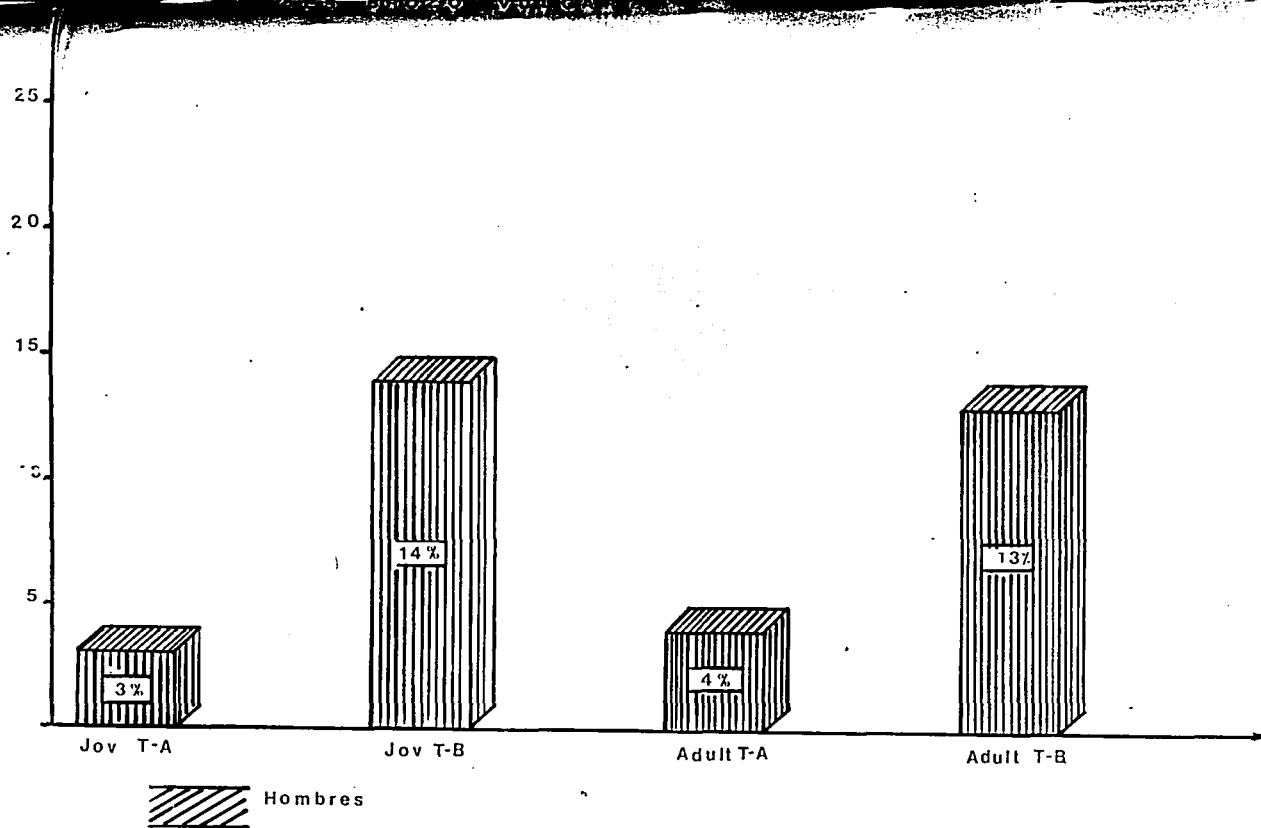

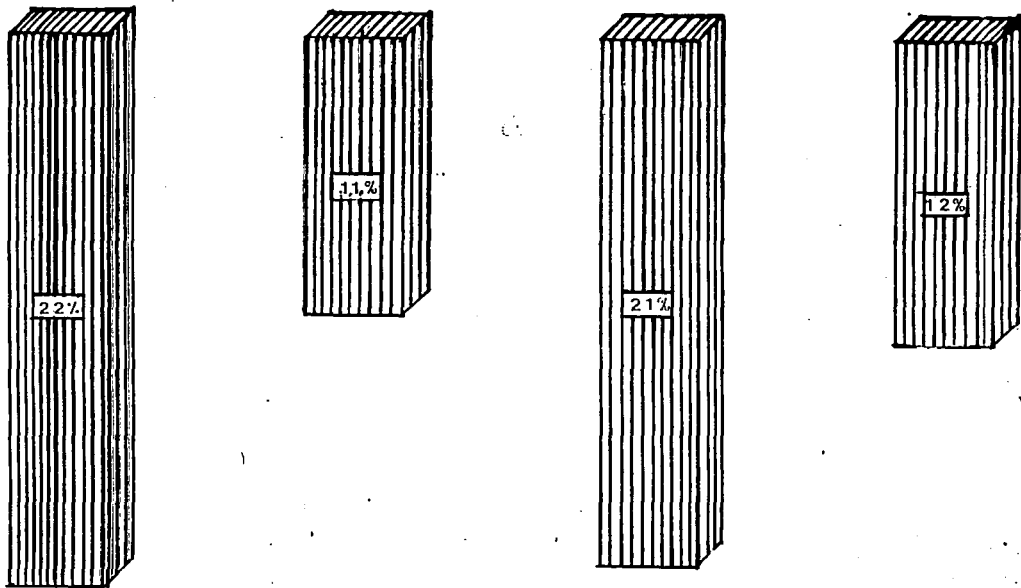

Hombres



Jov T-A



Jov T-B



Adult T-A

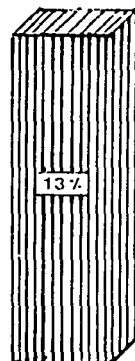

Adult T-B

Mujeres

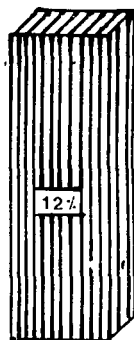
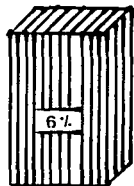
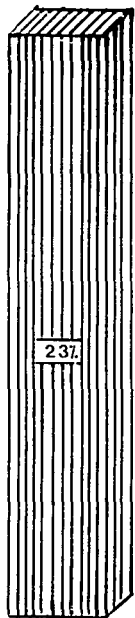

Mujeres

Apreciación del personaje en su relación con
el público

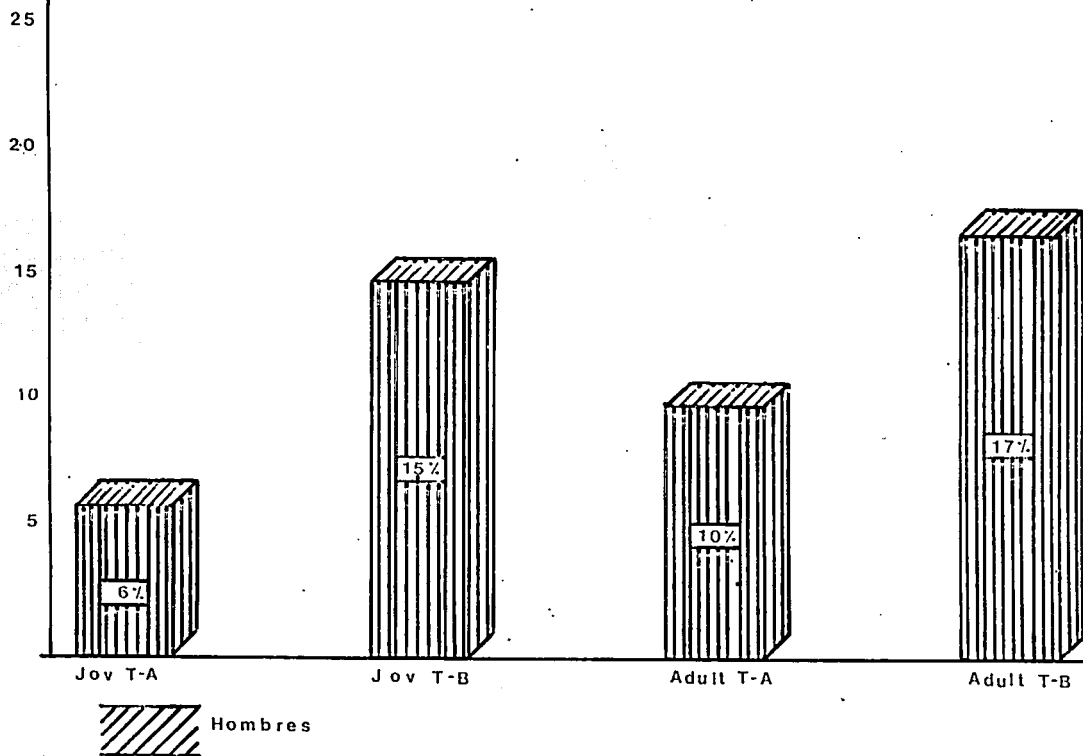

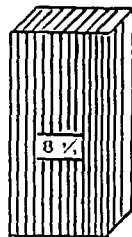
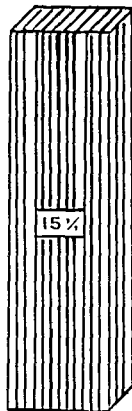
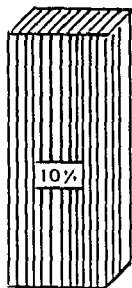
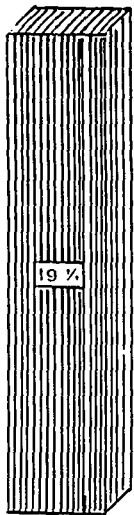

 Hombres

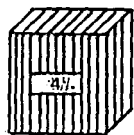

Jov T-A

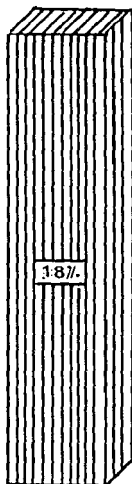

Jov T-B



Adult T-A

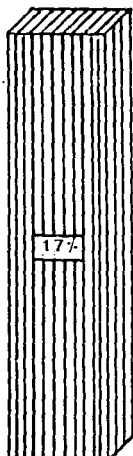

Adult T-B



Mujeres

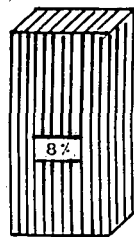
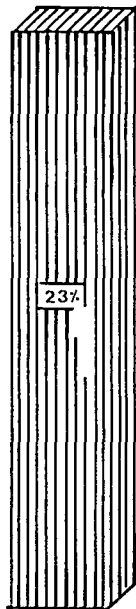
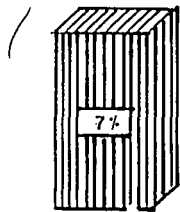
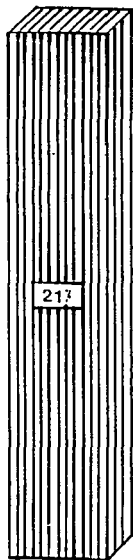

Mujeres

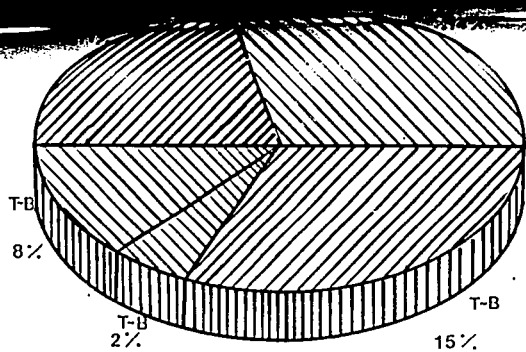

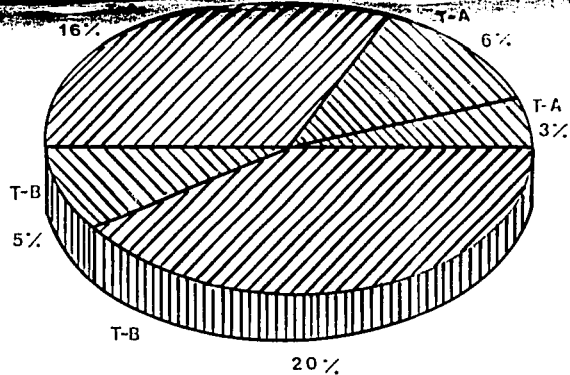

Hombres Jóvenes



Hombres Adultos

MORALEJAS DE SUS CUENTOS

-  Constructivas
-  Sugestivas
-  Destructivas

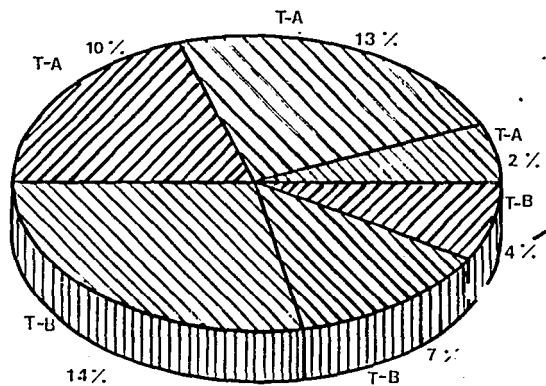

Mujeres Jóvenes

E...

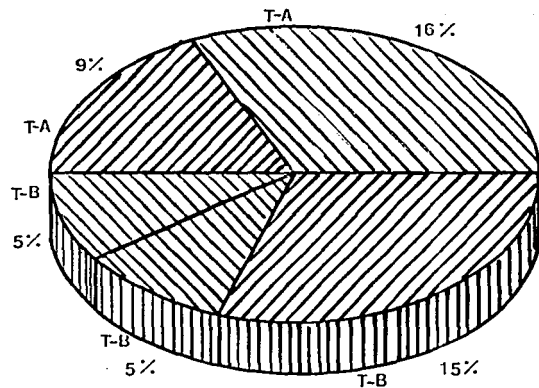

Mujeres Adultas

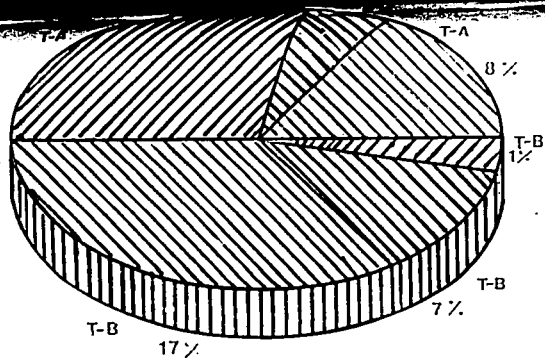

Hombres Jóvenes

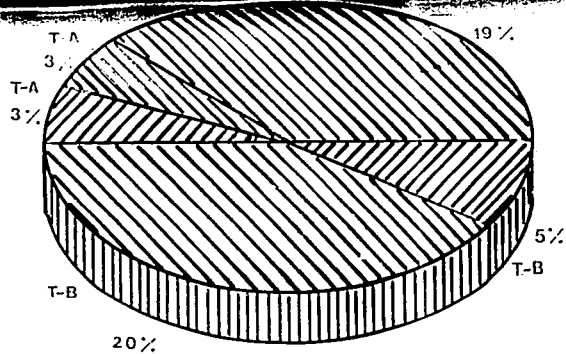

Hombres Adultos

COMO SE CONSIDERA AL PERSONAJE

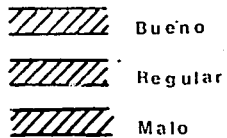

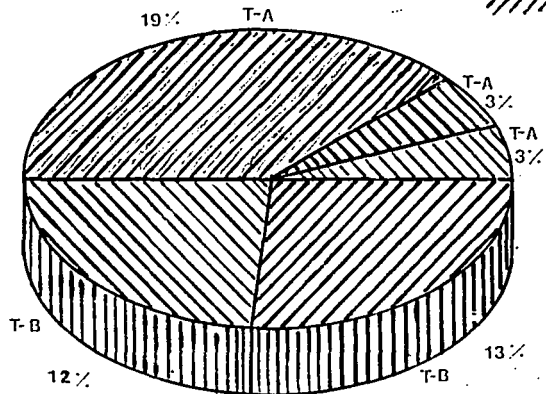

Mujeres Jóvenes

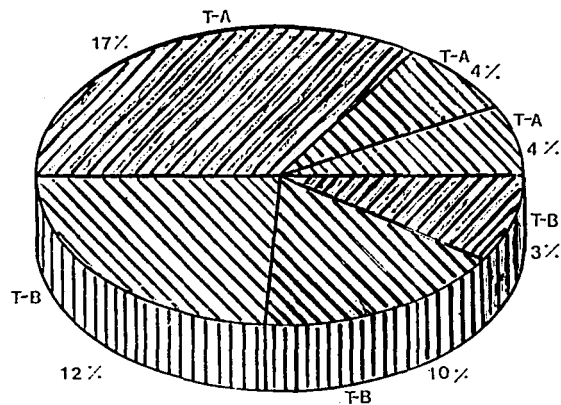

Mujeres Adultas

¿El lenguaje de Brozo es reflejo del modo de hablar del mexicano urbano?

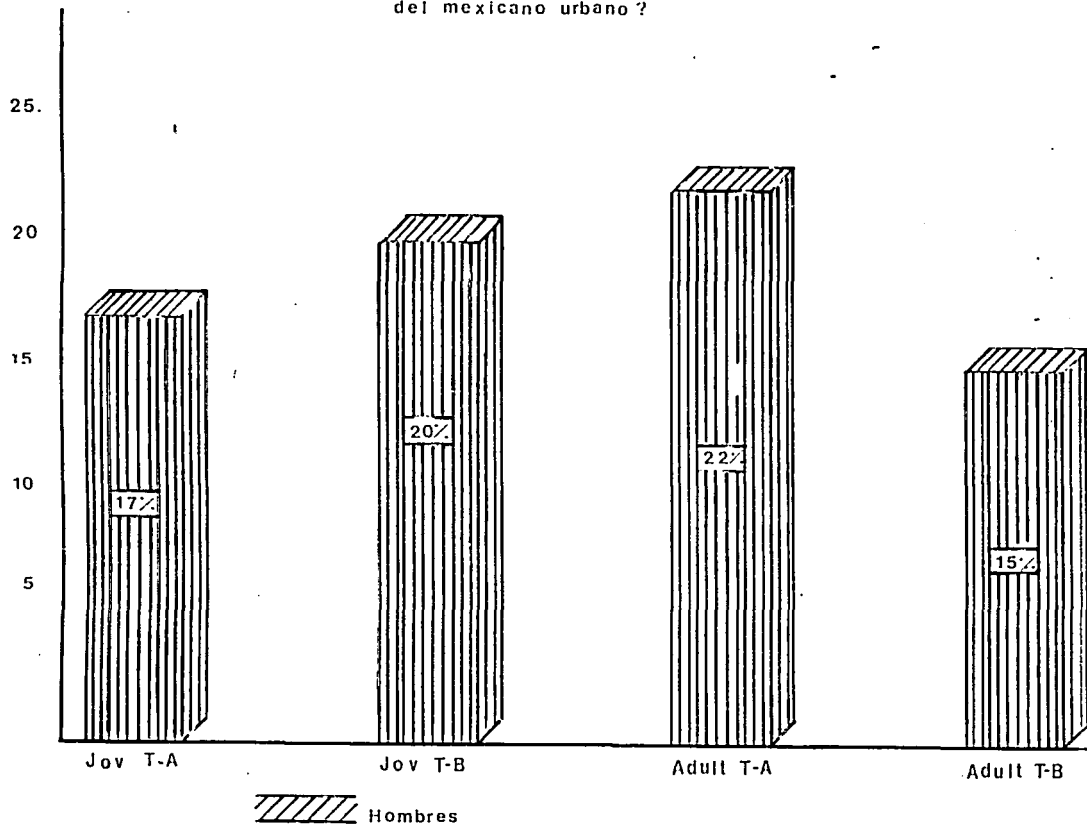

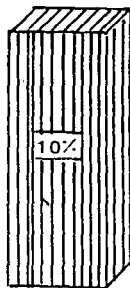
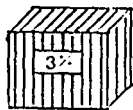
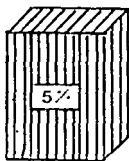
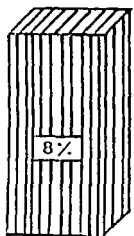

 Hombres

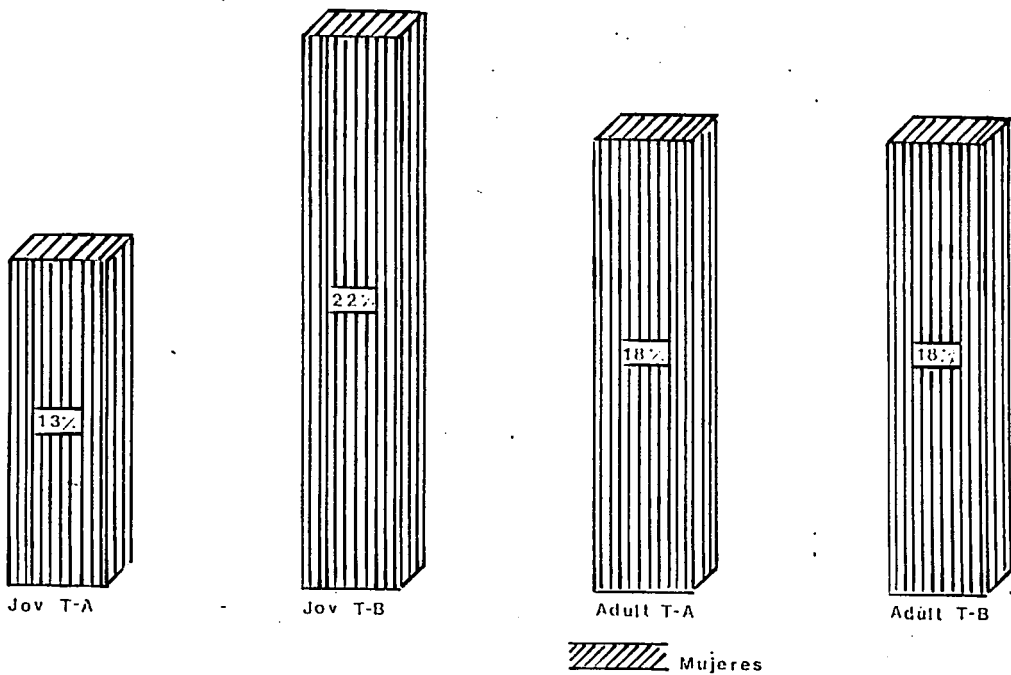

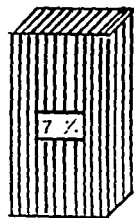
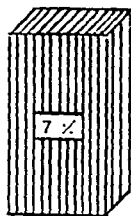
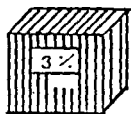
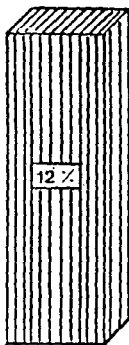

 Mujeres

¿Es negativa la influencia de Brozo en el público?

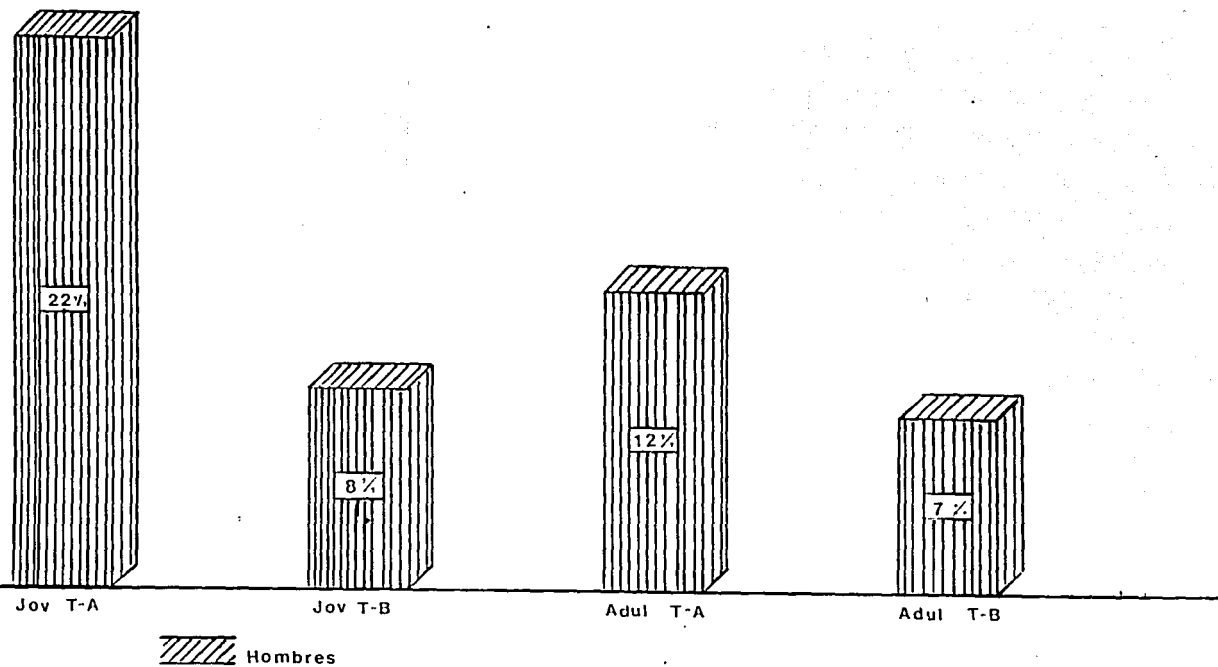

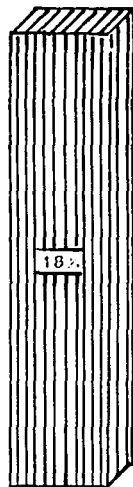
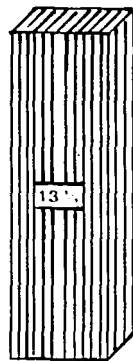
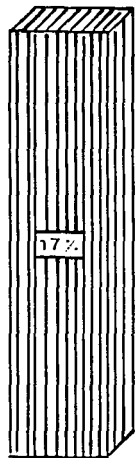

 Hombres

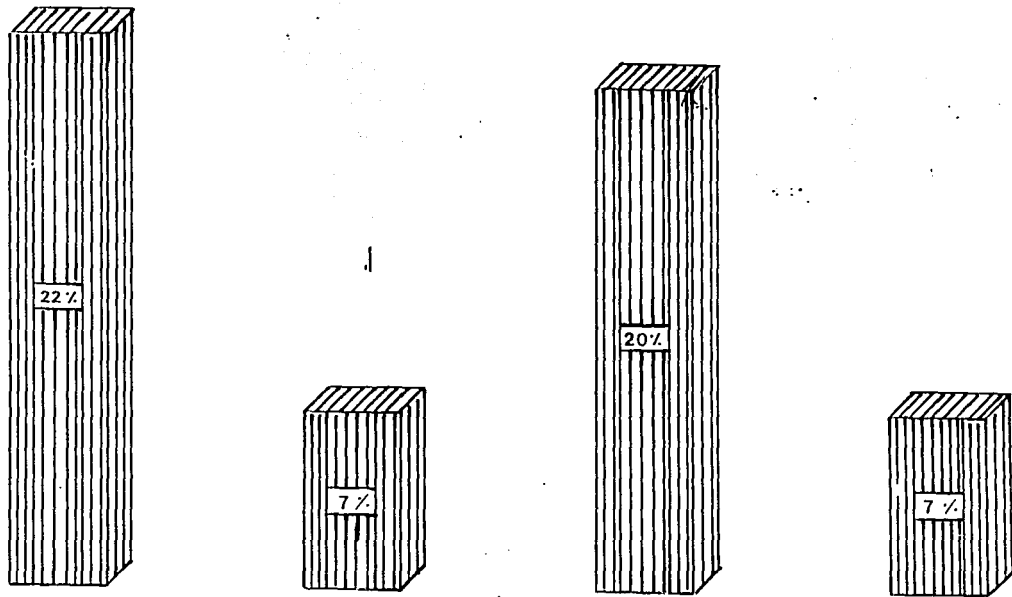

Mujeres

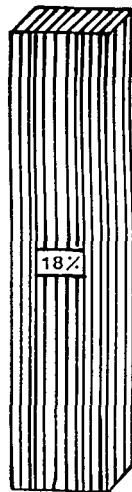
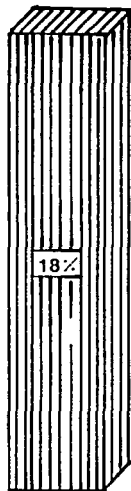
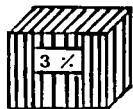

Mujeres

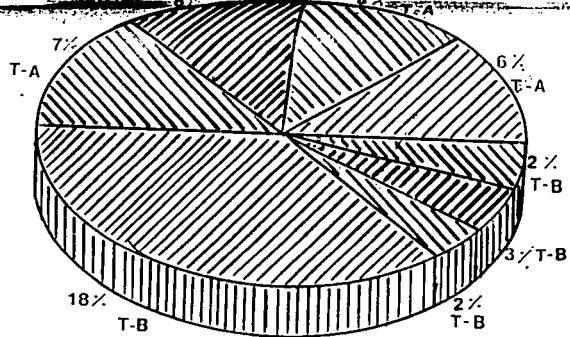

Hombres Jóvenes

 Divertido

 Confuso

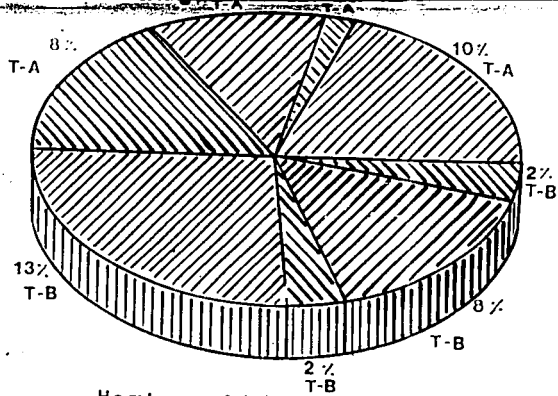

Hombres Adultos

 Deformado

 Exagerado

¿COMO CONSIDERA EL LENGUAJE DE BROZO ?

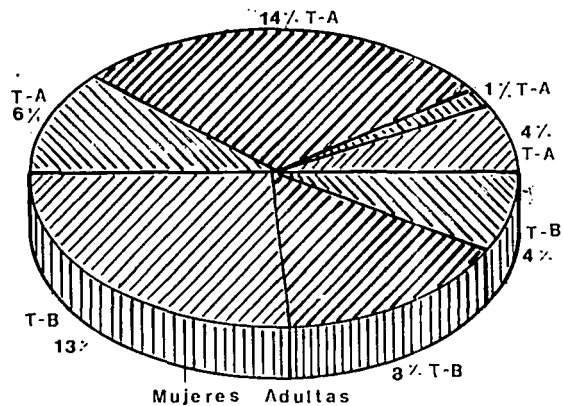
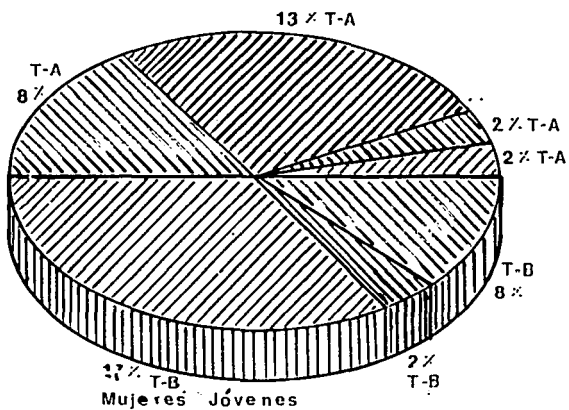

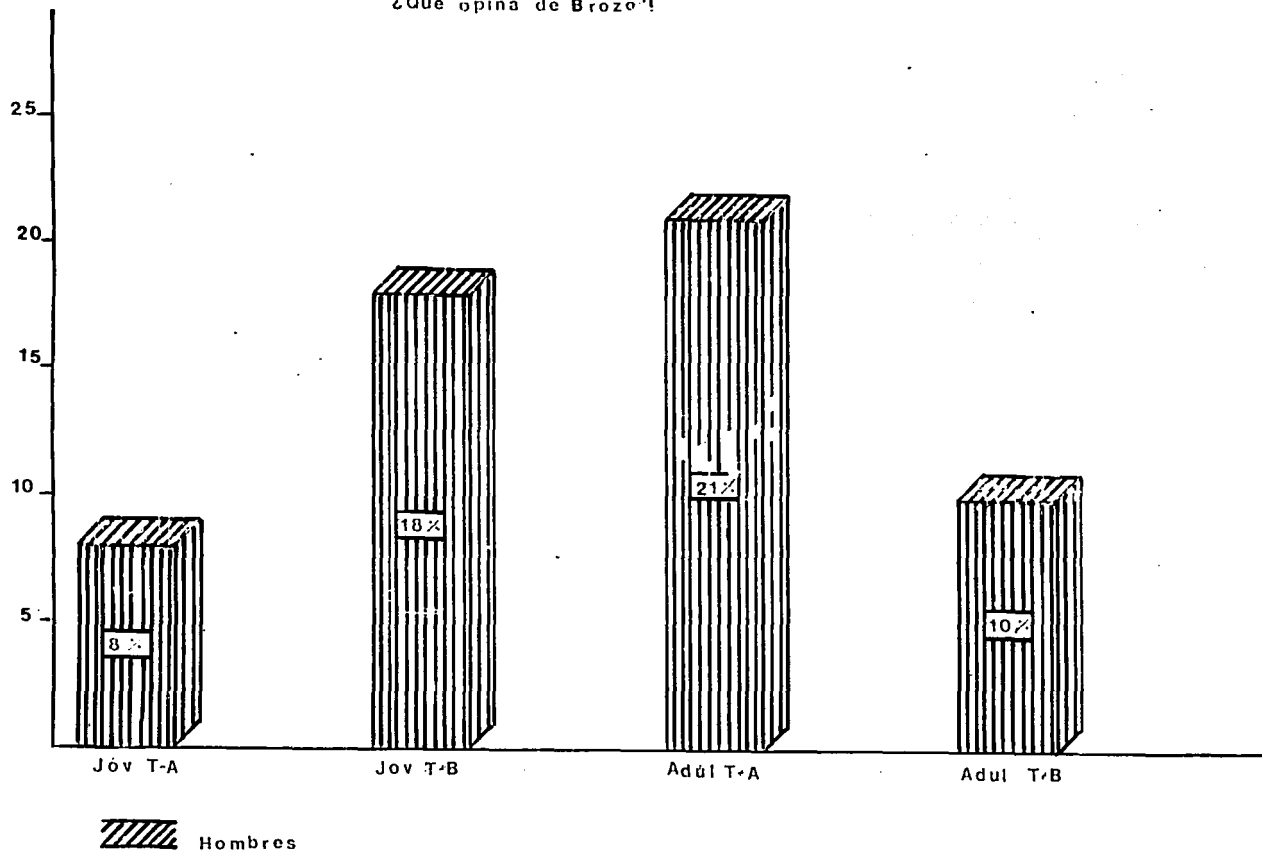

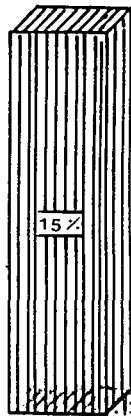
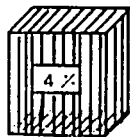
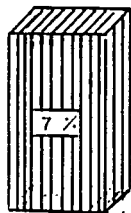

Hombres

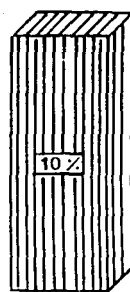
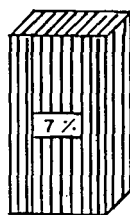
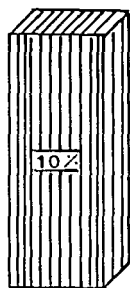
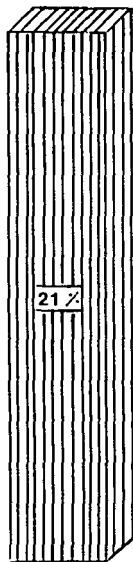

 Mujeres

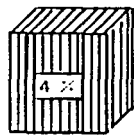

Jov T-A

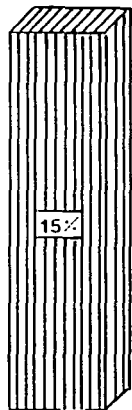

Jov T-B

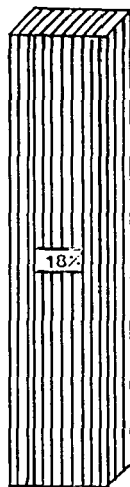

Adul T-A

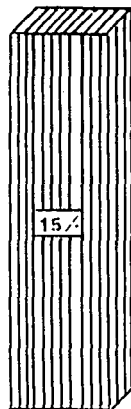

Adul T-B



Mujeres

¿Qué opina de sus moralejas?

25

20

15

10

5

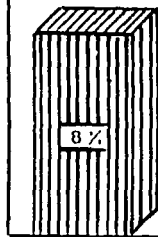

Jov T-A

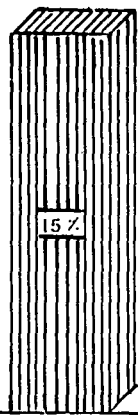

Jov T-B

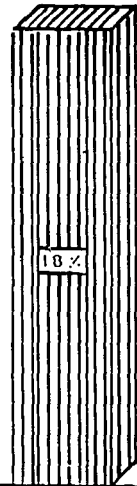

Adul T-A

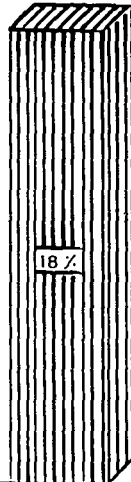

Adul T-B



Hombres

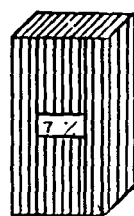
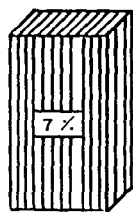
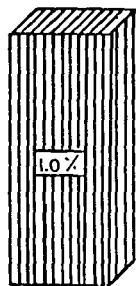
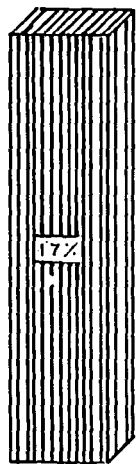

 Hombres

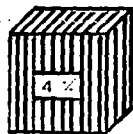

Jov T-A

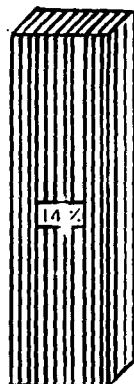

Jov T-B

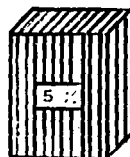

Adul T-A

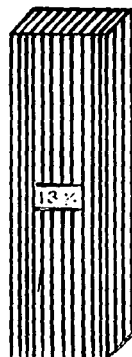

Adul T-B

 Mujeres

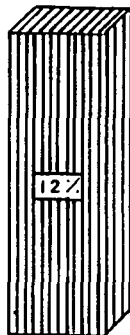
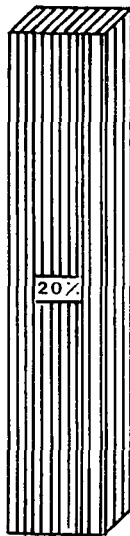
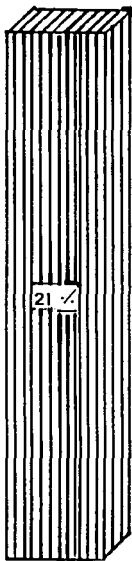

 Mujeres

¿Entiende el lenguaje de Brozo?

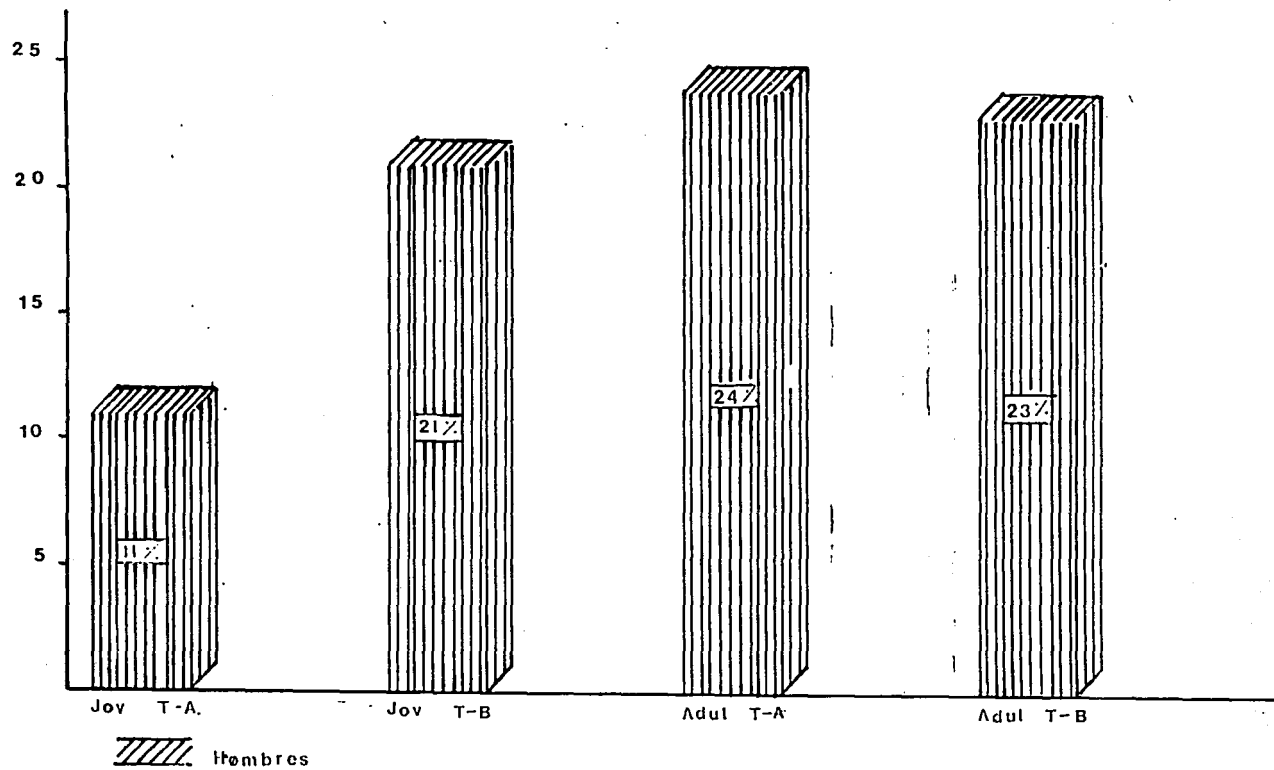

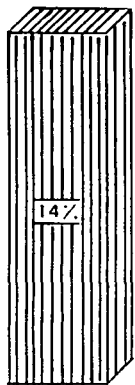

Hombres

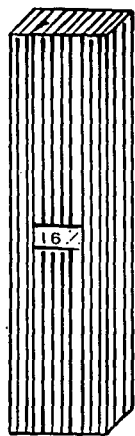

Jov T-A

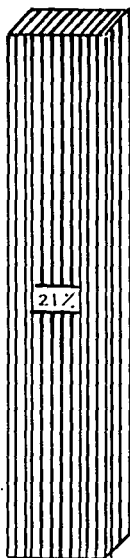

Jov T-B

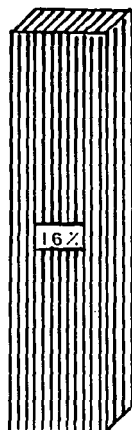

Adul T-A

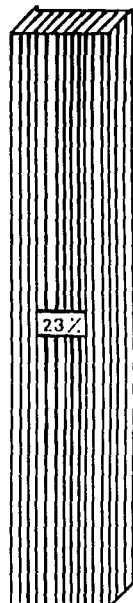

Adul T-B



Mujeres

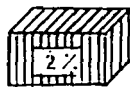
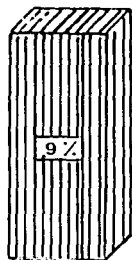
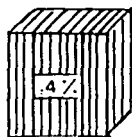
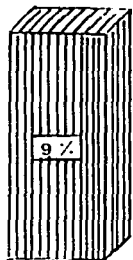

Mujeres

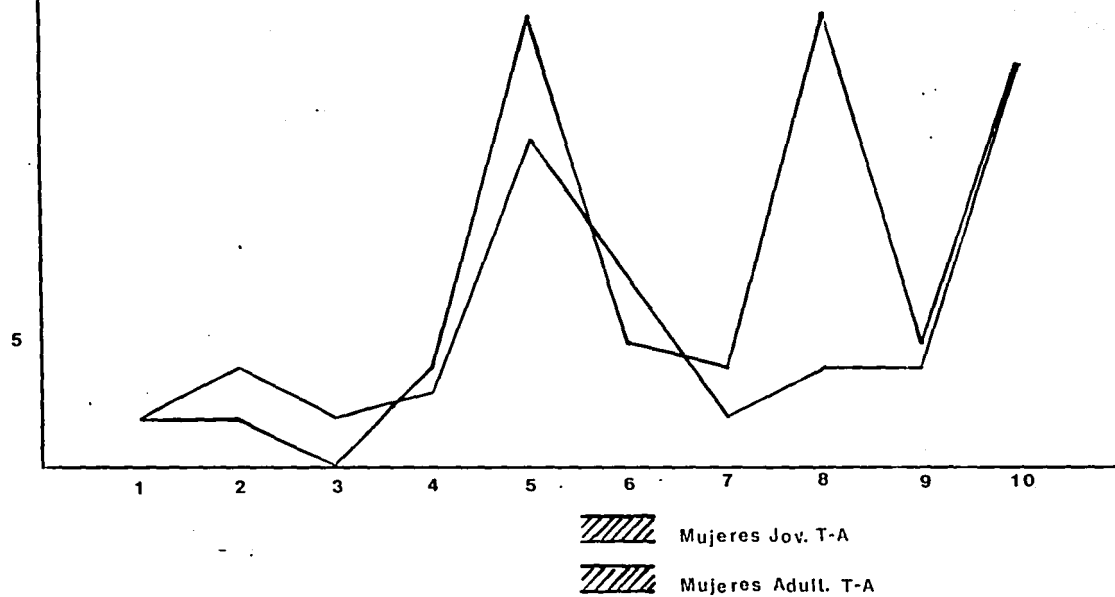

CONCLUSIONES

25

20

15

10

5

1

2

3

4

5

6

7

8

9

10



Homb. Jov. T-B



Homb. Adult T-B

— CONCLUSIONES —

25

20

15

10

5

1 2 3 4 5 6 7 8 9 10



Homb. Jov. T-A



Homb. Adult. T-A

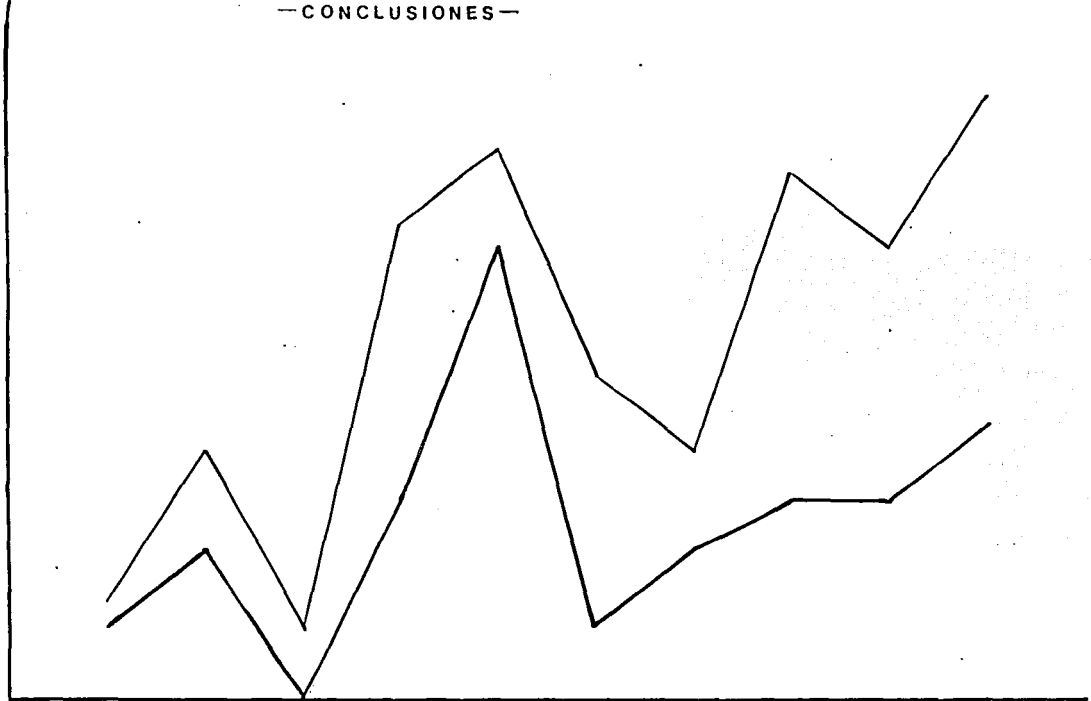

— CONCLUSIONES —

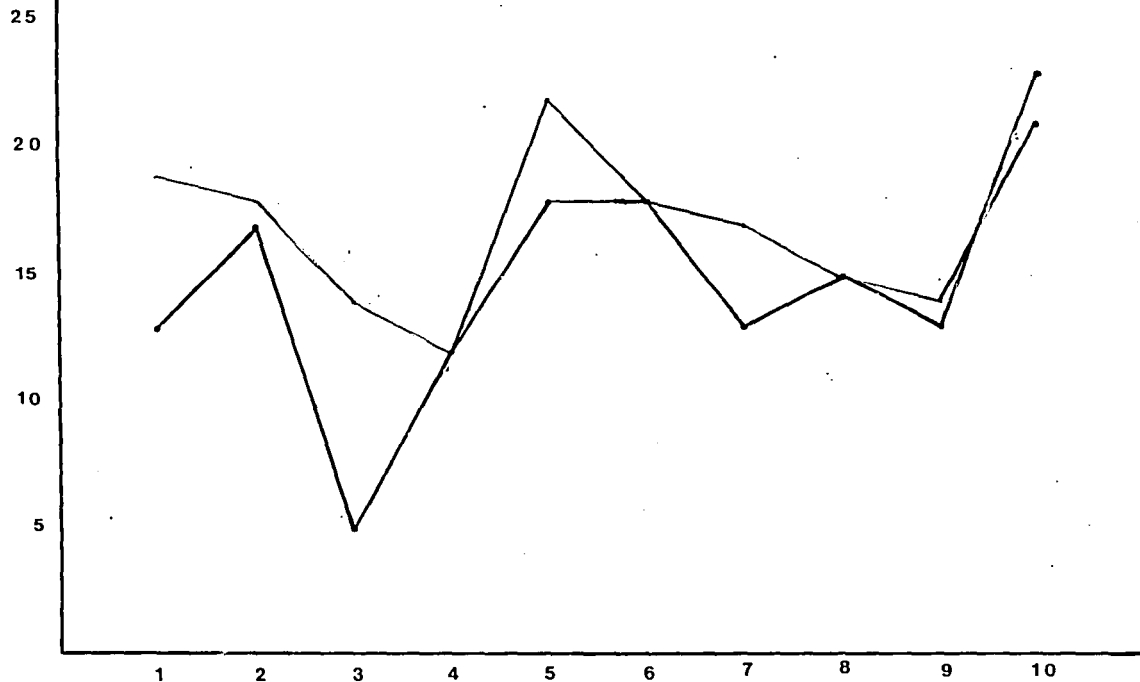

Mujeres Jov. T-B



Mujeres Adult. T-B

C O N C L U S I O N E S .

El ser humano en su especificidad intelectual se presenta como un ser que quiere expresarse y que al hacerlo realiza una actividad por medio de la cual se convierte en producto y productor de significados.

El hablar es una actividad del ser humano que está expuesta a cambios constantes. Por tal razón, el lenguaje es un medio de comunicación que funge como indicador y fenómeno de la diversidad social.

Todo lenguaje funciona en un texto, las palabras existen dentro de un contexto y adquieren de éste su significado; los cambios en el lenguaje se van presentando en la medida en que va transcurriendo el desarrollo social del hombre.

Cierto es que no podemos dejarnos engañar por el (léxico) modo de hablar, pues éste es un fenómeno cambiante que visto hegemónicamente puede ser causa de desprestigio de la clase alta, hacia la clase baja. Por tanto, el lenguaje será clave suficiente para clasificar al hablante. Podemos decir que la personalidad la da el lenguaje y el lenguaje da la personalidad.

La sociedad en que vivimos cuenta con métodos para incorporar nuevos individuos al sistema de valores y los prepara para que ocupen determinados lugares en su estructura pero también crea técnicas para recompensar la conducta socialmente deseable y anular la que no lo es.

El proceso de socialización es pues, el de aprender lo que se tiene que hacer para otras personas y saber lo que de ellas se está destinado a esperar.

Así también, la adquisición del lenguaje se ve influenciada por el contorno social, por un medio como la televisión; este hecho hace del lenguaje un uso social débil vigente, ya que sufre cambios constantemente.

El personaje que ocupa esta investigación (Brozo) cuenta con los elementos necesarios para lograr remitir al público telespectador a hechos y situaciones conocidas y desconocidas, tales elementos son el dominio de ritmos, tonos y entonaciones que le permiten lograr la empatía.

Brozo conjunta el talento, la gracia y el ingenio; elementos que capturan la atención del receptor sin importar a que estrato social pertenezca.

A través de la encuesta practicada en ésta investigación se vislumbra que la clase 'alta' no quiere aceptar plenamente que sí comprende el lenguaje popular de Brozo. Por prejuicios quizá se exteriorice que no existe empatía con el lenguaje que usa el personaje, pero se introduce la duda de que como individuos sí existe una empatía, independientemente de la clase social.

B I B L I O G R A F I A

Baggaley P, J.

S. W, Duck.

Análisis del Mensaje Televisivo.

Barcelona, Ed. Gustavo Gilli, Colec. MassMedia, 1985
217 pp.

Cazeneuve, Jean

El Hombre Telespectador.

Barcelona, Ed. Gustavo Gilli. 1977
151 pp.

Cebrián Herreros, Mariano.

Introducción al Lenguaje de la Televisión.

Madrid, Ed. Pirámide, 1978
308 pp.

Colombo, Furio.

Rabia y Televisión.

Barcelona, Ed. Gustavo Gili, Colec. Punto y Línea, 1983
166 pp.

Colombo, Furio.

Televisión: la realidad como espectáculo.

Barcelona, Ed. Gustavo Gilli, Colec. Punto y Línea, 1976
107 pp.

De Moragas, Miguel.

Sociología de la Comunicación de Masas.

Barcelona, Ed. Gustavo Gili, Colec. MassMedia, 1985
205 pp.

De Saussure, Ferdinand.
Curso de Lingüística General.
Buenos Aires, Ed. Losada, 1977.
378 pp.

Eco, Umberto.
Apocalípticos e Integrados.
España, Ed. Lumen, 1985.
403 pp.

Eco, Umberto.
Crítica de la Cultura de Masas.
España, Ed. Lumen, 1989.
308 pp.

González Ochoa, César.
Imágen y Sentido.
México, UNAM, 1987.
195 pp.

Gutiérrez Pérez, Francisco.
El Lenguaje Total.
Buenos Aires, Ed. Humanitas, 1979.
205 pp.

Jiménez Ottalengo, Regina.
Sociedad y Lenguaje.
México, UNAM, 1987.
107 pp.

Lipsitt P. Lewis.
Reese W. Hayde.
Desarrollo Infantil.
México, Ed. Trillas, 1983.
226 pp.

M.A.K, Halliday.
El Lenguaje Como Seliótica Social.
México, Ed. Fondo de Cultura Económica, 1982.
327 pp.

Mander, Jerry.
Cuatro Buenas Razones para Eliminar la Televisión.
México, Ed. Gedisa, Colec. Libertad y Cambio, 1984.
367 pp.

Martín Barbero, Jesús.
De Los Medios a las Mediaciones.
Barcelona, Ed. Gustavo Gili. 1987.
300 pp.

Marshall Urban, Wilbur.
Lenguaje y Realidad.
México, Ed. Fondo de Cultura Económica, 1979.
638 pp.

Massen. Conger. Kagau.

Desarrollo de la Personalidad en el Niño.

México, Ed. Trillas, 1985

563 pp.

Nieto, Margarita.

El niño Disléxico.

México, Editado por Programas Educativos S.A. de C.V.

Calzada Chabacano 65 - a 1984

293 pp.

Ortega y Gasset, José.

El Hombre y la Gente II.

Madrid, Ed. El Arquero, Revista de Occidente, 1967

212 pp.

Portilla, Jorge.

Fenomenología del Relajo

México, Ed. Fondo de Cultura Económica, 1984

212 pp.

Prieto Castillo Daniel.

Elementos para el Análisis de Mensajes.

Instituto Latinoamericano de la comunicación Educativa.

México, 1988.

186 pp.

Prieto Castillo, Daniel.
Retórica y Manipulación Masiva.
México, Ed. Premia, 1985
131 pp.

Roger, Fowler. Hodge, Bob.
Lenguaje y Control.
México, Ed. Fondo de Cultura Económica, 1983.
287 pp.

Sapir, Edward.
El Lenguaje
México, Ed. Fondo de Cultura Económica, Breviarios, 1978.
280 pp.

Seminario de Comunicación Social
México, Ed. Universidad Autónoma Metropolitana, 1983.
136 pp.

Siguán Soler, Miguel.
Lenguaje y Clase Social en la Infancia.
Barcelona, Instituto de Ciencias de la Educación de la
Universidad de Barcelona, Pablo del Rio Editor, Colec.
Síntesis, 1970.
93 pp.

Tusón, Jesús.

El Lujo del Lenguaje.

Barcelona, Ed. Paidós, 1989.

104 pp.

Verón, Eliseo.

La Ventana Electrónica.

México, Ed. Eufesa, Colec. Comunicación, 1983.

291 pp.

ESTE MATERIAL NO
SALE DE LA SALA
CONSULTA

I N D I C E

Página

Introducción I

Capítulo I

- I. El Lenguaje como Función Adquirida1
- I.I. El Lenguaje como Producto del Proceso Social 8
- I.II. El Lenguaje del Hombre como Reflejo de su Cultura12

Capítulo II

- II. El Lenguaje como Medio de Comunicación y símbolo de la realidad de los Medios22
- II.I. Lenguaje y Cotidianidad27
- II.II. Gustos Estéticos, Audiencia y Televisión ..31
- II.III. La Televisión como Ilustradora de Necesidades37

Capítulo III

- III. La Metamorfosis del Lenguaje47
- III.I. Brozo y el Uso del Lenguaje52
- III.II. Los Cuentos de Brozo55

Capítulo IV

- IV. Brozo y la Empatía con su Público152
- Modelo de Cuestionario Aplicado157
- Glosario de Respuestas159
- Conclusiones193
- Bibliografía196