

UNIVERSIDAD NACIONAL AUTONOMA DE MEXICO

CENTRO TURISTICO EX-HACIENDA
SN. PEDRO APATLACO MUNICIPIO
DE AYALA ESTADO DE MORELO S.

TESIS
QUE PARA OBTENER EL TITULO DE:
LIC. EN ARQUITECTURA
PRESENTA:

RIVERA ORTEGA JOSE ALEJANDRO. 7636576-4

FACULTAD DE ARQUITECTURA
T A L L E R 3

TESIS PROFESIONAL
U N A M

TESIS CON
FALLA DE ORIGEN

CIUDAD UNIVERSITARIA FEBRERO 1994

**CENTRO
TURISTICO**



**EX
HACIENDA
EJIDO
APATLACO
MOR.**

SIMBOLOGIA

CLAVE	PLANO
ESC:	FECHA

tesis

arquitectura
autogobierno
**UN
AM**





Universidad Nacional
Autónoma de México



UNAM – Dirección General de Bibliotecas Tesis Digitales Restricciones de uso

DERECHOS RESERVADOS © PROHIBIDA SU REPRODUCCIÓN TOTAL O PARCIAL

Todo el material contenido en esta tesis está protegido por la Ley Federal del Derecho de Autor (LFDA) de los Estados Unidos Mexicanos (México).

El uso de imágenes, fragmentos de videos, y demás material que sea objeto de protección de los derechos de autor, será exclusivamente para fines educativos e informativos y deberá citar la fuente donde la obtuvo mencionando el autor o autores. Cualquier uso distinto como el lucro, reproducción, edición o modificación, será perseguido y sancionado por el respectivo titular de los Derechos de Autor.

PROYECTO CENTRO TURISTICO ARQUITECTONICO



APATLACO

SINODALES PROPIETARIOS:

ARQ. ENRIQUE GUTIERREZ MORALES
ARQ. JOSE ANTONIO RAMIREZ DOMINGUEZ
ARQ. ENRIQUE MEDINA CANALES
ARQ. ALI CRUZ MARTINEZ
ARQ. JAVIER SOLIS VALENCIA

SUSTENTANTE :

RIVERA ORTEGA JOSE ALEJANDRO
7 6 3 6 5 7 6 - 4

FACULTAD DE ARQUITECTURA TALLER - 3

U N A M

**CENTRO
TURISTICO**



**EX
HACIENDA
EJIDO
APATLACO
MOR.**

SIMBOLOGIA

CLAVE PLANO

ESC:

FECHA

tesis

arquitectura
autogobierno



**UN
AM**



CENTRO TURISTICO



EX
HACIENDA
EJIDO
APATLACO
MOR.

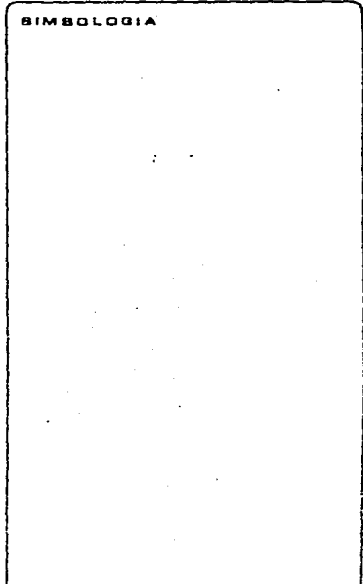

CLAVE	PLANO
06	
RECI	FECHA

tesis

arquitectura
autogobierno



UN
AM



TENGO UN INMENSO TESORO:

MI IGNORANCIA,
SUPERARLO ES PARA MI UNA GRAN DI-
CHA Y SI LOGRO COMUNICAR A OTROS
LO QUE APRENDO MI PLACER ES DOBLE.
MIENTRAS SIGA DESCUBRIENDO COSAS
NUEVAS, LA VIDA SERA HERMOSA, PE-
RO ME PARECERA DEMASIADA BREVE PA
RA TODO LO QUE QUIERO APRENDER.

O. CERECERO

CONTENIDO	PAGINAS
DEDICATORIA	06
I. INTRODUCCION	10
1.0 PRESENTACION DEL TEMA	24
1.1 DATOS HISTORICOS	25
1.2 LOCALIZACION Y ORIGEN	27
1.3 EL LUGAR	37
II. ANALISIS URBANO	41
2.0 DELIMITACION DE LA ZONA DE ESTUDIO	41
2.1 SITUACION ACTUAL	52
2.1.1. ASPECTO FISICO	52
2.1.2. ASPECTO ECONCMICO	73
2.1.3. ASPECTO DEMOGRAFICO	79
2.1.4. POBLACION	80
2.1.5. INFRAESTRUCTURA	82
2.1.6. VIALIDAD Y TRANSPORTES	85
2.1.7. EQUIPAMIENTO	86
2.1.8. DIAGNOSTICO DEL ESTADO ACTUAL	87
2.2. PRONOSTICO GENERAL	91
2.2.1. POBLACION	92
2.2.2. INFRAESTRUCTURA	93
2.2.3. VIALIDAD Y TRANSPORTE	94
2.2.4. EQUIPAMIENTO	95

**CENTRO
TURISTICO**



**EX
HACIENDA
EJIDO
APATLACO
MOR.**

SIMBOLOGIA

CLAVE	PLANO
07	EDC: FECHA

tesis

arquitectura
autogobierno

UN
AM

	PAGINAS
III. CONCLUSIONES	
3.1. OBJETIVOS GENERALES	98
3.2. OBJETIVOS ESPECIFICOS	100
3.3. PLANTEAMIENTO GENERAL PARA LA UBICACION DEL TERRENO	102
3.4. CONCEPTUALIZACION	104
IV. DETERMINACION DEL PROGRAMA	106
V . PROGRAMA ARQUITECTONICO	122
5.1. DIAGRAMA DE FUNCIONAMIENTO GENERAL	145
DIAGRAMA DE FUNCIONAMIENTO PARTICULAR DE ZONIFICACION	
MATRIZ DE INTERRELACION	
5.2. PROYECTO	149
5.3. CAPACIDAD Y FUNCIONAMIENTO DE LAS INSTALACIONES	192
VI . MEMORIA DESCRIPTIVA	194
6.1. UBICACION DEL PROYECTO	194
6.2. ASPECTO COMPOSITIVO	194
6.3. ASPECTO NORMAL	194
6.4. ASPECTO FUNCIONAL	194
6.5. DESCRIPCION DEL PROYECTO	195
VII. CRITERIO ESTRUCTURAL	196

**CENTRO
TURISTICO**



**EX
HACIENDA
EJIDO
APATLACO
MOR.**

SIMBOLOGIA

CLAVE	PLANO
08	FECHA

tesis

arquitectura
autogobierno



UN
AM



VIII. CRITERIO DE INSTALACIONES

8.1. INSTALACION HIDRAULICA

8.2. INSTALACION SANITARIA

8.3. INSTALACION ELECTRICA

PAGINAS

200

204

207

CENTRO
TURISTICO



EX
HACIENDA
EJIDO
APATLACO
MOR.

SIMBOLOGIA

CLAVE PLANO

09

EDC:

FECHA

tesis

arquitectura
autogobierno



UN
AM



I. INTRODUCCION

HISTORICAMENTE EL TURISMO EN MEXICO, ADEMAS DE REPRESENTAR UN FENOMENO DE INTERES NACIONAL, TAMBIEN REPRESENTA UN PAPEL MUY IMPORTANTE EN -- NUESTRA ECONOMIA, POR ESO ES NECESARIO CONOCER SUS ANTECEDENTES HISTORICOS Y ASI TENER UN CONOCIMIENTO MAS AMPLIO Y LA TRASCENDENCIA QUE SE HA TENIDO A TRAVEZ DEL TIEMPO, ESTOS ANTECEDENTES ESTAN DIVIDIDOS EN - TRES IMPORTANTES ETAPAS:

ETAPA DE NACIMIENTO: QUE SE INICIA EN LOS AÑOS VEINTE HASTA LOS - CUARENTA. AQUI APARECEN LAS PRIMERAS CORRIENTES TURISTICAS EXTRANJERAS EN NUESTRO PAIS, DE HECHO NO EXISTIA EL TURISMO NACIONAL. SE MANIFIESTAN LOS PRIMEROS SERVICIOS TURISTICOS COMO LA HOTELERIA, LAS AGENCIAS DE VIAJES Y LOS ORGANISMOS ESPECIALIZADOS EN ESOS MENESTERES.

SURGE EL PRIMER GRUPO ORGANIZADO DE TURISTAS Y SE CREA LA ASOCIACION - DE ADMINISTRADORES Y PROPIETARIOS DE HOTELES QUE MAS TARDE SE TRANSFORMA EN LA ASOCIACION MEXICANA DE HOTELES. SE FUNDA LA ASOCIACION MEXICANA DE TURISMO, INSTITUCION PIONERA QUE DA LA PAUTA PARA LA CREACION DE OTRAS ASOCIACIONES IMPORTANTES.

CENTRO
TURISTICO



EX
HACIENDA
EJIDO
APATLACO
MOR.

SIMBOLOGIA

CLAVE	PLANO
10	EBCI
	FECHA

tesis

arquitectura
autogobierno



UN
AM



EL SECTOR PUBLICO SE EMPIEZA A PREOCUPAR DE LA IMPORTANCIA QUE TIENE EL DESARROLLO Y FOMENTO DEL TURISMO PARA LA ECONOMIA, RAZON POR LA CUAL LA POLITICA REVOLUCIONARIA EN ESTE SENTIDO HA SIDO CONGRUENTE Y CONTINUA, ASI TENEMOS QUE DURANTE EL GOBIERNO DE PLUTARCO ELIAS CALLES SE PROLONGA LA LEY DE MIGRACION.

(15 DE ENERO DE 1926) DONDE POR VEZ PRIMERA APARECE EN NUESTRA LEGISLACION EL CONCEPTO DE TURISTA, CONSIDERANDO ASI AL EXTRANJERO QUE VISITA NUESTRO PAIS POR DISTRACCION O RECREO Y CUYA PERMANENCIA EN TERRITORIO NACIONAL NO EXCEDA MAS DE SEIS MESES.

EN EL GOBIERNO DE EMILIO PORTES GIL, SIGUIENDO LOS PASOS DE SU PREDECESOR, CREA LA COMISION MIXTA PRO-TURISMO (6 DE JULIO DE 1929), QUE TENIA COMO META INCREMENTAR EL MOVIMIENTO TURISTICO HACIA NUESTRO PAIS. ESTABLECE LAS BASES SOBRE LAS QUE MUCHOS AÑOS DESPUES SERA ESTRUCTURADO EL TURISMO. SE CONJUGA LA PARTICIPACION DEL SECTOR PUBLICO Y LA INICIATIVA PRIVADA.

EN EL GOBIERNO DE PASCUAL ORTIZ RUBIO, SE PROMULGA LA LEY DE MIGRACION (30 DE AGOSTO DE 1930), QUE DEROGA LA LEY DEL 15 DE ENERO DE 1926, SEÑALA LOS REQUISITOS PARTICULARES PARA LOS TURISTAS EXTRANJEROS.

CENTRO TURISTICO



EX
HACIENDA
EJIDO
APATLACO
MOR.

SIMBOLOGIA

CLAVE	PLANO
II	EBC: _____ FECHA _____

tesis

arquitectura
autogobierno



UN
AM



ETAPA DE DESARROLLO.- SURGE DE 1940 A 1958, EN LA PRIMERA DECADA EMPIEZA A DESARROLLARSE EN FORMA MUY ACELERADA EL FENOMENO TURISTICO COBRANDO GRAN AUGE, A PESAR DE NO EXISTIR UNA ADECUADA ESTRATEGIA Y PLANIFICACION EN LA CONSECUCION DE ACTIVIDADES. EN MATERIA DE SERVICIOS SE CREAN HOTELES, SE MULTIPLICAN LAS AGENCIAS DE VIAJES, APARECEN LOS -- TRANSPORTES TURISTICOS Y LOS GUIAS ESPECIALIZADOS.

EN EL SECTOR OFICIAL, SE MULTIPLICAN LAS ACTIVIDADES QUE DURANTE EL GOBIERNO DEL C. PRESIDENTE MANUEL AVILA CAMACHO (1940 - 1946), HABIAN BAJADO CON MOTIVO DE LA SEGUNDA GUERRA MUNDIAL. MEXICO DECLARA LA GUERRA A LAS POTENCIAS DEL EJE Y ESTO OCASIONA QUE EL TURISMO SE ESTANQUE Y DESCienda, UNA VEZ FIRMADA LA PAZ EL TURISMO REACCIONA VIGOROSAMENTE, ENTRANDO EL PAIS EN UNA ETAPA MUCHO MAS VENTAJOSA POR EL INGRESO DE TURISTAS Y POR SUPUESTO EL INGRESO DE DIVISAS.

EN EL SECTOR PRIVADO SURGEN LAS GRANDES EMPRESAS DIRIGIDAS A LA EXPANSION TURISTICA QUE CON SU ESFUERZO CREAN LAS PRIMERAS REALIDADES EN ESTA TAN IMPORTANTE ACTIVIDAD COMO LO ES EL SECTOR TURISTICO.

SURGEN LAS PRIMERAS PROMOCIONES, ORGANIZACIONES Y SERVICIOS TURISTICOS, DEFINIENDOSE ASI LAS METAS Y LOS OBJETIVOS FUNDAMENTALES DE LOS QUE MAS TARDE HABRIA DE CONSISTIR LA INDUSTRIA DEL TURISMO.

**CENTRO
TURISTICO**



**EX
HACIENDA
EJIDO
APATLACO
MOR.**

SIMBOLOGIA

CLAVE	PLANO
12	ESC: FECHA

tesis

arquitectura
autogobierno

UN AM

DURANTE EL GOBIERNO DEL C. PRESIDENTE MIGUEL ALEMAN (1946 - 1952) LA INDUSTRIA TURISTICA TIENE UN LUGAR PRIVILEGIADO EN LA PLANEACION DEL DESARROLLO SOCIAL Y ECONOMICO DEL PAIS, CONCEDIENDOLE EL GOBIERNO SUMA ATENCION A LOS GRANDES CENTROS TURISTICOS, DE TAL MODO QUE MEXICO INGRESA CON GRAN PUJANZA EN EL MERCADO MUNDIAL DEL TURISMO, ASI LLEGA A CONSTITUIRSE EL TURISMO COMO UNA DE LAS MAS IMPORTANTES INDUSTRIAS DE NUESTRA ECONOMIA.

ETAPA DE TECNIFICACION.- QUE INICIA DESDE EL AÑO DE 1958 Y CONTINUA HACIA NUESTROS DIAS. HASTA ENTONCES EL DESARROLLO DE TURISMO HABIA SIDO ESPONTANEO Y SE HIZO NECESARIO ANALIZAR DESDE UN PUNTO DE VISTA -- TECNICO AL FENOMENO QUE SE HA DESARROLLADO EN ESTA FORMA NATURAL Y ESPONTANEA. NO ERA SOLAMENTE REGLAMENTAR UNA ACTIVIDAD MAS, SINO, DEBIDO QUE SE TRATABA DE UN RENGLON DE INDUDABLE INTERES PUBLICO, SE BUSCABA - POR TODOS LOS MEDIOS ASEGURAR SU SOLIDEZ.

CONCIENTES DE ESTA REALIDAD Y CON EL OBJETO DE COORDINAR DICHS ESFUERZOS, PARA LOGRAR UNA MAYOR EFICACIA, EL GOBIERNO DE LA REPUBLICA EN CABEZADO POR EL C. JOSE LOPEZ PORTILLO Y PACHECO, ORDENO AL DEPARTAMENTO DE TURISMO LA ELABORACION DEL PLAN DE DESARROLLO TURISTICO, QUE FORMABA A SU VEZ PARTE DEL PLAN NACIONAL DE DESARROLLO.

ESTE PLAN DE DESARROLLO TURISTICO, INTENTA PLANIFICAR LOS ESFUERZOS REALIZADOS EN EL DESARROLLO DEL TURISMO Y CON EL OBJETO DE HACERLOS MAS EFICIENTES Y PRODUCTIVOS.

ESTE PLAN DE DESARROLLO TURISTICO SE ELABORO EN EL SEXENIO QUE COMPRENDE DE LOS AÑOS 1978 - 1984.

CENTRO TURISTICO



EX
HACIENDA
EJIDO
APATLACO
MOR.

SIMBOLOGIA

CLAVE	PLANO
13	SEC: FECHA

tesis

arquitectura
autogobierno

UN
AM

Y PRECISAMENTE PARA COADYUGAR Y HACER MAS EFICAZ ESA POLITICA OBJETIVAMENTE PUESTA EN PRACTICA POR EL EJECUTIVO DE LA REPUBLICA, SE CREA EL CONSEJO NACIONAL DE TURISMO QUE VIENE A LLENAR LA FUNCION DE ORGANISMOS TECNICO Y ESPECIALIZADO TANTO EN MATERIA DE PLANEACION Y PROMOCION. QUE EL ESTADO MEXICANO REALIZA.

EL SECTOR PRIVADO HA ESTADO PRESENTE, APOYANDO CON SU INICIATIVA Y CON SU ESFUERZO ESTA POLITICA DE FOMENTO Y TECNIFICACION DEL TURISMO, BASTA CITAR EL CASO DE LA ESCUELA MEXICANA DE TURISMO, QUE ES FORTALECIDA POR EL ESFUERZO COMUN ENTRE AUTORIDADES E INICIATIVA PRIVADA, CON JUGADOS A TRAVEZ DE UN PATRONATO, EN EL QUE ESTAN REPRESENTADOS LOS SECTORES OFICIALES Y PRIVADOS.

EL 29 DE DICIEMBRE, FUE CREADA LA SECRETARIA DE TURISMO, QUE ES UN ORGANISMO DEL PODER EJECUTIVO FEDERAL QUE ES EL ENCARGADO DE FORMULAR LA PROGRAMACION DE LA ACTIVIDAD TURISTICA NACIONAL Y ORGANIZAR, COORDINAR Y VIGILAR, COMO EL FOMENTAR SU DESARROLLO PROTEGIENDO LOS MEDIOS QUE PROPORCIONAN LOS SERVICIOS AL TURISTA Y A LAS FUNCIONES A LAS QUE SE REFIERE LA LEY FEDERAL DEL TURISMO.

CON LA CREACION DEL PLAN NACIONAL DE TURISMO EN EL AÑO DE (1978 - 1984) SE DEFINE LA ACTIVIDAD TURISTICA COMO ESTRATEGIA PARA EL DESARROLLO SOCIO-ECONOMICO NACIONAL POR SU DINAMISMO, POR SU CAPACIDAD PARA PROMOVER DIVERSOS SECTORES DE LA ECONOMIA, CON BENEFICIOS QUE SE

**CENTRO
TURISTICO**



**EX
HACIENDA
EJIDO
APATLACO
MOR.**

BIMBOLOGIA

CLAVE PLANO

14

DOC:

FECHA

tesis

**arquitectura
autogobierno**



**UN
AM**



PROYECTAN A TODAS LAS CLASES SOCIALES Y POR LA UTILIZACION DE RECURSOS RENOVABLES E ILIMITADOS.

PLANES DE DESARROLLO TURISTICO.

EN LOS AÑOS RECIENTES LA ACTIVIDAD TURISTICA SE HA PLANIFICADO E INSTALADO DENTRO DE UN MARCO QUE SE HA INCRUSTADO EN LA POLITICA ECONOMICA DEL ESTADO, HASTA EL PUNTO DE CONVERTIRSE EN UNA ACTIVIDAD ECONOMICA - BASE PARA PROMOVER EL DESARROLLO REGIONAL.

EN EFECTO, LAS ULTIMAS REALIZACIONES EN MATERIA DE CENTROS TURISTICOS, OBEDECEN A ESA TESIS, SE HAN INSTALADO EN POCO MAS QUE EN ZONAS POCO DESARROLLADAS APROVECHANDO LA DEMANDA POTENCIAL SIEMPRE CRECIENTES DEL TURISMO Y LAS CUALIDADES MATERIALES DEL PAIS, ESPECIALMENTE RAPIDA Y ECONOMICA QUE TIENE EL TURISMO PARA GENERAR EMPLEOS DIRECTOS, ASI COMO EL ALTO INDICE DE GENERAR EMPLEOS INDIRECTAMENTE, FUNDAMENTALMENTE EN SERVICIOS QUE ESTA ACTIVIDAD GENERA.

EN PRIMER TERMINO, DESTACA EL CRITERIO A SEGUIR SOBRE LA UBICACION DE LOS SITIOS DE DESARROLLO TURISTICO, ES NECESARIO DESCRIBIR SU IMPACTO EN EL MEDIO AMBIENTE, TOMANDO EN SU SENTIDO MAS AMPLIO A FIN DE ESTABLECER UN DIAGNOSTICO GENERAL DE LA SITUACION DE LOS ECOSISTEMAS BAJO TAL ENFOQUE, Y PODER DEDUCIR POSTERIORMENTE UNA ESTRATEGIA DE PROTECCION Y DESARROLLO DEL ENTORNO ECOLOGICO EN LOS SITIOS TURISTICOS.

**CENTRO
TURISTICO**



**EX
HACIENDA
EJIDO
APATLACO
MOR.**

GIMSOLOGIA

CLAVE PLANO

15

GBC:

FECHA

tesis

arquitectura
autogobierno



UN
AM



PRINCIPALES ZONAS
TURISTICAS DEL
PAIS



CORREDORES

1. LORETO NOPOLO
2. GUAYABITOS VALLARTA
3. BAHIA DE MANZANILLO
4. PLAYA AZUL ACAPULCO
5. ALLENDE GUANAJUATO

CENTRO
TURISTICO



EX
HACIENDA
EL
REAL DEL
REAL DEL
MOR.

DIMOSOLOGIA

ZONAS

1. BAJA CALIFORNIA NORTE
2. BAJA CALIFORNIA CENTRO
3. BAJA CALIFORNIA SUR
4. SONORA
5. CHIHUAHUA
6. PACIFICO NORTE
7. NUEVO LEON
8. PACIFICO CENTRO
9. ZACATECAS AGUASCALIENTES
10. JALISCO MICHOACAN
11. MEXETA CENTRAL
12. GOLFO DE MEXICO
13. CAMPA
14. PACIFICO SUR
15. FRONTERA SUR
16. CHIAPAS TRESASO
17. MAYA CARIBE

- CENTRO TURISTICO 1 TERCACAN
CENTRO TURISTICO 2 TAMPOCO
CENTRO TURISTICO 3 REAL DEL 14

CENTROS DE APOYO

1. SAN LUIS POTOSI
2. MATEHUALA
3. DURANGO
4. CD. VALLES
5. TORREON GOMEZ PALACIO
6. CD. VICTORIA

CLAVE	PLANO
16	SEC. FECHA

tesis

arquitectura
autogobierno

FINANCIAMIENTO A LA ACTIVIDAD
TURISTICA

CENTENAS DE MILLONES DE PESOS													
PERIODO	50	100	150	200	250	300	350	450	500	550	600	650	700
1974													
1975													
1976													
1977													
1978													
1979													
1980													
1981													
1982													
1983													
1984													
1985													

CENTRO
TURISTICO



EX
HACIENDA
SANTA
APATLACO
MOR.

SIMBOLOGIA

MONTO
A PROBADO

INVERSION
TOTAL

CLAVE PLANO

17 EDC: FECHA

tesis

arquitectura
autogobierno

UN
ABE

EN GENERAL ESTA DEBERA ORIENTARSE HACIA LA SELECCION DE UN SITIO - APTO CONSIDERANDO LOS VARIADOS ATRACTIVOS Y VALORES DEL LUGAR, CON EL - ORIGEN DE LA DEMANDA Y LA FACTIBILIDAD DE CONTAR CON LA INFRAESTRUCTURA NECESARIA (AGUA, ENERGIA Y COMUNICACIONES FUNDAMENTALES).

EL ARRIBO DE INDUSTRIAS FEDERALES A ESAS LOCALIDADES, IMPACTA LA - ZONA DESDE LOS PROCESOS INICIALES DE REGULARIZACION DE LA TENENCIA DE - LA TIERRA, PUDIENDOSE DESATAR ACCIONES ESPECULATIVAS DEL SUELO Y LIMITANDOSE DESDE ESE MOMENTO EL USO IDONEO DEL TERRITORIO POR DESARROLLAR.

AL MISMO TIEMPO, LAS INVERSIONES DESTINADAS A INFRAESTRUCTURA (AEROPUERTOS, CARRETERAS, URBANIZACION, ETC.) PROMUEVEN SIMULTANEAMENTE EL ARRIBO DE MANO DE OBRA FORANEA, PRINCIPALMENTE DE RAMO DE LA CONSTRUCCION, LA CUAL AL NO ENCONTRAR UN ACOMODO DEBIDAMENTE PLANEADO, SE ASIENTA TEMPORALMENTE O PERMANENTEMENTE EN FORMA IRREGULAR, ANTE LA ESPERATIVA DE SEGUIR OBTENIENDO TRABAJO. DE ESTE FENOMENO SE DESPRENDEN VARIAS ACCIONES DEPREDADORAS DEL MEDIO AMBIENTE.

EN PRIMER TERMINO SE CREA UNA ZONA DE ASENTAMIENTOS IRREGULARES, - GENERALMENTE EN SUELOS NO APTOS PARA EL DESARROLLO URBANO, TODA VEZ QUE LOS SUELOS ADECUADOS ESTAN DESTINADOS A USOS TURISTICOS O HABITACIONALES, PARA LOS CUALES LA CAPACIDAD ECONOMICA DE LOS POBLADORES LOCALES O INMIGRANTES NO TIENE ACCESO. TAL SITUACION IMPLICA TAMBIEN UN IMPACTO PROFUNDAMENTE NEGATIVO A LA ESTRUCTURA AMBIENTAL.

CENTRO TURISTICO



EX
HACIENDA
EJIDO
APATLACO
MOR.

SIMBOLOGIA

CLAVE PLANO

18

ESC.

FECHA

tesis

arquitectura
autogobierno



UN
AM



PARALELAMENTE; LA AFLUENCIA DE INVERSIONES E INCREMENTO DE EMPLEOS CREA DERRAMES ECONOMICOS QUE PRESIONAN UN MERCADO NO PREPARADO PARA ESE FENOMENO, CONVIRTIENDO LA ZONA EN IMPORTADORA DE PRODUCTOS BASICOS, CON UNA COMERCIALIZACION ALTAMENTE ESPECULATIVA Y POR LO TANTO INFLACIONARIA, MINIMIZANDO EL PODER ADQUICITIVO DE LAS MAYORIAS, NO UNICAMENTE EN RELACION CON EL SUELO Y LA VIVIENDA, SINO TAMBIEN RESPECTO A LOS ARTICULOS - DE PRIMERA NECESIDAD. RELACIONADO CON LO ANTERIOR, LA ATRACCION EJERCIDA POR EL POLO DE DESARROLLO, COMO ALTERNATIVA DE EMPLEO PERO CIRCUNSCRITA AL SECTOR TERCIARIO, SIN PARTICIPACION DEL SECTOR PRIMARIO. SI NO SE RESUELVE CONVENIENTEMENTE ESTE PROBLEMA PUEDE TRAER COMO CONSECUENCIA EL NO DESARROLLO EN FORMA PARALELA DE LAS ACTIVIDADES AGROPECUARIAS HOTELE- RAS Y EN GENERAL DE SERVICIOS, FOMENTANDOSE ASI LA IMPORTACION DE PRODUC TOS PRIMARIOS FUERA DE LA ZONA Y CONSECUENTEMENTE LA ELEVACION DE PRE--- CIOS.

MAS AUN, LA INVERSION DEL ESTADO EN INFRAESTRUCTURA, REGULARIZACION DE LA TIERRA, URBANIZACION Y EQUIPAMIENTO, AUNADA A POLITICAS DE ESTIMU- LO FISCAL, GENERA UNA PLUSVALIA EN EL SUELO, QUE ES APROVECHADA POR LAS EMPRESAS PRESTADORAS DE SERVICIOS TURISTICOS, QUIENES FINALMENTE OBTIENEN UTILIDADES QUE EXPLOTARAN DE LA ZONA, SINO SE LES PRESENTAN OPCIONES DE REINVERSION.

ES IMPORTANTE APOYAR Y ESTIMULAR LA REINVERSION DE UTILIDADES EN LA ZONA QUE LES GENERA. A FIN DE QUE EL MUNICIPIO Y LA POBLACION TRABAJADO RA, EN VEZ DE EMPQBRECERSE, SE BENEFICIE; DE NO SUCEDER ESTO, EL MUNICI-

CENTRO TURISTICO



EX
HACIENDA
EJIDO
APATLACO
MOR.

SIMBOLOGIA

CLAVE	PLANO
19	ESC: FECHA

tesis

arquitectura
autogobierno



UN
AM



PIO AL MAXIMIZAR EL VALOR DE LA TIERRA SE VERAN IMPEDIDOS CADA VEZ MAS A TENER ACCESO A LA VIVIENDA, FOMENTANDOSE LA DEPREDAION DEL AMBIENTE POR LOS ASENTAMIENTOS IRREGULARES.

EN EL CASO ESPECIFICO DEL TURISMO, CORRESPONDE AL ESTADO LA RESPONSABILIDAD DE DEFINIR LOS LINEAMIENTOS PARA SU DESARROLLO, A TAL EFECTO SE FORMULO EL SISTEMA NACIONAL DE PLANEACION TURISTICA (SIPLAN - TUR), EL CUAL AL DETECTAR, TIPIFICAR Y REGIONALIZAR LOS SITIOS Y -- ATRACTIVOS TURISTICOS, FIJA LAS PRIORIDADES QUE ES NECESARIO ATENDER - PARA UN CRECIMIENTO ARMONICO DE DICHA ACTIVIDAD, ENTENDIENDOLA COMO UN TODO QUE ABARCA EL TERRITORIO NACIONAL EN SU CONJUNTO, DE LA CUAL ES - NECESARIO INCREMENTAR LA OFERTA PARA ATRAER A MAS VISITANTES A MAYOR - NUMERO DE LUGARES, BUSCANDO PREVEER LA SATURACION DE OTROS.

CENTRO TURISTICO



EX
HACIENDA
EJIDO
APATLACO
MOR.

SIMBOLOGIA

CLAVE	PLANO
20	EBC: FECHA

tesis

arquitectura
autogobierno



UN
AM



FINANCIAMIENTO A LA ACTIVIDAD
TURISTICA

		NUMERO DE CUARTOS								
		2 000	4 000	6 000	8 000	10 000	12 000	14 000	16 000	18 000
		0								
74										
75										
76										
77										
78										
79										
80										
81										
82										
83										
84										
85	HHHHHHHHH									

CENTRO
TURISTICO



EX
HACIENDA
DE
ABATLASS
SIERRA

SIMBOLOGIA

UNIDADES
NUEVAS

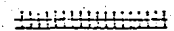

UNIDADES
REMODELADAS

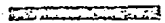

UNIDADES
REHABILITADAS

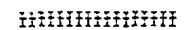

CLAVE PLANO

21 ECC: FECHA

03010

arquitectura
autogobierno

UN AM

OBJETIVOS DEL PLAN NACIONAL DE DESARROLLO TURISTICO:

1.- LOGRAR EL EQUILIBRIO ECOLOGICO INTEGRAL ENTENDIEN-
DOLO EN LA FORMA MAS AMPLIA POSIBLE, COMO CONSECUENCIA DEL DESARROLLO SOCIOECONOMICO DE LA REGION DONDE SE ESTABLEZCA EL CENTRO TURISTICO.

2.- LOS CENTROS TURISTICOS DEBEN SER IMPULSO-
RES DEL DESARROLLO REGIONAL, INTEGRANDOS FISICA Y ECONOMICAMENTE A LA REGION QUE AFECTAN -
BUSCANDO EL BENEFICIO MUTUO DE LOS RECURSOS HUMANOS Y NATURALES QUE LA ZONA POSEA, PARA QUE EL POLO TURISTICO BENEFICIE A LA REGION EN SU TOTALIDAD Y NO SE INVIERTAN LOS PAPELES.

3.- LA RIQUEZA NATURAL DEL PAIS CONFORME LA POTENCIALIDAD IMPORTANTE EN MATERIA TURISTICA, EN ESA MEDIDA SU CONSERVACION ES FUNDAMENTAL, -
Y SIN DEJAR DE DOTAR DE CONFORT A LAS INSTALACIONES TURISTICAS, CON ESTO SE TENDRA UNA IMAGEN IDEAL PARA EL TURISMO, PARA SU INTEGRACION PATRIMONIO ARTISTICO Y CULTURAL, QUE REPRESENTA UN ATRACTIVO TURISTICO, -
EL INTERES ECOLOGICO SE CENTRA EN LA CONSERVACION NECESARIA NO UNICAMENTE DEL ELEMENTO COMO UNIDAD, SINO EN LA MEDIDA DE LO POSIBLE, DEL CONJUNTO PAISAJISTICO NATURAL O URBANO QUE LO ENCUADRA, PROCURANDO CONSERVAR EL SITIO DE ACUERDO A SU FORMA ORIGINAL, EN LA MEDIDA DE LO POSIBLE.

EN ESTE ASPECTO SE CUENTA, A NIVEL NACIONAL E INTERNACIONAL, CON UN GRAN ACERVO DE LEYES Y REGLAMENTOS ESPECIFICOS COMO LA CARTA DE VENEZIA, LA CARTA DE ATENAS, EL CONVENIO DE CUBBIO Y LAS RECOMENDACIONES -

**CENTRO
TURISTICO**



**EX
HACIENDA
EJIDO
APATLACO
MOR.**

SIMBOLOGIA

CLAVE PLANO

22

ESC:

FECHA

tesis

**arquitectura
autogobierno**



**UN
AM**



Y SOLUCIONES ESTABLECIDAS POR LA " ONU ", " ICOMOS " Y LA " UNESCO " Y LAS LEYES Y REGLAMENTOS MEXICANOS SOBRE EL PARTICULAR.

**CENTRO
TURISTICO**



**EX
HACIENDA
EJIDO
APATLACO
MOR.**

SIMBOLOGIA

CLAVE PLANO

23

ESC:

FECHA

tesis

**arquitectura
autogobierno**



**UN
AM**



1.0. PRESENTACION DEL TEMA.

EL PROBLEMA DEL EMPLEO EL CUAL AFECTA A LOS POBLADORES DE SN. PEDRO APATLACO DIRECTAMENTE ES LA GRAN PREOCUPACION DE LA COMUNIDAD, YA QUE ESTOS SE ENCUENTRAN EN PROBLEMAS AGUDOS Y QUE CADA DIA SE HACE MAS CRITICO COMO SON:

- a).- TIEMPO PERDIDO EN OCUPACION
- b).- ESCASES DE FUENTES DE TRABAJO
- c).- TIEMPO PERDIDO EN EL TRASLADO DIARIAMENTE DE SU CASA A LA CD. DE MEXICO Y CUERNAVACA.

POR MEDIO DE LOS ASESORES DEL TALLER 3, TUVIMOS CONOCIMIENTO DE LA EXISTENCIA DE ESTA DEMANDA REAL Y CONCRETA, POR LO CUAL NOS PUSIMOS EN CONTACTO CON LA AGRUPACION ORGANIZADORA PLAN DE AYALA DE LA COMUNIDAD DE CUAUTLA, SIENDO ATENDIDOS POR EL COMIZARIADO EJIDAL DE SN. PEDRO APATLACO, QUIEN NOS MANIFESTO LO ANTES EXPUESTO Y NOS EXPLICO QUE TENIAN YA DESIGNADO EL TERRENO DENTRO DEL CASCO DE LA EX-HACIENDA, POR LO QUE CONTANDO CON ESTE ELEMENTO FUNDAMENTAL, ACORDARON CONVOCAR LA REALIZACION DEL PROYECTO ARQUITECTONICO DEL BALNEARIO PARA 2,000 PERSONAS, LA PRIMERA ETAPA CONTARA DE UN BALNEARIO Y MUSEO DE LA REVOLUCION ZAPATISTA, SEGUNDA ETAPA CONTARA DE UNA ZONA DE ESPECTACULOS, Y ASI TENER VARIAS ALTERNATIVAS DE UN PROYECTO QUE SATISFAGA LAS NECESIDADES DE RECREACION, POR LO QUE LA COMUNIDAD DE SN. PEDRO APATLACO SOLICITO LA PARTICIPACION DEL TALLER N° 3, AL CONCURSO DEL PROYECTO DE UN CENTRO TURISTICO DENTRO DE LA EX-HACIENDA DE SN. PEDRO APATLACO.

**CENTRO
TURISTICO**



**EX
HACIENDA
EJIDO
APATLACO
MOR.**

SIMBOLOGIA

CLAVE PLANO

24

SBCI.

FECHA

tesis

**arquitectura
autogobierno**



**UN
AM**



1.1.- DATOS HISTORICOS

EL ORIGEN DE LA EX-HDA. DE SAN PEDRO APATLACO ES NECESARIO ACLARAR QUE SE TRATA DE LAS CONSTRUCCIONES DETERIORADAS DE UN INGENIO AZUCARERO EN EL ESTADO DE MORELOS, HABLAR DE RUINAS NOS LLEVARIA QUIZA A PENSAR - INMEDIATAMENTE EN CENTROS CEREMONIALES PREHISPANICOS O QUIZAS EN ALGUN CONVENTO O ACUEDUCTOS COLONIALES, PERO LAS DE CUAHUITLA SON MUCHO MAS - RECIENTES SOBRE UNO DE LOS FRONTISPICIOS DEL EDIFICIO PRINCIPAL ESTA -- GRABADA LA FECHA DE 1895, QUE MARCA EL AÑO EN EL QUE SE TERMINO SU CONSTRUCCION.

FUE JUSTAMENTE EN LAS POSTRIMERIAS DEL SIGLO XIX Y LOS INICIOS DEL XX CUANDO CUAHUXTLA TUVO SU APOGEO, QUE COINCIDIO CON EL PRIMER GRAN AUGE AZUCARERO DEL PAIS, EN ESOS AÑOS LOS INGENIOS EXPERIMENTARON UN DESARROLLO TAN AMPLIO QUE SU PRODUCCION SE EXPANDIO HASTA ALCANZAR LOS MERCADOS INTERNACIONALES.

CUAHUXTLA LLEGO A OBTENER HASTA 3600 TONELADAS DE AZUCAR EN 1909 Y POR VARIOS AÑOS SE MANTUVO EN EL PRIMER LUGAR DE LA PRODUCCION AZUCARERA DEL PAIS.

SIN EMBARGO, MAS TARDE, DURANTE LA REVOLUCION, QUEDO DESOLADA, SUS COSECHAS FUERON DESTRUIDAS Y SU MAQUINARIA VENDIDA EN LA CIUDAD DE MEXICO COMO FIERRO VIEJO. LA PROPIA HACIENDA FUE INCENDIADA Y DESDE ENTONCES SE MANTUVO EN UN ESTADO DE SEMIABANDONO.

CENTRO
TURISTICO



EX
HACIENDA
EJIDO
APATLACO
MOR.

SIMBOLOGIA

CLAVE PLANO

25

EBC:

FECHA

tesis

arquitectura
autogobierno



UN
AM



SOBRE ESTOS DATOS HISTORICOS, LOS HOMBRES Y EL TIEMPO FUERON LA---
BRANDO EN EL DESCUIDO EL SORPRENDENTE LABERINTO QUE QUEDA HOY EN DIA, -
UNO PUEDE IMAGINARSE LA CONSTRUCCION ORIGINAL COMO UN GRANDIOSO Y PROS-
PERO CONJUNTO DE EDIFICIOS LLENOS DE RUIDO Y DE GENTE. SU FUNCION PRIN-
CIPAL ERA EL BENEFICIO DE LA CAÑA PARA LA OBTENCION DE AZUCAR REFINADA.

PARA ELLO CONTABA CON GRANDES ALMACENES Y ASOLEADEROS, UNA COMPLI-
CADA RED DE CANALES Y TUBERIAS PARA DISTRIBUIR AGUA EN LOS DISTINTOS --
PROCESOS Y ANCHOS ESPACIOS PARA EL TRAPICHE, LAS CALDERAS, LAS GRUAS Y
EL RESTO DE LOS MECANISMOS.ADEMAS DE ESO, COMO NO SE TRATABA ERICTA--
MENTE DE UN INGENIO, SINO MAS BIEN DE UNA HACIENDA, POSEIA UN SINNUMERO
DE AREAS COMUNES A TODAS LAS HACIENDAS DEL PAIS (FUERAN CAÑAS O NO) TA-
LES COMO CAPILLA, HABITACIONES, OFICINAS, GRANEROS Y ESTABLOS.

CENTRO
TURISTICO



EX
HACIENDA
EJIDO
APATLACO
MOR.

BIMBOLOGIA

CLAVE PLANO

26

ESC:

FECHA

tesis

arquitectura
autogobierno



UN
AM



1.2. LOCALIZACION Y ORIGEN.

ESTADO DE MORELOS

UBICACION:

EL ESTADO DE MORELOS SE UBICA EN LA PARTE MERIDIONAL DEL ALTIPLANO CENTRAL DE LA REPUBLICA MEXICANA, EN EL DECLIVE SUR DEL EJE VOLCANICO.

LIMITA AL NORTE CON EL D.F. Y EL ESTADO DE MEXICO, AL ESTE Y SURESTE CON EL ESTADO DE PUEBLA, AL SUR Y SUROESTE CON EL ESTADO DE GUERRERO Y AL OESTE CON EL ESTADO DE MEXICO. CUENTA CON UNA SUPERFICIE DE 1958.22 Km², (EL 0.25 % DEL TERRITORIO NACIONAL); 730 Km² DE TERRENO MONTAÑOSO EN LA PARTE NORTE, FORMADO POR LAS ESTRIBACIONES DE LAS CORDILLERAS DE AJUSCO Y POPOCATEPETL Y 4211 Km² DE PLANICIES Y VALLES PERFILES EN LA PARTE SUR, CRUZANDO POR NUMEROSOS RIOS TODOS AFLUENTES DEL AMACUZAC.

DIVISION POLITICA:

EL ESTADO DE MORELOS ESTA DIVIDIDO EN 33 MUNICIPIOS, SIENDO CUERNAVACA LA CAPITAL DEL ESTADO, LA CUAL CUENTA CON UNA IMPORTANTE CIUDAD INDUSTRIAL CIVAC, ADEMAS DE ATRACTIVOS TURISTICOS COMO MUSEOS, MANANTIALES Y SITIOS HISTORICOS.

OTRAS LOCALIDADES DE IMPORTANCIA SON: CUAUTLA POR SU POTENCIALIDAD TURISTICA Y ZACATEPEC, YAUTEPEC Y JOJUTLA POR SER LOS CENTROS AGRICOLAS MAS IMPORTANTES DEL ESTADO.

CENTRO
TURISTICO



EX
HACIENDA
EJIDO
APATLACO
MOR.

BIMBOLOGIA

CLAVE PLANO

27

ESC:

FECHA

tesis

arquitectura
autogobierno



UN
AM



POBLACION:

LA POBLACION TOTAL DEL ESTADO DE MORELOS ES DE 947089 HABITANTES, COMPUESTA POR 468285 HOMBRES Y 478804 MUJERES, EN SU RELACION POBLACIONAL SE OBSERVA QUE ES ESTADO MANTIENE UN SALDO MIGRATORIO CASI NULO, YA QUE POR UNA PARTE, ATRAE POBLACION DE LOS ESTADOS DE GUERRERO Y PUEBLA POR OTRA SUFRE LA PERDIDA DE LA POBLACION (SOBRE TODO JOVEN Y CON CIERTA PREPARACION).

QUE SE DESPLAZA HACIA LA CIUDAD DE MEXICO EN BUSCA DE EMPLEO MEJOR REMUNERADO.

OTRO FENOMENO DE LA ENTIDAD ES EL ELEVADO CRECIMIENTO DEMOGRAFICO QUE AL IGUAL QUE OTROS ESTADOS ES CAUSADA POR LA COMBINACION, FECUNDIDAD ALTA Y MORTALIDAD BAJA. ESTA SITUACION PROVOCO QUE DE 1970 A 1980 LA POBLACION DE LA ENTIDAD AUMENTARA DE 616000 HABITANTES A CERCA DE 1000 00; LO QUE SIGNIFICA UNA TASA DE CRECIMIENTO MEDIO ANUAL DE 4.1%.

**CENTRO
TURISTICO**



**EX
HACIENDA
EJIDO
APATLACO
MOR.**

SIMBOLOGIA

CLAVE PLANO

28

ESCI

FECHA

tesis

**arquitectura
autogobierno**



**UN
AM**



POBLACION ECONOMICAMENTE ACTIVA:

CON RESPECTO A LA POBLACION ECONOMICAMENTE ACTIVA DE 1960 A 1975 CRECIO UN 25%, EN LA ACTUALIDAD AL 25% DE LA POBLACION TOTAL SE LE CONSIDERA ACTIVA. LA POBLACION ECONOMICAMENTE ACTIVA QUE SE DEDICA A LAS ACTIVIDADES SECUNDARIAS PASO DEL 14.7 % AL 20 % DE 1960 A 1975, EN SECTOR AGROPECUARIO HUBO UNA DISMINUCION DE 60% AL 36.9% EN LA ACTUALIDAD EL 27% DE LA POBLACION SE DEDICA A LA AGRICULTURA.

EL SECTOR SERVICIO ENCREMENTO SU PARTICIPACION ABSORVIENDO UNA TERCERA PARTE DE POBLACION ECONOMICAMENTE ACTIVA, ADEMAS GRAN PARTE DEL RESTO DE LA POBLACION SE DEDICA A DIFERENTES LABORES, LAS CUALES NO FAVORECEN LA ECONOMIA DEL ESTADO.

SEGUN DATOS ESTADISTICOS EN EL ESTADO EL DESEMPLEO TUVO UNA TENDENCIA DE CRECIMIENTO ENTRE 1975 Y 1980 QUE FUE DEL 6.0% AL 10.0% MIENTRAS QUE EL SUBEMPLEO ES MAS FUERTE CADA VEZ.

PRODUCCION:

DENTRO DEL PANORAMA ECONOMICO DEL ESTADO SOBRESALE EL SECTOR PRIMARIO QUE ES LA AGRICULTURA, ESTA SE DESARROLLA EN NIVELES ACEPTABLES, ES TO GRACIAS A LAS CONDICIONES CLIMATICAS QUE IMPERAN EN EL ESTADO Y A LA INTENSIFICACION DE LAS OBRAS DE RIEGO. EL AREA CULTIVABLE ES DEL 57.6% DEL TOTAL (37.6% DE TEMPORAL Y 20% DE RIEGO), Y 35% NO CULTIVABLE (8% DE BOSQUES DE PINO Y 27% DE SELVA).

CENTRO TURISTICO



EX
HACIENDA
EJIDO
APATLACO
MOR.

SIMBOLOGIA

CLAVE	PLANO
29	GBC: _____ FECHA _____

tesis

arquitectura
autogobierno



UN
AM



POBLACION ECONOMICAMENTE ACTIVA
 POR RAMA DE ACTIVIDADES
 EN EL ESTADO DE MORELOS
 HABITANTES

CONCEPTO		CANTIDAD	PORCENTAJE
AGRICULTURA GANADERIA SILVICULTURA CAZA Y PESCA		2'158 175	18. 288
	PRIMARIA		
INDUSTRIAS		368 815	3. 125
	SECUNDARIA		
EXTRACTIVOS		1'195 878	10. 142
	SECUNDARIA		
TRANSFORMACION		53 285	0. 451
	SECUNDARIA		
CONSTRUCCION		571 006	4. 638
	SECUNDARIA		
ELECTRICIDAD GAS AGUA		2'169 074	18. 380
	TERCIARIA		
COMERCIO		95 069	0. 805
	TERCIARIA		
TRANSPORTES		85 106	0. 721
	TERCIARIA		
SERVICIOS		5'103 519	43. 246
	TERCIARIA		
		11'800 925	100. 00 %

**CENTRO
TURISTICO**

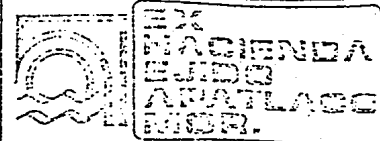

BIBLIOLOGIA

CLAVE PLANO 30

ECC: FECHA

tesis

arquitectura
autogobierno

UN

LA OBRA DE IRRIGACION DE MAYOR IMPORTANCIA ES EL CANAL DE RIEGO DE LAS ESTACAS QUE INCORPORA AL CULTIVO 9500 HECTAREAS Y BENEFICIA A 3000 FAMILIAS CAMPESINAS. SE HAN INCREMENTADO LOS RECURSOS AL SECTOR AGROPECUARIO COMO: CREDITOS, SERVICIOS DE ASISTENCIA TECNICA, LO QUE HA ELEVADO LA CUALIDAD DE LOS PRODUCTOS AGRICOLAS DE LA ENTIDAD.

LA PRODUCCION AGRICOLA ES DE 441 239 TONS: ANUALES POR CICLO CORTO Y SE DISTRIBUYE DE LA SIGUIENTE MANERA:

MAIZ CON UN 13.0% , SORGO CON UN 6%, TOMATE CON UN 10.8%, ARROZ CON UN 5% Y CAÑA DE AZUCAR CON UN 23.46% ESTE ULTIMO EL DE MAYOR PRODUCCION EN LA ENTIDAD.

LA ACTIVIDAD GANADERA HA TENIDO OBSTACULOS PARA SU DESARROLLO EN LA ECONOMIA, SIENDO UNO DE ESTOS EL ESCASO ALIMENTO PARA EL GANADO Y LA REDUCIDA SUPERFICIE APROVECHABLE PARA ESTE SECTOR QUE ES DE 17 400 HECTAREAS. LA POBLACION GANADERA PARA 1980 FUE DE 214 000 CABEZAS DE BOVINOS, 157 000 DE PORCINOS, 13 000 DE OVINOS Y 42 000 DE CAPRINOS.

DENTRO DE LA RAMA FORESTAL, LOS MUNICIPIOS DE HUITZILAC, TLALNEPANTLA, OCUITUCO Y TETELA DEL VOLCAN SE EXPLOTAN EL PINO, OYAMEL, EL ENCINO Y EL AILE.

**CENTRO
TURISTICO**



**EX
HACIENDA
EJIDO
APATLACO
MOR.**

SIMBOLOGIA

CLAVE PLANO

31

EBC:

FECHA

tesis

arquitectura
autogobierno



UN
AM



EN LOS ULTIMOS AÑOS SE HA INCREMENTADO DE MANERA NOTABLE EL DESARROLLO INDUSTRIAL, SOBRE TODO EN LAS RAMAS QUIMICAS, TEXTIL, AUTOMOTRIZ Y ALIMENTICIA, DEBIDO FUNDAMENTALMENTE A LA CREACION DE LA CIUDAD INDUSTRIAL DEL VALLE DE CUERNAVACA, (CIVAC): Y CUAUTLA QUE REPRESENTAN EL 80% DEL CAPITAL DEL ESTADO.

SU PRINCIPAL MERCADO DE LAS INDUSTRIAS DE CUERNAVACA ES LA CIUDAD DE MEXICO.

EL SECTOR TURISMO REPRESENTA EL 2.5% DEL PRODUCTO INTERNO BRUTO TOTAL Y EL 1.69% DEL PRODUCTO NACIONAL.

LA BELLEZA NATURAL, EL CLIMA Y LAS TEMPERATURAS CALIDAS DEL ESTADO IMPULSAN LA INVERSION DEL CAPITAL PRIVADO EN: DESARROLLO TURISTICOS, HOTELES Y FRACCIONAMIENTOS DE CASAS OCUPADAS SOLO LOS FINES DE SEMANA.

NO SERIA COMPLETA UNA EVALUACION DE LOS RECURSOS TURISTICOS DEL ESTADO, SI DEJARAMOS DE CONSIDERAR LA IMPORTANTE RIQUEZA EN ARQUITECTURA COLONIAL, RELIGIOSA, EX-HACIENDAS, QUE SE HAN CONVERTIDO EN LUJOSOS HOTELES, BALNEARIOS, MUSEOS QUE AUN EXISTEN EN UNA BUENA CANTIDAD POR APROVECHAR, UNICAMENTE ES BUENO SEÑALAR LA FALTA DE CONSERVACION DE ALGUNOS DE ESTOS ATRACTIVOS QUE ENTRE MAS TIEMPO PASA PUEDEN DETERIORARSE HASTA SU COMPLETA DESTRUCCION.

GUÍA TURISTICA



EX
HACIENDA
EJIDO
APATLACO
MORF.

SIMBOLOGIA

CLAVE	PLANO
32	EBCI
	FECHA

tesis

arquitectura
autogobierno

UN
AM

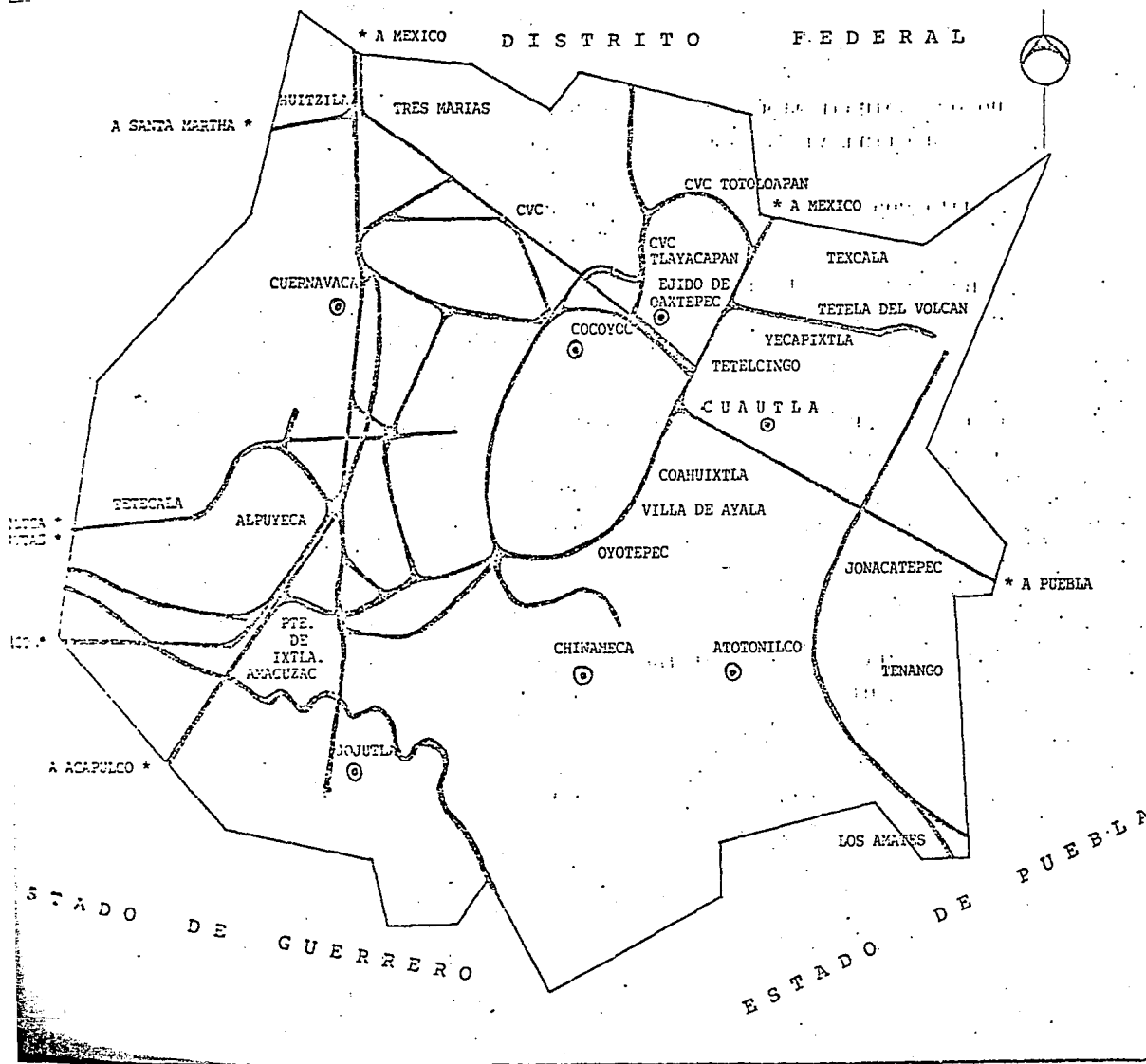

CENTROS TURISTICOS

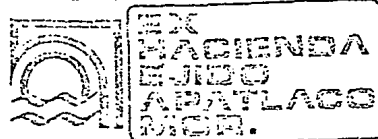

BIBLIOGRAFIA

② CENTROS
TURISTICOS
IMPORTANTES
DEL
ESTADO
DE
MORELOS

* * *

CLAVE	PLANO
33	
EDIC.	FECHA

tesis

arquitectura
autogobierno

UN
AM

VISITANTES A BALNEARIOS SELECCIONADOS DEL ESTADO
DE MORELOS (numero de visitantes), INCLUYENDO :
OAXTEPEC, TEMIXCO, EL ROLLO, LAS ESTACAS, AGUA HEDIONDA, EL ALMENAL, OTROS

MES TOTAL	1984	1984	1985	1985	VARIACION 84-85
ENERO	115251		125446		7.5
FEBRERO	185621		260925		40.5
MARZO	351016		409615		16.7
ABRIL	586774		457405		-22.0
MAYO	239885		280330		16.9
JUNIO	143995		230551		60.1
JULIO	215233		233908		8.7
AGOSTO	274114		322431		17.6
SEPTIEMBRE	103467		150425		45.4
OCTUBRE	166342		139790		-16.0
NOVIEMBRE	193461		172678		-10.7
DICIEMBRE	174074		161982		-6.9

PERSONAL OCUPADO EN LA ACTIVIDAD TURISTICA

AÑO	PERSONAL OCUPADO NACIONAL	EMPLEROS DIRECTOS	EMPLEROS INDIRECTOS	TOTAL	100 %
1980	10795	449	1122	1571	18.48
1981	20943	477	1191	1668	19.62
1982	13863	492	1230	1722	20.25
1983	19572	505	1263	1768	20.60
1984	20092	505	1265	1771	20.83

CENTRO
TURISTICO



EX
HACIENDA
EMERSON
APATLAC
MOR.

BIBLIOLOGIA

CLAVE PLANO

34

ECC:

FECHA

REGIS

arquitectura
autogobierno



UN
AM



MUNICIPIO DE AYALA:

UBICACION:

EL MUNICIPIO DE VILLA DE AYALA SE UBICA EN LA ZONA CENTRO DEL ESTADO DE MORELOS, LIMITA AL NORTE CON CUAUTLA, AL NORESTE CON YECAPIXTLA, - AL ESTE CON ZACUALPAN Y JONATEPEC, AL SURESTE CON TEPALcingo, AL SUR CON TLAQUITENGO, AL OESTE CON TLALTIZAPAN Y AL NOROESTE CON YAUTEPEC. CUENTA CON UNA SUPERFICIE DE 24644 M2 .

DIVISION POLITICA:

EL MUNICIPIO ESTÁ DIVIDIDO EN 31 LOCALIDADES (POBLADOS) ENTRE LOS - MAS IMPORTANTES ESTAN AYALA, TEMEXTEPANGO, APATLACO, MOYOTEPEC, ANENE--- CUILCO Y ABELARDO R. RODRIGUEZ, POR SER CENTROS AGRICOLAS.

**CENTRO
TURISTICO**



**EX
HACIENDA
EJIDO
APATLACO
MOR.**

SIMBOLOGIA

CLAVE PLANO

35

EBC:

FECHA

tesis

**arquitectura
autogobierno**



**UN
AM**



ESTADO DE MORELOS

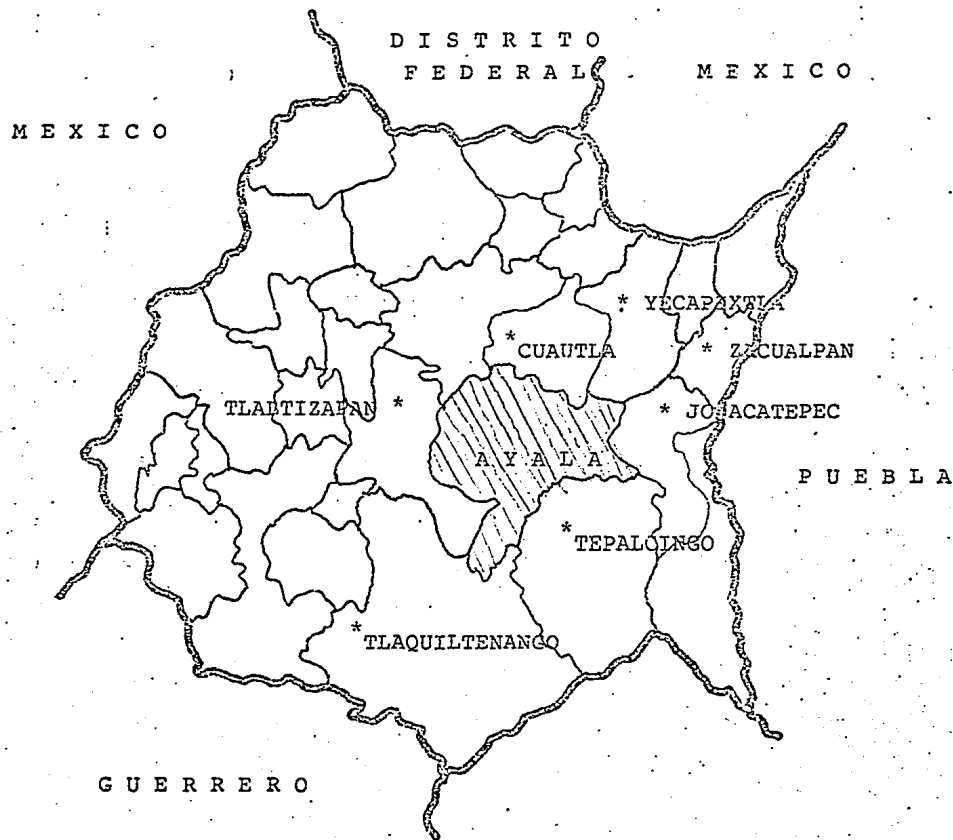

**CENTRO
TURISTICO**



EX
HACIENDA
EN
APATLACO
MOR.

SIMBOLOGIA

MUNICIPIOS
COLINDANTES
CON
EL MUNICIPIO
DE AYALA

1. NORTE : CUAUTLA
2. NORESTE : YECAPIXTLA
3. ESTE : ZACUALPAN
JONACATEPEC
4. SURESTE : TEPALCINGO
5. SUR : TLAQUILTENANGO
6. OESTE : TLALTIZAPAN
7. NOROESTE : YAUTEPEC.

CLAVE PLANO	
36	FECHA

tesis

arquitectura
autogobierno

I.3.- EL LUGAR.

EX-HACIENDA DE SAN PEDRO APATLACO, LA ZONA SE LOCALIZA EN EL POBLADO DE SAN PEDRO APATLACO MUNICIPIO DE VILLA DE AYALA, EDO. DE MORELOS, SU PRESENCIA PASA DESAPERCIBIDA PARA QUIEN NO CONOCE SU EXISTENCIA, SIN EMBARGO, ES EL LUGAR QUE ABARCA LA POSIBLE AREA DE DESARROLLO DE UN CENTRO TURISTICO A FUTURO QUE TIENDE A DAR MEJORES Y CREAR EMPLEOS A LA ZONA.

LLEGAR A COAHUIXTLA ES BASTANTE SENCILLO, AL SALIR DE CUAUTLA, MORELOS, POR EL CAMINO DE VILLA DE AYALA Y ZACATEPEC, ANTES DE TOMAR EL TRAMO RECIENTE INAGURADO, SE ENCUENTRA UNA PEQUEÑA DESVIACION A MANO IZQUIERDA QUE LLEVA AL PUEBLO DE SAN PEDRO APATLACO, UN VIEJO LETRERO LO SEÑALA, SE TOMA LA DESVIACION QUE CRUZA DE INMEDIATO EL RIO DE CUAUTLA DEL OTRO YA ESTA UNO ALLI. EL PUEBLO ES MEJOR CONOCIDO CON EL NOMBRE DE LA "JACIENDA", TAL COMO SE ATESTIGUAN LOS AUTOBUSES QUE LLEGUEN AL PUEBLO (AUNQUE MUCHAS VECES DICEN "COAHUIXTLA"). UN PAR DE KILOMETROS MAS ADELANTE SE EMPIEZAN A VER LOS DESCOMUNALES MUROS Y LAS ALTISIMAS CHIMENEAS LLAMADAS "CHACOACOS"; POR AHI UNO HALLA FACILMENTE, AL LADO DERECHO DE LA CARRETERA, UN PEQUEÑO PUENTE QUE CRUZA UN CANAL DE RIEGO SE PASA POR AHI Y AL INSTANTE TIENE UNO LA PUERTA ANTE SI.

YA DESDE AFUERA EL ASPECTO ES IMPRESIONANTE, CASI NUNCA SE VEN EN NINGUNA OTRA PARTE CONSTRUCCIONES ABANDONADAS DE UN TAMAÑO TAN GIGANTESCO

CENTRO TURISTICO



EX
HACIENDA
EJIDO
APATLACO
MOR.

SIMBOLOGIA

CLAVE PLANO		
37	EGG:	FECHA

tesis

arquitectura
autogobierno



UN
AM



EL MURO QUE CIRCUNDA LA HACIENDA TIENE VARIAS PUERTAS Y EN ALGUNAS PARTES ESTA DEMOLIDO. AL ENTRAR SE VE EL EDIFICIO PRINCIPAL CON SUS DOS CHIMENEAS DE UNOS TREINTA METROS DE ALTURA Y UN CONGLOMERADO DE PAREDES, COLUMNAS. ARCOS Y RECINTOS QUE EN TOTAL OCUPAN MAS DE MEDIA HECTAREA DE TERRENO, POR DETRAS DE ESTE, UNA SERIE DE ARQUERIAS BAJAS SEÑALA EL LUGAR DONDE ALGUNA VEZ ESTUVIERON LOS ESTABLOS. UN TERCER EDIFICIO DE UNA SOLA PLANTA, ESTA AL SUR DE LOS OTROS DOS, Y AUNQUE ES MUCHO MAS PEQUEÑO QUE EL PRINCIPAL, CUENTA CON VARIAS ALAS Y CHIMENEA MAS, FINALMENTE JUNTO A LAS ENTRADAS, EN EL ANGULO SUROESTE DE LA HACIENDA QUEDA UN ULTIMO EDIFICIO DE HABITACIONES, SIN EMBARGO, LA SENSACION LABERINTICA APARECE POR TODOS LADOS Y NO PRECISAMENTE DEBIDO A LA CONSERVACION DE LA PLANTA ORIGINAL.

EL ENCANTO DE LA HACIENDA DE COAHUIXTLA PROVIENE NO NADA MAS DE SU PECULIAR TRAZADO, SURGIDO DE LAS NECESIDADES FUNCIONALES DE UNA HACIENDA AZUCARERA, SINO TAMBIEN, EN GRAN MEDIDA DEL DETERIORO QUE HA SUFRIDO A LO LARGO DE LOS AÑOS. LO QUE SE HA VENIDO ABAJO POR FALTA DE MANTENIMIENTO O POR MANO DEL HOMBRE Y ADEMAS, LO QUE SE LE ADAPTO EN ESTE SIGLO CUANDO SE INTENTO VOLVER A OCUPARLA.

CENTRO TURISTICO



EX
HACIENDA
EJIDO
APATLACO
MOR.

SIMBOLOGIA

CLAVE PLANO

38

ESC:

FECHA

tesis

arquitectura
autogobierno



UN
AM



LA IRREGULAR TRAZA URBANA HACE DIFÍCIL EL ACCESO AL POBLADO, CARACTERIZADA POR TERRACERÍA.!

EN CUANTO AL SERVICIO DE EQUIPAMIENTO E INFRAESTRUCTURA ES ESCASO EN SU TOTALIDAD Y LA EXISTENTE SE ENCUENTRA EN MALAS CONDICIONES.

EL LUGAR SE OBSERVO COMO ELEMENTO PRINCIPAL EL CASCO DE LA EX-HACIENDA QUE SE MANIFIESTA COMO UNA OBRA ARQUITECTÓNICA DEL SIGLO XIX, POR SUS RASGOS CARACTERÍSTICOS DE ESA ÉPOCA. POR LO TANTO ES CONSIDERADA COMO OBRA Y CONSTRUCCIONES DEL PATRIMONIO CULTURAL E HISTÓRICO.

NECESIDADES SENTIDAS DE LA COMUNIDAD:

- AMPLIACIÓN DE LA RED DE AGUA POTABLE
- AMPLIACIÓN Y DOTACIÓN DE LAS REDES DE DRENAJE Y ALCANTARILLADO
- MEJORAMIENTO EN LA MAYOR PARTE DE LAS VIVIENDAS.
- MEJORAR EL SERVICIO DEL TRANSPORTE
- PAVIMENTACIÓN Y REHABILITACIÓN DE TERRACERÍAS.
- EN CUANTO AL MEDIO AMBIENTE

EN CONSECUENCIA, DE NO TOMARSE MEDIDAS CORRECTIVAS LOS PROBLEMAS AMBIENTALES SE INCREMENTARÁN DE LA SIGUIENTE MANERA (LA CONTAMINACIÓN).

EL ARROYO QUE ATRAVIEZA LA ZONA INDUSTRIAL ES UTILIZADO COMO ZONA DE DESCARGA DE LA INDUSTRIA, LOS SUELOS DEL MUNICIPIO SE ESTAN DETERIORANDO, AFECTANDO EL DESARROLLO DE LAS ACTIVIDADES AGROPECUARIAS, SE ESTAN PROLIFERANDO LOS BASUREROS EN ZONAS INCONVENIENTES DADA LA DIRECCIÓN DE LOS VIENTOS, LO QUE PUEDE PROVOCAR ENFERMEDADES EN LA COMUNIDAD: SATURACIÓN

**CENTRO
TURISTICO**



**EX
HACIENDA
EJIDO
APATLACO
MOR.**

SIMBOLOGIA

CLAVE PLANO

39

ESC:

FECHA

tesis

arquitectura
autogobierno



UN
AM



DEL PARQUE INDUSTRIAL QUE PODRIA PROVOCAR UN NIVEL MAYOR DE CONTAMINACION.

CENTRO TURISTICO



EX
HACIENDA
EJIDO
APATLACO
MOR.

SIMBOLOGIA

CLAVE	PLANO
40	ESC: FECHA

tesis

arquitectura
autogobierno



UN
AM



II.- ANALISIS URBANO DE LA ZONA DE TRABAJO

2.0. DELIMITACION DE LA ZONA DE ESTUDIO

LA ZONA SE LOCALIZA EN EL POBLADO DE SAN PEDRO APATLACO, MUNICIPIO DE AYALA, ESTADO DE MORELOS.

LA ZONA DE ESTUDIO, ES LA SUPERFICIE QUE ABARCA LA POSIBLE AREA DE DESARROLLO URBANO A FUTURO, PARA ELLO SE EVALUAN LAS AREAS CONTINUAS A LA ZONA URBANA ACTUAL.

PARA DELIMITAR EL AREA DE ESTUDIO SE ADOPTO EL METODO DE TENDENCIAS DE CRECIMIENTO DE POBLACION, DEBIDO A QUE SE TRATA DEL ESTUDIO DE UN POBLADO EN SU TOTALIDAD.

TENIENDO LOS CENSOS DEL POBLADO QUE SON:

AÑO	1970 --	5,000	HAB.
AÑO	1980 --	8,000	HAB.
AÑO	1986 --	11,107	HAB.

HABIENDO FIJADO LOS PLAZOS Y LOS AÑOS QUE SE VAN A PROYECTAR.

CORTO PLAZO	1980 -- 1988
MEDIANO PLAZO	1988 -- 1991
LARGO PLAZO	1991 -- 2002

SE LLEVAN A EFECTO ESTAS PROYECCIONES DE POBLACION, UTILIZANDO LOS 3 METODOS SIGUIENTES:

**CENTRO
TURISTICO**



**EX
HACIENDA
EJIDO
APATLACO
MOR.**

BIBLIOLOGIA

CLAVE PLANO

41

SBC:

FECHA

tesis

**arquitectura
autogobierno**



**UN
AM**



METODO ARITMETICO
 METODO GEOMETRICO
 METODO DE LA TASA DE INTERES COMPUESTO

ARITMETICO:

$$P_B = P_F + \frac{P_F - P_I}{A_F - A_I} (A_B - A_F)$$

P_B = POBLACION BUSCADA
 P_F = POBLACION FINAL
 P_I = POBLACION INICIAL
 A_B = AÑO BUSCADO
 A_F = AÑO FINAL
 A_I = AÑO INICIAL

GEOGRAFICO:

$$1 P_B = \text{LOG } P_F + \frac{\text{LOG } P_F - \text{LOG } P_I}{A_F - A_I} (A_B - A_F)$$

TASA DE INTERES COMPUESTO:

$$P_B = P_F (1 + I)^N$$

N = DIFERENCIA DE AÑO BUSCADO Y AÑO FINAL

$$I = \frac{H}{PI} \frac{PF}{1} - 1 \times 100$$

H = DIFERENCIA DE AÑO FINAL Y AÑO INICIAL

**CENTRO
 TURISTICO**



**EX
 HACIENDA
 EJIDO
 APATLACO
 MOR.**

SIMBOLOGIA

CLAVE	PLANO
42	ESC: FECHA

tesis

arquitectura
 autogobierno



UN
 AM



DONDE SE DEDUCE QUE HUBO UN CRECIMIENTO CONSTANTE DE LA POBLACION EN EL CICLO 1980 - 1986 Y SABEMOS QUE FUE DADO POR UN ASENTAMIENTO DE - ORIGEN EJIDAL EN FORMA CONTROLADA.

LA POBLACION SE HA COMPORTADO HASTA AHORA DE LA SIGUIENTE FORMA:

CENSO DE	POBLACION	TASA DE CRECIMIENTO - ANUAL
1970	5,000	%
1980	8,000	%
1986	11,107	%

CONOCIENDO ESTO SE CONSIDERA QUE DESPUES DE ESTE ASENTAMIENTO, LA POBLACION TENDERA A ESTABILIZARSE; SIGUIENDO LAS MISMAS TASAS DE 1970 A 1980, TENIENDO POR LO TANTO UNA TASA DE 4.8% de 1986 A 1991 Y 2.4% A - 2002. ASI

POBLACION	1986 -- 11,107
	1988 -- 12,198
	1991 -- 14,041
	2002 -- 18,225

DADO QUE ES LO MAS PROBABLE QUE SUCEDA, SE TOMA LA TENDENCIA DE CRECIMIENTO DE LA POBLACION ASI SE HA COMPORTADO HISTORICAMENTE EN SU SITUACION SOCIO-ECONOMICA Y POLITICA.

**CENTRO
TURISTICO**



**EX
HACIENDA
EJIDO
APATLACO
MOR.**

BIMBOLOGIA

CLAVE	PLANO
43	FECHA

tesis

arquitectura
autogobierno



UN
AM



QUE SE CONSIDERA QUE SU POTENCIALIDAD DE DESARROLLO ES BASICAMENTE EN EL ASPECTO TURISTICO Y AGRICOLA DONDE SE DA GRAN RENDIMIENTO DEBIDO - A LOS PROGRAMAS DE INVERSION DEL ESTADO Y LA COMUNIDAD.

PARA DETERMINAR FINALMENTE LA DELIMITACION DE LA ZONA DE ESTUDIO, - SE ADOPTA EL SIGUIENTE PROCEDIMIENTO.

PROCEDIMIENTO:

INCREMENTO DE POBLACION QUE TENDRA LA COMUNIDAD AL AÑO 2002.

$P_B - 1 = \text{NUMERO DE VECES QUE CRECERA LA POBLACION}$

P_I

CON ESTE DATO Y MEDIANTE TANTO SE DETERMINO EL CENTRO DEL AREA URBANIZADA Y EL RADIO " A " .

AUMENTAR EL RADIO " A " A LA DISTANCIA " B " HIPOTETICAMENTE EL NUMERO DE VECES QUE CRECERA LA POBLACION.

LOS AJUSTES ESTAN DADOS EN BASE A BARRERAS FISICAS Y SON:

PUNTO 1 SE ENCUENTRA UBICADO ENTRE LA COORDENADA 04 A 1200 MTS. - HACIA EL PONIENTE Y LA COORDENADA 78 A 1200 MTS. HACIA - EL NORTE.

**CENTRO
TURISTICO**



**EX
HACIENDA
EJIDO
APATLACO
MOR.**

BIMBOLOGIA

CLAVE	PLANO
44	FECHA

tesis

arquitectura
autogobierno



**UN
AM**



CENTRO TURISTICO



EX
HACIENDA
EJIDO
APATLACO
MOR.

- PUNTO 2 PARTIENDO DEL PUNTO "1" A 1700 MTS, HACIA EL ORIENTE SO
BRE EL EJE DE LA CARRERA (Nº 25).
 - PUNTO 3 200 MTS. HACIA EL SUR DEL PUNTO "2".
 - PUNTO 4 1500 MTS. HACIA EL ORIENTE SOBRE EJE DE CARRETERA.
 - PUNTO 5 SOBRE COORDENADA 02 A 2600 MTS. HACIA EL SUR. VE
 - PUNTO 6 DEL PUNTO "5" A 3200 MTS. HACIA EL PONIENTE.
- PERPENDICULAR AL PUNTO "6" A 2800 MTS. HACIA EL NORTE, -
CERRANDO LA POLIGONAL CON EL PUNTO "1".

HIPOTESIS MEDIA (HIPOTESIS UTILIZADA)

CALCULADA CON EL METODO DE LA TASA COMPUESTO.

PARA CONOCER LA TASA DE CRECIMIENTO ANUAL DEL POBLADO DE APATLACO,
SE EMPLEO EL METODO DE LA TASA DE INTERES COMPUESTO CONOCIENDO EL NUMERO
DE HABITANTES DE:

1970 -- 5000 HAB.	DATOS OBTENIDOS DEL COMI-
1980 -- 8000 HAB.	SARIADO DE APATLACO.

CON LA FINALIDAD DE CALCULAR LA PROYECCION DE DICHA POBLACION CON
LA FORMULA DE INTERES COMPUESTO.:

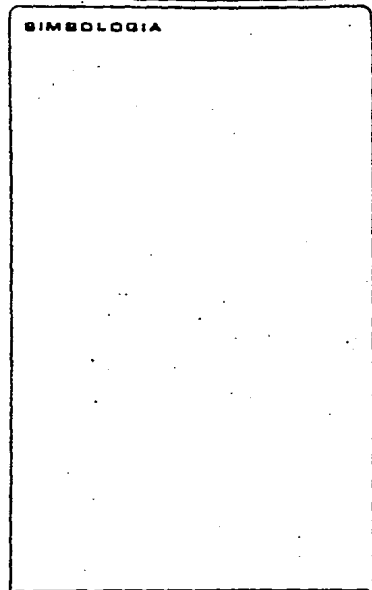

CLAVE PLANO	
46	FECHA

tesis

arquitectura
autogobierno

UNAM

CENTRO TURISTICO



EX
HACIENDA
EJIDO
APATLACO
MOR.

DIMBOLOGIA

$$I = \frac{N}{PI} \cdot PF - 1 \times 100$$

$$I = \frac{N}{5000} \cdot 8000 - 1 \times 100$$

$$I = \frac{10}{1.6} - 1 \times 100$$

$$I = 1.048 - 1 = 0.048 \times 100 = 4.8\%$$

I = 4.8% TASA DE CRECIMIENTO ANUAL

HIPOTESIS BAJA, CALCULADA CON EL METODO ARITMETICO.

$$PB = PF + \frac{PF - PI}{AF - AI} (AB - AF)$$

PB = POBLACION BUSCADA

PF = POBLACION FINAL = 1980 - 8 000 HAB.

PI = POBLACION INICIAL = 1970 - 5 000 HAB.

AB = AÑO BUSCADO = 1990

AF = AÑO FINAL = 1980

AI = AÑO INICIAL = 1970

DONDE:

I = TASA DE CRECIMIENTO ANUAL

N = DIFERENCIA ENTRE AÑO FINAL Y
AÑO INICIAL

PF = POBLACION FINAL

PI = POBLACION INICIAL

CLAVE	PLANO	
47	EBCI	FECHA

tesis

arquitectura
autogobierno



UN
AM



CENTRO TURISTICO



EX
HACIENDA
EJIDO
APATLACO
MOR.

$$PB. 1990 = \frac{8000 - 5000}{1980 - 1970} (1990 - 1980)$$

$$PB. 8000 + \frac{3000}{10} (10)$$

$$PB. = 8000 + 3000 = (10)$$

$$BB = 8000 + 3000 = 11\ 000\ HAB.$$

$$PB = 1990 = 11\ 000\ HAB.$$

$$PB = 1988 = 10\ 400\ HAB.$$

$$1991 = 11\ 300\ HAB.$$

$$2002 = 14\ 300\ HAB.$$

LA FORMULA PARA CALCULAR LAS PROYECCIONES POR LA TASA DE INTERES
: COMPUESTO.

$$PB = PF (1 + I)$$

DONDE:

N = AÑO BUSCADO - AÑO FINAL

PB = POBLACION BUSCADA

PF = POBLACION FINAL

I = TASA DE CRECIMIENTO ANUAL

SIMBOLOGIA

CLAVE	PLANO
48	EBC: FECHA

tesis

arquitectura
autogobierno



UN
AM



$$PB = 8\ 000 (1 + 0.048)^{10}$$

$$PB = 8\ 000 (1,048)^{10}$$

$$PB = 8\ 000 (1.59)$$

$$PB = 12.720 \text{ HABITANTES.}$$

POBLACION BUSCADA EN:

1970 - 5000 HAB.

1980 - 8000 HAB.

1986 - 11000 HAB. (POBLACION ACTUAL)

1990 - 12,720 HAB.

2000 - 20,327 HAB.

METODO ARITMETICO:

$$PB = PF + \frac{PF - PI}{PF - AI} (AB - AF)$$

PB = POBLACION BUSCADA - ?

PF = POBLACION FINAL = 11,000 HAB.

PI = POBLACION INICIAL = 8,000 HAB.

AB = AÑO BUSCADO = 2,000 HAB.

AI = AÑO INICIAL = 1,990

**CENTRO
TURISTICO**



**EX
HACIENDA
EJIDO
APATLACO
MOR.**

SIMBOLOGIA

CLAVE PLANO

49

SECI

FECHA

tesis

**arquitectura
autogobierno**



**UN
AM**



$$PB = 200 = 11\ 000 + \frac{11000 - 8000}{2000 - 1990} (2000 - 1990)$$

$$PB = 11\ 000 + \frac{3000}{10} (10)$$

$$PB = 11\ 000 + 3\ 000$$

$$PB = 14\ 000 \text{ ARA EL AÑO } 2\ 000$$

CENTRO TURISTICO



EX
HACIENDA
EJIDO
APATLACO
MOR.

SIMBOLOGIA

CLAVE	PLANO
50	EBC: <input type="text"/> FECHA <input type="text"/>

tesis

arquitectura
autogobierno



UN
AM



	1970	1980	1986	1990	2000
1 HIPOTESIS BAJA	5000	8000	10000	11000	14000
2 HIPOTESIS MEDIA	5000	8000	11107	12720	20327
3 HIPOTESIS ALTA	5000	8000	12000	14400	23000

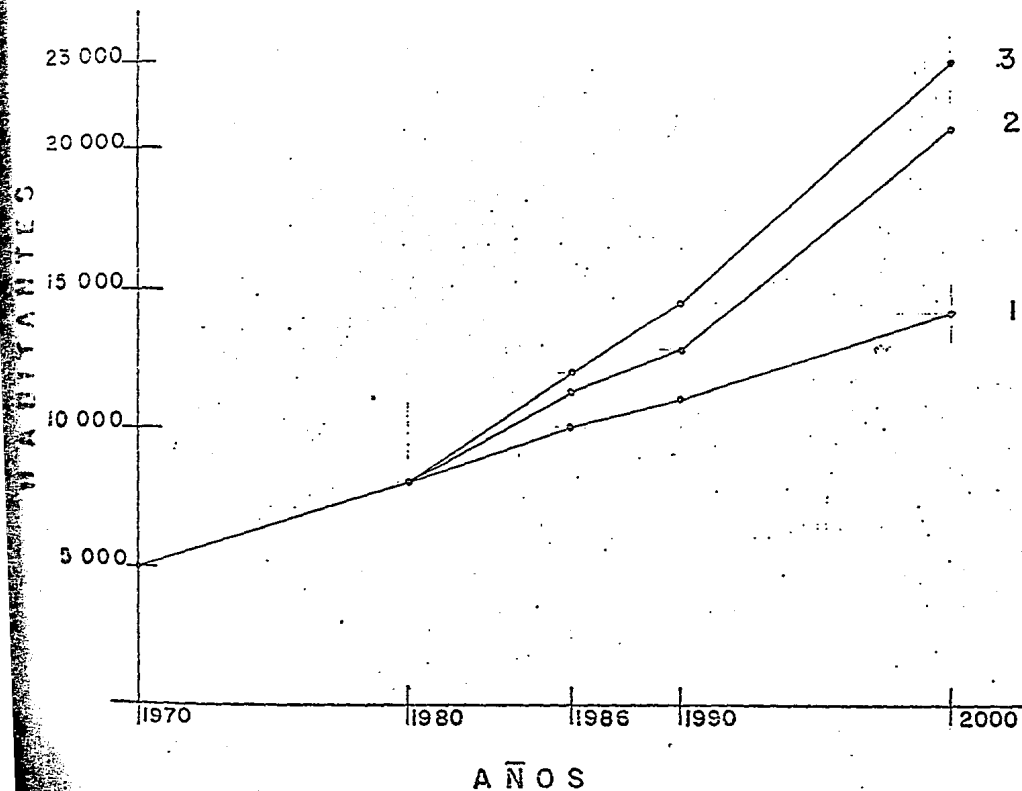

CENTRO
TURISTICO



EX
HACIENDA
SAN
MATEO
APATLACO
MOR.

BIMBOLOGIA

CLAVE PLANO

51

SOC:

FECHA

tesis

arquitectura
autogobierno



UN

UNIVERSIDAD
NACIONAL
DE MEXICO

2.1. SITUACION ACTUAL

2.1.1.- ASPECTO FISICO

LOS ASPECTOS FISICOS NATURALES TIENEN COMO FINALIDAD, EL OFRECER UN ANALISIS DEL COMPORTAMIENTO DEL MEDIO NATURAL EN QUE SE ENCUENTREN LOS TERRENOS PERTENECIENTES AL POBLADO DE SAN PEDRO APATLACO, MUNICIPIO DE VILLA AYALA, EDO. DE MORELOS, PARA DETECTAR LAS ZONAS APTAS PARA EL DESARROLLO URBANO Y RECREATIVO, DESDE EL PUNTO DE VISTA DEL MEDIO FISICO EXISTENTE; Y ASI PODER PLANTEAR ACTIVIDADES QUE EL HOMBRE DESARROLLE EN CONDICIONES FAVORABLES Y NO PLANTEAR ALTERNATIVAS, QUE TENGAN CONSECUENCIAS EN EL MEDIO NATURAL, POR LO TANTO LA ZONA DE TRABAJO LA DETERMINARON LOS ASPECTOS.

- TOPOGRAFIA (INCLUYENDO ANALISIS DE PENDIENTES)
- HIDROLOGIA
- EDAFOLOGIA
- GEOLOGIA
- USOS DEL SUELO
- CLIMA (COMPRENDIENDO RASGOS DE CONFORT)
- SUELO
- VIVIENDA

**CENTRO
TURISTICO**



**EX
HACIENDA
EJIDO
APATLACO
MOR.**

BIMBOLOGIA

CLAVE PLANO

52

EBC:

FECHA

tesis

arquitectura
autogobierno



UN
AM



LOCALIZACION

SAN PEDRO APATLACO SE LOCALIZA EN EL ESTADO DE MORELOS, A 2 KILOMETROS DE CUAUTLA Y A 69 KILOMETROS DEL D.F., A UNA ALTURA DE 1330 M.S.N.M. A UNA LATITUD NORTE DE $98^{\circ} 58'$ Y UNA LONGITUD OESTE DEL MERIDIANO DE -- GREENWECH DE $18^{\circ} 49'$.

- TOPOGRAFIA Y ANALISIS DE PENDIENTES.

EN LO QUE RESPECTA A LA TOPOGRAFIA EN EL AMBITO REGIONAL QUE MANEJAMOS, SE PRESENTAN POR SUS CARACTERISTICAS TRES ZONAS GENERALES QUE SON:

- ZONAS PLANAS.- CUBREN EL 83.08%, 800.15 HAS DE LA SUPERFICIE ANALIZADA, LOS RANGOS DE PENDIENTES, VAN DEL 0% al 5%, NO PRESENTANDO GRAVES PROBLEMAS DE DRENAJE NATURAL EN SU MAYORIA Y SOLO EN LA ZONA DE CUAUTLA DEBIDO A SU TIPO DE SUELO PRESENTANDO CASOS AISLADOS Y DE POCA RELEVANCIA.

EN ESTAS ZONAS PLANAS SE ENCUENTRAN LA MAYORIA DE LAS AREAS A ESTUDIAR (ZONA DE ESTUDIO 964 HAS. 100%)

DE ACUERDO A LOS RANGOS DE PENDIENTES QUE SE PRESENTAN, LOS USOS RECOMENDABLES SON:

- LA AGRICULTURA (ACTIVIDAD PRIMORDIAL DENTRO DEL MUNICIPIO, LA CUAL ESTA DEDICADA CASI EN SU TOTALIDAD)
- ASENTAMIENTOS HUMANOS DE BAJA DENSIDAD

CENTRO TURISTICO



EX
HACIENDA
EJIDO
APATLACO
MOR.

SIMBOLOGIA

CLAVE	PLANO
53	ECCI: FECHA

tesis

arquitectura
autogobierno

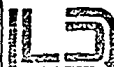

- RECREACION INTENSIVA
- PRESERVACION ECOLOGICA

- ZONAS SEMIPLANAS.- CUBREN APROXIMADAMENTE UN 16.60%, 160 HAS., DEL AMBITO REGIONAL, LOS RANGOS DE PENDIENTES VAN DEL 5% AL 10%.

EN ESTA ZONA SE ENCUENTRAN UBICADOS POBLADOS CUYA IMPORTANCIA EN CUANTO A DOTACION DE SERVICIOS, INFRAESTRUCTURA Y EQUIPAMIENTO ES NOTORIO POR EL DESPLAZAMIENTO DE POBLACION A ESTOS.

LOS USOS RECOMENDABLES PARA ESTA ZONA SON:

- ASENTAMIENTOS HUMANOS DE MEDIA Y ALTA DENSIDAD..
- USO INDUSTRIAL
- RECREACION
- REFORESTACION Y PRESERVACION ECOLOGICA

- ZONAS ACCIDENTADAS.- CUBREN EL 0.32 %, 3.15 HAS., DEL AMBITO REGIONAL, LOS RANGOS DE PENDIENTES VAN DEL 10 A 25% EN ESTA ZONA SE PRESENTAN LADERAS, ZONAS DESLAVADAS Y EROSIONADAS.

LOS USOS RECOMENDABLES SON:

- REFORESTACION
- RECREACION EXTENSIVA
- CONSERVACION

**CENTRO
TURISTICO**



**EX
HACIENDA
EJIDO
APATLACO
MOR.**

SIMBOLOGIA

CLAVE	PLANO
54	ECC. FECHA

tesis

**arquitectura
autogobierno**



**UN
AM**



TOPOGRAFIA

EN EL POBLADO DE SAN PEDRO APATLACO, SE OBTUVIERON TRES DIFERENTES RANGOS DE PENDIENTES, UN QUE VA DEL 0 AL 5% , Y QUE SE LOCALIZA EL ENTORNO DE LA CTUAL MANCHA URBANA, OTRA QUE VA DEL 5 AL 10%, LA CUAL SE LOCALIZA EN LAS INMEDIACIONES DEL LADO NORTE DEL POBLADO Y LA ULTIMA -- PENDIENTE QUE ES DEL 10 AL 25%, ESTA SE ENCUENTRA EN EL CENTRO DEL PO-- BLADO EN EL PRIMER RANGO 0 AL 5% , SE CARACTERIZA POR SU EROSION MEDIA_ Y EL DRENAJE FACIL DE ADAPTAR ES RECOMENDABLE PARA LA CONSTRUCCION DE - MEDIANA INTENSIDAD, PARA USO INDUSTRIAL Y DE RECREACION EN LOS DOS RAN- GOS SUBSECUENTES ES RECOMENDABLE PARA LA CONSTRUCCION DE ALTA DENSIDAD_ Y ZONA DE RECREACION.

PODEMOS DECIR A MANERA DE CONCLUSION, QUE EL POBLADO DE SAN PEDRO_ APATLACO, PRESENTA SUPERFICIES QUE FAVORECEN AL DESARROLLO DE UNA ACTI- VIDAD URBANA.

CENITRO
TURISTICO



EX
HACIENDA
EJIDO
APATLACO
MOR.

SIMBOLOGIA

CLAVE PLANO

55

EDC:

FECHA

tesis

arquitectura
autogobierno



UN
AM



1 2 3 4 5 6 7 8 9 10 11 12 13 14 15 16 17 18 19 20 21

A Cuautla.

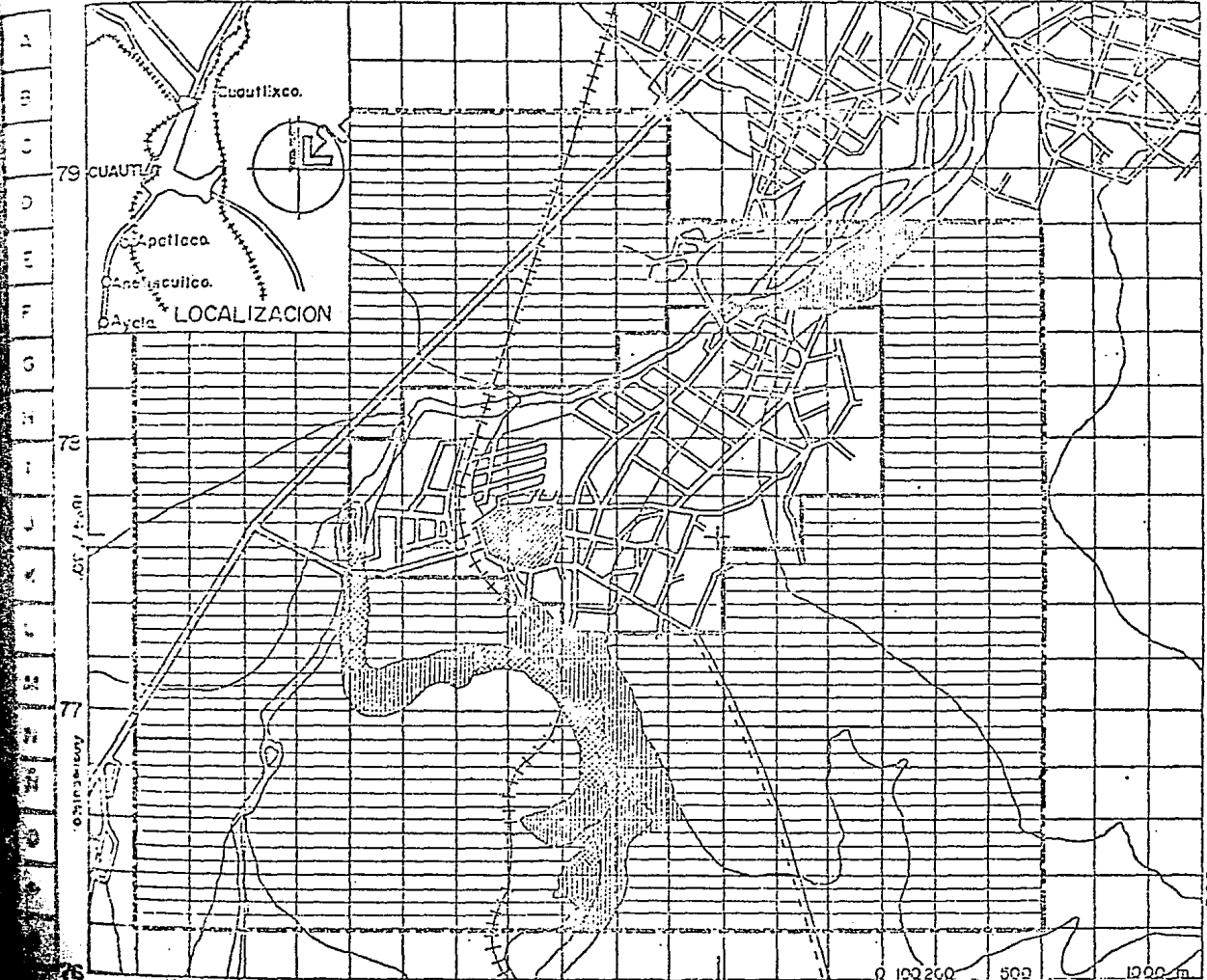



LOCALIZACION

CENTRO
TERRITORIAL



CIMCOLEGIJA

RANGOS DE PENDIENTES.

-  0 A 5% 800.15 Hcs. 85
-  5 A 10% 160 Hcs. 16.64
-  10 A 25% 3.15 Hcs. 0.31

Equidistancia entre curvas de nivel=10
 ZONA DE ESTUDIO. 964 Hcs. 10
 ZONA DE TRABAJO. 166 Hcs.

CLAVE PLANO TOPOGRAFIA.
 56 EBC: 1:20 000 FECHA

tesis

arquitectura
 autogobierno
 UN

03 A Izucar de Matamoros 04 98°57'30" 05 Escala Grafica. 06

H I D R O L O G I A

SE DETERMINARON EN LA ZONA DE ESTUDIOS DOS TIPOS DE CUERPOS DE AGUA, LOS CORRIENTES Y LOS MANANTIALES.

EL RIO CUAUTLA, PRINCIPAL CORRIENTE QUE SE LOCALIZA EN NUESTRA ZONA ES AFLUENTE DEL RIO AMACUZAC, QUE FORMA PARTE DE LA CUENCA ALTA DEL RIO BALSAS, ES DE GRAN IMPORTANCIA PARA EL RIEGO DE SEMBRADOS EN LA REGION.

SE LOCALIZO UN MANANTIAL, DENOMINADO COMO "MANANTIAL DE AGUA DURA" - TIENE SU NACIMIENTO EN LA PARTE ALTA DEL POBLADO CORRE POR UN CANAL BORDEANDO EL POBLADO HACIA EL SUR, ES UTILIZADO PARA EL RIEGO DE CULTIVOS, - EXISTEN DOS POZOS ARTESANOS QUE AUNQUE FUERA DE LA ZONA DE ESTUDIO ABASTECEN AL POBLADO DE SAN PEDRO APATLACO DE AGUA DE USO DOMESTICO.

SE PUEDE LLEGAR A LA CONCLUSION DE LOS DIFERENTES TIPOS DE AGUA NO PRESENTA PROBLEMAS PARA EL DESARROLLO DE NUEVOS ASENTAMIENTOS CUALES QUIERA QUE FUERA SU TIPO, POR EL CONTRARIO PRESENTA GRANDES PERSPECTIVAS DE CRECIMIENTO, TANTO PARA EL DESARROLLO URBANO, COMO PARA EL QUE NOS COMPETE EL TURISTICO, ASI TAMBIEN COMO SU DESARROLLO AGRICOLA E INDUSTRIAL.

CENTRO
TURISTICO



EX
HACIENDA
EJIDO
APATLACO
MOR.

SIMBOLOGIA

CLAVE PLANO

57

ESC:

FECHA

tesis

arquitectura
autogobierno



UN
AM



1 2 3 4 5 6 7 8 9 10 11 12 13 14 15 16 17 18 19 20 21

A Cuautla.

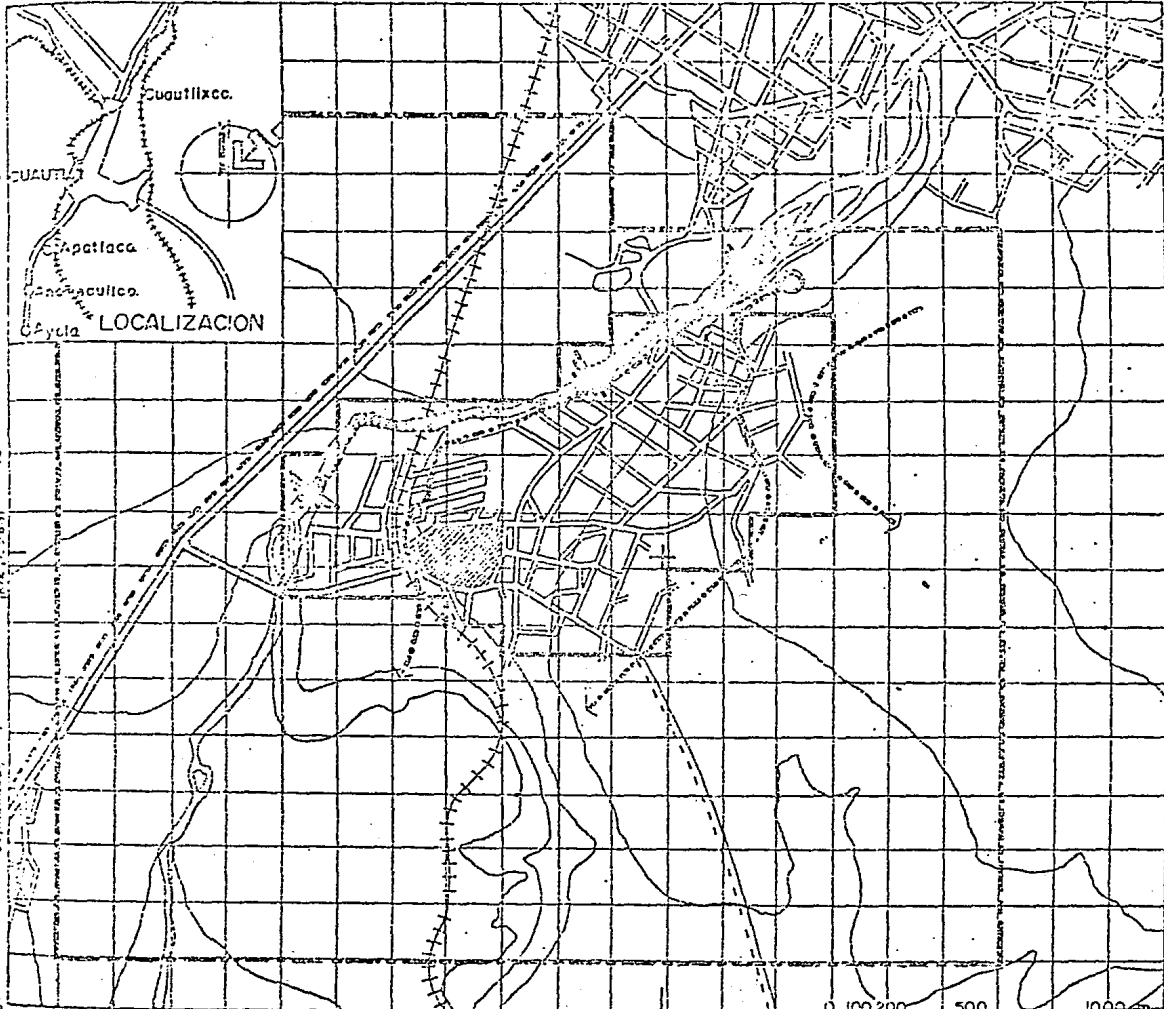

1250

0 100 200 500 1000

CENTRO TURISTICO

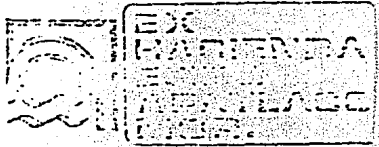

BIOMECANICA

- CAUSE PRINCIPAL RIO CUAUTLA
- MARANTIAL
- CANAL
- ACUEDUCTO

--- ZONA DE ESTUDIO. 964 Hcs. 1009
 --- ZONA DE TRABAJO. 166 Hcs. 189

CLAVE PLANO
58 **HIDROLOGIA.**
 ESCALA: 1:20,000 FECHA

arquitectura
 autogobierno

1 2 3 4 5 6 7 8 9 10 11 12 13 14 15 16 17 18 19 20 21





A Cuautla.



CENTRO TULSI



SIMBOLOGIA

-  ALUVION (AL) 942 Hcs. 28.6%
-  TOBA BASALTICA 322 Hcs.
-  BRECHA VOLCANICA 53.4%
-  BASALTICA (Tb57b)

ZONA DE ESTUDIO. 964 Hcs. 100%
ZONA DE TRAZAJU. 156 Hcs. 18%

CLAVE PLANO
59 GEOLOGIA
Escala: 1:20000

tesis

arquitectura
autogobierno

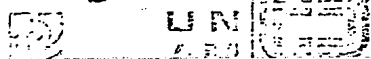

1250

03

A Izucar de Matamoros

04

98°57'30"

05

Escala Gráfica

06

1300

PROPUESTA DE USO DEL SUELO

TOMANDO EN CUENTA LA CONFORMACION DEL SUELO CON SUS DIFERENTES CARACTERISTICAS Y DESDE DIFERENTES PUNTOS DE ENFOQUE DADOS POR CADA UNA DE LAS RAMAS QUE SE DEDICAN AL ESTUDIO DEL SUELO, PROPONEMOS EL USO DEL SUELO COMO SE ILUSTRÁ TANTO EN EL PLANO BASE COMO EN LA MATRIZ .

OBSERVANDO UNA MAYOR TENDENCIA DE CRECIMIENTO DEL POBLADO DE SAN PEDRO APATLACO, HACIA EL NORTE DANDOSE CON ESTO UNA CONURBACION CON EL MUNICIPIO DE CUAUTLA, MOR.

ESTO PUEDE DARSE DEBIDO AL MENOR COSTO QUE SALDRIA EL DOTAR DE INFRAESTRUCTURA ESTA PARTE, SIENDO LO INVERSO SI EL POBLADO CRECIERA HACIA EL SUR, AUNQUE ESTO PODRIA DARSE AL ENTRAR EN FUNCIONAMIENTO LOS CENTROS RECREATIVOS QUE INFLUIRIAN EN GRAN ESCALA PARA EL DESARROLLO URBANO DE ESTA PARTE DEL POBLADO, YA QUE EN NUESTRA PROPUESTA NUESTRAS ZONAS RECREATIVAS ESTAN SITUADAS EN ESE LUGAR.

ASIMISMO PODEMOS OBSERVAR QUE POR EL LADO SUR DEL POBLADO, EL TERRENO SE PRESENTA CON MENOS PENDIENTE QUE EN EL CENTRO DEL MISMO, ESTO TAMBIEN AYUDARIA AL CRECIMIENTO URBANO, O BIEN CONSIDERARLO COMO RESERVA -- ECOLOGICA, Y REFORESTACION PARA OXIGENAR LA MANCHA URBANA QUE CRECE RAPIDAMENTE Y AUNQUE AUN NO PRESENTA PROBLEMAS DE CONTAMINACION EN EL FUTURO SE PODRIA DAR Y ASI YA TENER LA SOLUCION.

CENTRO
TURISTICO



EX
HACIENDA
EJIDO
APATLACO
MOR.

SIMBOLOGIA

CLAVE	PLANO
60	ESCI: FECHA

tesis

arquitectura
autogobierno



UN
AM



CON LO QUE RESPECTA A LA ZONA INDUSTRIAL PROPUESTA SE SITUARIA EN UN LUGAR EN EL CUAL LOS VIENTOS DOMINANTES SERAN UN FACTOR FAVORABLE PARA QUE LOS HUMOS SI SE PRODUJERAN NO LLEGARAN A LA ZONA HABITACIONAL, Y ASI SE REFORZARIA CON UNA ZONA DE REFORESTACION, COMO FRANJA DE AMORTIGUAMIENTO ENTRE AMBAS.

AUNQUE COMO HABLAMOS DE CONURBACION CON EL MUNICIPIO DE CUAUTLA, MOR.

EXISTIA UN LIMITE NATURAL Y ESTE ES EL RIO QUE DIVIDE AMBAS POBLACIONES, TAL VEZ ESTO HAYA SIDO MAS QUE UN LIMITE, UN OBSTACULO PARA SU DESARROLLO POR LO MENOS AL NIVEL DEL MUNICIPIO VECINO.

CENTRO TURISTICO



EX
HACIENDA
EJIDO
APATLACO
MOR.

SIMBOLOGIA

CLAVE	PLANO
61	EDC: FECHA

tesis

arquitectura
autogobierno



UN
AM



MATRIZ DE EVALUACION

USOS DEL SUELO

	AGRICOLA		HABITACION	INDUSTRIAL	RESERVA ECOLOGICA	REFORES- TACION	ATRAC. TURISTICOS
	TEMP.	RIEGO					
TOPOGRAFIA							
de 0 a 5 %	●	▣	▣	▣	●	●	□
de 5 a 10 %	○	○	●	●	●	●	□
de 10 a 25 %	○	○	○	▣	●	●	○
EDAFOLOGIA							
vertisol	○	▣	*	▣	▣	●	*
litosol							
GEOLOGIA							
aluvion	▣	▣	○	□	●	●	●
lacustre	▣	▣	*	*	○	□	▣
toba	□	□	○	▣	□	▣	□
HIDROLOGIA							
rios	○	○	▣	▣	●	●	●
canales	○	●	▣	▣	●	●	●
escurrimientos	○	○	▣	▣	●	●	●

CARACTERISTICAS

**CENTRO
TUENDIEN**

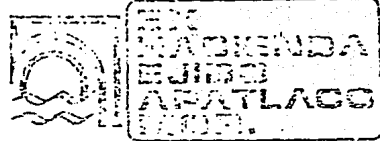

SIMBOLOGIA

- OPTIMO
- BUENO
- NECESARIO
- * PROHIBIDO
- INDIFERENTE
- ▣ CONDICIONADO

CLAVE PLANO
62 ECD: FECHA

tesis

arquitectura
autogobierno
UN

1 2 3 4 5 6 7 8 9 10 11 12 13 14 15 16 17 18 19 20 21

A Cacuita

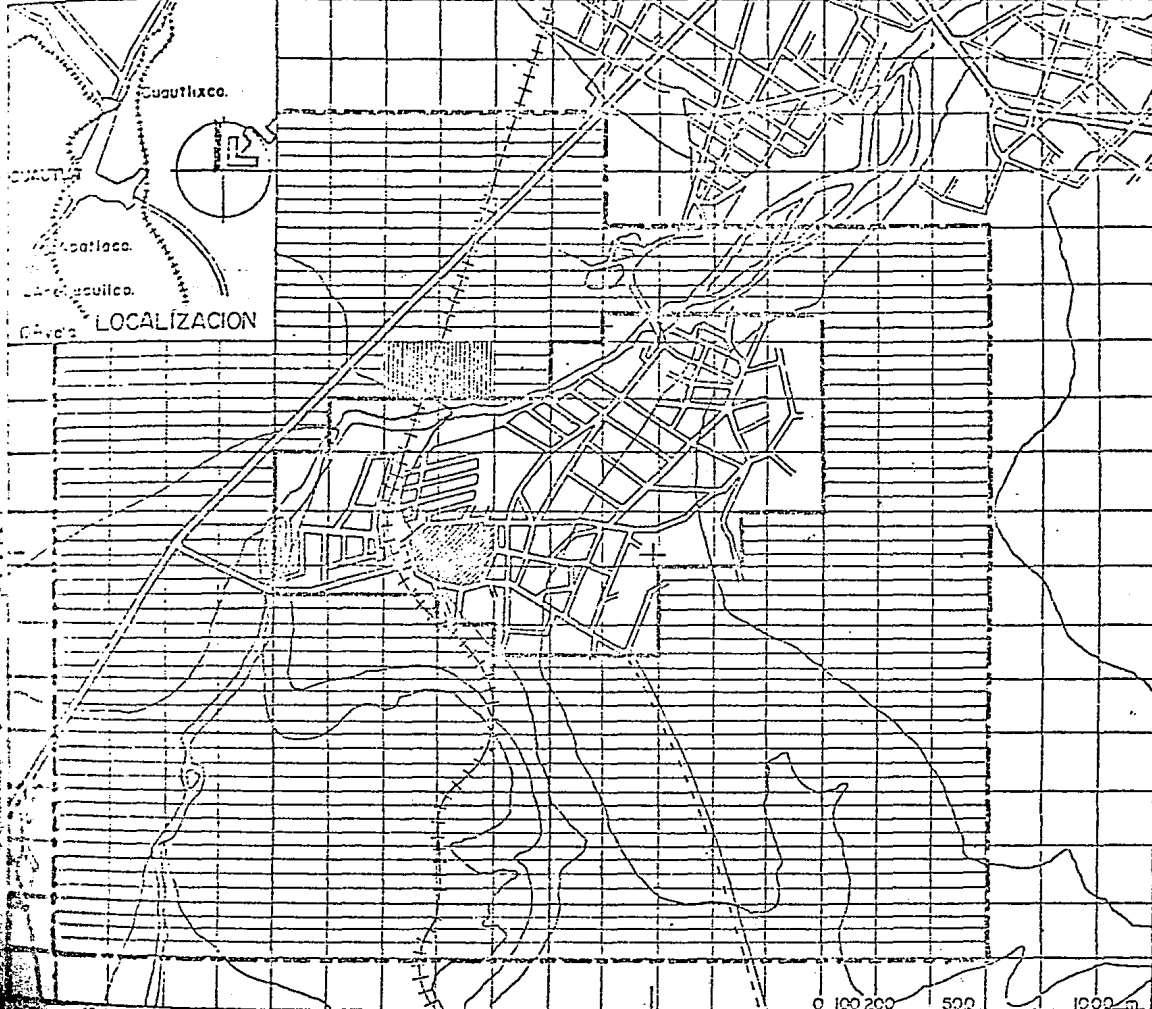

CENTRO ATLASCALCO



LEGENDA

	URBANO. 166.00 Has. 18%
	AGROPECUARIO. 792.00 Has. 61.12%
	INDUSTRIAL 8.00 Has. 0.82%
	VALOR HISTORICO.
	ZONA DE ESTUDIO. 964 Has. 100%
	ZONA DE TRABAJO. 166 Has. 18%

CLAVE PLANO
USO DEL SUELO.
 63 ESD: 120000 IECPA

tesis

arquitectura
 autogobierno
 UN

A Izucar de Matamoros 98°57'30"

1230

1300

CLIMA

LA MAYORIA DE LOS ARQUITECTOS RECONOCEN EN LA ACTUALIDAD LA IMPORTANCIA DE LOS EFECTOS DEL CLIMA EN LAS CONSTRUCCIONES, CUANDO UN ARQUITECTO TIENE QUE ENFRENTARSE A EL PROBLEMA DE ELABORAR LOS PLANOS PARA UNA CONSTRUCCION ESPECIFICA, DEBE TOMAR EN CUENTA DESDE LAS PRIMERAS ETAPAS LOS FACTORES FUNDAMENTALES COMO EL TIPO DE CONSTRUCCION (CENTRO TURISTICO), SU LOCALIZACION GEOGRAFICA Y LOS EFECTOS SOCIO-ECONOMICOS A LOS QUE ESTARA SUJETA DICHA CONSTRUCCION.

DADA LA SITUACION GEOGRAFICA DE NUESTRA ZONA DE ESTUDIOS LAS CONDICIONES ATMOSFERICAS SON SUMAMENTE RELEVANTES PARA CIERTOS ASPECTOS DE NUESTRO PROYECTO LOS DATOS CLIMATOLOGICOS QUE CONSIDERAMOS OPTIMOS PARA LA REALIZACION DE NUESTRO PROYECTO SON LOS SIGUIENTES:

- 1.- CONSIDERACIONES TERMICAS
- 2.- VENTILACION Y PRESION DEL VIENTO
- 3.- APROVECHAMIENTO DE LA LUZ DEL DIA
- 4.- PRECIPITACION Y HUMEDAD.

**CENTRO
TURISTICO**



**EX
HACIENDA
EJIDO
APATLACO
MOR.**

SIMBOLOGIA

CLAVE PLANO

64

RDC:

FECHA

tesis

arquitectura
autogobierno

UN

UN

UN

1.- CONSIDERACIONES TERMICAS

NUESTRA ZONA DE ESTUDIOS (POBLADO DE SAN PEDRO APATLACO), SE EN--
CUENTRA UBICADO EN LAS CORDENADAS 18°49'; LATITUD NORTE Y 98°58' ; LON-
GITUD OESTE, CON UNA ALTITUD DE 1330 M.S.N.M.

SU TIPO DE CLIMA ES CALIDO SUBHUMEDO C/LLUVIAS EN VERANO, (A W G)

SU TEMPERATURA MAXIMA ES DE 33°C Y LA MINIMA ES DE 10°C, SIENDO SU
TEMPERATURA MEDIA ANUAL DE 25°C, AUNQUE HAY TEMPERATURA EXTREMA SIENDO
LA MAXIMA DE 44°C, Y LA MINIMA DE 3°C.

SU MES CALIDO ES MAYO Y EL MAS FRIO ES ENERO.

SU OSCILACION TERMICA MEDIA ANUAL ES DE 17.8°C.

2.- VENTILACION Y PRESION DEL VIENTO

LA PRESION Y LA DIRECCION DEL VIENTO ES UN FACTOR DE CONSIDERACION
EN EL DISEÑO DE LAS CONSTRUCCIONES.

EN NUESTRA ZONA DE ESTUDIOS LOS VIENTOS DOMINANTES PROVIENEN DEL =
NORTE CON UNA VELOCIDAD PROMEDIO DE 2.6 M/SEG.

AUNQUE SE TIENEN VIENTOS MODERADOS DEL S.W. Y DEL S.E. ESTO EN OCA-
SIONES LLEGAN A ALCANZAR VELOCIDADES DE 1.7 MTS. SIN QUE TENGAN REPERCU-
SION PARA REALIZAR UN PROYECTO.

**CENTRO
TURISTICO**



**EX
HACIENDA
EJIDO
APATLACO
MOR.**

BIBLIOLOGIA

CLAVE PLANO

65

EDIC.

FECHA

tesis

arquitectura
autogobierno



UN



3.- APROVECHAMIENTO DE LA LUZ DEL DIA

EN ESTE INICIO TRATAREMOS EL CASO DE ILUMINACION NATURAL EN EL INTERIOR DE LOS EDIFICIOS ASI COMO LA ABSORCION TERMICA DE LOS MATERIALES, - AUNQUE EXISTEN POCOS ESCRITOS QUE INCLUYEN DATOS SOBRE LA MEDICION DE LA LUZ DEL DIA, POR LO TANTO SE TENDRA QUE OBTENER INFORMACION MEDIANTE LA CONVERSION DE DATOS SOBRE RADIACION, (COEFICIENTE DE INSOLACION TEORICA).

EN LA LATITUD 18° NORTE EN LA CUAL ESTA UBICADA NUESTRA ZONA DE ESTUDIOS.

EL PROMEDIO DE FOTO PERIODO ES DE 5.37 HRS/DIA, SIENDO EL MES DE MARZO EL QUE TENGA EL FOTO PERIODO MAS LARGO Y EL MES DE JULIO EL DE FOTO PERIODO MAS CORTO, RESPECTO A LA MEDIA ANUAL DE DIAS DESPEJADOS, --- (74,5 DIAS) Y LA MEDIA ANUAL DE LOS DIAS MEDIO NUBLADOS (176.42 DIAS) OBSERVAMOS QUE EL MES DE ENERO TIENE MAS DIAS DESPEJADOS Y MEDIO NUBLADOS SIENDO SU INVERSO EL MES DE JUNIO.

HAY DIAS DE FENOMENOS ESPECIALES, (TORMENTAS ELECTRICAS), ESTO SE PRESENTA EN LOS DIAS MAS HUMEDOS DEL AÑO.

EL RESULTADO Y USO DE LAS GRAFICAS ANEXAS NO FACILITAN EL DESARROLLO DEL PROYECTO CON RESPECTO A LA ORIENTACION.

**CENTRO
TURISTICO**



**EX
HACIENDA
EJIDO
APATLACO
MOR.**

SIMBOLOGIA

CLAVE PLANO

66

ECC:

FECHA

tesis

**arquitectura
autogobierno**



UN



4.- PRECIPITACION Y HUMEDAD.

LA PARTICIPACION EJERCE UN EFECTO CONSIDERABLE EN EL EXTERIOR DE LAS CONSTRUCCIONES AFECTANDO A LOS MATERIALES E IMPERMEABILIZANTES EN LA ACTUALIDAD POCO SE CONOCE ACERCA DEL ANGULO DE INCIDENCIA DE LAS GOTAS DE LLUVIA, NUESTRA ZONA DE ESTUDIOS SE ENCUENTRA EN UNA REGION EN LA QUE LA LLUVIA PUEDE VARIAR 30° DE LA VERTICAL EN EL INVIERNO Y DE 30° A 15° EN EL VERANO.

LOS AGUACEROS CAEN CASI VERTICALMENTE, EL PROMEDIO ANUAL DE PRECIPITACION ES DE 1000 MM, SIENDO EL MES DE MAYOR PRECIPITACION SEPTIEMBRE - CON 205,36 MM/HORA, Y EL DE MENOR ES DE FEBRERO CON 2.6 MM/HORA.

EN LA GRAFICA OMBROTERMICA LA CUAL ES UNA INTERELACION DE TEMPERATURA CON PRECIPITACION, MEDIA ANUAL LA CUAL NOS DELIMITA LOS MESES SECOS DE LOS HUMEDOS.

LA HUMEDAD RELATIVA MEDIA ES DEL 52%, COINCIDIENDO CON LOS MESES DE MAYOR PRECIPITACION, SE CONSIDERA A LAS 14 HORAS DEL DIA, PUEDEN EXISTIR VARIACIONES DE LA HUMEDAD EN UN MICRO CLIMA POR LA EXISTENCIA DE UN LAGO O RIO CERCANO ADENTRO DE LA ZONA DE ESTUDIO, COMO SERIA EN NUESTRO CASO ES POR ESTO QUE EN OCASIONES PODEMOS ENCONTRAR DATOS QUE INDIQUEN UNA HUMEDAD MAYOR A LA DE ANTES DESCRITA, TAMBIEN LAS ZONAS ARBOLADAS PUEDEN VARIAR LA HUMEDAD, EN LA GRAFICA INDICAMOS LA HUMEDAD RELATIVA MEDIA MENSUAL, CON LA CUAL INTERACCION DE LOS VIENTOS SE PODRIA APROVECHAR COMO VENTILACION, SIN TENER QUE HACER USO DE APARATOS DE ENFRIAMIENTO.

**CENTRO
TURISTICO**



**EX
HACIENDA
EJIDO
APATLACO
MOR.**

SIMBOLOGIA

CLAVE PLANO

67

ESC:

FECHA

tesis

arquitectura
autogobierno



UN
AM



CONCLUSION

SABEMOS QUE EL CLIMA JUEGA UN PAPEL MUY IMPORTANTE EN EL DESARROLLO DE TODO ASENTAMIENTO CUALQUIERA QUE SEA SU TIPO LLAMESE, HABITACIONAL, INDUSTRIAL, TURISTICO, ETC.

AL CONOCER LA REGION DENTRO DE LA CUAL SE ENCUENTRA NUESTRA ZONA DE ESTUDIO CON TODOS SUS FENOMENOS FISICOS Y OBSERVANDO EJEMPLOS SIMILARES YA EN FUNCION, PODEMOS LLEGAR A LA CONCLUSION DE LA FACTIBILIDAD DE LA REALIZACION DE NUESTRO PROYECTO. LOGRANDO ENCAUZAR DEBIDAMENTE LOS PUNTOS EXPUESTOS ANTERIORMENTE.

CENTRO TURISTICO



EX
HACIENDA
EJIDO
APATLACO
MOR.

SIMBOLOGIA

CLAVE	PLANO
68	
ESC:	FECHA

tesis

arquitectura
autogobierno



UN



SUELO

CRECIMIENTO HISTORICO.- EN LA ZONA DE ESTUDIO SE DISTINGUEN PRINCIPALMENTE 2 ETAPAS RELEVANTES:

LA PRIMERA SERIA EN EL PERIODO POSTREVOLUCIONARIO EN LA QUE EL REPARTO DE LAS TIERRAS EN EJIDOS, INCREMENTA EL INDICE DE POBLACION.

LA SEGUNDA HACE APROXIMADAMENTE 30 AÑOS EN LAS QUE EN ESOS EJIDOS - SE FRACCIONAN EN LOTES, DEBIDO AL INCREMENTO EN EL NUMERO DE MIEMBROS - POR FAMILIA Y A LA VENTA DE TERRENOS A NUEVOS POBLADORES.

EN TERMINOS GENERALES EL INCREMENTO HA SIDO GRADUAL, YA QUE LA MAYOR PARTE DE LA POBLACION SE HA DEDICADO A LA AGRICULTURA Y NO HA SUFRIDO ULTIMAMENTE EL IMPACTO URBANO DE NUEVAS FUENTES DE TRABAJO.

- USOS DEL SUELO. EN LA ZONA DE ESTUDIOS, SE OBSERVA PRINCIPALMENTE QUE EL USO DEL SUELO ES HABITACIONAL Y DE USO AGRICOLA,; EL EQUIPAMIENTO Y SERVICIOS SON DEFICIENTES, LAS AREAS VERDES RESTRINGIDAS; VIALIDAD INSUFICIENTE Y BALDIOS EN PORCENTAJE BAJO.

EL USO DE LOS LOTES BALDIOS PERMITIRA EL PLANTEAMIENTO DE PROPUESTAS DE EQUIPAMIENTO URBANO Y SERVICIOS PARA EL ADECUADO FUNCIONAMIENTO DE LA ZONA HABITACIONAL.

- TENENCIA DE LA TIERRA.- EL 100% DE LA TENENCIA DE LA TIERRA ES EJIDAL CON FRACCIONAMIENTO RECIENTE DENTRO DE LOS MISMOS LOTES, DEBIDO AL CRECIMIENTO FAMILIAR Y A LA VENTA IRREGULAR A NUEVOS EMIGRANTES.

CENTRO TURISTICO



EX
HACIENDA
EJIDO
APATLACO
MOR.

SIMBOLOGIA

CLAVE	PLANO
69	ESC. FECHA

tesis

arquitectura
autogobierno



UN
AM



- VALOR DEL SUELO.- LOS VALORES APROXIMADOS QUE REPORTA LA COMUNIDAD SON LOS SIGUIENTES:

VALOR MINIMO: \$ 1500,00 M²
VALOR MEDIO : \$ 5,000.00 M²

DENTRO DE LA ZONA DE ESTUDIO DETERMINAMOS 3 REGIMENES DE PROPIEDAD TOMÁNDO COMO BASE EL ENFOQUE QUE LE DAN EN EL PLAN MUNICIPAL DE DESARROLLO URBANO DE VILLA DE AYALA QUE CONSISTE EN: EJIDAL, PRIVADA Y FEDERAL.

CALIDAD DE LA VIVIENDA: LAS OBSERVACIONES POR MUESTREO ARROJAN LOS SIGUIENTES DATOS:

- VIVIENDA BUENA.- CONSTRUCCIONES CON MATERIALES DE BUENA CALIDAD Y ALTA RESISTENCIA Y MANTENIMIENTO PERIODICO, HECHAS DE: MUROS - DE TABIQUE, LOSAS DE CONCRETO Y APLANADOS, QUE REPRESENTAN EN UN PORCENTAJE DEL 25%.
- VIVIENDA REGULAR: CONSTRUCCIONES CON MATERIALES DE BUENA CALIDAD QUE HAN SUFRIDO MODIFICACIONES Y REPARACIONES O QUE ESTAN EN PROCESO DE CONSTRUCCION Y QUE ESTAN HECHAS DE: MUROS DE TABIQUE, LAMINA ACANALADA O TEJA QUE REPRESENTA EL 42%.
- VIVIENDA MALA: CONSTRUCCIONES TEMPORALES Y SIN MANTENIMIENTO Y - CON MATERIALES DE BAJA RESISTENCIA Y CALIDAD, HECHAS DE: CARRIZO PEDACERIA DE MADERA, TABICON SOBREPUESTO SIN MORTERO, DE LAMINA DE CARTON, QUE REPRESENTA EL 33%.

**CENTRO
TURISTICO**



**EX
HACIENDA
EJIDO
APATLACO
MOR.**

SIMBOLOGIA

CLAVE	PLANO
70	ESCI
	FECHA

tesis

arquitectura
autogobierno



UN
AM



CENTRO TURISTICO



EX
HACIENDA
EJIDO
APATLACO
MOR.

- NIVELES DE INGRESO.- EL CALCULO APROXIMADO SE HIZO A PARTIR DE -
CUANTAS VECES EL SALARIO MINIMO INGRESA POR FAMILIA.

- MAS DE UNA VEZ EL SALARIO MINIMO: 9 %
- UNA VEZ EL SALARIO MINIMO: 40 %
- MENOS DEL SALARIO MINIMO: 51 %

ESTA INFORMACION DEMUESTRA QUE ES NECESARIO CREAR NUEVAS FUENTES DE
TRABAJO COMO PUEDE SER EN ESTE CASO LA JUSTIFICACION DE UN CENTRO RECREA
TIVO QUE PROPORCIONARIA MEJORES INGRESOS A LA POBLACION, PUESTO QUE --
ELLOS MISMOS LO ADMINISTRARIAN.

DENSIDAD DOMICILIARIA.- SEIS PERSONAS PROMEDIO POR VIVIENDA, ESTE -
DATO NOS VA A PERMITIR DOSIFICAR ALGUNOS ELEMENTOS DE EQUIPAMIENTO.

- TAMAÑO DE LOTE.- OBTENIENDO EL PROMEDIO DE LAS MANZANAS MUESTREA-
DAS, DE LOTES QUE OSCILAN ENTRE 100 M2. Y 1000 M2. EL PROMEDIO ES
DE 416.3 M2 POR LOTE.
- METROS CUADRADOS CONSTRUIDOS.- LA DENSIDAD DE CONSTRUCCION ES LA
RELACION EXISTENTE ENTRE LA SUPERFICIE CONSTRUIDA TOTALMENTE Y EL
AREA POR CADA OSCILA ENTRE 180 M2. Y 2000 M2., CON UNA DENSIDAD -
DE CONSTRUCCION PROMEDIO DEL 15.2 %, EN TIPO DE VIVIENDA QUE PRE
DOMINA DE UN SOLO NIVEL, DE DOS NIVELES. EL PORCENTAJE ES MUY BAJO.

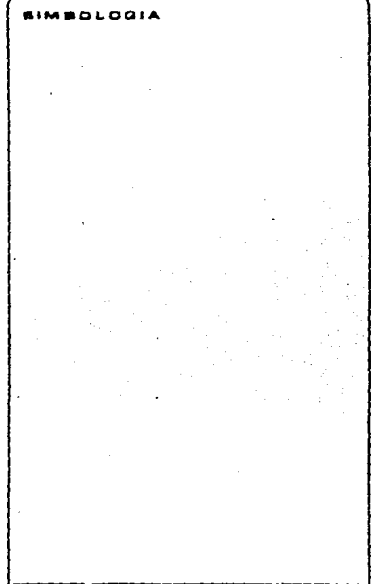

CLAVE	PLANO
71	ESQ. FECHA

tesis

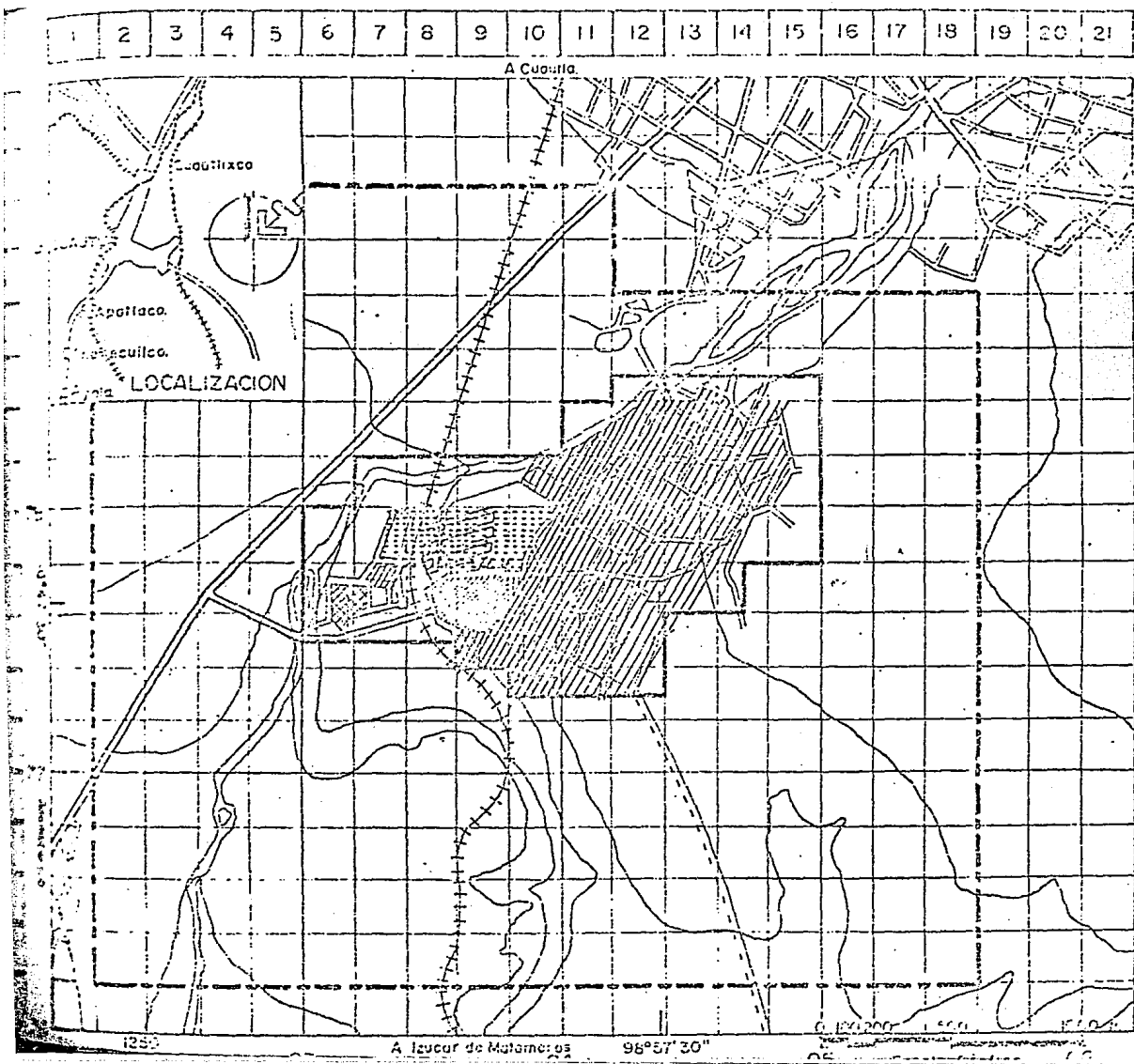

arquitectura
autogobierno



GEOLOGIA
 ZONA DE ESTUDIO
 ZONA DE TRABAJO

ESCALA
 1:50,000

SIMBOLOGIA

-  BUENA
-  REGULAR
-  MALA

--- ZONA DE ESTUDIO. 964 Hcs. 100%
 --- ZONA DE TRABAJO. 166 Hcs. 16%

CLAVE PLANO
72 **VIVIENDA**
 E.C. 1120000 FECHA

ESIC

arquitectura
 autogobierno
 UN

1250

A Izucar de Matamoros 98° 57' 30"

1:50,000
 ESCALA
 1960

2.1.2.- ASPECTO ECONOMICO.

LA POBLACION ECONOMICAMENTE ACTIVA REPRESENTA EL 30.21% DE LA POBLACION EN TODO EL MUNICIPIO, Y DE ESTA EL 50% SE DEDICA A LA ACTIVIDAD PRIMARIA, QUE REPRESENTA EL 8.01 % DEL TOTAL DEL ESTADO DE MORELOS.

MUY POCA POBLACION SE DEDICA A LA ACTIVIDAD SECUNDARIA Y GRAN PARTE DE LA POBLACION SE DEDICA A DIFERENTES LABORES.

**CENTRO
TURISTICO**



**EX
HACIENDA
EJIDO
APATLACO
MOR.**

SIMBOLOGIA

CLAVE PLANO

73

EDICI

FECHA

tesis

arquitectura
autogobierno



UN
AM



POBLACION ECONOMICAMENTE ACTIVA
POR ACTIVIDAD ECONOMICA
EN EL MUNICIPIO DE AYALA

TOTAL	
PROFESIONALES	
TECNICOS, PERSONAL ESP.	
OFICIALES Y AFINES	
CONDUCTORES DEL AUTO	
EMPLEADOS PUBLICOS	
EMPLEADOS DEL SECTOR PRIV.	
ADMINISTRATIVOS AGROP.	
MANO DE OBRAS AGROP. Y PASTORILES	
CONDUCTORES	
OPERADORES DE MAQ. AGROP.	
SUPERVISORES DE OBRAS	
MINISTROS Y GEREROS	
MAESTROS Y GEREROS	
MINISTROS	
EMPLEADOS DEPENDIENTES	
EMPLEADOS AMBULANTES	
EMPLEADOS DE SERVICIOS	
EMPLEADOS DOMESTICOS	
EMPLEADOS DE TRANSPORTE	
DEFENSA Y VIGILANCIA	
OTROS	
OTROS SIN TRABAJO	

HABITANTES PORCENTAJE	
13 053	100 %
144	1.10
134	1.02
254	1.94
20	0.15
2	0.01
31	0.23
4	0.03
4	0.03
6 219	47.64
83	0.63
12	0.09
1 015	7.77
155	1.18
315	2.42
473	3.62
33	0.25
163	1.24
461	3.53
203	1.55
109	0.83
3 144	24.08
78	0.59

**CENTRO
TURISTICO**



SIMBOLOGIA

74

CLAVE PLANO
74
ECC: FECHA

tesis

arquitectura
autogobierno
UN

POBLACION ECONOMICAMENTE ACTIVA
 POR GRUPO DE INGRESOS
 EN EL MUNICIPIO DE AYALA

TOTAL	HABITANTES 13 053	PORCENTAJE 100. %
POBLACION ECONOMICA	2 534	19.41
POBLACION INGRESOS	251	1.92
1 - 435	128	0.93
436 - 530	367	2.81
531 - 600	320	2.45
601 - 1 020	466	3.57
1 021 - 1 400	588	4.50
1 401 - 1 970	2 578	19.75
1 971 - 2 670	1 218	9.81
2 671 - 3 610	765	5.85
3 611 - 4 820	545	4.17
4 821 - 6 610	412	3.15
6 611 - 8 850	183	1.40
8 851 - 12 110	54	0.41
12 111 - 16 320	31	0.23
16 321 - 22 170	23	0.23
22 171 - 30 000	24	0.18
30 001 - y - h.	2 566	19.65
POBLACION TOTAL		

SERVICIO
TURISTICO

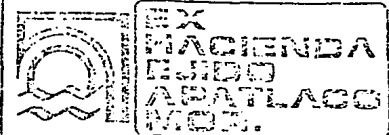

SIMBOLOGIA

CLAVE	PLANO
75	
EBC:	FECHA

tesis

arquitectura
 autogobierno

UN
 AM

POBLACION ECONOMICAMENTE ACTIVA
 POR RAMA DE ACTIVIDAD
 EN EL MUNICIPIO DE AYALA

TOTAL	
AGRICULTURA, GANADERIA, SILVICULTURA Y PESCA	PRIMARIA
EXPLOTACION DE MINAS Y CANTEPAS	SECUNDARIA
INDUSTRIA MANUFACTURERA	SECUNDARIA
ELECTRICIDAD, GAS Y AGUA	SECUNDARIA
CONSTRUCCION	SECUNDARIA
COMERCIO AL POR MAYOR RESTAURANTES, HOTELES	TERCIARIA
TRANSPORTES, COMUNICA- CION, ALMACENAMIENTO	TERCIARIA
ESTADOS FINANCIEROS SEGUROS	TERCIARIA
SERVICIOS SOCIALES COMUNALES, SOCIEDADES	TERCIARIA
ACTIVIDADES INSUFI- CIENTEMENTE ESPECIALI-	TERCIARIA
DESOCUPADOS QUE NO HAN TRABAJADO	

HABITANTES PORCENTAJE

13 053	100 %
6 186	47. 39
4	0. 03
416	3. 18
3	0. 02
511	3. 91
572	4. 38
201	1. 53
36	0. 27
1 031	7. 89
4 015	30. 75
78	0. 59

**CENTRO
TURISTICO**



**EX
HASIENDA
E. J. JO
APAYLACO
MOR.**

BIMBOLOGIA

CLAVE PLANO

76

ESC:

FECHA

tesis

arquitectura
autogobierno



UN

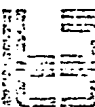

PRODUCCION:

EL PANORAMA ECONOMICO DEL MUNICIPIO SOBRESALE EL SECTOR PRIMARIO, EL USO DEL SUELO DE ESTA ACTIVIDAD SE DISTRIBUYE EN TIERRAS DE RIEGO - CON SIEMBRAS CONSTANTES Y DE TEMPORAL CON CULTIVOS ANUALES.

LOS PRINCIPALES PRODUCTOS QUE SE DAN DENTRO DEL MUNICIPIO SON: TOMATE ROJO CON EL 13.9% , CEBOLLA CON EL 7.26 % , SORGO EN GRANO CON EL 5.83%, ARROZ CON EL 5.0%, FRIJOL CON EL 3.91% Y EL MAIZ CON EL 13.9% SIENDO ESTE ULTIMO, EL DE MAYOR PRODUCCION EN EL MUNICIPIO.

DEBIDO A LA FALTA DE MEDIOS DE PRODUCCION ADECUADOS, NO SE PUEDE APROVECHAR AL MAXIMO ESTE RECURSO, POR FALTA DE AGRO-INDUSTRIAS.

DENTRO DE LA GANADERIA EL MUNICIPIO CUENTA CON GANADO BOVINO, EQUINO, PORCINO, CAPRINO, OVINO Y AVES, DE ENGORDA, SIENDO LOS DE PASTURA - LOS MAS NUMEROSOS.

TAMBIEN LA ACTIVIDAD GANADERA CARECE DE LOS RECURSOS NECESARIOS PARA SU DESARROLLO.

EN LA ACTIVIDAD FORESTAL LAS ESPECIES QUE PRESENTAN MAYORES GRADOS DE EXPLOTACION SON: ZACON, COPAL Y CASAHUACA.

**CENTRO
TURISTICO**



**EX
HACIENDA
EJIDO
APATLACO
MOR.**

SIMBOLOGIA

CLAVE PLANO

77

EGG.

FECHA

tesis

**arquitectura
autogobierno**



UN



PRODUCTOS AGRICOLAS ANUALES
DE CULTIVOS DE CICLO CORTO
EN EL MUNICIPIO DE AYALA TONS. PORCENTAJE

TOTAL		441 239	100 %
MAIZ		61 337	13.9
TOMATE ROJO		47.905	10. 85
CEBOLLA		32 045	7. 26
SORGO EN GRANO		25 725	5. 83
APROZ		22 063	5. 00
FRIJOL		17 289	3. 91

FRUTALES Y PLANTACIONES			
-------------------------	--	--	--

TOTAL		441 239	100 %
CANA DE AZUCAR		103 536	23. 46
AGUACATE		11 006	2. 49

CENTRO
TURISTICO

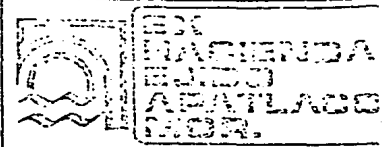

DIMECLOGIA

CLAVE PLANO

78

EBCI

FECHA

tesis

arquitectura
autogobierno

UN

ESTA TESIS NO DEBE
SALIR DE LA BIBLIOTECA

2.1.3. - ASPECTO DEMOGRAFICO.

TENDENCIAS DE CRECIMIENTO

EL CRECIMIENTO DE POBLACION SE PROYECTO EN BASE A LOS PERIODOS (CORTO PLAZO 1980 - 1988) (MEDIANO PLAZO 1988 - 1991) Y (LARGO PLAZO 1991 - 2002).

LA POBLACION DE SAN PEDRO APATLACO SE ESTIMA EN 11,107 HABITANTES CON UNA TASA ANUAL DE CRECIMIENTO DE 4.8 %.

SE CONSIDERA LA ZONA DE ESTUDIO CON UNA DENSIDAD MEDIA ENTRE 150 HAB. A 450 HAB. POR HA. EL PROYECTO DE EQUIPAMIENTO QUE SE ELABORE SE CONTEMPLARA ESTE DATO PARA UNA DOTACION ADECUADA.

DE LOS DATOS OBTENIDOS SE DETERMINO ADOPTAR LA TENDENCIA DE MEDIANO PLAZO.

CENTRO
TURISTICO



EX
HACIENDA
EJIDO
APATLACO
MOR.

BIMBOLOGIA

CLAVE PLANO

79

BBG

FECHA

tesis

arquitectura
autogobierno



UN
AM



2.1.4.- POBLACION

LA POBLACION TOTAL DEL MUNICIPIO DE VILLA DE AYALA ES DE 43,200 - HABITANTES, COMPUESTA POR 21,286 SON HOMBRES Y 21,364 MUJERES.

DEL TOTAL DE LA POBLACION DE 40% APROXIMADAMENTE SON MENORES DE - 14 AÑOS DE EDAD, LO CUAL INDICA QUE LA POBLACION ES PREDOMINANTEMENTE - JOVEN, EL FACTOR PRODUCTIVO OCASIONA LA CONCENTRACION MASIVA EN ALGUNAS LOCALIDADES MAS QUE OTRAS.

LA POBLACION QUE ALBERGARA EL POBLADO DE SAN PEDRO APATLACO PARA EL AÑO 2002, HABRA DE SER DE 20,327 HABITANTES PARA DAR CUMPLIMIENTO -- A LO DISPUESTO EN EL PLAN DE DESARROLLO URBANO, SIGNIFICA QUE DESDE - 1986 AL AÑO 1991, LA TASA DE CRECIMIENTO PROMEDIO POR AÑO HA DE SER DE 4.8% ANUAL Y 2.4% AL AÑO 2002, SE CONSIDERA QUE SU POTENCIALIDAD DE DE- SARROLLO ES BASICAMENTE EN EL ASPECTO TURISTICO Y AGRICOLA DONDE SE DA UN GRAN RENDIMIENTO DEBIDO A LOS PROGRAMAS DE INVERSION DEL ESTADO Y LA COMUNIDAD.

**CENTRO
TURISTICO**



**EX
HACIENDA
EJIDO
APATLACO
MOR.**

DIMENSIONES

CLAVE PLANO

80

EBC:

FECHA

tesis

**arquitectura
autogobierno**



UN



P I R A M I D E D E E D A D E S
D E L M U N I C I P I O D E A Y A L A

EDAD	MUJERES
0-4	68
5-9	6
10-14	16
15-19	52
20-24	124
25-29	160
30-34	252
35-39	275
40-44	277
45-49	424
50-54	551
55-59	839
60-64	847
65-69	1 030
70-74	1 023
75-79	1 442
80-84	1 923
85-89	1 406
90-94	3 031
95-99	3 530
100 años	3 099

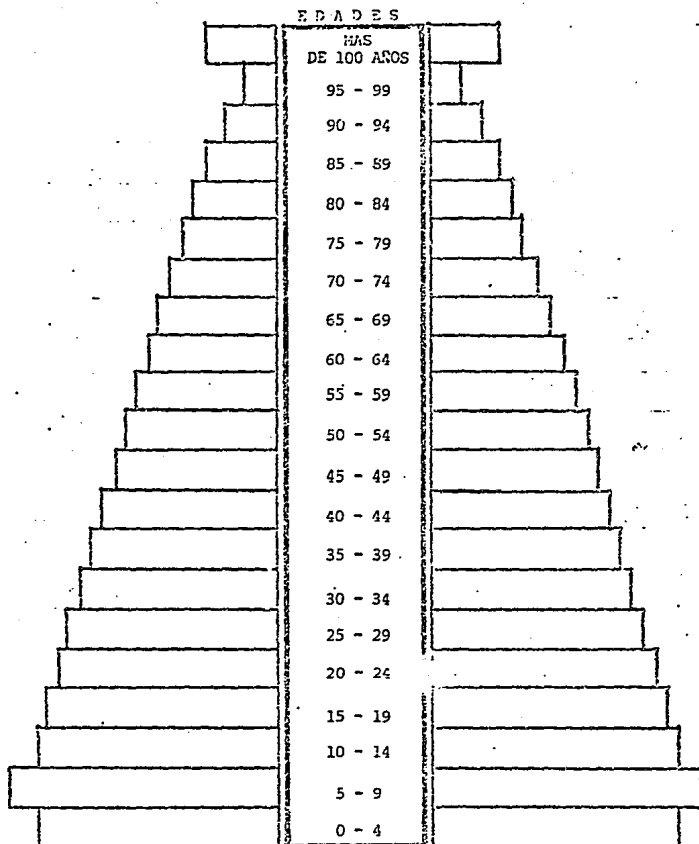

PORCENTAJE	HOMBRES
0.34	78
0.03	7
0.05	13
0.18	43
0.52	120
0.82	189
1.21	273
1.25	289
1.52	348
2.15	492
2.64	604
3.18	727
3.79	855
4.30	984
4.98	1 138
6.20	1 417
12.68	2 896
11.25	2 569
13.70	3 129
15.17	3 456
13.92	3 100

100 % 22 833

NO 21 364

**CENTRO
TURISTICO**

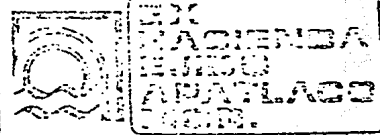

BIBLIOLOGIA

tesis

CLAVE PLANO: **81** FECHA:

arquitectura
autogobierno

UN

2.1.5.- INFRAESTRUCTURA

EN EL DESARROLLO GENERAL DE LA POBLACION, DE NO PLANEARSE LA ECONOMIA DEL MUNICIPIO EN SUS SECTORES COMPONENTES LA SITUACION QUE PREVALECIERA EN LOS SIGUIENTES SECTORES COMO SE MANIFIESTA ACTUALMENTE ES LA SIGUIENTE:

- EN EL SECTOR AGROPECUARIO.- ES LA POCA INSTALACIONES DE LA INFRAESTRUCTURA DE RIESGOS, ASI COMO EL POCO APROVECHAMIENTO DEL SUELO CON POTENCIAL AGRÍCOLA.
- EN EL SECTOR SERVICIOS.- ES LA INEXISTENCIA DE ZONAS APTAS PARA EL DESARROLLO TURISTICO; ES LA CERCANIA QUE TIENE EL MUNICIPIO DE CUAUTLA, EN EL CUAL SE DESARROLLAN LAS ACTIVIDADES COMERCIALES MAS IMPORTANTES EN LA REGION.

1.- AGUA POTABLE.

1.1. UBICACION., DISTANCIA Y CAPACIDAD DE FUENTES DE ABASTECIMIENTO, EL AGUA POTABLE LLEGA DESDE EL PUEBLO DE XAMILZINGO, DONDE HAY UNA POTABILIZADORA. ESTA A UNA DISTANCIA DE SN. PEDRO DE 7.5 KM. LOS TANQUES DE ALMACENAMIENTO ESTAN A 1 KM. Y SU CAPACIDAD ES DE 400,000 Y - 1000,000 LITROS RESPECTIVAMENTE.

1.2.- DOTACIONES: AREA CUBIERTA 100%

**CENTRO
TURISTICO**



**EX
HACIENDA
EJIDO
APATLACO
MOR.**

SIMBOLOGIA

CLAVE	PLANO
82	ESC. FECHA

tesis

arquitectura
autogobierno



UN



TIPO DE SERVICIO: DOMICILIARIO, PERO CON UNA NACIONALIZACION DE TRES -
VECES POR SEMANA; LA DOTACION DURA LAS 24 HORAS DE ESOS DIAS.

1.3. - DIAMETROS.- DEL MANANTIAL ES TUBERIA DE P.V.C. DE ϕ 10" POSTE--
RIORMENTE SE REDUCE EN LOS RAMALES A UN ϕ DE 8" Y 6" HASTA LLEGAR A --
LOS TANQUES DE ALMACENAMIENTO CON UN ϕ DE 6" Y SALIENDO DEL TANQUE Y -
PARA LAS CALLES SECUNDARIAS CON UN ϕ DE 2" Y LAS TOMAS DOMICILIARIAS -
SON DE UN ϕ DE 1/2" SIN MEDIDOR.

2.- DRENAJE.- ES ESCASO, ES DECIR NO EXISTE LO QUE HACE PROLIFERAR FO-
COS DE INFECCION Y PROVOCA QUE EL INDICE DE ENFERMEDADES GASTROINTESTI
NALES.

2.1.- TIPO DE SISTEMA: POR GRAVEDAD Y ATRAVES DE UN COLECTOR GENERAL.
NO HAY PLANTA DE TRATAMIENTO, LAS AGUAS NEGRAS SON LLEVADAS AL RIO O -
BIEN SIRVE COMO RIEGO AL CAMPO, ACTUALMENTE SE ENCUENTRA EN PROCESO DE
DOTACION PARTE DEL POBLADO.

2.2.- DIAMETROS.- RED DE DRENAJE: TUBO DE CONCRETO DE 30 CM. Y 40 CM.
REGISTROS A CADA 100 MTS.

2.3.- TOMAS SERVIDAS.- APROXIMADAMENTE EL 90% DEBIDO A QUE EN LA ZONA
SUR Y RECIENTEMENTE LA PERIFERIA, NO CUENTA CON ESTE SERVICIO. LA RED
FUE FINANCIADA Y REALIZADA POR LOS MISMOS EJIDATARIOS.

2.4. - TIPO DE SERVICIO.- DOMICILIARIO.

**CENTRO
TURISTICO**



**EX
HACIENDA
EJIDO
APATLACO
MOR.**

SIMBOLOGIA

CLAVE PLANO

83

EDIC:

FECHA

tesis

**arquitectura
autogobierno**



**UN
AM**



EL SERVICIO DE ALUMBRADO PUBLICO ES ACEPTABLE, AUNQUE SUMAMENTE ESCASO, EN TODO EL POBLADO DE SAN PEDRO APATLACO Y LO QUE EXISTE SE ENCUENTRA EN ALGUNAS PARTES EN MAL ESTADO.

- ENERGIA ELECTRICA ES DE UN 5%

- ALUMBRADO PUBLICO ES DE 70%

CENTRO TURISTICO



EX
HACIENDA
EJIDO
APATLACO
MOR.

BIMBOLOGIA

CLAVE PLANO

84

EBC:

FECHA

tesis

arquitectura
autogobierno



UN
AM



2.1.6.- VIALIDAD Y TRANSPORTE.

- NUESTRA ZONA DE ESTUDIO CUENTA CON UNA VIA DE COMUNICACION REGIONAL, QUE ES LA CARRETERA No. 25 DE CUAUTLA A VILLA DE AYALA, LA CUAL SE ENCUENTRA ASFALTADA SIENDO DE DOBLE CIRCULACION; DOS VIAS SUB-URBANAS QUE ENTRONCAN A LA ALTURA DE LA ENTRADA DE LA EX-HACIENDA.

LA VIALIDAD ES DEFICIENTE EN EL SENTIDO NORTE-SUR Y ASI CONTINUARA A PESAR QUE A LA CARRETERA No. "25" DE CUAUTLA A VILLA DE AYALA (MUNICIPIO) , SE LE HABILITE COMO UNA VIALIDAD TRANSVERSAL PRIMARIA O PRINCIPAL.

SE PODRIA DECIR QUE EN EL POBLADO, LA VIALIDAD HA MEJORADO EN ESTOS ULTIMOS AÑOS, PERO AUN QUEDAN CALLES QUE POR PROBLEMAS DE REGULARIZACION NO HAN SIDO PAVIMENTADOS, ESTO AUNADO A LA FALTA DE DRENAJE LAS CONVIERTE EN ZONAS DE TERRACERIA.

EN CUANTO AL TRANSPORTE CUENTA CON DIFERENTES SERVICIOS COMO SON, AUTOBUSES URBANOS DE LA CD. DE CUAUTLA, COLECTIVOS Y TAXIS, PERO QUE SOLO LLEGAN A LAS VIAS MAS IMPORTANTES Y LOS HABITANTES QUE NO VIVEN EN LAS CERCANIAS DE LAS PRINCIPALES PARADAS O ACCESOS TIENEN QUE RECORRER GRANDES TRAMOS PARA ABORDAR LOS MEDIOS DE TRANSPORTES.

CENTRO TURISTICO



EX
HACIENDA
EJIDO
APATLACO
MOR.

SIMBOLOGIA

CLAVE	PLANO
85	EBC: FECHA

tesis

arquitectura
autogobierno



UN



2.1.7.- EQUIPAMIENTO

EL ASPECTO DE EQUIPAMIENTO URBANO, DEBIDO AL CRECIMIENTO DE LA POBLACION Y LA PROLIFERACION DE NUEVAS LOCALIDADES, EL EQUIPAMIENTO URBANO ES DEFICIENTE, SOBRE TODO EN EL CENTRO DEL MUNICIPIO QUE SON LOCALIDADES RURALES, URBANAS Y POR LO TANTO REQUIEREN EQUIPAMIENTO Y SERVICIOS MAS ESPECIALIZADOS. ASI COMO EL DETERIORO DE LAS VIVIENDAS SE HA DADO TAMBIEN POR LA INSUFICIENCIA DE LAS REDES DE INFRAESTRUCTURA.

CENTRO TURISTICO



EX
HACIENDA
EJIDO
APATLACO
MOR.

SIMBOLOGIA

CLAVE PLANO	
86	SEC: FECHA

tesis

arquitectura autogobierno	UN AM	
------------------------------	----------	--

2.1.8.- DIAGNOSTICO DEL ESTADO ACTUAL.

- LOCALIZACION: EN LA PORCION CENTRAL DEL ESTADO DE MORELOS.
- LIMITA.- AL NORTE CON EL MUNICIPIO DE CUAUTLA
AL SUR CON LOS MUNICIPIOS DE TLALQUILTENANGO Y TEPALcingo
AL ORIENTE CON EL MUNICIPIO DE JONACATEPEC, YACAPIXTLA Y -
JANTETELCO
AL PONIENTE LOS MUNICIPIOS DE TLALTIZAPAN Y YAUTEPEC.

EXTENSION GEOGRAFICA.- 303,63 KM².

POBLACION TOTAL: 233,937 EN 1987.

MEDIO FISICO

TOPOGRAFIA.-

ZONAS ACCIDENTADAS 21.30 % DE LA SUPERFICIE Y SE LOCALIZAN EN LA PARTE CENTRO, PONIENTE, SURESTE Y SUR DEL MUNICIPIO.

ZONAS SEMIPLANAS. 31.30% DE LA SUPERFICIE Y SE LOCALIZAN EN EL PONIENTE, SUR PARTE DEL CENTRO Y UNA PEQUEÑA PARTE DEL LADO ORIENTE.

ZONAS PLANAS.- 47.40% DE LA SUPERFICIE Y SE LOCALIZAN PRINCIPALMENTE EN LA PARTE CENTRO Y ORIENTE DEL MUNICIPIO.

**CENTRO
TURISTICO**



**EX
HACIENDA
EJIDO
APATLACO
MOR.**

SIMBOLOGIA

CLAVE PLANO

87

ESC:

FECHA

tesis

**arquitectura
autogobierno**



**UN
AM**



FALTA PAGINA

No. 88 a la 90

2.2.- PRONOSTICO GENERAL

EL SISTEMA DE CIUDADES DE ESTUDIO ES EL SIGUIENTE:

- a).- COMO PRESTADOR DE SERVICIOS A NIVEL NACIONAL; TENEMOS LA CD. DE MEXICO
- b).- PRESTADOR DE SERVICIOS A NIVEL ESTATAL; EL EDO. DE MORELOS; EN PARTICULAR LA CD. DE CUERNAVACA.
- c).- PRESTADOR DE SERVICIOS A NIVEL INTERMEDIO; CUAUTLA
- d).- PRESTADOR DE SERVICIOS A NIVEL MEDIO; EL MUNICIPIO DE VILLA DE AYALA
- e).- PRESTADOR DE SERVICIOS A NIVEL BASICO; SN. PEDRO APATLACO Y CUAUTLA
- f).- PRESTADOR DE SERVICIOS A NIVEL SERVICIOS; VILLA DE AYALA Y ANENECUILCO.

TOMANDO EN CUENTA EL CRECIMIENTO DE POBLACION Y LA INMINENTE CONURVACION ENTRE CUAUTLA Y LA ZONA DE ESTUDIO, EL SISTEMA DE CIUDADES AL AÑO 2002 SERA COMO SIGUE:

- a).- COMO PRESTADOR DE SERVICIOS A NIVEL NACIONAL; TENEMOS LA CD. DE MEXICO
- b).- PRESTADOR DE SERVICIOS A NIVEL ESTATAL; EL EDO. DE MORELOS PARTICULAR CD. DE CUERNAVACA.
- c).- PRESTADOR DE SERVICIOS A NIVEL INTERMEDIO; CUAUTLA
- d).- PRESTADOR DE SERVICIOS A NIVEL MEDIO ; EL MUNICIPIO DE VILLA DE AYALA

CENTRO TURISTICO



EX
HACIENDA
EJIDO
APATLACO
MOR.

SIMBOLOGIA

CLAVE	PLANO	
91	EBC:	FECHA

tesis

arquitectura
autogobierno



UN
AM

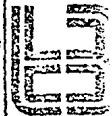

e).- PRESTADOR DE SERVICIOS A NIVEL BASICO; SN. PEDRO APATLACO Y --
COAUTLA.

2.2.1.- POBLACION:

LA TENDENCIA DE CRECIMIENTO DE LA POBLACION INDICA QUE SI CONTINUA
SIN CAMBIOS, SAN PEDRO APATLACO TENDRA 20,327 HABITANTES PARA EL AÑO --
2002, SI NO SE CONSIDERA AL SUELO COMO RECURSO LIMITABLE.

TOMANDO EN CUENTA LAS METAS DEL PLAN GENERAL DE DESARROLLO URBANO,
EN EL TRANCURSO DE LOS PROXIMOS AÑOS, EL POBLADO DE SAN PEDRO APATLA-
CO HABRA DE CRECER A UNA TASA DE 4.8% ANUAL DE 1986-1991 PROMEDIO Y DE
2.4 % DE 1991 AL AÑO 2002.

CENTRO TURISTICO



EX
HACIENDA
EJIDO
APATLACO
MOR.

SIMBOLOGIA

CLAVE PLANO

92

RBC:

FECHA

tesis

arquitectura
autogobierno



UN
AM



2.2.2.- INFRAESTRUCTURA

DE CONTROLAR EL CRECIMIENTO URBANO, LA DOTACION DE AGUA NO SERA MAYOR PROBLEMA YA QUE SE DISTRIBUIRA EN VOLUMEN CORRESPONDIENTE AL NUMERO DE HABITANTES QUE RADICA EN EL POBLADO DE SAN PEDRO APATLACO. EN CUANTO AL PROBLEMA DE DRENAJE SE RESOLVERIA A BASE DE BOMBEO O BIEN DRENAJE PROFUNDO SUBTERRANEO O NUEVOS SISTEMAS, Y EL PROBLEMA DE ELECTRICIDAD SE PLANTEA DOTAR A LAS ZONAS QUE SE VAN A PROYECTAR EN FORMA PAULATINA.

CENTRO TURISTICO



EX
HACIENDA
EJIDO
APATLACO
MOR.

SIMBOLOGIA

CLAVE PLANO

93

ESC:

FECHA

tesis

arquitectura
autogobierno



2.2.3. - VIALIDAD Y TRANSPORTE

LA ESTRATEGIA DEL PLAN EN MATERIA DE VIALIDAD ES UTILIZAR AL MAXIMO - LAS AVENIDAS EXISTENTES REESTRUCTURANDO LAS CONVERGENCIAS O LAS RAMIFICACIONES DIAGONALES Y REFORZANDO LA CONFORMACION DE LA TRAZA URBANA -- (RETICULAR).

EN LA PARTE SUR, DE SER POSIBLE, PLANTEAR LA VIALIDAD ACORDE A LA DENSIDAD DESEABLE COMENZANDO POR LA PARTE TRONCAL CON LA CARRETERA No. 25.

EL PLAN TAMBIEN PROPONE MEJORAS EN LOS TRANSPORTES COLECTIVOS CON MAYOR ACCESO A LAS ZONAS CARENTES DE ESTE SERVICIO.

**CENTRO
TURISTICO**



**EX
HACIENDA
EJIDO
APATLACO
MOR.**

SIMBOLOGIA

CLAVE	PLANO
94	ESC: FECHA

tesis

**arquitectura
autogobierno**



**UN
AM**



2.2.4.- EQUIPAMIENTO

EL MUNICIPIO DE VILLA DE AYALA, ES UNA DE LAS MEJORES DOTADAS -
DE EQUIPAMIENTO URBANO BASICO, SIN EMBARGO, DADO EL CRECIMIENTO DE -
LOS NUEVOS POBLADOS, HABRA QUE CUBRIR LOS REQUERIMIENTOS NECESARIOS.

LA FALTA DE SERVICIOS URBANOS, CENTROS TURISTICOS, RECREACION _
ABASTO Y SALUD, ES NOTORIO EN LOS NUEVOS ASENTAMIENTOS, LOS EXISTEN-
TES NO SON ACCESIBLES.

A LA POBLACION DE ESCASOS RECURSOS, ESTE ASPECTO NO ES CONTEM--
PLADO POR EL PLAN, POR LO QUE SE PROPONE UN CENTRO TURISTICO, PARA -
DAR LA ACTIVIDAD DE RECREACION, ESPARCIAMIENTO, Y MAYOR UNIDAD Y DE-
SARROLLO A LOS ASENTAMIENTOS, PRINCIPALMENTE A LA ZONA DE ESTUDIO -
QUE ES LA EX-HDA. DE SAN PEDRO APATLACO.

CENTRO TURISTICO



EX
HACIENDA
EJIDO
APATLACO
MOR.

SIMBOLOGIA

CLAVE PLANO

95

ESC:

FECHA

tesis

arquitectura
autogobierno



UN
AM



III. CONCLUSIONES.

LA FORMACION DE LOS POBLADOS DEL MUNICIPIO DE VILLA DE AYALA FUE UN FENOMENO QUE PAULATINAMENTE SU FORMACION Y EN MUCHO ANARQUICO, DONDE SE CONJUGO LA PEREZA DE LOS MORADORES EN EL ALTO GRADO DE DIFICULTAD DEL SUELO PARA LA OBTENCION DEL PREDIO EN DONDE EL REPARTO DE LAS TIERRAS EN EJIDOS, GENERO EL INDICE DE POBLACION POR LO QUE TAMBIEN DESDE HACE 30 AÑOS EN LA QUE LOS EJIDOS SE FRACCIONAN EN LOTES, DEBIDO AL INCREMENTO EN NUMERO DE MIEMBROS POR FAMILIA.

ACTUALMENTE YA SON POBLADOS CONSOLIDADOS Y EL PROCESO DE LA TENENCIA DE LA TIERRA SE MANIFIESTA COMO SIGUE:

- PROPIEDAD PRIVADA 1963 HECTAREAS APROXIMADAMENTE
- PROPIEDAD FEDERAL ESTATAL Y MUNICIPAL 18,823 HECTAREAS APROXIMADAMENTE
- PROPIEDAD EJIDAL 9,577 HECTAREAS APROXIMADAMENTE.

LA PLUSVALUACION ACELERADA DEL SUELO URBANO PROVOCARA LA SUSTITUCION DEL USO DEL SUELO. AUN EN LOS POBLADOS DEL MUNICIPIO YA CONSOLIDADOS, SE VERAN TRANSFORMAR LAS CASAS HABITACION O EDIFICIOS PARA SERVICIOS.

LAS FAMILIAS POBLES EN POSESION DE LOTES, ANTE EL ALTO COSTO DE IMPUESTOS PREDIALES Y A FALTA DE FUENTES DE TRABAJO (EMPLEOS), SE VERAN PRESSIONADAS A VENDERLOS SIENDO OBLIGADAS A EMIGRAR A SITIOS NO URBANIZADOS

**CENTRO
TURISTICO**



**EX
HACIENDA
EJIDO
APATLACO
MOR.**

SIMBOLOGIA

CLAVE PLANO

96

ESC:

FECHA

tesis

**arquitectura
autogobierno**



**UN
AM**



REINICIANDO EL CICLO DE OCUPACION, CONSOLIDACION, ETC. SIN EMBARGO, -
DENTRO DE LAS POLITICAS DE CONSERVACION Y MEJORAMIENTO DE LOS PLANES -
DE DESARROLLO DEL MUNICIPIO DE VILLA DE AYALA, SE BUSCARA DESALENTAR -
ESTA PLUSVALUACION ACELERADA Y LAS MIGRACIONES CONSECUENTES EN ESTE -
TIPO DE POBLADOS DE BAJOS INGRESOS PARA EVITAR SU DESPLAZAMIENTO.

PARALELO A ESA POLITICA SE PODRIA PENSAR EN ALGUN SERVICIO DE UTILI--
DAD:
UN CENTRO TURISTICO PARA VISITANTES NACIONALES E INTERNACIONALES QUE
GENERARA INGRESOS A LA POBLACION .

CENTRO TURISTICO



EX
HACIENDA
EJIDO
APATLACO
MOR.

BIBLIOLOGIA

CLAVE	PLANO
97	BGC: FECHA

tesis

arquitectura
autogobierno



UN
AM



3.1.- OBJETIVOS GENERALES

PRIMERO: RACIONALIZAR LA DISTRIBUCION EN EL TERRITORIO MUNICIPAL DE LA POBLACION Y DE LAS ACTIVIDADES ECONOMICAS, LOCALIZANDÓLAS EN LAS ZONAS DE MAYOR POTENCIAL DEL MUNICIPIO.

SEGUNDO: PROMOVER EL DESARROLLO URBANO INTEGRAL Y EQUILIBRADO DE LOS - CENTROS DE POBLACION.

TERCERO: MEJORAR Y PRESERVAR EL MEDIO AMBIENTE QUE CONFORMAN LOS ASENTAMIENTOS HUMANOS.

CUARTO: PROPICIAR CONDICIONES FAVORABLES PARA QUE LA POBLACION PUEDA RESOLVER SUS NECESIDADES DEL SUELO URBANO, VIVIENDA, SERVICIOS PUBLICOS, INFRAESTRUCTURA Y EQUIPAMIENTO URBANO.

UBICACION DEL PLAN MUNICIPAL EN EL CONTEXTO DEL SISTEMA NACIONAL DE -- PLANEACION DE LOS ASENTAMIENTOS HUMANOS.

EL PLAN NACIONAL DE DESARROLLO URBANO UBICA AL MUNICIPIO, DENTRO DE LA ZONA PRIORITARIA DE LA ZONA CONURBADA DEL CENTRO DEL PAIS.

QUINTO: MEJORAR, INTEGRAR Y APROVECHAR EL MEDIO AMBIENTE DE LA POBLACION DE SAN PEDRO APATLACO, PARA CONTRIBUIR AL MEJOR DESARROLLO DE LA CALIDAD DE VIDA DE LA POBLACION.

CENTRO TURISTICO



EX
HACIENDA
EJIDO
APATLACO
MOR.

SIMBOLOGIA

CLAVE	PLANO
98	ESC. FECHA

tesis

arquitectura
autogobierno



UN
AM



SEXO.- DOTAR AL POBLADO DE SAN PEDRO APATLACO DE UN CENTRO TURISTICO DESTINADO A MEJORAR EL NIVEL CULTURAL DE LA POBLACION, SERVIR COMO UN CENTRO DE DIVERSION, RECREACION Y DESCANSO PARA LOS - TURISTAS NACIONALES E INTERNACIONALES Y PRINCIPALMENTE FOMENTAR LA PARTICIPACION DEL POBLADO COMO FUENTE DE TRABAJO O ACTIVIDADES A REALIZAR.

- PLAN MUNICIPAL DE DESARROLLO URBANO DE AYALA, MOR.

CENTRO TURISTICO



EX
HACIENDA
EJIDO
APATLACO
MOR.

SIMBOLOGIA

CLAVE PLANO

99

ECC.

FECHA

tesis

arquitectura
autogobierno



UN
AM



3.2.- OBJETIVOS ESPECIFICOS

ESTOS SERAN LOS OBJETIVOS QUE PARA EL MUNICIPIO DETERMINA EL PLAN ESTADAL DE DESARROLLO URBANO Y LOS QUE RESULTEN DE LAS NECESIDADES SENTIDAS PARA LA COMUNIDAD.

- a) DISTRIBUCION ARMONICA DE LA POBLACION EN FUNCION DE LAS ACTIVIDADES PRODUCTIVAS, LOS RECURSOS Y TOPOGRAFIA.
- b) ESTABLECER DECLARATORIAS ENTRE PROVISIONES, RESERVAS, Y DESTINO DE TIERRAS. Y AGUA.
- c) ESTABLECER LINEAMIENTOS PARA LA PROGRAMACION DE DOTACION DE INFRAESTRUCTURA, EQUIPAMIENTO, SERVICIOS URBANOS Y VIVIENDA.
- d) DETERMINAR ACCIONES SOBRE PREVENCION Y/O REGENERACION, ECOLOGICAS - DE AREAS O ZONAS DEL MUNICIPIO QUE LO REQUIERAN.
- e) SELECCION DE LOS PROGRAMAS OPERATIVOS ESTABLECIDOS EN EL PNDU, QUE PUEDAN SER PUESTOS EN PRACTICA EN EL AMBITO MUNICIPAL.
- f) PROMOVER PROGRAMAS DE PARTICIPACION DIRECTA EN LA COMUNIDAD CON EL PROCESO DE DESARROLLO URBANO DEL MUNICIPIO.
- g) REGULAR Y ORDENAR LA PLANEACION, FUNCION, CONSERVACION, MEJORAMIENTO Y CRECIMIENTO DE LOS CENTROS DE POBLACION.
- h) MEJORAR LAS CONDICIONES DE VIDA DE LA POBLACION URBANA Y RURAL.
- i) PROMOVER LA ADECUADA INTERRELACION SOCIOECONOMICA DE LAS LOCALIDADES DENTRO DEL MUNICIPIO.

CENTRO TURISTICO



EX
HACIENDA
EJIDO
APATLACO
MOR.

SIMBOLOGIA

CLAVE	PLANO
100	ESC: FECHA

tesis

arquitectura
autogobierno



UN
AM



- j) FOMENTAR EL APROVECHAMIENTO DE LOS RECURSOS MATERIALES DISPONIBLES.
- k) PROMOVER LAS OBRAS NECESARIAS PARA QUE TODOS LOS HABITANTES DEL MUNICIPIO TENGAN VIVIENDA DIGNA.
- l) PARTICIPACION Y ORGANIZACION DE LA COMUNIDAD PARA PROMOVER ACTIVIDADES ENCAMINADAS AL MEJORAMIENTO COMUNAL Y EL SANEAMIENTO AMBIENTAL.
- m) DISEÑO DE UN PROYECTO DE CENTRO TURISTICO EN EL POBLADO DE SAN PEDRO APATLACO, EN CUYO SENO SE PROPORCIONARAN SERVICIOS, RECREACION. Y DESCANSO.

CENTRO TURISTICO



**EX
HACIENDA
EJIDO
APATLACO
MOR.**

BIBLIOLOGIA

CLAVE	PLANO
101	ESC. FECHA

tesis

**arquitectura
autogobierno**



**UN
AM**



3.3.- PLANTEAMIENTOS GENERALES PARA LA UBICACION DEL TERRENO.

- EL ANALISIS DEL EQUIPAMIENTO URBANO E INFRAESTRUCTURA Y LA TABLA DE USO DE SUELO NOS DEFINEN LA VIABILIDAD DEL PROYECTO. CON LOS ANTECEDENTES DEL ESTUDIO DE LA POBLACION OBSERVAMOS QUE LA ZONA ES PROPICIA, QUE SE REQUIERA UN CENTRO TURISTICO PARA VISITANTES NACIONALES E INTERNACIONALES.
- LA ACCESIBILIDAD PEATONAL Y DE MEDIOS DE TRANSPORTE, EL FLUJO DE USUARIOS DEL TRANSPORTE URBANO Y COLECTIVOS Y EL ENTORNO DEL POBLADO CONDICIONARON LA ELECCION DEL TERRENO UBICADO EN EL INTERIOR DEL CASCO DE LA EX-HDA. DE SAN PEDRO APATLACO.
- COLINDANCIA.- AL NORTE CON LA AV. EX-HDA.
AL SUR CON LA AV. JOSE LOPEZ PORTILLO
AL ESTE CON LA CALLE GUMERSINDO BAÑOS
AL OESTE CON LA CALLE AV. MEXICAS.
- CON LA AMPLIACION DE LAS VIAS PRINCIPALES, LAS VIVIENDAS AFECTADAS TENDRAN QUE SER REACOMODADAS A NUEVAS ZONAS, EL PREDIO ANTERIORMENTE MENCIONADO SE INCLUIRIA EN ESTA SITUACION POR LA CUAL, PODRIA PENSARSE EN UNA REUBICACION GENERAL DE LA POBLACION AFECTADA.
- PUEBLOS CERCANOS: A UNA DISTANCIA APROXIMADA DE 3,000 M. SE ENCUENTRA LA CD. DE CUAUTLA, MISMA QUE CUENTA CON TODOS LOS SERVICIOS.
APROXIMADAMENTE 2,000 M. MAS SOBRE LA CARRETERA 25 RUMBO AL MUNICIPIO DE VILLA AYALA SE ENCUENTRA EL POBLADO DE ANENEUILCO.

CENTRO TURISTICO



EX
HACIENDA
EJIDO
APATLACO
MOR.

SIMBOLOGIA

CLAVE	PLANO
102	ESC: FECHA

tesis

arquitectura
autogobierno



UN
AM



- AREA DEL TERRENO: POR CONFIRMAR SEGUN LEVANTAMIENTO
- USO ACTUAL DEL SUELO: AGRICOLA DE TEMPORAL PERO PRINCIPALMENTE AGROPECUARIO Y URBANO.
- SITUACION LEGAL DEL TERRENO: PERTENECE ACTUALMENTE A: VEGETACION. - -- EXISTE UNA SERIE DE GRUPOS DE ARBOLES DE SU MAYORIA SELVA BAJA EN ESTADO ALTERADO (CADUCIFOLIAS)

PENDIENTES: DETERMINADAS POR EL LEVANTAMIENTO Y EN MANERA GENERAL HAY PENDIENTES DEL 0 AL 15%

HIDROLOGIA: UBICACION DE RIOS, CANALES, MANANTIAL Y ACUEDUCTO

EDAFOLOGIA: TOPOGRAFIA Y PENDIENTES.

CARACTERISTICAS COMO ZONA BUENA

- a) POR EDAFOLOGIA = COMBISOL
- b) POR TOPOGRAFIA = ZONAS PLANAS
- c) POR PENDIENTES = 5 - 15 %

A = REGULAR

B = BUENA

USO URBANO - R; USO AGRICOLA DE TEMPORAL R, USO AGRICOLA DE RIEGO R, USO FORESTAL B.

- POLITICAS DEL ESTADO: SE CONTEMPLA DENTRO DEL PLAN DE DESARROLLO COMO UNA ZONA DE IMPULSO PARA LOS ASENTAMIENTOS MISMOS QUE HAN VENIDO PRESENTANDO. PLANTEA TAMBIEN LA POSIBLE CONURBACION DE TODOS LOS POBLADOS CERCANOS A CUAUTLA.

CENTRO TURISTICO



EX
HACIENDA
EJIDO
APATLACO
MOR.

SIMBOLOGIA

CLAVE	PLANO
103	ESC: _____ FECHA _____

tesis

arquitectura
autogobierno



UN
AM



3.4.- CONCEPTILIZACION.

CONCEPTO.

¿ QUE ES CONCEPTO ?

ES EL SIGNIFICADO, LA FUNCION LO FUNDAMENTAL O EL PUNTO DE VISTA POR ME
DIO DEL CUAL SE DETERMINA LA MATERIA DEL CONOCIMIENTO DE ALGO.
SE ENTIENDE A SU VEZ LA SIGNIFICACION SIMPLE GENERAL Y ABSTRACTA DE LOS
OBJETIVOS.

PARA LOGRAR Y CONCEBIR EL CONCEPTO GENERAL DEL PROYECTO SE RETOMARON --
LOS CONCEPTOS COMO SON, MOVIMIENTO Y DINAMICA DE LAS ACTIVIDADES A REA-
LIZAR.

MOVIMIENTO: ES UN ASPECTO ESCENCIAL DE NUESTRA FORMA DE VIDA, POR LO =
TANTO EN EL ESPACIO EN EL QUE VIVIMOS PUEDE PRODUCIRSE DENTRO DE UNA ES
TRUCTURA FORMAL, ADEMAS TANTO LA CONFORMACION TOPOGRAFICA COMO LA PERSO
NALIDAD DEL SUJETO USUARIO PERMITIERON CON MAYOR EXITO LA ADECUACION _
E INTEGRACION DE LA FORMA ESPACIAL.

DINAMICA: ESTA APLICADA A LOS ESPACIOS ABIERTOS, LAS FORMAS Y LOS MATE-
RIALES LOGRANDO UNA CONCEPCION VOLUMETRICA QUE NOS RECUERDA DE UNA ES--
CULTURA HABITABLE.

- LA TESIS FUNDAMENTAL PARA EL PROYECTO DEL CENTRO TURISTICO, FUE LA DE
CONSERVAR LA CONSTRUCCION DE NUESTRAS RAICES CULTURALES, MODIFICANDO -
SUS RASGOS EN RELACION DEL PROGRESO Y DE LA EPOCA ACTUAL. TOMANDO EN -

CENTRO TURISTICO



EX
HACIENDA
EJIDO
APATLACO
MOR.

SIMBOLOGIA

CLAVE PLANO	
104	FECHA

tesis

arquitectura
autogobierno



UN
AM



CUENTA LAS NECESIDADES DEL PRESENTE CON PROYECCION FUNCIONAL HACIA EL PORVENIR, DONDE SE CONJUGAN LOS ESPACIOS ABIERTOS CON LOS CONSTRUIDOS, LOGRANDO UNA INTEGRACION FORMAL DENTRO DE LA PROPORCION MONUMENTAL, - POR LO TANTO EL CONCEPTO PARTICULAR ES INTEGRACION COMO SE DEMUESTRA EN EL CONCEPTO GRAFICO PLASMADO EN EL PROYECTO.

CENTRO TURISTICO



EX
HACIENDA
EJIDO
APATLACO
MOR.

SIMBOLOGIA

CLAVE	PLANO
105	ESC: FECHA

tesis

arquitectura
autogobierno



UN
AM



IV.- DETERMINACION DEL PROGRAMA

LA ZONA DEL TRABAJO PLANTEA POR SUS CARACTERISTICAS LA REALIZACION DE UN CENTRO TURISTICO DONDE INVOLUCRA LAS SIGUIENTES ACTIVIDADES: RE---
CREACION, DESCANSO, ESPARCIMIENTO Y DIVERSION.

PARA LO ANTERIOR SE REALIZARON ESTUDIOS ANALOGOS DENTRO DE LA REGION_
DE BALNEARIOS Y UN CENTRO VACACIONAL COMPARATIVOS CON EL PROYECTO --
A REALIZAR.

BALNEARIO.

CENTROS LOCALIZADOS EN LAS AFUERAS DE LAS AREAS METROPOLITANAS CONCE-
BIDAS PARA SATISFACER NECESIDADES DE VACIONISTAS, FAMILIARES, ASI -
COMO GRUPOS DE JOVENES QUE SE DESPLAZAN A ESTOS LUGARES Y REGRESAN EL
MISMO DIA, ES DECIR, QUE EN LA MAYORIA DE LOS CASOS NO PASAN LA NOCHE
EN ESTE LUGAR, SIN DEJAR DE CONSIDERAR A OTROS SECTORES.

GENERALMENTE LAS INSTALACIONES QUE SE TIENEN EN LOS BALNEARIOS SON:

- ALBERCA DE AGUA DULCE Y/O AGUA TERMAL
- SERVICIOS DE ALIMENTOS Y BEBIDAS
- INSTALACIONES DEPORTIVAS (FUT-BOL, BASKET-BOL, VOLI-BOL, ETC.)
- ACTIVIDADES DE DIVERSION.

SE PUEDE DAR EL CASO DE QUE ESTOS BALNEARIOS TAMBIEN CUENTEN CON INS-
TALACION DE ALOJAMIENTO.

CENTRO TURISTICO



EX
HACIENDA
EJIDO
APATLACO
MOR.

SIMBOLOGIA

CLAVE PLANO

106

ESCI

FECHA

tesis

arquitectura
autogobierno



UN
AM



LA PROPULSION POR LA POBLACION DE SAN PEDRO APATLACO ES OBTENER UNA SOLUCION A TRAVES DEL TALLER No. 3 DE ARQUITECTURA DE UN PROYECTO ARQUITECTONICO PARA BALNEARIO Y DE UN MUSEO DE " LA REVOLUCION ZAPATISTA", - SOLICITADA MEDIANTE LA COORDINADORA DEL PLAN DE AYALA , UBICADA EN CUAU TLA, MOR. QUIENES PLANTEAN LOS REQUERIMIENTOS QUE A CONTINUACION SE -- MENCIONAN:

- 2 ALBERCAS
- 1 CHAPOTEADERO
- 1 FOSA DE CLAVADOS
- MUSEO DE LA REVOLUCION ZAPATISTA
- CONOCIENDO ESTO SE PROPONE EL PROYECTO ARQUITECTONICO EN EL INTERIOR DEL CASCO DE LA EX-HACIENDA, COMO EL AREA PROPUESTA INICIALMENTE, PARA REALIZAR LAS ACTIVIDADES DE UN CENTRO TURISTICO, LOGICAMENTE ESTO SE TENDRA QUE ADAPTARSE AL TAMAÑO Y TOPOGRAFIA DEL TERRENO, ASI COMO LAS CONDICIONES CLIMATOLOGICAS Y DISPONIBILIDAD DEL MEDIO AMBIENTE EN CUANTO A LA CONSTRUCCION EXISTENTE, CONSIDERANDO COMO PATRIMONIO CULTURAL E HISTORICO.
- EL CONTENIDO DE ESTE CENTRO TURISTICO SE INCLUYE UNA SOLUCION DE PROYECTO, QUE ES DAR TAMBIEN ALOJAMIENTO AL SUJETO USUARIO VISITANTES - (HOTEL).
- TAMBIEN SE PROPONE UN CINE TEATRO Y UN SALON DE FIESTAS, QUE GENERARA ACTIVIDADES CULTURALES Y SOCIALES CON LA PARTICIPACION DIRECTA DE LA COMUNIDAD.

CENTRO TURISTICO



EX
HACIENDA
EJIDO
APATLACO
MOR.

BIBLIOLOGIA

CLAVE PLANO

107

GDC:

FECHA

tesis

arquitectura
autogobierno



UN
AM



ESTAS ACTIVIDADES TURISTICAS SE TIENEN COMO PRINCIPAL OBJETIVO Y QUE POR SUS CARACTERISTICAS IMPULSEN A:

- a) LA GENERACION DE EMPLEOS
- b) LA CAPTACION DE RECURSOS
- c) LA PARTICIPACION DIRECTA DE LA COMUNIDAD
- d) AL DESARROLLO REGIONAL EQUILIBRADO.

- EN ESTE MARCO NACIONAL, EL ESTADO DE MORELOS SE CONTEMPLA HACIENDO UNA EVALUACION DE LOS RECURSOS TURSTICOS DEL ESTADO, DONDE SE CONSIDERA LA IMPORTANTE RIQUEZA EN ARQUITECTURA COLONIAL, RELIGIOSA, EX-HACIENDAS QUE SE HAN CONVERTIDO EN LUJOSOS, HOTELES, BALNEARIOS, MUSEOS, QUE AUN EXISTEN EN UNA BUENA CANTIDAD POR APROVECHAR, UNICAMENTE ES BUENO SEÑALAR LA FALTA DE CONSERVACION DE ALGUNOS DE ESTOS ATRACTIVOS, QUE ENTRE MAS TIEMPO PASA PUEDEN DETERIORARSE HASTA SU COMPLETA DESTRUCCION.

ESPECIFICAMENTE LA ZONA DE ESTUDIO QUE SE ANALIZO ES LA FALTA DE CONSERVACION DE LA EX-HACIENDA, PERO QUIZA LOS MAS GRAVES PROBLEMAS EN MATERIA DE DESEMPLEO DEBIDO A QUE NO ES UNA ZONA QUE GENERE EMPLEOS, POR EL CUAL SE PRETENDE GENERAR ACTIVIDADES Y PROGRAMAS DE PARTICIPACION DIRECTA DE LA COMUNIDAD.

CENTRO TURISTICO



EX
HACIENDA
EJIDO
APATLACO
MOR.

SIMBOLOGIA

CLAVE	PLANO
108	SEC. FECHA

tesis

arquitectura
autogobierno



UN
AM



- EL CENTRO TURISTICO A PROYECTAR DEBERA DE CUBRIR LAS NECESIDADES DE RECREACION CULTURAL, RECREACION SOCIAL, DIVERSION Y DE ALOJAMIENTO, SIENDO ESTOS USUARIOS TURISTAS NACIONALES E INTERNACIONALES.

- LA CARACTERISTICA DEL USUARIO DEL LUGAR SE CONTEMPLA
- INGRESO DE UNA VEZ EL SALARIO MINIMO
- EDAD PROMEDIO DE 30 AÑOS
- COMPOSICION FAMILIAR DE 4 A 6 PERSONAS
- LA MAYORIA DE LOS USUARIOS PROVIENEN DE LOS ESTADOS DE PUEBLA Y GUERRERO.

DE ACUERDO A ESTAS CARACTERISTICAS SE REALIZO UN CONVENIO BILATERAL ENTRE LA COORDINADORA DEL PLAN DE AYALA, LAS AUTORIDADES Y LA COMUNIDAD COMO PARTE DEMANDANTE, EN EL CUAL SE DETERMINARON LA UTILIZACION DEL TERRENO DONDE SE ENCUENTRA LA CONSTRUCCION DEL CASCO DE LA EX-HACIENDA.

OBJETIVOS.

PARA LOGRAR UNA ADECUADA INTEGRACION DEL CENTRO TURISTICO AL MEDIO AMBIENTE, SE PLANTEARON DETERMINADOS OBJETIVOS, PARA LOGRAR UNA TIPOLOGIA A FIN DE LAS CARACTERITICAS DEL USUARIO Y DEL MEDIO AMBIENTE QUE LO RODEA.

**CENTRO
TURISTICO**



**EX
HACIENDA
EJIDO
APATLACO
MOR.**

BIMBOLOGIA

CLAVE PLANO

109

EDIC:

FECHA

tesis

arquitectura
autogobierno



UN
AM



- LOS OBJETIVOS CONSIDERADOS SE DETERMINARON EN BASE A LOGRAR UN CARACTER DEL CENTRO TURISTICO, QUE SE IDENTIFICARA CON EL USUARIO, ADEMAS DE ENCUESTAS REALIZADAS A LAS MISMAS.

DENTRO DE LOS OBJETIVOS SE ENCUENTRAN:

OBJETIVO FORMAL O TIPO LOGICO

- INTEGRACION DEL PROYECTO A LA TIPOLOGIA DE LA HACIENDA
- LOS ESPACIOS EN FACHADA CONTARAN CON PREDOMINIO DEL VANO SOBRE EL MACIZO, ESTO ES PARA LOGRAR MAYOR ILUMINACION Y VENTILACION, Y ADEMAS DE LOGRAR VISTAS MAS AGRADABLES, AUNADO A ESTO LA PRECIPITACION PLUVIAL DEL LUGAR Y EL PRETENDER UNA TIPOLOGIA PROPIA, LA TECHUMBRE SERA CON PENDIENTES.

OBJETIVO ESPACIAL

- LOS ESPACIOS SERAN FLEXIBLES PARA TOLERAR VARIACIONES Y UNA MEJOR DISTRIBUCION DEL MOBILIARIO.
- TENER UNA INTEGRACION DE ESPACIOS PARA PERMITIR LA COMUNICACION VISUAL Y ACUSTICA.
- DEBERA CONTAR CON ESPACIOS DE INTEGRACION A LA COMUNICACION SOCIAL CON LA COMUNIDAD, ESTO SERA EXTENDIENDO AL EXTERIOR LOS ESPACIOS SOCIALES O DE RECREACION.
- EN LOS ESPACIOS DEL CENTRO TURISTICO SE PRETENDE DAR MAYOR AMPLITUD E INTEGRACION AL MEDIO.

CENTRO TURISTICO



EX
HACIENDA
EJIDO
APATLACO
MOR.

SIMBOLOGIA

CLAVE PLANO

110

QDCI

FECHA

tesis

arquitectura
autogobierno



UN
AM



- SE CONTEMPLARA UN ESPACIO DE USOS MULTIPLES, EL CUAL PODRA SER UTILIZADO LO MISMO PARA JUNTAS Y/O FIESTAS.

OBJETIVO CONSTRUCTIVO

- PARA LOGRAR LA INTEGRACION CON EL CONTEXTO URBANO, EL CENTRO TURISTICO SERA INTEGRANDOSE A LAS DISPOSICIONES Y FORMAS DE LOS VANOS, APROVECHANDO A LO MAXIMO A LAS ESTRUCTURAS EXISTENTES Y MATERIALES.

OBJETIVO FINANCIERO.

- SERA EDIFICABLE EN TRES ETAPAS, TOMANDO EN CUENTA EL FINANCIAMIENTO Y LOS INGRESOS DE LOS USUARIOS.

CINE TEATRO

EL SISTEMA NORMATIVO DE EQUIPAMIENTO EDITADO POR SEDUE NOS INDICA -- QUE SU RADIO DE INFLUENCIA REGIONAL RECOMENDABLE SERA DE 15 KM O 30 MINUTOS, SU VIALIDAD DE ACCESO RECOMENDABLE SECUNDARIA POR LOCALIZACION.

POR DIMENSIONAMIENTO NOS INDICA UNA POBLACION, MAYOR A LOS 4 AÑOS Y EL 86% CON RESPECTO A LA POBLACION TOTAL, HABITANTES POR UNIDAD DE SERVICIO DE 170 PERSONAS COMO MINIMO RECOMENDABLE EN UNA SUPERFICIE DE 10 M² POR PERSONA Y UNA SUPERFICIE CONSTRUIDA DE 4 M² POR PERSONA Y DE 1 CAJON DE ESTACIONAMIENTO POR CADA 8 BUTACAS EN TEATRO LOS CUALES PREDOMINAN EN DIMENSIONAMIENTO PARA CINE, POR LO QUE CON ELLO CUBRIRA EL USO MIXTO.

CENTRO TURISTICO



SIMBOLOGIA

CLAVE	PLANO
III	SOC: <input type="text"/> FECHA <input type="text"/>

tesis

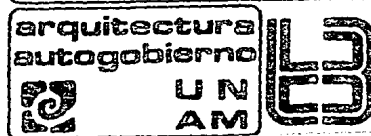

MUSEO

EL SISTEMA NORMATIVO NOS INDICA COMO MINIMO UNA CONCENTRACION RURAL CON CON UN RADIO REGIONAL RECOMENDABLE DE 15 KM. O 30 MINUTOS MINIMO EN UNA VIALIDAD DE ACCESO RECOMENDABLE LOCAL Y PEATONAL POR DIMENSIONAMIENTO - PARA UN PORCENTAJE DEL 40 % RESPECTO A LA POBLACION TOTAL PARA UNA CAPA CIDAD DE DISEÑO DE 28 USUARIOS DE UNIDAD DE SERVICIO PARA 70 HABITANTES POR UNIDAD DE SERVICIO EN UNA SUPERFICIE DE 2.5 M2. DE TERRENO Y 1 M2 . CONSTRUIDA POR UNIDAD DE SERVICIO Y 1 CAJON POR CADA 30 M2. CONSTRUIDOS.

SALON DE FIESTAS

SU SISTEMA NORMATIVO DE INFLUENCIA REGIONAL PARA UNA POBLACION DE -- 30,000 HABITANTES CON UN RADIO DE ACCION DE 10 A 15 KM. CON UNA SUPERFICIE DE 1.00 A 1.20 M2. POR ASISTENTE ENTRE 7 Y 70 AÑOS DE EDAD, UN ASIS TENTE POR CADA 25 HABITANTES DE ZONA DE INFLUENCIA, NIVEL DE OPERATIVI DAD VARIABLE DE 200 A 300 ASISTENTES.

JUSTIFICACION DEL BALNEARIO

TOMANDO EN CONSIDERACION QUE EL CLIMA DEL ESTADO DE MORELOS OFRECE MAG NIFICAS CONDICIONES CLIMATOLOGICAS PARA LA CONSTRUCCION DE UN BALNEARIO ADEMAS AGREGAMOS QUE EN EL POBLADO DE SAN PEDRO APATLACO NO EXISTE NIN GUNA INSTALACION DE ESTA MAGNITUD, SERA IDONEO PLANTEAR LA CONSTRUCCION DE UN BALHEARIO.

CENTRO TURISTICO



EX
HACIENDA
EJIDO
APATLACO
MOR.

SIMBOLOGIA

CLAVE PLANO

112

ESC:

FECHA

tesis

arquitectura
autogobierno



UN
AM



ANTES DE PROPONER EL BALNEARIO DENTRO DEL CASCO DE LA EX-HDA., SE VISITARON Y ANALIZARON VARIOS CENTROS TURISTICOS, COMO EL QUE SE PRETENDE - PROYECTAR. EJEMPLO DE ESTO ES EL BALNEARIO ATOTONILCO, EL ROLLO, LA EX-HDA. DE TEMIXCO, LAS ESTACAS Y EL CENTRO VACACIONAL OAXTEPEC.

ANALISIS PARA DETERMINAR EL CUPO DEL BALNEARIO

BASANDONOS EN INFORMACION PROPORCIONADA POR EL FONDO NACIONAL PARA EL - TURISMO (FONACUR) Y LA SECRETARIA DE TURISMO (SECTUR), EL TOTAL DE LOS VISITANTES A LOS BALNEARIOS DEL ESTADO DE MORELOS ES DE 2'945,486 USUARIOS ANUALMENTE DE ENERO DE 1984 A DIC. DE 1984.

ESTA INFORMACION INCLUYE BALNEARIOS COMO OAXTEPEC, LA EX-HDA. DE TEMIXCO, EL ROLLO, LAS ESTACAS, AGUA HEDIONDA Y EL AMERAL.

POR LO TANTO TENDREMOS, 2'945,486 USUARIOS ANUALMENTE, TENDREMOS QUE SACAR EL PROMEDIO MENSUAL QUE ES DE 245,457 USUARIOS.

EL SIGUIENTE PROCEDIMIENTO ES SACAR LA ASISTENCIA DIARIA USUARIO QUE ES IGUAL A 7918 USUARIOS/DIA ESTE RESULTADO LO DIVIDIMOS ENTRE LOS 6 BALNEARIOS ENUNCIADOS ANTERIORMENTE Y TENDREMOS $1319.66 = 1500$ USUARIO/DIA. POR ESTA RAZON NOSOTROS PROPONEMOS 1500 USUARIOS/DIA Y 2000 USUARIOS/ - DIA EN LOS DIAS MAS SATURADOS COMO SABADOS, DOMINGOS Y DIAS FESTIVOS.

CENTRO TURISTICO



EX
HACIENDA
EJIDO
APATLACO
MOR.

SIMBOLOGIA

CLAVE	PLANO
113	ESC: FECHA

tesis

arquitectura
autogobierno



UN
AM



- SE ESTUDIARON 5 BALNEARIOS

- a) ATOTONILCO CON 6 ALBERCAS PARA 3,000 USUARIOS
CON UNA AREA DE ALBERCAS 2,400 M2. $\%$ 3,000 USUARIOS = .80 M2/USUARIO
- b) EL ROLLO CON 10 ALBERCAS PARA 8,000 USUARIOS
CON UNA AREA DE ALBERCAS DE 4,600 M2. $\%$ 8,000 USUARIOS = .58 M2 ----
/USUARIO
- c) TEMIXCO CON 15 ALBERCAS PARA 10,000 USUARIOS
CON UNA AREA DE ALBERCAS DE 8,300 M2 $\%$ 10,000 USUARIOS = .83 M2 ---
/ USUARIO
- d) LAS ESTACAS CON 3 ALBERCAS PARA 3,000 USUARIOS
CON UNA AREA DE ALBERCAS DE 1800 M2 $\%$ 3,000 USUARIOS = .60 M2/USUA--
RIO
- e) OAXTEPEC CON 25 ALBERCAS PARA 25,000 USUARIOS
CON UNA AREA DE ALBERCAS DE 15,500 M2 $\%$ 25,000 USUARIOS = .62 M2 -
USUARIO

SACANDO EL PROMEDIO DE M2/USUARIO TENEMOS .69 M2 /USUARIO
MULTIPLICANDO .69 M2/USUARIO X 2,000 USUARIO DIARIO NECESITAMOS 1380 M2 -
DE ALBERCAS POR LO TANTO TENEMOS 1400 M2 DE ALBERCAS.

CENTRO TURISTICO



EX
HACIENDA
EJIDO
APATLACO
MOR.

SIMBOLOGIA

CLAVE	PLANO
114	BOC: _____ FECHA _____

tesis

arquitectura
autogobierno



UN
AM



- SI SACAMOS UN PROMEDIO DE ALBERCAS DE LOS 5 BALNEARIOS ENUNCIADOS ANTERIORMENTE TENDREMOS = 59 ALBERCAS % 5 BALNEARIOS = 11.8 = 12 ALBERCAS

- SI REALIZAMOS UN PROMEDIO DE USUARIOS TENDREMOS 49,000 U./5 BALNEARIOS = 9,800 USUARIOS = 10,000 USUARIOS REALIZANDO UNA REGLA DE 3 TENDREMOS

$$\frac{10,000}{12} \quad \frac{2,000}{x} = 2.4 \text{ ALBERCAS, PERO NOSOTROS TENDREMOS 3 ALBERCAS Y UN CHAPOTEADERO}$$

- REALIZANDO OTRA COMPARACION

EL BALNEARIO ATOTONILCO CUENTA CON 6 ALBERCAS Y UN CHAPOTEADERO Y TIENE UN CUPO PARA 3,000 USUARIOS, NOSOTROS PROPONEMOS 1,500 USUARIOS, ASI ES QUE POR DEDUCCION EXACTAMENTE LA MITAD DE LA CAPACIDAD DEL BALNEARIO ATOTONILCO, POR LO TANTO, TENDREMOS 3 ALBERCAS Y UN CHAPOTEADERO.

PARA DETERMINAR EL NUMERO DE LOCKERS SE ANALIZARON 2 BALNEARIOS

- a) ATOTONILCO QUE CUENTA CON UNA CAPACIDAD DE 3,000 USUARIOS, TIENE - 1,200 LOCKERS ESTA RELACION NOS DA 0.4 LOCKERS/PERSONA.
- b) OAXTEPEC QUE CUENTA CON UNA CAPACIDAD DE 25,000 USUARIOS Y TIENE - 5,126 LOCKERS, ESTA RELACION NOS DA 0.21 LOCKERS/PERSONA.

CENTRO TURISTICO



EX
HACIENDA
EJIDO
APATLACO
MOR.

SIMBOLOGIA

CLAVE	PLANO
115	SEC: FECHA

tesis

arquitectura
autogobierno



UN
AM



EN PROMEDIO OBTENEMOS .61 LOCKERS POR PERSONA, POR LO TANTO, NOSOTROS TENDREMOS 1,500 USUARIOS POR .61 LOCKERS, ESTO NOS DA 916 LOCKERS.

TOMANDO EN CUENTA QUE LA ASISTENCIA PARA LOS BALNEARIOS O CENTROS DE RECREACION SE CONSIDERA 60% HOMBRES Y 40% MUJERES, ENTONCES NOSOTROS TENDREMOS:

549 LOCKERS PARA HOMBRES

366 LOCKERS PARA MUJERES

LA SECRETARIA DE TURISMO (SECTUR) Y EL FONDO NACIONAL PARA EL TURISMO MANIFIESTA QUE EN LA CIUDAD DE CUAUTLA, LA DEMANDA DE HABITACIONES DE 3 ESTRELLAS ES DE 300.

EXISTIENDO UN DEFICIT DE 225 HABITACIONES, POR ESTA RAZON, SE PROPONE UN HOTEL DE 3 ESTRELLAS EN EL INTERIOR DE LA HACIENDA DE SAN PEDRO APATLACO.

ANALIZANDO QUE LA SECRETARIA DE TURISMO Y FONATUR INDICAN QUE LA DEMANDA ES SUPERIOR AL NUMERO DE CUARTOS EXISTENTES, Y EN LA CIUDAD DE CUAUTLA ES DIFICIL QUE ALBERGUE UN HOTEL DE ESTA MAGNITUD.

SE PRETENDE CON ESTA DECISION DESCONCENTRAR LOS SERVICIOS HOTELEROS DE LA CIUDAD DE CUAUTLA Y POBLACION ALEDAÑA.

HACIENDO ANALISIS Y COMPARACIONES DE CENTROS TURISTICOS SIMILARES COMO EL CENTRO VACACIONAL OAXTEPEC Y LA HACIENDA COCOYOC, NOS PUDIMOS PERCATAR QUE LOS SERVICIOS QUE OFRECE UN BALNEARIO, VAN MUY LIGADOS A LOS -

CENTRO TURISTICO



EX
HACIENDA
EJIDO
APATLACO
MOR.

SIMBOLOGIA

CLAVE PLANO

116

ESC.

FECHA

tesis

arquitectura
autogobierno



UN
AM



QUE PUEDE OFRECER UN HOTEL, ADEMAS DE LAS COMODIDADES QUE TENDRAN LOS -
HUESPEDES DE NUESTRO HOTEL.

JUSTIFICACION DEL HOTEL

HACIENDO UNA COMPARACION QUE LA HACIENDA COCOYOC ALBERGA UN HOTEL DEN--
TRO DE LAS INSTALACIONES DEL CASCO DE LA HACIENDA DE SAN PEDRO APATLACO.

¿ POR QUE SE PROPUSO UN HOTEL EN EL CASCO DE LA HACIENDA ?

- CUMPLIR CON LOS OBJETIVOS DEL PLAN NACIONAL DE DESARROLLO TURISTICO ,
COMO SON EL LOGRAR UN EQUILIBRIO ECOLOGICO INTEGRAL, ESTE OBJETIVO LO
RESPETAMOS COMPLETAMENTE, UBICANDO EL HOTEL EN LA ZONA CENTRAL DEL TE--
RRENO (VER PLANO DE CONJUNTO) EN DONDE NO EXISTE NINGUN TIPO DE VEGE--
TACION, SOLO DE LA LLAMADA ARBUSTO DE TEMPORAL.
- LOS CENTROS TURISTICOS DEBEN SER IMPULSORES DEL DESARROLLO REGIONAL ,
ESTE PUNTO NUEVAMENTE LO RESPETAMOS, YA QUE ESTE CENTRO TURISTICO, --
CREARA NUEVAS FUENTES DE TRABAJO PARA LA POBLACION, DESDE LA CONSTRUC--
CION DEL HOTEL Y DESPUES PARA EL FUNCIONAMIENTO Y MANTENIMIENTO DEL --
CENTRO TURISTICO, ESTA IDEA FUE TOMADA DEL BALNEARIO ATOTONILCO EN --
DONDE POR SER BALNEARIO EJIDAL ES ADMINISTRADO Y EN EL TRABAJAN SOLO --
POBLADORES DEL MISMO EJIDO.

CENTRO TURISTICO



EX
HACIENDA
EJIDO
APATLACO
MOR.

BIMBOLOGIA

CLAVE PLANO

117

ESC.

FECHA

tesis

arquitectura
autogobierno



UN
AM



ANALISIS COMPARATIVO

TOMANDO EN CONSIDERACION QUE LA CIUDAD DE CUAUTLA, MOR. CUENTA CON EL EQUIPAMIENTO NECESARIO COMO PARA ALBERGAR HOTELES DE 4 ESTRELLAS COMO MAXIMO, Y SOLAMENTE CUENTA CON DOS HOTELES DE 3 ESTRELLAS COMO MAXIMO, LOS CUALES SON EL MESON DEL REY Y EL HOTEL ASTURIANO; POR ESTA RAZON NOSOTROS PROPONEMOS UN HOTEL DE 3 ESTRELLAS DENTRO DEL CASCO DE LA HACIENDA Y TENDRA UNA CAPACIDAD DE 50 HABITACIONES UN 10% DE HABITACIONES SENCILLAS, LOS HOTELES ANTERIORMENTE MENCIONADOS TIENEN 40 Y 35 HABITACIONES RESPECTIVAMENTE. OTRA RAZON MUY IMPORTANTE ES QUE EN EL PUEBLO DE SAN PEDRO APATLACO SERIA EL UNICO HOTEL, YA QUE EN ESTOS MOMENTOS NO SE CUENTA CON EL SERVICIO DE UN HOTEL.

PORQUE SE PROPUSO CONSTRUCCION DE OBRA NUEVA Y NO SE APROVECHO EL CASCO DE LA HACIENDA.

SE HICIERON VARIOS ESTUDIOS Y PROPUESTAS DENTRO DEL CASCO DE LA HACIENDA, PERO POR RAZONES COMO LA ESTRUCTURA ACTUAL DEL CASCO DE LA HACIENDA, NO OFRECIA GRANDES GARANTIAS ESTRUCTURALES, OTRA RAZON MUCHO MAS IMPORTANTE, ES QUE NO EN TODAS LAS HABITACIONES TENDRIAN ILUMINACION Y VENTILACION NATURAL, NO TODAS LAS HABITACIONES SERIAN DE LAS MISMAS DIMENSIONES CON EL CONSIGUIENTE DESPERDICIO DE AREAS.

CENTRO TURISTICO



EX
HACIENDA
EJIDO
APATLACO
MOR.

SIMBOLOGIA

CLAVE	PLANO
118	
BOC.	FECHA

tesis

arquitectura
autogobierno



UN
AM



EN COSTOS DE RECONSTRUCCION SERIA MUCHO MAS CARO Y COMPLICADO QUE REALIZAR OBRA NUEVA, PORQUE TENDRIAMOS QUE REALIZAR UNA RECIMENTACION Y - REESTRUCTURACION TANTO DE MUROS COMO DE LOSAS DE ENTREPISO Y AZOTEAS.

CENTRO TURISTICO



EX
HACIENDA
EJIDO
APATLACO
MOR.

SIMBOLOGIA

CLAVE	PLANO
119	SEC: FECHA

tesis

arquitectura
autogobierno



UN
AM



R E S T A U R A N T E B A R

FONATUR PROPONE CRITERIOS PARA DETERMINAR LA CAPACIDAD DEL RESTAURANTE PARA 50 PERSONAS, EN UNA SUPERFICIE DE 70 M2 PARA COMENSALES Y DE LOBY BAR PARA 20 PERSONAS, EN UNA SUPERFICIE DE 20 M2 PARA UN HOTEL - DE 3 ESTRELLAS CON RESPECTO A 50 HABITACIONES.

LO ANTERIOR, AUNADO A LA CAPACIDAD DEL CENTRO TURISTICO DE OCUPACION MAXIMA; HEMOS DETERMINADO EN RESTAURANTE UNA DENSIDAD PROMEDIO A SATISFACER DE 150 PERSONAS. CON UNA SUPERFICIE DE 573 M2 Y DE 30 PERSONAS EN EL BAR CON UNA SUPERFICIE DE 74 M2, SUMANDO ABREMOS DE CUBRIR UNA DEMANDA DE 180 PERSONAS EN 650 M2 DE SUPERFICIE.

D I S C O T E Q U E

ESTE CENTRO TURISTICO BRINDARA A SU POBLACION REGIONAL LA POSIBILIDAD DE DIVERSION NOCTURNA MEDIANTE UNA DISCOTEQUE QUE CUBRIRA UNA CAPACIDAD DE 150 PERSONAS QUE RESULTA DE 50 PUNTOS PORCENTUAL DEL ALOJAMIENTO DE EL HOTEL, AUNADA AL 0.05% DE LA POBLACION DE PROYECCION A FUTURO DE 18,225 HABITANTES, EN UNA SUPERFICIE DE 534 M2 DETERMINADA POR REGLAMENTO.

CENTRO TURISTICO



EX
HACIENDA
EJIDO
APATLACO
MOR.

SIMBOLOGIA

CLAVE	PLANO
120	SEC. FECHA

tesis

arquitectura
autogobierno



UN
AM



SINTESIS

- CONSIDERANDO LA EVOLUCION DE TODO LO ANTERIOR SE DETERMINO UNA PROPUESTA TEORICA POR ZONAS PARA LA ELABORACION DEL CONJUNTO, CUBRIENDO LOS REQUERIMIENTOS EXPUESTOS.

1.- ZONA DE RECREACION CULTURAL

2.- ZONA DE RECREACION SOCIAL

3.- ZONA DE ALOJAMIENTO

4.- ZONA DEPORTIVA

5.- ZONA DE GESTION

6.- ZONA DE SERVICIOS

- DETERMINANDO SUPERFICIES POR CADA UNA DE ELLAS, PARA SATISFACER LA POBLACION REGIONAL, GENERANDO CON ELLO EL SIGUIENTE PROGRAMA ARQUITECTONICO.

CENTRO TURISTICO



EX
HACIENDA
EJIDO
APATLACO
MOR.

SIMBOLOGIA

CLAVE PLANO

121

EBC:

FECHA

tesis

arquitectura
autogobierno



UN
AM



v.- PROGRAMA ARQUITECTONICO.

1.0 ZONA DE RECREACION CULTURAL
(CINE TEATRO)

1.0.1.- PLAZA DE ACCESO

1.0.2.- TAQUILLA

1.0.3.- CONTROL DE ACCESO

1.0.4.- VESTIVULO

1.0.5.- SANITARIO MUJERES

3 LAVABOS. *3 INODOROS

1.0.6.- SANITARIOS HOMBRES

4 LAVABOS, 3 INODOROS, 4 MINGITORIOS

1.0.7.- SALA PARA 200 PERSONAS

1.0.8.- FORO O ESCENARIO

1.0.9.- BOCA ESCENA

1.0.10.- CAMERINOS HOMBRES

1.0.11.- SANITARIO 1 LAVABO, 1 INODORO, 1 REGADERA
VESTIDOR Y CLOSET

1.0.12.- CAMERINO MUJERES

SANITARIO 1 LAVABO, 1 INODORO, 1 REGADERA
VESTIDOR Y CLOSET

1.0.13.- CASETA DE PROYECCION

1.1.- MUSEO DE LA REVOLUCION ZAPATISTA

1.1.1.- CONTROL 10 M2.

1.1.2.- RECEPCION 9 M2.

1.1.3.- ARCHIVO 9 M2.

1.1.4.- CAJA 2 M2.

1.1.5.- GUARDADO 5 M2.

1.1.6.- SALA DE PROYECCION (TRANSPARENCIA Y VIDEOCASSETES PARA 77 PERSONAS) 35 M2.

CENTRO TURISTICO



EX
HACIENDA
EJIDO
APATLACO
MOR.

DISEÑO

CLAVE	PLANO
122	ESC: FECHA

tesis

arquitectura
autogobierno



UN
AM



- 1.1.7.- ESTRADO Y PANTALLA 8 M2.
- 1.1.8.- GALERIA 60 M2.
- 1.1.9.- RECORRIDO 60 M2.
- 1.1.10.- EXHIBICION 60 M2.
- 1.1.11.- BODEGA 16 M2.
- 1.1.12.- TALLER DE RESTAURACION 15 M2.
- 1.1.13.- SALA DE VENTA Y CONSULTA DE LIBROS Y REVISTAS 4 M2.
- 1.1.14.- SANITARIO HOMBRES 12 M2.
LAVABO-INODORO-MINGITORIO
- 1.1.15.- SANITARIO MUJERES
LAVABO-INODORO

2.0 ZONA DE RECREACION SOCIAL
(SALON DE FIESTAS)

- 2.0.1.- VESTIBULO
- 2.0.2.- GUARDA-ROPA Y VALORES
- 2.0.3.- SANITARIO HOMBRES
3 LAVABOS, 3 INODOROS, 5 MINGITORIOS
- 2.0.4.- SANITARIO MUJERES
3 LAVABOS, 3 INODOROS
- 2.0.5.- SALON PARA 200 PERSONAS
- 2.0.6.- AREA PARA GRUPO MUSICAL
- 2.0.7.- COCINETA
- 2.08.- BODEGA PARA MESAS Y SILLAS
- 2.1.- RESTAURANTE BAR
- 2.1.1.- VESTUBULO 40 M2.
- 2.1.2.- COMEDOR 180 M2.
- 2.1.3.- SALA DE ESPERA 24 M2.
- 2.1.4.- SANITARIOS PUBLICOS 63 M2.
- 2.1.5.- BAR 77 M2.

CENTRO TURISTICO



EX
HACIENDA
EJIDO
APATLACO
MOR.

SIMBOLOGIA

CLAVE PLANO

123

ESC:

FECHA

tesis

arquitectura
autogobierno



UN
AM



- 2.1.6.- CAJA DE COBRO 3 M2.
- 2.1.7.- CAVA 20 M2.
- 2.1.8.- ALMACEN DE EMBASADOS 30 M2.
- 2.1.9.- ALMACEN DE LACTEROS 18 M2.
- 2.1.10.- CONGELACION Y ENFRIAMIENTO 32 M2.
- 2.1.11.- VESTIDOR EMPLEADOS 42 M2.
- 2.1.12.- COMEDOR EMPLEADOS 15 M2.
- 2.1.13.- DEPOSITO DE BASURA 12 M2.
- 2.1.14.- COCINA 70 M2.
- 2.1.15.- ESTACION DE SERVICIO 24 M2.

2.2.- DISCOTEQUE

- 2.2.1.- VESTIBULO 20 M2.
- 2.2.2.- CUARTO DE SONIDO 18 M2.
- 2.2.3.- PREPARACION DE BEBIDAS 18 M2.
- 2.2.4.- AREA DE MESAS 300 M2.
- 2.2.5.- PISTA DE BAILE 140 M2.
- 2.2.6.- SANITARIOS PUBLICOS 48 M2.

2.3.- BALNEARIO

- 2.3.1.- FUENTE DE SODAS
- 2.3.2.- COCINETA Y BODEGA
- 2.3.3.- BAÑO VESTIDOR HOMBRES
ZONA DE SANITARIOS 18 M2.
3 LAVABOS, 3 INODOROS, 3 MINGITORIOS
CUARTO DE ASEO 2.25 M2.
ZONA SECA VESTIDORES CON LOCKERS 180 M2.
ZONA HUMEDA CON 24 REGADERAS Y 1 DE PRESION 70 M2.
- 2.3.4.- BAÑO VESTIDOR MUJERES
ZONA DE SANITARIOS 14 M2.

CENTRO TURISTICO



EX
HACIENDA
EJIDO
APATLACO
MOR.

BIMBOLOGIA

CLAVE	PLANO
124	CBC: _____ FECHA _____

tesis

arquitectura
autogobierno



UN
AM



3 LAVABOS, 3 INODOROS

CUARTO DE ASEO 2.25 M2.

ZONA SECA VESTIDORES CON LOCKERS 150 M2.

ZONA HUMEDA CON 30 REGADERAS 95 M2.

3.5.- CONSULTORIO MEDICO 22 M2.

3.0 ZONA DE ALOJAMIENTO
(HOTEL)

3.0.1.- VESTIBULO 48 M2.

3.0.2.- SALA DE ESTAR Y FUMADOR

3.0.3.- ESCALERA PARA EL PUBLICO

3.0.4.- SANITARIO PUBLICO HOMBRES

1 LAVABO, 1 INODORO, 1 MINGITORIO

3.0.5.- SANITARIO PUBLICO MUJERES

1 LAVABO 1 INODORO

3.0.6.- CUARTO DE ASEO

3.0.7.- CONTROL CON CONMUTADOR 14 M2.

3.0.8.- ARCHIVO 2 M2.

3.0.9.- GUARDA-VALORES 3.08 M2.

3.0.10.- PRIVADO DE ADMINISTRADOR 7.5. M2.

3.0.11.- SECRETARIA DE ADMINISTRADOR 6.00 M2.

3.0.12.- SALA DE ESPERA 2.5. M2.

3.0.13.- BODEGA DE PAPELERIA 6 M2.

3.0.14.- SANITARIO DE EMPLEADOS 7.5. M2.

1 LAVABO, 1 INODORO, 1 MINGITORIO

3.0.15.- SANITARIO DE EMPLEADAS 6 M2.

1 LAVABO Y 1 INODORO

3.0.16.- BODEGA DE ROPA SUCIA 3 M2.

3.0.17.- ESCALERA DE SERVICIOS 11 M2.

3.0.18.- ROPERIA DE PISO 3 M2.

CENTRO TURISTICO



EX
HACIENDA
EJIDO
APATLACO
MOR.

SIMBOLOGIA

CLAVE	PLANO
125	ESC. FECHA

tesis

arquitectura
autogobierno

UN
AM

- 3.0.19.- CUARTO TIPO ORIENTACION NORTE 21.62 M2.
- 3.0.20.- CUARTO TIPO ORIENTACION SUR 23.60 M2.
- 3.0.21.- ESTACIONAMIENTO PARA EL HOTEL CAPACIDAD 35 CAJONES

4.0.- ZONA DE GESTION

- 4.0.1.- ACCESO
- 4.0.2.- VESTIBULO
- 4.0.3.- SALA DE ESPERA
- 4.0.4.- SANITARIOS HOMBRES
2 LAVABOS, 1 INODORO, 2 MINGITORIOS
- 4.0.5.- SANITARIOS MUJERES
2 LAVABOS, 1 INODORO
- 4.0.6.- ARCHIVO
- 4.0.7.- PRIVADO DE CONTADOR
- 4.0.8.- SALA DE JUNTAS
- 4.0.9.- SANITARIO SALA DE JUNTAS
1 LAVABO Y 1 INODORO
- 4.0.10.- SECRETARIA
- 4.0.11.- PRIVADO GERENTE DE RELACIONES PUBLICAS
- 4.0.12.- PRIVADO DE GERENTE ADMINISTRATIVO
- 4.0.13.- PRIVADO DE GERENTE DE OPERACION

5.0.- ZONA DEPORTIVA

- 5.0.1.- CANCHAS DE BASQUET-BOL
- 5.0.2.- CANCHAS DE VOLEY-BOL
- 5.0.3.- JUEGOS INFANTILES

6.0.- ZONA DE SERVICIOS

- 6.0.1.- ESTACIONAMIENTO PARA BALNEARIO (123 CAJONES Y 3 AUTOBUSES FORANEOS)
- 6.0.2.- AREA DE CARGA Y DESCARGA PARA CINE TEATRO (TALLER DE ESCENOGRAFIA).

CENTRO TURISTICO



**EX
HACIENDA
EJIDO
APATLACO
MOR.**



CLAVE	PLANO
126	FECHA

tesis

arquitectura
autogobierno

**UN
AM**

- 6.0.3.- AREA DE CARGA Y DESCARGA RESTAURANTE BAR Y DISCOTEQUE (ALIMENTOS Y BEBIDAS)
- 6.0.4.- CUARTO DE MAQUINAS Y SUBESTACION ELECTRICA
- 6.0.5.- TRATAMIENTO DE AGUAS NEGRAS
- 6.0.6.- BODEGA DE MANTENIMIENTO.

CENTRO TURISTICO



**EX
HACIENDA
EJIDO
APATLACO
MOR.**

SIMBOLOGIA

CLAVE PLANO
127

REG:	FECHA

tesis

**arquitectura
autogobierno**



**UN
AM**



CINE TEATRO

POR LO QUE ES RECOMENDABLE DE GRANDES ALTURAS. CONTENDRA UN FORO DE 10.00 METROS DE ANCHO CON PASI--LLOS A LA IZQUIERDA Y DERECHA, UN ESCENARIO, CAMERINOS PARA HOMBRES Y MUJERES CON BAÑO Y VESTIDOR, PODRA ADAPTARSE PARA TEATRO DE AFICIONADOS. EL PROCENIO CON UN PISO EN DECLIVE Y 200 BUTACAS FIJAS.

- 6 BANCOS SILLA
- 2 CLOSET
- 1 BANCA EM "L" EN VESTIDOR

CAMERINO DE MUJERES:

- 1 SOFA 4 PLAZAS
- 1 TOCADOR
- 6 BANCOS SILLA
- 1 CLOSET
- 1 BANCA EM "L" EN VESTIDOR

ADMINISTRACION GENERAL

- COMO ZONA DE GESTION ESTARA SITUADO EN UN AREA INTERMEDIA ENTRE EL CINE TEATRO Y SALON DE FIESTAS Y POR UNA PLAZA PRINCIPAL QUE GENERARA UN ACCESO A UN VESTIBULO EXTERIOR Y A TRAVES DE ESTOS PUEDE LLEGARSE A ELLO A UN VESTIBULO INTERIOR DE RECEPCION E INFORMACION AREA DE ESPERA

- VESTIBULO
- 4 SOFA TRES PLAZAS
 - 2 MESAS DE ESQUINA
 - 1 MOSTRADOR EN "U"
 - 1 ESCRITORIO
 - 1 SILLA
 - 1 CLOSET

CENTRO TURISTICO



EX HACIENDA EJIDO APATLACO MOR.

DIMBOLOGIA

CLAVE	PLANO
131	BBC: FECHA

tesis

arquitectura autogobierno



UNAM



ADMINISTRACION
GENERAL

Y SANITARIOS HOMBRES Y MUJERES. LOGRANDO IMPORTANCIA DE UNA VISIBILIDAD AL EXTERIOR INVOLUCRANDO ELEMENTOS ARQUITECTONICOS INTERNOS Y EXTERNOS DE TIPO RUSTICO.

- OCUPARA ESPACIOS AMPLIOS Y CON GRAN VOLUMEN DE AIRE EN RELACION A LA CAPACIDAD Y SU FUNCIONALIDAD DE LOS ESPACIOS A UTILIZAR, POR LO QUE ES RECOMENDABLE DE ESPACIOS BIEN DEFINIDOS.

CONTENDRA TRES GERENCIAS DE:

RELACIONES PUBLICAS
ADMINISTRATIVO
DE OPERACION

- ASI TAMBIEN UN AREA PARA CONTADOR, ARCHIVO Y UN SALON DE JUNTAS CON SANITARIO, LOS MUROS EXTERIORES SON TODAS DE UN ACABADO RUSTICO.

VESTIBULO:

- 4 SOFA TRES PLAZAS
- 2 MESAS DE ESQUINA
- 1 MOSTRADOR EN "U"
- 1 ESCRITORIO
- 1 SILLA
- 1 CLOSET

GERENCIAS:

DE OPERACION:

- 1 ESCRITORIO
- 1 SILLON
- 2 ARCHIVEROS
- 1 SOFA 2 PLAZAS.

ADMINISTRATIVO:

- 1 ESCRITORIO
- 1 SILLON
- 2 ARCHIVEROS
- 1 SOFA 2 PLAZAS

**CENTRO
TURISTICO**



**EX
HACIENDA
EJIDO
APATLACO
MOR.**

DIMBOLOGIA

CLAVE PLANO

132

EDIC.

FECHA

tesis

**arquitectura
autogobierno**



**UN
AM**



ADMINISTRACION
GENERAL

RELACIONES PUBLICAS:

- 1 ESCRITORIO
- 1 SILLON
- 2 ARCHIVEROS
- 1 SOFA 2 PLAZAS

SALON DE JUNTAS:

- 1 MESA DE JUNTAS
- 10 SILLAS
- 1 LIBRERO
- 1 ARCHIVERO
- 1 CLOSET

CONTADOR:

- 1 ESCRITORIO
- 1 SILLON
- 2 ARCHIVEROS
- 2 SILLAS

ARCHIVO:

- 3 ANAQUELES

**CENTRO
TURISTICO**



**EX
HACIENDA
EJIDO
APATLACO
MOR.**

DIMENSIONES

CLAVE	PLANO
133	RBC: FECHA

tesis

**arquitectura
autogobierno**



**UN
AM**



ESPACIO**REQUERIMIENTO****MOBILIARIO**

SALON DE FIESTAS

- ESTARA SITUADO EN UN AREA UBICADO EN UNA DE LAS ZONAS EN PLANTA ALTA DE LA CONSTRUCCION EXISTENTE, LOCALIZADA INTERMEDIA ENTRE LA ADMINISTRACION GENERAL Y RESTAURANTE-BAR Y POR UNA PLAZA PRINCIPAL QUE GENERARA EL ACCESO A TRAVES DE UNA ESCALINATA Y ASI LLEGAR A ELLO A UN VESTIBULO INTERIOR CON GUARDAROPAS Y SANITARIOS PUBLICOS A TRAVES DE ESTOS PUEDE LLEGARSE AL SALON. LO GRANDO IMPORTANCIA DE UNA VISIBILIDAD AL EXTERIOR INVOLUCRANDO ELEMENTOS ARQUITECTONICOS POR SU UBICACION EN CUANTO A TAMAÑO Y ALTURA CON CAPACIDAD PARA 200 PERSONAS PREVISTA PARA DIVIDIRSE EN SECCIONES PARA SALA -

VESTIBULO:

- 4 SOFAS TRES PLAZAS
- 2 MESAS DE CENTRO
- 2 MESAS DE ESQUINA
- 1 MOSTRADOR CON ENTREPANOS
- 1 PICHOMERA CON CAJON GRANDE
- 1 CLOSET

SALON:

MESAS
200 SILLAS

COCINETA:

- ESTUFA DE 4 QUEMADORES
- 1 MESA DE TRABAJO
- 2 BANCOS
- 2 GABINETES DE PISO
- 3 GABINETES DE COLGAR
- 1 REFRIGERADOR

**CENTRO
TURISTICO****EX
HACIENDA
EJIDO
APATLACO
MOR.**

SIMBOLOGIA

CLAVE	PLANO
134	EDIC: FECHA

tesis**arquitectura
autogobierno****UN
AM**

SALON DE FIESTAS

DE JUNTAS CONTENDRA ADEMAS UN AREA PARA ORQUESTA, BODEGA Y COCINETA.

- SE OCUPARA TODO EL ESPACIO PARA LOGRAR AMPLITUD Y GRAN VOLUMEN DE AIRE EN RELACION A LA CAPACIDAD POR LO QUE ES RECOMENDABLE DE GRANDES ALTURAS

RESTAURANTE-BAR:
COMEDOR

- ESTARA SITUADO EN UN AREA INTERMEDIA ENTRE EL ACCESO Y EL SERVICIO DE COCINA, LOGRANDO IMPORTANCIA DE UNA VISIBILIDAD AL EXTERIOR, INVOLUCRANDO ELEMENTOS ARQUITECTONICOS INTERNOS Y EXTERNOS DE TIPO RUSTICO.

- OCUPARA ESPACIOS AMPLIOS Y CON GRAN VOLUMEN DE AIRE EN RELACION A LA CAPACIDAD POR LO QUE ES RECOMENDABLE DE GRANDES ALTURAS.

- 1 RINCONERO
- 1 FREGADOR DE LLAVES DE AGUA FRIA Y CALIENTE
- 1 ESCURRIDOR
- 1 BOTE PARA DESPERDICIOS.

- 37 MESAS PARA COMENSALES DE 1.00 X 1.00 MTS. CON 4 SILLAS C/U.

CENTRO TURISTICO



EX
HACIENDA
EJIDO
APATLACO
MOR.

SIMBOLOGIA

CLAVE PLANO

135

ESC:

FECHA

tesis

arquitectura
autogobierno



UN
AM



CAJA DE COBRO

- DEBERA UBICARSE ESTRATEGI
CAMENTE PARA LOGRAR EL CON
TROL DE ACCESO Y SALIDA, OB
TENIENDO LA DISCRECION NECE
SARIA.

COCINA

- MANTIENE UNA RELACION DI
RECTA CON EL ALMACENAMIENTO
DE PROVISIONES Y EL SERVICIO
DE COMENSALES. POR EL DESA
RROLLO DE GRAN ACTIVIDAD RE
QUIERE DE AMPLITUD DE ESPA
CIO PARA SU DESARROLVIMIENT
O Y DE UN GRAN VOLUMEN DE
AIRE AUMADO A LA EXTRACCION
DE OLLIN Y AROMAS DE GUISAN
TES PARA EVITAR LA PERSEP
CION DE VARIEDAD EN FALSAS
COMBINACIONES EN EL AREA DE
COMENSALES.

- 1 ESCRITORIO ALTO
0.60 X 1.00 MTS.

- 1 SILLA ALTA, 1 -
CAJA REGISTRADORA

- QUEMADORES PARA -
RECOCINA. GUISADOS,
ASADOS, SOPAS, MESAS
DE PREPARACION, VER
DURAS, FIAMBRES, EN
SALADAS FRUTAS. PES
CADO, BEBIDAS, PAS
TELERIA, CONFITERIA
HIELO, POSTRES Y --
FREGADEROS PARA VA
JILLA Y CUBIERTOS.

CENTRO TURISTICO



EX
HACIENDA
EJIDO
APATLACO
MOR.

SIMBOLOGIA

CLAVE PLANO

136

EDIC:

FECHA

tesis

arquitectura
autogobierno



UN
AM



ESPACIO	REQUERIMIENTO	MOBILIARIO
RESTAURANTE-BAR:	- DEBERA UBICARSE DIRECTAMENTE CON LA SALA DE ESPERA, LOGRANDO PRIVACIDAD EN RELACION A EL AREA DE COMENSALES UTILIZANDO UN ESPACIO DE GRAN VOLUMEN PARA LOGRAR LA RENOVACION DEL AIRE.	- 1 MOSTRADOR 0.75 X 5.00 MTS. - ENTREPAÑOS 0.40 X 5.00 MTS. - 10 ASIENTOS ALTOS 0.55 X 1.10 MTS. - VITRINA 0.40 X 6.00 MTS.
ALMACEN DE ENVASADOS LACTEOS	- DEBERA UBICARSE DIRECTAMENTE AL PATIO DE MANIOBRAS MEDIANTE SU CONTROL ADMINISTRATIVO.	- 4 ANAQUELES DE 5 ENTREPAÑOS 0.50 X 3.00 MTS. C/U.
CONGELACION Y ENFRIAMIENTO	- REQUERIRA DE MATERIALES AISLANTES DE TEMPERATURA, AREAS DE BAJA ALTURA Y DE INSTALACIONES ESPECIALES A TRAVES DE UN AREA DE ENFRIAMIENTO PREVIO.	- MESA DE ENFRIAMIENTO 0.80 X 2.00 MTS. - VITRINA EXPOSITORA FRIGORIFICA.

CENTRO TURISTICO



EX
HACIENDA
EJIDO
APATLACO
MOR.

SIMBOLOGIA

CLAVE	PLANO
137	ECC: FECHA

tesis

arquitectura
autogobierno



UN
AM



ESPACIO	REQUERIMIENTO	MOBILIARIO
DISCOTEQUE	- DEBERA UBICARSE CON LA INTENCIÓN DE ZONIFICAR EL SERVICIO DE BAR Y EL APROVISIONAMIENTO DE BEBIDAS EN RELACION DIRECTA AL RESTAURANTE BAR	- 30 MESAS DE 1.00 MT. DE DIÁMETRO CON 4 ASIENTOS C/U, 10 SOFAS EN HERRADURA DE 0.80 X 3.00 EN DESARROLLO, 5 MESAS DE CENTRO DE 0.30 X 1.00 MT.
BARRA DE ATENCION Y PREPARACION DE BEBIDAS	- OCUPARA UN LUGAR DE VISUALIDAD A LA PISTA DE BAILE LOGRANDO CIERTA PRIVACIDAD PARA EL SERVICIO A EL AREA DE MESAS.	- 1 MOSTRADOR DE 0.60 X 3.50 MTS. Y 7 ASIENTOS ALTOS.
PISTA DE BAILE	- DEBERA UBICARSE INTENTANDO EL MISMO DISTANCIAMIENTO A TODAS LAS MESAS UTILIZANDO UNA ILUMINACION ESPECIAL CON EFECTOS DE MOVIMIENTO.	- TEMPLETE DE 10.00 X 8,00 MTS.
CUARTO DE SONIDO	- DEBERA UBICARSE CON VISIBILIDAD DIRECTA A LA PISTA UTILIZANDO COMO NUCLEO DE INSTALACION ELECTRONICAS E ILUMINACION	- MESA DE SOPORTE PARA APARATOS DE 0.60 X 5 MTS. CON ENTREPANOS DE GUARDADO Y CONTROL DE LUCES.

CENTRO TURISTICO



EX
HACIENDA
EJIDO
APATLACO
MOR.

SIMBOLOGIA

CLAVE PLANO

138

ESC:

FECHA

tesis

arquitectura
autogobierno



UN
AM



ESPACIO	REQUERIMIENTO	MOBILIARIO
MUSEO:		
VENTA DE LIBROS Y REVISTAS	- OCUPARA UN ESPACIO DE OB <u>SE</u> SERVACION DIRECTA AL VESTI <u>B</u> BULO Y DE ATRACCION AL PU <u>B</u> BLICO Y DE CIRCULACION CON <u>T</u> TINUA	- 1 MOSTRADOR DE - 0.50 X 5.00 MTS. - - 2 ANAQUELES CON <u>U</u> ENTREPAÑOS DE 0.40 X 3.00 MTS Y UNA - CAJA REGISTRADORA.
TALLER DE RESTAU <u>R</u> RACION	- DEBERA QUEDAR OCULTO AL <u>U</u> PUBLICO Y CON RELACION DI <u>B</u> RECTA A EL AREA DE EXHIBI <u>B</u> CION CON RECUBRIMIENTOS <u>U</u> ACUSTICOS PARA EVITAR LA - TRANSMISION DE RUIDOS MO-- LESTOS.	- SIERRA PARA MADE <u>R</u> RA DE 1.20 X 5.00 MTS. - MESA DE TRABAJO <u>U</u> DE 1.00 X 5.00 MTS.
SALAS DE PROYEC <u>T</u> CION	- DEBERA UBICARSE EN CONTI <u>N</u> NUIDAD PARA REALIZAR UN RE <u>C</u> CORRIDO ORDENADO LOGRANDO <u>U</u> ESPACION DE GRAN VOLUMEN <u>U</u> EN CASOS DE CONCENTRACION DE OBSERVADORES.	- TEMPLETE DE 3.00 X 5.00 MTS. Y PIZA <u>R</u> RA DE PROYECCION <u>U</u> - MESA DE SOPORTE <u>U</u> PARA PROYECCION - 1.00 X 1.00 MTS.

CENTRO TURISTICO



EX
HACIENDA
EJIDO
APATLACO
MOR.

SIMBOLOGIA

CLAVE PLANO	
139	FECHA

tasis

arquitectura
autogobierno



UN
AM



ESPACIO
ADMINISTRACION DEL
HOTEL

REQUERIMIENTO

- TENDRA UNA RELACION INDIRECTA CON EL ACCESO DEL HOTEL.
- TENDRA UNA RELACION DIRECTA AL VESTIBULO Y A LAS CIRCULACIONES VERTICALES Y HORIZONTALES.
- REQUIERE ILUMINACION NATURAL, ADEMAS ILUMINACION ARTIFICIAL PARA REGISTROS NOCTURNOS.
- REQUIERE ORIENTACION NORTE PARA EVITAR EL MENOR NUMERO DE HORAS DE ASOLEAMIENTO Y POR LO TANTO EVITAR --
USAR SISTEMA DE AIRE ACONDICIONADO.

MOBILIARIO

BARRA DE ATENCION.
PICHONERA, ESCRITORIOS, SILLONES. ESTANTERIA, LIBREROS
CAJA FUERTE, CAJAS
DE SEGURIDAD, CONTADOR.

**CENTRO
TURISTICO**



**EX
HACIENDA
EJIDO
APATLACO
MOR.**

BIMBOLOGIA

CLAVE PLANO

140

ESC.

FECHA

tesis

arquitectura
autogobierno



UN
AM



LOBBY O SALA DE ES
TAR

- TENDRA RELACION DIRECTA AL VESTIBULO Y A LAS CIRCULACIONES VERTICALES Y HORIZONTALES

- REQUIERE ILUMINACION NATURAL Y ARTIFICIAL

- DEBERA CONTAR CON UN GRAN VOLUMEN DE AIRE, EN RELACION A SU CAPACIDAD POR LO QUE ES RECOMENDABLE USAR UNA DOBLE ALTURA.

- REQUIERE UNA ORIENTACION NORTE PARA EVITAR USAR SISTEMAS DE AIRE ACONDICIONADO

CUARTO DEL HOTEL

- TENDRA RELACION DIRECTA CON EL VESTIBULO

- TENDRA RELACION DIRECTA A CIRCULACIONES VERTICALES Y HORIZONTALES.

- REQUIERE ILUMINACION Y VENTILACION NATURAL

- REQUIERE ILUMINACION ARTIFICIAL.

SOFAS, SILLONES, MESAS LATERALES Y CENTRALES, ARMARIOS REVISTEROS CENICEROS.

CAMA MATRIMONIAL O DOS INDIVIDUALES.- BUROES, MESA DE NOCHE, SILLA, TOCADOR INTEGRAL O COMODA - CLOSET, EQUIPO DE PLUMINACION.

CENTRO TURISTICO



EX
HACIENDA
EJIDO
APATLACO
MOR.

SIMBOLOGIA

CLAVE	PLANO
141	BOC: FECHA

tesis

arquitectura
autogobierno



UN
AM



ESPACIO
CUARTO DEL HOTEL

REQUERIMIENTO

- REQUIERE ORIENTACION NORTE PARA EVITAR EL USO DE SISTEMAS DE AIRE ACONDICIONADO.

- EN EL CASO DE ORIENTACION SUR DEBERAN PROTEGERSE PARA EVITAR EN DEMASIA EL ASOLEAMIENTO Y EVITAR EL USO DE SISTEMAS DE AIRE ACONDICIONADO.

- EN EL BAÑO SE USARAN MATERIALES DE FACIL LIMPIEZA POR EL USO CONSTANTE AL QUE ESTA EXPUESTO.

BAÑOS VESTIDORES DEL BALNEARIO

- TENDRA RELACION DIRECTA CON LA ZONA RECREATIVA O DE ALBERCAS

- REQUIERE ILUMINACION Y VENTILACION NATURAL.

- ADEMÁS ILUMINACION ARTIFICIAL

- REQUIERE DE MATERIALES ANTIDERRAPANTES EN PISOS Y DE FACIL LIMPIEZA.

MOBILIARIO

-REGADERAS, CASILLEROS
- BANCAS

CENTRO TURISTICO



EX
HACIENDA
EJIDO
APATLACO
MOR.

SIMBOLOGIA

CLAVE PLANO	
142	REC. FECHA

tesis

arquitectura
autogobierno



UN
AM



BAÑOS Y VESTIDORES
DEL BALNEARIO

- TENDRA ORIENTACION ESTE-
OESTE PARA

CENTRO TURISTICO



EX
HACIENDA
EJIDO
APATLACO
MOR.

SIMBOLOGIA

CLAVE	PLANO
143	EDC: FECHA

tesis

arquitectura
autogobierno



UN
AM



5.1. DIAGRAMA DE FUNCIONAMIENTO GENERAL
DIAGRAMA DE FUNCIONAMIENTO PARTICULAR

- DE ZONIFICACION
- MATRIZ DE INTERRELACION

**CENTRO
TURISTICO**



**EX
HACIENDA
EJIDO
APATLACO
MOR.**

SIMBOLOGIA

CLAVE	PLANO
144	ESC: FECHA

tesis

**arquitectura
autogobierno**



**UN
AM**



DIAGRAMA

FUNCIONAMIENTO GRAL. POR ZONIFICACION

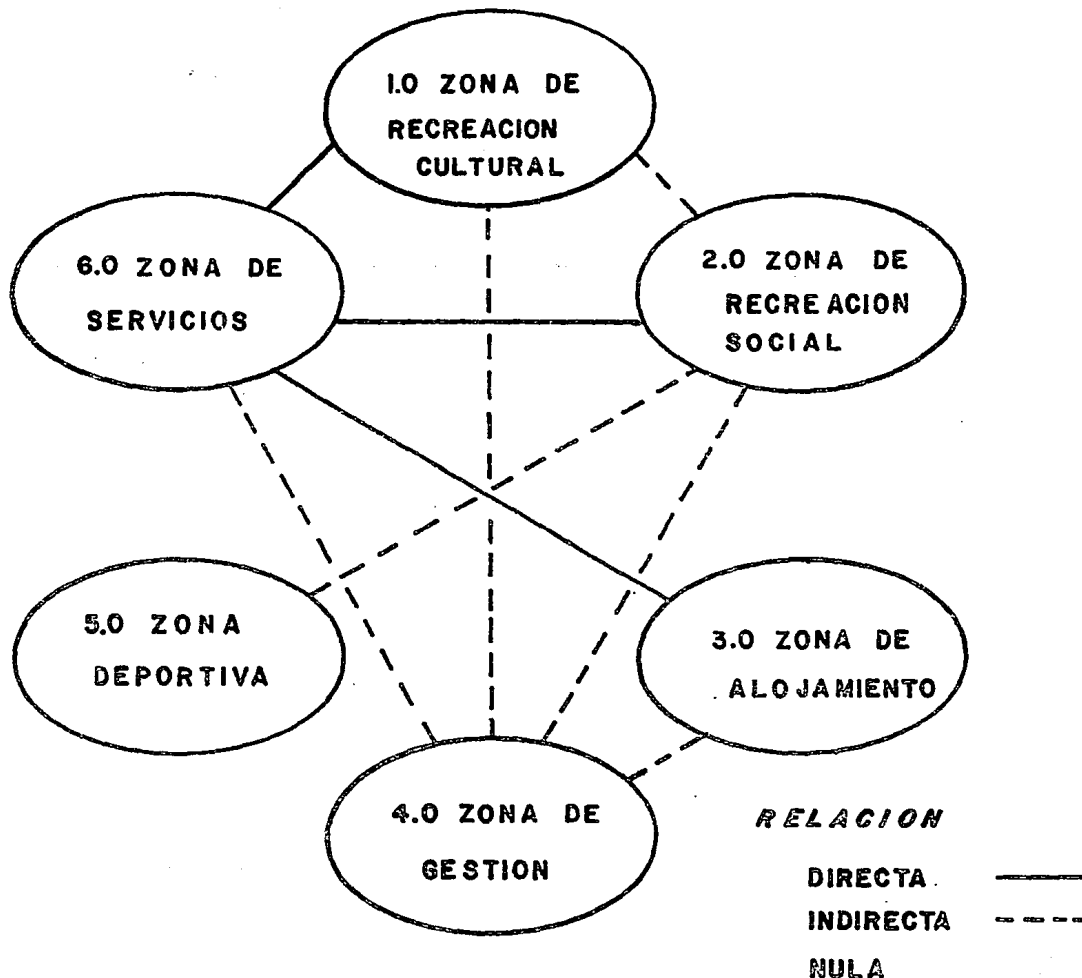

CENTRO TURISTICO



EX HACIENDA
EJIDO
APATLACO
MOR.

SIMBOLOGIA

CLAVE	PLANO
145	EDC. FECHA

tesis

arquitectura
autogobierno

UN
AM

MATRIZ DE INTERRELACION HOTEL

01	ACCESO	●
02	VESTIBULO	●
03	SALAS ESTAR Y FUMADORES	●
04	SANITARIOS PUBLICOS	●
05	CUARTO DE ASEO	●
06	CONTROL CONMUTADOR	●
07	ADMINISTRACION	●
08	BODEGA DE PAPELERIA	●
09	SANITARIOS EMPLEADOS	●
10	BODEGA DE ROPA SUCIA	●
11	ROPERIA DE PISO	●
12	HABITACIONES	○
13	ESTACIONAMIENTO PRIVADO	○

RELACION

- DIRECTA ●
- INDIRECTA ○
- NULA ○

CENTRO TURISTICO



EX HACIENDA
EJIDO
APATLACO
MOR.

SIMBOLOGIA

CLAVE PLANO		
148	ESC:	FECHA

tesis

arquitectura
autogobierno
UN
AM



5.2.- PROYECTO

- 1.- SITUACION: EL CENTRO TURISTICO ESTABA SITUADO SOBRE EL INTERIOR DEL CASCO DE LA EX-HDA., EN LA CITADA POBLACION, ENTRE LOS EDIFICIOS EXISTENTES. QUE BENEFICIARA A LA POBLACION, VISITANTES NACIONALES E INTERNACIONALES, UN MUSEO MUNICIPAL QUE QUEDARA INTEGRADO EN EL INTERIOR DE UNO DE LOS ESPACIOS DEL CASCO, ADECUANDOLO PARA SU FUNCIONAMIENTO, CON SALONES DE EXHIBICION, PROYECCION Y CONTROL.
- 2.- GRUPO PRINCIPAL: EL CENTRO TURISTICO CONSISTE EN EDIFICIOS PRINCIPALES, CINE TEATRO, SALON DE FIESTAS, HOTEL Y ADMINISTRACION GENERAL, LOS PRINCIPALES ESPACIOS ABIERTOS ALREDEDOR DE LAS CONSTRUCCIONES ESTAN DESTINDAOS A PLAZAS, ANDADORES, ALBERAS, JARDIN, RECREO INFANTIL, JUEGO Y TERRAZAS.
- 3.- PLAZAS.- LA NECESIDAD DE ESPACIOS DE PLAZAS ABIERTAS CERCA DE EDIFICIOS Y ACCESOS, PROVIENE EN EL ENLACE DE ANDADORES PARA LLEGAR A CIERTOS LUGARES REQUERIDOS, EN LA CUAL DEBEN EVITARSE LOS BLOQUEOS. LOS ACCESOS SE SITUAN DE TAL MANERA QUE NO SE PROVOQUE SATURACIONES REMARCANDO ACCESOS PEATONALES Y VEHICULARES, PARA QUE LOS VISITANTES PUEDAN LLEGAR FACILMENTE A TRAVES DE ANDADORES QUE CIRCUNDAN A LO LARGO Y ALREDEDOR DE LOS EDIFICIOS BORDEADO DE AREAS VERDES Y JUEGOS.

CENTRO TURISTICO



EX
HACIENDA
EJIDO
APATLACO
MOR.

BIMBOLOGIA

CLAVE PLANO

149

EBC:

FECHA

tesis

arquitectura
autogobierno



UN
AM



4.- ESTACIONAMIENTO PUBLICO.- EL ESTACIONAMIENTO PARA COCHES CONSTA DE 123 CAJONES, PREVISTO PARA SU COLOCACION POR LOS MISMOS VISITANTES, LOS PROPIETARIOS DE LOS AUTOS ESTACIONADOS ENCONTRARAN UNA CONEXION DIRECTA DESDE LOS LUGARES DE ESTACIONAMIENTO HASTA EL ACCESO DEL CONJUNTO PRINCIPAL.

a) ESTACIONAMIENTO PARA EL HOTEL CONSTA DE 35 CAJONES PREVISTO DE UNA CASETA DE CONTROL QUE ESTANDO SITUADO SOBRE EL ACCESO NOROCCIDENTE DE LA HDA. SERVIRA TAMBIEN COMO PASO PUBLICO PEATONAL, CON UN ACCESO PEATONAL, LOS PROPIETARIOS DE LOS AUTOS ESTACIONADOS ENCONTRARAN UNA CONEXION DIRECTA DE LOS LUGARES DE ESTACIONAMIENTO HASTA UNA PLAZA DE CONEXION

5.- EDIFICIO PRINCIPAL.: LA CONSTRUCCION PRINCIPAL DEL CENTRO TURISTICO SON LOS ESPACIOS VIRTUALES DE LA MISMA CONSTRUCCION EXISTENTE DE UNA ARQUITECTURA DEL SIGLO XIX, QUE ES LA ABSTRACCION DEL MISMO, NOS LLEVA A EXTRAER Y A ENCONTRAR LOS RASGOS CARACTERISTICOS DE ESA EPOCA, POR SU PESO, TAMAÑO Y ALTURA, UBICANDO EN UNA DE LAS ZONAS EN PLANTA ALTA UN SALON DE FIESTAS CON CAPACIDAD PARA 200 PERSONAS, PREVISTA PARA DIVIDIRSE EN SECCIONES PARA SALA DE JUNTAS, CONTIENE ADEMAS, UN GUARDA ROPA, BODEGA Y COCINETA.

a) UN CINE TEATRO QUE TIENE UN FORO DE 10 MT. DE ANCHO CON PASILLOS LATERALES CON CAMERINO POSTERIOR AL ESCENARIO, PUEDE ADAPTARSE PARA TEATRO. EL PROCENIO TIENE UN PISO EN DECLIVE

CENTRO TURISTICO



EX
HACIENDA
EJIDO
APATLACO
MOR.

SIMBOLOGIA

CLAVE PLANO

150

ESC:

FECHA

tesis

arquitectura
autogobierno



UN
AM



Y 200 BUTACAS FIJAS, ADEMAS DE LOS EQUIPOS TECNICOS NORMALES DE UN EDIFICIO, COMO AIRE ACONDICIONADO.

- b) OFICINA O ADMINISTRACION GENERAL, COMO ZONA DE GESTION PARA LOS ORGANIZADORES Y CONTRACCION DE USOS DE LAS INSTALACIONES A UTILIZAR
 - c) RESTAURANTE BAR: CON SERVICIO DE ENTREMESSES QUE ESTA UBICADO A UN COSTADO DE SALON DE FIESTAS CON ACCESO FRONTAL DE LA FACHADA SUR DE LA HACIENDA CON CAPACIDAD DE 200 PERSONAS.
 - d) DISCOTEQUE: SE ENCUENTRA UBICADO A CONTINUACION DEL RESTAURANTE BAR, POR UN ACCESO FRONTAL QUE CORRE A TODO LO LARGO DE SU ACCESO DEL EDIFICIO POR LA FACHADA SUR CON ARCOS POR ENCIMA Y AL FRENTE MANIFESTANDOSE COMO PARTE DE LA ESCENOGRAFIA CON CAPACIDAD PARA 200 PERSONAS.
 - e) MUSEO: QUE OCUPA UNA PARTE DE LOS EDIFICIOS EXISTENTE QUE SE ENCUENTRA UBICADO EN UNO DE LOS EXTREMOS DEL LADO DERECHO DE LA FACHADA SUR, FRENTE AL EDIFICIO DEL HOTEL.
- 6.- EL HOTEL.- SIENDO DE OBRA NUEVA UNA UNIDAD INDEPENDIENTE, SE CONECTA DIRECTAMENTE CON EL BALNEARIO, PERO TAMBIEN UNE ESTE EDIFICIO A LOS BAÑOS VESTIDORES, MUSEO Y DISCOTEQUE. EL HOTEL ESTA RODEADO DE AREAS VERDES, ANDADORES, ESTACIONAMIENTO, BALNEARIO Y JUEGOS INFANTILES. LOS HUESPEDES DEL -

CENTRO TURISTICO



EX
HACIENDA
EJIDO
APATLACO
MOR.

BIBLIOLOGIA

CLAVE	PLANO
151	EBC: FECHA

tesis

arquitectura
autogobierno



UN
AM



HOTEL USARAN EL RESTAURANTE BAR, PARA COMIDAS, DISCOTEQUE, BALNEARIO, MUSEO Y JUEGOS COMO RECREO.

- a) EL HOTEL SE PROYECTO EN DOS ALAS CON ORIENTACION NORTE SUR CONSTA DE UN VESTIBULO CENTRAL ADMINISTRATIVO DE FORMA CIRCULAR, LOS -- CUARTOS TIENEN VISTA AL SUR CON EL BALNEARIO Y AL NORTE CON LA - CONSTRUCCION EXISTENTE (LA HACIENDA) AL ORIENTE CON JUEGOS IN-- FANTILES Y AREAS VERDES, AL PONIENTE CON CANCHAS DEPORTIVAS Y -- AREAS VERDES.
- b) EL HOTEL TENDRA MAS CARACTERISTICAS DE UN HOTEL DE TURISTAS QUE - DE LUJO, CON RECAMARAS SENCILLAS Y DOBLES CON REGADERA, SANITARIOS LAVABOS Y CLOSET, SE HA CONSIDERADO ESTE EDIFICIO COMO UN PUNTO - DE CONTACTO DISTINTO ENTRE LOS DEMAS EDIFICIOS COMO SON CINE TEA- TRO Y SALON DE FIESTAS, LAS PAREDES EXTERIORES SERAN DE UN ACABA- DO SERROTEADO, CON UNA COMPOSICION RITMICA CONTINUA DE ARCOS Y RE METIMIENTOS DE CRISTALES EN SEGUNDO PLANO, EN CUANTO A LA FORMA - SE LOGRA DE LA IMAGEN CONCEPTUAL MOVIMIENTO, ES UN EDIFICIO DE - FORMA DE UNA ELICE.
- c) RECREO.- PARA LOS NIÑOS, JUEGOS INFANTILES, BALNEARIO, ESTAN CER- CA DEL HOTEL PROXIMO A UN LUGAR DE JUEGOS AL AIRE LIBRE, CUYOS PA DRES VISITARAN EL EDIFICIO DONDE SE ENCUENTRA UBICADO EL MUSEO MU NICIPAL O A COMER Y DESCANSAR EN EL RESTAURANTE BAR, ASI COMO EN LOS JARDINES O AREAS VERDES, QUE PUEDEN USARSE COMO LUGAR DE DES- CANSO Y PARA ORGANIZAR LOS DIAS DE CAMPO.

CENTRO TURISTICO



EX
HACIENDA
EJIDO
APATLACO
MOR.

DIMENSIONES

CLAVE PLANO

152

ESC:

FECHA

tesis

arquitectura
autogobierno



UN
AM





TABLA DE USO DEL SUELO.

DESCRIPCION DEL TIPO DE USO	PROB.	PROB.
1. USO RESIDENCIAL	10%	10%
2. USO RESIDENCIAL DE BARRIO	15%	15%
3. USO RESIDENCIAL DE BARRIO	15%	15%
4. USO RESIDENCIAL DE BARRIO	15%	15%
5. USO RESIDENCIAL DE BARRIO	15%	15%
6. USO RESIDENCIAL DE BARRIO	15%	15%
7. USO RESIDENCIAL DE BARRIO	15%	15%
8. USO RESIDENCIAL DE BARRIO	15%	15%
9. USO RESIDENCIAL DE BARRIO	15%	15%
10. USO RESIDENCIAL DE BARRIO	15%	15%
11. USO RESIDENCIAL DE BARRIO	15%	15%
12. USO RESIDENCIAL DE BARRIO	15%	15%
13. USO RESIDENCIAL DE BARRIO	15%	15%
14. USO RESIDENCIAL DE BARRIO	15%	15%
15. USO RESIDENCIAL DE BARRIO	15%	15%
16. USO RESIDENCIAL DE BARRIO	15%	15%
17. USO RESIDENCIAL DE BARRIO	15%	15%
18. USO RESIDENCIAL DE BARRIO	15%	15%
19. USO RESIDENCIAL DE BARRIO	15%	15%
20. USO RESIDENCIAL DE BARRIO	15%	15%
21. USO RESIDENCIAL DE BARRIO	15%	15%
22. USO RESIDENCIAL DE BARRIO	15%	15%
23. USO RESIDENCIAL DE BARRIO	15%	15%
24. USO RESIDENCIAL DE BARRIO	15%	15%
25. USO RESIDENCIAL DE BARRIO	15%	15%
26. USO RESIDENCIAL DE BARRIO	15%	15%
27. USO RESIDENCIAL DE BARRIO	15%	15%
28. USO RESIDENCIAL DE BARRIO	15%	15%
29. USO RESIDENCIAL DE BARRIO	15%	15%
30. USO RESIDENCIAL DE BARRIO	15%	15%
31. USO RESIDENCIAL DE BARRIO	15%	15%
32. USO RESIDENCIAL DE BARRIO	15%	15%
33. USO RESIDENCIAL DE BARRIO	15%	15%
34. USO RESIDENCIAL DE BARRIO	15%	15%
35. USO RESIDENCIAL DE BARRIO	15%	15%
36. USO RESIDENCIAL DE BARRIO	15%	15%
37. USO RESIDENCIAL DE BARRIO	15%	15%
38. USO RESIDENCIAL DE BARRIO	15%	15%
39. USO RESIDENCIAL DE BARRIO	15%	15%
40. USO RESIDENCIAL DE BARRIO	15%	15%
41. USO RESIDENCIAL DE BARRIO	15%	15%
42. USO RESIDENCIAL DE BARRIO	15%	15%
43. USO RESIDENCIAL DE BARRIO	15%	15%
44. USO RESIDENCIAL DE BARRIO	15%	15%
45. USO RESIDENCIAL DE BARRIO	15%	15%
46. USO RESIDENCIAL DE BARRIO	15%	15%
47. USO RESIDENCIAL DE BARRIO	15%	15%
48. USO RESIDENCIAL DE BARRIO	15%	15%
49. USO RESIDENCIAL DE BARRIO	15%	15%
50. USO RESIDENCIAL DE BARRIO	15%	15%
51. USO RESIDENCIAL DE BARRIO	15%	15%
52. USO RESIDENCIAL DE BARRIO	15%	15%
53. USO RESIDENCIAL DE BARRIO	15%	15%
54. USO RESIDENCIAL DE BARRIO	15%	15%
55. USO RESIDENCIAL DE BARRIO	15%	15%
56. USO RESIDENCIAL DE BARRIO	15%	15%
57. USO RESIDENCIAL DE BARRIO	15%	15%
58. USO RESIDENCIAL DE BARRIO	15%	15%
59. USO RESIDENCIAL DE BARRIO	15%	15%
60. USO RESIDENCIAL DE BARRIO	15%	15%
61. USO RESIDENCIAL DE BARRIO	15%	15%
62. USO RESIDENCIAL DE BARRIO	15%	15%
63. USO RESIDENCIAL DE BARRIO	15%	15%
64. USO RESIDENCIAL DE BARRIO	15%	15%
65. USO RESIDENCIAL DE BARRIO	15%	15%
66. USO RESIDENCIAL DE BARRIO	15%	15%
67. USO RESIDENCIAL DE BARRIO	15%	15%
68. USO RESIDENCIAL DE BARRIO	15%	15%
69. USO RESIDENCIAL DE BARRIO	15%	15%
70. USO RESIDENCIAL DE BARRIO	15%	15%
71. USO RESIDENCIAL DE BARRIO	15%	15%
72. USO RESIDENCIAL DE BARRIO	15%	15%
73. USO RESIDENCIAL DE BARRIO	15%	15%
74. USO RESIDENCIAL DE BARRIO	15%	15%
75. USO RESIDENCIAL DE BARRIO	15%	15%
76. USO RESIDENCIAL DE BARRIO	15%	15%
77. USO RESIDENCIAL DE BARRIO	15%	15%
78. USO RESIDENCIAL DE BARRIO	15%	15%
79. USO RESIDENCIAL DE BARRIO	15%	15%
80. USO RESIDENCIAL DE BARRIO	15%	15%
81. USO RESIDENCIAL DE BARRIO	15%	15%
82. USO RESIDENCIAL DE BARRIO	15%	15%
83. USO RESIDENCIAL DE BARRIO	15%	15%
84. USO RESIDENCIAL DE BARRIO	15%	15%
85. USO RESIDENCIAL DE BARRIO	15%	15%
86. USO RESIDENCIAL DE BARRIO	15%	15%
87. USO RESIDENCIAL DE BARRIO	15%	15%
88. USO RESIDENCIAL DE BARRIO	15%	15%
89. USO RESIDENCIAL DE BARRIO	15%	15%
90. USO RESIDENCIAL DE BARRIO	15%	15%
91. USO RESIDENCIAL DE BARRIO	15%	15%
92. USO RESIDENCIAL DE BARRIO	15%	15%
93. USO RESIDENCIAL DE BARRIO	15%	15%
94. USO RESIDENCIAL DE BARRIO	15%	15%
95. USO RESIDENCIAL DE BARRIO	15%	15%
96. USO RESIDENCIAL DE BARRIO	15%	15%
97. USO RESIDENCIAL DE BARRIO	15%	15%
98. USO RESIDENCIAL DE BARRIO	15%	15%
99. USO RESIDENCIAL DE BARRIO	15%	15%
100. USO RESIDENCIAL DE BARRIO	15%	15%

AV. CAMPO MEXICO.

COLONIA AMPLIACION CAMPO MEXICO.

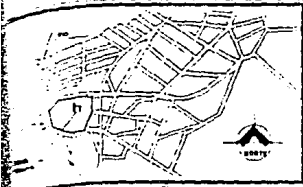
AV. DEL JARDIN.



AVENIDA EXHACIENDA.

AVENIDA EXHACIENDA.

EXHACIENDA.

AVENIDA

CARRANZA DE ATECAC.

AVENIDA LIC. JOSE LOPEZ PORTILLO.

AVENIDA LIC. JOSE LOPEZ PORTILLO.

AV. GUERRETTINO BAÑOS.

CENTRO TURISTICO

EX HACIENDA EJIDO APATLACO MORELOS

- LEYENDA.**
- 1. ESTACIONAMIENTO
 - 2. ESTACIONAMIENTO PARA AUTOBUS
 - 3. ESTACIONAMIENTO PARA TAXIS
 - 4. ESTACIONAMIENTO PARA MOTOCICLETAS
 - 5. ESTACIONAMIENTO PARA BICICLETAS
 - 6. ESTACIONAMIENTO PARA CARROS
 - 7. ESTACIONAMIENTO PARA MOTOCICLETAS
 - 8. ESTACIONAMIENTO PARA BICICLETAS
 - 9. ESTACIONAMIENTO PARA CARROS
 - 10. ESTACIONAMIENTO PARA MOTOCICLETAS
 - 11. ESTACIONAMIENTO PARA BICICLETAS
 - 12. ESTACIONAMIENTO PARA CARROS
 - 13. ESTACIONAMIENTO PARA MOTOCICLETAS
 - 14. ESTACIONAMIENTO PARA BICICLETAS
 - 15. ESTACIONAMIENTO PARA CARROS
 - 16. ESTACIONAMIENTO PARA MOTOCICLETAS
 - 17. ESTACIONAMIENTO PARA BICICLETAS
 - 18. ESTACIONAMIENTO PARA CARROS
 - 19. ESTACIONAMIENTO PARA MOTOCICLETAS
 - 20. ESTACIONAMIENTO PARA BICICLETAS
 - 21. ESTACIONAMIENTO PARA CARROS
 - 22. ESTACIONAMIENTO PARA MOTOCICLETAS
 - 23. ESTACIONAMIENTO PARA BICICLETAS
 - 24. ESTACIONAMIENTO PARA CARROS
 - 25. ESTACIONAMIENTO PARA MOTOCICLETAS
 - 26. ESTACIONAMIENTO PARA BICICLETAS
 - 27. ESTACIONAMIENTO PARA CARROS
 - 28. ESTACIONAMIENTO PARA MOTOCICLETAS
 - 29. ESTACIONAMIENTO PARA BICICLETAS
 - 30. ESTACIONAMIENTO PARA CARROS
 - 31. ESTACIONAMIENTO PARA MOTOCICLETAS
 - 32. ESTACIONAMIENTO PARA BICICLETAS
 - 33. ESTACIONAMIENTO PARA CARROS
 - 34. ESTACIONAMIENTO PARA MOTOCICLETAS
 - 35. ESTACIONAMIENTO PARA BICICLETAS
 - 36. ESTACIONAMIENTO PARA CARROS
 - 37. ESTACIONAMIENTO PARA MOTOCICLETAS
 - 38. ESTACIONAMIENTO PARA BICICLETAS
 - 39. ESTACIONAMIENTO PARA CARROS
 - 40. ESTACIONAMIENTO PARA MOTOCICLETAS
 - 41. ESTACIONAMIENTO PARA BICICLETAS
 - 42. ESTACIONAMIENTO PARA CARROS
 - 43. ESTACIONAMIENTO PARA MOTOCICLETAS
 - 44. ESTACIONAMIENTO PARA BICICLETAS
 - 45. ESTACIONAMIENTO PARA CARROS
 - 46. ESTACIONAMIENTO PARA MOTOCICLETAS
 - 47. ESTACIONAMIENTO PARA BICICLETAS
 - 48. ESTACIONAMIENTO PARA CARROS
 - 49. ESTACIONAMIENTO PARA MOTOCICLETAS
 - 50. ESTACIONAMIENTO PARA BICICLETAS

NOTAS:

- 1. ESTE PLANO DEBE DE COMPLETARSE CON LAS OBRAS DE CONSTRUCCION DE LAS OBRAS QUE SE INDICAN EN EL PLANO.
- 2. LAS OBRAS DEBE DE SER HECHAS EN UN PLAZO DE 180 DIAS.
- 3. LAS OBRAS DEBE DE SER HECHAS EN UN PLAZO DE 180 DIAS.

ALF. PLANO	153	CON. 11000	FECHA
------------	-----	------------	-------

COBIO

arquitectura autogobierno

JUN 68 AM

TABLA DE USO DEL SUELO.

DESCRIPCION	VALOR	VALOR
1. AREA CONSTRUYBLE	100.00	100.00
2. AREA DE ESTACIONAMIENTO	100.00	100.00
3. AREA DE VEREDAS	100.00	100.00
4. AREA DE PASADIZOS	100.00	100.00
5. AREA DE PASADIZOS	100.00	100.00
6. AREA DE PASADIZOS	100.00	100.00
7. AREA DE PASADIZOS	100.00	100.00
8. AREA DE PASADIZOS	100.00	100.00
9. AREA DE PASADIZOS	100.00	100.00
10. AREA DE PASADIZOS	100.00	100.00
11. AREA DE PASADIZOS	100.00	100.00
12. AREA DE PASADIZOS	100.00	100.00
13. AREA DE PASADIZOS	100.00	100.00
14. AREA DE PASADIZOS	100.00	100.00
15. AREA DE PASADIZOS	100.00	100.00
16. AREA DE PASADIZOS	100.00	100.00
17. AREA DE PASADIZOS	100.00	100.00
18. AREA DE PASADIZOS	100.00	100.00
19. AREA DE PASADIZOS	100.00	100.00
20. AREA DE PASADIZOS	100.00	100.00
21. AREA DE PASADIZOS	100.00	100.00
22. AREA DE PASADIZOS	100.00	100.00
23. AREA DE PASADIZOS	100.00	100.00
24. AREA DE PASADIZOS	100.00	100.00
25. AREA DE PASADIZOS	100.00	100.00
26. AREA DE PASADIZOS	100.00	100.00
27. AREA DE PASADIZOS	100.00	100.00
28. AREA DE PASADIZOS	100.00	100.00
29. AREA DE PASADIZOS	100.00	100.00
30. AREA DE PASADIZOS	100.00	100.00
31. AREA DE PASADIZOS	100.00	100.00
32. AREA DE PASADIZOS	100.00	100.00
33. AREA DE PASADIZOS	100.00	100.00
34. AREA DE PASADIZOS	100.00	100.00
35. AREA DE PASADIZOS	100.00	100.00
36. AREA DE PASADIZOS	100.00	100.00
37. AREA DE PASADIZOS	100.00	100.00
38. AREA DE PASADIZOS	100.00	100.00
39. AREA DE PASADIZOS	100.00	100.00
40. AREA DE PASADIZOS	100.00	100.00
41. AREA DE PASADIZOS	100.00	100.00
42. AREA DE PASADIZOS	100.00	100.00
43. AREA DE PASADIZOS	100.00	100.00
44. AREA DE PASADIZOS	100.00	100.00
45. AREA DE PASADIZOS	100.00	100.00
46. AREA DE PASADIZOS	100.00	100.00
47. AREA DE PASADIZOS	100.00	100.00
48. AREA DE PASADIZOS	100.00	100.00
49. AREA DE PASADIZOS	100.00	100.00
50. AREA DE PASADIZOS	100.00	100.00

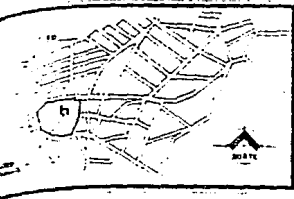

COLONIA AMPLIACION CAMPO MEXICO.

AV. CAMPO MEXICO

AV. DEL JARDIN

AVENIDA EXHACIENDA

AVENIDA EXHACIENDA

DESARROLLO DE ATECOS

AVENIDA LIC JOSE LOPEZ PORTILLO

AVENIDA LIC. JOSE LOPEZ PORTILLO

AV. GUERRERO BAÑOS.

CENTRO TURISTICO



EX HACIENDA EJIDO APATLACO MORELOS

- LEYENDA**
- 1. AVENIDA EXHACIENDA
 - 2. AVENIDA EXHACIENDA
 - 3. AVENIDA EXHACIENDA
 - 4. AVENIDA EXHACIENDA
 - 5. AVENIDA EXHACIENDA
 - 6. AVENIDA EXHACIENDA
 - 7. AVENIDA EXHACIENDA
 - 8. AVENIDA EXHACIENDA
 - 9. AVENIDA EXHACIENDA
 - 10. AVENIDA EXHACIENDA
 - 11. AVENIDA EXHACIENDA
 - 12. AVENIDA EXHACIENDA
 - 13. AVENIDA EXHACIENDA
 - 14. AVENIDA EXHACIENDA
 - 15. AVENIDA EXHACIENDA
 - 16. AVENIDA EXHACIENDA
 - 17. AVENIDA EXHACIENDA
 - 18. AVENIDA EXHACIENDA
 - 19. AVENIDA EXHACIENDA
 - 20. AVENIDA EXHACIENDA
 - 21. AVENIDA EXHACIENDA
 - 22. AVENIDA EXHACIENDA
 - 23. AVENIDA EXHACIENDA
 - 24. AVENIDA EXHACIENDA
 - 25. AVENIDA EXHACIENDA
 - 26. AVENIDA EXHACIENDA
 - 27. AVENIDA EXHACIENDA
 - 28. AVENIDA EXHACIENDA
 - 29. AVENIDA EXHACIENDA
 - 30. AVENIDA EXHACIENDA
 - 31. AVENIDA EXHACIENDA
 - 32. AVENIDA EXHACIENDA
 - 33. AVENIDA EXHACIENDA
 - 34. AVENIDA EXHACIENDA
 - 35. AVENIDA EXHACIENDA
 - 36. AVENIDA EXHACIENDA
 - 37. AVENIDA EXHACIENDA
 - 38. AVENIDA EXHACIENDA
 - 39. AVENIDA EXHACIENDA
 - 40. AVENIDA EXHACIENDA
 - 41. AVENIDA EXHACIENDA
 - 42. AVENIDA EXHACIENDA
 - 43. AVENIDA EXHACIENDA
 - 44. AVENIDA EXHACIENDA
 - 45. AVENIDA EXHACIENDA
 - 46. AVENIDA EXHACIENDA
 - 47. AVENIDA EXHACIENDA
 - 48. AVENIDA EXHACIENDA
 - 49. AVENIDA EXHACIENDA
 - 50. AVENIDA EXHACIENDA

NOTAS

- 1. ESTE PLANO FUE DE CONSULTA EN EL ARCHIVO DE PLANOS DE LA OFICINA DE PLANIFICACION URBANA DEL MUNICIPIO DE APATLACO, MORELOS.
- 2. LAS LINEAS DE ESTADOS SON DE 10 METROS DE ANCHO.
- 3. LAS LINEAS DE ESTADOS SON DE 10 METROS DE ANCHO.
- 4. LAS LINEAS DE ESTADOS SON DE 10 METROS DE ANCHO.

BLATE. PLANO. 154

caso

arquitectura autogobierno

CENTRO TURISTICO



EX
HACIENDA
EJIDO
APATLAC
MORELO

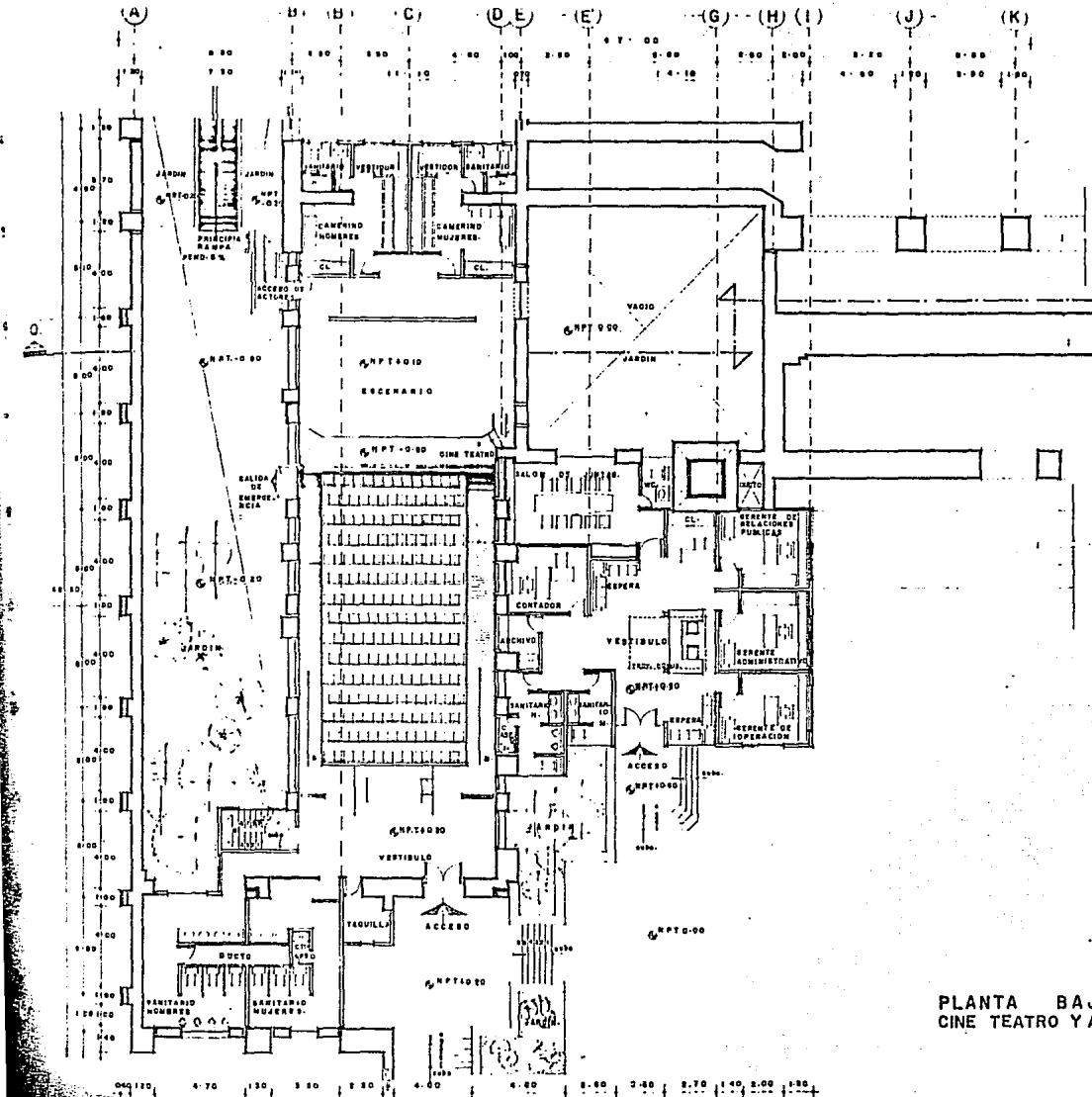

MUSEOLOGO

NOTAS: _____

- 1-ESTE PLANO SOLO SE COLOCARÁ P ARQUITECTONICO D
- 2-LAS COTAS SIEN SOBRE EL DIBUJO
- 3-LAS COTAS ESTAN EN METROS.
- 4-LOS NIVELES ESTAN EN METROS

SEÑAL	PLANO
AQ-09	ARQUITECTONICO
ESQ: 1100	SECC: 00000000 01

1951

PLANTA BAJA C.R.C. 1-100
CINE TEATRO Y ADMINISTRACION



CENTRO TURISTICO



EX
HACIENDA
EJIDO
APATLACO
MORELOS

SIEMBLORIA

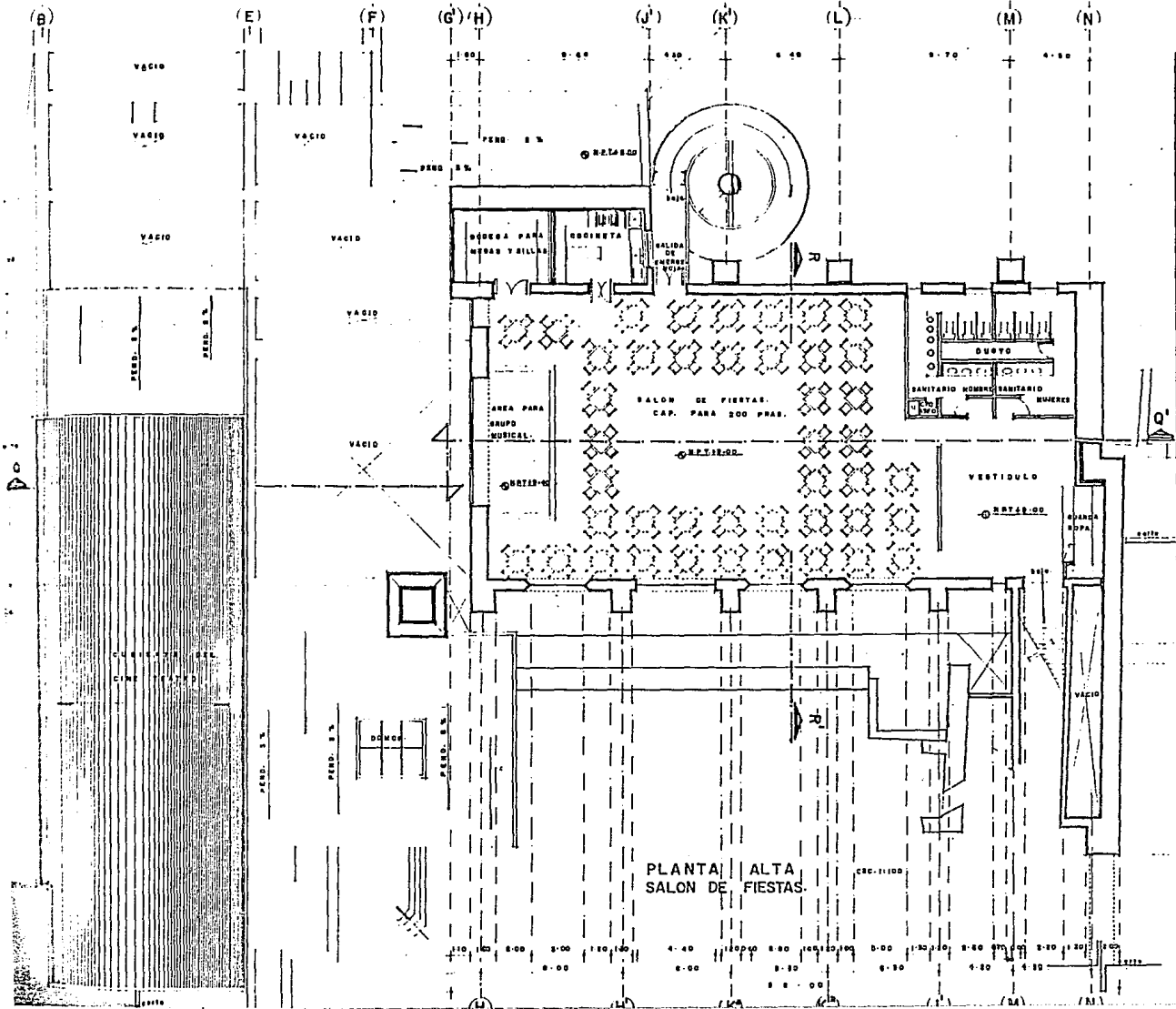

- NOTAS:
- ESTE PLANO SOLO DE COORDENAR PARA ARQUITECTONICO.
 - LAS COTAS SIEMPRE SOBRE EL NIVEL.
 - LAS COTAS ESTAN EN METROS.
 - LOS DIAMETROS ESTAN EN METROS.

CLAVE:	PLANO
AD-00:	ARQUITECTONICO
	ESD: 1:100
	FECHA: REVISEN EN

caso

arquitectura
autogobierno

UN
AM

CENTRO TURISTICO



EX
HACIENDA
EJIDO
APATLACO
MORELOS

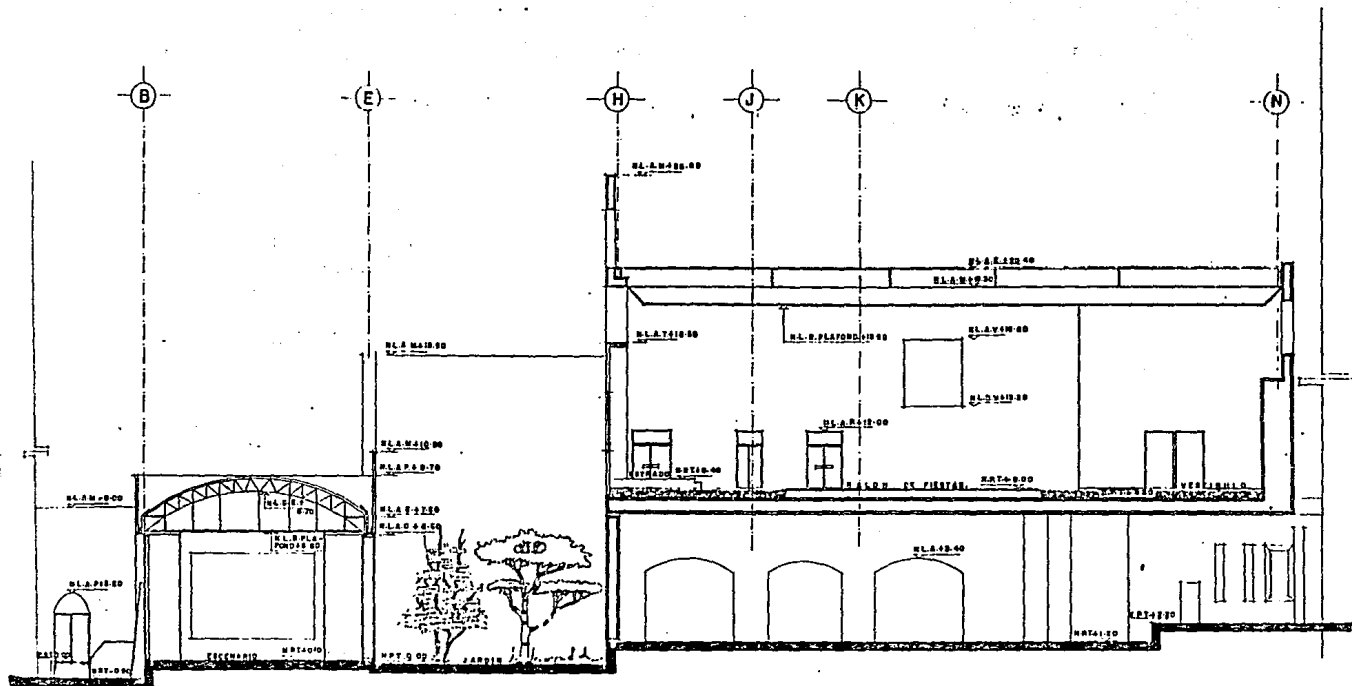

CORTE Q-Q
SALON DE FIESTAS. E.C.A. 1-1980

NOTAS:

- 1.-ESTE PLANO SOLO SE CONSIDERA PARA ARQUITECTONICO.
- 2.-LAS COTAS SIEN SOBRE EL NIVEL.
- 3.-LAS COTAS ESTAN EN METROS.
- 4.-LOS NIVELES ESTAN EN METROS.

PLANO	PLANO
AG-05	ARQUITECTONICO.
ESCALA	FECHA
	NOVIEMBRE/1980

tesis

arquitectura
autogobierno

UN
CAM

LEB

CENTRO TURISTICO



EX
HACIENDA
EJIDO
APATLACO
MORELOS

SIMBOLOGIA

NOTAS

1.- ESTE PLANO SOLO SE CONSULTARA PARA ARQUITECTONICO

2.- LAS COTAS VIVEN SOBRE EL DISEÑO

3.- LAS COTAS ESTAN EN METROS

4.- LOS NIVELES ESTAN EN METROS.

CLAVE	PLANO
AQ-06	ARQUITECTONICO
ESCALA	FECHA
1:100	NOVIEMBRE 1967

cebsa

arquitectura
autogobierno

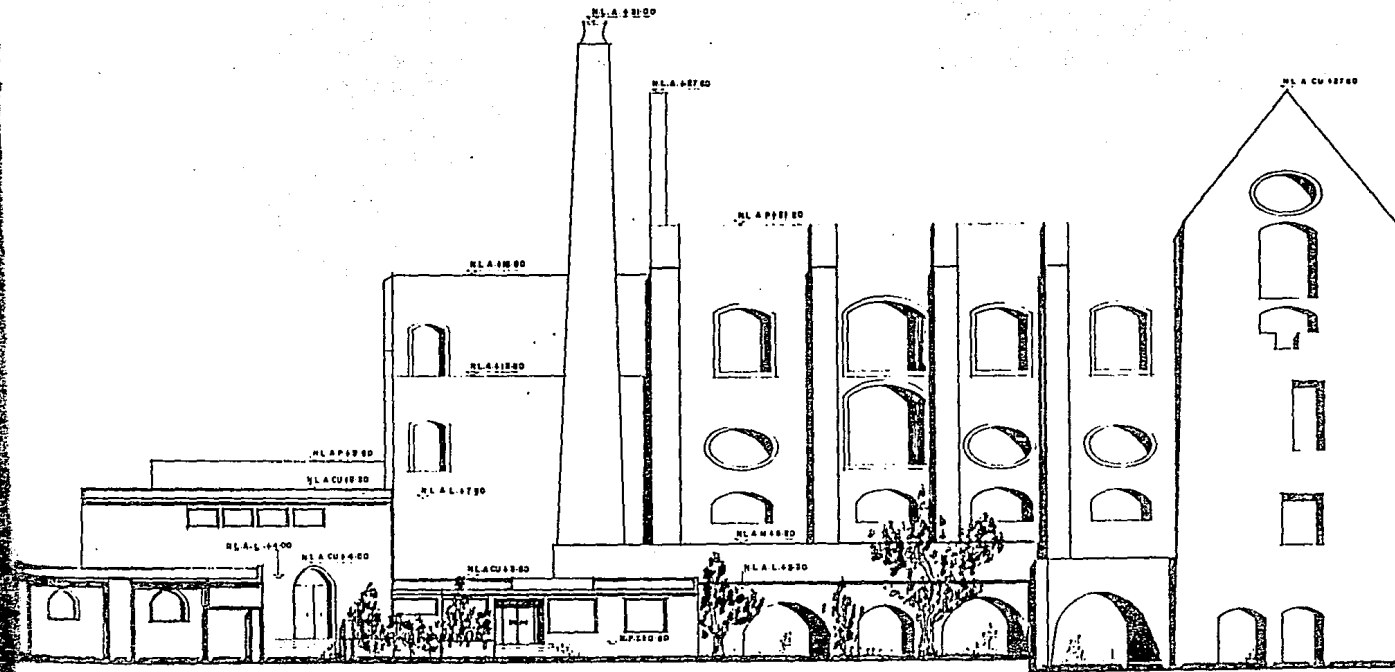

FACHADA SUR

880-1100

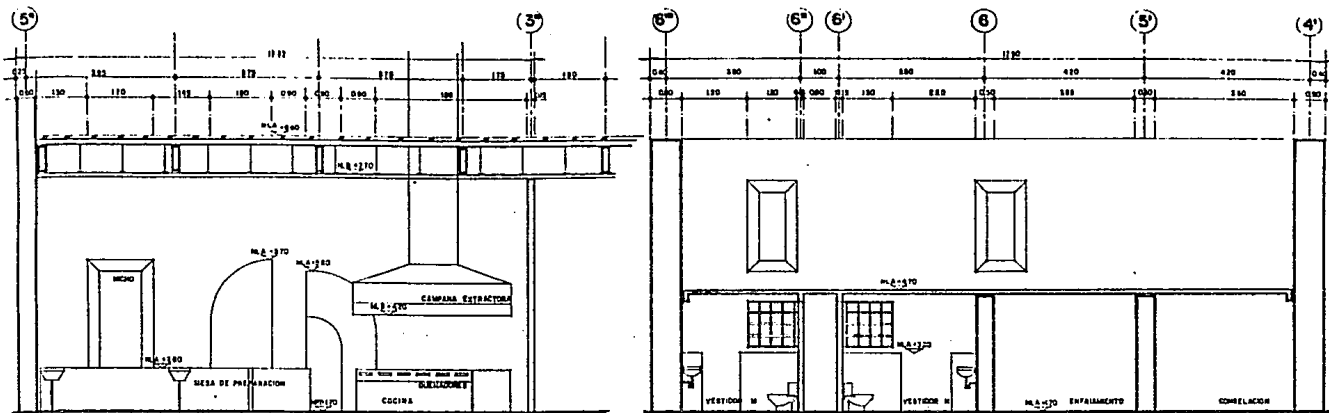

CORTE D D'

CORTE E E'

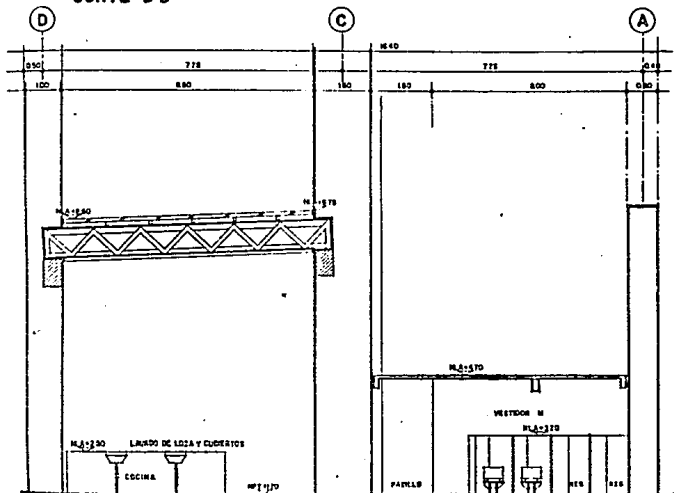

CORTE F F'

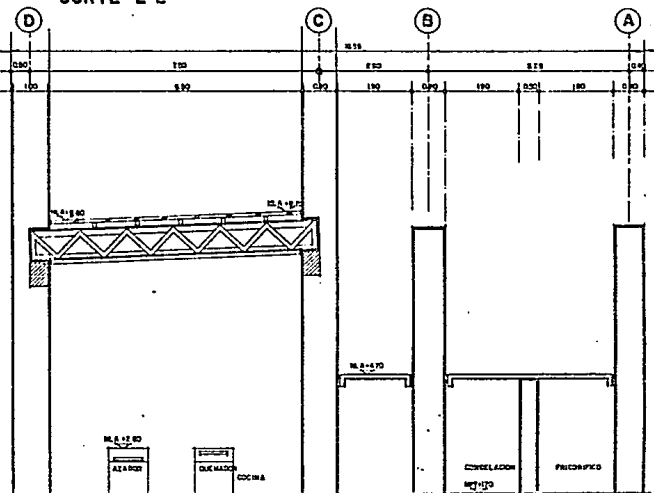

CORTE G G'

CORTES SERVICIOS RESTAURANTE - BAR

000 - 1150

**CENTRO
TURISTICO**



**EX
HACIENDA
EJIDO
APATLACO
MORELOS**

REC008L0048

BLAZO	PLANO
A 12	arquitectonico
Esc: 1/50	FECHA: OCT/70

tabla

arquitectura
autogobierno



CENTRO TURISTICO

EX HACIENDA EJIDO APATLACO MORELOS

SIMBOLOGIA

CLAVE PLANO
AQ-14 ARQUITECTONICO.
EQU: 1/100 FECHA
NOVIEMBRE / 1987

tesis

arquitectura autogobierno
UN OAM

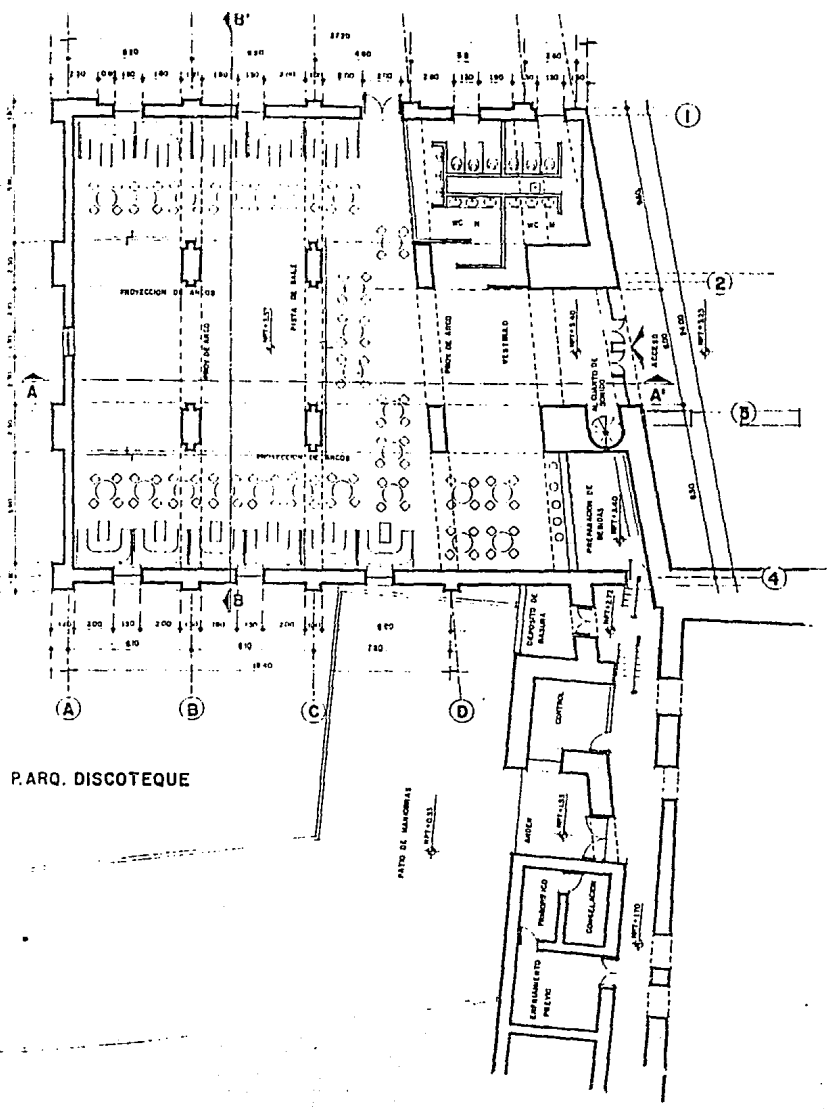
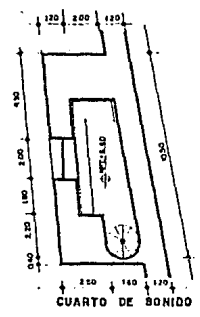
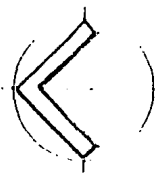

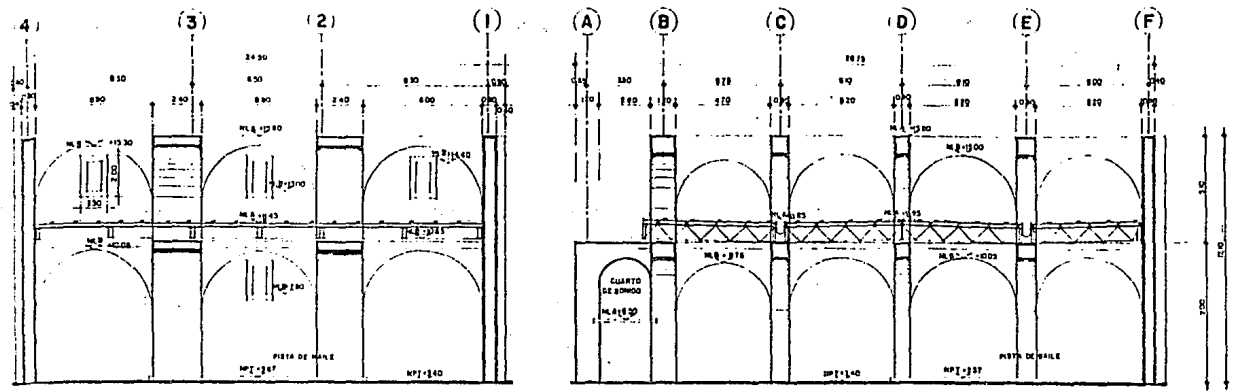

CORTE B B' DISCOTEQUE

CORTE A A'

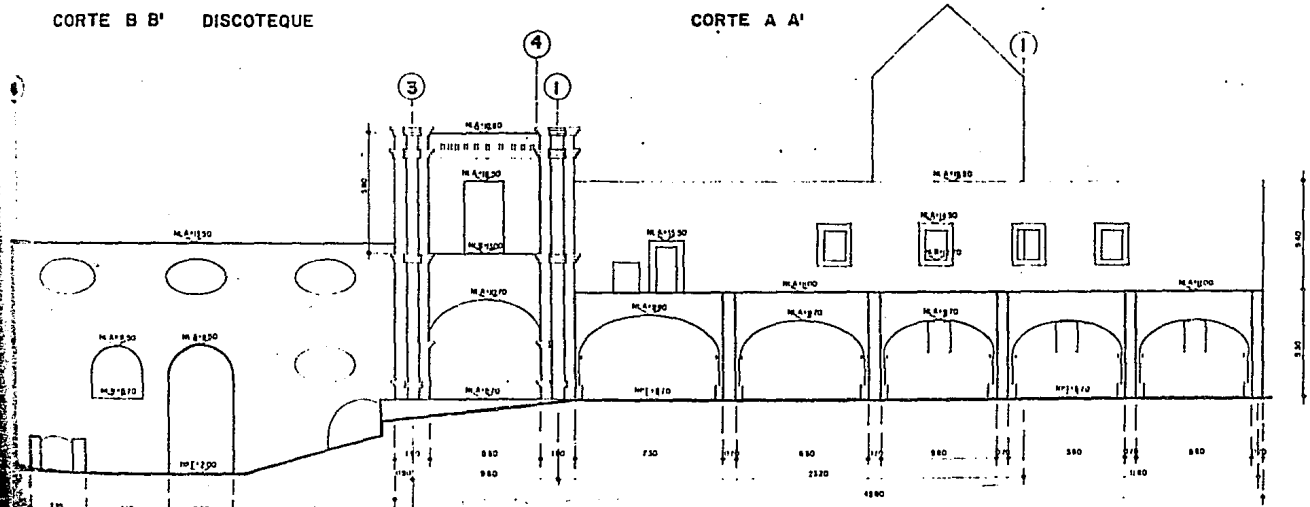

FACHADA RESTAURANTE-BAR Y DISCOTEQUE

MEXICO	
CLOVE	PLANO arquitectonico
A14	CANT: 1100
	FECHA: OCT/87

teala

arquitectura
autogobierno

UN
SAAM

LB

CENTRO TURISTICO



EX
HACIENDA
EJIDO
APATLACO
MORELOS

NUMEROLÓGIA

CLAVE	PLANO
AQ-17	ARQUITECTONICO
COS: P-100	FECHA
	NOVIEMBRE 1973

tesis

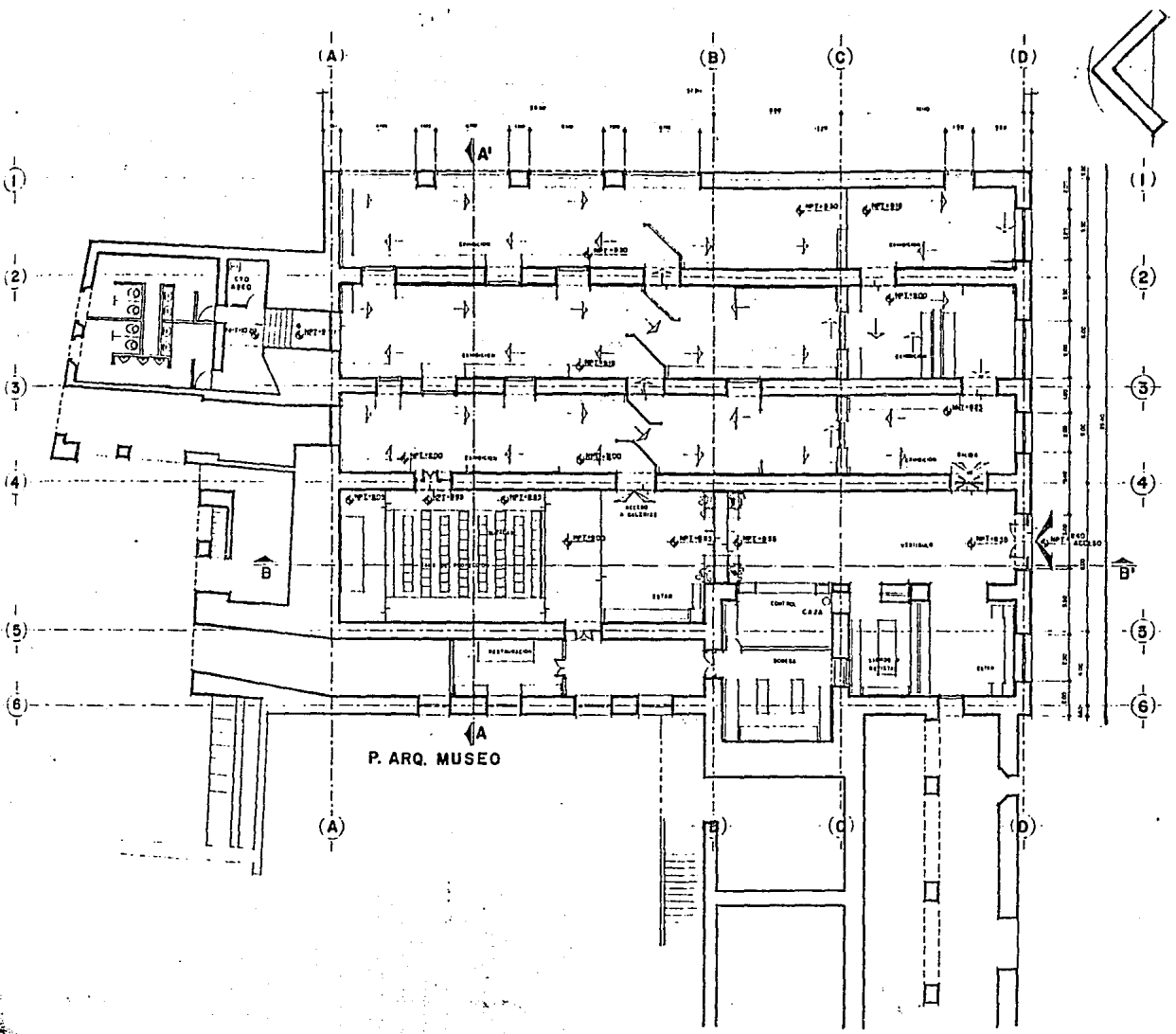

FACHADA SUR MUSEO

CENTRO TURISTICO



EX HACIENDA EJIDO APATLAC MORELO

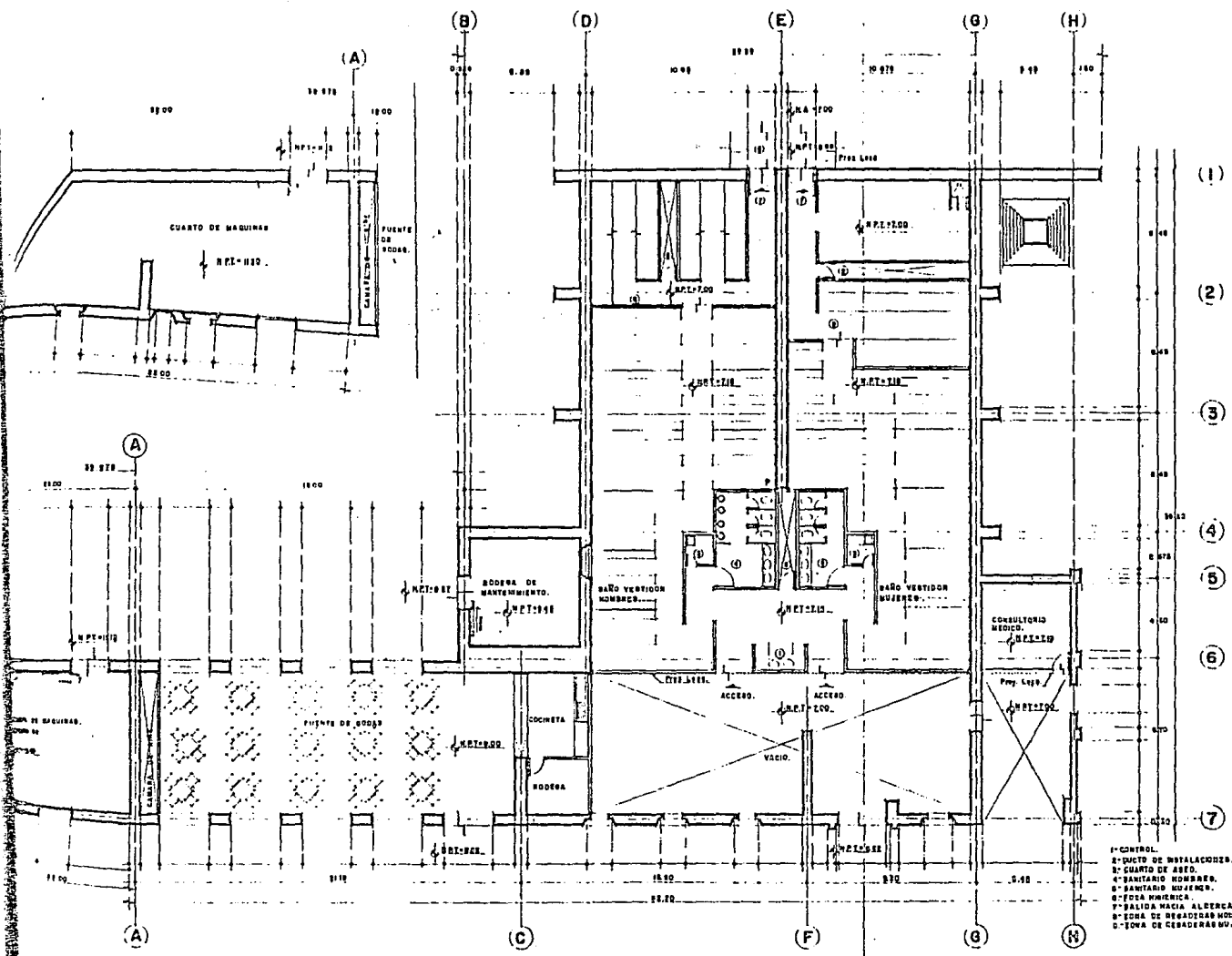

MEMORIA

NOTAS:
 1° ESTE PLANO SOLO SE CONSULTARA PARA ARQUITECTONICO.
 2° LAS COTAS SON EN METROS EL DIBUJO.
 3° LAS COTAS ESTAN EN METROS.
 4° LOS NIVELES ESTAN EN METROS.

CLAVE PLANO ARQUITECTONICO.
 BAÑOS VESTIDOR & PUBLICO
 AQ-22 CUB. 1150 FECHA: 20/VI/1958

taels

arquitectura autogobierno
 UN

- 1° CONTROL.
- 2° DUCTO DE INSTALACIONES.
- 3° CUARTO DE ASEO.
- 4° SANITARIO HOMBRES.
- 5° SANITARIO MUJERES.
- 6° TOTA INVERNICA.
- 7° SALIDA HACIA ALBERCAS.
- 8° SALIDA DE DESAGUAS HOMBRES.
- 9° TOTA DE CERRAJES MUJERES.

PLANO BAÑOS VESTIDORES PUBLICO. 1958-11-00

CENTRO TURISTICO



EX
HACIENDA
EJIDO
APATLACO
MORELOS

MOBILIDAD

CLAVE	PL.C00
AQ-24	ARQUITECTONICO
ESQ:1100	PARA HOTEL 96/1127

taeib

arquitectura
autogobierno

15 14 13 12 11 10 7 6 5 4 3 2 1

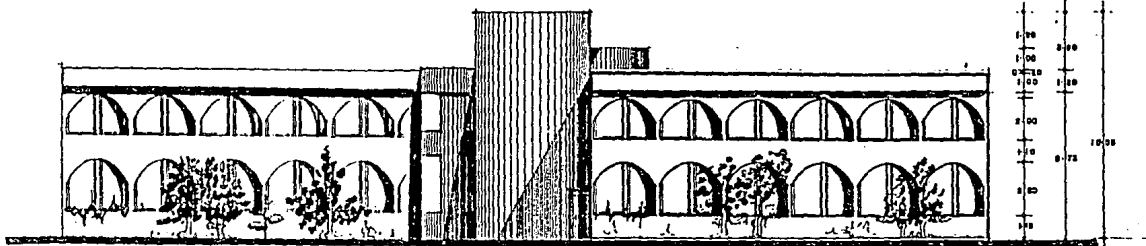

FACHADA SUR HOTEL

1 2 3 4 5 7 8 9 10 11 12 13 14 15

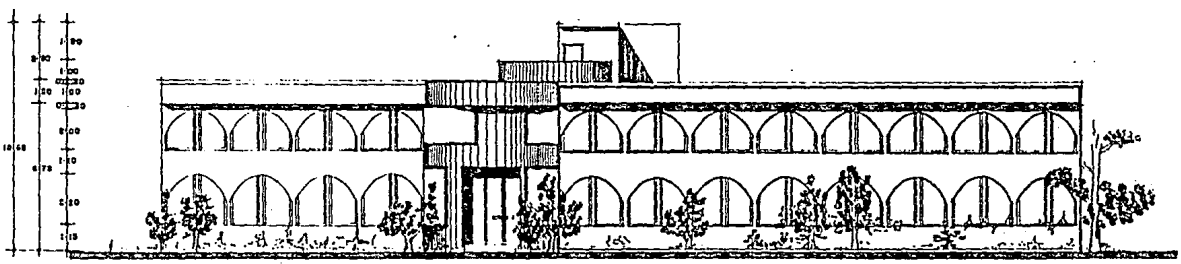

FACHADA NORTE HOTEL

TURISTICO



**EX
HACIENDA
EJIDO
APATLACO
MORELOS**

SIEMBOLOGIA

NOTAS:
 1- ESTE PLANO SOLO SE CONSULTA PARA ARQUITECTONICO.
 2- LAS COTAS SIEMPRE SEAN DEL DIBUJO.
 3- LAS COTAS ESTAN EN METROS.
 4- LOS MUEBLES ESTAN EN METROS.

CLAVE	PLANO
AQ-22	HOTEL SECCION 01, PLANTA TIPO
ESC. 1:50	FECHA
	BOYERRE, J.C.

tecs

arquitectura
autogoberna
UN
RAM

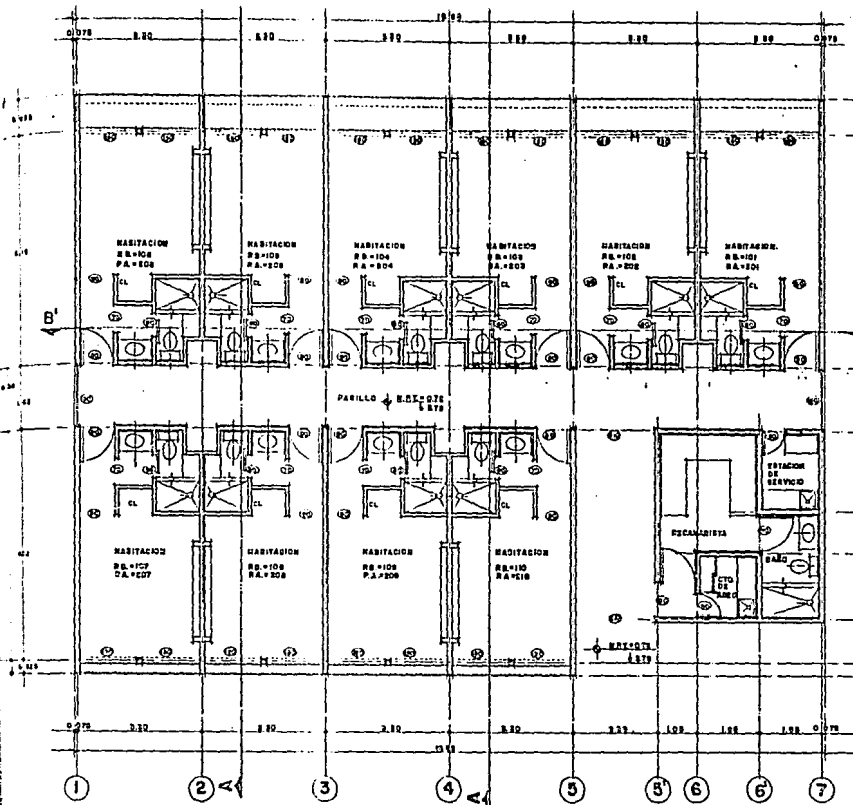

PLANTA ARQUITECTONICA HOTEL SECCION 01.

LADRONES DE CEMENTO BLANCO PERDIDO Y
 RECONSTRUIDO CON CEMENTO ROJO Y CEMENTO NEGRO

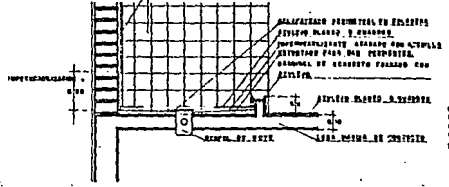

DETALLE GARDINEL DE REGADERA

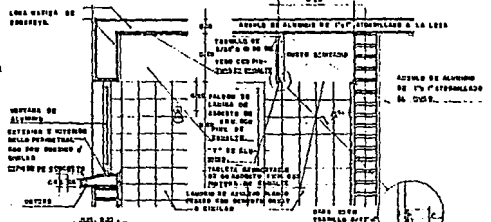

PLANO PARA INSTALACIONES EN BAÑO

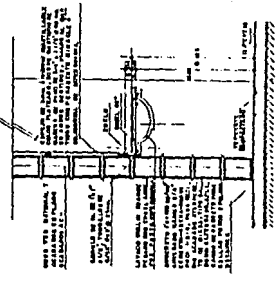

COSTE 04

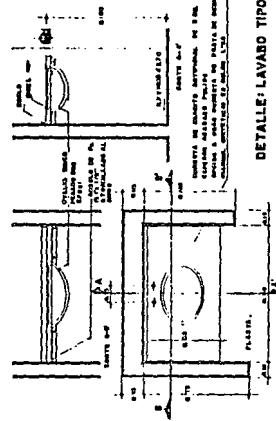

DETALLE LAVABO TIPO

CENTRO TURISTICO



EX HACIENDA
EJIDO
APATLACO
MORELOS

SIMBOLOGIA

NOTAS
1- ESTE PLANO SOLO SE CONSULTARA PARA...
ARQUITECTONICOS.
2- LAS COTAS SIEMPRE SOBRE EL DIBUJO
3- LAS COTAS ESTAN EN METROS.
4- LOS NIVELES ESTAN EN METROS

CLAVE: PLANO: HOTEL SECCION 03.
AQ-23 PLANTA TIPO.
E.D. 1 80 FECHA: NOVIEMBRE / 1987

tasib

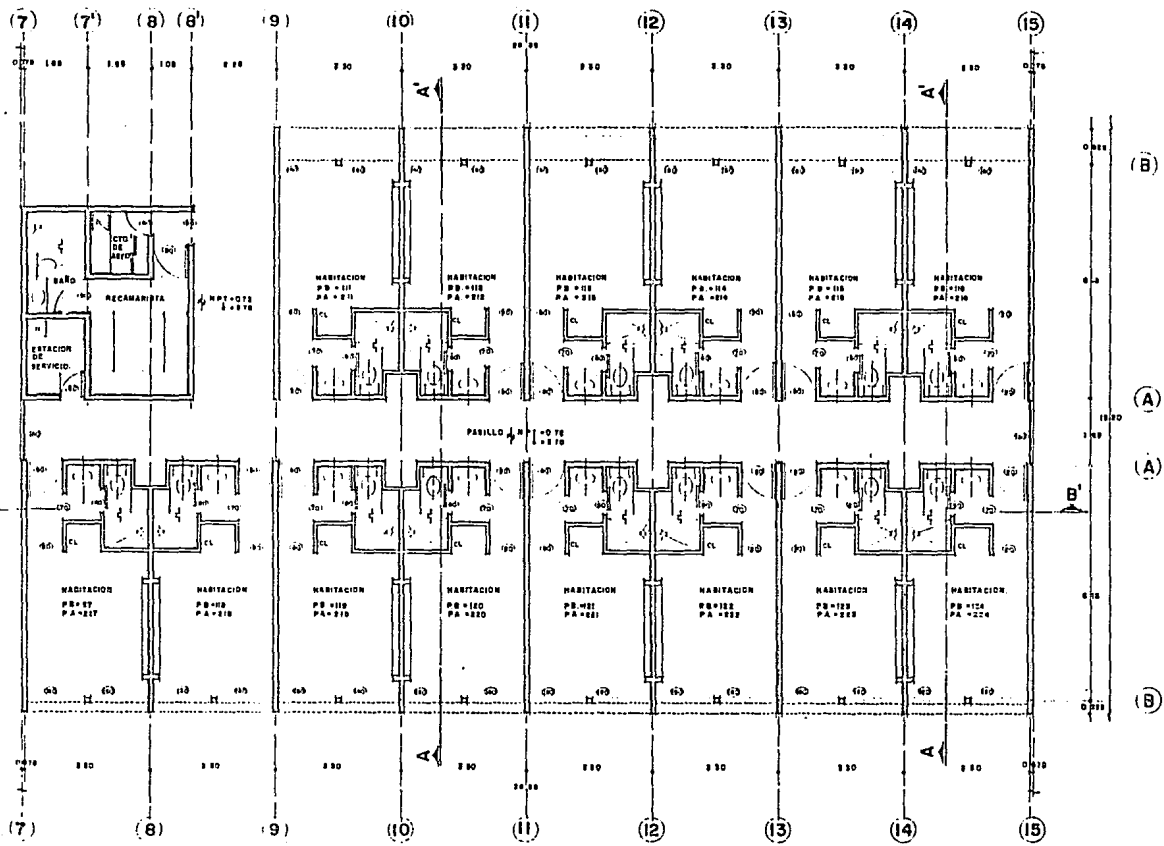

PLANTA ARQUITECTONICA HOTEL SECCION 03. ESC 1:80.

SIEMPRE EN

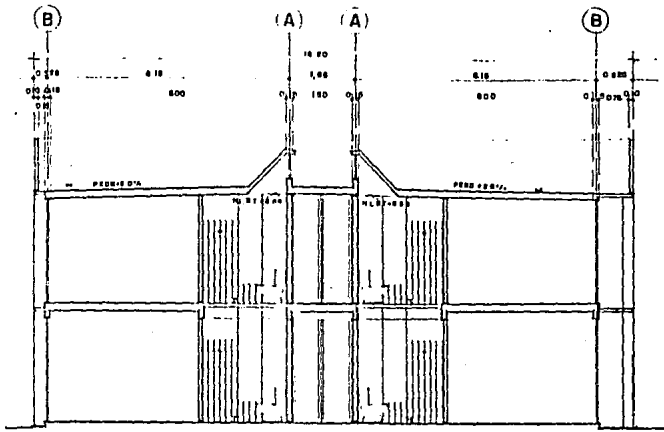

CORTE A-A'. HOTEL SECCION, 01 y 03. 000-000

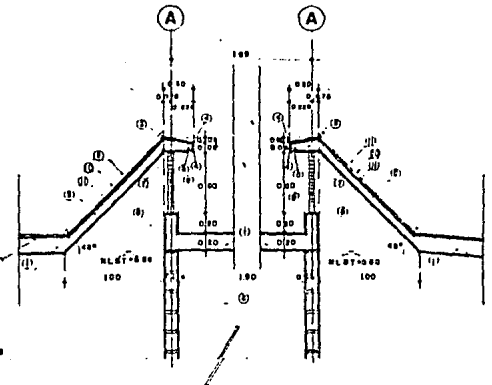

DETALLE ILUMINACION Y VENTILACION EN BAÑO. 000-000

- ESPECIFICACIONES. —
- 1' LOMA DE MISTETA Y BOVEDILLA ACERCADE DE 50cm DE ESPESOR IVER PLANO ESTRUCTURAL DE 1/2"
 - 2' LOMA DE COCOTONABARRA DE 10cm DE ESPESOR.
 - 3' ESPESOR DE CONCRETO IVER PLANO ESTRUCTURAL DE 4" CAPAS DE 2"
 - 4' BOVEDAS DE 24"
 - 5' CADERNA DE CONCRETO IVER PLANO ESTRUCTURAL DE 1/2"
 - 6' MARCO DE SOLERA DE 2" PARA AMARRAR BOVEDILLERO.
 - 7' UNIDAD DE ALUMINO.
 - 8' CUBO DE VARGUE ROJO PICHADO 1/4" (VER ANEXO) CON MORTERO CEMENTO-ARENA, PROPORCION 1/4. ACERCA FINAL APLANADO SINTETIZADO. IVER PLANO ACABADO, 40' 1"
 - 9' MORTER DE BARRO COMPLETO DE 1/4" (VER ANEXO) SOBRE MORTERO CEMENTO-ARENA DE PROPORCION 1/4. PARA RECIBIR LECHADA DE CEMENTO Y PINTURA ANTI-LAGRA COLOR BLANCO RESISTANTE.
 - 10' REFRANDEABILITANTE ELASTICO ACTIVO DE REVOPLAS

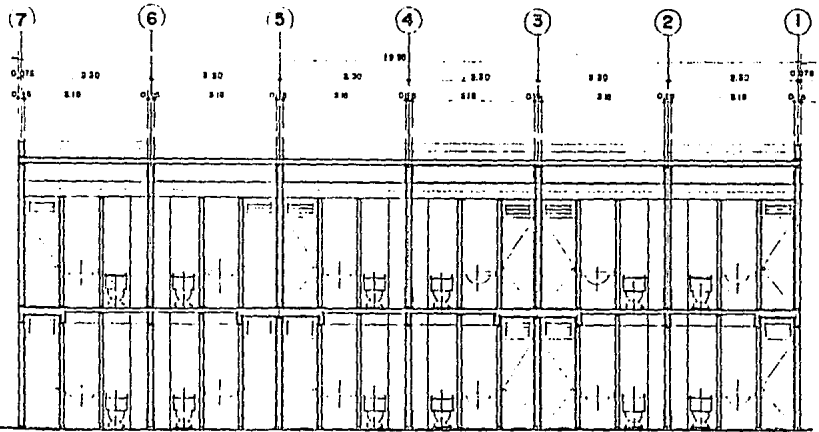

CORTE B-B'. HOTEL SECCION, 01 y 03. 000-000

CLAVE:	PLANO ARQUITECTONICO
AG-20	CORTE, DETALLE ILUMINACION Y VENTILACION EN BAÑO, HOTEL RECORD-01 y 03
REC. INDICADA	FECHA: NOVIEMBRE 1957

Cofo

arquitectura autogobierno

UN 3 AM



INDICACIONES

NOTAS GENERALES

- 1) EN ESTE PLANO SE ACORDA UNA MEMORIA DE CANTOS A 20, 25, 30, 35, 40, 45, 50, 55, 60, 65, 70, 75, 80, 85, 90, 95, 100, 105, 110, 115, 120, 125, 130, 135, 140, 145, 150, 155, 160, 165, 170, 175, 180, 185, 190, 195, 200, 205, 210, 215, 220, 225, 230, 235, 240, 245, 250, 255, 260, 265, 270, 275, 280, 285, 290, 295, 300, 305, 310, 315, 320, 325, 330, 335, 340, 345, 350, 355, 360, 365, 370, 375, 380, 385, 390, 395, 400, 405, 410, 415, 420, 425, 430, 435, 440, 445, 450, 455, 460, 465, 470, 475, 480, 485, 490, 495, 500, 505, 510, 515, 520, 525, 530, 535, 540, 545, 550, 555, 560, 565, 570, 575, 580, 585, 590, 595, 600, 605, 610, 615, 620, 625, 630, 635, 640, 645, 650, 655, 660, 665, 670, 675, 680, 685, 690, 695, 700, 705, 710, 715, 720, 725, 730, 735, 740, 745, 750, 755, 760, 765, 770, 775, 780, 785, 790, 795, 800, 805, 810, 815, 820, 825, 830, 835, 840, 845, 850, 855, 860, 865, 870, 875, 880, 885, 890, 895, 900, 905, 910, 915, 920, 925, 930, 935, 940, 945, 950, 955, 960, 965, 970, 975, 980, 985, 990, 995, 1000.
- 2) LOS ELECTRICOS SERAN DE LA SERIE Y 10.
- 3) LAS GALERIAS SE HANAN EL ACERO A LOS NOMBRES DE LA TABLA.
- 4) ESTE PLANO NO ES DE FABRICACION, SE MUESTRAN UN CEMENTO PULVERES.
- 5) LOS MARMOL DEBERAN PARA LA FABRICACION DE SERAN ENVIADE A 1500 ORENAS PARA SU APORTE CON ANTES DE HACERSE LA MESA DE MARMOL Y DEPENDIENDO LAS CORTES DE ESTE PLANO CON LOS DE LOS PLANOS ARQUITECTONICOS COMO SE MUESTRA.
- 6) EL PERIMETRO DE LA CANTINA SERA DE 100 M. EN EL PLANO COMPLEMENTARIO SE DIBUJA EL DETALLE DE LAS PAREDES Y CUBIERTA PUNTO A PUNTO DE LA MESA.
- 7) ESTE PLANO FORMA PARTE DE UNA SERIE DE PLANOS ESTRUCTURALES QUE SE COMPLEMENTAN CON UNA CUBIERTA DE ESPECIFICACIONES CONSTRUCTIVAS QUE DEBE PERMANECER EN LA OBRA Y COMPLETARSE SIMULTANEAMENTE CON LOS PLANOS.
- 8) VER CORTES Y CONEXIONES EN EL PLANO E-2.

- A) TODO EL ACERO SERA $F_y = 30000 \text{ Kg/cm}^2$
- B) EL CONCRETO EN ELEMENTOS ESTRUCTURALES SERA $F_{cd} = 2000 \text{ Kg/cm}^2$
- C) LA GRAVA SERA DE $3/4"$

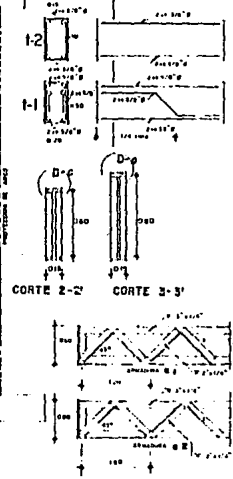
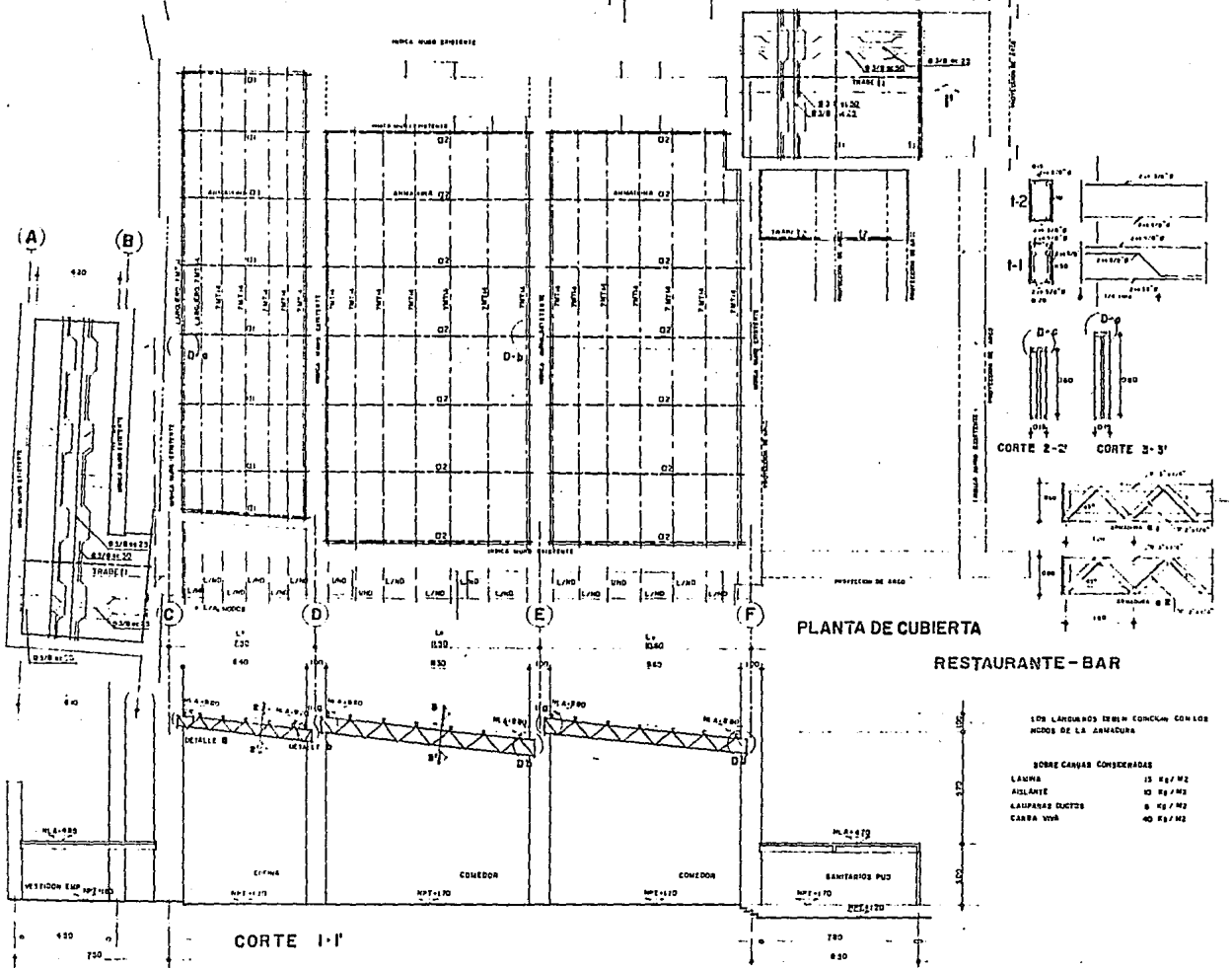

LOS LINDEROS DEBEN COINCIDIR CON LOS NOMBRES DE LA TABLADA

SOBRE CANTOS CONSERVADOS

LANINA	15 Kg / M ²
ATLANTE	10 Kg / M ²
LAUFRAS DUCTOS	8 Kg / M ²
CARRA VIVA	40 Kg / M ²

CLAVE	PLANO	estructural
E1	ESQ: 1:100	FECHA: OCT / 87

cebs



CENTRO TURISTICO

EX HACIENDA EJIDO APATLACO MORELOS



SIMBOLISIA

NOTAS GENERALES

- 1) EN ESTRUCTURA DE ACERO DE VARAS AUTOMÁTICAS TUBAL A-36 Fy= 250 Kg/cm² EN LAMINADOS Fy= 250 Kg/cm²
- 2) LOS ELECTRODOS DEBEN DE LA SER E-70 A-8
- 3) LAS COLUMNAS DE HERRAJE DEBEN A LINEA DE LA ALA
- 4) ESTE PLANO NO ES DE FABRICACION, SE DEBE USAR COMO PLANO DE REFERENCIA
- 5) LOS PLANOS DE FINIMOS PARA LA FABRICACION DEBEN EMBAJARSE A ESTA OFICINA PARA SU APROBACION, ANTES DE INICIAR LA OBRA DE OBRA, DEBEN VERIFICARSE LAS COTAS DE ESTE PLANO CON LAS DE LOS PLANOS ARQUITECTONICOS Y COMPLEMENTARIOS
- 6) EL PROYECTO DE LA LAMINA DEBEN PRESENTAR EL PLANO CORRESPONDIENTE SOBRE MARCAR TODOS LOS DETALLES NECESARIOS PARA GARANTIZAR LA ESTABILIDAD Y CORRECTO FUNCIONAMIENTO DE LA OBRA
- 7) ESTE PLANO FORMA PARTE DE UNA SERIE DE PLANOS ESTRUCTURALES QUE SE COMPLEMENTAN CON UNA CARTILLA DE ESPECIFICACIONES CONSTRUCTIVAS QUE DEBE PERMANECER EN LA OBRA Y COMPLETARSE SIMULTANEAMENTE CON LOS PLANOS
- 8) VER CORTES Y COINCIDENCIAS EN EL PLANO E-8

- A) TUDO EL ACERO SERA Fy=1000 Kg/cm²
- B) EL CONCRETO EN ELEMENTOS ESTRUCTURALES SERA Fc=200 Kg/cm²
- C) LA HERRAJE SERA DE 3/8"

1) SL 2/20/10

ELAB	PLANO	estructural
E3	ESC: 1/100	FECHA: OCT/87

CSBIS

arquitectura autogobierno
UN
GRAM

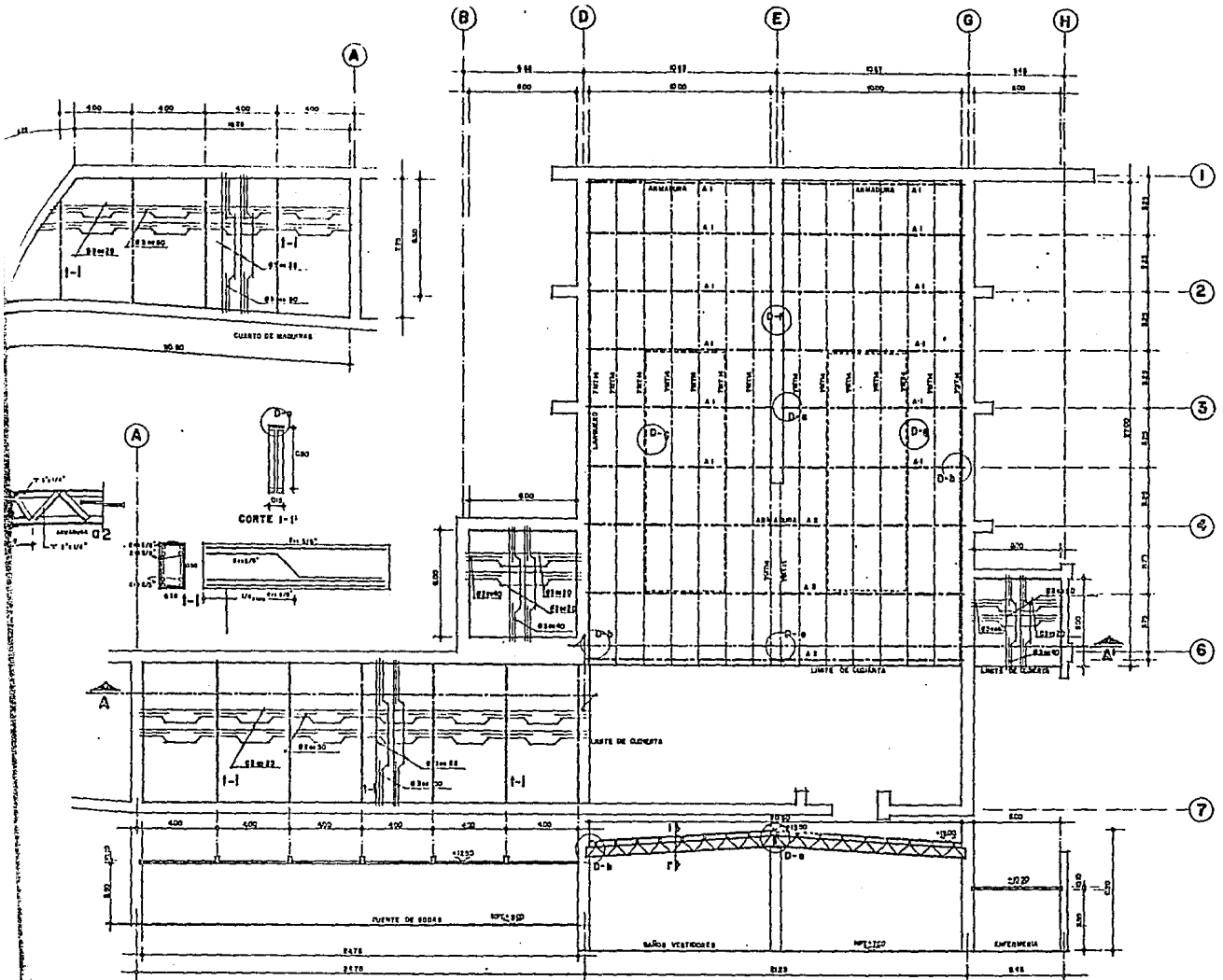

CORTE A-A'

PLANTA DE CUBIERTA BAÑOS VESTIDORES

**GENI KU
TURISTICO**



**EX
HACIENDA
EJIDO
APATLACO
MORELOS**

MODELO A

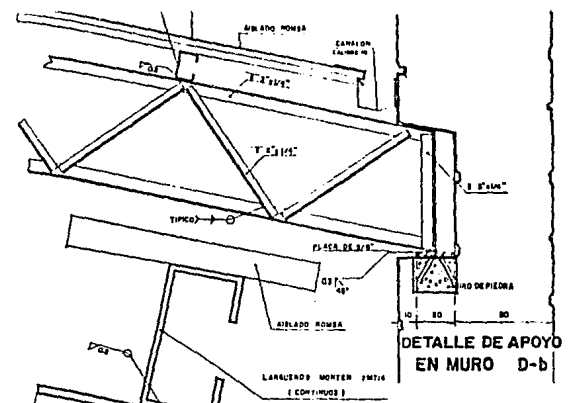

**DETALLE DE APOYO
EN MURO D-b**

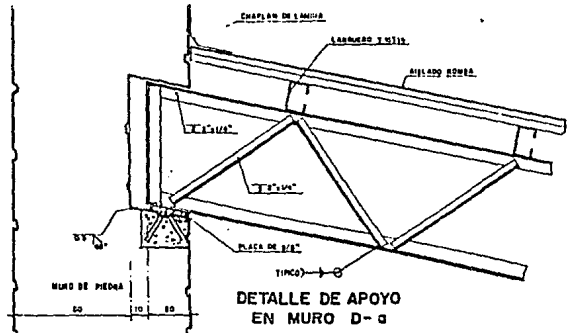

**DETALLE DE APOYO
EN MURO D-a**

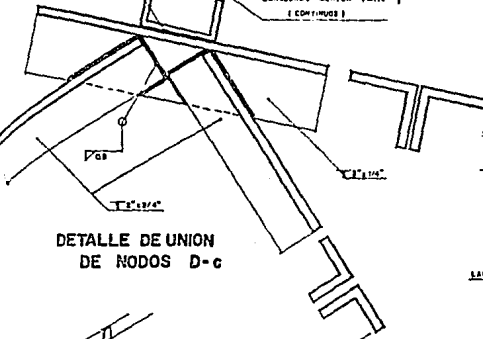

**DETALLE DE UNION
DE NODOS D-c**

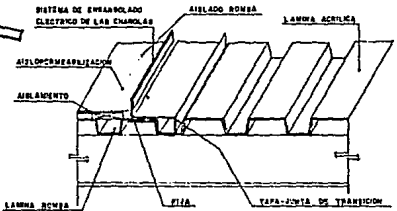

**DETALLE DE TRANSICION
ACERO ACRILICO D-g**

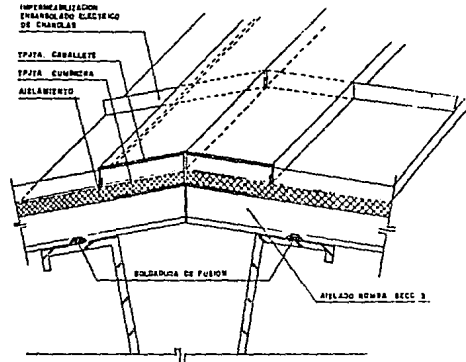

DETALLE DE CABALLETE D-e

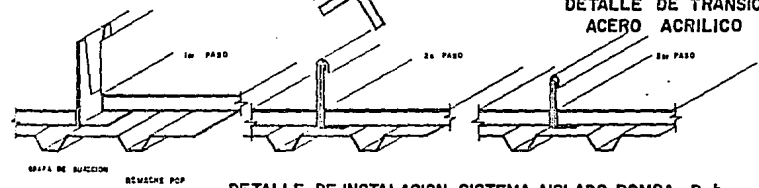

DETALLE DE INSTALACION SISTEMA AISLADO ROMSA D-h

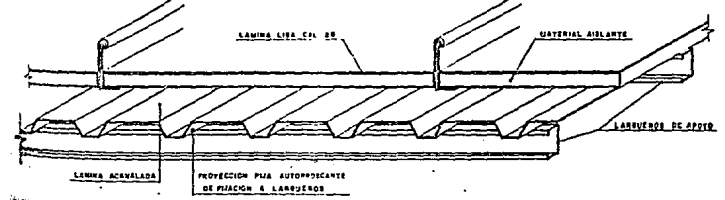

**DETALLE CONECCION
CUMBREIRA Y VENT. SL
D-f**

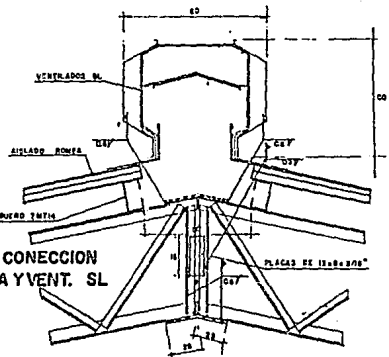

CLAVE E-04	PLANO ESTRUCTURAL RECOMENDADA	PRIMA NOVIEMBRE 1987
---------------	-------------------------------------	-------------------------

casia

arquitectura
autogobierno

UNICAM

CENTRO TURISTICO

EX HACIENDA EJIDO APATLACO MORELOS



INDICACION

CLAVE	PLANO
DC-06	DETALLES
ESC:	FECHA
1:10	NOVIEMBRE 1967

tesis

arquitectura autogobierno
UN
RAM **LEB**

LAPSO PROLAMA No. 10

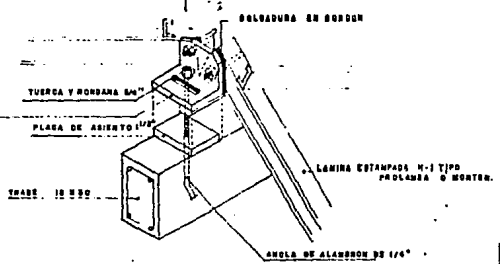

DETALLE No. 8

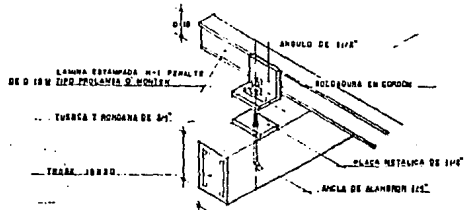

DETALLE No. 7

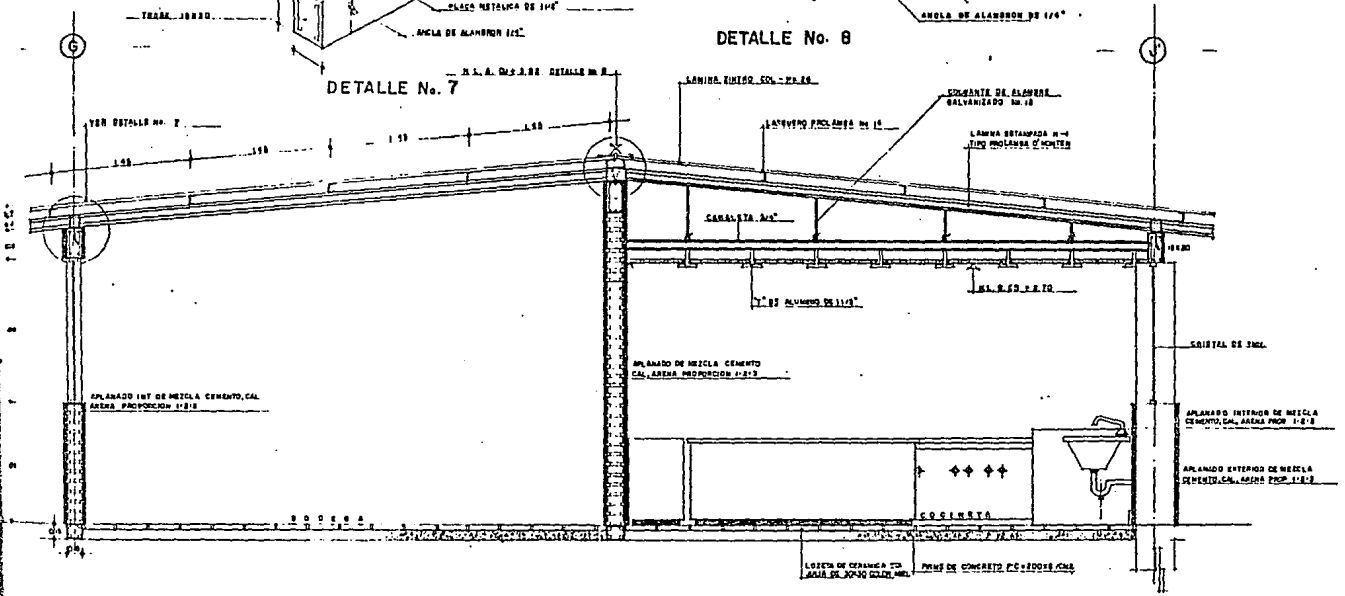

CORTE C-C' (BODEGA Y COCINETA) ESC. 1:20



SEMPERPARA

NOTAS:

- 1.- LAS COTAS EN METROS SOLO EN LA PLANTA DE LA CUBIERTA CEC. 1/100
- 2.- LOS DETALLES ESTAN EN ESCALA
- 3.- EL MISMO SISTEMA CONSTRUCTIVO SERA APLICABLE PARA EL COLON DE FIEBATO.

CLAVE	PLANO
DC-08.	DETALLES
EST. INDICARE	FECHA: NOVIEMBRE/1967

ceosis

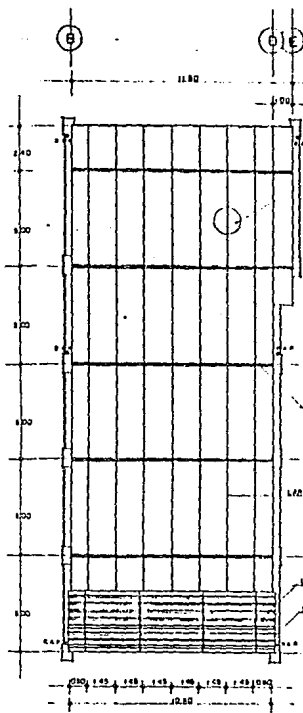

PLANTA DE LA CUBIERTA
(CINE TEATRO) CEC. 1/100

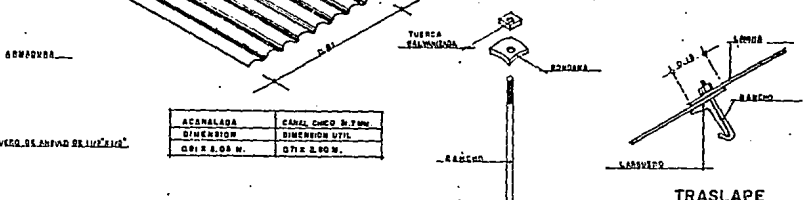
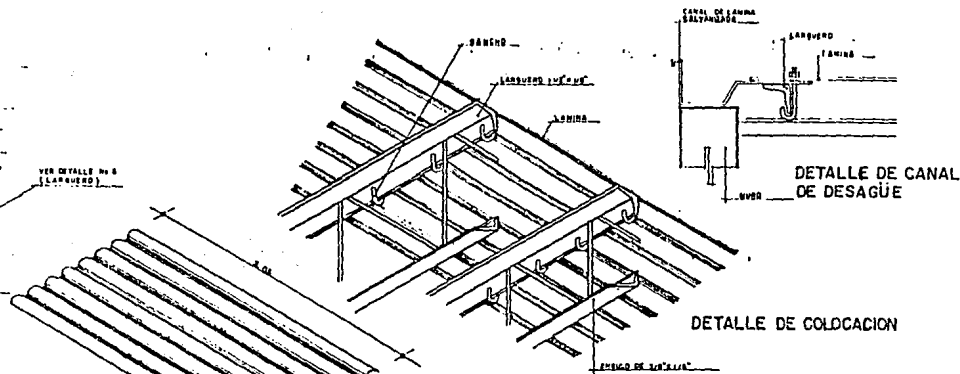

ACERCAADA	CANAL CHICO B.T.M.
DIMENSION	DIMENSION UTIL
071 X 2.08 M.	071 X 2.08 M.

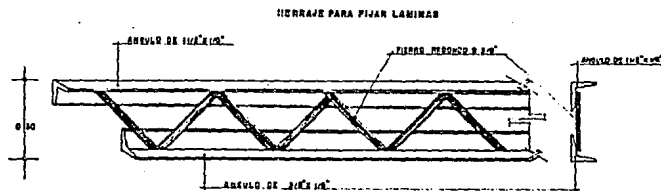

DETALLE No 6 (LARGUERO)

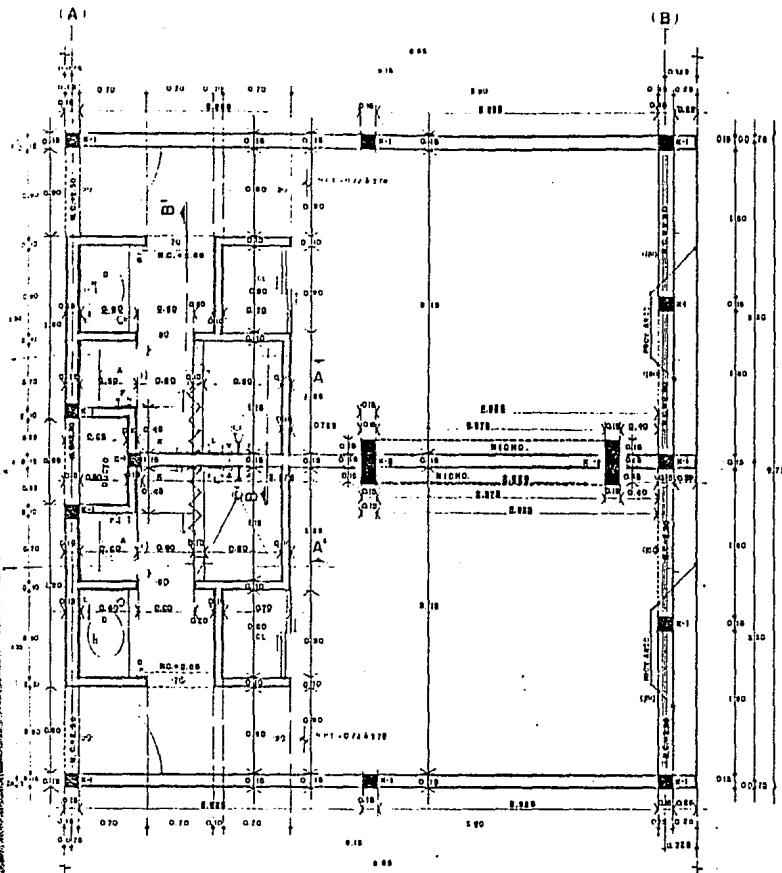

PLANTA CUARTO TIPO. ESC 1:50

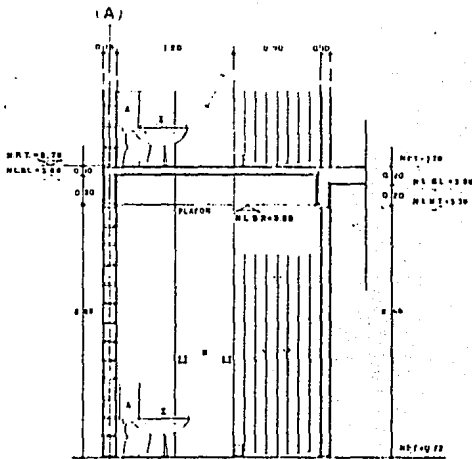

CORTE A-A'. ESC 1:20

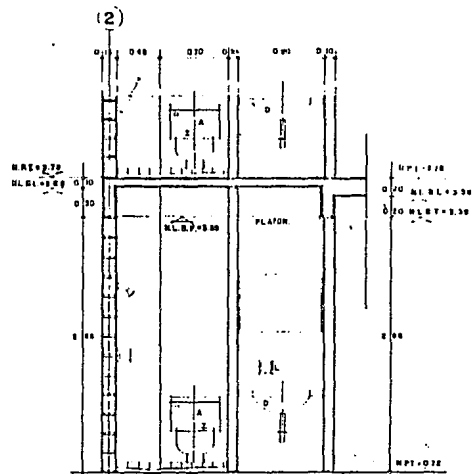

CORTE B-B'. ESC 1:20

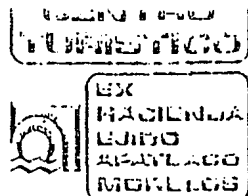

- SIMBOLOGIA**
- +— INDICA COTA A PARTIR DE PLANTA 1
 - +— INDICA COTA A PARED EN ALZADO
 - +— INDICA EL TIPO DE CASTILLO
 - +— INDICA EL NUMERO DE DETALLE
 - +— INDICA ALTURA DEL MURO / O DE
 - +— INDICA NIVEL DE CERRAMIENTO / O P.T
 - +— INDICA NIVEL
 - +— INDICA NIVEL DE PISO TERMINADO
 - +— INDICA NIVEL CERRAMIENTO DE MURO
 - +— INDICA NIVEL LECHO GRABO DE LOMA
 - +— INDICA NIVEL LECHO GRABO DE TERRENO
 - +— INDICA NIVEL LECHO GRABO DE PLAFON
 - +— INDICA COTA DE VANO EN CM.

- NOTAS**
- 1- ESTE PLANO SOLO DE CONCRETAR PARA ALBARILERIA.
 - 2- LAS COTAS DEBEN SER EN EL SUELO.
 - 3- LAS PAREDES DEBEN ESTAR EN SU LUGAR.
 - 4- LOS MUROS DEBEN ESTAR EN SU LUGAR.
 - 5- CASTILLO N° 1, 101616 - 4. ANEXO.
 - 6- N° 2 CASTILLO 101616 - 4. ANEXO.
 - 7- CERRAMIENTO. VER PLANO ESTRUCTURAL DE ...
 - 8- CEMENTACION. VER PLANO ESTRUCTURAL DE ...
 - 9- BOMBAS DE 10CM. EMPUJE, SISTEMA CONTINUA.

CLAVE	PLANO ALBARILERIA.
AL-28	CUARTO TIPO ORIENTACION NORTE.
ESCALA 1:50	PLANO
	BOGOTÁ 1973/11/17

COLE



CENTRO TURISTICO

EX
HAGIENDA
EJIDO
APATLACO
MEXICO

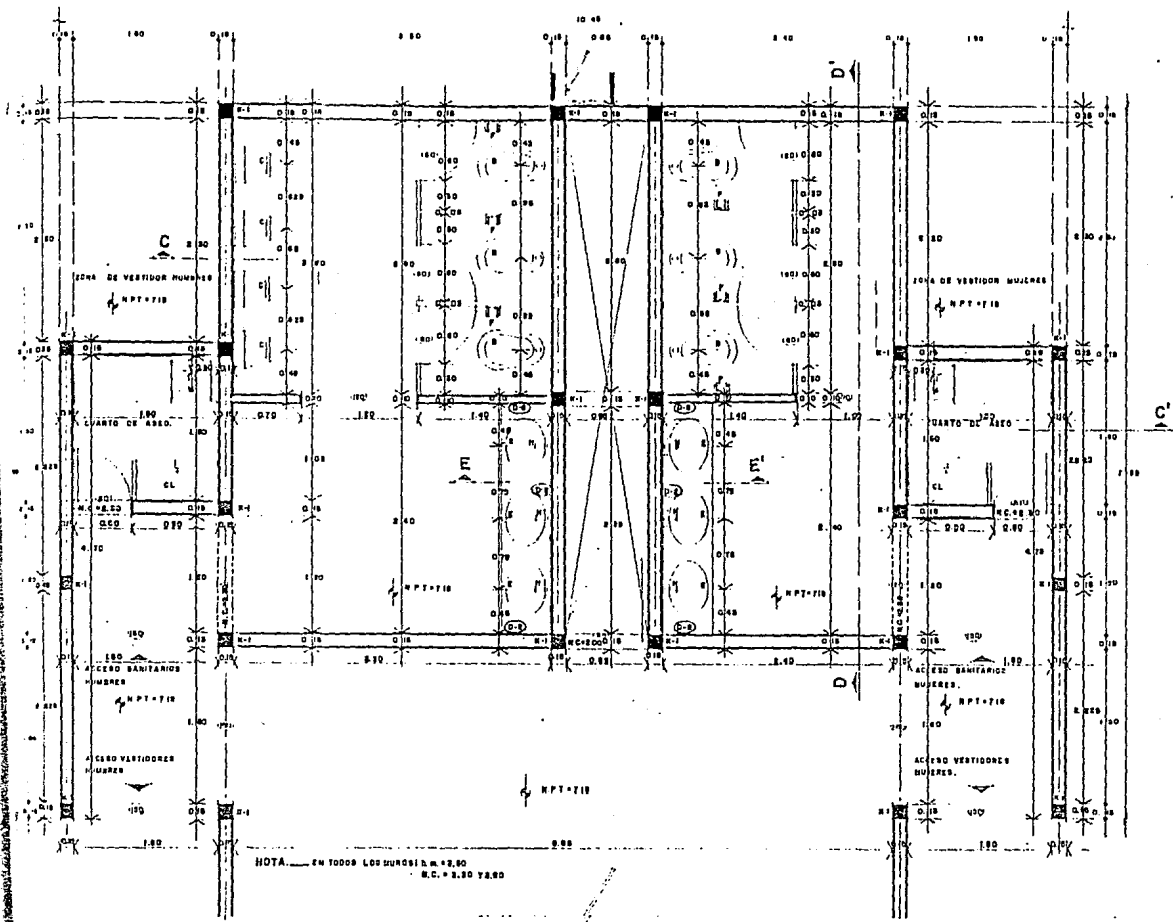

- SINBOLOGIA**
- INDICA COTA A PAREDES (EN PLANTA)
 - INDICA COTA A PAREDES (EN ALZADO)
 - INDICA EL TIPO DE CASTILLO
 - INDICA EL NUMERO DE DETALLE
 - INDICA ALTURA DEL MUÑO / P.T.
 - INDICA NIVEL DE CERRAMIENTO/P.T.
 - INDICA NIVEL
 - INDICA NIVEL DE PISO TEMPORAL
 - INDICA NIVEL CERRAMIENTO DE MUÑO
 - INDICA NIVEL LECHO DADO DE MUÑO
 - INDICA NIVEL LECHO BAJO DE TRASE
 - INDICA NIVEL BAJO DE PLATO
 - INDICA COTA DE VADO EN CM.

- NOTAS**
1. ESTE PLANO SÓLO ES CONSULTARA PARA... ALBANELERIA.
 2. LAS LOPAS HAN SUAV. EL TUBO EN LOS CORTA EN LA M. MUY EN LA
 3. LOS NIVELES ESTAN EN VITADO
 4. S.N. = CASTILLO 18018 - 4. ARMES
 5. S.C. = CERRAMIENTO 18020 - 4. ARMES
 6. S.C. = DALA DE CMENTACION 18020 - 4. ARMES
 7. S.C. = DALA DE LSO ANORADO EN MUCC.
 8. S.C. = MUÑO DE ION ES PCCO, SISTEMA COMPLETO.

CLAVE.	NUCLEO SANITARIO, HOMBRES Y MUJERES PUBLICO.
AL-22	AL-22

tabla

arquitectura
CONSTRUCCION
SUN
CONSTRUCCION

PLANTA ARQUITECTONICA NUCLEO SANITARIO HOMBRES Y MUJERES. ESC 1:20



SIMBOLOGIA

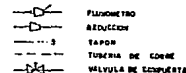

MATERIALES

No. CANTIDAD		DESCRIPCION
CODICE	Po. Gr.	
1	1	CODO 90° Ø 25 mm
4	4	CODO 90° Ø 19 mm
8	1	CODO 90° Ø 13 mm
9	18	TEE Ø 25 mm
11	7	TEE Ø 19 mm
12	2	VALVULA COMPUERTA Ø 25 mm
13	2	VALVULA COMPUERTA Ø 19 mm
14	2	REDUCCION Ø 25 mm x 19 mm
15	7	REDUCCION Ø 19 mm x 13 mm
16	2	FLUJOMETRO 200 A-26-32
17	2	FLUJOMETRO 200S A-19
18	1	TAPON Ø 19 mm
19	6	TAPON Ø 13 mm
20 ml		TUBO Ø 25 mm
20 ml		TUBO Ø 19 mm
4 ml		TUBO Ø 13 mm

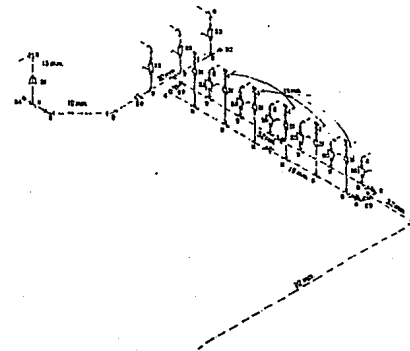

ISOMETRICO I. HIDRAULICA

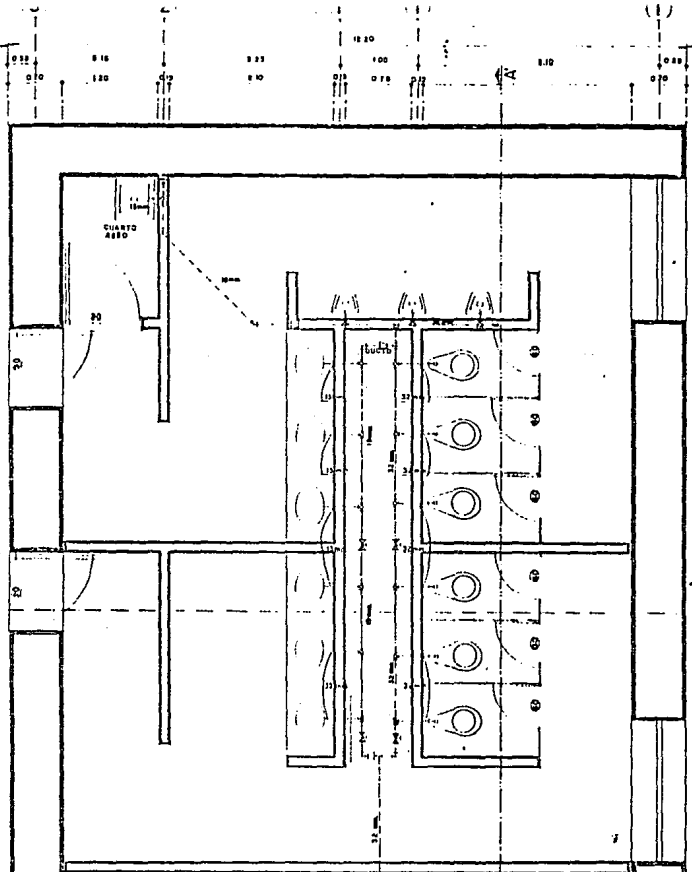

P. ARQ. SANITARIOS PUBLICO
TIPO

RESTAURANTE - BAR

CLAVE	PLANO DUCTAL ACCION HIDRAULICA
ZH-12	
EDC. 1968	FECHA
	EDIFICACION/1987

CGIUI

arquitectura
autogobierno

**UN
CAM**



**CENTRO
TURISTICO**



**EX
HACIENDA
EJIDO
APATLACO
MORELOS**

SIMBOLIA

STV SANE TUBO VENTILACION
RES RESISTIDO

CLAVE PLANO: INSTALACION SANITARIA

CD-12

BOCLOS

PRECA.
NOVENO DE JUNIO DE 1957

COPIA

arquitectura
autogobierno

**UN
CAM**



MATERIALES

CANTIDAD	Nº. P.V.	DESCRIPCION
4	4	CODO DE 90° Ø 100
16	16	CODO DE 90° Ø 80
12	12	CODO DE 45° Ø 80
4	4	CODO DE 90° CON VENTILACION 100 Ø 80
7	7	TEE Ø 100 x 100
15	15	REDUCCION DE Ø 100 x 80
16	1	TAPON RESISTIDO DE Ø 100
16	4	CEPIL. BOTE CON UNA SALIDA DE Ø 80
17	1	CEPIL. BOTE CON DOS SALIDAS DE Ø 80
18	8 mts.	TUBO Ø 150
18	8 mts.	TUBO Ø 100
20	8 mts.	TUBO Ø 80

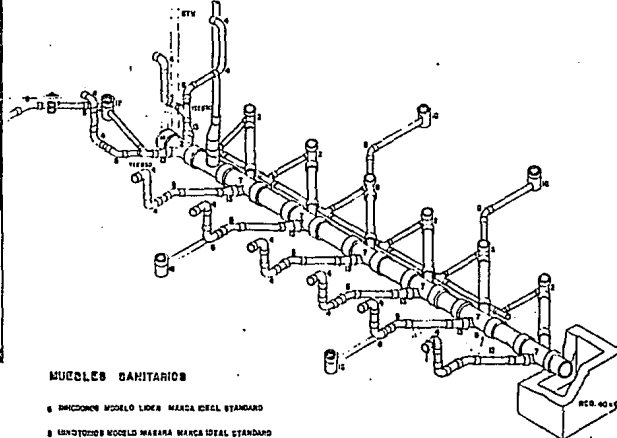

MUEBLES SANITARIOS

- Ø INHOCION MODELO LINDA MARCA IDEAL STANDARD
- Ø LAVATORIO MODELO MARIANA MARCA IDEAL STANDARD
- Ø LAVABOS MODELO MARIANA MARCA IDEAL STANDARD

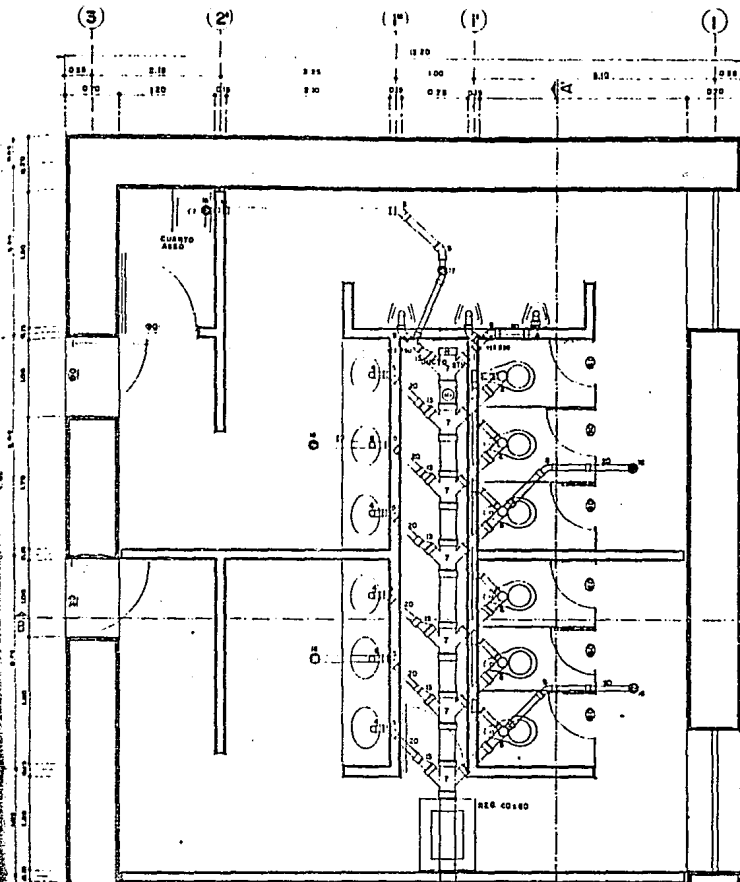

P. ARQ. SANITARIOS PUBLICO RES. 12-58
TIPO

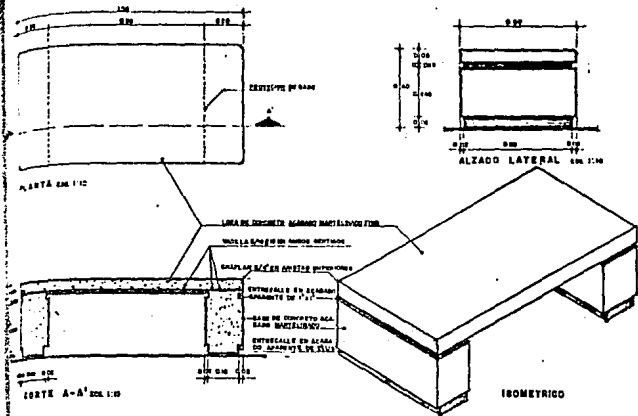

3-DETALLE BOTE PARA RECOLECTAR BASURA. ETC. INDICADA.

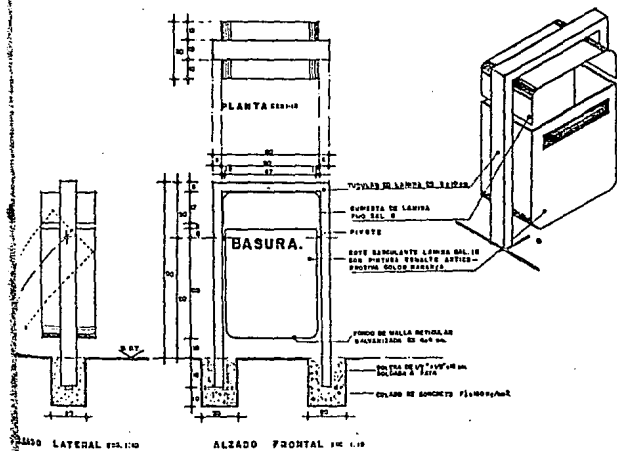

DC-04. ESTACIONAMIENTO EN BATERIA. ETC. INDICADA.

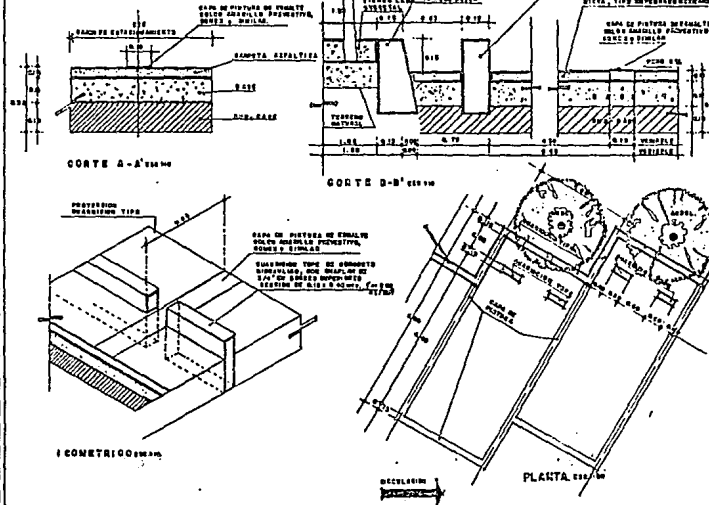

TURISTICO



EX
HACIENDA
EJIDO
APATLACO
MORELOS

SIMBOLIA.

CLAVE	PLANS DETALLES CONSTRU- TIVOS DE OBRA EXTERIOR.	
DOCK-CI.	ESC. DICCADAS	FECHA NOVIEMBRE/1977

tesis

arquitectura
autogobierno
UN
TEAM



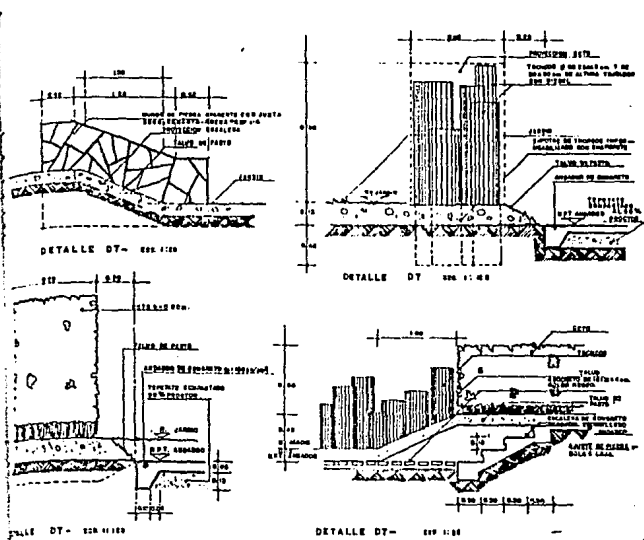

DETALLES CONSTRUCTIVOS GENERALES, C.O.O. MOICADA

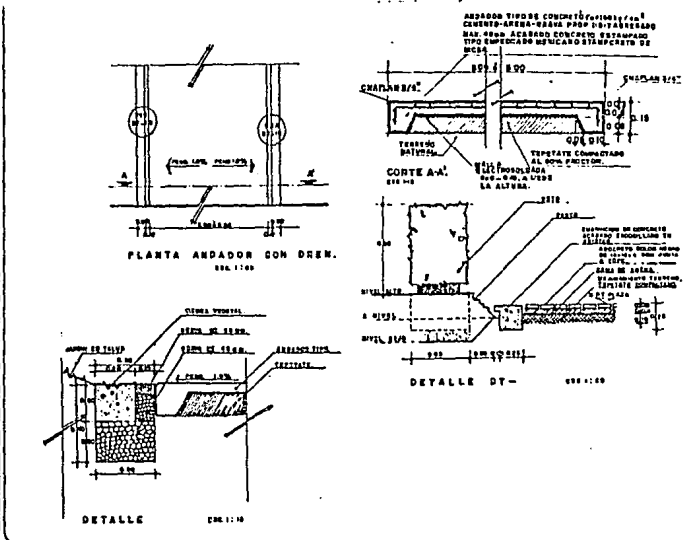
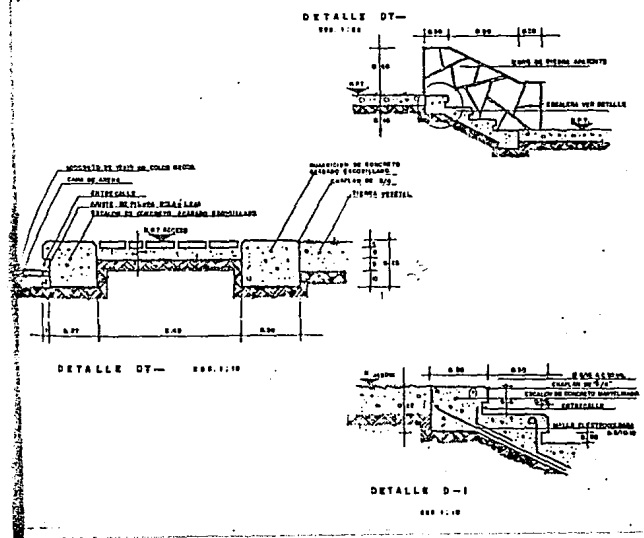

DC-08. DETALLES CONSTRUCTIVOS GENERALES, C.O.O. MOICADA.

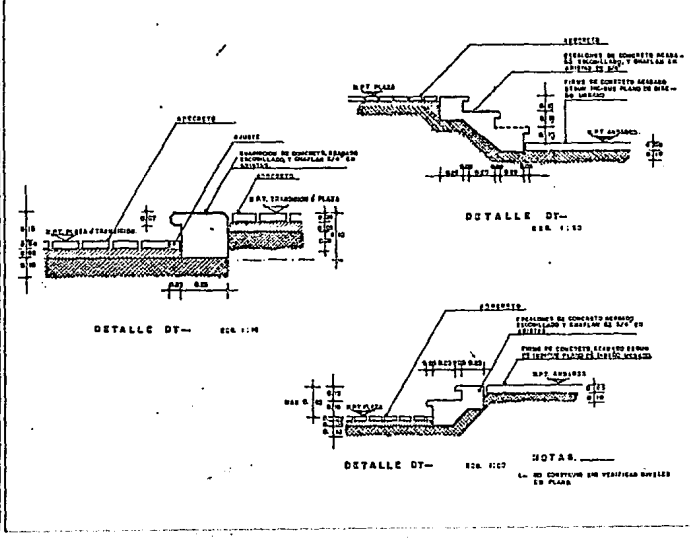

CENTRO TURISTICO

EX HACIENDA EJIDO APATLACOS MORELOS

MOLOGIA

ELAVO PLACS.DETALLES CONSTRUC- TIVOS DE ODBA EXTERIOR.

DOEX-02

008:MOICADA

0088 NOVIERBRE /2007

toio

arquitectura autogoberna

UN CAM

CENTRO TURISTICO



EX HACIENDA EJIDO APATLACO MORELOS

SIMBOLIA

NOTA:
 1- ESTE PLANO SOLO DE CONSULTAR PARA DETALLES DE OBRAS EXTERIORES.
 2- LAS COTAS ESTAN EN METROS.
 3- LOS NIVELES ESTAN EN METROS.

CLAVE PLANO DETALLES CONSTRUCTIVOS, DE OBRA EXTERIOR.
DOEX-03 ESC. INDIKADAS. FECHA: DICIEMBRE/1967

cebs

arquitectura autogobierno
UN
RAM

DC-1 DETALLE MESA PARA DIAS DE CAMPO.

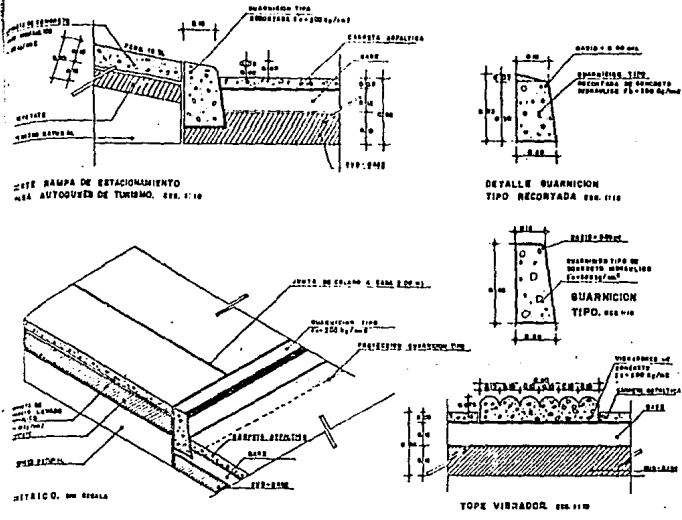
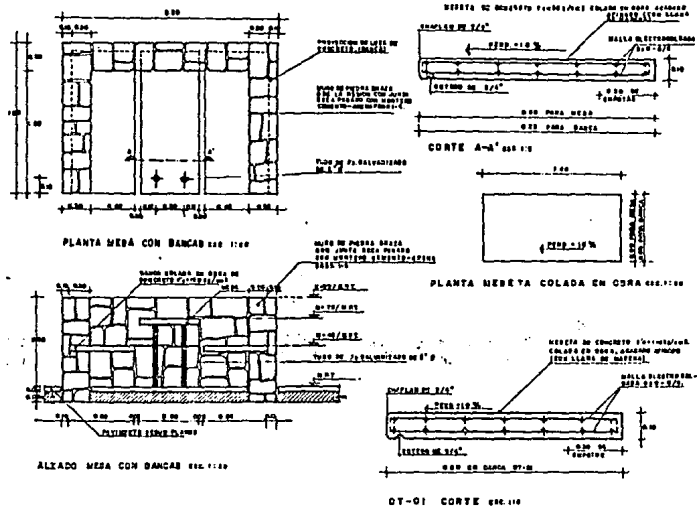

DC-12. DETALLES SEÑALAMIENTO Y NOMENCLATURA.

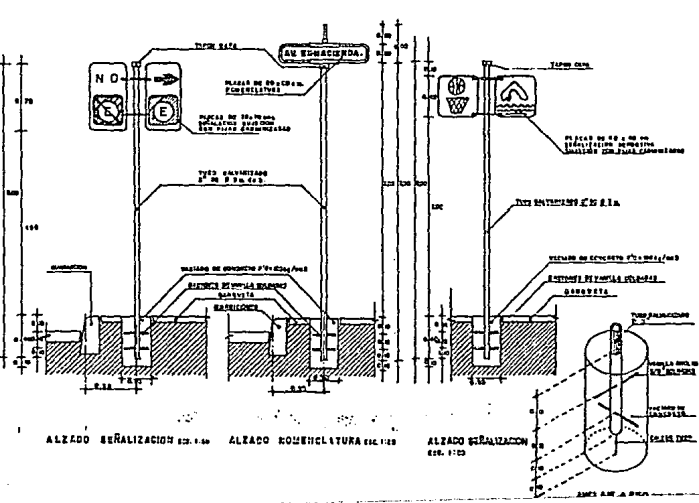

DETALLES FIJACION DEL MOBILIARIO URBANO.

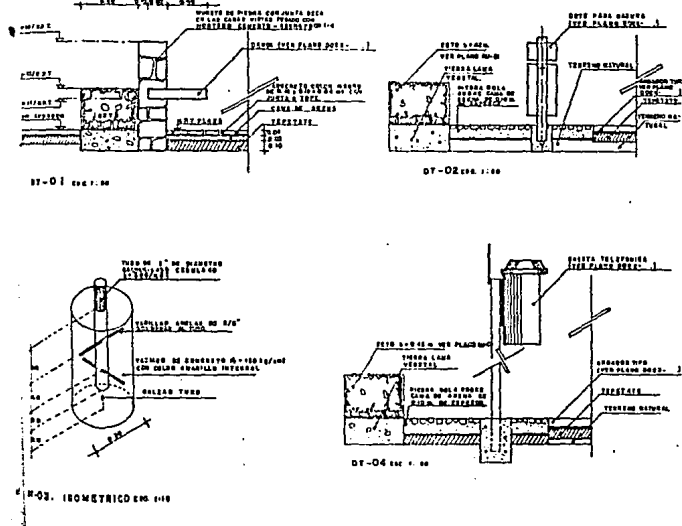

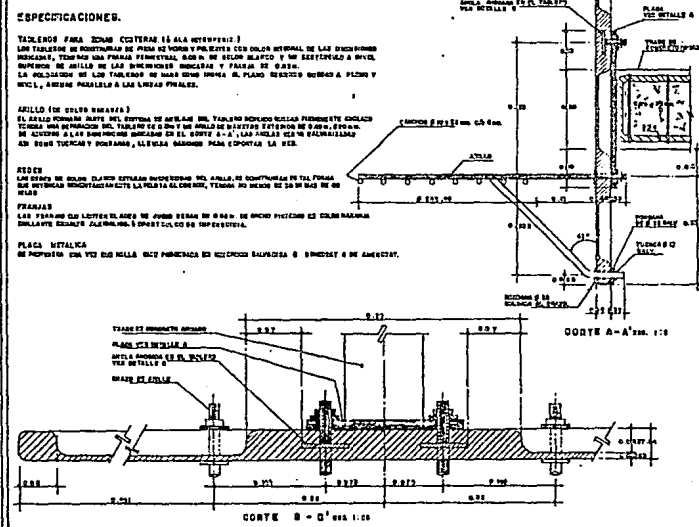
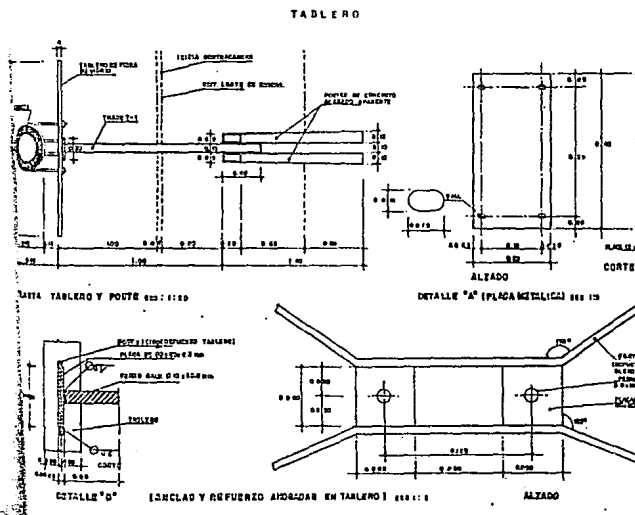
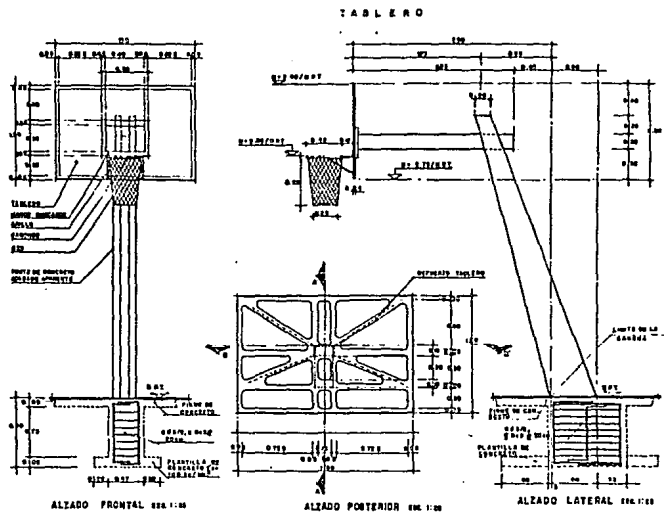
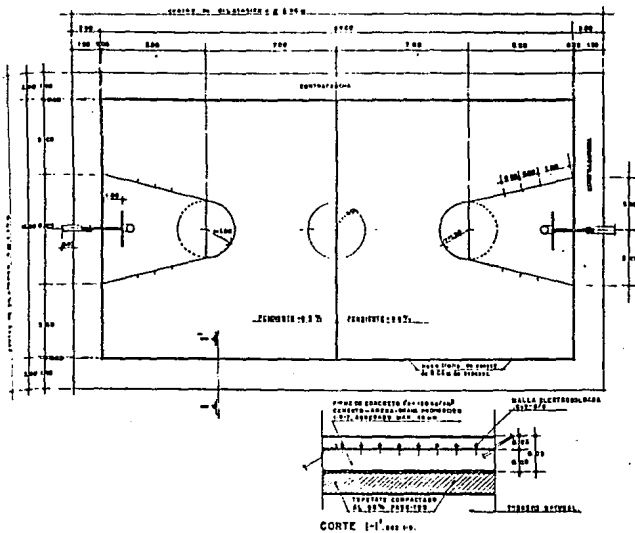

CENTRO TURISTICO

EX HACIENDA EJIDO APATLACCO MORELOS

NUMEROLERIA

NOTAS:

- 1- ESTE PLANO SOLO SE CONSULTA TABLA DETALLES DE OBRAS EXTERIORES.
- 2- LAS COTAS SIEMPRE SONYEN EL SIGNO (+).
- 3- LAS COTAS COTAN EN METROS.
- 4- LOS NIVELES ESTAN EN METROS.

GLAYE PLANS, DETALLES CONSTRUCTIVOS, DE OBRAS EXTERIORES.

DOEX-05

ED. TONCABAS

FECHA: NOVIEMBRE 1957

coelo

arquitectura autogobierno

UN CAM

RESTAURANTE-BAR.- LUNES, MARTES, MIERCOLES, JUEVES Y DOMINGO DE 8:00 A 22:00 HRS.

VIERNES Y SABADO DE 8:00 A 24:00 HRS.

DISCOTEQUE.- VIERNES Y SABADO DE 20:00 A 3:00 A.M. DEL DIA SIGUIENTE
DOMINGOS DE 20:00 A 1:00 HRS.

BALNEARIO.- LUNES Y MARTES DESCANSO, SOLAMENTE FUNCIONARA UNA ALBERCA
PARA EL HOTEL MIERCOLES, JUEVES, Y VIERNES: SABADO Y DOMIN
GO DE 8:00 A 17:00 HRS.

HOTEL SERVICIO TODA LA SEMANA

OFICINAS GENERALES.- LUNES A VIERNES DE 9:00 HRS.
SABADO DE 9:00 A 14:00 HRS.

ZONA DE SERVICIOS.- CUARTO DE MAQUINAS SERVICIO TODA LA SEMANA
- CARGA Y DESCARGA DE CINE TEATRO, SIN HORARIO, HO
RARIO SEGUN EL ESPECTACULO A EFECTUAR.

ZONA DE SERVICIOS.-
- CARGA Y DESCARGA DEL RESTAURANTE - BAR Y DISCOTE
QUE
LUNES A SABADO DE 7:00 A 14:00 HRS.

DOMINGOS NO SE RECIBEN ENVIOS

**CENTRO
TURISTICO**



**EX
HACIENDA
EJIDO
APATLACO
MOR.**

SIMBOLOGIA

CLAVE PLANO

193

GEC:

PCMA

tesis

**arquitectura
autogobierno**



**UN
AM**



VI. MEMORIA DESCRIPTIVA

6.1. UBICACION DEL PROYECTO

SE ENCUENTRA AL SUR DE LA CIUDAD DE CUAUTLA MOR. A 4 KM. EL PROYECTO -
ESTA UBICADO EN LA EX-HDA. EJIDO DE SAN PEDRO APATLACO, EDO. DE MORE--
LOS, SUS LIMITANTES SON:

- POR EL NORTE: AV. EX-HACIENDA
- POR EL SUR: AV. JOSE LOPEZ PORTILLO
- POR EL ESTE: CALLE GUMERSINDO BAÑOS
- POR EL OESTE: AV. MEXICAS

6.2. ASPECTO COMPOSITIVO

LA COMPOSICION DEL CONJUNTO SE LOGRO INTEGRANDOSE A UNOS EJES PARALE--
LOS A LA CONSTRUCCION EXISTENTE A 90° Y OTRA RED A 45°, LAS DOS SUPER
PUESTAS POR OTRA PARTE DEL ESQUEMA URBANO, LOS FLUJOS PEATONALES, VEHICULARES,
AUNADAS A LAS PENDIENTES DEL TERRENO INFLUYEN EN GRAN MANERA
EN LA COMPOSICION DEL PROYECTO.

6.3. ASPECTO FORMAL

EL CONCEPTO FORMAL SE OBTUVO EN GRAN PARTE UTILIZANDO LA CONSTRUCCION
EXISTENTE ADECUANDOLO E INTEGRANDOSE AL CONTEXTO O AL CONJUNTO URBANO

CENTRO TURISTICO



EX
HACIENDA
EJIDO
APATLACO
MOR.

SIMBOLOGIA

CLAVE	PLANO
194	SEC. FECHA

tesis

arquitectura
autogobierno



UN
AM



DEL CASCO DE LA EX-HDA., DE UNA CONSTRUCCION VERTICAL Y DE LOS MATERIALES PROPIOS DE LA REGION.

6.4. ASPECTO FUNCIONAL

ESTE CONCEPTO SE MANEJO EN BASE A CONEXIONES DE PLAZAS Y ANDADORES, LOGRANDO UNA LIGA DE CONEXIONES DE LOS ESPACIOS INTERNOS DE LA CONSTRUCCION EXISTENTE, COMO PARTE DE UNA PROPIACION DE TODOS LOS ELEMENTOS Y ESPACIOS ABIERTOS DEL CENTRO TURISTICO, LOS PATIOS O VESTIBULOS EXTERIORES SON LOS ESPACIOS QUE ENMARCA LA COORDINACION DE LAS ACTIVIDADES DE MAYOR CONCENTRACION DE LOS USUARIOS.

6.5. DESCRIPCION DEL PROYECTO

POR LA AFLUENCIA DEL USUARIO COMO TAMBIEN LAS CONDICIONES DE FLUJO DE TRANSPORTE PUBLICO ENMARCARON LOS ACCESOS ORIENTADOS NORTE, SUR Y ESTE.

AL NORTE: A TRAVES DE ESPACIOS ABIERTOS CON ANDADOR INTERIOR DE LA EXHACIENDA, CONECTADA A UNA PLAZA DESTINADA A LAS ACTIVIDADES DE ESPARCIMIENTO, RECREACION Y DESCANSO.

AL SUR: POR MEDIO DE UN ACCESO PEATONAL CONECTADO A UNA PLAZA Y ANDADORES QUE INTEGRA LOS REQUERIMIENTOS Y DE IGUAL MANERA A LAS AREAS ADMINISTRATIVAS, SALON DE FIESTAS Y CANCHAS DE BASQUETBOL, VOLIBOL, QUE A TRAVES DE ESTOS ACCESOS CONECTADOS A PLAZAS Y ANDADORES, ES LA APROPIACION DE TODAS LAS ACTIVIDADES REQUERIDAS DEL CENTRO TURISTICO.

CENTRO TURISTICO



EX
HACIENDA
EJIDO
APATLACO
MOR.

BIMBOLOGIA

CLAVE	PLANO
195	
EDIC.	FECHA

tesis

arquitectura
autogobierno



UN
AM



- ZONA DE SERVICIOS Y SALIDAS DE EMERGENCIAS SE ENCUENTRA EN LA PARTE POSTERIOR DEL CASCO DE LA EX-HDA., LOCALIZADA AL NORTE COMO TAMBIEN ESTACIONAMIENTO, CUARTO DE MAQUINAS CON UN ACCESO INDEPENDIENTE A LA COCINA DE RESTAURANTE BAR Y DISCOTEQUE.

- FRENTE A LOS EDIFICIOS, SALON DE FIESTAS, ADMINISTRACION Y ENTRE LOS ACCESOS SUR Y OESTE, ESTA UBICADO EL CUARTO DE TRATAMIENTOS Y AGUAS NEGRAS Y JABONOSAS.

- FINALMENTE EN LA PARTE POSTERIOR, A TODO EL CONJUNTO (LADO NORTE EXTERIOR) QUEDA LA ZONA DE ESTACIONAMIENTO PUBLICO PARA COCHES CON CAPACIDAD DE 123 CAJONES Y 3 AUTOBUSES TURISTICOS.

- EN CUANTO A LA VIALIDAD SE PROPONE UN SOLO SENTIDO VEHICULAR POR LA AV. JOSE LOPEZ PORTILLO EN DIRECCION A CUAUTLA (PONIENTE ORIENTE) , LA AV. EX-HDA. SERA CON DIRECCION ORIENTE PONIENTE, QUE SERA LA VIALIDAD, PROVENIENTE DE LA CD. DE CUAUTLA.

VII. CRITERIO ESTRUCTURAL.

BASICAMENTE LA ESTRUCTURA DEL CENTRO TURISTICO SE RESOLVIO UTILIZANDO CONCRETO ARMADO, EN TRABE, COLUMNAS Y CASTILLOS, SALVO EN LAS ZONAS

CENTRO TURISTICO



EX
HACIENDA
EJIDO
APATLACO
MOR.

SIMBOLOGIA

CLAVE	PLANO
196	BOC: FECHA

tesis

arquitectura
autogobierno



UN
AM



DONDE POR RAZONES CONGRUENTES AL ASPECTO FORMAL SE UTILIZO LOSA DE VIGUETA Y BOVEDILLA, ARMADURA METALICA, EMPOTRADA EN TRABES SOBRE MUROS EXISTENTES, QUE NO REQUIERAN MAYOR CAPACIDAD DE CARGA.

- LA CIMENTACION SE RESOLVIO EN BASE A ZAPATAS AISLADAS DE CONCRETO ARMADO EN LOS EDIFICIOS QUE SON: CINE TEATRO Y SALON DE FIESTAS (LAS ZAPATAS CORRIDAS DE CONCRETO ARMADO) SE UTILIZO EN EDIFICIO DE HOTEL, DEBIDO A LA ALTA RESISTENCIA DEL SUBSUELO POR SU UBICACION EN LA ZONA DE LOMERIO LOSA DE CIMENTACION.
- EN LA ESTRUCTURA SE UTILIZARON COLUMNAS, TRABES DE CONCRETO ARMADO, ACABADO APARENTE Y ARMADURA METALICA.
- PARA LA CUBIERTA SE UTILIZO EN ALGUNAS ZONAS CONCRETO ARMADO, VIGUETA Y BOVEDILLA, LAMINAS ZINTRO Y (LOSA CERO) VARIANDO DE ACUERDO A LA LOSA PLANA O INCLINADA.
- LOS MUROS SON DE TABIQUE ROJO DE BARRO DE 0.07 X 0.14 X 0.28, CUYA CARACTERISTICA ES QUE LOS CASTILLOS DE REFUERZO IRAN PARA RIGIDIZAR MUROS DE CARGA Y MUROS DIVISORIOS.
- FUERON REALIZADOS SONDEOS EN MUROS Y CIMENTACION, ASI COMO DE SUELO Y SUBSUELO.

**CENTRO
TURISTICO**



**EX
HACIENDA
EJIDO
APATLACO
MOR.**

BIMBOLOGIA

CLAVE PLANO

197

EDG:

FECHA

tesis

**arquitectura
autogobierno**



**UN
AM**



CRITERIO ESTRUCTURAL

ESTRUCTURA EXISTENTE

LA CONSTRUCCION FUE REALIZADA EN ETAPAS, POR LO QUE HEMOS OBSERVADO LA EXISTENCIA DE DOS TIPOS DE ESTRUCTURA, LA PRIMERA HA SIDO EDIFICADA A BASE DE MUROS DE PIEDRA Y ARCOS DONDE EL ANCHO DEL MURO DETERMINA EL SOPORTE DE CARGA Y EL SEGUNDO LA EXISTENCIA DE MUROS DE MENOR DIMENSION EN PIEDRA Y LA UTILIZACION DE BOVEDA CATALANA EN CUBIERTA A BASE DE VIGAS DE ACERO Y LADRILLO, LOS DIAMETROS CUBREN CLAROS DESDE 4.00 A 6.00 MTS. Y APARECEN CLAROS DONDE EXISTEN HUECOS EN MUROS TESTIGOS DE LA EXISTENCIA DE VIGAS EMPOTRADAS CUBRIENDO CLAROS DESDE 10.00 A 15.00 MTS.

LO ANTERIOR NOS PERMITE DEDUCIR JUNTO A LA OBSERVACION DEL DIMENSIONAMIENTO DEL ANCHO DE MUROS DE CARGA QUE POR LO MISMO. PUEDE PENSARSE EN UN TIPO DE CIMENTACION SUPERFICIAL EN EL QUE NO REQUIERA DE REFORZAMIENTO PARA SOPORTAR LAS CARGAS DE UNA ESTRUCTURA PARA CUBIERTA PARA LA REUTILIZACION DE ESPACIOS.

ESTRUCTURA PROPUESTA EN CUBIERTA

LA EVOLUCION TECNOLOGICA HA SUBSISTIDO EL USO DE LA CONSTRUCCION DEL ARCO ESTRUCTURAL DE PIEDRAS POR TRABES QUE DISTRIBUYEN DE IGUAL MANERA LOS ESFUERZOS EN LOS APOYOS PARA ALIGERAR LAS CARGAS Y DISMINUIR PERALES, LA MEJOR OPCION EN LA ACTUALIDAD PARA CUBRIR GRANDES CLAROS, ESTA

CENTRO TURISTICO



EX
HACIENDA
EJIDO
APATLACO
MOR.

BIMBOLOGIA

CLAVE PLANO

198

ESCI

FECHA

tesis

arquitectura
autogobierno



UN
AM



EN ESTRUCTURAS DE ACERO , (ARMADURA), FABRICADAS A BASE DE ANGULO ESTRUCTURAL, PLACAS DE ACERO, SOLDADURA Y CONTRAVENTEOS REDONDOS ESTRUCTURAL APOYADAS EN PLACAS EMPOTRADAS A LOS MUROS DE CARGA DEJANDO ESPACIO PARA SU DILATACION, SOPORTA LA CUBIERTA LOSA ACERO CON AISLANTE -- TERMICO ACUSTICO DE POLIESTIRENO CON LA FINALIDAD DE DISMINUIR AUN MAS LAS CARGAS.

LOS MUROS INTERIORES ADICIONALES SERAN DIVISORIOS POR LO CUAL NO REQUERIRAN CIMENTACION NI REFUERZOS MAYORES. LO ANTERIOR HA SIDO APLICADO EN RESTAURANTE-BAR, DISCOTEQUE Y VESTIDORES, EN CINE TEATRO Y SALON DE FIESTAS, SU VARIANTE EN ESTRUCTURA DE CUBIERTA HA SIDO LA FORMA DE ARCO CON LA FINALIDAD DE AUMENTAR EN EL INTERIOR Y VOLUMEN DE AIRE, HA SIDO IMPORTANTE PARA SOPORTAR ESTA CUBIERTA, LA CONSTRUCCION DE COLUMNAS CIMENTADAS Y AISLADAS PARA LA DISTRIBUCION DE CARGAS AL TERRENO A BASE DE CONCRETO ARMADO $F'c = 250 \text{ Kg/cm}^2$. Y $F'y = 2400 \text{ Kg/cm}^2$. LIGADAS A BASE DE TRABES.

ESTRUCTURA DEL HOTEL

EL HOTEL ES UNA CONSTRUCCION ADICIONAL, Y FUERA DEL AREA DE DESPLANTE DE LA CONSTRUCCION HISTORICA Y ES DONDE EXISTE LA POSIBILIDAD DE ANALIZAR LA OPTIMIZACION DE RECURSOS PARA LOGRAR SU CONSTRUCCION CON EL ABATIMIENTO DE COSTOS EN MANO DE OBRA EQUIPO Y CIMBRA QUE OFRECE LOS PREFABRICADOS A BASE DE VIGUETA Y BOVEDILLA Y COMBINADO CON LOS FORJA-

CENTRO TURISTICO



EX
HACIENDA
EJIDO
APATLACO
MOR.

SIMBOLOGIA

CLAVE	PLANO
199	BOG. _____
	FECHA _____

tesis

arquitectura
autogobierno

DOS EN SITIO DE CONCRETO ARMADO, LA BASE PRINCIPAL DE SU ESTRUCTURA - SERA A BASE DE MARCOS RIGIDOS SOBRE CIMENTACION DE CONCRETO ARMADO EN ZAPATAS CORRIDAS CALCULANDO SOBRE UNA RESISTENCIA DE 7 TONELADAS/M2. - EN EL TERRENO.

VIII CRITERIO DE INSTALACIONES

INSTALACION HIDRAULICA

LA RED DE AGUA POTABLE QUE ABASTECERA AL CONJUNTO DERIVARA DE UNA PLANTA DE TRATAMIENTO PROPUESTO FUERA DEL CASCO DE LA EX-HACIENDA PERO EN UNA AREA QUE LE PERTENECE MUY CERCANO AL PASO DE ARROYO RAMIFICACION - DEL RIO QUE CORRE A TRAVES DE CUAUTLA Y SU PERIMETRO, CON ELLO SE EVITARIA ESCASES Y BAJA DE LA PRESION EXISTENTE EN LA RED MUNICIPAL, EL - CUAL CONTARIA UNICAMENTE CON CLORACION DE AGUA, YA QUE EL AGUA QUE -- CORRE ES TRANSPARENTE Y BUEN SABOR, LO QUE NOS INDICA SU POTABILIDAD /- AL 80% ESTE LIQUIDO SERA BOMBEADO A UNA CISTERNA CON CAPACIDAD DE ALOJAMIENTO DE 100.00 LITROS, PARA SER BOMBEADA POR SEGUNDA VEZ AL TANQUE ELEVADO Y DISTRIBUIDA DE LOS CONDUCTOS DE LA RED TENIENDO POR DIAMETROS INTERIORES DE 100 Y 50 MM. HASTA EL CUADRO DE MEDIDOR PARA TOMA DE SERVICIO DE 38 Y 25 MM. UTILIZANDO VALVULAS PARA CONTROLAR PRESION Y SERVICIO DE RAMALEO POR SECCIONES.

LA ALBERCA SERA ALIMENTADA A LA CALDERA DONDE DISTRIBUYE AGUA CALIENTE A REGADERAS, QUE PARA CUBRIR LA MISMA TEMPERATURA EN TODA LA RED DEBERA CONTAR CON UN RAMAL DE REGRESO A LA CALDERA, SU ORIGEN.

**CENTRO
TURISTICO**



**EX
HACIENDA
EJIDO
APATLACO
MOR.**

SIMBOLOGIA

CLAVE PLANO

200

GSC:

FECHA

tesis

arquitectura
autogobierno



UN
AM



ESTE LIQUIDO DEBERA RECICLARSE PASANDO POR FILTROS DE LIMPIEZA Y TRATAMIENTO A FIN DE SU REUTILIZACION Y ECONOMIA DE AGUA.

CENTRO TURISTICO



EX
HACIENDA
EJIDO
APATLACO
MOR.

SIMBOLOGIA

CLAVE	PLANO
201	BOG: FECHA

tesis

arquitectura
autogobierno

UN
AM

8.1.- INSTALACION HIDRAULICA

- EL ABASTECIMIENTO DEL AGUA POTABLE SERA DADO POR MEDIO DE BOMBEO A LA RED CON EXCEDENCIA AL TANQUE (80 M3), UTILIZANDO PARA LA CAPTACION UN POZO PROFUNDO (ELEVACION 68.20 M) CUYO EQUIPO DE BOMBEO SERA DETERMINADO EN BASE AL GASTO DE BOMBEO (13.12 I.PS), Y AL ESTUDIO HIDRAULICO DEL PREDIO.

EL SISTEMA DE POTABILIZACION ES POR CLORACION CONECTADO DIRECTAMENTE A LA RED EN EL EQUIPO DE BOMBEO.

EL BOMBEO PLANTEADO SERA DURANTE UN TIEMPO MINIMO DE 20 HORAS DIARIAS, YA QUE UNO DE LOS PRINCIPALES REQUISITOS DE UNA RED DE AGUA POTABLE ES DOTAR DE UN SERVICIO CONTINUO HASTA DONDE SEA POSIBLE, ESTO AUNADO A QUE EL MUNICIPIO DE SAN PEDRO APATLACO EXIGE QUE TODOS LOS CENTROS TURISTICOS COMO EL QUE SE PROPONE SEA AUTONOMO EN SU SERVICIO.

LA RED ESTA PLANTEADA CON UN SISTEMA DE 2 CIRCUITOS, UTILIZANDO PARA EL EQUILIBRIO HIDRAULICO DE LA RED EL METODO DE HARDY CROSS, LOS DIAMETROS UTILIZADOS EN EL CIRCUITO UNO 4" ϕ (102 mm.). CIRCUITO DOS, -- 3" ϕ (76 mm.) Y LOS RAMALES DE AMBOS CIRCUITOS DE 2 1/2" ϕ (64 mm.).

LAS TUBERIAS A UTILIZAR SERAN DE P.V.C., RD-26, RD-32.5 Y RD-41 PARA 2 1/2", 3" Y 4" ϕ RESPECTIVAMENTE, ELIGIENDOSE ESTE MATERIAL POR SU DURABILIDAD Y FACILIDAD DE COLOCACION, ASI COMO MENOR COSTO EN COMPARACION CON EL ASBESTO-CEMENTO.

**CENTRO
TURISTICO**



**EX
HACIENDA
EJIDO
APATLACO
MOR.**

SIMBOLOGIA

CLAVE	PLANO
202	SEC. FECHA

tesis

**arquitectura
autogobierno**



**UN
AM**



LOS GASTOS FUERON DETERMINADOS CON LA FORMULA HRAMON Y LAS PERDIDAS DE CARGA CON LA FORMULA DE MANNING.

LAS VALVULAS DE SECCIONAMIENTO FUERON COLOCADAS EN LOS CRUCES Y/O RAMIFICACIONES CON EL OBJETO DE CONTROLAR TRAMOS CORTOS PARA EFECTUAR LAS REPARACIONES NECESARIAS EN EL MOMENTO DE SER REQUERIDAS.

EN TODAS LAS CRUCES, TES, CODOS Y TERMINALES SE INSTALARON ATRAQUES DE CONCRETO SIMPLE F'c = 140 Kg/CM2 CON EL OBJETO DE SOPORTAR EL GOLPE DE ARIETE EN DICHAS PIEZAS.

CENTRO TURISTICO



EX
HACIENDA
EJIDO
APATLACO
MOR.

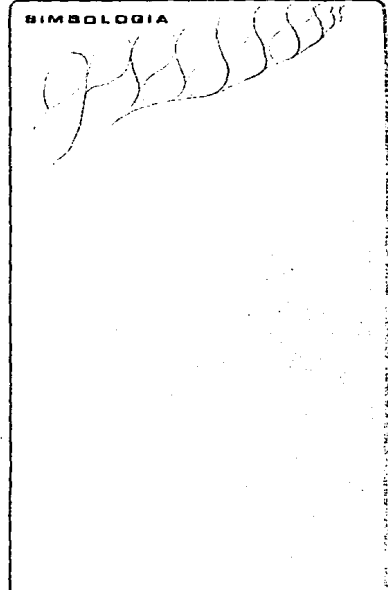

CLAVE	PLANO
203	
EDC:	FECHA

tesis

arquitectura
autogobierno

UN
AM

VIII.2.- INSTALACION SANITARIA

LA ZONA CUENTA CON UNA RED INSUFICIENTE DE DRENADO, POR LO QUE AÑADIR EL VOLUMEN DE DESFOGUE ACABARIA POR ENMARCAR ESTE DEFICIT.

ASI COMO LA CERCANIA DEL ARROYO DE AGUA DE POTABILIZACION ES MUY CERCAÑA Y COINCIDE CON LA INCIDENCIA DEL NIVEL DE DESCARGA Y PODRIA SER CONTAMINADA. HEMOS PLANTEADO LA POSIBILIDAD DE TRATAMIENTO DE AGUAS RESIDUALES, EN LA CONVERSION NATURAL, SIN INTERRUPCION DE LAS AGUAS SERVIDAS CON UNA REGULACION DEL PROCESO DE DESCOMPOSICION, QUE EMITE MOLESTIAS A LOS SENTIDOS Y SUPRIMA LOS PELIGROS QUE AMENAZAN SU SALUD.

COMPOSICION: ESTOS LIQUIDOS ESTAN COMPUESTOS EN SU MAYOR PARTE DE AGUA Y UN SOLVENTE 0.10 POR MATERIA MINERALES Y ORGANICAS DISUELTAS EN SUSPENSION.

- PROCEDIMIENTOS
- 1º SEPARAR POR SEDIMENTACION
- PUTREFACCION
- TRATAMIENTO DE DESINFECTACION
- OCCIDACION
- 2º CLORACION
- AÑADIR CLORO Y VACIAR AL DEPOSITO

SISTEMA ANAHEROBIO DE ASPERSION

EL AGUA ALMACENADA EN UNA FOSA O CISTERNA, SERA BOMBEADA HASTA EL TANQUE ASPESOR DE 5 M. DE DIAMETRO EN EL QUE SOLIDIFICARA Y ASENTARA EN

**CENTRO
TURISTICO**



**EX
HACIENDA
EJIDO
APATLACO
MOR.**

SIMBOLOGIA

CLAVE PLANO

204

ECC:

FECHA

tesis

arquitectura
autogobierno



UN
AM



EL FONDO Y PAREDES DEL TANQUE AFLORANDO EL AGUA PARA ENVIARSE A UN DEPOSITO DE CLORACION DONDE SE CONDUJERA A LA RED DE RIEGO DE LAS AREAS JARDINADAS.

- SI CONSIDERAMOS QUE EL ALCANTARILLADO SANITARIO DE UNA LOCALIDAD DEBE DE SER REFLEJADO DEL SERVICIO DE AGUA POTABLE Y EN BASE A LA RELACION DOTACION-APORTACION, LA SEDUE, HA NORMADO UN CRITERIO QUE ES EL DE TOMAR EL 80% DE LA DOTACION DE AGUA POTABLE COMO APORTACION DADO QUE EL 20% RESTANTE SE PIERDE ANTES DE LLEGAR A LA RED POR LA PREPARACION DE ALIMENTOS.

EL SISTEMA DE ELIMINACION A UTILIZAR ES SEPARADO DE AGUAS NEGRAS -- EFECTUANDO DICHA ELIMINACION POR GRAVEDAD.

-DADA LA TOPOGRAFIA DEL TERRENO UNICAMENTE SE UBICAN POZOS DE VISITA COMUN EN LOS CAMBIOS DE SENTIDO DE LA RED Y EN LAS CABEZAS DE ATARJEAS DANDONOS UN LUGAR A 107 POZOS.

LAS PENDIENTES DE LA RED VAN DESDE 4 MILECIMOS EL ϕ A UTILIZAR EN TODA LA RED ES DE 20 CM. Y EL MATERIAL SERA CONCRETO SIMPLE.

NORMA DE SEDUE, QUE DICE: PARA UNA TUBERIA DE 20 CM. DE ϕ ESTA TENDRA UNA CAPACIDAD DE 70 L.P.S. POR LO QUE DICHO CALCULO RESULTO CON UN MARGEN MAYOR DE SEGURIDAD.

LAS FORMULAS UTILIZADAS PARA EL CALCULO DE LA RED FUERON:

**CENTRO
TURISTICO**



**EX
HACIENDA
EJIDO
APATLACO
MOR.**

SIMBOLOGIA

CLAVE	PLANO
205	BOC: FECHA

tesis

arquitectura
autogobierno



UN
AM



- a) PARA GASTOS HARMON.
- b) PARA VELOCIDADES MANNING

LA PROFUNDIDAD DE LOS POZOS VAN DESDE 1,25 M. A 3.75 M. Y LA LONGITUD DE LA RED IGUAL A 7495 M.

EL SITIO DE VERTIDO DE LA RED SERA EL COLECTOR MUNICIPAL LOCALIZADO A 700 M. AL LIMITE DE LA HACIENDA.

CENTRO TURISTICO



EX
HACIENDA
EJIDO
APATLACO
MOR.

SIMBOLOGIA

CLAVE	PLANO
206	ESC: FECHA

tesis

arquitectura
autogobierno

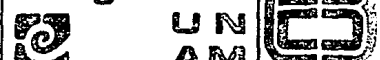

8.3.- INSTALACION ELECTRICA

EL CRITERIO EMPLEADO PARA ESTA PROPUESTA FUE LOCALIZAR PRIMERO LA ALIMENTACION ELECTRICA DE LA ALTA TENSION MAS CERCANA AL LUGAR DONDE SE PROPONE EL PROYECTO, LA CUAL SE LOCALIZO A 300 M. DEL CASCO DE LA HACIENDA, CONTANDO CON UN VOLTAJE DE 23000 VOLTIOS AGREGANDO QUE VIENE LA COMETIDA AEREA.

LA ACOMETIDA DE ALTA TENSION DE 23000 VOLTIOS LLEGARA A UNA SUBESTACION QUE LOS TRANSFORMARA EN 440 VOLTIOS DE AHI SE ENVIARA A DIFERENTES TRANSFORMADORES QUE CONTROLARAN UN NUMERO DETERMINADO DE EDIFICIOS Y ZONAS PUBLICAS Y A SU VEZ TRANSFORMARAN LOS 440 EN 220 V. ESTOS -- TRANSFORMADORES LLEGARAN A UN DISTRIBUIDOR EL CUAL ALIMENTARA POR SEPARADO AL ALUMBRADO PUBLICO Y AL ALUMBRADO DE NUESTROS CENTROS DE REUNION, ESTOS ULTIMOS A 127 V. DOSIFICADO LAS LINEAS DE ACOMETIDA PARA EVITAR SOBRECARGA POR HILO, ESTE MECANISMO DE DISTRIBUCION SE HACE TO MANDO EN CUENTA LOS APAGONES QUE PUEDAN LLEGAR A SUCEDER, ASI COMO EL DE TENER UN CONTROL INDEPENDIENTE DE CENTROS DE REUNION Y AREAS PUBLICAS, ASI EN EL MOMENTO DE SUCEDER UN APAGON ESTE NO SERA GENERAL, -- CREANDO ASI UN FACTOR DE SEGURIDAD EN EL CONJUNTO,ASI COMO EL DE FACILITAR SU MANTENIMIENTO.

**CENTRO
TURISTICO**



**EX
HACIENDA
EJIDO
APATLACO
MOR.**

BIMBOLOGIA

CLAVE PLANO

207

SEC.

FECHA

tesis

arquitectura
autogobierno



UN
AM



EN EL CONJUNTO EXISTEN UNA SUB-ESTACION Y UN TRANSFORMADOR, REPARTIDOS EN UN PUNTO ESTRATEGICO.

CONTARA CON 25 POSTES EN EL CIRCUITO PRINCIPAL Y 70 EN LAS PLAZAS Y ZONAS PUBLICAS, EL TRAMO DE LA INSTALACION AREA IRA ACOMPAÑADO POR UN CABLE LLAMADO DE GUARDA EL CUAL FUNCIONA COMO SISTEMA DE PARARAYOS Y QUE ES UN ELEMENTO DE SEGURIDAD, EN EL MOMENTO QUE LA LINEA PASA A SUBTERRANEO, ESTE CABLE YA NO FUNCIONA EL CABLE QUE SE RETIRARA DE LA LINEA Y POR LO TANTO SE REQUERIRA DE UN SISTEMA DE VARILLAS DE PARARAYOS CON SUS CORRESPONDIENTES LINEAS DE TIERRA CERRANDO CIRCUITOS PARECIDOS A LOS EMPLEADOS POR CIRCUITO ELECTRICO POR SUBESTACION.

CENTRO TURISTICO



EX
HACIENDA
EJIDO
APATLACO
MOR.

SIMBOLOGIA

CLAVE PLANO

208

GSC:

FECHA

tesis

arquitectura
autogobierno



UN
AM

