

129
205

UNIVERSIDAD NACIONAL DE MEXICO

FACULTAD DE ARQUITECTURA

TALLER SIETE

DESARROLLO URBANO ARQUITECTONICO EN IRANCUATARO MICHOCAN



TESIS CON
FALLA DE ORIGEN

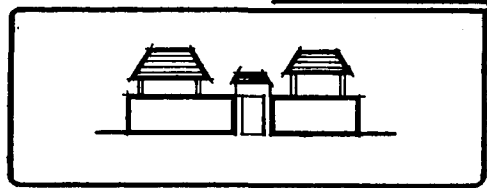

FACULTAD DE ARQUITECTURA



Universidad Nacional
Autónoma de México



UNAM – Dirección General de Bibliotecas Tesis Digitales Restricciones de uso

DERECHOS RESERVADOS © PROHIBIDA SU REPRODUCCIÓN TOTAL O PARCIAL

Todo el material contenido en esta tesis está protegido por la Ley Federal del Derecho de Autor (LFDA) de los Estados Unidos Mexicanos (México).

El uso de imágenes, fragmentos de videos, y demás material que sea objeto de protección de los derechos de autor, será exclusivamente para fines educativos e informativos y deberá citar la fuente donde la obtuvo mencionando el autor o autores. Cualquier uso distinto como el lucro, reproducción, edición o modificación, será perseguido y sancionado por el respectivo titular de los Derechos de Autor.

Indice	paginas
Introducción.....	1
1.Justificación del tema.....	5
2.Planteamiento del problema.....	6
3.Objetivo.....	7
4.Marco Teórico	
4.1 Desarrollo Capitalista.....	8
4.2 El Mercantilismo.....	10
4.3 Modos de Producción en el Campo Mexicano y su Repercución en Iranquataro, así como la propuesta del Art.27.....	13
4.4 Dominación del modo de producción capitalista en el agro Mexicano.....	22
5. Antecedentes Históricos.....	24
6. La región Purhepecha.....	29
7. El municipio de Panindícuaro	
7.1 Descripción Fisiografica.....	34
7.2 Marco económico y social.....	46

8. La vivienda Campesina.....	60
9. Problemás y Necesidades prioritarias de acuerdo al estudio realizado en campo.....	67
9.1 Estrategias.....	70
9.2 Propuestas de Equipamiento e Infraestructura...	71
10 Diagrama de funcionamiento.....	80
11. Programa Arquitectónico.....	81
12. Descripción del proyecto.....	82
13. Proyecto Arquitectónico de vivienda.....	83
14. Elaboración y procedimientos constructivos Mejoramiento del adobe,detalles.....	99
15. Bibliografía.....	104

Introducción

INTRODUCCION

1

El proposito del presente documento es el de obtener un marco de referencia que nos pueda ser útil para iniciar acciones y propuestas que sirvan con la mayor eficiencia al pueblo en general, así como al sector agropecuario y artesanal de la zona. También para que sirva como material de aporte para la realización del proyecto el esfuerzo realizado lo considero como el punto de partida de un continuo y necesario proceso de superación, el que espero lograr más solidamente una vez que nos encontremos en ese medio que tanto requiere de la participación técnica e institucional .

La estructuración de este documento contiene en principio la descripción de las características de la región, posteriormente se plantea la situación problemática y posibles causas que le dan origen.

considerando dicha situación;

El arma fundamental de los grandes capitalistas es la posesión de los medios de producción en propiedad privada, (maquinaria, materia prima, etc) sin los cuales el campesino no puede producir más que lo que sus métodos rudimentarios le permiten, pero el capitalista es quien controla los precios, mercado, producción, distribución ; obligando a aquellos a alinearse a su forma de producir y distribuir, es decir ejerciendo monopolios a gran escala y sin mejorar en lo más mínimo el proceso productivo.

La forma de producción capitalista que impera en nuestro país, con sus manifestaciones particulares, tiende a agudizar cada vez más las condiciones de miseria en los sectores explotados, de los cuales y por medio de su fuerza de trabajo específicamente hablando obtiene la riqueza que los hace poderosos económicamente, pues el adquirir de ellos una plusvalía, es decir la diferencia que existe entre el valor de los bienes producidos y el salario percibido por el trabajador.

tal sería el caso de la comunidad de Irancuatáro localizada dentro del municipio de Panindícuaro en el estado de MICHOACÁN, la cual se dedica a la elaboración de productos artesanales, los cuales antes de ser terminados ya se encuentran comprados de antemano por personas las cuales cuentan con grandes capitales tal es el caso del mercado de artesanías de la localidad de Quiroga distante a cuarenta y cinco minutos de Irancuatáro.

En estas condiciones, los campesinos y artesanos no pueden competir con el gran comprador y se tienen que someter a las reglas implantadas que este imponga, como tiempo de elaboración, cantidad de productos, etc, y que permiten al capitalista explotarlos ya sea mediante el trabajo asalariado o la injusta comercialización de materia prima y productos agrícolas tal sería el caso del cultivo de la fresa la cual es vendida a precios fijados por el comprador y los campesinos deben venderla por no contar con cuartos frigoríficos para el almacenamiento de dicho producto.

En estos sectores productivos es donde la miseria se hace más notable y en ocasiones no llega ni a los mínimos ingresos para una vida mejor del productor, lo cual va haciendo más inquebrantable la barrera que existe entre estos y los grandes capitalistas agudizándose las contradicciones en el seno de la formación económica-social a la que estos grupos tarascos pertenecen.

por otro lado, el capitalismo que se da en México se caracteriza por su dependencia económica con los países imperialistas, dependencia que también se presenta en el renglón de tecnología, y que a resumidas cuentas ha conducido al país a la aguda crisis que hoy se vive 1992.

Para poder determinar de forma precisa y coherente la manera en que la **Arquitectura**, como cualquier otra disciplina, debe incidir en la problemática determinada de la realidad y no ser ficticia, es necesario establecer cuales serán los elementos teóricos de antemano que regirán tanto el planteamiento nuestro específico del problema como la implantación de las propuestas del análisis de dicho planteamiento que es la **vivienda**.

Dichos elementos teóricos vendrán a conformar en su conjunto lo - que llamamos marco teórico.

El método científico basado en el materialismo histórico nos permite descender a niveles particulares de la realidad sin desligar por último del contexto general del cual partimos y en el que se encuentra inmerso nuestro problema, pero para hablar de materialismo histórico como marco teórico implica una amplia perspectiva de conceptos que describen la realidad de una manera apropiada pero que van más allá de nuestras pretenciones actuales.

por lo cual es preciso adecuar y enfocar el marco teórico a aquellos aspectos que resulten más pertinentes, que conduzcan de una forma más ágil y rigurosa a la comprensión de la problemática concreta a la que está avocado este trabajo de tesis para llegar al planteamiento de las estrategias más acordes con las características particulares de dicha problemática de la vivienda en Iracuataro, Michoacán.

El tema surge de la demanda concreta por parte de los pobladores de la comunidad de Iranquataro, la cual se encuentra dentro del Municipio de Panindícuaro en el Estado de Michoacán en la porción noroccidental del estado.

Dicha población cuenta con 1200 habitantes los cuales en su mayoría carecen de una vivienda digna, por lo cual se plantea que los mismos habitantes de LA POBLACION construyan ellos mismos su vivienda mediante la fomentación de la autoconstrucción y pres -- tando asesoría técnica y de supervisión en una acción a corto plazo, lo cual sería posible y se adecua a la capacidad de ingresos de los pobladores lo cual cumpliría y ayudaría a los objetivos fijados que se plantean y proponen

Planteamiento

6

La comunidad de Iranquataro manifiesta la falta de: red de agua potable, red de drenaje y alcantarillado, así mismo como el trazo urbano del lugar.

40 lotificaciones para vivienda unifamiliar, ampliación y remozamiento del taller artesanal zonas de recreación, así mismo una capilla dentro de la comunidad de Iranquataro.

Dicho planteamiento surge al darnos cuenta de las necesidades y condiciones en que se desenvuelven sus pobladores, los cuales carecen casi siempre de un espacio digno para vivir en el que muchas veces se encuentran hasta ocho personas en un solo espacio donde duermen, lo cual es desfavorable para su salud al estar también ocupando dicho espacio como taller y bodega a la vez de los productos que elaboran y de esta forma constituye el darle solución a su lugar de estancia y trabajo su **vivienda**.

Objetivo

7

Aportar un beneficio a la comunidad tanto social, económico y urbano.

contribuir a solucionar la problemática de vivienda unifamiliar usando materia prima de la región, recursos materiales así como mano de obra.

contribuir en la urbanización Arquitectónica y en lo particular en el trazo de una comunidad rural.

Brindar un mejor nivel de vida a sus habitantes, mediante espacios Arquitectónicos y tipológicos del lugar mediante los espacios propuestos Arquitectónicamente.

Lograr un buen desarrollo Urbano-Arquitectónico del lugar.

Tener un mayor control y diseño sanitario.

Elevar el nivel de vida de los productores y así mismo el de la población en general.

Incrementar la producción artesanal, agropecuaria, y forestal mediante el intercambio de mercancías el cual se puede lograr eficientemente y seguro.

Por un lado estos objetivos pretenden y toman en cuenta los intereses de la población que ahí reside trayendo como consecuencia la solución a esta situación rural, que ahora y con la mayor urgencia se pretende y requiere superar.

Desarrollo capitalista:

Las relaciones de producción capitalista aparecen primero en la vida rural pero en una forma limitada por la oposición del modo feudal de producción, desigual y combinado, estas relaciones se transportan al lugar de las nuevas actividades, la industria urbana, donde toman su forma abandonando el campo finalmente (la agricultura), estas relaciones se apoderan de todo, la vida social, y se integran a la agricultura de una forma mucho más total y profunda.

El capitalismo que se genera en Iranquataro, cobró una gran desigualdad y heterogeneidad según el avance por actividades o regiones, y además retiene y alimentó elementos de las relaciones precedentes que en un momento dado pudieran servir a su producción. Así el capitalismo no destruye en sí su génesis, las estructuras previas no capitalistas sino las adecua a su gradual expansión, además de que el destruirlas es innecesario y aún desventajoso, ya que supone confrontaciones sociales peligrosas (partidos políticos) tal es el caso del Municipio de Panindicuaró en su totalidad todos los habitantes son perredistas y los habitantes de la comunidad son del partido oficial (PRI), no obstante que actualmente el monopolio liquida al libre competidor.

Por otra parte **la familia** es la que constituye la unidad social más pequeña dentro de la organización campesina y artesanal en Iracuatáro, pero al mismo tiempo **es la unidad de producción fundamental**, y sigue siendo **en la actualidad en la meseta Tarasca y en todo el campo Mexicano.**

El recurso para cubrir las necesidades de subsistencia y reproducción de la fuerza de trabajo futura; de pago de excedentes impuestos desde el exterior, y las obligaciones de trabajo, especie y dinero a la comunidad, son producidos casi en su totalidad en el seno de la unidad doméstica.

Dentro de ella todos sus miembros trabajan apoyados en un sistema jerárquico, lo cual logra una fuerte cohesión a través de mecanismos ideológicos propios que atienden a la reproducción de un sistema socio-económico de relaciones, donde los recursos campesinos buscan ser distribuidos en una forma recíproca.

Conforme a la economía que ha consolidado el campesino o artesano tarasco además de requerir dinero para pagar impuestos, va requiriendo del consumo de productos elaborados fuera de la comunidad, estos pueden ser de carácter técnico, como herramientas para la elaboración de sus artesanías y en ocasiones alimenticio, inclusive maíz, para poder adquirir el dinero con que obtener estos recursos se ve obligado a aumentar el volumen de su producción artesanal casi siempre a costa de la productividad de su trabajo.

En México, el modo de producción mercantil simple a pesar de su carácter precapitalista es una creación del régimen, no solamente esto, además la propia naturaleza secundaria de la economía mercantil simple le dá un carácter singular a esta articulación por lo hecho de que está estructuralmente impedida de constituirse en el modo de producción dominante esto quiere decir que parte de sus contradicciones internas provienen de su articulación con el otro modo de producción, el capitalista.

Los dos modos de producción o sistemas de producción de los que se ha hablado conviven y se relacionan influyéndose mutuamente en la región (Iruatuaro) y formando una unidad.

La articulación entre la economía mercantil simple y el modo de producción capitalista es cualitativamente diferente a otros tipos de articulación, pero el hecho que uno de los modos no constituye los restos en proceso de desaparición de un modo de producción que fuera dominante.

En el periodo de la acumulación primitiva^{#1}, se constituyen los dos polos necesarios para el perfeccionamiento del capitalismo " el capital y el proletariado" además de que se disgregan las relaciones feudales y se mercantiliza la agricultura.

La propiedad de la tierra cambia, ahora los nuevos propietarios absolutos son:

burgueses agrarios, propietarios capitalistas y campesinos y básicamente los dos primeros, invierten capitales en las mejores tierras y venden una parte de su producción.

Cuando llega a tratarse de antiguos señores feudales o nueva nobleza de origen burgúes compran tierras" objetos de transacciones comerciales" .ver reformas del articulo 27 constitucional. En nuestro caso serian los caciques que existen en el campo Mexicano, en general en todo el territorio nacional.

La renta en especie deja lugar a una renta en dinero, aparece un mercado de producción agricola, se desarrollan las relaciones de producción capitalista y el trabajo asalariado en las ciudades; gracias a las manufacturas en los campos, el trabajo se desarrolla rapidamente.

Las relaciones capitalistas se desarrollan y aparecen a partir de la revolución industrial, y se extienden a la industria, ahí existe el dinero que se puede transformar en capital; ya que existe el artesano productor.

La burguesia y los campesinos ricos hechan mano del dinero acumulado en otro lugar y establecen industrias.

La revolución industrial se opera gracias a la alianza de la nueva burguesía y de la propiedad terrateniente, la propiedad de la tierra llena una función esencial en el desarrollo del capitalismo permite la expulsión del excedente de la población que proporciona el campesinado, así mismo como el artesanado.

La agricultura proporciona a la ciudad materias primas para la alimentación, y recibe bienes de consumo manufacturados a cambio, y también insumos "abonos, fertilizantes, maquinaria, etc." cuando los recibe vende su trabajo de producción realizada por él y su familia, para cubrir así sus necesidades requeridas en ese momento.

* 1 ver para mayor referencia "El capital, libro III, p.p.367

**Modo de producción en el campo Mexicano
y su repercusión en Irancuatato.**

El modo de producción al cual quiero referirme, pertenece al modo de producción pequeño mercantil simple*2, el productor y sus medios de producción "la tierra, sus productos y sus herramientas".

Modo precapitalista, en el cual el campesino intercambia sus productos con otros campesinos colocados en una situación análoga o igual a ellos, una parte la intercambia, este modo de producción muy frecuentemente se da en la historia, pero jamás solo y menos aún como dominante "trueque".

El modo de producción campesino "llamo modo de producción campesino a la forma de producción en la comunidad de Irancuatato, en el cual interviene toda la familia".

desde el momento en que esta integrado en una formación capitalista, se ve vaciado de su contenido, dominado por el modo de producción capitalista, por lo tanto este modo de producción no puede ser estudiado fuera del marco de formación donde tiene lugar.

*2 ver la economía mercantil simple.

"caciquismo y poder político, p.p. 14, 15

Irancuataro en donde la constante salida de unidades de trabajo "hombres" a otros sitios el pueblo tubo que incrementar su capacidad de trabajo para conseguir la producción necesaria para reproducir su fuerza de trabajo.

para conseguir el dinero que cubra sus necesidades, tienen que vender su producción en un mercado al cual se incorporan en franca desventaja, y muy comunmente a cambio de una pequeña retribución que apenas sirve para costear sus necesidades, por falta de caminos y falta de financiamientos.

Como ya mencione anteriormente la producción de artesanias elaboradas en Iranquataro son vendidas de antemano al mercado de la comunidad de Quiroga en el cual creo que cuentan con un gran capital donde los productores no pueden competir con el gran comprador por no contar con capital suficiente aun siendo estos dueños de sus medios de producción.

Por otro lado se deduce que la renta de la tierra se ve anulada y que la remuneración del trabajo se alinea bajo el valor de la fuerza de trabajo del artesano por este medio el capital que domina anula la renta o mejor dicho, se desembaraza de la propiedad formal de la tierra, pero sin tener la propiedad real.

Por otra parte dentro del municipio de Panindicuaró existen tres tipos de propiedad de la tierra que son:
propiedad ejidal, propiedad comunal y propiedad privada.

En nuestro caso en Iranquataro la propiedad es de tipo comunal y dichas formas de propiedad se dieron debido a:

La revolución Mexicana de 1910 la cual hizo surgir reformas que cambiaron el panorama agrario del país; se instituyó el reparto de tierras a los campesinos que fueron el sustento militar en la lucha armada.

Dichas reformas dieron origen al ejido como hoy lo conocemos en nuestros días "reformas de ley actuales".

la función del ejido solo puede entenderse simultaneamente en sus niveles económicos y políticos, el cual constituye un colchón que amortigua y permite controlar la violencia inseparable del proceso de rápida expansión capitalista, entre las funciones sociales del estado son las de índoles políticos... que mantienen entre los campesinos la fé y la esperanza que evitan explosiones de impaciencia.

Otro de los objetivos del ejido son el de propiciar el camino farmer, en la agricultura el camino "farmer" está caracterizado porque en un proceso revolucionario destruye a la antigua economía terrateniente, a las formas de gran propiedad y a los sistemas de servidumbre dando paso al desarrollo de la pequeña economía campesina.

El reparto de tierras ejidales ha significado el desarrollo tipo "FARMER" de la agricultura, pero con características concretas que dan un contenido singular al proceso Mexicano.

Su aspecto típicamente "farmer" se materializa en la creación de miles de pequeñas unidades de producción campesina individual ; pero esta forma de propiedad puso trabas a las posibilidades de una nueva concentración de la tierra indispensable para el surgimiento de una agricultura más moderna.

se ha dicho que la constitución del ejido como fruto de la revolución de 1910, ha representado el triunfo de la propiedad comunal , esto si se mira el problema con detenimiento, es una falsedad: el ejido no es una forma de propiedad comunal sino una forma esbozada de pequeñas propiedades o minifundios, la legislación Mexicana no define lo que es un ejido pero de la practica legal podemos desprender algunos aspectos fundamentales;

Ante todo el ejido es el producto de un proceso legal denominado dotación, las tierras las recibe un núcleo de población, en el que su origen no se da una compra, las tierras se obtienen gratuita - mente y proceden de tierras expropiadas, "tierras del estado".

El usufructo del ejido está sujeto a una gran cantidad de restricciones y limitaciones, que intentan reproducir las peculiaridades de la propiedad comunal; solo pueden ser dotados quienes han residido por lo menos seis meses en la localidad antes de la fecha de solicitud, quienes trabajan la tierra habitualmente, personalmente, quienes no poseen tierras privadas en extensión mayor o igual a la unidad de dotación, quienes sean Mexicanos por nacimiento, quienes no posean capital invertido mayor en la industria y el comercio o un capital agrícola mayor.

Por otro lado está en general prohibida la renta y la venta de la tierra ejidal, la herencia de la parcela ejidal está sujeta a regularizaciones especiales.

La propiedad ejidal está y se encuentra enmarcada dentro de un complejo de instituciones oficiales y paraestatales que le imponen también condiciones, existen y hay un sistema de autoridades ejidales en cada núcleo de población, vigilando estrechamente por el departamento de asuntos agrarios y los bancos oficiales que han concedido créditos.

El artículo 27

Dentro del vendaval de opiniones que ha despertado la propuesta presidencial del **decreto que reforma a el artículo 27 de la constitución política de los estados unidos mexicanos** en general se ha conformado de dos corrientes;

- 1.- la que apoya todo lo dicho por el ejecutivo con variados matices.
- 2.- los que desde diferentes ángulos y visiones rechazan el contenido, los objetivos y las repercusiones que de la reforma se desprenden.

El gobierno de CARLOS SALINAS DE GORTARI al desplegar toda su fuerza política y económica para acarrear apoyo y respaldo a su propuesta de reforma, ha establecido con desesperación y algunos casos con falta de seguridad una deformación burda y falsa respecto de la realidad del **campo mexicano** y a la vez, ha desplegado con mucha iniciativa formas de adhesión de todos los sectores sociales de la población que quieren apoyar y particularmente de los dirigentes agrarios que han suscrito el llamado **manifiesto campesino**, contaviniendo los planteamientos, sentimientos y deseos de sus propias bases.

La fundamentación gubernamental tiene un alto grado de política neoliberal pragmática al ubicar la reforma presidencial como la salvación a todos los males de la sociedad rural y de la sociedad civil en su conjunto; tal propuesta contiene así mismo, una carga ideológica muy grande apareciendo como renovadora, cambiante, modernizadora y adecuadora de la realidad.

La iniciativa de reforma al artículo 27 afianza la propiedad privada y capitalista de la tierra, **retiene el total reparto agrario** incluso elevándose a rango constitucional **la propiedad de la tierra en asociaciones empresariales o en sociedades mercantiles**; retira de la responsabilidad constitucional al estado para con el campo, lanzando al **sector social rural en brazos del capital privado**; golpes de muerte al proyecto de la nación y de los campesinos en particular, contraviniendo el espíritu del constituyente de 1917 y de todas las luchas agrarias de millones de caídos.

La reforma al 27 propuesta por el presidente CARLOS SALINAS DE GORTARI, busca adecuar la legislación agraria y las leyes de conjunto de nuestro país a los requerimientos del fondo monetario internacional, del banco mundial, del tratado de libre comercio y de los monopolios nacional e internacional en su conjunto. Puede que las reformas, como es costumbre ahora, se resuelvan por la vía rápida, con una cámara de carro completo en favor del gobierno, pero lo que está claro es que las mismas no resolverán los grandes problemas del agro nacional ni el indignado descontento que las mismas producirán.

*El universal 1991.p.p.7

LOPEZ DOMINGUEZ JOSE DOLORES.

**Dominación del modo de producción capitalista
en el agro mexicano.**

22

No es sino a partir de que se realiza verdaderamente la sumisión de la agricultura al capitalismo; la sumisión de la agricultura significa en lo esencial la liquidación de la renta de la tierra, la distorsión de los precios en deterioro de los productos agrícolas, constituye el medio por el cual la propiedad campesina, mantenida finalmente, se ve vaciada de su contenido ya que ella no ocasiona la realización de una renta y reduce la remuneración campesina a la de su fuerza de trabajo.

Las condiciones que permiten esta sumisión de la agricultura son fundamentalmente:

la intervención del capital dominante en el proceso productivo agrícola, que aumenta la renta diferencial al intervenir más el inversionista; dicho capital no es utilizado en la agricultura bajo la forma de maquinaria utilizable en la explotación agrícola, es el capital del complejo industrial de las industrias alimenticias que impone al campesino un programa de trabajo.

Tambien por otro lado esta la falta de ;infraestructura y equipamiento en el campo tal como:

presas, canales de riego, plantas de tratamiento, naves para almacenar sus productos, como la falta de caminos para el traslado de los mismos.

de ahí donde el capital encuentra no solo una mejor tasa de ganancia, sino incluso una mejor gestión política de la sociedad quedando como propietarios formales de sus medios de producción.

los campesinos se hacen ellos mismos una imagen ideológica que los separa de los proletariados; creen que sus intereses son divergentes y las apariencias le dan la razón, ya que los precios más elevados por sus productos mejoran su situación económica.

La palabra Panindicuaro procede de "pani" y significa llevar. es probable que la población haya existido antes de la llegada de los Españoles, en virtud de su cercanía con el centro ceremonial de Zacapú, durante la dominación Española, era una población dedicada a su patrono san Andres.

en 1882, contaba con 957 habitantes, que se dedicaban a la labranza, produciendo principalmente trigo.

La familia extensa no necesariamente era la unidad de producción doméstica ésta podría estar integrada por varias familias núcleos cuyo consumo y trabajo no agrícola, se realizaba en forma independiente, pero sí fungía como una unidad de cooperación estrecha, puesto que a partir de ella se distribuían recursos como la tierra y la fuerza de trabajo.

De acuerdo con la ley territorial de 1831, se constituyo en municipio el 28 de junio de 1860, por decreto del congreso del estado, se elevó a la categoría de villa y de ahí tomo el nombre de villa de "Cajica", el mismo año, el 24 de septiembre, siendo gobernador Eпитacio Huerta, se le dio el título de villa reforma.

en 1883, se construyeron dos molinos hidraulicos, uno se instalo en la hacienda de Botello, actualmente, el nombre de la cabecera municipal es Panindicuaro.

La comunidad campesina, en el caso de México, de la época prehispánica formaba parte de una estructura que utilizaba los recursos de las más variadas formas de producción para transferirlos a las clases gobernantes, mediante mecanismos propios del modo de producción de la época.

en la colonia esta estructura fué protegida en un principio, solo que la transferencia de bienes sería ahora hacia el exterior, en beneficio de la metrópoli y del sistema de economía mundial dominado por el capital comercial, fué en este momento cuando los modos de producción se contactan por primera vez.

A pesar del interés de la corona por utilizar las formas comunales de propiedad adaptándolas a las formas de tenencia española basada en el feudalismo ya decadente, fué inevitable el crecimiento de las haciendas, las cuales lo hacían a costa de las tierras comunales que en consecuencia fueron disminuyendo constantemente con el surgimiento de las haciendas.

Fueron innumerables los medios legales e ilegales que usaron los terratenientes hacendados para la acumulación del capital en México, para las formas de despojo al indígena, de sus tierras comunales.

Las primeras décadas de la colonia se caracterizaron por la explotación violenta y descomunal de los hombres y recursos indígenas Tarascos lo cual condujo, a pesar de los intereses de la corona, al derrumbe de las estructuras prehispánicas, en donde el crecimiento inaudito de las haciendas venían a ser una expresión del empuje hacia el capitalismo por salir a flote, y las comunidades indígenas tenían que cargar a pesar de su organización de producción, sobre sus espaldas el incipiente desarrollo de este capitalismo.

Desligados de sus centros políticos y religiosos, los indígenas en su mayor parte fueron relegados a la vida campesina y repartidos por pueblos entre la corona, la iglesia, los encomenderos y la nobleza indígena para que les sirvieran con su excedente productivo y con su fuerza de trabajo.

Surge entonces, el nacimiento del mercado colonial, al cual ingresan los productos indígenas debido al intercambio que ellos hacían, los encomenderos.

"es decir que los indígenas ya tenían una producción y un comercio organizado", el cual se introduce en un nuevo sistema.

La prohibición de la esclavitud y de los servicios personales , ahunada a la catastrofe demográfica,causaron una primera crisis en la sociedad colonial.

El monto de los tributos descendió violentamente debido a la disminución de la producción indígena ocasionada por la falta de fuerza de trabajo y del movimiento del recurso humano de este tipo esto además como consecuencia al alza de los precios de la materia prima y de los alimentos.

Hubo necesidad de definir entonces una política de redistribución de las fuerzas productivas indígenas,para crear una base económica que fortaleciera los centros productivos españoles,dotándolos de ejercitos de producción agricola,lo cual es la mano de obra de reserva.

La forma dispersa que caracterizaba los asentamientos rurales pre-hispánicos habian venido dificultando el control de los conquistadores,la sustracción del producto y tributo y la empresa evangelizadora,pero sus efectos negativos se hicieron más palpables cuando por la baja demografía,miles de hectareas de cultivo quedaron vacantes.

Se optó entonces por una política de concentración de los indígenas en poblaciones organizadas jurídicamente y territorialmente a la manera española.

El argumento que sustentó a esta política fue el de facilitar la evangelización y la administración.

Fray Bartolomé de las Casas y el oidor Don Vasco de Quiroga, habían sugerido la formación de pueblos de indios independientes, el establecimiento de pueblos de misión y de pueblos hospitales fueron experiencias adquiridas con anterioridad en lo que se refiere a la movilización del asentamiento, pero puede decirse que la política de congregación fue la medida que más afectó a la población indígena; a partir de ella se crearon las condiciones propicias para cubrir los requerimientos de excedentes y fuerza de trabajo.

La movilización de indios y su reubicación en poblados compactos dejó grandes extensiones de tierras accesible para ser repartidas entre los españoles y facilitó la imposición de la fe cristiana, en otras palabras otorgó las condiciones para la apropiación española, y facilitó la infiltración de la ideología dominante.

El descontento que ocasionó entre los nativos la política de congregación, fue controlado por la corona mediante un sistema tributario que pareciera más justo y reglamentado, y una extensión de tierra "fundo legal" a la que no podía ningún español tener acceso.

La meseta Tarasca esta situada en la cordillera neovolcanica comprende dos subregiones climáticas; la tierra fría y la tierra templada.

Fisiográficamente esta delimitada en una sola área constituida por una gran meseta arrugada por la presencia de grandes elevaciones volcánicas y sus numerosos conos menores.

Los municipios más poblados densamente de la tierra fría son: Tinganbato, Cheran, Paracho, Nahuatzen, pero el grupo étnico **Purhepecha o Tarasco** se desenvuelve en la porción noroccidental del estado de Michoacan ,el cual comprende las regiones de la meseta tarasca, lago de Patzcuaro, la cañada y la cienega de Zacapu. Comprende municipios de considerable concentración de habitantes; Panindicuaro, Puruandiro, en donde la mayoría se dedica a las labores agropecuarias, así como también a la elaboración de artesanías de fibras naturales obtenidas del carrizo, de los cuales un 90% son indígenas y el otro 10% mestizos.

Los asentamientos a los que responden las comunidades Purhepechas "Irancuataro" se dan por las condiciones sociales, políticas y económicas derivadas del proceso del desarrollo del capitalismo o más de la incidencia de este último modo de producción campesino, a través de la diferencia y diferentes etapas del desarrollo histórico de México.

En dicha región de la sierra central Michoacana vivían ya en el siglo XIII pueblos de lengua tarasca.

Los más viejos pobladores eran agricultores y pescadores, los recién llegados se dedicaban a la caza y recolección.

Los agricultores se dedicaban al cultivo del maíz, frijol, calabaza, así como aguacate, garbanzo y fresa actualmente" la cual es industrializada" y que intercambiaban con los isleños o demás poblaciones.

El riego es sobre suelos derivados de cenizas volcánicas"riolita, suelos cherozen" ya que los suelos del municipio de Panindicuaró datan de los periodos cenozoico, terciario inferior y mioceno; corresponden principalmente a los ya mencionados anteriormente "cherozen" su uso es primordialmente agrícola y en menor proporción ganadero y forestal.

Por otra parte, en cuanto a la organización de estos poblados se afirma que estaban divididos en barrios y estos no eran necesariamente contiguos.

dos elementos explican lo fuerte de su estructura política-religiosa, la existencia de dioses patronos y una endogamia de barrios. "La organización política y social de los tarascos durante la época prehispánica tenía un proceso especial y ordenamientos religiosos, ya que estos eran los que se encargaban de regular las relaciones de dependencia y subordinación". *3

*3 ver referencia en antecedentes históricos.p.p28

Cuando los españoles llegaron a México, la propiedad de la tierra era de tipo comunal, era una forma de tenencia colectiva con usufructo individual de parcelas, cada familia recibía una parte de la tierra a la cual tenía derecho a perpetuidad y que heredaba a sus descendientes.

Todas las formas de propiedad eran perfectamente coherentes con el modo de producción tributario el cual predominaba.

El modo de producción prevaleciente que en esa época se basaba sobre el trabajo humano "antes de buscar el avance tecnológico", se supone la existencia de una forma despotica de poder y con ello una burocracia que se encargaba de regular el trabajo y redistribuir la producción.

Esta estructura económica beneficiaba los intereses mercantilistas de la corona y se optó por aprovechar lo más posible, sustituyendo a los nobles indígenas tarascos por españoles y su papel pasó a ser secundario, pasaron a ser los intermediarios entre el pueblo indígena y la corona española.

Como principio indispensable de la corona para tener el control religioso a al perfección gentes como los Franciscanos quienes además de propagar la fé cristiana entre los infieles que habitan estas tierras, fomentaron formas de producción ya existentes entre los indígenas oficios como la elaboración de artesanías entre ellas el tejido manufacturado de fibras naturales como el caso del carrizo.

En la meseta tarasca las comunidades indígenas tienen poca tierra de cultivo.

Sus dotaciones no se han modificado desde la época colonial más que para reducirse y cada día hay más personas que presionan sobre la tierra, no son terratenientes, solo muy pocos poseen extensiones del tamaño necesario para dedicarse exclusivamente a la agricultura, algunos tienen apenas una hectárea o menos de cultivo, ni siquiera las tierras son buenas en algunos casos, es pobre y de temporal a excepción de los que cuentan con riego.

Solo se siembra maíz para consumo local, así como el cultivo de la fresa, también importan otros productos agrícolas de primera necesidad de la región de Zacapú e incluso de Morelia a una distancia de 95 kms y con un tiempo de recorrido de 90 minutos.

Todos los campesinos de la meseta tarasca tienen otras actividades son espléndidos artesanos, taladores más o menos ilegales de sus propios bosques actividad que ha deteriorado la ecología irreversiblemente, sin plantear un sistema de reforestación de las maderas preciosas que han poseído y su economía y peones agrícolas estacionarios o migratorios hacia el país del norte.

La región esta limitada por nuevos latifundios financieros como la zona cañera de los Reyes y el distrito de riego de Zamora, la relación de estas regiones y la meseta tarasca es simbiótica en ellas hay capital y en las otras mano de obra "campesinos". Otro tipo de empresarios sí se dedica con fervor a la meseta, controla los bosques comunales, acapara la resina y las artesanías dominan el comercio, inclusive el maíz "conasupo" pero a la agricultura se acercan muy pocos; de esta forma se destaca la articulación de dos modos de producción el capitalista y el mercantil simple, en el marco de la meseta tarasca.

Los factores fisiográficos nos determinan, describen y cuantifican las condiciones ambientales de un lugar o sitio, zona o región

determinada, con el propósito de llevar a cabo una planeación adecuada, tomando en cuenta las limitaciones que ejerce la naturaleza sobre dicho lugar o zona y evitar antagonismos posteriores que pudieran en un momento dado entorpecer el diseño, tanto en lo funcional así como en lo formal.

Descripción de los factores fisiográficos que caracterizan a el área de trabajo en el municipio de Panindicuaró "características regionales".

El municipio de Panindicuaró se encuentra localizado entre los paralelos 19 grados 55' 30" de latitud norte y los meridianos 101 grados 50' 00" de longitud oeste, en el estado de Michoacán.

El clima es templado con lluvias en verano y sequías en invierno su temperatura media anual es de 18 grados centígrados con una máxima de 28 grados centígrados y una mínima de 14 grados c.

La precipitación pluvial anualmente en el municipio es de 449.7 mm como mínima, de 814.4 mm como media y de 1452 mm como máxima, las lluvias normales se inician en los meses de Mayo y Junio, finalizan en el mes de Septiembre a Octubre durante el ciclo agrícola en la segunda quincena de Junio y primera quincena de Agosto se presenta el periodo interestival "la canícula".

* ver graficas en pag. 35, 36.

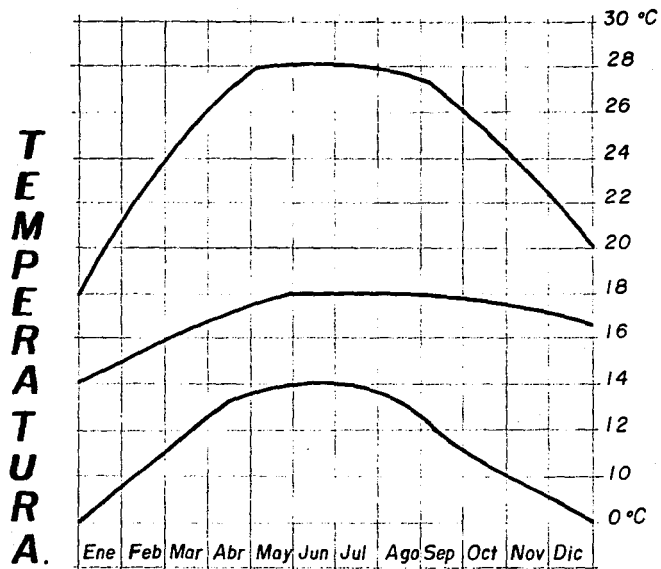

Temp. anual
minima 14°C
media 18°C
maxima 28°C

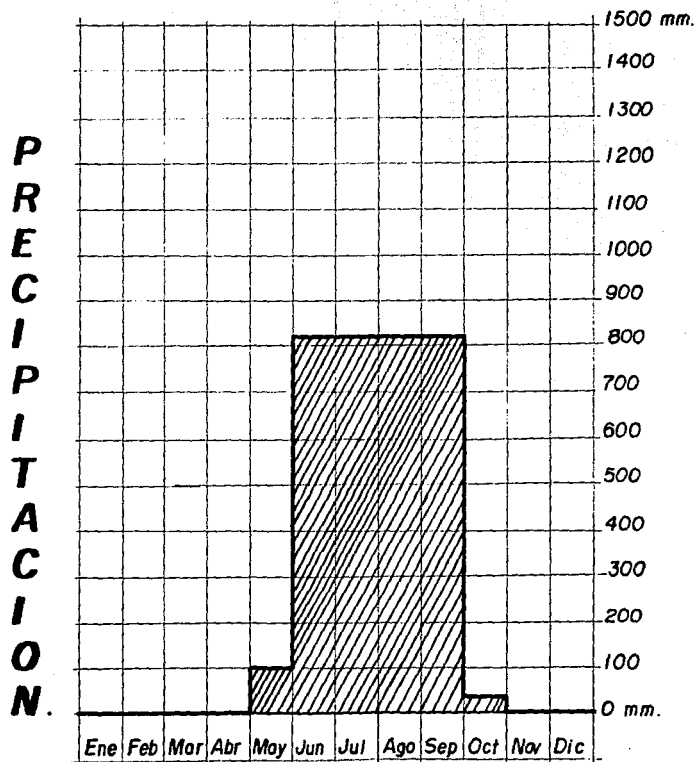

Precp. anual
 minima 449.7
 media 814.4
 maxima 1452

Localización.

37

El municipio de Panindicuaro se localiza en el norte del estado de Michoacan, su superficie es de 254.77 kilometros cuadrados representando el 0.42% del total del estado y el 0.000013% de la superficie del país. ver plano **LO-01** en pag.38

Limita al norte con Angamacutiro, al este con Puruandiro, al sur con Villa Jimenez, al oeste con Penjamillo. ver plano **LO-02** en pag.39

Se divide en 25 localidades, siendo algunas: Aguanuato, Arimeo, Rubalcaba, Villalongín, Irancuataro, Botello.

En dicho municipio se tiene ejido, propiedad privada y comunidad indígena y tienen un recorrido de 98kms a la capital del estado. ver plano **LO-03** en pag.40

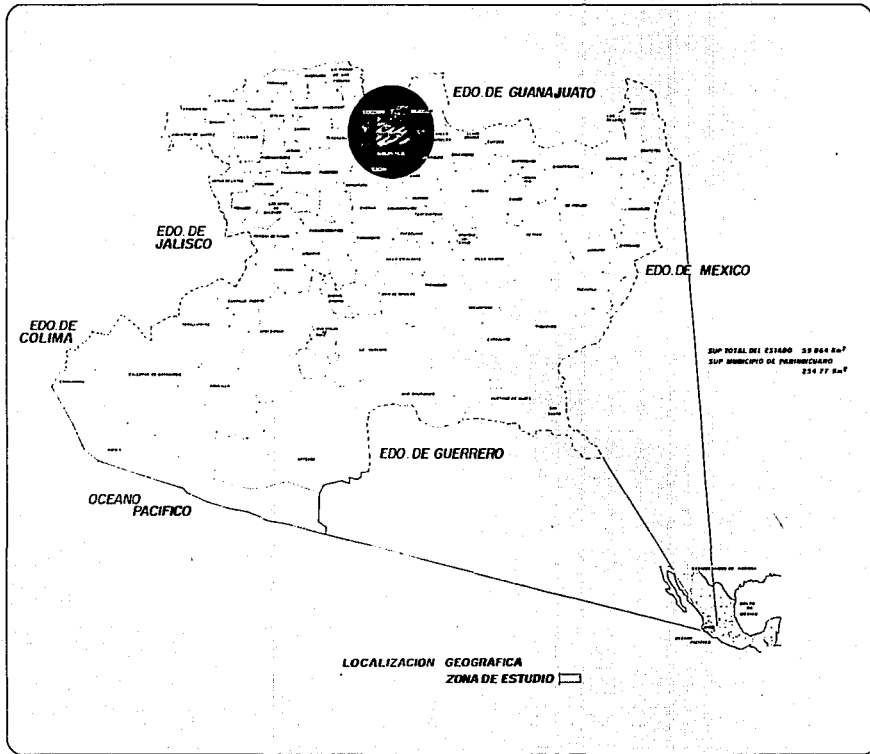

FACULTAD DE ARQUITECTURA U. N. A. M.

LO-01

SETE

SIMBOLOGIA.

LOCALIZACION GEOGRAFICA.

----- LINEA POLITICA

----- LINEA DE FERROVIAS

----- LINEA DE CARRETERAS

DEL DISEÑO

VIVIENDA

DESARROLLO URBANO ARQUITECTONICO

IRANCUATARO, MICH

El relieve lo constituyen el sistema volcánico transversal y los cerros del Durazno, Encinal, Tanguato, Metate y la Cantera. De origen a finales de la era terciaria, como resultado del fallecimiento del mioceno y esta limitada eminencia de origen volcánico que corresponden a su alineamiento a fracturas preexistentes del terciario superior, encontrándose constituidas por rocas ígneas, basalto, brechas volcánicas y toba.

Fracturas que se inician en su mayor parte en los cerros, los cuales tienen una elevación de 1900 mts s.n.m. ver plano T-01 pag.42. Su estructura es granular, textura arcilla, arcilla lamosa de suelos profundos color pardo negruzco y colorado, con una fertilidad media así como materia orgánica en un 1% y un P.H de 6-6.

En cuanto a su hidrografía esta constituida por el río Angulo, los bordos de Tanguato y de los puercos y manantiales de agua fría.

Los nortes se presentan en los meses de :Septiembre y Octubre.

Los vientos dominantes proceden de :

SE en los meses de:Febrero,Marzo,Abril,Mayo.

NE en los meses de:Enero,Junio,Julio,Agosto,Septiembre,Octubre y Noviembre, con una velocidad de 8kms/hr.

ver graficas de vientos en pag.43,44.45.

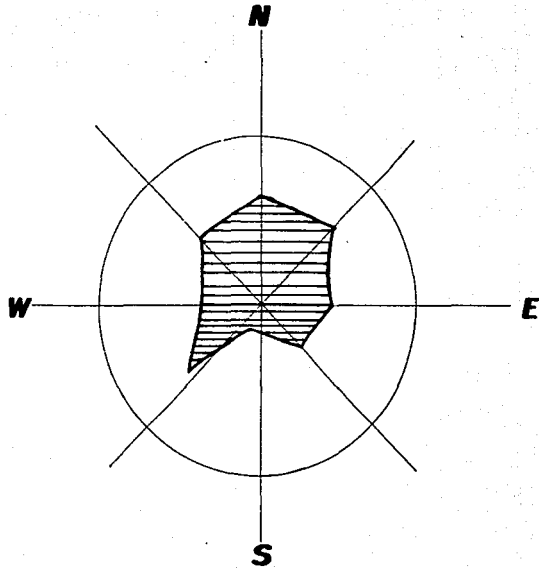

SE : Feb , mar , abr , may .

**NE : Ene , jun , jul , ago ,
sep , oct , nov , dic .**

Velocidad : 8 Km/Hr .

VIENTOS DOMINANTES

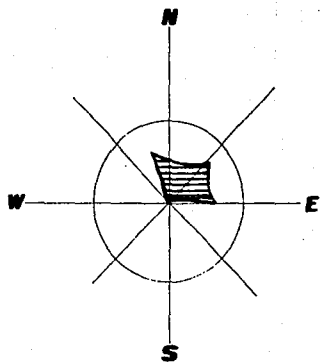

Enero

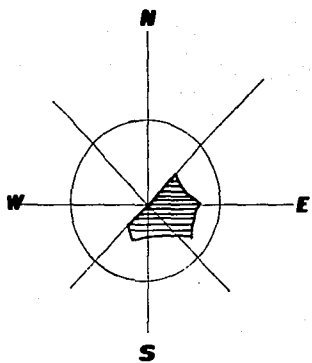

Febrero

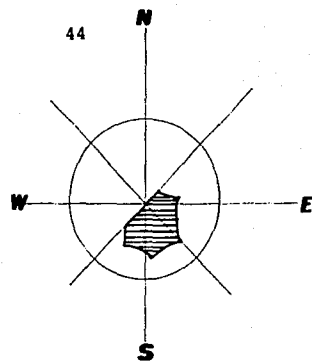

Marzo

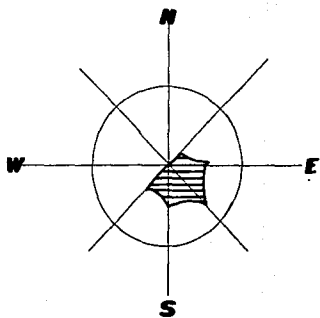

Abril

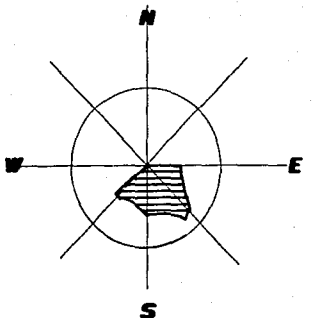

Mayo

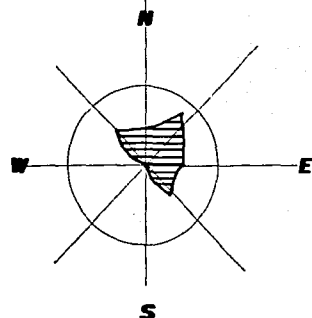

Junio

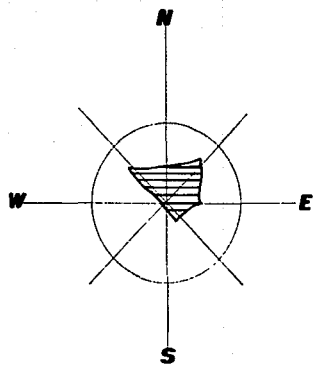

Julio

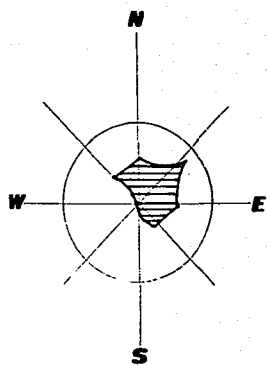

Agosto

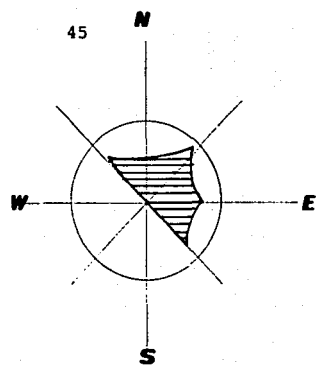

Septiembre

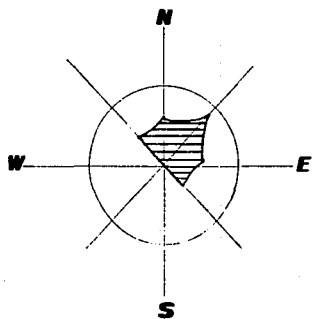

Octubre

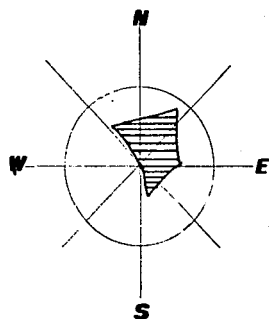

Noviembre

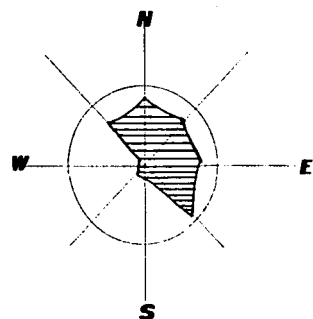

Diciembre

La economía de la comunidad es de forma mercantil simple, cuyas características internas son:

Su producción se basa en el uso del trabajo familiar no asalariado. Toda la familia incluyendo a los hijos menores que contribuyen ya sea en mayor o menor grado, a la actividad productiva, sobre todo en la producción agropecuaria y artesanal.

El autoconsumo en el seno de la economía del municipio es complemento del ingreso, su existencia, no obstante, permite comprender la gran resistencia de la economía campesina a las adversas condiciones del mercado, ya que no pueden competir con el gran comprador.

Por otra parte, el comercio dentro de la comunidad misma es muy reducido y se limita a pequeños comercios "micelaneas", por lo demás también se pueden ver en algunos días camiones que van a vender o comprar productos de la comunidad ya sean agrícolas o artesanales. Como he señalado anteriormente a lo interno de las comunidades indígenas se generó la producción de artesanías y con ello la especialización, gracias a la presencia de determinadas materias primas "carrizo el caso de la comunidad de Iracuatáro" en los alrededores y el control que sobre ellos tienen la comunidad además de la existencia de técnicas tradicionales en la elaboración de artesanías.

Cabe mencionar que no se da la producción en serie en esta comunidad sino solamente en las comunidades de Paracho y Quiroga, lo cual implicaría otra forma de organización.

Se cree que la especialización crea flexibilidad económica para las comunidades artesanales y se adecua al sistema social de intercambio, prevaleciente en el mercado.

En MICHOACAN las comunidades especializadas en artesanías están actualmente esparcidas entre algunos poblados puramente agrícolas, pueblos mestizos y ejidos, la mayoría de ellos se localiza en la sierra y en la baja meseta que circunda al lago de Patzcuaro.

En las épocas ociosas los hombres se ocupan en manufacturar artesanías, pero dejan de hacerlo cuando interfiere el trabajo agrícola que aporta dinero para las necesidades hogareñas, así como medios para adquirir maíz sin un desembolso en efectivo.

En las épocas de mayor actividad, solo las mujeres y los niños producen artesanías; la composición familiar es determinante como factor para la producción, así la manufactura de artesanías es una actividad subordinada tanto para hombres como para mujeres; lo cual muchas veces se realiza cuando se han terminado otras tareas o cuando no hay otras ocupaciones posibles.

* ya que tienen un proceso de trabajo, en el cual imprimen una planeación en su trabajo agrícola así mismo, en el trabajo artesanal

**Población total por grupos y edades
en el estado de Michoacan.**

Población total	hombres	mujeres
3534042	1708424	1825718

Porcentaje total del nivel nacional 4.36%

Superficie 59.864 kms²

Para 1980 en el municipio de Panindícuaro, se estimó una población de 20.464 habitantes.

Teniendo una tasa de crecimiento demográfico del 2.59% anual y una densidad de población de 69 habitantes por kilómetro cuadrado.

El 68.95% no rebasa los 29 años de edad y el número de mujeres es relativamente mayor al de los hombres.

La población económicamente activa de Panindícuaro representó, en 1980, el 75.93% del total de la población y se ubicó principalmente en el sector primario.

*ver proyecciones de habitantes en pag.50.51

Proyecciones de numero de habitantes en miles.

$$Y_m = Y_n + \frac{Y_n(Y_n - 1)}{X_n - (X_n - 1)} (X_m - X_n)$$

Y_n = población año limite posterior.
 $(Y_n - 1)$ = población año limite inferior.
 Y_m = población intercensal o pocensal.
 X_n = año limite superior en intervalo.
 X_m = año limite posterior.
 $X_n - 1$ = población limite inferior.

$X_n = 1991$

$X_n - 1 = 1980$

$X_m = 1995$

$Y_n = 42.000$

$Y_n - 1 = 20.464$

$Y_m = ?$

$$Y_m = 42.000 + \frac{42.000 - (20.464)}{1991 - 1980} (1995 - 1991)$$

21.536 (4) = 7831 habitantes entre

seis por vivienda

1.305 viviendas para

el año de 1995

Xn=1995

Xn-1=1991

Xm=2000

Yn=42.000

Yn-1=20.464

Ym=?

$$Ym = 42.000 + \frac{42.000 - (20.464)}{1995 - 1991} \quad 1995 - 2000$$

$\frac{21.536}{4} (5) = 26.920$ habitantes entre
seis por vivienda
4.486 viviendas para
el año 2000

Xn=2000

Xn-1= 1995

Xm=2010

Yn=42.000

Yn-1= 20.464

Ym=?

$$Ym = 42.000 + \frac{42.000 - (20.464)}{2000 - 1995} \quad 2000 - 2010$$

$\frac{21.536}{5} (10) = 43.072$ habitantes entre
seis por vivienda
7.178 viviendas para
el año 2010

Tomando en cuenta los datos anteriormente descritos se elaboro la siguiente tabla de población en el municipio de Panindícuaro.

En 1970: 18,864 habitantes

En 1980: 20,464 habitantes

Tasa de crecimiento: 2.59% anual

Densidad de población: 69 habitantes /km cuadrado

Población por sexos: Hombres:9.808: Mujeres: 10.656

Edades	habitantes	Hombres	Mujeres
De 0 a 9 años	5.470	2.736	2.734
De 10 a 19 "	4.710	2.299	2.411
De 20 a 29 "	4.680	2.014	2.666
De 30 a 39 "	1.810	850	960
De 40 a 49 "	1.411	694	717
De 50 a 59 "	956	488	468
De 60 a 69 "	666	330	336
De 70 a 79 "	517	265	252
De 80 a 89 "	207	112	95
De 90 a 99 "	37	20	17

*Población actual a 1990 en el municipio 42.000 habitantes.

Datos tomados del plan municipal de desarrollo urbano de la secretaria de asentamientos humanos y obras publicas"dirección general de equipamiento urbano y vivienda".

Censo general de población y vivienda"INEGI" agosto de 1990.

Estimaciones para 1980.

El 0.69% de la población estatal, se localiza en el municipio de Panindícuaro.

La población económicamente activa "P.E.A" municipal el 75,93% se dedica principalmente a la agricultura, lo cual nos demuestra que la población se dedica a actividades primarias.

De acuerdo a las actividades económicas ver graficas siguientes en pag. 54.55.56.57.58.59.

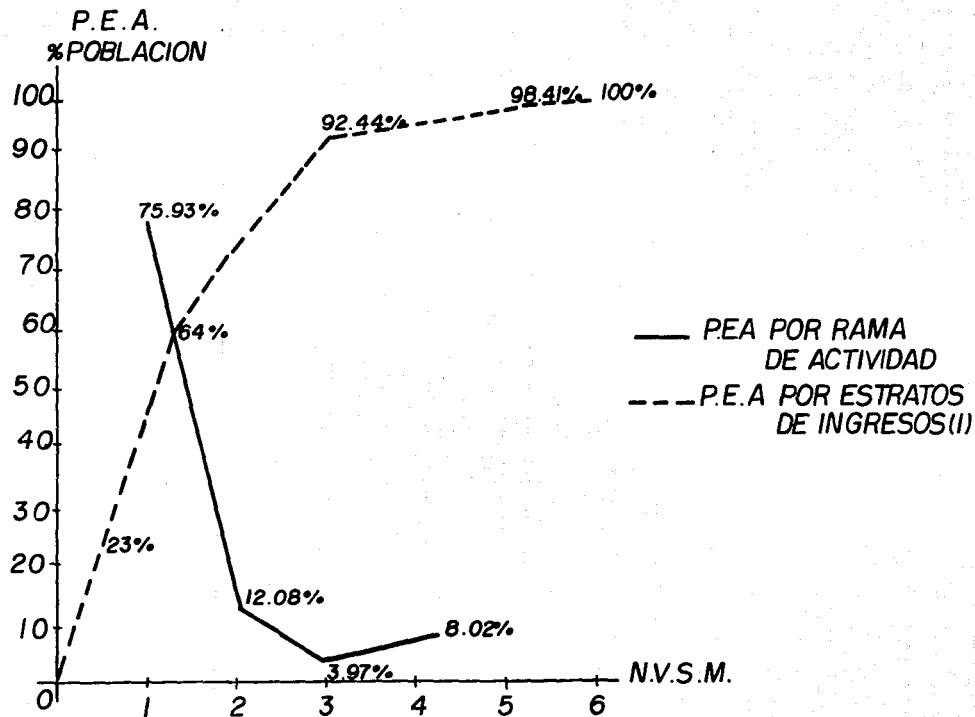

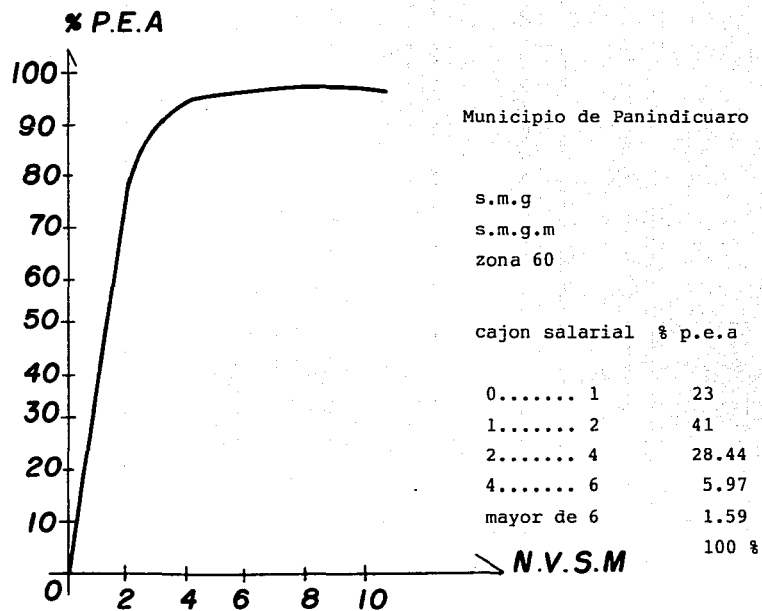

N.V.S.M numero de veces salario minimo

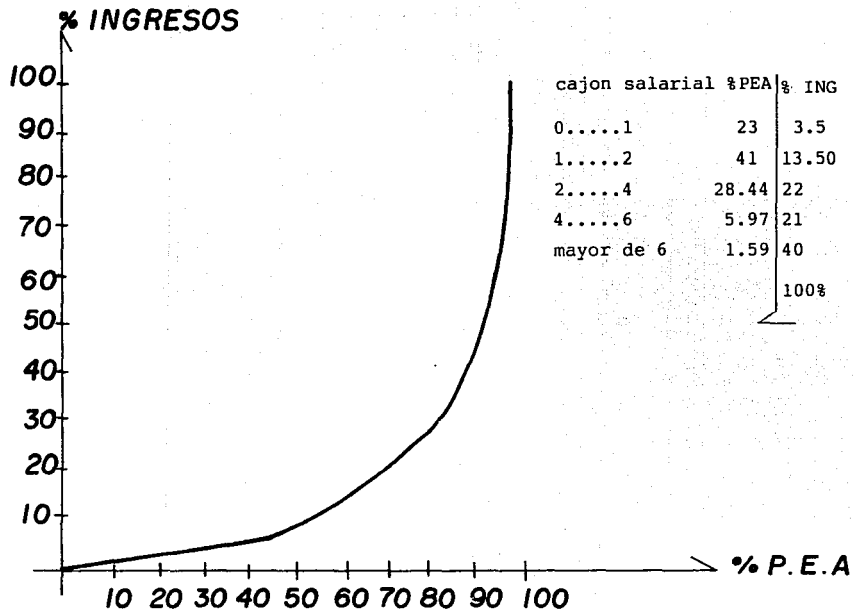

Datos de población

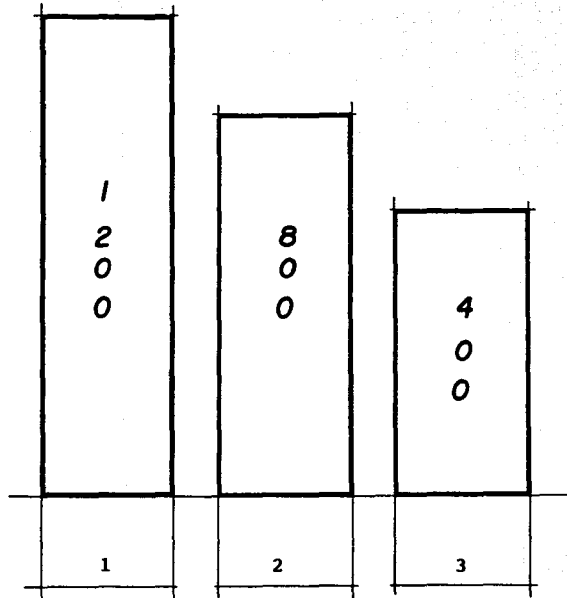

1. Población total 100%
2. P.E.A 70%
3. R.E.A 30%

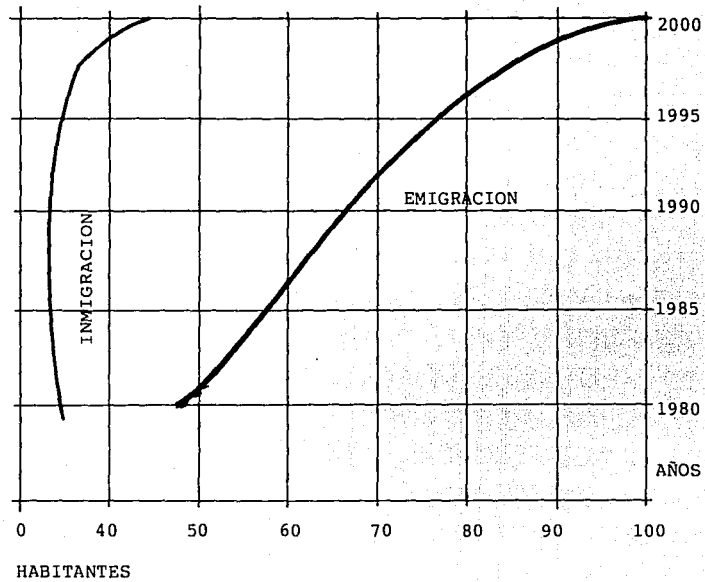

Tasa de crecimiento demografico

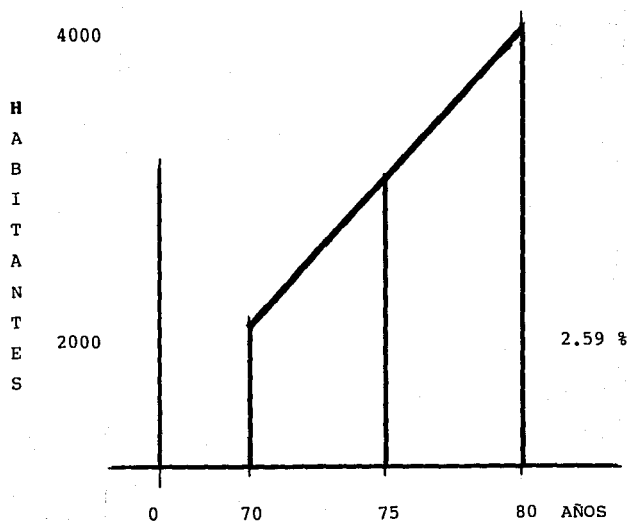

La vivienda campesina.

En relación a la diversidad de problemás que caracterizan a la crisis socio-económica actual, la ubicación del desarrollo de la vivienda, como problema estructural y financiero nacional, en el conjunto del sistema económico, ocupa un lugar de primera magnitud, está es en un principio por las miles de familias de trabajadores que no cuentan con un cobijo o un lugar estable "en un sentido amplio del término mencionado", para habitar, además de no cubrir con las necesidades familiares mínimas, por lo que viven en un estado de hacinamiento, insalubridad, carentes de drenaje, agua potable y un sin fin de servicios básicos.

Por otra parte, en la mayoría de los casos no cuentan con servicios para la salud, educación, abastecimiento, **transporte y lejos de los centros de trabajo en muchas ocasiones.**

En segundo término, al ser objetivamente, la vivienda, uno de los elementos indispensables para el mantenimiento de la capacidad productiva de los trabajadores, es decir para la reproducción de la fuerza productiva sigue como tal, los movimientos de concentración y dispersión de la población, lo que provoca en caso de crisis, es un freno importante en el proceso de producción.

Lo anterior explica, de manera general, las condiciones a que se encuentran sometidos los trabajadores, no solo de las ciudades, sino también del campo, "al cual he querido hacer referencia" en donde la comunmente llamada **vivienda rural o campesina**, se asocia con los sectores campesinos de bajos recursos económicos.

En general, y pese a su notable importancia, en nuestro país no se ha estudiado suficientemente la problemática de la vivienda rural. Como lo señala Roger Bartra, aunque si bien es cierto, se cuenta con algunos análisis teóricos importantes, no es propósito de este trabajo llegar al fondo del estado actual de las cosas, sino contribuir, mediante algunas propuestas a resolver parcialmente la demanda de vivienda en un sitio específico.

Tal es el caso de la comunidad de Irancuatáro para el cual está elaborado el presente trabajo.

Para lograr lo anterior, es necesario aclarar primero en que sentido se entiende o toma el término de vivienda rural, ya que por un lado, se ubica a la población que se dedica a la agricultura; sin embargo en el medio viven muchas familias que se dedican a otras actividades productivas en el campo, como elaboración de artesanías así mismo, en la misma ciudad y que no se relacionan en cierta forma directamente en específico; en este sentido, conviene decir que el presente trabajo está enfocado de cierta forma a la vivienda campesina **de escasos recursos económicos**, es decir a aquellos espacios que sirven de habitación a un grupo de personas, que de acuerdo a su forma de vivir, se les considera como la clase social que por medio del trabajo de su tierra logra subsistir sin acumular capital, o de otra forma más comprensible a las personas más desposeídas del sector campesino del país.

Dentro de la definición, es conveniente y creo que también preciso aclarar una característica fundamental; que su condición material es de una economía familiar de subsistencia, cuya organización está determinada por la composición de la familia donde todos los miembros de la misma integran y coordinan sus formas de producción y consumo, y hacen uso de los espacios de su vivienda para procesar y almacenar sus productos.

En principio, se debe tomar en cuenta que la unidad de producción campesina está constituida por tres elementos que son:

la vivienda, la familia y la parcela.

La familia, es la única fuerza de trabajo con la que cuentan para la explotación de la tierra.

La vivienda, por su parte, es el espacio destinado a satisfacer las necesidades de resguardo y alojamiento donde el campesino recupera su fuerza de trabajo al dormir y alimentarse, pero también se utiliza para desgranar, para almacenar y como granja familiar y taller.

En cuanto a la parcela, es el área de tierra de la cual se dispone para el campesino como medio de producción para obtener la alimentación que le permitiera su subsistencia y el intercambio de un mínimo de bienes de consumo.

La vivienda es, principalmente, el espacio destinado a la procreación, que significa la reproducción de su fuerza de trabajo; en la familia campesina, existe la división sexual del trabajo, quedando a cargo del hombre de forma prioritaria el trabajo de la tierra y la construcción de su casa, y de la mujer, la función principal de la procreación con las actividades que le son encomendadas, la preparación de los alimentos y el vestido, así como el cuidado de los hijos, la conservación de la salud, la educación, etc.

El ejercicio de dichas funciones crea una serie de relaciones familiares que llevan como implícito una apropiación del espacio; el hombre queda a cargo del domicilio y del dominio del uso del espacio exterior y la parcela y en cambio la mujer queda a cargo de la vivienda y colabora en la economía familiar con sus productos ó con sus ventas.

Por otra parte, existen algunas consideraciones que son conveniente mente señalar en relación al aspecto técnico de la construcción de la vivienda campesina.

Se afirma que el avance tecnológico de la habitación de una familia campesina, esta en relación directa con su grado de integración al sistema económico nacional.

La casa tradicional indígena, construida con los materiales regionales "en dicho caso adobe" y las técnicas ancestrales transmitidas de padres a hijos, siguen siendo utilizadas por los grupos que tienen una **economía de autoconsumo en la que participa la mujer.**

La incorporación de materiales industrializados depende de la capacidad de acumulación de excedente que pueda dedicarse a adquirirlo de esta forma, si la tecnología de la vivienda depende primordialmente del nivel económico familiar, es decir sus condiciones materiales de existencia, lo cual tendría que considerar las soluciones técnicas como una gama de posibilidades que comprendieran;

desde la conservación y mejoramiento de la casa campesina tradicional, hasta la introducción de técnicas con materiales que, favorecidos por las condiciones climáticas como comerciales de la localidad referida pudieran ser las condiciones para las soluciones óptimas de cada caso en específico.

Desde el punto de vista formal, se puede decir que la vivienda campesina toma su forma y fisonomía exterior, como respuesta a las condiciones del medio ambiente natural donde se localiza, entendiéndose a esto no solo por las características meteorológicas que imperan en el lugar, sino todos aquellos aspectos relacionados con el medio físico biológico, su clima, su naturaleza geológica, así mismo como su ecología.

Con la necesidad de espacios vinculados con la producción, almacenamiento, desecación, procesamiento, talleres, etc.

Muchos de los profesionales* que tienen relación con la vivienda campesina han considerado que sus características formales son una respuesta a las condiciones climáticas, pero no hay duda que en la forma misma de la vivienda están influyendo muchos aspectos más que tienen que ver con las soluciones adoptadas por los habitantes del área rural en respuesta a esas condiciones del clima y que íntimamente se relacionan ;

por un lado, con los materiales naturales aprovechables ó susceptibles de transformación que les brinda el mismo medio ambiente natural de la región, ya sea que se trate de madera, hojas, cañas, vigas, tejas y lo fundamental, **arcilla para los adobes.**

Con una característica relativa a su desarrollo socio-cultural, así como el grado del dominio tecnológico en los sistemas constructivos y en la elaboración de materiales de construcción.

La relación que en realidad da paso a la expresión formal de la vivienda y que le proporciona sus características de forma y volumen externo, lo cual ha sido hasta ahora la cualidad apreciada como más distintiva de la vivienda campesina.

La vivienda de Michoacán es una conjunción de las dos culturas: la Purepecha y la que introduce Don Vasco de Quiroga de Madrigal, España con raíces formales y de uso romano.

* ver manual para la construcción de viviendas con adobe.

Fac. de Arquitectura, 1979

**Problemas y necesidades prioritarias
de acuerdo al estudio realizado en campo.**

67

La comunidad de Iranquataro es un poblado aún no integrado a la mancha urbana principal del municipio.

En cuanto a traza del poblado, carece de la misma, y únicamente existe una calle principal de acceso desde la carretera hasta el centro del poblado, la cual cuenta con el equipamiento existente; jardín de niños, escuela primaria, y tienda conasupo, así como una miscelánea y la actividad comunitaria a todo lo largo de la calle del poblado.

El uso del suelo que se da es habitacional y agrícola; la uniformidad en sus fachadas de la vivienda y la limpieza del lugar producen un paisaje semiurbano agradable.

La vía principal que conecta al poblado con otros centros de población, pasan a las orillas del mismo con lo cual no se rompe la integración comunitaria del poblado.

El crecimiento del poblado se ha dado sobre las faldas de un cerro que bordea al poblado en su parte noreste, y es en esa zona donde se presentan los principales problemas y carencias.

La zona de mayores carencias se localiza desde las faldas del cerro hasta los márgenes del río Angulo el cual es el límite oeste del poblado a lo cual he denominado como la zona de futuro crecimiento. ver plano LO-02 en pag.39.

Las necesidades son:

empedrado ó adoquinado que permita la filtración de agua de lluvia red de agua potable en toda la población en su conjunto y alcantarillado en su caso si es preciso en cuanto a infraestructura, ya que no cuentan con la misma, también líneas telefónicas o casetas. así mismo, un mayor control y diseño sanitario sobre el cauce del río, ya que se está convirtiendo en una franja de contaminación ambiental.

Se hace necesario un mejor alineamiento en dicha zona y un control sobre la tenencia y el uso del suelo de la misma; intentando con ello preservar la imagen de la comunidad así como la del mismo poblado.

En cuanto al resto del poblado, el cual cuenta con 1200 habitantes, y los principales problemas se presentan en el acceso al poblado por falta de transporte de pasajeros ya que tienen que caminar un kilómetro para poder trasladarse a los centros de educación media. En el equipamiento por la falta de centros de educación media, un centro de salud o dispensario médico, así mismo como vivienda la cual en muchos casos se encuentra en un estado de hacinamiento. Por último, prever los medios de control y orientación del futuro crecimiento y urbanización que se darán con el tiempo.

Finalmente puntualizo que se debe especificar que a través de la visita de campo efectuada a la localidad y conversaciones con los propios vecinos y autoridades de ésta, se logró una puntualización y jerarquización de los problemas urbanos e infraestructura como equipamiento, los cuales considero prioritarios para su pronta solución.

Estrategias.

La estrategia general se estructura a razón de las prioridades antes mencionadas y de cada uno de los objetivos a realizar particularmente.

La estrategia se orienta y va vinculada y encaminada hacia la consolidación y densificación de las áreas susceptibles de desarrollo urbano a superficies que no reduzcan sustancialmente las áreas de zonas de cultivo que se ocupan en el poblado.

La estrategia general contempla varias acciones concretas en dos ámbitos, uno urbano y otro de producción agrícola.

Entre las acciones propuestas para esta zona del municipio planteo

- *Evitar la dispersión anárquica del suelo agrícola a urbano.
- *Consolidar el centro del pueblo como punto focal.
- *Configurar zonas de habitación relativamente autosuficientes.
- *Controlar la penetración de tráfico vehicular en la zona habitacional.
- *Conservar el carácter y la volumetría de la estructura urbana original.

En base a los problemas prioritarios detectados en la comunidad así como en el municipio los objetivos planteados en la estrategia se contemplan las acciones, obras y servicios, los cuales deberán atender tanto las autoridades del estado como los mismos vecinos en un corto plazo si es posible.

Estas acciones, obras y servicios se contemplan referente a los requerimientos de : infraestructura, equipamiento y servicios, vivienda, medio ambiente, así como vialidad y transporte.

Vialidad y transporte:

*Se propone la realización de algunas calles locales, con la idea de estructurar las manzanas.

*Se plantea la construcción de vías peatonales como elementos estructuradores de las manzanas.

*Se requiere **empedrar con material de la región** la avenida de acceso a la comunidad para **permitir la filtración de agua de lluvia.**

Infraestructura:

Se propone la introducción de la red de agua potable en la zona de reciente propuesta, así como a toda la población en su conjunto dicha propuesta serviría para atender el futuro crecimiento del poblado.

* A su vez también la red de alcantarillado se es necesario.

Equipamiento y servicios:

* Se requiere instalar casetas telefónicas en todo el poblado.

* Se propone construir un centro recreativo con áreas verdes al noroeste del poblado.

* Se propone **empedrar con materiales de la región** las vías peatonales del poblado.

Medio ambiente:

* Se plantea la construcción de una planta de tratamiento de aguas **residuales** para limpiar el cauce del río Angúlo, así como parte de los manantiales existentes en la zona y todo el municipio.

* Se plantea reglamentar el área de crecimiento de la zona habitacional.

ver planos de infraestructura y equipamiento actual así como sus propuestas en pag. 73.74.75.76.77.78.79

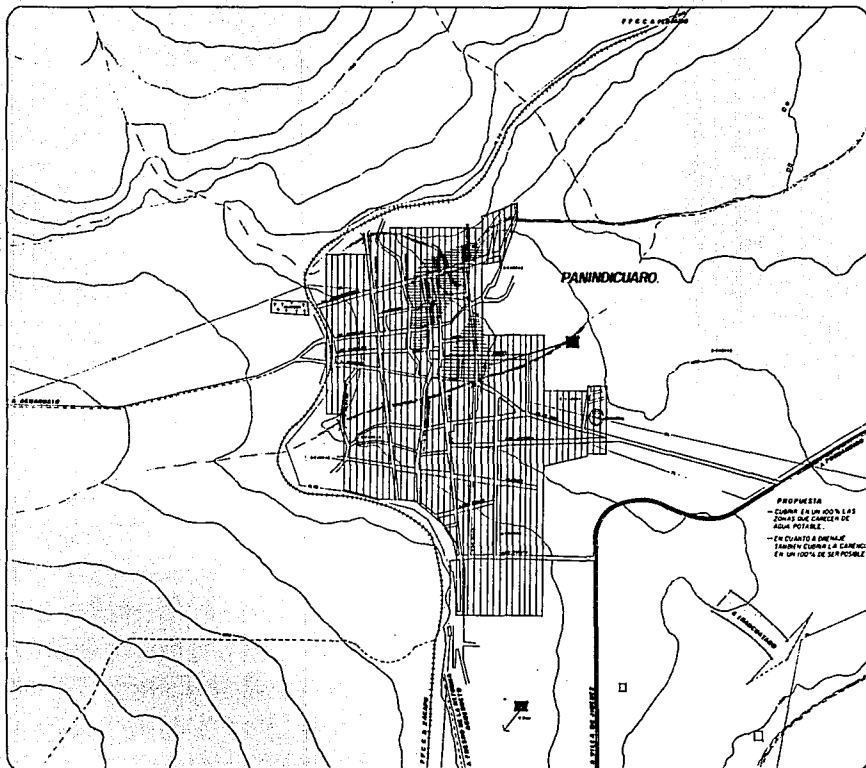

SIMBOLOGIA.

INFRAESTRUCTURA.

ACTUAL A 1999

	Infraestructura existente
	Infraestructura propuesta
	Red de abastecimiento de agua potable
	Red de alcantarillado
	Red de drenaje
	Red vial
	Red ferroviaria
	Red eléctrica
	Red telefónica
	Red de gas
	Otros servicios



DESARROLLO URBANO ARQUITECTONICO.

IRANCUATARO, MICH.

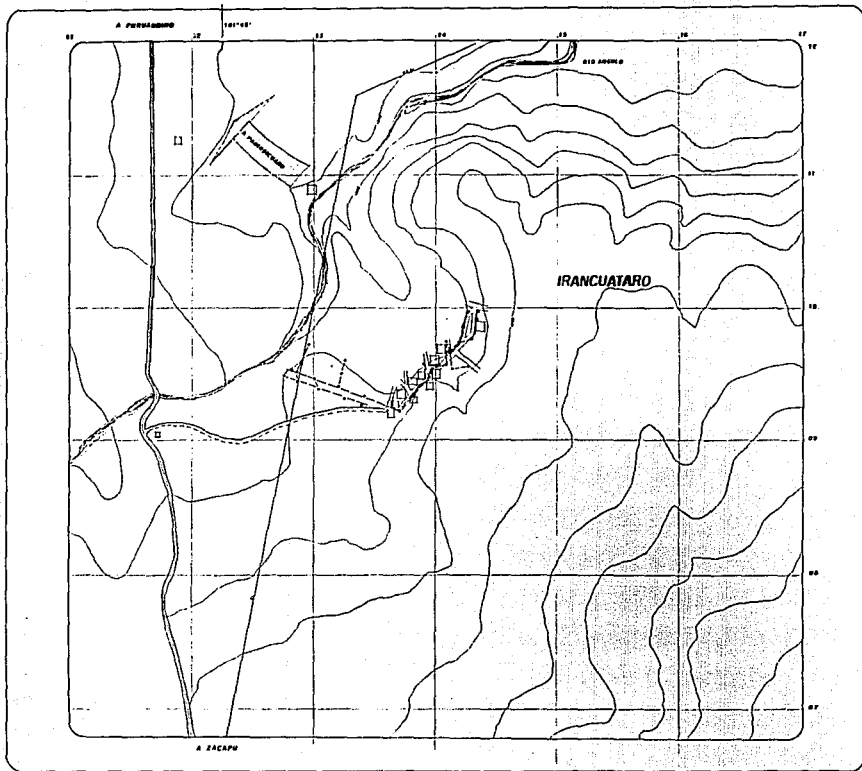

SIMBOLOGIA.

INFRAESTRUCTURA

ACTORES A 1991

- SERVICIO DE AGUA POTABLE
- SERVICIO DE SANEAMIENTO BASICO
- SERVICIO DE ALUMBRADO PUBLICO
- SERVICIO DE TELEFONIA
- SERVICIO DE ENERGIA ELÉCTRICA
- SERVICIO DE GAS

- PROFUSIA**
- INSPECCION DE MEDIO AMBIENTE Y DE LA CALIDAD DEL AGUA POTABLE Y DE LA CALIDAD DEL AGUA
 - PLANIFICACION DE LA CALLE PRINCIPAL, CALLES SECUNDARIAS, CALLES DE CALLES PERIFERICAS Y FORTIFICACION DE LAS MURAS
 - LUBRIFICACION DE CALLES, CALLES DE SERVICIO DE FORTIFICACION DE LAS CALLES
 - INSPECCION DE INGENIERIA DE LAS CALLES
 - INSPECCION DE INGENIERIA DE LAS CALLES
 - INSPECCION DE INGENIERIA DE LAS CALLES
 - INSPECCION DE INGENIERIA DE LAS CALLES



DESARROLLO URBANO ARQUITECTONICO

IRACUATARO, MICH

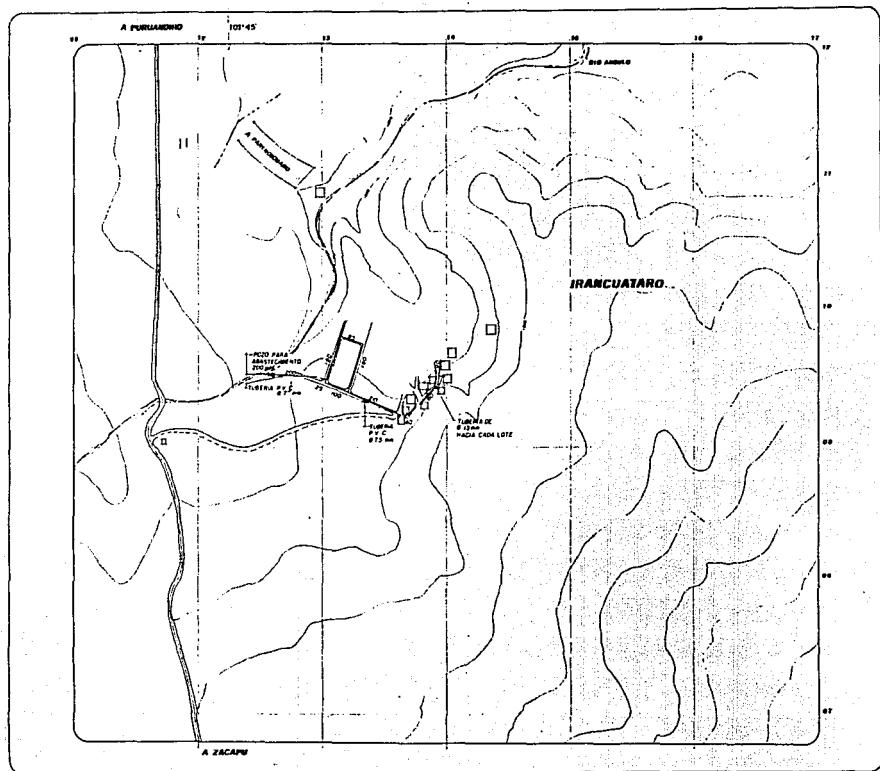

SIMBOLOGIA.
INFRAESTRUCTURA.

- PROPOSTA
- INTRODUCCION DE RED DE AGUA POTABLE A TODA LA POBLACION, LA QUE CANCELE DE LA RED.
 - EL ABASTECIMIENTO DE AGUA POTABLE SERA TOMADO DE UN POZO UBICADO A 800 METROS LINEALES DE LA ZONA, Y MEDIANTE TUBERIA DE 8" C.E. Y 250 M.
 - LA DISTRIBUCION A CADA VIVIENDA (CALLE) MEDIANTE TUBERIA DE 2" (300).



**DESARROLLO URBANO
ARQUITECTONICO.**
IRANCUATÁRO, MICH.

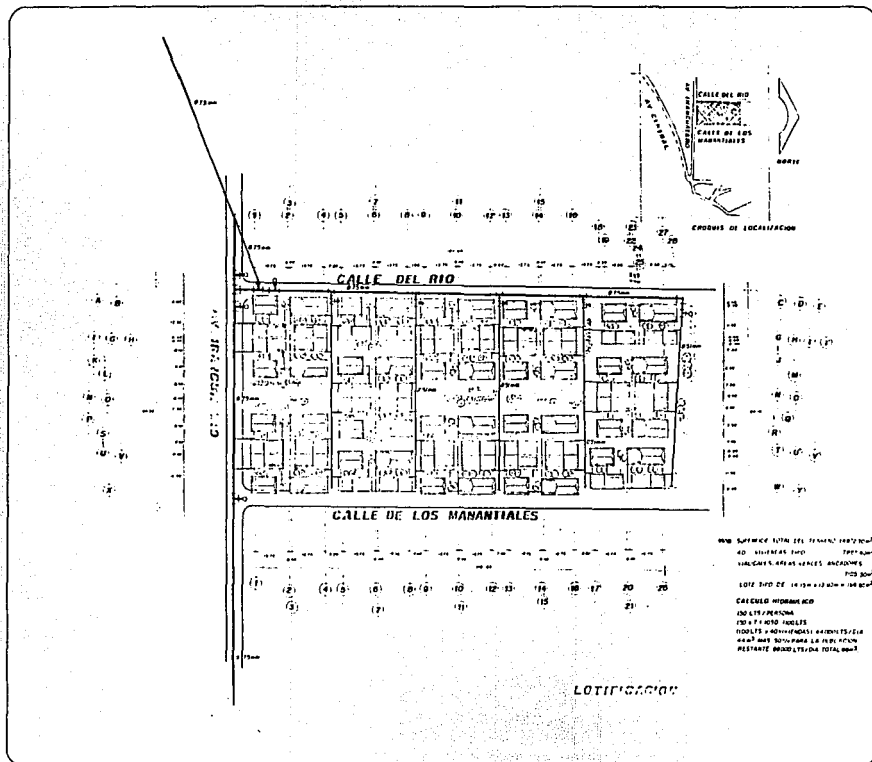

SIMBOLOGIA.
RED DE DISTRIBUCION DE AGUA POTABLE

RED PARA DE ALIMENTACION PARA EL TUBO
 RED SECUNDARIA DE DISTRIBUCION TRINIDAD
 ALIMENTACION DE DISTRIBUCION TRINIDAD
 A 1500 (1/2")

TUBERIA METALICA DE PVC ANGULO
 SE MUESTRA ESTE TIPO DE TUBERIA Y CONEXIONES
 PARA LOS QUE LOS ANGULO DE 90 GRADOS
 SEYEN CAMBIO DE DIRECCION, POR
 ACCIDENTES O OTRAS CONEXIONES EXTERNA
 DE FUNDACION

T CONEXION TEE
T+ VALVULA DE COMPUERTA
T₁ CODO DE 90°
T CONEXION TEE

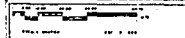

DESAARROLLO URBANO
ARQUITECTONICO
IRANQUETIA, MICH.

**ESTA TESIS NO DEBE
 SER DE LA BIBLIOTECA**

Diagrama de funcionamiento.

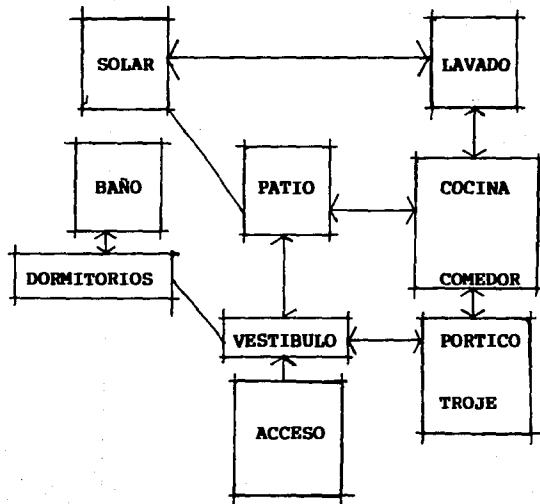

Programa Arquitectónico.

EL proyecto general se compone de:

1.0 vivienda unifamiliar lote tipo de 196.685 m²

1.1 acceso

1.2 vestibulo

1.3 patio y solar 42.21 m² en 1er tipo y 17.94 m² en 2do tipo

1.4 portico y tapanco, zona de trabajo 21.24 m²

1.5 cocina 7.6 m²

1.6 comedor 14.25 m²

1.7 baño tomando en cuenta todas las áreas 4.30 m²

1.8 zona de lavado

2.0 dormitorios

1er tipo dormitorio 1 9.7125 m²

2 13.94 m²

2do tipo dormitorio 1 13.935 m²

2 10.9725 m²

3 11.385 m²

El proyecto comprende de un acceso principal del cual dentro de este se encuentra un patio central en el que se genera y distribuye a los diferentes espacios que se encuentran girando alrededor del mismo teniendo en primer plano el área arbolada y girando en todo el patio radialmente.

Este proyecto comprende de 2 y 3 dormitorios según propuestas más zona de baño, lavado, comedor, cocina así como un área de trabajo y guardado lo cual se comprende en la zona del tapanco, dicho elemento proporciona y crea un estado de ánimo agradable por los volúmenes que dicho elemento proporciona por su doble altura y juego de cubiertas, lo que produce una sensación acogedora y protectora del medio ambiente.

Los elementos que lo constituyen crean un juego de volumetrías por los espacios y juego de cubiertas mezcladas con la vegetación y los acabados rústicos que componen todo el elemento en su conjunto, el cual guarda y conserva la tipología de la región Purepecha sin romper el contexto que nos rodea en torno al elemento en su forma.

Con muros de adobe "arcilla" los cuales nos ayudan en la ambientación interna como externa ya que nos protegen térmicamente y aíslan los ruidos, dando la sensación de seguridad por sus grandes macisos que conforman la volumetría general de la vivienda.

Proyecto Arquitectónico

de vivienda.

propuestas 1 y 2

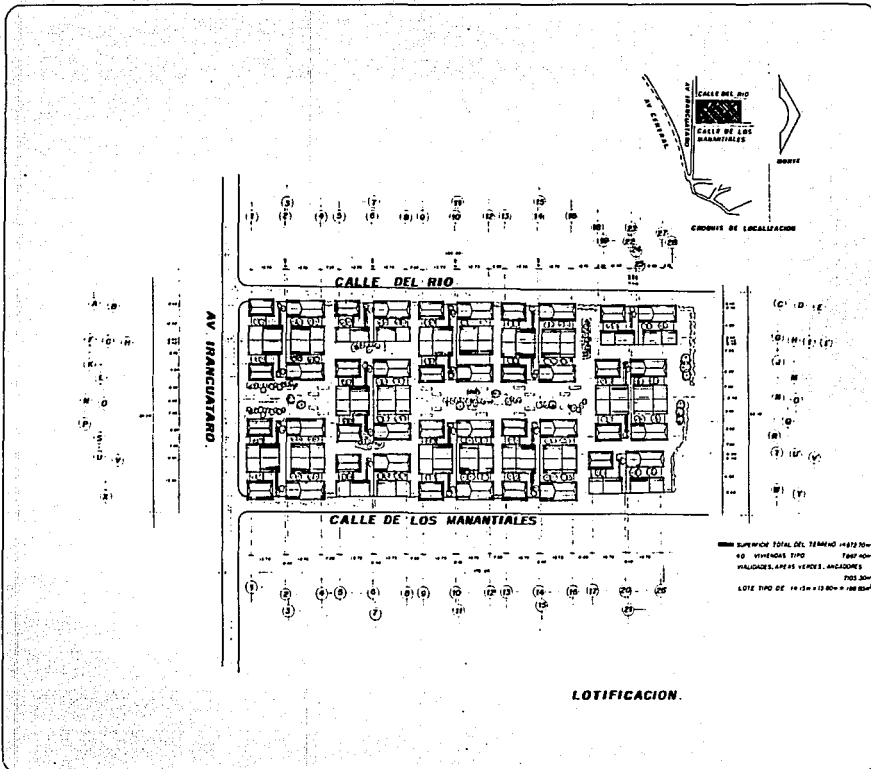

FACULTAD DE ARQUITECTURA U. N. A. M.

A-01

SIETE

SIMBOLOGIA.

DESARROLLO URBANO ARQUITECTONICO.

IRANCUATARO, MICH.

VIVIENDA

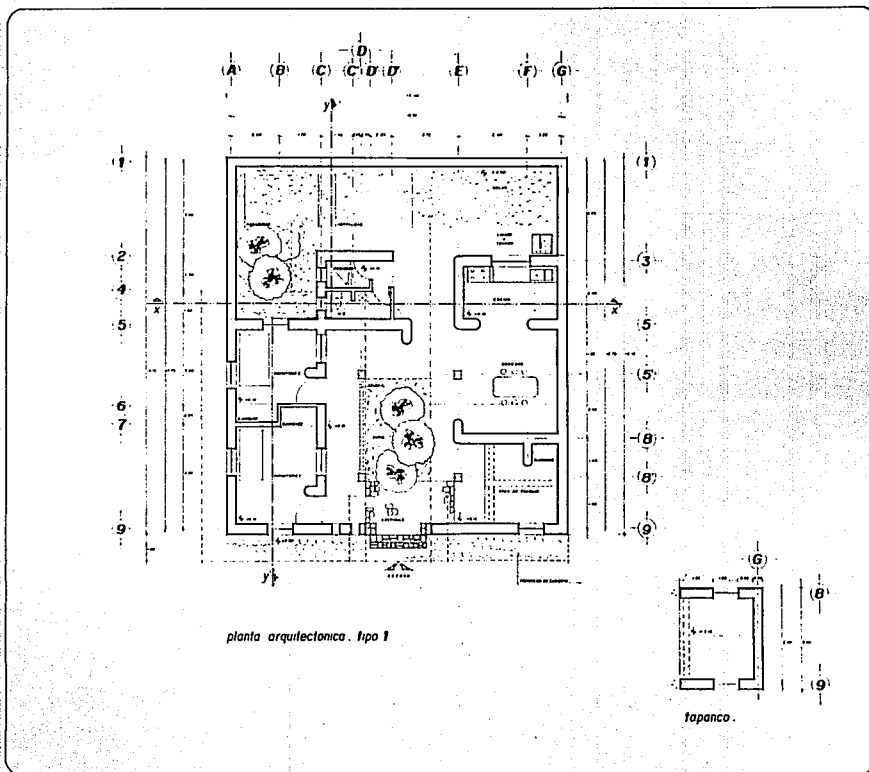

**FACULTAD
DE
ARQUITECTURA
U N A M**

A-02

SEITE



SIMBOLOGIA.

1. ...
 2. ...
 3. ...
 4. ...
 5. ...
 6. ...
 7. ...
 8. ...
 9. ...

ESCALA: 1:50
 FECHA: ...



VIVIENDA

**DESARROLLO URBANO
ARQUITECTONICO.
IRANCUATARO, MICH**

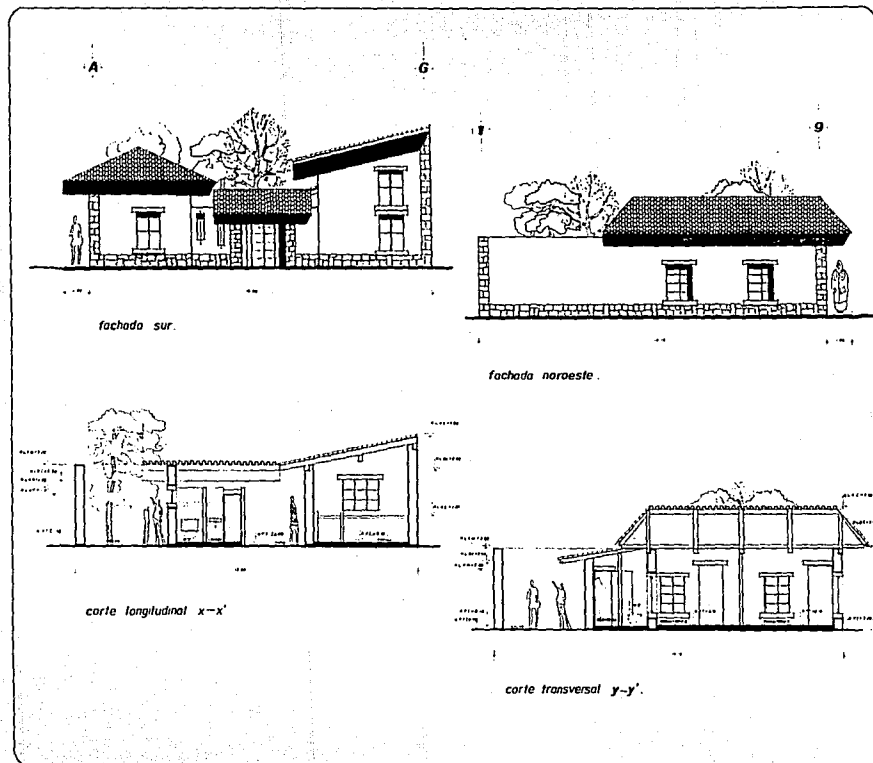

FACULTAD
DE
ARQUITECTURA
U. N. A. M.

A-03

SITE



SIMBOLOGIA.

-
-
-
-
-
-
-
-



DESARROLLO URBANO
ARQUITECTONICO

IRANCUATARO, MICH

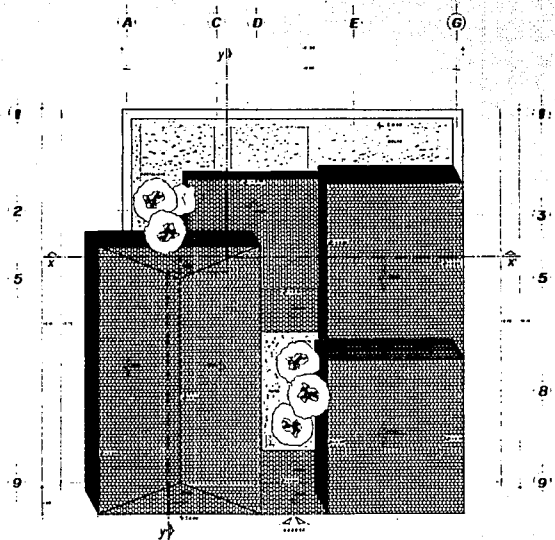

planta de cubiertas 1

FACULTAD
DE
ARQUITECTURA
U. N. A. M.

A-04

SETE



SIMBOLOGIA.

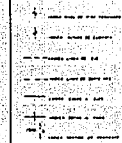

DESARROLLO URBANO
ARQUITECTONICO.
IRANCUATARO, MICH

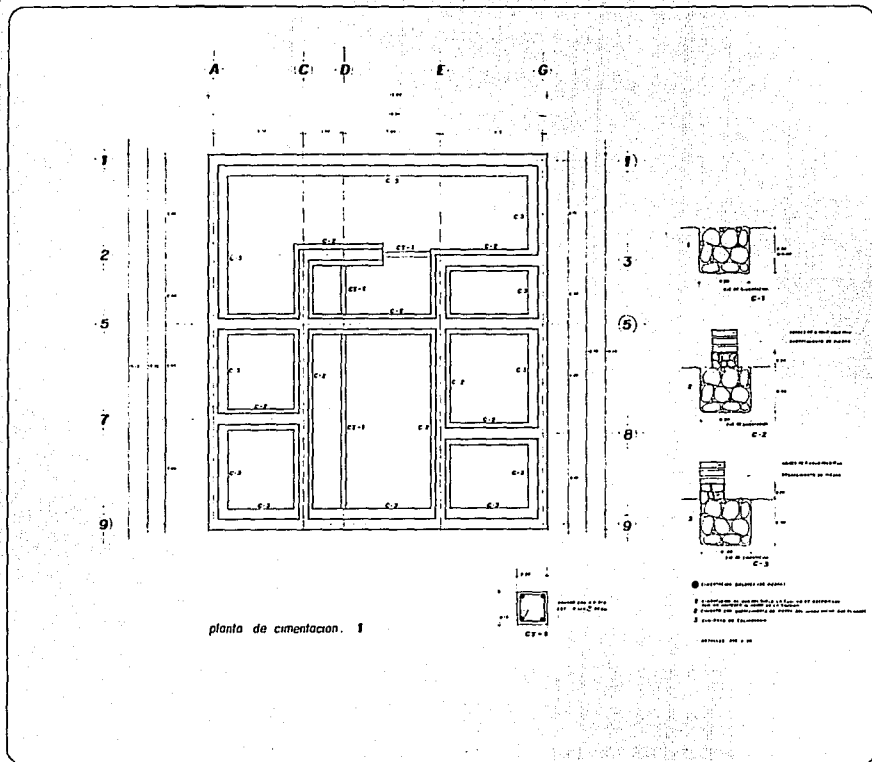

FACULTAD
DE
ARQUITECTURA
U. N. A. M.

E-01

SETE



SIMBOLOGIA

1. LINDERO NOROCCIDENTAL
 2. LINDERO SURESTE

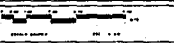

DESARROLLO URBANO
ARQUITECTONICO

IRANCUATARO, MICH.

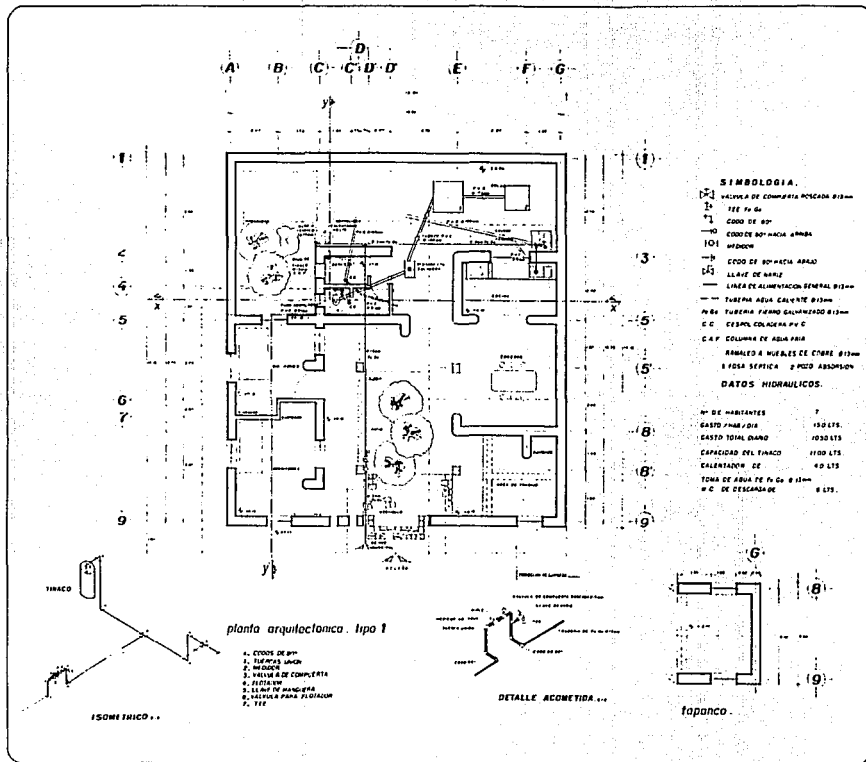

**FACULTAD
DE
ARQUITECTURA
U. N. A. M.**

IHS-01

SITE



SIMBOLOGIA.
INST HIDRAULICA Y SANIT.



**DESARROLLO URBANO
ARQUITECTONICO
IRANCUATARO, MICH.**

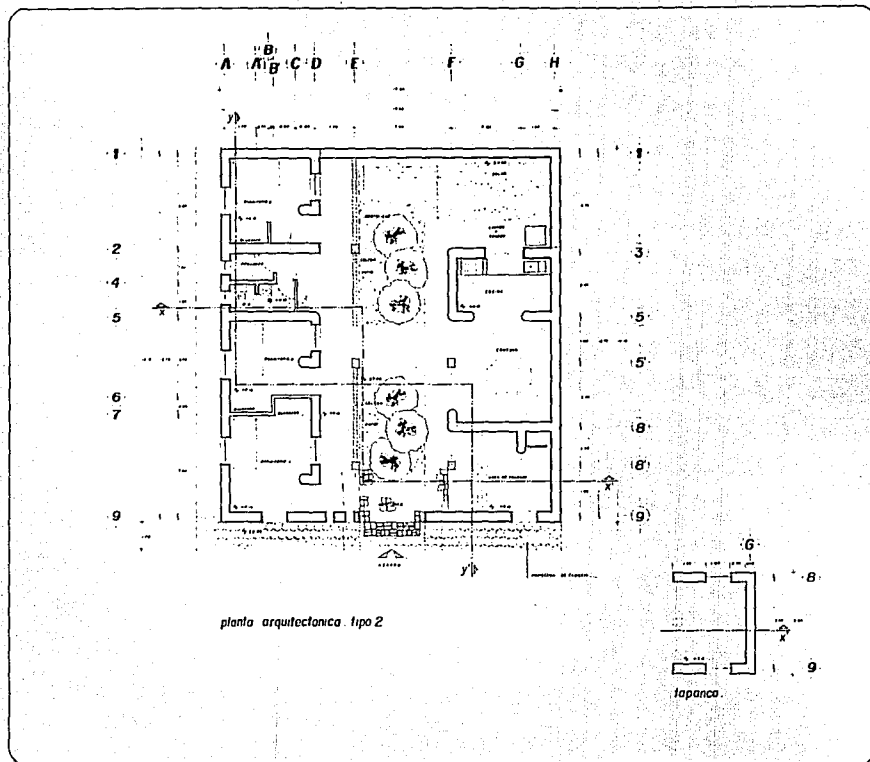

FACULTAD
DE
ARQUITECTURA
U. N. A. M.

A-05

SIETE



SIMBOLOGIA.

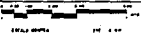

VIVIENDA

DESARROLLO URBANO
ARQUITECTONICO
IRANCUATARO, MICH



fachada sur.

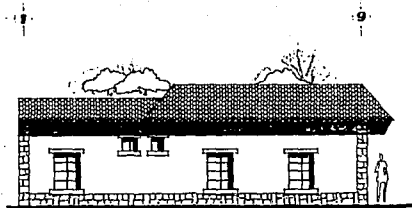

fachada noroeste.



corte longitudinal x-x'



corte transversal y-y'

FACULTAD
DE
ARQUITECTURA
U. N. A. M.

A-06

SITE



UNIVERSIDAD NACIONAL AUTÓNOMA DE MÉXICO
FACULTAD DE ARQUITECTURA
CARRERAN DE ARQUITECTURA
CALLE DE ARQUITECTURA
CALLE DE ARQUITECTURA

SIMBOLOGIA.

- LINEA DE CERRAMIENTO
- LINEA DE CERRAMIENTO
- LINEA DE CERRAMIENTO
- LINEA DE CERRAMIENTO

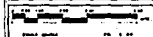

ESCALA: 1:500
1:1000
1:2000



DESARROLLO URBANO
ARQUITECTONICO
IRANCUATARO, MICH.

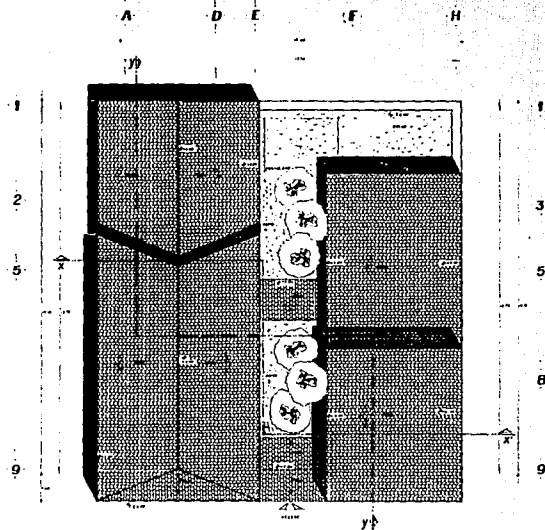

planta de cubiertas 2



SIMBOLOGIA.

- 1. ...
- 2. ...
- 3. ...
- 4. ...
- 5. ...
- 6. ...
- 7. ...
- 8. ...
- 9. ...

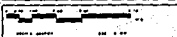

**DESARROLLO URBANO
ARQUITECTONICO
IRANCUATARO, MICH**

Elaboración y procedimientos

constructivos.

mejoramiento del adobe

detalles.

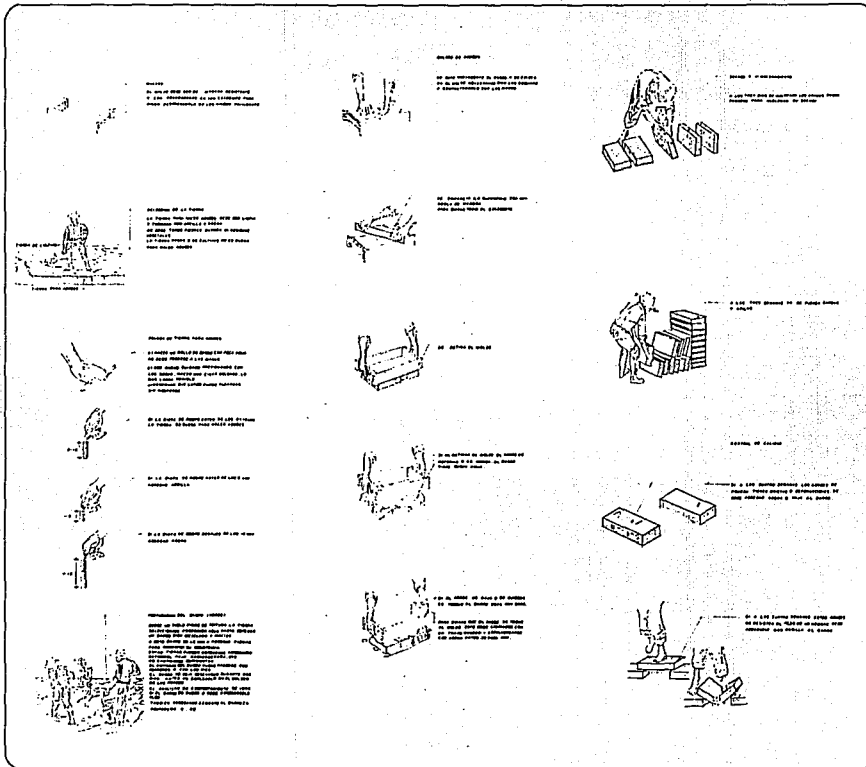

SIMBOLOGIA.

ELABORACION DEL ADOBE.



DESARROLLO URBANO
ARQUITECTONICO
IRANCUATARO, MICH.

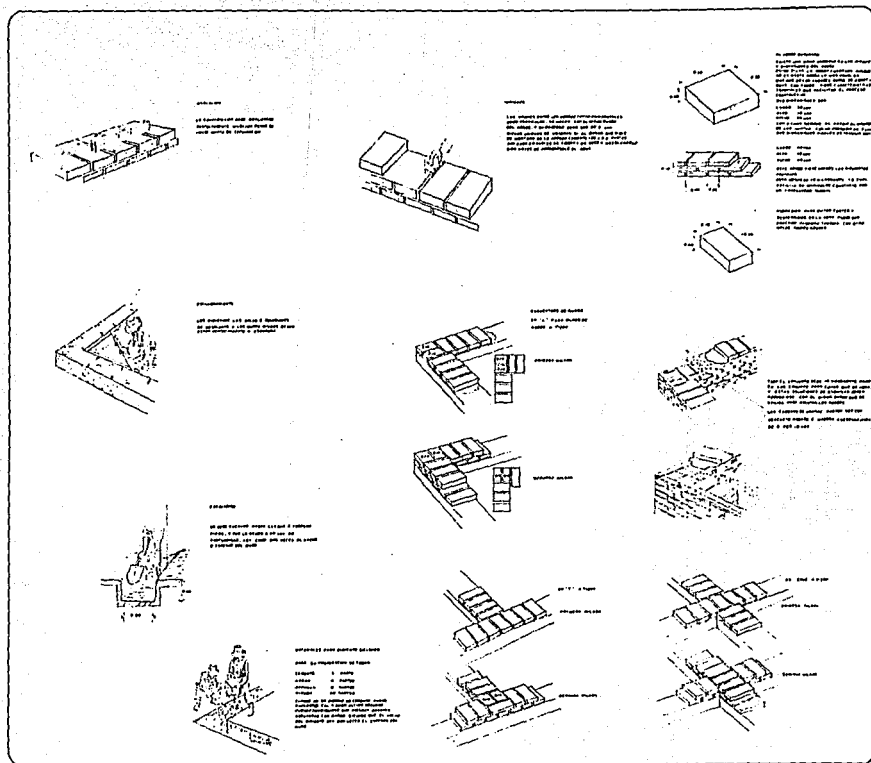

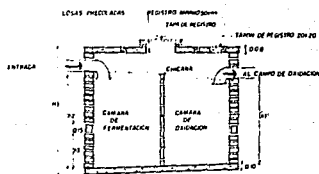

NOTA: TODAS LAS COSTAS CON LETRAS EN MAYUSCULAS

CORTE

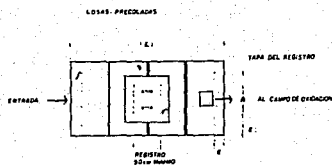

SERVICIO DOMESTICO		SERVICIO ESCOLAR EXTERNO		CAPACIDAD DEL TANQUE EN LITROS	DIMENSIONES EN METROS							
H x A	H x B	H x A	H x B		L	A	B1	B2	H	E	E	
10 x 10	10 x 10	10 x 10	10 x 10	1000	2.80	0.70	1.00	1.30	0.45	1.00	0.14	0.30
11 x 13	11 x 13	11 x 13	11 x 13	1430	2.80	0.80	1.00	1.30	0.50	1.10	0.14	0.30
13 x 20	13 x 20	13 x 20	13 x 20	2600	3.30	1.00	1.30	1.70	0.55	1.00	0.14	0.30
21 x 30	21 x 30	21 x 30	21 x 30	6300	3.30	1.30	1.60	1.80	0.60	1.10	0.14	0.30
31 x 40	31 x 40	31 x 40	31 x 40	12400	3.80	1.30	1.70	2.30	0.65	1.10	0.20	0.30
41 x 50	41 x 50	41 x 50	41 x 50	20500	4.40	1.40	1.80	2.50	0.65	1.10	0.20	0.30
51 x 60	51 x 60	51 x 60	51 x 60	30600	5.00	1.60	1.80	2.70	0.70	1.10	0.20	0.30
61 x 80	61 x 80	61 x 80	61 x 80	49800	5.60	1.70	1.90	3.00	0.70	1.20	0.20	0.30
81 x 100	81 x 100	81 x 100	81 x 100	81000	6.40	1.80	2.00	3.30	0.75	1.20	0.20	0.30

PARA ELABORAR ESTA TABLA, SE TOMARON EN CUENTA LOS SIGUIENTES FACTORES

EN SERVICIO DOMESTICO

EL NUMERO DE PERSONAS/DIA, PERIODO DE RETENCION DE 24 HORAS Y UNA DOTACION DE 150 LITS DE AGUA/PERSONA/DIA.

EN SERVICIO ESCOLAR:

DIARIO DE 8 HORAS, PARA PERIODOS DE TRABAJO, HAYRA QUE BUSCAR LA RELACION QUE EXISTE ENTRE EL PERIODO DE RETENCION Y EL PERIODO DE TRABAJO DIARIO ESCOLAR, RELACIONANDO CON LA CANTIDAD DOMESTICA.

SI TENEMOS UN TANQUE SEPTICO DE USO DOMESTICO PARA 60 PERSONAS A CUANTAS PERSONAS DARA SERVICIO ESCOLAR, SI EL PERIODO DE TRABAJO DIARIO ES DE 8 HORAS.

PERIODO DE RETENCION, 24 HORAS PUEDE DAR SERVICIO ESCOLAR PARA 4 X 20 = 240 PERSONAS.

L = LARGO INTERIOR DEL TANQUE

A = ANCHO INTERIOR DEL TANQUE

B1 = TIRANTE MENOR.

B2 = TIRANTE MAYOR

H = PROFUNDIDAD DEL TANQUE.

E = PROFUNDIDAD MAXIMA.

E' = ESPESOR DE MUROS.



SIMBOLOGIA.

FOSA SEPTICA TIPO.



DESARROLLO URBANO
ARQUITECTONICO.

IRANCUATARO, MICH.

Bibliografía.

1 Pare Luisa

El proletariado agrícola en México

Ed. siglo XXI

2 Roger Bartra

Caciquismo y poder político en el México rural

Ed. siglo XXI

3 Harnecker Marta

Los conceptos elementales del materialismo histórico

Ed. siglo XXI

4 Ortega Salcedo Arturo

Análisis de la vivienda indígena

Tesis Profesional U.N.A.M 1990

5 Ortiz Perez Javier

Plan Zitlala, Guerrero

Tesis Profesional U.N.A.M 1977

6 Facultad de Arquitectura, Autogobierno
Manual para la construcción de viviendas con adobe
U.N.A.M 1979

7 Lengen Johan Van
Como construir casas y edificios
Ed. Concepto

8 SEDUE
Plan parcial de desarrollo urbano "Panindicuaró, Mich"

9 Queriat Pierre
Diagnostico urbano
U.N.A.M 1986