

320823

5
27



UNIVERSIDAD DEL VALLE DE MEXICO

PLANTEL TLALPAN

LA INFLUENCIA DE LOS FACTORES SOCIALES Y LOS MEDIOS
DE COMUNICACION MASIVA EN EL APROVECHAMIENTO ESCOLAR DEL
NIÑO DE 6o. GRADO DE PRIMARIA EN LAS ESCUELAS PRIMARIAS
"COLEGIO CALMECAC" Y "JOSE MARIA MORELOS Y PAVON"

T E S I S

QUE PARA OBTENER EL TITULO DE:
LICENCIADO EN PEDAGOGIA
P R E S E N T A N :
S O F I A G A R C I A M E Z A
A U R O R A V I L L A L P A N D O B R A V O

ASESOR: LIC. ANA GRACIELA FERNANDEZ LOMELIN

MEXICO, D. F.

TESIS CON
FALLA DE ORIGEN

1993



Universidad Nacional
Autónoma de México



UNAM – Dirección General de Bibliotecas Tesis Digitales Restricciones de uso

DERECHOS RESERVADOS © PROHIBIDA SU REPRODUCCIÓN TOTAL O PARCIAL

Todo el material contenido en esta tesis está protegido por la Ley Federal del Derecho de Autor (LFDA) de los Estados Unidos Mexicanos (México).

El uso de imágenes, fragmentos de videos, y demás material que sea objeto de protección de los derechos de autor, será exclusivamente para fines educativos e informativos y deberá citar la fuente donde la obtuvo mencionando el autor o autores. Cualquier uso distinto como el lucro, reproducción, edición o modificación, será perseguido y sancionado por el respectivo titular de los Derechos de Autor.

INDICE

248

- DEDICATORIAS
- INTRODUCCION

CAPITULO I

FACTORES SOCIALES IMPLICADOS EN EL APROVECHAMIENTO ESCOLAR DEL NIÑO.....	1
1.1 Relaciones Sociales y la Escuela en la Edad Escolar.....	5
1.2 Desarrollo de Conductas Prosociales y Moralidad en el Niño de Primaria.....	26
1.3 La Familia.....	37
1.4 El Profesor.....	43
1.5 Las Amistades.....	53
1.6 Nivel Socio Económico.....	59

CAPITULO II

INFLUENCIA DE LOS MEDIOS DE COMUNICACION MASIVA EN LA POBLACION INFANTIL Y SU RELACION CON LA EDUCACION.....	70
2.1 Influencia de los Medios Masivos de Comunicación en los Niños.....	82
2.1.1 La Televisión y los Niños.....	90
2.1.2 La Radio y los Niños.....	105
2.1.3 El Cine y los Niños.....	124
2.1.4 La Prensa, la Literatura y los Niños.....	139
2.2 El Contenido de los Mensajes en los Medios de Comunicación Masiva.....	155
2.3 Los Medios de Comunicación y la Función Educativa.....	161
2.3.1 La Radio Educativa y sus Ventajas.....	192
2.3.2 La Televisión en la Enseñanza y sus Ventajas.....	192
2.3.3 La Cinematografía Educativa y sus Ventajas.....	192
2.3.4 La Prensa y la Literatura Utilizada con Fines Educativos y Culturales.....	211
ANALISIS DESCRIPTIVO DE LOS MEDIOS DE COMUNICACION MASIVA.....	222

CAPITULO III

DESARROLLO Y APRENDIZAJE DEL NIÑO ESCOLAR DE 11 A 13 AÑOS DE EDAD.....	249
3.1 Desarrollo Bio-psico-social del Niño.....	249
3.2 Desarrollo Socio afectivo del Niño.....	256
3.3 Características del Niño de 6° Grado de Primaria (De 11 a 13 años de edad).....	263

3.4	Proceso Enseñanza-aprendizaje y Aprovechamiento Escolar del Niño de 6° Año de Primaria.....	279
3.4.1	Organización del Proceso Enseñanza-aprendizaje.....	289
	3.4.2 Aprovechamiento Escolar.....	300
3.5	El Aprendizaje, la Influencia de Factores Sociales y los Medios de Comunicación Masiva, en el Aprovechamiento Escolar.....	304

C A P Í T U L O I V

	INFLUENCIA DE LOS FACTORES SOCIALES Y MEDIOS DE COMUNICACION MASIVA EN EL APROVECHAMIENTO ESCOLAR. ESTUDIO COMPARATIVO ENTRE UNA ESCUELA PRIMARIA OFICIAL Y UNA ESCUELA PRIMARIA PRIVADA EN LA DELEGACION DE MILFA ALTA.....	309
4.1	Justificación y Planteamiento del Problema.....	310
4.2	Objetivos.....	313
4.3	Hipotesis.....	314
4.4	Población y Muestra.....	315
4.5	Metodología.....	317
4.6	Análisis y Presentación de los Resultados.....	319
4.6.1	Análisis de las Respuestas de Niños y Padres de Familia.....	320
4.6.2	Análisis de los Resultados del Cuestionario Aplicado a Profesores.....	464
4.6.3	Discusión Sobre los Resultados Obtenidos de los Cuestionarios Aplicados.....	475
-	CONCLUSIONES.....	
-	SUGERENCIAS.....	
-	GLOSARIO.....	
-	BIBLIOGRAFIA.....	
-	ANEXOS.....	

INTRODUCCION

El presente trabajo fue realizado por el interés de saber y analizar las influencias que tanto padres como amigos y profesores tienen sobre los niños que se encuentran pasando por la etapa de transición de niños a adolescentes, y cómo esa influencia puede afectar el rendimiento escolar de los niños que se encuentran en esta edad. Asimismo, también se analizaron los medios de comunicación masiva como parte de esa influencia en el rendimiento escolar de los niños.

Este interés surgió a través de pláticas y comentarios realizados en diversas ocasiones y bajo diferentes causas, propiciando por el querer saber, el por qué los medios de comunicación masiva influyen tanto en las personas en general pero sobre todo en los niños puesto que frecuentándolos regularmente van creándoles necesidades ficticias llevándolos al consumismo e influyéndolos en su modo de actuar y de vestirse.

Esto también hizo pensar que los medios de comunicación masiva se convierten en parte de su vida y no sólo por las opciones en la mayoría de los casos, para distraerlos y divertirse sanamente.

Es conocido que estos factores de tipo social forman parte del entorno o contexto de los niños, sin importar condición socioeconómica, lugar de origen, credos, razas, etc. y que en esa interacción del niño con su medio no siempre el tipo de relación que se establece es el adecuado, ni está orientado para su desarrollo integral.

**TESIS CON
FALLA DE ORIGEN**

En este trabajo se plantearon objetivos e hipótesis para llegar a la situación concreta de la influencia de los factores sociales citados en los párrafos anteriores.

Por este motivo se fueron analizando las diversas causas y motivos por los que el niño es influenciado para que exista o no un rendimiento escolar satisfactorio.

En el primer capítulo se abordaron los factores sociales implicados en el aprovechamiento escolar del niño: la relación del profesor con el niño y finalmente la influencia de las amistades en el niño, así como el nivel socioeconómico en que se desenvuelve.

Otros puntos que se trataron en dicho capítulo fueron las relaciones sociales y la escuela como factores que influyen también en el niño ya que forman parte de su vida. Asimismo, cómo es que se van adquiriendo las conductas pro sociales y la moralidad en el niño con base en todos esos factores sociales que lo rodean y para que el niño tome dichas actitudes ante dichos factores.

En el segundo capítulo se analizó el comportamiento infantil frente a los medios de comunicación masiva, así como la influencia de los mismos, tratando cada medio por separado para establecer sus alcances en la conducta de los niños.

De igual manera también se trataron a los medios de comunicación masiva como medios de comunicación social, en lo que respecta a su función educativa.

TESIS CON
FALLA DE ORIGEN

También se trataron a cada uno de los medios y la manera en que se pueden emplear para que sirvan de apoyo en la educación utilizándolos en forma didáctica y orientada para que sean útiles en el proceso enseñanza-aprendizaje.

En el capítulo tres se trató el desarrollo bio-psico-social del niño ya que al conocer el mismo se pueden relacionar las influencias que los factores sociales, tienen en este proceso integrador, relacionando a su vez todo esto: capacidades, habilidades, posibilidades, motivaciones y actitudes, con el proceso enseñanza-aprendizaje.

En el último capítulo se realizó una investigación de campo, haciendo un estudio comparativo entre una escuela primaria oficial y una escuela primaria particular en la Delegación Milpa Alta, aplicando cuestionarios a padres de familia, niños de sexto grado y a sus profesores, para conocer la opinión respecto a la influencia de ellos mismos en el niño y de los medios de comunicación masiva, y así establecer en este mismo espacio, el grado de influencia o no influencia de los factores sociales y los medios de comunicación masiva en el niño y en su aprendizaje.

Se finaliza el trabajo con una serie de conclusiones, otra de sugerencias, así como apartados bibliográficos y de anexos.

Se espera que el presente estudio pueda aportar algo más al conocimiento que de materia educativa se tiene, tendiente a la solución de la problemática de mejorar la calidad de la educación en la niñez.

C A P I T U L O I

FACTORES SOCIALES IMPLICADOS EN EL APROVECHAMIENTO
ESCOLAR DEL NIÑO

La socialización es un proceso, cuya complejidad radica, en parte, en los múltiples agentes de socialización que afronta el niño: padres, hermanos, amigos y profesores. Es más intensa cuando, entre todos estos agentes, existen valores o normas conflictivos, cuando suele ser el caso.

Los amigos por ejemplo, pueden inducir al consumo de alcohol y droga, pero a la vez, los padres y profesores tratan de disuadirlos, esto cuando el niño deja de serlo y entra a la etapa adolescente. Así tanto los padres como los profesores desde la edad temprana de los niños tiene la responsabilidad de preparar y formar al niño para un futuro.

Conjuntamente los padres y hermanos tratan de sociabilizar al miembro más reciente de la familia para que cumpla la parte que le toca de las tareas caseras. Con frecuencia, los profesores y amigos colaboran para reducir al mínimo alguna desviación del niño en clase, lo cual redituaria el que el niño esté atento a lo que se le indica en el aula restándole tiempo libre para un aprovechamiento mejor de los conocimientos impartidos.

Así se tiene que cada uno de estos agentes tienen ciertos objetivos y procesos de socialización que le son propios. (OCEANO: 1985).

El niño desde su nacimiento va adquiriendo elementos que poco a poco, conforman su personalidad, determinan su carácter y permiten el desarrollo de su ser integral; es decir, su desarrollo físico, intelectual, afectivo y social. Desde antes de

su nacimiento, el niño recibe la influencia de sus padres, la preparación de los padres como tales, su nivel cultural y social, la aceptación del embarazo, la higiene durante el mismo, los cuidados prenatales y el ambiente que se crea antes de que nazca, son factores que ejercen una influencia positiva o negativa en su vida futura.

"El recién nacido trae consigo un caudal genético heredado: características físicas, temperamento y carácter. Sin embargo, el medio en el cual se desarrolla es un factor importante, que influye en la formación de su personalidad". (GONZALEZ: 1987, p. 67).

Cada niño es un individuo con características propias que le han sido dadas por la herencia, por el ambiente familiar en que vive (ser el hijo mayor, el de en medio o el más pequeño; ser hijo único, tener varios hermanos, etc.) y por las experiencias que cada individuo vive interiormente. Por ello para favorecer el crecimiento y el desarrollo del niño, es necesario conocer la influencia de la familia, el profesor, los amigos y la sociedad a la que el niño tiene acceso.

La conducta que el niño presenta, generalmente, está en estrecha relación con la conducta de sus padres o de los sustitutos de éstos. Una gran cantidad de conductas son abiertas y por ello fácilmente observables y permiten identificar la influencia del medio circundante; otras son quizá más sutiles y pueden ser aceptadas como un hecho, ya que existen, pero sólo

podrá preguntarse el por qué han surgido o quién las ha enseñado.
(GONZALEZ: 1987).

En las secciones siguientes se verá de qué modo influyen la familia, las amistades, el profesor y la escuela en el desarrollo social del niño y de qué forma se obstaculiza o contribuye al aprovechamiento escolar.

1.1 Relaciones Sociales y la Escuela en la Edad Escolar.

A partir de los seis años, cuando el niño ingresa a la escuela, otros grupos sociales, diferentes a su familia, comienzan a ejercer un control cada vez mayor sobre su comportamiento. Estos grupos son sus compañeros de escuela y sus maestros.

A medida que madura, el niño que ingresa a primaria pasa más tiempo actuando en reciprocidad con sus compañeros de edad, y en sus juegos intercambian actitudes aprendidas del medio en que se desenvuelve cada uno. En el momento en que el niño ingresa a la escuela depende más de sus compañeros que de sus padres en lo que se refiere a la aprobación y las relaciones sociales.

Cada vez en mayor medida, a lo largo de la primaria, la aprobación y la atención social son importantes para el niño, mientras que el aislamiento, la agresión o el rechazo son desagradables. Los grupos pequeños de compañeros, que se forman espontáneamente en la escuela primaria, tienen una gran influencia en el comportamiento, preferencias, vestimenta y tipo de juegos realizados por el niño.

Las amistades y la posición del niño en la escuela elemental las deciden su personalidad, su inteligencia y su clase social.

De los ocho años hasta la adolescencia, las amistades se establecen principalmente, aunque no exclusivamente, dentro del mismo sexo. Por otra parte, el niño es capaz de establecer

vínculos de amistad estrechos y duraderos, particularmente a partir de los diez años en que ya no son tan egocéntricos.

Además de las amistades o compañeros, una actividad primordial para el niño es el juego, ocupación universal de los niños.

Desde el marco de referencia piagetiano, el juego, al igual que todo evento en el desarrollo del niño, implica cambios en sus estructuras intelectuales y afectivas. (AGUILAR: 1989).

En los años de la escuela primaria se manifiesta el juego como actividad asociativa y el juego cooperativo. El primero realizando actividades comunes, prestando, tomando prestado y esperando su turno y el segundo en el que los niños trabajan hacia un objetivo común. En estos tipos de juegos, pueden observarse, sin embargo, rasgos de juegos de simulación, donde los niños representan personajes ficticios o héroes y heroínas de cuentos y programas televisivos. (AGUILAR: 1989).

"Por otra parte la escuela, por definición es una actividad altamente social, un proceso de aprendizaje en virtud del intercambio personal de información y actividades. Claro que el hecho de asistir a la escuela no garantiza un desarrollo social constructivo. Para algunos niños la escuela es una de las experiencias sociales más crueles de su vida. Ser diariamente rechazado por sus compañeros, censurado por los profesores y frustrado por las tareas sin la menor posibilidad de defenderse,

puede constituir una auténtica agonía social e intelectual para un niño". (OCEAÑO: 1985, p. 242).

Las personas dedicadas a la educación han observado que, cuando un alumno presenta constantes problemas de aprendizaje, éstos se deben, en gran parte, a que provienen de ambientes familiares desintegrados o conflictivos (no se refieren a alumnos que presentan problemas de aprendizaje debidos a disfunciones neurológicas o de carácter fisiológico). (GONZALEZ: 1987).

La interacción familia-escuela es importante en cuanto a la influencia que la primera ejerce sobre el niño. Generalmente, la relación que el maestro y los padres de familia entablan se reduce a algunas entrevistas en las que el maestro presenta quejas y reportes negativos sobre el niño, o cuando los padres tienen alguna queja o problema en relación a la escuela, a los compañeros de su hijo, a los maestros, o de su hijo.

En este tipo de relación, es frecuente que una de las dos partes (padres o maestros) jueguen el papel de acusador y el otro el del acusado, entorpeciendo con ello la comunicación, pensando padres y maestros que con ello se beneficia al niño. (GONZALEZ: 1987).

La comunicación familia-escuela es necesario para que los padres conozcan los sistemas educativos que la escuela utiliza, las normas de disciplina existentes en ella, la metodología de trabajo que los maestros emplean en su salón de clases y la ideología de la escuela.

Esta información permite a los padres: primero, decidir si ésa es la escuela que desean para sus hijos; segundo, conocer qué espera la escuela de ellos como padres de familia; y tercero, apoyar en casa las normas de la escuela para ayudar a su hijo en sus tareas, proporcionarle el material que le es solicitado y vivir en congruencia con la ideología de la escuela.

Es importante que los padres se corresponsabilicen con la escuela, en educación de sus hijos y no descarguen totalmente esta tarea en manos del profesor.

La escuela "constituye la fuente más eficaz de socialización, porque en ella el educando significa una entidad social activa, cuya actuación se proyecta en el sentido de su propia formación y en el de elemento para formación de los demás". (Villalpando, José M. citado por WOO: 1988, p. 67). El hecho educativo que se verifica en la escuela, está constituido por la vinculación espiritual de dos elementos humanos: el educando y el educador. Cada uno cumple su función, en el educando representa el elemento en formación, y ésta equivale a convertirlo en elemento activo de la sociedad. El educador representa el elemento que forma y está en acción formadora; es también el camino para capacitar a los hombres para una participación afectiva. (WOO: 1988).

No debe de ignorarse que los maestros se encuentran sometidos a una serie de situaciones que significan problemas, tanto las relacionadas con su labor docente, como los que se

presenten en la vida moderna. Pero la relación del alumno con su maestro en todos los grados de educación primaria, no depende tan sólo de las peculiaridades del desarrollo psicológico, sino también a ello contribuyen en gran medida la atmósfera que se respira en la escuela, así como el aprecio que en general manifiesta la opinión pública por la escuela y los maestros. (WOO: 1988).

"La escuela es una institución creada en la sociedad y por la sociedad, con el deliberado propósito de educar.

La escuela es vida y vida social; porque realiza funciones sociales que significan un provecho real dentro de la vida escolar; tales funciones son el trabajo y la disciplina, porque se proyectan con un sentido de preparación para la vida social, autónoma, es decir lo que llega a tener un reconocimiento histórico" (Villalpando, José Ma. citado por WOO: 1988, p. 75).

El papel fundamental de la escuela es el perfeccionamiento de las aptitudes y hábitos de conocimiento y una de esas aptitudes es, sin duda, la de pensar críticamente acerca de los valores, así como acerca del mundo, la salud y cualquier otra cosa. Y es en la escuela donde debe haber un ambiente propicio entre todos los que la componen para que se lleve a efecto la educación.

Pero, ¿hasta qué punto la escuela debe considerarse responsable de orientar el desarrollo social del niño?, porque la escuela influye ciertamente en el desarrollo social, para bien o

para mal y ésto puede ser innegable. Los datos indican que, como factor de socialización, la escuela sólo es superada, quizá por la familia. Dos factores importantes que contribuyen al desarrollo del niño son el medio ambiente escolar y el profesor. Si bien estos dos aspectos están íntimamente relacionados, se pueden diferenciar hasta cierto punto, para los fines de la presente investigación.

De esta manera, se replantea ¿qué hay en el medio ambiente escolar que fomente un desarrollo social e intelectual positivo en el educando?. Algunos investigadores se han dado cuenta que el medio ambiente escolar es muy complejo, por lo que resulta casi imposible describir medios óptimos o ideales. Por ejemplo la extracción de los niños, sus necesidades sociales y objetivos educativos son muy variables. Lo que puede ser muy deseable para un niño puede no ser de interés para otro. Así, los diversos objetivos de los educandos contribuyen a determinar el medio ambiente escolar.

Otros factores que contribuyen a conformar el medio ambiente escolar son los planes de estudios y los procedimientos de instrucción. Entre los últimos se hallan la cooperación y la competencia. La cooperación se define generalmente como el proceso en virtud del cuál el éxito o fracaso de cualquier miembro de un grupo beneficia o entorpece a todos los miembros. La competitividad implica, por lo regular, el éxito de un individuo o grupo a expensas de otros individuos o grupos. En

una actividad competitiva la victoria de una persona o grupo implica la derrota de otra persona o grupo. En la realidad o en la vida misma hace que la mayoría de las personas consideren que la competitividad es parte integrante de casi todas las actividades sociales.

Sin embargo, en las aulas a la competitividad se le ha restado énfasis existiendo solamente en los juegos y los deportes en grupo. De ésto se desprende que las escuelas tienen que conceder a los niños la oportunidad de entablar relaciones cooperativas y competitivas (competitivo en el sentido de superación sin perjudicar a los demás) en todas las actividades escolares, ya que esto contribuirá a elevar la calidad del aprendizaje educativo y por lo tanto el aprovechamiento escolar.

Otro factor importante que influye en el desarrollo social de lo niños es el programa de estudios. Algunas partes del mismo pueden elaborarse en relación a la consecución de objetivos sociales.

Se han impartido cursillos sobre la familia, educación sexual, entre otros, pero a ciencia cierta no se ha detectado un objetivo concreto a alcanzar o resolución de problemas sociales en los educandos, con la impartición de los cursos. En nuestra sociedad aparecen problemas sociales como el alcoholismo, el tabaquismo u otras adicciones que muchas veces son propiciados por el ambiente, por los padres que son alcohólicos y drogadictos, etc.; éstos ejemplos son fáciles de imitar por los

niños y adolescentes porque los tienen cerca de ellos o para olvidarse de las condiciones de vida en que se desarrollan.

Otro problema social es la delincuencia o la prostitución y esto solo se dá por la desorientación por parte de los padres, y falta de interés sobre la vida misma de sus hijos, además de que se encuentran viviendo en un ambiente hostil que les es fácil adquirir e imitar ya que tienen la facilidad de alcanzar estas actitudes por medio de sus amistades.

Existe otro problema que afecta a los seres humanos, la fauna, la flora, mares, aguas potables, etc. y en general a la naturaleza: se trata de la contaminación ambiental, y es debida a que el hombre no ha sabido equilibrar su ecología y no está consciente del daño que causa ésto; ya que en lugar de construir destruye lo que se encuentra a su alrededor.

No se da cuenta el hombre que no considerar los beneficios que brinda la propia naturaleza es destruirse poco a poco y ésto hay que conscientizarlo para transmitirlo a los hijos. En la actualidad la contaminación ambiental sobre todo en urbes muy pobladas es un grave problema que trae consigo otros como consecuencia, sobre todo la salud de los individuos.

Todos estos problemas sociales son consecuencia lógica de la falta de comunicación empezando por la que se dá entre padres e hijos. Esta falta de comunicación se dá también por la influencia del nivel académico, socio-cultural, económico y los valores que los padres transmiten a sus hijos.

El conjunto de estos factores o agentes van a determinar que los niños estén orientados de manera adecuada para escoger el camino correcto o el camino equivocado al labrar su propio futuro, fijarse sus propias metas y objetivos para procurar ser productivos para la sociedad en que viven.

De este modo por lo que respecta a la escuela, todo programa educativo, así como la política que refleja deben contener valores sociales que definitivamente tiendan a cambiar con el tiempo adecuándose a cada momento histórico. (STROMMEN: 1982).

La enseñanza primaria se imparte a los niños a partir de los seis años de edad hasta los once o doce años y a veces hasta los trece y catorce en algunos casos. Como precede a los demás grados, la misma es llamada primaria, elemental o fundamental. Es gratuita y obligatoria. El adjetivo primario con que más corrientemente se le designa señala el lugar que ocupa en el orden de los estudios individuales y ofrece oportunidades para el desarrollo de las capacidades de cada niño, de modo de contribuir positivamente a la asimilación cultural de las nuevas generaciones.

Así pues, el papel de la educación primaria es en conjunto, homogeneizar en lo relativo a una misma lengua, la adopción de ciertas actitudes sociales y morales básicas y la adquisición de nociones comunes acerca de hechos naturales, costumbres y tradiciones locales, regionales y nacionales.

También las técnicas elementales de la cultura (lectura, escritura y cálculo) tiene su importancia, aunque no como finalidad exclusiva. Las mismas son simples medios para que el proceso de adaptación a la vida colectiva avance más fácilmente.

Claro está que los objetivos de la educación primaria no consisten en hacer leer y escribir, o simplemente alfabetizar, sino en facilitar elementos para reformar costumbres, elementos de cultura que favorezcan la elevación del nivel económico y social. Según el caso, sus programas deberán tener en cuenta el progreso de ciertas técnicas profesionales, el cuidado de la salud y las capacidades que permiten a los niños adaptarse al mundo moderno.

Los objetivos de la enseñanza primaria están ligados a la acción familiar, con la cual deben coordinarse estrechamente. Las funciones generales de la escuela primaria consisten en habilitar a cada alumno, de acuerdo con su respectivo nivel de desarrollo, para comprender sus propios problemas y los de la vida en conjunto, por el hecho mismo de que los de la primera categoría no tienen mayor sentido si no se ubican en la segunda.

La enseñanza primaria no debe considerarse como secuencia de grados de instrucción verbal, con disciplinas aisladas, ejercicios y exámenes formales. Ha de constituir un proceso continuo de desarrollo. La población normal de la enseñanza primaria es la segunda infancia a partir de los seis años y hasta

el comienzo de la adolescencia,. Ese periodo recibe el nombre de edad escolar.

Desde el punto de vista politico-social, la enseñanza primaria está modelada por las necesidades de la vida económica, que influyen sobre su extensión y calidad. (SANCHEZ: 1986).

Los fundamentos del plan de estudios y programas de educación primaria están basados en el artículo 3o. de la Constitución Política de Estados Unidos Mexicanos,.

Los criterios señalan que la educación es un proceso que abarca por igual la acción escolar y extraescolar. Con relación al individuo aspira al desarrollo armónico de sus capacidades y con respecto a la sociedad es el medio de hacer perdurable la cultura e introducir cambios que permitan realizar las metas de convivencia.

Los programas de educación primaria no son piezas sueltas; toman en cuenta la acción que la sociedad y la familia y las instituciones preescolares, han ejercido sobre los niños antes de ingresar a este nivel; consideran que a lo largo de los seis grados la acción del medio continuará y tendrá una influencia decisiva sobre los educandos, por tal motivo, se han incorporado a la estructura de los programas el concepto de educación permanente, actitud científica, crear y dar énfasis en el proceso de aprendizaje.

El carácter permanente de la educación se inicia con el nacimiento y está presente a lo largo de la vida por tanto, la

escuela primaria no ofrece al individuo la única oportunidad de adquirir los conocimientos, actitudes, hábitos y habilidades que va a necesitar en la vida; otros niveles educativos, otras agencias renovarán continuamente su cultura. La actitud científica consiste en desarrollar en los educandos la capacidad de observación y registro, de integración, examen y revisión, de formulación siempre tentativa de juicios. La conciencia histórica y de relatividad, permite que comprendan los educandos la idea de cambio por medio de la conciencia histórica, el hombre se explica su presente, los cambios que sufre a través del tiempo, y puede tomar decisiones para su porvenir; la relatividad consiste en que las verdades no son absolutas ni las ideas permanentes todo está sujeto a cambio y se pretende que los educandos sean adaptables al cambio y promotores de él.

Por otra parte se ha puesto énfasis en el proceso de aprendizaje en el que al proceso educativo es una adquisición de conocimientos en el que lo que se aprende es aquello en lo que se tiene interés y para lo cual existe una motivación apropiada.

Los objetivos generales de la educación primaria son:

- Encauzar el proceso natural de desarrollo del niño.
- Propiciar el conocimiento de acuerdo a las necesidades de la sociedad.
- Favorecer su proceso de socialización.
- Lograr que el educando comprenda e interprete los hechos que vive.

- Lograr que el alumno emplee la expresión oral y escrita.
- Iniciar al niño en las conceptualizaciones formales de la matemática
- Fomentar la participación del niño en las actividades de su familia.
- Fomentar el juicio crítico del niño para participar en los cambios de los grupos sociales.

En el diseño del plan de estudios y los programas escolares se consideraron las necesidades de desarrollo físico, intelectual, emocional y de socialización de los educandos y los aspectos que cabe comprender su formación humanística, científica y técnica, y además sus planes y programas abandonan el carácter y criterio enciclopedista que lo caracterizaba antes.

Para ésto se establecieron siete áreas programáticas: Lenguaje, matemáticas, ciencias naturales, ciencias sociales, educación física, actividades artísticas y tecnológicas.

La organización de los programas comprenden apartados como: Unidades de aprendizaje, objetivos generales y específicos y las actividades que se sugieren para alcanzar dichos objetivos.

Las características de los programas son: Organización cíclica o sea que a medida que avanzan en la enseñanza los niños

se desarrollan en niveles más complejos y otra característica es la integración interdisciplinaria, ya que abarcan todas las áreas de conocimiento.

Dentro de los postulados didácticos para la aplicación de los programas se parte del hecho de que la didáctica tiene fundamentos científicos que deben ser conocidos por quienes ejercen la docencia, ya que los profesores deben analizarlos y darles aplicación según su experiencia y capacidad creativa.

A través de los postulados didácticos se pretende la formación integral del educando, que se le proporcione un aprendizaje activo a través de actividades que tengan valor por sí mismas para el alumno, que exista una adecuación al proceso de maduración del educando y su comprensión; los contenidos de los programas deben ser integrados, esto es que tengan carácter significativo y no solo simples memorizaciones de los conocimientos; que los programas tengan objetividad o sea que deban utilizarse todos los recursos disponibles para aclarar ideas, entender abstracciones y objetivar enunciados y, los programas contendrán motivación, ya que el niño aprenderá sólo lo deseado por sus necesidades naturales.

Los programas pretenden que exista una interacción afectiva entre el alumno y el maestro durante el proceso de enseñanza-aprendizaje y cuando el alumno compruebe que puede resolver los problemas de aprendizaje a que se enfrenta, fija vivencias de éxito que lo mantendrán motivado para seguir aprendiendo, así el

alumno ejercitará todo lo que va adquiriendo aplicándolo a su entorno.

Asimismo, los programas y planes de educación primaria contienen mecanismos de evaluación que están basados en la opinión fundada y crítica de maestros y alumnos sobre todo los aspectos del proceso, a base de cuestionarios, fichas y encuestas sobre aspectos particulares es como se perfeccionarán continuamente los materiales. (U.P.N.: 1986).

Por ello, es importante que los alumnos junto con los profesores se organicen para que lo que ya está estipulado por la S.E.P. en cuanto a planes y programas, para que de alguna manera se adecuen a las necesidades prioritarias de cada comunidad, ya que en cada escuela primaria existen diferentes intereses y necesidades que deben tratar de resolver y encaminar sus objetivos hacia el beneficio propio pero sobre todo para el futuro de los niños.

La estrategia de modernización del país y la reforma del Estado requiere que se aceleren los cambios en el orden educativo, la educación debe concebirse como pilar del desarrollo integral del país.

El liberalismo social ofrece las pautas de una educación pública de calidad que prepare a los mexicanos para la libertad y desarrollo. Es indispensable consolidar un sistema educativo nacional con responsabilidades afines a nuestro federalismo, con

contenidos educativos pertinentes a la formación de mejores ciudadanos.

La responsabilidad de la educación de niños y jóvenes debe estar cabalmente compartida por la escuela, los padres de familia y la comunidad. Será responsabilidad del gobierno estatal proponer a la S.E.P. el diseño de los contenidos regionales y su adecuada inclusión en los planes de estudio. Los aspectos regionales de los contenidos educativos deberán asegurar que los estudiantes adquieran un mejor conocimiento de la historia y geografía, la diversidad ecológica, costumbres y tradiciones del Estado correspondiente.

En la modernización educativa se pretende fijarse retos para una mejor organización educativa y de alta calidad, reorganizar el sistema educativo para que todos a los que concierne la educación participen de forma activa, para que exista una reformulación de los contenidos y materiales educativos para el fundamento de la educación básica constituidos por la lectura, escritura y las matemáticas, habilidades que asimiladas elemental pero firmemente permiten seguir aprendiendo durante toda la vida y dan al hombre los soportes racionales para la reflexión.

Se pretende la revaloración de la función magisterial que comprende seis aspectos principales: la formación del maestro, su actualización, el salario profesional, su vivienda, la carrera magisterial y el aprecio social por su trabajo, .

Para la primaria, se aplicará un programa emergente, de reformulación de contenido y materiales educativos cuyos objetivos específicos son:

1) Fortalecer en los seis grados el aprendizaje y el ejercicio asiduo de la lectura, la escritura y la expresión oral. Se hará énfasis en los usos del lenguaje y la lectura y se abandonará el enfoque de la lingüística estructural vigente desde los años 70's.

2) Reforzar a lo largo del ciclo el aprendizaje de las matemáticas, subrayando el desarrollo de la capacidad para relacionar y calcular las cantidades con precisión, y fortalecer el conocimiento de la geometría y la habilidad para plantear claramente problemas y resolverlos. En la enseñanza de la materia se deshechará el enfoque de la lógica-matemática, introducido hace casi veinte años.

3) Restablecer en la primaria el estudio sistemático de la historia, la geografía y el civismo en lugar del área de ciencias sociales.

4) Reforzar el aprendizaje de aquellos contenidos relacionados con el cuidado de la salud del alumno y acentuar una formación que inculque la protección del medio ambiente y los recursos naturales.

Al impulsar la participación social en el quehacer educativo se propicia una mayor atención de la comunidad en el correcto funcionamiento de la escuela, sus instalaciones, su mobiliario,

el material didáctico de que dispone el maestro y el cumplimiento de los planes y programas de estudio.

Con lo que se pretende en la modernización educativa, se dará respuesta a las necesidades del futuro con el ritmo que demanda el mundo contemporáneo, y se asegurará una modernización que fortalezca la identidad nacional en el marco de una creciente prosperidad general. (S.E.P.: 1982).

Existen algunas escuelas que, como institución, promueven la comunicación con los padres de familia a través de asambleas escolares, convivencias, reuniones de evaluación, ofreciendo conferencias y cursos sobre temas relacionados con la educación y otras actividades de tipo social, como festivales, juegos deportivos, excursiones, etc. Estos medios son recomendables, ya que permiten un mayor contacto escuela-familia, sin que por ello una y otra se sientan en la necesidad, o con el derecho, de intervenir en aquellas áreas que competen ya sea a la escuela o a la familia como tales. (GONZALEZ: 1987).

"La escuela en comunidad de vida no puede ser una panacea universal; pero sí debe contribuir a suavizar o superar las diferencias, a crear un espíritu de tolerancia para las ideas ajenas y, finalmente, a educar con miras a la comunidad popular y a la ideología ciudadana" (U.N.A.M.: 1983, p. 83).

Una razón de que las escuelas sean tan importantes en el desarrollo y aprovechamiento escolar del niño es la influencia del maestro. El primer maestro pone las bases para todas las

relaciones posteriores entre docentes y educandos, y es a menudo, sobre todo en los grados de escuela elemental una especie de sustituto de la madre. El maestro de escuela elemental suele ejercer una influencia pronunciada sobre los niños, porque éstos pasan muchas horas con él en el aula y porque ahí viven momentos muy significativos de su vida. De tal forma que sus normas y la forma en que las hace cumplir, contribuyen a condicionar la actitud del niño hacia sí mismo, hacia el trabajo en la escuela y hacia su futuro.

Ryans, (citado por AGUILAR: 1989) encontró que la influencia de los maestros sobre los niños es mucho mayor en la escuela primaria que en la secundaria. Observó que la conducta del maestro se correlaciona con el interés del estudiante durante la primaria, y que los maestros responsables, amables y estimulantes producen alumnos atentos, constructivos y cooperativos. En cambio, al finalizar la primaria el niño se vuelve independiente como reflejo de su madurez emocional.

En esta investigación (Ryans) se encontró también que en la primaria las niñas obtienen significativamente mejores calificaciones que los niños, y que éstos últimos son más castigados por ser más agresivos.

La mayoría de los maestros prefieren a los alumnos quietos y obedientes, y en consecuencia los niños adquieren a menudo una actitud negativa hacia la escuela, aunque no en todos los casos, así se tiene que la tarea primordial del maestro consiste en

desarrollar habilidades académicas y el niño con problemas tales como (retraído, agresivo, etc.) no es obstáculo para ello, sin embargo puede dificultar la enseñanza eficaz.

Muchos estudios han examinado las razones del aprovechamiento escolar en el aula de escuela elemental. Una causa importante son las variaciones en la inteligencia de los alumnos, pero hay otros factores que contribuyen, como son el nivel de madurez emocional y cognoscitiva así como, la motivación que los educandos tengan; y el conjunto de estos factores es lo que impedirá o facilitará su éxito escolar.

La relación entre las emociones y los resultados académicos es compleja. No se ha aclarado si una calificación baja crea una tensión emocional o son éstos problemas emocionales lo que causan calificaciones bajas. Los niños que tienen un concepto pobre de sí mismos no obtienen a menudo resultados correspondientes con sus posibilidades (CORTEZ: 1986).

Una cosa clara es la siguiente: el fracaso produce desmoralización y miedo al fracaso antes de realizar lo que se propone, por lo que en consecuencia, los niños se ponen así mismos objetivos más bajos de lo necesario.

Piaget considera que la competitividad y el hacer trampa o copiar en la escuela es una reacción defensiva requerida por las tácticas educativas presionantes de la escuela tradicional; sostiene que las escuelas aíslan al niño de sus preferencias

naturales de cooperación con los compañeros y le hacen competir con ellos y no precisamente en forma positiva (CORTEZ: 1986).

1.2 Desarrollo de Conductas Prosociales y Moralidad en el Niño de Primaria.

En todas las sociedades existen reglas y normas aceptadas por las mismas. Cada grupo social tiene diferentes criterios para clasificar lo moral o inmoral en su sociedad, pero independientemente de esto, el niño tendrá que aprender dichas reglas y adoptirlas (STROMMEN: 1982).

Los padres desean que los hijos adopten las reglas de comportamiento individual y de conciencia de la sociedad en que viven, que las interioricen y sean capaces de seguirlas ante múltiples situaciones. También quieren que los juicios de los niños concuerden con dichas reglas.

El estudio de las facetas del comportamiento conforme en el que el niño adopta las normas sociales, tomando conciencia de ellas, ajusta su comportamiento a las mismas y por fin emite juicios sobre las mismas, se ha englobado en el estudio de las denominadas conductas prosociales.

La conducta prosocial incluye aspectos como generosidad, amabilidad, empatía, responsabilidad social, ayuda a otros, comprensión, cortesía, cuidado de niños más pequeños, cooperación, etc.

La niñez avanzada, últimos años de la escuela primaria, y la adolescencia son los años de oro para las relaciones interpersonales en la familia, la escuela y la comunidad. La

conducta prosocial se incrementa con la edad, y esto explica el por qué a los niños pequeños les es difícil comprender las implicaciones de sus actos voluntarios (CORTEZ: 1986).

La niñez tardía y la adolescencia temprana son además los periodos donde cobran mucha importancia, desde el punto de vista del desarrollo, las influencias sociales extrafamiliares. Es el momento donde, a la par de la maduración cognoscitiva, el niño cobra gradualmente conciencia acerca de sus propias emociones y donde la vida e influencia de los amigos o compañeros de la misma edad, son muy importantes.

Por otro lado, no se debe perder de vista que los padres, modelos iniciales en el proceso de socialización, están a su vez siempre bajo la influencia de los contextos históricos en que funcionan y todo lo que consigo trae. Sus propios comportamientos, actitudes y normas están determinados por las instituciones, valores y condiciones de la sociedad en que viven. En opinión de Radke y Yarrow (citados por CORTEZ: 1986), los factores sociales influyen el desarrollo de las conductas prosociales en tres formas:

- 1o. Las filosofías sociales, políticas y religiosas influyen los conceptos de altruismo-egoísmo en relación con los actos sociales del niño.
- 2o. La forma de vida de la comunidad (organización del trabajo, estructura familiar, roles sexuales y de edad, etc.) regulan las

actividades en que el niño participa, los modelos de que dispone, sus metas y los sistemas de castigo y recompensa que experimenta.

3o. Los objetivos, técnicas y prácticas que los padres emplean en la educación de sus hijos. (Radke y Yarrow, citados por CORTEZ: 1986).

Aparte de involucrar un proceso de socialización, el desarrollo de la conducta prosocial está muy ligada a las capacidades cognoscitivas del niño, como ya se indicó en párrafos anteriores. Esto es particularmente importante respecto al desarrollo de la moralidad en el niño, que se señalará a continuación. Así el niño debe adoptar primero las normas o reglas sociales, tomando conciencia de las mismas y, presumiblemente, sentir culpa si las desobedece.

Posteriormente, debe ajustar su comportamiento a dichas normas, desarrollando la habilidad de inhibir los impulsos contrarios a éstas, aprendiendo maneras para controlar sus impulsos negativos, finalmente, el niño debe aprender a hacer juicios sobre su propio comportamiento moral (CORTEZ: 1986).

Según investigaciones realizadas por Bandura y Walter (citados por CORTEZ: 1986), un factor importante y clave para el desarrollo de la moralidad en el niño y el demostrar conductas prosociales es la imitación. Para dichos autores los niños imitan efectivamente los modelos que los rodean: los padres, otros niños, los personajes de la televisión, etc., entre los más

importantes, así aprenden nuevos comportamientos de tales modelos de imitación, en específico una variedad de conductas morales.

En investigaciones sobre toma de conciencia del niño se han estudiado cuatro aspectos: la resistencia a la tentación, la culpabilidad, la confesión después de violar una norma o regla y la restitución de la misma. Se han empleado para tal efecto múltiples tareas, ya sea observando la conducta del niño en situaciones reales o prefabricadas o pidiéndole que describa y justifique lo que haría en diferentes situaciones.

Hoffman (citado por CORTEZ: 1986) realizó un análisis reciente sobre toda la literatura reportada en este campo de investigación. Sus conclusiones más importantes son las siguientes: La disciplina orientada hacia el poder, con mucho castigo físico y medidas severas provocan en el niño menor resistencia a las tentaciones, retraimiento en la expresión de culpabilidad y niños poco confesos.

Los métodos donde se hacen intentos por persuadir o convencer al niño mediante razonamientos, donde se subrayan las consecuencias positivas y negativas que sufren los demás como consecuencia del comportamiento del niño, producen en éste una toma de conciencia más fuerte, a esta técnica se le denomina de inducción, la cual se sugiere en la enseñanza de valores morales y conductas prosociales. (CORTEZ: 1986).

Entre los seis y los nueve años de edad, el niño llega a la conclusión errónea de que las reglas morales son fijas,

invariables y externas, y que han sido las mismas toda la vida. En esta etapa el niño no comprende aún las reglas morales y juzga lo malo de sus acciones con base en sus consecuencias no con base en las intenciones.

Entre los once y trece años de edad, existe la moralidad de cooperación en la que el niño empieza a comprender que se establecen y se sostienen las reglas por acuerdos sociales y que éstas pueden ser cambiadas. En esta etapa, el egocentrismo del niño ha disminuido a tal punto que puede comprender que existen diferentes puntos de vista sobre un mismo problema, y que el castigo o recompensa por una acción no significa necesariamente que la acción es buena o mala.

El niño entre los once y trece años de edad hará entonces sus juicios morales sobre las acciones de los otros y las propias.

Kohlber (citado por CORTEZ: 1986) propone un modelo de desarrollo de la moral desde la perspectiva teórica del aprendizaje social (este autor trabajó con niños de diez años y adolescentes) y encontró los siguientes niveles de moralidad:

1o. Nivel preconventional o premoral (10 - 13 años aproximadamente) donde los juicios morales del niño se basan en criterios extremos tales como el castigo o recompensa que recibe el autor de la acción. Lo correcto o incorrecto son criterios establecidos por la autoridad, como los padres, las acciones del niño están gobernadas por el deseo de evitar el castigo y aunque

está atento a las necesidades de los demás, opera bajo el principio de "te doy si me das". (Kohlberg, citado por CORTEZ: 1986)

2o. Nivel convencional (13 - 15 años aproximadamente) donde las consecuencias de las acciones ya se consideran menos importantes. Los juicios del niño se basan en las normas y expectativas del grupo de pertenencia, (familia, sociedad, nación) juzga lo correcto en función de lo correcto para dicho grupo, comienza a jugar tomando en cuenta las intenciones, tomando importancia las leyes sociales y religiosas, que se conciben como absolutas, no como arbitrarias de una sociedad particular y variables.

3o. Nivel posconvencional, autónomo de principios (a partir de los 16 años en adelante), donde el joven reconoce la arbitrariedad de las convenciones sociales y legales, sabe que pueden cambiar, pero reconoce también la necesidad de principios éticos universales. (CORTEZ: 1986, p. 50-51).

De esta manera se puede percibir que las conductas prosociales de los niños de once a trece años de edad, están dadas por juicios que se fueron conformando a través del desarrollo de la niñez y que fueron aportados por los factores ambientales y sociales en que se desarrollaron como son: la familia en primer término, la escuela y sus profesores, y posteriormente sus amistades en las cuales distinguieron sus normas sociales y religiosas, así como reglas de conducta y las confrontan con las que ellos manejan y poseen.

1.3 La Familia

Como se ha venido mencionando, es muy poderosa la influencia del hogar y de la familia sobre el desarrollo de los niños en la mayoría de sus facetas. Las influencias ambientales que operan a veces son sutiles y complejas, otras veces, mas sencillas y palpables; en ocasiones, son idiosincrásicas, únicas inclusive, mientras que en otras circunstancias, reflejan normas, valores e ideologías locales, o ajenas a las costumbres y modos habituales del contexto histórico en que se encuentran inmersas.

Por otra parte, la influencia de la escuela no es casi menos poderosa pero más difícil de determinar. (DAVIE: 1981).

La familia es el primer ente de socialización con que se enfrenta el niño. No obstante, habida cuenta de los cambios culturales ocurridos en los últimos veinte años, puede afirmarse que la influencia de la familia se ha reducido enormemente.

Los centros de enseñanza preescolar, las guarderías y las niñeras que prestan servicios ocho horas al día forman parte de la vida de muchos niños antes de que cumplan los dos años de edad y, a veces incluso antes de los seis meses de edad.

La familia, no obstante, sigue siendo el factor principal y más persuasivo de los que influyen en el desarrollo social en la infancia. Según se ha demostrado, la clase social de la familia, su estructura y sus pautas de interacción resultan particularmente influyentes en el rendimiento escolar del niño en

la etapa en que el niño ingresa a la escuela y en su desenvolvimiento y desarrollo en la misma (FINGERMANN: 1979).

Hurley (citado por STROMMEN) dice que la relación constante de los patrones de interacción familiar y el rendimiento escolar del niño va a ser directamente proporcional al cariño y atención que se le proporcione en su hogar y dando por resultado un niño con mayor rendimiento en la escuela.

Más, sin embargo si el niño proviene de padres hostiles tendrá un aprovechamiento escolar pobre.

Estudios hechos por Honzik (citado por STROMMEN: 1982) entre niños de seis a diez y ocho años arrojan datos importantes respecto a la ausencia (en cantidad de tiempo) de los padres en casa, en relación al rendimiento escolar.

De ello resulta interesante conocer que los varones tienden a bajar su rendimiento escolar cuando no se les pone el debido interés por parte de sus padres, sobre todo por parte de su madre.

Más sin embargo, las niñas que tienen menos atención por parte de sus progenitores tienden a elevar su rendimiento escolar. (Bayley y Moss citados por STROMMEN: 1982).

A continuación se presentan características y actitudes que se viven en algunos ámbitos familiares, que pueden tener consecuencias negativas en la formación escolar del niño dificultando su desarrollo social:

- Sobreprotección: Es el caso en que desde el nacimiento del niño los padres o sustitutos de ellos, se preocupan exageradamente por su sobrevivencia. La sobre-protección llega a extremos tales que impide el desarrollo normal e independiente del niño.

Como resultado de lo anterior, serán estos niños sumamente dependientes, incapaces de hacer nada por sí mismos, inseguros; que desconocerán lo que les gusta o lo que prefieren y no podrán tomar decisiones propias, ya que desconocen la realidad del mundo que les rodea, porque sus padres se lo han pintado del color que ellos desean que lo vean.

- Hipersensibilidad: Algunos adultos, que se encargan del cuidado y atención del niño, son fácilmente excitables; todo les resulta dramático; gritan para ser escuchados y atendidos; se asustan de todo; viven en su estado de tensión permanente y tienen constantes fricciones y conflictos interfamiliares e intergrupales; no aceptan fácilmente su responsabilidad en los conflictos; siempre buscan pretexto para disculparse o disculpar a sus hijos.

Fácilmente explotan en llanto, gritos, o carcajadas, ante cualquier motivo insignificante. Lo más probable es que hagan de sus hijos niños incapaces de reconocer sus errores, que siempre culpen a los demás de sus fallas, que lloren o se molesten por cualquier cosa; que difícilmente establezcan relación con sus compañeros. Dirán que "siempre los molestan, los lastiman o los

rechazan". Son por lo general melodramáticos, no se dan cuenta que, con ello, crean un ambiente desagradable a su alrededor.

- Padres aniñados: Este tipo de padres ven a sus hijos como juguetes con los que juegan un rato, pero cuando se cansan, los abandonan en un rincón, como si fueran objetos. Generalmente, buscan en sus hijos protección y entretenimiento, los presumen a sus amigos como si fueran animalitos de circo y constantemente demandan de ellos atención, obediencia ciega y servicio.

Como resultado de esto, el niño crece inseguro y con sentimientos de culpa; vive ansioso, tenso por la preocupación de atender las demandas de sus padres; no se relaciona con sus compañeros; es temeroso de la autoridad y tiene dificultad para relacionarse con ella; llega a ser servil, ya que busca ser aceptado.

- Rechazo: El rechazo y el abandono presentan distintos niveles y facetas, desde los padres que dicen a sus hijo no me molestes o déjame en paz, hasta aquellos que golpean, abandonan o nulifican totalmente al niño. Las actitudes de los adultos que hacen que el niño se sienta una molestia, una carga, algo indeseable, y aquellas que le dan el mensaje de que él es el culpable de todo lo desagradable o conflictivo en su hogar; lo dejan emocionalmente exhausto y físicamente cansado.

El rechazo y el abandono remueven en el niño sentimientos de inseguridad, desconfianza, rencor, temor, angustia, tristeza, desolación; impiden su desarrollo normal y dificultan su integración social.

- Actitudes esclavizantes: Estas pueden darse en dos sentidos; uno, cuando los padres viven totalmente para sus hijos, tratando de evitarles toda frustración y convirtiéndose en sus esclavos, haciendo de ellos pequeños principitos demandantes y berrinchudos, fomentando de esta manera el egocentrismo, el autoritarismo y la irresponsabilidad; el otro, cuando los hijos son convertidos en esclavos de sus padres y se les trata como tales, lo que puede propiciar que los niños adopten actitudes serviles y humillantes ante los demás (GONZALEZ: 1987).

De esto se desprende que las familias difieren, en cuanto a sus características, en el grado en que el ambiente del hogar proporciona experiencias que fomentan el bajo o alto rendimiento escolar (Hanson, citado por STROMMEN 1982)

Las familias son sistemas sociales, pequeñas sociedades con tradiciones y patrones propios de interacción que persisten a través del tiempo, pero que también evolucionan poco a poco para dar entrada a los cambios que se van verificando en los miembros de la familia.

Las modalidades de interacción que se desarrollan dentro de cualquier familia determinada dependen de los atributos personales de cada uno de los miembros de la familia, tanto de los niños como de los padres, al igual que de la composición o estructura de la familia.

Los padres influyen en los hijos, pero los hijos también influyen en los padres durante los años de escuela sobre todo, y

de igual manera los padres mantienen la misma personalidad, desde muchos puntos de vista, pero suelen cambiar o adoptarla a cada momento y en cada nivel en que vaya desarrollándose el niño en edad escolar (STROOMEN: 1982).

Dentro del ámbito familiar existe otro grupo al cual pertenece a las denominadas familias atípicas en donde ambos padres no son los padres naturales o biológicos de los hijos, o donde cuyos padres son divorciados, incluyéndose dentro de ésta categoría (familias atípicas) niños criados por un solo progenitor.

En investigaciones hechas por Pringle (citado por DAVIE: 1981) se comprobó que en la mayoría de los casos de niños con rendimiento académico bajo es por tener un ámbito familiar atípico, pero más frecuentemente en niños con problemas de padres divorciados, de crianza de un sólo progenitor y con problemas de aceptación o dependencia familiar.

El problema fundamental que se encontró en la investigación de Pringle, y otros autores, es que la variación entre los medios ambientales familiares sobre prácticamente cualquier medida relevante en que se pudiera pensar, tiene probabilidades de ser mayor que la variación entre los medios ambientales escolares. Esto predetermina sus efectos relativos juzgados con base en medidas del rendimiento escolar de los niños (DAVIE: 1981).

De lo anteriormente expuesto se desprende que el primer ambiente que el niño experimenta es su hogar. Si en éste existe

un clima apropiado, el niño aprenderá a expresarse, a relacionarse, a satisfacer sus necesidades; responsabilizándose al mismo tiempo, de sus acciones, decisiones y de su libertad.

Un factor decisivo para la formación del niño es el hogar. Cuanto se dice o se hace en él, deja una huella indeleble en el corazón del niño, que lo afectará en su vida futura.

Del nacimiento, a los seis años, el niño es receptor de todo lo que se le ofrezca para la formación de sus hábitos, limpieza, orden, responsabilidad, obediencia, religión, etc. (ESPINOSA: 1981)

Existe un sinnúmero de interacciones que el niño vive en su vida familiar, a las que se va adaptando, al convivir con hermanos, tíos, abuelos, amigos de sus padres, parientes, etc.

Cuando en este primer grupo social el niño vive un ambiente de tranquilidad, de amor, de relaciones satisfactorias, de respeto y de expresión libre de sus sentimientos, se favorece el desarrollo de una identidad personal, se incrementa su seguridad y su necesidad de pertenencia se ve satisfecha.

Todo ello lo prepara para su primer contacto con el exterior, con personas ajenas a su medio familiar; este paso es el ingreso a la escuela, difícil en un principio, como lo es todo cambio, toda transición en la vida de los seres humanos. Desde este momento, la escuela va a ser un medio de influencia social de gran importancia en el futuro desarrollo del niño.

Así como se menciona que el niño es un ser único, irrepetible e inigualable, se puede decir que la familia como grupo humano, es a su vez única, irrepetible e inigualable. Cada familia vive una dinámica distinta, ya que está formada por personas únicas. Tratar de abarcar en este tema la interacción y la dinámica de la familia sería un trabajo interminable. Por esta razón, sólo se hará referencia a algunos elementos comunes de la familia que influyen en el desarrollo social del niño.

La integración que se vive en la familia, la unión, la convivencia agradable, el respeto por la individualidad de cada uno de sus miembros, el manejo responsable y positivo de los conflictos y problemas que se presentan, la seguridad y la confianza; promueven el desarrollo físico y psicológico adecuado y positivo en el niño.

Sin embargo la integración familiar es algo que se ha venido estropeando a través del tiempo, pero se pretende que prevalezca, ya que la familia al ser el grupo primario en la sociedad actual, da las primeras bases para la socialización del niño, de ahí la importancia de que el niño se críe en un ambiente agradable. La unidad de la familia sigue siendo hasta ahora un mecanismo más efectivo para el cuidado y educación de los hijos.

En la familia es necesario que existan normas establecidas para regular su vida. Estas normas deben ser flexibles y no restringidas, encaminadas al servicio de los miembros de la

familia y no al servicio de la conservación de tradiciones antiguas o de la norma en sí misma.

Un ambiente familiar positivo es aquel en que las normas están al servicio de sus miembros y existe libertad para actuar responsablemente.

El ambiente social que prevalece en la familia como las tradiciones, los valores, gustos, ideales, etc.; en el que se encuentra inmerso el niño, van a decidir las inclinaciones hacia el tipo de amistades que escoja en un futuro y que le traigan beneficios y no perjuicios en su modo de vida, de actuar y de posibilidades de ser un individuo capaz de producir beneficios a su sociedad.

Todos estos elementos no se podrán dar, cuando existe la desintegración familiar o problemas familiares que afectan en mayor o menor grado al niño. La falta de alguno de sus miembros por alguna razón, en una familia, repercute directamente en el niño en edad escolar, más aún si esa ausencia es de alguno de los padres.

Es sabido, que la desintegración familiar se puede presentar de muchas maneras; una de las más importantes es por la separación de los padres por distintos motivos. Esto traerá como consecuencia repercusiones, en la mayoría de los casos, negativas; de tipo social y psicológico en los hijos principalmente.

En otras ocasiones se da la desintegración familiar por fallecimiento de alguno de los miembros de la familia, sin embargo no se puede hablar de repercusiones o consecuencias devastadoras en la actitud por parte de los hijos y en particular, en su rendimiento escolar. Y en caso de que se presenten consecuencias o repercusiones serán temporales hasta superar su situación.

Independientemente de la causa de la desintegración familiar, es palpable que ésto afecta directamente al niño, en su bienestar físico y psicológico y necesariamente influirá en su vida escolar y en la interacción con su medio ambiente y con los demás, como ya se dijo anteriormente.

Aunque en muchos casos no existen problemas de desintegración en la familia, existen problemas de tipo marital o conflictos entre padres e hijos que a veces se dan inevitablemente por falta de comunicación, falta de seguridad y confianza entre sus miembros, o porque simplemente no se organizan de tal forma que crien formas de relacionarse entre ellos y ponerse de acuerdo en las actividades que pretenden realizar individual o conjuntamente.

También esto repercute en el niño sobre todo en su estructura bio-psicosocial; ya que un ambiente de agresión, abandono, rechazo, inseguridad y tensión dificultan su desarrollo individual y social dando origen a un ser malcriado, agresivo y por su falta de seguridad en sí mismo, será rechazado por su

medio, creándose un ambiente hostil no apropiado para su educación escolar, dificultando su desarrollo individual y social repercutiendo directamente en su rendimiento escolar.

1.4 El Profesor.

Probablemente, los profesores sólo son aventajados por los padres en cuanto a la influencia como modelos. La forma en que se comportan, las normas que establecen, los castigos y recompensas que dispensan, sus pautas de comunicación, sus procedimientos docentes y las tareas que asignan están determinados por sus concepciones y valores sociales, que a su vez influyen en la conducta social de los estudiantes.

Por ejemplo, algunos profesores parecen concebir el intercambio social como un impedimento para el aprendizaje. Manifiestan dicha actitud de diversas formas: reprendiendo a los niños por hablar en clase, replicando "eso no es lo que te pregunté", cuando la respuesta oral de un alumno es incorrecta, o atribuyendo siempre un gran valor al trabajo en solitario.

Otros en cambio, ven en las interacciones sociales un sustituto del aprendizaje. Acostumbran a dar charlas organizadas, favorecen los proyectos espontáneos de grupo y preparan estudios de campo sin objetivos definidos o valoración alguna. Estos profesores dejan escapar un suspiro de alivio cuando llega el momento de recreo.

Ninguno de estos métodos tienden a mejorar el desarrollo intelectual o social de los niños. Mejor debería el profesor organizar en forma tal que el niño se interese por cualquiera de

estas actividades, haciendo hincapié a sus intereses de los alumnos o temas sociales relevantes (SHARROCK: 1973).

El maestro ha de tomar en cuenta que sus alumnos, independientemente de su edad, traen consigo una historia de cinco, diez o quince años de vida y que ésta influye en su comportamiento, su personalidad, sus relaciones interpersonales y en el desempeño de sus trabajos, estudios y tareas.

Por lo general el niño interactúa con las personas que lo rodean en la escuela de manera similar a la forma en que ha aprendido a relacionarse con su familia. En secciones anteriores se menciona inclusive que el niño es un individuo distinto a los demás y que cada familia es una entidad autónoma y diferente.

Esto lleva a que la relación de maestro con sus alumnos, y con las familias de éstos, no podrá ser exactamente la misma, ya que cada persona y cada familia tiene experiencias, necesidades, motivaciones y costumbres diversas. El maestro, por tanto, en la interacción con sus alumnos y con los padres de familia, tendrá que basarse en su propia experiencia para, en cada caso, decidir qué es lo más adecuado, considerando que su meta es facilitar el desarrollo y el aprendizaje de sus alumnos y en la conciencia de que dicha interacción ejercerá una influencia positiva o negativa en el niño. (GONZALEZ: 1987).

La posición de maestro con respecto a los alumnos es fundamentalmente distinta de la que era en la escuela antigua donde el profesor era el superior o jefe y los alumnos sus

discipulos; ahora el profesor no debe ser el funcionario docente, sino el amigo, el consejero, el que ayuda y protege y estimula a sus alumnos; debe impulsar, despertar y cultivar intereses.

Después de los padres y los hermanos, es el maestro quien ha de ocupar el primer lugar en la vida del niño, los alumnos deben depositar en el profesor una confianza ilimitada, comunicarle sus ideas e interrogarle sobre todo lo que le inquieta.

En la enseñanza, el maestro debe de mantener cierta reserva con objeto de fortalecer la energía activa y la independencia de los escolares. Cualquiera que sea la meta de cualquier programa o sistema educativo, en realidad son los maestros los que interactúan con los niños; y cualquiera que sean los resultados reflejan necesariamente a los maestros y su modo de llevar la clase. El ambiente o clima de clase significa la atmósfera social que genera un maestro en combinación con una clase determinada de alumnos.

La idea de que los niños en algunos ambientes aprovechan más que los otros, ha sido el origen de una enorme cantidad de investigaciones, y en muchos círculos se da una persuasión que equivale a un verdadero compromiso de que un buen maestro es el que crea un ambiente de clase que se caracteriza por atributos tales como tener al estudiante como centro de su enseñanza. (STOMMEN: 1982).

En los casos de alumnos poco avanzados o con un aprovechamiento bajo, tales como se presentan en la escuela

primaria, el maestro no puede abandonar ni por un momento la dirección del proceso instructivo.

Por otra parte el maestro no debe permitir que se constituyan grupos de alumnos de edades muy distintas y diferente grado de madurez, ya que con ello se obstaculiza el proceso enseñanza-aprendizaje, puesto que los menores no pueden avanzar al paso de los más adelantados o bien éstos últimos se pueden retrasar en sus progresos, por causa de los menores.

Con respecto a la actividad docente el factor principal para que se dé el proceso enseñanza-aprendizaje es el profesor: En la escuela clásica un maestro era considerado apto cuando era diligente y escrupuloso y había demostrado traza para enseñar y mantener la disciplina.

No hay duda que son estas condiciones y capacidades muy importantes; pero el valor esencial del maestro de nuestros tiempos o de esta época no se limita a ellas.

Una razón de que las escuelas sean tan importantes en el desarrollo y aprovechamiento escolar del niño es la influencia del maestro. El primer maestro pone las bases para todas las relaciones ulteriores entre docentes y educandos, y es a menudo, sobre todo en los grados de escuela elemental una especie de sustituto de la madre.

El maestro de escuela elemental suele ejercer una influencia pronunciada sobre los niños, porque éstos pasan muchas horas con él en el aula y porque ahí viven momentos muy significativos de

su vida. De tal forma que sus normas y la forma en que las hace cumplir, contribuyen a condicionar la actitud del niño hacia sí mismo, hacia el trabajo en la escuela y hacia su futuro.

Ryans (citado por AGUILAR: 1989), encontró que la influencia de los maestros sobre los niños es mucho mayor en la escuela primaria que en la secundaria. Observó que la conducta del maestro se correlaciona con el interés del estudiante durante la primaria, y que los maestros responsables, amables y estimulantes producen alumnos atentos, constructivos y cooperativos.

La escuela de hoy necesita a un maestro nuevo, un maestro en posesión de una nueva ideología; sin él, la moderna estructuración de la escuela no será otra cosa que una idea puramente teórica. Toda reforma escolar se sostiene o cae por el maestro.

Los mejores planes de estudio no podrán darle alas, como tampoco los peores que puedan concebirse serán capaces de ponerle trabas. La substancia de su capacidad de acción radica en la fuerza que despliega y en la que transmite a sus alumnos.

Por tanto el maestro no debe ser un tirano, egoísta ni excesivamente meticuloso tampoco un predicador de la moral. Al descartar todas estas características del profesor se plantea qué no es indicado para ser maestro; pero con ello no se ha conseguido todavía trazar el prototipo del profesor ideal.

Se puede tomar el camino opuesto y enumerar todas las posibles cualidades propias de un ser humano digno y correcto.

Entonces se expondría únicamente cómo debe ser el maestro; pero su carácter esencial continuaría sin conocerse.

Kerschensteiner, (citado por U.N.A.M.: 1983, p. 128) define al maestro o educador como "una viva forma de vida del tipo básico social que, por pura inclinación, se siente apto para impulsar e influir, de una manera concreta, en la medida que le permita su particular cultura, la formación psíquica del hombre incipiente irresponsable, y futuro de valores absolutos y que encuentra en esta vocación su satisfacción máxima".

De esta definición se extraen cuatro características de todo maestro:

1. La auténtica vocación por la formación del hombre.
2. La aptitud para la realización acertada de dicha vocación.
3. La inclinación hacia el hombre que inicia su formación y
4. La resolución de ejercer una influencia decisiva sobre el niño en estado de desenvolvimiento.

De estas cuatro características se pueden desprender tres que explicarían más acertadamente el prototipo del educador:

1. El amor pedagógico del niño.
2. El afán, de influir sobre el niño y ayudarlo y,
3. La capacidad para ello.

El educador y maestro tendrán que ser entonces un guía tanto del individuo como de la comunidad. Es cierto que nadie exige esta condición a los maestros, pero lo cierto es que aquellos

hombres que por sí solos no son capaces de hallar su camino, sienten gratitud al encontrar un guía, un hombre que les señale la ruta y les rija, y los niños necesitan y quieren este guía, no uno que les fuerce a tomar un camino determinado, sino aquel que les muestre el verdadero camino.

De todo ésto se podría hacer la siguiente pregunta ¿sería un error que el maestro fuese un guía de sus alumnos? entonces se podría argumentar que un guía es aquel que conoce dónde se halla el objetivo hacia el que pretende llevar a los que le siguen, el que señala el camino que a dicho objetivo conduce y que, consciente de su superioridad, marcha a la cabeza de los que carecen de tal conocimiento.

Por esta razón el maestro debe poseer valores científicos, artísticos, religiosos, económicos y políticos siendo educador y maestro al mismo tiempo. El rasgo esencial del carácter moral que se manifieste en su conducta y en su vida, debe responder a las características de veracidad, justicia, autodominio y paciencia. (U.N.A.M.: 1983)

Pero estas sólo son características de prototipos del profesor para que la educación sea la más acertada y que beneficie en su futuro a los niños en edad escolar, sin embargo las finalidades supremas del profesor práctico y contemporáneo deben ser elevar la educación y la enseñanza y, en ambas funciones, debe ser un guía profesional y encaminar sus objetivos

hacia el aprendizaje significativo del alumno trayendo consigo elevar su aprovechamiento escolar.

Un importante medio de que disponen los profesores para influir sobre la conducta de sus alumnos son las expectativas, implícitas o explícitas; para ésto Braun (citado por GONZALEZ: 1987, p. 209) advierte que "se debe sensibilizar a los profesores en torno a los prejuicios y estereotipos que sustentan, y se les debe estimular a examinarlos seriamente en relación con su conducta en clase. Después de todo, son las expectativas del profesor sobre el alumno, y el círculo vicioso que crean, las que determinan en buena medida la autoimagen del niño y, en última instancia, el éxito o fracaso académico".

Dicho círculo vicioso funciona más o menos así: Para empezar, el profesor se forma determinadas expectativas sobre un estudiante como, por ejemplo es lento en aprender o es un niño problemático. Seguidamente, el profesor trata al niño de acuerdo con dichas expectativas, propende a censurarlo por cualquier falta, por leve que sea, entonces el niño se comporta de forma coherente al trato que recibe: trabaja despacio, sin preocuparse de los resultados, o hace travesuras cuando no se encuentra el profesor. Se cierra así el círculo y el profesor comprueba exactamente lo que esperaba.

Una forma de evitar este círculo vicioso consiste en no prestar atención, de hecho, ni siquiera mirar, a los antecedentes

de conducta personal o rendimiento académico, "conceder a cada niño un punto de partida nuevo, limpio" (GONZALEZ: 1987, p. 117).

Se ha demostrado que los intentos tempranos de corregir conductas desviadas suelen dar mejores resultados que los tardíos. Bien es cierto que las causas de éstas desviaciones radican en el seno familiar y están más allá del control del profesor, sin embargo los niños en la etapa escolar pasan un buen tiempo de su vida en la escuela, así que los profesores bien informados, atentos y creativos, no serán capaces de subsanar todos los problemas de sus alumnos pero pueden ofrecer algunas alternativas; sobre todo si tienen la responsabilidad profesional de elaborar e intercambiar informes exactos e interpretables.

En cierto sentido sus alumnos son como los pacientes que son remitidos de un médico a otro. Cada cual tiene el cometido de comunicar a los demás profesores de un alumno todo aquello que puede servir de ayuda.

En el caso de los niños a menudo censurados por no esforzarse o por ser desordenados, descuidados o distraídos, los profesores tienden a atribuir su bajo rendimiento escolar a la falta de esfuerzo, aunque en el caso de las niñas, en una postura Chauvinista, se atribuye su bajo rendimiento escolar a una baja capacidad intelectual, aunque no en todos los casos.

Las personas que tienden a explicarse el bajo rendimiento escolar por falta de esfuerzo en los educandos, manifiestan que si pusieran empeño y dedicación en sus tareas y estudios

obtendrían un mayor aprovechamiento y se notaría y expresaría en sus trabajos y tareas posteriores.

Es conocido que esta explicación no es suficiente para explicar el problema. Existen otras variables, entre las cuales una de las más importantes es la motivación que propicie el profesor con sus alumnos.

Los profesores son responsables de informar a los alumnos acerca de sus errores, así como de sugerir la forma de corregirlos, de tal manera que no se sientan reprendidos, sino estimulados.

Los repetidos rendimientos académicos bajos, pueden llevar a lo que se le llama indefensión aprendida, que es una tendencia a atribuir el problema a factores incontrolables que a su vez impulsan al individuo a abandonar y evitar otros intentos por elevar su aprovechamiento escolar.

Por esta razón a los profesores les corresponde evaluar con espíritu crítico sus métodos de comunicación con sus alumnos para beneficio de ambos.

1.5 Las Amistades.

"La forma de vestir, las dedicaciones y opiniones de los niños sufren una gran influencia de los amigos que escogen como compañía. Con risitas, con muecas y burlas los niños se castigan mutuamente. Con miradas cómplices y carcajadas se recompensan unos a otros. A través de tales presiones, recompensas y castigos, no cesan de conformar y modelar las conductas sociales de sus compañeros. En conclusión, actúan como modelos recíprocos, como dispensadores y receptores de recompensas y castigos". (SHARROCK: 1973, p. 107).

El dicho "dime con quién andas y te diré quién eres" podría reformularse "dime cómo eres y sabré quiénes fueron tus compañías". Las necesidades sociales del ser humano son fuertes, y cada cual selecciona o acepta amigos en un intento de satisfacerlas.

Los amigos empiezan a desempeñar un papel fundamental en el desarrollo social del niño mucho antes que sean compañeros de clase. Los cambios en la percepción, las pautas de lenguaje y los juicios morales de los niños de corta edad son motivados, en su mayoría por las tempranas interacciones con otros. Con el tiempo la influencia de los amigos se hace más intensa e identificable (STROMMEN: 1982).

Es justificable afirmar que el área definida por el grupo de amigos es muy amplia y que los psicólogos coinciden generalmente en afirmar que tiene una importancia considerable en el desarrollo social del niño.

Estudios hechos recientemente sobre todo en Estados Unidos de Norteamérica, han arrojado evidencias de que los niños en edad escolar y hasta la adolescencia suelen formar grupos de amistades por sexo, por edad y por nivel socioeconómico, y su influencia entre ellos mismos es evidente dentro del rango de años que separan la infancia de la edad adulta.

Sin embargo el hecho de buscar amistades está íntimamente ligado con la aceptación del niño a su comunidad escolar y posteriormente cuando aumenta su edad en el vecindario donde vive, así el niño va a hacer una comparación entre conformarse con los deseos de los padres o los de sus amigos. (DAVIE: 1981).

Aquí cabe hacerse las siguientes preguntas: ¿Quién tiene más significado para los niños, los padres o los amigos? ¿Influye más el modelo de los padres o el de los amigos, en los niños?; puede que haya poca influencia tanto de los adultos como de los amigos sobre los niños de corta edad.

Pero existen estudios que hablan acerca de que los niños de ocho a dieciséis años tienden a imitar progresivamente a sus amigos, en lugar de a los padres. Se ha afirmado que los niños

que no logran identificarse con sus padres, o que tienen vínculos muy débiles con ellos, son más propensos a escoger amistades como modelos.

De la misma manera, los niños que desean independizarse de sus padres o aparentar independencia ante sus amistades también tienden a imitar a sus amigos que parecen menos dependientes de los padres.

Es posible que los niños escojan a sus amistades como modelos en situaciones sociales de importancia inmediata, pero la influencia de los padres es definitiva en cuestiones de importancia general o futura. Sin embargo, cuando existen diferencias socioeconómicas entre un niño y sus amigos, ésta distinción puede no ser válida, esto sucede principalmente si el niño ya no desea ser como su padre o la niña como su madre, y pueden tener otros objetivos más altos que los que alcanzaría con su nivel socioeconómico al que pertenece. Por desgracia lo que es socialmente aceptable por sus amigos no es tanto desde el punto de vista de los adultos.

En algunos estudios se indican que los niños orientados por sus amigos adoptan un sistema de pensamiento socialmente indeseable con mayor frecuencia que los niños orientados por sus padres.

Un investigador observó que los niños se dejan gobernar más por sus compañeros, y estaban más dispuestos que las niñas a enfrentarse a los adultos, en caso de conflicto entre las dos fuentes de influencia,. Los niños de sexo masculino no sólo están más dispuestos sino que también tienen más ocasiones de llegar a situaciones de conflicto. Cuando los amigos exigen que todo el tiempo libre se dedique a jugar fútbol, mientras los padres insisten en que pasen más tiempo en casa, el niño se ve obligado a elegir, se cree que las niñas sufren menos este tipo de conflictos.

En su grupo de amigos, un niño trata de ser igual antes de ser un subordinado como es el caso de la relación padres-hijos. El niño entra al grupo en busca de camaradería, apoyo, aliento, reconocimiento e independencia. Pero esta independencia se convierte en dependencia que llega a ser extremadamente negativa. (WITTING: 1983).

Si el niño acata las reglas del grupo de amigos es considerado, recompensado, respetado y hasta admirado pero el incumplimiento de las reglas equivale a ser rechazado, ignorado y objeto de burla. El poder del grupo de amigos es muy grande. La aceptación social entre ellos exige, casi con seguridad, una conformidad de conductas.

Poco a poco, a través de las acciones de los miembros del grupo y de las respuestas de los compañeros, los valores se van perfilando, se va desarrollando una conducta de conformidad al sentirse aceptado y pertenecer al grupo de amigos y así evitar el rechazo. Para adecuarse a un grupo, es preciso observar atentamente a los demás y comparar el propio comportamiento con el ajeno cada cierto tiempo.

Aunque se ha encontrado que los adultos procuran comparar sus aptitudes con las ajenas, no existe acuerdo sobre la edad o el nivel de desarrollo en el que los niños efectúan tales comparaciones, sin embargo, existen investigaciones que indican que ésta conducta inicia en el jardín de niños y se consolida con la edad.

Se puede apreciar un cierto interés por las comparaciones sociales y el reconocimiento del rendimiento escolar con los demás a muy corta edad aunque su intensidad aumenta en los primeros años de la escuela. (WITTING: 1983).

Todo parece indicar que el hecho de vivir en una comunidad en donde el contacto con los adultos y sus problemas forma parte de la experiencia cotidiana facilitando la formación de amistades. Sin embargo las amistades no siempre benefician al niño sobre todo si están mal orientadas, e influyen de manera

negativa en todos sus actos cotidianos y sobre todo en el rendimiento escolar del niño.

A la edad en que el niño empieza a ser adolescente comienza a juzgar normas y reglas de su hogar y tiene conflictos con la autoridad, por ésto es que conjuntamente con sus amigos, el niño va elaborando sus propias reglas y por tanto piensan que lo que ellos hacen es lo correcto y van dejando paulatinamente de admitir la autoridad de sus superiores, sobre todo la "autoritaria".

A esta edad las amistades y el juego prevalecen por sobre todas las cosas y por tanto las amistades influyen de manera determinante en todos los actos del niño; y ésto puede ser ventajoso o no obtener ninguna ventaja para sus actividades educativas y sus deberes en el hogar, tomando en cuenta a quiénes escogieron como amigos.

A los niños les es más fácil irse de "pinta" o atender otras actividades placenteras y motivantes que realizar sus tareas escolares o asistir a clases y ésto, es porque las amistades influyen para determinar que en un momento dado el niño decida hacia donde se inclina en sus decisiones, a veces sin racionalizar si está en lo correcto o no y qué tanto le afectará en su rendimiento escolar y posteriormente en su futuro mismo.

Como en las escuelas existen niños con diferentes valores sociales, morales y culturales, no todos tendrán el mismo interés sobre sus deberes escolares y se debe precisamente a la falta de atención u orientación e interés de los padres hacia los hijos.

El hecho de que en los padres no exista el interés por sus hijos y por tanto de sus deberes escolares, va a repercutir en que para el niño tampoco tenga significado alguno la escuela y como en la segunda infancia también el juego es lo más importante en el niño; puede haber una inclinación por actividades que le cuestan menos trabajo y le redituen mayor placer, aunque en ellas demuestre toda su creatividad.

1.6 Nivel Socio Económico.

"En el mismo momento de nacer, el niño entra a formar parte de una clase social que no abandonará durante algún tiempo, quizá nunca, y de la que posiblemente no querrá desarraigarse. La clase social es una categoría que indica la situación social y económica de una persona en relación con otras.

Se determina de diferentes formas, entre las que se incluyen los ingresos familiares, la ocupación de los padres y las condiciones de vida, tipo de vivienda, ubicación, valores, etc. Normalmente se habla de nivel socio-económico bajo, medio inferior, medio, medio superior y alto,.

El status familiar suele estar relacionado con el tipo de asistencia y educación que reciben los niños, las personas y experiencias sociales que frecuentan, las pautas de identificación temprana y las oportunidades educativas.

También las actividades sociales y recreativas de los niños difieren en función de la clase social de la familia. Por lo general, un niño de nivel socio-económico medio o alto participa en una serie de contextos sociales constructivos: Asiste a fiestas o reuniones, realiza excursiones, visita zoológicos y museos, recibe clases privadas de danza o natación; tiene

asimismo ocasión de participar en equipos de exploradores y de deporte y en campamentos de verano. El niño de nivel socio-económico más bajo sólo muy rara vez tiene dichas oportunidades".

(DAVIE: 1981, P. 224).

El nivel socio-económico marca diferencias en cuanto a las prácticas educativas. Aunque las familias de clase alta y media tienden a atribuir un gran valor a la obediencia, les interesa más el proceso en que se forja la propia voluntad. Por su parte, las familias de nivel socio-económico bajo conceden enorme importancia a la obediencia y al acatamiento de las normas (Kohn, Pearlin, citado por WITTIG: 1983).

En estas familias predomina la preocupación por llegar a fin de mes y por necesidades básicas, más que las sociales. Se caracterizan por la inseguridad económica, física y educativa y su medio geográfico tiende a ser limitado.

La clase social no influye sólo en los niños, se convierte en una determinante poderosa de la aceptación o el rechazo social a medida que el niño crece.

Los niños de clase media suelen dedicar mucho más tiempo a la realización de sus deberes, hacen comentarios más positivos y reciben y efectúan menos comentarios negativos que los niños procedentes de familias de clase baja.

A partir de estas investigaciones se ha derivado cuán importante es el nivel socioeconómico en el desarrollo del niño, ya que las costumbres, tradiciones, valores, gustos, ideales, metas, etc.; que la familia tiene y vive, dependen de gran medida del medio social en que se encuentran inmersas.

Por ejemplo, una familia de campesinos, que vive en contacto directo con la naturaleza, experimenta una situación muy distinta a la familia urbana que vive en la selva de concreto y postes. La influencia social que cada una de estas familias recibe tendrá consecuencias distintas en la educación y formación de sus hijos. (GONZALEZ: 1987).

La vida económica "consiste en el conjunto de actividades que hacen posible el uso de los bienes materiales para beneficio de la convivencia" (Villalpando, citado por WOO: 1988, p. 108). La actividad económica es una condición imprescindible de la existencia de la sociedad.

Uno de los resultados de la educación general debería ser la comprensión del sistema mediante el que se produce, intercambia y distribuyen los bienes materiales necesarios para el mantenimiento de la sociedad. Los conocimientos derivados de la educación general deben ser traducidos por el individuo en conclusiones pertinentes a su propio papel en la vida económica de la comunidad.

Entre las sociedades en cuanto al aspecto económico, existen diferencias en la educación, la ocupación y el nivel o status ocupacional de sus miembros. Así se tiene el caso de los menores que son abandonados y entre los que se consideran aquellos niños o jóvenes que tienen como rasgo común el haber crecido sin recibir una cuidadosa atención educativa, y por lo tanto, no haber sido iniciados regular y progresivamente en la participación de los valores de la cultura.

"El abandono en la infancia además de ser un problema económico que afecta el desarrollo educacional también es un factor decisivo en la inadaptación social estando hacia un paso de la delincuencia". (Villalpando, citado por WOO: 1988, p. 113).

La alimentación de los escolares repercute también en la asimilación del aprendizaje, este factor tan importante debe crear en el niño el hábito higiénico de una nutrición adecuada, y quizás influya también sobre los hábitos nutricionales de toda la familia a través del niño. Es muy probable que una alimentación correcta y equilibrada aumente el rendimiento escolar del niño.

Existen dos problemas económicos que influyen en mayor grado en el rendimiento de la educación, y de los cuales deben estar conscientes la familia y el maestro para detectarlos y solucionarlos; éstos son: los niños que trabajan, de los que se habló en párrafos anteriores, y la planeación familiar.

Se sabe que uno de los mayores problemas económicos y sociales que afectan la educación es el crecimiento demográfico. El crecimiento de la población se ha convertido en un serio problema en México sobre todo, al parecer la explosión demográfica agrava los otros muchos problemas que de hecho ya existen en la sociedad, ya que reduce el espacio vital proporcional a cada persona y se dificulta la distribución equitativa del ingreso y del empleo. (WOO: 1988).

El número de miembros que componen una familia y su clase social está íntimamente relacionado en lo que respecta a sus efectos sobre el desarrollo social de los niños. Los ingresos bajos y las familias numerosas a veces van de la mano.

Por lo general, la atención y el dinero que recibe cada miembro son menores en una familia numerosa, cada uno de sus componentes tiene mas obligaciones, prohibiciones y responsabilidades. El hermano mayor desde muy temprana edad debe cuidar a los menores.

Con frecuencia necesita recurrir a trabajos eventuales o por horas para ayudar a sus gastos de uniformes y materiales escolares. El número de miembros de la familia crea distintas dinámicas e interacciones familiares. Algunas familias están compuestas no sólo por padres e hijos sino que incluyen abuelos,

tios u otros parientes que por diferentes motivos no viven con sus respectivas familias. (GONZALEZ: 1987).

Sin lugar a dudas el número o tamaño de la familia tiene consecuencias directas sobre el éxito y el fracaso académico y por tanto sobre la aceptación o rechazo social por parte de los demás.

Se ha demostrado que el empleo de los padres influye en las actitudes de los niños que están próximos a la adolescencia. Las hijas de madres trabajadoras buscan ocupaciones profesionales con mayor frecuencia que las hijas de madres que no trabajan fuera de casa. (Hartley, citado en OCEANO: 1985, p. 227).

Otros estudios indican que los hijos de madres trabajadoras son más propensos a compartir responsabilidades familiares. Las aspiraciones vocacionales de los niños, su percepción de los roles masculino y femenino y la medida en que asumen las responsabilidades familiares influyen con certeza casi absoluta, en sus pautas de socialización (los amigos, las oportunidades que buscan, los modelos que imitan, los valores que atribuyen a la educación, etc.) (DAVIE: 1981).

Asimismo, la ausencia del padre o de la madre en el hogar es otro factor que influye en la dinámica interna de la familia. La ausencia de alguno de los progenitores casi siempre del padre,

parece influir en el comportamiento social de los niños y por tanto en el rendimiento escolar de los mismos.

Esta ausencia también afecta directamente en el nivel socioeconómico de la familia porque no es lo mismo que el padre sea el sustento de su familia a que tenga que mantener gastos de dos familias o sustentarse sus gastos si sólo se independizó.

"El nivel cultural de la familia es otro factor que influye directamente en el nivel socioeconómico y en el desarrollo del niño. El nivel académico de quienes rodean al niño, el tipo de espectáculos a los que asiste, el tipo de lectura que práctica, los intereses, las motivaciones que se le ofrecen (cuentos y libros infantiles o tiras cómicas y fotonovelas, juguetes creativos y educativos o aquellos que lo mantienen pasivo y lo enajenan), el tipo de conversación que el niño escucha en su hogar, el tipo de amistades que frecuenta, el tipo de diversiones, etc.; que llevan consigo todo un fondo cultural, son elementos que influyen en los intereses, motivaciones y gustos, así como en la creatividad y el sentido de la estética que el niño desarrolla". (GONZALEZ: 1987, p. 72).

Resulta inequívoca la evidencia a favor de una estrecha relación entre el nivel socioeconómico de la familia y el rendimiento académico de los niños. Un estudio hecho en Inglaterra por Prigle (citado por DAVIE: 1981) observó notables

diferencias con respecto a la clase social y sus logros académicos en niños de siete a quince años de edad.

Estudios realizados por Jackson y Marsden (citados por DAVIE: 1981) demuestran que las escuelas son instituciones de clase media con normas de conducta y valores pequeño burgueses, en las que se discrimina a los niños de clase trabajadora y que los profesores que imparten las clases también son de clase media y en la medida en que la escuela y los maestros tienen ciertos valores, normas y prioridades, se considerará "satisfactorio" el avance del niño que tiende a conformarse con dichas reglas, lo más probable es que el niño provenga también de clase media.

Por tanto los profesores calificarán el avance académico con base en habilidades, destrezas o conocimientos útiles para los mismo. Sin embargo es interesante señalar aquí que Wiseman (citado por DAVIE: 1981) crítico del uso de clases sociales, comenta sobre la investigación realizada por Jackson y Marsden y parece coincidir en un punto con ellos: cuando habla de cómo muchos maestros, muestran consciente o inconscientemente una actitud hostil hacia la clase trabajadora, que no demuestran abiertamente.

Así pues más allá de cualquier sentimiento de hostilidad o actitudes negativas, el propio sistema social, al parecer en forma casi inevitable incorpora ciertos valores implícitos que comparten algunos grupos dentro de la población y que para otros,

sobre todo para la clase trabajadora, en el mejor de los casos, encuentran extraños y más difíciles de entender y aceptar.

Cuando se examina directamente las relaciones entre el estilo de vida de la familia, las actitudes de los padres, su comportamiento con los hijos y los agentes externos como las escuelas, todo parece indicar que se pisa en terreno firme. Las relaciones de causalidad son más fáciles de postular, más factibles y más compatibles con modelos teóricos.

Sin embargo, los factores de causalidad pueden ser más aparentes que reales. "Fraser (citado por DAVIE: 1981, p. 147) en un estudio hecho con niños de primaria examinó con cierto detalle el ambiente familiar con el fin de determinar si había factores ambientales relacionados con el avance académico en un grado mayor del que pudieran atribuirse al factor común de la inteligencia.

La investigadora pudo demostrar que su índice compuesto del ambiente familiar se asociaba más estrechamiento con el éxito académico que el coeficiente intelectual medido; aunque sí obtuvo una correlación significativa entre el ambiente familiar y este último".

Entre los componentes ambientales considerados en el índice compuesto por Fraser, figuraron las actitudes de los padres tanto hacia la educación de sus hijos como hacia sus futuras

ocupaciones, y dedujo junto con Douglas que el interés de los padres por los estudios de sus hijos es mayor para el avance académico de los niños que la calidad de la enseñanza o las circunstancias prevalecientes dentro de la familia.

Esto se analizará más adelante cuando se hable de los medios de comunicación masiva y los usos que de ellos hacen precisamente la familia en que se encuentran inmersos los niños en edad escolar, como uno de los elementos que influyen en el rendimiento escolar.

Independientemente de todos estos factores, es importante recordar que el niño es un individuo que aprende a través de sus experiencias personales. Por tanto, al hablar de las influencias que el ambiente familiar y social tienen sobre él, no se puede asegurar que un niño que vive en determinado medio esté destinado a ser de tal o cual forma, no se le puede encasillar por vivir en un ambiente determinado.

Carl Rogers (citado por GONZALEZ: 1987) psicólogo humanista, sostiene que el ser humano tiende, por naturaleza, hacia su desarrollo, su realización, bienestar individual y social y que, a pesar de provenir de un medio adverso y destructivo, es capaz de desarrollarse integral y positivamente si encuentra cuando menos una mínima oportunidad para hacerlo.

Se ha visto a lo largo de este capítulo la influencia que el entorno y la dinámica interna de la familia ejercen sobre el niño y cómo la interacción familia-escuela, familia-amigo y profesor-alumno, favorecen o entorpecen el desarrollo integral de los niños y están implicados en el aprovechamiento escolar del educando, haciendo énfasis en que el niño como ser humano y como individuo tiende a la sobrevivencia y a la autorealización al tener una oportunidad para hacerlo.

El niño como parte integrante de la familia contempla como grupo primario de socialización, a su vez está integrada a grupos sociales que también influyen en ella como un todo y en sus miembros como individuos.

Así se tiene que una de las influencias sociales más fuertes que reciben las familias e individuos es la de los llamados medios de comunicación masivos.

La radio, la televisión, el cine, el material impreso, como revistas, periódicos, folletos, etc., ejercen una fuerte influencia en la sociedad en general y, por lo tanto, en el niño como miembro de ésta. La reacción o respuesta que la familia presenta a todos los medios de comunicación se ve reflejada en el niño.

Los medios de comunicación masiva en mayor o menor grado han llegado a convertirse en un instrumento de transformación de la

dinámica familiar. Las formas de comunicación, las costumbres y tradiciones, incluso los artículos de uso común y el modo de ser o de vestir se ven influidos por lo que ellos difunden, aspectos que se revisarán con mayor detalle en el siguiente capítulo.

C A P I T U L O I I

INFLUENCIA DE LOS MEDIOS DE COMUNICACION MASIVA EN LA POBLACION INFANTIL Y SU RELACION CON LA EDUCACION

René Berger (citado por DOMINGUEZ: 1985) es un investigador que se ha interesado particularmente en las posibles modificaciones que pueden generarse en el comportamiento humano debido, al uso indiscriminado de los M.C.M. (Medios de Comunicación Masiva).

La aparición de lenguajes artificiales siempre en movimiento, deben necesariamente modelar nuevas funciones en el cerebro y nuevas estructuras que influyen en el modo de ser del individuo, y algunos cambios que pueden vislumbrarse son:

- El primero como se anotó en el párrafo anterior, es que los M.C.M. modelan nuevas funciones del cerebro respecto al proceso de comunicación oral y escrito al cual se estaba acostumbrando. Así los M.C.M. diversifican este proceso: Sin tener la imagen de lo que se está hablando y que representa un signo lingüístico, en los mensajes de los M.C.M., éste signo junto con la imagen no es arbitrario, es siempre motivado; si no completamente, si parcialmente, por ejemplo hablar de un animal como el perro o el gato lo presentan ligando el signo con la imagen o para dar el significado que se desea. Los M.C.M. transforman la manera de imaginar: la enseñanza y el aprendizaje orales y escritos, propician en el hombre la necesidad de representarse en la mente, hechos, circunstancias, rostros, actitudes, etc.

La aparición de la fotografía inicia la transformación de la capacidad imaginativa del cerebro: Ya no necesita crear en la mente lo que escucha o lee; lo tiene frente a sí, de una manera mas real y veraz.

La televisión sobre todo, al presentar los hechos con toda la riqueza comunicativa que posee, inhibe en el hombre la necesidad de imaginar porque todo lo tiene el individuo frente a sus ojos. Sobre todo se acentúa si la transmisión es en directo.

- En segundo lugar la televisión principalmente, modifica la estructura de la percepción o sea el resultado directo del contacto con la realidad, por lo general esa realidad ya viene intuida, preparada, recortada o acomodada según los intereses del emisor, por lo que puede viciarse. (DOMINGUEZ: 1985)

La realidad que muestran sobre todo el cine y la televisión, confunden los acontecimientos y hechos históricos con los montajes realizados en un estudio y luego producidos para fines comerciales o políticos.

- En tercer lugar la televisión, actúa como un sueño, en una confusión entre lo que está sucediendo en la pantalla y la realidad que en ese momento envuelve al espectador. "Prender y apagar el televisor es tanto como abrir y cerrar los ojos para soñar y luego para despertarse" (Berger, citado por DOMINGUEZ: 1985, p. 32)

Así como el estado de somnolencia desata los poderes del subconsciente, de manera análoga, la televisión o el cine según el caso o el momento, pueden liberar fuerzas y temores ocultos y colocar al individuo en una situación propicia para captar de manera más profunda toda clase de información y de modo particular los contenidos de los mensajes subliminales.

- En cuarto lugar los M.C.M. transforman la toma de posición de cada persona y en particular de los niños, de tal manera que no responden a su propio punto de vista, sino que en muchas oportunidades, actúan de acuerdo a las reacciones que el mensaje, técnicamente elaborado, aspira a producir en la colectividad de los asiduos.

Este hecho puede generar problemas de identidad. Es posible desconocer también, como el mensaje puede ser distorsionado por parte del perceptor: sus propias vivencias, recuerdos, conocimientos previos, asociación de imágenes y pensamientos y sobre todo su efectividad, incluyen necesariamente en lo que él ve u oye, impidiendo en esta forma la objetividad. (DOMINGUEZ: 1985)

El sinnúmero de códigos utilizados por la técnica y globalizados en forma instantánea para transmitir la información alteran en el cerebro humano, la posibilidad de hacer conciencia de todo lo recibido y de identificar lo accidental de lo trascendental.

La multiplicidad, variedad e instantaneidad de las informaciones permiten al cerebro almacenar una gran cantidad de ellas, de manera notable, pero además pueden dificultar en alto grado el análisis y la reflexión sobre las mismas.

El hecho de ser simple receptor hace que cada día el papel de la persona se torne menos importante y menos comunicativo.

Paul Lyness (citado por SCHRAM: 1977) estudió una amplia representación de escolares en Des Moines, Iowa, y se remonta al recuerdo de los años 40's en que la familia pasaba las tardes en torno al piano.

Sin embargo esto fue desapareciendo mucho antes de que llegara la televisión, la era anterior a la televisión fue la radio.

En aquella época los niños dedicaban casi tanto tiempo a oír la radio como ahora a ver la televisión. Los de los primeros años escolares la escuchaban unas dos horas al día, y algo más de tres horas los que cursaban educación media.

Los niños de Des Moines, Francis, veían en aquella época un promedio de una película a la semana (aproximadamente el triple de las que el niño medio ve actualmente). Leían como promedio más de cuatro historietas ilustradas a la semana (número muy superior a la media actual). Por otra parte concedían a la lectura de periódicos, revistas y libros casi el mismo tiempo que ahora.

Les inspiraban a los niños de entonces, mayor confianza las noticias de la radio que las leídas en la prensa (como

demonstraron los estudios realizados por Paul Lyness), de la radio extraían sus héroes populares.

Desde el aspecto sociológico actualmente se puede decir que la evolución y problemas que la sociedad tiene en cuanto a su cultura, recreación, actividades deportivas, etc., la radio es el mejor vehículo de hacer llegar al pueblo el proceso de los mismos y así también para nadie es desconocido que en la actualidad son pocos los hogares de las grandes y pequeñas poblaciones que carezcan del aparato receptor de la radio así como en el campo que a veces se carece de la electricidad. (MARTINEZ: 1980)

Anteriormente, sin embargo, la radio era el mundo del entretenimiento, hacia el cual se sentían atraídos los niños lo mismo que ahora se sienten atraídos por el que pone a su alcance la televisión. Entonces en los años 50's todavía disponían de algo más de tiempo para jugar del que tienen los niños de hoy, y se iban a la cama un poco más temprano.

En los hogares en que entra la televisión, pocos son los niños que oyen la radio tanto como antes. La lectura y el cine quedan considerablemente relegados.

En la actualidad, cualquier niño dedica a la radio la mitad o las dos terceras partes del tiempo que dedica a la televisión. La radio se ha transformado en un medio secundario que se escucha mientras se hace otra cosa. Los niños prefieren generalmente oír música popular, como fondo agradable y socialmente útil, mientras leen o estudian.

El cine, sin embargo, no ha podido recuperarse del impacto de la televisión. Es probable que los niños vean hoy más películas que en la época de auge de la radio, pero la mayor parte de ellas las ven en la televisión. No por ello el cine pierde importancia en estos tiempos porque precisamente el cine es un fenómeno por excelencia característico del siglo XX. (SCHRAM: 1977)

El cine es un arte, una industria, una técnica, un medio cultural y una distracción; como tal, es un fenómeno complejo que presenta aspectos diversos relacionados con estas actividades sociales.

Como dice Elie Faure, (citado por ECHEVERRIA: 1979) el cine, surgido de la cultura técnica y de la evolución, se ofrece naturalmente a los hombres de esta época para asumir una función, como la danza y la música se ofrecía en los pueblos primitivos.

Es evidente que el cine es un espectáculo que llega a un número alto en el público. El ambiente que prevalece en la oscuridad de una sala de cine la relación tan directa e íntima entre el espectador y la imagen de la pantalla, el estado de pasividad y entrega con que el público se encuentra frente a un film, son poderosos agentes que facilitan el fenómeno de la sugestión o receptividad.

En otras épocas la dominación y el proceso de aculturación se efectuaban por medio de la invasión, de la conquista física.

Hoy en día se transmiten valores, virtudes y vicios sociales de una manera más sutil.

Se efectúa este proceso aún entre países geográficamente apartados, gracias a que el avión, la prensa, la radio y más que nada el cine han acortado las distancias.

Por ejemplo en nuestro país, en la vida social se van perdiendo tradiciones para adoptar las importadas: en lugar de los gallos y las mañanitas para festejar un cumpleaños se canta el happy birthday y se parte el pastel con velitas.

En lugar de los nacimientos en la Navidad se pone el árbol engalanado con esferas y nieve; las fiestas de despedidas de solteras se llaman showers, y a las reuniones se les dice cooktails.

"La enorme influencia del cine estriba en que modela y modifica ciertas personalidades y actitudes, sobre todo de los niños y jóvenes. Un cine dirigido tiende a establecer en los niños y jóvenes una verdadera concepción del mundo, una manera de vivir, estimulando la creación de ilusiones alejadas de la realidad, o envenenando el alma de pequeños inocentes" (Ruiz Chávez, citado por ECHEVERRÍA: 1979, p. 84)

La lectura no ha perdido posiciones ni en prestigio ni en el tiempo que se le dedica, con dos excepciones. Los libros, los periódicos y la mayoría de las revistas se leen casi tanto como en la época de la radio. Pero las historietas ilustradas y el

grupo de revistas especialmente dedicadas a confesiones íntimas, cine, historias policíacas y temas sensacionalistas pasionales, se leen mucho menos ahora que en la época de los 40's ó 50's.

Como ya se mencionó anteriormente, en esta era de la televisión, el niño dedica menos tiempo a leer historietas ilustradas que en épocas anteriores. Ve menos películas y oye menos programas de radio, pero ve mucha televisión pero sigue oyendo música popular y noticias en la radio, aunque gran parte lo hagan a través de la televisión. (SCHRAM: 1977)

La televisión sigue lanzando nuevas figuras famosas, pero igualmente surgirían aunque la televisión no existiera. Ningún medio de actualidad les proporciona la experiencia viva, en donde escuchen, vean, se entretengan, se informen, como la televisión, que además de todo la tienen en su hogar y no pagan nada por verla haciéndolo en el momento en que ellos más prefieran.

El total de tiempo dedicado a los medios para masas es a veces tan elevado que, aparentemente queda poco para comer, dormir o ir a la escuela. Esto es porque los niños ven televisión o leen una revista o periódico mientras almuerzan o cenan, oyen la radio mientras hacen sus deberes o leen un libro, y leen historietas ilustradas durante las horas de clase o en el transporte escolar. (SCHRAM: 1977)

*Los cambios que pueden observarse en el contenido de los programas que ofrecen los M.C.M. parecen deberse más a la evolución de los tiempos que al cambio en los propios medios, y

las modificaciones en los hábitos de los niños para las distracciones de tipo general parecen derivarse más de lo que viven a través de los medios que de cambios ocurridos en los propios niños" (SCHRAM: 1977, P. 31)

Puede suponerse que muchos niños de la época de los 40's ó 50's a la aparición del cine y la televisión siguieron un proceso evolutivo, consistente en pasar de la búsqueda de la fantasía a la búsqueda de la realidad, muy parecido al que experimentan los niños de hoy, .

En un estudio hecho en San Francisco E.E.U.U. en los años 70's con niños en edad escolar después del quinto año de primaria, se comprobó, que los que ven mucho la televisión suelen ser grandes aficionados al cine y a la lectura de historietas ilustradas, los niños que hacen un elevado uso de los medios impresos también leen un número de periódicos significativamente mayor que el de los que leen los otros niños. (SCHRAM: 1977)

Con el fin de valorar la importancia que concedían los niños a los principales M.C.M.; libros, revistas, periódicos, historietas ilustradas, televisión, radio y películas; se les preguntó cuál de ellos echarían de menos si tuvieran que separarse de él y la mayoría contestó que la televisión.

Los M.C.M. pueden crear dependencia, especialmente si la persona los utiliza por costumbre, como medio de descanso o de evasión, para liberarse de las tensiones del día y sumergirse en una aparente tranquilidad, al fin y al cabo la realidad que los

M.C.M. le presentan, están fuera de él y de sus inquietudes cotidianas. (DOMINGUEZ: 1985)

Se podrían seguir enumerando características y argumentos que fundamenten la importancia y la influencia de los M.C.M. en la sociedad actual y sobre todo en los niños y jóvenes, sin embargo, a continuación se desglosarán cada uno de los medios y se anotará su significancia relevante en beneficio o perjuicio con respecto a la influencia en los niños.

2.1 Influencia de los Medios Masivos de Comunicación en los Niños.

Los medios de comunicación influyen en la formación de la personalidad del niño, en su creatividad, en su capacidad y en edad escolar, en su rendimiento académico; precisamente por las modificaciones en su personalidad en el niño. (ESPINOSA: 1981)

Dentro de los medios que más incluyen en su formación está la televisión que es de uso constante en el hogar; desde las telenovelas a que son aficionadas las amas de casa, hasta las películas de crímenes que gustan a los padres y hermanos mayores, con una influencia muy discutible, como ya se dijo, sobre los niños de la casa.

Los periódicos y revistas con un sin número de fotografías pornográficas; no dejan nada a la imaginación infantil, lo cual propician que se acostumbren a las situaciones eróticas o a los hechos de sangre como cosas naturales de la vida, como son: Superman, Kalimán, el Llanero Solitario, Chanoc, Fantasmas, Cárcel de Mujeres, Muera el Asesino, Arandú, Metralla, Rebeldía, Espejo de la Vida, Lágrimas y Risas, Novelas Policiacas, Románticas, de Seducción, etc., por citar algunos de ellos, porque la realidad es que el comercio está invadido de una gran cantidad de publicaciones, que desde el humilde trabajador, hasta la secretaria ejecutiva adquieren aún en detrimento de su escasa economía.

Estos medios de comunicación social que se aprovechan en el progreso de toda la sociedad humana, contribuyen mucho al descanso aunque también se sabe que el hombre puede utilizarlos para su propio daño. (ESPINOSA: 1981)

Muchas veces se oye decir que los niños de ahora son distintos de los de ayer, y es verdad. Por primera vez con los M.C.M los niños pasan largas horas de su tiempo utilizándolos, y se ha tornado en un peligro para las mentes sensibles, pues no tienen capacidad de discernir entre la realidad y la ficción.

La contemplación continua de escenas violentas, criminales y lascivas, les causan un tremendo trastorno emocional. Anuncios y más anuncios, sin ningún mensaje educativo muchas veces, sólo con fines meramente económicos.

Sin una educación previa, no podrá esperarse algo positivo. El lenguaje audiovisual y auditivo, ha simplificado muchas veces la manera más fácil, convirtiéndolo sólo en un receptor al niño. La acumulación de datos, puede hacer desaparecer en él, la comprensión y el espíritu infantil.

Por ejemplo después de ver muchas horas la televisión o haber ido al cine a ver una función de gran impacto, se despierta al siguiente día con la cabeza llena de todo, pero no siempre adecuado y que nada tiene que ver con lo que la escuela se propone: que correspondan a las capacidades y estilos de aprendizaje. (ESPINOSA: 1981)

Los M.C.M. tienen gran influencia en el niño, cuando se emplean para excitar lo que todo individuo lleva en sí de nocivo y salvaje: la aventura, la pelea, el asesinato y el crimen; cultivan la imagen deformada de lo que ocurre realmente.

Deforman técnicamente la realidad, aunque sólo sea para las variaciones del tiempo, del clima, de la luz, o de ruidos susceptibles de imponer una especie de distorsión a los elementos que siguen siendo reales en su naturaleza, pero falsos en su expresión. (ESPINOSA: 1981)

Sería importante, que quienes manejan los M.C.M. pero de manera especial, los padres de familia o adultos al cuidado del niño, tuvieran en cuenta los períodos de evolución de la infancia y se cuestionaran sobre lo que puede suceder en el niño cuando presencian programas para adultos u observa revistas para adulto.

La formación de valores morales en la etapa pre-escolar proviene de los estímulos del medio ambiente y de la observación de modelos. Cabe cuestionarse entonces una vez más, la clase de estímulos y de modelos que el niño recibe de su entorno, en el cual juegan un papel predominante el cine, la prensa, la radio y la televisión.

Estos medios en manos de personas interesadas verdaderamente en la infancia, podrían constituirse en los auxiliares más provechosos para la estimulación hacia los próximos estadios, por los cuales debe pasar indefectiblemente el niño.

La segunda infancia, según Piaget se trata del estadio de las Operaciones concretas, en el cual el niño resuelve las dificultades del estadio precedente y consigue el desarrollo de las funciones iniciadas en el periodo anterior (sensorio-motriz).

En este momento está capacitado para elaborar razonamientos lógicos a nivel de lo concreto. Según Piaget las características del niño en esta etapa, puede clasificarse desde el punto de vista de las interrelaciones, de los progresos del pensamiento, de las operaciones racionales, de la afectividad, de la voluntad y de los sentimientos morales:

- Interrelaciones: Se manifiesta cierta capacidad de cooperación, el lenguaje egocéntrico desaparece casi por completo; se aceptan y crean los juegos con reglamento y el término ganar adquiere un sentido colectivo.

- Progresos del pensamiento: A partir de los seis años el niño comienza a pensar antes de actuar e inicia la conquista de la reflexión.

- Operaciones racionales: A través de la segunda infancia se constituyen precisamente toda una serie de sistemas de conjuntos que transforman las intuiciones en operaciones de todas las clases.

El niño adquiere destrezas para clasificar, seleccionar, comprender los principios de conservación, elaborar juicios y pensamientos basados en la lógica, como la concordancia y la discordancia explícita, que llegan a su culminación entre los

once y doce años y que vuelven al niño apto para el pensamiento formal, es decir, precisamente, para la educación necesaria. (Piaget; en su obra "Seis estudios de psicología", citado por DOMINGUEZ: 1985)

A través del experimento francés llevado a cabo de 1979-1982, a nivel nacional por el Fondo Internacional de Cultura para la Formación del Joven Teleespectador, se concluyó que el niño de diez a doce años de edad, es capaz de hacer razonamientos sobre la marcha de la televisión en su parte técnica; explicarse el porqué del centelleo de la imagen y del rayado cuando ésta no es estable y del origen de averías de la pantalla.

Se dedujo también que así sean estos razonamientos errados, el niño tiene un conocimiento intuitivo; sabe que por ejemplo la misma imagen aparece en todos los receptores, que el espacio y el tiempo son independientes del espacio y el tiempo del espectador, conoce el significado de las expresiones (en directo y en diferido) se da cuenta que la cámara se desplaza y escoge lo que va a mostrar, y es capaz de deducir la secuencia de las imágenes.

En conclusión, en la etapa de diez a doce años de edad, el niño multiplica sus observaciones respecto a los procedimientos de la fabricación de la imagen, pero como todavía tiene la seguridad afectiva de su medio familiar y escolar, no explotará todas las consecuencias de esas observaciones y seguirá convencido de que se puede creer en la televisión y de que ella muestra por la imagen la realidad de lo que dice. (Piderre,

Evelyne, en su investigación "Formando al joven telespectador: un experimento francés". UNESCO, citado por DOMINGUEZ: 1985)

- Afectividad, voluntad y sentimientos morales: En esta etapa se ponen de manifiesto el respeto mutuo, el sentido de la verdad, la honradez, la camaradería, el sentimiento de justicia, la moral de reciprocidad, la capacidad de optar y juzgar actos por sus intenciones y consecuencias. Según Wallon (citado por DOMINGUEZ: 1985) en este estadio la personalidad se hace polivalente: Aparecen el Yo familiar, el Yo escolar, y el Yo del grupo de amigos que se diversifican y armonizan a la vez.

Los modelos como se ha venido afirmando a lo largo de este trabajo, tienen un papel preponderante en esta etapa. Bandura y Walters (citados por DOMINGUEZ: 1985) han encontrado que "Se imitan con más facilidad los modelos gratificantes, con prestigio o competentes, los que poseen un status alto y los que controlan los medios de gratificación".

En este espacio cabe hacerse algunas preguntas ¿Tienen en cuenta los responsables de los M.C.M. las características psicológicas de los niños, como punto de partida para ayudar a sus realizaciones, al enriquecimiento de la infancia, de manera honrada, sincera y adecuada? ¿Qué modelos vivos o plásticos se les presentan a los niños de estas edades (11 a 13 años) los M.C.M.? ¿Cuáles son los que poseen status alto o prestigiosos en las series televisivas, en las páginas periodísticas, en las emisoras de radio y en el cine?

Una respuesta cierta es: Al imitar los modelos, los niños asimilan conocimientos sobre lo bueno y lo malo, aprenden a actuar y a juzgar de acuerdo a los valores que se les presentan y lo que resulta difícil y contradictorio es el tipo de valores que encierran muchos de los mensajes que asimila hoy el niño en las continuas horas de las cuales está expuesto a la influencia de los M.C.M. (DOMINGUEZ: 1985)

A continuación en los siguientes incisos se analizará la influencia que cada M.C.M. tiene, en la población infantil y en los adultos; pero en forma desglosada y específica para brindar un panorama más amplio de cada M.C.M. así como sus contenidos y formas de expresión dirigidas a la población en general y sobre todo a los niños.

2.1.1 La Televisión y los Niños.

La televisión, es sin lugar a dudas el medio de comunicación preferido por los niños y uno de los instrumentos que más influye en la formación de la personalidad infantil.

En algunos países como Japón, Australia, Estados Unidos, Francia y Alemania hicieron algunas investigaciones y estudios sobre los niños que tienen acceso a la televisión y algunas comparaciones con los que no tienen acceso.

Los resultados tal vez más representativos son: La doctora Himmlweit, (citada por DOMINGUEZ: 1985) encontró que las niñas que ven programas de la vida adulta tienden a tomar una decisión pesimista de la existencia, de las relaciones matrimoniales, profesionales, etc. Y que las que no los han visto, se muestran muchísimo más optimistas.

En las investigaciones de Australia se corroboró que uno de los efectos de los M.C.M. es la producción de defensas emocionales en los niños: Reprimen sus propias reacciones emotivas y por esta causa se vuelven deprimidos y apáticos después de ver programas de violencia y parecen ser menos capaces de reacciones de buena voluntad, hacia las personas que se hallan en dificultades, en comparación con los niños que no ven demasiados programas de crímenes por ejemplo.

Schramm y sus colegas (citados por DOMINGUEZ: 1985) insisten en que el niño es un agente activo en la selección de los

programas de televisión para que se ajusten a sus intereses y necesidades en la mejor forma.

Usan la televisión como escape a tensiones de tipo emocional, como la falta de comprensión de los padres. Asimismo afirman que "Este medio de información dotado de un poder increíble no cesa de desarrollarse y de afectar la existencia de aquellos que están expuestos a su influencia, particularmente a los niños, es decir, aquellos que tienen la responsabilidad del futuro de la humanidad". (Schramm, citado por DOMINGUEZ: 1985, p. 78)

Si el comportamiento de los adultos puede estar influenciado por los M.C.M., es imprescindible averiguar qué está sucediendo a los niños sobre todo entre los 4 y 13 años de edad cuya vida ha transcurrido desde su nacimiento inmerso en los M.C.M., dentro de un sistema educativo que en nada o casi nada ha cambiado respecto a los tiempos en que era desconocida, por ejemplo la televisión o la computadora.

Surge una investigación por Universitarios de la Universidad Industrial de Santander en la ciudad de Bucaramanga, Colombia, en el Año Internacional del Niño, obteniendo los siguientes resultados:

- Las razones por las que los niños no permiten privarse de la televisión se resumen en: Porque se ve y se oye todo, porque es más divertida y está en la casa, porque es la única distracción que tienen. De 230 niños que están frente al televisor más de 10

horas diarias lo ocupan en mayor porcentaje los de 8 años de edad. En tiempo de clases, la permanencia frente al aparato televisivo es de dos horas diarias en promedio, pero en tiempo de vacaciones aumenta hasta cinco horas diarias.

Pero ¿Porqué los niños ven la televisión?. Algunos investigadores como Wilburn y Schramm en su libro "Televisión para los niños y análisis de los efectos de la televisión" (citados por DOMINGUEZ: 1985) dicen que la causa de que la actual generación de niños tenga alta capacidad de aburrimiento no está del todo clara, aunque se ha sugerido que la televisión oscurece sus vidas al ofrecerles tal cantidad de emoción y brillantez en la pantalla.

Pero cualquiera que sea la causa, todas las madres siempre tienen a la mano una respuesta para la pregunta de los niños ¿Mamá qué hago? y el propio niño se ve cada vez más inclinado a valerse de este medio para olvidarse de aquellas cosas que debía o quería realmente hacer, y a sustituir por la televisión cualquier otra forma de comportarse que requiera actividad, iniciativa y esfuerzo.

Lejos de favorecer la reciprocidad en las relaciones humanas, estimula el aislamiento junto a la pantalla y una forma de vida privada en el reino de la fantasía. "Tiende la televisión, a resolver los problemas de la vida y a procurar evadirlos". (Wilburn y Schramm, citados por DOMINGUEZ: 1985, p. 133) Representa una forma de comportarse esencialmente pasiva,

algo a lo que el niño se siente entregado, algo que hace para él y que no le exige el tener que trabajar, ni qué pensar, ni qué pagar por ello.

En ocasiones, los niños cuando se encuentran jugando con sus amigos dejan de hacerlo al acercarse su hora de la serie favorita. Pero ¿Cuál es el origen de los criterios que tienen los niños para hablar de preferencias o rechazos de tal o cuál programación?

Es muy probable que el motivo por el cual los niños se inclinan casi invariablemente hacia determinada clase de temas se deba a que las programaciones que se les brindan siempre son las mismas, sin darles oportunidad de conocer otras y les permiten hacer una real opción.

Es importante notar que en el estudio hecho por los Universitarios en Bucaramanga, Colombia, existe más de un 50% de niños que prefieren la televisión aún cuando la clasificación sea para adultos, ya que los familiares no se lo impiden sino que hasta los llaman para que los acompañen a verla.

Los programas que a los niños más les gustan son las novelas y películas y sólo un 16% de los niños encuestados se retiran voluntariamente en programaciones de adultos.

En entrevistas a niñas se comprobó que ven series para adultos que se transmiten a altas horas de la noche y son violentas, deshonestas, y tratan infidelidades, problemas

matrimoniales, etc., y aún así las niñas opinan que son muy buenas e interesantes.

En la televisión se aprecian programas sugestivos que los niños los interiorizan y se identifican con ellos y actúan como ellos, inclusive sus juegos con sus amigos consisten en personificar a personajes ficticios que aparecen en su televisor a veces reales o en caricaturas.

Otro de los motivos por los que los niños ven la televisión es porque aparecen productos que a ellos les interesan y porque los anuncios que los presentan son atractivos, muchas veces los realizan niños como ellos y les parecen creativos y agradables.

El hecho de adquirir algún producto de los que se anuncian es para ellos un reto y una atracción más para seguir viendo televisión. Existen muchas veces juguetes que se van coleccionando y a veces los mismos padres de familia propician el que los niños los quieran, porque tal parece que para los padres es más gratificante adquirir estos juguetes que para el propio niño, sin embargo, los padres actúan para recompensarlos por el tiempo que no están con ellos o por sus buenas calificaciones.

Aparte de que la televisión resulta entretenida, crea pasividad en el hogar, distracción en todos los miembros, olvido a sus frustraciones, emociones y otros sentimientos de afectividad, todo esto en el momento en que se está frente a ella.

Pero en el momento en que se retira de la pantalla, en los niños crea la necesidad de obtener todo lo que se anuncia y también en los padres, se propicia la violencia, la necesidad de cumplir con la sociedad de consumo y en general una imitación por parte de todos sus miembros de todo lo que en ella se aprecia. (DOMINGUEZ: 1985)

La televisión es probablemente la más importante fuente de experiencia humana en la vida de los niños y juntamente con el hogar y la escuela ha llegado a desempeñar un papel preponderante en su socialización.

Desde su aparición en América la televisión, en los primeros años existía la probabilidad de que hubiera en un hogar con niños menores de doce años, puesto que donde había niños era más deseada y utilizada en forma más intensiva.

La televisión se transformó desde sus primeros tiempos en la más importante fuente de entretenimiento para todos pero principalmente ofreció a los niños una visión temprana de los más remotos lugares y del comportamiento de los adultos.

La televisión se transformó también, en el más importante de los vendedores, provocando una avalancha de peticiones de los niños a sus padres. Creó héroes, villanos, modas, manías y personalidades estereotipadas, alcanzando el mayor éxito, al parecer, entre las dóciles mentes infantiles (SCHRAM: 1977)

Pero ¿Cuándo empieza el niño a utilizar la televisión?. La primera experiencia directa con la televisión suele tener lugar a

los dos años. Lo más probable es que a esa edad oiga accidentalmente programas elegidos por otra persona.

Pero pronto empieza a explorar el mundo de la televisión y a desarrollar preferencias y gustos propios. A los tres años empieza ya a exigir a veces sus programas favoritos, casi con seguridad se tratará de programas infantiles, entendiendo por éstos los designados como televisión para niños, en los que generalmente el héroe es un animal o algún personaje de dibujos animados, y que contienen una elevada proporción de fantasía y mucha acción, es aquí donde los niños empiezan a conocer la televisión a través de la fantasía. (SCHRAM: 1977)

Lyley Hoffman, (citados por STROMMEN: 1982) cuestionan sobre si la televisión influye o no en el desarrollo del niño y en qué forma lo hace, es palpable que si los niños acostumbran ver mucho tiempo la televisión, y los niños están en un proceso de imitación, lo que se transmite en un aprendizaje de lo que ven.

Pero no siempre se transmiten programas con contenidos violentos, existen otros que fomentan inclusive, las conductas prosociales (tratadas en el primer capítulo del presente trabajo) que demuestran también el aprendizaje de lo que ven en la televisión y por cierto son conductas positivas que fomentan el desarrollo social y emocional de los niños.

Pero desgraciadamente mucho de lo que ven en la televisión, como ya se ha venido mencionando, se traduce en violencia y

agresión principalmente, que es lo que más se transmite por la televisión e influyen en la conducta del niño.

Es interesante darse cuenta que éste medio es una ventana abierta al mundo real, en vez de al mundo de la fantasía; porque a partir de los tres años el niño empieza ya a utilizar de una forma bastante regular la televisión.

La forma en que empieza a hacer uso de la televisión el niño, puede servir como explicación de porqué está tan profundamente inculcada en él la idea de que la televisión es para la fantasía, hasta el punto de que en muchos casos le es verdaderamente difícil imaginar una televisión educativa, por ejemplo, como posible y adecuado uso de ese medio.

Cuando el niño todavía no va a la escuela, el tiempo que dedica a la televisión excede con mucho al que concede a cualquiera de los restantes medios; en realidad, llega a ser superior al tiempo que dedica a otras actividades o juegos. (SCHRAM: 1977)

Nueve de cada diez niños llegan a familiarizarse considerablemente con la televisión (desde luego dedicándole dos o más horas al día).

En cuanto al tiempo que dedica el niño a la televisión se estima que el que haya empezado a servirse de ella, a los tres años suele utilizarla 45 minutos cada día laborable (lunes a viernes). A los cinco años el tiempo que le dedica va aumentando

ligeramente de dos horas a dos y media horas y posteriormente llega a ser superior a las tres horas al día.

Este salto se produce entre el sexto año de primaria y segundo año de secundaria. Luego va disminuyendo a medida que va creciendo y al llegar a los 17 años de edad aproximadamente sólo dedica a éste medio dos o dos y media horas al día.

Durante los años escolares el niño dedica a la televisión un tiempo que no difiere de un 5% del que dedica a la escuela. Pero entre los tres y dieciséis años, dedica más tiempo a la televisión que a la escuela.

De hecho dedica más tiempo a la televisión que a cualquier otra actividad, exceptuando el sueño y tal vez el juego. Desde luego que los domingos se ve más televisión que los demás días laborables. Los domingos la atención a la televisión se distribuye a lo largo del día, desde aproximadamente las 9:00 de la mañana hasta la hora de acostarse.

Hay una laguna de hora y media aproximadamente alrededor del mediodía, que se atribuye a la asistencia a la iglesia, a la comida de los domingos o a la falta de programas interesantes o adecuados.

A la edad en que se ve más televisión es entre los once y trece años, y dependiendo del sexo se tienen diferentes preferencias en cuanto al tipo de programas.

Sin embargo, el ejemplo de la familia significa mucho, tanto en la cantidad como en la clase de televisión que ven los niños.

Aquellos cuyos padres tienen una educación superior tienden a ver menos televisión que los otros niños, pues sus padres también le dedican menos tiempo que los adultos con educación inferior. En general existe una influencia bien marcada de la familia en cuanto a la cantidad de televisión que ve el niño. (SCHRAM: 1977)

Como ya se dijo, los primeros programas de televisión que ve el niño son infantiles, hasta bien avanzados los años de enseñanza primaria. Para cuando el niño está en el último grado de primaria o los primeros de secundaria, surge una nueva línea de programas favoritos y se pueden clasificar de la siguiente forma:

1. Programas infantiles de variedades como Disneylandia,
2. Programas infantiles de aventuras.
3. Programas infantiles de fantasía científica como el Auto Increíble.
4. Programas policíacos sobre todo por los héroes de las aventuras y son muchos los niños que empiezan a interesarse por estos programas que generalmente se transmiten en horarios para adultos. Hay otro tipo de programas que empiezan a verse en los primeros años escolares y llegan a adquirir su máxima importancia en la adolescencia y son los siguientes:
5. Comedias de costumbres.
6. Programas de música popular en donde actúan cantantes de moda.

Se tiene entonces completada la serie de programas favoritos por los que los niños en edad escolar hasta la adolescencia se inclinan, aunque los de misterio y policíacos van ganando mayor interés (SCHRAM: 1977)

Los niños tienen, típicamente la capacidad de ser descifradores activos y hábiles de la televisión, y los programas que se ven son potencialmente ricos en significados y valores culturales, aunque no todos los programas y manera de verlos les resulten igualmente beneficiosos. No se puede considerar que todos los programas tengan la misma densidad o valor cultural. (HODGE: 1986)

"A la programación infantil se le da los presupuestos más bajos y menos atención que a nadie, y los motivos semióticos se justifican con demasiada frecuencia con argumentos acerca de la reducida capacidad semiótica de los niños. Parece que es mejor darles buenos programas para adultos que programas malos e insustanciales, que tienen como prueba de que son para niños, el hecho de que los adultos son incapaces de disfrutar viéndolos" (HODGE: 1986, p. 258)

Es más importante, que los adultos limiten el tiempo total que pasan los niños viendo la televisión, más que el que seleccionen los programas que ven.

En general a los niños les gustan algunos programas que muchos adultos creen que son demasiado mayores para ellos, y

además aprenden de ellos, aunque respondan de una forma distintivamente infantil.

La programación infantil transmite, típicamente, las formas de ideología dominante, pero también una gama de significados oposicionales. Los productores deberían ser conscientes (y suelen serlo) del hecho de que un desequilibrio excesivo a favor de la ideología dominante tiene como resultado un producto soso y poco rentable; aunque los productores venden los programas a los publicistas y a las emisoras, y no a los niños, y que estas compañías tienden a tener una actitud distinta hacia la ideología dominante.

"Es un hecho reconocido desde hace mucho tiempo que el factor realidad o sea la relación que se percibe entre la televisión y el mundo real, es variable, según la edad, la experiencia y la condición social. Es en efecto, un factor decisivo en la determinación del carácter de las respuestas a los medios de comunicación y los efectos que tienen. Pero la capacidad para emitir juicios de realidad sutiles y adecuados acerca de la televisión es un importante resultado del desarrollo que sólo puede ser adquirido a través de la experiencia infantil de la televisión". (HODGE: 1986, p. 260)

Todos los niños tienen necesidad de ver algunos programas de fantasía, como los dibujos animados para niños pequeños. Todos los niños, y en especial los mayores, necesitan también algún programa que se ocupe más directamente de su realidad. Pero la

televisión sólo transmite programas de impacto en forma de violencia.

Con base en una investigación realizada con niños de 11 a 15 años de edad respecto a las horas dedicadas a la televisión y tareas escolares; estudio realizado con alumnos de escuelas oficiales y escuelas particulares en el Distrito Federal, arrojaron los siguientes datos:

Hombres de escuela federal:	2 horas 26 Min.
Mujeres de escuela federal:	2 horas 31 Min.
Hombres de escuela particular:	2 horas 21 Min.
Mujeres de escuela particular	2 horas 26 Min.

Se puede apreciar que el sector hombres de escuela particular es el que en promedio, dedica menos tiempo diario a ver la televisión. Pero en general todos dedican un promedio diario de 2 horas 20 minutos a éste medio.

Esto significa que en el Distrito Federal los niños de 11 a 15 años está empleando en ver la televisión 198,333 horas. Habría que considerar el fruto que podría obtener el país, si todo ese tiempo fuese empleado en actividades creativas o productivas.
(CREMOUX: 1981)

Los días que más horas destinan en promedio a ver televisión, sobre todo los hombres de escuelas federales son los viernes, sábados y domingos y de diez programas favoritos que prefieren seis de ellos corresponden a los días viernes, sábados y domingos también.

Pero el hecho de que en los fines de semana éste sector dedique más tiempo a la televisión puede deberse a tres razones que son las siguientes: a) al carecer de clases en la mañana y de tareas escolares en esos días, tienen más tiempo libre; b) los programas que son considerados como favoritos pasan esos días en la televisión; y c) la posibilidad de que se den juntas las razones a) y b).

b) Tiempo diario que dedican a sus tareas escolares:

Hombres de escuela federal:	1 hora 28 Min.
Mujeres de escuela federal:	1 hora 31 Min.
Hombres de escuela particular:	1 hora 30 Min.
Mujeres de escuela particular:	1 hora 33 Min.

En general se puede apreciar que dedican diariamente a sus tareas escolares 1 hora y media promedio.

Si se hace la comparación entre horas de televisión y horas de tareas escolares que dedican los niños de 11 a 15 años de edad se observa que en todos los casos es mayor el tiempo dedicado a la televisión diariamente que el de sus actividades escolares.

Sin embargo es difícil dar un juicio categórico sobre el significado que tenga la relación entre el tiempo de tareas escolares y el tiempo de la televisión; puede ser que algunos casos una hora y media fuese un tiempo suficiente para cumplir con sus deberes del estudio.

Pero sería necesario analizar cada caso particular, tomando en cuenta el sistema pedagógico de la escuela a la que pertenecen los niños, la inteligencia con que cuentan, voluntad e interés individual de cada niño, así como el cuidado de los padres, entre otras variantes que pudieran influir.

De lo anterior se puede concluir que: "La televisión representa para los niños de 11 a 15 años de edad un medio exclusivo de entretenimiento. Para esta población, la televisión no representa ni información, ni orientación, ni cultura. Esto invita seriamente a la reflexión; un país como el nuestro, con un cúmulo de necesidades insatisfechas no puede darse lujos como éste" (CREMOUX: 1981, p. 94)

2.1.2 La Radio y los Niños

Dentro de la radio y sus orígenes surge su exploración e investigación en 1921 acaparándola en los tiempos del porfiriismo, la burguesía.

Posteriormente en cuanto a su modalidad comercial, en 1923 surgen las estaciones CYL, CYB y en 1930 la estación más importante en México: La XEW. En 1968 entra el estado para intervenir en la radio y proyectar emisiones culturales y educativas.

Ya en 1985 se contaba con 856 emisoras en el país de las cuales 38 pertenecen a la modalidad radiofónica cultural y 118 a la modalidad comercial.

En el D.F. existen 64 estaciones; 56 comerciales y 8 culturales; en la amplitud modulada 33 emisoras y en la frecuencia modulada 24 estaciones de las cuales 22 son comerciales y 2 culturales.

En cuanto al contenido de sus mensajes, el cuadrante capitalino se muestra falto de imaginación acústica y musical, salvo algunas emisoras. Dentro de sus géneros musicales en el cuadrante A.M. se transmite un 64.4% de música en español con géneros que van desde música ranchera hasta moderna.

Dentro de la música internacional su transmisión es de 29% y entre sus géneros se encuentra la música moderna, selecta y de varios géneros.

La radio tiene alto grado de aceptación pero los que más la escuchan es la población de 13 a 24 años de edad.

Pero la radio tiene poco que ver con los intereses reales y particulares de los segmentos de la sociedad, sobre todo la radio comercial.

De esta forma se puede percibir que la radio solo atiende intereses particulares y políticos, y aunque se pretenda una democratización de la misma todavía hay mucho camino por recorrer.

En 1977 se realizó un censo para indagar como se encontraba la radio en México, y si era posible cambiarla para atender las demandas del público; ese censo arrojó los siguientes datos:

Como primera instancia su función era el entretenimiento, en segundo lugar la publicidad, en tercer lugar la información y en cuarto lugar la educación quedando en último lugar otros aspectos.

Dentro de la amplitud modulada y en cuanto al tipo de mensaje en orden progresivo quedaba de la siguiente manera: 1) Música, 2) Anuncios pagados, 3) Noticiarios, 4) Mensajes del gobierno, 5) Programas de concursos, 6) Noticiarios deportivos, 7) Anuncios no pagados por particulares, 8) Radionovelas, 9) Programas infantiles, 10) Programas de comentarios, 11) Programas educativos o culturales, 12) Programas de toros, deportes y servicios sociales y 13) Programas cómicos, religiosos y otros.

Existen en nuestro país un proteccionismo del Estado hacia los particulares, ya que la legislación de la radio mexicana da muchas concesiones sin tantos requisitos ni reglamentaciones; evitando con ésto la competencia de otros que pudieran perjudicar en algo a las emisiones de los concesionarios protegidos.

Así tenemos que la comunidad radiodifusora forma una élite, siendo una industria familiar formadora de dinastías, que la radio es un medio muy poderoso que está siendo desperdiciado.

Actualmente en el terreno de la música se dice que la radio apoya a la televisión porque lo visto requiere de insistencia audible para que las casas disqueras puedan vender sus productos.

Aunque definitivamente desde sus inicios de la radio hasta la fecha se encuentra plagada de censura, aún así los jóvenes de hoy todavía les gusta escuchar la música de la radio por que la radio impone canciones que los radioescuchas van incorporando a su vida cotidiana.

Cuando el rock and roll ingresó a la radio mexicana, la radio dejó de ser una opción, porque ya no se puede salir de ese género la música, desde entonces, por lo que se le considera al rock como algo inmóvil. Aunque el rock se presenta no es el auténtico ¿Cómo comparar a un Timbiriche con un John Lennon? (REBEIL, et. al.: 1989 p. 35-89)

En lo que en materia de radio para niños se ha hecho es: Al nacer la XEW se creó Cri-Cri, lo cual fue entre 1933 y 1934 antes de este personaje de Gabilondo Soler existía el programa "Los

"Cuentos del Tío Polito" y probablemente éste fue el primer programa para niños en México.

El programa de Cri-Cri posteriormente cautivó al público por sus canciones y letras fáciles de aprender y fue ganando público, hasta quedarse su emisión como única.

Hasta 1972 Rocio Sanz, a través de Radio Universidad creó "El Rincón de los Niños" el cual se trataba de un programa de cuentos, fábulas, leyendas, canciones, relatos, música y otros temas. Era un programa ameno, con frescura, ingenio y buen humor.

Pasó al aire semanalmente durante doce años ininterrumpidos en su primera etapa, posteriormente se transmitió por Radio Educación.

En 1983, simultáneamente con el comienzo de Radio Infantil, surgió el programa "Cuento y Canto" que se transmitió de lunes a viernes con la colaboración de los hermanos Rincón.

El programa consistía en presentaciones de canciones con narración actuada para motivar a los niños a atender al contenido de la canción. El ritmo del programa diario se mantuvo todo el año de 1984.

La familia Rincón llevaba a cabo la producción, los guiones y la conducción, asimismo la musicalización del programa. Para 1985 el programa se convirtió en semanal y surgió la barra musical de Radio Infantil, en la actualidad todavía se transmite este programa con la conducción de Adriana Portillo.

"Aún cuando los programas que se han tomado como ejemplo provienen de radiodifusoras con poca audiencia en términos relativos todos ellos son logros importantes por su originalidad, creatividad, ameneidad y por reflejar amor a los niños" (REBEIL, et. al.: 1989 p. 195)

Con menos carga artística visual, la radio devuelve el ámbito de la noticia, pues comparte con la prensa y la televisión la posibilidad de facilitar el conocimiento sobre la realidad a través de ella.

Dentro del nuevo papel de la radio, está la participación del radioescucha por medio del teléfono, por ese motivo los programas de opinión tienen una mayor duración.

Se cuenta además de adelantos tecnológicos para que la radio sea un medio con más posibilidades de penetrar en cualquier lugar, sobre todo por la presentación física que tiene en el mercado, se encuentran radios desde el tamaño de un televisor hasta el tamaño de una tarjeta de crédito o instalados en un quemacocos de auto o unos lentes para el sol.

Por lo que respecta a los noticieros en la radio se tienen como los más importantes a seis:

Tres con duración de media hora y son transmitidos por Núcleo Radio Mil (NRM), ACIR, y Radio Educación (KEEP). Notisistema tiene una duración de 16 minutos y noticentro aproximadamente 14 minutos.

El que tiene mayor duración finalmente es el de Monitor de Radio Red que es de hora y media.

De los seis noticieros tres cuentan con secciones establecidas, conjuntando bloques para dar a conocer la información (ejemplo: datos meteorológicos, noticias nacionales, etc.)

Cuatro de los noticieros cuentan con espacios de opinión, con espacios editoriales y comentarios políticos.

De los seis noticieros, Radio Educación concentra su información de carácter político y económico. Otros como notisistema hablan sobre todo de deportes, etc.

Alrededor del 75% de las radiodifusoras cuentan con un espacio noticioso.

Aún así los programas noticiosos cuentan con carencias como falta de presupuesto, aún los de más peso, existe a veces falta de profesionalismo y preparación en sus reporteros y redactores, por lo que es importante mejorar los servicios informativos, para que se le de la consideración pertinente a los radioescuchas. (REBEIL, et. al.: 1989)

La radio de la noticia, la televisión la enseña y el periódico la comenta, aunque en muchos casos como en programas políticos y de deportes también son comentados muchos eventos.

Como instrumento perceptivo se encuentra en primer lugar con respecto a su costo. La programación y difusión junto con su fidelidad es importante para llamar la atención de los oyentes.

Puede llegar a ser una verdadera locomotora de consumo para los niños, lo mismo que contribuye de alguna forma en la socialización de los mismos.

Su transmisión verbal y sonora promueve que el individuo sea asiduo a ella. En el caso de los niños menores de tres años, o sea en la primera infancia, es poco probable que la sintonicen, pero las personas adultas que se encuentran a su alrededor si lo hacen, y por tanto lo van acostumbrando a su uso.

Posteriormente cuando el niño tiene la capacidad para encender la radio, lo hace aún sin permiso; ya que se da cuenta que complementa o es una continuación de la televisión, ya que por ella se transmiten cosas muy parecidas a las de la televisión. (RODA: 1988)

En la televisión se presentan las imágenes más interesantes y de tal manera que llaman la atención y motivan al niño para encenderla o pedir que se la enciendan; la radio aunque menos motivadora que la televisión por que no se aprecian las imágenes, permite o estimula más fantasías en el niño.

La radio es menos motivadora para los niños, pero cuando escuchan procuran estar cerca de ella y cuando son pequeños, le suben o bajan al volumen; más cuando son niños que se encuentran en la segunda infancia (después de los seis años de edad) también tienden a cambiarle a su estación favorita.

En la actualidad, la radio es usada por los niños porque en ella se presentan programas entretenidos y si los padres son

asiduos a ella, con mayor razón el niño se acostumbrará a escucharla.

Los niños que escuchan la radio por lo general sintonizan estaciones que sus padres escuchan, y se van acostumbrando a oír programas de chistes, de deportes, noticias de crímenes o radionovelas que para los niños pequeños más que gustarles evitan oírlos.

Sin embargo, la radionovela se le considera como una alternativa, ya que su transmisión consiste en algo diferente a lo habitual en la radio, interviniendo en ella la narrativa y considerándose como del género literario, sobre todo por que detrás de ella existe un escritor, unos efectos especiales, una electroacústica, música y montajes.

La alternativa impone el que se dan tácticas y estrategias para la expresión literaria, la estructura narrativa y con ello una pauta para la inserción de programas con contenidos educativos y culturales.

Aunque bien es cierto que las radionovelas, dejaron de tener público por las telenovelas, son sin embargo, trabajos de comunicación complejos y bien llevados, tienen un alto valor aunque se tomen radiodramas seriados.

Existen dentro de las series dialogadas el tipo unitario que empieza y acaba en una sola emisión, el radiodrama seriado, en que cada capítulo presenta tramas independientes pero con un personaje central y existe la radionovela clásica con varios

capítulos pero con una trama continuada. Siendo la trama un conjunto de acontecimientos vinculados entre sí.

Aunque hoy en día la radionovela está en decadencia mucho ganaría la misma si se preocupara por recoger la verdadera problemática de la gente, sin llegar a un final feliz que es lo que siempre se presenta.

La radionovela comercial no debe ser solo cursi y dramática, puede ofrecer valores socialmente útiles aplicables a la cultura. (REBEIL, et. al.: 1989)

En la investigación realizada por los Universitarios en Bucaramanga, Colombia (Muestreo de los Universitarios en Bogotá, citados por DOMINGUEZ: 1985), también encuestaron a niños trabajadores, y en general, son los más asiduos oyentes de la radio, ya que la sintonizan en el medio donde laboran.

Al preguntarles a niños de 11 y 12 años de edad su opinión sobre diversos tipos de programas, se obtuvieron las siguientes respuestas: Las noticias los asustan por que les da miedo la muerte; los programas de humor dijeron que son vulgares; que los programas "mentalistas" engañan a la gente; que los de religión son cansados y otros programas son criticados por estos niños como que "no se entienden", o las canciones hacen ruido y cantan mal, cuando no se trata de canciones modernas de su gusto.

En niños menores de 9 años al preguntarles sobre sus preferencias, opinaron que las noticias de robos, asesinatos, etc., los aterran en ocasiones por que ellos solos asisten a la

escuela, ya que no hay quien los lleve y piensan que les va a ocurrir lo mismo que ocurre en las noticias; en cuanto a la música que se transmite, la romántica se les hace triste y opinan que son para gente grande, las canciones rancheras contienen muchos gritos y el rock o modernas solo las escuchan sus hermanos pero a ellos no les gustan.

Los programas de humor no los entienden, y en cuanto a los programas deportivos opinan que dicen mentiras sobre los jugadores o los escuchan por que su "papi" lo sintoniza.

Otros niños opinaron que cuando tienen oportunidad de oír la radio eligen música de diferentes clases, y acostumbran escucharla cuando se encuentran preparando sus tareas escolares, otros más opinan que existen programas especialmente para niños pero no saben decir cuales son, ni cuando se transmiten.

A pesar de que muchos niños cuando se les pregunta si escuchan la radio, por lo general contestan que no, algunas encuestas detectaron que de los encuestados casi el 60% de ellos escuchan la radio.

Dentro de las audiciones predilectas de los niños en la radio está en primer lugar la música, por lo general la moderna aunque a veces no la entienden, después las radionovelas, en tercer lugar las propagandas, en cuarto lugar las noticias y en quinto lugar programas educativos.

Aunque las novelas se encuentran en segundo lugar de audición por los niños, opinan que si les gustaría que las

quitaran porque se la pasan llorando las señoras y no los deja dormir al recordarlas, sobre todo a los niños de 9 y 10 años de edad. (DOMINGUEZ: 1985)

Respecto a la música los niños la escuchan porque aprenden canciones, cuando están solos la música los alegra, algunos la escuchan por que los locutores son de ambientes y otros por que les gusta bailar cuando la sintonizan.

Los programas de humor para los niños son graciosos y los hace reír, las noticias solo las escuchan si sus padres las sintonizan y opinan que al oirlas se está informando, se conoce toda clase de maldades y les gusta saber si salvan a los niños robados., Los deportes sólo los escuchan cuando hablan de su equipo favorito sobre todo si gana.

Las noticias que los niños nombran tienen que ver con guerra, robos, asesinatos, secuestros, terremotos o abejas africanas.

La radio es un medio que el niño usa especialmente para oír música para bailar o cantar, y para escuchar la publicidad que también contiene música en su contenido.

La radio al igual que los otros medios masivos de comunicación también está cargada de propaganda persuasiva y crean en el niño necesidades ficticias de consumo. (DOMINGUEZ: 1985)

El papel de la radio en la conformación ideológica de los niños y jóvenes mexicanos es, desde luego, de mucha importancia,

sobre todo en estos momentos de crisis económica, en que la escasa politización de los mexicanos vuelve más confusas las explicaciones y deja a merced de intereses ajenos la sana intención de comprender y aprender.

El sentir de la gente y sus ideas viene siendo el pensamiento, por lo general de toda la comunidad, o sea una sola forma de pensar respecto a algo en particular, dándose ese pensar en forma unificada, ya que toda comunidad, tiene un conjunto de normas, reglas, y tradiciones que se comparten para todos los que la integran.

La radio, como medio de comunicación, refleja en todo caso el ambiente en que se da, sea urbano o rural, sea como propiedad de gente con sentido nacionalista y consciente de la problemática del país, sea como expresión de la más aberrante deficiencia educativa.

Y de todo ello depende la idea que los jóvenes y niños mexicanos se vayan formando acerca de lo que es la soberanía y la identidad nacional. (BARTLETT, et. al.: 1983)

¿Cómo se comprenderá o logrará que los demás comprendan lo que son estas cosas, cuando la radio no transmite nunca o casi nunca nada referente a ello?. Un medio como la radio que en primer lugar está financiada por intereses comerciales, poco o nada puede hacer por la soberanía y la identidad nacional, puesto que a los patrocinadores les interesa vender un producto, lo que

sea. Si es nacional o extranjero, si es caro o barato, si sirve o son cosas de carácter secundario.

Por otro lado se tiene que los radioescuchas representan una cantidad de gente interesante para promover ventas y por su calidad es otra alternativa que agrada a todos.

Siendo la radio relativamente más barata y fácil de obtener que una televisión, es fácil suponer que coincida la población radioescucha con la de más bajos ingresos, sin embargo a este respecto Rebeil comenta en su libro "Perfiles del Cuadrante", "La eficacia de la radio comercial si es alta" "para promocionar ventas al comprador la relación entre haber escuchado la radio y el consumo de cervezas, cigarros, golosinas, tener tarjetas de crédito, comprar en tiendas departamentales y de autoservicio, viajar en avión, etc. Precisamente al mencionar las tres últimas actividades, seguramente se pretende desmentir a quienes califican la radio como medio que encuentra su mayor uso entre los niveles de menores ingresos en la sociedad". (REBEIL, et. al.: 1989, p. 345)

En la radio la publicidad y la propaganda se dan prácticamente juntas para llegar al final a una manipulación por parte del comerciante que trata de vender algo. Y como en la televisión, existen programas completos y anuncios desde la cortinilla hasta la salida.

Asimismo la propia música tiene un gran contenido publicitario, en cuanto a su letra, se propone lo que se debe usar, aunque no mencionen la marca.

Dentro de los porcentajes relacionados a cada función de la radio, en primer lugar está el entretenimiento, en segundo la publicidad y en tercer lugar se tiene la información quedando al final la educación (REBEIL, et. al.: 1989)

Además de su uso comercial, e independientemente del consumismo que en ella se transmite, una de sus ventajas es que llega a la población analfabeta y a los niños sobre todo que aún no asisten a la escuela, por lo que se convierte en un medio que da a conocer el lenguaje de la comunidad y es un medio que permite al niño empezar a tener contacto con el exterior además de que cuando se encuentran solos en casa, les sirve de compañía.

La gran cantidad de anuncios comerciales que transmiten las estaciones de la radio no representan ni queriendo, un elemento de unión como comunidad mexicana para los radioescuchas. Más bien de consumidores, que aprenden a comunicarse en razón de un lenguaje deformado y muy poco cuestionado, pero, eso sí, muy conocido.

¿Qué ha hecho la radio para unir a la población? Desde luego que nada. Transmitir los informes gubernamentales no representa nada. De vez en cuando la narración de algún hecho histórico y eso es todo.

En México, lo que se llama "servicio social" en la radio, son los avisos personales de gente pobre o extraviada que requiere localizar a algún familiar. Anuncia como "bellas melodías" piezas musicales norteamericanas (irónicamente, además, pues se tiene un alto porcentaje de personas que no alcanzan a dominar el idioma nacional)

Aunque en el país existe un porcentaje alto de morbilidad y mortalidad, inclusive en sectores de la población juvenil, no se utiliza de manera frecuente a la radio para prevenir o ayudar a dar beneficio a la comunidad en el aspecto de la salud.

Las instituciones que más se escuchan son el I.M.S.S. y el ISSSTE; y sólo para informar de campañas de vacunación o para dar a conocer sus avances en el manejo administrativo de las mismas, así como para incitar a los empresarios a que paguen las cuotas de sus trabajadores.

A pesar de que en la actualidad la epidemiología tiene mucho auge, aún se siguen dando la desnutrición, los contagios y por consecuencia una alta mortalidad en la población.

Como algo aparte de los spots (mensajes cortos) radiofónicos, la Dirección Para la Salud produce y distribuye en algunas emisoras de la capital y de los estados, programas de radio con temas diversos de salud (atención e higiene materno-infantil, saneamiento, y mejoramiento del ambiente, etc.)

Estos programas se hacen para públicos no definidos, son abiertos y por lo general al transmitir en radio difusoras

culturales o en aquellas que no son populares en las primeras horas de la mañana, teniendo que cambiar de estación cada tres meses porque la industria privada no admite fácilmente que su programación sea interrumpida (REBEIL, et. al.: 1969)

El manejo político, es, por demás, demagógico, lo peor de todo es que al no haber otra cosa en muchos lugares para recrearse, la radio se convierte en un condicionador: los jóvenes y pequeños van adquiriendo, un sentido de identidad con música que nada tiene que ver con su país.

Se enajenan y toman una personalidad con valores y conceptos ajenos a su realidad. Pero si a los pequeños y jóvenes del país se les preguntara qué es lo que desean escuchar por la radio seguramente no tendrían mucho que sugerir, puesto que están acostumbrados a estar frente a una rocola o encerrados en una discoteca, y jamás han oído otra cosa que baladitas de amor o partidos de fútbol.

Los pequeños y jóvenes adoptan una nueva cultura, cambiándola o haciéndola suya, mezclada hasta no saber que es propio.

Los niños y jóvenes actuales llevan en su ser esta característica, en la que prevalece una inseguridad, un deseo de llegar a ser, se encuentran en una etapa crítica en la que sienten el peligro de perder su identidad, sobre todo en la adolescencia, lo que lo obliga a recomponer los fragmentos de identificación utilizables, de acuerdo a una cultura cambiante.

Los niños y los jóvenes deben buscar una identidad cultural, una imagen de sí mismos y de la cultura a la que pertenecen, tratar de ajustarse al futuro que les espera, con un status social y económico propio.

Debido a su enajenación, no se ha dado cuenta del funcionamiento de su sociedad, por lo que no tiene conciencia crítica, no toma decisiones y ante ese vacío, ante esa inseguridad, adopta lo que él cree mejor al sentirse defraudado del sistema en que vive.

Se le presenta una fácil opción, encender la radio y sumergirse en una música que lo conduce a la descaracterización, desapareciendo su cultura oral tradicional.

La radio contrariamente a lo esperado tiende a ser un medio que se escucha en el aislamiento más que en compañía de la familia o amigos.

La opinión pública o la participación social en las emisoras de radio casi es nula, por no ser por los programas de concursos para ganar un cassette o un elepé de algún artista o solo en algunos programas para consultar algún especialista invitado al programa, y ésto es porque no conviene al Estado que el pueblo participe por que se convertiría la radio en un medio democratizador. (REBEIL, et, al.: 1989)

En una investigación realizada en una muestra de jóvenes adolescentes regiomontanos, se detectó que el 60% prefieren

escuchar música extranjera, y de ese 60% el 79% gustan del rock americano.

Pero eso no les interesa, se refugian en ella en una imitación, buscando una sociedad más perfecta, pero no se dan cuenta que los E.U.A. son una potencia más desarrollada, con más poder y tecnología, con diferente idiosincrasia, y por tanto no pueden poseer los mismos valores y creencias que ellos.

No se pretende con ésto cerrar puertas a las culturas extranjeras, eso sería imposible, pero hay que admitir que dentro de las funciones de los M.C.M. se encuentra la función sociocultural donde se informe y eduque sobre raíces culturales propias.

La radio, por sus características técnicas, es el vehículo más apropiado de penetración y difusión de la música a través de todas partes, pero la música con elementos propios, no que brote como una imitación de sociedades que no corresponden al nivel de vida del país. (BARTLETT, et. al.: 1983)

Porque los niños y jóvenes mexicanos, ante una actitud conformista por los modelos que le ofrecen, por los contenidos que se les presentan, se olvidan de sus ritmos, melodías, bailes e instrumentos tradicionales, por gozar de "modelos superiores" "de cultos a la moda", con lenguajes que luego no entienden y sólo repiten mecánicamente sin significado.

La radio puede transmitir a través de la música una identificación, si transmite música del país, con raíces propias

para alcanzar a cubrir vacíos de identidad en los niños y jóvenes. Además, le da a la música una permanencia histórica si se transmiten de generación en generación; asimismo, proporciona vivencias y modos de expresión, convirtiéndose en defensor de valores, de lo auténtico, mediante un rejuvenecimiento propio del medio.

La radio va a propiciar una acción colectivizadora de bienes culturales al llegar a gran número de personas de todos los niveles. La gente escucha radio en su hogar, en los autos, en oficinas, en supermercados, en fiestas, en todas partes.

Así, por medio de un contenido musical basado en la propia identidad cultural se puede llegar a ser, y a representar la ideología de la cultura de ideas propias que es lo que se requiere en la actualidad para la integración cultural.

Es importante destacar que el mexicano requiere de una educación musical desde su niñez como parte de su integración de raíces culturales, porque con una educación musical, formación integral y regulación de programación en la radio, se afirmará la cultura del país. (BARTLETT, et. al.: 1983)

2.1.3 El Cine y los Niños

Las generaciones actuales disfrutan de grandes ventajas, de los adelantos científicos en los medios de comunicación masiva. Pero también están expuestas a sufrir grandes tropiezos cuando estos adelantos en las comunicaciones y muy especialmente en el cinematógrafo no se han sabido canalizar debidamente en la formación de una estructura de educación popular. (Arturo Abrete, citado por BARTLETT: 1983)

"El cine toma nota de lo sucedido en el mundo para ilustrar a millones de personas integrantes de su parroquia. Pero a ninguno de aquellos observadores, sociólogos y comentaristas se les ocurrió meterse a un cine para tratar de averiguar, siquiera por curiosidad, qué encerraban, qué ofrecía esa sábana luminosa, en todas las latitudes. Nuestros pensadores se negaron a ir al cine. Es una diversión, así lo manifestaban, para ignorantes. El cine, en sus principios, fue diversión para pobres..."

Las películas de hace varios años mostraban, sin tener conciencia de sus efectos, de las condiciones que prevalecían en la sociedad. La pobreza y la lucha por la subsistencia constituían los temas favoritos". (Arturo Abrete, citado por BARTLETT: 1983, p. 207)

El cinematógrafo podría servir de gran ayuda a la educación y en la instrucción, siempre que los asuntos que pasaran ante los ojos de los pequeños y jóvenes tuvieran algún fin moral, cultural, estético o simplemente de sana diversión.

Pero desgraciadamente la mayoría de las películas tratan de asuntos en los que se exhiben lacras de la sociedad, haciendo que se degeneren el gusto del público y dañando las mentes infantiles o juveniles. Si esas películas escabrosas son perjudiciales aún para adultos, más daño ocasiona en la niñez y a la juventud, que se van acostumbrando a mirar con mayor naturalidad las actitudes equivocadas y aún perversas.

El cine de esa naturaleza contribuye, en gran parte, a fomentar el robo y el crimen, el divorcio, las relaciones extramaritales, y a que nuestra sociedad se corrompa más, porque los jóvenes amantes de las aventuras hallan enseñanzas indeseables en películas malsanas.

Tanto las autoridades civiles y eclesiásticas como las organizaciones de padres de familia, tratan de impedir que los niños y adolescentes asistan a diversiones peligrosas por lo que se reglamentó las clasificaciones del cine de acuerdo al siguiente orden:

1. Películas permitidas para niños, adolescentes y adultos.
2. Películas permitidas para adolescentes y adultos.
3. Películas permitidas para adultos en exhibición especial.
4. Películas permitidas para adultos únicamente.

El cine nacional, sin embargo, es hoy en día prueba de una manipulada y muy apurada penetración de falsos conceptos, ideas, argumentos o de adaptaciones que no están de acuerdo a los lineamientos prácticos del México actual.

Pero no se trata de corregirlos filmando historias revolucionarias y de carácter rojo. Es inaudito traer también que todo el cine es el norteamericano o el cargado de sexo, como el italiano. La penetración cultural de formas de ser, vestir, actuar y pensar no se pueden circunscribir a que todo lo comunista es malo o que los Estados Unidos de Norteamérica es el país de la libertad y que el sexo es mejor con una italiana.

Tal vez parezca absurdo lo anterior, pero la gente, el público que asiste al cine comercial, es el que sufre todas las consecuencias de un cine fuera de su realidad. (Alberto Blasco, citado por BARTLETT: 1983)

Si hay algún medio verdaderamente agradable para los niños ese es el cine, el film si se piensa detenidamente, tiene mayor fuerza motivadora y son pocos los programas de televisión que pueden ser tan motivadores, convirtiéndose en el medio de competencia más fuerte para los televidentes, incluso la implantación del video como dispositivo tecnológico no hace más que servir para la multiplicación individualizada familiar del visionado de los films.

Aunque tiene censuras, es atrayente; en los films la imagen en movimiento es en efecto una macroestructura semiótica al combinar varios sistemas de signos (imágenes y sonidos) y su mezcla provoca sensaciones de realidad.

Además la forma como está constituida la sala de un cine, es difícil para el espectador distraer su atención; y así asimilar e interiorizar todo cuanto se presenta delante de él. (RODA: 1988)

La relación entre texto visual y discurso visual en la imagen cinética es estrecha hasta casi confundirse en la medida en que las acciones de secuencialidad y temporalidad son las bases de toda expresión de comunicación, sea visual, lingüística o gestual.

El cine ocupa el segundo lugar de preferencia en los gustos de los niños y casi el 95% de los niños que frecuentan la televisión asisten al cine; y además prefieren películas en color.

Respecto a la manera de como consiguen el dinero para ir al cine, un 81% se lo dan, un 10% trabaja para conseguirlo y un 4% lo ahorra de lo que les dan sus padres. (Muestreo de los Universitarios de Bucaramanga, citados por DOMINGUEZ: 1985)

En el muestreo se indagó acerca de la clase de cine preferido por los niños, los temas predilectos, las películas que no les agradan, y se involucran las películas tanto vistas en el cine, la televisión y en la video.

El 82% de los niños encuestados van al cine todos los domingos un 3% cada quince días, otro 3% cada mes y por último un 4% una vez al año o en semana santa.

La mayoría de los niños sobre todo de menos de 10 años asisten al cine con sus padres, otros con sus hermanos mayores,

algunos con sus amigos y vecinos, un 7% con hermanos menores y un 5% lo hacen solos.

Según los niños, los padres de familia son los que escogen las películas a las que asisten en un 40% de los casos y, en la mayoría de los casos, son los niños los que escogen la película.

Se puede decir que todavía existen muchos hogares que no cuentan con videocasetera pero los niños se las ingenian para ir a donde sus amigos, vecinos o familiares, a gozar de películas elegidas generalmente por los adultos.

Con frecuencia se ven en el cine escenas de riñas después de las cuales y no obstante la lluvia de tiros de los contendientes, salen inmunes, se mira que un hombre a quién persiguen sus enemigos es echado al mar, y no se ahoga, cae bajo las ruedas de un tren y resulta ileso, respira encerrado con gases mortíferos y no se asfixia, queman la casa estando dentro y nada le sucede, ponen dinamita y le prenden y el héroe queda sin novedad.

Ni los puñales, ni las armas de fuego, ni explosiones, ni todos los elementos manejados por manos inicuas hacen nada a los autores del film.

Esto que nada tiene de artístico por absurdo, causa graves males al niño. Acostumbrados ciertos niños a ver esos episodios truculentos, los admiran, los buscan, no entienden que son imposibles y arrebatados, y quieren imitar a los personajes y llegar a ser como los protagonistas, en donde cien veces se vieron en inminentes peligros y recibieron heridas capaces de

matar al más fuerte y sin embargo no murieron, en lugar de ser víctimas siempre triunfaron.

Y a los niños esto les parece que en circunstancias semejantes y creyéndose inmortales como el personaje de la película, se disparan balazos y otras cosas... Pero pobres ilusos, antes de que realicen la décima parte de las aventuras que vieron en el cine mueren víctimas de su ignorancia y atrevimiento.

"Escuela de precoz aprendizaje es el cine para los niños. Todos los efectos desastrosos que se han apuntado se multiplican tratándose de pequeños que no tienen criterio formado y que son naturalmente más impresionables". (CANTU: 1970, p. 10)

Por las escenas violentas, de sensualidad, ricas en expresión y fondo de belleza natural y arquitectónica, capaces de mover a excitación a una estatua de bronce, trae como consecuencia el halago a los sentidos tan suavemente que no se da lugar a protestar; el niño por esta razón, se vuelve exigente y hace luego odiosas comparaciones entre los modelos que ha visto en la pantalla, con las personas que trata a diario (padres, maestros, hermanos, amigos); ninguno le conforma, nadie le llena y lo que antes era inocencia y cariño lo va convirtiendo en perverso y lo induce a cometer infamias sin mirar a quién.

Las influencias del cine son decisivas en el niño porque representan escenas que instruyen, elevan y dignifican o figuras inmorales, provocativas.

La imaginación que se llena de fantasmas sucesivos entorpece el ejercicio mental y el proceso discursivo de la razón; no dejando lugar a razonamientos lógicos que distinguen lo bueno y lo malo. (CANTU: 1970)

Es fácil que antes de llegar a la edad de ir a la escuela los familiares del niño lo lleven a ver alguna película. Así que es probable que su primer contacto con las películas sea a través de un programa para adultos y dormitará durante la mayor parte de la sesión en el asiento. Si se lleva a un cine corriente, su primera película probablemente será del Oeste o de dibujos animados, cuando no de ambos tipos en un mismo programa. Estos serán entonces, en general sus programas de cine favoritos cuando pueda elegir. (SCHRAM: 1977)

"El cine es un fenómeno por excelencia característico del siglo XX. El cine es un arte, una industria, una técnica, un medio cultural y una distracción: como tal, es un fenómeno complejo que representa aspectos diversos relacionados con actividades sociales". (ECHEVERRÍA: 1979, p. 10)

Entre las películas que según los niños les han ayudado a ser mejores con los demás, están las "blancas" como "E.T." y "Heidi", aunque existen películas de terror que los dejan asustados y preocupados como "Drácula".

Las películas que más les gustan son acerca de guerras, superhéroes y ciencia-ficción, aunque para los padres de familia no resultan muy agradables estas preferencias, ya que son

influencias negativas, lo cual lo manifiestan en modales bruscos, irritabilidad, golpes, frases violentas y en su vocabulario.

Sin embargo los padres contribuyen muchas veces para crearles a los niños y fomentarles dichos comportamientos por que cuando salen de una sala de cine lo primero que hacen es comprarles el juguete que se presentó en la película y los niños muestran con frecuencia en sus manos al jugar: espadas, ametralladoras, tanques de guerra, pistolas, cartucheras, máscaras y otros cada vez más elaborados que fueron necesariamente adquiridos para ellos por sus padres, amigos o familiares adultos.

Los comportamientos agresivos y violentos también se manifiestan en los famosos juegos electrónicos donde se busca matar al mayor número de enemigos sin dejarse eliminar el jugador.

Pero sería un error atribuir toda la culpa e la agresividad en los niños a los juguetes y a la violencia ofrecida por los Medios de Comunicación Masiva, pero lo que no puede descartarse es que estos últimos refuerzan o provocan, según los casos, las tendencias a la violencia, como se ha venido afirmando.

La reglamentación legal cinematográfica, referente a la prohibición para la juventud, estriba en la suposición de que el contenido de la gran mayoría de las películas es perjudicial hasta cierta edad para el alma del niño. Difieren sin embargo, las opiniones con respecto al límite de edad.

En Alemania se exhiben funciones públicas cinematográficas y que se consideran beneficiosas para niños de 10 años de edad, éstos es, son aptas para que sean vistas por ellos y para la juventud en general; y terminan dichas funciones a las 8:00 de la noche.

Los niños menores de seis años, cuando asisten al cine deben ser acompañados por sus educadores o tutores.

Por otro lado, los adolescentes, si fluctúan entre la edad de 10 a 16 años de edad, pueden acudir a ver películas aptas para ellos, aunque el término de la cinta no sea a las 8:00 de la noche sino hasta las 10:00 de la noche.

En Inglaterra, las películas se dividen en "U" (universal para todos), "A" (adultos) y "H" (horrifico: película espeluznante). Los jóvenes menores de 16 años pueden concurrir solos a las películas "U" y acompañados por mayores a las "A" y prácticamente a las "H" también.

En E.,U.A. los niños pueden asistir a casi todas las películas, y algunas solamente acompañados por personas mayores.

Brinkmann (citado por SICKER: 1982) se dedicó a hacer un estudio con niños de 6 a 14 años de edad respecto a como influye el cine en ellos y dedujo lo siguiente:

Los niños en edad preescolar no tienen aún mucha relación con el mundo de la pantalla. Con el ingreso a la escuela, la edad de los cuentos de hadas, con su compenetración vivencial del sujeto y el objeto, del yo y el mundo, del ensueño, fantasía y

realidad, va siendo reemplazada paulatinamente por un modo de sentir más realista. El niño penetra en la edad en que si bien aún permanece dentro de la esfera del pensamiento mágico lo que se ve claramente por la manera de vivir las películas.

Mientras se encuentra el niño en esta etapa, la manera de pensar está impregnada de "magia" y de un "mundo color de rosa", trayendo ésto como consecuencia, el que los niños al ver las películas las vean a través de ese pensamiento mágico.

Los cuentos de hadas, los dibujos animados y las cintas cómicas, constituyen los géneros predilectos de los niños de ocho a once años, pero la vivencia del cuento de hadas en la pantalla, no termina con la edad correspondiente (antes de los ocho años), y ésto se debe al hecho de que la película influye sobre el niño de otro modo que el cuento leído o escuchado cuando era más pequeño. Leyéndolo el niño escolar de 8 a 11 años de edad, se da cuenta conscientemente de la realidad e imposibilidad del cuento de hadas; y como ya se siente mayor rechaza esa posibilidad; sin embargo, en una película de hadas, se sumerge dentro de la trama hechando a volar su imaginación como cuando era más pequeño, creándose de nuevo el "mundo color de rosa" y lleno de "magia".

Frente a la pantalla, sin embargo, donde se aparenta una falsa realidad el niño no se siente afectado en su pensar realista recién adquirido.

En el cine todavía puede crear en el cuento de hadas. Es cierto que hacia el final de la niñez, el deseo de ver un cuento

de hadas en la película no es ya tan grande como el placer causado por él. Esto puede producir errónea impresión, en las encuestas, de que esos niños rechacen la película de cuento de hadas.

11 a 13 años es la edad que podría llamarse de aventuras, el niño desea ante todo cuentos verídicos del pasado y de lugares cercanos y lejanos, siempre que sean de suspenso.

De los 13 a los 15 años de edad los jóvenes se hallan ya en la pubertad, sus efectos se sienten fuertemente en la vivencia del film. La conciencia del yo y la percepción del propio ser reclaman a la crítica pero también a la identificación total con el héroe y el protagonista. Por otra parte se establece un contraste entre el mundo y ambiente de la película.

Aunque ya desde los 10 años en adelante se haga sensible una diferencia entre los sexos, en cuanto a la vivencia cinematográfica, es aún insignificante.

Hasta los 14 años, las diferencias se refieren casi exclusivamente a la edad; vale decir que el mayor efecto psíquico de una película se hace sentir en los varones a diferente edad que en las niñas. El modo de vivencia, sin embargo, es casi igual.

La fase positiva de la pubertad produce poco a poco en las niñas una vivencia que difiere mucho de la de los varones. Los sentimientos románticos afectivos hacen que ahora para las niñas; la estrella, las ropas y el ambiente presentado en el cine; sean

de primordial importancia, mientras que la sensación de fuerza en el muchacho es una válvula de escape al suspenso de la acción.

El ambiente familiar del niño influye sobre su vivencia cinematográfica por cuanto el ambiente de la película es asimilado de acuerdo con las condiciones reinantes en el propio hogar. Los motivos de la concurrencia de los niños al cine estriban en las conversaciones familiares, en el hecho de ser llevados por los padres y en la falta de posibilidades de ocupar el tiempo libre.

Los motivos que podrían incitar al niño a frecuentar el cine podrían ser los siguientes: La manía del cine que según Brudny (citado por SICKER: 1982) es causada por el nerviosismo en donde el niño cree ver a través de la pantalla una descarga afectiva y emocional muy "real" ya que algunos de estos niños nerviosos, impulsivos y débiles de carácter, buscan frecuentemente y creen encontrar, al acudir al cine, esa descarga a través de la emoción que vive en la cinta.

Otro motivo para ir al cine es por esparcimiento: Ya que el hombre está sometido a la rutina diaria busca y necesita el esparcimiento, la distracción. La pantalla ofrece ese esparcimiento, y brinda la oportunidad de llegar a la distracción. Por eso se ha convertido en el entretenimiento principal de la época. Por lo menos es la diversión en que más dinero se gasta.

Igual que el adulto, así también el niño halla su entretenimiento en el cine. Mientras no desarrolla una manía es decir, mientras disponga de otras posibilidades para entretenerse, propias de su edad, de ninguna manera prefiere la película en forma absoluta.

Otro motivo por el que asisten al cine, es el ansia de vivir, ya que es muy intensa en los niños sobre todo a partir de los 10 años, por que las proyecciones del cine reflejan una "realidad" efímera que ellos creen que es verdadera, por lo que ocupa un lugar especial por ser un pasatiempo muy divertido y espectacular; creyendo a veces que es una extensión de su propia realidad.

El placer de la aventura y el gozar de la vida es un derecho natural de la juventud. El niño disfruta de él, en parte en el juego libre, la travesura, los juegos estratégicos de las organizaciones de amigos, o bien por medio de la lectura de cuentos de aventuras y también frente de la pantalla.

Un motivo más para la asistencia al cine por parte de los niños es por la magia de la imagen, ya que la imagen posee una fuerza de atracción especial para él. No se puede negar el componente mágico de la imagen en el cine. La escuela y toda la enseñanza, la prensa y la economía, la propaganda y la ciencia aprovechan ampliamente la fuerza de esa magia precisamente por el impacto sobre la gente. (SICKER: 1982)

Otro motivo de la concurrencia al cine por los niños es por la tentación en lo prohibido: Es una tragedia que los mayores hagan tanto escándalo por todas las cosas que quieren o deben prohibir a la juventud. Por una parte desde todos los diarios, revistas y fachadas de los cines, el niño es atraído por la propaganda, a ser posible en subidos colores; por otra, escucha continuamente de boca de los educadores lo pernicioso que es el cine, y se le muestra ostentosamente la leyenda que dice "inconveniente para menores".

No es de extrañarse, pues que el niño mire al cinematógrafo con profundo recelo. Más al mismo tiempo se despierta en él un ardiente deseo de conocer esa "preciosidad", después de que no debe causar admiración si el niño aprovecha la primera oportunidad para correr al cine, porque lo prohibido es lo que más atrae.

La presión del ambiente es otro motivo por el cual el niño va al cine, ya que para él es importante comentar la última película porque de lo contrario sería despreciado y burlado por sus compañeros. El niño es "enseñado" a ir al cine por sus padres, que consideran que es una diversión, o esparcimiento familiar, sin tomar en consideración los mensajes que allí se emiten, algunos subliminales y altamente nocivos, como el presentar familias sin padres (aún en las caricaturas), alta tendencia a la acumulación de bienes materiales por que es lo que da "prestigio", agresividad sin sentido, etc., se acude al cine

en una postura acritica y receptiva, acumulándose en el pensamiento "inconsciente" estilos y formas de vida "deshumanizantes".

Todos estos factores que influyen para que el niño asista al cine son explotados por los particulares y hasta se dan el lujo de construir cineclubes, que invariablemente darán más motivos, sobre todo al adolescente, para asistir al cine pues se combinan programas cinematográficos con música, cuentos, piezas cómicas entre otras, que van directamente a motivar la psique del niño para que posteriormente se limite en una necesidad el ver una película de impacto por su propaganda persuasiva. (SICKER: 1982)

El cine aparte de que refuerza lo que se ve en la televisión tiene también la finalidad de persuadir a los niños para que hagan o actúen en la forma en que se presentan las imágenes y también está cargado de propaganda para que se presente el consumismo.

Refuerzan los modelos de ideas presentados en todas las películas y cuando no tienen una orientación adecuada por parte de sus padres, los niños tienden a actuar exactamente igual que los personajes presentados; sin preocuparse de las consecuencias que puedan tener.

2.1.4 La Prensa, la Literatura y los Niños

La prensa como medio de masas es el más representativo y el más antiguo de los medios masivos de comunicación. Las repercusiones políticas que se atribuyen a este medio, llevaron en algún momento a acuñar la expresión para referirse a su capacidad de incidir en la opinión pública y en última instancia, en las sociedades democráticas.

Lo cierto es que el periódico comparte con la radio y la televisión la mediación entre el conocimiento de la realidad y los sujetos.

La mayoría de los acontecimientos de menor o mayor importancia locales o internacionales, pasados o actuales son conocidos por los lectores a través del periódico. La realidad es dada a conocer parcializada en noticias. Cada página del periódico por lo general constituye un cierto mural o mosaico casi autosuficiente compuesto de texto o imagen para vincular fundamentalmente mensajes-noticia y mensajes-anuncio.

La primera página de un periódico tiene una fuerte presión para la captación de la atención de los lectores, ya que emplea fotografías, cambios de tinta y grandes letras y permiten enterarse de lo que pasa con solo leer los enunciados.

Aunque bien es cierto que el periódico es uno de los medios masivos de comunicación, menos usado por los niños, en ciertas ocasiones causan impacto cuando sobre todo las noticias son

amarillistas. Si se pregunta a un niño si lee el periódico dirá que sólo la página roja, que es la más interesante. (RODA: 1988)

"La vida pública del país ha tenido entre sus características más sobresalientes una intensa actividad periodística; basta el ejemplo de que en 1982 circulaban en México 665 periódicos, de los cuales 28 se editaban diariamente, 147 cada semana, 81 quincenalmente, seis cada tres semanas, 32 mensualmente y 119 sin periodicidad fija.

La tradición editorial de la prensa nacional ha sido y es abundante en su producción, en términos estrictamente cuantitativos, asimismo también todo tipo de publicaciones no expresan la real identidad nacional que mucha gente requiere para conocer su realidad actual" (Camacho, citado por BARTLETT: 1983, p. 285)

En la actualidad, el país edita publicaciones que son puramente expresiones y pensamientos de los particulares, teniendo muy poco de creatividad por parte de los que lo imprimen en sus páginas. Por otro lado, todas y cada una de las publicaciones entre periódicos y revistas utilizan lenguajes que en otras épocas costaron muy caro al país y que ahora se usan con regularidad deformando el propio lenguaje. (Carreño, citado por BARTLETT: 1983)

En nuestro siglo a la prensa se le ha llamado el cuarto poder por su influencia en la sociedad; mantiene intacto su prestigio informativo gracias a la permanencia del mensaje y a la

posibilidad de utilizar los contenidos en cuantas ocasiones se les necesite.

A través de los diarios, el público toma conciencia de los problemas, las corrientes políticas y las soluciones palteadas en su ciudad, en su país y en el mundo entero.

El proceso de impresión ha tenido un gran desarrollo técnico en este siglo, para comprobarlo habría que recordar que Gutenberg, trabajando con ocho empleados, lograba imprimir en un día 300 hojas de un libro por ambas caras y actualmente la rotativa de un periódico ordinario imprime 100 mil ejemplares de 50 páginas en una hora.

Según datos de la UNESCO, en 1975 había 2,093 millones de personas que diariamente leían alguno de los 7,900 periódicos que, en conjunto, lograban un tiraje de 408 millones de ejemplares. Estos datos demuestran hasta qué punto la letra impresa está presente en la vida cotidiana de los habitantes de este planeta. (NOGUEZ: 1982)

Los diarios cumplen o al menos deben cumplir, una función cívica al crear en el lector conciencia de ser parte de un país, de un medio social que enfrenta una problemática concreta. Desde su aparición, los diarios más famosos del mundo han publicado suplementos especiales en que aparecen notas culturales y educativas, sin embargo, la tendencia de los contenidos ha sido elitista, pues en la mayoría de los casos los temas que tratan son a nivel universitario o similar.

En México, muchos de los diarios tienen una sección periódica para divulgar asuntos culturales, que aparece generalmente los domingos en un suplemento especial.

También los diarios tienen secciones para los niños, que aunque no sepan leer les interesa por sus imágenes. (NOGUEZ: 1982)

A través de sus compañeros el niño conoce la existencia de historietas ilustradas, despertándose su interés por ellas, leyéndolas. Como último paso descubre la utilidad de los periódicos. También en este caso es característico que principie interesándose por las historietas de dibujos (aunque algunos niños empiezan en seguida a leer noticias). Hasta los diez años u once no empieza a interesarse por gran parte del contenido del periódico. (ESPINOSA: 1981)

En 1974 se editó por primera vez en México una sección dedicada a niños y fueron los periódicos "El Heraldo de México" y "Novedades", los que incluyeron esa parte. Desafortunadamente esa sección casi siempre tiene demasiada publicidad y sigue la misma secuencia del resto del periódico.

Algunos diarios de Brasil y Perú publican separadamente secciones para pequeños. En ellas se incluyen temas de ciencias naturales, cultura general, anécdotas, pasatiempos y juegos que cumplen una labor de información y recreación.

Debido a la escasez mundial de papel, los diarios han tenido que elevar sus precios, lo cual impide el acceso frecuente a estratos económicos débiles. (NOGUEZ: 1982, p 81-83)

En las encuestas que se llevaron a cabo sobre los medios de comunicación masiva en niños de 4 a 12 años de edad, contiene preguntas en relación a la prensa y literatura. La prensa ocupa el tercer lugar de aceptación entre los niños. Un 67% de los niños entrevistados si leen el periódico o literatura que les interesa por su portada. Por lo general leen en su casa. Algunos si no lo leen por lo menos lo hojean.

La prensa es poco conocida por los niños, algunos creen que sólo la deben utilizar los adultos, otros dicen que se utiliza para envolver cosas. (DOMINGUEZ: 1985)

En cuanto a la prensa, los niños que inician la lectura por la página roja, dan como motivación el que relatan crímenes, tiene fotos y son emocionantes y muestran retratos con sangre y cadáveres.

Respecto a lo que pueden aprender a guardar en su subconsciente los niños que gustan de la página de los cines, es también muy cuestionable e inquietante. Hay que reconocer que los promotores cinematográficos caen muy bien cómo ciertas frases, acompañadas de determinadas fotografías pueden persuadir a la gente, para asistir a las salas de cine. El solo hecho de los títulos de las películas y de sus carteleras ya de por sí son sugestivos.

Totalizando las preferencias: Acción, terror, superhéroes, el mayor porcentaje: 92% se asigna a los niños de más de 8 años y el menor porcentaje a los de menos de 4 años. Los niños afirman que quienes escogen las películas son los adultos, sobre todo en videocasetera, y no tienen reparo en que los menores vean estos temas y otros de contenido a veces pornográfico. (RODA: 1988)

En las encuestas realizadas en Bucaramanga por los Universitarios, un 68% de los niños afirman que leen la prensa especialmente los domingos, un 14% todos los días y sólo un 3% dicen no leerla ningún día. (DOMINGUEZ: 1985)

Las revistas son otro medio masivo de comunicación y sus efectos sociales son variados en cuanto a sus contenidos e ideas que desean aportar los editores y directores de las revistas; ellos pretenden ejercer influencia y establecer alguna relación con su propia época y por tanto lograr un efecto social y trascendental publicando a veces artículos imparciales pero de gran trascendencia para el que los lee.

"Todas las publicaciones, como todas las instituciones y como todas las personas, tienen cierto efecto social. Nada, en nuestro mundo interdependiente, funciona sin ejercer influencia directa o indirecta sobre la sociedad o sobre alguna parte de ésta.

La compañía que edita una revista puede o no ser una institución social, o sea una empresa con un objetivo social. La revista no es una institución educacional dotada. Es un negocio

que funciona fundamentalmente en busca de utilidades. Si no interesa a sus lectores, no puede sobrevivir" (STREINBERG: 1972, p. 200)

Existen revistas que por su contenido cursi y de confesiones tienen una gran influencia en lectores sin madurez o con una educación baja; ya que proporcionan un escape espiritual permitiéndoles experimentar aventuras atrevidas y arriesgadas, sin peligro personal, pero los aleja de la realidad.

Otra de las funciones y efectos de las revistas que no son científicas, es que proporcionan una fuga hacia el mundo de la aventura y fantasía, sobre todo entretienen a las personas cuya vida les resulta monótona y cotidiana; ya que reducen la vida al blanco y negro, sin pasar por el gris, ésto es que en las revistas se exhibe lo bueno y lo malo a través de los personajes y sus caracterizaciones, no se analizan o critican sus acciones, sólo se pretende llegar al feliz término que todo lector quiere leer.

Las revistas de historietas (asiduos a ellas sobre todo los niños y adolescentes) íntimamente ligadas con las revistas vulgares tienen un efecto similar a las anteriores; entre ellas se encuentran también las historietas cómicas y bélicas.

Es decir, que pasan por alto sutilezas y reducen la vida a conflictos elementales, o bien proporcionan un escape a la realidad. Las revistas cómicas ayudan a conservar el lenguaje vulgar y los lugares comunes. (STREINBERG: 1972)

"Las revistas juveniles han tenido efectos definidos, puesto que sus lectores están en los años de formación. Hubo una época en que los héroes de los jóvenes eran proporcionados casi exclusivamente por los libros y las revistas; en la actualidad, la radio, el cine y la televisión tienen influencia igual, si no es que mayor.

Las revistas religiosas para jóvenes han establecido claros conceptos sobre el bien y el mal en la conducta humana y sobre la responsabilidad individual en el hogar y en la Iglesia. Han incitado a la lealtad. Su efecto ha sido crear pequeños adultos, así como alentar la independencia juvenil; aunque también han dado como resultado la uniformidad de las costumbres entre los adolescentes". (STREINBERG: 1972, p. 208)

Hay una distinción, hace notar Riesman (citado por STEINBERG: 1972) entre la literatura que promete que todo niño con esfuerzo, puede llegar a ser Presidente y la literatura que concede mayor importancia a los intereses y al status del consumidor, que a las metas.

Los medios impresos, por tanto, llegan al niño para vender productos, el niño-público se convierte en el niño-mercado, al cual los cuentistas profesionales presentan un mundo uniforme, que todo pequeño ve exactamente como lo ven los demás niños, no con las diferencias que cada niño llegará a ver el mundo, ya con ojos de adulto.

De este modo, las revistas comienzan para el niño, a ser algo importante, en la mayor parte se trata de revistas ilustradas, "devora" una gran cantidad de lectura de imágenes, pasando rápidamente por algunas de ellas y deteniéndose un poco más en las que le interesan.

Hasta llegar a los seis o siete años, las revistas no son para él más que una serie de imágenes, fuente en que nacen los cuentos que le leen sus padres, o vehículos para su propia lectura. Sin embargo las imágenes acompañadas con anuncios y productos del mercado, producen un considerable impacto en el niño.

El uso activo de los medios impresos empieza, por supuesto, cuando ya va a la escuela. Al mismo tiempo que aprende a leer, comienza a querer leer en voz alta algunos cuentos al principio. Son libros sencillos que lee saltando sin ton ni son del texto a las imágenes. (SCHRAM: 1977)

Posteriormente descubre las revistas infantiles, y llega a "traducir" algunos pies de fotografía en las revistas ilustradas. Mientras el niño contempla imágenes, tiene la posibilidad de volver sobre lo visto, de marcarse su propio ritmo y de imaginar sus propias historias, pero todavía sigue sujeto al gusto de sus mayores que son, los que le proporcionan las revistas.

Lo que generalmente le interesa a los niños son las revistas cómicas y en los de sexo masculino las de caballeros cuando tienen acceso a ellas; a las niñas les interesan más las

fotonovelas o las que hablan de los artistas del momento. Sobre todo los niños vendedores de revistas son los que tienen acceso a ese tipo de revistas para adultos inclusive las pornográficas, aunque es un porcentaje bajo de niños que las leen. (DOMINGUEZ: 1985)

Otros niños entrevistados afirman leer revistas de conocimientos como *geomundo*, o selecciones; y esto es porque sus padres fomentan este tipo de lectura en su hogar, o sea que lo hacen por imitación, sin poner en duda que tal vez algunas de sus secciones sean de interés para el niño.

Las historietas preferidas por los niños son las de "Tarzán", "Superman", y de caricaturas de "Mickey", "Pato Donald" y "Los Picapiedra". Sobre todo los niños menores de 5 años prefieren las de dibujos, algunas revistas para iluminar o piden a sus padres que les compren las que por su portada les llaman la atención.

Algunos niños se inclinan por libros de cuentos. Respecto a las historietas prefieren las que tienen con mucha frecuencia escenas de agresividad física y verbal que contribuyen también a reforzar la idea de que la forma de ganar más fácilmente es la fuerza y la violencia.

Se da también violencia, aún cuando de un tipo más sutil, en la manera como "Mimi" maneja a "Mickey", según sus caprichos, ejerciendo sobre él un tipo de coacción psicológica, sin hacer alusión concreta a otras deformaciones sobre el concepto femenino

que se van filtrando a través de esa historieta que tiene gran aceptación entre los niños.

Hay que reconocer que en este tipo de historietas, lo mismo que en gran parte de los superhéroes de la televisión y del cine, domina la fuerza bruta, el poder absurdo y deshumanizado, el odio ciego y los adelantos de la técnica para destruir al adversario.

Además el autoritarismo, la ambición, etc., son utilizados en la industria de los comics, cuyos lectores son niños en gran parte. Sería ingenuo creer que no afectan la mentalidad infantil y que no refuerzan el clima de tensión y odio que se va instaurando en el mundo. (DOMINGUEZ: 1985)

De los niños entrevistados acerca de las motivaciones que tienen para leer cierto tipo de revistas dijeron que porque las demás no tienen chiste, o por que tienen suspenso y emoción por la acción y las peleas sobre todo los niños de más de 10 años.

Si bien es cierto, que las revistas para adultos, periódicos y otras literaturas son interesantes para el niño, siguen siendo los "comics" un verdadero entretenimiento y un verdadero interés por adquirirlos.

Los "comics" es un invento americano, que ha hecho que el lector pueda interpretar a su manera la imagen, dejando puerta abierta a la aventura.

En las revistas infantiles de la nueva época, la imagen sustituye poco a poco al texto escrito, que no es más que un soporte; convirtiéndose la imagen en autosuficiente para

transmitir el mensaje con lectura rápida, recuperando el niño algunas de sus cualidades fundamentales como por ejemplo; sutileza, intuición, velocidad de comprensión, aunque quizá en algunos casos la lectura en voz alta pierda peso en el conocimiento general del niño escolar.

Lo ideal sería sacar provecho de estas ventajas, al mismo tiempo que permite al lector tener la necesidad y el sentido de la verdadera lectura. Con los "comics" el niño toma un texto ilustrado, al que en otro momento había dedicado con placer una o dos horas, ahora lo ha leído en cinco minutos.

Pero su comprensión es una amalgama de dibujos y de palabras adivinadas sobre la marcha en función de la imagen, de su deseo y de su imaginación y ésto tiene muy poco que ver con la lectura metódica y exacta que se enseña en la escuela. Los niños alimentados con ilustraciones e imágenes con exceso, ocurre que los conocimientos se amontonan formando algo compacto y estéril que a la larga si no se combate, dará resultados negativos". (ESPINOSA: 1981, p. 26)

Esto es que cuando el niño sólo ve imágenes, en su mente puede imaginar e interpretar esas imágenes a su manera, porque en los "comics" no escriben frases largas, sino cortas lo cual deja a la imaginación del niño todo lo demás que se ilustra, almacenando información sin comprender muchas veces, al final de la historieta, lo que en realidad se está diciendo.

Si esta misma técnica la aplica a todo lo que se le enseña en el hogar y en la escuela, dando como resultado que el niño no pueda relacionar lo que ve con lo que está escrito en un texto en forma correcta sino siempre a su manera, quizás sin razonar correctamente.

Algunas de las influencias positivas de los "comics" si se ve desde el punto de vista educativo y a la formación de la lectura y el lenguaje son: Las tiras cómicas son vistas con agrado por los niños y jóvenes, ayudándolos a la formación del vocabulario, son valiosos auxiliares para los alumnos con capacidad limitada de lectura, proporcionan una base importante para el aprendizaje y la enseñanza. Los primeros libros del niño tienen imágenes visuales y poco texto, porque su capacidad de evocación aumenta, gracias a la unión imagen-texto.

En los "comics" el niño "ve" lo que dice o hacen los personajes, aunque no es necesario que se lo imagine; lo comprende con menos esfuerzo que si lo estuviera leyendo.

Sin embargo estas lecturas juegan un papel importante de lo que comúnmente se piensa; cuando llevan un mensaje, dejan en el escolar una benéfica fuente abundante de todo lo que ve y que se lo apropian sin hacer distinciones ni críticas, pues en esta edad, el niño confunde con facilidad en la mente lo real de lo irreal.

Por lo que respecta a la influencia negativa se contempla lo siguiente: los "comics" tienen representaciones gráficas que

llegan a ser para el niño una fuente de lo que aprende, por ejemplo, las mentiras, los crímenes que ven los niños en esa clase de ilustraciones; piensan los defensores de los "comics" que al crecer el niño rectifica sus creencias en esas cosas y las olvida. Que el niño no va a ser ladrón, por haber visto revistas de ladrones y criminales. (ESPINOSA: 1981)

Pero se pueden observar en los "comics" que las imágenes son muy expresivas, llenas de colorido y el niño las interpreta de una manera real hasta hacerle expresar sus temores influyendo en sus sueños como pesadillas.

Se produce el mismo fenómeno en los dibujos animados infantiles, que el autor pasma en las historietas dándole una explicación completamente diferente a las del origen de la historieta, y el hecho de que cada niño lo interprete a su manera, es uno de los principales atractivos de los "comics", ya que sus historietas siempre las construyen de manera que las dejan a la imaginación del niño, como quieran ellos interpretarlas.

El niño abandonará las revistas que quieren desarrollar su inteligencia y preferirá cualquier revista infantil en las que existan imágenes abundantes a colores, o bien comprará en puestos las ediciones compuestas exclusivamente de "comics".

La realidad es que mucho niños aún en la escuela (de manera que no se den cuenta) están abstraídos en esas terribles escenas que se lanzan al mercado sin ningún escrúpulo.

Todas esas lecturas que el niño lee en su casa o fuera de ella, repercuten en la escuela misma, afectando al niño, no así a los comerciantes que solo les interesa el volumen del tiraje, fuente de muchos beneficios económicos.

Lo que ha leído, lo pervierte muchas veces, porque lo va almacenando y querrá por ejemplo: disparar ametralladoras, pistolas, y se ha dado el caso de niños que quieren tirarse desde la azotea del edificio para imitar a "Superman".

Los psicólogos han descubierto que el niño confunde con facilidad en la mente lo real y lo irreal, sin establecer límites fijos entre los dos campos. (ESPINOSA: 1981)

De esa falsedad original de la idea del mundo que lo rodea, el niño va almacenando todo en su mente, y por eso hay que cuidar por ejemplo que el libro de sus primeras letras y de imágenes en sus manos del niño, sean apropiados, porque de lo contrario serán más peligrosos que una tijera a su alcance o una navaja de rasurar mal puesta.

Se debe procurar decirles la verdad porque luego viven creyendo lo que dijo el libro y no sólo éste, sino también algunas cosas que el maestro, o los tíos o los vecinos, dijeron erróneamente; ya que su mente trabaja y piensa que todo eso es verdad. (ESPINOSA: 1981)

Hasta la fecha se ha investigado poco sobre la influencia de la prensa escrita, específicamente, en los niños. Han sido más numerosos los estudios realizados respecto a las historietas.

Entre los más recientes se destacan los de Humberto Eco, acerca de personajes como "Superman" y sobre el "Charlie Brown, por sus contenidos tan impactantes para los niños, además de algunos otros italianos como Arnoldo Della Bruna y Elena Bagadano sobre cronología y proyecciones de las principales historietas que circulan a nivel internacional. (DOMINGUEZ: 1985)

En primerísimo lugar, dentro de los publicados en América Latina, están los no superados estudios sobre los personajes de "Walt Disney" realizados por Ariel Dorfman y Armand Mattelard cuyo libro llegó en 1980. En México también algunos autores escriben sobre esta temática.

Dentro del contexto colombiano no se puede dejar de mencionar la crítica ideológica a los llamados "comics" en América Latina realizada por Pastor Vega, aparte de otros estudios y escritos, que aisladamente, o con el patrocinio de algunas entidades, consignan sus apreciaciones sobre el tema.

Sobre la prensa y los niños llama especialmente la atención que sea un país del tercer mundo como Bangladesh, donde se han preocupado por preparar un periódico para niños que se edita semanalmente con temas apropiados para ellos y en el cual participan los niños como escritores y como colaboradores de historietas, cuentos, artículos científicos y descriptivos, poesía y pasatiempos.

Se dice que la mayoría de los buenos literatos de este país, comenzaron escribiendo sus páginas en ese periódico.

La literatura infantil sigue siendo la preocupación fundamental de algunos países de latinoamérica y se ha manifestado en realizaciones concretas especialmente en Venezuela con el Proyecto Interamericano de Literatura Infantil y el Banco del Libro, en México con el periódico Tiempo Para Niños con circulación semanal y patrocinado por la S.E.P. y se incluye en diarios nacionales, entre otros.

2.2 El Contenido de los Mensajes en los Medios de Comunicación Masiva.

En el principio del presente capítulo se habló sobre los M.C.M. y su influencia en los niños, y cómo a través de la programación con que cuentan todos los M.C.M. se involucran los mensajes publicitarios para dar mayor carga y fuerza emotiva a todo lo que aparece en ellos, por este motivo es conveniente anotar en punto aparte lo que los mensajes envían y cómo se manejan en los M.C.M. para que sean aliados en su programación.

Es innegable que el hombre por su naturaleza es un ser social que necesita de la comunicación para no vivir en un mundo aislado.

En la comunicación humana existen un sinnúmero de signos que son utilizados como vehículos para dar el significado a lo que se quiere presentar ante un receptor.

Los M.C.M. en sus mensajes publicitarios utilizan la semántica o semiótica que es el estudio de sistema de signos (representación material de una cosa, figura o sonido que tienen un carácter convencional, como ejemplo se tienen los signos de puntuación en lingüística) o sea el estudio del significado de las palabras (manera como se ha de entender algo, por ejemplo, el concepto de una palabra dada).

Esto es, que relacionan de una manera clara el significado y el significante para formar un código que es el que emitirán. Se

entenderá por código al conjunto de conocimientos (un repertorio de signos y significados) que posee el emisor y el receptor acerca del mensaje que se envía.

Un código es una convención adoptada por varios individuos para designar objetos y conceptos (lenguaje humano).

En la transmisión de un mensaje, existe la codificación que es la operación por la que el emisor a partir de la idea del mensaje, lo elabora efectiva y claramente (tomando signos de un repertorio de códigos y ordenándolos según ciertas reglas de la comunicación de masas) para formar con ellos una secuencia sea en el tiempo (por ejemplo mensajes hablados o escritos) o en el espacio (por ejemplo los patrones de formas geométricas o imágenes fijas como fotografías o esculturas), (WIENER, et. al.: 1985)

El hombre, en su contexto y en su vida cotidiana usa signos, para comunicarse y entre las significaciones que usa el hombre están las producidas por los llamados M.C.M. que usadas en forma persuasiva (manera o acción de convencer) ubican al hombre en un espacio, un tiempo y un movimiento no habituales, le ofrecen nuevas formas de percibir, intuir y pensar, le proporcionan una manera nueva de codificar (interpretar) la realidad y le brindan una visión más completa de los acontecimientos que la que podrían darle de estar él mismo (el hombre receptor) presente.

Asimismo los mensajes publicitarios a partir de estudios psicológicos y sociológicos, así como estudios de mercado, saben

cómo llegar a la gente para propiciar esa necesidad ficticia de consumo a través de la forma en que emiten sus mensajes publicitarios.

De esta manera cabe preguntarse entonces ¿Qué es la publicidad y cómo se transmite a través de mensajes?

La publicidad en los M.C.M. es más una actividad que caracteriza intencionalmente el mensaje que se elabora, buscando el cambio de actitudes, rasgos cognoscitivos y comportamientos de los destinatarios, utilizando para ello diversos soportes tecnológicos.

El caso mas claro son las vallas publicitarias y anuncios de gran tamaño que se instalan en las vías públicas.

El elemento núcleo de la publicidad es el anuncio, que es una unidad de comunicación autosuficiente que tiene una particularidad esencial: su brevedad.

Lo que generalmente se conoce como cartel que es un soporte impreso, es una forma de presentar a la publicidad estática; y las características que tiene según Ramírez (citado por RODA: 1988) son las siguientes:

- Tiene un mensaje icónico (imagen fija cuando es real, por ejemplo una fotoimaginaria como una pintura o escultura). (Imagen animada utilizada comúnmente en cine o televisión).
- Es grande y de color llamativo.
- Se aproxima a los medios que utilizan varios espectadores y contiene simplicidad.

La inclusión de anuncios publicitarios en prensa, sean periódicos o revistas no reúnen todas estas características, por que por ejemplo las revistas por sus particularidades, su composición e impresión, facilitan más que en el periódico, la presencia de publicidad con otras características, inclusive podrían aparecer carteles publicitarios pero en un tamaño pequeño, que la gente o el espectador lo relacionaría con valles de carteles que aparecen en la vía pública.

Tanto si es incluido el mensaje publicitario en revistas, periódicos, televisión o radio, como cuando está suelto en vallas y carteles de todo tipo, tratan de causar impacto momentáneo, pues se sabe que la atención que puedan prestar los espectadores puede ser muy poca, por lo que el mensaje siempre debe tener la particularidad de ser breve. (RODA: 1988)

Las repercusiones o la apreciación por parte de los espectadores son definitivas para lograr el efecto, precisamente por la forma en que se presenta la publicidad.

Toda la publicidad exterior es estática pero puede dar "sensación de movimiento" mediante el código icónico (imagen en figuras construidas capaces de producir ilusión utilizando a la Gestalt).

Uniendo o juntando el lenguaje verbal impreso con la imagen fija, para darle forma al cartel, es una técnica también usada en los mensajes de "comics", fotonovela, revistas y hoy en día en la prensa periódica. (RODA: 1988)

De esta manera se puede notar que se utiliza la tecnología moderna de la comunicación para que los mensajes publicitarios que se transmiten por los M.C.M. sean tratados o realizados de tal forma que repercutan en el espectador.

Los norteamericanos Merrill y Lowenstein se inclinan al pensar que los medios de comunicación, más que informar sirven para divertir y entretener proporcionando a todos los grupos de personas pasatiempos vinculados con la publicidad electrónica. (MARTINEZ: 1980)

Los destinatarios de los mensajes publicitarios tienen una idea concreta y muy limitada acerca del uso del cine, la radio, la prensa y la televisión, aunque de modo especial en la televisión y la radio. Si se les preguntase acerca de lo que esperan los medios audiovisuales, seguramente opinarían que pasar una velada o entretenerse pero casi nadie opinaría que son un vehículo cultural de aprovechamiento útil. (Sanabria, citado por MARTINEZ: 1980)

Se plantea en esta sección la cuestión de los contenidos habituales de los mensajes que se difunden a través de los medios, cuestión que se trata especialmente en los medios audiovisuales.

En el caso de los medios electrónicos, las noticias son un simple invitado dentro del concepto general concebido para la diversión; en el caso de la prensa escrita sucede exactamente lo contrario.

Según Sanabria, en cuanto al tema de las posibles clases de mensajes, establece la existencia de cuatro grandes categorías de contenidos: informativos, persuasivos, formativos o culturales y diversivos.

"Los contenidos informativos pretenden una simple y, en principio, desinteresada transmisión del mensaje. Los contenidos persuasivos intentan por el contrario cierto grado de convencimiento en las actitudes de los receptores.

Los contenidos formativos o culturales buscan un mayor enriquecimiento existencial de los públicos, por el camino de la inteligencia o la expresión artística. Mientras que, finalmente los contenidos diversivos persiguen básicamente la distracción y el entretenimiento de los individuos en las comunidades de nuestros días" (Sanabria, citado por MARTINEZ: 1980, p. 227)

Si se observa comparativamente esta distinción de los contenidos de los mensajes se llega a la conclusión de que los mensajes, por cualquier medio o canal que se transmitan, son únicamente aquellos cuyos contenidos sean informativos o persuasivos, y no dan cabida a otros que no tengan sus características.

Los códigos en los M.C.M. son las imágenes, los sonidos, los ruidos, las emisiones verbales y sonidos musicales. Unidos todos estos dan la carga emocional para el receptor, y en esta carga radica la importancia y el significado que el receptor le dé a lo visual, a la admiración a la personalidad de los que transmiten

en la radio o los que ven en la televisión; en este sentido, el espectáculo o la información que se transmite forman en conjunto el impacto emocional que se pretende en ese momento.

Por lo que respecta a la publicidad, según Luis Campos (citado por DOMINGUEZ: 1985) es el conjunto de técnicas para crear en el público, un comportamiento preconcebido sobre ideas, objetos y personas. Dispone de múltiples medios que van desde el grito del vendedor callejero hasta el "slogan" o lema y la técnica refinada de las revistas, carteles, radio y televisión. Arte de combinar con imágenes representativas, unidas prácticas puras y elementos verbales. Hoy la publicidad no solo dirige el consumo, sino que ella misma es algo que se consume.

La propaganda, según el mismo autor, es la forma violenta y falseada de la publicidad. A veces los elementos de juicio o para la acción, son dados incompletamente. Abusa de los elementos de la comunicación, con el fin de manipular al receptor. (Campos, citado por DOMINGUEZ: 1985)

Hoy en día es casi imposible escapar al fenómeno de la publicidad y de la propaganda. Las calles, los supermercados, los almacenes, y sobre todo, los M.C.H. invaden el ámbito social y familiar de tentaciones al consumo de productos que lejos de satisfacer necesidades buscan beneficio económico a quienes los elaboran.

Se trata de vender, de hacer comprar, y de crear sensaciones ficticias.

**TESIS CON
FALLA DE ORIGEN**

La publicidad y la propaganda son dos conceptos que en la práctica tienden a confundirse. Pero la publicidad es el conjunto de medios o técnicas empleadas para dar a conocer una empresa, o un producto, y la propaganda es precisamente la publicidad empleada para fomentar la venta de un producto comercial.

Publicidad y propaganda van también ligados al término manipulación, que es la acción sistemática por medio de la cual se logra que alguien haga lo que se desea de él.

Esta acción es mediante los conocimientos que tiene el manipulador de los sentimientos, afectos, puntos débiles y posibles reacciones de los individuos sobre quienes él quiere ejercer influencia; la gente con poca preparación es presa fácil de la manipulación de sus ideas, necesidades y emociones.

Pero sin generalizar, se puede observar a personas que aún con preparación superior, son fáciles de manipular con la publicidad y propaganda. Asimismo los padres de familia no escapan a ésto, ya que muchas veces adquieren artículos secundarios para dárselos a sus hijos como estímulos motivacionales recompensándolos del tiempo que muchas veces no les dedican por diferentes motivos, o como recompensa a sus buenas notas escolares.

No se trata de criticar en el presente trabajo a los que hacen la publicidad, de lo que se trata es de dar a conocer e insistir en la preparación de la gente para contrarrestar el bombardeo de la publicidad para que los deseos de las personas se dirijan únicamente a lo que necesitan.

"La dignidad de la persona exige que cada individuo actúe libremente y sea él, agente de su propio destino. De ahí que debe prepararse para rechazar definitivamente, cualquier tipo de manipulación que lo aparte de su condición de ser humano, y lo conduzca a convertirse en sujeto con cuyos sentimientos profundos se puede jugar, violentándolos indiscriminadamente". (Shoek, Helmut, citado por DOMINGUEZ: 1985, p. 239)

Quienes sostienen la sociedad de consumo y con ellos, los agentes de la publicidad y de la propaganda, aprovechan todo aquello en lo cual el ser humano es influenciable.

En una encuesta realizada por Scott, Spencer y Blatt de la Escuela de Administración de Empresas de Harvard (citados por DOMINGUEZ: 1985) a niños y adolescentes verificaron que los niños más pequeños son más vulnerables a la publicidad y que las madres tienen conciencia de ello, sobre todo cuando los niños las acompañan a hacer compras.

Es muy elevado el número de niños que se disgustan cuando sus padres no les compran lo anunciado por los M.C.M. y es muy bajo el porcentaje de los niños que admiten explicaciones para no comprarles lo que piden.

La mayoría de los padres son las primeras víctimas del ataque publicitario aún antes de nacer sus hijos. Los comerciantes conocen los sentimientos y necesidades de las futuras madres y futuros padres de familia.

La psicología publicitaria tiene en cuenta, muy en serio, los diversos estadios del comportamiento infantil, además del poder grande de persuasión que los niños tienen respecto de sus padres.

Los padres se involucran muchas veces en el juego de los niños y prometen a sus hijos "como premio", completarles las colecciones. Parece que ellos están más felices de conseguir esos objetos que los propios hijos. Y con ello a veces satisfacen simples caprichos.

En las encuestas realizadas en Bucaramanga Colombia (citada por DOMINGUEZ: 1985) a los niños se les preguntó qué opinaban sobre las propagandas que utilizan a niños para llevarlas a cabo y resultó interesante saber que si les gusta ver a otros niños en la pantalla televisiva por ejemplo, porque los niños que aparecen son bonitos y le dan alegría a los anuncios.

Sin embargo, la mayoría de los niños entrevistados están lejos de descubrir que esos niños que pasan en los anuncios publicitarios, sólo son carnada para que ellos mismos y los adultos consuman lo que se anuncia.

La publicidad puede también deformar, en ocasiones, a los niños, haciendo ver como "graciosos", actos que en realidad son

combatibles por ejemplo salir corriendo sin pagar de un almacén, burlarse de alguien que vende un producto distinto al anunciado, etc.

"H. Banesch y Schmandt, en un análisis sobre la manipulación a través de los M.C.M. señalan 36 trucos comerciales utilizados por los publicistas como formas de penetración en el público; once de ellos, en lugar de aportar claridad buscan desconcertar al usuario; catorce son manipulaciones mentales que van dirigidas a crear la inseguridad personal; y los once restantes a provocar en los individuos la angustia de sentirse descalificados ante la sociedad. Los 36 trucos procuran con éxito, lograr el aumento de los que caen en las redes de los manipuladores". (DOMINGUEZ: 1985, p. 247)

Precisamente con la infancia de Latinoamérica, se utilizan algunos de estos trucos, ya que la mayoría de estos niños carecen de lo necesario, y el problema de la inseguridad y el sentimiento de ser "descalificado" socialmente se ve aumentado por la publicidad que se convierte para los niños de nivel socio-económico bajo en una continua angustia.

"Interpretando el pensamiento de Arturo Paoli, se puede afirmar que es una lástima el que la sociedad de consumo y sus mensajes no ayuden a descubrir el sentido del ser, que no es solamente el amor a la vida, sino que es algo más profundo.

Es el amor del ser en cuanto es historia, en cuanto está cargado de misión, en cuanto asume una responsabilidad creadora,

en el tiempo. Además, que este amor por el ser no puede surgir en una sociedad cuyo ideal es conservar y que para conservar debe instrumentar la destrucción y el consumo: consumo de bienes que pasa fácil y fatalmente a ser destrucción de sujetos". (DOMINGUEZ: 1985, p. 267)

Tanto en algunos medios de comunicación, como en ciertos carteles y murales que aparecen esporádicamente en diferentes ciudades, se hacen esfuerzos para dar otros mensajes que no sean comerciales.

Sin embargo, dado el contexto histórico que vive América Latina, es muy difícil y casi resulta ilusorio pretender que los grandes monopolios que realizan la publicidad a través del cine, la prensa, la radio y la televisión cambien sus finalidades consumistas. (DOMINGUEZ: 1985)

La escuela, la familia y los mismos M.C.M. pueden si se lo proponen, tratar de contrarrestar el peligro de la publicidad mal empleada, con una educación para los grandes valores que el hombre, como ser, tiene derecho a descubrir y apreciar, y son muy superiores al consumo y al dinero.

Tanto los programas de los M.C.M. como la publicidad y propaganda que se hace de ellos y en ellos, afectan directamente al niño y al adolescente sobre todo cuando no se está bien informado sobre lo que es bueno y malo ni saben discriminar de lo real y lo irreal.

Con esto no se pretende decir que los M.C.M. son buenos o malos, simplemente que el hombre los ha utilizado para sus propios beneficios en el aspecto económico y, como en muchas partes de mundo, los M.C.M. tienen dueños.

Esta circunstancia hace que los M.C.M. no sean utilizados por manos expertas para el beneficio de la comunidad en cuanto a su educación formativa, sino que está en manos de los que los utilizan en perjuicio de la comunidad beneficiándose a si mismos.

Pero ahora gracias a que muchos educadores se preocupan por formar ciudadanos dignos, les inculcan criterios para que sean capaces de distinguir lo real de lo irreal, lo que les beneficia o perjudica, entre otras cosas.

De esta forma se puede observar que los mensajes de los M.C.M. al ser analizados con criterios, se puede rescatar solo lo que puede ser benéfico para los receptores, desprendiéndose así una ventaja de los M.C.M. para después utilizarlas dentro de las aulas.

2.3 Los Medios de Comunicación y la Función Educativa.

La reacción o respuesta que la familia presenta a todos los medios de comunicación se ve reflejada en el niño. Las formas de comunicación, las costumbres y tradiciones, incluso los artículos de uso común y el modo de vestir se ven influidos por los mensajes que se difunden a través de los medios masivos de comunicación (M.C.M.)

"¿Qué aprende el niño a través de los mensajes que los M.C.M. le presentan en forma tan atractiva? ¿Aprende el valor justo del dinero? ¿Aprende el uso adecuado de la libertad, de la sexualidad, del manejo del poder y de la autoridad? ¿Aprende a valorarse por lo que es, o por lo que tiene y usa? ¿Aprende a diferenciar entre la fantasía de un super-hombre que vuela y la realidad del mundo que se presenta en documentos y noticiarios? ¿Aprende a ser creativo, o buscará la forma fácil y pasiva de pasar el tiempo y divertirse? ¿Aprende formas de conducta y socialmente aceptadas o resuelve sus conflictos a través de la agresión y la violencia?" (GONZALEZ, Ana Ma.; 1987, p. 122)

Quando el educador, padre o maestro utiliza los M.C.M. como un instrumento educativo, enseñando a sus educandos el aprovechamiento adecuado de los mismos como fuente de información y de mensajes que deben ser trazados a través del juicio crítico; cuando el niño aprende a juzgar un mensaje, a diferenciar entre lo real y la fantasía, a hacer uso adecuado de los M.C.M., éstos

pueden convertirse en un aliado y no en un enemigo de su formación.

Pero ¿Qué se podría hacer para lograr esto?, el educador (padre o maestro) junto con el niño, pueden reglamentar el uso de los medios, por ejemplo: el tipo de programas adecuados a la edad del niño o el horario para utilizarlos.

Esa reglamentación podría llevarse a cabo:

- Explicando el porqué de las normas, no imponiéndolas;
- Ofreciendo al niño modelos vivos a quienes imitar, que sean más fuertes que aquellos personajes que aparecen en los M.C.M. para evitar que confundan la fantasía con la realidad;
- "Desarrollando la creatividad en el niño a través del contacto con la naturaleza, con el deporte, con el arte, con la realidad, para conducirlo a apreciar lo simple, lo bello, lo natural, lo tranquilo" (GONZALEZ, Ana Ma.; 1987, p. 125)
- Comentando y discutiendo con el niño los programas y los mensajes que los M.C.M. le presenta para ayudarlo a desarrollar un juicio crítico y evitar que sea un receptor pasivo;
- Canalizando adecuadamente sus impulsos agresivos y violentos, permitiéndole conocer las consecuencias que la violencia y la agresión traen consigo.

El maestro, en el salón de clase, puede hacer que los M.C.M. se conviertan en un agente educativo y en una fuente valiosa de información. Para ello, es importante que conozca los programas que ven y oyen sus alumnos, que tengan una conciencia clara del

tipo de mensajes comerciales que los niños reciben a través de los M.C.M. para que los pueda comentar con ellos.

Es difícil que el maestro sea quien, a distancia, regule su uso. Lo que puede hacer, es realizar con sus alumnos ejercicios que permitan a éstos ser ellos mismos quienes controlen los M.C.M. y no sean éstos quién los controle a ellos. Es decir, que sea el niño quien decida, que sea capaz de pensar sobre lo que es bueno o malo, en una serie, en un documental sobre los aspectos positivos y negativos de las situaciones que se le presentan.

Existen programas adecuados a los niños, cuyo mensaje es educativo. El maestro puede recomendarlos a sus alumnos y pedirles un reporte sobre sus emociones y sentimientos al ver o escuchar el programa y lo que aprendieron de él.

El maestro podrá utilizar los M.C.M. positivamente si los revisa, analiza, comenta, cuestiona y discute con sus alumnos. Por ejemplo, la lectura de un artículo del periódico y la discusión del mismo, puede ser un buen recurso educativo. De igual manera, el cine, como medio de difusión audiovisual, puede ser un aliado o un enemigo en la educación. A su vez, el maestro en el aula tiene la oportunidad de crear conciencia en sus alumnos y capacitarlos para que puedan emitir un juicio crítico.

El peligro que cualquiera de estos medios presenta es la influencia negativa que pueden ejercer en el niño si éste no es guiado por el maestro en el aula o por los padres en su hogar. Porque si al niño se le abandona en esta área, se corre el riesgo

de que su desarrollo integral se vea obstaculizado por los modelos que se le presenten, por los mensajes negativos que recibe, por las inquietudes y dudas que puedan surgir sin que tenga a quien recurrir para aclararlas y por el peligro que le implica el no desarrollar un juicio crítico que le evite el ser manipulado desde el exterior.

El niño, a su vez, puede ser un agente de cambio en su familia si llega a ella cuestionando y siendo capaz de hacer juicios objetivos de los programas, de las lecturas y de las películas a que su familia recurre, así como de la influencia que la propaganda tiene en su familia.

Esta capacidad que el niño puede desarrollar en el aula le permite promover en su familia mayor comunicación, incrementar las relaciones interpersonales, sugerir actividades creativas y juegos a sus hermanos y amigos y despertar una conciencia crítica constructiva hacia los M.C.M., aprovechando lo mejor de éstos, en forma tanto individual como grupal.

"El niño es una obra de arte de la naturaleza cuyas tendencias naturales lo llevan a la sobrevivencia, al desarrollo personal y a la búsqueda del bien individual y social. Su condición humana le lleva a ser una unidad bio-psicosocial que busca la armonía y el equilibrio personal y comunitario. Sus necesidades físicas, intelectuales y afectivo-emocionales lo llevan a buscar los satisfactores de éstas en él mismo y en aquellos que lo rodean, aprendiendo del ambiente las formas

socialmente aceptadas para satisfacer "estas necesidades" (GONZALEZ, Ana Ma.; 1987, p. 128)

El niño como ser bio-psico-social, y como ser único e irrepetible inmerso en una sociedad de consumo trata de satisfacer sus necesidades básicas, pero el propio ambiente que lo rodea muchas veces lo induce hacia la satisfacción de necesidades que son meramente ficticias; lo cual creará en él un ser socialmente consumista, imitando a esa sociedad que lo formó.

El niño, como miembro de la sociedad, se ve expuesto a un sinfín de experiencias que, en mayor o menor grado, influyen en su formación y educación.

El educador ofrece al niño la oportunidad de aprender y facilita su desarrollo integral a través de actitudes de comprensión, congruencia y aceptación positiva; procura una constante atención y facilita en él el aprendizaje significativo que, por tener un sentido, es importante en su vida como él mismo lo ve, sin imponer sus creencias, valores, opiniones, sugerencias o ideas personales.

El maestro que no sólo se preocupa por la información o el contenido de su materia, sino que es un modelo ideal cuya influencia deja huella imborrable y positiva o negativa en la vida del niño perdurará en la memoria de sus alumnos. (GONZALEZ, Ana Ma.; 1987)

Pero esta propuesta solo se aplica a lo que ya está establecido por la sociedad en cuanto a los M.C.M; cabe señalar

que solo es un punto de vista para manejar los medios de la mejor manera para beneficio de los niños, sin embargo es importante conocer que el otro lado de los M.C.M. son su aplicación en las aulas, como instrumento para la instrucción en todos los ámbitos educativos.

Para conocer más a fondo lo que los M.C.M. pueden ofrecer si son utilizados para beneficio de la educación es importante conocer su empleo en las aulas por los educadores.

Muchos educadores todavía se preguntan si los medios de comunicación masiva podrán ayudar a la enseñanza; no advierten aún cómo la radio, la televisión, el cine y la prensa actúan en forma envolvente sobre el auditorio modificando su conducta.

Quienes dudan de utilizar estos medios en el aula, consideran un sacrilegio la introducción de elementos ajenos en su tarea tradicional. El profesor Luis Alvarez Barret, pedagogo mexicano, refiriéndose al papel de los M.C.M. expresó:

"Es indudable que aumentarán gradualmente los recursos presupuestales. Se dispondrá de más maestros y más escuelas. Probablemente aún así falten recursos. Se advierte la posibilidad de que cada vez adquieran más importancia como medios educativos los M.C.M. como radio y televisión, cine y publicaciones. Estos medios en realidad ya participan en la educación de nuestro pueblo pero lo discutible es si estamos o no satisfechos de cómo educan" (citado por HOGUET: 1982, p. 11)

Estas frases indican la importancia que pueden tener la radio, la prensa, el cine y la televisión utilizados con fines educativos y la necesidad de emplearlos adecuadamente.

En cuanto a los medios de comunicación y su aplicación didáctica, se tiene por ejemplo que los cartiles sirven para transmitir información con vivacidad atractiva y economía, las gráficas sirven a los niños para comprender rápidamente el significado de las cosas, las imágenes fijas, sirven para reforzar las impresiones recibidas y agregan nuevos conocimientos, también pueden utilizarse para estimular la imaginación creadora, por ejemplo si se presentan al niño una imagen donde esté un chiquito y su mascota, puede suscitarse relatos breves de varios de ellos con distintas tramas, acciones y finales diferentes.

Las filminas, pueden servir para dar estructura y orden al tema que se va a presentar en clase, el periódico mural en casi todas las escuelas se emplean y su finalidad es examinar o estudiar materiales que no se pueden explicar en clase, debido a las limitaciones de tiempo.

La grabadora se usa como recurso educativo porque es de fácil manejo y reporta muchas ventajas, sirven para preparar un tema o una clase, además sirve como auxiliar para la proyección de diapositivas. A los alumnos también les sirve para escuchar la pronunciación, tono de voz, rapidez, expresividad, y para

aprender correctamente una composición por que la pueden repetir las veces que sea necesario.

Los discos actualmente son del agrado de los niños sobre todo si tienen texto y música agradables y que les envíen mensajes positivos como los discos de Cri-Cri, que nunca pasarán de moda. En las escuelas se usan para enseñar gimnasia, y cantos y juegos.

La televisión y el cinematógrafo en la escuela básica sólo son usados para pedirles a los niños que vean algún programa educativo o algún programa informativo que después se comentará en clase. Aunque también se pueden pasar películas en las aulas con el cinematógrafo y hoy en día con las videograbadoras y la televisión.

Son muchos los países que han utilizado los M.C.M. para llevar la cultura al pueblo. Se ha demostrado que pueden ser efectivos cuando son utilizados en forma adecuada; por el contrario, cuando sólo sirven a intereses comerciales se lucra con su poder masivo llevando mensajes que en muchos casos son nocivos para la conducta social de los radioescuchas, televidentes, lectores o asistentes al cine.

"La misma sociedad mexicana caracterizada por sus bajos índices de participación política auténticas, parece no haberse percatado que los medios de comunicación social, son instituciones culturales y por lo tanto, sus prácticas deben

estar al servicio de la colectividad". (REBEIL, et. al.: 1989 p. 243)

Si se examinan a grandes rasgos las características comunes que presentan los medios de comunicación se encuentran las siguientes ventajas para utilizarlos en la educación:

1. Ayudan a democratizar la cultura.- Ponen ésta al alcance de todo el mundo sin importar su credo, sexo, razón o condición social. Ayudan a mejorar la comprensión y la convivencia armónica entre los hombres. Por otro lado, no importa el lugar en que se encuentren las personas: en grandes ciudades o en pequeños poblados, todos podrán recibir los mensajes, sobre todo de la radio que tiene mayor cobertura debido a que las ondas hertzianas se propagan en todas direcciones y alcanzan amplias zonas.

2. El hombre recibe por primera vez, en forma instantánea, un cúmulo de informaciones. Parece que el mundo se ha encogido, las dimensiones geográficas se han acortado y los conocimientos sobre la tecnología, la ciencia y el arte son patrimonio de todos los hombres.

3. Los M.C.M. son modeladores de la conducta humana. Deben ser utilizados para informar, educar y recrear. En la mayoría de las ocasiones predomina la recreación y en pocas impera la educación. Aunque no se puede negar que hay películas y programas de radio y televisión que han sido producidos en forma comercial y que

pretenden divertir pero con frecuencia resultan más pedagógicos que aquellos llamados educativos.

4. Ponen al alcance de cualquiera noticias y sucesos actuales y oportunos. Las personas afirman lo vi en la televisión o en el cine, lo escuché en la radio. Puesto que ya no existe aislamiento del resto del mundo, las novelas tecnológicas, artísticas, científicas y culturales son del dominio popular en cuanto salen a la luz.

5. Son instrumentos que hacen posible las relaciones entre personas, especial o temporalmente distantes unas de otras. Esta idea tiene como base un intercambio entre comunidades y naciones.

6. Estos medios, sobre todo la radio y la televisión, son agentes portadores de mensajes íntimos. Los mensajes son dirigidos para cada oyente, televidente o espectador de cine en forma particular. A pesar de la difusión colectiva las personas sienten que están participando, en cierto modo de los acontecimientos que ven y/o escuchan. (NOGUEZ: 1982)

Ya se ha hablado de ciertas ventajas que los M.C.M. ofrecen como expectativas para utilizarse en el ámbito educativo, pero también se mencionarán algunos inconvenientes generales, los cuales serían los siguientes:

1. Los mensajes son unidireccionales. Aquí reside la dificultad primordial de los medios para conseguir una educación efectiva, ya que el mensaje va de emisor a receptor a través de un canal dado, pero no existe la respuesta o retroalimentación

inmediata. Se tiene que esperar algún tiempo para conocer el impacto o efecto que tiene en el receptor.

2. El mensaje de los medios de comunicación masiva es fugaz. Esto es válido para la radio y la televisión, a que la emisión tiene un ritmo inflexible y una duración fija y muchas veces no se recibe en el momento en el que se necesita. En el caso del cine educativo, cuando el profesor obtiene el material filmico para presentarlo en su aula puede utilizarlo en el momento requerido. Por lo que se refiere a la prensa, ésta si tiene carácter permanente en manos del lector, que puede releer el mensaje cuantas veces necesite. La solución al problema de la fugacidad está en las grabaciones magnetofónicas y magnetoscópicas mediante las cuales se pueden retener las lecciones para presentarlas en el momento oportuno.

3. No son medios autosuficientes en las tareas docentes. La educación es un fenómeno que tiene dos características: es humana y social. La primera indica que en el proceso enseñanza aprendizaje interviene un maestro y alumnos y por tanto hay contacto personal y afectivo. Este ha sido un reto principal para los M.C.M. pues se les ataca de ser impersonales, rígidos y deshumanizados y de que simplemente comunican información.

4. Hay estandarización del mensaje. La radio, la televisión, el cine y la prensa están obligadas a dirigirse al individuo promedio. Si se trata de programas educativos, el mensaje se dirige al alumno en general, sin considerar las variables en

capacidad, atención, memoria, interés, situación económico-social, etc.

5. El costo es generalmente alto. Debe hacerse una gran inversión inicial para instalar los servicios. (NOGUEZ: 1982)

Teniendo presentes tales limitaciones, los educadores han tratado de ser selectivos en cuanto al uso de estos medios, y, al mismo tiempo, han tomado medidas que se analizarán posteriormente en forma particular.

En la Ley Federal de Educación (Diario Oficial 1973) se habla sobre la manera en que los medios de comunicación multiplican los procedimientos de la enseñanza, para dar a las personas que lo deseen facilidades para aprender en los centros de trabajo no solo mediante educación escolarizada. Así la enseñanza abierta en México es un hecho para que se acrediten estudios para obtener certificados o títulos correspondientes.

Asimismo se dió a conocer que este sistema educativo funcionará con elementos como educandos y educadores, planes, programas, bienes, recursos, libros de texto, material didáctico y el M.C.M. que se utilice para impartir la educación.

Con ésto, se da un carácter innovador a la educación mexicana abriéndose la puerta para cualquier sistema de tecnología educativa, los cuales ya se utilizan en países más desarrollados.

Claro que este sistema educativo solo lo podrán utilizar aquellos que cumplan con ciertos requisitos y lineamientos indispensables para que se les proporcione la educación.

Esta disposición demuestra el interés que existe por usar adecuadamente los medios de la tecnología moderna (a través de satélites, por ejemplo) previamente planeados. (NOGUEZ: 1982)

Al respecto (DOMINGUEZ, B: 1985) opina que con una preparación adecuada y digna del hombre, las maravillas tecnológicas de los M.C.M. se pueden usar, siempre y cuando el hombre esté preparado y apto para interpretar sus lenguajes. y aprovecharlos al máximo, así como para crear expresiones propias utilizando estos recursos.

"Los M.C.M. se presentan hoy al hombre como instrumentos con los cuales y a través de los cuales puede transmitir sus nuevas expresiones y significaciones. Asumir dinámicamente la realidad de estos medios de comunicación, será una oportunidad que le brinda a cada instante la tecnología de leer creativamente los mensajes y de utilizar estos mismos lenguajes para inventar nuevas formas y nuevas respuestas" (DOMINGUEZ, B.: 1985, p. 46)

En las siguientes secciones o puntos a tratar se hará un análisis sencillo de los aspectos más importantes del uso de la radio, la televisión, el cine y la prensa en la enseñanza, comenzando con las ventajas y limitaciones de su utilización con fines didácticos, siguiendo con las experiencias actuales en

México, y concluyendo con algunas consideraciones principales en cada caso.

2.3.1 La Radio Educativa y sus Ventajas.

Es conocido el papel preponderante que juega la radio en la educación "no formal" en los países del tercer mundo y que beneficia no solamente a los adultos sino también al creciente número de niños, que por problemas económicos, de trabajo o de distancia, no pueden asistir normalmente a la escuela.

En la interacción entre la radio y los escuchas se suscitan procesos culturales, políticos y sociales que van más allá de la mera motivación al consumo como lo propone en algunos estudios mercadotécnicos. Cabe señalar que el aparato radiofónico realiza tareas cuya naturaleza es profundamente socializante y las informaciones sistematizadas señalan algunas de las causas por lo que ésto sucede:

1. El uso de la radio con fines educativos formales ha provocado la emigración de los educandos del campo a la ciudad.
2. Los estudios de mercadotecnia apoyan la tendencia central de la radio comercial de relacionarse con sus auditorios en tanto estas últimas son consumidores de los productos o servicios que en ella se anuncian.
3. La radio realiza otras prácticas sociales, mismas que se pueden aclarar mediante investigaciones que tengan como objetivo el análisis de las interacciones entre la radio y los procesos de percepción de los radioescuchas.

4. Los sujetos que se exponen a la radio, lo hacen indiscriminadamente en función de los horarios y muy probablemente la captación de sus mensajes se da inconscientemente en la mayoría de los casos.

5. En buena medida, la radio se escucha en aislamiento (físico o mental) por lo que se le ve a la radio como un medio que aísla.

6. Los sujetos sociales que se presentan como más críticos ante la radio pertenecen a los grupos sociales con estudios superiores. (REBEIL, et. al.: 1989)

Indirectamente, también, en todos los países del mundo los niños reciben influencia a través de la radio. En Colombia, por ejemplo, la radio ha sido un medio estratégico para el problema del analfabetismo ya que con el uso de la radio solucionan en gran parte el problema.

En Bangladesh (Asia), la radio tiene un papel importante en la vida de los niños, se transmiten emisiones de carácter educativo y recreativo en las que participan los niños. (DOMINGUEZ, B.: 1985)

La radio es el medio sonoro por excelencia y podría dedicarse a la educación de los niños, con programas elaborados cuidadosamente.

El funcionamiento de la radio se basa en la transmisión y en la recepción de ondas electromagnéticas y por tanto tiene varias ventajas en la educación y en la radio comercial para informar, unas de ellas son:

- Refleja los acontecimientos en el momento en que se transmiten. Esta ventaja es bien conocida, porque casi todo el mundo en una u otra ocasión ha escuchado un acontecimiento en el momento en que está sucediendo y verificando, por ejemplo la toma de posesión de un Presidente, la lectura de un informe, de una sentencia, la descripción detallada de una catástrofe, o de algún partido deportivo.

- La radio da una sensación de participación. La persona que escucha un buen discurso o una descripción, vive de algún acontecimiento mientras tiene lugar, llega a experimentar el sentimiento de que forma parte activa de la audiencia o de que participa en dicho acontecimiento.

- La radio recurre a las emociones, el programa radiofónico debe retener su auditorio, una apelación dramática a las emociones por medio de los actores o de efectos musicales y sonoros apropiados con la intención de atraer y retener la atención.

- La radio es muy barata; como los programas son libres, la radio es un tipo de procedimiento audio-visual sin serlo que puede ser considerado únicamente en términos de la diferencia del costo de la máquina. Algunos publicistas inclusive la anuncian con el lema "sonido es imagen".

- La radio emplea autoridades, es decir, invita a maestros, estudiantes, hombres de ciencia, comentaristas de noticias,

especialistas en medicina y otras autoridades principales del país.

- La radio elimina las distancias, por que ya no es un factor limitante en la comunicación ofrece los acontecimientos a través de un intermediario

- La radio añade variedad a los procedimientos comunes y corrientes, dentro de la clase y las aulas, por que al escuchar la radio es muy diferente de las rutinas de la clase y determina un interés más genuino por parte de los alumnos

- La radio sirve para la instrucción en grupo, en el ámbito educativo por que puede ser usada por grupos numerosos para la explicación de algún tema en clase. (MARTINEZ: 1980)

La radio en la actualidad es el medio que transmite mayor cantidad de mensajes culturales en el mundo.

En México en 1977 existían 729 estaciones de radio de las cuales sólo 33 tenían carácter educativo y cultural, más de las tres cuartas partes de la población recibe la influencia de la radio. Las posibilidades de la radio educativa son muchas, desafortunadamente la mayoría de los programas tiene como única finalidad la diversión pero ¿Cuál es el papel que puede desempeñar la radio en pro de la educación y la cultura? (NOGUEZ: 1982)

Ya se enumeraron algunas ventajas que la radio comercial puede traer consigo, cuanto más si son utilizadas en el aspecto



educativo y para contestar a la pregunta planteada, se analizarán las ventajas de este medio de difusión como vehículo cultural:

1 Puede abarcar grandes áreas de cobertura en forma instantánea. Por las ondas electromagnéticas sobrepasan fronteras, y en un país como México con topografía tan accidentada, permite cubrir prácticamente todo el territorio incluidas las pequeñas poblaciones.

Este pequeño pero importantísimo medio, hizo posible la existencia de información en lugares donde no hay electricidad. Además de que su precio no es alto para su adquisición, por lo que se puede decir que es un medio ideal para mensajes educativos.

2. Hay realismo en sus mensajes, lo que ocasiona un gran impacto emocional ya que está constituido por tres elementos básicos: las voces (locutores, comentaristas y actores), la música (romántica, suave, etc.) y los efectos sonoros (lluvia, trueno, galope de caballos, pasos, etc.) que unidos en forma armónica dan sensación de realidad.

Por ejemplo un programa de ficción, el balance armónico de voces, música y efectos sonoros crean un ambiente que permite transmitir eventos con gran realismo, logrando un tremendo impacto que puede modificar la conducta de los radioescuchas.

En México, la radionovela encuentra su mayor audiencia en las amas de casa y niños. Tiene grandes auditorios entre las poblaciones rurales, en especial los analfabetas.

La radionovela se sustenta fundamentalmente en los efectos sonoros y musicales de acción. La Radio Educación ha producido excelentes radionovelas como "El Cielo" y "Balón" para el auditorio infantil y "Tirano Borreras", "El Aguila y la Serpiente", "La Sombra del Camilla" y "Los de Arriba", todas éstas últimas en escritores famosos.

3. Tiene bajo costo en la producción y emisión de los programas. Esta característica es resultado del amplio alcance que tiene la radio. Naturalmente, los programas se realizan sobre temas elaborados por guionistas y supervisados por asesores especialistas.

A pesar de que la radio educativa tiene grandes ventajas también tiene limitaciones, como todos los medios de comunicación y ésto es debido a la fugacidad de sus mensajes, la comunicación en un solo sentido y por presentar exclusivamente estímulos dirigidos al oído.

Sin embargo pueden ser superadas algunas de ellas. Por ejemplo, respecto a la fugacidad y los horarios rígidos de las emisiones, ahora se pueden usar las grabadoras con cassette. Por otro lado antes de emitir algún programa educativo, ya son enviadas a las escuelas el calendario de emisiones, folletos y manuales explicativos.

También hay que tener en cuenta que no todas las asignaturas o materias se pueden escuchar por radio precisamente por que necesitan otras explicaciones para su comprensión. Aunque exista



que publicistas anuncian a la radio como lema "sonido es imagen". Precisamente en términos didácticos tiene sus limitaciones como se puede apreciar.

La radio como medio didáctico todavía no ha desarrollado en México sus posibilidades de nuevas formas de enseñar; a veces resulta muy tradicionalista su enseñanza educativa y por ello es criticada.

Por eso es importante que los productores de lecciones radiofónicas educativas manejen y combinen hábilmente los efectos sonoros, la música y las voces, para una mayor atención por parte de los alumnos.

En México, desde 1924 existe la radio como medio educativo y cultural, con la estación Radio Educación; desde 1981 esta estación abarca ya las 24 horas del día. En ella se transmite música folklórica latinoamericana, semiclásica y temas de cultura general. Estimula la participación del público. (NOGUEZ: 1982)

A partir de 1935 el Instituto Federal de Capacitación del Magisterio, a través de su emisora "La Voz del Maestro", difundió por varios años programas especiales para maestros; la difusión incluía todas las materias del curriculum secundario.

El Instituto Nacional de Pedagogía también desarrolló un proyecto de alfabetización por radio con un programa de radionovela semidramatizada con cuestiones particulares didácticas y apoyada en una cartilla programada. Sin embargo

estos programas fueron desapareciendo con el tiempo por ser programas piloto.

En varios Estados de la República se han ensayado proyectos radiofónicos piloto para llevar mensajes educativos, así tenemos por ejemplo:

- Escuela Radiofónica del Valle del Mezquital
- Escuela Radiofónica de Huayacocotla, Ver.
- Escuela Radiofónica de Tlaxiaco, Oax.
- Escuela Radiofónica de Chilpancingo, Gro.
- Escuela Radiofónica de la Sierra Tarahumara.
- Radioprimeria difundida en el Estado de México y San Luis Potosí y posteriormente en Poza Rica, Ver.
- La Audioprimeria apoyada por el CONAFE (Consejo Nacional de Fomento Educativo) que vino a suplantar la Radioprimeria.
- Lecciones radiofónicas de Educación Musical, la cual se difundió de 1969 a 1971 y duraban 15 minutos.
- Proyecto radiofónico bilingüe. Para mexicanos que no hablaban el español, sólo dialectos. Se creó en 1978.

Por otra parte existen estaciones culturales como radio Universidad y otras que son programas de Universidades de los Estados como Morelia, Oaxaca, Yucatán, etc., entre otros.

Por lo que se ha visto, no existe un plan definido para sistematizar el uso de la radio en la educación mexicana; varios proyectos han sido puestos en marcha pero hasta hoy han tenido logros escasos.

Por tanto es necesario hacer mayores esfuerzos para conocer los costos de los proyectos educativos para la radio, hacer una cuidadosa planeación y definición precisa de los objetivos, la comprensión clara del problema real educativo que se trata de resolver.

Los nuevos enfoques en educación deben usar los M.C.M. combinados, se debe orientar y adiestrar a los maestros que darán las lecciones a los grupos, que exista una retroalimentación rápida para conocer el efecto de la emisión así como su evaluación, se deben prever presupuestos contemplando los gastos de los guiones, productores, supervisores, etc.

Para que los programas se puedan estructurar mejor, es necesaria la participación oficial, así como la particular y del Estado.

2.3.2 La Televisión en la Enseñanza y sus Ventajas.

Especialmente, la televisión, respecto a los otros M.C.M. es motivante sobre todo por sus imágenes y la capacidad que tienen los niños para imitar lo que ven. El niño centra su atención en la televisión.

En 1981, estudios y documentos de la UNESCO se dedicaron totalmente a la recopilación de artículos sobre el impacto de la televisión educativa en los niños. El tema general se refiere a los magníficos efectos que la televisión puede lograr en la infancia, si se propone, de veras, a contribuir a la orientación de los niños. (DOMINGUEZ, B.: 1985)

"La televisión es uno de esos raros adelantos tecnológicos que nos deslumbran vistos de cerca. Necesitaremos de años de experiencia con ella, antes de que podamos verla en perspectiva y entender sus capacidades y limitaciones prácticas. Ninguna otra fuerza, en lapso tan breve ha causado semejante impacto en el hogar, en las diversiones, en la política, publicidad, noticias y deportes, la televisión de hoy no es sino un prelude de la televisión del mañana" (Dale y Sarnoff, citados por NOGUEZ: 1982, p. 37)

Tanto la radio como la televisión deberían tener como funciones primordiales las de informar, educar, recrear o divertir, precisamente para que exista un balance adecuado, pero en países como el nuestro predomina la diversión.

De ahí que algunos le llaman la ventana mágica, la ventana milagrosa o la caja mágica, aunque algunos la han denominado la caja idiota por ser un vehículo de mediatización de las masas. Pero ya se ha hablado sobre la influencia de la televisión en la sociedad moderna con respecto a su uso comercial, así que ahora se hablará del uso como posibilidad educativa escolar o extraescolar.

El término teleeducación se utilizó por primera vez en Perú en 1960, y se ha extendido por toda Latinoamérica. Tomando en cuenta su finalidad, la teleeducación se clasifica en cuatro tipos:

1. Teleeducación supletoria. Que le permite a los egresados de educación primaria en los Estados seguir con su educación y se preparan a maestros coordinadores y apoyos escritos.

En Brasil también existe un proyecto denominado "Cursos de Madurez" que se dan a nivel medio. En México, en la Sierra Tarahumara la teleeducación ayuda a la radioeducación y ambas se apoyan.

2. Teleeducación auxiliar. Esta modalidad, intraescolar, cuenta con la recepción de las lecciones optativas y las emisiones se convierten en un auxiliar didáctico que el maestro de grupo puede utilizar si lo desea.

Hasta 1978, no existió en México ninguna serie de emisiones por televisión con modalidad auxiliar.

3. Teleducación complementaria al sistema escolar. En este caso están las emisiones que el auditorio recibe en su casa en horarios extraescolares y que tiene por objeto enriquecer los programas oficiales, pero que no alcanzan una sistematización. También entran todos los programas que tienen un carácter educativo tal como la alfabetización.

En México solo las emisoras culturales realizan este tipo de transmisiones como la enseñanza de idiomas que apareció en 1977 auspiciada por TELEVISA y coordinada por la UNAM.

4. Teleducación de extensión educativa. Aquí el objetivo es ampliar los conocimientos de los televidentes con programas de tipo cultural general. En el caso más frecuente de la llamada televisión comercial de carácter cultural en la que se presentan entrevistas, películas documentales y otros programas educativos. (NOGUEZ: 1982)

En la actualidad nadie duda del poder persuasivo de la televisión en la sociedad. El mensaje contiene imágenes en movimiento pero ¿La televisión puede realmente enseñar? Tanto en lo que respecta a la influencia de la televisión como a los intentos de utilizarla en el sistema educativo, han hecho falta investigaciones serias sobre los diferentes efectos que puede tener y tienen la sociedad moderna.

Sin embargo, es necesario darse cuenta de las ventajas y sus limitaciones cuando se quiere usar en la educación, una de las ventajas más palpables de la televisión en la enseñanza tal vez

sea su alcance masivo, a continuación se enumeran algunas de las ventajas:

1. El mensaje pedagógico es preparado cuidadosamente y apoyado en material didáctico que el maestro de aula no podría conseguir fácilmente: películas, diapositivas, fotos, maquetas, dibujos, láminas, etc. Además pueden intervenir especialistas invitados en entrevistas, debates o paneles que complementen la información.

2. Los maestros que utilizan las lecciones por televisión aprenden o recuerdan los conceptos al mismo tiempo que sus alumnos; además, están viendo una clase "modelo" en donde existe la ventaja de observar la metodología, para aplicarla posteriormente a la enseñanza directa.

3. El curriculum escolar está siempre al día, pues los nuevos conceptos, descubrimientos e ideas que serán impresos meses o años después, son dados a conocer de inmediato en la televisión.

4. La televisión da al espectador una sensación de presencia, de estar participando en los hechos, las tomas de acercamiento didácticamente ayudan a la mejor comprensión de los temas, como por ejemplo ver planos, gráficas o mapas.

5. Los mensajes son dirigidos hacia cada persona en forma particular debido a que el telemaestro fija su mirada en la lente de la cámara y da la sensación de dirigir mensajes de tipo personalizado. (NOGUEZ: 1982)

Además de estas ventajas, hay que tener presente algunas limitaciones al ser utilizada en la enseñanza a la televisión:

1. El mensaje de la televisión es fugitivo o irreversible, es decir, no puede ser manipulado a voluntad del maestro.
2. El mensaje se dirige al alumno promedio y en ocasiones lo predispone a la pasividad, lo cual tiene serias implicaciones en el aprendizaje. De ahí que, desde hace años, se haya enunciado un axioma que dice: "La televisión no es autosuficiente en tareas educativas" (García, Jesús, citado por NOGUEZ: 1982)
3. Existe la desventaja de la comunicación en un solo sentido, la cual acarrea al alumno dificultad para seguir adecuadamente el mensaje, ya que la lección no puede detenerse para hacer preguntas.
4. El tamaño de la pantalla restringe la presentación de las imágenes. No se pueden presentar grandes conjuntos, como en el cine.
5. Otra desventaja es el factor económico: el alto costo de la producción de los aparatos y equipos, de las cintas de grabación y los salarios del personal especializado.

Otra limitación es que no se pueden transmitir programas en lugares donde no exista la electricidad, en otros lugares cuentan con la electricidad pero no con el dinero para adquirir el aparato receptor.

Pero cuando la televisión se ha utilizado con fines didácticos ha demostrado ser de gran utilidad como auxiliar en la

labor magisterial. La televisión puede dar vida y dinamismo a las clases.

Desde hace varios años es completamente factible también el envío de mensajes transcontinentales mediante satélites ya que un satélite puede transmitir a un tiempo aproximadamente 80 emisiones radiofónicas y 12 de televisión.

En lo que respecta a la televisión comercial cultural surgen en 1951, programas a base de entrevistas, películas documentales, concursos, etc.

Existen telenovelas educativas, sobre todo en Brasil se les ha dado gran auge, inclusive TELEvisa produjo una que se llamó "Ven Conmigo" cuyo objetivo fue motivar los estudios de educación abierta. Tomando en cuenta el auge de esta telenovela se decidió producir otra denominada "Acompáñame" cuyo objetivo era la planificación familiar.

En México desgraciadamente no se han hecho programas educativos para niños únicamente el de Plaza Sésamo que es una copia de E.U.A. sin embargo dicho programa ha suscitado controversias desde su aparición.

En el canal 11 del IPN se transmiten programas culturales desde 1959 ya que de hecho es un canal cultural. Son buenas sus transmisiones de películas, noticieros, entrevistas, mesas redondas, conferencias, conciertos, clases de inglés, de francés y alemán, hasta el momento son pocos los reportajes del canal 11 acerca de temas que otros canales dejan a un lado, como son

programas de contenido científico o especializados, que en otros canales se tratan muy someramente, pero realizan esfuerzos por abarcar programas de crítica y despertar inquietudes sociales y ganar auditorio.

Existe el canal 8 del CEMPAE en Monterrey que también es un canal cultural apoya la Preparatoria Abierta desde 1974.

Así como en la radio, la televisión también es un medio para la alfabetización y educación de adultos, tal es el caso de la telesecundaria que se transmite desde 1969 por medio de la SEP y que tiene un gran número de seguidores.

Como se advierte por el análisis realizado sobre el uso de la televisión en la enseñanza, son varios los proyectos que se encuentran en marcha en México, sobre todo, pero hasta el momento no parece haber el apoyo oficial decidido para que ocupe el lugar como auxiliar didáctico.

Se necesita además, reforzar los programas culturales. En este sentido cabe mencionar la labor del canal 13 que en su programación incluye programas actuales de controversia y trata de que el público participe haciendo llamadas telefónicas con preguntas y aclaraciones. No obstante aún hay mucho que hacer para que la televisión pueda educar, informar y divertir que en última instancia es su objetivo primordial. (NOGUEZ: 1982)

2.3.3 La Cinematografía Educativa y sus Ventajas.

Las oficinas de cine y televisión infantil de varias naciones, asociadas al Centro Internacional del Film para la infancia y la juventud, con sede en París, tienen, como objetivo, no sólo la producción, realización, presentación y distribución de películas para niños sino también la educación para los M.C.M., actividad a la cuál se pretende incorporar otras naciones preocupadas por que se le dé el uso correcto a los M.C.M. (DOMINGUEZ, B.: 1985)

Una de las grandes preocupaciones del Centro Internacional del Film es la organización de festivales anuales donde se establece el intercambio a nivel mundial de películas para niños; paralela a esta actividad, se organizan debates sobre inquietudes relacionadas con el cine y los niños, lo audiovisual y la infancia.

Se concretan, generalmente en foros, simposios y jornadas, enfocadas cada vez a un tema específico, relacionado directamente con la infancia y los M.C.M. Todos estos encuentros reúnen a los creadores de los films, con grupos interdisciplinarios de profesionales, y, en ocasiones con la presencia activa de niños y jóvenes.

A nivel internacional se mantienen, además, intercambios de catálogos, publicaciones, experiencias, no sólomente con carácter informativo, sino didáctico.

Ciudades como Alemania, Rusia, España, Italia, Australia, Checoslovaquia, Bélgica, Suiza y E.U.A. realizan, desde hace más de dos décadas, certámenes anuales de cine para niños y jóvenes.

En Gijón (España) y en Giffoni (Italia), por ejemplo, los productores someten sus películas no sólo a jurados de adultos expertos, sino también a jurados familiares y a jurados de niños quienes han participado durante el año en cine-clubes, Jornadas de Pedagogía de la Imagen y que, por tanto, tienen el suficiente criterio para elegir o rechazar una película.

Existe un grupo en Francia, que ejecuta un trabajo de investigación sobre "Las Huellas Dejadas por el Cine en los Niños" y sus conclusiones se pueden ir perfilando como decisivas.

La organización Católica Internacional del Cine y de lo Audiovisual es otra de las entidades que trabajan en pro de la infancia, publica una revista periódica en tres idiomas sobre hechos y problemas del cine, lo audiovisual y los niños. El número previsto para inicios del año 1986, estuvo dirigido y enfocado a los problemas del Cine para la Infancia y la Juventud.

A nivel latinoamericano se han hecho esfuerzos aislados para la creación de organismos similares a los ya citados. La gran mayoría han tenido muy pocas ediciones y se han visto obligados a suspender su continuidad, por falta de apoyo gubernamental.

Por estos motivos habrá que cuestionarse "¿Porqué en las salas de cine matinal (matinés) se presentan porcentajes tan altos de producciones que no tienen cabida en festivales

internacionales de cine infantil? ¿Porqué los niños tienen que asistir a las películas que no fueron hechas especialmente para ellos y someterse a las clasificadas para todos? ¿Porqué no pensar eficazmente y promover a nivel nacional un concurso exclusivo de guiones para cine y televisión infantil?" (DOMINGUEZ, B.: 1985, p. 133)

Si no se puede lograr la adquisición de concursos para la elaboración de películas infantiles en el país y siendo los países Latinoamericanos los mejores consumidores de películas extranjeras, es de desear que las películas seleccionadas en Certámenes Internacionales, por su calidad y su orientación infantil, puedan ser dobladas al español y se facilite su adquisición.

Antes que la televisión "inundara" los hogares con su voz e imagen, el cine era el medio recreativo y cultural de mayor impacto en la sociedad moderna. Al analizar la comunicación humana en la actualidad se encuentra un hecho propio de este siglo; se está viviendo en un mundo de imágenes, regidas por normas previamente establecidas, que constituyen un lenguaje.

La comunicación por medio de imágenes tiene origen antiguo; se podría encontrar ya en las pinturas rupestres. Durante muchos siglos el hombre plasma imágenes estáticas en las que comunica su cultura, su medio ambiente, sus inquietudes; posteriormente estas imágenes adquieren movimiento con el invento maravilloso del cine, producto del esfuerzo de muchas personas: Niepce, Daguerre,



Eastman, los hermanos Lumiere y Edison, entre otros; quienes con inventos hicieron posibles la presentación del movimiento en las imágenes.

A su aparición, el cine se constituyó en espectáculo de esparcimiento y recreación sin mayores alcances; sin embargo después de 1900 Charles Pathe a quien se debe el nacimiento y desarrollo de la industria cinematográfica en los E.U.A. declaraba: "El cine es el teatro, el periódico y la escuela del futuro" (citado por NOGUEZ: 1982, p. 45), esto es que fue la primera persona que tuvo conciencia del valor de la cinematografía como modeladora de actitudes sociales.

El científico Edison pudo entrever, también, las enormes posibilidades de las películas como auxiliares didácticos, dadas las manifestaciones ventajosas de poder concentrar la atención, mostrar movimiento y superar barreras del tiempo y del espacio. Pero esta forma de comunicación se ha desarrollado fundamentalmente como medio de distracción en algunos países.

Lenin opinaba a principios de este siglo: "El cine tendrá una gran importancia como elemento de educación" (citado por NOGUEZ: 1982, p. 51), él al igual que Edison, se daba cuenta del valor de este medio como auxiliar de las tareas docentes.

Desde el punto de vista sociológico, el cine ha cumplido diversas funciones en la vida moderna al provocar cambios de conducta en los individuos, su influencia se ha proyectado sobre millones de personas que concurren a las salas cinematográficas,

sin embargo, desde el punto de vista educativo, el cine no ha aportado todo lo que pudiera debido a varias circunstancias que se anotarán a continuación.

La cinematografía desde hace muchos años ha entrado no sólo al terreno educativo escolar, sino también a otros ámbitos, como el industrial, principalmente, en donde se utiliza para la presentación de máquinas, herramientas y técnicas en la capacitación laboral.

La cinematografía médica también ha tenido una gran importancia en la vida moderna. El cine ha sido utilizado para el entrenamiento y examen de ciertos especialistas, se han elaborado filmes que se exhiben frente a pilotos o ante conductores de autobuses y locomotoras, obstáculos y blancos que se presentan delante de ellos, y diversos dispositivos permiten registrar las reacciones de los alumnos que manejan los mandos, semejantes a los que utilizarán en el servicio normal, éstos son ejemplos de como el cine sustituye la realidad con fines de adiestramiento.

Dentro de sus ventajas se tiene el impacto que ejerció el cine en las personas que vivieron en la primera mitad del siglo XX y ésto sólo es comparable al que la televisión ha ejercido en las tres últimas décadas.

Ambos medios audiovisuales comparten características similares. El medio cinematográfico comercial presenta temas en los que se proporcionan básicamente distracción, aunque no se

puede negar que en la amplia gama de la producción cinematográfica puede haber información -como en el caso de los noticieros y documentales- o educación, al tratar problemas históricos y sociales de importancia.

Michael Manuel en su obra "El Cine y el Hombre Contemporáneo" opina que: "Al salir del cine generalmente hay algo que ha cambiado en nosotros; la mayor parte de las veces, en forma imperceptible, algo nuevo se ha añadido o transformado en la idea que teníamos del mundo en cuanto se refiere a conocimientos" (citado por NOGUEZ: 1982, p. 67)

El cine educativo, a diferencia del comercial, pretende hacer que el espectador, en este caso el alumno, piense, reflexione y tenga una actitud crítica ante las imágenes, en tanto que el segundo tiene como finalidad principal la diversión.

El valor y las ventajas de las películas utilizadas en la educación se mencionan (según NOGUEZ: 1982), en los siguientes puntos:

1. El movimiento y el color realizan las imágenes haciéndolas aparecer tal como son en la naturaleza y en la vida social.
2. El film es el medio ideal para presentar la génesis del movimiento, sólo en una película se puede ver cómo vuelan las aves, cómo circula la sangre y se mueve el corazón, cómo funciona un motor de combustión interna.
3. La imagen del cine capta y retiene la atención de los espectadores debido a un hecho notable; el mensaje audiovisual

que se proyecta a oscuras en una pantalla de regular o gran tamaño, no permite distracción.

4. El cine es un poderoso instrumento para enseñar técnicas y destrezas, como ya se había mencionado antes, utilizándolo en el terreno laboral por ejemplo. Hubo una película comercial llamada "Rififi Entre los Hombres" que mostraba cómo asaltar una joyería. La técnica mostrada ahí fue seguida en la vida real por los maleantes, en diversos países; al ser capturados admitían haber aprendido la técnica en dicho filme.

Si en lugar de esas técnicas nocivas se mostraran las formas de prevenir accidentes, la técnica de aplicar inyecciones, etc., se estaría utilizando adecuadamente el medio cinematográfico.

5. Las imágenes cinematográficas tienen la virtud de poder apresurar o retardar el tiempo. Esto se logra mediante la utilización de ciertos trucos o técnicas como la exposición intermitente, con la que en pocos segundos se muestra cómo crece una planta, o la cámara lenta que permite apreciar paso a paso la técnica del lanzamiento de un disco o salto de longitud.

6. Las películas pueden traer al presente los hechos del pasado, no hay barreras de tiempo. Así se podrían conocer en filmaciones la vida de Sócrates, Alejandro Magno o Napoleón, escenificadas por actores; por otro lado, también se podrían ver los discursos de Hitler, Mussolini, Roosevelt, etc.

7. Las películas rompen las barreras del espacio y permiten conocer pueblos, sus costumbres, sus medios de vida y su habitat.

Este tipo de presentación cinematográfica se ha denominado documental y tiene gran aceptación.

8. Los filmes presentan procesos que no pueden percibirse a simple vista, por ejemplo la microfotografía posibilita ver las células, bacterias y otros microorganismos, la macrofotografía permite ver los planetas lejanos y las manchas solares, así como otros fenómenos.

9. A diferencia de la televisión, el cine puede proyectarse en pantallas de gran tamaño (claro que en la actualidad ya se pueden adquirir pantallas aumentadas para la utilización de la videograbadora, en los hogares) que se presentan para mostrar planos espectaculares, grandes escenas y panorámicas de bellos efectos.

10. El cine, con la técnica de edición y montaje, permite la presentación sucesiva de planos, cortes y efectos de imágenes que no se consiguen a través de la televisión.

11. Por medio de los dibujos animados se pueden desarrollar prácticamente cualquier tema de enseñanza. Son famosas las películas didácticas de Walt Disney. Los países socialistas han desarrollado muchos temas de enseñanza por medio de dibujos animados, siendo particularmente notable la labor de la cinematografía checoslovaca en este terreno.

12. La atención se logra a través de la adecuada toma de imágenes que permite centrarla sólo en aquello que es necesario y se pretende aprender.

Considerando las ventajas anteriores, se podría pensar que el cine tiene gran aceptación en las escuelas y que los maestros lo utilizan con frecuencia, sin embargo no sucede así.

El cine al igual que los otros M.C.M. enfocados hacia el área educativa tienen muchas ventajas pero también presenta sus limitaciones.

Un estudio de las limitaciones de este medio de comunicación al ser utilizado en las escuelas del país mostraron (según NOGUEZ: 1982), lo siguiente:

1. Existen pocas películas educativas para disposición inmediata. Desafortunadamente, además de E.U.A., Rusia y Canadá, son muy pocos los países que producen películas educativas de corto metraje. En Latinoamérica algunas naciones tienen este tipo de producción gracias al apoyo de las dependencias gubernamentales.

Por lo anterior, el maestro tiene que recurrir al trámite administrativo para que le faciliten, en préstamo, estos materiales en las embajadas de Estados Unidos, Francia, etc. entre otros, las cuales ofrecen el servicio.

2. Los materiales filmicos que se pueden obtener en las embajadas, contienen un alto grado de ideología política y tratan de realzar las condiciones ideales del país de origen, por lo cual no se adaptan a las necesidades de las escuelas del país.

En México, casi no existe la producción sistemática de filmes educativos y culturales. Ha habido, desde hace varios

años, una escasa producción por parte de varias instituciones oficiales como la Secretaría de Recursos Hidráulicos, Salubridad y Asistencia, el I.M.S.S., el ISSSTE, Turismo, Petróleos Mexicanos, etc., que tratan de mostrar al público en general las actividades que realizan en sus áreas de trabajo.

Otro organismo productor de películas educativas es el ILCE (cuyas siglas significan Instituto Latinoamericano de Comunicación Educativa). Este instituto ha realizado doce películas en 16 mm. sobre temas de Matemáticas e Historia.

La S.E.P. ha tenido, desde hace muchos años, la inquietud de producir películas culturales y educativas. Esta labor es iniciada desde 1958 y hasta 1963 se lograron filmar 30 películas con el propósito de difundirlas en el aula y en la televisión con una serie llamada Mensaje Cultural.

En 1977 las películas producidas fueron enfocadas hacia temas de la Reforma Educativa y se presentaron en algunas salas cinematográficas, pero principalmente difundidas en televisión.

Al indagar sobre porqué los maestros no utilizan las películas, se mencionan las siguientes circunstancias:

a) Hay temor a descomponer los aparatos, ya que se desconoce su manejo. En cierta forma el enhebrado de los proyectores cinematográficos representa un reto para cualquier persona; siempre existe ese factor que fácilmente podría solucionarse adiestrando a los maestros y a los mismos alumnos para que

auxilien en esta labor. El adiestramiento previo en cursillos ayudaría a resolver este problema.

b) Hay que hacer trámites administrativos que llevan tiempo y no es fácil adquirir las películas en compra o préstamo.

c) Las aulas no están adaptadas para la proyección de películas, en ocasiones no hay contactos eléctricos, persianas o cortinas oscuras, y no hay pantalla. Solo algunas escuelas cuentan con salones especiales para realizar las proyecciones, siendo los alumnos los que se trasladan al sitio previamente acondicionado.

d) Falta orientar al magisterio para que utilice adecuadamente las películas correlacionándolas y adecuándolas al programa escolar.

A continuación se dan a conocer algunas normas o sugerencias para el empleo de los filmes en las aulas.

Las películas pueden utilizarse fundamentalmente en dos modalidades: microuso y macrouso.

Se habla de microuso cuando un filme se utiliza en un salón de clases u otro local ante un grupo pequeño de personas. Aunque la película puede prestarse a otras escuelas o asociaciones y poco a poco este microuso va extendiéndose.

Las películas de microuso se presentan en cassettes o cartuchos que se insertan en un proyector especial que tiene una pequeña pantalla, además pueden ser vistas sin oscurecer el aula. La gran desventaja es que el tamaño de la pantalla que es de 30 a

50 cms. sólo permite ver a un número reducido de alumnos, aunque realmente se han ideado así para la individualización de la enseñanza.

El macrouso es fundamentalmente el empleo que hace el cine comercial, en donde las películas son vistas por cientos o miles de personas a la vez; en este caso se puede decir que realmente hay un uso de comunicación colectiva, pues son muchas las personas que ven los mensajes cinematográficos.

Para el uso de este tipo de filmes se dan algunas sugerencias (según NOGUEZ: 1982) para que el profesor obtenga mayor provecho de las películas educativas en el aula:

1. Preparativos antes de la proyección. En primer lugar, hay que seleccionar el material adecuado al tema de enseñanza. Una vez determinado el material se procederá a inspeccionar la película para conocer el contenido. Si no fuera posible hacer esto antes de proyectarla a los alumnos, se tratará de conseguir la mayor información acerca de la película, ya sea por catálogo o información oral del que ya la vió o la conoce.
2. Presentación de la película. Se pretende que el alumno tome notas y haga observaciones para que después pueda comentar la película.
3. Actividades posteriores a la proyección. Una vez terminada la proyección hay que comentar lo visto, contestar preguntas, aclarar dudas. Se pueden elaborar síntesis escritas o verbales y

actividades fuera del aula como visitas o excursiones todo depende del contenido del filme.

Con esto se puede entender que la presentación de películas en las aulas es una buena inversión para el aprendizaje; a pesar de las tareas administrativas que trae consigo el adquirir alguna película e instalarla para su proyección. Sin embargo queda en la mente del alumno escenas que se van asociando con nuevos temas de enseñanza en el aula.

Dentro de los formatos de las películas cinematográficas se encuentran las películas de 8 mm. que se les conoce como el cine de aficionados, se utilizan para escenas de la vida familiar sobre todo, semejantes a ésta están las "super 8" con las que se puede filmar un cuadro o fotodrama en una área mayor.

Las películas de 16 mm. están hechas la mayoría de ellas con sonido incorporado, y muchas de las películas educativas se filman en este formato. Las películas de 35 mm. son del tamaño del cine comercial y son las más conocidas. También existen las de formatos especiales y en esta categoría se encuentran las películas de 70 mm. obteniéndose también un sonido estereofónico y abarcando una área considerable.

El uso de películas educativas en las aulas, como ya se dijo anteriormente, ha representado para los maestros la necesidad de vencer una serie de obstáculos, a veces se aprecia que hay escuelas que cuentan con aparatos de cine y todo lo que se necesita para la proyección de una película y no lo utilizan.

El aumento en el precio de los proyectores de 16 mm. ha venido limitando los alcances de la cinematografía educativa. Al mismo tiempo debe impulsarse la capacitación personal en este aspecto.

Asimismo es indispensable reforzar la producción de películas culturales y educativas, labor que ya se ha realizado Cine-Difusión de la S.E.P. a través del Centro de Producción Audiovisual. Es necesario que se produzcan películas sobre diversos temas didácticos, por ejemplo los principios de la actual Reforma Educativa que son indispensables para mostrar a los profesores, en forma objetiva y dinámica, la manera en que debieran aplicarse los nuevos métodos de enseñanza-aprendizaje en las escuelas.

Actualmente están teniendo auge los videocassettes por la forma fácil de adquirirse y su bajo costo tanto del cassette como de las videos reproductoras, inclusive ya se pueden adquirir pantallas gigantes caseras para apreciar mejor la imagen de los filmes.

Se pueden combinar las cámaras de video, de formato super 8 caseras, con la reproducción de lo que se filma en cassettes, para luego transmitir las por la televisión.

En las aulas estos adelantos, se pueden usar como auxiliares didácticos ya que su fácil manejo (introducir el cassette en una video reproductora) no tiene gran problema.

El auge de este auxiliar de microcassette, como medio de comunicación ya es bien conocido y utilizado con mucha facilidad en la práctica diaria.

Otro de los beneficios de las videos caseras es que se pueden adquirir cassettes para aprender muchas cosas de beneficio propio en casa, tal es el caso de los idiomas a través de varios tomos, cassettes que permiten ejercitar el cuerpo como los aerobics.

Inclusive se pueden grabar programas mientras las personas no se encuentran en casa para luego reproducirlos y verlos.

Otra ventaja del uso de las videocassetteras es que se pueden adquirir cassettes culturales de temas que muchas veces no son tratados en ningún programa televisivo y que son sumamente interesantes, y educativos.

Con el uso de videocassettes conjuntamente con instructivos, folletos, libros, etc. se pueden aprender trabajos manuales y cursos a nivel técnico que al llevarse a la práctica pueden llegar a tener beneficios propios y económicos.

2.3.4 La Prensa y la Literatura Utilizada con Fines Educativos y Culturales.

Al hablar de los medios de comunicación colectiva o masiva que auxilian la educación, se subestima a la prensa por considerarla tradicional. En ocasiones no se incluye a la prensa como M.C.M. diciendo que no es un medio moderno al alcance del público en general y su distribución es lenta. Sin embargo a la prensa se le debe considerar importante porque puede jugar un papel valioso en la educación actual.

La prensa educativa son los periódicos, libros, las historietas, las revistas, manuales y textos programados. El Dr. Wilbur Schramm (citado por NOGUEZ: 1982) de la Universidad de Stanford, ha elaborado para la UNESCO una clasificación de los auxiliares en la educación. Los ha dividido en cuatro grupos que denomina generaciones.

La primera generación abarca las demostraciones, excursiones, mapas y todos aquellos auxiliares tradicionales que se han empleado desde hace tiempo. La segunda generación incluye los materiales impresos: libros, manuales, y otras publicaciones ilustradas.

Los medios de comunicación masiva que utilizan los adelantos electrónicos forman la tercera generación, y la cuarta comprende los materiales programados de autoenseñanza en los que el alumno trabaja individualmente y es auxiliado por máquinas.

A nivel internacional algunos estudios han descubierto la Prensa como un excelente auxiliar didáctico; en países de Europa como Italia, Dinamarca, etc. así como E.U.A. han surgido verdaderas organizaciones para poner la prensa al servicio de la enseñanza escolar. En algunos casos cadenas enteras de diarios acompañan sus publicaciones con ejercicios al alcance de los estudiantes sobre tres temas principales: La comprensión del propio diario, la crítica y la defensa de la información y el mejor aprendizaje de las disciplinas académicas.

En Brasil el "Jornal do Brasil" desde 1972 emprende una tarea didáctica a través de la prensa, que desplaza parte de sus estudios a la escuela y con alumnos va leyendo y elaborando las noticias más importantes del país, adaptándolas a las necesidades de maestros y alumnos. Crea además el periódico mural para el mejor entendimiento de las noticias.

En México, en 1984 se inicia el periódico infantil "Tiempo Para Niños", con circulación semanal, patrocinado por la S.E.P. y se incluye en todos los diarios nacionales. Aunque ya en 1980 se iniciaba "Chispas", la primera revista científica infantil, de circulación mensual.

La literatura infantil sigue siendo la preocupación fundamental de algunos países de Latinoamérica. (DOMINGUEZ, B.: 1985)

Desde la aparición de los diarios, se han publicado suplementos especiales en que aparecen notas culturales y

educativas, sin embargo, la tendencia de los contenidos ha sido elitista, pues en la mayoría de los casos los temas se tratan a nivel universitario o similar.

En México, muchos diarios tienen actualmente una sección periódica para divulgar asuntos culturales, que aparece generalmente los domingos en un suplemento especial y sobre todo ha sido notable la aportación didáctica del periódico "El Nacional", quien en colaboración con dependencias de la S.E.F. ha editado láminas y artículos didácticos para los maestros.

Dentro de las ventajas de los diarios, cuando son utilizados como materiales didácticos están:

1. Ofrecen información actual que los libros de texto contendrán hasta después de algunos años.
2. A los periódicos utilizados en el aula se les ha llamado los libros de texto vivientes ya que hablan del mundo de hoy.
3. La lectura de los periódicos motiva a los alumnos a profundizar los asuntos tratados y hace posible su correlación con el estudio de las Ciencias Naturales, Las Ciencias Sociales y sobre todo del Español, pues al discutir las noticias se hace uso del lenguaje oral y escrito.
4. El hecho de que el material del periódico pueda ser subrayado, recortado, pegado, etc., por los alumnos, representa también otra ventaja.

En la secundaria los diarios tienen frecuente utilización, en los temas de historia contemporánea ya que los alumnos pueden

comentar acontecimientos actuales y tener así ideas más claras del mundo y su problemática.

Como resultado de la lectura del periódico los alumnos pueden hacer resúmenes, síntesis, críticas y elaborar álbumes y periódicos murales motivando el trabajo en equipo.

Respecto al libro como medio de comunicación es un elemento básico para transmitir cultura, aunque aquí cabría preguntarse ¿Porqué entonces no ha resuelto el problema educativo y cultural en la medida que se esperaba? (NOGUEZ: 1982, p. 83)

Dentro de sus ventajas se encuentran:

- En virtud del tiraje, puede alcanzar a millares de personas.
- El contenido del mensaje es permanente.
- Un mismo libro puede ser utilizado por varias personas
- Puede contener imágenes que complementen los textos.

Los libros, al igual que los periódicos, tienen las siguientes limitaciones:

1. La comunicación es unidireccional, no se da retroalimentación inmediata, hasta que se comenta.
2. La lectura es anónima, y aunque parezca una verdad, es necesario saber leer, lo cual deja sin oportunidad de empleo a la población analfabeta del país.

Para la escritora Margarita Michelena, (citada por NOGUEZ: 1982) el alto precio de los libros obedece a un complot para embrutecer a la gente, lo que se demuestra en que hay en el país pocos lectores de libros y muchos de revistas. Se editan

aproximadamente 15 millones semanales de ejemplares de revistas, fotonovelas y cuentos ilustrados.

Por el contrario, los tirajes de libros, exceptuando los textos escolares y los "best-sellers", alcanzan un promedio de 3 mil ejemplares, que a pesar de todo es muy bajo.

Es necesario un cambio en la mentalidad comercial de los editores; es tiempo de que adviertan su responsabilidad social y vean el libro como un vehículo de superación popular.

Otro factor limitante es el escaso número de librerías que existen en el país. Aunque la S.E.P. ofrece a los maestros libros y revistas a bajo precio y cuentan con el Correo del Libro, que también impulsa la adquisición cultural a un precio reducido.

Para dar otra respuesta de porqué los libros no han ayudado a resolver el problema educativo, se debe considerar el hecho de que no se ha aprovechado el libro como medio educativo por que la metodología empleada generalmente obliga a los alumnos a memorizar el conocimiento. Además de que el método enseñanza-aprendizaje es mecanicista y no permite infundir el hábito de la lectura.

Por tanto, es indispensable que el educando norme su criterio sobre el tema consultando varios libros. El INBA, la UNAM, y el Fondo de Cultura Económica y la propia S.E.P. tienen publicaciones bastante baratas, pero generalmente no han tenido buena distribución.

Por lo que respecta a las revistas de historietas cómicas en México la más antigua es Maldades de los Pilluelos o Aventuras de Hans y Frits, el tema de la historietta es la lucha de la generación joven contra la adulta que representa la autoridad, y muestra la forma en que esa autoridad es burlada por el ingenio joven.

El profesor argentino José Bullaude (citado por NOGUEZ: 1982) al referirse a las tiras cómicas nos dice: "Los maestros debemos alertar continuamente a los padres y alumnos acerca de las características negativas de las historietas, que restan interés por la lectura, fomentan la pasividad y estimulan la pereza mental" (p. 90)

No se puede negar que hay historietas que tienen un carácter educacional positivo, tales como: Joyas de la Mitología, Joyas Clásicas de la Literatura, Historia de México, Biografías de Hombres Célebres, Personajes, Pasajes de la Historia de México, entre otras, sin embargo, este tipo de historietas son las que poco se publican.

Aprovechando la técnica de los "cómic", se elaboró otra serie llamada "México, Historia de un Pueblo", en donde se relatan los pasajes sobresalientes de nuestra epopeya histórica desde los aztecas hasta la época de la revolución.

Durante siglos, aparte de las historietas, los libros han sido los vehículos principales para la difusión de conocimientos y no han cambiado mucho en cuanto a su publicación y

presentación. Se han utilizado al igual que los manuales en la enseñanza programada.

La enseñanza programada tiene las siguientes características generales:

- Requiere la actividad del alumno, quien debe dar una respuesta (realizar un dibujo, apretar un botón, etc.)

El conocimiento ha sido desintegrado en pequeños pasos, graduando progresivamente su dificultad.

- Proporciona una sola pregunta cada vez

- El alumno conoce la exactitud de su respuesta (retroalimentación inmediata)

- El avance de cada estudiante se realiza de acuerdo con su propia capacidad y ritmo personal.

Los libros de instrucción programada se presentan en diversas formas y con fundamentos psicológicos y pedagógicos.

La prensa, como se ha visto desde el punto de vista educativo (libros, periódicos, revistas y otras publicaciones), no ha tomado el lugar que le corresponde dentro de la sociedad actual.

La escuela debe emplear al máximo libros y revistas, por su valioso contenido, los periódicos deben ser aprovechados desde la escuela primaria para que el alumno conozca la problemática social en que vive y aprenda a diferenciar los hechos y se vaya formando su propio criterio.

Finalmente, se deben establecer los medios necesarios para que toda la gente tenga oportunidad de adquirir libros de bajo costo. (NOGUEZ: 1982)

A lo largo de esta sección se han remarcado lo que los M.C.M. pueden ofrecer cuando se les da un uso adecuado y por tanto se puedan utilizar dentro de las aulas o fuera de ellas contemplando el aspecto educativo.

A través de las ventajas de cada uno de los medios, deben ser implantadas dentro del proceso enseñanza-aprendizaje para que el conocimiento sea más amplio, más crítico pero sobre todo más dinámico para que permanezca en la mente y memoria del educando.

En el siguiente capítulo, se tratarán aspectos importantes sobre el proceso de enseñanza-aprendizaje y la evaluación educativa como enlace para medir el aprovechamiento escolar del niño de sexto año de primaria.

En base a sus conocimientos, tareas en el hogar, participaciones en clase y otros aspectos que influyen para que un alumno en edad escolar apruebe o deserte en la escuela y en los grados escolares.

Se podrá apreciar que el desarrollo bio-psico-social va de la mano con el desarrollo socio-afectivo que se le brinda en el seno familiar, y que se va reforzando a través del tiempo con las demás personas que a medida que el niño va creciendo y desarrollándose, le proporcionan atenciones y cariño.

De ahí que sea completamente importante que los medios de comunicación masiva estén orientados y dirigidos en forma adecuada para que su influencia forme al ser humano como personas creativas, eficientes que tiendan a la sobrevivencia y a la autorealización al tener la oportunidad para hacerlo.

**ANALISIS DESCRIPTIVO DE LOS MEDIOS DE
COMUNICACION MASIVA**

Análisis de la radio realizado del 28 de noviembre al 11 de diciembre de 1992, por las que suscriben el presente trabajo.

Por lo que respecta a la radio en nuestro país, se transmiten canciones o música en español y en inglés, así como algunas otras en distintos idiomas como el portugués.

Dentro de la amplitud modulada existen aproximadamente 33 estaciones las cuales transmiten música en español de diversos géneros como rock, tropical, ranchero, boleros, música romántica, etc. Asimismo en el 1070 de la misma amplitud modulada se transmite música clásica, lo mismo que en el 800 de la misma amplitud siendo música clásica pero instrumental.

Dentro del género rancheras, las estaciones que las transmiten son las siguientes: Radio Consentida, Radio Onda, Radio A.I.; por lo que respecta al género de música en español se encuentran las siguientes estaciones: Radio Alegría, Radio J.M..

Existen algunas estaciones que transmiten diferentes tipos de música durante el día y parte de la noche como: Radio Chapultepec.

Sólo tres estaciones transmiten música en inglés como el 560 y la Khz del 1560 del cuadrante.

Otras estaciones transmiten programas y entrevistas como la XEW, Radio Universidad y en el 740 donde se transmiten programas de reseñas históricas de México.

Además por último se tiene una estación que cuenta con la hora exacta del observatorio de México, la cual transmite las 24

hrs. del día con diferentes tipos de publicidad entre minuto y minuto.

Por lo que se refiere a la frecuencia modulada, se transmiten más comunmente música en inglés desde baladas hasta rock pesado.

Existiendo en este cuadrante aproximadamente 24 estaciones que transmiten en general las 24 horas del día.

Dentro del género de tropical o rancheras transmite la Super Q, la Kebuena y Radio Estereo.

En el género de música romántica en español se encuentran las siguientes estaciones. Amor. Lasser, F.M. Globo, Radio Joya entre otras.

Por lo que se refiere a la música moderna en español se encuentran las estaciones como: Stereo 102, Cristal, Pulsar, Juvenil, Digital 99 y Estereo Amistad.

Dentro del género de rock, se encuentra Radio Universal, Stereo 100, Alfa, ente otras.

Asimismo, existe la estación de Estero Mil, Azul 22, y Estereo Rey que transmiten música clásica o instrumental.

La única estación que transmite programas de contenido o controversia es Radio UNAM.

La mayoría de las estaciones transmiten las 24 horas del día, con diversos bloques de música y en todas se transmiten anuncios publicitarios.

Solo la estación Radio Bieibi, transmite música en inglés y así mismo el locutor habla en el mismo idioma.

Por lo que se puede apreciar en casi todas las estaciones se transmite solo música y en unas cuantas aparecen programas de controversia, contenidos como La Hora de la Mujer, o "Cristina". Asimismo se transmite un programa de política que se llama "El Valedor" y "Domingo 7".

- Análisis del cine realizado del 28 de noviembre al 11 de diciembre de 1992, por las que suscriben el presente trabajo.

Por lo que respecta a la cinematografía, en el país se transmiten películas nacionales y extranjeras. Aunque últimamente ha disminuido la asistencia a las salas cinematográficas, por diversas razones como son los precios altos, películas nacionales con artistas poco conocidos, o por la aparición de la videocasetera casera.

En el programa de las carteleras se anuncian películas de todo tipo y cada cual con imágenes particulares para impactar y llamar la atención.

En México existen diferentes empresas de la industria cinematográfica como Tristar, United International Pictures, Twentieth Century Fox, Organización Ramirez, Videocine, etc.

COTSA es una empresa que agremia a las diferentes salas cinematográficas y teatrales.

Actualmente existe casi un 50% de películas mexicanas que se transmiten a la par de las extranjeras y en muchos casos tienen mayor público.

Las películas de mayor impacto en el momento de realizar este análisis son: "Peter Pan", "Mi Pobre Angelito 2", "Mi Querido Tom Mix", "Solo con tu Pareja", "Drácula", "Colmillos", "Querida, Agranda a los Niños", "Cambiando el Destino", "La Muerte le Sienta Bien", "Bomerang", entre otras.

Se proyectan películas de todo género: Cómicas, dramáticas, de aventuras, de amor, de misterio, etc. Pero todas con el afán de divertir y distraer a sus asistentes.

- Análisis realizado, de la programación televisiva del 28 de noviembre al 11 de diciembre, por las que suscriben el presente trabajo.

Dentro de la programación televisiva y en orden progresivo la programación se presenta de la siguiente manera (orden progresivo en base al propio criterio)

- 1o. Dibjos animados
- 2o. Telenovelas
- 3o. Peliculas
- 4o. Programas cómicos
- 5o. Programas musicales
- 6o. Box y luchas libres y deportivos
- 7o. Controversia
- 8o. Concursos
- 9o. Documentales, infantiles y educativos.
- 10o. Noticieros
- 11o. Politicos
- 12o. Reportajes.

Dentro del género de dibujos animados se encuentran los "Gomos", "Capitán América", "El Pájaro Loco", "Chip y Dale", "Defensores de la Tierra", "El Mago de Oz", "Ventana de Colores", "Remi", "Las Aventuras de Marianne", "Osos Gummi", "Alvin y las Ardillas", "Los Gatos Samuai", "Mapaches", "Gasparin" y "Las Aventuras de Guilligan", "Popeye", entre otros.

Por lo que respecta a las telenovelas, en México se transmiten tanto nacionales como extranjeras; asimismo telenovelas que se repiten pero que fueron grabadas y transmitidas en años anteriores.

Dentro de este género se encuentran "Pasionaria", "Rubi", "Mundo de Juguete", "Quinceañera", "Tieta", "La Revancha", "Angeles sin Paraíso", "Mágica Juventud", "Tenías que Ser Tú", "Roque Santeiro", y "Niña Bonita".

Dentro del mismo género pero no en capítulos seriados sino variados se encuentra la comedia, algunos programas de este tipo son cómicos y otros melodramáticos, así se tienen: "Chespirito", "Alf", "Dr. Cándido Pérez", "Todo de Todo", "Los Simpson", "Los Polivoces", "La Carabina de Ambrosio", "Papá Soltero", "Los Años Maravillosos", "Mujer, Casos de la Vida Real", "Treinta y Tantos", "Anabel", "Salvado por la Campana", "El Mundo de Luis de Alba", y "La Telaraña".

Dentro de los programas seriados con diferentes historias cada día que en algunos casos se transmiten diariamente y otros un día a la semana se encuentra el género de aventuras, y así se tienen los títulos: "Comando internacional", "Flash", "Alfred Hitchcock", "Tarzán", "Tierra de Gigantes", "El Túnel del Tiempo", "Viaje al Fondo del Mar", "Los Intocables", "Viajeros en el Tiempo", "Camino al Cielo", "Magnum", "Dudas Razonables", "El Cazador", "Viaje a las Estrellas", "Lobo en el Aire", "Beverly Hills", "Misión Imposible", "Los Magníficos", "Amarga Justicia",

"Booker", "El Justiciero", "Jake y el Gordo", "Comando Especial", "Rescate 911" y "Miami Vice". Dentro de este género de aventuras se encuentra el género policiaco y algunas de las series se mencionaron entre éstas.

Las películas también son preferidas por los niños y adultos y entre ellas están los géneros: policiacos, siniestro, horror, melodramáticos, aventura, comedia y humorístico.

En la televisión mexicana ya están bien definidos los días y horarios para transmitirlos, así se tiene por ejemplo las permanencias voluntarias con películas extranjeras y en otro canal se transmiten películas mexicanas, o en español, actualmente ya casi no se transmiten películas extranjeras habladas en idioma diferente al español y con leyendas en español, casi todas las películas extranjeras ya están dobladas al español.

En lo que respecta a los programas cómicos, ya se mencionaron algunos que se encuentran dentro del género de comedia como "Dr. Cándido Pérez", "Alf", "Anabel", "Chespirito", "Todo de Todo", "Los Polivoces", "La Carabina de Ambrosio", "El mundo de Luis de Alba", "Aventuras de Capulina", "Chiquilladas", "La Caravana", "El güiri-güiri", "La Cosa", "En Tienda y Trastienda", "Andale", "Barriendo la Noticia", "Bartolo" y "No Empujen".

Dentro de los programas musicales se encuentran: "México, Distrito Federal", "Mi Barrio", "El Show de Johnny Canales",

"Estudio Once", "Antología de la Zarzuela", "En Exclusiva", "Lotería de mis Amores", "Un Poco Más", "Galardon a los Grandes", "Comenzamos"; que aunque sea un programa de entrevistas, reportajes, etc., tiene una amplia variedad de musicales, "La Hora Azul", "Siempre en Domingo", "Picante", que está en el mismo caso que el programa "Comenzamos", "El Sabor de la Noche", "Lo Nuestro" y "Rim Bom Video". Entre estos programas musicales se encuentran con secciones de espectáculos y entrevistas; también aquí se encuentra "El espectáculo sin límites"

En el género del deporte se encuentra el "Futbol Rápido", algunos eventos deportivos según la temporada como "Futbol Americano Profesional", "Beisbol Profesional o de las Grandes Ligas", entre otros, "Idolos de la Lucha Libre", "Estrellas de la Lucha Libre", "Futbol soccer nacional e internacional", "Función de Boxeo", "Lucha Libre Triple "A", "Deportemas U.N.A.M." "Deportivo", "Acción", "Depor T.V.", "Toros", "DeporT.V. Informa" y "Barriendo la Noticia".

En el género de controversia se encuentra el programa de Nino Canún "Usted Qué Opina" donde existen entrevistas, llamadas telefónicas, comentarios y tratan temas "fuertes" o abordan cosas insólitas, así se tiene también el de "Cristina"; que aunque un poco más corto en cuanto a tiempo y temas insólitos también se le considera un programa de controversia. El de Ma. Victoria Llamas también se encuentra dentro de este género.

En cuanto a los programas de concurso se encuentran: "Vamos a Jugar Jugando", "Mi Barrio"; tiene una sección de concursos, "A la Cachi Cachi Porra", "Sábado Gigante", "En Familia" y "A Todo Dar", "Fama y Fortuna".

Dentro del género de documentales se encuentran programas como "Actualización de la S.E.F.", "El Mundo Natural", "Nuestro Tiempo", "ECO"; en algunas de sus secciones, "Imágenes de Nuestro Mundo", "Especiales del Once", "Nuevas Imágenes", "Expedición al Reino Animal", "Documental", "Páginas de la Historia", "Punto de Encuentro", "Astronomía sin Telescopio" y "En Marcha".

En el género de programas infantiles y educativos se tiene: "Kolitas", "Super Ondas", "Telesecundaria", "Como Hacer", "Espacio de Cositas", "Ventana de Colores", "Plaza Sésamo", "Escuela para Padres" y "Temas regionales".

Respecto a noticieros, se transmiten los siguientes: "Muchas Noticias" "ECO Noticias", "Enlace", "24 Horas", "Deport-T.V. Informa", "Deport-T.V.", "Acción", "Noticiero Amanecer" y "Desde México T.V. - 13 Noticias".

En el género de programas políticos sólo se transmiten: "Partidos Políticos P.R.I.", "Partidos Políticos P.P.S.", "Partidos Políticos P.F.C.R.N.", "Actores Políticos" y "Pensamiento Económico".

En cuanto al género de reportajes son transmitidos programas como: "Línea América", "Fin de Siglo", "Cara a Cara", "Aquí nos Tocó Vivir", "Lo Increíble", "Aunque Usted no lo Crea", "Huellas

del Pasado", "Misterios sin Resolver", "Nexos", "Fantástico Animal", "Ethno", "Hablemos Claro", "Los Politécnicos", "Museos del Mundo" y "Paradigma".

Como se aprecia en la televisión mexicana existe un panorama enorme en géneros diferentes ya para todos los gustos, sin embargo si se analizan los programas que realmente aportan conocimientos al ser humano y que son de un valor importante, son contados dichos programas y no tienen todo lo que se pretende conocer de cada uno de ellos.

Por lo que respecta a los programas dirigidos a niños son poco los educativos y los niños los toman en cuenta solo de vez en cuando, los que desde temprana hora del día se transmiten son de caricaturas o dibujos infantiles, los cuales se transmiten a lo largo del día, así que si un niño se presenta ante el aparato televisivo desde la mañana hasta las nueve de la noche, si por él fuera podría quedarse todo el día observando la pantalla.

- Analisis de la prensa y la literatura.

Los periódicos que se imprimen y editan en la ciudad de México son muchos y muy variados, algunos contienen ocho secciones y otros hasta diez. Entre éstos algunos emiten suplementos culturales o dominicales.

En el D.F. se editan: "El Nacional", "El Sol de México", "Uno más Uno", "El Universal", "La Prensa", "Excelsior", "La Jornada", "El Herald de México", "Novedades", "Ovaciones", "Esto", "Alarma", "El Financiero", "Times", "News", "El Día", entre los más importantes y de mayor circulación.

Existen periódicos que se dedican a cuestiones específicas como los deportes, los espectáculos, política, al mundo financiero, etc.

La mayoría de los periódicos contienen las mismas secciones pero con distintivos nombres y son los siguientes:

- Vida pública o Nuestro mundo
- Cartelera
- Espectáculos
- Internacional
- Economía o Financiera
- Deportes
- La Ciudad
- Aviso Oportuno
- Suplementos Culturales o Dominicales

Otros separan solo por secciones: 1a., 2a., etc. sin especificar algún nombre para cada una.

Por lo general la primera sección o portada del periódico es de noticias de impacto o lo más importante que ocurre en el país o el extranjero que es de interés general.

En la sección de noticias generales se presentan noticias de todos los géneros, inclusive se tocan aspectos de salud, cuestiones de tipo político, comentarios editoriales de algunos periodistas. Noticias bélicas, noticias policíacas, etc.

En la sección de vida pública o nuestro mundo, se anuncian noticias de la alta sociedad, eventos sociales trascendentales para ese sector de la población, como bodas, inauguraciones de algún restaurante, salón de fiestas, discoteque, etc., se informa de la moda y lo último de ella, cockteles, reuniones, en fin todo lo que a la clase alta le pertenece.

En la sección de carteleras se anuncian todos los cines y las películas que están en el momento, asimismo obras teatrales, eventos relacionados con el espectáculo y algunos eventos culturales como conciertos de música clásica, danza, ópera, etc.; además se publica la programación de la televisión del día.

En la sección de espectáculos se informa sobre la vida pública de actores, cantantes, y de eventos especiales, conciertos, presentaciones teatrales, y al igual que en la sección de vida pública se comunican los eventos sociales pero de personajes de radio, televisión, teatro y cine.

Dentro de la sección internacional se editan noticias del extranjero de todos los géneros.

Por lo que respecta a la sección financiera o de economía se informa de todo lo referente a cuestiones de mercadotecnia, publicidad y del mundo de las finanzas, casas de bolsa, valores, etc.

En la sección de deportes se informan los triunfos o fracasos de deportistas o atletas que compiten en eventos nacionales o internacionales en todas las ramas del deporte y atletismo como: ciclismo, natación, toros, beisbol, futbol, basketbol, box, etc.

En la sección de la ciudad se informan situaciones de el D.F. únicamente como el aspecto de la contaminación ambiental, o de dependencias como la SECOFI, o el D.D.F.

En el aviso oportuno se anuncian los casos de fallecimientos, desapariciones de personas o incluso de objetos, ofertas de empleos, compra-venta de autos, muebles, casas, terrenos, etc.; también se editan noticias de impacto o "amarillistas" como robos, asaltos, y todo tipo de agresiones.

El suplemento es una sección, que desde el punto de vista de la comunicación, sirve para tratar algún asunto en especial en las publicaciones periódicas. En esta sección se tratan asuntos culturales o documentales por lo general, aunque en el suplemento dominical aparecen dibujos animados.

En lo que respecta a la parte cultural del suplemento se informa sobre eventos especiales como conciertos de sinfonías, orquestas, la presentación de algún pianista o algún tenor, convocatorias para concursos culturales, diversos puntos de vista acerca de todos los problemas del mundo, se informan aspectos del arte, la pintura, la escultura, y del cine.

Se abordan temas como el SIDA o la contaminación ambiental, así como de literatura, economía, política, etc.

En el periódico Universal existe una sección denominada "Universo Joven" donde se abordan temas de interés juvenil.

Por lo que respecta a la publicidad y propaganda, casi todos o la mayoría de los periódicos están plagados de anuncios publicitarios de diversas casas comerciales, o de artículos de consumo general.

Con lo referente a revistas y "comics" también existen un sinnúmero de ediciones que se decidan a tratar aspectos del espectáculo sobre todo, de belleza, de moda, etc. por lo que respecta a revistas, y en cuanto a los "comics" se editan todos los de Disney como "Micky", "Pato Donald", etc., los de la editorial VID como "Memin Pingüín", "Archie", etc.

Por lo general todos los comics son de aventuras: "Batman", "Fantasmagórico", etc.

En cuanto a revistas existe una gran variedad para todos los sectores de la población y para todos los intereses individuales, desde fotonovelas y revistas populares hasta revistas de

contenidos documentales, reportajes, etc. así se tienen por ejemplo: "Selecciones", "Contenido", "Muy Interesante", "Capricho", "Mujer, Casos de la Vida Real", etc., entre otras.

Las revistas que más se consumen en el país son: "Teleguía", "Eres", "T.V. Novelas", "La Chimoltrufia", "Epoca", "Somos", "Notitas Musicales".

En lo que respecta a revistas para adultos, las cuales también son tentación de adolescentes, son las revistas populares como: "El Libro Semanal", "Sentimental", "Sensacional de Barrios, Mercados, del Amor, etc.", "Así Soy y Qué", y todas las revistas de novelas de corazón, como "Bianca", "Jazmín", "Julia", etc.; las damas por ejemplo gustan de estas últimas, además de otras que son quizás editadas para un sector más exclusivo de la sociedad como: "Vanidades", "Buen Hogar", "Claudia", "Vogue", etc.

Otras que son muy codiciadas por los caballeros son las revistas como: "Play Boy", "Golden Phen House", "Eros", "Interviú", etc.

Todas las revistas también están impregnadas de anuncios comerciales dirigidos a todos los sectores de la población, por ejemplo en los "comics" se anuncian productos como "Tang", "Kool Aid"; en las revistas para dama se anuncian modas de casas comerciales conocidas y en las revistas para caballero se publican fragancias de marcas conocidas.

C A P I T U L O I I I

DESARROLLO Y APRENDIZAJE DEL NIÑO ESCOLAR DE 11 A 13 AÑOS DE EDAD

Sin lugar a dudas, la familia, el medio ambiente y los medios de comunicación masiva, entre otros factores, son decisivos sobre todo en los primeros años de vida, en el niño y todos estos factores en conjunto, influyen en el origen del rendimiento y desarrollo social del niño.

Sears destaca la influencia de los padres en el desarrollo social y la formación de la personalidad del niño, por ser los padres los que proporcionan la primera experiencia de conducta. Ya que las reglas sociales de la familia y el medio ambiente que lo rodea crean normas de desarrollo en el niño.

Asimismo, Sears hace notar que en lo que respecta al nivel socio-económico de los padres, no es tan decisivo en el desempeño educacional del niño, pero quizá sí en el desarrollo social del mismo. (HENRY: 1978)

Por ellos, tanto la familia en primer lugar, como las experiencias sociales inmediatas que se proporcionan en la crianza, son determinantes en el desarrollo del niño, influyendo en su aprendizaje.

Piaget y Erickson, coinciden en la concepción de que los factores ambientales son puntos de realimentación de las funciones internas del individuo. La psicología del desarrollo se especializa en el estudio del curso de las interacciones entre la conducta y los eventos sociales.

Por estas razones, es de tomarse en cuenta la trascendencia que un medio social, con carencias o con defectos, interfiere en

el desenvolvimiento del educando sobre todo en la escuela básica; y específicamente en el aprovechamiento y socialización escolar del niño (HENRY: 1978)

Otro factor que se relaciona con el proceso de socialización del niño, es el aprendizaje; el cual se va dando en primer lugar, a través de la familia, estableciendo el primer contacto con el mundo; después el medio ambiente, la escuela y los medios de comunicación masiva; todos estos factores en conjunto a través del tiempo van convirtiendo al niño en un miembro activo de la sociedad.

El aprendizaje es un proceso de adquisición de conocimientos y experimentación con los mismos, para obtener otros nuevos (OCEANO; t. II: 1985)

Dentro de las diferentes corrientes respecto al concepto de lo que es el aprendizaje se tiene que:

Según Dewey (teoría funcionalista) aprender es hacer; para los funcionalistas el mecanismo más importante para aprender es el principio de la conexión por que básicamente, el aprendizaje es un proceso mediante el cual se establecen conexiones asociativas o se organizan elementos de conducta a través de la asociación.

La corriente o escuela del conductismo afirma que el aprendizaje es un proceso estímulo-respuesta (BARTOLUCCI: 1983)

Las diferencias individuales para el aprendizaje son importantes para tomarse en cuenta ya que están influenciadas por

los factores sociales y son independientes a los conceptos que se le pueden dar al término aprendizaje.

Así tenemos que el aprendizaje es un proceso continuo caracterizado por saltos, avances, retrocesos y construcciones, siendo un proceso dinámico (DIAZ: 1983)

Este aprendizaje dura todo el tiempo, pero siempre es directo o intencional. El proceso incluye tanto el aprendizaje directo como el indirecto o mediato, así como la interiorización de actitudes, valores y sentimientos. (CORTEZ: 1986)

Pero el aprendizaje en la práctica diaria y específicamente en la escuela, se da a través de otro factor importante que es la enseñanza.

Anteriormente la enseñanza era más importante que el aprendizaje (finales del siglo XIX y principios del siglo XX) y consistía en transmitir una serie de conocimientos a sujetos pasivos que se dedicaban solo a escuchar y repetir lo que se les enseñaba.

Actualmente la enseñanza se da a través del intercambio de conocimientos y experiencias tanto del educando como del educador, creándose una retroalimentación para que cada individuo tenga una serie de conocimientos más amplios aplicándolos posteriormente al medio que lo rodea.

Por ello se tiene que el aprendizaje y la enseñanza no son procesos aislados. El proceso enseñanza-aprendizaje consiste en generar y desarrollar conocimientos, capacidades, actitudes y

habilidades a partir de la realidad y experiencias de un sujeto y a su vez, permite actuar sobre esa realidad para en un momento dado tratar de transformarla.

Precisamente para evaluar el desarrollo intelectual del niño, se toman en cuenta las diferentes capacidades y habilidades cognoscitivas que el niño aprende y desarrollo a través del período durante el cual asiste a la escuela y los factores externos que influyen directamente en su aprovechamiento escolar durante este mismo período. (WITTING: 1983)

Durante la estancia en la primaria, las habilidades perceptuales del niño se hacen más precisas y sistemáticas, y hacia el final de los años de primaria, los niños emplean criterios de clasificación cada vez más abstractos y variados conforme se amplía su experiencia y conocimiento de los objetos.

Precisamente el desarrollo del niño es una secuencia de cambio continuo en un sistema que se extiende desde su origen hasta su madurez y extinción.

Dentro del desarrollo físico o motor del niño se encuentran la altura, el peso, la fisonomía, la talla, etc. y en la pubertad el desarrollo de los órganos sexuales secundarios en las niñas entre los 9 y 11 años y en los niños entre los 12 y los 14 años de edad.

Las secuencias del desarrollo cognoscitivo, pueden identificarse de una manera similar a las usadas en el desarrollo físico. Jean Piaget, psicólogo suizo, ha propuesto una serie de

estadios del desarrollo cognoscitivo, ampliamente aceptadas (WITTING: 1983)

- Estadio sensorio-motriz: Este abarca del nacimiento hasta cerca de los dos años de edad, partiendo de un completo egocentrismo y de la incapacidad para distinguir entre sí y la realidad externa, el niño va progresando en la sensación de emociones desarrollando habilidades perceptivas; comienza a comprender las relaciones causa-efecto y a crear comportamientos intencionales.

- Estadio pre-operacional. Este abarca de los dos hasta los siete años de edad y en este estadio el niño muestra considerable progreso en la capacidad para representar cosas por medio del lenguaje, dibujo o juego simbólico, desarrolla la conceptualización y razonamiento prelógico.

- Estadio de operaciones concretas. Se presenta entre los siete y once años de edad, el niño se hace cada vez más lógico, a medida que adquiere la capacidad de efectuar lo que Piaget llamó operaciones: actividades mentales basadas en las reglas de la lógica, utilizan la lógica y realizan operaciones con la ayuda de apoyos concretos, procesa información de una manera más ordenada que el niño del estadio preoperatorio.

- Estadio de las operaciones formales. Se presenta entre los once y quince años de edad, el pensamiento del niño es altamente lógico sobre conceptos abstractos e hipotéticos, así como concretos. Incorpora los conceptos de la lógica y sus

reglas, los conceptos abstractos llegan a ser comprensibles y el niño puede generalizar de una situación a otra. Muestra interés el niño en el futuro y puede utilizar teorías o hipótesis para proponer lo que podría pasar.

La teoría de Piaget hace énfasis en la secuencia de eventos en el desarrollo cognoscitivo. Las edades son sugeridas como promedios o típicas, pero no necesariamente obligatorias. Este énfasis en la secuencia tiende también a sobreentender la cantidad de desarrollo cognoscitivo, lo cual generalmente se estudia bajo la clasificación de inteligencia. (WITTING: 1983)

Así, el desarrollo del niño va unido con el aprendizaje que va adquiriendo a través de los años y de su maduración como ser bio-psico-social, y ese mismo aprendizaje va a ser más significativo cuanto mayor calidad exista en su desarrollo socio-afectivo; esto es, que tanto los padres como los amigos y su medio ambiente que lo rodea ayuden influyendo en su desarrollo de sus capacidades y maduración en forma positiva y conforme el niño va creciendo.

La concepción de aprendizaje que se manejará en el presente trabajo y que es aceptado por las que lo suscriben, es la teoría del aprendizaje cognoscitivista, la cual está apoyada por Piaget en forma amplia, y tiene una estrecha relación con el desarrollo integral del niño y su proceso de enseñanza-aprendizaje en edad escolar. Además esta teoría describe claramente los procesos por

los que el niño debe pasar para que exista un aprendizaje de acuerdo a sus capacidades perceptivas y físicas.

El desarrollo bio-psico-social es un aspecto que debe estudiarse en un punto aparte para percibir la conformación del niño y su complejidad como ser humano y sus posibilidades de desarrollo y aprendizaje durante toda su vida

3.1 Desarrollo Bio-psico-social del Niño.

El niño, independientemente de su edad y como todo ser humano, está constituido por tres aspectos que, aunque distintos, se encuentran en constante interacción y son interdependientes; es decir, no puede actuar uno separado de los otros. Estos aspectos son:

- Aspecto biológico: El cual es la organización fisiológica, biológica y anatómica del individuo, que se compone de los sistemas locomotor, nervioso, endocrino, circulatorio, cardiovascular, digestivo, reproductor y excretor. Todo ello forma la estructura física del individuo, también conocido como cuerpo.

- Aspecto psicológico: Que es considerado como el agente rector de la conducta. Esta organización está compuesta por:

a) Intelecto. Elemento privativo del ser humano que lo distingue de los seres irracionales. El intelecto se encuentra regido por las leyes de la razón y de la lógica. Comprende el pensamiento, la conciencia, el conocimiento, el aprendizaje, la memoria, las ideas, la percepción, la imaginación y la fantasía.

b) Afectividad. Es el mundo interior en el cual residen los sentimientos, los afectos, las emociones, el sentido de identidad personal, la autoaceptación, la seguridad personal y el sentido de pertenencia. Es aquella parte de la personalidad que no puede

ser descubierta más que por la misma persona, y solo es conocida por los demás cuando es compartida y expresada.

- Aspecto social: El niño es un ser social por naturaleza; no puede vivir aislado, ya que no puede bastarse por sí mismo y necesita de un ambiente circundante propicio para su desarrollo integral.

Harry Stack Sullivan (citado por STRUMMEN: 1982) estaba convencido de que los años de escuela elemental desempeñan un papel formativo crucial para el desarrollo de la personalidad debido a las nuevas relaciones que aportan tanto los compañeros como los adultos en general.

Según Sullivan, los años de escuela son el periodo de la vida cuando los niños realmente empiezan a ser sociables por primera vez.

Las relaciones de los niños con los adultos cambian una vez que están en la escuela, por que ahora entran en contacto con una cantidad mucho mayor de personajes con autoridad que los niños más pequeños no tienen, y éste contacto lo tienen anteriormente con sus padres solamente. Además los niños interactúan ahora con diversos adultos que tienen el mismo grado de autoridad como son los profesores, cada uno de los cuales tiene características muy propias, mediante estos contactos, los niños aprenden a interactuar con la autoridad de muy diversas formas y descubren por último que sus propios padres son también individuos.

Sin embargo, son las nuevas relaciones con los compañeros, las que son especialmente importantes. Los compañeros por definición son personas iguales entre sí y se parecen a ellos mismos.

Lo que los niños aprenden por medio de estas relaciones es la acomodación social con otras personas, no solo en su familia.

Sullivan divide los años escolares en dos partes, la época juvenil y la preadolescencia. La época juvenil empieza cuando los niños entran a la escuela por primera vez, lo cual trae consigo las nuevas interacciones interpersonales de las que se habló anteriormente, asimismo los niños empiezan a dar muestras de un interés especial por algún amigo o compañero en particular, demostrando una verdadera sensibilidad hacia el compañero como persona, además de que comparten ciertas actividades, triunfos, fracasos, alegrías y tristezas. Cuando los niños forman amistades como éstas, es señal de que han pasado de la época juvenil y han entrado a la preadolescencia donde valoran lo que es el significado de la amistad. (STROMMEN: 1982)

Por otra parte el desarrollo de la conducta es un proceso histórico que no puede ser comprendido separadamente de las circunstancias socio-culturales (ambientales) en que ocurre. Se puede decir que el niño es, en gran parte un ser moldeable al momento de su nacimiento, en cuanto al aspecto psicológico, ya que las actitudes, creencias, valores, modos de vestir, comer,

comportarse, etc., son factores que varían según la cultura en la que el individuo se desarrolla.

El niño posee enormes posibilidades para adoptar distintos estilos de vida. Las circunstancias socio-culturales son factores que condicionan su desarrollo psicológico. Pero no pueden considerarse como influencias modeladoras determinantes, ya que el niño, como persona única que tiende naturalmente al desarrollo y a la búsqueda de bienestar personal y social, es el responsable de su propia existencia. Es decir, aunque la influencia socio-cultural es muy grande, no es determinante, debido básicamente, a que cada individuo es una persona irreplicable, inigualable y digna de confianza (unicidad del ser humano). (GONZALEZ: 1987)

Se entiende por unicidad del ser humano la concepción de la naturaleza del hombre como una obra de arte original. Un original que no permite copias, ni limitaciones. Entre los millones de seres humanos que habitan el planeta, no se encuentran dos personas exactamente iguales.

Las diferencias existen en todos los aspectos. En el aspecto biológico se observa la diferencia, tanto en los rasgos físicos, como en el tamaño y la colocación de órganos internos, que varían de individuo a individuo. Aún en el caso de gemelos, los estudios e investigaciones demuestran que cada uno de ellos es una unidad distinta e irreplicable.

En el aspecto psicológico, estas diferencias son mucho más notorias. Cada persona tiene sus propias ideas, sus propios pensamientos, sus propios niveles de conciencia e inteligencia. Cada individuo vive sentimientos, emociones, efectos y experiencias propias; tiene ideas y reacciones, o respuestas, totalmente distintas a sus hermanos por ejemplo a pesar de haber heredado de sus padres elementos similares, de haber convivido en un ambiente común y de haber sido educado bajo las mismas reglas familiares y sociales.

Las experiencias que cada persona vive ante una situación común determinada es diferente en cada caso, por ejemplo después de un accidente colectivo cada persona relatará el suceso de manera diferente.

Esto se debe a que cada individuo, independientemente de su edad y condición tiene su propia personalidad, que lo distingue de los demás seres humanos, es decir, cada persona posee un valor inigualable, ya que no puede ser sustituida por ninguna otra. (GONZALEZ: 1987)

Se ha mencionado la necesidad del ser humano de vivir en una sociedad que lo reconozca e identifique, lo cual es muy distinto a hablar de una masificación. Para desarrollarse y crecer como persona, el individuo necesita compartir ese mundo interno y tiene necesidad de comunicarse e identificarse con otros.

El niño visto en esta dimensión, inicia su vida y su crecimiento en la familia, la cual ayuda a configurar todo lo ser

individual. Así mismo la familia espera al niño para que posteriormente se integre, con otros miembros a organizaciones sociales más amplias como es la escuela.

Pero para que el niño se guíe hacia la madurez de su personalidad, es necesario que vaya satisfaciendo sus necesidades básicas, tanto físicas, como psicológicas y sociales. Los aspectos biológicos y psicológicos son su parte constitucional, pero no se encuentran aislados, sino inmersos en el mundo de lo social, que comprende la historia, la cultura, la tradición, el medio ambiente y todo aquello que se le da al individuo desde el exterior.

El niño por tanto no puede ser dividido en cuerpo, mente y afectos, ya que toda acción lleva consigo al ser humano total. De esta manera toda actividad que el niño lleve a cabo en su vida incluirá estos tres elementos para que a través de ellos se lleve a cabo una acción social.

Dentro del campo de la educación el profesor no puede desconocer estos elementos individuales de cada alumno, así como tampoco la influencia que la familia y el medio ambiente en que se desarrolla el niño ha dejado en él.

Dentro de las necesidades básicas del niño se encuentran las siguientes:

- **Fisiológicas:** Son aquellas que corresponden al organismo y que deben ser satisfechas con el fin de asegurar la sobrevivencia. Entre estas necesidades se encuentran el hambre,

la sed, la necesidad de abrigo y protección física, la higiene, el desecho de toxinas, el sueño y el descanso, y todo aquello que biológicamente se relaciona con la propia conservación y con la reproducción de la especie.

- Psicológico-sociales: Estas necesidades tienden también a la conservación de la vida y de la especie y se dividen en: intelectuales, afectivo-emocionales y sociales.

a) En el área de la intelectualidad se tiene que el conocimiento, la curiosidad e investigación, la capacidad de obtener logros, el auto-desarrollo, la seguridad económica, la capacidad de trabajo, etc.

b) En el área de la afectividad, el autoconocimiento, la autoestima, la seguridad personal, la identidad, la aceptación, el aprecio (valoración), el reconocimiento, las manifestaciones de afecto, la realización personal.

c) En el área de la sociabilidad, se encuentra la necesidad de pertenencia, de ser útil, necesario o importante para sus grupos sociales, la retroalimentación, el prestigio, el status, etc.

Algunos autores, como A. Maslow, clasifican las necesidades fisiológicas y psicológicas como primarias y secundarias respectivamente. Pero ambas son importantes.

El niño al iniciar su vida, satisface sus necesidades en el ámbito familiar, es ahí donde va aprendiendo a relacionarse, a solicitar o reprimir sus requerimientos para ser aceptado y querido. En la medida en que el niño satisface estas necesidades,

adquiriendo seguridad en si mismo, reconociéndose como un ser humano distinto a los demás, capacitándose para relacionarse interpersonalmente con independencia y logrando incluirse en distintos grupos sociales, más allá de las fronteras de su familia. (GONZALEZ: 1987)

Sin embargo, si el niño vive con carencias y no logra satisfacer en parte sus necesidades, tanto físicas, como psicológicas y sociales en su núcleo familiar, será para él mucho más difícil su relación interpersonal, su capacidad de logros, su inclusión en grupos de pertenencia; su seguridad personal será pobre, así como su autoaceptación y autoestima.

Todos estos agentes que se presentan en el desarrollo del niño, van a depender de las demostraciones de afecto hacia él, por parte de los que lo rodean, ya que sin ellas, el niño no podrá tener seguridad personal ni podrá desarrollar su propia autoestima, la cual adquirirá, aprendiéndola a través de los demás.

3.2 Desarrollo socio-afectivo del Niño.

Durante su desarrollo social, el niño presencia actitudes por parte de las personas que están a su alrededor, en primera instancia su familia; la convivencia agradable con su familia, la unión, el respeto de cada uno de sus miembros y la forma responsable en que se manejen todos los problemas y conflictos que se presentan, es la seguridad y la confianza que el niño aprenderá y lo ayudará a promover su desarrollo físico y psicológico adecuado y positivo.

Todo esto posteriormente lo ayudará a integrarse a la sociedad en que se desenvuelve, y dará siempre demostraciones de seguridad y afectividad hacia los demás.

Las demostraciones de afecto son, quizá, lo más importante para que el niño se sienta atendido, reconocido, aceptado, apreciado, valorado y querido. Con el afecto, el niño prácticamente cubre sus necesidades psicológicas y sociales, favoreciendo con ello su desarrollo integral.

Partiendo del supuesto que el desarrollo socioafectivo implica los progresos del niño en su capacidad de relacionarse con los demás y la manifestación de emociones y sentimientos, se presenta que en este proceso intervienen la familia, la escuela, las normas de conducta, las tradiciones, los valores, y los efectos de los medios de comunicación masiva sobre los niños de 11 y 13 años de edad.

Las emociones básicas del infante: temor, alegría, enojo, miedo, se van a hacer cada vez más complejas como resultado de su maduración psicofisiológica, sus predisposiciones genéticas, su interacción con el medio social y sus vivencias personales conformando todos estos factores los orígenes de su personalidad según Wallon (citado por AGUILAR: 1987)

En la niñez, estos procesos se dan por medio de los padres y las personas significativas para el niño, como son sus maestros y compañeros.

Bee (citado por AGUILAR: 1987) postula que los factores que más influyen del sistema familiar hacia el desarrollo socioafectivo del niño, en edad escolar, son: la forma de interacción que se establezca entre los miembros de la familia y el niño, la atmósfera familiar o clima emocional del hogar, y los métodos disciplinarios que empleen los padres.

La familia en su práctica educativa, para cumplir con sus propósitos trata de obtener la consecución de los siguientes valores e ideales educativos:

- Afectividad.- Impregnar de amor o sentimientos similares a sus miembros entre sí.
- Respeto.- Lograr que entre sus miembros, sea de hijos a padres, o viceversa, y de hermanos entre sí, se concienta el desarrollo de su forma de ser o de pensar
- Fraternidad.- Lograr la unión y solidaridad entre sus miembros.

- Vocación.- Atender y promover formas de realización personal a cada miembro de la familia.

- Cooperación.- Hacer que sus miembros unifiquen sus esfuerzos, tengan consciencia de colaboración y ayuda mutua, tratándose de obras comunes o las emprendidas por alguno de ellos.

- Habitualidad.- Lograr en sus miembros la adopción de usos, prácticas y costumbres positivas que les sirvan eficientemente en su existencia. (WOO: 1988)

Todo niño necesita que sus padres lo quieran, que le demuestren cariño y que se goce con él. Además necesita comprender que vale, de que es aceptado. Los niños cuyas necesidades básicas son atendidas oportunamente, por lo general crecen vigorosos y desarrollan conjuntamente sus facultades físicas, intelectuales y espirituales.

Piaget afirma que sin afecto, no habría interés, necesidad, ni motivación y, consecuentemente, nunca se plantearían preguntas o problemas, por lo tanto no se desarrollaría tampoco la inteligencia; ya que para este psicólogo la afectividad solo puede llevar a una aceleración o retardo, pero nunca a la formación de estructuras cognoscitivas, por lo que existe una correspondencia entre afecto e inteligencia. (HENRY: 1976)

El área afectiva es absolutamente necesaria para el desarrollo psicológico y somático del niño, de forma que cuando aparece distorsionada es responsable principalmente de su sinfin

de trastornos psicicos, que se manifiestan en todas las áreas de la personalidad (intelectual, actitudinal, comportamental). También la integración el niño en su propia comunidad, esta area debe permitirle en primer lugar configurar su propia identidad personal y adquirir el conjunto de conocimientos, valores y costumbres, estimulando todos aquellos aspectos de integración social. (HENRY: 1976)

Los buenos hábitos los adquieren los hijos, imitándolos de sus padres; sus gustos, las buenas maneras, los sentimientos, perduran a través del tiempo, cuando los padres son aficionados a las buenas lecturas, seguramente influirán en las conciencias infantiles y se podrán ver seguramente niños lectores jóvenes. Las buenas palabras como las buenas maneras, facilitan las relaciones humanas y todo este conjunto de aspectos heredados por la familia van conformando una serie de emociones y sentimientos en el niño, conformando su desarrollo socio-afectivo. (ESPINOZA: 1981)

Para que se dé el desarrollo socio-afectivo dentro de la familia es necesario que exista confianza entre padres e hijos para compartir actividades, juegos y sus momentos de felicidad y fracasos.

Cuando el niño ha interiorizado todos estos afectos y avocándose específicamente a los niños de sexto año de primaria, el niño comienza a desarrollar mayor conciencia y sensibilidad hacia su ambiente. Suele manifestar un fuerte sentido de

justicia y rechaza las acciones que considera que "no están bien". Muestra una creciente preocupación por las diferencias de sexo; aunque externamente adopta una actitud de desdén hacia el sexo opuesto, en su interior existe curiosidad y afecto. (S.E.P.: 1987)

El niño en esta etapa se aísla del adulto al darse cuenta que puede pensar y actuar independientemente de él. Discrimina las contradicciones entre la teoría y la práctica del mundo que lo rodea.

Es la edad de la amistad y es consciente de que el grupo es más poderoso que una persona aislada, y al constatar este poder, se siente reafirmado. Muestra sentimientos contradictorios hacia su propio desarrollo fisiológico, lo que provoca que muchas veces se aisle del grupo al que pertenece y otras veces se muestra orgulloso ante él.

De los elementos básicos del proceso de valoración se puede destacar en esta etapa la capacidad de discernir que lo llevará a preferir entre unos valores y otros, la realización de valores y la expresión o comunicación de éstos.

No tiene aún un concepto de sí mismo con base al cual pueda observar y coordinar la conducta de otros. Se identifica, por tanto, con las personas de referencia que para él son más significativas: empieza asimilando formas de conducta concretas y aisladas y en situaciones determinadas para pasar más adelante a identificaciones de comportamiento más generalizadas. De aquí se

desprende la influencia que van a tener los modelos de referencia con los que se relaciona y que contribuirán a proporcionarle unos y otros valores.

Los modelos de referencia que se le presentan son muy variados por el número de alternativas que le presenta la sociedad actual, tiene mayor número de oportunidades para elegir, por tanto, le resulta más difícil valorar todas las alternativas, y en definitiva, elegir la mejor.

A pesar de esta dificultad, ya es capaz de elegir unos valores a otros. El grupo de compañeros ejerce una gran influencia a la hora de elegir valores a los que responderá su conducta.

La vida social se hace más intensa, ya que se encuentra perfectamente integrado a un grupo social y espera de él la solución a sus problemas, identificándose con sus compañeros.

El concepto de sí mismo se ha ido formando y reformando en estos últimos años. Un niño con un concepto positivo de sí mismo tenderá a elegir los valores que favorezcan su imagen positiva y se verá recompensado por la aprobación de los demás.

Si el niño en años anteriores ha podido manifestar libremente sus emociones y sentimientos tendrá gran facilidad en esta edad para expresar los valores, o mejor, para expresarse o comunicarse como persona.

Para proporcionarle una ayuda valiosa y eficaz en esta etapa, es también conveniente permitirle que exprese sus

vivencias por medio de los diferentes lenguajes: oral, corporal, gráfico, plástico, fomentar la discusión en grupo y aplicar algunas sugerencias pedagógicas para desarrollar mas eficazmente este aspecto afectivosocial. (S.E.P.: 1987)

3.3 Características del Niño de 6o. Año de Primaria (De 11 a 13 Años de Edad).

Las teorías sobre el desarrollo infantil han logrado precisar una serie de características del niño que ayudan a todo educador a adoptar medidas pedagógicas apropiadas a situaciones concretas. Con esta finalidad se presentan a continuación algunos rasgos específicos del niño de sexto grado, sin pretender afirmar que éstos sean los únicos ni necesariamente se den en todos los niños de esta precisa edad.

El desarrollo del ser humano es un proceso continuo y no es posible determinar con precisión el paso de una etapa evolutiva a otra, menos aún las diferencias de un grado escolar al siguiente. Con todas las limitaciones que esto supone, las investigaciones que ha realizado la psicología en el aspecto evolutivo de las personas siempre representarán un marco de referencia.

"En el sexto grado se encuentran alumnos en una edad de transición, a la que puede corresponder según los ambientes culturales y el grado de maduración fisiológica, una infancia en vías de desaparecer o un comienzo de preadolescencia con todo lo que ésta implica de ruptura con la niñez." (S.E.P.: 1987 p. 12)

Los aspectos positivos que caracterizan a esta etapa son:

- Una importante capacidad de abstracción.
- Un gran despliegue de actividad, extroversión, autonomía afectiva en relación con los padres y

- Un cierto equilibrio psicológico que se altera en la preadolescencia.

Los niños se encuentran bajo los efectos de la crisis de la pubertad, encerrándose en sí mismos, se amplía su mundo subjetivo, pierde la serenidad interior, la espontaneidad y la estabilidad psicológica de la que antes gozaba; esto en la etapa de la adolescencia o pre-adolescencia.

En este periodo existe una búsqueda del sentido de la vida. El preadolescente busca su identidad y para ello pone en crisis muchas de las cosas recibidas en los distintos aspectos de su personalidad. De aquí surge la necesidad de una atenta observación por parte del maestro en la escuela, para saber cuándo una táctica resulta prematura y cuándo otra ya es inoperante.

Las características fundamentales del niño de sexto grado en el aspecto cognoscitivo son:

- Su capacidad para anticipar resultados y consecuencias; su aún incipiente sistematización y organización del pensamiento.
- Tiene más habilidad para cuantificar los objetos, lo que le permite realizar una estimación del tiempo y el espacio; puede utilizar patrones de medida y aplicar diversas operaciones matemáticas.
- Es capaz de representar un objeto con diferentes ubicaciones, manifestación de manejar la simetría, los

contrastes, las transposiciones, los ejes de referencia y la lateralidad de los objetos.

- Sus nociones geométricas se tornan más precisas; puede anticipar las deformaciones que sufren las figuras al ser proyectadas y es capaz de representar figuras tridimensionales y de reproducir modelos a escala, mediante la aplicación de cálculos sistemáticos que superan la reproducción por ensayos.

- Realiza cuantificaciones de figuras volumétricas, lo que le permite seriarlas.

- Está apto para determinar anticipadamente las posibles combinaciones de diversos objetos y para calcular la posibilidad de ocurrencia de un evento.

- Es sensible a las contradicciones, y busca una explicación lógica y fisicomecánica de los fenómenos.

- Comprende algunos criterios que determinan la vida, en otras palabras, su pensamiento se vuelve más objetivo y preciso.

Dadas estas características su proceso de enseñanza-aprendizaje se realizará en base a sus capacidades y creatividades.

Todo mundo sabe que los niños crecen; y cuesta trabajo comprender que un cambio en la estructura o en el peso pueda afectar al desarrollo intelectual, a los atributos de personalidad, o a la eficacia social del niño.

Es cierto que muchos de los detalles sobre el crecimiento físico que interesan mucho a los médicos, a los profesores de

educación física o a los antropólogos físicos, no tienen mucha importancia inmediata para comprender el desarrollo psico-social.

Sin embargo, sería un error el no tener en cuenta, que el crecimiento físico no tiene absolutamente nada que ver con el desarrollo psico-social e integral del niño; ya que todos los aspectos del desarrollo del niño están relacionados entre sí. Esto es cierto tanto para el desarrollo físico, como para el desarrollo intelectual, emocional o social. (SUNENBERG, 1922)

Los atributos físicos de los niños pueden influir en el desarrollo integral, tanto directa como indirectamente. Ciertas aptitudes y tal vez también ciertas experiencias emocionales, son imposibles si no se han alcanzado ciertos niveles de madurez física y neurológica.

Hay muchos deportes que requieren un cierto mínimo de desarrollo y de fuerza muscular, al igual que cierto grado de coordinación. En este caso, el desarrollo conductual de los niños depende directamente de su desarrollo físico.

Por otro lado, si los atributos físicos del niño provocan bromas o burlas, estas reacciones afectarán inevitablemente la imagen que el niño tiene de sí mismo, su interacción con los demás y los sentimientos que nazcan con respecto a los demás. Así los atributos físicos del niño influyen indirectamente en su desarrollo bio-psico-social.

Los niños entre los 11 y los 13 años de edad, se les puede considerar en un periodo de transición entre la niñez y la edad adulta.

La edad promedio, para el principio de la pubertad suele ser de aproximadamente 12 años para las niñas y 14 años para los niños, en la población de E.U.A., pero también hay niñas normales que suelen empezar la pubertad a los 9 ó 10 años y niños normales a los 11 ó 12 años.

Esta gama tan amplia de niveles de desarrollo presenta a los maestros un reto muy considerable, al igual que a todos los demás que trabajan con gente joven durante estos años. También constituye un reto de otro tipo para aquellos que pretenden definir los periodos de desarrollo; porque se topan con niños que conforme al criterio de desarrollo físico ya son adolescentes, mientras que conforme a otros criterios se encuentran todavía en la niñez media. (FUENTES: 1989)

La sabiduría popular está llena de creencias acerca de los diversos modos como los atributos físicos se relacionan con la conducta. Se dice que el pelo rojizo es señal de un temperamento violento; que no hay que fiarse de los individuos que tienen los ojos muy juntos; que un mentón "dóbil" indica personalidad débil, etc.

En la mayoría de los casos, las convicciones de este tipo no tienen ningún fundamento real. Sin embargo, hay un conjunto de creencias, por ejemplo, la idea de que ciertas estructuras

corporales o ciertos físicos se relacionan con ciertos temperamentos muy determinados, o con determinados atributos de personalidad.

Sheldon (citado por FUENTES: 1989) creó un esquema de estructuras corporales y habla de tres básicas o somatotipos: Los endomorfos son individuos bajos de estatura, fornidos y, por lo general, tienden a ser gordos. Los ectomorfos son altos y delgados y los mesomorfos son musculosos, y, comparados con los otros tipos, de hombros anchos y de caderas delgadas.

Los investigadores más recientes toman la postura de que la relación entre la estructura corporal y el comportamiento o temperamento se establece gracias a un proceso de aprendizaje social. Las creencias populares como las descritas anteriormente, son estereotipos que muchas personas tienen muy grabados en su mente.

Pero el demostrar que existen los estereotipos no dice nada acerca de si influyen en los niños individuales ni acerca del modo como influyen. Es muy posible que los niños no sean afectados por los estereotipos si no tienen mucho contacto personal con ellos.

Por el contrario, el enfrentamiento con los estereotipos puede influir en el concepto que los niños tienen de sí mismos o en su comportamiento, o en ambas cosas. Los niños suelen actuar en forma diferente unos con otros, según sea su estructura corpórea.

Cuando se les pide que coloquen siluetas de papel en una tabla recubierta con tela de franela, los escolares desde el kinder en adelante constantemente colocan a los endomorfos en una mayor distancia de las demás figuras; lo cual no hacen tratándose de los ectomorfos o mesomorfos y las demás figuras, y la técnica de la tabla de franela ciertamente refleja lo que los niños hacen en su trato con los demás en la realidad.

Por otro lado, los niños pueden rechazar el que el estereotipo se les puede aplicar a ellos, especialmente cuando el estereotipo es negativo. Al mismo tiempo, sin embargo, el concepto que se tiene de sí mismo puede determinar las acciones afectivas de los niños.

Cualesquiera que sean las relaciones que existen entre la estructura corporal, los estereotipos, el concepto de sí mismo y el comportamiento, estas relaciones no afectarán a todos los niños por igual. Las impresiones estereotipadas se provocan con mayor frecuencia cuando el físico del niño responde claramente a un tipo determinado, pero muchas estructuras corporales entre los niños tienen atributos que corresponden a más de un solo tipo exclusivo.

Además, el físico puede cambiar, y de hecho cambia con el crecimiento en el caso de muchos niños.

El atractivo físico y las impresiones estereotipadas vinculados con las diferentes estructuras corporales afectan claramente a los niños de edad escolar. Sin embargo, estas

impresiones estereotipadas no se limitan a ninguna edad determinada; en nuestra cultura, los "rechouchos" están en desventaja, ya sea que tengan 5, 15 ó 25 años.

Por otra parte, hay muchas maneras en que se espera que la conducta de los niños cambie según van creciendo en edad. Entre más "crecidos" se ven los niños, más se espera que actúen como "mayores".

Un niño que llora tendrá una mayor probabilidad de provocar una reacción de simpatía de parte de un adulto desconocido (o para el caso, también de un adulto conocido) si parece tener 6 años, que si parece tener 12. El comportamiento de los niños es el mismo, pero la reacción que provocan en los demás cambia; y estos cambios en las reacciones de los demás, en función de la madurez que representa el niño, son indiscutiblemente un factor muy importante que induce cambios muy reales en la conducta de los niños. (FUENTES: 1989)

De modo general puede decirse, dejando a un lado los estereotipos y atributos personales, que lo típico de los niños entre los 11 y 13 años de edad gira en torno a un conflicto de identidad que debe resolverse mediante la adquisición y consolidación de una nueva identidad. El medio ambiente familiar y social, y dentro de este último la institución educativa con sus tareas y alcances, tienen una importancia relevante tanto para los caracteres que puede asumir tal conflicto, como para el modo en que se resolverá. (STROMMEN: 1982)

Indudablemente, el factor que dinamiza el conjunto de transformaciones psico-físicas características de esta edad (11 a 13 años) es el cambio biológico que afecta a todo el organismo y que implica consecuencias de índole intelectual, emocional, etc., con el elemento decisivo de la adquisición de la madurez sexual. Este conjunto de facetas de la transformación orgánica debe comprenderse como un todo integral, cuyos diversos elementos son inseparables.

Es posible decir que después de los 11 años de edad el ritmo del crecimiento es de aproximadamente 4 cm. y 4 kg. por año. Los aumentos en talla y peso son irregulares y arrítmicos, de tal modo, es posible que un joven o una jovencita que durante un año escolar estén entre los más bajos de su clase, y el año siguiente puedan encontrarse bruscamente entre los más altos.

Pero además de este desarrollo marcadamente visible, otros cambios menos perceptibles, pero quizá de mayor trascendencia, conmueven el organismo de los jóvenes entre los 11 y 13 años de edad. En particular, es de fundamental importancia el desarrollo de las glándulas endocrinas. También la voz cambia, el vello corporal se multiplica y localiza, surgiendo el conjunto de caracteres sexuales llamados secundarios.

La descripción de tales modificaciones físicas es importante para aproximarse al conocimiento de la personalidad exterior que va adquiriendo el joven de esta edad, pero insuficiente por sí sola para comprender aquélla en plenitud, ya que la integración

psíquica, social y sexual sobrepasa en mucho el mero recuento de transformaciones físicas.

Por ejemplo, dentro de su familia el niño de 11 a 13 años de edad toma distancia queriendo afirmar su voluntad y necesidad de autonomía a fin de estar en el mundo. Pero a la vez, desconocedor de sus propias alternativas, tiene temor de ambas posibilidades.

Poseyendo tal ambivalencia, pasa de la omnipotencia a la impotencia, de la exaltación a la depresión, realizando un trabajo interior a la vez introspectivo y exploratorio de sí mismo y de su entorno familiar, grupal y social.

Existen muchos padres y educadores que verdaderamente están preocupados y aún que sienten temor cuando sus hijos o alumnos llegan a la pubertad. Esa persona en la que todavía ven al niño se vuelve súbitamente falto de equilibrio, inestable, imprevisible.

Perciben al niño de esta etapa como torpe, inconstante, desconcertante; y en amplia medida ésta es así. Es usual que se rebelen contra normas y requerimientos de la vida familiar, aunque no siempre lo hagan abiertamente; se muestran ansiosos, excitables, faltos de seguridad en sí mismos; se refugian en su grupo de amigos, hacen gala de desorden en sus ropas e higiene personal.

El comienzo de la pubertad provoca rápidas modificaciones de tamaño y estructuras corporales. Tales modificaciones físicas se

acompañan por cambios de actitudes e inquietudes. Tanto varón como mujer, es desgarrado, torpe y de movimientos inseguros.

Sus compañeros y juegos de infancia dejan de interesarle; posee una especie de fascinado temor por el sexo opuesto; se ve atraído fuertemente por el cine o diversas actividades tanto sociales como deportivas. (STROMMEN: 1982)

La característica más sorprendente de esta edad es la forma en que durante ella se dan, en el individuo, simultáneas tendencias contradictorias, a la vez de apático y tumultuoso, es melancólico y exuberante, agresivo y de una sensibilidad exasperada.

En cuanto a la rapidez e irregularidad del desarrollo físico, puede decirse que después del periodo de crecimiento relativamente lento, propio de la niñez, se presenta una súbita aceleración del mismo, tanto en el nivel meramente somático como en el mental. Esta maduración lo lleva a encarar la realidad de modo distinto.

A la vez que ésto le ocurre, observa a sus amigos, compañeros y vecinos comparando el adelanto de algunos, mientras que es aventajado por otros. En esta comparación de los estados de crecimiento físico, toman importancia, como reveladores del mismo, los caracteres sexuales secundarios. Ve a algunos como más maduros y a otros como más inmaduros sexualmente. Y ésto tiene distintas repercusiones, según se trate, de un hombre o una mujer.

Así, muchas muchachas se sienten incómodas por la estatura que súbitamente alcanzaron o, con mucha frecuencia, por el desarrollo de sus senos, que ellas mismas consideran más grandes que lo normal para su edad.

De este modo, es frecuente que trate de disminuirlos u ocultarlos. Este tipo de muchachas de maduración temprana se interesa, de modo natural y de acuerdo con su desarrollo, por los jóvenes, pero le será difícil establecer vínculos inclusive amistosos con los muchachos de su edad o grado escolar, ya que por lo general éstos están atrasados dos o tres años en su desarrollo físico en relación a ella, teniendo este atraso relativo una enorme importancia psicológica y marcando vigorosamente una conducta diferencial.

Debido a que no es el objetivo de este trabajo establecer una descripción detallada de las modificaciones anatómicas y fisiológicas que se producen en la transición de la niñez media a la adolescencia, y puesto que tales cambios por visibles, son perfectamente conocidos por el conjunto de las personas, es preferible concentrar la atención en algunas de las consecuencias que conllevan dichas modificaciones.

Por ejemplo, ya que se ha dicho que la fase inicial de la pubertad y el término de la niñez media se presentan grandes irregularidades y arritmias en el desarrollo. Internalizando en las mismas, el niño entre los 11 y los 13 años de edad, tiende a sentirse inadaptado, desajustado en relación a su propio cuerpo.

Ante tal crecimiento inarmónico, el joven debe tratar de regular los movimientos de las diferentes partes de su organismo necesitando para ello adquirir una nueva "conciencia conestésica", es decir, una conciencia que le permita moverse adecuadamente en relación con el espacio y los objetos.

En esta etapa el varón, por ejemplo, pone a prueba su vigor físico (vencidas de manos, competencias centradas en la fuerza física, etc.) Este fenómeno responde a la necesidad de probar, ejercitar y controlar las nuevas potencialidades corporales y también a una proyección dinámica de su integridad, no siendo, como en ocasiones se tiende a pensar, un mero alarde exhibicionista.

Las muchachas, por su parte, sabiendo que la fuerza no es propia de su sexo, ejercitan las gracias del baile y el aprendizaje de un caminar airoso. Ambas, y otras similares, son igualmente formas de aprender a dominar su cuerpo en crecimiento.

En todos los casos, el desarrollo óseo es el sostén de los cambios morfológicos y de las nuevas actitudes que los mismos generan. El paso de la niñez media a la adolescencia es también notorio, porque en este tránsito los huesos se alargan.

Los profesores tendrán que tener en cuenta la alimentación de los educandos e informarse al respecto para planificar sus tareas escolares. Por otra parte la educación física, no solo es un desahogo de energías, en esta etapa, las cuales se canalizan,

sino también para facilitar y contribuir a la superación de los elementos inarmónicos en el desarrollo físico.

Así, la función muscular se estimula y consolida con los ejercicios de fuerza; la función del corazón y los pulmones, por ejercicios de resistencia; las funciones nerviosas, por ejercicios de habilidad que pongan énfasis en la psicomotriz, etc.

De esta manera, puede comprenderse más íntegramente el importante papel de la educación física en el proceso general de la formación del inicio de la pubertad. Además, la diversidad de necesidades que tiene el cuerpo en la edad de los 11 a los 13 años, en su ejercitación, proponen que la educación física no se constriña a los juegos o deportes de carácter popular, sino que se incluyan disciplinas gimnásticas que les permitan ejercitar la coordinación de mente y cuerpo, fuerza y destreza, agilidad y resistencia, reflexión y reflejos.

El desarrollo de la sexualidad es el rasgo distintivo y fundamental de la pubertad. Este desarrollo es el motor de todos los otros progresos, no sólo en el plano físico, sino también en el psicoafectivo. El mismo ocurre enmarcado en una serie de indefiniciones y ambivalencias, tensiones, modelos contradictorios, acciones permitidas o prohibidas, que son fuente de permanente conflicto psicológico y social.

Durante la preadolescencia, las características sexuales primarias, directamente vinculadas al aspecto genital, empiezan a

desarrollarse y es a partir de este momento cuando se instala en el individuo la existencia de la dimensión sexual con sus tensiones e inquietudes.

De este modo, más que de sexos en si determinados exclusivamente por la configuración orgánica, sería necesario hablar de papeles masculinos y femeninos, comprendiendo que los mismos no están predeterminados únicamente por la realidad biológica, sino que se van configurando en relación con ideas y actitudes, y hasta prejuicios, que determinada cultura elabora en relación con la masculinidad y la femeneidad. (STROMMEN: 1982)

En resumen, respecto al aspecto físico y su adaptación de los preadolescentes a su medio ambiente, se puede decir que la estatura, el peso y las proporciones del cuerpo cambian durante los años escolares, aunque menos dramáticamente que en la niñez temprana y la preadolescente hasta llegar a la adolescencia. Los niños crecen a ritmos diferentes. A consecuencia de ésto, cualquier grupo de niños de la misma edad cronológica incluirá niños de atributos físicos muy diferentes.

Sin embargo, tratándose de cada niño en particular, los ritmos de crecimiento son muy estables y consistentes. Todos los aspectos del desarrollo de un niño, incluyendo el crecimiento físico, están interrelacionados.

Muchos tipos de comportamiento no pueden aparecer mientras no se hayan desarrollado las estructuras físicas y fisiológicas que los hacen posibles. A su vez, el desarrollo psicológico

suele influir en el desarrollo físico y viceversa. Los atributos físicos también tienen efectos indirectos sobre el desarrollo bio-psico-social de los niños mediante las reacciones diferenciales que estos atributos provocan en los demás.

Las reacciones y las expectativas de los adultos con respecto a los niños cambian según la madurez que representa el niño. Las adaptaciones de los niños a estas reacciones que los adultos tienen a sus cuerpos cambiantes, son uno de los factores que contribuyen al cambio progresivo de conducta que se va advirtiendo con la edad y que determina que los niños lleguen a comportarse en una forma más "madura". (FUENTES: 1989)

3.1 Proceso Enseñanza-aprendizaje y Aprendizaje

1978, pp. 60-61. Apto de Trinitaria.

Como ya se ha mencionado al principio de este capítulo, la enseñanza y el aprendizaje son unidos para conformar un nuevo conocimiento en el sujeto.

Mediante la enseñanza-aprendizaje una persona recibe la experiencia y el conocimiento acumulado por las generaciones anteriores, a fin de que los utilicen en su circunstancia de vida. En un sentido nato, el aprendizaje comprende todas las actividades humanas que permiten, generación tras generación, la comunicación fundamental de experiencia y sabiduría, que asegure la supervivencia de la especie. (BLOCK: 1985)

El proceso enseñanza-aprendizaje se empieza a gestar desde el nacimiento del niño y en su núcleo familiar, a través de lo que rodea al niño y su evolución en su desarrollo bio-psico-social y afectivo.

Sin embargo en el presente punto, se darán a conocer las formas de enseñanza-aprendizaje en el ámbito escolar y desde el punto de vista académico.

El proceso enseñanza-aprendizaje consiste en generar y desarrollar conocimientos, capacidades, actitudes y habilidades a partir de la realidad y experiencias de un sujeto y a su vez, permite actuar sobre esa realidad para que pueda transformarla en un momento dado.

Durante la estancia en la primaria, las habilidades perceptuales del niño se hacen más precisas y sistemáticas como se mencionó en las características del punto anterior; además emplean criterios de clasificación cada vez más abstractos y variados conforme se amplía su experiencia y conocimiento de los objetos.

Estas características y capacidades que el niño posee vienen siendo las que trata el estadio de las operaciones concretas hasta la edad de once años, y el estadio de las operaciones formales en la etapa de preadolescencia, según Piaget.

De esta manera se tiene que el niño es un organismo completo; no un adulto pequeño. No tiene por qué comportarse ni reaccionar como un adulto. Es un organismo que crece y se desarrolla hasta alcanzar la madurez. Tomando en cuenta las siguientes pautas según DIXIE: 1988.

- a) El crecimiento depende tanto de factores internos como de influencias externas.
- b) El crecimiento depende de la herencia y el ambiente; su marcha es progresiva y ordenada.
- c) El crecimiento y el desarrollo son espontáneos, pero están encauzados por factores externos.
- d) El ritmo del crecimiento no es el mismo en todos los niños ni en todos los aspectos del mismo individuo.
- e) El niño tiene sus propias objetivos y tendencias. Su interés por la actividad física, la manipulación de objetos y

... las actividades mentales y las actividades físicas.
... las actividades físicas, al ser de tipo...
... el punto anterior.

A lo largo de los aspectos... del... del...
... del físico,...

Física: ...
... tiempo. El crecimiento físico casi siempre va en proporción
directa con el desarrollo mental.

Mental: El desarrollo mental y la inteligencia progresan de
una manera continua, constante y gradual desde el nacimiento
hasta una edad que aún no ha sido determinada. El desarrollo
intelectual sufre la influencia de las condiciones físicas y del
ambiente social. Hay grandes diferencias individuales en el
desarrollo mental.

- Emocional: Todo individuo tiene ciertas necesidades
emocionales básicas:

* Necesidad de éxito, perfección, dominio, necesidad de evitar
el fracaso, el ridículo, la burla y la frustración.

* Necesidad de afecto, simpatía, cariño, confianza y
comprensión.

* Necesidad de seguridad y de posesión; necesidad de evitar la
pobreza, las preocupaciones y las ansiedades.

* Necesidad de actividad y de aventuras; necesidad de cambios
de ambiente y de experiencias, de diversificar las actividades y
evitar la rutina y la monotonía.

- Social o afectivo: Las pautas del comportamiento social del individuo se relacionan con la adaptación al ambiente y están influidas por el desarrollo físico, emocional y mental. (DIXIE: 1988)

Por lo que respecta al aprendizaje del niño, se considera que es un proceso mediante el cual el individuo, por su propia actividad, cambia su conducta, su manera de pensar, de hacer y de sentir. En suma, es la actividad por la cual la persona modifica su manera de ser.

Gracias al aprendizaje el niño enriquece o modifica su información o conocimientos previos, realiza tareas de una manera diferente y cambia su actitud o sus puntos de vista y de cómo ve el mundo que lo rodea.

Como el aprendizaje es un proceso activo, el niño aprende haciendo, en forma parcial o total, la misma tarea que se propone aprender.

Pero el aprendizaje en el niño es efectivo o significativo cuando responde a una necesidad o un objetivo de él; cuando se adecua a un interés o aun propósito. El que aprende hace algo (participa en actividades) para satisfacer sus intereses o sus necesidades.

El aprendizaje o la experiencia previos estimulan nuevos aprendizajes, especialmente cuando esa experiencia fue satisfactoria y agradable. El nuevo aprendizaje se realiza sobre

la experiencia previa, por asociación. Este es un principio fundamental del aprendizaje.

El aprendizaje de nuevos conocimientos, destrezas y actitudes es una actividad individual intransferible. Cada persona tiene que aprender por si misma. Se puede aprender en grupos, pero el aprendizaje y los cambios se efectúan dentro del individuo, en cada uno a su manera.

Pero el aprendizaje no solo significa aprender lo que para el niño es significativo o motivador, para que el niño aprenda lo que tiene que aprender según sus diferentes etapas y grados escolares se encuentran los métodos y las técnicas de enseñanza, que son las que ayudarán a que para el niño lo que se le enseña sea significativo y gratificante.

Un método de enseñanza es el conjunto de momentos y técnicas lógicamente coordinados para dirigir el aprendizaje del alumno hacia determinados objetivos. El método es quien da sentido de unidad a todos los pasos de la enseñanza y del aprendizaje, principalmente en lo que atañe a la presentación de cada materia y a la elaboración de la misma. (DIAZ: 1983)

Una técnica de enseñanza es el recurso didáctico al cual se acude para concretar un momento de la lección o parte del método en la realización del aprendizaje. La técnica representa la manera de hacer efectivo un propósito bien definido de la enseñanza.

Para alcanzar los objetivos en el proceso enseñanza-aprendizaje, un método necesita echar mano de una serie de técnicas. Se puede decir que el método se efectiviza a través de las técnicas.

La enseñanza ayuda al aprendizaje, enseñar quiere decir guiar las experiencias de aprendizaje.

El aprendizaje está facilitado cuando la situación tiene significado para el niño y se puede dar de la siguiente manera:

- Que la materia corresponda al nivel de madurez del aprendiz
- Que la situación interese al aprendiz
- Que el aprendizaje vaya acompañado de aprobación y no de castigo.
- Que las situaciones de aprendizaje estén concebidas de tal modo que el niño pueda responder satisfactoriamente y tener éxito.
- Que se proceda a corregir los errores en forma inmediata
- Que el niño perciba su éxito en el aprendizaje.

Estas situaciones deben estar mediadas por una buena condición física por parte del aprendiz, por un ambiente agradable para el niño y que las experiencias de aprendizaje se realicen según un método integrado y que se asocien con el manejo de una variedad de materiales didácticos aplicando las técnicas de enseñanza.

No es suficiente que el maestro sepa cómo crece y se desarrolla el niño; es necesario que sepa también cómo aplicarlo.

a la práctica del aula mediante técnicas y procedimientos adecuados. (DIXIE: 1988)

El profesor puede encontrar diversas maneras de atender a las diferencias individuales que existen entre los alumnos. Todo alumno requiere de un asiento adecuado a su tamaño y que le permita apoyar los pies sobre el piso; algunos necesitan una atención especial para poder adaptarse emocionalmente; otros necesitan juegos y ejercicios para desarrollar su control motor; el maestro entonces, pondrá en práctica de diversas maneras su conocimiento con respecto al desenvolvimiento e individualidad del niño.

Dadas las características del niño de sexto año es el momento propicio para que aplique operaciones y conversiones de diferentes sistemas de medida, como el sistema métrico decimal y el sistema inglés.

Se le deben formular problemas de ubicación de puntos con los planos cartesianos, de reconocimiento de simetrías y de manejo de perspectivas. Se le pueden plantear situaciones en las que deba calcular la correspondencia entre las partes de un modelo y de un objeto, conocida la correspondencia entre las otras partes.

Favorece su desarrollo también el proponerle problemas con diversas posibilidades de ocurrencia para que determine cuál de ellas es más probable que ocurra.

Es conveniente organizar actividades que posibiliten un mayor grado de desarrollo en las destrezas motrices, tanto en el juego como en el deporte, y en actividades manuales y artísticas; propiciar ejercicios motores de interpretación de planos y recorridos, utilizando como referencia los puntos cardinales; fomentar los juegos o deportes en equipo para crear una sana competencia y colaboración grupal; realizar ejercicios en los que se combinen velocidad y tiempo; organizar actividades donde pueda comprobar la necesidad del ajuste postural de acuerdo con la situación motriz que se le presente. (S.E.P.: 1987)

El contexto social ejerce una influencia notable en el desarrollo del niño; es por ésto conveniente que el profesor procure conocer el medio socioeconómico del que provienen sus alumnos. Las diferentes situaciones a las que por ello están expuestos los educandos, se reflejan en las deficiencias que presentan en el desarrollo del lenguaje, la comprensión de la lectura, las estructuras mentales y la motricidad.

Esto hace necesario que el maestro tenga presente que las características mencionadas del niño de sexto grado se presentan en algunos como capacidades ya adquiridas en cierto grado, y en otros como capacidades por desarrollar.

El aprendizaje entonces, en su definición más sencilla consiste en afirmar que es el proceso por el cual la conducta se modifica a consecuencia de la experiencia. El término aprendizaje designa el establecimiento de nuevos vínculos o el

fortalecimiento de asociaciones que ya existían, pero eran débiles. (MUSSEN: 1979)

Bush Mosteller (citados por ORDOÑEZ: 1984) consideran que aprendizaje es cualquier cambio sistemático de la conducta, sea o no adaptativo, conveniente para ciertos propósitos, o que está de acuerdo con algún otro criterio semejante.

Guthrie (citado por ORDOÑEZ: 1984) llama aprendizaje a los cambios de conducta que siguen a un estímulo.

Como saben los padres y maestros, y al igual que los psicólogos el aprendizaje no es inevitable; no siempre se produce, ni siquiera en aquellas situaciones en que se está seguro de obtenerlo; al parecer, tienen que conjugarse algunas condiciones para que el aprendizaje tenga lugar en cualquier circunstancia.

Algunos teóricos afirman que uno de los factores que influyen para que se dé el aprendizaje es el grado de maduración física del sujeto, otros la motivación y el reforzamiento. Afirma que es más probable que se produzca el aprendizaje cuando el organismo desea o necesita obtener una determinada meta (motivación) y cuando la respuesta que se produce da como resultado el alcance de la meta o cuando representa para el sujeto una fuente de placer o satisfacción (reforzamiento) (MUSSEN: 1979)

Algunas adquisiciones de conocimientos con base en motivaciones se dan sin que el sujeto se dé cuenta, pero cuando

esos nuevos conocimientos son enseñados utilizando técnicas, métodos y procesos evaluativos; el sujeto le dará mayor significado a su aprendizaje.

Más aun, los conocimientos adquiridos no se olvidarán fácilmente y en cambio podrán reforzarse y retroalimentarse con otros a través del proceso enseñanza-aprendizaje y con base en las capacidades de cada sujeto según su edad.

3.4.1 Organización del Proceso Enseñanza-aprendizaje.

Estos aspectos que ya han sido tratados con anterioridad son los que intervienen en el proceso enseñanza-aprendizaje, y dentro de una escuela y organización académica este proceso se basa en un plan de estudios donde existen objetivos de aprendizaje, métodos y técnicas para que se produzca así como una evaluación en el avance o retraso del alumno en el aprovechamiento escolar.

Las más recientes definiciones del plan de estudios lo describen, como el conjunto de las experiencias de aprendizaje que provee la escuela para el crecimiento y el desarrollo integral del niño. Ello implica que en lugar de elaborarlo de antemano, el plan debe ser desarrollado con los alumnos en un proceso continuo y cooperativo.

No obstante, el papel más importante en esa elaboración debe desempeñarlo el profesor al planear y organizar las experiencias de aprendizaje. Al hacerlo deberá considerar y armonizar diversos factores: la sociedad, sus tradiciones y costumbres; el niño, sus intereses, necesidades y problemas, y en fin, los principios educacionales básicos.

Para enriquecer esas experiencias de aprendizaje se tienen como base los planes de estudio estructurados para diferentes necesidades según el caso y el momento de la concepción de la educación a diferentes niveles, en lo que respecta al planeamiento de educación primaria se tienen:

- Plan de asignaturas separadas (trípode tradicional)

En este tipo de plan las experiencias se organizan de manera separada y por materias, con el fin de lograr mayor eficiencia. El contenido de las materias suele concentrarse alrededor de un proyecto de actividades.

- Plan de núcleo básico

En este plan las actividades del aprendizaje se organizan sin tener en cuenta la división tradicional por materias. Tiene como objetivo ayudar al alumno a tomar conocimiento de los problemas de la vida diaria y capacitarse para resolverlos. Se caracteriza, en suma, por no dividirse en materias y porque las experiencias se adquieren de un modo integral y unificado.

- Plan amplio de estudios generales.

La fusión es la característica más sobresaliente de este tipo de plan. Procede integrando dos o más materias en una sola, más amplia con el fin de relacionar entre sí las experiencias de aprendizaje. Reduce el número de asignaturas.

Todo maestro tiene necesidad de planear su tarea en base a cualquier plan de estudios, ya que un plan sólo tiene valor si sirve como guía para mejorar la enseñanza. El maestro lo preparará antes de iniciar la enseñanza, procurando que sea práctico, realista, sencillo y actual y que no le requiera demasiado tiempo fuera de las horas de clase. En general el maestro debe hacer por lo menos tres planeamientos para su tarea:

- Plan de largo plazo, el cual se relaciona con los contenidos de la enseñanza. Y lo puede planear de largo plazo, trimestral o semestral. Necesariamente el maestro deberá revisarlo periódicamente para modificar, aumentar o planear otras actividades para alcanzar los objetivos del plan y los suyos propios.

- Método de enseñanza, el profesor sabe que se debe cambiar de método según la actividad educacional de que se trate; no se siente obligado a utilizar siempre el mismo, e incluso puede valerse de una combinación de los mismos. Una vez que haya comprendido la base pedagógica de las unidades y la técnica de su aplicación, debe practicar y experimentar progresivamente para perfeccionarse y lograr el mayor rendimiento.

- Plan diario, puede consistir en una síntesis de la indicación de los temas que se van a enseñar y de los métodos que se emplearán. También este plan se podrá exhibir en un lugar de fácil visualización para cualquiera que desee consultarlo. Este planeamiento diario incluye como un aspecto importante la preparación del material que se utilizará. Este planeamiento diario también es conocido como carta descriptiva de un curso. (DIXIE: 1988)

Tanto los planes y programas como los planeamientos o cartas descriptivas que un profesor utiliza en el salón de clase objetivos de aprendizaje para posteriormente evaluar ese aprendizaje en base a ellos, los objetivos son metas que se

proponen para que el niño llegue a ellas a través del curso y de las unidades académicas.

Los objetivos del aprendizaje se han clasificado en tres grandes grupos, que son: dominio cognoscitivo, dominio afectivo y dominio psicomotor.

El dominio cognoscitivo incluye a los objetivos cuyas conductas exigen procesos mentales o intelectuales que van desde la evocación de informaciones que supuestamente han sido logradas, hasta la combinación y organización de éstas de manera original para la formación de juicios de valor. Esto es que el niño deberá interpretar con sus propias ideas lo que se le enseña, memorizar algunos conceptos y repetirlos tal cual, así como crear cosas nuevas a través de las experiencias de aprendizaje.

Los objetivos que pertenecen al dominio afectivo son los que incluyen conductas que el alumno debe lograr en lo referente a intereses, actitudes, valores, grado de aceptación o rechazo, que van desde la simple atención hacia un estímulo, y hasta las más complejas cualidades de la personalidad. Se refiere a que el niño será capaz de tener hábitos de estudio, de saneamiento, adquirir normas y reglas de su sociedad y seguirlas, así como comportarse de acuerdo al momento y lugar donde se encuentre.

Al dominio psicomotor pertenecen los objetivos cuyas conductas se refieren a las habilidades motrices, como la escritura, el dibujo, la gimnasia y las realizadas en los

talleres escolares. Van desde la imitación de la actividad motivada de aprendizaje hasta la automatización de ella. (ORDONEZ: 1984)

Además los objetivos de aprendizaje se dividen en generales que es lo que se pretende después de un curso completo en cada materia, en particulares que es lo que se pretende al término de una unidad programática y en específicos que son los que evalúan cada actividad que se pretende en cada Unidad programática.

Aquí cabría hacerse una pregunta ¿Para qué se proponen objetivos en un curso determinado? Precisamente para indagar si el alumno está o no aprendiendo lo que se está fijando como meta el plan de estudios y el profesor y de esta manera evaluar el rendimiento o aprovechamiento escolar del alumno.

Los métodos para evaluar el progreso de los alumnos en la escuela han cambiado por los avances en el campo de las ciencias de la educación y de la psicología infantil. Los exámenes, los tests, y los cuestionarios sólo ofrecen una visión parcial del progreso logrado en la tarea educativa, es necesario realizar una evaluación más amplia y más continuada. El sistema tradicional sólo evaluaba la capacidad de memorización de los alumnos en tres grupos: buenos, regulares y malos.

El objetivo de la educación es modificar la conducta del individuo de una manera progresiva. No hay educación sin cambio. (DIXIE: 1988)

Tradicionalmente se ha concebido y practicado la evaluación escolar como una actividad terminal del proceso de enseñanza-aprendizaje, se le ha conferido una función mecánica, consistente en aplicar exámenes y asignar calificaciones al final de los cursos.

Contrariamente a lo que se cree y practica, la evaluación del proceso de enseñanza-aprendizaje no se inicia cuando termina el curso o cuando se comienzan a realizar los exámenes. Antes de comenzar el curso, cuando se especifican sus propósitos en términos de aprendizaje, es cuando en realidad comienza el proceso de evaluación, lo cual implica que la evaluación no es una etapa fija ni final del proceso docente.

En otras palabras la evaluación se concibe como actividad que puede coadyuvar a mejorar la calidad del quehacer pedagógico (Morán Oviedo, citado por ORDÓÑEZ: 1984)

"Desde el punto de vista educativo se dice que evaluación es un proceso sistemático para determinar hasta que punto alcanzan los alumnos los objetivos de la educación o también se define como el proceso de reunirse interpretar evidencias del cambio de comportamiento del estudiante según este progresa en la escuela como resultado del desarrollo de los programas escolares" (RESENDIZ: 1979, p. 7)

Dentro de las evaluaciones educativas existe una clasificación de pruebas para medir el rendimiento escolar, éstas son:

- Pruebas de ensayo o composición
- Pruebas de respuestas guiadas
- Pruebas de completamiento
- Pruebas de respuestas breves.
- Falso o verdadero
- Pregunta directa
- Prueba de correlación.

Este tipo de clasificación debe cumplir con características para que arrojen verdaderamente el rendimiento o aprovechamiento escolar del alumno. Estas características son:

- Confiabilidad.
- Validez
- Objetividad
- Dificultad
- Discriminación
- Representatividad
- Adecuabilidad al tiempo estipulado
- Adecuabilidad a lo estrictamente enseñado
- Practicidad. (RESENDIZ: 1979)

En general, la función de la evaluación es la de determinar el grado en que varios objetivos de importancia educativa, están siendo alcanzados en realidad. Evaluar es hacer un juicio de valor para apreciar los resultados educativos en términos de si están satisfaciendo o no a las metas educativas.

La medición y la evaluación le suministran al profesor la retroalimentación esencial acerca de la eficacia de su labor educativa. Le indican la efectividad con que presenta y organiza el material, lo claramente que explica las ideas, lo bien o mal que se comunica con individuos menos avanzados que él y la particular eficacia de sus técnicas y materiales de enseñanza. (ORDÓÑEZ: 1984)

Existen diferentes puntos de vista sobre la manera como se evalúan los conocimientos de los alumnos en la práctica educativa de las escuelas; las formas y criterios para evaluar cambian no sólo al paso del tiempo, sino aún dentro de la escuela, de un maestro a otros.

La explicación que se puede dar a estas diferencias es que se deben a los variados enfoques o concepciones sobre la evaluación educativa.

Los enfoques que más se practican en la actualidad son:

- Evaluación como juicio de experto
- Evaluación con base en un modelo ideal
- Evaluación por normas
- Evaluación por criterios
- Evaluación ampliada.

La evaluación como juicio de experto considera que es el profesor el único capacitado para evaluar los conocimientos de sus alumnos, emitiendo juicios y valorando a sus discípulos sin apoyarse en procedimientos y técnicas que le brinden información

objetiva sobre lo que evalúa. Este enfoque de evaluación tiene la virtud de tomar en cuenta el contacto y la relación personal que hay entre el alumno y su profesor.

El enfoque de la evaluación según un modelo ideal es o sería muy similar al anterior, solamente que en éste el profesor basa sus juicios en un modelo ideal de hombre, establecido por la sociedad a la que pertenece.

Para evaluar con esta concepción es necesario determinar qué tanto se acerca el alumno al modelo ideal que el profesor tiene del estudiante aplicado o con rendimiento elevado, en los aspectos científico, artístico, deportivo, etc. (ORDÓÑEZ: 1984)

El acuerdo 17 de la Secretaría de Educación Pública establece las formas de evaluación para la educación básica y secundaria; en él se especifica lo siguiente: "La evaluación del aprendizaje equivale a una estimación del grado de aprovechamiento de la enseñanza que el alumno alcance durante el curso; y comprende las etapas de comprobación calificación y registro." (Heredía citada por ORDÓÑEZ)

La comprobación del aprendizaje deberá ser efectuada por el maestro, mediante la ampliación de procedimientos y recursos pedagógicos que permitan al alumno poner de manifiesto no sólo su capacidad para conocer y recordar informaciones, sino también el desarrollo de habilidades y destrezas, capacidad de análisis y síntesis, abstracción, generalización, aplicación de conocimientos y formación de hábito y actitudes.

Como resultado de la comprobación del aprendizaje, el maestro formulará juicio estimativo razonado, expresado mediante una calificación que deberá representar el grado en que el escolar haya alcanzado los objetivos programáticos de la enseñanza motivo de la comprobación. (Heredia, citada por ORDOÑEZ: 1984)

La escala oficial de calificaciones es numérica y comprende seis grados: cinco aprobatorios y uno reprobatorio; las calificaciones se expresarán con números enteros y se interpretarán como sigue:

- 10 Excelente
- 9 Muy bien
- 8 Bien
- 7 Regular
- 6 Suficiente
- 5 No suficiente o reprobatoria

Esta escala será la que se utilice para registrar, en la documentación oficial de la escuela, las calificaciones periódicas y finales resultantes de la evaluación. (Heredia; citada por ORDOÑEZ: 1984)

Definitivamente este tipo de evaluación estará bajo la estimación del profesor tomando en cuenta otros aspectos como puntualidad, asistencia, participación y tareas escolares.

En el presente trabajo y en este capítulo se han venido hablando de lo que representa el proceso enseñanza-aprendizaje y

su evaluación para percatarse de que realmente se está dando el proceso. Esta evaluación ya sea en escala comprobatoria, sumatoria o de estimación del profesor en base a su propio criterio; es la que va a dar el resultado final del rendimiento o aprovechamiento escolar del alumno o la reprobación y deserción escolar.

3.4.2 Aprovechamiento Escolar.

Se define como aprovechamiento escolar el conjunto de actividades escolares necesarias y suficientes para aprobar un grado académico y estarían implícitas la participación activa, la asistencia, la puntualidad, el cumplimiento de tareas escolares, así como la evaluación o resultados académicos obtenidos por el alumno por medio de evaluaciones periódicas por parte del profesor.

En los exámenes que se realizan en las escuelas se procura hacer la evaluación exacta del rendimiento escolar, la medición del rendimiento escolar constituye la valoración objetiva de la labor docente. Al analizar los criterios y procesos de dicha evaluación debe de estar muy claro lo que significa el concepto del rendimiento escolar que se pretende medir.

Para Mattos en su Compendio de didáctica general (citado por ORDONEZ: 1984) define: "El verdadero rendimiento escolar consiste en la suma de transformaciones que se operan en el pensamiento, en el lenguaje técnico, en la manera de obrar y en las bases actitudinales del comportamiento de los alumnos en relación con las situaciones y problemas de la materia que se enseña." (p. 19)

Estas transformaciones, que constituyen desde el principio los legítimos objetivos, deben brotar al final del proceso de aprendizaje como adquisiciones definidas, incorporadas vitalmente por los alumnos a la formación de su propia personalidad.

No se trata de cuánta materia han memorizado los alumnos, sino de cuánto de ella han incorporado realmente a su conducta, manifestándolo en su manera de sentir, de resolver los problemas y de hacer o utilizar las cosas aprendidas en el curso. (Mattos, citado por ORDÓÑEZ: 1984)

Una de las finalidades de la escuela, no por cierto la principal, pero sí de gran importancia, es la de dotar a los alumnos de los recursos mentales indispensables para evitar el fracaso y la frustración y obtener éxito en su vida social y profesional. La alternativa de éxito o fracaso se presenta a los alumnos ya en la propia escuela.

El fracaso escolar en los aprendizajes es un hecho constatable por cualquiera que lo pretenda observar. Pero también es una prueba de la persistencia de las causas que lo provocan. Más allá de las buenas intenciones de educadores y funcionarios educativos, el problema subsiste.

Cabe preguntarse entonces si las causas de los fracasos no exceden los marcos de la escuela para convertirse en un problema del sistema educativo como tal o de la sociedad. (Emilia Ferreiro en Introducción a los Sistemas de Escritura en el Desarrollo del Niño, citada por ORDÓÑEZ: 1984)

Las estadísticas del sistema educativo del estado de Sonora, a través de los datos proporcionados por el Departamento Estadístico de la Delegación General de la S.E.P. en el Estado, indican que en el Sistema Federal hubo una inscripción total de

200,763 alumnos, distribuidos en los seis grados que comprende la educación primaria, habiéndose registrado 13,689 bajas, que representan el 6.8% de la inscripción total; y aproximadamente 30,138 alumnos con reprobación escolar distribuidos en los seis grados, representando aproximadamente un 7.23% del total de alumnos inscritos. (Datos del año 1978)

Como se observa en los datos, el fracaso escolar se manifiesta en forma de reprobación o deserción que genera el bajo rendimiento escolar.

La reprobación casi siempre es el resultado de la incapacidad del alumno para aprender, de su abandono en el estudio y de su pereza mental, muchas veces. No es raro que contribuyan también fuertemente a un bajo rendimiento escolar otras circunstancias como las deficiencias en instalaciones y materiales inadecuados o pobres y deficientes de la escuela, falta de dotación del mismo, mala organización interna de la escuela, régimen escolar anticuado y opresivo y personal docente negligente o mal preparado para desempeñar sus labores.

No hay duda de que puede haber factores extraños a la situación docente y al control del profesor y de la dirección que comprometan el rendimiento del aprendizaje, inhabilitando a algunos alumnos para la promoción (enfermedades, desnutrición, dificultades económicas, agotamiento, desajuste psicológico, problemas familiares, etc.). Además de los ya citados en el capítulo anterior (Factores sociales).

No obstante todo lo anteriormente dicho, la reprobación escolar requiere de otros enfoques para poder encontrar las causas de sus altos índices y las mejores soluciones.

Para poder buscar soluciones adecuadas al problema de bajo rendimiento escolar, es ineludible entender cada uno de los factores que influyen en el problema.

Estos factores necesariamente se encuentran en la sociedad, en su medio ambiente que lo rodea al niño. El individuo recibe de la sociedad todos los beneficios de la cultura en materia educativa: el lenguaje, el arte, la ciencia, los frutos de la técnica, etc. Estos beneficios los adquiere de grupos o instituciones sociales entre las que aparecen la familia en primer lugar, el profesor conjuntamente con la escuela, los amigos y su nivel socioeconómico en el que se encuentra inmerso el educando. (WOO: 1988)

3.5 El Aprendizaje, la Influencia de Factores Sociales y los Medios de Comunicación Masiva, en el Aprovechamiento Escolar.

La escuela, como ya se dijo en párrafos anteriores es una de las instituciones sociales en la cual todos los que la integran persiguen un fin. A pesar de ésto se presentan algunos problemas que no permiten que el niño llegue a apropiarse de los conocimientos impartidos. Este niño que no aprende es aquel que es incapaz de apoderarse de los conocimientos que se le imparten, casi siempre esta relacionado con algunas causas de incapacitación escolar.

La conducta de estos niños es semejante en lo que a bajo rendimiento se refiere. Por ello es importante que el profesor deba estar atento a los errores de sus alumnos con el propósito de no calificarlo bajo o reprobalo, sino averiguar la causa de los mismos, ésto es, si dichos errores se deben a la fatiga, a la falta de comprensión, falta de fijación o de diferencias en la manera de orientar el aprendizaje, o factores externos como su medio ambiente.

Los errores deben constituir un indicio para la mejor comprensión del alumno y no un pretexto para represalias mediante el uso de bajas calificaciones.

El maestro debe llevar a cabo un revelamiento de errores y de acuerdo con su frecuencia, realizar una rectificación del aprendizaje en forma colectiva, individual o en pequeños grupos.

El aplicará instrumentos evaluativos para conocer las causas del no aprendizaje. Canalizar hacia los medios necesarios los casos que requieran de un tipo de educación especial o de adaptación.

La labor del profesor no será totalmente satisfactoria, aparte de que constituye una preocupación constante al saber que cuenta en su grupo con algunos que casi siempre van rezagados en su aprendizaje.

Por otro lado, es indispensable que las personas que rodean al niño que son sobre todo los padres aparte de los profesores, estén pendientes de las cosas que él hace y aprende, para lograr una mayor comunicación entre los miembros de la familia, y la escuela, establecer una corriente de comunicación entre los miembros de la familia, la escuela, y establecer una comunicación frecuente entre padres y maestros.

La escuela y la familia tendrán que tener una relación estrecha para que el niño atienda las labores extraescolares, sin confundirlas con las del hogar, y el profesor se dé cuenta de la influencia de los familiares en el niño, para crearse una idea de lo que la familia significa en el niño, en qué forma lo ayudar para que su aprovechamiento escolar sea el más apropiado y en general para que el niño no disvincule la familia de la escuela.

De esta forma la relación familia-escuela se unirá para orientar al niño en la utilización de los M.C.M. de manera que no afecten en forma negativa en su formación personal.

Para ayudar al niño en su desenvolvimiento integral, se necesita tener una buena relación con el maestro, esta solo se logra visitando periodicamente la escuela y programando entrevistas con los maestros, para estar bien enterados de su comportamiento y aprovechamiento.

Un puente de comunicación directa entre la escuela y el hogar se manifiesta en las actividades escolares y dentro de éstas, se consideran las tareas a domicilio, como un medio para afirmar determinados objetivos señalados en el programa, sirven para fortalecer el cumplimiento de las responsabilidades, la iniciativa, los hábitos de trabajo, el sentido de cooperación y autodisciplina que se desarrollan en el niño.

En algunas ocasiones este tipo de ayuda está limitada por algunos factores como lo son: falta de tiempo, escaso nivel educativo de los padres, desconocimiento de los métodos modernos de enseñanza y principalmente falta de interés por los problemas escolares de los hijos.

Por otra parte existen circunstancias que impiden el cumplimiento de las tareas escolares debido a diversos agentes de tipo social como: los medios de comunicación masiva, ocupaciones o quehaceres en el hogar, las actividades productivas o lo que es lo mismo el empleo que deben desempeñar para ayudar a su familia y a sus amistades y su frecuencia; sobre todo cuando estas últimas ayudan a desarrollar malos hábitos como vagancia, alcoholismo, drogadicción, etc., entre otras cosas, que se

reflejar en el comportamiento y actos que éstos realizan en el hogar y en la escuela.

En la casa, estos comportamientos negativos, hacen a que los niños descuiden trabajos extraescolares y sus obligaciones como hijos de familia; en la escuela su incumplimiento se manifiesta en inasistencias injustificadas llegando en la mayoría de los casos a la deserción escolar.

El alumno es un ser dotado de sentimientos, necesidades, capacidades, habilidades e intereses propios, que se desarrollan a través del tiempo.

Los padres en el hogar deben vigilar sus actividades muy estrechamente respetando la personalidad del niño. No se debe tratar al niño como adulto pequeño.

Los profesores en la escuela coadyuvan al desarrollo integral del educando vigilando periódicamente el control de la asistencia diaria y puntual, el registro de su rendimiento escolar y la conducta afectiva con las personas que lo rodean, sobre todo con sus amistades.

"Le concierne al maestro, crear un ambiente que favorezca el rendimiento de las clases, además de afirmar la personalidad de los alumnos... si los padres no se preocupan por la escuela y si al maestro no le interesa la comunicación con los padres, los alumnos trabajan en un vacío. Pero si la labor educativa es mancomunada y el niño la siente positivamente, el encuentro entre ambos, hará surgir una atmósfera de trabajo más propicia.

(Alfonso en su libro de El Éxito en las Reuniones de Padres y Maestros; citado por WOO: 1988)

Se le da importancia a la interacción de padres y maestros porque naturalmente son los que están más cerca del niño y podrán de una manera o de otra coadyuvar en el desarrollo de sus actitudes, aptitudes, capacidades y reforzar la confianza en sí mismo. La educación en el hogar posee un valor formativo y al combinarse con la enseñanza-aprendizaje en la escuela ayuda a fortalecer las actividades académicas del niño, éstas son la base para el rendimiento escolar.

Así se tiene que el rendimiento escolar es el desarrollo biopsíquico, social y cultural del educando logrando en la escuela en un tiempo determinado.

El éxito escolar del niño depende en mucho de cómo la escuela moldee la personalidad del alumno. (M. Guilly, en su libro El Problema del Rendimiento Escolar, citado por WOO: 1988)

El rendimiento escolar es un problema educativo altamente analizado y considerado como uno de los más importantes de la educación, porque de él depende el desarrollo educativo de una nación.

C A P I T U L O I V

INFLUENCIA DE LOS FACTORES SOCIALES Y MEDIOS DE
COMUNICACION MASIVA EN EL APROVECHAMIENTO ESCOLAR. ESTUDIO
COMPARATIVO ENTRE UNA ESCUELA PRIMARIA OFICIAL Y UNA ESCUELA
PRIMARIA PRIVADA DE LA DELEGACION DE MILPA ALTA

4.1 JUSTIFICACION Y PLANTEAMIENTO DEL PROBLEMA.

Una de las influencias más visibles en el aprovechamiento escolar en los niños de primaria son los medios de comunicación masiva y los factores sociales en los que el educando se encuentra rodeado.

Los medios de comunicación masiva cuando están mal orientados definitivamente son causa de que el niño educando no se desenvuelva de manera correcta y satisfactoria en la escuela y por tanto baje su rendimiento escolar. Otros factores que implican que el niño tenga o no calidad en su rendimiento escolar son los de tipo social, los cuales pueden ser la interacción con la familia, con los profesores y su medio ambiente involucrándose también las amistades y el nivel socio-económico.

Todos estos aspectos son de interés ya que pueden ser variables que influyen en el bajo aprovechamiento y la deserción escolar en todos los niveles educacionales, problemas que van aumentando debido probablemente a que los educandos no están bien orientados, además de la influencia de factores ambientales, y otros aspectos que no se consideran en el presente estudio pero no por ello se desestiman.

Esto es un problema que es manifestado tanto por los padres de familia como por los educadores, siendo inquietante el que día a día, como ya se había mencionado, crecen los problemas de bajos niveles académicos y reprobación; lo cual proyectada a futuro se

puede transpolar y convertirse en un hecho que afecte el desarrollo integral del ser humano y su sociedad.

El presente trabajo se limita a estudiar el fenómeno a nivel básico (específicamente 6o. grado de primaria), ya que por cuestiones de tiempo y recursos no se pueden abarcar todos los niveles, centrándose la investigación al estudio de los educandos en la etapa del proceso de la niñez a la adolescencia; ya que se considera importante esta edad (11 a 13 años) pues es una etapa en la que se presenta un cambio radical en el comportamiento, porque ya no se consideran niños propiamente, pero tampoco son adolescentes y, es en esta fase, en donde se consolidan todos aquellos aprendizajes de contenidos, habilidades y actitudes que fundamentarán su formación futura. Además se considera que en esta fase de desarrollo aún es factible orientar a los niños porque son bastante accesibles a los cambios y recomendaciones paternas y docentes.

Otra de las causas para abordar el estudio es que al revisar algunos trabajos sobre el tema a desarrollar se detectó que las investigaciones al respecto son muy someras y solo tratan de aportar estadísticas sin bases teóricas concretas, aunque si existen otros estudios que serán de utilidad para dar bases fidedignas al proyecto, los cuales se retoman.

De todo ello se desprende el problema de estudio de la presente tesis.

¿Cómo influyen los factores sociales y los medios de comunicación masiva en el aprovechamiento escolar del niño de 6o. grado de primaria en las escuelas "Calmecac" y José María Morelos y Pavón"?

1.2 OBJETIVOS.

OBJETIVO GENERAL:

- Analizar los factores sociales como la familia, los profesores y las amistades, así como los medios masivos de comunicación que influyen en el aprovechamiento escolar de los niños de 6o. año de primaria de una escuela privada y una oficial, de la Delegación de Milpa Alta.

OBJETIVOS ESPECIFICOS:

- Determinar las variables sociales como la familia, los profesores y las amistades que influyen en el aprovechamiento escolar.

- Determinar las influencias de los medios masivos de comunicación en el aprovechamiento escolar.

- Proponer alternativas de solución para mejorar el rendimiento escolar en relación a la influencia de los factores sociales y a los medios masivos de comunicación.

4.3 HIPÓTESIS.

Hipótesis de trabajo:

- Los factores sociales y los medios masivos de comunicación cuando están mal orientados afectan en forma negativa el aprovechamiento escolar del educando.

V.I. Factores sociales y medios masivos de comunicación.

V.D. Aprovechamiento escolar.

Hipótesis nula:

- Los factores sociales y los medios masivos de comunicación no afectan el aprovechamiento escolar del educando.

4.1 POBLACION Y MUESTRA.

La escuela oficial en la cual se llevó a cabo la investigación de campo se llama "José María Morelos y Pavón" y queda ubicada en las calles de Av. Pueblo y Sinaloa Norte, su clave ante la S.E.P. es 51-149 en turno matutino y 52-149 en turno vespertino en la Delegación de Milpa Alta.

Cuenta con cuatro pisos, 20 aulas, en los pisos intermedios o descansos se encuentran los sanitarios para ambos sexos, quedando en planta baja la Dirección y Subdirección de la escuela.

Tiene un amplio patio y en cada grado escolar hay tres grupos "A", "B" y "C"; con un promedio de 40 alumnos por grupo que hacen un total de 810 alumnos aproximadamente.

La escuela privada en la cual se llevó a cabo el estudio comparativo confrontándola con la anterior se llama "Colegio Calmecac" y se encuentra ubicada en las calles de Av. Boulevard y Orizaba 37 en la Delegación de Milpa Alta.

Cuenta con tres pisos, 12 aulas las cuales se dividen de la siguiente manera: 6 para grados de primaria, 4 para kinder y preprimaria y 2 para la Dirección y Oficinas Administrativas de la escuela.

Cuenta también con un amplio patio, una cancha de basquetbol, un chapoteadero y áreas verdes. Además cuentan con dos camionetas para el transporte de los alumnos.

La población escolar es escasa pues sus grupos están formados por un promedio de 15 alumnos por aula siendo un total de 180 alumnos aproximadamente.

Ambas primarias se encuentran ubicadas en la Delegación de Milpa Alta.

Para la investigación y los resultados se tomaron: un grupo de 60. grado en la escuela oficial de 15 alumnos y un grupo de 60. grado en la escuela particular (15 alumnos), a los cuales se les aplicó un cuestionario de 39 preguntas con respuestas cerradas y abiertas.

En ambos casos, también se les aplicó cuestionario de 23 preguntas a los padres de familia de los alumnos encuestados, así como un cuestionario de 17 preguntas a los profesores titulares de cada grupo.

En general los estratos socio-económicos que abarcan a la población muestra son: clase baja y media en la escuela oficial y clase media en la escuela privada.

4.5 METODOLOGIA.

Se llevó a cabo una investigación bibliográfica y documental acerca de los medios masivos de comunicación, de los factores sociales implicados en el aprovechamiento escolar del niño así como el proceso de enseñanza aprendizaje en los grados básicos escolares; en la cual se basó y apoyó teóricamente el proyecto de investigación.

Posteriormente se realizó un estudio de campo con muestras comparativas empleando la técnica de cuestionarios para recabar la información, centrada en la importancia que los niños le dan a los medios de comunicación masivos y la influencia del medio social en el aprovechamiento escolar; estos cuestionarios o instrumentos se aplicaron a los niños de 6o. grado de primaria (Anexo 1), a sus padres (Anexo 2) y a sus profesores de grupo (anexo 3); y el conjunto de ellos se tomó como muestra.

Se aplicó una muestra piloto con tres cuestionarios aplicados con anterioridad a padres, niños de 6o. grado de primaria y profesores que imparten clases en este grado escolar, sujetos diferentes a los de la muestra de estudio. De esta muestra piloto se descartaron, modificaron y aumentaron algunos cuestionamientos de los tres tipos de instrumentos, que resultaban irrelevantes, poco claros, etc.

De esta manera, se aplicaron posteriormente los instrumentos en la escuela primaria particular "Calmecac" y en la escuela

primaria oficial "José Ma. Morelos y Pavón", asimismo se le pidió a los profesores la evaluación del aprovechamiento escolar de los alumnos.

Para analizar la información de los instrumentos, se tabularon las respuestas de opción, y se interpretaron resultados de respuestas abiertas, para categorizar las respuestas.

Se elaboraron cuadros y gráficas, aplicando la forma de estadística descriptiva de distribución de frecuencias de proporción y porcentajes; así como cuadros de dobles entradas para después proceder a la interpretación de la información.

Se correlacionaron las respuestas de los tres tipos de cuestionarios, con los resultados de evaluación académica de los niños de 6o. grado de primaria, para aprobar o nulificar la hipótesis planteada.

6 ANÁLISIS Y PRESENTACION DE LOS RESULTADOS.

En el presente rubro se presentan los resultados obtenidos de la investigación de campo, los cuales se configuran de la siguiente forma: en una primera parte, se analizan comparativamente los datos recabados con la población infantil y los padres de familia de las escuelas objeto de estudio, y en un segundo momento, se plasman los datos provenientes de los profesores del grado escolar investigado.

4.6.1. ANÁLISIS DE LAS RESPUESTAS DE NIÑOS Y PADRES DE FAMILIA.

En el cuestionamiento realizado a los niños de 6o. grado donde se les pide que anoten cómo es la relación con sus padres, el 100% de los niños tanto de la escuela privada como de la escuela oficial opinaron que es "buena" y sus razones fueron las siguientes: el 20% de los niños de la escuela privada opinó que "por que lo apoyan", el 40% de la misma escuela opinó que por que "lo comprenden" y otro 40% de la misma escuela opinó que "por que lo tratan bien". Por lo que respecta a las razones que dan los niños de la escuela oficial se encuentran las siguientes: un 27% opinó que es buena la relación con sus padres "por que existe comunicación", un 7% opinó que "por que lo comprenden" y el 66% restante opinó que "por que lo quieren". (ver cuadro No. 1 y Fig. No. 1)

En el cuestionamiento realizado a los padres de familia donde se les pide que anoten cómo es la relación con sus hijos, el 100% de los padres tanto de la escuela privada como de la oficial opinaron que es "buena" y las razones que dieron los padres de familia de la escuela particular fueron las siguientes: el 83% opinó que "por que existe comunicación" y el 17% restante opinó que la relación con sus hijos es buena "por que lo apoyan en todo".

Por lo que respecta a las razones que dieron los padres de familia de la escuela oficial, al afirmar que la relación con sus

hijos es buena, fueron las siguientes: el 75% opinó que "por que existe confianza" y el 25% restante opinó que por que "se llevan como amigos". (ver cuadro No. 2 y Fig. No. 1)

FIG.1 BUENA RELACION PADRES-HIJOS
OPINION DE AMEOS

AMBAS ESCUELAS

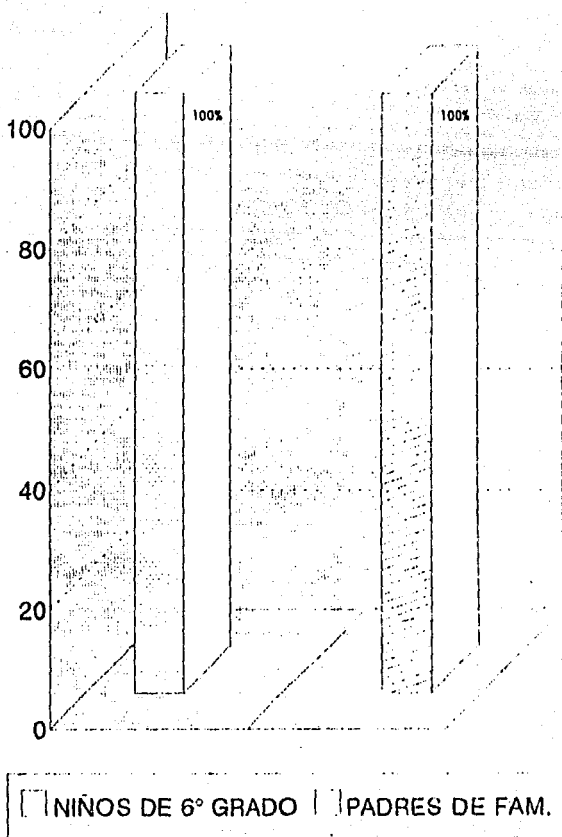

CUADRO No. 1 - Relación padres e hijos
opinión de los niños.

Niños de 6o. grado 6o. grado		Niños de Escuela "J.M.M.P."	
Escuela "Calmecac"	1	Escuela "J.M.M.P."	1
BUENA	100	BUENA	100
HALA	-	HALA	-
¿POR QUE?			
Lo apoyan	20	Existe comunicación	27
Lo comprenden	40	Lo comprenden	7
Lo tratan bien	40	Lo quieren	66

CUADRO No. 2 - Relación padres e hijos
opinión de los padres

Padres de familia Escuela "Calmeac"	†	Padres de familia Escuela "J.M.M.P."	†
BUENA	100	BUENA	100
HALA	-	HALA	-
¿POR QUE?			
Existe comunicación	83	Se llevan como amigos	25
Lo apoyan en todo	17	Existe confianza	75

En la pregunta del cuestionario para niños donde se les pregunta si piden ayuda a sus padres o familiares para preparar o realizar sus tareas escolares, el 80% de la escuela particular opinó que "sí" piden ayuda, así como el 87% de la escuela oficial. En cuanto a las razones que dan para pedir dicha ayuda los niños de la escuela particular, anotaron lo siguiente: el 80% opinó pide ayuda por que "no entiende lo que hace". En cuanto a las razones que dieron los niños de la escuela oficial se tiene lo siguiente: pide ayuda por que "los padres conocen lo que ellos no saben" opinando esto último un 87% de los niños.

Por lo que se refiere a los niños que contestaron que "no" piden ayuda para realizar sus tareas escolares, los niños de la escuela particular opinaron en un 65% por que "el profesor no deja preguntar" y otro 35% opinó que prefería "aprender él solo"; en cuanto a los niños de la escuela oficial, el 13% opinó que no piden ayuda por que "estudian por su cuenta y aprenden más". (ver Fig. No. 2 y cuadro No. 3)

En lo referente al cuestionamiento realizado a los padres de familia donde se les pide que anoten si ellos brindan ayuda a sus hijos para realizar sus tareas escolares; el 83% de la escuela particular opinó que "sí" y el 41% de la escuela oficial opinó lo mismo.

En cuanto a sus razones del por qué brindan apoyo a sus hijos el 70% de los padres de la escuela particular opinó que por que los niños "necesitan asesoría y apoyo" y el 30% opinó que "es

su responsabilidad"; asimismo solo el 41% de los padres de la escuela oficial brindan ayuda a sus hijos por que consideran que "es su obligación y necesitan orientación" los niños. (ver cuadro No. 4)

En cuanto a los padres de la escuela particular que opinan que "no" brindan ayuda a sus hijos, fueron un 17% y su razón fue "por que no hay tiempo"; asimismo los padres de familia de la escuela oficial que opinaron que "no" brindan ayuda a sus hijos fueron un 59% y sus razones fueron las siguientes: un 42% por que "no tienen tiempo", otro 42% por que "no entienden las tareas", y un 16% por que opinan que "el solo debe hacer sus tareas".

CUADRO No. 3 Apoyo entre padres e hijos
para la realización de tareas
escolares opinión de los niños

Niños de 6o. grado Escuela privada	%	Niños de 6o. grado Escuela oficial	%
SI PIDEN AYUDA	80	SI PIDEN AYUDA	87
¿POR QUE?			
No entienden lo que hacen	80	Los padres conocen lo que ellos no saben	87
NO PIDEN AYUDA	20	NO PIDEN AYUDA	13
El profesor no deja pre- guntar	65	Estudia por su cuenta y aprenda más	100
Para aprender él sólo	35		

CUADRO No. 4 Apoyo entre padres e hijos
para la realización de tareas
escolares opinión de los padres

Padres de familia Escuela privada	1	Padres de familia Escuela oficial	2
SI BRINDAN AYUDA	83	SI BRINDAN AYUDA	41
¿POR QUE?			
Necesitan asesoría y apoyo Es su responsabilidad	70 30	Es su obligación y necesi- titan orientación	100
NO BRINDAN AYUDA	17	NO BRINDAN AYUDA	59
¿POR QUE?			
No hay tiempo	100	No tienen tiempo No entienden las tareas El solo debe hacer sus tareas	42 42 16

FIG.2 APOYO ENTRE PADRES - HIJOS
PARA LA REALIZACION DE TAREAS ESCOLARES

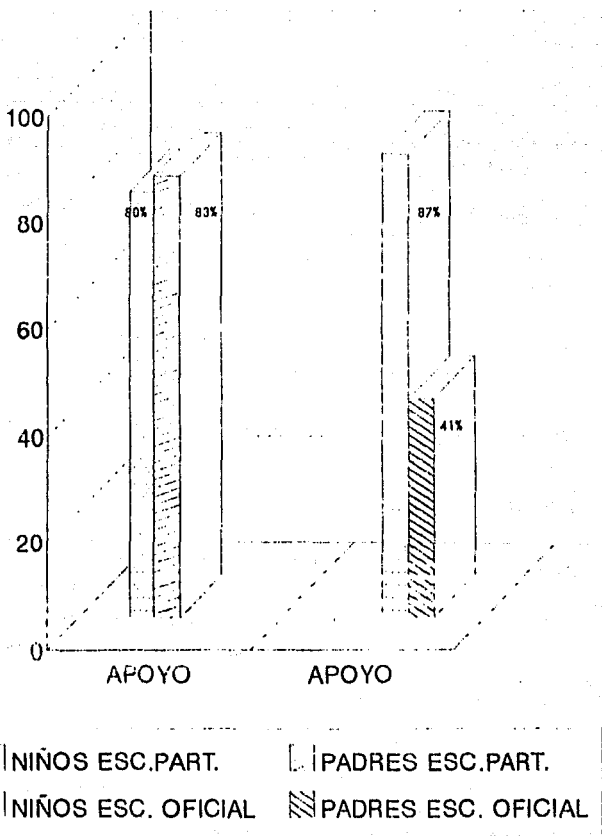
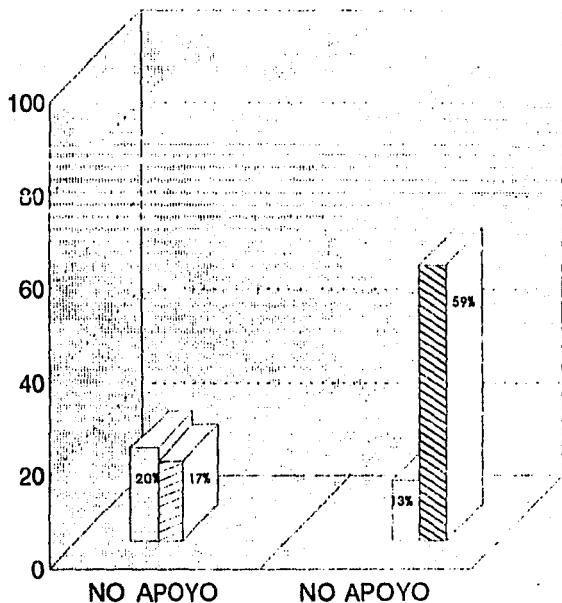

FIG. 3. NO APOYO ENTRE PADRES-HIJOS
 PARA LA REALIZACION DE TAREAS ESCOLARES



- NIÑOS ESC. PART.
- ▨ PADRES ESCUELA PART.
- NIÑOS ESC. OFICIAL
- ▨ PADRES ESC. OFICIAL

CUADRO No. 5 Tiempo que dedican los niños
a realizar tareas escolares
opinión - padres

Padres de familia Escuela "Calmecac"		Padres de familia Escuela "J.M.M.P."	
1 a 2 horas	58	1 a 2 horas	17
Menos de 1 hora	25	Menos de 1 hora	58
Toda la tarde	17	Toda la tarde	17
No hace tareas	-	No hace tareas	8

En el cuestionamiento donde se les pregunta a los padres el tiempo que su hijo (a) dedican al día para realizar sus tareas escolares, se les brindaron algunas opciones opinando los padres de familia de la escuela particular de la siguiente manera: "de 1 a 2 horas" el 58%; "menos de 1 hora" el 25%; "toda la tarde" el 17% y ninguno optó por la opción de "no hace tareas".

Por lo que se refiere a los padres de familia de la escuela oficial opinaron lo siguiente: el 17% opinó que su hijo (a) dedica a realizar sus tareas de "1 a 2 horas"; del 58% "menos de 1 hora"; el 17% "toda la tarde" y solo un 8% del total de padres de familia de esta misma escuela opinó que "no hace tareas" su hijo (a). (ver cuadro No. 5 y Fig. h. 4)

FIG.4 TIEMPO QUE DEDICAN A REALIZAR TAREAS ESCOLARES
OPINION - PADRES

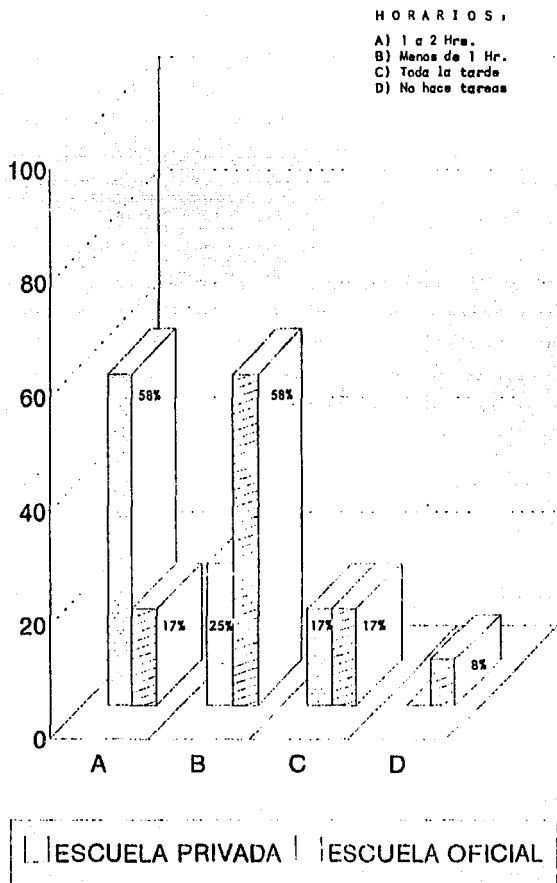

En la pregunta donde se les pide a los niños que anoten si sus padres asisten a juntas escolares o acuden a llamados del profesor, en la pregunta los niños de la escuela particular en un 87% opinión que "si" y un 13% de los niños opinó que "no"; por lo referente a los niños de la escuela oficial el 100% de los niños opinó que "si" acuden sus padres a la escuela por diferentes causas. (ver Fig. No. 5 y cuadro No. 6)

Las razones que dan los niños de la escuela particular son las siguientes: el 40% opinó que "para junta"; el 27% opinó que por que "lo quieren y se preocupan", y un 33% opinó que "para hablar con el profesor". Asimismo en la escuela oficial los niños dieron a conocer sus diversas razones las cuales fueron las siguientes: un 73% opinó que "para conocer calificaciones"; un 20% opinó que por que "se preocupan por él" y un 7% restante opinó que "por problemas de conducta". (ver cuadro No. 6)

En el cuestionamiento dirigido a padres de familia en su cuestionario, se les preguntó si acostumbran asistir a la escuela a junta o cuando son llamados por el profesor, a lo que el 100% del total de padres de familia de ambas escuelas contestaron que "si". (ver Fig. No. 7 y cuadro No. 7)

Las razones por las que lo hacen son las siguientes en la escuela particular: un 33% "para enterarse cómo va su hijo y apoyarlo", un 59% "para enterarse de su educación y problemas" y un 8% opinión que por que "se debe cumplir" (ver cuadro No. 7)

TESIS CON
FALLA DE ORIGEN

En cuanto a las razones que dieron los padres de familia de la escuela oficial se encontró lo siguiente: el 16% de ellos opinó que "por que es su obligación"; un 42% para saber calificaciones" y otro 42% "para ver como van sus hijos".

FIG.5 ASISTENCIA DE PADRES DE FAMILIA A JUNTAS O CUANDO ES LLAMADO POR EL PROFESOR
OPINION PADRES - NIÑOS

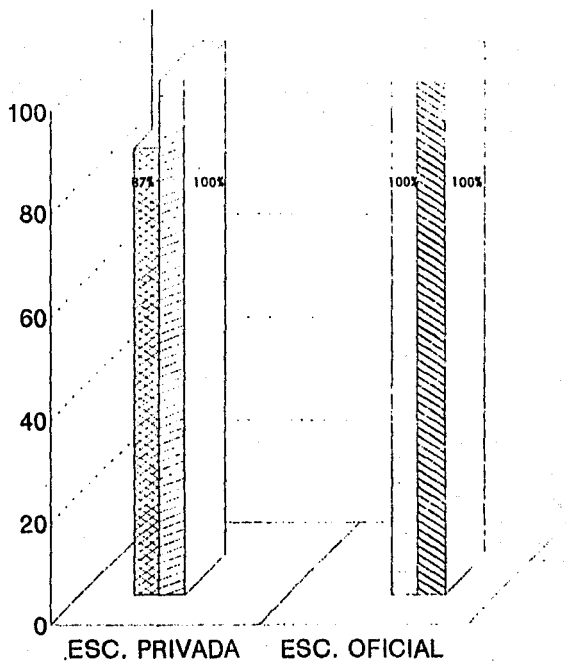

NIÑOS DE 6º GRADO
 PADRES DE FAMILIA
 NIÑOS DE 6º GRADO
 PADRES DE FAMILIA

CUESTIONARIO N.º 5 Asistencia de los padres de familia a juntas o cuando es llamado por el profesor
opinión niños

Niños de 6o grado		Niños de 6o grado	
Escuela "Colinas"		Escuela "J. M. S. S."	
SI	97	NO	100
NO	12	NO	00
Para juntas	40	Para conocer calific.	73
Lo quieren y se preocupan	27	Se preocupan por él	20
Para hablar con el profesor por problemas de conducta	33	Por problemas de conducta	7

CUADRO No.7 Asistencia de los padres de familia
a juntas o cuando es llamado por el
profesor
opinión - padres

Padres de 6o grado Escuela "Calmecac"	%	Niños de 6o. grado Escuela "J.M.M.P."	%
SI	100	SI	100
NO	--	NO	--
Para enterarse cómo van y apoyarlos	33	Por que es su obli- gación	16
Para enterarse de su educa- ción y problemas	59	Para saber sobre calificaciones	42
Por que se debe cumplir	8	Para ver cómo van	42

En el cuestionamiento donde se les pregunta a los niños cómo es la relación con su profesor tanto en la escuela particular como en la oficial el 93% de cada una opinó que es "buena" y un 7% de cada escuela opinó que "mala". (ver Fig. No. 6)

Las razones por las que se llevan bien con el profesor los niños de la escuela oficial son: un 43% opinó que por que "se llevan bien y los comprende" y un 57% opinó que por que los "apoya y enseña", y solo un 7% opinó que por que "a veces es bueno y otras es malo".

Respecto a las razones que dieron los niños de la escuela privada el por que se llevan bien con su profesor el 93% opinó que por que "regaña pero enseña" y sólo un 7% opinó que es mala la relación por que el profesor "es malo". (ver cuadro No. 8)

FIG.6 RELACION ENTRE ALUMNOS Y PROFESOR.
OPINION DE LOS NIÑOS

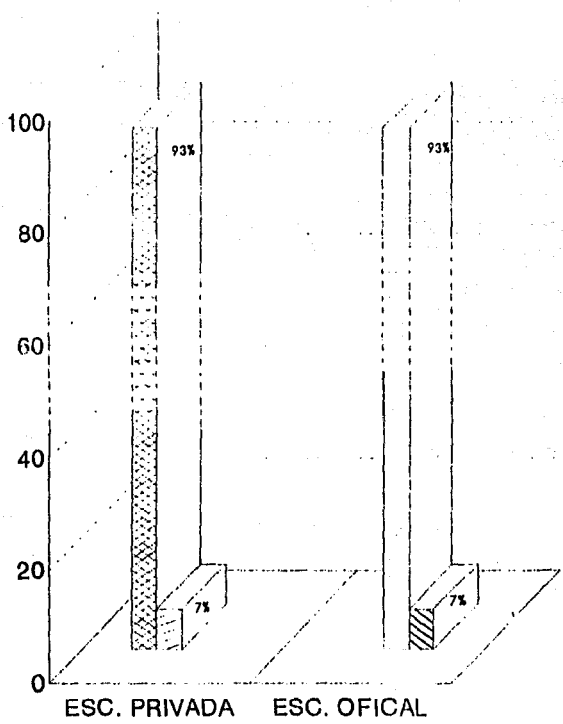

A BUENA B MALA C BUENA D MALA

CUADRO No. 8. Relación entre profesores y alumnos
opinión de los niños

Niños de 6o. grado		Niños de 5o. grado	
Escuela privada		Escuela oficial	
BUENA	93	BUENA	100
Se llevan bien y los com- prende	43	Pegaron pero apoyo	17
Apoya y enseña	57		
MALA	7	MALA	100
A veces es buena y otras es mala la relación	100	Es malo el profesor	100

En el cuestionamiento donde se les pide a los niños de 6o. grado si cuando existen dudas preguntan a su profesor, tanto en la escuela privada como en la oficial el 87% de los niños contestó que "si" lo hacen y solo un 13% de cada escuela contestó que "no" pregunta (ver cuadro No. 9)

En la escuela privada los niños que contestaron que "si" preguntan al profesor sus dudas; la mayoría lo justifican, con diversas razones, al profesor anotando que "a veces si explica", y el 13% que contestó que "no" pregunta y su razón fue que "no lo hacen porque es malo el maestro y no se preguntan las cosas".

Por lo que se refiere a la escuela oficial, los niños que contestaron que "si" preguntan dudas al profesor su razón fue que "para que explique y saque de dudas" y los que contestaron que "no" su razón que dieron fue que "a veces si y a veces no" preguntan dudas (ver figura No. 7)

FIG.7 CUANDO EXISTEN DUDAS EN CLASE LOS NIÑOS
PREGUNTAN O NO A SU PROFESOR
OPINION - NIÑOS

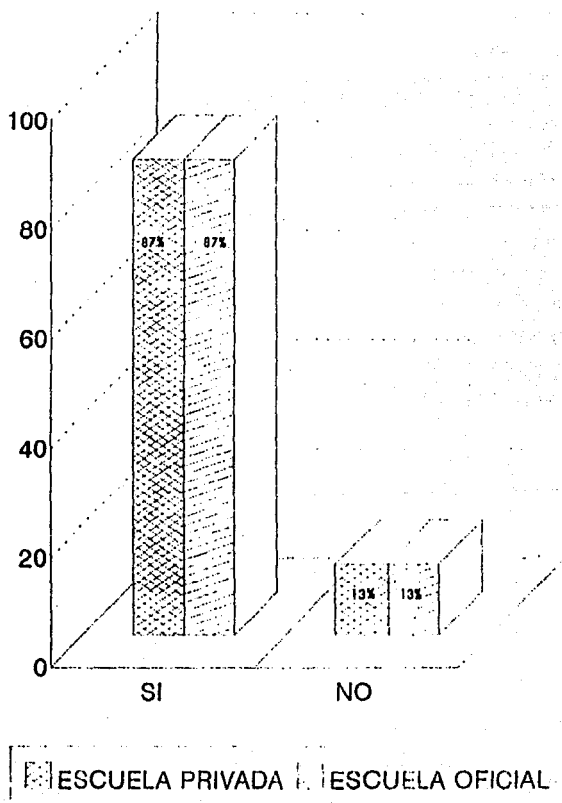

CUADRO No. 9 Preguntan o no los niños las dudas en clase al profesor, opinión de los niños.

Niños de 6o. grado Escuela Privada	Niños de 6o. grado Escuela Pública
SI 87	SI 87
NO 13	NO 13
La mayoría lo justifican con diversas razones anotando que a veces sí explica 87	Para que explique y saque de dudas 87
No lo hacen por que es malo el maestro y no le preguntan las cosas 13	A veces sí y otras no 13

En el cuestionamiento del cuestionario aplicado a niños de 6o. grado donde se les pregunta si les gusta cómo enseña su profesor, en la escuela privada el 87% de los niños contestó que "sí" y el 13% contestó que "no" y sus razones fueron las siguientes: el 33% contestó que por que "les enseña y ayuda a comprender", 47% opinó que "no le entienden" al profesor, y un 20% opinó que el profesor "no repite lo que se le pregunta." (ver Fig. 8)

Por lo que respecta a los alumnos de la escuela oficial, al igual que la particular, el 87% contestó que "sí" lo gusta como enseña su profesor y solo un 13% del total de los niños contestó que "no" sin embargo, dentro de las razones que dieron estos últimos dan a conocer que a todos en general si les agrada como enseña su profesor ya que las razones que dieron son las siguientes: el 60% opinó que por que "les enseña y comprende" y un 40% anotó que por que "es muy original y explica bien y juega". (ver cuadro No. 10)

FIG.8 A LOS NIÑOS LES GUSTA O NO COMO ENSEÑA SU PROFESOR

OPINION - NIÑOS

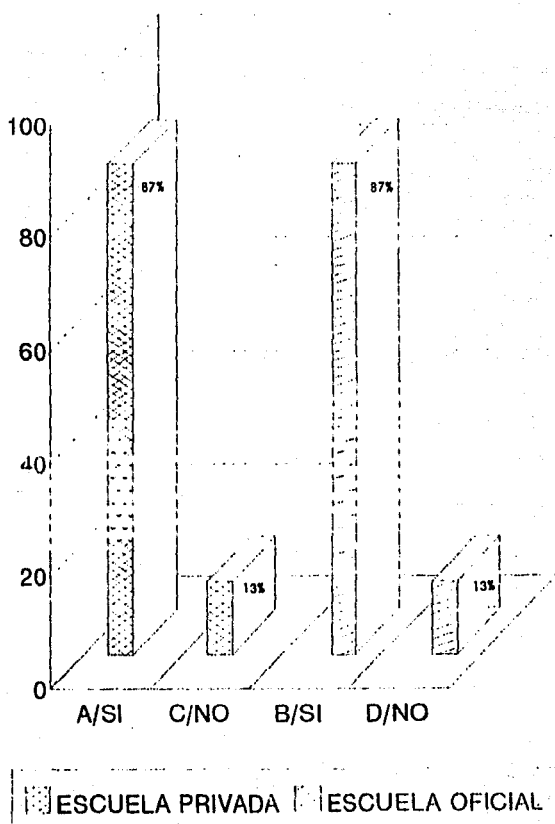

CUADRO No. 10 (Opinion de los niños sobre el profesor que gusta o no como enseñar y profesar)

Niños de 6o. grado Escuela privada	Niños de 5o. grado Escuela pública
SI 87	SI 87
NO 13	NO 13
Les enseña y ayuda a comprender 33	Les enseña y comprende 60
No le entienden 47	Es muy original y explica bien y juega 40
No repite lo que se le pregunta 20	

En el cuestionamiento donde se les pide a los niños que contesten si al profesor le interesa que todos aprendan y ninguno se vaya atrasando en sus estudios, el 100% de los niños tanto de la escuela privada como de la oficial contestaron que "sí" se interesa el profesor en este aspecto. (ver Fig. No. 8)

En la escuela privada la razón que dicen los niños fue: el profesor "se interesa que no se atrasen" y los de la escuela oficial fue: "le importa que ninguno se vaya quedando atrás". (ver Fig. No. 9)

TESIS CON
FALLA DE ORIGEN

FIG.9 AL. PROFESOR LE INTERESA CONOCER LOS USUARIOS
 APLICANDO TÉCNICAS DE LOS USUARIOS
 CONFORME A SUS O.S.

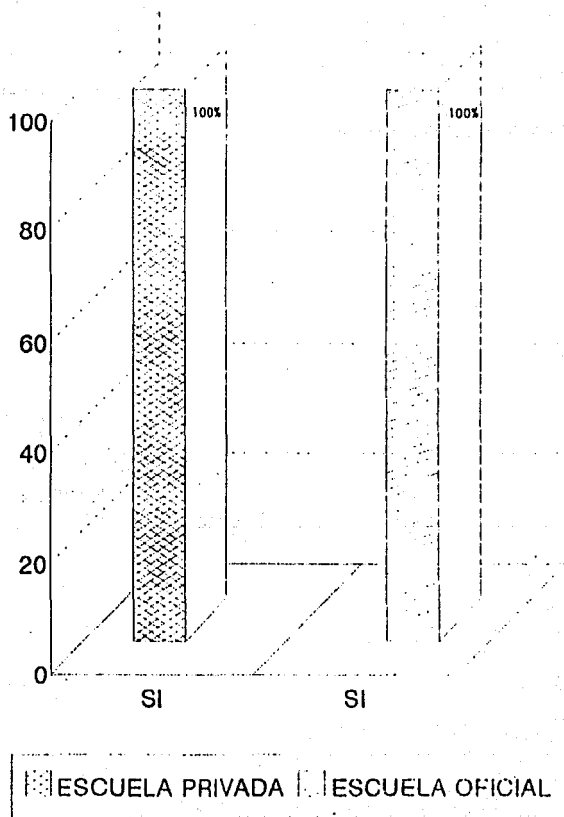

En la pregunta donde se les pide a los niños que indican en qué ocasiones o por qué motivos el profesor acostumbra platicar con los padres de familia, los niños de la escuela privada opinaron en un 67% de los casos que "en juntas y calificaciones" y un 33% opino que el profesor platica con los padres de familia "para hablar de conducta". (ver Fig. No. 19)

Por lo que se refiere a la escuela oficial el 46% de los niños opinó que el profesor platica con los padres de familia "para orientar a padres e hijos", un 27% opino que "para hablar de calificaciones" y otro 27% opino que "para hablar de conducta y los que no llevan la tarea". (ver Fig. No. 19)

FIG.10 MOTIVOS POR LOS QUE EL PROFESOR ACOSTUMBRA PLATICAR CON LOS PADRES DE FAMILIA
OPINION - NIÑOS

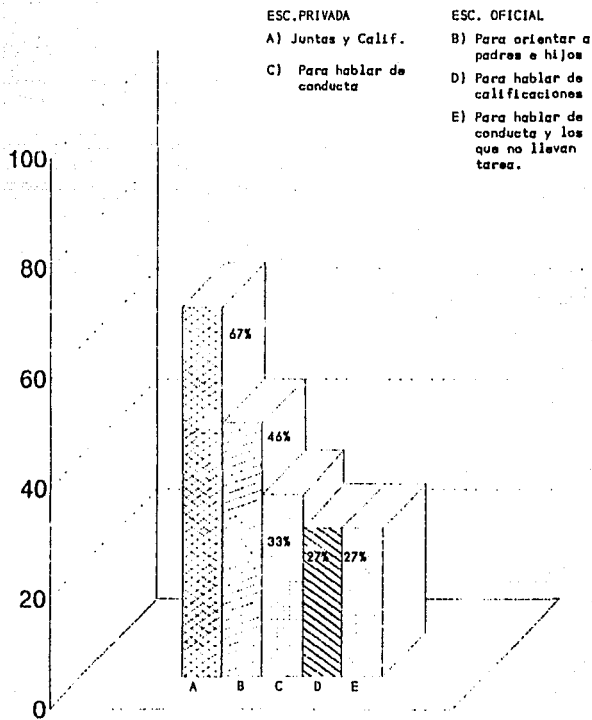

A ESC.PRIV.
 B ESC.OFIC.
 C ESC.PRIV.

D ESC.OFIC.
 E ESC.OFIC.

En la pregunta donde se les pide a los niños que anoten la importancia que tiene para ellos el tener amistades, el 100% de ambas escuelas contestaron que "mucho" importancia, dentro de las razones que dan los niños de la escuela privada se tiene que un 20% opinó que por que "dan conejos"; un 13% que aunque tiene importancia tener amistades no las tienen por que "no viven cerca" de ellos; otro 13% opinó que "para jugar" es importante la amistad.

Refiriéndose a la misma pregunta los niños de la escuela oficial opinaron que tiene mucha importancia el tener amistades: un 33% opinó que por que "dan consejos"; y un 54% opinó que "para jugar y convivir", y finalmente un 13% opinó que "para estudiar".
(ver cuadro 11 y Fig. No. 11)

FIG.11 IMPORTANCIA DE TENER AMISTADES
OPINION DE LOS NIÑOS

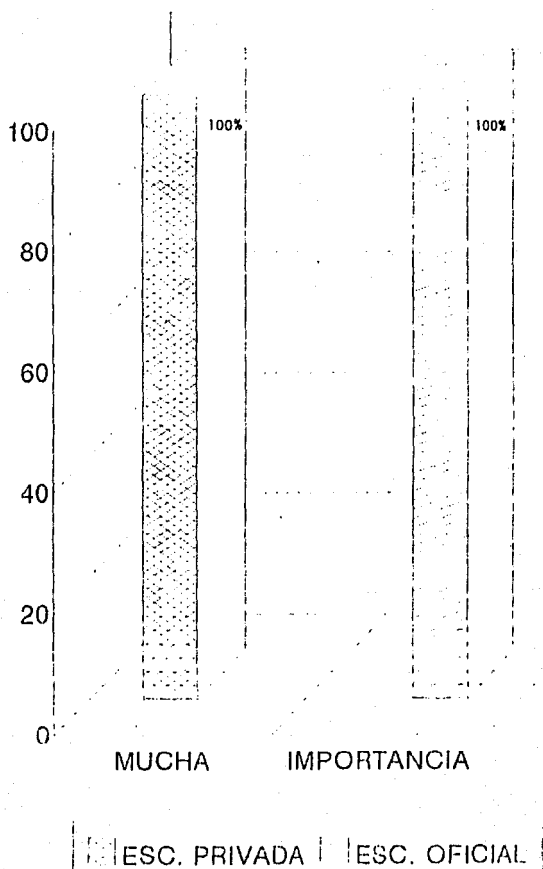

Por lo que respecta a la pregunta realizada a los padres de familia donde se les pide que indiquen si su hijo acostumbra a tener amistades, el 83% de los padres de familia de la escuela particular opinó que "sí" por que "es parte de su desarrollo" del niño y solo un 17% opinó que "no" por que "no viven cerca de sus compañeros" sus hijos. (ver cuadro No. 12).

En cuanto a las respuestas de los padres de familia de la escuela oficial respecto a la misma pregunta el 83% de ellos opinó que "sí" siendo sus razones las siguientes: el 80% opinó que por que su hijo "es sociable" y un 20% que por que "es bueno para que trabajen juntos" en sus actividades escolares. Asimismo sólo el 17% de los padres de familia de la escuela oficial contestó que "no" acostumbra su hijo tener amistades por que "es tímido". (ver Fig. No. 12)

FIG.12 LOS NIÑOS ACOSTUMBRAN TENER O NO AMISTADES
OPINION DE LOS PADRES

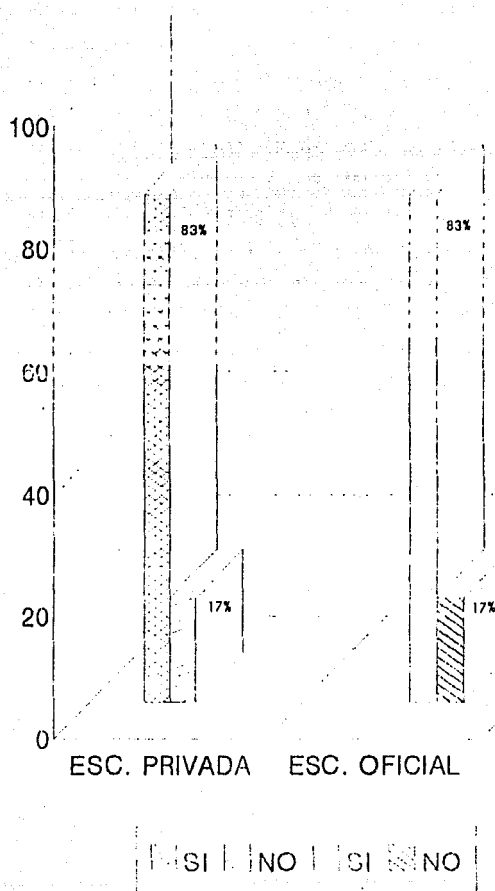

CUADRO No. 11 Importancia de la amistad
para los niños de 6o. grado.

Niños de 6o. grado Escuela privada	%	Niños de 6o. grado Escuela oficial	%
MUCHA	100	MUCHA	100
Dan conejos	20	Dan conejos	33
Pero no viven cerca	13	Para jugar y convivir	54
Mucha pero no explican por que	13	Para estudiar	13
Para jugar	54		

CUADRO No. 12 Opinión de los padres respecto a si sus hijos acostumbran no tener amistades.

Padres de familia Escuela privada	%	Padres de familia escuela oficial	%
SI	83	SI	83
NO	17	NO	17
Es parte de su desarrollo	83	Es sociable	80
No viven cerca de sus compañeros	17	Es bueno para que tra- bajen juntos	20
		Es tímido	17

En el cuestionamiento donde se les pide a los niños que digan qué hacen y de qué hablan con sus compañeros o amigos cuando se reúnen con ellos.

En lo referente a que es lo que hablan, los niños de la escuela privada contestaron lo siguiente: un 47% habla "de la escuela", un 13% contestó que "no tiene importancia" lo que hablan; un 33% opinó que "de problemas" y solo un 7% no contestó. (ver cuadro No. 13)

Asimismo, los niños de la escuela oficial opinaron al respecto lo siguiente: un 40% opinó que hablan "de la escuela"; un 27% hablan de actividades relacionadas con lecturas de revistas, películas vistas, programas de televisión, canciones, etc.; un 13% opinó que "de problemas" y un 20% opinó que "hablan de muchas cosas". (ver cuadro No. 13)

En cuanto a lo que hacen cuando se reúnen con sus amigos, los niños de la escuela privada opinó lo siguiente: un 54% "jugar"; un 13% contestó que "no tiene amigos", un 20% anotó que hacen "maquetas", y un 13% opinó que lo que hacen es "platicar". (ver Fig. No. 13)

Por lo que respecta a los niños de la escuela oficial opinaron lo siguiente respecto a lo que hacen cuando están con sus compañeros: un 74% opinó que "jugar"; un 13% opinó que "platicar" y un 13% restante opinó que lo que hacen son "trabajos escolares". (ver Fig. No. 13 y cuadro No. 13)



FIG.13 DE LO QUE HABLAN Y HACEN LA MAYORIA
DE LOS NIÑOS DE 6º GRADO
OPINION DE LOS NIÑOS

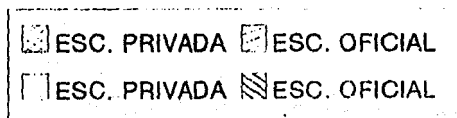
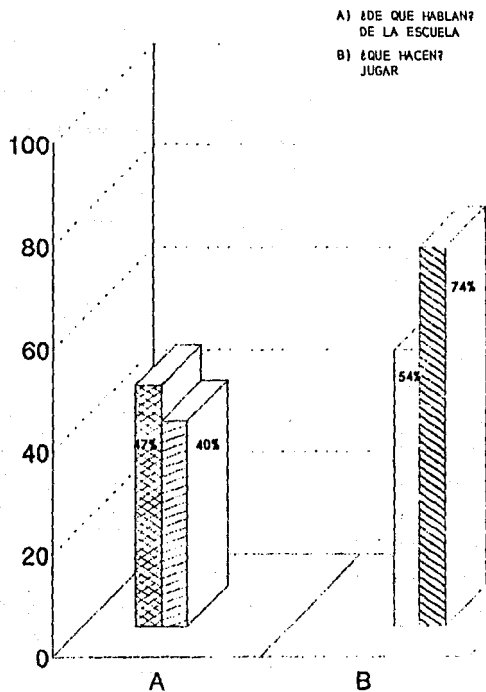

CUADRO No. 13 Qué hacen o de qué hablan los niños de 6o. grado cuando se reúnen con sus compañeros.

Niños de 6o. grado Escuela privada	1	Niños de 6o. grado Escuela oficial	1
---------------------------------------	---	---------------------------------------	---

¿DE QUE HABLAN?

De la escuela	47	De la escuela	40
No tiene importancia	13	De actividades relacionadas con lecturas de revistas, películas vistas, programas de televisión, canciones, etc.	27
De problemas	33	De problemas	13
No contestó	7	De muchas cosas	20

¿QUE HACEN?

Jugar	54	Jugar	74
No tiene amigos	12	Platicar	13
Maquetas	20	Trabajos escolares	13
Platicar	13		

En el cuestionamiento donde se les pide a los niños que anoten si piden o no ayuda a sus amigos o compañeros para realizar sus labores escolares, en la escuela particular el 27% de los niños opinaron que "sí" piden ayuda y su razón fue que "se ayudan por que son amigos". Asimismo el 73% de los niños opinaron que "no" piden ayuda y sus razones para no pedirla fueron las siguientes: 45% opinó que por que "cada quien debe hacer sus cosas" y el 55% opinó que sus compañeros "pueden estar equivocados". (ver Fig. 14)

Referente a la misma pregunta, los niños de la escuela oficial opinaron solo en un 20% que "sí" piden ayuda a sus amigos para realizar sus labores escolares por que "siempre se ayudan los amigos", sin embargo el 80% que es la mayoría opinó que "no" piden ayuda a sus amigos por las razones siguientes: el 58% opinó que "se debe hacer la tarea solo", el 25% opinó que "es malo" pedir ayuda y un 17% restante opinó que "ellos no saben igual que yo". (ver cuadro No. 14)

En una de las preguntas realizadas a los padres de familia en su cuestionario se les pide que anoten si sus hijo pide ayuda a sus compañeros o amigos para realizar sus tareas escolares, por lo que los padres de la escuela particular opinaron en un 58% que "sí" lo hacen por que "entre compañeros se pueden ayudar mejor", asimismo el 42% del resto de los padres opinaron que "no" piden ayuda sus hijos a sus amigos por las razones siguientes: un 40%

opinó que "ellos mismos lo ayudan" por lo que no tiene que pedir ayuda a los demás y un 60% de los padres opinó que "preferían que sus hijos hacer sus tareas escolares sin ayuda" de nadie (ver Fig. No. 14)

Por lo que respecta a las opiniones de los padres de familia de la escuela oficial refiriéndose a la misma pregunta, el 50% de ellos opinaron que su hijo "sí" piden ayuda a sus amigos para realizar sus trabajos escolares y sus razones fueron las siguientes:

un 67% opinó que por que así "se interesan más en la escuela cuando se hacen equipos" y un 33% de los que contestaron afirmativamente opinó que en efecto "sus amigos lo ayudan".

Asimismo el 50% de los padres de familia de la escuela oficial opinaron que sus hijos "no" piden ayuda a sus amigos para realiza sus labors escolares por que "prefieren hacer sus cosas solos" (ver cuadro No. 15)

FIG.14 AYUDA DE LOS AMIGOS PARA REALIZAR
LABORES ESCOLARES
ESCUELA PRIVADA

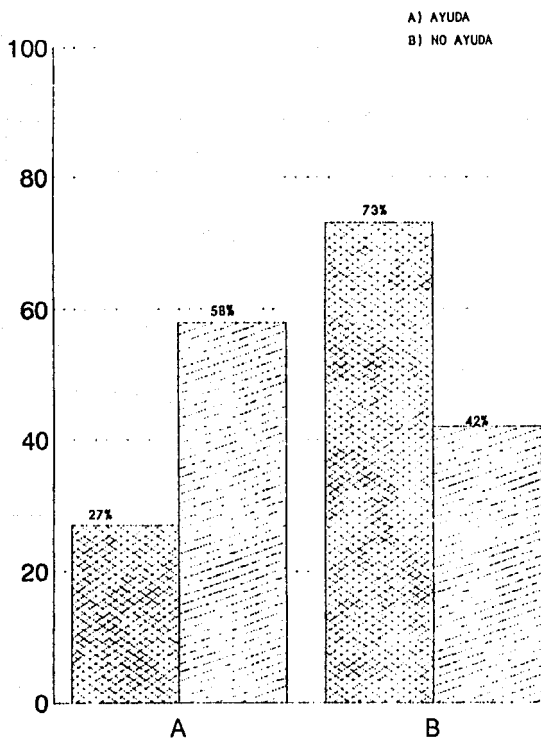

NIÑOS DE 6º GRADO PADRES DE FAMILIA

FIG.14a AYUDA DE LOS AMIGOS PARA REALIZAR
LABORES ESCOLARES
ESCUELA OFICIAL

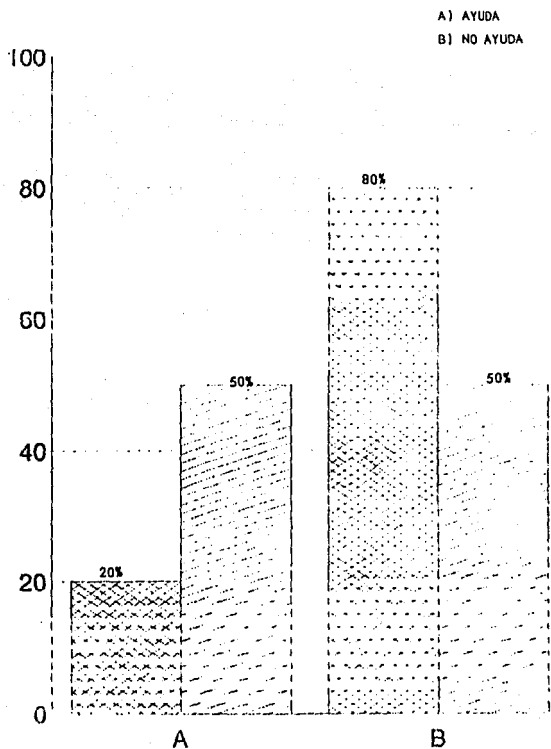

NIÑOS DE 6° GRADO PADRES DE FAMILIA

CUADRO No. 14 Ayuda de los amigos para realizar labores escolares opinión de los niños.

Niños de 6o. grado Escuela privada	†	Niños de 6o. grado Escuela oficial	†
SI	27	SI	20
Se ayudan por que son amigos	27	Siempre se ayudan los amigos	20
NO	73	NO	80
¿POR QUE?			
Cada quién debe hacer sus cosas	45	Se debe hacer la tarea solo	58
Ellos pueden estar equivo- cados	55	Ellos no saben igual que yo	17
		Es malo	25

CUADRO No. 15. Ayuda de los amigos para realizar labores escolares, opinión de los padres.

Padres de familia	%	Padres de familia	%
Escuela privada		Escuela oficial	
SI	58	SI	50

¿POR QUE?

Entre compañeros se pueden ayudar mejor	58	Se interesa más en la escuela cuando se hacen equipos	67
		Sus amigos lo ayudan	33

¿POR QUE?

Los padres lo ayudan	40	Prefieren los niños hacer sus cosas solos	100
Prefieren sus hijos hacer sus tareas escolares sin ayuda	60		

Se les preguntó a los niños en su cuestionario acerca de cuánto tiempo dedican a jugar sólo o con sus amigos durante el día anotándoseles en el mismo algunas opciones de las cuales, los niños de la escuela particular opinaron en un 47% que juegan "de 1 a 2 horas" diarias, el 20% optó por el tiempo de "más de 2 horas" al día; un 27% optó por el de "toda la tarde" y solo un 6% optó por la opción de "no juegas". (ver Fig. 15)

Refiriéndose a esta misma pregunta los niños de la escuela oficial anotaron las siguientes opciones: el 47% anotó de "1 a 2 horas" diarias, el 33% anotó que "más de dos horas" al día, y un 20% restante optó por la de "toda la tarde". (ver cuadro No. 16)

En uno de los cuestionamientos realizados a los padres de familia en su cuestionario; es precisamente que anotaran el tiempo que dedica su hijo a jugar solo o con sus amigos anotándoseles también en su cuestionario las mismas opciones de las cuales los padres de familia de la escuela particular escogieron el tiempo de la siguiente manera: un 66% optó por la de "1 a 2 horas" diarias, un 17% optó por la de "más de 2 horas" al día, y otro 17% optó por la opción que dice "no juega". (ver cuadro No. 17)

Por lo que respecta a las opciones que anotaron los padres de familia de la escuela oficial se presentan de la siguiente manera: un 67% optó por la de "1 a 2 horas" al día, un 25% anotó "más de 2 horas" al día y sólo un 18% escogió la opción que dice "no juega". (ver cuadro 17)

FIG.15 NIÑOS

OPINION DE LOS NIÑOS

TIEMPO QUE DEDICAN A JUGAR LOS
LOS NIÑOS DURANTE EL DIA

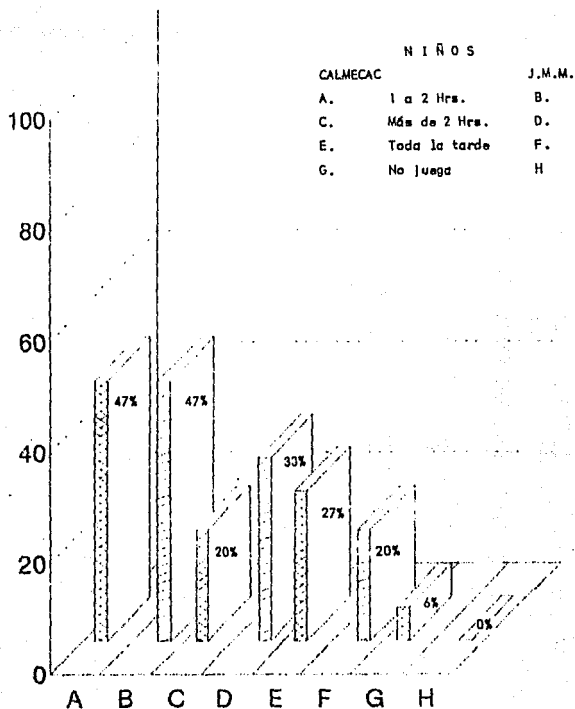

CALMECAC J.M.M.

FIG.16 PAPAS

OPINION DE LOS NIÑOS

TIEMPO QUE DEDICAN A JUGAR
LOS NIÑOS DURANTE EL DIA.

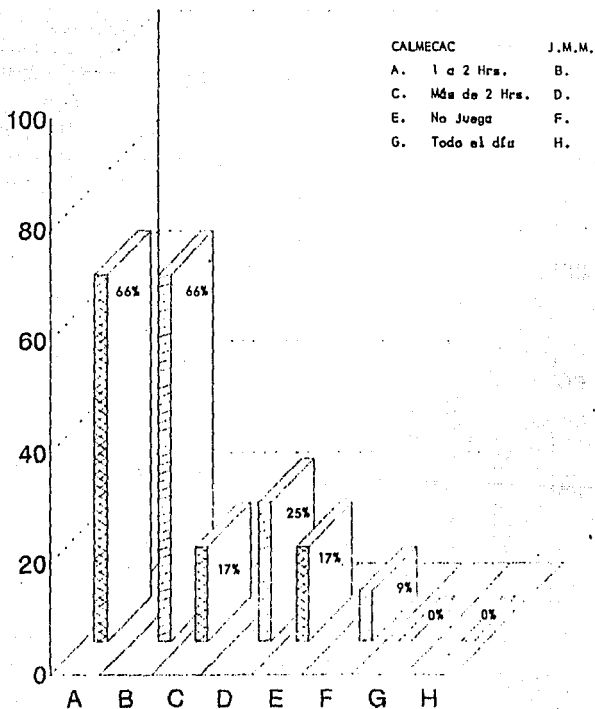

CALMECAC

J.M.M.

A. 1 a 2 Hrs.

B.

C. Más de 2 Hrs.

D.

E. No Juega

F.

G. Todo el día

H.

CALMECAC

J.M.M.

CUADRO No. 16. Tiempo que dedican los niños a jugar solos o con sus amigos durante el día opinión de los niños.

Niños de 6o. grado	%	Niños de 6o. grado	%
Escuela particular		Escuela oficial	
1 a 2 horas	47	1 a 2 horas	47
Más de 2 horas	20	Más de 2 horas	33
Toda la tarde	27	Toda la tarde	20
No juegas	6	No juegas	--

CUADRO No. 17. Tiempo que dedican los niños a jugar solos o con sus amigos durante el día, opinión de los padres de familia.

1 a 2 horas	66	1 a 2 horas	67
Más de 2 horas	17	Más de 2 horas	25
Toda la tarde	--	Toda la tarde	--
No juega	17	No juega	8

CUADRO No. 18. Programas preferidos por los niños
de 6o. grado opinión de los niños.

Niños de 6o. grado	%	Niños de 6o. grado	%
Escuela privada		Escuela oficial	
Dibujos animados	40	Dibujos animados	36
Deportes	7	Deportes	--
Películas	12	Películas	12
Musicales	7	Musicales	7
Aventuras	20	Aventuras	36
Noticias	7	Noticias	7
Telenovelas	7	Telenovelas	7

CUADRO No. 19 Programas preferidos por los niños
de 6o. grado opinión de los padres de
familia

Padres de familia Escuela privada		Padres de familia Escuela oficial	
Dibujos animados	42	Dibujos animados	33
Deportes	8	Deportes	8
Películas	8	Películas	8
Musicales	8	Musicales	18
Aventuras	18	Aventuras	25
Noticias	8	Noticias	8
Telenovelas	8	Telenovelas	--

En la pregunta dirigida a los niños donde se les pide que anoten qué programas prefieren ver en la televisión, fueron muy diversas sus respuestas quedando de la siguiente manera por parte de los niños de la escuela privada: el 41% prefiere "dibujos animados" un 7% prefiere "deportes", un 13% prefieren los "películas", un 7% prefiere programas "musicales" un 20% prefiere programas de "aventuras", un 7% prefiere las "noticias" y un 7% prefiere las "telenovelas". Refiriéndose a la misma pregunta, los niños de la escuela oficial anotaron los siguientes géneros o programas de televisión quedando sus respuestas de la siguiente manera: el 36% prefiere "dibujo animados", el 12% se inclina por las "películas", un 7% optó por programas "musicales", un 26% prefiere el género de "aventuras" un 12% anotó como preferente las "noticias" y un 7% restante prefirió las Telenovelas. (Ver fig. 17 y cuadro No. 18)

Respecto al por qué les gusta cierto tipo de programas en la televisión los niños de la escuela privada opinó lo siguiente: un 7% por que "pasan titeres" un 20% por que "pasan aventuras", un 40% por que "le gusta y divierte, y un 33% opinó que por que "pasan cosas interesantes". Los niños de la escuela oficial anotaron lo siguiente en el por qué de sus preferencias en televisión: un 7% por que "a veces son tristes" las series, un 13% por que "salen animales", un 47% por que "les agrada y es divertida", un 13% por que "pasan noticias del mundo" y un 20% por que "dan mensajes. (ver cuadro 20)

En la misma pregunta dirigida por los niños se les pregunta también qué es lo que le enseña cierto programa de televisión y sus respuestas por lo general fueron en proporción a los programas preferidos según el caso obteniéndose las siguientes respuestas por parte de los niños de la escuela particular: un 40% opina que le enseña "arte, buenas palabras o inglés", un 13% opinó que le enseña "cómo actúan los personajes y los artistas", un 20% opinó que los programas de televisión le enseñan "cosas buenas y malas" y un 27% de los niños opinó que le enseñan "nada en especial".

Por lo que respecta a las respuestas de los niños de la escuela oficial, en cuanto a qué es lo que les enseñan los programas de televisión, se obtuvieron las siguientes respuestas: un 13% opinó que le enseña a "los animales", un 13% que le enseñan "problemas del mundo", un 27% opinó que le enseñan a "no hacer cosas indebidas" y un 47% opinó que enseñan "nada pero distraen". (ver cuadro 21)

En uno de los cuestionamientos dirigidos a los padres de familia se les pregunta qué programas acostumbra su hijo ver por televisión respondiendo a dicha pregunta los padres de familia de la escuela particular lo siguiente:

un 42% opina que prefieren sus hijos el género de "dibujos animados", el 8% opina que "deportes", otro 8% opina que "películas", otro 8% opinó que prefieren programas "musicales",

un 18% opinó que de "aventuras", otro 8% opinó que las "noticias" y un 8% restante opinó que prefieren las "telenovelas"

Asimismo los padres de familia de la escuela oficial anotaron en las distintas opciones referentes a la misma pregunta, lo siguiente: un 33% opinó que sus hijos prefieren ver por televisión programas de "dibujos animados", un 8% opinó que prefieren "deportes", otro 8% opinó que las "películas", un 18% opinó que los programas "musicales", un 25% opinó que programas de "aventuras", y finalmente un 18% opinó que prefieren los niños las "noticias". (ver cuadro No. 19 y Fig. No. 18)

FIG.17 PROGRAMAS PREFERIDOS POR LOS NIÑOS
 ESCUELA PARTICULAR
 OPINION DE LOS PADRES E HIJOS

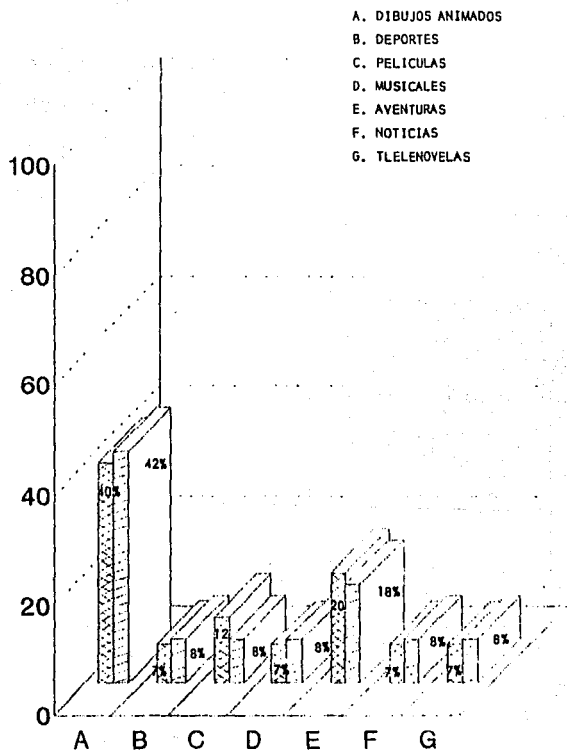

PADRES DE FAMILIA |

 NIÑOS DE 6º GRADO

FIG.18 PROGRAMAS PREFERIDOS POR LOS NIÑOS
 ESCUELA OFICIAL
 OPINION DE LOS NIÑOS

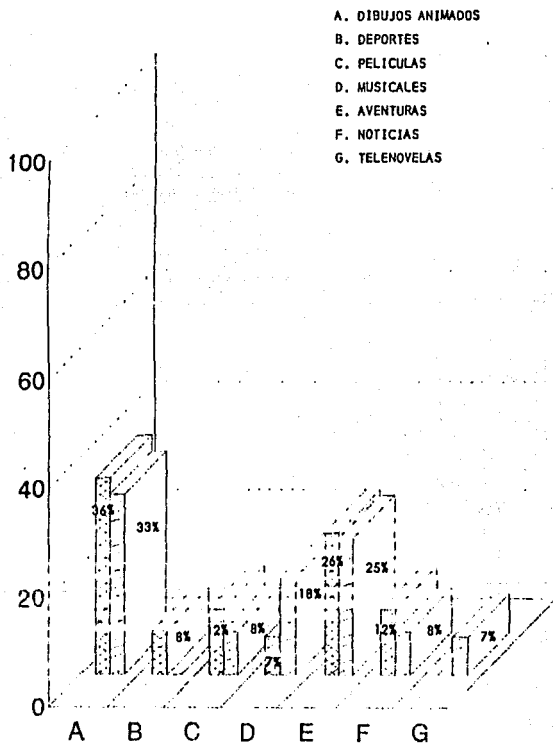

PADRES DE FAMILIA

 NIÑOS DE 6º GRADO

CUADRO No. 20 Por qué prefieren los niños cierto género de programas de televisión opinión de los niños.

Niños de 6o. grado Escuela privada	%	Niños de 6o. grado Escuela oficial	%
Pasan titeres	7	A veces son tristes	7
Pasan aventuras	20	Salen animales	13
Les gusta y divierte	40	Les agrada, es divertido	47
Pasan cosas interesantes	33	Pasan noticias del mundo	13
		Dar mensajes	20

CUADRO No. 21 Que le enseñan al niño los programas que prefiere ver en la televisión, opinión de los niños.

Niños de 6o. grado Escuela privada	%	Niños de 6o. grado Escuela oficial	%
Arta. buenas palabras		A los animales	13

o inglés	40		
Cómo actúan los personajes o los artistas	13	Problemas del mundo	13
Cosas buenas y malas	20	No hacer cosas indebidas	27
Nada en especial	27	Nada en especial	47

Se les preguntó a los niños en su cuestionario acerca de cuánto tiempo durante el día dedican a ver la televisión, dándoles diferentes opciones en cuanto a tiempo en el mismo cuestionario y de las cuales los niños de la escuela privada optaron por escoger las siguientes opciones: el 40% la ve de "1 a 2 horas", un 13% la ve "toda la tarde", el 24% la ve "menos de 1 hora" y otro 13% "no la ve". (ver Fig. 18)

Refiriéndose a esta misma pregunta los niños de la escuela oficial anotaron las siguientes opciones: el 31% la ve de "1 a 2 horas", un 13% anotó que "toda la tarde" y otro 13% anotó que "menos de 1 hora" en el día.

En una de las preguntas del cuestionario para padres se les preguntó también cuánto tiempo que los niños dedican a ver la televisión, anotándoseles también en su cuestionario las mismas opciones que a los niños de las cuales los padres de familia de la escuela particular escogieron el tiempo de la siguiente manera: un 68% optó por la de "1 a 2 horas", un 16% optó por la de "toda la tarde" y otro 16% optó por la opción de "menos de 1 hora". Asimismo los padres de familia de la escuela oficial anotaron las siguientes opciones: un 59% de "1 a 2 horas", un 16% toda la tarde", un 9% anotó que "menos de 1 hora" y un 16% escogió la opción que dice "casi nunca". (ver Fig. 20)

FIG.19 TIEMPO DEDICADO A VER TELEVISION DURANTE EL DIA
OPINION DE LOS NIÑOS

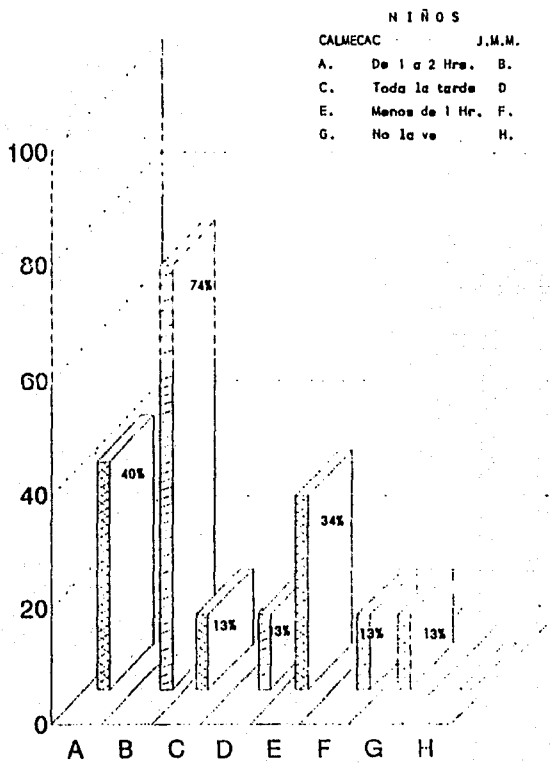

CALMECAC J.M.M.

FIG.20 TIEMPO DEDICADO A VER TELEVISION DURANTE EL DIA
OPINION DE LOS PADRES

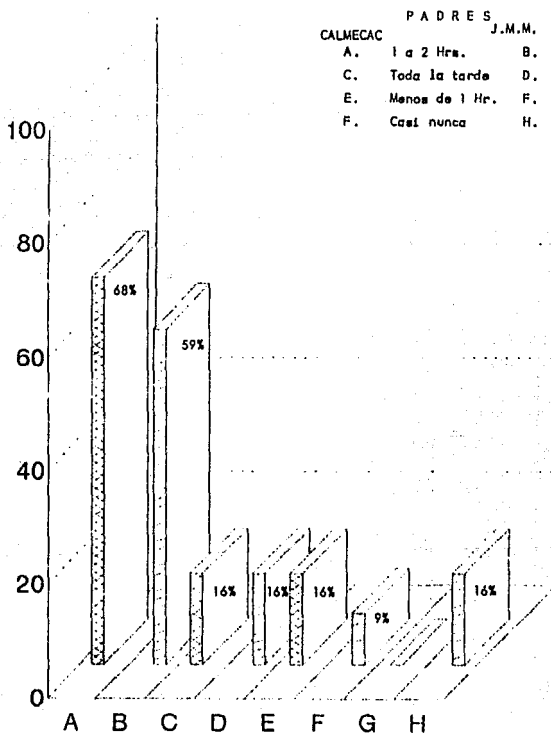

CALMECAC
 J.M.M.

En el cuestionamiento dirigido a los niños donde se les pregunta qué consideran para ellos más importante, si ver la televisión o hacer la tarea anotando el 100% de los niños en ambas escuelas, que la tarea es antes que ver la televisión y las razones que dieron los niños de la escuela particular fueron las siguientes: el 13% opinó que por que "la tele no enseña solo daña la vista", un 7% opinó que "a veces se aprende y se divierte pero primero se debe cumplir con la tarea" y un 53% opinó que "la tarea es primero". (ver Fig. 21)

Por lo que respecta a las razones que dieron los niños de la escuela oficial al referirse a la misma pregunta se obtuvieron las siguientes: el 27% opinó que por que "puede reprobar", un 20% opinó que "la tele no te pasa de año y no te enseña", y también un 53% al igual que en la escuela particular, los niños opinaron que "la tarea es más importante". (ver cuadro No. 23)

FIG.21 OPINION ACERCA DE SI ES MAS IMPORTANTE VER LA TELEVISION QUE REALIZAR LA TAREA ESCOLAR
OPINION DE LOS NIÑOS

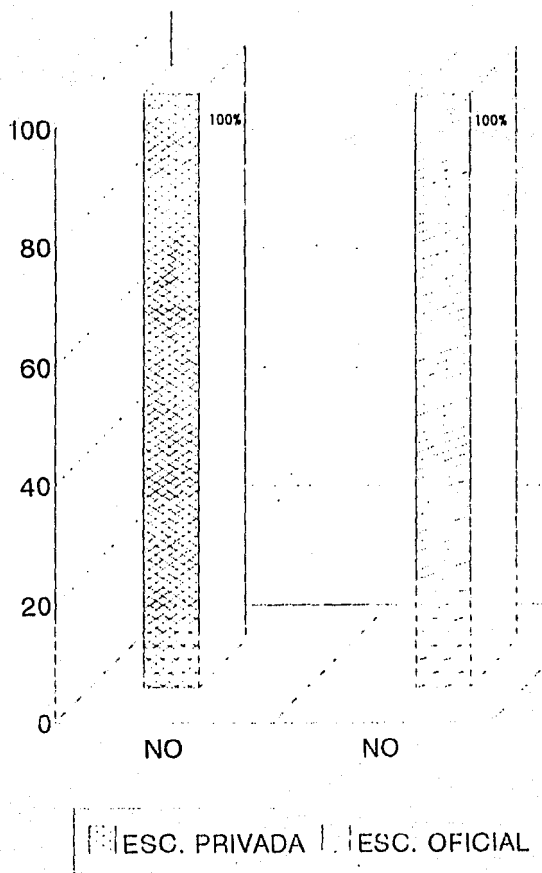

CUADRO No. 23 Opinión acerca de si es más importante ver la televisión que realizar las tareas escolares, opinión de los niños.

Niños de 6o. grado		Niños de 6o. grado	
Escuela particular		Escuela oficial	
NO	100	NO	100
Si no se hace la tarea se bajan calificaciones	13	Se puede reprobar	37
La tele no enseña solo daña la vista	27	La tele no te pasa de año y no enseña	20
A veces se aprende y se divierte pero primero se debe cumplir con la tarea	7	La tarea es más importante	53
La tarea es primero	53		

Se les preguntó a los niños en su cuestionario qué tipo de música prefiere al escuchar la radio, anotándose diferentes opciones en cuanto a géneros. Así los niños de la escuela particular escogieron las siguientes opciones: el 47% prefiere música "pop o moderna", el 7% "tropical", el 12% prefiere "baladas", un 7% prefiere la música "clásica" y un 27% se inclina por el "rock and roll". (ver Fig. 22)

Por lo que se refiere a las preferencias de los niños de la escuela oficial se tienen las siguientes: el 54% opinó que "pop o moderna", el 12% prefieren la música "tropical", un 7% optó por "baladas", otro 7% prefirió la música "clásica" y un 20% prefiere "rock and roll".

En una de las preguntas dirigidas a los padres de familia también se les preguntó acerca de las preferencias de sus hijos en cuanto a música escuchada por la radio y los padres de familia de la escuela particular anotaron las siguientes preferencias: un 43% opinó que prefieren los niños "pop o modernas", un 8% opinó que "baladas", otro 8% opinó que "clásicas", un 8% opinó que prefieren los niños "rancheras" y un 33% se inclinó por el "rock and roll".

En cuanto a las opiniones de los padres de familia de la escuela oficial respecto a la música que prefieren escuchar sus hijos anotaron lo siguiente: el 51% opinó que prefieren música "pop o moderna", un 17% opinó que "tropical", un 17% opinó que

"baladas" y por último otro 17% de los padres opinó que sus hijos
preferían "rock and roll". (ver Fig. 23)

FIG.22 TIPO DE MUSICA QUE PREFIEREN ESCUCHAR
 LOS NIÑOS EN EL RADIO. ESCUELA PARTICULAR
 OPINION PADRES - NIÑOS

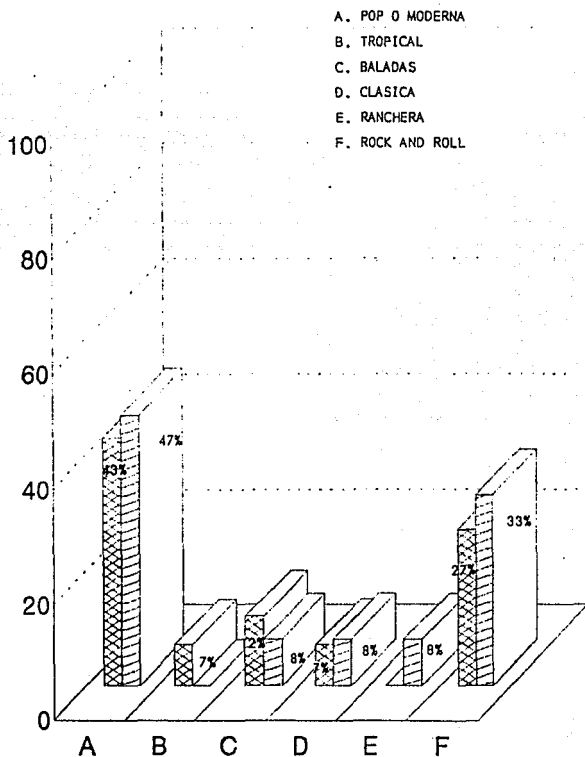

NIÑOS DE 6° GRADO
 PADRES DE FAMILIA

FIG.23 TIPO DE MUSICA QUE PREFEREN ESCUCHAR
 LOS NIÑOS EN EL RADIO, ESCUELA OFICIAL
 OPINION PADRES - NIÑOS

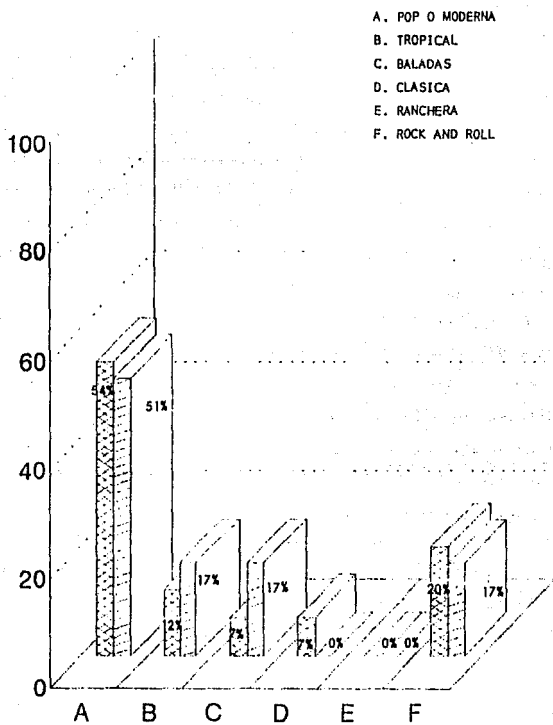

NIÑOS DE 6° GRADO
 PADRES DE FAMILIA

En el cuestionamiento donde se les pregunta a los niños con qué frecuencia durante el día escuchan la radio, los niños de la escuela particular optaron por las siguientes opciones: el 13% opinó que de "1 a 2 horas" el 40% opinó que "más de 2 horas", otro 40% opinó que "menos de 1 hora" y un 7% optó por la opción que dice "casi nunca". Asimismo los niños de la escuela oficial optaron por las siguientes opciones: un 20% opinó que de "1 a 2 horas", otro 20% opinó que "más de horas", un 53% opinó que "menos de 1 hora" y también solo un 7% opinó que "casi nunca" escucha la radio. (ver Fig. 24)

Así también a los padres de familia se les pidió su opinión acerca del tiempo de audición de la radio durante el día, por parte de los niños indicando los padres de familia de la escuela particular lo siguiente: el 33% opinó que de "1 a 2 horas", un 25% opinó que "más de 2 horas", un 9% opinó que "menos de 1 hora" y otro 33% opinó que "casi nunca" la escucha su hijo. Por lo que respecta a los padres de familia de la escuela oficial se obtuvo las siguientes respuestas a la misma pregunta: el 33% opinó que de "1 a 2 horas", el 42% opinó que "más de 2 horas", un 9% opinó que "menos de 1 hora" y finalmente el 16% opinó que sus hijos "casi nunca" escuchan la radio. (ver Fig. 25)

FIG.24 TIEMPO DE AUDICION DE LA RADIO POR PARTE DE LOS NIÑOS DE 6º GRADO
OPINION DE LOS NIÑOS

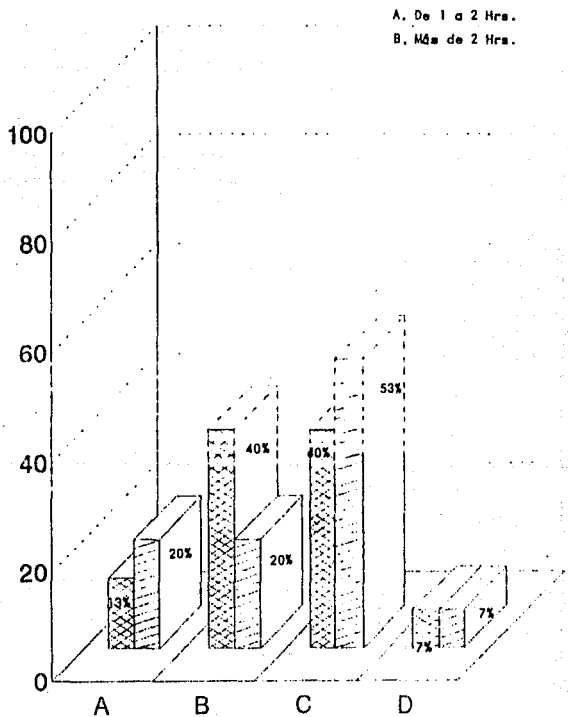

ESC. PRIVADA ESC. OFICIAL

FIG.25 TIEMPO DE AUDICION DE LA RADIO DURANTE EL DIA POR PARTE DE LOS NIÑOS DE 6° GRADO OPINION DE LOS PADRES

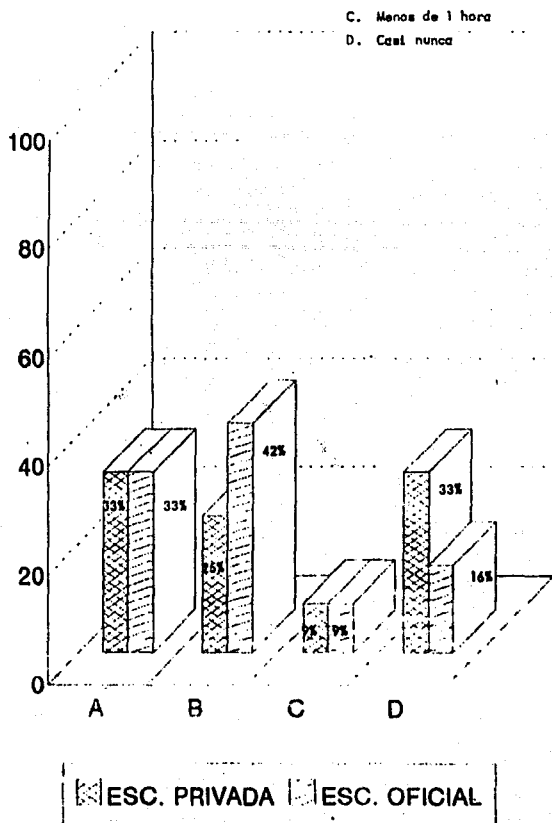

En el cuestionamiento dirigido a los padres de familia donde se les pide que anoten entre las diversas opciones, el tipo de programación que su hijo escucha en la radio, los padres de familia de la escuela particular escogieron las siguientes opciones: un 8% opinó que "noticias", y un 92% opinó que solo escuchan "música". Asimismo los padres de familia de la escuela oficial en el 100% de los casos optaron solo por la opción de "música" como programas preferidos en la radio por su hijo (ver cuadro 24 y Fig. 26)

FIG.26 TIPO DE PROGRAMACION QUE LOS NIÑOS
ESCUCHAN EN LA RADIO
OPINION DE LOS PADRES

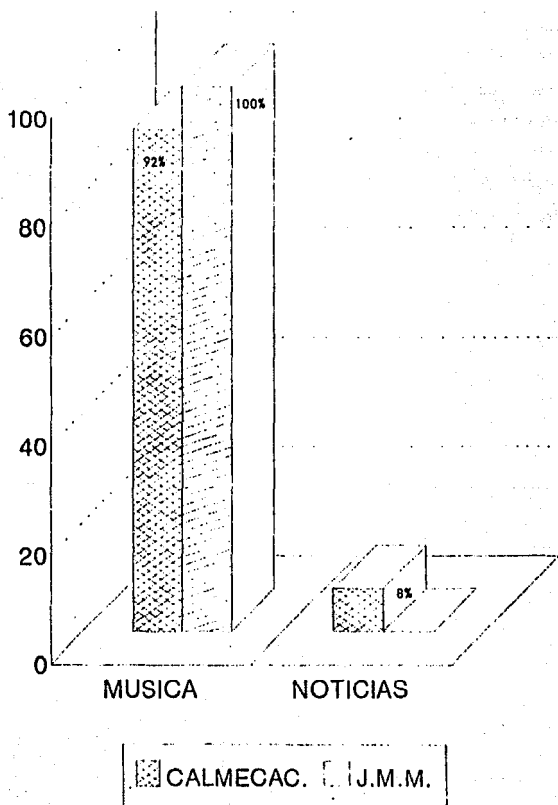

CUADRO No. 24 Tipo de programación que los niños de 6o. grado escuchan por la radio opinión de los padres de familia.

Padres de familia Escuela privada	Padres de familia Escuela oficial
CULTURALES	CULTURALES
NOTICIAS	
MUSICA	MUSICA
CONTROVERSIA	

TESIS CON
FALLA DE ORDEN

En la pregunta realizada a los niños de 6o. grado donde se les pregunta si cuando realizan sus tareas escolares, se pueden acompañar de la radio, el 53% de los niños de la escuela privada opinaron que "sí" por que "relaja y concentra" y un 47% opinó que "no" lo hace por que "no se concentra" para realizar sus labores escolares. (ver Fig. 27)

Asimismo los niños de la escuela oficial, opinaron al respecto en un 34% de los niños que "sí" se acompañan de la radio por que "les gusta" y un 53% opinó que "no" por que "se distrae y no entiende la tarea". (ver cuadro 25)

FIG.27 LOS NIÑOS SE ACOMPAÑAN O NO DE LA RADIO CUANDO REALIZAN SU TAREA
OPINION DE LOS NIÑOS

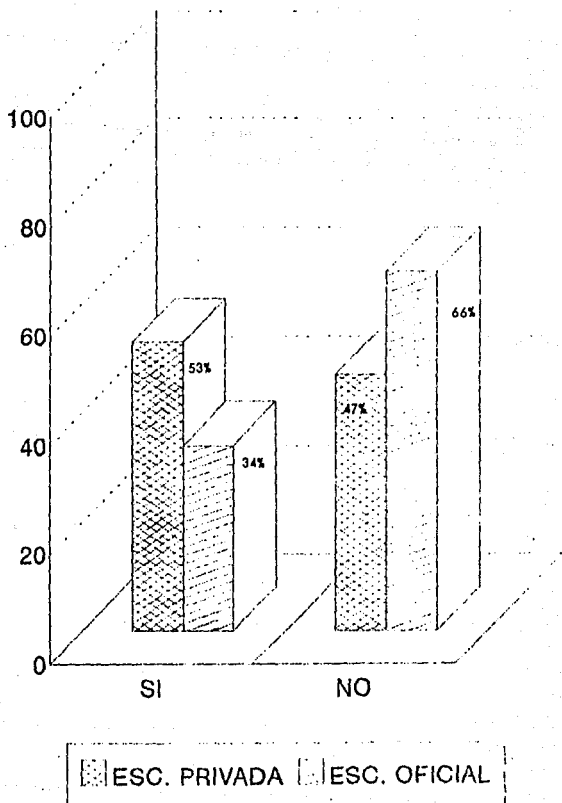

CUADRO No. 25. Los niños se acompañan o no de la radio cuando realizan su tarea
opinión de los niños.

Niños de 6o. grado	%	Niños de 6o. grado	%
Escuela privada		Escuela oficial	
SI	53	SI	34
¿POR QUE?			
Relaja y concentra	100	LE GUSTA	100
NO	47	NO	66
No se concentra	100	Se distraen y no entiende la tarea	100

En la pregunta dirigida a los niños donde se les pide que anoten qué secciones les llama más la atención cuando leen el periódico, optaron por las diversas opciones que se les anotaron en su cuestionario. En primer lugar, los niños de la escuela privada anotaron las siguientes opciones: el 7% prefirió la sección de "deportes", el 40% opinó que la de "dibujos animados", un 7% optó por la sección de "política", otro 7% prefirió la sección de "carteleras", un 7% más opinó que prefiere la sección de "espectáculos", y un 32% restante opinó que prefiere la sección de "crímenes y asesinatos".

Respecto a la misma pregunta, los niños de la escuela oficial anotaron las siguientes secciones de su preferencia: un 14% optó por "deportes" un 37% anotó la sección de "dibujos animados", un 7% prefirió la sección de "política", un 20% escogió la opción de "carteleras" y un 22% prefirió la sección de "crímenes y asesinatos". (ver Fig. 28)

Asimismo, a los padres de familia se les pidió que también anotaran las secciones que prefieren sus hijos, cuando leen el periódico, anotando las siguientes los padres de familia de la escuela particular: un 25% opinó que prefieren sus hijos la sección de "deportes", un 65% opinó que la de "dibujos animados", y un 8% restante, opinó que la sección de "espectáculos". Por lo que respecta a los padres de familia de la escuela oficial,

sus opiniones fueron las siguientes. Un 25% escogió la sección de "deportes", un 50% opinó que los niños prefieren la de



"dibujos animados", un 17% opinó que las preferidas es la de "espectáculos" y solo un 8% opinó que la sección de "crímenes y asesinatos". (ver Fig. 29)

FIG.28 SECCIONES QUE PREFIEREN LOS NIÑOS
LEER EN EL PERIODICO
OPINION DE LOS NIÑOS

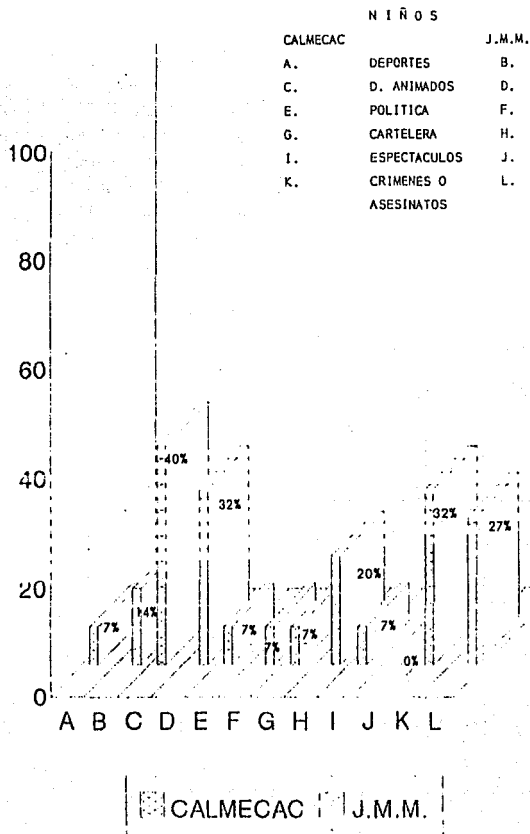
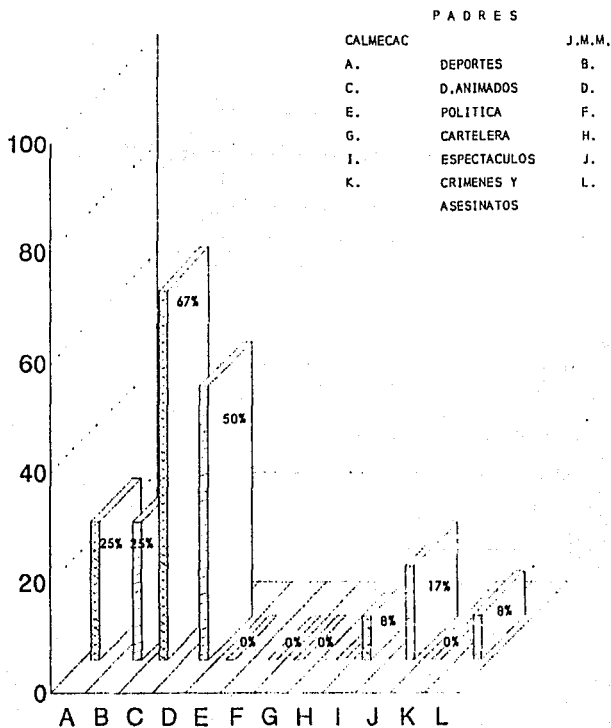

FIG.29 SECCIONES QUE PREFIEREN LOS NIÑOS
LEER EN EL PERIODICO
OPINION DE LOS PADRES



CALMECAC
 J.M.M.

En la pregunta dirigida a los niños donde se les pide que anoten la revista que más prefieren adquirir y por qué la prefieren, por lo que respecta a los niños de la escuela particular, opinaron lo siguiente en cuanto al tipo de revista que prefieren adquirir: el 13% prefiere "dibujos animados o historietas", un 27% prefiere "revistas de contenido", un 40% prefiere las "revistas populares", otro 13% opinó que prefiere "revistas para adultos" y un 7% no prefiere "ninguna". (ver Fig. 30)

Respecto a ésta misma pregunta los niños de la escuela oficial anotaron sus preferencias de la siguiente manera: un 7% prefiere revistas de "dibujos animados o historietas", otro 7% prefiere "revistas de contenido", un 46% prefirió anotar "revistas populares", un 20% prefiere "revistas para adulto" y otro 20% no prefiere "ninguna". (ver cuadro 26)

En una de las preguntas realizadas a los padres de familia también se les pregunta que anoten las preferencias en cuanto a las revistas, que acostumbren sus hijos, así, los padres de familia de la escuela particular opinaron lo siguiente: un 50% opinó que sus hijos prefieren las de "dibujos animados o historietas", y otro 50% opinó que prefieren "revistas populares", de la misma manera los padres de familia de la escuela oficial anotaron que sus hijos prefieren en un 67% las de

"dibujos animados" y un 33% opinó que las "revistas populares". (ver cuadro 28)

En cuanto al por que prefieren cierto tipo de revistas los niños, sus respuestas fueron muy variadas así como sus preferencias, anotando los niños de la escuela particular, lo siguiente: un 13% opinó que les gustan por que "traen carteleras", un 40% opinó que en las revistas "se informa de lo que pasa en el mundo", un 28% opinó que las revistas "enseñan", un 6% anotó que las revistas "le aburren" y otro 13% opinó que "le divierten".

De la misma manera los niños de la escuela oficial opinaron el por qué prefieren cierto tipo de revistas, quedando sus respuestas de la siguiente manera: un 40% opinó que "informan de sus artistas", un 27% opinó que traen "chismes y telenovelas", un 20% opinó que las revistas "no son realistas" y solo un 13% opinó que las adquieren por que "les gustan y enseñan cosas". (ver cuadro 27)

FIG.30 REVISTAS PREFERIDAS POR LOS NIÑOS
OPINION PADRES - NIÑOS

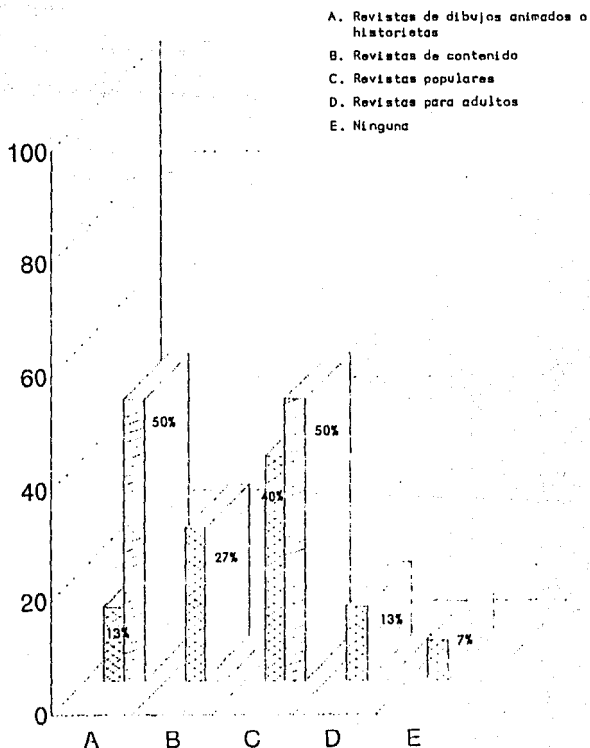

PADRES DE FAMILIA : NIÑOS DE 6 GRADO :

FIG.31 REVISTAS PREFERIDAS POR LOS NIÑOS
OPINION PADRES - NIÑOS
EN VENEZUELA

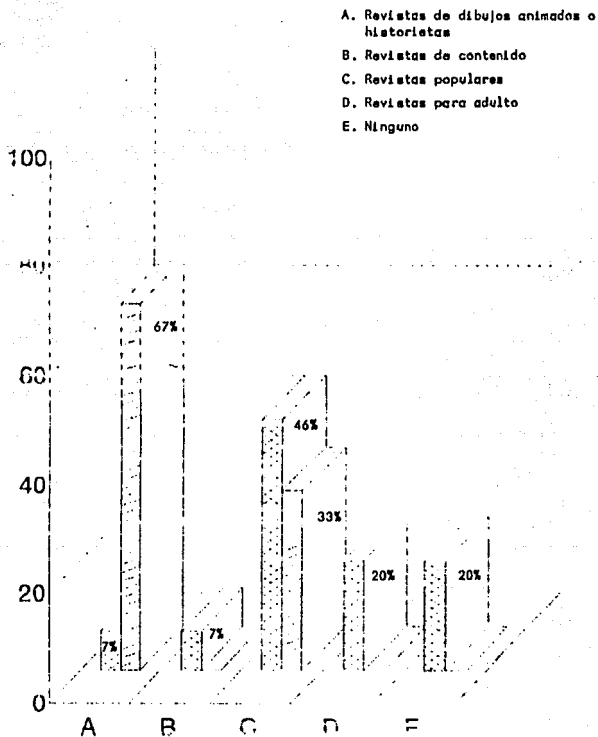

OPINION PADRES DE FAMILIA Y NIÑOS DE VENEZUELA

**CUADRO 26 Revistas preferidas por los niños,
Opinión de los niños**

Niños de 6o grado Escuela privada	1	Niños de 6o. grado Escuela oficial	
Dibujos animados o historietas	13	Dibujos animados o o historietas	7
Revistas de contenido	27	Revistas de contenido	7
Revistas populares	40	Revistas populares	46
Revistas para adultos	13	Revistas para adultos	20
Ninguna	7	Ninguna	20

CUADRO No. 27. Por qué prefiere determinado tipo de revistas, opinión de los niños

Niños de 6o. grado		Niños de 6o. grado	
Escuela privada		Escuela oficial	
Traen carteleras	13	Informan de artistas	40
Se informa de lo que pasa en el mundo	28	Chismes y telenovelas	27
Enseñan	28	No son realistas	20
Lo aburren	6	Les gustan y enseñan cosas	13
Le divierten	13		

CUADRO N^o. 28. Revistas preferidas por los niños
opinión de los padres de familia

Padres de familia	:	Padres de familia	:
Escuela privada		Escuela oficial	
Dibujos animados	50	Dibujos animados	67
Revistas populares	50	Revistas populares	33
Revistas para adultos	--	Revistas para adultos	--
Revistas de contenido	--	Revistas de contenido	--

En el cuestionamiento dirigido a los niños donde se les pregunta si prefieren leer antes alguna revista o el periódico, y hacer su tarea después, en el caso de los niños de la escuela privada el 20% opinó que él prefiere leer antes de hacer sus labores escolares por que "son más interesantes las revistas y el periódico", asimismo el 80% de los niños de esa misma escuela opinó que prefieren hacer sus tareas antes que leer por que "es más importante la tarea". (ver Fig. 2')

Con respecto a la misma pregunta los niños de la escuela oficial anotaron en un 13% que prefieren primero leer antes que hacer la tarea por que "ayuda en la tarea lo que se ve en las revistas o el periódico", y un 87% anotó que prefiere hacer primero la tarea y leer después por que "están primero las obligaciones y las tareas".

FIG.32 LOS NIÑOS ACOSTUMBRAN LEER ANTES DE REALIZAR SUS TAREAS ESCOLARES, REVISTAS O PERIÓDICOS O PRIMERO SU TAREA
(OPINION DE LOS NIÑOS)

- A. Leen antes porque "es más interesante las revistas y el periódico.
- B. Primero realizan la tarea porque "es más importante la tarea".
- C. Leen antes porque "ayudan en las tareas lo que se lee en las revistas"
- D. Primero realizan la tarea porque "están primero las obligaciones y las tareas".

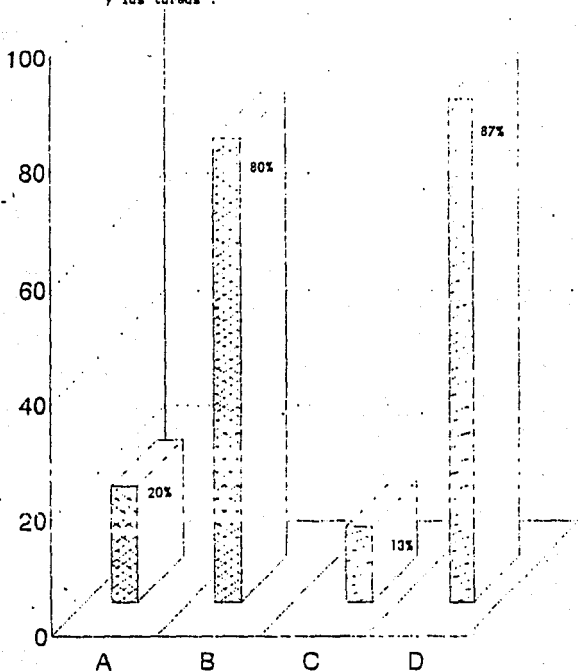

ESCUELA PRIVADA
 ESCUELA OFICIAL

En la pregunta donde se les pide a los niños que anoten la frecuencia con la que asisten al cine, los niños de la escuela privada anotaron de las opciones que se les dieron lo siguiente: un 13% opinó que "1 vez a la semana", un 30% opinó que "mas de 1 vez a la semana" y un 67% opino que "casi nunca" asiste al cine. Los niños de la escuela oficial anotaron en un 7% que asisten al cine "1 vez a la semana", un 26% que "cada 15 días" y un 67% anoto que "casi nunca" asiste al cine. (ver Fig. 13)

Con respecto a la misma pregunta, en los cuestionarios de los padres de familia se les pide que anoten sus opiniones, por lo que los padres de familia de la escuela particular en un 31% opto por "1 vez a la semana", un 34% opto por "cada 15 días", y un 58% optó por anotar que "casi nunca" asisten al cine los niños, asimismo los padres de familia de la escuela oficial anotaron sus opciones de la siguiente manera: un 17% "una vez a la semana", un 8% anotó que "cada 15 días" y un 75% anotó que "casi nunca" asisten al cine los niños. (ver Fig. 14)

FIG.33 FRECUENCIA DE ASISTENCIA AL CINE
POR PARTE DE LOS NIÑOS
OPINION DE LOS NIÑOS

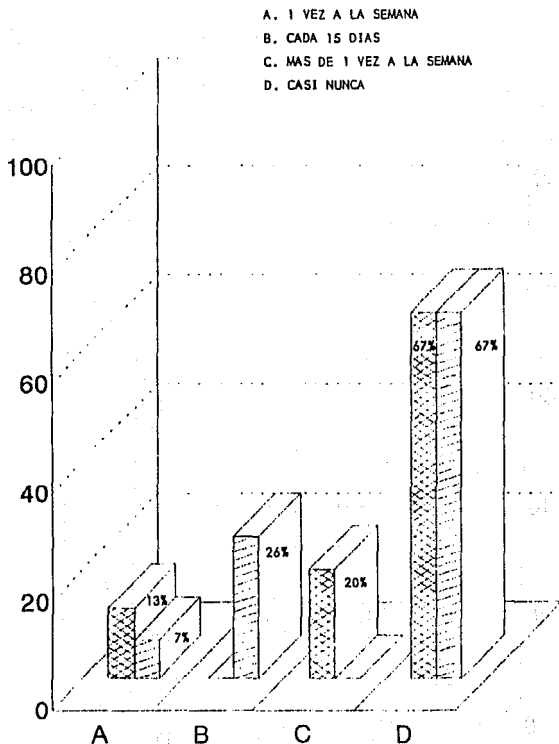

ESCUELA PRIVADA

ESCUELA OFICIAL

FIG.34 FRECUENCIA DE ASISTENCIA AL CINE
 POR PARTE DE LOS NIÑOS
 OPINION DE LOS PADRES

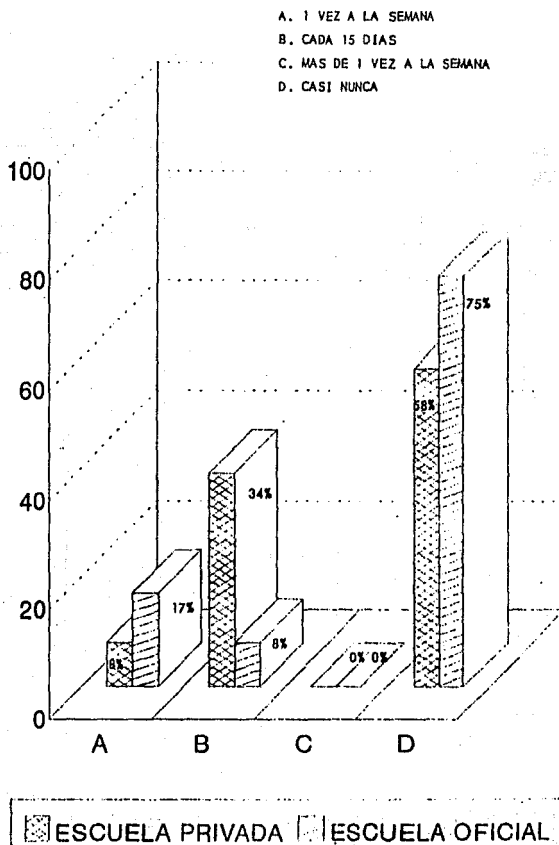

En el cuestionamiento dirigido a los niños de 6o. grado respecto a qué tipo o género de películas prefieren ver los niños de la escuela particular anotaron las siguientes opciones: un 33% prefiere las de "terror", otro 7% prefirió las de "dibujos animados" y el 20% anotaron que les gustan "todas". Los niños de la escuela oficial también dieron su punto de vista anotando sus preferencias: El 27% anotó que prefiere el género de "aventuras", un 33% prefiere las de "terror", un 20% optó por las de "dibujos animados" y otro 20% opinó que "todas" prefieren. (ver Fig. 35)

De la misma manera se les preguntó a los padres de familia en su cuestionario que tipo de películas prefieren sus hijos y los de la escuela particular contestaron en un 33% que prefieren las de "aventuras", un 8% optó por las de "terror", un 42% anotó que "dibujos animados" y un 17% optó porque "todas" son del agrado de su hijo. Por lo que respecta a las opciones que escogieron los padres de familia de la escuela oficial, se tiene lo siguiente: un 25% optó por el género "aventuras"; un 8% opinó que las de "terror", un 50% opinó que las preferidas son las de "dibujos animados" y un 17% opinó que "todas" prefieren sus hijos (ver Fig. 36)

32 GÉNERO DE PELÍCULAS MÁS VISTAS EN LOS ESTADOS UNIDOS
 DISTRIBUCIÓN DE LOS GÉNEROS

- A. AVENTURAS
- B. ROMANTICAS
- C. TERROR
- D. DIBUJOS ANIMADOS
- E. TODAS

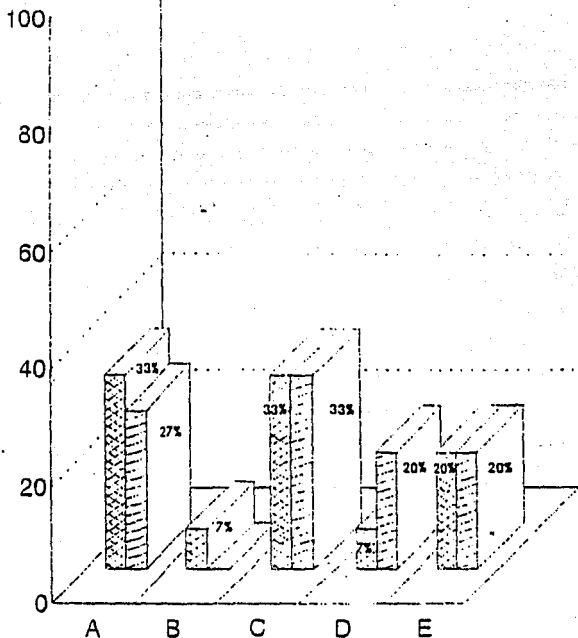

ESCUELA PRIVADA
 ESCUELA OFICIAL

FIG.36 GENERO DE PELICULAS QUE LOS NIÑOS PREFIEREN
OPINION DE LOS PADRES

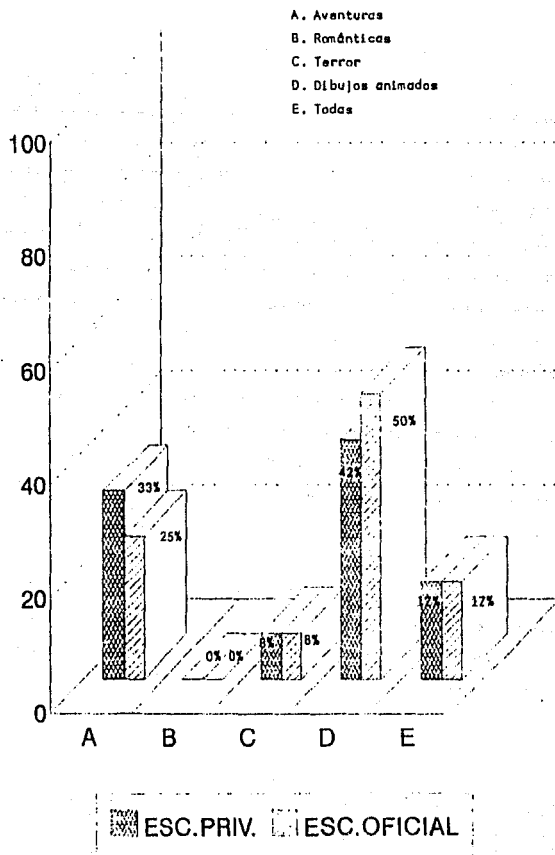

En una de las preguntas dirigidas a los niños donde se les pide que anoten con qué frecuencia utilizan la videocassetera en su hogar, proporcionándoseles diferentes opciones, de las cuales los niños de la escuela particular optaron por las siguientes: el 7% opinó que "1 vez a la semana", un 33% opinó que "cada 15 días", otro 33% opinó que "más de 1 vez a la semana", y por último un 27% optó por anotar que "casi nunca" se utiliza la video en casa.

Refiriéndose a la misma pregunta, los niños de la escuela oficial anotaron las siguientes opciones: el 27% opinó que "1 vez a la semana", otro 27% opinó que "cada 15 días", un 33% opinó que "mas de 1 vez a la semana", y por último un 13% indicó que "casi nunca" es utiliza la video en su hogar. (ver Fig. 37)

Asimismo, en el cuestionario para padres de familia se les hizo la misma pregunta a lo que respondieron lo siguiente los padres de la escuela privada: un 8% opinó que se utiliza la video "1 vez a la semana", un 34% opinó que "cada 15 días" y un 58% que son la mayoría opinó que "casi nunca" se utiliza la video en casa. (ver Fig. 38)

Los padres de familia de la escuela oficial opinaron al respecto lo siguiente: un 17% opinó que "1 vez a la semana", un 8% opinó que "cada 15 días", y un 75% opinó que "casi nunca" se utiliza en casa la video.

FIG.39a QUE IDEAS O MENSAJES APORTA LA TELEVISION LOS NINOS
OPINION DE LOS PADRES

C. PARA DISTRAERSE Y DIVERTIRSE. ESC. PRIVADA

D. SE DISTRAEN. ESC. OFICIAL

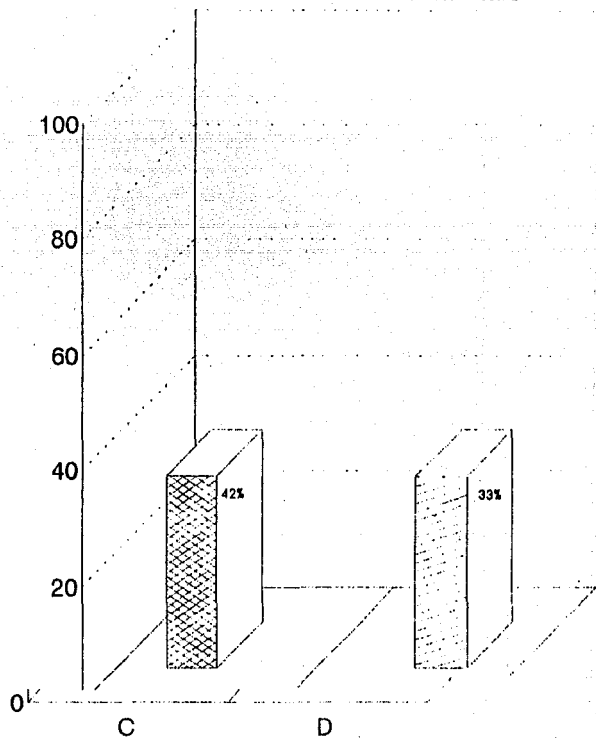

ESC. PRIVADA ESC. OFICIAL

FIG.39- QUE ENSEÑA Y QUE APRENDEN DE LA TELEVISION LOS NIÑOS
UNION DE LOS NIÑOS

- A. AYUDA A PORTARSE BIEN Y ENSEÑA. ESC. PRIV.
- B. ENSEÑAN LO MALO Y LO BUENO. ESC. OFICIAL

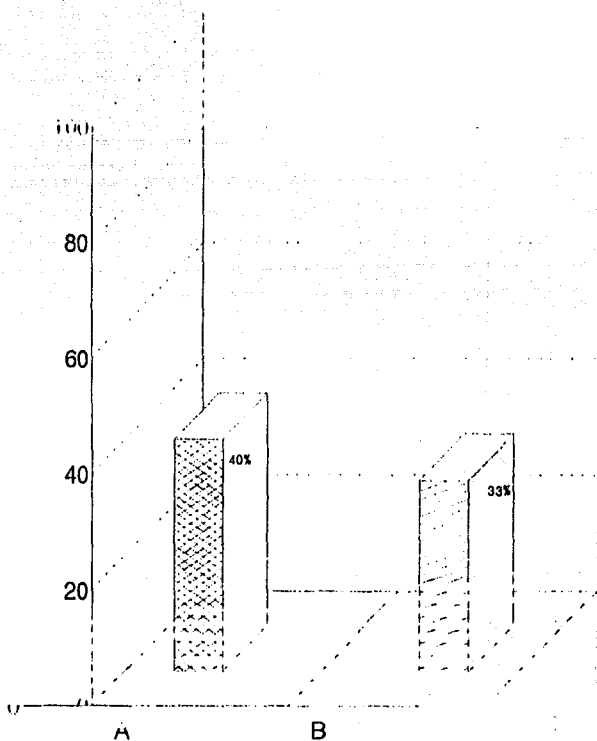

ESC. PRIVADA | ESC. OFICIAL

En una de las preguntas realizadas a los niños, se les pide que anoten lo que creen ellos que la televisión les enseña o que es lo que aprenden de ella cuando la usan, contestando a dicha pregunta lo siguiente los niños de la escuela particular: un 27% opinó que la televisión "informa noticias", un 33% opinó que lo que aprende es "nada bueno", y un 40% opinó que la televisión "ayuda a portarse bien y enseña". Los niños de la escuela oficial contestaron respecto a la misma pregunta lo siguiente: un 27% opinó que la televisión enseña "lo que pasa en el mundo", otro 27% opinó que la televisión no enseña "nada", un 33% opinó que "enseña lo malo y lo bueno", y un 13% restante anotó que en la televisión "dan mensajes". (ver Fig. 39)

A los padres de familia se les preguntó un cuestionamiento similar a éste donde se les pide que indiquen según su criterio que tipo de ideas o mensajes aportan a sus hijos la televisión, contestando los padres de familia de la escuela particular lo siguiente: un 34% opinó que en la televisión el niño "aprende y se informa", un 42% opinó que la televisión sirve "para distraerse y divertirse", un 8% opinó que en la televisión "pasan muchos anuncios", otro 8% opinó que en la televisión enseñan "telenovelas" a los niños, y un 8% restante opinó que los programas que transmiten en la televisión "no valen la pena". (ver cuadro 29)

Por lo que respecta a las respuestas de los padres de familia de la escuela oficial se obtuvieron las siguientes: un 17% opino que la televisión "aporta noticias", un 30% anoto que la televisión sirve para "distraerse", un 25% opino que en la televisión "pasan a los artistas preferidos" de los niños y otro 25% anoto que en la televisión "pasan programas negativos". (ver cuadro 30)

FIG.38 FRECUENCIA CON QUE SE UTILIZA LA VIDEOCASETERA EN CASA
OPINION DE LOS PADRES

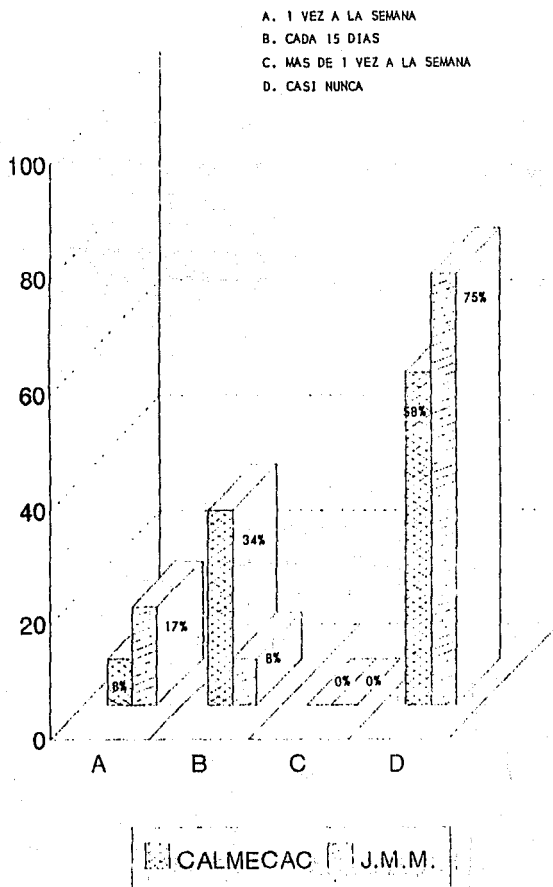
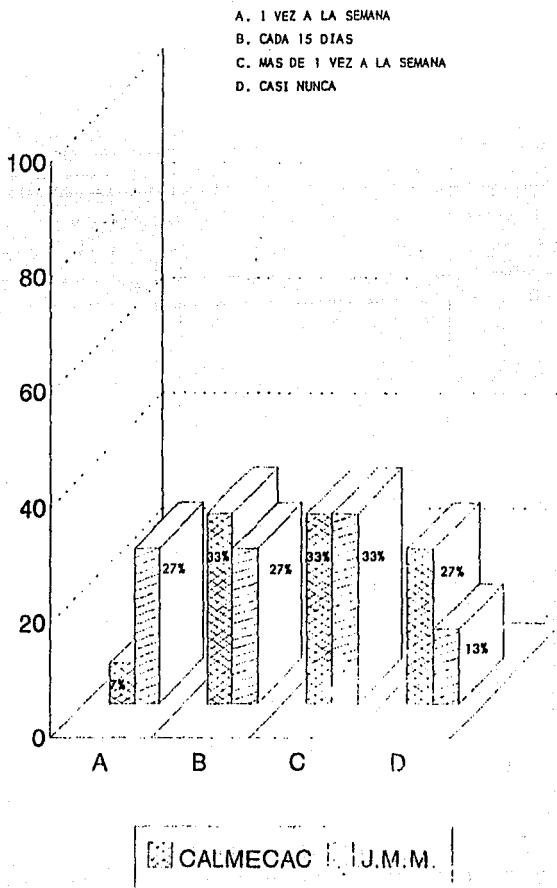

FIG.37 FRECUENCIA CON QUE SE UTILIZA LA VIDEOCASETERA EN CASA
OPINION DE LOS NIÑOS



CUADRO No. 22. Qué puede aprender o que le puede enseñar la televisión al niño, opinión de los niños

Niños de 6o grado		Niños de 6o. grado	
Escuela privada		Escuela oficial	
TELEVISION			
Informan noticias	27	Lo que pasa en el mundo	27
Nada bueno	33	Hada	27
Ayudan a portarse bien y enseña	40	Enseñan lo malo y lo bueno	33
		Dan mensajes	13

CUADRO No. 39. Qué tipo de ideas o mensajes vienen de los padres de familia que la televisión aporten a sus hijos.

Padres de familia	1	Padres de familia	1
Escuela privada		Escuela oficial	

TELEVISION

prende y se informa	34	Aportan las noticias	17
Para distraerse y divertirse, para eso sirve la televisión	42	Se distraen	33
Pasan muchos anuncios	8	Pasan a sus artistas preferidos	25
Telenovelas	8	Programas negativos	25
Programas que no valen la pena	8		

En una pregunta realizada a los niños de 6o. grado, se les pide que anoten qué es lo que aprenden y qué les enseñan las revistas que prefieren anotando las siguientes respuestas los niños de la escuela oficial: un 27% opinó que "nada bueno" enseñan, un 33% opinó que las revistas "enseñan e informan", un 20% indicó que las revistas enseñan a "saber leer y ver" y otro 20% opinó que enseñan "dibujos y fotografías", asimismo los niños de la escuela oficial opinaron lo siguiente: un 53% indicó que enseñan "nada", un 20% indicó que en las revistas enseñan "chismes" y otro 27% opinó que las revistas "enseñan cosas de los artistas". (ver Fig. 40)

Una pregunta dirigida a los padres de familia se relaciona con la dirigida a los niños y se les pregunta a los padres qué tipo de ideas o mensajes opinan ellos que aportan las revistas que leen sus hijos, anotando los padres de familia de la escuela particular lo siguiente: un 33% opinó que las revistas sirven para "enterarse de sus artistas" los niños, un 17% opinó que para ver los "dibujos bonitos", un 33% opinó que "aportan conocimientos" y un 17% no contestó. Asimismo los padres de familia de la escuela oficial anotaron lo que ellos piensan que aportan las revistas a sus hijos: un 35% anotó que "no les llama la atención" a sus hijos, un 17% indicó que "informan cosas" un 25% anotó que en las revistas los niños "se enteran de sus



artistas preferidos y un 33% no votó al respecto (ver cuadros 31 y 32)

FIG.40 QUE ENSEÑA Y QUE APRENDEN DE LA REVISTAS LOS NIÑOS
OPINION DE LOS NIÑOS

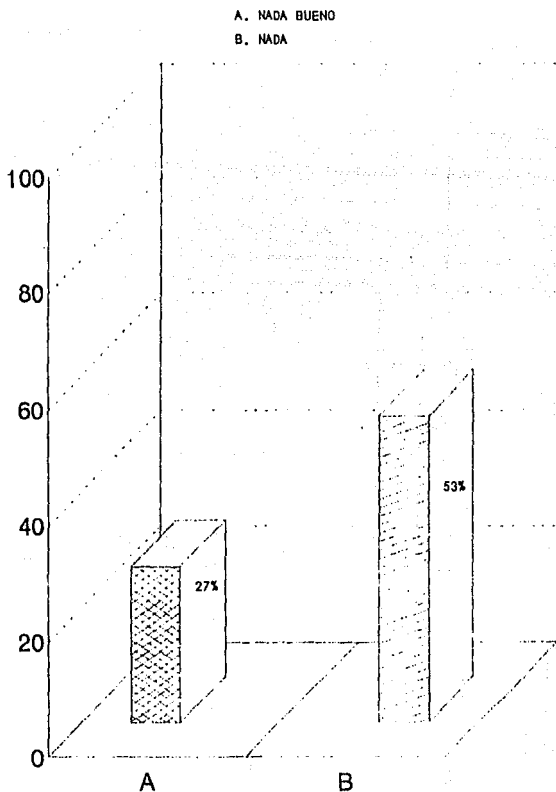

ESC. PRIVADA ESC. OFICIAL

FIG. 40a QUE IDEAS O MENSAJES APORTAN LAS REVISTAS A LOS NIÑOS
OPINION DE LOS PADRES

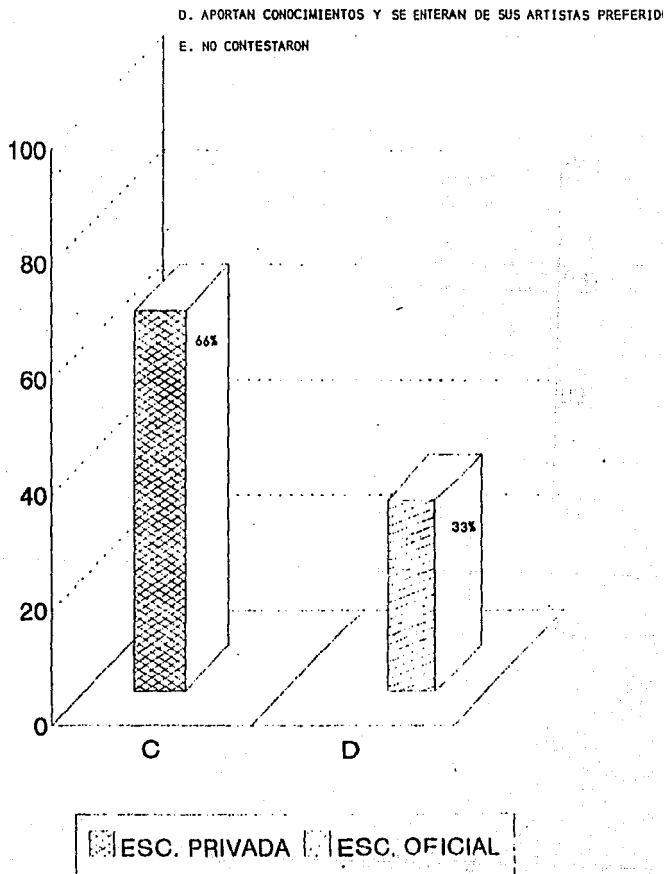

CUADRO No. 21 Que puede aprender o que le pueden enseñar las revistas al niño
opinión de los niños.

Niños de 6o. grado		Niños de 6o. grado	
Escuela privada		Escuela oficial	

REVISTAS

Nada bueno	27	Nada	53
Enseña e informa	33	Chismos	20
Saber leer y ver	20	Enseñan cosas de los artistas	27
Dibujos y fotografías	20		

CUADRO No. 32. Qué tipo de ideas o mensajes creen los padres de familia que las revistas aporten a sus hijos. Opinión de los padres.

Padres de familia Escuela privada	%	Padres de familia Escuela oficial	%
REVISTAS			
Enterarse de sus artistas	33	No les llama la atención	25
Dibujos animados	17	Informan cosas	17
Aportan conocimientos	33	Se enteran de sus artistas preferidos	25
No contestó	17	No contestó	33

En las preguntas dirigidas a los niños en el cuestionario, se les pide que indiquen lo que ellos opinan que la radio les enseña o qué aprenden de ella, cuando la escuchan, al respecto los niños de la escuela particular anotaron lo siguiente: el 67% opinó que la radio enseña "noticias y música", un 7% opinó que aprende a "saber escuchar", un 13% de los niños opinó que la radio no enseña "nada", y otro 13% no contestó. Asimismo los niños de la escuela oficial anotaron sus opiniones quedando de la siguiente manera: un 53% opinó que en la radio se enseñan "noticias y canciones", un 20% opinó que en la radio se aprenden "cosas importantes" y un 27% restante opinó que en la radio no se aprende "nada". (ver Fig. 41)

En el cuestionario aplicado a los padres de familia en una de las preguntas se les pide que anoten qué tipo de ideas o mensajes puede aportar la radio a sus hijos, de esta manera los padres de familia de la escuela particular opinaron lo siguiente: un 33% anotó que "nada" aporta, un 25% opinó que la radio "llama la atención de los niños por la música" que transmite, y un 42% de los padres opinó que la radio aporta "conocimientos e información".

Por lo que se refiere a los padres de familia de la escuela oficial respecto a lo que piensan que aporta la radio a sus hijos opinaron lo siguiente: un 8% opinó que "nada", un 75% opinó que la radio aporta "la música que les gusta a los niños" y



finalmente un 17% opinó que la radio aporta "noticias". (ver cuadro 33 y 34)

FIG.41 QUE ENSEÑA Y QUE APRENDEN DE LA RADIO LOS NIÑOS
OPINION DE LOS NIÑOS

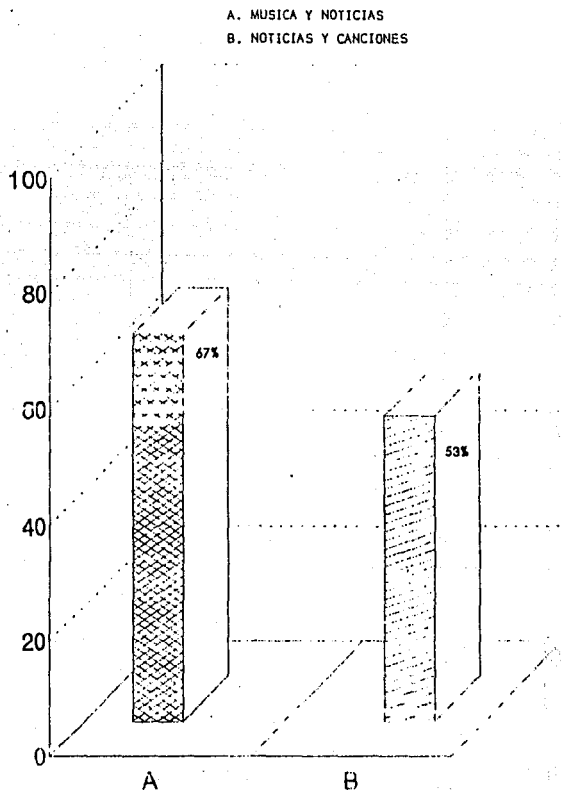

ESC. PRIVADA ESC. OFICIAL

FIG.41a QUE IDEAS O MENSAJES APORTA EL RADIO A LOS NIÑOS
OPINION DE LOS PADRES

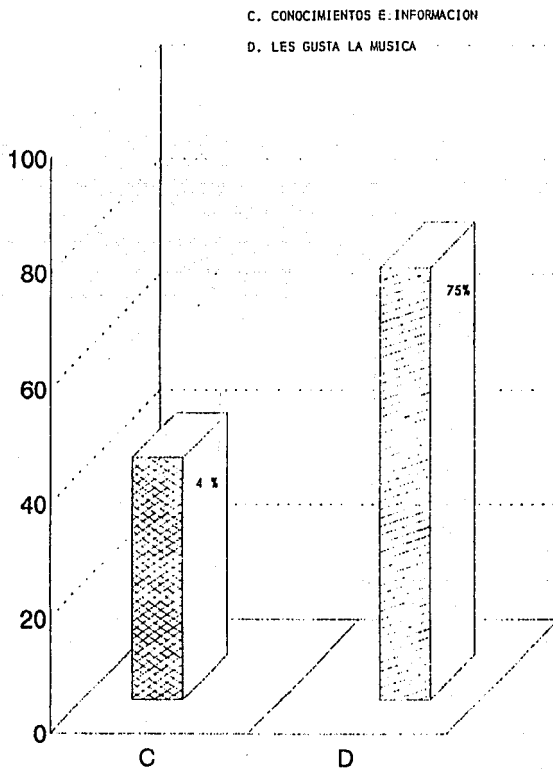

ESC. PRIVADA ESC. OFICIAL

CUADRO No. 33. Lo que puede aprender o enseñar
 la radio al niño
 Opinión de los niños.

Niños de 6o. grado Escuela privada	%	Niños de 6o. grado Escuela oficial	%
---------------------------------------	---	---------------------------------------	---

RADIO

MUSICA Y NOTICIAS	67	Noticias y canciones	53
Saber escuchar	7	Cosas importantes	20
Nada	13	Nada	27
No contestó	13		

CUADRO No. 34 Qué tipo de ideas o mensajes creen los
padres de familia que la radio aporta
a sus hijos

Padres de familia Escuela privada	%	Padres de familia Escuela oficial	%
RADIO			
Nada	33	Nada	0
Llaman la atención de los niños por la música	25	La música les gusta a los niños	75
Conocimientos e información	42	Noticias	17

Es uno de los cuestionamientos dirigidos a los niños en su cuestionario, se les pide que indiquen lo que opinan ellos que el periódico o la prensa les enseña o que aprenden de ella, cuando la leen, al respecto los niños de la escuela particular anotaron lo siguiente: el 60% opinó que el periódico "informa las noticias", un 20% opinó que enseñan "crímenes y asesinatos", un 7% opinó que "enseña a leer" y un 13% de los niños opinó que no aprenden "nada" del periódico. Asimismo los niños de la escuela oficial anotaron sus opiniones quedando de la siguiente manera: un 67% opinó que en el periódico "se ven las noticias", un 13% anotó que "pasan a los que mataron", un 7% opinó que en el periódico "se divierten", y un 13% opinó que en el periódico no aprende "nada". (ver Fig. 42)

Asimismo, se les preguntó a los padres de familia una pregunta similar a ésta donde se les pide que anoten según su criterio, qué tipo de ideas o mensajes creen que el periódico o la prensa pueda aportar a sus hijos, a lo que los padres de familia de la escuela particular anotaron lo siguiente: un 67% opinó que el periódico "informa y entretiene", un 17% opinó que a los niños les "gustan las carteleras y los dibujos animados", un 8% anotó que en el periódico "aprenden a leer" y un 8% restante no contestó.

Los padres de familia de la escuela oficial también opinaron respecto a la misma pregunta quedando sus respuestas de la

TESIS CON
FALLA LE CRIGEN

siguiente mnea: un 42% opinó que a los niños "les gusta la sección de espectáculos y dibujos animados", un 25% opinó que a los niños "les gusta la sección de deportes", un 2% anotó que cuando los niños leen el periódico "quieren comprar todo lo que anuncian en las ofertas" y un 25% no contestó. (ver cuadro 35 y 36)

FIG.42 QUE ENSEÑA Y QUE APRENDEN DEL PERIODICO LOS NIÑOS
OPINION DE LOS NIÑOS

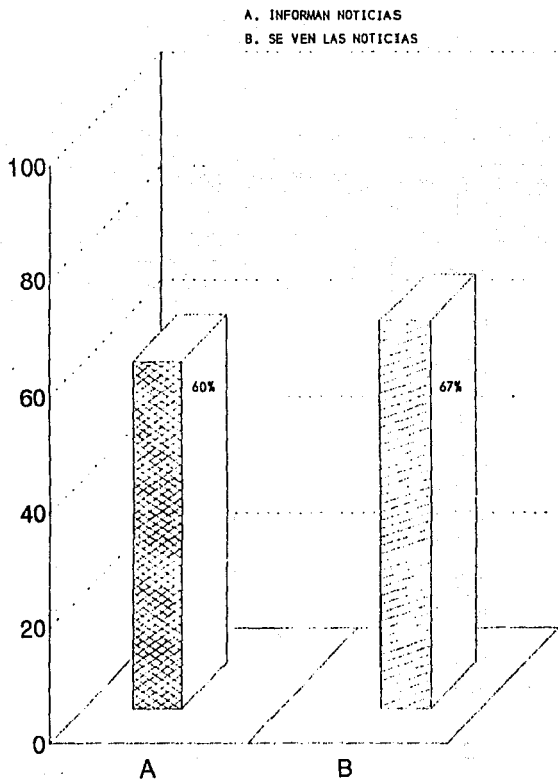

ESC. PRIVADA ESC. OFICIAL

FIG.42a QUE IDEAS O MENSAJES APORTA EL PERIODICO A LOS NINOS
OPINION DE LOS PADRES

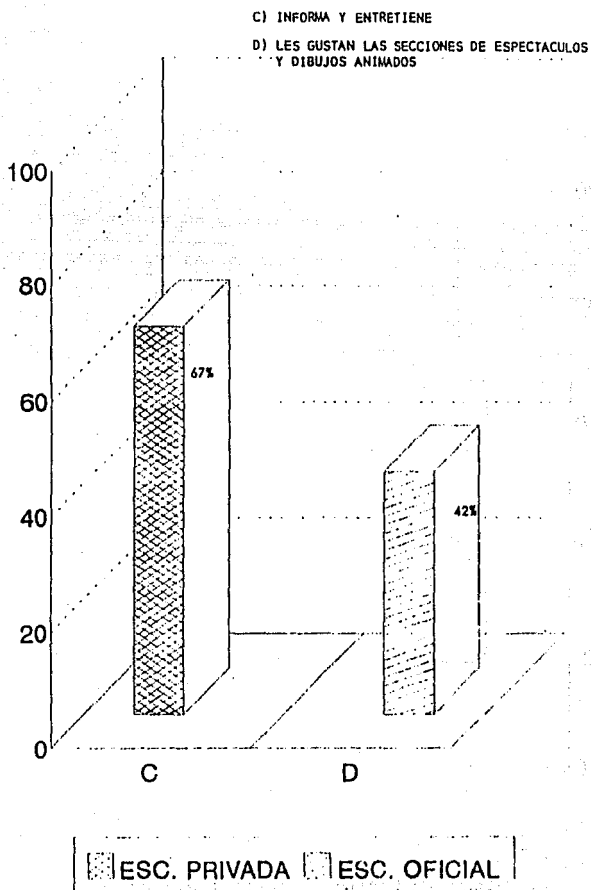

CUADRO No. 25. Qué puede aprender o que le pueda enseñar el periódico al niño, opinión de los niños.

Niños de 6o. grado	Escuela privada	Niños de 6o. grado	Escuela oficial
--------------------	-----------------	--------------------	-----------------

PERIODICO

Informan las noticias	60	Se ven las noticias	67
Crímenes y asesinatos	20	Pagan a los que mataron	13
Enseña a leer	7	Divierten	7
Nada	13	Nada	13

CUADRO No. 36. Que tipo de ideas o mensajes reciben los padres de familia que el periódico aporta a su hijo.

Padres de familia Escuela privada	1	Padres de familia Escuela oficial	1
PERIODICO			
Informa y entretiene	67	Les gusta la sección de espectáculos y dibujos animados	42
Gustan las carteleras y los dibujos animados	17	Les gusta la sección de deportes	25
Aprenden a leer	8	Quieren comprar todo lo que anuncian las ofertas	8
No contestó	8	No contestó	25

En uno de los cuestionamientos realizados a los niños, se les pide que anoten lo que creen ellos que el cine les enseña o que aprenden de él, los niños de la escuela particular anotaron lo siguiente: un 33% opinó que "nada" aprende o enseña el cine, un 7% anotó que enseña "a ver", un 40% opinó que "divierte" y un 20% opinó que "enseña y pasan informes", en cuanto a los niños de la escuela pública sus opiniones fueron las siguientes: un 53% indicó que el cine no le enseña "nada", un 20% anotó que "es bueno según lo que pasen" en él, y un 27% opinó que "distrae y les gusta". (ver Fig. 43 y cuadro 37)

En el cuestionario aplicado a los padres de familia en una de las preguntas se les pide que anoten qué tipo de ideas o mensajes puede aportar el cine a sus hijos, los padres de familia de la escuela particular opinaron lo siguiente: El 50% anotó que "distrae a los niños", un 17% opinó que aporta "películas buenas", un 25% opinó que el cine "aporta conocimientos" y un 8% restante no contestó.

Por lo que se refiere a los padres de familia de la escuela oficial respecto a lo que piensan que aporta el cine a sus hijos opinaron lo siguiente: un 17% opinó que "según la película será el mensaje" que aporte el cine, el 33% opinó que "no van al cine", y un 50% del total de los padres no contestó. (ver cuadro 38)

FIG.43 QUE ENSEÑA Y QUE APRENDEN DEL CINE LOS NIÑOS
OPINION DE LOS NIÑOS

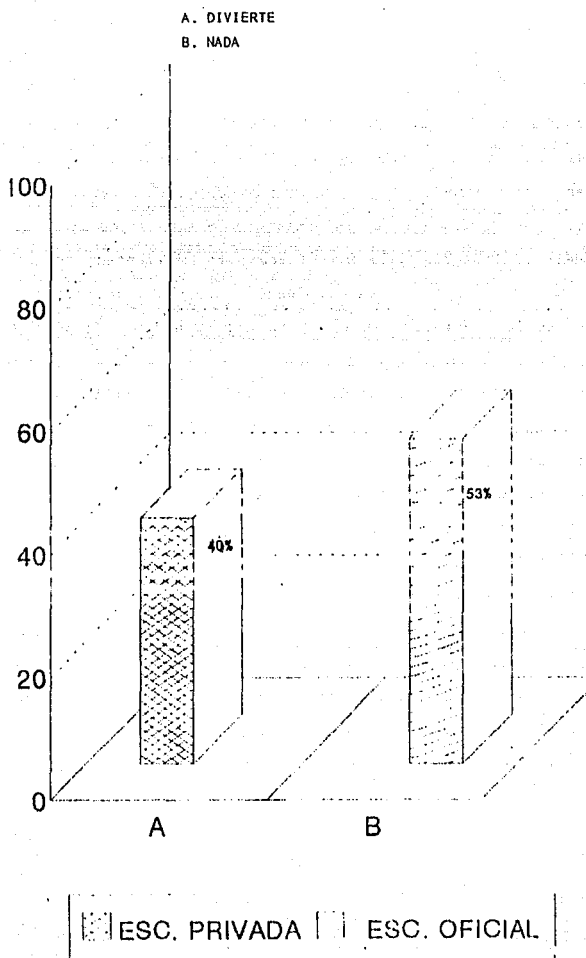
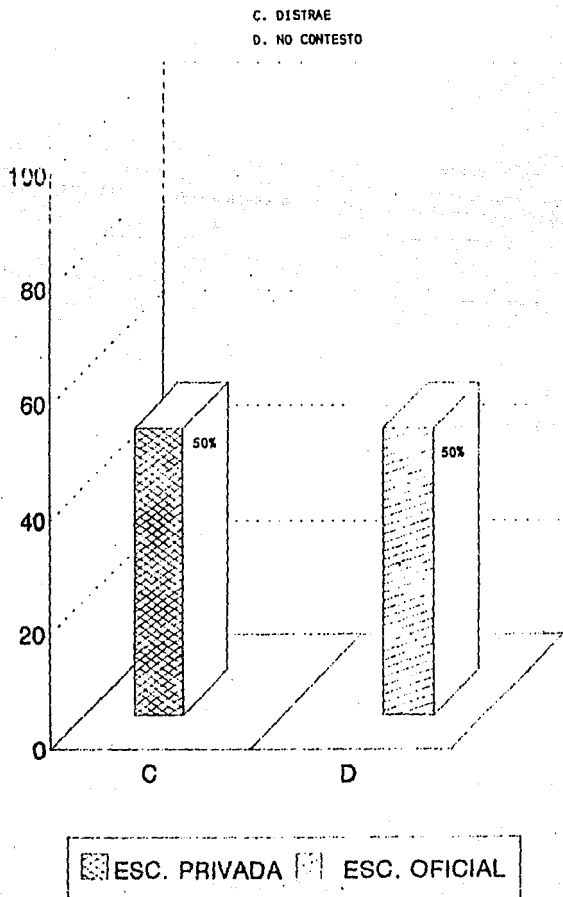

FIG. 43a QUE IDEAS O MENSAJES APORTA EL CINE A LOS NIÑOS
OPINIÓN DE LOS PADRES



CUADRO No. 27. Que puede aprender o que los puede enseñar el cine a los niños.
Opinión de los niños.

Niños de 6o. grado		Niños de 6o. grado	
Escuela privada		Escuela oficial	
CINE			
Nada	33	Nada	53
A ver	7	Es bueno según lo pasen	20
Divierte	40	Distrae y les gusta	27
Enseña y pasan informes	20		

CUADRO No. 38. Qué tipo de ideas o mensajes creen los
padres de familia que el cine aporta a
sus hijos.

Padres de familia	%	Padres de familia	%
Escuela privada		Escuela oficial	
CINE			
Distrae a los niños	50	Según la película será el mensaje	17
Películas buenas	17	No van al cine	33
Aporta conocimientos	50	No contestó	
No contestó	8		

Una de las preguntas que se les anotaron en su cuestionario a los niños de 6o. grado se refiere a que indiquen cómo les gustaría que su profesor impartiera su clase ofreciéndoles algunas opciones. De esta forma los niños de la escuela particular opinaron lo siguiente: 53% indicó que prefiere que el profesor "explique" un 40% prefieren que se "formen equipos", y un 7% indicó que el profesor "transmita proyecciones c utilice la grabadora".

Por lo que respecta a los niños de la escuela oficial opinaron al respecto lo siguiente: un 27% prefiere que el profesor "explique" un 46% prefiere que se "formen equipos", un 7% opinó que se "utilicen cartulinas" y un 20% opinó que el profesor "pase proyecciones o utilice la grabadora". (ver Fig. 44)

FIG.44 LA FORMA EN QUE LES AGRADA A LOS NIÑOS QUE EL PROFESOR IMPARTA SU CLASE NIÑOS DE 6^o

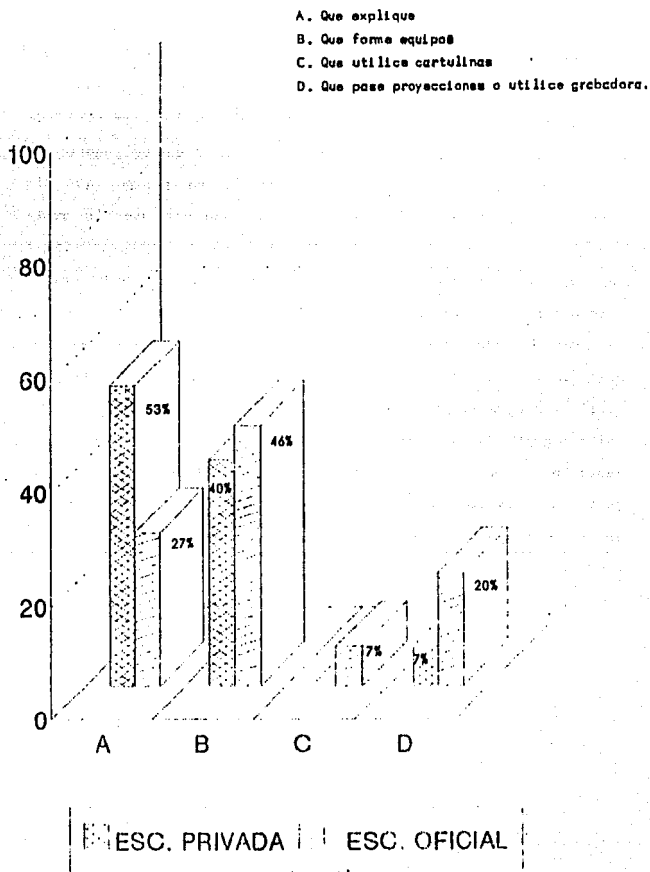

Otra de las preguntas que se les hizo a los niños en su cuestionario se les pide que muestren si les gusta o no realizar trabajos de investigación y así asistir a la biblioteca contestando al respecto los niños de la escuela particular lo siguiente: un 13% opinó que "no" le gusta, y un 87% anotó que "sí" y sus razones que dan son: un 46% opinó que por que "le gusta ir a la biblioteca", un 31% opinó que por que "le gusta jugar con sus compañeros" y un 23% opinó que le gusta asistir a la biblioteca "pero en su casa tiene libros" por lo que no asiste a la biblioteca. (ver Fig. 45)

Por lo que respecta a los niños de la escuela oficial opinaron lo siguiente: un 7% opinó que "no le gusta" asistir a la biblioteca a realizar trabajos de investigación y el 93% restante "sí" le gusta dando las siguientes razones: un 36% opinó que "les gusta buscar en libros información", un 43% opinó que por que le gusta "ir con compañeros por que divierte" y un 21% opinó que asiste a la biblioteca por que "se distrae cuando sale". (ver cuadro 39)

FIG.45 A LOS NIÑOS LES GUSTA O NO IR A LA BIBLIOTECA
NIÑOS DE 6º GRADO

A. SI LES GUSTA IR A LA BIBLIOTECA

B. NO LES GUSTA IR A LA BIBLIOTECA

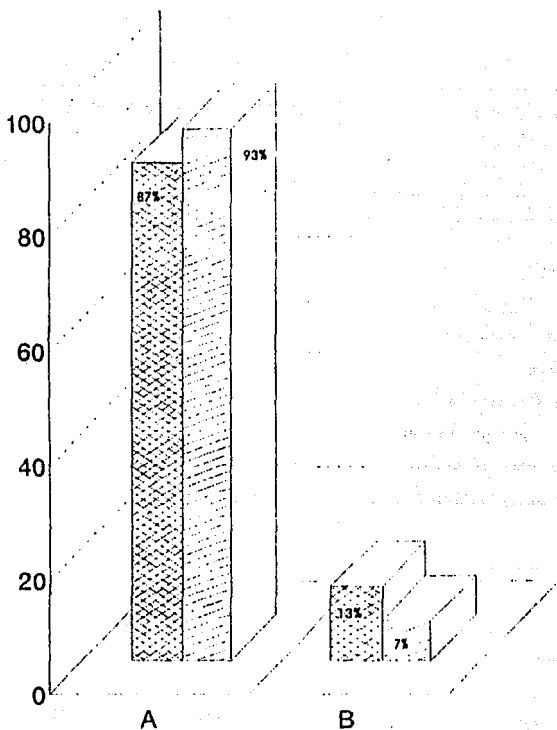

ESC. PRIVADA | ESC. OFICIAL

CUADRO No. 39. Les gusta o no a los niños realizar trabajos de investigación e ir a la biblioteca.

Niños de 6o. grado Escuela privada	1	Niños de 6o. grado Escuela oficial	2
SI	87	SI	93
¿POR QUE?			
Les gusta ir a la biblioteca	46	Les gusta buscar en libros	36
Les gusta jugar con sus 31 por que divierte		Ir con compañeros	43
Le gusta pero no asiste por que en casa tienen libros	23	Se distraen cuando salen	21
NO	13	NO	7
¿POR QUE?			
No les gusta	100	No les gusta	100

Una de las preguntas realizadas a los niños de 6o. grado es referente a si alguna vez han pensando que al no cumplir con sus labores escolares pudieran reprobado, por lo que los niños de la escuela particular opinaron lo siguiente: un 93% si lo ha pensado por que puede "reprobar" y solo un 7% no lo ha pensado por que opina que "estudia mucho". Asimismo los niños de la escuela oficial opinaron en un 7% también que no lo ha pensado pro que "estudian bien" asi que no hay de qué preocuparse. Sin embargo el 93% de los niños de esta última escuela opinan que "si" lo han pensado por que : el 65% opina que "reprueba" si no cumple con algo de la escuela, un 14% opinó que cumplen por que "sus padres lo obligan a cumplir" y un 21% han pensado que pueden reprobado por que "son latosos y no cumplen". (ver Fig. 46 y cuadro 40)

FIG.46 OPINION DE LOS NIÑOS RESPECTO A SI HAN APRENDIDO
LO QUE PASARIA SI NO CUMPLE CON SUS TAREAS ESCOLARES
NIÑOS DE 6° GRADO

A. SI LO HAN PENSADO PORQUE "REPRUEBAN"
B. SI LO HAN PENSADO PORQUE REPRUEBAN O POR
SER DE MALA CONDUCTA.

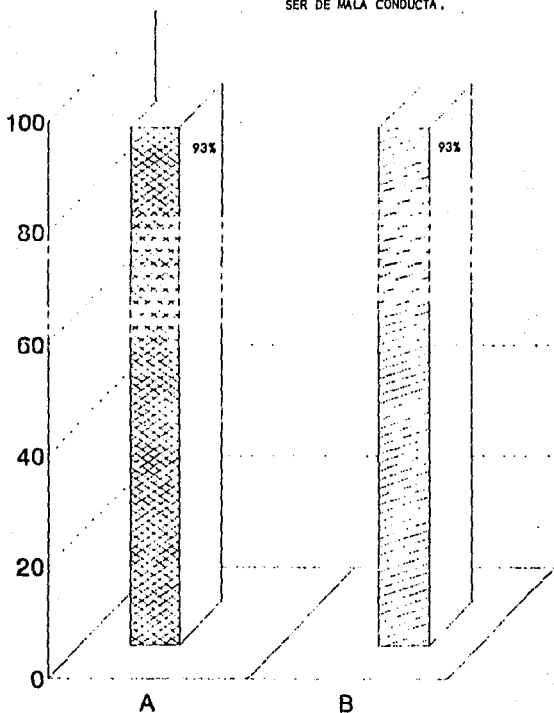

ESC. PRIVADA ESC. OFICIAL

CUADRO No. 40. Opinión de los niños respecto a lo que piensan que pueda pasar si no cumplen con sus labores escolares.

Niños de 6o. grado Escuela privada		Niños de 6o. grado Escuela oficial	
SI LO HAN PENSADO	93		93
¿POR QUE?			
Reprueba	93	Reprueba	65
		Sus padres lo obligan a cumplir	14
		Es latoso y no cumple	21
NO LO HAN PENSADO	7	NO LO HAN PENSADO	7
¿POR QUE?			
Estudia mucho	100	Estudia bien	100

En una de las preguntas dirigidas a los niños de 6º grado se les pide que anoten su opinión sobre si afectan o benefician los medios de comunicación masiva en sus estudios, anotando lo siguiente los niños de la escuela privada: un 50% opinó que "afectan" y sus razones fueron: un 78% por que "es más importante la escuela que divertirse" y otro 22% opinó que por que "meten ideas malas en la cabeza". Asimismo un 40% de los niños opinó que los medios de comunicación masiva "benefician" por que "ayudan y enseñan". (ver Fig. 47)

Por lo que respecta a las opiniones de los niños de la escuela oficial se tiene lo siguiente: un 67% opinó que los medios "afectan" y sus razones fueron las siguientes: un 80% por que "los medios distraen", y un 20% por que los medios "no son buenos, es mejor hacer las cosas de la escuela", sin embargo un 33% del total de los niños de esta misma escuela opinaron que los medios "benefician" por que un 60% afirma que "divierten" y un 40% indica que benefician por que "todo es bueno con medida". (ver cuadro 41)

En una de las preguntas realizadas a los padres de familia se les pide que anoten si para ellos los medios de comunicación masiva influyen y qué tanto influyen en el aprendizaje de sus hijos. Al respecto los padres de familia de la escuela particular opinaron lo siguiente: un 17% opinó que influyen "mucho", un 58% opina que "poco" y un 25% opinó que "nada"

influyen en el aprendizaje de los niños. En cuanto a las respuestas de los padres de familia de la escuela oficial se tiene que un 34% opinó que los medios influyen "mucho" en el aprendizaje de los niños, un 58% opinó que influyen "poco" y un 8% restante opinó que en "nada" influyen. (ver cuadro 42)

FIG.47 AFECTAN O BENEFICIAN LOS M.C.M. A LOS NIÑOS
EN SUS ESTUDIOS
OPINION - NIÑOS

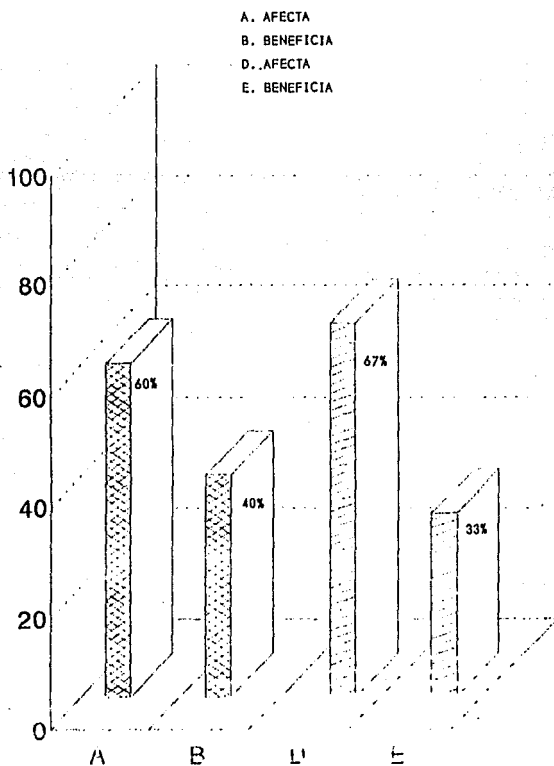

ESC. PRIVADA ESC. OFICIAL

FIG.47a AFECTAN O BENEFICIAN LOS M.C.M. A LOS NIÑOS
EN SUS ESTUDIOS
OPINION - NIÑOS

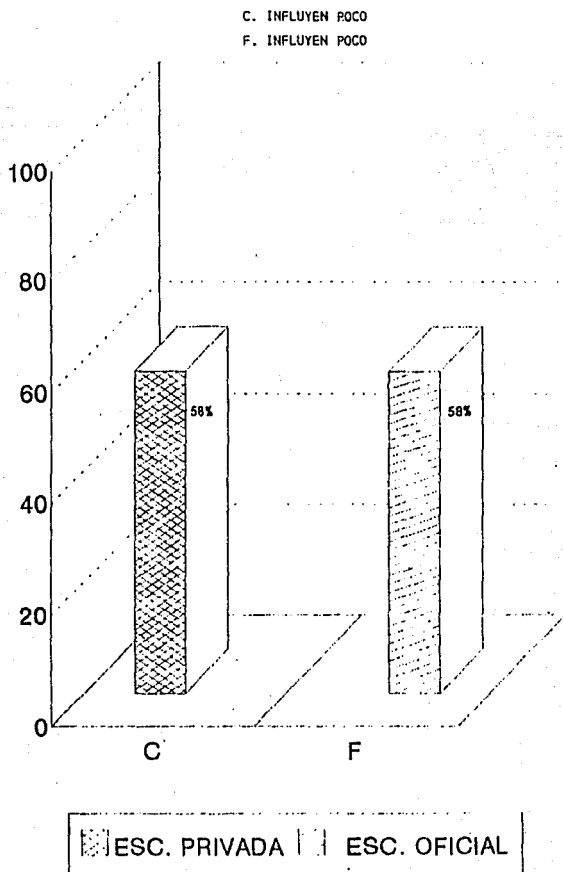

CUADRO No. 41. Afectan o benefician los M.C.H. a los niños de 6o. grado en sus estudios
Opinión de los niños.

Niños de 6o. grado		Niños de 6o. grado	
Escuela particular		Escuela oficial	
APECTAN	60	afectan	67

¿POR QUÉ?

Es más importante la escuela que divertirse	78	Los medios distraen	80
Meten ideas malas en la cabeza	22	No son buenos, es mejor hacer las cosas de la escuela	20

BENEFICIAN	40	BENEFICIAN	32
------------	----	------------	----

¿POR QUÉ?

Ayudan y enseñan	100	Disfrutan	60
		Toda la buena con ellos	40

CUADRO No. 12 Influencia de los H.C.M. en el aprendizaje
de los niños. Opinión de los padres de
familia.

Padres de familia	1	Padres de familia	2
Escuela particular		Escuela oficial	
MUCHO	17	MUCHO	34
POCO	58	POCO	58
NADA	25	NADA	8

TEJIS CON
TALA E CRGEN

4.6.2 Análisis de la Respuestas del Cuestionario Aplicado a Profesores.

Se puede apreciar en el cuadro, que ambos profesores no dan una definición precisa de lo que es para ellos el rendimiento escolar, pero opinan que es regular, por sus deficiencias y por la poca atención de los padres.

En el rendimiento escolar, la influencia de los padres en los hijos es determinante y por cierto deja mucho que desear, puesto que opinan que no son atendidos los niños por intereses de los padres muy personales y por falta de tiempo, ya que anteponen los negocios, y otros se justifican por que no saben.

En cuanto a la influencia del nivel socio-económico y escolaridad de los padres, opinan que no se tiene conciencia de ello, y anteponen los negocios y todo lo económico antes que atender a sus hijos.

En cuanto a la influencia de las amistades en el rendimiento escolar, opinan que son importantes por que el niño es motivado para aprender y conocer cosas nuevas con otros niños.

La influencia de los M.C.M. es también decisiva e importante en el rendimiento escolar de los niños, sobre todo la televisión, ya que tienden a cambiar su conducta y no precisamente en forma positiva. La televisión muchas veces la anteponen a sus estudios por ser un medio más accesible a ellos.

Para orientar los M.C.M. y mejorar el rendimiento escolar de los alumnos se deben formar programas educativos por medio de las mismas emisoras o se pueden retomar las cosas que aporten algo. de las que ya existen, es importante orientar los medios para darse cuenta de las raíces del país y se puede tomar conciencia y analizar todo lo que le rodea al niño, es importante orientar los M.C.M. porque el niño se interesa en frecuentarlos.

Por lo que respecta a quiénes deben impartir esta orientación los profesores opinan que gente especializada, para que se realicen programas educativos y se tomen en cuenta las raíces del país y su cultura, también pueden ser orientados los M.C.M. por los profesores, ya que se elevaría y sería un medio para llevar a cabo el proceso de enseñanza-aprendizaje.

En la pregunta donde se les pide que si es más importante la enseñanza que el aprendizaje, ambos contestaron que no, que para que el aprendizaje sea significativo es importante que se le enseñe poco, para que lo aprenda, aprovecha y lo utilice para su vida.

Los profesores opinan que el niño al ingresar al 6o. grado de primaria uno de los profesores opina que el niño si tiene las capacidades suficientes y necesarias para aprender ya que es una etapa donde quiere conocer todo lo que le rodea, el otro profesor opinan que no tiene las capacidades, ya que no cuenta con antecedentes didácticos básicos y bien cimentados.



Opinan que los M.C.M. sí influyen para que no cumplan los niños con sus tareas o deberes escolares, ya que al usarlos, los distraen, sobre todo las revistas y las películas y por tanto les permite enfocarse y atender con mayor fuerza a sus estudios.

En clase los niños participan con comentarios acerca de los M.C.M. sobre todo uno de los profesores, afirma que con películas y novelas; quizás no sea participación dentro de lo que se le enseña en clase, simplemente son comentarios que el profesor escucha, opinando que los niños hablan de ellos por que son inducidos por los mayores. Al parecer el otro profesor orienta la participación de comentarios de los M.C.M. hacia programas televisivos y revistas de contenido como el "Colibrí".

Por lo que respecta a la utilización de técnicas o medios para evaluar el rendimiento escolar, uno de los profesores utiliza el método científico y el otro la música para ambientar y motivar las clases. En cuanto en qué forma los utilizan el primero lo hace a través de la observación, experimentación, etc. y el que utiliza música, intercambian entre sus alumnos diferentes tipos de música, en cuanto al porqué utilizan cierta técnica, el que utiliza el método científico lo hace para enseñarles el camino a la autodisciplina orientada; el profesor que utiliza la música lo hace por que piensa que si es algo que les gusta a los niños y lo ven diferente, los puede motivar a aprender mejor.

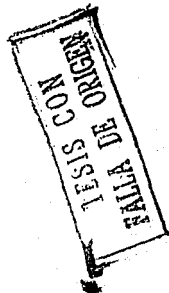

Los factores sociales, y los H.C.M. influyen en forma significativa en el proceso enseñanza aprendizaje, ya que uno de los profesores opina que el niño es sensible a todo y se va transformando con lo que lo rodea, el otro profesor opina que el niño prefiere los H.C.M. porque lo divierten y por esa razón cumple con sus obligaciones, además de que sus padres no le interesan lo suficiente por sus hijos.

Los profesores, en ambos casos opinan que la evaluación que propone el programa educativo que llevan a cabo, no es la adecuada para evaluar el rendimiento escolar de los niños ya que es inquisitiva debiendo ser formativa; además es memorística, debiendo ser de tal forma que desarrolle habilidades y destrezas en los niños.

En cuanto a las preferencias por distintos tipos de evaluación uno de los profesores opina que el tipo de evaluación por apreciación, es el mejor ya que puede observar el comportamiento de sus alumnos durante la clase, y el otro profesor, utiliza la apreciación y la escala de calificaciones por considerar que existen aspectos que no se pueden evaluar con una simple apreciación sino que necesitan un valor numérico.

Los profesores, en ambos casos opinan que a los niños se les debe enseñar lo que para ellos sera más significativo, para que lo aprovechen en su vida, a través de métodos y técnicas motivadoras que los mismos profesores utilizan ya, es como el niño podría obtener un mejor aprovechamiento escolar, creándole



hábitos y dándole lo que a él le gusta para aprender y aprovechar mejor lo que aprende, de esta manera se lo puede orientar hacia la autodisciplina. Estas son las sugerencias que los profesores dan para elevar el rendimiento escolar de los niños.

CUADRO DE RESPUESTAS DEL CUESTIONARIO APLICADO A PROFESORES

PREGUNTAS	PROFESOR ESC. "ALNECAC"	PROFESOR ESC. UN
RENDIMIENTO ESCOLAR	MEDIO POR SUS DEFICIENCIAS	BAJO POR LA POCA ATENCION DE LOS PADRES
INFLUENCIA DE LOS PADRES DE FAMILIA EN EL RENDIMIENTO ESCOLAR	PRIMERO VEN POR SUS INTERESES Y LUEGO A SUS HIJOS.	NO ATIENDEN LO QUE SUS HIJOS HACEN EN LA ESCUELA
INFLUENCIA DEL NIVEL SOCIO ECONOMICO Y ESCOLAR DE LOS PADRES	NO TIENEN CONCIENCIA	ANTEPONEN LOS NEGOCIOS EN LO ECONOMICO Y OTROS SE JUSTIF. POR QUE NO SABEN
INFLUENCIA DE LAS AMISTADES EN EL RENDIMIENTO ESCOLAR.	ES MOTIVADO POR SUS AMIGOS	LES MOTIVA CONOCER COSAS Y EXPLORAR CON OTROS NIÑOS.
INFLUENCIA DE LOS M.C.M. EN EL RENDIMIENTO ESCOLAR	EXISTE SENSIBILIDAD EN SU EDUCACION INTEGRAL	TERMINAN HACIENDO LO QUE SE MUESTRA EN LOS M.C.M.
EL M.C.M. MAS INFLUYENTE EN EL RENDIMIENTO ESCOLAR	LA TELEVISION POR SER EL MAS CERCANO Y ACCESIBLE Y TRANSFORMAN LA CONDUCTA	LA TELEVISION PORQUE LA ANTEPONEN A SUS ESTUDIOS
EN QUE FORMA SE PUEDEN ORIENTAR LOS M.C.M. PARA	FORMANDO PROGRAMAS EDUCATIVOS POR MEDIO DE LAS EMISORAS	SE PUEDEN RETOMAR SOLO LO QUE LES AFORTE ALGO
¿PORQUE?	PARA DARSE CUENTA DE LAS RAICES DEL PAIS TOMAR CONCIENCIA Y ANALIZAR TODO LO QUE LE RODEA AL NIÑO	ES ALGO QUE EN EL NIÑO CONOCE Y LE INTERESA

QUIENES DEBEN IMPARTIR ESA ORIENTACION EN	GENTE ESPECIALIZADA, PARA QUE SE HAGAN PROGRAMAS EDUCATIVOS Y CON RAICES CULTURALES.	LOS PROFESORES, SERIA UN MEDIO PARA LLEVAR A CABO EL P-E-A.
ES MAS IMPORTANTE LA ENSEÑANZA QUE EL APRENDIZAJE	NO, SE DEBE ENSEÑAR POCO PARA QUE LO APROVECHE	NO, LO IMPORTANTE ES QUE APRENDA Y LO UTILICE PARA SU VIDA.
EL NIÑO TIENE LAS CAPACIDADES SUFICIENTES PA-	NO TIENE ANTECEDENTES DIDACTICOS BIEN CIMENTADOS	SI, ES UNA ETAPA DE QUERER CONOCER TODO.
INFLUENCIA DE LOS M.C.M. PARA NO CUMPLIR CON SUS ESTUDIOS	SI, LO DISTRAE, SOBRE TODO LAS NOVELAS Y REVISTAS.	SI, LE ES MAS IMPORTANTE FRECUENTAR LOS M.C.M. QUE ENFOCARSE SOLO A SUS ESTUDIOS.
EL NIÑO PARTICIPA CON COMENTARIOS ACERCA DE LOS MCM ¿DE QUE TIPO?	LO SOBRESALIENTE COMO PELICULAS Y NOVELAS	DE PROGRAMAS DE TELEVISION Y REVISTAS
¿POR QUE?	INDUCIDOS POR LOS MAYORES	SON ORIENTADOS PARA FRECUENTAR ESPECIALES Y REVISTAS COMO "COLIBRI"
UTILIZACION DE TECNICAS O MEDIOS PARA EVALUAR EL RENDIMIENTO ESCOLAR	METODO CIENTIFICO	MUSICA
¿EN QUE FORMA?	OBSERVACION, EXPERIMENTACION ETC.	INTERCAMBIAN MUSICA EN LA CLASE
¿POR QUE?	PARA EL CAMINO A LA AUTODISCIPLINA ORIENTADA.	ES ALGO QUE LES GUSTA Y LO VEN DIFERENTE
LOS FACTORES SOCIALES, Y LOS MCM INFLUYEN EN EL PROCESO ENSE-	TODO LO TRANSFORMA, PUES-TO QUE ES SENSIBLE EL NIÑO	PREFIERE DIVERTIRSE A CUMPLIR CON SUS OBLIGACIONES Y SUS PA-

GANZA-APRENDIZA-
JE

DRES NO SE INTE-
RESAN EN ELLOS

LA EVALUACION ES
ADECUADA PARA
EVALUAR EL REN-
DIMIENTO ESCOLAR

NO, ES INQUISITIVA Y DEBE
SER FORMATIVA.

NO, ES MEMORIS-
TICA, Y DEBIERA
DESARROLLAR HA-
BILIDADES Y
DESTREZAS.

PREFERENCIAS POR
TIPOS DE EVALUA-
CION: APRECIA-
CION O ESCALA DE

APRECIACION, A TRAVES DE
SU COMPORTAMIENTO Y DE--
SEMPEÑO EN CLASE.

AMBOS, ALGUNOS
ASPECTOS SE DE-
BEN EVALUAR CON
CALIFICACIONES
Y OTROS CON A-
PRECIACION.

SUGERENCIAS PARA
ELEVAR EL RENDI-
MIENTO ESCOLAR
DE LOS NIÑOS.

CREAR HABITOS DE LECTURA
Y ESCRITURA Y RESPONSABILIDAD DE PADRES E HIJOS
CON LA DIRECCION PEDAGOGI-
CA Y ORIENTAR LA AUTO-
DISCIPLINA.

SE HABLE Y SE
JUEGUE CON LOS
TEMAS QUE SE
TRATE, CON JUE-
GOS Y CANTOS
PARA QUE SEA MAS
SIGNIFICATIVO EL
APRENDIZAJE.

A continuación se presentarán los promedios en la escala de calificaciones de los niños encuestados, para realizar posteriormente la comparación y el análisis de lo que opinaron los padres, los niños y los profesores con sus resultados en el aprovechamiento escolar de los niños.

PROMEDIOS EN LA ESCALA DE CALIFICACIONES DE
LOS NIÑOS DE 6° GRADO DE LA ESCUELA OFICIAL
"JOSE MARIA MORELOS Y PAVON"

<u>NOMBRES</u>	<u>PROMEDIO</u>	<u>PROMEDIO</u>
		<u>GENERAL</u>
1. Acosta Jurado Juan Carlos	8.6	8.0
2. Alvarado Tapia Josue Martin	7.2	

3.	Cabello Cañedo Omar David	9.7
4.	Chavira Labastida José Quetzalcoatl	9.5
5.	Escamilla Rodríguez Kochitl Elena	7.9
6.	Gallardo Martínez Juan Carlos	7.4
9.	Islas Mata Nadia Joana	7.9
10.	Villegas García Luis Felipe	8.2
11.	Ramírez Galicia Josefina Araceli	8.8
12.	Yáñez Santos Jorge Alberto	7.9
13.	Saucedo Gutiérrez Nadia	8.3
14.	Morales Valencia Gibran	7.4
15.	Zepeda Gómez Aida	7.5

PROMEDIO EN LA ESCALA DE CALIFICACIONES DE LOS
 NIÑOS DE 6° GRADO DE LA ESCUELA PARTICULAR
 "CALMECAC"

NOMBRE	PROMEDIO	PROMEDIO
		GENERAL
1. Ayala Ramírez Eder Omar	8.3	7.8
2. Cabello Dimas Gilberto	7.8	
3. Cabello Dimas Nabor	7.3	
4. Olivos Rosas Lizeth	7.3	
5. Pérez Fernández Mayra Janin	8.9	
6. Torres Salgado Elizabeth	6.0	
7. Vargas Barcenás Olaf	6.8	

8. Garnica Flores Moizes	9.6
9. Quirón Martínez Victor Misacl	7.2
10. Rodríguez Hidalgo Irene	8.8
11. Rojas Villamar Guadalupe	6.1
12. Jardinez Alarcón Berenice	8.3
13. Labuna Caballero Nallely	8.2
14. Laguna Calderón Perla Esmeralda	7.4
15. Laguna Kosas Nallely Jazmin	9.0

REPRESENTACION GRAFICA DE LA DISTRIBUCION DE CALIFICACIONES
DE LOS ALUMNOS DE 5º GRADO DE ESCUELA PRIVADA

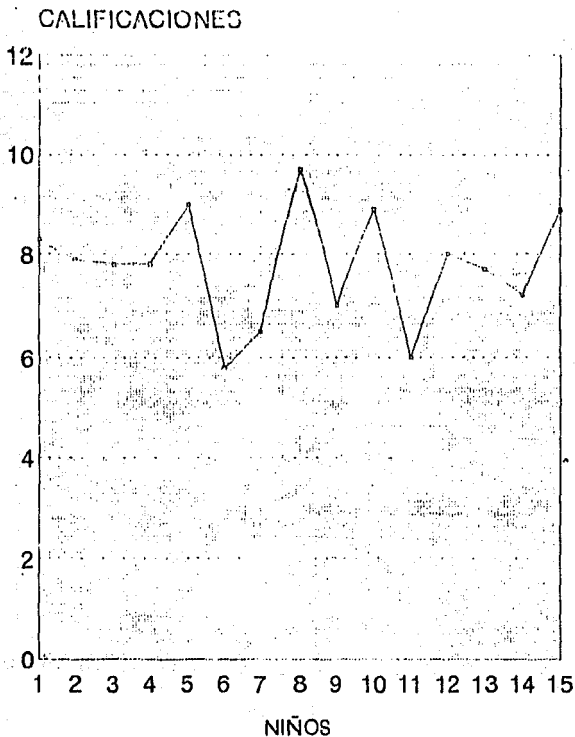

CALIFICACIONES

MUESTRA 15 ALUMNOS

REPRESENTACION GRAFICA DE LA ESCALA DE CALIFICACIONES
DE LOS ALUMNOS DE 6° GRADO DE ESCUELA OFICIAL

CALIFICACIONES

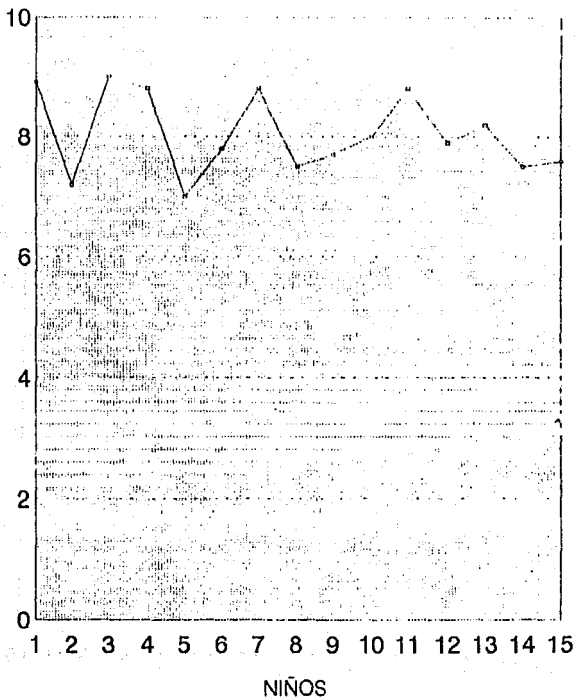

CALIFICACIONES

MUESTRA 15 ALUMNOS

4.6.2 Discusión Sobre los Resultados Obtenidos de los Cuestionarios Aplicados.

Se aplicaron diferentes cuestionarios a padres de familia y a los niños de 6o. grado de primaria, pero algunas preguntas se encuentran relacionadas para que se pueda hacer comparaciones en sus respuestas.

Fueron un total de 30 cuestionarios para niños entre 11 y 13 años de edad, y 24 cuestionarios para padres de familia de ambas escuelas.

Además, se aplicaron dos cuestionarios a los profesores titulares de cada grupo de 6o. grado.

La primera pregunta se refiere a la relación que existe entre padres e hijos, en la cual el 100% en ambos casos opinaron que es buena ya que se llevan bien, los padres los comprenden y apoyan.

Aquí se puede apreciar que según GONZALEZ, 1987; la conducta que el niño presenta está generalmente en estrecha relación con la de sus padres. Y es en el seno familiar donde el niño va adoptando reglas de conducta que después tendrá que desarrollar en la sociedad; ya que los últimos años de la escuela primaria, y la adolescencia son los "años de oro" para las relaciones interpersonales en la familia, la escuela y la comunidad (CORTEZ: 1986)

La familia sigue siendo el factor primordial en el desarrollo del infante y su estructura y pautas de interacción resultan particularmente influyentes.

En la pregunta 2 del cuestionario aplicado a padres de familia y niños, se observa que existe una diferencia del 21% en cuanto a la ayuda para realizar sus tareas y otro 21% de diferencia en la respuesta de que no lo ayudan sus familiares; lo cual es significativo puesto que el total de padres encuestados es de solo 12 por cada escuela; por lo que respecta a los motivos por los que lo ayudan o no se encuentran especificados en la Fig. correspondiente, siendo la mayoría de los padres 37% los que opinan que el niño necesita orientación, habiendo también un porcentaje significativo de padres que no ayudan a sus hijos en las tareas escolares por no tener tiempo o por que opinan (17%) que el niño debe hacerlo solo.

Sin embargo, el 56% de los niños opina que si piden ayuda para hacer sus tareas por que no entienden algunos aspectos y otros (30%) lo hacen porque piensan que sus padres saben más que él. Aquí se aprecia una diferencia del 23% entre los niños que piden ayuda en sus tareas y los padres que si se las brindan siendo el porcentaje de los niños mayor (86%) y el de los padres menor (62%) (ver Fig. correspondiente).

En cuanto al tiempo que dedican a sus tareas escolares los niños; sus padres opinan que de "1 a 2 horas diarias", pero otro porcentaje igual (38%) opinó que "menos de 1 hora", por lo que se



observa un desequilibrio en sus opiniones, aunque en los cuestionarios de la escuela particular, para los padres, la mayoría opina que "menos de una hora" en promedio, dedican sus hijos para realizar sus tareas.

En este caso SPENOUS: 1981; en sus investigaciones de campo, realizadas a niños de escuelas particulares y oficiales en general dedican a sus tareas escolares diariamente "una hora y media" promedio.

En el cuestionamiento 4 los niños casi coinciden con sus padres en cuanto a la asistencia a juntas o cuando los llama el profesor (ver Fig. correspondiente).

Aunque en la mayoría de los casos es para enterarse de como van sus hijos en sus estudios, opinando los niños lo mismo (ver Fig. correspondiente)

Existe un 13% de casos que los padres asisten a la escuela por problemas de conducta de sus hijos, haciéndose una observación que en la mayoría de los casos se dá este fenómeno en la escuela particular.

En cuanto a las razones del por qué asisten a la escuela los padres de familia, un porcentaje es para asuntos relacionados con sus estudios, pero otro tanto para problemas de conducta; según GONZALEZ: 1987; es importante que las conductas de los niños con problemas se corrijan en forma orientada por parte del profesor y que éstas conductas vienen del seno familiar y están a veces más allá del control del profesor.



En otra pregunta realizada a los niños, en su mayoría (93%) opinan que la relación con su profesor es buena, pero en algunos casos opinan que es mala, y cabe señalar que estos casos se presentaron solo en la escuela particular. (ver Fig. correspondiente). Aunque entre esos niños que opinan que es mala, el 20% opinó que siendo malo el profesor; en ocasiones si ayuda en lo que se le pide. (ver Fig. correspondiente); reforzando dicha respuesta en la siguiente pregunta No. 5 y su respuesta (ver Fig. correspondiente); siendo el motivo por el cual no preguntan al profesor sus dudas ya que opinan que "es malo y no repite".

En el cuestionamiento de cómo enseña el profesor, el 100% de los casos opinó que "sí" les gusta como lo hace, no correspondiendo su respuesta afirmativa a las razones arrojadas en la respuesta del por qué; ya que en algunos casos opinan que no le entienden y que es malo y no repite; siendo la mayoría de los casos en la escuela particular.

La pregunta y respuesta N.º. 7 no tiene mayor explicación en cuanto a sus respuestas (ver Fig. correspondiente), ya que en todos los casos los niños opinan que sus profesores se preocupan por que todos aprendan y nadie se quede atras.

En la pregunta No. 8, el profesor acostumbra platicar con los padres de familia, en la mayoría de los casos, los niños opinaron que solo en juntas o entrega de calificaciones, pero también en un 25% de los casos, para hablar de conducta de los

niños, lo cual se relaciona mucho con la respuesta y pregunta No. 3 del mismo cuestionario aplicado a niños; siendo un porcentaje significativo el que opina que sus padres hablan con el profesor por problemas de conducta.

Es importante hacer la observación de que cuando los niños entregan calificaciones sobresalientes no es tan preciso que el padre de familia acuda a preguntar con regularidad por su hijo, puesto que ven resultados aceptables en sus hijos y no hay motivo de acudir.

Probablemente, los profesores sólo son aventajados por los padres en cuanto a la influencia como modelos. Todos sus procedimientos docentes y normas que establecen están determinados con concepciones y valores sociales, que a su vez influyen en la conducta social del estudiante (SHARROCK: 1973)

En la enseñanza el maestro debe mantener cierta reserva con objeto de fortalecer la energía activa y la independencia de los escolares. Cualquiera que sea la meta de cualquier programa educativo, en realidad son los maestros los que interactúan en los niños; y cualquiera que sean los resultados reflejan necesariamente a los maestros y su modo de llevar la clase.

El ámbito o clima de clase significa la atmósfera social que genera un maestro en combinación con una clase determinada de alumnos. Un buen maestro se caracteriza por tener al estudiante como centro de enseñanza (STROMMEN: 1982)

La relación de maestro con sus alumnos, y con las familias de éstos no podrá ser exactamente la misma, ya que cada una de cada familia tiene experiencias, necesidades, motivos propios y costumbres diversas.

El maestro por tanto en la interacción con sus alumnos y padres de familia, tendrá que basarse en su experiencia propia y decidir lo que es más adecuado en cada caso para el desarrollo y aprendizaje de sus alumnos (GONZALEZ: 1987)

Un puente de comunicación directa entre la escuela y el hogar se manifiesta en las actividades escolares y dentro de éstas, se consideran las tareas a domicilio, con un medio para afirmar determinados objetivos señalados en el programa, sirven para fortalecer el cumplimiento de las responsabilidades, la iniciativa, los hábitos de trabajo, el sentido de cooperación y autodisciplina que se desarrollan en el niño. (WOO: 1988)

Es indispensable que las personas que rodean al niño que son sobre todo los padres aparte de los profesores, estén pendientes de las cosas que él hace y aprende, para lograr una mayor comunicación entre los miembros de la familia, y la escuela, establecer una corriente de comunicación entre los miembros de la familia, la escuela, y establecer una comunicación frecuente entre padres y maestros.

Para ayudar al niño en su desenvolvimiento integral, se necesita tener una buena relación con el maestro, ésta solo se logra visitando periódicamente la escuela y programando



entrevistas con los maestros para estar bien enterados de su comportamiento y aprovechamiento.

En algunas ocasiones este tipo de ayuda esta limitada por algunos factores como lo son: falta de tiempo, escaso nivel educativo de los padres, desconocimiento de los métodos de enseñanza y principalmente falta de interés por los problemas escolares de los niños. (WOO: 1988)

En la pregunta No. 9 de los niños y la No. 5 de los padres, se encuentran relacionadas en cuanto que se refieren a las amistades de los niños, siendo solo el 12% de los padres que opinan que su hijo no tiene amistades por que "es tímido o no viven cerca de su casa". A la mayoría de los niños (53%) les interesa tener amistades para jugar y convivir solamente, aunque un 26% también opina que las amistades sirven para "dar consejos"; y ésto es precisamente por que los niños se encuentran en una etapa de readaptación hacia los cambios fisiológicos que se presentan, por tanto es factible que los niños comenten todo acerca de ellos y lo que lo rodea con otros compañeros de su misma edad.

Todo mundo sabe que los niños crecen; y cuesta trabajo comprender que un cambio en la estructura o en el peso del niño pueda afectar al desarrollo intelectual, a los atributos de personalidad, o a la eficacia social del niño.

Los atributos físicos de los niños suelen influir en su desarrollo integral, tanto directa como indirectamente. Por otro



lado, si los atributos físicos del niño provocan bromas o burlas, estas reacciones afectarán inevitablemente los sentimientos que nazcan con respecto a los demás.

Los niños entre 11 y 13 años de edad, se les puede considerar en un periodo de transición entre la niñez y la edad adulta.

Los amigos empiezan a desempeñar un papel fundamental en el desarrollo social del niño mucho antes que sean compañeros de clase. Los cambios en la percepción, las pautas de lenguaje y los juicios morales de los niños de corta edad son motivados en su mayoría por las tempranas interacciones con otros. Con el tiempo la influencia de los amigos se hace más intensa e identificable. (STROMMEN: 1982)

Inclusive, existen estudios que hablan acerca de que los niños de ocho a dieciseis años tiende a imitar progresivamente a sus amigos, en lugar de a sus padres. (WITTING: 1983)

A esta edad, las amistades y el juego prevalecen por sobre todas las cosas y por tanto las amistades incluyen de manera determinante en todos los actos del niño; y esto puede ser ventajoso o no obtener ninguna ventaja para sus actividades educativas y sus deberes en el hogar, dependiendo a quienes escogieron como amigos.

En las gráficas por donde se interpretan sus respuestas y razones de la importancia de la amistad se puede apreciar que quizás los niños no tienen todavía una idea definida de lo que es

la amistad, como tal. puesto que algunos utilizan a sus compañeros para hacer trabajos escolares o para jugar, no siendo precisamente una amistad con las que comparte dichas actividades.

Para ellos la amistad es importante, pero no logran definirla con precisión, por lo que se aprecia en las Figs. correspondientes.

En la pregunta No. 10 (ver Fig. correspondiente) los niños en su mayoría refuerzan las respuestas de la pregunta anterior. Aunque en un alto porcentaje (63%) hablan cuando están con sus amigos de "problemas o de la escuela".

A la edad en que el niño empieza a ser adolescente comienza a juzgar normas y reglas de su hogar y tiene conflictos con la autoridad, por ésto es que conjuntamente con sus amigos, el niño va elaborando sus propias reglas y por tanto piensan que lo que ellos hacen es lo correcto y van dejando paulatinamente de admitir la autoridad de sus superiores. (WITTING: 1983)

La idea de que los niños en algunos ambientes aprovechan más que los otros, ha sido el origen de una enorme cantidad de investigaciones.

En los casos de alumnos poco avanzados o con un aprovechamiento bajo, tales como se presentan en la escuela primaria, el maestro no puede abandonar ni por un momento la dirección del proceso instructivo.

Por otra parte el maestro no debe permitir que se constituyan grupos de alumnos de edades muy distintas y diferente

grado de madurez, ya que con ello se obstaculiza el proceso de enseñanza-aprendizaje, puesto que los menores no pueden avanzar al paso de los más adelantados o bien éstos últimos se pueden retrasar en sus progresos, por causa de los menores. (STROMMEN: 1982).

En la mayoría de los casos en la respuesta No. 11 de los cuestionarios dirigidos a los niños, no piden ayuda a sus compañeros para estudiar (ver Fig. correspondiente), por considerar que es perjudicial o por que quizás sus compañeros estén equivocados también.

Sin embargo en la mayoría (ver Fig. correspondiente) de casos en el cuestionario para padres el 54% opinó que los niños "sí" piden ayuda a sus amigos por que resulta motivante para los niños (ver Fig. correspondiente) quizás los padres se refieren a cuando los niños realizan trabajos en equipo, pero no precisamente tareas individuales o exámenes.

En la edad de 11 a 13 años los niños acostumbran en ocasiones quedarse en el salón de clases, después de la hora de salida para adelantar o terminar sus tareas, o a veces van a la casa de alguno de los amiguitos para realizar sus tareas, pero éstos casos son contados, ya que las tareas que el profesor deja para la casa se debe hacer en forma individual para que al surgir las dudas pregunte a alguno de sus familiares o dejarlas para el siguiente día preguntar al profesor.

El primer ambiente que el niño experimenta en su hogar. Si en este existe un clima apropiado, el niño aprenderá a expresarse, a relacionarse, a satisfacer sus necesidades; responsabilizándose al mismo tiempo, de sus acciones, decisiones y de su libertad. (ESPINOSA: 1981)

Cuando en el hogar de un niño la convivencia resulta agradable, ya que se resuelven los conflictos y problemas en forma responsable, todo ello lleva a que el niño sea responsable en su escuela y con sus obligaciones escolares; si bien es cierto que la forma de enseñar de un profesor y el ambiente creado por el mismo profesor en clase influyen en la motivación del niño por aprender, también es cierto que la familia es responsable de que el niño se interese o no en la escuela, a través de la importancia que la familia le da al niño y a sus actividades escolares.

En la pregunta No. 12 dirigida a los niños se encuentra una relación con la No. 6 de los padres de familia con respecto al tiempo que los niños dedican a jugar solo o con sus amigos (ver Fig. correspondiente). En cuanto a las opciones que se anotaron en los cuestionarios, en la mayoría de los casos tanto los padres como los niños opinaron que en promedio los niños juegan de "1 a 2 horas" al día aunque existe un porcentaje significativo en la opción de "más de 2 horas" al día y en la de "todo la tarde", (ver Fig. correspondiente)

relevante es que el 43% de los niños y otro 54% de los padres opinan que el género más gustado por los niños en televisión son los "dibujos animados". (ver Fig. correspondiente)

En cuanto al por qué ven cierto programa los niños en su mayoría (43%) opinaron por que "se distraen, gusta y pasan artistas".

Respecto al cuestionamiento de "qué les enseña" los programas que acostumbran ver la mayoría coincide en opinar "que nada en especial" pero les gusta, aunque un porcentaje significativo (27%) opinó que "dan consejos", "informan del mundo y enseña a divertirse". (ver Fig. correspondiente)

La televisión es sin lugar a dudas el medio de comunicación preferido por los niños y uno de los instrumentos que más influye en la formación de la personalidad infantil.

Schramm y sus colegas (citados por DOMINGUEZ: 1985) insisten en que el niño es un agente activo en la selección de los programas de televisión para que se ajusten a sus intereses y necesidades en la mejor forma.

Usan la televisión como escape a tensiones de tipo emocional, como falta de comprensión de los padres o atención.

Las razones por las que los niños no permiten privarse de la televisión se resumen en: "por que se ve y se oye todo", "por que es mas divertida", y por que "está en la casa", y por que es la única distracción que tienen.

relevante es que el 43% de los niños y otro 54% de los padres opinan que el género más gustado por los niños en televisión son los "dibujos animados". (ver Fig. correspondiente)

En cuanto al por qué ven cierto programa los niños en su mayoría (43%) opinaron por que "se distraen, gusta y pasan artistas".

Respecto al cuestionamiento de "qué les enseña" los programas que acostumbran ver la mayoría coincide en opinar "que nada en especial" pero les gusta, aunque un porcentaje significativo (27%) opinó que "dan consejos", "informan del mundo y enseña a divertirse". (ver Fig. correspondiente)

La televisión es sin lugar a dudas el medio de comunicación preferido por los niños y uno de los instrumentos que más influye en la formación de la personalidad infantil.

Schramm y sus colegas (citados por DOMINGUEZ: 1985) insisten en que el niño es un agente activo en la selección de los programas de televisión para que se ajusten a sus intereses y necesidades en la mejor forma.

Usan la televisión como escape a tensiones de tipo emocional, como falta de comprensión de los padres o atención.

Las razones por las que los niños no permiten privarse de la televisión se resumen en: "por que se ve y se oye todo", "por que es mas divertida", y por que "está en la casa", y por que es la única distracción que tienen.

Pero ¿por qué los niños ven la televisión?. Algunos investigadores como Wilburn y Scharamm (citados por DOMINGUEZ: 1985) dicen que la causa de que la actual generación de niños tenga alta capacidad de aburrimiento no está del todo clara, aunque se ha sugerido que la televisión oscurece sus vidas al ofrecerles tal cantidad de emoción y brillantez en la pantalla.

Pero cualquiera que sea la causa, todas las madres siempre tienen a la mano una respuesta para la pregunta de los niños ¿mamá qué hago? y el propio niño se ve cada vez más inclinado a valerse de este medio para olvidarse de aquellas cosas que debía o quería realmente hacer, y a sustituir por la televisión cualquier otra forma de comportarse que requiera creatividad, iniciativa y esfuerzo.

La televisión estimula el aislamiento junto a la pantalla y forma una vida privada en el reino de la fantasía. Es muy probable que el motivo por el cual los niños se inclinan casi invariablemente hacia determinada clase de temas en la televisión, se debe a que las programaciones que se les brindan siempre son las mismas, sin darles oportunidad de conocer otras y les permitan hacer una real opción.

Aunque algunos niños opinan que la televisión no tiene nada que enseñar es muy gustada por ellos y probablemente es por las causas enunciadas anteriormente.

Es indudable que la televisión no siempre ofrezca programas que van en contra de los valores morales de los niños o que les

afecte en algunos aspectos de su desarrollo, existen programas que fomentan inclusive, las conductas prosociales que demuestran también el aprendizaje de lo que ven en la televisión y por cierto son conductas positivas que fomentan el desarrollo social y emocional de los niños, pero a los niños a veces o en muchos casos les es difícil imaginar una televisión educativa.

La pregunta 14 referida a los niños, se relaciona con la pregunta No. 8 dirigida a los padres de familia en cuanto al tiempo dedicado en el día a ver la televisión por parte de los niños, en su mayoría tanto padres como niños opinan que de "1 a 2 horas" diarias. Pero un alto porcentaje de niños y otro de padres de familia opinan que "mas de 2 horas" al día siendo importante para tomarse en cuenta este tiempo que ocupan para ver la televisión. (ver Fig. correspondiente)

En la pregunta No. 15 del cuestionario para niños, a la mayoría (96%) les es más importante hacer la tarea que ver la televisión aunque en su mayoría los niños contestaron ésto, en la respuesta del por qué solo opinan que "es más importante" simplemente. (ver Fig. correspondiente)

Resulta interesante que aunque solo dos de los niños opinan que es más importante la televisión que la tarea escolar (ver Fig. correspondiente); aquí se podría pensar que los niños no entendieron la pregunta o definitivamente la televisión es tan importante para ellos, que la escuela pasa a segundo término y

ésto es por que quizás no estén bien orientados por parte de us padres o por que sus padres también piensan de esta manera.

Cuando el niño todavía no va a la escuela, dice SCHRAM: 1977; el tiempo dedicado a la televisión excede con mucho al que concede a cualquiera de los restantes medios; en realidad, llega a ser superior al tiempo que dedica a otras actividades o juegos.

Nueve de cada diez niños llegan a familiarizarse considerablemente con la televisión (desde luego dedicándole dos o más horas al día).

En cuanto al tiempo que dedica el niño a la televisión se estima que el que haya empezado a servirse de ella, a los tres años suele utilizarla 45 minutos cada día laborable (lunes a viernes). A los cinco años el tiempo que le dedica va aumentando ligeramente de dos horas a dos y media horas y posteriormente llega a ser superior a las tres horas diarias.

Este salto se produce entre el sexto año de primaria y segundo año de secundaria, y va disminuyendo conforme el niño va creciendo.

Durante los años escolares el niño dedica a la televisión un tiempo que no difiere mucho del que dedica a la escuela. Pero entre tres y dieciseis años de edad, dedica más tiempo a la televisión que a la escuela.

De hecho dedica más tiempo a la televisión que a cualquier otra actividad, exceptuando el sueño y tal vez el juego. Desde luego que los domingos se ve mas televisión que los demás días

laborables, desde aproximadamente las 9:00 de la mañana hasta la hora de acostarse.

Hay una laguna de hora y media aproximadamente alrededor del mediodía, que se atribuye a la asistencia a la iglesia, a la comida o falta de programas interesantes.

A la edad en que se vé mas televisión es entre los once y trece años, y dependiendo del sexo se tienen diferentes preferencias en cuanto al tipo de programas.

En general existe una influencia bien marcada de la familia en cuanto a la cantidad de televisión que ve el niño, ya que ella (la familia) es la que marca los horarios y la cantidad.

En un estudio realizado a niños de escuelas oficiales y particulares de entre 11 y 15 años de edad, se puede apreciar que en general todos dedican un promedio diario de dos horas y 20 minutos a ver la televisión y solo una hora y media promedio a realizar sus tareas escolares.

Aquí se marca la importancia que los niños le dan a la televisión aunque gráficamente y aparentemente sea más importante la escuela que la televisión o cualquier otro M.C.M.

En la pregunta 16 de los niños y en la pregunta 17 dirigida a los padres de familia, las preferencias son significativas en cuanto a la música y sus preferencias, (ver Fig. correspondiente) aunque, la mayoría opina que les gusta la música "pop o moderna".

NOTA
MAYO 1968

Se puede apreciar que los padres opinan que a sus hijos les gusta el género de "rancheras" y los niños no coinciden en esta opinión con sus padres.

La pregunta 14 del cuestionario aplicado a los padres de familia, se encuentra que la mayoría le parece que solo escuchan sus hijos "música" y sólo 2 de los padres opinan que "noticias" en la radio; ya que ambas cosas son del agrado de sus hijos (ver Fig. correspondiente)

Las preferencias también están dadas e influenciadas por los padres, quizás los padres al elegir diversos tipos de género de música, crean que a sus hijos también les gusta lo mismo que a ellos.

Las preguntas No. 17 del cuestionario aplicado a los niños y la No. 13 del cuestionario de los padres de familia, están relacionadas respecto al tiempo dedicado a escuchar radio por parte de los niños. Resulta importante que un 50% de los niños opine que escuchan la radio "menos de 1 hora" diaria y solo unos cuantos de los padres opinó lo mismo, aunque en la opción de "más de 2 horas" diarias resultó que coincidían en un mismo porcentaje (33%) en ambos casos. (ver Fig. correspondiente)

En el cuestionamiento No. 18 dirigido a los niños de 6o. grado, la mayoría opina que no utilizan la radio al mismo tiempo que realizan sus tareas escolares, no existiendo una correlación lógica en la pregunta y respuesta del por qué; ya que un 57% opinó que "no" y 60% opinó que se distrae y no se concentra



habiendo una diferencia del 3% que se puede poner en duda en su respuesta de "sí" (ver Fig. correspondiente).

La era anterior a la televisión fue la radio, Paul Lyness (citado por SCHRAM: 1977) recuerda que en la época de los 40's los niños dedicaban casi tanto tiempo a oír la radio como ahora a ver la televisión. Los de los primeros años escolares le escuchaban unas dos horas al día, y algo más de tres horas los que cursaban educación media.

Les inspiraban a los niños de entonces, mayor confianza las noticias de la radio que las leídas en la prensa, de la radio extraían sus héroes populares. En la actualidad desde el punto de vista sociológico se puede decir que la evolución y problemas que la sociedad tiene en cuanto a su cultura, recreación, actividades deportivas, etc., la radio es el mejor vehículo de hacer llegar al pueblo el proceso de los mismos y así también para nadie es desconocido que en la actualidad, son pocos los hogares que no cuentan con un aparato receptor de radio. (MARTINEZ: 1980).

La radio devuelve el ámbito de la noticia, pues comparte con la prensa y la televisión la posibilidad de facilitar el conocimiento sobre la realidad a través de ella. Su transmisión verbal y sonora promueve que el individuo sea asiduo a ella. (RODA: 1988)

Cuando el niño tiene la capacidad de encender la radio lo hace aún sin permiso; ya que se da cuenta que complementa o es



una continuación de la televisión, ya que por ella se transmiten cosas muy parecidas a las de la televisión. (ECDA: 1986)

En las investigaciones realizadas por alumnos de la Universidad en Bucaramanga, Colombia; a niños de entre 4 y 12 años de edad, opinaron que cuando tienen oportunidad de oír la radio eligen música de diferentes clases, y acostumbran escucharla cuando están preparando sus tareas escolares, otros más opinan que existen programas especialmente para niños pero no saben decir cuales son, ni cuando se transmiten.

A pesar de que muchos niños cuando se les pregunta si escuchan la radio, por lo general contestan que no, algunas encuestas detectaron que de los encuestados casi el 60% de ellos escuchan la radio. Dentro de las audiciones predilectas de los niños en la radio está en primer lugar la música, por lo general la moderna aunque a veces no la entiende, después las radionovelas, en tercer lugar las propagandas, en cuarto lugar las noticias y en quinto lugar programas educativos. (DOMINGUEZ: 1985)

Respecto a la música los niños la escuchan por que "aprenden canciones", cuando están solos la música los alegra, algunos la escuchan por que los locutores son de ambiente y otros por que les gusta bailar cuando la sintonizan. (DOMINGUEZ: 1985)

En Colombia, la radio es un medio que el niño usa especialmente para oír música para bailar o cantar, y para

escuchar la publicidad que también contiene música en su contenido.

En México, también la música, para los niños ocupa el primer lugar en su preferencia, pero en segundo lugar están las noticias, pocos niños les interesa escuchar programas culturales o de controversia.

Según BARTLETT, et al.: 1983, el manejo político de la radio, y por demás demagógico, lo peor de todo es que al no haber otra cosa en muchos lugares para recrearse, la radio se convierte en un condicionador: los jóvenes y pequeños van adquiriendo, un sentido de identidad con música que nada tiene que ver con su país.

Se enajenan y toman una personalidad con valores y conceptos ajenos a sus realidad. Pero si a los pequeños y jóvenes del país se les preguntara qué es lo que desean escuchar por la radio seguramente no tendrían mucho que sugerir, puesto que están acostumbrados a estar frente a una rocola o encerrados en una discoteca, y jamás han oído otra cosa que baladitas de amor o partidos de fútbol.

Los pequeños y jóvenes adoptan una nueva cultura, cambiándola o haciéndola suya, mezclada hasta no saber que es lo propio.

En la pregunta No. 19 realizada a los niños y a la No. 16 realizada a los padres de familia, la mayoría opina que los niños cuando leen el periódico les interesa más la sección de "dibujos

animados"; sin embargo los padres opinan también que a algunos niños les interesa la sección de "deportes" y la cuarta parte del total de los niños opinan que la sección de "espectáculos"; siendo representativa esta muestra; ya que no coincide a las respuestas de los niños en cuanto a la sección de "espectáculos". (ver Fig. correspondiente)

La prensa como medio de masas es el más representativo y el más antiguo de los medios masivos de comunicación. El periódico comparte con la radio y la televisión la mediación entre el conocimiento de la realidad y los sujetos. (RODA: 1988)

Aunque bien es cierto que el periódico es uno de los medios de comunicación, menos usados por los niños, en ciertas ocasiones causan impacto sobre todo las noticias amarillistas. Sin embargo existen en los diarios secciones para los niños, que aún cuando no sepan leer les interesan por sus imágenes. (NOGUEZ: 1982). Tal es el caso de la sección de "dibujos animados"

En las encuestas realizadas en Bucaramanga, Bogotá; por universitarios, contienen preguntas sobre prensa y literatura. La prensa ocupa el tercer lugar de aceptación entre los niños. Un 67% de los niños entrevistados sí leen el periódico o literatura que les interesa por su portada. Por lo general leen en su casa. Algunos si no lo leen por lo menos lo hojean. (DOMINGUEZ: 1985)

La prensa es poco conocida por los niños, algunos creen que sólo la deben utilizar los adultos, otros dicen que se utiliza

para envolver cosas. En muchos casos los niños inician la lectura por la página roja, dan como motivación el que relatan crímenes y tienen fotos.

Respecto a lo que pueden aprender a guardar en su subconsciente los niños que gustan de la página de los cines, es también muy cuestionable e inquietante. Hay que reconocer que los promotores cinematográficos saben muy bien cómo ciertas frases, acompañadas de determinadas fotografías pueden persuadir a la gente, para asistir a las salas de cine. El solo hecho de los títulos de las películas y de sus carteleras ya de por sí son sugestivos. (DOMINGUEZ: 1995)

Por lo que respecta entonces a las respuestas arrojadas por los niños en los cuestionarios aplicados en ambas escuelas, en primer lugar se encuentran en su preferencia "dibujos animados", en segundo lugar "crímenes o policiacas", en tercer lugar la sección de "espectáculos", en cuarto lugar la sección de "deportes" sobre todo a los niños de sexo masculino y en último lugar se encuentra la sección de "carteleras". Es quizás la sección de "carteleras" la menos frecuentada, ya que los niños casi nunca asisten al cine, pero podría haber sido que no la escogieron un mayor número de niños por que desconocen el significado.

En la siguiente pregunta realizada a los niños (No. 20) y la pregunta No. 15 dirigida a los padres de familia se relacionan y

van conjuntas con la anterior, ya que trata sobre el tipo de revistas que los niños, cuando lo hacen, las adquieren.

Se advierte que a los padres, en su mayoría, opinan respecto a la preferencia de sus hijos en cuanto a que adquieren revistas de "dibujos animados" pero en el caso de los niños la mayoría opina que adquieren "revistas populares", sobre todo por que éstas les interesan por la información que está relacionada con otros medios de comunicación masivos como son la radio y la televisión (ver Fig. correspondiente). Estas revistas contienen todo lo referente a los artistas predilectos y todo lo referente a ellos, sobre todo las niñas opinan al respecto.

En cuanto a las revistas de o para adultos, existe un porcentaje significativo (29%) de los niños que opinaron que las adquieren, aunque en éste tipo de revistas podrían incluirse las de contenido como "Vanidades, Selecciones", o algunas que hablan sobre juegos de video. (ver Fig. correspondiente).

El cuestionamiento No. 21 del cuestionario aplicado a los niños de 6o. grado, es similar a la pregunta 15 del mismo cuestionario, pero en la No. 21 se cuestiona si es más importante las tareas escolares o leer las revistas o el periódico, y en la mayoría de los casos los niños, contestó que la tarea es más importante. (ver Fig. correspondiente). Aunque otros tantos opinan que es mejor leer primero y después hacer sus tareas ya que es "más interesante" o no respondieron el porqué quizás.

porque no saben con exactitud el por qué lo hacen (ver Fig. correspondiente)

Resulta interesante también que un porcentaje de los niños opinaron que el hecho de leer antes una revista por ejemplo, ayudaría a realizar sus tareas posteriormente. Es lógico pensar que estos niños se refieren a las revistas que poseen contenido educativo o en alguna tarea que se les dejó para realizar en casa habría que consultar alguna revista.

Las revistas son otro medio de comunicación masiva y sus efectos sociales son variados en cuanto a sus contenidos e ideas que desean aportar los editores y directores de las revistas; ellos pretenden ejercer influencia y establecer alguna relación con su propia época. La compañía que edita una revista puede o no ser una institución con objetivo social. La revista no es una institución educacional dotada. (STREINBERG: 1972).

Existen revistas que por su contenido cursi y de confesiones tiene una gran influencia en lectores sin madurez o con una educación baja; ya que proporcionan aventuras y alejan de la realidad, proporcionan una fuga hacia el mundo de la fantasía.

Las revistas de historietas (asiduos a ellas sobre todo los niños y adolescentes) íntimamente ligadas con las revistas vulgares tienen un efecto similar a las anteriores; entre ellas se encuentran también las historietas cómicas y bélicas. (STREINBERG: 1972)

Lo que generalmente le interesa a los niños son las revistas cómicas y en los de sexo masculino las de caballería cuando tienen acceso a ellas, a las niñas les interesan más las fotonovelas o las que hablan de los artistas del momento.

Se aprecia que para los niños es motivante asistir al cine por que casi nunca lo hacen, la pantalla de un cine les causa quizás impacto por que están acostumbrados a ver con más frecuencia solo la televisión.

Y la pregunta No. 22 para niños junto con la 19 para padres de familia, lo demuestra, ya que en cuanto a la frecuencia con que asisten al cine en su mayoría opina que "casi nunca" asisten, en esta respuesta coinciden tanto padres como los niños (ver Fig. correspondiente)

Sin embargo cuando llegan a asistir al cine dentro de sus preferencias en primer lugar se encuentra el género de "dibujos animados" en segundo lugar "todo tipo de películas" con lo que se refiere a los niños pero los padres de familia opinan que en segundo lugar a sus niños les agradan las películas de "aventuras". y en tercer lugar se encuentran las de "terror". (ver Fig. correspondiente)

La pregunta No. 24 para los niños y la 11 dirigida a los padres de familia se refieren a la frecuencia con la que se ven películas en video en casa, y sus respuestas varían y coinciden en su mayoría entre padres e hijos y esto se debe por que mientras los padres opinan por "casi nunca" los niños

en casa un 30% de los niños opina lo mismo pero otro 30% opina que "más de una vez a la semana", y otro 30% también de los niños opinan que "cada 15 días"; solo un 10% en el caso de los niños y un 8% en el caso de los padres, opinan que "una vez a la semana". En dichas preguntas no se nota acuerdo por parte de los niños y sus padres, por lo que no se puede realizar una frecuencia bien definida. (ver Fig. correspondiente)

Si hay un medio verdaderamente agradable para los niños ese es el cine, el film si se piensa detenidamente, tiene mayor fuerza motivadora y son pocos los programas de televisión que pueden ser tan motivadores, convirtiéndose en el medio de competencia más fuerte para los televidentes, incluso la implantación del video como dispositivo tecnológico no hace más que servir para la multiplicación individualizada familiar del "visionado de los films" (RODA: 1988)

El cine ocupa el segundo lugar de preferencia en los gustos de los niños y casi el 95% de los niños que frecuentan la televisión asisten al cine; y además prefieren películas en color.

Según CANTU: 1970, p. 10; opina "escuela de precoz aprendizaje es el cine para los niños. Todos los efectos desastrosos que se suceden se multiplican tratándose de pequeños que no tienen criterio formado y que son naturalmente mas impresionables".

Las influencias del cine son decisivas en el niño por que representan escenas que instruyen, elevan y dignifican o figuras inmorales, provocativas.

En cuanto al uso de la videocassettera, se puede decir que todavía existen hogares que no cuentan con video pero los niños se las ingenian para ir a donde sus amigos, vecinos o familiares, a gozar de películas elegidas generalmente por los adultos.

La pregunta No. 25 del cuestionario dirigido a niños de 6o. grado, y la pregunta No. 20 del cuestionario dirigido a padres de familia tienen mucha relación y es de importancia relevante para el presente trabajo de investigación; ya que se les pregunta a los niños qué aprenden y qué les enseñan los M.C.M. asimismo, se les pregunta a los padres de familia lo que opinan ellos con respecto a los mensajes, ideas que los M.C.M. aportan a los niños.

En cuanto al radio en primer lugar tanto los padres como los niños opinan que lo que llama más la atención a los niños y lo que les enseña es la "música y las noticias", también un porcentaje significativo de los niños opinaron que la radio enseña "conocimientos, información y cosas importantes" y menos de la cuarta parte en ambos casos (padres y niños) no contestó u opinó que "nada" enseña.

Por lo que respecta a las revistas la mayoría de los niños opinan que "enseñan, informan y aportan conocimientos", otros niños opinan que enseñan "fotos, chismes y dibujos animados",

pero también un porcentaje significativo avoca que "nada" enseñan y simplemente no contestaron.

El periódico "informa, divierte y entretiene" fue lo que contestaron la mayoría tanto de niños como de padres de familia, además de que algunos niños opinan que en el periódico "aprende a leer"; claro que enésto es cuando lo utiliza con fines educativos, no para divertirse supuestamente.

Un porcentaje alto, tanto de padres como de niños sólo indican diversas secciones del periódico, pero no especifican lo que enseñan o los mensajes que aportan al niño. Resulta relevante que se haya arrojado la categoría de "desecs de ser consumista" únicamente en este M.C.M. y es importante señalar que quizás algunos de los niños o padres de familia entienden por mensajes aquellos anuncios o promociones que se editan ten el periódico y que a veces por su tamaño resulta llamativo para algunas personas.

Por lo referente a la televisión la mayoría opina que solo sirve para "entretenerse, distraerse y divertirse" algunos niños opinaron que enseñan a "portarse bien", aunque un porcentaje significativo opina que la televisión se "aprende e informa"; pero no especifican qué es lo que aprenden. Aquí también resulta relevante que los niños mencionan que pasan anuncios numerosos y no aportan nada, así mismo solo 2 de los padres de familia también opinaron algo similar, algunos padres opinan también que envían mensajes negativos en la televisión, y también algunos

padres de familia y algunos niños opinan que las telenovelas envían mensajes así como las caricaturas.

En cuanto al cine algunos en su mayoría se abstuvieron de opinar y menos de la mitad de los niños y de los padres de familia opinan que el cine solo "divierte y distrae", aunque algunos niños y padres de familia opinan que informa y aporta conocimientos. Otro porcentaje de niños y padres de familia opinan "que según el tipo de película, será el mensaje que aporte". (ver Fig. correspondiente)

Sin embargo en la pregunta No. 13 realizada a los padres de familia opinan que los M.C.M. solo sus hijos los frecuentan, porque con ellos "se acompañan y distraen", en segundo lugar "para informarse", en tercer lugar "porque todos los utilizan" y solo 3 de los padres no contestó.

Cabe señalar que en la categoría donde opinan que los niños frecuentan los M.C.M. es "porque todos los utilizan", entonces los padres dejan a sus hijos que frecuenten los M.C.M. solo por imitación.

Es importante señalar que en la mayoría de los casos los padres y los niños opinan que los M.C.M. se obtienen mayores beneficios que perjuicios puesto que muchas veces les enseñan cosas positivas y envían (inclusive las telenovelas) mensajes que les enseñan a comportarse bien.

Solo algunos casos opinan que los M.C.M. son negativos y los mensajes que envían son para agilizar el consumismo.

Sin embargo René Berger (citado por DOMINGUEZ: 1985) opina que los M.C.M. transforman la manera de imaginar: la enseñanza y el aprendizaje orales y escritos, propician en el hombre la necesidad de representarse en la mente, hechos, circunstancias, rostros, actitudes, etc.

La televisión principalmente, modifica la estructura de la percepción o sea el resultado directo del contacto con la realidad, por lo general esa realidad ya viene intuida, preparada, recortada o acomodada según los intereses del emisor, por lo que puede viciarse. (DOMINGUEZ: 1985)

Los M.C.M. transforman la toma de posición de cada persona y en particular de los niños, de tal manera que no responden a su propio punto de vista, sino que en muchas oportunidades, actúan de acuerdo a las reacciones que el mensaje, técnicamente elaborado, aspira a producir en la colectividad de los asiduos.

Paul Lyness (citado por SCHRAM, 1977) en un estudio de escolares en Des Moines, Francia, opina que en la actualidad, cualquier niño dedica a la radio la mitad o las dos terceras partes del tiempo que dedica a la televisión, y es también utilizada como fondo agradable y socialmente útil, mientras leen o estudian.

Así mismo los M.C.M. están influidos por extranjeros y por ejemplo en nuestro país, en la vida social se van perdiendo tradiciones para adoptar las importadas: en lugar de los gallos y

las mañanitas para festejar un cumpleaños se canta el "happy birthday" y se parte el pastel con velitas.

La televisión sigue lanzando nuevas figuras famosas, pero igualmente surgirían aunque la televisión no existiera. (SCHRAM_ 1977)

"Los cambios que pueden observarse en el contenido de los programas que ofrecen los M.C.M. parecen deberse más a la evolución de los tiempos que al cambio en los medios, y las modificaciones en los hábitos de los niños para las distracciones de tipo general parecen derivarse más de lo que viven a través de los medios que de cambios ocurridos en los propios niños". (SCHRAM: 1977 p. 31)

Asimismo ESPINOSA: 1981, opina que los M.C.M. influyen en la formación de la personalidad del niño, en su creatividad, en su capacidad y cuando se encuentran en edad escolar, en su rendimiento académico; precisamente por las modificaciones en su personalidad en el niño.

Los M.C.M. tienen gran influencia en el niño, cuando se emplean para excitar lo que todo individuo lleva en sí de nocivo y salvaje: la aventura, la pelea, el asesinato y el crimen; cultivan la imagen deformada de lo que ocurre realmente (ESPINOSA: 1981)

Sería importante, que quienes manejan los M.C.M. pero de manera especial los padres de familia o adultos al cuidado del niño, tuvieran en cuenta los periodos de evolución de la infancia

y se cuestionaran sobre lo que puede suceder en el niño cuando presencia programas para adultos u observa revistas para adultos. La formación de valores morales en la etapa pre-escolar sobre todo, proviene de los estímulos del medio ambiente y de la observación de modelos.

La pregunta No. 16 del cuestionario aplicado a niños de 6o. grado, tiene que ver con la forma como enseña su profesor. Se les anotaron 4 opciones o categorías para que eligieran en cuanto cómo les gustaría que el profesor diera su clase casi la mitad del total de niños anotó que "explique", pero la mayoría de los niños opina que "formen equipos", una minoría que "utilice cartulinas" y solo 2 de los niños opina que utilice "grabadora o videos". (ver. Fig. correspondiente).

Aquí se puede observar que los niños todavía están acostumbrados al sistema tradicionalista en cuanto que un alto porcentaje opina que el maestro debe explicar y algunos que "utilice las cartulinas".

En la pregunta No. 27 de los cuestionarios aplicados a niños, se les pregunta si les gusta que se deje trabajos extraescolares para asistir a la biblioteca y más de las tres cuartas partes del total de los niños contestó afirmativamente (ver Fig. correspondiente) de esta mayoría opinan que porque "les gusta buscar en libros información", sin embargo un porcentaje significativo de los niños opina que porque "se pasean, distraen y van con sus compañeros" tal parece que es más motivante el

divertirse con sus amigos que el de cumplir con sus obligaciones escolares.

Existe casi una cuarta parte del total de los niños que no les gusta realizar trabajos e ir a la biblioteca, notándose una cierta apatía a estas actividades.

Cabe señalar, que los que si les gusta ir a la biblioteca y realizar trabajos de investigación en su mayoría son los de la escuela oficial, y los que contestaron que no les gusta, en su mayoría son de la escuela particular. Asimismo en la misma escuela particular, un porcentaje reducido opina que en su casa existen los libros y por tanto no tienen que ir a la biblioteca. (Ver fig. correspondiente)

En el cuestionamiento No. 28 del cuestionario aplicado a los niños, en la cual se les pregunta que si han pensado que al no cumplir con sus obligaciones escolares, podrían reprobar; la mayoría contestó que si lo han pensado, sin embargo en su contestación del por qué solo opinan que precisamente porque pueden reprobar, unos cuantos opinan que porque sus padres los obligan a realizar sus deberes, otro porcentaje alto por que se consideran traviosos y con problemas de conducta (ver Fig. correspondiente), y solo 2 de los niños opina que no lo han pensado así por que es un alumno estudioso.

Según DIAZ: 1983; el aprendizaje de nuevos conocimientos, destrezas y actitudes es una actividad individual intansferible. Cada persona tiene que aprender por si misma. Se puede aprender

en grupos, pero el aprendizaje y los cambios se efectúan dentro del individuo, en cada uno a su manera. Pero el aprendizaje no solo significa aprender lo que para el niño es significativo o motivador, para que el niño aprenda lo que tiene que aprender según sus diferentes etapas y grados escolares, se encuentran los métodos y las técnicas de enseñanza, que son las que ayudarán a que para el niño lo que aprenda sea significativo y gratificante.

No es suficiente que el maestro sepa cómo crece y se desarrolla el niño; es necesario que sepa también cómo aplicarlo a la práctica del aula mediante técnicas y procedimientos adecuados (DIXIE: 1988)

Un método de enseñanza es el conjunto de momentos y técnicas lógicamente coordinados para dirigir el aprendizaje del alumno hacia determinados objetivos. Una técnica de enseñanza es el recurso didáctico al cual se acude para concretar un momento de la lección o parte del método en la realización del aprendizaje. La técnica representa la manera de hacer efectivo un propósito bien definido de la enseñanza.

Para alcanzar los objetivos en el proceso enseñanza-aprendizaje, un método necesita echar mano de una serie de técnicas. Se puede decir que el método se efectiviza a través de las técnicas. (DIXIE: 1988)

Así se tiene que los profesores deben elegir el método y las técnicas adecuadas para cada situación en base a los temas que en ese momento se van a enseñar y que supuestamente se pretende que

el niño aprenda. De esta manera se evitaría el alto índice de reprobación en los primeros grados escolares.

La última pregunta realizada a los niños de 6to. grado (pregunta No. 29) y la pregunta No. 16 realizada a los padres de familia, al igual que la pregunta No. 25 dirigida a los niños, son también bien importantes para el estudio realizado en este trabajo de investigación. En estas preguntas se les cuestiona a los niños si con el hecho de frecuentar o ser asiduos de los M.C.M. los puede afectar o beneficiar en sus estudios, asimismo a los padres de familia se les pregunta en qué forma afecta o influye los M.C.M. en sus hijos para que aprendan o no en la escuela.

La mayoría de los niños opinan que más que beneficiar afectan los M.C.M.; aunque los padres opinan que su influencia es poca dando como razón la misma que en la pregunta 18 realizada también a los padres de familia, y la cual es que los M.C.M. le sirven al niño "para acompañarlo y porque les gusta"; sin embargo un porcentaje significativo de los padres opinan que los M.C.M. "no se aprende y confunden al niño"

Los niños en su mayoría opinan que afectan porque "es más importante la escuela, porque los M.C.M. distraen" sin embargo otro alto porcentaje de los niños opina que si le beneficia por que "ayudan, enseñan y divierten"; uno de los niños solamente opina que pueden beneficiar o afectar a la vez porque "todo es

bueno pero con medida": o sea que si se utilizan sin medida afectarían.

De los niños que opinan que afectan los M.C.M. unos cuentan da la razón de que "meten ideas malas en la cabeza".

Algunos padres de familia opinan que los M.C.M. sirven para que el niño "aprenda y forme su propio criterio". Esto se puede interpretar que entonces dejan a el niño la responsabilidad de que de ellos depende que los sigan usando o no.

Dentro de las respuestas del cuestionario aplicado a profesores que imparten el 6o. grado en la primaria, se tiene que no definen lo que es para ellos el rendimiento escolar. Que la influencia de los padres es determinante en el rendimiento escolar de los niños, ya que anteponen los negocios o sus propios intereses antes que a sus hijos.

También los profesores opinan que el nivel socio-económico y la escolaridad de los padres no es tan importante pero los padres no tienen conciencia de ello.

En cuanto a la influencia de las amistades, los profesores opinan que influyen pero en forma positiva por que en conjunto los niños exploran y se motivan para conocer todo lo nuevo.

Sin embargo la influencia de los M.C.M. si influyen y en forma negativa en el rendimiento escolar de los niños, sobre todo la televisión.

Opinan los profesores que los M.C.M. se deben orientar a través de personas capacitadas para ello o los mismos profesores

para que se transmitan conocimientos culturales y educativos para elevar el proceso de enseñanza-aprendizaje y por que es necesario que los niños que son el futuro de la nación como diría BARTLETT conozcan sus raíces culturales y formen estereotipos nacionales y no extranjeros.

Los profesores encuestados opinan que si es bueno que los niños participen en clase con comentarios acerca de los M.C.M. siempre y cuando sean orientados esos comentarios.

Asimismo, opinan que las técnicas utilizadas para la enseñanza son importante y de hecho ellos ya las utilizan para motivar sus clases, sobre todo para que el niño aprenda en forma significativa y aproveche lo que se le enseña.

Los factores sociales y los M.C.M. si influyen y mucho en los niños ya que los niños son sensibles a todo lo que los rodea y sobre todo los M.C.M. influyen para que los niños no cumplan con sus tareas escolares.

Opinan los profesores que la evaluación que propone el programa escolar no es la adecuada ya que es muy cerrada e inquisitiva, ellos utilizan para evaluar al alumno la "apreciación" y "escala de calificaciones" según el caso.

En cuanto a las sugerencias que los profesores dan para elevar el rendimiento escolar opinan que se deben seguir los pasos del método científico y que se les enseñe solo lo que para ellos sea significativo. (ver Fig. correspondiente)

La enseñanza y el aprendizaje van unidos para conformar un nuevo conocimiento en el sujeto. (BLOCK: 1985)

Pero el aprendizaje en el niño es efectivo o significativo cuando responde a una necesidad o a un objetivo de él; cuando se adecúa a un interés o a un propósito.

El contexto social ejerce una influencia notable en el desarrollo del niño; es por esto conveniente que el profesor procure conocer el medio socioeconómico del que provienen los alumnos. Las diferentes situaciones a las que por él están expuestos los educandos, se reflejan en las deficiencias que presentan en el desarrollo del lenguaje, la comprensión de la lectura, las estructuras mentales y la motricidad.

Algunos teóricos afirman que uno de los factores que influye para que se dé el aprendizaje es el grado de maduración física del sujeto, otros la motivación y el reforzamiento, estos aspectos son los que intervienen en el proceso enseñanza-aprendizaje y este proceso se basa en un plan de estudios.

El papel más importante en esa elaboración del plan debe desempeñarlo el profesor al planear y organizar las experiencias de aprendizaje. Al hacerlo deberá considerar y armonizar diversos factores: la sociedad, sus tradiciones y costumbres; el niño, sus intereses, necesidades y problemas, y en fin, los principios educativos básicos.

De esta manera se podría definir como aprovechamiento escolar al conjunto de actividades escolares necesarias y

suficientes para aprobar un grado académico y estarían implícitas la participación activa, la asistencia, la puntualidad, el cumplimiento de tareas escolares, así como la evaluación o resultados académicos obtenidos por el alumno por medio de evaluaciones periódicas por parte del profesor.

Los profesores en la escuela coadyuvan al desarrollo integral del educando vigilando periódicamente el control de sus actividades, el registro de su rendimiento escolar y la conducta afectiva o con las personas que lo rodean, sobre todo con sus amistades.

CONCLUSIONES

En el presente trabajo de investigación, se abarcaron aspectos sociales, psicológicos y fisiológicos con respecto a los niños, puesto que el objetivo de la investigación era el conocer en qué forma influyen los factores sociales y los M.C.M. en el rendimiento escolar de los niños; en base a sus capacidades y desarrollo social de los mismos.

Con base en las teorías que se tomaron para basarnos en cuanto al problema planteado; se tiene que autores como: González, Domínguez, Cortez, Woo, Rebeil, Ordoñez, Roda, Noguez, etc. opinan que tanto los padres como los amigos, los profesores son agentes importantes que influyen en el proceso de aprendizaje, socialización y desarrollo bio-psico-social del niño en la etapa escolar.

Que los M.C.M. a pesar de que algunas veces tienen programas o contenidos culturales, informativos y hasta educativos. (en contadas ocasiones) están cargados de mensajes publicitarios y contenidos que enajenan a los asiduos a ellos; ya que la forma de transmitir sus mensajes está inducida de manera velada para que no se tome conciencia clara de lo que se transmite en realidad, confundiendo al radioescucha, televidente, espectador (según en caso).

Es importante mencionar que los niños menores, por su naturaleza, son moldeables y sensibles y por tanto todo lo que ve y escuchan lo van adquiriendo e interiorizando así como

almacenando en su mente, y en la mayoría de los casos no son cosas precisamente positivas para él.

En los cuestionarios aplicados a los niños de 6o. grado de primaria, motivo del presente trabajo, a los padres de familia y a los profesores que imparten clases en el 6o. grado de primaria, se plantean cuestiones basadas en la teoría del presente trabajo, arrojando resultados importantes y representativos en sus respuestas.

En cuanto a los padres de familia de la escuela oficial la mayoría se dedica sólo al comercio, por lo que descuidan cuestiones escolares y educación en general de sus hijos, sin embargo existen otros que sí se preocupan por preguntar en la escuela acerca del aprovechamiento de su hijo.

Algunos sólo preguntan por compromiso a los profesores acerca de sus hijos, otros se preocupan por que no se vayan de "pinta" o lleven las tareas escolares, pero no por su aprovechamiento escolar.

En cuanto al interés por la escuela por parte de los padres de familia, los de la escuela particular, la mayoría tiene una escolaridad elevada y se preocupan un poco más acerca de las cosas relacionadas en la formación de sus hijos. Existiendo algunos padres de familia de ambas escuelas que no ayudan o apoyan a sus hijos por falta de tiempo en su mayoría, en la escuela oficial por que no entienden lo que sus hijos les preguntan.

Aunque algunos opinan que procuran que sus hijos cumplan con las tareas y los ayudan a estudiar sacándolos de dudas en cualquier aspecto.

Esto nos dice que la influencia de los padres es importante en su rendimiento escolar, así como en su relación ya que mientras ellos y sus hijos opinan que asisten a juntas y se interesan en sus estudios, los profesores opinan lo contrario, aludiendo que descuidan a sus hijos por realizar otras cuestiones de interés propio. Existiendo un encubrimiento quizás inconsciente por parte de los niños hacia sus padres.

En cuanto a la relación entre padres e hijos, la mayoría de los padres así como los niños opinan que es buena en todos los aspectos por que los apoyan, los motivan y ayudan.

En lo que se refiere a la influencia de las amistades en los niños, son pocos los que no acostumbran tenerlas por que no viven cerca de sus compañeros en algunos casos, pero en la mayoría de los casos, para los niños es sumamente importante tener amistades sobre todo para hablar de cosas que solo a ellos interesa y les gusta convivir con sus compañeros y jugar con ellos.

Su influencia en esta edad no es muy decisiva, ya que más bien se ayudan en sus labores escolares y les sirven para jugar.

Por lo que respecta a la influencia de los M.C.M. y su frecuencia, la mayoría de los padres respondió que solo son frecuentados por los niños como distracción, pero no les afectan demasiado, sólo si se usan indiscriminadamente.

Sin embargo, existen muchas diferencias en los cuestionarios cuando se les pide que cuestionen lo que beneficia o perjudica a los niños de los M.C.M. o qué mensajes envían los mismos y tanto padres como niños opinaron que en general son perjudiciales.

Por lo general los padres no acostumbran llevar a sus hijos al cine por lo retirado de éste, solo usan la videocassettera en casa por lo menos cada 15 días según opinión de los padres, aunque en un porcentaje elevado los niños opinan que la video se utiliza en su hogar más de 1 vez a la semana, no existiendo acuerdo en esta respuesta entre padres e hijos.

Por lo referente a las preferencias de los niños en cuanto a los diversos medios, en música prefieren la moderna y sus padres en algunos casos opinaron que les gusta el género tropical o la música ranchera, y es quizás por que como la preferencia de ellos es esa, piensan que a sus hijos también les agrada.

Respecto al cine y a la televisión los padres en su mayoría opinó que a sus hijos les gustan los dibujos animados y los programas o películas de aventuras. Aunque los niños en cuanto al cine opinaron que prefieren el género de terror y no tanto el de aventuras.

Referente a las revistas también difieren al igual que en las preferencias por las secciones del periódico, ya que mientras las preferencias de los niños son por revistas populares y sección de "página roja" en el periódico, los padres opinan que a

sus hijos les gustan revistas de contenido y del periódico la sección de espectáculos y dibujos animados.

Algunos padres tratan que sus hijos frecuenten los M.C.M. pero en forma orientada, a aunque son contados estos casos, escogen los programas para ver, así como las películas, aunque no especifican qué tipo de películas.

Sin embargo en la mayoría de las respuestas de los cuestionarios para niños y padres de familia en sus opiniones respecto a si influyen o no los factores sociales y los M.C.M. en el rendimiento escolar, se aprecia que en general opinan que no.

Cabe señalar que para los padres y los niños los M.C.M. no son tan importantes en cuanto que solo divierten y hasta "se aprende de ellos" según sus opiniones además de que los padres de familia en algunos casos opinan que los benefician.

Por lo que respecta a los profesores, no definen con exactitud lo que es para ellos rendimiento o aprovechamiento escolar, pero opinan que es medio, aunque ellos tratan de elevarlo con sus actividades docentes.

Es importante señalar, que los profesores en sus respuestas arrojan información que no coincide con la de los padres de familia y los niños sobre todo, donde se pregunta si los padres influyen en el rendimiento escolar de los niños por que los padres, anotaron en sus respuestas, que ayudan a sus hijos en todo lo referente a la escuela y asisten a juntas regularmente.

TESIS CON
FALLA DE ORIGEN

Sin embargo los profesores opinan que no es así, ya que anteponen sus negocios y sus propios intereses a la educación de sus hijos.

Asimismo los profesores opinan que los M.C.M. si influyen en forma negativa en los niños por que los distraen de sus deberes escolares.

Por supuesto que si son frecuentados en forma orientada por parte de los que los rodean al niño, no afectarían en su rendimiento escolar. De hecho, los profesores utilizan los M.C.M. en forma orientada para que los niños participen en clase con comentarios. También utilizan métodos y técnicas así como formas de evaluar su aprendizaje de manera que resulte motivante para el niño el proceso de enseñanza-aprendizaje y sea significativo.

En lo que se refiere a la influencia de los profesores en los niños como ya se mencionó en la teoría de este trabajo, es decisiva sobre todo en los primeros años escolares y se demuestra en las cuestiones que se les preguntan a los niños en su cuestionario, ya que algunos niños de la escuela particular no se llevan bien con el profesor y lo consideran malo por que el mismo profesor no trata de identificarse con ellos por su carácter fuerte y además se nota que es muy dominante en sus decisiones, siendo este motivo muy importante para que no exista comunicación entre sus alumnos y él.

Sin embargo, en la escuela oficial la profesora se nota más accesible y mucho más interesada en los alumnos existiendo mayor comunicación con sus alumnos.

Por lo que respecta a los resultados académicos de los niños de ambas escuelas son un poco más elevados en la escuela oficial pero esto no indica que los niños de la escuela particular están más influenciados por los M.C.M. o por los factores sociales, ya que cada uno de los profesores son muy diferentes en todos los aspectos, y en el análisis de sus respuestas se puede apreciar.

Al profesor de la escuela particular se le puede observar que es más enérgico y quizás no se identifique en muchos aspectos con los niños por lo que esto es lo que puede estar influenciando en el rendimiento de los niños.

En general se aprecia que aunque los padres de familia y los niños no dejan al descubierto en qué forma afecta o beneficia el uso de los M.C.M. si influyen en su desarrollo escolar e integral inclusive de los niños y sobre todo en su rendimiento escolar, ya que distraen su atención y les roba tiempo para sus deberes escolares.

Se puede apreciar además, que los M.C.M. si influyen en la vida misma por que de ellos se copian los modelos que los niños imitan y también los padres los aceptan.

Se encuentran con frecuencia por la calle niños que van entonando alguna canción popular no propia de su edad o padres de

familia adquiriendo objetos que anuncian en publicidad a través de los M.C.M.

En los M.C.M. se anuncian todas aquellas cosas que aunque no sean de utilidad se adquieren. La influencia de los M.C.M. existe y es un hecho puesto que rigen las vidas de las personas y no se permiten crear opiniones o criterios propios retomando solo lo que ellos presentan formando parte de la vida de la gente.

Los padres en algunos casos no van a aceptar fácilmente que hacen mal en propiciar que sus hijos frecuenten los M.C.M. o que sus amigos les ayuden en sus tareas escolares a sus hijos, por que ellos opinan que se bastan sus hijos solos o que ellos los apoyan en todo.

Sin embargo, las respuestas de los profesores son al final de cuentas las que evalúan el aprovechamiento escolar de los alumnos, afirman que tanto los padres de familia como los M.C.M. sí influyen en forma negativa en el rendimiento escolar de los niños.

En el presente trabajo realizado, se comprobó la hipótesis planteada reforzándose con las respuestas de los profesores, por que tanto los M.C.M. como los factores sociales influyen en el rendimiento del niño.

Sobre todo por que el tiempo que debieran dedicar a sus labores escolares lo usan para frecuentar los medios, o jugar con sus amigos, o bien los padres de familia no se preocupan lo suficiente por que los niños escojan lo que les conviene y no lo

que ya está dado y lo tengan que aceptar, además de que no siempre los apoyan en sus deberes escolares, no interesándoles muchas veces lo que ellos hacen, precisamente por no existir comunicación y orientación, o simplemente interés.

Asimismo los objetivos del presente trabajo se cumplieron, analizando todos los factores sociales y los M.C.M. haciendo referencia al uso indiscriminado y las afecciones de éstos últimos.

En el siguiente inciso, derivado de las conclusiones obtenidas se anotarán las sugerencias generales para tratar de emplear y mejorar tanto las influencias sociales y de los M.C.M. en el aprendizaje integral del niño.

SUGERENCIAS

Según Bartlett, citado en nuestro trabajo teórico, la influencia de los M.C.M., conlleva a una problemática de consecuencias graves, de despersonalización, de pérdida de identidad nacional y de violencia, que exige soluciones, pero nunca se les ha dado a los M.C.M. un enfoque objetivo sobre la realidad de lo que transmiten.

Los interesados en la educación del país en general, para ser verdaderos profesionales deben ponerse en contacto directo con la realidad concreta que vive el país.

En el segundo capítulo de este trabajo se ha hablado de las ventajas que pueden tener los M.C.M. cuando se utilizan en la docencia sobre todo e inclusive, se han llevado a cabo programas pilotos de la utilización de los medios para que sean encausados en forma adecuada. Pero para esto se necesitan mucho apoyo profesional y financiero, y sobre todo apoyo del estado; y para esto todavía faltaría mucho.

Por lo que es necesario dar alternativas de acción con lo que se tiene y se puede hacer en este momento, no esperando ayuda económica de ningún tipo.

Para esto será necesario la participación de padres de familia, profesores y educadores, no sin antes darles una capacitación para enfocarlos a lo que serian sus funciones como parte activa del proceso de encauzar los M.C.M. hacia el beneficio de los niños.

En los cursos de capacitación se deberá hacer sentir a los presentes la influencia que tienen los M.C.M. en los niños y concientizarlos al exponer todas las deficiencias e influencia negativas de los M.C.M. cuando no están orientados.

El curso en primera instancia se daría a los profesores para que ellos posteriormente lo impartieran a los padres de familia.

El programa contaría con objetivos, temario, folletos, visitas guiadas, tomándose en cuenta el costo y el material a utilizar.

El personal que lo impartiría serían pedagogos especializados y comunicólogos, interesados en el asunto.

Necesariamente el costo no debe ser mucho y se podrían sufragar los costos entre todos los interesados.

Estos costos no serían elevados puesto que más que nada lo que se pretende son llevar acciones directas y prácticas para una mayor comprensión de lo que se pretende y posteriormente al llevarlas a la práctica necesariamente tampoco se trataría de que se gastara más de lo necesario.

P R O G R A M A :

- Objetivo general: Que los profesores y padres de familia analicen, concienticen la influencia negativa de los M.C.M. en los niños y lleven a la práctica acciones que modifiquen conductas respecto al uso indiscriminado de los M.C.M. por parte de los niños.

- Horario: El horario deberá ser accesible tanto para padres como para profesores, para lograr la asistencia.

- Material: Folletos ilustrados de lo que más se destacaría en el curso en forma didáctica y comprensible para toda la gente. Así como dejar explícito el programa y su desarrollo.

* Temario:

- Concientización de los M.C.M. y su influencia: Es importante antes que nada, concientizar a los padres de sus deficiencias como personas que son y como seres imperfectos, para que en lugar de afectar con sus modos de actuar al niño, modifiquen sus conductas en beneficio de ambos y de la propia familia.

Sin duda todos sabemos que los padres y adultos en general llevamos una historia atrás que es lo que marca nuestra actuación actual, y que sería imposible modificarla de la noche a la mañana, sobre todo cosas muy arraigadas, pero pensemos que los niños, no tienen la culpa de las cosas negativas que los afectan a ellos así como tampoco nosotros como adultos tenemos la culpa de poseerlas.

- Análisis de los medios: En los cursos se deberán tratar diversos puntos importantes de los M.C.M. para que en forma inteligente y crítica se analicen entre los presentes; por ejemplo darse cuenta qué tipo de mensajes envían los medios y analizarlos para dar una alternativa y poder explicar

posteriormente a los niños el por qué de los tipos de mensajes y lo que traen implícitos.

Esos profesores tienen el deber de que junto con los niños analicen los M.C.M., descifren los códigos que envían los medios y rescaten lo que es válido, y puede ayudar a los niños.

Ya que estamos seguros de que si por los educadores estuviera a su alcance, (según DOMINGUEZ: 1986), se suprimirían muchas cosas de los M.C.M. que dañan a los niños como por ejemplo en la radio: los relatos de crímenes con tanto detalle, los chistes de doble sentido, los que se burlan de los valores como el matrimonio y el hogar, la falta de veracidad de lo que algunas veces se afirma, la violencia, la ciencia ficción que confunde al niño de lo real con la fantasía. la pornografía de las revistas y películas, la nota roja de los periódicos, las telenovelas en horarios familiares en la televisión, y propagandas que crean falsas necesidades de consumo entre todos los espectadores de los M.C.M.

- Proceso de desmonte de los M.C.M.: Se podría después del análisis de los medios comenzar un proceso de desmonte de todo aquello que nocivamente se haya inculcado a través de los M.C.M. y emprender una tarea creativa, explicando a los niños los lenguajes y las imágenes que aparecen en ellos, dándoles los significados correctos.

Es importante que las familias completas se preparen por que serán ellas quienes mejor orienten a los niños dentro del hogar.

Si los niños aprenden a interpretar los mensajes y producir los originales, disminuirá el potencial de influencia nociva y se acrecentarán las posibilidades de educarse para el sentido crítico en forma más divertida, ya que al darse cuenta de cómo y por qué se transmiten a través de los M.C.M. los mensajes y programas, por ejemplo cambiarían sus juguetes bélicos por cámaras fotográficas, o lo que es hoy en día muy impactante: la computadora personal, cuando se es posible.

Necesariamente esta orientación va a tener que ser enfocada y aprendida con los mismos instrumentos que los M.C.M. utilizan para sus mensajes aprendiendo también las técnicas y códigos emitidos en las transmisiones, ésto es, que deberán usarse casi los mismos instrumentos que los medios usan para dar un enfoque más realista de lo que los M.C.M. transmiten.

- Visitas controladas a editoriales, estudios de cines, televisión y radio: Se podría aprender por medio de la observación directa, por parte de los padres de familia y profesores así como los niños, llevándolos a donde se encuentren una cámara de video utilizada por la televisión o un aparato transmisor de cintas cinematográficas, o un master de controles de radio o televisión, a través de dibujos, fotografía y técnicas que se pueden enseñar también en cualquier salón de clases, para emplear el panorama con ejemplos.

Inclusive se podrían visitar editoriales, cuartos de transmisión de films en los cines, estaciones de radio, para que

los interesados se den cuenta de todos y cada uno de aparatos y técnicas para transmitir en forma real la fantasía y la ciencia ficción.

- Proyecciones de trucos publicitarios para motivar al usuario de los M.C.M.: Al realizar las visitas guiadas se podrán dar cuenta de todo lo que se utiliza en forma aparente para darle un sentido ilusorio a lo que se transmite por los medios, pero en un salón de clases, o donde se reúnan para llevar a cabo el curso, se deberán explicar los trucos que muchos publicistas utilizan para motivar a comprar por ejemplo un producto, explicándoles que tienen detectores que usan para darse cuenta cuando algo causa impacto o no en la gente a través de electrodos puestos en la cabeza de las personas y visualizados en una pantalla.

También utilizan el pupímetro, para darse cuenta cuándo la pupila es dilatada por algo que llama la atención al espectador, así como el aceleramiento del pulso cardiaco, enumerando todo lo que los comunicólogos al respecto saben que impacta a la gente cuando se sienta frente a un M.C.M.

- Sugerencias para el uso de los M.C.M. en la vida diaria: En primera instancia para tratar de orientar los M.C.M. los padres deben seleccionar las horas, los programas y establecer cuáles son los que los niños pueden utilizar y cuáles no.

En cuanto a la programación de la televisión sería más fácil lograr esto ya que la televisión por ser más del agrado de los

niños y estar más a su alcance, se puede consultar la programación para orientar a los niños en cuanto a los programas que deben ver.

Por lo que se refiere a lo que transmiten por radio, de preferencia solo se debería escuchar las noticias o algún programa de controversia y mejor utilizar la grabadora para sintonizar canciones que lleven mensajes positivos a la sociedad como la música de Serrat, de Oscar Chávez, o Silvio Rodríguez, así como Alberto Cortez que inclusive algunos de sus poemas ya se publicaron en libros de texto de Argentina, según la prensa. Las canciones de Cri-Cri nunca pasarán de moda son accesibles y gustan a los niños, inclusive venden cassettes con cuentos con fondo musical para motivar a los niños.

Sin embargo, no se puede tener al niño al margen de lo que más se consume, sobre todo si el niño interactúa con más personas, y si el proceso de orientación se está comenzando, por lo que se debe tratar de clasificar la música que está de moda y rescatar las canciones que envían mensajes positivos, tratándose inclusive de bailar con los niños al ritmo de estas piezas como por ejemplo la canción del grupo Caló "Ponte atento".

Los hogares que cuentan con videocassettera, podrían tratar de conseguir la película y llevarla a casa, así como cuando se cuenta con interés de algún tema en especial, tratar de conseguirlo y transmitirlo, se pueden buscar cintas que tengan

mensajes positivos que entiendan los niños o que los padres puedan explicarles.

Existen películas con contenidos culturales, donde se presentan por ejemplo la vida de algunos animales o el origen del mundo y de la propia vida, así también películas de dibujos animados que interesan bastante a los niños.

El teatro es otro medio que casi no se utiliza por estar fuera del alcance económico de la mayoría de la gente, pero existen funciones al aire libre en teatros como el de "Angela Feralta" o plazas públicas donde se exhiben obras con mensajes positivos o temas interesantes para los niños y de entretenimiento para la familia.

Definitivamente que cuando se es niño resulta interesante todo lo que se refiere a cosas populares, aquí es cuando los padres deben procurar no facilitarles el dinero para adquirir revistas poco confiables.

Además se debe procurar tratar de sentarse con los niños para leerles cuentos o revistas para niños como "colibri" o algunas de dibujos animados inclusive de Walt Disney, haciéndoles ver que esas ideas no son de la idiosincrasia de su país pero que resultan agradables.

Es importante también, crearles el hábito de leer y utilizar el periódico no solo para recortarlo, ya que de él no solo se puede ver lo malo sino que en el periódico aparecen secciones de interés general como las "editoriales" y suplementos.

Inclusive se pueden comprar cancioneros de música mexicana popular y también sentarse con los niños a cantarlas juntos.

A grandes rasgos ésto es lo que los padres por su parte pueden hacer en términos de acción en este momento.

Se debe recordar que los niños y el individuo en general crean sus hábitos y costumbres con base en lo que ve primeramente en el seno familiar, después lo aplicará en la sociedad y hará comparaciones, decidiendo qué es lo que más le conviene.

No es precisamente indispensable utilizar los M.C.M. para vivir, y que sean ya parte de uno mismo, se pueden realizar otras actividades para evitar el abuso de los mismos, como por ejemplo armar algún juguete o estructura, así como ir a algún centro recreativo a realizar deporte, asistir a los juegos de parques públicos, andar en bicicleta o en patines, a fin de que el niño no se aburra y pueda recrearse asistiendo a distintos lugares.

Otro lugar que puede visitar son los museos, los bosques o el parque simplemente, utilizando la creatividad de los niños y los padres mismos para realizar diversas actividades en estos lugares.

Con el ejemplo, los niños podrán identificarse con la realidad y no con la de otros; ya que si la propia personalidad del adulto logra presentarse ante el niño como la de un ser que tiende a triunfar, siempre con perspectivas hacia un mejor futuro, para ser siempre mejor, no sucederá que los niños copien

más el modelo plástico (que le presentan los M.C.M.) que del modelo vivo, que son los padres y los que lo rodean.

Pero ¿Qué hay con la escuela, puesto que la escuela es "el segundo hogar" de los niños puesto que pasan gran parte del tiempo en ella?

La escuela tiene un papel clave: ayudar al niño con la educación para que goce realmente de una identidad personal, presentándole las riquezas naturales del país así como las culturales, enseñándoles los héroes de la historia nacional y mundial, los grandes investigadores, los maestros del arte, los inventores, como seres que pasaron por el mundo dejando huellas dignas de imitar.

Según Freire, citado por DOMINGUEZ: 1985, "La educación es un acto de amor, por tanto un acto de valor. No puede temer el debate, el análisis de la realidad, no puede huir de la discusión creadora bajo pena de ser farsa".

Y tal parece que las escuelas están aisladas y como lentamente fuera de la realidad y problemática de lo que sucede a su alrededor, siendo que su objetivo es la de formar a los futuros ciudadanos.

En la investigación de los M.C.M. y su influencia en los niños, no puede pasar por alto a los profesores de las escuelas sobre todo, sin embargo ellos son los que menos utilizan los M.C.M. para beneficio de los niños.

Solo la prensa es más usada para ellos dentro del aula y eso para recortar letras y láminas, para obras manuales y obtener alguna información.

Son pocas las escuelas que cuentan con un aparato televisivo por ejemplo como ayuda didáctica. Es importante decir que no se trata de que los maestros estén dotados de un televisor, un radio y varios periódicos o una video, para que se anule el problema de que los M.C.M. no son utilizados en clase o se encuentran en un plano aparte de la educación, no teniendo nada que ver con la educación escolar.

Se puede utilizar en forma creativa, orientándolos hacia el beneficio de los niños, tanto en forma didáctica como en forma de diversión y entretenimiento.

En general se pueden dar varias alternativas para que los M.C.M. no influyan en forma negativa y tajante en los que los frecuentan, pero como los M.C.M. se encuentran concentrados en poderes económicos y políticos pendientes de todo, por ello manipulan la información transmitida.

Debería hacerse un esfuerzo grande, para establecer una colaboración fructífera entre la escuela y los dirigentes de los M.C.M. para evaluar la influencia de los mismos en la niñez y sobre todo en su educación.

Los M.C.M. más que ser rivales de la escuela, debieran ser aliados por su uso de adelantos técnicos y lo que en ellos se transmitirían si fueran orientados en forma adecuada.

Esto es por lo que respecta a los M.C.M., pero no solo los medios influyen en los niños para su aprovechamiento escolar y sus hábitos y costumbres, las personas que rodean al niño desde sus familiares hasta sus vecinos también influyen en el niño.

Ya se dijo que los padres debieran cambiar su forma de ser en algunos aspectos, sobre todo en los que afectan más al niño, pero esto para qué serviría si de todos modos no se les pone la debida atención en su desarrollo y actividades que los niños realizan.

Es importante que conjuntamente los profesores y los padres de familia platiquen acerca de qué es lo que necesita el niño para que su aprovechamiento escolar sea el adecuado.

No son suficientes las juntas escolares o las reuniones para dar a conocer calificaciones; es preciso que se creen programas donde se hagan participativos a los padres de familia de la educación escolar de sus hijos y en general de toda su educación integral.

Los profesores sobre todo son los encargados de crear este tipo de programas, buscando estrategias que motiven a los padres quizás en forma indirecta, para que brinden apoyo a sus hijos en todas las labores escolares, así como el percatarse de qué es lo que hace su hijo y cuáles son sus amistades.

Por que si no se dan cuenta de qué es lo que el profesor dejó como tarea a su hijo, menos sabrán con quién andan en la escuela o en la calle.

Será necesaria una comunicación más estrecha y más frecuente entre profesores y padres de familia, así como platicar con los niños acerca de todas y cada una de sus perspectivas, motivaciones y todo lo relacionado con su educación y desarrollo integral.

G L O S A R I O

G L O S A R I O

Actividad asociativa: En psicología tiene una base fisiológica, pues se cree en las sensaciones como base del conocimiento y su traducción en imágenes y representaciones, que se crea el niño a través de sus actividades; resultando una adaptación emocional, las relaciones sociales, la motivación y los intereses y actitudes del niño.

Adaptación: Cambio de estructura, de percepción o de comportamiento mediante el cual un organismo aumenta su capacidad de respuesta válida a una situación actual o a las condiciones ambientales. Al comenzar la escuela, todo niño necesita de un tiempo de adaptación, al igual que las madres.

Adoptar: Admitir alguna opinión e incorporarla al esquema de conocimientos.

Aptitudes: Capacidades naturales y/o adquiridas para desarrollar determinadas tareas intelectuales y manuales.

Capacidades: Término que designa el saber adquirido, o la habilidad aprendida en contraposición a la aptitud propia del potencial innato. Es el "Aquí y ahora" para acometer una tarea determinada cuando se dan cita todas las condiciones externas al sujeto.

Código: En comunicación, es el conjunto de signos que permiten identificar un mensaje enviado al espectador.

Cursillo: Curso breve, serie de conferencias sobre determinado tema.

Egocentrismo: Actitud de pensamiento de alguien que relaciona toda experiencia consigo mismo. Según Piaget es la actitud espontánea de pensamiento individual que tiende directamente hacia el objeto sin haber tomado conciencia de su propia perspectiva.

Estructura: Forma dinámica que confiere sentido a contenidos variables. Los celos son una estructura de la afectividad. En la teoría de Piaget es el resultado del funcionamiento de la inteligencia, variable en el transcurso de las etapas del desarrollo.

Fisiológico: Referente a todas las funciones orgánicas de los seres vivos.

1

Hábito: Disposición relativamente estable adquirida por la experiencia, que libera a la conciencia de gran número de tareas susceptibles de ser automatizadas. El hábito se adquiere por la repetición continuamente mejorada del conjunto que se desea obtener.

Identidad: Conjunto de actitudes, pautas de conducta y atributos físicos determinados por el sujeto, condicionados por la sociedad donde éste se desarrolla, y a menudo relacionados con los conceptos de masculinidad y femeneidad.

Idiosincrasia: En psicología, reacción que se desvía de la norma en cuanto a forma de una intensa aversión o

supersensibilidad hacia personas determinadas, animales, cosas, alimentos, olores, etc. Es una manera de ser.

Imagén: Representación mental o de un objeto ausente que puede haber sido percibido con anterioridad o creado por el pensamiento.

M.C.M.: Medios de Comunicación Masiva.

Modelo: Objeto que se reproduce, perfecto en su género, digno de ser imitado.

Moralidad: Es parte de la filosofía que enseña las reglas que deben gobernar la actividad libre del hombre en base a su idiosincrasia y a la sociedad en donde se desarrolla.

Multiplicidad: Diversidad.

Piagetiano: Referente a la Teoría de Jean Piaget.

Prototipo: Ejemplo o modelo

Significancia: Manifestación fónica de un signo lingüístico.

Subliminal: En comunicación, usar diversos signos para exaltar o darle relevancia a algo que se desee mostrar.

Técnica: Conjunto de procedimientos.

Viciarse: Inclinarsse hacia las malas costumbres.

BIBLIOGRAFIA

BIBLIOGRAFIA

- AGUILAR VILLALOBOS, Javier y DIAZ BARRIGA, Frida.
Diagnóstico Psicopedagógico.
ILCE. UNESCO, México, 1989, 134 p.
- BLOCK, Alberto.
Innovación Educativa. "El Sistema Integral de
Enseñanza-Aprendizaje"
Trillas, 6a. Ed. México 1985, 154 p.
- BARTOLUCCI, Jorge.
Proceso Enseñanza-Aprendizaje. Congreso Nacional de
Investigación Educativa. Vol. I, México 1983, 154 p.
- CANTU CARRO, José. El Niño y el Cine, SEP,
México 1970, 17 p.
- CORTES ROCHA, Carmen. La Escuela y los Medios de Comunicación
Masiva. "Antología", Ed. El Caballito S.E.P. México 1986
159 p.
- CREMOUX, Raúl. La Televisión y el Alumno de Primaria en el
D.F. Centro de Estudios Educativos, A.C., México, 1978
131 p.
- DAVIE, Ronald. El Hogar y la Escuela. "Los Años Escolares",
Troquel, Buenos Aires 1978, 123 p.
- DIAZ BARRIGA, Angel. "Un Enfoque Metodológico para la Elaboración
de Programas Escolares. -Revista Perfiles Educativos No.
10), 1983, 23 p.
- DIXIE V., Lippicott. La Enseñanza y el Aprendizaje en la Escuela
Primaria, Paidós, México 1988, 321 p.
- DOMINGUEZ BENITEZ, Maria Josefa.
Los Niños y los Medios de Comunicación Social, Canal
Ramírez/Antares, Bogotá, 1985, 260 p.
- ECHEVERRIA, Alicia y AMADO, Francisco G.
El Cine en México: Estudio Sociológico, Tesis, México, D.F.
103 p.
- ESPINOSA GRANADOS, Ma. Isabel. La Literatura al Alcance de los
Niños. "Investigación Documental", Tesis, Mérida, 1981,
161 p.

- FUENTES GONZALEZ, Benjamín.
Conocimiento y Formación en la Niñez Media y en la Adolescencia. Continental. Escuela Normal Superior, México, 1989, 131 p.
- GONZALEZ GARZA, Ana María y PULIDO, Carlos.
Comunicación Entre la Escuela, la Familia y la Comunidad Participante. "Proyecto Internacional de Tecnología Educativa". ILCE SEP, México, 1987, 132 p.
- HENRY W., Maier. Tres Teorías Sobre el Desarrollo del Niño: Erikson, Piaget y Sears. Amorrowt Editores, 1976, 70 p.
- HODGE, Bob y TRIPP, David. Los Niños y la Televisión. Planeta, Barcelona 1986, 277 p.
- IRVING W., Stout y LANGDON, Grace.
El Aprendizaje y las Relaciones Entre Padres y Maestros Buenos Aires, 1983, 41 p.
- LARRANAGA QUIROZ, Ma. del Carmen.
La Participación de los Padres en el Rendimiento Escolar de los Niños. Tesis, Hermosillo Sonora, 1984, 183 p.
- MARTINEZ ALBERTOS, José Luis.
El Mensaje Informativo. "Periodismo en Radio, Televisión y Cine". Colección Libros de Comunicación Social, 1980, 329 p.
- MARTINEZ CERVANTES, Dane. La Radio y la Escuela Mexicana Tesis, México, D.F. 1980, 161 p.
- MIRANDA PACHECO, Mario. La Educación Como Proceso Conectivo de la Sociedad, la Ciencia, la Tecnología y la Política. Trillas, México 1980, 192 p.
- NOGUEZ R., Antonio. Los Medios de Comunicación Colectiva en la Educación Mexicana. Colima 1982, 266 p.
- OCEANO, Enciclopedia Práctica de la Pedagogía. "Fundamento y Desarrollo". Océano, T. I., Barcelona 1985, 260 p.
- ORDONES ESTEVEZ, Ma. de Jesús. Relación Entre el Nivel Cultural Familiar y el Rendimiento Escolar en la Educación. Tesis, Hermosillo, Sonora, 1985, 137 p.
- REBEIL CORELLA, Ma. Antonieta, et. al.
Perfiles del Cuadrante. "Experiencias de la Radio" Trillas, México 1989, 314 p.
- RODA SALINAS, Fernando Jesús y DE TENA BELTRAN, Rosario.

- Información y Comunicación, los Medios y su Aplicación Didáctica. (Colección Medios de Comunicación en la Enseñanza), Gustavo Gil, Barcelona, 1988, 143 p.
- SANCHEZ GUZMAN. Organización Educativa. "Organización y Administración de la Primera Enseñanza". Limusa, 1983, 106 p.
- SCHRAM M., Wilbur, et. al. Televisión Para los Niños Edit. Hispano-Europea, 1977, 312 p.
- S.E.P. Acuerdo Nacional para la Modernización de la Educación Básica. México, Mayo 1992, 17 p.
- SICKER, Albert. El Cine en la Vida Psíquica del Niño. Kapelusz, Buenos Aires.
- STEINBERG, Charles. Los Medios de Comunicación Social. Edit. Roble, 1972, 208 p.
- STROMMEN, Ellen A. y et. al. Psicología del Desarrollo. "Edad Escolar". Manual Moderno, México 1982, 362 p.
- U.N.A.M. La Escuela y la Comunidad de Vida. "Enfoque Profesor/Alumno en el Aprovechamiento Escolar" 1983, 67 p.
- U.P.N. Planificación de las Actividades Docentes. "Antología". S.E.P. 1986, 290 p.
- VIVIANE ISAMBERT, Jamat, et. al Aspectos Sociales de la Educación. "Tratado de Ciencias Pedagógicas". OIKOS-TAU, T. II. Barcelona 1981, 317 p.
- WIENER, HESDE, N., et. al. La Comunicación y los Mass Media. Diccionario del Saber Moderno, Edic. Mensajero, Bilbao 1985, 677 p.
- WITTING ARNOLD, F. Introducción a la Psicología. Mc. Graw - Hill. 1983, 322 p.
- WOO BANDA, Ma. del Rosario Esthela. Problemas Socioeconómicos que Influyen en el Rendimiento Escolar del Niño. Tesis. Monterrey, 1983, 137 p.

TESIS CON
FALLA DE ORIGEN

A N E X O S

ANEXO No. 1

CUESTIONARIO APLICADO A NIÑOS DE 6° GRADO DE PRIMARIA

NOMBRE: _____ EDAD: _____

1. ¿Cómo es la relación con tus padres?
BUENA () MALA () ¿PORQUE? _____

2. ¿Para preparar un examen o realizar tus tareas escolares, pides ayuda a tus padres o familiares?
SI () NO () ¿PORQUE? _____

3. ¿Tus padres asisten a juntas escolares o acuden cuando los llama el profesor?
SI () NO () ¿PORQUE? _____

4. ¿Cómo es la relación con tu profesor?
BUENA () MALA () ¿PORQUE? _____

5. ¿Cuándo no entiendes o tienes duda en clase le preguntas a tu profesor?
SI () NO () ¿PORQUE? _____

6. ¿Te gusta cómo enseña tu profesor?

SI () NO () ¿PORQUE?

7. ¿El profesor se preocupa porque todos aprendan y ninguno se vaya atrasando en sus estudios?

SI () NO () ¿PORQUE?

8. ¿Cuándo acostumbra el profesor platicar con tus padres o con los de otros niños?

9. ¿Qué importancia tiene para ti tener amistades?

10. Cuando te reúnes con tus amigos:

¿De qué hablan?

o

¿Qué hacen?

11. ¿Para preparar un examen o realizar tus tareas escolares, pides ayuda a tus amigos?

SI () NO () ¿PORQUE?

12. ¿Cuánto tiempo durante el día dedicas a jugar sólo o con tus amigos?

1 A 2 HORAS () MAS DE 2 HORAS ()

TODA LA TARDE () NO JUEGAS ()

13. ¿Qué programas prefieres ver en la televisión?

¿PORQUE? _____

¿QUE TE ENSEÑAN? _____

14. ¿Cuanto tiempo dedicas a ver la televisión durante el día?

1 A 2 HORAS () MENOS DE 1 HORA ()

TODA LA TARDE () NO LA VES ()

15. ¿Crees que es más importante ver la televisión que hacer la tarea?

SI () NO () ¿PORQUE? _____

16. ¿Cuándo escuchas la radio qué tipo de música prefieres?

ROMANTICA O BALADA () ROCK AND ROLL ()

CLASICA () TROPICAL ()

RANCHERA () POP O MODERNA ()

17. ¿Con qué frecuencia escuchas radio durante el día?

1 A 2 HORAS () MENOS DE 1 HORA ()

MAS DE 2 HORAS () CASI NUNCA ()

18. ¿Te acompañas de la radio cuando haces tu tarea?

SI () NO () ¿PORQUE? _____

19. ¿Cuándo lees el periódico, qué es lo más te llama la atención?

SECCION DE DEPORTES () SECCION DE DIBUJOS ANIMADOS ()

SECCION DE CARTELERAS () SECCION DE ESPECTACULOS ()

SECCION DE POLITICA

(1 SECCION DE CRIMENES O

ASESINATOS

()

20. ¿Qué tipo de revistas prefieres comprar?

¿PORQUE?

21. ¿Prefieres leer tus revistas o el periódico primero y hacer tu tarea después o al revés?

¿PORQUE?

22. ¿Con qué frecuencia asistes al cine?

1 VEZ A LA SEMANA () MAS DE 1 VEZ A LA SEMANA ()

CADA 15 DIAS () CASI NUNCA ()

23. ¿Qué películas prefieres ver?

AVENTURAS () TERROR () POLICIACAS ()

ROMANTICAS () DIBUJOS ANIMADOS () TODAS ()

24. ¿Cada cuándo llevan películas a tu casa para verlas por la videocassettera?

1 VEZ A LA SEMANA () MAS DE 1 VEZ A LA SEMANA ()

CADA 15 DIAS () CASI NUNCA ()

25. ¿Qué te enseña y qué aprendes de los siguientes medios de comunicación masiva?

EL RADIO

EL PERIODICO

LA TELEVISION

LAS REVISTAS

EL CINE _____

26. ¿Cómo te gustaría que el profesor enseñara en clase?

ENCUENTRE () FORMEN EQUIPOS () HECHOS CORTINADOS ()
BASE PROYECCIONES O METODO SPARACCA ()

27. ¿Te gusta por lo general la investigación o ir a la biblioteca?

SI () NO () ¿PORQUE? _____

28. ¿Has pensado que si no cumples con tus tareas escolares y te preparas en tus exámenes puedes reprobar?

SI () NO () ¿PORQUE? _____

29. ¿Pensas que ver la televisión, ir al cine, oír el radio, leer el periódico, o leer las revistas, puede afectar tus estudios o beneficiarte?

AFFECTARME () BENEFICIARME () ¿PORQUE? _____

G R A C I A S .

ANEXO No. 2

CUESTIONARIO APLICADO A PADRES DE FAMILIA

NOMBRE: _____ ESCOLARIDAD: _____

1. ¿Cómo es la relación con su hijo (a)?
BUENA () MALA () ¿PORQUE? _____
-
2. ¿Usted ayuda a su hijo (a) a realizar sus tareas escolares?
SI () NO () ¿PORQUE? _____
-
3. ¿Cuánto tiempo en el día dedica su hijo (a) a sus tareas escolares?
1 A 2 HORAS () MENOS DE 1 HORA ()
TODA LA TARDE () NO HACE TAREAS ()
4. ¿Acostumbra ir a la escuela para asistir a juegos o cuando es llamado por el profesor?
SI () NO () ¿PORQUE? _____
-
5. ¿Su hijo acostumbra tener amistades?
SI () NO () ¿PORQUE? _____
-
6. ¿Cuánto tiempo del día dedica a sus juegos con sus amigos (as) o él (ella) solo (s)?
1 A 2 HORAS () MAS DE 2 HORAS ()
TODA LA TARDE () NO JUEGA EN TODO EL DIA ()

7. ¿Sus compañeros de colegio le ayudan a su hijo (a) a realizar sus tareas escolares o a estudiar para los exámenes?

SI () NO () ¿PORQUE?

8. ¿Con qué frecuencia su hijo (a) ve la televisión?

1 A 2 HORAS AL DIA () MENOS DE 1 HORA ()

TODA LA TARDE () CASI NUNCA O NO LA VE ()

9. ¿Qué programas acostumbra ver su hijo (a) por televisión?

AVENTURAS () DIBUJOS ANIMADOS () DEPORTES ()

NOTICIAS () TELENOVELAS () MUSICALES ()

PELICULAS ()

10. ¿Con qué frecuencia su hijo (a) acostumbra asistir al cine?

1 VEZ A LA SEMANA () MAS DE 1 VEZ A LA SEMANA ()

CADA 15 DIAS () CASI NUNCA ()

11. ¿Cuándo utilizan la videocassettera en su casa?

1 VEZ A LA SEMANA () MAS DE 1 VEZ A LA SEMANA ()

CADA 15 DIAS () CASI NUNCA ()

12. ¿Qué tipo de películas acostumbra su hijo (a) ver en el cine?

AVENTURAS () TERROR () POLICIAICAS ()

ROMANTICAS () TODAS () DIBUJOS ANIMADOS ()

13. ¿Con qué frecuencia su hijo (a) escucha la radio?

1 A 2 HORAS DIARIAS () MAS DE 2 HORAS DIARIAS ()

MENOS DE 1 HORA DIARIA () CASI NUNCA ()

14. ¿Qué tipo de programación escucha en la radio su hijo (a)?

CULTURALES () MUSICA ()
NOTICIAS () CONTROVERSIA ()

15. ¿Qué tipo de revistas adquiere su hijo (a)?

DIBUJOS ANIMADOS () REVISTAS PARA ADULTOS ()
REVISTAS POPULARES () REVISTAS DE CONTENIDO ()

16. ¿Cuándo lee el periódico su hijo (a) qué secciones prefiere ver?

SECCION DE DEPORTES () SECCION DE ESPECTACULOS ()
SECCION DE POLITICA () SECCION DE CRIMENES O
DIBUJOS ANIMADOS () ASESINATOS ()

17. ¿Qué tipo de música acostumbra escuchar su hijo (a)?

POP O MODERNAS () BALADAS () RANCHERAS ()
TROPICALES () CLASICAS () ROCK AND ROLL ()

18. ¿Cómo influyen los Medios de Comunicación Masiva (la televisión, la radio, el cine, el periódico, las revistas) para que su hijo (a) aprenda o no en la escuela?

MUCHO () NADA () POCO () ¿PORQUE?.....

19. ¿Porqué piensa usted, que su hijo (a) le gusta frecuentar los Medios de Comunicación Masiva?

20. Qué tipo de ideas o mensajes cree usted que le llamen más la atención a su hijo (a) y qué les aportan?

RADIO:

REVISTAS:

TELEVISION: _____

PERIODICO: _____

CINE: _____

G R A C I A S .

A N E X O No. 3

CUESTIONARIO APLICADO A PROFESORES QUE IMPARTEN CLASES
EN EL 6° GRADO DE EDUCACION PRIMARIA

NOMBRE: ESCOLARIDAD:

1. ¿Cómo definiría con sus propias palabras el rendimiento escolar?

.....
.....

2. ¿Opina usted, que los padres de familia influyen en el rendimiento escolar de los alumnos?

SI () NO () ¿PORQUE?

3. ¿Opina usted, que el nivel socio-económico y la escolaridad de los padres de familia, influyan en el rendimiento escolar de sus hijos?

SI () NO () ¿PORQUE?

4. ¿Opina usted, que las amistades, influyan en el rendimiento escolar de los niños de 6° grado?

SI () NO () ¿PORQUE Y COMO?

5. ¿Opina usted que los Medios de Comunicación Masiva influyen en el rendimiento escolar de los alumnos de 6° grado?

SI () NO () ¿PORQUE?

6. ¿Qué Medio de Comunicación Masiva opina usted, que es el que más influye en el rendimiento escolar del alumno?

RADIO () TELEVISION () CINE () PRENSA ()

¿PORQUE? _____

7.- ¿Opina usted, que si los Medios de Comunicación Masiva son aplicados en la educación en forma orientada hacia el aprendizaje de los alumnos, influiría de alguna manera en los alumnos y en su aprovechamiento escolar?

SI () NO () ¿EN QUE FORMA? _____

¿PORQUE? _____

8. ¿En su opinión, quiénes deberían impartir este tipo de orientación a los niños?

¿PORQUE? _____

9. ¿Opina usted, que la enseñanza es más importante que el aprendizaje?

SI () NO () ¿PORQUE? _____

10. ¿Opina usted que el niño al ingresar al 6° grado de primaria tiene las capacidades y habilidades suficientes para aprender lo que se propone en el programa escolar?

SI () NO () ¿PORQUE?

11. ¿Considera usted, que los Medios de Comunicación Masiva influyen en sus alumnos para que éstos no cumplan con sus tareas escolares o no se preparen para su examen?

SI () NO () ¿PORQUE?

12. ¿Sus alumnos participan en clase con comentarios acerca de la radio, la televisión, el cine, el periódico o las revistas?

SI () NO () ¿QUE TIPO DE COMENTARIOS?

¿PORQUE?

13. ¿Utiliza usted, algún método o técnica para estimular el proceso enseñanza-aprendizaje para un mejor rendimiento escolar de los alumnos?

SI () NO ()

¿CUAL?

¿EN QUE FORMA?

¿PORQUE?

14. ¿Considera usted, que en el proceso enseñanza-aprendizaje influyen de alguna manera los factores sociales como son la

familia, los amigos, la escuela y los Medios de Comunicación Masiva?

SI () NO () ¿EN QUE FORMA? _____

15. ¿Opina usted, que la evaluación y el proceso de la misma, propuesto en el programa escolar, sea el adecuado para evaluar el rendimiento escolar de los alumnos de 6° grado de primaria?

SI () NO () ¿PORQUE? _____

16. ¿De los siguientes tipos de evaluación, cual prefiere o considera más eficiente para evaluar el rendimiento escolar del alumno de 6° grado?

ESCALA DE CALIFICACIONES () APRECIACION ()
AMBAS () ¿PORQUE? _____

17. ¿Qué sugerencias o alternativas daría usted para llevar a cabo el proceso enseñanza-aprendizaje dentro del aula en forma significativa y para elevar el rendimiento escolar de los alumnos de 6° grado de primaria?

GRACIAS

TESIS CON
FALLA DE ORIGEN