

# UNIVERSIDAD NACIONAL AUTONOMA DE MEXICO

FACULTAD DE ARQUITECTURA

82

2ej



## TESIS PROFESIONAL

PRESENTAN :

ROSA DOMINGUEZ ESQUEDA

SALVADOR PEREZ OSORIO

TEMA:

U  
CENTRO  
B  
SOCIAL  
TLALPANO  
O

FALLA DE ORIGEN

JURADO :

ARQ. ANGEL ROJAS HOYO

ARQ. MARIO HERNANDEZ ESPINOSA

ARQ. BENJAMIN BECERRA PADILLA

ARQ. ROSA MA. ABSALON MONTES

ARQ. VIRGINIA CISNEROS GUTIERREZ

1992





## **UNAM – Dirección General de Bibliotecas Tesis Digitales Restricciones de uso**

### **DERECHOS RESERVADOS © PROHIBIDA SU REPRODUCCIÓN TOTAL O PARCIAL**

Todo el material contenido en esta tesis está protegido por la Ley Federal del Derecho de Autor (LFDA) de los Estados Unidos Mexicanos (México).

El uso de imágenes, fragmentos de videos, y demás material que sea objeto de protección de los derechos de autor, será exclusivamente para fines educativos e informativos y deberá citar la fuente donde la obtuvo mencionando el autor o autores. Cualquier uso distinto como el lucro, reproducción, edición o modificación, será perseguido y sancionado por el respectivo titular de los Derechos de Autor.

" LA BUENA ARQUITECTURA DEBIERA SER UNA PROYECCION DE LA VIDA MISMA, Y ELLO IMPLICA UN CONOCIMIENTO INTIMO DE LOS PROBLEMAS BIOLOGICOS, SOCIAL, TECNICO Y ARTISTICOS "

WALTER GROPIUS

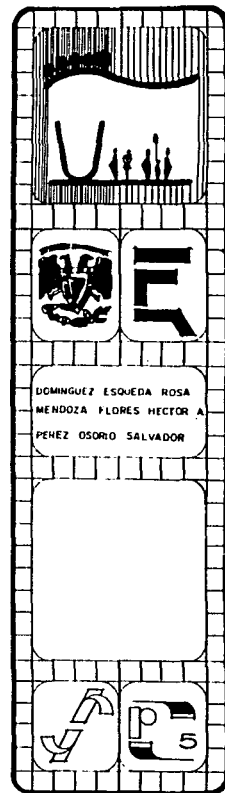

INDICE GENERAL	PAGINA
CAPITULO UNO	8
PLANTEAMIENTO DEL PROBLEMA	
ANALISIS DE LA DEMANDA	
ENFOQUE	
CONCLUSIONES	
HIPOTESIS DE SOLUCION	
CAPITULO DOS	19
METODOLOGIA	
CAPITULO TRES	23
ANTECEDENTES HISTORICOS	
CAPITULO CUATRO	28
DATOS DE LA INVESTIGACION	
CONCLUSIONES DE LA INVESTIGACION	
CAPITULO CINCO	47
GRAFOS DE RELACIONES	
ANALISIS DE AREAS	

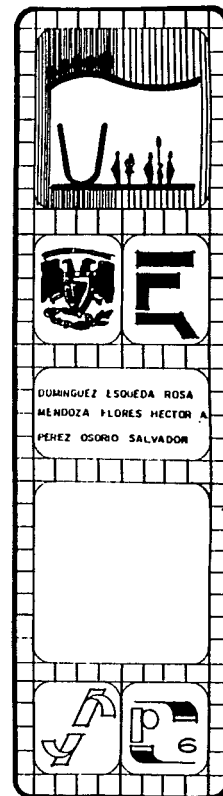

PROGRAMA ARQUITECTONICO

CAPITULO SEIS

PLANOS ARQUITECTONICOS

CORTES Y FACIADAS

DETALLES CONSTRUCTIVOS

INSTALACION ELECTRICA

INSTALACION HIDROSANITARIA

PERSPECTIVAS

59

CAPITULO SIETE

FACTIBILIDAD ECONOMICA

89

CAPITULO OCHO

CONCLUSIONES DE LA TESIS

92

BIBLIOGRAFIA.

98

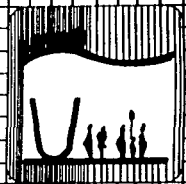

DOMINGUEZ ESQUEDA ROSA  
MENDOZA FLORES HECTOR A.  
PEREZ OSORIO SALVADOR



С  
А  
Р  
-  
Т  
У  
Г  
О  
Г  
-  
-

" LA ARQUITECTURA ES LA MAS GRANDE Y MAS VER-  
DADERA DE LAS ARTES, PRECISAMENTE PORQUE --  
TIENE UN MENSAJE SOCIAL UNICO Y UN ENORME -  
VALOR COLECTIVO "

TALBOT HAMLIN

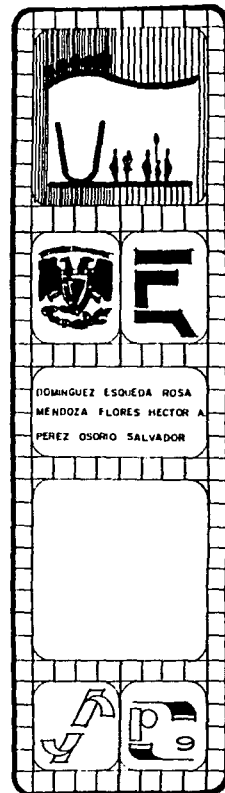

DOMINGUEZ ESQUEDEA ROSA  
MENDOZA FLORES HECTOR A  
PEREZ OSORIO SALVADOR

LA GRAN NECESIDAD DEL HOMBRE DE ESTABLECERSE EN COMUNIDADES, HA TRAIDO COMO CONSECUENCIA QUE LAS CIUDADES CREZCAN DESMESURADAMENTE, PUES LOS LUGARES DONDE SE CREAN FUENTES DE TRABAJO Y MAS COMODIDADES SON LOS QUE MAS PROBLEMAS DE ESPACIO TIENEN. CONOCIENDO ESTA SITUACION SE BUSCAN SOLUCIONES QUE REMEDIEN ESTE GRAVE PROBLEMA, ASI ES COMO NACE LA PRESENTE PROPUESTA.

EL RAPIDO CRECIMIENTO DE LA POBLACION EN EL DISTRITO FEDERAL, CAUSADO EN GRAN PARTE POR INMIGRANTES DE OTROS ESTADOS DE LA REPUBLICA, QUE SALEN DE SUS LUGARES DE ORIGEN EN BUSCA DE MEJORES CONDICIONES DE VIDA, PROVOCA AQUI EN LA CIUDAD DE MEXICO UNA POBLACION EXCESIVAMENTE GRANDE PARA EL DESARROLLO DE LA CIUDAD, NO ALCANZANDO NI LOS SERVICIOS NI LAS VIVIENDAS.

LA IRREGULARIDAD Y FALTA DE PLANEACION DE ESTOS EMPLAZAMIENTOS, GENERA COMO PROBLEMÁTICA LA CARENCIA DE EQUIPAMIENTO ADECUADO A TODOS NIVELES DE POBLACION, SIENDO LAS CLASES POPULARES LAS MAS DIRECTAMENTE AFECTADAS.

AL CONSULTAR EL PLAN NACIONAL DE DESARROLLO URBANO, ENCONTRAMOS QUE HAY DEFICIT DE ESPACIOS DEDICADOS A LA CULTURA Y LA RECREACION, Y QUE ADEMAS ESTAN PLANTEADOS CENTROS SOCIALES, PERO ESTOS SON DEJADOS A SEGUNDO TERMINO; SIENDO QUE ESTOS SON PARTE ESCENCIAL EN EL DESARROLLO DEL SER HUMANO.

NOS ENCONTRAMOS PUES QUE, EL PROBLEMA ECONOMICO FRENA LA POSIBILIDAD DE QUE HAYA MAS LUGARES DEDICADOS A ESTE FIN.

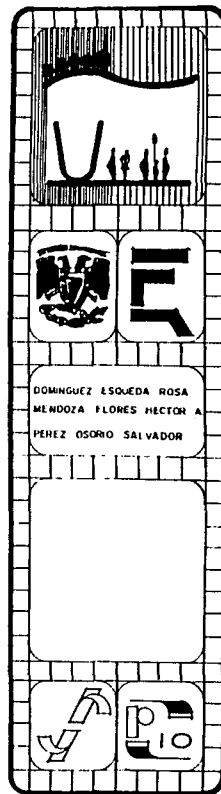



A NIVEL GENERAL DENTRO DEL DISTRITO FEDERAL, HAY UNA GRAN NECESIDAD, YA NO DE CENTROS -- SOCIALES, SINO DE ESPACIOS DEDICADOS AL ESPARCIMIENTO; SIMPLEMENTE DE AREAS VERDES, DE PARQUES Y JARDINES, PORQUE LA GRAN PROBLEMATICA DE FALTA DE VIVIENDA. QUE SON, NECESIDADES BASICAS, MERMAN DIA CON DIA ESTOS ESPACIOS DEDICADOS A LA SOCIALIZACION DE LA COMUNIDAD.

LA GRAN SOBREPoblACION QUE VIVIMOS EN ESTA CIUDAD DE MEXICO, CADA VEZ ANOJA MAS LAS POSIBILIDADES DE ALCANZAR UN POCO DE CULTURA, O DE REUNIRSE A CONVIVIR.

DESCRACIADAMENTE ESTAS ACCIONES ESTAN VOLVIENDOSE UN POCO ELITISTAS, Y FAVORECEN MAS A LAS CLASES ALTAS, CON ESTO SE SIENTE LA NECESIDAD DE DOTAR DE ESTOS SERVICIOS A LAS CLASES BAJAS, EN TODAS LAS COMUNIDADES.

ENTRE TODAS LAS DELEGACIONES UNA DE LAS QUE MAS PROBLEMAS SOBREPoblACIONALES PRESENTA ES LA DELEGACION TIALPAN, Y EN CONSECUENCIA DE LAS QUE MAS NECESITA QUE SE DOTEN DE SERVICIOS SOCIALES Y CULTURALES. EL CASO CONCRETO ES LA COLONIA SAN FERNANDO, AQUI SE PROPONE EL CENTRO URBANO SOCIAL TIALPAN, QUE ESTARA DOTADO DE SERVICIOS CULTURALES, SOCIALES Y COMERCIALES.

LA COLONIA SAN FERNANDO ES LA ZONA DE CONCENTRACION COMUNITARIA MAS IMPORTANTE DE LA DELEGACION, CON 220 PERSONAS POR HECTAREA, ESTA ZONA ALBERGARA UN NUMERO CONSIDERABLE DE HABITANTES A MEDIANO Y LARGO PLAZO.

EN EL ASPECTO SOCIAL, LA COMUNIDAD PRESENTA PROBLEMAS DE IDENTIDAD PERSONAL, DESINTEGRACION FAMILIAR, PANDILLERISMO, ETC. GENERADOS ALGUNOS DE ELLOS POR LA ESCASES DE LUGARES DE -

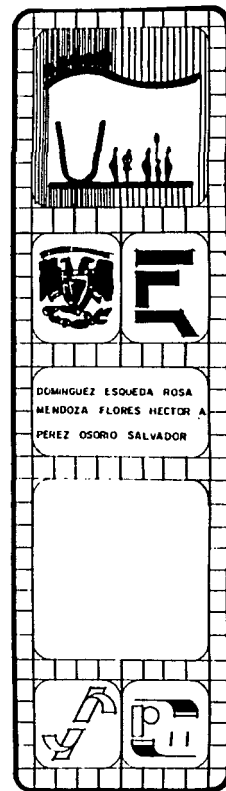

REUNION QUE ESTIMULEN LA COMUNICACION, EL ENTRETENIMIENTO, LA DIVERSION, ADIMAS LA FALTA DE ESPACIOS ARQUITECTONICOS, PARA DESARROLLAR ACTIVIDADES COMO: BODAS, XV AÑOS, GRADUACIONES, - TARDEADAS, REUNIONES DE LA COMUNIDAD, ETC.

EN EL ASPECTO CULTURAL, NO SE CUENTA CON AREAS QUE FOMENTEN Y COMPLEMENTEN LAS ENSEÑANZAS RECIBIDAS EN LAS ESCUELAS, COMO ES LA COMPRA DE LIBROS Y REVISTAS, SALA DE LECTURA, CAFETERIA PAPELERIA Y COPIAS.

OTROS PROBLEMAS DE LA LOCALIDAD SON EL DESEMPLEO, EL ROBO, ETC., PROBLEMAS QUE PODRIAN PREVERSE CON LA CAPACITACION EN TALLERES DE ARTESANIAS, GUITARRA, PINTURA, BELLEZA, MIGAJON TEJIDO, ETC.

ASIMISMO, LA POBLACION DE ESTA ZONA NO CUENTA CON LUGARES QUE INCITEN A SU SUPERACION -- PERSONAL, LOCALES COMERCIALES EN DONDE SE PUEDA ENCONTRAR ROPA Y CALZADO PARA TODA LA FAMILIA, ARTICULOS QUE ESTIMULEN EL ARREGLO PERSONAL EN EL NUCLEO FAMILIAR, COMO CORTES DE PELO, JOYERIA Y BISUTERIA.

LA COLONIA SE LOCALIZA ENTRE 2 POLOS COMERCIALES COMUNICADOS DE ORIENTE A PONIENTE Y VICEVERSA POR LA AVENIDA SAN FERNANDO; AL ORIENTE EL CENTRO COMERCIAL "LA LUNA" EN IUIPULCO Y AL PONIENTE EL CENTRO COMERCIAL "PERISUR".

LAS OFERTAS EN LO REFERENTE A ACTIVIDADES SOCIALES Y CULTURALES, QUE LA COMUNIDAD DEMANDA, SON ELITISTAS Y/O EXCLUSIVAS, ESCASAS O NO EXISTEN.

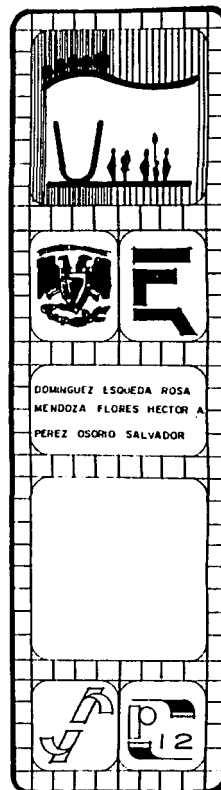

LA COMUNIDAD DE LA COLONIA SAN FERNANDO REQUIERE DE UN ESPACIO ARQUITECTONICO PARA REUNIONES COLECTIVAS, PARA USUARIOS DE NIVEL MEDIO Y POPULAR, PUES EN LA ZONA NO HAY UN LUGAR - QUE SIRVA A ESTE FIN; LA OPCION ES EL RESTAURANTE - BAR QUE SE ACONDICIONA PARA REUNIONES -- SOCIALES ACOMODANDO SILLAS Y MESAS SEGUN LAS NECESIDADES, ESPACIOS EXISTENTES QUE NO CUMPLEN CON LOS REQUERIMIENTOS.

CON OBJETO DE SATISFACER ESTA NECESIDAD DE TIPO SOCIAL, Y OFRECER SATISFACTORES EN EL AMBITO CULTURAL Y DE SERVICIOS, SE DETERMINO LA NECESIDAD DE LA SALA DE USOS MULTIPLES CON CAPACIDAD PARA 150 PERSONAS, CON POSIBILIDAD DE CRECIMIENTO, PARA EL DESARROLLO DE ACTIVIDADES SOCIO-CULTURALES, QUE COMPLEMENTEN LAS NECESIDADES DE LA COMUNIDAD.

TOMANDO EN CUENTA LAS ACTIVIDADES QUE DESARROLLARAN LOS USUARIOS DE LA COLONIA SAN FERNANDO, SE PROPONE QUE EL CENTRO URBANO SOCIAL TLALPAN CUMPLA LAS DEMANDAS DE ESTE NUCLEO POBLACIONAL, QUE ALIMENTE EL CONTEXTO Y QUE ELEVE LA CONCIENCIA DE LA POBLACION.

POR PARTE DE LAS ACTIVIDADES SOCIALES: SE PROPONEN REUNIONES COLECTIVAS DE ESPARCIMIENTO COMO: EL DOMINO Y EL AJEDREZ: FORO PARA REPRESENTACIONES TEATRALES, LAS CONFERENCIAS DE PREVENCIÓN DE ENFERMEDADES, PROGRAMAS DE VACUNACION Y EPIDEMIAS, TAMBIEN CONFERENCIAS CULTURALES DE LITERATURA, PINTURA O TEATRO, EL CINE EN SU FORMA CULTURAL Y COMERCIAL, TAMBIEN SE OFRECERAN CLASES DE GIMNASIA O AEROBICS PARA EL ACONDICIONAMIENTO FISICO Y EL ALIMENTO CORPORAL, TAMBIEN SE OFRECERA EL SALON DE USOS MULTIPLES PARA LAS REUNIONES Y BANQUETES: COMO LOS XV AÑOS, BODAS, GRADUACIONES, ETC., HABRA TAMBIEN EXPOSICIONES DE PINTURA, ESCULTURA O CUALQUIER OTRO TEMA QUE SEA DE INTERES GENERAL, TENTIENDO ESPECIAL ATENCION EN EL HORARIO Y -

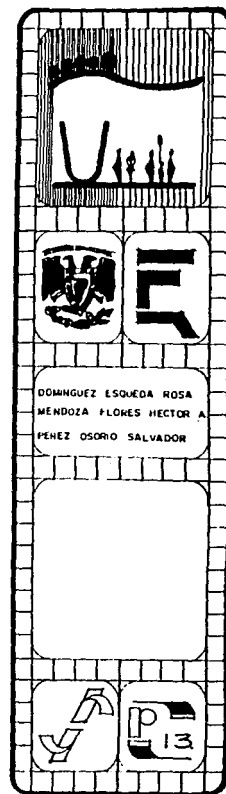

SECUENCIA DE USO PROGRAMADO CON ANTERIORIDAD.

DE LAS ACTIVIDADES CULTURALES, TENEMOS COMO YA HEMOS MENCIONADO LAS EXPOSICIONES DE ARTE PRESENTACIONES DE OBRAS ARTISTICAS, CON ALGUN MENSAJE PARA LA COMUNIDAD O SIMPLEMENTE PARA - RECREAR LOS SENTIDOS, EN LO QUE SE REFIERE A LA ENSEÑANZA ESTAN LOS TALLERES EN LOS QUE SE - IMPARTIRAN LAS ARTES PLASTICAS, LA CERAMICA O EL MOLDEADO DE BARRO, ETC., QUE SERVIRAN INCLUI SO, COMO OFICIO, EL QUE SE PUEDE EXPLOTAR COMERCIALMENTE.

REFERENTE A LAS ACTIVIDADES ARTISTICAS, ESTARAN LAS CLASES DE GUITARRA, DE DANZA RITMICA O CONTEMPORANEA, LA DANZA REGIONAL PARA PRESERVAR LAS COSTUMBRES DE NUESTRO PAIS, O LA DANZA HAWAIANA, LAS CLASES DE PINTURA, ESCULTURA Y LAS ARTESANIAS O SIMPLEMENTE LAS CLASES DE TEJIDO, PARA QUE LAS SEÑORAS PUEDAN SALIR DE RUTINA MONOTONA DEL TRABAJO DEL HOGAR.

TODAS ESTAS ACTIVIDADES REALIZADAS EN EL SALON DE USOS MULTIPLES, MISMO QUE SE ADECUARA SUBDIVIDIENDO POR MEDIO DE PANELES MOVILES, QUE CREARAN ESPACIOS INDIVIDUALES INTERNOS, LOS QUE AL OCUPARSE EL SALON EN SU TOTALIDAD SERAN RETIRADOS, COMO EN EL CASO DE LAS FIESTAS Y REUNIONES, O PARA LAS FUNCIONES DE CINE Y TEATRO. LAS CLASES QUE SE IMPARTIRAN SE DIVIDIRAN A LO LARGO DE LA SEMANA, PARA PODER ATENDER Y DAR CABIDA A LAS DIFERENTES ACTIVIDADES.

PARA LAS ACTIVIDADES COMERCIALES, ESTAS SE DESARROLLARAN EN LOS LOCALES UBICADOS EN LA PLANTA BAJA DEL EDIFICIO CON LOS SIGUIENTES CIROS: EL VIDEO CLUB, CON VENTA DE DISCOS Y CASSETES, Y LA RENTA DE VIDEOCASETES COMERCIALES Y CULTURALES, PARA ENTRETENIMIENTO DE MAYORES Y COMPLEMENTO CULTURAL DE JOVENES EN EDAD ESCOLAR, LA CAFETERIA COMO CENTRO DE REUNION DE LOS

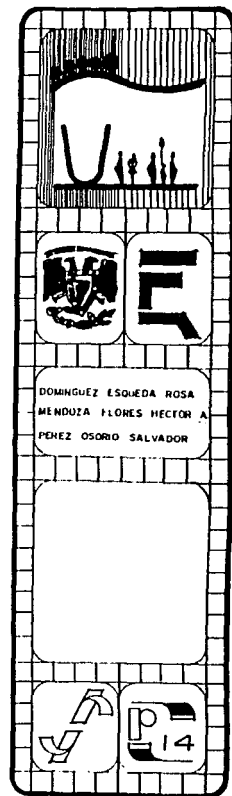

JOVENES DE LA ZONA, Y DE SUS FAMILIARES, AL SALIR DE LA IGLESIA, DE LAS REUNIONES O DE LAS CLASES DEL SALON DE USOS MULTIPLES, EN LA QUE SE ENCONTRARAN, LOS ALIMENTOS PREPARADOS PARA LLEVAR Y PARA DISFRUTARLOS EN EL JARDIN O DENTRO DE LA CAFETERIA, LA BOUTIQUE Y LA ESTETICA COMO UN REFUERZO A LA APARIENCIA PERSONAL.; TAMBIEN SE ENCUENTRA LA LIBRERIA EN LA QUE HABRA UN AREA ESPECIALMENTE DEDICADA A LA LECTURA, QUE SIRVA DE CONSULTA A LOS ESCOLARES, CON LOS EJEMPLARES QUE ESTAN DE VENTA PARA PODER HOJEARLOS Y SABER SU CONTENIDO, LA PAPELERIA Y BONENTERIA, CON SERVICIO DE FOTOCOPIADO DE DOCUMENTOS, Y LA TIENDA DE REGALOS Y FLORERIA EN LA QUE SE TENDRA A DISPOSICION EL REGALO PARA LA BODA O LOS XV AÑOS, QUE SE CELEBRARAN EN LA -- IGLESIA Y QUE MAS TARDE SE FESTEJARA EN EL SALON DE USOS MULTIPLES; EN LA TIENDA DE ARTICULOS DEPORTIVOS SE ENCONTRARA EL MATERIAL NECESARIO PARA LOS AEROBICS, O LA GIMNASIA, O LA DANZA RITMICA, TAMBIEN SE ENCONTRARA UN LOCAL DESTINADO A LOS ARTICULOS FOTOGRAFICOS, EN EL QUE SE VENDERAN TAMBIEN DULCES, Y POR ULTIMO LA JOYERIA. TODOS ESTOS LOCALES CON EL FIN DE TENER - AL ALCANCE LOS SERVICIOS COMPLEMENTARIOS QUE REFUERZEN LAS ACTIVIDADES A DESARROLLAR EN LA - SALA DE USOS MULTIPLES Y EN RESPUESTA LAS NECESIDADES DE LA COMUNIDAD EN GENERAL.

POR OTRA PARTE COMO SE HA VISTO, LOS CENTROS SOCIALES QUE SE CREARON HACE UNOS 10 O 15 AÑOS, ESTAN SOBREVIVIENDO DIFICILMENTE, PUES LOS PRESUPUESTOS QUE SE DAN PARA SOSTENERLOS ES MINIMO, Y SU EXISTENCIA ESTA TAMBALEANTE, PUES LAS CONDICIONES EN LAS QUE SE PLANEARON ERAN PARA OTROS TIEMPOS MAS DESAJUGADOS, Y POR CONSECUENCIA PUEDEN DEJAR DE EXISTIR.

CONOCIENDO ESTAS SITUACIONES, EL CENTRO URBANO SOCIAL TLALPAN, PRETENDE QUE DESPUES DE LA INVERSION INICIAL QUE FINANCIARIA EL ESTADO, PUEDA RECOBRARSE Y MAS AUN SER AUTOSUFICIENTE ECONOMICAMENTE, PUES LA ZONA COMERCIAL QUE ES UN ESPACIO RENTABLE, Y EL SALON DE USOS MULTI-

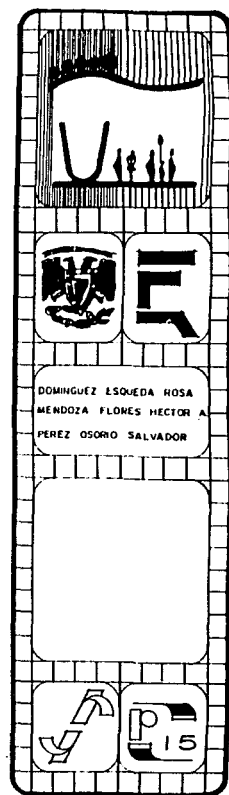

PLES, PUEDEN SOLVENTARLO Y MANTENERLO EN BUENAS CONDICIONES, Y CON ELLO PRESERVAR LA FUNCION PARA LO QUE FUE PLANEADO.

EN RELACION AL ASPECTO FORMAL DEL CENTRO, SE BUSCA QUE SEA MUY ATRACTIVO, UN ESPACIO QUE POR SU SOLA APARIENCIA INVITE A CONOCERLO; QUE ATRAIGA SU GRAN VOLUMEN Y QUE ADIMAS SE CONVIERTA EN EL PASO OBLIGADO DE LOS ASISTENTES A LA IGLESIA Y QUE EL PEQUEÑO JARDIN QUE SE ESTA CREANDO, SIRVA COMO MARCO DE BELLEZA, Y CONTRIBUYA AL EQUILIBRIO ECOLOGICO DE ESTA ZONA, CADA VEZ MAS DESPROVISTA DE VEGETACION.

SE PRETENDE PUES CON ESTE CENTRO SOCIAL, HACER UN CENTRO DE BARRIO, UN LUGAR AL QUE LA POBLACION ACUDA A REUNIRSE Y A DESCANSAR UN POCO DE LO COTIDIANO DE NUESTRA VIDA CITADINA, DISFRUTANDO DE ESTE ESPACIO ARQUITECTONICO PARA EL DESARROLLO DE ACTIVIDADES SOCIALES, CULTURALES Y DE SERVICIOS.

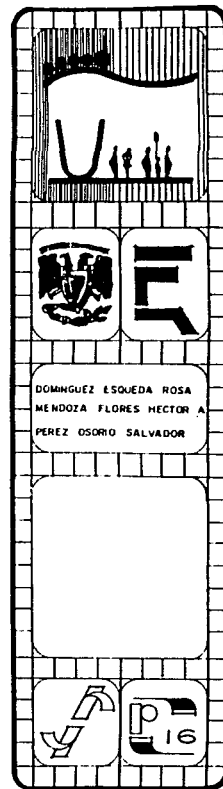

### CONCLUSIONES DE LA DEMANDA

DE LAS VARIADAS DEMANDAS DE EQUIPAMIENTO URBANO, NOS HEMOS ENFOCADO A LAS QUE AUMENTEN EL DESARROLLO DEL INDIVIDUO, DE LA FAMILIA Y DE LA COLECTIVIDAD EN LOS SIGUIENTES CAMPOS: SOCIAL, CULTURAL Y DE SERVICIOS: TENIENDO COMO ACTIVIDAD PRIMARIA LA SALA DE USOS MULTIPLES, PARA CUBRIR EL 11.5% DE LA DEMANDA, IGUAL A 150 PERSONAS SIENTADAS, TRATANDOSE DE ESPECTACULOS Y REUNIONES SOCIALES O 6 GRUPOS DE 25 ALUMNOS EN LAS ACTIVIDADES DE TALLER, Y COMO ACTIVIDADES COMPLEMENTARIAS LOS LOCALES DE SERVICIOS Y DE CULTURA BASICA.

COMO COMPLEMENTO DEL CENTRO URBANO SOCIAL TLALPAM, SE DOTARA DE UNA PLAZA EXTERIOR CON AREAS VERDES PARA EL DESCANSO Y ESPARCIMIENTO DE LA COLECTIVIDAD.

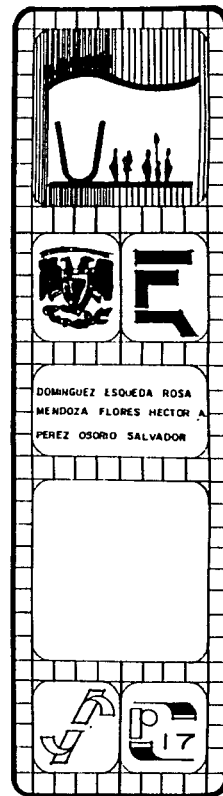

### HIPOTESIS DE SOLUCION

CREAR UN ESPACIO ARQUITECTONICO PROPIO QUE FOMENTE LAS REUNIONES COLECTIVAS ELEVANDO LA CONCIENCIA INDIVIDUAL Y QUE FORTALEZCA LA SEGURIDAD EN SI MISMOS, QUE SE EVITEN LARGOS TRASLADOS PARA HACER COMIDAS; QUE SE PROPICIEN ACTIVIDADES CULTURALES CON SERVICIOS COMPLEMENTARIOS, QUE INCITEN A LA SUPERACION DE SU PRESENCIA PERSONAL.

LA INTEGRACION DE LA COMUNIDAD PARA EL DESARROLLO SOCIAL E INDIVIDUAL Y UN AUMENTO DEL ASPECTO CULTURAL; PARA COADYUVAR EN EL CAMPO SOCIO-ECONOMICO-CULTURAL DE LA POBLACION Y CON ELLO SU CONCIENTIZACION PERCEPTUAL DE LA REALIDAD, AUMENTANDO EL NIVEL DE VIDA.

DADAS LAS CONDICIONES DEL TERRENO, DE SU UBICACION, CLIMA ASOLEAMIENTO, SUPERFICIE Y DE LA DEMANDA, SE CONCEBE UN EDIFICIO DE DOS PLANTAS, FUNCIONAL CON CUMPLIMIENTO A LAS NORMAS Y REGLAMENTOS DE CONSTRUCCION; DE FACIL IDENTIFICACION CON USO DE MATERIALES COMO CONCRETO ARMADO Y CRISTAL, EN EL MARCO ESTRUCTURAL Y CONSTRUCTIVO, ENTREPISO Y CUBIERTA DE GRAN CLARO, CON RESPUESTA FORMAL A LA ACTIVIDAD QUE SE VA A DESARROLLAR Y DE INTEGRACION AL CONTEXTO POR CONTRASTE.

DE FIGURA DE TIPO GEOMETRICA, CON COLORES CONTRASTADOS, DE TEXTURA OPTICA, DE ORDEN ORGANICO, DE ESCALA NORMAL Y PROPORCION HORIZONTAL; SIGNIFICADOS: CARACTER DINAMICO, INTENCION SIMBOLICA ABIERTA, INTEGRACION AL CONTEXTO POR CONTRASTE, CONTEMPORANEO Y URBANO.





C  
A  
P  
-  
T  
U  
R  
O  
F

2

" EN ARQUITECTURA TODO HA DE NACER DE LA NE-  
CESIDAD Y LA NECESIDAD NO ADMITE SUPERFLUO "

FRANCESCO MILIZIA



## M E T O D O L O G I A

SE HA DEFINIDO COMO METODO DE DISEÑO, AQUEL QUE SE REFIERE A LA MANERA DE LLEVAR A CABO, EL PROCESO EN EL QUE A PARTIR DE LA CAPTACION DE UNA NECESIDAD NO SATISFECHA, SE CONCEBE, -- PROYECTA Y REALIZA, EL DISPOSITIVO SATISFACTOR DE TAL NECESIDAD.

UN METODO MEDIANTE EL CUAL ES POSIBLE ORDENAR EL PROCESO NECESARIO PARA ALCANZAR UNA SITUACION DESEADA.

EL PROCESO SE INICIA CON LA DESCRIPCION O DETERMINACION DE LA DIMANDA, LAS ACTIVIDADES QUE SE HAN DE REALIZAR ( TIPO DE PROBLEMA ), LOS USUARIOS, ASPECTOS SOCIALES QUE CONDICIONAN EL PROBLEMA, ANALIZADA Y SINTETIZADA LA INFORMACION DEL PASO ANTERIOR SE DA LUGAR A LA CONCEPTUALIZACION DE LA DIMANDA A TRAVES DEL "ENFOQUE" ES DECIR LA MANERA EN QUE EL ARQUITECTO --- ABORDARA PROFESIONALMENTE EL PROBLEMA.

A CONTINUACION CON EL PLANTEAMIENTO DEL PROBLEMA SE OBTIENE EL PROGRAMA ARQUITECTONICO Y DESPUES EL DESARROLLO DEL PLANTEAMIENTO QUE SE REFIERE A LAS PRIMERAS IMAGENES. RESUELTO LO ANTERIOR SE TIENE EL ANTEPROYECTO Y COMO ULTIMO PASO EL DESARROLLO DEL PROYECTO.



# METODOLOGIA.

CONOCIMIENTO SENSORIAL	CONOCIMIENTO RACIONAL	PRACTICA	REALIZACION
---------------------------	--------------------------	----------	-------------

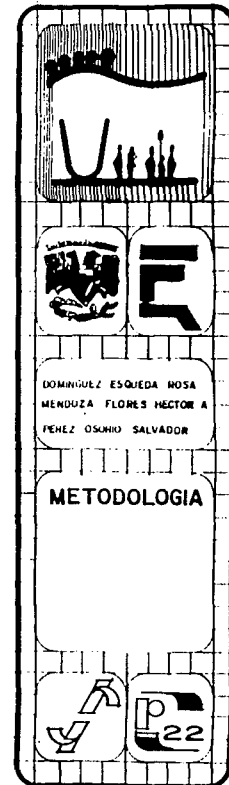
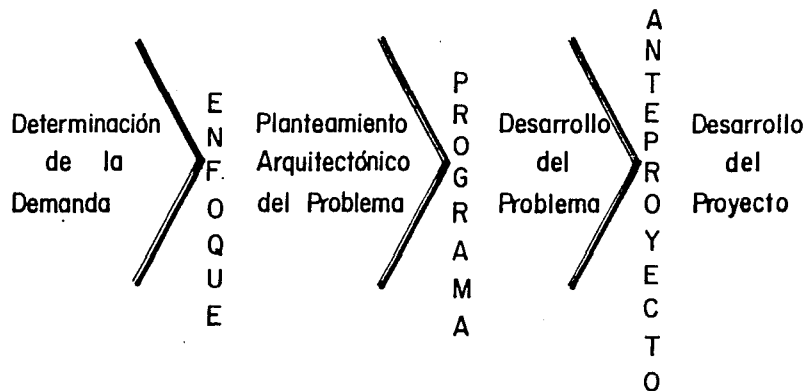

**C  
A  
P  
I  
T  
U  
L  
O**

**3**

" LA ARQUITECTURA ES EL GRAN LIBRO DE LA HUMANIDAD... DE LA MAS REMOTA PAGODA DEL INDOSTAN HASTA LA CATEDRAL DE COLONIA, HA SIDO LA GRAN ESCRITURA DE LA HUMANIDAD, Y ESTO ES CIERTO DE TAL MANERA, QUE NO SOLO TODO SIMBOLO, SINO INCLUSO TODO PENSAMIENTO HUMANO TIENE SU PAGINA EN ESTE INMENSO LIBRO DE MONUMENTOS"

VICTOR HUGO

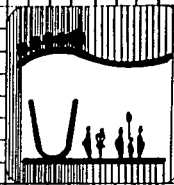

DOMINGUEZ ESQUEDA ROSA  
MENDOZA FLORES HECTOR A  
PEREZ OSORIO SALVADOR

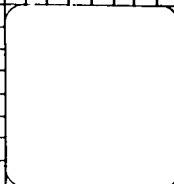

#### ANTECEDENTES HISTORICOS

HACIA 600 O 700 AÑOS A.C. SE ASENTARON EN LAS FALDAS DEL AJUSCO UN GRUPO DE OTOMILES -- CON INTENCIONES DE ESTABLECER Y PRACTICAR LA AGRICULTURA.

ESTA COMUNIDAD FUDO " CUICUILCO ", CUYA GRAN PIRAMIDE DE PLANTA CIRCULAR EVIDENCIA EL CARACTER DEL CENTRO POLITICO Y RELIGIOSO.

SEGUN RESTOS ARQUEOLOGICOS , ESTA CIUDAD LLEGO A TENER UNA EXTENSION DE 400 HECTAREAS Y UNA POBLACION DE 20, 000 HABITANTES, USARON EL RIEGO, SE HAN ENCONTRADO DIQUES EN EL CERRO ZACATEPEIL Y EN EL CAUCE DE UN ARROYO SECO, CULTIVARON EN TERRAZAS, ELABORARON CERAMICA E -- INVOCABAN A LOS DIOS DE LA FERTILIDAD.

AL HACER ERUPCION EL VOLCAN XITLE SEPULTO BAJO LA LAVA DE 8 A 10 MIS. DE ESPESOR LOS -- CAMPOS Y LAS HABITACIONES, LOS SOBREVIVIENTES SE DISPERSARON Y ALGUNOS EMIGRARON A TLOTITHUACAN.



EN EL SIGLO XII UN GRUPO DE ORIGEN XOCHEMILCA, POBLO TOPILEJO Y OTRO DE LINAJE TECAPANCA PROCEDENTE DE COYOACAN, FUNDO EL ACTUAL SAN MIGUEL AJUSCO.

EN LA BASE DEL CERRO MESONTEPEC, EXISTEN RUINAS DE LA PIRAMIDE DE TEQUIPA Y LA ZONA DE HABITACION LLAMADA LAS "CALAVERAS" AL CONSUMARSE LA CONQUISTA DE MEXICO, EL AREA QUE ACTUALMENTE OCUPA LA DELEGACION FUE ASIGNADA AL VASTO MARQUESADO DEL VALLE, CUYO TITULAR ERA HERNAN CORTES. EL TERRITORIO DE ESTE TITULO QUEDO SUJETO ADMINISTRATIVAMENTE AL CORREGIMIENTO DE COYOACAN, EL NOMBRE QUE RECIBIO DURANTE LA COLONIA LA DELEGACION, FUE EL DE SAN AGUSTIN DE LAS CUEVAS, TLALPAN DEL NAHUATL "TLALLI-TIERRA" Y "PAN-SOBRE": " EN LA TIERRA".

AL IGUAL QUE OTRAS POBLACIONES DEL SUR DEL VALLE, TLALPAN ERA DESDE FINES DEL SIGLO XVII UN SITIO DE RECREO PARA LOS HABITANTES DE LA CIUDAD DE MEXICO, SE ORGANIZABAN DIAS DE CAMPO Y SE CONSTRUYERON Suntuosas Fincas con patios, jardines y huertas como la casa Chaya, atribuida a un prospero eclesiastico; por aquella epoca se cubria el aspecto de servicios, con una panaderia, 3 pequenas tiendas y una sastreria, de esta epoca destaca la capilla de la Virgen del Rosario por la belleza de su retablo.

LA ACTIVIDAD DE LAS HACIENDAS ERA EL CULTIVO Y LA EXPLOTACION DE LOS BOSQUES.

LA CONSTITUCION DE LOS ESTADOS UNIDOS MEXICANOS DEL 4 DE OCTUBRE DE 1824, ESTABLECIO LA -- DIVISION TERRITORIAL DEL PAIS EN ENTIDADES FEDERATIVAS, UNA DE ELAS, EL ESTADO DE MEXICO DENTRO DEL CUAL QUEDO COMPRENDIDO EL PARTIDO DE SAN AGUSTIN DE LAS CUEVAS, EL 18 DE NOVIEMBRE DE ESE MISMO AÑO PROMULGO LA LEY QUE CRIO EL D.F., COMO RESIDENCIA DE LOS SUPREMOS PODERES; POR TAL RAZON EL 16 DE ENERO DE 1827, EL CONGRESO ACORDO EL TRASLADO DE PODERES, DEL ESTADO DE -

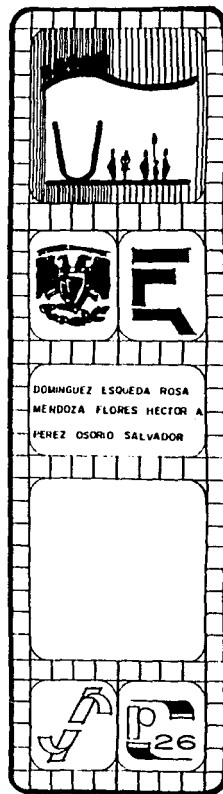



MEXICO A TEXCOCO Y A INSTANCIAS DEL PRIMER GOBERNADOR LORENZO DE ZAVALA, EL 27 DE ABRIL DE -  
1827 SE DECRETO QUE LOS PODERES SE TRASLADARAN PROVISIONALMENTE A SAN AGUSTIN DE LAS CUEVAS,  
COSEA QUE OCURRIO EL 15 DE JUNIO.

TAMPOCO EN TLALPAN ARRAIGARON LOS PODERES DEL ESTADO DE MEXICO, PUES SOLO ESTUVIERON AHI  
HASTA EL 24 DE JULIO DE 1830, FECHA EN QUE SE CAMBIARON A TOLUCA.

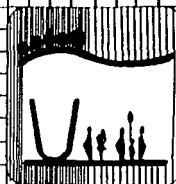

DOMINGUEZ ESQUEDA ROSA  
MENDOZA FLORES HECTOR A  
PEREZ OSORIO SALVADOR

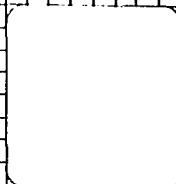

С  
А  
Р  
-  
Т  
С  
О  
Г

4

" ARQUITECTURA SIGNIFICA EDILICIA LLENA DE -  
IMAGINACION Y DIGNIDAD... SIGNIFICA QUE ES  
LA OBRA DE UN ARQUITECTO Y LA EXPRESION DE  
SU PERSONALIDAD "

MARTIN S. BRIGGS

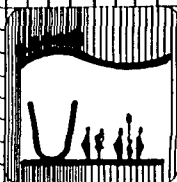

DOMINGUEZ ESQUEDA ROSA  
MENDOZA FLORES HECTOR A  
PEREZ OSORIO SALVADOR

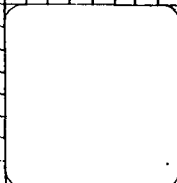

EL D.F. Y SUS 16 DELEGACIONES POLITICAS

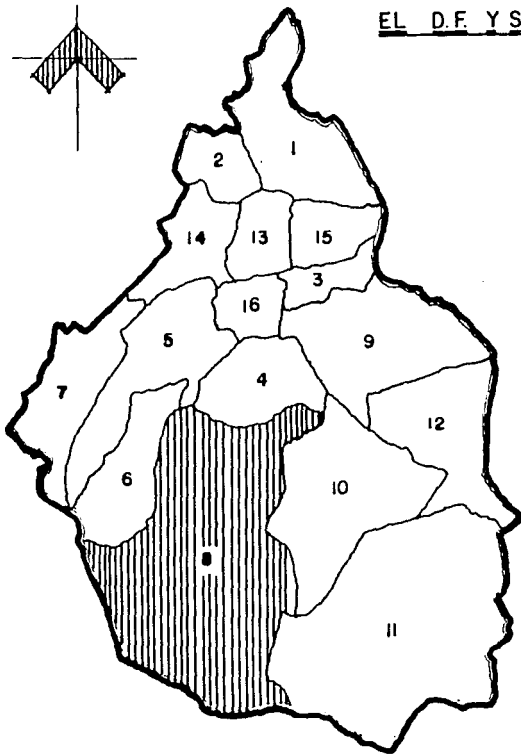

- 1 GUSTAVO A. MADERO
- 2 AZCAPOTZALCO
- 3 IZTACALCO
- 4 COYOACAN
- 5 ALVARO OBREGON
- 6 MAGDALENA CONTRERAS
- 7 CUAHMALPA
- ⑧ TLALPAN
- 9 IZTAPALAPA
- 10 XOCHIMILCO
- 11 MILPA ALTA
- 12 TLANUAC
- 13 CUAUHTEMOC
- 14 MIGUEL HIDALGO
- 15 VENUSTIANO CARRANZA
- 16 BENITO JUAREZ

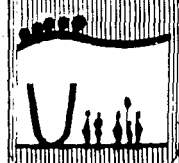

DOMINGUEZ ESQUEDA RUBA  
MENDOZA FLORES NECTOR A.  
PEREZ OSORIO SALVADOR

DELEGACIONES  
POLITICAS



LOCALIZACION DE LA DELEGACION TLALPAN  
DENTRO DEL DISTRITO FEDERAL

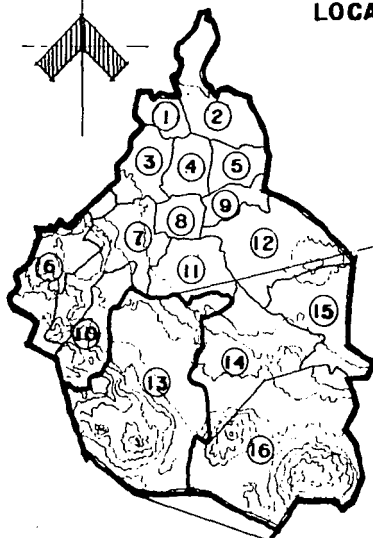

DISTRITO  
FEDERAL



DELEGACION  
TLALPAN



DOMINGUEZ ESQUEDA ROSA  
MENDOZA FLORES HECTOR  
PEREZ OSORIO SALVADOR.

DELEGACION  
TLALPAN



PORCENTAJE DE TERRITORIO  
EN RELACION AL D.F.

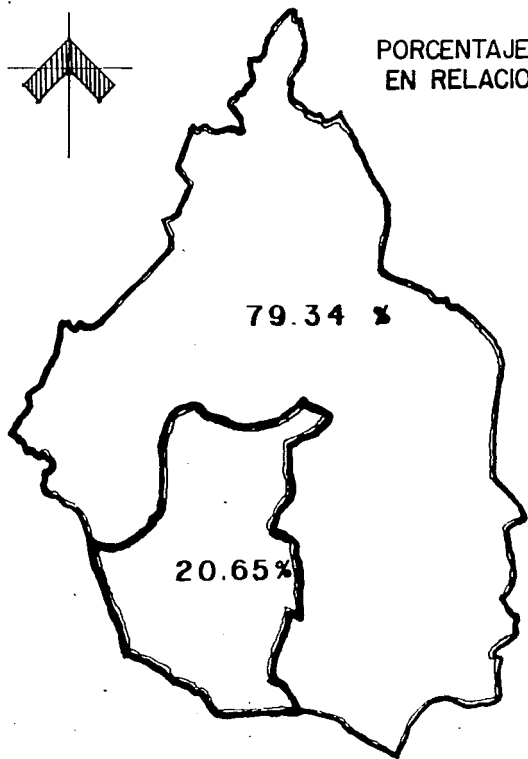
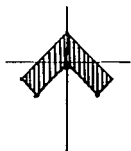

El 20.65 % del total de la  
la poblacion del D.F. per-  
tenece a la Delegación -  
Tlalpan.

Superficie 301.20 km<sup>2</sup>.

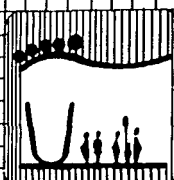

DOMINGUEZ ESQUEDA ROSA.  
MENDOZA FLORES HECTOR A.  
PEREZ OSORIO SALVADOR.

RELACIONES DE  
TERRITORIOS



DATOS DE LA INVESTIGACION

UBICACION DE LA DELEGACION TLALPAN:

SITUADA AL SUR DEL D.F., COLINDA AL NORTE CON LAS DELEGACIONES ALVARO OBREGON Y COYOACAN, AL ORIENTE CON XOCHIMILCO Y MILPA ALTA, AL SUR EL ESTADO DE MORELOS Y AL PONIENTE CON EL ESTADO DE MEXICO Y LA MAGDALENA CONTRERAS.

SUPERFICIE TOTAL: 301.20 KILOMETROS CUADRADOS, ES DECIR COMPRENDE EL 20.8% DEL AREA - TOTAL DEL DISTRITO FEDERAL.

LA SUPERFICIE SE ENCUENTRA DISTRIBUIDA DE LA SIGUIENTE FORMA:

80% ES SUPERFICIE MONTAÑOSA  
16% LO COMPRENDE LA TRAMA URBANA Y  
4% DE LOS POBLADOS RURALES

POBLACION DECENAL:

1950 ----- 32,767 HABITANTES  
1960 ----- 61,195 HABITANTES  
1970 -----130,719 HABITANTES  
1980 ----- 368,974 HABITANTES  
\*1990 ----- 485,000 HABITANTES

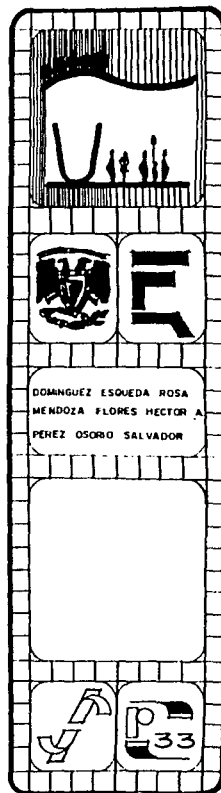

\* ( EL UNIVERSAL DEL 27-07-90 PP/... "INFORME PRELIMINAR DEL XI CENSO NACIONAL DE POBLACION"... LA DELEGACION TIALPAN CUENTA CON 485,000 HABITANTES... )

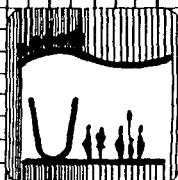

DOMINGUEZ ESQUEDA ROSA  
MENDOZA FLORES HECTOR  
PEREZ OSORIO SALVADOR

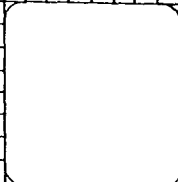



## VIALIDAD Y TRANSPORTE

LA ESTRUCTURA VIAL ACUSA CARENCIAS EN LAS ZONAS SUR Y PONIENTE, CON EXCEPCION DEL ANILLO PERIFERICO, NO EXISTEN EN TALPÁN ALTERNATIVAS PARA LA CIRCULACION Y TRANSPORTES EN EL SENTIDO ORIENTE-PONIENTE. EN LA DELEGACION SE CUENTA CON 0.75 VEHICULOS POR FAMILIA, INDICE ELEVADO QUE HACE TEMER UNA SATURACION EN LA RED VIAL ACTUAL.

## EQUIPAMIENTO

DENTRO DE LA DELEGACION EXISTE UN DEFICIT DE EQUIPAMIENTO PARA LA ADMINISTRACION PUBLICA Y PARA EL COMERCIO, HECHO QUE PROPICIA LARGOS Y CONTINUOS DESPLAZAMIENTOS EN BUSCA DE ESTOS SERVICIOS. LA DELEGACION, A PESAR DE QUE CUENTA CON UN INDICE DE 1.0 M<sup>2</sup>. / HABITANTES DE EQUIPAMIENTO PARA LA RECREACION, PRESENTA DEFICITS.

SAJUD.- EL EQUIPAMIENTO ATIENDE LA DEMANDA NACIONAL, REGIONAL Y LOCAL.

COMERCIO.- EXISTE UNA MALA DISTRIBUCION DE ESTABLECIMIENTOS, ESTOS SE ENCUENTRAN PRINCIPALMENTE A LO LARGO DE LA AVENIDA INSURGENTES. SE REQUIERE DISTRIBUIR MEJOR LOS LOCALES.

CULTURA.- LA DELEGACION ESTA BIEN SERVIDA, PERO LOS SERVICIOS ESTAN MAL DISTRIBUIDOS.



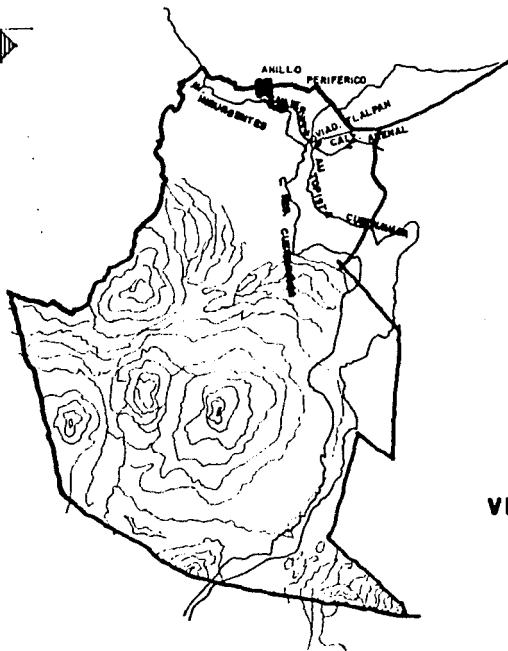
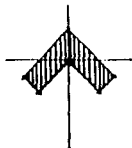

- LIMITE DE LA DELEGACION
- VIALIDAD PRINCIPAL
- NIVELES

VIALIDAD EN LA  
DELEGACION

T L A L P A N .

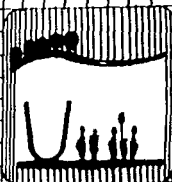

DOMINGUEZ ERQUEBA ROSA  
MENDOZA FLORES RECTORA  
PEREZ OSORIO SALVADOR

VIALIDAD  
EN LA  
DELEGACION





DENSIDAD DEMOGRAFICA PROMEDIO ES DE:

16,025 HABITANTES POR KILOMETRO CUADRADO

LA DELEGACION COMPRENDE; LA CABECERA Y 8 PUEBLOS:

LA MAGDALENA PETILACALCO

PARRES

SAN ANDRES TOTOLTEPEC

SAN MIGUEL AJUSCO

SAN MIGUEL TOPILEJO

SAN MIGUEL XICALCO

SAN PEDRO MARTIR

SANTO TOMAS AJUSCO

7 BARRIOS, 51 COLONIAS, 22 UNIDADES HABITACIONALES Y 13 FRACCIONAMIENTOS.

CARECEN DE INFRAESTRUCTURA Y EQUIPAMIENTO URBANO, ALGUNAS ZONAS URBANAS YA SATURADAS COMO: PADIERNA Y MIGUEL HIDALGO Y LAS AREA RURALES DE LA MAGDALENA PETILACALCO Y SANTO TOMAS -- AJUSCO.

LAS 108 MIL VIVIENDAS APROXIMADAMENTE SE DEBEN A DEMANDA DE SUELO URBANOS QUE GENERA IN-

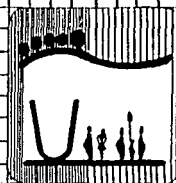

DOMINGUEZ ESQUEDA ROSA  
MENDOZA FLORES HECTOR A  
PEREZ OSORIO SALVADOR

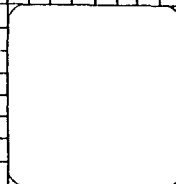

MIGRANTES DEL VALLE DE MEXICO.

EQUIPAMIENTO URBANO: EN MATERIA DE CULTURA Y RECREACION, 7 BIBLIOTECAS PUBLICAS, 6 SALAS DE ESPECTACULOS Y 17 CENTROS DEPORTIVOS:

TLALPAN CUENTA CON: 51 JARDINES DE NIÑOS, 134 PRIMARIAS, 21 SECUNDARIAS, 5 ESCUELAS DE NIVEL MEDIO SUPERIOR, ESCUELAS DE FORMACION SUPERIOR COND; ESCUELA DE ENFERMERIA Y OBSTETRICIA, ANTROPOLOGIA E HISTORIA; EL COLEGIO MILITAR, EL COLEGIO DE MEXICO, EL CENTRO DE ESTUDIOS E INVESTIGACIONES SUPERIORES EN ANTROPOLOGIA SOCIAL, LA FACULTAD LATINOAMERICANA DE CIENCIAS SOCIALES, EL SEMINARIO CONCILIAR DE MEXICO Y LAS UNIVERSIDADES INTERCONTINENTAL, PEDIAGOGICA Y DEL VALLE DE MEXICO; SERVICIOS: 5 CLINICAS DEL I.M.S.S., 3 DEL I.S.S.S.T.E., 1 DE LA SECRETARIA DE SALUD, LOS INSTITUTOS NACIONALES DE CARDIOLOGIA Y DE LA NUTRICION Y LOS HOSPITALES PSIQUIATRICOS E INFANTIL DEL D.D.F.

TLALPAN POR SU SITUACION GEOGRAFICA ES TERRITORIO DE TRANSITO CARRETERO Y FERROVIARIO HACIA LOS ESTADOS DE GUERRERO Y DE MORELOS, LA VIALIDAD PRIMARIA LA CONSTITUYEN LAS AVENIDAS DE INSURGENTES, SAN FERNANDO Y PICACHO, EL ANILLO PERIFERICO, LAS CALZADAS DE TIALPAN, TENORIOS, ACOXPA, MEXICO-XOCHIMILCO Y LOS CIRCUITOS PADIERNA, XOCO Y BOSQUE DEL PEDREGAL.

EL 85% DE LA POBLACION CUENTA CON AGUA POTABLE Y DRENAJE.

RELIGION  
92.8% CATOLICOS.

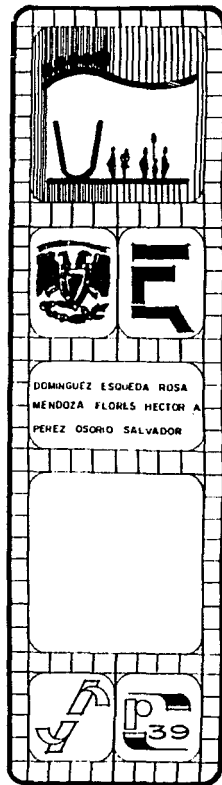

2.66% PROTESTANTES

1.13% OTRAS.

3.41% SIN RELIGION

POBLACION ECONOMICAMENTE ACTIVA:

ACTIVIDADES TERCIARIAS 58% ----- -COMERCIO Y SERVICIOS.

ACTIVIDADES SECUNDARIAS 18% ----- -INDUSTRIA.

ACTIVIDADES PRIMARIAS 10% ----- -AGRICULTURA Y GANADERIA.

14% ----- -ACTIVIDADES NO ESPECIFICADAS.

EL TOTAL DE LA P.E.A. TRABAJA FUERA DE LA DELEGACION LA QUE CONSTITUYE UN 30.6% DE LA --  
P.E.A., PERCIBE SALARIOS INFERIORES O IGUALES AL SALARIO MINIMO GENERAL.

EL CRECIMIENTO DE LA POBLACION FUE DEL 7.2% EN EL PERIODO DE 1970-78 CIFRA QUE SIGNIFICO  
EL 2.36% DE LA POBLACION DEL D.F., PARA 1990 SE ESTIMA UN CRECIMIENTO DEL 3.2% EN LA DELEGA-  
CION. EL 58% DE LA POBLACION ES MENOR DE 18 AÑOS Y MAS DEL 50% DE LA POBLACION NACIO FUERA  
DE LA DELEGACION.

LA DELEGACION DE TLALPAN SE HA DESARROLLADO EN LOS ULTIMOS AÑOS COMO CONSECUENCIA DEL --  
CRECIMIENTO ACELERADO DEL D.F., LA DELEGACION CUENTA EN LA ACTUALIDAD CON 5.683 Ha. DE AREA  
URBANIZADA, 1.341 Ha. DE POBLADOS RURALES Y 24.096 Ha. DE ZONA TOPOGRAFIA CON PENDIENTE FUER-  
TE.

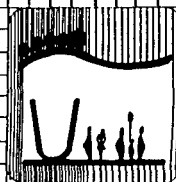

DOMINGUEZ ESQUEDA ROSA  
MENDOZA FLORES HECTOR A  
PEREZ OSORIO SALVADOR

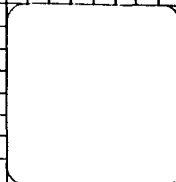

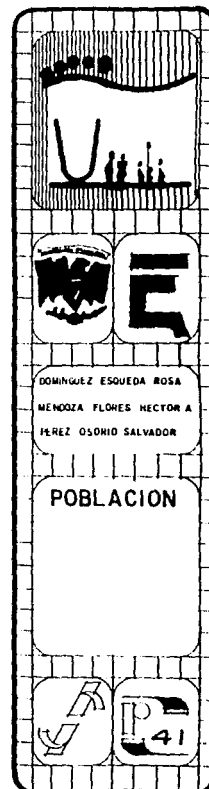
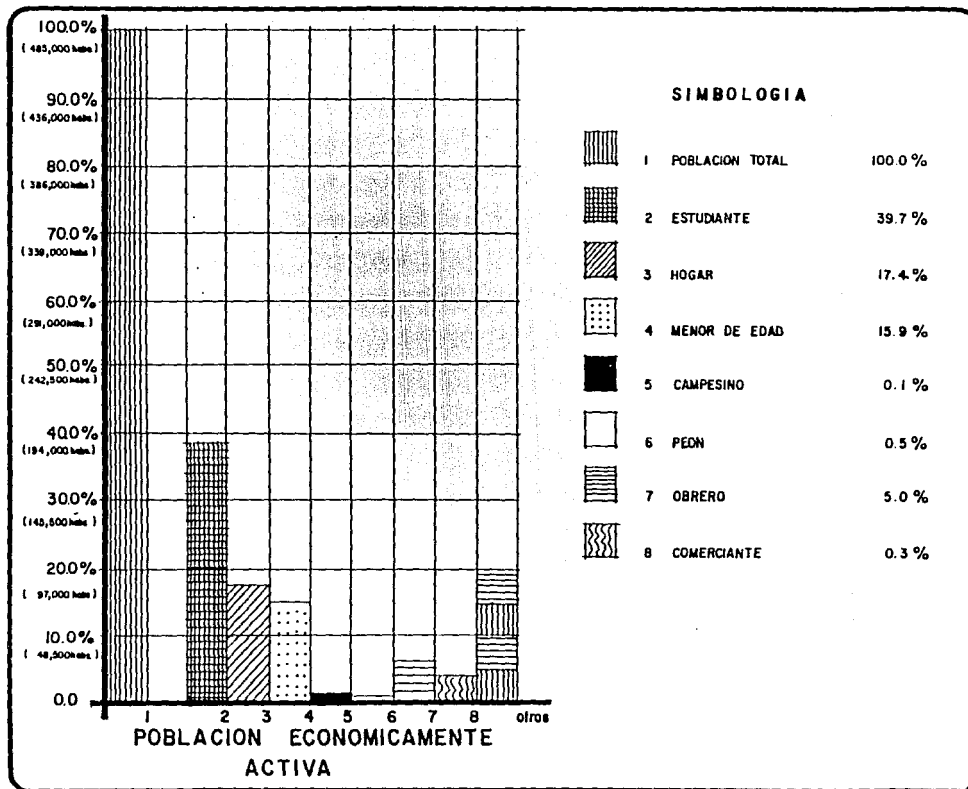

POR TIPOS DE PROPIEDAD, LA TENENCIA SE ENCUENTRA DIVIDIDA COMO SIGUE:

PRIVADA----- 17%

EJIDAL----- 3%

COMUNAL----- 70%

FEDERAL----- 10%

AGUA POTABLE, DRENAJE Y ELECTRIFICACION ( INFRAESTRUCTURA )

60% SERVICIO REGULAR

40% ES BUENO Y SE LOCALIZA EN EL CENTRO DE TALPAN

VILLA COAPA Y FUENTES BROTANTES.

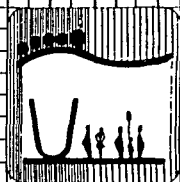

DOMINGUEZ ESQUEDA ROSA  
MENDOZA FLORES HECTOR A  
PEREZ OSORIO SALVADOR





# T E M P E R A T U R A

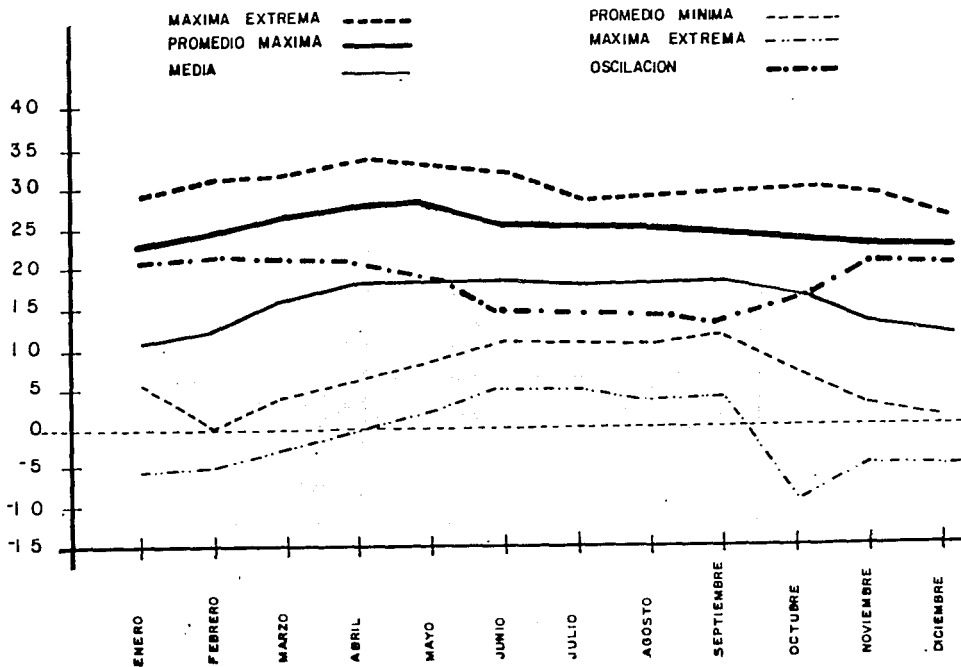

■ FUENTE Plan Parcial de Desarrollo Urbano de la Delegación Tlalpam

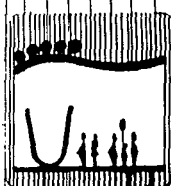

DOMINGUEZ ESQUEDEA ROSA.  
MENDOZA FLORES HECTOR A.  
PEREZ OSORIO SALVADOR.

GRAFICA  
DE  
TEMPERATURA



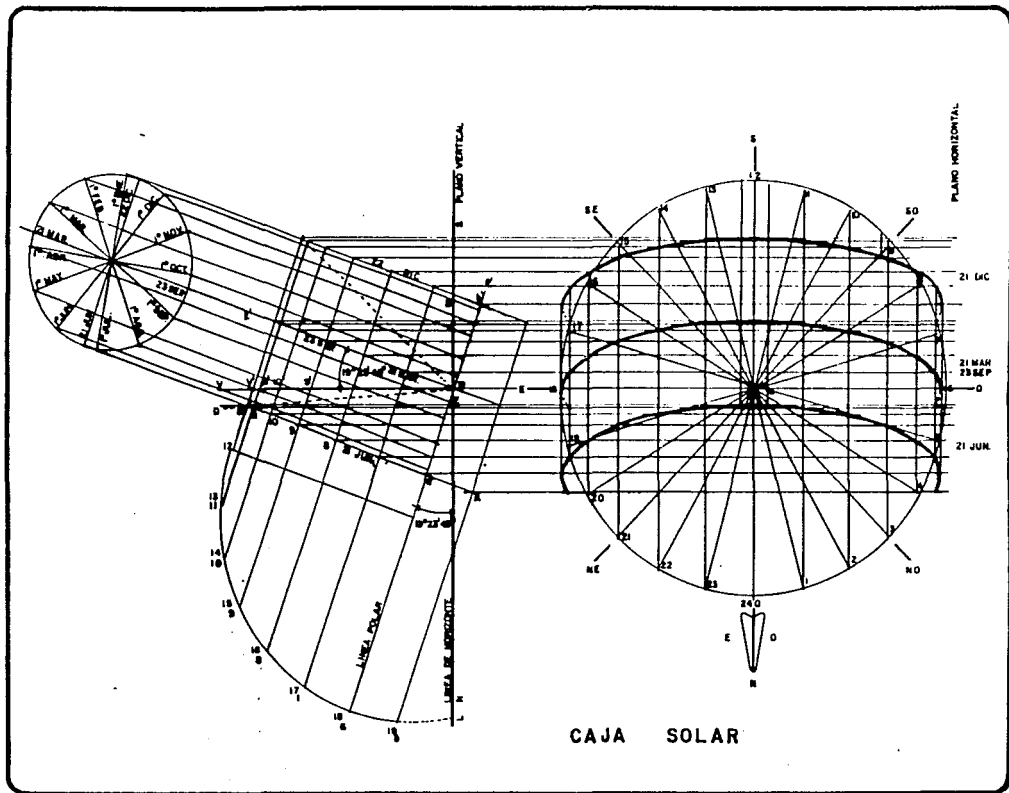

PLANO HORIZONTAL.

DOMÍNGUEZ ESCOBEDA ROSA  
 MENDOZA FLORES HECTOR  
 FERRIZ OSORIO SALVADOR

GRAFICA SOLAR

44

### CONCLUSIONES DE LA INVESTIGACION

EL INFORME PRELIMINAR DEL XI CENSO NACIONAL DE POBLACION (PUBLICADO EL 28-07-90 EN EL "UNIVERSAL" A 7 COLUMNAS)-.... EL NUMERO DE HABITANTES EN EL D.F., SE ESTIMA EN 8'960,000 DE LOS CUALES 485,000 CORRESPONDEN A LA DELEGACION TLALPAN, SEGUN INFORME DLI INEGI...

DEL TOTAL DE LA POBLACION EL 30.6% ES POBLACION ECONOMICAMENTE ACTIVA Y EL 66.0% SON JOVENES MENORES DE 30 AÑOS: ESTO ES EN TODA LA DELEGACION.

POR LO QUE RESPECTA A LA COLONIA SAN FERNANDO Y CONSIDERANDO UN RADIO DE GIRO DE UN KILOMETRO SE TIENE UNA POBLACION DEMANDANTE DE 30,500 HABITANTES, DE LOS CUALES SE ATENDIERA EN EL CENTRO URBANO SOCIAL TLALPAN 400 HABITANTES, ES DECIR EL 10.0% APROXIMADAMENTE.

EL DIMENSIONAMIENTO Y RELACION DE AREAS SE OBTUVO DEL ANALISIS Y CONCLUSION DEL DIAGRAMA DE GRAFOS, CONSIDERANDO LA SECUENCIA DE USO Y EL NUMERO DE USUARIOS DE LA SALA DE USOS -- MULTIPLES QUEDANDO COMO SIGUE:

SALA DE USOS MULTIPLES -----	150 A 300 PERSONAS
CAFETERIA -----	40 PERSONAS
BOUTIQUE -----	5 PERSONAS
ESTETICA -----	6 PERSONAS

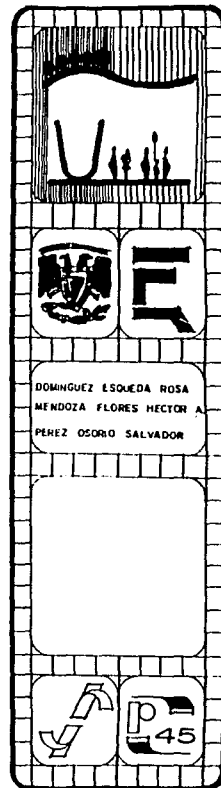

LIBRERIA -----	15	PERSONAS
JOYERIA Y RELOJERIA -----	5	PERSONAS
FLORERIA Y REGALOS -----	7	PERSONAS
ARTICULOS DEPORTIVOS -----	5	PERSONAS
VIDEO CLUB Y FOTOGRAFIA -----	5	PERSONAS
PAPELERIA -----	6	PERSONAS
ADMINISTRACION -----	3	PERSONAS
T O T A L -----	400	PERSONAS

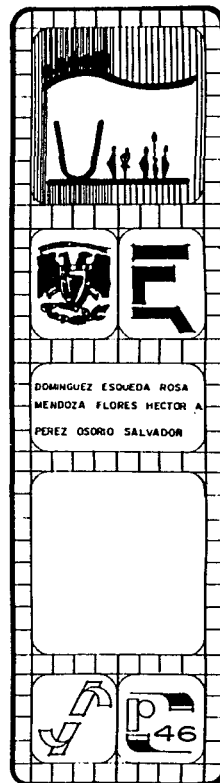

**C  
A  
P  
I  
T  
U  
L  
O**

**5**

" LA BUENA ARQUITECTURA ES PROBABLEMENTE LA  
MANIFESTACION EXTERNA, DEFINITIVA Y SATIS-  
FACTORIA DEL ARTE DE VIVIR "

C. Y A. WILLIAM ELLIS

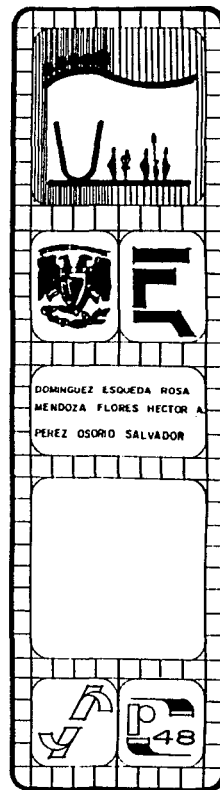

# GRAFOS Y MATRICES

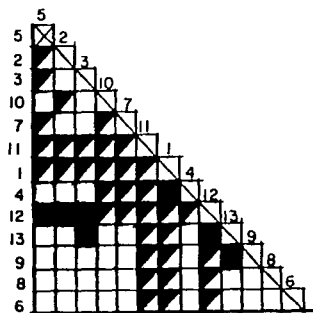

 DIRECTA  
 INDIRECTA  
 NULA

- 1- CAFETERIA
- 2- BOUTIQUE
- 3- ESTETICA
- 4- LIBRERIA
- 5- DEPORTES
- 6- VIDEO CLUB
- 7- DULCERIA
- 8- JOYERIA
- 9- FLORERIA Y REGALOS
- 10- PAPELERIA
- 11- ADMINISTRACION
- 12- SANITARIOS
- 13- SALON USOS MULTIPLES

 DIRECTA  
 INDIRECTA  
 NULA

## GRAFO DE RELACIONES

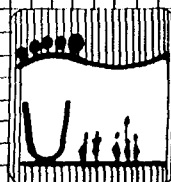
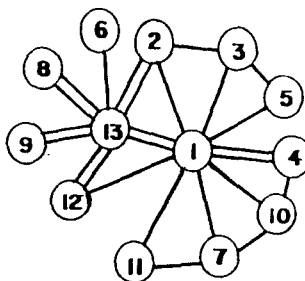

DOMÍNGUEZ ESQUELADA ROSA  
 MENDOZA FLORES NECTOR A.  
 PÉREZ OSORIO SALVADOR.

## GRAFOS Y MATRICES



LOCAL	MOBILIARIO	M <sup>2</sup> APROX	CIRCULACION 15 00 %	TOTAL
CAFETERIA	BARRA DE SERVICIO	2.45	0.368	2.81
	BARRA DE ATENCION	1.75	0.262	2.01
	10 MESAS, 1.20 x 1.20	14.40	2.16	16.60
	4 SILLAS GUARDADO	1.00		<u>22.42 m<sup>2</sup></u>
BOUTIQUE	EXHIBICION	4.20	0.63	4.83
	GUARDADO	6.00	0.90	6.90
	PROBADORES	4.00	0.60	4.60
	CAJA Y REGALOS	1.20	0.18	1.38
	EXHIBICION Y VENTA	6.00	0.90	<u>6.90</u>
				<u>31.61 m<sup>2</sup></u>

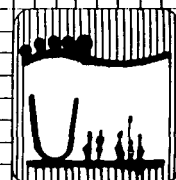
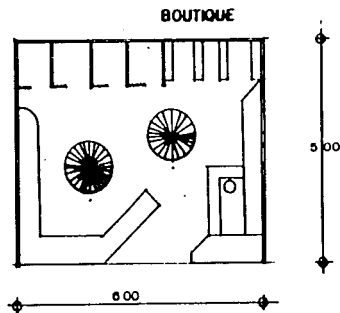
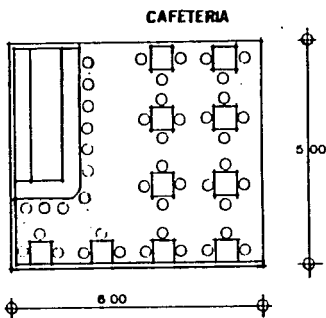

DOMINGUEZ ESQUEDA ROSA  
MENDOZA FLORES NESTOR A  
PEREZ OSORIO SALVADOR

ANALISIS DE  
AREAS





LOCAL	MOBILIARIO	M <sup>2</sup> APROX.	CIRCULACION 15.00 %	TOTAL
ESTETICA	6 SILLONES	14.40	2.16	16.56
	AREA DE GUARDADO	3.00	0.45	3.45
	AREA DE SERVICIO	1.05	1.16	1.21
	ESPERA	6.00	0.90	<u>6.90</u>
				27.63 m <sup>2</sup>
LIBRERIA	ESTANTES	11.25	1.69	12.94
	6 MESAS DE TRABAJO	8.64	1.296	9.94
	CAJA Y SERVICIO	1.80	0.27	2.07
				<u>24.95 m<sup>2</sup></u>

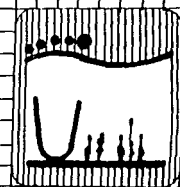
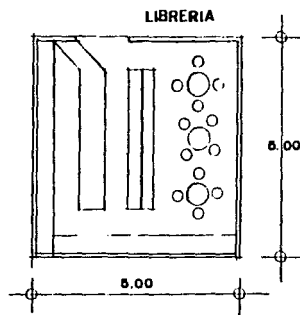
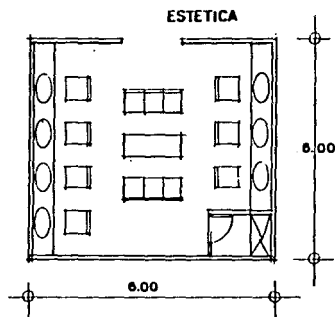

DOMINGUEZ ESQUEDEA ROSA  
MENDOZA FLORES HECTOR A  
PEREZ OSORIO SALVADOR.

ANALISIS DE  
AREAS



### CAFETERIA

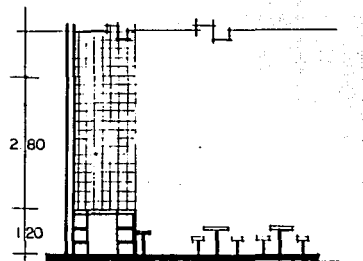

### BOUTIQUE

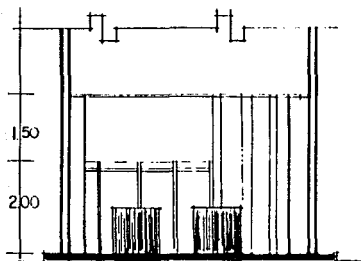

### ESTETICA

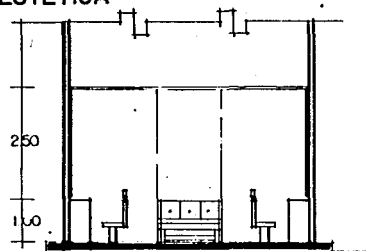

### LIBRERIA

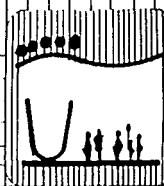
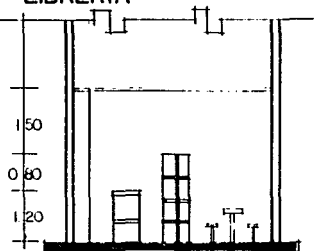

DOMINGUEZ ESQUEDA ROSA  
MENDOZA FLORES HECTOR A.  
PEREZ OSORIO SALVADOR

ANALISIS DE  
AREAS  
ALZADOS



p  
52

LOCAL	MOBILIARIO	M <sup>2</sup> APROX.	CIRCULACION 15.00	TOTAL
DULCERIA	EXHIBICION	9.00		9.00
	CAJA EXHIBICION	1.50	0.225	<u>1.80</u> 10.80 m <sup>2</sup>
JOYERA Y RELOJERIA	EXHIBIDORES	11.25		11.25
	CAJA Y EXHIBICION	1.80	0.27	<u>2.75</u> 14.00 m <sup>2</sup>
FLORERIA Y REGALOS	EXHIBIDORES	12.00	1.80	13.80
	CAJA - EXHIBICION	1.20	0.18	<u>1.38</u> 15.18 m <sup>2</sup>

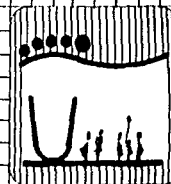
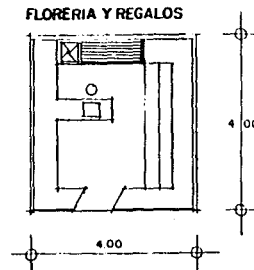
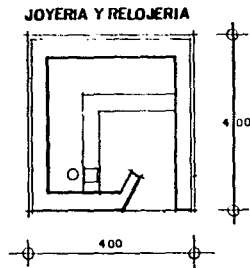
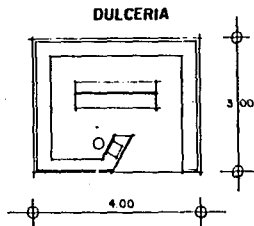

DOMINGUEZ ESQUEJEDA ROSA  
MENDOZA FLORES HECTOR  
PEREZ OSORIO SALVADOR

ANALISIS DE  
AREAS



LOCAL	MOBILIARIO	M <sup>2</sup> APROX.	CIRCULACION 15.00 %	TOTAL
ART.DEPORTI- VOS	EXHIBIDORES	27.00	0.405	3.105
	EXHIBICION Y VENTA	4.00	0.60	4.60
	GUARDADO	3.24	0.486	3.70
	PROBADORES	4.00	0.60	4.60
	CAJA Y SERVICIO	1.80	0.27	2.07
				<u>17.075 m<sup>2</sup></u>
VIDEO-CLUB Y FOTOGRA- FIA	ESTANTES	4.5	0.675	5.00
	EXHIBIDORES	4.25	0.675	5.30
	CAJA EXHIBICION	1.50	0.225	1.73
				<u>12.13 m<sup>2</sup></u>

ARTS. DEPORTIVOS

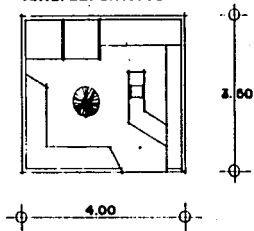

VIDEO-CLUB

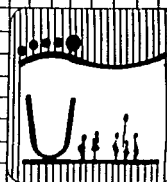
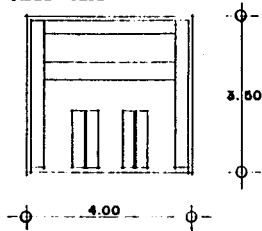

DOMINGUEZ ESQUEDA ROSA  
MENDOZA FLORES HECTOR A  
PEREZ OSORIO SALVADOR.

ANALISIS DE  
AREAS



LOCAL	MOBILIARIO	M <sup>2</sup> APROX.	CIRCULACION 15.00 %	TOTAL
PAPELERIA	ESTANTES EXHIBICION	6.00	0.90	6.90
	CAJA-EXHIBICION	1.20	0.18	1.38
				<u>8.28 m<sup>2</sup></u>
ADMINISTRACION	ESCRITORIO	1.92	0.28	2.20
	GUARDADO	0.60	0.09	0.69
	2 SILLAS	0.81	0.12	1.93
	MACETA	1.00	—	1.00
				<u>5.82m<sup>2</sup></u>

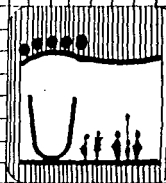
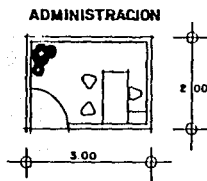
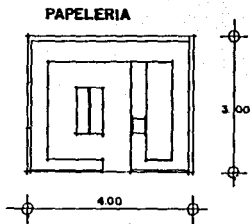

DOMINGUEZ ESQUEDA ROSA  
MENDOZA FLORES HECTOR A  
PEREZ OSORIO SALVADOR

ANALISIS DE  
AREAS



DULCERIA

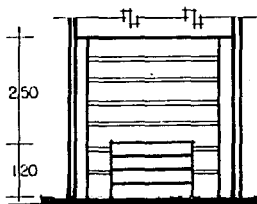

JOYERIA

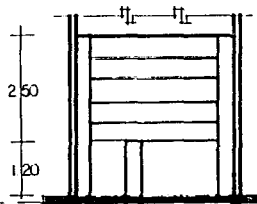

FLORERIA

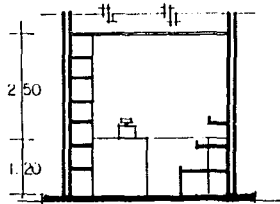

ART. DEPORTIVOS

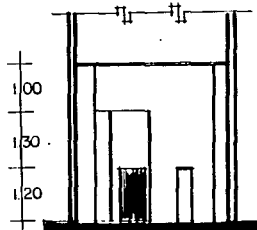

VIDEO-CLUB

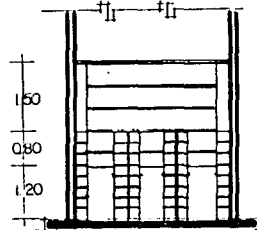

PAPELERIA

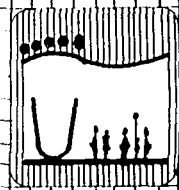
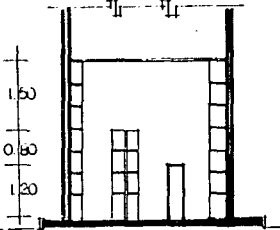

DOMIGUEZ ESQUEDA ROSA  
MENDOZA FLORES HECTOR A.  
PEREZ OSORIO SALVADOR

ANALISIS DE  
AREAS  
ALZADOS



PROGRAMA ARQUITECTONICO

( LO AMBIENTAL Y FUNCIONAL DEL CONJUNTO )

- 1.- SALA DE USOS MULTIPLES.  
ACTIVIDADES SOCIO-CULTURALES, CON USO DE HAMPARAS DIVISORIAS PARA DEFINIR ACTIVIDADES Y USOS.
- 2.- ADMINISTRACION.  
SERVICIOS BASICOS.
- 3.- SANITARIOS.  
PARA 250 PERSONAS 5 W.C., 1 NIGITURJO Y 4 LAVABOS.
- 4.- CAFETERIA.  
PARA 40 PERSONAS SENTADAS.
- 5.- BONETERIA / PAPELERIA.  
VTA. ARTS. DE TEJIDO, PAPELERIA, ARTS. ARTES PLASTICAS.
- 6.- REGALOS / FLORERIA.  
VTA. REGALOS Y ARREGLOS FLORALES.
- 7.- ARTICULOS DEPORTIVOS.  
VTA. ARTS. DEPORTIVOS, BALONES, IMPLEMENTOS DEPORTIVOS, ETC.

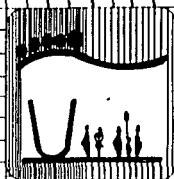

DOMINGUEZ ESQUEVEDA ROSA  
MENDOZA FLORES HECTOR A  
PENEZ OSORIO SALVADOR

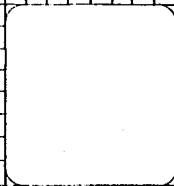

8.- FARMACIA / FOTOGRAFIA / DULCERIA.

VTA. MEDICAMENTOS BASICOS, ARTS. FOTOGRAFICOS, DULCES.

9.- VIDEO-CLUB / VENTA DE DISCOS.

VTA. Y ALQUILER DE CASSETES, VIDEOS, VTA. DE DISCOS.

10.- BOUTIQUE.

VTA. ROPA, ZAPATOS, ARTS. DE PIEL.

11.- ESTETICA.

CORTE Y PEINADO DE CABEJO.

12.- LIBRERIA.

VTA. DE LIBROS, LECTURA.

13.- JOYERIA

VTA. JOYERIA Y RELOJERIA.

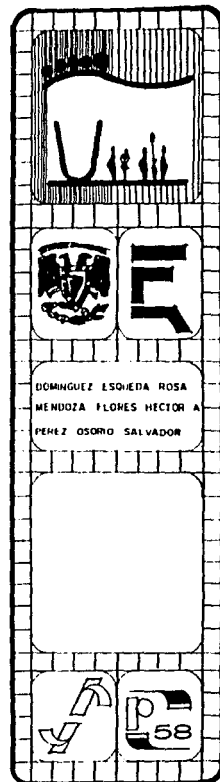



**C  
A  
P  
I  
T  
U  
L  
O**

**6**

" LA ESTRUCTURA ES LA MADRE LENGUA DEL ARQUITECTO... QUIEN ESCONDE UNA ESTRUCTURA SE --  
PRIVA, EL MISMO, DEL UNICO LEGITIMO Y BELLO  
ORNAMENTO DE LA ARQUITECTURA: QUIEN ESCONDE  
UN PILAR COMETE UN ERROR, QUIEN LLEVANTA UNO  
FALSO COMETE UN CRIMEN "

AUGUSTE PERRET

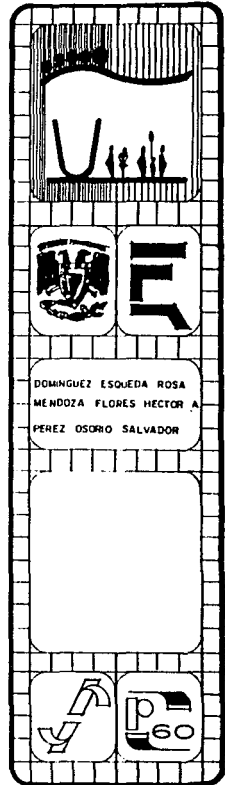

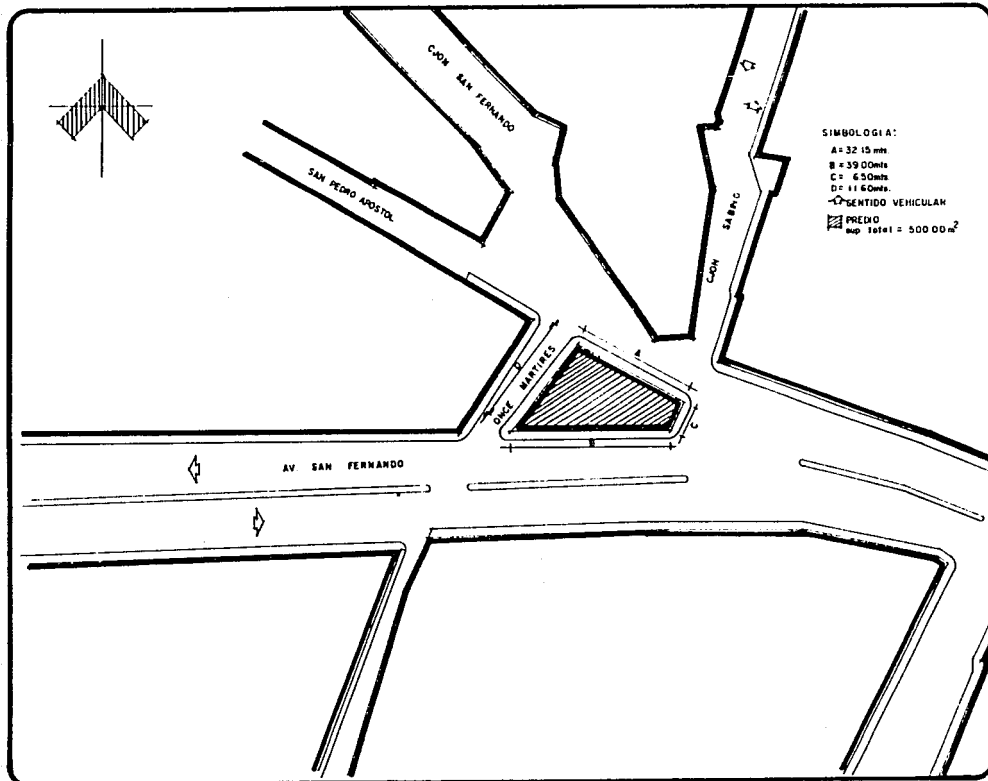

DOMINGUEZ ESQUEDA ROSA  
 MENDOZA FLORES HECTOR A  
 PEREZ OSORIO SALVADOR

LOCALIZACION

L P 61

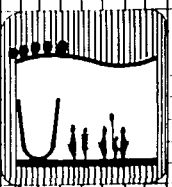
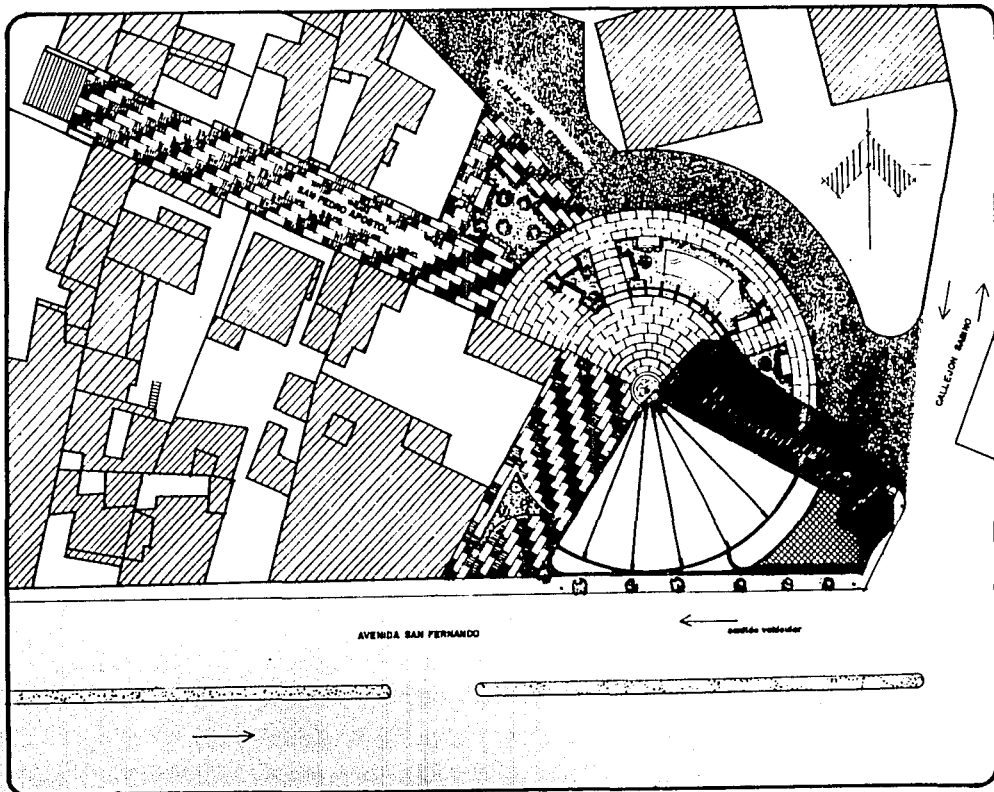

DOMINGUEZ ESQUEDA ROSA  
 MENDOZA FLORES HECTOR A  
 PEREZ OSORIO SALVADOR

PLANTA DE  
 CONJUNTO

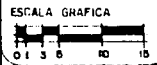

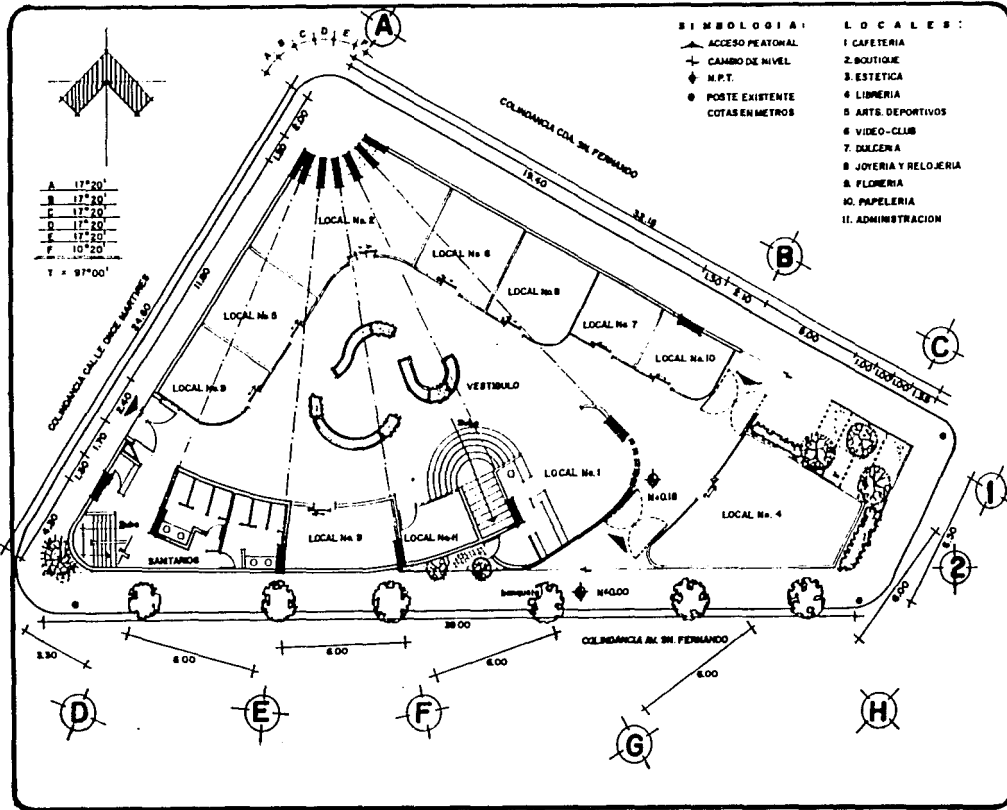

**LOGOS:**

- Logo 1: Stylized 'U' with figures below.
- Logo 2: Coat of arms.
- Logo 3: Stylized 'E'.

**NOMBRES:**

DOMINIQUEZ ERKEDA ROSA  
 MENDOZA FLORES HECTOR  
 PEREZ OSORIO SALVADOR

**ARQUITECTONICO PLANTA BAJA**

**ESCALA GRAFICA:**

0 1 3 5 metros

**LOGOS:**

- Logo 4: Stylized 'V'.
- Logo 5: 'P63'.

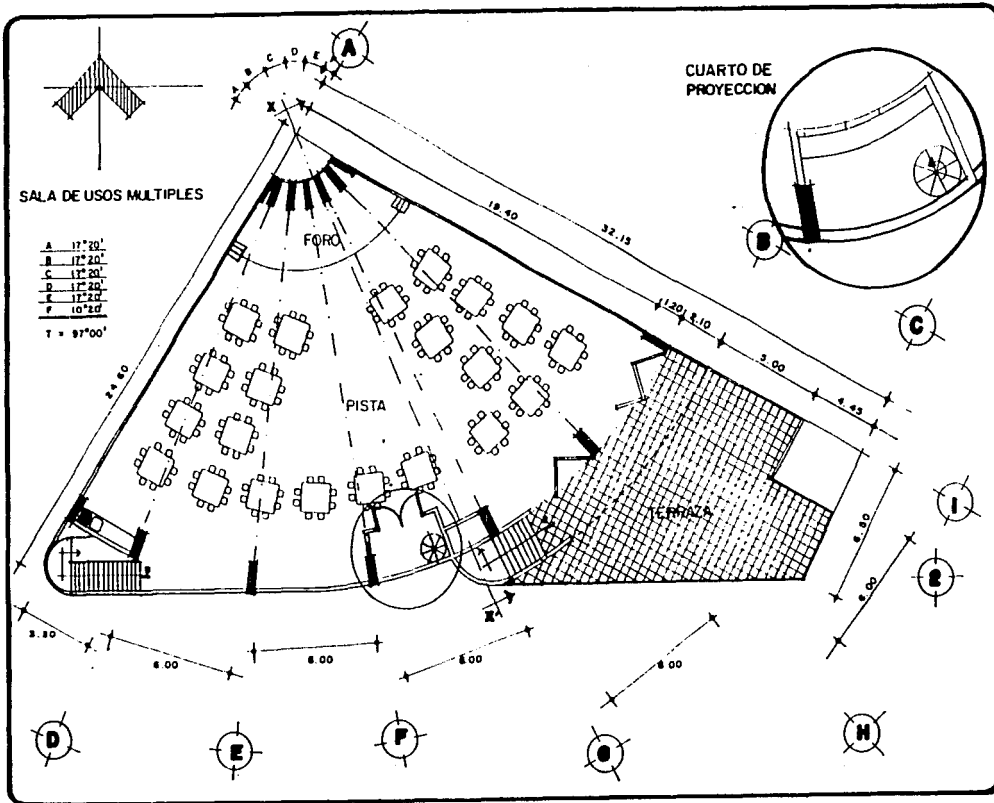

**DOMINGUEZ ESQUELETA ROSA**

**MENDOZA FLORES HECTOR A.**

**PEREZ OSORIO SALVADOR.**

**ARQUITECTONICO**

**PLANTA ALTA**

**AMUEBLADO SALA LUM.**

ESCALA GRAFICA

0 1 3 6 mts

**64**

# AULAS EN EL S.U.M.

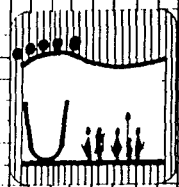
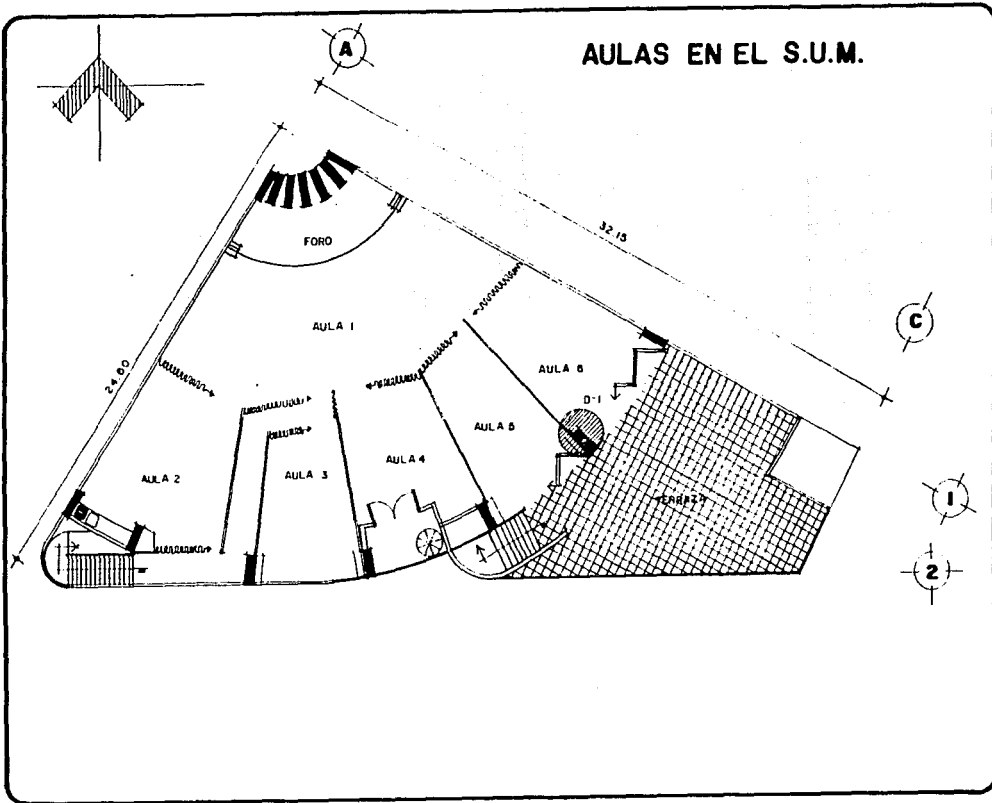

DOMINGUEZ ESQUEDA ROSA  
MENDOZA FLORES HECTOR A  
PEREZ OSORIO SALVADOR

ARQUITECTONICO  
PLANTA ALTA

ESCALA GRAFICA

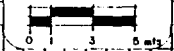

# DETALLE DE MAMPARAS

(D-1)

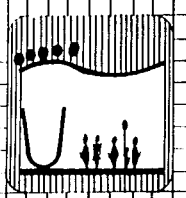
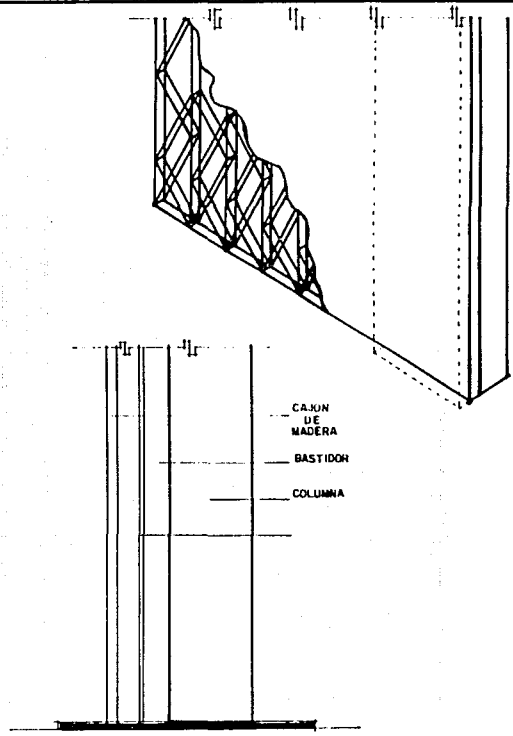
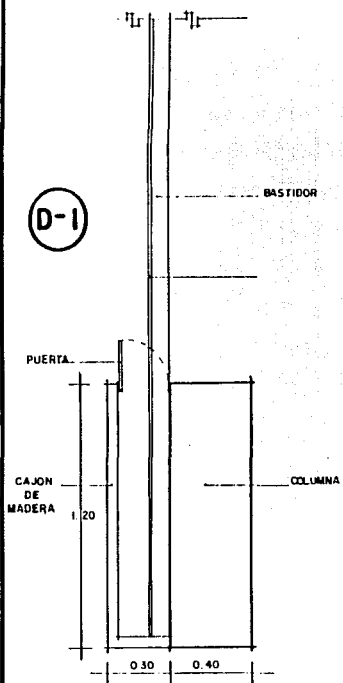

DOMINGUEZ ESQUEDA ROSA  
MENDOZA FLORES HECTOR A  
PEREZ OSORIO SALVADOR

DETALLE DE MAMPARAS





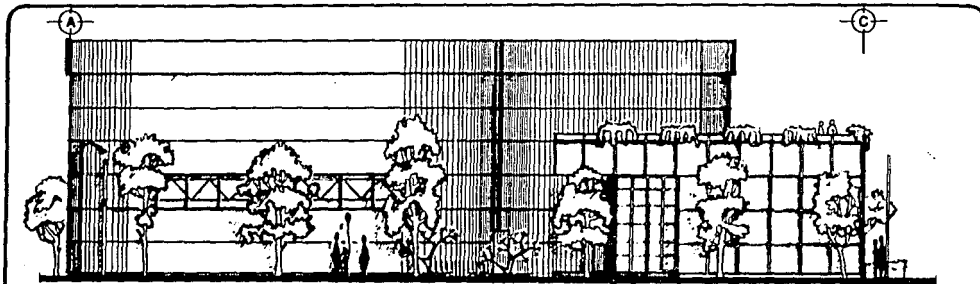

FACHADA SUR

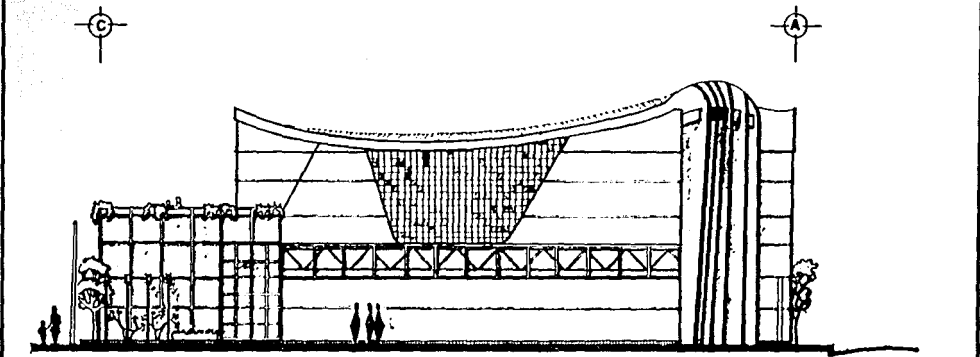

FACHADA NORESTE

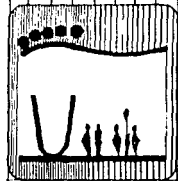

NOMBRES:  
 DOMINGUEZ ESQUEDA ROSA  
 MENDOZA FLORES HECTOR  
 PEREZ OSORIO SALVADOR

FACHADAS

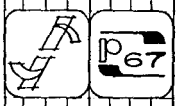

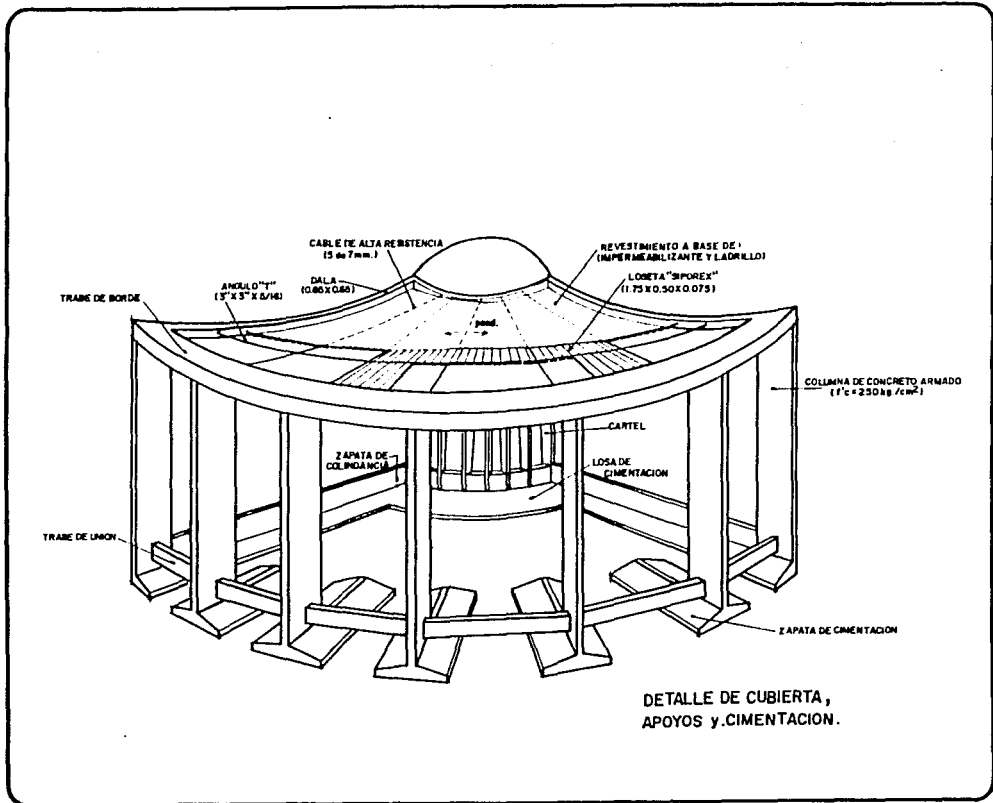

DOMINGUEZ ESQUEDA ROSA  
 MENDOZA FLORES HECTOR A.  
 PEREZ OSORIO SALVADOR

DETALLE  
 ESTRUCTURAL

P 68

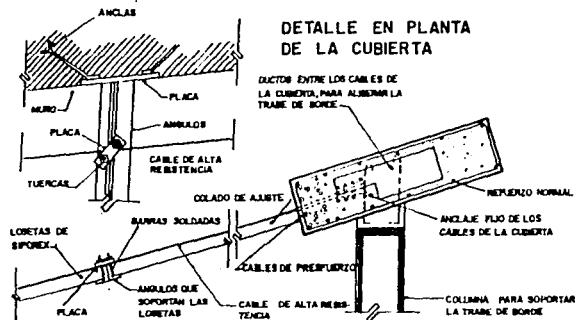

SECCION DE LA CUBIERTA

(Sin sistema de impermeabilización)

SECCION DE TRABE DE BORDE

DETALLE EN PLANTA DE LA CUBIERTA

DESCRIPCION GENERAL :

LA DISPOSICION DEL SISTEMA DE CUBIERTA FUE EL SIGUIENTE: LAS TRABES DE BORDE DE CONCRETO PRESFORZADO, SITUADAS EN LOS EXTREMOS DE LA SALA DE USOS MULTIPLES, SOPORTAN LA TENSION TRANSMITIDA POR 7 CABLES DE ALTA RESISTENCIA QUE RECIBEN LA CUBIERTA - - CONSTITUIDA POR LOSETAS DE "SIPOREX", LAS CUALES SERAN

REVESTIDAS EN SU EXTERIOR CON IMPERMEABILIZANTE Y LADRILLO. LOS MUROS LATERALES SE PROPONEN DE BLOQUE DE CONCRETO ESTRUCTURADOS CON CASTILLOS DE CONCRETO ARMADO; SU FUNCION ES RIGIDIZAR LAS DALAS, DADO QUE ESTAS RECIBEN LA REACCION DE LAS TRABES DE BORDE.

EN EL SENTIDO HORIZONTAL Y MEDIANTE PLACAS DE ACERO ANCLADAS; LAS DALAS SE CONECTAN CON SOLDADURA A ANGULOS DE ACERO DISPUESTOS TRANSVERSALMENTE A LOS CABLES LONGITUDINALES. DICHO ANGULOS PENDEN DE LOS CABLES Y SIRVEN DE APOYO A LAS LOSETAS "SIPOREX" QUE INTEGRAN LA CUBIERTA. LA CONEXION ENTRE LOS CABLES Y ANGULOS, SE LOGRA MEDIANTE UNAS BARRAS ROSCADAS A ESTOS, SOBRE LAS QUE SE INSTALA UNA PLACA Y LAS TUERCAS RESPECTIVAS, CON LO CUAL EL CABLE PUEDE CORRER LIBREMENTE DURANTE EL TENSADO O EL AJUSTE QUE SE EFECTUE POSTERIORMENTE.

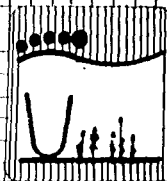

DUMANGUEZ ESQUEDEA ROSA  
MENDOZA FLORES HECTOR  
PEREZ OSORIO SALVADOR.

DETALLES  
CONSTRUCTIVOS  
(CUBIERTA)



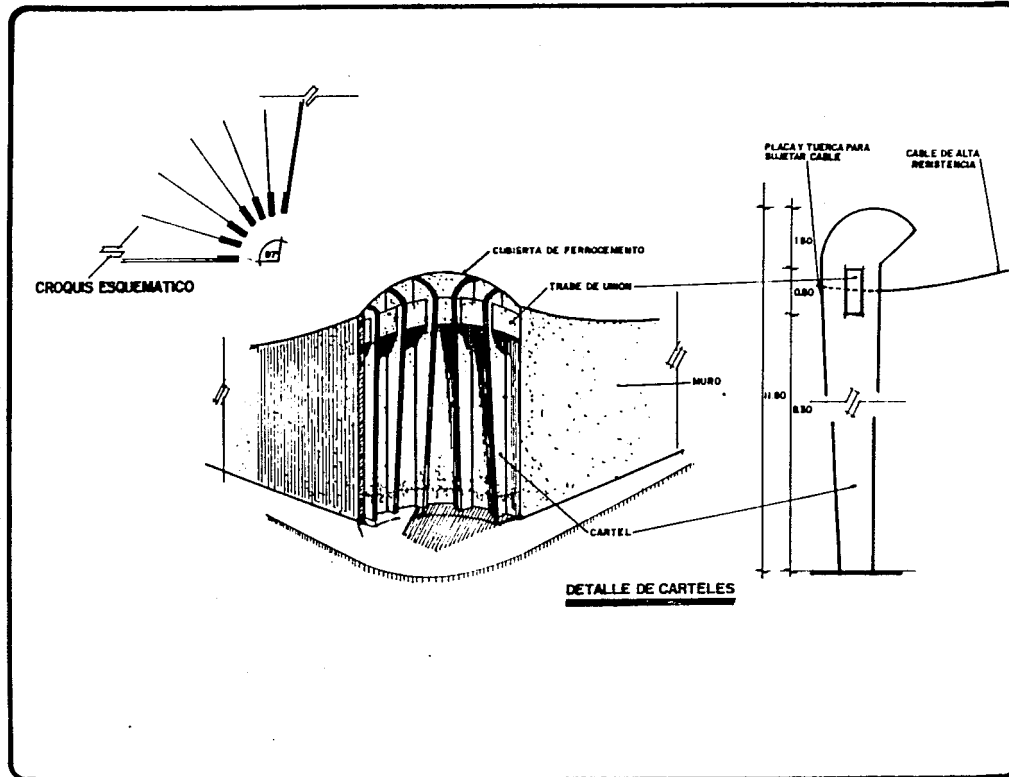

U

DOMINQUEZ ESCUELA ROSA

MENDOZA FLORES HECTOR

PEREZ OSORIO SALVADOR

CARTELES

V

p 70

### CORTE POR FACHADA

ESC 1:100

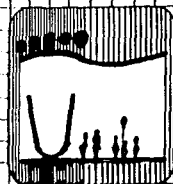
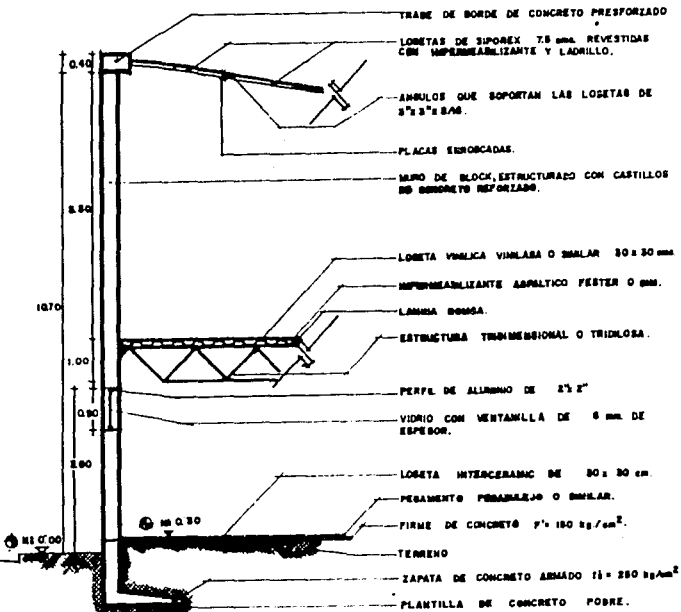

DOMPLEZ ESQUELA ROSA  
MENDOZA FLORES HECTOR  
PEREZ OSORIO SALVADOR

CORTE POR FACHADA



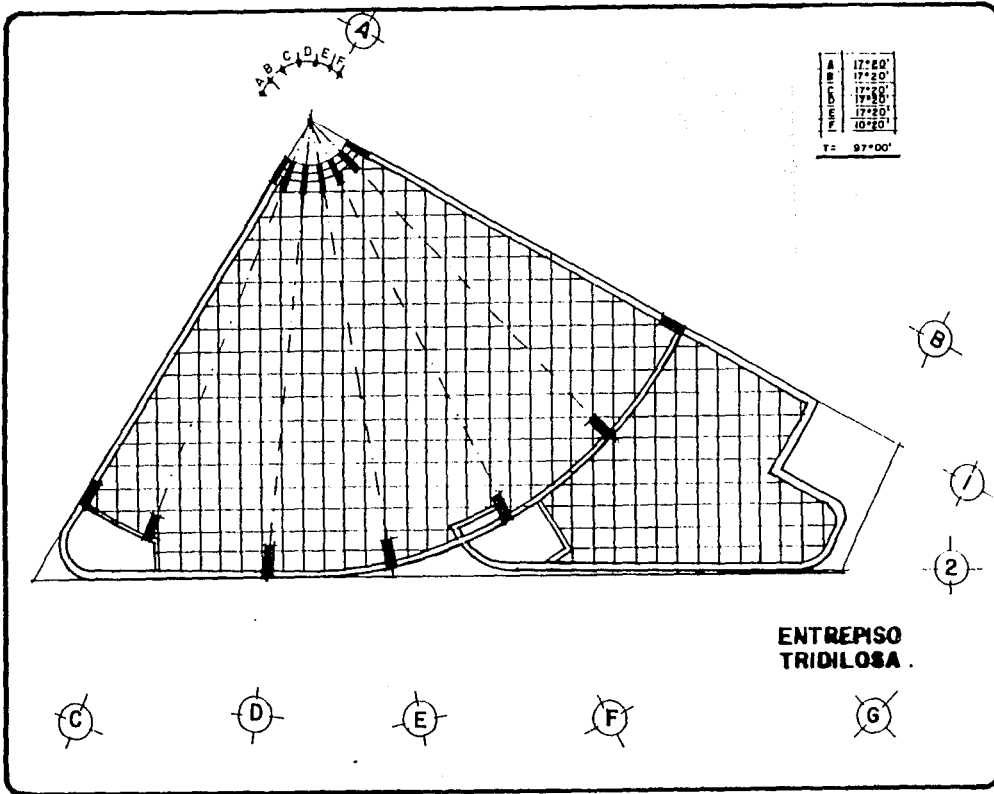

DOMINGUEZ ESQUEDA ROSA  
MENDOZA FLORES HECTOR A  
PEREZ OSORIO SALVADOR

**ENTREPISO**

P 72

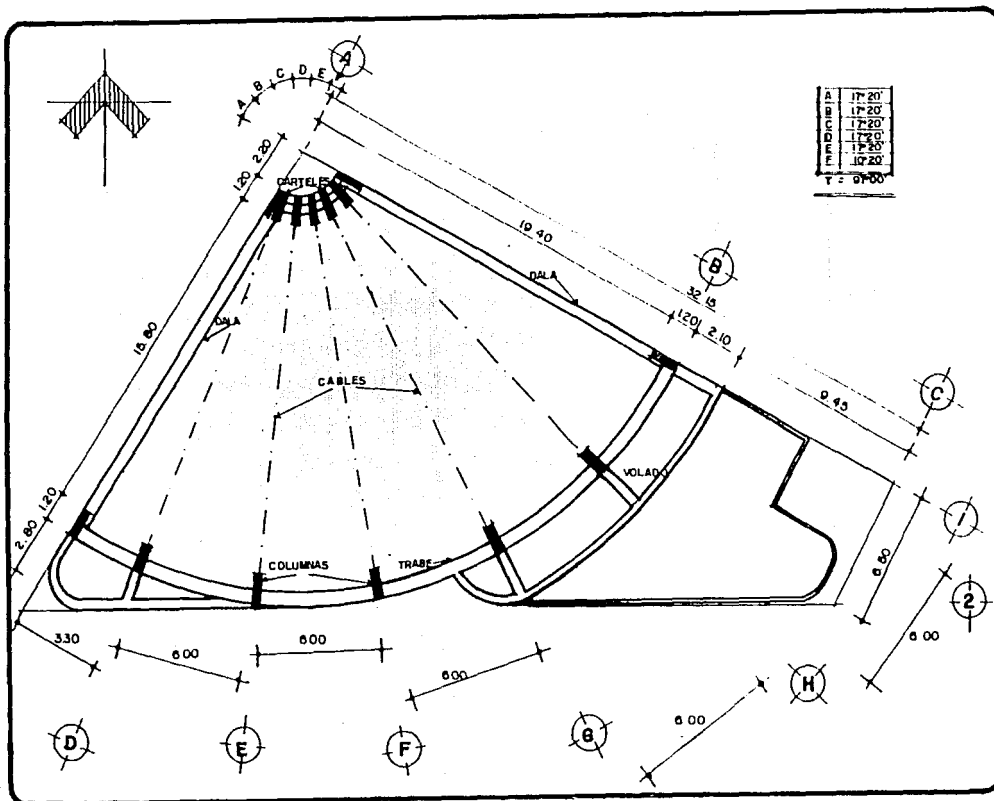

A	17' 20"
B	17' 20"
C	17' 20"
D	17' 20"
E	17' 20"
F	17' 20"
G	17' 20"
H	17' 20"
T	0' 00"

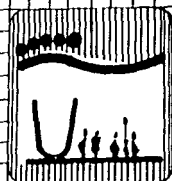

DOMINGUEZ ESQUEDA ROSA  
 MENDOZA FLORES HECTOR A  
 PEREZ OSORNO SALVADOR

**ESTRUCTURA  
 DE LA  
 CUBIERTA.**

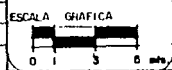

## CRITERIO ELECTRICO

EN LOS SISTEMAS DE INSTALACIONES, SE HA LOGRADO COMBINAR SISTEMAS DE ILUMINACION DE ACUERDO CON LAS NECESIDADES ACTUALES, Y EN LAS CUALES PODRIAMOS HABLAR DE LOS EQUIPOS MAS SOFISTICADOS QUE CUMPLEN CON AMPLITUD TODA UNA GAMA DE REQUERIMIENTOS, YA QUE DE ELLOS DEPENDE LA FACILIDAD, COMODIDAD Y EFICIENCIA EN EL ACCESO A LOS ESPACIOS ARQUITECTONICOS.

EN LA PLANTA BAJA SE ENCUENTRAN LOS LOCALES COMERCIALES, EN DONDE POR RAZONES DE ECONOMIA Y ADIMAS PARA DAR UN BUEN NIVEL DE ILUMINACION, ES RECOMENDABLE TENER UN SISTEMA DE ILUMINACION A BASE DE EQUIPO CON LAMPARAS FLUORESCENTES, TANTO EN LA ZONA COMERCIAL COMO EN LA ADMINISTRATIVA Y EN LA ZONA DE SANITARIOS. EN LA PLANTA ALTA TENDREMOS EL SALON DE USOS MULTIPLES, QUE COMO SU NOMBRE LO DICE, TENDRA VARIOS USOS EN LOS CUALES NO SERIA AGRAVABLE TENER UN SOLO SISTEMA DE LUMINARIOS, PUESTO QUE CUANDO SE UTILICE COMO TEATRO SE TENDRA QUE PONER EN EL FORO SOBRE TODO, UN SISTEMA A BASE DE REFLECTORES INCANDESCENTES QUE ES LA BASE FUNDAMENTAL PARA TALES EVENTOS MIENTRAS EN LA SALA Y A LOS COSTADOS, PODRIAMOS OPTAR POR LAMPARAS FLUORESCENTES, YA QUE ESTAS SERIAN LA OPCION PARA OTRO TIPO DE EVENTOS, POR LO TANTO TENDRIAMOS UN SISTEMA COMBINADO Y CON CIRCUITOS INDEPENDIENTES PARA SATISFACER CADA UNA DE LAS NECESIDADES QUE SE PREFIENDEN, ESTO ES EN CUANTO A LA ILUMINACION Y EN CUANTO A LA FUERZA ELECTROMOTRIZ TENDREMOS CONTACTOS SENCILLOS EN LOS LOCALES ADMINISTRATIVOS, EN LOS COMERCIOS, EN LA PLANTA ALTA DONDE DE ENCUENTRA LA SALA DE PROYECCION TENDREMOS SALIDAS ESPECIALES QUE SATISFAGAN LOS REQUERIMIENTOS DE LOS EQUIPOS ELECTRONICOS.

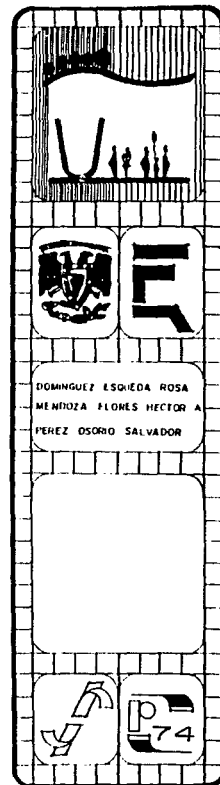



RECOMENDABLE:

1. QUE LOS CIRCUITOS NO REBASEN O SE ENCUENTREN EN UN RANGO DE CARGA EN WATTS DE 1200-600
2. QUE LOS CIRCUITOS DE ALUMBRADO Y CONTACTOS 1 m (FUERZA ELECTROMOTRIZ) SEAN INDEPENDIENTES.
3. CUANDO EL TOTAL DE LA CARGA REBASE LOS 4000 WATTS, SE PONDRÁ POR MEDIO DE LA CIA. DE LUZ, OTRO MEDDOR. - (OTRA ACOMETIDA).

No. LAMP = 200 X 16  
 = 075X052X4100  
 = 18 = 2 LAMP

SIMBOLOGIA

	LUMINARIO FLUORESCENTE 2x36=LUZ DIA.
	LUMINARIO FLUORESCENTE 1x36=LUZ DIA.
	ARBOTANTE INCANDESCENTE.
	SPOT CON FOCO DE 75 W.
	REFLECTOR INCANDESCENTE DE 75 W.
	CONTACTO SENCILLO
	APAGADOR SENCILLO
	APAGADOR DE ESCALERA
	TABLERO DE DISTRIBUCION
	INTERRUPTOR DE NAVAJAS
	MEDDOR
	INTERRUPTOR TERMOMAGNETICO
	RESERVA
	ACOMETIDA CIA. DE LUZ
	TUBERIA POR LOSA O MURO
	TUBERIA POR PISO.

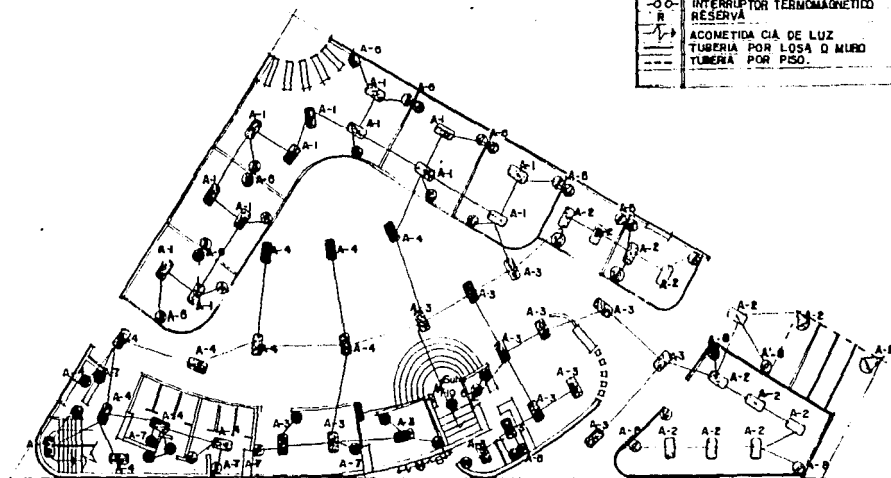

PLANTA BAJA

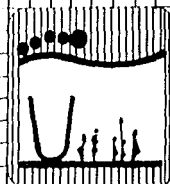

DOMÍNGUEZ ESQUEDA ROSA  
 MENDOZA FLORES HECTOR  
 PEREZ OSORIO SALVADOR.

INSTALACION  
 ELECTRICA



75

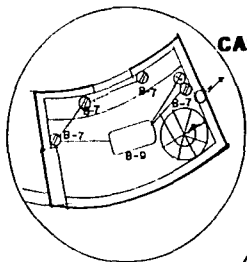

**CASETA DE PROYECCION**

SIMBOLOGIA	
	LUMINARIO FLUORESCENTE 2x38+LUZ DIA
	LUMINARIO FLUORESCENTE 1x38+LUZ DIA
	ARBOTANTE INCANDESCENTE
	SPOT CON FOCO DE 75°
	REFLECTOR INCANDESCENTE DE 75°
	CONTACTO SENCILLO
	APAGADOR SENCILLO
	APAGADOR DE ESCALERA
	TABLERO DE DISTRIBUCION
	INTERRUPTOR DE NAVAJAS
	MEDIDOR
	INTERRUPTOR TERMOMAGNETICO
	RESERVA
	ACOMETIDA CIA DE LUZ
	TUBERA POR LOSA O MURO
	TUBERA POR PISO

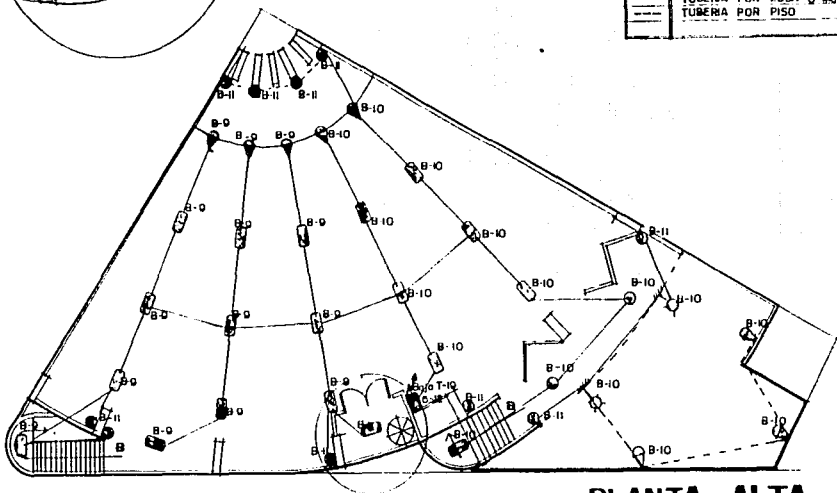

**PLANTA ALTA**

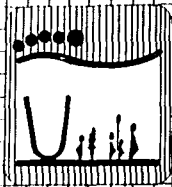

DOMINGUEZ ESQUEDA ROSA  
MENDOZA FLORES HECTOR A  
PEREZ OSORIO SALVADOR.

**INSTALACION  
ELECTRICA**

ESCALA GRAFICA

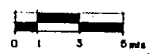

TABLERO "A" QO-8, 1F, 3H, 220/127 V.C.A.

CUADRO DE CARGAS								
Nº CTO	INTERLUPTO PARA	100 W	2x3W	50 W 1x3W	75 W	100 W	75 W	TOTAL W
A-1	1 15	15						1500
A-2	1 15	11			2			1290
A-3	1 15	13					1	1375
A-4	1 15	13					2	1425
A-5	1 15					7		1200
A-6	1 15					8		1440
A-7	1 15					7		1200
A-8	1 15					6		1080
TOTALES		80			2	28	3	10.300

$$I = \frac{W}{V \times \Gamma p}$$

$$I = \frac{1300}{127 \times 0,9} = 11,57 \text{ AMP}$$

$$I = \frac{1250}{127 \times 0,9} = 10,93 \text{ AMP}$$

TABLERO "B" QO-4, 1F, 3H, 220/127 V.C.A.

CUADRO DE CARGAS									
Nº CTO	INTERLUPTO PARA	100 W	2x3W	75 W	75 W	100 W	50 W 1x3W	75 W 1x3W	TOTAL W
B-9	1 15	10			3		1		1275
B-10	1 15	6			5		1	2	1275
B-11	1 20					12			2100
B-12									R
TOTALES		16			8	12	2	2	4710

>4000 CIA DE LUZ OTRO MEDIDOR

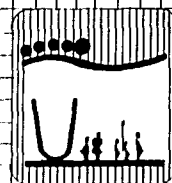

DOMINAEZ ESQUEDA ROSA  
MENDOZA FLORES HECTOR  
PEREZ OSORIO SALVADOR

INSTALACION  
ELECTRICA



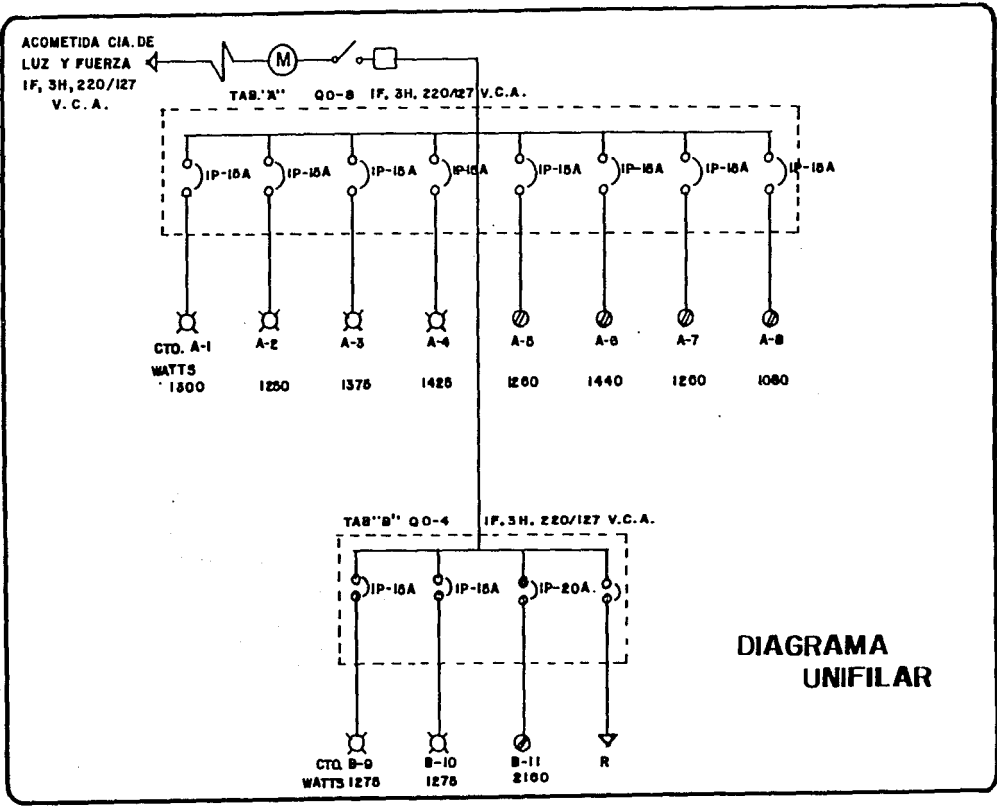

**DIAGRAMA UNIFILAR**

DOMINGUEZ ESQUEDA ROSA  
 MENDOZA FLORES HECTOR A  
 PEREZ GONZALO SALVADOR

**INSTALACION ELECTRICA**

78

ESTA TESIS NO DEBE  
SALIR DE LA BIBLIOTECA

CRITERIO DE INSTALACION HIDRAULICO-SANITARIO:

DADAS LAS CONDICIONES FUNCIONALES PREVISTAS EN EL PROYECTO, FACILITAN LA SOLUCION DE LA RED HIDROSANITARIA. EL AREA DE SERVICIOS ESTA CENTRADA EN LA PARTE SUR DEL EDIFICIO Y ESTAN DISTRIBUIDAS DE LA SIGUIENTE MANERA:

INSTALACION HIDRAULICA:

A ESTE RESPECTO, EL REGLAMENTO DE CONSTRUCCIONES PARA EL D.F., EN SU ARTICULO 82 FRACCION II, SEÑALA UNA DOTACION DE 25 HS./ ASISTENTE / DIA, CONSIDERANDO UN PROMERIO DE 300 ASISTENTES, SE TIENE UN REQUERIMIENTO DE 7500 HS. / DIA Y PREVIENDO 2.5 DIAS DE ALMACENAMIENTO-SEGUN ARTICULO 150 DEL REGLAMENTO CITADO SE OBTUVO UN TOTAL DE 18,600 HS. DE LOS CUALES SE ALMACIENA, EN CISTERNA 15,000 HS. Y EN TINACOS 3,600 HS., A PARTIR DE ESTOS SE DISTRIBUYE CON TUBERIA DE COBRE RIGIDO DE 19 MM. Ø REDUCIENDOSE A 13 MM. Ø A LA ENTRADA DE CADA MUEBLE, SEGUN NORMAS. EL RECORRIDO DE LA TUBERIA SE REALIZA A TRAVES DEL ENTREPISO DE TRIDITOSA, -- QUEDANDO VISIBLE PARA SU REVISION Y MANTENIMIENTO.

RECOMENDACION:

SE DEBERA PROBAR LA INSTALACION ANTES DE INICIAR SU FUNCIONAMIENTO PARA DETECTAR POSIBLES FUGAS.

LAS LLAVES DE LOS LAVABOS SERAN DE CIERRE AUTOMATICO PARA ECONOMIZAR AGUA, COMO LO MARCA EL ARTICULO 154 DEL REGLAMENTO MENCIONADO.

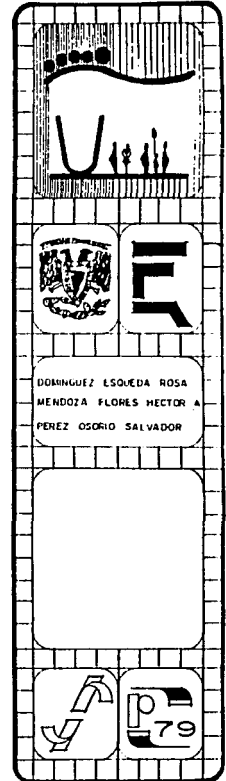

INSTALACION SANITARIA:

SE ESPECIFICA EL USO DE ALBAÑAL DE FO-FO, EN LOS DIAMETROS QUE SE INDICAN EN EL PLANO DE INSTALACION SANITARIA, LA TUBERIA DE DESAGUE EN NINGUN CASO SERA MENOR DE 32 MM. Ø .

LA PENDIENTE MINIMA SERA DE 2% LOS REGISTROS SERAN DE 40 X 60 CM., CON DOBLE TAPA Y CIERRE HERMETICO.



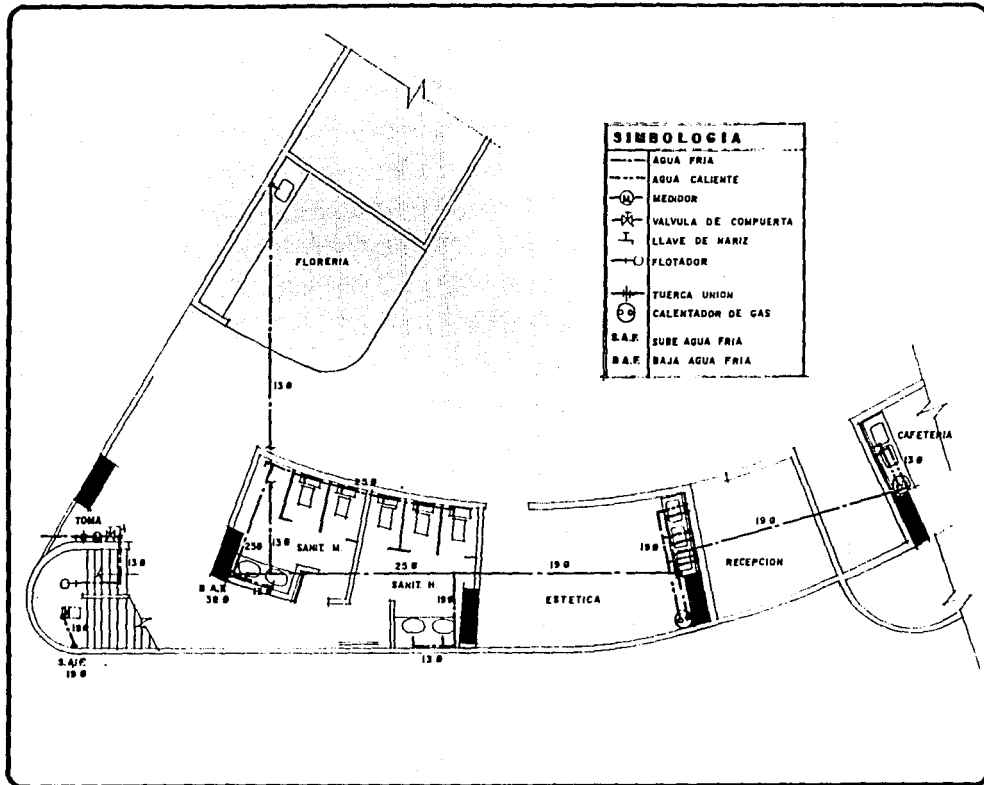

DOMINGUEZ ESQUEDA ROSA  
 MENDOZA FLORES HECTOR A  
 PEREZ OSORIO SALVADOR

**INSTALACION  
 HIDRAULICA**

ESCALA GRAFICA  
 0 05 1 3m

Logos: A stylized 'E' logo and a logo with 'P 81'.

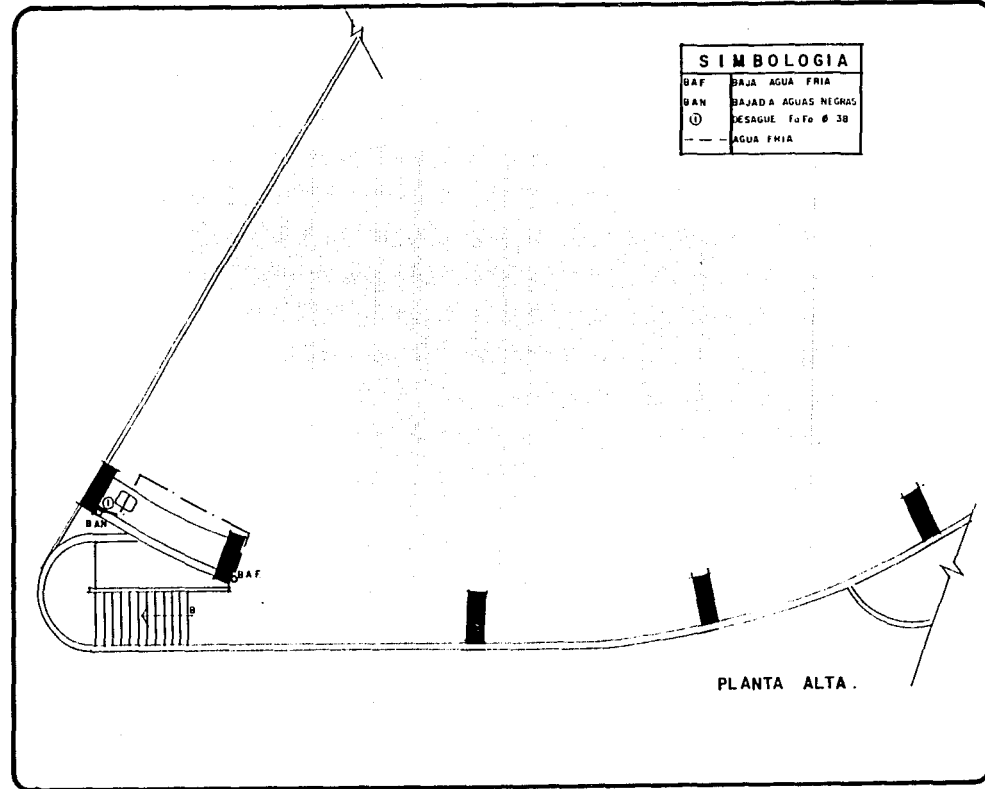

SIMBOLOGIA	
BAF	BAJA AGUA FRIA
BAJ	BAJADA AGUAS NEGROS
Ⓢ	DESAGUE 1/2" Ø 38
---	AGUA FRIA

PLANTA ALTA .

DOMINGUEZ ESQUEDA ROSA  
 MENDOZA FLORES HECTOR A  
 PEREZ OSORNO SALVADOR

**INSTALACION  
 HIDRAULICA Y  
 SANITARIA**

ESCALA GRAFICA  
 0 0.5 1 3

82





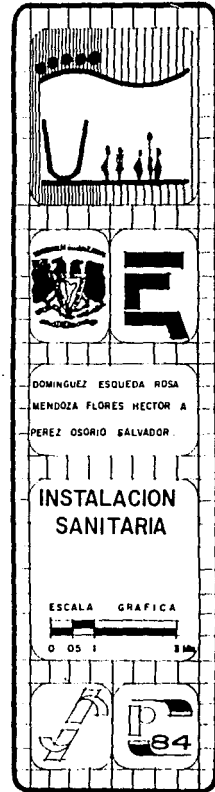
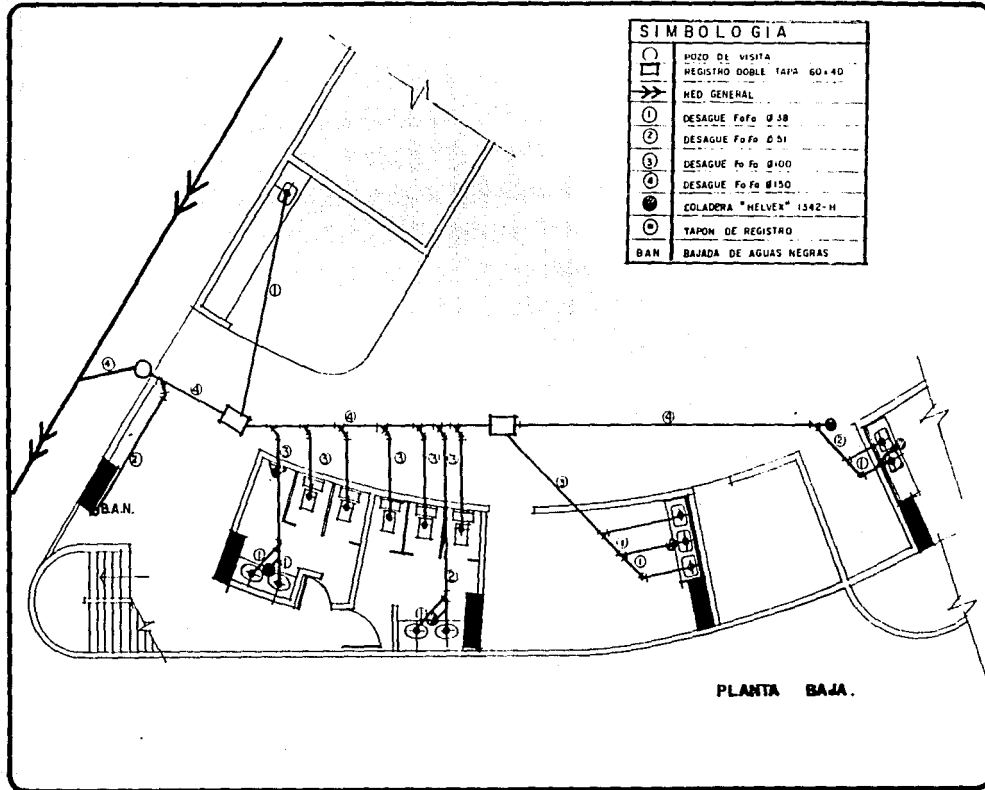

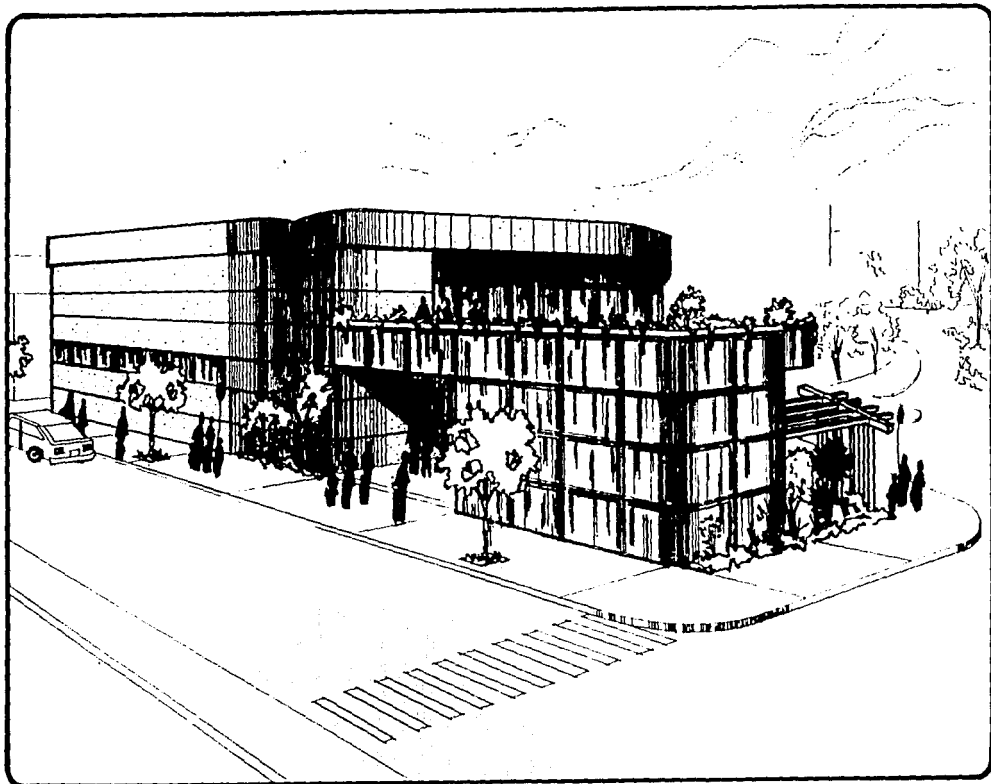

DOMINGUEZ ESQUEDA ROSA  
MENDOZA FLORES HECTOR A  
PEREZ OSORIO SALVADOR

PERSPECTIVA

85

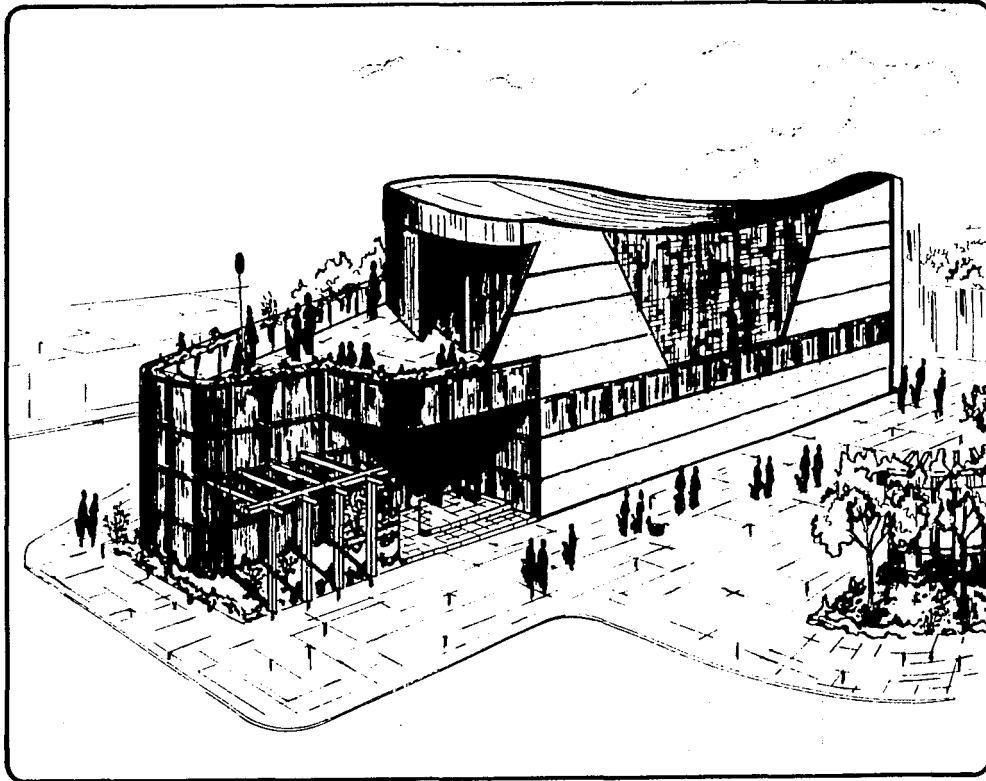

U

DOMINGUEZ ESQUEDA ROSA  
MENDOZA FLORES HECTOR A  
PEREZ OSORIO SALVADOR

PERSPECTIVA

P 86

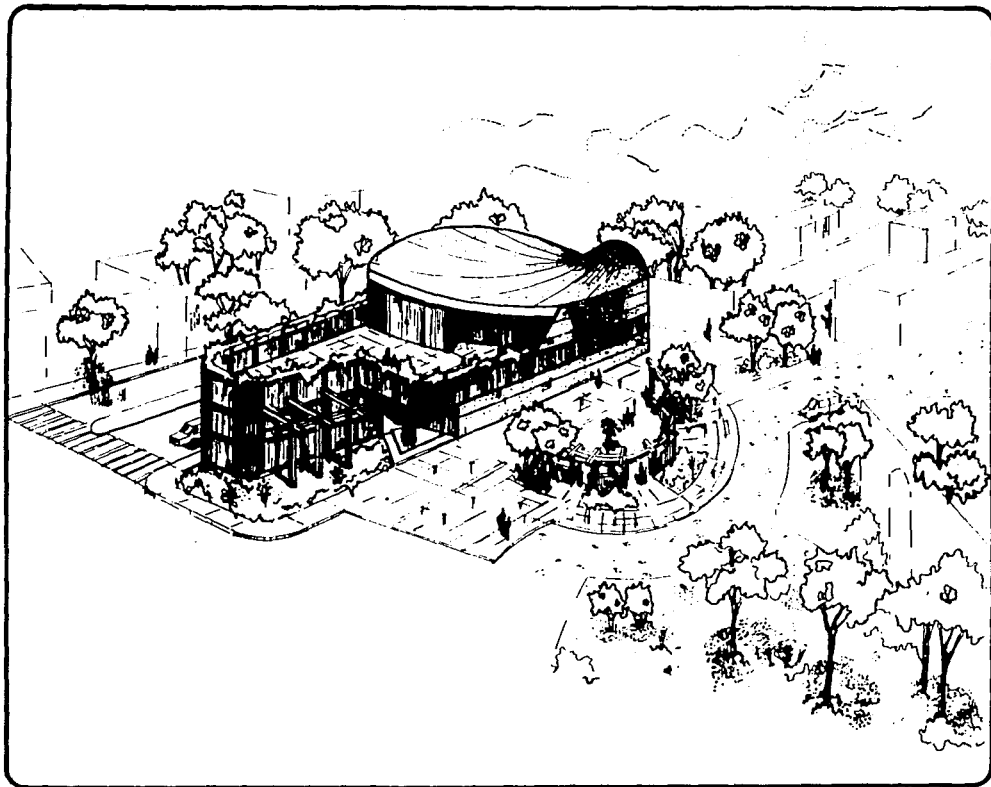

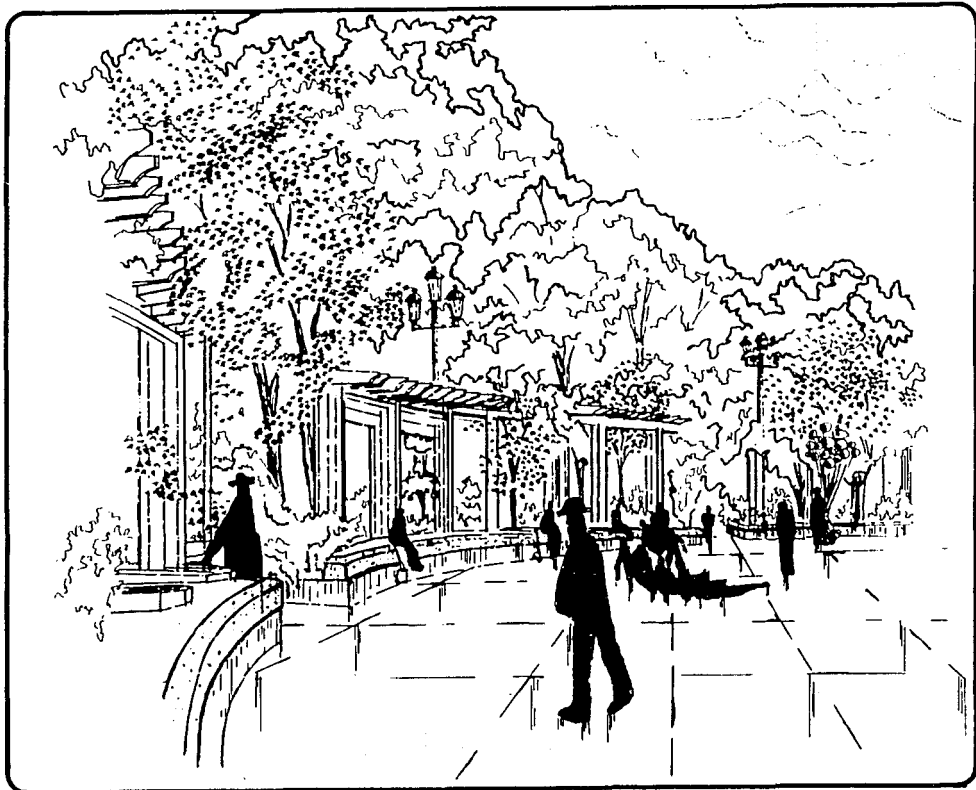

U



DOMINGUEZ ESQUEDEA ROSA  
MENDOZA FLORES HECTOR A  
PEÑEZ OSORIO SALVADOR

PERSPECTIVA  
PLAZA



**C  
A  
P  
-  
T  
U  
L  
O  
L  
7**

" EN LA ARQUITECTURA HA QUEDADO REGISTRADA  
LA HISTORIA DE LA HUMANIDAD"

HONORE DE BALZAC

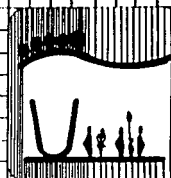

DOMINGUEZ ESQUEDA ROSA  
MENDOZA FLORES HECTOR A  
PEREZ OSORIO SALVADOR

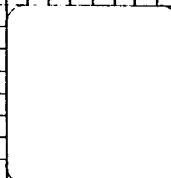



FACTIBILIDAD ECONOMICA:

EL CENTRO URBANO SOCIAL TLALPÁN TIENE UNA SUPERFICIE DE 1000 M<sup>2</sup>., EN 2 NIVELES: SE ESTIMA --  
QUE EL COSTO DE LA CONSTRUCCION (JULIO - 1990) ES DE \$1'250,000.000.00 A RAZON DE - - - - -  
\$1,250,000.00 POR METRO CUADRADO, ES DECIR, 119 SALARIOS MINIMOS POR METRO CUADRADO Y - - -  
118,192 SALARIOS MINIMOS EL COSTO TOTAL DE LA CONSTRUCCION. EL SALARIO VIGENTE EN EL DISTRITO  
FEDERAL ES DE \$10,680.00.

SE ESTIMO EN BASE A TABLAS DE VALORES PARA OBRAS NUEVAS DE TIEMPO MEDIO, PROPORCIONADAS  
POR LA JEFATURA DE OBRAS Y PATRIMONIO DEL I.M.S.S.

ASPECTO FINANCIERO:

PARA LA REALIZACION DE LA OBRA, SIENDO PRESENTADO Y APROBADO EL PROYECTO POR PARTE DE  
LA DELEGACION; EL DEPARTAMENTO DEL DISTRITO FEDERAL FINANCIARA EL COSTO TOTAL DE LA OBRA, CON  
RECUPERACION A CORTO PLAZO DE UNA PARTE DE LA INVERSION, CON LA VENTA DE LOS LOCALES COMER-  
CIALES A LA INICIATIVA PRIVADA.

ASIMISMO, SE PROPONE LA ADMINISTRACION Y VENTA A CARGO DE LA RESPONSABILIDAD DIRECTA DE  
LA DELEGACION.

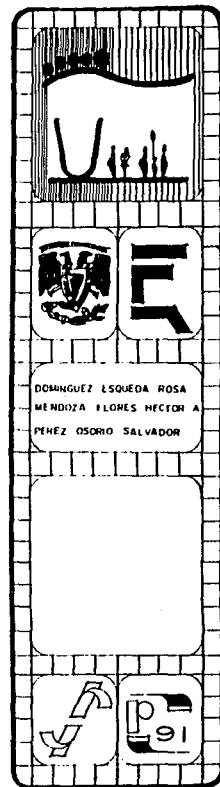

**C  
A  
P  
I  
T  
U  
L  
O**

**8**

" TODO EL ESPACIO DEL HORIZONTE TERRESTRE,  
PUEDE SER ADECUADO PARA LA ACTIVIDAD HUMANANA,  
POR LA MANO CREATIVA DEL ARQUITECTO"

SALVADOR PEREZ OSORIO



" ARQUITECTURA, ES EL RESULTADO DE -  
LA MENTE CREATIVA DEL ARQUITECTO "

ROSA DOMÍNGUEZ ESQUEDA.

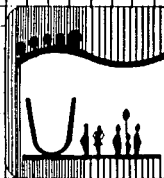

DOMINGUEZ ESQUEDA ROSA  
MENDOZA FLORES NECTOR A  
PEREZ OSORIO SALVADOR



CONCLUSIONES GENERALES DE LA TESIS:

EL PLANTEAMIENTO Y ENFOQUE DE LA HIPOTESIS, DADA POR LA DEMANDA DE ESPACIOS DESTINADOS A LAS ACTIVIDADES HUMANAS DE CULTURA, RECREACION, RELACION SOCIAL Y SERVICIOS, TIENE COMO NUCLEO SERVIR AL HOMBRE COMO ENTE INDIVIDUAL Y SOCIAL; YA DESTINANDO LUGARES PARA SU BIENESTAR Y SUPERACION PERSONAL O BIEN CONVIVIENDO CON LA COMUNIDAD.

LA HIPOTESIS ENCONTRO SU SUSTENTO, A TRAVES DE UNA METODOLOGIA DETECTANDO EL PROBLEMA, RECARANDO, ANALIZANDO Y CONCILIANDO LA INFORMACION DE LA INVESTIGACION, MATERIALIZADA EN EL PROYECTO DE LA TESIS.

EL CENTRO URBANO SOCIAL CUMPLE CON LOS REQUERIMIENTOS PARA SERVIR ADECUADAMENTE AL NUCLEO DE POBLACION DEMANDANTE. NO OBSTANTE LO AMBICIOSO QUE PRETENDE SER ESTE PROYECTO, SOLO RESUELVE LA PROBLEMATICA DE UNA PEQUEÑA PARTE DE LA GRAN MASA DE POBLACION QUE EXISTE EN NUESTRA CIUDAD CAPITAL, PUES EN EL ANALISIS DE LA DOCUMENTACION RECARADA SE ENFRENTA LA REALIDAD DE QUE ESTE PROBLEMA ESTA GENERALIZADO.

TENIENDO COMO RETO LO ANTERIOR, SE PROPONE LA RECREACION DE CENTROS URBANOS SOCIALES QUE FOMENTEN LA INTEGRACION PERSONAL Y COLECTIVA, PROVOCANDO UNA CONCIENTIZACION DEL INDIVIDUO Y DE LA UNIDAD SOCIAL.



POR LO TANTO, SE PROPONE LA REALIZACION DE PROYECTOS SIMILARES EN OTROS LUGARES DE LA --  
CIUDAD DE ACUERDO A LA TABLA DE USOS DEL SUELO DEL PLAN DE DESARROLLO URBANO DEL D.F., O EN  
AQUELLOS PREVIO ESTUDIO, ASI LO REQUIERAN.

POR LO ANTERIOR Y VISTO LO EXHIBIDO EN LA PRESENTE, SE TRATA DE UN PROYECTO CREADO PARA  
ESCALA DE BARRIO.

A vertical title block with a grid background, containing the following elements from top to bottom:

- A logo featuring a stylized 'U' and a group of figures.
- A logo featuring a coat of arms.
- A logo featuring a stylized 'E'.
- A text block with the names: DOMINGUEZ ESQUEDA ROSA, MENDOZA FLORES HECTOR A, PEREZ OSORIO SALVADOR.
- A large empty rectangular box.
- A logo featuring a stylized 'V' and a figure.
- A logo featuring a stylized 'P' and the number '96'.

" LA ARQUITECTURA... A TRAVES DE LOS SIGLOS  
HA TENIDO EL PRIVILEGIO DE DAR UN SIMBOLO  
A CADA UNA DE LAS EPOCAS, DE RESUMIR, CON  
UN PEQUEÑISIMO NUMERO DE MONUMENTOS TIPI-  
COS, EL MODO DE PENSAR, SENTIR Y SOÑAR DE  
UNA RAZA Y UNA CIVILIZACION "

GUY DE MAUPASSANT

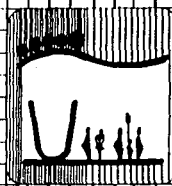

DOMINGUEZ ESQUEDA ROSA  
MENDOZA FLORES HECTOR A  
PEREZ OSORIO SALVADOR

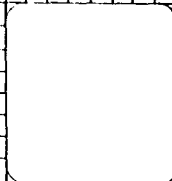

BIBLIOGRAFIA:

- SISTEMAS DE ESTRUCTURAS  
AUT. HEINRICH BEGEL  
EDIT. H. BLUME EDICIONES.
- EL CONCRETO ARMADO EN LAS ESTRUCTURAS  
AUT. VICENTE PEREZ ALAMA  
EDIT. TRILLAS.
- PLAN DE DESARROLLO URBANO  
FUNDAMENTO LEGAL.  
LEY DE DESARROLLO URBANO \*DEL D. F.
- PLAN PARCIAL DE DESARROLLO URBANO  
MEMORIA DESCRIPTIVA DELEGACION TLALPAM  
EDIT. SEWJE ( VOL. 2) AÑO 1980
- BIBLIOTECA ATRIUM DE LA ARQUITECTURA ACTUAL  
EDIT. ATRIUM.
- MANUAL DE INSTALACIONES

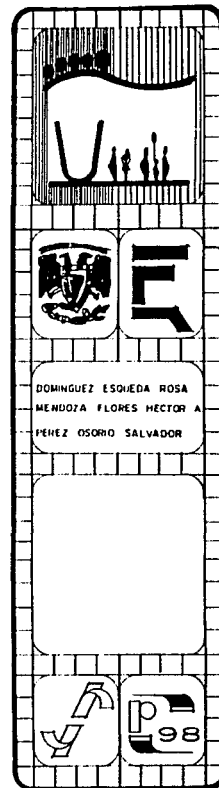



AUT. ING. SERGIO ZEPEDA C.  
EDIT. LIMUSA.

- INSTALACIONES EN LOS EDIFICIOS

AUT. BECERRIL

EDIT. TRILLAS

- MANUAL DE INSTALACIONES ELECTRICAS  
RESIDENCIALES E INDUSTRIALES

AUT. ESCARPER

EDIT. LIMUSA

- TABLAS DE VALORES PARA OBRAS NUEVAS DE TIPO NUEVO  
EDICIONES Y PUBLICACIONES I.M.S.S.

- CUADERNOS DE MATERIAL DIDACTICO  
TALLER AUTOGESTIVO JOSE REVUELTAS

- ESPECIFICACIONES NORMALIZADAS PARA EDIFICIOS  
VOL. I Y II.

AUT. ALVARO SANCHEZ

EDIT. TRILLAS

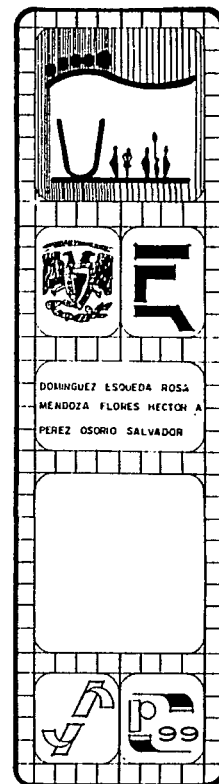

- CUADERNOS DIDACTICOS  
EDITADOS POR EL TALLER " JOSE REVUELTAS "

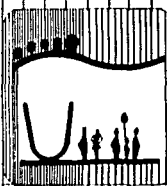

DOMINGUEZ ESQUEDA ROSA  
MENDOZA FLORES HECTOR A  
PEREZ OSONIO SALVADOR

