



Universidad
Don Vasco, A.C.

Incorporada a la Universidad Nacional Autónoma de México

872731

10

2y.

Escuela de Diseño Gráfico

Imagen turística de Pátzcuaro
aplicada en
Artículos promocionales

Tesis profesional que para obtener el título de
Licenciado en Diseño Gráfico presenta:

Marcelo Alejandro Torres Sandoval

181079

TESIS CON
FALLA DE ORIGEN

Uruapan, Michoacán.

Junio de 1998

1



Universidad Nacional
Autónoma de México



UNAM – Dirección General de Bibliotecas Tesis Digitales Restricciones de uso

DERECHOS RESERVADOS © PROHIBIDA SU REPRODUCCIÓN TOTAL O PARCIAL

Todo el material contenido en esta tesis está protegido por la Ley Federal del Derecho de Autor (LFDA) de los Estados Unidos Mexicanos (México).

El uso de imágenes, fragmentos de videos, y demás material que sea objeto de protección de los derechos de autor, será exclusivamente para fines educativos e informativos y deberá citar la fuente donde la obtuvo mencionando el autor o autores. Cualquier uso distinto como el lucro, reproducción, edición o modificación, será perseguido y sancionado por el respectivo titular de los Derechos de Autor.

ESTA TESIS NO DEBE
SALIR DE LA BIBLIOTECA

Gracias:

▲ a El,
por darme todo cuanto he necesitado.

▲ a mi familia,
*que me ha brindado todo su apoyo, comprensión
y dedicación.*

▲ a Karla.

▲ a todos,
*los que me han auxiliado en cualquier momento
que lo he necesitado y me han orientado desde
que dió inicio este largo trayecto de mi
preparación.*



Índice

Primera parte

Introducción.....	9
Capítulo 1	
Problemática y objetivos.....	13
Capítulo 2	
Michoacán.....	17
Geografía.....	17
Orografía.....	17
Hidrografía.....	18
Clima.....	19
Historia.....	20
Fiestas populares.....	23
Artesanía.....	26
Lugares turísticos.....	30
Situación actual.....	33
Capítulo 3	
Pátzcuaro.....	37
Geografía e historia.....	37
Fiestas populares.....	38
Artesanía.....	40
Lugares turísticos.....	42
Bellezas naturales.....	44
Otros atractivos.....	45
Capítulo 4	
Turismo.....	49
Capítulo 5	
Diseño Gráfico.....	55
Concepto.....	55
Antecedentes históricos.....	55
Función.....	57
Metodología.....	57
Mercadotecnia.....	59
Campo de acción y aplicaciones.....	61
Publicidad y promoción.....	62
Artículos promocionales.....	65



La imagen en la publicidad.....	66
Elementos de la comunicación visual.....	68
Composición.....	68
Logotipo.....	69
Símbolo.....	70
Estilización.....	70
Tipografía.....	72
Ilustración.....	73
Sistemas de impresión.....	76

Capítulo 6	
Conclusiones de la primera parte.....	79

Segunda parte

La propuesta.....	83
Tema	83
Investigación.....	84
Proceso de Diseño.....	85
Marca	85
Tipografía.....	85
Gráficos.....	87
Composición.....	87
Color.....	90
Imágenes	91
Lugares.....	91
Realización.....	94
Composición y tipografía.....	98
Color.....	104
Elección de artículos promocionales	105
Presentación del proyecto.....	107
Presupuesto.....	120
Conclusiones.....	121
Bibliografía.....	122





Primera parte



Introducción

En el curso de la historia, el ser humano ha experimentado la necesidad de comunicarse con los demás, lo cual lo ha llevado a crear diferentes formas de expresión entre las que destaca la expresión gráfica que a su vez abarca casi toda expresión visual.

El Diseño Gráfico estudia esta expresión gráfica y pretende comunicar un mensaje dentro de un entorno con la intención de captar la atención del receptor y contribuir a su mejor desarrollo dentro de la sociedad. Entre las áreas más importantes están la publicidad y la promoción las cuales se dirigen a un estrato social bien delimitado.

La publicidad como medio para atraer la atención y comunicar las características de un producto, servicio o sitio, resulta infalible utilizada correctamente como en los programas promocionales adecuados. La creación de una imagen turística aplicada en artículos promocionales funciona como un elemento efectivo que promueve y refuerza la presencia de un lugar dentro de un espacio y gusto.

Tomando en cuenta los aspectos anteriores y haciendo referencia de las necesidades que cualquier proyecto de diseño debe satisfacer, es preciso contemplar el panorama que rodea cierta situación mencionando los pasos que se siguen durante el proceso de investigación y los resultados obtenidos de la misma hasta concluir con la resolución de una propuesta.

En Pátzcuaro existen atractivos de importancia que se prestan para realizar una imagen turística y un proyecto completo que resalte sus atractivos para ser plasmados de manera gráfica que promocionen al lugar. El contenido de este documento incluye los aspectos que son necesarios para sustentar la realización de dicha imagen, como los antecedentes y situación actual que rodean a Pátzcuaro y la entidad en donde se localiza, sus principales atractivos turísticos, las herramientas de diseño disponibles, las consideraciones de turismo y publicidad, etc.

Este trabajo expone los aspectos más importantes que intervienen en un problema, con la presentación del desarrollo y conclusiones de los mismos. Durante este proceso se observan algunos hechos que resultan importantes de conocer por todos aquellos que se interesen en la realización de un proyecto de diseño.



Capítulo 1



Problemática y objetivos

En cualquier sitio turístico existen diferentes formas de ofrecer un recuerdo representativo del lugar que se visitó, Pátzcuaro ofrece artículos que promocionan a la ciudad, aunque éstos no representan una posibilidad realmente atractiva provocando que la mayor parte de los turistas prefieran las típicas artesanías.

También se observa un rezago y desorden en las diferentes imágenes turísticas aplicadas hasta la actualidad; esto se hace muy perceptible al analizar la oferta de artículos promocionales. Por lo anterior es posible mencionar algunos aspectos que caracterizan este problema:

- 1- en la imagen que se ofrece a los turistas no se aprecia una verdadera unificación,
- 2- no se han tomado en cuenta las necesidades que una imagen aplicada en artículos promocionales debe satisfacer,
- 3- en su mayoría, los artículos e imágenes que se venden son poco innovadores.

Esta situación afecta de diferentes formas, por ejemplo, los turistas no pueden adquirir un recuerdo suficientemente atractivo y representativo, Pátzcuaro carece de una imagen turística que ilustre la mayor parte de sus atractivos, y las personas que viven de producir y vender sus artículos no obtienen una remuneración económica suficiente.



Centro de la ciudad
Pátzcuaro, Mich.

Por otro lado existe una causa de la problemática anterior; las instituciones creadas para satisfacer las necesidades del turismo han descuidado este aspecto dejándolo en un plano secundario sin darse cuenta de los beneficios que una imagen turística unificada plasmada en artículos promocionales puede significar.

No hay que olvidar que a falta de una imagen atractiva Pátzcuaro corre el riesgo de ser poco relevante para los turistas que lo visitan, y así disminuye la posibilidad de que éstos transmitan sus experiencias a otros posibles visitantes.

Como respuesta a la poca atención de las dependencias de turismo para resolver este problema, se han realizado proyectos

independientes pero muy deficientes, por lo que se deduce que hace falta un estudio serio que profundice sobre los requerimientos que el turismo exige.

El objetivo principal es el de crear una imagen turística de Pátzcuaro que lo promocioe en forma mas directa y bien unificada. Además:

- se pretende dar a conocer algunos atractivos que por alguna razón no se han considerado dentro de las aplicaciones actuales de artículos promocionales.
- brindar al turismo una opción más atractiva que cumpla como recuerdo de la visita a Pátzcuaro.
- motivar al turista a que compre y conserve los artículos promocionales que contengan la nueva imagen.



*Imagen de Pátzcuaro
aplicada en playeras*

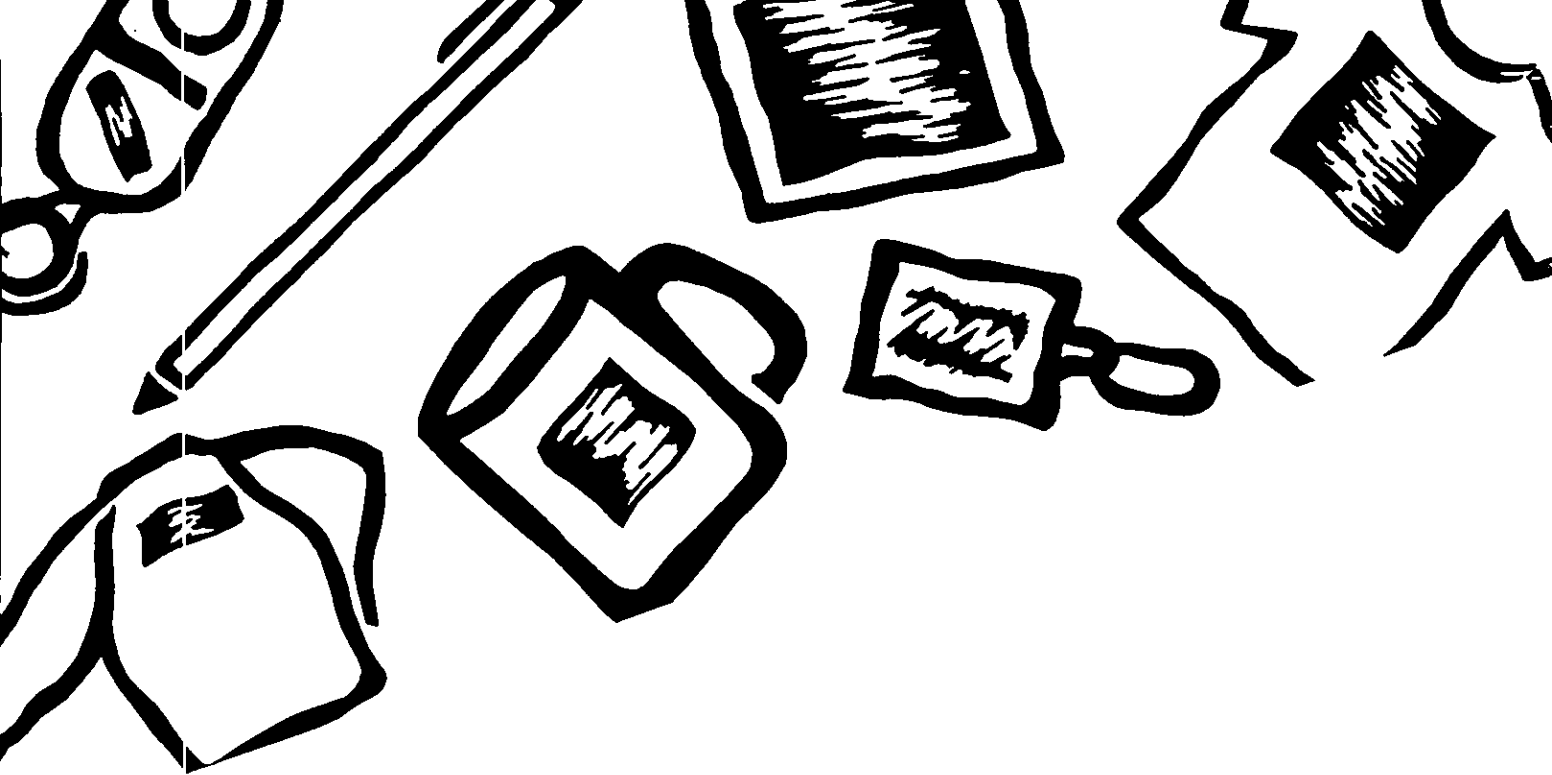

Capítulo 2

Michoacán

GEOGRAFIA

El estado de Michoacán está ubicado en la parte oeste de la república mexicana. Su extensión territorial es de 59 800 km² lo cual representa el 3.03% de la superficie total de la nación. Su litoral en el Océano Pacífico alcanza una longitud de 187km. Los estados que colindan con Michoacán son: Jalisco y Guanajuato al norte, Querétaro al noreste, el estado de México y una parte de Guerrero al este, otra parte de Guerrero hacia el sur y Colima y parte de Jalisco al oeste.



Ubicación geográfica

Michoacán, para facilitar la localización de algunas regiones o ciudades de su interior, se divide en cuatro zonas: norte, sur, centro y tierra caliente.

Son importantes de considerar las características del suelo y el clima dominante en la región para conocer las condiciones en las que viven sus habitantes, y para esto se analizan la orografía del suelo, el sistema hidrográfico y el clima en el estado.



Costa de Michoacán

OROGRAFIA

Hacia el norte no se observan irregularidades del suelo de importancia, aunque dentro del estado se cruzan dos grandes cordilleras, la del centro y la del sur. La sierra del sur forma parte del eje volcánico que se desprende del Nevado de Toluca dando origen a las sierras de Tlalpujahuá, Angangueo y Zitácuaro.

Hacia el centro, al noreste de Morelia, reposa el volcán Quinceo que cuenta con 3324m de altura. Uno de los picos volcánicos que registra mayor altitud en la región occidental de México, es el Nudo de Tancítaro con más de 3800m de altura. De él se desprende la sierra de Paracho que a su vez da origen a la de Nahuatzen .

También se desprende del Nudo de Tancítaro la sierra de Acahuato que termina en Uruapan; el Parícutín, se encuentra dentro de ésta.

En Tierra Caliente, existen otras formaciones de origen volcánico; en la Huacana, se aprecia el llamado cerro del chivo, el hortigal y el cerro del jorullo.

En la Zona suroeste junto a tierra caliente, se localiza la sierra de Coalcomán que aloja en sus alrededores a los municipios de Tumbiscatío, Arteaga, Aguililla, etc...

HIDROGRAFIA



Cascada de la Tzaráracua al centro del estado

Gran parte de Michoacán cuenta con una vegetación y ecología en general muy diversa, gracias en parte, a su vasto sistema hidrográfico que se compone de manantiales, ríos, arroyos y lagos principalmente.

Las tres grandes vertientes que pasan por el estado son: la del Norte que parte del Lerma que llega a los lagos de Cuitzeo y Chapala, la del Balsas y el Océano Pacífico.

El río Lerma nace en el estado de México rodeando a Michoacán por el noroeste en lo que marca un límite natural con el estado de Querétaro, después pasa a los estados de Jalisco y Guanajuato limitando a los estados. El lago de Cuitzeo colinda con Guanajuato y tiene como particularidad que sus aguas son saladas y con poca profundidad, al poniente hay un límite natural con Jalisco marcado por el río de La Pasión, el cual pertenece a Michoacán parcialmente.

Lago de Pátzcuaro



En la región norte del estado se localizan las lagunas Verde y Larga, laguna Zimiteo, La Magdalena, San Juanico, Tacátzcuaro y el lago de Camécuaro que por cierto es de los más pequeños.

Los atractivos lagos de Pátzcuaro y Zirahuén están en la zona centro, en una de las regiones turísticas más visitadas por todo tipo de personas.

La vertiente del río Balsas corre en dirección de este a oeste encontrando en su curso a la magna presa del Infiernillo y llegando a su fin en el Océano Pacífico.

La tercer vertiente está representada

por el río Coahuayana que nace en Jalisco y pasa a Michoacán, hasta desembocar en el Pacífico en lo que se conoce como la Boca de Apiza. Este río delimita de forma natural a Michoacán con el estado de Colima.



Presa Infiernillo

Además de los ríos y lagos, se cuenta con una importante red de manantiales de aguas termales distribuidos sobre todo al norte de la entidad. Los ríos de menor importancia solo abastecen ciertos municipios ya que no alcanzan a recorrer grandes extensiones.

CLIMA

El clima de esta región del país puede considerarse como agradable a reserva de algunos sitios donde puede causar problemas.

Las temperaturas mas altas se registran en la zona de tierra caliente y la costa con un promedio de 30 grados centigrados, las mas bajas se presentan en las partes montañosas con lecturas que en ocasiones llegan a los cero grados mientras que el resto del estado goza de clima agradable que oscila entre los 15 y 25 grados centigrados.

Los vientos mas frecuentes se presentan en la zona suroeste y las máximas velocidades en el noroeste debido a lo poco accidentado del suelo. En la zona costera son comunes los vientos que presentan características huracanadas.

Las principales variaciones de temperatura dentro del estado se agudizan a consecuencia de la tala inmoderada de muchas zonas boscosas de la región y a la construcción de algunas industrias que alteran el curso normal del ecosistema silvestre.



Zona boscosa

HISTORIA

Michoacán, a diferencia de otras regiones del país, es un estado privilegiado entre los privilegiados pues es rico en cultura, tradiciones, folklore, artesanías, bellezas naturales, etc...



Familia de pescadores

Hoy se nombra "Michoacán de Ocampo", pero los Aztecas lo conocían como "Lugar de Pescadores". Nombre atribuido a que sus primeros pobladores se dedicaban principalmente a esta actividad.

La calurosa costa, la abrupta y fría sierra, los fértiles valles, los acogedores lagos y los abundantes ríos son parte del espectacular paisaje que posee el estado, sin dejar de mencionar la variedad agrícola, diversidad de la fauna y abundante producción pesquera.

Otro atractivo que merece un apartado especial y del cual se habla con profundidad más adelante, es la vasta tradición artesanal.

Vasco de Quiroga y Fray Juan de San Miguel fueron dos monjes cristianos que en sus tiempos fundaron hospitales, en donde se reunía a los indígenas, para enseñarles la doctrina cristiana además de las artes y algunos oficios. Desde entonces la artesanía michoacana ha cobrado fama nacional e internacional con los trabajos a base de madera como lacas y tallados, muebles, piezas textiles, cerámica, etc...

Feria artesanal



Otra forma en que se ve reflejada la riqueza de Michoacán, son las fiestas, tradiciones y costumbres de tipo pagano ó religiosas que se celebran con gran colorido y entusiasmo por parte de la gente.

Entre las celebraciones más importantes durante el año, están las

procesiones de Semana Santa, del Día de Muertos, fiestas en honor de los Santos Patronos, ferias artesanales, agrícolas, ganaderas y comerciales; la mayoría amenizadas con música, bailes y juegos artificiales.

La historia formal comenzó cuando, hace cientos de años, un grupo de inmigrantes fundó sus pueblos a las orillas del actual lago de Pátzcuaro. Mucho tiempo después empezó la colonización que tubo su desarrollo inicial en lo que hoy es Morelia. El Porfirismo dejó mayor huella en la zona de Nueva Italia y la época moderna es visible en casi cualquier parte, salvo algunas poblaciones en que la modernidad no ha podido establecerse con solidez, con la construcción de vías de comunicación, grandes ciudades, modernos aeropuertos y la influencia de los medios masivos de comunicación.

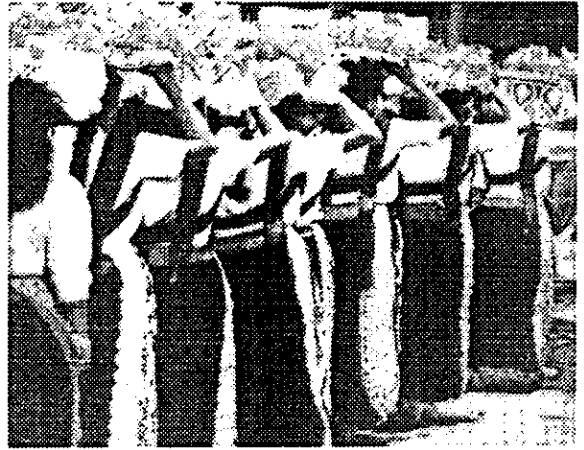

Procesion

Desde sus inicios, los Purhepechas controlaron un vasto territorio hasta que llegaron los españoles; extendieron sus dominios a la mayor parte del occidente de México.

Los orígenes de este pueblo son un misterio hasta la actualidad. Los principales grupos se establecieron en las zonas lacustres del área. El pueblo Purhepecha tubo una trayectoria guerrera desde sus inicios, y sus expediciones llegaron hasta a regiones tan lejanas como Nuevo México. Económicamente

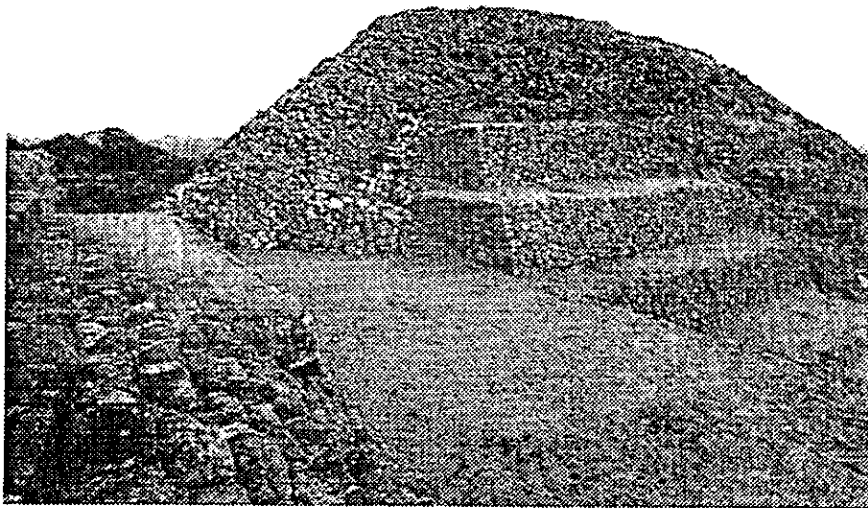

Las Yácatas de Tingambato

dependieron de la pesca y se dedicaron a la caza, recolección y agricultura.

La forma de gobierno se regía por las decisiones de un monarca que se denominaba el Caltzontzin ó "El señor de las innumerables casas".

A pesar del poderío Purhepecha, estos se hallaban divididos en tres grandes reinos ó mandos: Pátzcuaro, Ihuatzio y Tzintzuntzan.

A lo largo de la historia del dominio Purhepecha se conoce de la existencia de 17 gobernantes, entre los cuales, el rey Tariacuri fué el mas sobresaliente ya que logró el máximo esplendor de su pueblo haciendo que sugiera como la máxima potencia del occidente de México en su tiempo.

Los Purhepechas tubieron un desarrollo cultural tal, que permitio que sobresaliera entre otras civilizaciones mesoamericanas. Uno de los razgos por los que se puede hacer esta afirmación, fué la manera de edificar sus centros ceremoniales, ya que construyeron grandes plataformas como base y sobre ellas añadieron construccions cónicas en forma de pirámide conocidas actualmente como las "Yacatas".

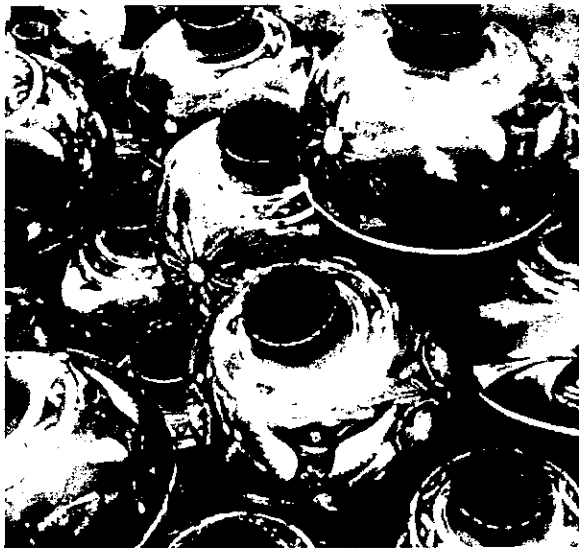

Alfarería

Este pueblo desarrolló muy hábilmente el trabajo realizado a base de madera, por su abundancia en la región, el cual se maneja de muy distintas formas en la típica artesanía Michoacana.

Hoy, ya no es posible admirar las obras que se realiza-ron sobre el Arte Plumario que apreciaron los aztecas y sorprendió a los primeros españoles que llegaron a la zona.

Otra actividad artesanal que no tiene comparación y que compite con las mejores culturas de América que desarrollaron esta técnica, es la alfarería.

Finalmente hay que mencionar que se han encontrado evidencias del manejo de la metalurgia desde tiempos muy lejanos, aunque esta actividad nunca alcanzó los niveles de otras civilizaciones.

FIESTAS POPULARES

Para el goce de los turistas y en beneficio de la cultura, en Michoacán se conservan de una manera casi religiosa las tradiciones y costumbres de su pueblo. Todos los eventos festivos tienen un toque muy autóctono que hace de estas celebraciones una experiencia única.

A continuación se presenta una lista con las fechas y lugares donde se efectúan las fiestas populares más importantes del estado.

Enero

- 1 ♣ Fiesta de año nuevo / Ihuatzio, Nocupétaro, Ocumicho
- 6 ♣ Fiesta de los Santos Reyes / S. Juan N. Parangaricutiro, Ihuatzio, Alvaro Obregón, Ocampo
- 8 ♣ Fiesta cívica / Huandacareo
- 11 ♣ Fiesta cívica / Papatzindán
- 12 ♣ Fiesta de la Virgen de Guadalupe / Ecuandoreo, Mariano Escobedo, Yerba Buena
- Concurso artesanal de carrizo / Irancuataro
- 14 ♣ Fiesta del Santo Cristo Redentor / Tingambato
- 22 Fiesta del Señor de la Misericordia / Jarácuaro
- 23 ♣ Fiesta de San Ildefonso / Tarétan
- 24 ♣ Fiesta de la Virgen de la paz / Indaparapeo
- 25 ♣ Fiesta del Santo Niño / Numaran
- 28 ♣ Concurso artesanal de alfareía y textiles / Cocucho



Procesión de cristos

Febrero

- 1 ♣ Fiesta del Señor del Rescate / Tzintzuntzan
- 2 ♣ Fiesta de la Candelaria / Apatzingan, Arteaga, Huaniqueo
- Concurso artesanal de textiles y madra / Tzirio
- 5 ♣ Concurso artesanal de textiles / Zitácuaro
- 14 ♣ Fiesta religiosa / Jacona
- 18 ♣ Fiesta tradicional con feria / Santa Ana Maya



Bailable

Marzo

- 19 ♣ Fiesta profano-religiosa / Zinapécuaro
- Fiesta de San José / Coahuayana y Ornelas
- 21 ♣ Fiesta de la primavera / Tocumbo y Jungapeo

Abril

- 18 ♣ Fiesta del Señor de la Clemencia / San Agustín del pulque



Fiesta religiosa

Mayo

- 3 ♣ Fiesta de la Santa Cruz / Angangueo, los Copales, Hidalgo, Tanaco
- 15 ♣ Fiesta de San Isidro Labrador / Chavinda, Tangamandápio, Ziracuaretiro, Maravatío
- 31 ♣ Fiesta del pino / Pénjamo

Junio

- 13 ♣ Fiesta de San Antonio / Charapan
- 24 ♣ Fiesta de San Juan Bautista / Maravatío, Prépero, Uruapan
- 29 ♣ Fiesta de San Pedro / Bocaneo, Carácuaro, Churumuco, Ocumicho, Venustiano Carranza

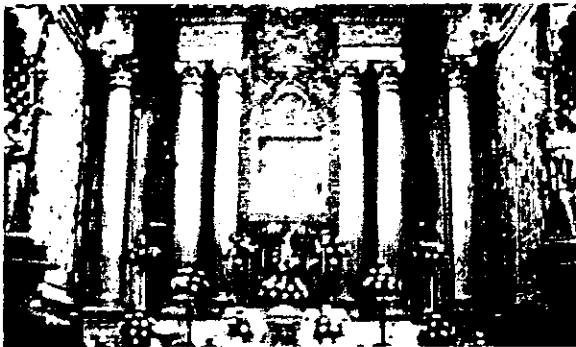

Virgen del Carmen

Julio

- 4 ♣ Fiesta de la Virgen del Refugio / Briseñas
- 16 ♣ Fiesta de la Virgen del Carmen / Tlalpujahuá
- 22 ♣ Fiesta de la Magdalena / Quinceo, Uruapan
- 25 ♣ Fiesta de Santiago Apóstol / Angangueo, Capula, Chilchota, Sahuayo, Ario de Rosales, Taretan, Tingambato, Uruapan
- 26 ♣ Fiesta de Santa Ana / Turicato y Zacapu
- ♣ Primer domingo- Fiesta de la Preciosa Sangre / Quiroga

Agosto

- 6 ♣ Fiesta del Santo Cristo de la Lámpara / Charo
- 12 ♣ Feria de Santa Clara de Asis y la Virgen del Sagario / Villa Escalante
- 15 ♣ Feria de la Asunción de la Virgen / Morelia, Parácuaro, Paracho, Tangancicuaro, Tnguindín, Jungapeo
- 24 ♣ Fiesta de San Bartolomé / Cocucho y Alvaro Obregón
- 25 ♣ Fiesta de San Luis Rey / Nahuatzen
- 31 ♣ Fiesta de la Virgen de los Remedios / Zitácuaro



Virgen de Guadalupe

Septiembre

- 8 ♣ Fiesta de la Natividad de la Virgen / Arantepacua, Capula, Cuanajo, Jacona, Nahuatzen
- 12 ♣ Fiesta de la Virgen de Guadalupe / todo el estado
- 16 ♣ Fiesta del día de la Independencia / todo el estado
- 21 ♣ Fiesta de San Mateo / Ahuiran
- 29 ♣ Fiesta de San Miguel Arcángel / Charo, Tlazazalca,

Uruapan

- 30♦ Fiesta de San Jerónimo / Aranza
Feria en honor de José María Pavon / Tecario y Poturo

Octubre

- 3 ♦ Fiesta de Santa Teresa / Papatzindán
4 ♦ Fiesta de San Francisco de Asis / Cuanajo, Cherán,
Ihuatzio, Jiquilpan, Pichátaro, Tarecuaro, Tuzantla, Uruapan
7 ♦ Fiesta de la Virgen del Rosario / Yurécuaro
18♦ Fiesta de San Lucas / Aporo, Tiquicheo, San Lucas Pío
22♦ Feria de la Constitución de Apatzingán / Apatzingán
24♦ Feria tradicional / Cueneo
Concurso de danza y coros / Uruapan
28♦ Fiesta de San Simón / Anganguero
Ultimo domingo ♦ concurso y tiangis artesanal de alfarería /
Patamban (F. de Cristo Rey)



*Fiesta de Cristo Rey
en Patamban*

Noviembre

- 1 ♦ Conmemoración de todos los Santos y fieles difuntos /
Queréndaro, Zinapécuaro, Cocucho, Hidalgo, Ihuatzio,
Paracho, Tzintzuntzan, Zitácuaro
16♦ Fiesta de Santa Catarina / Lagunillas
Fiesta de la Virgen del Rosario / Apo del Rosario
Feria del plátano / Zitácuaro

Diciembre

- 8 ♦ Fiesta de la Purísima Concepción /
La piedad y Yurécuaro
12♦ Fiesta y Feria en honor de la Virgen
de Guadalupe / Alvaro
Obregón, Ananguero, Capula, Cotija,
Cuanajo, Chavinda, Chinicuila,
Zamora, Ihuatzio, Jiquilpan, Sahuayo,
Tancítaro



Danza de viejitos

Algunas festividades que no tienen una fecha fija, debido a que el día en que se llevan a cabo tienen que escogerse según las actividades de los habitantes, son: el carnaval, representaciones teatrales, las danzas de los viejitos, Ferias y bailes populares, celebraciones en torno al Miércoles de Ceniza, representaciones, rezos, ofrendas, procesiones, danzas y ritos del Domingo de Ramos, el día de Corpus Christy y otros eventos de menor trascendencia.



Tradición y artesanía

ARTESANIA

La artesanía en la cultura purhepecha es tan antigua como sus primeros pobladores, por tal motivo es tan basta y fundamental.

El arte popular y las tradiciones tienen raíces muy profundas por lo que resulta imposible considerarlas como dos actividades ajenas entre sí.

La habilidad de la gente de Michoacán para trabajar los elementos que la naturaleza les proporciona ha existido siempre, aunque no se puede pasar por alto la dedicación de algunos personajes para resaltarla aun más.

Vasco de Quiroga, es un bello ejemplo de la dedicación y esfuerzo realizado para destacar la sensibilidad nata que los artesanos demostraban. Este ilustre personaje logró incorporar a las técnicas de los indígenas, influencias que los españoles traían desde Europa.

Los artesanos han evolucionado al grado de tomar tendencias de diseñadores, escultores, arquitectos, decoradores y artistas en general de la época contemporánea.



Moldeado a mano

La artesanía michoacana se distingue por su colorido, manejo de elementos, imaginación y destreza que presenta un trabajo terminado.

Alfarería y Cerámica:

Debido a la gran tradición y evolución que este apartado de la artesanía presenta, actualmente se combinan con perfecta armonía los métodos de trabajo antiguo con el moderno.

La mayor parte de las piezas que se producen actualmente, se moldean a mano a excepción de algunos trabajos especiales en donde se usan moldes de yeso principalmente con el vidrado, bruñido y la alta temperatura.

Los principales centros de producción son: Tzintzuntzan, Cocucho, Zinapécuaro, Patamban, Capula, Zitácuaro, San José de Gracia, Tlalpujahuá, Morelia y otros con una producción menos importante.

Cobre, Latón y Bronce:

A pesar de no desarrollar al máximo la metalurgia, como otras técnicas, el trabajo en cobre martillado, ha dado la vuelta al mundo. Las piezas que se han realizado desde tiempos muy lejanos son los cazos de diferentes tamaños y para diferentes usos, platonos decorativos objetos de uso religioso, como esculturas de imágenes, e infinidad de objetos en miniatura que tienen poco o nulo uso práctico. La escultura en cobre y bronce ha ganado concursos internacionales gracias a la destreza de sus creadores.

El lugar donde se origina este peculiar trabajo, es Santa Clara del Cobre, sin embargo se distribuye en muchas ciudades del estado.

Hilados y tejidos:

El trabajo textil tiene una tradición dentro de la cultura purhepecha tan arraigada como la alfarería. Se distingue por la realización de diseños muy coloridos y vistosos o muy sobrios, según el uso que se destine a cada prenda. Dentro de los gráficos que se utilizan para complementar los diferentes diseños, predominan los que toman algún elemento de la naturaleza.

Las prendas que tienen una mayor demanda y uso práctico son los rebozos, sarapes, fajas, manteles, prendas de vestir, cobijas, etc... todos se hacen a mano con telares de cintura, telares de pedal o con modernos telares mecánicos.

Los centros productores de estos artículos se distribuyen por toda la meseta tarasca en Pátzcuaro y Uruapan, atendiendo a clientes potenciales de la industria restaurantera, hotelera y turismo en general.



Cobre martillado

El trabajo textil tiene una tradición dentro de la cultura purhepecha tan arraigada como la alfarería. Se distingue por la realización de diseños muy coloridos y vistosos o muy sobrios, según el uso que se destine a cada prenda. Dentro de los gráficos que se utilizan para complementar los diferentes diseños, predominan los que toman algún elemento de la naturaleza.

Las prendas que tienen una mayor demanda y uso práctico son los rebozos, sarapes, fajas, manteles, prendas de vestir, cobijas, etc... todos se hacen a mano con telares de cintura, telares de pedal o con modernos telares mecánicos.

Los centros productores de estos artículos se distribuyen por toda la meseta tarasca en Pátzcuaro y Uruapan, atendiendo a clientes potenciales de la industria restaurantera, hotelera y turismo en general.



Pieza textil

Forjado:

Desafortunadamente estos productos no son muy populares y sí cuentan con un mercado, reducido pero seguro: la industria mueblera; el proceso que se sigue para elaborar este tipo de acabado se hace con hierro al rojo vivo moldeado a base de golpe de martillo y posteriormente fraguado para su terminado.

El metal se utiliza solo o en combinación con maderas de diferente calidad para dar diferentes acabados y su apariencia rústica lo hace ideal para decorar todo tipo de edificaciones. Tienen mayor aceptación los muebles y los detalles como marcos, molduras y otros ornamentos arquitectónicos.

No existen regiones bien ubicadas en donde se ofrezca éste tipo de trabajos.

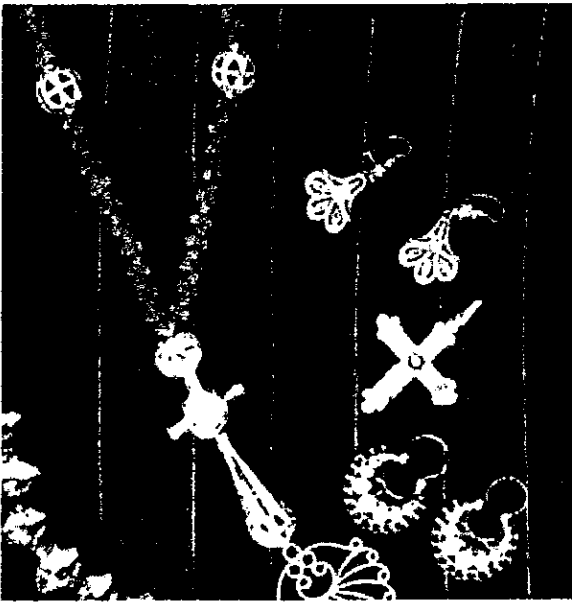

Joyería

Metales preciosos:

Los materiales más utilizados en la elaboración de joyería y otros ornamentos, son el oro y la plata, con los que se elaboran piezas muy finas y con diferentes grados de calidad.

Las piezas pueden estar tan bien acabadas, que realmente pueden ser verdaderas joyas coleccionables dignas de formar parte de elegantes exposiciones o listas para ser expuestas en alguna galería de exhibición.

Los lugares que se distinguen por el grado de perfección que alcanzan sus joyas, son: Pátzcuaro, Zitácuaro, Tlalpujahua, Huetamo y Tierra Caliente.

Maderas y lacas:

Aunque no sea realizado con madera propiamente, las esculturas de Pasta de Caña con motivos religiosos tienen una tradición de muchos siglos que poco a poco se está perdiendo.

Las aplicaciones que con el tiempo han sobresalido, son los muebles tallados, utensilios prácticos y decorativos para el hogar, las bateas y platos laqueados que han hecho tan famosa a la artesanía de Michoacán, tallas escultóricas y los finos instrumentos de cuerda reconocidos por su gran calidad que compite con los mejores del mundo, etc...

Algunos nombres de localidades donde se trabaja la madera con diferentes estilos e ingeniosas técnicas, son: Paracho,

Cuanajo, Pichátaro, Pátzcuaro, Uruapan, Zitácuaro, Tlalpujahuá, entre muchos otros.

Tule y paja:

Es digna de admirar la capacidad de los artesanos que los hace aprovechar todo tipo de materiales en aplicaciones fantásticas desbordando la imaginación.

Con el tule, la cusputa y la paja realizan juguetes, petates, utensilios para el hogar, sombreros figuras religiosas y un sinnúmero de objetos hornamentales con úsos prácticos o simplemente decorativos.

Sahuayo, Tzintzuntzan, la cañada de los once pueblos y la región lacustre son los lugares donde se realiza este bello trabajo en el que interviene toda la familia.

Cuero:

La variedad en aplicaciones tal vez no es tan versatil como en otras técnicas ya que la producción está bien definida en unos cuantos artículos, como los populares equipales que tienen un aspecto ranchero o campirano, silas de ontar, prendas de vestir y de trabajo, calzado, todo con fines de uso rudo como accesorios de charrería, casacas, huaraches, sombreros, etc...

los cuales llegan a tener un mercado tan lejano y exigente como el de Tokio, París o Nueva York.

Juguetería:

Ocupa un lugar muy destacado dentro de la artesanía típica de Michoacán, aunque poco a poco se este perdiendo esta tradición.

Su elaboración es sencilla, con ingenuidad y muy laboriosa. La mayor parte de la producción se dedica a la elaboración de figuras de papel como toritos y muñecos, miniaturas, instrumentos musicales y artículos de hornato hechos con cobre y barro sin pasar por alto una gran cantidad de muebles miniatura para jugar a las muñecas.



Guitarras de Paracho



Artesano del tule



Mochilas de cuero

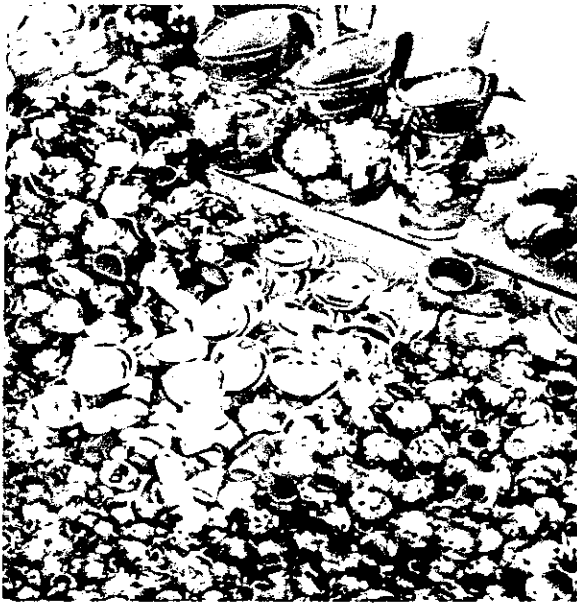

Miniaturas

En Paracho, Cherán, Nahuatzen, Tarímbaro, Santa Clara del Cobre, Ocumicho, Chilchota, Cocucho, y otros poblados pequeños se conserva viva la tradición de crear éstos sublimes juguetes para los niños.

LUGARES TURISTICOS

En todo el estado se encuentran distribuidos más de quinientos manantiales en la conocida "Ruta de la Salud", así se le llama debido a que a muchos de estos manantiales se les atribuyen propiedades curativas por sus aguas termales. Los manantiales más conocidos se localizan en balnearios como Atzimba y Puruándiro.

Otro espectáculo de esta naturaleza lo brindan los géisers que existen pero en menor cantidad, como los de Ixtlán de los hervores. Las ciudades que por sus bellezas naturales, tradiciones, artesanías u otros atractivos se mencionan a continuación, son las que tienen mayor importancia dentro de la interminable lista de poblados de Michoacán.

Angangueo: Es mejor conocido por el Santuario de las mariposas Monarca conocido por ser el único lugar donde pasa el invierno esta especie. A causa de la constante deforestación de los bosques en esta sierra, se amenaza la supervivencia de las mariposas.

Morelia: Por la importancia que con el tiempo ha adquirido, pasó a ser capital del estado quitándole este título a la monumental Pátzcuaro. Su primer nombre fue Valladolid y parte de su importancia se debió principalmente a la construcción de varios monumentos durante la colonización en lo que hoy es una característica única de la ciudad. Morelia es un Patrimonio Cultural de la Humanidad por monumentos como la Catedral, el Palacio de Gobierno, el conservatorio, el Palacio Clavijero, la Alhóndiga, la casa de las artesanías, el acueducto, etc...

Mariposas Monarca



Uruapan: Uruapan significa "Flor y Fruto", durante la conquista sirvió como refugio para muchos personajes importantes de la cultura purhépecha, Fray Juan de San Miguel fué su fundador y planeó la construcción de hospitales donde se enseñara la doctrina católica, además de artes y oficios.

Uruapan es la capital mundial del aguacate por ser el primer productor de esta fruta en el mundo. Algunos puntos de interés son el centro de la ciudad, algunos barrios y sus iglesias, el Parque Nacional, la Tzaráracua, etc...



Acueducto en Morelia

San Juan Nuevo Parangaricutiro: Se fundó cuando el antiguo San Juan de las Colchas quedó sepultado bajo las cenizas del volcán Parícutín. Su principal atractivo lo constituye el Santuario del Señor de los Milagros.

Paracho: Situado al centro de la meseta purhépecha tiene clima frío y conserva intactas muchas de sus costumbres. Tradicionalmente se trabaja la madera en finos tallados decorativos y las mundialmente reconocidas guitarras e instrumentos musicales.

Zacapu: Fué un centro ceremonial purhépecha fundado formalmente por un fraile, por lo que su principal atractivo, lo constituyen algunas edificaciones de tipo religiosas.



*Parque Nacional
Antiguo San Juan*

Carapan: Es muy llamativa la manera cómo su gente ha seguido las costumbres de sus antepasados y con muy pocas deformaciones. Carapan marca el inicio del recorrido de la Cañada de los Once Pueblos.

Tangancícuaro: El principal atractivo de éste municipio está formado por más de mil nacimientos de agua que representan un gran atractivo para cierto tipo de pequeñas industrias, las cuales se han establecido en sus orillas logrando beneficiarse de éstos.





Tallado de Paracho

Patamban: Este pequeño poblado junto con Ocumicho, son importantes productores de alfarería de gran calidad, la cual cuenta con un mercado de dimensiones al extranjero.

Zamora: Es una ciudad progresista con un crecimiento económico muy acelerado, el cual se refleja en el agitado ritmo de vida de sus habitantes. La industria y la agricultura son su principal actividad económica, además es la sede de uno de los principales centros de investigación del estado: "el colegio de Michoacán".



Pieza de Patamban

Jiquilpan, Jacona, Tangamandapio, Tocumbo, Cotija y Zacán: Se localizan dentro de la zona arqueológica más importante del estado.

Apatzingán: Tiene gran importancia dentro de la vida histórica de la nación debido a que aquí se firmó la primera Constitución mexicana en 1814. Su principal actividad económica es la ganadería por contar con un clima cálido y seco.

Coalcomán: Se localiza en la zona de tierra caliente y junto a él pasa un río que lleva su nombre, tiene actividad agrícola de importancia y es un punto básico para la extracción de hierro.

Cuatro Caminos: Junto a la costa y cerca de la presa del Infiernillo, presenta clima caluroso haciéndolo apto para la producción agrícola.

Arteaga: Se rodea de una zona arqueológica inexplorada y es una ciudad de paso entre diferentes puntos importantes del centro y suroeste del estado.

Bahía de Maruata: A pesar del gran litoral del estado, no se han construido complejos turísticos con todos los servicios, y esta bahía representa la mejor opción por su belleza aún inexplorada.

Caleta de Campos: Es un excelente espacio de campismo gracias a su clima estable y a que ofrece aguas para la pesca deportiva.

Los Azufres: Presenta gran cantidad de yacimientos de vapor y aguas termales, por tal motivo la CFE construyó aquí una planta geotérmica y se han instalado campamentos y hoteles junto a estos manantiales que atraen mucho turismo.



Zamora



Apatzingán

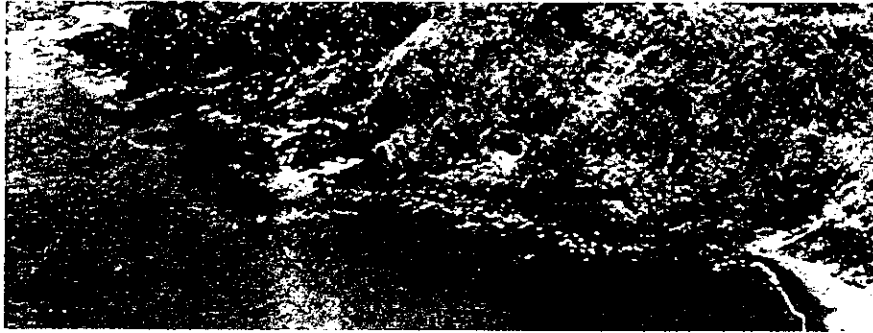

Bahía de Maruata

Pátzcuaro: En Michoacán se ofrecen muchos atractivos de casi todo tipo, y Pátzcuaro cuenta con unos de los mas bellos que son su lago, su arquitectura y sus fiestas y tradiciones.

SITUACION ACTUAL

La población de Michoacán asciende a varios millones de habitantes y su crecimiento demográfico se ha visto disminuido pero no estancado, debido principalmente a la incesante inmigración de la gente de algunos poblados poco desarrollados, hacia los Estados Unidos.



Plaza principal en Pátzcuaro

La actividad económica preponderante se resume en dos grandes ramas, la agricultura y el comercio; de los cuales se separa la compra venta de productos, la industria, la silvicultura y la artesanía.

Por su ubicación geográfica, es muy importante la explotación forestal que en muchos casos se realiza clandestinamente. El desarrollo industrial se manifiesta en pequeñas fábricas de artículos manufacturados, procesadoras de alimentos, maquiladoras, etc... Se han construido importantes plantas eléctricas como la geotérmica de los Azufres.



Planta geotérmica "Los Azufres"



El lago más pintoresco de Michoacán
en Pátzcuaro



Pátzcuaro

GEOGRAFIA E HISTORIA

Se eleva a 2,150m sobre el nivel del mar y posee un clima caluroso pocos meses, mientras que el resto del año se siente un ambiente que va de templado a frío. Las ciudades mas importantes con las que tiene acceso vía carretera, son Morelia y Uruapan; cuenta con un extenso lago que lleva su nombre, y tiene atractivos turísticos que trascienden al extranjero.

Está situado en una altiplanicie en medio de la sierra de Parácho en la zona central de Michoacán, y su lago posee cinco islas, dos de las cuales están habitadas.

Esta ciudad ha sido protagonista de innumerables sucesos históricos, debido en parte a que aquí comienza la historia formal de la civilización purhépecha. Debido a la larga trayectoria de esta ciudad, también fué marco importante durante la colonización y la época de la Nueva España.



Lago de Pátzcuaro

Pátzcuaro significa "Lugar donde se tiñe de negro", es la ciudad más antigua de la civilización purhépecha, ya que se fundó hacia el año 1300 d.C.. Aunque tuvo contacto y fué vencido por los chichimecas, nunca perdió su lenguaje nativo ni sus costumbres. El rey Tariácuri unificó este pueblo llevandolo a su máximo esplendor, el cual duró poco tiempo porque vió su fin a la muerte de éste. Mucho tiempo después, apareció un hombre que volvió a unificarlos pero espiritualmente, también repobló la ciudad abandonada por los maltratos y masacres de los españoles; se conoce como Vasco de Quiroga quien amó profundamente a los indígenas cimentando en ellos, las raíces de la familia y vida en comunidad. También creó lugares especiales donde se enseñaba la doctrina cristiana.

Ruinas a orillas del lago



La belleza de Pátzcuaro con sus pintorescos retratos y paisajes, fueron, son y seran motivo de inspiración de artistas, músicos, poetas, intelectuales, etc... para realizar sus obras.

Tal vez uno de los vestigios mas notables y mejor representados de la fusión de la cultura española con la indígena, se aprecia en sus monumentos, tradiciones y costumbres, leyendas e historias. Otro aspecto muy claro que al paso del tiempo aún se conserva, son las celebraciones populares como las de Semana Santa y de los primeros días de octubre.

FIESTAS POPULARES



Muertes de cerámica

Las fiestas populares que se celebran en Pátzcuaro, están muy ligadas a las actividades del calendario católico. Por tradición los organizadores y protagonistas de todos los festejos, son de la comunidad indígena; por ejemplo, siempre son las mismas personas las que atienden la música, decoración, bailes, juegos artificiales, ambientación, difusión, patrocinio, etc...

Las celebraciones más importantes son las de semana santa y las de los últimos tres meses de cada año, como el 4 de octubre con la realización de procesiones por las calles de la ciudad festejando a San Francisco con danzas en auditorios improvisados al aire libre, juegos pirotécnicos que iluminan el cielo nocturno, venta de alimentos y la organización de una feria en la que se exhiben y venden productos típicos para los turistas.



Noche de muertos

La fiesta más conocida por el turismo nacional y extranjero es la del día 1 y 2 de noviembre, en la que se honra a todos los santos y los fieles difuntos en la tradicional noche de muertos que llega a prolongarse por varios días. Esta costumbre se ha convertido en todo un espectáculo lleno de misticismo, en donde tiene lugar la elaboración de diferentes dulces y panes en forma de calaveras, que junto con flores y veladoras, sirven para adornar los altares en cada lápida del panteón. También son muy impresionantes las procesiones que se hacen por las noches a la luz de cientos de velas; estas

procesiones se prolongan hasta el día siguiente, culminando con bailes y danzas acompañados de música y juegos pirotécnicos. Otros lugares donde también se practica esta peculiar y colorida celebración, son: Tzintzuntzan y Janitzio.

Desde el 30 de octubre hasta el 7 de noviembre se lleva a cabo un importante concurso y tianguis artesanal a nivel estado en la plaza Vasco de Quiroga.

Otro festejo que no tiene mucha difusión hacia el turismo y que se lleva a cabo entre gente de la ciudad y algunas regiones cercanas, es el homenaje que se hace a la Virgen de la Salud el 8 de diciembre de cada año. Esta conmemoración inicia con procesiones y cantos por diferentes calles de la ciudad hasta finalizar en la iglesia que lleva su nombre; ahí se celebra una misa que culmina en berbena popular en donde se encienden luces de colores, se realizan danzas y se organizan comelitones con antojitos típicos de la región.



Disfraz en la fiesta de la Virgen

Hasta el mes de diciembre tienen lugar otras dos importantes fechas en torno al calendario religioso: el 25 se realiza el festejo dedicado al nacimiento del niño Jesús en la víspera de Navidad, con representaciones de pastorelas, bailes, música, comida, fuegos artificiales y una feria en la que se vende todo tipo de cosas, todo alusivo a esta importante fecha para los habitantes de Pátzcuaro. El 30 concluyen los festejos navideños y su feria, con un concurso y exposición artesanal.



Fuegos artificiales

En semana santa entre los meses de marzo y abril, Pátzcuaro se ocupa por entero a las actividades religiosas de estos días, como la tradicional procesión del viernes santo y la representación de la pasión y muerte de Cristo.

ARTESANIA

Pátzcuaro por ser uno de los lugares turísticos más visitados en Michoacán, se ve beneficiado con la venta de artesanías de todas las regiones del estado.

Sus artesanos se caracterizan por el ingenio y calidad que plasman en cada obra, sin embargo se especializan en pocas técnicas de producción, teniendo como resultado que un gran porcentaje de la artesanía que se vende en Pátzcuaro no sea originaria del lugar.

La gran demanda del turismo se enfoca en la producción de muebles, textiles, alfarería, diferentes objetos decorativos, lacas, joyería y la poco conocida cerería.

Joyería:

Los materiales más utilizados para la elaboración de estas piezas, son el oro y la plata; es bastante abundante la cantidad de artesanos que realizan diseños que van desde los conocidos pescados y motivos relacionados con las actividades del lago, hasta elaboradas y fantásticas creaciones

sacadas de lo más profundo de cada individuo. Son muy famosos los collares, medallas, aretes, anillos, rosarios y diseño de objetos especiales en los que se mezclan los materiales puros con pequeños detalles de vidrio o coral.

El metal se trabaja dándole diferentes acabados como en los collares de oro, en los que se incrustan esferas de plata labrada, rosarios de plata con cuentas de vidrio intercaladas, medallones con detalles de oro o plata escarchada, laminada o cincelada, pequeñas esculturas y piezas de uso religioso, etc...

Lacas (perfilado en oro):

Las piezas más comunes en esta técnica, son los platones y charolas decorativas que llevan paisajes de las diferentes vistas del lago, la isla de Janitzio y otros dibujos



Joyas con coral

Perfilado en oro



típicos que representan pescados, grecas o bailes.

Para el perfilado en oro se utilizan delgadas laminillas de 23 k, las cuales se adhieren a las lacas con pegamentos especiales mediante presión y utilizando cuchillos para dar su forma final.

Bordados

Por su ubicación geográfica y su frío clima, Pátzcuaro da mucha importancia a la producción textil con diferentes tipos de telas y texturas. Destacan las prendas de algodón y lana que llevan motivos naturales en una gran variedad de diseños bordados a mano o con patrones en máquina. Los sarapes, fajas, servilletas, manteles, huanengos, camisas, rebozos, colchas y otros artículos son conocidos por su calidad y belleza.



Bordado tradicional

Cerería:

Presenta dos modalidades, la elaboración de velas en forma sencilla y la cerería escultórica.

La elaboración de velas se hace mediante la mezcla de cera y parafina, que al fuego adquiere una consistencia pastosa, con la que se bañan repetidamente, y las veces que sea necesario los hilos de pabilo dandoles diferentes grosores, según el uso a que se destinen.

La cerería escultórica se logra mediante la utilización de moldes de yeso, que tienen formas tan simples como complicadas. Se elaboran cirios para las iglesias, flores ornamentales y aromáticas, figurillas, etc... Los trabajos terminados se destinan a instituciones establecidas o a la venta al público como artesanía decorativa, o para ofrendas en el día de los muertos.



Cerería

Juegos pirotécnicos:

Es un oficio muy nuevo en comparación con otras actividades artesanales. Aunque no es propiamente un trabajo artesanal, se considera igual o más laborioso que el oficio más difícil, debido a las figuras y formas que se pueden realizar y a que no se puede aceptar márgen de error en su elaboración.



Gertrudis Bocanegra

Comunmente se exhiben en la mayor parte de las fiestas populares para dar un mayor lucimiento y espectacularidad a éstas.

La artesanía en Pátzcuaro se realiza casi exclusivamente para la venta, ya que es poco el trabajo que consumen ellos mismos, esto generalmente se debe a que presenta usos decorativos que no es del interés de los nativos.

LUGARES TURISTICOS

Pátzcuaro es una ciudad pintoresca que presenta en su arquitectura en general, la fusión de la cultura española, con monumentos e iglesias, con la cultura indígena, bien representada por el estilo de sus casas y las costumbres de su gente.

En la ciudad se puede realizar un entretenido recorrido a pie por sus empinadas calles, y al lado de innumerables construcciones, fuentes, plazas, comercios artesanales, cafés y hoteles en donde es posible iniciar una charla tranquilamente.

Monumentos históricos

Casa de los 11 patios: Fué un convento de la congregación Dominica, también cede del hospital de Santa Martha, en el cual se enseñaba el cristianismo a los indígenas y se auxiliaba a los más necesitados. Hoy se puede disfrutar de un recorrido en sus diferentes patios con fuentes y tiendas de artesanías. También sirve como centro artesanal de toda la región.



Biblioteca pública

Plaza Vasco de Quiroga: Es la plaza de mayor tamaño, y tiene una particularidad que pocas ofrecen. Se rodea de bellos portales, edificios civiles de tipo colonial y grandes árboles centenarios. A su alrededor se puede apreciar el palacio municipal, el hotel los escudos y la conservada construcción conocida como la casa del gigante. En el centro de la plaza se hiergue una estatua en honor a Vasco de Quiroga.

Plaza Gertrudis Bocanegra: Es una de las más concurridas por los habitantes de la ciudad, porque frente a ella está el mercado, y a un costado la biblioteca pública. En este mercado hay comida y artesanías para todos los gustos. Esta plaza también tiene una estatua de Gertrudis Bocanegra, debido a que fué una gran heroína de la independencia, que nació en este lugar.

Biblioteca pública: Se instaló en lo que fué un convento en la congregación de San Agustín, y es famosa porque alberga un mural que describe detalladamente la historia de Michoacán. Cuando se instaló la biblioteca pública, todos los ornamentos religiosos fueron extraídos.

Museo de artes populares: Lo mandó construir Vasco de Quiroga para instalar un seminario, más tarde aquí se fundó el colegio San Nicolás de Hidalgo, y actualmente alberga colecciones de artesanías típicas de Michoacán como rebosos, zarapes, artículos de palma, lacas de Pátzcuaro-Quiroga-Uruapan, cerámica, alfarería, máscaras y tal vez la pieza más valiosa sea el Cristo de pasta de caña que data del siglo XVIII.



Museo de artes populares

Fuentes y pilas: *Fuente de los guajes* - servía como bebedero y surtía de agua antes de instalar el agua potable, tenía un guaje sujeto a un palo que servía para servir el líquido. *Fuente del torito* - se construyó con el mismo objetivo cerca de la iglesia del sagrario, presenta un cabeza de torito tallada en piedra y se distingue por una gran columna en forma de espadaña. *Pila de San Miguel* - al igual que las otras tenía el mismo uso, y contiene una imagen de este arcángel, que la mandó poner Vasco de Quiroga. Se le atribuyeron propiedades curativas.



Pilas

Capilla del calvario: El nombre se debe a que su construcción se realizó sobre la tumba del rey más querido por los purhépechas, el gran Tariácuri. Cerca está el cerro del estribo, que ofrece una completa vista de la ciudad y del lago.

El humilladero: Esta capilla es la más antigua de la ciudad, está junto al panteón y ahí se venera al Cristo del humilladero. Su nombre proviene de la rendición de los indígenas ante los españoles en este lugar.

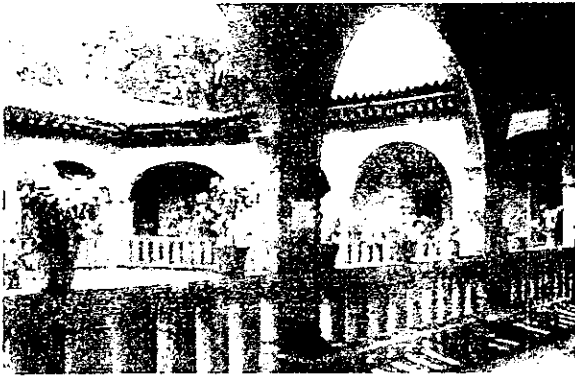

Palacio de Huitzimengari

Palacio de Huitzimengari: Su interior es lujosamente contrastante con la fachada ya que perteneció al príncipe del mismo nombre.



Basílica de Ntra. Sra. de la Salud

Iglesia y colegio de la compañía: Se terminó en el siglo XVIII y fué el segundo colegio jesuita del país.

Ex-aduana real: En sus inicios albergó el convento y hospital de San Juan de Dios afiliado al archihospital del Santo Espíritu de Roma. Funcionó como aduana en donde se declaraba el paso de mercancías provenientes de Chira. Su fachada la componen pilares de madera, dándole un aspecto rústico.

Basílica de Nuestra Señora de la Salud: Se levantó sobre terreno sagrado para los indígenas. Vasco de Quiroga proyectó esta construcción colosal, que albergaría 30,000 personas, pero esta nunca se concluyó. Fué catedral de Pátzcuaro, luego parroquia y posteriormente Basílica bajo las órdenes del Papa Pío XI. Resguarda los restos de Vasco de Quiroga.

Iglesia-Hospital de la compañía: Fungió como catedral antes de la construcción de la Basílica, y es casi un museo de reliquias religiosas traídas desde Europa por los padres de la compañía de Jesús.



Atardecer en el lago

BELLEZAS NATURALES:

Pátzcuaro se rodea de uno de los paisajes más hermosos del estado, enmarcado por sus bosques y su lago que dista sólo 4 km. del centro de la ciudad.



Pescadores indígenas

El lago de Pátzcuaro se eleva a 200m. sobre el nivel del mar, se considera como el lago más pintoresco de todo el país, y uno de los más hermosos del mundo. Contiene cinco islas, siendo la más grande Janitzio, que forma gran parte de esta belleza. Los pobladores de las orillas del lago realizan artesanías y confeccionan sus propios elementos que utilizan para atrapar charales y el pescado blanco; actividad de la cual subsisten.

Janitzio a la distancia parece un pilón de arena, rematado con una gran estatua del general Morelos construida con concreto, mide aproximadamente 35 m. y en su interior se aprecia la vida y obra de este personaje a través de llamativos murales.

Los habitantes de la isla son amables y serviciales, hablan el dialécto purhépecha cuando se comunican entre ellos, y se dedican casi por entero a atender la derrama de turistas, ofreciendo gran variedad de servicios y comodidades. Su nombre significa "flor de elote", aseverando a sus raíces puras y autóctonas. Hay un servicio de barcas de motor para 40 pasajeros, que parte del muelle de Pátzcuaro al embarcadero de turismo nacional e internacional sin la necesidad de mucha difusión, esto, seguramente por las tradiciones únicas en el mundo.



Monumento a Morelos

OTROS ATRACTIVOS

Comida

Hay muchos restaurantes en la ciudad en los que se preparan platillos tradicionales, pero para apreciar y sentir el verdadero sabor de la comida típica, se recomienda asistir al mercado que desde muy temprano sirve gran variedad de antojitos regionales como el pozole, tamales, corundas, huchepos, pan de guare,



Pescado blanco

dulces de calabaza, frutas en almíbar, etc...

Desde el mediodía se acostumbra asistir a los portales de la plaza Vasco de Quiroga para probar las típicas nieves de pasta que se elaboran de la manera tradicional, en botes con hielo, teniendo una gama de sabores que se toman de frutas de la región. Más tarde, a la hora de la comida, se apetece dar un paseo por el embarcadero, en donde se pueden disfrutar como botana los famosos charales y boquerones dorados. Ahí mismo se cocina el pescado blanco de diferentes maneras, que acompañado de un rico caldo "michi" forman una comida completa.



Mercado

El gusto por la cocina de Pátzcuaro se reconoce mundialmente. Es imperdonable dejar de paladear la típica sopa tarasca, variante de la sopa azteca, hecha a base de tortillas, chiles lapones, ceviche de pescado blanco, pescado blanco en caldo capeado o dorado, caviar tarasco, quesos y cremas. Todos presentes en lo mejores gourmets de las cocinas especializadas del mu



Isla de Janitzio





Capítulo 4

Turismo

Características del turismo en Pátzcuaro

Contrario a lo que se piensa, Pátzcuaro no depende económicamente del turismo ni de actividades ligadas a este. Los habitantes de Pátzcuaro solo se benefician de algunos servicios y artículos que ponen a la venta.

El turista acostumbra visitar la ciudad con el fin de descansar de sus actividades diarias, en Pátzcuaro no se ofrecen actividades de tipo deportivas, vida nocturna o plazas y centros comerciales para ir de compras, por lo que la única actividad es descansar y admirar sus atractivos como monumentos y bellezas naturales.

Por lo anterior, las mismas personas que visitan Pátzcuaro, lo han convertido en un lugar de esparcimiento y relajación total.

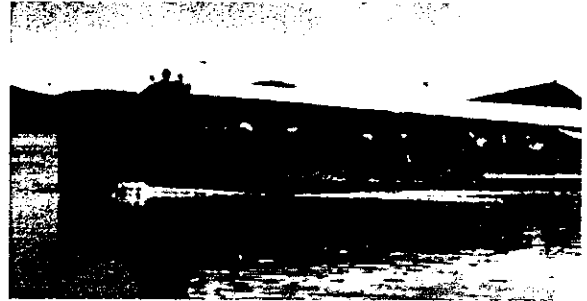

Paseo por el lago

Nivel Socio-económico

A visitar la ciudad y sus alrededores, acuden personas de todos los estratos sociales y presupuestos, ya que por ver no se cobra así como dice un dicho popular. Para quedarse y pasar unos días es necesario contar con un presupuesto, que personas con recursos limitados no pueden disponer, y por lo tanto no pueden hacer este tipo de vacaciones. Esto no solo tomando en cuenta el hospedaje, sino los gastos que implica mantener una familia fuera de su casa, porque los precios de alimentos y algunas distracciones suelen elevarse en cualquier lugar turístico.

En el nivel más alto se encuentran los turistas que disponen fácilmente de recursos económicos necesarios para pasar varios días y disfrutar de todos los servicios y comodidades que se ofrecen.

Muchos turistas visitan Pátzcuaro como parte de un recorrido a través de diferentes zonas de la región. Estas personas gastan su dinero en ciertos lujos, que en pocas ocasiones beneficia directamente a la gente nativa del lugar. Quienes se encargan de atenderlos suelen ser oportunistas de otras ciudades.

Para resumir este punto, según las estadísticas, el turismo que se queda en Pátzcuaro pertenece a la clase media alta, y el turismo de la clase baja solo pasea por la ciudad sin pasar varios días en el lugar.

Edad, sexo y procedencia del turismo

Por las características de los atractivos que se aprecian, el turismo oscila entre los 20 años en adelante, lo cual se debe a que los niños no pueden realizar actividades que por su edad les sean llamativas. Los niños que acuden como turistas y que se hospedan utilizando todos los servicios que se encuentran a su disposición, generalmente son acompañantes de personas mayores, como padres o familiares, los que sí encuentran interesante el permanecer y recorrer los principales lugares de la ciudad y sus alrededores.



Turismo nacional de clase baja

Otro aspecto interesante, es que en rara ocasión se observan grupos del mismo sexo.

Por lo general acuden parejas de novios o esposos y de amigos que viajan solos, en familia o en grupo. Por tal motivo es imposible e incorrecto decir que el turismo tiende a cierto género, y lo que sí se puede asegurar, es que el porcentaje más elevado se refiere a turistas de edad adulta.

La procedencia del turista en su mayor parte, es del país. Los visitantes extranjeros registran alrededor de un 20% del total de visitantes, en parte porque realizan sus viajes solo algunos meses del año, y en cambio el turismo nacional en cualquier mes del año tiene la posibilidad de visitar Pátzcuaro.

El turismo extranjero registra un mayor porcentaje en sus visitas a los museos y lugares históricos, mientras que el nacional se interesa más por las actividades recreativas y festividades religiosas.

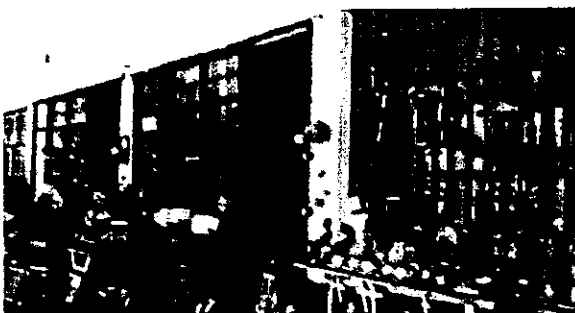

Tienda de artesanías

Lugares de preferencia

En primer lugar de afluencia turística, están los atractivos naturales, posteriormente y siguiendo un patrón de lugares más visitados a menos visitados, los representan los monumentos históricos y tiendas de artesanías, los puntos donde se venden antojitos y comida típica registran un nivel de importancia dentro de las preferencias del turismo, y en último lugar están los museos y fiestas populares.

Infraestructura turística de Pátzcuaro

Pátzcuaro ofrece los servicios indispensables que un lugar con una derrama turística constante debe ofrecer. Con el fin de no distorsionar la imagen típica y pueblerina de la ciudad, no se han instalado centro nocturnos en donde se pueda beber, oír música y bailar hasta altas horas de la noche, tampoco se han construido complejos turísticos ni otro tipo de diversiones. Los hoteles y comercios solo se distinguen entre sí por su tamaño y sus nombres.



Servicios

La arquitectura de la ciudad conserva un patrón más o menos definido, lo que resulta atractivo al recorrer la ciudad. Los anuncios y nombres de establecimientos, solo pueden ser de un estilo y tipo de letra, en el mismo color y colocados casi de la misma manera. Los colores que predominan en el paisaje urbano son las blancas paredes de las casas, la tipografía negro con rojo y los bellos tejados de barro rojo. Lo anterior, sin duda es parte fundamental del encanto de Pátzcuaro, dentro de la infraestructura urbana que se ofrece a los turistas.

Para aquellos que desean un descanso y aislamiento total, lo encuentran en bosques y a las orillas del lago en pequeñas cabañas, bungalows y trailer park. Algunas personas utilizan estos servicios para pasar algunos días, semanas y hasta meses de descanso total. Cuenta con un muelle desde donde salen lanchas que recorren el lago hasta la isla de Janitzio.



Muelle

Pátzcuaro cuenta con una infraestructura turística que aún no está muy desarrollada ni dotada de altos niveles de calidad, resultan poco más que indispensables para los gustos exigentes. Para comer cuenta con un mercado, restaurantes, fondas, loncherías, juguerías, cafeterías y bares. Para hospedarse hay hoteles con servicios que van desde la clasificación de cuatro estrellas hasta los más económicos, cabañas y bungalows con cuartos, cocineta y baño. En los de mayor tamaño hay varios

cuartos, cocina completa, sala, baños, estacionamiento y algunos con vista al lago, y trailer park con agua potable, energía eléctrica y amplios estacionamientos.

Lo que Pátzcuaro ofrece como recuerdo de la ciudad

Aunque parezca un poco extraño, en Pátzcuaro no se ha creado un imágen turística unificada aplicada en artículos publicitarios, que puedan representar un recuerdo y lo promocionen al mismo tiempo. Esto se debe en gran medida, a que su implantación podría verse como un desplazamiento de los artículos artesanales producidos por los indígenas de la región, dando preferencia a inversionistas y empresarios haciendo a un lado a los nativos de la región.



Playeras promocionales

La producción de artículos publicitarios, se limita a playeras, calcomanías y llaveros; principalmente playeras. En contraste, las artesanías con mensajes e imágenes alusivas, son muy variadas.

Recuerdos artesanales



Tasas



Redes de pesca

La artesanía que se presenta como parte de la identidad de Pátzcuaro es muy llamativa, porque en su elaboración participan totalmente los indígenas que lo habitan. Sin orden de importancia, a continuación se presenta una lista de algunos productos que se ofrecen:

- ♦ Tarros y tazas de cerámica que presentan ilustraciones hechas con pincel, de panorámicas del lago y la isla de Janitzio.
- ♦ Sombreros, abanicos y otros objetos de palma que llevan inscripciones bordadas con estambre.
- ♦ Pequeños muñecos de trapo que muestran la vestimenta de las guares, las cuales se montan en las típicas balsas y extienden redes de pescar en miniatura.
- ♦ Llaveros, lapiceros, servilleteros, y otros artículos de madera tallada con el nombre de Pátzcuaro plasmado quemando la madera.
- ♦ Textiles de lana y algodón con grecas típicas.
- ♦ Redes para pescar con uso decorativo exclusivamente.

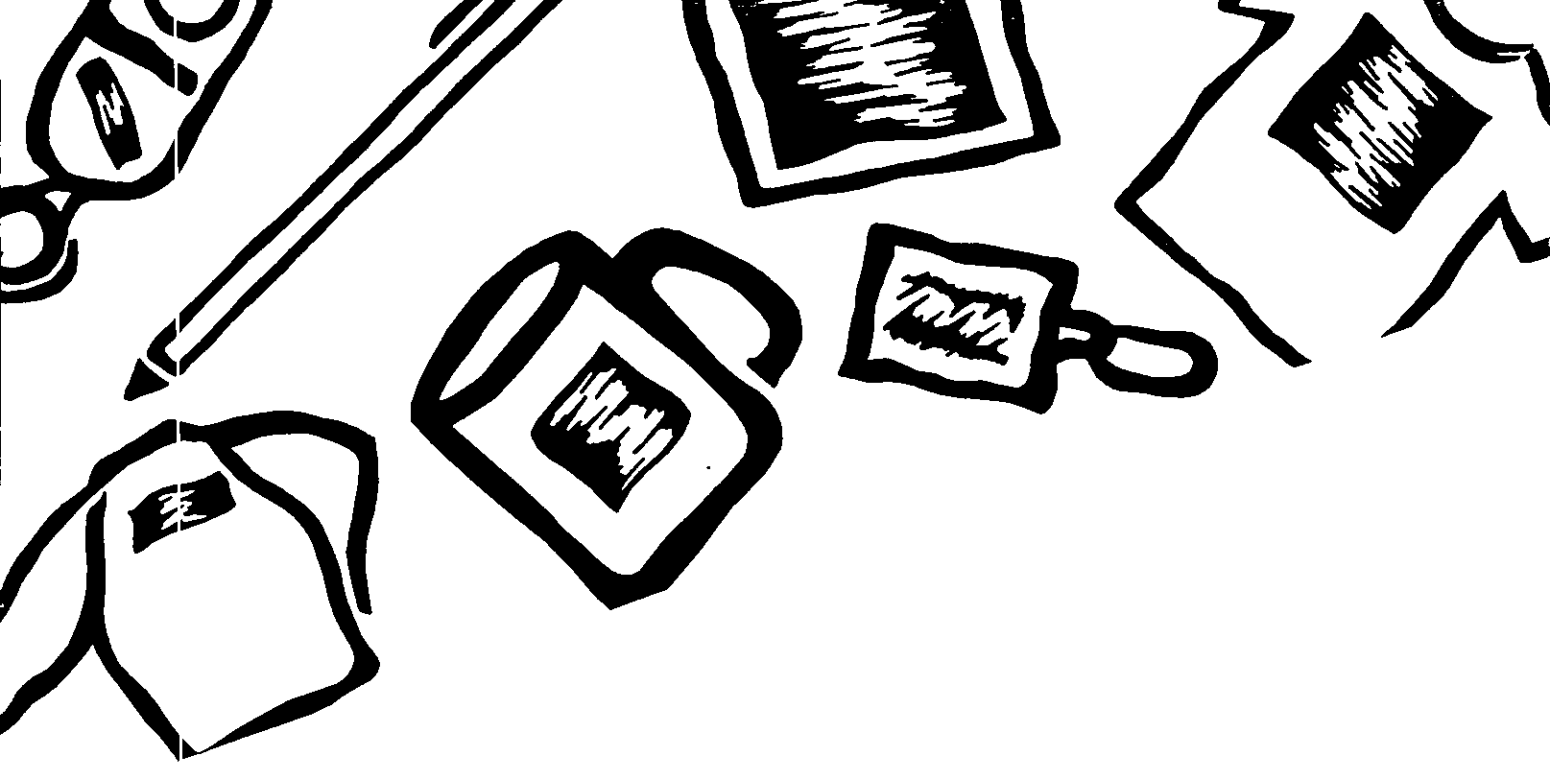

Capítulo 5

Diseño Gráfico

Concepto

El Diseño Gráfico es la transformación de ideas y conceptos en una forma de orden visual y estructural, esto es, crear, transformar y retomar elementos para satisfacer una necesidad de comunicación con la intención de estimular una respuesta específica, a diferencia de la producción artística que su único propósito es el de expresar los sentimientos del autor.

Una comparación chusca que pretende explicar el trabajo del diseñador, lo asemeja a un prestidigitador que muestra todas sus habilidades manipulando varios elementos y conceptos a la vez para disponerlos en cierto espacio. Las primeras manifestaciones de Diseño Gráfico se producían artesanalmente, por los miembros de gremios que únicamente contaban con su habilidad y algunos implementos rudimentarios. Las primeras escrituras son un claro ejemplo de los inicios del diseño, porque se basaban en una organización de elementos que expresaban algo. Utilizaron cuadrículas y líneas para acomodar y dar un seguimiento a sus escritos.

Antecedentes históricos

Las primeras manifestaciones de Diseño Gráfico se producían artesanalmente por los miembros de gremios que únicamente contaban con su habilidad y algunos implementos rudimentarios. Las primeras escrituras son un claro ejemplo de los inicios del diseño, utilizaron líneas y cuadrículas para acomodar y dar un seguimiento a sus escritos.

Α Ν Ι Β Α Λ Ο Γ Μ Ο Σ Ο Σ Ο Β Τ Ε Π Ο Τ Α
Ε Γ Ρ Α Φ Ε Δ Α Μ Ε Α Ρ Τ Ο Ν Α Μ

Escritura griega

El Diseño Gráfico, como ahora lo conocemos, comenzó a evolucionar formalmente con la invención de la imprenta y la consecuente combinación de elementos puramente artísticos con los mecánicos. Las primeras ilustraciones impresas aparecieron algunos años después del perfeccionamiento del invento de Gutemberg.

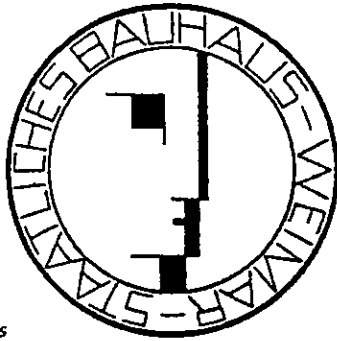

Logo Bauhaus



Cartel Arte Pop

Sus influencias artísticas provienen principalmente del movimiento de Artes y Oficios fundado por William Morris hacia el año de 1884. La influencia inmediata y que tuvo un mayor impacto en el estilo de diseño que actualmente conserva algunos de sus aspectos, lo representó el movimiento de artes decorativas mejor conocido como el Art Nouveau. Esta tendencia de estilo, a su vez retoma elementos de los trabajos realizados por W. Morris, tendiendo a utilizar como elemento característico, las formas curvadas con figuras que flotan en el espacio de diseño. Posteriormente surgió una escuela de diseño en Alemania fundada en 1919 por el diseñador Walter Gropius, la cual significó el mayor predecesor del diseño contemporáneo y se llamó la Bauhaus.

El término Diseño Gráfico se utilizó formalmente a finales del año 1922 por William A. Dwiggins. A partir de este momento se comenzó la producción en medios masivos impresos con fines publicitarios. También es importante considerar que hubieron influencias como el cubismo, dadaísmo y surrealismo generando variantes en los estilos y conceptos que hoy se consideran vanguardistas.

Cuando las tendencias europeas llegaron a Estados Unidos surgió el Arte Pop en la década de los 60*s y los 70*s. Esta corriente se volcó a la crítica de problemas de la época, como la guerra, las drogas, represión, etc... Debido a la rápida evolución de los estilos y la tecnología que gira alrededor del diseño, éste ha evolucionado tanto como en los últimos 100 años.

Función

Antes que todo, un buen trabajo de diseño se logra tomando en cuenta los recursos que el cliente establece pensando en todo momento que la primer función del diseñador es mediar las intenciones de su trabajo con las expectativas de los consumidores. Dentro de estas intenciones están las de comunicar, informar, enseñar, mostrar, persuadir, agradar, vender, convencer, de algo a alguien.



Logo PEPSI

Todos los aspectos anteriores se unen para su aplicación en los medios masivos de comunicación impresos o electrónicos, como el radio, televisión, revistas, libros, cine, periódico, cartel, artículos promocionales, etc...

METODOLOGIA DEL DISEÑO

La actividad en el diseño gráfico demuestra que su principal tarea es la de solucionar problemas y para cumplir con este propósito es importante tener un orden y una secuencia que ayude a que poco a poco se encuentre una respuesta que garantice su solución.

Para iniciar, es necesario plantearse claramente el problema que requiere solución, estableciendo el área al que pertenece mencionando algunos hechos que lo rodean.

1 Una vez identificado plenamente el problema, hay que realizar un enlistado que explique los motivos por los que se requiere solucionar dicho problema, para posteriormente poder especificar hasta qué punto y con qué elementos se piensa iniciar la investigación, la forma de trabajar, establecer el tiempo límite para presentar propuestas y el monto económico necesario para realizar todo lo anterior. Teniendo planteado y bien definido el problema así como la forma de trabajar, se procede a realizar la investigación más a fondo que esclarezca el panorama.

2 Se analizan los antecedentes del objeto en estudio incluyendo los proyectos de diseño que se hubieran llevado a cabo. Es muy importante considerar la ideología y motivación

de la empresa al poner cierto producto o servicio en el mercado, así como saber lo que pretenden con ello.

3 Cuando se adquiere cierto conocimiento de la empresa, se procede a profundizar en qué es lo que se ofrece y desde cuándo, para esto, se toman muestras del producto y de los mercados en los que ha estado. De gran utilidad resulta conocer la intención de lanzar un producto, también los precios que ha tenido y si han existido otros trabajos de diseño.

4 Los dos puntos anteriores se refieren a la empresa, pero también se requiere investigar a la competencia; para esto se estudian algunos aspectos que sirven como referencia: la aportación de diseño que ofrecen, la intención por la cual se puso en el mercado, separar sus características más importantes incluyendo su precio y su diseño anterior, si lo ha tenido.

5 Para finalizar esta serie de cuatro aspectos, es imprescindible conocer al consumidor que adquiere cierto producto o servicio.

Es necesario saber las edades, sexo, nivel socioeconómico, escolaridad, hábitos de compra y lo que esperan recibir a cambio.

6 Recopilada y analizada la información anterior, es necesario determinar el propósito que el nuevo diseño debe cumplir, además de diferenciarlo de los de la competencia y los anteriores que el mismo ha poseído en caso de ser así.

7 Antes de empezar a plasmar ideas sobre el papel, hay que reconocer si el producto en torno al cual se recavó toda la información en realidad sirve para algo, va a gustar o atraer al consumidor y si su costo de producción es recituable.

8 Se mencionan todos los materiales que pueden servir en la etapa de diseño y su disponibilidad. La etapa de diseño inicia con la elaboración de bocetos a partir de una lluvia de ideas. Deshechar todas las posibilidades o bocetos de poca trascendencia dejando solo unos cuantos de los cuales se llevará a cabo una cuidadosa selección.

9 Obtenida la selección, se presentan los resultados al cliente. En caso de ser necesarios, a partir de los bocetos seleccionados se realizan cambios.

10 Se hace una presentación de los cambios hechos a los bocetos preliminares, solo si se requiere, realizando lo que será el diseño final.

11 Se aplica el diseño al producto, en distintas maneras, para establecer la mejor disposición. Hay que ordenar la reproducción del diseño. Finalmente se recomienda evaluar el nivel de éxito logrado con el producto puesto en el mercado.

dieta
dieta
dieta
dieta
dieta
dieta
dieta

Proceso de un diseño



MERCADOTECNIA EN EL DISEÑO GRAFICO

Concepto

En términos muy generales, la mercadotecnia propone que cualquier actividad, que en este caso es de investigación y propuestas de diseño, deben orientarse a encontrar las exigencias y necesidades de los consumidores para satisfacerlas de la mejor manera posible; sin olvidar que todo se encamina a obtener un beneficio por parte de un productor o generador de ideas como lo es el diseñador gráfico.



Diseñador y su equipo

Un diseñador se apoya de la mercadotecnia porque su trabajo consiste en investigar las necesidades y objetivos que persigue un cliente, para así mismo generar soluciones que le brinden beneficios.

El objetivo de la mercadotecnia es el de producir algo para después venderlo, y no tener un producto sin saber después que hacer con el. Otra manera de ver más claramente su objetivo, es crear un ordenamiento de actividades, diseñado para planificar, promover y distribuir bienes que satisfagan las necesidades de un consumidor potencial.

El primer paso de la mercadotecnia consiste en saber quién tiene la posibilidad de comprar lo que se piensa ofrecer, es decir, determinar quienes son los clientes potenciales. Como segundo paso se debe descubrir el porqué adquieren los consumidores cierto producto, y entender qué los motiva o inhibe para realizar la compra. El tercer paso consiste en diseñar un producto que satisfaga específicamente las necesidades y deseos de los clientes. Una vez que se llevan a cabo las tres etapas anteriores, hay que organizar la



Mercadotécnica aplicada

distribución del producto para evitar un posible desabasto. Posteriormente es necesario convencer a los consumidores, de que el producto va a satisfacer sus necesidades, utilizando algunos medios que cumplan esta función. Cuando el producto ya está en el mercado y se ha informado de su presencia, resulta indispensable garantizar la vida y conveniencia para adquirirlo. Por último y para que la investigación del mercado se cumpla satisfactoriamente, hay que lograr que el producto o servicio no se venda solo una vez al mismo cliente, sino que produzca la necesidad de adquirir otros productos complementarios.



Producto con una buena estrategia de mercado

Estrategia de mercado

Es necesario seguir los pasos que a continuación se mencionan para lograr que cualquier lanzamiento tenga un éxito anticipado.

1.- Hacer un análisis del mercado al que se destina cierto producto, estudiando a fondo la competencia, enumerando las cualidades del producto que se va a poner a disposición de los clientes, cómo se piensa llevar la distribución y en qué lugares, y tener presente la posibilidad de promocionar el producto.

2.- Fijar cuales son los objetivos para llevar a cabo la comercialización del producto.

3.- Conocer qué es lo que se pretende obtener al poner el producto en el mercado.

4.- Determinar la manera en que se van a realizar los puntos anteriores.

CAMPO DE ACCION Y APLICACIONES DEL DISEÑO

Tal vez la actividad ligada con el diseño que tiene mas antigüedad, es el diseño de alfabetos y signos que expresaba cierta idea de una manera organizada. Por eso se cree que el diseño de alfabetos simbólicos y pictóricos ha evolucionado a actual diseño tipográfico, muy cambiante porque se ha tenido que adaptar a las necesidades y avances de cada época. Actualmente el diseño de tipografías, tiene como fin único el servir a miles de usuarios que las utilizan para satisfacer sus necesidades de variedad, mientras que otras se crean con fines bien específicos.

Otra actividad que puede representar la creación de un sinnúmero de aplicaciones, es el diseño de símbolos e imágenes asi como marcas y logotipos.

Teniendo como clientes potenciales a los prestadores de servicios, fabricantes de productos, industrias, negociantes, etc... de esta manera también existen diseñadores que se especializan en la creación de símbolos que se usan con fines 100% informativos como es el caso de los sistemas de señalización para lugares públicos, eventos de todo tipo, para las empresas, etc... En cuanto al diseño comercial, se realizan imágenes de cualquier tipo de producto para ser lanzados al mercado en los puntos de venta, stands publicitarios, letreros con imágenes donde se exhibe el producto, aparadores o empaques. La imagen de un producto siempre se conjuga con una tipografía que juntas, transforman el lugar donde se piensa poner el producto y sus características.

El diseño editorial utiliza la letra como texto, la organiza dentro de retículas y refuerza su contenido con algunas imágenes. La producción más importante se centra en la creación de diseño de interiores para libros, revistas, periódicos, material cultural, catálogos, informes, folletería y otros elementos que manejan texto.

Gillette

Tipografía normal



Tipografía creada



Logotipo

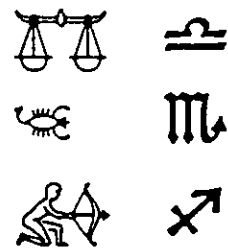

Símbolo

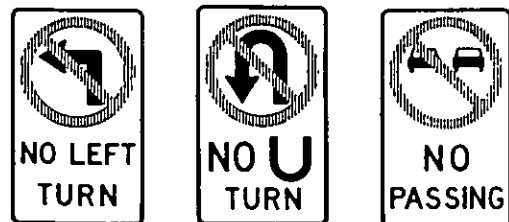

Señales



Diseño editorial



Campaña de Benetton



Productos con campañas

Diseño por computadora de una interminable lista de elementos que se utilizan en el cine, la televisión, la producción artística, en la industria, casi todos los medios impresos, actividades con caracter cultural y muchas otras.

La publicidad y promoción abarca un extenso campo de estudio con sus respectivas aplicaciones. Se realizan conceptos creativos con el respaldo directo de profesionales como los comunicólogos o psicólogos para crear todo tipo de propaganda difundida en videos informativos, artísticos y culturales, programas y anuncios de televisión, campañas en anuncios de revistas, periódicos y otros medios impresos como los artículos publicitarios, la producción de anuncios y spots de radio diseño de etiquetas, envases y embalajes con sus novedosas campañas.

PUBLICIDAD Y PROMOCION EN EL DISEÑO

Campaña Publicitaria

Cada día, estamos expuestos a una infinidad de mensajes publicitarios, de los cuales, la mayoría produce algún tipo de impresión en su momento, observándose con claridad que una función básica del diseño publicitario es atraer la atención al máximo de los consumidores.

La mayoría de las campañas publicitarias tienen como meta principal el llegar al público con una proposición sencilla ya que cuando se complican las cosas y se pierde la claridad en el mensaje, se pierde su sentido y en consecuencia se pierde el costoso espacio que ocupó. Además de todo esto, todo mensaje y campaña publicitaria debe tener un estilo muy propio que es el único medio por el cual se distingue de los demás seleccionando al público que se dirige al mismo tiempo.

Se puede decir que toda campaña publicitaria y su diseño tiene 3 funciones básicas: Hacer un anuncio que llame la atención, lograr que se entienda con facilidad y rapidez y crear un estilo que favorezca al producto y lo ayude a identificarse con el consumidor.

Para poder crear un buen proyecto publicitario se necesitan considerar estos aspectos:

- 1- Hacer una descripción completa del producto y su ubicación en el mercado.
- 2- Enumerar los objetivos que se pretenden alcanzar con la publicidad.
- 3- Ubicar al público-objetivo.
- 4- Crear un concepto en torno al cual giren todos los aspectos de la publicidad.
- 5- Mencionar los aspectos que sirvan como apoyo del concepto.
- 6- Escoger el medio o medios donde aparecerá el anuncio.
- 7- Enfatizar el tono y personalidad del mensaje publicitario.
- 8- Asignar un presupuesto base para la producción de la campaña.

SUSCRIPCIÓN POR 6 NÚMEROS
SUBSCRIPTION FOR 6 ISSUES

PROMOCIÓN ESPECIAL ▶ **N\$100.00**
QUE INCLUYE UN PUN DE A1 Y UN ESTUQUE DE 12 PLUMAS STAEITLER COMPLEMENTE GRATIS PARA NUESTROS SUSCRIPTORES NACIONALES*

INTERNATIONAL \$60.00 U.S.D.LLS.



Anuncio de promoción

Promoción dentro de la publicidad

La promoción en ocasiones es considerada como un aspecto mínimo de la publicidad, sin embargo, la promoción puede manejarse como un aspecto muy importante dentro de la publicidad, porque puede arrojar resultados que una campaña publicitaria por sí sola, es incapaz de producir.

Se puede decir que una promoción tiene éxito cuando a su término, las ventas registran un incremento comparado con el nivel que se tenía al empezar. Al utilizar promociones hay que considerar que la táctica de promocionar puede dañar la imagen del producto a largo plazo; aspecto que con una campaña publicitaria, tiene menos riesgo.



MUSTANG 
EL DISEÑO DE UNA NUEVA ERA

Anuncio publicitario sin promoción

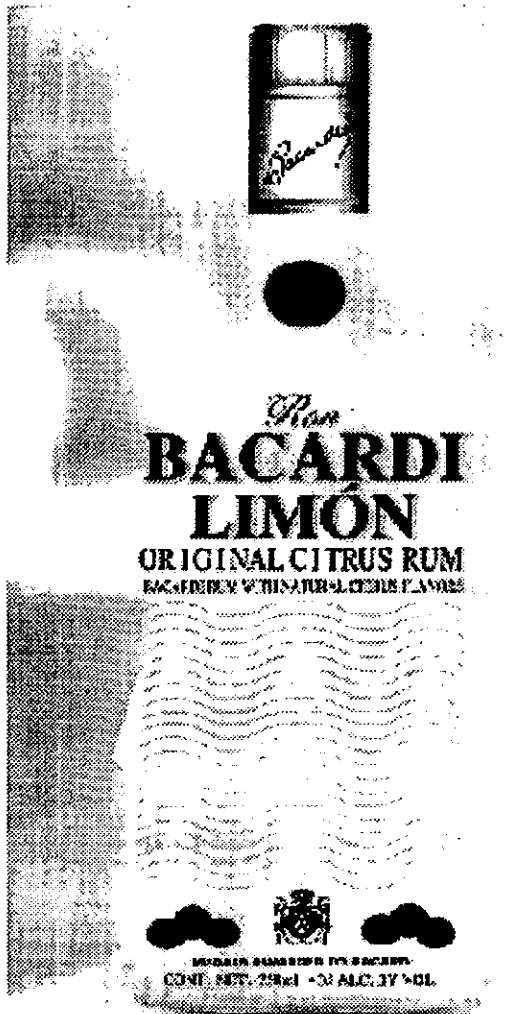

Bacardi Limón .. REAL.

*Producto con promoción con
(muestras de degustación)*

publicidad o la promoción toma un papel indispensable, no es posible imaginar el dominio del mercado de algunas marcas como la Coca-Cola, Gillette o Marlboro sin sus respectivas campañas publicitarias y promocionales. Sin duda, la publicidad y las campañas promocionales, es la mejor manera de crear y fortalecer la imagen de una marca.

La diferencia básica que tienen la publicidad y la promoción, es que la primera utiliza recursos que no van más allá de los beneficios que se le atribuyen a cierto producto o servicio, mientras que la promoción se apoya en beneficios que se agregan a los que normalmente ofrecen; la publicidad trata de resaltar sólo el producto y la promoción ofrece un regalo extra, como como los artículos promocionales que patrocinan ciertos empresas que ofrecen productos o servicios.

Para la promoción dentro de la publicidad es básico conocer bien al mercado que se dirige, para poder prever la respuesta que se espera con su aplicación. A diferencia de la publicidad, poner en promoción ciertos artículos como un auto deportivo puede hacer bajar su imagen ya que el público al que se dirige es de un nivel económico alto que sabe que es caro adquirirlo por lo que están dispuestos a pagar el precio sin la necesidad de una promoción.

Para decidir el tipo de campaña a utilizarse influyen factores muy particulares como el tipo de producto, tipo de consumidor, presupuesto de la empresa, objetivo que se persigue, situación geográfica donde se pretende lanzar la campaña, etc... Por lo anterior existe la necesidad imperiosa de destacar y conseguir impacto a través de los medios masivos que cada vez son más peleados y costosos.

La imagen de un producto es algo totalmente intangible y es ahí donde la

ARTICULOS PROMOCIONALES

Una vez que el Diseñador Gráfico trabaja en medios publicitarios, y sobre todo en campañas, debe contemplar dentro de sus proyectos el diseño de la imagen aplicada en artículos promocionales.

Algunos de estos artículos son de uso personal mientras que otros son para el consumo o servicio en comunidad. También están los que tienen un uso con cierto tiempo de duración y otros que pueden usarse tanto tiempo como su cuidado lo permita, como los calendarios que se renuevan cada año o las playeras que con un buen uso puede durar hasta varios años.



Gorras, playeras y otros

Generalmente los artículos promocionales se dirigen a cierto tipo de público tomando en cuenta la ocupación, edad, nivel social, grado de estudios, ocupación profesional, etc.. Es bien sabido que estos artículos se destinaron para usos muy contrastantes por lo que resulta difícil hacer una clasificación precisa.

A pesar de que estos son tan variados en usos y aplicaciones se pueden mencionar algunos que por su eficiencia y apariencia, se utilizan para reforzar casi cualquier campaña publicitaria, formando parte de los programas de promoción:

Calendarios- Tal vez sean los más requeridos en toda etapa de la campaña publicitaria, por su uso indispensable durante todo el año, además de alcanzar precios muy económicos y usarse en cualquier actividad dentro de la sociedad.

Agendas- Ocupan un lugar importante dentro de los programas, debido a su costo un poco elevado y su uso más personal que comunitario, aunque también ofrece sus beneficios todos los días del año.

Boligrafos- Al igual que el calendario, ocupa uno de los primeros lugares en aceptación para fines publicitarios y esta de sobra

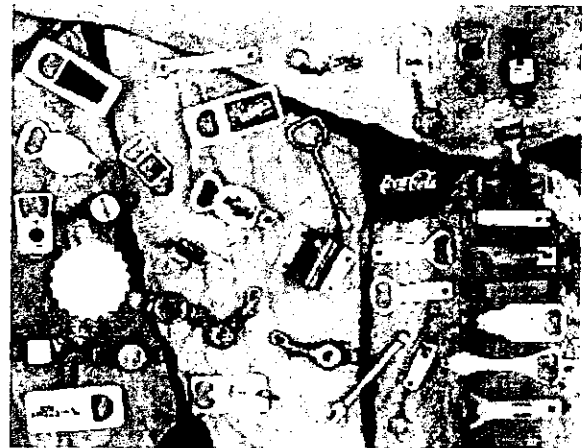

Llaveros y destapadores

mencionar la causa, influye mucho que implica costos de producción muy bajos.

Llaveros- Son muy prácticos y tienen muy buena aceptación. Tienen uso práctico totalmente aunque se conservan como recuerdo, su éxito se debe en gran parte al diseño que contienen.

Ceniceros- También son muy requeridos por su utilidad dentro de ciertos ambientes además de ser decorativos, el problema

recide en que no en todos los lugares son indispensables.

Playeras y gorras- Sirven como un anuncio ambulante ya que lo utilizan las personas para realizar actividades en contacto con la sociedad. Su uso depende en gran medida en lo atractivo de su diseño.

Destapadores y calcomanías- Son bien aceptados como parte de un souvenir porque son de fácil manejo o muy prácticos.

Otros:

Utensilios para la escuela

Artículos de escritorio

Relojes

Objetos para campamentos

LA IMAGEN EN LA PUBLICIDAD

En todos los medios de comunicación impresa se observan tantas imágenes, con fotografías e ilustraciones, que se consideran como un elemento indispensable para lograr comunicar efectivamente algún mensaje. Esto se debe a que la publicidad moderna está ocupada en su mayor parte por imágenes que generalmente se representan con ilustraciones y fotografías. El acelerado desarrollo de la comunicación a través de la imagen, constituye una característica primordial de la publicidad en nuestros tiempos observando que una imagen, casi nunca aparece sin algún elemento que la complemente; éste complemento casi

Imagen con slogan



Imagen funcional

siempre es una línea de texto que generalmente tiene la función de slogan; pequeña frase que resalta alguna característica o un beneficio del producto.

La imagen aplicada con fines publicitarios debe cumplir cuatro aspectos:

- 1- debe ser muy atractiva y debe lograr captar la atención total del receptor.
- 2- debe despertar el interés.
- 3- provoca deseo inconsciente.
- 4- estimula la adquisición del producto.

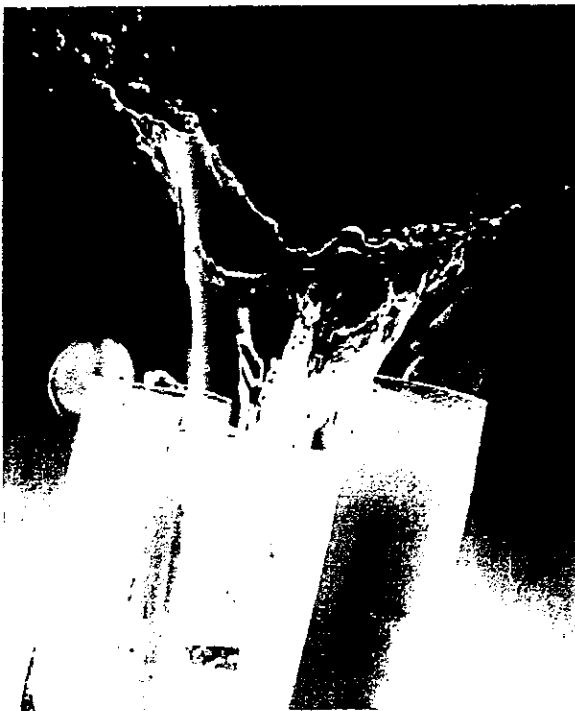
Función de la imagen

Su función principal, además de comunicar, es la de provocar algún tipo de impresión.

En ocasiones la imagen solo refuerza el sentido de un texto que exige su respaldo, además, se tiene que una imagen en color llama más la atención que otra en blanco y negro, sobre todo cuando los colores son vivos y brillantes. Para garantizar las bondades que ofrecen las imágenes, además del color se deben utilizar y plasmar objetos en movimiento porque los estáticos pueden pasar por alto.

Una ventaja que tiene la imagen, es que comunica su contenido instantaneamente mientras que el texto lo hace por etapas, y solo cuando se lee todo su contenido. Una imagen publicitaria efectiva, es aquella que impacta a la vista y expresa su contenido al mismo tiempo. De tal modo que los elementos importantes que conforman su contenido no es tanto el objeto, sino su disposición en el espacio.

Características de la imagen

Están ligadas a la función que debe cumplir toda buena imagen:

- 1- Mensaje expresivo: pretende persuadir cuál debe ser la actitud del sujeto respecto a lo que se dice en el mensaje.
- 2- Mensaje connotativo: es el mensaje que previene la percepción del sujeto.



Imagen poética y expresiva

3- Mensaje fático: garantiza la comunicación que se lleve a cabo.

4- Mensaje metaingüístico: propone explicar el código que se utiliza en el mensaje.

5- Mensaje poético: es el sentido estético en que aparece toda la información.

Intensión de la imagen

La imagen publicitaria se enfoca totalmente al destinatario, con la pura intención de conmovirlo. Para esto, utiliza información que explica los beneficios y características del objeto promocionado. No se debe olvidar que una imagen no puede ser una simple obra de arte que cumpla con fines estéticos, sino además su verdadero éxito depende de la perfecta unión entre lo estético y el mensaje.

ELEMENTOS DE LA COMUNICACION VISUAL

Los elementos básicos que conforman un diseño se relacionan estrechamente entre si, y no es fácil separarlos sin considerarlos a todos como parte de una sola estructura ya que en conjunto determinan su apariencia y contenido.

COMPOSICION

Composición formal

Es toda disposición de elementos dentro de un espacio con bases geométricas mediante una retícula o plantilla hecha con módulos. Es posible crear diferentes efectos en la apariencia de una composición:

Traslación- es posible cambiar la posición de los objetos.

Rotación- cuando los elementos son los mismos solo que con diferentes direcciones.

Reflexión- cuando una imagen se ve reflejada dentro del mismo espacio.

Dilatación- cuando el tamaño de un elemento aumenta.

Composición informal

Aunque este tipo de composición presenta un orden y acomodo de elementos muy estructurado, nunca intervienen elementos como retículas y plantillas.



Traslación



Rotación



Reflexión



Dilatación



Gravedad- se logra cuando los elementos de un espacio logran una estabilidad o equilibrio visual.

Contraste- es la conjunción de elementos contrastantes en cuanto a tamaño, forma o color.

Ritmo- cuando al acomodar los elementos se percibe movimiento o velocidad direccional.

Centro de interes- entre varios elementos dentro de un espacio hay cierto punto donde se dirige la mirada.

Proporción- una composición proporcionada es la que está equilibrada en relación a sus elementos conforme a lo que la mente capta como real o natural.



Gravedad



Contraste



Ritmo



Centro de interes



Proporción

LOGOTIPO

Desde hace mucho tiempo se han utilizado recursos visuales para distinguir los productos y servicios para que de esta manera se distingan de los demás. Desde entonces hasta nuestros días una de las funciones del logotipo es identificar y marcar las diferencias respecto a los demás.

Un diseñador, para poder crear un logotipo debe sensibilizarse y percatarse de las normas sociales del medio donde se piensa difundir cualquier imagen; por ejemplo, un logotipo para la rama de electrónica no puede tener el estilo parecido a otro para una dulcería.

Tipos y usos

Los primeros logotipos nacieron a partir de los nombres de los productos y servicios y de las empresas que los ofrecían, así se lograba transmitir a los consumidores un mensaje que representaba a las empresas y sus productos.

Posteriormente aparecieron los logotipos abstractos, los cuales se consideran representativos de la empresa y del surgimiento del Diseño Gráfico como tal. El problema de este tipo de logotipos es que se pierde muy fácilmente su significado, ya que lo tienen muy abstracto, por lo que tiene que ser infundido con la ayuda de otros elementos como el nombre o una ilustración realista.



Logo abstracto



Logo con tipografía

Se complica el problema al notar que muchos de estos logotipos aunque pertenecen a diferentes empresas, se parecen mucho entre si.

Los logotipos que suelen confundirse menos se basan en el uso de la tipografía y el nombre completo de la empresa o el producto que representan. Estos tienen rasgos en una de sus letras en lo que se conoce como logogramas.

Los logotipos abstractos a diferencia de los logotipos con tipografía o con ilustraciones pueden ser muy pregnantes y muy estéticos a la vez.

SIMBOLO

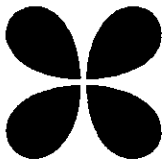

Es aquel que el observador le sugiere un significado a cualquier imagen con un avanzado grado de estilización, el mensaje puede ser muy claro o encontrarse después de cierto tiempo de observar el símbolo. A esto se le llama contenido simbólico que una imagen de cualquier tipo y de cualquier grado de estilización presenta.

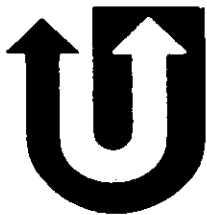

El símbolo tiene un valor no expresivo y único, y por su naturaleza gira entre lo conscientemente captable y obvio, en contraste con otra su significado se refleja en el inconsciente de cada observador y que a veces resulta ser imaginario.

Símbolos

Desgraciadamente cuando un símbolo es confuso en su significado, se pierde su valor simbólico debido a que su función debe ser la de transmitir un mensaje corto con el máximo grado de simplificación visual.

ESTILIZACION

Una estilización, es una imagen que la mayor parte de las veces funciona como un elemento importante para distinguir algún producto o servicio. Las estilizaciones, por lo tanto, sirven para identificar algo dentro de cierto ambiente, ya sea a nivel regional, país o universal.

La estilización para poder considerarse como tal, debe conservar una apariencia reconocible, solo expresando algunos rasgos de la figura real, como la forma, dimensiones, luces,

sombreados o ciertos detalles. Existen infinidad de estilos que las estilizaciones adoptan dependiendo de su creador, no existe un patrón que determine su creación, pero básicamente existen algunos trazos que por su tipo simplifican las características de las figuras que se retoman, como: el resaltar la silueta del objeto con el manejo de la figura y el fondo, delinear solo los rasgos sobresalientes con la variación del tipo de línea, también se utiliza el contraste entre los rasgos suaves y fuertes del elemento que se trabaja, es muy común el manejo de texturas para dar sombras y en el caso de la caricatura se trata de exagerar todo rasgo característico.



PRUDENTIAL

Para identificar una estilización es necesario bazarse en tres niveles que por su grado de simplificación adopta.

Representativo- Describe con medios ilustrativos y casi fotográficos al objeto de estudio.

Simbólico- Mayormente utiliza el delineado de las formas principales del objeto.

Abstracto- Solo representa uno o dos detalles característicos que en ocasiones no son suficientes para hacer una imagen reconocible a simple vista.

Para estilizar una imagen se considera si es necesario retomar un aspecto o el conjunto de la figura, esto lo determina cada imagen, debido a que en ocasiones con solo una parte de ella se logra expresar perfectamente la idea completa.

Su utilización es muy amplia debido a que puede funcionar como un elemento independiente o estar junto a otros sin que se vea afectado su significado.

Toda imagen, pero más notablemente una ilustración con algún grado de estilización, se capta con diferente grado de

Identificador



Representativo



Simbólico

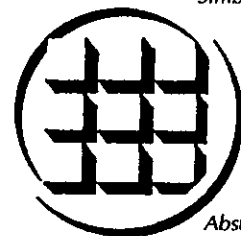

Abstracto

objetividad. En ocasiones con solo verla se facilita su ubicación dentro de cierto entorno, mientras que otras veces puede confundirse su origen con uno falso, en otras palabras puede presentar cierta confusión diciendo algo que no se quiere expresar.

TIPOGRAFIA

Caslon

Romano antiguo

Bodoni

Romano moderno

Egyptian

Egipcio

Univers

Paloseco

Optima

Paloseco modificado

Brush Script

Escritura

Medici Script

Fantasía

Durante las tres últimas décadas se han desarrollado cientos de nuevos tipos de letras además de los clásicos ya existentes, buscando transmitir con ellas determinada sensación o causar cierto impacto.

Como un elemento básico del Diseño Gráfico, la tipografía se considera como algo que va más allá de una simple frase o texto que quiere expresar algo. La tipografía por si misma dice tanto como su contenido.

Las tipografías se dividen en seis grandes familias, las cuales se clasifican por sus rasgos: Romano antiguo, Romano moderno, Egipcio, Paloseco, Escritura, Paloseco modificado y Fantasía. Dentro de toda familia tipográfica existen variantes que logran dar distintos efectos a una misma letra en lo que se conoce como estilo tipográfico, modificando su apariencia y logrando que su utilización sea muy variada, por ejemplo: cursiva o italic, light o delgada, bold o gruesa, extra bold o extra gruesa, outline o delineada y la combinación entre estas.

Usos

Según el producto, empresa o servicio que va a representar, se debe elegir el tipo de letra correcto. Por ejemplo, para una tienda de ropa funcionan las letras de escritura o fantasía mientras que para una refaccionaria es recomendable el uso de letras pesadas como las de paloseco o algunas egipcias.



Las letras romanas se recomiendan para textos largos debido a sus trazos naturales y curvados que facilitan la lectura, mientras que algunas de palo seco hacen que la vista se canse cuando se aplica en textos largos logrando un mayor impacto en textos cortos o frases publicitarias.

Para el Diseño Gráfico, la tipografía adquiere un sentido realmente importante, porque por si sola dice tanto como una imagen.

El color de la tipografía

En términos de legibilidad, la tipografía negra sobre fondo blanco representa la opción ideal, y en caso de usar fondo negro depende del tamaño de la letra que se vaya a usar para elegir su color. En el uso de letras de color se recomiendan las tipografías modernas debido a que presentan características agradables a la vista y poco cansadas de leer; solo cuando se usan textos o palabras cortas.

El color de la letra transmite mensajes internacionalmente conocidos, además de provocar sensaciones que ocasionan respuestas específicas. Por ejemplo, hay colores que evocan tranquilidad cuando se aplican en una tipografía como los tonos claros, mientras que los colores vivos pueden ser molestos para la vista.

ILUSTRACION

La definición más acertada señala que la ilustración consiste en producir imágenes para su posterior reproducción, básicamente en medios impresos y algunos medios electrónicos. Esta sencilla definición hace la diferencia con la pintura o el dibujo artístico, que son creados por mera inspiración del autor sin importarle su posterior reproducción. Básicamente este es el compromiso que un ilustrador asume al realizar sus creaciones.



Ilustración en cartel



Ilustración de crítica

La ilustración es un elemento que permite crear imágenes de todo tipo y para cualquier aplicación, por lo que resulta idónea para producir imágenes sencillas, impactantes y muy expresivas.

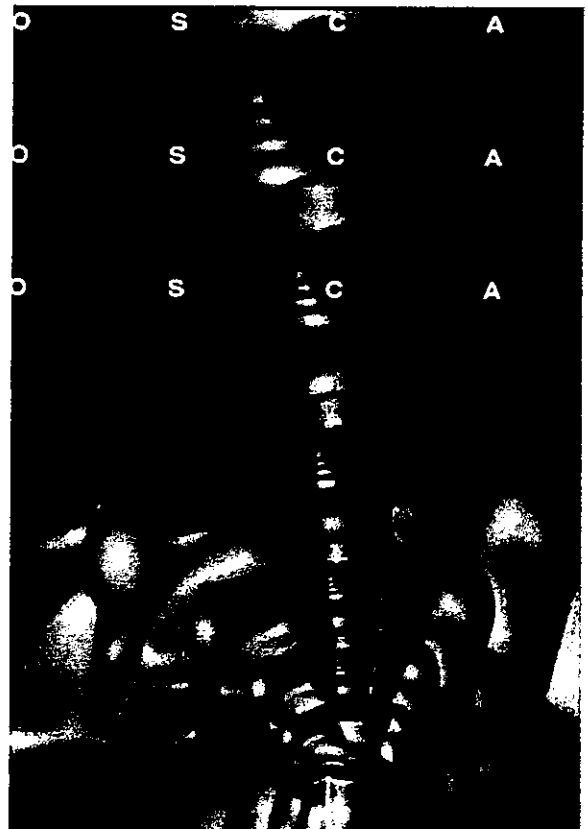
Función

Su función principal se enfoca a la información, crítica, comentario, ejemplo o simple adorno de algo. La ornamentación se realiza pensando en que actúe como un marco que haga una separación entre una idea y el lugar que ocupa en el medio. La ilustración decorativa únicamente cumple este objetivo a diferencia de ilustración comercial o promocional.

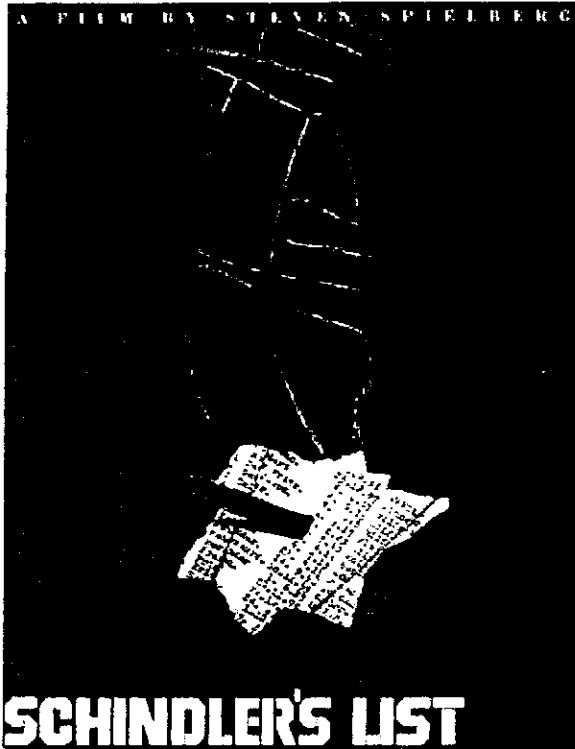
La ilustración informativa cubre el área de la explicación a través de gráficos. Este tipo de ilustración ofrece información que con palabras sería imposible de expresar.

Cuando la ilustración busca comentar o criticar algún tema de moda, se toca el área más compleja y es en este punto cuando se corre el riesgo de asumir compromisos adicionales a la simple creación de una imagen, tal vez porque aquí se expresan los sentimientos y juicios del autor.

ILUSTRACION PUBLICITARIA



Ilustración publicitaria

La ilustración publicitaria constituye una parte vital de la comunicación entre los productores y sus clientes. La imagen que con la ilustración se maneja, debe servir en principio para llamar la atención antes que expresar su significado real. Posteriormente se considera que la ilustración debe atraer a los clientes por sí misma antes que el producto que

representa. Por último debe expresar las características y cualidades principales del producto.



“Una imagen vale más que mil palabras”. Esta frase resulta especialmente verdadera cuando la imagen es una ilustración que proporciona por si sola más beneficios que el producto mismo. El proceso de ilustrar resulta relativamente barato y fácil de realizar comparandolo con otros procesos costosos como la fotografía y la computadora, haciendola ideal para los fines publicitarios requeridos.

La ilustración publicitaria puede llegar a niveles artísticos gracias a su calidad de técnica y creatividad, que a diferencia de las bellas artes, la primera vende un producto, mientras que el arte se vende a si mismo.

Enfoque

En el mismo instante en que una idea o cualquier cosa se plasma sobre un papel para apreciarlo visualmente se convierte en una imagen. Toda imagen termina siendo una expresión visual, y solo a través de la observación esa imagen puede alcanzar su sentido práctico.



Ilustración decorativa

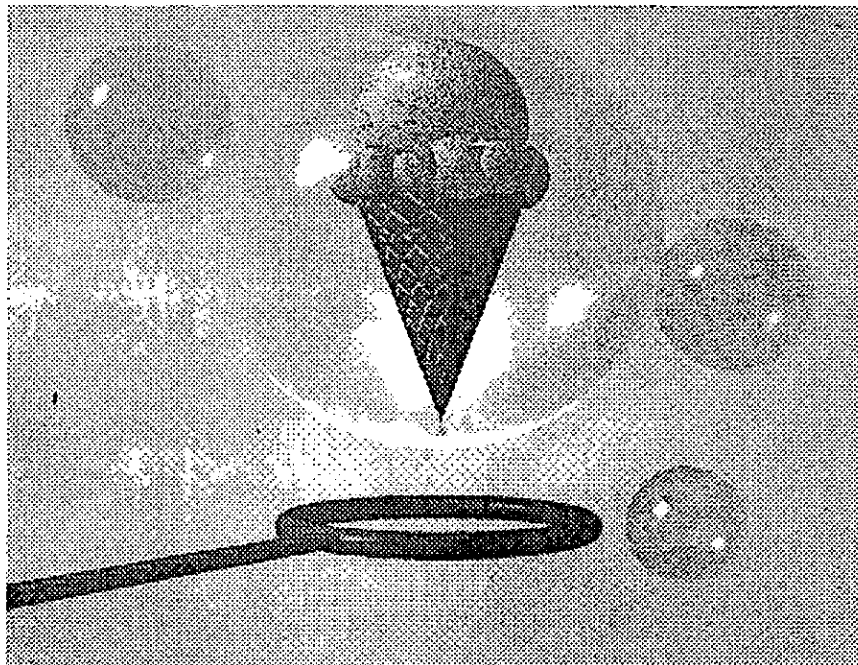

SISTEMAS DE IMPRESION

El medio de impresión más versátil y utilizado para imprimir artículos promocionales es la serigrafía. Esta técnica permite imprimir sobre una cantidad tan grande de superficies como la adhesión de las diferentes tintas lo permitan, como las tintas para telas, plásticos, papel, metal, vidrio, etc. Es casi igual de importante el proceso de secado que se debe seguir con cada aplicación y tipo de artículo.

El equipo necesario es sencillo de utilizar y relativamente barato si se compara su costo con el de otros complicados sistemas de impresión, básicamente consiste en un marco que se utiliza para tensar una malla de nylon en toda su área, sobre la cual se adhiere una película de emulsión sensible a la luz, que sirve para reflejar el contorno de una imagen. Cuando el proceso de fijación de la imagen se completa se procede a imprimir con un rasero de caucho que arrastra y presiona la tinta a la vez, sobre la imagen de la malla dejando la impresión en la superficie final.

El sistema manual se ha mecanizado en la última década, el movimiento de arriba a abajo del marco se logra con dispositivos neumáticos mientras que el movimiento del rasero se logra mecánicamente, para el secado en la impresión de papel, plástico y láminas de metal se han creado una especie de túneles a base de calor y aire.

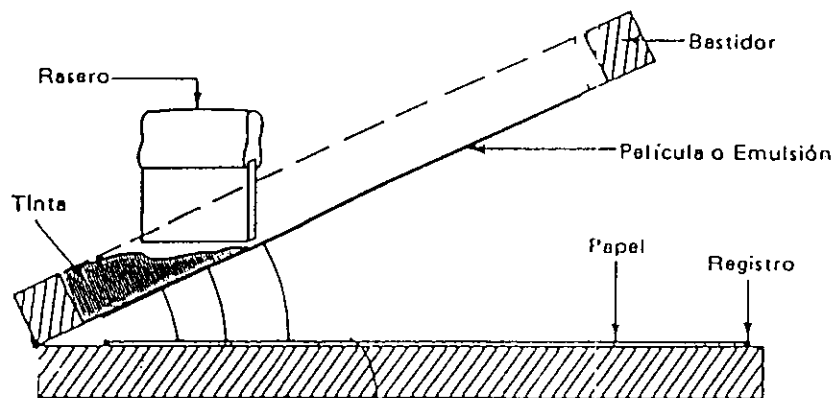

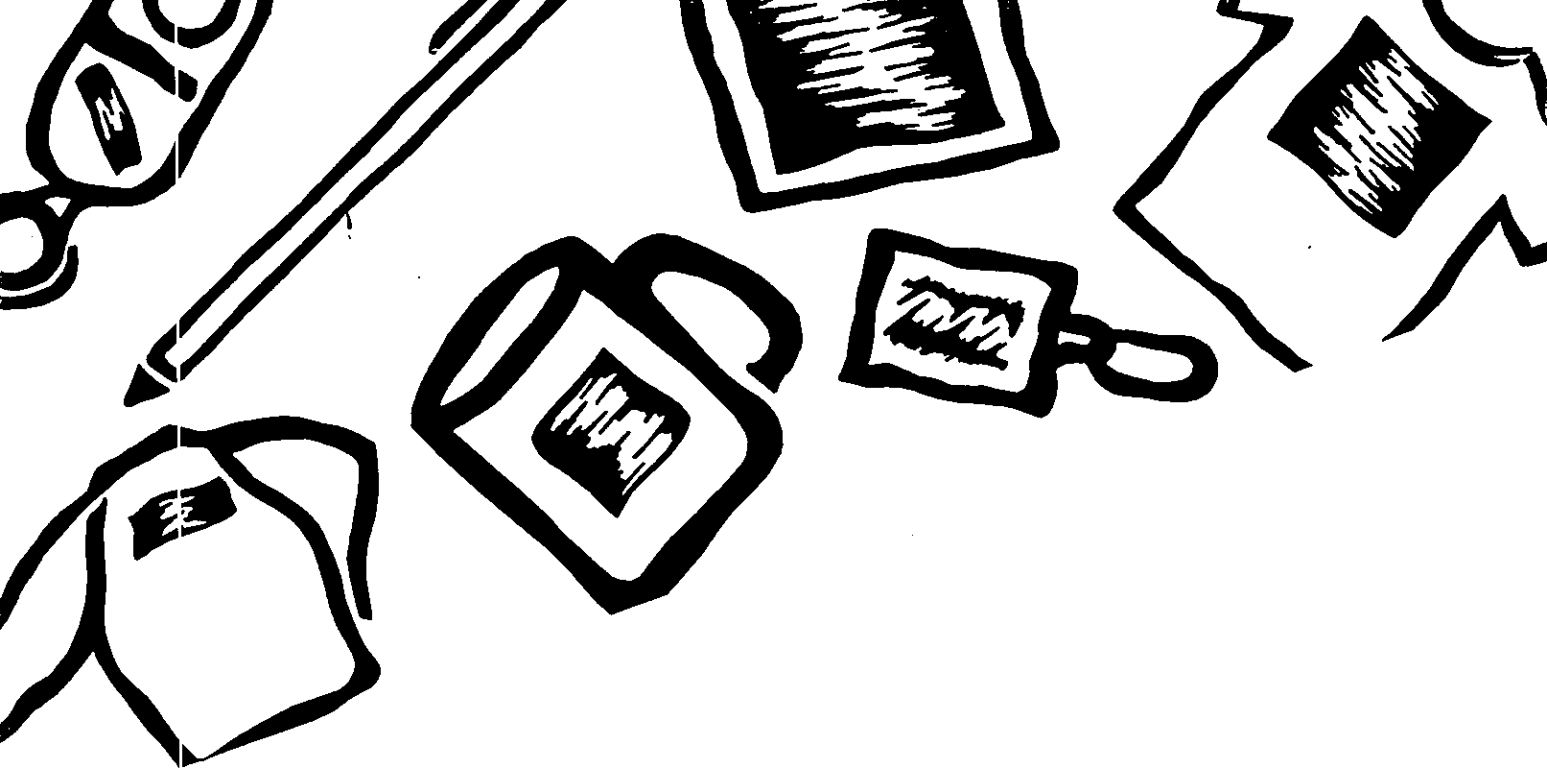

Capítulo 6

Conclusiones

ESTA TESIS NO DEBE
SALIR DE LA BIBLIOTECA

Hasta que se completa detalladamente la primer parte, es posible darse cuenta de la importancia que tiene toda la información que rodea a un problema, la cual se maneja adecuadamente para lograr su solución. Pátzcuaro tiene características únicas que ningún otro sitio del estado posee por lo que es muy importante mencionarlos y resaltarlos ya que esta es la mejor manera de marcar sus peculiaridades y diferenciarlo de otros lugares con atractivos similares.

La creación de una imagen turística, tiene la enorme responsabilidad de diferenciarse de otras hechas con anterioridad y de proyectar de manera más clara los atractivos que se pretenden resaltar.

Para dar por concluida esta etapa, solo falta dejar bien claro que en la segunda parte se deben aplicar los conceptos y conocimientos recopilados durante la primera, con el fin de que el resultado final refleje, satisfaga y justifique perfectamente cada objetivo que se propuso desde el principio.

12/12/12



Segunda parte

La Propuesta

Antes de proponer algo es necesario observar nuestro alrededor para verificar que todo este en orden.

En este caso la intención inicial fué la de aportar los conocimientos adquiridos, durante la preparación profesional, en solucionar un problema que afectara exclusivamente al Diseño Gráfico, pero en la vida cotidiana es necesario resolver muchos problemas que están más allá de este campo de estudio; que interesan a todo tipo de personas y no están relacionadas con el Diseño.

Después de analizar lo anterior se buscó alguna actividad que se encontrara rezagada o poco auxiliada y que a la vez fuera del interés de un sector amplio de la sociedad. Con esta idea bien clara me di a la tarea de analizar un poco en qué campo y hacia cuál sentido resultaba factible encaminar mis esfuerzos ya que estaba la opción de trabajar en el ambiente cultural, recreativo, didáctico, turístico, etc... de los cuales destaco la cantidad de turistas que reciben algunas ciudades de Michoacán y no se valoran sus beneficios como visitantes. Pátzcuaro se seleccionó debido a que es uno de los principales destinos turísticos de Michoacán y no recibe la atención que un lugar de tal importancia debe tener.

La Propuesta de este proyecto persigue dos objetivos básicos de los cuales es posible desglosar muchos mas, estos dos objetivos son los de brindar al turista algo diferente y la opción de llevarse con siglo algo que refleje perfectamente lo que Pátzcuaro es.

TEMA

Un proyecto aplicado a un lugar turístico como Pátzcuaro, se rige por las necesidades y expectativas de las personas que lo visitan. Pátzcuaro ofrece grandes atractivos que van desde sus bellezas naturales, arquitectura, artesanía hasta su gastronomía. Por esta razón y debido a que todo proyecto de tesis debe solucionar un problema real, se observo que Pátzcuaro a pesar de su importancia

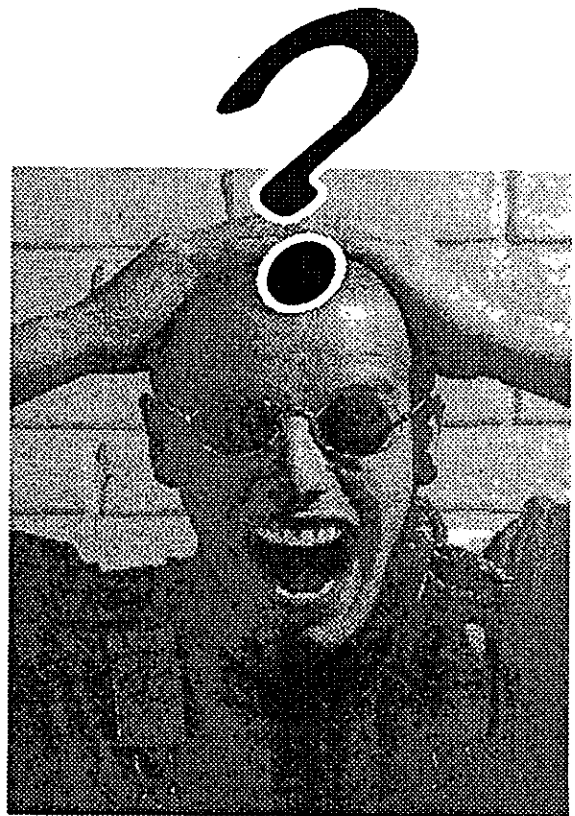

turística, no contaba con una gama de productos que realmente sirvieran como opción seria en cuanto a la adquisición de un SOUVNIR.

Inicialmente se propuso la creación de “Artículos promocionales de Pátzcuaro” sin considerar qué era lo que se ofrecería en realidad y cual sería el atractivo de estos. Pronto hubo un replanteamiento y se logró algo que proyectara un atractivo real; la propuesta final es la creación de una “Imagen turística de Pátzcuaro aplicada en artículos promocionales”, algo totalmente nuevo y completo para el turista promedio, quien debe encontrar en esta propuesta una opción atractiva que resuelva sus necesidades de llevarse con sí un recuerdo que mas adelante pueda servir como estímulo para regresar e incluso invitar a gente que aún no lo ha hecho a que lo haga.

INVESTIGACION

Resulta indispensable para la buena resolución del proyecto y a la vez es el apartado al cual se le dedica una gran parte del total destinado. Durante toda la etapa de investigación se recopila tanta información como sea posible, que se relacione de manera directa o indirecta con el tema y adicionalmente se hace un repaso de lo que es el Diseño Gráfico, sus áreas que puedan servir para sustentar la solución del problema y de qué manera se puede utilizar esta información.

La investigación inicia con la búsqueda de todo tipo de datos e información de Michoacán hasta profundizar en Pátzcuaro; la información se encuentra en libros, reportes y publicaciones, entrevistas, fotografías, ilustraciones, postales, gráficos y cualquier otro medio que proporcione cualquier tipo de datos que toquen el tema a investigar y que profundicen en su ubicación así como aspectos culturales, económicos y sociales, atractivos, beneficios, hasta llegar a analizar proyectos similares al que ocupa esta tesis. Posteriormente se profundiza en temas como el turismo, en donde se analizan separadamente sus características, exigencias, expectativas, gustos y preferencias.

Por último se hace mención de los temas de Diseño Gráfico que son necesarios para sustentar la propuesta, como la utilización de diferentes recursos con los que se dispone así como sus características, usos y cómo pueden utilizarse.



Proceso de Diseño

Para poder iniciar esta etapa, no solo es necesario terminar con la etapa de investigación, es primordial que esté perfectamente completa y sea totalmente satisfactoria.

En el proceso de diseño se sigue un orden que debe cumplir un estricto sentido cronológico, lo cual no se apega tanto al proceso de investigación. Es determinante tener bien claro por dónde se debe comenzar para evitar un desorden de actividades durante la realización. Según la necesidad específica de este proyecto se comenzó con la elaboración de un logotipo que haría las veces de Marca que a su vez brinde un respaldo para todos los productos que resulten, luego se procede con la elección y elaboración de las diferentes imágenes finalizando con sus aplicaciones.

▶ MARCA (logotipo)

Cualquier imagen de tipo promocional, que tenga fines que van desde lo turístico hasta lo político, deben ser reconocibles e identificables gracias a un detalle específico o a la utilización de un estilo muy propio en los diferentes elementos para su elaboración, y en este caso es necesaria la creación de un logotipo que sirva como Marca representativa de toda la línea de productos que resulten.

El primer paso es decidir el nombre que debe llevar la marca y por qué; teniendo como resultado que se utilizaría la palabra "Pátzcuaro", por que es el mejor nombre que una línea de productos exclusivos de este lugar, puede adquirir.

Pátzcuaro

Nombre de la marca.

TIPOGRAFIA

Para la elaboración de la marca y su buen desempeño, un aspecto fundamental es la tipografía que se utilice, por lo que se hicieron varias pruebas antes de elegir algunas que posean características ideales para representar y desempeñar la tarea que debe cumplir, que se traducen en reflejar tradición y el tipo de

ambiente tan tranquilo, atractivo y muy acogedor que se respira; porque aunque la ciudad es muy calmada en cuanto al tipo de actividades y al movimiento de sus habitantes, puede mantener muy dinámico al visitante siempre y cuando tenga la inquietud de conocer todos los atractivos que se pueden disfrutar.

La tipografía resultante deberá de ser muy visible, legible y con un aspecto relajante sin caer en lo estático o sin movimiento, deberá ser característica y con trazos casi artesanales pero no muy complicados, con apariencia típica y que en general refleje el tipo de actividades que en Pátzcuaro se realizan.

Las tres familias tipográficas que cumplen los requisitos anteriores son las siguientes:

Familias tipográficas
seleccionadas

Bible script *Pátzcuaro*
AaBbCcDdEeFfGgHhIiJjKkLlMmNn
OoPpQqRrSsTtUuVvWwXxYyZz

Della robin *Pátzcuaro*
AaBbCcDdEeFfGgHhIiJjKkLlMmNn
OoPpQqRrSsTtUuVvWwXxYyZz

Americana *Pátzcuaro*
AaBbCcDdEeFfGgHhIiJjKkLlMmNn
OoPpQqRrSsTtUuVvWwXxYyZz

Hay que mencionar que uno de los aspectos decisivos en la elección de la tipografía fué el de plasmar cierto aire de antigüedad e importancia histórica de Pátzcuaro, lo cual se logró gracias a un razgo que semeja al de los artesanos que tallan la madera en sus artesanías.

Tipografía seleccionada con
aspecto rústico

Pátzcuaro



Pátzcuaro es bien reconocido por los habitantes de Michoacán y estados vecinos, sin embargo esto no se refleja hacia el turismo extranjero e incluso hacia muchos de los estados de la nación, lo que representa un problema de ubicación mas que de difusión por lo que este dato es esencial incluirlo junto con el logotipo de la marca y no tomarlo como un slogan con sentido publicitario.

La palabra PATZCUARO utilizada en conjunto con la frase MICHOACAN, MEXICO ubican al lugar dentro de un espacio específico sin la posibilidad de crear confusión o desorden que distraiga la atención del receptor. La nueva frase también requiere una tipografía específica que la haga distinguirse y no causar ruido para el resto del logotipo, además de ser pregnante y cause agrado al utilizarse junto con la tipografía de Pátzcuaro.

Esta es la tipografía que resultó:

Oz Handicraft
AaBbCcDdEeFfGgHhIiJjKkLlMmNn
OoPpQqRrSsTtUuVvWwXxYyZz
MICHOACAN, MEXICO

*Tipografía para la frase
complementaria*

GRAFICOS Y COMPOSICION

Como todo proyecto esta regido y logra su avance según la agilidad con que se tomen las decisiones importantes, la elaboración del logotipo llega a una etapa en la que hay que evaluar la necesidad de utilizar otros elementos que apoyen a la tipografía, como son los gráficos.

Tomando en cuenta las características y objetivos que debe tener y cumplir este logotipo, resulta necesario utilizar algún elemento gráfico que sintetice visualmente la idea principal, y aunque las opciones abundan, hay muy pocas realmente satisfactorias.

Se realiza una lluvia de ideas que oriente la dirección que hay que seguir, en este caso pueden retomarse temas de inspiración que hablen del entorno del lugar como las bellezas naturales, símbolos arquitectónicos, actividades artesanales, culturales, etc... Una vez anotadas las posibilidades anteriores, se eligen las mas sobresalientes y fáciles de expresar graficamente, para trabajar sobre ellas. Al elaborar los gráficos es recomendable utilizarlos y combinarlos con la tipografía para observar su composición.

Dentro de la lista se destacaron por su importancia y capacidad de abstracción, la utilización de lacas, pescados (Plasmados en mucho de la producción artesanal originaria del lugar y recurso vital dentro de la actividad comercial.), el tallado en madera y las redes que utilizan los pescadores del lago.

En el ejemplo siguiente se muestra la utilización del pescado con la tipografía.

*Integración del gráfico del
pescado blanco*



A continuación se utiliza una Laca típica de Pátzcuaro.

*El gráfico de la Laca típica
con la tipografía*



La madera es un material indispensable en la vida de Pátzcuaro, y esto se refleja en las actividades de tipo artesanal y de decoración.



La madera tallada es una de las actividades artesanales más importantes

Sin seguir un orden de importancia, se bocetó la utilización de una red que los nativos utilizan para pescar.



Los pescadores con su peculiar red son el atractivo más importante

De las cuatro opciones anteriores se hizo un análisis a partir del cual surgiría la idea final que para llegar a su conclusión faltarían los toques finales. Se retomaron los gráficos que sin duda representan el atractivo más importante dentro de los muchos que se encuentran en Pátzcuaro: la red y el pescado los cuales se integraron perfectamente a la tipografía.



Idea final con la integración de la red y el pescado

El boceto de la idea final solo se utilizó como idea debido a que faltaba un detalle muy importante que hace que las redes que se utilizan sean tan pintorescas y únicas en el mundo, esto resulta gracias a un efecto de perspectiva semejando alas de mariposa que parecen posarse sobre el agua; además la letra todavía no alcanzaba un alto grado de legibilidad y por estos dos detalles surgió la necesidad de afinar estos dos elementos.

Así es como quedó finalmente el logotipo de la marca de PATZCUARO con la frase de MICHOACAN, MEXICO.



La tipografía rellena y la red de mariposa logran un efecto bastante agradable.

COLOR

La elección del color fué tan complicada como en el caso de la tipografía y los gráficos. Todo da inicio con la creación de varias opciones de combinación de color, siempre tomando en cuenta que deben expresar una sensación de tranquilidad, armonía y tradición.

Los colores que por su temperatura ofrecen esta sensación son el rojo, café, dorado, azul, amarillo y verde, todos utilizados en diferentes tonos (café claro o café oscuro, verde tierno o verde pastel, etc.) que son combinados unos con otros. En algunos casos se combinó el rojo quemado con ocre, dorado con azul, café con rojo encendido, verde con rojo, azul con amarillo, rojo con azul, café con rojo, verde pálido con azul rey, verde tierno con café oscuro y otras combinaciones menos factibles.

La elección de la combinación del color tiene un significado propio que armoniza con la tipografía y los gráficos que se utilizaron, logrando así, que se complemente la intención de la marca. Se obtuvo un café oscuro para la red y la línea que

rodea al pescado igual que a la palabra Pátzcuaro y verde tierno para las tipografías así como al pescado; el café es un color cálido que en tono subido recrea satisfactoriamente algunas actividades de tipo manual y artesanal, también expresa tranquilidad y reposo que se puede traducir en discreción así como tradición.

El color verde tierno es un color que logra un buen contraste con el café sin causar distracción o repulsión, esto es visualmente, lo cual se ve reforzado en su significado ya que expresa vida, naturaleza, libertad, armonía con su entorno y otros calificativos emocionales que se perciven estando en el ambiente de Pátzcuaro.

Este es el resultado que se logró.



► IMAGENES

Esta es la parte medular del proyecto debido a que estas representan la mayor parte del atractivo del proyecto, pues muestran lo que el turista puede encontrar o ya vió durante su visita, lo cual a su vez da valor a cada souvenir que contempla este proyecto, el cual ofrece una colección completa que nunca antes había existido.

La elaboración de las imágenes tuvieron un seguimiento un poco mas complicado que para la tipografía o los gráficos.

LUGARES

Fué necesaria la realización de una lista de todos los posibles sitios de interés para el turista, los cuales van desde atractivos naturales hasta la gastronomía del lugar pasando por

los monumentos históricos, lugares de peregrinación y las construcciones mas importantes.

La lista, en su etapa inicial, se dividió en cuatro categorías: 1-Arquitectura, 2-Artesanía, 3-Bellezas naturales y 4-Gastronomía. De estas cuatro ramas principales se realizó la lista tentativa, la cual no hacía ninguna discriminación importante, quedando de la siguiente manera: Museos, Iglesias, Edificios o Monumentos históricos, Isla y Pescadores en el lago, Estatuas y Plazas, Portales, El muelle, Artesanía, Pescado blanco, Nieve de pasta y dulces regionales entre muchos más.

De estas opciones se descartaron algunas y quedaron las siguientes: El portal chaparro, la casa de los 11 patios y la Basílica de Nuestra Señora de Guadalupe dentro de la arquitectura; Laca perfilada y collar de plata como artesanías; Isla de Janitzio y pescadores dentro de las bellezas del paisaje y por último el pescado blanco y la nieve de pasta como muestras de gastronomía.

Es importante mencionar que estos temas sobresalieron porque son muy representativos y bastante visitados o preferidos, según el caso, por la mayoría de los turistas.

CRITERIO PARA LA ELECCION DE IMAGENES

La importancia que tienen los tópicos escogidos, mas que por su apariencia, fueron escogidos por ser los sitios más visitados o los atractivos preferidos por los visitantes haciendo la mención de que los temas excluidos pueden ser tratados en otras etapas del mismo proyecto, lo cual significa que su importancia dentro de los atractivos de Pátzcuaro no es menospreciada pues se encuentran algunas joyas arquitectónicas, monumentos importantes y costumbres que dentro de esta etapa del proyecto sería imposible contemplar debido a que se tiene un límite de tiempo para su completa elaboración.

Portal chaparro Pátzcuaro es un bello ejemplo de la mezcla entre dos culturas, la indígena con la española, lo cual se manifiesta en el tipo de construcciones como los portales, que siempre estan presentes dentro del paisaje urbano de las ciudades coloniales del país. Este portal es el más característico del lugar lo cual da origen a su nombre, además de ser el marco de la mas importante tienda de artesanias del lugar.

Casa de los 11 patios Sus paredes albergan una gran tradición histórica, pues aquí se cimentaron las bases de una nueva cultura indígena después de la colonización; la casa de los 11 patios fué hospital de la ciudad, centro religioso y escuela artesanal hasta que actualmente es un centro promotor de la cultura ya que ahí suele reunirse la producción artesanal de toda la región.

Basílica de Nuestra Señora de Guadalupe No es precisamente la iglesia mas bonita o con un estilo muy característico, pero sí es el centro religioso más importante y espacioso debido, tal vez, a que fué la primer Catedral del estado. Aquí se llevan a cabo importantes eventos religiosos que obedecen al calendario religioso y a las tradiciones y costumbres del pueblo y la región.

Laca perfilada y collar de plata Son unos de los productos artesanales más representativos del lugar, pues el perfilado en oro de las lacas es originario de este lugar, aunque bien adoptado por otros lugares, lo que crea confusión sobre el origen de esta técnica; los collares de plata tal vez sean más afamados en otros lugares, sin embargo en Pátzcuaro se producen piezas hermosas que son famosas en el extranjero ya que es el único lugar del país donde se trabaja con tanto esmero la forma de un pez que es el famoso pescado blanco.

Isla de Janitzio y pescadores Una visita a Pátzcuaro sin hacer un recorrido por su lago, que alberga una pintoresca isla y es escenario de la actuación de los pescadores que navegan en peculiares balsas mientras que extienden sus redes que parecen como mariposas que se posan sobre el agua, sería como no haberlo visitado. Simplemente no existen palabras capaces de describir el extraordinario paisaje.

Pescado blanco y nieve de pasta La gastronomía de Pátzcuaro es rica por su variedad, aunque estos dos platillos destacan sobre los demás. Comer pescado blanco en la forma que se presente para después disfrutar una nieve de pasta, resulta un verdadero halago hasta para el paladar más exigente, siendo estos dignos representantes de la comida mexicana en el extranjero.

Lo anterior es lo mínimo que éste proyecto debe contener.



REALIZACION

Fué necesaria la búsqueda de imágenes de cada uno de los temas en libros, folletos, postales y fotografías tomadas especialmente para este fin. En promedio se contaba con cinco diferentes tomas de cada uno de los temas elegidos, de los cuales se eligió una para cada uno de ellos y a partir de ellas comenzó la realización.

Completa ésta etapa de recolección, es necesario establecer cuál deberá de ser el criterio rector que establezca los parámetros para la realización de las imágenes; éstas deberán tener un estilo que de la apariencia de un grabado el cual expresa sensaciones muy agradables y tranquilizantes con la ventaja de ser una estilización que deja ver los detalles que se pueden encontrar en la realidad, sin caer en la caricaturización o la exageración de realismo. Este tipo de estilización conserva la autenticidad de lo que es representado mientras que una realización caricaturizada fácilmente causa confusión ya que muestra imágenes que el turista nunca va a encontrar durante su visita. La realización del proyecto es muy tradicionalista pero muestra una imitación que no pretende ser fotográfica, lo que ayuda a no caer en otro tipo de proyectos similares realizados con anterioridad, que sólo son un remedo de los atractivos de Pátzcuaro.

El estilo se inspiró en los ejemplos que se observan a continuación.

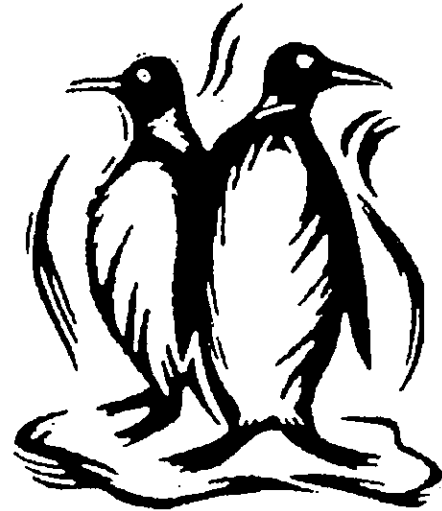
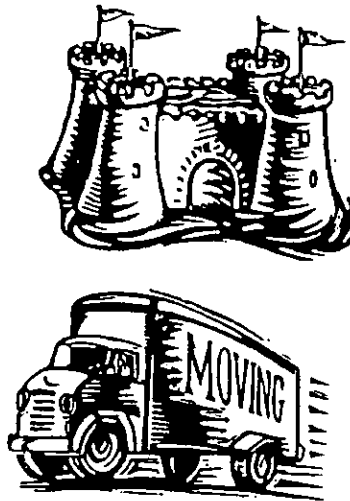
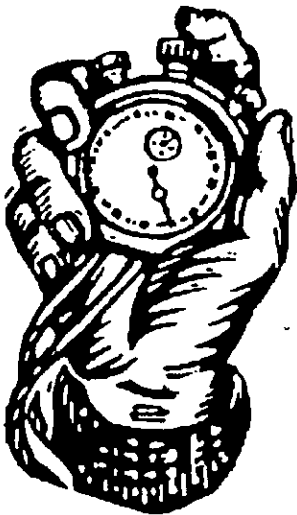

Las imágenes pueden realizarse un vez terminados los procesos de elección de fotografías y justificación del estilo que deben respetar. A continuación se muestran las fotografías de cada tema y junto a ellas, el resultado final obtenido.

Portal chaparo

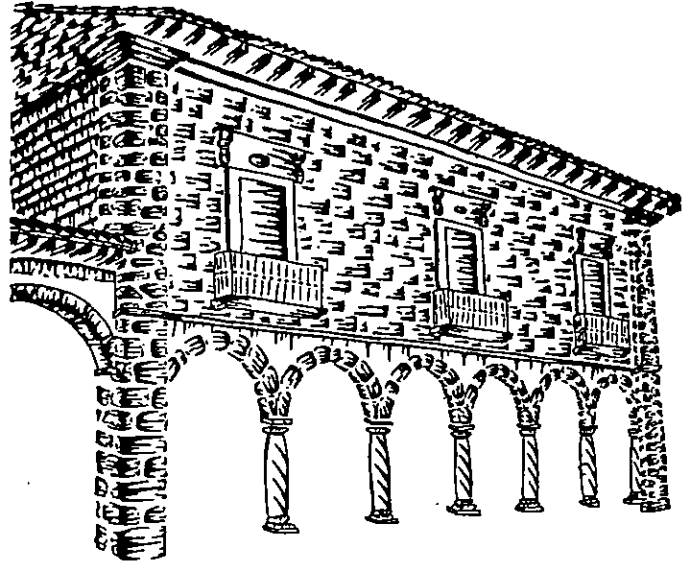
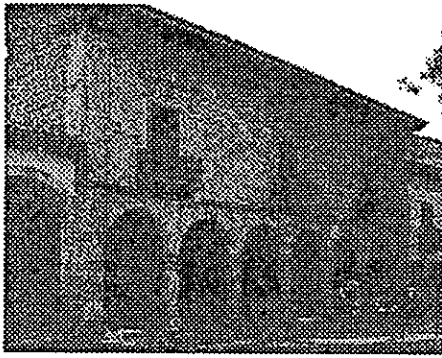

Casa de los 11 patios

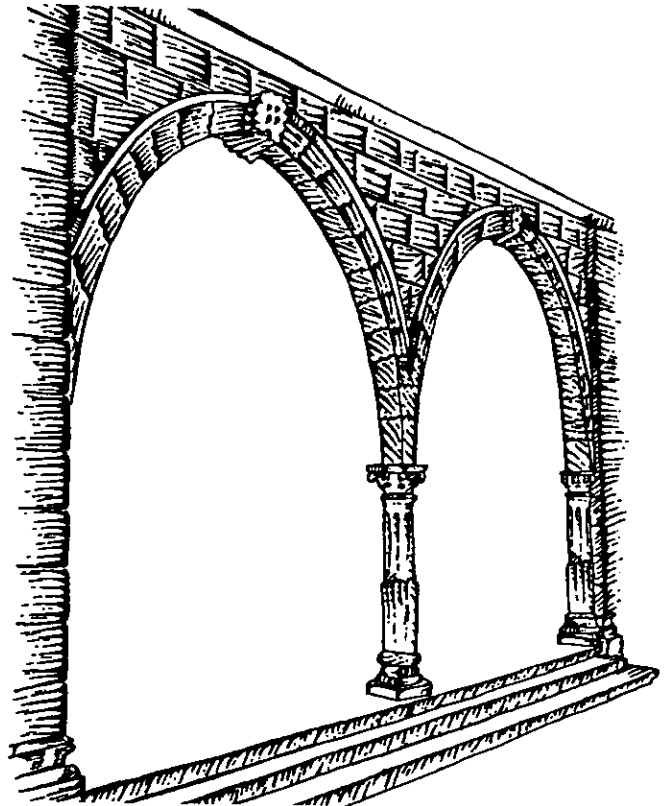

Basílica de Nuestra Señora de Guadalupe

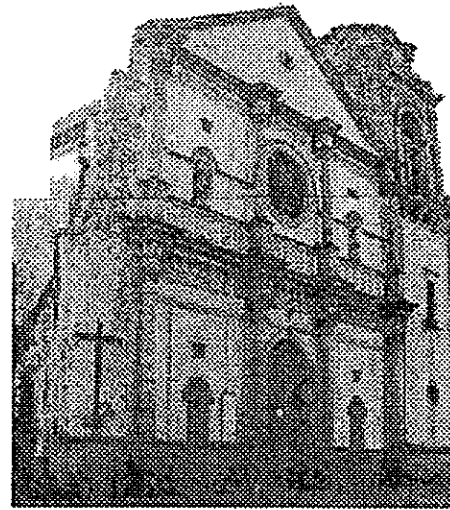
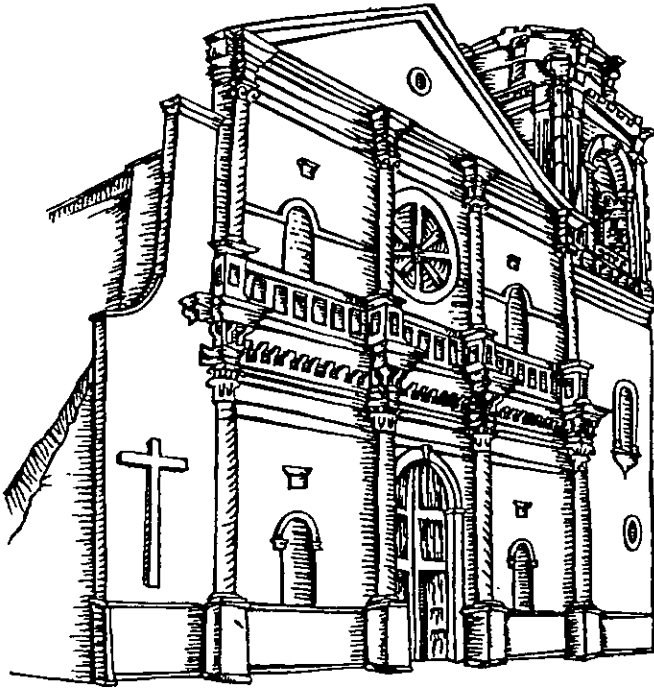

Laca perfilada y collar de plata

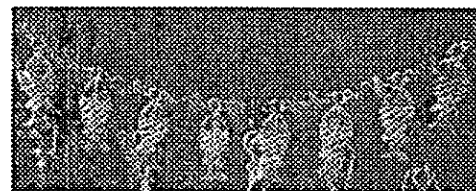
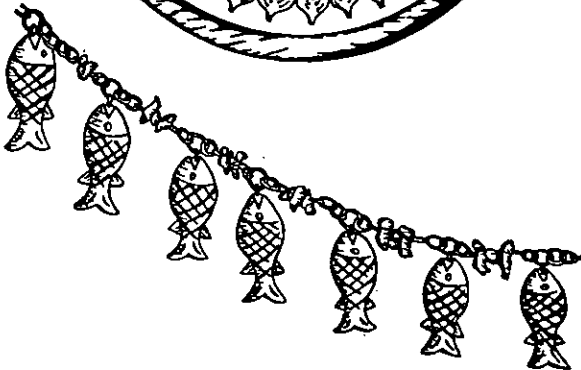

Isla de Janitzio y pescadores

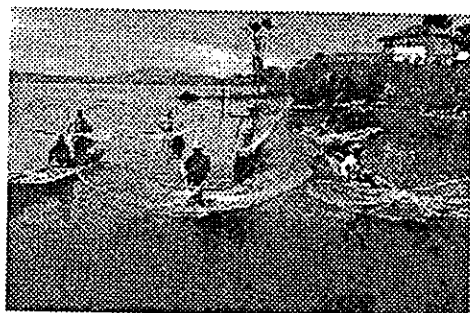
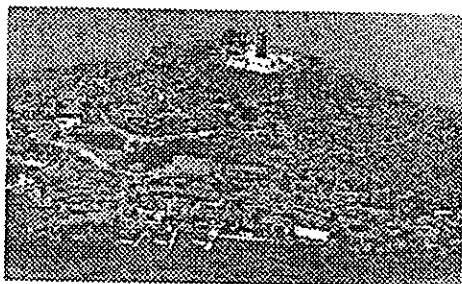

Pescado blanco y nieve de pasta



COMPOSICION Y TIPOGRAFIA

Para lograr un mejor resultado es necesario realizar una serie de bocetos que presenten la apariencia que debe tener la composición de las imágenes obtenidas y a la vez se coloquen dentro de un espacio determinado, tomando en cuenta que además de establecer el tamaño y forma de dicho espacio, resulta factible añadir algún elemento decorativo que en conjunto, reflejen uniformidad y orden en todo el proyecto.

Elemento decorativo

Las propuestas para la elección del elemento decorativo, son de lo mas sencillas, ya que en este caso pretenden cumplir la única función de remarcar la importancia del gráfico. Este elemento pretende aludir ciertas características de Pátzcuaro, como la quietud y tranquilidad que se respira, que nos hace pensar como si en este lugar se detubiera el tiempo; las actividades que ahí se realizan de manera muy armonica, un relajamiento total y la gran pasión hacia las actividades manuales por parte de su gente; de estos aspectos se retomó una figura de forma ondulada y trazos manuales.

La apariencia del elemento decorativo es una plasta que enmarca perfectamente la superficie donde se apoyan las imágenes. Figura no. 3



Formato

Para seguir un orden dentro de las composiciones, se eligió trabajar dentro de un espacio cuadrado, el cual permite gran libertad en cuanto a la disposición de los elementos que ahí se

coloquen. Las opciones son muy variadas, sin embargo se muestran los tres formatos que cumplen con mas eficiencia los propósitos del proyecto.

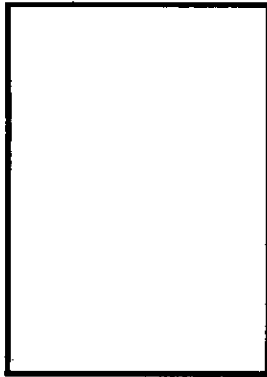

Rectángulo vertical

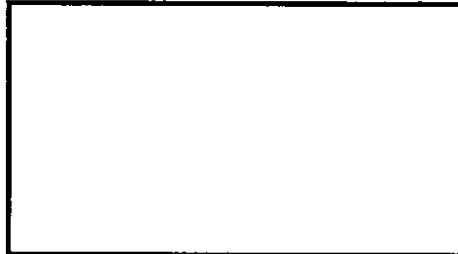

Rectángulo horizontal

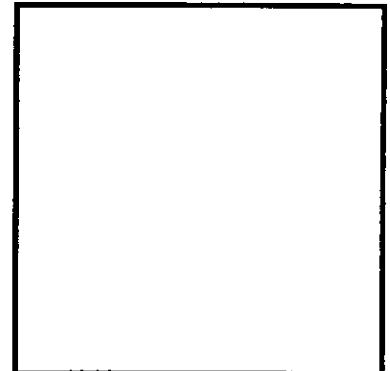

Cuadrado

En el momento de tener bien definido el elemento decorativo y el formato, es posible comenzar de lleno con la composición y tipografía tentativas de cada imagen. La tipografía utilizada para estos bocetos se llama FlashDlig tomada del catálogo del Corel Draw. (ninguno de los siguientes bocetos quedó como definitivo, incluso para algunos de ellos fué necesario agregar, eliminar o separar algunos de sus componentes para cambiar totalmente su apariencia.)

Casa de los 11 patios e Isla de Janitzio



Gastronomía y Portal del centro

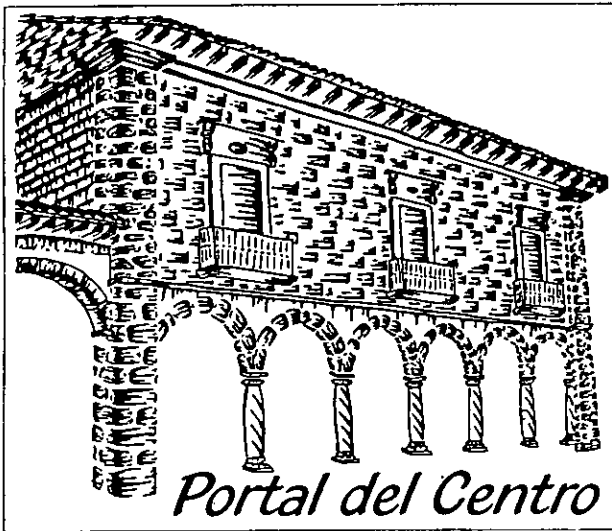

Basílica de Ntra. Sra. de Guadalupe y Museo de artes populares

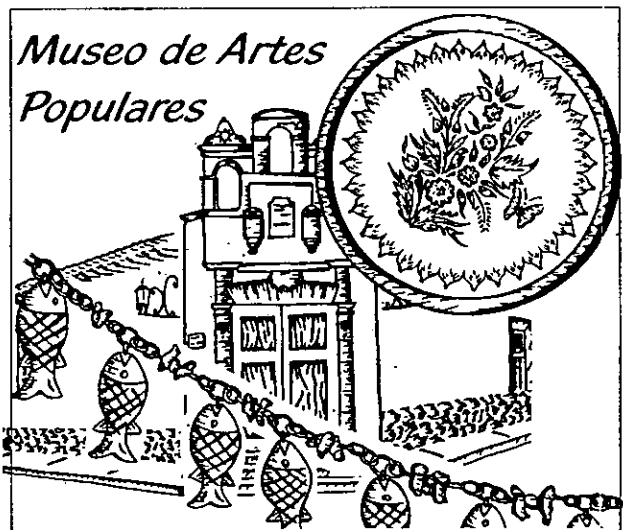

El resultado es muy diferente a los primeros intentos que se realizaron, ya que además de los cambios en la composición de las ilustraciones, se cambió el título de las mismas y su tipografía.

El tipo de letra final es el mismo que se utiliza para la frase MICHOACAN, MEXICO de la marca, el cual se llama OzHandicraft; con la variante que en la frase solo se utilizan altas (mayúsculas), mientras que para las imágenes se aprovechan las altas y bajas (mayúsculas y minúsculas).

Las imágenes finales son las siguientes:

Casa de los 11 patios

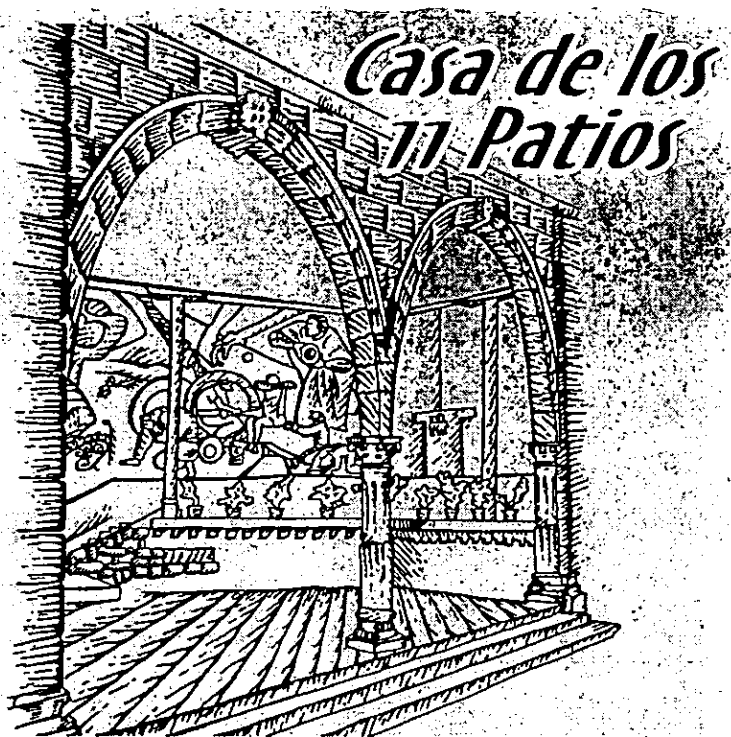

Pescado blanco y nieve de pasta



Artesanía típica

Artesanía Típica

Laca Perfilada y Collar de Plata



Pescadores en el lago

Pescadores en el Lago

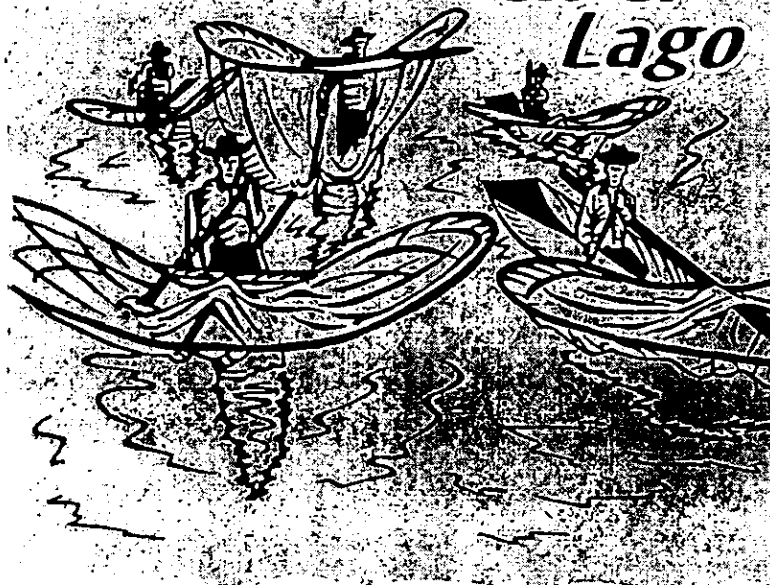

Portal chaparro

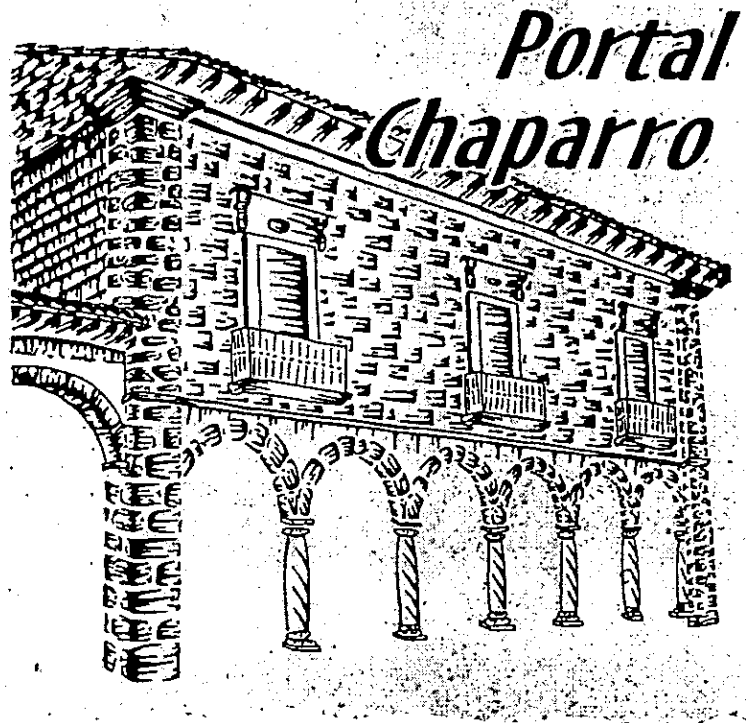

Basílica de Nuestra Señora de Guadalupe



COLOR

Una vez recorrido el trayecto anterior, elegir el color de las ilustraciones es más fácil; porque se aplican todos los juicios utilizados para la elección de colores de la marca.

La primera consideración importante consiste en establecer el número de colores que es recomendable utilizar, por motivo de los costos de producción o la apariencia que se quiere dar. Otro aspecto que hay que cuidar, es lo que se pretende con el color, como utilizarlo por su simple apariencia estética o se quiere expresar algún mensaje implícito que puede expresar cada color.

Tomando en cuenta lo anterior, se eligen tres colores, los cuales pueden proporcionar combinaciones agradables a la vista logrando evitar la clásica saturación que atrae la atención por el colorido, más que por el mensaje que la ilustración pretende proyectar. Adicionalmente, es bueno recalcar la ventaja que utilizar tres colores ofrece, pues con esta combinación es más posible ubicar al producto dentro de su entorno.

La cantidad de ellos se determina bajo el criterio de que a cada elemento de la imagen se le asigna un color, para que sea posible lograr el orden y unificación que tanto se necesitan. Los tres elementos son la ilustración, la tipografía y el elemento decorativo.

Muestra de color



La estilización de la ilustración es color café oscuro, el cual expresa seriedad, firmeza, calidez y confianza. En el catálogo del pantone se ubica con el número 4635.

La tipografía cuenta con una característica muy peculiar, que además de explicar la ilustración que se observa, sirve como elemento de partida que marca un orden imaginario para observar la imagen completa; es un color muy vivo y natural que simboliza la libertad con la que el pueblo expresa sus emociones reflejadas en sus tradiciones y costumbres. Los textos aparecen en verde pantone número 348.

El elemento decorativo, que sirve como fondo y marco, atiende una necesidad con fines estéticos más que de significado, es decir, el color arenoso que en el pantone se localiza con el número 481 es un color neutro que como fondo resulta ideal, pues tiene características que hacen que resalten los elementos que se colocan sobre él.

ELECCION DE ARTICULOS PROMOCIONALES

El criterio para la elección, se basa en las preferencias que se observan en otros centros turísticos de importancia.

1. Playera- son los souvenirs más populares debido a su vistosidad y versatilidad; gente de cualquier edad, posición económica y de ambos sexos las prefieren sobre los demás artículos.
2. Playera tipo Polo- son menos populares porque están hechas para algunas personas que tienen gustos más discretos y que prefieren una prenda que no sea tan informal como las playeras.
3. Rompeviento- es muy práctico y útil para climas frío-templados, tiene la ventaja de ser cómodo, proteger del frío y ofrece una gran libertad de movimiento para realizar actividades al aire libre.
4. Gorra- resulta indispensable para las personas que no soportan estar expuestas a los rayos del sol, los cuales afectan a muchas de las actividades que en Pátzcuaro se realizan; es un artículo muy socorrido para estar dentro de las colecciones de los turistas.

5. Calendario de escritorio- no es muy común encontrarlo dentro de los programas promocionales, aunque son muy atractivos y útiles. Como artículo promocional, es muy efectivo debido a que puede colocarse en sitios por donde circula mucha gente.

Los artículos anteriores tienen bien repartido su uso práctico y decorativo.

6. Calcomanía- en un formato agradable y con un tamaño práctico, es muy útil y accesible porque permite ser colocada en casi cualquier superficie.

7. Tazas- las prefieren las personas que gustan de coleccionar objetos representativos, con el fin de colocarlas como parte de la decoración de algún sitio favorito, lo que las hace ideales para dar a conocer al lugar que representan. Aunque hay personas que las adquieren para utilizarlas solo para lo que fueron hechas.

Estos dos tienen un uso decorativo casi exclusivamente.

8. Destapador refrigerador, 9. Llavero destapador redondo, 10. Llavero cristal- Son muy útiles, vistosos y prácticos, por lo cual son muy demandados por los turistas que visitan Pátzcuaro y que gustan regalar un recuerdo a sus familiares y amigos allegados; los cuales ni se imaginaban que existía dicho lugar.

11. Lápiz y 12. Bolígrafo- Tienen la ventaja del bajo costo lo cual los hace tener una circulación bastante superior que la de los demás artículos, además su función de promocionar llega a muchas manos y de manera más directa.

Estos últimos presentan características para uso práctico más que decorativo.



Presentación del proyecto

Playeras

Al frente sólo con el logotipo hacia el extremo superior derecho a dos tintas, y en el reverso, todas las imágenes en la espalda ocupando un 40% del espacio a tres tintas.

Frente

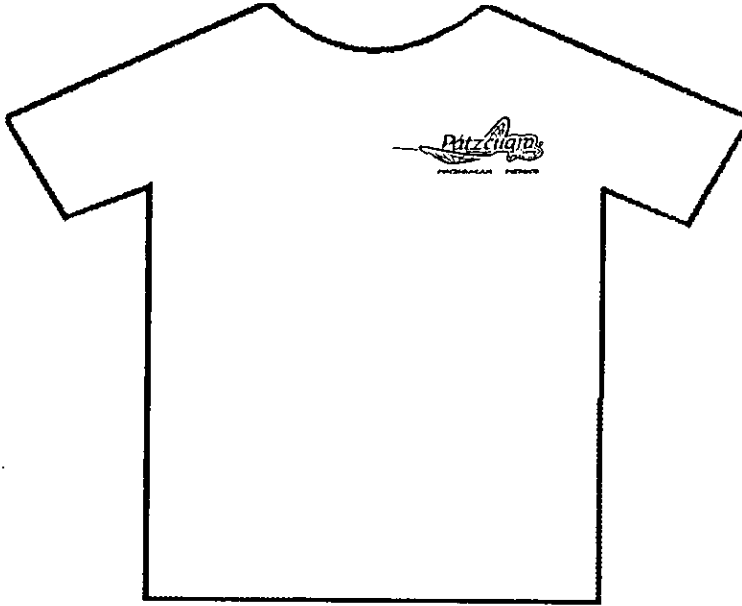

Espalda
Casa de los 11 patios

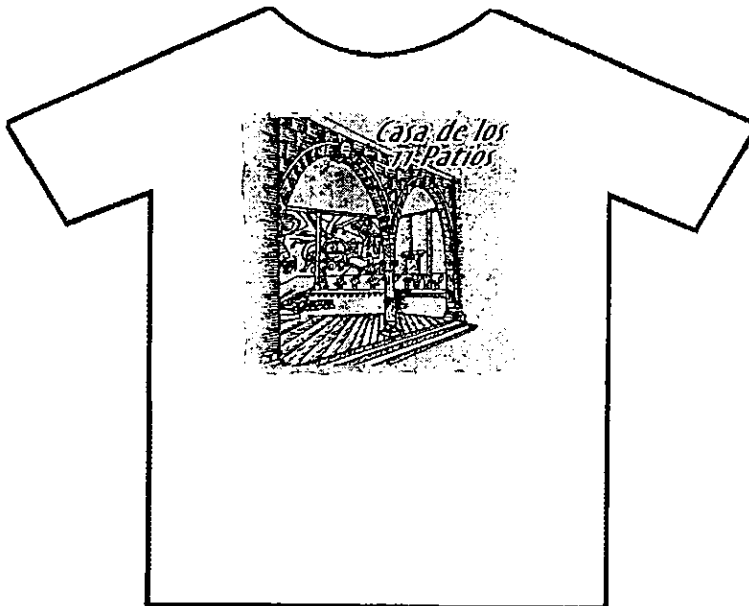

Pescado blanco y nieve de pasta



Artesanía típica



Pescadores el el lago



Portal chaparro

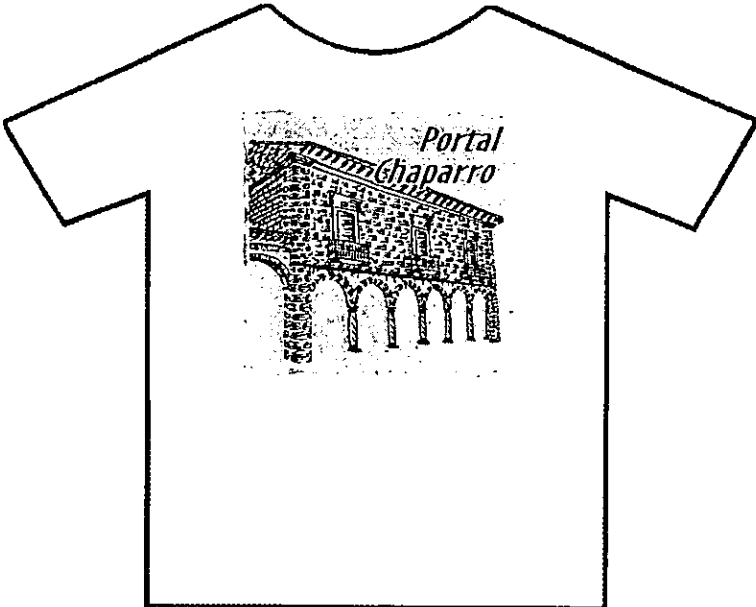

Basílica de Nuestra Señora de Guadalupe



Playera tipo polo

Al frente de la playera, en el extremo superior izquierdo, sólo lleva la marca a dos tintas.

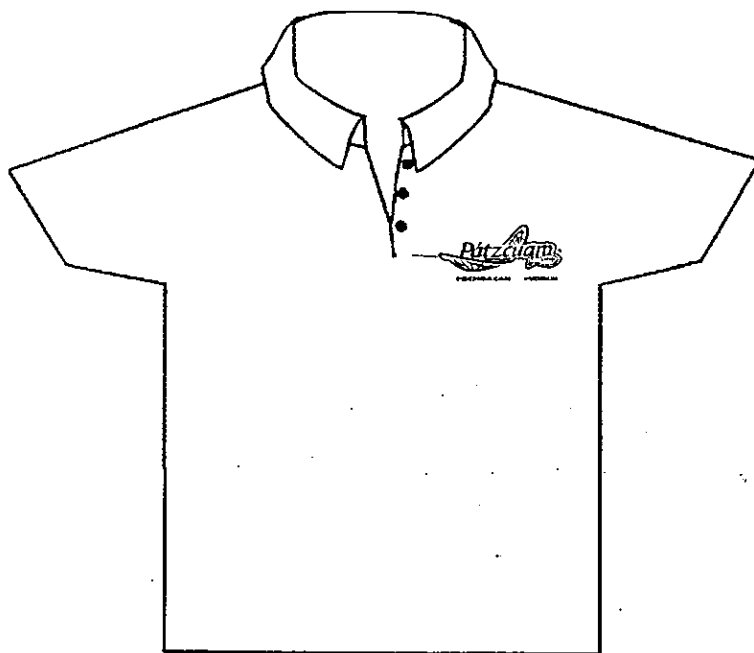

Rompeviento

Unicamente se coloca el logotipo de la marca a dos tintas en la parte superior trasera, ocupando un 30% de la superficie.



Calcomanías

La calcomanía es de vinil color blanco, se representan tres imágenes que incluyen a la marca de tamaño pequeño pero prudente para que sea visible, otra incluye la marca solamente.

Se eligieron tres imágenes para utilizar las restantes en las tazas; su elección esta bien basada en que para las calcas se requieren las más populares y reconocidas por la gente. La calcomanía de la marca, a dos tintas, utiliza un suaje que marca su contorno y mide 13x3.5 cm. Las calcas de las imágenes, a tres tintas, miden 10x10 cm.



Gorra

Pocas veces se encuentra en un lugar estático, por lo que es recomendable plasmar en ellas, cosas sencillas y de rápida captación; por esto no se propone imprimir imágenes, sólo se propone la marca en dos colores.

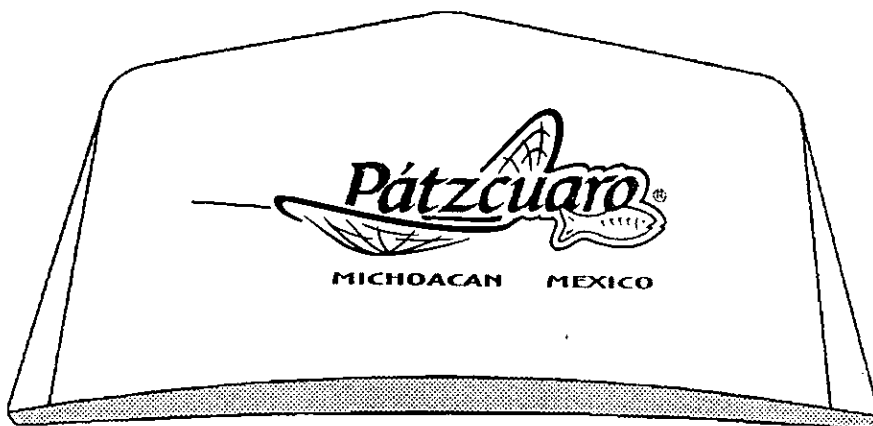

Calendario de escritorio

Para que su uso sea más práctico, se dispone que sea de doble vista, con la particularidad de que las imágenes pueden hojearse de manera independiente a las hojas de los meses. La portada y las plecas del interior son de chapa de caoba y las páginas interiores que contienen los meses y las imágenes son de cartulina blanca. La portada y las imágenes van impresas a tres tintas mientras que los meses y las plecas van a dos tintas.

Portada (vista de frente) 21.5x15 cm.



Portada (vista trasera)

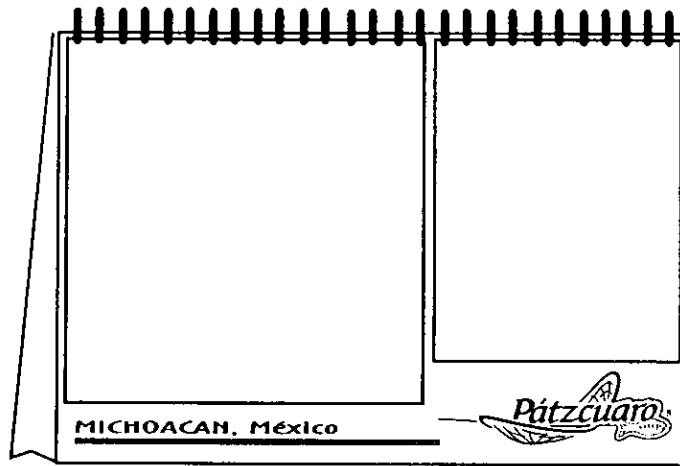

Interiores -Meses 12x9 cm.

<p>1998</p> <p>ENERO</p> <p>D 4 11 18 25</p> <p>L 5 12 19 26</p> <p>M 6 13 20 27</p> <p>M 7 14 21 28</p> <p>J 1 8 15 22 29</p> <p>V 2 9 16 23 30</p> <p>S 3 10 17 24 31</p>	<p>1998</p> <p>FEBRERO</p> <p>D 1 8 15 22</p> <p>L 2 9 16 23</p> <p>M 3 10 17 24</p> <p>M 4 11 18 25</p> <p>J 5 12 19 26</p> <p>V 6 13 20 27</p> <p>S 7 14 21 28</p>	<p>1998</p> <p>MARZO</p> <p>D 1 8 15 22 29</p> <p>L 2 9 16 23 30</p> <p>M 3 10 17 24 31</p> <p>M 4 11 18 25</p> <p>J 5 12 19 26</p> <p>V 6 13 20 27</p> <p>S 7 14 21 28</p>	<p>1998</p> <p>ABRIL</p> <p>D 3 10 17 24</p> <p>L 4 11 18 25 26</p> <p>M 5 12 19 26 27</p> <p>M 6 13 20 27 28</p> <p>J 7 14 21 28 29</p> <p>V 1 8 15 22 23</p> <p>S 2 9 16 23 24</p>	<p>1998</p> <p>MAYO</p> <p>D 3 10 17 24</p> <p>L 4 11 18 25</p> <p>M 5 12 19 26</p> <p>M 6 13 20 27</p> <p>J 7 14 21 28</p> <p>V 1 8 15 22 29</p> <p>S 2 9 16 23 30</p>	<p>1998</p> <p>JUNIO</p> <p>D 7 14 21 28</p> <p>L 1 8 15 22 29</p> <p>M 2 9 16 23 30</p> <p>M 3 10 17 24</p> <p>J 4 11 18 25</p> <p>V 5 12 19 26</p> <p>S 6 13 20 27</p>	<p>1998</p> <p>JULIO</p> <p>D 3 10 17 24</p> <p>L 4 11 18 25 26</p> <p>M 5 12 19 26 27</p> <p>M 6 13 20 27 28</p> <p>J 7 14 21 28 29</p> <p>V 1 8 15 22 23</p> <p>S 2 9 16 23 24</p>
<p>1998</p> <p>AGOSTO</p> <p>D 2 9 16 23</p> <p>L 3 10 17 24</p> <p>M 4 11 18 25</p> <p>M 5 12 19 26</p> <p>J 6 13 20 27</p> <p>V 7 14 21 28</p> <p>S 1 8 15 22 29</p>	<p>1998</p> <p>SEPTIEMBRE</p> <p>D 6 13 20 27</p> <p>L 7 14 21 28</p> <p>M 1 8 15 22 29</p> <p>M 2 9 16 23 30</p> <p>J 3 10 17 24</p> <p>V 4 11 18 25</p> <p>S 5 12 19 26</p>	<p>1998</p> <p>OCTUBRE</p> <p>D 4 11 18 25</p> <p>L 5 12 19 26</p> <p>M 6 13 20 27</p> <p>M 7 14 21 28</p> <p>J 1 8 15 22 29</p> <p>V 2 9 16 23 30</p> <p>S 3 10 17 24 31</p>	<p>1998</p> <p>NOVIEMBRE</p> <p>D 1 8 15 22 29</p> <p>L 2 9 16 23 30</p> <p>M 3 10 17 24</p> <p>M 4 11 18 25</p> <p>J 5 12 19 26</p> <p>V 6 13 20 27</p> <p>S 7 14 21 28</p>	<p>1998</p> <p>DICIEMBRE</p> <p>D 6 13 20 27</p> <p>L 7 14 21 28 29</p> <p>M 1 8 15 22 29</p> <p>M 2 9 16 23 30</p> <p>J 3 10 17 24 31</p> <p>V 4 11 18 25</p> <p>S 5 12 19 26</p>		

Interiores -Imágenes 13.5x12 cm

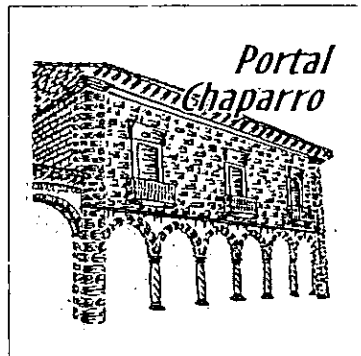

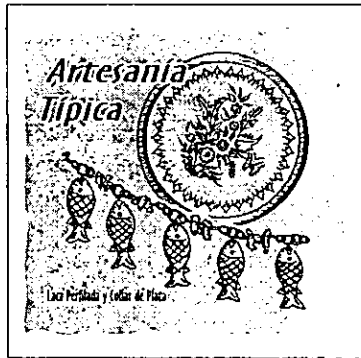

Calendario completo 21.5x15.5 cm (con espiral)

Vista interior por el frente



Vista interior por la vuelta



Tazas

Son de color blanco y aparecen en ellas las imágenes que son menos populares o con motivos menos tomados en cuenta, lo cual permite que por su uso, decorativo, se consideren como objetos para contemplar y no para usarse. Las tazas con imagen presentan la marca en un costado, la taza que representa la marca aparece en dos colores mientras que las otras presentan tres.



Destapador refrigerador, llavero destapador redondo y llavero cristal.

Sólo contienen el logo de la marca a dos tintas, debido a que son objetos con un uso totalmente práctico.

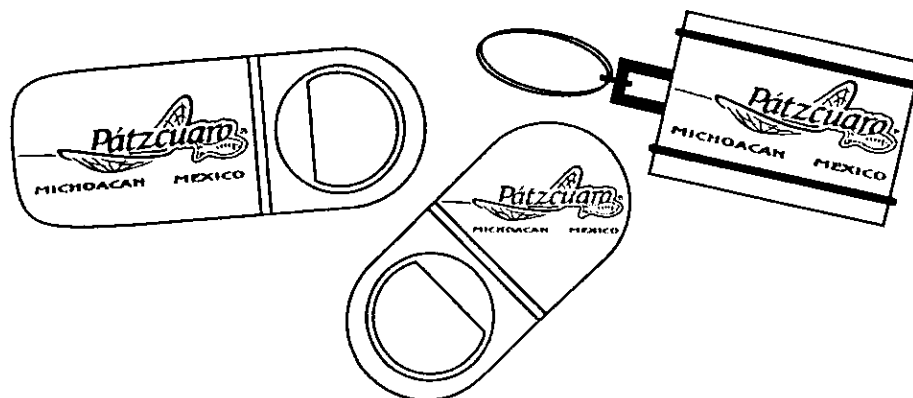

Bolígrafo y lápiz

Contienen el logo de la marca en una tinta, con la opción de hacerce la mitad del total de las piezas en color verde y la otra mitad en café.

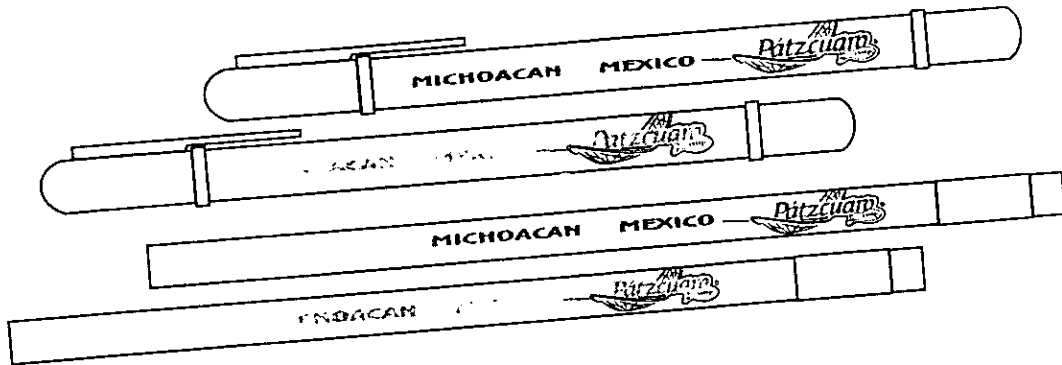

Etiqueta

Tiene la función de distinguir a toda la línea de productos, además, en las etiquetas es posible incluir algunos datos especiales como el precio, modelo, cantidad de piezas, material y cualquier otro aspecto específico de cada producto. Para su elaboración se utiliza cartulina rígida kraft impresa en una tinta a ambos lados.

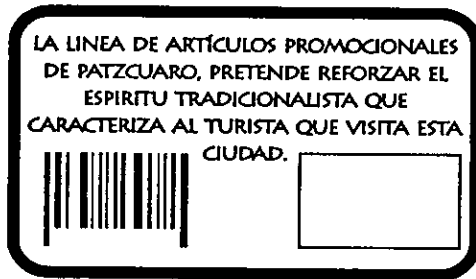

Reverso
Datos técnicos



Frente

Bolsas

Hay dos tamaños, los cuales se utilizan según el uso para los que sean destinadas, la impresión es de color café y el papel del que estan hechas es el kraft mediano. La impresión solamente se hace sobre una cara de las bolsas.

La bolsa grande mide 32 cm de alto, 26 cm de ancho y 14 cm de espesor, la chica mide 23 cm de alto, 18 cm de ancho y 10 cm de espesor.

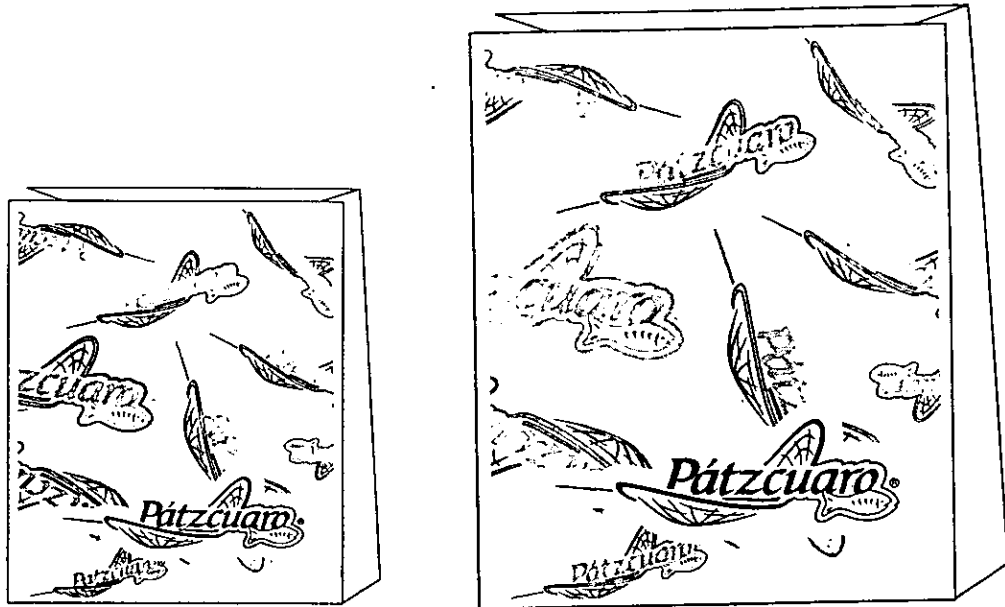

Display y logo de la marca en madera

El display es un exhibidor que sirve para ambientar el espacio donde se colocan los artículos, además de ayudar a que todas las piezas de la línea se concentren en un mismo lugar para que el público identifique el sitio donde se localizan las piezas. Existen dos tamaños con los cuales es posible hacer combinaciones según el espacio donde se van a colocar.

Están hechos con madera en forma de repisa con un acabado rústico y para lograr una mejor identificación, se incluye un letrero en madera que indica el punto de venta.

Repisa





60cm



20cm

20cm

50cm



50 x 20 cm



Presupuesto

CONCEPTO	CANT. PZAS.	COSTO U. \$	COSTO U. C/DISEÑO	COSTO TOTAL \$	\$ AL PUB. GANANCIA	% DE GANANCIA	COSTO S/ DISEÑO
1 Playera impresa	500	35	36.16	18,079	55	27,500	57
2 Camiseta tipo Polo	100	35	40.79	4,079	60	6,000	71
3 Rompeviento	100	40	45.79	4,579	60	6,000	50
4 Gorra	150	35	38.86	5,829	45	6,750	29
5 Calendario de Escritorio	150	20	23.86	3,579	50	7,500	150
6 Taza	200	20	22.90	4,579	30	6,000	50
7 Calcomanía en vinil	600	3	3.97	2,379	6	3,600	100
" suajada	600	3	3.97	2,379	5	3,000	67
8 Destapador refrigerador	150	7	10.86	1,629	10	1,500	43
9 Llavero destapador redondo	150	6	9.86	1,479	10	1,500	67
10 Llavero cristal	150	8	11.86	1,779	10	1,500	25
11 Bolígrafo	300	2.5	4.43	1,329	5	1,500	100
12 Lápiz	300	2	3.93	1,179	5	1,500	150
13 Bolsa chica	100	3	8.79	879	4	400	33
" grande	200	4	6.90	1,379	5	1,000	25
14 Etiqueta suajada	1000	0.3	0.88	879			
15 Repiza de madera (50X20 cm)	16	55	91.19	1,459			
" (60X20 cm)	12	75	123.25	1,479			
16 Logo en madera	20	200	228.95	4,579			
			SUBTOTAL	63,531			
			IVA	9,530			
			TOTAL	73,061	Ganancia	75,250	2do Pedido 45,650
Ganancia para el intermediario						66	

*Los gastos de Diseño (10,000) y distribución (2,000), estan incluidos.



Conclusiones

La realización de esta tesis representó la oportunidad de aplicar los conocimientos adquiridos en el transcurso de los estudios, desde la etapa pre-escolar hasta los estudios profesionales. En el área del Diseño Gráfico, la solución de un problema de comunicación, es la principal razón de realizar un proyecto encaminado a hacer agradable y práctica cualquier actividad del ser humano.

La responsabilidad de llevar a feliz término un proyecto recae directamente sobre el diseñador, aunque toda investigación requiere de un trabajo en equipo para reforzar las áreas disciplinarias en las que se interviene.

La propuesta de esta tesis se dirigió específicamente al turismo que acude a Pátzcuaro cumpliendo con el objetivo de dar mayor difusión a las actividades que se pueden realizar en este lugar. Esta propuesta puede alcanzar mayor éxito si se refuerza con alguna campaña publicitaria en los medios masivos de comunicación como la televisión, carteles, folletos, etc... además de los artículos promocionales.

El Diseño Gráfico, que en este caso se apoyó de disciplinas como la publicidad, cuenta con herramientas útiles y eficaces con las que es posible dotar de características muy particulares y atractivas a cualquier cosa que se desee promocionar, como la creación de una imagen, un logotipo, una ilustración, una composición basada en diferentes elementos y colores, etc...

La publicidad y promoción tienen como tarea primordial comunicar un mensaje, difundirlo y esperar su influencia sobre los receptores. En este caso el Diseño Gráfico utiliza sus herramientas con la intención de crear una propuesta que sea de utilidad.

Bibliografía

Michoacán: Sociedad, economía y cultura
Jorge Zepeda

Síntesis geográfica del estado de Michoacán
INEGI

Historia general de Michoacán
Instituto michoacano de cultura

Anuario estadístico del edo. de Michoacán
INEGI

Laudanza de Michoacán
Alfredo Maillfert

Costumbres festivas de los Purhépecha
Salvador Prospero

Guía turística de Michoacán
Varios

El rumbo es Michoacán
Secretaría de turismo

Pátzcuaro
Pablo Macías

Pátzcuaro
Justino Fernández

Pátzcuaro, cedazo de recuerdos
Teresa Castello

Antología de Pátzcuaro
Enrique Soto G.

Introducción al Diseño Gráfico
Varios

Haga ud. mismo su Diseño Gráfico
Jhon Larng

Ideología y metodología del Diseño Gráfico
Jordi Llovet

Enciclopedia del Diseño Gráfico
Varios

Historia del Diseño Gráfico
Philip B. Meggs

Guía de Diseño Gráfico para profesionales
Simon J.

Fundamentos de Diseño
W. Wong

Principios del Diseño en color
W. Wong

Publicidad en medios impresos
Rockport publishers

Cómo diseñar marcas y logotipos
John Murpchael

Ilustración y Diseño
Terence Hill

Revistas AH! y Origina
Varios

