



34,
24

UNIVERSIDAD NACIONAL AUTONOMA DE MEXICO

FACULTAD DE CIENCIAS
POLITICAS Y SOCIALES

LA IMPORTANCIA DE LA PERESTROIKA SOBRE EL SOCIALISMO EN LA UNION SOVIETICA (UN ESTUDIO REALIZADO EN LA PRENSA MEXICANA, PERIODICO EXCELSIOR)

T E S I S

QUE PARA OBTENER EL TITULO DE:
LIC. EN CIENCIAS DE LA COMUNICACION

PRESENTA

LAURA ELENA MEZA MAGAÑA

DIRECTOR DE TESIS:
MAESTRA ERENDIRA URBINA URBINA

MEXICO, D. F.

TESIS CON
FALLA DE ORIGEN

1991



Universidad Nacional
Autónoma de México



UNAM – Dirección General de Bibliotecas Tesis Digitales Restricciones de uso

DERECHOS RESERVADOS © PROHIBIDA SU REPRODUCCIÓN TOTAL O PARCIAL

Todo el material contenido en esta tesis está protegido por la Ley Federal del Derecho de Autor (LFDA) de los Estados Unidos Mexicanos (México).

El uso de imágenes, fragmentos de videos, y demás material que sea objeto de protección de los derechos de autor, será exclusivamente para fines educativos e informativos y deberá citar la fuente donde la obtuvo mencionando el autor o autores. Cualquier uso distinto como el lucro, reproducción, edición o modificación, será perseguido y sancionado por el respectivo titular de los Derechos de Autor.

INDICE

INTRODUCCION

CAPITULO I LA SOCIEDAD Y EL CAMBIO SOCIAL

1.1	La sociedad: condición indispensable para la existencia y desarrollo de una nación.....	3
1.2	El cambio social y los factores que lo impulsan.....	8
1.2.1	Concepto de cambio social.....	10
1.2.2	Características de cambio social.....	10

CAPITULO II LA OPINION PUBLICA

2.1	El concepto de opinión pública: dimensiones de la opinión pública.....	20
2.2	Los grupos de opinión: componentes de la opinión pública.....	24
2.3	La forma y el cambio de la opinión pública.....	29

CAPITULO III ANTECEDENTES HISTORICOS

3.1	La Rusia zarista.....	62
3.2	Revolución de 1905.....	66
3.3	Revolución de 1917	67
3.4	Comunismo de guerra	71
3.5	La N.E.P. y consolidación del régimen.....	73
3.6	El ascenso de Stalin.....	78
3.6.1	Primer Plan Quinquenal.....	80
3.6.2	Segundo Plan Quinquenal.....	82

3.6.3	Tercer Plan Quinquenal.....	82
3.7	La era de Khrushchev.....	86
3.8	La era de Brezhnev.....	88
3.9	Perspectivas.....	89

CAPITULO IV LA PERESTROIKA: UN PROCESO DE CAMBIO SOCIAL

4.1	La Perestroika definida por Mijail Gorbachov.....	94
4.2	Características de la Perestroika, bajo la definición de Mijail Gorbachov.....	95
4.3	Áreas de cambio propuestas por la Perestroika bajo la concepción de Mijail Gorbachov.....	102
4.3.1	Subsistema político.....	103
4.3.2	Subsistema económico.....	113
4.3.3	Subsistema social.....	123
4.3.4	Medios de Comunicación Colectiva.....	126
4.3.5	Subsistema cultural.....	130
4.3.6	Subsistema tecnológico.....	133
4.3.7	Subsistema Relaciones Exteriores.....	134
4.4	Análisis de las causas del sistema social generadoras del cambio.....	138
4.5	Proceso cronológico de introducción al cambio social.....	139

CAPITULO V LA PERESTROIKA. EVOLUCION DEL CAMBIO
SOCIAL Y LA OPINION PUBLICA.

5.1	Introducción.....	149
5.2	El 27 Congreso del Partido Comunista de la Unión Soviética: la lucha por reforzar el control.....	154
5.3	La Décima Novena Conferencia del Partido: Gorbachov es designado Presidente del Soviet Supremo.....	156
5.4	Una carta: indicador de la batalla entre reformistas y conservadores por influir en la opinión pública.....	160
5.5	La batalla entre reformistas y conservadores se recruce: Ligachov es denunciado.....	162
5.6	Gorbachov gana terreno político frente a los conservadores y ahora debe enfrentar a los ultra-reformistas: choque de las corrientes de opinión.....	165
5.7	Los movimientos nacionalistas: La independencia, reclamo de la opinión pública en las distintas repúblicas soviéticas.....	179
5.8	Cambios Sociales del Subsistema Político y la demanda de la opinion pública por democracia y apertura.....	206
5.8.1	La orientación al subsistema proviene de Mijail Gorbachov.....	206
5.8.2	Evolución del subsistema político hacia el multiparti- dismo la opinión pública dice expresarse por otros	

	partidos y no sólo por el Partido Comunista.....	209
5.9	Evolución del subsistema económico y demandas económicas de la opinión pública.....	220
5.9.1	La crisis económica continúa.....	220
5.9.2	Medidas para afrontar la crisis económica y tranquilizar a la opinión pública que se queja de la crisis.....	226
5.10	Evolución del subsistema social y la apertura a la opinión pública.....	235
5.10.1	En la URSS la opinión pública ha podido manifestarse.....	235
5.10.2	¿Glasnot en los medios de comunicación colectiva?: la opinión pública puede utilizarlos más ahora que antes.....	239
5.10.3	Otros cambios en el subsistema social: apertura a las encuestas de opinión pública, la emigración y la religión.....	243
5.11	Evolución del subsistema de Relaciones Exteriores.....	245
5.11.1	La Perestroika implica apertura hacia el exterior.....	245
5.11.2	Termina la "Guerra Fría" económica sostenida especialmente con los Estados Unidos de Norteamérica...	246
5.11.3	Hacia la "casa común europea".....	247
5.12	Evolución del subsistema cultural, la opinión pública puede utilizar la cultura como forma de expresión.....	249
5.13	La definición del proceso de cambio social por su autor.....	251

5.13.1	La aceptación de la crisis continúa.....	251
5.13.2	La Perestroika, un aporte de la URSS al mundo.....	254
5.13.3	No rendición, no capitulación, esencial de la postura de Gorbachov.....	254
5.14	Formación y cambios en la opinión pública.....	255
5.14.1	El estado de la opinión pública antes de la administración de Gorbachov.....	256
5.14.2	Gorbachov arriba al poder y propone la Perestroika y el Glasnot como respuesta a una crisis económica.....	259
5.14.3	La Perestroika y el Glasnot forman y cambian el estado de la Opinión Pública.....	261
CONCLUSIONES		295

BIBLIOGRAFIA

INTRODUCCION

Este trabajo es resultado de una serie de factores que hicieron posible este trabajo. Primero mencionaré que ya en 1985 la posible apertura de la Unión Soviética era todo un suceso que despertaba la atención del público en general. Desde que inicié la carrera universitaria empecé a conocer las diversas teorías de la comunicación, así como su aplicación en esas sociedades y en esos tiempos. De ahí, que surgiera mi interés por la Perestroika en la URSS. En algunas materias de la carrera universitaria obtuve una visión general de las escuelas de comunicación que no parten de los fundamentos de las escuelas norteamericanas. Estas fueron algunas de las razones que me hicieron reconocer la necesidad de analizar cómo un cambio social altera la cotidianidad de una sociedad, y cuál es el rol de las teorías de comunicación en un caso tan especial como lo es una sociedad socialista. Esta tesis a través de conocimientos teórico-prácticos busca aportar un análisis del cambio social en la Unión Soviética y resaltar la importancia de los medios masivos de comunicación para que la Perestroika tomara una trayectoria.

La Perestroika no es sólo un cambio económico-tecnológico, cuya finalidad es lograr el equilibrio económico perdido desde hace unas décadas. Sin lugar a dudas es la proposición política, económica y social más relevante de finales de este siglo.

Estudiar la Perestroika (reestructuración) y la Glasnot (apertura informativa), para efectos de mi tesis perdería importancia si abandonara sus consecuencias sociales. La polémica en cuanto al cumplimiento de las reformas, no radica tan sólo en su estricto cumplimiento, sino en que ha marcado una pauta de acción social, es decir, una posibilidad de apertura democrática que tendrá lógicamente marcadas consecuencias en la cultura e ideología soviética.

La Perestroika entonces está a expensas de la acción social, misma que estará registrada en la opinión pública. Al conocer la interrelación directa entre la participación social y opinión pública se estará poniendo en tela de juicio el marco de amplitud democrática que se mantiene a lo largo del discurso de las reformas enunciadas por el dirigente soviético Mijail Gorbachov.

Toda opinión tiene sus efectos, lo que produce reacciones en cadena resultado de la presión social que se inicia sobre individuos, grupos y organizaciones para que estos asuman una conducta. Por ello, la opinión pública requiere de amplios márgenes políticos que permitan a los individuos expresar sus ideas y que éstas sean conocidas por el sistema político donde es precisamente el lugar en que se toman las decisiones. Desde el punto de vista de la comunicación es importante resaltar que la Perestroika, es decir, la reestructuración radica en la democratización de la información.

* Esta tesis trata de aportar elementos de análisis que resalten la importancia de la opinión pública en el proceso de apertura, que se aprecia en la capacidad de acción de la sociedad soviética. Además de reconocer que la apertura democrática de la URSS permite la autocrítica del pasado y presente de su historia económica, política, social. De esta forma, en el capítulo I se exponen los factores y las condiciones que vuelven a una sociedad más propensa a un cambio social. En el capítulo II se revisa paso a paso qué es la opinión pública y cuál es el proceso que sigue para su formación. En este capítulo se pretende ejemplificar la importancia de la opinión pública sobre los eventos políticos, económicos, sociales y culturales de una sociedad. El capítulo III es solo un breve esbozo de los acontecimientos económicos y políticos que han definido las características de la Unión Soviética contemporánea; mismo que servirá como referencia para analizar los conceptos de cambio social y opinión pública dentro del marco de la Perestroika. El capítulo IV confronta la información que conocemos de la Perestroika contra los elementos teóricos que describen el cambio social, así se pretende ubicar a la Perestroika como un cambio social. Finalmente, en el Capítulo V, se analiza la formación de la opinión pública en la URSS. En este apartado se cuestiona la existencia o inexistencia de opinión pública antes de este período de apertura propuesta por Mijail Gorbachov. También se delimitan los grupos de presión y sus alcances dentro del poder político soviético. Por último se hace referencia a situaciones e incidentes del quénacer social.

económico y político que ejemplifican los conceptos de formación pública en la Unión Soviética.

Esta tesis, es un estudio exploratorio que pretende ser una referencia útil para el desarrollo de otros documentos aplicables al estudio del cambio social y la opinión pública, que vaya de acuerdo con el tamaño, estructura y necesidades del caso que se pretenda revisar.

CAPITULO I

LA SOCIEDAD Y EL CAMBIO SOCIAL

La ciencia social se ocupó del estudio de la actividad de los seres humanos, pero como una actividad concebida según principios de relaciones, por lo cual su labor estriba en descubrir tales principios y desarrollarlos.

Como la ciencia social no estudia todo tipo de actividad humana, es necesario recurrir a la abstracción del término para designar al sector de actividad que se pretende describir y así otorgarle una ubicación dentro del estudio de esta ciencia.

De ahí, que sea necesario distinguir los términos conducta y acción, ya que ambos tienen en común coincidir en el campo de la actividad humana.

Conducta se refiere más ampliamente a movimientos corporales observables, mientras que acción presupone que esos movimientos son producto de los pensamientos del hombre, es decir, que este movimiento premeditado produce un cambio.

El cambio es, según se ha podido observar a través de la historia humana, una de las características más evidentes de toda sociedad. Desde los inicios de la sociología hasta nuestros días los sociólogos coinciden al afirmar que el cambio está inmerso en la realidad social y que es un aspecto fundamental de la misma. Razón por la cual la sociedad ha intentado explicarlo e interpretarlo.

Sin embargo, es preciso admitir que la sociología no ha progresado mucho en el análisis de la historicidad social.

Puede observarse que las diversas escuelas sociológicas

Puede observarse que las diversas escuelas sociológicas tienen sus propios principios y orígenes para establecer su interpretación acerca del cambio social, de su naturaleza, de su repercusión y de su orientación.

Por ejemplo, Auguste Comte, establece dos ramas de la sociología: la estática y la dinámica. La primera estudia las formas o caminos que establecen los miembros de una colectividad para lograr un consenso. La segunda, estudia el progreso es decir, la transformación de las sociedades.

En cambio Marx y Engels, proponen una sociología donde se impone el cambio, y su intención es explicar el origen y la evolución del capitalismo a través de una lucha de clases, en donde la clase proletaria acarreará la destrucción del capitalismo y dará lugar a una sociedad sin clases sociales, es decir, la comunista.

A pesar de los problemas que implica el estudio del cambio social es la tarea fundamental de este primer capítulo.

Primordial es saber ¿Qué es el cambio social? ¿Qué es lo que cambia? ¿Cómo se opera el cambio? ¿Que curso sigue? y ¿Cuál es su periodicidad?

Importa así mismo, delimitar los sectores donde opera el cambio, si éste afecta los elementos estructurales de la cultura, y , en el seno de esta a los modelos, a los valores o a las ideologías.

1.1. La sociedad: condición indispensable para la existencia y desarrollo de una nación.

¿Qué es la sociedad? Comencemos respondiendo a esta pregunta.

T. Parsons⁽¹⁾ considera que "una sociedad es el tipo de sistema social que contiene dentro de sí mismo todos los prerequisites esenciales para su mantenimiento. Chinoy⁽²⁾ se refiere a la sociedad como "el tejido de relaciones que hay entre los individuos que participan como miembros de un complejo conjunto de grupos sociales dentro de un todo más amplio" En cambio L. Recasens (1974, p 109) afirma que "el conjunto de las formas, de las interacciones, y de los procesos que se dan entre los hombres, al cual llamamos sociedad, se da y se desenvuelve en la vida humana". Por su parte, Fichter⁽³⁾ define a la sociedad de la siguiente manera: es un gran número de seres humanos que obran conjuntamente para satisfacer sus necesidades sociales y que comparten una cultura común.

K. Marx⁽⁴⁾ en cambio, no repara en dar una definición conceptual breve de lo que es una sociedad. Sin embargo, parte de dos hipótesis fundamentales del materialismo histórico que son: el "trabajo social" y la "historia de la especie", para explicar la importancia que tiene para el hombre el agruparse en sociedad. Marx considera que mientras los hombres preservan su vida a través del trabajo social van engendrando sus condiciones materiales de existencia, produciendo así, al mismo tiempo, su

sociedad y el proceso social en el cual se transforman los individuos.

De las definiciones anteriores y la revisión de la literatura puede concluirse que hay varios elementos que caracterizan a una sociedad:

- a) Inter-relación social (en términos de Fichter) o interacción social (en términos de Marx)
- b) Organización de relaciones en torno a la ubicación territorial y el parentesco (Parsons). En términos de Fichter, la sociedad se caracteriza por ser una unidad demográfica que ocupa un territorio.
- c) Organización en base a una estructura, la estructura social. Parsons considera a esta organización como estructuras integrativas que controlan la asignación de facilidades, recursos y recompensas, y regulan los conflictos y procesos competitivos. Fichter considera que la estructura social regula la organización comunitaria a través de normas.
- d) Trabajo social (Según Marx)
- e) Instituciones (Chinoy)
- f) Ideas y conocimientos (Chinoy)
- g) Un sistema de valores y creencias, la cultura una forma de vida (Fichter)
- h) Tecnología. En términos de Chinoy, los productos materiales y artefactos que el hombre produce.

La diferencia entre el enfoque funcionalista y el materialismo histórico respecto al concepto de sociedad, radica esencialmente en que este último constituye el concepto de sociedad a partir de una base económica.

A pesar de que en el pensamiento marxista el aspecto económico es fundamental para el análisis social, este corresponde sólo a una fase inicial e indicativa de la conformación de una determinada sociedad. Es muy aventurado afirmar que el marxismo sólo atiende el factor económico de un problema social. Por el contrario se considera que la forma de producir de una sociedad, es un indicador ideal para comprender los mecanismos que orientan a que una sociedad tenga determinadas características.

De ahí, que Marx y Engels establezcan iniciar el estudio de la sociedad a partir del conocimiento de la forma en que los hombres producen sus bienes materiales de vida. Una vez que se conoce cómo se establecen las relaciones sociales de producción se llega a establecer cuáles son los parámetros que rigen la infraestructura o base social de la sociedad. Dependiendo de cómo se desarrolle esta, corresponderá una superestructura que engloba a las formas de la conciencia social como son: las Instituciones jurídico-políticas, el Estado, el Derecho, la Religión, la Filosofía, etc. Es preciso aclarar que en el pensamiento marxista el estudio de los fenómenos sociales no se conciben estudiar de una manera esquemática o unilateral. Si bien, es

cierto, que se le otorga gran importancia a la infraestructura, esto no implica que, esta sea la única condición para que se presenten ciertas características en la superestructura. Existe pues, entre la infraestructura y la superestructura, una constante retroalimentación; no influye sobre la otra, sino que ambas interactúan y se condicionan de manera constante.

El enfoque funcionalista aprecia a la sociedad como un conjunto o un órgano en donde, todas las partes integrantes interactúan de manera similar y tienen un valor igualmente importante. Es decir, que el desempeño funcional de todas ellas produce el exacto funcionamiento de la sociedad en su conjunto. Los distintos componentes de una sociedad pueden encontrarse en relación con el todo a partir de una fuerza o carga motivacional que logre la unión. En el caso de que estos se disgreguen se pierde el sentido de la unidad y por lo tanto el significado de cada uno de ellos, entonces se puede hacer referencia al desequilibrio social. El enfoque funcionalista considera que los aspectos motivacionales y la necesidad de mantener el equilibrio o estabilidad social, son indispensables para penetrar en el estudio de la sociedad. Ya que consideran que la constante acción y reacción de fuerzas que actúan en toda sociedad, son las causantes de el equilibrio o desequilibrio social. A su vez conciben los funcionalistas modernos a la sociedad como un sistema social en donde un cambio en una parte del sistema social altera el funcionamiento de todo conjunto.

A continuación se destacará la importancia de la existencia de las sociedades. Para ello se han tomado cuatro funciones generales enumeradas por Fichter¹⁵, ya que el autor ha podido concretizarlas y son las siguientes:

- a) reúne a las personas en el tiempo y en el espacio haciendo posible las relaciones mutuas.
- b) proporciona medios sistemáticos y adecuados de comunicación a través del idioma y de otros símbolos comunes por medio de los cuales logren entenderse.
- c) propicia ciertas pautas comunes de comportamiento, que los miembros comparten y practican.
- d) proporciona una estratificación de status y clases de modo que cada individuo tenga una posición estable y reconocible en la estructura social.

La sociedad también requiere de funciones más específicas que están dedicadas a responder a las necesidades básicas sociales de las personas y lo hace a través del matrimonio, la familia, la religión, la economía, la administración política y cívica, la recreación, etc.

A través de las anteriores funciones la sociedad impulsa a que todos los individuos se sociabilicen, por medio de un sistema fijo y organizado de educación formal e informal, con el fin de lograr la integración e identificación con los miembros de su sociedad.

Es necesario aclarar que específicamente son los grupos sociales y por lo tanto, las personas, las que desarrollan y desempeñan todo tipo de funciones que hacen una sociedad. Existe pues, una relación intrínseca entre personas y sociedad que descubrimos cuando tratamos de definir o de explicar las funciones de cada una de ellas de manera individual. El hecho es que las personas ya establecidas en grupos sociales representan a la sociedad en continuo cambio, transformación y desarrollo, siguiendo adelante en el tiempo, y llevando a cabo acciones por medio de las personas sociales.

Tomando en cuenta las consideraciones anteriores, la definición de sociedad que puede adoptarse para esta tesis es que: la sociedad es el conjunto de relaciones entre un grupo grande de seres humanos, vinculados por una cultura, ideas y conocimientos comunes; organizado por un sistema de normas y recompensas, y que produce nuevos conocimientos o tecnología. La sociedad está compuesta por instituciones y es producto del cambio constante (devenir histórico), es un ente activo que evoluciona permanentemente.

1.2. El Cambio Social y los Factores que lo impulsan

Toda sociedad aún la más tradicional o conservadora está expuesta al cambio social.

Desde su inicio, los fenómenos sociales siempre han estado propensos al cambio.

Por lo tanto toda sociedad está sujeta a la acción social y al cambio.

La frecuencia con la que se realizan los cambios sociales representa para los sociólogos un problema de estudio, ya que no hay sociedad que cambie integralmente todos sus aspectos y partes. Cada parte de la sociedad cambia de acuerdo con un ritmo particular y un proceso específico. El avance del cambio social produce condiciones, que son utilizadas para alimentar la acción social e influyen sobre los factores y condiciones del cambio.

Entonces el cambio social se opera por la serie de conflictos que propician condiciones y estas a su vez factores. Sin embargo, cuantificar o predecir con exactitud los cambios sociales no han sido del todo posible. La sociología contemporánea reconoce tres dificultades que afecta el análisis de una sociedad que está sujeta a la acción social.

1° "La sociología no dispone aún de una teoría general que englobe en un mismo esquema global el análisis de la organización social y el análisis de la historia social del cambio" (6)

2° "Inexistencia de una teoría general que integre la variable del tiempo en un esquema analítico, el estudio del cambio social sigue siendo una especie de sector o de campo particular en el conjunto del ámbito abarcado por la sociología" (7)

Cabe preguntarse si existe realmente una teoría sociológica

del cambio. Porque en caso de existir semejante teoría, debiera permitir la predicción, de futuros acontecimientos.⁽⁸⁾

1.2.1. Concepto de Cambio Social

Una vez que se han advertido las dificultades del estudio del cambio social, se proseguirá enumerando algunas definiciones.

"... cambio social como el proceso por el cual ocurren alteraciones en la estructura y las funciones del sistema social".⁽⁹⁾

"El cambio social es toda transformación observable en el tiempo, que afecta de una manera no efímera ni provisional, a la estructura o funcionamiento de la organización de una colectividad dada y modifica el curso de su historia"⁽¹⁰⁾

"El cambio se define brevemente como una variación de un estado o modo precedente de existencia"⁽¹¹⁾

1.2.2. Características del cambio social

Guy Rocher⁽¹²⁾ enumera las siguientes características del cambio social:

- a) es necesariamente un fenómeno colectivo debe afectar las condiciones o los modos de vida.
- b) debe ser un cambio de estructura, es decir, debe provocar una modificación en su organización social en su totalidad o en alguno de sus componentes.
- c) un cambio de estructura supone la posibilidad de

identificarlo en tiempo. A partir de un punto de referencia se puede medir y decir de que manera ha cambiado.

- d) todo cambio social debe dar prueba de permanencia, lo que demuestra que las transformaciones no pueden ser efímeras o superficiales.
- e) el cambio social afecta el curso de la historia de la sociedad.

Una vez definido el cambio social, así como sus características, es necesario distinguir que este puede ser planeado y no planeado. El primero es el creado e inducido y se efectúa con control social y planes por jefes, reformadores y grupos de presión. El cambio no planeado, por lo general es imprevisto, súbito y ocurre a consecuencia de catástrofes naturales, como inundaciones, sequías, terremotos, etc. (13)

El cambio social al que se refiere este estudio corresponde al deliberado es decir, planeado. Sin embargo aunque pertenezca a esta clasificación toda acción social, requiere operar en condiciones y factores favorables.

Las condiciones del cambio según Rocher⁽¹⁴⁾: "son elementos de la situación que favorecen o desfavorecen, activan o frenan, alimentan o retrasan la influencia de un factor o de varios factores que lo impulsan al cambio".

Existen diversas condiciones generales en las que suele ocurrir el cambio social:

- a) Cuando aparecen nuevas necesidades (creadas, imaginarias o reales), originan un clima que con frecuencia produce el cambio, que a veces se efectúa.
- b) La necesidad está ligada a la disposición al cambio. Estas actitudes pueden ser de expectación o de previsión a éste.
- c) La cantidad de conocimientos sobre una posible nueva situación, es condición importante para el cambio.
- d) El tipo de valores dominantes que existen en una cultura y la actitud o el grado en que éstos están asimilados por una sociedad también es una condición importante.
- e) La complejidad de la estructura social y cultural.

Rocher⁽¹⁵⁾ define el factor de cambio de la siguiente manera:

"es un elemento de una situación dada que, por el mero hecho de su existencia o por la acción que ejerce, produce un cambio".

El cambio social es uno de los fenómenos más complejos de analizar debido a los múltiples factores que intervienen en su desarrollo. Los científicos sociales han considerado una gran cantidad de variables que generan el cambio social. En la presente tesis se enumeran algunos de estos factores. Desde luego, el análisis de cada uno de ellos escapa a los propósitos de la tesis.

Wilson⁽¹⁶⁾ comenta que cada cambio social posee sus características propias y es producto de contingencias únicas y

que no se repiten con la misma intensidad ni se manifiestan de igual manera. La Revolución Francesa de 1789, La Revolución Socialista en Rusia ocurrida en 1917, el cambio social ocurrido en Japón después de la Segunda Guerra Mundial que se orientó al desarrollo tecnológico, la Revolución Popular Sandinista, el Golpe de Estado al Gobierno del Presidente Salvador Allende en Chile o la transición en España del Franquismo al Socialismo, son ejemplos de cambio social. Pero los factores y el contexto que gestaron e intervinieron en dichos cambios sociales varían y se manifiestan de manera diferente.

En primer término, el cambio social puede ser planeado o no planeado. El cambio planeado es aquel que ocurre en un sistema social y que reúne al menos varios requisitos: es efectuado con conciencia de que existen diferentes alternativas para lograrlo y se considera que una de estas alternativas es la mejor para desarrollarlo. ¹¹⁷ Además el cambio social planeado tiene objetivos definidos y se administra racionalmente.

El cambio social no planeado sucede sin que las instituciones sociales lo conciban y desarrollen, no es administrado, no tienen un objetivo, simplemente ocurre, se da.

En cada caso, los factores que pueden intervenir son muy diferentes. Por ejemplo, en el cambio que ha experimentado Taiwa, recientemente intervinieron principalmente factores económicos - concretamente de la política económica-. Una visión económica del gobierno de dicho país fue el motor generador del

cambio. Fue un cambio planeado basado en la innovación tecnológica y una modificación de las líneas de inversión. El Gobierno de Taiwan consideró que la maquila debería de ser la actividad de producción primaria. Esta orientación originó modificaciones muy diversas, desde concebir que el énfasis en la capacitación de los trabajadores estaría en el desarrollo de habilidades manuales hasta nuevos esquemas de vivienda o un elevado control social.

Por otra parte, el cambio social no planeado ya que es originado por fuerzas no controladas como podrían ser un terremoto u otro fenómeno físico, tiene bases muy distintas y consecuencias diferentes.

En segundo término, el cambio social puede abarcar a toda la sociedad o sólo a algunas de sus partes, subsistemas y/o instituciones. En ambos casos, los factores que originan y mediatizan el cambio varían.

Es decir, los criterios "grado de planeación del cambio y grado de magnitud de este" (macrosocial-microsocial), vistos como continuos y no como dicotomías, son contextos que hacen que los factores del cambio se manifiesten de una u otra forma.

Algunos de los principales factores que originan o intervienen en el cambio social son:

* Tradicionalismo- liberalismo o el grado de vigor o mantenimiento de los valores sociales existentes. (10). El tradicionalismo obstaculiza el cambio social, el liberalismo

genera un "cambio de cultivo" para el cambio.

- * Cosmopolitismo o grado de contacto con otras culturas, que facilita el cambio. ⁽¹⁹⁾
- * Educación (niveles de alfabetización y educación). Una mayor educación provoca mayor preocupación por el cambio social. ⁽²⁰⁾
- * Urbanismo o el grado de urbanización; relacionado positivamente con el cambio. ⁽²¹⁾
- * Equidad social. La distribución equitativa de oportunidades y recompensas se vincula con el cambio social. Sociedades que mantienen dicha equidad son menos propensas al cambio. ⁽²²⁾
- * Tecnología disponible. A mayor tecnología, mayor predisposición al cambio. ⁽²³⁾
- * Dispersión geográfica, la cual está relacionada con el tradicionalismo. El cambio macrosocial se dificulta cuando está presente la dispersión geográfica. ⁽²⁴⁾
- * Los medios de comunicación colectiva, que constituyen un factor esencial del cambio social. Cualquier autor que vincula los medios de comunicación colectiva en el cambio social destaca la "correlación entre ambos fenómenos." ⁽²⁵⁾ Estos medios han demostrado que pueden generar todo tipo de cambio social, desde contribuir al desarrollo nacional hasta modificar la socialización política de los niños. ⁽²⁵⁾

Como menciona Denis McQuail,⁽²⁶⁾ "es evidente que el desarrollo de los medios masivos de comunicación tiene significativas implicaciones para diversos e importantes ámbitos de la vida social, tales como los que se relacionan con la libertad y el control, con el consumo, con la estructura de poder y con el cambio social".

Desde luego como, menciona James Lemert,⁽²⁷⁾ el cambio macrosocial originado por dichos medios es en el largo plazo, su efecto no es inmediato y se basa en un flujo permanente y continuo de mensajes. Tal sería el caso de un cambio en el sistema político originado por los medios.

Indudablemente, en las sociedades modernas dichos medios son factores de cambio muy importantes de cambio social.

La estructura política y el sistema de gobierno, factores sociopsicológicos y las situaciones contingentes que prevalezcan en la sociedad son también factores de cambio.

Y es un hecho que todos los factores mencionados están sumamente correlacionados. No se encuentran aislados y un cambio en uno de ellos puede provocar cambios en los demás. Por otra parte, se trata de factores que pueden originar e intervenir en el cambio social, pero así mismo, una vez iniciado éste se convierten en indicadores del cambio y hasta en elementos afectados por él. La causalidad de tales factores respecto al cambio social es sumamente compleja.

Por ejemplo, los medios de comunicación colectiva pueden

provocar cambio social, pero una vez que se inicia este, dichos medios son modificados por efecto del cambio social.

REFERENCIAS BIBLIOGRAFICAS

- (1) Parson Talcott (1960). Structure and process in Modern Societies. Nueva York, N.Y. : Free Press, p.45
- (2) Chino Ely (1966). La sociedad: Una introducción a la Sociología. Mexico, D.F. : Fondo de Cultura Económica.
- (3) Fichter H. Joseph (1975) Sociología. Barcelona, España: Editorial Herder, Decima Edición.
- (4) Cita de K. Marx extraída de Nicola Abbagnano (1982). Diccionario de Filosofía. Mexico, D.F. : Fondo de Cultura Económica.
- (5) Fichter H. Josep (1975). OP. Cit., p.155
- (6) Rocher Guy (1972). Introducción a la Sociología General. Barcelona, España: Ed. Herder, p. 408
- (7) Rocher Guy (1972). OP. Cit., p. 409
- (8) Rocher Guy (1972). OP. Cit., p. 409
- (9) Rogers Everett (1983). Network Analysis. Nueva York: The Free Press p. 6
- (10) Rocher Guy (1972). OP. Cit., p. 414
- (11) Rocher Guy (1972). OP. Cit., p. 343
- (12) Rocher Guy (1972). OP. Cit., p. 413
- (13) Fichter H. Joseph (1975). OP. Cit., p. 348
- (14) Rocher Guy (1972). OP. Cit., p. 417
- (15) Rocher Guy (1972). OP. Cit., p. 417
- (16) Everett K. Wilson (1971). Sociology: Rules, roles and

- relationships, Homewood, Ill.: The Dorsey Press. p.32
- (17) Everett K. Wilson (1971). Sociology: Rules, roles and relationships, Homewood, Ill.: The Dorsey Press. p. 51
- (18) Everett K. Wilson (1971) OP. Cit. p. 48
- (19) Everett Rogers (1971) OP. Cit. p. 50
- (20) Everett Wilson (1971). OP. Cit. p. 102
- (21) Veigh Mc Frank y Shostak Arthur (1978). Modern social problems. Nueva York: Holt, Rinehart and Winston. p. 55
- (22) Everett K. Wilson (1971) OP. Cit. p. 98
- (23) Everett K. Wilson (1971) OP. Cit. p. 84
- (24) Veigh Mc Frank y Shostak Arthur (1978) OP. Cit. p. 75
- (25) Merton K. Robert (1964). Teoría y Estructura sociales. Mexico, D.F. : Fondo de Cultura Económica. p.29
- (26) Mc Quail Denis (1979). Sociología de los medios masivos de comunicación. Buenos Aires, Argentina: Ed. Paidós. p. 27
- (27) B. Lemert James (1983). Después de todo... ¿ puede la comunicación masiva cambiar la opinión pública?. Mexico, D.F.: Publigráficos, S.A. p.89

CAPITULO II

LA OPINION PUBLICA

2.1. El concepto de Opinión Pública: Dimensiones de la Opinión Pública.

En términos generales, la opinión pública se refiere al conjunto de "opiniones compartidas por grupos extensos de personas -llamadas frecuentemente públicos-, que tienen características particulares en común"⁽¹¹⁾, como por ejemplo: los adultos varones del Estado de Quintana Roo o las amas de casa que pertenecen a la clase media en México.

Sin embargo, esta noción de opinión pública es poco precisa y no ofrece ninguna distinción con respecto al concepto de "opinión popular" o al de "opinión del público". Tal y como señala Carlos Cossio⁽¹²⁾: "La opinión pública no es la opinión del público. La opinión del público y opinión popular se da en cualquier situación colectiva y traduce un proceso simplemente cuantitativo de adición de opiniones personales. Por ejemplo, en todo el electorado de una nación en un momento a las elecciones, en una sala de conciertos, en los espectadores de un partido de fútbol, hay una opinión del público y en los tres casos ella se constituye mediante el mismo proceso de recuento individual que adiciona las opiniones coincidentes". "En cambio, la opinión pública, que también requiere una situación colectiva, no juega en cualquier situación colectiva. No hay opinión pública, ente los espectadores de un partido de fútbol como tales; si nos circunscribimos al ámbito futbolístico, la opinión pública de este ámbito parece - más vale - en el seno de las

comisiones calificadoras y en la gente que trata con ellas. La opinión pública es una opinión 'autorizada' o 'calificada' porque en alguna forma traduce 'principios'. "La opinión es cosa pasajera, es algo que está haciéndose circunstancialmente y que, dura lo que dura el motivo ocasional que la determina. Frente a ésto, la opinión pública es algo más estable que la popularidad; una vez constituida, subsiste como opinión ya hecha sin perjuicio de la evolución intrínseca de que sea capaz". " La opinión pública viene de un pasado y va a un porvenir, con los que se integra, lo cual hace ver en ella mejor que nada, una dimensión histórica constitutiva".

Es decir, para Carlos Cossio la opinión pública es la interacción de creencias basadas en principios que se sostienen en una colectividad, posee una dimensión histórica y es algo estable: constituye la autoconciencia colectiva de uno o varios grupos sociales y parte del conocimiento de los hechos.

Por su parte, Kimball Young ⁽⁹⁾, define a la opinión pública -desde una perspectiva de formación racional- como: el juicio social hecho por una comunidad con conciencia propia respecto a una cuestión importante y que ha sido discutida públicamente de manera racional.

Para James B. Lemert ⁽¹⁰⁾, la opinión pública es "una percepción impuesta por el perceptor, sobre información respecto a actitudes ciudadanas hacia un tema, una personalidad, un candidato, una actividad o resultados, que se debaten

públicamente. Esta definición imbuye a la opinión pública un carácter perceptual y -consecuentemente- subjetivo. Se concibe como la evaluación subjetiva de "algo" público y que es manifestada por una colectividad.

Otro enfoque lo constituye el de los empiricistas norteamericanos -entre los que destacan George Gallup, Archibald Crossley, Elmo Ruper y H.L. Chirds quienes consideran a la opinión pública como el conjunto de opiniones individuales que pueden ser medidas y cuantificadas que reflejan las actitudes en torno a cuestiones públicas.⁽⁵⁾

B.C. Henessy define a la opinión pública como ⁽⁶⁾el conjunto de opiniones expresadas por grupos relevantes de personas acerca de algo de interés general.

El concepto de opinión pública ha sido objeto de debates durante por lo menos los últimos dos siglos, ello sin tomar en cuenta la noción de Platón como una facultad pública de juzgar por apariencia, o la de Julio César, quien reconoció la fuerza de una "opinión del pueblo", o los conceptos de Rosseau sobre los "prejuicios sociales públicos".

Un concepto más de opinión pública con miras al análisis político lo expresa V.O. Key . Explica que para este propósito de análisis político, no es necesario esforzarse en establecer una representación de la entidad llamada "opinión pública". Ni es preciso ubicar al público" dentro de una estructura social amorfa que obedece a normas de acción repetidas para llegar a una

decisión. V.O. Key señala (7): "basta que tomemos la "opinión pública" como significativa de aquellas opiniones, sostenidas por personas privadas, que los gobiernos estiman prudente escuchar."

La definición de opinión pública -como la de otros conceptos sociales- puede adquirir distintos matices o connotaciones dependiendo del elemento constitutivo que se resalte. Algunos autores resaltan el aspecto colectivo, otros el cognoscitivo o bien de su origen. La presente tesis pretende dar a todos los elementos constitutivos de las definiciones de opinión pública un peso igual. De la revisión efectuada de la literatura estos elementos son:

- 1) Interacción de opiniones individuales. La opinión pública no es la suma de opiniones particulares, sino la interacción entre éstas. Es la tendencia resultante o el juego de fuerzas que mantienen una opinión.
- 2) Se basa en creencias, juicios, principios y valores producto del conocimiento y la experiencia común. Por lo tanto, la opinión pública es relativamente estable y sostenida. Es un proceso histórico que sigue también patrones culturales y geográficos.
- 3) Es colectiva. Abarca grupos extensos
- 4) Se refiere a asuntos de interés común, de la vida pública.
- 5) Adquiere una vida propia independiente de sus componentes
- 6) Afecta la vida social en su conjunto.
- 7) Su estado es manifiesto, se expresa. Refleja actitudes

sociales abiertas. Es algo visible a través de las expresiones culturales de un sistema social.

- 8) Se refiere a la realidad social, por lo tanto, se ve influida por las percepciones.
- 9) Puede evaluarse y medirse en cuanto a intensidad (fuerza) y valencia (orientación).

Estos elementos permiten integrar una definición más completa y operacional de opinión pública:

La opinión pública es el proceso resultante de la interacción de un conjunto de opiniones individuales y grupales basadas en información, creencias, juicios, principios y valores; respecto a un tema de la realidad social y que tienen lugar dentro de una colectividad. Como todo proceso, es producto de una evolución histórica y su carácter es relativamente estable, aunque sujeto a cambios paulatinos.

2.2. Los Grupos de Opinión: Componentes de la Opinión Pública.

Dentro de esta concepción de la opinión pública destaca la noción de grupos de opinión, puesto que la opinión pública se conforma de la interacción de las opiniones de estos grupos. De hecho, los grupos de opinión constituyen la estructura de la opinión pública.⁽⁸⁾

Estos grupos son subsistemas del sistema social que se forman y que ejercen una influencia sobre todo el sistema; tales

grupos desarrollan opiniones sobre temas públicos, mismas que interactúan entre sí para integrar la opinión pública G.C. Moodie y G. Studdert-Kennedy ⁽⁹⁾, reconocen dentro de su esquema de opinión pública a un tipo de grupos que denominan "grupos de presión." Estos constituyen grupos organizados que pretenden influir sobre las decisiones gubernamentales sin buscar ejercer él mismo los poderes formales de éste. Y los autores citados clasifican a los grupos de presión en dos:

- a) Grupos de interés; seccionales, portavoces o funcionales y
- b) Grupos promocionales o de causa.

Los primeros representan segmentos de la sociedad (obreros, empresarios, estudiantes, etcétera) y los segundos existen a fin de promover un ideal o causa determinada. G.C. Moodie y G. Studdert-Kennedy ⁽¹⁰⁾, comentan que la pertenencia a los grupos de interés se deriva principalmente "de quienes ocupan un lugar particular, definible de manera relativamente clara, dentro de la estructura social o económica, en virtud de lo cual puede, probablemente, ser afectados de manera similar por los acontecimientos" y agregan: "En principio puede averiguarse el número total de personas que están en esa posición, de manera que no resulta un disparate obvio el que un grupo diga que representa a un cierto porcentaje de las personas en cuyo nombre aduce hablar". En contraposición, de acuerdo a los argumentos de estos autores, los grupos promocionales no tienen una membresía

comparable, éstos tienen que atraer miembros que se sumen a la causa común (como por ejemplo, el rechazo a la política económica de un determinado gobierno o la proscripción del armamento nuclear).

Los conceptos y clasificaciones de G.C. Moodie y G. Studdert-Kennedy son útiles pero insuficientes para ubicar con la riqueza conceptual necesaria la compleja estructura de la opinión pública, pues limitan a los grupos de opinión a una función de "presión sobre el quehacer gubernamental".

Los grupos que conforman la opinión pública son aquellos que reúnen una serie de requisitos entre los que cabe destacar :⁽¹¹⁾

- (1) Tienen una estructura de organización. Esta puede adquirir diversas formas y características (v.g., altamente centralizada o poco centralizada, rígida o flexible, dispersa verticalmente o concentrada), pero está presente.
- (2) Mantienen roles y normas. Tan variables como los grupos pueden variar, pero se definen explícita e implícitamente.
- (3) Tienen metas comunes a sus miembros.
- (4) Mantienen relaciones de interdependencia entre los integrantes.
- (5) Poseen una capacidad para influir en la sociedad.
- (6) Poseen altos niveles de información sobre la vida pública.
- (7) Su constitución es estable a través del tiempo.
- (8) Ejercen un rol social.
- (9) Generan una autoconciencia en torno a tópicos públicos.

- (10) Mantienen una ideología y poseen un sistema de creencias.
- (11) Sostienen relaciones con su ambiente (otros grupos).
- (12) Contribuyen a la formación de la "opinión del público".
- (13) Participan en asuntos públicos.

Así, podemos decir que constituyen grupos de opinión pública los partidos políticos, las asociaciones empresariales, las instituciones educativas, grupos cívicos organizados, las organizaciones de los medios de comunicación colectiva, los sindicatos, los grupos intelectuales, los organismos gubernamentales, los grupos que lideran movimientos de cambio social, los grupos militares -v.g., un ejército- y otros que reúnan las características mencionadas.

La interacción de las opiniones de estos grupos es lo que conforma la opinión pública. Y la "opinión del público" así como las opiniones individuales en general, que fluyen a través de estos grupos.

En este apartado, pues, se diferencia la "opinión pública" de la "opinión del público" y se destaca que la opinión pública se conforma sobre la base de las opiniones de grupos sociales estructurados (grupos de opinión). Incluso, las opiniones de los líderes de diferentes sectores sociales forman parte de la opinión. Por ejemplo, la opinión individual de un líder sindical es parte de la opinión de su sindicato -aún cuando se manifieste de manera personal-. La opinión de un conductor televisivo no

puede fragmentarse de la opinión del canal o institución de la cual forma parte. No sólo desde el punto de vista perceptual sino desde una perspectiva de influencia real en los acontecimientos sociales. Los seres humanos no pueden ser aislados de su contexto, los líderes históricos han pertenecido siempre a un grupo social, es una constante. Influyen al grupo, pero también son influenciados por él⁽¹²⁾. No podemos ni conceptual ni metodológicamente segmentar la opinión de un líder de la opinión del grupo sobre el cual ejerce el liderazgo.

El modelo de opinión pública propuesto se presenta en la figura 1.

Figura no. 1
MODELO DE OPINION PUBLICA

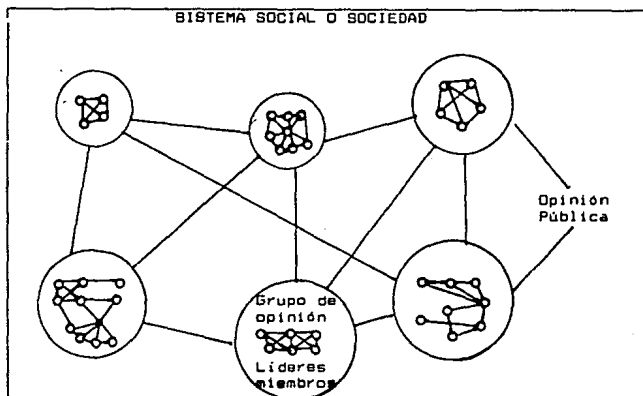

Y cabe aclarar que ningún autor consultado señala al criterio "tamaño" como un indicador de la presencia de un grupo de opinión pública. Es decir, puede haber grupos de opinión de diferentes tamaños. El criterio fundamental parece ser su influencia en el sistema social y las relaciones sociales.

2.3. La Forma y el Cambio de la Opinión Pública.

Mucho se ha debatido en torno a los factores o variables que intervienen en la formación, cambio y desarrollo de la opinión pública. Podrían escribirse tratados completos respecto a este tema. En este apartado del marco teórico se procurará comentar algunos de estos factores a la luz de la revisión de la literatura, sin pretender abarcar todos los enfoques ni todas las variables potenciales.

Al analizar la literatura respectiva, pueden detectarse los siguientes enfoques principales que tratan con la formación y el cambio de la opinión pública.

- A) Enfoque psicológico. Psicológico-social. Este enfoque enfatiza el peso de los factores individuales sobre la opinión pública. La relación causal que propone puede resumirse así: Diversos factores generan ciertas actitudes, las cuales devienen en opiniones y la interacción entre estas formas la opinión pública. Y el cambio en la opinión pública se gesta cuando las actitudes se ven modificadas por los factores que las originaron. El esquema causal se

presenta en la figura 2.

REPRESENTACION DEL MODELO PSICOLOGICO DE LA FORMACION Y EL CAMBIO DE LA OPINION PUBLICA

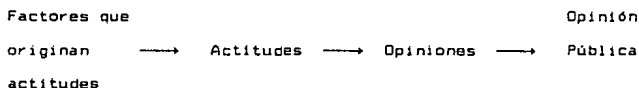

De acuerdo a un modelo psicológico, entre los factores que originan las actitudes tenemos a:

- Factores genéticos que predisponen el desarrollo de determinadas actitudes. Hay algunos estudios que -por ejemplo- han relacionado aspectos genéticos con la personalidad autoritaria, y a ésta con el desarrollo de opiniones agresivas ⁽¹³⁾.
- Factores individuales de personalidad tales como el dogmatismo, el autoritarismo, la confianza, la autorrepresión y la ansiedad ⁽¹⁴⁾.
- Experiencia personal directa, particularmente incidentes que impactan las actitudes (v.g., experiencias traumáticas, muerte de un candidato político, la muerte del líder Aquino originó actitudes hacia el cambio en Filipinas, etc) ⁽¹⁵⁾.
- Influencia de los padres y la familia. Por ejemplo, las actitudes políticas se transmiten en gran medida por la

influencia de los padres ⁽¹⁶⁾:

- La escuela. Por ejemplo, Carlos Fernández-Collado señala ⁽¹⁷⁾:
- "Sobre la educación política en el aula se ha pensado tradicionalmente que corresponde a un proceso de adoctrinación a través de la perpetuación de los valores sociales dominantes. Varios investigadores piensan que este proceso de adoctrinación es logrado a través de la presentación en clase de imágenes positivas y morales de las agencias gubernamentales, de los representantes del poder y de otros conceptos que apuntan a la identidad nacional. Al respecto, un estudio de Litt, en un estudio casi-experimental de tres secundarias localizadas en la ciudad de Boston, encontró que los cursos de civismo llevados a cabo en dichas escuelas tuvieron poco impacto en las actitudes de los estudiantes hacia la participación política. En otros estudios se concluyó que los cursos introductorios de ciencia política -los que enfatizaban la participación política personal- no tenían un impacto significativo sobre las opiniones de los alumnos al respecto. En otras dos investigaciones de Atkim (1975) y Langton y Jennings (1973), se concluyó que los cursos sobre ciencias sociales y/o el entrenamiento de los alumnos en civismo a nivel de educación secundaria, tienen efectos mínimos en varios criterios de socialización política, tales como el conocimiento, interés, eficacia, tolerancia, ciudadanía y participación en asuntos

políticos. Fernández Collado argumenta que esto es debido a que posiblemente cuando los estudiantes llegan a la secundaria, muchas de sus orientaciones políticas se han cristalizado ya o al menos han alcanzado una reforma temporal. Es posible también que los cursos de civismo, ofrecen poco material novedoso para ellos y que proveen de información política que es redundante.

Producto de los estudios de Jennings y Langton, encontraron que los estudiantes que ya habían tomado cursos de civismo mostraban un mayor conocimiento, eficacia y tolerancia políticas, que aquellos estudiantes que no habían tomado los cursos. En los alumnos provenientes de familias con un menor grado de educación formal, la exposición a cursos de civismo estaba correlacionada con un incremento en su politización. En general en este estudio, existe cierta evidencia que aquellos estudiantes privados de conceptos y contenidos políticos en sus ambientes familiares y urbanos reciben socialización política compensatoria de la escuela.

Fernández-Collado argumenta que en la típica escuela de vecindario, a la que asisten alumnos de ese mismo barrio, se crea un medio ambiente social relativamente homogéneo entre familia y escuela que refuerza muchas de las creencias, valores y expectativas hacia la política que el niño aprende en el hogar. El autor concluye que durante los años de primaria, la relación

familia-escuela opera constantemente en un vecindario homogéneo y provee a los jóvenes con una base común en los aspectos cognitivos y evaluativos del yo político".

— Los amigos o compañeros, particularmente aquellos que comparten valores comunes.⁽¹⁸⁾

— Grupos de pertenencia. Que constituyen los grupos primarios de interacción tales como las asociaciones o clubes a los cuales se pertenece. La membresía o afiliación a estos grupos influyen en las actitudes.⁽¹⁹⁾

— Grupos de referencia. Los cuales son grupos sociales cuyos estándares y creencias acepta un individuo y las contrasta contra sí mismo.⁽²⁰⁾ Por ejemplo, los partidos políticos, grupos religiosos o un grupo de ídolos musicales. Estos grupos pueden ser determinantes para influir en las actitudes y opiniones. Su importancia ha sido destacada dentro de la Psicología Social. Theodore Newcomb⁽²¹⁾ realizó un estudio para demostrar como un grupo de referencia: los maestros y el ambiente escolar asociado a ellos podía modificar las actitudes fuertemente arraigadas de un grupo de estudiantes universitarios del Colegio de Bennington. Otros autores destacan el papel de estos grupos en la formación y el cambio de actitudes y opiniones.⁽²²⁾

— Procesos de aprendizaje: entre los cuales tenemos al condicionamiento clásico, generalización del estímulo, condicionamiento instrumental, aprendizaje selectivo,

imitación o modelamiento, persuasión e integración de información.

De acuerdo al enfoque psicológico respecto a actitudes y opiniones existe una diferencia esencial entre formar y modificar una actitud o una opinión. La diferencia fundamental entre el proceso de formación de actitudes y opiniones y el cambio de éstas es que en el primer caso (formación), el sujeto no tiene ninguna actitud u opinión. En términos de Oskamp: la formación de actitud u opinión se refiere al cambio inicial de tener no-actitud/opinión hacia un objeto dado a tener una actitud/opinión con respecto a ese objeto. El cambio de actitud/opinión es un paso de una actitud/opinión "x" con respecto de un objeto, a una actitud/opinión "y".

Un cambio de opinión sería por ejemplo, votar en alguna elección por un partido liberal y en la siguiente elección por un partido conservador. Mientras que la opinión se formaría cuando se entra en contacto con los procesos políticos. (29)

Existen diferentes enfoques o teorías del cambio de actitud/opinión. Entre estas tenemos:

- a) Teorías de la consistencia, que agrupa varias concepciones del cambio de actitud,
- b) Teoría del balance de Heider,
- c) Teoría efectiva-cognitiva de Resenberg y Abelson,
- d) Teoría de la congruencia de Osgood y Tannenbaum,

- e) Teoría de la disonancia cognoscitiva de Festinger y
- f) Paradigma de Newcombe.

En conjunto se basan en el principio: las personas buscan un estado de consistencia, balance o congruencia entre la conducta y las actitudes con respecto al objetivo observado, además del hecho de que los individuos tratan de aparecer consistentes consigo mismos. Y tal vez en conjunto sean las teorías del cambio de actitud/opinión con mayor relevancia empírica. (24)

Otro grupo, son las teorías funcionales: su foco de atención se encuentra en las funciones servidas por las actitudes en la satisfacción de necesidades, estas teorías son las que proponen las cuatro funciones: entendimiento, satisfacción de necesidades ego-defensivas y expresión de valores. (25) También tenemos a las teorías del aprendizaje, que enfatizan el papel del proceso de aprendizaje en el cambio de actitud. Estas pretenden predecir la relación entre una variable independiente dada y el cambio de actitud/opinión en términos de las relaciones conocidas de esa variable independiente con el cambio de actitud/opinión asentando que el aprendizaje de material persuasivo puede conducir al cambio de actitud. (26)

Un punto de vista más sociológico lo constituyen la teoría del juicio social de Sherif y Howland, y la teoría de la atribución social. La primera se centra en los estímulos sociales que pueden ser juzgados y calificados en escalas de

actitud/opiniones. (27) La Teoría de la atribución se basa en el estudio del proceso de asignar características o disposiciones estables y duraderas a otras personas sobre la base de la conducta mostrada, así como inferencias acerca de sus causas personales. (28)

Otra visión es la del estudio del cambio de actitud/opinión, desde el punto de vista de la motivación humana y que pretende explicar el cambio de opinión analizando los motivos que lo generan y, en general, resume motivos tales como la consistencia, la autonomía, la reducción de tensión, asersión, atribución, estimulación, expresividad, afiliación, categorización, los motivos, ego-defensivos, la identificación, la objetivización, los motivos utilitarios, los de reforzamiento y modeladores.

B. Enfoque Histórico.

Diversos estudios de la sociedad han enfocado a la opinión pública desde una perspectiva histórica. De una manera u otra, estos autores conciben a la opinión pública como el producto -fundamentalmente- de la evolución de hechos históricos, del devenir de acontecimientos ocurridos en un sistema social.

Algunos teóricos marxistas como Edgar Morin consideran que en el esquema capitalista la opinión pública es un fenómeno manipulado por la burguesía para ejercer el control social. En las sociedades capitalistas es una forma de poder para mantener el "estatus quo" y está dada por los antecedentes históricos de

denominación. ⁽²⁹⁾

Morin no rechaza el concepto de opinión pública, de hecho, lo acepta, pero implícitamente le atribuye causas históricas y le da un sentido dialéctico. Tom Burns ⁽³⁰⁾, realiza un estudio de la opinión pública y los medios de comunicación, analizando la experiencia británica; y le otorga un fuerte peso a los acontecimientos históricos y al desarrollo del contexto social como causa de la formación y el cambio de la opinión pública.

Su perspectiva es marcadamente histórica.

Tom Burns -por ejemplo- concluye que en Gran Bretaña se ha presentado una pérdida de la efectividad de la presión del Parlamento sobre la opinión pública debido básicamente a tres factores ⁽³¹⁾:

- 1 Cada vez con mayor frecuencia, a partir de la década de 1930, las "presiones de fuera", políticas, económicas y sociales han provenido de fuera del país, de suerte que el sistema parlamentario ha tenido que responder a ellas así como a las presiones de dentro de la sociedad.
- 2 La disminución del poderío y del prestigio británicos, que ha sido paralelo al aumento de la presión extranacional, y consecuencia de ella, ha reducido la soberanía suprema del Parlamento. Ambos factores se han combinado para reducir la fuerza, tanto efectiva como aparente, de las dos primeras maneras de ejercer presión sobre el parlamento desde fuera.
- 3 Se ha producido una gran disminución de la cantidad y

variedad de medios por los cuales puede manifestarse la opinión pública, junto con -consecuencia casi inevitable- un control más firme y extenso por profesionales: políticos profesionales, periodistas profesionales, locutores profesionales, publicistas profesionales.

Se trata de una concepción histórica de las causas que motivan el cambio en la opinión pública.

Por su parte, Dreyer y Resenbaum (32) consideran en su modelo de opinión pública tres patrones: históricos, culturales y geográficos, y le otorgan un elevado peso a los primeros; incluso, aseveran que la opinión pública es resultante de una combinación de factores que pueden ser infinitas. Así, podemos desprender de estos autores el modelo que se incluye en la figura número 3

Figura No. 3

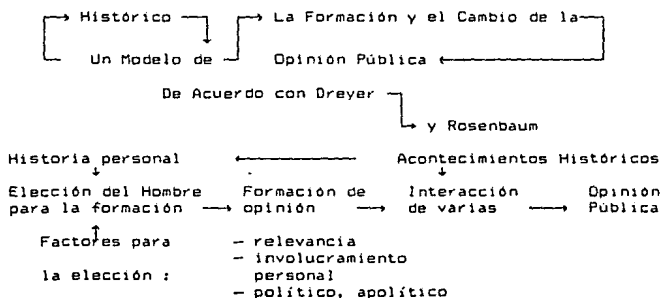

En la figura número 3, se muestra claramente el peso de los acontecimientos históricos. Estos podrían ser "una recesión económica", "un hecho físico" -v.g. un terremoto (es del conocimiento popular que la opinión pública de los habitantes de la Ciudad de México con respecto a varios tópicos se modificó con motivo de los sismos de 1985)-, "un golpe militar", "el asesinato de una figura pública", "una guerra", "una revolución" y muchos otros más.

C. Enfoque del Proceso de la Comunicación.

Stuart Oskamp (33), propuso un modelo conceptual y empírico para analizar la formación y el cambio en la opinión pública, basándose en los elementos del proceso lineal de la comunicación.

Fuente, mensaje, medio y receptor. Lo que Oskamp propone es que la formación y el cambio de actitud/opinión constituyen un proceso comunicativo y que en ambos casos intervienen una serie de variables. El modelo propuesto incluye las siguientes variables.

Variables de la Fuente:

- Prestigio
- Credibilidad
- Similitud a la audiencia
- Intento manifiesto y observable
- Intento manifiesto y observable de persuadir ver su objetividad.

- Atracción

Variables del Mensaje:

- Intentos manifiestos de despertar apelaciones
- Grado de discrepancia con relación a los receptores
- Efectos de orden en la presentación de los mensajes.
- Racionalidad de los mensajes y apelaciones emotivas
- Inmunización contra la persuasión presentada por el mensaje
- Tipos de argumentos defensivos incluidos
- Redacción y construcción de los mensajes
- Efectos de mera exposición
- Estímulos incongruentes

Variables de Medio:

- Contacto interpersonal -grupal- masivo (grado de interpersonalidad)

Variables del Receptor:

- Ego-envolvimiento
- Niveles de aceptación y rechazo
- Proceso de post-decisión a la formación de actitudes/opiniones
- Complacencia con los mensajes
- Participación activa o pasiva
- Soporte social (grupos, instituciones)
- Compromiso y elección

- Personalidad y persuasibilidad
- Razonamiento silogístico
- Consistencia de las inferencias
- Procesos de enjuiciamiento
- Exposición selectiva
- Autoconciencia
- Motivación.

El modelo de Stuart y Oskamp se basa en los experimentos y estudios de varios psicólogos sociales que han incursionado en la comunicación, tales como Carl Hovland, Charles Insko, William Mc Guire, D.O. Sears y otros.

De acuerdo con el modelo, la opinión pública se formaría o modificaría en función de una serie de mensajes que influyen en una sociedad a través de ciertos medios, que son emitidos por alguna fuente y destinados a un conjunto de receptores. Los mensajes, los medios y la fuente y los receptores se encuentran contextualizados dentro de un sistema social. Cuando la fuente (v.g. un grupo social como la Iglesia o el Gobierno) posee prestigio, credibilidad, similitud con la audiencia, atracción y objetividad (es percibida como objetiva); es mayor la probabilidad de impactar a la opinión pública. Por otra parte, los intentos manifiestos del mensaje por influir en el receptor mediante apelaciones están correlacionados, negativamente con el impacto en la opinión pública, al igual que el grado de

discrepancia del mensaje con respecto a los receptores y los estímulos incongruentes. El resto de las variables del mensaje se relacionan positivamente con el impacto en las actitudes y opiniones (34).

El modelo de S. Oskamp le atribuye un papel importante al receptor o receptores y es de naturaleza activa. El modelo posee evidencia empírica parcial, en distintos estudios de los autores mencionados se han relacionado las diferentes variables con la formación y el cambio de opiniones y actitudes; pero no se ha desarrollado una investigación donde se pruebe todo el modelo.

D) Enfoque de los Medios de Comunicación Colectiva.

Existe una tradición en los estudios en materia de comunicación colectiva, que otorga un peso destacado o importancia a los medios de comunicación colectiva como formadores o transformadores de la opinión pública.

Los medios de comunicación colectiva pueden definirse como aquellos medios que emiten mensajes a un auditorio grande (con el cual la fuente no puede interactuar "cara" a "cara"), heterogéneo y disperso. (35)

D. Mc Quail (36) considera que los medios de comunicación colectiva cumplen con los siguientes requisitos:

- 1.- Requieren de organizaciones formales complejas para su operación.
- 2.- Se dirigen a públicos vastos y amplios

- 3.- Son públicos, su contenido está abierto a todos
- 4.- El público al cual se dirigen es heterogeneo
- 5.- Pueden llegar simultáneamente a una gran cantidad de personas que están distantes con respecto a la fuente y entre sí.
- 6.- La relación entre el público y el emisor es impersonal.
- 7.- El público al que se orientan es "una colectividad característica de la sociedad moderna, que presenta varios rasgos distintos".

Entre los medios masivo encontramos a la radio, la televisión, la prensa (revistas y periódicos) y el cine.

La relación entre tales medios y la opinión pública es sumamente conocida y difundida. Walter Lippman en su obra clásica sobre opinión pública,⁽³⁷⁾ dió por hecho que los medios de comunicación colectiva construían la opinión pública. Joseph Goebbels, asesor de Adolfo Hitler en aspectos de propaganda y opinión pública, señalaba que dichos medios eran un instrumento "formidable" para influir en las opiniones de una sociedad.⁽³⁸⁾

En primer termino como señalan P. Lazarsfeld y H. Menzel,⁽³⁹⁾ los medios masivos tienen la capacidad de llegar a muchas personas y esto les otorga un acceso directo a la opinión pública el cual es en si mismo una consecuencia. Basta con que puedan estar en contacto permanente con la opinión pública para que se les atribuya una enorme importancia.

S. Oskamp⁽⁴⁰⁾ señala y vincula a los medios de comunicación

colectiva, con cinco efectos potenciales sobre la opinión pública, los cuales varían en grado:

- 1) Logran llamar la atención de la opinión pública sobre los temas que tratan. Generan la atención pública sobre los tópicos que exponen. Si los medios masivos evitan un tema puede ocurrir que éste no se manifieste públicamente.
- 2) Inducen a la comprensión de la opinión pública respecto a diversos conceptos y temas sociales. Es decir, los medios masivos pueden hacer que un concepto social adquiera un sentido particular. Por ejemplo pueden ayudar a inducir a un grupo de niños a que el concepto "bandera" sea comprendido como elemento vital del nacionalismo.
- 3) Persuadir a la opinión pública en cuestiones públicas . Por ejemplo persuadirla a que vote por uno u otro candidato en una elección.
- 4) Inducir la retención de conceptos o temas públicos. Esto significa que los medios masivos pueden lograr que "algo" se retenga en la opinión pública. Algunos eventos públicos que son recordados frecuentemente por tales medios, son retenidos por la opinión pública, tal es el caso en los Estados Unidos del asesinato del presidente John F. Kennedy. De hecho la publicidad a través de los medios de comunicación colectiva pretende lograr un efecto de retención de marcas, productos y compañías en la opinión pública.

5) Lograr la acción pública. Esto es, inducir conductas. En este sentido, un ejemplo lo constituye la famosa propaganda de radio que fue conducido por Orson Welles en 1938; en el cual se dramatizaba una invasión a la tierra por parte de los marcianos y que impactó a la opinión pública. En algunos casos los medios masivos pueden originar conductas y opinión pública manifiesta (marchas de protesta, cierre de fábricas que contaminan, etcétera).

D. Howitt ⁽⁴¹⁾, por su parte, considera que los medios masivos alimentan a la opinión pública con noticias y son una de las principales fuentes de información pública, especialmente en situaciones de crisis. En casos de guerra, catástrofes, cambios sociales profundos y emergencias, son la fuente primaria de la opinión pública.

Bradley S. Greenberg ⁽⁴²⁾, concluye que el vehículo más rápido para difundir noticias y hechos sociales en la opinión pública lo constituyen los medios de comunicación colectiva. Su observación la apoya en varios estudios de difusión de la información pública. Incluso, B.S. Greenberg señala que: "cuando los medios deciden unir sus esfuerzos al máximo para distribuir información noticiosa, es difícil que alguien no se entere directamente por los medios" y agrega: "la propagación de las noticias es tan rápida que no resulta mesurable dentro del mismo marco temporal de la emisión misma".

M. E. Mc Combs y L. B. Becker ⁽⁴³⁾, comentan que los medios de comunicación masiva son la principal fuente que nutre a la opinión pública de temas e información.

J. T. Klapper ⁽⁴⁴⁾ comenta ampliamente sobre la influencia de los medios masivos en la opinión pública, los considera como reforzadores de ésta y les otorga una capacidad para el cambio de opiniones que no están arraigadas. J. B. Lemert ⁽⁴⁵⁾ considera que el efecto de los medios masivos sobre la opinión pública se manifiesta con mayor fuerza en el largo plazo y critica a quienes consideran que éstos no pueden modificar las opiniones en el corto o mediano plazo, su argumentación la sustenta en que muchos estudios empíricos se han basado en instrumentos de medición poco sensibles a cambios (v.g., escalas de actitudes que sólo registran cambios muy significativos).

Un efecto asignado por diversos investigadores a los medios masivos es que éstos determinan la agenda pública. Es decir, las personas atienden, se interesan y platican acerca de la información e ideas que reciben a través de los medios. Los medios proporcionan temas para la interacción social y determinan -en gran medida- de qué se va a hablar. Por ejemplo, una telenovela exitosa, o un evento ampliamente difundido a través de los medios masivos puede generar opiniones, conversacionales y determinar la agenda pública.

Y como señala S. Oskamp ⁽⁴⁶⁾, puesto que los medios no reflejan completamente la realidad, la selectividad de éstos

tiene un efecto marcado en lo que aprenden las personas y la manera como responden a cuestiones públicas.

Otro efecto sobre la opinión pública sumamente estudiado, es que los medios definen una "realidad de segundo orden", que se refiere a la capacidad de los medios para hacer creer a las personas que la realidad social es como éstos la presentan. En este sentido, los medios pueden transformar la realidad de "primera mano" y generan su propia realidad ⁽⁴⁷⁾.

Charles Atkin ⁽⁴⁸⁾, en una revisión del "estado del arte" entorno a los medios de comunicación colectiva y la opinión pública en lo referente al voto, concluye que éstos generan los siguientes efectos:

- 1) Efectos cognitivos o cognoscitivos. Los medios contribuyen a crear preocupación y conciencia sobre ciertos asuntos públicos, proveer de conocimientos en materias públicas, establecer prioridades en la agenda pública, generar imágenes e impresiones y formar creencias.
- 2) Efectos persuasivos, sobre todo entre quienes mantienen opiniones indecisas o débiles.
- 3) Efectos en los patrones de exposición a asuntos públicos.

Walter Weiss ⁽⁴⁹⁾, le asigna a los medios masivos otra manera de impactar a la opinión pública: confieren importancia a eventos, personas y temas que cubren. M. Gurevitch y J. G.

Blumer ⁽⁵⁰⁾, consideran que los medios de comunicación de

masas pueden influir a la opinión pública, dependiendo de su orientación. C. Fernández Collado⁽²⁵⁾, al hacer una revisión de la literatura sobre la comunicación masiva y la socialización política concluye:

- 1) Los mass media constituyen la fuente principal de la información para la gente joven.
- 2) Los medios dominantes en el aprendizaje político son los periódicos y la televisión; la contribución de estos dos medios varía con la edad y el nivel socio-económico de niños y jóvenes.
- 3) La gente joven no atribuye a los mass media poder de información ni una influencia considerable en sus opiniones políticas.
- 4) Las diferencias en el uso de medios para asuntos públicos entre generaciones persisten. Los niños no adoptan los patrones de uso de medios para información política de los padres.

Desde luego, la influencia de los medios de comunicación colectiva sobre la opinión pública no es total ni directa. Esta influencia se encuentra mediatizada por la estructura mental de los individuos, sus características, la influencia que ejercen otras instituciones sociales, los grupos de pertenencia y referencia, los procesos de aprendizaje de las personas, los sucesos históricos, el clima de opinión prevaleciente, los

líderes de opinión y en general, el estado de la sociedad donde se insertan dichos medios. La "teoría de la aguja hipodérmica" o "teoría mecanicista"⁽⁵²⁾, que imbuía a los medios una amplia capacidad de modificar las opiniones y tener efectos directos e inmediatos en los receptores, ha sido abandonada muchos años atrás. Un modelo adecuado para señalar los múltiples factores que mediatizan la relación entre los medios masivos y los individuos que integran a la opinión pública es proporcionado por M. de Fleur y S. Ball Rokeach⁽⁵³⁾, el cual se muestra en la figura 4.

La comunicación colectiva como lo señala G. Baena Paz⁽⁵⁴⁾ informa, entretiene, orienta y educa. Es un factor relacionado íntimamente con otras fuerzas sociales. Los medios de comunicación son un instrumento y la manifestación de la distribución del poder en cada sociedad.⁽⁵⁵⁾

E) Enfoque Sociológico: Grupos Sociales y Liderazgo.

Esta perspectiva enfatiza el papel que sobre la opinión pública tienen los grupos sociales relevantes, las instituciones sociales y los líderes de opinión. Los grupos sociales relevantes constituyen las fuerzas que ejercen presión en un sistema social y que tienen influencia notoria. Entre estos grupos podemos incluir a los partidos políticos y otros organismos relacionados con los procesos políticos (agencias de información, agencias de investigación de la opinión pública,

Figura No. 4
LOS MEDIOS MASIVOS Y LOS INDIVIDUOS

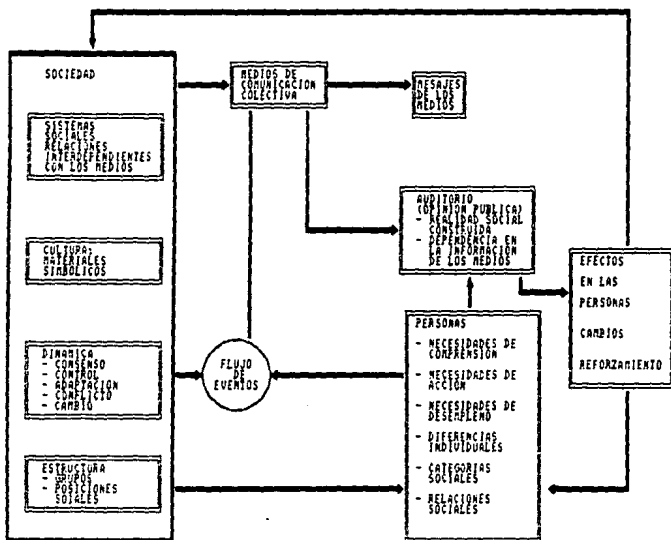

institutos políticos, etcétera), instituciones religiosas, asociaciones empresariales y cívicas gremios y sindicatos, empresas, instituciones educativas, organismos legisladores y del Estado, grupos intelectuales y -en general- los grupos que anteriormente se denominaron "grupos de presión" de acuerdo con Graeme C. Moodie y G. Studert-Kennedy⁽⁵⁶⁾ (grupos de interés, seccionales, portavoces o funcionales; y grupos promocionales).

Las instituciones sociales como el Estado, la Iglesia, la Familia, la Escuela, y el Trabajo⁽⁵⁷⁾. A los cuales Recasens Siches llama "grupos institucionalizados" (grupos con unidad mental, comunidad de reglas exteriores obligatorias y diferenciación de órganos y funciones)⁽⁵⁸⁾.

El liderazgo concebido socialmente como un proceso que lleva a un individuo o grupo a ejercer dirección, gula e influencia dentro de un sistema social⁽⁵⁹⁾. Existen diversas teorías del liderazgo, pero sin importar el enfoque, el resultado es el mismo: el liderazgo implica influencia sobre las opiniones de los demás. Los grandes líderes históricos (tales como Hitler, Napoleón, Churchill, Walesa, Gorvachov o Castro) o los grupos que mantienen liderazgo (El grupo que dirige el Vaticano, un grupo cívico determinado, un grupo de intelectuales con elevada credibilidad, etcétera) ejercen una notoria influencia en la formación y el cambio de la opinión pública. De acuerdo con D. Katz y P. Lazarsfeld⁽⁶⁰⁾, los líderes de opinión filtran los mensajes de los medios y son un factor que mediatiza la

comunicación colectiva. Incluso crearon el concepto de "flujo en dos pasos", el cual implica que entre los medios de comunicación colectiva y el auditorio se encuentran los líderes de opinión, el flujo de la comunicación va de los medios a los líderes (primer paso) y de éstos a los receptores (segundo paso).

Grupos sociales, instituciones y líderes son factores que generan y transforman la opinión pública. Como señala J.T. Klapper^(ds); basándose en numerosos estudios, pocos de los cuales están directamente enfocados en los efectos de las comunicaciones, Katz y Lazarsfeld afirman, con considerables pruebas a su favor, que muchas opiniones y actitudes ostensiblemente individuales, son de carácter primariamente social; es decir, corresponden a las normas de los grupos a que los individuos pertenecen o desean pertenecer. Los autores detallan sistemáticamente las condiciones bajo las cuales los grupos pueden servir como agentes reforzadores, e influir en que las comunicaciones masivas actúen en este sentido, y las condiciones bajo las cuales el grupo puede no ejercer ninguna influencia o, incluso, favorecer el cambio de opinión. Respecto a los grupos que actúan en favor del refuerzo, se aducen varios estudios para demostrar que las personas tienden a pertenecer a grupos cuyas opiniones son acordes con las suyas propias; que las opiniones mismas parecen intensificarse, o al menos manifestarse con mayor claridad a través de la discusión dentro del grupo; y que los beneficios, tanto psicológicos como sociales, de ser

miembro bien visto del grupo tienden a disuadir de los cambios de opinión.

Varios estudios indican que las tendencias citadas por Katz y Lazarsfeld intervienen de hecho en los efectos de las comunicaciones de persuasión.

A parte de cimentar las opiniones existentes, la pertenencia al grupo puede facilitar el refuerzo e impedir la transformación de opinión intensificando la exposición selectiva. La discusión dentro del grupo, formal o informal, suele aumentar la posibilidad de que determinados miembros sean conscientes de los elementos de contenido armónico con sus ideas que les ofrecen los medios masivos y la exposición real del grupo a tales comunicaciones puede darse tanto de manera casual, en virtud de una comunidad de intereses, o por designio de una organización.

Aún cuando no se de la exposición en grupo, la simple existencia de este facilita los posibles efectos de refuerzo de las comunicaciones afines, al aportar una estructura o red para la diseminación interpersonal de sus contenidos. La subsiguiente discusión en el seno del grupo, además probablemente proporciona mayor relevancia a las normas y presiona a los que se desvían para que retornen a la ortodoxia o vieja tradición.

Los grupos pueden servir adicionalmente para intensificar el poder de refuerzo de las comunicaciones masivas afines, al proporcionar el clima adecuado para el ejercicio de la influencia interpersonal y del liderazgo de la opinión.

Los grupos y las normas de grupo mediatizan de distintas maneras los efectos de las comunicaciones masivas, favoreciendo el refuerzo_(a2).

El enfoque sociológico se resume gráficamente en la figura NO.5

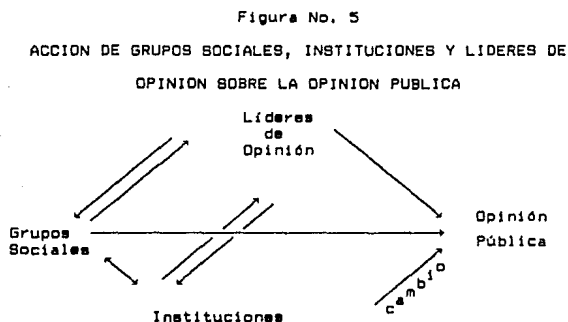

Del modelo se concluye que la Opinión Pública es resultante de las interacciones entre los grupos sociales y sus opiniones actuando como variables intervinientes los líderes de opinión y las instituciones sociales.

REFERENCIAS BIBLIOGRAFICAS

- (1) Oskamp, Stuart, (1977) Attitudes and opinions. Engewood (liffs, N.) Prentice - Hall, pp. 16
- (2) Cossio, Carlos, (1973). La opinión pública. Buenos Aires, Argentina: Editorial Paidós. Cuarta Edición, pp. 37-38
- (3) Childs H. L. Extraído de (1965) Public Opinion: Nature, formation, and role. Princeton, N.J.: Van Nostrand Reinhold Co.
- (4) Lemert James B. (1983). Después de todo... ¿ puede la comunicación masiva cambiar la opinión publica? Mexico, D.F.: Publicafics, S.A., p. 14
- (5) Esta definición se deduce claramente de H.L.Childs (1965) O.P. CIT. y de George Gallup (1972). The Gallup Poll: Public opinion 1935-1971. Nueva York: Random House
- (6) Heenessy B.C. (1970) Public Opinion. Belmont, Calif: Wadsworth 2a edición.
- (7) Key V.O. (1967) Opinión Pública y Democracia. Argentina: Editorial Bibliográfica Argentina, pp.28
- (8) Oskamp, Stuart (1977). OP. CIT
- (9) Graeme C. Moodie y Gerald Studdert - Kennedy (1975) Opiniones, Públicas y Grupos de Presión. México, D. F.:Fondo de Cultura Económica.
- (10) G. Studdert y C. Moodie - Kennedy (1975) OP. CIT.,pp 116-117.
- (11) Estos requisitos o características de opinión pública se

conciben si se parte de la base de que la opinión pública es estable y producto de información creencias, valores y principios; siendo resultado de la autoconciencia y reflexión colectiva. No tienen cabida si se iguala a la "opinión pública" con la "opinión del público". Las características fueron deducidas de la siguiente bibliografía:

- P.E. Converse (1964). The nature of belief systems in mass publics, en D. After (Editor), Ideology and discontents, Glencoe, U.S.A.: The free press of Glencoe, Macmillan Company.
 - Paul F Secord y Carl W. Backman (1976). Psicología Social. México, D.F.: Editorial Mc Graw-Hill.
 - Kahle R, Lynn (1984). Attitudes and social adaptation. Oxford, Inglaterra: Perganon Press.
 - Berelson R, Bernard (1984) Communication and public opinion, en W. Schramm (Ed.), Communications in Modern Society. Urbana, Ill.: University of Illinois Press Reimpreso por la Universidad Estatal de Michigan como apuntes de clase.
 - S. Oskamp (1977) OP. CII
 - Nimmo Dan (1981). The present in light of a future now past. Political Communication Review, vol. 6. Internationall Communication Association.
- (12) Sessions H. Douglas y Stevenson Jack L. (1981). Leadership

and group dynamics. Boston, Mass: Allyn and Bacon.

- (13) Oskamp S. (1977) OP. CIT
- (14) London Harvey y Exner John EE (1978). Dimensions of personality. Nueva York: John Wiley & Sons.
- (15) Fishbein M. e Ajzen I. (1975). Belief, attitude, intention and behavior. Reading, Mass: Addison - Wesley
- (16) Mc Guire William (1969). The nature of attitudes and attitude change, en G. Lindzey y E. Aronson (eds.), The Handbook of Social Psychology. (Segunda edición), Vol. 3. Reading, Mass: Addison-Wesley, pp. 136 - 314
- (17) Fernández Collado Carlos, (1982). OP. CIT., pp. 6 - 8
- (18) Oskamp S. (1977). OP. CIT
- (19) Oskamp S. (1977) OP. CIT
- (20) Oskamp S. (1977) OP. CIT
- (21) Newcomb Theodore (1964). Manual de Psicología Social. Buenos Aires, Argentina: Editorial Universitaria de Buenos Aires.
- (22) Por ejemplo: Philip G. Zimbardo, Ebbe E. Ebbesen y Christina Maslach (1982). Influencia sobre las actitudes y modificación de conducta. Bogotá Colombia: Fondo Educativo Interamericano Lynn R. Dahle (1984) OP. CIT.
- (23) Oskamp S. (1977). OP. CIT
- (24) Zajonc Robert (1968). Cognitive Theores in Social Psychology en G. Lindzey y E. Aronson (Eds.), The Handbook of Social Psychology (2da. Edición), Vol. 1 Reading, Mass: Addison Wesley, pp. 320 - 411

- (25) Oskamp S. (1977) OP. CIT
- (26) Mc Guire W. (1969). OP. CIT
- (27) Seibold R. David y Spataberg H. Brian (1982). Attribution theory and research: Review and implications for communication en B.J. Dervin y M. J. Voigt (Eds.) Progress in communication sciences, Vol. 3 Norwood, N.J.: Ablex Publishing Co. pp 85 - 125
- (28) Mc Guire W. (1969) OP. CIT
- (29) Morin Edgar (1966). El espíritu del tiempo, Madrid, España: Ed. Taurus.
- (30) Burns Tom (1981). La organización de la opinión pública en J. Curran, M. Gurevitch y J. Wollacot (Eds.) Sociedad de Comunicación de masas. México, D.F.: Fondo de Cultura Económica.
- (31) Burns Tom (1981). OP. CIT. p.81
- (32) C. Dreyer Edward. y A. Resenbaum Walter (1966). Political opinions and electoral behavior: Essays and Studies. Belmont, C.A.: Wadsworth.
- (33) Oskamp S. (1977) OP. CIT
- (34) Oskamp S. (1977) OP. CIT
- (35) Definición "Clásica" de Charles Wright (1976). Comunicación de masas. Buenos Aires, Argentina: Edit Paidós.
- (36) Mc. Quail Dennis (1979), OP. CIT
- (37) Lippman Walter, (1965). Public Opinion. Nueva York, N.Y.: the Free Press.

- (38) W. Dobb Leonard (1950) Goebbel's principales of propaganda. Public Opinion Quarterly, Vol. 14, pp 419-442.
- (39) Lazarsfeld Paul y Menzel Herbert (1975). Medios de Comunicación colectiva e influencia personal, en W Schramin (Edit). La Ciencia de la comunicación humana. Mexico, D.F. Editorial El Roble, pp. 103 -123
- (40) Oskamp S. (1977) OP, CIT
- (41) Howitt Dennis (1982) The mass media and social problems. Oxford, Inglaterra: Persambn Press.
- (42) Greenberg Bradley S. (1968) Los medios de comunicación humana: ciencia social. México, D.F.: Ed. Mc Graw - Hill pp 143-175, pp 158 - 159.
- (43) E. Mc Combs Maxwell y Lee B. Becker (1979). Using mass communication theory, Englewood (liffs, New Jersey: Prentice-Hall.
- (44) T. Kappler Joseph. (1974) Efectos de las comunicaciones de masas. Madrid, España. Ed. Aguilar.
- (45) B. Lemert James (1983) OP, CIT
- (46) Mc. Combs Maxwell E. y Becker B. Lee (1979) OP, CIT; y S. Oskamp (1977) OP, CIT
- (47) Eptein E. J. (1983). News from nowhere: Television and the news. New York, N.Y.: Random House.
- (48) Atkin Charles (1981). Mass media effects on voting: recent advances and future priorities. Foro sobre la Investigación de los Medios y el voto Asociación Internacional de

Comunicación, División de Comunicación Política.

- (49) Weiss Water, citado por S. Oskamp (1977) OP. CIT
- (50) Gurevitch Michael y G. Blumer Jay (1981). Relaciones entre los medios de comunicación de masas y la política: modelo para el análisis de sistemas de comunicaciones políticas; en J. Curran, Michael Gurevitch y Janet Wosliacot (Comps), Sociedad y Comunicación de masas. México, D.F.: Fondo de Cultura Económica, pp. 307-329.
- (51) Fernández-Collado Carlos (1982) OP. CIT., p. 15
- (52) L. de Fleur Melvin (1976): Teorías de la Comunicación Masiva. Buenos Aires, Argentina.: Ed. Paidós.
- (53) Adaptado por Melvin L. de Fleur y Sandra Ball-Rokeach (1982). Theories of mass communication. New York, N. Y.: Longman, Inc., pp 252.
- (54) Baena Paz Guillermina (1983). La televisión educativa dentro de la política de comunicación social. Foro de Consulta Popular de Comunicación Social, Vol. 3 Julio, 1983.
- (55) Roncagliolo Obregoso Rafael (1978) Bolivia y Perú: Información y Cambio Social. México, D.F.: Centro de Estudios de la Comunicación, Facultad de Ciencias Políticas y Sociales, Universidad Nacional Autónoma de México.
- (56) C. Moggie Graeme. Studdert-Kennedy Gerald (1975). Opiniones, públicas y grupos de presión. México. D.F.. Fondo de Cultura Económica.
- (57) Everett Wilson. (1971) OP. CIT p. 91

(58) Recasens Siches Luis (1974) OP. CII

(59) H. Douglas Sessions y Jack L. Stevenson (1981) OP. CII

(60) Kats Daniel y Lazarsfeld Paúl, citado por S. Oskamp (1977)
OP. CII

(61) T. Kappler Joseph (1974). OP. CII. pp. 25-26

(62) T. Kappler Joseph (1974). OP. CII. pp 27-29

CAPITULO III

ANTECEDENTES HISTORICOS

Este capítulo, presenta una cronología de momentos históricos que marcan el rumbo de la formación del Estado soviético. El iniciar con la crisis del régimen zarista, con la revolución de 1905 y la revolución de 1917; responde a la importancia que tiene este primer periodo para poder comprender el por qué Rusia fue el país que introdujo y empezó a asimilar la teoría de una sociedad comunista. Posteriormente, describir los periodos de Lenin y Stalin significa adentrarnos en el estudio de la transición que sufrió la revolución rusa, que se suponía tenía un principio y un fin específico: la construcción de una sociedad dirigida por el proletariado. La etapa antes mencionada encarna un importante proceso histórico que gesta una gran parte del curso futuro de la historia soviética cuya conclusión aún no llega, pero tal vez empieza a tomar forma con el nuevo cambio social encarnado por la perestroika. Que es hoy en día un punto central en torno al cual, gira de nuevo la atención de toda la sociedad soviética, ya que los cambios que esta propone tienen una relación directa con los problemas vitales que viene arrastrando este país desde su formación como primer Estado Soviético en todo el mundo.

3.1. La Rusia zarista.

Es necesario hacer notar que el desmoronamiento del régimen zarista no es resultado exclusivo de las características económico-político y sociales que sucedían en aquel país. De

vital importancia es recordar, que también en Europa occidental se vivían momentos de agitación ideológica, causados por la fuerte depresión económica vivida en las últimas décadas del siglo XIX.

Robert Conquest explica la evolución de Rusia en el siglo XIX a través de una obra inconclusa escrita por Boris Pasternak, titulada "La belleza griega", según Pasternak: en la década de 1940 la servidumbre era ya una institución caduca, en la década de 1860 -aparecieron terratenientes liberales y los mejores miembros de la aristocracia rusa, empezaron a ser profundamente afectados por las ideas occidentales-; y finalmente en la década de 1880 tuvo lugar el nacimiento de una clase media ilustrada y próspera abierta a influencias occidentales, progresiva, inteligente y aficionada a las artes⁽¹¹⁾. Sin embargo, esta clase aún se encontraba lejos de ser, en esta etapa un elemento decisivo.

Se puede decir que esta clase media ilustrada al sentir la negativa del campesinado para incorporarse a la industria maquinista decide establecer una comuna rural tradicional cuya reorientación sea en un sentido socialista.

En seguida Lenin comprende que la posición a la que los populistas rusos habían llevado a los campesinos, sólo les favorecía a ellos, ya que, plantearon como imposible el desarrollo capitalista orgánico, por lo tanto no habría avance sobre un programa político de contenido reformista que hiciera

viables los cambios económico-sociales de Rusia.

Los siguientes años continuaron los populistas (los marxistas legales) apoyando la política de salvaguardar las virtudes de las instituciones tradicionales. Lo que provocó la crisis del campo y la lentitud de la introducción del capitalismo.

Para 1895, Plejánov, propone unir a todos los grupos marxistas aislados en un sólo partido obrero social-demócrata. Lenin encabeza el movimiento revolucionario de Rusia. Y por fin para 1899 se realiza el primer congreso del partido Obrero Social Demócrata Ruso (POSDR). Y para el año de 1890 Lenin y Plejánov tienen un medio social llamado Iskra, cuya función era expresar las ideas de los socialdemócratas rusos.

Los siguientes esfuerzos de Lenin radican en unificar a los socialdemócratas rusos y comprometerlos a: "rechazar todo tipo de oportunismo y economicismo en el movimiento obrero, luchar ideológicamente contra todos los adversarios del marxismo revolucionario, tomar la dirección de la lucha contra toda forma de represión y anteponer a cualquier fin la derrota del zarismo₍₂₎."

El periodo de 1902 y 1903 marca una difícil etapa para los socialdemócratas rusos, ya que, Lenin disiente de las ideas de Plejánov, como consecuencia de esta circunstancia se suspende el II Congreso de POSDR, Lenin deja de colaborar en el periódico Iskra. Surgieron entonces los bolcheviques (mayoría) encabezados

por Lenin y los mencheviques (minoría). Esta división ocupaba toda la atención del grupo de Plejánov y el de Lenin.

Mientras tanto el régimen zarista se torna más preocupado por intentar la integración social y cultural de sus súbditos y por dispersar los incipientes movimientos de los marxistas revolucionarios.

Según afirma Jean Elleinstein: Rusia era un imperio colonial que denominaba a decenas de pueblos cada uno de los cuales tiene su lengua, su cultura y su historia nacional. El gobierno zarista se propuso integrar a través de una política de rusificación y que consistió: en aplicar la lengua rusa como la única autorizada en todo el territorio y era indispensable ser usado en trámites administrativos, en las escuelas, en la prensa y la literatura.⁽³⁾

Jean Bruhat⁽⁴⁾ explica que el precio de la inmersión era la protesta de los pueblos rusificados. Las incompletas reformas agrarias provocaron el descontento cuando se vislumbró que el beneficio era sólo para unos cuantos. El ritmo acelerado de la industrialización no dio lugar a la creación de grupos intermedios entre el proletariado y los capitalistas que formaron la pequeña burguesía. A excepción de una nobleza conservadora el país parecía formar un bloque contra la autocracia. Nobles, liberales, industriales, comerciantes y financieros paralizados por intereses feudales, campesinos ávidos de tierra y obreros que tenían que enfrentarse a la policía zarista en sus huelgas y

manifestaciones.

En ningún país se plantearon al mismo tiempo tantos problemas a cuya solución el gobierno zarista no encontraba salida favorable: problema agrario, problema nacional, problema obrero, problema político. Todo ello se manifestó en la revolución de 1905.

3.2. Revolución de 1905

En enero de 1905 se suceden dos situaciones poco favorables en Rusia: la primera es la derrota de los ejércitos rusos por parte de Japón en Manchuria, y la segunda es el "Domingo Rojo" que sucede el 9 de enero del año mencionado. Este suceso conocido como el "Domingo Sangriento" provocó que el pueblo perdiera la fe en el zar, que tanto se les había inculcado. De ahí que los obreros y el pueblo en general comprendieran que los bolcheviques tenían razón, la libertad sólo se conseguiría violentamente a través de las armas.

S. Alexeiev y Kartsov¹⁵, hacen incapie el mencionar la aparición de las nuevas organizaciones llamadas Soviet (Consejos), lo cuales se establecieron en San Petesburgo, Moscú y fueron un instrumento clave para que continuara la lucha armada; ya que estos decidían cuando iniciar o dar por terminada una huelga, que reivindicaciones presentar a los dueños."

La formación de los Soviets marca el inicio de una nueva etapa centro de la lucha, no sólo a nivel político, sino como

primer órgano interno que intenta conocer y transmitir los deseos del pueblo soviético. Constituye un instrumento organizado donde se recibe, se discute y se comunican las exigencias y las soluciones propuestas por las partes en conflicto.

A pesar del poder que los sóviets estaban tomando, las peticiones de los obreros no obtenían respuestas viables para la solución de los conflictos; ya que el zar Nicolás II trataba de disolver cualquier intento de agrupación.

El 7 de diciembre por iniciativa del sóviet de Moscú dirigido en gran parte por los bolcheviques, los obreros de la ciudad se declararon en huelga e iniciaron la lucha armada. Sin embargo, esta insurrección terminó en 1907.

3.3. Revolución de 1917.

La revolución de 1905 provocó dos circunstancias que, conjugadas con otros factores, mantuvieron encendida la posibilidad de derrocar al zarismo.

La primera fue la proclamación de un Gobierno provisional (Duma) integrado por partidos constitucionales ya establecidos. La segunda, consiste según señala Francisco Fernández, en que puede observarse con claridad como Lenin va madurando los conceptos aprendidos de la lectura de Marx.

Paralelamente a los factores mencionados, el Imperio Ruso estaba amenazado por la Primera Guerra Mundial que estalló en 1914; lo que debía precipitar su caída.

En febrero de 1917 la situación se agudizó en la ciudad de Petrogrado, se vivía uno de los peores inviernos y faltaban provisiones y combustible. Jean Elleinstein⁽⁷⁾, afirma que el primero de marzo se estableció el racionamiento de viveres, las tiendas de alimentación cerraron sus puertas. Las huelgas eran más numerosas y el papel que desempeñaban los partidos socialistas aún no se identifica plenamente. A partir del 7 de marzo de 1917 todo intento de protesta por parte del pueblo ruso fue sofocado por los cosacos que no se detuvieron en disparar sobre la población. Sin embargo, días después los soldados se unieron a los obreros y a los manifestantes.

En la historia de Rusia nunca había predominado tanta libertad y nunca volverá a existir al menos hasta 1980, así lo percibe el historiador Jean Elleinstein⁽⁸⁾. Además, agrega a este apartado, el hecho de que la opinión pública crítica agriamente los lineamientos políticos del gobierno provisional por conducirse de igual manera que la zarista. Para ello disponen de periódicos legales Pravda en Petrogrado y el Social-Demócrata en Moscú. Y es por medio del periódico Pravda que Lenin se sirve para publicar una serie de artículos denominados "Tesis de Abril", en las cuales vienen contenidos los ideales de lucha. Se empieza ya a detectar la función primordial que fungió en ese momento la prensa para provocar la reacción del pueblo soviético⁽⁹⁾.

La primera etapa de la revolución rusa de 1917 llamado

dislocación del primer gobierno provisional, se caracteriza por la realización de la Conferencia Panrusa del Partido Bolchevique. En donde se establece como indispensable que las tierras de los latifundistas deben ser confiscadas y confiadas a comités de campesinos.

La siguiente etapa conocida como: El primer ministerio de coalición y la crisis ministerial (18 de mayo - 5 de agosto). Se integra un nuevo gobierno donde el príncipe Lvov es el presidente, pero la participación socialista es cada vez más importante. Para el 16 de junio se inicia el Primer Congreso Panruso de los Soviets. En ese importante espacio político, Lenin, expone el programa de los bolcheviques y declaran abiertamente que están dispuestos a tomar el poder. Además existen violentas manifestaciones en Cronstad y Lemberg en contra de Lvov y Kerenski (este último, ministro de guerra). En la revuelta de Cronstad toman parte los bolcheviques y los marinos del Báltico, pero no llega a tener mayores consecuencias ya que consideran que aún no llega el momento de tomar el poder. Sin embargo, se emprendieron medidas represivas por ejemplo: los marinos de Cronstad son desarmados, la sede del partido es saqueada, se atenta contra la libertad de expresión al prohibirse la impresión de periódicos bolcheviques, y Lenin tiene que huir y refugiarse en Finlandia. Pero las derrotas militares y las manifestaciones provocan la renuncia del príncipe Lvov, tras negociar con el comité ejecutivo de los soviets y los partidos

liberales, y como resultado Kerenski forma un nuevo gobierno. ⁽¹⁰⁾

La tercera etapa comprende el segundo ministerio de coalición (5 de agosto-25 de septiembre). En este periodo se reúne ilegalmente el VI Congreso del Partido Bolchevique (240,000 afiliados). Logran confirmar la orientación del partido hacia la insurrección armada. Logran estipular las siguientes consignas: terminar la guerra, nacionalizar la tierra, confiscar los terrenos de latifundistas, establecer el control obrero sobre la producción y la repartición, así como también la gran industria. Posteriormente Komislov, antiguo comandante militar de Petrogrado intenta dar un golpe de Estado. Este hecho y su desarrollo tiene una gran singular importancia, ya que gracias a ello Kerenski, forma un gobierno en el que dominan los socialistas.

La cuarta etapa es: "El fin de Kerenski y la Revolución". Con el fin de asentar su autoridad, Kerenski, convoca una convención democrática que elige un Consejo de la República que desempeña la función de una consultiva en espera de la constituyente.

Los bolcheviques se niegan a aceptar dichas medidas y rompen todo lazo con Kerenski. La población vuelve su atención hacia la corriente socialista de los bolcheviques. ⁽¹¹⁾

Ya para el 7 de noviembre el II Congreso de los Soviets, en el que los bolcheviques conforman la mayoría absoluta deciden tomar el poder. Por fin la insurrección triunfa sólo falta fundar la Unión de Repúblicas Socialistas Sovieticas. ⁽¹²⁾

3.4. Comunismo de Guerra (1917-1921)

Para Lenin era imposible asegurar la autoridad del gobierno soviético mientras la guerra no hubiera terminado.

A partir de entonces, se concentraron los soviets a combatir la contrarrevolución y el sabotaje. De ahí, que por decreto del gobierno se creara la Comisión Extraordinaria Panrusa (Cheka) que era la policía roja y, la blanca estaba a favor del Gobierno Provisional.

Simultáneamente a esta etapa enfrentamientos entre "Terror rojo" y "Terror blanco" se vivía en territorio ruso un completo desorden. Durante la guerra, la producción se había visto paralizada y distorsionada por las necesidades militares, y por la ausencia de los trabajadores agrícolas e industriales que se encontraban en el frente. La misma revolución y las consecuencias de la guerra civil, completaron la desintegración económica, social y financiera; el hambre sorprendió a grandes sectores de la población. Esta situación condujo al comunismo de guerra, donde la comida era la prioridad.⁽¹³⁾

En la industria fue donde se inició este periodo, con un decreto que nacionalizaba todas las categorías importantes. Se comenzó por este sector por el temor de una agudización de la guerra civil que llevara a la toma de fábricas por los obreros sin conocimiento del Vesenjar: lo que en su época se llamó "nacionalización proletaria elemental y caótica desde abajo". Lo

que importaba era organizar y administrar lo tomado: una función para la cual los obreros se mostraron incapaces de ejercer.

Por otra parte los problemas de distribución fueron muy grandes. El objetivo planteado en el programa del partido, en el sentido de eliminar el comercio privado por un sistema planificado de distribución, resultó fuera de lugar. Los planes de establecer precios fijos y racionamiento se vinieron abajo debido a la escases de mercancía. De ahí, que el comercio flujara especialmente por canales ilícitos.¹¹⁴⁾

En el aspecto agrícola, se fundaron granjas colectivas. (sovjoz), sobre la base del trabajo y la vida en comun. Pero estas comunas contribuyeron escasamente a resolver el problema de alimentar a la población de las ciudades.

La serie de políticas prácticas, conocidas como comunismo de guerra, fueron reconocidas por el partido como necesarias. Los primeros ocho meses de gobierno soviético había quebrado con el poder de terratenientes y burgueses, pero las circunstancias no fueron propicias para un nuevo orden económico de carácter socialista.

En el aspecto monetario la progresiva devaluación del rublo se traduce como un duro golpe asentado a los capitalistas burgueses, y como una señal de la futura sociedad soviética sin dinero, en la que todo se compartiría según las necesidades.

Una vez que la guerra civil concluyó, la imagen utópica chocó con las realidades económicas deplorables. El comunismo de

guerra se convirtió en insostenible y, finalmente la revuelta campesina impuso la decisión de adoptar la NEP.

3.5. La N.E.P. y Consolidación del Régimen

(1921-1927)

La llegada de la NEP, tuvo consecuencias, algunas no trazadas, como el hecho de fortalecer la autoridad central del partido, impulsando las fuerzas centralizadoras que ya estaban en marcha en la formación del Estado soviético. El periodo de la NEP, afirma E.H. Carr, no solo daría forma a lo que iba a ser la estructura constitucional permanente de la URSS, sino que también determinaría la línea que seguiría en sus relaciones con otros países.⁽¹⁵⁾

La esencia de la nueva política, consistió en permitir al campesino, tras la entrega a los órganos del Estado una proporción fija de su producción, vender el sobrante en el mercado. Para ello, se requirió impulsar a la pequeña industria artesanal, a producir bienes que el campesino quisiera comprar. esto supuso invertir la esencia del comunismo de guerra en la industria pesada a gran escala.

La industria fue reorganizada en monopolios independientes del Estado. Se fundó el banco del Estado y se reemplazó el sistema original, en el que estaba prohibido usar la moneda. Lo que condujo a que los sueldos se pagaran en efectivo, de esta manera se evitó el uso de tarjetas con las cuales se recibía

cierta cantidad de viveres. Las medidas adoptadas lograron incrementar la producción de la agricultura y la industria rusa⁽¹⁶⁾.

Paralelamente a la edificación económica se inició la estructuración política del país. Como antecedente (1918) se tiene la promulgación de una constitución de la República Socialista Federativa Soviética de Rusia (RSFSR). Donde se confirió la autoridad suprema a un Congreso Panruso de los Soviets, compuesto por delegados elegidos por los soviets de las ciudades y las provincias. El derecho del voto se permitió sólo a quienes se ganan la vida en la producción o en el trabajo socialmente útil junto con los soldados y personas inválidas. En la constitución también se enunciaron principios generales: separación Iglesia-Estado, la libertad de palabra, de opinión, y de reunión con los trabajadores, la obligación de trabajar, la obligación del servicio militar y la abolición de toda discriminación por raza o nacionalidad⁽¹⁷⁾.

En cuanto a la definición del territorio ruso y sus límites geográficos, fue difícil de establecer. El término federativo no tenía un significado exacto: cubría tanto la incorporación a la RSFSR de repúblicas y regiones autónomas, como el establecimiento de lazos entre la RSFSR y otras repúblicas soviéticas.

Posteriormente se necesitó que las repúblicas transcaucásicas se unieran a la RSFSR la cual permitía cierta libertad a los territorios con los que mantenía alianza aunque

debían seguir ciertos lineamientos generales emitidos en Moscú, por el Partido Comunista Ruso.

Por fin, para 1922 las repúblicas de Ucrania, Bielorrusia y Transcaucásica (Armenia, Georgia y Azerbaiyan) aprobaron unirse a la RSFSR y formar la Unión de Repúblicas Socialistas Soviéticas (URSS). El modelo de constitución que adoptaron y aprobaron las 4 repúblicas. Los Comisariados del pueblo se encargaron de asuntos económicos y administrativos, incluyendo la agricultura, la sanidad, la educación, fueron solo los comisariados los únicos en no recibir contrapartidas emitidas por la Unión. Para los asuntos exteriores, las cuestiones militares y la lucha contra la contrarrevolución, eran encargados a la Cheka, ahora llamada OGPU (Administración Política Unificada del Estado). En sentido estricto la URSS era una federación de repúblicas, pero las otras repúblicas sospecharon que la URSS sólo fue una ampliación del poder de la RSFSR, ya que, la autoridad que recaía sobre ellas provenía de Moscú.⁽¹⁸⁾

Esta estructura se mantuvo a lo largo de los años veinte, es decir, fue un instrumento ideal para la dictadura de Stalin. Ya que las celebraciones de los Congresos del Partido y del Comité Central, sólo fueron un foro de debate y manipulación, por parte del politburó (9 miembros), que era el que tomaba las decisiones de alto nivel.

Políticamente, a partir de 1924, ya constituida la URSS se ratifica la Constitución que regirá a esa nación. La Constitución

delimitó las competencias del gobierno de la URSS en asuntos de: política exterior, comercio exterior, guerra, marina, transporte, correos y telégrafos, dirección política del Estado y elaboración de un plan único en otros terrenos (industria, finanzas, comercio interior, inspección obrera y campesina, legislación del trabajo y estadísticas).

Jean Bruhat⁽¹⁹⁾ esquematiza los órganos supremos de la Unión que eran tres:

- 1.- El Congreso de los Soviets de la Unión que es convocado al menos una vez al año. Es elegido por los Soviets urbanos y los congresos provinciales, y en caso de ser necesario se puede reunir en sesión extraordinaria.
- 2.- El Comité Central Ejecutivo de la Unión (Tsik), designado por el Congreso. Se reúne tres veces al año y tiene todos los poderes entre las sesiones del Congreso.

Está integrado por dos cámaras.

a) El Consejo de la Unión, los miembros que la integran son elegidos por los representantes de las repúblicas federadas, proporcionalmente a la población de cada una de ellas.

b) El Consejo de las Nacionalidades, formado por representantes de las repúblicas federadas, de las repúblicas y regiones autónomas.

Los Consejos funcionan de la siguiente manera:

- a) pueden proponer iniciativas
- b) toda ley debe ser adoptada por ambos Consejos para entrar en vigor.
- c) ambos Consejos sesionan por separado, aunque pueden sesionar conjuntamente, si así lo requiere el caso.

3.- El presidium del Comité y el Consejo de Comisarios del Pueblo, que poseen toda autoridad en el intervalo entre las sesiones del Comité Central Ejecutivo de la Unión. El presidium comprende los burós de los dos Consejos más otros nueve miembros elegidos en sesión común de los mismos. El Presidium designa tantos presidentes como repúblicas federadas, que ejercen sus funciones por turno.

El poder ejecutivo está en manos del Consejo de Comisarios del Pueblo. Existen dos clases de comisarios del pueblo:

- a) Los comisarios de la Unión, únicos para todo el conjunto de la República: Asuntos exteriores, guerra, marina, comercio, exterior, transporte, correos y telégrafos, dirección política del Estado asimilada a una comisaría.
- b) Los comisarios unificados, que existen en la capital de la URSS y en la capital de cada república federada: economía, finanzas, trabajo, agricultura, comercio interior, inspección obrera y campesina y dirección estadística central.

La unidad de dirección está en manos del partido comunista, único partido autorizado. La base es la célula (que se encuentra en cada administración, en cada empresa, etc). Las células de territorios forman una sección, y éstas a su vez a las regiones. Las regiones de una misma república se organizan en un partido de dicha república, y los partidos de las repúblicas forman el partido comunista (bolchevique) de la URSS. La autoridad suprema es el Congreso, el cual, designa el Comité Central para dirigir el partido en el intervalo de sus sesiones. A su vez, el Comité Central elige un buró político que tiene bajo su responsabilidad la dirección del partido.⁽²⁰⁾

Esta estructura se mantuvo a lo largo de los años veinte, sirvió como instrumento ideal para la dictadura de Stalin. Las celebraciones de los Congresos del Partido y del Comité Central, sólo fueron un foro de debate y manipulación por parte del Politburó (9 miembros) que era el que tomaba las decisiones de alto nivel.⁽²¹⁾

3.6. El Ascenso de Satalin.

Desde el inicio del decaimiento físico (1922) de Lenin, la sucesión de éste pasó a ser un tema de primer orden. Lenin, instrumentó acciones a favor del endurecimiento de la disciplina del partido, que fue seguido de una purga en el mismo. Esta nueva crisis provocó el endurecimiento del partido.

Mientras sucedía la larga enfermedad de Lenin, Jose Stalin,

ESTA TESIS NO DEBE
SALIR DE LA BIBLIOTECA

79

y León Trotski: mantenían una enconada lucha por obtener el poder.

Stalin, al ser nombrado secretario general del Comité Central en 1922, empezó pacientemente a asegurar su poder y autoridad, así como, su propia personalidad. Lenin, llegó a decir de Stalin, que este "había concentrado demasiado poder en sus manos y no siempre sabía utilizarlo con suficiente prudencia. En cambio de León Trotski dijo: "a pesar de ser el hombre más capaz del actual comité central, muestra excesiva autoconfianza y a dejarse llevar en exceso por el aspecto administrativo de las cuestiones" (22).

La caída de Trotski se debió a una campaña de desprestigio que apoyaron Stalin, Zinoviev y Kamenev. Trotski criticaba las medidas económicas del momento, atacaba el régimen incorrecto dentro del partido, pedía el aniquilamiento del burocratismo secretarial la democratización del partido, por último hacía un llamado hacia la necesidad de extender el socialismo a nivel internacional. (23)

Estas declaraciones desataron una animada discusión en las columnas del periódico Pravda. Stalin, contestó sin pretender nada para sí mismo, y se refirió a Lenin como su maestro. Habló sobre la organización del partido y la necesidad de evitar el burocratismo, pero no dió una sola solución.

Desde esa riña, ningún artículo a favor de Trotski se volvió a publicar en Pravda. De ahí, la protesta de los estudiantes en contra de esta medida, a lo que respondió con una primera purga

del Comité Central para someter a la oposición.

De esta manera Trotski fue derrotado y Stalin subió al poder (al morir Lenin en 1924) como jefe del partido comunista.

3.6.1. Primer Plan Quinquenal

(1928-1933)

"Tenemos un retraso de 50 a 100 años sobre los países de occidente". Para poner fin a este vacío, Stalin, decidió implantar el Primer Plan Quinquenal, que debía cubrir el período del 1° de octubre de 1928 al 1° de octubre de 1933. El plan fijaba los objetivos de producción, que debía alcanzarse al término de cinco años. Para impulsar a la realización de este plan, los soviets contrataron a técnicos de otros países para el manejo de su maquinaria. ⁽²⁴⁾

Como consecuencia del plan, la producción de materias primas (petróleo, hierro, acero y carbón) se triplicó en relación a cifras alcanzadas en 1913. Se creó la industria pesada y otra química. En cuanto a la agricultura hubo dominio de los Kulks. Los cuales ya constituían un peligro para la socialización. De ahí, la creación de 2 tipos de explotación agrícola: el primero, koljoses, o granjas colectivas a las que el Estado presta la maquinaria y la simiente y en cambio toma una parte de la cosecha. Otro tipo fueron los sovjoses o explotaciones del gobierno.

En cuanto a las disposiciones legales que apoyaron los

planes quinquenales se llegó a las siguientes:

- a) Al principio todos los obreros ganaban idénticos salarios, pero en 1931 se acordó que el salario estaría en proporción con el trabajo efectuado.
- b) El voto de un obrero valía cinco veces más que el de un campesino.
- c) Cada 6 días había uno de descanso
- d) Prohibida la huelga, y los obreros no podían protestar por bajos salarios o jornadas excesivas del trabajo.
- e) Jornada de 12 o más horas diarias, para obtener el salario indispensable.

Jean Brehat⁽²⁵⁾ hace un balance del Primer Plan Quinquenal.

- a) El partido tuvo fricciones con una oposición de derecha encabezada por Bukharin, que rechazaban esa marcha a todo vapor.
- b) Aparecen las primeras manifestaciones al culto de Stalin.
- c) Se mantienen el entusiasmo del plan por medio de medidas autoritarias, decididas desde arriba y con un aumento de burocracia.
- d) Surgieron los gigantes industriales: de tipo hidráulico, carbonífero, automovilístico, etc.
- e) Avances en nuevas vías de comunicación.
- f) Hubo incidencias de abastecimiento agrícola debido al mal tiempo y a la reciente colectivización.

3.6.2. Segundo Plan Quinquenal (1933-1937)

Este periodo se caracteriza básicamente por la necesidad de mejorar y perfeccionar la mano de obra y por lo tanto también la calidad de los productos.

Se puso gran empeño en la industria ligera, sobre todo, de la industria de artículos de consumo, pero este plan no pudo ser realizado plenamente, ya que, la tensión internacional provocó la necesidad de desarrollar un enorme programa de armamentos.

Por último se logró una ligera mejora en las condiciones de vida de la población: hubo aumento de salarios disminución del precio de los productos y, para 1935 pudieron suprimirse las tarjetas de racionamiento. (26)

3.6.3. Tercer Plan Quinquenal (1937-1942)

Molotov, entonces presidente del Consejo de Comisarios del Pueblo, definió este plan quinquenal. Estableció que la URSS había llegado al momento de terminación de las transformaciones drásticas y necesitaba ya edificar la sociedad socialista sin clases y del paso gradual del socialismo al comunismo. El método que propuso fue luchar contra las pérdidas de todas clases, mejorar la utilización de técnicas y por último elevar la productividad del trabajo.

Sin embargo, este plan sería retrasado porque se inició la

II Guerra Mundial. ⁽²⁷⁾

Es necesario mencionar que la realización de estos planes quinquenales corresponde a una nueva época de la historia soviética. El país, ha recobrado la calma necesaria para la aplicación de la colectivización.

El poder de los Soviets está ya consolidado, no existe una oposición declarada a la dirección del partido.

Esta época de estabilidad se logró por la represión impuesta por Stalin. Las purgas alcanzaron a antiguos miembros de la oposición, fueron acusados no solo de desviaciones ideológicas sino también de servir al servicio de espionaje extranjero. Estas acusaciones alcanzaron también a hombres que no aceptaban el autoritarismo de Stalin ni la violación de la legalidad socialista y de las reglas del partido.

Las purgas produjeron debilitamiento en los cuadros administrativos, políticos y militares del régimen en vísperas de la guerra.

La II Guerra Mundial propició que potencias occidentales como Francia y Gran Bretaña mantuvieran relaciones con Stalin, con estas pláticas se buscaba la neutralidad de la URSS en el conflicto. Sin embargo Stalin mantenía relaciones con Hitler de tipo comercial. Con el intercambio de productos, Alemania combatiría a los países democráticos y aseguraría que por su frontera oriental no habría amenazas de invasión. Fue así como Stalin solo observó la destrucción y ocupación alemana en la

mayor parte de Europa, hasta que Hitler en 1941 declaró la guerra al país del comunismo. El gobierno ruso había estado haciendo creer a su pueblo que todas sus privaciones se requerían para mantener al más poderoso ejército en el mundo, el soviético. La guerra descubrió que esto era una mentira más, con la que se había ocultado al pueblo el fracaso económico del comunismo. No existía tal ejército de no haber sido por la ayuda de los Estados Unidos la URSS hubiera sido vencida muy fácilmente.

La guerra interrumpió el Tercer Plan Quinquenal, que dio prioridad a la industria química y a las fuentes de energía y a pesar de la victoria final, a la URSS le costó 54 veces su renta anual. El plan del Cuarto Plan Quinquenal (1946-1950) fue la reconstrucción de las zonas devastadas durante la guerra.

Para 1949, la industria se encontraba en mejor situación, pero la escasez de vivienda, transporte y alimentación entre otros rubros siguió siendo cotidiano en la sociedad soviética de posguerra.

"Durante la guerra, el ejército y algunos jefes militares habían alcanzado sumo poder dentro de la estructura de poder. Pero en cuanto se logró la paz, Stalin recuperó el dominio. Reorganizó a la policía secreta y llevó a cabo terribles purgas que costaron la vida a millares de comunistas, por el solo hecho de discrepar a las disposiciones del jefe del partido comunista. Los jefes militares que fueron brillantes por su desempeño durante la guerra fueron separados de los puestos

importantes⁽²⁸⁾.

La URSS, durante el stalinista no sólo consiguió consolidar los planes quinquenales, sino también se modificó la Constitución de 1924.

El autor del libro Historia de la URSS, Jean Bruhat⁽²⁹⁾, señala que el texto de la constitución stalinista, fue preparada durante seis meses por campañas de prensa y consultas populares, quedando aprobada en el VIII Congreso de los Soviets en 1936. Las modificaciones quedaron de la siguiente manera:

- 1.- La URSS comprende once repúblicas: Rusia (R.S.F.S.R), Ucrania, Bielorrusia, Azerbaidjan, Georgia, Armenia, Turkamenia, Uzbekia, Tadjika, Karakhia y Kirghizia,
- 2.- Los derechos y deberes fundamentales de los ciudadanos quedan definidos con precisión, los derechos están garantizados por un cierto número de condiciones materiales conseguidas por la economía socialista. El art. 124 proclama la libertad de cultos religiosos y libertad de propaganda antirreligiosa;
- 3.- El Soviet Supremo "órgano superior del poder del Estado" (art. 30) se elige por un periodo de cuatro años. Está formado por dos cámaras: el Soviet de la Unión (elegido en el marco de las circunscripciones electorales) y el Soviet de las Nacionalidades (elegido en el marco de las repúblicas federadas y autónomas, de las regiones autónomas y de los distritos nacionales). El Soviet Supremo designa el

Presidium del Soviet Supremo (que realiza colegiadamente las funciones de jefe de Estado) y el Consejo de Comisarios del Pueblo de la URSS.

- 4.- Las elecciones se hacen por "sufragio universal igual, directo y con escrutinio secreto". (art. 134). Las antiguas discriminaciones quedan abolidas.
- 5.- Se refuerza el carácter federal: igualdad numérica e igualdad de derechos entre el Soviet de la Unión y el Soviet de las Nacionalidades, obligación de promulgar las leyes en las lenguas de las repúblicas federadas, etc.;
- 6.- Se sanciona a la colectivización de los campos quedan precisados los derechos de los koljoes. Se garantiza el derecho de propiedad privada bajo ciertas condiciones, así como el derecho de herencia;
- 7.- El art. 49, que reconoce al Presidium del Consejo Supremo el derecho de proclamar el estado de guerra en caso de agresión, se añadió: "O en caso de necesidad de ejecutar compromisos derivados de los acuerdos internacionales para la defensa mutua contra la agresión";
- 8.- Se establece la libertad de organización y el papel de P.C. de la URSS en cuanto partido único;
- 9.- La Constitución se sitúa en el estudio del socialismo.

3.7. La era de Khrushchev.

Stalin muere el 5 de marzo de 1953. Desde hacia más de

treinta años, era secretario general del partido comunista de la URSS y a su periodo lo llamaron "del culto a la personalidad". (30)

A partir de la fecha señalada, Malenkov, es designado secretario general del Partido Comunista. Pero el 17 de marzo, renunció a su cargo y fue sustituido por Nikita Khrushchev.

En Febrero de 1956, N. Khrushchev, celebra el XX Congreso del Partido Comunista donde leyó un informe sobre el régimen stalinista. Es ese acto culpó abiertamente a Stalin de los asesinatos cometidos sobre la persona de miembros del Congreso y del Comité Central. Además insistió en el desequilibrio mental de Stalin en los últimos tiempos.

En la URSS esta crítica provocó reacciones e inquietud a nivel interno. A nivel externo Hungría y Polonia exigieron tener mayor autonomía de las decisiones de la URSS. Como consecuencia, Khrushchev, organizó una represión en Hungría. Esto hizo que comprendiera el peligro que representaba develar hechos, que ponían en entredicho la estabilidad hasta entonces lograda.

Khrushchev, fue ratificado en 1958 como secretario del partido comunista y se le agregó el cargo de primer ministro.

Abogó por el desarme mundial, aunque se opuso a firmar la paz con toda Alemania. Su régimen se caracterizó por el apoyo que brindó a pueblos subyugados como algunas zonas de Asia, Africa y un caso concreto lo representa Cuba.

En cuanto a su política exterior mantuvo el plan de coexistencia pacífica con los países capitalistas, lo que provocó

reacciones negativas de parte de China, que acusó a Khrushchev de no abogar por la expansión de la revolución socialista. La respuesta del secretario del Partido Comunista fue retirar su ayuda económica y técnica.⁽³¹⁾

" De manera general, existe en este régimen una tendencia hacia una descentralización que pretende favorecer las iniciativas regionales o locales. Se demuestran los avances de la ciencia y la técnica soviética a través de la central eléctrica atómica, el lanzamiento del primer satélite artificial, se multiplican los vuelos del cosmonauta. Se impulsa el desarrollo de cultivos intensivos apoyándose en técnicas modernas, y mejorar el trabajo de organización y planificación de la explotación agrícola. Además se propone como indispensable para la evolución del país la educación y la moral comunista del hombre del futuro. Sin el fomento de la educación y la moral, no se concebía el desarrollo de la democracia, y la participación de todos los ciudadanos en la edificación económica y cultural y en la gestión de asuntos sociales que constituyen el elemento esencial en el desarrollo de la estructura socialista del Estado.⁽³²⁾

3.8. La era de Brezhnev.

En octubre de 1964, el Comité Central destituyó a Nikita Khrushchev y nombró a Leonid Brezhnev su sucesor. La orientación

que toma la URSS de 1964 a 1976 es resumida por J. Bruhat en los siguientes puntos (33):

- 1.- Se restablece en 1965 el marco del XXIII Congreso el Buró Político que en 1952 había sido sustituido por un Presidium. Por otra parte se abandona la idea de Khrushchev de organizar el partido en dos sectores, uno industrial y otro agrícola, y se vuelve al principio territorial de organización.
- 2.- Las relaciones con la República Popular China no mejoran. Por su parte, Rumania demuestra una voluntad de independencia con respecto a Moscú.
- 3.- Prosigue la política de organización de la coexistencia pacífica.
- 4.- La agricultura sigue planteando problemas. A pesar de los progresos realizados en esta área, los factores climáticos siguen teniendo efectos negativos.
- 5.- El control cultural se hizo gradualmente más severo. La promoción del intercambio cultural con otros países fue en aumento y llegó al fin del bloqueo a las estaciones de radio extranjeras.

3.9. Perspectivas

En la década de los ochentas, la necesidad del desarrollo de socialismo en la URSS: dar nuevos impulsos a la economía.

satisfacer las exigencias de una sociedad más culta y conciente, han presionado para hacer reformas profundas. Con la elección de Yuri Andropov como secretario general de PCUS a fines de 1982, al morir Leonid Brezhnev, empezó a abrirse camino la corriente reformadora. Quince meses después Andrópov sería sucedido por Constantin Chernenko, y hubo un intermedio; Chernenko murió un año más tarde, y Mijail Gorbachov fue electo secretario general del PCUS₁₉₈₄.

REFERENCIAS BIBLIOGRAFICAS

- (1) Conquest Robert (1973). Lenin. Barcelona, España: Ediciones Grijalbo, S.A, de la Colecc. Maestros del Pensamiento contemporáneo p.p. 18
- (2) Conquest Roberto (1973). Lenin OP. CIT p.p. 207-208
- (3) Elleinstein Jean (1982). Historia del Comunismo 1917-1945 Barcelona, España. Editorial Planeta. pp.2
- (4) Bruhat Jean (1977). Historia de la URSS. OP CIT p. 11 Madrid, España, Editorial Vilalar, pp. 11
- (5) Kartsov, S Alexeiev. Historia de la URSS, Moscú, URSS; Editorial Progreso pp. 85
- (6) Fernández Buey Francisco. Conocer Lenin y su Obra. O.P. CIT pp. 65
- (7) Elleinstein Jean (1980). Historia del Comunismo 1917-1945 OP CIT pp.23
- (8) Elleinstein Jean (1980). Historia del Comunismo 1917-1945 OP CIT pp.26
- (9) Bruhat Jean (1977). Historia de la URSS. OP. CIT pp.19
- (10) Bruhat Jean (1977). Historia de la URSS. OP CIT p.21
- (11) Bruhat Jean (1977). Historia de la URSS. OP CIT p.22
- (12) Bruhat Jean (1977). Historia de la URSS. OP CIT p.23
- (13) Hallet Carr Edward (1983). La Revolución Rusa de Lenin a Stalin 1917-1929, 2a. edición, Madrid, España, Alianza. 1983, pp. 37

- (14) Hallet Carr Edward (1982). La Revolución Rusa de Lenin a Stalin 1917-1929 OP. CIT pp. 39
- (15) Hallet Carr Edward (1983). La Revolución Rusa de Lenin a Stalin 1917-1929 OP. CIT pp. 56
- (16) Nueva Enciclopedia Temática. Ed. Cumbre 1981 México, D.F. Vo. 10 " El Mundo de los soviets " p. 520
- (17) Hallet Carr Edward (1988). La Revolución Rusa de Lenin a Stalin 1917-1929 OP. CIT
- (18) Hallet Carr Edward (1985). La Revolución Rusa de Lenin a Stalin 1917-1929 OP. CITp. 61
- (19) Bruhat Jean (1977). Historia de la URSS. OP CIT p.63
- (20) Bruhat Jean (1977). Historia de la URSS. OP CIT p.64
- (21) Hallet Carr Edward (1988). La Revolución Rusa de Lenin a Stalin 1917-1929 OP. CIT p 62
- (22) Hallet Carr Edward (1988). La Revolución Rusa de Lenin a Stalin 1917-1929 OP. CIT pp. 86-87
- (23) Hallet Carr, Edward. (1988). La Revolución Rusa de Lenin a Stalin 1917-1929 OP. CIT p. 91
- (24) Nueva Enciclopedia Temática (1981) Ed. Cumbre México, D.F., 27a. Eedición. El Mundo de los Soviets, p. 524
- (25) Bruhat Jean (1977). Historia de la URSS. OP CIT p.77-78
- (26) Nueva Enciclopedia Temática (1981) El Mundo de los Soviets OP. CIT. p 524(27) Bruhat Jean (1977). Historia de la URSS. OP CIT p.81
- (27) Nueva Enciclopedia Temática (1981) El Mundo de los Soviets.

- OP. CIT. p. 524.
- (28) Nueva Enciclopedia Temática (1981) El Mundo de los Soviets
OP. CIT. p 525.
- (29) Bruhat Jean (1977). Historia de la URSS. OP CIT p.87-88
- (30) Bruhat Jean (1977). Historia de la URSS. OP CIT p.11
- (31) Nueva Enciclopedia Temática (1981) El Mundo de los Soviets
OP. CIT. p 537
- (32) Bruhat Jean (1977). Historia de la URSS. OP CIT p.113-115
- (33) Bruhat Jean (1977). Historia de la URSS. OP CIT p.119-120
- (34) Montes Eduardo (1981) La URSS de Gorbachov. Ediciones de
Cultura Popular, México, D.F. p.16

CAPITULO IV
LA PERESTROIKA: UN PROCESO
DE CAMBIO SOCIAL

4.1. La Perestroika definida por Mijaíl Gorbachov.

La Perestroika para Mijaíl Gorbachov ¹¹ es una revolución, ya que constituye una aceleración decisiva del desarrollo socio-económico y cultural que involucra a las masas de la sociedad soviética. Es una revolución porque implica cambios radicales. Ante todo, se trata de la renovación tecnocientífica de la producción y de lograr el más alto nivel mundial de productividad del trabajo. Además, se propone eliminar de la sociedad las deformaciones de la ética socialista... es la elevación del trabajo honesto... es una preocupación incesante por la riqueza espiritual y cultural, por la cultura de cada individuo y de la sociedad en su conjunto... es el amplio desarrollo de la democracia, la autonomía socialista, el impulso de la iniciativa y el esfuerzo creativo... es la crítica, y autocrítica de todas las esferas de la sociedad.

Para Gorbachov la Perestroika es un término que adquiere diversos significados, pero el principal de ellos es el de revolución: "es una palabra con muchos significados, pero si elegimos algún significado más exacto podremos decir que: perestroika es una revolución. Ya que una decisiva aceleración del desarrollo socio-económico y cultural de la sociedad soviética involucra cambios radicales: camino a un Estado cualitativamente nuevo, esto es, una tarea indudablemente revolucionaria. Es un proceso revolucionario porque es un salto hacia adelante en el desarrollo del socialismo en la realización

de sus características esenciales" ⁽²⁾.

La perestroika es una revolución pero también una estrategia de cambio social. Se trata de un cambio planificado en todos los ámbitos del sistema social y pretende impactar la conducta individual y de masas de la Unión Soviética. Gorbachov es su promotor y se ha constituido como su principal agente de cambio.

Representa un cambio político social, económico, cultural tecnológico y científico que incluye a todos los ciudadanos del país. Es sin lugar a dudas el cambio social más importante para la U.R.S.S. desde 1917.

4.2. Características de la Perestroika, bajo la definición de Mijail Gorbachov.

La Unión Soviética es un estado que por su desarrollo histórico, a partir de octubre de 1917, no tiene paralelos en el mundo moderno. Inició una fase donde se buscó reemplazar el atraso semicolonial y semifeudal del Imperio Ruso. Se empezó a fundar un poderoso potencial de fuerzas productivas, un enorme potencial intelectual, una comunidad única con más de cien naciones y nacionalidades. Los anteriores son algunos logros de esta sociedad. Sin embargo, el progreso social-económico, político y cultural de este país requería de cambios. Estos cambios se gestan de manera muy particular en cada sociedad, es por ello que enseguida citaré las características en las que se basa el cambio social en la Unión Soviética. Estas

características son a las que M. Gorbachov hace referencia al definir la Perestroika.

- a) Es un cambio para superar el estancamiento: Precisamente la Perestroika fue lanzada como una propuesta para promover el cambio, y así hacer a un lado el estancamiento y la ineficiencia de la producción de la calidad de productos, de el desarrollo científico y tecnológico. El impulso de la industria pesada comenzó a extenderse en contra de todo interés social del país, ya que este rubro se convirtió en prioritario. M. Gorbachov⁽³⁾ explica que: "El país comenzó a perder impulso. Los fracasos económicos se volvieron más frecuentes. Comenzaron a acumularse las dificultades y se multiplicaron los problemas sin resolver.
- b) Es un cambio vigente para satisfacer las necesidades del desarrollo de la sociedad socialista. El actual Estado soviético es resultado del esfuerzo y trabajo de varias generaciones de soviéticos. Ellos son los que fundaron esta sociedad y es también para ellos que se pensó en la Perestroika "La sociedad socialista está lista para el cambio. Una demora en el inicio de la Perestroika podría haber llevado a una muy seria crisis social, económica y política", declaró M. Gorbachov.⁽⁴⁾
- c) Es un cambio que exige la transición de un sistema de gestión centralizado a uno más democrático. "Los cambios democráticos son de vital importancia para la Perestroika, ya que estimula

a la formación de nuevos métodos de gestión en el trabajo, en cada organización estatal y pública así como dentro del partido mismo. El proceso democrático debe fomentar y de hecho lo está haciendo la mayor participación e iniciativa. De esta manera las decisiones de tipo laboral y de otro tipo de rubros que dirigía sólo el Partido, ya son ahora parte de la vida de los individuos. Se ha reconocido que: las masas sugieren una cantidad de cosas útiles e interesantes, que no siempre son captadas claramente "desde la cúspide"¹⁵.

- d) Es un cambio vital, ya que se relaciona virtualmente con todos los aspectos de la vida pública. M. Gorbachov, está proponiendo una renovación constante del contenido y métodos y formas que tocan los puntos fundamentales sobre los cuales se desarrolla la Perestroika. Este planteamiento propone el mejoramiento constante, o la correlación entre: el sistema soviético y las necesidades de desarrollo que requiere todo país. Esta característica es inevitable y natural. "Y es que los cambios plantearán nuevos problemas importantes que requerirán soluciones ortodoxas"¹⁶. Esta actitud de vitalidad es indudablemente nueva en la sociedad soviética ya que ahora se pretende perseguir el desarrollo constante de la sociedad en todos aspectos.
- e) Es un cambio que propone la crítica y autocrítica en todas las esferas de la sociedad. A través de este aspecto, se pretende dar una gran importancia informativa. Ya que, es a

partir de ésta que se puede detectar los errores y aciertos de las políticas de cambio social. Esto da a cada individuo y a los medios de comunicación masiva un papel preponderante en la toma de decisiones.

M. Gorbachov⁽⁷⁾ dice sobre la transparencia informativa o glasnot que: "La gente cada vez se convence más de que la glasnot es una forma efectiva de control público de las actividades de todos los cuerpos gubernamentales, sin excepción, y una poderosa palanca para corregir las equivocaciones".

Este proceso de cambio contó con dos fuerzas poderosas para estructurarse: los comités de Partido y los medios de información. Si éstos últimos hubiesen actuado sólo como portavoces de las decisiones del partido, el proceso de cambio hubiese quedado como una noticia más. Sin embargo inmediatamente después de la Reunión Plenaria del Comité Central del Partido Comunista de la Unión Soviética en Mayo de 1985, los medios de comunicación actuaron activamente, emitiendo el contenido de las decisiones que se tomaron en esa reunión tanto al interior de la URSS como al resto de los demás países. Con este paso se consolidaron dos elementos muy importantes: la gente está enterada de las propuestas de la perestroika, es decir se forma una conciencia cívica, por otro lado es importante resaltar que la gente toma una posición cívica ante las políticas que dicta este cambio.

- f) Es un cambio que promueve mecanismos de autogestión económica. El objetivo que prosigue este cambio es según los resultados obtenidos en las Reuniones Plenarias y las sesiones del Soviet Supremo de la URSS la siguiente: "promover el activo compromiso del pueblo en la economía y en los procesos de producción, combinando estrechamente los intereses del Estado con aquellos del individuo y de la colectividad de trabajo y convirtiendo al pueblo trabajador soviético en el verdadero dueño" No se trata pues de eliminar el Gosplan (Comité Estatal de Planteamiento de la URSS) y todo su sistema de planificación de la economía. Se propone seguir planificando a partir de necesidades reales; las cuales desencadenan ciertas estrategias a seguir como son planes de venta y producción. Las empresas pueden propiciar circunstancias que produzcan la competencia con otras empresas. La retribución económica para los trabajadores se regirá ahora por un principio del socialismo "de cada quien según su capacidad a cada cual conforme su trabajo". Finalmente el cambio económico representa un enorme esfuerzo para incorporar a niveles de trabajadores en la toma de decisiones antes muy centralizadas por el Comité Estatal de Planificación.
- g) Mantener la ideología y los principios del socialismo M. Gorbachov, afirma que: " la sociedad soviética es muy reacia a los cambios de fondo. Es una sociedad agobiada por

- su pasado, costumbres e ideas configuradas en otros tiempos".
- h) Es un proceso de cambio para lograr que la Unión Soviética sea competitiva a nivel industrial y comercial. De hecho Gorbachov acepta la idea de "competencia" entre el capitalismo y el comunismo en los mercados mundiales. "La competencia entre capitalismo y comunismo será decidida en los mercados mundiales, no en los campos de batalla. Es una competencia para la cual ni China ni la Unión Soviética están aún equipadas para ganar"⁽⁹⁾.
- i) Es un cambio social planeado; ya que es creado e inducido por jefes, reformadores o grupos de presión que actúan sobre la sociedad en su conjunto. Muestra de esto fue cuando el 23 de abril de 1985, M. Gorbachov pronuncia un Informe al Pleno de CC del PCUS, informándoles la situación de estancamiento social, político, económico, tecnológico y cultural por la que estaba atravesando la sociedad soviética. Ahí mismo describe las nuevas tareas y orientaciones de la nueva política interior y exterior que se deberán adoptar en el futuro, M. Gorbachov ⁽¹⁰⁾ finaliza este informe diciendo: "El Partido y el pueblo soviético esperan de nosotros decisiones estudiadas en todos sus aspectos, decisiones responsables y podemos decir que estas serán apoyadas por los comunistas, por todos los trabajadores; serán apoyadas con su interés social, con su actividad y con su trabajo".
- j) Apertura de la URSS en su política exterior no sólo con

países capitalistas, sino también con los del bloque socialista. La Perestroika propone una apertura del sistema social con respecto al suprasistema mundial. Así, el mundo ha podido apreciar una apertura comercial, cultural y en todos los ámbitos de la vida social. Pero para que esta apertura tenga lugar, se requiere de una nueva definición de las relaciones de la URSS con el exterior. La propuesta de Gorbachov es⁽¹¹⁾: "En los meses transcurridos se han activado y profundizado considerablemente los lazos políticos y económicos de los países de la comunidad socialista, se han elaborado programas de cooperación a largo plazo en la economía y el progreso tecnocientífico. Se ha creado un mecanismo de vínculos concretos y operativos, se hace más estrecha la coordinación de las actividades políticas exteriores..." Se desarrollan y fortalecen los lazos con todos los países socialistas. Adquiere un carácter más amplio la cooperación con los estados que se sacudieron el yugo colonial y que integran el Movimiento de los No Alineados. Se han dado pasos importantes en el desarrollo de las relaciones con muchos de estos países". "La Unión Soviética empeña también esfuerzos por mejorar las relaciones con los estados capitalistas". "Nosotros vamos a seguir asentando nuestra política exterior sobre una base múltiple de relaciones bilaterales sólidas y estables con todos los países".

Gorbachov ha insistido en que la Perestroika implica una apertura hacia el exterior y va de la mano con la distensión mundial.

- k) Es un intento de cambio social la perestroika, porque pretende ser permanente y tenemos la posibilidad de identificarlo en el tiempo. E. Montes confirma esta característica al afirmar que⁽¹²⁾: La propuesta de reforma no se lleva tranquilamente ni con rapidez. No bastó sólo con las decisiones de los Congresos y del Comité Central. La confrontación es continua con respecto a las reformas, su sentido, su ritmo y forma.

4.3. Areas de cambio propuestas por la Perestroika bajo la concepción de Mijail Gorbachov.

Mijail Gorbachov en el Informe que rindió al Pleno de Comité Central de PCUS en abril de 1985, realiza una reflexión sobre la situación de la sociedad soviética y propone cambios a la misma: "La vida, su dinamismo, imponen la necesidad de cambios y transformaciones, para lograr otro estado cualitativo de la sociedad, y, además, en el sentido más amplio de la palabra. Ante todo, se trata de la renovación tecnocientífica de la producción y de lograr el más alto nivel mundial de productividad del trabajo. Se trata de perfeccionar las relaciones sociales y, en primer lugar, las económicas. Se trata de cambios profundos en la esfera del trabajo, las condiciones materiales y culturales

de vida. Se trata de activar todo el sistema de instituciones políticas y sociales, profundizar la democracia socialista y el autogobierno del pueblo"⁽¹³⁾.

Para analizar las áreas de cambio se distinguirán los siguientes subsistemas: político, económico, social, cultural, científico-tecnológico y medios de comunicación colectiva.

4.3.1. Subsistema Político.

Mijail Gorbachov al formular las tareas a cumplir a largo plazo, se guía consecuentemente por la teoría marxista leninista, teoría que no se ha hecho a un lado ni ha perdido vigencia a pesar de toda la reestructuración política, económica, social y cultural que propone la perestroika. La fuerza de esta teoría radica en su constante capacidad de desarrollo, y en su juventud sin fin. Precisamente la perestroika es un cambio social, que dentro de la teoría marxista-leninista, es resultado de las condiciones económicas y políticas concretas de cada fase particular del proceso histórico por el que atraviesa la sociedad soviética.

El momento de cambio social ha llegado a la Unión Soviética, por ello M. Gorbachov ante el Congreso y con la experiencia del Partido está promoviendo la perestroika. M. Gorbachov⁽¹⁴⁾ reconoce que esta situación económica y política concreta, es precisamente la fase especial del proceso histórico por la que atraviesan la sociedad soviética y el mundo entero, y por ello

exigen del Partido y de cada comunista un espíritu creador así como capacidad para salir del mareo de las nociones habituales pero ya caducas.

Es el partido precisamente, el encargado de promover y acelerar de manera cardinal el progreso económico y tecnocientífico como resorte estratégico, para conducir al cambio y aprovechar mejor el potencial que ya existe.

Dentro de este marco de referencia y haciendo un seguimiento del punto de partida de toda decisión de cambio se ha llegado a la conclusión que toda reforma parte del Partido comunista, y es este como único partido el encargado de estimar las tendencias desfavorables que imperan en la sociedad soviética. Es necesario subrayar que dentro de este proceso de cambio social toda propuesta y promovida sólo por el partido. Asimismo, también le ha correspondido reconocer la inercia, el anquilosamiento de formas y métodos de gestión, la disminución del dinamismo en el trabajo y el aumento del burocratismo etc. Definitivamente debe reconocerse que en momentos de estancamiento así como de clara reforma en la Unión Soviética, el Partido se eleva en su papel de dirigente definitivo de aquel país.

Muestra de esto es, que la campaña de cambios comenzará por las organizaciones de base, que son el principal potencial del partido, es decir, que en el marco de los congresos del Comité Central los Informes al Partido siempre se reflejará que la política partidista es la que encarna los hechos concretos y

tomará las decisiones. M. Gorbachov⁽¹⁵⁾, en el Informe al Pleno del CC del PCUS (23 de abril de 1985) deja bien definido el papel del partido en este proceso de cambio social; "el partido leninista, el partido de los comunistas siempre ha marchado y marcha al frente del pueblo. Hoy está llamado a encabezar el movimiento de todo el pueblo por acelerar el desarrollo socioeconómico del país, para ello se necesita que cada organización partidista y cada comunista se incorporen a la lucha por alcanzar las metas inmediatas de largo alcance.

La Perestroika entonces, no se reduce a las transformaciones en el terreno económico, ya que la dinámica de cambios sociales que acarreará este terreno también propiciará perfeccionar las formas actuales de relaciones sociales, renovar las formas de trabajo de las instituciones políticas e ideológicas, desarrollar la democracia, superar el estancamiento.

En este subsistema político, se abordará la nueva organización del partido. Ya que, M. Gorbachov, deja entender a través de sus discursos que es a partir del Partido donde empezarán a darse a desarrollarse y a evaluarse las nuevas tareas de transformación social; las cuales siempre deben ir encaminadas a cumplir los intereses del pueblo.

El Partido se plantea en esencia la reestructuración de la labor partidista, y que se desenvuelva en ambiente de búsqueda y renovación constante. Para esta labor se está desarrollando la democracia interna del Partido, cuya estrategia para lograrlo es

mediante el principio de dirección colegiada, desolegando la crítica y autocrítica, por medio del control, de la actitud responsable hacia la tarea en la imagen externa que debe dar el Partido hacia la sociedad soviética es que, se iniciará una vida partidista sana, eficaz, multiforme en sus manifestaciones y acciones, así como también se quiere hacer publicidad de los planes y decisiones. M. Gorbachov explica que debe hacer un cambio de actitud en el interior del partido y dice⁽¹⁷⁾: Nos indignamos ante todo género de deficiencias y sus culpables concretos individuos que faltan a sus obligaciones y son indiferentes para con los intereses sociales: chapuceros y holgazanes, abusones y denunciantes anónimos, chupatintas y concusionarios". En este sentido pues, M. Gorbachov se plantea elevar al máximo el papel de la organización del Partido.

El Partido ahora se apoya en la experiencia y procura que las decisiones tomadas tengan un fin de desarrollo social. Por ejemplo, los acuerdos sobre la aceleración tecnocientífica se basan, en gran medida en las iniciativas promovidas en este ámbito por la organización del Partido de Leningrado, en su experiencia de elaborar programas de intensificación de integración de la conciencia y la producción. Por este conducto se está buscando y propiciando que las organizaciones de Bielorrusia, Letonia, Omsk etc. participen y ayuden a tomar medidas más acertadas en los campos de experiencia de cada una de ellas. Esta evidencia una apertura importante para que cada

organización tenga posibilidad de hacer un análisis serio y autocrítico de cada aspecto de la vida social soviética.

Se está buscando que los representantes de cada región de la URSS estén concientes que su aportación es importante para efectuar cambios sociales y que además estas aportaciones deben producir acciones prácticas. Esta actitud está en franca separación del viejo sentir que predominaba el Partido, como es la incomprensión de la época, la propensión a la reglamentación excesiva, la evasiva de hablar sobre temas sociales estratégicos que evidenciaran el estado real de las cosas.

Con respecto a los cambios internos del Partido M. Gorbachov fue muy concreto al afirmar ⁽¹⁸⁾: "en el Partido no hay ni debe haber organizaciones sin control cerradas para la crítica, no hay ni debe haber dirigentes exentos de responsabilidad ante el Partido". Esto tiene vigencia para los ministerios, departamentos, cualquier institución y organización.

De esta afirmación se desprenden dos principios fundamentales que rigen la vida interna de los integrantes del Partido y son: colectivismo y crítica-autocrítica. El primero consiste en la preparación conjunta de acuerdos entre los plenos y las sesiones de Buró. Lo que se ha detectado es que las decisiones son unipersonales, lo cual ha derivado grandes problemas. Sólo una rigurosa observancia y el apego al principio de dirección colegiada podrán evitar que una persona tome las decisiones, que en la mayoría de las ocasiones es subjetiva.

La falta de crítica y autocrítica es un proceso que se fue dando producto de la toma de decisiones de manera unilateral entre algunos miembros de las organizaciones. Esta falta de crítica y autocrítica hicieron que los demás miembros se acostumbraran a que sólo unos cuantos tuvieran la palabra y estos mismos dieran un panorama poco real de la situación de la Unión Soviética. Empezaron pues, a producirse individuos cuyas características eran sólo hablar de éxitos y bienestar y se negaban a escuchar críticas. Esto con el tiempo propició drásticamente la situación económica, el ámbito social, se propagaron fraudes, robos, y se violaba la legalidad socialista.

Ante tal situación muchas vertientes de la actividad partidista, estatal y económica fueron reforzadas con nuevos dirigentes. El Partido tiene que ir perfeccionando las formas y métodos de dirección. Sin embargo, es importante definir las funciones del Partido son las siguientes: ejerce la dirección política y determina la perspectiva general del desarrollo. Formula las principales tareas a cumplir en materia social, económica y cultural, se encarga de seleccionar y distribuir el personal y ejerce el control general. Por lo que respecta a las vías y métodos para resolver los problemas económicos, sociales y culturales concretos, cada órgano de dirección colectividad laboral y personal administrativo disfruta de una amplia libertad de opción. (19)

En el Pleno de Abril también se trató el tema del mantenimiento y la proporcionalidad en el Partido Comunista en el conjunto y el crecimiento de sus filas. A ello, Mijail Gorbachov, propone que según las normas estatutarias del Partido éste conserve y atraiga a sus filas gente de calidad. En este aspecto la tarea es velar por la pureza de las filas partidistas y de impedir el ingreso de advenedizos. Para contrarrestar el ingreso de estos últimos, el Partido Comunista se ha propuesto ser una vanguardia política y moral que eleve la iniciativa y la responsabilidad del personal hacia una militancia honrada y comprometida con los principios del socialismo.

Otra cuestión importante es que el Partido debe ser implacable con el burocratismo. Para M. Gorbachov este mal debe terminar atacando los ámbitos donde se propicia y fomenta. Se considera que la falta de diligencia, publicidad y control desde abajo son factores que fomentan el burocratismo. Sin embargo, el Partido seguirá la línea de combinar personal experimentado y jóvenes en la dirección.

El Partido también tiene la tarea de reforzar el vínculo de la ideología con la vida. Hasta ahora ha sido obvio que las vertientes filosóficas, económicas y sociológicas se hallan distanciadas de las demandas de la vida social soviética. Sin embargo, M. Gorbachov, ha tomado en cuenta que la época actual plantea a las ciencias sociales la obligación de atender las necesidades concretas de la praxis, exige pues, que los

sociólogos reaccionen ante los cambios para que de esa manera saquen conclusiones acertadas para orientar la práctica.

M. Gorbachov explica²⁰¹ que: sólo son viables las vertientes científicas que se desprenden de la práctica y vuelven a ésta enriqueciéndola con recomendaciones efectivas. La escolástica, el doctrinismo y el dogmatismo siempre han frenado el incremento real de los conocimientos, han estancado el pensamiento y separan de la realidad. La verdad no se obtiene por declaraciones ni órdenes, nace de debates científicos y se comprueba en la acción. El Comité Central propugna este camino de desarrollo de nuestra sociología, pues permite lograr notables resultados teóricos y prácticos.

Las principales vertientes de la actividad ideológica del Partido se definen en el Programa del PCUS. Las cuales ya fueron debatidas en los Plenos del CC del PCUS de 1984. Todas estas vertientes parten de lo siguiente: la influencia partidista es lograr que el individuo comprenda la situación de cambio social que vive la sociedad soviética. Este momento social es el indicado para poner a la sociedad de cara a las nuevas tareas, y estimular su sentido creativo tanto colectivo como individual; de otra manera el desarrollo social y económico deseado no se empezaría a gestar.

Es así como el Partido más que nunca debe tener cuidado y dejar de usar palabras que no reflejan la realidad, ya que este hecho desvaloriza seriamente los esfuerzos ideológicos. La gente

debe ver y sentir constantemente la fidelidad del Partido hacia la ideología y sus principios, de tal manera que los ciudadanos soviéticos confirmen los ideales y valores socialistas. La vivienda, la alimentación, la calidad de los bienes de consumo y el nivel de asistencia médica repercuten de manera más directa en la conciencia de la gente.

Por otra parte, Mijail Gorbachov hace referencia a la nueva redacción del programa y a las modificaciones en los estatutos del Partido, las cuales continúan en vigor las tareas fundamentales para el desarrollo y afianzamiento del socialismo, en su metódico e integral perfeccionamiento, en el avance subsiguiente de la sociedad soviética hacia el comunismo. Sin embargo se reconoce que han cambiado muchas cosas ya que el tiempo les ha brindado una experiencia histórica. Por eso Gorbachov considera que fue prematuro el planteamiento de edificar el comunismo como acción inmediata. Se incurrió en ciertos errores en cuanto a los plazos de tiempo para solucionar una serie de problemas concretos. De ahí, que se pusieran al orden del día y agravaron nuevos problemas relacionados con el perfeccionamiento del socialismo, la aceleración de su desarrollo y la política internacional. Se ha hecho necesario reflejarlo todo en el documento programático del Partido.

De modo que, la situación creada exige fundamentar las vías y los métodos para acelerar el progreso social y económico con el que se vinculan cambios en diversas esferas de la vida. El

sentido de la estrategia del PCUS expuesto en la nueva redacción del Programa, consistente en la necesidad de introducir cambios en el desarrollo de la sociedad.

M. Gorbachov señala que⁽²¹⁾: "Las tareas que hemos de cumplir en los próximos 15 años pueden definirse de modo más concreto y se exponen en la nueva redacción del Programa y, con más detalle, en las orientaciones fundamentales del desarrollo económico del país hasta el año 2000. Por supuesto, un lugar importante en el logro de los objetivos programáticos corresponderá al XII Quinquenio, llamado a ser una etapa importante en la transición de la economía nacional al cauce del desarrollo intensivo mediante la aceleración tecnocientífica".

Finalmente puede agregarse a este subsistema político que la nueva redacción del Programa y las modificaciones propuestas de los Estatutos del Partido refrendan y desarrollan los principios bolcheviques de la construcción del Partido, el estilo y los métodos de labor partidista, las normas éticas de conducta de los comunistas. Así mismo, una vez más, queda por sentado el papel preponderante y estratégico del Partido; cuya función está orientada a lograr que se fortalezca el poderío de la URSS así como las esperanzas, los intereses y anhelos de todo el pueblo soviético.

4.3.2. Subsistema Económico.

En la Conferencia celebrada en la sede del Comité Central del PCUS sobre la aceleración del progreso tecnocientífico, que tuvo lugar el 11 de junio de 1985, Mijail Gorbachov señaló con respecto al tema: que la necesidad de acelerar el desarrollo socioeconómico viene impuesta por la necesidad de asegurar la independencia económica soviética con respecto de los países capitalistas, ante todo en las vertientes de importancia estratégica.⁽²²⁾

Es bien conocido que desde comienzos de los años setenta empezaron a manifestarse ciertas dificultades en el desarrollo económico. La causa principal -como se habló en el Pleno de abril de CC- es que no se tomó en cuenta el cambio radical de la economía y no se dieron pasos firmes para proponer un cambio estructural en la política económica, tanto en sus métodos de gestión como en la labor administrativa. Se habló durante años de trasladar el centro de gravedad a los factores intensivos de crecimiento económico, sin embargo esto no resultó conveniente y la economía siguió desarrollándose de manera extensiva.

Por ello el Partido se ha planteado la tarea de superar las tendencias negativas, para ello debe realizarse una reconversión técnica de la economía nacional, así como, transformar la base material y técnica de la sociedad.

El Buró Político del Comité Central ha examinado el proyecto de orientaciones fundamentales (plan previo al XXVII Congreso) y,

en términos generales se han respaldado algunos objetivos y metas, pero también se le han hecho observaciones. En él, aún no se logra conseguir e introducir medidas que aseguren el crecimiento intensivo, no se ha conseguido profundizar la reconversión estructural de la economía, lograr la necesaria concentración de las inversiones en las direcciones prioritarias del desarrollo de la economía nacional ni equilibrar todos los indicadores. Esta labor debe de ser continuada por el Comité Estatal de Planificación de la URSS, los ministerios, las repúblicas federadas, las agrupaciones y empresas industriales. El objetivo es encontrar y aprovechar en el centro y en la periferia todas las oportunidades para incrementar el rendimiento y la calidad de la producción y dar satisfacción más plena a las demandas sociales.

REORGANIZACION DE LA POLITICA ESTRUCTURAL Y DE INVERSIONES

Esta reorganización radica en el reequipamiento técnico de las empresas, en economizar recursos y elevar la calidad de los artículos. Es necesario evitar el cliché de administración del pasado, que consiste en que el método para ampliar la producción era emprender nuevas obras, mientras tanto muchas empresas permanecían años sin renovación técnica, es decir, se les exprimía al máximo y se les daba poco.

Al fin de año los fondos fijos de producción de la economía nacional eran de un billón y medio de rublos, pero una parte

considerable quedó obsoleta, lo que repercute en toda la economía. En el transcurso de muchos años disminuye el rendimiento de los fondos, aumenta rápidamente el número de nuevos puestos de trabajo y, a la vez, se mecaniza poco la producción. Actualmente hay cerca de 50 millones de personas ocupadas en trabajos manuales; aproximadamente la tercera parte de los obreros en la industria, más de la mitad en la construcción y tres cuartas partes en la agricultura. Tal es el cuadro general presentado por Mijaíl Gorbachov⁽²⁹⁾.

De las acciones prioritarias que sugiere M. Gorbachov para el plan de inversión destaca lo siguiente: hacer un inventario general de los fondos de producción, trazar un programa prospectivo de modernización técnica de cada empresa y cada rama. En el periodo inmediato se debe desactivar el doble de los fondos básicos obsoletos, sobre todo la parte productiva de éstos. Lo anterior permitirá que al final del XII Quinquenio se renueve en más de un tercio el aparato de producción y tener en él hasta un 50% de nueva maquinaria.

Por otra parte, M. Gorbachov reconoce que el problema de la política inversionista es el de la correlación entre las inversiones básicas en las ramas extractoras, transformadoras y consumidoras. Se necesita pues, un punto de equilibrio en esta correlación cuya solución recae en la economía de recursos. El propósito es cubrir el 75-80% del incremento de la demanda del país en combustible, materias primas y materiales, lo que

permitirá estabilizar las inversiones básicas en la extracción de combustible y materias primas.

Con respecto a la inversión en el campo agroindustrial, hasta el momento ha sido insuficiente. Una de las causas reside en la débil concentración de los recursos en los sectores decisivos así como en el desarrollo desproporcionado de las ramas. Por ejemplo se suministra bastante maquinaria, la correspondiente base de reparación y mantenimiento técnico.

Por su parte, el Comité Estatal de Planificación de la URSS debe emprender una redistribución parcial de las inversiones básicas a favor de las correspondientes ramas de la industria de construcciones mecánicas. Se considera que es una de las direcciones más importantes de la reestructuración de la política inversionista. Para ello, se debe modernizar la industria de construcciones mecánicas en cada ministerio del sector hay que desplegar la fabricación de maquinaria especial para sus propias necesidades.

En conclusión, se puede decir que en el aspecto económico, el estado de la construcción de obras básicas deben enfocarse en relación con la aceleración del progreso tecnocientífico. Esta combinación sólo se logrará poniendo orden en los proyectos y en la planificación, asegurar la concentración de inversiones básicas respetar los plazos normativos de las obras y convertir la construcción en un proceso industrial.

En la política de importación deben utilizarse más

eficazmente las posibilidades de la división internacional del trabajo, a través de que la URSS fomente sus relaciones económicas con otros Estados.

M. Gorbachov para apoyar las anteriores propuestas declara lo siguiente: "La nueva reconversión técnica de la economía requerirá cuantiosas inversiones básicas. Se aplican para elevar la productividad del trabajo y para acelerar el crecimiento de la renta nacional. Pero, para que sean efectivos, se precisa determinado tiempo mientras que los fondos hay que invertirlos inmediatamente en direcciones claves capaces de rendir rápidamente un provecho esencial. Lo fundamental es fijar los eslabones en los que se pueda obtener el mejor resultado con el mínimo de inversiones, incluso sin gastos. Se ha comprobado que con la certificación de los puestos de trabajo se puede reducir de un 5 a 10% los gastos de trabajo y elevar el rendimiento de fondos. La introducción de formas colectivas de autogestión económica en la organización e incentivo del trabajo eleva su productividad un 15% y más, a la vez que se economizan recursos.

La actitud ahorrativa es el medio de obtener nuestra riqueza, esa es en verdad la tarea más importante.

La calidad del producto acabado es el indicador más imparcial y generalizador del progreso tecnocientífico del nivel de organización en la producción, de la disciplina y buen trabajo.
(24).

Calidad y Productividad

Es bien conocido que la calidad de los artículos soviéticos es uno de los puntos más frágiles de nuestra economía y el origen de dificultades y problemas. Esto ocasiona un serio daño social, económico y moral.

En el futuro se busca que el trabajo de proyectistas y diseñadores, aseguren una elevación vertical de la productividad del trabajo y el mejoramiento de sus condiciones, un ascenso en flecha de la eficacia de la producción. Esta responsabilidad del proceso de calidad se le encomienda al Comité Estatal de Normalización; su función consiste en impedir la producción de productos de baja calidad.

Este problema no se puede solucionar de inmediato, pero no puede justificarse su demora. El Partido apoyará a las empresas, diseñadores, tecnólogos, científicos, obreros y campesinos que eleven sus esfuerzos por el prestigio de la marca soviética y procederá con severidad con los que frenen la solución de este problema.

La clave para lograr autosuficiencia alimentaria radica en la intensificación de la tecnología. El CC y el Gobierno han determinado medidas, para proporcionar a sovjoses y koljoses maquinaria agrícola para ejecutar más rápidamente y a tiempo la actividad del campo.

Conjuntamente a los apoyos tecnológicos, se necesita disponer de personal interesado en trabajar a nivel profesional.

así como, también que produzca innovaciones en su área.

Para cerrar este círculo el programa de acción, se ha propuesto un método de administración y de gestión económica. Este método propone extender la autonomía de los koljoses y sovjoses con el fin de elevar su interés y responsabilidad por los resultados.

Gorbachov explica este método de la siguiente manera: se proyecta establecer para los koljoses y sovjoses, durante este quinquenio, planes anuales fijos de compra de su producción, no sujetos a cambios. Al mismo tiempo, estos pueden utilizar según su criterio todo lo que obtengan por encima del plan, en lo que respecta a la producción de papa, frutas y hortalizas. Pueden vender las complementariamente al Estado, a través del mercado koljosiano o por el comercio de cooperativas, o usarlas en otras necesidades.

La venta de cereales por encima del plan se incentiva asignando recursos materiales adicionales de los más requeridos.

La Administración de la Economía.

Esta administración de la economía consiste en subordinar la producción a las necesidades sociales para satisfacer a la población, encaminar la administración en favor del aumento de la eficiencia y de la calidad, o acelerar el progreso científico y técnico, desarrollar la iniciativa y el espíritu socialista en cada fase de la economía nacional.

M. Gorbachov, El Comité Central del PCUS y su Buró Político han determinado las siguientes vertientes de la reestructuración del mecanismo económico, y son⁽²⁰⁾:

- hacer más eficiente la dirección centralizada de la economía, reforzar el papel del centro en la realización de los objetivos cardinales de la estrategia económica del Partido, en la determinación del ritmo y las proporciones del desarrollo de la economía nacional y de su equilibrio.
- extender resultamente los límites de la autonomía de las agrupaciones y empresas, elevar su responsabilidad por el logro de los resultados finales máximos. Para ello hay que implantar en ellas la autogestión financiera auténtica, la recuperación de los gastos y la autofinanciación, hacer depender directamente de la eficacia del trabajo el nivel de ingresos de las colectividades;
- pasar a los métodos económicos de dirección en todos los niveles de la economía nacional, reestructurando con este fin el abastecimiento material y técnico, perfeccionando el sistema de formación de los precios de financiación y otorgamiento de créditos, estructurando incentivos eficaces en oposición a los gastos estériles;
- imprimir a la administración estructuras orgánicas modernas teniendo en cuenta las tendencias a la concentración, especialización y coproducción.
- asegurar la combinación óptima de las administraciones

sectorial y territorial de la economía, el desarrollo económico y social integral de las repúblicas y regiones, el establecimiento de vínculos racionales entre los sectores:

- democratizar en todos los aspectos la administración, elevar el papel de las colectividades laborales en la misma e intensificar el control desde abajo, la subordinación y la publicidad en el trabajo de los organismos económicos.

Encaminar estas medidas no es una tarea fácil, sin embargo, el éxito dependerá en buena medida de la reestructuración de la actividad de los organismos económicos centrales, ante todo del Comité Estatal de Planificación de la URSS.

Sistema Financiero

En cuanto a este rubro se ha observado que se ha debilitado la influencia financiera y crediticia sobre la economía. El sistema financiero no influye en grado suficiente en la elevación de la eficiencia económica. Ha adquirido grandes proporciones la práctica reprochable de redistribución de ingresos, esto se refleja gravemente cuando las pérdidas de las empresas, los ministerios y regiones rezagadas se cubren a expensas de los que obtienen beneficios de su trabajo. M. Gorbachov señala⁽²⁷⁾ que esta situación resquebraja la autogestión financiera, origina una cultura de depender de los demás, es decir a pedir sin cesar ayuda a las instituciones centrales. Por ello, el crédito ha

perdido su misión.

La tarea más importante de los organismos financiero-crediticios, en esta política de cambio social, debe ser el estímulo económico el afianzamiento de la circulación monetaria y de la autogestión financiera. Para cumplir con lo anterior se necesita perfeccionar el sistema de recaudación de impuestos, los pagos provenientes de los ingresos y otras transferencias al presupuesto. El llevar a cabo estas tareas incidirá más activamente en la reducción de gastos invertidos en la producción, en la elevación de la calidad de los artículos y en la aceleración de su comercialización.

Un instrumento activo de la política económica y social deberán ser los propios. Es indispensable dar a los precios una mayor flexibilidad y enlazar su nivel no sólo con los gastos, sino también con las propiedades de consumo de las mercancías, la eficacia de los productos, el grado de equilibrio del artículo que se produce con las necesidades sociales y la demanda de la población.

Autogestión Financiera

Para que se extienda este principio tan importante en la política de reestructuración es necesario elevar el papel de las colectividades laborales en la utilización de la propiedad social. Es indispensable aplicar el principio de que las empresas y agrupaciones se cargan con la responsabilidad entera

por su funcionamiento sin pérdidas, y el Estado no se responsabiliza de las obligaciones por ellas contraídas. Esto representa un grado de privatización y reducción de subsidios.

4.3.3. Subsistema Social

Mijaíl Gorbachov se refiere a la esfera social como la que abarca los intereses de las clases y los grupos sociales, de las naciones y etnias, las relaciones de la sociedad y el individuo, las condiciones de trabajo y vida, de salud y ocio. Precisamente en esta esfera se obtienen los frutos de la actividad económica que satisfacen los intereses vitales de los trabajadores, que encaran los sublimes objetivos del socialismo. Precisamente allí es donde se revela con la máxima amplitud y diafanidad la naturaleza humanitaria del régimen socialista, su diferencia cualitativa del capitalismo. (28)

El partido se propone elevar el nivel de vida a un grado cualitativamente nuevo, pero para ello es preciso que cada ciudadano soviético mejore su trabajo y aumente su compromiso con la sociedad, cualquiera que sea su puesto de trabajo o cargo. Bajo este presupuesto se buscarán las formas de estímulo moral adecuadas así como también el mejoramiento radical de incentivos materiales.

Para ir acorde a la realización del principio de justicia social, los fondos sociales de consumo desempeñan un papel importante como medio para asegurar el acceso igual de los

ciudadanos de la sociedad o la instrucción y la cultura.

Una de las tareas encaminadas a perfeccionar las relaciones de distribución no se podrán llevar a cabo si no se consigue llenar el mercado de mercancías y servicios variados. Para esto, el programa integral de desarrollo está orientado a la producción de artículos de amplio consumo y de la esfera de servicios.

Por otra parte, el Comité Central ha comenzado la reforma de la escuela de enseñanza general y profesional, así como la reestructura de los niveles superior y media especializada. Este apoyo educativo se justifica ya que las transformaciones del trabajo en las condiciones de la revolución científica y técnica requieren de altos grados de preparación profesional.

Con respecto al perfeccionamiento de relaciones entre las naciones M. Gorbachov señala^(2p): Para el Estado multinacional soviético posee gran importancia el problema de las nacionalidades que fueron asentadas por la Gran Revolución Socialista de Octubre. El Partido Comunista ha llevado a cabo una enorme labor que es la conquista del socialismo, el cual ha enriquecido a la civilización mundial. El pueblo soviético es una comunidad social e internacional cualitativamente nueva, cimentada por la coincidencia de intereses económicos, ideología y objetivos políticos. El desarrollo de la cooperación en la actividad productiva de la colaboración y ayuda mutua de las repúblicas va al unísono con los intereses supremos de nuestro Estado multinacional y de cada república.

En esta nueva redacción del Programa del Partido se reclama un indeclinable desarrollo de la autogestión socialista del pueblo. De ahí, que el Partido y el Comité Central empiecen a adoptar medidas democráticas dentro del régimen socialista. Cabe mencionar que las medidas para activar los Soviets, los sindicatos, el komsol, las colectividades laborales y el control popular y reforzar la divulgación.

M. Gorbachov afirma⁽³⁰⁾ que la fuerza rectora y el principal garante del progreso de la autogestión socialista es el Partido; ya que su misión es perfeccionar la legislación, controlar la vigencia de las leyes y ver el rendimiento efectivo que surte la gestión de cada organismo estatal. En el Comité Central del PCUS, el Presidium del Soviet Supremo y el Consejo de Ministros de la URSS están redactándose propuestas sobre la autonomía y la iniciativa de los organismos locales de poder. Su esencia consiste en lograr que cada Soviet sea dueño pleno y responsable en lo que se refiere a la satisfacción de demandas de la gente, en la utilización de los fondos y potencialidades locales, en la coordinación y el control del funcionamiento de todas las entidades en lo que se refiere a servicios públicos.

El fomento de la autogestión del pueblo reclama que se sigan profundizando los principios democráticos en la gestión, en la actividad de los comités ejecutivos de los Soviets de sus departamentos y de todos los demás organismos estatales.

El Partido se plantea poner en acción los instrumentos que

Brinden a cada ciudadano la posibilidad real de influir activamente en la adopción de las decisiones administrativas, comprobar su cumplimiento y contar con la necesaria información sobre la labor de la administración. Lo anterior podría lograrse a través de comités, grupos y puestos de control popular, las inspecciones de los sindicatos y los medios de información masiva.

El Comité Central del PCUS considera que conviene seguir elevando el papel de los sindicatos y el Komsol, las uniones artísticas y las sociedades voluntarias en el sistema de autogestión socialista. También deben aprovecharse mejor los siguientes conductos de democracia directa como: asambleas, cartas, prensa, radio, televisión, todos los medios de esclarecimiento de la opinión pública.

4.3.4. Medios de Comunicación Colectiva

Dar a conocer todo, política de puertas abiertas a la información es una de las orientaciones principales de la dirección soviética. El Glasnot se contienen la idea de hablar francamente y de ampliar la información "sin la cual, no puede haber democracia, obra política de las masas, participación en la gestión". En esta tarea se asigna un lugar preponderante a la prensa, radio y televisión que empiezan a utilizar más para explicar y convencer de las acciones del Gobierno⁽²¹⁾.

La democratización, en la sociedad y los cambios sociales y

económicos están ganando fuerza, debido en gran parte al desarrollo de la glasnot (transparencia informativa). De más está decir que la política del Partido es la base de este proceso. Sin embargo, las cosas no empezarán a cambiar hasta que la gente esté enterada del desarrollo de la vida con todas sus contradicciones y complejidades, es decir, el pueblo debe estar informado de todos los logros e inconvenientes que forman el camino del progreso ⁽³²⁾.

Cuando se inició el proceso de reestructuración, el Comité Central del PCUS contó con dos fuerzas: los comites del Partido y los medios de información. Por supuesto que estos últimos no son el único medio para comunicar y reflejar los diferentes puntos de vista del pueblo. Pero son los más representativos. Por ejemplo ⁽³³⁾, la redacción del Programa y de Estatutos ha recibido más de 6 millones de opiniones referentes, solo a este proyecto. Sus remitentes son: obreros, koljosianos, científicos, maestros, ingenieros, médicos, efectivos del ejercito, comunistas y no militantes, veteranos, mujeres, etc. se ve que les interesa aportar algo más sobre aspectos vitales del pueblo.

Esta apertura o transparencia informativa, es un problema político. Se reconoce que sin divulgación no puede haber democracia ni participación en la gestión.

Ahora es importante que se divulguen los defectos y aciertos en las decisiones que se toman. Sin embargo existen aquellos que siguen acostumbrados a mistificar la rendición de cuentas y

obviamente se sienten molestos por la publicidad.

De ahí que se necesite un sistema de divulgación que funcione a la perfección. Ya que es necesario que este presente no sólo en lo que se decide a nivel nacional, sino, igualmente en acuerdos locales de Partido, de empresas y sindicatos. Por ejemplo: lo que se habla en la URSS no es sólo sobre la transformación económica. Es denunciado también el burocratismo y la inercia, como algunos de los obstáculos más sólidos a cualquier forma verdadera de cambio; se habla de falta de responsabilidad, pasividad laboral y social, de corrupción, del quebrantamiento de normas morales, de alcoholismo, de formas ocultas de redistribución de ganancias⁽³⁴⁾.

Mijaíl Gorbachov percibe dentro de la glasnot, un pequeño problema que es el límite de la crítica y dice: "no consideramos tan negativo, el que haya debates sobre si no se están haciendo demasiadas críticas, si necesitamos una apertura amplia y si la democratización puede tener consecuencias indeseables. Esos debates también demuestran preocupación por la estabilidad de nuestra sociedad. No vamos a poder avanzar si no controlamos como responde nuestra política a la crítica, en especial a la crítica desde abajo, si no combatimos desarrollos negativos y no reaccionamos ante la información que viene desde abajo⁽³⁵⁾".

Puede decirse que Glasnot, crítica y autocrítica, no son elementos de una nueva campaña. Mijaíl Gorbachov los ha retomado como conceptos indispensables para convertirse en una norma en el

estilo de vida soviética, propuesto por la Perestroika. Ningún cambio radical será posible sin la presencia de esta transparencia informativa: que implica no sólo la denuncia, persigue que la crítica sea en favor de formar lineamientos para la toma de decisiones del grupo de poder.

Un ejemplo a seguir, es el alcanzado en el periodo inmediato al Pleno de Abril, ya que ha significado una seria prueba al periodismo. Las redacciones abordaron con audacia problemas complejos y novedosos como fueron los planteamientos de la perestroika. En los periódicos y revistas, en los programas televisivos comenzó a palpitar la vida misma con sus realizaciones y contradicciones, se hicieron más analíticos, cívicos y perspicaces el planteamiento de los problemas y la crítica concreta de las deficiencias y omisiones. Como resultado de esta dinámica dentro del proceso de comunicación, se han expresado no pocas sugerencias constructivas en temas económicos, sociales e ideológicos de actualidad.

Hoy adquiere aún mayor importancia la eficacia de los medios de información. El Comité Central ve en ellos un instrumento de creación, intérprete de criterio partidista general que incompatible con localismos. La labor de los medios de información será más fructífera cuanto más reflexiva y menos sensacionalista sea.¹⁹⁸⁰

Los medios de comunicación masiva tienen una importancia vital en este proceso de cambio social, ya que a través de la

información afianzan los valores deseados tanto éticos como culturales y desmoronan poco a poco los estereotipos tan marcados en el modo de vida socialista.

Finalmente se puede concluir que en los medios de información no se utilizan plenamente sus potencialidades, ya que persiste la mediocridad y la ceguera por lo nuevo. Pero la gente ante esta actitud de contribuir hacia el cambio social no se conformará con esa insuficiente operatividad en la información, así como también con el bajo nivel de algunas obras literarias, programas televisivos, libros, películas, revistas, etc. Mijail Gorbachov señala⁽³⁷⁾: "La dirección del Ministerio de Cultura, los Comités Estatales de Radiodifusión y Televisión, de Cinematografía, el Comité Estatal para Cuestiones de Editoriales, Artes Gráficas y Comercio de Libros de la URSS y las agencias informativas, deben sacar conclusiones útiles de las numerosas, críticas expresadas por la opinión pública. Las deficiencias son comunes, pero la responsabilidad es concreta, y los cuadros ideológicos siempre deben tenerlo presente.

4.3.5. Subsistema Cultural.

La historia cultural de la sociedad soviética ha pasado por periodos difíciles. Una gran cantidad de intelectuales soviéticos, incluyendo los de ideas democráticas, aquellos que censuraron el régimen zarista, huyeron con la Revolución de Octubre de 1917 al extranjero donde plasmaron su talento y

conocimientos. Esto representó una gran pérdida para la nueva sociedad socialista. Este periodo continuó incluso para los intelectuales del Partido Bolchevique, ya que sufrió enormes pérdidas, a causa de las violaciones de la legalidad socialista y las represiones de los años treinta. Paralelamente a esta situación, la revolución cultural leninista convirtió a la URSS de un país semiletrado o iletrado a una de las naciones más educadas del mundo. Sin embargo, el periodo de estancamiento creó una situación en la cual la sociedad soviética era incapaz de usar adecuadamente su potencial creativo y cultural. La razón fue que la democracia existente había aminorado este desarrollo cultural. La prohibición y el temor a las nuevas propuestas creativas no podían dejar de tener su efecto.⁽³⁰⁾

Como señaló Gorbachov, indudablemente evaluamos la salud de una sociedad y el ambiente cultural, en gran medida por el estado de la literatura y el arte. La cultura, refleja el nacimiento del nuevo cambio social, así mismo contribuye a su afianzamiento.

La dirección cultural depende mucho de la capacidad de propagar la política del Partido en la esfera cultural en la práctica, ser justo en las valoraciones y benévolo hacia la obra y las búsquedas del escritor compositor o artista. Lo que se pretende es que se produzcan obras artísticas que se justifiquen política y socialmente ante lo que el pueblo soviético desea ver.

M. Gorbachov ejemplifica lo anterior al citar a E. Zaitsev Primer Viceministro de Cultura, quien señala que la cosecha de

teatro, es más rica en obras sobre problemas contemporáneos, insertadas en discusiones actuales. Y cita una serie de obras entre éstas "Dictadura de la Conciencia", la cual necesitó el respaldo directo del Comité Central pues algunos organismos moscovitas la sometieron a fuerte crítica y corría el riesgo de sucumbir ante la presión. La actitud de rechazo a la obra se debe a que el tema es una lucha; una lucha entre lo nuevo y lo viejo, lo cual es una referencia a la situación actual de la sociedad soviética. (30)

La apertura no queda en la apertura de obras con temas de actualidad, sino que se dan pasos a la autogestión de los colectivos teatrales; los cuales consisten en dejar en manos de los consejos artísticos y colectivos el derecho de integrar repertorios, la elección de obras, así como también la facultad de fijar y administrar precios de boletos e ingresos y estímulos económicos a artistas y trabajadores del teatro.

Este proceso de autogestión también se lleva a cabo en el cine. La dirección de la Unión de Cineastas electa por el congreso empezó a intervenir en el proceso creador, es decir, elige temas y contenido, reparto y dirección de las películas. También inició la tarea de examinar las citas que por inexplicables razones se mantenían sin exhibir.

El clima de renovación democrático se sintió muy vigoroso en el Congreso de la Unión de Escritores de la URSS. Ya que con su estilo, revelaron diferencias de fondo e iniciaron una discusión

de los problemas actuales de la literatura soviética y su relación con la reconstrucción que tiene lugar en la URSS. Demandaron cambios democráticos en el manejo de la institución estatal responsable de la labor editorial, ya que la señalaron como un estorbo burocrático. Como resultado de esto, surgieron una serie de obras mediocres en tanto era muy difícil encontrar obras escogidas de Esenin, Axmatov y Pasternak entre otros.

Finalmente se puede agregar que la crítica y autocrítica literaria y artística se sacuda del servilismo ya que la crítica es una tarea social, como resultado se obtendrán cambios que propiciarán cambios; los cambios se medirán en los próximos libros, filmes, espectáculos, cuadros y composiciones musicales de talento y originales.

4.3.6. Subsistema Tecnológico

Dentro de los planes económicos se encuentra el apoyo material y financiero al progreso científico y tecnológico.

Se tiene estimado que el duodécimo Plan Quinquenal se analice el rendimiento de la industria ya que se constituyen continuamente empresas que absorben grandes sumas de dinero pero que permanecen en el atraso tecnológico. Los planes del quinquenio señalado sólo se podrán realizar si substituye esa maquinaria vieja y obsoleta que existen en la industria soviética. Como enseñanza se ha aprendido que la concentración de tecnología anticuada no lleva a una apreciable intensificación de

la producción; simplemente persiste el retraso.

Al tratar de llevar a cabo una producción intensiva se descubrió que el equipo y la preparación del personal estaban muy atrasados. De ahí que ante la decisión de cambio se tomó la resolución de progresar acompañados de las nuevas tecnológicas. Esa es la tarea más vital para la vida productiva de la sociedad soviética. Se ha llegado a este atraso tecnológico, porque se ha subestimado el potencial científico propio y se ha confiado demasiado en las relaciones con el exterior. Sin embargo, la URSS se vió asediada por una serie de embargos, boicots, prohibiciones y restricciones para quienes comerciaban con ellos. Esta situación obligó a que talentos científicos y tecnológicos afloraran, pero la situación en general no permitió en su momento se implantaran de lleno en las industrias donde se requerían.

La prioridad del momento es, el desarrollo de la ingeniería mecánica, así quedó sentado el Plenario del Comité Central del PCUS de junio 1986. Esto fijó un objetivo sin precedentes en la historia de la industria soviética, el de alcanzar en los próximos seis o siete años los niveles mundiales en maquinaria, equipos e instrumentos especializados, la industria química, etc.₍₄₁₎.

4.3.7. Subsistema Relaciones Exteriores

M. Gorbachov señala que el objetivo en este aspecto es ₍₄₂₎asegurar al pueblo soviético la posibilidad de trabajar en

el contexto de una paz duradera y de la libertad. En lo sucesivo la línea maestra de la actividad del Partido será la lucha contra el peligro nuclear y la carrera de armamentos, por mantener y consolidar la paz mundial. Hay que tomar conciencia de que no se puede ganar la carrera de armamentos, al igual que la guerra nuclear misma. Por consiguiente este afán de lograr superioridad militar, objetivamente no puede aportar ganancia política a nadie. Para nosotros la coexistencia pacífica es una política que la URSS se propone seguir practicando, así mismo el PCUS aplicará activa política internacional que se desprende de las realidades del mundo contemporáneo. Se han empeñado activos esfuerzos para apoyar las negociaciones de Ginebra, Estocolmo y Viena.

Al igual que cualquier otro país, la Unión Soviética, atribuye gran importancia a la seguridad de sus fronteras, tanto marítimas como terrestres. Se tienen varios países como vecinos. A ninguno de ellos se amenaza, siempre y cuando no agraven la situación dentro de territorio soviético. Tal fue el caso de Afganistán.

El PCUS estima como una de sus orientaciones fundamentales la actividad internacional europea. La oportunidad de estrechar lazos se encuentra en la cooperación pacífica en todos los ramos posibles de actividad.

En cuanto a sus relaciones con regiones asiáticas y del Pacífico. Allí se encuentran innumerables contradicciones sin

embargo, es necesario buscar y coordinar esfuerzos conjuntos a fin de superar la gravedad de la confrontación militar. Se aboga pues, porque los focos de peligro bélico como son Cercano Oriente, Centroamérica, y el sur de Africa, encuentren soluciones que apaguen sus conflictos.

Con respecto a los países socialistas, estos pueden resolver sus problemas con una interacción más dinámica que surta efecto por la multiplicación de los potenciales de cada uno de ellos. El alma de su cooperación política sigue siendo la interacción de los partidos comunistas gobernantes los cuales van integrando un eslabón de consulta sobre la construcción del socialismo y sus aspectos interiores y exteriores. En el aspecto económico se ha adoptado el Programa integral de progreso tecnocientífico. Se requieren cambios en la actividad del propio Estado Mayor de la integración socialista; el Consejo de Ayuda Económica (CAME). Y lo principal es que en la ejecución del programa haya menos burocratismo administrativo. Este intercambio entre países socialistas es muy importante para que todos conozcan entre sí el desarrollo de cada país socialista.⁽⁴³⁾

Finalmente afirma M. Gorbachov : Vivimos en un mundo real y estructuramos nuestra política internacional partiendo de las peculiaridades concretas de la presente etapa del desarrollo internacional. El análisis de esta etapa con espíritu creador y la visión del futuro nos han llevado a una conclusión muy sustancial. Hoy es más importante que nunca hallar las vías de

una más estrecha y productiva cooperación con los gobiernos, partidos, organizaciones y movimientos sociales que se preocupan efectivamente por los destinos de la paz en la Tierra, con todos los pueblos para crear un sistema global de seguridad internacional.

Los Fundamentos básicos de dicho sistema, según pensamos, serían los siguientes:

1. En materia militar

- renunciar las potencias nucleares a la guerra -tanto nuclear como convencional- unas contra otras o contra terceros Estados;
- no admitir la expansión de la carrera armamentista al Cosmos, cesar todos los ensayos de las armas nucleares y suprimir totalmente las mismas. prohibir y destruir las armas químicas y renunciar a crear otros instrumentos de exterminio masivo;
- disminuir de modo rigurosamente controlado los niveles de arsenales militares de los Estados hasta límites de suficiencia razonable;
- disolver las agrupaciones militares, y como fase intermedia para ello, renunciar a su ampliación y a la formación de otros bloques;
- reducir proporcional y conmensurablemente los presupuestos militares.

2. En materia política.

- respetar de manera incondicional en la práctica internacional el derecho de cada pueblo a elegir soberanamente sus vías y

formas de desarrollo;

- lograr un arreglo político justo de las crisis internacionales y los conflictos regionales;
- elaborar un conjunto de medidas para robustecer la confianza entre los Estados y crear garantías eficaces contra la agresión foránea, así como para mantener la inviolabilidad de las fronteras.

4.4. Análisis de las causas del sistema social generadoras del cambio

En este apartado nuestro objetivo es presentar las condiciones generales que fomentan el cambio social de la Unión Soviética, ya que este cambio social y todos los que sigan ocurriendo requieran operar en condiciones y factores favorables.

La importancia de las condiciones del cambio radica en que son elementos que preparan el ambiente para activar o frenar la influencia de los factores que impulsan el cambio.

Existen diversas condiciones generales en las que puede fomentarse el cambio social.

En el caso de la sociedad soviética el cambio social queda enmarcado al percibir que aparecen nuevas necesidades que parten de su realidad de atraso económico, de ahí empiezan a crearse otra serie de necesidades que van ligadas a la disposición de cambio por parte de la sociedad soviética.

Por otra parte los pronunciamientos de M. Gorbachov con respecto a una apertura (Perestroika) empieza a propiciar la actitud, de expectación hacia la reconversión general de la forma de vida. La transparencia informativa, glasnot, ha permeado una serie de conceptos que han permitido que el público tenga la cantidad de conocimientos necesarios para poder influir una posible nueva situación.

Esta es una condición importante para el cambio.

Las condiciones de cambio social que estarían más resistentes a este proceso son: los valores tan dominantes y tan asimilados que existen en toda la URSS así como también la complejidad de la estructura social y cultural.

En seguida se presentará el proceso de gestación del cambio social en la URSS.

4.5. Proceso cronológico de introducción del cambio social.

El cambio social en la URSS es una inquietud que se empezó a gestar desde 1983, año en el que Yuri Andrópov ocupaba ya la dirección del PCUS. Su presencia no sólo fue necesaria por la muerte de Leonid Brézhnev, sino porque recupera las antiguas ideas de reforma y la búsqueda de nuevos caminos para relanzar la economía y la política soviética.

"En marzo de 1983 la revista Kommunist publicó un artículo de Yuri Andrópov con motivo del centenario de la muerte de Carlos Marx. Es clave: expresa algunas de las preocupaciones centrales

de la dirección soviética en aquel momento y nuevos enfoques sobre los problemas económicos y sociales. Este artículo admite por primera vez la existencia de contradicciones en el socialismo, ya que, explica que el actual socialismo no es el desarrollado, sino que éste requiere de un proceso más prolongado⁽⁴⁵⁾.

El artículo de Yuri Andrópov fue sólo un ejemplo, escribió otros materiales y pronunció algunos discursos sobre la necesidad de reestructurar la economía de la URSS. Otros dirigentes hicieron lo mismo y se inicia ya la diversidad de ideas y matices, así como, la confrontación de enfoques. La producción de diversos grupos importantes de opinión así como institutos de investigaciones sociales realizan esfuerzos más complejos y en general se abocan a la búsqueda de nuevas soluciones y enfoques a nuevos y viejos problemas.

En febrero de 1984, Yuri Andrópov, muere. Sin embargo ese periodo no queda desapercibido por el contrario a principios de 1983 inician la práctica de publicar cada viernes información sobre las reuniones del Buró Político.

A fines de 1983 se realizaron los cambios más importantes por ser de alto nivel de dirección. En diciembre Vorotnikov y Solomientzev son nombrados miembros propietarios del Buró Político y el nuevo director del Comité de Seguridad Estatal Sebrikov como suplente, Egor Ligachov es electo miembro del secretariado. Pero lo más importante en el periodo de Andrópov

fue señalar: "en nuestro desarrollo social hemos llegado a una frontera histórica, en la que no sólo están maduros, sino también son inevitables cambios profundos de calidad en la correspondencias de las fuerzas productivas con el perfeccionamiento de las relaciones de producción".

Posteriormente, Constantín Chernenko, ocupa la secretaría general pero no continúa la política renovadora de su antecesor. Realiza algunas débiles acciones para reanimar la economía soviética, pero sin lograr un gran éxito. De ahí, que se pensara que los grandes cambios sociales tardarían en llegar y madurarse en la Unión Soviética.

Para el 10 de marzo de 1985 muere Constantín Chernenko. Poco tiempo después Mijail Gorbachov es designado responsable de la comisión de los funerales de Chernenko y en seguida es designado secretario general del CC de PCUS.

La etapa inmediata a este nuevo nombramiento causa expectación, ya que, en los regímenes anteriores se habían vivido inicios de un posible cambio, los que posteriormente fueron eliminados. Ahora, ante el nombramiento de Mijail Gorbachov, los cuadros administrativos dirigentes, fueron de la opinión de aplazar indefinidamente el cambio y mantener el estado de cosas existente. Sin embargo, Andrei Gromiko, va más allá del pensamiento de los cuadros dirigentes y propone al Comité Central la candidatura de Mijail Gorbachov y de esta manera se elige así el más joven de los candidatos posibles.

Un mes después el 23 de abril se realiza una reunión del Comité Central del PCUS donde se lanza la convocatoria al XXVII congreso de esa organización. De ahí, en adelante Mijail Gorbachov, nuevo secretario general, traza a grandes rasgos un programa completo de transformaciones sociales, políticas y económicas que abren las puertas a la reforma radical del socialismo en la URSS.⁽⁴⁷⁾

Referencias Bibliográficas

- (1) Esta definición fue extraída de: Mijaíl Gorbachov (1987 a). Convocatoria del XXVII Congreso ordinario del PCUS y tareas relacionadas con su preparación y celebración en M. Gorbachov (Ed.) Discursos y Artículos Selectos. Moscú: Ed. Progreso.
- Mijaíl Gorbachov (1987) Perestroika: Nuevas ideas para mi país y el mundo. (Tr.) M.C. Ed. Diana, S.A. México, D.F.
- (2) Gorbachov M. (1987) Perestroika: Nuevas ideas para mi país y el mundo OP CIT p 56
- (3) Op. cit. (1987b). Perestroika. OP. CIT. p.17
- (4) Op. cit. (1987b). Perestroika. OP. CIT. p.15
- (5) Op. cit. (1987b). Perestroika. OP. CIT. p.34
- (6) Op. cit. (1987b). Perestroika. OP. CIT. p.35
- (7) Op. cit. (1987b). Perestroika. OP. CIT. p.84
- (8) "El socialismo no está en crisis afirma Gorbachov a Brandt". Excelsior, 18 de Octubre de 1989, p. 3-A
- (9) "Tanto a la URSS como a China beneficia la Nueva Disuación". Excelsior, 17 de Mayo de 1989. p 3-A
- (10) Gorbachov M. 1987. Convocatoria del XXVII Congreso Ordinario del PCUS y tareas relacionadas con su preparación y celebración. Discursos y Artículos Selectos. Ed. Progreso Moscú. p. 33

- (11) Gorbachov M. (1987). Resumen de la Cumbre en Ginebra y la situación internacional. Informe pronunciado en el Siviét Supremo de la URSS, en "Discursos y Artículos Selectos". Moscú. Ed. Progreso
- (12) Montes Eduardo (1987). La URSS de Gorbachov. Mexico. D.F.: Ediciones de Cultura Popular, S. A. p. 54
- (13) Gorbarchov M. (1987) convocatoria del XXVII Congreso Ordinario del PCUS y tareas relacionadas con su preparación y celebración en Discursos y Artículos Selectos, OP. CIT p.9
- (14) Gorbachov. M. Informe Político del Comité Central del PCUS el XXVII Congreso del Partido Comunista de la Unión Soviética 25 de Feb. 1988 Discursos y Artículos Selectos: Moscú. Ed. Progreso. p. 362
- (15) Gorbarchov M. (1987) convocatoria del XXVII Congreso Ordinario del PCUS y tareas relacionadas con su preparación y celebración en Discursos y Artículos Selectos, OP. CIT p.20
- (16) Gorbarchov M. (1987) convocatoria del XXVII Congreso Ordinario del PCUS y tareas relacionadas con su preparación y celebración en Discursos y Artículos Selectos, OP. CIT p. 457
- (17) Gorbarchov M. (1987) convocatoria del XXVII Congreso Ordinario del PCUS y tareas relacionadas con su preparación y celebracion en Discursos y Artículos Selectos, OP. CIT p. 458

- (18) Gorbarchov M. (1987) convocatoria del XXVII Congreso Ordinario del PCUS y tareas relacionadas con su preparación y celebración en Discursos y Artículos Selectos, OP. CIT p. 461
- (19) Gorbarchov M. (1987) convocatoria del XXVII Congreso Ordinario del PCUS y tareas relacionadas con su preparación y celebración en Discursos y Artículos Selectos, OP. CIT p. 462
- (20) Gorbarchov M. (1987) convocatoria del XXVII Congreso Ordinario del PCUS y tareas relacionadas con su preparación y celebración en Discursos y Artículos Selectos, OP. CIT p. 466
- (21) Gorbarchov M. (1987) convocatoria del XXVII Congreso Ordinario del PCUS y tareas relacionadas con su preparación y celebración en Discursos y Artículos Selectos, OP. CIT p. 478
- (22) Gorbarchov M. (1987). Informe a la Conferencia celebrada en la Sede del Comité Central del PCUS sobre la aceleración del Progreso Tecnocientífico. En Discursos y Artículos Selectos. Moscú. Ed. Progreso p. 105
- (23) Gorbarchov M. (1987). Informe a la Conferencia celebrada en la Sede del Comité Central del PCUS sobre la aceleración del Progreso Tecnocientífico. En Discursos y Artículos Selectos. Moscú. Ed. Progreso pp. 110-111

- (24) Gorbachov M. (1987). Informe a la Conferencia celebrada en la Sede del Comité Central del PCUS sobre la aceleración del Progreso Tecnocientífico. En Discursos y Artículos Selectos. Moscú. Ed. Progreso p. 110-111 loos
- (25) Gorbachov M. (1987) convocatoria del XXVII Congreso Ordinario del PCUS y tareas relacionadas con su preparación y celebración en Discursos y Artículos Selectos, OP. CIT p. 397.
- (26) Gorbachov M. (1987) Informe Político del Comité Central de PCUS al XXVII Congreso del Partido Comunista de la Unión Soviética, en: Discursos y Artículos Selectos. Op. cit. p. 399-400.
- (27) Gorbachov M. (1987), Informe político del Comité Central del PCUS XXVII Congreso del Partido Comunista de la Unión Soviética, en: Discursos y Artículos Selectos. Op. cit. p.401-402.
- (28) Gorbachov M. (1987) Informe político del Comité Central del PCUS XXVII Congreso del Partido Comunista de la Unión Soviética, en: Discursos y Artículos Selectos. Op. cit. p.413
- (29) Gorbachov M. (1987) Informe político del Comité Central del PCUS XXVII Congreso del Partido Comunista de la Unión Soviética, en: Discursos y Artículos Selectos. Op. cit. p.425

- (30) Gorbachov M. (1987) Informe político del Comité Central del PCUS XXVII Congreso del Partido Comunista de la Unión Soviética, en: Discursos y Artículos Selectos. Op. cit. p. 429-430.
- (31) Montes E. 1987. La URSS de Gorbachov. Ediciones de Cultura Popular, S.A. México, D.F. pp. 30.
- (32) Gorbachov M. (1987) Perestroika. Editorial Diana, S.A. Mexico, D.F. pp. 84.
- (33) Gorbachov M. (1987) Informe político del Comité Central del PCUS XXVII Congreso del Partido Comunista de la Unión Soviética, en: Discursos y Artículos Selectos. Op. cit. p. 479.
- (34) Montes E. (1987) La URSS de Gorbachov. Op. cit., p. 18
- (35) Gorbachov M. (1987) Perestroika, Op. cit., p. 87.
- (36) Gorbachov M. (1987) Informe político del Comité Central del PCUS XXVII Congreso del Partido Comunista de la Unión Soviética, en: Discursos y Artículos Selectos. Op. cit. p. 471.
- (37) Gorbachov M. (1987) Informe Político del Comité Central del PCUS XXVII Congreso del Partido Comunista de la Unión Soviética, en: Discursos y Artículos Selectos. Op. cit. p. 472.
- (38) Gorbachov M. (1987) Perestroika, Op. cit. p. 91.
- (39) Montes E. (1987) La URSS de Gorbachov, Op. cit., p. 68.
- (40) Montes. E. (1987) La URSS de Gorbachov, Op. cit., p. 70.

- (41) Gorbachov M. (1987) Perestroika Op. cit. p. 107.
- (42) Gorbachov M. (1987) Informe político del Comité Central del PCUS XXVII Congreso del Partido Comunista de la Unión Soviética, en: Discursos y Artículos Selectos. Op. cit. p. 440-441.
- (43) Gorbachov M. (1987). Informe político del Comité Central del PCUS XXVII Congreso del Partido Comunista de la Unión Soviética, en: Discursos y Artículos Selectos. Op. cit. p. 449.
- (44) Gorbachov M. (1987) Informe político del Comité Central del PCUS XXVII Congreso del Partido Comunista de la Unión Soviética, en: Discursos y Artículos Selectos. Op. cit. p. 453-454.
- (45) Montes E. (1987) La URSS de Gorbachov, Op. cit., p. 34
- (46) Montes E. (1987) La URSS de Gorbachov, Op. cit., p. 34
- (47) Montes E. (1987) La URSS de Gorbachov, Op. cit., p. 43

CAPITULO V

**LA PERESTROIKA, EVOLUCION DEL CAMBIO
SOCIAL Y LA OPINION PUBLICA**

5.1. Introducción

En el presente apartado de la tesis, se presentan los avances, logros y obstáculos de la Perestroika, a cinco años de haber sido propuesta por Mijail Gorbachov; así como los principales acontecimientos que han marcado el rumbo del cambio social y la opinión pública en la Unión Soviética. Este capítulo analiza los eventos sociales más significativos después de que fue propuesta la Perestroika. El periodo que abarca de 1986 a junio de 1989, fue desarrollada en base a la revisión de la literatura; y el periodo que cubre de julio de 1989 a diciembre de este mismo año, se elaboró fundamentándose en una revisión de los artículos que sobre la URSS aparecieron en los principales periódicos de circulación nacional, principalmente Excélsior. Cabe señalar que este periódico es el que mayor espacio le dedicó al tema. Los demás periódicos (La Jornada, El Universal, Uno más uno, El Sol de México y Novedades) prácticamente se limitaron a dar información escueta y generalmente redundante con respecto a la información presentada por Excélsior. En la mayoría de estos casos, sólo se presentó la nota de Excélsior, porque su cobertura de información fue mayor.

Para tomar esta decisión se analizó durante dos semanas la información que sobre la Unión Soviética fue publicada por Excélsior, La Jornada, Novedades, El Universal y Uno más Uno: específicamente del jueves 10. al viernes 16 de junio de 1989. Se encontró que Excélsior publicó todas las notas incluidas en los

demás diarios por esto no ocurrió, al contrario, varias informaciones fueron exclusivas de Excelsior.

Comparando las notas similares (Excelsior contra las de otros periódicos) la fuente era la misma, al igual que la información básica Excelsior fue el único diario que durante el periodo de análisis mantuvo un corresponsal en la URSS. Cuando otros periódicos incluyeron notas, editoriales o notas informativas exclusivas éstas se agregaron en el análisis.

Con el propósito de evaluar la validez de la cobertura informativa de la tesis se procedió a hacer un análisis cuantitativo.

El número de artículos revisados para realizar este capítulo fue de 252.

A) Los periódicos utilizados para la realización del análisis fueron:

Periódicos	No. de Notas
1. Excelsior	238
2. La Jornada	10
3. El Universal	8
4. Novedades	4
5. El Heraldó de México	4
6. El Sol de México	2
7. Uno más Uno	1

El periódico Excelsior fue el más utilizado, porque sus

notas informativas provenían no sólo de las agencias informativas más conocidas del mundo, sino de revistas como Zurnalist, Orgonek (revistas soviéticas) y de periódicos como The Economist, Le Monde, Financial Times, L' Expresso, The Baltimore Sun, Los Angeles Times y Newsweek.

- B) De las 252 notas informativas los colaboradores que hicieron referencia a la Perestroika y la Glasnost fueron 52. Destacan por su número de intervenciones:

Periodista	No de intervenciones
1. Hernán Rodríguez	50
2. Bill Keller	9
3. Quentin Pell	7
4. Michael Tatu	5
5. Michael Dobbs	5
6. Peter Gumbel	5
7. David Remnick	4

Nota: Todos colaboraron para el periódico Excelsior

Cabe mencionar que todos los periodistas mencionados colaboraron para el periódico Excelsior, excepto uno que fue Henry Kissinger quien colaboró para el periódico Novedades.

Uno de los factores que influyó para elegir a Excelsior como una fuente importante para el análisis fue que es el único que tenía un corresponsal directamente en el lugar de

los hechos. Además en esta fuente se registró no sólo la versión de una agencia de noticias, sino también de colaboradores de otros países que fueron observadores de los cambios en la Unión Soviética.

C) La agencias informativas que más destacaron por sus servicios fueron:

Agencia

1. Corresponsalía de Excelsior (Hernán Rodríguez)
2. EFE
3. AP
4. AFP
5. REUTER
6. New York Times Services
7. UPI
8. ANSA
9. DPA
10. PL
11. Xinhua
12. TASS

La corresponsalía de Excelsior tuvo el mayor número de colaboraciones en diversos temas: políticos, económicos, culturales y sociales entre otros.

La agencia EFE ofreció servicios informativos muy

importantes por su frecuencia.

Un dato muy curioso para la aportación de este análisis cuantitativo fue el hecho de que de 252 notas la agencia oficial de la Unión Soviética fue sólo de 4 intervenciones.

Resulta interesante destacar que fue mayor la emisión de notas informativas sobre la URSS aportadas por las agencias antes citadas que por la agencia oficial TASS.

Dado que el fenómeno social analizado es un proceso continuo de cambio social, continuarán ocurriendo hechos y sucesos en el corto, mediano y largo plazo y esta información seguirá publicándose. Pero para fines de la tesis era necesario definir un límite temporal. El límite temporal que se estableció fue el 31 de diciembre de 1989, aunque se llevó a cabo un seguimiento durante enero de 1990 de algunos acontecimientos que no concluyeron en 1989 y que tuvieron una secuela posterior. En estos casos el seguimiento se prolongó hasta que el suceso concluyera. Por lo tanto, las conclusiones y el análisis efectuado se basan en lo ocurrido hasta 1989.

Se definió el límite temporal porque la planeación del Gobierno de la URSS funciona por quinquenios: 1989 representó el término del primer quinquenio de la Administración de Gorbachov, el segundo quinquenio abarca de 1990 a 1994. A finales de 1989 se llevó a cabo la primera evaluación formal del gobierno que impulsó la Perestroika. Desde luego hay un cierto grado de arbitrariedad en este criterio de definición del límite temporal.

El capítulo comenta primero los sucesos más relevantes que influyeron en la opinión pública y el cambio social y después revisa la evolución ocurrida -durante el segundo semestre del año pasado- en los subsistemas político, económico y social de la Unión Soviética. Finalmente se establecen conclusiones acerca de la formación y el cambio en la opinión pública de la Unión Soviética, inferidas del análisis de la prensa internacional.

Es necesario enfatizar que la opinión pública es inferida de la información proporcionada, pero no es la opinión pública en sí; la única forma de conocerla sería entrevistando al pueblo soviético lo cual es imposible en este caso.

5.2. El 27 Congreso del Partido Comunista de la Unión Soviética: La Lucha por reforzar el control

Como ya se mencionó, desde que M. Gorbachov propuso la Perestroika varios conservadores miembros del Partido Comunista (PCUS) se opusieron. Estos opositores constituían uno de los principales obstáculos al cambio. Gorbachov lo sabía y era necesario removerlos. Pero esto no era sencillo; se trataba de funcionarios arraigados dentro del Partido, con múltiples lazos políticos y que constituían un bloque. Además, eran liderados por Yegor Ligachov, el segundo hombre más fuerte de la URSS (Segundo Secretario del PCUS y miembro del Politburó); y para poder removerlos era necesario esperar a que se llevara a cabo un acto político significativo: una conferencia, una plenaria del

Comité Central o un congreso del Partido⁽¹⁾.

La oportunidad para Gorbachov se presentó en el segundo Congreso del Partido Comunista de la Unión Soviética, celebrado en marzo de 1986. En este acto político, el Primer Secretario pudo remover a poco más de un tercio de los miembros del Comité Central⁽²⁾. Estos miembros eran conservadores que se oponían a la Perestroika o al menos a una taza rápida de cambio, siendo en su mayoría políticos brezhnevianos.

Debemos recordar que los integrantes del Comité Central se eligen por designación del Pleno de dicho comité, dentro de un proceso complejo de votación y negociación. Es decir, los asistentes al acto político votan y negocian la reconfirmación, sustitución e ingreso al Comité Central.

Respecto a los 306 miembros titulares y 164 suplentes del Comité designados para 1986 por el Pleno⁽³⁾, 126 y 12 -respectivamente- fueron removidos, jubilados y substituidos por funcionarios más progresistas y que favorecían la Perestroika⁽⁴⁾.

Esta renovación era la más significativa en los últimos años de Historia del PCUS y obedecía a un intento de Gorbachov por hacer a un lado obstáculos burocráticos para su estrategia de cambio. De hecho constituyó una "purga" dentro del organismo político soviético. Cabe destacar que cuando se promulgó la Perestroika, la "vieja guardia" brezhneviana se había manifestado en contra del cambio. Sin embargo, su oposición no era total.

Algunos consideraban que "ciertos cambios" eran aceptables, pero que debían ser introducidos paulatinamente.

Otros pensaban que el cambio constituía "un retroceso". Pero en 1985 y 1986 las divergencias de los brezhnevianos fueron creciendo y Gorbachov tuvo que actuar con energía y voluntad política.

Desde luego, estas remociones molestaron a los conservadores del Partido ⁽⁶⁾ y originaron pugnas entre las corrientes de opinión respresentadas por los progresistas y los conservadores. La comunicación entre ambos grupos comenzaba a deteriorarse.

Aunque la "purga" fortalecía a Gorbachov porque le proporcionaba un apoyo mayor dentro del Comité Central, ésta no era suficiente.

Las fracciones conservadoras aún eran mayoría en este organismo rector de los procesos políticos en la URSS ⁽⁶⁾. Era necesario continuar con los cambios.

5.3. La Décima Novena Conferencia del Partido: Gorbachov es designado Presidente del Soviet Supremo.

Y Gorbachov procuró más cambios en los altos mandos políticos soviéticos: convocó a una conferencia del Partido. Las conferencias del Partido Comunista son sucesos excepcionales. En éstas se cita y convoca a todos los partidos locales y a sus delegados (en el caso actual a 5000 en total). Oficialmente, ocupan el tercer rango o jerarquía dentro de las reuniones o

actos políticos del Partido Comunista Soviético. Las conferencias se sitúan estatutariamente por debajo de los congresos regulares y las plenarios del Comité Central, aunque asiste a ellas el mismo número de delegados que participa en un congreso, y diez veces más delegados que los requeridos para una plenaria del Comité Central.

Son actos cuya normatividad no está claramente establecida, porque son poco comunes. La última conferencia del PCUS había tenido lugar en la primavera de 1941, unos cuantos meses antes de la invasión germana durante la Segunda Guerra Mundial⁽⁷⁾.

La conferencia fue convocada por M. Gorbachov con carácter de "extraordinaria"⁽⁸⁾ y correspondía a la décima novena en la Historia de la URSS. La idea fue presentada por M. Gorbachov en el Pleno de Enero de 1987, pero se aceptó hasta el Pleno de Junio del mismo año. Gorbachov pretendía continuar modificando el Comité Central con el fin de tener dentro del organismo a un mayor número de partidarios de la Perestroika. Era indudable que buscaba otra "purga" entre las fracciones conservadoras que obstaculizaban su propuesta de reforma social, sin tener que esperar al Vigésimo Octavo Congreso del PCUS -en ese entonces programado para 1991-.

(*) Un sólo acto previo en la vida del PCUS había sido convocado como "extraordinario": el Vigésimo Primer Congreso, el cual se organizó por petición de Nikita Khrushchev en 1959. El objetivo de este congreso fue modificar el Comité Central y efectuar una "purga" entre los oponentes a su Gobierno -básicamente seguidores de Malenkov y Molotov-. Cabe destacar que Khrushchev fracasó en su intento de purga.

El acto se llevó a cabo del 28 de junio al 1 de julio de 1988.

Algunos de los resultados fueron benéficos para Gorbachov y otros no. Al igual que Khrushchev en su época, no pudo llevar a cabo cambios significativos dentro del Comité Central. Tampoco obtuvo libertad para formar grupos informales dentro del PCUS que apoyaran a la Perestroika y no logró que las Conferencia adoptara resoluciones y las implantara (el pleno de ésta solamente estaba facultada para votar recomendaciones e ideas, pero la implantación correspondía a otros cuerpos jurídicos). Así, Gorbachov no pudo modificar los estatutos del Partido como era su intención. Sin embargo, el Primer Secretario del PCUS logró que se le nombrara Presidente del Soviet Suupremo, lo que lo convirtió en líder formal del Partido y del Gobierno -simultáneamente-. Tal y como menciona M. Tatu: un puesto hecho a la "medida" de Gorbachov.

Otro beneficio para el ahora Jefe de Estado y para la Perestroika lo constituyó la limitación impuesta a los funcionarios públicos respecto a que no pueden permanecer en el mismo cargo más allá de dos periodos consecutivos de cinco años cada uno. Esto debido a que en el pasado muchos funcionarios han permanecido en sus cargos por periodos sumamente largos, originando así vicios y corrupción, además de estancamiento¹⁰². La medida permitirá a Gorbachov realizar cambios y remociones de "viejos" políticos, gente poco propicia para la innovación y la

reforma.

Y un beneficio adicional alcanzado en la Décima Novena Conferencia del PCUS es que se votó en favor de que hubiera más candidatos a los puestos del Partido, ya que anteriormente era frecuente que un único candidato fuera designado para aspirar a un puesto. Hoy en día puede verse a varios candidatos luchando por un peldaño en el PCUS. Y aunque era sólo una recomendación, ésta fue posteriormente aprobada en un pleno. Un avance democrático que consiguió M. Gorbachov.

Pero la Décima Novena Conferencia tuvo un costo político: permitió que los conservadores expusieran públicamente sus desacuerdos con relación a la Perestroika. Igor Ligachov cuestionó la velocidad del cambio y asentó que el glasnot "es bueno" pero que su exceso es "negativo". Además, envió a Gorbachov un mensaje muy sutil pero que dejaba ver muy clara su posición: "Camarada (dirigiéndose a Gorbachov): Usted no es el mismo. ¿por qué el cambio? Usted fue gente de Brezhnev. Usted es vulnerable. No es la persona ideal para hacer acusaciones sobre el paso. En todo caso mi gente sí las puede hacer" (10).

El mensaje constituyó un desafío al pasado de Gorbachov. Asimismo, Ligachov se manifestó en contra de que crecieran las funciones de los primeros secretarios de los Comités regionales del Partido a través de nominaciones a los puestos de Presidente de los diferentes soviets regionales. Ligachov se oponía a que se mezclaran las funciones del Partido y el Estado. Sabía que si:

Gorbachov ganaba el punto, el Primer Secretario del PCUS sería el Presidente del Soviet Supremo. Como ya se mencionó, Ligachov "perdió el punto"; a pesar de que algunos liberales estaban de acuerdo en no mezclar funciones.

La lucha entre Gorbachov y Ligachov era ya abierta. Las dos grandes corrientes de opinión y poder político: reformistas y conservadores "Chocaban" públicamente. Ya no era simplemente un desacuerdo de opiniones, sino un enfrentamiento a la luz de la opinión pública. Debemos recordar que parte de la Décima Conferencia se televisó a la URSS.

5.4. Una carta: Indicador de la batalla entre reformistas y conservadores por influir a la Opinión Pública.

Haciendo un balance de los resultados de la Décima Novena Conferencia del PCUS, puede decirse que M. Gorbachov continuaba fortaleciéndose e introduciendo su propuesta de cambio social. El costo era que los conservadores habían abierto una batalla verbal en contra del Primer Secretario, dentro del Comité Central del PCUS y esto era del dominio público. Y el conflicto ya se había extendido a los medios de comunicación colectiva. El antecedente lo constituyó un hecho -aparentemente de poca notoriedad-.

Una profesora de química en Leningrado -Nina Andreyeva- escribió una carta en la cual criticaba a la Perestroika. La carta fue publicada por el diario oficial "Sovetskaya Rossiya" el

13 de marzo de 1988. Un periódico de mediana circulación pero leído por miembros del PCUS. Al parecer la carta fue promovida por parlamentarios conservadores⁽¹²⁾. La carta de Andreyeva se publicó en otros periódicos soviéticos: apareció en la Ciudad de Gorki en "Gorkovskaya Pravda" (marzo 15), en Sverdlovsk en "Uralskiy Rabochiy", en Voroshilougrad en el periódico "Voroshilovskaya Pravda" y en Donetsk en "Becherniy Donetsk".

Los reformistas reaccionaron organizando una reunión del Sindicato de Cineastas en marzo 23 de 1988 para criticar la carta y publicaron un artículo firmado por Aleksandr Gelman.

La agencia oficial de noticias "Tass", envió el 29 de marzo una "recomendación precavida" a los periódicos locales para que decidieran sobre si publicar o no la carta conjuntamente con las autoridades locales del PCUS. La agencia sugería que fueran "muy cuidadosos" en la toma de la decisión.

El 5 de abril el diario soviético más importante: "Pravda" refuta a la carta de Andreyeva a través de un artículo. La reacción de los conservadores fue que la refutación de la carta era una medida que atentaba contra el glasnot.

El asunto ocurrió tres meses antes de la XIX Conferencia del Partido, pero revelaba una "pugna" entre reformistas y conservadores por influir en la opinión pública a través de los medios. Pugna que se inició de manera velada pero que cada vez era más pública y notoria. Después de la Conferencia, la pugna era ya un asunto abierto, manifiesto.

5.5. La batalla entre reformistas y conservadores se recrudece: Ligachov es denunciado.

En 1989 el conflicto entre reformista y conservadores va creciendo: Yegor Ligachov es responsabilizado del Comité de Agricultura del Partido Comunista de la Unión Soviética, tarea que además de ser "poco grata" -por la baja productividad en el campo y el desabasto de productos agrícolas- lo alejaba de otras comisiones más importantes, especialmente de las de carácter político. Por si esto fuera poco, en Mayo de 1989, el diputado e investigador de la Oficina del Fiscal General de Moscú Telman Gdilan y el diputado Nikolái Ivanov, denunciaron públicamente que Yegor Ligachov estaba "bajo investigación" en torno a un escándalo de corrupción. De acuerdo con los abogados, Ligachov había aceptado sobornos y estaba involucrado en el llamado "caso de la mafia Uzbeke"⁽⁴³⁾. Obviamente, el asunto molestó a los conservadores.

La acusación fue reiterada por Ivanov durante un debate televisivo con motivo de los comicios para elegir diputados en Leningrado. Ivanov señaló que "tenía pruebas" de que Ligachov había recibido dinero por parte de la Dirección del Partido Comunista de Uzbekistán, durante el escándalo del algodón en 1983.

Las palabras de Ivanov fueron desmentidas por el diario "Pravda", el cual asentó que "las declaraciones provocativas de Ivanov y Gdilan tenían por objeto distraer la atención pública

para que esto no se concentre en su propia labor como diputados". Ligachov -por su parte- negó las acusaciones y denunció que Ivanov intentaba mezclarlo en el escándalo con la intención de ganar un escaño en el nuevo Parlamento. Esta declaración fue difundida por la agencia noticiosa oficial Novosti. Ligachov calificó a las acusaciones como "provocaciones políticas".

Cabe destacar que Ivanov y Gdlian eran populares en la Unión Soviética debido a que en diciembre de 1988, llevaron a juicio a Yuri Churbanov -yerno del fallecido Leonid Brezhnev-, condenado a 12 años de prisión por actos de corrupción.

El caso fue llevado a la luz pública y continuaron las investigaciones. Oleg Petrovich Tyomushkin, Jefe del Departamento de la Corte Suprema de Justicia, defendió a Yegor Ligachov en el caso. Después de analizar la evidencia, Tyomushkin concluyó que las acusaciones eran infundadas, y asentó la inocencia de Ligachov respecto a las acusaciones,⁽¹⁴⁾ pero hablaba de que este "no estaba a la altura de Gorbachov"; y además señaló que la conducta de Ivanov y Gdlian se debía a que "buscaban aumentar su popularidad de esa manera.

Yegor Ligachov no fue acusado, pero perdió en imagen. Del asunto "no salió limpio". El golpe propagandista, tal vez preparado por algunos ultra reformistas, surgió efecto en dirección negativa de Ligachov. Pero tuvo una gran consecuencia política para Gorbachov: Ligachov se lanzó en una gran cruzada contra la Perestroika dentro del ámbito de la opinión pública.

El 21 de septiembre⁽¹⁵⁾, Ligachov declaró que "algunos liberales buscaban un retorno al capitalismo y empujaban al país al caos". Asimismo, agregó que estaba "creciendo en varias partes del país una aguda lucha por el poder". Advirtió que una cuestión era la reforma y otra era el regreso al capitalismo. Hizo un llamado al PCUS a recobrar la iniciativa política de manos de los "radicales que deseaban acabar con el socialismo". En su discurso señaló que:

"La principal amenaza para la perestroika proviene de aquellos que nos empujan hacia la senda capitalista... y de aquellos que juegan "juegos democráticos con ellos", la amenaza no proviene de los conservadores, ya que éstos creen en el socialismo, en el pueblo y en los principios de internacionalismo".

Sus palabras fueron hechas en una reunión del Comité Central del PCUS, celebrada el 20 de Septiembre de 1989; y se publicaron en el diario oficial Pravda hasta el 23 de septiembre. Los conceptos de Ligachov tuvieron un gran eco entre el ala conservadora del Partido.

El conflicto entre conservadores y reformistas era ya algo que estaba en la opinión pública. Resultaba evidente para cualquier soviético.

Era una guerra virtual por el control de la nación. Y los habitantes de la URSS estaban tomando partido.

5.6. Gorbachov gana terreno político frente a los conservadores y ahora debe enfrentar a los ultra-reformistas: choque de las corrientes de opinión pública.

El conflicto reformista-conservadores estaba abierto. M. Gorbachov sabía que -ahora más que nunca- necesitaba del máximo control posible del Partido Comunista de la Unión Soviética. Los conservadores manifestaban públicamente su inconformidad con respecto a la velocidad del cambio con que se pretendía llevar a cabo la Perestroika.

En el Pleno del PCUS, celebrado el 29 de mayo de 1989, Gorbachov logró que Anatol. Lukianov -un aliado reformista- fuera elegido como Primer Vicepresidente del Congreso de Diputados del Pueblo.¹⁴⁰ El debate para la elección duró dos días, pero contó con la aprobación de la mayoría absoluta (sólo 179 diputados votaron en contra y 137 se abstuvieron, tomando en cuenta que eran 2,250 legisladores).

Lukianov en su discurso de toma de posesión anunció una amplia propuesta de reformas en materia laboral, de vivienda, agraria, de derechos humanos y de atención a la juventud. Su discurso "abrió el camino" para que Gorbachov hablara al día siguiente en favor de acelerar la Perestroika.

El mensaje de ambos fue en torno a la necesidad de continuar democratizando a la URSS.

Los conservadores fueron muy críticos con Lukianov pero no pudieron evitar que fuera electo. Asimismo, se dedicaron a

criticar a Gorbachov y a su esposa Raisa por vestirse ambos como "mandatarios de nación capitalista".

Los debates fueron transmitidos por la televisión y la radio locales, sin restricciones. Estos se celebraron en Moscú.

Sin embargo a pesar del triunfo, Gorbachov no podía estar del todo satisfecho. Si bien era un Jefe de Estado dotado de todos los poderes -incluyendo el liderazgo formal del Soviet Supremo-, no tenía el control del Politburó -la cabeza del Comité Central del Partido-: de sus doce miembros, ocho se encontraban en su puesto desde antes de 1986⁽¹⁷⁾, y sólo podía considerar como sus aliados incondicionales a Eduard Shevardnadze y a Alexandre Yakolev -nombrado en junio de 1987-.

Pero Nikolai Ryzhkov, Primer Ministro de la URSS, quien anteriormente estaba muy cerca de Gorbachov, parecía haberse distanciado de éste. Esta impresión pareció corroborarse en un discurso pronunciado por Ryzhkov el 18 de julio, durante una conferencia de los primeros secretarios, la cual se efectuó en Moscú:

"Al aventurarse por primera vez por el terreno de la situación política y del papel que ha de jugar el partido, Ryzhkov -sin nombrar a nadie- puso en tela de juicio de manera muy intensa, la acciones o inacciones del Secretario General.

Según él, aún resulta prematuro gritar que el partido está en peligro, pero ello no impide que la dirección haya subestimado gravemente la situación al esperar que los cosas se arreglarán por sí solas, especialmente en lo relacionado con los conflictos interétnicos o con la dirección de los medios de difusión.

En la actualidad no ha podido reaccionar todavía para hacer frente a las actividades de los movimientos informales y a las reuniones de dudosa orientación que tienen lugar en distintas repúblicas. Para él, la inercia de los responsables ideológicos incluso los secretarios de el partido encargados de ese sector. Conduce hacia una desideologización creciente de la sociedad.

El partido no se ha preparado para las elecciones parlamentarias, y la oficina política ha cometido el error estratégico de no hacer acto de presencia en el Congreso de los Diputados". (18)

Lo que Ryzhkov estaba sugiriendo a M. Gorbachov es que presentara más atención a sus funciones como líder del PCUS, ya que se distraía en asuntos poco trascendentes de su ejercicio como Jefe de Estado. Por otra parte, Ryzhkov señaló a Gorbachov que debería darse cuenta de que el nuevo Parlamento Soviético no aceptaría más sus recomendaciones para reorganizar el triángulo político formado por "el Comité Central del Partido (y oficina política), el Consejo de Ministros y el Soviet Supremo" (19). El mensaje era claro: tal reorganización con facilidades, en el futuro no sería tan sencillo, todo lo contrario. Aunque Ryzhkov y Gorbachov están de acuerdo en no regresar a los "viejos vicios" del Sistema Soviético, tienen diferencias en cuanto a las tácticas de cómo hacerlo. Ryzhkov considera que las organizaciones locales deben actuar por sí solas de manera contingente, de acuerdo con las circunstancias sin esperar a recibir instrucciones (mayor descentralización política) y Gorbachov opinaba lo mismo hace un año, pero ahora parece querer

tener un mayor control sobre los organismos locales, lo que ha sido severamente criticado por Ryzhkov. A éste le parece una contradicción.

Además de este distanciamiento con Ryzhkov, Gorbachov enfrentaba las críticas de los ultra-reformistas encabezados por Boris Yeltsin -expresidente del Partido Comunista en Moscú-, quien había logrado entrar a la Cámara de las Nacionalidades, tras cederle su lugar un diputado de la Federación Soviética⁽²⁰⁾. Yeltsin había fracasado en su intento de obtener un sitio en el Soviet, lo que provocó que un gran número de moscovitas se concentrara en los alrededores del estadio Lenin para manifestarle su apoyo. La reunión, encabezada por el expresidente Andrei Sajarov, congregó a más de 60,000 personas que lanzaron duras críticas al Congreso.

Las muestras de solidaridad hacia Yeltsin ocasionaron que en el cuarto día de sesiones del Congreso, la mayoría de parlamentarios aceptara la renuncia de Alexei Kazanninck a un escaño con el fin de permitir a Yeltsin ingresar al Soviet.

Una vez conocido que se otorgaría el escaño a Yeltsin, miles de moscovitas se lanzaron a la calle para vitorear al hombre que en marzo pasado obtuvo 89 por ciento de los votos en las elecciones al Congreso de Diputados del Pueblo.

Ahora, Yeltsin pretendía convertirse en acelerador de la Perestroika y un importante agente de cambio social, pero a Gorbachov le parecía que Yeltsin mantenía una actitud precipitada

y a veces exhibicionista. Los "ultra-reformistas" exigían más cambios y mayor rapidez en su ejecución. La presión era constante.

Por ejemplo, en una gira que Yeltsin realizó por los Estados Unidos durante la primera quincena de septiembre, declaró a la prensa internacional que: "era necesario un nuevo modelo socialista que pudiera enfrentar el declive económico y social padecido por la URSS"⁽²¹⁾. Al hablar de Gorbachov dijo: "Gorbachov tendrá la fuerza suficiente para resistir los embates conservadores, a pesar de que su popularidad ha decrecido un poco últimamente". En otros discursos Yeltsin llegó más allá, se refirió a que la URSS vive una crisis, al igual que el PCUS. Incluso señaló: "Debemos tomar lo positivo de la experiencia soviética, de otras naciones socialistas y de los más de 200 años de experiencia democrática norteamericana". Pero un día después declaró: "Necesitamos una persona más decidida que Gorbachov. Lo que necesitamos es una revolución desde abajo, ya que no estamos consiguiendo realmente una revolución desde arriba. Gorbachov no tiene más de un año o probablemente seis meses para lograr avances; si no, tendremos tiempos difíciles, eso es algo que quiero discutir con el Gobierno Estadunidense"⁽²²⁾. Más tarde, Yeltsin comentó que ahora ni siquiera estaba seguro de ser aún comunista⁽²³⁾. Los puntos esenciales que atacó Yeltsin en su visita por los Estados Unidos fueron⁽²⁴⁾:

1.- La URSS requiere de mayor descentralización en el asunto de

las nacionalidades. Es necesario restituir el poder a las administraciones locales. Asimismo, debe haber descentralización política:

"Hay que trasladar el poder del partido a los soviets. Hemos constituido un grupo de diputados que lucha, entre otros, por este objetivo. Es necesaria la descentralización económica y la supresión gradual del control de los ministerios. Las industrias tienen que tener capacidad para asociarse en grandes conjuntos. Todas las cuestiones sociales deben ser resueltas localmente. Sobre todos estos temas, en el partido hay dos opiniones diferentes. La dirección está tratando de impedir la discusión. Yo creo que la discusión debe ser pública".

2.- La estrategia de la Perestroika de Gorbachov es la adecuada, pero no la táctica, Yeltsin lo explicó de la siguiente manera:

"Mi propuesta táctica alternativa es muy simple y se concentra en dos puntos: a) acelerar la reforma política inmediata; b) concentrar los esfuerzos económicos en tres áreas: alimentos, artículos de consumo y vivienda. Si para eso hay que descuidar otras áreas, hay que hacerlo. Por ejemplo, hay que trasladar a esas áreas prioritarias recursos del presupuesto de defensa y del programa espacial, que actualmente es más vitrina que una necesidad. En cuatro años habremos elevado el nivel de vida y entonces el pueblo habrá ganado confianza en las reformas y apoyará los pasos siguientes. Si no ganamos esa confianza con medidas concretas, no lograremos nada. Insisto, no tenemos más de un año de plazo, tal vez menos".

3.- Debe discutirse a fondo en la URSS si se aspira o no a un pluripartidismo. Aunque a este respecto Yeltsin no toma una

posición definida

4.- La paciencia del pueblo soviético se está agotando, por esta razón debe acelerarse el cambio. Cabe señalar que la visita de Yeltsin a los Estados Unidos provocó movimientos importantes en las corrientes de opinión de la URSS. El vocero del ministerio de Relaciones Exteriores, Gennady Gerasimov, comentó que los conceptos de Yeltsin los hacía a "título personal" y su visita no era oficial. Incluso dijo:

"Un diputado tiene derecho a expresar su opinión, pero no coincide necesariamente con el punto de vista del gobierno. Si quieren conocer el punto de vista oficial escuchen al ministerio de Relaciones Exteriores, si quieren pluralismo, escuchen a los diputados"⁽²⁵⁾

Pravda por su parte, reprodujo un artículo publicado en el diario italiano La República, en el cual se hablaba de Yeltsin en un tono sumamente desfavorable y sarcástico:⁽²⁶⁾

"Para Yeltsin, Estados Unidos es un festival, es escenario, un bar de cinco mil kilómetros de largo.

Y para Estados Unidos, Yeltsin es un nuevo juguete maravilloso, un muñeco o una muñeca con una cara típicamente rusa que le dice lo que ningún ruso se atrevió a decir anteriormente"

Es tratado con estimación por la clase dirigente en Washington, como es el caso del senador Bill Bradley, por los eternos intelectuales del tipo de Zbigniew Brzezinski y por la viuda de un señor de campanillas. Pamela Harriman, que le ofreció una sonrisa cuando afectado por el alcohol y el cansancio, se cayó dormido

sobre su mesa".

"Arrasaba con los supermercados en la misma forma que entró en la historia soviética en la década del 80".

"Los periodistas lo adoran porque es hablador y predice catástrofes tales como que a (Mijail) Gorbachov le queda medio año, o abrá una revolución de masas".

El hecho de que Pravda reimprimiera el artículo, se debió probablemente a una directriz conservadora y tal vez contó con el beneplácito del Grupo de M. Gorbachov. No debemos olvidar que entonces el editor del Pravda era Viktor Afanasyev, de tendencia mas bien conservadora. Los ultra-reformista contestaron a través del semanario novedades de Moscú, en donde se publicó que el artículo reproducido por Pravda era "una broma de mal gusto". No puso en tela de juicio la versión del diario italiano, pero criticó que Pravda no hubiera informado a los lectores si tal versión era fidedigna o se basaba en opiniones personales del autor₍₂₇₎.

Yeltsin se molestó, argumentando que el artículo era "basura". Y Pravda tuvo que disculparse por haber reproducido el artículo₍₂₈₎. Después del incidente, Yeltsin continuó con su línea crítica. El 1 y el 7 de octubre de 1989 organizó en Moscú manifestaciones en las cuales participaron millares de personas. En ambos casos se apoyaba a Yeltsin y se solicitaba pluripartidismo; y en la manifestación del 7 de octubre. Con gritos de "libertad, libertad" v "Abajo Ligachov", los manifestantes desafiaron a la policía y llegaron hasta la muralla que circunda al Kremlin, donde expresaron su apoyo a las

acusaciones formuladas por Thelman Gldian y Nikolai Ivanov, cotre el jefe del ala conservadora del Partido Comunista, Igor Ligachov, quien habría sido absuelto por un tribunal soviético el 11 de septiembre de 1989.⁽²⁹⁾

Algunas pancartas pedían derogar el artículo sexto de la Constitución Soviética, en el cual "se consagra el papel de rector de la sociedad soviética en favor del PCUS".

En otra manifestación efectuada el 15 de octubre de 1989, Yeltsin atacó severamente a los conservadores pidiendo su renuncia ante más de 10,000 de sus partidarios. Concretamente a Yegor Ligachov, Vitali Vorotnikov -Presidente de la Federación Soviética -y a Lev Zaikov - Jefe del PCUS en Moscú. Pero también atacó a M. Gorbachov. Señaló que el primer Secretario General obstaculizaba a la prensa.⁽³⁰⁾

Y durante el mes de octubre hostigó a Gorbachov. Una vez más criticó "la lentitud" de las reformas, lo cual le había costado el ser removido como líder formal del PCUS de Moscú en 1987.⁽³¹⁾ Fue acusado de escandalizar en Francachuelas. Asimismo, el 16 de octubre denunció ante la policía "un intento de asesinato en su contra", pero después retiró la acusación. Yeltsin -de acuerdo con la versión del Ministro Soviético del Interior, Vadim Bakatin- había sido secuestrado encapuchado y lanzado al río de Moscú, en el mes de septiembre. El asunto no llegó a Mayores: Yeltsin negó la acusación.⁽³²⁾ El 18 de octubre señaló a Gorbachov como responsable de organizar una campaña para

eliminarlo de la vida política soviética y advirtió que acciones de ese tipo podrían culminar en la instalación de un "régimen totalitario" en la URSS. (33)

Las declaraciones de Yeltsin y su figura han servido como catalizadores para la opinión pública soviética que desea cambios acelerados. Yeltsin se convertirá cada vez más en una figura relevante para la opinión pública y el subsistema político. De hecho, el 28 de diciembre de 1989 fue propuesto para presidir el Soviet de la República de Rusia.

La propuesta fue hecha por electores de la Ciudad de Remenki y apoyada por gente de Zelenogrado. (34)

La posición de Gorbachov en los últimos meses de 1989 no era fácil, había ganado terreno pero estaba entre dos bandos, conservadores y ultra-reformistas.

Los primeros criticaban a la Perestroika por "ir demasiado rápido" y los segundos por lo contrario: "demasiado lento".

M. Gorbachov se encontraba entre estos dos polos de presión y aprovechó el Pleno del Comité Central del Partido Comunista de la Unión Soviética -celebrado a mediados de septiembre de 1989- para disminuir la presión conservadora. El primer día del Pleno, el 19 de septiembre, Gorbachov se limitó a la retórica: reclamó una mayor renovación del Partido, pues "estamos todavía muy lejos de la meta a gran escala que nos hemos planteado: la creación de un Estado nuevo y un socialismo democrático y humanista". (35)

Gorbachov manifestó que la URSS estaba experimentando la

renovación total del sistema socialista, donde se está perfeccionado la organización del Estado federado y se amplía la democratización en todas las esferas de la vida. "Hoy el centro de la atención se localiza en el carácter que tendrá la propiedad socialista, sobre las potencialidades de esta nueva forma de producción y el papel que desempeñará el individuo en esta nueva sociedad"⁽¹³⁶⁾

Asimismo, Gorbachov se refirió a los conservadores como críticos que pretenden dar la impresión al pueblo soviético de que los cambios se llevan a cabo sin la participación del Partido y que la autocrítica que ejercen los reformistas la ven como un síntoma de que el PCUS cede sus posiciones políticas e ideológicas, apartándose del cumplimiento de su papel. Y esta visión era falsa, pues el Partido fue el que decidió poner en marcha el "camino" de la Perestroika y las Glasnot. El PCUS es el "gran portador" de los programas y objetivos de la Perestroika, es "la fuerza unificadora de la sociedad" y "es necesario reestructurar su actividad de acuerdo a los principios democráticos, fortalecer su unidad ideológica". :Sólo un Partido renovador profundamente democrático será capaz de ser respaldado por el pueblo".

Al día siguiente, Gorbachov renovó el Politburó, dando así -indudablemente- "unidad ideológica" a este importante organismo político. Tres miembros efectivos del Politburó y dos miembros alternos fueron destituidos.⁽¹³⁷⁾

El primero de los miembros efectivos removido fue Vladimir Shcherbitsky, Jefe del PCUS en Ucrania y miembro del Politburó desde 1971. Junto con Gorbachov era un "sobreviviente" de la época de Leonid Brezhnev. El segundo removido lo fue Viktor Chebrikov, de 66 años de edad y exjefe del Comité de Seguridad del Estado (KGB). El tercero: Viktor Nikonov, quien compartía la Dirección de Agricultura con Yegor Ligachov⁽³⁹⁾. También fueron "purgados" los suplentes -sin derecho a voto- : Yuri Soloviov (Solovev), quien recientemente había sido removido como Jefe del Partido Comunista en Leningrado tras su derrota en los comicios de marzo de 1989, y Nikolai Talizin (Talyzin), de 60 años y exjefe del Gosplan (Comisión de Planeación Económica Estatal). De todos ellos, Chebrikov y Shecherbitsky eran conservadores de línea dura". Los demás podían considerarse "conservadores moderados". En su lugar fueron designados el general Vladimir Kriutchkov, quien en octubre pasado había sido nombrado jefe de la KGB y Yuri Masliukov, que desde hace año y medio ya era suplente del máximo órgano del PCUS. Más adelante, en lugar de Shcherbitsky fue designado Vladimir Ivashko, nuevo secretario general del PC ucraniano.⁽⁴⁰⁾

Cabe notar en estos reajustes la ausencia de militares: el general Iazov, Secretario de Defensa y suplente del buró político desde hace dos años, quedó congelado en su puesto de menor importancia, para contrastar con la promoción de los miembros de la KGB.⁽⁴⁰⁾

Los nuevos elegidos debían su ascenso a Gorbachov, aunque ninguno de ellos podía considerarse "ultra-reformista". Estaban a favor de la Perestroika, pero de manera moderna.

Yeltsin el año pasado había sugerido que todo el Politburó renunciara al nombramiento para permitir elecciones libres al respecto. Las remociones se habían logrado, pero no precisamente por votación popular. El cambio más significativo en un corto plazo, fue el de Victor Chebrikov. Al deshacerse del ex director de la KGB, Gorbachov podría prevenir la posibilidad de algún complot en su contra por parte de las fuerzas de seguridad. Después de todo, Chebrikov era el principal coordinador de la labor de las fuerzas armadas del Ministerio de Asuntos Internos y de la KGB en el Kremiin. Tanto el Ministerio de la Defensa como el Ministerio del Interior, con su propio Ejército, se encontraba directamente bajo las órdenes de Chebrikov. El jefe de la KGB Vladimir Kryuchov fue promovido como miembro del Politburó pero el mismo Gorbachov buscó la coordinación de las fuerzas de seguridad.⁽⁴³⁾ Con relación a los "ultra-reformistas", Gorbachov no había tomado medidas tan drásticas como con los conservadores su "batalla" con ellas era puramente verbal. Aunque las críticas de este sector parecían molestarle. Como mencionó un funcionario cercano al Primer Secretario de PCUS: "Gorbachov se encuentra alterado, inestable; muy diferente a como era un año atrás". "Les grita a sus amigos al igual que a sus enemigos, abiertamente, en las reuniones". Un detalle al respecto fue el

necho de que un editor publicó -en octubre de 1989- los resultados de una encuesta que dejaba claro que si la Unión Soviética fuera una democracia, Yeltsin triunfaría -probablemente- sobre Gorbachov en elecciones libres. Gorbachov se molestó públicamente, arremetió contra la prensa y pidió la renuncia del editor. Las declaraciones de los ultra-reformistas han endurecido la retórica de Gorbachov, pero hasta ahí: en 1989 no había habido purgas o acciones "Fuertes" contra el grupo encabezado por Yeltsin.

Solo -tal vez- la aprobación "implícita" de la campaña en contra de la imagen de este.

Gorbachov ahora si podía estar satisfecho: tenía -indudablemente- un control político como pocos dirigentes habían poseído y acumulaba poder. Era un Jefe de Estado que había salido fortalecido de los conflictos con los conservadores. Pero su estilo de resolver y dirimir los problemas con sus opositores no era -en esencia- diferente del estilo utilizado por sus antecesores jefes de gobierno: las purgas. Desde luego, las purgas de otros fueron más violentas y drásticas. El caso más dramático lo constituyó Stalin. Mientras Gorbachov jubila a los opositores, Stalin los enviaba a la muerte. Tal parece ser que la Historia y los cambios en la URSS están sumamente vinculados con purgas o remociones políticas. A Gorbachov sólo le restaba una "gran purga": la de Ligachov. Pero aún tenía algunas presiones políticas y es por ello que solicitó y logró que se adelantara el

XXVIII Congreso del Partido Comunista. En este acto político Gorbachov piensa presentar mayores reformas para su estrategia de cambio social y -tal vez- continuar con su purga. "En la primavera boreal de 1990 se podrá publicar una plataforma política del PCUS, que serviría, después de ser disentida por el Congreso, como programa de acción a corto plazo"⁽⁴²⁾. Este congreso definirá la "suerte" de Gorbachov y de su reforma.

Hacia finales de 1989, Gorbachov tenía el control y lo demostraba en los mensajes que emitía: hostigaba a sus opositores con frases tales como "caerá quien obstruya a la Perestroika" insistía en que el proceso de cambio estaba "en marcha" y era algo irreversible. Sin embargo, se presentó otro obstáculo al cambio: los movimientos nacionales en las repúblicas bálticas. Estos movimientos constituyeron una expresión abierta de una parte importante de la opinión pública soviética y un reflejo de que el cambio tenía sus riesgos; y de que no "todo iba en marcha correctamente. Un nuevo desafío al líder reformista.

5.7 Los Movimientos Nacionalistas: la independencia, reclamo de la opinión pública en las distintas repúblicas soviéticas.

A mediados de 1989 comenzaron a sentirse con mayor fuerza diversos movimientos de opinión pública en las repúblicas bálticas de la Unión Soviética: Estonia, Letonia y Lituania. Estos movimientos apelaban al nacionalismo intra republicano y buscaban una mayor autonomía y descentralización en relación a

Moscú; e incluso en última instancia, propugnaban por la independencia y secesión respecto a la URSS. Los movimientos contaban con el apoyo de los líderes locales del PCUS, aunque dicho apoyo no era público y manifiesto. La ola creciente de nacionalismo e independencia era -en parte- producto de la política de glasnot: los ciudadanos consideraban un derecho el manifestar su deseo independentista. Las repúblicas bálticas se encuentran en la parte oeste de la URSS y son las que tienen mayor contacto con otros países europeos -comunistas y no comunistas-. Las repúblicas fueron incorporadas a la Unión Soviética en 1940, por un pacto secreto entre José Stalin y Adolfo Hitler que dividió a Europa Oriental en esferas de influencia soviética y alemanas. Los movimientos nacionalistas habrían ido creciendo paulatinamente y no eran algo nuevo, lo que sucede es que habrían recibido poca atención por parte de los medios de comunicación colectiva y el Estado Soviético los había reprimido durante administraciones públicas anteriores. Las manifestaciones crecían los discursos eran cada vez más frecuentes y los grupos de opinión en dichas repúblicas se adherían a la causa. Incluso se calculó que alrededor de 200 personas habían muerto en los últimos meses a consecuencia de los disturbios⁽⁴³⁾. La demanda de independencia era persistente en Estonia, Lituania y Letonia. El reclamo se extendió. Comenzó a convertirse en crisis y se fortalecieron frentes populares que defendían la autonomía y la independencia. El siquiera pensar en

una sucesión de varias repúblicas era algo que estremecía al alto mando de la URSS (incluido Gorbachov). Podía ser el primer paso para un descontrol total de la Nación. La integración soviética estaba amenazada y la Perestroika también. Impedir los movimientos constituía una contradicción a la política de libre expresión (glasnot), dejar que crecieran era un riesgo para la constitución demográfica del país y podía provocar que el Ejército Rojo interviniera -argumentando que era "para proteger al Estado"- y tomara el poder (o que los conservadores conspiraran).

Ante esta situación, Gorbachov previno a los líderes comunistas de las repúblicas bálticas sobre el riesgo que podían asumir. Los Comités Centrales del PCUS en Lituania y Estonia llevaron a cabo -el 28 de agosto de 1989- sesiones de emergencia para examinar la situación y la advertencia del Jefe del Estado. En tanto, los jefes partidarios de Letonia se reunieron anticipadamente a un plenario. El jefe partidario de Estonia, Vaino Valjas, afirmó por la televisión local que el partido ratificaba su lealtad y criticó a los extremistas que abogan por el separatismo y las independencias. Asimismo, culpó a fuerzas conservadoras de provocar tensiones, enfatizando que el partido no abandonará su manifiesto respaldo a la autonomía y promoción de la lengua y cultura Estonia. La agencia Tass señaló que líderes del Partido Comunista en Letonia manifestaron su apoyo a la declaración de Moscú, señalándose "gran significación para

las actividades de las organizaciones partidarias y la vida de la República". Un portavoz del Frente Popular Letón, movimiento radical de masas fundado el año pasado para promover la autonomía política y económica, comentó que "aparentemente los jefes partidarios están preocupados por las posiciones que ellos mismos han asumido"⁽⁴⁴⁾.

Aunque algunos diputados de Lituania y Letonia criticaron a sus líderes por manifestar su apoyo a la declaración del PCUS Central y denunciaron a ésta como una provocación.

Gorbachov tuvo que acudir a reunirse con los líderes de las repúblicas soviéticas del Báltico. El 13 de septiembre de 1989, se comenzaron a celebrar las reuniones. Gorbachov prometió "mayor autonomía", pero solicitó un compromiso de parte de los líderes locales para abandonar la petición de secesión⁽⁴⁵⁾. El líder del Partido Comunista en Estonia, Vaino Valjas, indicó en una entrevista televisiva que Gorbachov había manifestado su preocupación acerca de que la perestroika estuviera amenazada por los conservadores, y que era necesario que los reformadores, tanto en Moscú como en las repúblicas bálticas, se unan ante dichas amenazas.

Gorbachov dejaba clara su posición: mayor independencia pero terminación de las manifestaciones y cancelación de la idea segregacionista. El líder había manifestado en las reuniones lo siguiente:

"serán resueltos los problemas en el marco de la federación" con su política de

nacionalizaciones, misma que mantendrá la unidad del partido y garantizará la igualdad de todos los ciudadanos soviéticos.

Cada república y cada región está vinculada por miles de lazos económicos, sociales, culturales, científicos, técnicos y simplemente humanos con otras con el país entero".

"Si permitimos que la situación llegue a un punto en que esos vínculos se rompen, haríamos retroceder un decenio a las repúblicas y al país".

140

Gorbachov prometió que habría autonomía para resolver algunos asuntos partidistas, de organización, económicos y de otra índole.

El problema de los movimientos nacionalistas fue disendido por el Comité Central del PCUS. La propuesta inicial de Gorbachov se centró alrededor de un sistema federalista e incluyó una mayor protección para las minorías étnicas del territorio soviético. "Cada ciudadano debería sentirse como en su casa en cualquier parte de la URSS⁽⁴⁷⁾". El Comité Central aprobó que las repúblicas tenían derecho a poseer y administrar su territorio y recursos naturales sin "mayor" interferencia del Gobierno Central y que podían ampliar sus oportunidades para mejorar sus economías y sociedades. Pero señaló que no se toleraría la anarquía o la "demagogia separatista"⁽⁴⁸⁾.

En un discurso pronunciado el 20 de septiembre, Gorbachov reconoció que la perestroika no había ponderado con exactitud la gravedad de los conflictos étnicos en el país, los cuales "en estos momentos pasan por una de sus etapas más difíciles".

Asimismo, indicó que los conflictos nacionales en la URSS no volverán a ser resueltos de manera brutal, como en la época zarista o durante el stalinismo, ni serán ignorados como sucedió en la época de Brezhnev.

"Los problemas nacionalistas, se solucionarán por medio de la unidad, el estudio minucioso de las causas sociopolíticas que originaron las disputas y con la buena voluntad de todos los pueblos que integran a la URSS".

El discurso reconocía un error de planeación en la estrategia de cambio social: no anticipar los problemas que provocaría la multiplicidad de regiones en el amplio espectro soviético. Muchas variables demográficas inciden en el cambio. El mismo Gorbachov reconoció que debía "tomarse más en cuenta" la realidad del país (compleja y diversa). También anunció que el partido estaba analizando la posibilidad de adoptar "medidas decisivas" para sofocar la violencia. "No podemos -dijo- permitir la anarquía ni el derramamiento de sangre".

Al referirse a las demandas de los Frentes Populares de Letonia, Estonia y Lituania en el sentido de que se reconozca que fueron anexadas a la URSS por la fuerza y por órdenes de Stalin, Gorbachov reconoció que las políticas de Stalin fueron erróneas, pero que las repúblicas bálticas se unieron a la Unión Soviética de manera voluntaria mucho antes de hacer frente a las fuerzas nazis de Adolfo Hitler.

Por su parte, el dirigente del Partido Comunista en Lituania,

Algirdas Brazauskas, dijo que el programa del partido, en lo referente al problema de las nacionalidades, no era suficientemente enérgico al ordenar los abusos de Jose Stalin, quien después de anexarse las tres repúblicas bálticas, "desterro o asesinó a muchos miles de sus residentes."

Brazauskas dijo también que los partidos de las repúblicas deben ser autónomas, sin dejar de ser parte integrante del PCUS₍₄₀₎.

Las declaraciones de Gorbachov provocaron escepticismo y baja credibilidad en los frentes populares de las repúblicas bálticas (grupos de opinión)₍₅₀₎. Y esto era lógico: se habían vertido conceptos de concesión en pro de una mayor autonomía, pero la realidad había sido otra. La resolución del Comité Central -con el endoso de Gorbachov- limitaba la autonomía y advertía sobre el continuar con la tendencia secesionista: era un claro freno a los movimientos nacionalistas. Además, la resolución pedía -por primera vez- la consagración del ruso como idioma estatal en toda la Unión Soviética. Y aunque el documento promete soberanía, sostiene que cualquier ley (elaborada o formulada en una república) que contradiga la legislación soviética puede ser anulada, aparentemente se rechazaba con esto un derecho reclamado por Estonia de que su propia legislación tenga supremacía sobre la soviética.

También rechazó por "inaceptables en principio" los planes para formar partidos comunistas separados, con lo que se hace eco

de comentarios vertidos por Gorbachov en la reunión con líderes bálticos.⁽⁵¹⁾ Y los problemas continuaron. en Lituania, el Parlamento aceptó un informe de una comisión parlamentaria que denuncia la ocupación del Ejército Rojo en 1940 y considera inválida una votación subsiguiente para unirse a la Unión Soviética.

Las manifestaciones independentistas en las repúblicas del Báltico siguieron. Cabe destacar que el movimiento nacionalista se había extendido a dos repúblicas del Cáucaso: Armenia y Azerbaiyán. Ambas, arrebatadas por un sentimiento de identificación con su república y una voluntad expansionista, comenzaron a disputarse el control político y económico de la región de Naborno-Karabaj.⁽⁵²⁾ En Armenia y en Azerbaiyán, durante años se había generado un sentimiento nacionalista -reducido en los últimos 18 meses.⁽⁵³⁾ - caracterizado por la integración al territorio, la defensa de las normas y costumbres, la identificación con los elementos y símbolos patrios y la unión solidaria con los compatriotas. Así, los habitantes de cada república fueron estrechando entre sí sus vínculos sociales y rompiendo los lazos que los unían con los habitantes de las repúblicas vecinas. Esto es un efecto directo del nacionalismo: a mayor nacionalismo, mayor rechazo de lo "extranjero", de lo no nacional. Cada república consideró a su cultura como la "mejor", dando como resultado la idea de que las regiones autónomas debían ser "penetradas" por la "mejor" cultura: la de la república que

concebía la idea. Así, las dos repúblicas consideraron que debían imponer su cultura a la mencionada región autónoma. Nagorno Karabaj es una zona cuya población es 80% armenia y 20% azerbaiyana⁽⁵⁴⁾. Comenzó un agrio conflicto interétnico entre Armenia y Azerbaiyán.

En Azerbaiyán se inició una huelga general que duró prácticamente cuatro semanas. Los huelguista demandaban el control sobre Nagorno Karabaj, la soberanía de su república y la renuncia de los dirigentes del Partido Comunista Local, ya que de acuerdo con el Frente Popular de Azerbaiyán, los representantes ante el Congreso Nacional de Diputados del Pueblo habían sido "electos" por votación fraudulenta y no tuvieron una actuación digna en la primera sesión de la legislatura. La huelga abarcó al 95% de las organizaciones productivas, especialmente a las pertenecientes a los ramos ferrocarrilero y petrolero e implicó un bloqueo económico para Armenia, básicamente porque interrumpió el suministro de combustible a esta república⁽⁵⁵⁾. La huelga se inició en Bakú (capital de Azerbaiyán) y se extendió a otras ciudades de la república tales como Shusha. Fue convocada por el Frente Popular de Azerbaiyán y se caracterizó por múltiples manifestaciones y marchas.

Y lógicamente, las dos repúblicas frenaron su actividad productiva: medios de transporte parados, industrias produciendo por debajo de un 50% de su capacidad o menos (muchas totalmente paralizadas), desabasto y en fin, un panorama poco alentador.

Además, los azerbaiyanos iniciaron un bloqueo carretero a Armenia y a Nagorno Karabaj. Lo que agravó el conflicto; y comenzaron los enfrentamientos directos entre azerbaiyanos y armenios⁽⁵⁶⁾. El 25 de septiembre Gorbachov apeló a la mesura y otorgó un plazo de 48 horas al Soviet Supremo y a los gobiernos de las repúblicas del Cáucaso para que presentaran medidas "concretas" que liberaran del bloqueo económico a Nagorno Karabaj.⁽⁵⁷⁾

Los conflictos continuaron y el Gobierno de la URSS tuvo que comenzar a implantar un puente aéreo hacia la región, debido a que los caminos terrestres seguían bloqueados. Lev Voronin, Primer Ministro Adjunto propuso al Parlamento que el Ejército incautara los ferrocarriles transcaucásico. Gorbachov lo apoyó e incluso declaró:⁽⁵⁸⁾

"Estas son las medidas que hay que tomar:". "Están destinadas a defender la democracia contra la anarquía y el caos económico total". Pero el impulsor de la Perestroika fue más allá: solicitó al Soviet Supremo poderes extraordinarios para actuar militarmente en el conflicto étnico. Para él, las huelgas se habían convertido en una "guerra civil", y su preocupación no era para menos: el área estaba llena de minas y fanáticos levantados en armas,⁽⁵⁹⁾ y constantemente se enfrentaban armenios y azerbaiyanos. De febrero a octubre de 1989, se calculó que murieron 117 personas y hubo muchos heridos y más de 2000 viviendas saqueadas.⁽⁶⁰⁾ A pesar de la presencia de miles de tropas del Ministerio del Interior soviético enviadas a ambas Repúblicas para restaurar el orden la

situación era más tensa que nunca, con cada vez más ataques contra los soldados mismos.

Estos hechos eran una clara manifestación del sentir de la población respecto a la intervención militar en la zona. Como mencionó Valery Sborov, miembro del Comité del Kremlin que gobierna el Cáucaso:

"No pasa ni un solo día y noche sin que haya disparos, explosiones, minas, incendios y pogroms". "Se dispara contra los automóviles se capturan rehenes, se bloquean carreteras y vías". "Si no controlamos esas fuerzas tendremos un Líbano doméstico en el Cáucaso"⁽⁶⁴⁾.

La situación era tensa, por ello Gorbachov había solicitado "poderes extraordinarios", libertad total de maniobra. Sin embargo, el Soviet supremo se negó a concederle su petición⁽⁶²⁾. Y a pesar de la brillante argumentación del Ministro del Interior, Vadim Bakatin⁽⁶³⁾, el Soviet Supremo mantuvo su decisión.

La situación no mejoraba y el 11 de octubre, la tropa soviética abrió fuego contra un grupo de armenios: el reporte oficial habló de un civil muerto y seis soldados y siete civiles heridos⁽⁶⁴⁾, las consecuencias fueron inmediatas: el 12 de octubre, 100 mil armenios organizaron una manifestación de protesta en Ereván, capital de Armenia⁽⁶⁵⁾. Bastante se rumoreó en la opinión pública que la agresión no había provenido del ejército sino de azerbaiyanos vestidos de soldados. Pero, para la mayoría el hecho sugería que la "paciencia" del Kremlin se

agotaba. La situación amenazaba la estabilidad en el (Cáucaso_(de)). Y aunque concluyeron las huelgas generales, la violencia continuaba y la tropa permanecía vigilante. La república de Azerbaiyán solicitó -al comenzar noviembre- el retiro de los efectivos militares. Sin embargo, tal petición fue rechazada. Arkady Volkov Administrador del territorio Nagorno-Karabaj manifestó que si se retiraban los soldados, se precipitaría aún más la violencia en toda la región_(de), porque continuaban los atentados, secuestros y la tensión.

Y es necesario comentar que, aunque el centro del problema lo era la disputa por Nagorno-Karabaj había mucho más de fondo: el nacionalismo en el Cáucaso resultaba manifiesto, al poder ejercido desde Moscú. No debemos olvidar que en ambas repúblicas se formaron frentes nacionalistas: en Azerbaiyán se constituyó el Frente Popular, y en Armenia el Movimiento Nacional Armenio_(de); los cuales tuvieron que ser reconocidos oficialmente y la petición de estos dos organismos no se limita al asunto Nagorno-Karabaj, por el contrario, abarca también el concepto de autonomía de sus respectivas repúblicas. En las expresiones ideológicas de ambos frentes destaca la independencia y soberanía de su república. El 9 de abril, una manifestación realizada en Tiflis -capital de Georgia- por -aproximadamente- 4000 personas, fue reprimida violentamente por el Ejército. Un grupo de soldados bajo el liderazgo del coronel general Igor Rodionov, Comandante Militar de la zona transcaucásica, dispersó a los manifestantes,

provocando un soldado de 19 muertos. El hecho fue calificado por el diario republicano "Zarya Vostoka" como:

"uno de los más serios crímenes en la historia del estado soviético... una operación de carácter punitivo, con la apariencia de una masacre pre-planeada de gente inocente, llevada a cabo con especial crueldad". (60)

La represión originó en toda la región un sentimiento de repudio hacia el Ejército y como ocurre en estos casos, en lugar de apaciguar el valor nacionalista, lo avivó. Continuaron las expresiones de autonomía e independencia. El pueblo de Georgia exigía que se aclararan los hechos y se investigara quiénes habían sido los responsables. La presión de la opinión pública fue tal que el Soviet Supremo de Georgia tuvo que formar una Comisión Investigadora, la cual dictaminó en octubre de 1989, que la represión había sido bastante cruenta; los soldados utilizaron gases venenosos y palas afiladas contra la población. Además, la manifestación se había realizado pacíficamente.

El alto mando soviético pretendió disminuir el impacto que tendría el informe de dicha Comisión, por lo que se "adelantó" a los sucesos: a mediados de septiembre, relevó de su cargo al Coronel Rodionar (70). Sin embargo, no anticipó que la Comisión también inculparía al general Dritri Yazov, Ministro de Defensa de la URSS. El Comité consignaba en su informe que Rodionov había sido puesto en control total de la operación por órdenes de Yazov, violando la constitución soviética. Además, culpaba a Viktor Chebrikov -exdirector de la KGB y miembro del Politburó-

de haber transmitido las solicitudes de refuerzos militares en Georgia con su aprobación Chebrikov -como se mencionó anteriormente en el apartado 5.6 fue removido del Politburó y uno de los pretextos fue precisamente su "participación poco clara" en los sucesos de Georgia.

El descontento en esta república no se apaciguó y a principios de noviembre de 1989 se llevaron a cabo varias manifestaciones en las cuales se pedía la formación de un ejército georgiano independiente, el cambio de autoridades y una nueva investigación de la represión ocurrida en abril⁽⁷¹⁾.

Asimismo, en la capital de Georgia se efectuó una manifestación masiva para obtener el derecho de llamar a un referéndum por la independencia. La manifestación concluyó el 5 de noviembre, cuando logró su propósito⁽⁷²⁾.

Moldavia también se ha caracterizado por movimientos de independencia y nacionalismo. El 7 de noviembre, nacionalistas moldavios obstruyeron el tradicional desfile militar que se celebra en Kishinov para conmemorar la Revolución de Octubre, obligando a que se suspendiera el acto. El 11 de noviembre se agravaron los eventos de protesta, los nacionalistas se enfrentaron al ejército y destruyeron un piso entero del Ministerio del Interior. El Buró Político del Partido Comunista de Moldavia, calificó al Frente Popular de la República de "desestabilizador" y de intentar derrocar al poder legítimo. Indicó que los hechos suscitados durante los festejos del 72

aniversario de la Revolución Bolchevique significaba "un hecho sin precedente en la historia de Moldavia y de toda la Unión Soviética".⁽⁷³⁾

La policia local fue reforzada con militares de otras regiones y se prohibieron las reuniones. Pero los disturbios y protestas continuaron.⁽⁷⁴⁾ Debemos recordar que Moldavia fue anexada tras firmarse los acuerdos de Yalta, después de la Segunda Guerra Mundial. Pero continuaron las manifestaciones en Moldavia.⁽⁷⁵⁾

El 14 de Noviembre, el Frente Popular de Moldavia difundió volantes pidiendo la renuncia del Politburó del Partido Comunista y del Gobierno Local. Asimismo, un comité civil amenazó con decretar una huelga en toda la República si el Gobierno de Moldavia no renunciaba.⁽⁷⁶⁾

Mientras tanto, en el Báltico, los movimientos nacionalistas continuaban. A pesar de que el Partido Comunista en un documento sobre Política Comunista difundió en septiembre de 1989, había hecho concesiones a las repúblicas, tales como autorizarles la posibilidad de que solicitaran su ingreso independiente a la Organización Internacional del Trabajo y a la Organización de las Naciones Unidas para la Educación, la Ciencia y la Cultura (UNESCO)⁽⁷⁷⁾; estas concesiones eran tímidas e insuficientes. Y cada república báltica forcejeaba con el poder central.

Estonia propuso una ley electoral que restringía el derecho de voto a residentes que hubieran vivido por lo menos dos años en

la República. Sin embargo, el Kremlin presionó para que se anulara la ley y lo logró⁽⁷⁸⁾. Pero el Frente Popular Estonio, encabezado por el Dr. Lennart Meri, continuó y agudizó su reclamo de independencia política. Incluso, solicitó un referendun para este propósito.⁽⁷⁹⁾

La posición de los nacionalistas de Estonia, y las demás repúblicas soviéticas: se resume en peticiones de independencia, autonomía, democracia, descentralización y conservación de las costumbres y los valores culturales regionales. Esto en todos los ámbitos de la vida social" político, económico y cultural. Como señaló Marju Lauristin -conocida socióloga de la Universidad de Tartu en Tallinn-: " Los sondeos lo demuestran, es la voluntad del pueblo estonio ser un país independiente"⁽⁸⁰⁾. El 12 de noviembre, el Parlamento de Estonia adoptó una resolución mediante la cual declaraba ilegal la anexión soviética de 1939. El documento fue aprobado por 188 votos contra 4, pero 55 diputados de origen ruso y miembros del Movimiento Local de Igualdad de Derechos, se negaron a participar en la votación y abandonaron la sala de sesiones⁽⁸¹⁾. Moscú respondió a este hecho a través del general Dmitri Yazov, Ministro de defensa, quien calificó a los movimientos nacionalistas como fuerzas "extremistas y separatistas".

La República Báltica de Letonia -por su parte- también proclamó su independencia, desconociendo los tratados suscedidos por Stalin y Hitler en 1929. El Parlamento de Letonia lo acordó

por mayoría⁽⁸²⁾. La proclamación era similar a la de Estonia, y se había venido gestando paulatinamente. el 6 de octubre, Dainis Ivans, Presidente del Frente Popular Letón, y diputado electo en el Soviet Supremo había declarado que era necesaria la autonomía y señaló que la independencia real se alcanzaría en un plazo de cinco años.⁽⁸³⁾

También, Ivans señaló que Ucrania pronto se alzaría en favor de su propio movimiento nacionalista. Y pediría ayuda a los Estados Unidos, algo difícil de concebir hace un año o más.

El 11 de octubre el Frente Nacional de Letonia solicitó el rechazo del sistema unipartidista y la desmilitarización inmediata de la región.⁽⁸⁴⁾

Los sucesos indicaban que en el corto plazo el Parlamento Letón proclamaría su independencia y así ocurrió.

En Lituania la situación era similar a otras repúblicas del Báltico. El 29 de octubre, nacionalistas lituanos efectuaron manifestaciones que proclamaban el rechazo a servir en el Ejército.⁽⁸⁵⁾ Y en noviembre el Parlamento Lituano preparó su referéndum de independencia.⁽⁸⁶⁾

El Kremlin reaccionó una vez más con declaraciones "pidió a las repúblicas Bálticas que derogaran las leyes y la referenda que promovían su independencia."⁽⁸⁷⁾

Y en noviembre de 1989 continuó la tensión entre armenios y azerbaiyanos (o azaríes). El conflicto continuaba y se había llevado a la televisión. Y Moscú tomó una decisión respecto a

este conflicto interétnico: disolvió el Comité Especial de Administración de la Región y restableció -aunque de manera limitada- la soberanía de Azerbaiyán sobre Nagorno-Karabaj, lo cual, lejos de resolver el problema, provocó el enojo de armenios y azerbaiyanos: hubo manifestaciones en ambas repúblicas, rechazando la resolución₍₁₈₈₎.

Pero curiosamente, en Moscú nació un movimiento parlamentario para defender los intereses del grupo étnico ruso (mayoría en la URSS). Una respuesta para contrarrestar los movimientos nacionalistas de independencia y reforzar el nacionalismo ruso₍₁₈₉₎.

Sin embargo, a finales de 1989 -concretamente en el mes de diciembre-, los movimientos nacionalistas crecieron y se agudizaron.

Estonia solicitó una mayor dependencia económica, esto motivó una legislación que permitía a los republicanos abrir sus propios bancos comerciales y emitir su propia moneda, pero para los estonios se trataba de una medida superficial₍₁₉₀₎. En Lituania la crisis nacionalista se hizo más fuerte. El 20 de diciembre, el Comité Central del Partido Comunista de Lituania votó por abrumadora mayoría en favor de independizarse del Partido Comunista de la Unión Soviética₍₁₉₁₎. La reacción de Gorbachov fue declarar que el hecho era ilegal porque violaba los estatutos del PCUS y decidió viajar a Lituania₍₁₉₂₎. En esa república se efectuó, el 27 de diciembre de 1989, una

manifestación masiva para apoyar la decisión de romper con el PCUS. La manifestación se realizó un día después de las declaraciones de Gorbachov^(ps). El Primer Secretario comenzó a preocuparse muy seriamente por la situación y declaró al Comité Central del PCUS que si no se actuaba, la URSS se encaminaba deliberadamente hacia su desintegración^(ps). El Congreso de Diputados del Pueblo declaró que Stalin y Hitler habían conspirado para dividir a Europa Oriental en esferas de influencia antes de la Segunda Guerra Mundial. El Congreso dijo que el pacto secreto entre los dos líderes violó "la soberanía e independencia" de otras naciones. La legislatura condenó los protocolos secretos al Tratado de No Agresión Soviético Germano, suscrito en 1939. Los diputados calificaron los protocolos, que incluían un mapa que delineaba áreas de interés para la Unión Soviética y para Alemania, como "legalmente insostenibles y nulos desde el momento en el que fueron firmados".^(ps)

Sin embargo, aunque el Congreso declaró que los protocolos no tuvieron base legal, el Kremlin manifestó que esto no tenía relación con las actuales fronteras soviéticas.^(ps)

El movimiento independentista lituano provocó a principios de 1990, la convocatoria de un pleno extraordinario del Comité Central del Partido Comunista de la Unión Soviética en el cual se criticó al Partido Comunista Lituano por su decisión de independizarse, pero este logró que el PCUS no adoptara ninguna medida hasta que Gorbachov acusó a los comunistas lituanos de

propiciar la desintegración del Partido y poner en peligro a la Perestroika.

Gorbachov se reunió el 4 de enero con Algirdas Brazauskas, Jefe del Partido Comunista de Lituania, para discutir la situación, sin lograrse algo sumamente concreto o al menos sin expresarlo públicamente⁽⁹⁷⁾. El 6 de enero, líderes lituanos favorables a Moscú se reunieron con Gorbachov para expresar su apoyo a que se mantuvieran vínculos con el PCUS⁽⁹⁸⁾. Gorbachov tuvo que trasladarse el 11 de enero a Lituania y pedir comprensión para la Perestroika y calma. El Presidente se dirigió a los lituanos para llamarles la atención y dijo que "nunca han vivido una auténtica democracia para aprender a vivir unidos como un gran Estado federado, como siempre debió haber sido"⁽⁹⁹⁾. Mijail Gorbachov exhortó a superar la incomprensión y la falta de claridad, así como a no perder la fe en que los pueblos pueden ponerse de acuerdo: "No huyamos de la federación, rehagámosla de tal modo que cada pueblo se pueda sentir dueño y colaborador en pie de igualdad con los demás pueblos".

De hecho, Gorbachov proponía que la URSS se convirtiera en un Estado Federado. También, Gorbachov destacó que, ante el aumento de los procesos de descentralización en toda la inmensa Unión Soviética, el Partido Comunista de este país de servir como fuerza política capaz de aglutinar, capaz de concentrar todo el potencial intelectual y científico. En este sentido, especificó:

"Sin embargo, su actividad debe ser reconcebida. Debe

plantearse de un nuevo modo el tema de la independencia de los partidos comunistas de las repúblicas en el seno del Partido Comunistas de la Unión Soviética".

El tono de Gorbachov se iba haciendo más suave", de "duros" discursos pasó a la concertación y a una actitud más flexible. Y el 12 de enero, el Presidente y Secretario General del PCUS hace una declaración sumamente trascendental: se pronuncia por conceder a las 15 repúblicas soviéticas su soberanía y delimitar al máximo el centralismo político. Gorbachov propone un debate nacional para que las repúblicas decidan su situación y dijo que el Parlamento Soviético estaba estudiando un proyecto de ley que regulará la relaciones entre la Unión y las repúblicas que desean independizarse, al apelar al mismo tiempo a la unidad del país y al Partido Comunista.

Se mostró en favor de la "autonomía de las repúblicas soviéticas, pero dentro de una Unión Soviética renovada.

"Debemos conceder a las 15 repúblicas soberanía, y delimitar al máximo la intervención de la Unión en sus decisiones políticas, sin embargo se mostró contrario al desmembramiento del país, porque constituiría algo "que acarrearía serios problemas no sólo a nosotros sino a todo el mundo". (100)

Sin embargo, los líderes lituanos consideraron la declaración como "decepcionante" y "demagógica" y continuaron poniendo la "llaga en la herida". Tal pareciera que la demanda por la independencia no cesará. (101)

En Letonia la situación también se volvió crítica: el 28 de diciembre de 1989, el Soviet Supremo de la República de Letonia aprobó eliminar el artículo sexto de la Constitución Soviética, el cual proclama el monopolio del poder político por parte del Partido Comunista de la Unión Soviética⁽¹⁰²⁾. con ello Letonia se unían a Lituania en su afán de pluralismo político. El 11 de enero de 1990, el Soviet Supremo de Letonia aprobó un artículo nuevo que permite la fundación de otros partidos y deroga los privilegios del PCUS.

Pero los problemas mayores ocurrieron en Azerbaiyán. Después de una "tensa calma" a finales de 1989, el 30 de diciembre comienza de nuevo una serie de incidentes violentos entre armenios y azerbaiyanos (azeries), y entre éstos y las fuerzas públicas. Ese día, en la ciudad de Dzhalilabad, turbas enfurecidas de azeries expulsan violentamente a la dirigencia del Partido Comunista, a policías y funcionarios, luego de que un policía disparó a manifestantes nacionalistas⁽¹⁰³⁾. La disputa entre Armenia y Azerbaiyán por la Región de Nagorno -Karabaj se volvió a recrudecer. El 2 de enero de 1990, un grupo de cadetes encargados de custodiar un convoy de autobuses que recorría la ruta entre Adgam y Shusha dispara contra un grupo revoltoso de azeries⁽¹⁰⁴⁾. Asimismo, en la frontera de la URSS con Irán, millares de residentes de Azerbaiyán comienzan a manifestarse exigiendo su separación de la Unión Soviética y su incorporación a Irán. Incluso se habló de que destruyeron 790 kilómetros de

barreras fronterizas⁽¹⁰⁵⁾. El Gobierno Soviético decidió enviar reservistas para intentar controlar la situación. La situación continúa violentándose y los musulmanes (mayoría en Azerbaiyán) comienzan una virtual guerra civil con los armenios cristianos que viven en Azerbaiyán (minoría)⁽¹⁰⁶⁾. Los musulmanes demandan libre acceso a Irán⁽¹⁰⁷⁾.

El 10 de enero, el Frente Popular de Azerbaiyán organiza una concentración de medio millón de personas en la plaza central de Bakú, para exigir la disminución del gobierno de dicha república y las autoridades del PC local, encabezadas por N. Vezirov, Primer Secretario⁽¹⁰⁸⁾. La lucha contra Armenia se recrudece y el 13 de enero, un grupo de nacionalistas azerbaiyanos toman edificios públicos, un cuartel policiaco y la sede del Partido Comunista en la ciudad de Lenorán. En Bakú azerbaiyanos atacan barrios armenios y hay víctimas⁽¹⁰⁹⁾. Los azerbaiyanos estaban decididos a presionar para que Nagorno-Karabaj fuera declarado territorio de su República y algunos para buscar la independencia con respecto a la URSS.

El conflicto se había iniciado en Nagorno-Karabaj, después se extendió a las ciudades de Azerbaiyán que poseen frontera con Armenia y luego prácticamente a toda la república. Los azerbaiyanos continuaron en su lucha contra armenios y la fuerza pública en diferentes ciudades: Kirovabad, Shaumian, Janlar, Khanlar y Balú. Miles de armenios (minoría en las ciudades) huyeron a ciudades de Armenia⁽¹¹⁰⁾.

El Presidium del Soviet Supremo decretó el 15 de enero el estado de emergencia en la zona. El Ministerio del Interior dispuso 11,000 soldados, marinos, miembros de la KGB y policías para vigilar el conflicto.⁽¹¹¹⁾

El 17 de enero de 1990, la situación se tornó más crítica y las direcciones de los ministerios de Defensa e Interior, así como la KGB, dieron instrucciones de utilizar las armas en caso necesario.⁽¹¹²⁾

El 18 de enero, Mijail Gorbachov justificó el envío de unidades militares y llamó a los agitadores nacionalistas: "extremistas, vándalos y delincuentes". Asimismo, señaló a la transición de formas obsoletas de administración a nuevos métodos políticos, económicos y sociales totalmente revolucionarios.⁽¹¹³⁾

El 20 de enero, algunos ciudadanos organizaron un bloqueo en Bakú para impedir el arribo de las tropas, a lo que el ejército respondió dando un plazo de dos horas para que se quitara el bloqueo, después actuó y abrió fuego. El operativo para quitar el bloqueo dejó un saldo de poco más de 200 muertos.⁽¹¹⁴⁾

Irán apoyó con declaraciones a los azerbaiyanos que ya no sólo demandaban solución al asunto de Nagorno-Karabaj sino independencia total.⁽¹¹⁵⁾

Gorbachov justificó el uso de la fuerza y calificó a la situación como "orgia de nacionalismo absurdo".⁽¹¹⁶⁾ Y en Najicheván, la mayoría musulmana declaró su independencia y hubo enfrentamientos con el Ejército, muriendo decenas de

azerbeiyanos. En otras ciudades de Azerbaiyán la situación fue similar⁽¹¹⁷⁾. El Frente Patriótico de Azerbaiyán llamó -el 21 de enero- a una huelga general indefinida en la república, la más importante región petrolera del país donde se concentra 60 por ciento de la maquinaria utilizada para la extracción del hidrocarburo, en protesta por la ocupación de Bakú por parte de las tropas soviéticas.⁽¹¹⁸⁾

El Parlamento de Azerbaiyán aprobó -el 22 de enero- una resolución para separarse de la URSS si en 48 horas no se retiraban las tropas.⁽¹¹⁹⁾ El 24 de enero, fuerzas soviéticas bombardearon el puerto de Bakú para levantar el cerco naval que prevalecía y ante la amenaza hecha por los capitanes de los buques petroleros de dinamitar sus naves si el ejército Soviético no se retiraba de Azerbaiyán.⁽¹²⁰⁾ Las pláticas de paz entre armenios y azerbeiyanos se suspendieron y fueron enviados miembros de Politburó a dialogar -entre ellos Ligachov-⁽¹²¹⁾.

Respecto al envío de tropas a Azerbaiyán, los conservadores no hicieron -abiertamente- declaraciones, pero los ultra-reformistas se manifestaron en contra: el grupo interregional de diputados, dirigidos por Boris Yeltsin, declaró que la decisión se había tomado a "puerta cerrada y a espaldas del pueblo"⁽¹²²⁾. Para los ultra-reformistas el hecho constituyó una desviación en la Perestroika. El 26 de enero, el ministerio de Defensa advirtió que estaba dispuesto a continuar con la represión si los Azerbeiyanos mantenían su conducta combativa. Un

día después, el Frente Popular de Azerbaiyán dió a conocer una propuesta de pacificación en la que demandaba el retiro inmediato del Ejército Rojo⁽¹²³⁾. Los nacionalistas de Azerbaiyán estaban preparados para la guerra de guerrillas. El Gobierno de la URSS respondió que sólo negociaría si los nacionalistas deponían las armas y terminaban con la "insurrección".

Resultaba evidente que el Kremlin no cedería, puesto que si lo hacía, otras repúblicas pedirían independencia total. Además, el suministro de petróleo se pondría en riesgo. De hecho, la producción petrolera disminuyó a consecuencia de la crisis en Azerbaiyán⁽¹²⁴⁾.

A finales de enero de 1990, se inició un diálogo entre dirigentes de Armenia y Azerbaiyán en la ciudad de Riga, Letonia⁽¹²⁵⁾. La situación entró en una "tensa calma" y se mantenía la ocupación del Ejército Soviético en todo Azerbaiyán. Los sucesos hicieron que Gorbachov se "tambaleara": incluso en Occidente surgió el rumor sobre que el líder había renunciado, lo cual fue desmentido por el Partido Comunista y el Ministerio Soviético de Relaciones Exteriores⁽¹²⁶⁾.

La crisis disminuyó, Gorbachov superó el obstáculo. Sin embargo, en cualquier momento puede recrudecerse. No debemos olvidar que el conflicto armenio-azeri tiene -entre otras causas- un origen religioso que data de siglos atrás (por ejemplo, en 1394-1896 los otomanos mataron una gran cantidad de armenios y durante la Primera Guerra Mundial un desalojo de armenios en

zonas fronterizas con los musulmanes costó entre 500,000 y un millón de vidas⁽¹²⁷⁾.

Cabe señalar que los conflictos originados por el creciente nacionalismo en las repúblicas mencionadas se debe en parte a que hay diferencias significativas en el bienestar y la calidad de vida entre ciudadanos soviéticos que pertenecen a repúblicas diferentes⁽¹²⁸⁾. Las diferencias económicas, ideológicas y culturales han hecho difícil el proceso de cambio social. La tradición del comunismo -como esquema social e ideológico- no comenzó igual para todo el pueblo soviético. Además, cuando un sistema social es más cerrado que abierto (ofrece menor posibilidad de retroalimentación), acumula mayor "energía social" y cuando se abren canales para recibir retroalimentación, esta energía escapa con una "gran fuerza" y sin dirección definida. Tal parece ser el caso de la URSS hoy en día. La revista "Der Spiegel de Hamburgo" lo plantea así⁽¹²⁹⁾:

"Las circunstancias y sucesos que están teniendo lugar en la Unión Soviética, principalmente porque no se prestó atención a candentes problemas económicos y sociales durante décadas y ante cualquier manifestación independiente se recurrió a la violencia para sojuzgar a los inconformes, tienen hoy su contrapartida de violencia aún más grande que los sufrimientos de pueblos enteros. El problema de las nacionalidades en la URSS amenaza la estabilidad del imperio pacífico; los propios militantes del partido político con más miembros en el mundo, amenaza con desbaratarse y explotar en infinidad de células independientes: los problemas económicos no parecen avanzar a una

solución positiva y las carencias son cada día más notables y extensas".

5.8 Cambios sociales del Subsistema Político y la demanda de la opinión pública por democracia y apertura.

5.8.1. La orientación al subsistema proviene de M. Gorbachov.

El subsistema político de la URSS desde el surgimiento de la Perestroika hasta finales de 1989, se ha caracterizado esencialmente por un aspecto: las directrices y el rumbo provienen de un sólo hombre: el Secretario General del Partido Comunista de la URSS. Solamente él define el camino a seguir. Como mencionó en el apartado 5.6., los conservadores han perdido fuerza y su influencia es cada vez menor. En todo caso, los "radicales o ultra-reformistas" son los únicos que han ejercido su influencia. Los conservadores han sido minados a través de "purgas" y su actividad política se limita a discusiones verbales. Como menciona el periódico "The Economist".

"Mijail Gorbachov ha sido capaz de mantener el equilibrio por un lado a los conservadores contra los radicales en el otro extremo de la vara. El problema es que, mientras más se carga la vara hacia el lado de los radicales. En algún momento Gorbachov se verá obligado a decidir entre recuperar el equilibrio inclinando la vara hacia los conservadores, o mantener el rumbo cambiando el centro de gravedad para acercarlo a los radicales". (130)

El Grupo de Gorbachov tiene el control total del subsistema político. Un ejemplo lo es el siguiente: a principios de octubre de 1989, se sometió a discusión en las sesiones plenarias del Soviet Supremo una ley que prohibía todas las huelgas por un periodo de quince meses. El propósito de la ley era muy claro: ayudar a que la Perestroika no tropezara con problemas de producción (y productividad), que impidan el logro de las metas económicas. Los radicales o ultra-reformistas protestaron, ellos consideran que la huelga es un derecho básico de los trabajadores. Los conservadores simplemente opinaron que el Gobierno debería negarse a las peticiones obreras y desalentar las huelgas. La decisión final la tomó Gorbachov: se prohíben huelgas en sectores claves de la economía. Gorbachov acumula cada día más poder para así continuar con su estrategia de cambio. Y el hombre por el momento se encuentra sólido a pesar de que en varias ocasiones se ha comentado sobre la posibilidad de un "Golpe de Estado" a Gorbachov y su Administración⁽¹⁹⁾. Incluso Serguei Grigoriants, fundador de la revista oficial "Glasnot" declaró:

"Un golpe de Estado en la Unión Soviética es posible o al menos intentos destinados a frenar el actual proceso de liberalización".

Grigoriants, agregó que la perestroika es un proyecto de la KGB (Servicio Secreto Soviético) e insistió en la hipótesis, que ya adelantara en junio en París, que los gravísimos incidentes que estallaron en Tbilisi, capital de Georgia, fueron teleguiados por las autoridades soviéticas.

Los choques tenían el objetivo de

encontrar un pretexto para instaurar el estado de emergencia en todo el país.

Según Grigoriants, cuatro días antes de los incidentes, los hospitales "habían sido colocados en estado de alerta", había sido aprobada una ley "con inmediata entrada en vigor" autorizando arrestos, los tanques estaban presentes en Tashkent y en Estonia y las fuerzas especiales del Ministerio soviético del Interior ya había sido trasladadas a Tbilisi.

Cuando se le preguntó a Stepan Kisilyov -corresponsal del periódico Komsomolskaya Pravda- sobre si la guerra civil podría estallar, él contestó: No sé. Depende del ejército". Y un amigo del periodista añadió: "No se puede contar con ellos" (132).

Pero -por ahora- el timón lo tiene el Camarada Gorbachov. Como mencionó el Director de la Central de Inteligencia Americana (CIA) (133). "Mijaíl Gorbachov controla con firmeza el poder de la Unión Soviética y cuanto más se mantenga en el cargo habrá más posibilidades de que sus reformas sobrevivan". "Nadie está siquiera cerca de desafiar el poder de Gorbachov. Lo que puede definirse como su oposición está diluyéndose". "No enfrenta ninguna presión política". (134)

Gorbachov mismo ha reiterado que está en control de la situación política pese a presiones de conservadores y ultra-reformistas. (135)

Por el momento, el líder soviético tiene mayoría en el PCUS. Y este partido sigue controlando la actividad Política en la URSS. (136)

5.8.2. Evolución del subsistema político hacia el multipartidismo: la opinión pública pide expresarse por otros partidos y no sólo por el Partido Comunista.

El subsistema político de la Unión Soviética ha experimentado cambios limitados. El PCUS continúa siendo prácticamente la única institución política con presencia nacional. Aunque han surgido candidatos independientes que han triunfado en elecciones populares: como el caso mencionado de Boris Yeltsin -elegido con un 89% de los votos en su favor- o el científico Nikolai Vorontsov, que se convirtió en 1989 en el primer ministro no comunista en la Historia de la Unión Soviética⁽¹³⁷⁾. Pero el Politburó y las principales instituciones de gobierno -entre ellos el nuevo organismo electoral: el Congreso de Diputados del Pueblo, con 2250 miembros y que constituye el parlamento soviético- siguen integrados en su enorme mayoría por funcionarios partidarios del PCUS.

El espectro político es dominado por esta maquinaria. Sin embargo, comienza a gestarse un movimiento significativo en toda la Unión de Repúblicas Soviéticas Socialistas en pro del pluripartidismo. En septiembre de 1989, surge la Conferencia de los Movimientos Democráticos de la Unión Soviética, con la participación de 82 movimientos en 14 repúblicas⁽¹³⁸⁾, los cuales pugnan porque se reconozcan otras fuerzas políticas en la URSS. La Conferencia se ha vuelto un organismo sumamente crítico respecto al Partido Comunista y según han anunciado sus

dirigentes, culminará en la formación de la Asociación Inter-regional de Organizaciones Democráticas -partido opositor-. Este grupo de disidentes también propugna porque la Unión Soviética se convierta en una confederación de 15 repúblicas con autonomía nacional y cultural. Además, ha habido diversas manifestaciones públicas que buscan el reconocimiento oficial de la oposición e incluso manifestaciones en contra del PCUS.

Algunos líderes sindicales han señalado abiertamente que es "necesario que el Presidente del Soviet Supremo, cargo que tiene Gorbachov, sea seleccionado también por medio de comicios generales, no por medio de un grupo de personas"⁽¹³⁹⁾.

Incluso a finales de 1989, ocurrieron dos hechos significativos, los cuales revelan que aunque el PCUS es la fuerza política dominante, ya no es la única. El 25 de octubre, ocurrió lo que algunos críticos llamaron "una rebelión concertada en contra del control del Kremlin": El Soviet Supremo votó en favor de suprimir la disposición constitucional que apartaba escaños parlamentarios para el PCUS y otras organizaciones públicas. La votación fue de 254 contra 85⁽¹⁴⁰⁾. Ya el PCUS no tendrá lugares "asegurados" en el Parlamento Soviético. La votación desde luego, no afecta la situación de los diputados que cumplen actualmente su periodo de cinco años. Esto revela -además- que el Soviet Supremo es un organismo cada vez más independiente y plural.

Y en diciembre de 1989, algunos grupos de opinión

solicitaron que fuera derogado el artículo sexto de la Constitución de la URSS, que consagra el papel rector del Partido Comunista en toda la nación. El 7 de diciembre, el Parlamento de Lituania derogó este artículo y sugirió un sistema pluripartidista. Al día siguiente, el Comité Central del propio Partido Comunista de Estonia se declaró en favor de dicha medida⁽¹⁴¹⁾. La reacción central inmediata fue dada a conocer por Pravda (órgano oficial de información del PCUS), quien señaló que sin descartar la eventual revisión del artículo sexto constitucional, el Partido debería mantener su papel de vanguardia⁽¹⁴²⁾. Esto resultaba algo inaudito: nunca antes un medio de comunicación soviético había sugerido discutir el artículo que consagra al PCUS.

La primera reacción de Gorbachov fue sorprendentemente tranquila: comentó que la Constitución podría ser reformada, para abrogar el artículo que proclama que el Partido Comunista es la fuerza rectora de la sociedad soviética.

Sin embargo, también manifestó durante la reunión del Comité Central de Partido, que cualquier tentativa de los reformistas radicales por alterar el ritmo de los cambios estaría dirigida a "desmoralizar a los comunistas", y agregó que no permitiría que ocurriera.⁽¹⁴³⁾

El 12 de diciembre, se inauguró el Segundo Congreso de los Diputados del Pueblo, en el cual se rechazó debatir la posible derogación del artículo sexto constitucional: 1,138 votos se

opusieron al debate, 839 votaron a favor de éste y 56 se abstuvieron de votar (el resto no estuvo en el momento de la votación).⁽¹⁴⁴⁾

Por ahora, el PCUS es la fuerza mayoritaria, aunque como señala David Remnick editorialista del Washington Post:

El Partido Comunista soviético no es, de ninguna manera, la única voz políticamente fuerte del país, ni es tampoco la más radical. Sin importar lo que pueda decir la nueva cartera del partido, las reformas de Gorbachov condujeron al surgimiento de innumerables fuerzas sociales y organizaciones que han influenciado el curso de los cambios, y que podrían haber obligado a Gorbachov a tomar una senda más radical".⁽¹⁴⁵⁾

Pero estas voces opositoras aunque han sido reconocidas, no han recibido -hasta el momento un apoyo formal ni económico, tan necesario para las campañas políticas.

La actitud de Gorbachov respecto al multipartidismo ha ido cambiando. A mediados de 1989, llamó a cualquier discusión sobre el sistema multipartidista una "basura". Y a pesar de la rapidez con que ha cambiado su parecer en estos años, improvisado según lo exigen los acontecimientos, es claro que Gorbachov no tiene planes inmediatos para poner fin al predominio del partido.⁽¹⁴⁶⁾ Aunque el prestigio del partido probablemente nunca fue más bajo, la organización es la más importante base del poder de Gorbachov y la institución en que creció como política.

A finales de 1989, Gorbachov empieza a hacer declaraciones

"más suaves" sobre el tema. Primero acepta que se estudien leyes para crear nuevos partidos¹⁴⁷, y luego acepta que en el futuro se discuta la conveniencia del artículo sexto de la Constitución Soviética. No la acepta por el momento (1989) pero deja entrever la posibilidad de hacerlo en mayo de 1990.

El PCUS, que se inició como el Partido Social Demócrata Ruso (Bolchevique) y que extendió su hegemonía política a todas las repúblicas (nació en la República Rusa y creció abarcando a la URSS), se ha caracterizado más por la unidad que por la democracia y ha jugado un papel decisivo en la Historia de la Unión Soviética. Actualmente, este se mantiene vigente. Gorbachov surgió de él y a través del Partido promovió la Perestroika. La mayoría de sus miembros la han apoyado. Pero su concepción del cambio ha resultado ambigua. En noviembre, a través de Pravda hizo un llamado para acelerar las reformas pero calificó de peligrosos tanto a los intentos para detenerlos como a los intentos por saltar etapas imprescindibles¹⁴⁸. Esto es ambiguo y denota una posición moderada: no se compromete con ultra-reformistas o conservadores. Y -en ocasiones- se ha convertido en un obstáculo al cambio. En septiembre Gorbachov declaró -hablando a nombre de los 12 integrantes del Politburó- ante la radio y televisión nacional que: la decisión de adelantar en seis meses la realización del Congreso partidista, previsto inicialmente para febrero de 1991, obedecía a la necesidad de renovar completamente toda la estructura del partido e

introducir sangre nueva en todos los niveles".

El PCUS debe actuar de hoy en adelante de una manera creadora y activa, porque llegó el momento de poner fin a las trabas que colocaban las viejas estructuras y terminar de una vez y para siempre con las reglas caducas que nada tienen que ver con la perestroika. Incluso, Gorbachov señaló que "la perestroika y la glasnot han iniciado procesos y movimientos autónomos frente a los cuales el Partido está demasiado oxidado para reaccionar ante la enorme riqueza de las ideas innovativas que se elaboraron en el curso de la perestroika... (Los cambios) son lentos en determinado número de unidades del partido, entre algunos cuadros y comunistas".

"frente a esto, perdimos una gran oportunidad... necesitamos de manera vital una nueva iniciativa, una actitud tipo empresarial en la que se aplique la creatividad en el trabajo. Es absolutamente necesario abandonar el hábito de esperar instrucciones de arriba en todas las cuestiones... es necesario desarrollar la independencia".

(140)

En cambio, para Pravda el "Partido es necesario para la Perestroika, un Partido renovado, activo y fuerte" (150).

El PCUS es curiosamente cuna -y al mismo tiempo- freno del cambio. Ha sido objeto de purgas y convulsiones. Una más aunada a las ya mencionadas en apartados anteriores, fue la de Lev N. Zaikov, Jefe del Partido Comunista de Moscú, quien el 26 de noviembre de 1989 fue relevado de su cargo y el PCUS "trató" de

presentar el cambio como un ascenso. ⁽¹⁵¹⁾

Además, el PCUS goza de una baja credibilidad entre algunos sectores de la población soviética y algunos de sus miembros, sobre todo los obreros ⁽¹⁵²⁾. Y la Organización Juvenil Comunista Soviética (Komsomol) perdió unos 10 millones de miembros en los últimos cinco años, informó hoy el semanario Sobesednik, que responsabilizó a la "crisis general" la pérdida de miembros. ⁽¹⁵³⁾ Entre 1986 y 1989, cuatro millones de jóvenes abandonaron las filas Komsomol, en tanto la agrupación espera recuperarlos con cambios en su estructura, sobre los que tratará en un congreso programado para abril de 1990.

Los acontecimientos suscitados durante diciembre de 1989 indican que Mijail Gorbachov ha modificado su actitud inicial de rechazo al multipartidismo. Parece aceptarlo y estar dispuesto a derogar el artículo sexto constitucional. Pero no desea hacerlo de "golpe", sino paulatinamente, poco a poco.

Las señales que está enviando para este camino se han hecho cada vez más claras: parece que quiere que el partido, no el Congreso Nacional, plantee la cuestión de la categoría del partido y su monopolio del poder. ⁽¹⁵⁴⁾

Esto podría hacerse primero en una reunión especial del Comité en los primeros meses de 1990 donde el asunto podría introducirse por primera vez e iniciarse el curso del debate como un paso preliminar para el gran consejo de partidos en octubre, donde son posibles toda clase de cambios. Hacia finales de

diciembre: Gorbachov ha permanecido en la postura que le gusta estar, fustigando tanto a la derecha como a la izquierda, bloqueando a la minoría liberal del Congreso que está urgiendo a dirigirse más aprisa hacia el pluralismo, sólo tres días después de resistir los embates de anti-reformistas reaccionarios en una reunión a puerta cerrada de la jerarquía del partido.

Como menciona un artículo de Bernard Guetta en Le Monde: el multipartidismo comienza a discutirse y esto es algo significativo⁽¹⁵⁵⁾. El pronóstico parece indicar que aunque hasta el momento no se han dado cambios significativos dentro del subsistema político de la URSS, éstos ocurrirían durante 1990, especialmente en el marco del XXVII Congreso del PCUS. Y tal vez el cambio político más destacado será el inicio de un sistema electoral multipartidista. Según la opinión de Francis X. Clines:

"Gorbachov está poniendo el escenario, por lo que cuando quite fácilmente del poder al partido, parecerá como si no hubiera hecho un gran acontecimiento"

Durante su visita a Lituania a mediados de enero de 1990, Mijail Gorbachov expresó abiertamente su disposición a aceptar un sistema multipartidista, aunque afirmó que no constituye "una cura milagrosa" para la Unión Soviética⁽¹⁵⁶⁾. El hecho refuerza lo comentado anteriormente.

Este cambio político hacia un sistema multipartidista sería consistente con los cambios que ocurrieron en Europa Oriental:

1.- La destitución de Zhivkov en Bulgaria (como Presidente del

país y como Secretario General del Partido Comunista Búlgaro) después de 35 años de gobernar a esta nación. A esta destitución provocada por el Parlamento Búlgaro Gorbachov declaró que representaba "la renovación radical de la sociedad". La destitución como Líder del PC ocurrió el 10 de noviembre de 1989 y como Presidente el 17 de noviembre⁽¹⁵⁷⁾.

- 2.- El establecimiento de un sistema multipartidista en Hungría, firmado por el Partido Comunista y seis grupos opositores: el Foro Democrático Húngaro, el Partido Independiente, Partido del Pueblo, la Sociedad Bajesy-Zsilinszki, el Partido Demócrata Cristiano del Pueblo, y el Partido Demócrata Social⁽¹⁵⁸⁾.
- 3.- El derribamiento del Muro de Berlín en la República Democrática Alemana, la destitución del Gobierno presidido por Erich Honecker (casi un mes después que éste había ordenado la represión de manifestación de manifestantes que demandaban reformas políticas, el 9 de octubre de 1989)⁽¹⁵⁹⁾, y la apertura de cruces fronterizos -el 10 de noviembre de 1989- entre las dos Alemanias. Día histórico, cuyos antecedentes inmediatos se remontan al momento en que miles de alemanes comenzaron a emigrar a Occidente principalmente a través de Hungría y Checoslovaquia, durante la primera quincena de septiembre de 1989⁽¹⁶⁰⁾. Respecto a los cambios en la Alemania Democrática Gorbachov declaró -en un mensaje enviado al Presidente de los Estados Unidos de Norteamérica, George Bush, que apoyaba los cambios ocurridos en Alemania

Oriental y expresaba su deseo de que la situación continuara en paz, además de aprobar la apertura de fronteras⁽¹⁶⁰⁾.

- 4.- El arribo de Tadeusz Mazowiecki al cargo de Primer Ministro de Polonia, siendo el primer jefe de Estado no comunista en muchos años en el bloque oriental y que recibió apoyo público de Gorbachov⁽¹⁶²⁾. Incluso la Unión Soviética le "otorgó" autonomía política a Polonia⁽¹⁶³⁾.
- 5.- La renuncia de Ladislav Adamec como Primer Ministro de Checoslovaquia, a raíz de presiones ejercidas por grupos opositores no comunistas, y la llegada al cargo de Mairan Galfa, reformista⁽¹⁶⁴⁾. Cuando Vaclav Havel, conocido opositor checo, habría declarado que sería muy difícil que en su país se vivieran reformas políticas⁽¹⁶⁵⁾.
- 6.- Las reformas políticas y económicas que se vivieron a finales de 1989 en Yugoslavia y los movimientos independentistas internos⁽¹⁶⁶⁾.
- 7.- El brusco cambio de poder en Rumania con el derrocamiento, juicio político y fusilamiento del líder comunista Nicolae Ceauseacu (Máximo dirigente político y del Gobierno Rumano); la provisional llegada al poder por unos cuantos días de Corneliu Manescu (reformista) y la designación posterior de Ion Iliescu como Presidente del Nuevo Consejo de Gobierno -en espera de unas próximas elecciones democráticas-, planteadas inicialmente para abril de 1990⁽¹⁶⁷⁾. Después de una sangrienta represión militar a los opositores que costó más

de 2000 vidas y cuando Ceausescu declaraba -en una visita a Irán- que "habría estabilidad" en el país⁽¹⁶⁶⁾, vino una rebelión de parte del ejército y fuerzas civiles que derrocó al mencionado líder. La URSS aprobó abiertamente las acciones del "Frente de Salvación Nacional" que encabezó el movimiento en contra del Gobierno⁽¹⁶⁷⁾.

Durante 1989 -y los años anteriores desde que la Perestroika fue formulada- el subsistema político de la Unión Soviética no ha mostrado grandes modificaciones. Aunque en 1989, se promulgaron -por ejemplo- leyes que instauran el derecho a demandar a las agencias gubernamentales cuando éstas no cumplan con su función o actúen al margen de las leyes⁽¹⁷⁰⁾ y se ha combatido la corrupción: el Tribunal supremo de la URSS condenó al

ex Presidente de gobierno de la República de Uzbekistán, Narmajonadi Judaiberdiev, a nueve años de trabajos forzados, por corrupción y sobornos⁽¹⁷¹⁾.

Pero son cambios menores. El panorama para principios de 1990 puede resumirse así: el Partido Comunista de la Unión Soviética detenta el poder, es el único partido reconocido, es el subsistema político; pero el camino hacia el multipartidismo se encuentra abierto y en 1990, surgirán otras instituciones políticas que comiencen a tener peso electoral, y a compartir el poder. Aunque su influencia sólo se empezará a sentir en el mediano plazo.

Pero la demanda de la opinión pública en la URSS es

claramente la democracia.⁽¹⁷²⁾

En el momento de estar mecanografiando esta tesis, se anunció lo esperado: la derogación del artículo sexto de la Constitución Soviética y la consecuente apertura a otros partidos políticos. El Pleno del Comité Central del PCUS votó -el 7 de febrero de 1990- en favor de eliminar dicho artículo. Todos votaron en pro (incluso Ligachov). El único que se opuso fue Boris Yeltsin, además de una abstención.⁽¹⁷³⁾

5.9. Evolución del Subsistema Económico y demandas económicas de la opinión pública.

5.9.1. La crisis económica continúa

Una de las razones que motivaron el cambio social en la Unión Soviética fue la crisis económica nacional. Y tal y como se mencionó en el capítulo anterior, esta crisis había sido reconocida por Mijaíl Gorbachov. Pero, a cinco años de que se expuso la Perestroika, ¿qué cambios ha sufrido el subsistema económico soviético?, ¿cómo han sido implantadas las concepciones económicas de Gorbachov? y ¿qué resultados han tenido?

En primer término, la crisis económica continúa. Tal y como señala Oleg Bogomdov, Director del Instituto de Economías del Sistema Mundial Socialista de Moscú -uno de los tres institutos económicos más importantes de la URSS-: "La producción per cápita de los alimentos ha caído.⁽¹⁷⁴⁾ Lo que ha provocado desabasto y

encarecimiento de los productos Agrícolas. El Producto Interno Bruto es bajo en relación a otras naciones desarrolladas: se ubica en la lista comparativa de naciones entre Grecia y España⁽¹⁷⁵⁾. El déficit presupuestal del sector público en 1988 ascendió a 120,000 millones de rublos (esto representa aproximadamente unos \$200,000 millones de dólares). Lo cual representa un déficit estatal considerable. Aunque en 1989, éste disminuyó tal y como se había planeado a 95,000 millones de rublos (más o menos \$160,000 millones de dólares). La inflación en 1989 es de 3% de acuerdo a estimaciones oficiales (aunque 10% de acuerdo a algunos analistas económicos). Y la URSS tiene una deuda externa incómoda: más de 58,000 millones de rublos.⁽¹⁷⁶⁾

La continuación de esta crisis, a pesar de la Perestroika, es reconocida por los gobernantes soviéticos. Gorbachov ha reconocido que subsisten problemas críticos tales como el desabasto, la baja productividad y una crisis económica generalizada⁽¹⁷⁷⁾. Incluso el canciller soviético Eduard Shevardnadze ha comparado la situación por la que atraviesa la Unión Soviética con la situación que vivían los Estados Unidos durante los primeros años de la Gran Depresión, hacia el final de los años veinte⁽¹⁷⁸⁾. Bogomolov, también reconoce la existencia de un grave deterioro de la economía soviética⁽¹⁷⁹⁾. Es decir, hay una crisis económica que no se ha resuelto, pero que se reconoce. Profundizaremos en el panorama económico.

El déficit presupuestal tiene como una de sus causas más

importantes el elevado gasto público militar. El efecto de este gasto ha sido gradual y no se han dado a conocer análisis específicos sobre su impacto en la economía. Pero debe haber sido severo, ya que la URSS congeló en 1987 y 1988 su presupuesto militar⁽¹⁸⁰⁾.

En 1989 fueron publicados por primera vez los datos relacionados con el gasto estatal destinado a las fuerzas armadas, el cual ascendió en ese año a 77,300 millones de rublos. El presupuesto militar es improductivo, es gasto de administración y a diferencia del gasto de inversión no genera ningún beneficio económico a futuro. Es por ello que la URSS necesita disminuir su gasto militar, para destinarlo a la producción.

El Ministro de Defensa, Dimitri Yasov, busca reducir el alto gasto bélico y ésta es una de las razones por las que pretende acordar una reducción bilateral con los Estados Unidos⁽¹⁸¹⁾, y con China (de 1979 a la fecha, cuatro quintas partes de los rubros adicionales para gasto militar fueron a los confines asiáticos para enfrentar una posible amenaza China)⁽¹⁸²⁾. Los gastos militares -según Valeri Ochirov, Vicepresidente del Comité para Asuntos de Defensa y Seguridad del Estado- disminuirán durante 1990-1991 en 10,000 millones de rublos. Para 1995 se planea reducir en 1.5 ó 2 veces más los gastos para la defensa en la renta nacional⁽¹⁸³⁾. Y esto es una necesidad, ya que como señaló Vladimir Lubov, Subjefe del Estado Mayor de las Fuerzas

Armadas Soviéticas y miembro del Soviet Supremo: "Los miles de millones de rublos invertidos en armas ha sido dinero tirado por la ventana, ya que con él hubiéramos podido crear ciudades y cultura, en vez de tanques"⁽¹⁸⁴⁾. Y esto es cierto, aunque algunos piensan que la URSS puede seguir soportando un alto gasto militar, el cual no se ha reducido en términos reales⁽²⁰¹⁾. Otros opinan lo contrario: lo cierto es que absorbe una parte importante del Producto Nacional Bruto⁽¹⁸⁵⁾. Por otro lado, la escasez es generalizada. La agencia noticiosa Tass hizo una estimación de que en septiembre de 1989, entre 1,000 y 2,000 productos de la llamada "canasta básica de bienes" estaban escasos⁽¹⁸⁶⁾. El Gobierno ha requerido de gastar en el año 16,000 millones de dólares en bienes de consumo provenientes del extranjero y sólo ha logrado importar 15 por ciento de lo adquirido, por la falta de equipo ferroviario⁽¹⁸⁷⁾.

Para el año de 1990, se anticipa un crecimiento entre 2.5 y 3.0%, el cual es muy moderado. El desabasto del mercado de alimentos es muy grave⁽¹⁸⁸⁾. Pero la escasez de bienes no se limita a los básicos también es de medicinas. Pravda señaló que el incremento de la producción de artículos farmacéuticos en el quinquenio actual fue de 2.3%, frente a 5.7% del anterior⁽¹⁸⁹⁾.

Otro problema es la disminución del financiamiento interno: por la desconfianza muchos soviéticos han dejado de depositar sus ahorros bajo el cuidado del Estado. De los 400,000 millones de rublos que ahora se encuentran en manos privadas, se calcula que

unos 150,000 millones permanecen fuera del sistema bancario⁽¹⁹⁰⁾. El crecimiento económico de la Unión Soviética ha sido bajo este año de 1989: sólo 24 por ciento en los primeros nueve meses del año, en comparación con 4.7 por ciento en el mismo período del año pasado.

El intercambio comercial también es crítico. Las cifras entre enero y septiembre indican que la importación de bienes y servicios aumentaron 5.1 por ciento, equivalente a 50,400 millones de rublos, mientras que las exportaciones se incrementaron sólo 0.5 por ciento a 49,300 millones de rublos.⁽¹⁹¹⁾

La producción en el agro es problemática. El desabasto de productos agrícolas revela que aunque mejora el nivel de producción bruta en algunos casos, esto no ocurre en términos reales. El incremento en las ventas del sistema comercial interno es engañoso, ya que 13,000 millones de rublos se deben a la venta de bebidas alcohólicas, 10,000 millones a aumentos de precios y 5,000 millones fueron retenidos por las fábricas para venderles a sus empleados.⁽¹⁹²⁾

La producción petrolera -importante para el subsistema económico, recordemos que la URSS es el primer productor mundial de hidrocarburos- ha disminuido: Lev Vornonn, Primer Viceministro, reveló que la producción disminuyó -en los primeros ocho meses de 1989- en 10,500 millones de barriles, respecto al mismo período en 1988.⁽¹⁹³⁾ La producción total de 1988 fue de

624,000 millones de barriles. El Viceministro pronosticó caída de entre 10,000 y 12,000 millones de barriles por año, debido a la desorganización y falta de equipo.

La producción minera también tiene problemas, provocados sobre todo por huelgas. De acuerdo con Tass, sólo entre el 1 y el 3 de noviembre, se dejaron de extraer 150,000 toneladas de carbón.⁽¹⁹⁴⁾

Por lo que respecta al empleo, más de tres millones de soviéticos han perdido sus empleos desde 1986. La tasa de desempleo en Azerbaiyán fue en 1996 de casi 28%, en Tajikistán de -aproximadamente- el 26% y en Uzbekistán del 23%.⁽¹⁹⁵⁾

La carestía es un problema y esto ha provocado inconformidad social. El Gobierno ha necesitado utilizar sus reservas de divisas para adquirir distintos artículos: 12 millones de botas para damas, 300 millones de hojas de afeitar y 10 millones de grabadoras, así como otros artículos.⁽¹⁹⁶⁾ Para salvar a la economía se busca que ciertas industrias conviertan su producción militar en civil. Y se ha pedido un aumento de 12% en los bienes del consumidor para 1990. Desabasto, carestía e inflación son hechos correlacionados que se presentan en la URSS.

Un dato crítico aportado por el Primer ministro Nikolai Puzhkov es que los sueldos aumentaron 15 veces más rápidamente que la producción y ha reconocido que se requieren monedas para controlar la inflación.⁽¹⁹⁷⁾

El rublo se devaluó a principios de octubre de 1989.⁽¹⁹⁸⁾ A

finales de este mes se aplicó un plan con tres paridades cambiarias;

"De acuerdo con el plan, parece que se mantendrá el tipo de cambio oficial actual (de 1.60 dólares por rublo) para importaciones esenciales; habrá un tipo de cambio muy devaluado para los turistas y para los soviéticos que viajan al exterior, en el que el rublo valdrá solo 0.16 de dólar, y un tercer tipo de cambio para importaciones no esenciales, que probablemente se aplicará también para promover nuevas exportaciones.

De acuerdo con observadores occidentales aquí, la puesta en vigor de un tipo de cambio "comercial" aceptable es todavía una posibilidad muy remota.

Un vocero de Gosbank, el banco central soviético, confirmó hoy que se espera que el nuevo tipo de cambio beneficie solo a los turistas y penalice a los viajeros soviéticos. Sin embargo, la valuación de 90 por ciento, que coloca el rublo a un valor de 16 centavos de dólar, será aplicable a cualquier turista que traiga a la URSS divisas extranjeras en efectivo y las declare al entrar al país. (199)

La URSS tuvo que admitir que su tipo de cambio es irreal (200). Medida necesaria para incrementar su relación comercial con Occidente.

5.9.2. Medidas para afrontar la crisis económica y tranquilizar a la opinión pública que se queja de la crisis.

La crisis económica soviética no se ha resuelto hasta el momento. Gorbachov asumió el poder reconociendo una crisis económica y poco ha podido hacer durante su gestión

administrativa. Aunque la situación económica de la Unión Soviética no podemos conocerla a fondo, pues no hay muchos datos precisos, y las cifras que nos llegan son parciales. Hay crisis, eso es claro, ¿pero qué tan aguda y estructural es?. La pregunta queda en el aire.

Para enfrentar esta crisis económica la URSS ha adoptado algunas medidas:

Primero, introducir un esquema paulatino de privatización en ciertas áreas de la economía. En el campo se introdujo un sistema de cooperativas privadas. Pero esta medida no tuvo el éxito esperado: Algunas cooperativas comenzaron a fijar sus propios precios y a especular con los productos que vendían contribuyendo al desabasto y a la inflación alta. Además, se originó un fenómeno muy curioso, que es explicado por Cathy Young, analista del "Washington Post", de la siguiente manera⁽²⁰¹⁾: los consumidores dejaron de comprar en los puestos de los granjeros; los trabajadores rechazan vincular el pago a la producción. "La poca disposición a purgar los precios del mercado por los productos, se debe a la falta de dinero. Los ahorros totales son altos, pero la mayoría no los tiene". Tal vez tantos años de insistir en que la "ganancia" es algo negativo y que lo importante al fijar precios es la "cantidad de mano de obra", creó una conciencia colectiva que rechaza la producción de las cooperativas, quienes tienen "ganancias". Este fenómeno aunado a los problemas generados por encarecedores y especuladores

provocan que el 16 de octubre de 1989, el Soviet Supremo aprobó la introducción de enmiendas y agregados a la Ley de Cooperativas, con el fin de establecer un límite para los precios de estos establecimientos de compraventa y servicios.

Entre las enmiendas y agregados incorporados a la ley de cooperativas, se incluyó el derecho de los consejos de Diputados Populares a fijar los niveles de las tarifas de los productos en venta y los servicios prestados por esos establecimientos.

También se oficializó el control en manos del Estado de los precios en los casos de las cooperativas que mediante un contrato vendan productos para cumplir un pedido estatal o en caso de que utilicen materiales de propiedad estatal.

Asimismo, las cooperativas que adquieran productos de importación no podrán venderlos a precios más altos que los estatales.

Los principales controles se introdujeron a nivel de consejos locales (la ciudad y los distritos soviéticos), que tendrán ahora el poder para establecer los niveles de precios máximos para las cooperativas en sus áreas. (202)

Un día después, el Soviet Supremo prohibió a las cooperativas participar en actividades comerciales intermedias. (203)

El cooperativismo se mantendrá pero con limitaciones, no como fue propuesto por la Perestroika.

Por lo que respecta a la privatización de la propiedad, hay

divergencias. Nikolai Ryzhkov Presidente del Consejo de Ministros, ha enfatizado una y otra vez que es necesario acelerar la privatización en todas las áreas. Aunque no está a favor de una privatización total, como la que proponen algunos "ultra-reformistas"⁽²⁰⁴⁾. Existe una relación positiva entre el grado de reformismo y el deseo por incrementar la privatización. Los conservadores opinan que esta pone en peligro al socialismo en la URSS⁽²⁰⁵⁾. Gorbachov -hasta ahora- no acepta la privatización en la tenencia de la tierra, si acepta una privatización moderada en sectores no estratégicos de la industria y -desde luego- acepta a las cooperativas⁽²⁰⁶⁾. Gorbachov señaló que el asunto de la propiedad privada no debe volverse ni un precepto del programa económico ni un movimiento. Por su parte, Ryzhkov señaló que el gobierno esperaba reducir la propiedad estatal del 85 al 30 por ciento de la economía, conservando principalmente las estaciones de energía los ferrocarriles y los oleoductos.

Pero un explícito apoyo a la propiedad privada, defendida por muchos economistas y legisladores, ha encontrado una fuerte oposición dentro del Partido Comunista, y diversas encuestas han mostrado que el pueblo en general todavía encuentra la idea difícil de aceptar.

El periódico del Partido Comunista, Pravda, presentó el tema como una prueba para los verdaderos comunistas, al sugerir que los defensores de la propiedad privada deberían abandonar el

partido.

Sin embargo, no se acepta -por el momento- la privatización de la tendencia de la tierra, pero sí la privatización en otros ámbitos (aunque de manera gradual y moderada). A finales de 1989, el Parlamento de la URSS aprobó una ley que permite que el Estado concesione algunas fábricas a cooperativas obreras, aclarándose que se trataba de una ley para enfrentar el estancamiento económico.⁽²⁰⁷⁾

Y es un hecho que la propiedad estatal disminuye, en la actualidad: hay más de 2,000 acuerdos de arrendamiento en la Unión Soviética. Leonid Abalkin, viceprimer ministro a cargo de la reforma económica, espera, quizá con optimismo, que las empresas alquiladas representan entre 25 y 30 por ciento de todos los activos industriales para 1993 y las compañías en comandita por acciones de 30 a 50 por ciento para 1995.⁽²⁰⁸⁾

La segunda medida para afrontar la crisis ha sido aplicar la reconversión industrial, lo que implica liquidar empresas que sean poco rentables y concentrar la inversión pública en firmas rentables y productivas. De hecho hay un proyecto para este efecto.⁽²⁰⁹⁾ Además, la URSS se ha abierto a la inversión extranjera y a la organización de empresas con capital soviético y de otra u otras naciones. General Motors, Federal Express y Procter and Gamble, así como otras empresas están interesadas en invertir en la Unión Soviética.⁽²¹⁰⁾ Olivetti invierte a través de transferencia de tecnología.⁽²¹¹⁾ Y hay un proyecto entre la

URSS y los Estados Unidos para crear una empresa conjunta que fabrique aviones comerciales⁽²¹²⁾. Empresas biotecnológicas americanas están interesadas en asociarse con empresas soviéticas⁽²¹³⁾. La apertura a la inversión extranjera es algo que poco a poco se ve más real y común en la Unión Soviética⁽²¹⁴⁾. De hecho, el intercambio comercial con el exterior se incrementará, prueba de ello es el acuerdo de cooperación firmado entre la Comunidad Europea y la URSS, a finales de 1989⁽²¹⁵⁾; y la apertura en Nueva York - por vez primera - de una sucursal de Banco de Moscú para transacciones comerciales⁽²¹⁶⁾.

La tercera medida es reducir el déficit presupuestal. Como ya se mencionó esto se lograría reduciendo el gasto militar y los subsidios a otras naciones (reduciendo los subsidios que se dan a través del Consejo de Ayuda Mutua Económica)⁽²¹⁷⁾.

La estrategia en contra de la crisis y la política económica para el futuro fue plasmada en el Programa Económico para el Quinquenio 1990-1995. Este contempla un periodo premodificador y dos etapas. Fue presentado por Nikolai Rízhkov, Presidente del Consejo de Ministros (Jefe de Gobierno) y aprobado por el Congreso de Diputados. El programa será ejecutado por L. I. Abalkin, viceprimer ministro.

El periodo premodificador pretende estabilizar el mercado de bienes de consumo y crear un conjunto de leyes que permitan un cambio paulatino de la actual economía planificadora de manera

central a una economía de mercado libre⁽²¹⁸⁾. Asimismo, todas las empresas deficitarias serían liquidadas, pero no declarándolas en bancarota, sino convirtiéndolas en diferentes formas de propiedad. Durante 1990, las leyes aprobadas fueran las que regulan las relaciones de propiedad, un sistema de gravamen y un sistema bancario de dos niveles, con la creación de un banco central independiente. También se podría adoptar una indexación salarial, junto con ciertos "preparativos para la reforma de precios".

En 1991 y 1992, entra en vigor la primera etapa, que tiene como objetivos sanear la economía, combatir el déficit presupuestario, eliminar los desequilibrios del mercado interior y modificar la legislación sobre la tenencia de la tierra⁽²¹⁹⁾. En esta fase, se introducirían diversas medidas como un sistema de bancos comerciales diferenciados, una participación más activa de capitales extranjeros, una reducción de la moneda en circulación, eliminación de proteccionismo para inversionistas extranjeros, promoción de la propiedad cooperativa y privada, así como la eliminación de monopolios comerciales y productivos que, según el punto de vista de los planificadores del programa, "interactuarán y, apoyados por una red de leyes y reglamentos sensibles al respecto, permitirán eliminar el viejo sistema económico".

Asimismo, en este periodo se proyecta orientar los principales recursos del país a la producción de bienes de consumo, alimentos y desarrollo del sector de servicios, la construcción de

viviendas, la sanidad y la ecología.

Con este fin para 1991 y 1992 el gobierno propone invertir en las esferas de consumo y en la construcción de viviendas y obras públicas alrededor de 90% de la renta nacional. Esta primera etapa está compuesta por la combinación de "rígidas medidas directivas y el paulatino desarrollo de las relaciones de mercado". Su duración depende del tiempo que lleve la elaboración de las bases jurídicas del nuevo modelo económico, que deberá acompañarse con la aplicación de importantes medidas sociales y otras extraordinarias para el saneamiento de la economía nacional. ⁽²²⁰⁾

El Programa también contempla adoptar un nuevo sistema bancario y financiero, la introducción de un mercado de capital, el retiro de subsidios a las empresas estatales y granjas colectivas menos rentables y la introducción de una extensa política de seguridad social para proteger de la inflación a los sectores menos favorecidos. ⁽²²¹⁾

La segunda fase, de 1993 a 1995, significará el paso a la autogestión y la economía de mercado, reservándose el Estado la política de precios, la impositiva y la de inversiones.

En esta segunda etapa se sugiere la convertibilidad parcial del rublo con la introducción de una "moneda paralela". También se contempla introducir planes crediticios por parte de la banca. Para 1995 se espera que las empresas en régimen de arrendamiento represente sólo un 20%.

Rizhkov indicó como fundamento del nuevo sistema las leyes de la propiedad, la autogestión económica y financiera y la creación de un sistema único de impuestos y destacó la importancia que tendrán estas nuevas normas cuando empiecen a funcionar e influir en la actividad económica.

Tras una fuerte discusión e intervenciones contrarias los parlamentarios aprobaron el plan gubernamental, por 1,532 votos a favor, 419 en contra y 44 abstenciones, en una votación normal.

Aunque algunos diputados se opusieron como los economistas Gavril Popov, Viktor Palm, Boris Yeltsin y el historiador Yuri Afanasiev.

En su opinión, la elaboración de un plan quinquenal no permite la salida del sistema de una economía centralizada. Además afirman que el programa mantiene las actuales relaciones de propiedad, que llevaron a la URSS a la situación económica en que se encuentra. (222)

La URSS también pretende vincularse con el Banco Mundial y el Fondo Monetario Internacional (223), es obvio que busca abrir su economía; pero la crisis continúa y el tiempo se le agota a Gorbachov y a sus administradores. Los resultados favorables tienen que ser vistos en 1990 por la población, de ello depende el futuro de la Perestroika. Abrir una economía tan centralizada no es fácil y Gorbachov lo sabe.

5.10. Evolución del Subsistema Social y la apertura a la opinión pública.

5.10.1. En la URSS la opinión pública ha podido manifestarse

La política de glasnot que implica una apertura a la opinión pública es una de las dimensiones sociales que han mostrado avances en los últimos años, aunque éstos han sido limitados. Anteriormente, las únicas manifestaciones públicas permitidas eran aquellas que se realizaban para apoyar al régimen gobernante. En 1989, el Gobierno presidido por Mijail Gorbachov permitió que se efectuaran diversas manifestaciones públicas: el 21 de octubre se llevaron a cabo en las ciudades de Alma Ata y Senipalatinsk (República de Kazajstan) manifestaciones para pedir la suspensión inmediata de las explosiones de armas nucleares en la zona de pruebas en Senipalatinsk. En las manifestaciones participaron 60,000 personas⁽²²⁴⁾.

El 7 de noviembre de 1989, ocurrió algo "insólito": tuvieron lugar varias manifestaciones masivas opositoras paralelas al tradicional desfile que se realiza en toda la URSS para conmemorar la revolución bolchevique de 1917. En Moscú, 10 mil personas exigían el fin del monopolio del PCUS.⁽²²⁵⁾

Durante la manifestación se cuestionó: "Este es el quinto año de Perestroika y ¿dónde están los resultados?", "Perestroika es simplemente otro lema". Otra más mostraba el dibujo de un libro cuyo título era "Cuentos de Hadas de la Perestroika, por M.S. Gorbachov". La manifestación pretendió acercarse al centro

de la ciudad, pero los dispositivos policiacos lo impidieron; y estuvo encabezado por Thelman Gloian, Yuri Andriev y Aryadi Murashov -diputados opositores-.

En Kishinev, capital de Moldavia, una multitud de nacionalistas rompió los cordones policiacos y se trepó a los tanques y vehiculos blindados de transporte de personal alineado para iniciar el desfile militar. Un vocero del Frente Popular Moldaviano dijo que los lideres del Partido Comunista de la república abandonaron su estado después que las multitudes irrumpieron en la plaza Lenin en el centro de Kirhinev.

El vocero, Yuri Roshka, dijo que varios manifestantes fueron heridos y otros arrestados durante las friegas con la policia. El desfile militar fue abandonado entonces.

Las autoridades en las repúblicas sureñas transcaucásicas de Armenia y Georgia habían cancelado sus desfiles del Día de la Revolución con objeto de evitar cualquier incidente.

En Lituania, la policia detuvo a algunos miembros de la Liga Lituana de Liberación que trataron de impedir el desfile militar conmemorativo⁽²²⁶⁾.

Asimismo, se han permitido manifestaciones en contra del Partido Comunista, como las que se mencionaron en el apartado 5.6., organizadas por B. Yeltsin; y la que tuvo lugar en la calle Gorki de Moscú para protestar contra el debatido articulo sexto de la Constitución Soviética⁽²²⁷⁾. Además, las manifestaciones y la huelga de dos horas en contra del Partido, organizadas por el

difunto Andrei Sajarov⁽²²⁸⁾.

También se ha permitido a los conservadores que se manifiesten: el 2 de octubre, las fracciones conservadoras llevaron a cabo manifestaciones en apoyo a los sindicatos oficiales y rechazando a las cooperativas, a las que -a través de cartelones- culparon de ser las "causantes de la pobreza del pueblo". Sin embargo, no rechazaron la Perestroika⁽²²⁹⁾.

Pero no sólo se han permitido manifestaciones políticas, sino en contra del desabasto y la carestía⁽²³⁰⁾. Y se han permitido las manifestaciones de los movimientos nacionalistas, comentadas anteriormente en el apartado 5.7.

En resumen, las corrientes de la opinión pública han fluido a través de manifestaciones permitidas por las autoridades soviéticas. Aunque estas manifestaciones han sido vigiladas por la policía o el ejército, organismos que han actuado cuando se presenta la violencia (como en algunas manifestaciones de los movimientos nacionalistas en ciertas repúblicas) y en una manifestación que tuvo lugar en Moscú el 30 de octubre de 1989: un grupo de manifestantes que recordaba a las víctimas durante la época de José Stalin fue atacado por la policía antimotines, pero sus organizadores no habían pedido autorización para efectuarla⁽²³¹⁾.

También, debe destacarse que se han permitido algunas huelgas como la realizada en Togliatt por los obreros de la mayor planta de autos en la URSS (18 de octubre de 1989)⁽²³²⁾ o las

huelgas Mineras en la región de Kuzbass y en Vorkuta, Siberia (que comenzaron el 23 de octubre de 1989 y se prolongaron todo el mes de noviembre)⁽²³³⁾. La Administración de Gorbachov en 1989, aprobó el derecho de huelga pero lo limitó a ciertas condicionantes y sectores. Por el momento -y por lo que parece será a largo plazo- quedan prohibidas las huelgas en los sectores de Transporte, Energía, Comunicaciones, Defensa, Organismos Estatales, Jurídicos, de Orden Público y para las industrias de ciclo continuo.⁽²³⁴⁾ Según la nueva ley, para efectuar una huelga en forma legal un sindicato debe cumplir con una serie de requisitos, como brindar a una "comisión conciliatoria" cinco días para tratar de resolver la disputa laboral, y si fracasa esa medida las partes deben otorgar a un arbitraje siete días para que intente solucionar el caso. Sólo si esos procedimientos no dan resultado, el sindicato tiene el derecho de declarar la huelga.⁽²³⁵⁾

El propósito de la legislación es facilitar la productividad y los procesos de calidad.⁽²³⁶⁾

La legislación era necesaria pues había ocurrido paros en algunas repúblicas que amenazaron la producción y el abasto (como el caso del conflicto entre Armenia y Azerbaiyán).⁽²³⁷⁾

Además, los sindicatos pueden -en el futuro- formar organismos políticos. De hecho, el 20 de noviembre de 1989, surgió en Kuzbass, el primer sindicato sociopolítico de trabajadores.⁽²³⁸⁾

5.10.2. ¿Glasnot en los medios de comunicación colectiva?: la opinión pública puede utilizarlos más ahora que antes.

La apertura en los medios de comunicación soviéticos ha sido gradual. Hoy en día puede leerse información de diversos tipos y proveniente de distintas fuentes: se reconocen atrasos, debilidades del sistema, se acepta la crisis, pueden hablar los opositores sobre su concepción de los que debe ser la URSS, se reconoce que la invasión a Afganistán fue un error, hay sesiones sicoterapéuticas en la televisión al estilo americano⁽²³⁹⁾ y en fin, el cambio y la apertura en los contenidos de dichos medios es algo evidente. Sin embargo, la apertura no se ha observado cuando se ataca o critica a la Perestroika y a la persona de Gorbachov.

El 26 de junio de 1989, las autoridades soviéticas cancelaron la cobertura por radio y televisión de la primera sesión del Congreso de Diputados del Pueblo. Por instrucciones del Soviet Supremo se suspendió esta cobertura aún cuando la prensa soviética había informado que se continuaría transmitiendo la sesión⁽²⁴⁰⁾. Primero se transmitió y luego se suspendió.

Desde luego, se entregaron a la prensa comunicados con resúmenes de las sesiones.

Algunos analistas consideran que la razón de la cancelación se debió a que "se hablaba fuerte de la Perestroika". Otro hecho significativo lo representó la "la llamada de atención" y solicitud de renuncia a Vladislav A Starkov⁽²⁴¹⁾. Es dirigida

por Starkov y catalogada como la más vendida en la URSS con un tiraje de 26 millones de ejemplares.⁽²⁴²⁾ expuso los resultados de una encuesta de popularidad hecha con 15 mil personas que habían escrito al periódico, los cuales revelaban que cuatro legisladores soviéticos eran más populares que Gorbachov, entre estos Boris Yeltsin y Andrei Sajarov. Ante la publicación de estos resultados, Gorbachov -en una reunión efectuada a puerta cerrada el 16 de octubre de 1969 censuró enconadamente a diputados del Parlamento y directores de diarios con ideas liberales, por declaraciones y artículos "irresponsables e inflamatorios" que podrían poner en peligro su programa de reformas.⁽²⁴³⁾

Sus censuras fueron especialmente dirigidas a Starkov. Este iba a realizar un viaje a Canadá el 23 de octubre, pero el 21 de octubre un subalterno le recomendó que suspendiera su viaje porque podían intentar destituirlo. El 29 de este mismo mes, Vadim A. Medev, Secretario de Ideología del PCUS, le pidió a Starkov su renuncia para "ascender a un mejor puesto". Starkov se negó a renunciar e hizo público el hecho. Algunos legisladores manifestaron su apoyo a Starkov -incluso legisladores de ideas opuestas como Ligachov o Sajarov, quien declaró: "evidentemente no está preparado (Gorbachov) para una prensa tan libre como ésta".⁽²⁴⁴⁾

Este evento puso en estredicho a la libertad de prensa promovida por Gorbachov. También, el Presidente Soviético dijo:

"Cuando se leen los periódicos, se tiene la impresión de que estamos de rodillas sobre la gasolina" al referirse a un artículo publicado por Yegor Yakovlev, director del diario Novedades de Moscú. "todo lo que falta es una chapa". (245)

Desde luego, la prensa internacional ha magnificado estos hechos y es lógico que alguien se irrite con una muestra de 15,000 soviéticos no representativa (muestra no probabilística). Pero lo criticable del suceso es intentar remover a Starkov y no comentar el hecho en la prensa nacional. Y tal parece ser que Gorbachov se reúne con la prensa frecuentemente, pero para dar directrices. Es por ello que se apunta que la apertura de los medios de comunicación es también limitada.

A la pretendida destitución de Starkov, se agrega la remoción de Viktor Afanasyev, Director de Pravda, quien sería remplazado por Iván. T. Frolov, asistente de Gorbachov. La prensa opinó que este cambio en la dirección de tan importante medio de comunicación significaba un mayor control de Gorbachov sobre la información. (246) Otra remoción fue la de Vladimir Vasilyevich Puchkov, Director del Periódico "El Estandarte del Comunismo", que se debió a sus ataques y críticas al Gobierno Soviético. El personal del diario realizó una huelga para protestar por la suspensión de su director y las autoridades locales pretendieron convencer al Tribunal de Moscú para que declarara ilegal el paro y pudiera obrarse contra los huelguistas. Estos y algunos simpatizantes de Puchkov organizaron una campaña demandando "el

fin de la persecución de la prensa progresiva" (247).

Estas maniobras por remover directores de periódicos aunadas al uso abierto que Gorbachov ha dado a la prensa para criticar a sus adversarios políticos (por ejemplo, Boris Yeltsin, Yegor Ligachov o el difunto reformista Andrei Sajarov -casos que se han comentado previamente en este capítulo-), indican que el Presidente de la URSS otorga una importancia vital a la prensa como herramienta para difundir el cambio social que propone y que intenta ejercer un control sobre los medios de comunicación colectiva. Hay glasnot para éstos, en la medida en que apoyen a la Perestroika. Si la "atacan" o si "no acuerdan" con ella o la manera como se instrumenta, el glasnot se limita.

Por otra parte, la elaboración de una nueva legislación que apoye la política de glasnot ha tenido un desarrollo lento. A cinco años de que se inició el proceso de cambio social, apenas se elaboró una ley que permite que cualquier ciudadano o grupo de personas publique diarios, revistas o libros; y prohíbe al Gobierno ejercer censura sobre la prensa antes de que ésta publique su material (248). Uno de los principales autores de la ley fue Georgi K. Shakhnazarov, asesor cercano a Gorbachov y presidente de un subcomité parlamentario relacionado con asuntos de difusión. La ley es un ejemplo de voluntad política en favor de la glasnot, pero en 1989 no había sido aprobada y Vadim A. Medvedev, Jefe de Ideología del PCUS declaró en octubre que la ley "iba muy lejos" (249). De aceptarse la nueva legislación se

avanzaría considerablemente en materia de apertura de los medios de comunicación masiva, sin embargo, hasta 1989 no se había dado este paso.

5.10.3 Otros cambios en el subsistema social: apertura a las encuestas de opinión pública, la emigración y la religión.

Un avance del subsistema social lo constituye la apertura a la publicación de resultados de encuestas hechas entre la opinión pública. De acuerdo a los resultados de una encuesta difundida por Leonid Abalkin, Primer Ministro Adjunto a cargo de la reforma económica, "un 80% de los encuestados no tienen confianza en el futuro de la reforma o no posee una sólida opinión acerca de la misma.

Al preguntárseles qué debería hacerse para dar fin a la actual crisis económica, una mayoría desea que la "estricta disciplina y orden" sean reintroducidos en la economía, incluidos firmes controles de precios".⁽²⁵⁰⁾

Más que el porcentaje mencionado -que da mucho que pensar- el hecho de reconocer los resultados desfavorables de una evaluación de la opinión pública, indica una política de apertura. Asimismo, han sido dados a conocer sondeos cualitativos y testimonios de descontento de la población.

Otro campo donde se ha visto apertura es en la posibilidad de viajar fuera de la Unión Soviética o emigrar. Esta apertura

ha incrementado la demanda de visas para viajar a occidente, principalmente a los Estados Unidos y a Israel.⁽²⁵¹⁾

También, la apertura religiosa ha sido otro cambio en la política y glasnot. A raíz de diferentes manifestaciones y actos públicos (incluyendo misas) que ocurrieron en 1989 en la Unión Soviética, principalmente en Ucrania, la Administración de Mijail Gorbachov se abrió al culto religioso. El 17 de septiembre de 1989, unas 50 mil personas asistieron a una misa para pedir la legalización de la proscrita Iglesia Ucrania.⁽²⁵²⁾ Esta institución agrupa a 5 millones de fieles⁽²⁵³⁾ y ha demandado constantemente la libertad de culto.⁽²⁵⁴⁾ Además, ha vinculado este movimiento con el creciente nacionalismo ucraniano. Ucrania es la segunda república soviética en términos de población. Ante la situación prevalectante en Ucrania y otras repúblicas, Gorbachov se acercó al Papa Juan Pablo II. Ambos se enviaron mensajes de buena voluntad. Incluso el Papa envió -el 10 de septiembre de 1989- una bendición a toda la URSS.⁽²⁵⁵⁾ Los gestos de apoyo fueron mutuos.⁽²⁵⁶⁾ A mediados de noviembre, Juan Pablo II, por primera vez en 60 años consagró en el Vaticano, al primer obispo bielorruso, Tadeusz Kondrusewicz. Y el 1 de diciembre se celebró el encuentro entre el Papa y Gorbachov en Roma.⁽²⁵⁷⁾

El 25 de diciembre de 1989, muchos fieles rusos católicos y ortodoxos oraron en sus templos.⁽²⁵⁸⁾ El 13 de octubre se celebró en el Kremlin la primera misa desde 1918,⁽²⁵⁹⁾ y a partir

de 1990 se celebraron más.

5.11. Evolución del subsistema de Relaciones Exteriores

5.11.1 La Perestroika implica apertura hacia el exterior.

Sin lugar a dudas lo que está sucediendo en la Unión Soviética, es uno de los acontecimientos históricos más importantes que está viviendo la humanidad al final de este siglo XX. Esta apertura no es exclusiva de la URSS a nivel interno, ya que la política externa de este país ha contribuido a disminuir, en gran medida, la tensión con respecto a la paz mundial.

La Perestroika no sólo se ha ocupado de la vida interna del país, sino que ha recapitado en cómo mejorar sus relaciones con los demás países del mundo. Todo esto encaminado a lograr superar sus deficiencias económicas, políticas y sociales. Precisamente la Perestroika es la apertura, tanto interna como externa; si no hubiera apertura en esos dos campos no se podría lograr el éxito de cada una de ellas por separado.

Para iniciar su nueva postura de política externa, su ministro de Relaciones Exteriores, Eduard Shevardnadze, ha tendido que aceptar los errores que se cometieron durante el régimen de Brezhnev. Asimismo, ha reconocido que algunos de éstos se llevaron a cabo sin conocimiento del pueblo.

Con esta actitud de reconocimiento de errores, la Unión Soviética produjo una serie de acercamientos amistosos con otras naciones del mundo. Su postura a favor de la paz propicio

negociaciones cuyos efectos fueron: el desalojo de tropas soviéticas de Afganistán, la celebración de reuniones "cumbre" entre la mencionada nación y los Estados Unidos de Norteamérica, el cambio social y político en otros países de Europa Oriental, etc.

5.11.2. "Termina la Guerra Fría" económica y sostenida especialmente con los Estados Unidos de Norteamérica

Por muchos años el bloqueo económico al que fue sometida la Unión Soviética por parte de los Estados Unidos de Norteamérica terminó en diciembre de 1989, según acuerdos a los que llegaron Gorbachov y Bush en la "Cumbre de Malta" Mijail Gorbachov, se congratuló hoy de que, "por primera vez", Estados Unidos haya manifestado el deseo de establecer "una cooperación económica normal" con la Unión Soviética, al tiempo de que funcionarios del Kremlin, complacidos con la cumbre de Malta, indicaron que su Presidente alcanzó el tan necesario objetivo de acabar con la guerra fría económica. (2do)

Con este logro, la respuesta mundial fue inmediata, ya que los mercados de valores presentaron un repunte, así mismo se espera que esto estimule el intercambio comercial. Este-Oeste. Lo más trascendente de esta reunión fue la concesión por Estados Unidos a la Unión Soviética de la cláusula "nación más favorecida" la cual permitirá a los productos soviéticos acceder normalmente al mercado estadounidense.

Este acuerdo económico se reflejará ampliamente y a favor de la economía soviética, ya que la Perestroika requiere de impulso económico exterior para mantenerse.

Los logros económicos y militares obtenidos por Mijail Gorbachov, demuestran que está dispuesto a la apertura, la cual contribuirá al avance de sus reformas. De seguir manteniéndose aislado, al desgaste económico ocasionado por la carrera armamentista sería un gran obstáculo para el desarrollo del país. Muestra de esto, es que la estrategia exterior se reflejó retirando militares de zonas que tenían invadidas, así como también armamento.

5.11.3. Hacia la "Casa Común Europea"

"Casa Común Europea es un concepto que Mijail Gorbachov ha manejado desde 1985 y significa:

"la descomposición del imperio, en nuestro propio interés", dijo Andranik Migranyan, analista del influyente grupo de investigación, Instituto para la Economía del Sistema del Mundo Socialista.⁽²⁰⁴⁾

Lo anterior implica el regreso a la formación de una civilización europea, no sólo en el aspecto geográfico sino en el cultural. Es decir, el factor más relevante de esta decisión de formar la "Casa Común Europea" es concebir a una nueva Europa al presentarse el rompimiento del bloque socialista. Por supuesto, el bloque oriental del país europeo sigue siendo el socio de la Unión Soviética, pero ya no se percibe entre los socios un

comunismo uniforme o ligado entrañablemente a las decisiones del Kremlin.

Puede afirmarse que el comunismo está sufriendo grandes cambios con respecto a la tónica que siguieron a partir de la revolución bolchevique. Mijail Gorbachov, por su parte, ha dado inicio a este cambio social de la europa oriental. Los motivos que influyeron para que Mijail Gorbachov haya tomado esta decisión no se conocen con precisión, sin embargo la represión del movimiento chino y los levantamientos en la república de Georgia, fueron significativos. Con respecto a este tema puede afirmarse que Gorbachov ha tomado una postura de catalizador tanto pública como privadamente al dejar por sentado que Moscú no intervendrá para mantener los viejos regímenes.

Bajo este principio de no intervención y auto determinación, terminos muy difíciles de asimilar para los dirigentes soviéticos, se están llevando a cabo movilizaciones de tipo social y político en diversos países de Europa Oriental, entre los que se encuentran Hungría, Polonia, Checoslovaquia y Alemania Oriental.

Una reflexión muy importante para tomar en cuenta en estos procesos de cambio social en los países socialistas, es la necesidad de respirar democracia, sin la cual empezaria a gestarse la movilización social y con ello el desequilibrio social, económico y político que pretende alcanzar la Unión Soviética. Hay que tomar en cuenta que la posición de Gorbachov

está dirigida a favor de mantener el equilibrio y evitar el desgaste económico principalmente.

Estamos viviendo momentos históricos, ya que ahora se está aceptando en países comunistas la social democracia, tan repudiada y criticada. Actualmente la socialdemocracia es un modelo válido que puede ser adoptado por cualquier país que impulse la sociedad socialista.

5.12. Evolución del Subsistema Cultural, la opinión pública puede utilizar la cultura como forma de expresión.

El aspecto creativo y artístico, tan tradicional en la Unión Soviética tomará un nuevo curso. Para ello fue nombrado Nikolai Gubenko, como nuevo ministro de Cultura de la URSS.

El nuevo ministro de Cultura se ha pronunciado por fomentar un clima propicio para la creación artística. Así como también ha garantizado la protección jurídica de la cultura contra la arbitrariedad de funcionarios de diversos niveles.

En estos años de reformas, la Unión Soviética y el resto del mundo ha podido ser testigo de cómo la arbitrariedad de funcionarios ha perdido terreno. Durante el gobierno de Gorbachov el cine, teatro y literatura se han volcado en mostrar creaciones cuya difusión estuvo prohibida en las eras anteriores a Gorbachov.

El público soviético se ha interesado ampliamente por las creaciones que antes estaban vedadas. Sin embargo, es necesario

preguntarse ¿qué sucede con las producciones actuales? y si estas llaman tanto la atención como la literatura que denuncia las intransigencias cometidas antes de 1985.

Este reconocimiento de las obras literarias, antes prohibidas, compunea una vez más que la cultura refleja en gran medida las vivencias personales, estéticas, sociales, etc.

Por otra parte, los cineastas soviéticos están rescatando todas las películas antes censuradas. Lo mismo sucede con las obras teatrales.

La reacción del pueblo soviético ha sido dar vida a toda la expresión artística que estaba censurada, al asistir a las salas de exhibición o al comprar un libro. Tienen mayor público las obras pasadas que las actuales. Causa gran expectación un libro sobre las memorias de Krushev o Stalin, que una reciente película.

El fenómeno que se distingue entre los soviéticos es que la cultura les está ayudando a reconocerse y a despertar de esa sociedad que se creía sin contradicciones. Este glasnot histórico les está permitiendo conocer a través de las obras de arte los problemas y cuestionamientos sociales y políticos que se hicieron los autores en otras épocas de la Unión Soviética.

La cultura, no sólo la manifestada en obras de arte, sino también la que se gesta en la relación diaria entre la sociedad soviética; son un marco indispensable para permear esta necesidad de cambio social, a su vez, la cultura refleja la aceptación o el

rechazo a estas reformas.

5.13. La definición del proceso de cambio social por su Autor

5.13.1. La aceptación de que la crisis continúa.

Mijail Gorbachov partió en su definición de la Perestroika del hecho de que la Unión Soviética vivía una crisis que afectaba a todo el sistema social. La Perestroika fue concebida como la respuesta a la crisis. Pero después de que han pasado más de cinco años, Gorbachov reconoce que la crisis persiste. En un mensaje televisivo aceptó que la crisis continuaba y que era profunda, así como que abarcaba el ámbito político, social y económico.⁽²⁰²⁾

Gorbachov reconoce una crisis global, pero nunca ha dicho que ésta se deba a un fracaso de la Perestroika. Para él la Perestroika no ha fracasado. Ha topado con obstáculos, ha tenido que romper una inercia social llena de vicios y burocratismo, y se han presentado factores externos complejos que han frenado la velocidad del cambio. El esquema lógico en el que se fundamenta el discurso de Gorbachov puede resumirse así:

La URSS vivía una crisis.
 La crisis debía enfrentarse con la Perestroika.
 Continúa la crisis.
 Pero esto no se debe a la Perestroika.
 Tampoco implica que la Perestroika haya fallado.
 Por el contrario, si la Perestroika no se hubiera instrumentado la crisis sería mucho mayor.
 El cambio era necesario.
 Para resolver la crisis debe profundizar

en la Perestroika.

Se frenó una crisis que de continuar hubiera llevado al sistema a su destrucción.

Para Gorbachov el único camino era y sigue siendo la Perestroika, El 23 de diciembre de 1989, Mijaíl Gorbachov declaró ante el Congreso de Diputados: "La única salvación del socialismo es la Perestroika"⁽²⁶³⁾. En esta declaración agregó: "Mi posición es la misma de siempre, debemos curar a esta sociedad enferma, y para ello se necesitan medidas radicales que sean respaldadas por el pueblo. Sólo de esta manera daremos el segundo aliento a nuestro país, a nuestra sociedad y a las grandes masas ciudadanas". Y agregó:

"necesitamos que nuestra sociedad sea más justa, más humana y más democrática, y esto lo conseguiremos con los valores socialistas, nunca con los del pasado estalinista ni en los que contiene la llamada capitalización, que tanto pregonan ciertos grupos de personas. En la etapa de cambios revolucionarios en la que nos encontramos debemos avanzar por el camino de la Revolución Socialista de 1917 y mantenernos fieles en nuestros objetivos".

"No, la Perestroika no ha fracasado. Pero sus resultados no se obtienen de un día para otro como todo cambio requiere tiempo". Esto pareciera ser lo que Gorbachov quiere decirle al mundo.

Ahora bien, él mejor que nadie sabe que la paciencia del

pueblo soviético se agota, que es limitada (como la de cualquier otro pueblo). Y está consciente de que los resultados positivos deben verse lo más pronto posible. De hecho, cuando Mijail Gorbachov anunció la Perestroika, el pueblo lo apoyó y mantuvo un fuerte optimismo. Pero tal vez sus expectativas sobrepasaron la realidad, se "desbordaron" y al no ver resultados en el corto plazo, el pueblo se está impacientando y ahora ve con reservas a la Perestroika y con escepticismo a su iniciador⁽²⁶⁴⁾.

La Perestroika no significa la anulación del socialismo.

Gorbachov ha dejado muy en claro que la Perestroika no es una negación del socialismo no que éste se encuentra en crisis. El 17 de octubre de 1989 señaló que el socialismo no estaba en crisis⁽²⁶⁵⁾, y unos días antes había comentado que la Perestroika no significaba por ningún motivo "un retroceso en los valores del sistema socialista⁽²⁶⁶⁾". Si analizamos sus discursos nos podemos percatar de que Gorbachov habla del socialismo de Lenin y no del marxismo. Gorbachov ha hecho frecuentes citas de Lenin, se ha expresado muy favorablemente de este y es la imagen de líder que ha cultivado. En cambio, hace pocas referencias de Carlos Marx o Federico Engels. Incluso, durante el 72 desfile para conmemorar la Revolución de Octubre, desaparecieron las tradicionales imágenes de estas dos figuras históricas. Solo se mantuvo el retrato de Lenin⁽²⁶⁷⁾. Este hecho constituye un mensaje no verbal muy sugestivo.

Gorbachov propone que la Perestroika es consistente con el socialismo leninista. De hecho promueve una social democracia basada en los conceptos de Lenin₍₂₆₈₎.

5.13.2. La Perestroika, un aporte de la URSS al mundo.

Gorbachov no sólo considera a la Perestroika como la estrategia adecuada para la Unión Soviética y Europa Oriental, sino para el mundo. Para él y su equipo, la Reforma de la URSS "está creando una vertiente política en visperas del siglo XXI, no sólo para su país y otros países socialistas, sino virtualmente para todo el mundo"₍₂₆₉₎.

El 15 de noviembre Gorbachov señaló que la Perestroika era un aporte sustancial de la URSS a toda la humanidad y que "ha ofrecido a los pueblos de otros países la idea de restaurar el orden mundial" Este concepto ha sido sugerido por Gorbachov en diversas ocasiones₍₂₇₀₎.

5.13.3. No rendición, no capitulación, esencial de la postura de Gorbachov.

Gorbachov apostó a la Perestroika: su apuesta fue "todo" o "nada". Mantendrá su estrategia hasta las últimas consecuencias: cesará a quien se oponga₍₂₇₁₎. El 18 de diciembre de 1989, después de haber visitado la capilla ardiente en el funeral de Sajarov, Mijail Gorbachov declaró: "Todos vamos a extrañar la

presencia de Andrei Sajarov, pero la Perestroika, sea como sea, seguirá adelante" (272). Inclusive declaró que si "fracasaba" o no le daban acoyo a su estrategia, preferiría renunciar (273). Es la apuesta sin rendiciones (274).

Resumiendo, la conceptualización de Gorbachov respecto a la Perestroika no ha variado. Las ideas, la propuesta de cambio y los conceptos no han variado, se mantienen vigentes. Lo que se ha modificado son algunas acciones, pero no la estrategia. Y lo que ha enfatizado el Presidente Soviético es que la Perestroika no rompe con el socialismo, rompe con la política de Stalin, Brezhnev o Gromyko, pero no con la doctrina de Lenin. Por el contrario, la revitaliza. Asimismo, lo que él pide al pueblo es paciencia y confianza, y a sus colaboradores mayor velocidad y soluciones concretas (275). "Pragmatismo es el nombre de su juego". Su discurso político es esencialmente el mismo y considera que 1989 y 1990 es el periodo decisivo para su estrategia de cambio social (276).

5.14. Formación y cambios en la Opinión Pública.

De la revisión y análisis de la información periodística y tomando en cuenta los antecedentes históricos y el marco conceptual de la tesis, podemos deducir que en la URSS hubo modificación de la opinión pública como resultado del arribo de Gorbachov al poder y la introducción de la Perestroika y el

Glasnot. En este apartado se compara el estado de la opinión pública antes y después de la Administración de Gorbachov y las razones aparentes que provocaron un cambio en la opinión pública soviética.

5.14.1 El estado de la opinión pública antes de la Administración de Gorbachov.

A raíz de la evidencia disponible podemos decir que en la Unión Soviética antes de ser introducida la Perestroika la situación de la opinión pública era la siguiente:

1) "No existía" la opinión pública. Los grupos de las diferentes repúblicas mantenían opiniones pero eran subyacentes, no manifiestas. Si estas se hacían públicas y resultaban contrarias a la opinión del Gobierno Central se acallaban.

Había opinión conocida y difundida del grupo gobernante (PCUS y militares) pero no opinión pública tal y como fue definida en el segundo capítulo. Esto obedecía a la estructura social agrupada en términos generales dos grandes estratos: gobernantes y pueblo.

Cada uno con diversos substratos pero muy diferentes entre sí. Los muchos grupos no podían manifestar opiniones contrarias a

través de los medios de comunicación colectiva manifestaciones masivas, expresiones culturales (artísticas y populares) e instrumentos de "representación popular" (Partido local y grupos de Gobierno) el voto no existía.

LOS ORGANISMOS DE GOBIERNO EN LA URSS ERAN:
ORGANOS SUPERIORES DE GOBIERNO

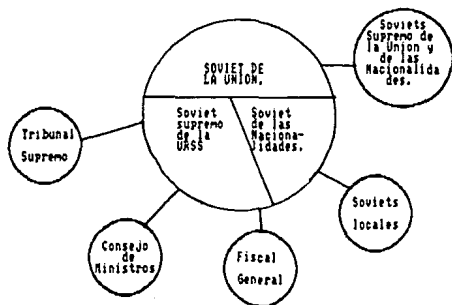

Siendo el Soviet Supremo un órgano con "prerrogativas universales" y facultado para organizar a toda institución

subordinada: cabe destacar que los soviets supremos de la union, soviets locales, tribunales, fiscalias y ministerios hasta 1980 eran organismos subordinados.

A su vez, hasta 1989 los Soviets Supremos se encargaban a nivel nacional de los siguientes asuntos:

Y los soviets locales eran hasta 1989 responsables de dichos asuntos pero en un ámbito territorial definido. Pero en dichas responsabilidades dependían ambos tipos de soviets de la planificación y normatividad pronunciadas por el Soviet Supremo.

Una estructura vertical centralizada y con poca manioobra para la opinión pública. No había interacción realmente entre fuerzas sociales, ni variedad de opiniones o posibilidad de disentir.

Ahora bien, ¿los soviets eran elegidos por voluntad popular?; en la teoría sí, pero recordemos que provenían (hasta 1989) de un sólo partido el PCUS. Por lo tanto no había democracia ni multipartidismo.

Definitivamente la opinión pública no estaba presente. Había opinión de un sólo grupo: el PCUS. Gobierno y PCUS eran prácticamente lo mismo, el segundo nutria al primero. Además, aunque había elecciones para ocupar cargos en los soviets, la designación de candidatos (muchas veces un único candidato) era exclusividad del Partido Comunista. Si bien el pueblo podía vetar un candidato esto era poco común y generalmente se efectuaba vía el mismo partido y en todo caso el número de Soviets locales era

menor a 2500, el soviet de la unión menor a 800, el de diputados de las nacionalidades no más de 780, los ministros más o menos 115 personas y 39 miembros del Presidium, ello respecto a una población de más de 282 millones es muy poco significativo. Además, la Unión Soviética está constituida por una gran cantidad de culturas y esta heterogeneidad no estaba representada en la opinión pública local y nacional.

- 2) El grado de control sobre opiniones de las repúblicas era alto y estaba centralizado en Rusia. Aún los organismos de gobierno de estas no podían manifestar su propia opinión.
- 3) Las decisiones sobre el rumbo del sistema social eran tomadas por los gobernantes sin consultar previamente al pueblo y resultaban relativamente uniformes para todas las repúblicas.
- 4) La forma de Gobierno podía resumirse como Dictadura de Partido, con fuerte influencia de militares y paramilitares.
- 5) La Iglesia no era reconocida como grupo de opinión, ni siquiera existía como institución social.
- 6) La censura y el control evitaban flujos libres de información. No existía, como lo hemos argumentando disidencia interna.

5.14.2 Gorbachov arriba al poder y propone la Perestroika y el Glasnot como respuesta a una crisis económica.

La Unión Soviética experimenta una crisis económica que se agudiza en la década pasada. Esto es reconocido por Gorbachov y está fundamentado en la revisión de la información periodística.

La crisis se debió fundamentalmente a diferencias en la producción y al alto déficit gubernamental provocado por elevados gastos militares. Los recursos se destinaban a la "carrera armamentista" más que al sector agropecuario, la industria y en general la satisfacción de las necesidades populares.

La crisis comenzó a generar entre diversos sectores de la población. El desabasto de productos -sobre todo alimenticios- provocó descontento social en todas las repúblicas. La disyuntiva para el gobierno era: invadir Europa Occidental en busca de alimentos y recursos, o afrontar una revolución interna generalizada en varias repúblicas y países satélites o modificar la economía del país. Las opiniones disidentes comenzaban a tomar fuerza y hacerse más manifiestas.

Llega Gorbachov al poder con toda la información disponible (exdirector de la KGB) y su equipo analiza la situación y opta por la opción de cambio en el esquema económico. La Perestroika es ante todo un cambio de naturaleza económica. Desde luego, cambios en un subsistema como es el económico se desencadenan cambios en los subsistemas político, social, cultural y relaciones exteriores). Uno de estos cambios es "destapar la olla de presión" dejar que los grupos manifiesten sus opiniones, aún los disidentes. Esto es, formar la opinión pública soviética. A este cambio Gorbachov lo denominó Glasnot. Pero es claro que todo se generó principalmente por motivos económicos. Gorbachov se anticipa a que la crisis se agrave y se cumpla lo que los

analistas militares llamaron "la alternativa del diablo"; una guerra con Occidente por invadir las zonas productoras de alimentos en Europa del Oeste o los movimientos revolucionarios internos.

5.14.3. La Perestroika y el Glasnot forman y cambian el estado de la opinión pública.

Gorbachov establece una apertura gradual a las diferentes corrientes de opinión e introduce procesos democráticos, reconoce a la Iglesia como institución social.

Se constituye la opinión pública o más bien dicho: las múltiples opiniones públicas en todas las nacionalidades. Estas se agrupan en torno a una continua corriente liberal conservadora.

Surgen muchos grupos y la complejidad territorial cultural de la URSS hace que una gran cantidad de opiniones se manifiesten, la cual no es posible detectarla por las limitaciones de la tesis. Pero pueden establecerse tres tendencias fundamentales: ultrarreformistas (liberales extremos), reformistas y conservadores.

Los conservadores se oponen a la Perestroika, consideran que sólo deben hacerse cambios periféricos tales como "democratizar" al PCUS pero mantenerlo como única fuerza política, descentralizar la toma de decisiones pero planificar y controlar centralmente y bajo el modelo político-burocrático vigente, no

modificar la manera de elegir los soviets (recordemos que se opusieron a la constitución del Congreso del Pueblo), conservar una ingerencia directa sobre los países satélite y mantener los lineamientos de política exterior. El líder figura nacional de los conservadores es Ligachov.

Los reformistas promueven el cambio social bajo el esquema de la Perestroika y el Glasnot. Están liderados por Gorbachov, Lukianov y Schevardznase -entre otros-, son quienes detentan el poder.

Los ultrarreformistas consideran el cambio propuesto no es suficiente, presionar por una mayor descentralización política, económica y social; promueven el multipartidismo y la democracia, así como una planificación local y una apertura total. La figura nacional que representa a esta tendencia es Boris Yeltsin.

En cada república y región autónoma toman forma estas tendencias, la ultrarreformista se manifiesta con mucha fuerza a través de grupos independentistas en Letonia, Lituania, Estonia, Georgia, Armenia, Azebeiyán. Estos grupos de la opinión pública reclaman autonomía total.

Es decir, la Perestroika y el Glasnot "dieron vida" a la opinión pública en toda la nación soviética. Las opiniones subyacentes se hacen manifiestas, surgen a la luz, son reconocidas. La iglesia es aceptada como institución social. Se plantea el multipartidismo y es creado el Congreso del Pueblo, donde se elige democráticamente a los diputados. Incluso

participan candidatos de partidos locales diferentes al PCUS y candidatos independientes.

La disidencia es reconocida. El flujo de la información es más libre, aún en los medios de comunicación colectiva. Se permite el debate abierto, las manifestaciones públicas y las expresiones culturales. En resumen se genera la opinión pública.

Al respecto cabe señalar que el cambio social y en la opinión pública rebasó la propuesta de Gorbachov. Fue más profundo y acelerado de lo que probablemente estimó, al grado que debió acceder a cambios no incluidos en su postura original, tal y como se ha descrito en las notas informativas analizadas y ha tenido que recurrir a métodos que son inconsistentes con el Glasnot como la represión en el Báltico y en el conflicto Armenia-Azerbaiján.

La opinión pública se modificó de no existir como tal a constituirse en un real y heterogéneo conjunto de opiniones sujeto al nuevo orden de fuerzas. Hasta la definición oficial de la Historia Soviética cambió.

REFERENCIAS BIBLIOGRAFICAS

- (1) Tatu Michael (1989) 19th Party Conference Problems of Communism, No. 3-4 Mayo-Agosto
- (2) "Será adelantado seis meses el 26 Congreso del PCUS" La Jornada, 20 de Septiembre de 1989, p. 37
- (3) El número de miembros del Comité es también decidido por el Pleno.
- (4) "Anticipa Gorbachov el Congreso del PCUS, Habrá Profundas Reformas", El Heraldó de México, septiembre 20 de 1989. P.1
- (5) Tatu Michael (1989) OP. CIT.
- (6) "Anticipa Gorbachov el Congreso del PCUS, Habrá Profundas Reformas", El Heraldó de México, septiembre 20 de 1989. P.1
- (7) Tatu Michael (1989) OP. CIT.
- (8) Tatu Michael (1989) OP. CIT.
- (9) Tatu Michael (1989) OP. CIT.
- (10) Traducción del ruso al inglés y luego al español. Fuente original: Michael Tatu (1989) OP. CIT. Debe recordarse que Ligachov estuvo exiliado durante el Gobierno de Brezhnev.
- (11) Extraído de Michael Tatu (1989) OP. CIT.
- (12) De acuerdo con comentarios hechos por Pavel Demidov de la revista "Zhurnalíst" y Yuriy Karyakin de "Ogonek".
- (13) "Denuncia Ligachev 'Provocaciones Políticas' de la Fiscalía General", Excélsior, 17 de mayo de 1989, p. 3-4
- (14) "Infundio, acusar a Ligachov de Fraude: Tyomushkin", Excélsior, 4 de octubre de 1989, p. 3-4

- (15) Parks Michael (1989). "Liberales Buscan el Retorno al Capitalismo, Advierte Yegor Ligachov: Camino al Caos". Excelsior 24 de septiembre de 1989 p. 3-4
- (16) Rodriguez Hernán (1989). "Lukianov, el Número Dos en el Kremlin" Excelsior, 30 de mayo de 1989, Primera Plana
- (17) Tatu Michael (1989) "REgresa al Kremlin el Vocabulario de Denuncia contra los Pequeños Burgueses". Excelsior, 7 de septiembre de 1989, p. 3-4
- (18) Tuta Michael (1989) OP. CIT., p. 14-A
- (19) Tatu Michael (1989) OP. CIT. p. 14-A
- (20) Rodriguez Hernán (1989). OP. CIT. p. 32-A
- (21) "Urge Nuevo Modelo Socialista: Yeltsin". Excelsior, 11 de septiembre de 1989, p. 3-4
- (22) "La URSS necesita alguien más decidido que Gorbachov: Yeltsin". Excelsior, 12 de septiembre de 1989, p. 3-4
- (23) "El Cataclismo se Propagará a Estados Unidos: Boris Yeltsin" Excelsior, 14 de septiembre de 1989, p. 3-4
- (24) "Yeltsin, por Acelerar las Reformas Soviéticas". La Jornada, 18 de septiembre de 1989, p. 38
- (25) "La URSS necesita alguien más decidido que Gorbachov: Yeltsin". Excelsior, 12 de septiembre de 1989, p. 12-A
- (26) "Yeltsin muñeco de moda en E.U., Dice el Diario Italiano la Republica". La Jornada, 19 de septiembre de 1989 p. 41
- (27) "Criticator a Pravda por su Información sobre Boris Yeltsin". El Universal, 21 de septiembre de 1989, p. 5. Primera Sección.

- (28) "Se disculpó Pravda por las Criticas sobre Yeltsin" El Universal, 22 de septiembre de 1989, p. 4 Primera Sección.
- (29) "Manifestación en Moscú contra el PCUS" Excelsior, 8 de octubre de 1989, p. 3-4
- (30) "Pide Yeltsin que Renuncien los Conservadores del PCUS" Excelsior, 16 de octubre de 1989, p. 3-4
- (31) "Divide a la Opinión Pública el Nuevo Escándalo que Provocan las Desventuras Nocturnas de Yeltsin". Excelsior, 23 de octubre de 1989, p. 7 Continuación de la Segunda Parte de la Secc. "A"
- (32) "Denuncia Boris Yeltsin un Intento de Asesinato, Pero se Desdice" Excelsior, 17 de octubre de 1989, p. 3-4 A
- (33) "Denuncia Yeltsin una campaña de Gorbachov para denigrarlo" Excelsior. 19 de octubre de 1989 p. 3-A
- (34) "Proponen a Yeltsin para Presidir el Soviet de la República de Rusia" Excelsior, 29 de diciembre de 1989, P. 3-A.
- (35) Rodriguez Molina Hernan (1989). "Renovación Plena del PCUS, Reclama Gorbachov; se Rezagó del Cambio". Excelsior, 20 de septiembre de 1989 p 3-A.
- (36) Rodriguez Hernán (1989). OP. CIT. p. 32-A
- (37) "Otra Purga en el PCUS. Destituye Gorbachov a 5 miembros del Politburó". El Sol de Mexico, 21 de septiembre de 1989, p. 1-A. "Orogna Gorbachov la Purga de Tres Integrantes del Politburó". El Universal, 21 de septiembre de 1989, p. 5. Primera Seccion. John Lloyd (1989). "Relevos Claves en la URSS: efectos Minimos Excelsior, 25 de septiembre de 1989,

p. 3 Continuación de la segunda parte, sección "A".

- (38) "Destituyen a 5 del Politburó del PCUS". La Jornada, 21 de septiembre de 1989, p. 40
- (39) Rodríguez Molina Hernán (1989). "Caerá quien obstruya a la Perestroika; 'es irreversible'". Excelsior, 29 de septiembre de 1989, p. 3-A.
- (40) "Gorbachov tomó de nuevo la escoba para 'Limpiar' al PCUS de viejos líderes, legado de L. Brezhnev". Excelsior, 25 de septiembre de 1989, p. 2 Continuación de la Segunda Parte de la Sección "A" (Reproducción de Le Monde).
- (41) "Gorbachov hará todo para Impulsar la Perestroika" Excelsior, 28, de septiembre de 1989, p. 3, Continuación de la Segunda Parte de la Sección "A".
- (42) Gorbachov M. (1989). Declaraciones publicadas en el artículo: "Anticipa Gorbachov el Congreso del Partido Comunista; Habrá Profundas Reformas". El Herald de México, 20 de septiembre de 1989, p 1-A
- (43) "Descentralización Administrativa Otorga Gorbachov al Báltico" Excelsior, 21 de septiembre de 1989 p. 3-A
- (44) "Preocupa a Gorgachov Acción de Nacionalistas Bálticos" La Jornada, martes 29 de agosto de 1989, p. 37
- (45) "Ofrece Gorbachov Soberanía Limitada en el Báltico". Excelsior, viernes 15 de septiembre de 1989, p. 3-A
- (46) "Advertencia contra Intentos Separatistas". Excelsior, 17 de septiembre de 1989, p. 3-A.

- (47) "Propone Gorbachov Sistema Federalista" Excelsior, 19 de septiembre de 1989, p. 3-A.
- (48) "Descentralización Administrativa Otorga Gorbachov al Báltico". Excelsior, 21 de septiembre de 1989, p. 3-A
- (49) "Otorgan más Autonomía a las Repúblicas Soviéticas". El Universal, 21 de septiembre de 1989, p. 5 Primera Sección.
- (50) "Escepticismo en Armenia y la Region del Báltico". El Universal, 21 de septiembre de 1989, p. 5, Primera Sección
- (51) "Limitan la Autonomía de las Repúblicas. Planea Moscú" Excelsior, 25 de septiembre de 1989, p. 3-A
- (52) Naborno-Karabaj es una región autónoma
- (53) "Un 'Polvorín', la Zona de Armenia y Azerbaiyán". Excelsior, 18 de septiembre de 1989, p. 1-F
- (54) "95% de las Empresas Azerbaiyanas están en Huelga" Excelsior, 8 de septiembre de 1989, p. 3-A.
- (55) Armenia recibe el 97% de su carga -entre éstas los combustibles- via Azerbaiyán, en : Michael Dobbs (1989). "Huelga ferroviaria cercó a Armenia". Excelsior, 15 de septiembre de 1989, p. 3-A
- (56) "Levantán hasta el viernes la Huelga General en Azerbaiyán". Excelsior, 12 de septiembre de 1989, p. 3-A.
- (57) "Fin al Embargo de Armenia, Demanda". Excelsior, 26 de septiembre de 1989, p. 3-A
- (58) "Llama Gorbachov a la Ocupación Militar de los Ferrocarriles". El Heraldo de México, 3 de octubre de 1989, p. 13-A "Prohíbe Moscú durante 15 meses todo tipo de

- Huelgas". Excelsior, 3 de octubre de 1989, P. 3-A.
- (59) Dobbs Michael (1989) OP. CIT
- (60) "117 Muertos y miles de heridos, en Armenia y Azerbeiyán". Excelsior, 8 de octubre de 1989, p. 3-A
- (61) "Nagorno-Karabaj puede ser el Líbano Ruso: el Kremlin" Excelsior, 2 de octubre de 1989, p. 3-A
- (62) "Inusitada Negativa del Soviet Supremo a Conceder al Presidente Poderes Excepcionales en el Cáucaso", Excelsior, 2 de noviembre de 1989, p. 2, Continuación de la Segunda Parte de la Secc. "A"
- (63) "Inusitada Negativa del Soviet Supremo a Conceder al Presidente Poderes Excepcionales en el Cáucaso", Excelsior, OP. CIT., p. 15
- (64) "Abre fuego la Tropa Soviética contra Armenios; un muerto" Excelsior, 12 de octubre de 1989, p. 3-A
- (65) "Investigar Crímenes, Demandan cien mil armenios a Moscú". Excelsior, 13 de octubre de 1989, p. 3-A
- (66) "Intransigencia de los Azerbeiyanos". Excelsior, 9 de octubre de 1989, p. 24
- (67) "Rechazan Retiran Tropas Soviéticas de Nagorno". Excelsior, 2 de noviembre de 1989, p. 3-A
- (68) "Teme Moscú una Invasión del Fundamentalismo Islámico" Excelsior, 7 de noviembre de 1989, p. 3-A.
- (69) Shane Scott (1989) "Concluyen el Dictamen sobre la Represión en Georgia; Involucran al Ministro de Defensa" Excelsior, 15 de octubre de 1989, p. 3-A

- (70) Peel Guentín "Concesión a los Nacionalistas, el Reemplazo del Comandante Rodionov" Excelsior, 19 de septiembre de 1989, p. 3, Continuación de la Segunda Parte de la Secc. "A" (Reproducido del Financial Times).
- (71) "Exigen en Georgia formar un Ejército Independiente". Excelsior, 1 de noviembre de 1989, p. 3-A
- (72) Georgia llamará al Referendum por la Independencia. Excelsior, 6 de noviembre de 1989, p. 3-A.
- (73) Rodríguez Molina Hernán (1989). "Sangrientos Disturbios en Moldavia; 86 Militares y 36 civiles heridos" Excelsior, 12 de noviembre de 1989, p. 1-A
- (74) "Repuntan los desórdenes étnicos en la URSS". Excelsior, 14 de noviembre de 1989, p. 3-A "Es explosiva la situación en Moldavia" Novedades, 14 de noviembre de 1989, p. 4-A.
- (75) "Fuera de discusión la Política de Defensa". Excelsior, 13 de noviembre de 1989, p. 3-A
- (76) "Piden la Renuncia del Líder del PC en Moldavia". Excelsior, 15 de noviembre de 1989, p. 3-A
- (77) "Repúblicas Soviéticas podrán pedir su Ingreso a la UNESCO Parte de la Sección "A"
- (78) Dobbs Michael (1989) "Anula Estonia la Reciente Ley Electoral". Excelsior, 5 de octubre de 1989, p. 3-A
- (79) "Estonia tendrá que acordar un referendun la URSS debiera actuar conforme a Derecho". Excelsior, 12 de octubre de 1989, p. 2, Continuación de la Segunda Parte de la Secc. "A"

- (80) Lewis Anthony (1989) "Unico Problema para Estonia: Conseguir que la Unión Soviética acepte su Independencia" Excelsior, 8 de noviembre de 1989, p. 2 Continuación de la Segunda Parte de la Secc. "A"
- (81) "Declara Ilegal el Parlamento de Estonia su Anexión a la URSS". Excelsior, 13 de noviembre de 1989, p. 3-A
- (82) "Anuló Letonia el Acuerdo para la Anexión Báltica". Excelsior, 12 de noviembre de 1989, p. 3-A
- (83) Safire Willian (1989) "Letonia abre sus Cartas y se atreve a pedir su Idependencia Total de la Unión Soviética" Excelsior, 7 de octubre de 1989, p. 2, Continuación de la Segunda Parte de la Secc. "A"
- (84) Guetta Bernard (1989). "Letonia Demanda Pluralismo Politico y Rechaza el Control del Partido". Excelsior, 12 de octubre, 12 de octubre de 1989, p. 2 Continuación de la Segunda Parte de la Secc. "A"
- (85) "Rechaza Lituania el Servicio Militar". Excelsior, 30 de octubre de 1989. p 3-A
- (86) "Referéndum para independizarse de Moscú, prepara Lituania". Excelsior, 4 de noviembre de 1989, p. 3-A
- (87) "Ordena Moscú a sus Repúblicas Rechazar Leyes Independentistas". Excelsior, 4 de noviembre de 1989, p 3-A
- (88) "Manifestaciones en Armenia y Azerbaiyán contra Moscú". Excelsior, 30 de noviembre de 1989, p. 3-A
- (89) "Formarán Nacionalistas Rusos un Grupo Parlamentario que

- defienda sus Derechos". Excelsior, 23 de noviembre de 1989, p. 3-A
- (90) Huhtanen Matti (1989). "Estonia: Limitada Libertad Económica". Excelsior, 26 de diciembre de 1989, p. 1-F
- (91) Rodríguez Molina Hernán (1989) "Mayoría por Independizar al PC Lituano del PCUS". Excelsior, 21 de diciembre de 1989, p. 3-A
- (92) "Viajará a esa República el Líder del PCUS". Excelsior, 27 de diciembre de 1989. p.3-A
- (93) "Manifestación Masiva en Lituania Apoya la Ruptura con el PCUS" Excelsior, 28 de diciembre de 1989, p. 3-A
- (94) Wicker Tom (1989) "Iniciar la Desintegración de la URSS, Desafío de Gorbachov". Excelsior, 29 de diciembre de 1989, p. 3-A
- (95) B. Fein Esther (1989) . "Admite el Kremlin el Pacto de Stalin con Hitler, pero se niega a revisar sus fronteras actuales". Excelsior, 30 de diciembre de 1989, p. 2. continuación de la segunda parte de la Secc. "A"
- (96) B. Fein Esther (1989) .OP. CIT "Desaprueba el Congreso Soviético Admitir que hubo pactos con Hitler". Excelsior, 24 de diciembre de 1989, p. 3-A
- (97) "Junta Gorbachov-Brazauskas; No hay acuerdo sobre Lituania" Excelsior, 5 de enero de 1990, p. 3-A
- (98) "Se reúne Gorbachov con líderes Lituanos leales a Moscú" Excelsior, 7 de enero de 1990, p.3-A

- (99) Rodríguez Molina Hernán 1990) "Representaría la Soberanía de los Pueblos". Excélsior, 12 de enero de 1990, p. 3-A
- (100) Rodríguez Molina Hernán (1990). "Desmembrar a la URSS traería Problemas a Todos el Mundo". Excélsior, 13 de enero de 1990, P. 1-A
- (101) The Economist (1990). "Lituania se Rebeló y Exige a Gorbachov la Independencia que Stalin le Robó en 1939". Excélsior, 17 de enero de 1990, p.2, Continuación de la Segunda Parte de la Secc. "A:
- (102) "Elimina Letonia el Monopolio del Poder del PCUS" Excélsior, 29 de diciembre de 1989, p.3-A
- (103) "Disturbios en Azerbaiyán; Letonia Desplaza al PC" Excélsior, 12 de enero de 1990, p. 3-A
- (104) "Rechazan los Rusos la Reforma de Gorbachov". Excélsior, 31 de diciembre de 1989, p. 1-A
- (105) "Resurgen los Disturbios étnicos en Nagorno-Karabaj". Excélsior, 3 de enero de 1990. p. 3-A
- (106) Remnick David (1990). "Disturbios de Azerbaiyanos en la Frontera con Irán". Excélsior, 10 de enero de 1990. p. 2. continuación de la Segunda Parte de la Secc. "A"
- (107) Remnick David (1990). "Libre Acceso a Irán, Exigen los Musulmanes en Azerbaiyán". Excélsior, 8 de enero de 1990, p. 3-A
- (108) "Medio Millón de Personas Exigen que Dimitan las Autoridades Azerbaiyanas". Excélsior, 11 de enero de 1990, p. 3-A

- (109) "Motín en Azerbaiyán; Hubo Muertos: TASS". Excelsior, 14 de enero de 1990, p. 1-A
- (110) Rodríguez Molina Hernán (1990). "Los Fundamentalistas Continúan Asesinando a la Minoría Armenia". Excelsior, 16 de enero de 1990, p. 1-A
- (111) Rodríguez Molina Hernán (1990). "Virtual Guerra en el Cáucaso Soviético". Excelsior, 17 de enero de 1990, p. 1-A
- (112) "Disparan a Revoltosos, Orden a Tropas Soviéticas". El Universal, 18 de enero de 1990, p.3, Primera Sección. "Defender con las Armas los Arsenales, Ordena Moscú a las Tropas en Azerbaiyán". La Jornada, 18 de enero de 1990, p. 36.
- (113) Rodríguez Molina Hernán (1990). "Motines de 'Extremistas, Vándalos y Delincuentes' en el Cáucaso". Excelsior, 19 de enero de 1990, p. 1-A
- (114) Rodríguez Molina Hernán (1990). "Pretenden los Azerbaiyanos Instaurar una República Islámica" Excelsior, 21 de enero de 1990, p. 1-A
- (115) "Intenta el Kremlin Eliminar a los Musulmanes, Señala Teherán". Excelsior, 21 de enero de 1990, p. 1-A
- (116) "Orgía de Nacionalismo Absurdo en Bakú: Gorbachov" Excelsior, 21 de enero de 1990, p. 1-A
- (117) "Reprimen a Separatistas; Irán Asume la Defensa de los Musulmanes Alzados". El Universal, 22 de enero de 1990, P. 1. Primera Sección. "Más Brotes de Violencia en Azerbaiyán". Novedades, 22 de enero de 1990, p. 1-A

- (118) Rodríguez Molina Hernán (1990). "Laman a Huelga General en Azerbaiyán". Excelsior 22 de enero de 1990, p. 1-A
- (119) Rodríguez Molina Hernán (1990). "Ultimátum de Azerbaiyán para que Moscú retire sus tropas". Excelsior, 23 de enero de 1990, p. 1-A
- "Retiro de Tropas o Secesión, Advierte Azerbaiyán a Moscú". La Jornada, 23 de enero de 1990, p.1
- Rodríguez Molina Hernán (1990). "Azerbaiyán Plantea la Separación si el Kremlin no retira sus Tropas". Excelsior, 24 de enero de 1990, p. 1-A
- (120) Rodríguez Molina Hernán (1990). "Fuerza Soviética Bombardea Bakú; Rompe el Cerco Naval". Excelsior, 25 de enero de 1990, p. 1-A
- (121) "Se suspenden las pláticas de Paz en Najicheván" La Jornada, 25 de enero de 1990, p.1
- (122) Rodríguez Molina Hernán (1990). "A Espaldas del Pueblo Enviaron Tropas a Bakú; Boris Yeltsin". Excelsior, 27 de enero de 1990, p. 3-A
- (123) Rodríguez Molina Hernán (1990). "Exigen los Azeríes: Retiro de tropas soviéticas o Guerra Civil". Excelsior, 28 de enero de 1990, p. 1-A
- (124) L. Wald MatrheW (1990). " Produce la URSS Menos Petróleo para la violencia en Azerbaiyán". Excelsior, 31 de enero de 1990, p.4, Continuación de la Segunda Parte de la Secc. "A"

- (125) Rodríguez M. Hernán (1990). "Diálogo Azerie-Armenio en Riga; Retorna la Calma a Azerbaiyán". Excelsior, 30 de enero de 1990, p. 1-A
- (126) Rodríguez M. Hernán (1990). "Categórico Desmentido del PCUS sobre la Supuesta Renuncia de Gorbachov". Excelsior, 31 de enero de 1990, p. 3-A
- (127) O. Beeman Willian "Sorprendió a Todos la Violencia Etnica en el Cáucaso, menos a los Armenios y Azerbaiyanas". Excelsior, 27 de enero de 1990, p. 2, Continuación de la Segunda Parte de la Secc. "A"
- (128) Planecon (1989). "Difícil Mantener Unidas a las Quince Repúblicas Soviéticas". The Economist REproducido en Excelsior, 27 de septiembre de 1989, p. 2 Continuación de la Segunda Parte de la Secc. "A".
- (129) "El problema de las Nacionalidades amenaza la estabilidad del imperio socialista soviético". Excelsior, 28 de octubre de 1989, p. 2, Continuación de la Segunda Parte de la Secc. "A"
- (130) Mientras más avanza la Perestroika, el Centro de Gravedad del Poder se Carga hacia los RADicales". Excelsior, 4 de noviembre de 1989, p. 2, Continuación de la Segunda Parte de la Secc. "A".
- (131) "Genera el Desorden Económico una Batalla Política entre los Líderes de Moscú y el Soviet Supremo". Excelsior, 7 de octubre de 1989, p.2, Continuación de la Segunda Parte de la Secc. "A"

- (132) "Ligachov puede Encabezar un Golpe de Estado, dice un Fiscal". Excelsior, 9 de octubre de 1989, p. 3-A
"Afirma Fiscal Soviético que Ligachov podría dar una asonada contra el Líder Gorbachov" Unomásuno, 9 de octubre de 1989, p. 23
"Factible un Golpe en la URSS, dice el Diario Glasnot". Excelsior, 14 de octubre de 1989.
"Riesgo de un Golpe Militar: A Nuikin". Excelsior, 4 de octubre de 1989, p. 3-A
- (133) Gumbel Peter (1989). "Gorbachov se 'Tambalea' por el fracaso de la Reforma Económica". Excelsior, 18 de septiembre de 1989, 1-F
- (134) "Participación Mundial Característica Actual: Gorbachov" Excelsior, 5 de noviembre de 1989, p. 3-A
- (135) "Algunas Personas desean una Atmósfera de Incertidumbre, dice el mandatario". Excelsior, 15 de septiembre de 1989, p. 3-A
- (136) "Mientras los demás se transforman, la cúpula de la URSS se niega a compartir el Timón". Excelsior, 18 de noviembre de 1989, p. 3-A
- (137) "Propone Gorbachov Sistema Federalista" Excelsior, 19 de Septiembre de 1989, p. 3-A
- (138) Rodríguez Molina Hernán (1989). "Período Fundamental para la Perestroika". Excelsior, 26 de octubre de 1989, p. 3-A
- (139) "Libertad en la URSS, si no, Otra Revolución. Excelsior, 1 de octubre de 1989, p. 3-A

- (140) "Ya no tendrá escaños reservados el PCUS" Excélsior, 25 de octubre de 1989, p. 3-A
- (141) "Desconocen en Lituania el Papel Rector del PCUS". Excélsior, 8 de diciembre de 1989, p. 1-A
- (142) "Puede Renunciar a su Papel Rector el PCUS". Excélsior, 9 de diciembre de 1989, p. 1-A
- (143) "Podría Reformarse la Constitución: Gorbachov". Excélsior, 10 de diciembre de 1989, p. 3-A
- (144) "Rechaza el Soviet Supremo Derogar el Papel Rector del
- (145) Remnick David (1989) "Mientras los demás se transforman, la Cupula de la URSS se niega a compartir el Timón" Excélsior, 18 de noviembre de 1989, p. 2, Continuación de la Segunda Parte de la Sección "A"
- (146) Remnick David (1989) OP. CIT., p. 2
- (147) Heller Bill (1989). "Listas, leyes por libertad de prensa, pluripartidismo y la creación de un mercado de valores, en la URSS". Excélsior, 27 de septiembre de 1989, p. 3-A. (Reproducido de The New York Times)
- (148) "Más velocidad en las reformas, pero sin saltarse etapas, demanda el PCUS". Excélsior, 15 de noviembre de 1989, p. 3-A
- (149) "Renovación Plena del PCUS, Reclama Gorbachov". Excélsior, 20 de septiembre de 1989, p. 3-A
- (150) "Puede Renunciar a su Papel Rector del PCUS". Excélsior, OP. CIT., p. 30.

- (151) X. Clines Francis (1989). "Zaikov, ¿Nueva Arma de Mijail Gorbachov?". Excelsior, 27 de noviembre de 1989, p. 3, continuación de la segunda parte de la Secc. "A"
- (152) Miembros del PCUS Expresan su idea sobre el Rumbo que deberá seguirse" Excelsior, 4 de octubre de 1989, p. 2, Continuación de la segunda parte de la Secc. "A"
- (153) "Creciente Pérdida de Partidarios Sufre la Organización de las Juventudes Comunistas" Excelsior, 3 de noviembre de 1989, p. 3-A
- (154) X, Clines Francis (1989). "Gorbachov Medira la Cesión del Monopolio del PCUS". Excelsior, 21 de diciembre, p.2 Continuación de la Segunda Parte de la Secc."A"
- (155) Guetta Bernard (1989). "La Sombra de Multipartidismo Flota ya entre los Diputados Soviéticos". Excelsior, 21 de diciembre de 1989, p. 2, continuación de la segunda parte de la Secc. "A"
- (156) Rodríguez Molina Hernán (1989) "Acepta Gorbachov un Sistema Multipartidista en la URSS". Excelsior, 14 de enero de 1990, p. 1-A
- (157) "Renuncia el Líder del PC Búlgaro". Excelsior, 11 de noviembre de 1989, P. 1-A "En Bulgaria Destituyen de la Presidencia a Zhivkov". Excelsior, 18 de noviembre de 1989, p. 1-A
- (158) Kim Henry (1989). "Concesiones del PC Húngaro Allianaron el Camino hacia un Sistema Parlamentario Multipartidista. Excelsior, 28 de septiembre de 1989, p. 3-A

- (159) "Decenas de Manifestantes heridos y detenidos en Berlín". La Jornada, 10 de octubre de 1989, p. 40
- (160) Borobio Olga (1989). "Apertura de 18 cruces fronterizos entre las Alemanias". Excélsior, 11 de noviembre de 1989, p. 1-A
- Borobio Olga (1989). "Más de 15 mil han Desertado". Excélsior, 17 de septiembre de 1989, p. 3-A
- (161) Rosenthal Andrew (1989). "Apoyo los Cambios en la RDA: M. Gorbachov". Excélsior, 12 de noviembre de 1989, p. 1-A
- (162) "Franca Mejoría de Relaciones con Polonia: Gorachov". Excélsior, 25 de noviembre de 1989, p. 3-A
- (163) "Garantiza la URSS Independencia a Polonia en Política Interna". Excélsior, 28 de noviembre de 1989, p. 3-A
- (164) "Renuncia Ladislav Adamec, Primer Ministro Checo". Excélsior, 8 de diciembre de 1989, p. 1-A
- (165) "Nadie en la Cúpula del PC Checo está Dispuesto a Efectuar Reformas como sus Vecinos: Vadav Havel". Excélsior, 23 de noviembre de 1989, p. 2, Continuación de la Segunda Parte de la Sección "A".
- (166) "Amplio paquete de reformas a la economía emprenderá Yugoslavia". Excélsior, 26 de septiembre de 1989.
- "Legislan en Eslovenia el Derecho a la Separación de Yugoslavia". La Jornada, 26 de septiembre de 1989, p. 40.
- (167) Rodríguez Molina Hernán (1989). "Cayó Ceausescu; Manescu al Frente de Rumania". Excélsior, 23 de diciembre de 1989, p. 1-A

- (168) "Los Soldados Dispararon... Los Manifestantes Cayeron". Excelsior, 20 de diciembre de 1989, p. 1-A
- (169) Rodríguez Molina Hernán (1989). "Aplastaron las Protestas con Apoyo de Tanques y Helicópteros". Excelsior, 19 de diciembre de 1989, p. 1-A
- "Júbilo Mundial; Siguen Cuba, Vietnam y Norcorea: Walesa". Excelsior, 23 de diciembre de 1989, p. 1-A
- (170) Parks Michael (1989). "El Pueblo podrá Demandar al Estado". Excelsior, 3 de Septiembre de 1989, p. 3-A
- (171) "Nueve Años de Trabajos Forzados a Ex-Presidente Uzbeko". Excelsior, 7 de septiembre de 1989, p. 3-A
- (172) "Demanda la Milicia Democratizar a las Fuerzas Armadas Soviéticas". Excelsior, 27 de noviembre de 1989, p. 1-A
- (173) Rodríguez M. Hernán (1990). "Paso al Sistema Multipartidista en la Unión Soviética". Excelsior, 8 de febrero de 1990, p. 1-A
- (174) Smith Jeffrey (1989). "Han Fracasado las Reformas Económicas; hay que Implantar el Sistema de Libre Mercado: Bogomolov". Excelsior, 27 de septiembre de 1989, p. 2, Continuación de la Segunda parte de la Secc "A"
- (175) "Compromiso entre los Expertos para Fijar el Rumbo Económico de la Unión Soviética". Excelsior, 14 de diciembre de 1989, p. 2, Continuación de la Segunda Parte de la Secc. "A".
- (176) "Pese a la Perestroika Crisis Económica en Moscú". Excelsior, 28 de noviembre de 1989, p. 1-F

- (177) "Fin al Embargo en Armenia, Demanda". Excelsior, 26 de septiembre de 1989, p. 3-A
"Pide Gorbachov Medidas Urgentes para Controlar la Cistis Económica". La Jornada, 26 de septiembre de 1989, p. 32
- (178) Shervardnadze Eduard (1989). "La Situación Actual en la URSS, Similar a la de Estados Unidos hace 60 años". Excelsior, 7 de octubre de 1989, p. 3-A
- (179) Lazare Francoise (1989). "Peligroso, pero no Irreversible el Grave Deterioro de la Situación Económica en la Unión Soviética". Entrevista con Oleg Bogomolov. Excelsior, 6 de diciembre de 1989, p. 2, Continuación de la Segunda Parte de la Secc. "A".
- (180) "Reconversión de la Industria de Guerra, se plantea en el Kremlin". Excelsior, 30 de septiembre de 1989, p. 2, Continuación de la Segunda Parte de la Secc. "A".
- (181) "Negocian Yasov y Cheney Reducciones de Gastos Militares y de Soldados". Excelsior, 3 de octubre de 1989, p. 3-A
- (182) "Tanto a la URSS como a China Beneficia la Nueva Disuasión" Excelsior, 17 de mayo de 1989, p. 3, Continuación de la Segunda Parte de la Secc "A"
- (183) "Reconversión de la Industria de Guerra, se Plantea en el Kremlin". Excelsior, 30 de septiembre de 1989, p. 2, Continuación de la Segunda parte de la Secc. "A"
- (184) "Insuficiente Respuesta Occidental a Propuestas de Gorbachov: Lubov". Excelsior, 8 de octubre de 1989, p. 3-A

- (185) L. Phillips Robert (1989). "Error, Pensar que el Kremlin no Puede Gastar más en Armas". Excélsior, 11 de octubre de 1989, p. 2, Continuación de la Segunda Parte de la Secc. "A"
- (186) Safire William (1989). "Decae la Economía Soviética por los Gastos Destinados a Armas", Excélsior, 25 de octubre de 1989, p. 2, Continuación de la Segunda Parte de la Secc. "A".
- (187) Park Michael (1989). "Paraliza a la URSS la Crisis Ferroviaria". Excélsior, 31 de octubre de 1989, p. 3-A
- (188) Peel Quentin (1989), "Podría Implantarse en la URSS un sistema de racionamiento". Excélsior, 16 de noviembre de 1989, p. 3-A
- Barberena Miguel (1989). "Moscú pierde la Fe en la Perestroika". Excélsior, 4 de diciembre de 1989, p. 1-A
- (189) "Problema Político, la Escasez de Medicinas en la URSS: Gorbachov". Excélsior, 10 de noviembre de 1989, p. 3-A
- (190) Coleman Fred (1989). "Gorbachov tendrá que Enfrentar este Año el Peor Invierno de Descontento hacia su Régimen". Excélsior, 11 de octubre de 1989, p. 2, continuación de la segunda parte de la Secc. "A".
- (191) "Se deterioró más la Economía Durante el último trimestre, Asavera TASS". Excélsior, 29 de octubre de 1989, p. 3-A
- (192) "Muy afectada la economía Soviética; Avanza la crisis del Agro". Excélsior, 30 de octubre de 1989, p. 3-A

- (193) "La Reforma Minó la Producción de Crudo en la URSS". Excélsior, 28 de septiembre de 1989, p. 3-A
- (194) "Pide Gorbachov a los Mineros que cesen el Paro; Grave Daño para la Economía". Excélsior, 6 de noviembre de 1989, p. 3-A
- (195) Peel Quentin (1989). "Perdieron su Empleo Tres Millones por la Perestroika". Excélsior, 1 de noviembre de 1989, p. 3-A
- (196) Katell Andrew (1989). "Creciente Descontento en la URSS por la Carestía". Maslyukov. Excelsior, 7 de diciembre de 1989, p. 1-F
- (197) Shane Scott (1989). "Medidas de Urgencia para Controlar la Inflación en la URSS". Excélsior, 14 de octubre de 1989, p. 2, Continuación de la Segunda Parte de la Secc. "A".
- (198) "Devaluó el Gobierno Diez Veces el Rublo, Desde Ayer". Excélsior, 2 de octubre de 1989, p. 3-A
"Devaluar el Rublo, Paso Valiente de Gorbachov". Excélsior, 4 de noviembre de 1989, p. 2, Continuación de la segunda parte de la Secc. "A"
- (199) Peel Quentin (1989). "Comienza Moscú a Ampliar Medidas para Establecer Tres Tipos de Cambio". Excélsior, p. 3-A
"Miembros de la KGB Actúan en el Mercado Negro para Atrapar a los Especuladores". Excélsior, 9 de diciembre de 1989, p. 2, Continuación de la Segunda Parte de la Secc. "A".

- (200) Peel Quentin (1989). "Admite por Fin la URSS que el Tipo Oficial de Cambio del Rublo es Irreal". Excelsior, 9 de diciembre de 1989, p. 2 Continuación de la segunda parte de la Secc. "A"
- (201) Young Cathy (1989). "Proveer al Mercado de Bienes y Tener una Ganancia se Estima Excluyente". Excelsior, 11 de octubre de 1989, p. 2, Continuación de la Segunda parte de la Secc. "A"
- (202) Peel Quentin (1989). "Impone el Soviet Supremo más Control a Cooperativas" Excelsior, 17 de octubre de 1989, p. 3-A
- (203) Rodríguez Molina Hernán (1989). "Desaparecerán las Cooperativas Soviéticas". Excelsior, 18 de octubre de 1989, p. 3-A.
- (204) "Límites a la Propiedad Estatal, un Estudio". Excelsior, 15 de noviembre de 1989, p. 1-F
- (205) "Los Soviéticos Podrán Tener Propiedades". Excelsior, 19 de noviembre de 1989, p. 1-A
- (206) Rodríguez Molina Hernán (1989). "Aún no se Puede Permitir Aquí la Propiedad Privada: Gorbachov". Excelsior, 19 de noviembre de 1989, p. 1-A
- (207) "Concesiona Moscú Empresas a Cooperativas". Excelsior, 24 de noviembre de 1989, p. 3 - A
- (208) The Economist (1989). "La ley que Rige la Propiedad Será Piedra Angular de la Perestroika". Excelsior, 14 de diciembre de 1989, p. 2, Continuación de la Segunda Parte de la Secc. "A".

- (209) "No hay Tiempo que Perder para las Reformas: Moscú".
Excelsior, 15 de noviembre de 1989, p. 1-F
- (210) Gumbel Peter (1989). "La Perestroika atrae a Empresas de E.U." Excelsior, 26 de octubre de 1989, p. 1-F
- (211) Bocciarelli Rosella y Pilati Paola (1989). "La Casa Blanca Acusa a Olivetti de Exportar Tecnologías Prohibidas a la U. Soviética". Excelsior, 14 de noviembre de 1989, p. 3, Continuación de la Segunda Parte de la Secc. "A".
- (212) Weiner Eric (1989). "Empresa Conjunta EU-URSS para la Construcción de un Avión Comercial". Excelsior, 29 de noviembre de 1989, p. 3-A
- (213) Pollack Andrew (1989), "La URSS, tras un Nexo con el Valle del Silicio". Excelsior, 12 de diciembre de 1989, 1-A
- (214) "Extranjeros Podrán Comprar Empresas: Bogomolov".
Excelsior. 28 de noviembre de 1989, p. 1-F
- (215) "Histórico Acuerdo Comercial entre la Comunidad Europea y la Unión Soviética". Excelsior, 17 de diciembre de 1989, p. 3-A
- (216) "Estableció la Unión Soviética su Primer Banco en N. Y." Excelsior, 2 de noviembre de 1989, p. 3-A
- (217) "Pide Moscú Reorganizar al CAME; Reducirá Subsidios".
Excelsior, 14 de diciembre de 1989, p. 3-A
- (218) "Compromiso entre los Expertos para fijar el rumbo económico de la Unión Soviética". Excelsior, 14 de diciembre de 1989, p. 2, Continuación de la Segunda Parte de la Secc "A".

- (219) "La Economía Soviética no será Liberada: Bunich"
Excélsior, 15 de diciembre de 1989, p. 3-A
- (220) "Debate Económico en el Congreso Soviético". Excélsior, 15
de diciembre de 1989, p. 2-F
- (221) Peel Quentil (1989). "Convoca Moscú a los Economistas a
Elaborar un Plan para Precios e Ingresos". Excélsior, 10
de noviembre de 1989, p. 3-A
- (222) "Aprueban Diputados el Programa Económico Soviético".
Excélsior, 20 de diciembre de 1989, p. 3-A
- (223) "El Centralismo Económico Impedirá al Kremlin Ingresar al
BM y el FMI". Excélsior, 16 de diciembre de 1989, p. 3-A
- (224) "Multitudinaria Manifestación contra las Pruebas
Nucleares, en kazajstán". Excélsior, 22 de octubre de
1989, p. 3-A
- (225) "Primera Protesta Opositora en Moscú desde 1920".
Excélsior, 8 de noviembre de 1989, p. 3-A
- (226) Dobbs Michael (1989). "Opositores al Gobierno
Monopartidista Estropean el Aniversario de la Revolución
de Octubre". Excélsior, 11 de noviembre de 1989, p. 3,
Continuación de la segunda parte de la Secc. "A"
- (227) "Manifestación en Moscú contra el PCUS. Excélsior, 8 de
octubre de 1989, p. 3-A
- (228) "Convoca Sajarov a una Huelga General contra el PCUS".
Excélsior, 3 de diciembre de 1989, p. 3-A
- (229) "¿A Favor o en Contra de la Perestroika?", Excélsior, 29
de octubre de 1989, p. 1, Suplemento Internacional.

- (230) Hornik Richard (1989). "Winter's Bitter Wind". Time, 4 de diciembre de 1989, pp. 36-39, vol. 134, No. 23.
- (231) "Ataca la Policía a Mil Personas que Recordaban a las Víctimas de Stalin". Excelsior, 31 de octubre de 1989, p. 3-A
- (232) Done Kervin (1989). "Alcanzan los Disturbios Laborales a la Mayor Planta de Autos, en la Ciudad de Tagliatt". Excelsior, 19 de octubre de 1989, p. 2, Continuación de la Segunda Parte de la Secc. "A".
- (233) "Huelga de Advertencia en la Región Minera de Kuzbass: TASS". Excelsior, 24 de octubre de 1989, p. 3-A
- X. Clines Francis (1989). "Se Generaliza el Paro Minero en la URSS". Excelsior, 3 de noviembre de 1989, p. 3-A
- "Más de 20,000 Mineros Continúan en Huelga en yacimientos carboníferos". Excelsior, 11 de noviembre de 1989, p. 3-A
- Rodríguez Molina Hernán (1989). "Considerará Moscú Propuestas de los Mineros Huelguistas: Rizhkov". Excelsior, 18 de noviembre de 1989, p. 3-A
- (234) "Limita Moscú el Derecho de Huelga en Ramas no Vitales" Excelsior, 10 de octubre de 1989, p. 3-A
- (235) "Aprueban el Derecho de Huelga en la URSS". Novedades, 10 de octubre de 1989, p. 4-A
- (236) Smirnov Eugueni (1989). "Aspira la Ley de Huelga Soviética a Impedir más obstáculos a la Producción en Empresas". Excelsior, 14, de octubre de 1989, p. 2, Continuación de la Segunda Parte de la Secc. "A".

- (237) "Prohibición Parcial a las Huelgas en la Unión Soviética". Excelsior, 4 de octubre de 1989, p. 3-A
González Ma. Luisa (1989). "Genera el Desorden Económico una Batalla Política entre los líderes de Moscú y el Soviet Supremo". Excelsior, 7 de octubre de 1989, p. 2, Continuación de la Segunda Parte de la Secc. "A".
Keler Bill (1989). "Urgencia en la URSS para salvar del colapso a la Economía". Excelsior, 7 de octubre de 1989, O. 2, Continuación de la Segunda Parte de la Secc. "A".
- (238) "En Siberia, el Primer Sindicato Soviético". Excelsior, 21 de noviembre de 1989, p. 1-A
- (239) Odoriz Silvia (1989), "SEsiones Sicoterapéuticas por TV. Hacen del Doctor Kashpirovski el 'Nuevo Rasputin'". Excelsior, 22 de octubre de 1989, p. 8, continuación de la segunda parte de la secc "A".
- (240) Dobbs Michael (1989). "Revés para la Glasnot". Excelsior, 27 de junio de 1989, p. 3-A
- (241) Keller Bill (1989). "Gorbachov Impone ya Límites a la Prensa". Excelsior, 23 de octubre de 1989, p. 3, Continuación de la segunda parte de la Secc. "A"
- (242) Keller Bill (1989). "Starkov, Director del Semanario con Mayor Tiraje del Mundo, está en la 'Lista Negra' del Kremlin". Excelsior, 2 de noviembre de 1989, p. 2, continuación de la segunda parte de la Secc. "A"
- (243) Dobbs Michael (1989). "Pone en Peligro la Prensa a las Reformas". Excelsior, 17 de octubre de 1989, p. 3-A

- (244) Keller Bill (1989). "Duro Recordatorio a la Prensa de Cómo Dependen del Humor de un Solo Hombre". Excélsior, 20 de octubre de 1989, p. 3-A
- (245) Keler Bill (1989). "Duro Recordatorio a la Prensa de cómo Dependen del Humor de un solo Hombre". DP> CIT., p. 3-A
- (246) "Destituyen en la URSS al Director de Pravda". Excélsior, 20 de octubre de 1989, p. 3-A
- (247) Shane Scott (1989). "Puchkov es el Foco de un Batalla Clásica por la Libertad de Prensa". Excélsior, 27 de noviembre de 1989, p. 3, Continuación de la Segunda Parte de la Secc. "A"
- (248) Keller Bill (1989). "Listas, Leyes por Libertad de Prensa, Pluripartidismo y la Creación de un Mercado de Valores en la URSS". Excélsior, 27 de septiembre de 1989, p. 3-A
- (249) Keller Bill (1989). "Gorbachov Impone ya límites a la Prensa DP. CIT.
- (250) Gumbel Peter (1989). "Desconfía de la Perestroika 80% de la Población Soviética". Excélsior, 15 de noviembre de 1989, p. 1-F.
- (251) Remnick David (1989). "Flujo Masivo de Inmigrantes de Rusia a EU; piden salir 300 mil". Excélsior, 28 de septiembre de 1989, p. 3-A
- "Financiará EU la Reubicación de Inmigrantes Soviético, en Israel" Novedades, 3 de octubre de 1989, p. 5-A
- "Demanda Excesiva de visas para viajar a EU, Existe en Moscú". El Sol de México, 3 de octubre de 1989, p. 7-A

- Brinkley Joel (1989). "Esperan en Israel a un millón de personas de la URSS". Excelsior, 20 de diciembre de 1989, p. 3, continuación de la segunda parte de la secc. "A"
- (252) "Piden la Legalización de la Iglesia Unitaria en Ucrania". La Jornada, 18 de septiembre de 1989, p. 38
- (253) "Podían Legalizar la Iglesia ucraniana tras la reunión del Papa y Gorbachov". El Universal, 22 de septiembre de 1989, p. 5, Primera sección.
- (254) Hamilton Masha (1989). "El radicalismo de los jóvenes de la URSS encuentra escape en la región". Excelsior, 4 de octubre de 1989, p. 2, Continuación de la Segunda Parte de la Secc. "A". "Confía el Vaticano en que Moscú de Legalidad a la Iglesia de Ucrania". Excelsior, 23 de octubre de 1989, p. 3-A
- X. Clines Francis (1989). "Frustran Católicos una Avenencia con Ortodoxos". Excelsior, 29 de noviembre de 1989, p. 3-A
- "Líderes de 5 millones de Católicos Presionan para que terminen 40 años de persecución en Ucrania". Excelsior, 30 de noviembre de 1989, p. 5, Continuación de la Segunda Parte de la Secc. "A".
- (255) "Desea Juan Pablo II Bienestar Material y Espiritual a la URSS". Excelsior, 11 de septiembre de 1989, p. 3-A
- (256) "Propone a Moscú Vínculos Permanenes". Excelsior, 29 de noviembre de 1989, p. 3-A
- "Gorbachov, Punto Culminante en la 'Ostpolitik' Vaticana".

- Excélsior, 30 de noviembre de 1989, p.2, Continuación de la Segunda Parte de la Secc. "A"
- (257) García Cantú Gastón (1989). "Gorbachov en Roma". Excélsior, 1 de diciembre de 1989, p. 1-A
- (258) "Colman las Iglesias miles de fieles en China y la URSS". Excélsior, 26 de diciembre de 1989, p. 3-A
- (259) "Primera Misa en el Kremlin desde 1918". Excélsior, 14 de octubre de 1989, p. 3-A
- (260) "Repuntan por la cumbre de mercados mundiales". Excélsior, 4 de diciembre de 1989. p. 1-A
- (261) Keller Bill (1989). "Occidente entiende hoy la utopía de Gorbachov". Excélsior, 4 de diciembre de 1989, p. 4
- (262) "Reconoce el Líder Soviético la Gravedad de la Actual Crisi Política, Social y Económica". Excélsior, 18 de septiembre de 1989, p. 3., Continuación de la Segunda Parte de la Sección "A".
- (263) Rodríguez Molina Hernán (1989). "Independizarse de la Unión Soviética sería la Muerte". Excélsior, 24 de diciembre de 1989, p. 1-A
- (264) Redaway Peter (1989). "Abierto Declive del Poder y la Popularidad del Líder Soviético". Excélsior, 25 de noviembre de 1989, p. 3-A
- Jacob Alain (1989). "Nubarrones en el Cielo Soviético Hace temer el porvenir de la Perestroika de Mijaíl". Excélsior, 27 de noviembre de 1989, p. 3, Continuación de la segunda parte de la Secc. "A"

- Mitchel Alison (1989). "Observan los Soviéticos a su Líder con Gran Escepticismo". Excelsior, 2 de diciembre de 1989, p. 3-A
- (265) Rodríguez Molina Hernán (1989). "El Socialismo no está en Crisis, Afirma Gorbachov a Brandt". Excelsior, 18 de octubre de 1989, p. 3-A
- (266) Rodríguez Molina Hernán (1989). "Necesita el Socialismo un Segundo Aliento, Plantea M. Gorbachov". Excelsior, 9 de octubre de 1989, p. 3-A
- (267) "Marx Carlos y Engels Federico, Ausentes en el 72 Aniversario de la Revolución de Octubre". Excelsior, 12 de noviembre de 1989, p. 2, Magazine Internacional.
- (268) Der Spiegel de Hamburgo (1989). "Gorbachov se juega el todo por el todo en Europa del Este". Excelsior, 28 de diciembre de 1989, p. 3-A
- (269) Parks Michael (1989). "Dejó de ser la URSS 'Imperio del mal'; Hoy es 'Socio de la Paz'". Excelsior, 2 de diciembre de 1989, Continuación de la Segunda Parte de la Secc. "A"
- (270) "Participación Mundial, Característica Actual: Gorbachov". Excelsior, 5 de noviembre de 1989, p. 3-A
- Kissinger Henry (1989). "Ni EU ni la URSS logran convencer de sus 'Bondades'". Novedades, 9 de octubre de 1989, p. 1-A
- (271) Rodríguez Molina Hernán (1989). "Caerá Quien obstruya a la Perestroika; Es Irreversible". Excelsior, 29 de septiembre de 1989, p. 3-A

- (272) Rodríguez Molina Hernán (1989). "Extrañaremos a Sajarov Pero la Perestroika Seguirá". Excelsior, 19 de diciembre de 1989, p. 3-A
- (273) Bumbel Peter (1989). "Gorbachov 'se tambalea' por el fracaso de la Reforma Económica". Excelsior, OP. CIT.
- (274) "Mijail se juega su futuro como Estadista; Peligro de Fracasar". Excelsior, 3 de enero de 1990. p. 3, Continuación de la Segunda parte de la sección "A".
- (275) "Pide Gorbachov al Cáucaso Proponer soluciones concretas". Novedades, 26 de septiembre de 1989, p. 3-A
- (276) Rodríguez Molina Hernán (1989). "Periodo fundamental para la Perestroika". Excelsior, 26 de octubre de 1989, p. 3-A

CONCLUSIONES

CONCLUSIONES

Esta tesis por ser un estudio de carácter exploratorio, es decir que sólo representa un primer acercamiento al estudio de la Perestroika, tiene limitaciones entre las que se encuentran:

- * El análisis del material escrito al que se tuvo acceso fue únicamente cualitativo.
- * El método de recolectar información que predominó fue el indirecto. Lo ideal hubiera sido realizar entrevistas a los actores del cambio.
- * Al elegir sólo al periódico Excelsior como fuente de información ya que, este medio se nutría de las mismas agencias noticiosas que los otros periódicos nacionales, evitó que se pudiera comparar la interpretación que cada periódico mexicano daba a las noticias sobre la Perestroika.
- * No tener acceso a las publicaciones soviéticas que trataban del tema.
- * El desconocimiento del idioma oficial que se habla en la Unión Soviética que es el ruso.
- * La imposibilidad de ir al lugar de los hechos por no contar con el presupuesto necesario.

La Perestroika es un ejemplo de un cambio social planeado que nos enseña varias cuestiones: Primero, por más que se conciba y defina, el cambio social real es diferente al cambio que se ideó. El plan y la realidad no coinciden plenamente y las

diferencias entre ambas instancias son mayores, cuanto más complejo es el sistema social. La Unión Soviética es una de las naciones más complejas que han existido (quince repúblicas dispersas a lo largo de muchos kilómetros cuadrados, cada una con una cultura diferente). Es por ello que el plan (Perestroika) y los hechos han sido distintos. Gorbachov concibió un cambio paulatino, ordenado y secuencial. Su idea era modificar gradualmente la economía en un -sentido estructural-, abrir el sistema hacia la democracia -poco a poco- y liberalizar a la sociedad. No buscaba "virajes" acelerados ni cambios bruscos. Deseaba -al menos de manera manifiesta- que la Perestroika floreciera en paz y dentro del marco del Partido Comunista de la Unión Soviética. Asimismo, pensaba que la Perestroika iría siendo asimilada por otras naciones socialistas. Todo ocurriría con certidumbre y conforme a lo planeado en ciertos grados de libertad.

Ciertamente, Gorbachov sabía que iba a enfrentar obstáculos, pero no podía predecir la naturaleza exacta de éstos. Desde luego, un hombre con una inteligencia tan privilegiada como la de Gorbachov puede acercarse en sus estimaciones, pero no precisar la realidad y menos en una época en que el cambio es la constante. Así, Gorbachov no anticipó la fuerza de los movimientos nacionalistas de muchas repúblicas (a los que en febrero de 1990 se agregó el movimiento separatista de la República de Tadjikistan, en Asia). Como tampoco una burocracia

tan reacia al cambio, ni la formación del Partido Social Demócrata (a nivel nacional) y otros partidos locales. Los hechos superaron a la planeación. Esta es una característica del cambio social, en la última década de nuestro siglo.

Segundo, el cambio social es ante todo una cuestión de cambio en los valores, actitudes y creencias de la población. Para lograrlo debe modificarse la mentalidad de las personas y esto a base de convencer y motivar. El cambio social no ocurre por "decreto". Si la gente no está convencida de la necesidad del cambio, no lo apoyará y éste no sucederá. El compromiso con el cambio es producto de un profundo convencimiento y debe ser paralelo a las medidas estructurales que facilitan el cambio (legislación, decisiones macrosociales y ajustes de fondo). Además, es necesario que el cambio vaya produciendo resultados positivos visibles que mantengan y refuercen el soporte social. En el caso de la Perestroika, Gorbachov impulsó un cambio cultural vía el convencimiento, a la vez que adoptó medidas estructurales en todos los subsistemas sociales, lo cual originó una elevada aceleración inicial del cambio y apoyo de la mayoría de los soviéticos. Pero Gorbachov elevó demasiado las expectativas de la población (tal vez las "infló" para vencer la resistencia al principio) y ésta al ver resultados que no correspondían a sus expectativas, comenzó a dudar, se impacientó y disminuyó su apoyo con respecto al cambio. Gorbachov -en los primeros años de la Perestroika- debió de haber insistido más en

cambios "espectaculares" que dieran resultados rápidos, tal y como después tuvo que hacer. Sin embargo, Gorbachov ha sido muy hábil para "comprar tiempo", aunque éste se agota. En 1990 deberán resolverse las problemáticas de abasto. De lo contrario, Gorbachov puede fracasar en su propuesta de cambio social. Los demás problemas podrían esperar, no mucho, pero sí al año entrante. El mejoramiento sensible del abasto es lo que no debe retrardarse, ya que lleva años de rezago.

Tercero: el cambio social es producto de una visión estratégica que surge de la oportuna detección de necesidades del sistema. Gorbachov sabía que el descontento social iba creciendo: los soviéticos se impacientaban ante el desabasto, la baja calidad de vida cotidiana y la inequidad entre el esfuerzo puesto en el trabajo y la recompensa obtenida; los altos gastos militares hacían cada vez más pesado el crecimiento del gasto social, los problemas económicos se multiplicaban y la rigidez del sistema se mantenía. Gorbachov también sabía que tarde o temprano este descontento iba a provocar una crisis incontrolable que originaría levantamientos a lo largo de toda la URSS, que -además- pondrían en riesgo a esta nación respecto a posibles ataques bélicos provenientes de Occidente. Gorbachov detectó esta situación y prefirió evitarla a tiempo, actuó con oportunidad. Si el "hambre" crecía en la Unión Soviética había dos caminos: invadir los graneros y abastecimiento de Europa del Oeste o enfrentar una revolución.

Pero Gorbachov planteó una tercera opción: La Perestroika, su visión de cómo podría ser la Unión Soviética y el bloque socialista. Si él no hubiera tenido esta visión que nació de una gran sensibilidad para detectar las necesidades de la URSS, probablemente el "choque" entre la Organización del Tratado del Atlántico Norte y el Pacto de Varsovia estaría a punto de ocurrir o ya hubiera sucedido.

Cuarto: el cambio social requiere de un liderazgo sólido que logre el compromiso, clarifique la visión, cree el camino, remueva obstáculos y lleve hacia metas definidas. Liderazgo que debe apoyarse en agentes de cambio a todos los niveles del sistema. Gorbachov es un líder que logró el compromiso de sectores clave de su país, clarificó su visión (la Perestroika) mediante el uso de los medios de comunicación colectiva (Pronunció incansablemente decenas de discursos, publicó libros y artículos, promovió su concepción en diferentes foros), ha removido obstáculos (empezando por los conservadores y algunas estructuras burocráticas) aunque la condición hacia metas específicas no ha quedado del todo clara, por ejemplo, nunca quedó claro si deseaba o no un sistema multipartidista.

En lo referente a agentes de cambio, Gorbachov no ha cesado de buscarlos y promover su acción social. Además, ha provocado que estos agentes se encuentren insertos en las estructuras tradicionales como el Soviet Supremo o el Partido Comunista, a nivel nacional y local.

Quinto: como resultado de que el plan y la realidad difieren, la estrategia adquiere una gran importancia. Una estrategia es un programa de acción que implica una serie de recursos. Gorbachov ha sabido flexibilizar su estrategia al ver la diferencia entre lo planeado y los hechos. El primero "sondea" a la opinión pública y luego actúa. Su esquema ha sido: delcara a un grupo algo, ausculta la reacción y sobre el resultado de la auscultación, actúa. Está muy abierto a la retroalimentación.

Sexto: la opinión pública y los sectores que la conforman constituyen un elemento esencial que presiona la dirección y fuerza del cambio social.

La Perestroika ha ido modificándose a merced de la opinión pública. En los primeros cinco años su evolución fue lenta y en el sexto año tuvo que profundizarse y acelerarse vertiginosamente. ¿Por qué no antes o después?, ¿Por qué su evolución no fue acelerándose gradualmente? Porque en el sexto año (1989 y principios de 1990), la opinión pública comenzó a manifestarse, a presionar. Lo cual parece deberse a que los sectores se concientizaron de sus implicaciones en este periodo.

En resumen, hasta ahora Gorbachov ha generado un proceso mas bien exitoso del cambio social: ejerciendo liderazgo, adaptando la estrategia, promoviendo un cambio cultural (en los valores), bajo una visión y considerando a la opinión pública. Las debilidades del proceso de cambio han sido elevar las

expectativas del pueblo más allá de lo posible y no mostrar suficientes resultados rápidos. Pero haciendo un balance y aunque hay descontento en algunos grupos, el proceso ha sido más exitoso de lo que muchos analistas habían pronosticado. Especialmente si tomamos en cuenta los factores en los cuales se desarrolla el cambio: un sistema altamente centralista y burocrático, una estructura rígida, una inercia social difícil de romper, anomia de la población y dispersión cultural. El cambio propuesto representa acabar con los "viejos moldes" a los que se habían acostumbrado los soviéticos por décadas. Estos se habían ajustado a una sola doctrina política, a los lineamientos de un partido único, a una ideología, a un método de análisis e investigación social, a un solo camino, a una economía estatal, a no decidir directamente (todo se decidía a través del Soviet Supremo, los soviets locales y la estructura nacional del Partido Comunista), a actuar como un sistema más bien cerrado, a baja autonomía, a obedecer. De pronto deben cambiar todo ello y tienen que hacerlo aceleradamente. Deben desarrollar iniciativas propias, deben cambiar sus esquemas, elegir gobernantes, debatir, privatizar industrias, terminar con el esquema Marxista de que los bienes valen por la cantidad de mano de obra requerida.

No es un cambio fácil, se trata de uno de los procesos de cambio social más complicados en la Historia. Por ello, el mérito de Gorbachov es plausible. Su cruzada y reto es enorme.

El líder soviético y su propuesta de cambio están

enfrentando el periodo más difícil, deben afrontar una creciente incredulidad de su pueblo y continuar desafiando a conservadores y a ultra-reformistas. Pero es claro que Gorbachov no va a dar marcha atrás, de hecho, no podía hacerlo. Nadie puede detener el cambio. Ningún organismo o sector podrían frenar las modificaciones al sistema soviético. Algunos rumoraron que un golpe de Estado podría impedir lo ocurrido y volver al antiguo esquema. Esto es improbable. En todo caso, el golpe de Estado o un intento de retroceso lo único que generaría sería una guerra civil y un caos que destruiría al sistema. No, ese no es ni será problema de Gorbachov (fue un riesgo que enfrentó al principio de su gobierno, pero ya pasó). Los problemas del Presidente de la URSS se centran alrededor de evitar que las expectativas sociales sobrepasen las posibilidades de cambio, como ocurre en el Báltico, en Azerbaiyán, Armenia, Georgia, Ucrania, Tadjikistán y otros lugares, en los cuales la demanda de cambio va más allá de la Perestroika. Y esto resulta lógico, el cambio no puede dosificarse y una vez iniciado es muy difícil de contener.

Los caminos para Gorbachov son dos: llegar a un cambio con cierto grado de control y certidumbre que sea exitoso y eleve la calidad de vida de los habitantes de la URSS; o bien, fracasar en su intento por controlar el cambio, que este lo rebase y se alcance la incertidumbre en una "turbulencia social" elevada. Lo segundo, provocaría la destitución de Gorbachov. Pero algo debe quedar de manifiesto: las alternativas para Gorbachov no son

cambiar el sistema o no cambiarlo. No, el cambio ya se dio, es una realidad. Es un problema de como se dará el cambio, pero no es una cuestión de si ocurre o no.

Los retos de Gorbachov, de los conservadores de los ultra-reformistas, de los nacionalistas más fanáticos y de todo el pueblo soviético son:

a) Aprender a vivir en un marco federativo sin desmembrarse como nación y al mismo tiempo que cada república adquiera autonomía e identidad cultural. La Unión Soviética deberá adoptar un nuevo esquema federativo basado en la igualdad, en la unión voluntaria y el convencimiento de que para sobrevivir las repúblicas deben continuar vinculadas.

Si las repúblicas se separaran (o las que así lo hicieran), se debilitarían en lo económico y militar. No están preparadas para ser autosuficientes (o al menos completamente autosuficientes) entrarían a competir solas a un mundo difícil y agresivo, con una Europa Occidental Unida. Este equilibrio entre autonomía y filiación federativa será difícil de conseguir, pero es la única manera como la URSS logrará sobrevivir. Desde luego, mantener el esquema actual significará continuar con levantamientos violentos en la mayoría de las repúblicas (en ocho repúblicas la Unión ha estallado la crisis nacionalista, más del 50% de las repúblicas). y desmembrar la Unión sería el fin de la nación.

b) Aprender a vivir en la pluralidad y en un marco

multipartidista. Vivir en democracia exige responsabilidad, respecto, apertura y que prevalezca la razón sobre las pasiones. Esto parece costarle trabajo a los soviéticos. La democracia es inconsistente con el uso de la violencia, es una lección que deben tener muy presente los habitantes de la URSS. Aprender a cambiar los esquemas de producción, orientarse a la calidad, aplicar la mercadotecnia, tomar riesgos, en fin, adaptarse a una economía mucho más abierta.

El reto de la Perestroika puede sintetizarse en "aprender a vivir los cambios". Gorbachov deberá mantener la dirección social ("las riendas del sistema") y continuar con el liderazgo y la habilidad para manejar a los extremos de la opinión pública: el polo conservador y el ultra-reformista. Si logra resultados económicos, persuade a los nacionalistas -usando el poder lo menos posible, aunque, no puede perderlo. Por ejemplo, desgraciadamente si no hubiera, intervenido el Ejército en Azerbaiyán y Tadjikistán, la situación actual en estas repúblicas sería caótica y tal vez se hubieran generalizado levantamientos en otras repúblicas-; si mantiene el equilibrio, obtendrá confianza del pueblo y apoyo social, del que actualmente no dispone mucho. Lo que devendrá en un éxito de la Perestroika y permitirá un cambio social controlado. Este año (1990) será al igual que el anterior, un año decisivo, no sólo para la Unión Soviética, sino para el mundo entero. Gorbachov cuenta con el

reiterado soporte de Occidente y Europa Oriental, ahora debe fortalecer su crítica posición interna.

Otro aspecto que ha mostrado el cambio actual en la URSS, es la idea de que cambios en un subsistema afectan a todo el sistema. Lo económico está moviendo toda la estructura. De hecho fue el móvil de la Perestroika. Además, los movimientos en una república están afectando a las demás. Ello complica el cambio, porque Gorbachov ha tenido que tratar a todas las repúblicas por igual. Ahora que cede la independencia de Letonia y Lituania, esta política habrá de aplicarla en las demás repúblicas.

También, cabe notar que una vez más los medios de comunicación colectiva han sido el instrumento del cambio, particularmente en una nación, tan compleja y dispersa como la Unión Soviética. La apertura en los medios ha acercado la concepción del cambio a la población. Gorbachov ha encausado con éxito la información tanto dentro como fuera del sistema social.

Además ha dirigido mensajes a sus partidarios a través de estos medios lo cual le ha permitido fortalecer el esquema de agentes de cambio. Ha logrado que los medios traduzcan sus ideas y las difundan. Sin estos, la Perestroika no hubiera podido tener lugar. Ahora, los resultados que se alcancen deberán ser ampliamente difundidos en términos comprensibles para el pueblo, que reflejen la realidad y que se adapten los mensajes a las condiciones de las diferentes culturas que integran a la URSS.

Desde luego, si no hay resultados no habrá nada que difundir o lo que se difunda será negativo.

Gorbachov tendrá que continuar con su pragmatismo. Hechos es los que esperan los soviéticos. Discursos sobre el marxismo y la ideología son parte del pasado. El rumbo de la Perestroika depende de los resultados. Debe insistirse, el tiempo se acaba. El que Gorbachov continúe al frente del Partido y el Soviet Supremo depende de logros tangibles, no de cifras. El impacto en el nivel de vida cotidiano es lo que interesa a cada soviético.

Otro aspecto que es necesario comentar es la terminación del Marxismo en Europa y más específicamente en la Unión Soviética. Es un hecho ineludible: el marxismo como política económica, como ideología, como sistema de vida, como concepción de la sociedad y esquema de producción ha finalizado su ciclo en dicha nación. El multipartidismo -y hasta posiblemente la elección por voto popular del Presidente del Soviet Supremo-, la apertura al comercio exterior, el incremento del intercambio cultural, una producción basada en la calidad, la eficiencia y la efectividad; la privatización gradual de ciertas áreas de la economía y el fomento a la "individualización" -entre otros factores- demuestran que hay un giro completo. Lo que antes hubiéramos concebido como imposible, es una realidad.

Los sucesos acontecidos a finales de 1989 y principios de 1990 en Europa Oriental y la Unión de Repúblicas Soviéticas Socialistas demuestran que hoy en día el enfoque que produce

resultados más favorables para gobernar a un país es el enfoque contingente. Lo más conveniente es adaptar las políticas a las condiciones del suprasistema. No podemos decir, como algunos analistas lo han hecho, que el comunismo o el socialismo hayan fracasado o que la aplicación de sus conceptos haya sido errónea. Lo que sí puede argumentarse es que el comunismo tuvo su época y hoy por hoy, dadas las condiciones actuales de un mayor cosmopolitismo e intercambio entre las naciones, no constituía el camino más viable para un país como la Unión Soviética que busca un desarrollo productivo y tecnológico acelerado y que ha sufrido rezagos económicos. Una crisis económica en un sistema social provoca la disminución del nivel de vida de los habitantes y esto genera una presión social en favor del cambio y uno muy particular: la democracia. Si un Gobierno no puede proporcionar una elevada calidad de vida, por lo menos debe ofrecer libertad, equidad y apertura. De lo contrario, la presión puede provocar una alta "temperatura" que al crecer estalla y casi siempre la reacción es violenta.

El marxismo no era la opción para la URSS, es muy rígido para el cambio que se necesitaba. Su aplicación no era el mejor camino en estos momentos. Desde luego, esto no implica que todos los valores y principios se deshechen. Ninguna cultura puede romper con su pasado. Algunas ideas y héroes continuarán teniendo vigencia: Lenin, por ejemplo. El socialismo humanista y democrático se reforzará.

Gorbachov supo abrir el sistema a las demandas sociales, a diferencia de China que se cerró a las demandas de una gran parte de la sociedad. Pero China es un país donde puede estallar la violencia. Reprimir es sólo retrasar los acontecimientos, los cuales se manifestarán violentamente. No se puede mantener "silenciada" a la opinión pública por tiempo indefinido ni se puede contener a la inercia social. Cuando ha habido represión de un sector y "no pasa gran cosa" en el sistema, es que ese sector no representaba a la opinión pública total, a la masa social en su conjunto. Pero a esta no se le puede frenar. Esto deben recordarlo los líderes de otros sistemas como Cuba, si es que en este país crece la demanda por el Cambio.

Futuras tesis que se desarrollen pueden continuar el análisis iniciado en ésta.

Resultará interesante evaluar el proceso de cambio denominado "Perestroika" durante 1990 y los años posteriores.

¿Qué formas adquirirá el multipartidismo en la Unión Soviética?, ¿Gorbachov podrá mantener el control?, ¿la URSS caerá en una "dictadura presidencialista"? ¿se resolverán los problemas de abastecimiento?, son sólo algunas de las muchas preguntas de investigación que pueden elaborarse y de las cuales se han trazado hipótesis -de manera implícita- a lo largo de esta tesis.

A continuación se proponen otros temas que son susceptibles de estudio:

1. Análisis del contenido cuantitativo de temas específicos que

se trataron en la tesis, ejemplo: declaraciones de los actores del cambio (discursos de Gorbachov, Yeltsin, y Ligachov).

2. Evolución de los discursos políticos de los actores del cambio en la nueva etapa de la Perestroika. Se puede retomar de esta tesis los discursos de Gorbachov, Yeltsin y Ligachov como representativos de la primera etapa de la Perestroika.
3. Comparar el tratamiento de la información que hacen las agencias de noticias más importantes del mundo sobre la Perestroika, por ejemplo: comparar el tratamiento que de la información hacen las agencias TASS contra EFE o ANSA o XINHUA.
4. Comparar el tratamiento de la información que hacen la prensa mexicana de este cambio, o bien puede estudiarse el que hacen los periodistas mexicanos que cubren la fuente.
5. Conforme se publiquen más testimonios sobre los actores del cambio esta tesis puede enriquecerse.
6. Continuar con el estudio de esta nueva etapa por la que está atravesando la Perestroika, teniendo como punto de referencia sobre el inicio de este cambio esta tesis.
7. Implicaciones de la Perestroika y la Glasnot en algún medio de comunicación escrito soviético, especialmente en lo que se refiera a políticas editoriales.

El mundo desea que Gorbachov tenga éxito en su proceso de cambio social, ojala que pueda "mantener las riendas del sistema

social", como lo ha hecho hasta ahora y logre controlar el cambio (evitando que se desborden las fuerzas o que su control sea excesivo, los extremos no son deseables ni convenientes). Por bien de la Unión Soviética, la paz y el mundo.

BIBLIOGRAFIA

- Abbagnano, Nicola. Diccionario de Filosofía. México, D.F., Fondo de Cultura Económica, 1982.
- Alexeiev, K. Historia de la URSS. Moscú, URSS: Editorial Progreso, 1980.
- Atkin, Charles. Mass media effect on voting: recent advances and future priorities. División de Comunicación Política, 1981.
- Baena Paz, Guillermina. La televisión educativa dentro de la política de comunicación social. Foro de Consulta Popular de Comunicación Social, Vol. 3, 1983.
- Berelson, Bernard. Communications in Modern Society. Urbana, Ill.: University of Illinois, Press Reimpreso por la Universidad estatal de Michigan como apuntes de clase, 1984.
- Bruhart, Jean. Historia de la URSS. Madrid, España: Editorial Villar, 1977.
- Burns, Tom. Sociedad de Comunicación de masas. México, D.F.: Fondo de Cultura Económica, 1981.
- Carr, E.H. La revolución rusa de Lenin a Stalin, 1917-1929. 2ª edición, Madrid, España: Alianza, 1983.
- Childs, H.L. Public Opinion: nature, formation and role. Princeton, N.Y.: Van Nostrand Reinhold Co., 1965.
- Chincy, Ely. La sociedad: una introducción a la Sociología, México, D.F.: Fondo de Cultura Económica, 1966.

- Conquest, Robert. Lenin, Barcelona, España.: Ediciones Grijalbo, S.A., 1973.
- Converse, P.E. The nature of belief systems in mass publics, en D. after (editor), Ideology and discontents, Glencoe, USA.: The free press of Glencoe Mac Millan Company, 1984.
- Cossio, Carlos. La opinión pública. 4^a edición. Buenos Aires, Argentina.: Paidós, 1973.
- De Fleur, Melvin. Teorías de la comunicación masiva. Buenos Aires, Argentina.: Paidós, 1976.
- Dobb, Leonard. Gobbel's principales of propaganda, Public Opinion Quarterly, Vol. 14, 1950.
- Dreyer, Edward y Resenbaum, Walter. Political opinions and electoral behavior: Essays and studies. Belmont, C.A. Wadsworth. 1966.
- Elleinstein, Jean. Historial de comunismo 1917-1945. Barcelona, España.:Editorial Planeta, 1982.
- Eptein, E.J. News from nowhere: television and the news. New York, N.Y.: Random House, 1983.
- Everett K Wilson. Sociology: Rules, roles and relationships. Homewood, III.: The Dorsey Press. 1971.
- Fichter, Joseph. Sociología, 10^a edición. Barcelona, España.: Editorial Herder, 1975.
- Fernández Buey, Francisco. Conocer a Lenin y su obra. 2^a edición. Barcelona España.: Editorial DOPESA, 1978.

- Fernández Collado, C. Agentes de Socialización política: la familia, la escuela y los mass media. México, D. F.: Centro de Investigación de la Comunicación de la Universidad Anáhuac, 1988.
- Fishbein, M y Ajzen I. Belief, attitude, intention and behavior. Reading, Mass.: Addison-Wesley, 1975.
- Graeme C. Moodie y Studdert-Kennedy. Opiniones públicas y grupos de presión. México, D.F.: Fondo de Cultura Económica, 1975.
- Greenberg, Bradley. Los medios de comunicación humana: ciencia social. México, D.F.: Editorial Mac Graw-Hill, 1968.
- Girevitch M. y Blumer Jay en Curran J., Gurevitch M. y Wosllacot J. (Comps), Sociedad y Comunicación de masas. México, D.F.; Fondo de Cultura Económica. 1981.
- Gorvachov, Mijail. Discursos y artículos selectos. Moscú, URSS, Editorial Progreso, 1987.
- Gorbachov, Mijail. Perestroika: nuevas ideas para mi país y el mundo. Tr. M.C. México, D.F. Editorial Diana, S.A. 1987.
- Gurevitch, Michael y Blumler, Jay. Sociedad y Comunicación de masas. México, D.F.: Fondo de Cultura Económica, 1981.
- Heennessy B.C. Public Opinion. Belmont, California: Wadsworth, 1970.
- Howitt, Denis. The mass media and social problems. Oxford, Inglaterra: Persamon Press. 1982.

- Kahle, Leynn. Attitudes and social adaptation. Oxford, Inglaterra: Pergamon Press, 1984.
- Kartsov, S. Alexeiev. Historia de la URSS, Moscú, URSS; Editorial Progreso.
- Key, V.D. Opinión pública y democracia. Argentina.: Editorial Bibliográfica Argentina, 1967.
- Kappler, Joseph. Efectos de las comunicaciones de masas. Madrid, España.: Editorial Aguilar, 19744.
- Lazarsfeld, Paul y Menzel, Hebert. La ciencia de la comunicación humana. México, D.F.: Editorial El Roble, 1975.
- Lemert, James. Después de todo... ¿puede la comunicación masiva cambiar la opinión pública?. México, D.F.: Publicgrafica. S.A., 1983.
- Lippman, Walter. Public Opinión. Nueva York, N.Y.: The free press, 1965.
- London, Harvey y Exner John. Dimensions of personality. Nueva York, N. Y.: John Wiley, 1975.
- Mc Combs Maxwell y Becher Lee. Using mass communication theory. Englewood, N.Y.: Prentice-Hall, 1979.
- Mc Quail, Denis. Sociología de los medios masivos de comunicación. Buenos Aires, Argentina: Editorial Paidós.
- Mc Wire, William. The hand boof of social Psychology. 2^a ed. Vol. 3 Reding, Mass.: Addison Wesley, 1968.
- Mc Veigh, Frank y Shostak, Artur. Modern social problems. Nueva York, N.Y.: Holt, Renshart and Winton, 1978.

- Merton, Robert. Teoría y estructuras sociales. México, D.F.: Fondo de Cultura Económica, 1964.
- Montes, Eduardo. La URSS de Gorbachov. México, D.F.: Ediciones de la Cultura Popular, 1981.
- Moodie Graeme y Studdert-Kennedy. Opiniones públicas y grupos de presión. México, D.F.: Fondo de Cultura Económica, 1975.
- Morin, Edgar. El espíritu del tiempo. Madrid, España.: Editorial Taurus, 1966.
- Newcomb, Theodore. Manual de psicología social. Buenos Aires, Argentina.: Editorial Universitaria de Buenos Aires, 1964.
- Nimmo, Dan. The present in light of a future now past. Political communication Association. 1981.
- Nueva Enciclopedia Temática. Vb. 10. "El mundo de los Soviets". México, D.F.: Editorial Cumbre, 1981.
- Oskamp, Stuart. Attitudes and opinions. Engewood (Cliffs, N.) Prentice-Hall. 1977.
- Parsons Talcott. Structure and process in Modern Societies. Nueva York, N.Y.: Free Press. 1960.
- Rocher, Guy. Introducción a la Sociología General. Barcelona, España.: Editorial Herder, 1972.
- Rocagliolo, Rafael. Bolivia y Perú: información y cambio social. México, D.F.: Centro de estudios de la comunicación. F.C.P. y S. UNAM., 1976.

- Rogers Everett. Network Analysis. Nueva York: The Free Press, 1983.
- Secord, Paul y Backman, Carl. Psicología Social. México, D.F. Editorial Mac Graw-Hill, 1976.
- Seibold, David y Spitzer, Brian. Attribution Theory and research: Review and implications for communication en B.J. Dervin (Eds) Progress in communication sciences. Vol.3, Norwood, N.Y.: Ablex Publishin Co. 1982.
- Stuart, Oskamp. Attitudes and opinion. Engewood (liffs N.) Prentice-Hall, 1977.
- Sessions, Douglas H. y Steenson, Jack. Leadership and group dynamics, Boston, Mass.: Allyn and Bacon, 1981.
- Talcott, Parsons. Structure and process in modern societies. Nueva York, N. Y.:Free Press, 1960.
- Tatu, Michel. Problems of communism 19th. Party Conference, No. 3-4, mayo-agosto, 1989.
- Veigh Mc Frank y Shostak Arthur. Modern Social problem. Nueva York: Holt, Rinehart and Winston. 1978.
- Wright, Charles. Comunicación de masa. Buenos Aires, Argentina: Editorial Paidós, 1976.
- Zajonc Robert. The Handbook of Social Psychology (2a. Edición), Vol. 1. Reading, Mass: Addisson Wesley, 1968.
- Zimbardo Philip, Ebbe E. y Maslach Christina (1982). Influencia sobre las actitudes y modificación de conducta. Bogotá, Colombia: Fondo Educativo Interamericano Lynn R. Dahle (1984).