

Universidad Nacional
Autónoma de México

Fac. de Psicología



82
PSI

Observación del Manejo
y enseñanza de la
agresión a nivel
familiar en el
pueblo de Chan
Kom, Yucatán

María de la Concepción Conde Alvarez

1970



Universidad Nacional
Autónoma de México



UNAM – Dirección General de Bibliotecas
Tesis Digitales
Restricciones de uso

DERECHOS RESERVADOS ©
PROHIBIDA SU REPRODUCCIÓN TOTAL O PARCIAL

Todo el material contenido en esta tesis esta protegido por la Ley Federal del Derecho de Autor (LFDA) de los Estados Unidos Mexicanos (México).

El uso de imágenes, fragmentos de videos, y demás material que sea objeto de protección de los derechos de autor, será exclusivamente para fines educativos e informativos y deberá citar la fuente donde la obtuvo mencionando el autor o autores. Cualquier uso distinto como el lucro, reproducción, edición o modificación, será perseguido y sancionado por el respectivo titular de los Derechos de Autor.

M-161710

~~Sp.~~ 388

A MIS PADRES
MIS HERMANOS
MIS AMIGOS

01295

Z 5053.08
UNAM.75
1976
ej. 2.



I N D I C E

	Pág.
INTRODUCCION	1
CAPITULO I	
1- Diferencias entre el concepto de agresión utilizado en esta tesis y el concepto de violencia.	4
2- Estudios desde el punto de vista Psicológico:	12
A- Instintivistas	12
B- Medioambientalistas	14
3- Estudios desde el punto de vista Fisiológico.	19
4- Estudios desde el punto de vista Social.	52
A- Psicología Social	52
B- Paleoantropología	57
C- Antropología	61
5- Conclusiones	66
6- Bibliografía	70
CAPITULO II	
1- La familia como producto social	72
2- Evolución Histórica:	75
A- Morgan	79

UAM
1976
75
Ej. 2

	Pág.
B- Linton	87
C- Mead	89
3- Imitación y Educación	92
4- Estructura Emocional	114
5- Conclusiones	123
6- Bibliografía	125

CAPITULO III

1- Antecedentes históricos del grupo Maya: Región, Habitantes y Lenguaje	127
2- Organización Social y Política	133
3- Apariencia Física y Características Psicológicas	154
4- Chan Kom, el pueblo en el cuál se llevó a cabo la observación.	171
5- Conclusiones	220
6- Bibliografía	225

CAPITULO IV

1- Hipótesis	227
2- Objetivo	228
3- Técnica	228
4- Parámetros	231
5- Formato de Presentación de Resultados	232
6- Bibliografía	235

CAPITULO V

RESULTADOS	
A - Individuo	236
a. Padre	237
b. Madre	238
c. Hijo	239
B - Individuo a Individuo	239
a. Hombre a Hombre	240
b. Hombre a Mujer	241
c. Mujer a Mujer	242
d. Mujer a Niño	242
e. Niño a Hombre	243
f. Niño a Niño	243
C - Individuo a Grupo	246
a. Hombre a Grupo de Hombres	246
b. Hombre a Grupo de Mujeres	246
c. Mujer a Grupo de Mujeres	247
d. Mujer a Grupo de Hombres	248
e. Niño a Grupo de Niños	248
f. Niño a Grupo de Hombres	248
g. Niño a Grupo de Mujeres	249
D - Grupo a Individuo	249
a. Grupo de Hombres a Hombre	249
b. Grupo de Mujeres a Hombre	250
c. Grupo de Mujeres a Mujer	250
d. Grupo de Hombres a Mujer	251
e. Grupo de Niños a Niño	252
f. Grupo de Hombres a Niño	252
g. Grupo de Mujeres a Niño	252
E - Pueblo a Pueblo	252
a. De Chan Kom a Personas de Pueblos Vecinos	253
b. De Chan Kom a Extranjeros	253

Pág.

G- Bibliografía

255

RESUMEN

256

COMENTARIOS

260

LIMITACIONES

262

INTRODUCCION

Por lo general, cuando hablamos sobre la agresión, nos imaginamos lucha, destrucción, violencia, que van desde los niveles de manifestación más sutiles, como es el caso de la verbal, hasta la más peligrosa, no solo para los individuos en sí, sino aún para la especie, como es el caso de la guerra; podríamos llegar a imaginarnos que ante determinada situación de agresión podemos responder en diferentes formas, o no responder, sin que por ello se sugiera que jamás se hará. En fin, que podríamos hablar durante mucho tiempo sobre la agresión, y hasta debatir sobre sus orígenes en base a comparaciones que realizamos entre lo que conocemos (nuestras pautas) y lo que observamos (las pautas de los demás). Sin embargo, existen fenómenos de los cuales nada conocemos en firme, o, en el mejor de los casos, conocemos muy poco.

Entre estos fenómenos, se encuentra el de la agresión manejada y enseñada por los grupos indígenas. ¿Qué es agresión, en su concepto? ¿Cómo se maneja? ¿Cómo se aprende?. Las respuestas a estas preguntas, en esta tesis, no pudieron ser ampliamente establecidas, ya que los datos bibliográficos eran insuficientes y sólo se pudo llevar a cabo una observación con base en las respuestas agresivas conocidas.

Esto es, la comprobación de la diferencia entre "agresión in

dígena", y "agresión-no-indígena" probablemente se ha realizado, pero los datos han sido poco profundos sobre el fenómeno de la "agresión indígena". Esto, no en el sentido biológico, ya que como organismos se poseen los mismos mecanismos fisiológicos. Sin embargo, analizando los aspectos antropológicos y psicológicos, encontramos que las diferencias no pueden definirse en términos de un gen o de algún elemento físico o químico, sino en términos de dinámica interna: aprendizaje, memoria, en fin, procesamiento de información externa realizada por el organismo a través de sus múltiples mecanismos; y de la dinámica externa o medioambiental que consiste en la interacción: con los semejantes, grupo social, cultural y geográfico.

En esta tesis se definirá a la agresión como manifestación de destrucción corporal (autodestrucción o heterodestrucción) y material (objetos propios o no).

No obstante, no se buscará el origen ni la dinámica individual de la agresión, sino que se tratará de estudiarla haciendo comparaciones entre un concepto y tipologías conocidas (Fromm)- y sus posibilidades en un grupo del cual se tiene poca información debido a la mínima convivencia y menor comunicación por estar en un medio aislado tanto por el idioma como por la ubicación geográfica, en esta tesis se trata del grupo Maya del pueblo de Chan Kom en Yucatán.

El problema será abordado por medio de una correlación de teorías psicológicas y antropológicas, analizándolas a través de la estructura familiar. Este análisis se basará en la familia porque ésta constituye el núcleo primordial de la sociedad en que se realizaría el estudio, y en la cual se aprenden las normas que rigen la conducta de los individuos para una adecua-

da interacción, tanto en los aspectos de concordancia, como en los de discordancia.

CAPITULO I

En el presente trabajo utilizaremos con frecuencia la palabra "agresión", por lo que se hará necesario definirla no solo - en términos de acción, contexto y tipología, sino también de diferenciarla de "violencia" ya que "frecuentemente, en el lenguaje cotidiano se utilizan para reflejar, semánticamente, un mundo básicamente inarmónico, que existe debido a los esfuerzos por lograr y mantener la paz. Claro es, que nadie posee el monopolio de las definiciones, cuya frecuencia es mayor en una investigación, por lo que tan solo se buscará un nivel de precisión para - que los términos puedan servirnos como instrumentos de conocimiento". (1)

Posterfórmemente, en este mismo capítulo, se tratará de hacer una aproximación bio-psico-social al análisis de la agresión, de tal manera que podamos tener una visión general, con base a estudios sobre el tema, que nos auxilie al observarla en un grupo indígena.

- 1- Diferencia entre el concepto de - - agresión utilizado en esta tesis, - y el concepto de violencia.

Comenzaremos por seguir los pasos de los investigadores del fenómeno conocido como "paz". Esto es, consideraremos tres principios bastante simples que nos llevan a definir la palabra "violencia", pero haciendo hincapié en las dimensiones teóricamente-significativas que esta palabra pudiera indicar en el caso de dirigir el pensamiento, la investigación o la acción hacia los pro-

blemas más importantes:

- a- el término "paz" se usará en el caso de un contexto social cuyas metas hayan sido acordadas verbalmente por muchos si no es que por la mayoría.
- b- estas metas sociales pueden ser complejas y difíciles, pero no imposibles de obtener.
- c- se considerará válida la asevera---ción "paz es la ausencia de violencia". Siendo este punto, no una de finición, sino una relación que se trata de hacer entre los términos - "paz" y "violencia". Esto se hará así porque la frase es simple y de acuerdo al uso común y también porque define a un orden social pacífico no como un punto sino como una región de orden social en el --cuál no existe violencia. En esta región aún caben muchas posibilidades, variaciones y orientaciones -- que son compatibles con las ideologías que delínean otros aspectos -- del orden social. (1).

Como punto de partida digamos que "la violencia está presente cuando los seres humanos son influidos de tal manera que --

sus relaciones somáticas y mentales actuales están debajo de sus potencialidades de realización" (1), pero entonces podríamos estar indicando que la violencia es compatible con la paz, por lo que se hace necesario un concepto, de extensión lógica, en lugar de una mera lista de indeseables. La definición señala por lo menos seis dimensiones importantes de la violencia. Pero comenzaremos por analizar las palabras clave "actual" y "potencial". En la definición se encuentra que la violencia es la causa de una diferencia entre lo que pudiera ser y lo que es, entre lo potencial y lo actual respectivamente. La violencia es aquella que aumenta la distancia entre lo potencial y lo actual, y aquello que impide el decremento de esa distancia. De esta manera si alguien murió de tuberculosis en el siglo XVIII, sería difícil considerar esto como violencia ya que sería poco probable su evasión, pero si alguien muere a causa de esto en nuestro siglo, a pesar de los adelantos médicos en el mundo, entonces la violencia está presente de acuerdo a nuestra definición. Cuando lo potencial es mayor que lo actual, es por definición posible de evadir, y cuando esto se puede hacer, entonces la violencia está presente, cuando lo actual es inevitable, entonces la violencia no está presente aún cuando lo actual esté a un nivel bastante bajo.

Definir "realizaciones potenciales" es difícil, especialmente cuando partimos de los aspectos somáticos de la vida humana, a los aspectos mentales. Para discutirlos sería útil considerar a la violencia en términos de influencia. Una relación -- completa de influencia presupone un influenciador, un influenciado y una forma de influenciar; si correlacionamos estos términos con sus representaciones humanas, serían: sujeto, objeto y-

acción respectivamente. De esta manera empezaremos a analizar -- las dimensiones de la violencia, o el modo de influencia:

a. física y psicológica: bajo la violencia física los sujetos son lastimados o heridos somáticamente, al punto de matarlos. Se distinguen la "violencia biológica", - que reduce la capacidad somática, y "violencia física como tal", que incrementa la reducción de los movimientos humanos. Pero tal distinción es menos importante que aquella entre la violencia que trabaja en el cuerpo y violencia que trabaja en la mente; en esta última, se incluyen las mentiras, lavado de cerebro, indoctrinación, torturas, etc. que sirven para decrementar las potencias -- mentales.

b. aproximación de la influencia positiva y negativa: recompensa y castigo, respectivamente, considerado desde el punto de vista del influenciador. Creando como resultado que los seres humanos sean efectivamente prevenidos de -- realizar sus potencialidades. Tal vez es mejor en términos de -- dar placer más que dolor, pero en términos de ser más manipula- - dor, menos "abierto".

c. Existencia o no de un objeto que es herido o lastimado: en el caso de que no exista objeto, se le de nomina "violencia truncada" y no deja de existir el peligro de la violencia física y la amenaza indirecta de la violencia men--- tal, que puede ser caracterizada como un tipo de violencia psicológica ya que limita la acción humana. En caso de que exista el objeto, éste puede ser físico o mental.

d. Existencia de un sujeto (persona)-

que actúa: también este sería el caso de la "violencia truncada" si es que no "existiera" un sujeto. En el caso de que si se pueda establecer su existencia como actor, la violencia sería - "personal" o "directa", y la violencia en la cuál no se establece el actor es "estructural" o indirecta. En muchos casos los individuos pueden ser asesinados o mutilados, golpeados o lastimados y manipulados por medios observables o "indirectos". Pero ya sea que en el primer caso estas consecuencias puedan deberse a personas o actores concretos, en el segundo caso esto ya no tiene significado. Puede no existir la persona que directamente dañe a otra persona en la estructura. La violencia se construye en la estructura y se presenta como "poder desigual" y en consecuencia como oportunidades de vida desiguales (Stokeley Carmichael - mencionado por Galtung).

Los recursos y la educación están distribuidos desigualmente, los servicios médicos existentes solo en determinados distritos y solo para algunos grupos. Sobre todo, el poder de decidir sobre la distribución de los recursos está desigualmente repartido, como es el caso frecuentemente, porque las dimensiones de rango tienden a estar frecuentemente correlacionadas según la estructura social.

La violencia de una clara relación sujeto-objeto es manifiesta porque es visible como "acción" La violencia sin esta relación es estructural, construida en la estructura, conocida generalmente como "injusticia social".

e. Violencia intencional y no-intencional: esta distinción es importante cuando se quiere decidir la -

culpa.

f. esta clasificación es la forma tradicional de distinción entre dos niveles de violencia; manifiesta y latente; la manifiesta, personal o estructural, es observable.- Existe violencia latente cuando la situación es tan inestable que el nivel de realización actual "fácilmente" decrementa. (1). - Indica una situación de equilibrio inestable en el que el nivel de realización actual no está suficientemente protegido contra el deterioro por los mecanismos que lo sustentan.

Tradicionalmente se ha referido a la violencia como "violencia personal", lo cuál no es de extrañar ya que ésta se "muestra". El objeto de la violencia personal percibe la violencia, generalmente, y puede protestar. El objeto de la violencia estructural, en cambio, puede ser persuadido a no percibirla en forma alguna. La violencia personal representa cambio y dinamismo.- La violencia estructural no, es esencialmente estática.

Concretando las ideas presentadas, exploremos las formas en que la violencia estructural y personal son, de hecho, llevadas a cabo. En el caso de la violencia personal la realización somática se refiere a la aproximación instrumental al probable problema de la violencia. Existe un trabajo específico a realizar: hacer daño a otros, y los instrumentos se refieren en este caso a las armas; y las personas disponibles para llevar a cabo ésto, se pueden encontrar en una organización llamada "pandilla" o "armada".

Considerando los instrumentos utilizados, la tipología de la violencia personal, física puede comenzar por el cuerpo humano

(karate) hasta culminar con los tipos de arma que se utilizan (armas bacteriológicas). Otra aproximación utilizaría la forma de la "organización", empezando por el individuo solitario, siguiendo con chusmas y aglomeraciones, y terminando con las organizaciones de la guerrilla moderna y tácticas armadas. Estas dos aproximaciones están relacionadas: justo como en las organizaciones económicas los medios y modos de producción (en este caso -- violencia corporal directa) dependen uno del otro, y si uno se retrasa el conflicto surgirá.

Una aproximación más sistemática se puede obtener si partimos desde el blanco; el ser humano. El es conocido en forma relativa en su anatomía (estructuralmente) y fisiológicamente (funcionalmente) de tal manera que las tipologías pueden desarrollarse en esa base. Una tipología primitiva puede mostrarse en el esquema 1. La distinción básica es entre tratar de destruir la máquina (el cuerpo humano) en sí, y tratar de prevenir que la máquina funcione. Esta última puede ser de dos formas: negación de entrada ("input") (medios de energía en general, aire, agua, comida en el caso del cuerpo), y negación de salida ("output") - (movimiento). La salida del humano puede ser somática, medido, por el medio como movimientos (aunque el "mantenerse quieto" es un caso limitante) o mental que no es medido por el exterior (solo por indicadores en la forma de movimientos, incluyendo los movimientos de las cuerdas vocales). El límite entre violencia personal, física y psicológica no es muy claro ya que es posible influir en los movimientos físicos por medio de técnicas psicológicas y viceversa.

De acuerdo con los datos presentados, la violencia y la paz

dependen de un orden social, su cultura, su dinámica y metas, aún, de los cambios de un orden a otro y de sus consecuencias; sin embargo, aún la violencia y la paz son posibilidades de la constante conductual, esto es, los sujetos vivos están formados por unidades biológicas y psicológicas de tal manera organizadas que les permiten adaptarse al medio físico y al grupo. Al conjunto de -- las respuestas observables y no-observables, como los procesos -- mentales (explicación al final del capítulo), del individuo en esta interacción, unidad-medio, es lo que se denomina conducta.- Para algunos autores, la conducta es aprendida; para otros es el aprendizaje característico de los humanos; unos sostienen el carácter genético de la conducta, y otros la consideran desde el -- punto de vista genético y aprendido. Pero ninguno puede negar -- que "... la conducta tiene dos componentes: actividad endógena, - motilidad fundamentalmente condicionada por los ajustes fisiológicos internos del organismo, y la actividad exógena, la actividad-orientada por medio de la cuál la actividad endógena es de tal manera modificada que pueda dar respuesta a los estímulos externos-posibles". (Dunbar, F. mencionado por el Dr. Delgado)

Tanto las actividades endógena, como la exógena se dividen en unidades que son "aisladas" y rotuladas para su mejor análisis y diferenciación de entre todas las posibilidades que ofrece el contexto total de la conducta. De esta manera la agresión es el rótulo que se le aplica a la respuesta "caracterizada por el ejercicio de la fuerza con la intención de infligir daño a persona u objetos". El fenómeno puede ser analizado en tres componentes:

a. entradas o "inputs": que dependen

de las circunstancias percibidas a través de los receptores sensoriales y actuando en el individuo.

b. "throughputs: son los procesamientos personales de estas circunstancias a través de los mecanismos intracerebrales establecidos por la genética y la experiencia.

c. salidas o "outputs": representadas por las expresiones de la conducta individual y social que constituyen las manifestaciones observables de la agresión. (2)

Puntos que nos están indicando que el estudio de la agresión se debería basar en el individuo como unidad bio-psico-social. Al buscar los datos en esta base encontramos que:

2- Estudios desde el punto de vista Psicológico.

Según los estudios realizados en psicología, la conducta -- (cualquier conducta), presenta el factor motivacional como origen para poder desenvolverse y, por lo general éste se relaciona con un componente emocional, principalmente si la actividad desplegada es altamente motivada. Esto es, en el caso de la agresión podemos observar que una respuesta de este tipo puede estar acompañada por profundos sentimientos de enojo (el enojo principalmente surge cuando se coarta una actividad hacia una meta). -- (3). Esta posibilidad dá lugar a diferentes opiniones, que a su vez se dividen generalmente en dos escuelas principales: (A) Instintivistas; (B) Medioambientalistas.

(A) Instintivistas

Los instintivistas basan su teoría en el principio de que la conducta tiene sus raíces en el instinto; este elemento ha sido investigado desde la época de los grandes filósofos; pero, según el pensamiento moderno, parte del trabajo de Charles Darwin y su teoría de la evolución. (4).

Posteriormente, varios autores, entre los que se encontraba William James (1890) y William McDougal (1913) realizaron listas de instintos explicándolos con el principio hidráulico-mecanicista. (5).

A partir de estos trabajos, surge el psicoanálisis; su fundador S. Freud, al revisar en 1920 sus primeros trabajos centrados en el impulso sexual (libido), formuló una nueva teoría en la que la tendencia destructiva ("instinto de muerte") era considerada igual en fuerza a la tendencia al amor ("instinto de vida", "sexualidad"). Pero se siguió pensando que el psicoanálisis giraba en torno a la libido, controlada tan solo por el instinto de auto-conservación.

Estos principios duraron hasta la década de los sesentas en que aparecieron explicaciones pseudo-científicas (Robert Ardrey, -1961) en base a la correlación de datos sobre el origen del hombre que se encaminaban bastante a la comprobación de que la agresividad es innata en el hombre. Al mismo tiempo, otros autores realizaban estudios científicos sobre la conducta animal: Konrad Lorenz ("Sobre la Agresión: el Pretendido Mal"), estudioso particularmente de animales como peces y aves, decidió aventurarse en el campo de la conducta humana, y aunque fué rechazado en este

aspecto por neuro-científicos y psicólogos, muchos aceptaron su punto de vista como una solución al problema de la agresión, tales es el caso de autores como Desmond Morris ("El Mono Desnudo", 1967) e I. Eibl-Eibesfeldt ("Amor y Odio", 1972). Todos estos trabajos presentan básicamente la misma tesis: "la agresión del hombre se manifiesta en la guerra, el crimen, pelea personal y todos los tipos de conducta sádica y destructiva debido a una programación filogenética, el instinto que busca ser descargado y espera por la ocasión apropiada para ser expresado" (5).

Pero la crueldad humana, las razones de una historia de la humanidad plagada de la imposición de ésta a base de la esclavitud, yugo o muerte de sus semejantes, no tan solo necesitaría de la aplicación de la teoría de la evolución ya que, el que un hombre sea potencialmente agresivo podría no ser la respuesta completa, porque tan solo nos señalaría su capacidad para este tipo de conducta, pero no la justificaría. (3).

(B) Medioambientalistas

Los medioambientalistas forman un grupo diametralmente opuesto a los instintivistas. De acuerdo a este punto de vista, "la conducta del hombre está exclusivamente moldeada por la influencia del medioambiente social y cultural" (Fromm, pag. 33). Esto parece ser cierto particularmente en lo que se refiere a la agresión.

La posición más conocida es la del conductismo originada por Watson, para quien la psicología debería ser el estudio de la conducta y no de las "fuerzas subjetivas" que motivan al --

hombre a actuar de determinada manera, no le interesa lo que siente, sino lo que hace y el condicionamiento social que moldea su conducta. De esta manera la ciencia de la "psiqué" se transformó en la ciencia de la ingeniería conductual humana y animal. Este desarrollo alcanzó su clímax, con el neoconductismo de Skinner (5).

Esto es, el rigor experimental del conductismo era incuestionable, pero su metodología tiene el peligro de caer en la inutilidad, "veinte años de 'método de la ciencia natural' iniciado por el conductismo habfan fracaso en su intento de dar formulaciones consistentes y útiles. Los datos experimentales reflejaban - muchas propiedades arbitrarias en los aparatos. Conclusiones - - aceptables de cualquier grado de generalidad se referían a los aspectos, características o capacidades limitadas, mientras que muchas de éstas eran suficientemente válidas, pocas eran impulsadas lógicamente, y las preferencias individuales habfan dado lugar a muchas 'ciencias' de la conducta individuales". (Skinner, 1944, pg. 276).

En una serie de trabajos iniciados en 1930, B. F. Skinner propuso una formulación de conducta que surgió de las observaciones realizadas en organismos individuales respondiendo a situaciones experimentales cuidadosamente controladas y altamente estandarizadas. El organismo utilizado por Skinner fué la rata blanca, y su aparato consistía en una caja conteniendo una palanca. De esta manera la rata hambrienta presionaba la palanca en una tasa moderada hasta que las bolitas de alimento empezaban a saciar al animal. Así, Skinner solucionó el problema del uso de una variable dependiente sensible y confiable; esto es, algún aspecto cuan

titativo de la conducta que pudiera variar en un amplio rango con la posibilidad de relaciones legales y de orden con respecto a -- las variables medioambientales pasadas y presentes. Su descubrimiento, que la frecuencia de ocurrencia de la respuesta de la presión de la palanca en un determinado intervalo de tiempo satisfacía estas condiciones, era un gran paso hacia un sofisticado análisis de la conducta individual. (6).

Si recorriéramos a esta aproximación del sistema conductual, encontraríamos que la búsqueda se inicia en la infancia para localizar los orígenes de la agresividad, y que ésta se relaciona, en parte, a la necesidad de actividad. Un niño es activo durante las etapas del crecimiento, lo que muchas veces lo lleva a destruir algo o a lastimar a las personas a su alrededor, juzgándose entonces que su conducta es "agresiva". Pero nunca podríamos definir, en la conducta, cuál habría sido la causa, y -- cuál el efecto. Esto es, si el niño es activo, puede realizar -- conductas agresivas; si se trata de uno agresivo, entonces podría estar desplegando actividad para expresar su agresión; o bien, la definición de lo que es "agresión" y lo que es "actividad" podría prestarse a confusiones.

La sugerencia ampliamente aceptada, fué hecha por Freud; en ésta se supone que la agresión es una de las consecuencias de la frustración. En 1939, Dollard y otros propusieron que la "ocurrencia de la conducta agresiva siempre presupone la existencia -- de la frustración y lo mismo sucede en forma recíproca, la existencia de frustración siempre lleva alguna forma de agresión". -- (3,5). Sin embargo, tomando en cuenta la medida de frustración -- realizada por Sears y otros en 1953, en niños que estaban en la --

primera infancia, se observó que no existía correlación significativa respecto a la actividad agresiva medida y observada en preescolares. Los autores de este estudio sugieren que existe un lento desarrollo de la agresión hostil ("hacer que otra persona experimente el dolor") en la cuál se involucra el aprendizaje. En realidad, las expresiones de "agresión" mostradas por niños muy pequeños, son actividades desarrolladas para eliminar los obstáculos, aunque lo hacen en forma estrepitosa, pero sin la orientación de provocar dolor a otros. Suponiendo que esto es correcto, el motivo real de la agresión no está directamente relacionado con las experiencias tempranas de la primera infancia ya que se desarrolla posteriormente, esto significaría que se puede esperar una correlación entre la tendencia de los padres hacia, o castigo de, la agresión. (3).

Davis y Dollard (1940) realizaron una investigación en niños negros criados en grupos poco privilegiados en el sur de - - EEUU. Los padres de la mayoría de estos niños premiaban la conducta agresiva, de tal manera que la agresión aumentaba en su probabilidad de respuesta. Pero, siguiendo a Sears y colaboradores - en 1953, se encuentra que el castigo también tiene sus consecuencias. Cuando se castiga excesivamente, se crea el deseo de castigar en retribución. Este principio es observado claramente en el "juego de muñecas", agrupando a los niños de acuerdo al nivel de pugnacidad de sus padres, es observada una relación directa entre éste y la agresión mostrada en el juego.

La interpretación que el sistema conductual nos dá es que existe una continuidad entre las primeras expresiones de la agresión y sus posteriores (Sears, 1971). Pero la relación presenta

la complicación de la ansiedad sobre la agresión, especialmente -- si se trata de niñas a las cuales se les ha permitido mostrar -- agresiones "poco femeninas" durante la primera infancia, ya que se muestran agresivas después de esta etapa, pero se considera -- que es debido a la ansiedad asociada.

En cuanto a la hipótesis original, en 1941, N. E. Miller -- eliminó la segunda parte en base a que la "frustración puede ins tigar un número de diferentes tipos de respuestas, siendo una de ellas la agresión". Además, una discusión sobre la teoría frus-- tración-agresión nos llevaría a los siguientes puntos básicos de acuerdo a Fromm: "La simplicidad de la formulación original de -- la teoría se complica por la ambigüedad de lo que se entienda por frustración. Básicamente existen dos significados en los que el término ha sido entendido: (a) la interrupción de una actividad hacia una meta. (b) como negación de un deseo, según Buss, "de privación". Dependiendo del significado de frustración, estamos ante dos teorías totalmente diferentes. La frustración de acuerdo al primer sentido sería relativamente raro ya que requiere que la actividad ya haya empezado. No sería suficientemente frecuente -- explicar nada, o parte considerable, de la agresión. Al mismo -- tiempo la explicación de agresión como resultado de la interrup-- ción de una actividad podría ser la única parte segura de la teoría. Para probar o desaprobado ésta, nuevos datos neurofisiológicos podrían ser de valor decisivo... la teoría basada en el segun do significado de frustración no parece sostenerse contra el peso de la evidencia empírica. En primer lugar, podríamos considerar el hecho de la vida: que nada importante es adquirido sin acep-- tar la frustración ... Sin la capacidad de aceptar la frustra-- ción el hombre difícilmente podría desarrollarse ... Lo que pue--

de, y generalmente lo hace, producir agresión es lo que la frustración signifique a la persona, y la definición psicológica de frustración difiere de acuerdo a la totalidad en que ocurre la frustración". (5,7).

En fin, la presente alternativa entre Instintivistas y Conductistas no es favorable para el progreso teórico, entre otras razones porque: a) ambas posiciones son "monoexplicatorias" dependiendo de preconcepciones dogmáticas, y los investigadores tienen que amoldar sus datos a cualquiera de las dos explicaciones - (5). b) porque la "división de la conducta en 'fija', 'innata' o 'instintiva' por un lado, y 'aprendida' por el otro, ha caducado"; esto es, si la agresión es un instinto, no ha podido ser -- aclarado, pero tampoco puede ser negado o evitado; "y el término 'aprendizaje' en sí se está convirtiendo en demasiado general y demasiado impreciso como para ser útil a cualquier referencia conductual" (S. A. Barnett). (8).

3- Estudios desde el punto de vista Fisiológico.

Aunque no se pueda dar una respuesta clara y simple, se puede decir que en el hombre, como en otros animales, existe un mecanismo fisiológico que, al ser estimulado, dá lugar a sentimientos subjetivos de enojo y también a cambios físicos que preparan al organismo para la pelea. Este mecanismo es fácilmente disparado, y como otras respuestas emocionales, es estereotipada y en este sentido, "instintiva". Aunque, el modo en que los seres humanos adaptan y controlan sus sentimientos de enojo difieren ampliamente de acuerdo al entrenamiento. (8). Sin embargo, para la fisiología del comportamiento, el valor heurístico del concepto de-

agresividad es nulo, porque no tiene razón de pensar 'a priori' que todos los comportamientos de agresión surjan de una sola motivación que posiblemente exista debido a una semejanza de mecanismos fisiológicos. Por otro lado, no corresponde al fisiólogo tener juicios de valor sobre las o la conducta agresiva. El objetivo es proceder por inventario y analizar los mecanismos fisiológicos en los que la interacción dinámica produce tal o cual "estado de motivación", el estado fisiológico responsable de hacer que un organismo dé, en un momento dado de su desarrollo una respuesta - de cierta manera a una estimulación o a una situación dadas. El fisiólogo deberá estudiar las bases fisiológicas de la agresión, - pero analizando el estado fisiológico que subyace un tipo definido de comportamiento de agresión.

En ciertos casos, el fin inmediato de una agresión es evidente: agresión predatoria con vistas a la obtención de alimentación; agresividad de la hembra que cría, que defiende a sus pequeños; o de todo animal que defiende la integridad de su territorio; conducta agresiva de los animales que entran en competencia por el alimento o por la pareja sexual. En ciertos casos, por el contrario, el significado biológico de la agresión es menos evidente: se hace mención de nociones mal definidas de "irritación"; de "presión social" o de "desorganización social" para explicar la génesis de ciertos comportamientos de agresión intraespecífica. Cuando una conducta agresiva es disparada por un estímulo doloroso o simplemente desagradable (de naturaleza "aversiva"), - ella se acompaña generalmente de manifestaciones emocionales intensas; ella constituye de hecho, uno de los elementos de una -- reacción de "defensa" con vistas a dar fin a una estimulación. -- (9).

En 1915, W. B. Cannon mostró que "los cambios corporales en el dolor, hambre, miedo y furia" sirven a la función de incrementar la "eficiencia en la lucha física". Según Cannon, la respuesta emocional sirve al propósito biológico de preparar al animal a la acción, ya sea de huida en respuesta al miedo, o de lucha en respuesta a la agresión.

Su tesis original no se ha invalidado a pesar de nuevas investigaciones, esto es, cuando surge el enojo en los mamíferos, -- aparece un incremento en el pulso, presión y nivel de glucosa, -- así como de la respiración, y los músculos del tronco y extremidades son contraídos tensamente, lo que dá lugar a que estén menos expuestos a la fatiga. Al mismo tiempo la sangre se invierte de los órganos internos a la periferia, y la digestión y los movimientos intestinales cesan aunque el influjo de ácidos y jugos digestivos tienden a incrementarse. En los animales, y posiblemente en el hombre, hay piloerección; y el cuadro de enojo se completa al mostrar los dientes y al emitir sonidos involuntarios. Durante el enojo también hay una disminución en la percepción sensorial, de tal manera que los sujetos que pelean pueden recibir muchas heridas sin darse cuenta de ellas". (8).

Para que un análisis experimental de bases fisiológicas del comportamiento de agresión suponga todos los sentidos, conviene situarla en un marco general de conceptos y datos concretos de la fisiología del comportamiento como:

a- los conductos agresivos no son de los aspectos particulares del comportamiento que un organismo dá, sino del diálogo con el medio biológico y psicológico.

b- las estructuras y los mecanismos nerviosos que subyacen estos conductos agresivos forman parte integrante de una entidad anatomofuncional, el cerebro, pues ellos no podrían ser disociados de formas arbitrarias y artificiales.

En el disparo y desarrollo de una respuesta que sea adaptativa al mismo tiempo en el estado fisiológico presente y en la experiencia a la "vida" del organismo, se puede distinguir de manera esquemática la intervención de tres conjuntos de mecanismos:

a- los que aseguran la organización, la "programación" del patrón conductual.

b- los que confieren a la información sensorial las propiedades motivantes en función a la experiencia pasada del organismo.

c- los que confieren a la información sensorial las propiedades motivantes en función a la experiencia pasada del organismo.

La información sensorial, entonces, toma un significado motivante, para una doble referencia al estado fisiológico presente y a la experiencia pasada; la programación de una secuencia conductual se acompañará de la previsión de ciertas resultantes. Las resultantes efectivamente obtenidas por la secuencia conductual (en particular bajo la forma de múltiples rereferencias sensitivo-sensoriales, se dice que estas informaciones complejas nacen de la ejecución misma, así como las consecuencias del comportamiento) serán ahora confrontadas con las resultantes previas-



y, según exista o no la concordancia ("éxito" o "fracaso") se habrá puesto en juego un proceso de reforzamiento positivo o negativo (con su consecuencia de consolidación o extinción) de la relación entre la información sensorial y la respuesta conductual. - Estos procesos de reforzamiento determinan la evolución progresiva de los "estados de motivación" a lo largo de la ontogenia del organismo. (9).

De experimentos con animales, parece que existe una pequeña área en la base del cerebro en la que el sentimiento de "enojo" - se origina, y de donde se envían los impulsos nerviosos que causan los cambios mencionados por Cannon. Esta pequeña área se llama hipotálamo, su función es coordinar las respuestas emocionales, incluyendo "enojo" y cuando es estimulado artificialmente con electricidad en un gato, por ejemplo, el animal mostrará todas -- las señales de "enojo" - aunque éste no poseerá todas las características del estimulado por el medio. El hipotálamo se encuentra bajo el control inhibitorio de la corteza cerebral. Si, la corteza cerebral recibe el impulso de una amenaza externa, mandará el mensaje al hipotálamo liberándolo del control inhibitorio y estimulándolo a la acción. Las consecuencias fisiológicas han sido - mencionadas, y una vez que estos cambios se han iniciado, tienden a persistir por algún tiempo, aunque la amenaza en el medio haya sido removida. Se sabe que el enojo, una vez que surge, toma - - tiempo en terminar; especialmente si el individuo enojado no puede tomar la acción atenuante para la que su cuerpo está ahora pre -- parado. La forma en que la corteza cerebral y el hipotálamo continúan interactuando de tal manera que la respuesta inmediata a - la agresión se prolongue aún no es clara. Parece probable que la liberación de adrenalina, noradrenalina, cortisona y otras hormo-

nas de las glándulas suprarrenales juegan un importante papel. -- Existe evidencia de que la emoción agresiva es acompañada por un incremento en la liberación de la noradrenalina, mientras que la ansiedad pasiva se asocia con un incremento en la liberación de adrenalina. Estas sustancias químicas son secretadas a la corriente sanguínea una vez que el mecanismo hipotalámico es disparado; ya que el hipotálamo se relaciona con las glándulas suprarrenales por medio del sistema nervioso autónomo. Es parte por medio de estas hormonas, que los campos fisiológicos ocurren, pero también es probable que en forma recíproca afecte al cerebro.-(8)

El hecho que las diferentes conductas como búsqueda e ingestión de alimento, agua, conducta sexual masculina y femenina, de agresión y fuga, parecen dispararse por una estimulación experimental a nivel del hipotálamo, así como el inverso del disparo espontáneo de cada uno de estos conductos, pueden ser abolidos por una lesión bilateral practicada en esta misma región. Todo hace suponer la existencia de un cierto número de "estructuras del comportamiento" especializadas en el hipotálamo. Los resultados de las investigaciones son suficientemente concordantes como para poder afirmar que la activación experimental de una estructura hipotalámica contribuya a elaborar un estado de motivación análogo al originado en las condiciones naturales. Si aparece de esta manera que el hipotálamo juega un importante papel en la génesis de los estados de motivación, no significa que se descarte la hipótesis según la cuál esta región participa como elemento preponderante en la organización de las diferentes secuencias conductuales. En realidad, los datos experimentales recientes sugieren que un -

importante nivel de integración puede estar situado atrás del hipotálamo, a nivel del mesencéfalo. Falta subrayar que el hipotálamo es un lugar de convergencia de múltiples influencias modula-doras de las que las interacciones determinan los componentes -- "energétizantes" y "direccionales" de las diferentes motivacio--nes y la intensidad y orientación del comportamiento en respues-ta a la información sensorial. Entre estas influencias modulado-ras conviene citar tres:

a- la información reticular, activida-dora del mesencéfalo, que activa elementos no específicos para - los colaterales de los grandes sistemas sensitivo-sensoriales as cendentes, ejerciendo una influencia "activadora" difusa que mo-dula los elementos cuantitativamente reactivantes emocionales y - comportamentales del organismo.

b- los factores del medio interno, re flejos de diferentes "necesidades" fisiológicas del momento ac--tual de las estructuras hipotalámicas para los intermediarios de los receptores especializados de los cuales la mayoría están si-tuados en el mismo hipotálamo, y adapten de esta manera a la con ducta y al estado fisiológico presente del organismo.

c- las estructuras límbicas ejercen - sus influencias moduladoras que van a originar la significación, en particular afectiva, que toma la información sensorial presen-te para un organismo dado como referencia para la experiencia pa sada. Estas influencias límbicas contribuyen como elementos pre ponderantes a la orientación del comportamiento en todos los ca-sos o algún factor del medio interno jugaría con este respecto -

un rol determinante.

Es ahora a nivel del hipotálamo que las experiencias son de "autoestimulación" o de "apagado" mostrando la existencia de numerosos puntos de reforzamiento positivo o de reforzamiento negativo. Cuando se implantan los electrodos y se dá al animal la posibilidad de estimularse al accionar una palanca, se constata que el comportamiento del animal es muy diferente según el lugar de implantación de los electrodos, esto es, según la estructura nerviosa que es objeto de la estimulación. En el hipotálamo el sistema de recompensa se sitúa a lo largo del fascículo medio del tencéfalo, y el sistema de castigo tiene una localización más media a nivel de ciertas estructuras periventriculares. Se puede entender así mismo, el importante rol que estos sistemas pueden jugar en la evolución de los estados de motivación, y por lo tanto, en el desarrollo de la "personalidad" y de su expresión conductual.

El grado de especificidad de la motivación ha sido puesto en duda debido a las observaciones que han mostrado que se puede obtener el paso de un tipo de comportamiento a otro, a partir de un mismo punto hipotalámico y con los mismos parámetros de estimulación sin modificar, del procedimiento en una manipulación apropiada de las condiciones medioambientales. Por otra parte, la confrontación de los datos obtenidos en las experiencias de autoestimulación con aquellos obtenidos sobre la estimulación de los "centros" hipotalámicos, han hecho aparecer una estrecha correlación entre los puntos de reforzamiento positivo y una semejanza de conductas de "aproximación" por una parte, y por la otra entre los puntos de reforzamientos negativo y de los comportamien-

ros de "rechazo".

Son las estructuras nerviosas del sistema límbico las que aseguran la adaptación de la conducta en la experiencia pasada -- del organismo y las que le confiere de esta manera sus características individuales y su dimensión histórica. Igualmente una lesión límbica acarrea muy a menudo la pérdida de ciertas características conductuales que transforman la personalidad psicosocial del individuo. Esto puede estar representado en forma gráfica en el experimento de Downer; un macaco, al cuál se le han seccionado las comisuras cerebrales ("split brain") y se le han efectuado una ablación unilateral de una estructura límbica del lóbulo temporal (el complejo amígdala-nuclear) se comporta de la manera siguiente: si el animal percibe su ambiente habitual por medio de sus dos ojos que quedan solo en conexión con una amígdala, -- presentará las reacciones afectivas diferentes, a veces violentas, conforme a su experiencia pasada; si solamente un ojo está abierto, el mono se mostrará por el contrario perfectamente plácido e indiferente. En otros términos, según un cerebro tenga o no el complejo amígdala nuclear y en consecuencia la información de naturaleza visual sea "tratada" o no por esta amígdala la conducta de un mismo organismo puesto en una situación dada podrá -- ser totalmente diferente. Las observaciones hechas en la clínica humana, así como la experimentación realizada en diferentes especies animales sugieren que la estructura límbica interviene en -- dos conjuntos de procesos:

a. por una parte los procesos para la -- traducción de los que un continuo afectivo específico está -- integrado a los elementos cognitivos de la información sensorial pre-

sente: estos procesos intervienen no solamente en la elaboración de una significación afectiva a lo largo de la constitución de -- las huellas de la experiencia pasada. Es en esta confrontación -- que confiere a la información sensorial una parte de sus virtudes motivantes, ya que ella permite al organismo anticipar ciertos re resultados susceptibles de ser obtenidos por tal secuencia comporta mental en respuesta la información del momento.

a.a- en el mono, la sección de las conec ciones entre la corteza visual y las estructuras límbicas del ló- bulo temporal estimula a la parte de la significación, en particu- lar afectiva aunada a la previa información de naturaleza visual- (J. A. Horel y E. G. Keating).

a.b- en el caso del gato, una perturba-- ción momentánea del funcionamiento normal de la amígdala y del hí- pocampo en el curso de los segundos siguientes de la experiencia- "aversiva" (choque eléctrico doloroso) vuelven al animal "amnésico" para esta experiencia y suprimen la inhibición conductual- así como las reacciones de ronroneo que el animal presenta normal- mente cuando se vuelve a colocar en la misma situación. (R. Kes- ner y R. W. Doty).

a.c.- si el sistema límbico interviene - efectivamente como elemento esencial en la integración de un con- tenido efectivo a los elementos cognitivos de la información pre- sente, por referencia a la experiencia pasada, las lesiones de es te sistema deben entrañar las modificaciones profundas de las - - reacciones emocionales y sociales. Y, sin importar el sujeto es- ta reacción es disminuída al lesionar la amígdala al contrario de

las lesiones de septum (P. Karli).

b. Por otro lado, los procesos para la traducción a través de los cuales se efectúa el registro de los "éxitos" o de los "fracasos", están basados en la confrontación de los resultados efectivamente obtenidos con aquellos que son anticipados y del disparo de los reforzamientos positivos o negativos, con la conclusión o extensión progresiva de la relación entre la información sensorial y la respuesta conductual. Estos procesos son puestos en juego para la misma conducta del organismo y para las consecuencias que se disparan; y ellos son responsables de la evaluación progresiva de los estados de motivación. Conviene resaltar que las conductas de un organismo no son tan solo un reflejo de las características funcionales del sistema nervioso en un momento dado de su vida, si no también el motor esencial de la evolución de estas características funcionales a lo largo de su desarrollo.

A través de investigaciones semejantes que han estudiado las repercusiones de las lesiones límbicas en diferentes formas de aprendizaje, se han analizado las concomitantes electrofisiológicas registradas a nivel de una estructura límbica en diferentes fases de un aprendizaje dado. Estas investigaciones han mostrado en particular que el hipocampo juega un rol importante en el registro de los "fracasos" y en el disparo de procesos de reforzamiento negativo en diferentes condiciones experimentales, el animal que tiene lesiones hipocámpicas no da lugar para inhibir una respuesta conductual y la va a preservar mucho tiempo en una conducta posterior perfectamente inadecuada; que lo anterior no da lugar a una "recompensa" o que la misma sea regularmente -

"punitiva". (P. Karli).

Falta indicar los estudios experimentales que analizan sistemáticamente los mecanismos neurofisiológicos responsables de la conducta de agresión. Fue apenas que se efectuó, después de 1962 por Flynn y colaboradores en Yale, lo concerniente a la reacción de ataque desencadenado en el gato por estimulación eléctrica del hipotálamo lateral; estudio conducido posteriormente por P. Karli.

Estas investigaciones se basan en el comportamiento que -- presenta la especie de ratas blancas (15%) criadas en condiciones habituales de un ambiente de laboratorio, y ratas salvajes -- (85%) capturadas de alcantarillas. La reacción de la agresión interespecífica existe en la naturaleza y por lo tanto no puede --- constituir un "artefacto" de laboratorio; además de que la conducta de la rata es estable (ya "asesina", ya "no asesina") si es observada en la edad adulta y bajo condiciones ambientales estándares. Así mismo, esta conducta agresiva no es estereotipada ni "cuasi" automática. Por una parte el desarrollo de este comportamiento depende en gran medida de la experiencia adquirida - en el curso de la ontogenia ("life history"): la privación repetida de alimento asociada con la competencia por el alimento aumenta el porcentaje de ratas "asesinas", mientras que el nivel de ratas jóvenes con cría disminuye. Por otra parte, la manifestación de la conducta agresiva en la rata adulta es fuertemente influenciada por las condiciones del medio presente: el traspaso - de una rata "asesina" a un medio inhabitual puede ser suficiente para que el animal cese de matar ratones puestos en su presencia durante 24 ó 48 horas, mientras que mata habitualmente en segundos; si dos ratas "asesinas" son puestas juntas, se comprue

ba que solo el animal "dominante" asesina a los ratones. Es más, se puede provocar una extinción progresiva de la conducta agresiva interespecífica, ya asociada regularmente con un choque eléctrico doloroso ante la manifestación de este comportamiento, ya utilizando los ratones como señal condicional para una respuesta de -- evitación aprendida por la rata "asesina".

Lo relacionado con la neurofisiología de esta reacción -- agresiva, se puede decir, dado a los elementos de activación, es controlada por dos sistemas antagónicos que parecen jugar un papel muy general en el origen de las dos actividades fundamentales y opuestas que presenta todo organismo vivo en respuesta a las estimulaciones que le llegan de su medio.

a. un sistema que comprende las estructuras nerviosas situadas en el área hipotalámica lateral y en la región ventromedial del tegumento mesencefálico; la activación -- de este sistema eleva el nivel de vigilancia y de reactividad del organismo, y ellas a los efectos de recompensa o de apetencia que se traducen en una actitud general de "aproximación" hacia los estímulos.

b. un sistema que comprende las estructuras periventriculares al nivel de diencéfalo y de mesencéfalo; -- su activación tiene efectos "aversivos" que se traducen en una actitud general de evitación, de "retroceso" de acuerdo a los estímulos provenientes del medio.

Esto es, que las estructuras del primer sistema ejercen una influencia facilitadora sobre la activación y el desarrollo de la reacción agresiva desde que aparece un ratón en el campo perceptiu

vo de la rata "asesina". Y, de hecho, los datos experimentales - muestran que:

a. la conducta de agresión que la rata "asesina" muestra, puede ser abolida, de hecho en forma más o menos durable por las lesiones bilaterales practicadas en el área - hipotalámica lateral o en la región ventro-mediana del tegumento-mesencefálico.

b. a la inversa, la estimulación eléctrica de numerosos puntos situados en estas mismas regiones permiten activar una reacción de ataque inmediato en las ratas que no presentan habitualmente esta respuesta conductual junto a retrasos -- más o menos prolongados. En los animales naturalmente "no-asesinos", la estimulación química colinérgica (esto es, con la ayuda de una sustancia que produzca los efectos fisiológicos de un mediador natural, la acetilcolina) es más eficaz que la estimulación - eléctrica para la activación de una conducta de agresión.

Las estructuras periventriculares, que forman parte del sistema de "rechazo" ejercen por el contrario una influencia inhibidora sobre la activación espontánea del comportamiento de agresión interespecífica. En efecto, se observa una clara facilitación de - este comportamiento enseguida de la destrucción bilateral de una-- de las estructuras siguientes: núcleo ventromedial del hipotálamo, núcleo dorsomedial del tálamo, núcleo gris central del mesencéfalo.

Conviene aclarar que numerosas observaciones realizadas en el curso de estas experiencias de lesión y de estimulación, han --

mostrado que no existe una estrecha relación entre el comportamiento de agresión de la rata "asesina" y su comportamiento alimenticio. Se puede concluir que el animal no asesina para saciar su hambre o su apetito selectivo: la reacción de agresión interespecífica de la rata "asesina" no es un comportamiento de predación en el sentido estricto de la palabra.

En realidad el comportamiento de una rata frente a otra --- (entonces de los primeros ratones en presencia de dos especies) dependen por un lado de su reacción emocional, y por el otro, de su experiencia anterior con las situaciones que presentan cualquier analogía con la introducción de un animal de una especie extraña en su caja. Por consiguiente, el comportamiento de agresión se refuerza a sí mismo en la base de los resultados de diversas órdenes que la disparan, y lo comprueba por otra parte, el hecho que la rata mata cada vez con mayor rapidez a las ratas pequeñas ante sí.

Esto dá la importancia del rol jugado por el sistema límbico y singularmente por la amígdala, en el determinismo de la reacción emocional así como en la adaptación del comportamiento de un organismo en su experiencia pasada, se espera en ésto que estas estructuras nerviosas participen en el control de la reacción de agresión interespecífica. Y, de hecho, una destrucción bilateral de la región centromedial del complejo núcleo de la amígdala acarrea en la rata "asesina" una abolición durable del conducto -- agresivo. Esta misma lesión no modifica la conducta alimenticia, y queda comprobada la ausencia de correlación entre la conducta agresiva interespecífica y la búsqueda de alimento.

La rata pertenece a una especie que tiene un aparato olfativo bien desarrollado, por lo que se adapta progresivamente a su medio en base a la información sensorial de naturaleza olfativa.- En la rata naturalmente "no-asesina", las aferencias olfativas-juegan un papel importante en la inhibición de la reacción de -- agresión interespecífica. Se puede hacer aparente el conducto -- agresivo en la rata "no-asesina" practicando una ablación bilateral de los bulbos olfativos o una interrupción bilateral total-de las vías nerviosas eferentes de los bulbos olfativos (cinta olfativa lateral y comisura anterior). La bulboctomía tiene este efecto conductual cualquiera que sea la edad del animal en el momento de la intervención, con tal que sea sometido a un aislamiento post-operatorio, ya que las estimulaciones "sociales" (esencialmente de naturaleza somestésica en el animal privado de sus - aferencias olfativas) permiten la reconstitución de un mecanismo de inhibición estable y duradero si la bulboctomía ha sido practicada en un animal joven; inestable y transitorio solamente cuando la rata ha sido privada de sus aferencias olfativas en la edad adulta. Además existen razones para señalar que la falta olfativa cae en deterioro de la región centro-medial facilitadora de la amígdala, que es la que dá a esta estructura límbica un papel preponderante en la determinación fisiológica de la conducta agresiva. (9)

Se ha dicho que la destrucción de estructuras periventriculares tales que el núcleo ventro-medial del hipotálamo o el núcleo gris central del mesencéfalo acarrearán una clara facilitación del comportamiento agresivo interespecífico, parece paradójico -- que pueda activar las reacciones de agresión en la rata natural--

mente "no-asesina" por estimulación eléctrica de las mismas estructuras. En realidad, esta respuesta agresiva no es verosímil de la misma significación biológica que el comportamiento de agresión presente, de hecho espontáneo, para la rata "asesina".

Las reacciones de agresión anteriores están orientadas y no se acompañan de manifestaciones emocionales particulares. Las reacciones del mismo tipo pueden ser activadas por estimulación eléctrica de puntos hipotalámicos laterales que prueban ser igualmente los puntos de autoestimulación. Se puede entonces pensar que, en las mismas condiciones naturales, la programación y la ejecución de estas respuestas se acompañan de la puesta en juego de circuitos de reforzamiento positivo, esto es, que ellos se refuerzan a sí mismos con elementos positivos.

Por el contrario, las respuestas activadas por estimulación de una estructura periventricular, son poco orientadas y ellas se acompañan siempre de manifestaciones emocionales intensas de naturaleza "aversiva" y de tentativa de huida. Es más, ellas son obtenidas a partir de puntos conocidos como "switch off": el animal aprende rápidamente a apretar la palanca y dar así fin a una estimulación eléctrica, ya en vía, por el experimentador. Estas reacciones de agresión, aparentemente, son un claro comportamiento de "defensa" para la traducción, de los cuales un organismo ensaya para dar fin a una estimulación dolorosa o simplemente "aversiva".

La exposición de estos datos experimentales muestran que se progresa en el conocimiento de los mecanismos fisiológicos que subyacen un tipo definido de conducto agresivo. Parece que una -

misma secuencia comportamental no siempre tiene la misma significación biológica y que ella es susceptible de elevar, según el caso, un determinismo fisiológico (al menos parcialmente) diferente.

Pero no es suficiente la posibilidad de los mecanismos fisiológicos como responsables de un comportamiento dado. Importa otro tanto abordar los problemas enunciados para la maduración -- funcional de dichos mecanismos, en cuestionar particularmente sobre los papeles jugados respectivamente por el cúmulo hereditario y por la experiencia adquirida. (9).

De acuerdo a la información obtenida por el Dr. Delgado, - actualmente se apoya que los componentes genéticos y experimentales son esenciales, aunque su función e importancia sean discutidos.

Según varios psiquiatras infantiles, la herencia y la experiencia poseen el mismo valor. Piaget ha enfatizado que mientras que el cerebro humano es casi enteramente un órgano regulador hereditario, prácticamente no tiene "ninguna programación hereditaria de estas regulaciones, bastante diferente del caso de muchos instintos en pájaros y peces..." La inteligencia combina dos sistemas cognitivos: experiencia y regulaciones endógenas. El último sistema es un tipo de operaciones intelectuales; prolongando - las retroalimentaciones y corrigiendo los errores, los transforma en instrumentos de precognición. La importancia del período prenatal como determinante de la conducta futura se cristaliza en el concepto de "cero ontogénico".

La maduración morfológica anticipada está presente en va--

rios mecanismos que se mantienen quietos en el feto, listos para actuar en forma fisiológica eficaz al momento que se necesitan. - Sus uniones necesarias son establecidas antes del nacimiento y -- son disparadas por estímulos apropiados. Estas funciones, que in cluyen succión oral, respiración, secreción visceral, actividad -- gastrointestinal, pueden actuar varias semanas antes del tiempo - de espera, en caso que el niño sea prematuro.

No hay previsiones semejantes para las funciones mentales. No puede comprender las frases amorosas de la madre o darse cuenta de su medio. El nuevo cerebro no tiene capacidad de habla, ent dimiento simbólico, o dirección motora eficaz. No tiene ideas, - palabras o conceptos, ningún medio de comunicación, ninguna experiencia sensorial significativa, ninguna cultura. El niño recién nacido nunca sonríe. Se puede concluir que no existen signos de detectables de actividad mental al nacer y que los seres humanos na cen sin mente. La potencialidad no debe ser confundida con la -- realidad. Un proyecto no es un hecho completo, especialmente - - cuando los elementos esenciales faltan en el diseño original. Na turalmente que al bebé le falta experiencia, pero reconociendo es te hecho, estamos aceptando los elementos extracerebrales esencia les que se originan en el mundo externo y son independientes del organismo y cúmulo genético. (Dr. Delgado, pg. 45).

Según Cantril y Livingston, al principio de la vida un niño es atraído a elementos de confort y repelido por elementos de stress. Estas experiencias llevan al reconocimiento inteligente de los objetos y personas asociados con reforzadores positivos y negativos, y ellos determinan patrones selectivos de respuesta -- conductual. "Es en este punto, creemos, la "mente" nace".

Si este origen dependiera del cúmulo genético, entonces -- las funciones mentales aparecerían en ausencia de otros elementos extraños (como la respiración). Si la determinación genética -- por sí no es suficiente, entonces debemos investigar el tipo y ca racterísticas de los elementos extracerebrales responsables de la aparición de la mente conforme a la maduración del bebé. (Dr. -- Delgado, pg. 46).

Interpretaciones psicoanalíticas de la vida fetal, no es-- tán de acuerdo con el cerebro recién nacido, sin mente, que sugi-- rió el Dr. Delgado, y algunos autores presentan un punto de vista diferente en aproximadamente los términos siguientes: en el clausu tro íntimo de la madre, el ser que se desarrolla vive una existenu cia pacífica y protegida. En este paraíso uterino, sin miedos ni ansiedades, el embrión debe tener una madre libidinal, y experi-- menta placer y dolor como lo demuestran los movimientos impulsivo s y las respuestas de chupeteo que son expresiones de sensacioo nes sexuales placenteras relacionadas con los estados mentales -- del feto. Pensar y querer están, tal vez presentes, hasta cierto límite, pero el sentir existe en el embrión con sensibilidad hi-- pertrófica.

Un día, algo terrible sucede: la existencia plácida y desahogo se termina, y hay una separación brutal del niño de su objeto libidinal (la madre) causando un trauma psíquico, el estado primario original de su ansiedad. Posteriormente, el niño trau tará de regresar simbólicamente al útero materno, y subconcientemente recordará para siempre los estados de vida embrionaria y la ansiedad del nacimiento. La neurosis infantil es el resultado nau tural de la llegada traumática. Tiene usualmente la posibilidad-

de superar ésto, aunque ocasionalmente existe durante la vida adulta. -

4b Algunos, como Sadger, apoyan que cuando no es posible llegar al origen de la neurosis de la vida embrionaria, induce a sus pacientes a recordar lo que sucedió con su espermatozoide y óvulo original.

Es difícil aceptar los comentarios introspectivos de un paciente neurótico que clama poseer memoria sobre su espermatozoide ya que los estudios experimentales muestran que las reacciones de recién nacidos son tan elementales que difícilmente pueden ser -- considerados signos de una mente en función. Es dudoso, si no -- ilógico, atribuir un alto grado de actividad mental al feto en un estado anterior al desarrollo embrionario. (2).

La posible existencia de funciones psíquicas en el recién nacido son repetidamente debatidas. Algunas autoridades aceptan la presencia de tres emociones principales: miedo, agresión y -- amor, y creen que todas las demás emociones resultan del condicionamiento de estos patrones innatos por estímulos ambientales. La teoría de patrones emocionales en el neonato sufrió un serio golpe cuando se demostró que observadores competentes de la conducta infantil no estaban de acuerdo con los patrones emocionales medidos por películas a menos que supieran el tipo de estímulos aplicados. El término "emoción" no debe ser adscrito a la conducta infantil porque no tiene respuestas diferenciales, y la existencia de una "mente" en el neonato es realmente un asunto de definición.

La mente está caracterizada por muchas funciones heterogéneas, algunas de las cuales existen al nacer, aunque en forma ele

mental. Procesos simbólicos, como lo demuestran procesos de correlación, no existen en el neonato, pero aprendizaje temporal de respuestas simbólicas condicionadas han sido demostradas. Cuatro condiciones han sido propuestas como pre-requisitos para aceptar la existencia de conducta inteligente en un organismo:

- a. una corteza cerebral funcional
- b. receptores funcionales de distancia
- c. postura erguida
- d. la adquisición de conductas sustitutas o simbólicas.

39

Y de acuerdo a estos criterios, el neonato no está calificado para conducta inteligente y sus actividades no deben ser consideradas señales de actividad mental.

Estudios cuidadosos en infantes demuestran que sus ojos seguirán pequeñas manchas móviles de la luz después de las dos semanas de nacido. La sensibilidad auditiva es un tema controversial relacionado con la discriminación del tono y respuestas diferenciales relacionadas con el patrón del sonido que parecen estar ausentes. El condicionamiento auditivo no ha tenido éxito sino hasta el segundo mes de vida. La existencia de la percepción olfatoria y aún la discriminación gustativa son dudosas, pero soluciones ácidas y amargas influyen en el chupeteo y pueden evocar respuestas faciales. La habilidad del bebé para orientarse hacia el pezón de la madre es la respuesta más importante de su repertorio.

Los seres humanos nacen con tal inmadurez cerebral que su sobrevivencia depende completamente de la ayuda externa, y su con

ducta es similar a aquella de un ser puramente espinal, o cuando más, de un tallo cerebral o preparación mesencefálica. La mayoría de los neurólogos están de acuerdo en que el neonato es un ser decorticado.

Después del nacimiento existe un período transicional durante el cuál la corteza cerebral empieza a funcionar, y entonces sus actividades incrementan progresivamente hasta que se establece una correlación funcional recíproca con el resto del cerebro.

Generalmente se ha supuesto que los mamíferos nacen con la mayor parte de sus neuronas cerebrales presentes y que el desarrollo posterior estaba limitado a algún tipo de elaboración sináptica de la red neuronal, ya existente. Estudios recientes elaborados con detectores de radio han revelado, sin embargo, que al menos en el hipocampo, bulbo olfatorio y corteza del cerebro de los mamíferos, tanto como del 80% al 90% de las neuronas se forman solamente después que el animal nace. Experiencias obtenidas por "inputs" sensoriales del medio influyen en el número, como en las conexiones estructurales de estas células potenciales. Es más, como Cajal sugirió, las microneuronas del cerebelo, que sirven de elemento de asociación, se desarrollan después del nacimiento bajo la influencia de las actividades conductuales del infante. Por lo tanto, se puede decir que el medio es absorbido como parte estructural de las neuronas en el cerebelo que no se desarrolla. -- (2).

Habiendo visto que las funciones mentales en el hombre no pueden ser demostradas en el nacimiento, podemos investigar que elementos son esenciales para su aparición y desarrollo, y pode--

mos cuestionar sobre la falta de mente en el recién nacido. Las preguntas que surjan corresponderán a dos hipótesis diferentes:

a. los seres humanos, en comparación -- con otros animales, están menos desarrollados al nacer, siendo -- anatómica y fisiológicamente inmaduros y requiriendo un período - de crecimiento postnatal con el fin de alcanzar su potencial esperado. En este caso, los elementos esenciales para la aparición - de la mente, que están determinados genéticamente, están ya presentes al nacer, y solo necesitan tiempo para desarrollarse y demostrar su existencia. La mente está ahí aunque no sea pueda detectar.

b. un punto de vista diferente es que el cerebro no es suficiente para producir fenómenos mentales. El cerebro es tan solo un organizador reactivo de transacciones de elementos localizados en el medio y transmitidos al individuo por receptores sensoriales sensitivos, y conductos. De acuerdo a esta hipótesis, la recepción de factores extracerebrales (la experiencia) es esencial para la aparición de la mente y es el elemento-básico sobre el cuál se condiciona el desarrollo mental. Mientras que la conducta instintiva puede aparecer aún en ausencia de la experiencia. La actividad mental, no. (2).

Para resolver las cuestiones debemos conocer algunos hechos experimentales: se sabe que la maduración cerebral en los -- animales es de valor relativo para la conducta. Con el 20% de -- sus neuronas mielinizadas, ratas blancas de 24 días son entrenables y pueden aprender asociaciones, tan bien, como las ratas - adultas. Experiencia visual temprana es importante para el desarrollo normal de los animales superiores pero no es esencial en -

los animales inferiores. Ratas criadas en la obscuridad desde su nacimiento no tienen déficits visuales cuando son expuestas a la luz por primera vez. También los pájaros se arreglan bastante -- bien, aunque palomas torcaces que han utilizado "goggles" traslúcidos para bloquear los patrones visuales pero no la luz, muestran un decremento moderado en la velocidad del patrón de aprendizaje de discriminación cuando se les quitan los "goggles".

Los estudios en animales superiores cuentan otra historia. En una investigación, cuatro bebés chimpancé fueron separados de su madre poco después de haber nacido, fueron mantenidos en un cuarto oscuro dándoles tan solo 90 minutos diarios de exposición a la luz difusa limitada. 7 meses después, pruebas con los animales mostraron reacciones pupilares normales hacia la luz, pero -- falta de parpadeo, fijación visual y búsqueda de objetos móviles. Diferente a otros animales control, estos chimpancés no parecían preocuparse si eran alimentados por extraños, ni reconocieron sus botellas de alimento. En la discriminación visual y pruebas de condicionamiento, los animales criados en la obscuridad requirieron más del doble de errores. Después de vivir tres y medio meses fuera del cuarto oscuro, solo uno de los chimpancés empezó a convergir sus ojos hacia un objeto que tenía contacto con sus labios. Este animal adquirió pronto la discriminación de líneas horizontales y verticales, mientras que el reconocimiento de las caras llevó más tiempo.

Estudios de bioquímica han confirmado la importancia de la estimulación sensorial para el desarrollo cerebral normal. En -- animales privados de la vista o el oído, las neuronas correspondientes no se desarrollaban bioquímicamente. Su estructura pare-

ce normal, pero en su interior son como "bolsas vacías, pobres de RNA y proteínas". La importancia de la estimulación sensorial adecuada para la maduración neuroquímica postnatal temprana, de animales recibiendo estimulación luminosa normal mostraron un 100% de incremento en la masa celular, medida por la cantidad total de sustancia orgánica, mientras que los animales privados de luz no mostraron este cambio. La estimulación sensorial moderada causada por la rotación del cuerpo resultaba en un 40% de incremento de concentración de RNA en las células ganglionares vestibulares y también en un incremento en la absorción de aminoácidos.

Durante los últimos 15 años, investigadores de Berkeley -- han realizado estudios químico-conductuales demostrando que la experiencia individual puede conducir a alteraciones medibles de la química y anatomía del cerebro. Empezaron por investigar las relaciones entre las diferencias que ocurren normalmente en la habilidad de aprendizaje y después, analizar los efectos de la experiencia en la química cerebral. Se supo que las tempranas sensaciones de entrada benefician el aprendizaje subsecuente, y las investigaciones fueron orientadas para encontrar el lazo bioquímico entre el medio primario y sus efectos posteriores.

Estudios experimentales en ratas probaron que exponiendo machos recién nacidos a uno de dos medios: enriquecido o pobre, durante 8 días, producían en el grupo enriquecido incremento significativos en:

- a. peso de la corteza cerebral
- b. actividad total de la enzima acetilcolinesteraza en el cerebro

- c. actividad total de colinesteraza en la corteza
- d. grueso y vascularización de la corteza cerebral

Debido a que la acetilcolina es una posible sustancia - - transmisora, cambios en las enzimas que regulan su aparición y - - rompimiento tienen un significado funcional importante. El aumento en número y conexiones de neuronas también deberá tener - - consecuencias obvias. Hace muchos años, Cajal sugirió que la actividad cerebral podía ser correlacionada con las ramificaciones de las neuronas cerebrales, y enfocó la atención hacia pequeñas-células ricas en conexiones sinápticas. La masa cerebral total debería ser menos importante que su organización interna y riqueza de conexiones para el cambio de información. Cajal sabía que una persona talentosa no necesariamente posee un gran cerebro. La calidad, más que el volumen total es crucial.

Es generalmente aceptado que el cerebro de un humano recién nacido es incompleto en grado extremo. En las áreas sensoriales primarias y en la corteza motora, muchas características, - - incluyendo mielinización, grueso de la corteza y el número y tamaño de las células, están en un estado embrionario. Mientras que la maduración anatómica debe influir en las funciones cerebrales, es dudoso si es el factor decisivo en la actividad mental. El rol limitado de la maduración es ilustrado por la conducta de bebés prematuros, nacidos después de 7 meses de vida intrauterina. - - 2 meses después de nacer, sus reacciones son más similares a - - aquellas de un niño normal, de 2 meses, que de un recién nacido. - - Es también cierto que aunque la región piramidal no madura en dos años, los niños tienen la posibilidad de coordinar, caminar y rea

lizar movimientos voluntarios muchos meses antes.

Si un ser humano pudiera crecer físicamente por muchos -- años bajo privación sensorial completa, se podría asegurar si la aparición de la actividad mental depende de elementos extragenéticos, extracerebrales. La predicción del Dr. Delgado es que tal ser no tendría funciones mentales. Su cerebro estaría vacío, y -- sin ideas, no tendría memoria y sería incapaz de entender su me-- dio. Tal persona, aunque físicamente madura, se mantendría men-- talmente simple como el día en que nació. Este experimento es, -- claro, irrealizable porque aunque se pudiera bloquear la visión, -- audición, olfacción y gusto, el tacto y la propiocepción visceral -- se extienden a través del organismo y no podrían ser suprimidas. -- Aunque la prueba final de este experimento extremo nunca podrá -- realizarse, se tienen pruebas médicas parciales de los efectos -- aversivos de la privación sensorial en el desarrollo fisiológico -- infantil.

Se sabe que personas que han vivido durante varios años -- sin receptor sensorial no poseen funciones mentales relacionadas -- con el receptor que debe traducir, elegir y pasar la información -- que se recibe. Algunos niños han nacido con cataratas congénitas -- en ambos ojos pero sin atrofia del nervio óptico. Crecen sin ex -- periencia visual de las formas, objetos o patrones, teniendo solo -- la posibilidad de percibir tan solo una luz difusa. Durante la -- niñez, aprenden a reconocer sus alrededores a través del tacto y -- del oído. Pueden identificar un libro, vaso o silla, y reconocer -- a la gente por sus pisadas y voces. Cuando algunos de estos ni -- ños cumplieron 12 ó 14 años se les removieron las cataratas, y -- por primera vez pudieron ver el mundo físico. Durante los prime-

ros días, este mundo visible no tuvo significado, y los objetos familiares como el bastón o silla favorita fueron reconocidos solo después de la exploración manual. Un tedioso proceso de aprendizaje fué necesario antes que estos niños pudieran aprender a -- evaluar luces y sombras e interpretar la gama de sensaciones ópticas que inicialmente eran tan confusas. Después de un largo período de entrenamiento, el reconocimiento visual mejoró considerablemente, pero permaneció dañado. Por ej.: la distinción entre un cuadrado y un exágono requirió conteo manual laborioso de las puntas, y por lo general erróneo, y un gallo fué confundido con un caballo porque ambos tenían cola. Aunque estos datos clínicos están basados en un pequeño número de pacientes, algunos de los cuales pudieron haber tenido lesiones cerebrales, así como cataratas, los resultados indican que la habilidad de percibir patrones no pre-existe en la organización cerebral, pero es aprendida a través de la experiencia, y que en el hombre el primer período postnatal es de importancia decisiva en la adquisición de mecanismos cerebrales para la percepción y simbolización de estímulos sensoriales.

Apoyando los resultados en que la privación sensorial está la pobre realización estudios en niños nativos africanos realizando la prueba de inteligencia basada en las formas, se encontró -- que los nativos eran superiores a los blancos para seguir huellas en el bosque pero no conocían y no pudieron discriminar entre los patrones geométricos utilizados en esta prueba. Estos descubrimientos ilustran que la discriminación visual es una actividad mental que debe ser aprendida, y que en el cerebro humano el desa

rrollo y organización cerebral no son suficientes para la realización de funciones mentales. "Conceptualmente los individuos son iguales en la dotación intelectual... Es la experiencia y el medio sociocultural que influyen en las funciones biológicas las -- que ... hacen a los seres humanos significativamente diferentes -- unos de otros". (2).

El rol decisivo de las experiencias infantiles en el desarrollo de la personalidad individual y sus desórdenes, fué el tema principal de las investigaciones de Freud, que han moldeado el pensamiento de los psicólogos, psiquiatras, psicoanalistas y personas comunes hasta nuestros días. La experiencia central del período de la niñez es la relación con la madre, y los eventos de los primeros años dejan una marca más profunda en las características fisiológicas y conductuales que aquellas que ocurren posteriormente en la vida. Piaget también recalcó que los primeros 18 meses de vida son cruciales para el establecimiento de inteligencia sensoriomotora y para la formación del ego.

Probablemente la evidencia más dramática que la capacidad de "amar" no se hereda sino que puede aparecer "al primer instante" es decir el proceso de improntación. Como Lorenz ha demostrado, los polluelos de algunas especies siguieron el primer objeto-móvil que percibieron. Normalmente ese objeto era su madre, pero en su trabajo con patos, Lorenz se presentó a sí mismo a la hora en que los patos rompían el cascarón como madre sustituta. Los patos fueron improntados con la imagen del Dr. Lorenz y lo siguieron con aparente amor. La fuerza de las relaciones establecidas en el pequeño depende de las cualidades de los estímulos (forma, sonido, olor) y en el tiempo de la percepción. En el pato, la impronta más efectiva se presenta justo después de romper el cascarón, mientras que después de cierta edad, no puede ser.

Los estudios de los Harlows en monos rhesus confirman la importancia decisiva de tempranas entradas sensoriales como determinantes de la conducta y también de la existencia de un período crítico después del nacimiento para establecer la capacidad de --afecto. Deprivación ocurrida por el aislamiento de monos bebés - de sus madres o de su grupo, coartaban la capacidad del animal pa- ra el ajuste social. El período entre el 3er. y el 6o. mes se en- contró que era el más crítico para su desarrollo. Animales priva- dos de contacto durante esta fase exhibieron conducta aberrante - que persistió a través de la etapa adulta aún cuando fueron colo- cados en grupos control. Las anomalías conductuales incluían - fijar la vista en el espacio, motilidad estereotipada, golpearse - la cabeza con las manos, mecerse por largos períodos de tiempo, - desarrollo de hábitos compulsivos, tendencias autoagresivas con - datos corporales autodirigidos, y sexualidad anormal con apareaa- miento sin éxito. En los monos la habilidad para amar no es here- ditaria, y si no es aprendida durante la vida temprana, el indivi- duo privado pierde para siempre los lazos afectivos y se mantiene aberrante sexual y socialmente.

En otros experimentos, se demostró que "la habilidad para - solucionar problemas sin errores no es innata sino una habilidad - adquirida gradualmente". Cuando los monos enfrentaban una simple prueba de discriminación como la selección de un objeto de acuer- do a su color o forma para la recompensa, el aprendizaje fué el - principio difícil. Después que los animales habían aprendido a re- solver problemas similares, su conducta cambió dramáticamente y - mostraron más "insight" hasta que, eventualmente, cuando afron- taban un nuevo problema, podían resolver en una sola instancia.

Estudios paralelos han sido realizados con niños mostrando que en el hombre, como en los monos, no hay evidencia de un cúmulo innato que les permita resolver problemas instrumentales. Las conclusiones de estos descubrimientos son que "los animales, humanos y subhumanos, deben aprender a pensar. El pensar no se desarrolla espontáneamente como expresiones de habilidades innatas; es el resultado final de un largo proceso de aprendizaje: y que "el cerebro es esencial para el pensamiento, pero el cerebro sin instrucción no es suficiente, no importa que tan buen cerebro pueda ser". (2).

En relación al concepto de "instinto", Hailman propone que quizá los instintos sean, al menos en parte, aprendidos. Con el fin de investigar esta posibilidad eligió un "típico instinto", -- la conducta alimenticia de los pollos de las gaviotas. El estudio se realizó en el medio natural y en el laboratorio en donde se llevaron a cabo experimentos para dilucidar el desarrollo de la conducta de alimentación. La conclusión a la cuál llega es -- que este patrón particular de conducta requiere de una considerable cantidad de experiencia si es que ha de desarrollarse normalmente. Es más, el estudio sugiere que otros instintos están también relacionados con el componente del aprendizaje. (10)

Esto nos lleva a la conclusión de que la controversia clásica sobre la dicotomía "naturaleza-aprendizaje" ha perdido su simplicidad original. El problema no es separar los patrones conductuales innatos aprendidos, porque en la mayoría de los casos hay una influencia recíproca entre los factores preexistentes y aprendidos. El problema es identificar los roles y mecanismos específicos en el esfuerzo de colaboración entre la herencia y el medio.

Un punto importante es que la selección de información necesaria no puede ser realizada por el bebé porque al principio está completamente desvalido y dependiente. Las responsabilidades decisivas para proveer información para estructurar la organización inicial de la mente del bebé es asumida por aquellos que se encargan de él. Como propone Geertz "no existe tal cosa como una naturaleza independiente de la cultura. El hombre sin cultura no sería el salvaje inteligente ni, como la teoría clásica de antropología implicaría, intrínsecamente monos talentosos que en cierta forma han fracasado para encontrarse a sí mismos. En su lugar serían monstruosidades con pocos instintos útiles, menos sentimientos reconocibles, y ningún intelecto".

El cerebro, "per se", con todos sus genes no es suficiente para el desarrollo de la mente en ausencia de una información externa, y el contenido de esta información es decisiva para el establecimiento de la estructura mental. Aún la separación del cuidado de los padres es un factor irrevocablemente moldeador de la futura conducta del pequeño, como lo demuestran los monos no-maternales del experimento de Harlow, y por la vida emocional y mental que sufren los niños sin hogar.

Cuando un padre acepta pasivamente la conducta agresiva, insultos o asaltos físicos de su hijo, está positivamente reforzando este tipo de reacción y está facilitando el establecimiento de patrones agresivos que pueden ser generalizados a otras situaciones sociales posteriormente. Mientras que la agresión física es rara a los 4 años, a los 6 años de edad el niño ha desarrollado suficientes habilidades motoras y curiosidad para relacionarse socialmente y en competencia con sus semejantes. Estudios han demostrado que este punto, el reforzamiento intermitente o diferencial de conductas antisociales, es el método más eficaz para es-

tablecer patrones de agresión. Algunas tendencias pudieran ser innatas, pero la cualidad o cantidad de su expresión depende de la experiencia. La represión de la agresión puede crear conflictos indeseables y frustraciones solo cuando el patrón de agresión ha sido ya establecido por aprendizaje previo. (2)

4- Estudios desde el punto de vista social.

En el aspecto social, lo más sencillo, al examinar la conducta es considerarla como reacción a la presión externa de las fuerzas sociales o a la presión interna de los instintos. Originalmente, la psicología social se desarrolla en un período en que predominaba el estudio del individuo bajo el prisma de lo instintivo, más tarde fué reemplazado por las teorías que colocaban al hombre a merced de las fuerzas sociales. Llegando al concepto nos permite ver al hombre como un ser en sociedad que influye y es influido a la vez.

A- Psicología Social.

En el problema de la relación entre la sociedad y el individuo: La "solución" instintivista consistía en que la sociedad, en todos sus ángulos expresivos, no era más que la manifestación de los impulsos biológicos del individuo con sus innatas o imperiosas características. Por otra parte, los defensores de la "solución" ambientalista sostenían que el individuo, en todas sus plasmaciones de su personalidad está moldeado por la sociedad. El punto de vista interaccionista no se basa en la supremacía del individuo tampoco en la de la sociedad, sino en el carácter complementario de las relaciones entre ellos. A ojos del interaccionista -- "sociedad e individuo son mellizos" siendo cada uno la condición-

necesaria para la existencia del otro.

En este punto es necesario definir lo que significa reacción: tal parece que en este punto no existe mucha divergencia, considerándose como la respuesta realizada por el organismo; es el efecto que aparece cuando se aplica un estímulo. Esto lleva implícito de forma acusada al concierto de causas y efectos en un único sentido, es decir, que una cosa ejerce una influencia sobre otra, pero no es en gran medida influida en ella misma. Según esto, -- existen reacciones sociales y reacciones no-sociales.

Las reacciones sociales no son comportamientos afectados por aprendizajes previos realizados en situaciones que han significado contacto con otros seres humanos.

Las relaciones no-sociales son aquellas que no son aprendidas de otros seres humanos.

Imaginemos que un niño arroja una piedra por encima de una valla inadvertidamente, y que "toma contacto" produciendo una respuesta en forma de golpe en la cabeza de un adulto que se halla del otro lado. La hinchazón de la cabeza y el dolor son puramente físicos, reacciones no-sociales. Una completa expresión de las reacciones sociales resultaría ser una "biografía social" de todas sus experiencias con otros seres, como un niño y muchachos en sus grupos familiares y lúdicos, más tarde en la escuela, en el trabajo y en toda su participación social.

Siguiendo la definición de psicología social como el estudio científico de las relaciones entre la sociedad y el individuo, -- tendremos que encontrar la distinción entre la reacción social y la interacción social.

Si las reacciones sociales son respuestas del individuo que han sido aprendidas en las relaciones previas interpersonales, su actividad aquí y ahora no puede explicarse por meras respuestas a tales experiencias pasadas, porque el hombre tiene el poder racional de prever las reacciones de sus acciones en los demás; selecciona (no siempre deliberadamente) de su repertorio de posibles reacciones sociales y solamente escoge aquellas que le parecen -- más apropiadas según el caso. (11). Esta sensibilidad y anticipación a las respuestas de los otros por parte del individuo significan que, para entender y estudiar su conducta aquí y ahora, debemos comprender también la de los otros individuos involucrados en su situación y lo que esperan de él. De aquí que la naturaleza intencional de la participación social humana y la influencia recíproca de los individuos entre sí, exijan que el enfoque de la psicología social se dirija fundamentalmente al "individuo-interactuante", el cuál piensa y predice las probables respuestas de los otros a su conducta. "La toma de conciencia por parte del individuo de que es observado por otros", aunque no es la única razón que motiva su conducta social, es, no obstante, uno de los más poderosos factores que determinarán la forma de realización de la conducta. El individuo es verdaderamente el centro de la psicología social por el hecho de que será eficaz en su participación social presente y futura, y por esta razón los psicólogos sociales se hallan interesados en dos reacciones sociales:

a. las predisposiciones a conducirse según sus previas experiencias pasadas, y,

b. las interacciones sociales en las que estas reacciones en potencia se revelan en un comportamiento actual.

Puesto que es ineludible comprender los varios conceptos de-

reacción y las diferencias entre reacciones e interacciones para poder distinguir claramente lo que tienen de psicología social -- las distintas ciencias de la conducta, quizás será mejor volver -- al ejemplo del niño que arroja una piedra por encima de la valla, para que nos sirva de base al esclarecimiento de algunas de estas distinciones. Recordaremos que la hinchazón en la cabeza del sujeto que sufre el golpe y el dolor que siente son reacciones no-- sociales al contacto con la piedra, con esto, fisiológicas. Sin-- duda que también hay reacciones no-sociales internas: neurológi-- cas y químicas. Sin embargo, cuando las reacciones del sujeto co-- mienzan a tomar la forma de ira, indignación o incluso miedo, sus reacciones se hacen sociales, puesto que estos sentimientos han -- sido adquiridos a través de un aprendizaje social. Si concedemos que la "animalidad" de la víctima está envuelta en sus reaccio--- nes, la captaremos y penetraremos en su naturaleza social. Desde que nace hasta que su desarrollo lo lleva a la muerte, se halla -- expuesto a los estímulos procedentes de su padre y demás familia-- res, en sus juegos en la escuela, en el trabajo y entodas sus ac-- tividades sociales, por gentes que a su vez también fueron in--- fluenciados anteriormente por la cultura y creencias de la nación, región, clase social y otras subculturas a las que pertenecen.

No obstante, sería un error decir que solo las reacciones so-- cio-culturales gobiernan las acciones del individuo, puesto que -- el modo de definir su situación actual depende también de las --- "reacciones socio-personales" que se aprenden, como la mayor parte de la conducta humana, en compañía de otros; y por lo tanto, -- en este caso, la reacción no está influida directamente por la -- cultura. "La palabra 'personal' revela el aspecto altamente indi-- vidualista de esta reacción y la palabra 'social' el hecho de que, no obstante, proviene de una interacción". Así, nuestro sujeto, -- con la hinchazón en la cabeza, puede comportarse con extrema agre

sividad en su intento de que se haga justicia, o quizá, en el caso de que fuera excepcionalmente paciente, podría abandonar sus derechos por temor a la represalia que su empeño pudiera ocasionar. El que sea dominante o sumiso dependerá menos de las influencias culturales que han influido en él que de las relaciones interpersonales entre él mismo, sus padres y todos aquellos cuyas personalidades han contribuido al desarrollo de su personalidad individual. Un padre dominante puede dar lugar a un hijo sumiso; uno sumiso, a uno dominante.

Hasta aquí hemos supuesto que el muchacho desconocía la existencia de alguien al otro lado de la valla cuando arrojó la piedra al aire. Y por descontado que la víctima ignoraba el origen de la piedra que lo golpeó. Solo nos hemos referido a las reacciones inminentes a tal situación, por lo que no ha habido interacción social. Tenemos por fin a la víctima como un individuo moderadamente agresivo, que al ser atropellados sus derechos y dignidad, coge la piedra como prueba y se dispone a enfrentarse a su "atacante". Supongamos que halla una puerta, la abre y descubre al muchacho. Cuando el muchacho se da cuenta de que está siendo observado, se establece por primera vez una situación social-interactiva, puesto que la percepción del hombre por parte del muchacho desencadena reacciones e influencias recíprocas. Si conociéramos la historia en las relaciones anteriores del muchacho -- con los adultos, tanto en las relaciones sociopersonales como en las de aprendizaje cultural, seríamos capaces de hacer conjeturas acertadas sobre cuál sería su reacción ante la presencia del adulto; es decir, si recibe a los adultos hostil o amigablemente. Lo mismo es válido para el adulto que percibe por primera vez que su agresor es un muchacho. No conoceremos su actitud ante los niños hasta que sepamos algo de sus anteriores situaciones socio-personales y aprendizaje cultural. Lo que queremos decir es que no sa

bríamos nada de la "dinámica de la situación" a menos que conociéramos algo acerca de la experiencia de los individuos envueltos en el hecho, y, lo que es igualmente importante, como se juntan experiencias en esta situación conductual aquí y ahora. En consecuencia, al relacionarse con la conducta social, debe acumular un cuerpo de conocimientos sobre las experiencias sociales de los individuos y otro sobre lo que hacen cuando coinciden en situaciones sociales. (11).

B- Paleoantropología

Tomando como base el concepto de agresión de los instintivistas: impulso biológico adaptivo, desarrollado por la evolución -- que sirve para la sobrevivencia del individuo y de las especies; podremos observar que también, este concepto puede ser aplicado a la crueldad (5).

Analizando los datos de Lorenz, encontramos que aquellos datos de animales que se refieren a la agresión, son de agresión intraespecífica, y no interespecífica. Por lo que se dá lugar a muchas preguntas con respecto, en este caso, a la agresividad humana. Esto es parece que existen buenas razones para pensar que el hombre no considera a sus semejantes como miembros de su misma especie, porque este reconocimiento de otro hombre no es facilitado por las reacciones reflejas o instintivas por las que el olor, forma, determinados colores, etc. dan evidencia inmediata de la identidad de especie entre los animales. De hecho, en muchos experimentos con animales, se ha demostrado que aún el animal puede ser inducido a la inseguridad sobre quienes son sus coespecíficos.

Precisamente porque el hombre tiene menos equipo instintivo

que ningún otro animal, no reconoce o identifica a sus coespecíficos tan fácilmente como los animales. Para él, diferentes formas de vestir, costumbre, idioma y otros criterios percibidos -- por la mente más que por los instintos determina quién es su coespecífico y quién no, y cualquier grupo que es ligeramente diferente no se supone que deba compartir la misma humanidad. De ahí la paradoja que el hombre precisamente porque no posee equipo instintivo (5,12), también adolece de experiencia de identidad de su especie y siente al extraño como perteneciente a otra especie.

De acuerdo a los datos de agresividad innata en animales, = hacia miembros de otras especies, se ha encontrado evidencia de que tal agresión es genéticamente programada excepto en los casos en que el animal es amenazado o entre predadores. (5,12).

En el caso del hombre, tal parece que no existe evidencia que sugiera que los ancestros fueran predadores; esto es, el homínido más antiguo que pudo haber sido ancestro del hombre es el Ramapithecus que vivió en la India hace aproximadamente 14 millones de años. La forma de su arcada dental era similar a aquella de otros homínidos y mucho más parecida a la de un hombre que -- aquellas de los monos actuales; aunque pudo no haber comido carne añadida a su dieta vegetariana básica, sería absurdo pensar que fué un animal predador.

Los fósiles más antiguos de homínidos, después del Ramapithecus son aquellos del Australopithecus robustus y del avanzado Australopithecus africanus, encontrado por Raymond Dart en 1924- y que se cree de una antigüedad de casi 2 millones de años. La gran mayoría de los paleontólogos actuales aceptan la tesis de que éstos fueron homínidos, mientras que unos cuantos investi

gadores consideran que A. africanus debe ser considerado como la primera aparición de Homo.

Lo que si se puede concluir sobre A. africanus es que era omnívoro, cuya dieta de carne jugaba un rol más o menos importante, y que mataba animales como un tipo de alimento si eran suficientemente pequeños (ratones). Una dieta de carne no transforma al homínido en animal predador. Es más, es un hecho ampliamente aceptado que la dieta vegetariana no tiene que ver con la causa de la agresividad.

Nada justifica, entonces, la suposición de que el Australopithecus tenía los instintos de un animal predador que, suponiendo que "el" fuera el ancestro del hombre, pudiera ser el responsable de los genes "predadores" del hombre. (5)

ESQUEMA 1.- Una tipología de la Violencia Personal Somática --
(1)

Enfocada en la anatomía.	Enfocada en la fisiología
1- aplastando (lucha con puños - catapultas).	1- negación del aire (asfixia, estrangulamiento).
2- rasgando (ahorcar o colgar, - estirar, cortar).	2- negación de agua (deshidratación).
3- Horadando (cuchillos, lanzas, balas).	3- negación de alimento (inanición debido a sitio, prohibición).
4- quemando (incendio premeditado, lanzar fuego, - chamuscando).	4- negación de movimiento: a. inmovilizando al --- cuerpo (cadenas, --- gas).
5- envenenamiento (en el agua o la comida, por gases).	b. limitando el espacio (prisión, detención, - destierro).
6- evaporación (como en las explosiones nucleares).	c. control cerebral (grasas nerviosas, "lavado de cerebro!").

c - Antropología.

De acuerdo a S.L. Washburn y coautores, si la cualidad "predadora" de los ancestros homínidos del hombre no pueden hacerse responsables de su agresividad innata, entonces puede que existiera un ancestro humano responsable, al que identifican como -- "el cazador".

Washburn comienza con la premisa que en vista del hecho que el hombre ha vivido durante el 99% de su historia como cazador, debemos nuestra psicología, biología y costumbres a los cazadores del pasado. Cuando este autor se refiere a la "psicología del cazador", se refiere a la "psicología carnívora" desarrollada alrededor del pleistoceno medio, alrededor de 500 000 años o tal vez antes. Esta "psicología" es identificada por Washburn como un "drive" y el placer de matar implicando no tan solo el matar, sino también la crueldad como parte de la psicología de cazar. Esto, en base a que propone que mucha gente disfruta matar y ser cruel, pero todos sus datos tan solo significan que -- existen individuos sádicos y culturas sádicas; pero existen quienes no lo son.

La idea de que la cacería produce placer al torturar, es un concepto sin base. Los cazadores, como regla, no disfrutaban el sufrimiento del animal; y de hecho, el sádico que disfruta la -- tortura haría muy mal su papel de cazador. Tampoco existe evidencia que apoye la suposición de que los cazadores primitivos fueran motivados por impulsados que tenían sentimientos afectivos por los animales muertos y posiblemente un sentimiento de -- culpa por su muerte. (J. Mahringer, 1952 mencionado por Fromm). Una actitud semejante puede observarse en los rituales de caza de los indios Navajo (R. Underhill, 1953 mencionado por Fromm).

La psicología de la caza, incluyendo la cacería contemporánea, necesita de un amplio estudio, sin embargo, se pueden hacer algunas observaciones en este contexto. Primero, se debe distinguir entre la cacería como deporte de las clases dominantes y todas las demás formas de cacería, como los cazadores primitivos, granjeros que protegen sus animales y cosechas, e individuos que se dedican a cazar. Esto es, la motivación del cazador primitivo no era el placer de matar, sino el aprendizaje y realización óptima de varias habilidades. Además, considerando que la conducta de cazar llevara a cambios genéticos, la conclusión podría ser que el hombre moderno tiene un impulso innato de cooperación y participación, más que de crueldad y cacería, esto, en base a la información sobre cazadores primitivos que aún existen, así como colectores que demuestran que la cacería no lleva a la destructividad y crueldad, y que los cazadores primitivos son relativamente agresivos cuando se les compara con los "civilizados".

Sin embargo, muchos autores sugieren cautela al sacar conclusiones en base a los primitivos actuales sobre los ancestros prehistóricos (J. Deetz, 1968 mencionado por Fromm). Sin embargo, como G.P. Murdock sostiene, el interés en los cazadores contemporáneos existe porque pueden dar indicios de la conducta del hombre del pleistoceno. Aunque no podamos esperar que los cazadores-colectores prehistóricos hayan sido idénticos a los cazadores y colectores contemporáneos más primitivos, debe considerarse que:

- a. Homo sapiens sapiens era anatómica y neurofisiológicamente semejante al hombre actual, y
- b. El conocimiento de los cazadores primitivos existentes dá la posibilidad de contribuir al entendimiento de al menos

un problema crucial con respecto a los cazadores primitivos: la influencia de la conducta de caza en la personalidad y en la organización social.

La característica más obvia y probablemente la más crucial de las sociedades cazadoras-recolectoras es su nomadismo, requiriendo por su economía, una integración de familias en una sociedad "bandas". En cuanto a sus necesidades, en contraste con el hombre actual para el cazador primitivo la comida y los pocos -- bienes empleados para obtenerla son el foco de su economía (E.R. Service, 1966 mencionado por Fromm).

No existe la especialización de tiempo completo del trabajo más que de la edad y el sexo que se encuentran en cualquier familia. La comida consiste en menor grado de carne (tal vez un -- 25%), mientras que la recolección de granos, raíces, frutas, nueces, bayas, etc. constituyen la dieta básica. Solo los esquimales viven de la caza y pesca, y las mujeres esquimales realizan la mayor parte de la pesca. Existe una amplia cooperación de -- los hombres en la caza, lo cual es una concomitante normal del -- bajo estado del desarrollo tecnológico en una sociedad-banda. -- Empero, según Service, "lo más extraño de todo, es que entre más escasos los bienes, entre más precaria la situación, menos ahorros se mostrarán y parecerán más generosos... a nadie se le niega acceso a los recursos de la naturaleza, nadie es el dueño de estos recursos... ya que son colectivos y comunales, la propiedad puede ser defendida por todo el grupo contra los extraños. Dentro de la banda, todas las familias tienen derechos equitativos de adquirir estos recursos. Es más, los jefes de bandas vecinas pueden cazar y recolectar a voluntad, al menos si piden -- permiso... Las cosas que parecen tener un contexto de propiedad privada son aquellas realizadas por los propios individuos... Sin

embargo, es difícil imaginar (e imposible de encontrar en informes etnográficos) un caso de alguien o algunos que, por accidente, no tuvieran armas o ropa y no pudieran pedir las prestadas o adquirirlas de personas más afortunadas". (E.R. Service, 1966 -- mencionado por Fromm).

Las relaciones entre las sociedades cazadoras-recolectoras, están caracterizadas por lo que se denomina "dominación" entre los animales. Según Service, "parece que las sociedades humanas más primitivas son al mismo tiempo las más equitativas. Esto debe ser relacionado al hecho de que debido a la rudimentaria tecnología este tipo de sociedades dependen de la cooperación más amplia, por más tiempo que ninguna otra... Así mismo, la administración del grupo depende de la variedad de sociedad cazadora-recolectora que se trate... pero jamás se encontrará un liderazgo formal, bien definido ni permanente... Sobre todo, no existe un líder en el sentido de "jefe".

Las relaciones sociales de los individuos primitivos muestran que el hombre no está genéticamente preparado para el tipo de psicología de dominancia-sumisión, la cuál resulta de una adaptación al orden social, no es su causa.

En cuanto a la guerra, U. H. Stewart sostiene que la guerra entre los grupos primitivos no puede deberse a la posesión de territorio ya que "primero, los grupos primarios que se comprometen a grupos mayores daban lugar a casamientos entre ambos grupos, y se amalgamaban si era un grupo muy pequeño o se dividían si eran uno muy grande. Segundo, no existe más que una tendencia de los grupos primarios para utilizar áreas especiales. Tercero, la mayor parte de la llamada "guerra" entre tales sociedades no son más que una venganza debida a supuesta brujería o con

tiendas entre familias. Cuanto, la recolección es el recurso -- principal en la mayoría de las áreas, pero se desconocen repor-- tes de áreas de semilla defendidas. Las bandas primarias no lu-- chan entre sí, y es difícil ver una banda mayor canalizando su -- poder para degenerar su territorio contra, o de otra banda, o -- contra la razón por la cuál lo debería hacer. (1968). H.H. Tur-- ney-high (1971) llega a una conclusión semejante. Subraya que -- mientras las experiencias de miedo, furia y frustración son uni-- versales, el arte de la guerra se desarrolla solo tardíamente en la evolución humana. (5,12).

167 Si nos basamos en los trabajos de Quincy Wright, encontra-- mos que: "Los recolectores, pequeños-cazadores y pequeño-agricul-- tores son los menos básicos. Los grupos de caza mayor y agricul-- tura mayor son más bélicos que los anteriores, mientras que los-- más belicosos de todos son los pastores y los agricultores en -- gran escala". (1965). Esto confirma la idea de que la guerra -- no es una función de las tendencias naturales del hombre que se-- manifiestan en la forma más primitiva de sociedad, sino por su -- desarrollo en la civilización. Los datos de Wright muestran que entre más división del trabajo exista en una sociedad, más beli-- cosa es, y las sociedades clasistas son las más belicosas de to-- das. Eventualmente sus datos muestran que entre mayor sea el -- equilibrio entre los grupos y en el grupo y su medio físico, me-- nor beligerancia se encontrará; y que frecuentes disturbios del equilibrio resultan en un incremento de beligerancia. (5)

Uno de los rasgos más característicos de los pueblos neolí-- ticos es el rol central de la madre en su estructura social y re-- ligión. Este mismo principio se puede encontrar en los datos -- que se tienen sobre los grupos precoloniales y en los informes -- de tipo antropológico de grupos primitivos actuales. (5,13). Es

to es, entre estos grupos, se considera que la relación esencial de los niños es primero con la madre y no con el padre, como es el caso de las sociedades patriarcales. Esto en cuanto a la organización social; en cuanto a la religión, generalmente se asocia la característica femenina a las deidades creadoras, de la fertilidad.

Estos datos, biológicos, psicológicos y sociales, sugieren las siguientes conclusiones:

1. La violencia, en esta tesis, implica una influencia que a su vez señalan un objeto, un sujeto y un medio de influencia que se dan en un orden social. Como su definición, según Galtung, indica: "la violencia está presente cuando los seres humanos son influidos de tal manera que sus realizaciones somáticas y mentales actuales (lo que es), están bajo el nivel de sus realizaciones potenciales (lo que pudiera ser)".

En tanto que la agresión se verá como "una respuesta caracterizada por el ejercicio de la fuerza para inflinjr daño a persona u objetos". Como respuesta, necesita de un análisis bio---psico-social para su mejor entendimiento, esto es :

a. De acuerdo a la psicología, la conducta presenta los --elementos de motivación, aparejada generalmente de una emoción.- Pero este principio dá lugar a dos escuelas:

a.1 Una escuela que propone que se está programado filogénicamente, que las respuestas son innatas, y la agresión,- como respuesta, no escapa este principio.

a.2 Una escuela que supone que la influencia es "ca--si" total por parte de la sociedad y la cultura. "Casi" porque-

dá validez a los elementos genéticos pero como potencialidades - disparadas por los estímulos socio-culturales.

» El principio anterior nos lleva a lo siguiente :

La agresión surge en la infancia y depende del aprendizaje-socio-cultural, básicamente: familiar.

b. Basándonos en los estudios biológicos, existe un - mecanismo fisiológico que al ser estimulado dá lugar a sentimientos subjetivos de enojo y también a cambios fisiológicos que preparan al organismo para la pelea; pero no se puede hablar de -- una motivación única que dispara a la agresión o agresiones, según los conductos utilizados en una respuesta clasificada como - tal.

Lo cuál nos lleva a :

El modo en que los seres adaptan y controlan sus sentimientos de enojo difieren de acuerdo al entendimiento del individuo, el cual se inicia desde la más temprana edad.

c. Según los datos desde el punto de vista social:

c.1 La psicología social ofrece dos "tipos de soluciones" : =) "instintivista" que supone que la sociedad es la manifestación de los impulsos biológicos del individuo con sus características innatas. =) "medioambientalistas" que suponen que - el individuo está moldeado por la sociedad.

c.2 La paleoantropología propone que el hombre posee menos equipo instintivo que ningún otro animal por lo que adolece de la experiencia de identidad que debe ser adquirida o aprendida en su grupo.

c.3 La antropología presenta informes de grupos en los que señala que el hombre muestra o no su agresividad de ---- acuerdo al grupo en que viva, su cultura, organización y aprendizaje durante los primeros años en la familia, básicamente, con su madre.

Datos que nos llevan a :

+) Es necesario conocer la "dinámica de la situación" que se basa en la experiencia de los individuos envueltos en una situación u hecho.

+) El hombre no fué originalmente predador, probablemente, esta característica haya surgido posteriormente.

+) El grupo humano, en sus estados primitivos, daba prioridad a la familia, ya sea en el aspecto económico, político o social, en especial a la relación del niño con la madre.

3. Estos datos, biológicos, psicológicos y sociales señalan la importancia del grupo en el individuo, y dentro del desarrollo de éste, del individuo en sus primeros años y su relación con el grupo formal más cercano a él y del cual forma parte: la familia.

4. Tomando en cuenta la clasificación de agresión de Fromm, la distinción fundamental entre todos los tipos de impulsos que subyacen en la categoría de agresión es aquella entre: - (a) adaptativa biológicamente; (b) biológicamente desadaptativa.

Todos los tipos de agresión siguientes tienen como fundamento los impulsos agresivos sin importar su expresión conductual: - (a) pseudoagresión.- agresión accidental, agresión lúdica, agre-

sión autoasertiva. (b) agresión defensiva.- de la libertad, narcisista, resistencia, conformista, instrumental.

5. En los trabajos presentados, por lo general, se encontró el uso de "mente". Este término puede tener muchas acepciones pero nos pareció la más adecuada para esta tesis, la acepción del Dr. Delgado, quién propone que la "mente es la elaboración intracerebral de la información extracerebral" (pg. 27). -- En base de la mente es cultural, no individual..." este término "es una abreviación del grupo mal definido de actividades mentales (pg. 31)... su existencia depende de la existencia de un cerebro en función... sin embargo, las funciones mentales no son parte de la anatomía cerebral sino que están relacionadas con la fisiología cerebral. La mente no puede ser inspeccionada visualmente; solo su expresión dinámica como conducta es observable". (pg. 32)... Una de las principales dificultades al tratar de definir la mente es tratar de dar un común denominador para todas las manifestaciones mentales, insistiendo en las semejanzas entre entidades que son básicamente desiguales... Debemos recordar que las funciones mentales incluyen una variedad de fenómenos heterogéneos". (pg. 34).

BIBLIOGRAFIA.

- (1) GALTUNG, Johan. "Violence, Peace and Peace Research". International Peace Research Institute, Oslo.
- (2) DELGADO, M.R. 1971. "Physical Control of the Mind". Harper Colophon Books. Harper and Row, Publishers. EEUU, London.
- (3) HILGARD, R. Ernest y ATKINSON, C. Richard. 1967. "Introduction to Psychology". Harcourt, Brace & World, Inc. Ed. 4. EEUU. Agresión directa pgs. 4 148-149.
- (4) DARWIN, R. Charles. 1972 "Viaje de un Naturalista". Ed. - Salvat. Edición en español. España. Biografía pgs. 9-10.
- (5) FROMM, Erich. 1973. "The Anatomy of Human Destructiveness". Holt Rinehart & Winston. EEUU.
- (6) MILLENSON, J.R. 1970. "Principles of Behavioral Analysis". The MacMillan Co., New York. Collier-MacMillan Limited, London.
- (7) BERKOWITZ, L. 1962. "Aggression: a Social Psychological Analysis" McGraw-Hill. - EEUU.

- (8) STORR, Anthony. 1968. "Human Aggression". Penguin --- Books. Great Britain.
- (9) KARLI, Pierre. 1971. "Les Conduits Agressifs". La Recherche. Num. 18 Décembre. Vol.-2. pg. 1013-1021.
- (10) HAILMAN, Jack P. 1969. "How an Instinct is L earned". -- Scientific American. December.- Vol. 221. No. 6.
- (11) CURTIS, J.H. 1973. "Biblioteca del Ejecutivo Moderno. Psicología Social". Martínez Roca. Tomo 4. Pgs. 13-20.
- (12) MONTAGU, Ashley. 1973. "Man and Aggression". Oxford -- University Press. Second Ed.
- (13) ARAMONI, Aniceto. 1965. "Psicoanálisis de la Dinámica de un Pueblo". Segunda ed. B. Costa Amic. México.

CAPITULO II

Si la familia es el grupo formal inicial con el cual el individuo se topa al nacer, y con la que se mantiene en constante contacto durante su desarrollo, entonces se hace necesario un estudio sobre la misma, que en esta tesis será somera. Se tratará la evolución histórica; las hipótesis sobre su evolución, y la influencia que la familia y su estructura ha ejercido en el individuo.

1).- La Familia como Producto Social.

Para poder entender este punto, es necesario definir lo que es "factor social" y "producto social". "Factor es el fenómeno activo, creador de otro fenómeno. Producto es el fenómeno pasivo, creado por otro fenómeno. Del factor nos importa su efecto, lo que crea. Del producto nos importa su causa, quien lo crea.- Se les llama factores porque tienen un carácter activo, es el -- que hace; el hacedor, creador, autor, fabricante. Producto en cambio, es la cosa producida por el factor".

"Hay factores externos, internos y colectivos. Los factores externos se derivan del medio físico, como por ejemplo, el ambiente b. raza, c. población. Son de carácter predominantemente biológico. Los factores colectivos provienen directamente de la acción del grupo; "en ellos predomina la acción de la colecti

vidad como entidad social" (Ward, Lester). Son de carácter esencialmente social. Los factores colectivos se subdividen en espontáneos y en voluntarios. Son espontáneos: el lenguaje, la moral y la religión. Son voluntarios: la imitación y la educación, la guerra y la división del trabajo. Son productos: el matrimonio, la familia y el estado".

"La causa, no solo del hecho primario de la asociación misma, sino de todas las demás actividades humanas, escribe Ward -- (mencionado por López Rosado), es el apetito. Todo acto procede de un motivo, y ese motivo no puede ser otro que la satisfacción de alguna necesidad. En resumen, el deseo, tan positivo como negativo, es la fuerza real en el mundo del sentimiento. Es el -- agente dinámico en el mundo animal, incluso en la esfera humana -- y constituye, por lo tanto, la fuerza social".

"Todo individuo o unidad social debe estimarse como un depósito de sentimientos, en su mayoría del carácter de los deseos -- no satisfechos y por ésto representa la fuerza requerida para satisfacer esos deseos".

"Este es el tema en el que se trata de explicar el treanzamiento de los fenómenos sociales. Cada fenómeno actúa sobre el vecino y éste, ya influido, reobra sobre el influyente en compleja trama. Se explica la cohesión de lo social. La traba social, clara expresión arquitectónica del maestro Medina Echavarría; la cohesión social, expresión de físicos; la energía social, expresión de Ward, es de franca procedencia mecánica. Ward nos habla de energías y resistencias, de sinergia y de dinámica-social.

"Energía significa una fuerza actuando hacia un sentido. Ha

cia una resistencia, hacia un obstáculo, hacia una fuerza que, siendo diversa, se opone. Escribe Caspari: "La noción de fuerza presupone la relación con otra fuerza que, por ser diversa, se llama resistencia. Una fuerza sin resistencia sería una fuerza sin fuerza, es decir, un absurdo". Toda energía es un diálogo de dos fuerzas: una que actúa y otra que resiste. La resistencia permite comprobar la fuerza. Toda energía es, pues, una sinergia. Sinergia es la acción mutua y recíproca de energías. Así es la vida social, una vasta y complicada acción de fuerzas y resistencias, de fenómenos que influyen unos en otros ... Esto es lo que dá la presión a lo social; cohesión como en las moléculas de un cuerpo. Respecto de esto, Cornejo, el sociólogo peruano, escribe lo siguiente: "Tres grandes necesidades dominan al grupo primitivo: alimentarse, reproducirse y defenderse. Estas necesidades son fuerzas cuya organización constituye el proceso social. Comienza a organizarse cuando su acción tropieza con la resistencia del medio, porque la organización de una fuerza depende de la resistencia que le impide actuar libremente. A la resistencia que hallan las necesidades nutritivas corresponde la organización económica; a la resistencia que encuentra la seguridad corresponde la organización política; y a la resistencia que se opone o dificulta la satisfacción del instinto genésico, corresponde la organización de las relaciones de los sexos en el matrimonio." Las fuerzas preservativas pueden llamarse fuerzas para la conservación individual. Las fuerzas reproductivas pueden llamarse fuerzas para la continuidad de la raza. Las fuerzas no esenciales pueden llamarse globalmente fuerzas para la elevación de la raza. Hay que anotar que las fuerzas esenciales se refieren primeramente a las necesidades corporales o físicas. Las fuerzas no esenciales se refieren sobre todo a las necesidades mentales o espiri-

tuales". (1)

2).- Evolución Histórica.

Originalmente, los estudios con respecto a este tema adolecían de investigaciones de campo, por lo que se pensaba que una familia de Pitencathropus erectus se había unido a otra, y así sucesivamente hasta integrarse una tribu. El más fuerte o el más viejo, quedó como jefe o patriarca. Después, algunas tribus se integraron en pueblos o aldeas, y éstos, formaron una nación.

Los hechos, a través del contacto directo con el salvaje contemporáneo, realizado por Frazer, Ruth Benedict, Linton, Malinowski, Murdock y Durkheim, produjeron una hipótesis completamente distinta que tuvo como punto de partida el clan.

Originalmente, se formaron grupos denominados "hordas". Horda viene del turco "ordu" que significa campamento y con ella se significa el primer intento de grupo humano que hubo en el mundo. Era un grupo desorganizado que se organizaba cuando una gran labor convenía a sus intereses, concluido lo que tenían que hacer, volvían a dispersarse. El tiempo que este período duró, no se conoce, pero se le denomina período de "recolectores", ya que los individuos ambulaban por los bosques recogiendo frutas, bayas, tubérculos, insectos, batracios, roedores, etc.

El primer factor de cohesión, que tuvo la humanidad, mismo que fué conformando lentamente a la primitiva y desorganizada horda, hasta hacerla por conveniencia de cada uno de sus integrantes, un grupo cada vez más compacto, fue un factor indiscutiblemente biológico-económico.

Clan viene del celta "clann" que significa "hijo". Los celtas, primitivos pobladores de Irlanda y Escocia, formaban gigantes grupos patriarcales cuyo tronco común era real o supuesto: patriarca-abuelo. Los sociólogos y etnólogos advirtieron que la costumbre de creerse todos hermanos, o por lo menos parientes -- era lo que los mantenía unidos. La unión era entre mágica, religiosa y biológica.

Era mágica porque toda una serie de actos misteriosos, esotéricos, ocultos para cada uno de los miembros y sólo conocidos por el sacerdote, le daban la fuerza al clan.

Era la unión religiosa, porque todos los miembros del clan sin excepción, adoraban a la misma divinidad y cumplían todas y cada una de las prácticas religiosas.

La unión era biológica, porque los miembros del clan actuaban como si todos fuesen hermanos, de tal manera que no podían -- contraer matrimonio entre sí, sino que los varones iban a buscar mujer en otro clan, y las mujeres, eran tomadas en matrimonio -- por hombres de un clan vecino y amigo.

Esta forma de agrupación existió en las diferentes partes del planeta, por lo que Durkheim (su descubridor) lanzó la hipótesis de que el clan fué del primero de los verdaderos grupos humanos que existieron en este planeta.

Otro descubrimiento consistió en la similitud entre todos los grupos observados, de creerse ligados a un "totem", el cual es "un ser inanimado o animado, en la mayoría de las veces, un animal o un vegetal, del cual el grupo pretende descender y que le sirve a la vez de emblema y de nombre colectivo... La solidaridad no es territorial, ya que, por lo menos originalmente, el-

clan no tiene nada de aldea ni de tribu; los une el totem".

La familia primitiva no es el grupo restringido que se supone, y cuyo origen sería el casamiento, y su característica la verdadera consanguinidad. La familia primitiva es un grupo más extenso que no está fundada en el casamiento, sino, como el clan, en la participación totémica.

La familia primitiva no es más que una representación más especializada y más jerarquizada que el clan. Esta identidad se revela en las obligaciones que la costumbre impone por el hecho de pertenecer al clan, y que no son otras que obligaciones de parentesco igual que las relaciones entre miembros del mismo clan son relaciones de parentesco pero en el sentido místico. Es decir, son hijos del mismo padre que es su Dios.

Tales obligaciones comprenden el deber de vengar las ofensas hechas a un miembro del clan; el deber de tomar parte en el culto; el deber de casarse fuera del clan o "exogamia", de abstenerse de comer carne del animal que sirve de totem, etc.

Estas obligaciones y algunas más que tienen casi todas un carácter familiar, están, sin embargo, unidas al clan, y solo a éste, pero no a la familia, en el sentido que damos a esta palabra.

La revolución ideológica que Durkheim produjo, conmovió a sociólogos como:

- a). Herbert Spencer: Quien sostuvo que no existía tal hermandad totémica absoluta, hasta el grado de excluir la endogamia o sea la posibilidad de contraer matrimonio entre los miembros del propio clan.

- b). Sir James Frazer: Sostuvo la misma tesis, apoyada en las observaciones de los clanes australianos, pero posteriormente le dió la razón a Durkheim.
- c). Sidney Hartland, en su obra "Primitive Paternity": Sostuvo la tesis de que los clanes no tan solo existían en la endogamia, sino también en la promiscuidad sexual más absoluta.
- d). Mac Lennan, Bachofen y Morgan: Aceptan en parte dicha promiscuidad y sostuvieron que ante el desconocimiento preciso del padre, era la madre el centro de todo vínculo familiar (matriarcado); que el hijo era criado en la vivienda de la madre, sin la intervención del padre, y bajo la dirección de los parientes de la madre exclusivamente.
- e). Grosse, por el contrario: Sostiene que la mujer siempre estuvo en condiciones de inferioridad al respecto de los parientes varones. No existió el matriarcado.

Posteriormente al clan, está comprobado que la primera forma de gobierno, amplia y solidamente asentada que tuvo un pueblo, fue la monarquía. O sea, que los pueblos primitivos tribus, aldeas, clanes, etc., encontraron amplitud, poder, estabilidad, coherencia e historia cuando acabaron por establecer una monarquía.

Los hallazgos conceden a Egipto la primacía de las monarquías, y anterior a ésta, sólo existían clanes, gigantescos y poderosos. Esto se demostró con los hallazgos en Nekheb y El Kab, Busiris, Mendes y Buto, en el alto, bajo y medio Egipto. Hallazgos debidos a las expediciones de Lord Carnavon y Jaime Morgan,-



Legrain, Amélineau, Flinders Petrie y Quibel. (2)

a.- Lewis Henry Morgan.

Trató de demostrar que el concepto de familia era el producto del desarrollo de formas sucesivas, siendo la monarquía la última de la serie; que son, la forma monógrama y patriarcal, esencialmente modernos. Se pueden distinguir cinco formas diferentes y sucesivas, cada una con su régimen de matrimonio característico:

- a.a La familia consanguínea. Se basaba en el matrimonio entre hermanos y hermanas, propios y colaterales, en grupo.
- a.b La familia punalúa. Se basaba en el matrimonio entre varias hermanas, propias y colaterales, con los maridos de cada una de las otras, en grupo, no siendo indispensable que los maridos comunes estuviesen emparentados entre sí. Así mismo, varios hermanos propios y colaterales, se casaban con las esposas de cada uno de los otros, en grupo, no siendo indispensable que estas esposas estuviesen emparentadas entre sí, aunque en ambos casos esto sucedía con frecuencia. En cada caso, el grupo de hombres se casaban en conjunto con el grupo de mujeres.
- a.c. La familia sindiásmica o por parejas. Se basaba en el matrimonio de un hombre con varias mujeres; por lo general, estaba acompañado por la reclusión de las esposas.
- a.d. La familia monógama. Se basaba en el matrimonio en-

tre parejas solas, con cohabitación exclusiva.

El sistema de consanguinidad más primitivo de los hasta ahora descubiertos se presenta entre los polinesios, de los cuales eligió a los Hawaianos como ejemplo típico. Le ha denominado sistema malayo. En él todos los consaguíneos, próximos o lejanos, caen dentro de alguno de los siguientes parentescos: padre, hijo, abuelo, nieto, hermano y hermana. No se reconoce ninguna otra vinculación de sangre. Aparte de estos parentescos están los creados por el matrimonio. Este sistema imperó en forma muy general, en Polinesia, si bien entre ellos la familia ha pasado de la forma consanguínea a la punalúa. Se mantuvo inalterable, pues no existió un motivo suficientemente poderosos, no se produjo una mudanza en las instituciones tan radical como para provocar su cambio. Cuando se establecieron las misiones americanas en las islas Sandwich hasta cerca de cincuenta años (la obra de Morgan -- "Systems of Consanguinity and Affinity of the Human Family" fue publicada en 1870), el matrimonio entre hermanas y hermanos no había desaparecido aún por completo. No puede dudarse del antiguo predominio general de este sistema de consanguinidad en Asia, pues él fue base del sistema turanio que todavía existe en dicho continente. Así mismo, fue cimiento del sistema chino.

Con el transcurso del tiempo, un segundo sistema de consanguinidad, el turanio, sucedió al primero, y se difundió por una gran parte de la superficie del globo. El sistema turanio reconoce todos los parentescos conocidos bajo el sistema ario y además un gran número que éste no toma en cuenta. Los consaguíneos, próximos o lejanos, están clasificados en la esfera ordinaria del sistema ario. En sus saludos familiares y ceremoniosos, las personas se dan el tratamiento del parentesco que los une y no se llama jamás por su nombre personal, lo que ha contribuido en gran

escala, a la conservación del vínculo con los parientes más lejanos, por su constante reconocimiento. Cuando no hay lazos de parentesco entre dos personas, se trata simplemente de "amigo mío". Ningún otro sistema de consanguinidad hallado entre los hombres puede igualársele por la perfección de sus detalles y el número de sus características propias.

Cuando fueron descubiertos los aborígenes americanos, la familia había pasado, entre ellos, de la forma punalúa a la sindiásmica, de modo que los parentescos reconocidos por el sistema de consanguinidad no eran en muchos casos los que realmente existían en la familia sindiásmica. Ésto era la repetición exacta de lo sucedido bajo el sistema malayo, cuando la familia pasó de la forma consanguínea a la punalúa. Del mismo modo, mientras los parentescos dados por el sistema turiano son los que efectivamente existían en la familia punalúa, resultaban en parte falsos para la sindiásmica. Forzosamente las formas de familia adelantan con mayor rapidez que los sistemas de consanguinidad, los cuales perduran para registrar las vinculaciones familiares. Así como el establecimiento de la familia punalúa no proporcionó motivos capaces de reformar el sistema malayo, el desenvolvimiento de la familia sindiásmica no dió margen a la reforma del turanio. Fue necesaria una institución tan poderosa como la organización gentilicia para cambiar el sistema malayo por el turiano; y fue necesario una institución como la propiedad en concreto, con sus derechos de propietario y de herencia, juntamente con la familia monógama que creaba, para derribar el sistema turanio de consanguinidad y sustituirlo por el ario.

Con el transcurso del tiempo, surgió un tercer gran sistema de consanguinidad que puede denominarse como se guste, ario, semítico o uralio, y que probablemente se sobrepuso a un régimen tura-

nio anterior entre las principales naciones que alcanzaron más -- tarde la civilización. Este sistema es el que determina los parentescos en la familia monógama. No se basó en el turanio como se basó en el malayo, sino que se sobrepuso a un sistema turanio-anterior, en las naciones civilizadas, como puede demostrarse mediante otras pruebas.

Las últimas cuatro formas de familia se mantuvieron hasta el período histórico, pero la primera, o sea, la consanguínea, desapareció. No obstante, su remota existencia puede deducirse del sistema malayo de consanguinidad. Tenemos, por lo tanto, tres formas radicales de familia que representan tres grandes condiciones de vida, esencialmente diferentes, con tres sistemas de consanguinidad distinta y bien delineados, suficientes para comprobar la existencia de estas familias, si contuviesen las únicas pruebas restantes. Esta afirmación contribuirá a que se fije la atención en la permanencia y persistencia singulares de los sistemas de consanguinidad y en la importancia de la evidencia que entrañaban con respecto a la condición de la sociedad primitiva.

La familia monógama debe su origen a la propiedad, así como la sindiásmica que contenía su germen, debió su origen a la "gens". Cuando las tribus griegas aparecen por vez primera en la historia, la familia monógama ya existía; pero no llegó a implantarse completamente hasta que la legislación primitiva fijó su estado legal y sus derechos. El desarrollo del concepto de propiedad en la mente humana está íntimamente ligado a la implantación de esta forma de familia, por su creación y usufructo y, especialmente, por la definición de los derechos legales con respecto a la herencia. La propiedad llegó a ser tan poderosa que su influencia se dejó sentir en la estructura orgánica de la sociedad. La certidumbre acerca de la paternidad de los hijos, adquirió aho

ra un significado hasta entonces desconocido. El matrimonio entre parejas solas ha existido desde el período inferior de la barbarie bajo la forma de una unión de parejas durante un plazo voluntario. A medida que la sociedad primitiva fue ascendiendo hacia formas más adelantadas, mediante el mejoramiento de sus instituciones y el progreso de los inventos y descubrimientos dicha forma de matrimonio fue haciéndose más estable; pero faltaba aún el elemento esencial de la familia monógama, esto es la cohabitación exclusiva. Ya en épocas remotas de barbarie el hombre comenzó a exigir fidelidad a la mujer, bajo castigos salvajes, pero sin corresponderle en la forma misma".

"El matrimonio pasó de la forma punalúa a la monógama a través de la sindiásmica sin ninguna modificación e importancia en el sistema turanio de consanguinidad. Dicho sistema, que registra las vinculaciones de parentesco en la familia punalúa permaneció esencialmente inalterable hasta la implantación de la familia monógama, bajo la cuál llegó a ser casi totalmente contradictoria, por la naturaleza de la descendencia y hasta incestuoso de acuerdo con la monogamia. Daremos un ejemplo; bajo el regimen malayo llama hijo, al hijo de su hermano, pues la esposa de su hermano es tan esposa suya como de su hermano; y también el hijo de su hermana es hijo suyo, pues su hermana es esposa suya. Bajo el regimen turanio, el hijo de su hermano es también su hijo por idéntica razón, pero el hijo de su hermana es ahora su sobrino porque, de acuerdo con la organización gentilicia, su hermana ha dejado de ser esposa suya. Entre los iroqueses, cuya familia es sindiásmica, un hombre llama a un hijo, el hijo de su hermano, aunque la esposa de éste ha dejado de ser esposa suya; y así con un gran número de parentescos igualmente contradictorios con la forma de matrimonio existente. El regimen ha sobrevivido a las costumbres -



que le dieron origen y se mantiene aún, si bien es incierto, en su mayor parte, respecto a las descendencias tal como ahora existen. No había surgido ningún motivo tan poderoso como para provocar el derrumbe de ese grande y primitivo sistema de consanguinidad. La monogamia fue la que, al parecer, proporciona ese motivo a las naciones arias cuando se acercaron a la civilización. Aseguró así la paternidad de los hijos y la legitimización de los herederos. La reforma del regimen turanio, a fin de hacerle concordar con las descendencias monógamas, no fue posible. Falseaba la monogamia de parte a parte. No obstante había un remedio sencillo y completo a la vez.

El regimen turanio fue abandonado y sustituido por método descriptivo usado por las tribus turanias cuando querían especificar un parentesco dado. Recurría a los simples hechos de consanguinidad y describían el parentesco de cada persona, mediante la combinación de los términos primarios. Así hablaban, del "hijo del hermano", "nieto del hermano", "hermano del padre" y del "hijo del hermano del padre". Cada frase describía a una persona dejando librado el parentesco a la deducción. Este era el regimen de las naciones arias tal como se le ha encontrado en forma más antigua entre las tribus griegas, latinas, sanscritas, germanas y celtas, así como también en la semítica, como lo prueban las genealogías hebreas de las Escrituras. Entre las naciones arias y semíticas quedaron vestigios del regimen turanio, hasta en el período histórico, pero dicho regimen fue esencialmente dejado a un lado y reemplazado por el sistema descriptivo".

"Un sistema de consanguinidad considerado por sí solo tiene poca importancia. Pero si comparamos los regímenes de diversas tribus y vemos que ocupan el rango de institución doméstica y que se han ido transmitiendo a través de períodos de inmensamente

prolongados, el sistema de consanguinidad adquiere un aspecto muy distinto. Estos tres sistemas, uno tras otro, representan el desenvolvimiento completo de la familia, desde su forma consanguínea a la monógama. Desde que suponemos que cada una revela la verdadera vinculación que existía en la familia en el momento de su implantación, descubre a la vez, la forma del matrimonio que prevalecía entonces, aunque ambas formas de familia y matrimonio pueden haber avanzado hacia un estadio más avanzado mientras el regimen de consanguinidad continuaba inalterado".

"Estos sistemas se resuelven dos formas ulteriores fundamentales distintas: la clasificadora y la descriptiva. Bajo la primera, no se describe nunca a los consanguíneos sino que se les clasifica en categorías, sin tener para nada en cuenta su proximidad o alejamiento con el "ego"; y a todas las personas de la misma categoría se les aplica el mismo término de parentesco. Así, mis propios hermanos y los hijos de los hermanos de mi padre son hermanos míos por igual; mis propias hermanas y las hijas de las hermanas de mi madre son todas hermanas mías por igual; tal es la clasificación bajo los sistemas malayo y turanio. En el segundo caso, los consanguíneos son descritos, ya sea mediante los términos primarios de parentesco o la combinación de los mismos, especificándose de este modo el parentesco de cada persona. Así, decíamos "hijo del hermano", "hermana del padre" "hijo del hermano del padre". Tal fue el sistema de las familias arias, semíticas y urales, que nació con la monogamia. La invención de términos comunes introdujo, más adelante, un pequeño aumento en la clasificación; pero la forma más temprana del sistema, del cual son casos típicos el erese y el escandinavo, eran puramente descriptivas como se ha demostrado en los ejemplos presentados. La diferencia primordial entre los dos sistemas radicaba en que, en un caso, se celebraban numerosos matrimonios en grupos, y

en el otro, eran matrimonios individuales entre parejas solas".

"Mientras el sistema descriptivo era el mismo en las familias arias, semíticas y uralias, el clasificador tenía dos formas distintas. La primera fue la malaya, la más antigua por su aparición; y la segunda, la turania y ganowaniana, esencialmente semejantes y formadas a base de la modificación del sistema malayo anterior".

"Una breve referencia a nuestro propio regimen de consanguinidad hará destacar los principios básicos sobre los que descansan todos los sistemas".

"El parentesco puede ser de dos clases: primero, por consanguinidad o por la sangre; segundo, por afinidad o por matrimonio. La consanguinidad lineal es la vinculación que existe entre personas de las cuales unas descienden de otras. Consanguinidad-colateral es la vinculación que existe entre personas que descienden de antepasados comunes, y que no descienden unas de otras. El parentesco creado por el matrimonio existe por la costumbre". (3)

Anteriores a Morgan, ya habían aparecido teorías con respecto a la familia prehistórica, unida por lazos consanguíneos y denominada prepolítica o preestatal. Los autores que más interesan son Juan Jacobo Bachofen, que en 1861 publicó su libro "Derecho - Materno" y del cual se desprende el dato de la promiscuidad y su consecuencia; la ginecocracia. Así como John Ferguson Mac Lennan que en 1866 publica su obra "Matrimonio Primitivo" y del cual se desprende el dato de la endo y exogamia. Con Morgan, se elabora el dato que los sistemas de parentescos son superestructuras elaboradas sobre las correspondientes estructuras de familia. (1).

b.- Ralph Linton.

De las instituciones sociales humanas, tal parece que la -- más antigua es la familia a pesar de que desconozcamos sus orígenes y etapas por las que ha atravesado, hasta llegar a las múltiples formas actuales. Como institución social, se puede decir -- que es uno de los artefactos más perecederos, por lo que "no se -- posee ningún testimonio directo sobre los tipos de organización -- familiar que existieron antes de los primeros documentos escritos". Si analizamos la variedad de instituciones familiares en -- los actuales pueblos primitivos, encontramos que a pesar de las -- posibilidades, son pocas las claves para fijar el proceso de su -- desarrollo. Por lo que solo se puede generalizar elementos simples, y todo lo que se diga sobre el origen y evolución de los tipos de familia se ha de considerar como suposición. Alguna de estas suposiciones parece más probable que otra, pero ninguna puede ser científicamente comprobada. Esta aclaración es necesaria ante la especulación, que hemos heredado del siglo XIX sobre el tema: La familia fue una de las primeras instituciones estudiadas por los científicos sociales con base en la teoría de la evolución y "un etnocentrismo que colocaba a sus propias instituciones sociales en el centro mismo de todas las líneas de desarrollo". -- Se supuso que el tipo de familia predominante en Europa Occidental, en especial en la Inglaterra Victoriana, era la culminación definitiva del desarrollo de la institución.

A partir de este punto se podían sistematizar las demás formas familiares en una serie evolutiva según la distancia que la separase de este punto. El comienzo de la serie era la promiscuidad sexual, seguía el matrimonio en grupo, poliandria, poligamia y al final, la monogamia. Paralela era la evolución de las pautas de descendencia y de control familiar. Los hijos fueron pri-

mero, propiedad del grupo promiscuo; luego de las instituciones matriarcales, matrilineales; y después de una lucha, se transformaron en familias patriarcales.

Sin embargo, los datos sobre las características físicas y psicológicas sobre los primates en general (incluyendo al hombre) inducen a considerar estas primeras especulaciones como tales. Tal parece que los únicos primates que viven en hordas sexualmente promiscuas son los monos araguatos de América del Sur. Los restantes primates son monógamos o polígamos y, aunque la mayoría de las especies muestran una activa curiosidad sexual y se insinúan a los extranjeros, no se destruye la pauta familiar.

Ante esta evidencia casi todos los científicos sociales han abandonado la vieja teoría de la promiscuidad primitiva. Sin embargo, está resurgiendo otra de las primeras teorías sobre los orígenes de la familia: según algunos psicoanalistas la primera familia humana era completamente patriarcal. Se componía de un grupo de mujeres y de jóvenes dominados por varón viejo, irascible y altamente celoso. Este, tenía prioridad sobre todas las mujeres, incluyendo sus hijos, y expulsaba a sus hijos. Estos hijos liberaban sus tensiones sexuales y las tensiones provocadas por el hombre, asesinando al padre y comiéndoselo.

Dejando a un lado los aspectos antropológicos, esta teoría está más de acuerdo con los subhumanos que la teoría de la promiscuidad. Su verosimilitud radica fundamentalmente en el punto de la evolución que considera como sus principios de la condición humana. Ya que ninguna de las especies vivientes de primates gregarios expulsa del grupo a los machos jóvenes o recurre al asesinato de los viejos. A nivel humano, estas prácticas delimitarían al grupo haciéndole incapaz de sostenerse. Si de verdad ha exis-

tido el tipo de organización familiar basado en el "varón anciano", debió desaparecer mucho antes que nuestros antepasados fueran humanos. (4)

C.- Margaret Mead.

Podemos diseñar formas de familia que se adapten a nuestra vida si sabemos que diseños han sido usados en el pasado, cuales son los elementos en común que ninguna otra sociedad ha podido -- ignorar. Que es lo que la familia hace, como funciona y cual es la relación en la vida familiar. (pg. 6).

" ... de la disciplina de la antropología, la ciencia de la costumbre, en la que se aprende a ver los patrones sobre los que el hombre construye su herencia biológica común diferente a las - culturas humanas". (pg. 7).

La civilización depende de una transformación ordenada de - las primeras experiencias de la niñez a el simbolismo disciplinado de la vida adulta... (pg. 58). Pero porque se empieza con la niñez, no significa que las culturas humanas sean creadas por los niños. Las experiencias infantiles en un mundo en el que los -- adultos ya tienen una forma de vida se convierten a cambio en el elemento en el que ellos, los adultos, tendrán la posibilidad de cambiar, sus modos de vida. Siguiendo los pasos en que los niños aprenden su civilización, estamos trazando un proceso de transmisión, no uno de creación; pero el camino no es menos revelador. - (pg. 61).

De las primeras experiencias del niño en la matriz, y la --

forma en que diferentes culturas conceptúan estas experiencias se sabe muy poco. Los arapesh dicen que el bebé duerme hasta que es tá listo para nacer, y entonces bucea hacia afuera. Los Iatmul - piensan que un neonato puede apresurar o dilatar su nacimiento, - como lo desee. Los Tchambuli afirman que "el nacimiento es difícil porque la madre no ha recogido suficiente leña".

Es probable que en diferentes sociedades, atribuyendo más o menos autonomía de movimiento al bebé, uniéndolo con la conducta plácida o activa de la madre, el proceso de aprendizaje pueda empezar en la matriz, y que éste pueda ser interpretado diferente-- por ambos sexos. Es posible que existan afinidades bioquímicas - entre la madre y la hija, y contrastes entre la madre y el hijo - neonato, de lo cual nada sabemos. De tal forma que en el naci--- miento en sí, el niño recibe un fuerte contacto inicial con el -- mundo, conforme sale de su medio equilibrado y confortable hacia-- un medio exterior en el que la temperatura, presión y cuidados -- son diferentes, y en el que debe respirar para vivir. Aunque - - aquí, puede haber intervención cultural, que muestran que estas - primeras formas de tratarlos son estrictamente congruentes con el manejo y fantasías posteriores.

Desde el momento de nacer (probablemente desde antes también) tipos contrastantes de conductas pueden distinguirse en la actitud de una madre hacia su hijo:

c.a La criatura puede ser tratada como una totalidad pero - pequeña y hasta cierto grado capaz de imponer su voluntad y necesidades sobre las de su madre. Tal conducta-- se denomina simétrica (Armstrong. W. E.) La madre se-- comporta como si estuviera respondiendo a conductas del mismo tipo que las de ella.

- c.b Puede tratar a la criatura como a alguien diferente a ella, quien recibe mientras que ella dá; el énfasis de esto es sobre la diferencia entre la conducta de la madre y la del niño (en general) ya que ella lo cuida y lo protege y sobre todo, alimenta a una criatura débil y dependiente. Este patrón puede llamarse Complementario, conforme cada par es visto como jugando un rol diferente, y los dos roles se conciben complementándose uno al otro.
- c.c El tercer tipo ocurre cuando la conducta de la madre es vista como involucrando un intercambio cuando el niño toma lo que la madre le dá, y posteriormente, hace una retribución. El énfasis no es en el carácter simétrico o complementario de los roles, que incluyen un sentimiento de las dos personalidades (como del mismo tipo o, en términos de la relación particular, con diferentes conductas apropiadas) sino más bien en un intercambio de comodidades entre madre e hijo. Tal conducta se denomina recíproca (Demetracopoulou, Dorothy).

En los cuidados recíprocos de la relación; el amor, confianza, lágrimas, pueden ser comodidades tanto como objetos físicos, pero el intercambio de objetos físicos permanece como prototipo.

Todos estos elementos están presentes en la relación madre-hijo de las diferentes culturas. Pero cada cultura difiere grandemente en su énfasis en alguna de ellas; así:

- c.a Cuando la boca juega un importante rol, encontramos que la relación es:

+) Complementaria. Pasivos orales. Arapesh.

- +) Simétrica y complementaria entre los Iatmul. El bebé es entidad diferente. El papel femenino es activo. Se enseña a luchar por lo que se quiere.
- +) Simétrica. Las mujeres desprecian a sus hijos. Se desarrolla un carácter que enfatiza la avidez feroz entre los Mundugumur.

c.b Cuando la importancia recae en el ano y el control se observa en:

- +) El grupo Manus enfatiza el control de las excreciones; son rígidos. Su relación es recíproca.
- +) Lo mismo se encuentra en la civilización estadounidense.

c.c Cuando se enfoca a todo el cuerpo:

- +) El grupo de los Balineses no enfatizan ni la boca, ni el ano, sino el alimento pre-masticado, amontonado en la boca del niño y empujando hacia adentro, -- cuando el niño protesta.

En cada sociedad, un niño en desarrollo se enfrenta no solo con los cambios de sus propios sentimientos, sus sentimientos sobre sí y sobre otros seres humanos, sino también los sentimientos que otros seres humanos, y especialmente sus padres sienten por él (5).

3).- Imitación y Educación.

La sociedad es el conjunto de los modos de conducta del individuo que son influidos por otros seres humanos, presentes o -- distantes, pero tomados en consideración, además, de los modos de conducta influidos por las obras de los demás, esto es, aprendidos de la herencia socio-cultural. La realidad de lo social con-

siste en un variado conjunto de formas de comportamiento, así como una complicada red de interacciones. (pg. 186)

No se sigue necesariamente que la sociedad consista únicamente en formas exclusivas en un mero tejido de vidas individuales, ni en puras relaciones interindividuales. (pg. 188). Incluso, cuando el hombre obra como individuo, como persona única, su conducta está influida hasta cierto punto, incluso cuando tiene rasgos de originalidad, por lo que ha aprendido de los demás (tanto de la herencia socio-cultural, como de otras personas vivas); - está influido por la acción que los demás ejercen sobre él, positivamente (como estímulo que suscita una reacción contraria). -- (p. 189).

Lo social es un conjunto de hechos de la vida humana, pero no como algo individualmente privativo o exclusivo de un sujeto - sino como hechos que se producen en la coexistencia y en la convivencia de los hombres (Ortega y Gasset, José). Pero el individuo vive diversos modos de vida (no solamente puede vivirlos, sino que tiene que vivirlos). Así, el individuo puede vivir dos -- clases de modos de vida: individuales y no-individuales (pg. 189)

El modo individual de vida es aquello que el sujeto vive -- con radical originalidad, como sujeto único; esto es, los modos--privativos y exclusivos creados por él, a su propia medida como algo singular. Los modos individuales de vida, es decir, los comportamientos mentales, emotivos y prácticos, creados por la propia individualidad, constituyen solamente una parte, y por cierto pequeña, de la vida humana. La existencia del hombre se compone además de contenidos tomados de modelos ajenos, esto es, copiados de otros sujetos, copiados de módulos de vida humana objetivada, - que están ahí y que pueden ser repetidos, revividos por nuevas -- personas. En cuyo caso, la conducta se compone de dos elementos:

(a) individual (la decisión) y (b) objetivo y ajeno, que constituye lo que se hace, que se toma de algo que está ya configurado. (pg. 190).

En los casos de modos de vida "no-individuales", se distinguen dos clases diferentes de conducta: (a) interindividuales y (b) colectivos.

La conducta interindividual es decisivamente influida por su relación con otro u otros individuos. Esto puede suceder de dos maneras: (a) porque copia o imite un comportamiento de otro individuo (b) porque la conducta de una persona está decisivamente influida por la conducta individual de otra, sin que esta influencia sea precisamente la de suscitar una imitación o copia, sino por estimulación de un complemento, una articulación o una contradicción.

La conducta colectiva es aquella formada por pautas genéricas que dominan en un grupo y que influyen decisivamente en la conducta del individuo considerado como miembro y no como un individuo único. Esto sucede cuando el individuo actúa de acuerdo con los usos, las costumbres, las valorizaciones vigentes en cierto grupo. Sucede también cuando como miembro de un grupo cumple en éste con funciones específicas en el esquema de división del trabajo dentro de dicho grupo (pg. 190-191).

Según Tarde, la sociedad consiste precisamente en la imitación, mientras que lo individual es la invención. Tarde entendía que la sociabilidad es la tendencia psíquica que se da en el individuo de imitar a los otros; y que un grupo social es un conjunto de individuos que están dispuestos a imitarse entre sí o que se asemejan unos a otros por ser copias del mismo modelo. En cambio, la invención que es lo contrario a la imitación constituye -

Lo propiamente individual. La imitación es una relación mental - entre dos o más sujetos, es una impresión fotográfica espiritual, conciente o inconciente, voluntaria o no, pasiva o activa.

Tarde entendía que todas las semejanzas de origen social -- que se observan entre los hombres, son resultado directo o indirecto de la imitación en cualquiera de sus múltiples formas: costumbre, modo, simpatía, obediencia, instrucción, educación, copia automática, refleja o sugestiva, etc. Todos esos fenómenos constituyen modalidades diversas del hecho fundamental de la imitación.

La imitación puede obedecer a motivaciones lógicas o a impulsos extralógicos. Son lógicas las imitaciones cuando responden a motivos racionales, en virtud de los que se considera verdaderos o útiles del comportamiento que se imita. Son extralógicos cuando no provienen de consideraciones que abonan la conducta imitada, sino de resortes emocionales o de una especie de proceso de sugestión. Claro que muchas veces se mezclan, en diversas proporciones, los dos tipos móviles, lógico y extralógico, en el comportamiento humano.

Aunque las imitaciones lógicas son las que tienen más importancia para el progreso, Tarde sin embargo, parece que dedica un mayor interés a las extralógicas, como prototípicas del hecho social más elemental.

La psicología social contemporánea ha analizado y ha aclarado con acuciosidad los hechos de imitación. Ante todo, hay que destacar el hecho de que, en las acciones imitativas, el que imita actúa con referencia a la acción de otros, y por lo tanto influido por ésta. Tal hecho no es esencialmente diferente cuando se produce lo contrario a la acción, es decir, la acción del se-

segundo sujeto que se desvía de la del primero, o se le opone. En suma, tanto uno como otro hecho son el efecto creativo en la conducta del segundo sujeto producido por la conducta del primero.

Cada vez se ha afianzado más la idea de que hay que diferenciar tajantemente los fenómenos de imitación debidos a hechos de sugestión, frente a las imitaciones propiamente sociales, es decir, aquellas en las que interviene tanto el conocimiento como la voluntad.

La sugestión consiste en el hecho de que un estímulo procedente de una persona produce automáticamente en otra persona el efecto de iniciar en ésta una conducta semejante a aquel estímulo, o relacionada con él, sin que en todo ese proceso se dé la intervención de ningún razonamiento.

Así pues, en el caso de la imitación por sugestión, lo que se produce es la copia automática de la conducta ajena que actuó como estímulo. Lo que se imita por sugestión puede ser una opinión, un sentimiento o una forma práctica de acción.

La inducción de una opinión por sugestión no se produce por virtud de ninguno de estos factores, ni por virtud de ninguna de esas consideraciones. Por el contrario, se trata de un hecho de "contagio automático", que tiene lugar sin la intervención del intelecto ni de la voluntad de quien es sugestionado.

También hay casos de imitación de sentimientos por vía sugestiva: el contagio de la alegría de otros, o de su tristeza, o de su indignación; por lo mismo sucede en cuanto a conductas prácticas imitadas.

En suma, la imitación por sugestión consiste en un aceptar, sin ninguna crítica la conducta de otros como modelo para la con-

ducta propia, obrando de una manera casi automática.

La sugestión e imitación constituyen tipos de imitación uni laterales. Claro está que en ellas se dá la acción de una persona, la que produce el estímulo, y la respuesta reactiva de otra u otras que responden a aquél estímulo, y la respuesta reactiva-que ésta u éstas, al dejarse sugestionar y, consiguientemente al copiar el comportamiento de una persona o varias, se dejan lle--var simplemente por éste sin aportar por su parte nada nuevo, cabe caracterizar este tipo de interacción como "unilateral". Sin embargo, es posible que el efecto positivo que el estímulo lanzado por una persona produzca en las otras personas que obedecen -fidelmente a este estímulo, aunque de modo automático y no deliberado, contribuya a reforzar, a intensificar el comportamiento --del primer sujeto, el cual, después de haber producido su conducta inicial, la sigue repitiendo, porque él a su vez ha quedado -sugestionado por aquellos que sugestionó inicialmente.

Así, por ejemplo, hay quien trata de inducir por sugestión en otras personas una opinión que sabe falsa; pero, al obtener -éxito en aquel empeño, él mismo acaba siendo sugestionado por la aceptación que los demás presentaron y llega a creer lo que antes sabía que era falso. O también aquellos casos en que una --persona hace deliberadamente algo, lo cual obra como un estímulo sugestionante sobre otros, y después lo repite ya en forma no deliberadamente, sino como efecto de una especie de reflujó de las conductas de los demás que lo imitaron. Así, estas conductas a--su vez actúan como reflujó sobre el comportamiento del sujeto --que inició el proceso. En esos casos, y en todos los similares, la interacción se convierte en "bilateral" y el estímulo producido por el primer sujeto actúa sugestivamente sobre el segundo- y el de ambos sobre el tercero y así, sucesivamente, pero conducta imitativa del segundo, del tercero y de los demás, a su vez -

influyen sobre el primero como un estímulo que le induce automáticamente a seguir repitiendo lo que inició y quizá a intensificarlo o reforzarlo. (pg. 358).

La imitación conciente y deliberada de una conducta ajena supone que el observador ha entendido el sentido de la acción que imita. Cuando, por ejemplo, se acude a la imitación como medio de resolver un problema, esto implica que se ha captado inteligentemente el sentido y el propósito de la conducta que se copia. (Köhler).

Sin embargo, hay casos en que si bien no se entiende el sentido y el alcance de la acción que se copia, quien la imita lo hace por virtud de razones que a él le parecen suficientes para justificar su imitación, por ejemplo: un individuo copia lo que en determinada situación o ante determinado problema hace otra persona, no por contagio sugestivo, pero tampoco con una plena comprensión de lo que está imitando, sino por que tiene confianza en la persona a quien imita, cree que lo que esa persona hace, ante el mismo problema frente al cual se encuentra, tiene que estar acertado, porque esa persona es talentosa, prudente, hábil. Entonces lo que se da es lo siguiente: el imitador comprende el problema, siente confianza en las dotes de esa otra persona; y razonablemente decide hacer lo mismo aunque no llegue a comprender toda la significación de eso que está copiando.

En un gran número de casos, el hecho de que la conducta de una persona sea imitada por otra depende de que ésta, la que imita, se halle en determinadas condiciones, por ejemplo: que tenga la misma necesidad que impulsó a la acción de la persona imitada, o de los mismos medios de posibilidades, o de los mismos gustos o preferencias. Si un amigo dice que va a la sastrería a comprarse un

traje, y otro decide hacer lo mismo, tal decisión está condicionada por la necesidad del otro o su deseo de tener un traje nuevo, - tal decisión, también puede estar influida por otras razones dadas por las características propias del sujeto. (pg. 362) (6)

Esto nos lleva al principio de que la imitación obedece a un fenómeno psíquico de la atención. La imitación no quiere decir inferioridad. El grado de prestigio de un modelo hace menor el proceso reflexivo y la crítica es menor y, en consecuencia mayor la facultad imitativa. Se imita más al amigo que al enemigo. (1).

La imitación juega una parte señalada en la importancia del desarrollo social. El primer desenvolvimiento del niño, por ejemplo, es principalmente por imitación, por reproducción de sonidos articulados o por reproducción de los actos de sus padres; el aprendizaje es frecuentemente logrado por la imitación de un sonido o de una acción. El impulso de imitar no se reduce a la mentalidad infantil, sino que también imitamos modas, idiomas, conducta.

La imitación y la educación se parecen en que son dos procesos que uniforman lo social. Educación e imitación se diferencian en que aquella es la manera como el individuo asimila los productos sociales, y la imitación es la manera como la sociedad asimila los productos individuales.

"La imitación descansa en un instinto biológico, escribe -- Cornejo, cuando la percepción de una actitud es perfecta y cuando la imagen que deja en el cerebro es completamente clara y viva, entonces la relación debida sin duda a conexiones íntimas entre los nervios que llevan la impresión y los que mueven determinados músculos, tiende a desgarrarse reproduciendo el gesto o la-

acción. Esta facultad imitativa es mayor, como todas las reacciones, a medida que el proceso reflexivo es menor".

"La imitación es uno de los factores de la evolución humana, no solo porque crea una serie propia de semejanza y completa de las demás, sino principalmente porque hace práctica la influencia de los grandes hombres, convirtiéndolos en modelos y permitiendo que la generalidad se aproveche de las ventajas individuales". (Cornejo).

Volviendo a Tarde, hay dos clases de imitación: la lógica y la extralógica. La imitación lógica es la que se propaga por las ventajas que se obtienen imitando el modelo, como medio adecuado para lograr un fin determinado. Aquí no cuenta la influencia de los propagandistas. Aquí, como rezan los anuncios de ciertos comerciantes, la propaganda se la hace la misma calidad del modelo, del objeto imitado. Es una imitación que se hace en atención a cualidades objetivas del modelo.

La imitación extralógica es la que se propaga por las apariencias agradables, las ocasiones propicias, la eficiencia de la propaganda, el prestigio del modelo, y no por el valor objetivo de la novedad.

Recordaremos que existen tres clases de factores: "externos" como el medio geográfico; "internos" como la herencia, la raza y la población y "colectivos" como el lenguaje, la religión y el arte, la costumbre; la imitación y la educación, la división de trabajo, la guerra. La imitación y la educación son los dos procesos de homogenización social, la división del trabajo y la guerra son, por lo contrario, los dos procesos de diferenciación social.

"La imitación y la educación son los dos factores que tie--
den a la adaptación y a la asimilación del individuo para la so--
ciedad. La imitación es el medio por el cual la sociedad saca --
partido de las ideas individuales. La educación es la función so--
cial que permite al individuo utilizar el tesoro de los conoci--
mientos comunes. La imitación desarrolla en el individuo las fa--
cultades inventivas y la educación eleva el nivel de la sociedad"
(Cornejo).

En todo conglomerado humano aparece el fenómeno de la educa--
ción, mediante el cual la sociedad transmite su cultura de una ge--
neración a otra y prepara a través de la formación de las genera--
ciones jóvenes, las condiciones esenciales de su próxima existen--
cia.

Es frecuente creer que la educación sólo se transmite o se--
adquiere en las escuelas; por ello daremos acepciones principa--
les de la palabra educación.

La palabra educación tiene por lo menos tres significacio--
nes diferentes: a.- En un sentido amplio, es un proceso de ---
aprender, de ejercitar ciertos actos y esto incluye dentro de su--
amplio dominio tipos de conducta de todas las formas de la vida -
animal. b.- También significa la acción ejercida por las genera--
ciones adultas sobre las aún no maduras para la vida social. Tie--
ne por objeto originar y desenvolver en los educandos cierto núme--
ro de estados físicos, intelectuales y morales, que de ellos exi--
gen tanto de la sociedad política en su conjunto cuanto el medio--
especial al que en particular son destinados. c.- Es el proceso
conciente e intencionado de la enseñanza por los individuos más -
expertos de la comunidad en establecimiento especiales llamados -
escuelas, consagrados a la doble tarea de enseñar y aprender.

Según el primero de los significados, educación es igual a "crianza" y en tal forma, hasta los animales educan a sus críos. De acuerdo con el segundo la educación se dá solo entre los seres humanos y se ha venido practicando desde que la humanidad existe, es este el sentido amplio en el que se estudiará a partir de la -transmisión de tradición, hasta la escolar. (1).

La educación esta, y debe estar, íntimamente ligada con la cultura o modo de ser de cada pueblo. Entre los pueblos primitivos la educación sistemática o formal o no existe o tiene un ínfimo papel. El individuo aprende o se adapta a su grupo y a su cultura por la práctica diaria, ocasional, que la vida le depara, -- del mismo modo en que se aprende a hablar el idioma sin profesor-especial.

Con el tiempo esos grupos primitivos crecen y surge la diferencia de clases y la división del trabajo; y así emerge una -- clase sacerdotal de brujos y hechiceros, primeros observadores -- de la naturaleza, químicos y médicos en embrión. Su posición dominante les permite cierto ocio. El ocio es la fuente de toda -- actividad experimental o espiritual superior, de toda cultura. --

Es entonces que aparecen las primeras verdaderas escuelas. Esto ocurrió posiblemente hace cuatro o cinco mil años.

Ya en tiempos más recientes, en Egipto, se crearon escuelas para los hijos de los reyes, de la nobleza y de las clases acaudaladas, es decir, para una pequeña minoría selecta.

En cuanto a los métodos de instrucción empleados en aquellos tiempos, es probable que hayan sido: "verbal" por medio de canciones, himnos, mitos. Esto debe haberse practicado en el seno de la misma familia, en las ceremonias religiosas y en los festivales. Otro método fue aprender a hacer algo, "haciéndolo" el

niño y el joven aprendieron haciendo lo que miraban hacer a los mayores. Otro método fue aprender por la "observación" en tales sociedades primitivas.

Durante el Mundo Antiguo, se distinguen Esparta, Atenas y Roma por sus magníficos regímenes educativos; pero ellos no pueden ser objeto de análisis en esta ocasión.

En los siglos de la Edad Media, la educación fue impartida por la iglesia. Escolasticismo es uno de los más valiosos aportes de tal edad.

Con el comienzo de los tiempos modernos, la educación sistemática asumió una importancia que jamás había tenido antes. La escuela se ha desarrollado en dos sentidos: Horizontal Y Verticalmente. Es decir, se ha expandido por todos los rincones geográficos del globo terrestre y al mismo tiempo, se enfoca hacia todos los niveles culturales, desde la primera instancia con la escuela materna, el kindergarden, la escuela primaria, la segunda enseñanza, la escuela preparatoria, la profesional y las facultades profesionales, así como los politécnicos, en todos sus múltiples, variados grados (1).

Como fundamento de la educación, la institución familiar es todavía un complejo vivo, existente y fundamental. Es cierto que ya no constituye como en una sociedad basada en las relaciones de sangre, ni la estructura central ni una nueva línea estructural que ha superado ya totalmente el clan y amenaza el dominio de la antigua organización político-religiosa, tampoco un hogar donde se centren, tanto en el aspecto vital como en el mental, la reproducción, la educación, más de la mitad económica y social y una gran parte de la vida política y religiosa.

La familia sigue siendo una organización con aspectos legales, gubernamentales y políticos propios, dentro de la cual se aprenden las lecciones básicas, aunque no se enseñen conscientemente como tales. Y esto sigue siendo verdad, aunque para el mundo exterior el individuo adulto parezca operar como individuo aislado y no como miembro de una unidad familiar organizada y políticamente reconocida.

El problema, irresuelto, ofrece aquí una discrepancia. Porque si la familia es la unidad política o una de las principales unidades políticas, la educación familiar ha de producir forzosamente una educación política conciente. Pero cuando se enfoca -- la cuestión del gobierno desde un punto de vista esencialmente individual, la contribución de la familia a la educación legal y política acaba desapareciendo de escena.

El proceso de socialización del ser humano recién nacido -- es, al mismo tiempo, un proceso de antisocialización (p. 133). El hecho fundamental es que el ser humano es un producto de grupo y, por consiguiente, se convierte en un miembro de un grupo absorbiendo muchos aspectos vitales del grupo que le rodea inmediatamente: la familia.

El grupo-nosotros (de proyección interna) es el único mecanismo que conocemos para convertir al recién nacido en lo que podemos llamar persona. En psicología se habla de que, al crecer, el ser humano experimenta determinadas necesidades de seguridad, y parece que quien primero satisface esta seguridad y la simboliza más tarde es la familia o las personas que constituyen los miembros de ésta designados como tales (padre, hermano, nodriza, tía, etc.) (pg. 137).

En este sentido, la función de la familia parece tan natural y esencial que el término le designa, y otros estrechamente relacionados con él, han adquirido una significación más o menos metafórica, han trascendido a su esfera de origen y se han propagado a sectores y a relaciones muy diferentes. El término familia como categoría biológica designa una división dentro de un orden, dividida a su vez en géneros; en este sentido puede decirse que conserva su significado original. No hay que olvidar, sin embargo, que ya se ha producido un cambio radical en este terreno: en sentido estricto, la familia se constituye con una serie de actos individuales de procreación, en cambio, las familias zoológicas o botánicas se constituyen no por actos de procreación a cargo de los géneros. Vemos pues, que incluso en este terreno el término familia tiene un significado derivado, por no decir totalmente metafórico. Más cierto es, cuando se examinan locuciones como las de "familia de idiomas"; en estos casos no existe ninguna connotación biológica.

A primera vista, el fundamento de todos los fenómenos observados son los rasgos biológicos del género "Homo". La diferenciación sexual, la propagación vivípara, la debilidad y la dependencia del recién nacido y algunas peculiaridades de los "instintos" humanos son, por lo menos en la medida en que se consideran válidas las consideraciones teleológicas, razones suficientes para configurar la unidad natural constituida por los padres y los hijos. En la medida en que estas condiciones existan también en otros géneros, se pueden observar en estos asociamientos parecidos a la familia.

Pero esta explicación sirve de muy poco cuando se discute la institución cultural. En primer lugar, la pauta familiar no dura lo que duran las condiciones que exigen su funcionamiento,--

como ocurre en las asociaciones animales producidas por condiciones análogas. Las relaciones de parentesco y sus efectos: prohibición del incesto, por ejemplo, y una cierta solidaridad entre los parientes duran más que el aprendizaje biológico de los jóvenes y no se limitan al anexo padre-hijo o madre-hijo, ya que pueden asumir formas contrarias a las exigencias de la simple conservación de la especie. Finalmente, es muy probable que, a medida -- que progrese la civilización otras organizaciones e instituciones, -- distintas a la familia natural, resulten (y en parte lo son ya) -- biológicamente preferibles a lo que se ha venido considerando tradicionalmente como el instrumento natural para la crianza y la formación de los hijos.

Algunas doctrinas eugénicas y dietéticas, el control de nacimientos, la inseminación artificial y otros proyectos pueden parecer todavía "antinaturales" y ser, por consiguiente, rechazados, pero es posible que no se tarde mucho en comprender sus virtudes. De este modo, la simple función biológica de la familia, -- ya muy disminuída en la actualidad, puede llegar a desaparecer totalmente en el futuro. Cabe preguntar, sin embargo, si esto significa también la posibilidad de prescindir totalmente de la familia como institución creada por la civilización.

Para contestar cualquier pregunta al respecto, es necesario definir con la máxima exactitud posible y al margen de las formas específicas que la institución haya asumido en distintas épocas y lugares cual sea la función esencial de la familia. A modo de -- aproximación, se puede afirmar que la familia es una organización de diversos individuos basada en un origen común y destinada a -- conservar y transmitir determinados rasgos, posiciones, aptitudes y pautas de vida físicas, mentales y morales. El origen común, -- biológicamente inequívoco, puede sufrir, sin embargo, numerosas --

desviaciones. No solo existe el problema del pater semper incertus, vigente en determinadas civilizaciones, que puede obligar a sustituir la evidencia biológica por las presunciones legales, sino que el papel de uno de los dos padres biológicos puede adquirir más importancia a expensas del otro, y la familia puede constituirse exclusivamente con los descendientes del hombre o de la mujer, sin tener para nada en cuenta la diversidad de los respectivos padres o madres. La función cultural de la madre o del padre puede recaer así en una persona biológicamente alejada del descendiente, sin que esta sustitución del parentesco natural por el institucional dé lugar a ningún prejuicio sobre el papel fundamental de la familia. En las civilizaciones que admiten los matrimonios poligámicos o poliándricos la función básica de la familia es la misma que las que sólo admiten la monogamia, aunque la forma específica de sus funciones pueda articularse de muy distinta manera. La herencia biológica debe ser, en todo caso, bilateral, pero la transmisión de las pautas de cultura puede desviarse más o menos del linaje natural y producir híbridos-faltos de todo sustrato físico. Puede ocurrir incluso que la paternidad natural sea totalmente sustituida por instituciones legales como la adopción. Aunque la familia resultante constituya, en general, una excepción a la regla general, demuestra que en determinadas circunstancias se puede prescindir totalmente de la base natural de la familia sin que desaparezca su función cultural.

El origen común, de los mismos padres o de uno solo de ellos, es pues la base más frecuente del nexo familiar pero no una base excepcionalmente esencial desde el punto de vista de la función cultural. Más concretamente, la relación genealógica sólo es relevante para la institución cultural en la medida en que el parentesco biológico produce (o sirve de apoyo a) una comuni-

dad o una interdependencia íntimas o conduce a objetivos y a pautas de conducta reconocidos y sancionados por la civilización respectiva. Pero, dado que la base natural es prácticamente invariable (las ligeras variaciones sobre la duración de la necesidad de protección del niño y otras condiciones similares se deben al proceso civilizador) la inmensa amplitud de las variaciones de la institución familiar en diferentes épocas y lugares solo se pueden atribuir a los efectos de la respectiva civilización. No se puede definir, pues, la esencia de la institución en términos de su causa natural, hay que buscarla en la función cumplida por la pauta general en el organismo estructural y dinámico de la civilización.

Resulta, pues, que para explicar a la familia como institución formada por la civilización hay que referirse a su función en el establecimiento y estructuración de la civilización en sí y que la condición natural del hombre no es más que la materia prima invariable que los procesos de la civilización han moldeado en una indefinida variedad de formar y no la causa o la esencia de estas. Esta afirmación parece implicar sin embargo, una paradoja. Porque, si bien es cierto que la variable "pauta familiar" depende de la civilización de que forma parte, no se puede negar que las particularidades estructurales de cada civilización resultan de la forma concreta en que se organiza la familia, en la época y el lugar respectivos. Ahora bien, esta dependencia recíproca del todo y de las partes solo puede constituir un problema si se concibe la civilización humana en sentido mecanicista, como la suma de unidades esencialmente independientes. Pero no hay problema cuando el objeto considerado tiene el inequívoco carácter de un organismo donde no se discute la interdependencia del todo y de sus elementos componentes.

Si no hay alternativa al aprendizaje familiar del lenguaje que la regimentación lingüística con todas sus destructivas consecuencias, es indudable que, en lo que concierne al lenguaje (el lenguaje no es más que un paradigma, en nuestro caso, de lo que ocurre en otros sectores) solo se puede elegir la segunda. Esto es especialmente cierto cuando (en el terreno lingüístico) el deseo de seguridad pesa más que el deseo de libertad y de capacidad creadora. Ciertas coyunturas históricas demuestran que así ocurre efectivamente, es decir, cuando se desea la uniformidad de lenguaje, el aprendizaje familiar ha de ceder su puesto a la educación escolar.

El resultado inevitable será que el mismo grado en que la familia pierda su función cultural se debilitará su cohesión y pasará a depender, precariamente, de las afinidades biológicas y emocionales. Este debilitamiento de la familia no es, sin embargo, un proceso autónomo sino el resultado de ciertas circunstancias culturales en las cuales la conservación de las tradiciones familiares resultan menos deseables a deseado, incluso, se intenta deliberadamente sustituir estas tradiciones por pautas de origen diferente. Cuando estas situaciones no son excepcionales sino que constituyen un fenómeno masivo que acompaña a menudo, a las crisis históricas y los períodos de transición a nuevas épocas, pueden dar lugar a una desintegración aparente de la institución familiar. Pero cuando la civilización vuelve a estabilizarse, la familia vuelve a funcionar, bajo una nueva forma específica, como el factor primario de transmisión de las pautas fundamentales de la vida civilizada.

Solo el dogmatismo abstracto y especulativo, ignorante de las lecciones más obvias de la civilización comparada puede desdeñar el hecho de que la pauta familiar no es reductible a la jurisdicción

dicción de una sola de las diversas esferas de la civilización si no que se relaciona con todas a la vez y que, por consiguiente, - toda especificación de la polimórfica pauta familiar es una síntesis inestable o un compromiso entre las pretensiones rivales de - las diversas esferas. Y estas pretensiones, que buscan la satisfacción de los deseos propiamente humanos de justicia, seguridad, salvación, verdad, economía, belleza, expresión y comunicación no siempre están unidos por una especie de armonía preestablecida. - Lo más corriente es que luchen y compitan entre sí por la limitada capacidad creadora y la espontaneidad de los hombres en cada - momento concreto de la historia.

La familia, como el matrimonio, es una institución de la so- ciedad global especialmente destinadas a la transmisión de las -- tradiciones de la mayoría, más tiene a fomentar y fortalecer su - transmisión familiar nativa y viceversa, cuando más el grupo mino- ritario relaja su economía tradicional y tiende a asimilarse a la mayoría, más se debilita la pauta familiar adaptada a la transmi- sión de las tradiciones nativas y más es reemplazada por alguna - otra institución, especialmente concebida para la integración cul- tural de la nueva generación en la civilización dominante, en la- cual puede predominar cualquier esfera. Como por ejemplo, el im- pacto de las consideraciones económicas sobre la formación y la - preservación de la familia en las épocas en que éstas predominan. Sin embargo, la experiencia demuestra que cuando la institución - de la familia se ajusta a la estructura de la nueva civilización, el factor que en ésta predomina la rodea de sanciones tan severas como las que imponían la pauta vigente en la civilización ante- - rior. No hay más que recordar el desprecio que sentían los prime- ros bolcheviques por la llamada concepción burguesa de la fami- - lia, desprecio que se manifestó en la creación de instituciones - como la equivalencia del matrimonio legal y el matrimonio de he-

cho, la inobservancia de los deberes recíprocos de los cónyuges y de los de éstos para con los hijos, el divorcio por correo y --- otras degradaciones parecidas de la pauta familiar tradicional. Pero, cuando el adoctrinamiento sistemáticamente fomentado por -- los nuevos gobernantes empezó a dar frutos y los representantes - de la civilización pre-revolucionaria perdieron toda influencia, - se vió que la familia era indispensable para la transmisión y la perpetuación de la nueva ortodoxia; por ello rehabilitó la institución, con toda la solidez y la inviolabilidad de antes (4).

Esto es, podemos hablar de mayor o menor influencia de la - familia en los individuos de acuerdo al sistema que el grupo social al que pertenece ha impuesto, pero aún no se puede "hablar" - de una influencia nulificadora de la familia. Lo que se puede observar, en este caso, en la educación (impartida por las instituciones).

El desempeño del niño dentro del ámbito escolar está determinado en una buena parte por los ajustes o desajustes de su dinámica familiar. A este respecto parece axiomática la opinión de - Le Gall cuando afirma que toda disención familiar y toda falta de cohesión y de afecto repercute en la conducta de los niños y, desde luego, en su trabajo escolar. El niño llega a la escuela cuándo ya tiene formado todo un sistema de valores y patrones de conducta y se hace más difícil la elaboración de hábitos diferentes - a los que privaban en la familia. La escuela le exige a cada niño un esfuerzo mayor de adaptación que el de la sociedad familiar a la que se había integrado casi sin darse cuenta. Los trastor--nos escolares suelen aparecer preponderadamente en tres áreas:

- a).- Dificultades de aprendizaje, incluyendo retraso esco--lar.

- b).- Trastornos de la conducta, tales como inestabilidad, - agresividad, desobediencia, falta de atención y concentración, etc.
- c).- Ausentismo escolar, tales conductas no necesariamente implican algún trastorno, pues pueden ser transitorias y desaparecer al cabo de algunas semanas o meses incluso sin prestarles atención particular.

Porot sostiene que "la actitud del hombre frente a la sociedad dependerá en gran parte de su experiencia familiar" y Gugel considera que "... el niño, al adoptar una actitud con respecto al círculo de la familia, determina también los aspectos principales de sus relaciones con los seres humanos en general, el -- "enfoque" de un individuo y su manera de considerar la mayoría -- de las cuestiones más importantes de la existencia humana pueden expresarse en términos parecidos a las posiciones que adquirió -- frente a los problemas y dificultades nacidos en el interior del mundo, relativamente pequeño, de la familia".

De sus relaciones con el medio ambiente y casi exclusivamente en su familia, en particular durante su infancia, dependen el equilibrio y la evolución normal de la afectividad del niño.

Ackerman concibe en un solo continuo los grados de éxito -- y fracaso en la realización de funciones familiares esenciales y en el nivel en que la familia maneja sus problemas: en un nivel óptimo, la familia enfrenta sus problemas, los delimita correctamente y logra una solución realista; en un segundo nivel, la familia logra contener el problema y se otorga a sí misma un período más largo para encontrar una solución en un tercer nivel, la familia reacciona con conducta impulsiva, inadecuada, autodestructiva, dañina y busca a veces el "chivo expiatorio", con fracaso

sos persistentes en los tres niveles precedentes, la familia muestra síntomas progresivos de desintegración emocional.

En el orden económico se presenta el problema, principalmente en el medio rural, que por la precaria situación del campesino, los hijos de él, aún considerando a los que están en edad escolar, deben incorporarse a las tareas agrícolas, con el consecuente alejamiento de la escuela.

A pesar, por tanto, de existir una buena capacidad intelectual el maestro encuentra una y otra vez niños en sus grupos cuyo rendimiento es bajo porque pierden el tiempo cuando deben realizar una tarea en clase, que son tan tímidos que jamás se atreven a preguntar, o bien que tienen dificultad para comprender conceptos verbales o números y símbolos.

Entre los niños que muestran este tipo de dificultad están los niños muy dependientes, cuya madre hace todo por ellos y jamás les ha exigido la realización de pequeñas tareas en casa.

Otros niños están inatentos e indiferentes en la escuela -- por que internamente están preocupados con problemas relacionados con su hogar.

Es, por tanto, a menudo en una situación familiar que perturba profundamente al niño (conflictos entre los padres, conflicto del niño con uno de ellos), donde hay que buscar la causa de estos fracasos.

Considerando a la agresión, encontramos que ésta es un componente normal del comportamiento del niño en todas las edades; no desaparece jamás del todo en el adulto. Pero el niño que continuamente agrede tanto a adultos como a compañeros con ciega imparcialidad y escaso juicio, está motivado por factores que no -

corresponden al deseo natural de reconocimiento y dominio. Sus agresiones se originan en fuertes sentimientos de resentimiento o celos.

Ya sea dirigida al maestro o a los compañeros, la agresividad engendra perturbaciones en la vida escolar, la que resulta -- más tensa aún para quienes no son directamente víctimas. Por -- otra parte es la expresión más flagrante de las dificultades que un niño puede experimentar para adaptarse al medio escolar (7).

4.- Estructura Emocional.

Actualmente parece que el individualismo amenaza a la familia minando su tradicional jerarquía y debilitando su efectividad funcional, por lo que se la debería estudiar como un organismo e investigar su fisiología, porque surge el hecho biológico de la larga dependencia del niño en un proceso de compleja interacción entre la sociedad y el individuo.

Hasta la última década del siglo XIX, la institución familiar tenía que idealizarse forzosamente: cada uno de sus miembros cumplía la función que le atribuía la ideología de las pautas culturales vigentes. Y puesto que el amor es el imperativo categórico de nuestra cultura, se consideró que el amor es la emoción fundamental que regula las relaciones interpersonales en la familia. Pero el amor, como cualquier otra fuerza, no es estático; tampoco pueden serlo las relaciones interpersonales aunque es tén reguladas por el amor más puro.

La fase aguda del amor implica la fusión de la pasión sexual y la interdependencia mutua. La satisfacción de estas necesidades eleva la estimación de sí mismo en cada uno de los amantes. Fortalecido por la satisfacción de sentirse amado, el indi

viduo se independiza más de las exigencias del compañero. Sin embargo, después de determinado período, uno u otro amante, o ambos a la vez, pueden empezar a sentir envidia del otro por creer que recibe demasiado. La envidia, la hostilidad y la rebelión contra el sometimiento a otra persona se manifiestan repetidamente en -- las disputas entre los cónyuges. Empero, si la hostilidad no es lo bastante intensa como para interrumpir la relación constituye un factor importante de su desarrollo ulterior. El sentimiento de culpa que se experimenta después de la disputa crea una nueva dependencia contrita que solo puede destruirse por el amor apasionado. Pero, si no puede continuar la ansiedad que dió inicio a la pasión, decrece la excitabilidad sexual mutua. Los amantes lo saben instintivamente y por ello intentan, concientemente a menudo, provocar una cierta tensión hostil, hasta un grado que no obstaculice el proceso de enriquecimiento de la identificación sino que la estimula.

La psicodinámica de la interacción entre los cónyuges sigue un curso distinto si el matrimonio empieza con la disposición a identificarse a nivel de la realidad. En estos casos el examen atento de la interacción emocional revela la tendencia, incluso el deseo conciente a la idealización del cónyuge, el enriquecimiento de la relación matrimonial, no solo en el aspecto sexual sino también en otros. Si esta idealización mutua tiene éxito -- acostumbra elevar la reactividad sexual.

Sin embargo, se produce gradualmente una desexualización -- relativa entre los cónyuges. Se trata de un proceso normal, a través del cual la relación amorosa alcanza la fase siguiente.

Para llegar a ella se requiere normalmente, la compleja intimidad del matrimonio. La esposa que se convierte en madre y el marido que se convierte en padre experimentan lentamente una meta

morfosis de sus relaciones mutuas. Como si ambos se identificaran con el hijo que aman, empiezan a representar con respecto al otro cónyuge, su papel de madre o padre, respectivamente. Todo esto constituye algo más que una simple imitación. Expresa una realidad psicológica, a saber: que los cónyuges se convierten como lo eran sus padres verdaderos en una medida de la personalidad del otro. De esta manera, el amor del marido o de la esposa, aun que se desexualiza en parte, no se pierde en el proceso del cambio. Este desarrollo raramente ocurre sin altibajos. Porque esta es la dialéctica emocional del matrimonio: cada uno de los cónyuges estimulado por el otro, experimenta un proceso de maduración que le conduce a una mayor integración de su personalidad.

Para estudiar la estructura emocional de la familia, se ha sugerido el desarrollo del individuo a través de la infancia y la adolescencia y el proceso de la maduración, la adaptación de personalidades, en la simbiosis del matrimonio. Esto constituye una abstracción de la interacción dinámica entre las personalidades; pero se puede cuestionar la abstracción válida o, si más bien es una relación efectiva con el amor erótico, romántico. Es indudable que el matrimonio exige que cada uno de los cónyuges entregue al otro y a los hijos una parte de las aspiraciones de sus personalidades individuales para alcanzar un objetivo común, una individuación combinada: la familia. Pero este proceso parece haber dado mejores resultados en las sociedades donde el matrimonio opera por vía tradicional, con indiferencia total a las preferencias individuales, que en nuestra sociedad, donde por la vigencia de los principios éticos del individualismo, se espera que la "libre elección" y la "libre voluntad" no solo constituyen la base del matrimonio, sino también de su felicidad. Se puede quizá objetar que la interacción psicobiológica entre los cónyuges que acabamos de descubrir presuponga una igualdad entre el hombre y -

la mujer que quizá pueda existir en la pasión amorosa, pero que - en la sociedad no reconoce nunca al marido y a la esposa. Y cuando esta igualdad se convierte en prerrogativa exclusiva de determinadas clases, no siempre es causa de una identificación duradera entre el marido y la mujer. Existen casi tantas variaciones y discrepancias entre los papales del marido y la mujer como matrimonios, siendo el eje de la estructura emocional de la familia moderna la relación interpersonal tan cargada de conflictos potenciales. Es a ellos a quienes se encarga la tarea biológica y sociológica de producir y crear la nueva generación. Se dice "encarga" porque tiene más significado ahora que antes, al convertirse la paternidad en una cuestión de decisión individual.

Sería tentador entrar en la descripción del juego recíproco de la tendencia psicobiológica del varón y de la hembra, porque - si tener hijos es cosa que depende de la libre decisión el conocimiento de la paternidad tiene una importancia más teórica: no solo impulsa al marido y a la mujer a tener hijos como cosa natural, sino que constituye un factor de los conflictos emocionales surgidos en la pareja cuando evita tener hijos. Sin embargo, las tendencias psicobiológicas de ambos son inconcientes. Más próximos a la conciencia de los padres son cambio, las elaboraciones - psíquicas de esta tendencia: los deseos, las imágenes, las ilusiones y las expectativas que cada uno proyecta sobre el hijo.

Antes de que la contracepción se convirtiese en práctica corriente, cada acto sexual llevaba implícita la posibilidad del embarazo. La gente raramente se dedicaba a fantasear sobre los hijos antes del embarazo, o incluso, después de éste. Los hechos - de la vida se aceptaban como hechos inevitables en mucha mayor -- proporción que en la actualidad. En los matrimonios actuales, el marido y la mujer deciden a menudo, que para darse mutuamente el-

máximo y para manifestar la plenitud de su unión es necesario tener un hijo adquiriendo la conciencia de su identificación en el proceso de la reproducción. El marido actual parece compartir la actitud plácida y egocéntrica de la esposa, característica del período de embarazo; intenta compartir sus expectativas y la trata con gran consideración. Estas actitudes del marido hacen más satisfactorio el embarazo y disminuyen sus inconvenientes. En realidad, podemos preguntarnos, incluso, si el aumento del índice de nacimientos a pesar de las prácticas contraceptivas, y el deseo de formar grandes familias, de tener hijos con breves intervalos, no son resultado de una mayor libertad a la expresión de la identificación entre los sexos.

El intercambio de fantasías sobre los hijos entre el marido y la mujer, el deseo de satisfacer las necesidades emocionales mutuas a través del hijo, tienen una gran importancia para éste; de termina en gran parte las relaciones entre el y los padres y constituye a veces, el núcleo del posible conflicto entre los padres y el hijo. Las expectativas paternas tienen muchos aspectos, pero todos están determinados por el desarrollo de la personalidad de cada una de los padres. Uno de ellos, el sexo del futuro hijo, ocupa tan a menudo un lugar predominante que se puede considerar un ejemplo de los problemas que pueden surgir.

Aunque la preferencia por un determinado sexo del hijo futuro es, en los casos normales, una especie de juego fantástico entre los padres, que se ajusta fácilmente a la realidad una vez nacido el hijo, en los casos neuróticos la aprensión por el sexo -- del hijo puede provocar serias perturbaciones en el padre.

Solo se quiere indicar que las complejas actitudes, enraizadas en el desarrollo mismo de la personalidad de cada uno de los padres se ven alimentadas por el dinamismo de sus relaciones in--

terpersonales y que cuando se despliega hacia al niño crea una -- unidad psicodinámica específica, a la cual nos referimos por la - expresión de "el triángulo", padre - madre - hijo. En este - - triángulo, el niño desempeña un papel dinámico antes de adquirir conciencia del mismo, e incluso antes de nacer.

En el hijo, tanto la madre como el padre reviven inconcientemente una parte específica de sus personalidades individuales y de sus relaciones mutuas. El primero de estos triángulos, padre y el primogénito, subsiste sin grandes dificultades. El equili-- brio se ve perturbado y modificado con cada nuevo hijo o con aque-- llas experiencias emocionales de los padres que tienen suficiente fuerza para romper la exclusividad de esta unidad primaria. Esta relación se desarrolla entre los padres y cada uno de los hijos - con un contenido emocional diverso. Puesto que ambos padres proyectan expectativas diferentes sobre el hijo, los problemas de la personalidad de cada uno pueden evolucionar distintamente con cada nuevo hijo.

El equilibrio cambia decisivamente cuando uno o varios de - sus miembros se separan de ella. La continuidad de las relacio-- nes se rompen si uno de los miembros de la familia muere. Cada - hecho exige nuevos ajustes por parte de los que quedan.

Hemos descrito la familia como un organismo y hemos indica-- do que la fisiología de este organismo cambia al cambiar las ten-- dencias de nuestra civilización. Los principales puntos al res-- pecto son: (a) la emancipación de las mujeres que modifica la-- relación entre marido y mujer. (b) el control de los nacimientos,-- que convierte la maternidad en una cuestión de responsabilidad in-- dividual. En realidad, podemos llegar a la conclusión de que la-- familia equilibrada, con padres que gocen de privilegios y respon--

sabilidades iguales, es la que está en mejores condiciones para transmitir a los hijos las exigencias de una elevada individua----ción, uno de los principales objetivos de nuestra cultura (4).

Estos conceptos nos llevan al "concepto de sistemas", en el cuál encontramos una posibilidad para explicar mucho de lo que nos puede parecer "conducta misteriosa siempre que dos o más per----sonas se relacionan una con otra" (8). Ahora se sabe que la familia es una unidad en la cuál todos los individuos tienen una im----portancia fundamental en la influencia que ejercen unos con otros.---ya sea que les guste o no y si lo saben o no. La familia es una-red de comunicaciones interactuantes en las que cada miembro in-fluye en la naturaleza del sistema total y es influenciado a cam-bio.

El sistema tiende por naturaleza a mantenerse balanceado. -
Un acto poco usual de uno de los miembros invariablemente resulta en una reacción de compensación por otro de los miembros; esto --
es, si desde los fundamentos, valores y necesidades del matrimo-nio son tan diferentes y rígidos que cualquier intento de armonía es imposible, entonces, ocurre el desastre. Algunas formas de es----te van desde enfermedad, constantes altercados, deserciones, hundimiento del matrimonio causado por silencio (falta de comunica-ción), divorcio, aún el asesinato.

Las agresiones y peleas están presententes, hasta cierto --
punto, en casi todos los matrimonios. Tienen muchas causas, pero generalmente surgen de la lucha simétrica (p. 161) en la cuál -
los esposos continuamente necesitan decir uno al otro, en forma -
conductual, "Yo soy tan bueno como tú". Lederer y Jackson se re----fieren a tales parejas como "buscadores de status".

Ya que son particularmente aptas de ocurrir cuando la pare-

ja trabaja para formar un quid pro quo (pág. 178.. Podría -- traducirse como "algo por algo") la palabra batallas es más apropiada para este punto. Algunas agresiones y peleas pueden ser -- consideradas como articuladoras del matrimonio, otras son destructivas.

Agresión es, en este caso, el acto de intimidar a la pareja para tomar una dirección o un acuerdo a una decisión que ha sido unilateral. La agresión puede ser de ayuda cuando, por ejemplo, uno de la pareja conoce una situación o tema mejor que el otro y se hace cargo simplemente debido a su obvio conocimiento superior. También puede ser útil si ambos han sido paralizados por dudas o algún debate y uno de ellos finalmente emerge de la parálisis y arregla el asunto por edicto.

Una pelea es un desacuerdo sobre un hecho, o una lucha sobre quien tiene el derecho de hacer qué a quién. Generalmente es una situación autolimitante porque su escalación asusta a los esposos a encontrar alguna forma de romper el argumento. Las peleas "mortales" que no son autolimitantes, serán consideradas.

Como las agresiones, las peleas son a veces auxiliares. Para muchas parejas, "guerrear" puede ser el único medio de compartir sentimientos y pensamientos privados. Durante las peleas los esposos pueden perder o reducir su reserva y darse información que de otra manera mantendrían oculta. Correspondientemente, algunas parejas deliberadamente se emborrachan con el fin de "aclarar". Aún si ocurre violencia física moderada (violencia que requiera trabajo de reparación del dentista o del médico) la pelea puede aún ser útil, al servicio de la definición de los extremos en la relación de los esposos y colocar su conducta total en algún tipo de perspectiva. De esta manera la esposa se siente

abandonada y sin amor puede sentirse reafirmada cuando su esposo se interese lo suficiente como para pegarle porque ha sido muy coqueta en una fiesta.

Las peleas y agresiones destructivas, por otro lado, son -- aquellas que no tienen razón de ser: no resuelven problemas mutuos y no contribuyen al sistema conjuntivo. En su peor punto, -- éstas se convierten en peleas mortales. En una lucha simétrica -- un esposo puede destruir la correspondencia del otro, llegar tarde a la cena, o quemar las papas solo para ser cruel. Un esposo puede cometer actos de agresión en público para que el otro se -- sienta avergonzado que no se pueda vengar, o puede comenzar conspiraciones secretas con parientes, amigos o aún con los seres más accesibles, los hijos.

Naturalmente, la crueldad en las agresiones y peleas originan crueldad aún cuando el otro parezca "una buena persona" al respecto.

Si uno cree que la crueldad es una característica innata -- entonces parece que no existen recursos para las parejas crueles excepto descuidarse o continuar en su crueldad. Pero, de acuerdo al concepto del sistema, crueldad origina crueldad: es parte del sistema, no una expresión de la personalidad del individuo (8).



C O N C L U S I O N E S

- 1.- El matrimonio, la familia, el estado, son productos sociales creados en base a la satisfacción de necesidades (alimentación, reproducción y defensa en el grupo primitivo) cuya organización constituye el proceso social. Este, a su vez, se explica por el concepto de sinergia de Ward en el cual se explica la acción mutua y recíproca de energías; la organización de una fuerza depende de la resistencia que encuentra; así, a la resistencia que hallan las necesidades nutritivas corresponde la organización económica; a la resistencia que encuentra la seguridad corresponde la organización política; y a la resistencia que corresponde a la reproducción, corresponde la organización en el matrimonio.
- 2.- Históricamente, el primer factor de cohesión que tuvo la humanidad fue biológico-económico. Sin embargo, la solidaridad del grupo no fue territorial, sino en base al tótem (un animal o vegetal del cual el grupo pretende descender). La familia, entonces, se caracterizaba por ser un grupo extenso que no se fundaba en el casamiento sino en la participación totémica.
- 3.- Todos estos datos están basados en estudios de campo en grupos primitivos conocidos, o por antiguos escritos ya que nada se sabe, de hecho, sobre la organización familiar anterior a éstos. Además, si consideramos con Linton, que la -

familia es un artefacto social más perecedero, tan solo podremos depender del estudio de los elementos en común de diferentes sociedades y de la transformación ordenada de las primeras experiencias de la niñez a la vida adulta, para la comprensión de los diseños de familia que se adoptan actualmente.

- 4.- Como base, la familia tiene una importancia preponderante - en la enseñanza del orden social, costumbres, adaptación al medio y desarrollo individual tanto en los aspectos psicológicos como biológicos y sociales. Esta base puede ser aminorada en su importancia por las pautas del orden socio-político pero jamás nulificado.

B I B L I O G R A F I A

- (1) LOPEZ Rosado, Felipe. 1971. "Introducción a la Sociología". Editorial Porrúa, S. A. 21a. - Edición. México, pgs. 63-86.
- (2) ARREDONDO Muñoz Ledo, Benjamín. 1963.- "Introducción a las Ciencias Sociales". EFSA. 2a. Ed. segunda parte. México, - - pgs. 576-587.
- (3) MORGAN, H. Lewis. 1971. "La Sociedad Primitiva". Ed. -- 2a. Ed. Madrid. pgs. 396-519.
- (4) FROMM, Korkheimer, Parsons. 1972. "La Familia". Ed. Península 2a. Ed. Historia/Ciencia-Sociedad 57.
- (5) MEAD, Margaret. 1970. "Male and Female". Williams Morrow and Co. Publishers. 7th.- printing. New York.
- (6) RECASENS Siches, Luis. 1974. "Sociología". Ed. Porrúa, S.A. 13a. Ed. México.

- (7) MACIAS, R. y Peters, E. "Desajuste Escolar y Dinámica Familiar". Investigación clínica, paralela al estudio de dinámica familiar del Proyecto Legaria, bajo el auspicio del Foundations Fund for Research in Psychiatry.
- (8) LEDERER, William J., Jackson, Don D. 1968. "The mirages of Marriage" Ed. W. W. Horton -- and Co. Inc. N. Y.

CAPITULO III

En el presente capítulo se presentará un esquema de los antecedentes históricos y características generales del grupo maya, para posteriormente pasar a los antecedentes históricos del pueblo en el cuál se llevaría a cabo una observación.

1.- Región que ocupa el grupo maya, habitantes y Len guaje.

El grupo maya ocupa las regiones de Yucatán, Campeche, Tabasco, la mitad oriental de Chiapas y Quintana Roo en la República Mexicana; el Departamento del Petén y las tierras altas adyacentes por el lado sur, en la República de Guatemala, la sección occidental de la República de Honduras, Belice y Honduras Británicas.

A su vez, se subdividen en:

- a).- Area Maya del Sur: Formada por cadenas montañosas y mesetas intermedias, o Cordillera de la América Central, que confina con la región del Sur.
- b).- Región Central: Cuenca interior del Departamento del Petén, Guatemala, con los va-

lles adyacentes, incluyendo la mi
 tad sur de la Península de Yuca--
 tán.

c).- Región Norte :

Llanura caliza, baja y tendida, -
 que forma la mitad norte de la Pe
 nínsula.

Las diferentes tribus que hablan maya, suman en total cerca de 2 millones (Morley, 1972), la gran mayoría de la cual se encuentra en Guatemala. Las demás, están esparcidas en Honduras y Belice, además de los estados de Yucatán, Campeche, Chiapas, - Tabasco, Veracruz, Quintana Roo y San Luis Potosí. (Ver mapa)

La familia lingüística maya ha sido comparada con las lenguas romances del Viejo Mundo, que se han desarrollado como variantes de una lengua común: el latín, en el transcurso de los últimos dos mil años. Pero tratándose de los mayas, se carece de una indicación clara acerca de cuál era la lengua original. -
 (1)

En la explicación de Romney y Vogt, está consideración, -- que los varios miembros de una familia lingüística (como el maya) se han desarrollado a partir de un grupo ancestral común, es útil. En palabras de Romney:

"El modelo genético toma como su segmento de la historia - cultural, un grupo de tribus que están separados de otros grupos por compartir un tipo físico común, poseer patrones comunes de - sistemas y hablar lenguajes genéticamente relacionados. Se da - por asentado que la correspondencia entre estos 3 factores indican una tradición histórica común en algún tiempo en el pasado - para estas tribus. Designaremos a este segmento de historia cul

tural como la "unidad genética" e incluye el grupo ancestral y todos los grupos intermedios, así como a las tribus en el presente etnográfico. La unidad genética representa un segmento sustancial de la historia cultural, mientras que el término "modelo genético" se refiere al marco conceptual que sirve de instrumento para organizar los datos.

Se usará el término "origen" para indicar el incipiente estado en el cual cualquier constelación particular de características ocurren originalmente. De esta manera se puede hablar no solo del origen de la unidad genética, sino también del origen de varias subdivisiones en los estadios posteriores del desarrollo.

El término "genético" intenta implicar lo concerniente al origen, en el sentido ya definido, y modo de desarrollo de la unidad de la historia cultural. No se supone, por ejemplo que todas las personas de la unidad genética necesariamente descendan de un grupo ancestral en un sentido biológico estricto. La mezcla biológica debe esperarse porque la gente de la unidad genética está en contacto con otros grupos. Lo que se requiere es de un tipo físico distinguible que converja más que diverja conforme uno retrocede en el tiempo.

Siguiendo los métodos de reconstrucción histórica el modelo genético enfoca su atención en el trabajo de localizar la región y tiempo en el que el grupo ancestral vivió y trazar su migración, desarrollo, fusiones y diferencias hasta el presente. Los datos son ordenados de acuerdo a las tribus que se infiere que poseen una tradición histórica común en algún tiempo en el pasado y de esta manera enfoca la atención en el hecho que las personas son, en último análisis los creadores y transmisores de la cultura.

El modelo genético complementa teorías actuales que hacen interpretaciones basadas en marcos de áreas. Debido a algunos problemas, es necesario ir más allá de la construcción de lazos de área. Donde unidades históricas sin significado se extienden fuera de una tradicional área bien definida, en cambio en la perspectiva pueden llegar a nuevos resultados.

Más que asumir que la gente ha estado siempre en el mismo lugar, el modelo genético dirige la atención a tales cuestiones como: ¿Cuándo llegaron las personas, que ocupan una región dada, de qué dirección venían y que equipo cultural llevaban? (Romney 1957, pp. 36' 37).

Para analizar una "unidad genética" utilizando un modelo, debe haber una clara comprensión de los tres factores que son -- considerados para indicar una histórica tradición común para estas tribus en algún tiempo en el pasado. Por "tipo físico común" se quiere decir que todas las personas en este grupo de tribus son variedades de un tipo físico distinguible que "converja" más que "diverja" conforme uno retroceda en el tiempo. Por "patrones de sistemas comunes" se quiere decir que las culturas de este grupo de tribus contienen una serie de complejos culturales que son variedades de los patrones de sistemas distinguibles que caracterizan primarios niveles en la unidad genética. El patrón de sistemas es un concepto de profesor Kroeber, quien escribió -- que el patrón... "consiste de un sistema o complejo de material-cultural que ha provisto su utilidad como sistema y de ahí que -- tienda a la cohesión y persiste como unidad; es modificable en la superficie, pero modificable solo con dificultad respecto al plan subyacente. Lo que distingue a estos patrones de sistemas de cultura o sistemas bien esquematizados, como también pueden -- llamarse es una específica interrelación de sus partes componen-

tes, un nexo que los mantiene unidos fuertemente, y tienden a preservar el plan básico, esto, en distinción de la gran "masa" de-material "suelto" que existe en todas las culturas que no tiene-relación pero se adhiere y nuevamente disocia en forma relativamente libre. Como resultado de la persistencia de estos patrones de sistemas, su significado se hace evidente desde el punto-de vista histórico (Kroeber, 1948).

Por "lenguajes genéticamente relacionados" se quiere decir- que todas las personas en este grupo de tribus hablan variaciones de lo que era el mismo lenguaje del grupo común ancestral.

En resumen, el modelo genético asume que las tribus genéticamente relacionadas, como lo determinan las relaciones lingüísticas, tipos físicos y patrones de sistemas, son derivadas de un pequeño proto-grupo con una proto-cultura en algún tiempo en el-pasado. El modelo se asemeja a aquel del zoólogo que percibe de terminadas especies de animales evolucionando y haciendo adaptaciones a un determinado lugar y de ahí expandiéndose. Conforme-la población se cambie a diferentes lugares, posteriores variaciones en la adaptación ocurren en las especies. Pero estas variaciones pueden rastrear al ancestro, o, en otras palabras, hasta el proto-tipo.

En el modelo genético, como es aplicado a las poblaciones-humanas, se asume que un pequeño proto-grupo tiene éxito al adaptarse eficientemente a un determinado lugar y al desarrollar determinados patrones de sistemas básicos que constiuyen los aspectos básicos de la proto-cultura. Si la adaptación prueba ser -- eficiente, la población se expande y el grupo comienza a irradiar se desde este punto de dispersión. Conforme los miembros se dispersan del proto-grupo y se mueven hacia lugares vecinos, harán-

adaptaciones apropiadas a estas nuevas variaciones a partir del proto-tipo con el paso del tiempo conforme los miembros de la -- unidad genética se dispersen del área de dispersión.

En el caso de la población humana con cultura, Vogt supone tres factores generales (Vogt, 1963) que llevan a las variaciones en el tipo físico, en el lenguaje y en los patrones de sistemas a partir del proto-linaje:

- a).- Cambios en los lugares conforme los miembros del proto-grupo se dispersan y mueven a lugares vecinos diferentes, ejemplo; el movimiento probable de los grupos mayas entre las tierras altas y bajas.
- b).- Variaciones en la cultura al contacto que ocurre con otros grupos culturales, ejemplo; las invasiones Toltecas a tierras mayas, a la conquista española en el siglo XVI.
- c).- "Cambios" biológicos, lingüísticos y culturales que ocurren en las ramas de la unidad genética. Se sabe que estos "cambios" ocurren en el tipo físico; se sabe que los lenguajes muestran estos cambios internos a través del tiempo y existen buenas razones para -- creer que pronto se podrán saber este tipo de procesos en el desarrollo cultural. (Vogt, 1960).

La aplicación del modelo genético para analizar la historia cultural de la unidad genética incluye el uso combinado de un número de métodos lingüísticos, arqueológicos, de antropología física, etnológicos e históricos de manera que se obtengan una amplia gama de datos antropológicos conforme sean facilitados de

investigaciones de campo y de archivo. Teóricamente, podría ser posible comenzar en cualquier punto de estos tres factores que definen la unidad genética, tipo físico, lenguaje o patrón de sistema. Pero en la práctica parece mejor comenzar por el lenguaje. Existen dos razones :

- +).- Se posee más material en la definición de unidades genéticas en términos de lenguajes genéticamente relacionados: de hecho, la mayoría de las unidades genéticas pueden ser delimitadas por virtud de la posesión de variaciones de un lenguaje ancestral en común.
- ++).- Los métodos comparativos de los lingüistas son más refinados y más rigurosos que los métodos comparativos de los arqueólogos, etnólogos o antropólogos físicos.

Entre los estudios más importantes, se encuentran los de McQuown, Kaufman y Swadesh. (Ver estudio comparativo de las clasificaciones de estos tres autores) (2).

2.- Organización Social y Política.

Como no se cuenta con constancia directa de la Época clásica, la mayoría de los datos parten de la época postclásica del norte de Yucatán.

CUADRO COMPARATIVO DE LAS CLASIFICACIONES DE:

MCQUOWN	KAUFMANN	SWADESH
A.- <u>HUASTECANO</u> Huastecano Chicomucelteco (Cotoque)	1.- <u>HUASTECANO</u> Huastecano Chicomucelteco (Cotoque)	I.- <u>"INIK"</u> Huasteco-cotoque (Chicomucelteco)
J.- <u>MAYA PROPIAMENTE</u> Yucateco Lacandón Itzá	2.- <u>YUCATECANO</u> Yucateco Lacandón Mopán-Itzá	II.- <u>"WINIK"</u> 1.- <u>Yazque:</u> Maya (yucateco) Mopán-Itzá Lacandón
B.- <u>CHOLANO</u> Chontal Chol Chortí	3.- <u>CHOLANO-TZOTZILANO</u> Chontal Chol Chortí	2.- <u>Yaxché:</u> Chontal-Chol Chortí + Chuj + Tojolabal
c.- <u>TZELTALANO</u> Tzeltal + Tojolabal	tzeltal Tzotzil	Tzeltal-Tzotzil
D.- <u>CHUJ</u>	4.- <u>CHUJEANO-KANJOBANO</u>	3.- Chaxque:
E.- <u>Kanjobalano</u> Jacalteco - Kanjobal - Solomeco (Dialecto del Kanjobal)	+ Chuj Jacaltepeco-Kanjobal + Tojolabal - Mocho-Tuzanteco (Motocintleco)	Jacalteco + Motocintleco + Aguacateco
F.- <u>MOTOCINTLECO</u>		
G.- <u>MAMEANO</u> Mame Aguateco Ixil	5.- <u>MAMEANO-IXILANO</u> tilo-Man Aguateco Ixil - Teco (Dialecto del Man)	4.- <u>Mame:</u> Mame
H.- <u>QUICHEANO</u> Rabinal (Achí) Uspanteco Quiché Kakchiquel	6.- <u>QUICHEANO-KEKCHI</u> Achi (Rabinal) Uspanteco Quiché Kakchiquel-Tzutujol	5.- <u>Quiché:</u> Rabinal (Achí)- Uspanteco- Quiché- + Pocomán-Pocomchí
I.- <u>KEKCHIANO</u> Kekchí Pocomehí	Kekchí Pocomchí-Pocoman	6.- <u>Kekchí</u> Kekchí

+ Cambio de grupo.

- Sólo se presenta en una de las clasificaciones.

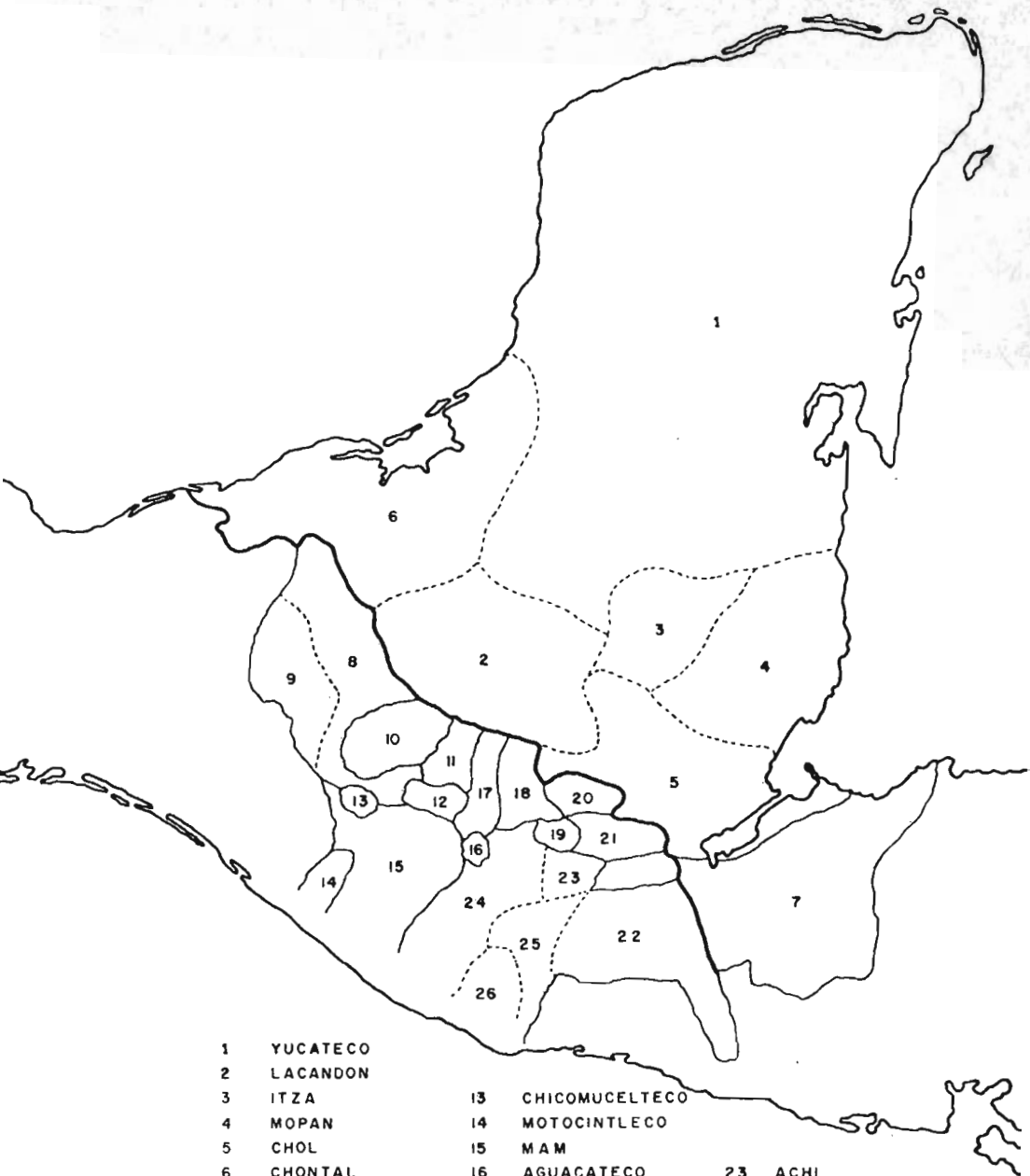

- | | | | |
|----|----------------|----|------------|
| 1 | YUCATECO | | |
| 2 | LACANDON | | |
| 3 | ITZA | | |
| 4 | MOPAN | | |
| 5 | CHOL | | |
| 6 | CHONTAL | | |
| 7 | CHORTI | | |
| 8 | TZELTAL | | |
| 9 | TZOTZIL | | |
| 10 | TOJOLABAL | | |
| 11 | CHUJ | | |
| 12 | JACALTECO | | |
| 13 | CHICOMUCELTECO | | |
| 14 | MOTOCINTLECO | | |
| 15 | MAM | | |
| 16 | AGUACATECO | 23 | ACHI |
| 17 | KANJOBAL | 24 | QUICHE |
| 18 | IXIL | 25 | CAKCHIQUEL |
| 19 | USPANTECO | 26 | TZUTUHIL |
| 20 | KEKCHI | | |
| 21 | POCOMCHI | | |
| 22 | POCOMAN | | |

Se ha dicho, durante la época postclásica, se gobernaba -- el país por una confederación de los caciques de Mayapán, Uxmal, y Chichén Itzá. Pero arqueológicamente se ha probado que estos tres sitios fueron construídos sucesivamente y no al mismo tiempo. El gobierno de cada uno de estos tres estados, debe haber controlado la mayor parte de Yucatán, gobernado cada uno una región mucho mayor del área agrícola que la rodeaba. Seguramente en los tiempos de la época postclásica, los centros gubernamentales incluían una gran cantidad de centros religiosos. Es difícil reconstruir la organización política de la época clásica. La organización de la postclásica se asemeja a la conocida del centro de México y puede haber sido inducida en el siglo X o poco después, por los Toltecas. Se puede afirmar con seguridad que la cultura maya de la época clásica era más homogénea que la de la misma época en el centro de México y esto puede sugerir una gran hegemonía política en la región maya.

Un factor importante que debe ser tomado en cuenta al reconstruir el tipo de gobierno de los mayas de la época clásica es la falta de guerra entre ellos, lo que puede considerarse como un indicio de la abrumadora importancia de la religión en el gobierno. Y todo hace pensar que los sacerdotes de un culto religioso altamente organizado y dogmáticamente inflexible, gobernaban el área central. Es difícil decir, sin embargo, hasta que punto la religión se introdujo en los asuntos de la política, pero tal vez la homogeneidad cultural y el aislamiento de la región maya, haya reducido al mínimo la necesidad de un control político. Basándose en pruebas arqueológicas para la época clásica, que nos indican un número de subprovincias, se puede lanzar el supuesto de que cada una de estas subprovincias correspondían aproximadamente a una unidad política de alguna clase.

A la cabeza del estado en la región yucateca estaba, en la época de la conquista "el hombre verdadero" (halach uinic) o cacique territorial, cargo hereditario dentro de una sola familia. El obispo Landa, describiendo las circunstancias que existían en la época postclásica, dice de manera concreta que a los señores los sucedían sus hijos mayores.

Las facultades de que gozaba el Halach uinic eran muy amplias. El era probablemente el que formulaba la política exterior e interior del estado, con la ayuda y dictámen del consejo de estado compuesto por los jefes principales, sacerdotes y consejeros especiales. Nombraba a los jefes de los pueblos y aldeas que guardaban cierta clase de relación feudal; con él, y los más importantes de los cuales eran casi con seguridad sus cercanos parientes carnales.

Además del más alto funcionario administrativo y ejecutivo del estado, es posible que el halach uinic fuera también la autoridad eclesiástica de mayor categoría. Se ha sugerido que la forma de gobierno de las ciudades-estado de la época clásica corresponde a una teocracia en la que los poderes más altos, tanto civiles como religiosos, se concentraban en un solo individuo.

A juzgar por las esculturas de la época clásica, la insignia del halach uinic variaba según la función civil, religiosa o militar, en ella representada.

La antigua sociedad maya parece haberse dividido en cuatro clases generales: nobles, sacerdotes, plebeyos y esclavos.

Después del halach uinic venían los bataboob o jefes menores. Estos eran los magistrados y jefes locales que administraban los asuntos de los pueblos o aldeas. En la época postclási-

ca, y probablemente en la clásica también, aunque eran nombrados por el halech uinic, pertenecían a la nobleza hereditaria llamada almehenoob. Ejercían en sus distritos el poder ejecutivo y el judicial, y aunque en tiempo de guerra servían todos bajo un jefe militar supremo, cada batab mandaba personalmente sus propios soldados. Presidía el consejo local y cuidaba de que las casas se mantuvieran en buen estado y que la gente cortara y quemara sus campos en las épocas señaladas por los sacerdotes. En su carácter de juez, sentenciaba a los criminales y resolvía las causas civiles. Si éstas eran de mucha importancia, consultaba al halach uinic antes de dictar sentencia. Al batab no se le pagaba tributo directamente, estando éste reservado únicamente para el halach uinic, pero los sostenía el pueblo. Una de las obligaciones principales del batab era velar porque su pueblo o aldea pagara puntualmente al halach uinic el tributo que le había señalado.

Había dos clases de capitanes de guerra: unos lo eran por herencia y otros, de mayor importancia, eran electos por un período de tres años. Se les daba el título de nacom. Aparentemente, formulaba los planes estratégicos de la guerra, mientras que los hereditarios dirigían a sus respectivos contingentes a la batalla.

Después del batab venían los consejales en número de dos o tres cada uno con voto en el gobierno municipal, sin el consentimiento de los cuales nada podía hacerse; cada uno era jefe de una subdivisión del pueblo.

Los delegados acompañaban al batab a todas partes y eran sus ayudantes, que ejecutaban sus órdenes; había comunmente dos o tres de ellos.

Las obligaciones de "los que están a la cabeza de la estera", no son muy claras. Se dice que ayudaban a los señores en el gobierno de sus pueblos y que por medio de ellos se acercaba a los señores la gente del pueblo. Eran los consejeros en materia de política externa. Se dice que eran los jefes de la popolna o casa donde se reunían los hombres a tratar de los negocios públicos y para aprender los bailes para las fiestas del pueblo. El ah holpop era el cantor principal y "chante" encargado, en cada pueblo, de los bailes y de los instrumentos musicales.

Los tupiles o alguaciles, venían al final de la organización encargada del cumplimiento de la ley.

El obispo Landa, describiendo las circunstancias que existían en los últimos tiempos de la época postclásica, dice que ambas clases, la de los jefes y la de los sacerdotes, eran hereditarias y se derivaban de la nobleza proveyéndose a los miembros de una familia en cada estado.

La dirección de las múltiples actividades en los templos - de los grandes centros ceremoniales de las épocas clásica y post clásica, debe haber sido tan compleja como gobernar un estado. - Los grandes sacerdotes debían ser hábiles administradores, sabios eminentes, astrónomos y matemáticos, además de sus atribuciones puramente religiosas. Eran también consejeros de estado, pues siendo también de la casa reinante, su interés en la política era tan grande como el halach uinic.

Otra clase de sacerdotes serán los chilames o adivinos, cuyas funciones consistían en dar al pueblo las respuestas de la divinidad. Los chilames eran tan respetables que el pueblo los llevaba sobre sus hombros cuando se presentaban en público.

Otro sacerdote era el nacom, que no debe confundirse, con jefe militar del mismo título, a quien elegían de por vida. Según Landa, era poco estimado porque era el funcionario que ---abría el pecho a la víctima de los sacrificios humanos y les ---arrancaba el corazón.

El sacerdocio era probablemente, el grupo más poderoso del estado. Su conocimiento de la astronomía, su capacidad de predecir los eclipses, su penetración en todas las fases de la vida - los hacía temer y respetar y les daba un dominio de las supersticiones de las masas no igualado por ninguna otra clase del estado. Si no se tienen noticias de una lucha de castas entre la nobleza maya y el sacerdocio, es probablemente porque entre los antiguos mayas los miembros de cada grupo deben haber estado emparentados más o menos estrechamente entre sí.

La gran masa del pueblo, tanto en la época clásica como en la postclásica, eran los humildes sembradores de maíz, con cuyo trabajo se sostenían no solo ellos, sino también su jefe supremo los señores del lugar y los sacerdotes. Además, fueron ellos -- los constructores de los grandes centros ceremoniales y calzadas.

Otras obligaciones de la clase popular eran pagar el tributo al halach uinic, dar regalos a los señores de la localidad y hacer ofrendas a los dioses por medio de los sacerdotes. Las --tierras eran bienes comunales y las labraban entre todos. La --gente del pueblo vivía en las afueras de los pueblos y aldeas, - su posición en la escala social se medía por la distancia a que se hallaba la casa de un hombre de la plaza central.

En el último peldaño de la escala social se encontraban -- los esclavos. La esclavitud parece haberse practicado tanto en

la época clásica como en la postclásica, a pesar de la declaración del obispo Landa de que fue introducida hasta los últimos -- tiempos de la época postclásica por uno de los caciques, Cocom de Mayapán. Es difícil creer esto, en vista de la frecuencia con que aparecen en los monumentos de la época clásica las llamadas "figuras de cautivos" son ciertamente una representación de los prisioneros de guerra reducidos a la esclavitud, aunque pueden representar también a la gente de todo un pueblo, más bien que a un individuo en especial.

Se tiene comprobación documental acerca de la existencia de la esclavitud durante la época postclásica. En esa época parece haberse producido tal condición de una de las cinco maneras siguientes:

- a.- Haber nacido esclavo.
- b.- Haber sido hecho esclavo en castigo por el delito de -- hurto.
- c.- Haber sido hecho prisionero de la guerra.
- d.- Haber quedado huérfano
- e.- Haber sido comprado en el comercio.

Aunque las leyes y la costumbre disponían lo conveniente para su redención (1).

El paso final será añadir los datos etnográficos a las comunidades mayas contemporáneas lo que nos dará las regularidades y -- variaciones en los patrones que actualmente encontramos en la unidad genética.

Vogt dá una serie de hipótesis, la primera de las cuales se relaciona con la reconstrucción de la cultura post-maya, basado -

en lo que le parece ser un grupo de patrones de sistemas que van-
lejos en el tiempo en la unidad genética maya y que pudo haber --
evolucionado en un nivel proto-tiempo o poco después y, con variao
ciones continuas siendo importantes.

- a.- El sistema de subsistencia maya está basado en el cultio
vo del maíz totalmente híbrido, junto con el importante
suplemento del frijol, en un tiempo de sistema de corte
y quema de agricultura.
- b.- El tipo de patrón básico de vivienda maya es el de cho-
zas dispersas (donde el grueso de la población vive) ro
deando centros ceremoniales (de varios tipos y tamaños)
que son ocupados y controlados por oficiales religiosos
(sacerdotes) o al menos sirven como foco de actividad -
ritual de la gente que vive en las chozas. Vogt denomina
a ésta hipótesis "cultural básica" y piensa que tie-
ne más apoyo que la "hipótesis ecológica".

Si un tipo disperso de patrón de vivienda era la característi
ca básica de la unidad genética maya, se deberán contestar al -
menos tres preguntas estructurales.

- a.- ¿Cuál era la estructura social de las chozas dispersas?
- b.- ¿Cuáles eran las características básicas de la estructura
social del centro ceremonial?
- c.- ¿Cuál era la religión dentro de los dos, esto es, cómo
era la integración social y política adquirida entre -
las chozas y el centro ceremonial?

A la primer pregunta, Vogt propone que "la estructura so---
cial de las chozas era caracterizada por familias extendidas pa--

trilocales; por patrilinajes compuestos de un grupo de familias - extendidas y tal vez por clanes patrilineales con un amplio grupo de funciones de corporación tales como el liderazgo efectivo, control de la tierra, control de la autoridad y aclaración de disputas".

La evidencia para esta hipótesis proviene de tres fuentes - de estudios etnohistóricos de la organización social de grupos mayas específicos en el tiempo de la conquista y durante la colonia (Villa-Rojas, 1961); el análisis de los "nombres de grupos", o patrinímicos, en varias comunidades mayas; los estudios etnográficos de los actuales municipios mayas.

La posibilidad de la existencia de correspondencia entre -- las unidades familiares y las unidades de habitación constantemente en crecimiento (ejemplo: agrupación de casas, grupos alrededor del agua, chozas enfocadas a centros ceremoniales menores) -- es una pregunta intrigante. En las comunidades actuales la correspondencia solo es parcial, y tal vez este siempre ha sido el caso. Por otra parte, pudo haber existido mayor correspondencia en tiempos aborígenes.

Vogt piensa que es posible que este tipo de estructura de clan patrilineal y de patrilinaje no tan solo es un sistema funcional consistente, que une significativamente la historia con lo que se sabe sobre la actual organización social maya, sino que -- también es una estructura que es solamente congruente con muchos de los datos arqueológicos en patrones de habitación.

Como la mayoría de las cosas humanas, casi es seguro que -- las comunidades mayas específicas solo se aproximaban a este tipo ideal en varios grados. Conforme las familias se cambiaban, los patrilinajes se mezclaban y un hogar probablemente vino a --

componerse de dos o más patrillinajes. Debido al natural desarrollo del ciclo en los grupos domésticos con la variedad de relaciones económicas, afectivas y jurídicas actuando en diferentes fases del ciclo (Fortes, 1958), muchos mayas en un momento dado, pudieron haber vivido en núcleos familiares aislados, o aún, matrilocales en una base más permanente. Pero Vogt, sugiere, que en este punto, se debería de tener un patrón de sistema básico para la unidad genética maya que ha sido importante a través de mucho de la historia cultural maya. Ciertamente, la operación continúa del patrón fundamental patronímico en las comunidades mayas indican un punto crucial sobre la estructura social maya que debe ser descrita y entendida con más precisión.

Para la segunda pregunta, Vogt propone la hipótesis que -- "la estructura social de los centros ceremoniales importantes (esto es, aquellos ocupados) fue caracterizada por la jerarquía de los oficiales religiosos (sacerdotes), servidos por varios asistentes, tales como artesanos y artistas, quienes probablemente -- eran de dos tipos + (oficiales permanentes en la cima de la jerarquía), y ++) oficiales menores que servían por periodos menores rotándose".

Dos puntos fundamentales diferentes pueden considerarse sobre la naturaleza de la estructura social de los centros ceremoniales importantes. Por un lado, puede argüirse que los centros ceremoniales fueron ocupados y controlados por un grupo permanente de sacerdotes (y/o regentes) quienes heredaban sus posiciones en linajes aristocráticos totalmente desarrollados, y quienes desarrollaban y realizaban los variados aspectos de la "tradición sacerdotal" y quienes dependían de los campesinos que vivían en las aldeas para el maíz y el trabajo. Por otro lado, se puede arguir que las posiciones sacerdotales eran llenadas por un sistema

de rotación de algún tipo entre vivir y trabajar en la milpa en las aldeas cercanas y ocupar los puestos rituales en los centros ceremoniales.

Para Vogt, se puede intentar la hipótesis de una combinación de ambos puntos de vista. Piensa que es poco probable que los centros ceremoniales, con sus uniformidades en los estilos calendáricos, en la arquitectura y arte, pudieran mantenerse en la base de la rotación de las posiciones sacerdotales, sino que debe haber existido algún personal permanente. Piensa que es posible que la minoría de las posiciones eran cubiertas por algún tipo de sistema de rotación en el reclutamiento de las aldeas cercanas.

Para la tercer pregunta, Vogt presenta la hipótesis de que "la integración social y política entre las aldeas adyacentes y los centros ceremoniales era adquirida básicamente por un movimiento de personal entre los dos segmentos de las comunidades mayas". Este movimiento de personal era probablemente de dos tipos:

- a.- El movimiento periódico de gente desde las aldeas adyacentes al centro ceremonial para atender y participar en las ceremonias religiosas y negociar.
- b.- El movimiento de familias en el centro ceremonial para habitar ese lugar durante el período en el que la cabeza de familia ocupara posiciones en los rangos menores a los del sacerdocio. El primer movimiento es el descrito frecuentemente en la literatura maya, y nada es necesario añadir. El segundo tipo de movimiento ocurre actualmente en el sistema de rotación anual para llenar un cargo, y supuestamente era importante en el pasado. Si tal sistema prevalecía, entonces mucho del misterio podría ser resuelto en lo que respecta a la dispersión:

de los poblados mayas y su integración y la forma en -- que la supuesta clase sacerdotal persuadía a los campesinos para llevar la comida a los centros ceremoniales y trabajadon para mantenerlos y construir y mantener -- los templos. Significaría que los hombres se rotaban -- entre ser campesinos y servir en los rangos menores de la jerarquía en un sistema que podría unir la estructura dando a las cabezas de familia oportunidades periódicas de servir como sacerdotes. Pero, esta hipótesis necesita mayor investigación. (2).

Con respecto a la hipótesis de Vogt sobre la organización familiar, la lingüista Marfa Cristina Alvarez (3) investigando los datos de los diccionarios de Motul (Antonio de Ciudad Real.-1929. "Diccionario de Motul Maya-Español. 3 diccionarios) y de -- Pfo Pérez (Juan Pfo Pérez 1866-1877. "Diccionario de la Lengua-Maya") ha encontrado algunos datos al respecto de la organización familiar: "La organización familiar depende, conceptualmente de la organización social, que a su vez, tiene su origen organizacional a partir de la organización de los dioses; esto es, en primer lugar, se encuentra Dios, denominado Hunab Ku (Dios único, inombrable) al cuál no se le puede dirigir ni la palabra ni la mirada en forma directa, para lograr la comunicación y su ayuda, están los dioses intermediarios: de la lluvia, viento ; maíz, fuego, caza; son a estos dioses a quienes se dirigen los sacerdotes denominados al mehen (nobles) o "pilares que sostienen la sociedad" - éstos, reciben las peticiones del pueblo y sus representantes y - en ceremonias especiales, se "comunican" a los dioses intermediarios. En importancia, siguen los padres de familias, en este caso, la familia extensa, formada por familias nucleares que a su vez se forman de individuos que desde su nacimiento y según el lugar que ocupen, tienen su lugar en la sociedad.

+) Por nacimiento:

- a).- Cuando era hijo nacido de una pareja que ha cumplido con todos los rituales de casamiento dictados por la sociedad, y además es el primer hijo, se le denomina yax al mehen (al: por parte de la madre: parido; me hen por parte del padre: engendrado). Este hijo tiene la posibilidad de llegar a ser noble y ocupar cargos de importancia si no ha nacido noble. Todos los hijos, nobles son almehen. Esto no elimina la existencia de las demás posibilidades.
- b).- Cuando alguno de la pareja era viudo: en el caso de ser la madre, el hijo (a) era denominado sac al (casi hijo (a)) y en el caso del padre viudo, sac mehen. En el primer caso, el hijo fué parido pero no engendrado por la pareja actual. En el segundo caso fué engendrado pero no parido por la pareja actual.
- c).- Cuando alguno de la pareja es estéril: en este punto se hace necesaria la aclaración de dos conceptos (+) hijo, y (++) pareja.

(+) El concepto de hijo, "es un concepto netamente español" (3). Según el significado que hemos heredado, español, hijo o hija se refiere a "persona o animal respecto de sus padres. Persona respecto del país o lugar en que nació. Religioso con relación al fundador de la orden y a la casa donde tomó hábito. Obra o producción del ingenio. Expresión de cariño o protección Descendientes.

-) Hijo adoptivo: aquel que lo es por adopción.
-) Hijo adulterino: el nacido por adulterio.
-) Hijo bastardo o espurio: el nacido de padres que no po--

- dfan contraer matrimonio al tiempo de la concepción ni -
al del nacimiento.
-) Hijo de algo: Hidalgo.
 -) Hijo de confesión o espiritual: persona con respecto a -
su director espiritual.
 -) Hijo de Dios: el justo o el que está en gracia.
 -) Hijo de familia: el que está bajo la autoridad paterna o
tutelar o el mayor de edad que permanece soltero vivien-
do en casa de sus padres.
 -) Hijo de leche: el niño con relación al ama que lo crió.
 -) Hijo ilegítimo: el nacido fuera del legítimo matrimonio.
 -) Hijo legitimado: el natural que en virtud de subsiguiente
matrimonio de sus padres o de rescripto del príncipe, ob
tiene la consideración de legítimo.
 -) Hijo natural: el nacido de padres solteros que podían ca
sarse al tiempo de tenerlo.
 -) Hijo político: hijastro, yerno o nuera.
 -) Hijo póstumo: el nacido después de la muerte de su padre
 -) Hijo sacrílego: El proceado con quebrantamiento del voto
de castidad por parte de uno de los progenitores o de am
bos (4)

"En el concepto indígena, el "hijo" es "el engendrado" o --
"el parido", aún, puede serlo el adoptado, al que se le cuida y -
todos los engendrados y/o paridos de los parientes son vistos co-
mo propios también (3).

++) La pareja o matrimonio, según el concepto de los españo-
les, el matrimonio es el "sacramento que une indisolublemente y -
les dá la gracia de convivir santamente y educar cristianamente a
sus hijos, a un hombre y a una mujer. Unión perpetua de un hom--
bre y una mujer libres libres con arreglo a derecho, para la re--

producción de la especie, el cuidado de los hijos y el mutuo auxilio. Canónicamente el matrimonio es un contrato elevado a sacramento por el propio Jesucristo. Por influencia del libelarismo se tendió a considerarlo únicamente como un simple contrato, resoluble por la voluntad de las partes mediante el divorcio. Modernamente y aparte de los países católicos para los cuales, tratándose de un sacramento, une con lazos indisolubles, las demás naciones lo consideran como una institución de interés público, cuya validez y requisitos deben ser regulados por el Estado y no por la simple voluntad de los contrayentes.

-) Matrimonio canónico: el celebrado según las normas y requisitos ante la iglesia católica.
-) Matrimonio civil: El celebrado ante la autoridad civil, sin intervención del párroco.
-) Matrimonio clandestino o a yuras: el que se celebra sin presencia del párroco y testigos.
-) Matrimonio de conciencia o secreto: El que por motivos graves se celebra y tiene secreto con autorización del ordinario.
-) Matrimonio in extremis o in artículo mortis: El celebrado cuando alguno de los dos contrayentes está en peligro de muerte.
-) Matrimonio mixto: El celebrado entre personas de diferente religión.
-) Matrimonio morganático o de la mano izquierda: El contratado entre un príncipe y una mujer de linaje inferior, o viceversa, en el cual cada cónyuge conserva su condición anterior. Llamábase así, porque en la ceremonia, los contrayentes se dan la mano izquierda.
-) Matrimonio rato: El celebrado legítima y solemnemente y que no ha llegado a consumarse (5).

"En el concepto maya, las hermanas de la esposa son consideradas como posibilidades de esposa, y los hermanos del marido son considerados como posibles maridos, de tal manera que si ocurriera el caso de esterilidad, se podía concebir o engendrar con ---ellos (hombres o mujeres según el caso) siempre y cuando se llevara a cabo cierto ceremonial, en el cual, la relación era denominada māhan pixan o mahan muk; esta relación era "por alma o -- fuerza prestada", y los hijos eran vistos como propios de la pareja original: en el caso de la mujer, el hijo es denominado mahan al, y en el caso del padre: mahan mehen" (3)

d).- Existe el caso de "hijo de la sombra" o mehen booy, en este caso, parece ser que se trata de un hijo que no - debería o no tenía por que haber nacido; la idea asociada es la del huevo no fecundado por el gallo. "Fue engendrado tan vilmente que más valga que no hubiere - nacido".

+).- Por el lugar que ocupan:

aa. En el caso de ser el primero, ya se ha explicado.

bb. A los hermanos menores se les denomina idzin.

cc. A los hermanos mayores se les denomina zucuun.

dd. También existe el caso de hermanos o hijos huérfanos, - recogidos para el trabajo, o, en el caso de la mujer, - también "podía ser entrenada para el placer de la familia".

"Todo lo anterior, funcionaba y probablemente funciona, pero desde el punto de vista conceptual, porque para la economía -- y la política, el orden es occidental" (3).

"Lo importante entre otros aspectos, es que al nacer, los in

dividuos tenían en la sociedad un lugar, que era respetado y conocido; el primer hijo tenía derecho a la nobleza, los demás tenían destinado trabajo manual, en el campo, como artesanos, etc. pero éstos también tenían la posibilidad de "ennoblecerse", esto es, que por tener talento en su oficio, por sobresalir por alguna razón en su trabajo, podían ser elevados de rango" (3).

Según los datos presentados por Morley (1), en la época de la conquista se conservaban pocas huellas de una organización de carácter familiar (que denomina clan), pero hay indicios de que dicho sistema existía, como en los escritos del Obispo Landa:

"A sus hijos y a sus hijas siempre llamaban del nombre del padre y de la madre; el del padre como propio y en de la madre -- apelativo (o sea utilizando el nombre de familia de la madre como primer nombre), y de esta manera: el hijo de Chel (patronímico) y Chan (matronímico) llamaban Na-Chan-Chel, que quiere decir hijos de fulanos y esta es la causa que dicen los indios son los de un nombre deudos y se tratan como tales; por eso, cuando vienen en parte no conocida y necesitado, luego al nombre y si hay quien, luego con toda claridad la reciben y tratan y así ninguna mujer u hombre se casaba con otro del mismo nombre, porque era a ellos -- gran infamia" (Landa, citado por Morley).

Es esta una referencia directa a la existencia de un tabú -- contra el matrimonio entre personas del mismo apellido, basado -- probablemente en su origen, en el sistema de clan en que cierto -- número de familias pretende descender de un antepasado común.

Este tabú sobrevive hasta la fecha entre los zendales y los mayas lacandones. En cierto número de aldeas zendales de las tierras altas de Chiapas, el matrimonio entre personas que tienen el mismo nombre de la familia es prohibido de plano, o fuertemente --

desaprobado. La prohibición es tan fuerte en algunas aldeas que se extiende hasta las familias zendales que han perdido sus apellidos indígenas y han adoptado apellidos españoles. Si éstos -- son los mismos, el matrimonio es prohibido.

Entre los mayas lacandones de las tierras bajas de Chiapas que están reducidos actualmente a unas 200 personas, incluyendo a los niños, se ha dispuesto que cada individuo pertenece a uno u otro clan, habiendo heredado del padre el clan a que pertenece. Entre los lacandones estos nombres de clan o familia, se derivan todos de animales o aves, todo lo cual sugiere un significado totémico. Si la exogamia existía entre ellos, ha desaparecido ante la dura necesidad de encontrar consorte de cualquier nombre y tribu que sea, en vista de que el número total de los componentes -- del grupo han disminuído y está a punto de desaparecer.

Hay indicios de que, por encima de la organización de clanes entre los lacandones, existen otros grupos sociales más grandes compuestos cada uno de varios clanes, cuya organización no se comprende muy bien. Se ha sugerido que estos últimos pueden ser los restos de una organización social más complicada, compuesta de grupos de familias que, por lo menos originalmente, se supone que tenían un antepasado común.

Dice el Obispo Landa:

"Antiguamente se casaban a los 20 años; ahora de 12 ó 14".

En el siglo XVIII y a principios del XIX, los muchachos mayas de Yucatán se casaban a los 17 ó 18 años y las muchachas a -- los 14 ó 15. Hoy, en las aldeas del norte de la península, la -- edad a que generalmente se casan los muchachos es la de 21 años, --

y las muchachas cerca de los 17.

Los padres se empeñaban en conseguir mujeres a propósito para sus hijos, de preferencia entre muchachas de la misma clase social y del mismo pueblo. Así era mal visto que un hombre se casara con una muchacha que tuviera el mismo apellido, o que alguien se casara con la viuda de uno de sus hermanos, o con su madrastra, o con las hermanas de su difunta mujer, o sus tías maternas, pero los matrimonios entre primos y hermanos no estaban prohibidos.

Se consideraba de espíritu mezquino al hombre que buscaba - compañera para sí o para sus hijos, en lugar de acudir a los servicios de un casamentero profesional, como se acostumbraba hasta ahora en las comarcas rurales del norte de Yucatán.

Llegado el día de la ceremonia, se reunían los parientes y los individuos en la casa del padre de la novia. Al entrar el sacerdote, los padres de los contrayentes le presentaban a los jóvenes. El sacerdote pronunciaba un discurso dando a conocer los pormenores del convenio matrimonial, después de lo cual, sahumbaba la casa, decía sus oraciones y bendecía a la pareja. Luego se sentaba la concurrencia a comer, con lo que terminaba la ceremonia. Desde este día se les permitía a los miembros de la joven pareja que vivieran juntos; el yerno se quedaba en la casa de los padres de su mujer, trabajando para ellos por espacio de 6 ó 7 años. La suegra tenía cuidado de que su hija le diera al joven esposo de comer, y beber en señal de que reconocían el matrimonio; pero si él dejaba de trabajar por el tiempo convenido, podían echarle de la casa.

A veces se concertaban los casamientos entre las familias cuando el muchacho y la muchacha eran todavía muy jóvenes y cuan-

do llegaban a la edad conveniente. Los viudos y las viudas se volvían a casar sin ceremonia, el hombre iba sencillamente a la casa de la mujer que escogía y si ella lo aceptaba, le daba algo de comer. Era costumbre que los viudos y las viudas esperaran por lo menos un año después de la muerte de sus consortes. Aunque los mayas eran monógamos, el divorcio entre ellos era cosa muy fácil, apenas algo más que el simple repudio. Ocurría frecuentemente. Esto es probablemente la verdad entre los mayas actuales que se casan sin amor en el sentido moderno de la palabra. Hoy parecen hacerlo por costumbre inveterada. El muchacho quiere tener hijos y sus padres, o el casamentero profesional arreglan su casamiento con una muchacha a propósito (1).

3).- Apariencia física y características psicológicas.

En el siglo XVI, también había un grupo maya; los Huastecos, aislados en el norte de Veracruz y partes adyacentes del NE de México. La forma en que se desligaron de los otros mayas ha sido objeto de controversia. Tal vez, una vez formaron parte de la extensión occidental de los mayas hacia el sur de Veracruz, - en donde existen influencias mayas tempranas y fueron posteriormente cortados del grupo principal y llevados hacia el norte por grupos no-mayas. Como los Huastecos, aunque hablan maya, no comparten las características que diferenciaron a los mayas de las culturas vecinas, generalmente no son considerados como parte del área maya.

Físicamente, el maya es bastante homogéneo. Hablando en general, el maya es fornido, con un fuerte desarrollo muscular de las piernas. Cara ancha y pómulos salientes. Sus formas son suaves. Ambos sexos pueden ser descritos como homogéneos, pero-

muy diferentes en apariencia de la idea convencional de alto y delgado. Los hombres se ven más inteligentes que las mujeres. Los yucatecos están entre los que tienen la cabeza más amplia -- del mundo, para el promedio cefálico (de 85 con sujetos de hasta 93). Ningún otro grupo maya tiene la cabeza tan redondeada, y en las tierras altas y en Chiapas existen los extremos de cabezas más pequeñas que bajan el promedio del grupo. Probablemente sea significativo que los yucatecos sean los más aislados y los de cabeza más redondeada. Los mayas acentuaban esta característica de la cabeza por deformaciones del cráneo.

Los mayas de sangre pura tienen el cabello lacio (a veces ondulado), negro y ojos café oscuro. Los párpados generalmente muestran un pliegue bastante pronunciado que dá un aspecto almen drado a los ojos, que también es característico en el tratamiento del ojo en la escultura. Muchos mayas tienen la nariz carno sa, ganchuda o más bien aguileña, y el labio inferior algo caído. Estas son las características que combinaban con la deforma ción de la cabeza para crear el tipo de belleza idealizada encon trada por doquier en el arte del gran período del área central.

Determinando el carácter e inteligencia del maya actual, - podemos obtener alguna idea de las características de sus ancestros que crearon la civilización maya y cómo ésta civilización - fue seguramente producto de las tierras bajas, veamos lo que un estudio de los yucatecos, los mejor conocidos de las tierras bajas, revela.

Hace algunos años, Morris Steggerda persuadió a un grupo - de etnólogos, arqueólogos y misioneros norteamericanos que ha--- bían tenido cercanos contactos con los mayas yucatecos que los - clasificaran bajo ciertos factores psicológicos. La opinión gene-

ral incluyó estas características :

El maya yucateco promedio tiene tendencias sociales y le gusta trabajar en grupo. Tiene fuertes ligas familiares, pero muestra poco afecto. No es peleonero. Aunque de naturaleza --- agradable y preocupado por aquellos en desgracia, es afecto a -- las chanzas. Es un aguzado observador y tiene buena memoria. Es bastante inteligente pero no es particularmente inventivo, imaginativo o inclinado a la dispersión mental. Es fatalista y su--perticioso y no teme a la muerte. Su vida sexual no es enfatizada, pero tiene una fuerte tendencia al alcoholismo. Es ahorrativo y muy honesto. Es excepcionalmente limpio en su cuerpo, ba--ñándose en la mañana y en la noche y su esposa es una limpia ama de casa. Los individuos varían en su deseo de superación, entu--siasmo religioso y en su actividad o actitud al cambio. Los asesinos y limosneros son raros en la comunidad maya.

Thompson está de acuerdo con las características anteriores, excepto que sus observaciones en lejanos pueblos de las Honduras Británicas lo llevaron a creer que los individuos como los grupos, los mayas gustan de mudarse de un lugar a otro. Agrega una modestia corporal como factor muy marcado y les dá a los ma--yas una gran capacidad de trabajo. Notó que a menos que el maya haya sido fuertemente influenciado por contacto español, tiene -- poca inclinación a cantar y es aún menos dado a silbar. El con--sidera a los mayas muy religiosos, más que supersticiosos, y debe decir que en sus tratos es muy formal, juzgando por dos amistades, puede desarrollar lealtad profunda y duradera. Aunque generalme--te es pacífico, puede ser salvaje y siempre y cuando se le provo--ca o cuando, bajo la influencia del vino, salen a flote viejos -- resentimientos.

Piensa que estas estimaciones pueden aplicarse al grupo ma

ya de las tierras bajas actualmente, aunque algunos no sean tan limpios y pacíficos como los yucatecos. Probablemente también hubiera sido así para las masas de los mayas de las tierras bajas en la época prehispánica excepto en dos aspectos: inteligencia y logro artístico. El maya actual de las tierras bajas es bastante inteligente pero no en forma excepcional y muestra poca inclinación artística. Esto es una retrogresión, atribuible, -- tal vez a la dominación de la vieja clase social dominante en la época colonial, aunque existieron claras señales de declinación en las centurias inmediatamente anteriores a la conquista.

Además de las características anteriores, muestran gran orgullo por su trabajo, especialmente en el cuidado de sus campos, pero no existe un deseo de ir más adelante, ni siquiera de ir -- igual que los demás. Esta característica, supone Thompson surge del factor característico del concepto de vida de los mayas, la actitud de "vive y deja vivir". Sentían que nadie debía hacer más que su justa parte, ya que esto significaría obtenerlo a expensas del vecino; la consideración por los demás es muy importante.

Esta actitud se aplica no solo al congénere, sino también a los animales. Un cazador debe cazar solo lo que necesite, no debería cazar por juego, una actitud inculcada por leyendas y rezos. También existe la realización de que si los cazadores se sobrepasan, perderá toda la comunidad porque entonces la cacería sería poca; es una forma de voluntad forzosa de las leyes de la caza. En contraste, los de habla hispana no tienen tales límites o pensamiento para el futuro. Los castigos para la caza indiscriminada se mencionan en las leyendas, su recitación enseña el código moral del grupo al joven.

Sin embargo, en la práctica los mayas no son considerados-

con los animales (la consideración a los animales es un factor raro de la civilización) y más de la mitad deja hambriento a su perro para que sea un buen cazador. Más bien, cree Thompson su actitud proviene de la concepción inculcada de que uno no debe aprovecharse de los demás, sea este humano o animal.

Se pide perdón a los animales que se matan, a la vegetación que se necesita y a la tierra que se prepara para la siembra. Aún la vegetación y la tierra son seres vivientes.

La filosofía maya se resume en "nada en exceso". La vida armoniosa, moderación y una total comprensión de ese espíritu de tolerancia para las debilidades del vecino contenidas en la expresión "vive y deja vivir" caracterizan al maya actual.

Los libros del Chilam Balam revelan inconcientemente que lo anterior no solo se aplica al habitante de las tierras bajas actuales, sino que resume la visión del maya en el pasado. Esto es particularmente aparente en las descripciones de las dos ocasiones que los mayas sintieron el impacto de ideas y formas de vida diferentes: (a) cuando fueron conquistados por el militarismo Itza; (b) cuando la imposición del reglamento español requería de esfuerzos físicos tremendos para el ajuste. Ambas conquistas fueron acompañadas por crueldad y actos sanguinarios, pero es muy significativo que fue la desaparición de la vida armoniosa, no la dominación y crueldad temporal lo que impresionó más.

Ausencia de buen juicio, sabiduría y orden son enfatizados; se culpa de falta de grandes maestros y hombres de visión a conducta vergonzosa e inmoderada de los Itzaes.

De los cambios de la conquista española, los mayas no se -



revelan contra la explotación sino contra la violencia, voracidad y falta de consideración por los demás.

El carácter maya también fue regulado por la disciplina en caminata a la enseñanza de la obediencia y auto-control. El etnólogo alemán Karl Sapper que vivió durante algún tiempo entre los mayas Kekchi, señala la forma estricta en que los niños mayas son criados. Anota que hay consistencia en su entrenamiento y que la disciplina no se relaja aún cuando el niño está enfermo o indispuesto. El niño, impresionado por la obediencia absoluta con que sus padres y adultos a su alrededor actúan ante el más viejo de la tribu, encuentra más fácil someterse al control de los padres. Nuevamente, cuando nota que la conversación es ampliamente llevada por los más viejos y que los visitantes son bienvenidos de acuerdo a su rango y edad, aprende a seguir el ejemplo de los jóvenes adultos para mantenerse en silencio, a respetar y obedecer a sus mayores. También aprende a controlar sus emociones bajo absoluta calma externa. En verdad, los niños no lloran.

La disciplina continua a través de la vida. Antes de grandes festividades religiosas y eventos importantes en el año agrícola, tales como la tala, quema o siembra, existían períodos de banquetes y continencia. Aún los siguen los mayas actuales y, como es creído que la falla para adherirse a las reglas traerá mala suerte al grupo, el individuo se vé reforzado en la lealtad a su grupo, el cual, a cambio, lo fortifica para hacer sus obligaciones.

Otro factor de la cultura maya que ayudaba a desarrollar el sentido del deber hacia el vecino y la comunidad era la labor en grupos. Para limpiar los campos, construir las casas, y

otras actividades parecidas, los mayas trabajaban y aún lo hacen en grupos de 12 o más.

De esta manera la crianza bajo la práctica del auto-control, trabajó en cooperación y el inculcar el espíritu de moderación producía un carácter maya tranquilo que era esencialmente introvertido, pero de naturaleza disciplinada más que individualista (6).

Morley (1) describe a los mayas de Yucatán como activos, enérgicos y grandes trabajadores, no obstante que su alimentación es extremadamente pobre en proteínas. El promedio de todas las proteínas que toma es solamente de 80 gms. al día, el 75% u 85% de todo lo que come son carbohidratos, maíz en una u otra forma, principalmente en tortillas y, en menor cantidad, en forma de dos bebidas llamadas "pozol" y "atole". La alimentación diaria de los mayas contiene solamente 2565 calorías.

En cuanto a orden y limpieza, los mayas presentan una tradición curiosa. Son de una limpieza escrupulosa en lo que a su persona y vestido se refiere; cada persona se baña por lo menos una vez al día y a veces más. Cuando el hombre de la casa regresa a su hogar después de trabajar en el campo, su mujer le tiene listo un baño caliente. Si no lo hacía, la ley colonial daba derecho al marido de pegarle. Y como fuera de las poblaciones, ninguna casa tiene agua corriente ni bombas, toda el agua tiene que acarrearla, desde el pozo o cenote más cercano, de donde se extrae por el método anticuado de la cubeta y la cuerda, a veces desde 30 metros de profundidad. A pesar de ello, el amor de los mayas al aseo personal es casi fanático.

Tratándose de sus casas techadas de paja y compuestas de -

una sola habitación, distan mucho de practicar el mismo orden y limpieza, aunque el ama de casa maya la limpia diariamente y aún tiene cuidado de barrer la calle frente a la habitación de su familia, gallinas, pavos, perros, cabras y cerdos vagan a su arbitrio por toda la casa. En el patio se amontona la basura año -- tras año lo que dá un aspecto de suciedad y desorden.

Algunos creen que los mayas son crueles especialmente con los animales, pero no lo son intencionalmente; son impasibles -- ante el dolor, no solo tratándose de los demás, sino también respecto a su propio organismo. Ante el dolor demuestran estoicismo y cuando lo ven en otros, son igualmente indiferentes. Prefieren dejar que sus perros mueran de hambre; nunca se les ocurriría matarlos.

Los mayas son esencialmente conservadores. De esta manera han logrado conservar su propio idioma durante cuatro siglos de dominación española, al grado de que hoy en día lo siguen em---pleando en las ocupaciones de la vida diaria, en las pequeñas -- ciudades y aldeas de Yucatán, en lugar del castellano.

El traje maya, especialmente el femenino, no ha sufrido -- cambio apreciable en centenares de años. Sus vasijas de barro, -- sus tejidos y bordados también han subsistido inalterables a través de la historia maya. Sin embargo, en los últimos años, bajo el influjo de la edad de las máquinas, el conservatismo ha comenzado por fin a perder terreno, al menos en materia de conveniencias mecánicas.

Las ciudades grandes y poblaciones pequeñas han sido con--quistadas por el automóvil y la bicicleta y los molinos de mano -- para el maíz, están desplazando en todos lados a los viejos me--tates o piedras de moler. Hasta en las aldeas más pequeñas se --

ha generalizado en nuestros días el uso de los molinos de motor para moler este grano. Los aparatos de radio comienzan a aparecer, las máquinas de coser y el fonógrafo son comunes y hasta el alumbrado eléctrico brilla en las casas de la gente acomodada de las ciudades pequeñas. En la mayoría de los pueblos mayas hay una o dos funciones semanales de cinematógrafo.

Son gente alegre y sociable, gustan de reír, hacer chistes y conversar, son de buen carácter, confiados, generosos y dotados de un fuerte sentimiento de justicia. Son corteses y amables con los extraños confirmando el juicio que de ellos hizo el Obispo Landa hace cerca de 400 años:

"Qué los yucatenenses son muy partidos y hospitalarios, -- porque no entra nadie en su casa a quien no den comida o bebida que tienen: de día, de sus bebidas; de noche, de sus comidas y si no las tienen, búscanlo por la vecindad; y por los caminos, -- (se) les junta la gente, a todos han de dar de ellas, aunque les quepa por eso mucho menos". (Landa, mencionado por Morley).

Los mayas actuales muestran poca disposición para mandar y en general, son poco afectos a asumir responsabilidades en la administración de los negocios, lo cual parece extraño en vista de la actividad organizada de los tiempos antiguos, como se advierte por los grandes centros ceremoniales tanto de la época clásica como de la postclásica. Es probable, sin embargo, que cuando la civilización maya estaba en su apogeo, las funciones de dirección y administración estuviesen a cargo de la nobleza y el sacerdocio y que la gente del pueblo constituyera esencialmente una clase trabajadora del campo o de la ciudad, cuya industria y esfuerzo por cierto, sirvieron para construir las pirámides, templos y palacios, pero siempre bajo la dirección de las autori

dades civiles y religiosas. Por esta causa fueron aquellas dos clases, las que sufrieron el choque más fuerte de la conquista española. Los españoles despojaron a los gobernantes y a la nobleza de todo poder político y el clero católico reemplazó al sacerdocio indígena, de modo que quedaron muy pocos jefes mayas. Sin embargo, hay algunas excepciones entre los mayas modernos. Don Eustaquio Cimé, de Chan Kom es una aldea indígena compuesta apenas de unas 400 ó 500 personas (1972, Moreley), y si no fuera por las cualidades de Don Eustaquio, sería como otras muchas aldeas indígenas. Pero la energía, habilidad administrativa y orgullo cívico de este hombre, han hecho de Chan Kom la comunidad más adelantada, entre todas las de su tamaño en el Estado de Yucatán. En los antiguos tiempos hubiera sido una figura destacada desempeñando su papel en un escenario mucho más amplio.

Los mayas contemporáneos son muy individualistas y extremadamente independientes. Los niños aprenden desde pequeños a tomar sus propias resoluciones y sus padres respetan sus derechos individuales. En el transcurso de una investigación antropométrica, que ha durado algunos años, los investigadores de la Institución Carnegie, observaron que era necesario cada año obtener nuevo personal permiso de cada niño. A cada uno se le pagaba el equivalente a 10 cts. dólar, por su consentimiento para tomar -- las medidas, pero a pesar de su pobreza, su sentido de independencia individual, los hacía no conceder el permiso con demasiada rapidez.

El espíritu de competencia entre los mayas modernos no está fuertemente desarrollado. Aún de niños, sus juegos no tienen carácter de disputa ni rivalidad y ya adultos parecen carecer de todo deseo de sobresalir; se contentan con ser pequeños cultivadores de maíz y cosechar el suficiente alimento para su familia-

y algo más para vender y poder adquirir los pocos artículos que ellos no producen. Se dedican a trabajar en las plantaciones de henequén por un salario que apenas excede de las necesidades de su propia subsistencia. Unos cuantos entre los más hábiles, reúnen algunos animales domésticos y llegan hasta la condición social más elevada de dueños de tienda en su pueblo, pero no son muchos los que van más allá.

Tienen gran respeto a la ley y un vivo sentimiento de justicia. Entre los grupos indígenas de Quintana Roo, existe una gran confianza que se basa en la responsabilidad de comunidad. El castigo característico entre ellos es el azote. Cuando se trata de una sentencia rigurosa, por ejemplo, de 100 azotes, el culpable recibe 25 al día, durante cuatro mañanas consecutivas. Al reo sentenciado no se le pone en prisión entre las sucesivas tandas de azotes; se le deja en libertad pero pesando sobre él la obligación de presentarse para que se le aplique el castigo cada mañana. Si no se encuentra a la hora que ha sido señalada, todo el pueblo lo considera como fuera de la ley y cualquier miembro puede matarlo tan luego como le heche la vista encima, sin recibir castigo alguno por ello. Es muy posible que esta solidaridad de grupo haya jugado un papel importante en los notables logros culturales de los mayas en la época clásica.

Los mayas no son pendencieros, pero si han sido ofendidos se guardan el sentimiento. Las disputas entre los mayas de hoy debense principalmente a dificultades domésticas y daños causados por el ganado en las sementeras. Son raros los casos en que un marido mate al amante de su mujer; más frecuentemente la persona permite que se vaya con el otro. En cambio los destrozos a las siembras por el ganado es asunto serio, y el dueño de los animales está obligado a reparar el daño causado.

Los mayas son sumamente honrados. El hurto es casi desconocido entre ellos y las casas permanecen abiertas la mayor parte del tiempo. Muy rara vez roba un sujeto el maíz de otro, a pesar de que abundan las oportunidades de robar con facilidad, pues las milpas que corrientemente están sin custodia se encuentran situadas a varios kilómetros de la población. Un escritor dice acerca de este punto: "Los hombres que roban en las milpas reciben la muerte de los espíritus guardianes de los campos y estas creencias son los verdaderos cerrojos de los graneros abiertos en la soledad del monte".

Tampoco son dados a la mendicidad. Durante los diecisiete años en que la Institución Carnegie llevó a cabo investigaciones arqueológicas en Chichén Itzá se mantuvo abierta una clínica libre para los habitantes de la región circunvecina. Aunque todos llegaron a enterarse de que este servicio era gratuito, después de recibir tratamiento y medicinas, ofrecían pagar por ello y como no se les recibía el pago, la siguiente vez que llegaban a Chichén Itzá traían presentes de víveres y bordados indígenas. Había en ellos la profunda necesidad de pagar el bien recibido.

Los extranjeros están de acuerdo en que los mayas son muy amigos de bromear y considerar las burlas materiales como las más divertidas. Los muchachos gustan de darse zancadillas y derribar a tierra a un compañero. Durante las excavaciones arqueológicas en Chichén Itzá bastaba que alguno de los muchachos se distrajera para que se encontrara luego su carretilla sobrecargada por los otros.

Los vínculos de familia son muy fuertes, aunque entre los adultos son raras las veces en que se demuestran afecto en forma externa. El amor entre el marido y mujer se demuestra cumplien-

do cada uno sus respectivas obligaciones en el hogar (6,7); pero con sus hijos son mucho más expresivos; las madres miman a sus pequeños, les hablan afectuosamente y muy raras veces los castigan físicamente. Los niños se educan más por su propio deseo de ajustarse a las prácticas sociales establecidas que por miedo a medidas disciplinarias. Cuando hay necesidad de castigarlos, -- sin embargo, es la madre la que lo hace. Los hijos mayores cuidan de sus hermanos y hermanas más jóvenes y ejercen autoridad sobre ellos. El respeto a los miembros mayores de la familia, -- les ha sido bien inculcado. El padre es el jefe indiscutible de la familia y nada se hace sin su aprobación aunque el respeto a la madre es igualmente marcado. Este respeto hacia los mayores se remonta a los tiempos antiguos, pues el Obispo Landa, escribiendo acerca de los mayas del siglo XVI, dice :

"Que los mozos reverenciaban mucho a los viejos y tomaban sus consejos y así se jactaban de viejos y eso decían los mozos: que pues habfan visto más que ellos, le habfan de creer, lo cual si hacían, los demás les daban más crédito. Eran tan extremados en esto, que los mozos no trataban con viejos si no era de cosas inevitables; y los mozos por casar con los casados, sino poco".

El Obispo Landa llama la atención hacia el extraordinario recato de las mujeres mayas en la época de la conquista.

"Acostumbraban volver las espaldas a los hombres cuando -- los topaban en alguna parte, y hacerles lugar para que pasasen y lo mismo cuando les daban de beber, hasta que acababan de beber".

Landa dice también que en su tiempo los hombres y las mujeres no comfan juntos :

"Que no acostumbraban comer los hombres con las mujeres, y que ellos comían por sí en el suelo o, cuando mucho, sobre una esterilla por mesa".

Esta curiosa costumbre persiste aún ahora. Los hombres comen primero, servidos por las mujeres, y después las mujeres de la familia comen juntas. Por lo que toca a los niños pequeños, solo las niñas tienen que usar hipiles (el traje femenino maya) desde su nacimiento, en tanto que a sus hermanos hasta la edad de seis años y más, se les permite que jueguen en la casa y en el patio completamente desnudos.

La promiscuidad sexual entre las parejas de casados y hasta en las muchachas solteras, no es rara. La primera no es vista con particular desaprobación, salvo por el marido celoso, -- mientras que a la mujer soltera con uno o más hijos ilegítimos -- no se le hace más difícil conseguir un compañero que a sus hermanas más virtuosas. Sin embargo, la prostitución es rara. La mayoría de los muchachos iniciados en la vida sexual por mujeres mayores que ellos, o por las viudas, mientras que las doncellas-núbiles reciben sus primeras lecciones amorosas de sus jóvenes--pretendientes. El incesto es raro, pero ocurre de vez en cuando o lo general entre padre e hija.

Los mayas no son muy religiosos. En la actualidad, son -- las mujeres casi exclusivamente las que practican el culto, aunque en los antiguos tiempos era ésta, ante todo, una ocupación de los hombres. Prácticamente todos los niños son bautizados, -- pero son pocos los que reciben instrucción adicional en los dogmas de la iglesia, debido a la escasez de sacerdotes en los lugares pequeños; de ahí que la mayoría sepa poco sobre el verdadero significado del cristianismo.

Sin embargo, a pesar de no ser religioso, todos son intensamente supersticiosos. Son innumerables las supersticiones, muchas de las cuales son sin duda restos de la religión antigua, mezclada con las creencias populares de la Edad Media española, y tal vez hasta con importaciones del África occidental. Muchos sueños y presagios se consideran como anuncios de muerte: si -- uno sueña que está flotando en el aire o que le están sacando una muela y sufre un dolor intenso, un miembro cercano de su familia morirá; si, en el sueño, el dolor es moderado, se tratará de un pariente menos cercano; soñar con tomates rojos significa que un niño de pecho ha de morir; soñar que un toro negro trata de introducirse en la casa, o que se ha roto un cántaro de agua, indica que un miembro de la familia está a punto de morir.

Son decididamente fatalistas. Lo que ha de ser, que sea. Se ha sabido de ancianos que anunciaron que su hora había llegado y aunque no estaban enfermos, se acostaron en sus hamacas y murieron tranquilamente.

Las enfermedades son causadas por enanos, para quienes se colocan calabazas llenas de comida en el umbral de la puerta de la casa, a fin de prevenir una epidemia. Si uno arroja las ascuas de un leño ardiente, sus pavos morirán. Los huevos puestos por la gallina los viernes no empollan. Esta creencia recuerda la mala suerte que acompaña el viernes en todos los países cristianos.

Las supersticiones relativas al tiempo son innumerables. Cuando las hojas que envuelven la mazorca del maíz son delgadas, habrá un invierno moderado; cuando son gruesas, el invierno será muy frío. Si una golondrina vuela alto, el tiempo estará despejado; si vuela bajo, lloverá. Las cigarras son venerados profetas del tiempo entre los mayas y a menudo, la época de rozar -

los campos se determina por el canto de estos insectos. Los -- vientos malignos toman formas de animales. Los individuos que -- entran en contacto con ellos están condenados a morir. Si un -- fósforo cae al suelo y sigue ardiendo, es señal de buena suerte; si arde hasta el fin, la persona que lo arrojó tendrá larga vi-- da.

El cazador tiene que luchar con muchas dificultades. Si -- vende la cabeza, el hígado o el estomago del venado que ha matado, tendrá mala suerte en cacerías futuras, y si se atreve a vender la panza, nunca volverá a cobrar otra pieza. Para traerle -- mala suerte a un cazador basta con comprarle carne y arrojar los huesos a un cenote. Los mayas creen que hay un rey de los venados en el bosque, con un nido de avispas entre los cuernos. Si un cazador tuviera la desgracia de matarlo, también moriría al -- instante.

Las señales siguientes indican la llegada de visitantes: -- el canto de la oropéndola, una libélula que se mete a la casa -- una mariposa que vuela muy alto, un gato que se lava la cara o -- un fuego que silva.

Desde los tiempos más remotos los mayas han vivido bajo la influencia de los días dichosos y los días aciagos. Los mayas -- modernos siguen esta práctica con la diferencia de que los siete días de la semana cristiana han reemplazado a los 260 días del -- antiguo tzolkín, o un año sagrado o de los agujeros, martes se -- concederán aciagos, los lunes y sábados, dichosos. Los matrimonios se celebran generalmente los lunes; los sábados se consideran días favorables para comprar billetes de lotería.

Los mayas también han adorado los números. El 9 es, y ha-- sido siempre especialmente afortunado, tal vez porque está aso--

ciado a los 9 escalones que conducen al antiguo paraíso maya, o porque ha sido el número de los 9 dioses de las regiones infernales. Quien se encuentre un cienpies es en un martes, deberá cortarlo en 9 pedazos, a fin de atraer la buena suerte. Si uno ve una culebra verde, ello será la causa de su muerte dentro de un año, a menos que la coja y la divida en 9 pedazos. La tosferina se cura colgando calabazas con atole fresco en el umbral de la puerta durante 9 días consecutivos, y la mañana del noveno día se debe tomar el atole en compañía de los amigos. 9 granos de maíz molido aplicados a los párpados con granulaciones los curarán; las enfermedades de la piel se alivian con una bebida compuesta de 9 pedazos de piel de pescado, 9 pedazos de zuro y 9 -- piedrecitas.

El 13 es otro número afortunado entre los mayas, posiblemente porque desempeña una importante función en el antiguo calendario o porque era el número de los 13 dioses del olimpo. El uso del 13 como número afortunado parece haberse limitado principalmente a las ceremonias religiosas, como por ejemplo, cuando para algunas de ellas se preparaban ofrendas de 13 pares, 13 escudillas de comida y 13 tortas hechas de 13 capas alternas cada una.

La mayoría de las supersticiones mayas tienen un significado desagradable y son más abundantes las cosas que traen mala -- suerte. Los mayas tienen un genio fatalista tal vez herencia -- del tiempo de su genialidad, en que morir sacrificando era cosa común y sus dioses eran más hostiles que propicios.

Con respecto a su inteligencia general, existen diversas -- opiniones. Algunos observadores norteamericanos creen que son -- muy inteligentes; otros, los clasifican como de inteligencia -- corriente otros como de mediana capacidad; hay quienes los consi-

deran tontos. Ningún extranjero los considera como realmente es t^upidos. Sin embargo, carecen de inventiva y se contentan con seguir el mismo género de vida que sus antepasados. Se cree que tienen buena memoria y sus facultades de observación, especialmente en el campo son excelentes. Poseen más bien cierta imaginación y un mediano sentido estético, aunque este último probablemente fue más elevado en los tiempos antiguos.

4).- CHAN KOM (8).

De la docena de grandes pueblos en Yucatán, solo 3 quedan en la parte este del estado. El ferrocarril, que sirve a estos tres, se divide en Dzitás; este pueblo queda casi a la mitad -- del estado y ligeramente hacia el sur de la latitud de Mérida. -- Casi 30 Kms al sur de Dzitás queda la Villa de Chan Kom. Está -- situada en la misma zona de producción de maíz de Dzitás, pero a un día de camino del ferrocarril en la profunda selva.

A mediados del siglo XIX esta área había sido prácticamente despoblada por la guerra de las castas; la región de un día de camino hacia el sur de Chan Kom está aún deshabitada por la -- misma razón. Hace como 60 años la gente empezó a regresar al -- área de Chan Kom a restablecerse en las viejas ciudades. Como -- es el caso en la mayoría de las otras villas de la región inme-- diata, los jóvenes, hombres y mujeres de Chan Kom son la primera generación de los tiempos modernos que han nacido ahí; sus pa-- dres proceden de comunidades del norte y oeste de Chan Kom y de lugares no lejos de éste. Estas comunidades eran villas pareci-- das a Chan Kom; ésta es una villa establecida por habitantes ve cinos. En tamaño no está lejos del promedio de las villas de és ta área de maíz-sin-henequén.

Sin excepción, los hombres del lugar siembran maíz con sus propias manos y para su propio beneficio. Algunos de los hombres más viejos, antes de la Revolución trabajaron como peones en los estados ganaderos; esto ahora es historia. Chan Kom, es, y siempre lo ha sido desde su establecimiento, una villa de granjeros independientes. La cantidad de maíz que un hombre puede obtener depende de la ambición y habilidades del milpero; pero, aunque un hombre pueda acumular suficiente maíz para un año sin sembrar la milpa, o pueda en un año plantar sólo lo suficiente para satisfacer sus necesidades domésticas, en períodos anuales un hombre debe obtener el doble de lo que consume su familia, de modo que pueda convertir la mitad de su cosecha en textiles, jabón, pólvora, azúcar, sal y otros satisfactores. Casi no existe otro medio de subsistencia. El maíz es vendido a mercaderes viajeros o es llevado a los pueblos (generalmente a Valladolid) y vendido ahí. Algunos cerdos, ganado o aves de corral son criados para obtener beneficios; el cuidado y venta de estos productos es desorganizado y es llevado a cabo en forma individual cuando se presenta la oportunidad de un viaje al pueblo o en la visita de un comerciante ambulante. Las cosechas menores: chile, frijol, fruta y algo de tabaco y azúcar son consumidos con poca excepción, localmente.

Las 2400 hectáreas de tierra que constituyen los ejidos del pueblo no son suficientes para proveer suficientes tierras cultivables. Por lo que, la mayoría de las milpas se hacen en tierras del gobierno federal; con poca restricción estas están disponibles para todos. La gente hace viajes a sus milpas, el promedio de distancia a la milpa es de 9 Kms. Como unos cuantos pedazos de tierra son de pertenencia individual, como ningún contacto con el propietario es necesario para cultivar en el dominio federal, y como la vegetación que rodea es mucha y poco de -

ella es eliminada a la vez, nada interviene entre el bosque y el milpero; el trata como quien dice, directamente con la naturaleza.

Todo transporte y comunicación a cualquier lado se hace a pie o a caballo o mula. Durante el último período de este estudio, realizado por Redfield en 1968 (8), la gente abrió una carretera suficientemente amplia, pero no estaba nivelada quedaba un trecho de camino a pie. Uno de los principales caminos corre al NE, hacia Valladolid; otra hacia el N a Chichén Itzá, donde se une a la carretera con Mérida y el camino a Dzitas. Estos -- son los dos caminos que conectan Chan Kom con la carretera; son caminos por los que se recibe la influencia externa. Caminos menores hacia la docena de pequeños caseríos subordinados políticamente a Chan Kom, y hacia villas más alejadas de los pueblos que quedan principalmente hacia el sur, son rutas por las que la influencia se extiende de Chan Kom a comunidades más atrasadas. Cada semana algunas personas, diferentes a los habitantes locales, pasan por Chan Kom. La mayoría son mercaderes viajeros de los pueblos; unos pocos son maestros u oficiales del gobierno o raramente, un visitante norteamericano de Chichén Itzá, o un misionero protestante.

Durante el período de este estudio, Chan Kom, habiendo recibido sus ejidos en 1926, clamó que con el incremento de la población no debería ser llamado "ranchería" sino ser reconocido como "pueblo", categoría la mayor en la jerarquía de la organización municipal. Fue entonces subordinado de Cuncul, el asiento del gobierno municipal al que Chan Kom pertenecía. Después del período de estudio, Chan Kom se convirtió en la cabecera, o -- asiento del gobierno municipal, de su propio municipio. La conexión con el estado y gobierno federal es mantenida por el "co-

misario", elegido localmente y oficiales asistentes, a través -- de la liga local, una unidad del partido político nacional controlado por el gobierno de México, y a través del comité agrario, también organizado por representantes del gobierno nacional. En las elecciones nacionales y estatales la gente de Chan-Kom reúne los votos en los límites impuestos por las operaciones del partido control; pero para la gente de la villa se trata de un acto formal sin importancia. En resumen, las únicas agencias gubernamentales en Chan Kom son mantenidas por los nativos para servir estrictamente a los intereses locales. Excepto por el maestro no hay extraños en el pueblo.

Ha existido la escuela en Chan Kom desde 1910. La mayoría de los hombres y algunas mujeres de la generación más antigua recibieron alguna escolaridad de los pueblos de donde emigraron. La mayor parte de la instrucción en la escuela de Chan Kom se imparte en maya. Con excepción de una familia, en la que los padres hicieron el esfuerzo para que sus hijos aprendieran español en casa, el lenguaje en la villa es maya. Es usado en prácticamente cualquier conversación entre los habitantes. Aún así, uno de cinco hombres, y una de cada doce mujeres habla español. Una mujer nació en Mérida y su marido vivió ahí por algunos años, estas gentes y tal vez una docena más, hablan español fluido. El censo reportó 1/4 de la población arriba de los 18 años como alfabeta. Es dudoso si cinco personas puedan leer un periódico entendiéndolo. Casi a través de los maestros, el periódico es llevado a Chan Kom, y en tales ocasiones uno de los líndres alfabetos pueden leer algo en ellos. Lectores escolares son encontrados en casi todos los hogares; almanaques no en pocos. Algunos tienen biblias; más poseen textos impresos de oraciones católicas. La mayoría de los hombres ha estado en Mérida; prácticamente todos han ido a Valladolid. Pocos son los que han visto -

una película. Ninguno ha salido de la Península. Durante el período de estudio, el correo era irregularmente traído de Chichén Itzá y consistía casi en su totalidad de comunicaciones gubernamentales para el comisario y los oficiales de la liga. Todos son agricultores y las ocupaciones especializadas son realizadas por una ganancia incidental de la cosecha. Uno o dos tenderos, el hombre que tiene una estufa y ocasionalmente hace un pan, el hombre que aprendió el arte de la albañilería en Mérida y aquellos que hacen algo de carpintería y peluquería; todos realizan estas ocupaciones como meros incidentes en sus vidas de granjeros. Lo mismo sucede para aquellos especialistas cuyo arte es más tradicional, más esotérico y valuado con más prestigio; el shaman (hmen), quienes están a cargo de la realización de ceremonias de cultivo, con la adivinación y cura de los enfermos; los que dicen las oraciones católicas (maestros cantores); el negociante de matrimonios (casamentero); la partera; y el huesero. El cultivo del maíz es el trabajo principal y preocupación de todos, las otras son ocupaciones subordinadas.

Todas las personas son similares en la relativa pureza de sangre indígena. En algunos individuos la mezcla blanca es aparente. Con una difícil excepción todos derivan de la misma villa rural, la población agrícola de lengua maya de la región-Valladolid. Pero algunos pueden relacionarse mejor con la forma de vida de la ciudad que otros; algunos hablan español y pueden leer; algunos saben relacionarse y negociar con los oficiales de los pueblos y ciudad. Chan Kom se ha propuesto progresar; sus líderes han escuchado las voces de la revolución. Por lo tanto, aquellos que poseen estas habilidades tienen prestigio y se convierten en líderes que transmiten la tradición sagrada y se rigen por ella, también son reconocidos; los hombres que conocen las oraciones católicas y que pueden dar instrucción moral a los

jóvenes; también los h-men, aquellos exponentes de una creencia paralela y no menos sagrada, centrados en la milpa, lluvias y -- abejas. Cuando este estudio comenzó, estos dos tipos de líderes, viejos y jóvenes tenían autoridad equitativa y cada grupo tenía confianza uno del otro; pero en los años recientes el grupo moderno se ha convertido es ascendente. Las viejas formas han desaparecido y con ellas las influencias de los hombres que mejor las conservaban. Pero los hombres de ambos grupos son esencialmente agricultores indígenas y representan el mismo cuerpo de mo dos folklóricos; todos han apoyado líderes y han dirigido de la misma homogénea población de la villa local.

Antes de la Revolución, las casas del lugar eran construidas cerca del cenote sin orden ni plan. La determinación de los habitantes para hacer de su aldea un pueblo, causó que tuvieran que delimitar una plaza, marcar calles y mover sus casas siguiendo esas calles en correctos ángulos con éstas. Ahora la villa principia a poseer algunos de los principales lineamientos de un pueblo. La mayoría de las casas en la plaza son de mampostería; estas son ocupadas por líderes, la "gente principal". Una escuela, el edificio municipal, un pequeño teatro al aire libre operando de coacción con la escuela, fueron construidos durante o justo después del período de estudio, a un lado de la plaza. Pero, aunque el edificio de la nueva iglesia ha sido más de una vez propuesto, un edificio de paja o madera y barro aún guarda el santo de la villa, y casi todas las casas fuera de la plaza son construidas de la misma manera primitiva característica de los caseríos más pequeños de la selva.

En toda la villa el mismo simple equipo de cocina y mobiliario se utiliza; todas las mujeres construyen sus hogueras en el piso y apoyan la olla de barro en tres piedras; todas las gen

tes duermen en hamaca y usan casi pocas ramas para sentarse. --- Cuando se estudió Chan Kom, toda la gente utilizaba la ropa folklórica, pero en años recientes han aparecido algunos cambios en este respecto.

El edificio municipal es usado para reuniones formales. Las mujeres encuentran en el cenote a un lado de la plaza, un lugar de reunión y chisme. Los hombres se reúnen más casualmente en una pequeña tienda o más seguido, sentarse o juntarse en pequeños grupos fuera de las casas en la plaza. Excepto por una o dos -- lámparas de gasolina, no hay iluminación sino por velas o pequeñas flamas de keroseno. En la noche la plaza está a oscuras y, si no hay luna o fiesta, la gente duerme temprano. El cacareo de gallinas, los gritos ocasiones de los niños, el ruido del ganado entrando a la villa por agua son los sonidos más notables -- para ser escuchados.

Los primeros habitantes de los tiempos modernos construyeron casas alrededor del cenote por 1880. La primera escuela --- abrió el 1910. Por 1920 unas cuantas casas de mampostería fueron construídas. En 1923 la gente pidió al gobierno que les diera tierras comunales. En 1929 bajo la influencia de Alfonso Villa, la gente entró en relaciones amistosas con los americanos -- en Chichén Itzá. En 1930 un joven y una jovencita fueron al pueblo buscando trabajo. En 1932 la genta construyó una carretera que los conectara en forma más directa con Chichén Itzá y el ferrocarril. En 1933 llegaron las primeras misiones protestantes. Al año siguiente, después de este estudio, algunos de los hom--- bres adquirieron cerillos y empezaron a usarlos, y se jugó el -- primer partido de "baseball". En 1935 la villa se convirtió en la capital (cabecera) del municipio y un correo y registro civil fueron abiertos.

Chan Kom es la típica villa del área del maíz diferente de la mayoría de los pueblos en que su población está compuesta por mayas nacidos en esta o villas similares y es totalmente agrícola, en que el comercio es poco en cantidad y local en importancia en que la villa no queda en ninguna carretera o vía importante y en que es el asiento de ninguna institución gubernamental - excepto aquellas de consecuencia netamente local. Es la más típica no solo de las villas en esta área sino de villas de campesinos en muchos lugares, y en este sentido diferente de la comunidad a ser descrita, en que los habitantes son dependientes de la comunidad a ser descrita, en que los habitantes son dependientes de la tienda y vendedores ambulantes de los pueblos, en que el grano constituye una importante moneda, en que el cambio en la comunidad es importante y especialmente en que los habitantes aunque centrados en intereses muy locales, aceptan una parte en el gobierno del estado moderno y están dispuestos a seguir sugerencias y liderazgo emanante de los pueblos y ciudad y cambiar -- sus costumbres de manera que se parezcan a la del pueblo o la -- ciudad.

Por otro lado Chan Kom, junto con otras muchas villas establecidas en esta frontera de restablecimiento, difiere de la mayoría de las villas del área de Valladolid en que es una comunidad de relativo reciente colonizaje. Porque sus gentes son colonizadores, la edad promedio de la población es inusitadamente baja. Es excepcional y en este sentido aún entre los vecinos en el gran entusiasmo que la gente ha mostrado para el progreso y la rapidez en que los cambios sociales han tenido lugar en los años recientes. Hasta donde se puede determinar ninguna otra villa en la parte este del estado ha modificado sus costumbres tan rápido y consistentemente desde la Revolución. Es conocido en Yucatán-

por su industriosisdad, determinación y ambición. En 50 años de una inconspicua villa de selva se ha convertido (desde que el estudio terminó) en el asiento gubernamental del municipio. La rapidez de estos cambios la hace inusitadamente difícil de reportar las costumbres de Chan Kom como si estas hubieran sido estáticas durante las observaciones.

Conclusiones (Redfield. pg. 108-109) :

1.- La gente de Yucatán, como lo representaron las cuatro comunidades estudiadas por Reedfield (Mérida, Dzitas, Chan Kom, -Tuzic) tienen en común un largo cuerpo de instrumentos, costumbres y creencias, la técnica básica de manutención (agricultura del maíz), los esquemas esenciales de la organización familiar, muchos de los rituales del ciclo de vida, y algunas de las principales creencias religiosas y ritos están por presentes, desde la ciudad hasta la tribu.

2.- Las principales contribuciones a esta comprensión común de la herencia nativa indígena son las técnicas de agricultura, los procesos envueltos en la construcción de la casa de paja, equipo doméstico y técnica culinaria girando en torno al maíz, frijol y chile, así como algunos elementos variados de la creencia folklórica y ritual doméstico popular y práctico.

3.- La influencia de la herencia Europea ha penetrado más extensamente en las formas de vida en tierra adentro que la influencia indígena en las formas de vida del ciudadano moderno de Yucatán.

4.- En su totalidad la influencia española es más conside-

rable en las esferas de organización social y religión que en relación con las técnicas y materiales, aun la influencia española ha llevado a todos lados un gran número de prácticas relacionadas con plantas y animales domésticos europeos, simples implementos europeos, dinero, numerales españoles y el calendario europeo.

5.- Los elementos esenciales del ritual y muchas de las creencias y mitos, de la cristiandad católica han sido incorporados a la forma de vida de las cuatro comunidades, así como las nociones europeas relacionadas con la organización familiar y el tratamiento apropiado del nacimiento, matrimonio y muerte. Algunos otros elementos europeos, no necesariamente relacionados con las enseñanzas de la iglesia, tales como la noción del "mal de ojo", han sido también universalmente diseminados e incorporados al cuerpo local de la costumbre.

6.- En general, la influencia europea es más fuerte en la ciudad y más débil en las comunidades periódicas, con la distribución de origen indígena revertido; los elementos europeos decaen conforme uno avanza a la periferia, mientras que los elementos indígenas incrementan. Pero existen importantes excepciones.

7.- Algunos elementos de origen maya están presentes en Chan Kom pero ausentes en Tusik. La mayoría de estos elementos de ritual pagano y creencias dependientes de continuarse con los h-men o el sacerdote shaman. La distribución anormal de estos elementos deben ser especialmente adscritos a eventos especiales por los que la gente de Quintana Roo han perdido continuidad con la especialización esotérica de la tradición necesaria para perpetuar estos elementos.

8.- Elementos del ritual católico están presentes en forma más abundante, como parte de la práctica popular, en las comunidades periféricas más que en la ciudad o el pueblo. Esto es generalmente debido supuestamente al hecho de que Quintana Roo retiene los efectos de la instrucción recibida hace generaciones - de los sacerdotes mientras que la gente de otras comunidades se han retirado de las prácticas religiosas a las que una vez estuvieron adscritos.

9.- En las comunidades periféricas, los elementos orígenes -- europeo han sufrido de grandes modificaciones de los modelos originales. Esta modificación ha sido tal como la separación del ritual católico de cualquier dependencia con la autoridad u oficial fuera de la comunidad local y de traer al culto católico a una - cercana asociación y mayor congruencia con el culto pagano.

10.- La interacción de las costumbres mayas y españolas de rituales religiosos han resultado, en las comunidades periféricas más cercanas que en la ciudad o el pueblo, en el desarrollo de un solo cuerpo de creencias y rituales interrelacionados en que una parte es consistente con y expresiva de la otra y en que todos -- los miembros de la comunidad comprenden y participan.

Se ha usado la frase "Diseño para la Vida" en relación con las culturas primitivas. La cualidad sugerida, al menos a Redfield, por esta frase deberá encontrarse no con el grado en que los modos de vida de los miembros de la comunidad se parezcan, si no en el carácter organizado de los elementos que forman el concepto de vida de cualquiera de ellos. Si uno considera a la gente de la ciudad y aún la del pueblo, esta cualidad de organización y consistencia es menos notable. Y esto es verdad aún si -- uno considera una clase, un vecindario o un individuo. En comparación con el villano asilado, dos observaciones pueden hacerse--

con relación al concepto de vida del emeritense de clase baja estudiada por Hunsen. En primer lugar, en vez de una sola connotación para un acto u objeto, pueden utilizarse varias posibilidades en muchos casos. En términos de Lintoen, se varían posibilidades y existen más "alternativas" en el caso del modo de vida del ciudadano. Si un conservador nativo de Chan Kom se enferma y no se recupera rápidamente, llama al sacerdote-shaman. Un emeritense de la clase trabajadora en condiciones semejantes puede llamar a un herbolario, comprar un medicamento, ver a un espiritualista o visitar a un doctor.

En segundo lugar, las ideas del ciudadano en comparación con las del villano, son más discretas. Cada connotación tiende rápidamente a un fin. Si uno está enfermo, uno debe hacer una cosa u otra para darle fin. La experiencia dá pocas connotaciones posteriores. Para el villano, sin embargo, la enfermedad sugiere que uno ha ofendido a los dioses o a los espíritus de los muertos por la omisión de algún ritual o trabajo pío; el diagnóstico del sacerdote-shaman tiende a recordarle de la conexión convencionalmente entre la enfermedad y la religión; las connotaciones religiosas a su vez dependen de las prácticas en la agricultura o en el cuidado de abejas. De esta manera, aproximándose a las complejas ideas desde otro extremo cuando cuida a su abejas o plantas, el realizará los rituales acostumbrados con la idea de preservar su salud y la de su familia.

Con lo anterior, se trata de indicar algunos lineamientos del "diseño de vida" que deberá ser reconocido en el pensamiento y acción de los habitantes de Chan Kom. Con el fin de hacer claras las cualidades de organización y consistencia interna, los materiales usados son aquellos extraídos de los ancianos y particularmente de aquellos ancianos que parecieron tener el concepto --

del mundo más penetrante y razonado. El material es incompleto y mucho más será corregido.

Como el punto de vista del nativo anciano es una totalidad, no existe un solo punto apropiado para comenzar. Adoptando la figura de una tela para conceptos y prácticas organizadas, uno podría decir que uno puede colocar un dedo en cualquier lugar de la tela. Tal hilo en la red de ideas gobernando al nativo de Chan-Kom, es la Milpa; las conexiones de la milpa con otros elementos en el diseño son muchas.

Cuatro términos principales definen al mundo terrestre en el que el hombre se mueve; la selva, el cenote, la villa y la milpa. Las primeras dos son de la naturaleza esto es, de los dioses, mientras que la villa y la milpa son lo que hombre ha hecho de la naturaleza con el permiso y protección de los dioses. La selva, casi todo, es la base en que se descansan todas las características especiales de la superficie de la tierra. Nunca se puede reducir permanentemente al uso humano; las milpas son reclamaciones temporales hechas por el hombre dependiendo de la buena voluntad de las deidades que animan y habitan la selva; después de algunos años cada campo de cultivo regresa a su estado salvaje y se convierte nuevamente en una parte indiferenciada de la selva. De ahí que cada nueva invasión de selva lata debe realizarse con prudencia y respeto a los dioses de la selva, al Kuilloob-Kaaxob. Por la misma razón (que es tan solo cuando los dioses permiten al hombre el uso de una porción de selva que es salvaje, que es de ellos) el hombre hace la ceremonia de la recompensa ("comida de la milpa)" y hace la ofrenda de las primeras frutas solo en relación a la primera cosecha obtenida de la tierra que ha limpiado.

El milpero marca tan solo la cantidad necesaria de selva -- que va a limpiar, que corresponderá a la futura milpa. De esta ma

nera se logra un entendimiento entre el Kulloob-Kaaxob y el milpero: el milpero respeta la selva haciendo uso de solo lo necesario sin desperdiciar nada a cambio, los dioses de la selva se abstendrán de permitir que el hacha caiga contra el pie del milpero. Todas las relaciones con los dioses tienen este carácter de contrato o mejor aún, de expresiones mutuas de buena voluntad. Las ceremonias relacionadas con el campo y las colmenas son esencialmente oraciones de respeto renovado y descargas temporales de la persistente obligación que es recíproca entre los dioses y el hombre. Siempre que el hombre tome de los campos o de las colmenas su producto, se siente que debe un cambio apropiado a las dedades por lo que le han dado. Las ceremonias de las primeras frutas y los rituales llamados "comida de la milpa" y "comida de --- las colmenas" regresan formalmente a los dioses lo que le han dado. Si el cambio no es dado de inmediato, el agricultor reconoce la existencia de una deuda que debe ser pagada. Por cada producción se debe dar un determinado cambio. De esta manera una medida grande y una pequeña deberán ser ofrendadas por cada produc---ción primaveral de miel. Pero el cambio no necesariamente tiene que darse de inmediato; la deuda puede acumularse pero, cuando -- al final se realiza la ceremonia apropiada, las medidas serán iguales al número y tipo de la obligación total. Por eso el hombre se mantiene al corriente de sus deudas con los dioses. Aún cuando no es un simple asunto de cuenta aritmética. La buena voluntad debe estar presente también. Un hombre que atenta contra las deidades está "jugándose" su salud: sufrirá y su cosecha fracasará. Por lo que uno no espera mucho tiempo a que se acumule la -- deuda a los dioses. Conforme pasa otro año sin la realización de la ceremonia apropiada, como el ajuste armonioso entre el hombre y los dioses es por esto mucho más enturbiado, más se incrementa el peligro de enfermedad y mala cosecha, penalidades con las que-

los dioses castigan.

La obligación de no tirar más selva de la que uno necesita es parte de una obligación más general de nunca tomar de los dioses todo el producto disponible. Cuando se toma la miel del colmenar, se deja una poca. Cuando el maíz es colectado del campo, algunos elotes deben ser ofrecidos a los dioses antes que el hombre lo coma. Cuando se caza un venado, algunas partes deben ser ofrecidas primero a los protectores espirituales del venado antes de que el cazador se los coma. Ya que todo lo que se dá en el campo y la selva pertenece a los dioses porque la selva y los animales pertenecen a los dioses. Estas ofrendas regresan en parte y simbólicamente a los dioses, los cuales han cedido al hombre de conducta pfa.

La selva es, entonces, el principal lugar de alojamiento de los seres super-naturales. Todos los aspectos de la naturaleza tienen su aspecto espiritual; cada árbol, colina o cueva puede po ser un ser invisible y deberá entonces, ser aproximado con circunspección y sin irreverencia y algunos característicos naturales son más particulares de asociarse con seres sobrenaturales. - El árbol de lana (ppupp) es la guarida de la x-tabai, el ser -- que en forma femenina puede inducir a los hombres a su muerte. -- Los montículos de tierra roja hechos por la hormiga "corta-hojas" son los lugares del demonio y de ahí que deban evadirse. Y a través de la selva y en especial a lo largo de los caminos pasan los balamob, los protectores invisibles de los campos de cultivo de la villa. En algunos lugares la selva es más alta; ahí crece la palma de vino, y ahí el milpero encuentra montículos construídos por los antiguos. Aquí especialmente acecha el aluxob, pequeños y traviesos seres a quienes no les pertenece el campo ni el bosque, como a los dioses, pero a los que en ocasiones hay que tener

propicios. La selva se relaciona con habitantes invisibles. Especialmente en la noche el nativo escucha una variedad de ruidos, murmullos y silbidos que hacen saber de la presencia de muchos seres que habitan la selva. Y cada uno de éstos está dispuesto para bien o para mal, hacia el hombre y el hombre debe tenerlos en cuenta.

De todos los factores naturales, el que posee las consideraciones más importantes es el cenote, el pozo natural perforado -- por erosión a través de la roca y sobre el que crece la selva. La selva, aún en las épocas de lluvia es dura y difícil y después de meses de secas es un embrollo seco y polvoroso de ramas y enredaderas quebradizas. Pero el cenote, un túnel hacia el agua distante está rodeado con fresco verdor. De su boca emerge el aire húmedo y fresco; los pájaros brincan a su alrededor. Las plantas cerca del cenote son verdes, suaves y lujuriosas, son por ende; - plantas utilizadas en las ceremonias a los dioses de la lluvia. - Semejantemente las ranas, tortugas y sapos que se encuentran cerca del cenote son los animales de los dioses de la lluvia. Los cenotes son los lugares de los dioses de la lluvia, los chaacs. - Estos, residiendo atrás de una puerta del cielo del este, vienen a la tierra y también se piensa que son los habitantes de estos pozos naturales. La tierra es conocida por los cenotes, son los puntos por los que se localizan otros factores de la selva. En las oraciones todos los cenotes en la región en que el nativo semueve y hace sus milpas son mencionados por el nombre del sacerdote-shaman, de esta manera el sacerdote llama uno por uno, a los chaacs asociados con los cenotes. Ya que los chaacs tienen en su poder el dar o no la lluvia esencial al maíz y por de ende a la vida de la gente. De todos los dioses de la naturaleza, los chaacs son primeros en importancia.

El chaacob, el balamob y el kuilob-kaaxob son guardianes-respectivamente de la lluvia, la villa y la milpa y de la selva.- Menores factores de la naturaleza también poseen su protector. -- Los venados son vigilados por seres espirituales llamados zip, - que tienen la forma de un gran novillo. Ciertos pájaros que frecuentan la milpa pero no aparecen para comerse el grano son los alokob de los dioses de la balamob como las ranas son los alakob de los dioses de la lluvia. Los principales animales salvajes -- son los animales domésticos de sus protectores; son dados al hombre solo bajo condiciones apropiadas, como se dá la cosecha y la miel que hacen las abejas. Las abejas también están bajo el tutelaje de deidades especiales. Todos estos animales salvajes son,- por lo tanto, mencionados en las oraciones como alakob, "animales domésticos" y cuando el hombre dá una ofrenda a los dioses, ofrece a su propio alakob, gallinas o guajolotes.

Todos estos seres sobrenaturales no son de la sustancia de la que está hecho el mundo. Ellos están, dice el nativo "hechos de viento". El viento que sopla sugiere a estos dioses y pueden, de hecho ser ellos. El viento que sopla de los cenotes, o de las cuevas secas vienen del mar hacia el que todos los vientos regresan. Los vientos, conforme soplen para refrescar la tierra o abaniquen las flamas en tiempo de quema son benefactores; pero existen innumerables vientos, generalmente ni siquiera sentidos (vientos solo en el sentido de seres incorpóreos) que son de maldad, - actual o potencialmente. Estos vientos pueden existir por si pero también intervienen con todos los seres sobrenaturales y en todas las situaciones críticas, peligrosas o moralmente malas y con los humanos envueltos en ellas. Todos los dioses de la selva, -- milpa, lluvia y villa son "los señores", los yuntzilob. A donde el yuntzilob va, los vientos van también. Así los dioses son una

fuelle de peligro para el hombre, su cualidad sobrada envuelve un peligro. También los señores pueden mandar los vientos malos a castigar a los impíos o a aquellos descuidados de sus obligaciones a los dioses. Por eso las ceremonias además de propiciar a las deidades, eliminan los vientos malos, o en algunos casos, aclaran de los cuerpos de los afligidos los malos vientos que los han atacado.

Los cenotes son particularmente las fuentes de los vientos. Conforme el agua realiza su ciclo, llevados por los dioses de la lluvia de los cenotes al cielo para caer como lluvia fertilizante sobre la milpa, así los vientos tienen su fuente en el mar y pasan por los cenotes. Por eso es que en determinadas ceremonias las ofrendas son tiradas a los cenotes para propiciar los vientos. Los cenotes son también las aberturas al bajo mundo; el suicidio, el pero de los pecados, se lanza a sí mismo en el cenote para pasar directamente al infierno.

Excepto por la lluvia, los cenotes son la única fuente de agua. Ellos determinan la posición de los poblados. Cada milpa que tiene cualquier permanencia o establecimiento, cada villa, se centran alrededor del cenote. Los cenotes en la selva deshabitada retienen más de su cualidad sagrada; algunos no pueden ser aproximados por mujeres y son visitados por hombres solo cuando agua de tal grado de sagrada debe adquirirse para su uso en la ceremonia más importante. Pero el cenote de la villa se convierte en una parte de la vida mundana. A él, las mujeres y niñas llegan por agua ahí intercambian chismes y platican, y ahí el ganado se lleva por agua.

La villa como el mundo en sí, es un cuadro con sus vértices en los cuatro puntos cardinales. El cenote en su centro. Por lo que cinco cruces deben colocarse en cada villa: una en cada punta

y una en el cenote. Cada pueblo tiene sus cinco (algunos dicen - que cuatro) balamob protectores. Cuatro rondan sobre las cuatro entradas para saltar sobre la bestia dañina o viento malo que pudiera tratar de entrar. La quinta se sitúa a sí mismo sobre el punto central. La milpa también es un cuadro, y similarmente --- orientado, y provisto de sus cinco balamob. Cinco dioses de la lluvia ocupan respectivamente los puntos cardinales del cielo y el centro de los "cielos". En todas estas unidades de cinco, la más pequeña de las cinco ocupan un lugar ya sea al centro o al este. Aunque sea el más pequeño, es el más poderoso. La palabra para él (thup) sugiere al nativo el más pequeño y el más poderoso de la serie; por el mismo adjetivo se conoce al tipo de maíz que produce pequeños elotes al principio de la temporada; para este maíz, debido a su especial virtud de madurar antes que otro -- maíz, una ceremonia especial debe hacerse.

De los cuatro puntos cardinales, el este es el dominante. - Del este soplan los principales vientos, del este sale el sol, la luna y los planetas y del este, en la primavera, las primeras nubes y lluvias llevadas por los chaacs emergen. En las densas selvas hacia el este habitan los dioses de las abejas y una cantidad de seres sobrenaturales menores e inconcebiblemente lejos, en algún lugar hacia el este, queda Jerusalem, en donde Jesús Cristo vivió. Cuando un hombre ora, por lo tanto, ve hacia el este y cada altar, desde la pequeña mesa de madera puesta por el milpero - en su campo, cuando hace una ofrenda en el tiempo de cosechar, -- hasta el altar elaboradamente puesto por el sacerdote-Shaman para la ceremonia de la lluvia, está orientada a los puntos del compás y de tal manera colocado que el adorador se arrodilla ante el --- viendo hacia el este. En la ceremonia de la lluvia los dioses de la lluvia de los puntos cardinales son representados por hombres-colocados en las cuatro esquinas del altar y cuatro niños, representando ranas, alakob de los dioses de la lluvia, se sientan -

en los cuatro soportes del altar.

La milpa, también se piensa que es cuadrada y sus cuatro esquinas están protegidas por cuatro balamob un quinto, el thup, se considera algunas veces que ocupa el punto central. Cuando el agricultor hace una ofrenda en la milpa, coloca una olla de alimento de maíz-en-agua en cada esquina de la milpa y puede añadir una quinta al centro. En el centro del campo construye su granero, y aquí deja su cosecha por meses, pudiera ser, que regrese de tiempo en tiempo para llevar a su casa. Ahí el maíz está a salvo ya que ¿quién lo cogería de bajo la protección de dioses invisibles que lo resguardan? La milpa es, no solo el lugar de trabajo, sino un adoratorio también. Es un lugar que no debe ser mancillado. Uno come, trabaja, habla y reza en la milpa. Pero uno no debe actuar con altanería en la milpa. Y aunque uno pueda llevar a su esposa a la milpa, uno no debe cohabitar bajo el cielo en la milpa, sino solo en una casa o protección.

A la milpa, como el cenote y la selva se ha colocado fuera de la vida ordinaria de la villa es indicado cuando el nativo dice que la milpa es zuhuy. Todo lo que es protegido de o no está expuesto a la contaminación de lo ordinario, mundano, profano, es zuhuy. Lo que se mantiene fuera de las experiencias contaminantes es zuhuy: una muchacha que no anda con las gentes, especialmente con los hombres; un ave de corral, acorralada por sí para que esté lista como ofrenda a los dioses; un mantel que nunca ha sido usado; el agua del cenote al que las mujeres no han tenido acceso. Lo que es apropiado a o asociado con los dioses, es zuhuy; el balché, ofrecido a los dioses en la ceremonia de la lluvia; el pedazo de tierra sobre la cuál la ceremonia se acaba de realizar, la milpa. El maíz es zuhuy, especialmente mientras crece en las milpas. Uno no arranca ruidosamente la plan

ta del maíz en crecimiento. Uno no tira descuidadamente granos de maíz al suelo los chasquea entre los dientes. La virgen misma es una de las guardianas del maíz; por tal término es denominada en las oraciones de las ceremonias de la agricultura. En tanto que el maíz conforme se prepara para comer o para venderlo en el mercado (ixim), sino por la misma palabra (gracia) usada para denotar la esencia espiritual de las ofrendas hechas a los dioses.

No solo tienen los dioses funciones especiales y posiciones especiales en las cuatro esquinas de la villa, milpa, mundo y cielo sino también poseen sus posiciones jerarquizadas de poder y autoridad. Cuando las ofrendas son colocadas en el altar de las ceremonias de la agricultura, este orden relativo de poder e importancia es expresado en la colocación de las ofrendas: los panes más grandes son ofrecidos a los seres más importantes y están más cercanos a la vela que marca el punto central del -- punto este de la mesa del altar, mientras que los panes más pequeños, para los dioses menores, son colocados lejos de la vela. Existen, según reconoce el nativo, dos jerarquías, pero ambas se relacionan y existe una cabeza suprema para ambas. Esta es el Haha Dios, el Gran Dios, que se asienta en un lugar llamado +- Gloria, muy remoto, más allá del cielo. Nada sucede que él no permita; pero él está tan alejado que no puede tratar directamente con los hombres. Los grandes santos se sientan muy alto, pero abajo de él, y abajo de ellos están los santos menores y las almas de los virtuosos y muertos bautizados. Algunos de los santos son protectores de los animales del bosque y deben ser propiciados justo con el venado sobrenatural de viento que vigila a sus protegidos. Los santos tienen su representación en sus efigies, pero ésta también son santos, con personalidades y poderes propios, especialmente aquellas de origen milagroso. Cada familia puede tener un santo de este tipo, pero cada pueblo debe te-

ner uno. El santo es el protector de toda la comunidad y el intermediario entre la gente y el Hahal Dios, como el balamob de la villa protege de la invasión terrestre de vientos malos y animales merodeadores. Uno de los grandes santos Sn. Miguel, es el jefe de los Chaacs. A través de él, Hahal Dios controla la lluvia. El capitán de los Chaacs cuando viajan por el cielo es el Kunkul Chaac, el gran dios de la lluvia. Bajo órdenes de Sn. Miguel, él dirige a otros dioses de la lluvia, están subordinados a él hasta el último Chaac, el thup, quien al ser el último, tiene poderes especiales para producir torres de lluvia.

Conforme es a los dioses, también así es de la condición de los hombres de respetar su orden propio del deber y la responsabilidad. Uno debe ser jefe y padre, esperando y recibiendo -- respeto y obediencia mientras que dá protección y dispensa justicia. Así es con la familia, donde el padre es la cabeza; así en la villa es el comisario (elegido por la gente frecuentemente más que el viejo batab quien mantiene su cargo de por vida) que dirige a su gente, arregla sus desacuerdos y determina castigos; así es con el estado, en el que el gobernador tiene este rol. -- Después de cada líder vienen otros que lo siguen en autoridad. -- Todos en sus puestos de autoridad tienen sus apoyos, sus noox. -- Cuando un madero es colocado para apoyar a otro, es un noox. Así el comisario tiene su suplente, y así el cargador, bajo cuyo cargo está el festival anual del santo patrón, tiene su nakulob para ayudarlo. Los oficiales municipales son una jerarquía, y tal están los hombres que componen la organización que mantiene el festival del patrón; en cada caso existe una cabeza y una distribución de autoridad y responsabilidad hacia abajo. En el caso de la organización que mantiene el festival esta jerarquía está expresada en el ritual en el que determinados alimentos estivales son transferidos solemnemente y públicamente del cargador sa

liente a su sucesor y son después distribuidos entre los apoyos del nuevo cargador, primero a los tres que le siguen en responsabilidad y después entre los seguidores menores y adeptos.

En el orden natural de autoridad, los hombres están sobre las mujeres y los viejos sobre los jóvenes. Así, cuando una pareja recién casada deja la iglesia, la novia camina delante de su marido para demostrar que él está al mando y así camina posteriormente en el camino. Las actividades de una mujer se centran alrededor de la tierra, su camino usual es de su casa al cenote. El camino del hombre conduce a la milpa o al pueblo; los hombres y no las mujeres tienen que ver con los asuntos del pueblo. En todas las reuniones para discutir los asuntos fuera de la gran familia solo los hombres están presentes o si hay mujeres, éstas no participan. Cuando la ceremonia del hetzmek se lleva a cabo para asegurar que el niño se desarrollará como debe, los objetos colocados en su mano para simbolizar futuras capacidades incluyen una aguja si es niña y un hacha si es niño.

Entre el parentesco que uno ocupa, en todas las edades, -- una posición bien entendida en un orden de respeto, autoridad y responsabilidad. Al padre de uno, uno debe la más grande obediencia y también respeto; mientras que él se encarga de uno, -- sus órdenes deben ser obedecidas. Al padre de uno o a los hermanos de la madre, pero especialmente al primero se le debe respeto y obediencia. El hermano mayor de uno se distingue de uno menor por un término diferente que implica la obediencia que se le debe. Si el padre muere, el hermano mayor tomará su lugar a la cabeza de la familia. A un hermano mayor uno puede pedir ayuda y consejo como uno haría con el padre o el tío. Pero estos parentescos consanguíneos no son los únicos miembros de esta constelación de deberes y obligaciones. Por bautismo y ceremonia de

hetzmek los padres proveen de padrinos al niño, personas mayores que están listas para ayudar, aconsejar y si es necesario regañar al ahijado. A estas personas uno muestra el mayor de los respetos y este respeto es expresado, a través de la vida en indicaciones de saludos y en regalos. Después del matrimonio los suegros de uno se convierten en otro par de personas a quienes debe respeto. De tal forma que la persona más joven está rodeada a manera de hablar de pares de personas mayores. Y las personas mayores, unidas a otras por padrinzago envuelto en el bautizo o en el hetzmek y en el casamiento de sus propios hijos, están unidos por lazos de respeto y confianza mutua. Después de que uno se casa y tiene hijos, uno arregla, para cada uno, los padrinos de bautismo y hetzmek y posteriormente ve que el hijo encuentra esposa. Y cada una de estas empresas para completar la posición social del niño del que uno es responsable crea un nuevo lazo entre uno y la esposa y la persona o pareja elegida para apadrinar al hijo de uno o con las padres de la pareja del hijo. O al menos, solemnizar y santificar una relación de intimidad y confianza que ya existía por parentesco o amistad.

Cada una de estas relaciones es creada por ritual y sancionada por la tradición; algunas son renovadas o posteriormente reconocidas en otros rituales. Cuando los padres llegan a pedir a una pareja que apadrine a su hijo en el bautizo ellos expresan su solemne petición a través de un discurso formal expresado a través de un intermediario y la irrompible relación establecida es señalada por el ofrecimiento y aceptación de ciertos alimentos tradicionales y comiendo y bebiendo juntos. El solicitante besa la mano del hombre que busca como compadre ya que, aunque el respeto debe ser mutuo, la gratitud va de los padres del niño a los padrinos. Esta gratitud posteriormente recibe reconocimiento --

formal en una ceremonia especial cuando los padres se arrodillan ante sus compadres y lavan sus manos y en la que el lazo entre el niño y sus padrinos es expresado colocando al niño en brazos de sus padrinos. La responsabilidad adquirida por la persona -- que hace "hetzmek" cuando el niño, primero colocándolo a horcajada en la cadera, en donde deberá ser cargado hasta que aprenda a caminar y una corta ceremonia doméstica expresa en esta relación y la seguridad que la realización del ritual dá al futuro desarrollo del niño. Las relaciones establecidas por el matrimonio son igualmente señaladas en procedimientos que son formales, solemnes, tradicionales y apropiados. El matrimonio no solo es un arreglo para la condición adulta de dos jóvenes, es también -- forjador de una nueva relación entre dos grupos de familias. Así como los hombres toman su liderazgo, también los padres del muchacho van a los padres de la muchacha para pedir su mano. Como los asuntos formales deben ser expresados a través de terceras personas, es bueno contratar un especialista en las negociaciones del matrimonio para expresar la petición y proseguir las negociaciones. Como cada solicitante lleva un regalo, aquellos -- que le piden llevan ron, chocolate, cigarros y pan. Y como el asunto a considerar es importante y concierne a los parientes de ambas partes, así como el muchacho y a la muchacha, se hacen cuatro visitas y las negociaciones son extendidas. En la cantidad y naturaleza del regalo de los padres del muchacho a la muchacha y en el establecimiento de los detalles de los arreglos de la boda, los abuelos y tal vez los padrinos tienen un lugar apropiado así como podría ser, lo tienen los tíos en ambos lados o hermanos mayores. Si se sigue la usanza antigua del matrimonio, una ceremonia debe tener lugar en la que los padres del muchacho son anfitriones. En ésta, por los discursos formales del padrino de la boda, todas las nuevas relaciones de obligaciones y respeto --

son expresados y apropiadamente sellados.

Así cada nuevo lazo en las relaciones sociales es asegurado con rituales importantes al carácter e importancia de las relaciones. Conforme los lazos se rompen por la muerte, se forman nuevos. Los nuevos lazos traen a nuevos individuos, pero ellos solo repiten los viejos patrones para que el diseño en la textura sea siempre el mismo.

La muerte no siempre rompe los viejos lazos. Después de que el alma ha sido liberada del cuerpo no vá directamente a su destino (ya sea metmal en el bajo mundo, purgatorio o la Gloria arriba). La conducta de la vida, después de la muerte es tal para conducir al alma por niveles apropiados, a su último destino en "el otro mundo", donde ya no molestará a los vivos. Si la muerte es difícil, se cantará para liberar al alma del cuerpo. Debe dejarse una abertura en el techo para dejar que el alma pase. El alma regresará una vez a visitar su hogar antes de iniciar su camino al otro mundo. Para asegurarse que no perderá su camino, en el caso de que suceda la muerte fuera del hogar en algún lugar de la selva, maíz será diseminado a lo largo del camino a la villa para que el alma no se pierda en el bosque. El alma puede ser mencionada en el habla y exhortada a venir al lugar del entierro. De los nueve días de oración que siguen a un muerto, aquella del tercer día dice al alma que ha abandonado al cuerpo y debe tomar el camino fuera de la tierra; en este día, el alma regresa a su hogar a recoger sus pecados, que deba llevar al "juicio". Por eso es que la casa no debe ser barrida; nada debe hacerse que dificulte al alma recoger sus pecados. Las oraciones del séptimo día encaminan al alma a Dios y lo inician en su viaje. Los vivos no deben llorar; esto podría mojar el camino del muerto y retrasar-

su paso.

Desde ese momento, las almas de los bautizados se mantendrán alejados de las casas que habitaron. En algunos momentos - después de la muerte, y al final del aniversario de su muerte, - se debe orar por el descanso de las almas de los recién muertos. Solo el día de todos los santos regresarán los muertos; en este día se debe poner comida para ellos. Esto, las almas lo piden y si es negada, visitarán a los vivos con enfermedades y mala suerte. Para asegurarse de que ningún alma es olvidada, una ofrenda especial en este día para las "almas sin nombre". La relación - entre la presencia de las almas de los muertos y el peligro para los vivos es patente en el hecho que, cuando dos o tres años después del entierro los huesos de los muertos son retirados del cementerio para hacer lugar a otros entierros, la gente se siente libre de expresar su pena. El haberlo hecho antes podía haber inducido al alma a permanecer.

El debido curso del hombre está establecido por benevolencia y la prudente aplicación del conocimiento práctico. La primera necesidad del hombre es el plantar maíz y comérselo. Así, principalmente desde pequeño, uno aprende la forma de hacerlo. Al elegir el lugar en el cual se sembrará la milpa, uno aprende a buscar la palma de vino y el árbol Uaxin y a evadir el aloe. Al terminar de tirar la selva, uno aprende a dejar determinados -- árboles y la forma de cortar los demás. Al quemar los troncos caídos, uno llega a juzgar las señales de la lluvia que se acerca y a hacer uso del pronóstico del tiempo de los h-men. Así -- que cada actividad por la que la felicidad se ganó o por la que la salud y la vida son mantenidas, envuelve mucho conocimiento - sobre la forma de actuar y de perseguir determinados resultados. Pero muchos de estos cursos de acción, sentidos en sí como prác-

ticos, caen dentro de un concepto de piedad. Existen muchas cosas que uno debe hacer si uno es listo; existen cosas más importantes que hacer por la virtud. Aún virtud y prudencia están tan interrelacionadas en el pensamiento y en el acto que no se pueden separar. El buen hombre es el afortunado. El hombre cuya alma está en paz puede esperar que su cuerpo esté sano.

La salud del cuerpo y la paz del alma dependen del mantenimiento de las condiciones de balance. Los extremos y la unión de los extremos deben ser evitados. La buena salud envuelve también el mantenimiento de la condición media de el nativo que expresa en términos de "calor y frío".

El patrón de significados y estándares que han sido esquemáticos son la base, el molde conductual, en el que los intereses y trabajos individuales deben ser llevados a cabo. Los conceptos aquí presentados sobre la perspectiva de la vida del villano no son, claro está, presentes en la forma aquí ofrecida -- con un grado total la mayoría de las veces, aún probablemente en tiempo alguno. Los hombres y mujeres viven como en cualquier otro lugar, atendiendo a los asuntos inmediatos. Solucionan las dificultades presentes. Hacen el trabajo del día; planean labrar o cosechar se refren de algo que les hace gracia o se preocupan de la enfermedad o mala suerte. Aún así, el esquema de las ideas está ahí. Está por siempre implícita en su conducta. Provee de las metas de sus actos. Les da una razón, un valor moral, a las elecciones que hagan. Les dice "sí, esto está bien" y "esto es el porque". Con tal carácter pueden ser infelices por desafortunados, pero nunca se sentirán perdidos.

En cuanto a la organización familiar en Chan Kom, Redfield presenta los siguientes datos: los reportes pueden ser incluidos bajo el comentario general que en las comunidades periféri-

cas, comparadas con las menos periféricas, los derechos y actividades de cualquier individuo tienden más a envolver los derechos y actividades de otros. En las actividades y actitudes de las villas toman una mayor relación unificadora o forma colectiva; - en el pueblo o en la ciudad la misma institución correspondiente dá una mayor oportunidad para la independencia del individuo. Esta diferencia va generalmente y ha sido ilustrada en el cambio de las funciones especializadas que son realizadas a pesar de la comunidad a aquellos liberados para beneficio del propio especialista; en el desarrollo de los derechos individuales sobre la tierra y estados conyugales; y en la disminución o desaparición del trabajo colectivo y del intercambio de servicios relacionados con los trabajos civiles y religiosos. Una consideración del cuerpo total de materiales desde el punto de vista sugerido por esta generalización resulta en la conclusión que la creciente individualización debe ser tan solo incidentalmente reconocida en los cambios en la división del trabajo y los derechos de propiedad. El foco de estos cambios está en el debilitamiento de la organización familiar. En las villas culturalmente bien organizadas las relaciones sociales son con mucho, aquellas de la familia; y, cuando tales eventos como el matrimonio o ritual doméstico ocurren, son las familias las que actúan a manera de hablar a través de los individuos. En el pueblo (Dzitas) o en la ciudad (Mérida) por otro lado, el individuo parece luchar por actuar a pesar del grupo familiar. Estos comentarios son claro está, exageraciones metafóricas. Pueden ser consideradas como introducción al capítulo reportado de diferencias en las instituciones familiares en las comunidades que Redfield estudió.

En chan Kom, una diferencia entre un sistema familiar altamente disciplinado y autoconsistente de hace dos generaciones y -

la situación más reciente es algo de lo que los demás ancianos se dan cuenta. En este tipo de vida social es especialmente, -- los cambios han ido rápidamente evolucionando en años recientes, y más rápidos en la ciudad y en el pueblo que en las villas.

Las principales diferencias entre las organizaciones familiares características en las cuatro comunidades no tienen tanto que ver con su forma sino con su relativa estabilidad y con la definición e importancia de los derechos y responsabilidades reconocidos entre la familia. En Yucatán, la familia elemental es normal (pequeño parentesco) y en Yucatán existen extensas familias ocasionales que tienen la aprobación social.

En Chan Kom la estabilidad de la familia elemental es menor y las sanciones que conducen a la estabilidad son menos severas. Las disputas interfamiliares son raras; existe la desertión y el divorcio no es del todo desconocido. Aquí, el adulterio de la esposa es aún una ofensa contra el marido, por el que él puede castigar a su esposa o efectuar su castigo, pero no es una razón para deshacer el matrimonio. Y los casos de desertión o separación que ocurrieron en Chan Kom fueron todos casos en los que no había niños pequeños. Aún si un hombre se cansa de su esposa puede escaparse a otro pueblo; una muchacha que tiene al hijo de otro hombre puede hacer lo mismo.

Entre la gente conservadora de Chan Kom se puede encontrar la extensa familia (doméstica) con control patriarcal matrimonial, aunque es excepcional. En estos casos, el padre dirige a sus hijos casados para hacer la milpa compuesta o común, mientras que su esposa mantiene los fondos domésticos y supervisa el trabajo de sus nueras y de sus hijas solteras.

Los principios generales de la familia en Yucatán proveen-

que a la muerte del padre, un miembro masculino de la familia, - asumirá la responsabilidad y autoridad. Este sucesor normalmente es el hijo mayor, si tiene la edad. En conformidad con esta excepción los hermanos mayores son respetados por los hermanos - menores. Un hermano mayor puede ordenar, uno menor solo obedecer. La autoridad del hermano mayor es bien reconocida en Chan-Kom. Uno busca al propio zucuun (hermano mayor) y uno va con él por ayuda y consejo si es que no hay otros miembros mayores.- Según Hansen los términos aproximadamente equivalentes a zucuun- e idzin (hermano menor, hermanito) parecen estar desapareciendo, mientras que hermano mayor y hermano menor toman su lugar. - Lo mismo sucede en cuanto al respecto de una hermana mayor por - una menor.

Las actitudes y prácticas que definen la familia elemental y su extensión en la gran familia compuesta de familiares elementales relacionadas son, en resúmen, menos definidas y menos consistentes conforme se avanza de los grupos tribales a la ciudad. Es en la comunidades más periféricas que las actividades del individuo son más subordinadas al funcionamiento de la familia como unidad. Algo del mismo efecto puede decirse con respecto a - la gran familia. Aquí nuevamente los patrones fundamentales de la familia son los mismos en la península. La familia es reconocida por ambos lados, como lo evidencian las restricciones bilaterales en el matrimonio con la familia y en la participación de los parientes del lado del padre y de la madre en las deliberaciones familiares; por otro lado, la línea patriarcal recibe énfasis a través de la transmisión de apellidos a través de esa línea y como resultado de la relativa importancia mayor de los hombres. En ningún lado la gran familia es una unidad bien definida. Aún cuando la definición es clara en la villa y en Quintana Roo, en donde existen instituciones que están ausentes en otros-

lados y que mantienen una cierta cohesión en los grupos patrilineales. Una de estas es la costumbre del hombre de poner el hogar cuando se casa en una casa cercana a la de su padre. Así -- los hermanos buscan mantener un íntimo contacto entre ellos, y -- así se dá que un establecimiento está hecho de agrupaciones de -- casas adyacentes conteniendo familias elementales en las que los hombres están relacionados por sangre. Paralela a esta costum-- bre está la de que cada hombre recién casado asegure una cruz -- que lo represente a él y a su familia elemental y por lo que es-- tas cruces son generalmente mantenidas en un oratorio que res-- guarda las cruces de varios hermanos u otros hombres relaciona-- dos por línea masculina. Es más, determinadas cruces, original-- mente representativas de familias elementales vienen a tener --- prestigio especial y cualquier cualidad sagrada y ser represen-- tante de la familia patrilineal.

En Chan Kom se recuerda cuando las cruces y santos fueron-- guardados en oratorios separados, pero actualmente los santos -- son guardados en la casa o en la iglesia del pueblo. No existe-- la costumbre de tener una cruz para cada hogar y la obligación -- de mantener el culto del santo a quien se encomienda no se ex--- tiende con claridad fuera de la familia elemental que le reza. -- Esto es sí un hombre posee un santo, uno de sus hijos lo hereda-- rá y se responsabilizará de él, para reconocer el día de ese san-- to en el calendario. La residencia patrilocal es también un re-- gla en Chan Kom, pero ocurren excepciones al residir cerca del -- padre de la esposa; y hay muchas instancias de jóvenes que resi-- den con una familia a cierta distancia del hogar paterno. Exis-- ten muchas familias elementales que no forman parte de reconoci-- das familias grandes, pero por otro lado, existen pocas familias grandes, conectadas patrilinealmente que muestran considerable -- solidaridad.

El diagrama resume la terminología familiar. Pero el asunto es complicado por el hecho de que este grupo está cambiando - y los términos pueden representar en parte instituciones familiares ya desaparecidas.

Los datos sobre los términos de la primitiva familia en Yucatan conocidos por Redfield parten del análisis de los términos enlistados en los diccionarios de Beltrán y Motul publicados por Eggan. Estos términos aparentemente son aquellos en boga hacia finales del siglo XVI. Este sistema incluía una tendencia a relacionar generaciones, alternar a través del uso del mismo o similar término, esta tendencia no existe actualmente. Los viejos términos de relaciones afines eran numerosos y hacían distinciones finas; estas están casi desaparecidas. La distinción terminológica de los abuelos del mismo sexo también han dado lugar a términos de pares simples consistentes a las categorías españolas en relación a estos parientes.

El sistema del siglo XVI era "clasificadorio" en el sentido de que el hermano del padre era denominado "pequeño padre" -- (también al esposo de la hermana de la madre) y en que a la hermana de la madre (y también a la esposa del hermano del padre) - era llamada "pequeña madre", mientras que existían términos especiales para el hermano de la madre y para la hermana del padre. - Un hombre llamaba al hijo de su hermano por el mismo término con el que llamaba a su propio hijo pero utilizaba un término especial para el hijo de su hermana. Una mujer al hijo de su hermana por el mismo término con el que llamaba a sus propios hijos - pero utilizaba diferentes términos con los hijos de su hermano.

En la lista publicada por Eggan aparecen diferentes términos para el hijo de la hermana de un hombre y el hermano de la -

madre y, aunque es verdad que de acuerdo a la lista un hombre -- llamaba a los hijos de su hermano por el mismo término con el -- que llamaba a sus propios hijos, no existen términos para las relaciones de tíos y para sobrina y sobrino. Ni lo poco que se sabe de usos anteriores ni el total conocimiento de las actitudes-familiares actuales provee de una explicación para estos térmi--nos recíprocos.

Si la interpretación de Eggan sobre los antiguos términos--es correcta, en el siglo XVI un hombre llamaba a sus suegros -- por el mismo términos (han e ix-han) que aplicaba al hermano - de su madre, porque le proveyera de mujer en la persona de una - de sus hijas. Pero posteriormente, con la desaparición de la -- costumbre del matrimonio entre primos hermanos y la persistencia de la costumbre de la temporal resistencia matrilocal con la --- obligación de trabajar en la casa del propio suegro a cambio de la esposa (ahora ya no es el primo porque los padres lo prohibieron) los términos de padre y madre vinieron a ser aplicados a -- los suegros. Una mujer llamaba al padre de su marido "gran pa--dre".

La lista de términos de Chan Kom son lingüísticamente ma--yas con algunas excepciones: mamá, tío, tía, cuñada, cuñado, hi--jo, sobrino y suegro y los términos zob (desuso) y lak (muy--usado en Tusik) para denominar a los (hermanos) están aparente--mente cayendo en desuso en Chan Kom. Esta terminología difiere--en el sentido que puede ser interpretado en parte como modifica--ciones que llevan al sistema a la conformidad con los términos - europeos y sus correspondientes categorías y en parte a los cam--bios consistentes en las diferencias de la organización social - de este grupo con respecto a la ciudad, el pueblo y la tribu.

Con relación a esta última, se nota el hecho que el térmi--

no clasificatorio para la madre e hijo como aquel aplicado a la hija de la hermana de una mujer no ocurren en Chan Kom. Ninguno de los términos usados aquí para parientes lineales o colaterales. El uso recíproco de los términos de la relación tío-tía-sobrino-sobrina también están ausentes de Chan Kom, y en su lugar están los dos pares de términos españoles mencionados como se usa en Europa.

Las diferencias terminológicas que deben notarse en Chan Kom porque tienen evidente consistencia con las diferencias en la organización social expresan una disminución de la tendencia a extender términos con significación primaria para los miembros de la familia elemental a parientes más lejanos o a personas no relacionadas con el hablante. Las diferencias entonces, son pocas del grupo de personas no relacionadas con el hablante. Las diferencias entonces, son pocas del grupo de personas que son tratadas en términos de derechos y obligaciones apropiados a las relaciones familiares o a una expresión de una reducción en la fuerza o importancia de estos derechos y obligaciones en los casos de individuos más lejanos. Los términos primo y prima se están poniendo de moda, el término zucuum tiende a ser usado para los varones mayores que son primos primeros solo cuando la diferencia en edad es considerable; un hombre que no siente un respeto en particular para un primo que está en la edad aproximada a la de él lo llamará por su primer nombre o explicará que es su primo. El uso del término correspondiente para hermana mayor es aún más raro para primas. Los términos españoles para suegros están disponibles para el yerno y nuera que no desean expresar una actitud filial hacia su padre político, y estos términos no son infrecuentemente usados en lugar de tata o mama. La persona responsable del matrimonio es llamado padrino, la relación-

es considerablemente menos importante que en la tribu y llamar al familiar ceremonial: padre, sería inapropiado. Finalmente no existen jefes o sacerdotes en Chan Kom que puedan llamarse padre y el término general de respeto para las personas mayores -- aunque sin duda se les reconozca en Chan Kom, y probablemente -- suelen bastante anticuados. En Chan Kom el uso de términos familiares tienden a ser limitados a personas que son verdaderamente parientes y a los más cercanos de éstos.

Lo que permanece en Chan Kom de los extendidos términos de parentesco es el uso de los términos para los hermanos mayores -- distintamente de los primos varones mayores de los términos para hermanos y hermanas políticos y para los términos de padres para los padres políticos, cuando se siente simpatía y afecto.

Ahora veremos las costumbres relacionadas con el matrimonio:

En Chan Kom la restricción del matrimonio con el hermano (a) del esposo (a) fallecido o desaparecido. Los matrimonios con el primo-hermano son reprobados, pero son socialmente aprobados los matrimonios con parientes de un grado de distancia de -- primos segundos. Aunque la relación es considerada que hace al matrimonio hasta cierto grado inadecuado, hay suficiente apoyo para estos matrimonios aún entre los más religiosos y exigentes moralmente de la comunidad. En Chan Kom nunca se encontró una regla o restricción contra el matrimonio de un viudo con una mujer soltera. En Chan Kom no se encontraron instancias de relaciones sexuales entre parientes más cercanos, aunque pudiera ocurrir el intercurso subrepticio. El rechazo de tener coito con un ahijado o con la hija del padrino de uno es muy fuerte. No podemos decir que sea más fuerte que en el caso relaciones por sangre; pero ninguna instancia de un hogar establecido compuesto --



por tales personas fueron del conocimiento de Redfield. Un mito recogido en Mérida incluye la seguridad que el incesto entre compadres es aún más terrible que entre padre e hija que a su vez es más terrible que aquel entre madre e hijo. La ruptura del tabú con respecto a los compadres es ciertamente el más común de los tres; el mito es probablemente interpretado como la colocación de la presión del control moral en donde es más necesario.

En las villas el matrimonio es un arreglo de parte de los padres para la seguridad de los adultos con respecto a sus hijos y para el establecimiento de las relaciones entre los dos cuerpos de familia de quienes las partes contrayentes son representantes.

En Chan Kom el servicio del muchacho es reducido para suegro, ocasionales y poco definidos regalos y el requerimiento de la residencia de un tiempo con los padres de la muchacha está -- prácticamente extinto. Muchas de las viejas generaciones sin embargo, se han casado por haan-cab. Aún así en Chan Kom el matrimonio usual es arreglado por los padres en beneficio de sus hijos y durante el período de las observaciones de Redfield, era más común que los padres del muchacho le propusieran el nombre de la muchacha que deseaban fuera su esposa. La petición de la muchacha por parte de los padres del muchacho se llevan a cabo de la siguiente manera: Los arreglos para el matrimonio son llevados a cabo por los adultos, la muchacha es pasiva y el muchacho no muestra sus deseos hasta que, ordinariamente, la tercera o cuarta reunión ocurra. Después de que ha sido aceptado, se espera que el muchacho lleve leña para la hoguera de sus futuros suegros, antes de la boda, el manda comida para ser servida en la boda. Las negociaciones para el matrimonio incluyen la participación de los parientes de ambos jóvenes en una serie de reuñio-

nes nocturnas. En algunos lugares, uno de los temas principales para la negociación es el período de servicio (haan-cab) que el joven ha de prestar a su suegro pero en Chan Kom esto no sucede. Otro es la composición del regalo de la novia de parte del novio, con la ayuda de su padre. Este regalo (muhul) incluyendo la ropa y joyas para la muchacha y el ron, comida y cigarros para consumirse en la boda, es formalmente entregado y formalmente aceptado por los padres en presencia de los parientes de ambos lados.

En Chan Kom uno puede vivir semanas sin ver a dos solteros solos y conversando y sin ver una caricia entre marido y mujer. Las convenciones están fuertemente contra esto. Aún cuando relaciones apasionadas y exclusivas ocurran entre las parejas y si -- uno no es observado, uno puede de vez en cuando notar caricias y -- muestras de amor entre los recién casados.

En Chan Kom un hombre muy respetado por su edad, es conocido como casamentero de la comunidad y actúa como negociante de todos los matrimonios que se lleven a cabo. Esto probablemente sea posible debido al accidente de que en esta comunidad existe alguien especialmente adecuado por inclinación y temperamento para realizar este trabajo.

Si alguien se vuelve a casar, no es necesario el ritual.

Para el matrimonio la ley es observada requiriendo la declaración de intención de casarse 18 días antes de que el matrimonio se lleve a cabo, y haciendo del matrimonio civil un requisito para casarse por la iglesia. El requerimiento del matrimonio civil y la dificultad y precio de los matrimonios por la iglesia son en sí factores de franca tendencia a reducir la santidad de los rituales del matrimonio. Casi todos los primeros -

matrimonios son atendidos por las formalidades civiles: el cortejo de novios (consistente en la pareja, ambos pares de padres, padrinos del matrimonio y en algunos casos testigos adicionales) aparecen frente al registro civil (antes hacían dos viajes al pueblo, actualmente se ha establecido una oficina de registro civil).

Los ancianos aún valúan el matrimonio por la iglesia, pero existen pocos sacerdotes en Yucatán; el matrimonio por la iglesia es caro y de hecho, es minusvaluado poco a poco.

Existe aún un tercer aspecto en los rituales del matrimonio, una ceremonia que no es ni de la iglesia, del estado tampoco, sino de las familias que están involucradas. El ritual es de hecho, un tipo de sello de la unión conyugal entre los padres del muchacho y los padres de la muchacha, así como una solemnización independiente de la iglesia, de las nuevas relaciones entre esposos. Después de la boda religiosa, ocasionalmente sigue un banquete en casa de la novia y ahí tiene lugar un ritual que señala el rompimiento de viejas conexiones y la formación de nuevas.

Antiguamente (actualmente recordado más que observado), -- existía un proceso familiar ritualizado muy complicado. El cortejo de novios sale de la iglesia en un orden fijo, representando la secuencia de respeto y autoridad en la familia. La novia se arrodilla ante la casa en donde el banquete se llevará a cabo y saluda a sus suegros y padres en un orden fijo, y el novio hace lo mismo. Los padrinos del matrimonio (propiamente dos, un hombre y su esposa) saludan formalmente a los cuatro padres. Beben y fuman en forma ritual los adultos de mayor edad involucrados. El padrino del matrimonio dice un discurso formal a los cuatro padres en los que deja ahora la responsabilidad de los jó

venes que durante el período del matrimonio han estado a su cargo. - Se vuelve a distribuir ron y cigarros y entonces la cena de pavo es formalmente presentada por el padre del novio al padre de la novia; después de esto, otra preparación similar de comida estival es presentada por el padre del novio al padrino del matrimonio como muestra de agradecimiento por la responsabilidad que hu bo de asumir. Después del banquete, a petición de los padres de la novia, el padrino del matrimonio formalmente le hace cargo al novio y a la novia de sus nuevos deberes y responsabilidades. -- Los padrinos acompañan a la novia al hogar de su padres (si la fiesta ha tenido lugar en otra parte) en donde estos adultos mayores formalmente despiden a su hija. Todas estas saluciones y despedidas-recibimientos involucran muchas muestras de respeto y confianza mutua y los discursos son hechos con frases tradiciona les.

En algunas partes las instituciones que dependen del ri--- tual del bautizo son de gran importancia en el moldeamiento de - la organización de la sociedad. Este hecho es debido en parte, - al énfasis del sacramento por los misioneros (el bautizo fue am pliamente puntualizado en las instrucciones dadas a la diócesis - por el obispo Toral de Yucatán). En otras partes Redfield asentó que en las sociedades indígenas de América, la aceptación del bautismo y parentesco fue favorecido por la existencia de - conceptos de propiedad en ceremonias familiares en relación con el padrinzago de individuos que pasan de una condición so--- cial o edad a otra. En algunas sociedades indígenas antiguamente convertidas al catolicismo, la institución de padrinzago ha - sido desarrollada ampliamente para la existencia de largas se--- rries de relaciones de padrinzago y co-relación a través de las - series correspondientes de eventos en la vida del individuo. En tre los mayas de Yucatán esta tendencia a repetir el patrón de -

bautizo o de asimilarlo con los ritos paganos preexistentes en el cambio han sido representados por el ajuste del rito cristiano con el rito pagano conocido como hetzmek. Las personas elegidas por los padres para compartir con ellos la responsabilidad del bienestar moral y práctico del niño, están unidos al niño y a sus compadres por el doble ritual. Se elige a una pareja casada. Uno de los dos actos en conexión con el bautismo, el otro en conexión con el pequeño ritual en la que el padrino carga el niño y sucesivamente coloca en sus manos objetos simbolizando -- las futuras habilidades y capacidades que son los objetivos del-

En Chan Kom los padrinos del hetzmek son casi siempre diferentes personas de aquellas elegidas para actuar como padrinos. Se piensa que ocupan un lugar secundario de responsabilidad; sin embargo, existen casos en los que los padrinos son seleccionados porque su edad y carácter los hace merecedores del respeto de los padres. La importancia del bautismo era, también en esta villa estable hasta la llegada de los misioneros protestantes y los mitos correspondientes tuvieron un gran efecto. Pero en Chan Kom es usual esperar hasta el nacimiento del niño para preguntar a los padrinos de su participación (aunque existan ocasionales conservadores que creen que es impropio esperarse -- tanto). Un niño muestra su respeto por sus padrinos en su forma de hablar y en servicios ocasionales, pero no utilizan los términos paternos para denominarlos.

En Chan Kom, la petición de los padres de que otra pareja actúe como padrinos se lleva a cabo con la entrada formal a la casa de los padrinos elegidos; haciendo una caravana y besando sus manos; haciendo la petición en términos formales a través de un intermediario y por la presentación de la comida y bebida tradicional que son entonces y en ese lugar consumidos como prueba del inviolable acuerdo a que se llega. También es propio tener-

una ceremonia alrededor de un año después del nacimiento del niño, no existe notificación de la ceremonia y el tzicil (una pequeña ceremonia realizada poco después de que la petición se ha hecho y en la cual los padres expresan el respeto que sienten -- por los padrinos de su hijo) y el poc-kab (lavado de manos) - que han sido fundidos en un ritual que lleva cualesquiera de estos dos nombres. Los padres se arrodillan ante sus co-parientes y ceremoniosamente les lavan las manos. Si la ceremonia se lleva a cabo en su totalidad, se presenta un pavo formalmente preparado y el intermediario les encarga, a los cuatro adultos, que se amen y respeten. Sin embargo, no se manda la petición a través de algún mensaje con alguien; uno debe llevar a cabo tan importante misión. Después del bautizo, usualmente se sirve un pequeño banquete familiar, o se sirven bebidas ligeras, en la casa del niño a expensas de sus padres y en el cual los padrinos reciben atención especial. Aún hay casos en los que el padrino es más rico que sus compadres y él provee de un pequeño festival en oposición a la dirección en que el respeto deberfa propiamente recaer.

La selección del nombre bautismal depende del santo del día en que el niño nació. (8).

En una investigación posterior, 17 años después, en 1948 - Redfield vuelve a Chan Kom con el fin de observar y aprender sobre los cambios que ahí tuvieron lugar. Esto fué lo que reportó.

A pesar de que se construyen casas de cemento, la cocina sigue siendo de maderos y paja, se mantiene el centro de la vida familiar; aquí las mujeres pasan la mayor parte de su tiempo, y aquí los viejos y los jóvenes comen, los alimentos son repartidos, servidos de la mesa tripode junto al fuego (la gran mesa -

rectangular de los pueblos no es usada para servir los alimentos excepto en ocasiones formales o para visitas del pueblo). En la cocina la conversación se lleva a cabo y la mayoría de las asociaciones de los esposos y esposas, padres e hijos.

La arcaica y sagrada profesión de casamentero el hombre anciano hábil para repetir los discursos formales y en conducir las negociaciones relacionadas con el acuerdo del matrimonio fue y es, representado por un anciano.

El desarrollo del comercio seguramente ha provisto de nuevas fuentes de conflicto en Chan Kom, o sirve para agravar viejos conflictos. En la villa de la selva cada hombre comenzó más o menos igual, equitativamente. Su éxito se basó en su trabajo (y su piedad diría la gente). Lo que ganó no lo obtuvo, en ninguna forma directa, quitándose al vecino. Aún en una comunidad más grande, con recursos más limitados, esta situación prevalece en tanto que todos son agricultores y la mayoría de la tierra debe regresarse a la naturaleza y uno podría decir, el público en general, cada pocos años. Esto prevalecía en Chan Kom en 1931. Pero cuando los villanos se involucraron con el comercio, bajo la nariz de los demás y compitieron por ésto, la situación fue totalmente diferente. Los subgrupos de estas villas yucatecas y los rancieros y competitivos grupos son las grandes familias patriarcales. Si estas familias cooperan más o menos para el bienestar común, la villa prospera. Si se ven envueltos en luchas, la villa no puede seguir adelante. Bajo la influencia del licor, la actividad que esta situación engendró, hizo explosión un día. Explotó del rencor que se acumula de tiempo en tiempo en la compraventa de puercos y ganado con rápido beneficio, de los molinos que por su ruido anunciaban el negocio que tienen a los lados opuestos de la plaza, de las cuatro tiendas, del maíz-

que solía ser tan solo alimento y el fruto del trabajo y piedad y que ahora es algo que atesorar y mantener para un mercado favorable.

En cuanto a la organización familiar, es similar en 1948 - (época de este estudio) a la de 1931 (época del anterior estudio, ambos realizados por Redfield). Los hogares de familias -- "solas" son preponderantes a como eran antes. Como antes, la familia consiste en padres e hijos es con mucho el arreglo más común. En aquellos hogares en los que el varón continúa viviendo con sus padres después del matrimonio, el doble hogar, es de los padres del joven marido, más que aquel de la joven esposa, casi en la misma proporción de los casos; esto refleja el prevaleciente énfasis tradicional en la conexión padre-hijo. Existen tres hogares (antes había dos) en los que un hombre vive con dos mujeres. Este tipo de arreglo doméstico queda fuera del reconocimiento formal: no existe ritual, término ni rol aceptado para la segunda esposa. Ni tampoco se refleja una trama en este arreglo, ni tradición, que Redfield pudiera descubrir. En los tres casos el hombre involucrado es altamente respetado, y en dos de éstos, el es un líder. En dos, si no es que en los tres, la segunda esposa es respetada entre las mujeres por una u otra razón y por su buen carácter. El arreglo no es condenado ni por gesto ni por comentario; son casos sin interés nada más.

Es tal vez, notable que en una comunidad tan pequeña en la que el matrimonio es considerado como el estado natural de los adultos, seis viudas viven sin volverse a casar y dirigen sus propios hogares. Pero tres viudas vivían así en 1931, y le dijeron a Redfield que "siempre ha sido así". Una mujer puede vivir sola mantenida por parte del gobierno, su propio trabajo, la ayuda de sus familiares o la caridad (estas viudas, en forma varia

ble dependían de las cuatro) es más fácil que para un hombre cuyo inconveniente doméstico es mayor si no tiene quien le cocine y le trabaje. Dos de las viudas que no se han casado en Chan -- Kom son jóvenes y han rehusado excelentes ofertas de matrimonio, prefiriendo vivir con sus hijos pequeños.

La reducida proporción de hogares de familias múltiples -- (2% - 14%) sea probablemente atribuido al incremento de la riqueza especialmente en lo que a construcción de casas se refiere; aquellos que desean vivir separados de sus familias tienen los medios para hacerlo. Aún cuando, en promedio más gente (6.0 en comparación con 5.6) viven en una casa que los que lo hacían en 1931. Este incremento debe reflejar principalmente un incremento en el porcentaje de niños sobrevivientes, un incremento -- desde 1940, cuando la proporción de niños con respecto a la población total era la misma que en 1931. Esta desaparición o cuasi-desaparición de la familia doméstica patrilineal extensa ya mencionada probablemente representa un verdadero cambio. En -- otros aspectos que serán anotados los jóvenes son menos dependientes de los viejos que lo que éstos fueron y no es posible -- que las familias nuevamente se conformen a manera que el más anciano dirija las labores de agricultura de sus hijos casados para los buenos beneficios del fondo común para que los maneje, y en la que su esposa dirige las labores domésticas de sus nueras. En épocas pasadas algunos de estos grandes hogares incluían los niños huérfanos del hermano del varón o aún de la hermana del varón. La obligación de criar sobrinos huérfanos persiste, pero -- los jóvenes rápidamente dejan el hogar al casarse o al alcanzar la madurez.

Al cesar de ser hogares únicos, estas dos o tres familias-patriarcales extensas, no han dejado de ser solidarias. La soli

daridad de las grandes familias patrilineales no es menor en --- 1948 que lo que fue en 1931. Estos son los grupos sociales, mayores que los componentes de las familias por parentesco, que -- fueron y aún son, importantes en Chan Kom.

Se supone que uno buscará primero la ayuda del padre, el - hermano, el tfo o de alguno de los primos hermanos (llamados --- "hermanos") que tienen el mismo apellido que uno. En estos casos los grupos familiares prevalecen las visitas, préstamo y el - compartir el trabajo. Una mujer tiende a asumir la lealtad de - su marido; al menos se puede decir que sus parientes tienen dere - chos secundarios, si existe un conflicto entre su familia patri - lineal y la de él, prevalece el interés familiar de él. Por --- otro lado el hecho de las conexiones de ella con la familia ri - val aminora el conflicto y es una base para resolverlo.

Claro está que no todos en Chan Kom pertenecen a una gran - familia bien establecida. Existen emigrantes recientes que lle - garon a Chan Kom como pequeñas familias solitarias y también hay remanentes de grandes familias cuyos miembros se han ido. Sin - embargo, la mayoría de los habitantes tienen en la villa una o - más familias encabezadas por el padre, hermano, tfo o primo. En - 26 hogares la cabeza de la familia es un Tamay, Pat, un Ceme, un Ek o un Dzul. Cuatro de estos grupos son particularmente cohesi - vos y prominentes en los asuntos del lugar.

Estas grandes familias son no menos significativas de lo - que fueron en 1931 y son más conspicuas de lo que fueron enton - ces. Ahora que muchos viven en casas construidas cerca unas de - otras a lo largo de las calles, el agrupamiento de las casas ocu - padas por parientes patrilineales se es muy marcada. Un lado de la plaza es "donde viven los Pats"; los Tamays ocupan la mitad - del segundo lado y parte del tercer lado. Cada uno de estos gru -

pos tiene su propia estufa y tienda así como un pozo del cual sacar agua, o el cercano cenote. Las mujeres son en cada grupo -- las que lavan su ropa y hacen sus cosas en campos cerrados, cada uno de los cuales es una especie de compuesto familiar. La familia Ceme, la más extensa, incluye varios de estos campos. Los grupos de hombres que se reúnen en la plaza fuera de las casas -- en las tardes, son grupos que Pátas, Tamays o Cemes con adiciones ocasionales de otras familias o de algún otro grupo. La familia Ek, recién llegados, forman el núcleo de la "colonia" o "suburbio" oeste de la plaza y constituye el cuarto grupo.

Existe un énfasis en la competencia interfamiliar originada y mantenida por el comercio y las artes prácticas. La tienda que pertenece a un hombre de una de estas familias no es considerada como rival de otra tienda operada por otros miembros de la misma familia, pero sí estará en competencia con la de otra familia acarreando aspereza. Los dos molinos atraen diferentes usuarios; aquellos que patrocinan uno de ellos pertenece a alguien -- o tienen razones para confiar en la familia que lo opera. El -- aprendizaje de tocar instrumentos musicales ha resultado en la -- formación de dos bandas; y la competencia entre la banda Ceme y la banda Tamay es notoria, especialmente cuando practican simultáneamente, una en cada uno de los pisos del único edificio de -- dos plantas de la villa.

Excepto en el tiempo de la lucha por la religión, no han existido sentimientos que previnieran el que la gente de Chan -- Kom continuara con la tradicional labor colectiva para el bien -- común. Esta institución, "fagina", tiene dos formas: la obligación de todos los hombres que no poseen cargo oficial el tener -- turnos como guardias o policías y la obligación de todos los ciudadanos varones para contribuir con trabajo y materiales en ocasiones especiales para trabajos públicos.

No es la familia ni en la organización de la gente de Chan Kom conforme llevan sus propios asuntos inmediatos, que una nueva informalidad debe ser reconocida. Sino en las instituciones que han surgido como resultado del hecho de que Chan Kom se ha convertido primero en un pueblo y (17) luego en el asiento de la municipalidad. Existen más oficinas que hay que llenar. Como antes, Chan Kom posee su Liga, su Comité Escolar. Los primeros dos se relacionan con los asuntos políticos de la comunidad ante las organizaciones de todo el estado pero realacionadas en forma poco menos que prefuncional: los deberes de los oficiales son ligeros y consisten en recibir y contestar la correspondencia -- oficial. El Comité Escolar es llamado cuando el inspector escolar llega a la villa para ver si los niños asisten a la escuela y para ver el progreso adquirido en la educación bajo los maestros.

En resumen, los cambios que han tenido lugar en las relaciones sociales de las gentes de Chan Kom son tan solo cambios en las relaciones que tienen con los extranjeros. Este cambio es incidental al surgimiento de la villa en la preeminencia política y económica en su pequeña región. La gente de Chan Kom ejerce nueva autoridad en una mayor comunidad. Se están acostumbrando a la gente que se les acerca por justicia, como se están acostumbrando a la gente que se les acerca a vender venado o tomate o para comprar en las tiendas de Chan Kom. Los villanos -- tienen la confianza de los hombres de éxito. Se sienten importantes ante las rancherías de su municipio, y se sienten con más confianza para tratar con la gente de la ciudad.

Pero en las relaciones que la gente Chan Kom tiene entre sí no han cambiado mucho. La población casi se ha doblado, y la autoridad se ha adquirido, sin cambiar mucho. Aún es la comuni-

dad de un tipo de personas: rurales, campesinos mayas, estas gentes han añadido la cría de ganado, negocios y gobierno a sus actividades.

La nueva población comparte con la vieja una tradición común, enfatizar la industria y la piedad terrena. Todas estas gentes se conceptúan indígenas y gente que pertenece a la selva, la milpa y al caserío alrededor del cenote. La creciente experiencia con la ley y el gobierno ha añadido formalidad y cierta impersonalidad a los procedimientos.

C O N C L U S I O N E S

- 1.- El grupo Maya ocupa gran extensión al SE de la República Mexicana, además de Guatemala, Honduras y Belice, existe un grupo separado en la región de la Huasteca, que casi no es considerado en los estudios presentados en esta tesis.

- 2.- El grupo Maya a pesar de ser tan grande y ocupar territorio tan extenso, presenta un modelo genético, esto es, es un grupo que comparte un tipo físico (todas las personas de este grupo son variedades de un tipo físico (distinguible), patrones de sistemas (las culturas de este grupo de tribus contienen una serie de complejos culturales que son variedades de los patrones de sistemas distinguibles) y lenguajes genéticamente relacionados (todas las personas en este grupo hablan variaciones de lo que el mismo lenguaje del grupo común ancestral); los cuales supuestamente tienen o tuvieron un origen común denominado "unidad genética".

- 3.- Partiendo del lenguaje y de su conjugación con los conocimientos básicos históricos en general, se observa que los datos que se poseen nos llevan a la época clásica en el que se encuentra:
 - a.- La cultura maya de esta época era homogénea.

- b.- El gobierno y la religión estaban íntimamente relacionados por la centralización del poder en los sacerdotes..
- 4.- A los sacerdotes el pueblo tenía que rendirle un tributo - material y uno de trabajo:
- a.- El tributo material consistía en objetos (animales, mantas, alimento, cera, etc.)
- b.- El tributo de trabajo consistía en mano de obra (labranza, construcción, servicio y mantenimiento en los templos y casas de los sacerdotes).
- 5.- A su vez, los sacerdotes repartían el terreno de milpa de acuerdo al número de individuos que formaban una familia y estaba presente en todas las etapas del ciclo biológico de los individuos.
- 6.- Esta relación, sacerdote-individuo, no podía ser rota porque era considerada "pecado" lo cual provocaba enfermedad o desgracias que recaían no solo en el individuo culpable, sino en su familia y a veces en el grupo también. Lo cual nos indica la importancia que el individuo y su actitud tenían ante el orden o sistema dentro de la familia y dentro del grupo, pero siempre controlado por el sacerdote. (De acuerdo a los diccionarios estudiados por Ma. Cristina Alvarez pecado, culpa y enfermedad significan lo mismo).
- 7.- Este orden estaba basado en la armonía, esto es, nadie podía explotar a su semejante, desobedecer a sus padres o a su señor, o excederse en el consumo de los recursos naturales.

- 8.- En Chan Kom con respecto a el punto de la explotación del semejante, encontramos que en el desarrollo histórico originalmente todos eran iguales económica, política y culturalmente; pero con el paso del tiempo, las familias más numerosas se organizaron y progresaron en base a su trabajo; posteriormente el comercio en forma de misceláneas y la religión protestante con intervenciones extrañas a la armonía establecida, provocaron en Chan Kom enfrentamientos -- entre familias.

- 9.- La intervención no solo en las formas anteriores ya mencionadas, sino también por la meta elegida por el pueblo (de caserío a municipio) ha dado lugar a cambios en la organización familiar y social. Estos cambios se observan en la terminología para denominar a los diferentes miembros de la familia lo cual acarrea cambios conceptuales de sus relaciones y de las interacciones sociales.

CHAN KOM - Parientes Afines

* Si es mayor que el hablante
 + Si es menor que el hablante

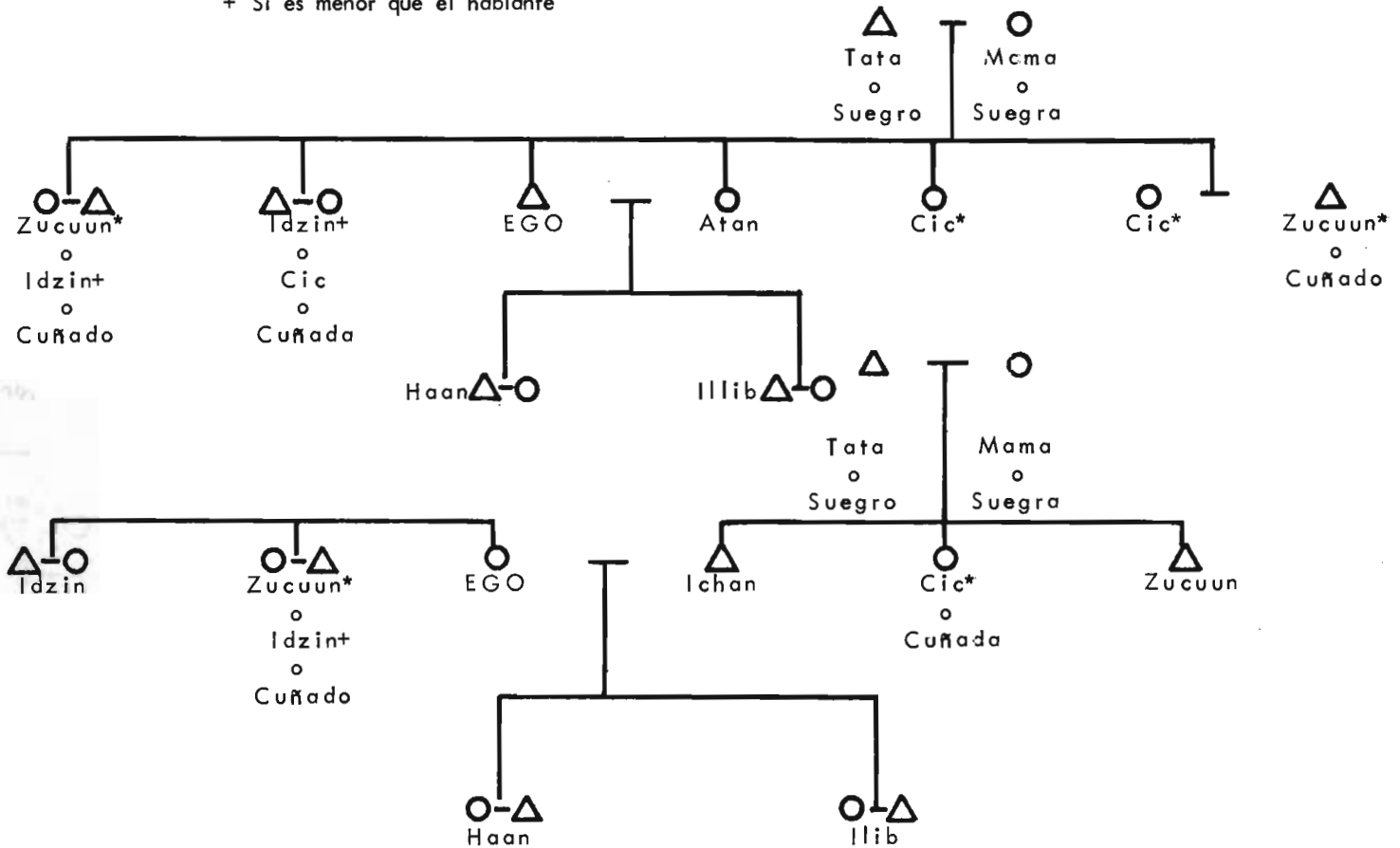

B I B L I O G R A F I A

- (1) MORLEY, Sylvanus G. 1972. "La Civilización Maya". Fondo de Cultura Económica. México.
- (2) VOGT, Z. Evon y Ruz, L. Alberto. 1971. "The Genetic Model and Maya Cultural Development", Evon Z. Vogt. En "Desarrollo -- Cultural de los Mayas". UNAM.- Coordinación de Humanidades: -- Centro de Estudios Mayas. México.
- (3) ALVAREZ, Ma. Cristina. 1975. Comunicación verbal. Centro de Estudios Mayas. UNAM.
- (4) Diccionario Enciclopédico. 1972. Tomo IV. Ed. CREDSA. Barcelona 5a. Edición.
- (5) Diccionario Enciclopédico. 1972. Tomo V. Ed. CREDSA. Barcelona, 5a. Edición.
- (6) THOMPSON, J. Eric S. 1955. "The Rise and Fall of the Maya-Civilization". University of Oklahoma Press. Normal. 2d. --- Printing.

- (7) ELMENDORF, Mary L. 1973. "La Mujer Maya y el Cambio". -- Sep-Setentas 85. 1a. edición. México.
- (8) REDFIELD, Robert. 1968. "The Folk Culture of Yucatán".- The University of Chicago Press 10 Th. ed.
- (9) REDFIELD, Robert. 1970 "A Village That Chose Progress: Chan Kom Revisited". The University of Chicago Press. 5th. impression.

C A P I T U L O I V

En este capítulo se hacen las presentaciones de la metodología en la obtención de los datos, y los resultados sobre la agresión en la familia: su manipulación y enseñanza.

1- HIPOTESIS

De acuerdo a los datos biológicos de agresión como una respuesta caracterizada por el ejercicio de la fuerza para infringir daño a personas, animales u objetivos, encontramos que ésta presenta los elementos de motivación, que no es única; un mecanismo fisiológico, que prepara al organismo para la pelea que es más bien dirigida hacia la defensa que con el fin de ofensa, en cuyo caso se hace necesario un entrenamiento previo; aparejado con sentimientos subjetivos de enojo; y que, el individuo la muestra, o no, depende del aprendizaje durante los primeros años en la familia, así como de la organización y cultura del grupo social al que la familia pertenezca.

En el grupo Maya de Chan Kom, Yucatán, estos principios son válidos en cuanto a que los principios biológicos rigen a los individuos en forma universal, y en cuanto a la importancia dada a los primeros años del desarrollo en la familia.

Ahora bien, si la influencia familiar depende de la influencia social, y ésta de su organización y cultura, entonces, -ésto implicaría que las diferencias culturales y organizacionales del grupo Maya darán como resultado diferencias en la manipulación y enseñanza de la agresión.

2.- OBJETIVO

Comparación de datos psicológicos y antropológicos sobre la agresión, como manifestación de destrucción, en un grupo maya desde un punto de vista de su manipulación y enseñanza en la familia.

3.- TECNICA

La técnica seguida para la obtención de los datos fué la de observación sistemática de campo, basando los datos en la clasificación de Fromm sobre la agresión, y en datos de tipo antropológico.

La observación sistemática se llevaría a cabo durante los siete días de la semana, durante dos meses. Se entraría a las casas con el fin de conversar con los padres, básicamente sobre la conducta emocional de sus hijos; al mismo tiempo se observarían las posibles respuestas de tipo agresivo.

Los datos, de acuerdo a la clasificación de Fromm (1), se ordenarían de la siguiente manera:

Agresión Maligna.- La agresión biológicamente desadaptativa y la agresión maligna, la crueldad y la destructividad no son

una defensa contra el peligro, no están filogenéticamente programadas; son una característica humana; son biológicamente peligrosas porque son disruptivas socialmente; sus manifestaciones principales son: matar y ser cruel, ambas son en sí placenteras sin necesidad de otro propósito; son peligrosas no solo para el que es atacado, sino también para el atacante. La agresión maligna, aunque no es un instinto, es un potencial humano enraizado en -- las condiciones de la existencia humana.

Agresión Benigna.- La evidencia presentada lleva a la conclusión de que la agresión defensiva está "en" el animal y cerebro humano, y sirve a la función defensiva contra amenazas a -- intereses vitales.

De esta manera, la hiperagresión del hombre no se debe al mayor potencial agresivo sino al hecho de las condiciones productoras de agresión que son más frecuentes para los humanos que para los animales que viven en su habitat natural.

La agresión biológicamente adaptativa es la respuesta a -- los factores relacionados con intereses vitales; es filogenéticamente programada; es común a hombres y animales; no es espontánea o autoincrementadora, sino reactiva y defensiva; su meta es remover el peligro, ya sea destruyéndolo o quitando su tipo.

El análisis de los tipos de agresión siguientes tienen como fundamento los impulsos agresivos sin importar su expresión-- conductual:

B- Pseudoagresión.- es la que causa daño sin intención

a. Agresión Accidental.- es el ejemplo más obvio de pseudo agresión, esto es, el acto agresivo que lastima a otra persona,-

pero no lleva esta intención. El psicoanálisis ha reducido la simplicidad de la definición legal de actos accidentales introduciendo el concepto de motivación inconciente, de tal manera que uno puede cuestionar si lo que parece ser accidental no era inconcientemente intencional para el agresor.

b. Agresión Lúdica.- tiene como meta el ejercicio de la habilidad. No es meta destruir o dañar, y no está motivada por el odio.

c. Agresión Autoasertiva.- moverse hacia adelante, hacia una meta sin miedo o duda. *no se toma en cuenta*

C- Agresión Defensiva.- es biológicamente adaptativa, programada filogenéticamente para reaccionar atacando o luchando si los intereses vitales están en peligro: vida, salud, libertad o propiedad.

a- De la libertad.- entre todas las amenazas a los intereses del hombre, la amenaza a su libertad es de extraordinaria importancia, individual o socialmente.

b- Narcisista.- defiende sus pertenencias: objetos, partes del cuerpo, hijos, casa, ocupación, grupo.

c- Resistencia.- una reacción a cualquier intento de hacer conciente lo reprimido o fantasmas: cambia el tema, puede sentirse cansado y con sueño, encontrar una razón por la cuál no entrevistarse, o enojarse con el entrevistador.

d- Conformista.- comprende aquellos actos que son llevados a cabo no por que el agresor es llevado por el deseo de destruir sino por que obedece una orden, y obedecer es considerado su deber.

e- Instrumental.- su fin es obtener lo que es necesario o deseable. No es la destrucción como tal; sirve tan solo como -- instrumento para llegar a la meta real. El caso de agresión instrumental más importante, es la guerra.

4.- PARAMETROS

Se considerarían como "respuestas agresivas" a aquellos movimientos corporales (brazos, piernas o desplazamientos del cuerpo en general), y verbalizaciones (insultos, comentarios, chismes) que dañen a personas, o bien, dirigidas hacia animales o cosas.

Dentro de "movimientos corporales" se definió:

a- movimientos de brazos: uno o ambos brazos, una o ambas - manos, brazos y manos al servicio de la defenza o de la ofensa: - golpear (con mano abierta o cerrada), codear, apretar, arañar, - lanzar.

b- movimiento de piernas: una o ambas piernas y pies, agre diendo o defendiendo: patear, zancadillas, golpes con la rodi--- lla.

c- desplazamiento del cuerpo en general: empujar, estorbar el paso o el campo visual, retirarse (cuando le dirigen la pala- bra, cuando escucha algo molesto, ante otros sujetos).

Dentro de 'verbalizaciones' se definió como:

a- Insultos.- ofender a uno provocándole con palabras o ac ciones. (2).

b- Comentarios.- conversación sobre personas o sucesos, generalmente con algo de murmuración. (3). Murmuración: conversación en perjuicio de un ausente. (4).

c- Chismes: noticia verdadera o falsa con que se pretenda meter discordia o murmuración. (5). Discordia: oposición, desavenencia de voluntades. Diversidad y contrariedad de opiniones. (5).

Las respuestas de tipo verbal se verían limitadas al idioma español, ya que el pueblo tiene como lengua principal el maya. En el caso del habla maya, se tomaron en cuenta las respuestas "corporales" del agredido.

En el caso de "personas", se clasificaron las respuestas dentro de cinco grandes grupos:

- a.- Individuo
- b.- De individuo a individuo
- c.- De individuo a grupo
- d.- De grupo a individuo
- e.- De pueblo a pueblo

La definición de cada una de estas clasificaciones depende rfa del parentesco que se tuviera con el individuo o con el grupo: padre, madre, hermanos, familia, familiar de algún tipo pero no consanguíneo, no-familiar.

5.- FORMATO DE PRESENTACION DE RESULTADOS.

El objetivo principal es el núcleo familiar porque es el grupo con el cuál el individuo adquiere los fundamentos de conducta.

La observación tomaría en cuenta:

a.- Individuo

aa.- padre

ab.- madre

ac.- hijo

b.- Individuo a individuo

ba.- hombre a hombre

bb.- hombre a mujer

bc.- mujer a mujer

bd.- mujer a niño

be.- niño a hombre

bf.- niño a niño

c.- Individuo a grupo

ca.- hombre a grupo de hombres

cb.- hombre a grupo de mujeres

cc.- mujer a grupo de mujeres

cd.- mujer a grupo de hombres

ce.- niño a grupo de niños

cf.- niño a grupo de hombres

cg.- niño a grupo de mujeres

d.- De grupo a individuo

da.- grupo de hombres a hombre

db.- grupo de mujeres a hombre

dc.- grupo de mujeres a mujer

dd.- grupo de hombres a mujer

de.- grupo de niños a niño

df.- grupo de hombres a niño

dg.- grupo de mujeres a niño

e.- De pueblo a pueblo

ea.- Chan Kom a personas pueblos vecinos

eb.- Chan Kom a extranjeros

Las respuestas agresivas para caso estarían descritas siguiendo los siguientes pasos:

A.- de acuerdo a lo observado

B.- de acuerdo a lo definido

C.- de acuerdo a la descripción en la clasificación de Fromm.

B I B L I O G R A F I A

- (1) FROMM, Erich. 1973. "The Anatomy of Human Destructiveness". Holt Rinehart & Winston. EE. UU.
- (2) Diccionario Enciclopédico. 1972. Tomo IV. Ed. CREDSA. Barcelona. 5a. Edición.
- (3) Diccionario Enciclopédico. 1972. Tomo II. Ed. CREDSA. Barcelona. 5a. Edición.
- (4) Diccionario Enciclopédico. 1972. Tomo VI. Ed. CREDSA. Barcelona. 5a. Edición.
- (5) Diccionario Enciclopédico. 1972. Tomo III. Ed. CREDSA. Barcelona. 5a. Edición.

C A P I T U L O V

En este capítulo se hace la presentación de los resultados teniendo como parámetros aquellos del capítulo IV.

A. Individuo

En Chan Kom, se observó al individuo independiente pero no aislado, capaz de solucionar sus problemas, de trabajar, de basarse a sí mismo y sentirse respetado. Sus acciones son reguladas por las normas del pueblo, esto es, es libre e independiente siempre y cuando sepa serlo dentro de la organización social cuya principal meta es el progreso del pueblo (de caserío, en 50 años se convirtieron en cabecera de Municipio). Esto es aprendido desde pequeños, y el que éstos hagan o no, bien o mal, dependerá de los adultos ("Un niño puede hacer las cosas, si no las hace bien, será culpa del adulto"). Al individuo se le enseña moderación, no debe caer en extremos de ninguna especie: alimentación, caza, demostraciones de alegría o tristeza, sexualidad, cultivo, etc.

El concepto de individuo, en sí, puede deducirse de los diccionarios mayas de la época de la colonia; en estos, se encuentra que existe un orden dado y establecido por los dioses y por los actos de sus antecesores, lo único que puede hacer el i

dividuo es ocupar su lugar en ese orden y cumplir con lo que su puesto le exija, a partir de ese puesto, el sujeto podrá, o no, superarse social y económicamente.

En los mismos diccionarios se puede encontrar que el individuo, como tal, posee un cuerpo (uinic), en el cual se encuentran su alma (pix-am), espíritu (ik), voluntad (ol), su fuerza, temor y respeto (kinam), que también podría traducirse como su personalidad, y, se enfrenta al mundo bajo un rol ya establecido desde antes de su nacimiento.

El individuo, considerado como unidad bio-psico-social, es parte de un grupo, miembro de una sociedad con la cuál comparte características semejantes en la cuál desempeña una labor, un papel, un rol. Este rol cambia de acuerdo a la edad y al sexo, de tal manera, que si comenzamos por los roles individuales en la familia, encontramos que los que el sujeto aprende a reconocer primero son los del padre, madre e hijo.

La agresión que el individuo muestre, la forma de su manipulación, dependerá del aprendizaje adquirido. Si las normas sociales de este pueblo básicamente exigen individuos que sepan actuar para ayudar al progreso del pueblo (quieren llegar a ser como Nueva York), entonces la agresión se canalizará hacia este fin, y serán pocas y raras las veces en que se manifiesten agresiones del tipo destructivo. En términos de Fromm básicamente la agresión será benigna, de tipo defensivo y pseudoagresivo. (cf. pgs. 202-205).

a. Padre

Es el sujeto varón que trabaja la tierra, caza, interviene y procura solucionar los problemas del pueblo: políticos y econó

micos. Representa la fuerza y la valentía. Como individuo conserva las características de tal, con su lugar en la sociedad, su independencia, su responsabilidad ante la sociedad y ante su familia. Es el complemento de su mujer y con ella debe actuar ante sus hijos. Es el que tiene contacto con los extraños.

En los diccionarios, el padre es el engendrador. Pero también lo son los sujetos varones de la familia por parte del padre, porque son la representación masculina. Como adulto, ha de ser juicioso, racional, prudente, enterado, discreto; es considerado como tal desde el momento en que puede engendrar.

Como padre, más bien se muestra pseudoagresivo con su familia, a menos que se vea atacado por extraños, en cuyo caso sea defensivo. (cf. pgs. 202-205).

b. Madre.

Como elemento del sexo femenino, y según las normas sociales, es un individuo, con sus derechos y obligaciones, es el complemento del hombre y sus labores, así como el hombre lo es para ella. Su comunicación con los extranjeros es limitada, tanto en la interacción social, como en verbalizaciones. Su opinión en cuanto educación de los hijos, amistades, visitas, economía, y en ocasiones, aún sobre los intereses del pueblo, es tomada en cuenta.

Según los diccionarios, la madre es la que pare, la que da luz. Como figura femenina, la madre puede serlo cualquiera de las figuras femeninas del lado de la madre. Es considerada adulta desde el momento que puede concebir.

Su agresión, básicamente es la misma que la del marido ante la familia, pseudoagresiva, o defensiva cuando crea que existe

algún peligro para sus hijos o su marido. (cf. pgs. 202-205).

c. "Hijo"

Es el individuo, masculino o femenino, que en cierta forma se mantiene pasivo ante el medio. Esto es, es el que está aprendiendo, creciendo, conociendo, es el que debe recibir la atención de los adultos de tal manera que adquiera los conocimientos necesarios, adecuados a las exigencias de adaptación. Es respetado en su individualidad y se le exige lo mismo para con los demás.

Partiendo de la información proporcionada por los diccionarios, el hijo es engendrado, el parido, o ambos. Es responsabilidad de los adultos a los cuales debe respeto y obediencia; en caso contrario será considerado como un gran ofensor a sus padres y será despreciado.

Como individuo en desarrollo, el niño tiene dos etapas: el "tierno" desde que nace hasta que aprende a caminar, el "niño" - desde que camina hasta que es capaz de tener hijos.

Las agresiones de los hijos pueden adquirir cualquier forma, básicamente porque el aprendizaje es el que fundamenta este tipo de respuestas y el que las moldea a su forma adaptativa.

B. Individuo a Individuo

Una vez definidos los roles del núcleo familiar, pasaremos a la manipulación y manifestación de la agresión entre dos sujetos.

Las descripciones de los roles de la familia se hicieron necesarios, ya que de esta manera se delinear los tipos de respuesta -- agresiva considerada adecuada dentro de este grupo, en este pue--

blo.

Ahora, se podrá describir el tipo de conducta agresiva inter-familiar, así como el tipo de conducta ante un extraño, o no-familiar, cuando el individuo muestra agresión; o el tipo de respuesta a un extraño, o no familiar, que agrede.

a. Agresión de hombre a hombre

Durante el tiempo de la observación, no se presentaron --- agresiones, corporales o verbales, que pudieran ser considera--- das. Esto, entre dos hombres. En las mañanas se iban a sus cam--- pos, al atardecer se bañaban y salían a conversar en grupos o --- jugar pelota (en ningún caso se observó o se supo de agresiones); ya en la noche, se reunían en la cocina y conversaban. La conver--- sación entre ellos era en maya, y no se podía considerar la modu--- lación de la voz como parámetro, ya que el idioma me parecía ser constante, en cuanto a entonación.

Los datos de los diccionarios indican vocablos para señalar individuos que "chismosean" (que cuentan tal cual el chisme, -- que le agregan partes) así como vocablos para designar golpes -- (con piedras, palos, o partes del cuerpo) así como heridas (pro--- ducidas por y en).

Los reportes de los antropólogos, en relación con este te--- ma, escriben sobre "chanzas" o bromas pesadas, entre los indí--- genas o teniendo como víctima a alguno de los mismos antropólo--- gos.

De esta manera se podría hablar de pseudoagresión a nivel ver---

bal pero no se descartaría la misma a nivel corporal, aunque no la halla observado.

b. De hombre a mujer

En las mañanas (alrededor de las 3 ó 4 A. M.) se levantaban las mujeres a preparar el desayuno, a moler el maíz para las tortillas, encender la hoguera. El señor salía a la milpa y la señora se dedicaba a arreglar su cocina (que también es el centro de reunión, dormitorio, etc.), dar de comer a sus animales (si los tenfa), moler el maíz para la comida, cuidar a los niños, -- asear el patio y bordar, lavar la ropa, etc. Al atardecer llegaban los hombres y comían, se bañaban y conversaban. Cada uno -- tiene respeto por el trabajo del otro, y cada uno considera que el trabajo del otro es pesado.

Al anochecer, a veces llegaban visitas, a veces no, pero generalmente se escuchaban bromas entre marido y mujer (a nivel verbal las bromas han de haber sido pesadas, porque la señora se mostraba molesta).

Si el hombre era un familiar, podían haber bromas verbales, pero fué muy raro observar esto.

En el caso de un hombre que no pertenecía a la familia, no se observó ni una sola vez, ni un tipo de agresión. Más bien se trataba de relaciones de tipo comercial, ya sea porque era una mujer la que atendía una tienda, o porque era un hombre el que atendía la tienda.

Los datos de los diccionarios indican que las agresiones entre un hombre y una mujer pueden tener todas las posibilidades.

Aunque no se hallan observado respuestas agresivas, más que

pseudo agresivas, a nivel verbal, no podemos descartar la existencia de las demás posibilidades.

c- De mujer a mujer

En las mañanas, mientras preparaban el desayuno, y durante el resto del día, podían reunirse dos o más mujeres. Mientras hacían sus cosas, podían conversar, pero la conversación generalmente se llevaba a cabo en maya por lo que no pude saber sobre los temas, específicamente, sobre agresiones.

Si la mujer era de la familia, la charla era más expedita, y sólo supe de un caso en el cuál una hermana le recriminara a la otra por ser mala hija, siendo que ésta aseguraba que la hermana era una chismosa.

Si la mujer no era de la familia, y escuchaba algún "chisme", o se decía algo desagradable, ésta se mantenía callada, a menos que tuviera mucha confianza y pudiera hacer algún comentario.

Nuevamente, en los diccionarios se encuentran vocablos que indican que existen todas las posibilidades de agresión en cualquier tipo de relación.

Básicamente, la forma más común de agresión entre mujeres, es la pseudoagresión a nivel verbal; sin descartar las formas corporales dentro de cualquier tipo de agresión, aunque no fueron observadas.

d. De mujer a niño

Fundamentalmente este tipo de relación corresponde a aque-

la entre la madre y el hijo.

En las mañanas, después de que la madre preparaba el desayuno, despertaba al hijo, éste, entraba a la escuela a las 8 -- M., por lo que después de desayunar tenía que ir por leña o teña que ayudar a sacar agua del pozo. Después, se iba a la escuela (la escolaridad es muy importante, según los pobladores, y todos mandan a sus hijos a la escuela), y al regresar, sigue ayudando a su madre, acarreando más leña, sacando agua del pozo, dándole de comer a los animales, cuidando al hermanito menor (si tiene). Come, sale a jugar, se baña antes de dormir. Generalmente, la niña se queda con su madre y aprende lo que su madre le enseña, en este pueblo, una de las labores es el bordado. El niño, cuando tiene edad, se va con su padre a la milpa.

Cuando el niño no obedece, la mamá busca primero que el niño lo haga, cuando no lo logra, le grita y/o le pega. Solo ví un caso en el que la madre amenazaba con una reata en la mano y a acusarla con su padre si no respondía unas preguntas. Uno de los niños que fué golpeado por su madre por haber cogido dinero sin permiso (el robo es un delito muy grave en el pueblo, y ellos se sienten orgullosos de decir que nadie roba nada, que se puede dejar dinero en cualquier lugar y nadie lo coge). Y el de un niño que era muy travieso y casi siempre era golpeado por esta razón.

Según los diccionarios, un hijo no podía ni debía agredir a sus padres, pero si lo hacía, era repudiado. Los padres, pueden utilizar cualquier forma de agresión.

Actualmente parece que sigue vigente el mismo principio, aunque se considera que la agresión de la madre al hijo lleva el nombre de corregir; puede decirse que pseudoagresión, principalmen-

te: agresión instrumental.

e. De niño a hombre

Las relaciones de los niños con los adultos tiene que ver con la edad y el sexo de aquellos y éstos. Esto es, cuando los niños nacen, ambos padres cuidan del niño, aunque por el trabajo del hombre en el campo, es quien menos lo ve.

Cuando el niño empieza a caminar, la madre cuida que el hermano inmediatamente mayor cuide del menor. Además, la niña empieza su aprendizaje en las labores hogareñas.

Al llegar a la edad entre 7 y 10 años, los papás se empiezan a llevar a los hijos varones al campo. En algunas ocasiones ésto repercute en las asistencias a la escuela, ya que a veces los niños son hijos únicos y tienen que aprender las labores de campo antes que ir a la escuela. Al respecto, sólo ví un caso.

En los diccionarios se presentan vocablos que indican que la agresión, en cualquier variante presentada en esta tesis, puede aparecer. Sin embargo, es fuertemente castigado aquel que agrede al padre. No así al extraño, a menos que se trate de agresión ofensiva, no defensiva ni pseudoagresión.

Los datos de los diccionarios, aparece que indican una forma de manipular la agresión vigente aún en la actualidad. Sin embargo, no se pueden eliminar las posibilidades dentro de la gama de agresión que el sujeto puede presentar.

f. De niño a niño

Entre los niños, la relación niño-niño, o niño-niña, co--

mienza desde que el mayor, de cualquiera de los dos (niño o niña), puede cuidar del inmediatamente menor; casi siempre, desde que-- aquel puede caminar. Ambos juegan, se pelean, platican, y van-- más o menos a la par en el aprendizaje.

Este tipo de relación se puede romper temporalmente cuando el mayor o la mayor, van a la escuela, o el mayor se va al campo; pero siempre se reanuda al volver de sus labores.

Esto puede ser la base de la unión que presentan las familias mayas, aún cuando se casen y lleguen a vivir lejos del hogar paterno.

Conforme va creciendo, el niño, aún en sus juegos, va moldeando sus manifestaciones agresivas dentro del "equilibrio" que se busca, esto es, no se debe ser, ni demostrar, demasiado agresivo, ni eliminar las respuestas agresivas de su repertorio conductual, sino canalizarlas a la obtención de las metas del pueblo y de la propia satisfacción.

Como individuos, los niños son respetados; pero, como individuos en desarrollo, son moldeados dentro de los principios que rigen la sociedad.

Entre un niño y otro del mismo sexo, se puede presentar -- cualquier tipo de agresión, pero dentro del moldeamiento social, se van definiendo dentro de la pseudoagresión (en cualquiera de-- sus variantes) y agresión defensiva (con sus variantes) en sus -- manifestaciones verbales y corporales.

En cuanto a la relación niño-niña, aunque al principio pueda ser manifestada la agresión en forma igual a la de dos niños -- varones, con el tiempo, comienzan a cambiar, y a ser básicamente

pseudoagresiones; aunque no se descartan las demás posibilidades

C. Individuo a Grupo

Habiendo definido el concepto de individuo, y sus posibilidades de relación con otro individuo, pasaremos a la relación agresiva de éste con un grupo.

Un grupo, será la reunión de dos o más individuos del mismo o de diferente sexo, ante el cuál se enfrenta un solo sujeto.

a. Hombre a grupo de hombres

Este tipo de relación pudo ser observada con mayor claridad en las tardes cuando ya los hombres habían comido y se habían bañado, se sentaban varios a conversar o jugaban a la pelota.

El individuo que se acercaba a un grupo ya formado, era recibido y se le invitaba a sentarse y a conversar con todos.

Los datos de los antropólogos indican que estos grupos están formados por hombres de la misma familia (extensa). Que en ocasiones se juegan bromas muy pesadas, y al parecer, son del grupo al individuo que esté desprevenido, éste, una vez víctima, no puede responder sólo le queda reírse o seguir con lo que hacía.

Este tipo de datos no indican más que el manejo de la agresión a nivel de pseudoagresión, básicamente lúdica, pero no podemos descartar todas las demás posibilidades.

b. Hombre a grupo de mujeres

Un hombre se acercaba a un grupo de mujeres generalmente a-

la hora de la comida, y dichas mujeres eran de su familia. Dentro de este grupo, el hombre era tratado de acuerdo a la edad,-- con respeto.

Como familiar, el hombre era recibido y atendido, se suscitaba la conversación animada, y luego todos partían a sus labores, o solo el hombre.

Si el hombre no era de la familia, por lo general, primero era tratado por los hombres, y después presentado a las mujeres, quienes mostraban bastante reserva.

Esto es, en el caso de agresión de un hombre a un grupo de mujeres no se pueden dar por descontadas las varias posibilidades de agresión, aunque solo haya observado pseudoagresión, básicamente lúdica; en el caso de un extraño, no observé ningún caso de agresión a un grupo de mujeres.

c. Mujer a grupo de mujeres

Una mujer podía presentarse a un grupo de mujeres y ser -- tratada de acuerdo a su edad, con respeto.

Como era época de fiestas, observaba como se reunían las -- mujeres a preparar las comidas, y como una de ellas platicaba (en maya) mientras las demás seguían en sus labores, y en raras oca-- siones comentaban, y como luego me dijeron que esa mujer era la-- chismosa del pueblo lo que me hizo observarla con mayor deteni--- miento cuando llegara al grupo de mujeres. Observé que las muje-- res hacían comentarios y a veces refan, pero en cuanto llegaba la señora, todas permanecían calladas y concentrándose en su labor.

En los diccionarios aparecen vocablos que señalan cualquier

posibilidad de agresión en cualquier tipo de relación. Sin embargo, este fué el único caso de agresión desadaptativa a nivel verbal que observé en el pueblo en el tiempo que estuve.

d. Mujer a Grupo de hombres

Una mujer casi nunca se presentó sola a un grupo de hombres siempre iba acompañada por alguien. Sin embargo, cuando ésto -- llegó a suceder (a la hora de comer, por ejemplo), la mujer más bien permanecía callada, o respondía con frases cortas.

En realidad nunca llegué a observar agresión en este tipo de relación, pero no se pueden descartar las posibilidades.

e. Niño a grupo de niños

Las agresiones que un niño puede mostrar ante el grupo son variadas, pero son limitadas. Esto es, la agresión de un niño -- que se enfrenta a un grupo, puede ser en forma verbal (que fué -- más bien la forma que observé), y corporales (que no observé). -- En el caso de las agresiones verbales, el niño gritaba algo en ma ya, y luego buscaba protección ante la represalia del grupo.

f. Niño a grupo de Hombres

Cuando un niño se acercaba a un grupo de hombres, se le ordenaba salir, callar, sentarse en algún lado, platicar sobre algún tema específico. Solo cuando jugaban pelota podían entrar al equipo y participar. Pero nunca observé agresiones de un niño a un grupo de hombres, aunque no se pueda descartar la posibilidad de su existencia.

g. Niño a grupo de mujeres

Es el grupo, después del de niños, con el cuál se encuentra en cualquier momento, ya sea porque el número de mujeres en su casa es grande, porque los hombres salen a la milpa o ambos, - el caso es que siempre trata con grupos de mujeres.

Un niño puede salir y entrar de su casa como gaste, a menos que se le encomiende alguna labor, y si bien presenta un --- gran respeto hacia el grupo de hombres, ante el grupo de mujeres no se presenta tan serio y obediente, a veces desobedece, obedece después de algún tiempo o comete travesuras, pero todo esto es considerado dentro de lo que un niño normalmente hace hasta -- que se le enseña lo que debe hacer de acuerdo a la sociedad.

Independientemente de que un niño puede presentar cualquier tipo de respuesta agresiva, su conducta más bien es considerada - como parte de la energía normal del niño, como pseudoagresiones.

D. Del Grupo al Individuo

La respuesta a la agresión individual agresiva por parte -- del grupo, no puede ser aislada del contexto social-cultural.

En el caso del grupo observado, el contexto estaba regido- por el afán de progreso, de mejorar lo más posible. Sus normas - para alcanzar esta meta pueden ser clasificadas de diferentes ma- neras, pero los habitantes consideran que están basadas en la -- "Ley de Dios", lo cuál probablemente signifique que son normas - muy antiguas.

a. Grupo de Hombres a Hombre

Los hombres, en conjunto, participan en las reuniones pa-

ra solucionar los problemas del pueblo, cultivar, y en ocasiones salen en conjunto a excursiones, y por las tardes se reúnen a conversar, o a jugar pelota (volley-ball, foot-ball y a veces, basket-ball).

Los grupos, según los antropólogos, están formados por familiares y algunos allegados; y que entre ellos gustan de jugarse bromas pesadas cuando trabajan o colaboran en algún otro asunto serio o trivial.

Estos datos indican que la agresión es manipulada a nivel de pseudoagresión, pero existen las probabilidades de manifestaciones a nivel de cualquier tipo de agresión.

b. Grupo de Mujeres a Hombre

Si el hombre que se acercaba al grupo de mujeres, era de la familia, podía iniciarse la conversación, o bien, si era hora de alguna de las comidas, o del baño, lo atendían.

Pero, si el hombre no era de la familia, lo atendía una sola de las mujeres preguntándole que era lo que quería; las demás mujeres permanecían observando y en silencio.

Durante el tiempo de la observación, no se presentó ningún caso de agresión de grupo de mujeres a un hombre, pero no se pueden descartar las posibilidades.

c. Grupo de Mujeres a Mujer.

Las respuestas agresivas comúnmente observadas en los grupos de mujeres hacia una mujer, era la del silencio y evitación en lo posible a base de la concentración en la labor.

Este tipo de agresión, defensiva, y en ocasiones pseudoagresiva, es característica, no sólo en este pueblo, sino a lo largo de los pueblos vecinos.

d. Grupo de Hombres a Mujer.

La respuesta máxima de agresión observada en un grupo de hombres hacia una mujer, fue la de una actitud de molestia y silencio total al respecto.

Probablemente puedan existir otros tipos de manifestaciones agresivas, sin embargo, no se observaron en el período de estudio.

Podríamos considerar este tipo de respuesta como defensiva.

Grupos de Niños a Niño

Cuando un grupo de niños se veía agredido por otro niño, ya sea porque en forma verbal (con gritos en maya), y raras veces, porque les quitaba la pelota, de inmediato corrían tras el agresor y le recriminaban o lo acusaban. Nunca observé respuestas de tipo corporal de parte del grupo a un niño.

Otra forma de agredirse, era la de ponerse sobrenombres.-- Este tipo de "agresiones" molestaba a los niños y generalmente no se usaban más que para molestarlo y cuando esto sucedía con las niñas, éstas se sonrojaban, lloraban o los acusaban con sus madres.

Este tipo de agresiones puede ser considerada como pseudoagresivas, principalmente a nivel lúdico.

Grupo de Hombres a Niño

El grupo de hombres con el cual el niño tiene más contacto, es con el grupo formado por sus tíos, los cuales al agredirlo, lo están educando en un grupo de pautas sociales. Los hombres generalmente dejan al cuidado de las mujeres a las niñas, y ellos se encargan de los niños.

Dentro de este marco, se podría considerar a la agresión como del tipo instrumental.

Grupo de Mujeres a Niño

La mayor parte del tiempo y los primeros años del desarrollo infantil, el niño está al cuidado de las mujeres: su madre, su tía o tías, su abuela o abuelas. Todas procuran enseñarle a adaptarse al grupo social, y todas ponen en práctica sus conocimientos sobre la mejor manera de enseñanza, de tal manera que -- las formas agresivas tales como golpear al niño, gritarle, castigarlo, no son consideradas agresiones sino formas de disciplina.

En este caso, la clasificación en la que corresponde este tipo de agresión es instrumental.

E. De Pueblo a Pueblo

Al tratar de analizar a los grupos (de hombres, mujeres, niños), y la relación que cada uno tenía con los demás, encontré que mis observaciones de los grupos como unidad, como pueblo ante personas de otros pueblos que asistían a las festividades o que acudían para pedir ayuda, ya que Chan Kom es cabecera de Municipio.

a.- De Chan Kom a Personas
de Pueblos Vecinos.

Todos eran bien venidos en Chan Kom, y se les atendía según lo que necesitaran. Ahí hay tiendas, escuelas, internado, iglesia y enfermería. Además, como cabecera de Municipio, se en carga de presentar (al menos esto fue lo único que observé en este sentido) los problemas al gobernador.

En lo que respecta a la agresión como destrucción, nunca observé que la pusieran en práctica. Siempre se muestran pacíficos y respetuosos de la gente de los pueblos vecinos.

b.- De Chan Kom a Extranjeros

Los extranjeros son considerados, entre otras cosas, como medio de información, de precios principalmente. Son observados y como han ido generalmente investigadores norteamericanos, consideran que todos los que se ven más altos y de piel blanca, son norteamericanos ("gringos"), no son agresivos con ellos. Todos son tratados con cortesía y son hospedados en casas de "material", no en chozas (aunque esto era así mientras no habían construido casas).

En cuanto a la agresión son raros los casos, pero son agresiones que caen dentro de la clasificación defensiva. Uno de los casos es relatado por Redfield respecto a los misioneros protestantes que trataron de imponer su religión, pero fueron rechazados cuando el pueblo comenzó a dividirse y los misioneros comenzaron a pedir parte de las cosechas y animales.

El otro caso, es relatado por la gente del pueblo y se relaciona con una investigación que publicó asuntos que para el --

pueblo son secretos, puesto que se refiere a la vida privada de sus mujeres.

La investigadora les regaló el libro y los del pueblo los juntaron y pidieron a otras personas que se los llevaran por que no se los podían quedar y no los podían quemar porque tenían sus fotografias y les daba miedo hacerlo. Sin embargo el pueblo los considera humanos y les sigue recibiendo en el pueblo.

En este sentido, presentan agresión defensiva, pueden presentar pseudoagresiones verbales y aunque son famosas las bromas "pesadas" a investigadores en los diferentes pueblos mayas, nunca las observé.

B I B L I O G R A F I A

- (1) ALVAREZ, Cristina. 1975. Diccionario Etnolingüístico (título provisional). Trabajo en proceso en el CEM. (Centro de Estudios Mayas). UNAM. México.
- (2) FROMM, Erich. 1973. The Anatomy of Human Destructiveness. Holt Rinehart & Winston. E.E. U.U.
- (3) REDFIELD, Robert. 1970. A Village That Chose Progress:- Chan Kom Revisited. The University of Chicago Press. 5th. impression.

R E S U M E N

La agresión como respuesta caracterizada por el ejercicio de la fuerza en contra de personas u objetos, analizada desde el punto de vista psicológico, presenta los elementos de motivación aparejados generalmente a una emoción. Esta respuesta puede tener elementos innatos y/o elementos de aprendizaje siendo sus manifestaciones observadas desde la infancia temprana y desarrolladas y sujetas a modificación por el aprendizaje sociocultural, básicamente: familiar. Desde el punto de vista biológico, existe un mecanismo fisiológico que al ser estimulado dá lugar a sensación subjetiva de enojo y también a cambios fisiológicos que preparan al organismo para la pelea; pero no se puede hablar de una única motivación por lo que el modo en que los sujetos adaptan y controlan su enojo difieren de acuerdo al individuo, desde la más temprana edad. Desde el punto de vista social, el hombre posee menor equipo instintivo que ningún otro animal por lo que carece de una experiencia de identidad innata, y ésta debe ser adquirida o aprendida en su grupo, según su cultura, organización y aprendizaje durante los primeros años en la familia, básicamente en su relación con la figura materna.

Como respuesta a una motivación más específica inferida de una conducta observable, la agresión puede ser: adaptativa bio-

lógicamente (sobrevivencia, agresión benigna); biológicamente - desadaptativa (agresión maligna); pseudoagresión (accidental, lúdica, autoasertiva); defensiva (de la libertad, narcisista, resistencia, conformista, instrumental).

El matrimonio y la familia, son productos sociales estructurados en base a la satisfacción de necesidades: alimentación, reproducción y defensa. Históricamente la familia se caracterizaba por ser un grupo extenso que no se fundaba en el casamiento, sino en la participación totémica. Sin embargo, siendo la familia el grupo primario natural, variable (según el lugar) y cambiante (según su estructura y función), es necesario establecer cuales son los elementos básicos en común y sus modalidades en diferentes sociedades, y estudiar su influencia en función de la transformación ordenada de las primeras experiencias de la niñez a la vida adulta, para la comprensión de como se estructuran y funcionan los diseños de la familia que se adoptan actualmente.

En el Grupo Maya se encuentra que el gobierno y la religión estaban íntimamente relacionados con la centralización del poder en los sacerdotes, a los cuales se les rendía un tributo material y uno de trabajo. Los sacerdotes, a su vez, repartían el terreno de milpa según el número de individuos que formaban una familia, y estaba presente en todas las etapas del ciclo biológico de los individuos. Si algún individuo rompía con el sacerdote, cometía "pecado", y provocaba catástrofes, no solo al individuo en sí, sino a su familia, o aún, al grupo. La única manera de mantener la relación, era manteniendo la armonía, que fundamentalmente era: no explotar a sus semejantes, obedecer a sus padres o señor, no excederse en el consumo de los recursos naturales.

En Chan Kom, Yucatán, de acuerdo al desarrollo histórico, originalmente todos eran iguales económica, política y culturalmente; pero con el paso del tiempo, las familias numerosas se organizaron y progresaron, posteriormente las intervenciones extrañas a la armonía preestablecida por tradición, a través de misceláneas y religión protestante, provocaron enfrentamientos entre familias; todo lo cuál ha dado lugar a cambios, aún en la organización familiar. Estos cambios se observan en la terminología para denominar a los diferentes miembros de la familia lo cuál acarrea cambios conceptuales de sus relaciones y de sus interacciones sociales.

Sin embargo no existen estudios profundos sobre el proceso de conceptualización en la población y consecuentemente, los datos con que contamos sobre estos elementos de motivación de la agresión, son insuficientes.

Por los datos obtenidos al llevar a cabo la observación -- utilizando la clasificación de agresión de Fromm, inferimos que:

a- El individuo aprende y maneja la agresión canalizada al progreso del pueblo, esto es, agresión benigna, defensiva y pseudoagresión.

En el caso del individuo cuyo rol es de padre o de madre, el manejo de la agresión defensiva es mostrada cuando se considere que existe algún peligro dirigido hacia ellos, sus hijos o pertenencias (las costumbres se consideran dentro de las pertenencias). En tanto que la pseudoagresión fué observada específicamente dentro del tipo lúdico que tiene como meta la habilidad (de sembrar, cosechar, obtener mejores ganancias, construir, dirigir o cualquier otro tipo de habilidad) que ayude al progreso del pueblo; y en el caso de la relación interpersonal; lúdico --

verbal.

b- Considerando el caso de Individuo a Individuo, se observaron:

+) de hombre a mujer, el manejo es a nivel pseudoagresivo, principalmente: lúdico verbal pero solo observada entre marido y mujer.

+) de mujer a mujer, en general se observó el manejo de la pseudoagresión, básicamente: lúdica verbal.

+) de niño a niño, dentro del moldeamiento social, el niño aprende pseudoagresión (en cualquiera de sus variantes) y agresión defensiva en sus manifestaciones corporales y verbales; sin embargo, el niño poco a poco va manifestando con mayor probabilidad su agresión a nivel corporal con niños de su mismo sexo, y verbal con las niñas.

+) de mujer a niño, así como de hombre a niño, se considera que la agresión tiene como fin la educación, por lo que cae dentro de lo que Fromm denomina agresión instrumental que es aquella utilizada como medio para obtener un fin deseable, en este caso: el aprendizaje de pautas sociales. Así mismo, se puede observar la agresión a nivel de pseudoagresión con sus variantes: lúdica, autoasertiva y accidental.

c- De Individuo a Grupo se observó nuevamente el manejo de la pseudoagresión, con sus variantes, y solo un caso de agresión desadaptativa manifestada por una mujer hacia un grupo de mujeres (el caso de la "chismosa" del pueblo).

d- Del Grupo al Individuo se observó agresión defensiva, específicamente: instrumental, en el caso del grupo de mujeres -

hacia una mujer, y del grupo de hombres a una mujer manifestando la manteniendo absoluto silencio o concentrándose en su trabajo. De un grupo de niños a un niño, se observó pseudoagresión de tipo lúdico. Del grupo de hombres y mujeres hacia el niño, se maneja la agresión instrumental con el fin de enseñanza de pautas en los niños.

C O M E N T A R I O S

Todos los datos sugieren que en el pueblo se trata de buscar el equilibrio entre la tradición y lo actual, eliminando, en lo que cabe, lo que se considera obsoleto y tratando de adoptar nuevas costumbres. Dentro de la tradición Maya se encuentra la regla del repudio a los excesos en cualquier área de la vida cotidiana, y este principio, llevado al caso de la agresión, no deja de ser considerado.

Desde pequeños, se aprende que la agresión existe y que -- puede ser manifestada de muchas maneras, pero que puede y debe -- ser canalizada de acuerdo a principios sociales, evitando excesos de tipo violento que atenten contra otros individuos, las posesiones o aún, contra sí mismos; desde este punto de vista, y -- de acuerdo a la clasificación de Fromm, las respuestas agresivas caen dentro de la agresión benigna, biológicamente adaptativa.

Al tratar de eliminar, lo más posible los excesos, las --- agresiones en la interacción de este pueblo se manifiestan básicamente dentro de las clasificaciones de agresión defensiva y -- pseudoagresión con sus variantes y tipos de manifestación variada. Esto es, dentro de la vida diaria, muestran pseudoagresión, o sea, aquella que no tiene como finalidad la destrucción o el -

daño en sí, en sus variantes de accidental, lúdica o autoasertiva.

Pero en el caso de considerar que están en peligro asuntos importantes como el pueblo, sus tierras, cosechas, gentes o costumbres, entonces emplean agresión defensiva con sus variantes y formas de manifestación (de la libertad, narcisista, resistencia, conformista, instrumental; y en sus manifestaciones corporales y verbales) pero procurando no llegar los extremos de muerte.

Tanto la pseudoagresión, como la agresión defensiva son enseñadas, manejadas y desarrolladas desde la infancia más temprana en la familia con el contacto, primero, con la madre, y cuando el niño varón tiene edad para trabajar, el padre se lo lleva a la milpa, pero en general, el padre tiene poco contacto con los niños. Las familias son numerosas por dos razones: la primera, porque es familia extensa, y la segunda, porque tienen muchos hijos ya que el tener muchos hijos es señal de riqueza.

Lo anterior nos induce a pensar que existe matriarcado psicológico y patriarcado social ya que la madre es la que tiene a su cargo la educación de los hijos, el manejo del hogar y de la economía doméstica. En tanto que el padre es representante en la política del pueblo, el que tiene contacto con los desconocidos y el que siembra y aporta el alimento.

En cuanto a la cantidad de hijos como señal de riqueza, según los estudios históricos y antropológicos, el sacerdote repartía la tierra de milpa según el número de hijos, y por lo tanto, entre mayor fuera el número de hijos, mayor extensión de tierra, aunque siempre se considera que es la tierra necesaria para vivir. Actualmente, la tierra sigue siendo importante, y aunque -

ya no se reparte según el número de hijos, se sigue considerando a éstos riqueza porque son mano de obra y sustentan a los ancianos y a los niños.

L I M I T A C I O N E S

Estos datos de ninguna manera sugieren que se puede descartar el caso de la agresión maligna o desadaptativa en cualquiera de sus manifestaciones, solo que no se puede generalizar ya que tan solo se observó un caso, y se conoce un caso a través de la narración.

Así mismo, los datos se vieron limitados por el idioma, ya que el pueblo habla maya, aunque para dirigirse a los extranjeros hablan un poco de español.

Para hacer observaciones más amplias, es necesario más tiempo, esto es, para situaciones especiales de agresión, ya que las actuaciones cotidianas fueron observadas.

