

24:

215



UNIVERSIDAD NACIONAL AUTONOMA DE MEXICO
FACULTAD DE ARQUITECTURA

HOSPITAL PARTICULAR DE ESPECIALIDADES
GINECOLOGIA Y OBSTETRICIA

TESIS PROFESIONAL

QUE PARA OBTENER EL TITULO DE:

A R Q U I T E C T O

P R E S E N T A :

MUÑOZ SALAS ANDRES

México, D. F.

FALLA DE ORIGEN

1990



UNAM – Dirección General de Bibliotecas Tesis Digitales Restricciones de uso

DERECHOS RESERVADOS © PROHIBIDA SU REPRODUCCIÓN TOTAL O PARCIAL

Todo el material contenido en esta tesis está protegido por la Ley Federal del Derecho de Autor (LFDA) de los Estados Unidos Mexicanos (México).

El uso de imágenes, fragmentos de videos, y demás material que sea objeto de protección de los derechos de autor, será exclusivamente para fines educativos e informativos y deberá citar la fuente donde la obtuvo mencionando el autor o autores. Cualquier uso distinto como el lucro, reproducción, edición o modificación, será perseguido y sancionado por el respectivo titular de los Derechos de Autor.

TESIS CON FALLA DE ORIGEN

C O N T E N I D O

- 1.- PROLOGO
- 2.- LOCALIZACION GEOGRAFICA
- 3.- PLANTEAMIENTO DEL PROBLEMA
 - Su presentación
 - Como se obtiene
 - En que consiste (antecedentes históricos)
 - Con que fin se adoptó
 - Clasificación de Hospitales
- 4.- INVESTIGACION
 - Generalidades de hospitales privados y del estado
 - Características de tipos de clínicas y hospitales
 - Información de visitas de campo a hospitales de características similares
- 5.- ENFOQUE
 - Punto de vista personal
 - Punto mediante el cuál se aborda el tema para su solución.

6.- METODOLOGIA

- Esquema gráfico de desarrollo
- Concepto escrito

7.- CONCLUSIONES DE LA INVESTIGACION

- Relación de zonas en el proyecto
(MATRIZ DE ZONAS)
- Descripción del programa arquitectónico a nivel general

8.- PROYECTO

- Presentación de planos
- Planos arquitectónicos
- Planos estructurales
- Planos de instalaciones

9.- MEMORIAS TECNICAS DE CALCULO

10. REPERCUSSION SOCIAL

- Aspecto de costo
- Captación de recursos.

11. CONCLUSIONES PERSONALES

12. BIBLIOGRAFIA DE CONSULTA.

P R O L O G O

La universidad Nacional Autónoma de México y en particular el taller - José Revueltas de la facultad de Arquitectura en su interés por superar y mejorar la calidad de los profesionistas que de aquí egresarán, se ha dado a la tarea de fomentar y exigir un mejor desarrollo en los trabajos. Para elevar - el nivel académico de la enseñanza universitaria.

Por tal motivo, la coordinación del taller y en especial los coordinadores del grupo de nivel 4, intensifican el apoyo para las investigaciones y desarrollo de proyectos acordes a las necesidades de aprendizaje . Al hacer - un estudio socio-económico se observó que una de las zonas con mayor demanda de salud es la delegación Tlalpan y que cuenta con el mayor equipamiento en - lo que respecta a salud, pero como es sabido la demanda es mayor, Que la oferta de servicio; se ha propuesto el desarrollo del tema de hospital de especialidades en el área de Ginecología y Obstetricia para ayudar en parte al problema. En este documento, se señalan generalidades del hospital, en el que mencionamos en general las partes que lo componen.

ASPECTOS GEOGRAFICOS DE LA DELEGACION TLALPAN

1.1 Ubicación Geográfica

Ocupa la mayor extensión superficial, al sur-suroeste del Distrito Federal. Limita al norte con las delegaciones Alvaro Obregón y Coyoacán, al oriente con Xochimilco y Milpa Alta, al sur con Huitzilac, Municipio -- del Estado de México y al poniente con la delegación Magdalena Contreras y los municipios Tianguistengo y Jalatlaco del Estado de México.

Tiene una superficie de 306.52 Km^2 , que representan el 20 % de la -- área del D.F. Lo que lo sitúa en el primer lugar en relación al resto de -- las delegaciones.

1.2 Características del Relieve

El territorio de la delegación en su mayoría es rocoso destacan en -- el numerosas estructuras volcánicas que dan un toque singular al panorama de ésta región.

La máxima altitud de 3930 mts, se tiene en la cima del cerro de la cruz de el marqués y la mínima de 2260 mts. Que es en los alrededores del cruce de las avenidas Anillo Periférico y Viaducto Tlalpan. Entre las prominencias superiores a los 3000 mts., de altitud sobre sale el pico del aguila (3880 mts). Los cerros : los picachos (3630 mts.), Santo Thomas (3710 mts.) quepil (3540 mts.), mezcontepéc (3480 mts.), el judío (3400 mts.), - tezoyo (3190 mts.), Xitle (3120 mts.) y malacatepetl (3450 mts.).

La red hidrógrafica de éste lugar la forman arrollos de carácter intermi--
tente que por lo general recorren cortos trayectos para perderse en las --
áreas con mayor grado de permeabilidad.

1.3 Características climáticas

Las temperaturas medias anuales en las partes más bajas oscilan entre 10 y 12 grados C., mientras que en las regiones con mayor altitud son inferiores a los 8^o C. La precipitación total anual varia de 1000 a 1500 -
milímetros, registrandose en la región sur con la mayor cantidad de hume--
dad.

Los meses de más elevada temperatura son en abril y mayo; los de menor precipitación son de julio a septiembre.

1.4 Uso de suelo

El uso del suelo que predomina es el que combina usos agrícolas y forestal con pecuario en una extensión de 148.15 Km² localizados principalmente en la porción central de la delegación.

Los espacios ocupados por comunidades vegetales con características forestales y recreativas, de las cuales se cuentan las correspondientes al Parque Nacional del Ajusco, que ocupa un área de 92.69 Km².

El espacio destinado a habitación mezclado en ciertos casos con servicios, ocupa 36.88 Km² y se localiza en la parte norte. Aquí se presentan fuertes contrastes en cuanto al hacinamiento y al tipo de vivienda ya que existen tanto áreas de tipo residencial como áreas con asentamientos irregulares en zonas pedregosas, o inmersas en zonas de uso agrícola.

El equipamiento urbano cuenta con una extensión de 7.15 Km² destacándose en éste las instalaciones mas importantes del pais en tanto a hospitales se refiere tales como, los institutos Nacionales de Cardiología, - de Nutrición, de Neurología, el hospital Pediatrico y otros igualmente --- reelevantes, también sobresalen en el equipamiento educativo el Colegio de México, la Escuela Nacional de Antropología e História y el colegio Militar.

Las áreas verdes ocupan 13.74 y su principal representante es el -- Bosque del Pedregal que se sitúa al norte de la delegación.

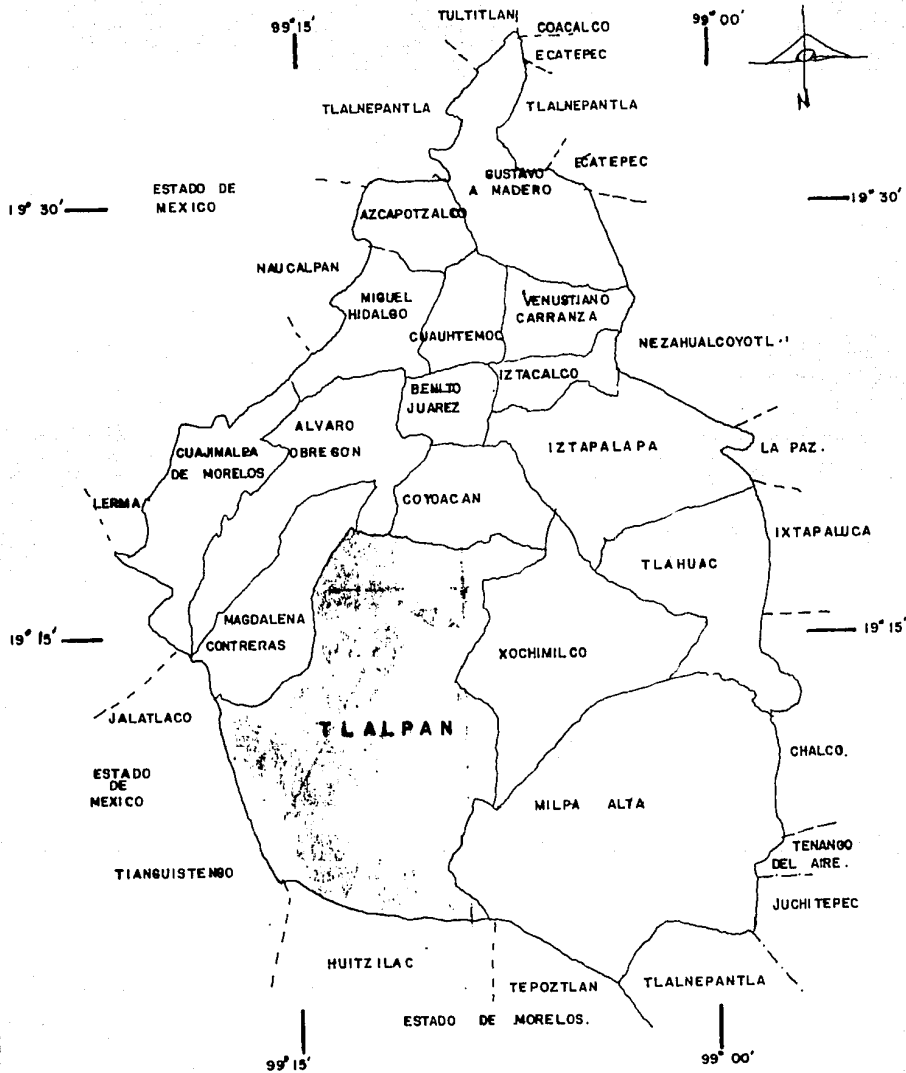

LOCALIZACION GEOGRAFICA.

DELEGACION TLALPAN

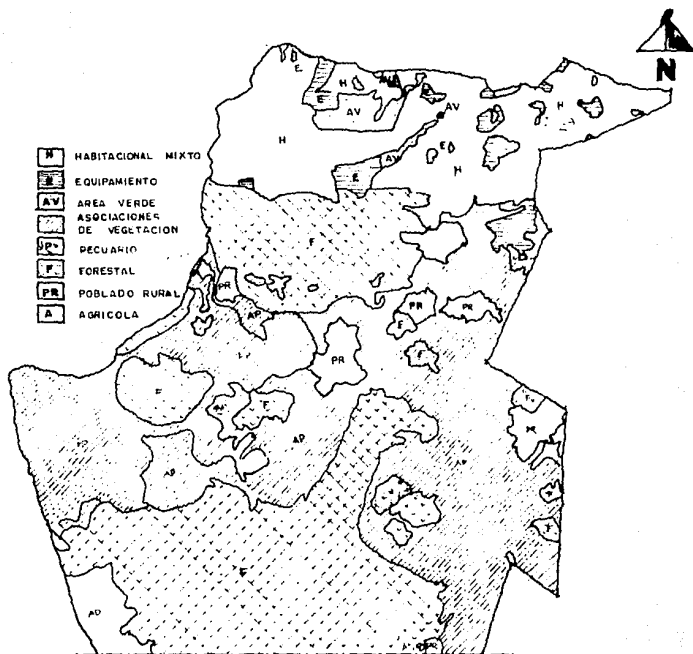

USO DEL SUELO PREDOMINANTE.

POBLACION TOTAL POR SEXO SEGUN GRUPOS DE EDAD
 DELEGACION TLALPAN 1980

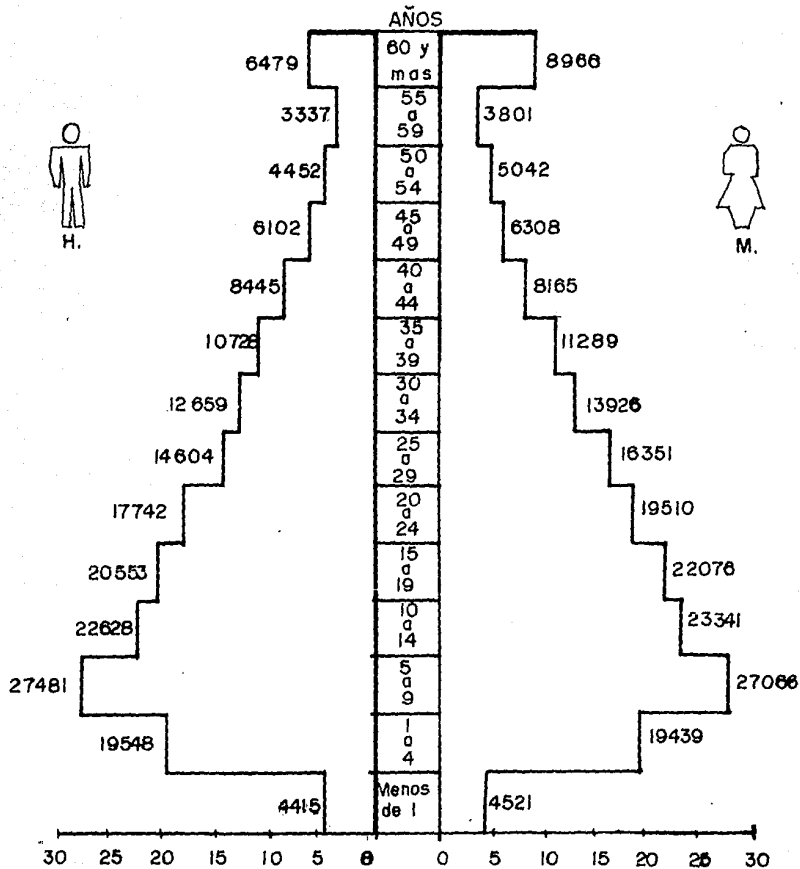

PRESENTACION DEL TEMA

El tema que a continuación se desarrolla pertenece al género de salud el cuál es Hospital clasificado en el área de Gineco-Obstetricia, con carácter de institución privada que brinde servicios a una población que día a día crece a ritmo acelerado.

Aunque el índice de natalidad se ha reducido en los últimos años, todavía es mayor la demanda de estos servicios y es claro ya que las clínicas del gobierno no son suficientes para atender a la población.

Tal vez el carácter de privado no ayude en su totalidad a absorber el problema ya que la demanda es mayor que la oferta de servicio, pero con esto se intenta solucionar una gran parte de el problema.

Existen clínicas y hospitales, pero no con carácter privado y estos últimos ubicados en zonas de alto poder economico como en Polanco, Col. Del Valle, Pedregal etc.

Aquí se ubica en la zona de hospitales (Tlalpan) y así de alguna manera se intenta hacerlo más céntrico que los ya existentes como son : Hospital - Angeles, México, Español etc.

COMO SE OBTIENE

El tema se obtuvo al analizar la insuficiencia de servicios de este tipo Una de las zonas con mayor población es la Delegación Tlalpan ya que tiene un número mucho mayor a los 500, 000 hbs.

Para lograr la capacidad de el Hospital, las normas técnicas de SEDUE - requieren de 200 camas para mas de medio millón de habitantes. El terreno a -- ocuparse tiene una superficie de 17, 500 m².

La zona de tlalpan tiene intensidad de uso del suelo de 1.5 teniendo en sus alrededores al terreno una zona habitacional H-1 y H-2. Por lo tanto la intensidad de uso será de 26, 250 m² dejando un 30 % de área libre.

EN QUE CONSISTE - ANTECEDENTES HISTORICOS

En el campo de la Arquitectura, los Hospitales son los edificios más característicos del género que se destina a la atención médica de la colectividad, como parte de la salud integral.

La actividad básica de los Hospitales se dirige a cumplir tres funciones la profilaxis o prevención de las enfermedades, el diagnóstico y tratamiento de las mismas y la rehabilitación de los que sufrieron enfermedades.

Respecto a los edificios destinados a la atención médica pueden distinguirse tres tipos principales; Clínica, Hospital y Sanatorio cuya connotación, es difícil de precisar por que su empleo común y corriente los hace ambiguos; no obstante se trata de dar una definición un tanto lógica.

La Clínica ; tiene esencialmente consultorios y servicios auxiliares de diagnóstico como son : Radiología y Laboratorios.

El Hospital ; es el edificio en el que se alojan enfermos para su --
tratamiento y curación, aún cuando sus servicios se extienden a la consul-
ta de pacientes externos.

Sanatorio ; es un elemento o lugar para que residan en él enfermo ó
convalecientes sometidos a un régimen de curaciones que esta basado princi-
palmente en la higiene y las condiciones de altitud y de clima.

CON QUE FIN SE ADOPTO

Sabemos que existen clínicas del Seguro (clínica-hospital), que tie-
nen más demanda para gente de menos recursos económicos y que además, éstas
tienen la virtud de poder plantearse en cualquier lugar de la republica ya
que es en zonas muy alejadas de una población, en donde más se requiere el
servicio; pero debido a un estudio realizado, y a los grandes avances de la
tecnología, se hizo mas viable la preparación de un tema más completo que -
se diferenciara de las clínicas tradicionales y que abarcara todas las ---
áreas como son : Instalaciones especiales, estructuras de grandes claros y
diferentes sistemas constructivos.

CLASIFICACION DE HOSPITALES

Los Hospitales pueden clasificarse en diversos tipos, según el punto de vista que se adopte.

- | | |
|---|-------------------------------|
| Por área territorial : | - Rurales |
| | - Urbanos |
| | - Regionales o Nacionales |
| | - Privados |
| Por el origen de su
Financiamiento : | - Institución Descentralizada |
| | - Municipales |
| | - Estatales o Gubernamentales |
| | - Generales |
| Por el tipo de padeci
miento que se atiende: | - Especializados |

INVESTIGACION

General : En lo que respecta a la investigación general ya mencionada - (Antecedentes Historicos) en donde se hace una concepción y clasificación de lo general a lo particular. Dentro de este punto se investigaron los hospitales con carácter privado tomando en cuenta su confort de cada uno de ellos. Entre los cuales mencionamos el Hospital Angeles, México, etc.

Particular : Mediante la investigación general a los distintos Hospitales se tomo el tipo de edificio que se proyectaria el cual es un hospital Gineco-Obstetricia.

3.3 Definición del problema

Se compone de cuatro partes subdivididas como son :

- General

1. - Investigación

- Particular

3.3

2. - Tipología

3. - Usuarios

4. - Terreno

Se llega así mediante la investigación a un planteamiento arquitectónico aquí se podría tomar como la parte más importante para resolver un proyecto - determinado, porque es donde vamos a reunir la información obtenida en la investigación y analizar confrontadamente requisitos vs condicionantes.

En los requisitos se desarrollan los conceptos de :

Uso : Que define los aspectos funcionales y ambientales como son : ventilación, iluminación, asoleamiento y grados de confort.

Realización : Que tenga una estructura, uniforme y lógica, para ahí desarrollar un proceso constructivo, dinámico y sencillo (dentro de lo posible y adecuado al momento (época).

Expresivo : Que la misma estructura y función signifiquen la parte formal y que no difiera de el contexto usando una escala humana teniendo estos requisitos, como formar el objeto.

El conjunto en su totalidad, subdividido en sectores y estos a su vez en elementos del sector, cada cual con sus partes generales. Con esto se define ya un anteproyecto arquitectónico o lo vendría a ser un hipótesis de solución en la que ya se tiene la forma, el uso, el concepto expresivo y la posible óptima realización.

Por último y como conclusión se llega a un proyecto ejecutivo que es donde desarrollamos el juego de planos, indispensables para su realización, apoyado en la parte técnica con un conjunto de memorias de cálculo de las -

diferentes partes como son : Estructuras, Instalaciones Hidráulicas, Eléctricas, Sanitaria y especiales.

ENFOQUE : Punto de vista personal-profesional mediante el cual se abordara el tema para su solución.

Aquí en este punto se toma en cuenta la posición y opinión de los médicos, ya que ellos son los que tienen una visión mas clara del funcionamiento de un hospital de este tipo, tomando en cuenta la situación real de los pacientes en cuanto a confort se refiere; por otra parte y de echo los empleados son los que mas viven las deficiencias de este tipo de edificios, - por que realizan los recorridos en todas las zonas, utilizan las instalaciones con mas frecuencia que el público y son los que podrian calificar si el edificio es malo o bueno en cuanto a funcionamiento se refiere.

En lo que respecta al confort, mediante entrevistas a pacientes en -

Hospitales de éste tipo, ellos son los indicados para criticar y calificar - la comodidad del edificio y el tipo de servicio recibido.

El tema se abordara mediante lo anterior ya que el usuario es quién - expuso sus criticas en los hospitales visitados. Esto se complementa con las visitas de campo, en donde se vio la diversidad de caracteres que en su mayo - ria son con escala monumental, cuentan con grandes claros cerrados de concre - to o en algunos casos de tabique, que hacen que se sienta mas sombrío el --- edificio cosa que no debe ser ya que el edificio debe estar mas acogedor se - gún la acción que se realice en su interior.

Otra de las cosas para poder abordar el problema es el analisis del -- terreno para el proyecto, que tenga accesos adecuados, es decir, directos de una vía principal que no se presenten conflictos de tránsito y que no difie - ra mucho del contexto en el que se ubicará. Por ello creemos que el lugar -- cumple con los requisitos; tiene accesos de vías rápidas de cualquier punto de la ciudad, podría, diferir un tanto del contexto pero se integra por con -

traste porque la zona es del tipo H-1 (Habitacional), pero es permitido -- el uso de edificios de salud de altura media, además se integraría por semejanza, puesto que es una zona de hospitales de diversas especialidades y el más cercano sería la torre de Médica Sur, que es un edificio de consultorios

Por la gran complejidad existente en edificios de Hospitales, para -- llegar a una solución adecuada, tiene que haber una gran escala de conocimiento en todas las áreas, especialmente para resolver las relaciones de las - diversas zonas como : área gris, área blanca y circulaciones; así como también tener conocimientos y presentar un cálculo exhaustivo, pudiéndose en su caso utilizar un buen criterio de instalaciones : especiales, ductos extractores, alimentación hidráulica, red de vapor y oxígeno, instalación y cálculo de elevadores, prevenciones contra incendio, sonido, teléfono, etc.

Por lo tanto iniciaremos con una recopilación y estudio de normas de - los diferentes organismos que intervienen para llevar a cabo el diseño de un hospital como son : Normas de Instituto Mexicano del Seguro Social, Normas -

de la Secretaría de Ecología y Desarrollo Urbano, Reglamento de Construcciones del Departamento del Distrito Federal y Criterios de Instalaciones.

Mediante dichas normas se pretende entonces, realizar un proyecto -- que dé una imagen formal y agradable, pero que además sea funcional en su -- planteamiento que tenga los accesos ubicados en las partes que se deben utilizar, por ejemplo : Urgencias; necesitan dos accesos, uno principal y otro para camillas, semiocultos a la vista del público.

Se plantea también un elemento a base de torres con claros de forma -- rectangular para simplificar lo más posible, su estructuración. Para ayudar en su expresión formal se utiliza la tridilosa y tener así, un elemento de --

identidad en el edificio, y que se caracterice por un material poco utilizado en el contexto existente.

METODOLOGIA A APLICAR

Investigación

1. General

(Aspecto Socio-Economico)

Tipología

2. Particular

Usuarios

Terreno

Enfoque

Punto del cual se parte para desarrollar el tema.

Planteamiento Arquitectónico

Donde se plantean :

Requisitos
(Lo nescesario)

Condicionantes
(Lo posible)

- Uso
 - Funcional
 - Ambiental
- Expresivo
 - Simbolico
 - Formal
- Realización
 - Estructural
 - Constructivo

Fisico

Técnico

Financiamiento

Estructura del objeto

Sector 1			Hipotesis de
Sector 2			solución
Sector 3	Partes del	Elementos	(Anteproyecto)
Sector 4	Sector	de las partes	En la que se de-
etc			fine Uso, Forma

Proyecto final : Lo Expresivo y Realización

Que se compone de :

- Concepto Teórico -- Documento (escrito)
- Concepto Diseño -- Planos (los necesarios)
- Concepto Técnico -- Planos y Memorias de Calculo

CONCLUSIONES DE LA INVESTIGACION

Para describir las conclusiones de este tema, se ha optado por referir lo en gráficas, para proponer un programa arquitectónico lo más completo posible y fácil de asimilar, ayudándose antes, por supuesto de un planteamiento escrito del problema.

DESCRIPCION DEL PROGRAMA ARQUITECTONICO A NIVEL GENERAL

1. Concéptos básicos, acerca de la organización y funcionamiento del edificio. (zona)
2. Capacidad de servicio de la unidad, expresada en cantidad, de usuarios y número de camas.
3. Departamentos que comprenden la unidad médica.
4. Referencias de cada departamento.

- a) Dentro de su función genérica, que modalidades particulares de cada departamento.
- b) Locales de que cuenta cada departamento.
- c) Factores determinantes del área de cada departamento y dimensiones de cada local; como son : número de personas que en el trabajan, mobiliario y equipo que deben de contener.
- d) Instalaciones : hidráulicas, eléctricas, sanitarias, específicas de las actividades en los diversos locales.

Son estas las partes que se utilizaron para elaborar las gráficas -- que a continuación se desarrollan y que deben de contener lo siguiente.

z o n a s

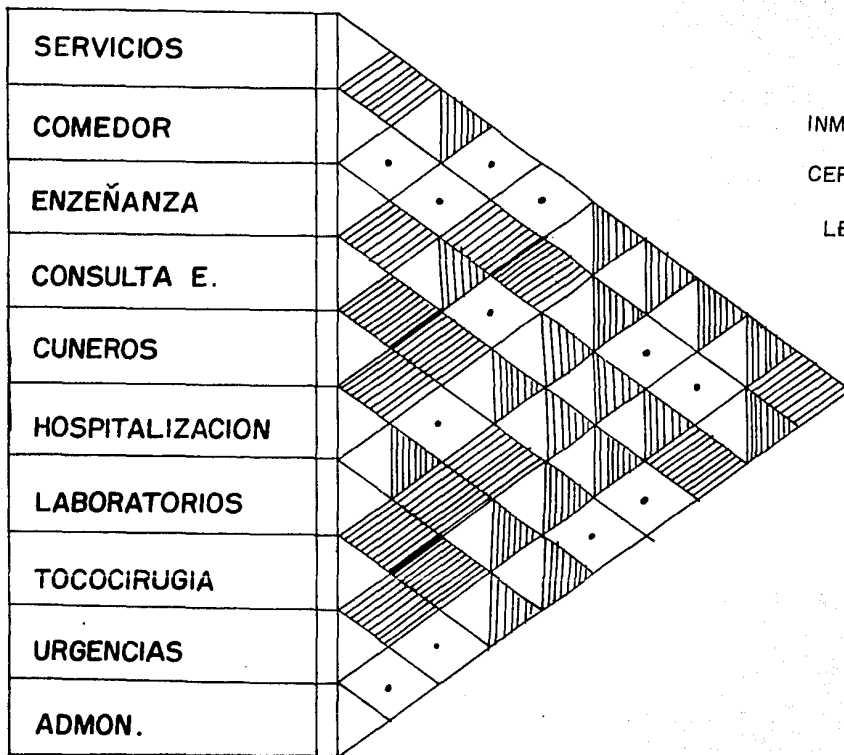

RELACIONES

INMEDIATA



CERCANA





LEJANA

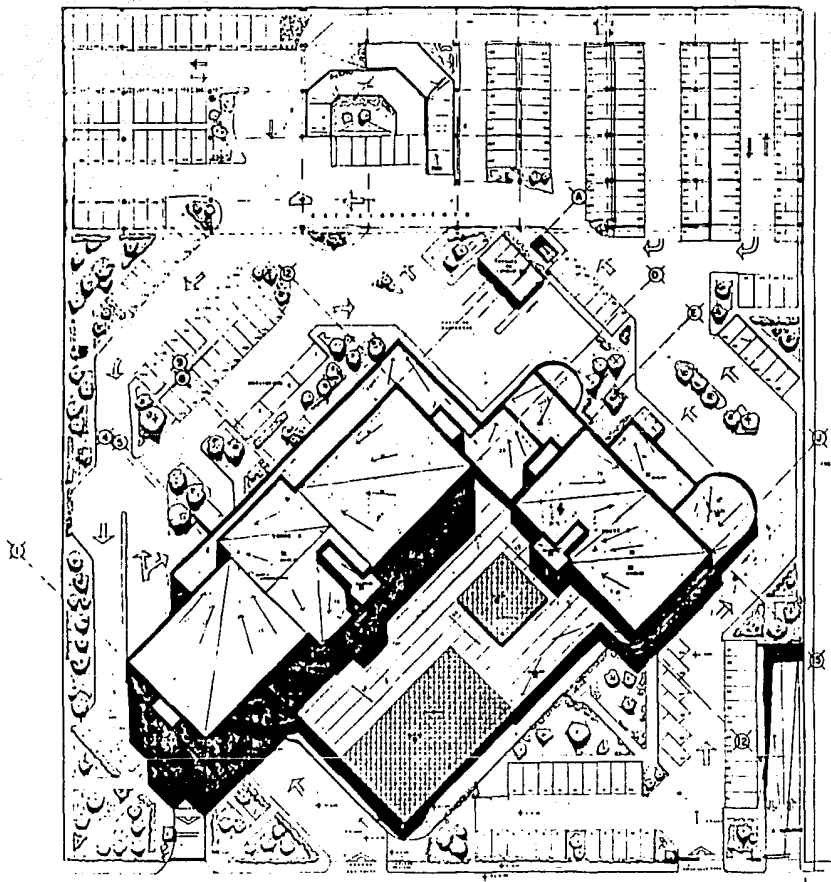

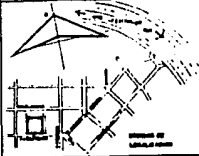

PLANTA DE CONJUNTO

	
NOTAS	
AREA DE TERRENO SUPERFICIE DE OBRAS AREA CONSTRUIDA AREA TOTAL	1000 M ² 1000 M ² 1000 M ² 1000 M ²
TESIS PROFESIONAL DEL HOSPITAL GINECO-OBSTETRICIA TLALPAM PLANTA DE CONJUNTO AUTORA: JOSE REVUELTAS	
JOSE REVUELTAS	
	C. I. L. E. D. O. N. O. 100 M. D. C. 80
A-0	

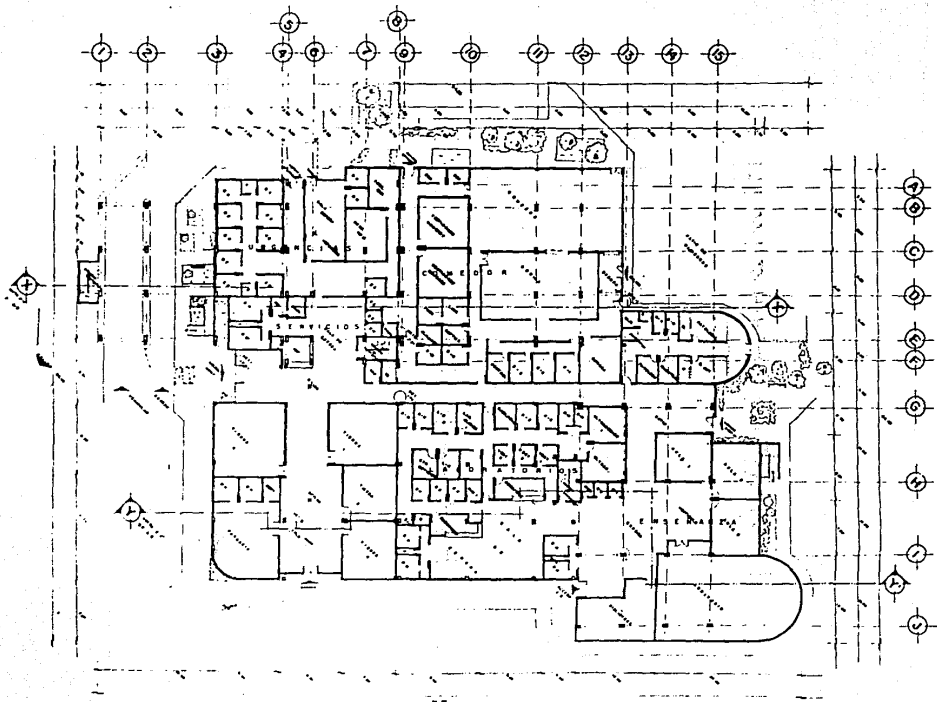

PLANTA ARQUITECTONICA BAJA

NOTAS	
AREA	127
FARMACIA-TIENDAS	378
LABORATORIOS	875
EXAMINACION	300
USUARIOS	335
SERVICIOS	210
CONIDOR	800
SUBTOTAL	2500

TESIS PROFESIONAL HOSPITAL QUIRICO - OBSTETRICIA T L A L P A M	
PLANTA BAJA AUTOR: JOSE REVUELTAS DISEÑO: JOSE REVUELTAS PEREZ	
JOSE REVUELTAS	
	A-1

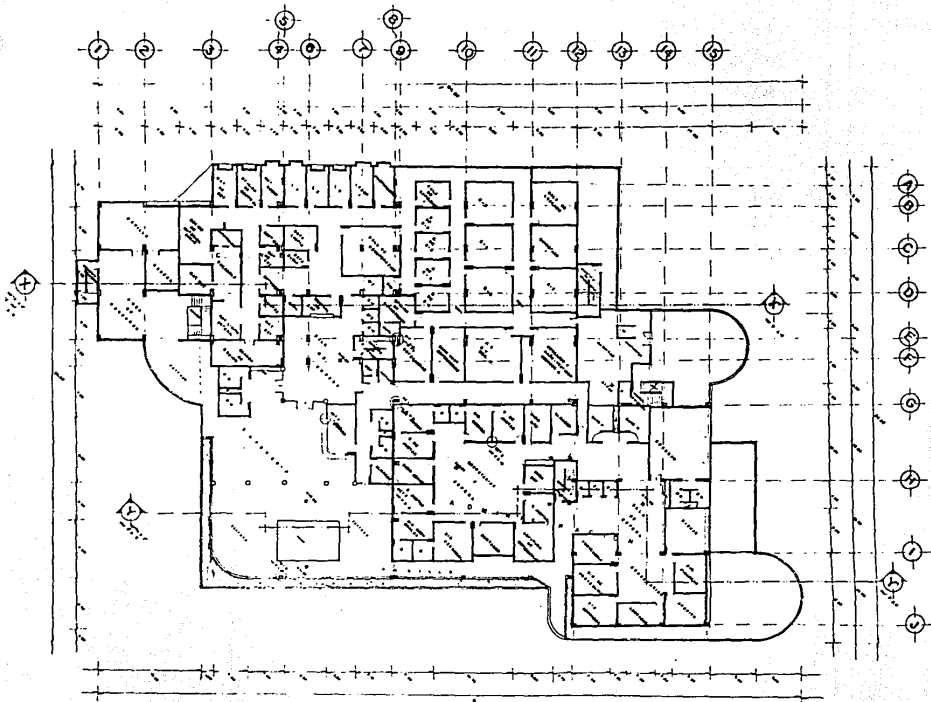

PLANTA ARQUITECTÓNICA ALTA
E.S.C. I. 1900

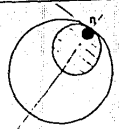

NOTAS		
ÁREA	UF	
ADMINISTRACION	018	2.23
CAFETERIA	029	2.90
CAPILLA	100	0.75
C. E. V. E.	330	1.37
QUORFANOS	120	3.00
S. DE EMPULSION	271	0.93
SERVICIOS Y ESPERA	072	0.93
SUBTOTAL	1332	13.814

ESTU. PROFESIONA. ...

HOSPITAL GINECO - OBSTETRICIA T LALPAN

PLANTA ALTA

ARQUITECTO: JOSE REVUELTAS

PROYECTO: JOSE REVUELTAS

FECHA: ...

ESTU. ...

A-2

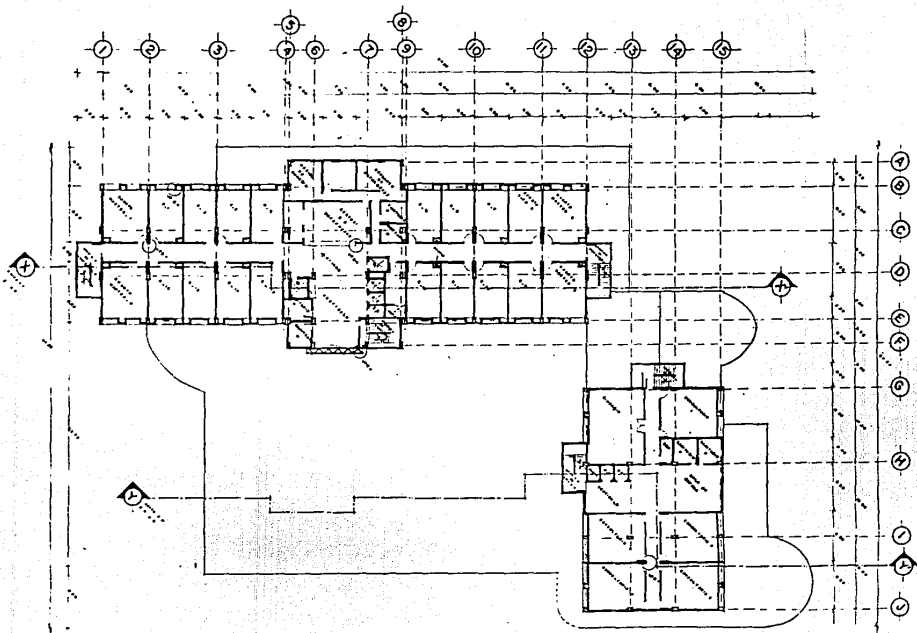

PLANTA TIPO HOSPITALIZACION Y CONSULTORIOS

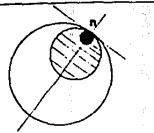

NOTAS

CUARTO TIPO ST	360 ^{u²}	
CUARTO MASTER	48 ^{u²}	
HOSPITALIZACION	1328 ^{u²}	572%
TORRE HOSPT	1328 ^{u²}	59.72%
CONSULTORIO T	48 ^{u²}	
CONSULTA EXT	960 ^{u²}	2.35%
TORRE CONSUL	2240 ^{u²}	9.66%
SUBTOTAL	18500^{u²}	84.64%

TESIS PROFESIONAL

HOSPITAL
GINECO-OBSTETRICIA
T L A L P A N.

PLANTA TIPO

PROYECTO: QUINCE VILLAS
POR: DOMINICUS PEREZ

PROYECTISTA:
JOSE REVUELTAS



PROYECTO: QUINCE VILLAS
POR: DOMINICUS PEREZ

A-3

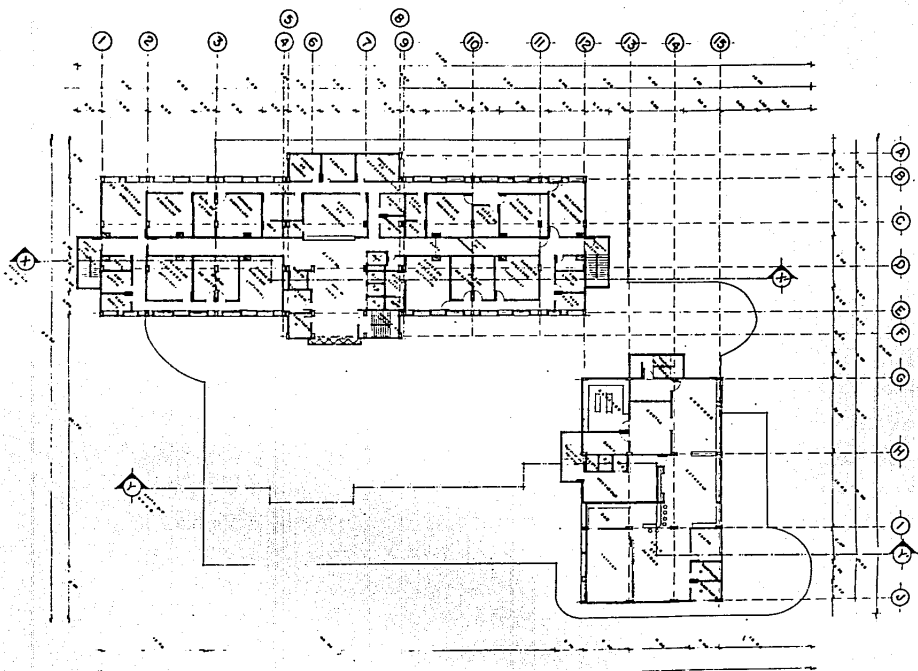

PLANTA DE CUEROS Y CLUB MEDICO
E.S.C. 1 1 1 0 0

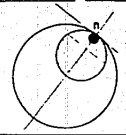

NOTAS

CUEROS	1250	sq	25%
CLUB MED	540	sq	22%
SUBTOTAL	1890	sq	7.87%

TESIS PROFESIONAL

HOSPITAL GINECO - OBSTETRIA

T L A L P A N

PLANTA CUEROS Y CLUB

ANDRES MARCE SALAS
JOSE REVUELTAS

JOSE REVUELTAS

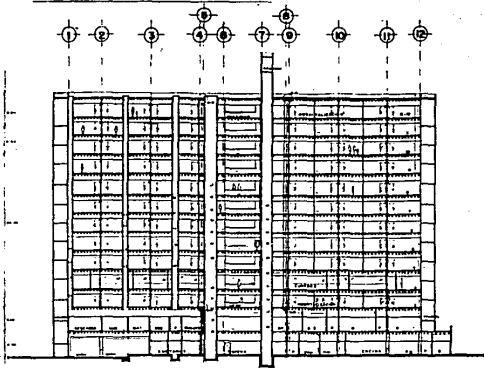

 A-4

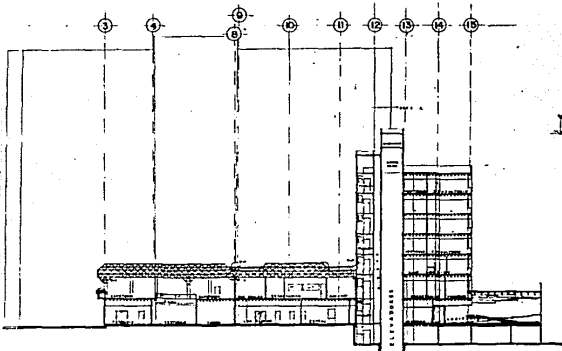

CORTE X - X' LONGITUDINAL
 E.S.C. 1 : 2 0 0

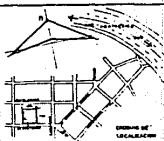

CORTE Y-Y' LONGITUDINAL
 E.S.C. 1 : 2 0 0



NOTAS

TESIS PROFESIONAL
 HOSPITAL
 GINECO-OBSTETRICIA,
 TLALPAM
 CORTES
 AUTOR: JOSÉ BEVELTAS
 ASESOR: JOSÉ BEVELTAS

JOSE BEVELTAS
 N.º 11700
 N.º 11700
 N.º 11700
 N.º 11700

A-5

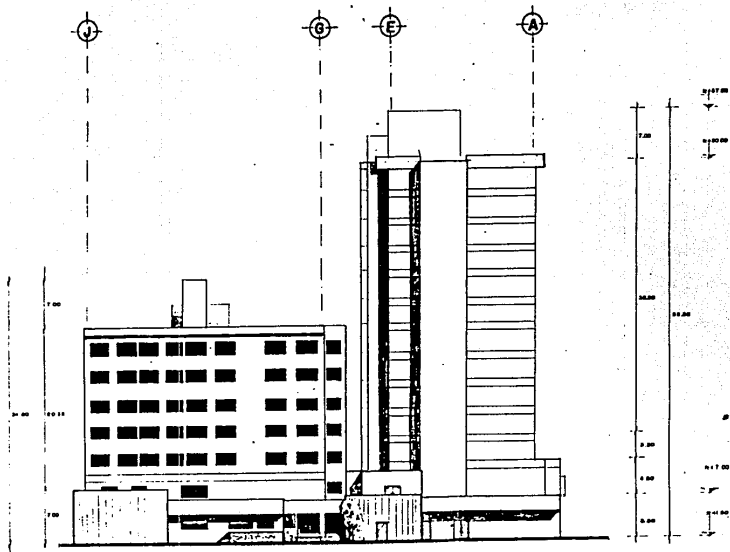

FACHADA ENSEÑANZA
ESC. 1 1 2 0 0

TESIS PROFESIONAL	
HOSPITAL GINECO-OBSTETRICIA	
T L A L P A N	
FACHADA	
AUTOR: JOSE REVULTAS	
DISEÑO: JOSE REVULTAS	
TÍTULO: JOSE REVULTAS.	
D. L.	1 9 5 8
FECHA:	1 9 5 8
HOJA:	1 1 2 0 0
A-6	

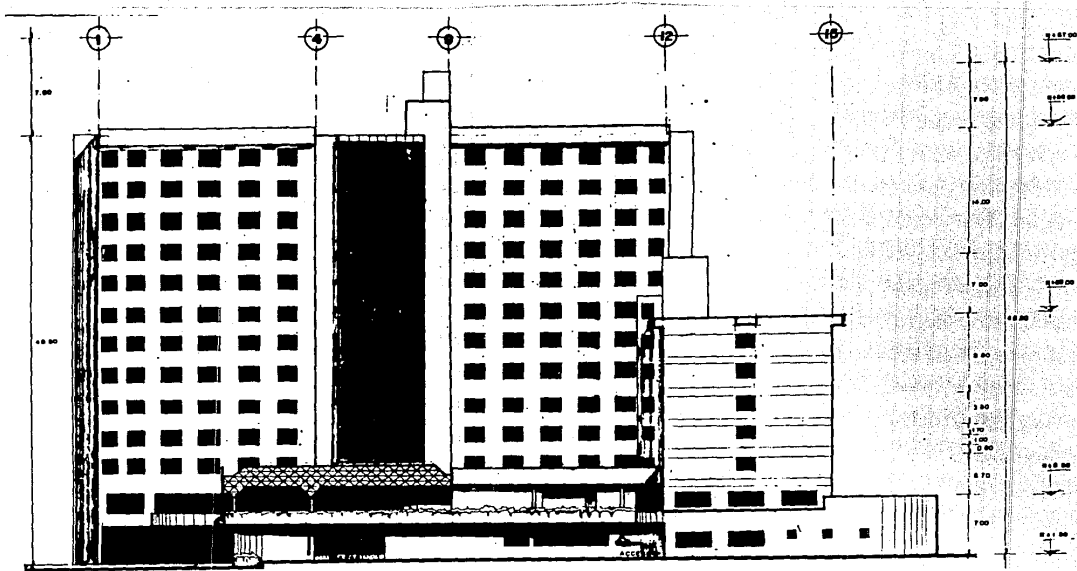

FACHADA SUR
E S C . 1 1 0 0

TESIS PROFESIONAL	
UNIVERSIDAD NACIONAL AUTÓNOMA DE MEXICO	
FACULTAD DE MEDICINA Y CIRUGIA	
DEPARTAMENTO DE GINECO-OBSTETRICIA	
CIUDAD DE T L A L P A N	
FACHADA	
AUTOR: ANDRES SUAREZ S JOSE REVUELTAS	
TUTOR: JOSE REVUELTAS	
	ESTADO: T L A X C A L
	CARRERA: GINECO-OBSTETRICIA
	SEMESTRE: 1980
	FECHA: 1980
A-7	

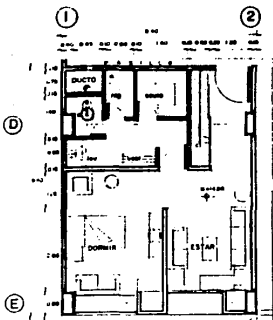

PLANTA CUARTO MASTER
E.S.C. 1 1 9 0 0

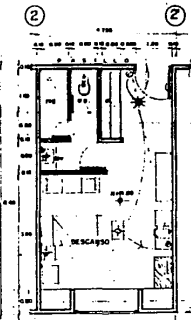

PLANTA CUARTO TIPO
E.S.C. 1 1 9 0 0

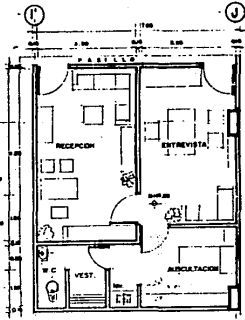

PLANTA CONSULTORIO
E.S.C. 1 1 9 0 0

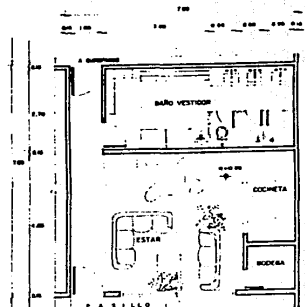

PLANTA DESCANSO MEDICOS
E.S.C. 1 1 9 0 0

② ③ ④ ⑤

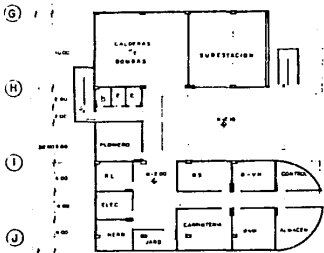

PLANTA SOTANO
E.S.C. 1 2 0 0 0

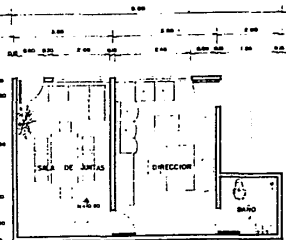

PLANTA DIRECCION MEDICA
E.S.C. 1 1 9 0 0

TESIS PROFESIONAL									
HOSPITAL GINECO-OBSTETRIA									
TLALPAM									
PLANTAS ARQUITECTONICAS									
ARQUITECTO JOSÉ MANUEL JOSÉ MANUEL									
FECHA									
LUGAR DE EJECUCION									
	<table border="1"> <tr> <td>ESTADO DE GUERRERO</td> <td>...</td> </tr> <tr> <td>MUNICIPIO DE...</td> <td>...</td> </tr> <tr> <td>CARRERA DE...</td> <td>...</td> </tr> <tr> <td>FECHA DE...</td> <td>...</td> </tr> </table>	ESTADO DE GUERRERO	...	MUNICIPIO DE...	...	CARRERA DE...	...	FECHA DE...	...
ESTADO DE GUERRERO	...								
MUNICIPIO DE...	...								
CARRERA DE...	...								
FECHA DE...	...								
A-8									

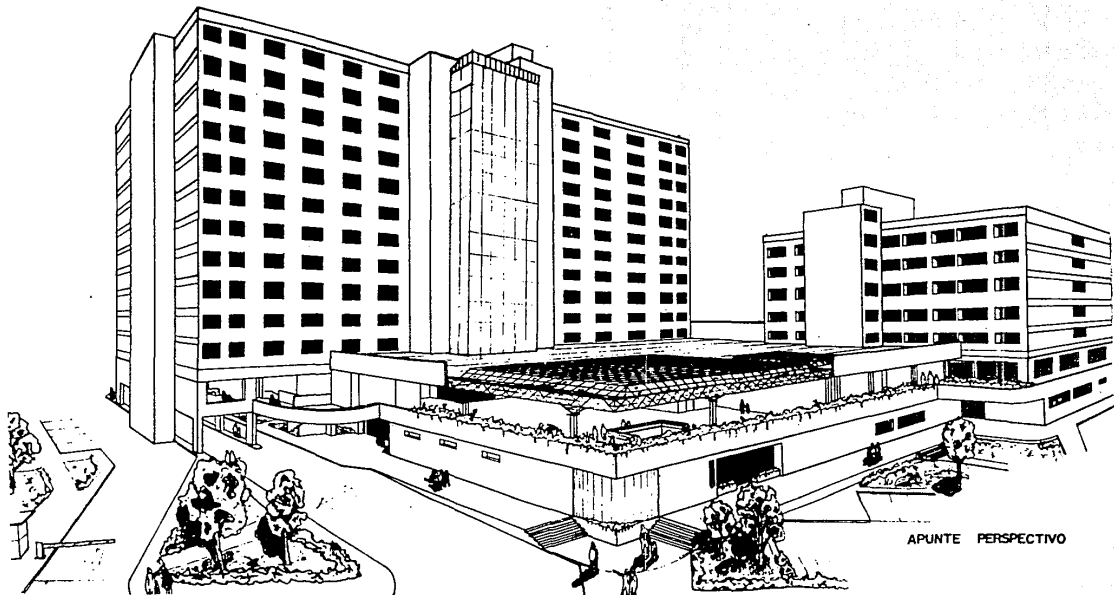

APUNTE PERSPECTIVO

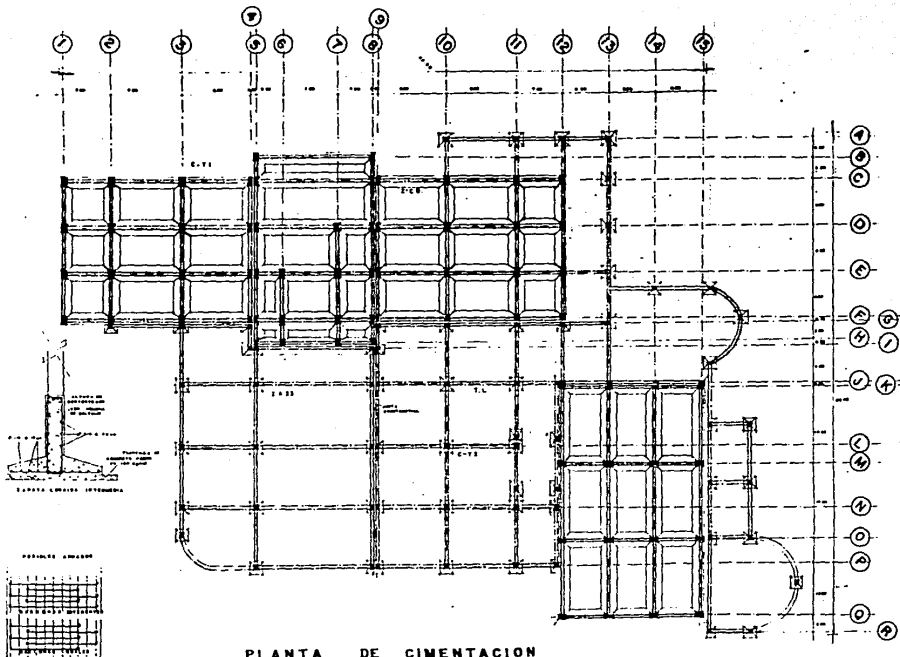

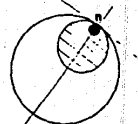

NOTAS

1- LA FUNDACION DEL EDIFICIO SE CONSTITUYERA
 EN A BARRA DE ARMADO UNICO, EN CANTON
 RECTANGULAR Y REFORZADO A TRAVES DE BARRAS
 DE ACERO.

2- CONCRETO A UTILIZARSE SERA "Y" EN
 MEDIOCENTRO DE LOS PANELES.

3- PARA LA ELABORACION DE PANELES, DEBERAN
 USARSE LAS SIGUIENTES MEDIDAS:

4- EN LOS PANELES DEBEN USARSE
 REFORZOS DE ACERO EN TODAS LAS DIRECCIONES, DE ACUERDO

C-1: COLUMNA TIPO 100 X 100 CM.
 C-2: COLUMNA TIPO 100 X 150 CM.
 C-3: COLUMNA TIPO 100 X 200 CM.
 C-4: COLUMNA TIPO 100 X 250 CM.
 C-5: COLUMNA TIPO 100 X 300 CM.
 C-6: COLUMNA TIPO 100 X 350 CM.
 C-7: COLUMNA TIPO 100 X 400 CM.
 C-8: COLUMNA TIPO 100 X 450 CM.
 C-9: COLUMNA TIPO 100 X 500 CM.
 C-10: COLUMNA TIPO 100 X 550 CM.
 C-11: COLUMNA TIPO 100 X 600 CM.
 C-12: COLUMNA TIPO 100 X 650 CM.
 C-13: COLUMNA TIPO 100 X 700 CM.

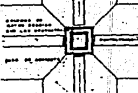

SECCION COLUMNA TI

TESIS PROFESIONAL

**HOSPITAL
GINECO-OBSTETRICIA
TILALPAM**

PLANTA DE CIMENTACION.

DISEÑADO POR: JOSE SEMELTAR
 APROBADO POR:

JOSE SEMELTAR

No. 11 2 0 0
 E-1

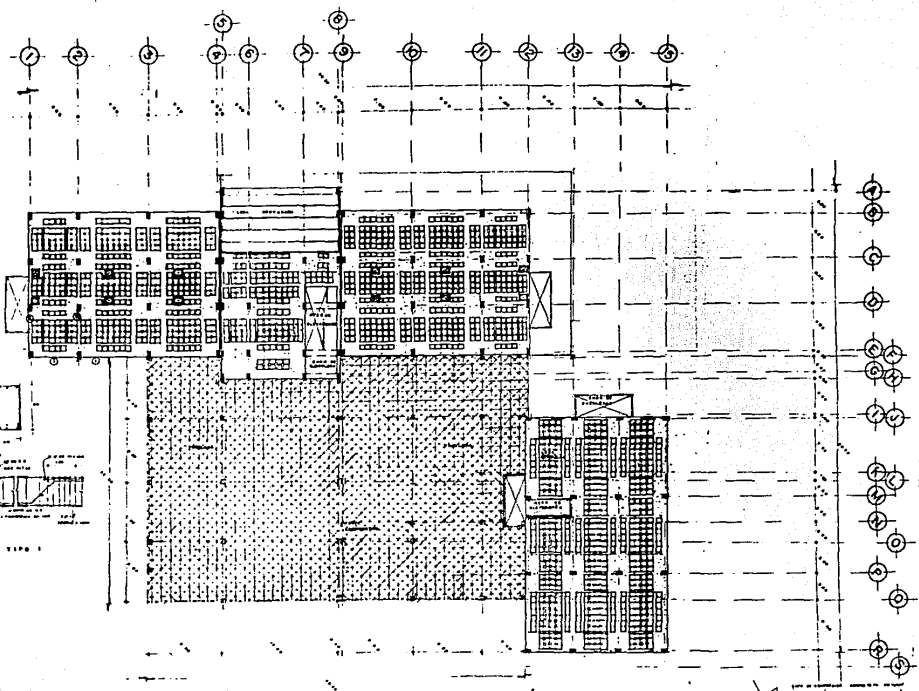

PLANTA DE CUBIERTA DE ENTREPISO (1º NIVEL)

1 2 3 4 5 6 7 8 9 10 11 12 13 14 15



LEGG. RETICULAR

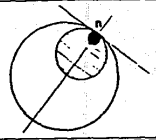

NOTAS

DE EL PLANO DE LOS CUBI. DE E.C. DE ENTREPISO DEL CUARTO NI.

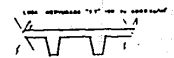

INGENIERO PROFESIONAL
QUINCE CASTELLANA
TLALPAM
 CUENTA DE ENTREPISO

JOSE REVUELTA

1900

E-2

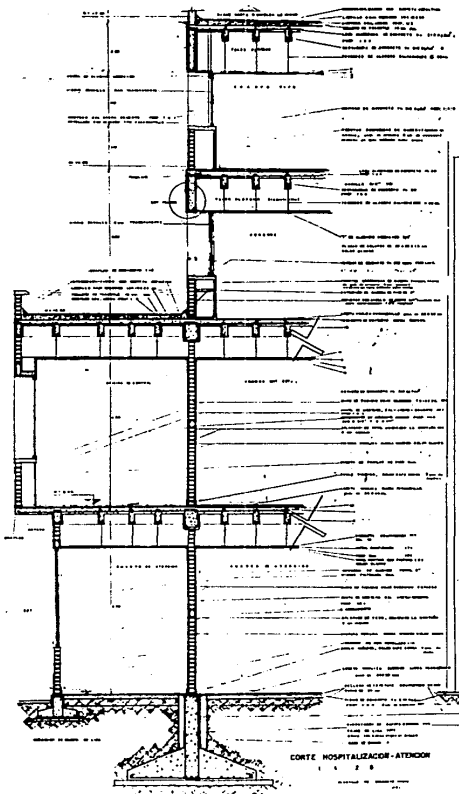

CORTE HOSPITALIZADOR-ATENCION
1 2 3

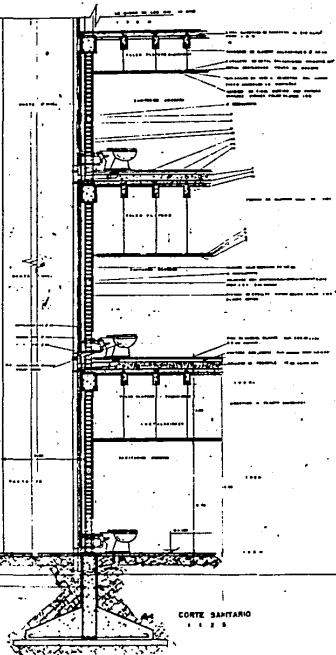

CORTE BAHITARIO
1 2 3

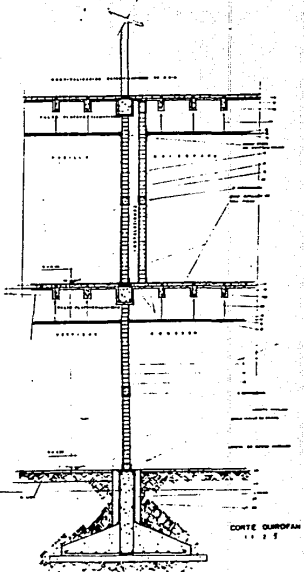

CORTE DORMITORIO
1 2 3

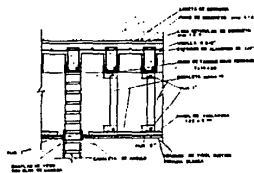

DETALLE ANGLAR FALSO PLAFON
1 1 2

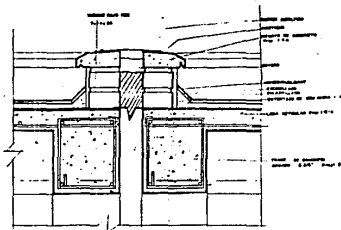

DETALLE JUNTA AZOTEA
1 1 8

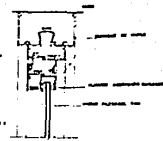

DETALLE HERRERIA
1 1 5

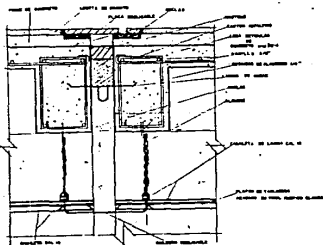

DETALLE ANTAS EN ENTREPISO
1 1 1 D

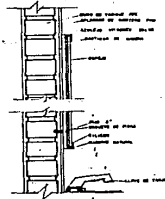

DETALLE ESPÉGO-LAVADO
1 1 6

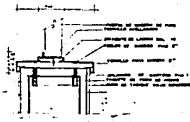

DETALLE CHAMBRANA
1 1 3

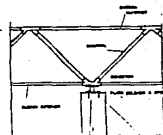

APOYO TRIANGULAR
1 1 2 D

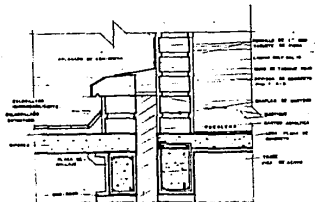

DETALLE JUNTA TORRE-PLANCHA
1 1 3

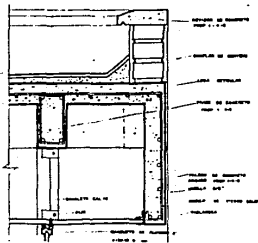

DETALLE FALDON
1 1 5

TESIS PROFESIONAL	
HOSPITAL GINECO-OBSTETRIA	
TLALPAM	
DETALLES	
FECHA: JUNIO 13, 1965	
LUGAR: BANGASAY	
JOSE REVUELTA S	
	D-I

N O T A :

Para agua : necesitamos una cisterna de 120 m³ y 40 m³ a tanque elevado (para este volumen se recomienda sistema hidroneumatico). El sistema contra incendio es independiente al agua.

Sanitaria : En el hospital va por medio de ductos, puede ir junto con la instalación hidráulica, pero nunca con la eléctrica. Pasa casi por todos los locales excepto : Biblioteca, aulas, auditorio.

Luz : Debe haber una subestación y una planta de emergencia, en todos los locales del hospital excepto, oxígeno y tanques de combustible.

Oxígeno : Son paquetes de 6 a 8 cilindros, hay en cuneros, quirófanos, salas de expulsión, hospitalización y urgencias .

Oxido Nitroso : Igual a el oxígeno, se usa en quirófanos, expulsión y hospitalización.

INSTALACION HIDRAULICA

El sistema hidráulico funcionará básicamente con un equipo de presión (bombeo programado) localizado en la casa de máquinas. El tanque hidroneumático se alimentará de la cisterna mediante un sistema de bombeo.

La cisterna constará con varias secciones, la primera de la cual recibirá el agua de la red general municipal. De ésta sección pasará al sistema de tratamiento de agua (que es necesario, debido a la dureza del agua y la forma de su composición en esta zona). El tratamiento de agua será con filtros, zeolitas, clorinado, etc., de acuerdo con el siguiente diagrama :

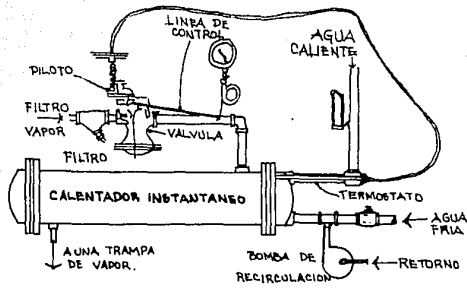

CONTROL DE AGUA CALIENTE PARA CALENTADOR INSTANTANEO

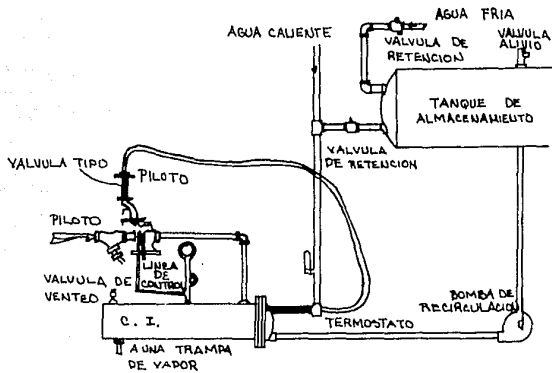

REGULADOR DE TEMPERATURA ETISA PARA CALENTADOR INSTANTANEO CON DEMANDA INTERMITENTE.

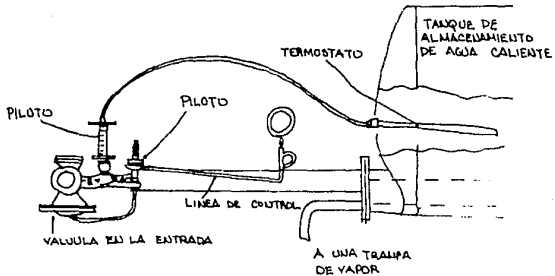

CONTROL DE AGUA CALIENTE EN TANQUES DE ALMACENAMIENTO.

ESTA TESIS NO DEBE
SALIR DE LA BIBLIOTECA

CISTERNA

INCENDIO

AGUA CRUDA + INCENDIO

AGUA TRATADA

BOMBAS

SISTEMA DE BOMBEO

FILTROS DE

PROGRAMADO

GRAVA Y ARENA

DIFERENTES SERVICIOS

SISTEMA DE ABLANDAMIENTO

(ZEOLITAS)

CLORINADOR

FILTROS DE CARBON

ACTIVADO

Después de este tratamiento es posible distribuirla al hospital para su uso, así como a las calderas y demás servicios (equipos) sin temor a - incrustaciones en las tuberías.

SUBESTACION

SIMBOLOGIA

- 1 EQUIPO DE MEDICION
- 2 CUCHILLAS DE PRUEBA
- 3 INTERRUPTOR PRINCIPAL EN ALTA TENSION
- 4 TRANSFORMADOR
- 5 INTERRUPTOR PRINCIPAL EN BAJA TENSION Y MEDICION
- 6 INTERRUPTORES DERIVADOS EN BAJA TENSION SERVICIO NORMAL Y MEDICION
- 7 INT. DE TRANSFERENCIA.
- 8 INTERRUPTORES DERIVADOS EN BAJA TENSION SERVICIO DE EMERGENCIA
- 9 PLANTA DE EMERGENCIA



DIAGRAMA UNIFILAR



FACTIBILIDAD .- Aspectos de costo, criterios de su obtención captación --
de recursos para sufragar el costo repercusiones sociales
del proyecto.

Al haberse propuesto un Hospital Privado, se considera que la obten--
ción de recursos es a base de una sociedad de médicos en diferentes especia--
lidades, cooperando a partes proporcionales, conforme van integrándose más --
socios, hacen su aportación correspondiente y sería así una manera de ir su--
fragando la inversión realizada.

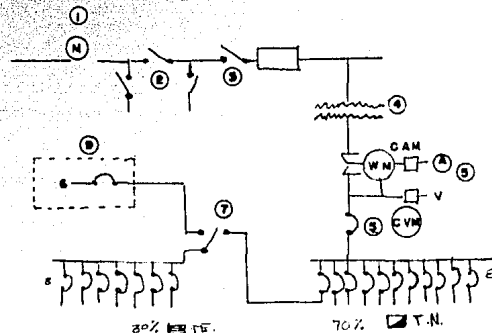
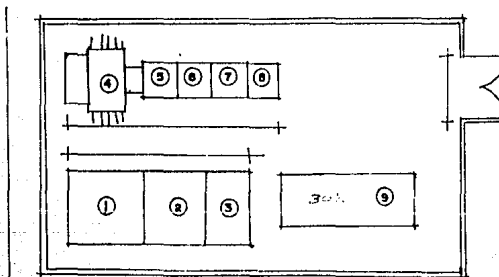
En la realización del proyecto, se contempló un espacio que se utili--
zará en locales complementarios y que a la vez se logrará que llegue a apor--
tar beneficios económicos; el espacio mencionado se refiere a las tiendas lo
calizadas en P.B. y la cafetería en P. alta.

Otro de los factores que se utilizan para recuperar la inversión, -- es manejando el tipo y calidad de servicio, en este caso es un Hospital de lujo el cuál brindará los mejores servicios, poseerá los mejores equipos y por lo tanto repercutirá en un costo - lógico y de acuerdo al servicio ---- brindado elevado para un estrato medio de la sociedad.

Estos costos son aproximados en las clínicas que se cuestionaron, un tratamiento de parto tiene un costo alrededor de \$ 5'000,000.00 más \$ 650, 000.00 c/día entonces con estos costos solo acudirá gente de una solvencia económica aceptable o que se crea con la solvencia suficiente.

Analizando otro concepto de factibilidad, como es el de la repercu--- sión social del proyecto.

Como ya se ha mencionado antes, se trata de diseñar un elemento que -

no rompa con el contexto, y que por el contrario se integre lo más posible - ya sea por contraste o por semejanza, donde el contraste se maneja en la diferencia de alturas y no de materiales.

Aunque la propuesta presentada, se tiene un material poco usual en la zona, pero que esta justificado, como es la tridilosa y que con ella y la altura de las dos torres se represente un hito.

CONCLUSIONES DE LA TESIS

Con la información antes desarrollada se ensambla un documento; en él se pueden analizar y discutir las partes de que consta un hospital de Gineco-Obstetricia, su funcionamiento, distribución y características generales como materiales de acabado en zonas especiales; como quirófanos, laboratorios, etc.

Se menciona a grandes rasgos clasificación de los tipos de hospitales por capacidades, ubicación y especialidades.

Aunque para llegar a una propuesta como la que se presenta se realizó un completo trabajo de investigación sobre el tema de salud. Pasando antes por un estudio de la zona Tlalpan, y localizar un predio con las dimensiones que (por la investigación) eran requeridos para el planteamiento de un edificio con las características y necesidades de un hospital de Ginecología y Obstetricia.

Se tuvieron que realizar visitas a edificios de este tipo (hospital - de especialidades de Gineco-Obstetricia). Analizar normas de organismos especialistas en la materia de salud, como son S.S.A., SEDUE y apoyarse en -- normas del Reglamento de Construcciones del D.D.F. así entonces, tener un -- proyecto acorde a las necesidades de la localización y con una lógica en el -- de materiales adecuados para la realización de un hospital.

Se analizaron tipos de estructuras que fuesen viables para la cimentación, encontrándose así, que lo mejor para esta zona (zona de lomeríos de baja comprensibilidad) son los cimientos de concreto armado pudiéndose --- utilizar, la zapata corrida y/o aislada dependiendo de las cargas que se --- transmiten y del claro a manejar.

B I B L I O G R A F I A

- Guías mecánicas del Seguro Social
Normas técnicas de la Secretaría de Ecología
Y Desarrollo Urbano (SEDUE) para intensidad de uso, detección de servi
cios, demanda y ubicación.

- Diario Oficial de la Federación en sus diferentes artículos pp. varias.

- Autor : Instituto de Seguridad y Servicios Sociales de los Trabajadores
del Estado.

- Publicación Especificaciones Generales de Construcción.
ISSSTE 1984 pp. varias.

- E. Torroja
Razón y ser de los tipos estructurales
G. Gili
Edi. 1987

- Informaciones técnicas para la construcción
J.T.C. 1987

- José Creixell M.
Estabilidad de las construcciones
C.E.C.S.A.
Nueva Edición

- Yáñez Enrique
Hospitales de Seguridad Social
S.S.A.
México, 1977

-

- Instituto Nacional de Estadística
Geografía e Informática
Tlalpan, Cuaderno de Información
Basica Delegacional
Publicación 01
Clave 920843
pp. varias.