

209  
87



UNIVERSIDAD NACIONAL AUTONOMA  
DE MEXICO

FACULTAD DE ARQUITECTURA  
AUTOGOBIERNO

TESIS PROFESIONAL QUE PRESENTAN LOS  
ALUMNOS DEL TALLER POS:

JOSE CARLOS DELGADO BARRA	8263078-8
MARIA CONCEPCION ESCOBILLA PINERA	8253416-9
MARIA EUGENIA VALDELAMAR FUENTE	8253180-8

**TESIS CON  
FALLA DE ORIGEN**

AGOSTO 1990 , MEXICO D.F.



Universidad Nacional  
Autónoma de México



## **UNAM – Dirección General de Bibliotecas Tesis Digitales Restricciones de uso**

### **DERECHOS RESERVADOS © PROHIBIDA SU REPRODUCCIÓN TOTAL O PARCIAL**

Todo el material contenido en esta tesis está protegido por la Ley Federal del Derecho de Autor (LFDA) de los Estados Unidos Mexicanos (México).

El uso de imágenes, fragmentos de videos, y demás material que sea objeto de protección de los derechos de autor, será exclusivamente para fines educativos e informativos y deberá citar la fuente donde la obtuvo mencionando el autor o autores. Cualquier uso distinto como el lucro, reproducción, edición o modificación, será perseguido y sancionado por el respectivo titular de los Derechos de Autor.

2<sup>o</sup>  
E7



UNIVERSIDAD NACIONAL AUTONOMA  
DE MEXICO

FACULTAD DE ARQUITECTURA  
A U T O G O B I E R N O

TESIS PROFESIONAL QUE PRESENTAN LOS  
ALUMNOS DEL TALLER DOS:

JOSE CARLOS PELGAFO HARZA	8263078-8
MARIA CONCEPCION ESCAMILLA RIVERA	8253416-9
MARIA EUGENIA VALDELAMAR PUENTE	8253480-8

**TESIS CON  
FALLA DE ORIGEN**

AGOSTO 1990 , MEXICO D. F.

**CASA DE CULTURA REGIONAL**

**san juan de tlayacapan, mor.**

# índice

◦ ORIGEN DE LA DEMANDA .....	2
◦ ASPECTOS FÍSICOS .....	7
◦ MEDIO NATURAL .....	7
◦ CONDICIONES CLIMÁTICAS .....	10
◦ RIESGOS Y VULNERABILIDAD .....	12
◦ ANTECEDENTES HISTÓRICOS .....	13
◦ ASPECTOS SOCIOECONÓMICOS .....	16
◦ USO DEL SUELO	
◦ CRECIMIENTO URBANO	
◦ INFRAESTRUCTURA Y EQUIPAMIENTO .....	24
◦ VIVIENDA .....	25
◦ ESTUDIO DE TRAZA URBANA Y SU ORIGEN (SECCIÓN ÁUREA) .....	29
◦ RESULTADOS DEL ESTUDIO	
◦ CONTEXTO, PROPUESTA URBANA Y ARQUITECTÓNICA, COMPROMISOS .....	39
◦ ESTUDIO DE DIAGRAMAS DE FUNCIONAMIENTO PARA "CASA DE CULTURA REGIONAL" .....	42
◦ PROGRAMA Y DESARROLLO DEL PROYECTO "CASA DE CULTURA REGIONAL" .....	44
◦ ANTECEDENTES MONOGRÁFICOS	
◦ BIBLIOGRAFÍA Y FUENTES DE INFORMACIÓN .....	47



LA MAYORIA DE LAS PEQUEÑAS POBLACIONES DE NUESTRO PAIS TIENEN PROBLEMAS DE SUBSISTENCIA Y DESARROLLO. DEBIDO A SU POBRE APOYO ECONOMICO, LAS POSIBILIDADES DE PRODUCCION INDUSTRIAL AGRICOLA O GANADERA SON TAN RARAS QUE SOLO LOGRAN SATISFACER SU PROPIA DEMANDA AUTARQUICA CON INTERCAMBIOS ENTRE LAS POBLACIONES VECINAS. DE ALGUNA U OTRA MANERA DICHAS POBLACIONES SE APOYAN TANTO ECONOMICAMENTE COMO CULTURALMENTE EN SUS TRADICIONES, ES POR ESO QUE ESTOS PUEBLOS TRATAN DE MANTENERLAS PUES SON LA IDENTIDAD O

RAZGO CARACTERISTICO QUE LOS DISTINGUE DE OTRAS COMUNIDADES. NUESTRO ESTUDIO SE ENFOCA HACIA UNA DE ESTAS PEQUEÑAS POBLACIONES, LLAMADA SAN JUAN TLAYACAPAN, QUE CUENTA CON APENAS 12657 HABITANTES, Y DE ESTOS LA GRAN MAYORIA SE DEDICA PRINCIPALMENTE A LA ALFARERIA Y A LA AGRICULTURA DE TEMPORAL.

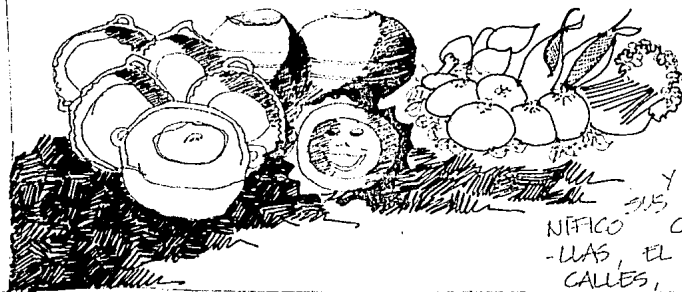

DEL SUBDEPARTAMENTO TLAYACAPAN NO ESTA EXCENTA DE LA PROBLEMÁTICA ANTES MENCIONADA. PERO A DIFERENCIA DE LOS DEMAS, TLAYACAPAN ES UNA DE ESAS RARAS POBLACIONES QUE TIENEN SU HISTORIA Y TRADICIONES GRABADAS EN PIEDRA Y PARA COMPROBARLO SOLO BASTA VER SUS PUNAS PREHISTORICAS, SU MEXICANO CONVENTO, SUS MISTERIOSAS CALLES, EL BIEN INTENCIONADO TRAZADO DE CALLES, LA RUSTICA ALCALDIA Y POR

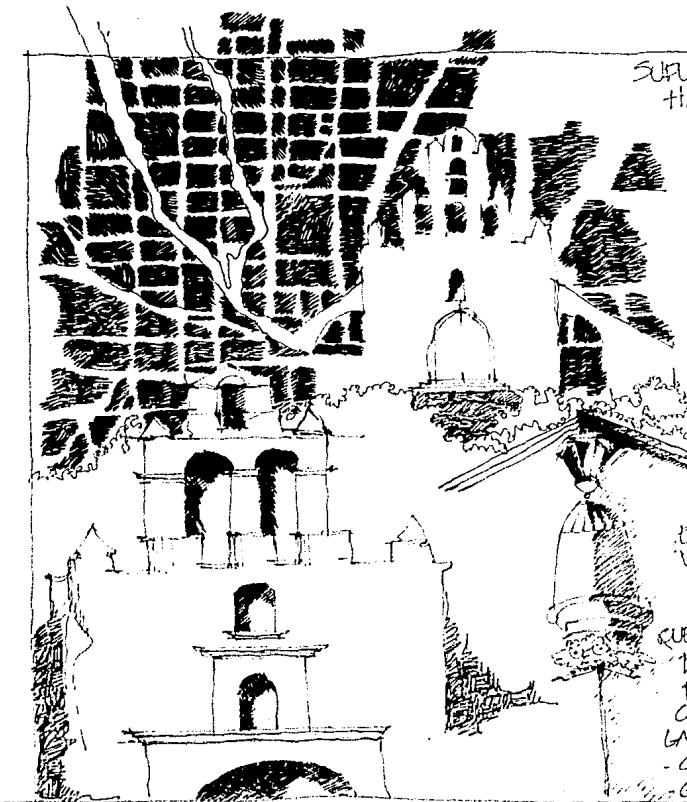

SUFRIERON LA CEBERÍA. TODO ESTO PATRIMONIO HISTÓRICO DE UN PASADO IMPORANTE.

QUE COMO TODOS SABEMOS SI NO SE LE DA VALOR PRESENTE A LA HISTORIA, PUEDE CORRER EL PELIGRO DE DESAPARECER, NO DE DESARROLLARSE.

TANTO EL PUEBLO, COMO SUS AUTORIDADES TRATAN DE RECUPERAR POCO A POCO SUS NECESIDADES ADEPTAS DE ORDENAR EL EQUIPAMIENTO E INFRAESTRUCTURA YA FELTERADOS.

DENTRO DE ESTAS TENTANAS SE CUENTA CON EL APOYO DEL ESTADO PARA LA REALIZACION DE UNA CASA DE CULTURA PARA EL PUEBLO ( SEUN PLANES DE S. E. D. U. E. CUERNAVACA MOBELOS ).

TANTO LAS AUTORIDADES MUNICIPALES COMO EL COMITÉ DE MEJORAMIENTO INTEGRADO POR VECINOS DEL LUGAR NOS HAN SOLICITADO TRABAJAR EN CONJUNTO PARA EL DESARROLLO DE ESTE PROYECTO, DE SUMA IMPORANCIA, YA QUE SE BASA EN LA RECUPERACION DE UNA PARTE DEL PATRIMONIO HISTÓRICO Y CULTURAL DE TLAXACALAN, PROYECTO QUE SERA ENVIADO A LA RECUPERACION Y RESTAURACION DEL LA ANTIGUA CEBERÍA DEL SIGLO XVII (ESTO INCLUYE PROGRAMAS Y PROYECTO ARQUITECTONICOS) ADEMAS DE UN ESTUDIO DEL ESTADO

ACTUAL DE LA POBLACION. ESTO CON LA RAZON DE QUE EL PUEBLO DE TLAYACAPAN TENGA SU PROPOSTA CONCRETA HACIENDO VALER DE ESTA MANERA SU PARTICIPACION. ESTE TRABAJO TIENE UNA DEDICATORIA ESPECIAL A LOS HABITANTES DE TLAYACAPAN, PARA QUE CONOCIENDO SU PASADO SIENTAN ORGULLO POR EL Y CONSERVEN LAS CARACTERISTICAS TAN ESPECIALES DE SU PUEBLO.

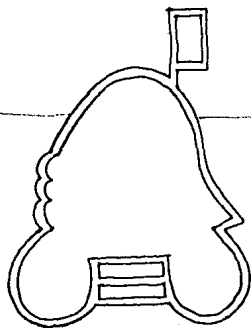



# tlayacapan

SE ENCUENTRA LOCALIZADA EN EL ESTADO DE MORELOS  
A  $18^{\circ} 57'$  DE LATITUD NOROCCIDENTAL Y A LOS  
 $98^{\circ} 58'$  DE LONGITUD OROCCIDENTAL  
DEL MERIDIANO DE GREENWICH.

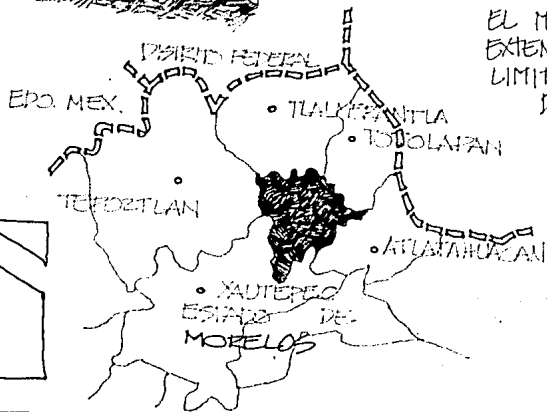

EL MUNICIPIO DE TLAYACAPAN TIENE UNA  
EXTENSION TERRITORIAL DE 84.17 KM<sup>2</sup> Y ESTA  
LIMITADO AL NOROCCIDENTE POR LOS MUNICIPIOS  
DE TOTOLAPAN Y TLALXEPANTLA, AL  
SUR POR EL DE XAUTEPCO, AL OROCCIDENTE  
POR EL DE TEPEORTLAN Y AL OROCCIDENTE  
POR EL DE ATLATAHUACAN.

SAN JOSE DE  
LOS LAURELES

• SAN AGUSTIN AMATLIPAC  
• SAN ANDRES CUALTEMOC

# tlayacapan

• PANTELAN

ES LA CABECERA DEL MUNICIPIO DEL MISMO  
NOMBRE, SE ENCUENTRA A LOS 1670  
METROS SOBRE EL NIVEL DEL MAR, Y  
CUENTA CON UNA EXTENSION TERRITORIAL DE  
102 HRS. LIMITADA A LO LARGO DEL LADO NOR  
-TE - PONIENTE - SUR POR LA CARRETERA

MÉXICO - XOCHIMILCO - CAXTEPEC  
Y AL SURESTE POR LA CONTINUACIÓN  
DE LOS CERROS DE TEPOZTLAN.

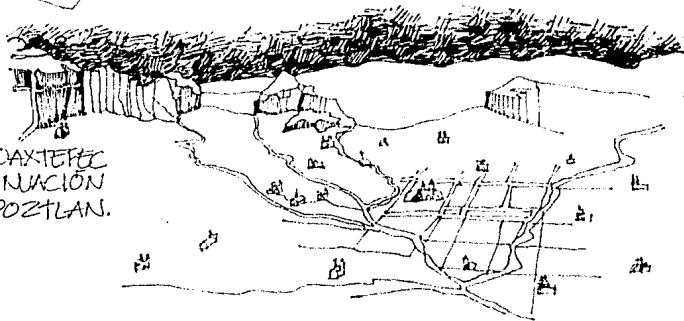

**HIDROGRAFIA** EL MUNICIPIO CARECE DE RIOS Y ARROYOS NATURALES EXISTIENDO BARRANCAS Y BARRANQUILLAS QUE CAPTAN LA PRECIPITACION PLUVIAL, TIENEN UN PROMEDIO ANUAL DE CAPTACION DE 950 MM. APROXIMADAMENTE.

UNA DE LAS BARRANCAS MAS CONOCIDAS ES PRECISAMENTE LA BARRANCA DE TLAYACAPAN, QUE NACE EN EL MUNICIPIO DE TLAYACAPAN Y PERTENECE A LA CUENCA HIDROGRAFICA DEL RIO YAUTEPEC.

**VEGETACION** LAS ESPECIES MAS COMUNES DE ARBOLES QUE CRECEN EN LA REGION SON (EN LAS PARTES ALTAS) ENCINO, MADRONO, CERRO BLANCO, CIPRES, CARULIN Y ARBOLES FRUTALES COMO EL EURAZNO, CIRUELO, CHIRIMOYA, ADEMÁS DEL AHUACATE EN LAS PARTES BAJAS PREDOMINAN: CACAHUATE, CORAL, GUAJE, GUAPIUCHIL, FOCHO, TETEHUICTE, HUIZACHE, Y ESPECIES FRUTALES COMO EL MANGO, GUAYABA, CIRUELO, CHIRIMIOYA, AHUACATE Y CITRICOS.

ENTRE LAS HIERBAS SILVESTRES SE MENCIONAN: AÑENGA, VIOLETAS, ESCOBILLAS, GOROLOBO, PERICÓN Y OTRAS.

EN CUANTO A FLORES DE ORNATO SE ENCUENTRAN LOS ROSALES, LAS GLADIOLAS, NAZDOS, CRISANTEMOS, MARGARITAS LUVIAS, CLAVELES, NOCHEBUENAS Y GERANIOS.

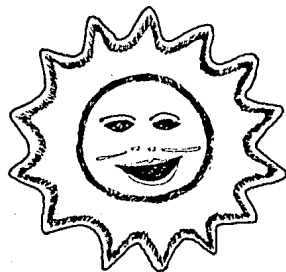

GEOLOGIA LA PARTE MEDIA Y ALTA DEL ESTADO COMPRENDE LOS MUNICIPIOS DE TLANEPANTLA TLAYACAPAN, TOTOLAPAN, ATLATAHUACAN Y ESTA FORMADA POR EL TIPO DE ROCA QUE ABARCA EL GRUPO DEL CHICHINAUTZIN QUE ESTA COMPUESTA POR PERRAMES DE LAVA BASALTICA CON MATERIALES VOLCANICOS ASOCIADOS Y ALGO DE ALUVION.



CORTE ESQUEMATICO DEL VALLE DE

tlayacapan

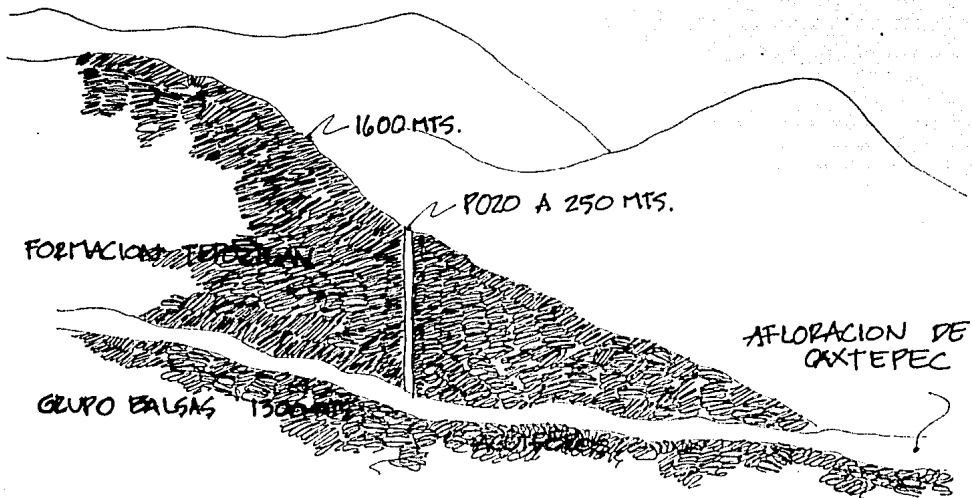

OTRO CORTE ESQUEMATICO DEL VALLE DE

**tlayacapan**

**CONDICIONES CLIMATICAS** EN ESTA ZONA SON DONADOSAS Y EXCELENTE PARA EL BIENESTAR, SEMI-HUMEDO CON LLUVIAS EN VERANO Y EN INVIERNO. HAY UNA PRECIPITACION MEDIA ANUAL DE 1000 MM. (DE JUNIO A OCTUBRE LA PRECIPITACION PLUVIAL ES DE 894 MM, LA MAXIMA ANUAL ES DE 1240 MM Y LA MINIMA ANUAL ES DE 580 MM). UNA TEMPERATURA MEDIA ANUAL DE 18°C A 20°C, SIENDO ABRIL, EL MES CON LA TEMPERATURA MAS ALTA QUE EN OGIIONES LLEGA A SER DE 30°C, PERO EN PROMEDIO SE MANTIENE A 25°C. Y LA MENOR TEMPERATURA ES EN EL MES DE ENERO CON UN PROMEDIO DE 17°C Y UNA MINIMA DE 14°C, LOS VIENTOS DOMINANTES PROVIENEN DEL NOROESTE Y EL SURESTE.

**EROSION Y CONTAMINACION** EXISTE UNA AREA COMPLETAMENTE EROSIONADA LOCALIZADA AL SUR DE TLAYACAPAN, EN LAS FALDAS DEL CERRO DEL SOMBRERO Y QUE CORRESPONDE A LOS TERRENOS DE UNA VIEJA MINA ABANDONADA EN LA ACTUALIDAD. EN CUANTO A LA CONTAMINACION, LA AUSENCIA DE ELIMINACION Y TRATAMIENTO DE AGUAS RESIDUALES HA PROVOCADO YA SERIOS PROBLEMAS, AL SER ESTAS VERIDAS DIRECTAMENTE DE LAS CASAS A LOS APROYOS Y BARRANCAS E INCLUSO A LAS CALLES. POR OTRO LADO LAS FILTRACIONES DE LAS LETRINAS, POZOS Y CAUCES CONTAMINADOS, ASI COMO LOS SUELOS Afectados CON DESECHOS SOLIDOS PUEDEN AFECTAR LOS MANTOS ACUIFEROS SUBTERRANEOS, ADEMÁS DE ESTOS PROBLEMAS SE SUMA LA CONTAMINACION DEL AGUA DE LAS BARRANCAS Y APROYOS CON AGUAS JABONOSAS.

LA CONTAMINACION DEL SUELO ES PROVOCADA POR LA DISPOSICION DE DESECHOS SOLIDOS, SIENDO LAS BARRANCAS UTILIZADAS PARA EL DESALGO DE ESTOS, CONTAMINANDOLAS DE ESTA MANERA Y CONVIRTIENDOLAS EN FOCOS DE INFECCION, OTRO PROBLEMA GRAVE ES EL FECALISMO AL Aire LIBRE.

COMO PODEMOS VER LA FUENTE DE CONTAMINACION DE LA MAYORIA DE LAS BARRANCAS ES PROVENIENTE DE TLAYACAPAN, SIENDO ESTAS:  
LA BARRANCA DEL TEPZOCCO, LA BARRANCA DE TENANTZIN, LA BARRANCA DE AMIXTEPEC, LA BARRANCA DE "SANTILAGO" Y LA BARRANCA DE TEPEXQUI.

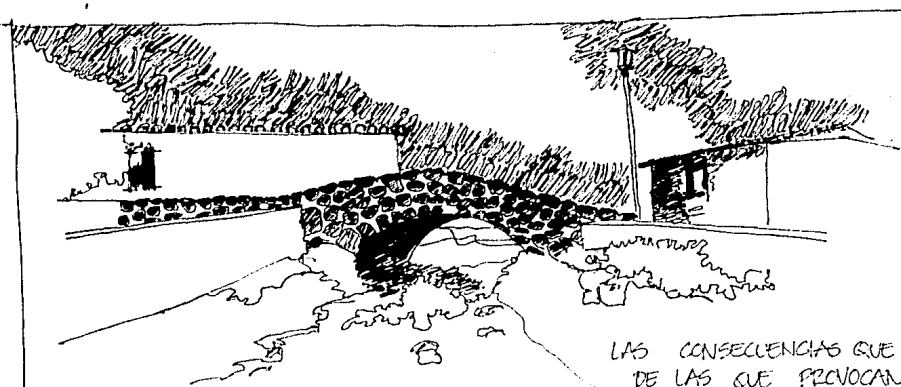

LAS CONSECUENCIAS QUE ESTO OCASIONA, ADemás DE LAS QUE PROVOCAN, UNA FALTA DE HIGIENE SERÁN TAMBIÉN EN CONTRA DE LA IMAGEN URBANA DEL POBLADO, POR EJEMPLO:

POR EL CENTRO DE LA POBLACIÓN DE TRAYACAPAN CORREN VARIOS ARROYOS EN TIEMPO DE LLUVIAS Y QUE DESPUÉS SE CONVIERTEN, EN ÉPOCAS DE SEQUÍA EN PEQUEÑAS BARRANCAS CON-TRANSFORMADAS AHORA EN BASUREROS.

EN ESTE SENTIDO LA CONTAMINACIÓN VA A AFECTAR LA IMAGEN URBANA, QUE EN ALGUNAS ZONAS LOGRA SATISFACTORIAMENTE TRAYACAPAN COMO PUEBLO ORGANIZADO Y CON SU PROPIO CARÁCTER.

EL EQUIPAMIENTO ABASTECE DE FORMA ELEMENTAL, LO MISMO LA INFRAESTRUCTURA A EXCEPCIÓN DE LA RED DE DRENAJE DONDE YA SE HAN EMPEZADO LAS MEJORAS. EN TRAYACAPAN NO EXISTE LA CONTAMINACIÓN DE TIPO INDUSTRIAL.

RIESGOS Y VULNERABILIDAD DENTRO DE LA ESCALA DESCENDIENTE CON LA QUE SE CALIFICA LA SISMICIDAD DE LAS MACRO-REGIONES SISMICAS PENINSULARES Y ASISMICAS.

LA ZONA DE TLAYACAPAN SEGUN ESTUDIOS REALIZADOS POR LA DIRECCION GENERAL DE PREVENCION Y ATENCION DE EMERGENCIAS URBANAS, SE ENCUENTRA EN UNA ZONA DE ALTO RIESGO SISMICO.

AL HABLAR DE RIESGO SISMICO HAY NECESIDAD DE DESTACAR EL PELIGRO QUE PUEBAN REPRESENTAR CIERTAS CONSTRUCCIONES PRINCIPALMENTE EN ZONAS INESTABLES, LOCALIZADAS EN LOS CERROS.

EXISTEN ADEMÁS RIESGOS TECTONICOS DE PRIMER ORDEN, SOBRE TODO EN LA ZONA DE TEPOZTLÁN, CERCA DE TLAYACAPAN, POR LO QUE EN CUALQUIER DESARROLLO FUTURO HABRA QUE TOMAR MEDIDAS PREVENTIVAS PARA LOS PLANEAMIENTOS DE NUEVOS ASENTAMIENTOS HUMANOS.

TAMBIÉN SE PUEDEN REGISTRAR PROBLEMAS DE DESLIZAMIENTOS, DERRUMBES Y UNO QUE OTRO HUNDIMIENTO QUE PONEN EN PELIGRO LOS GRUPOS DE CASAS LOCALIZADAS A LAS CEBILLAS DE ALGUNAS BARRANGAS DEL SUR DE TLAYACAPAN Y AL OESTE DE LA SIERRA DE TEPOZTLAN, (DENTRO DEL MUNICIPIO DE TLAYACAPAN).

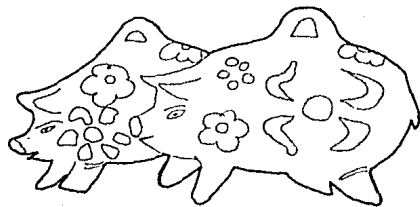



# tlayacapan

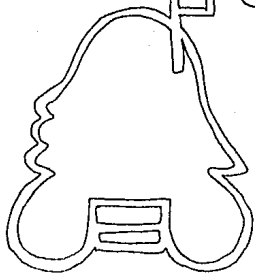

TLALI	—	TIERZA
YACATL	—	NARIZ
APAN	—	SOBRE

SU NOMBRE SE DERIVA DEL NAHUATL, EN DONDE TLALI SIGNIFICA TIERRA, YACATL SIGNIFICA LA PUNTA, EL BORDE O LA NARIZ Y APAN SIGNIFICA LUGAR DE, DE DONDE. ASI PUES SU SIGNIFICADO PUEDE SER, EL LUGAR DEL LIMITE DE LA TIERRA O SOBRE LA NARIZ DE LA TIERRA.

ES PROBABLE QUE ESTO SE REFIERA A QUE TLAYACAPAN ERA EL LIMITE DE LA INFLUENCIA DIRECTA DEL IMPERIO AZTECA, LUGAR QUE FUE EVANGELIZADO POR LOS FRAILES AGUSTINOS.

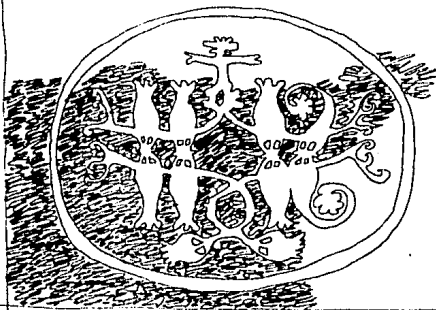

TLAYACAPAN, EN LA EPOCA PREHISPANICA Y COLONIAL FUE EL CRUCE OBLIGADO DE LAS RUTAS COMERCIALES HACIA OAXACA, PUEBLA, LA COSTA DE GUERRERO Y DE LAS GRANDES PROCESSIONES HACIA LOS SANTUARIOS DE CHALMA Y CHALCO.

ASI COMO EL PASO HACIA LOS BAÑOS CURATIVOS DE OAXTEPEC.

POR TODO ESTO TUVO UN FUERTE DESARROLLO Y SE ESTIMA QUE SU POBLACION LLEGO A SER DE HASTA 18 000 HABITANTES.....

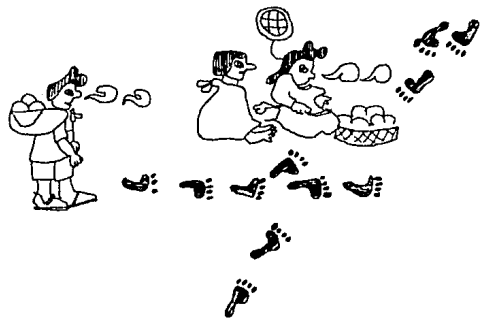

EN 1971 SE RENOVÓ UN TRAMO DE LA ANTIGUA CARRETERA QUE CONDUCE A XO-  
 -CHIMILCO. POSTERIORMENTE, EL TOTAL DE LA CARRETERA FUE RENOVADA PASÁN-  
 -DO POR MILPA ALTA HASTA TLAHUAC, QUEDANDO ASI UNIDA ESTA ZONA CON EL  
 DISTRITO FEDERAL.

CONSERVANDOSE ASI HASTA MEDIADOS DEL  
 SIGLO XVII .

CON EL CAMBIO DE RUTAS COMERCIALES  
 Y AL NO CONTAR COMPARATIVAMENTE  
 CON UN BUEN SUELDO Y AGUA PARA LA  
 AGRICULTURA, EL POBLADO CAYÓ PAULATINA-  
 -MIENTE.

TLAYACAPAN SOBREVIVió DE ESTA MANERA  
 HASTA MAS O MENOS 1945 EN QUE SE  
 CONSTRUYÓ LA CARRETERA QUE UNió A LOS  
 PUEBLOS DE LOS ALTOS DE MORELOS CON  
 CUAUTLA Y OAXTEPEC .

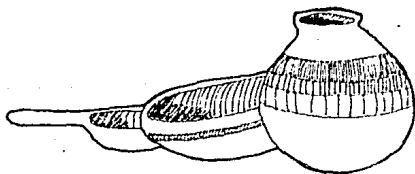

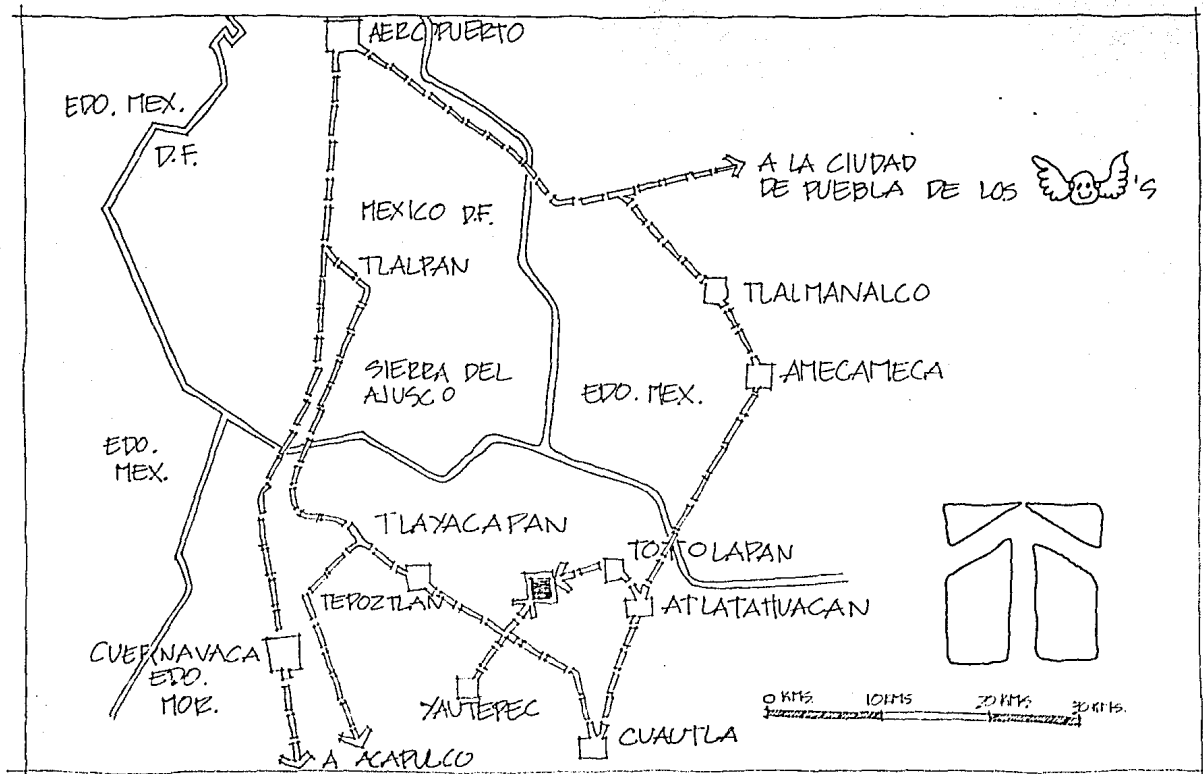



## DATOS DE LA POBLACION

SEGUN LOS DATOS OBTENIDOS DE LOS CENSOS NACIONALES DE POBLACION, EL POBLADO DE TLAYACAPAN HA TENIDO LA SIGUIENTE EVOLUCION :

POBLACION DE TLAYACAPAN

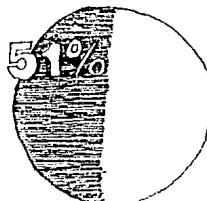
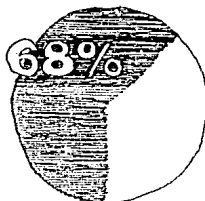
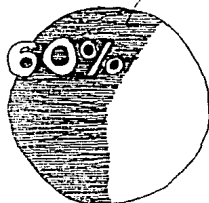

AÑO

HABITANTES DEL MUNICIPIO  
HABITANTES DE TLAYACAPAN  
ACTUALMENTE EL POBLADO

EL 50 % DE LA POBLACION  
ES EL POBLADO MAS GRANDE  
DEL MUNICIPIO Y CASI CINCO VECES MAS GRANDE QUE  
EL POBLADO QUE LE SIGUE

1960

3738  
2570

CUENTA CON 12657 HABITANTES SIENDO ESTA CANTIDAD  
TOTAL DEL MUNICIPIO, POR SU POBLACION, TLAYACAPAN  
Y CASI CINCO VECES MAS GRANDE QUE  
EN TAMANO.

1970

5235  
3538

1980

9773  
4947

EN BASE A LAS TENDENCIAS DE CRECIMIENTO,  
SE CONSIDERA QUE EL COMPORTAMIENTO DEL TAMANO  
-NO DE LA POBLACION HACIA EL AÑO DOS MIL  
PUEDE SER LA SIGUIENTE:

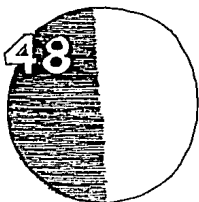

AÑO 2000  
 HABITANTES DEL MUNICIPIO 56 195  
 HABITANTES DE TLAYACAPAN 26 973

POBLACIÓN DE TLAYACAPAN (48% DEL TOTAL DE LA POBLACION)  
 POBLACION TOTAL DEL MUNICIPIO

DEL DATO ACTUAL DE POBLACION OSEA 12657 HABITANTES QUE TIENE EL POBLADO DE TLAYACAPAN, SEGUN ENCUESTAS REALIZADAS LA EDAD DE LA POBLACION ES LA SIGUIENTE:

EDADES  
0-5

6-12

13-16

17-20

21-28

29-40

41-60

60+ →

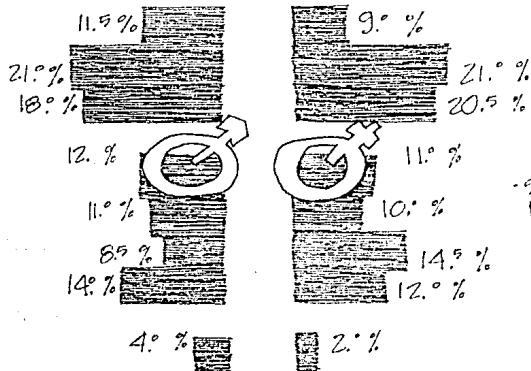

DE LO ANTERIOR RESULTA QUE LA MITAD DE LA POBLACION ES MENOR DE 15 AÑOS CASI EL 70% ES MENOR DE 20 AÑOS.

## ACTIVIDADES ECONOMICAS

TOMANDO EN CUENTA QUE LA ACTIVIDAD MAS IMPORTANTE ES LA AGRICULTURA EN LA CUAL SE OCUPAN TANTO LOS JESES DE FAMILIA COMO SUS FAMILIARES SE TIENE QUE EL 95% DE LA POBLACION SE PUEDE CONSIDERAR ECONOMICAMENTE ACTIVA Y EMPLEADA EN ESTA ACTIVIDAD.

EL RESTO SON EMPLEADOS, OBREROS Y PROFESIONISTAS. EN EL BARRIO DE SANTIAGO LAS ACTIVIDADES AGRICOLAS SON COMPLEMENTADAS CON LA ALFABERIA.

CON RELACION AL NIVEL DE INGRESOS, SE IDENTIFICO CON LAS ENCUESTAS REALIZADAS QUE EL 75% DE LOS TRABAJADORES RECIBEN IGUAL O MENOS QUE EL SALARIO MINIMO Y EL 18% RECIBE ENTRE UNA Y DOS VECES EL SALARIO MINIMO Y EL 7% RESTANTE RECIBE ARRIBA DE ESTE INGRESO.

## RECURSOS ECONOMICOS

SE HIZO UN ANALISIS DE LAS CARACTERISTICAS DE LA ACTIVIDAD AGRICOLA ARROJANDO LOS SIGUIENTES RESULTADOS:

SE DAN DOS TEMPORADAS DE CULTIVO: LA DE INVIERNO Y LA DE PRIMAVERA-VERANO Y ES EN ESTA ÚLTIMA TEMPORADA CUANDO SE SIEMBRAN LA MAYOR PARTE DE LAS TIERRAS.

LOS PRODUCTOS AGRICOLAS MAS IMPORTANTES SON EL Jitomate, EL MAIZ Y EL TOMATE. AUNQUE TAMBIEN SE CULTIVAN EL FRIJOL Y LA CALABAZA. ESTOS MISMOS CULTIVOS PREDOMINAN EN LAS POBLACIONES DEL RESTO DEL MUNICIPIO.

LA DEMANDA ACTUAL DE EMPLEOS ES MAYOR QUE LA CAPACIDAD DE ABSORCIÓN DE MANO DE OBRERA EN LAS TIERRAS DE LABER.

POR TANTO ESTA DEMANDA DEBE SER CANALIZADA A OTRAS ACTIVIDADES APARTE DE LA AGRICULTURA. ASI PUES PARTE DE LA POBLACION SE DEDICA A ACTIVIDADES SECUNDARIAS Y TERCIARIAS DE PRODUCCION.

EN RELACIÓN CON LAS ACTIVIDADES SECUNDARIAS SE PRODUCE ALFABERÍA EN EL BARRIO DE SANTA-  
-GO Y SE CUENTA CON TRES TALLERES DE HERBERÍA; LA ACTIVIDAD EXTRACTIVA O DE TRANSFORMA-  
-CIÓN ES CONSIDERADA INEXISTENTE.

EN LAS ACTIVIDADES TERCIARIAS, EL ASPECTO COMERCIO ES BÁSICAMENTE LOCAL; SE EXCEP-  
-TUA LA ALFABERÍA PRODUCIDA LOCALMENTE Y QUE SE VENDE HACIA EL EXTERIOR EN LAS TIENDAS  
LOCALIZADAS SOBRE LA CARRETERA DE CAXTEPEC LO MISMO QUE ALGUNOS RESTAURANTES Y,  
PUESTOS DE COMIDA QUE FUNCIONAN SOBRE LA MISMA VÍA LOS FINES DE SEMANA, SIR-  
-VIENDO AL TURISMO DE LA CIUDAD DE MÉXICO, DE PASO A LOS BALNEARIOS Y RESIDEN-  
-CIAS DE FIN DE SEMANA.

LOS SERVICIOS DE TURISMO SON CASI NULOS, DEBIDO A QUE SOLO ES UN POBLADO DE PASO.  
SIN EMBARGO, CUENTA CON UN PATRIMONIO HISTÓRICO Y DE ARQUITECTURA VERNÁCULA RELE-  
-VANTE, ADemás CERCA DEL POBLADO EXISTE UNA ZONA ARQUEOLÓGICA EN EL CERRO DE  
TLATOANI, POCO ESTUDIADA Y SIN EQUIPAMIENTO.

POR OTRO LADO EL CLIMA, EL PAISAJE Y LA FISIONOMÍA HACEN EL LUGAR POTENCIALMENTE  
APTO PARA LA HABITACIÓN DE FIN DE SEMANA DE LA CEBUTE DEL DISTRITO FEDERAL.

AUNQUE AGICAMENTE EN TÉRMINOS DE INFRAESTRUCTURA Y SERVICIOS NO PUEDE COMPETIR  
CON LOS DESARROLLOS DE LA ZONA DE CAXTEPEC Y COCOYOC.

PATRIMONIO NATURAL; NO EXISTEN PARQUES NACIONALES, EN LA SIERRA DE TEPOTZILÁN  
SE LOCALIZA UN BOSQUE NATURAL, CUYO ESTADO DE CONSERVACIÓN ES BUENO EN LAS PARTES  
ALTAS DE LA SIERRA, SIN EMBARGO EXISTEN PROBLEMAS DE DESFORESTACIÓN Y DE CRE-  
-CIMIENTO URBANO EN LAS PARTES BAJAS.

EL SITIO DE PAISAJE DESTACADO ES EL DE LA SIERRA DE TEPOTZILÁN Y ALGUNAS ELEVA-  
-CIONES DE LA SIERRA DEL MISMO NOMBRE, QUE SE LOCALIZAN EN EL CENTRO DEL MUNICIPIO,  
SU ESTADO DE CONSERVACIÓN ES BUENO EN GENERAL.

EL PATRIMONIO NATURAL ARTÍSTICO E HISTÓRICO EXISTEN EN TLATACAPAN ES  
POTENCIALMENTE UNA FUENTE DE EMPLEO.

## ORGANIZACION DE LA POBLACION

EL POBLADO HA TENIDO TRADICIONALMENTE SEIS BARRIOS :

LA EXALTACION, ALTICA, SANTA ANA, EL ROSARIO, SANTIAGO Y EL CENTRO.

ADEMAS DE UNA COLONIA VECINA LLAMADO NAGATONCO, ESTA ULTIMA ES UNA COLONIA PRODUCTO DE UNA INVASION DE INMIGRANTES PROVENIENTES DE LOS ESTADOS DE GUERRERO Y OAXACA.

AUNQUE ACTUALMENTE HAY UNA TENDENCIA A IDENTIFICAR SOLO A CUATRO DE LOS ANTIGUOS BARRIOS: EL CENTRO, SANTIAGO, SANTA ANA Y EL ROSARIO.

EN LOS DISTINTOS BARRIOS EXISTE UNA GRAN HOMOGENEIDAD Y SE PODRIA DECIR QUE MARGINALMENTE SOLO LOS BARRIOS DE SANTA ANA Y EL ROSARIO TIENEN UN MEJOR NIVEL SOCIO-ECONOMICO.

LOS PREDIOS SON OCUPADOS POR UNA SOLA FAMILIA LA COMPOSICION FAMILIAR ES DE TIPO EXTENDIDO EN LA QUE LA GRAN MAYORIA DE ELLAS TIENE DE 4 A 10 MIEMBROS AUNQUE SE DAN CASOS DE 20 OCUPANTES POR VIVIENDA.

EN GENERAL PODEMOS DECIR QUE PREDOMINA EL CRECIMIENTO NATURAL DE LA POBLACION.

EN EL MUNICIPIO SE CELEBRAN LAS FIESTAS NACIONALES, RELIGIOSAS, BAILES, TOROS, CARNAVALES ETC.

EN CADA BARRIO SE CELEBRA EL DIA DEDICADO A SU SANTO PATRONO, EN TLAYACAPAN EL DIA MAS IMPORTANTE ES EL 24 DE JUNIO QUE ES EL DIA DE SAN JUAN BAUTISTA. ADEMAS SE CELEBRAN OTRAS FIESTAS RELIGIOSAS Y EL CARNAVAL EN DONDE EL BAILE DEL CHINELO ES UNO DE LOS ASPECTOS SOBRESALIENTES.





COMO HABIAMOS DICHO ANTERIORMENTE EN TLAYACAPAN HAY UNA TENDENCIA A RECONOCER DE ENTRE LOS SEIS BARRIOS TRADICIONALMENTE EXISTENTES SOLO A CUARTO DE LOS ANTIGUOS QUE SON: SANTA ANA, EL ROSARIO, LA EXALTACION Y EL DE SANTIAGO, EN LOS CUALES LOS POBLADORES VIVEN AGRUPADOS POR ACTIVIDADES SEMEJANTES ( UNA ACTIVIDAD DIFERENTE EN CADA UNO DE LOS BARRIOS, ASI PUES TENEMOS:



DADA ESTA CARACTERISTICA DE TLAYAGAPAN BEBULLA OBSOLETA UNA PROPUESTA DE ORGANIZACION DE BARRIOS POR ACTIVIDADES SEMEJANTES. ESTA AGRUPACION HA PERDURADO DESDE QUE LOS FRAILES AGUSTINOS ELABORARON EL DISEÑO URBANO.

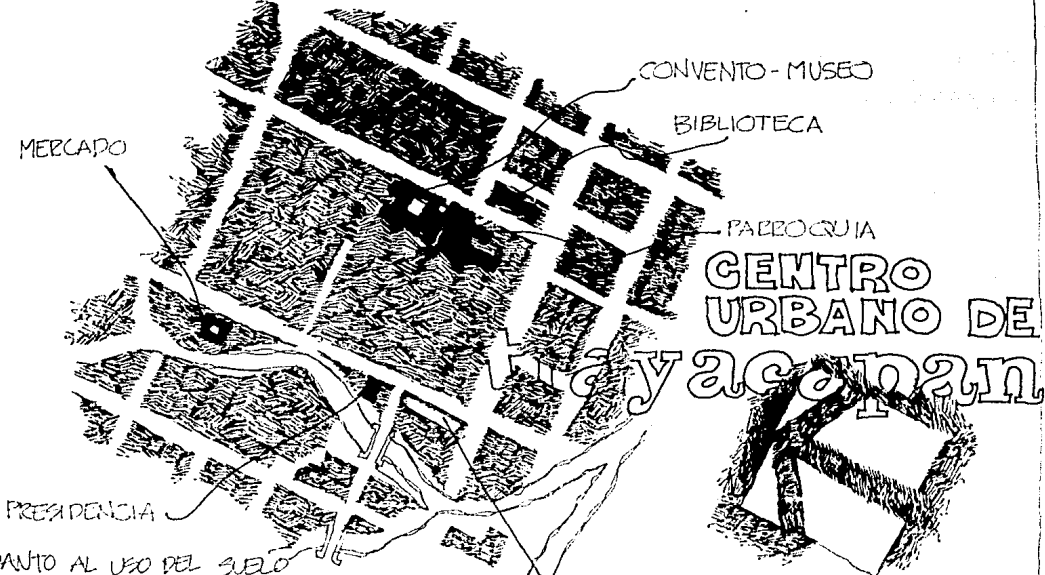

EN CUANTO AL USO DEL SUELO TENEMOS QUE EN LA PARTE DEL CENTRO URBANO DE TLAYAGAPAN SE CONCENTRAN LOS EDIFICIOS DE USO PUBLICO, COMO LA PRESIDENCIA MUNICIPAL Y TODOS LOS SERVICIOS QUE ELLA PROPORCIONA, TAMBIEN SE ENCUENTRA LA PARROQUIA

CUYO CONVENTO FUNCIONA COMO MUSEO, EL MERCADO, EL TELEFONO, ADemás TODOS LOS COMERCIOS DANDO ESTO COMO CONSECUENCIA UNA ESTRUCTURA URBANA MONOCENTRICA EN TODOS LOS SENTIDOS. ESTA SOLUCIÓN FUE FUNCIONAL MIENTRAS LA EXTENSIÓN DE LA POBLACIÓN FUE CONSIDERABLE, PERO EN LA ACTUALIDAD AUNQUE EL POBLADO NO ES EN REALIDAD MUY GRANDE, ES CONVENIENTE CREAR EQUIPAMIENTO SECUNDARIO PARA LAS COLONIAS COMO NACATONGO Y EL PLAN QUE SON LAS MAS ALEJADAS DEL CENTRO.

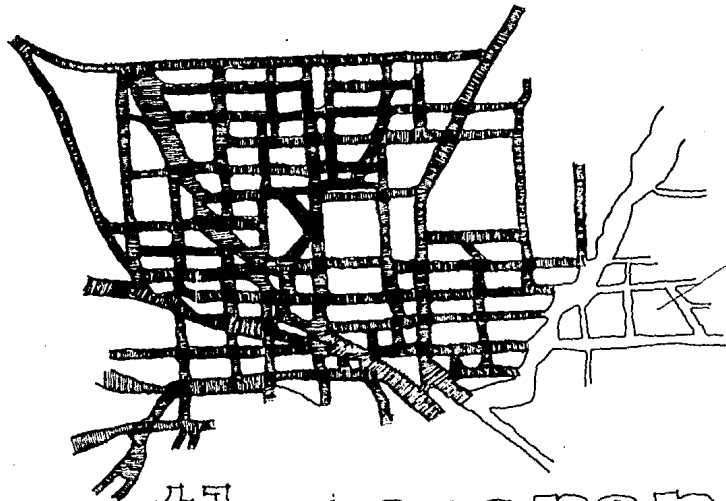

LOCALIZAR DE  
ESTA MANERA:  
CENTRO  
NACATONGO Y  
EL PLAN



tlayacapan

EN LA MAYORÍA DE LAS POBLACIONES, RELIGIOSAMENTE HABLANDO, LA ZONA DEL CENTRO ES EL PUNTO PRINCIPAL; PERO EN EL CASO DE ESTA POBLACIÓN DE TLAYACAPAN SE CUENTA CON UNA SERIE DE CAPILLAS Y ERMITAS DISTRIBUIDAS DE MANERA GEOMÉTRICA EN TODA LA POBLACIÓN Y ALGUNAS TODAVÍA QUEDANDO FUERA DE ESTA.

EL CRECIMIENTO URBANO QUE HA PRESENTADO HASTA AHORA, NO HA CUBIERTO TODAVÍA LA EXTENSIÓN QUE SE PLANTEÓ ORIGINALMENTE, LO QUE INDICA QUE PODRÍAMOS SEGUIR CON SU MISMA TRAZA.

AUNQUE SE HAN ASENTADO ALGUNOS POBLADORES DE OTRAS REGIONES COMO OAXACA Y QUÉZQUERO, EN LAS BARRANCAS DE LOS ALREDEDORES PROVOCANDO UN LIGERO ROMPIMIENTO EN LA ESTRUCTURA URBANA.

EN LO QUE SE REFIERE A INFRAESTRUCTURA, LAS ZONAS MÁS CERCANAS AL CENTRO SON LAS MÁS BENEFICIADAS, TODAS LAS CALLES DE ESTA ZONA ESTÁN EMPEDADAS Y VAN DISMINUYENDO HASTA LLEGAR A LOS ALREDEDORES EN DONDE SON DE TIERRA.

EL EQUIPAMIENTO DEL SECTOR EDUCACIÓN, SE ENCUENTRA DISTRIBUIDO POR TODO EL POBLADO, SIENDO QUE SOLO HAY UN JARDÍN DE NIÑOS, UNA PRIMARIA, UNA SECUNDARIA, UNA ESCUELA DE CAPACITACIÓN TÉCNICA, UNA PREPARATORIA, Y UNA BIBLIOTECA.

LA TIPOLOGÍA DE LA VIVIENDA ES SIMPLE, EN LA ZONA DEL CENTRO SE ENCUENTRAN LAS CONSTRUCCIONES MÁS ANTIGUAS, COMO EL CONVENTO, LA ALCALDÍA Y LA CEBERÍA.

EN ESTA ZONA LAS CASAS SON EN SU TOTALIDAD DE ADCEE, EL PESO ES UNA COMBINACIÓN DE ADOBE Y MATERIALES MODERNOS, PERO CONSERVANDO, EN GRAN PARTE, LA TIPOLOGÍA TRADICIONAL.

EL BARRIO DE SANTIAGO CONSERVA LA MISMA IMAGEN QUE TENIA EN SUS INICIOS:

SON VIVIENDAS DE ADOBE SIN DISTRIBUCIÓN INTERNA, TAL Y COMO LO PLANTEA LA ARQUITECTURA VERNÁCULA DE ESTA REGIÓN.

CON PATIOS PARA LA COLOCACIÓN DE HORNOS Y COCCIÓN DEL BARRO.

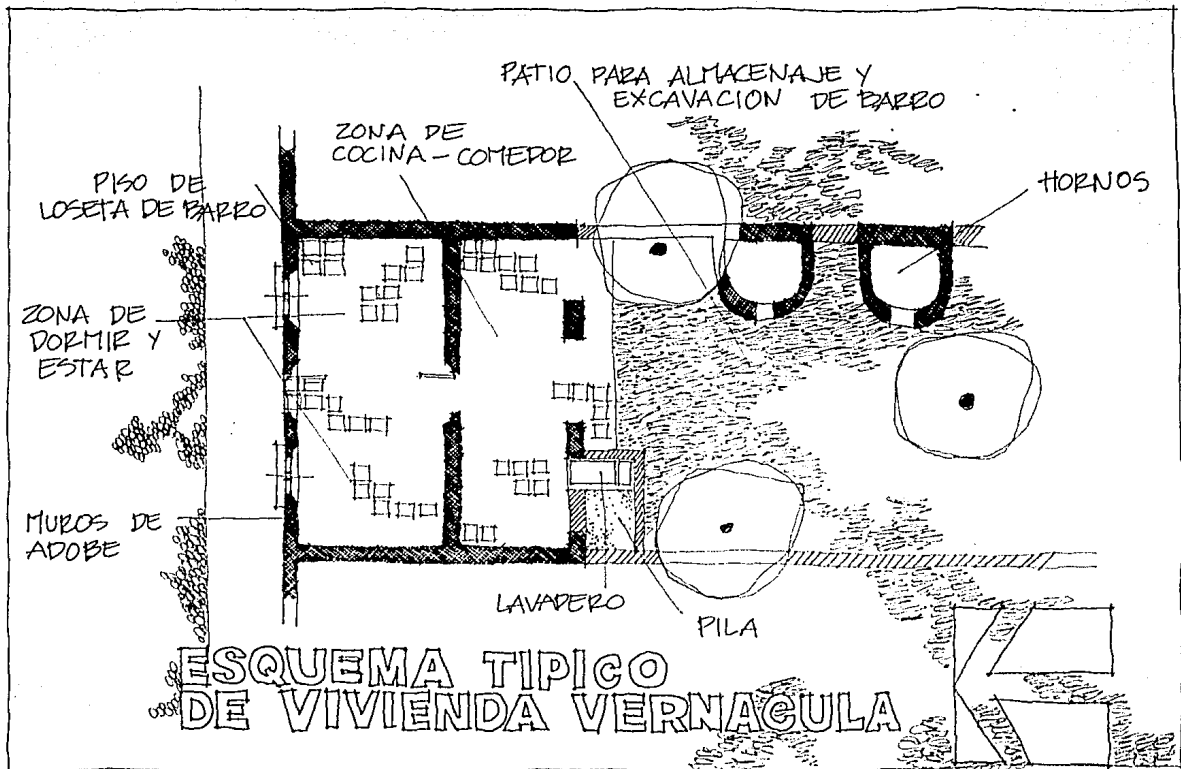

ALGUNAS DE ESTAS CASAS TIENEN ACABADOS EXTERIORES PERO LA GRAN MAYORIA CONSERVAN EL ADOBE APARENTE.

EN LOS BARRIOS DE SANTA ANA, EL ROSARIO, Y LA EXALTACION PREDOMINAN LAS CASAS TIPOLOGICAS DE LA REGION, O SEA EN ADOBE ( COMO LA DESCRITA ANTERIORMENTE EN SEGUNDO LUGAR ESTAN LAS VIVIENDAS COMBINADAS CON MATERIALES MODERNOS Y ACABADOS AUSTEROS, Y FINALMENTE ESTAN LAS CONSTRUIDAS POR VACACIONISTAS DEL D. F. QUE SON CASAS MODERNAS EN SU DISEÑO, CON PATIOS PERFECTAMENTE INTEGRADOS, HECHAS CON SISTEMAS CONSTRUCTIVOS MODERNOS PERO TAMBIEN TRADICIONALES EN LA REGION, HECHAS CON ADOBE Y ACABADOS QUE NO ROMPEN CON LA TIPOLOGIA CARACTERISTICA DE ESTA POBLACION.



# TRAZA URBANA

POR LO GENERAL, LA TRANQUILIDAD DEL PUEBLO ES POCO PERTURBADA POR LA CIRCULACION DE VEHICULOS, PUES HAY UNA SOLA CALLE PRINCIPAL, QUE ES LA CARRETERA XOCHIMILCO-CAXTEPEC, (CARRETERA DE DOS CARRILES), QUE CRUSA EL CENTRO.

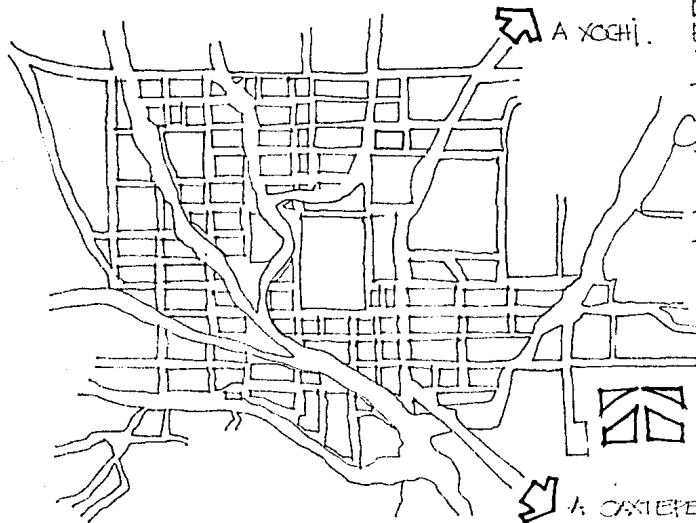

DE TLAYACAPAN EN SENTIDO SUR-ESTE - NOR-OESTE Y ES POR ESTA VIA QUE EL FLUJO DE AUTOS Y CAMIONES ES MAYOR, ESPECIALMENTE LOS FINES DE SEMANA.

COMO PODEMOS APRECIAR LA ESTRUCTURA VIAL DE TLAYACAPAN ES UNA RETICULA ORTOGONAL NO REGULAR COMPUESTA POR CALLES SECUNDARIAS EMPEDRADAS CASI EN UN 79%, QUE UNEN AL CENTRO CON LOS DISTINTOS BARRIOS, CONTENIENDO ESTAS POR LO GENERAL SOLAMENTE EL TRANSITO LOCAL, QUE EN REALIDAD ES MUY BAJO.

LA TRAZA DE TLAYACAPAN SE SOBREPUSO EN UNA ZONA DE INFLUENCIA DE TRES ARROYOS, LO QUE NO PER-

MITE UNA CONTINUIDAD EN LAS CALLES, SIN QUE ESTO HAGA NECESARIO LA CONSTRUCCION DE MAS PUENTES.

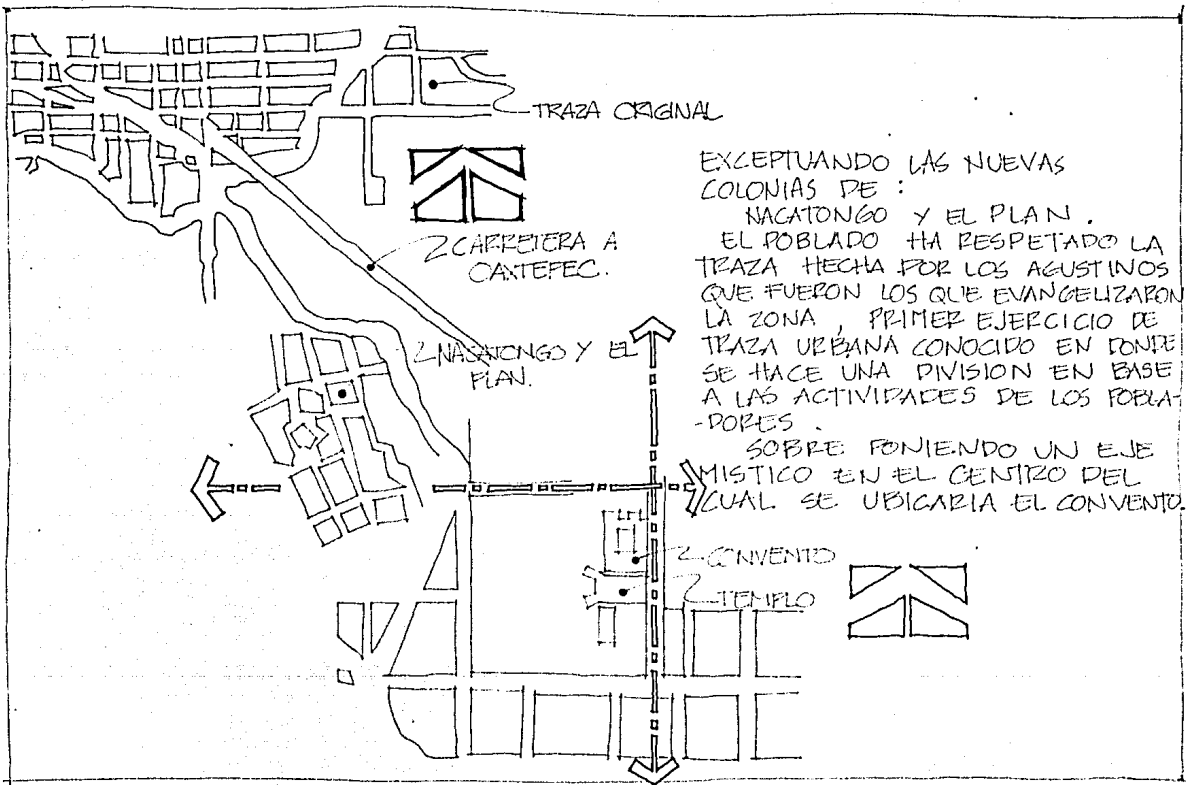



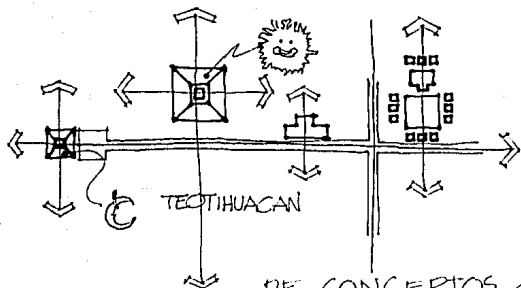

DE CONCEPTOS COSMOGONICOS TEOLOGICOS, EL TRAZADO FINAL DE LOS ESPACIOS SE ADAPTA A UNA TOPOGRAFIA CONCRETA.

LOS URBANISTAS AZTECAS Y ESPAÑOLES COINCIDEN EN LA CONCEPCION DEL ESPACIO YA QUE PARA LOS ESPAÑOLES EL PUNTO DE PARTIDA ERA EL CUADRADO Y PARA LOS AZTECAS EL TRAZO DEL CUADRADO ERA FUNDAMENTAL. CON UNA CONCEPCION DEL TRAZADO EN EL QUE INTERVIENEN TODA UNA SERIE



EL VALLE DE TLAXACAPAN ES UN LUGAR MUY APROPIADO PARA LLEVAR A CABO UNA TRAZA PERFECTA DE UNA CIUDAD QUE PODRIA LLAMARSE IDEAL EN TERMINOS DE LAS REGLAS DEL URBANISMO UTOPICO Y LOS NUMEROS AUREOS.

EL TRAZO DE ESTA CIUDAD SE ADECUA A LA GEOGRAFIA Y SOBRE TODO A LOS SIMBOLOS PRE-HISPANICOS QUE TENIAN LOS MONTEES COMO INDICADORES DE LOS MITOS SOLARES.

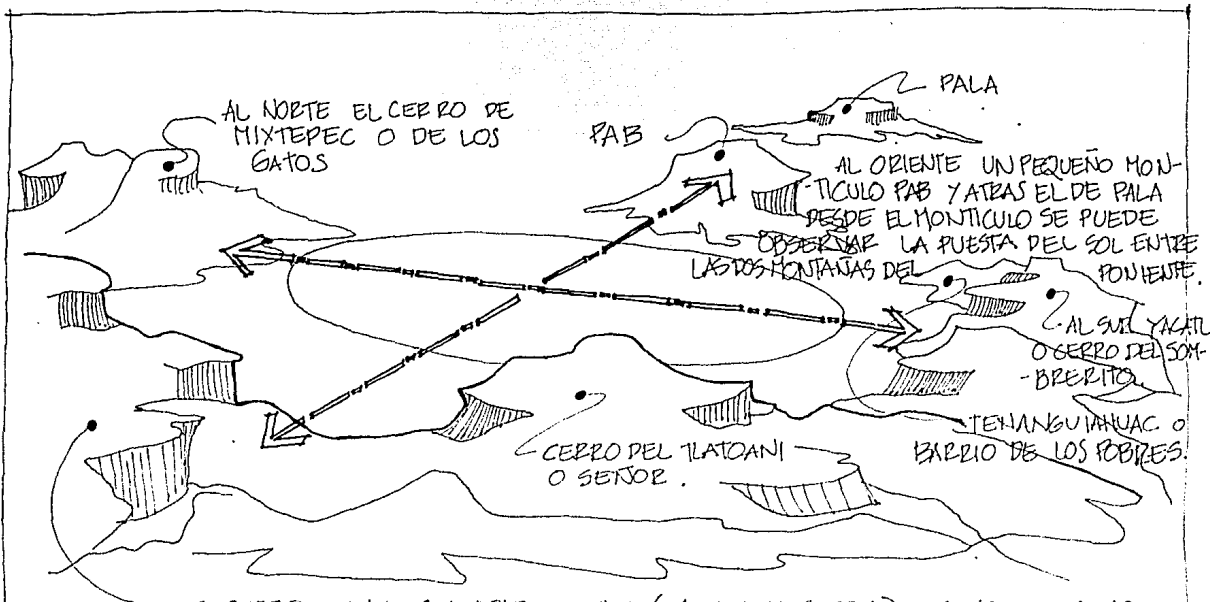

CERRO DE LA CHUAPALCOTZIN (MUJER MARIPOSA) CONOCIDO COMO CERRO GRANDE EN DONDE SE LOCALIZAN LOS RESTOS DE UNA PIRAMIDE.

SI CON UNA LINEA IMAGINARIA UNIMOS LOS MONTES QUE NOS DAN LOS EJES AL CRUZARSE UBICARAN EL PUNTO MAS IMPORTANTE DEL PUEBLO EL CENTRO.

**CONGEPCCION AZTECA**

A ESTA CONCEPCION DE TRAZA AZTECA SE SOBREPONE LA TRAZA ESPAÑOLA CUYOS EJES MISTICOS Y RETICULA URBANA REFLEJAN UN GRAN EQUILIBRIO DE DIFERENCIAS Y UNA AGRADABLE SECUENCIA DE ESPACIOS, PRODUCTO DE LA ARMONIA DE UNA PROPORCION DE APROXIMADAMENTE 1 A 1.6 O DICHO SEA DE OTRA MANERA, DE LA PROPORCION AUREA.

ESTA PROPORCION SE PUEDE EXPLICAR FACILMENTE SI RECORDAMOS

QUE TANTO PARA LOS AZTECAS COMO PARA LOS ESPAÑOLES EL TRAZO DEL CUADRADO ERA FUNDAMENTAL.

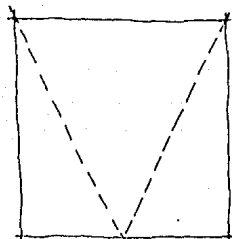

PERO EL CUADRADO ES SIMETRICO, FORMADO POR EL NUMERO PAR Y AL REPETIRLO E INTENTAR FORMAR UNA SECUENCIA DE ESPACIOS NOS DABA SIEMPRE UN RITMO IGUAL.

ES POR ESTO QUE A PARTIR DEL CUADRADO LOS AZTECAS Y ESPAÑOLES SE DIERON A LA BUSQUEDA DE LA PROPORCION IDEAL.

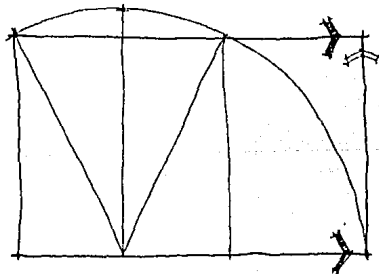

LA PROPORCION AUREA.

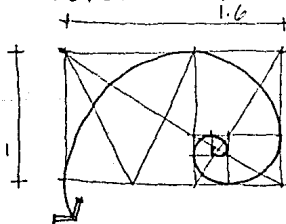

LA REPETICION DEL NUMERO AUREO PRODUCE UNA ARMONIA TOTAL DE PROPORCIONES.

CON ESTAS BASES SE DISEÑA UN MODELO DE TRAZA URBANA QUE PARTE DE UN CUADRADO DE 8 KMS. DE LADO :

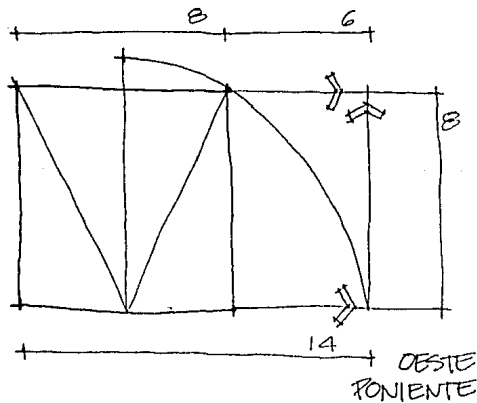

QUE POR MEDIO DE UN SENCILLO TRAZO NOS DA COMO RESULTADO UN RECTANGULO DE PROPORCIONES AUREAS DE 8 KMS. DE LADO EN EL SENTIDO NORTE-SUR Y DE 14 KMS. DE LARGO EN EL SENTIDO ESTE-OESTE.

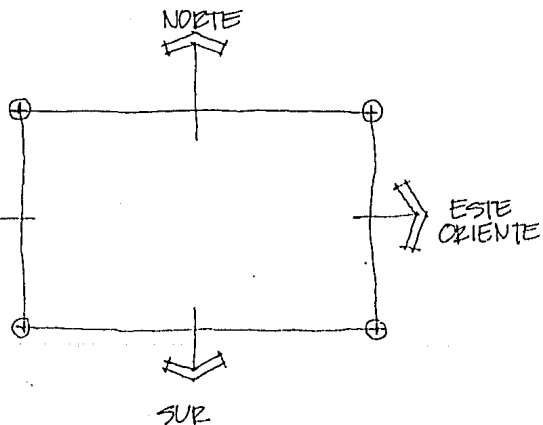

- EN CADA UNO DE LOS VERTICES SE FUNDA UNA CAPILLA.

UNIENDO LOS CENTROS DE LOS LADOS DEL RECTANGULO BASE SE FORMA UN ROMBO:

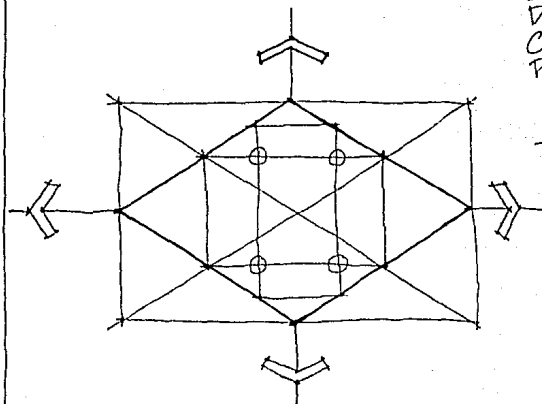

DENTRO DE ESTE ROMBO SE INSCRIBEN DOS RECTANGULOS EN FORMA DE CRUZ, CUYOS VERTICES CORRESPONDEN A UN PUNTO SOBRE LOS LADOS DEL ROMBO.

• Y EN CUYA INTERSECCION SE CONSTRUYEN SENDAS CAPILLAS.

EN EL CRUCE DE LOS LADOS DEL RECTANGULO, HORIZONTAL CON LOS EJES PRINCIPALES (EJES MISTICOS) SE CONSTRUYEN CUATRO PARROQUIAS.

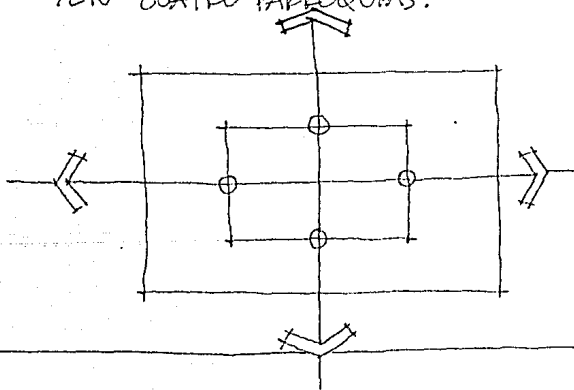

UNENDO LAS CUATRO PARROQUIAS SE FORMA UN ROMBO MENOR

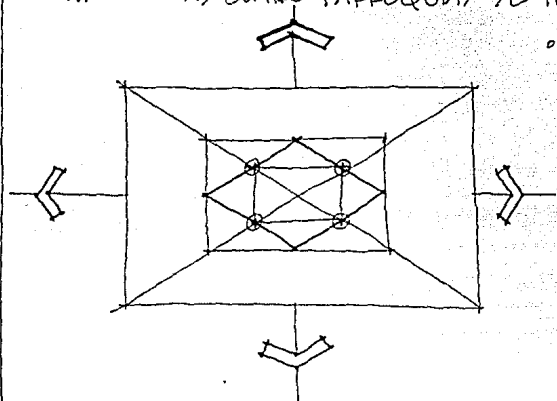

◦ Y AL CENTRO APROXIMADO DE CADA UNO DE LOS LADOS DEL ROMBO SE CONSTRUYEN CUATRO CAPILLAS MAS.

EN EL CENTRO, SOBRE EL EJE CENTRAL NORTE-SUR SE CONSTRUYE EL CONVENTO AGUSTINO DEL LADO ORIENTE Y DEL LADO PONIENTE SE CONSTRUYE EL EDIFICIO DE GOBIERNO

◦ EN EL EJE CENTRAL ORIENTE-PONIENTE, DEL LADO ORIENTE SE CONSTRUYEN 3 CAPILLAS MAS.

SOBRE ESTA DISPOSICION DE MARCOS MISTICOS SE SOBREPONE UNA RETICULA DE 100 X 200 VARAS QUE FORMAN LAS MANZANAS.

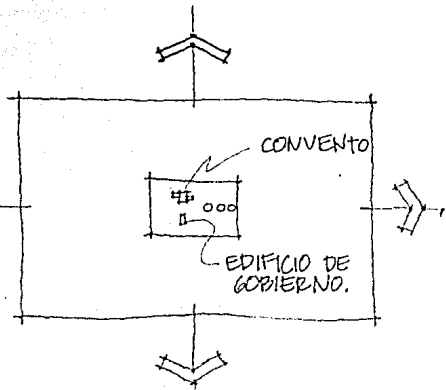

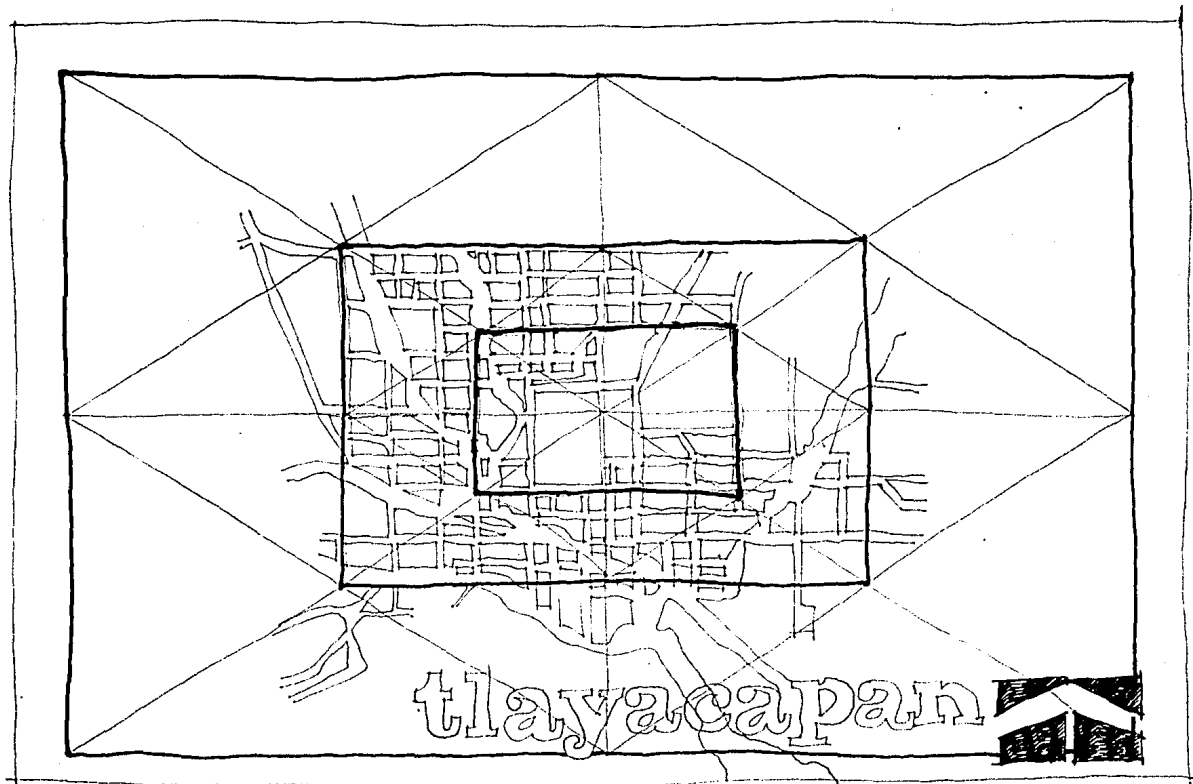

SI OBSERVAMOS LA DISPOSICION DE LOS RECTANGULOS AUREOS QUE SE INSCRIBEN SOBRE EL RECTANGULO BASE NOS HAREMOS CUENTA DE LA RELACION QUE EXISTE ENTRE LA TRAZA URBANA Y DICHS RECTANGULOS

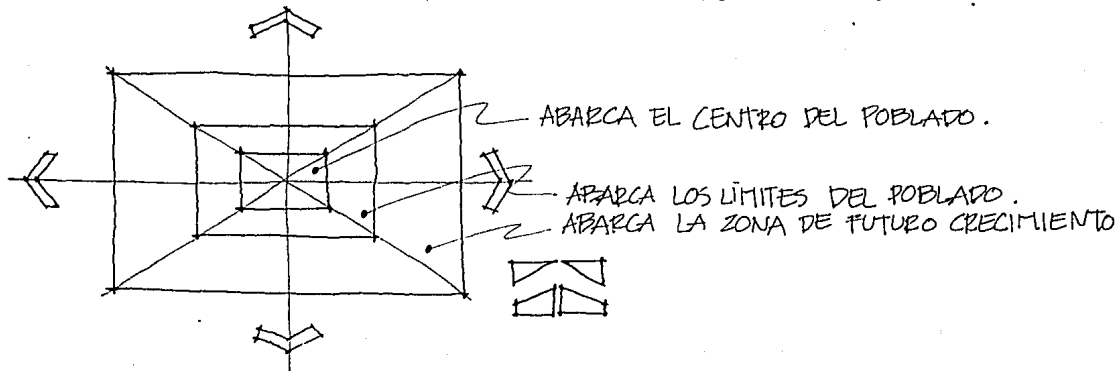

AHORA OBSERVEMOS LA DISPOSICION TEORICA Y LA DISPOSICION REAL DE PARROQUIAS Y CAPILLAS.



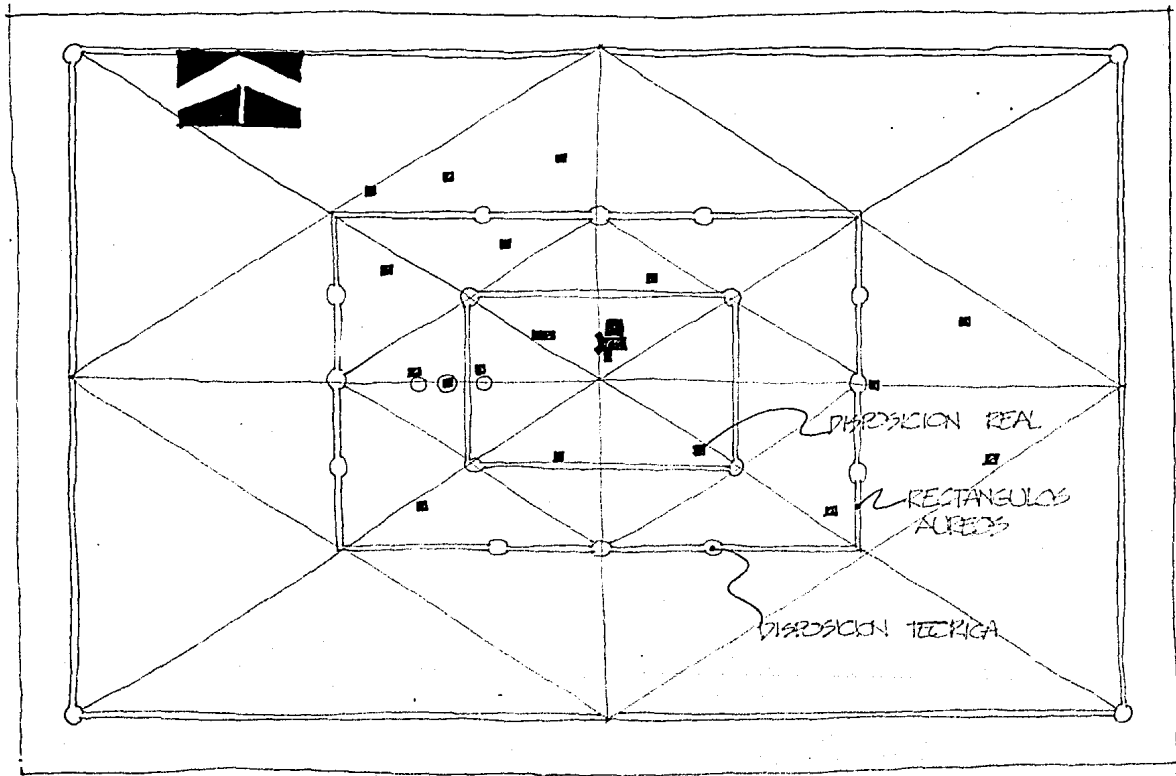

NO ES DIFÍCIL PARSE CUENTA DE QUE, SOLO ALGUNOS PUNTOS COINCIDEN ENTRE LO TEÓRICO Y LO REAL.

POSIBLEMENTE NO COINCIDEN POR ACCIDENTES TOPOGRÁFICOS EXISTENTES EN AQUEL TIEMPO O SIMPLEMENTE A ERRORES DE TRAZO Y CONSTRUCCIÓN.

ALGUNOS AUTORES HAN CONSIDERADO A SAN JUAN TLAYACAPAN COMO "RUINAS DE UNA UTOPIA". ¿RUINA? ¿UTOPIA? SON CONCEPTOS QUE SE OLVIDAN FÁCILMENTE CUANDO SE CAMINA POR CALLES EMPEDRADAS Y SE DESCUBREN ESPACIOS REALMENTE BELLOS, ES ENTONCES CUANDO SURGE LA DUDA ¿SE PREFERIO LA AGRADABLE SENSACION DE LO ESPONTANEO A LA RIGIDEZ DE UN TRAZO ESTABLECIDO?

¿O SERIAN SENCILLAMENTE ESOS BELLOS ESPACIOS LOS CAUSANTES DEL "ERROR"?

# RESULTADOS DEL ESTUDIO

EL POBLADO DE SAN JUAN TLAYACAPAN TIENE UN POTENCIAL ARQUITECTONICO CULTURAL QUE NO SE HA APROVECHADO, AUNQUE SUS TRADICIONES SOCIALES SE HAN MANTENIDO, Y ES ESTE PUNTO LO QUE LE DA VALOR A LA DEMANDA ESTABLECIDA.

SE PROPONE DAR FUERZA FISICA Y SOCIAL AL ESPACIO CENTRAL DEL PUEBLO, DE ORDENANDOLO CON SU PROPIA RIQUEZA HISTORICA PARA QUE REFLEJE LA VIDA COTIDIANA Y TRADICIONES QUE LO CARACTERIZAN.

PARA ESTO LA UNION DE SUS TRES PLAZAS : LA CIVICA, LA PRINCIPAL Y LA QUE PROPONEMOS SEA LA CULTURAL, CREANDO ASI LOS ESPACIOS COMUNES DE LOS QUE CARECE EL POBLADO.

ADEMAS DEL DESARROLLO DE UN PROYECTO DE CASA DE CULTURA DONDE SE PROPONEN LOS ESPACIOS NECESARIOS PARA DESARROLLAR SUS ACTIVIDADES TRADICIONALES COMO SON ALFABERIA (PRINCIPALMENTE) HERRERIA, CARPINTERIA, DANZAS REGIONALES Y ACTIVIDADES MUSICALES.

ESPACIOS PARA REUNIONES ENTRE LOS VECINOS Y LUGARES PARA MOSTRAR SUS TRABAJOS CON LA PERSPECTIVA QUE PROVOQUE MAYOR AFILIACION DE TURISMO Y CON ESTO AFIANZAR ESTE APOYO ECONOMICO.

## CONTEXTO

ESTA DESIGNADO PARA DESARROLLAR ESTE PROYECTO EL CASCO DE UNA ANTIGUA CERERIA DE FINALES DEL SIGLO XVI . . . . .

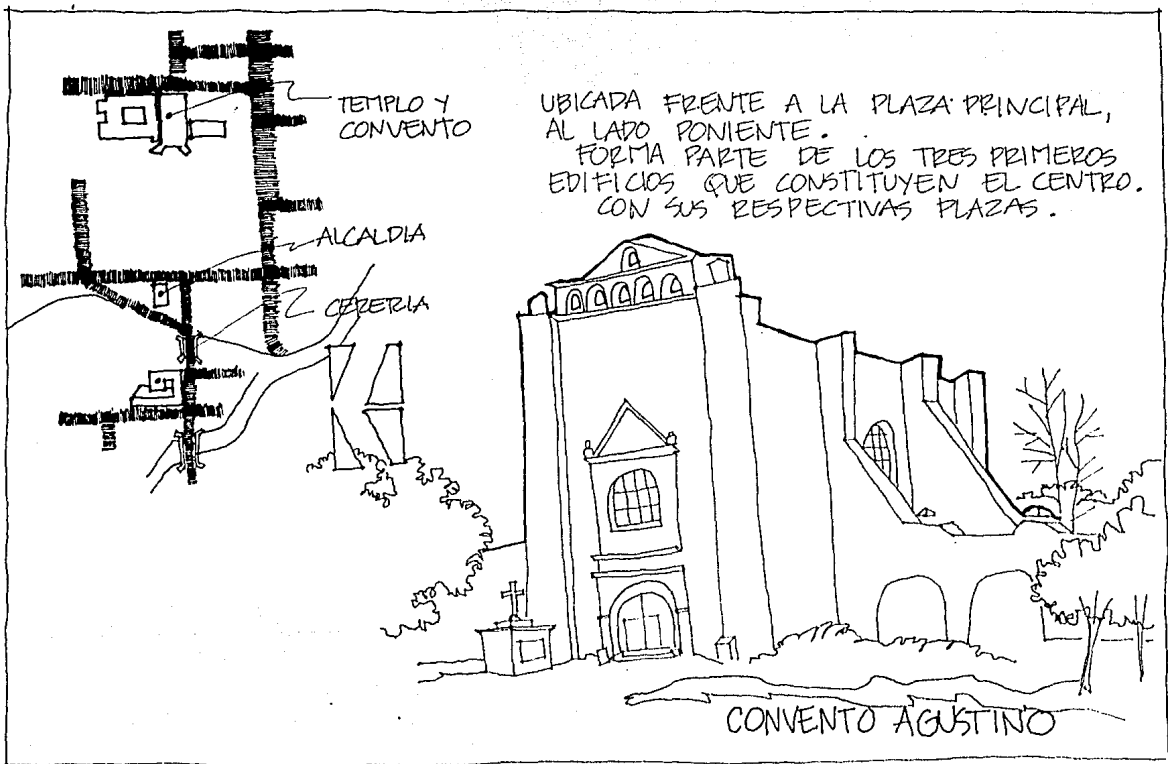

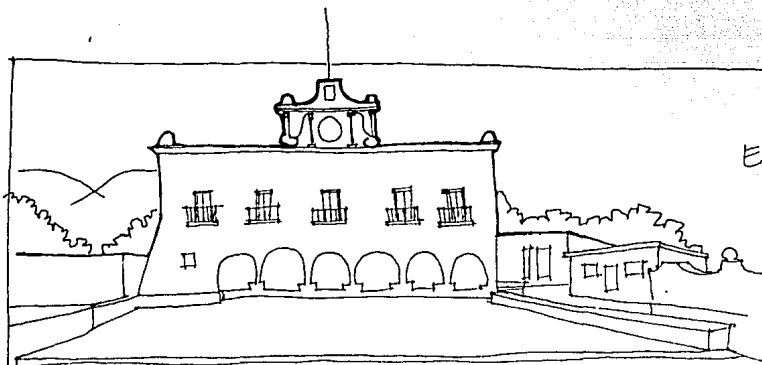

EN LA DEMANDA PRESENTADA SE RESALTA QUE EL PROYECTO NO DEBERA EVADIR LA IMAGEN URBANA EXISTENTE, PUES PARA ESTA POBLACION ES PARTE DE SU RIQUEZA TRADICIONAL.

### ALCALDIA MUNICIPAL

DE SU MODO DE VIDA PASADO, PRESENTE Y PERSPECTIVAS A FUTURO.

POR ESTO LA RAZON DEL ESTUDIO MINUCIOSO

SE PRETENDE RESTAURAR EL CASCO DE LA CEBERIA RESPETANDO EN TODO LO POSIBLE SU CONCEPCION ARQUITECTONICA, UTILIZANDO MATERIALES DEL LUGAR ASI COMO MANO DE OBRA DEL MISMO.

EL TEMA ESPECIFICO A DESARROLLAR ES CASA DE CULTURA REGIONAL Y REMODELACION DEL CENTRO URBANO DE TLAYACAPAN, MORELOS.

LO QUE SE PRETENDE ES APOYAR A LA POBLACION CON UNA ARQUITECTURA CUYO CARACTER PARTA DE ELLOS MISMOS, Y QUE POR LO TANTO SU USO SEA AUTENTICO...

MALOCA

## DIAGRAMAS DE FUNCIONAMIENTO

LOS ESPACIOS QUE GENERAN UN EDIFICIO PÚBLICO BÁSICAMENTE SON LOS SIGUIENTES: UNA RECEPCIÓN QUE DISTRIBUYA A LOS SERVICIOS ADMINISTRATIVOS, A LOS LOCALES ESPECÍFICOS SEGÚN SU USO Y A LOS SERVICIOS GENERALES QUE SE REQUIERAN.

DIAGRAMA BÁSICO ●

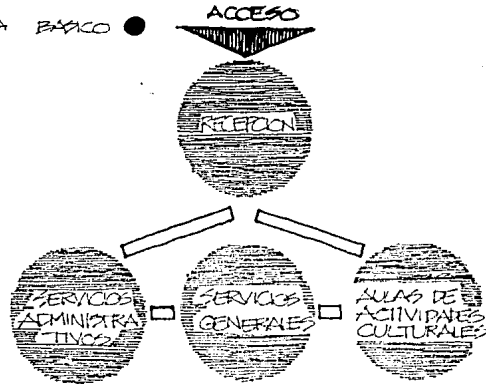

IE. AQUÍ, SIENDO EL PROYECTO UNA CASA DE CULTURA SE PUEDE DESARROLLAR EL SIGUIENTE DIAGRAMA DE FUNCIONAMIENTO:

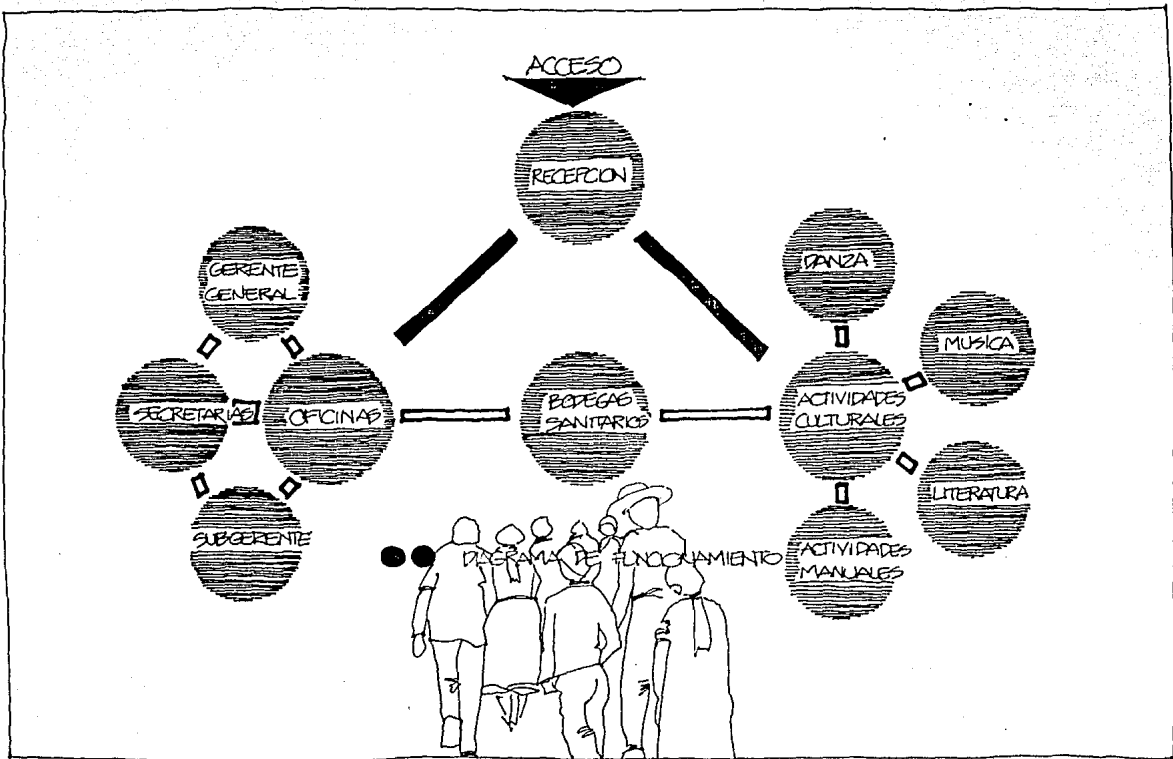

## PROGRAMA :

EN BASE A LA DEMANDA, SE REALIZÓ UN ESTUDIO GENERAL DE LA POBLACION PARA CON ESTO GENERAR UNA PROPUESTA ARQUITECTONICA Y URBANA QUE RESPONDA DE FORMA LEGITIMA A SU IDIOSINCRASIA.

AL CASCO DE LA CERERIA SE LE RESTAURA RESPECTANDO SU CONCEPCION ARQUITECTONICA.  
SE UTILIZARAN MATERIALES DEL LUGAR, ASI COMO MANO DE OBRA DEL MISMO.

EN EL CUADRO PRINCIPAL DEL PUEBLO, DONDE SE ENCUENTRA ESTE EDIFICIO, SE DETECTO UN DESORDEN URBANO POR LO QUE SE PROPONE SU INTEGRACION CON RESPECTO A LOS EDIFICIOS DE SU ENTORNO.

EL TEMA ESPECIFICO A DESARROLLAR ES:

"CASA DE CULTURA REGIONAL Y REMODELACION DEL CENTRO URBANO DE TLAYAGAPAN, MOR."

EL PROGRAMA SE REALIZA DE LA SIGUIENTE MANERA:

PRIMERA PARTE. ANALISIS DEL PROBLEMA:



DETERIORO DEL EDIFICIO DE LA ANTIGUA CERERIA  
DEL S.XVI COMO PATRIMONIO HISTORICO.

LA ACCION DEL MUNICIPIO Y DEL ESTADO.

SEGUNDA PARTE. ZONA DE ESTUDIO

ANTECEDENTES:

ANTECEDENTES HISTORICOS

BASES JURIDICAS.

MEDIO NATURAL

MEDIO AMBIENTE

RIESGOS Y VULNERABILIDAD

SUELO

INFRAESTRUCTURA

EQUIPAMIENTO

VIALIDAD Y TRANSPORTE

VIVIENDA

ASPECTOS SOCIOECONOMICOS

IMAGEN URBANA

APTITUD TERRITORIAL

RESULTADOS DEL ESTUDIO

TERCERA PARTE. PROYECTOS:

CASA DE CULTURA. REMODELACION:

PLANO DE LOCALIZACION

PLANTA ARQUITECTONICA DE SU ESTADO ACTUAL

PLANO DE CONCEPTUALIZACION

PLANTA ARQUITECTONICA, DE PROYECTO DE REMODELACION

PLANTA DE CONJUNTO. TECHOS.

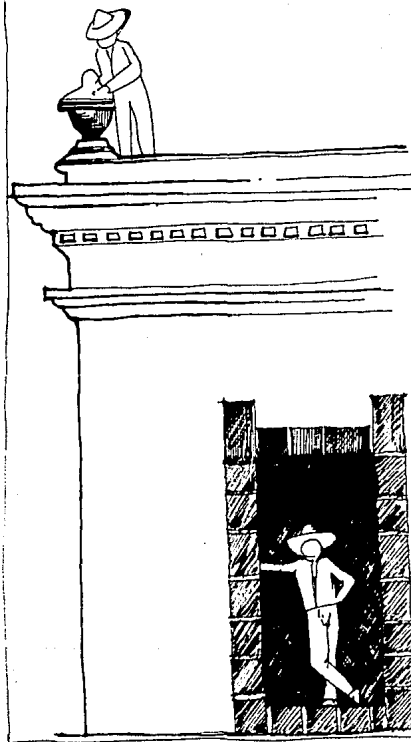

PLANTA ARQUITECTONICA DE ACCESO  
PLANTA ARQUITECTONICA DE BIBLIOTECA . PATIO INTERIOR  
PLANTA ARQUITECTONICA DE AULAS  
PLANTA ARQUITECTONICA DE ESPACIO ABIERTO  
ISOMETRICO ARQUITECTONICO DE DETALLES DE ACABADOS  
PLANOS DE FACHADAS  
PLANOS DE CORTES  
PLANO ESTRUCTURAL DE ANALISIS DE MOMENTOS.  
PLANOS ESTRUCTURALES DE VIGAS .  
PLANOS DE CORTES POR FACHADA  
PLANO DE PROCEDIMIENTOS PARA LA ELABORACION  
DE ADOBE .  
PLANO DE PROCEDIMIENTOS PARA LA RESTAURACION  
DE MUIROS DE ADOBE .  
PLANO DE INSTALACION ELECTRICA . DETALLES  
PLANOS DE INSTALACION HIDRAULICA - SANITARIA  
DETALLES DE INSTALACION HIDRAULICA  
PERSPECTIVA .

## ANTECEDENTES MONOGRAFICOS , BIBLIOGRAFIA , FUENTES . . .

AUTOR : FAVIER ORENDAIN , CLAUDIO .  
LIBRO : RUINAS DE UNA UTOPIA . SAN JUAN TLAYACAPAN .  
TESIS DOCTORAL , 1977 .

AUTOR : ADRIANA ESTRADA CASIGAL  
LIBRO : NOTAS HISTORICAS SOBRE TLAYACAPAN MORELOS .  
EDITORIAL : D. I. F. MORELOS  
SEGUNDA EDICION , 1984 .

AUTOR : FAVIER ORENDAIN , CLAUDIO Y FRANCISCO RAMIREZ  
LIBRO : LA TRANSFORMACION DEL HABITAT .  
EDITORIAL : INEDITO .

AUTOR : LEONARDO BENEVOLO  
LIBRO : HISTORIA DE LA ARQUITECTURA DEL RENACIMIENTO .  
EDITORIAL : GUSTAVO GILI .  
EDICION ACTUALIZADA CON LA CUARTA EDICION ITALIANA .

AUTOR : JUAN B. ARTIGAS .  
LIBRO : CAPILLAS AISLADAS DE MEXICO .  
EDITORIAL : U.N.-A.I.T. 1983 .

AUTOR : RAMSEN - SLEEPER  
LIBRO : ESTANDARES GRAFICOS DE LA ARQUITECTURA .

AUTOR : AGUSTIN PIÑA DREENTHOFER  
LIBRO : ARQUITECTURA NEOCLASICA Y ARQUITECTURA DEL SIGLO XVI.

AUTOR : ESTEBAN VILASANTOS  
LIBRO : ESTRUCTURAS DE ACERO Y DE MADERA.  
EDITORIAL: U. N. A. M.

#### FUENTES :

PLAN MUNICIPAL DE DESARROLLO URBANO DE TLAYACAPAN.

#### INVESTIGACION DE CAMPO :

MUSEO DE TLAYACAPAN , ENCUESTAS Y CONVIVENCIAS.

#### INTEGRANTES .

DELGADO BARRA JOSE CARLOS  
ESCATILLA RIVERA MARIA CONCEPCION  
VALDELAMAR PUENTE MARIA EUGENIA

MACOCA .





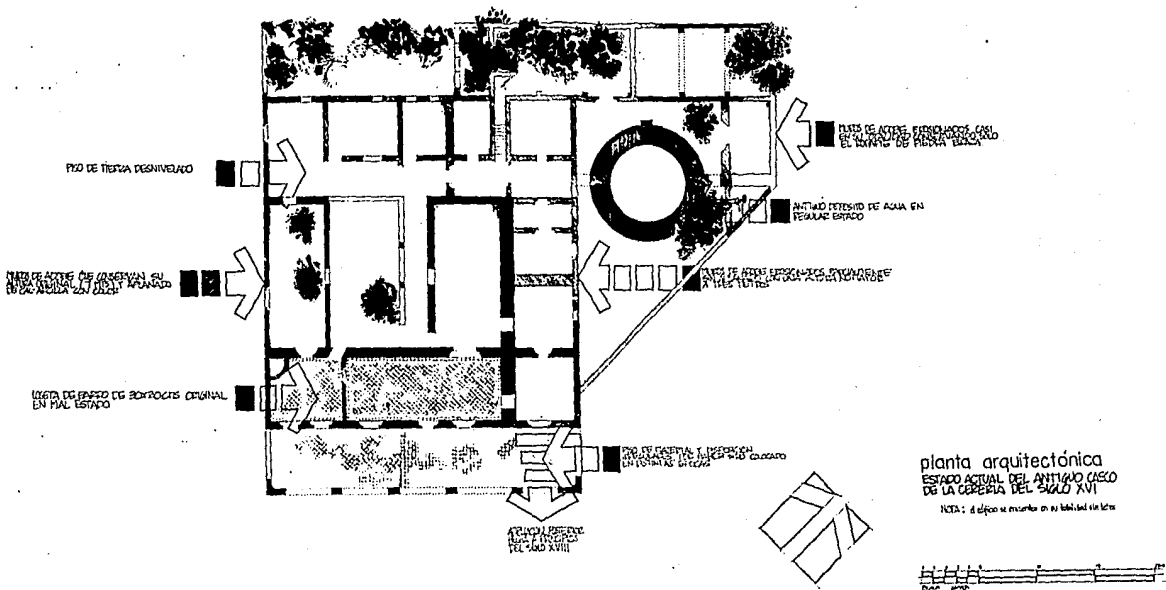

**CASA DE CULTURA REGIONAL**  
**san juan de tlayacapan, mor.**  
 FACULTAD DE ARQUITECTURA U. N. A. M.  
 d'barba escamilla valdelamar.....



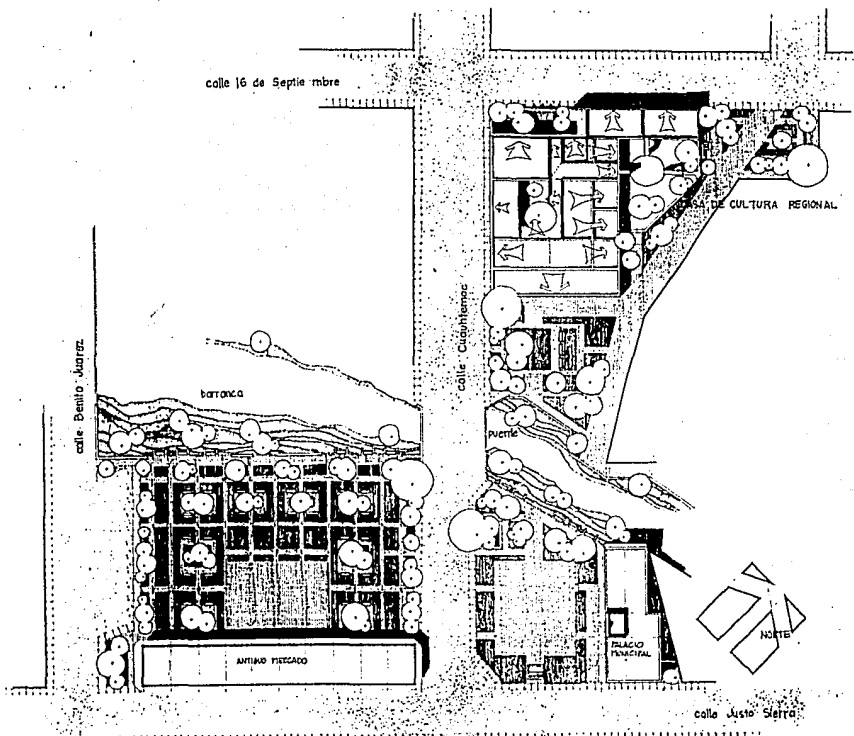

**CASA DE CULTURA REGIONAL**  
**san juan de tlayacapan, mor.**  
 FACULTAD DE ARQUITECTURA U. N. A. M.  
 d'barba escamilla valdelamar.....







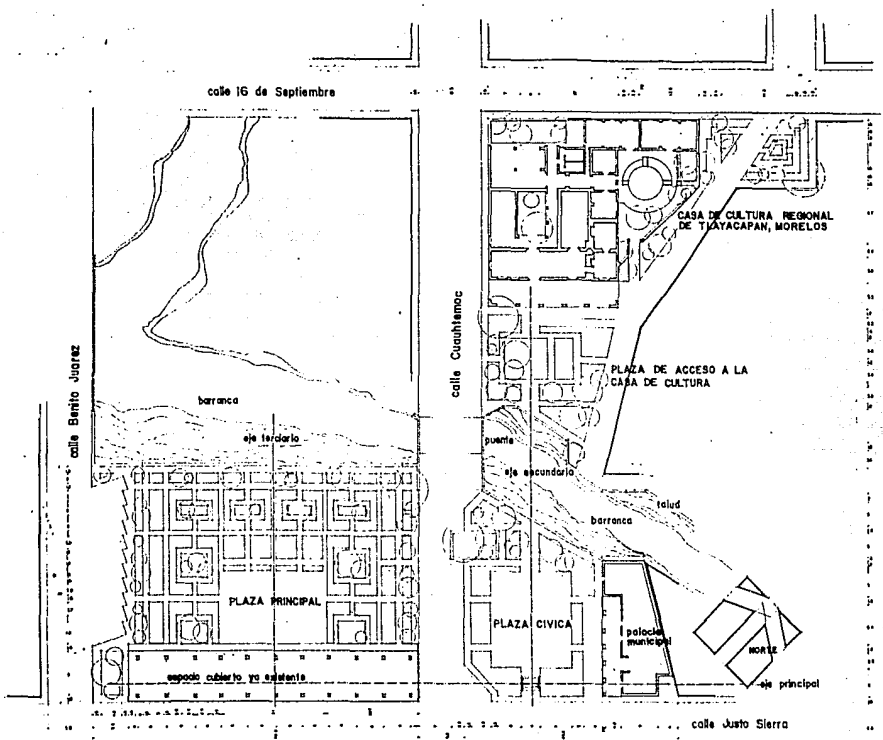

**CASA DE CULTURA REGIONAL**  
**san juan de tlayacapan, mor.**  
**FACULTAD DE ARQUITECTURA U. N. A. M.**  
**d'barba escamilla valdelamar.....**



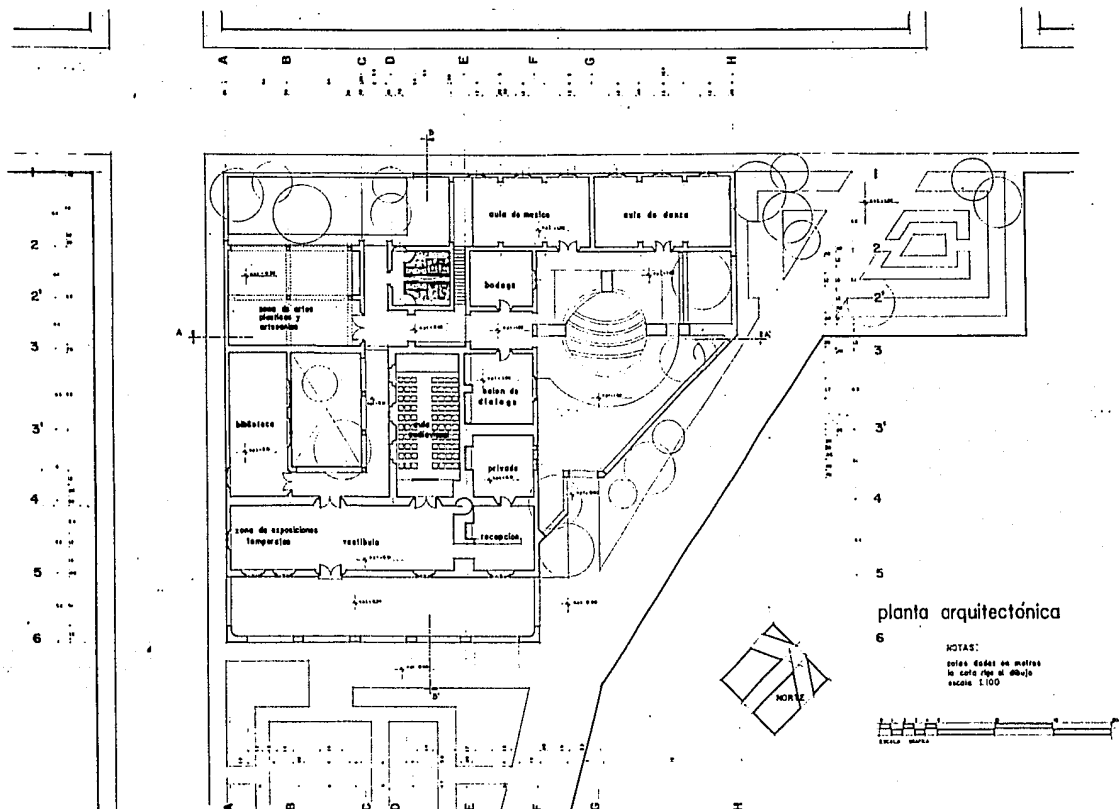

planta arquitectónica

6

NOTAS:  
 todas medidas en metros  
 la cota fija al dibujo  
 escala 1:100

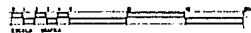

**CASA DE CULTURA REGIONAL**  
**san juan de tlayacapan, mor.**  
**FACULTAD DE ARQUITECTURA U. N. A. M.**  
**d'barba escamilla valdelamar.....**



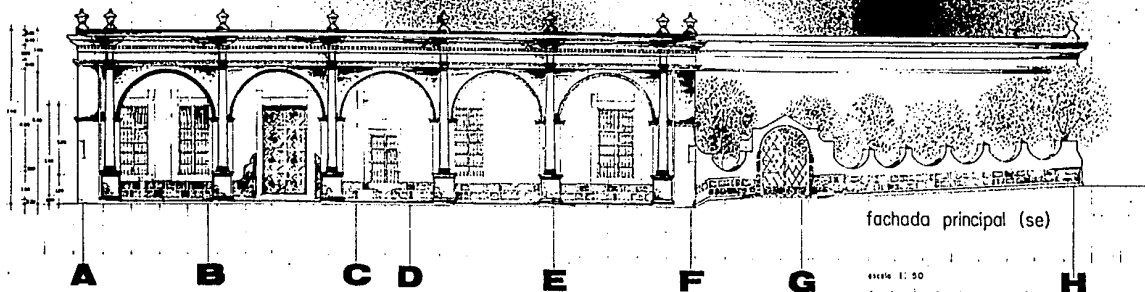

fachada principal (se)

ESCALA 1:50

TOTAL METROS



**CASA DE CULTURA REGIONAL**  
**san juan de tlayacapan, mor.**  
 FACULTAD DE ARQUITECTURA U. N. A. M.  
 d'barba escamilla valdelamar.....



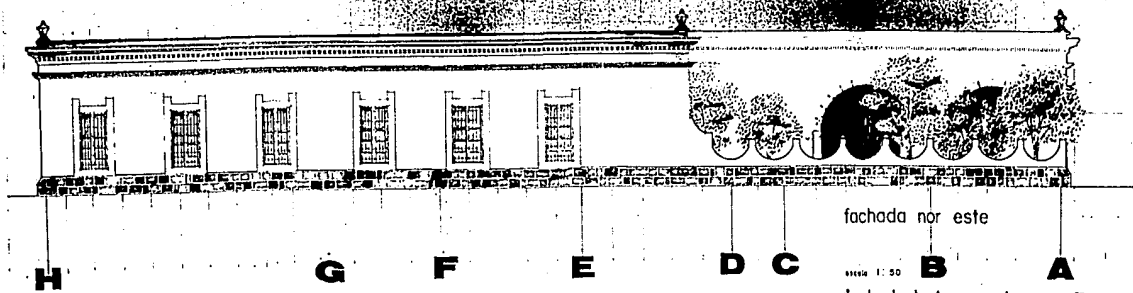

fachada nor este

H

G

F

E

D

C

B

A

1:50



**CASA DE CULTURA REGIONAL**  
**san juan de tlayacapan, mor.**  
 FACULTAD DE ARQUITECTURA U. N. A. M.  
 d'barba escamilla valdelamar.....



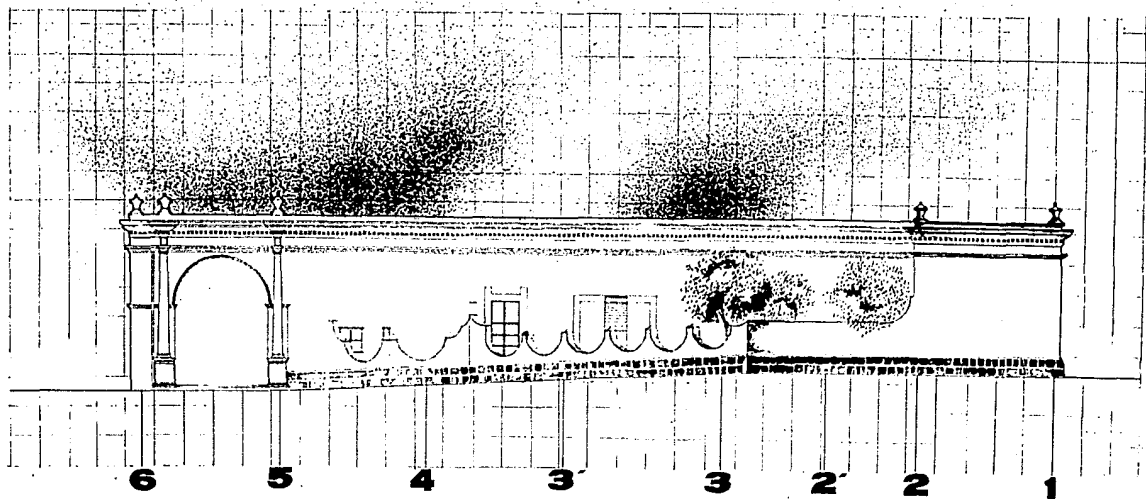

**CASA DE CULTURA REGIONAL**  
**san juan de tlaxacapan, mor.**

**FACULTAD DE ARQUITECTURA U. N. A. M.**  
**d'barba escamilla valdelamar.....**



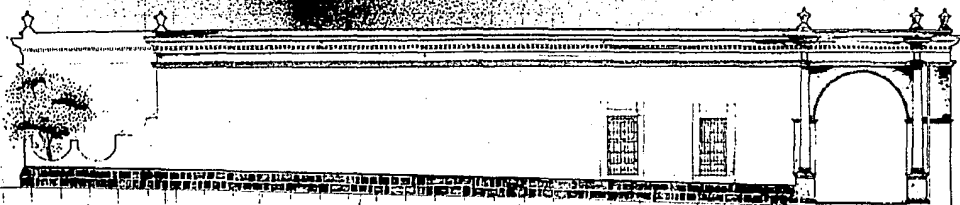

fachada noroeste

1

2

2'

3

3'

4

5

6



**CASA DE CULTURA REGIONAL**  
**san juan de tlaxacapan, mor.**

**FACULTAD DE ARQUITECTURA U. N. A. M.**  
**d'barba escamilla valdelamar.....**



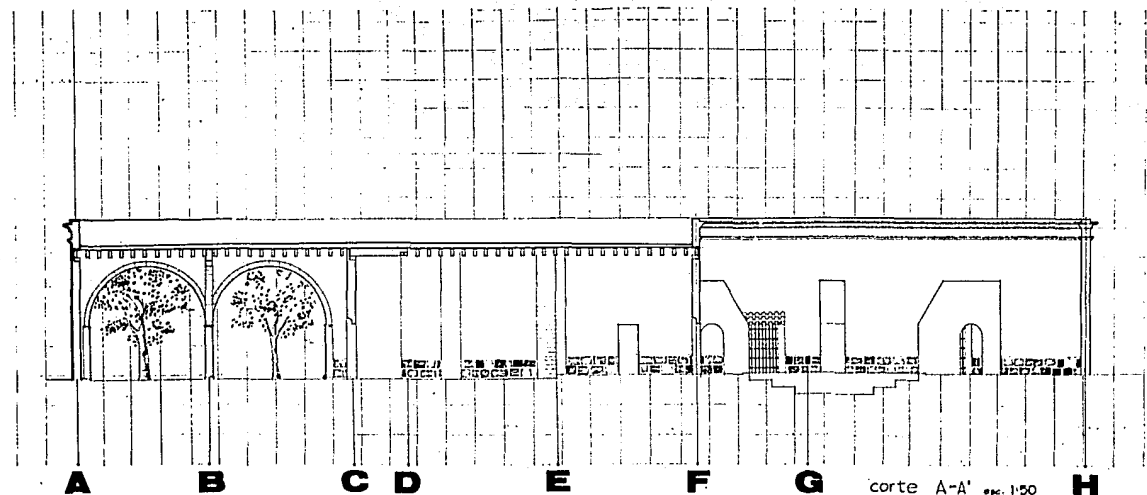

**CASA DE CULTURA REGIONAL**  
**san juan de tlayacapan, mor.**

**FACULTAD DE ARQUITECTURA U. N. A. M.**  
**d'barba escamilla valdelamar.....**







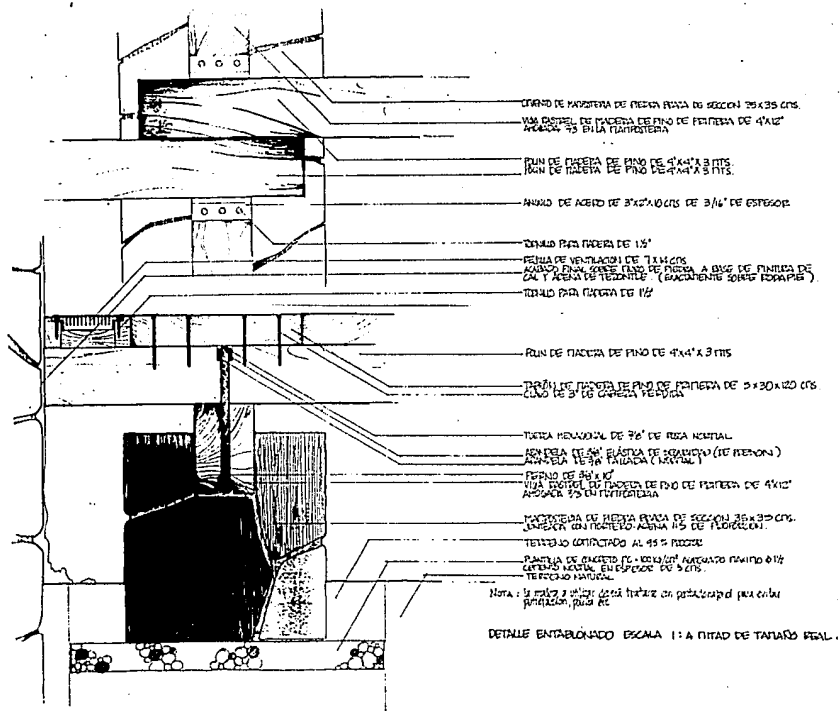

**CASA DE CULTURA REGIONAL**  
**san juan de tlayacapan, mor.**  
**FACULTAD DE ARQUITECTURA U. N. A. M.**  
**d'barba escamilla valdelamar.....**









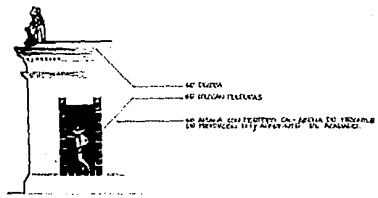
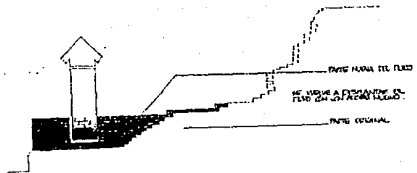

**CASA DE CULTURA REGIONAL**  
**san juan de tlayacapan, mor.**  
**FACULTAD DE ARQUITECTURA U. N. A. M.**  
**d'barba escamilla valdelamar.....**

