

72 20
UNIVERSIDAD NACIONAL AUTONOMA DE MEXICO



FACULTAD DE PSICOLOGIA

PRACTICA PROFESIONAL DEL PERSONAL DE LOS
DEPARTAMENTOS DE ORIENTACION EDUCATIVA
DE LOS CECyT DEL I.P.N.
(1987 -1988)

TESIS CON
FALLA DE ORIGEN

T E S I S
QUE PARA OBTENER EL TITULO DE;
LICENCIADO EN PSICOLOGIA
P R E S E N T A N
ELENA LOBERA BAEZA
GRACIELA MARIA SANCHEZ AVENDAÑO

DIRECTORA DE TESIS,
LIC. IRENE MURIA VILA



Universidad Nacional
Autónoma de México



UNAM – Dirección General de Bibliotecas Tesis Digitales Restricciones de uso

DERECHOS RESERVADOS © PROHIBIDA SU REPRODUCCIÓN TOTAL O PARCIAL

Todo el material contenido en esta tesis está protegido por la Ley Federal del Derecho de Autor (LFDA) de los Estados Unidos Mexicanos (México).

El uso de imágenes, fragmentos de videos, y demás material que sea objeto de protección de los derechos de autor, será exclusivamente para fines educativos e informativos y deberá citar la fuente donde la obtuvo mencionando el autor o autores. Cualquier uso distinto como el lucro, reproducción, edición o modificación, será perseguido y sancionado por el respectivo titular de los Derechos de Autor.

I N D I C E

	PAG.
INTRODUCCION	1
1 LA PRACTICA PROFESIONAL DEL PSICOLOGO EDUCATIVO	4
1.1 Antecedentes	5
1.2 En busca de una identidad profesional	8
1.3 La Psicología Educativa en algunos países	11
1.3.1 En Estados Unidos	11
1.3.2 En Francia	13
1.4 La Psicología Educativa en México	16
1.4.1 Aplicación de la Psicología en México	20
1.5 Valores, Motivación y Etica Profesional del Psicólogo Mexicano	22
2 LA ORIENTACION EDUCATIVA	26
2.1 La Orientación Educativa en diferentes países de Latinoamérica	27
2.2 La Orientación Educativa en México	34
2.2.1 Antecedentes	34
2.2.2 Perfil Profesional del Orientador	38
2.2.3 Objetivos y Funciones de la Orientación	40
2.2.4 Diversos tipos de Orientación	44
2.2.5 Instrumentos de la Orientación	46
2.2.6 Problemas que enfrenta la Orientación	48
2.2.7 La Orientación y su relación con la Educación y la Sociedad, implicaciones políticas	52
3 NIVEL MEDIO SUPERIOR DEL INSTITUTO POLITECNICO NACIONAL	53
3.1 Antecedentes históricos	54
3.2 Finalidades del I.P.N.	57
3.3 Estructura Académica del I.P.N.	58
3.4 La Orientación Educativa en los CECyT	60
3.4.1 Características de los Departamentos de Orientación Educativa	66
3.4.2 La Orientación Educativa como materia	71

	PAG.
4 METODO	75
4.1 Propósito de la Investigación	76
4.2 Planteamiento del Problema	77
4.3 Planteamiento de los Objetivos de la Investigación	78
4.4 Justificación	79
4.5 Sujetos	80
4.6 Variables	81
4.7 Diseño	82
4.8 Procedimiento	84
4.9 Instrumento de Recolección de Datos	86
4.10 Análisis Estadístico	87
5 RESULTADOS	91
5.1 Datos Descriptivos	93
5.2 Variables Relacionadas	226
5.3 Sugerencias aportadas por los Orientadores	309
6 DISCUSION	311
7 CONCLUSIONES	333
8 PROPOSICIONES	338
BIBLIOGRAFIA	343
ANEXOS	353

INTRODUCCION.

La presente investigación tiene como objetivo contribuir al desarrollo profesional del psicólogo educativo, tomando en cuenta que la psicología educativa, como profesión, se encuentra en un período de organización y de sistematización que requiere del conocimiento del Perfil Profesional del Psicólogo Educativo, considerando que el perfil profesional resulta de la interacción entre capacidades técnicas, mercado de trabajo y características de la población profesional (Macotela, 1977; Torres, 1979 y Carlos, 1981) y que el análisis de las relaciones existentes entre éstos se pueden hacer predicciones para controlar e intervenir en el medio, se consideró que es importante investigar sobre éstos puntos y conocer las características de los psicólogos que trabajan en una institución de la importancia del I.P.N. ya que no existen antecedentes de investigaciones sobre el perfil profesional del psicólogo que trabaja en los departamentos de orientación de los CECyT, a pesar de ser una fuente importante de trabajo para éstos.

Por tanto se consideró relevante tener un panorama general de los antecedentes, características y desarrollo profesional del psicólogo educativo; así mismo conocer el campo laboral de la orientación educativa y enfatizar los criterios que señalan la aparición de la orientación en México, desde una perspectiva histórica, en la que se manifiestan las razones por las cuales su situación es tal, que a pesar de que ya cuenta en México con varias décadas en su aplicación e investigación, todavía no se consolida.

También se hace hincapié en que los orientadores demandan la definición de su papel, apoyados en un trabajo interdisciplinario y de carácter científico; por tanto se debe facilitar la reflexión y confrontación de su tarea, provocando su reconocimiento, credibilidad y carácter pragmático.

En base a lo expuesto anteriormente, se consideró conveniente

llevar a cabo un estudio de opiniones de egresados sobre su experiencia laboral, tipo de trabajo desempeñado realmente, las tareas o funciones más frecuentemente realizadas, los conocimientos y habilidades más utilizados o más necesarias, expectativas de promoción ocupacional, dificultades que enfrentan, la satisfacción de su trabajo, etc., ya que éstos puntos son fuente básica de información para la descripción y planeación de la profesión y la toma de decisiones para una modificación de la currícula, así como para el planteamiento del perfil de ingreso y egreso a la carrera de psicología, que permita tener una visión más clara sobre los requisitos que debe cubrir el alumno que desea ingresar a la carrera, para poder llegar al cumplimiento de las características deseables del egresado, teniendo siempre presente la situación y necesidades reales del psicólogo y del país, así como el momento político, social y económico en que se encuentra; para propiciar que el psicólogo educativo lleve a cabo su práctica profesional en forma óptima.

Para lo cual el presente trabajo se dividió en ocho capítulos, conteniendo:

En el primer capítulo se presenta un panorama general de la -- práctica profesional del psicólogo educativo en el campo escolar, -- sus antecedentes y situación en Estados Unidos y Francia, así como su desarrollo en México.

El segundo presenta una semblanza de la Orientación Educativa en diferentes países de Latino América, incluyendo objetivos, funciones y diversos aspectos que resaltan su importancia en México.

En el tercero se da información sobre el Nivel Medio Superior del I.P.N., desde sus antecedentes históricos, sus finalidades y estructura académica vigentes, además se habla más específicamente de la orientación educativa en los CECyT, su desarrollo y aplicación -- en esta institución. Con la finalidad de que se tenga una idea clara del medio y las características en que desarrollan su práctica -- profesional los psicólogos educativos que trabajan en esta institu-

ción, lo cual es importante ya que fué en esta población donde se llevó a cabo la presente investigación.

En el cuarto se da a conocer la metodología, objetivos, diseño y tratamiento estadístico utilizado en el presente trabajo.

En el quinto se presentan los resultados obtenidos en la investigación así como sus respectivas tablas, gráficas y matrices, así como los supuestos planteados.

En el sexto se encuentra la discusión terminando con las conclusiones, las proposiciones y la bibliografía.

En los anexos se incluyeron:

- Las definiciones de las categorías empleadas en la investigación.
- Una muestra del cuestionario aplicado.
- Un glosario de términos.

1 LA PRACTICA PROFESIONAL DEL PSICOLOGO EDUCATIVO.

1.1 ANTECEDENTES.

Las primeras aproximaciones sobre el estudio de la conducta, - estuvieron interesadas en problemas totalmente ajenos a la educa-
ción; entre los siglos XVI y XIX solo se trataban problemas especia-
les del trabajo, como ejemplo de ésto se encuentran los primeros -
trabajos de Lavoisier quién realizó experimentos sobre el consumo -
de oxígeno y el trabajo producido, tomando éstos como índices que -
determinarían el rendimiento en el trabajo, sin tomar en cuenta la
importancia que tiene la elección de la profesión ya que la tradi-
ción familiar, el grupo social al que perteneciera, la casta o cla-
se socioeconómica en que hubiéra nacido, determinaban su profesión.

Con la Revolución Francesa se promulgó la ley Chapelier en do-
de se manifiesta por primera vez la libertad en la elección de pro-
fesión.

Con el desarrollo industrial las personas dejaron la profesión
que tenían por tradición y se fueron a trabajar a las fábricas oca-
sionando, a mediados del siglo XIX, una preocupación por la investi-
gación científica sobre la forma más adecuada de elegir a los que -
tuvieran las cualidades físicas necesarias para el trabajo en las -
fábricas.

En la década de los treinta, los psiquiatras y neurólogos ---
empezaron a dar explicaciones de las causas de las perturbaciones -
intelectuales o nerviosas provocadas por una elección profesional y
vocacional equivocada.

La teoría clásica de la organización de Taylor es de gran in-
fluencia sobre la importancia que tiene la elección de la profesión
desde la perspectiva económica, los aspectos sociales y el rendi-
miento personal a favor de una organización, pero aún no se funda-
mentaba en una teoría psicológica; sin embargo en las dos últimas -
décadas tanto en la psicología básica europea como en la norteameri-
cana se han llevado a cabo investigaciones y estudios que han propi-

ciado desarrollos que son fundamentados para su aplicación en el campo de la educación con un interés en el rigor de la investigación, como por ejemplo la elaboración de pruebas basadas en nuevas teorías de la inteligencia, como la de Piaget, en donde se describen los procesos intelectuales con teorías más claras y detalladas y la forma en que se distribuyen es más simple y fácil incluso para su aplicación (Figueroa, 1988).

En la primera mitad del siglo XX, el desarrollo de las pruebas o tests de Galton, Catell y Binet crearon las bases para la intervención de la psicología en el campo educativo y laboral.

Mustenberg (1910), fundamenta que el papel de los psicólogos consiste en determinar las cualidades que exige una profesión y por medio de los métodos que empleen, investigar si el individuo que de sea elegir esa profesión realmente posee las cualidades requeridas, dando así lugar a la psicotécnica.

Estos principios influyeron en otros estudiosos de las aptitudes necesarias para una profesión determinada, principios que se aplicaron en la selección de personal durante las dos guerras mundiales.

Los psicotécnicos popularizaron los exámenes de aptitudes en la industria y en los centros de enseñanza, en especial en Alemania; sin embargo al desarrollarse la industria y aumentar el número de obreros y empleados, se hizo cada vez más impersonal la admisión de obreros, por lo cual se decidió hacer un exámen psicológico que permitiera tener una orientación, aunque superficial pero hasta cierto punto exacta, sobre cada uno de los obreros.

En Francia, se consideraba superfluo establecer pruebas de aptitudes y en lo que respecta a Inglaterra, se prestó más interés a problemas científicos del trabajo.

En Polonia se manifestó poco interés por las pruebas de aptitudes, dado que la mano de obra era barata y no tenían interés en economizar tiempo ni material. Lo mismo ocurría en otros países que te

nían las mismas características.

La psicología experimental contaba con muchos representantes - activos en América y principalmente en Alemania, países que tenían un marcado interés en reconquistar el mercado mundial, dichos factores propiciaron el establecimiento de los centros psicotécnicos.

De acuerdo a lo anteriormente citado se puede concluir que la práctica del psicólogo educativo desde sus inicios ha carecido de definición, propiciando una identidad ambigua con un rol confuso.

1.2 EN BUSCA DE UNA IDENTIDAD PROFESIONAL.

Los psicólogos que trabajan en centros educativos deben dirigir sus esfuerzos hacia la precisión del papel específico que tienen que desempeñar en la escuela, tratando de lograr el estatus legal de su trabajo.

El rol del psicólogo es confuso en la historia y la cultura, - ésto proviene de los orígenes de la psicología como ciencia proveniente de la filosofía y de la medicina (Harrsch, 1983).

Las bases de la identidad profesional del psicólogo se adquieren durante su formación en el período de la licenciatura; los pilares hacia una identidad como psicólogo son la confianza, autonomía e iniciativa dentro de esta disciplina, una vez que el psicólogo es capaz de dominar las funciones que le corresponden, desarrolla una enseñanza y práctica de la psicología, en función del contexto social. Harrsch (1983), señala al igual que otros autores, que el sentimiento de confusión de identidad como psicólogo, lo lleva en ocasiones al ejercicio profesional de la psicología en forma devaluada e irresponsable.

El psicólogo educativo debe de analizar tanto su historia particular, como la historia y formación psicológica de la institución donde adquiere su entrenamiento y la de su entorno social, esto le permitirá ubicar su propia identidad y desarrollar habilidades y destrezas específicas como: técnicas de entrevista, aplicación de pruebas proyectivas y psicométricas, técnicas de observación, manejo de grupos y técnicas de intervención acordes con su realidad social, con las cuales pretende analizar críticamente ésta realidad, para mantenerse orientado y resistir el contagio de la sugestión o del efecto grupal, pues el psicólogo debe desarrollar en especial la función de juicio para poder discriminar, anticipar y adecuar el comportamiento, pues ésto va directamente relacionado con la eficacia en el ejercicio de la profesión; por otra parte la institución

educativa responsable de la formación de los psicólogos debe reforzar las actitudes y valores éticos por los que se rige la disciplina, y asegurar la formación integral que aclare aun más su identidad como psicólogo, lo cual se va desarrollando, cuando éste se encuentra tempranamente con las experiencias prácticas de la profesión, - pues así puede ampliar su criterio, sus marcos de referencia, confrontar sus carencias, sensibilizarse y lograr la conexión entre el afecto y el conocimiento, permitiéndole una mayor tolerancia a las diferencias y la evaluación justa en el juicio y la apertura en la acción, lo cual redundará en el establecimiento de sus límites como profesional, la determinación de su campo de acción, su identidad y autoestima como psicólogo y la clasificación de lo que es y lo que no es y la determinación de lo que hace, lo que puede hacer y lo que no puede hacer. Esto le ayudará a la aceptación de su papel y responsabilidad como profesional, tomando así conciencia de la necesidad de un conocimiento sobre sus propios estados internos, y evitar la proyección de éstos en su ejercicio profesional.

Cuando el psicólogo es capaz de integrar pasos efectivos hacia un futuro colectivo tangible, está evolucionando en su realidad social y cuenta con la autoestima profesional, se puede decir que el sujeto ha estructurado su "yo profesional del psicólogo" (Erickson, 1977). Por lo tanto es capaz de realizar el trabajo en grupo y con otros grupos de la institución, propiciando que se de una integración entre éstos, produciéndose así un acto social completo.

Harrsch (1983), dice que en la actualidad las instituciones -- tratan de formar psicólogos que funcionen eficazmente como líderes enérgicos y útiles, promoviendo en la formación profesional del psicólogo un sentimiento de integridad e identidad.

Por lo que el psicólogo, a través de la reflexión constante y la conscientización de su rol profesional, se encamina a la integración de sus conocimientos, experiencias y características individuales, llegando así a su identidad profesional, la cual tiene implica

ciones de gran trascendencia que lo lleva al estudio de la conducta humana con la conciencia del vínculo de su profesión con la sociedad que le circunda; pero la formación de la identidad del psicólogo como persona y como profesional, cobra diferentes significados - según la identidad que acepte el grupo de psicólogos al que pertenece y el grupo social al que va dirigido su ejercicio profesional.

Para poner en claro las diferentes posiciones adoptadas en el ejercicio de la profesión del psicólogo educativo, se analizará el papel profesional que éste desempeña en los Estados Unidos, Francia y México, en los siguientes capítulos.

1.3 LA PSICOLOGIA EDUCATIVA EN ALGUNOS PAISES.

1.3.1 En Estados Unidos:

El desarrollo de la actividad del psicólogo en la Escuela Norteamericana, se ha visto influenciado debido a la existencia de asociaciones profesionales como APA (American Psychological Association) la cual considera a la psicología educativa como una rama de la psicología que da acceso a la práctica profesional, pública o privada. La NASP (National Association of School Psychologists) que considera que la psicología educativa puede dar lugar a una profesión válida por sí misma, sin necesidad de un doctorado para ejercerla.

El psicólogo educativo en Estados Unidos, hace diagnósticos sobre niños con problemas, dándole un enfoque más bien clínico.

Para APA, el psicólogo educativo es aquel que trabaja en el campo escolar y NASP lo llama psicólogo escolar, utilizándose de este modo en forma sinónima cualquiera de los dos términos.

Actualmente en los Estados Unidos, el psicólogo realiza las siguientes actividades en la escuela: evaluación psicológica-educativa, orientación individual y en grupo, consulta a padres, maestros y demás miembros del personal escolar, organización y realización de talleres de formación, elaboración de informes, investigación y evaluación de los programas, traslado de una institución educativa a otra y actividades personales (Rueda, 1987).

Distribuyendo su tiempo en un 40% a la elaboración de informes, el 30% en consultas, el 20% en actividades de evaluación y 10% a talleres, investigación y evaluación de programas.

Roberts realizó otros estudios, encontrando que un 80% realizan actividades de evaluación psico-educativa y un 60% atención a niños con problemas de conducta en el salón de clases, por lo que la mayoría de las actividades van encaminadas a prever y resolver problemas de aprendizaje y de conducta (citado por Rueda, 1987).

Por su parte APA propone las siguientes funciones del psicólogo educativo: evaluación psicológica y psicoeducativa (es decir del funcionamiento escolar), facilitar el funcionamiento de los individuos y grupos, facilitar el acceso a los servicios educativos, consultas y colaboración con el personal escolar y con los padres en relación a los problemas escolares de los estudiantes, programas de desarrollo de los servicios, evaluación y supervisión de los servicios psicológicos de la escuela.

Así el papel profesional del psicólogo en la escuela está ligado al campo de acción de otros profesionales como el pedagogo o el profesor.

Roberts en 1970 (citado por Rueda, 1987), realizó un estudio en Iowa, a un grupo de psicólogos y a maestros, acerca de las actividades del psicólogo escolar en caso de encontrarse en las condiciones ideales, encontró que la imagen que los maestros se forjan de los psicólogos es clínica, pues consideraban que el psicólogo debía dar más importancia al diagnóstico y evaluación psicométrica, mientras que los psicólogos deseaban disminuir este tipo de actividades.

Por otra parte los maestros consideran que al psicólogo le falta una formación adicional que impide que sean eficaces en las actividades de carácter educativo.

Los psicólogos de Estados Unidos, desean diversificar su papel tomando una doble dirección, por una parte participar en todas las actividades para facilitar el aprendizaje en el mayor número de niños y por otra lograr que los servicios psicológicos se extiendan a otras instituciones. Sin embargo a pesar de los esfuerzos por cambiar el papel del psicólogo escolar, las personas siguen demandando actualmente las actividades de diagnóstico de los niños y dirigen su atención desde un punto de vista clínico hacia los niños problema dentro de la institución escolar (Rueda, 1987).

1.3.2 En Francia:

A pesar de que existen puntos comunes con el desarrollo de la psicología educativa en los Estados Unidos, el papel de los psicólogos educativos en Francia ha sido determinado por otros factores, - como la expansión económica de la post-guerra, lo cual ha favorecido el desarrollo de la orientación profesional y tiempo después la realización de trabajos sobre la psicología del niño.

Al igual que en la psicología norteamericana, se ha discutido mucho acerca de la relación psicología-pedagogía, lo cual ha llevado a la discusión teórica acerca del papel de la psicología de la educación, las relaciones entre los psicólogos y los pedagogos, su formación y muchos aspectos más que nos conducen a un mayor conocimiento de la práctica profesional del psicólogo en el campo educativo.

Wallon ha sido particularmente importante al apoyar la creación de una psicología educativa, ya que en el plan Langevin-Wallon de 1947, menciona las bases del trabajo del psicólogo escolar, entre las cuales se encuentran: La necesidad de conocer al niño tanto en su evolución psicológica como en sus características individuales; la de emplear criterios psicológicos para la adaptación de los programas pedagógicos en relación a las aptitudes propias de cada edad y la conveniencia de apreciar las consecuencias psicológicas de los métodos educativos que se emplearán en las escuelas y de que los psicólogos escolares realicen una doble calificación: pedagógica y psicológica, dándole así en Francia, un enfoque más escolar y educativo a las actividades del psicólogo educativo (citado por Rueda, 1987).

Francia está representada principalmente, por los Centros de Información y Documentación y por el ejercicio de la psicología escolar. Los primeros agrupan al psicólogo escolar en el GAPP (Grupo de Ayuda Psico-Pedagógica), y los segundos, al consejero de orientación en el CIO (Centro de Información y Orientación) teniendo en es

te caso distintas funciones. Actualmente la principal actividad del psicólogo escolar en Francia, es la observación continua de niños - de la institución en la cual trabaja, utilizando las técnicas de -- análisis psicológico y pedagógico, con la colaboración de los maestros, el médico escolar, los padres y los servicios sociales.

Respecto al estatus profesional del psicólogo educativo, actualmente equivale al profesor especializado, sin embargo el estatus -- profesional del psicólogo en la escuela aún no es reconocido por -- los organismos públicos.

Por su lado Paillet lucha por darle una identidad propia al -- psicólogo escolar, para lo cual considera indispensable determinar sus funciones dentro del campo escolar, encontrando que las más fre -- cuentes son: realizar una observación continua de los niños, aten-- diendo en particular a los niños con problemas, encontrar solucio-- nes a problemas individuales, también coordina sus tareas con los - diversos organismos que se encargan de la infancia inadaptada, además investigan en equipo y elaboran métodos de investigación pro-- pios y efectúan estudios psicopedagógicos de los programas y de los métodos de enseñanza (citado por Rueda, 1987).

Al igual que en Estados Unidos, la psicología educativa en --- Francia, ha evolucionado de una postura curativa a una actitud de - prevención.

Entre las metas por alcanzar están: la delimitación del sector de actividades de un solo grupo escolar, aumento del trabajo dedicado a los niños normales y a los estudios psicopedagógicos de las materias de enseñanza e investigación.

En cuanto a la relación entre psicólogos y educadores es similar a la problemática de los Estados Unidos, ya que los pedagogos - solo aceptan la intervención del psicólogo, siempre y cuando se limite a campos extraescolares (aplicación de tests, encuestas, sociogramas, etc.), rechazándolo cuando pretende intervenir en campos es -- colares, como las materias de enseñanza, métodos, programas de orga

nización del ambiente escolar, etc.

Así la colaboración entre psicólogos y educadores no es buena, pues los educadores se muestran renuentes a colaborar con los psicólogos, aún cuando éstos están dispuestos a colaborar de una manera interdisciplinaria.

En Francia se considera a la psicología educativa como un medio para suprimir los aspectos segregativos de la escuela y la insuficiencia de las actividades pedagógicas, piensan que la actividad del psicólogo escolar está ligado al desarrollo de la psicología de la infancia y a su función de investigación, considerando al psicólogo escolar como resultado de una doble formación pedagógica y psicológica (Rueda, 1987).

1.4 LA PSICOLOGIA EDUCATIVA EN MEXICO.

En México, al igual que en otros países de América Latina, la psicología es una disciplina recientemente creada. La primera entidad federativa que otorgó su reconocimiento legal a la profesión -- del psicólogo fué el estado de Veracruz, en 1966, pero el título de psicólogo fué reconocido oficialmente en México a partir de 1973. - En 1977 la primera conferencia Latinoamericana sobre la formación - en psicología, la proclamaba como ciencia y profesión.

En 1964, Díaz Guerrero afirmaba, que en un estudio realizado - sobre una muestra de 108 psicólogos, se observó que un 40% de ellos tenían como empleo principal la orientación profesional y que el -- 31% tenían este oficio como segunda ocupación (Rueda, 1987).

Velasco (1978) señala que la psicología educativa era el segundo centro de interés para la mayoría de las escuelas de psicología que respondieron a una encuesta sobre la enseñanza de la psicología en México.

Díaz (1980) afirma la existencia de cinco sociedades de psicólogos, sin contar la Sociedad Interamericana de Psicología y la Sociedad Mexicana de Psicología, fundada en 1951. Una de las asociaciones de psicólogos más importantes es el Consejo Nacional de Enseñanza e Investigación en Psicología (CNEIP) creado en 1971. Su órgano de difusión es la revista "Enseñanza e Investigación en Psicología", dicha organización tiene afiliados a muchos centros de enseñanza de la psicología, además trabaja estrechamente con organismos oficiales como la Secretaría de Educación Pública (SEP), el Consejo Nacional de Ciencia y Tecnología (CONACyT) y la Asociación Nacional de Universidades e Institutos de Educación Superior (ANUIES).

En México no se puede hablar del psicólogo escolar como un profesional con reconocimiento oficial, aunque una parte importante -- del desarrollo de la psicología se ha realizado en el campo educativo; pues aún existe una gran confusión respecto a su papel y efi---

ciencia de su práctica profesional dentro de la institución, ocasionando en muchos casos que no sea valorada como importante su actividad.

La psicología pasa por un período de organización y de sistematización, tal como nos lo muestran los esfuerzos que se hacen actualmente para conocer las condiciones de existencia de las escuelas de psicología, en cuanto a sus programas y a la formación de su personal, así como para lograr el reconocimiento de su papel profesional.

El estatus del psicólogo permanece ambiguo, sobre todo en el campo escolar, en el que inicialmente había asumido la función de consejero de orientación en el nivel de secundaria. El puesto de psicólogo escolar es el equivalente al departamento de educación especial, en donde se diagnostican los casos más graves que llegan a las escuelas primarias. A los psicólogos que trabajan en la Secretaría de Educación Pública, se les asignan actividades muy diversas como la evaluación de programas educativos, actividades de investigación, elaboración de programas de estudio, etc.

Una dificultad que se da con frecuencia en las instituciones, es que tradicionalmente se ha contratado a los psicólogos para detectar a los niños inadaptados, lo cual se ha convertido en muchos casos, en la principal o única función que les plantea la comunidad escolar.

A nivel universitario, las actividades han sido muy variadas, pues van desde la creación de programas de formación de psicólogos hasta la evaluación de diferentes modelos de enseñanza. La inserción del psicólogo en el campo educativo es cada vez más frecuente en nuestros días, pues existe una tendencia a solicitar los servicios del psicólogo para que éste coadyuve, junto con otros docentes al óptimo desarrollo académico de los estudiantes.

Vanegas (1988) menciona que la actividad del psicólogo educativo debe estar enfocada a los tres sectores más importantes que com-

ponen la totalidad de la institución, que son: el sector administrativo, el sector magisterial y el sector estudiantil. Sin embargo, esta inserción del psicólogo en instituciones educativas, no ha sido bien delimitada, ya que en muchas ocasiones la función de este profesional se mal interpreta o lo que es más grave, ni el propio psicólogo tiene suficiente claridad sobre el papel que le toca desempeñar en el interior de una institución educativa.

Lo anterior nos muestra que es difícil encontrar un papel preciso para el psicólogo en la escuela y al mismo tiempo nos muestra la necesidad de participar en la definición del papel de éste, para contribuir a su desarrollo.

Para esto la psicología norteamericana y francesa contribuye a la formación de una nueva imagen de la actividad profesional de los psicólogos en la educación. Una primera característica reside en el cambio hacia una psicología más atenta a ejercer una acción preventiva; la segunda en el interés por una diversificación del papel del psicólogo que se inclina por los programas de enseñanza, los profesores, los padres y los alumnos en su conjunto; la tercera la tendencia a desarrollar una actitud de investigador y por dar prioridad a la investigación de la problemática del salón de clases y cuarto, en el caso del diagnóstico y de la evaluación psicopedagógica, el psicólogo no es el único en emitir su opinión, ya que generalmente su labor la realiza en conjunto con otros profesionales como trabajadores sociales, pedagogos, etc. que también aportan su punto de vista.

Por lo cual, el psicólogo educativo, en sus programas de acción profesional, debe comprender las etapas de planificación, puesta en práctica y evaluación, y crear en el personal escolar una toma de conciencia de la situación existente, para inducir a la búsqueda de modelos institucionales, que permitan modificar, fortalecer o cambiar totalmente cada una de las acciones educativas que lo requieran, para lo cual es necesario analizar los momentos de plani

ficación, aplicación y evaluación de las acciones educativas en forma conjunta con el personal escolar para poder definir una estrategia común de trabajo.

En México, la política educativa ha permitido una gran expansión de los estudios a nivel superior, para permitir el acceso a la mayoría de la población demandante pero sin existir una adecuada planeación educativa, así los estudiantes que concluyen sus estudios no saben donde trabajar, es por esta razón que los psicólogos recomiendan a las instituciones que imparten la carrera de psicología, que se estudien las condiciones del mercado de trabajo y las necesidades sociales.

En la medida en que el gobierno no actúe para brindar oportunidades de trabajo a los psicólogos, en particular para los que trabajan en educación, los psicólogos trabajarán donde puedan ser pagados sus servicios; de este modo, el modificar el papel profesional del psicólogo queda solo en "buenas intenciones", hasta que no se modifique esta situación.

Retomando la preocupación expresada por los participantes en el Taller de Jurica, sobre la existencia en nuestro país de profundas injusticias, derivadas de la estructura socio-económica prevalente, es claro que se intenta hacer de la psicología una disciplina comprometida con el cambio social, lo cual es de suma importancia, ya que no solo manifiesta el interés de orientar la formación profesional hacia su adecuación de los problemas sociales, sino también y quizá lo más importante hacia la transformación de la estructura socio-económica. Para lo cual es necesario plantear la transformación del perfil profesional del psicólogo, así como la necesidad de que las distintas organizaciones y asociaciones de psicólogos que existen, dirijan su atención a los intereses del gremio y de los beneficiarios de sus servicios (Rueda, 1978).

1.4.1 APLICACION DE LA PSICOLOGIA EN MEXICO.

Para que la actividad profesional del psicólogo mexicano sea más efectiva debe tener claramente establecidos sus propósitos y -- sus metas.

Sin embargo no existe una clara conciencia de su finalidad, ni de su propósito en la diaria aplicación de la psicología, incluso -- hay cierta resistencia a explicar sus propósitos de labor científica y de su trabajo profesional, por temor a no ser comprendido o -- bien porque hay quien considera que el objeto de la psicología consiste en el estudio y comprensión del comportamiento humano independientemente de por qué y para qué se hace y que cada quien puede de cidir darle el uso y orientación que le parezca.

Esto ha propiciado que, en México, exista confusión en los objetivos y metas de trabajo de cada psicólogo tanto en forma individual, como de integrante de un gremio profesional.

Sin embargo, los psicólogos tienen más o menos una posición so bre su profesión que le da importancia y valor para él y su comunidad, lo cual le da sentido y significado a su existencia como psicólogo, a su trabajo, relaciones con los demás y en su labor científica.

Lafarga (1987) sostiene la hipótesis de que mientras más claramente estén delineados nuestros conceptos orientadores de hombre y sociedad, es decir que tipo de hombre, de sociedad, de familia y de país queremos impulsar con la aplicación de la psicología, su trabajo será más congruente y eficiente.

Quizá el secreto de la eficiencia de su trabajo radique en la mayor o menor claridad que el psicólogo tenga sobre que tipo de cam bio es el que pretende que ocurra en los individuos y en los grupos de individuos a los que sirve y el tipo de servicio que puede prestar a la sociedad. Para poder llegar a este conocimiento se requiere de la práctica y experiencia, por lo cual sería adecuado que los estudiantes de psicología pudieran ver actuar al psicólogo y apren-

der trabajando a su lado, recibiendo supervisión directa sobre la práctica en el campo de trabajo y que se someta, desde sus estudios, a psicoterapia como una opción que le permita su desarrollo personal, lo cual es necesario para promover, con la aplicación de la psicología, el desarrollo personal de los demás, el desarrollo profesional con trabajos en grupos, talleres de sensibilización y concientización y técnicas de comunicación interpersonal.

Es muy importante que el psicólogo sea consciente de lo que promueve, pues de no hacerlo solo confundiría a los usuarios de sus servicios, e incluso, él mismo sentirá que actúa a la deriva, muchas veces solo por intuición, como se le presentan los casos, sin saber con claridad que busca como psicólogo profesional.

Incluso muchas veces hecha mano de instrumentos psicométricos o pruebas no suficientemente validadas y estandarizadas para la población en que se utiliza.

Pero afortunadamente existen en México, investigadores de primera, aun cuando todavía se carece de recursos suficientes para llevar a cabo proyectos más ambiciosos.

Por otra parte es necesario incrementar la publicación de los estudios realizados en psicología en nuestro país, ya que su difusión generará nuevas hipótesis, validez y mejoras en las estrategias de intervención, lo que permitirá seguir avanzando en la psicología aplicada, haciendo así cada vez mejor la práctica profesional del psicólogo, dichas investigaciones tendrían más relevancia en toda Latinoamérica y en forma conjunta se podrían ir resolviendo los problemas educativos y sociales con que se enfrenta el psicólogo.

Así el futuro presenta un reto y exige un renovado entusiasmo para resolver los problemas que se presenten en los distintos campos de acción. Indudablemente el psicólogo puede hacer aportaciones significativas, pero para lograrlo debe asumir su responsabilidad de funcionar como agente de cambio y trabajar arduamente para alcanzar mejores condiciones de vida y mayores satisfacciones.

1.5 VALORES, MOTIVACION Y ETICA PROFESIONAL DEL PSICOLOGO MEXICANO.

Lafarga (1979) afirma que los psicólogos de cualquier sociedad son "modelos de rol", pues son modeladores de conductas por lo que hacen y son, como seres humanos y como profesionales, es un hecho - que sus conductas ejercen influencia en los usuarios del servicio.

Las personas esperan que exista una comunión entre los valores del psicólogo y su comportamiento, esto significa que mientras mayor congruencia exista entre los valores subyacentes a sus técnicas de intervención y las motivaciones de su propio comportamiento será más benéfica su influencia. De ésto se deduce que la eficacia del psicólogo depende de su calidad científica y técnica, pero también del grado de correspondencia entre los valores que norman su actividad profesional (Entendiéndose como "valor" cualquier tipo de motivación o reforzador conciente que lo mueva a actuar para satisfacer sus necesidades individuales y sociales).

Así el psicólogo, más que otros profesionales influye en los demás, es decir es un factor de cambio.

Es importante considerar que la ética profesional del psicólogo mexicano está vinculado a los valores de todas aquellas personas que influyeron en su formación y desarrollo. La reflexión sobre el comportamiento ético (entendiéndose como ética la orientación de la vida por valores generalizados que protegen el desarrollo integral armónico, así como la convivencia entre individuos y grupos), es indispensable en todas las profesiones para orientar las actitudes y las acciones que constituyen y caracterizan el servicio profesional proporcionado por los expertos en una sociedad.

En el caso de la psicología, quizá, exista una laguna de reflexión ética, que genera una pérdida del propósito de la misma y por tanto confusión sobre las responsabilidades del psicólogo para consigo mismo, su profesión, su clientela y la sociedad en general, pa

ra lo cual propone seminarios de estudio, análisis y reflexión sobre los valores que promueve con el ejercicio de su profesión y sobre diferentes experiencias problemáticas desde el punto de vista ético, lo cual ayudaría a cada uno a descubrir las convicciones que orientan su acción profesional. Es importante considerar que para que los seminarios tengan éxito, es necesario que el psicólogo mexicano muestre un aprecio auténtico por los colegas de su profesión, en lugar de hacer discriminaciones sobre bases ideológicas, técnicas y metodológicas, si se lograra ésto, el gremio profesional de los psicólogos mexicanos crecerá en responsabilidad y eficiencia, además mejoraría la imagen que las personas tienen del psicólogo, pues si éstos no se pueden entender entre sí, cómo podrían entender a los demás. Lo cual junto con la promoción de mejorar la calidad del entrenamiento, se podrá llevar a cabo un adecuado ejercicio profesional del psicólogo (Lafarga, 1987).

Además las reflexiones sobre ética del comportamiento profesional, pueden servir para generar mayor responsabilidad individual, gremial y social.

Lafarga (1979) considera que los valores del psicólogo mexicano, en un documento normativo claro, en un código ético para su práctica profesional es uno de los ideales de los grupos y asociaciones de psicólogos, pues esto los ubicaría más en sus tareas específicas, lo cual le auxiliaría en la propia búsqueda de autenticidad y congruencia interna y por otro lado protegería a los usuarios de sus servicios contra quienes no respetan los valores de su profesión. Para lo cual propone algunos valores que podrían ser el fundamento de un código ético para el psicólogo mexicano en un futuro no muy remoto, los cuales son:

1.- El psicólogo mexicano es un científico, un profesional, pero ante todo un ser humano, una persona que crece y se desarrolla en un país rico en recursos humanos y reservas naturales, pero víctima de tensiones e injusticias socio-económicas que en mayor o me-

nor grado afectan a toda la comunidad.

2.- Es un ser humano interesado en su propio desarrollo y en el crecimiento armónico e integral del individuo y de sus grupos.

3.- Valora la honradez y la sinceridad como actitudes personales y como método de trabajo.

4.- Es capaz de establecer relaciones interpersonales cálidas y profundas y de contraer compromisos estables. Respetuoso de las decisiones de los demás, mantiene un trato personal individualizado con las personas que buscan sus servicios profesionales y los ve como sujetos y agentes del crecimiento de ellos mismos, como objeto de estudio, análisis e investigación, pero no únicamente como satisfactores de las necesidades del psicólogo.

5.- Respeta a todos aquellos que reciben sus servicios, independientemente de edad, sexo o condición social.

6.- Es un profesional preparado como científico y técnico que valora la actualización constante y trabaja con seriedad sobre hipótesis corroborables por la práctica y la experimentación.

7.- Mantiene una actitud abierta a todas las corrientes y a las nuevas hipótesis explicativas de la realidad y justifica sus preferencias con datos demostrables y no con actitudes fanáticas. De esta apertura se deriva una genuina estima por sus colegas y está dispuesto a discutir con ellos sus hallazgos y cuestionamientos.

8.- Es científico por el cuidado de sus observaciones y registros, por la claridad en la formulación de hipótesis explicativas y por la metodología rigurosa para poner hipótesis a prueba y no deriva conclusiones que generalicen más allá de lo que permiten los fenómenos observables.

9.- Está en contacto con las realidades más íntimas del ser humano, valora la confidencialidad y respeto por la información personal recibida de su clientela y no la utiliza ni maneja sin el consentimiento del propio interesado.

10.- No hace del lucro exagerado un objetivo profesional y es

capaz de diseñar estrategias para extender sus servicios a sectores marginados del país.

11.- Está abierto al cambio social y conciente de ser él mismo, factor de éste cambio (Lafarga C., 1979, p.p. 370-372).

Aunque no se puede legislar sobre responsabilidad ni congruencia, pues éstas son producto de los procesos educativos, más que de la implantación de leyes. Es necesario dar a conocer un código ético para el psicólogo mexicano que refleje realmente éstos valores u otros, que en opinión de los psicólogos, constituyan los valores auténticos de la profesión, pueden ser al mismo tiempo, una guía educativa y una protección necesaria para su práctica profesional y de los usuarios de sus servicios.

2 LA ORIENTACION EDUCATIVA.

2.1 LA ORIENTACION EDUCATIVA EN DIFERENTES PAISES DE LATINOAMERICA.

La educación latinoamericana refleja la inquietud de sus gobernantes para salir del subdesarrollo y de la dependencia tecnológica en que nos encontramos. En este marco esta inserta la orientación educativa de la población estudiantil latinoamericana. En la mayoría de estos países se han implementado los mecanismos necesarios para desarrollar el servicio de orientación, a partir de la década de los 70s.

El orientador y la orientación en cada país, asume una actitud diferente de acuerdo a las líneas y señalamientos que les marca el sistema político de cada nación y las referencias concretas de su respectivo sistema educativo. Por lo que se pretende crear la Federación de Asociaciones de Profesionales de América Latina en Orientación Vocacional y Educativa.

La función de orientación que siempre se ha ejercido desde los albores de la civilización es principalmente la de consejo y asesoría o directriz en las situaciones de crisis de las familias latinoamericanas, el cual era dado por sacerdotes, médicos o educadores.

El profesional de la orientación heredó este antecedente; el proceso de orientación se deriva de la naturaleza misma del ser humano, ya que éste nace biológicamente necesitado de aprendizaje para su propia supervivencia.

En latinoamerica las fuertes modificaciones tecnológicas, la urbanización creciente, etc. han contribuido a un aumento significativo de la solicitud de ayuda personal, al enfrentarse a diferentes oportunidades en el terreno educativo, profesional, familiar, laboral, etc.

A continuación se presenta un breve panorama de algunos países latinoamericanos, para apreciar similitudes y encontrar las diferencias existentes en el campo de la orientación:

La orientación en Venezuela:

Camargo (1988) nos dice, que la orientación en Venezuela se divide en dos etapas: Una externa, influenciada por la praxis en -- orientación de otros países como Francia y Estados Unidos; y otra - interna, que se divide en: Asistemática, la cual se encuentra in--- influenciada por el movimiento europeo y de donde se hace hincapié en la orientación y selección profesional, donde se pone en práctica - la psicotécnica; y Sistemática, la cual está influenciada por el movimiento de Estados Unidos, donde se le da especial importancia a - los aspectos socio-económicos de salud física y salud emocional.

Es en ésta etapa donde surgen los líderes nacionales como: Margarita Dobles, Aida Curcho y Senta Essensfeld, propiciando desde --- 1962, que se extienda el programa de orientación a más institucio-- nes. En la década de los 60 y 70s se da una formación nacional de - orientadores a nivel de postgrado y maestría en orientación.

En la década de los 80 se incrementa el número de orientadores con postgrado, el orientador sale del cubículo, dicta cursos de entrenamiento a docentes y padres de familia, se intensifica la publi cación de materiales nacionales, también se incrementa la búsqueda de programas de orientación, aumenta el número de jornadas nacionales, regionales e institucionales.

Se funda la O.B.E. (Organización de Bienestar Estudiantil) de la Universidad Central de Venezuela, donde se atienden aspectos psi cológicos y académicos.

En 1962 se creó el SNO-ME (Servicio Nacional de Orientación -- del Ministerio de Educación) que dió capacitación y entrenamiento a quienes trabajaban como orientadores. En 1964, este organismo es -- elevado a División de Orientación del Ministerio de Educación(DOME), cuyo objetivo era establecer un programa de orientación para todas las ramas de la enseñanza.

También se extendió el servicio de orientación a planteles de educación media, atendidos por un equipo interdisciplinario: orien-

tadores, psicólogos, trabajadores sociales, médicos y odontólogos.

En 1975 se exige al orientador ampliar su acción como agente - motivador de cambio; y en 1978 se afirma que sus funciones esenciales son educativas y formativas (II Jornadas Nacionales de Servicios Estudiantiles, Nov. 1978).

En las III Jornadas, llevadas a cabo en Barquisimeto (1980), - se concluyó que la orientación en Venezuela, había estado dedicada en forma preferencial, a los aspectos educativos-vocacionales, con un abordaje remedial-correctivo, se proponían también, incorporar - la figura del profesor-consejero, en estrecha relación con la programación de orientación, a través de la asesoría académica y sensibilizar a los docentes ante la problemática de los hábitos de estudio y abordar los problemas de deserción, canalizándolos a otras -- instituciones donde su rendimiento fuera más efectivo.

Posteriormente se han realizado una serie de estudios y trabajos, siendo el evento más reciente las IV Jornadas de Orientación - Integral, en Maracay; en donde se concluyó que existe un desfase -- muy grande entre la teoría y la práctica, pues se realiza la labor de orientación, pero a su vez, en la práctica tratan de colapsarla, ya que, por ejemplo, se hacen programas para cierta carrera, y ningún Liceo la imparte, teniendo el alumno que escoger solo entre dos opciones que no tienen nada que ver con lo que le interesa, pero -- son las que sí se imparten.

Hermoso (1988) opina que se ha creado un espejismo con la democratización de la enseñanza, pues solo se basa en número de escritos y no toma en cuenta la deserción escolar y la calidad del proceso enseñanza-aprendizaje.

Menciona que la orientación vocacional tiende a desaparecer en este país, debido a la política selectiva y discriminatoria para el ingreso a la educación superior, con toda la carga de frustración - que esto ocasiona.

Por otro lado, afirma, que se carece de locales adecuados a la

orientación, lo cual dificulta, aún más, su práctica profesional.

También insiste, que hay exceso de trabajo administrativo que desvirtúa la función del orientador, en gran medida, debido a que los programas y planes de orientación, carecen de continuidad.

Por su parte Petricone (1988) define al orientador como un especialista en relaciones interpersonales, investigador de campo y - promotor social que debe desarrollarse como planificador, estratega y evaluador de las instancias donde actúa, en combinación con profesores de otras disciplinas; que la función del orientador debe estar dirigida a las personas, el grupo y la comunidad.

En cuanto a las dificultades y limitaciones de las condiciones de trabajo, manifiesta:

- La improvisación de planes y programas.
- Aplicación inadecuada de políticas educativas en materias de orientación que se traduce en la inseguridad e incertidumbre en los profesionales de la orientación.

Fernández (1988), durante estas jornadas de orientación, declaró que no se utilizan plenamente los diferentes medios de comunicación para difundir las publicaciones de orientación, por lo que propone intensificar el intercambio de experiencias y materiales a nivel nacional e internacional.

Estraño (1988) señaló que hasta 1980, la orientación desarrollada en el país, era imitación de modelos extranjeros que no correspondían a su realidad y que a partir de esa fecha, la orientación ha evolucionado, a pesar de que existe un estado de discontinuidad en las políticas educativas relacionadas con ella, lo cual trae ambivalencia conceptual y es necesario estudiar su función y el rol del orientador.

Sugiere, junto con otros colegas, realizar un diagnóstico sobre las necesidades profesionales y el campo de trabajo del orientador así como del impacto de la orientación en el sistema educativo.

La orientación en Puerto Rico.

El énfasis inicial se concentró en la orientación vocacional, pero a través del tiempo se ha enfocado a distintos problemas y -- preocupaciones humanas dentro y fuera de los escolares. Sus servicios se dirigen al trabajo preventivo y remediativo. La orientación y consejería se visualizan separadas de la psicología clínica, del trabajo social y la psiquiatría.

El movimiento de orientación en Puerto Rico, ha seguido un proceso paralelo al de los Estados Unidos, en cuanto a la teoría que fundamenta el adiestramiento de orientadores y la práctica que siguen en la implantación de programas y la prestación de servicios.

A principios de los 40s, se comenzaron a ofrecer servicios de orientación en las escuelas secundarias públicas, para lo cual se reclutaron maestros sin preparación formal en orientación. Para responder a la necesidad de adiestramiento, la Universidad de Puerto Rico organizó el programa profesional para orientadores en 1950 y para 1966, se dió comienzo a la maestría en orientación y consejería. Dichos profesionales ejercen en escuelas públicas o privadas, con personas con impedimentos, usuarios de drogas, parejas, familias, ancianos, etc., aunque la mayor parte ejercen en campos de la educación, así el orientador tiene mucha demanda (Rivera, 1988).

Actualmente se gestiona en Puerto Rico una legislación gubernamental que favorezca a los orientadores como clase profesional.

Alvarado (1988) menciona algunas funciones que realiza el orientador: 1.- Consejería individual, 2.- Consejería grupal, 3.- Terapia de juego y consejería familiar, 4.- Coordinación (implementación de un programa efectivo para la utilización de recursos disponibles en la escuela y la comunidad), 5.- Desarrollo vocacional, 6.- Planificación y desarrollo de programas de orientación, 7.- Medición y evaluación, 8.- Investigación, 9.- Evaluar las necesidades educativas, vocacionales y ocupacionales, 10.- Consultoría (se tratan problemas de los alumnos con padres y maestros).

La orientación en Argentina.

Gelvan (1988) define la orientación vocacional-ocupacional, como la acción destinada a facilitar experiencias para la elección -- del campo y la identidad ocupacional. Considera que el orientado debe ser un participante activo en el proceso de la elección. La función del orientador consiste en ayudar al adolescente a pensar (Bohoslavsky, 1979).

En Argentina la orientación vocacional-ocupacional (OVO) no está legislada y hay regiones en donde no se cuenta con tal servicio.

Los orientadores o consultores tienen formaciones diferentes, entre las cuales están: los docentes con algún curso sobre el tema, profesores tutores, asistentes sociales, asistentes educacionales, licenciados en ciencias de la educación, psicólogos, psicopedagogos, sociólogos, psiquiatras, maestro de materias humanísticas, etc. Por lo cual se ha presentado la propuesta de la creación de un centro - informativo y la creación de una especialidad en orientación, con duración de dos años que capacite a los orientadores. Con estas medidas se pretende solucionar algunos problemas, como: la falta de materiales informativos, desconocimiento de algunas ocupaciones y la marcada influencia que ejercen sus preferencias personales sobre los orientados.

La primera asociación relacionada con la orientación fué la -- Asociación Profesional de Orientación Vocacional (APOV), la cual tenía la finalidad de crear un espacio de encuentro, intercambio, información e investigación. Además estimuló la realización de encuentros anuales, entre las asociaciones de Córdoba, Mendoza y Buenos Aires, entre otros, en donde se afirmó que la orientación pretende ir hacia la reflexiva y madura elección de la persona y no a la selección de éste por el medio, es decir las diferencias se dan más - en el "como" que en el "para que".

La orientación vocacional-ocupacional facilita el encuentro de una persona con su identidad ocupacional, por lo que se basa en la

libertad de elección y las vicisitudes de la conflictiva electiva y de las condiciones del contexto para realizarla.

La orientación en Costa Rica.

El trabajo de la orientación profesional en Costa Rica fué reducido a puntajes y calificaciones de instrumentos y tests. El estudio ante la situación de elección, es el objeto de estudio de esta disciplina, para lo cual es necesario definir "quien es", para saber "que hacer" (Rodríguez, 1988).

Se ha extendido el uso y utilidad de las pruebas, aun cuando existen muy pocas posibilidades de adquirirlas y aun menos de efectuar estudios de validación y normalización de los mismos; es decir, tienen una práctica utilitaria basada solo en la aplicación de pruebas, lo cual propició, durante mucho tiempo, que no existiera un desarrollo en la orientación con carácter científico e integrador, -- por lo tanto no se le consideraba como ciencia social.

Se puede concluir, que la situación de la orientación en los diferentes países mencionados, muestra algunos puntos que, como se presentará más adelante, coinciden con la situación de la orientación en México, y entre los cuales se destacan:

- El carácter remedial-correctivo y preventivo-remediativo de la orientación.
- Se preocupa por la calidad del proceso enseñanza-aprendizaje y toma en cuenta la deserción escolar.
- Se carece de programas y planes concretos para orientación.
- Dirige sus acciones al individuo, al grupo y a la comunidad.
- Necesidad de cursos de especialización e intercambio de experiencias.
- Abuso de instrumentos como pruebas y tests.

2.2 LA ORIENTACION EDUCATIVA EN MEXICO.

2.2.1 ANTECEDENTES.

En México, se incluye la orientación vocacional dentro del Sistema Educativo Nacional, en la década de los 50s, se utilizaba indistintamente como vocacional o profesional. Estaba vigente el modelo "científico" en orientación, es decir, la preocupación por la medición de las aptitudes, intereses, inteligencia, valores y personalidad del sujeto a orientar; descubrir al sujeto y describir el ambiente al que pertenece, por lo que el objeto de éste modelo es encontrar al hombre para el puesto y al puesto para el hombre; medir es la consigna.

En 1952 el Prof. Luis Herrera y Montes y sus colaboradores, establecen la Oficina de Orientación Educativa (en secundarias generales en el D.F.)

Entre 1952-1958 se conforman los servicios de orientación en el Instituto Politécnico Nacional (I.P.N.) y en la Universidad Nacional Autónoma de México (U.N.A.M.).

En 1964, se estructura también, en la Universidad de Morelos y en 1966 se crea el Servicio Nacional de Orientación Vocacional --- (SNOV), dependiente de la Dirección General de Acción Social.

En 1968 se incluye el servicio a secundarias técnicas y para 1970, se difunde el servicio a la Educación Media Superior (Colegio de Ciencias y Humanidades de la U.N.A.M.; Colegios de Bachilleres; Vocacionales del I.P.N.; Universidad Autónoma Metropolitana; y escuelas particulares como la Universidad Iberoamericana).

Entre los eventos históricos que influyeron en orientación, podemos nombrar como ejemplos: Los movimientos estudiantiles de 1968 y 1970, los cuales dejaron una secuela reactiva para los servicios de bienestar de los alumnos, incluyendo los de orientación.

La expansión notable de la matrícula, en la década de los 70s, y la masificación de la enseñanza, imprimieron la urgencia de una -

mayor cobertura de la orientación, para satisfacer las necesidades de los alumnos.

En éstas circunstancias, el servicio de orientación se ve urgido de diversificar sus métodos, técnicas y procedimientos, a fin de atender eficientemente a una población de estudiantes cada vez mayor. El enfoque conceptual que se tenía de la orientación en lo que se refiere al fenómeno de elección vocacional, considerado con una fuerte influencia clínica, sufre una transformación, al considerar dicho fenómeno dentro de un contexto social, ubicando a la orientación vocacional como un proceso tendiente a facilitar al estudiante, la captación de posibilidades y necesidades de su entorno social y analizar en éste, sus expectativas educativas y laborales; así el proceso de elección sigue siendo individual.

La orientación vocacional ha cobrado un especial interés, desde el 7 de diciembre de 1982, cuando queda plasmado en el acuerdo de organizaciones y funcionamiento de las escuelas de Educación Secundaria, en la sección IV Art. 25, el proporcionar el servicio de orientación educativa de acuerdo a los objetivos de la educación secundaria y a las disposiciones y normas aplicables.

Valle (1988) nos proporciona el dato de que, el 10. de octubre de 1984, se dan los criterios jurídicos para establecer el Sistema Nacional de Orientación Educativa (SMOE), por decreto presidencial.

En 1986, la Comisión Nacional para la Educación Superior, en su XXII reunión ordinaria de la Asamblea General de la ANUIES, aprueba el proyecto 1.2 referido al Sistema Nacional de Orientación Educativa, en dicho documento se resaltaba la necesidad de proporcionar el servicio de orientación educativa y vocacional a todos los estudiantes.

En el Estado de México, en 1987, se inició en la División de Estudios de Postgrado de la Facultad de Ciencias de la Conducta de la Universidad Autónoma del Estado de México, la especialidad de orientación en educación. La iniciativa para crear este postgrado

partió de las autoridades de la U.A.E.M. (Universidad Autónoma del Estado de México), ante la necesidad de contar con profesionales especializados para cubrir la demanda de sus servicios de orientación.

Como resultado de la necesidad de fortalecer los lazos profesionales entre los prestadores del servicio de orientación educativa y vocacional surge en México la Asociación Mexicana de Profesionales de la Orientación (AMPO), provocando transformaciones en el sector educativo y específicamente en el servicio. Con sus propios estatutos y vida jurídica estructurada (su registro data de 1979), cuyo objetivo es brindar a sus asociados las facilidades para participar en todos los eventos del desarrollo de su vida interna y crecer a nivel internacional, a través de los eventos organizados por la asociación.

AMPO, con delegaciones en el interior del país, mantiene comunicados a los orientadores, informándolos de los avances del servicio; siendo el Estado de México de gran significado, ya que cuenta con más del 30% de los orientadores adscritos (más de 3500 orientadores), además se han realizado varios eventos para la capacitación de los orientadores, al igual que en el Estado de Guerrero.

Esta asociación ha realizado Seminarios Iberoamericanos, Encuentros Nacionales de Orientación Educativa y Vocacional, programas de orientación, promoción del servicio en cada Estado del país, reuniones universitarias de orientación, semanas de capacitación para los orientadores, además cuenta con el programa de radio "Encuentra tu vocación" que se difunde todos los días por AM y FM en el DF.

Con el esfuerzo de todos los miembros de la AMPO, en sus diferentes posiciones en el sector educativo, se pudo llegar a la fundación de la Federación de Asociaciones de Profesionales de América Latina en Orientación Vocacional y Educativa (FAPALOVE), conjuntamente con las asociaciones de América Latina.

Así, se puede afirmar, que la orientación educativa, en México, es un hecho consolidado, muestra de ello, es la creación del Siste-

ma Nacional de Orientación Educativa, la institucionalización dentro del ámbito educativo, las actividades del Centro de Educación - Continua en la Dirección General de Orientación Vocacional de la -- U.N.A.M., y los Encuentros de Orientación Educativa de la AMPO.

2.2.2. PERFIL PROFESIONAL DEL ORIENTADOR.

Valdéz y García (1988) describen el perfil del especialista en orientación, diciendo que es todo aquel profesional que conjugue la orientación escolar y vocacional, que esté preparado para ayudar al estudiante de nivel medio y medio superior a desarrollar sus repertorios académicos, asesorarlo en los problemas propios de su edad y poner a su alcance información, recursos y datos para que elija la carrera u ocupación adecuada para sí mismo y para la sociedad. Debe tener una visión amplia de los problemas escolares de los adolescentes y de las profesiones, sus campos de acción y la demanda laboral. Así mismo que pueda llevar a cabo investigaciones que fundamenten y enriquezcan su trabajo dentro de la orientación.

Lo ideal es que el orientador sea psicólogo y tenga habilidad y conocimiento para el manejo y desarrollo de instrumentos de medición y evaluación, aplicables a la orientación, habilidad para el manejo de la entrevista y la detección de problemas académicos, vocacionales y personales en los estudiantes (atención individual), conocimiento, manejo y producción de materiales de información profesional (profesiografía), habilidad para la comprensión y manejo de los problemas académicos con profesores y alumnos, capacidad para seleccionar y/o diseñar instrumentos y procedimientos adecuados para la orientación, en situaciones grupales y/o individuales, capacidad para identificar y asesorar a los adolescentes en los problemas propios de esta etapa, conocimiento de la estructura educativa profesional del país y de la demanda social de las profesiones, capacidad para diseñar y coordinar programas de orientación educativa y vocacional en diferentes tipos de instituciones de enseñanza y capacidad para implementar programas de hábitos y técnicas de estudio eficientes.

Tanto el crecimiento demográfico, como el de escolaridad, superan el crecimiento del empleo en el sector formal de la estructura productiva, produciendo mayor oferta de fuerza laboral que demanda

de la misma produciendo desempleo, por tanto el proceso orientador plantea problemas dentro del ámbito de las relaciones sociales, así es necesario que el psicólogo orientador tenga conocimientos en psicología social, para poder abordar la problemática de la orientación vocacional.

2.2.3 OBJETIVOS Y FUNCIONES DE LA ORIENTACION.

Los objetivos para la orientación educativa parten de proporcionar una orientación integral a toda la población escolar, de donde se desprende el promover el desarrollo armónico de la personalidad a través de su plena identidad y autodeterminación, dentro de una satisfactoria ubicación en la familia, la institución y la sociedad, además de una activa participación.

Hay quienes consideran a la orientación como una disciplina, cuyo objetivo es auxiliar al alumno para que adquiera los conocimientos necesarios para facilitar la elección de carrera. Otros opinan que su propósito fundamental es promover la adaptación y la salud mental de los alumnos; sin embargo existen tantas características que la pueden definir como empleos se le pueden dar. Más para ampliar el concepto y poder precisar su significado fundamental, se puede partir del vocablo "orientar" cuya expresión es señalar, indicar, mostrar, todos en sentido de dar ayuda, personal y directa (González, 1981).

Chapelier (1988) dice que la mayoría de los hombre modernos no tienen una orientación respecto a la profesión y que por lo tanto, cuando deben escoger, dejan la elección al azar, cuando en realidad debían tomar en cuenta una fuente de orientación, las profesiones existentes en su medio, las condiciones en que se desarrolla la profesión a elegir y las aptitudes necesarias para el desarrollo adecuado de una profesión. Información que generalmente es proporcionada en la práctica profesional por el psicólogo educativo, en su papel de orientador profesional.

La orientación educativa refleja lo que la institución escolar se propone realizar, en lo que se refiere, a un mejor ajuste del alumno a la escuela y a la sociedad, a fin de proporcionarle una buena asistencia y orientación; así Mérici (1980) señala, que los esfuerzos de orientación, tienen como punto central, hacer que los trabajos escolares resulten más eficientes, en el sentido de alcan-

zar mejores resultados en el aprendizaje, a través de una mejor integración familiar, social y escolar.

Hill (1983) menciona que es el orientador quien ha tratado de integrar lo escolar-institucional con lo vocacional-profesional en las funciones orientadoras del psicólogo educativo; le asigna la misma importancia al trabajo que el orientador realiza en el medio de la administración escolar, en la atención individual y en las labores de enlace social con instancias escolares o sociales.

Rhódes (1975) indica que las tareas sistemáticas, que debe realizar el orientador vocacional, son todas aquellas que tienen relación con todos los integrantes de una escuela, no solo con los alumnos. Por su parte Crites (1974) ubica las funciones del orientador en diferentes planos institucionales, que van desde la atención personal, la profesiografía, la evaluación e investigación, hasta la necesidad de que éste construya modelos teóricos que aporten una fundamentación científica de la función que realiza. Para Shertzer (1972), la principal función del orientador es la psicoterapia, haciendo caso omiso de las influencias institucionales, sobreestimando en cambio la salud psíquica exclusiva del alumno en forma individual, olvidándose de los demás. Dice que la función del orientador en forma regular, es ofrecida individualmente, encamina al alumno a la elección y su interés está centrado en medir aptitudes e intereses o concretarse a ser informador profesiográfico.

Desde sus inicios hasta nuestros días, la preocupación constante de educadores y psicólogos, ha sido facilitar al niño, al adolescente y al joven al encauzamiento de sus potencialidades a través de darle a conocer todas aquellas oportunidades educativas que tiene a su alcance para que pueda elegir los estudios que mejor respondan a sus características psíquicas, físicas, económicas y culturales. Siendo de gran relevancia la labor del orientador en cuanto a la sensibilización de los estudiantes, para que éstos realicen su elección vocacional, tomando en cuenta sus inclinaciones y capacidades.

Por lo que, entre las funciones de los orientadores encontramos: -- brindar información profesiográfica sobre carreras, impartir conferencias, presentar materiales audiovisuales, realizar visitas a centros de trabajo, etc. (Canales y Gamboa, 1988).

Oriega (1988) dice que la función que cumple la orientación es la de reproducir las ideas y prácticas sociales, cumpliendo una función ideológica en el marco de una fase de la organización socio-económica del proyecto de desarrollo nacional.

Este nivel de realidad (ideológico), es el que ha señalado la interpretación de los quehaceres de la orientación. El fracaso escolar, saturación de carreras, desempleo, subempleo, etc. son manifestaciones de la problemática educativa-laboral, contradicciones de la realidad social de estrategias técnicas bajo el criterio de la funcionalidad y la eficiencia (Bilbao, 1985).

Victoriano, B. menciona que la orientación escolar es el proceso educacional organizado permanentemente, introducido en la escuela, por medio del cual, todos los conocimientos de carácter científico sobre el alumno y los métodos y técnicas educativas, se ponen al servicio de la formación y evolución integral del educando, considerándolo en todos sus aspectos capaz.

Señala que sus funciones son: 1.- Planteamiento, el cual se -- lleva a cabo mediante la elaboración de planes de trabajo, teniendo como elementos fundamentales la observación y resultados del año anterior. 2.- Organización, que se refiere al material que el orientador necesita tener, para mantener su servicio en pleno funcionamiento al poder ser utilizado cuando fuese necesario. 3.- Atención general, que se refiere a las actividades de estudio vocacional, actualización, etc. que serán desarrolladas durante todo el año escolar y que se relacionan con todos los educandos. 4.- Atención individual, la cual tiene por finalidad atender a los estudiantes que tienen más dificultades en los estudios de ajuste escolar, familiar y social. 5.- Atención de Consejo, implica una atención clínica.

6.- Relación, que pretende motivar tanto a padres, maestros, alumnos, directores como a la comunidad, para crear un ambiente propicio para el desarrollo integral del educando. También señala que -- las principales funciones del psicólogo educativo como orientador, -- es estimular, ayudar, orientar, organizar, planear y aconsejar (citado por Amezcua, 1988).

2.2.4 DIVERSOS TIPOS DE ORIENTACION.

Es importante señalar que si bien, en algunas instituciones -- hablar de orientación educativa o vocacional, se manejan como vocablos semejantes, ya se ha tratado de establecer y enfatizar las diferencias, encontrando que:

Orientación Educativa: son todas aquellas acciones de información y asesoría, sistemáticamente realizadas durante el proceso educativo escolarizado del estudiante, tendientes a facilitarle el logro de sus metas profesionales futuras. Es un servicio a los estudiantes del nivel medio y superior de las diversas instituciones, - con personal especializado, que se presta al estudiante con el propósito de coadyuvar a su proceso educativo integral, auxiliándolo - en la aclaración de sus metas, la valoración de sus recursos y alternativas tanto sociales como personales, la búsqueda de los medios y la ejecución de las acciones que permiten la realización de sus expectativas y con ello su desarrollo personal en armonía con - la sociedad García, 1983).

En su aspecto escolar auxilia al alumno a lo largo de su proceso educativo, con información y asesoría a fin de lograr su permanencia en la escuela hasta alcanzar sus metas con un adecuado rendimiento académico, es decir tiene como objetivo el rendimiento y --- adaptación escolar.

Orientación Vocacional: auxilia al estudiante a tomar una decisión, a través de un proceso, que lo lleve de manera reflexiva a -- elegir entre diversas alternativas profesionales, sin perder de vista, que deberá considerar las características de la sociedad en la que vive, así como los niveles de necesidad que tiene, de las diferentes profesiones, dicha sociedad. No solo ayuda a elegir una carrera, sus trabajos son un reflejo de las demandas y requerimientos del país, de los consultantes y de la institución, en este último - ámbito, dependen de las decisiones académico-administrativas (la in

tencionalidad real institucional).

La orientación vocacional debe ser la creación, mediante un -- proceso continuo, de condiciones para que el individuo descubra sus aptitudes de acuerdo con sus intereses y los de todo el contexto so cio-histórico en el que se desarrolla, sin dejar a un lado el ejer- cicio de su libertad, de pensamiento y de acción (Ayora, 1986).

Orientación Profesional: se propone integrar a los estudiantes dentro de sus estudios y actividades profesionales; su propósito es informar teórica y prácticamente de las características y condicio- nes de las profesiones como: oferta y demanda, campo y mercado de - trabajo, condiciones laborales, etc. y por otro lado, facilitarle - el análisis de sus expectativas personales y el encuadre de la pro- fesión elegida dentro del marco social (Jiménez, 1986).

Orientación profesional-ocupacional: dirige sus acciones a los individuos, que habiendo elegido una carrera, requieren información sobre opiniones de especialización y desarrollo a las que pueden -- acceder, así como del análisis de las características particulares del campo ocupacional y el mercado de trabajo de su profesión, es - decir, es un área de orientación que atiende a la práctica del ejer- cicio profesional, sus perspectivas, escenarios laborales, peculia- ridades, posibilidades y restricciones (Jiménez, 1986).

Con lo anteriormente expuesto, se pretende aclarar los concep- tos de: orientación educativa, profesional y vocacional, los cuales se complementan entre sí, pero no son sinónimos. Así el orientador antes de definir la vocación profesional del individuo, lo debe ayu- dar en el logro de su desarrollo integral.

2.2.5 INSTRUMENTOS DE LA ORIENTACION.

Las tareas que actualmente realiza el psicólogo, dentro de la orientación, es prioritaria la búsqueda de técnicas y metodologías que coadyuven al trabajo cotidiano del orientador.

Es importante que éstas técnicas contemplen el contexto real en el que el orientador desempeña su trabajo, ésto es, las expectativas de la institución con respecto a la labor profesional del --- orientador y las de los estudiantes. Por lo tanto se deben reconsiderar los instrumentos con los que cuenta el orientador para realizar sus funciones, la reestructuración de planes de trabajo en la - orientación, acordes con una visión más social y realista, como en el caso del mercado de trabajo y la elección de una carrera, ya que la sociedad va modificándose. Para lograrlo se debe empezar a desmi- tificar algunas características que le son atribuidas, tanto al --- orientador como al proceso mismo de la orientación, como ser el en- cargado de resolver todo tipo de problema de la institución en for- ma inmediata y tener como tarea principal la aplicación de pruebas y ser un elemento de cohesión para controlar a los alumnos.

En el momento que el orientador asuma la identidad y profesio- nalización de su labor y encuentre un eco institucional y social -- que lo apoye, podrá crear herramientas y conceptos nuevos en rela- ción a lo que requiere la investigación, intervención y evaluación para la orientación en México.

El cuestionamiento sobre la utilización de técnicas específi- cas de las funciones características del orientador y su labor den- tro de la institución, esbozan de alguna manera el marco que cada - vez es más necesario constituir en nuestro país, para la orienta--- ción con base en trabajos y esfuerzos conjuntos (Gamboa, 1988).

Fernández (1988) relata que en México, los tests entran en la historia de la orientación en el momento que ésta se estructura y - sistematiza. Herrera y Montes y Gómez Robleda, entre otros, fueron pioneros que elaboraron tests que facilitarían la tarea del orienta-

dor, Alemania, Bélgica, Suiza y Estados Unidos son los iniciadores de la psicometría en la orientación, su popularidad provocó aplicaciones masivas en México, y se constituyeron como herramientas básicas de los primeros orientadores.

Actualmente los tests son instrumentos valiosos en la evaluación de aptitudes, intereses y rasgos de personalidad, sin embargo, tienen un papel auxiliar y de ayuda como lo es la entrevista.

Es un error querer identificar a la orientación vocacional con la aplicación de pruebas psicológicas, pues el hecho de que los tests, bien aplicados e interpretados, proporcionan información confiable y objetiva del joven, no significa la última palabra en la evaluación y en el proceso de la orientación (Fernández y Reyes, -- 1984).

Estos deben integrarse a un proceso compuesto, además por las observaciones realizadas por el orientador durante la entrevista. - En la actualidad se siguen programando, por parte de las instituciones educativas en México, aplicaciones masivas de tests con limitaciones en su adaptación, y lo peor es que muchos orientadores están convencidos de que, de esta manera, orientan a miles de jóvenes, -- convertidos en datos estadísticos, por lo tanto se debe reflexionar para evitar su abuso en el quehacer cotidiano del orientador.

Los tests deben utilizarse racionalmente, como instrumento auxiliar, pero se debe revisar la confiabilidad y validez de los tests adaptarlos y estandarizarlos, a la población mexicana, y recordar - que la orientación no debe significar reunir estadísticas impresionantes que muestren gran número de casos atendidos, sino mostrar objetivamente qué resultados se han obtenido (Cortada, 1983).

2.2.6 PROBLEMAS QUE ENFRENTA LA ORIENTACION.

Teóricos: Es importante deslindar los criterios que señalan la aparición de la orientación como un servicio, desde una perspectiva histórica en la que se manifiesten las razones por las cuales, su situación es tal, que a pesar de que ya cuenta en México con varias décadas en su aplicación e investigación, todavía no se consolida, por el contrario, es una de las especialidades que se encuentran en crisis, debido a los constantes replanteamientos de su marco teórico y de la definición de su concepto (Molina, 1983).

Es necesario partir de un marco teórico de la orientación, para fundamentar y dar sentido a las actividades formativas; y es el especialista de la orientación, quien debe elaborar y diseñar tales actividades.

Sin embargo, es importante señalar que existe, en la mayoría de los casos, un divorcio entre los objetivos de orientación y la práctica que realiza el orientador. Además habría que cuestionarse si los objetivos planteados para orientación, corresponden a las necesidades institucionales, de los alumnos y de nuestro país, o si están basados en modelos norteamericanos o de otros países, que no nos plantean la realidad de los mexicanos; la ausencia de un marco teórico común, en el mundo, sobre lo que debe ser la práctica profesional del orientador, impide su acceso a un nivel universal (Flores, 1988).

En México, los profesionales de la orientación, han manifestado interés en desarrollar estrategias de intervención basadas en aspectos teóricos, que permitan intervenciones adecuadas a la problemática de la orientación educativa en nuestro país, los siguientes enfoques son una muestra de ello:

El modelo clínico de orientación, tiene su origen en la psicología moderna, sus técnicas responden a las exigencias que plantea el orden socio-económico imperante, en la adaptación e integración del sujeto a su realidad. Con este enfoque, la orientación surge como -

el concepto operativo de adaptación o readaptación; y el trabajo -- del orientador, consiste en develar las aptitudes del individuo en relación con sus intereses y personalidad, para prever o resolver - conflictos reales o posibles del individuo, consigo mismo o con --- otros miembros de la sociedad, para garantizar el mejor funciona--- miento del sistema (Tyler, 1982).

El modelo psicoanalítico se refiere a la elección madura, efec tuada por un yo fuerte, fruto de los esfuerzos de conceptualización de la problemática de identidad, hace énfasis en la adolescencia, - como un período crítico del desarrollo individual, donde la función del orientador se enfoca hacia la búsqueda de estrategias que faci ten el encuentro y reencuentro del individuo con su propio yo (Ty-- ler, 1982).

El modelo desarrollista retoma las premisas centrales de la co rriente desarrollista de la educación. Intenta encontrar una alter nativa para el subdesarrollo latinoamericano, deriva sus premisas - de las teorías funcionalista y neo-clásica, quienes le proporcionan conceptos que funcionan como ideas articuladoras de una educación - subordinada a las metas de penetración capitalista. Considera a la educación, como factor determinante, de producción y productividad, tomando la educación como inversión. Por lo tanto es necesario cues tionarnos sobre la calidad de la educación, así como de las necesi dades reales de empleo (Flores, 1988).

Así, podemos tomar los aspectos más significativos de cada teo ría, para una adecuada elección del adolescente y que la función -- del orientador es buscar estrategias que le ayuden a realizar una - elección profesional que le permita, realmente, el desarrollo indi vidual y colectivo de su comunidad, basada en su realidad socio-eco nómica política.

Profesionales: La figura real del orientador, en muchas partes, no es más que un instrumento de control y selección, que reproduce los intereses de la clase dominante, dentro del espacio en que labora e incluso, en diversas ocasiones se le considera un "llena espacios", ya que se le encuentra realizando labores de: prefectura, -- maestro de ceremonias, maestro suplente, auxiliar de la eficiencia del control escolar, vigilancia, administrativo, labores secretaríales, etc. Aunado a este problema, está la falta de motivación para desempeñar cada vez mejor su trabajo, debido al estatus que se le ha adjudicado y a la mala remuneración de su labor.

Al estatus del orientador se le ha dado tan poca importancia, al grado de asignarle esta tarea a cualquier persona, independientemente de poseer o no las capacidades y formación necesarias para desempeñar esta función, lo que ha dado por resultado una práctica -- profesional deficiente, autodevaluada y menospreciada.

Es importante revisar la formación de los orientadores, ya que la mayoría de las organizaciones de orientación, no poseen ningún programa definido relativo a ésta, sino que incluyen a los orientadores donde se puede, teniendo escasa o nula participación los especialistas de la orientación, en los programas generales de formación de orientadores, tanto en la formulación como en la instrumentación de tales tareas.

Es necesario que la preparación del orientador, en el área clínica y su metodología, sea mayor para poder atender a individuos -- con problemas de personalidad, desajustes emocionales, utilización de técnicas grupales e individuales para su instrumentación.

La necesidad de capacitar a los orientadores, tiene dos orígenes: 1.- Que los orientadores de nuevo ingreso, en general, son recién egresados, sin experiencia profesional y académica o bien, tienen ya tiempo de egresados, pero con experiencia solo dentro de su área profesional. 2.- Que los orientadores con antigüedad, en ocasiones, no poseen conocimientos actualizados, o bien una desvinculado

ción de su profesión en relación a la escuela a la que se integra.

Por lo anteriormente expuesto, podemos apreciar que las múltiples acciones que tiene que realizar el orientador requieren de una más completa y sólida preparación, siendo el psicólogo educativo el profesionalista que puede reunir esas características.

Así la orientación podría consolidarse con las aportaciones y servicios que puede brindar el psicólogo educativo y su eficiencia depende en cierta medida de la preparación adquirida durante su carrera y de la experiencia acumulada en su vida laboral.

2.2.7 LA ORIENTACION Y SU RELACION CON LA EDUCACION Y LA SOCIEDAD, IMPLICACIONES POLITICAS.

Ahora (1986) señala que através de la orientación, el Estado - ejerce algunas de las funciones tácticas del sistema educativo, por lo que es necesario analizar el trasfondo ideológico de la orientación.

Así la orientación es una necesidad ideológica de una clase social en un momento histórico determinado, que produce agentes de -- producción.

Una falta de orientación produce una inadecuada elección de carrera, deserción escolar, incorrecto desarrollo de intereses y aptitudes que traen consigo frustraciones, repercutiendo directamente - en la sociedad.

Debe existir un vínculo entre educación, sociedad y economía, - pues la sociedad requiere un tipo específico de educación que la saque del estancamiento, formando un individuo conciente y reflexivo, que vaya de acuerdo con los cambios generales de la historia humana.

La orientación es determinante en una sociedad, pero no solo - por ser parte de la educación, sino porque al ponerla en práctica - incide en la lucha del individuo para encontrar su pleno desarrollo como ser humano. Esta disciplina es un instrumento de cambio, pues da un indicio de conciencia, de reflexión sobre lo que fuimos, so-- mos y seremos.

La política de orientación educativa deberá tener una dimen--- sión creativa con una capacidad de cuestionamiento de sí mismo, de la sociedad y de la relación educación-sociedad.

Por lo tanto debe desarrollar una política de orientación edu- cativa, fundamentada en el conocimiento de las realidades concretas en las cuales se desenvuelve el país, así como en el descubrimiento de las causas y efectos que se producen en los diferentes ámbitos - de la sociedad mexicana, para dar una orientación más próxima a la realidad.

3 NIVEL MEDIO SUPERIOR DEL INSTITUTO POLITECNICO NACIONAL.

3.1 ANTECEDENTES HISTORICOS.

Los antecedentes históricos del I.P.N. se remontan a finales del siglo XIX, con la fundación de diversas escuelas técnicas que impartían estudios de enseñanza técnica con duración de 3 a 4 años. La educación tecnológica estaba disgregada y nuestro país carecía de recursos humanos y materiales tecnológicos que colocaban a México en una posición muy desventajosa para lograr un desarrollo social y económico efectivo.

La Revolución Mexicana aporta nuevos planteamientos en el ámbito educativo que a partir de este momento tiene como base el artículo 3o. de la Constitución de 1917, el cual dice:

"La educación que imparta el Estado-Federación, Estados-Municipios, tenderá a desarrollar armónicamente todas las facultades del ser humano y fomentará en él, a la vez, el amor a la Patria y la conciencia de la solidaridad internacional en la independencia y en la justicia".

I. Garantizada por el artículo 24 la libertad de creencias, el criterio que orientará a dicha educación, se mantendrá por completo ajeno a cualquier doctrina religiosa y basado en los resultados del progreso científico, luchará contra la ignorancia y sus efectos, -- las servidumbres, los fanatismos y los prejuicios. Además:

a) Será democrático, considerando a la democracia, no solamente como una estructura jurídica y un régimen político, sino como un sistema de vida fundado en el constante mejoramiento económico, social y cultural del pueblo;

b) Será nacional, en cuanto --sin hostilidades, ni exclusivismos-- atenderá a la comprensión de nuestros problemas, al aprovechamiento de nuestros recursos, a la defensa de nuestra independencia política, al aseguramiento de nuestra independencia económica y a la continuidad y acrecentamiento de nuestra cultura, y

c) Contribuirá a la mejor convivencia humana, tanto por los --

elementos que aporte a fin de robustecer en el educando, junto con el aprecio para la dignidad de la persona y la integridad de la familia, la convicción del interés general de la sociedad, como por el cuidado que ponga en sustentar los ideales de fraternidad e igualdad de derechos de todos los hombres, evitando los privilegios de razas, de sectas, de grupos, de sexos o de individuos.

El movimiento educativo revolucionario se inicia con José Vasconcelos en la Secretaría de Educación Pública, quien dió prioridad a la educación básica popular, también se estimularon las bellas artes y se instituye en 1922 la Escuela Técnica de Maestros Constructores. En 1923 se funda el Instituto Técnico Industrial, destinado a preparar obreros calificados y elementos técnicos, su fundador -- fué el Ing. Wilfrido Massieu.

En 1932 Luis Enrique Erro y Narciso Bassols, presentan un proyecto educativo técnico, que buscaba modernizar el sistema educativo mediante una escuela politécnica que agrupara, administrara y dirigiera las diversas escuelas técnicas existentes hasta entonces, y que respondiera en forma categórica a la industrialización del país y a la incorporación de la clase trabajadora a la educación superior, dicho proyecto fué la base del Instituto Politécnico Nacional.

Al llegar el Gral. Lázaro Cárdenas a la presidencia del país -- da un nuevo impulso a la educación y en 1936 crea el Instituto Politécnico Nacional; que surge para satisfacer las necesidades de personal técnico capacitado que pudiera colaborar en la mejor explotación de los recursos naturales de nuestro país.

Las ideas fundamentales que motivaron la creación del I.P.N. -- fueron procurar, que la educación impartida se orientara a preparar a los estudiantes para que contribuyeran al bienestar y al progreso de la comunidad. Se deseaba que desde la escuela el estudiante se interesara por la vida del país, por sus necesidades y por la manera de satisfacerlas.

El I.P.N. se propuso generar un profesional que estuviese capa

citado, además para la creación de nuevas fuentes de progreso nacional, al considerar a la ciencia básica y aplicada como medios de satisfacer las necesidades de los mexicanos. En este momento se inicia el desarrollo tecnológico del país; con hechos importantes de esa época histórica como: La expropiación petrolera y la recuperación ferroviaria; por lo que se puede dar un apoyo al proyecto del Instituto.

En 1939 el I.P.N. estaba conformado por siete escuelas profesionales, siete escuelas de nivel vocacional y 21 prevocacionales (educación media), contando con una población estudiantil de 21 000 alumnos, de los cuales la mayoría de ellos pertenecían a familias de obreros y campesinos.

Su lema "La técnica al servicio de la Patria", plasma toda una postura ideológica y de trabajo, crear técnicos, postura mantenida hasta el presente y que vuelve a cobrar fuerza por la necesidad de crear una tecnología propia para tratar de eliminar la dependencia extranjera.

Sus carreras terminales, técnicas y profesionales, fueron concebidas de acuerdo a las necesidades específicas del desarrollo nacional, es decir, el proyecto Cardenista contempla el desarrollo industrial del país fundado en el impulso, en la construcción de un aparato productivo industrial nacionalista. El Politécnico significaba, en este proyecto, un aspecto de singular importancia para su consolidación.

3.2 FINALIDADES DEL I.P.N.

1.- Contribuir a través del proceso educativo a la transformación de la sociedad en un sentido democrático y del progreso social, para lograr la justa distribución de bienes materiales y culturales dentro de un régimen de igualdad y libertad.

2.- Realizar investigación científica y tecnológica con vista al avance del conocimiento, al desarrollo de la enseñanza tecnológica y al mejor aprovechamiento social de los recursos naturales y materiales.

3.- Formar profesionales e investigadores en los diversos campos de la ciencia y la tecnología de acuerdo con los requerimientos del desarrollo económico, político y social del país.

4.- Coadyuvar a la preparación técnica de los trabajadores para su mejoramiento económico y social.

5.- Investigar, crear, conservar y difundir la cultura para -- fortalecer la conciencia de la nacionalidad, procurar el desarrollo de un elevado sentido de convivencia humana y fomentar en los educandos el amor a la paz y los sentimientos de solidaridad hacia los pueblos que luchan por su independencia.

6.- Promover en sus alumnos y egresados, actitudes democráticas y solidarias que reafirmen nuestra independencia económica.

7.- Garantizar y ampliar el acceso de estudiantes de escasos recursos a todos los servicios de la enseñanza técnica que presta - el Instituto.

8.- Participar en los programas que, para coordinar las actividades de investigación, se formulan de acuerdo con la planeación y desarrollo de la política nacional de ciencia y tecnología.

9.- Contribuir a la planeación y al desarrollo interinstitucional de la educación técnica, y realizar la función rectora de este tipo de educación en el país, coordinándose con las demás instituciones que integran el Consejo del Sistema Nacional de Educación -- Tecnológica.

3.3 ESTRUCTURA ACADÉMICA DEL I.P.N.

Objetivos generales del I.P.N.

Contribuir a través de la educación científica técnica a la formación integral de técnicos, profesionales e investigadores, conforme a los objetivos de la Revolución Mexicana en un afán de incrementar y difundir la cultura en un amplio sentido humanístico y de solidaridad social.

Objetivos por área académica del I.P.N.

Físico-matemáticas: Formar técnicos y profesionales en el área de las ciencias exactas que sirven de apoyo a la industria de la -- transformación y petroquímica, fomentando la investigación en la -- creación de tecnología que nuestro país necesita.

Médico-biológicas: Formar técnicos y profesionales con conocimientos teórico-prácticos en el área de la salud que contribuyan a la investigación, detección y registro de datos de laboratorio, tan to clínicos como agroindustriales.

Ciencias Sociales: Formar técnicos y profesionales con conocimientos de la realidad económica y social del país, contribuyendo a la investigación de aspectos financieros, bancarios y fiscales, a -- fin de instrumentar técnicas y herramientas que permitan analizar -- las causas de los fenómenos que afectan el bienestar social, proponiendo alternativas de solución.

Centros de Estudios Científicos y Tecnológicos (CECyT).

A partir de 1971, las escuelas vocacionales fueron transformadas en Centros Científicos y Tecnológicos, conocidos como CECyT -- (por sus siglas).

Actualmente con quince planteles que laboran en dos turnos, se atiende a una creciente población estudiantil.

En los tres años que abarca este nivel medio superior, se cursan las asignaturas básicas y humanísticas, que pertenecen al tronco común del bachillerato y que proporcionan al alumno la prepara--

ción suficiente para continuar sus estudios a nivel superior, además las asignaturas tecnológicas que lo capacitan en una carrera técnica para ingresar en el campo productivo.

Los Centros de Estudios Científicos y Tecnológicos por área:
Físico-matemáticas.

- 1.- CECyT González Vázquez Vela
- 2.- CECyT Miguel Bernard
- 3.- CECyT Estanislao Ramírez Ruiz
- 4.- CECyT Lázaro Cárdenas
- 5.- CECyT Cuauhtémoc
- 6.- CECyT Narciso Bassols
- 7.- CECyT Juan de Dios Bátiz
- 8.- CECyT Wilfrido Massieu
- 9.- CECyT Carlos Vallejo Marquez

Ciencias Sociales.

- 1.- CECyT Benito Juárez (ciudadela)
- 2.- CECyT José María Morelos (Jacarandas)
- 3.- CECyT Ricardo Flores Magón (Taxqueña)
- 4.- CECyT Luis Enrique Erro

Médico-biológicas.

- 1.- CECyT Miguel Othón de Mendizábal
- 2.- CECyT Dióforo Antúnez de Echeagaray

3.4 LA ORIENTACION EDUCATIVA EN LOS CECYT.

Antecedentes.

La orientación en el I.P.N. data de 1952, cuando se establece una oficina de biotipología que realizó estudios de psicometría y biotipología, como elementos importantes en el proceso de ubicación del estudiante en el medio escolar.

En 1956, dicha oficina, pasa a ser el Departamento de Información y Orientación a los alumnos, que tenía como propósito mejorar la elección vocacional del alumno, basada en la realidad ocupacional y la demanda del mercado laboral, apoyándolo para lograr un adecuado rendimiento escolar y en su desarrollo como individuo. Se realizaron estudios socio-económicos de los alumnos de las escuelas --pre-vocacionales y vocacionales, así como la aplicación de pruebas, que permitieran ayudar a los alumnos a lograr un mejor conocimiento de sus aptitudes e intereses, relacionándolos con su posible ocupación. En 1960, se llevaron a cabo estudios profesiográficos, con el fin de definir los perfiles ocupacionales de las diferentes carreras profesionales que imparte el I.P.N.

En 1963, aparece la primera guía de carreras, realizada en dicho departamento y diversas investigaciones para la estandarización de tests de inteligencia, personalidad, intereses y cuestionarios socio-económicos, para la aplicación masiva, con el fin de constituir en lo posible el expediente vocacional de los alumnos y el seguimiento correspondiente; se trabajaba, por limitaciones de personal, solo en algunas escuelas.

Para 1964, en la Escuela de Enfermería y Obstetricia, se llevó a cabo un diagnóstico psicosocial y sesiones de terapia de sensibilización a maestros y alumnos.

A partir de la separación de las escuelas prevocacionales del sistema del I.P.N., en 1968, el personal de orientación se concentra en la vocacional No. 2, en donde se integra un plan piloto de -

orientación, se establece el expediente personal (vocacional y de conducta) del alumno, se realizaron campañas de sensibilización y preocupación vocacional, programas de hábitos de estudios, mecanismos de difusión de la información profesiográfica.

Pero a pesar de estas actividades, en esta época, las actividades de orientación estaban centralizadas en el servicio de atención individual optativo. Poco después se le dió participación en la selección de becarios y en 1970, participó en la selección de alumnos de nuevo ingreso a las escuelas del nivel medio superior.

En 1972, al transformarse las escuelas vocacionales en Centros de Estudios Científicos y Tecnológicos (CECyT), la orientación se dirige hacia los estudiantes del ciclo secundario, abarcando la problemática sobre: Desinformación ocupacional y de organización escolar, desconocimiento y deficiencias en el desarrollo de actitudes de auto-conocimiento y estudio.

Se elaboraron materiales audiovisuales para apoyar la información a los alumnos, el Departamento de Información y Orientación (ubicado en Zacatenco) dependía de la Dirección de Servicio Social y Promoción del I.P.N., es en 1978 que este departamento adoptó el nombre de Departamento de Orientación Educativa. La organización del servicio de orientación estaba estructurado en dos áreas de trabajo: 1) Abocado a implantar y ejecutar los contenidos orientadores en la población escolar. 2) Investigación, selección y elaboración de materiales de apoyo para el equipo de orientadores en servicio y coordinar y asesorar técnicamente el mismo.

Para continuar los trabajos de orientación, surge la necesidad de elaborar un plan de trabajo, para lo cual se aplicaron dos encuestas, una para Directores de los planteles y otra para los responsables de la orientación, algunos de los resultados fueron:

En términos generales, se detectó interés por parte de los Directores de los CECyT, por las actividades de orientación, sin embargo, en muchos casos ésta no es abordada en forma sistemática e -

integral, debido a la diversidad de criterios adoptados, por lo que se aceptó la implantación de un programa de orientación uniforme, - siempre y cuando se les asignen los recursos adecuados, ya que afirmaban, que las escuelas carecían de ellos.

En 1980, dicho departamento asciende a la categoría de direccción, surgiendo así la Dirección de Orientación Educativa (DOE), ya con esta categoría, la DOE da a conocer el Plan de Trabajo de 1980, que contenía los siguientes programas:

Programa de Investigación para la Orientación Educativa.

Para iniciar un proceso sistemático, organizado y permanente - de investigación, tendiente a fortalecer a la orientación educativa en el I.P.N., para dotarla de métodos, técnicas y apoyos válidos.

Programa de Orientación en las Escuelas.

Para institucionalizar las acciones, para que las tareas de -- trabajo se sistematicen y puedan ser controladas y evaluadas con -- criterios uniformes; la condición de uniformidad de criterios re--- quiere de capacitación del personal, permitiendo así, hacer más eficiente el servicio.

Programa de Difusión de la Orientación.

La orientación educativa requiere, para su óptimo funcionamiento, de información organizada que en forma oportuna y suficiente -- apoye tanto a los orientadores en su labor, como a los alumnos en - su elección. Dicha información debe proporcionar en forma objetiva y amena todos los elementos que permitan generar en los padres de - familia, aspirantes y alumnos, una imagen completa de las posibilidades de formación profesional que ofrece el Instituto, las características ocupacionales de cada una de las carreras y las perspectivas de desarrollo económico-social que presenta el campo laboral.

A partir de 1981, se aprueba este plan, con las siguientes determinaciones:

El cargo que tendría la Dirección de Orientación Educativa es: la normatividad, promoción, desarrollo y coordinación de la orientación

ción, que se llevaría a cabo a través de tres divisiones (que surgen de los programas descritos) cuyas funciones son:

División de Investigación para la Orientación.- Se encarga de determinar las metodologías y técnicas más adecuadas para realizar la orientación educativa en el I.P.N.

División de Difusión de la Orientación.- Se aboca a hacer llegar, tanto a la población estudiantil del I.P.N., como a la comunidad en general, información oportuna y accesible sobre el I.P.N.

División de Orientación Escolar.- Elabora planes y programas básicos de orientación educativa y promueve la formación profesional del orientador, con el fin de lograr que las actividades de orientación lleguen al 100% de los alumnos de los CECyT, lo cual se logra, al otorgarle un espacio en la currícula del alumno (una hora a la semana), ésto sucedió en 1982, y ocasionó entre otras cosas, la contratación masiva de orientadores, que en su primera etapa fué de 120 orientadores, que irían a los CECyT a apoyar y en algunos casos crear, los Departamentos de Orientación Educativa. Este grupo de nuevos orientadores tenían que satisfacer los siguientes requisitos:

- Ser psicólogo, pedagogo o trabajador social (pasante o titulado).
- Tener experiencia en orientación o como docente.
- Someterse a: entrevista, examen psicológico y dar respuesta por escrito a cinco preguntas, cuyo tema principal era la orientación educativa.

Esta división diseñó cinco programas:

- 1.- Apoyo a las Unidades de Orientación Educativa (ubicadas en cada uno de los CECyT).
- 2.- Diagnóstico y atención.
- 3.- Coordinación técnica.
- 4.- Implantación y Coordinación de la Orientación.
- 5.- Programa de Orientación Educativa para los CECyT.

En 1985, la orientación en el I.P.N., sufrió nuevos cambios; - la División de Difusión se integró a la de Investigación y se constituyó en Departamento, y en la División de Orientación Escolar desaparecieron las actividades de Diagnóstico y Atención clínica y vocacional, dichas actividades se realizan en cada CECyT, a través de psicólogos clínicos, contratados con ese fin. Esta división se -- transforma en dos departamentos:

Departamento de Orientación Educativa y Desarrollo Personal -- del Nivel Medio Superior, y

Departamento de Orientación Educativa y Desarrollo Personal -- del Nivel Superior.

Todos estos cambios, originaron el debilitamiento de la Dirección de Orientación Educativa, hasta llegar a su desaparición en -- 1986, para dar lugar a la Dirección de Educación Media Superior, de legando las funciones de coordinación y apoyo de orientación a cada CECyT; a partir de entonces cada plantel organiza y coordina las actividades de orientación de acuerdo a sus necesidades y solo conserva relaciones con las Unidades de orientación a través del Departamento de Desarrollo Docente y Proyectos Educativos, por medio del - equipo de supervisión quienes visitan los CECyT cada semana y a -- quienes se les entrega un reporte mensual que es utilizado con fines estadísticos.

Concepto de Orientación Educativa en el I.P.N.

En 1985, con el fin de normar los criterios en que debe apoyar se el proceso de orientación educativa, se llevaron a cabo reuniones técnicas de orientadores, para que a través de círculos de discusión, expresaran sus puntos de vista, lo que permitió conceptualizar su tarea, el resultado fué la siguiente definición: "Es un proceso educativo, de carácter formativo, el cual con base a elementos teórico-prácticos coadyuva al desarrollo integral del individuo, y a la interacción participativa y comprometida con el medio, a través de la reflexión crítica, el conocimiento de sí mismo y de su reali-

dad, permitiéndole generar alternativas y llegar a la toma de decisiones".

El orientador se encuentra inmerso en una práctica determinada por diversos elementos del contexto social del cual forma parte activa como individuo, como institución o como gremio profesional, -- por eso debe estar enterado del lugar que ocupa y el papel que juega la orientación en el sistema educativo.

3.4.1 CARACTERISTICAS DE LOS DEPARTAMENTOS DE ORIENTACION EDUCATIVA.

El Departamento de Orientación en cada CECyT, cuenta con un je fe de Departamento, con un cuerpo de orientadores de diferentes pro fesiones, siendo en su mayoría psicólogos, pedagogos, trabajadoras sociales y maestros normalistas. Su trabajo es supervisado por el - Jefe de Departamento de Orientación y por el supervisor de la Direcci ón de Enseñanza Media Superior, que cuentan con la experiencia ne cesaria para la realización de su trabajo, además de que se encar-- gan de la impartición de la orientación como materia.

El Departamento depende de la Subdirección Académica y colabo-- ra con todos los departamentos de la institución, al apoyar las cam pañas y actividades programadas por dichos departamentos, así como con las asignaturas que se imparten para atender problemas de ausenti smo, reprobación y problemas de conducta, para lo cual realiza -- juntas con Padres de Familia.

El trabajo dentro del Departamento, se realiza tanto en equipo, como en forma individual, ya que existe el interés y oportunidad de dar sugerencias para la solución de problemas, así todo el personal del Departamento participa en forma conjunta, en todas las acciones que se realizan.

Objetivos del Departamento de Orientación Educativa.

Objetivo General: Contribuir a la formación de los profesiona-- les que se preparan en el I.P.N., ofreciéndoles información y expe-- riencias que coadyuven a la adquisición de actitudes comprometidas, que le permitan tomar una decisión ocupacional, de acuerdo a su rea lidad personal y social, integrada a su futuro existencial (Ran--- gel, 1971).

Objetivos Específicos:

- Integrar al alumno en su medio escolar y académico para favo-- recer su ubicación y desempeño como estudiante, adentrándolo en el conocimiento de los reglamentos y procedimientos escolares, así co-

mo la localización y funcionamiento de los diferentes departamentos de la escuela.

-Facilitar el análisis de actitudes hacia el estudio y la aplicación de técnicas específicas para optimizar la participación del educando en el proceso enseñanza-aprendizaje.

-Contribuir al abatimiento de los índices de reprobación y deserción escolar.

-Promover actividades favorables de bienestar y seguridad social en beneficio de la población escolar.

-Correlacionar sus intereses y aptitudes con el área ocupacional que elija, para facilitar la toma de decisiones en la elección de carrera técnica y/o profesional.

-Sensibilizar al alumno para la realización de su Servicio Social.

Por lo anterior, se enfatiza que la orientación educativa en los CECyT, debe tener un enfoque integral y no solo vocacional, por lo que se integró un manual que unificaría las actividades del orientador, el cual agrupa las siguientes funciones:

- Aplicar el Programa de Orientación Educativa, cubriéndolo de acuerdo al avance programático establecido en cada CECyT.

- Aplicar técnicas grupales en el desarrollo del programa de orientación educativa para cubrirlo adecuadamente.

- Mantenerse actualizado en diferentes temas, técnicas y dinámicas grupales para detectar problemáticas y proporcionar alternativas de solución en los grupos que tiene a su cargo.

- Llevar la ficha de seguimiento de rendimiento escolar del alumno actualizada y por cada uno de los alumnos que atiende.

- Detectar, atender y canalizar, en su caso, al psicólogo escolar, los casos de alumnos que presenten problemas personales y de escolaridad.

- Citar y atender a los padres de familia cuando así se requiera para ayudar al alumno en su desarrollo integral.

- Organizar, cuando menos, tres reuniones con padres de familia, por semestre, bajo un programa previamente establecido por el Departamento de Orientación Educativa.

- Planear, organizar y coordinar actividades para elaborar periódicos murales con los alumnos durante el semestre.

- Investigar y manejar información profesiográfica de la oferta educativa del I.P.N. y otras instituciones de educación superior para proporcionar alternativas a los alumnos en su toma de decisión profesional.

- Proporcionar información a las instituciones de nivel medio básico y al público en general sobre la oferta educativa del I.P.N.

- Coordinar la participación del personal del CECyT en el programa de Orientación Educativa, cuando así se requiera.

- Asistir a cursos de capacitación organizados por la Dirección de Orientación Educativa, con el fin de actualizarse como docente y como orientador.

- Proporcionar información y reportes que solicite la Dirección de Orientación Educativa através de los supervisores.

- Coordinarse con los compañeros orientadores, Jefe del Departamento, Psicólogo Escolar y Supervisor para optimizar el proceso de orientación.

- Crear materiales de apoyo y actividades no programadas que enriquezcan el proceso de orientación educativa.

- Proponer y organizar conferencias, cursos, campañas o talleres que respondan a las necesidades de la comunidad escolar.

Necesidades del Orientador:

Para poder cumplir con las tareas del orientador se requiere que éste sea un profesionalista preparado para manejar pruebas psicométricas, dinámicas grupales, técnicas profesiográficas y principalmente las relaciones humanas. También se considera necesario que el orientador sea capaz de realizar investigaciones para comprender e interpretar el comportamiento de los alumnos en relación a su desem

peño psicosocial (Rangel, 1971).

Aviña, Amaya y otros (1986) afirman que el orientador debe ser un individuo capacitado y competente en la relación y en la actividad de asistencia interpersonal.

Como lo que se persigue en la orientación personal, es un cambio positivo de conducta en el individuo, en su conducta mental, -- emotiva y práctica, el trabajo del orientador le exige una destreza personalizada en el manejo de técnicas y métodos de asesoramiento, -- por lo que los maestros orientadores están sometidos a un proceso -- continuo de auto-adiestramiento en la búsqueda de la actualización y la especialización.

Martínez (1986) señala que la información que le gustaría ampliar al orientador, es la referente a la fundamentación teórica de la orientación, relaciones humanas, dinámica de grupos y materias -- relacionadas con el proceso de enseñanza-aprendizaje; que las materias que les gustaría incluir en la formación del orientador son, -- principalmente, las relacionadas con ciencias de la educación, metodología e investigación, materias relacionadas con ciencias biológicas, con ciencias sociales y ciencias de la comunicación.

Por su parte Bolaños y López (1986) mencionan que en el I.P.N., hay preocupación por atender los problemas de salud mental de los -- educandos, por lo que señalan la necesidad manifestada por los -- orientadores, de que se les proporcionen asesorías sobre técnicas -- de apoyo psicológico, para que esto sea posible es necesario además, que los orientadores cuenten con 30 horas a la semana como mínimo, -- para este tipo de atención.

También señalan, la necesidad de que en cada uno de los turnos de los planteles exista por lo menos, un psicólogo escolar, para -- los orientadores no psicólogos, así como para el profesorado en general, se proponen talleres sobre el conocimiento del adolescente y que todos los orientadores tengan información detallada de los centros institucionales de canalización para los casos que así lo re--

quieran.

Así es claro que una de las necesidades del orientador es la capacitación específica, en cuanto a las habilidades relacionadas con el desempeño de sus actividades y en el manejo del programa vigente.

En la organización del programa de capacitación, es primordial, tomar en cuenta la experiencia de los orientadores, la evaluación que ellos y los alumnos hacen de la actividad de orientación y los reportes y seguimientos que se realizan a través de la supervisión.

3.4.2 LA ORIENTACION EDUCATIVA COMO MATERIA.

A partir del ciclo 82-83, la orientación educativa pasa a formar parte del plan de estudios como asignatura, dejando atrás su carácter de servicio optativo, logrando así, uno de los objetivos, -- llegar al 100% de la población estudiantil de los CECyF.

Para respaldar la orientación educativa como materia curricular, se elaboró y aprobó un programa específico, que consta de dos tipos de actividades: temporales y permanentes.

Las actividades temporales se dividen en:

a) Actividades complementarias.- cuyo objetivo es abarcar a toda la población escolar: alumnos, docentes, personal no-docente y - padres de familia (conferencias, periódicos murales, películas, --- obras de teatro, etc.). Así por ejemplo, el periódico mural sirve - como vehículo para que el alumno haga llegar diversos mensajes de - interés a la población del plantel a través de imágenes y/o textos - elaborados por él mismo o tomados de publicaciones periódicas. Los temas a que se hace referencia con éste medio, van desde la invitación que se hace a los alumnos para prepararse previamente a la presentación de los exámenes, hasta la información sobre temas abordados en las sesiones de orientación que son susceptibles de despertar algún interés en la comunidad escolar.

b) Actividades de apoyo.- cuyo objetivo es colaborar y apoyar a otros departamentos del propio plantel, así como instituciones de educación que puedan participar en las actividades programadas.

Las actividades permanentes son:

Destinadas a la atención directa con los grupos y distribuidas a lo largo de seis semestres, asignándole una hora a la semana, -- abarcan cuatro áreas:

- Información Institucional.
- Información Profesiográfica.
- Hábitos de Estudio.
- Relaciones Humanas.

El proceso de orientación basado en la estructura del programa se realiza de la siguiente manera:

Semana Propedéutica: cuyo objetivo es dotar al estudiante de elementos que propicien su ubicación en el entorno educativo para favorecer su desempeño escolar; ésta se lleva a cabo en todos los CECyT, con los alumnos de nuevo ingreso, en las primeras semanas del ciclo escolar.

Información Institucional: ubica al alumno en su medio escolar, facilitándole el uso de los recursos y servicios disponibles; se le da importancia a la información relacionada con la organización y funcionamiento de la escuela, así como la filosofía, proyección histórica del I.P.N., su ley orgánica y sus reglamentos.

Información Profesiográfica: enfocada a dotar al estudiante de elementos de juicio que faciliten su elección profesional, proporcionándole información de la oferta educativa nacional, de manera que pueda relacionar la educación superior y el desarrollo del país.

Hábitos de Estudio: pretende llevar al alumno al reconocimiento de las actividades personales que dificultan o facilitan el estudio, así como también a la toma de decisiones para la búsqueda de alternativas que permitan optimizar su participación en el proceso enseñanza-aprendizaje.

Relaciones Humanas: enfocadas a favorecer el mejor conocimiento de sí y de los demás; propiciando el desarrollo de habilidades sociales que le permita entablar relaciones interpersonales y así optimizar su integración en los diferentes grupos sociales y laborales en que se desenvuelve (Programa de Orientación Educativa, 1983).

Los orientadores deben ser considerados por una parte, como miembros de un servicio escolar educativo y por otra, como realizadores de un programa y ejecutantes de un contenido de formación (Rangel, 1971).

La práctica de la orientación no debe darse al margen del enfoque y quehacer educativo que se realiza en el I.P.N., es necesario

determinar los alcances que ésta tiene en la institución, identificar los elementos que limitan u obstaculizan, enriquecer la materia curricular, dejándola de ver solo como una asignatura y rescatarla como un espacio que permita conocer y ayudar a dar respuesta a la problemática del alumno.

Por ello es necesario considerar que la orientación como práctica y como profesión requiere de una formación adecuada, y que ya no es posible seguir pensando que al egresar de una carrera determinada se tienen elementos suficientes para dar orientación, por lo cual se debe promover una formación interdisciplinaria que reubique a la orientación como práctica y como objeto de reflexión teórica.

Papel del alumno: el orientador durante el desarrollo de su -- práctica educativa, ha identificado las necesidades de orientación de sus alumnos, y al llevar a cabo el programa de orientación ha -- identificado las deficiencias y aciertos del mismo. En base a esta experiencia, se reestructura y actualiza continuamente el programa.

Además se debe tomar en cuenta, que el papel del alumno es fundamental, por lo que el programa se maneja en base a las necesidades reales, en donde el alumno participa activamente a través de dinámicas grupales y trabajos de exposición a fin de año. La evaluación, sobre si se cumplieron los objetivos planteados, se obtiene a través de opiniones vertidas al respecto (oral y por escrito) y por los cambios conductuales observados.

Evaluación de la clase de orientación: Díaz y Ontiveros (1986) mencionan que algunos directivos promovieron que la asignatura de orientación fuera evaluada cualitativamente, a través de acreditado (A) o no acreditado (NA). La acreditación se obtiene mediante la -- evaluación continua de su trabajo de clase, los cuales se van reuniendo en un album, que es revisado en cada periodo bimestral de -- evaluación (tres por semestre), además es obligatorio el control de asistencia, el alumno debe cubrir un 80% de asistencias, para tener derecho a la evaluación final ordinaria.

Conciben como "buen orientador" aquel cuyos grupos presentan - los índices más bajos de ausentismo y reprobación, aquel cuyo comportamiento se traduce en una imagen formativa para los alumnos, ya que también asignan al orientador ese carácter.

En cuanto a la autoevaluación de su trabajo, los orientadores señalan, que su desempeño no es óptimo, debido a que se encuentran limitados para participar satisfactoriamente en la solución de diferentes problemas educativos encomendados a la orientación, por los obstáculos institucionales, laborales, administrativos, económicos, etc. que debe enfrentar en su quehacer cotidiano.

Diferencia entre Orientación y Educación:

Riverohl (1986) afirma que a la educación se le atribuyen funciones específicas como: aprobación por parte de la clase en el poder, modo de vida y las formas de organización de la sociedad, la preparación de lo que requiere el desarrollo del país y la regulación de la oferta y la demanda de trabajo calificado, por su parte, a la orientación educativa se le atribuyen funciones de promoción - de la filosofía, objetivos, organización y funcionamiento de la institución educativa, con el objeto de sensibilizar al alumno a la vida académica de la escuela, así mismo, también tiene la función de supervisar y asesorar el desarrollo de los procesos de enseñanza - aprendizaje para el logro conciente de los propósitos educativos, - además tiene la función de aplicar técnicas que promuevan o contribuyan a la toma de decisión vocacional, así la orientación educativa con sus funciones específicas queda inmersa en la educación.

Así mismo, Castrejón(1985) dijo que la orientación es una posibilidad de rescatar el desarrollo humano de los individuos y que es una posibilidad de desarrollo integral. Es por todo esto, que la -- orientación educativa está inmersa en el contexto educativo, diferenciándose de la educación en general, pero actuando vinculadamente con las instancias educativas, tanto escolarizadas como no escolarizadas.

4 METODO.

4.1 PROPOSITO DE LA INVESTIGACION.

A través de la revisión bibliográfica se encontraron trabajos muy completos acerca de las características del psicólogo egresado de la U.N.A.M. y que labora en diferentes dependencias (Carlos, Baddillo, Arrazola, Martínez y Ramírez y otros), pero no se encontró ningún trabajo que aborde las características del psicólogo que trabaja en una institución de la importancia y trascendencia de los CECyT del I.P.N., de ahí surgió la inquietud de realizar una investigación sobre las características del psicólogo educativo de los departamentos de orientación educativa en esta institución, pues consideramos que es una aportación valiosa para colaborar con datos que hagan más completa la investigación del perfil del psicólogo educativo que realiza la Facultad de Psicología actualmente, ya que da una idea de las actividades, condiciones de trabajo, formación académica del personal de los Departamentos de Orientación Educativa de los CECyT, así como la relación existente entre éstos.

4.2 PLANTEAMIENTO DEL PROBLEMA.

Existe la necesidad de obtener información sobre la práctica profesional del psicólogo educativo en los Departamentos de Orientación Educativa de los CECyT, ya que en las reuniones técnicas de orientadores del I.P.N. se ha comentado con frecuencia que es necesario que existan estos datos, pues como se señaló en la conclusión de la reestructuración del programa de Orientación Educativa del Nivel Medio Superior, 2a. Fase en 1987, el orientador no tiene aún una identidad bien definida en el nivel Medio Superior del I.P.N., lo cual es preocupante por la influencia tan grande que éste tiene al estar en contacto con el 100% de la población de esta institución, lo cual es una fuente importante de trabajo para el psicólogo; por tal motivo se señalaron algunos índices que consideramos de utilidad para la elaboración del perfil profesional de éstos.

Estos índices se refieren a la actividad laboral, condiciones de trabajo, antecedentes académicos y características de la institución; para lo cual nos basamos en los siguientes supuestos:

- La mayoría de los psicólogos educativos de los CECyT, son mujeres.
- La mayoría de los psicólogos educativos de los CECyT, son evaluados en su práctica profesional.
- Existe un considerable porcentaje de psicólogos educativos no titulados.
- El personal de los Departamentos de Orientación Educativa de los CECyT, esta formado por personas con diferentes profesiones.
- La mayoría de los psicólogos educativos que laboran en los CECyT, son egresados de la U.H.A.M.
- Existe una relación entre el puesto que ocupa, el sueldo que percibe, su antigüedad en el puesto y el estar titulado.

4.3 PLANTEAMIENTO DE LOS OBJETIVOS DE LA INVESTIGACION.

Objetivo General:

El objetivo general de este trabajo fué detectar, describir y medir algunos índices característicos del personal de los Departamentos de Orientación Educativa de los CECyT.

Objetivos Específicos:

Describir las actividades que realizan los orientadores en la práctica profesional.

Identificar la relación entre el ser y el deber ser de la práctica del orientador.

Comparar la relación existente entre la formación académica y la práctica profesional del orientador.

Recabar información detallada de la situación real de la práctica profesional del psicólogo educativo.

4.4 JUSTIFICACION.

Este trabajo de investigación es importante debido a que proporciona un panorama general de las características del psicólogo educativo que labora en los CECyT, por lo tanto permite tener una visión más completa de las características del psicólogo que trabaja en el área educativa en el campo de la orientación.

Como el perfil profesional es el resultado de la interacción entre capacidades técnicas, mercado de trabajo y características de la población profesional; al efectuar el análisis de las relaciones existentes entre éstos, se pueden hacer predicciones para controlar e intervenir en el medio.

Así con el antecedente de investigaciones anteriores, más los resultados que se obtuvieron en la presente investigación, se aportan mayores datos sobre la problemática que enfrenta el psicólogo en su desempeño profesional y como soluciona los problemas, lo que puede redundar en el mejoramiento del servicio profesional dentro del I.P.N.

**ESTA TESIS NO DEBE
SALIR DE LA BIBLIOTECA**

4.5 SUJETOS.

Respecto al método seguido para la obtención de los datos, se intentó llevar a cabo una aplicación del cuestionario elaborado para este fin al 100% de los orientadores que trabajan en los 16 --- CECyT del I.P.N., lo cual no fué posible, pues solo se pudo aplicar a una población de 130 sujetos de los 211 registrados, ya que los - sujetos faltantes no estaban asistiendo a sus centros de trabajo, - sin embargo se consideró representativa esta población, ya que co-- rresponde al 62% de la población total.

Así se obtuvo una visión global de la población de los psicólogos entrevistados, lo cual permitió hacer inferencias acerca de la praxis de los orientadores, tomando como orientadores a las perso-- nas que forman el equipo de trabajo de los Departamentos de Orientación Educativa en los diferentes CECyT, siendo estos psicólogos y - de otras profesiones; no se señalan características particulares, - ya que todos desempeñan las mismas funciones.

4.6 VARIABLES.

VARIABLES INDEPENDIENTES:

Tomando en cuenta que estudiamos las características de la labor del orientador y que una variable independiente es aquella que se supone influye a otra llamada variable dependiente, en el presente estudio, se consideraron como variables independientes las siguientes:

- 1.- La preparación del personal de los Departamentos de Orientación Educativa.
- 2.- Características de la Institución.
- 3.- Características personales del orientador.
- 4.- Problemas que enfrentan en su desempeño profesional.
- 5.- La capacitación para dichas tareas.
- 6.- Tiempo que dedica al trabajo de orientación.

VARIABLES DEPENDIENTES:

Son consecuencia de las variables independientes, siendo por lo tanto las siguientes:

- 1.- La situación laboral de los sujetos.
- 2.- Las tareas que realizan los sujetos.

VARIABLES EXTRAÑAS:

Entre las variables extrañas que podían interferir en la presente investigación se encontraban:

- 1.- Cierta resistencia a responder al cuestionario.
- 2.- El temor a opinar con veracidad sobre la institución.
- 3.- La índole del instrumento mismo.

y culturales que pretende satisfacer y que lo justifican.

- Políticos: Política vigente en la institución y lugar que -- ocupa dentro de la misma.

Para obtener estos datos se aplicó un cuestionario en una sola ocasión al personal de los Departamentos de Orientación Educativa - de los CECyT, que en ese momento, se encontraban trabajando en la - institución.

4.8 PROCEDIMIENTO.

Se elaboró el cuestionario que sirvió de instrumento para la obtención de datos, el cual fué piloteado con el fin de probarlo y así detectar posibles carencias o fallas y afinar algunos detalles que permitieron la obtención de respuestas claras en el cuestionario.

Para lo cual, éste se aplicó a una población muestra de 10 personas del Departamento de Orientación, turno matutino del CECyT Ricardo Flores Magón, por ser esta la escuela más accesible para dicha aplicación, la cual se llevó a cabo entregando el cuestionario directamente a cada uno de los orientadores; permaneciendo presentes los aplicadores para observar y anotar las reacciones de los sujetos al contestar el cuestionario.

Encontrándose que el tiempo necesario para responderlo fué de 45 a 60 minutos.

Con base en las observaciones anotadas por los orientadores, en la observación directa, las dudas generadas al responder el cuestionario y en un análisis sobre cada una de las preguntas, se hicieron las siguientes correcciones:

En instrucciones: Se modificaron algunas para hacer más clara y fácil la solución del cuestionario.

En preguntas: Se anularon preguntas irrelevantes.

Se modificaron las opciones de algunas preguntas cerradas para obtener datos con mayor exactitud.

Posteriormente fué aplicado al 62% de los orientadores que laboran en los CECyT del I.P.N., la respuesta a dicho cuestionario -- fué anónima, contando con la cooperación y participación de los compañeros orientadores, ya que se les hizo hincapie en la importancia de los datos que aportarían, para el mejoramiento de la práctica profesional.

Los conductores de la investigación aplicaron directamente el

cuestionario acudiendo a los Departamentos de Orientación de los -- CECyT, resolviendo todos los sujetos el mismo cuestionario, sin encontrar ningún obstáculo, pues se mantienen buenas relaciones inter personales con los sujetos.

Con la finalidad de manejar posibles variables extrañas como - cierta resistencia a responder al cuestionario, se dió una explicación clara de los objetivos de la investigación a los sujetos, por otra parte para disminuir el temor a opinar con veracidad, cada -- cuestionario fué acompañado de un sobre para que el mismo orientador que contestó el cuestionario, lo introdujera en el sobre y lo - cerrara, con ésto se pretendió obtener datos válidos y confiables, - garantizando a los sujetos el caracter confidencial y anónimo de -- sus respuestas.

La aplicación del cuestionario se llevó a cabo en todos los - CECyT en un lapso de mes y medio.

4.9 INSTRUMENTO DE RECOLECCION DE DATOS.

La instrumentación se llevó a cabo a través de un cuestionario que manejó las variables en su contenido, utilizando para ello preguntas cerradas de opción múltiple donde los sujetos eligieron una o varias opciones, según el caso, debido a que este tipo de preguntas facilitan el manejo de los resultados y exige un menor esfuerzo para ser resuelto.

Se incluyeron también ítems abiertos, que permitieron al sujeto contestar libre y personalmente la pregunta, las cuales fueron de opinión con carácter de indagación que contenían datos con valor descriptivo para el objetivo de este trabajo.

El instrumento valora ocho dimensiones, más dos de observaciones y sugerencias. La primera consta de siete preguntas donde se obtuvieron los datos personales de los sujetos, la segunda consta de 20 preguntas que proporcionaron los datos laborales, la tercera se refiere a las oportunidades de trabajo y consta de seis preguntas, la cuarta señala 31 actividades que desarrolla en la institución y su frecuencia, la quinta se refiere al ambiente de trabajo y consta de 19 preguntas, la sexta consta de siete preguntas sobre la evaluación de las actividades que desarrolla el orientador y el departamento de orientación, en la séptima se señalan 20 dificultades que se presentan en el ejercicio profesional dentro de la institución y su frecuencia y en la octava se incluyen 40 preguntas sobre preparación profesional; sumando en total 150 preguntas de todo el cuestionario.

El cuestionario se incluye en el anexo No. 2.

4.10 ANALISIS ESTADISTICO.

Se utilizaron cuatro pruebas estadísticas, siendo éstas:

No paramétricas:

- Tablas de Contingencia χ^2
- Prueba de Kolmogorov-Smirnov
- Prueba de Diferencia de Dos Proporciones

Paramétricas:

- Análisis de Varianza de Fisher

Para todas las pruebas se utilizó un nivel de significancia $\alpha = 0.05$

Estadísticas Descriptivas:

Se calcularon estadísticas descriptivas de las variables del estudio de dos tipos: medidas de tendencia central y medidas de variabilidad. Estas fueron las siguientes:

Media.- Se prefirió usar la media como medida de tendencia central por varias razones:

- Es la que tiene un error medio más pequeño.
- Es más fácil de tratar matemáticamente.
- Tiende a estar distribuida normalmente aunque las observaciones no lo estén.

Mediana.- La mediana no se ve afectada por valores extremos - tanto como la media.

Moda.- Es el valor de la variable con frecuencia mayor.

Desviación Estandar.- Es la medida de variabilidad de más fácil interpretación, ya que se expresa en las mismas unidades de las observaciones originales y la media.

TABLAS DE CONTINGENCIA χ^2 :

- Prueba de independencia de variables:

Para todos los casos en que se utilizó esta prueba el planteamiento de la hipótesis fué:

H_0 : x independiente de y ; H_1 : x depende de y

Al probar la hipótesis nula H_0 , nos indicó que el comportamiento de la variable x es independiente del comportamiento de la variable. El tratamiento de tablas de $n \times m$: Para las tablas de n renglones por m columnas, se utilizó la prueba χ^2 para tomar una decisión. Los grados de libertad se calcularon de la siguiente manera:

$$gl = (\text{número de renglones} - 1) (\text{número de columnas} - 1)$$

Nivel de significancia: Se usó el nivel $\alpha = 0.05$, en donde $\alpha = P$ (rechazar la hipótesis/ la hipótesis es verdadera)

Criterio de Rechazo de la Hipótesis Nula:

$$\chi^2_{\text{calculada}} > \chi^2_{\text{tablas}, gl}$$

siendo: χ^2_{tablas} = el valor de χ^2 de tablas con gl grados de libertad y con un nivel de significancia α .

PRUEBA DE UNA MUESTRA DE KOLMOGOROV-SMIRNOV:

Es una prueba del tipo de bondad de ajuste. Analiza el grado de semejanza entre la distribución de frecuencias de un conjunto de valores de la muestra (observados) y alguna distribución teórica específica, determinando si esa muestra proviene de una población que tenga esa distribución teórica.

Para propósitos del presente trabajo, se asumió una distribución uniforme como la distribución teórica, por lo que se esperaba la misma frecuencia para cada grupo en la hipótesis nula.

Para la hipótesis alternativa se propuso que existía al menos, un grupo con una frecuencia diferente.

Prueba de dos colas:

$$\text{Hipótesis Nula } H_0: f_1 = f_2 = \dots = f_n$$

$$\text{Hipótesis Alternativa: } H_1: \text{al menos una } f_i < > f_j$$

Estadístico de prueba:

$$D = \max \{ f_o(x) - S_n(x) \}$$

donde:

D : Es el punto en el que las dos distribuciones (teórica y observada) tienen la máxima divergencia.

$f_o(x)$: Es la distribución de frecuencias acumuladas teórica.

$S_n(x)$: Es la distribución de frecuencias acumuladas observadas.

Criterio de Rechazo de la Prueba:

$$D_n > d_{n,a} \quad ; \quad P(D_n) < a$$

donde:

D_n : Es la máxima desviación calculada, para un tamaño de muestra n .

$d_{n,a}$: Es el valor crítico de D_n de tablas, para un tamaño de muestra n y un nivel de confianza a .

PRUEBA DE HIPOTESIS DE LA DIFERENCIA DE DOS PROPORCIONES.

Es una prueba del tipo de bondad de ajuste, se usa para las variables que tienen dos categorías. Se asumió que la proporción de una categoría es semejante a la proporción de la otra, o sea que la probabilidad de obtener un elemento del grupo 1 es igual a la probabilidad de obtener un elemento del grupo 2, para la hipótesis nula.

La hipótesis alternativa nos dice que las dos proporciones no son semejantes, o sea que los dos grupos no se comportan igual.

Para comprobar la hipótesis se aplicaron las siguientes pruebas:

Prueba de dos colas:

Hipótesis nula.- $H_0: P_1 - P_2 = 0$

Hipótesis alternativa.- $H_1: P_1 \neq P_2$

En el caso en que se rechazó H_0 para esta prueba o para la prueba de Kolmogorov-Sminov, se procedió a realizar dos pruebas más con las siguientes hipótesis:

Prueba de Cola Derecha: -

Hipótesis nula: $H_0: P_1 - P_2 = 0$

Hipótesis alternativa: $H_1: P_1 > P_2$

Prueba de Cola Izquierda:

Hipótesis nula: $H_0: P_1 - P_2 = 0$

Hipótesis alternativa: $H_1: P_1 < P_2$

Estas pruebas se efectuaron para detectar en que grupo existe

la mayor proporción de eventos o la menor proporción según sea el interés de cada variable.

Se considera $P_1 - P_2$ distribuída aproximadamente en forma normal, por lo que se usó la estadística Z para probar la hipótesis nu la.

Criterio de Rechazo de la Prueba:

Para la prueba de dos colas:

$Z_c > Z_t$ con $\alpha/2$ como nivel de significancia.

Para la prueba de cola derecha:

$Z_c > Z_t$, con un nivel de significancia α

Para la prueba de cola izquierda:

$Z_c < -Z_t$, con $1-\alpha$ como nivel de significancia.

ANALISIS DE VARIANZA DE FISHER.

Prueba de igualdad de medias entre n grupos.

La hipótesis nula H_0 , nos indicó que la media poblacional de cada grupo μ_i , era semejante.

La hipótesis alternativa H_1 , señalaba que al menos una media era diferente.

Se usó la prueba F de Fisher, calculándose la varianza dentro de grupos y dividiéndola entre la varianza entre grupos. Siendo el criterio de rechazo de la prueba:

$$P \left\{ F_c \leq F_t / H_0 \text{ es cierta} \right\} < \alpha$$

5 RESULTADOS.

Una vez terminado el tratamiento estadístico de los datos se procedió a la interpretación de los resultados en donde se obtuvieron los siguientes datos.

Los resultados se presentan en primer lugar de manera descriptiva, en donde se indican las frecuencias, frecuencias relativas y frecuencias acumuladas y dependiendo de la escala de medición utilizada, se manejaron otras medidas de tendencia central, como la media, mediana y moda y otra de dispersión o variabilidad, siendo esta la desviación estandar.

En el caso de aquellas preguntas que admitían más de una respuesta se tomó en cuenta el número de respuestas, independientemente del número de sujetos, computándose así respuestas y no sujetos en estos casos.

Para aquellas preguntas en que los sujetos debían contestar solo con una respuesta, la frecuencia total es igual al número de sujetos que contestaron la pregunta.

El orden en que se presentan los resultados es tomando en cuenta la secuencia y organización del cuestionario; en segundo lugar se presentan algunas variables relacionadas en matrices de doble entrada, atendiendo a los supuestos planteados, con la finalidad de comprobarlos o rechazarlos a través de cuatro pruebas estadísticas paramétricas y no paramétricas (Análisis de Varianza de Fisher, Tablas de Contingencia X^2 , Prueba de Kolmogorov-Smirnov y Prueba de Diferencia de Dos Proporciones), para todas las pruebas se utilizó un nivel de significancia $\alpha = 0.05$.

Al final se encuentran las observaciones y sugerencias hechas por los sujetos.

5.1 DATOS DESCRIPTIVOS.

Indices para describir la población.

1.- DATOS PERSONALES.

La descripción de la muestra investigada (tablas 1.1 a 1.7 y sus gráficas) mostró que la mayoría de la población nació en el Distrito Federal (79.2%).

El 31% de los orientadores entrevistados tienen entre 28 y 30 años, siendo la edad promedio de 34 años, la mayoría es del sexo femenino (77.7%), estando casadas el 59.2% representando así la mayoría de la población total, el 37.7% es soltera y solo el 3.1% está divorciado.

Se encontró que los orientadores son de diversas profesiones, siendo la mayor parte psicólogos (69.2%), que la mayoría no pertenecen a una asociación o grupo profesional (80.6%) y en el caso de los que si pertenecen a alguna asociación, están afiliados predominantemente a la A.M.P.O. (Asociación Mexicana de Profesionales de la Orientación) con un 37.4%.

1.1 LUGAR DE NACIMIENTO

Respuestas	Frecuencias	Frecuencias Relativas	Frecuencias Acumuladas	Frecuencias Acum. Rel.
Distrito Fed.	103	79.2	103	79.2
Chihuahua	1	0.8	104	80.0
Colima	1	0.8	105	80.8
Colombia	1	0.8	106	81.5
Edo. de Mex.	2	1.6	108	83.1
Guanajuato	2	1.6	110	84.7
Guerrero	3	2.3	113	87.0
Hidalgo	3	2.3	116	89.3
Jalisco	1	0.8	117	90.1
Michoacan	1	0.8	118	90.9
Oaxaca	2	1.6	120	92.5
Puebla	4	3.0	124	95.5
S.L.Potosi	1	0.8	125	96.3
Sinaloa	2	1.6	127	97.7
Sonora	1	0.8	128	98.5
Veracruz	2	1.6	130	100.0

LUGAR DE NACIMIENTO

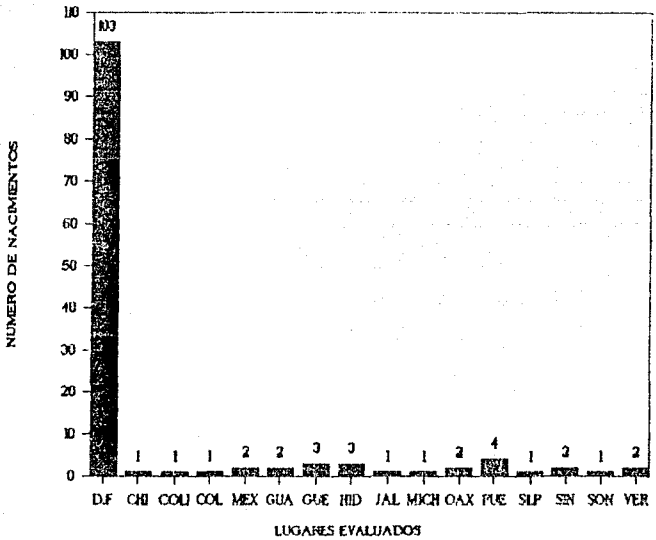

D.F.	DISTRITO FEDERAL	PEX	EDO. DE MEXICO	QJL	JALISCO	SLP	SAN LUIS POTOSI
CHI	CHIHUAHUA	GUA	GUANAJUATO	MCH	MICHAPAN	SIN	SINALOA
COLI	COLIMA	GUE	GUEFRERO	OAX	OAXACA	SEN	SONORA
COL	COLOMBIA	HID	HIDALGO	PUE	PUEBLA	VER	VERACRUZ

1.1.1 LUGAR DE NACIMIENTO EN CATEGORIAS

Respuestas	Frecuencias	Frecuencias Relativas	Frecuencias Acumuladas	Frecuencias Acum. Rel.
Distrito Fed.	103	79.2	103	79.2
Otros estados	26	20.0	129	99.2
Otros países	1	0.8	130	100.0

LUGAR DE NACIMIENTO EN CATEGORIAS

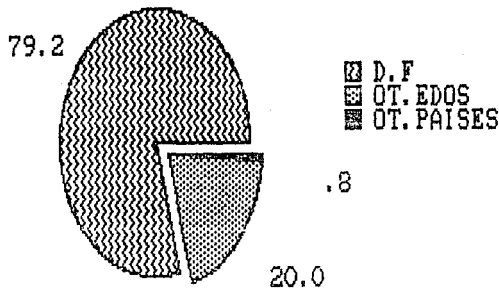

1.2 E D A D

Edades	Frecuencias	Frecuencias Relativas	Frecuencias Acumuladas	Frecuencias Acum. Rel.
25 - 27	14	10.9	14	10.9
28 - 30	40	31.0	54	41.9
31 - 33	26	20.2	80	62.1
34 - 36	18	14.0	98	76.1
37 - 39	10	7.8	108	83.9
40 - 42	3	2.3	111	86.2
43 - 45	8	6.2	119	92.4
46 - 48	4	3.1	123	95.5
49 - 51	3	2.3	126	97.8
52 - 54	2	1.6	128	99.4
55 - 57	1	0.8	129	100.0

Media: 33.7 Mediana: 31 Desviación estandar: 6.8
 Varianza: 46.7 Modo: 29

EDAD

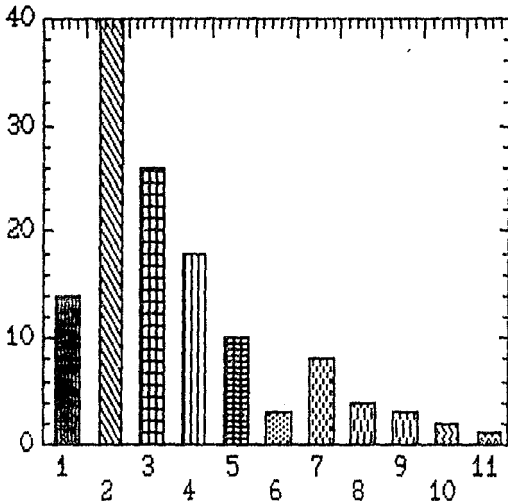

- 1.- 25 a 27 años.
- 2.- 28 a 30 años.
- 3.- 31 a 33 años.
- 4.- 34 a 36 años.
- 5.- 37 a 39 años.
- 6.- 40 a 42 años.
- 7.- 43 a 45 años.
- 8.- 46 a 48 años.
- 9.- 49 a 51 años.
- 10.- 52 a 54 años.
- 11.- 55 a 57 años.

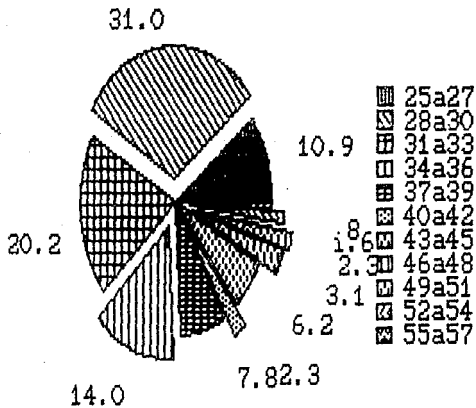

1.3 SEXO

Respuestas	Frecuencias	Frecuencias Relativas	Frecuencias Acumuladas	Frecuencias Acum. Rel.
Masculino	29	22.3	29	22.3
Femenino	101	77.7	130	100.0

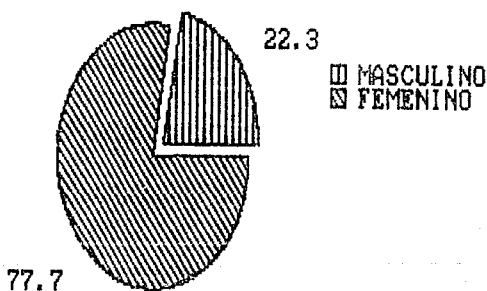

1.4 ESTADO CIVIL

Respuestas	Frecuencias	Frecuencias Relativas	Frecuencias Acumuladas	Frecuencias Acum. Rel.
Soltero	49	37.7	49	37.7
Casado	77	59.2	126	96.9
Divorciado	4	3.1	130	100.0

ESTADO CIVIL

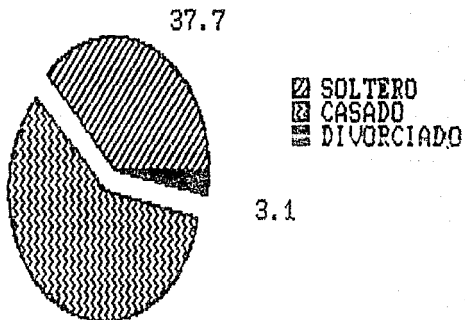

1.5 PROFESION

Respuestas	Frecuencias	Frecuencias Relativas	Frecuencias Acumuladas	Frecuencias Acum. Rel.
Psicólogo	90	69.2	90	69.2
Pedagogo	14	10.8	104	80.0
Trab. Soc.	12	9.2	116	89.2
No afines	13	10.0	129	99.2
Orientad.	1	0.8	130	100.0

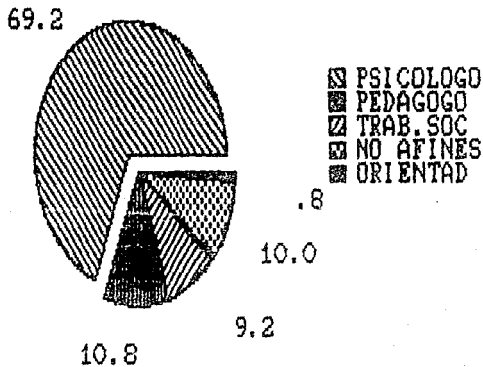

1.6 PERTENECE A ALGUNA ASOCIACION

Respuestas	Frecuencias	Frecuencias Relativas	Frecuencias Acumuladas	Frecuencias Acum. Rel.
Si	24	19.4	24	19.4
No	100	80.6	124	100.0

PERTENECE A ALGUNA ASOCIACION

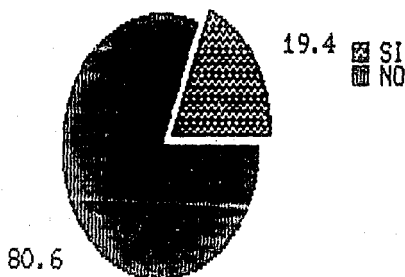

1.7 NOMBRE DE LA ASOCIACION

Respuestas	Frecuencias	Frecuencias Relativas	Frecuencias Acumuladas	Frecuencias Acum. Rel.
S N T E Asoc. Med.	1	4.2	1	4.2
S. Miguel	1	4.2	2	8.4
Col. Psi. Mex.	1	4.2	3	12.6
C.Inv.Psicoanal. Asoc. Mex. Psic.	1	4.2	4	16.8
Clínica	3	12.4	7	29.2
Esc.Lacanianana	1	4.2	8	33.4
CIPPAC	1	4.2	9	37.6
Col. Pedag.	2	8.2	11	45.8
ANCYPA	1	4.2	12	50.0
A M P O	9	37.4	21	87.4
CIPCA.AC	1	4.2	22	91.6
FAPOAL	1	4.2	23	95.8
Asoc. Mex. Psicoanal.	1	4.2	24	100.0

NOMBRE DE LA ASOCIACION

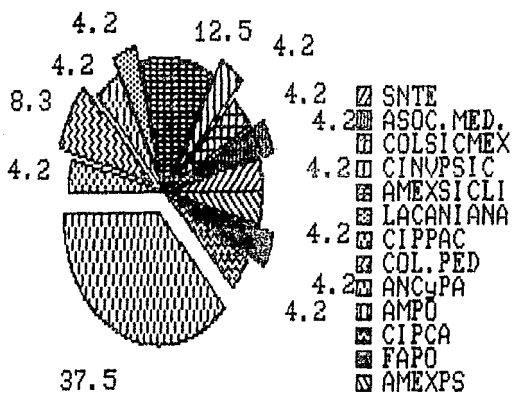

2.- INDICES LABORALES.

2.1 UBICACION LABORAL.

Como se puede observar en las tablas 2.1.1 a 2.1.6 y sus respectivas gráficas, los orientadores están manejando una población promedio de 1769 alumnos por turno estando en contacto continuo con el 100% de la población.

Se encontró que la mayoría fué contratado por la escuela --- (57.4%) que trabaja entre 11 y 20 horas/semana en la institución -- (43%), teniendo una antigüedad de 1 a 5 años el 47.2%.

El puesto que mayor frecuencia reportó fué el de orientador -- (61.1%) y el de docente en segundo lugar 24.6% ocupando ese puesto - de 1 a 5 años el 60.6%.

2.1.1 POBLACION ESCOLAR ATENDIDA POR LOS ORIENTADORES

Respuestas	Frecuencias	Frecuencias Relativas	Frecuencias Acumuladas	Frecuencias Acum. Rel.
1 - 500	27	20.8	27	20.8
501 -1000	11	8.4	38	29.2
1001 -1500	17	13.1	55	42.3
1501 -2000	29	22.3	84	64.6
2001 -2500	30	23.1	114	87.7
2501 -3000	8	6.1	122	93.8
3001 -3500	1	0.8	123	94.6
3501 -4000	2	1.6	125	96.2
4001 -4500	1	0.8	126	97.0
4501 -5000	3	2.2	129	99.2
5001 -5500	1	0.8	130	100.0

Media: 1769 Mediana: 2000 Desviación estandar: 1205

POBLACION ESCOLAR ATENDIDA POR LOS ORIENTADORES

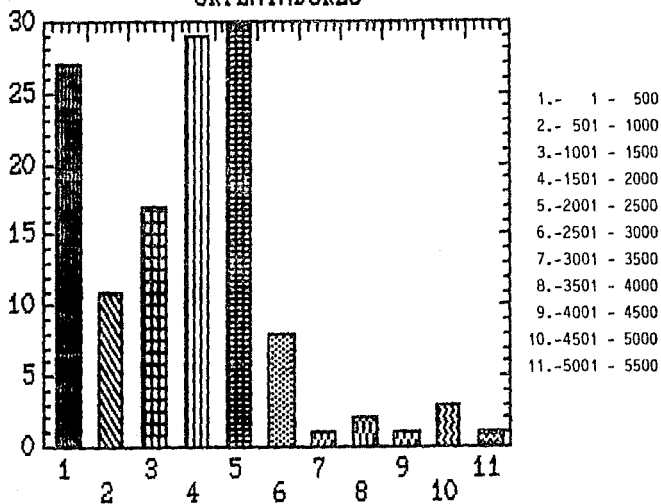

2.1.2 CONTRATADO POR

Respuestas	Frecuencias	Frecuencias Relativas	Frecuencias Acumuladas	Frecuencias Acum. Rel.
Escuela	74	57.4	74	57.4
DEMS	46	35.7	120	93.0
Ambas	9	7.0	129	100.0

CONTRATADO POR

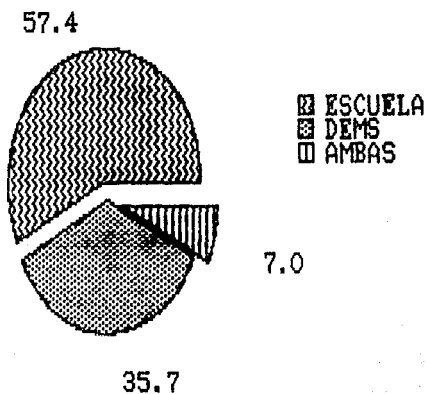

2.1.3 NUMERO DE HORAS DE NOMBRAMIENTO EN LA INSTITUCION

Horas	Frecuencias	Frecuencias Relativas	Frecuencias Acumuladas	Frecuencias Acum. Rel.
8 - 10	10	7.8	10	7.8
11 - 20	55	43.0	65	50.8
21 - 35	45	35.2	110	86.0
36 - 40	18	14.1	128	100.0

Media: 25.9 Mediana: 24 Desviación estandar: 8.6
 Varianza: 74.4 Modo: 15.5

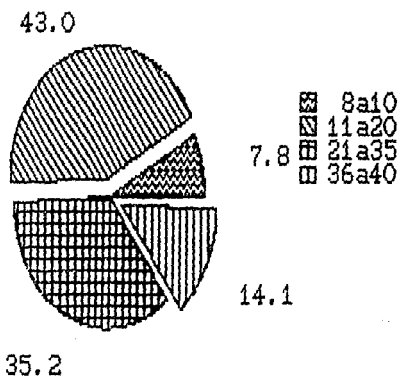

2.1.4 TIEMPO EN LA INSTITUCION

A ñ o s	Frecuencias	Frecuencias Relativas	Frecuencias Acumuladas	Frecuencias Acum. Rel.
1 - 5	59	47.2	59	47.2
5 - 10	47	37.6	106	84.8
11 - 15	11	8.8	117	93.6
16 - 20	4	3.2	121	96.8
20 - 25	4	3.2	125	100.0

Media: 6.7 Mediana: 6 Desviación estandar: 4.98
 Varianza: 24.8 Modo: 3

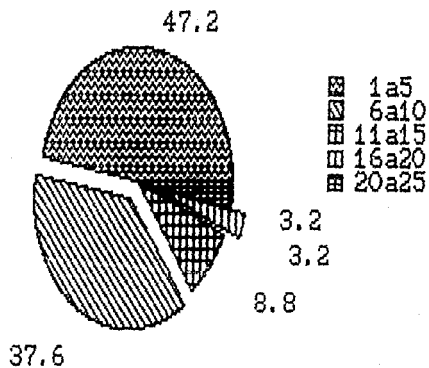

2.1.5 PUESTO EN LA INSTITUCION

Respuestas	Frecuencias	Frecuencias Relativas	Frecuencias Acumuladas	Frecuencias Acum. Rel.
Supervisor	1	0.8	1	0.8
Docente	31	24.6	32	25.3
Jefe Depto.	9	7.1	41	32.5
Psic. Esc.	8	6.3	49	38.8
Orientador	77	61.1	126	100.0

Media: 5.1

Desviación estandar: 1.3

Mediana: 6

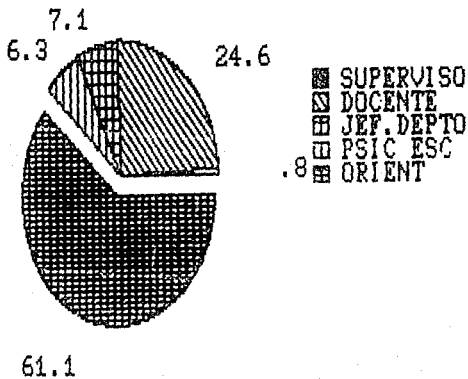

2.1.6 ANTIGÜEDAD EN EL PUESTO

A ñ o s	Frecuencias	Frecuencias Relativas	Frecuencias Acumuladas	Frecuencias Acum. Rel.
1 - 5	77	60.6	77	60.6
6 - 10	36	28.3	113	88.9
11 - 15	8	6.3	121	94.2
16 - 20	3	2.4	124	97.6
21 - 25	3	2.4	127	100.0

Media: 5.68 Mediana: 4 Desviación estandar: 4.7 Modo: 3

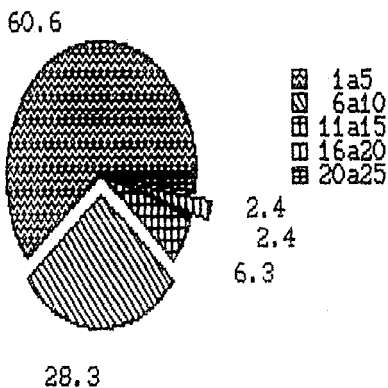

2.2 SALARIO MENSUAL.

Mediante la observación de las tablas 2.2.1 a 2.2.11 y sus gráficas podemos tener una visión general de los ingresos de los orientadores que trabajan en los CECyT, encontrándose lo siguiente:

La mayoría de los orientadores (45.2%), percibe un sueldo de \$500 000 a \$750 000 que equivale hasta 3 veces el salario mínimo; -- sin embargo solo el 38.46% tiene actualmente otro trabajo y en el caso de aquellos que tienen otro trabajo, lo desempeñan en el sector público predominantemente (75%) ocupando los puestos señalados en la tabla, siendo el de docente el de mayor frecuencia (36.4%), realizan actividades de psicólogo un 59.6%, encontrando que también realizan actividades diversas como: administrativas (16.6%), estudiantes (16.6%) y docente (16.6%); dedicándole entre 19 y 23 horas a la semana en promedio, percibiendo un sueldo de \$250 000 a \$500 000 que equivale hasta 2 veces el salario mínimo (48.7%) y cuentan con una antigüedad de 1 a 8 años (68.2%).

También se encontró que la mayoría de los sujetos no reportan tener subordinados (78.6%) y en el caso de tenerlos en su mayoría son pedagógos (33.3%).

2.2.1 INGRESOS EN LA INSTITUCION

Ingresos	Frecuencias	Frecuencias Relativas	Frecuencias Acumuladas	Frecuencias Acum. Rel.
Hasta 250 000	9	7.8	9	7.8
251000-500 000	38	33.0	47	40.8
501000-750 000	52	45.2	99	86.0
751000-1 000000	16	14.0	115	100.0

Media: 564 478 Mediana: 554 000 Desviación estandard: 200 330

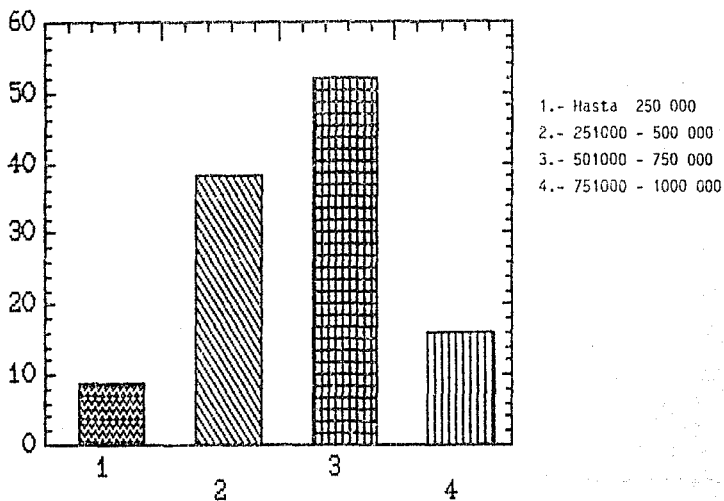

2.2.2 TIENEN OTRO TRABAJO

Respuestas	Frecuencias	Frecuencias Relativas	Frecuencias Acumuladas	Frecuencias Acum. Rel.
Si	47	37.0	47	37.0
No	80	63.0	127	100.0

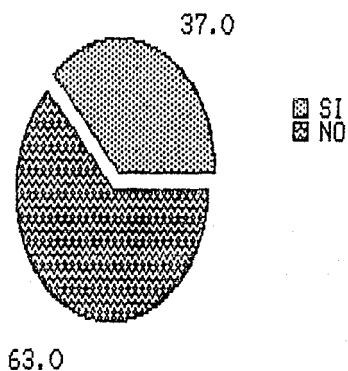

2.2.3 LUGAR DE OTRO TRABAJO

Respuestas	Frecuencias	Frecuencias Relativas	Frecuencias Acumuladas	Frecuencias Acum. Rel.
Independ.	7	15.9	7	15.9
Sec. priv.	4	9.1	11	25.0
Sec. pub.	33	75.0	44	100.0

LUGAR DE OTRO TRABAJO

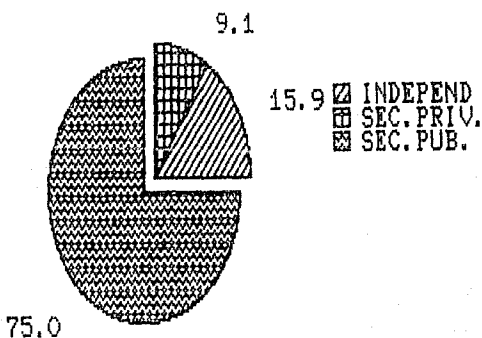

2.2.4 PUESTO EN OTRO TRABAJO

Respuestas	Frecuencias	Frecuencias Relativas	Frecuencias Acumuladas	Frecuencias Acum. Rel.
Instructor ext.	1	2.3	1	2.3
Analista de evaluación	2	4.5	3	6.8
Secretaria	1	2.3	4	9.1
Jefe Depto.	2	4.5	6	13.6
Director	1	2.3	7	15.9
Asesor	2	4.5	9	20.4
Administrativo	2	4.5	11	25.0
Orientador	5	11.4	16	36.3
Docente	16	36.4	32	72.7
Psicólogo	11	25.0	43	97.7
Profesionista	1	2.3	44	100.0

PUESTO EN OTRO TRABAJO

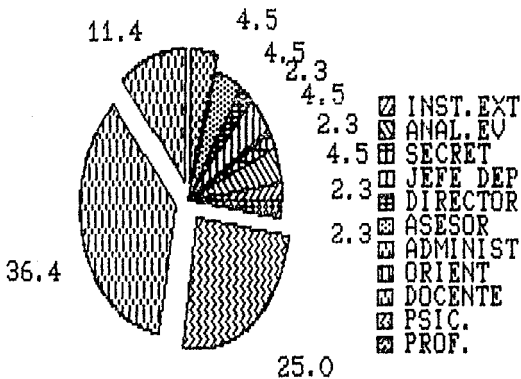
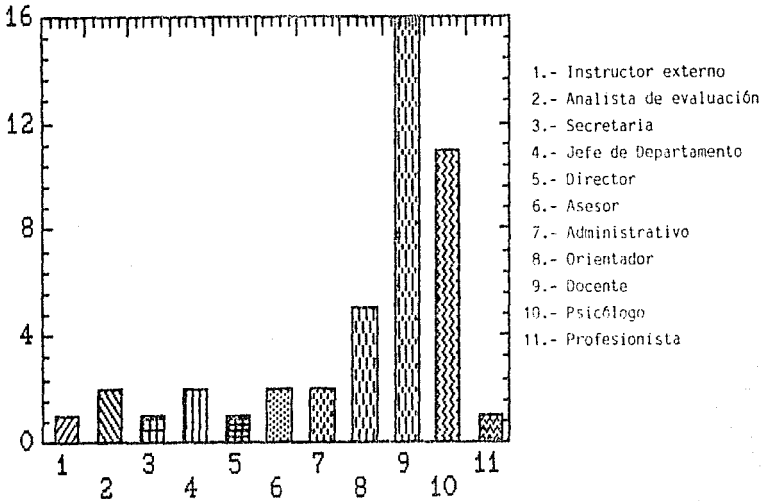

2.2.5 REALIZA ACTIVIDAD DE PSICOLOGO

Respuestas	Frecuencias	Frecuencias Relativas	Frecuencias Acumuladas	Frecuencias Acum. Rel.
Si	28	59.6	28	59.6
No	18	38.3	46	97.9
A veces	1	2.1	47	100.0

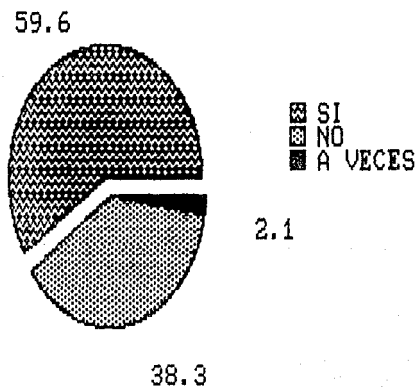

2.2.6 OTRAS ACTIVIDADES EN OTRO TRABAJO

Respuestas	Frecuencias	Frecuencias Relativas	Frecuencias Acumuladas	Frecuencias Acum. Rel.
Médico	1	5.6	1	5.6
Conferencista	1	5.6	2	11.2
Des. Programas	1	5.6	3	16.8
Administrativo	3	16.6	6	33.4
Práctica privada	2	11.1	8	44.5
Elab. programas	1	5.6	9	50.1
Difusión cult.	2	11.1	11	61.2
Investigación	1	5.6	12	66.8
Estudiante	3	16.6	15	83.4
Docente	3	16.6	18	100.0

OTRAS ACTIVIDADES EN OTRO TRABAJO

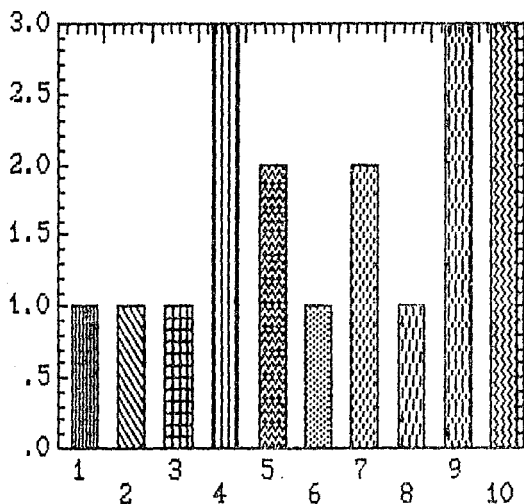

16.6

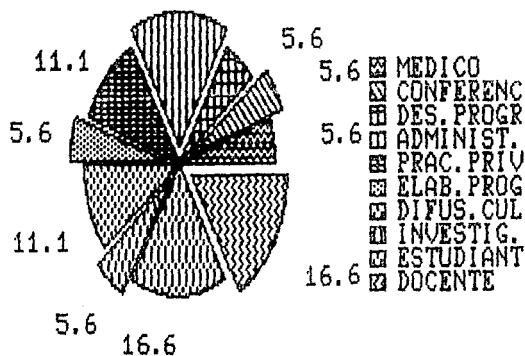

2.2.7 HORAS/SEMANA DE OTRO TRABAJO

Horas	Frecuencias	Frecuencias Relativas	Frecuencias Acumuladas	Frecuencias Acum. Rel.
4 - 8	7	15.6	7	15.6
9 - 13	8	17.8	15	33.4
14 - 18	7	15.6	22	49.0
19 - 23	11	24.4	33	73.4
24 - 28	3	6.7	36	80.1
29 - 33	5	11.1	41	91.2
34 - 38	1	2.2	42	93.4
39 - 43	2	4.4	44	97.8
44 - 48	1	2.2	45	100.0

Media: 18.6

Mediana: 19

Desviación estandar: 9.9

Modo: 21

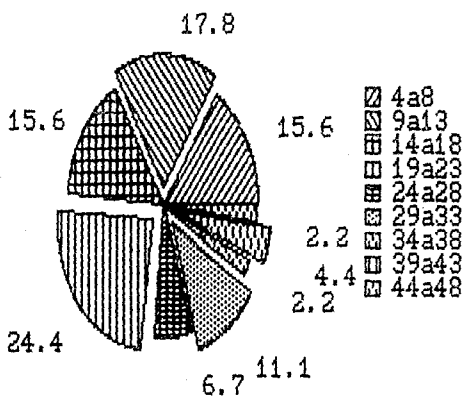

2.2.8 ANTIGÜEDAD EN OTRAS ACTIVIDADES

A ñ o's	Frecuencias	Frecuencias Relativas	Frecuencias Acumuladas	Frecuencias Acum. Rel.
1 - 8	30	68.2	30	68.2
9 - 16	10	22.7	40	90.9
17 - 24	3	6.8	43	97.7
25 - 32	1	2.3	44	100.0

Media: 6.9

Mediana: 4

Desviación estándar: 6.9

Varianza: 47.8

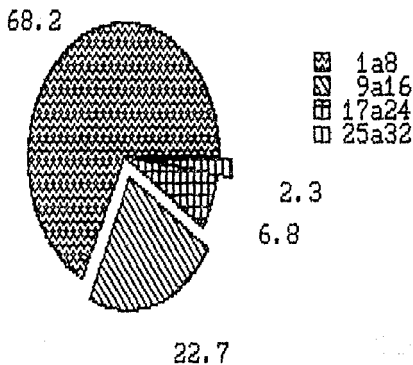

2.2.9 TIENE SUBORDINADOS EN OTRO TRABAJO

Respuestas	Frecuencias	Frecuencias Relativas	Frecuencias Acumuladas	Frecuencias Acum. Rel.
No	33	78.6	33	78.6
Si	9	21.4	42	100.0

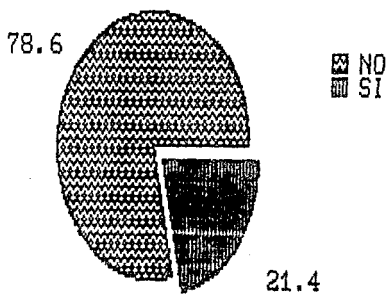

2.2.10 PERSONAS QUE DEPENDEN DEL ORIENTADOR EN OTRO TRABAJO

Respuestas	Frecuencias	Frecuencias Relativas	Frecuencias Acumuladas	Frecuencias Acum. Rel.
Médicos	1	11.1	1	11.1
Psiquiatras	1	11.1	2	22.2
Psic.educativ.	1	11.1	3	33.3
Trab. social	1	11.1	4	44.4
Psic. general	1	11.1	5	55.6
Pedagogo	3	33.3	8	88.9
Alumnos	1	11.1	9	100.0

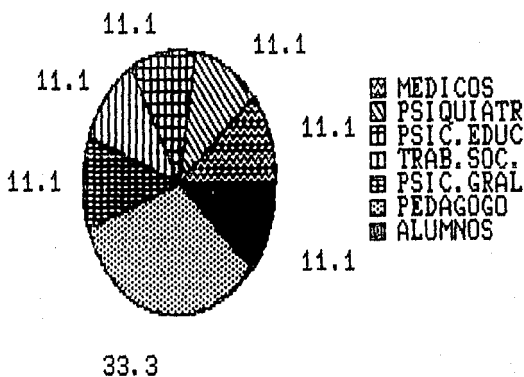

2.2.11 INGRESOS EN OTRO TRABAJO

Intervalos (miles)	Frecuencias	Frecuencias Relativas	Frecuencias Acumuladas	Frecuencias Acum. Rel.
0 - 250	5	12.8	5	12.8
251 - 500	19	48,7	24	61.5
501 - 750	11	28.2	35	89.7
751 - 1000	4	10.3	39	100.0

No. de Personas: 39

M E D I A : 481,872

VARIANZA: 4.76

DESVIACION ESTANDARD: 218,274

M E D I A N A : 450,000

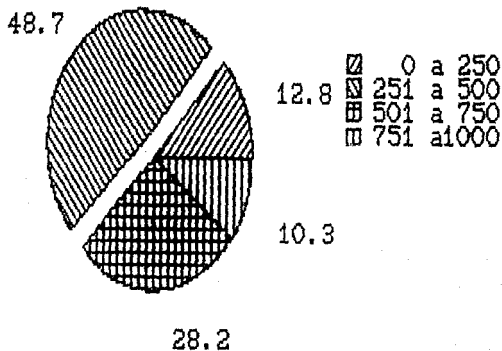

3.- OPORTUNIDADES DE TRABAJO.

Mediante la observación de las tablas 3.1 a 3.6.1 se encontró que de la muestra entrevistada de la población de psicólogos se obtuvieron los siguientes datos:

La mayoría de los psicólogos obtuvieron su primer empleo entre 1980 y 1982 (38.6%) habiéndose enterado de ese trabajo principalmente por compañeros de carrera (35.1%), amigos (17%) y maestros (13%) y entre otras formas de enterarse del empleo, se encuentra la de un trabajo anterior. Organizando estos datos en categorías se observó que es a través del medio escolar que la mayoría (59.7%) se entera del trabajo, habiendo buscado su primer empleo de 1 a 6 meses -- (21.8%) y el 20.7% menos de un mes, aunque la mayoría reporta no haberlo buscado (46%) empleándose principalmente en el sector público (70.3%).

En relación a su actual trabajo como psicólogos, el 44% reporta no haberlo buscado y el 23% tardó menos de un mes en conseguirlo.

Por otra parte señalaron que los requisitos que se piden con mayor frecuencia al solicitar empleo son: título (13.4%), experiencia en el puesto (13%) en primer lugar y grado máximo de estudios (11.3%) y profesión (11.3%) en segundo lugar; el análisis por categorías reportó la de Preparación profesional (41.1%) la más requerida por los empleadores, en segundo lugar la de Experiencia profesional, después la de conocimientos y hasta el último la de requisitos personales.

3.1 AÑO EN QUE OBTUVO SU PRIMER EMPLEO COMO PSICOLOGO

A ñ o s	Frecuencias	Frecuencias Relativas	Frecuencias Acumuladas	Frecuencias Acum. Rel.
56 - 58	1	1.1	1	1.1
62 - 64	2	2.3	3	3.4
65 - 67	3	3.4	6	6.8
68 - 70	3	3.4	9	10.2
71 - 73	4	4.5	13	14.7
74 - 76	4	4.5	17	19.2
77 - 79	11	12.5	28	31.7
80 - 82	34	38.6	62	70.3
83 - 85	22	25.0	84	95.5
86 - 88	4	4.5	88	100.0

Media: 79

Mediana: 81

Desviación estandar: 6.0 Modo: 81

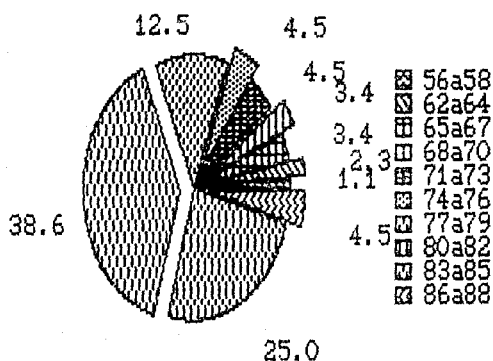

3.2 COMO SE ENTERO DE ESE EMPLEO

Respuestas	Frecuencias	Frecuencias Relativas	Frecuencias Acumuladas	Frecuencias Acum. Rel.
Anun.periódico	3	3.9	3	3.9
Bolsa de trab.	2	2.6	5	6.4
Serv. social	9	11.7	14	18.1
Compañeros carr.	27	35.1	41	53.2
Amigos	17	22.1	58	75.3
Maestros	10	13.0	68	88.3
Familiares	9	11.7	77	100.0

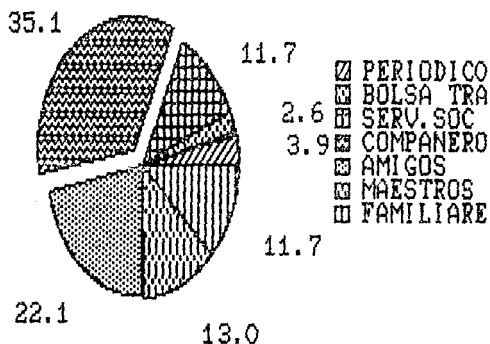

3.2.1 OTRA FORMA DE ENTERARSE DEL EMPLEO

Respuestas	Frecuencias	Frecuencias Relativas	Frecuencias Acumuladas	Frecuencias Acum. Rel.
Trabajo anterior	5	45.5	5	45.5
Haciendo solicitud	4	36.4	9	81.8
Por la escuela	2	18.2	11	100.0

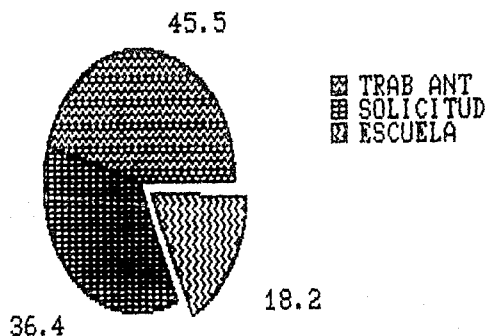

3.2.2 COMO SE ENTERO DEL TRABAJO

Respuestas	Frecuencias	Frecuencias Relativas	Frecuencias Acumuladas	Frecuencias Acum. Rel.
Familia	26	33.8	26	33.8
Masivos	3	3.9	29	37.7
Laboral	2	2.6	31	40.3
Escolar	46	59.7	77	100.0

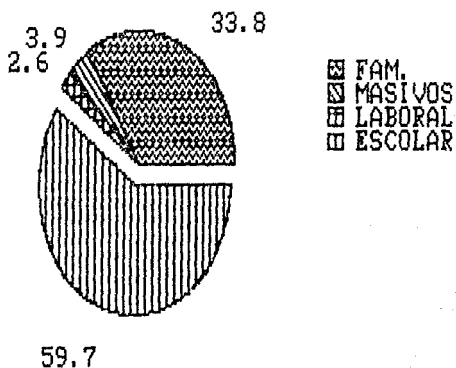

3.3 TIEMPO QUE BUSCO SU PRIMER TRABAJO COMO PSICOLOGO

Respuestas	Frecuencias	Frecuencias Relativas	Frecuencias Acumuladas	Frecuencias Acum. Rel.
No lo buscó	40	46.0	40	46.0
Menos de 1 mes	18	20.7	58	66.7
De 1 a 6 meses	19	21.8	77	88.5
De 6 meses a 1 año	8	9.2	85	97.7
Más de un año	2	2.3	87	100.0

Media: 2.06 Mediana: 2 Desviación estandar: 1.14
 Varianza: 1.32 Modo: 40

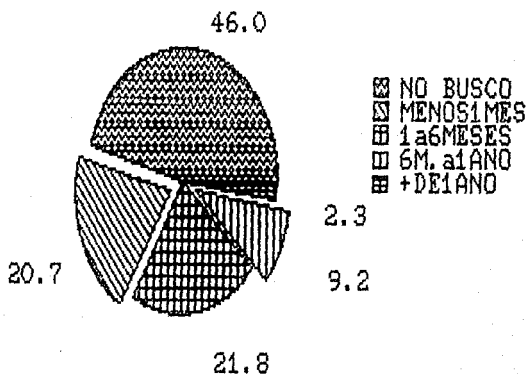

3.4 LUGAR DONDE OBTUVO SU PRIMER EMPLEO COMO PSICOLOGO

Respuestas	Frecuencias	Frecuencias Relativas	Frecuencias Acumuladas	Frecuencias Acum. Rel.
Sector público	64	70.3	64	70.3
Sector privado	20	22.0	84	92.3
Iniciativa propia	7	7.7	101	100.0

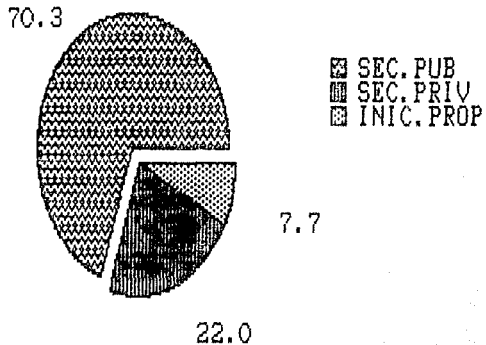

3.5 TIEMPO QUE BUSCO SU ACTUAL TRABAJO COMO PSICOLOGO

Respuestas	Frecuencias	Frecuencias Relativas	Frecuencias Acumuladas	Frecuencias Acum. Rel.
No lo buscó	40	44.0	40	44.0
Menos del mes	21	23.1	61	67.1
De 1 a 6 meses	17	18.7	78	85.8
De 6 meses a 1 año	6	6.6	84	92.4
Más de un año	2	2.2	86	94.6
No contestó	5	5.5	91	100.0

Media: 1.9

Mediana: 2

Desviación estándar: 1.07

Varianza: 1.16

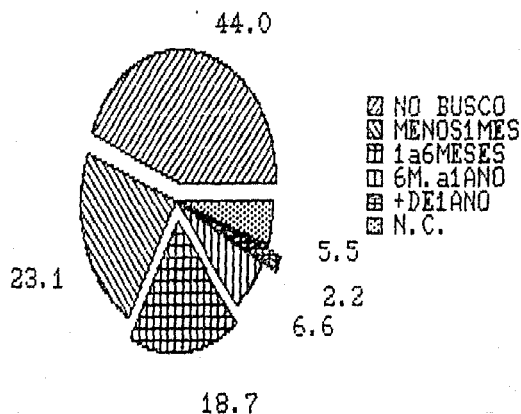

3.6 REQUISITOS AL SOLICITAR EMPLEO

Respuestas	Frecuencias	Frecuencias Relativas	Frecuencias Acumuladas	Frecuencias Acum. Rel.
Gdo.max.de est.	58	11.3	58	11.3
Profesión	58	11.3	116	22.6
Prom.de calif.	16	3.1	132	25.7
Título	69	13.4	201	39.1
Exp.en el puesto	67	13.0	268	52.1
Cart.de pasante	20	3.9	288	56.0
Ap.exámen psic.	52	10.1	340	66.1
Ap.exámen conoc.	43	8.4	383	74.5
Manejo de idiomas	11	2.1	394	76.6
Cart.de recomen.	25	5.0	419	81.6
Edad	28	5.4	447	87.0
Sexo	22	4.2	469	91.2
Casado	7	1.3	476	92.5
Soltero	4	0.8	480	93.3
Otros estudios	19	3.7	499	97.0
Nacionalidad	15	3.0	514	100.0

REQUISITOS AL SOLICITAR EMPLEO

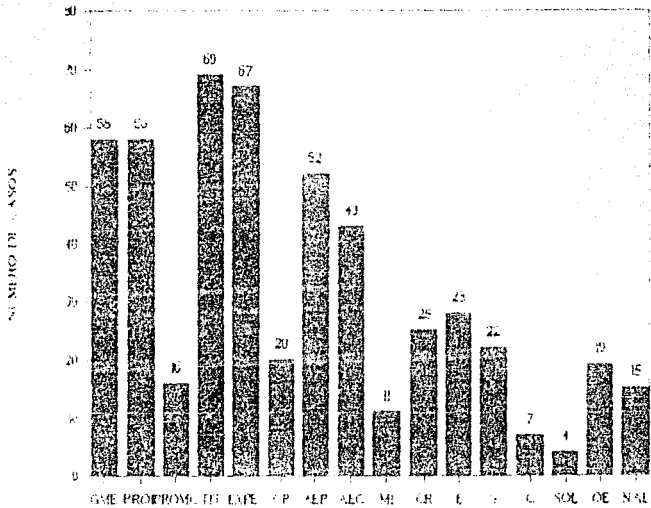

GME.- Grado Máximo de Estudios.

PROF.- Profesión.

PROM.- Promedio de Calificaciones.

TIT.- Título.

EXPE.- Experiencia en el Puesto.

CP.- Carta de Pasante.

AEP.- Aprobar Exámen Psicológico.

AEC.- Aprobar Exámen de Conocimientos.

MI.- Manejo de Idiomas.

CR.- Cartas de Recomendación.

E.- Edad

S.- Sexo.

C.- Casado.

SOL.- Soltero.

OE.- Otros Estudios.

NAL.- Nacionalidad.

4.- ACTIVIDADES PROFESIONALES.

Las tablas y gráficas 4.1 a 4.3 nos muestran la frecuencia con que los orientadores realizan las tareas señaladas, se encontró que las más frecuentes son: atención a grupo (38.1%), atención individual (31.8%) y elaboración de informes (30.1%); siendo las categorías (tabla 4.1.2) de mayor frecuencia las de prevenir (32.3%) y en segundo lugar la de intervenir (25.2%), en tercero evaluar (15.6%) - tabla 4.1.3.

Considerando en su mayoría (82.3%) que éstas actividades que desempeñan en la institución corresponden al quehacer del psicólogo educativo, siendo las principales razones para considerarlo así la de que tiene que ver con el desarrollo integral del alumno (30.7%), y que se refieren al campo escolar (25.6%).

En el caso de las personas que no consideraron que éstas actividades corresponden al quehacer del psicólogo educativo (17.7%), - opinaron que cualquier otro profesionista puede realizarlas (22%), - que son demasiadas y por lo tanto se pierde su labor (16.7%) y que corresponden más al psicólogo clínico.

Por otra parte es conveniente señalar que tanto los que sí las consideraron propias del psicólogo educativo, como los que no, señalaron en su mayoría, que sí conocen las funciones del orientador - (91.9%; tabla 4.3).

4.1 ACTIVIDADES QUE DESARROLLA DENTRO DE LA INSTITUCION

Actividades	Calificación de mayor frec.	Frecuencias	Frec.Rel.
1.-Evaluar planes de trabajo	3	34	2.6
2.-Seguimiento del rendimiento escolar	1	36	2.8
3.-Preparación de material de apoyo	1	73	5.7
4.-Planear las actividades	1	77	6.0
5.-Evaluar programas de trabajo	3	30	2.3
6.-Asistir a cursos de actualización	3	46	3.5
7.-Colaborar en campañas realizadas	1	42	3.2
8.-Evaluar las act. del orientador	3	30	2.3
9.-Intervenir para modificar un problema	1	36	2.8
10.-Planear cursos de actualización	5	49	3.8
11.-Dirigir talleres de estudio	4	35	2.7
12.-Prevenir problemas de reprobación	2	33	2.5
13.-Impartir cursos de recuperación	1	36	2.7
14.-Prevenir problemas de conducta	1	38	2.9
15.-Investigaciones sobre orientación	4	38	2.9
16.-Diagnóstico clínico	5	36	2.8
17.-Atención a grupo	1	115	9.0
18.-Realizar: Conferencias, periód. murales	1	42	3.2
19.-Atenc. y seguimiento de casos clínicos	5	40	3.0
20.-Reg. y manejo estadístico de datos	4	27	2.0
21.-Atención individual a los alumnos	1	96	7.5
22.-Aplicación de tests	3	38	2.9
23.-Consulta a los padres	1	32	2.5
24.-Elaboración de informes	1	91	7.1
25.-Juntas con padres de familia	1	32	2.5
26.-Consulta a los maestros	4	38	2.9
27.-Juntas con el personal académico	4	41	3.1
28.-Consulta al personal	3	35	2.7

Interpretación de las calificaciones: 1 = Siempre, 2 = Casi siempre, 3 = Frecuentemente, 4 = Casi nunca, 5 = nunca.

ACTIVIDADES QUE DESARROLLA DENTRO DE LA INSTITUCION

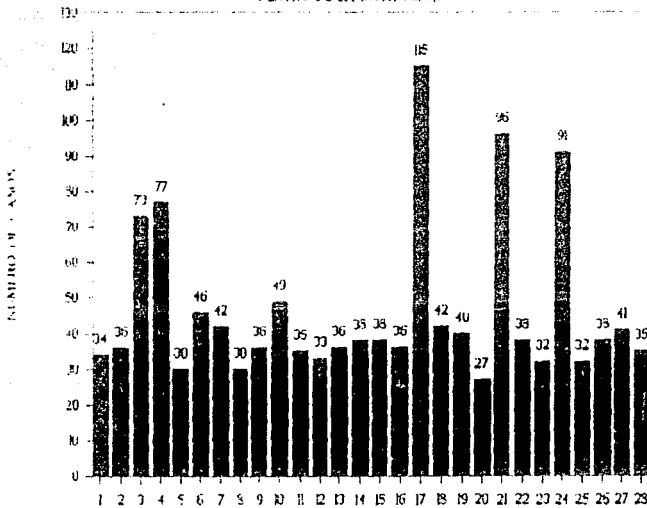

(La lista de actividades están en la hoja anterior).

4.1.1 ACTIVIDADES QUE SIEMPRE REALIZAN LOS ORIENTADORES

Actividades	Frecuencias	Frecuencias Relativas	Frecuencias Acumuladas	Frecuencias Acum. Rel.
Atención a grupo	115	38.1	115	38.1
Atención indiv. a alumnos	96	31.8	211	69.9
Elaboración de informes	91	30.1	302	100.0

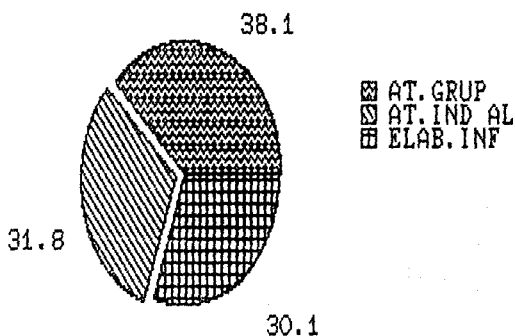

4.1.2 OTRAS ACTIVIDADES

Respuestas	Frecuencias	Frecuencias Relativas	Frecuencias Acumuladas	Frecuencias Acum. Rel.
Psicoterapia breve	2	13.3	2	13.3
Impartir otra materia	1	6.7	3	20.0
Administración de recursos humanos	1	6.7	4	26.7
Consulta a orientación	1	6.7	5	33.3
Ficha de registro de alumnos	1	6.7	6	40.0
Coordinar activ. de orientación	1	6.7	7	46.7
Revisión de tareas y trabajos	3	20.0	10	66.7
Consulta a jefes de grupo	1	6.7	11	73.3
Juntas con pers. no-docente	1	6.7	12	80.0
Estudios socio-económicos	1	6.7	13	86.7
Atención a ex-alumnos	1	6.7	14	93.3
Actividades complementarias	1	6.7	15	100.0

OTRAS ACTIVIDADES QUE DESARROLLA EL ORIENTADOR

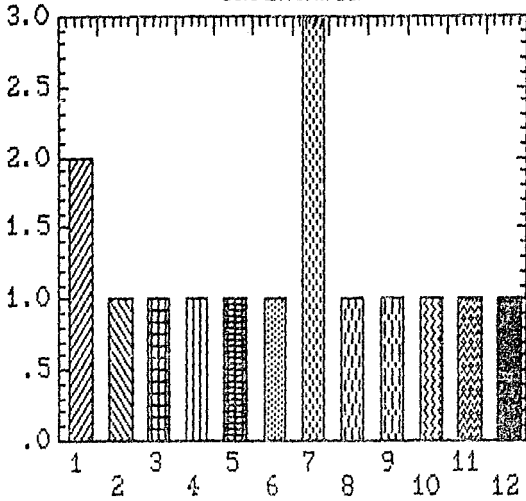

- 1.- Psicoterapia breve.
- 2.- Impartir otras materias.
- 3.- Administración de recursos humanos.
- 4.- Consulta a orientación.
- 5.- Ficha de registro de alumnos.
- 6.- Coordinar actividades de orientación.
- 7.- Revisión de tareas y trabajos.
- 8.- Consulta a jefes de grupo.
- 9.- Junta con personal no-docente.
- 10.- Estudios socio-económicos.
- 11.- Atención a ex-alumnos.
- 12.- Actividades complementarias.

4.1.3 ACTIVIDADES QUE REALIZAN LOS ORIENTADORES

Categorías	Frecuencias	Frecuencias Relativas	Frecuencias Acumuladas	Frecuencias Acum. Rel.
Evaluar	158	15.6	158	15.6
Planear	155	15.3	313	30.9
Intervenir	255	25.2	568	56.1
Prevenir	326	32.3	894	88.4
Investigar	32	3.2	926	91.6
Diagnosticar	84	8.3	1010	100.0

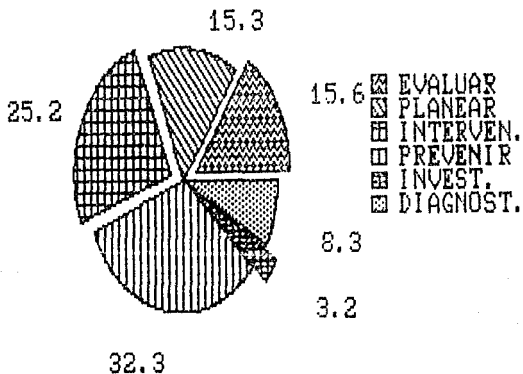

4.2 CONSIDERA QUE LAS ACTIVIDADES CORRESPONDEN

AL QUEHACER DEL PSICOLOGO

Respuestas	Frecuencias	Frecuencias Relativas	Frecuencias Acumuladas	Frecuencias Acum. Rel.
Si	93	82.3	93	82.3
No	20	17.7	113	100.0

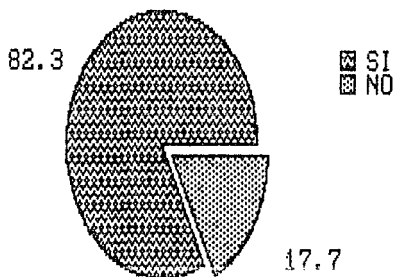

4.2.1 CAUSAS POR LAS QUE SI CORRESPONDEN LAS

ACTIVIDADES AL QUEHACER DEL PSICOLOGO

Respuestas	Frecuencias	Frecuencias Relativas	Frecuencias Acumuladas	Frecuencias Acum. Rel.
1.-	5	6.4	5	6.4
2.-	24	30.7	29	37.1
3.-	10	12.9	39	50.0
4.-	17	21.8	56	71.8
5.-	20	25.6	76	97.4
6.-	1	1.3	77	98.7
7.-	1	1.3	78	100.0

- 1.- Son preventivas, formativas y profilácticas.
- 2.- Tienen que ver con el desarrollo integral del alumno.
- 3.- Se lleva a cabo en equipo, y es inherente al trato con adolescentes.
- 4.- Tiene la preparación y los objetivos para cumplirlos.
- 5.- Se refiere al campo escolar.
- 6.- Es muy extenso.
- 7.- Corresponden al psicólogo

CAUSAS POR LAS QUE SI CORRESPONDEN LAS ACTIV. AL QUEHACER DEL PSICOLOGO

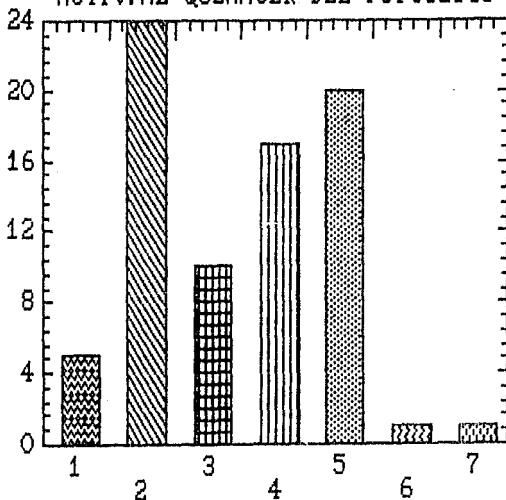

- 1.- Son preventivas, formativas y profilácticas.
- 2.- Tienen que ver con el desarrollo integral del alumno.
- 3.- Se lleva a cabo en equipo y es inherente al trato con adolescent
- 4.- Tiene la preparación y los objetivos para cumplirlos.
- 5.- Se refiere al campo escolar.
- 6.- Es muy extenso.
- 7.- Corresponden al psicólogo.

4.2.2. CAUSAS POR LAS QUE NO CORRESPONDEN LAS ACTIVIDADES

AL QUEHACER DEL PSICOLOGO

Respuestas	Frecuencias	Frecuencias Relativas	Frecuencias Acumuladas	Frecuencias Acum. Rel.
Docente, cualquiera lo hace	2	11.0	2	11.0
Por limitaciones econom. ideolog.	1	5.6	3	16.7
Hay diferentes profesiones	1	5.6	4	22.2
Obst. burocráticos	1	5.6	5	27.8
Corresponden al psicólogo clínico	3	16.7	8	44.4
Son de tipo adminis.	1	5.6	9	50.0
Son demasiadas y se pierde su labor	3	16.7	12	66.7
Invaden otros trab.	1	5.6	13	72.2
Otros profesionistas pueden realizarlas	4	22.0	17	94.4
Corresponden a la investigación	1	5.6	18	100.0

CAUSAS POR LAS QUE NO CORRESPONDEN LAS ACTIVIDADES AL QUEHACER DEL PSICOLOGO

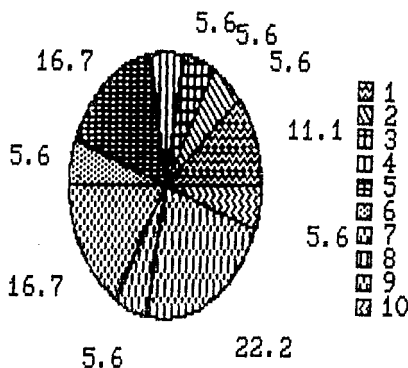

- 1.- Docente, cualquiera lo hace.
- 2.- Por limitaciones económicas, ideológicas, etc.
- 3.- Hay diferentes profesiones.
- 4.- Obstáculos burocráticos.
- 5.- Corresponden al psicólogo clínico.
- 6.- Son de tipo administrativo.
- 7.- Son demasiadas y se pierde su labor.
- 8.- Invaden otros trabajos.
- 9.- Otros profesionistas pueden realizarlas.
- 10.- Corresponden a la investigación.

4.3 CONOCE LAS FUNCIONES DEL ORIENTADOR

Respuestas	Frecuencias	Frecuencias Relativas	Frecuencias Acumuladas	Frecuencias Acum. Rel.
Si	102	91.9	102	91.9
No	9	8.1	111	100.0

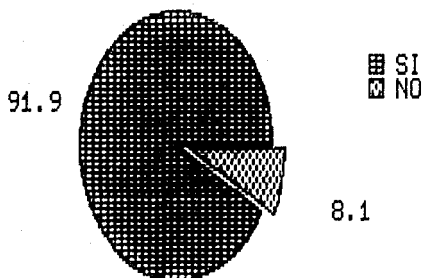

5.- AMBIENTE DE TRABAJO.

El análisis de las tablas 5.1 a 5.13 y sus gráficas nos muestran que las relaciones formales e informales del equipo de trabajo permiten un ambiente agradable (tabla 5.1.3) ya que permiten un ambiente cordial (30.8%), facilitan el trabajo (30.2%) y propician la comunicación (29%); que el equipo de trabajo consta, en la mayoría de los casos (63.8%) de 2 a 6 integrantes, de las siguientes profesiones: Psicólogos y afines 49.6%, afines y no-afines 21.9%, únicamente psicólogos 19.5%, psicólogos, afines y no-afines 5.6% y solo el 3.2% de no-afines. Siendo así el 69.2% de psicólogos, el 20.8% de profesionistas afines (pedagogos y trabajadoras sociales) y el 10% de no-afines. Como consecuencia de esta situación el 66.4% de los sujetos opinaron que esto facilitaba el desempeño de las actividades del departamento, el 22.1% afirmaron que no lo afectaba y solo el 11.5% dijo que lo dificultaba.

La tabla 5.5 muestra que su trabajo lo realiza principalmente en equipo dentro del departamento de orientación (61.5%), aunque en la tabla 5.6 se puede observar que el 50.8% dice no trabajar en coordinación con otros departamentos de la institución y el 49.2% reportaron que sí lo hacen, en la tabla 5.7 se observa que en el caso de aquellos que se coordinan con otros departamentos, reportaron hacerlo con todos los departamentos de la institución (58.4%), y con alguno de los siguientes departamentos: subdirección, servicio médico, control escolar y psicopedagógico, cada uno con un 7.7%.

La tabla 5.8, se puede observar que un 50.9% reportó que realiza su trabajo con el auxilio de otros profesionistas y el 49.1% indicó que no lo hacen. En el caso de los que sí se auxilian de otros profesionistas, se encontró que éstos son de las siguientes profesiones: Licenciados 29.7%, médicos 18.1%, secretarías 18.1%, profesores 15.9%, trabajadoras sociales 6.9% y pedagogos e ingenieros 2.2%.

En lo que respecta a los objetivos planteados en el programa -

de orientación educativa (tabla 5.11), se encontró que un 96.9% reportaron que sí los conocen, siendo cubiertos en la mayoría de las veces de un 51% al 75%, siendo satisfactoria la actividad que realizan en un 60.9% de los casos (tabla 5.12) y acostumbran dar siempre sugerencias al departamento el 51.2% de la población entrevistada y el resto lo hacen eventualmente (48%) y solo el 0.8% reportaron no hacerlo nunca (tabla 5.13).

5.1 TIPO DE RELACIONES QUE SE DAN EN EL AMBIENTE DE TRABAJO

Respuestas	Frecuencias	Frecuencias Relativas	Frecuencias Acumuladas	Frecuencias Acum. Rel.
Permiten un ambiente cordial	106	30.8	106	30.8
Impiden la superación personal	7	2.1	113	32.9
Propician la comunicación	100	29.0	213	61.9
Obstaculizan la lab. del orientador	15	4.4	228	66.3
Facilitan el trab.	104	30.2	332	96.5
Limitan la creativ.	12	3.5	344	100.0

TIPO DE RELACIONES QUE SE DAN EN EL AMBIENTE DE TRABAJO

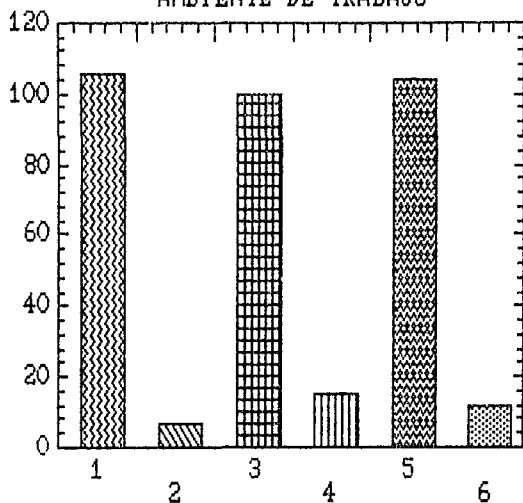





- 1.- Permiten un ambiente cordial.
- 2.- Impiden la superación personal.
- 3.- Propician la comunicación.
- 4.- Obstaculizan la labor del orientador.
- 5.- Facilitan el trabajo.
- 6.- Limitan la creatividad.

5.2 NUMERO DE INTEGRANTES DEL EQUIPO DE TRABAJO

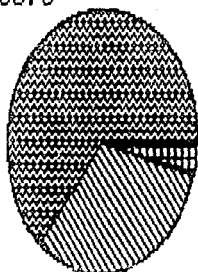
Integrantes	Frecuencias	Frecuencias Relativas	Frecuencias Acumuladas	Frecuencias Acum. Rel.
2 - 6	83	63.8	83	63.8
7 - 11	42	32.3	125	96.1
12 - 16	5	3.8	130	100.0

63.8



 2-6
 7-11
 12-16

3.8

32.3

5.3 PROFESIONES DEL EQUIPO DE TRABAJO

Respuestas	Frecuencias	Frecuencias Relativas	Frecuencias Acumuladas	Frecuencias Acum. Rel.
1.-Psicólogos	24	19.5	14	19.5
2.-Psicólogos y afines	61	49.6	85	69.1
3.-Psicólogos y no afines	7	5.6	92	74.8
4.-Afines y no afines	27	21.9	119	96.7
5.-Afines	4	3.2	123	100.0

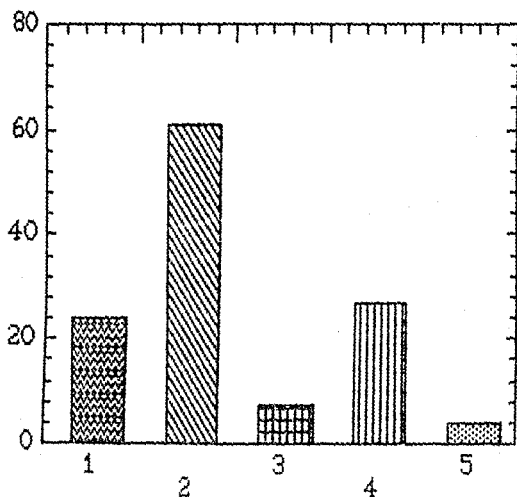

5.3 PROFESIONES DEL EQUIPO DE TRABAJO

Respuestas	Frecuencias	Frecuencias Relativas	Frecuencias Acumuladas	Frecuencias Acum. Rel.
1.-Psicólogos	24	19.5	14	19.5
2.-Psicólogos y afines	61	49.6	85	69.1
3.-Psicólogos y no afines	7	5.6	92	74.8
4.-Afines y no afines	27	21.9	119	96.7
5.-Afines	4	3.2	123	100.0

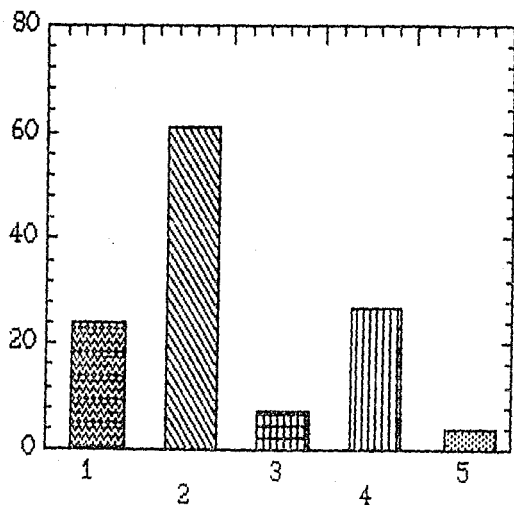

5.4 PROFESIONES DEL EQUIPO DE TRABAJO DEL DEPTO. DE ORIENTACION

Respuestas	Frecuencias	Frecuencias Relativas	Frecuencias Acumuladas	Frecuencias Acum. Rel.
Psicólogos	90	69.2	90	69.2
Afines	27	20.8	117	90.0
No afines	13	10.0	130	100.0

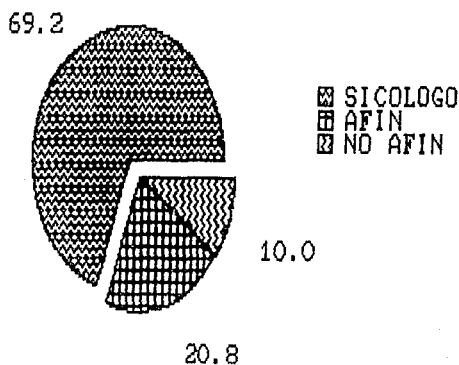

5.5 INFLUENCIA DEL EQUIPO DE TRABAJO EN LAS ACTIVIDADES DEL DEPTO

Respuestas	Frecuencias	Frecuencias Relativas	Frecuencias Acumuladas	Frecuencias Acum. Rel.
Facilita	81	66.4	81	66.4
No afecta	27	22.1	108	88.5
Dificulta	14	11.5	122	100.0

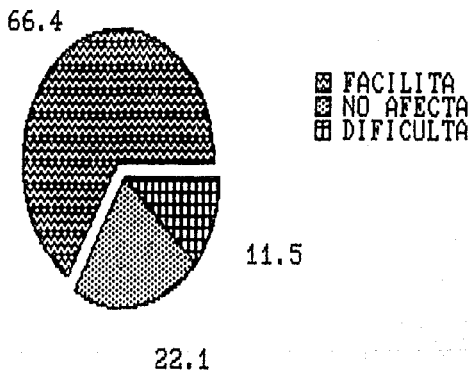

5.6 FORMA EN QUE TRABAJA DENTRO DEL DEPARTAMENTO

Respuestas	Frecuencias	Frecuencias Relativas	Frecuencias Acumuladas	Frecuencias Acum. Rel.
En equipo	75	61.5	75	61.5
Individual	35	28.7	110	90.2
Ambas	12	9.8	122	100.0

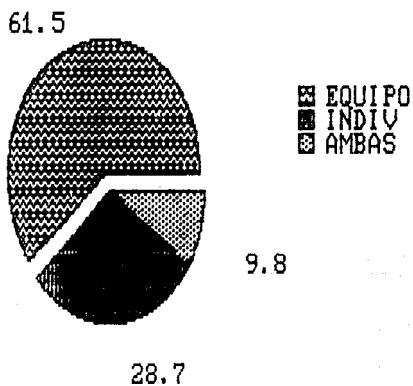

5.7 REALIZA SU TRABAJO EN COORDINACION

CON OTROS DEPARTAMENTOS

Respuestas	Frecuencias	Frecuencias Relativas	Frecuencias Acumuladas	Frecuencias Acum. Rel.
No	62	50.8	62	50.8
Si	60	49.2	122	100.0

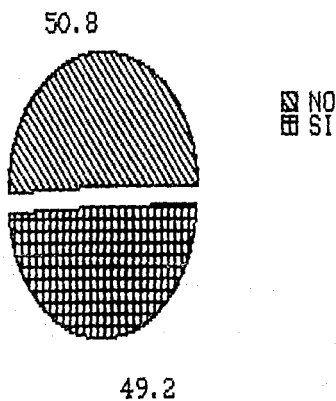

5.8 DEPARTAMENTOS CON QUE TRABAJA

Respuestas	Frecuencias	Frecuencias Relativas	Frecuencias Acumuladas	Frecuencias Acum. Rel.
1.- Subdirección	5	7.7	5	7.7
2.- Otras materias	3	4.6	8	12.3
3.- Serv. médico	5	7.7	13	20.0
4.- Control escolar	5	7.7	18	27.7
5.- Difusión cult.	1	1.5	19	29.2
6.- Autoridades	1	1.5	20	30.7
7.- Audiovisual	1	1.5	21	32.3
8.- Biblioteca	1	1.5	22	33.8
9.- Todos los Deptos.	38	58.4	60	92.3
10.- Psicopedagógico	5	7.7	65	100.0

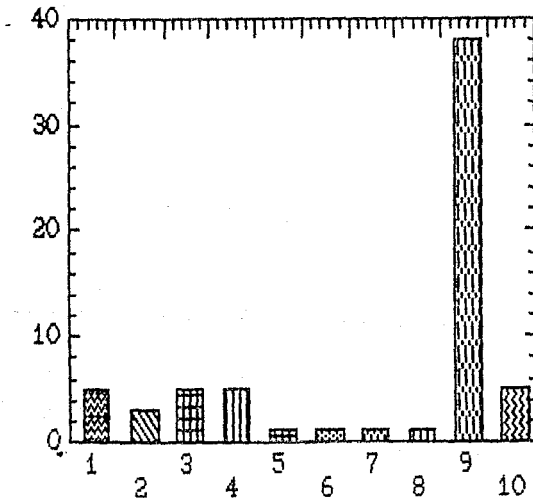

5.9 SU TRABAJO LO REALIZA CON EL AUXILIO

DE OTROS PROFESIONISTAS

Respuestas	Frecuencias	Frecuencias Relativas	Frecuencias Acumuladas	Frecuencias Acum. Rel.
Si	58	50.9	58	50.9
No	56	49.1	114	100.0

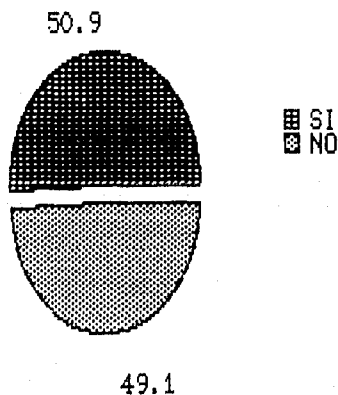

5.9.1 PROFESIONISTAS QUE AUXILIAN AL ORIENTADOR

Respuestas	Frecuencias	Frecuencias Relativas	Frecuencias Acumuladas	Frecuencias Acum. Rel.
Pedagogos	1	2.2	1	2.2
Profesores	7	15.9	8	18.1
Trab. sociales	3	6.9	11	25.0
Médicos	8	18.1	19	43.1
Psicólogos	3	6.9	22	50.0
Secretarias	8	18.1	30	68.1
Ingenieros	1	2.2	31	70.3
Licenciados	13	29.7	44	100.0

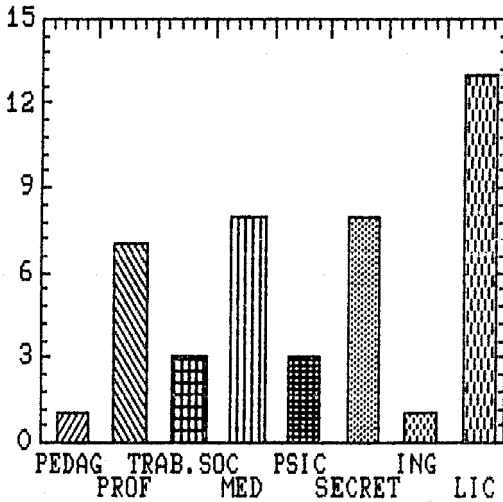

5.10 CONOCEN LOS OBJETIVOS DEL PROGRAMA DE ORIENTACION

Respuestas	Frecuencias	Frecuencias Relativas	Frecuencias Acumuladas	Frecuencias Acum. Rel.
Si	123	96.9	123	96.9
No	3	2.4	126	99.2
En parte	1	.8	127	100.0

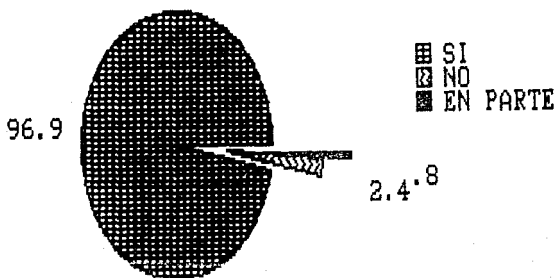

5.11 PORCENTAJE CON QUE SE LOGRAN LOS OBJETIVOS

DEL PROGRAMA DE ORIENTACION

Porcentaje	Frecuencias	Frecuencias Relativas	Frecuencias Acumuladas	Frecuencias Acum. Rel.
0 a 25	5	4.0	5	4.0
26 a 50	26	20.6	31	24.6
51 a 75	52	41.3	83	65.8
76 a 100	43	34.1	126	100.0

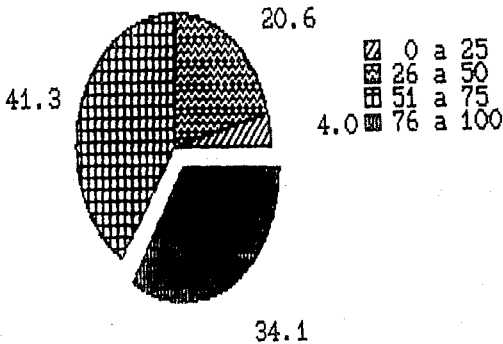

5.12 GRADO DE SATISFACCION EN LA ACTIVIDAD QUE REALIZA

Respuestas	Frecuencias	Frecuencias Relativas	Frecuencias Acumuladas	Frecuencias Acum. Rel.
Muy satisfactoria	43	33.6	43	33.6
Satisfactoria	78	60.9	121	94.5
No satisfactoria	7	5.5	128	100.0

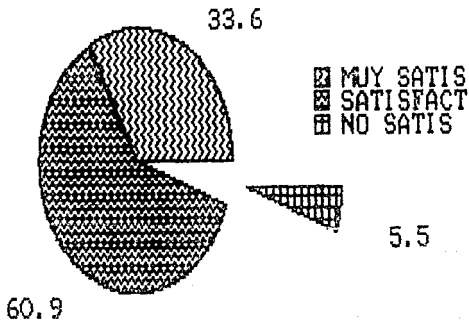

5.13 FRECUENCIA CON QUE DA SUGERENCIAS

AL DEPARTAMENTO DE ORIENTACION

Respuestas	Frecuencias	Frecuencias Relativas	Frecuencias Acumuladas	Frecuencias Acum. Rel.
Siempre	66	51.2	66	51.2
Eventualmente	62	48.0	128	99.2
Nunca	1	0.8	129	100.0

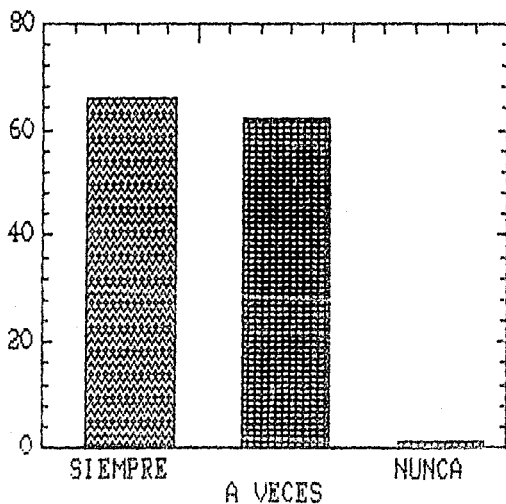

6.- EVALUACION.

A través de la descripción de las tablas 6.1 a 6.7 y sus gráficas, se encontró que la mayoría de los casos (87.5%) coincidieron en que sí se lleva a cabo una evaluación de su trabajo, solo el 1.7% reportó no saber si se llevaba a cabo alguna evaluación y el 10% afirmó que no se lleva a cabo evaluación alguna.

En el caso de los que sí son evaluados reportaron serlo por parte del jefe del departamento de orientación (25.9%), por DEMS (23.1%) por alumnos y grupo de trabajo (11.1%). En cuanto a los resultados de esa evaluación, la mayoría coincidió (68.2%) en afirmar que conocen dichos resultados y el 31.8% solo a veces se enteran de los resultados.

En cuanto a la evaluación del trabajo del departamento de orientación educativa el 86.1% indicó que sí se realiza, el 12.2% señaló que no se lleva a cabo y el 0.8% que esto sucede solo en ocasiones o que no saben si se evalúa al departamento de alguna forma.

En el caso de los departamentos evaluados, esta actividad es llevada a cabo principalmente, por DEMS (33.7%), por el mismo equipo de trabajo (25.1%), el jefe del departamento de orientación (15.2%) y por la subdirección académica (14.1%); coincidiendo la mayoría (68.8%) en que sí conocen los resultados de dicha evaluación, considerando que su trabajo satisface las necesidades de la institución adecuadamente en el 64.7% de los casos, medianamente en un 21% y plenamente el 11.8%. Solo el 2.5% satisface escasamente estas necesidades.

6.1 SE EVALUA SU TRABAJO

Respuestas	Frecuencias	Frecuencias Relativas	Frecuencias Acumuladas	Frecuencias Acum. Rel.
Si	105	87.5	105	87.5
No	12	10.0	117	97.5
No se	2	1.7	119	99.2
A veces	1	0.8	120	100.0

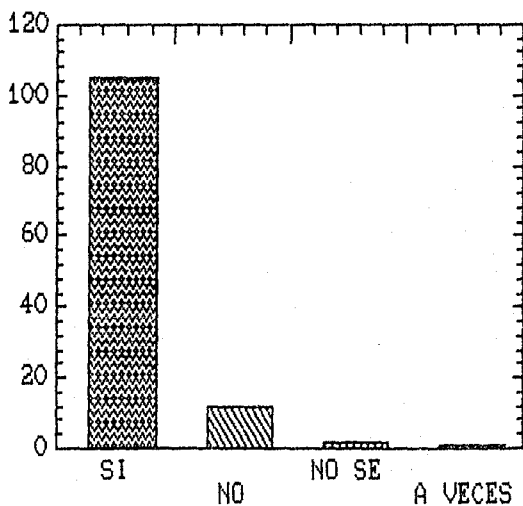

6.2 QUIEN EVALUA AL ORIENTADOR

Respuestas	Frecuencias	Frecuencias Relativas	Frecuencias Acumuladas	Frecuencias Acum. Rel.
Escuela	1	0.9	1	0.9
Nadie	2	1.8	3	2.7
Depto.asit.tec.	4	3.7	7	6.4
Supervisor	3	2.7	10	9.2
Grupo de trab.	12	11.1	22	20.3
Sub.académica	4	3.7	26	24.0
Uno mismo	6	5.5	32	29.6
Alumnos	12	11.1	44	40.7
Jefe de Depto.	28	25.9	72	66.6
DEMS	25	23.1	97	89.8
Psicopedagógico	11	10.2	108	100.0

QUIEN EVALUA AL ORIENTADOR

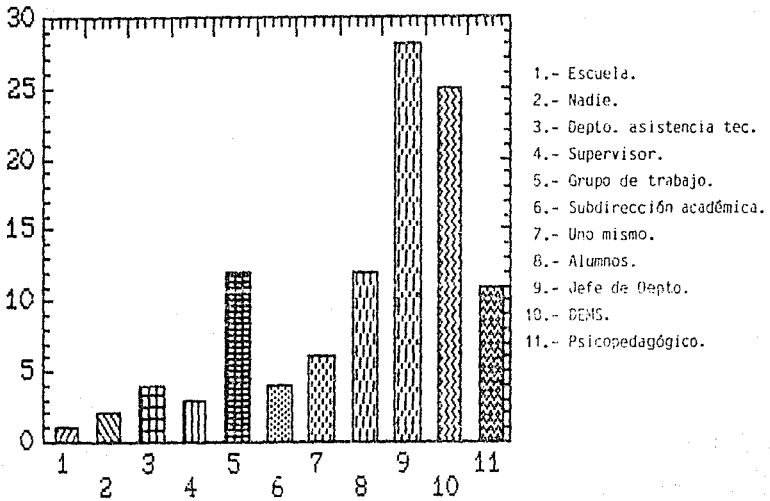

6.3 CONOCE LOS RESULTADOS DE SU EVALUACION

Resultados	Frecuencias	Frecuencias Relativas	Frecuencias Acumuladas	Frecuencias Acum. Rel.
Si	75	68.2	75	68.2
No	0	0.0	75	68.2
A veces	35	31.8	110	100.0

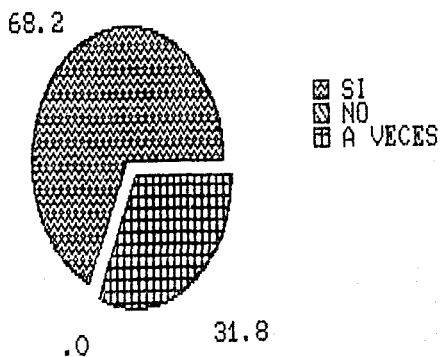

6.4 SE EVALUA EL TRABAJO DEL DEPARTAMENTO DE ORIENTACION

Respuestas	Frecuencias	Frecuencias Relativas	Frecuencias Acumuladas	Frecuencias Acum. Rel.
Si	99	86.1	99	86.1
No	14	12.2	113	98.3
No se	1	0.8	114	99.1
A veces	1	0.8	115	100.0

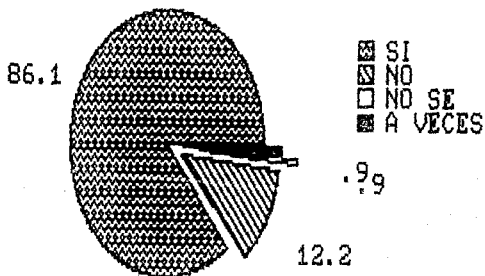

6.5 QUIEN EVALUA AL DEPARTAMENTO DE ORIENTACION

Respuestas	Frecuencias	Frecuencias Relativas	Frecuencias Acumuladas	Frecuencias Acum. Rel.
1.- Subdirec.acad.	13	14.1	13	14.1
2.- Depto.asisten.	2	2.1	15	16.3
3.- Depto.psicoped.	4	4.3	19	20.6
4.- Uno mismo	1	1.1	20	21.7
5.- D E M S	31	33.7	51	55.4
6.- Jefe de Depto.	14	15.2	65	70.6
7.- Dirección	2	2.1	67	72.7
8.- Equipo de trab.	23	25.1	90	97.8
9.- Depto.evaluac.	1	1.1	91	98.9
10.- Depto. técnico	1	1.1	92	100.0

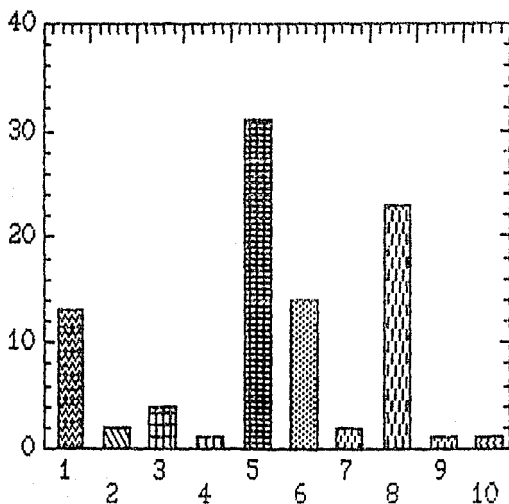

6.6 CONOCE EL EQUIPO DE TRABAJO EL RESULTADO DE LA EVALUACION

Respuestas	Frecuencias	Frecuencias Relativas	Frecuencias Acumuladas	Frecuencias Acum. Rel.
Si	75	68.8	75	68.8
No	34	31.2	109	100.0

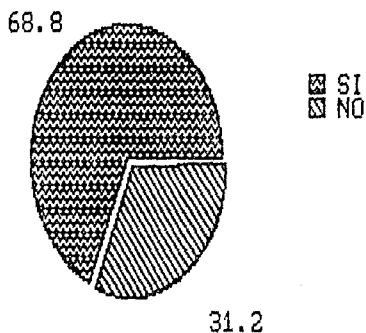

6.7 SU TRABAJO SATISFACE LAS NECESIDADES DE LA INSTITUCION

Respuestas	Frecuencias	Frecuencias Relativas	Frecuencias Acumuladas	Frecuencias Acum. Rel.
1.- Plenamente	14	11.8	14	11.8
2.- Adecuadamente	77	64.7	91	76.5
3.- Medianamente	25	21.0	116	97.5
4.- Escasamente	3	2.5	119	100.0

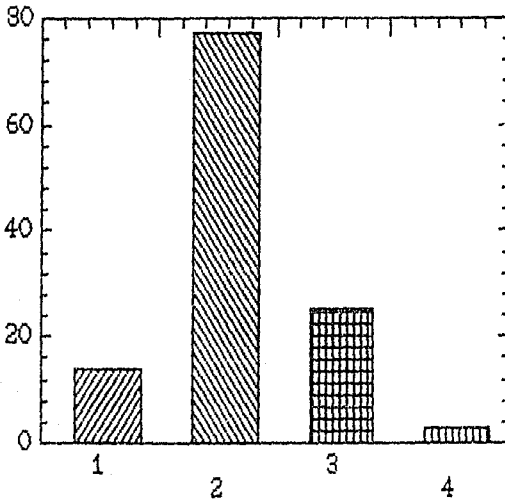

7.- DIFICULTADES DEL EJERCICIO PROFESIONAL.

Las tablas 7.1 y 7.2 y sus gráficas indican que el área en que nunca han tenido dificultades los orientadores son principalmente la de relaciones humanas (44%), administrativas y de habilidades (21%) y conocimientos (14%), siendo así el área de conocimientos la dificultad que se da con mayor frecuencia, aunque en general, los sujetos reportaron no tener graves dificultades.

Sin embargo las dificultades que reportaron con mayor frecuencia son: falta de materiales de trabajo (3.5%), desconocimiento de otros departamentos de las actividades de orientación (3.5%), falta de espacios adecuados de trabajo (3.2%) y grupos muy numerosos (3%).

7.1 DIFICULTADES EN EL EJERCICIO PROFESIONAL

Dificultades	Calificación de mayor frec.	Frecuencias	Frec. Rel.
1.-Conocimientos prácticos obsoletos	5	42	4.5
2.-Dificultad en el manejo de grupos	5	58	6.3
3.-Conocimientos escasos	5	51	5.5
4.-Necesidad de conocimientos otras áreas	4	49	5.3
5.-Dificultad por grupos numerosos	3	28	3.0
6.-Falta de materiales de trabajo	3	32	3.5
7.-Falta de espacios adecuados de trabajo	3	30	3.2
8.-Experiencia insuficiente en la práctica	5	56	6.0
9.-Diversidad y exceso de funciones	5	38	4.1
10.-Falta de reconocimiento a su trabajo	5	34	3.7
11.-Limitaciones en la toma de decisiones	5	37	4.0
12.-Oposición de otros Deptos. a orient.	4	30	3.2
13.-Desconocimiento de su labor de orient.	5	48	5.2
14.-Dificultad para relacionarse con su jefe	5	60	6.5
15.-Desconoc. de otros Deptos. de sus act.	3	32	3.5
16.-Dificultad con los compañeros	5	69	7.5
17.-Oposición del equipo a sus funciones	5	71	7.7
18.-Dificultad para relac. con los alumnos	5	79	8.4
19.-Dific. para tomar cursos de actual.	4	34	3.7
20.-Dific. para selec. la técnica adecuada	5	48	5.2

Interpretación de las calificaciones: 1 = Siempre, 2 = Casi siempre,
3 = Frecuentemente, 4 = Casi nunca, 5 = Nunca.

DIFICULTADES EN EL EJERCICIO

PROFESIONAL

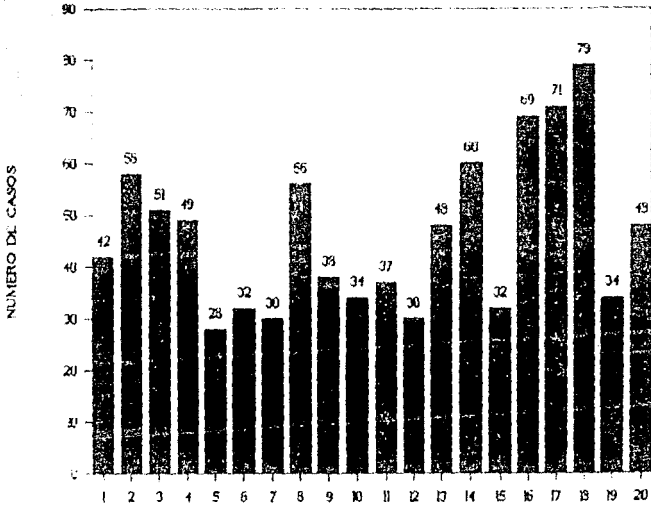

(Las dificultades en el ejercicio profesional están enlistadas en la hoja anterior).

7.2 AREAS EN LAS QUE NUNCA HAN TENIDO

DIFICULTADES LOS ORIENTADORES

Respuestas	Frecuencias	Frecuencias Relativas	Frecuencias Acumuladas	Frecuencias Acum. Rel.
Administrativas	178	21	178	21
Relac. Humanas	369	44	547	65
Habilidades	179	21	726	86
Conocimientos	118	14	844	100

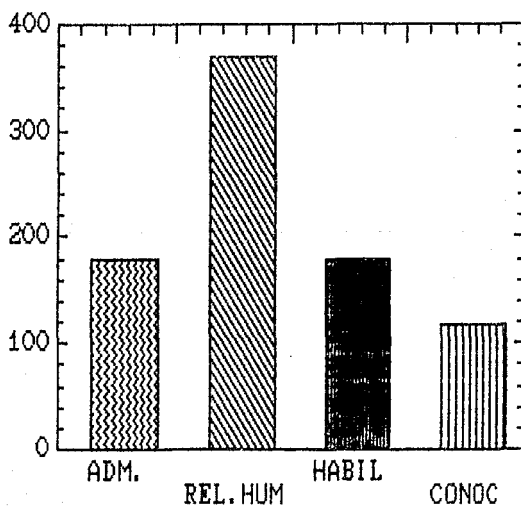

8.- PREPARACION PROFESIONAL.

Este índice está contenido en las tablas 8.1 a 8.37. En cuanto a los conocimientos adquiridos, el 38.5% señaló que los adquirieron en el trabajo, un 26% durante sus estudios y el 25% por la experiencia anterior en otros trabajos.

En la tabla 8.2 los sujetos reportaron que sus conocimientos y habilidades son buenos (67%), lo cual lo sitúa en el punto medio de la escala utilizada.

Se encontró en la tabla 8.3 que la mayoría (93.5%) si terminó sus estudios profesionales, de los cuales el 62% están titulados - (tabla 8.4) siendo el mayor porcentaje de titulados en licenciatura 58.7% y solo el 3.3% en maestría (tabla 8.5).

Mientras que el 35.5% solo tienen carta de pasante, el 1.7% de be más de 2 materias y el 0.8% debe una amateria.

La mayoría de los orientadores son egresados de la UNAM(26.4%), de ENEP (25.6%) y el 20% de otras instituciones. En el caso específico de los psicólogos se encontró que cursaron la carrera de psicología en la UNAM en un 39.5%, en la ENEP en un 38.3% y en la UAM en un 22.2%. Existiendo ya el área de especialización, en el 53.9% de los casos; y el 46.1% reportó que no existía al cursar sus estudios.

El área educativa registró el mayor porcentaje (43.8%), después la clínica (19.3%) y la psicología social con un 15.7% (tabla-8.9).

En la tabla 8.10 se puede observar que a partir de 1967 el ingreso a la carrera de psicología fué en aumento hasta llegar del -- 9.2% al 40.8% entre 1975 y 1978, siendo éste el intervalo de mayor frecuencia, pero mostrando un marcado descenso del 40.8% al 19.2% - durante los años de 1979 a 1982. El tiempo transcurrido para cursar la carrera, en su mayoría fué de 5 años (38.5%) y el tiempo mínimo

de 3 años (7.7%) y el máximo de 9 años (2.6%, tabla 8.11).

Comparando las tablas 8.12, 8.13 y 8.14, nos damos cuenta de - que los psicólogos tardan menos de un año en titularse (21.2%) ya - que es elevado el porcentaje de egresados de ENEP y UAM, como se se ñaló anteriormente; tardándose en cambio de 1 (19.2%) a 4 años -- (13.5%) la mayoría de los egresados de la UNAM (52 casos).

También se observó que lo mismo ocurre con los profesionistas afines (pedagogos y trabajadoras sociales), pues de 14 casos el -- 21.4% tarda de 1 a 4 años en titularse (tabla 8.13).

Mientras que los profesionistas no-afines un 70.6% tardan me- nos de un año y 11.8% un año (tabla 8.14).

La tabla 8.15 nos muestra que los años de mayor egreso fueron de 78 a 82, siendo éste el periodo de tiempo en que hubo un marcado descenso en el ingreso (tabla 8.10).

La tabla 8.16 indica que el 85% hizo la elección de su licen-- ciatura sin la ayuda de los servicios de orientación del plantel de bachillerato. Sin embargo en la tabla 8.17 podemos apreciar que al 50% le gusta ser orientador y solo el 0.8% no le gusta; y que el - 69.2% trabajaba durante sus estudios (tabla 8.18).

En cuanto a las facilidades que ofrece la institución de donde egresaron para titularse se encontró que el 47.2% consideró que sí otorgaban, y el 33.1% manifestaron que no es así y el 16.5% señala- ron que esto dependía del área, siendo en su mayoría egresados de - la Facultad de Psicología de la U.N.A.M.

En la tabla 8.20 se pueden apreciar las causas por las que no se han titulado los pasantes, siendo la de mayor frecuencia "exceso de requisitos" (59.4%) y causas personales

8.1 COMO ADQUIRIO LA MAYORIA DE SUS CONOCIMIENTOS

Respuestas	Frecuencias	Frecuencias Relativas	Frecuencias Acumuladas	Frecuencias Acum. Rel.
Durante sus estudios	26	20.0	26	20.0
En el trabajo	50	38.5	76	58.5
Experiencias ant.	25	19.2	101	77.7
Cursos act. y esp.	21	16.2	122	93.9
Servicio social	1	0.8	123	94.6
Iniciativa propia	7	5.4	130	100.0

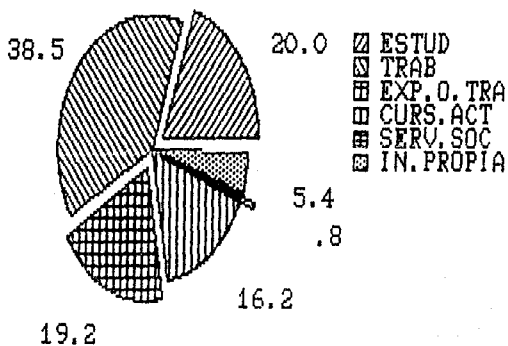

8.1.1 OTROS MEDIOS POR LOS QUE ADQUIRIO SUS CONOCIMIENTOS

Respuestas	Frecuencias	Frecuencias Relativas	Frecuencias Acumuladas	Frecuencias Acum. Rel.
1.- Cursos person.	1	5.2	1	5.2
2.- Lect.y pláticas	2	10.5	3	15.7
3.- Iniciativa prop.	2	10.5	5	26.3
4.- Aux.de compañeros	5	26.3	10	52.6
5.- Exp.otro trabajo	4	21.0	14	73.6
6.- Especialidad	1	5.2	15	78.9
7.- Práct. privada	1	5.2	16	84.2
8.- Observación	1	5.2	17	89.5
9.- Propia formación	2	10.5	19	100.0

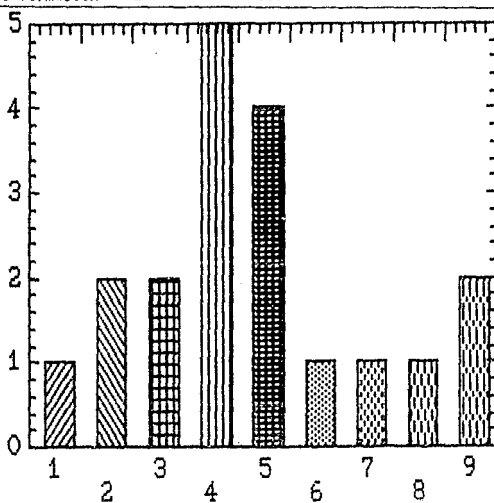

**8.2 COMO CONSIDERA SUS CONOCIMIENTOS Y HABILIDADES
EN RELACION AL DESEMPEÑO DE SU TRABAJO**

Respuestas	Frecuencias	Frecuencias Relativas	Frecuencias Acumuladas	Frecuencias Acum. Rel.
1.- Excelentes	7	5.6	7	5.6
2.- Muy buenos	47	37.6	54	43.2
3.- Buenos	67	53.6	121	96.8
4.- Suficientes	4	3.2	125	100.0
5.- Escasos	0	0.0	125	100.0

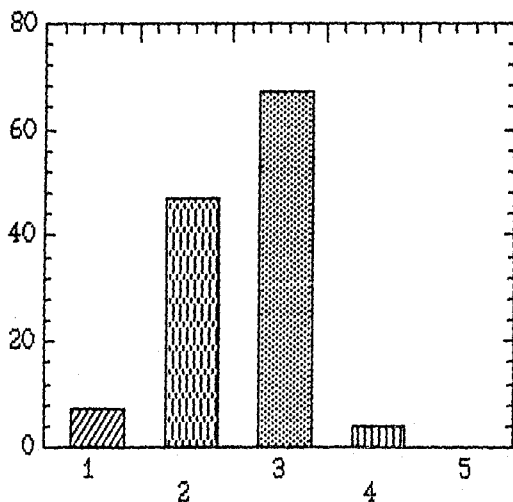

8.3 TERMINO SUS ESTUDIOS PROFESIONALES

Respuestas	Frecuencias	Frecuencias Relativas	Frecuencias Acumuladas	Frecuencias Acum. Rel.
Si	116	93.5	116	93.5
No	8	6.5	124	100.0

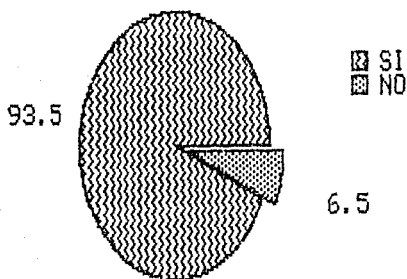

8.4 GRADO PROFESIONAL

Respuestas	Frecuencias	Frecuencias Relativas	Frecuencias Acumuladas	Frecuencias Acum. Rel.
Titulado	75	62.0	75	62.0
No titulado	46	38.0	121	100.0

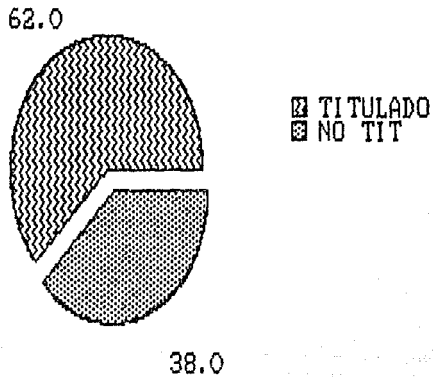

8.5 GRADO PROFESIONAL

Respuestas	Frecuencias	Frecuencias Relativas	Frecuencias Acumuladas	Frecuencias Acum. Rel.
Licenciatura	71	58.7	71	58.7
Maestría	4	3.3	75	62.0
Carta de pasante	43	35.5	118	97.5
Debe una materia	1	0.8	119	98.3
Más de 2 materias	2	1.7	121	100.0

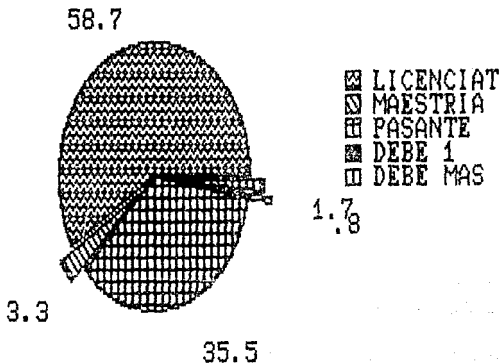

8.5 GRADO PROFESIONAL

Respuestas	Frecuencias	Frecuencias Relativas	Frecuencias Acumuladas	Frecuencias Acum. Rel.
Licenciatura	71	58.7	71	58.7
Maestría	4	3.3	75	62.0
Carta de pasante	43	35.5	118	97.5
Debe una materia	1	0.8	119	98.3
Más de 2 materias	2	1.7	121	100.0

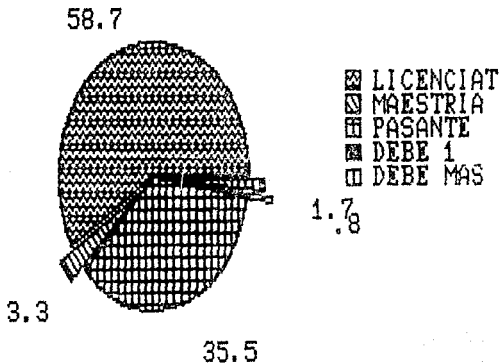

8.6 FACULTAD DE EGRESO

Respuestas	Frecuencias	Frecuencias Relativas	Frecuencias Acumuladas	Frecuencias Acum. Rel.
I.P.N.	7	5.7	7	5.7
J.N.A.M.	32	26.4	39	32.2
U.A.M.	17	14.1	56	46.3
E.N.E.P.	31	25.6	87	71.9
Univer. Part.	9	7.4	96	79.3
Otras	25	20.6	121	100.0

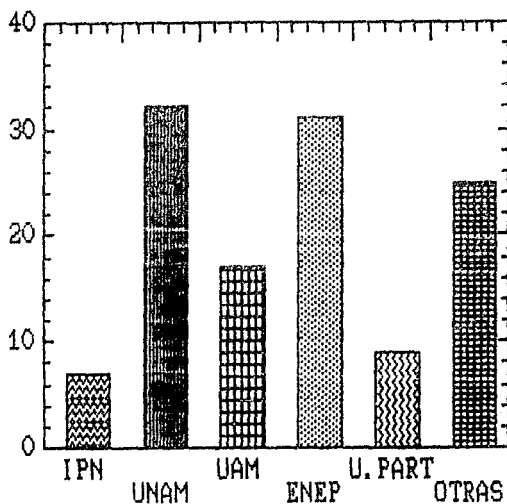

8.7 PRINCIPALES FACULTADES DONDE CURSARON

LA CARRERA LOS PSICOLOGOS

Respuestas	Frecuencias	Frecuencias Relativas	Frecuencias Acumuladas	Frecuencias Acum. Rel.
U.A.M.	18	22.2	18	22.2
E.N.E.P.	31	38.3	49	60.5
U.N.A.M.	32	39.5	81	100.0

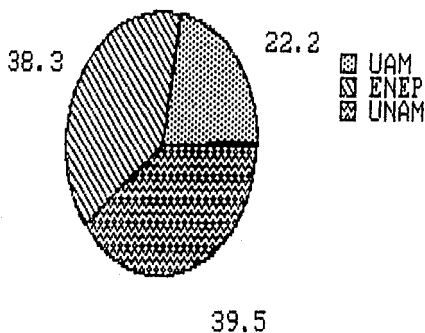

8.8 EXISTIA ESPECIALIZACION CUANDO ESTUDIO

Respuestas	Frecuencias	Frecuencias Relativas	Frecuencias Acumuladas	Frecuencias Acum. Rel.
Si	62	53.9	62	53.9
No	53	46.1	115	100.0

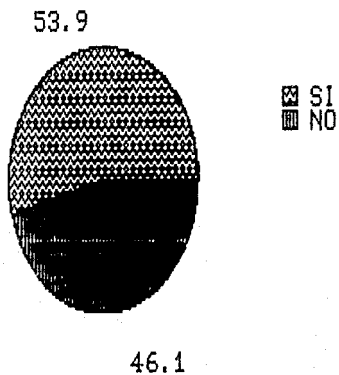

8.9 AREA ELEGIDA

Respuestas	Frecuencias	Frecuencias Relativas	Frecuencias Acumuladas	Frecuencias Acum. Rel.
1.- Orientación	1	1.7	1	1.7
2.- Psic. exper.	1	1.7	1	3.5
3.- Pedagogía	3	5.2	5	8.7
4.- Psic. social	9	15.7	14	24.5
5.- Psic. gral.	2	3.5	16	28.1
6.- Psic. clín.	11	19.3	27	47.3
7.- Psic. educ.	25	43.8	52	91.2
8.- Otras	5	8.7	57	100.0

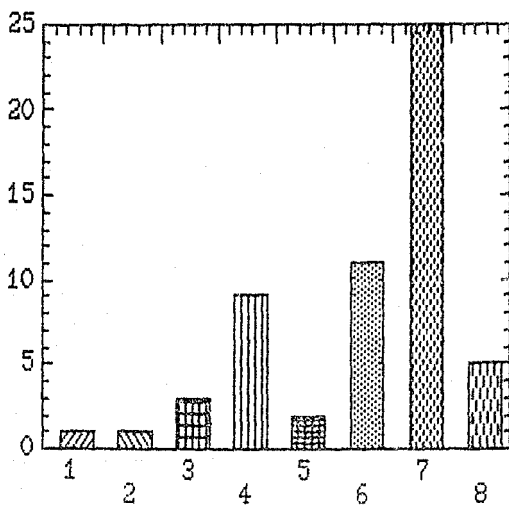

8.10 AÑO DE INGRESO A LA CARRERA

Respuestas	Frecuencias	Frecuencias Relativas	Frecuencias Acumuladas	Frecuencias Acum. Rel.
55 - 58	2	1.7	2	1.7
59 - 62	11	9.2	13	10.9
63 - 66	5	4.2	18	15.1
67 - 70	11	9.2	29	24.3
71 - 74	19	15.8	48	40.1
75 - 78	49	40.8	97	80.9
79 - 82	23	19.2	120	100.0

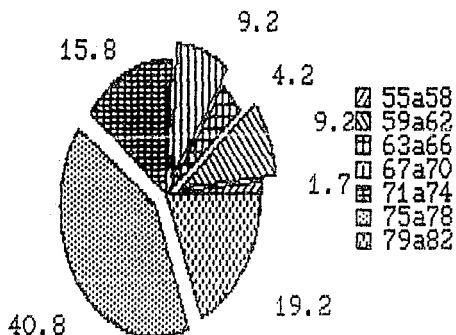

8.11 TIEMPO EN QUE CURSARON LA CARRERA

A ñ o s	Frecuencias	Frecuencias Relativas	Frecuencias Acumuladas	Frecuencias Acum. Rel.
3	3	7.7	3	7.7
4	9	23.1	12	30.8
5	15	38.5	27	69.3
6	8	20.5	35	89.8
7	3	7.7	38	97.4
9	1	2.6	39	100.0

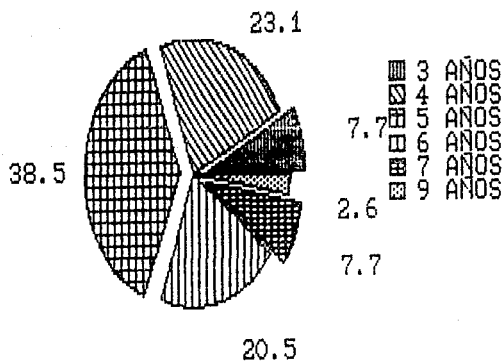

8.12 TIEMPO QUE TARDARON EN TITULARSE LOS PSICOLOGOS

A ñ o s	Frecuencias	Frecuencias Relativas	Frecuencias Acumuladas	Frecuencias Acum. Rel.
Menos de 1 año	11	21.2	11	21.2
1	10	19.2	21	40.4
2	5	9.6	26	50.0
3	5	9.6	31	59.6
4	7	13.5	38	73.1
5	5	9.6	43	82.7
6	3	5.8	46	88.5
7	4	7.7	50	96.2
10	1	1.9	51	98.1
11	1	1.9	52	100.0

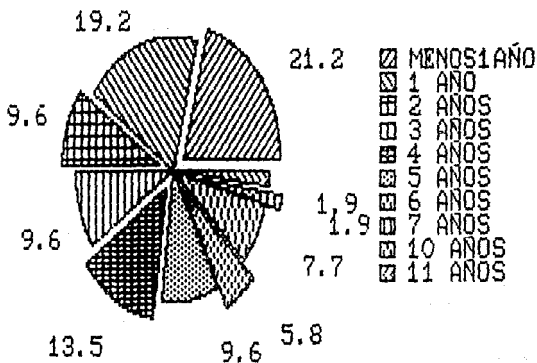

8.13 TIEMPO QUE TARDARON EN TITULARSE PROFESIONISTAS AFINES

A ñ o s	Frecuencias	Frecuencias Relativas	Frecuencias Acumuladas	Frecuencias Acum. Rel.
Menos de 1 año	2	14.3	2	14.3
1	3	21.4	5	35.7
2	1	7.1	6	42.8
3	1	7.1	7	49.9
4	3	21.4	10	71.4
5	2	14.3	12	85.6
6	1	7.1	13	92.9
12	1	7.1	14	100.0

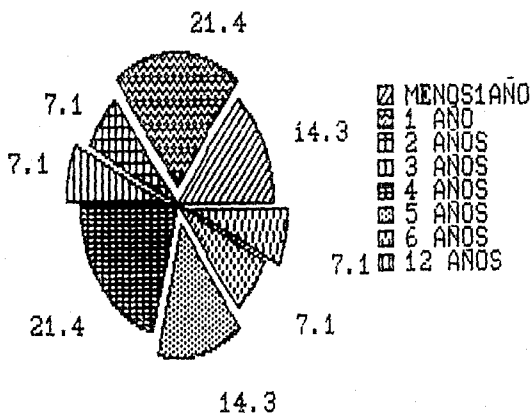

8.14 TIEMPO QUE TARDARON EN TITULARSE

PROFESIONISTAS NO AFINES A ORIENTACION

A ñ o s	Frecuencias	Frecuencias Relativas	Frecuencias Acumuladas	Frecuencias Acum. Rel.
Menos de 1 año	2	70.6	2	70.6
1	2	11.8	4	82.4
2	1	5.9	5	88.3
3	1	5.9	6	94.2
9	1	5.9	7	100.0

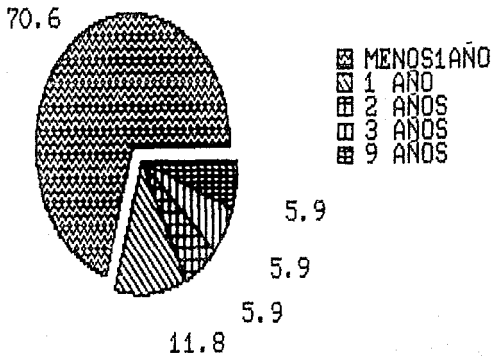

8.15 AÑO DE EGRESO DE LA CARRERA

A Ñ O S	Frecuencias	Frecuencias Relativas	Frecuencias Acumuladas	Frecuencias Acum. Rel
63 - 67	11	8.5	11	8.5
68 - 72	6	4.6	17	13.1
73 - 77	11	8.5	28	21.6
78 - 82	63	48.5	91	70.0
83 - 87	39	30.0	130	100.0

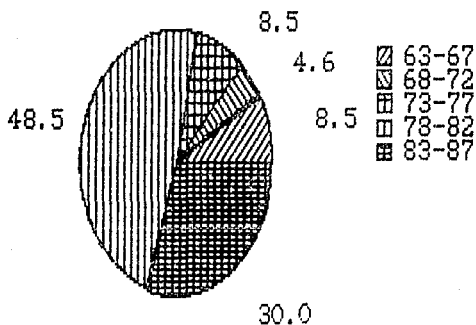

8.16 HIZO USO DE LA ORIENTACION PARA ELEGIR CARRERA

Respuestas	Frecuencias	Frecuencias Relativas	Frecuencias Acumuladas	Frecuencias Acum. Rel.
Si	18	15.0	18	15.0
No	102	85.0	120	100.0

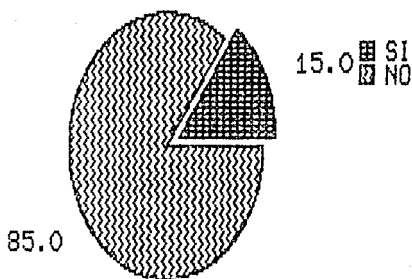

8.17 LE GUSTA SER ORIENTADOR

Respuestas	Frecuencias	Frecuencias Relativas	Frecuencias Acumuladas	Frecuencias Acum. Rel.
Le gusta mucho	48	39.3	48	39.3
Le gusta	61	50.0	109	89.3
Le gusta poco	12	9.8	121	99.2
No le gusta	1	0.8	122	100.0

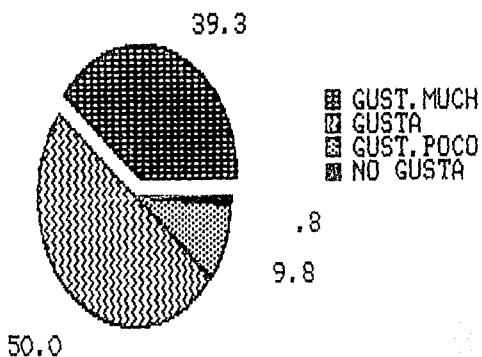

8.18 TRABAJABA DURANTE SUS ESTUDIOS

Respuestas	Frecuencias	Frecuencias Relativas	Frecuencias Acumuladas	Frecuencias Acum. Rel.
Si	83	69.2	83	69.2
No	37	30.8	120	100.0

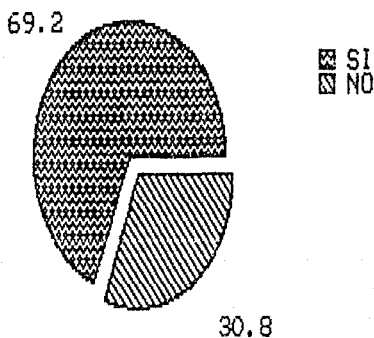

8.19 LA FACULTAD O ESCUELA DONDE ESTUDIO

FACILITA QUE SE TITULEN

Respuestas	Frecuencias	Frecuencias Relativas	Frecuencias Acumuladas	Frecuencias Acum. Rel.
Si	60	47.2	60	47.2
No	42	33.1	102	80.3
Poco	3	2.4	105	82.7
Depende del área	21	16.5	126	99.2
Ahora sí	1	0.8	127	100.0

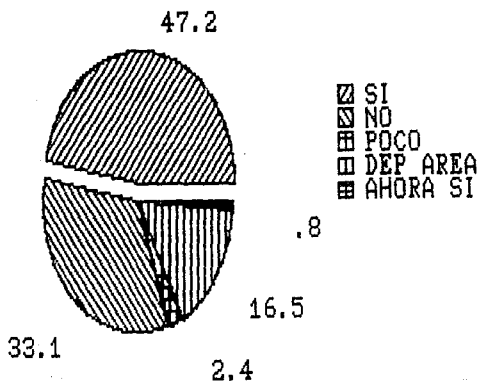

B.20 CAUSAS POR LAS QUE NO SE HAN TITULADO LOS PASANTES

Respuestas	Frecuencias	Frecuencias Relativas	Frecuencias Acumuladas	Frecuencias Acum. Rel.
No lo considera necesario	6	18.8	6	18.8
Falta facilidades donde trabaja	7	21.9	13	40.6
Exceso de requisitos.	19	59.4	32	100.0

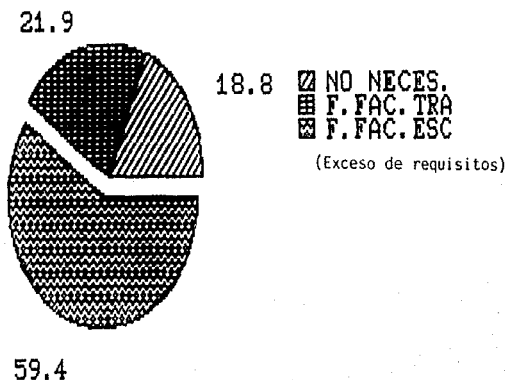

8.21 CAUSAS POR LAS QUE NO SE HAN TITULADO LOS PASANTES

Causas	Frecuencias	Frecuencias Relativas	Frecuencias Acumuladas	Frecuencias Acum. Rel.
Económicas	1	4.5	1	4.5
Personales	13	59.1	14	63.6
Inst. laboral	1	4.5	15	68.1
Inst. estudio	7	31.8	22	100.0

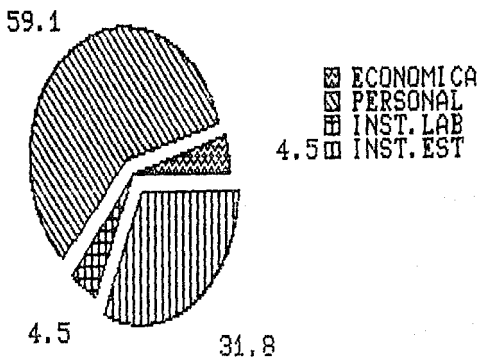

8.22 OTRAS CAUSAS POR LAS QUE NO SE HAN TITULADO LOS PASANTES

Respuestas	Frecuencias	Frecuencias Relativas	Frecuencias Acumuladas	Frecuencias Acum. Rel.
Falta tiempo	4	18.2	4	18.2
Desidia	3	13.6	7	31.8
Cambio autoridad	1	4.6	8	36.4
Falta opc. tit.	2	9.1	10	45.5
Los temas p.tit.	1	4.6	11	50.1
No hay asesores	2	9.1	13	59.2
Prob. laboral y económico	1	4.6	14	63.8
Matrim. y fam.	2	9.1	16	72.9
Falta motivación y disciplina	4	18.1	20	90.9
Personales	2	9.1	22	100.0

OTRAS CAUSAS POR LAS QUE NO SE HAN TITULADO LOS PASANTES

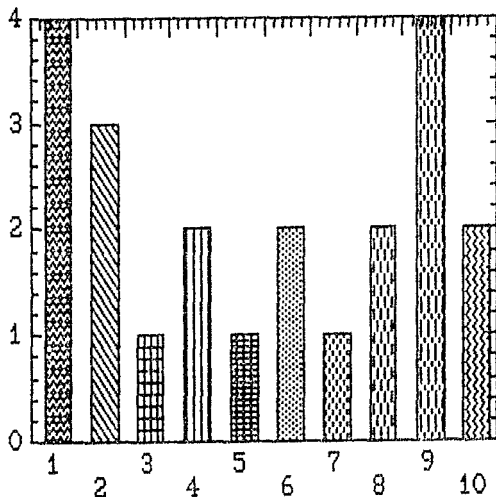

- 1.- Falta de tiempo.
- 2.- Desidia.
- 3.- Cambio de autoridad.
- 4.- Faltan opciones de titulación.
- 5.- Los temas para titularse.
- 6.- No hay asesores.
- 7.- Problemas laborales y económicos.
- 8.- Matrimonio y familia.
- 9.- Falta motivación y disciplina.
- 10.- Personales.

8.23 AÑO EN QUE SE TITULO

A ñ o s	Frecuencias	Frecuencias Relativas	Frecuencias Acumuladas	Frecuencias Acum. Rel.
60 - 64	1	1.3	1	1.3
65 - 69	1	1.3	2	2.6
70 - 74	4	5.2	6	7.8
75 - 79	11	14.5	17	22.3
80 - 84	29	38.2	46	60.5
85 - 89	30	39.5	76	100.0

86 es el año de mayor frecuencia.

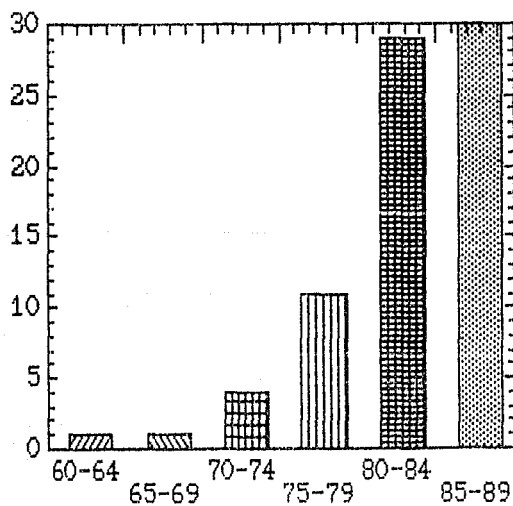

8.24 AÑO EN QUE SE TITULARON LOS PSICÓLOGOS

A ñ o s	Frecuencias	Frecuencias Relativas	Frecuencias Acumuladas	Frecuencias Acum. Rel.
65 - 68	1	1.8	1	1.8
69 - 72	1	1.8	2	3.6
73 - 76	1	1.8	3	5.4
77 - 80	8	14.8	11	20.2
81 - 84	23	42.7	34	62.9
85 - 88	20	37.1	54	100.0

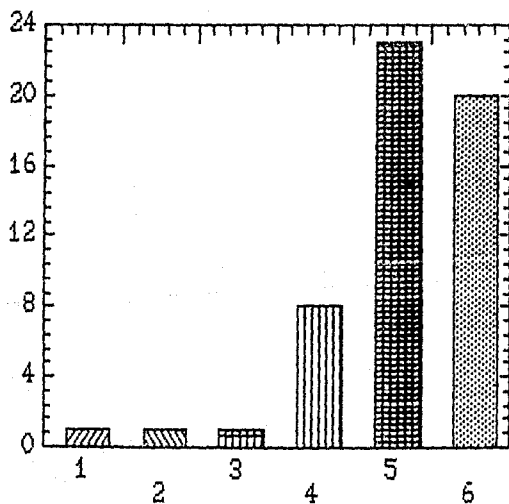

8.25 AÑO EN QUE SE TITULARON PROFESIONISTAS AFINES

A ñ o s	Frecuencias	Frecuencias Relativas	Frecuencias Acumuladas	Frecuencias Acum. Rel.
1.- 65 - 68	1	7.1	1	7.1
2.- 69 - 72	1	7.1	2	14.2
3.- 73 - 76	2	14.2	4	28.4
4.- 77 - 80	3	21.5	7	49.9
5.- 81 - 84	2	14.2	9	64.1
6.- 85 - 88	5	35.9	14	100.0

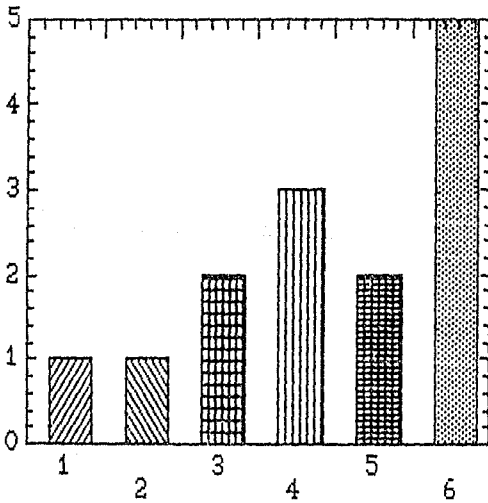

8.26 AÑO EN QUE SE TITULARON PROFESIONISTAS NO AFINES

A ñ o s	Frecuencias	Frecuencias Relativas	Frecuencias Acumuladas	Frecuencias Acum. Rel.
1.- 65 - 68	1	12.5	1	12.5
2.- 69 - 72	1	12.5	2	25.0
3.- 73 - 76	1	12.5	3	37.5
4.- 77 - 80	1	12.5	4	50.0
5.- 81 - 84	2	25.0	6	75.0
6.- 85 - 88	2	25.0	8	100.0

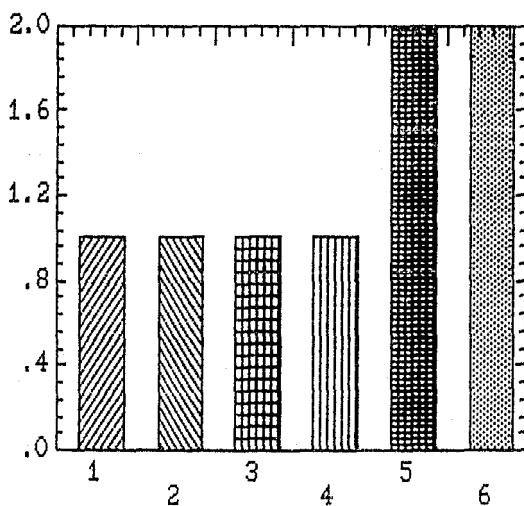

8.26.1 AÑO EN QUE SE TITULARON

AÑO	Psicólogos		Prof. Afines		Prof. No afines	
	Frec.	Frec. Rel.	Frec.	Frec. Rel.	Frec.	Frec. Rel.
65					1	1.4
66	1	1.4				
70			1	1.4		
71	1	1.4				
74	1	1.4	1	1.4		
76			1	1.4	1	1.4
77	2	2.8	1	1.4		
78			1	1.4		
79	3	4.0	1	1.4		
80	3	4.0				
81	6	8.2				
82	5	6.6			1	1.4
83	6	8.2	1	1.4	1	1.4
84	5	6.6	1	1.4	1	1.4
85	4	5.2	1	1.4	1	1.4
86	8	10.4	3	4.0		
87	3	4.0	1	1.4	2	2.8
88	5	6.6				
Subtotal	53	70.8%	14	18.0%	8	11.2%
Total	75	100%				

B.27 AREA EN QUE SE TITULO

Profesiones	Frecuencias	Frecuencias Relativas	Frecuencias Acumuladas	Frecuencias Acum. Rel.
No afines	10	12.7	10	12.7
Afines	15	19.0	25	31.7
Psic.exper.	1	1.3	26	33.0
Psic.gral.	7	8.9	33	41.9
Psic.social	9	11.4	42	53.3
Psic.clínica	12	15.2	54	68.4
Psic.educativa	25	31.6	79	100.0

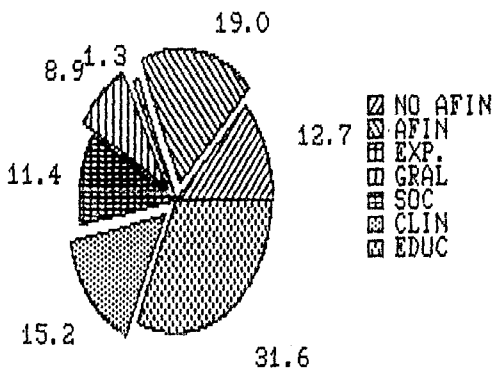

8.28 MODALIDAD CON QUE SE TITULO

Respuestas	Frecuencias	Frecuencias Relativas	Frecuencias Acumuladas	Frecuencias Acum. Rel.
1.- Tesis	36	47.4	36	47.4
2.- Tesina	10	13.1	46	60.5
3.- Acuerdo SEP	1	1.3	47	61.8
4.- Exámen	10	13.1	57	75.0
5.- Investigación	9	11.8	66	86.8
6.- Sem. de tesis	7	9.3	73	96.1
7.- Promedio	1	1.3	74	97.4
8.- Tit. masiva	1	1.3	75	98.7
9.- Año de especialidad	1	1.3	76	100.0

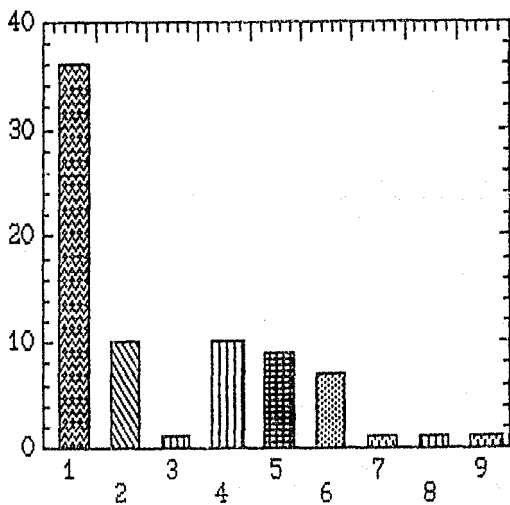

8.29 TIENE ESTUDIOS DE POSGRADO

Respuestas	Frecuencias	Frecuencias Relativas	Frecuencias Acumuladas	Frecuencias Acum. Rel.
Si	20	74.1	20	74.1
No	7	25.9	27	100.0

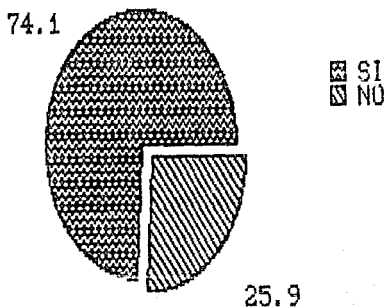

8.30 EN QUE TIENEN ESTUDIOS DE POSGRADO

Respuestas	Frecuencias	Frecuencias Relativas	Frecuencias Acumuladas	Frecuencias Acum. Rel.
1.- Enseñanza sup.	5	45.4	5	45.4
2.- Especialización	1	9.1	6	54.5
3.- Investig. educ.	1	9.1	7	63.6
4.- Criminología	1	9.1	8	72.7
5.- Maestría	2	18.2	10	90.9
6.- Psicoanálisis	1	9.1	11	100.0

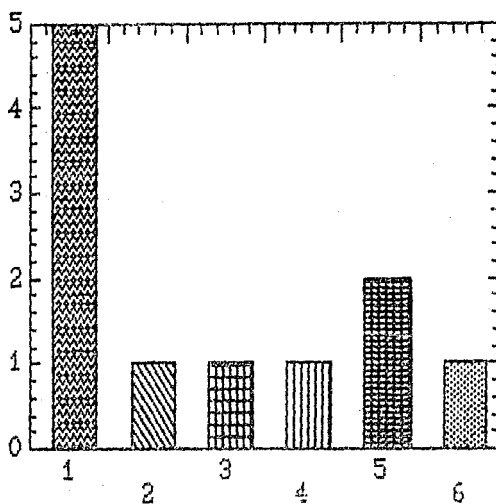

8.31 NIVEL DE ESTUDIOS DE POSGRADO

Respuestas	Frecuencias	Frecuencias Relativas	Frecuencias Acumuladas	Frecuencias Acum. Rel.
Especialización	8	30.8	8	30.8
Maestría	18	69.2	26	100.0

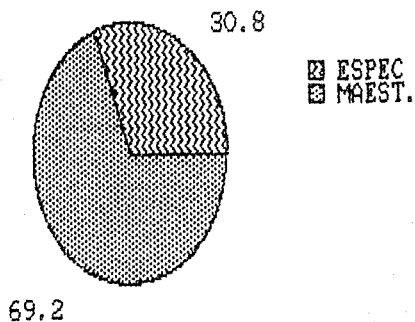

8.31.1 LUGAR DONDE CURSO SUS ESTUDIOS DE POSGRADO

Respuestas	Frecuencias	Frecuencias Relativas	Frecuencias Acumuladas	Frecuencias Acum. Rel.
1.- I.P.N.	2	9.0	2	9.0
2.- C.I.E.P.	1	4.5	3	13.6
3.- IMPPA	1	4.5	4	18.1
4.- U. Iberoam.	1	4.5	5	22.7
5.- Asoc. Mex. de Psicoterapia	1	4.5	6	27.2
6.- U. Lasalle	1	4.5	7	31.8
7.- E.N.E.P.	3	13.6	10	45.4
8.- U.N.A.M	11	50.0	21	95.4
9.- C.I.P.P.A.C.	1	4.5	22	100.0

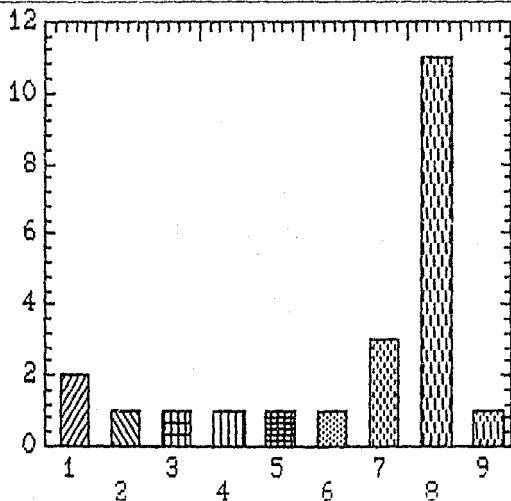

8.32 LUGAR DONDE CURSO SUS ESTUDIOS DE POSGRADO

Respuestas	Frecuencias	Frecuencias Relativas	Frecuencias Acumuladas	Frecuencias Acum. Rel.
1.- I P N	2	9.0	2	9.0
2.- C I E P	1	4.6	3	13.6
3.- IMPPA	1	4.6	4	18.2
4.- Ibero	1	4.6	5	22.8
5.- Asoc. Mex. de Psicoterapia	1	4.6	6	27.4
6.-U. Lasalle	1	4.6	7	32.0
7.-E N E P	3	13.4	10	45.4
8.-U N A M	11	50.0	21	95.4
9.-CIPPAC	1	4.6	22	100.0

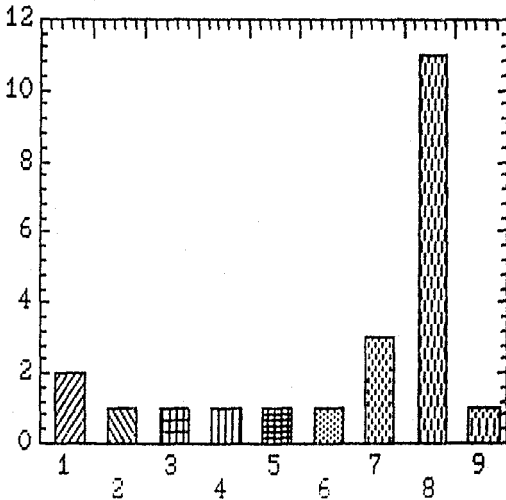

8.33 TITULO DE POSGRADO

Respuestas	Frecuencias	Frecuencias Relativas	Frecuencias Acumuladas	Frecuencias Acum. Rel.
Especialización	4	66.7	4	66.7
Maestría	2	33.3	6	100.0
Doctorado	0	0.0	6	100.0

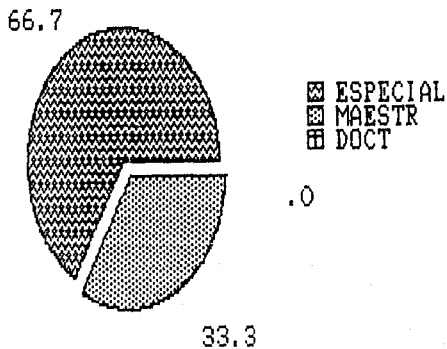

8.34 AÑO DE TITULACION EN POSGRADO

A ñ o s	Frecuencias	Frecuencias Relativas	Frecuencias Acumuladas	Frecuencias Acum. Rel.
80	1	16.7	1	16.7
81	1	16.7	2	33.4
82	1	16.7	3	50.1
86	1	16.7	4	66.8
87	1	16.7	5	83.5
88	1	16.7	6	100.0

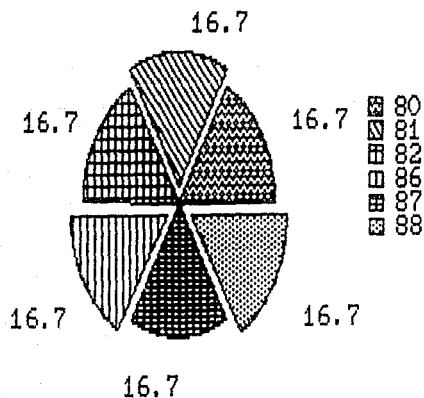

8.35 ACTUALMENTE ESTAN CURSANDO OTROS ESTUDIOS

Respuestas	Frecuencias	Frecuencias Relativas	Frecuencias Acumuladas	Frecuencias Acum. Rel.
Si	20	30.8	20	30.8
No	45	69.2	65	100.0

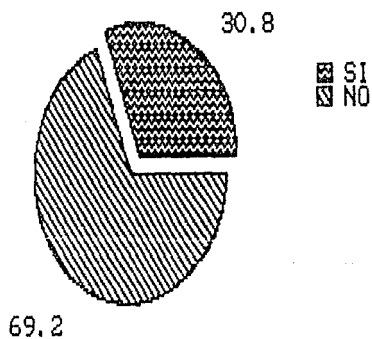

8.36 AREA EN QUE REALIZA OTROS ESTUDIOS

Respuestas	Frecuencias	Frecuencias Relativas	Frecuencias Acumuladas	Frecuencias Acum. Rel.
Otras	7	35.0	7	35.0
Social	1	5.0	8	40.0
Clinica	10	50.0	18	90.0
Educativa	1	5.0	19	95.0
Psic. Gral.	1	5.0	20	100.0

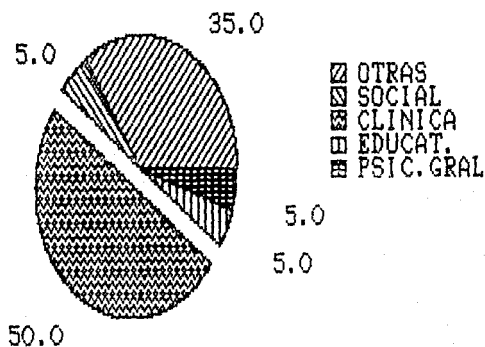

B.37 INSTITUCION DONDE ESTA CURSANDO OTROS ESTUDIOS

Respuestas	Frecuencias	Frecuencias Relativas	Frecuencias Acumuladas	Frecuencias Acum. Rel.
U N A M	6	31.6	6	31.6
I P N	2	10.5	8	42.1
Inst. privada	8	42.1	16	84.2
Inst. pública	3	15.8	19	100.0

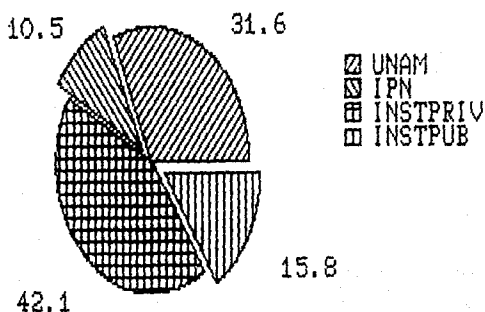

9 CARACTERISTICAS DE LOS JEFES DE LOS DEPARTAMENTOS

DE ORIENTACION EDUCATIVA.

Las tablas 9.1 a 9.8 nos muestran que el 80% de los Jefes de Orientación Educativa son mujeres, en el caso de los psicólogos el 75% son mujeres, el 66.7% está casado y el 33.3% son solteras, la edad que presentó la mayor frecuencia fué de 29 años, siendo la edad promedio de 37 años, teniendo el 50% tiempo completo (40 horas), y un mínimo de medio tiempo (21 horas) 12.5%, estando titulados el 75%, el 45% egresados de la ENEP, 33% de la UNAM y 22% del IPN. En lo que se refiere a las profesiones, el 53% son psicólogos, el 27% pedagógos, el 13% no-afines y el 7% trabajadoras sociales.

Características de los Jefes de Departamento.

Mujeres:

Profesión	Fem.	Edo.civil		Edad	Horas	Titulado	Inst.	Fecha
		S	C					
Psicólogo	6	1	5	48,29(2) 33,43	21,40(2) n.c.(3)	2	UNAM	81,84
Pedagogo	4	3	1	31,42	22,nc(3)	4	ENEP(3)	84(2),86
T.Social	1	1		39	40		UNAM	
Otros	1		1	31	nc	1	IPN	84
Total	12	5	7					

Hombres:

Profesión	Masc.	Edo.civil		Edad	Horas	Titulado	Inst.	Fecha
		S	C					
Psicólogo	2		2	29,45	30,25	2	ENEP UNAM	86 66
Otros	1		1	45	40		IPN	
	3		3					

Tablas detalladas de los Jefes de departamento:

9.1 Sexo	Frec.	Frec.rel.
Femenino	12	80
Masculino	3	20
Total	15	100 %

9.2 Psicólogos		
Sexo	Frec.	Frec.rel.
Femenino	8	25
Masculino	2	25
Total	8	100 %

9.3	No.de horas	Frec.	Frec.rel.
	21	1	12.5
	22	1	12.5
	25	1	12.5
	30	1	12.5
	40	4	50.0
Total		8	100 %

9.4	Edo. civil						
	Solt.	F	Fr	Cas.	F	Fr.	Total
Femenino	5	33		7	47		80 %
Masculino				3	20		20 %
Total	5	33		10	67		100 %

9.5	Titulación		
	Frec	Frec.rel	
Si	9	75	
No	6	25	
Total	15	100 %	

9.5.1	Año de titulación			
	Frec.	Frec.rel		
	66	1	12.5	
	81	1	12.5	
	34	4	50.0	
	36	2	25.0	
Total	8	100 %	n.c.7	

9.6	Edad	Frec.	Frec.rel.
	29	3	24
	31	2	16
	33	2	16
	39	1	7
	42	1	7
	43	1	7
	45	2	16
	48	1	7
Total	13	100 %	

9.7	Institución donde se tituló		
	Frec.	Frec.rel.	
J.N.A.M.	3	33	
I.P.N.	2	22	
E.N.E.P.	4	45	
Total	9	100 %	

9.8	Profesión		
	Frec.	Frec.rel.	
Psicólogo	8	53	
Pedagogo	4	27	
T. social	1	7	
Otros no-afin	2	13	
Total	15	100 %	

n.c.= no contestó

5.2 VARIABLES RELACIONADAS.

1 SEXO.

1.1 Sexo/profesión.

Supuesto: La mayoría de los psicólogos de los CECyT son mujeres.

La matriz 1.1 muestra la relación entre el sexo y la profesión que tienen los sujetos.

Encontrándose que la celdilla de mayor frecuencia en sexo y profesión fué la de psicólogo-femenino con una frecuencia relativa de 72.2%, siendo la de psicólogo-masculino de 27.8%, aplicándose la prueba de diferencia de proporciones, la de dos colas y la de cola izquierda.

$$\begin{aligned}
 P1 &= 0.2778 & P2 &= 0.722 & P &= 0.5 \\
 q &= .5 & s &= .0745; \text{ siendo} \\
 Zc &= -5.9628 & Zt &= -1.96 \\
 Zc &= -5.9628 & Zt &= -1.645
 \end{aligned}$$

Y puesto que $H_0: P1 = P2$ $H_1: P1 \neq P2$

Se rechazó la H_0 , comprobándose así con esta prueba el supuesto planteado.

Matriz 1.1 Sexo/profesión.

Profesión	Psic.	Ped.	Trab.	Otras	Prof.	Total
Sexo			Soc.	no-afin		
Masculino	25	0	0	4	0	29
	27.8	.0	.0	30.8	.0	22.3 %
Femenino	65	14	12	9	1	101
	72.2	100.0	100.0	69.2	100.0	77.7 %
Total	90	14	12	13	1	130
	69.2	10.8	9.2	10.0	.8	100.0 %

1.1 Sexo/profesión.

Supuesto: La mayoría de los psicólogos de los CECyT son mujeres.

La matriz 1.1 muestra la relación entre el sexo y la profesión que tienen los sujetos.

Encontrándose que la celdilla de mayor frecuencia en sexo y profesión fué la de psicólogo-femenino con una frecuencia relativa de 72.2%, siendo la de psicólogo-masculino de 27.8%, aplicándose la prueba de diferencia de proporciones, la de dos colas y la de cola izquierda.

$$\begin{aligned} \hat{p}_1 &= 0.2778 & \hat{p}_2 &= 0.722 & \hat{p} &= 0.5 \\ \hat{q} &= .5 & s &= .0745; & \text{siendo} & \\ Z_c &= -5.9628 & Z_t &= -1.96 & & \\ Z_c &= -5.9628 & Z_t &= -1.645 & & \end{aligned}$$

Y puesto que $H_0: p_1 \geq p_2$

$H_1: p_1 < p_2$

Se rechazó la H_0 , comprobándose así con esta prueba el supuesto planteado.

Matriz 1.1 Sexo/profesión.

Profesión	Psic.	Ped.	Trab.	Otras	Prof.	Total
Sexo						
			Soc.	no-afin		
Masculino	25	0	0	4	0	29
	27.8	.0	.0	30.8	.0	22.3 %
Femenino	65	14	12	9	1	101
	72.2	100.0	100.0	69.2	100.0	77.7 %
Total	90	14	12	13	1	130
	69.2	10.8	9.2	10.0	.8	100.0 %

1.2 Sexo/antigüedad en el puesto.

Supuesto: Existe un mayor porcentaje en mujeres con más antigüedad en el puesto, que de hombres.

La matriz 1.2 muestra la relación entre el sexo y la antigüedad en el puesto. Se encontró que no hay evidencia estadística de que exista alguna relación entre sexo y antigüedad en el puesto, lo cual se dedujo de la aplicación de la prueba χ^2 , planteándose:

H_0 : X independiente de Y

H_1 : X depende de Y

obteniéndose: $\chi^2_c = 4.66422$ $\chi^2_t = 9.488$

con cuatro grados de libertad, siendo $P = a .05$

y puesto que el criterio para rechazar la H_0 , fué que $\chi^2_c > \chi^2_t$ la H_0 se acepta, no confirmándose el supuesto planteado.

Matriz 1.2 sexo/antigüedad en el puesto.

Sexo	Masculino	Femenino	Total
Antigüedad	1	2	
1 - 5	18	59	77
	1	62.1	60.2
6 - 10	8	28	36
	2	27.6	28.6
11 - 15	1	7	8
	3	3.4	7.1
16 - 20	0	3	3
	4	.0	3.1
21 - 25	2	1	3
	5	6.9	1.0
Total	29	98	127
	22.8	77.2	100.0 %

1.3 Sexo/puesto en la institución.

Supuesto: No existe una diferencia significativa entre los - puestos otorgados a los hombres y los otorgados a las mujeres.

La matriz 1.3 muestra la relación entre sexo y el puesto que - ocupa en la institución.

Se encontró que no hay evidencia estadística de que exista una dependencia o relación entre sexo y puesto en la institución; lo - cual se dedujo de la aplicación de la prueba χ^2 , planteándose:

Ho: X independiente de Y; H1: X dependiente de Y; obteniéndose:

$$\chi^2_c = 5.42192 \quad \chi^2_t = 9.488 \quad p = a.05$$

Con cuatro grados de libertad, siendo el criterio para el re-- chazo de Ho: $\chi^2_c > \chi^2_t$, la Ho se acepta, confirmándose así el su-- puesto planteado.

Matriz 1.3 Sexo/puesto en la institución.

Puesto inst.	Superv.	Docen.	Jefe D.	Psic.esc.	Orien.	Total
Sexo	1	2	3	4	5	
Masculino	5	2	4	11	6	28
1	19.2	14.3	44.4	18.3	35.3	22.2 %
Femenino	21	12	5	49	11	98
2	80.8	85.7	55.6	81.7	64.7	77.8 %
Total	26	14	9	60	17	126
	20.6	11.1	7.1	47.6	13.5	100.0 %

RELACION ENTRE EL PUESTO EN LA INSTIT. Y
EL SEXO

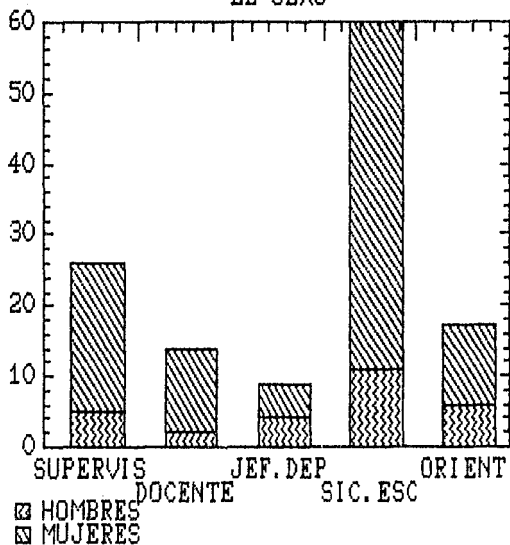

1.4 Sexo/estado civil/otro trabajo.

Supuesto: Las mujeres casadas, sin importar su profesión, tienen un segundo trabajo.

La matriz 1.4 nos muestra la relación que existe entre sexo, estado civil y tener otro trabajo, se encontró que de las personas que tienen otro trabajo, en su mayoría son mujeres casadas. Para comprobar el supuesto planteado se aplicó la prueba de diferencia de proporciones, la de dos colas y la de cola izquierda. Siendo:

$$\hat{p}_1 = .4211 \quad \hat{p}_2 = .08393 \quad \hat{q} = 0.7333$$

$$\hat{q} = .2667 \quad \sigma \hat{p}_1 - \hat{p}_2 = 0.1174$$

$$Z_c = -3.5622 \quad Z_t = -1.96; \text{ para la prueba de dos colas.}$$

$$Y Z_c = 3.5622 \quad Z_t = 1.64; \text{ para la prueba de cola izquierda; siendo } H_0: \hat{p}_1 \geq \hat{p}_2; H_1: \hat{p}_1 < \hat{p}_2.$$

Y para cola derecha:

$$H_0: \hat{p}_1 \leq \hat{p}_2; H_1: \hat{p}_1 > \hat{p}_2.$$

Rechazándose así la hipótesis nula, comprobándose el supuesto planteado. Con la prueba χ^2 se obtuvo un valor para $\chi^2 = 2.19343$ con dos grados de libertad.

Matriz 1.4 Sexo/estado civil/Si tienen otro trabajo.

Edo.civil	Soltero	Casado	Divorciado	Total
Sexo				
Masculino	7	11	0	18
	28.0	57.9	.0	38.3 %
Femenino	18	8	3	29
	72.0	42.1	100.0	61.7 %
Total	25	19	3	47
	53.2	40.4	6.4	100.0 %

Matriz 1.4.1 Sexo/estado civil/No tienen otro trabajo.

Edo.civil	Soltero	Casado	Divorciado	Total
Sexo				
Masculino	1	9	0	10
	4.3	16.1	.0	12.5 %
Femenino	22	47	1	70
	95.7	83.9	100.0	87.5 %
Total	23	56	1	80
	28.7	70.0	1.3	100.0 %

1.5 Sexo/estado civil/otros estudios.

Supuesto: Las mujeres casadas, sin importar su profesión no -- realizan otros estudios.

La matriz 1.5 nos muestra la relación entre sexo, estado civil y tener otros estudios; encontrándose que es mayor el porcentaje de mujeres solteras que tienen otros estudios 75%, que el de mujeres - casadas que los tienen 63.6%. Siendo mayor el porcentaje de mujeres casadas que no tienen otros estudios (75%), y el de solteras que no tienen otros estudios (73.3%).

Se aplicó la prueba de proporciones y de χ^2 para comparar las diferencias entre sexo y estado civil, con tener o no otros estu--- dios, obteniendo:

$\chi^2 = 0.7359$ con dos grados de libertad con un $p = a.05$, por - lo tanto las mujeres solteras tienen otros estudios significativa--- mente más, que las mujeres casadas.

Se aplicó también la prueba de diferencia de proporciones en--- tre mujeres casadas con otros estudios y las casadas sin otros estu--- dios, aplicándose también la prueba de dos colas y la de cola iz--- quierda, obteniéndose:

$$\begin{aligned} \hat{p}_1 &= 0.1458 & \hat{p}_2 &= 0.4375 & \hat{p} &= 0.2914 \\ \hat{q} &= 0.7083 & \sigma \hat{p}_1 - \hat{p}_2 &= 0.0928 \end{aligned}$$

$$\text{Para dos colas: } Z_c = 3.1436 \quad Z_t = 1.645$$

$$\text{Para cola izquierda: } Z_c = -3.1436 \quad Z_t = 1.645$$

Rechazándose así la H_0 , de que:

$$H_0: \hat{p}_1 - \hat{p}_2 = \phi \quad H_1: \hat{p}_1 \neq \hat{p}_2$$

Siendo \hat{p}_1 = mujeres casadas; \hat{p}_2 = mujeres solteras.

Y puesto que para cola izquierda: $H_0: \hat{p}_1 \geq \hat{p}_2$; $H_1: \hat{p}_1 < \hat{p}_2$.

Se rechazó la H_0 , confirmándose así, que es mayor la propor--- ción de mujeres solteras con otros estudios que la de mujeres casa--- das con otros estudios.

Matriz 1.5 sexo/estado civil/otros estudios.

Estado civil	Soltero	Casado	Divorciado	Total
Sexo	1	2	4	
Masculino	2	4	0	6
1	25.0	36.4	.0	30.0 %
Femenino	6	7	1	14
2	75.0	63.6	100.0	70.0 %
Total	8	11	1	20
	40.0	55.0	5.0	100.0 %

RELACION ENTRE SEXO, EDO. CIVIL Y OTROS ESTUDIOS

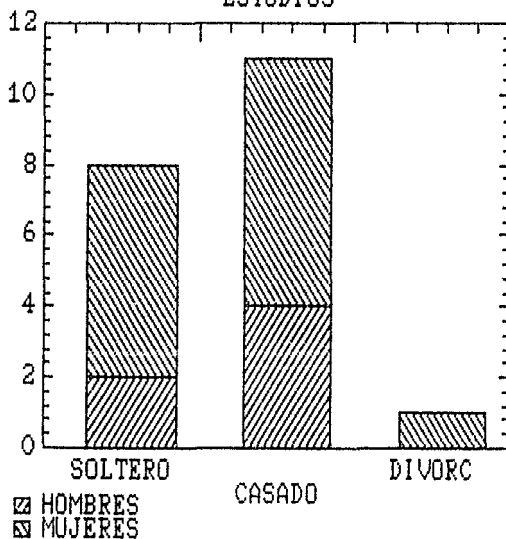

Matriz 1.5.1 sexo/estado civil/y no tener otros estudios.

Estado civil	Soltero	Casado	Divorciado	Total
Sexo	1	2	4	
Masculino	4	7	0	11
1	26.7	25.0	.0	24.4 %
Femenino	11	21	2	34
2	73.3	75.0	100.0	75.6 %
Total	15	21	2	45
	33.3	62.2	4.4	100.0 %

RELACION ENTRE SEXO, EDO. CIVIL Y NO TENER OTROS ESTUDIOS

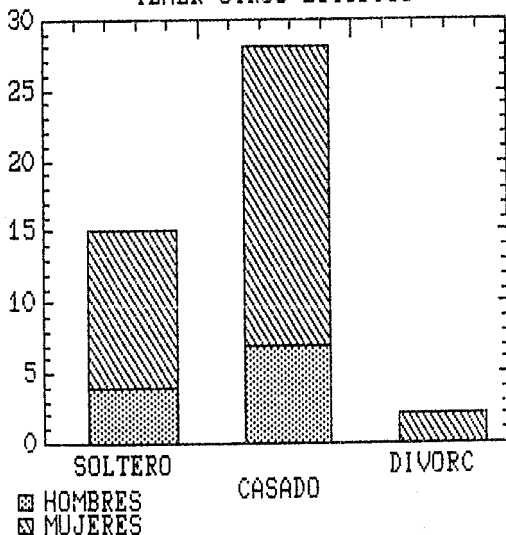

2. CAMPO LABORAL.

2.1 Puesto en la institución/ingresos en la institución/grado profesional.

Supuesto: Existe una relación entre estar titulado, el puesto que ocupa y el sueldo que percibe.

La matriz 2.1 nos muestra la relación entre el puesto que ocupa en la institución, los ingresos que percibe en la misma y su grado profesional.

Se aplicó la prueba χ^2 para comparar las diferencias entre el puesto y los ingresos percibidos por los titulados y entre los no titulados, encontrándose:

$\chi^2_c = 15.6153$ para titulados con 9 grados de libertad y

$\chi^2_t = 16.919$ aceptándose H_0 : X independiente de Y.

Para no titulados:

$\chi^2_c = 16.6709$ $\chi^2_t = 21.026$ con 12 grados de libertad y $p = \alpha 0.05$ en ambos casos, aceptándose también la H_0 ; por lo tanto no se encontró evidencia estadística de que exista alguna dependencia entre estos datos.

Por lo que se puede deducir que el puesto que ocupa y el sueldo que obtiene, no depende de estar titulado o no.

Matriz 2.1 de puesto en la institución/ingresos/titulados.

Ingresos	Hasta 250	251 - 500	501 - 750	751 - 1000	(Mil)
Puesto	1	2	3	4	Total
Supervisor	1	9	3	3	16
2	25.0	47.4	10.3	27.3	25.4 %
Docente	0	3	4	1	8
3	.0	15.8	13.8	9.1	12.7 %
Jefe Depto.	0	0	6	0	6
4	.0	.0	20.7	.0	9.5 %
Psic. escolar	3	7	16	7	33
5	75.0	36.8	55.2	63.6	52.4 %
Orientador	0	0	0	0	0
6	.0	.0	.0	.0	.0 %
Total	4	19	29	11	63
	6.3	30.2	46.0	17.5	100.0 %

Matriz 2.1.1 de puesto en la institución/ingresos/no titulados.

Ingresos	Hasta 250	251 - 500	501 - 750	751 - 1000	(Mil)
Puesto	1	2	3	4	Total
Supervisor	0	3	3	0	6
2	.0	16.7	17.6	.0	14.3 %
Docente	0	3	2	0	5
3	.0	16.7	11.8	.0	11.9 %
Jefe Depto.	0	0	0	1	1
4	.0	.0	.0	25.0	2.4 %
Psic. escolar	3	5	7	2	17
5	100.0	27.8	41.2	50.0	40.5 %
Orientador	0	7	5	1	13
6	.0	38.9	29.4	25.0	31.0 %
Total	3	18	17	4	42
	7.1	42.9	40.5	9.5	100.0 %

2.2 Antigüedad en el puesto en la institución/puesto que ocupa/sueldo.

Supuesto: Existe una relación directa entre la antigüedad en la institución, el puesto que ocupa y el sueldo.

La matriz 2.2.1 nos muestra la relación entre la antigüedad en el puesto y el sueldo de 0 - 250 000; la matriz 2.2.2 nos muestra la relación entre la antigüedad en el puesto y los ingresos entre 251 - 500 000 pesos.

La matriz 2.2.3 nos muestra la relación entre el puesto, la antigüedad en el puesto y el sueldo de 501 - 750 000 pesos; y la matriz 2.2.4 muestra la relación entre puesto, antigüedad y el sueldo de 751 - 1000 000.

Para comparar las diferencias entre los distintos sueldos con la antigüedad y el puesto, se aplicó χ^2 siendo $p = .05$ para todos los casos, siendo la H_0 : X independiente de Y; H_1 : X depende de Y.

Para la tabla 2.2.1:

$$\chi^2_c = 2.91667 \quad \chi^2_t = 7.815 \quad \text{con 3 grados de libertad.}$$

Para la tabla 2.2.2:

$$\chi^2_c = 6.7878 \quad \chi^2_t = 7.815 \quad \text{con 3 grados de libertad.}$$

Para la tabla 2.2.3:

$$\chi^2_c = 13.7108 \quad \chi^2_t = 26.296 \quad \text{con 16 grados de libertad.}$$

Para la tabla 2.2.4:

$$\chi^2_c = 6.34921 \quad \chi^2_t = 21.026 \quad \text{con 12 grados de libertad.}$$

Y puesto que el criterio de rechazo de la H_0 . fué: $\chi^2_c \quad \chi^2_t$.

En todos los casos se acepta la hipótesis nula no existiendo evidencia estadística que demuestre que hay alguna relación entre el puesto en la institución, la antigüedad en el puesto y el sueldo, siendo por tanto independientes unas de otras, rechazándose así el supuesto planteado.

Matriz 2.2.1 Antigüedad en el puesto/puesto que ocupa/sueldo.
Hasta 250 000 pesos.

Puesto Antigüedad	Superv. 2	Docente 3	Jefe Depto. 4	Psic.esc. 5	Orien. 6	Total
1 - 5	0	0	0	3	0	3
1	.0	.0	.0	50.0	.0	42.9 %
6 - 10	1	0	0	1	0	2
2	100.0	.0	.0	16.7	.0	28.6 %
11 - 15	0	0	0	1	0	1
3	.0	.0	.0	16.7	.0	14.3 %
16 - 20	0	0	0	0	0	0
4	.0	.0	.0	.0	.0	.0 %
21 - 25	0	0	0	1	0	1
5	.0	.0	.0	16.7	.0	14.3 %
Total	1	0	0	6	0	7
	14.3	.0	.0	85.7	.0	100.0 %

Matriz 2.2.2 Sueldo de 251 - 500 000 pesos.

Puesto Antigüedad	Superv. 2	Docente 3	Jefe Depto. 4	Psic. esc. 5	Orien. 6	Total
1 - 5	11	7	0	7	6	31
1	91.7	100.0	.0	58.3	85.7	81.6 %
6 - 10	1	0	0	5	1	7
2	8.3	.0	.0	41.7	14.3	18.4 %
11 - 15	0	0	0	0	0	0
3	.0	.0	.0	.0	.0	.0 %
16 - 20	0	0	0	0	0	0
4	.0	.0	.0	.0	.0	.0 %
21 - 25	0	0	0	0	0	0
5	.0	.0	.0	.0	.0	.0 %
Total	12	7	0	12	7	38
	31.6	18.4	.0	31.6	18.4	100.0

Matriz 2.2.3 Antigüedad en el puesto/puesto que ocupa/sueldo.
de 501 - 750 000 pesos.

Puesto	Superv.	Docente	Jefe Depto.	Psic.esc.	Orien.	Total
Antigüedad	2	3	4	5	6	
1 - 5	3	5	5	9	3	25
1	50.0	83.3	83.3	34.6	42.9	49.0 %
6 - 10	2	0	1	10	4	17
2	33.3	.0	16.7	38.5	57.1	33.3 %
11 - 15	1	1	0	3	0	5
3	16.7	16.7	.0	11.5	.0	9.8 %
16 - 20	0	0	0	2	0	2
4	.0	.0	.0	7.7	.0	3.9 %
21 - 25	0	0	0	2	0	2
5	.0	.0	.0	7.7	.0	3.9 %
Total	6	6	6	26	7	51
	11.8	11.8	11.8	51.0	13.7	100.0 %

Matriz 2.2.4 Sueldo de 751 - 1 000 000 de pesos.

Puesto	Superv.	Docente	Jefe Depto.	Psic.esc.	Orien.	Total
Antigüedad	2	3	4	5	6	
1 - 5	2	1	1	2	1	7
1	50.0	100.0	100.0	22.2	100.0	43.8 %
6 - 10	2	0	0	5	0	7
2	50.0	.0	.0	55.6	.0	43.8 %
11 - 15	0	0	0	1	0	1
3	.0	.0	.0	11.1	.0	5.3 %
16 - 20	0	0	0	1	0	1
4	.0	.0	.0	11.1	.0	6.3 %
21 - 25	0	0	0	0	0	0
5	.0	.0	.0	.0	.0	.0 %
Total	4	1	1	9	1	16
	25.0	6.3	6.3	56.3	6.3	100.0 %

2.3 Ambiente de trabajo/actividades/dificultades.

Supuesto: Existe una influencia positiva del ambiente de trabajo sobre las actividades que realiza el orientador y las dificultades que enfrenta.

Para poder observar la relación existente entre éstos puntos, se elaboraron las tablas 2.3 a 2.3.5, aplicándose χ^2 para todas. -- Comparándose la actividad más frecuente que fué atención a grupo y falta de materiales de trabajo con ambiente no cordial en la tabla 2.3 y se obtuvo:

$\chi^2_c = 5.29412$ $\chi^2_t = 9.488$; con cuatro grados de libertad, aceptándose la H_0 , no existiendo una evidencia estadística de que exista alguna dependencia entre las variables.

En un ambiente cordial, atención a grupo y falta de materiales se obtuvo:

$\chi^2_c = 10.0482$ $\chi^2_t = 21.026$, con doce grados de libertad, aceptándose la H_0 (H_0 : X independiente de Y).

En la tabla atención a grupo con desconocimiento de otros departamentos de las labores del orientador con ambiente no cordial:

$\chi^2_c = 2.55$ $\chi^2_t = 9.488$ con cuatro grados de libertad, aceptándose también la H_0 , no existiendo tampoco una evidencia estadística de que exista dependencia entre las variables.

Por otra parte se comparó atención a grupo con desconocimiento de otros departamentos de las labores del orientador en un ambiente cordial encontrándose:

$\chi^2_c = 21.3285$ $\chi^2_t = 21.026$; con doce grados de libertad, rechazándose así la H_0 , y confirmándose la H_1 quedando demostrada la dependencia de estas variables.

Matriz 2.3 Atención a grupo/falta de materiales de trabajo/ambiente no cordial.

Falt.mat.trab. Atenc. a gpo.	Siempre	Casi siem.	Frecuent.	Casi nun.	Nun.	Total	
Siempre	2	6	5	3	1	17	
	66.7	100.0	100.0	100.0	100.0	94.4	%
Casi siempre	1	0	0	0	0	1	
	33.3	.0	.0	.0	.0	5.6	%
Frecuente	0	0	0	0	0	0	
	.0	.0	.0	.0	.0	.0	%
Casi nunca	0	0	0	0	0	0	
	.0	.0	.0	.0	.0	.0	%
Total	3	6	5	3	1	18	
	16.7	33.3	27.8	16.7	5.6	100.0	%

Matriz 2.3.1 Atención a grupo/falta de materiales de trabajo/con ambiente cordial.

Falt.mat.trab. Atenc. a gpo.	Siempre	Casi siem.	Frecuent.	Casi nun.	Nun.	Total	
Siempre	10	18	25	18	14	85	
	90.9	90.0	96.2	85.7	93.3	91.4	%
Casi siempre	0	0	0	2	1	3	
	.0	.0	.0	9.5	6.7	3.2	%
Frecuente	1	1	1	1	0	4	
	9.1	5.0	3.8	4.8	.0	4.3	%
Casi nunca	0	1	0	0	0	1	
	.0	5.0	.0	.0	.0	1.1	%
Total	11	20	26	21	15	93	
	11.8	21.5	28.0	22.6	16.1	100.0	%

Matriz 2.3.2 Atención a grupo/desconocimiento de otros departamentos de su labor/ambiente no cordial.

Descon.depto. Atenc. a gpo.	Siempre	Casi siem.	Frecuent.	Casi nun.	Nun.	Total
Siempre	3 100.0	4 80.0	4 100.0	3 100.0	2 100.0	16 94.1 %
Casi siempre	0 .0	1 20.0	0 .0	0 .0	0 .0	1 5.9 %
Frecuente	0 .0	0 .0	0 .0	0 .0	0 .0	0 .0 %
Casi nunca	0 .0	0 .0	0 .0	0 .0	0 .0	0 .0 %
Total	3 17.6	5 29.4	4 23.5	3 17.6	2 11.8	17 100.0 %

Matriz 2.3.3 Atención a grupo/desconocimiento de otros departamentos de su labor/ambiente cordial.

Descon.depto. Atenc. a gpo.	Siempre	Casi siem.	Frecuent.	Casi nun.	Nun.	Total
Siempre	12 100.0	12 92.3	27 96.4	19 86.4	14 87.5	84 92.3 %
Casi siempre	0 .0	0 .0	0 .0	3 13.6	0 .0	3 3.3 %
Frecuente	0 .0	0 .0	1 3.6	0 .0	2 12.5	3 3.3 %
Casi nunca	0 .0	1 7.7	0 .0	0 .0	0 .0	1 1.1 %
Total	12 13.2	13 14.3	28 30.8	22 24.2	16 17.6	91 100.0 %

Matriz 2.3.4. Atención a grupo/dificultad de relación con sus compañeros de trabajo/ambiente no cordial.

Dif.relación Atenc. a gpo.	Siempre	Casi siem.	Frecuent.	Casi nun.	Nun.	Total
Siempre	1	0	2	12	0	15
	100.0	.0	100.0	92.3	.0	93.8 %
Casi siempre	0	0	0	1	0	1
	.0	.0	.0	7.7	.0	6.3 %
Frecuente	0	0	0	0	0	0
	.0	.0	.0	.0	.0	.0 %
Casi nunca	0	0	0	0	0	0
	.0	.0	.0	.0	.0	.0 %
Total	1	0	2	13	0	16
	6.3	.0	12.5	81.3	.0	100.0 %

Matriz 2.3.5. Atención a grupo/dificultad de relación con sus compañeros de trabajo/ambiente cordial.

Dif.relación Atenc. a gpo.	Siempre	Casi siem.	Frecuent.	Casi nun.	Nun.	Total
Siempre	2	3	19	58	0	82
	100.0	100.0	95.0	90.6	.0	92.1 %
Casi siempre	0	0	1	2	0	3
	.0	.0	5.0	3.1	.0	3.4 %
Frecuente	0	0	0	3	0	3
	.0	.0	.0	4.7	.0	3.4 %
Casi nunca	0	0	0	1	0	1
	.0	.0	.0	1.6	.0	1.1 %
Total	2	3	20	64	0	89
	2.2	3.4	22.5	71.9	.0	100.0 %

2.4 Ambiente cordial/impide la superación personal/propicia la comunicación/obstaculiza la labor del orientador/facilita el trabajo/limitan la creatividad.

Supuesto: Existe un ambiente agradable en la mayoría de los Departamentos de Orientación de los CECyT.

Para comparar las diferentes opciones de ambiente de trabajo - se aplicó la prueba de Kolmogorov-Smirnov, donde se obtuvo:

de $n = 310$

la diferencia máxima de $D_n = 0.67$

la diferencia probable $P(0) = 0.135259$

la diferencia de tablas $D_t = 0.0772$

Rechazándose $H_0: f_1 = f_2 \dots f_n$; aceptándose H_1 : al menos una $f_i \neq y_i$.

Al existir una diferencia se aplicó también la prueba de diferencia de proporciones en donde se amnejó: ambiente cordial con facilitan el trabajo, se aplicó la prueba de dos colas, obteniéndose:

$$\hat{p}_1 = 0.3081 \quad \hat{p}_2 = 0.3023 \quad \hat{p} = 0.3052$$

$$\hat{q} = 0.6948 \quad \sigma \hat{p}_1 - \hat{p}_2 = 0.0351$$

$$Z_c = 0.1656 \quad Z_t = 1.96$$

Aceptándose la $H_0: \hat{p}_1 - \hat{p}_2 = 0$ encontrándose así que no existe una diferencia entre las proporciones en que se dan estas situaciones, confirmándose así el supuesto planteado.

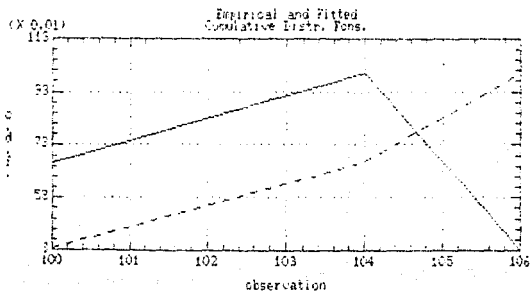

2.5 Puesto en la Institución/Profesión.

Supuesto: El puesto que ocupan con mayor frecuencia los psicólogos es el de docente.

Para comparar al psicólogo con los puestos que ocupa con mayor frecuencia se aplicó la prueba de Kolmogorov-Smirnov, donde se encontró: $n = 87$ $D_n = 0.8$ $P(D) = 0.0033231$

Siendo la diferencia de tablas = 0.146, rechazándose así la $H_0: f_1 = f_2 = \dots = f_n$; confirmándose así H_1 : al menos una $f_1 \neq f_y$.

Existiendo diferencia entre los diversos puestos que desempeña el psicólogo, se aplicó la prueba de diferencia de proporciones para conocer cuales son los que se dan con mayor frecuencia, obteniéndose:

$$\begin{aligned} \hat{P}_1 &= 0.4286 & \hat{P}_2 &= 0.7833 & \hat{P} &= 0.7162 \\ \hat{Q} &= 0.2838 & \sigma \hat{P}_1 - \hat{P}_2 &= 0.1338 \end{aligned}$$

Para la prueba de dos colas:

$$Z_c = -2.6512 \quad Z_t = -1.96$$

Rechazándose así: la $H_0: \hat{P}_1 - \hat{P}_2 = \phi$, confirmándose $H_1: \hat{P}_1 \neq \hat{P}_2$ y puesto que son diferentes se aplicó la prueba de cola izquierda, donde se obtuvo: $Z_c = -2.6512$ $Z_t = -1.645$ donde se manejó: psicólogo/puesto de docente y psicólogo escolar, rechazándose la $H_0: \hat{P}_1 \geq \hat{P}_2$; confirmándose $H_1: \hat{P}_1 < \hat{P}_2$.

Siendo P_1 = psicólogo escolar; y P_2 = docente, por lo que se confirma el supuesto planteado.

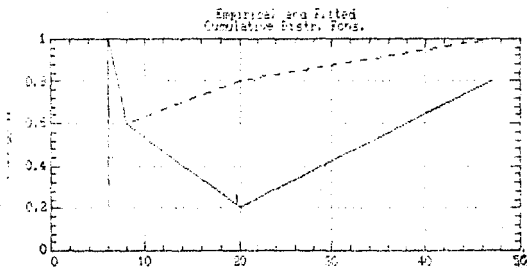

2.6 Otro trabajo/actividad de psicólogo.

Supuesto: Las personas que tienen otro trabajo realizan actividades de psicólogo.

Se comparó a través de χ^2 a las personas que tienen otro trabajo con realizar actividades de psicólogo o no. Obteniéndose:

$$\chi^2_c = 0.0507055 \quad \chi^2_t = 3.84146$$

con un grado de libertad; aceptándose la H_0 : X independiente de Y - no encontrándose evidencia estadística de que las personas que tienen otro trabajo realicen actividades de psicólogo, el supuesto no se confirma, ya que pueden realizarlas o realizar otras sin que exista dependencia entre tener otro trabajo y que realice actividades de psicólogo.

Matriz 2.6 Otro trabajo/actividad de psicólogo.

Activ. de psic.	Si	No	Total
Otro trab.	1	2	
Si	28	17	45
1	100.0	94.4	97.8 %
No	0	1	1
2	.0	5.6	2.2 %
Total	28	18	46
	60.9	39.1	100.0 %

2.7 Profesión/otro trabajo.

Supuesto: Es mayor el número de psicólogos que tienen otro trabajo que el de otros profesionistas.

Para comparar el número de psicólogos que tienen otro trabajo con el de otros profesionistas se aplicó χ^2 , con dos grados de libertad donde se obtuvo:

$$\chi^2_c = 5.02906 \quad \chi^2_t = 5.99147$$

Aceptándose H_0 : X independiente de Y. No existiendo evidencia estadística de que exista alguna dependencia entre la profesión que se tenga y un segundo trabajo.

Sin embargo observamos en la tabla que de 47 personas que tienen otro trabajo 37 son psicólogos, confirmándose así el supuesto planteado, sin que esto signifique que siempre exista una relación directa entre tener otro trabajo y ser necesariamente psicólogo.

Matriz 2,7 Profesión/otro trabajo.

Otro trab.	SI	NO	Total
Profesión	1	2	
Psicólogo	37	51	88
1	78.7	63.7	69.3 %
Prof.afin.	5	22	27
2	10.6	27.5	21.3 %
Otras no afin.	5	7	12
3	10.6	8.8	9.4 %
Total	47	80	127
	37.0	63.0	100.0 %

2.8 Profesión/tiempo en la institución.

Supuesto: Los psicólogos tienen más antigüedad en la institución que otros profesionistas.

Para comparar la antigüedad en la institución del psicólogo, - con la de otros profesionistas se aplicó la prueba χ^2 con ocho grados de libertad.

Obteniéndose:

$$\chi^2_c = 10.9197 \quad \chi^2_t = 15.507, \text{ aceptándose la}$$

Ho: X independiente de Y, por lo tanto no existe evidencia estadística de que exista una dependencia entre la profesión que se tenga y la antigüedad en la institución, no confirmándose por tanto el supuesto planteado.

Matriz 2.8 Profesión/tiempo en la institución.

Tiempo inst.	1 - 5	6 - 10	11 - 15	16 - 20	21 - 25	Total
Profesión	1	2	3	4	5	
Psicólogo	39	37	8	1	2	87
1	66.1	78.7	72.7	25.0	50.0	69.6 %
Prof.afin.	14	6	2	3	1	26
2	23.7	12.8	18.2	75.0	25.0	20.8 %
Otras no afin.	6	4	1	0	1	12
3	10.2	8.5	9.1	.0	25.0	9.6 %
Total	59	47	11	4	4	125
	47.2	37.6	8.8	3.2	3.2	100.0 %

2.9 Psicólogo/otro trabajo/puesto en otro trabajo.

Supuesto: La mayoría de los psicólogos que tienen otro empleo desempeñan funciones de docentes.

Para comparar a los psicólogos que tienen otro trabajo con los puestos que desempeñan se aplicó la prueba de Kolmogorov-Smirnov, ob-
teniéndose:

$$n = 35 \quad D_n = 0.727273 \quad P(D) = 0.000076775$$

$$D_t = 0.224 \text{ rechazándose así la } H_0: f_1 = f_2 \text{ ---- } f_n$$

Confirmándose la $H_1: f_1 \neq f_2$; encontrándose que el 31.4% desem-
peña funciones de psicólogo y el 25.7% de docente, siendo estos los
de mayor frecuencia.

Matriz 2.9 Psicólogo/otro trabajo/puesto en otro trabajo.

Psicólogos con otro trabajo		
Puesto	Frec.	Porc.
Analista	2	5.7 %
Secretaria	1	2.9 %
Jefe Depto.	2	5.7 %
Director	1	2.9 %
Asesor	2	5.7 %
Administrador	2	5.7 %
Orientador	4	11.4 %
Docente	9	25.7 %
Psicólogo	11	31.4 %
Profesionista	1	2.9 %
Total	35	100.0 %

2.10 Psicólogos/subordinados.

Supuesto: La mayoría de los psicólogos no tienen subordinados.

Para tratar de comprobar el supuesto anterior, se aplicó la prueba de diferencia de proporciones, dos colas y cola derecha, para comparar a los psicólogos sin y con subordinados; obteniéndose:

$$\hat{p}_1 = 0.8286 \quad \hat{p}_2 = 0.1714 \quad \hat{p} = 0.5$$

$$\hat{q} = 0.5 \quad \sigma_{\hat{p}_1 - \hat{p}_2} = 0.1195$$

Para la prueba de dos colas:

$$Z_c = 5.4981 \quad Z_t = 1.96 \quad \text{rechazándose la } H_0 \text{ y confir-$$

mándose la H_1 .

Como esto significaba que existía una diferencia, se aplicó la prueba de cola derecha, obteniéndose:

$Z_c = 5.4981 \quad Z_t = 1.645$ rechazándose la $H_0: \hat{p}_1 \leq \hat{p}_2$, confirmándose $H_1: \hat{p}_1 > \hat{p}_2$.

Siendo \hat{p}_1 los psicólogos que no tienen subordinados, se comprueba el supuesto, ya que de 35 psicólogos, 29 reportaron no tener subordinados (83%).

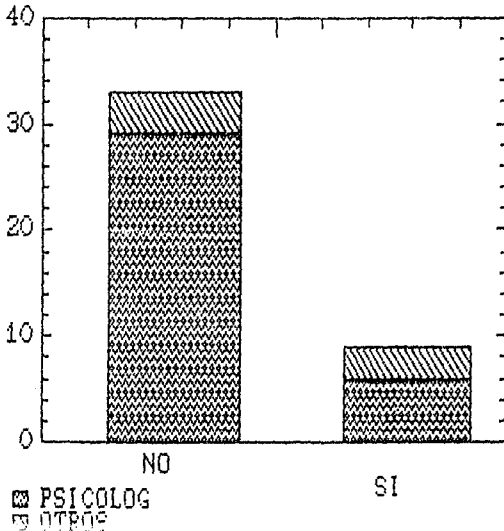

Matriz 2.10 Psicólogos/subordinados.

Tienen sub.	NO	SI	Total
Profesión	1	2	
Psicólogo	29	6	35
1	87.9	66.7	83.3 %
Prof.afin.	1	1	2
2	3.0	11.1	4.8 %
Otras no-afin	3	2	5
3	9.1	22.2	11.9
Total	33	9	42
	78.6	21.4	100.0

2.11 Profesión/contratado por...

Supuesto: Existe diversidad de profesiones, debido a que los - CECyT hacen la contratación y designación del personal de orientación sin tomar en cuenta su formación profesional, a diferencia de DEMS (Dirección de Educación Media Superior) que solo contrata psicólogos.

Con la finalidad de conocer si el supuesto era cierto se aplicó la prueba χ^2 , con cuatro grados de libertad; obteniéndose:

$$\chi^2_c = 5.06248 \quad \chi^2_t = 9.468$$

Siendo mayor el valor de tablas, se acepta la H_0 : X independiente de Y.

No confirmándose el supuesto planteado.

Matriz 2.11 Profesión/contratado por...

Contratado por Profesión	Escuela	DEMS	Ambas	Total
	1	2	3	
Psicólogo	46	37	6	89
1	62.2	80.4	66.7	69.0 %
Prof.afines	20	5	2	27
2	27.0	10.9	22.2	20.9 %
Otras no afin,	8	4	1	13
3	10.8	8.7	11.1	10.1 %
Total	74	46	9	129
	57.4	35.7	7.0	100.0 %

2.12 Profesión/tiempo que buscó trabajo de psicólogo.

Supuesto: Se le facilita al psicólogo colocarse en el campo la boral.

Para comprobar o rechazar el supuesto se aplicó la prueba de - Kolmogorov-Smirnov; donde se obtuvo:

$n = 86$ $D_n = 1$ (máxima desviación calculada para una muestra de 86) $P(D) = .000090799$ $Dt = 0.146$

Y puesto que el criterio de rechazo de $H_0: D_n > d_{n\alpha}$ ($d_{n\alpha}$ -valor crítico de D_n de tablas) $P(D_n) < \alpha$.

Se rechaza la H_0 , comprobándose así el supuesto planteado.

Para saber el tiempo que tarda en conseguirlo se aplicó la - prueba de diferencia de proporciones, donde se compararon las opciones "no busco" y de 1 a 6 meses por ser las más frecuentes, encontrándose que:

$$\hat{p}_1 = 0.4412 \quad \hat{p}_2 = 0.2442 \quad \hat{p} = 0.3430$$

$$\hat{q} = 0.6570 \quad \sigma \hat{p}_1 - \hat{p}_2 = 0.0724$$

puesto que $\hat{p}_1 > \hat{p}_2$ se rechaza la H_0 , aceptándose -- $H_1: \hat{p}_1 \neq \hat{p}_2$ por lo que se aplicó la prueba de dos colas donde se obtuvo: $Z_c = 2.7305$ $Z_t = 1.96$, al ser mayor Z_c se comprueba la H_1 , por lo que se aplicó la prueba de cola derecha donde se obtuvo:

$$Z_c = 2.7305 \quad Z_t = 1.645$$

Confirmándose que la mayoría no buscó el empleo, comprobándose el supuesto planteado.

Matriz 2.12 Profesión/tiempo que buscó trabajo de psicólogo.

Tiempo	No busco	- 1 mes	1 a 6m.	6m a 1año	+ 1año	Total	
Profesión	1	2	3	4	5		
Psicólogo	38	16	21	9	2	86	
1	97.4	100.0	100.0	100.0	100.0	98.9	%
Prof.afin	1	0	0	0	0	1	
2	2.6	.0	.0	.0	.0	1.1	%
Total	39	16	21	9	2	87	
	44.8	18.4	24.1	10.3	2.3	100.0	%

2.13 Psicólogos. Medio por el que se enteró del empleo/tiempo para conseguir el trabajo.

Supuesto: Los psicólogos obtuvieron su primer empleo por medio de amigos y tardaron menos de seis meses en conseguirlo.

A fin de demostrar el supuesto se aplicó χ^2 con $\alpha = 0.05$ y doce grados de libertad. Obteniéndose:

$$\chi^2_c = 20.5022 \quad \chi^2_t = 21.026$$

Al ser $\chi^2_c < \chi^2_t$ se acepta la H_0 , por lo cual no puede decirse que existe una evidencia estadística de que exista relación entre el medio por el que se enteran los psicólogos del empleo y el tiempo que tardan en conseguirlo.

Sin embargo podemos observar en la tabla que el 59.2% se enteró por la escuela, el 34.2% por familiares y el 35% no buscó empleo y el 20% lo buscó de uno a seis meses.

Matriz 2.13 Tiempo y medio para conseguir empleo.

Tiempo	No busco	Menos 1 mes	1-6 meses	6m -1 año	más 1año	Total
Medio	1	2	3	4	5	
Familia	13	7	2	4	0	26
1	37.1	50.0	10.0	66.7	.0	34.2 %
Masivos	0	1	2	0	0	3
2	.0	7.1	10.0	.0	.0	3.9 %
Laboral	0	0	1	1	0	2
3	.0	.0	5.0	16.7	.0	2.6 %
Escolar	22	6	15	1	1	45
4	62.9	42.9	75.0	16.7	100.0	59.2 %
Total	35	14	20	6	1	76
	46.1	18.4	26.3	7.9	1.3	100.0

2.14 Psicólogos/otro trabajo/lugar de otro trabajo.

Supuesto: La mayoría de los psicólogos que tienen otro trabajo lo tienen en el sector público.

Aquí se aplicó la prueba de Kolmogorov-Smirnov para conocer la relación entre éstas variables, obteniéndose el siguiente resultado.

Para una muestra de 35 sujetos la diferencia máxima observada (D_n) fué 0.66 y una probabilidad de diferencia máxima (diferencia - máxima esperada) de 0.146483, con una diferencia máxima de tablas - D_t de 0.224; como el criterio de rechazo de la prueba fué $D_n > D_t$ se rechaza la H_0 confirmándose la H_1 : al menos una $f_1 \neq f_2 \dots f_n$.

Para conocer cual era la diferencia se aplicó la prueba de diferencia de proporciones, donde se obtuvo:

$$\hat{p}_1 = 0.5882 \quad \hat{p}_2 = 0.3431 \quad \hat{p} = 0.4657$$

$$\hat{q} = 0.5343 \quad \sigma \hat{p}_1 - \hat{p}_2 = 0.0698$$

Puesto que $H_0 = \hat{p}_1 - \hat{p}_2 = \phi$ rechazándose H_0 , al confirmarse - la $H_1 = \hat{p}_1 \neq \hat{p}_2$.

Puesto que hay una diferencia entre las dos proporciones se aplicó la prueba de dos colas, se obtuvo:

$$Z_c = 3.5090 \quad Z_t = 1.96$$

Rechazándose así la H_0 , por lo que se aplicó la prueba de cola derecha, se obtuvo:

$$Z_c = 3.5090 \quad Z_t = 1.645$$

En consecuencia se rechaza la H_0 , confirmándose así que en el caso de los psicólogos que tienen otro trabajo, lo tienen en el sector público el 68.6%, el 20% son independientes y 11.4% trabajan en el sector privado, quedando así confirmado el supuesto planteado.

Matriz 2.14 Psicólogos/otro trabajo/lugar de otro trabajo.

Lug.otro trab. Otro trab.	Independ.	S.priv.	S.públ.	Total
SI	7	4	24	35
	100.0	100.0	100.0	100.0 %
Total	7	4	24	35
	20.0	11.4	68.6	100.0 %

2.15 Profesión/necesidad de estar titulado.

Supuesto: Otros profesionistas reportan con más frecuencia el requisito de estar titulado para conseguir empleo, que los psicólogos.

Para confirmar el supuesto se aplicó la prueba χ^2 , con un grado de significancia $\alpha = 0.05$ y dos grados de libertad.

Se encontró: $\chi^2_c = 40.6107$ $\chi^2_t = 5.99147$

Siendo el criterio para rechazar la prueba $\chi^2_c > \chi^2_t$, se rechazó la H_0 : X independiente de Y, observando la matriz 2.15 podemos observar que el 92.9% de los psicólogos sí reportan que se les pide el título como requisito para conseguir empleo, mientras que solo el 2.9% de los profesionistas afines y el 4.2% de profesionistas no afines lo reportan, no confirmándose así el supuesto planteado.

Matriz 2.15 Profesión/necesidad de estar titulado.

Respuesta	NO	SI	Total
Profesión			
Psicólogo	25 41.7	65 92.9	90 69.2 %
Prof.afin	25 41.7	2 2.9	27 20.8 %
Otras no.af.	10 16.7	3 4.2	13 10.0 %
Total	60 46.2	70 53.8	130 100.0 %

2.16 Profesión/pertenece a una asociación relacionada con su trabajo.

Supuesto: La mayoría de los orientadores psicólogos pertenecen a una asociación o grupo profesional relacionado con su trabajo.

Para lo cual se aplicó la prueba de proporciones encontrándose:

$$\hat{p}_1 = 0.1846 \quad \hat{p}_2 = 0.8065 \quad \hat{p} = 0.4882$$

$$\hat{q} = 0.5118 \quad \sigma_{\hat{p}_1 - \hat{p}_2} = 0.0627$$

Puesto que $\hat{p}_1 - \hat{p}_2 \neq$ se aplicó la prueba de dos colas, obteniéndose: $Z_c = -9.9104$ $Z_t = -1.96$, como $Z_c > Z_t$ se rechazó la H_0 ; por lo que se aplicó la prueba de cola izquierda obteniéndose: $Z_c = -9.9104$ $Z_t = -1.645$ rechazándose la H_0 ;

$H_0: \hat{p}_1 \geq \hat{p}_2$; aceptándose la $H_1: \hat{p}_1 < \hat{p}_2$; no confirmándose así - el supuesto planteado, ya que de 86 psicólogos solo 18 pertenecen a una asociación, sin embargo podemos observar en la matriz de doble entrada, que son los psicólogos quienes tienen el porcentaje más alto de pertenecer a una asociación (75%).

Matriz 2.16 Profesión/pertenece a una asociación.

Pert.asoc.	SI	NO	Total
Profesión	1	2	
Psicólogo	18	68	86
1	75.0	68.0	69.4 %
Prof. afin	5	21	26
2	20.8	21.0	21.0 %
Otras no afin.	1	11	12
3	4.2	11.0	9.7 %
Total	24	100	124
	19.4	80.6	100.0 %

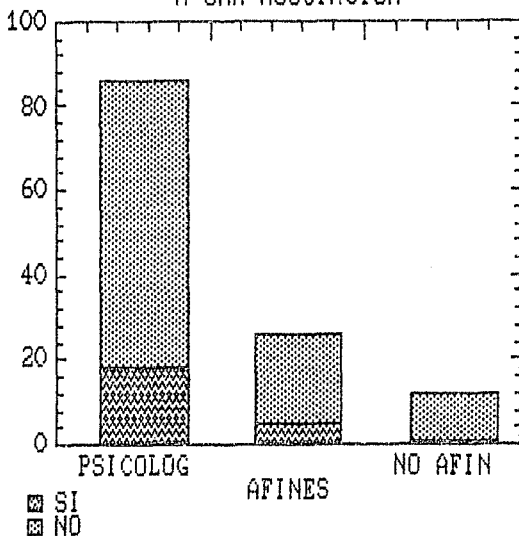
RELACION ENTRE LA PROFESION Y PERTENECER
A UNA ASOCIACION

2.17 Profesión/ingresos/horas en la institución.

Supuesto: El sueldo de los orientadores psicólogos es igual al de otros profesionistas con el mismo número de horas.

En este caso se aplicó la prueba χ^2 con un nivel de significancia $\alpha = 0.05$ y nueve grados de libertad.

Se obtuvo para otros profesionistas no psicólogos:

$$\chi^2_c = 29.0714 \quad \chi^2_t = 16.919$$

Rechazándose la H_0 : X independiente de Y. Lo que indica que si existe evidencia estadística de la dependencia entre el número de horas y el sueldo que se percibe.

Posteriormente se aplicó la χ^2 para el caso de los psicólogos, obteniéndose:

$$\chi^2_c = 48.3692 \quad \chi^2_t = 16.919$$

Rechazándose también, la H_0 , y por tanto quedando demostrada una relación entre el sueldo y número de horas de trabajo en la institución.

Encontrándose que el 44.4% de los profesionistas no psicólogos trabajan entre 13 y 14 horas percibiendo un sueldo de 250 a 750 mil pesos, en el caso de los psicólogos el 41.8% tienen entre 13 y 14 horas y perciben un sueldo de 501 a 750 mil pesos.

Sin embargo se puede observar en las matrices 2.17 y 2.18 que en el caso de los psicólogos es más frecuente que tengan un sueldo entre 500 a 750 000 pesos, siendo éste superior al que perciben en general los no-psicólogos.

Matriz 2.17 Psicólogos/ingresos en la institución/horas en la institución.

No. de horas	8 - 12	13 - 14	25 - 36	37 - 48	Total
Ingresos (miles)					
0 - 250	2	5	0	0	7
	40.0	15.2	.0	.0	8.9 %
251 - 500	3	12	7	1	23
	60.0	36.4	25.9	7.1	29.1 %
501 - 750	0	16	17	4	37
	.0	48.5	63.0	28.6	46.8 %
751 - 1 000	0	0	3	9	12
	.0	.0	11.1	64.3	15.2 %
Total	5	33	27	14	79
	6.3	41.8	34.2	17.7	100.0 %

Matriz 2.17.1 No psicólogos/ingresos en la institución/horas en la institución.

No. de horas	8 - 12	13 - 14	25 - 36	37 - 48	Total
Ingresos (miles)					
0 - 250	0	2	0	0	2
	.0	12.5	.0	.0	5.6 %
251 - 500	2	11	2	0	15
	66.7	68.8	14.3	.0	41.7 %
501 - 750	0	3	11	1	15
	.0	18.8	78.6	33.3	41.7 %
751 - 1 000	1	0	1	2	4
	33.3	.0	7.1	66.7	11.1 %
total	3	16	14	3	36
	8.3	44.4	38.9	8.3	100.0 %

3 ACTIVIDADES.

3.1 Elaboración de informes/atención a alumnos/atención a grupo (con todas las profesiones).

Supuesto: Las principales actividades que realiza el orientador de los CECyT son: elaboración de informes y atención a alumnos y a grupo.

Para someter a prueba el supuesto planteado se aplicó la prueba de Kolmogorov-Smirnov, obteniéndose:

$n = 302$ $D_n = 1.00$ máxima desviación calculada

$P(D) = 0.0049575$ $Dt = 0.0782$

Con un nivel de significancia de 0.05; como $H_0: f_1 = f_2 = \dots = f_n$ se rechaza la H_0 y se confirma H_1 : al menos una $f_1 \neq f_2$.

Confirmándose así el supuesto planteado.

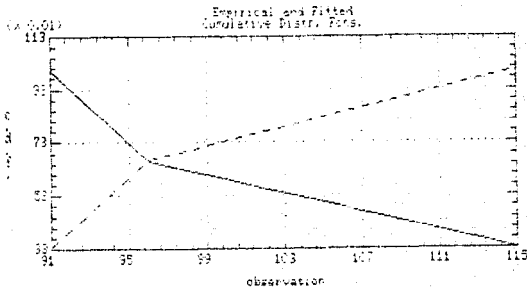

3.2 Actividad más frecuente/actividades propias del psicólogo (Atención a grupo, atención a alumnos y elaboración de informes).

Supuesto: No existe relación entre el ser y el deber ser de la práctica del orientador.

Para someter a prueba el supuesto anterior se aplicó χ^2 con un nivel de significancia $\alpha = 0.05$ y tres grados de libertad.

Obteniéndose: $\chi^2_c = 0.946116$ $\chi^2_t = 7.815$

Siendo el criterio de rechazo de la prueba $\chi^2_c > \chi^2_t$, se -- acepta la H_0 : X independiente de Y, confirmándose así el supuesto, sin embargo aunque no es requisito indispensable que exista esta correspondencia, en la tabla podemos observar que el 81.5% considera que si corresponde lo que hace con lo que debe hacer, siendo la -- atención a grupo la actividad que más hace (80.8%), seguida de la -- atención a alumnos (79.3%) y la elaboración de informes con un -- 78.9%.

Matriz 3.2.1 Atención a grupo/actividades propias del psicólogo.

Atenc.gpo.	Siempre	Casi siem.	Frecuente	Casi nun.	Total
Act.psic.	1	2	3	4	
SI	80	4	3	1	88
	80.8	80.0	100.0	100.0	81.5 %
NO	19	1	0	0	20
	19.2	20.0	.0	.0	18.5 %
Total	99	5	3	1	108
	91.7	4.6	2.8	.9	100.0 %

Matriz 3.2.2 Atención a alumnos/actividades propias del psicólogo.

Atenc.alum. Act.psic.	Siempre 1	Casi siem. 2	Frecuente 3	Casi nunca 4	Nunca 5	Total
SI	65	11	10	0	1	87
1	79.3	84.6	100.0	.0	100.0	81.3 %
NO	17	2	0	1	0	20
2	20.7	15.4	.0	100.0	.0	18.7 %
Total	82	13	10	1	1	107
	76.6	12.1	9.3	.9	.9	100.0 %

Matriz 3.2.3 Elaboración de informes/actividades propias del psicólogo.

Elab.inform. Act.psic.	Siempre 1	Casi siem. 2	Frecuente 3	Casi nunca 4	Nunca 5	Total
SI	60	13	10	1	2	86
1	78.9	86.7	83.3	100.0	100.0	81.1 %
NO	16	2	2	0	0	20
2	21.1	13.3	16.7	.0	.0	18.9 %
Total	76	15	12	1	2	106
	71.7	14.2	11.3	.9	1.9	100.0 %

3.3 Profesión/puesto en la institución.

Supuesto: Existe una relación directa entre la formación académica y el ejercicio profesional del orientador.

Se aplicó χ^2 con un nivel de significancia de $\alpha = 0.05$ y ocho - grados de libertad, se obtuvo:

$$\chi^2_c = 23.3415 \quad \chi^2_t = 15.507$$

Siendo el criterio de rechazo de la prueba $\chi^2_c > \chi^2_t$, se rechaza la H_0 : X independiente de Y, confirmándose así el supuesto como lo confirma la tabla 3.3, es el psicólogo el que ocupa con mayor porcentaje (69% los puestos de los Departamentos de orientación, - siendo los más elevados los de: psicólogo escolar 54% y supervisor 23%; mientras que los de mayor porcentaje en profesionistas afines fué la de orientador 34.6% y en el caso de los profesionistas no - afines el puesto de psicólogo escolar 53.8% y docente 23.1%.

Matriz 3.3 Profesión/puesto en la institución.

Profesión	Psicólogo	Prof.afin	Otras no afin.	Total
Puesto	1	2	3	
Supervisor	20	5	1	26
2	23.0	19.2	7.7	20.6 %
Docente	6	5	3	14
3	6.9	19.2	23.1	11.1 %
Jefe Depto.	8	1	0	9
4	9.2	3.8	.0	7.1 %
Psic.esc.	47	6	7	60
5	54.0	23.1	53.8	47.6 %
Orientador	6	9	2	17
6	6.9	34.6	15.4	13.5 %
Total	87	26	13	126
	69.0	20.6	10.3	100.0 %

3.4 Conocimientos, Habilidades/grado de estudios.

(sí terminó, No terminó).

Supuesto: La eficiencia en su trabajo está relacionada con su grado de estudios, habilidades y conocimientos que posee.

Para tomar una decisión se aplicó la prueba χ^2 con un valor de significancia $\alpha = 0.05$ y doce grados de libertad para el caso de los que sí terminaron sus estudios y con dos grados de libertad para el caso de los que no terminaron sus estudios. Obteniéndose:

Para el caso de los que sí terminaron sus estudios:

$$\chi^2_c = 16.6008 \quad \chi^2_t = 21.026$$

En el caso de los que no terminaron sus estudios:

$$\chi^2_c = 3.08 \quad \chi^2_t = 5.99147$$

Como el criterio de rechazo de la prueba fué en ambos casos -- $\chi^2_c > \chi^2_t$ se acepta la H_0 : X independiente de Y, no confirmándose el supuesto planteado, dado que no hay evidencia estadística de que exista una relación directa entre el grado de eficiencia que reportan los que terminaron sus estudios con los que no los terminaron, por lo que no se puede decir que dependa del grado de estudios el grado de eficiencia en su trabajo, es decir contrario a lo que se pensaba, los que terminaron sus estudios, no reportan tener más habilidades y conocimientos que los que no terminaron.

En el caso de los que sí terminaron sus estudios el 54.6% consideran que sus conocimientos y habilidades son buenos y el 45.8% reporta haber adquirido esos conocimientos y habilidades en el desempeño de su trabajo.

En el caso de los que no terminaron sus estudios el 71.4% reporta que sus habilidades y conocimientos son muy buenos y el 80% reporta haberlos adquirido en el desempeño de su trabajo.

Matriz 3.4.1 Conocimientos en el desempeño de su trabajo/grado de conocimientos y habilidades/ Si terminó sus estudios profesionales.

Gdo.conoc.hab. Conoc.des.trab.	Excelent. 1	Muy buenos 2	Buenos 3	Suficient. 4	Total
Siempre	3	15	27	4	49
1	50.0	38.5	45.8	100.0	45.4 %
Casi siempre	1	15	15	0	31
2	16.7	38.5	25.4	.0	28.7 %
Frecuente	1	6	16	0	23
3	16.7	15.4	27.1	.0	21.3 %
Casi nunca	1	1	1	0	3
4	16.7	2.6	1.7	.0	2.8 %
Nunca	0	2	0	0	2
5	.0	5.1	.0	.0	1.9 %
Total	6	39	59	4	108
	5.6	36.1	54.6	3.7	100.0 %

Matriz 3.4.2 Conocimientos en el desempeño de su trabajo/grado de conocimientos y habilidades/ No terminó sus estudios profesionales.

Gdo.conoc.hab. Conoc.des.trab.	Excelent. 1	Muy buenos 2	Buenos 3	Suficient. 4	Total
Siempre	1	4	0	0	5
1	100.0	80.0	.0	.0	71.4 %
Casi siempre	0	1	1	0	2
2	.0	20.0	100.0	.0	28.6 %
Frecuente	0	0	0	0	0
3	.0	.0	.0	.0	.0
Casi nunca	0	0	0	0	0
4	.0	.0	.0	.0	.0
Nunca	0	0	0	0	0
Total	1	5	1	0	7
	14.3	71.4	14.3	.0	100.0 %

3.5 Conocimientos y Habilidades/donde los adquirió.

Supuesto: La mayor parte de sus conocimientos y habilidades -- los adquiere más en la práctica profesional que en la institución -- donde estudió.

Para tomar una decisión se aplicó la prueba de Kolmogorov-Smirnov; donde se obtuvo:

$$n = 452 \quad D_n = 1 \quad P(D) = 0.0049575 \quad D_t = 0.0639$$

rechazándose la $H_0: f_1 = f_2$ ----fn; ya que el criterio de rechazo fué: $P(D_n) < \alpha$ $D_n > d_{na}$.

Confirmándose así la H_1 : al menos una $f_1 \neq f_2$, al encontrarse que existe diferencia entre los diferentes lugares donde se adquirieron los conocimientos y habilidades se elaboraron las tablas de cada uno, encontrándose que reportan con mayor frecuencia (54) que adquirieron sus conocimientos y habilidades durante el desempeño de su trabajo en la institución, después durante sus estudios (30), de experiencia en otros empleos (29), através de cursos de actualización (25) y solo uno através de otros medios.

Confirmándose así el supuesto planteado.

Matriz 3.5 Conocimientos y Habilidades/donde los adquirió.

Donde los adquirió	Frec.	Frec.Acum.
Durante sus estudios profesionales	30	21.6
En el desempeño de su trabajo dentro de la institución.	54	39.8
De experiencias obtenidas en otros empleos	29	20.9
Através de actualización y capacitación	25	18.0
Otros	1	0.7
Total	139	100.0 %

3.6 Orientadores que conocen sus funciones/grado de satisfacción.

Supuesto: La mayoría de los orientadores que conocen sus funciones están satisfechos con las actividades que realizan.

Para tomar una decisión se aplicó la prueba de Kolmogorov-Smirnov, con la $H_0: f_1 = f_2 \dots f_n$. H_1 : al menos una $f_i \neq f_2$, siendo el criterio de rechazo:

$$D_n \geq d_{\alpha} \quad \text{o} \quad P(D_n) < \alpha \quad \text{donde se obtuvo:}$$

$$n = 102 \quad D_n = 1 \quad P(D) = 0.0049575 \quad D_t = 0.135$$

Por lo que se rechazó la H_0 , al existir una diferencia se aplicó la prueba de diferencia de proporciones entre estar satisfecho y muy satisfecho, por ser estas respuestas las de mayor frecuencia, encontrándose en la prueba de dos colas:

$$\hat{p}_1 = 0.5882 \quad \hat{p}_2 = 0.3431 \quad \hat{p} = 0.4651$$

$$\hat{q} = 0.5343 \quad \sigma_{\hat{p}_1 - \hat{p}_2} = 0.0658$$

$$Z_c = -9.9104 \quad Z_t = -1.96$$

Como el criterio de rechazo fué: $Z_c > Z_t$ se rechazó la $H_0: \hat{p}_1 - \hat{p}_2 = 0$, con un nivel de significancia $\alpha/2$, confirmándose $H_1: \hat{p}_1 \neq \hat{p}_2$

Posteriormente se aplicó la prueba de cola izquierda que establece como $H_0: \hat{p}_1 \geq \hat{p}_2$; $H_1: \hat{p}_1 < \hat{p}_2$ con un nivel de significancia $1 - \alpha$.

Siendo \hat{p}_1 = muy satisfecho y \hat{p}_2 = satisfecho; obteniéndose:

$$Z_c = 3.5090 \quad Z_t = 1.645$$

Por tanto se rechazó la H_0 , confirmándose el supuesto, pues el 91.9% de los orientadores conocen sus funciones y el 89.6% de los orientadores reportan estar satisfechos con su trabajo.

Matriz 3.6 Orientadores que conocen sus funciones/grado de satisfacción.

Gdo.satisf.	Muy satis.	Satisf.	No satisf.	Total
Conoc.func.	1	2	3	
SI	35	60	7	102
1	94.6	89.6	100.0	91.9
NO	2	7	0	9
2	5.4	10.4	.0	8.1
Total	37	67	7	111
	33.3	60.4	6.3	100.0

3.7 Auxilio profesional/forma de trabajo/influencia del equipo de trabajo.

Supuesto: El trabajo de los orientadores en los CECyT es multi disciplinario y que al realizarse en equipo facilita su labor.

Para tomar una desición se aplicó la prueba χ^2 con dos grados de libertad y un nivel de significancia $\alpha = 0.05$, obteniéndose:

$\chi^2_c = 2.3269$ $\chi^2_t = 5.99147$, siendo el criterio de rechazo de la prueba $Z_c > Z_t$, se acepta la H_0 : X es independiente de Y.

Al compararse los que si y no se auxilian de otros profesionistas, con que forma de trabajo y si facilita, no afecta o dificulta su labor se encontró:

Que de los orientadores que consideran que facilita su labor - el 50% si se auxilian de otros profesionistas y el otro 50% no; el 58.8% trabajan en equipo, el 27.9% en forma individual y el 13.2% - utilizan ambas formas para trabajar.

En el caso de los que consideran que no lo afecta se obtuvo - que el 41.7% si se auxilian de otros profesionistas, mientras que: el 58.3% no.

El 58.3% trabaja en equipo, el 33.3% de manera individual y el 8.3% utiliza ambas formas de trabajo.

En el caso de los orientadores que opinan que dificulta su labor se encontró: que el 15.4% si se auxilian de otros profesionistas mientras que el 84.6% no; que el 46.2% trabajan en equipo, el 53.8% en forma individual y ninguno emplea ambas formas de trabajo.

Como podemos observar en los tres casos reportan principalmente trabajar en equipo, que mientras menos se auxilian de otros profesionistas consideran que más les dificulta su labor. Si observamos las frecuencias totales encontramos que 68 consideran que si fa cilita su labor su forma de trabajo, 24 consideran que no les afecta y 13 que les dificulta su labor.

Así, aunque no existe evidencia estadística de que exista una diferencia significativa entre la forma de trabajo con su opinión -

sobre si le facilita o no su labor, podemos deducir que la mayoría de los orientadores trabaja en equipo y que la mayor frecuencia se da en la opción de facilita su labor por lo que se confirma el supuesto planteado.

Matriz 3.7 Auxilio profesional/forma de trabajo/influencia del equipo de trabajo. Lo Facilita.

Form.trab.	Equipo	Individual	Ambas	Total
Aux.prof.	1	2	3	
NO	17	12	5	34
1	42.5	63.2	55.6	50.0 %
SI	23	7	4	34
2	57.5	36.8	44.4	50.0 %
Total	40	19	9	68
	58.8	27.9	13.2	100.0 %

Matriz 3.7.1 Influencia/no lo afecta.

Form.trab.	Equipo	Individual	Ambas	Total
Aux.prof.	1	2	3	
NO	8	4	2	14
1	57.1	50.0	100.0	58.3 %
SI	6	4	0	10
2	42.9	50.0	.0	41.7 %
Total	14	8	2	24
	58.3	33.3	8.3	100.0 %

Matriz 3.7.2 Influencia/lo dificulta.

Form.trab.	Equipo	Individual	Ambas	Total
Aux.prof.	1	2	3	
NO	4	7	0	11
1	66.7	100.0	.0	84.6 %
SI	2	0	0	2
2	33.3	.0	.0	15.4 %
Total	6	7	0	13
	46.2	53.8	.0	100.0 %

3.8 Porcentaje de logros de objetivos/coordinación con otros departamentos/frecuencia con que da sugerencias.

Supuesto: El porcentaje con que se logran los objetivos del -- programa de orientación está en relación con la coordinación de -- otros departamentos y la frecuencia de las sugerencias de los --- orientadores.

Para tratar de comprobar el supuesto se aplicó la prueba χ^2 , - con un nivel de significancia de 0.05 y tres grados de libertad, - obteniéndose:

Para el caso de los orientadores que Siempre dan sugerencias:

$$\chi^2_c = 3.06878 \quad \chi^2_t = 7.815$$

Y para el caso de los que eventualmente dan sugerencias:

$$\chi^2_c = 1.76128 \quad \chi^2_t = 7.815$$

Siendo el criterio de rechazo de la prueba $\chi^2_c > \chi^2_t$, se -- acepta la H_0 : X independiente de Y; no habiendo evidencia estadística de que exista una diferencia significativa entre el porcentaje de los objetivos alcanzados entre los que Siempre dan sugerencias y los que lo hacen eventualmente.

Se encontró que el 50% de los que siempre dan sugerencias y - se coordinan con otros departamentos cumplen con el 51 a 75% de - los objetivos del programa de orientación, siendo éste el porcentaje más elevado (42.2%).

En el caso de los que eventualmente dan sugerencias al Departamento de orientación, se encontró que el 44.4% de los orientadores si se coordinan con otros departamentos y cumplen con un 51 a 75% - de los objetivos del programa.

Siendo el 40.4% de los orientadores que si se coordinan con - otros departamentos y los que no, la mayoría indicó lograr los objetivos del programa en un 51 a 75%.

Los que siempre dan sugerencias, el 50% se coordina con otros departamentos y el otro 50% no, en el caso de aquellos que eventualmente dan sugerencias al departamento el 52.6% no se coordina con - otros departamentos y el 47.4% si. Existiendo así una diferencia no significativa en cuanto a coordinarse con otros departamentos o no y el dar sugerencias en el departamento.

Además es importante subrayar que aunque den sugerencias siempre o eventualmente al departamento y trabajen en coordinación con otros departamentos o no, ambos grupos reportan alcanzar prácticamente el mismo porcentaje en el logro de los objetivos del programa siendo éste entre el 51 a 75% del mismo.

Por lo tanto se rechaza el supuesto planteado.

Matriz 3.8.1 Porcentaje de logros de objetivos/coordinación con otros departamentos/ siempre da sugerencias.

Coord.deptos	NO	SI	Total
Logro obj.	1	2	
0 a 25%	1	0	1
1	3.1	.0	1.6 %
26 a 50%	9	5	14
2	28.1	15.6	21.9 %
51 a 75%	11	16	27
3	34.4	50.0	42.2 %
76 a 100%	11	11	22
4	34.4	34.4	34.4 %
Total	32	32	64
	50.0	50.0	100.0 %

Matriz 3.8.2 Porcentaje de logros de objetivos/coordinación con otros departamentos/ da sugerencias eventualmente.

Coord.deptos.	NO	SI	Total
Logro Obj.	1	2	
0 a 25%	3	1	4
1	10.0	3.7	7.0 %
26 a 50%	7	4	11
2	23.3	14.8	19.3 %
51 a 75	11	12	23
3	36.7	44.4	40.4 %
76 a 100%	9	10	19
4	30.0	37.0	33.3 %
Total	30	27	57
	52.6	47.4	100.0 %

3.9 Dificultades más frecuentes/satisfacción de las necesidades de la institución.

Supuesto: El tipo de dificultades con que se enfrenta el orientador está en relación con la satisfacción de necesidades de la institución.

Para tomar una decisión sobre el supuesto planteado se aplicó la prueba de diferencia de proporciones y la de dos colas. Siendo el criterio de rechazo de la prueba $Z_c > Z_t$ con un nivel de significancia $\alpha/2$. Siendo las dificultades más frecuentes: falta de materiales y desconocimiento de otros departamentos de sus actividades; obteniéndose para falta de materiales/satisfacción de las necesidades de la institución:

$$\begin{aligned} \hat{p}_1 &= 0.3239 & \hat{p}_2 &= 0.2394 & \hat{p} &= 0.2817 \\ \hat{q} &= 0.7183 & \sigma \hat{p}_1 - \hat{p}_2 &= 0.0755 \\ Z_c &= 1.1193 & Z_t &= 1.96 & \text{Aceptándose la } H_0. \end{aligned}$$

Para el caso de falta de conocimientos para realizar su labor/satisfacción de las necesidades de la institución, se obtuvo:

$$\begin{aligned} \hat{p}_1 &= 0.3529 & \hat{p}_2 &= 0.2794 & \hat{p} &= 0.3162 \\ \hat{q} &= 0.6838 & \sigma \hat{p}_1 - \hat{p}_2 &= 0.0791 \\ Z_c &= 0.9221 & Z_t &= 1.96; \text{ por lo que se acepta la } H_0: X \end{aligned}$$

es independiente de Y. Por tanto el tipo de dificultades que tiene el orientador es independiente del grado de satisfacción de las necesidades de la institución. Sin embargo encontramos en tablas que la frecuencia de éstas dificultades si tiene relación con la satisfacción de las necesidades de la institución, pues podemos observar que el 68% de los orientadores cumplen adecuadamente las necesidades de la institución cuando el 35.3% enfrenta frecuentemente el desconocimiento de su labor por otros departamentos, el 18.6% reporta cumplir las necesidades medianamente cuando el 36.8% casi siempre enfrenta ésta dificultad y el 11.8% reporta satisfacer plenamente las necesidades de la institución cuando el 41.7% nunca enfrenta esta dificultad. En el caso de la falta de material de trabajo, se encontró que el 67% reportan satisfacer adecuadamente las necesida-

des de la institución cuando el 32.4% enfrenta frecuentemente esta dificultad, el 19.8% reporta satisfacer medianamente las necesidades de la institución cuando el 38.1% siempre tiene ésta dificultad, mientras que el 11.3% reporta satisfacer plenamente las necesidades de la institución cuando el 33.3% casi nunca enfrenta esa dificultad, siendo frecuente encontrar ambas dificultades, podemos deducir que las necesidades de la institución se satisfacen en general en forma adecuada pero no óptima debido a la frecuencia con que se dan las dificultades.

Siendo así rechazado el supuesto pues el tipo de dificultad no depende de la satisfacción de las necesidades, pero si hay evidencias de que las dificultades afectan el nivel de satisfacción de las necesidades de la institución.

A fin de probar ésta relación se aplicó la prueba χ^2 con un nivel de significancia $\alpha = 0.05$ siendo el criterio de rechazo de la prueba $\chi^2_c > \chi^2_t$.

Para el caso de dificultad por falta de material de trabajo se obtuvo:

$\chi^2_c = 28.1008$ $\chi^2_t = 21.026$ con doce grados de libertad rechazándose así H_0 .

Para desconocimiento de otros departamentos de sus funciones, se obtuvo:

$\chi^2_c = 27.1029$ $\chi^2_t = 21.026$ con doce grados de libertad, rechazándose la H_0 , quedando demostrada así la relación existente entre la frecuencia con que se dan las dificultades y el grado de satisfacción de las necesidades de la institución.

Matriz 3.9.1 Falta de materiales de trabajo/satisfacción de las necesidades de la institución.

Gdo.satis.	Plenamente	Adecuada	Media	Escasa	Total
Falta de mat.	1	2	3	4	
Siempre	1	2	8	1	12
1	8.3	2.8	38.1	50.0	11.3 %
Casi siempre	2	17	5	1	25
2	16.7	23.9	23.8	50.0	23.6 %
Frecuente	3	23	4	0	30
3	25.0	32.4	19.0	.0	28.3 %
Casi nunca	4	17	4	0	25
4	33.3	23.9	19.0	.0	23.6 %
Nunca	2	12	0	0	14
5	16.7	16.9	.0	.0	13.2 %
Total	12	71	21	2	106
	11.3	67.0	19.8	1.9	100.0 %

Matriz 3.9.2 Desconocimiento de su labor por otros deptos/satisfacción de las necesidades de la institución.

Gdo.satis.	Plenamente	Adecuada	Media	Escasa	Total
Desconoc.	1	2	3	4	
Siempre	1	7	5	1	14
1	8.3	10.3	26.3	33.3	13.7 %
Casi siempre	1	7	7	2	17
2	8.3	10.3	36.8	66.7	16.7 %
Frecuente	2	24	4	0	30
3	16.7	35.3	21.1	.0	29.4 %
Casi nunca	3	19	2	0	24
4	25.0	27.9	10.5	.0	23.5 %
Nunca	5	11	1	0	17
5	41.7	16.2	5.3	.0	16.7 %
Total	12	68	19	3	102
	11.8	66.7	18.6	2.9	100.0 %

3.10 Psicólogo/tiempo en la institución/gusto por ser orientador.

Supuesto: La profesión de orientador no es para el psicólogo - una actividad temporal, sino que le gusta.

Para tomar una decisión acerca del supuesto anterior, se aplicó la prueba χ^2 con un nivel de significancia de 0.05 y doce grados de libertad, obteniéndose:

$\chi^2_c = 16.9198$ $\chi^2_t = 21.026$ siendo el criterio de - rechazo de la prueba $\chi^2_c > \chi^2_t$ se acepta la H_0 : X es independiente de Y, por lo que no existe una relación directa entre el tiempo que tiene en la institución y el grado en que le gusta ser orientador, teniendo el 47.7% de 1 a 5 años en la institución, al 36.1% le gusta mucho ser orientador, teniendo el 56.7% de 6 a 10 años, al -- 9.6% le gusta poco ser orientador teniendo el 37.5% de 6 a 10 años, y el 50% de 1 a 5 años.

No existiendo evidencia estadística de la existencia de una dependencia entre el tiempo que tiene en la institución y el grado de gusto por ser orientador, el supuesto por lo tanto, se rechaza.

Matriz 3.10 Psicólogos/tiempo en la institución/gusto por ser orientador.

Gust.ser or.	Gust.much.	Gusta	Gusta poco	No gusta	Total
Tiempo inst.	1	2	3	4	
1 - 5	11	21	4	1	37
	36.7	47.7	50.0	100.0	44.6 %
6 - 10	17	15	3	0	35
	56.7	34.1	37.5	.0	42.2 %
11 - 15	2	6	0	0	8
	6.7	13.6	.0	.0	9.6 %
16 - 20	0	0	1	0	1
	.0	.0	12.5	.0	1.2 %
21 - 25	0	2	0	0	2
	.0	4.5	.0	.0	2.4 %
Total	30	44	8	1	83
	36.1	53.0	9.6	1.2	100.0 %

3.11 Conoce los objetivos del programa/satisfacción en la actividad que realiza/conoce las funciones del orientador.

Supuesto: Existe una relación entre conocer los objetivos del programa de orientación, conocer las funciones específicas del orientador y el grado de satisfacción que encuentra en esta actividad.

Para someter a prueba el supuesto planteado se aplicó la prueba χ^2 para satisfacción en la actividad que realiza conociendo o no las funciones del orientador y conociendo o no los objetivos del programa, con un nivel de significancia de $\alpha = 0.05$ y un grado de libertad para el primer caso y dos grados de libertad para el caso de conocer los objetivos; obteniéndose:

Para conocer los objetivos/con satisfacción en el trabajo, siendo el criterio de rechazo para ambos casos $\chi^2_c > \chi^2_t$ se acepta la H_0 .

$$\chi^2_c = 0.251872 \quad \chi^2_t = 5.99147$$

Para el caso de conocer las funciones/con satisfacción en el trabajo se obtuvo:

$\chi^2_c = 0 \quad \chi^2_t = 3.84146$; aceptándose también la H_0 : X es independiente de Y, puesto que, como podemos observar en las tablas, el 88.9% si conoce las funciones del orientador, sin embargo el 85.7% reporta obtener satisfacción en el trabajo; y el 97% reporta si conocer los objetivos del programa y de 98 personas 57 indicaron tener también satisfacción en su trabajo.

Al ser los porcentajes más altos "conocer los objetivos" (97%) y las funciones (88.9%) se esperaría que la columna con mayor frecuencia sería "muy satisfactoria", sin embargo encontramos que la más frecuente fué la de satisfactoria en ambos casos, quedando demostrado que no existe una evidencia estadística de que exista una relación de dependencia entre conocer los objetivos y funciones del orientador con el grado de satisfacción que tiene en su trabajo, rechazándose así el supuesto planteado.

Matriz 3.11.1 Conoce los objetivos del programa/satisfacción en la actividad que realiza/ Si conoce las funciones del orientador.

Gdo. satisfact.	Muy satisf.	Satisfact.	No satisf.	Total
Conoc. obj.	1	2	3	
SI	34	57	7	98
1	97.1	96.6	100.0	97.0 %
NO	1	2	0	3
2	2.9	3.4	.0	3.0 %
Total	35	59	7	101
	34.7	58.4	6.9	100.0 %

Matriz 3.11.2 Conoce los objetivos del programa/satisfacción en la actividad que realiza/ No conoce las funciones del orientador.

Gdo. satisfact.	Muy satisf.	Satisfact.	No satisf.	Total
Conoc. obj.	1	2	3	
SI	2	6	0	8
1	100.0	85.7	.0	88.9 %
NO	0	1	0	1
2	.0	14.3	.0	11.1 %
Total	2	7	0	9
	22.2	77.8	.0	100.0 %

3.12 Forma de trabajo/porcentaje de logro de objetivos/ambiente de trabajo (cordial y no cordial).

Supuesto: Las relaciones del equipo de trabajo y como realiza ese trabajo influye en el porcentaje del logro de los objetivos del programa de orientación.

Para tomar una decisión sobre el supuesto planteado, se aplicó la prueba χ^2 con un nivel de significancia $\alpha = 0.05$ y para la tabla sin ambiente cordial con tres grados de libertad y para ambiente cordial seis grados de libertad. Siendo el criterio de rechazo de la prueba: $\chi^2_c > \chi^2_t$ para ambos casos.

Obteniéndose para sin ambiente cordial:

$$\chi^2_c = 0.63 \quad \chi^2_t = 7.815 \text{ aceptándose la } H_0.$$

Para con ambiente cordial:

$$\chi^2_c = 9.64044 \quad \chi^2_t = 12.592 \text{ aceptándose la } H_0: \chi \text{ independiente de } Y.$$

Por lo tanto vemos que no existe evidencia estadística de que un ambiente agradable determine la forma de trabajo, ni ésta el porcentaje en que los objetivos se cumplen.

Sin embargo podemos observar en la tabla que con ambiente agradable o no, el mayor porcentaje se da en el trabajo en equipo en el caso de ambiente agradable el 63.6% reportan trabajar en esta forma y en el caso de ambiente no agradable el 52.4% reportan lo mismo.

Y aunque la forma de trabajo no determina el porcentaje de logro de los objetivos, encontramos que si existe una diferencia entre el porcentaje alcanzado en el logro de los objetivos en un ambiente cordial y en el no cordial, ya que en un ambiente cordial el 45.5% logró los objetivos del programa de un 51 a 75%, mientras que en el caso del ambiente no cordial el 33.3% logró los objetivos del programa de un 26 a 50%.

Demostrándose así el supuesto en cuanto a las relaciones del equipo de trabajo y el porcentaje logrado de objetivos del programa.

Matriz 3.12.1 Forma de trabajo/porcentaje de logro de objetivos/sin ambiente cordial.

Logro obj.%	0 - 25	26 - 50	51 - 75	76 - 100	Total
Forma de trab.	1	2	3	4	
Equipo	2	4	3	2	11
1	66.7	57.1	50.0	40.0	52.4 %
Individual	1	3	3	3	10
2	33.3	42.9	50.0	60.0	47.6 %
Ambas	0	0	0	0	0
3	.0	.0	.0	.0	.0 %
Total	3	7	6	5	21
	14.3	33.3	28.6	23.8	100.0 %

Matriz 3.12.2 Forma de trabajo/porcentaje de logro de objetivos/con ambiente cordial.

Logro Obj.%	0 - 25	26 - 50	51 - 75	76 - 100	Total
Forma de trab.	1	2	3	4	
Equipo	1	10	28	24	63
1	50.0	55.6	62.2	70.6	63.6 %
Individual	1	8	12	4	25
2	50.0	44.4	26.7	11.8	25.3 %
Ambas	0	0	5	6	11
3	.0	.0	11.1	17.6	11.1 %
Total	2	18	45	34	99
	2.0	18.2	45.5	34.3	100.0 %

3.13 Las actividades que realiza el orientador/su correspondencia con el campo del psicólogo educativo.

Supuesto: La mayoría de los orientadores consideran que sus actividades están dentro del campo del psicólogo educativo.

Para tomar una decisión sobre el supuesto se aplicó la prueba de proporciones, la de dos colas, con un nivel de significancia $\alpha/2$ y la de cola derecha con un nivel de significancia $\alpha = 0.05$.

Obteniéndose:

$$\hat{P}_1 = 0.7154 \quad \hat{P}_2 = 0.1770 \quad \hat{P} = 0.4650$$

$$\hat{q} = 0.5350 \quad \sigma_{\hat{P}_1 - \hat{P}_2} = 0.0642$$

Para la prueba de dos colas se obtuvo:

$Z_c = 8.3927$ $Z_t = 1.96$ como el criterio de rechazo de la prueba fué $Z_c > Z_t$ se rechaza la $H_0: \hat{P}_1 - \hat{P}_2 = \phi$, confirmándose la $H_1: \hat{P}_1 \neq \hat{P}_2$; por lo que se aplicó la prueba de cola derecha que tiene como $H_0: \hat{P}_1 \leq \hat{P}_2$ y $H_1: \hat{P}_1 > \hat{P}_2$

Obteniéndose:

$Z_c = 8.3927$ $Z_t = 1.645$; rechazándose por lo tanto la H_0 , y confirmándose la $H_1: \hat{P}_1 > \hat{P}_2$ y habiendo sido $\hat{P}_1 =$ Si considera que sus actividades están dentro del campo del psicólogo educativo y $\hat{P}_2 =$ No considera que sus actividades están dentro del campo del psicólogo educativo, confirmándose así el supuesto planteado.

Lo cual se confirma en la matriz correspondiente, ya que el 82.3% consideró que si correspondían las actividades, mientras que solo el 17.7% consideró que no.

Matriz 3.13 Las actividades que realiza el orientador corresponden al campo del psicólogo educativo.

Respuestas	Frecuencias	Frec.Acum.
Si	93	82.3 %
No	20	17.7 %
Total	113	100.0 %

4. Preparación Profesional.

4.1 Profesión/titulados/no titulados.

Supuesto: Existe un mayor porcentaje de psicólogos no titulados que titulados trabajando en los CECyT.

Para tomar una decisión sobre el supuesto se aplicó la prueba de proporciones y la de dos colas, teniéndose como $H_0: \hat{p}_1 - \hat{p}_2 = 0$
 $H_1: \hat{p}_1 \neq \hat{p}_2$ con un nivel de significancia $\alpha/2$; obteniéndose:

$$\hat{p}_1 = 0.7333 \quad \hat{p}_2 = 0.7174 \quad \hat{p} = 0.7273$$

$$\hat{q} = 0.2727 \quad \sigma \hat{p}_1 - \hat{p}_2 = 0.0834$$

Para la prueba de dos colas se aplicó la estadística Z ; obteniéndose: $Z_c = 0.1911 \quad Z_t = 1.96$

Como criterio de rechazo de la prueba fué: $Z_c > Z_t$ se acepta la H_0 . Lo cual se confirma al observar la tabla pues el 73.3% de los titulados son psicólogos y el 71.7 de los no titulados son psicólogos, existiendo así una diferencia no significativa, rechazándose se así el supuesto planteado.

Matriz 4.1 Profesión/titulados/no titulados.

Gdo.profesional	Titulados	No titulados	Total
Profesión	1	2	
Psicólogo	55	33	88
1	73.3	71.7	72.7 %
Prof.afin	12	10	22
2	16.0	21.7	19.2 %
Otras no afin.	8	3	11
3	10.7	6.5	9.1 %
Total	75	46	121
	62.0	38.0	100.0 %

4.2 Profesión/profesiones del equipo de trabajo.

Supuesto: La mayoría de los Departamentos de orientación de -- los CECyT está formado por personas con diferentes profesiones, algunas sin relación con la orientación.

Para someter a comprobación el supuesto se aplicó la prueba χ^2 con un nivel de significancia $\alpha = 0.05$ con ocho grados de libertad, siendo el criterio de rechazo de la prueba $\chi^2_c > \chi^2_t$.

Obteniéndose: $\chi^2_c = 26.832$ $\chi^2_t = 15.507$

Por lo tanto se rechaza la H_0 : X independiente de Y. Compróbase así el supuesto planteado, el cual se reafirma al observar la tabla donde el 49.6% de los equipos de trabajo están formados por psicólogos y profesionistas afines, el 22% por psicólogos y profesionistas afines y no afines, el 19.5% solo de psicólogos, el 5.7% de psicólogos y no afines y el 3.3% solo afines.

Matriz 4.2 Profesión/profesiones del equipo de trabajo.

Prof.equipo	Solo psic.	Psic/afin	Psic/noaf.	Psic/af noaf	Afin	Total
Profesión	1	2	3	5	6	
Psicólogo	24	41	4	16	2	87
1	100.0	67.2	57.1	59.3	50.0	70.7 %
Prof.afin	0	16	2	3	2	23
2	.0	26.2	28.6	11.1	50.0	18.7 %
Otras no afin	0	4	1	6	0	13
3	.0	6.6	14.3	29.6	.0	10.6 %
Total	24	61	7	27	4	123
	19.5	49.6	5.7	22.0	3.3	100.0 %

4.3 Facultad donde cursó la carrera/profesión.

Supuesto: La mayoría de los psicólogos que trabajan en los CECyT son egresados de la U.N.A.M.

Para someter a prueba el supuesto planteado se aplicó la prueba de Kolmogorov-Smirnov, teniéndose un criterio de rechazo $D_n > d_{na}$, $P(D_n) < \alpha$; siendo $\alpha = 0.05$, donde se obtuvo: $n = 87$ sujetos, la máxima desviación calculada, $D_n = 0.67$ y con una probabilidad de diferencia máxima. $P(D) = 0.00915$, se tuvo una diferencia de tablas. $D_t = 0.1458$

Como $P(D_n) < \alpha$ y $D_n > D_t$ se rechaza la $H_0: f_1 = f_2 \dots f_n$ aprobándose así H_1 : al menos una $f_i \neq f_j$

Al existir una diferencia entre las facultades de egreso, se aplicó la prueba de proporciones para conocer cual era la de mayor frecuencia. Siendo las hipótesis para la prueba de dos colas: $H_0: \hat{P}_1 - \hat{P}_2 = 0$ $H_1: \hat{P}_1 \neq \hat{P}_2$ con un nivel de significancia $\alpha/2$ y teniendo de criterio de rechazo de $Z_c > Z_t$.

Primero se calculo la proporción entre egresados de la U.N.A.M. y otras, donde se obtuvo:

$$\hat{P}_1 = 0.875 \quad \hat{P}_2 = 0.4$$

Siendo la proporción estimada para los dos grupos 0.6667 $\hat{q} = 0.3333$, siendo la desviación estandard de la diferencia de las medias $\sigma \hat{P}_1 - \hat{P}_2 = 0.1258$ siendo la estadística Z calculada de 3.7749 y la Z de tablas de 1.96 , al ser $Z_c > Z_t$ se rechaza la H_0 .

Por lo que se aplicó la prueba de cola derecha donde se obtuvo: $Z_c = 3.7749$ y $Z_t = 1.645$; rechazándose la $H_0: \hat{P}_1 \leq \hat{P}_2$; confirmándose $H_1: \hat{P}_1 > \hat{P}_2$, siendo $\hat{P}_1 =$ U.N.A.M. y $\hat{P}_2 =$ otras, se encontró que existe una proporción de psicólogos egresados de UNAM mayor que de otras instituciones.

Después se comparó a los egresados de UNAM con los de ENEP, donde se encontró:

$$\hat{P}_1 = 0.875 \quad \hat{P}_2 = 0.7742 \quad \hat{P} = 0.8254$$

$$\hat{q} = 0.1746 \quad \sigma \hat{P}_1 - \hat{P}_2 = 0.0957$$

Se aplicó la prueba de dos colas y se obtuvo:

$Z_c = 1.0537$ $Z_t = 1.96$ como $Z_c < Z_t$ se acepta la -
 $H_0: \hat{p}_1 - \hat{p}_2 = \phi$.

Por lo que la proporción de egresados de U.N.A.M. y de E.N.E.P. son casi iguales pues no existe una diferencia significativa entre éstas, por lo que se concluye que la mayoría de los psicólogos son egresados en primera instancia de U.N.A.M. y en segunda de E.N.E.P. comprobándose así el supuesto planteado.

Matriz 4.3 Facultad donde cursó la carrera/profesión.

Profesión	Psic	Pedag.	Trab.soc.	Otras noaf.	Prof.or	Total
Fac.egreso	1	2	3	4	5	
I.P.N.	0	0	3	4	0	7
	.0	.0	33.3	36.4	.0	5.8 %
U.N.A.M.	28	1	3	0	0	32
	32.2	7.7	33.3	.0	.0	26.4 %
U.A.M.	17	0	0	0	0	17
	19.5	.0	.0	.0	.0	14.0 %
E.N.E.P.	24	5	0	2	0	31
	27.6	38.5	.0	18.2	.0	25.6 %
Univ.Part.	8	1	0	0	0	9
	9.2	7.7	.0	.0	.0	7.4 %
Otras	10	6	3	5	1	25
	11.5	46.2	33.3	45.5	100.0	20.7 %
Total	87	13	9	11	1	121
	71.9	10.7	7.4	9.1	.8	100.0 %

4.4 Psicólogos/Facultad de egreso/Grado profesional.

Supuesto: La mayor parte de los psicólogos titulados son egresados de instituciones diferentes a la Facultad de Psicología de la U.N.A.M.

Para Tratar de comprobar el supuesto planteado se aplicó la - prueba de Kolmogorov-Smirnov, teniendo un nivel de significancia de 0.05 y una $H_0: f_1 = f_2 = \dots = f_n$.

H_1 : al menos una $f_i \neq f_y$ con un criterio de rechazo:

$$D_n > d_{n\alpha} \quad P(D_n) < \alpha ; \text{obteniéndose:}$$

$$n = 54 \quad D_n = 0.666667 \quad P(D) = 0.0096559 \quad D_t = 0.185$$

Rechazándose la H_0 , encontrándose que existe una diferencia en tre los psicólogos titulados y su facultad de egreso. Para conocer cual facultad es la de mayor egreso de titulados se aplicó la prueba de proporciones entre los psicólogos titulados de la U.N.A.M. y los de U.A.M., aplicándose la prueba de dos colas, teniéndose:

$H_0: \hat{p}_1 - \hat{p}_2 = \phi$, $H_1: \hat{p}_1 \neq \hat{p}_2$, siendo el criterio de rechazo Z_c Z_t ; obteniéndose:

$$\hat{p}_1 = 0.2037 \quad \hat{p}_2 = 0.3148 \quad \hat{p} = 0.2593$$

$$\hat{q} = 0.7407 \quad \sigma_{\hat{p}_1 - \hat{p}_2} = 0.0843$$

$$Z_c = -1.3175 \quad Z_t = -1.96$$

Aceptándose la H_0 . por lo que la proporción de psicólogos de - U.N.A.M. y U.A.M. son iguales en cuanto a que ambas son las más elevadas en el caso de los psicólogos. Sin embargo si observamos las - matrices podemos observar que en el caso de los egresados de la -- U.N.A.M. titulados el 78.6% son psicólogos, en el caso de los egresados de U.A.M. el 100% son psicólogos siendo superior el número de titulados de U.A.M. (17) y E.N.E.P. (15) a los de U.N.A.M. (11), y aunque no hay una diferencia significativa podemos observar en la - matriz 39.1 que es la U.N.A.M. la que tiene mayor frecuencia de psicólogos no-titulados (17) equivalente al 94.4 %, contra 9 de E.N.E.P. y 0 de U.A.M.

Por lo que podemos concluir que el supuesto se confirmó.

Matriz 4.4.1 Psicólogos/Facultad de egreso/Titulados.

Fac. egreso	I.P.H.	U.N.A.M.	U.A.M.	E.N.E.P.	U.Part.	Otras	Total	
Profesión	1	2	3	4	5	6		
Psicólogo	0	11	17	15	4	7	54	
1	.0	78.6	100.0	75.0	100.0	53.8	73.0	%
Prof.afin.	2	3	0	4	0	3	12	
2	33.3	21.4	.0	20.0	.0	23.1	16.2	%
Otras no af.	4	0	0	1	0	3	8	
3	66.7	.0	.0	5.0	.0	23.1	10.8	%
Total	6	14	17	20	4	13	74	
	8.1	18.9	23.0	27.0	5.4	17.6	100.0	%

Matriz 4.4.2 Psicólogos/Facultad de egreso/No titulados.

Fac egreso	I.P.H.	U.N.A.M.	U.A.M.	E.N.E.P.	U.Part.	Otras	Total	
Profesión	1	2	3	4	5	6		
Psicólogo	0	17	0	9	3	3	32	
1	.0	94.4	.0	81.8	75.0	25.0	71.1	%
Prof.afin.	0	1	0	1	1	7	10	
2	.0	5.6	.0	9.1	25.0	58.3	22.2	%
Otras no af.	0	0	0	1	0	2	3	
3	.0	.0	.0	9.1	.0	16.7	6.7	%
Total	0	18	0	11	4	12	45	
	.0	40.0	.0	24.4	8.9	26.7	100.0	%

4.5 Psicólogos/grado profesional/modalidad de titulación.

Supuesto: La mayor parte de los psicólogos titulados usaron la modalidad de tesis.

Para comprobar el supuesto se aplicó la prueba de Kolmogorov--Smirnov y la de diferencia de proporciones.

En la prueba de Kolmogorov la $H_0: f_1 = f_2 \dots f_n$ y H_1 : al menos una $f_1 \neq f_2$; siendo el criterio de rechazo: $D_n > D_t$ $P(D_n) < \alpha$ con un nivel de significancia de 0.05.

Las variables que se sometieron a prueba fueron: psicólogos ti tulados y modo de titulación; obteniéndose:

$$n = 53 \quad D_n = 0.89 \quad P(D) = 0.000012851 \quad D_t = 0.186$$

Por lo que se rechaza la H_0 .

Al existir una diferencia se aplicó la prueba de diferencia de proporciones y prueba de dos colas y cola derecha, siendo las varia bles: psicólogos titulados con tesis y titulados con exámen.

$$\text{Siendo } H_0: \hat{P}_1 - \hat{P}_2 = \phi \quad H_1: \hat{P}_1 \neq \hat{P}_2$$

Siendo el criterio de rechazo $Z_c > Z_t$; obteniéndose:

$$\hat{P}_1 = 0.4792 \quad \hat{P}_2 = 0.1875 \quad \hat{P} = 0.3333$$

$$\hat{q} = 0.6667 \quad \sigma \hat{P}_1 - \hat{P}_2 = 0.0962$$

Para la prueba de dos colas $Z_c = 3.0311$ y $Z_t = 1.96$ rechazándose H_0 .

Por lo que se aplicó la prueba de cola derecha donde

$$H_0: \hat{P}_1 \leq \hat{P}_2 \quad H_1: \hat{P}_1 > \hat{P}_2; \text{ siendo } \hat{P}_1: \text{tesis}; \hat{P}_2: \text{exámen}$$

obteniéndose: $Z_c = 3.0311$ $Z_t = 1.645$ rechazándose la H_0 .

Por tanto la modalidad de mayor frecuencia fué la de tesis. -
pues de 36 personas tituladas con tesis de diferentes profesiones -
23 son psicólogos (63.9%), en el caso de los que se titulan con exa men de 10 diferentes profesiones 9 son psicólogos (90%). Si observa mos las matrices correspondientes señalan que el 100% de los que se titulan por investigaciones son psicólogos.

Por lo que el supuesto se confirma, aunque en proporción los -
que tienen el porcentaje más elevado es investigación (100%) y tesi na pues en el caso de los que se titulan con ésta modalidad (10) de diferentes profesiones 8 son psicólogos.

Matriz 4.5 Psicólogos/grado profesional/modalidad de titulación.

Mod.titulación	1	2	3	4	5	6	7	8	9	Total
Profesión										
Psicólogo	23	8	0	9	9	2	1	1	0	53
1	63.9	80.0	.0	90.0	100.0	28.6	100.0	100.0	.0	69.7 %
Prof.afin	8	2	0	1	0	2	0	0	0	13
2	22.2	20.0	.0	10.0	.0	28.6	.0	.0	.0	17.1 %
Otras noaf.	5	0	1	0	0	3	0	0	1	10
3	13.9	.0	100.0	.0	.0	42.9	.0	.0	100.0	13.2 %
Total	36	10	1	10	9	7	1	1	1	76
	47.4	13.2	1.3	13.2	11.8	9.2	1.3	1.3	1.3	100.0 %

Modalidades de titulación.

- 1.- Tesis
- 2.- Tesina
- 3.- Acuerdo SEP.
- 4.- Exámen
- 5.- Investigación
- 6.- Seminario de tesis
- 7.- Promedio
- 8.- Titulación masiva
- 9.- Especialidad

4.6 Psicólogos/Área elegida.

Supuesto: La mayor parte de los psicólogos que trabajan en los CECyT son del área educativa.

Para someter a prueba el supuesto planteado, se aplicó la prueba de Kolmogorov-Smirnov, siendo $H_0: f_1 = f_2 \dots f_n$; H_1 : al menos una $f_i \neq f_j$, con un nivel de significancia de 0.05, siendo el criterio de rechazo $D_n > D_t$ $P(D_n) < \alpha$. Obteniéndose:

$$n = 48 \quad D_n = 0.571429 \quad P(D_n) = 0.0206863$$

$D_t = 0.196$; por lo que se rechaza la H_0 , al existir una diferencia entre las áreas elegidas se aplicó la prueba de diferencia de proporciones, siendo $H_0: \hat{p}_1 - \hat{p}_2 = 0$, $H_1: \hat{p}_1 \neq \hat{p}_2$; siendo el criterio de rechazo $Z_c > Z_t$; obteniéndose:

$$\hat{p}_1 = 0.1875 \quad \hat{p}_2 = 0.2292 \quad Z = 0.2083$$

$$\hat{q} = 0.7917 \quad \sigma_{\hat{p}_1 - \hat{p}_2} = 0.0329$$

Para la prueba de dos colas se obtuvo:

$$Z_c = -0.5026 \quad Z_t = -1.96, \text{ aceptándose la } H_0.$$

Encontrándose que el área de psicología educativa y la de clínica son los más elevados. En cuanto a porcentaje obtenido en el área entre diferentes profesionistas en el área educativa (96%) y el área clínica (100%) no existe una diferencia significativa, por lo que la H_0 se aceptó, sin embargo si observamos la matriz correspondiente, podemos observar que de 48 psicólogos 24 (50%) eligieron el área educativa, 11 (23%) área clínica, 9 (19%) área social y un 8% en otras áreas. Por lo que se confirma el supuesto planteado.

Matriz 4.6 Psicólogos/área elegida.

Area eleg. Profesión	Esp.en Pedag. Psic.	Psic. Soc.	Psicología s/área	Psic. clin.	Psic. educ.	otras	Total
Psicólogo	1 100.0	1 33.3	9 100.0	1 50.0	11 100.0	24 96.0	1 85.7 %
Prof.afin	0 .0	2 66.7	0 .0	0 .0	0 .0	0 .0	2 3.6 %
Otras no-af.	0 .0	0 .0	0 .0	1 50.0	0 .0	1 4.0	4 10.7 %
Total	1 1.8	3 5.4	9 16.1	2 3.6	11 19.6	25 44.6	5 8.9 100.0 %

4.7 Titulados/Facultad de egreso/modalidad de titulación.

Supuesto: Depende de la escuela de egreso, la modalidad de titulación y el número de personas tituladas.

Para tomar una decisión sobre el supuesto anterior se aplicó - la prueba χ^2 con un nivel de significancia de $\alpha = 0.05$, con 24 grados de libertad, siendo H_0 : X independiente de Y y H_1 : X depende de Y, siendo el criterio de rechazo: $\chi^2_c > \chi^2_t$; obteniéndose:

$$\chi^2_c = 79.8125 \quad \chi^2_t = 36.415$$

Rechazándose la H_0 , por lo que se comprueba el supuesto planteado. Observando la tabla de contingencia se encuentra que las modalidades de mayor frecuencia son: Tesis (36%), Acuerdo (28%), Exámen (21.3%) y Tesina (8.2%).

En el I.P.N. se titularon principalmente con tesis, al igual - que en la U.N.A.M., la opción de investigación solo se dió en la -- U.N.A.M., en la E.N.E.P. (Zaragoza e Iztacala) con exámen y por --- acuerdo en la U.A.M.

Matriz 4.7 Titulados/Facultad de egreso/modalidad de titulación.

Mod.Titulación	1	2	3	4	5	6	7	Total
Fac.egreso								
I.P.N.	6	0	0	0	0	0	0	6
	27.3	0	0	0	0	0	0	9.8 %
U.N.A.M.	7	3	0	2	2	0	0	14
	31.8	60	0	15.4	100	0	0	23 %
U.A.M.	0	0	17	0	0	0	0	17
	0	0	100	0	0	0	0	27.8 %
E.N.E.P.	8	1	0	11	0	0	0	20
	36.4	20	0	84.6	0	0	0	32.8 %
Univ.Part.	1	1	0	0	0	1	1	4
	4.5	20	0	0	0	100	100	6.6 %
Total	22	5	17	13	2	1	1	61
	36	8.2	28	21.3	3.3	1.6	1.6	100.0 %

1:Tesis,2:Tesina,3:Acuerdo,4:Exámen,5:Investig.6:Sem.tesis,7:Prom.

4.8 Año de Titulación/Profesión/egreso de la carrera.

Supuesto: El tiempo entre terminación de estudios y titulación de los psicólogos de los CECyT es mayor que el de otros profesionistas.

Para someter a comprobación el supuesto se aplicó la prueba de análisis de varianza de Fisher entre la profesión y el tiempo de titulación, donde se obtuvo:

$$F_c = 0.170 \quad g^{\beta} = 2,69 \quad P = 0.84428$$

$$\text{Siendo } H_0: \mu_1 = \mu_2 = \dots = \mu_k$$

H_1 : Alguna μ_i distinta, siendo el criterio de rechazo de la prueba $P(F_c \leq F_t/H_0 \text{ es cierta}) < \alpha$.

Aceptándose la H_0 , por lo que la media poblacional de cada grupo es semejante, por lo que el supuesto no se comprueba, pues podemos observar en tablas que los psicólogos tardaron en titularse en promedio 3.31 años, los profesionistas afines 3.75 y los no afines 2.88 años.

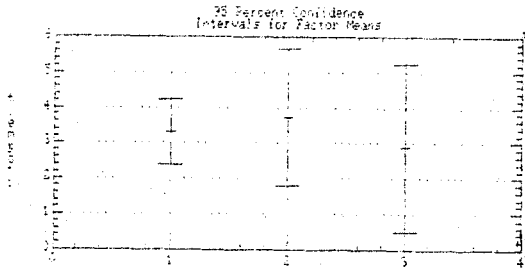

Profesión	Frecuencia	Efecto estim.	Promedio	Error estandard
Psicólogos	52	-.025641	3.307692	.463916
Afines	12	.416667	3.750000	.965718
No afines	8	-.458333	2.875000	1.182758

4.9 Pasantes de Psicología/Facilidades de la escuela de egreso/ Por qué no se han titulado.

Supuesto: Los pasantes de Psicología no se han titulado debido principalmente a la falta de facilidades de la institución de egreso.

Para tomar una decisión sobre el supuesto planteado se aplicó la prueba χ^2 con un nivel de significancia de $\alpha = 0.05$ con nueve - grados de libertad; obteniéndose:

$$\chi^2_c = 18.5613 \quad \chi^2_t = 16.919$$

Como criterio de rechazo: $\chi^2_c > \chi^2_t$; se rechaza la H_0 : X independiente de Y.

Comprobándose así el supuesto planteado, pues como podemos observar en la tabla de contingencia correspondiente el 80.6% opina - que la facultad de egreso no facilita la titulación pues el 60% mencionan que esto es debido al exceso de requisitos que se tienen que cubrir en la facultad de egreso.

Matriz 4.9 Pasantes de Psicología/Facilidades de la escuela de egreso/ Por qué no se han titulado.

Causas	No necesita	No fac.trab	Exc.req.	Otros	Total
Fac. escuela	1	2	3	4	
SI	1	2	0	1	4
1	25.0	50.0	.0	12.5	12.9 %
NO	3	1	15	6	25
2	75.0	25.0	100.0	75.0	80.6 %
Depend.área	0	0	0	1	1
3	.0	.0	.0	12.5	3.2 %
Antes No	0	1	0	0	1
4	.0	25.0	.0	.0	3.2 %
Total	4	4	15	8	31
	12.9	12.9	48.4	25.8	100.0 %

4.10 Profesión/Facultad de egreso/Estudios de posgrado.

Supuesto: Es mayor el número de psicólogos egresados de la U.N.A.M. que de la U.A.M. y E.N.E.P. que realizan estudios de posgrado.

Para someter a comprobación el supuesto anterior, se aplicó la prueba χ^2 con un nivel de significancia $\alpha = 0.05$ y cuatro grados de libertad, con: H_0 : X independiente de Y y H_1 = X depende de Y.

Siendo el criterio de rechazo de la prueba $\chi^2_c > \chi^2_t$, se obtuvo: $\chi^2_c = 3.6873$ $\chi^2_t = 9.488$

Por lo que se acepta la H_0 ; pues como podemos observar en la tabla de contingencia correspondiente, los egresados de U.N.A.M., U.A.M. y E.N.E.P. en psicología coinciden en tener un 20% de egresados con estudios de posgrado en psicología.

Rechazándose por lo tanto el supuesto planteado.

Matriz 4.10 Psicólogos/Facultad de egreso/Estudios de posgrado.

Est.posgrado	En psicología	En otros	Total
Fac.egreso	1	2	
I.P.N.	6	1	7
1	30.0	33.3	30.4 %
U.N.A.M.	4	2	6
2	20.0	66.7	26.1 %
U.A.M.	4	0	4
3	20.0	.0	17.4 %
E.N.E.P.	4	0	4
4	20.0	.0	17.4 %
Univ.Part.	2	0	2
5	10.0	.0	8.7 %
Total	20	3	23
	87.0	13.0	100.0 %

4.11 Grado profesional/otros estudios/no titulados.

Supuesto: Las personas que no están tituladas no realizan -- otros estudios.

Para someter a prueba el supuesto planteado se aplicó la prueba χ^2 con un nivel de significancia $\alpha = 0.05$ y un grado de libertad siendo el criterio de rechazo de la prueba $\chi^2_c > \chi^2_t$, teniendo como H_0 : X independiente de Y; obteniéndose:

$$\chi^2_c = 0.0190848 \quad \chi^2_t = 3.84146$$

Aceptándose por tanto la H_0 , además ésto se confirma en la tabla de contingencia pues se observa que tanto en el caso de los titulados como en el de no titulados la frecuencia mayor está en las personas que no realizan otros estudios (34 = 79.1% en el caso de titulados y 9 = 20.9% para los no titulados).

Por lo tanto aunque el supuesto se comprueba con base en los datos obtenidos, también es importante señalar que no depende de es tar titulado o no para cursar otros estudios, pues la mayoría de los titulados tampoco realizan otros estudios.

Matriz 4.11 Grado profesional/otros estudios/no titulados.

Otros est.	SI	NO	Total
Gdo.prof.			
Titulados	14	34	48
	73.7	79.1	77.4 %
No titulados	5	9	14
	26.3	20.9	22.6 %
Total	19	43	62
	30.6	69.4	100.0 %

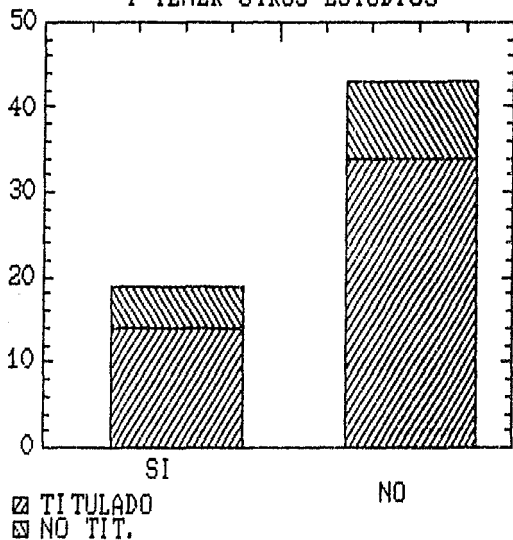
RELACION ENTRE TITULADOS Y NO TITULADOS
Y TENER OTROS ESTUDIOS

4.12 Psicólogos/grado profesional/conocimientos y habilidades.

Supuesto: Existe una diferencia significativa entre la calidad de conocimientos y habilidades de los orientadores psicólogos titulados y los no titulados.

Para someter a prueba el supuesto, se aplicó la prueba χ^2 , con $\alpha = 0.05$ y tres grados de libertad, con criterio de rechazo de la prueba $\chi^2_c > \chi^2_t$, donde se obtuvo:

$$\chi^2_c = 2.31701 \quad \chi^2_t = 7.815$$

Aceptándose así la H_0 : X independiente de Y; pues como se puede observar en la tabla el porcentaje de habilidades y conocimientos excelentes es mayor en el caso de los titulados (7%) que en el de los no titulados (3%), pero también lo es en la categoría mínima de la escala utilizada, ya que se observa que el 4% de los titulados tienen conocimientos y habilidades suficientes y los no titulados el 3%.

Además, en general el psicólogo considera que sus conocimientos y habilidades son buenos (51.7%) de los cuales el 66.7% son titulados y el 33.3% no lo son.

Por lo que el supuesto planteado no se comprueba.

Matriz 4.12 Psicólogos/grado profesional/conocimientos y habilidades.

Gdo.conoc.hab.	Excelent.	Muy buenos	Buenos	Suficient.	Total
Gdo.profesional	1	2	3	4	
Titulados	4	18	30	2	54
1	80.0	52.9	66.7	66.7	62.1 %
No titulados	1	16	15	1	33
2	20.0	47.1	33.3	33.3	37.9 %
Total	5	34	45	3	87
	5.7	39.1	51.7	3.4	100.0 %

4.13 Jefe de Departamento de orientación/Facultad de egreso.

Supuesto: La mayoría de los Jefes de Departamento son egresados de la U.N.A.M.

Para someter a prueba el supuesto se aplicó la prueba de Kolmogorov-Smirnov donde se comparó jefes de departamento con facultad de egreso, siendo el criterio de rechazo $D_n > D_t$ $P(D_n) < \alpha$.

Siendo $\alpha = 0.05$ y la

$H_0: f_1 = f_2 = \dots = f_n$ donde se obtuvo:

$n = 9$ $D_n = 0.6666$ $P(D) = 0.0096559$ $D_t = 0.430$

Rechazándose por lo tanto la H_0 , al ser diferentes las facultades de egreso de los jefes de departamento de orientación, se aplicó la prueba de diferencia de proporciones y de dos colas.

Siendo $H_0: \hat{P}_1 - \hat{P}_2 = 0$ y $H_1: \hat{P}_1 \neq \hat{P}_2$, teniendo como criterio de rechazo $Z_c > Z_t$, donde se obtuvo:

$\hat{P}_1 = 0.2222$ $\hat{P}_2 = 0.3333$ $\hat{P} = 0.2778$

$\hat{q} = 0.7222$ $\sigma_{P_1 - P_2} = 0.2111$

$Z_c = -0.5262$ $Z_t = -1.96$ Siendo $\hat{P}_1 = \text{U.N.A.M.}$ y $\hat{P}_2 = \text{Universidades particulares.}$

Aceptándose la H_0 , lo cual se confirma al observar la tabla ya que 2 jefes de departamento son egresados de U.N.A.M. y tres de escuelas particulares, no siendo significativa la diferencia, después se aplicó la prueba de dos colas siendo $\hat{P}_1 = \text{U.N.A.M.}$ y $\hat{P}_2 = \text{U.A.M.}$; donde se obtuvo:

$Z_c = 0$ $Z_t = 1.96$ por lo que se acepta la H_0 , lo cual se confirma al observar la tabla pues dos jefes son egresados de la U.N.A.M. y dos lo son egresados de U.A.M., al ser iguales no se confirmó el supuesto planteado.

Sin embargo la mayor frecuencia de supervisores (17) se da en egresados de la E.N.E.P. lo mismo ocurre con los psicólogos escolares.

Matriz 4.13 Puesto en la institución/facultad de egreso.

Fac.egreso	IPN	UNAM	UAM	ENEP	UNIV.PART	OTRAS	Total
Puesto	1	2	3	4	5	6	
Supervisor	2	6	5	7	3	2	25
	28.6	18.8	29.4	22.6	37.5	8.7	21.2 %
Docente	2	4	0	2	0	5	13
	28.6	12.5	.0	6.5	.0	21.7	11.0 %
Jefe Depto.	0	2	2	1	3	1	9
	.0	6.3	11.8	3.2	37.5	4.3	7.6 %
Psic.esc.	3	15	10	16	1	11	56
	42.9	46.9	58.8	51.6	12.5	47.8	47.5 %
Orientador	0	5	0	5	1	4	15
	.0	15.6	.0	16.1	12.5	17.4	12.7 %
Total	7	32	17	31	8	23	118
	5.9	27.1	14.4	26.3	6.8	19.5	100.0 %

4.14 Puesto en la institución/ingresos/estudios de posgrado.

Supuesto: Las personas con estudios de posgrado tienen un sueldo superior y ocupa puestos de jefatura.

Para tratar de comprobar el supuesto se aplicó la prueba de diferencia de proporciones y la de dos colas y cola derecha; siendo para la prueba de dos colas la $H_0: \hat{P}_1 - \hat{P}_2 = \phi$ $H_1: \hat{P}_1 \neq \hat{P}_2$; con un criterio de rechazo $Z_c > Z_t$; donde se obtuvo:

$$\begin{aligned} \hat{P}_1 &= 1.00 & \hat{P}_2 &= 0.0 & \hat{P} &= 0.5 \\ \hat{q} &= 0.5 & \sigma_{\hat{P}_1 - \hat{P}_2} &= 0.3162 \\ Z_c &= 3.1622 & Z_t &= 1.96 \end{aligned}$$

Rechazándose la H_0 , al existir una diferencia entre proporciones se aplicó la prueba de cola derecha donde $H_0: \hat{P}_1 \leq \hat{P}_2$, $H_1: \hat{P}_1 > \hat{P}_2$; siendo \hat{P}_1 : personas con otro puesto, sueldo y estudios de posgrado y \hat{P}_2 : jefes de departamento, sueldo y estudios de posgrado, con un criterio de rechazo $Z_c > Z_t$; donde se obtuvo:

$$Z_c = 3.1622 \quad Z_t = 1.645, \text{ rechazándose la } H_0.$$

Por lo tanto el supuesto planteado no se confirmó, ya que las personas con estudios de posgrado y mayor sueldo ocupan otros puestos en la institución, diferentes al de jefe de departamento, como lo muestran las tablas correspondientes, pues los jefes perciben un sueldo máximo de 501 a 750 000 pesos, igual que los no jefes, sin embargo en el caso de aquellos que no son jefes hay personas que perciben un sueldo de 751 a 1 000 000 pesos, mientras que en el caso de los jefes no hay ninguno. Además es superior el número de personas con estudios de posgrado entre personas con otros puestos (18) que entre los jefes (5).

Matriz 4.14.1 Otros puestos en la institución/ingresos/estudios de posgrado.

Est.posgrado Ingresos (miles)	En psicología	Otros	Total
0 - 250	2	0	2
1	16.7	.0	11.1 %
251 - 500	2	2	4
2	16.7	33.3	22.2 %
501 - 750	5	3	8
3	41.7	50.0	44.4 %
751 - 1000	3	1	4
4	25.0	16.7	22.2 %
Total	12	6	18
	66.7	33.3	100.0 %

Matriz 4.14.2 Jefe de departamento/ingresos/estudios de posgrado.

Est.posgrado Ingresos (miles)	En psicología	Otros	Total
0 - 250	0	0	0
1	.0	.0	.0 %
251 - 500	0	0	0
2	.0	.0	.0 %
501 - 750	5	0	5
3	100.0	.0	100.0 %
751 - 1000	0	0	0
4	.0	.0	.0 %
Total	5	0	5
	100.0	.0	100.0 %

4.15 Estado Civil/otro trabajo/grado profesional.

Supuesto: Los casados tienen otro trabajo y están titulados.

Para someter a comprobación el supuesto se aplicó la prueba de χ^2 con un nivel de significancia $\alpha = 0.05$, H_0 : X independiente de Y siendo el criterio de rechazo de la prueba $\chi^2_c > \chi^2_t$; donde se obtuvo: Para casados, titulados o no, y otro trabajo:

$\chi^2_c = 3.98655$ $\chi^2_t = 5.99147$; con dos grados de libertad, dado que $\chi^2_c < \chi^2_t$ se acepta la H_0 . para el caso de personas con otro trabajo. Para el caso de los que no tienen otro trabajo:

$\chi^2_c = 1.16797$ $\chi^2_t = 5.99147$; con un grado de libertad, dado que $\chi^2_c < \chi^2_t$ se acepta la H_0 . Por lo que el supuesto planteado no se confirma, puesto que no hay evidencia estadística de una relación de dependencia entre estas variables, observando la tabla correspondiente se aprecia que el 58.3% de los orientadores - que tienen otro trabajo están titulados y son solteros, en el caso de los que no tienen otro trabajo, obtuvieron una frecuencia máxima igual en orientadores casados titulados y no titulados (24 cada uno), donde queda claro que el que estén casados, titulados o no, no son factores que determinen que tenga otro trabajo o no.

Matriz 4.15.1 Edo.civil/Si tienen otro trabajo/gdo.profesional.

Gdo.profesional	Titulados	No titulados	Total
Edo. civil			
Soltero	21	4	25
1	58.3	36.4	53.2 %
Casado	14	5	19
2	38.9	45.5	40.4 %
Divorciado	1	2	3
3	2.8	18.2	6.4 %
Total	36	11	47
	76.6	23.4	100.0 %

Matriz 4.15.2 Edo.civil/no tienen otro trabajo/gdo.profesional.

Gdo.profesional	Titulados	No titulados	Total
Edo. civil			
Soltero	12	10	22
1	33.3	28.6	31.0 %
Casado	24	24	48
2	66.7	68.6	67.6 %
Divorciado	0	1	1
3	.0	2.9	1.4 %
Total	36	35	71
	50.7	49.3	100.0 %

4.16 Sexo/otro trabajo/no otro trabajo.

Supuesto: Es mayor el porcentaje de hombres que tienen otro trabajo que el de las mujeres.

Para conocer la relación entre éstas variables se aplicó la prueba χ^2 con un nivel de significancia $\alpha = 0.05$, H_0 : X independiente de Y, con un grado de libertad y con un criterio de rechazo $\chi^2_c > \chi^2_t$.

$$\chi^2_c = 10.0129 \quad \chi^2_t = 3.84146$$

Como $\chi^2_c > \chi^2_t$ se rechazó la H_0 , por lo tanto al existir una diferencia entre éstos, se aplicó la prueba de diferencias de proporciones, y la de dos colas, siendo $H_0: \hat{p}_1 - \hat{p}_2 = \phi$; donde se obtuvo:

$$\hat{p}_1 = 0.6429 \quad \hat{p}_2 = 0.2929 \quad \hat{p} = 0.3701$$

$$\hat{q} = 0.6299 \quad \sigma \hat{p}_1 - \hat{p}_2 = 0.1033$$

$$Z_c = 3.3860 \quad Z_t = 1.96$$

Como el criterio de rechazo fué $Z_c > Z_t$ se rechazó la H_0 , por lo que se aplicó la prueba de cola derecha cuya $H_0: \hat{p}_1 \leq \hat{p}_2$; -- $H_1: \hat{p}_1 > \hat{p}_2$; donde se obtuvo:

$$\hat{p}_1 = 0.6429 \quad \hat{p}_2 = 0.2929 \quad \hat{p} = 0.3701$$

$$\hat{q} = 0.6299 \quad \sigma \hat{p}_1 - \hat{p}_2 = 0.1033$$

$$Z_c = 3.3860 \quad Z_t = 1.645$$

Rechazándose la H_0 , siendo \hat{p}_1 = mujeres y \hat{p}_2 = hombres, se observa que es mayor la proporción de mujeres que tienen otro trabajo por lo que se rechaza el supuesto planteado.

Matriz 4.16 Sexo/otro trabajo.

Otro trabajo	SI	NO	Total
Sexo	1	2	
Masculino	18	10	28
1	38.3	12.5	22.0 %
Femenino	29	70	99
2	61.7	87.5	78.0 %
Total	47	80	127
	37.0	63.0	100.0 %

4.17 Puesto en la institución/usó los servicios de orientación para elegir carrera./no usó los servicios de orientación.

Supuesto: La mayoría de los orientadores no utilizaron los servicios de orientación para elegir su carrera.

Para someter a prueba el supuesto planteado se aplicó la prueba de diferencia de proporciones y la de dos colas con un criterio de rechazo $Z_c > Z_t$ siendo $H_0: \hat{p}_1 - \hat{p}_2 = \phi$, $H_1: \hat{p}_1 \neq \hat{p}_2$; donde se obtuvo:

$$\begin{aligned} \hat{p}_1 &= 0.1308 & \hat{p}_2 &= 0.8547 & \hat{p} &= 0.4737 \\ \hat{q} &= 0.5263 & \sigma_{\hat{p}_1 - \hat{p}_2} &= 0.0636 \\ Z_c &= -11.3775 & Z_t &= -19.96 \end{aligned}$$

Rechazándose la H_0 , por lo que se aplicó la prueba de cola izquierda donde $H_0: \hat{p}_1 \geq \hat{p}_2$, $H_1: \hat{p}_1 < \hat{p}_2$; donde se obtuvo:

$$Z_c = -11.3735 \quad Z_t = -1.645$$

Rechazándose la H_0 , siendo \hat{p}_1 = orientadores que sí usan los servicios de orientación y \hat{p}_2 = los que no los usaron; por lo que el supuesto se confirmó puesto que el 14.5% de los orientadores sí utilizó los servicios de orientación y el 85.5% no.

Matriz 4.17 Puesto en la institución/usó los servicios de orientación para elegir carrera.

Usó serv.orient.	SI	NO	Total
Puesto	1	2	
Supervisor	7	22	29
1	41.2	22.0	24.8 %
Docente	1	8	9
2	5.9	6.0	7.7 %
Jefe Depto.	1	7	8
3	5.9	7.0	6.8 %
Psic.esc.	8	63	71
4	47.1	63.0	60.7 %
Total	17	100	117
	14.5	85.5	100.0 %

5.3 SUGERENCIAS APORTADAS POR LOS ORIENTADORES.

Por último entre las sugerencias señaladas por los orientadores de los CECyT, se dividieron en cuatro grandes sectores: a) Los referentes a la institución donde trabaja, b) A la institución en donde realizó sus estudios, c) Al instrumento de medición y d) A los orientadores. En donde se concluyó lo siguiente:

a) Referentes a la institución en donde trabaja:

- Que le sea asignado un espacio de trabajo adecuado al Departamento de Orientación, con cubículos y atractivos a los estudiantes, no tan deprimentes como ocurre en algunos planteles.

- Que se den dos horas a la semana para la atención a grupo, pues con una sola hora es muy difícil cubrir los objetivos del programa en un 100%.

- Que se les den más horas a los orientadores.

- Que se impartan cursos de actualización que permitan mejorar cada día más su trabajo.

b) A la institución donde realizó sus estudios:

Tomando en cuenta que la mayor parte de los orientadores son psicólogos y que el presente trabajo versa sobre el psicólogo, en especial el educativo, se muestran principalmente las sugerencias hechas por los psicólogos, donde se concluyó lo siguiente:

- Que la Facultad de Psicología envíe copia de la programación de cursos y congresos sobre psicología a los orientadores del I.P.N.

- Que la Facultad de Psicología de más facilidades para titularse.

- Que se aumente la variedad y utilidad práctica de las maestrías.

- Que sea mayor el número de alumnos admitidos para cursar la maestría.

- En el caso de aquellos que la están cursando, sugirieron que se tome en cuenta la necesidad de tener una preparación multidiscipli-

piinaria.

c) Al instrumento de medición.

En cuanto al instrumento de medición fueron realmente pocas -- las sugerencias señaladas las cuales fueron:

- Que se diera mayor espacio a las respuestas abiertas para po der explicar mejor su punto de vista.

- Se hizo la observación de que éste era muy extenso, lo cual era necesario para cubrir la mayor parte de la investigación.

- Que se aplicara el cuestionario a nivel nacional, pues consi deraron que era muy importante el trabajo que se estaba realizando, pues hasta ahora, nadie se había ocupado de la elaboración del perfil del orientador en el I.P.N.

- Que se den a conocer los resultados obtenidos, tanto a nivel institucional como nacional, a través de congresos, conferencias, - etc., pues consideraron que ésto les permitirá conocerse más y po der definir más claramente los cambios que son necesarios y urgen-- tes en la institución, lo cual redundará en un trabajo más eficaz y en un desarrollo profesional y personal que satisfaga las necesidades individuales y sociales del orientador y su comunidad.

- Que se tomen en cuenta las sugerencias planteadas, en todos los sectores señalados y se utilicen los resultados.

- Que se apliquen periódicamente cuestionarios de este tipo en otras instituciones educativas.

d) Al orientador:

- Que los orientadores insistan ante las autoridades, en la im portancia de su trabajo y la delimitación de sus funciones.

- Que los orientadores den a conocer a toda la comunidad de la institución cual es su función y como la desempeñan.

- Que se capaciten los orientadores constantemente por medio - de la institución o por iniciativa propia dentro y fuera de la institución.

6 DISCUSSION.

Respecto al método seguido para la obtención de los datos, se intentó llevar a cabo una aplicación del cuestionario elaborado para este fin al 100% de los orientadores que trabajan en los 16 -- CECyT del I.P.N., lo cual no fué posible llevar a cabo, pues solo se pudo aplicar a una población de 130 sujetos de los 211 registrados, ya que se encontró que los sujetos faltantes tenían incapacidad médica, por enfermedad o gravidez, o tenían una comisión asignada y no estaban asistiendo al plantel, otros se encontraban en año sabático, sin embargo se considera que los datos son reales, debido a la facilidad en el acceso a los orientadores de los diversos planteles, y aunque no se aplicó al 100% de la población total (62%), lo cual permite una visión global de la población de los psicólogos entrevistados y a través de los datos obtenidos, hacer inferencias a lo largo de esta discusión.

Casi la totalidad de los sujetos estudiados nacieron en el D.F. 79.2% o Estados de la República Mexicana 20% y solo el 0.8% de extranjeros (Tabla 1.1); este resultado puede ser consecuencia de que el estudio se llevó a cabo en un sector laboral del D.F. y por otro lado la existencia de un porcentaje mínimo de extranjeros nos indica que muy probablemente el sector público en educación, no es un campo laboral atractivo para ellos por una parte y por otra que la Secretaría de Gobernación dificulta que ingresen al sector público, a través de la norma que establece que ningún extranjero puede prestar ni recibir remuneración alguna por los mismos, a menos que obtengan el permiso correspondiente o la calidad de inmigrantes.

En cuanto a la edad, se encontró que la mayoría de los orientadores tenían entre 28 y 30 años, siendo la edad promedio de 34 años (Tabla 1.2), siendo por tanto una población joven, lo cual podría deberse a que según los estudios de Calderón (1980) registran la edad promedio de ingreso a la facultad entre 18 y 21 años, y el tiempo empleado en cursar la carrera fué principalmente en 5 años, siendo el máximo de 9 y el mínimo de 3 (dato obtenido en el presen-

te estudio), así pues tenemos que los sujetos egresan de la carrera entre los 23 y 30 años, habiendo ingresado principalmente a la carrera entre 1975 - 1978 (Tabla 8.10) que confirma los de Carlos --- (1981), al indicar que en la década de los 70s se dió el mayor índice de ingreso registrado en la historia de la Facultad de Psicología, y la de mayor egreso fué de 1978 - 1982 (Tabla 8.15). con un índice de deserción de solo el 17% (Carlos, 1981), tenemos que la mayoría de la población de psicólogos que trabajan en los CECyT, estudiaron en este período de incremento en el interés por la carrera y que corresponde la edad del egresado con la del personal de orientación de los CECyT; situación que se da no solo en México, sino -- también en países como Argentina; Litvinoff y Gommel (1975), encontraron, al igual que en el presente trabajo, que el 67% de los psicólogos entrevistados era menor de 31 años, por su parte Martínez y Ramírez (1981) reportan que la mayoría de los psicólogos encuestados que trabajan en dependencias del sector público central tenían entre 21 y 30 años. Por otra parte la proporción de las poblaciones femenina y masculina es similar a la encontrada en estudios realizados en la Facultad de Psicología de la U.N.A.M., ya que Torres -- (1980) señaló que existe un 63.7% del sexo femenino y 35% masculino, Martínez y Ramírez (1981), señalaron que en la muestra investigada por ellas el 69.4% era femenina y el 30.5% masculina, Carlos (1981) por su parte señaló que el promedio porcentual en los primeros 24 años de la Facultad de Psicología de la U.N.A.M. fué de 60% de sexo femenino y 40% masculino. En los CECyT se encontró, que el 77.7% de la población de orientadores es femenina y el 22.3% masculino, siendo predominante por tanto el sexo femenino (Tabla 1.3).

El hecho de que la proporción de mujeres sea mayor a la de los hombres se debe quizá, a las características de la institución y -- del trabajo, pues el orientador puede trabajar desde una hora hasta 40, según sus necesidades, cuenta con prestaciones (servicio médico, préstamos, etc.), lo cual permite a la población femenina principal

mente, trabajar sin descuidar su hogar.

En cuanto a su estado civil, se encontró que el mayor porcentaje de los orientadores están casados 59.2%, el 37.7% son solteros y solo el 3.1% está divorciado (Tabla 1.4).

Lo cual puede deberse a que en base a los estudios de la Unidad de Planeación de la Facultad de la U.N.A.M. realizados en 1979-1980, la mayoría de los estudiantes de esta Facultad se casan en el transcurso de la carrera o recién egresados.

Estos resultados indican que el matrimonio no es obstáculo que le impida trabajar a las mujeres psicólogas, y no solo en la institución, pues se encontró que hay mujeres casadas sin importar su profesión que tienen un segundo trabajo, sin embargo se encontró que es mayor la proporción de mujeres solteras que realizan otros estudios 75% (Matriz 1.5) que la de las casadas, tomando en cuenta que la mayoría de la población es de mujeres casadas y que 4 de cada 5 no realizan otros estudios, puede deducirse que es mayor el número de psicólogos que no realizan otros estudios.

Al encontrarse que los orientadores son de diversas profesiones siendo la mayor parte psicólogos (69.2%) Tabla 5.3 y Matriz 2.16; puede deducirse que de seguir así las cosas al paso del tiempo los orientadores de los CECyT, pueden enfrentarse a serios problemas en su práctica profesional por carecer de otros estudios que le permitan estar actualizados para poder enfrentar de manera más adecuada los problemas que surjan en su quehacer cotidiano, así como la limitante de carecer documentos que acrediten lo que sabe.

Así mismo se encontró que de la población total de orientadores de diversas profesiones que pertenecen a una asociación o grupo profesional, la mayor parte son psicólogos (Tabla 1.5 - 1.7), lo cual nos indica que el orientador psicólogo tiene mayor tendencia a pertenecer a un grupo profesional que lo mantenga actualizado (siendo AMPO la de mayor frecuencia), que el orientador de otras profesiones. Sin embargo se encontró también que es muy elevado el por-

centaje de orientadores que no pertenecen a un grupo profesional o asociación (80.6%) Tabla 1.6.

Por otra parte en cuanto a ubicación laboral se encontró que los orientadores de los CECyT, son o pueden ser, un importante agente de cambio, ya que están atendiendo una población promedio de 1769 alumnos por turno (Tabla 2.1.1) estando en contacto continuo con el 100% de la población total de la institución.

Lo cual pone de manifiesto la trascendencia que tiene su práctica profesional dentro y fuera de la institución, a pesar de la posición jerárquica tan baja que tiene dentro de la misma.

La mayoría de los orientadores fué contratado por la escuela - 57.4% (Tabla 2.1.2) y trabajan en promedio de 11 a 20 horas a la semana en la institución (Tabla 2.1.3), teniendo una antigüedad de 1 a 5 años (Tabla 2.1.4), lo cual indica una baja movilidad laboral - sin que exista diferencia alguna en la antigüedad de los psicólogos y los que no lo son.

Se encontró que no existe relación entre el sexo, la antigüedad en el puesto y el número de horas que trabaja en la institución, siendo el puesto de orientador (61.1%) y el de docente (24.6%) los de mayor frecuencia (Tabla 2.1.5) sin que exista una diferencia significativa entre los puestos otorgados a los hombres y a las mujeres; tampoco se toma en cuenta la edad para la asignación del puesto; a diferencia de los resultados encontrados por Martínez y Ramírez en 1981, en el sector público, donde señalan que la edad es un factor importante en relación al nivel jerárquico. Sin embargo se encontró que existe diferencia en la frecuencia en que se dan los puestos en relación a su profesión, encontrándose que los psicólogos ocupan más los puestos de psicólogo escolar y supervisor, los afines orientador y los no afines psicólogo escolar y docente (Matriz 3.3).

En cuanto al sueldo que perciben los orientadores, es en su mayoría entre \$500 000 a \$750 000 (3 veces el salario mínimo aproxima

damente), siendo superior el sueldo para los orientadores psicólogos que para los que no lo son (Matriz 2.17 y 2.17.1), sin importar si están casados o no, ni si están titulados o no.

Sin embargo es mayor el porcentaje de mujeres que tienen otro trabajo 61.7% que el de hombres 38.3% (Matriz 1.4), a diferencia de los estudios de Martínez y Ramírez (1981) en donde señalan que los hombres trabajan más horas y perciben por lo tanto mayor sueldo en el sector público.

En el caso de aquellos que tienen otro trabajo, lo tienen en el sector público el 75% (Tabla 2.2.3), ocupando diversos puestos, siendo el de docente uno de los más frecuentes, 36.4% (Tabla 2.2.4), realizando actividades de psicólogo un 59.6% (Tabla 2.2.5).

Entre otras actividades que llevan a cabo en otro trabajo se encuentran: administrativas (16.6%), dedicándole en promedio entre 19 a 23 horas a la semana (Tabla 2.2.7) percibiendo un sueldo de -- \$250 000 a \$500 000 representando éste aproximadamente 2 veces el salario mínimo, teniendo una antigüedad promedio en otro trabajo de 1 a 8 años, siendo mayor el número de psicólogos con otro trabajo - 78.7% que el de otros profesionistas.

También se encontró que la mayoría no tienen subordinados --- (78.6%), y en el caso de tenerlos el mayor porcentaje son pedagógos (33.3%).

Lo cual pone de manifiesto que el orientador de los CECyT, es un profesional que le gusta lo que hace (Tabla 8.17) y que no trabaja solo temporalmente, sino que dura en su trabajo aunque no perciba un sueldo elevado, y que trabaja en colaboración con otros profesionistas, más que como dirigente, por lo cual lo más frecuente es que no tenga subordinados, sino más bien colaboradores (Datos obtenidos del cuestionario aplicado en la presente investigación y de comentarios de los orientadores).

Así mismo se encontró que el puesto que ocupa y el sueldo que tiene no depende únicamente de estar titulado o no, ni de la anti--

güedad, sexo, edad o profesión, ya que los puestos son designados -- por las autoridades del plantel, tomando como base su criterio personal y las necesidades de la institución, a diferencia de otras -- instituciones del sector público, como lo señalaron Martínez y Ramírez (1981), aunque también se encontró que existe una relación directa entre la formación académica y el ejercicio profesional del -- orientador, y que el título es un requisito que se pide con frecuencia para obtener empleo.

En cuanto a las características de los jefes de departamento -- se encontró que el 80% son mujeres, debido seguramente a que la mayoría de la población total son mujeres de diversas profesiones, y en el caso de los psicólogos jefes, el 75% son mujeres, el 66.7% es tán casadas y el 33.3% son solteras, la edad que se da con mayor -- frecuencia es la de 29 años, siendo la edad promedio 37 años, lo -- cual obedece a que la mayoría de la población de orientadores se en cuentra en las mismas condiciones.

El 50% tienen tiempo completo (40 horas), lo cual nos indica -- que el otro 50% no cuenta con el tiempo suficiente para llevar a ca bo su labor en forma óptima, aunque el mínimo de horas que tienen -- es de 21.

En cuanto a su grado profesional, el 75% están titulados en la licenciatura, siendo el 45% de E.N.E.P., el 33% de U.N.A.M. y U.A.M. y el 22% del I.P.N., habiéndose titulado principalmente en 1984 -- (50%), en 1986 el 25% y los demás en diversas fechas.

Siendo en su mayoría psicólogos (53%), pedagogos (13%), no afi nes y trabajadora social (7%).

La mayor frecuencia de supervisores se dió en los egresados de la E.N.E.P., lo mismo ocurrió con los psicólogos escolares.

Lo cual pone de manifiesto una vez más que los egresados de -- instituciones diferentes a la U.N.A.M. tienen mayores posibilidades de obtener un título.

En cuanto a oportunidades de trabajo se encontró que la mayo--

ría de los psicólogos obtuvieron su primer empleo entre 1980 y 1982 (38.6%) habiéndose enterado de ese trabajo principalmente por compañeros de la carrera (35.1%), amigos (17%) y maestros (13%).

Así es a través del medio escolar que la mayoría se enteró de su primer empleo, habiendo buscado éste de 1 a 6 meses (21.8%) y el 20.7% menos de un mes, aunque la mayoría reportó no haberlo buscado (46%), empleándose principalmente en el sector público (70.3%), por lo que se puede deducir que es relativamente fácil para el psicólogo encontrar trabajo en el sector público hasta la fecha. Sin embargo se deben considerar los cambios en el sistema político-económico que están ocurriendo en México y la creciente frecuencia de desempleo en todas las áreas.

En lo que respecta a su actual trabajo como psicólogo, la mayoría reportó no haberlo buscado, lo cual indica que es fácil también para el psicólogo entrar a trabajar a los CECyT, tal vez porque se empieza a tomar conciencia del papel tan importante que juega el psicólogo dentro de la institución gracias a su eficiencia, aunque aún no les queda claro a las autoridades de esta institución cuales son las funciones específicas que le corresponden y esperan que "mágicamente" resuelva todos los problemas que se presenten en la institución de forma inmediata; por otro lado también a que con el plan de desarrollo del Sistema Nacional de Orientación de 1984, se propició la contratación masiva de orientadores para que trabajaran en los CECyT, para satisfacer las necesidades de orientación de los alumnos al expandirse la matrícula y masificación de la enseñanza, lo cual muestra que el área de la educación ofrece un campo de trabajo importante y atractivo para el psicólogo, ya que las políticas de los CECyT, por su horario flexible y de pocas horas, facilita que el psicólogo pueda realizar otras actividades, siendo así los CECyT una fuente importante de trabajo, especialmente para las mujeres casadas.

Además se puede predecir que el campo educativo a futuro seguir

rá siendo un amplio campo de trabajo, debido a la elevada explosión demográfica, lo cual aumenta continuamente la demanda educativa, -- creando así la necesidad de incrementar instituciones educativas, y por tanto la demanda de orientadores que atiendan a la población de estas instituciones.

Por otra parte, se encontró que los requisitos que se piden -- con mayor frecuencia para la obtención del empleo son: título, experiencia en el puesto y grado máximo de estudios y profesión; lo -- cual pone en desventaja a los psicólogos egresados de la U.N.A.M., -- pues no todos los egresados de esta institución obtienen un título, como ocurre con los psicólogos egresados de la U.A.M. y E.N.E.P.

Pues se encontró que la categoría de preparación profesional -- es la más requerida por los empleadores; lo cual pone de manifiesto la importancia que tiene que se revisen y actualicen continuamente los planes de estudio de las facultades y escuelas de psicología, -- para que esté acorde a las técnicas y métodos que realmente tendrán que manejar en la práctica profesional sus egresados, para desarrollarla en grado óptimo; evitándose así el desfase entre lo que el -- egresado aprendió en la escuela y lo que realmente necesita saber -- para poder trabajar, coincidiendo con el punto de vista de Muñoz -- (1988), Chapelier (1988), Shelmin (1972) y Hill (1983).

Se sugiere también un estudio cuidadoso sobre las opciones que faciliten la titulación de sus egresados, tanto a nivel licenciatura, como de estudios de posgrado; tal vez incluso, la creación de -- enseñanza abierta para maestría y doctorado, para dar mayor facilidad a aquellos que desean hacerlo pero que por cuestión de horario no pueden cursarlos.

En cuanto a las actividades profesionales que lleva a cabo, se encontró que las más frecuentes son la de atención a grupo, atención individual y elaboración de informes, aunque realiza muchas -- otras actividades como se muestra en las tablas correspondientes, -- cayendo principalmente en la categoría preventiva, en segundo lugar

la de intervenir y en tercero la de evaluar, coincidiendo con los estudios de Roberts (1970) de Estados Unidos, a diferencia de lo que ocurre en algunos países de América Latina, donde la acción del psicólogo es más correctiva que preventiva.

En base a la observación de las actividades que realiza el psicólogo en México, específicamente en los CECyT, se encontró que se mezclan la tendencia clínica de los Estados Unidos y la educativa de Francia, como ocurre también en Venezuela, lo cual cumple con las expectativas que tiene la psicología francesa y norteamericana de una nueva imagen de la actividad profesional de los psicólogos en educación, sin embargo, por otro lado esta situación ha propiciado que se confunda el papel del psicólogo en la escuela (como menciona Vanegas en 1988), y se propicia la multiplicidad de actividades que tiene que realizar, quitándole el tiempo que necesita para desarrollar las actividades propias del orientador con mayor eficiencia, aunque el 82.3% considere que las actividades que desempeña en la institución corresponden al quehacer del psicólogo educativo, pues tienen que ver con el desarrollo integral del alumno, y corresponden al campo escolar, siendo lo que más hace, la atención a grupo, a los alumnos y elaboración de informes (Tabla 4.1.1), además revisión de trabajos y psicoterapia breve (Tabla 4.1.2); el 17.7% consideró que estas actividades no son específicas del psicólogo educativo, puesto que cualquiera puede hacerlas y de hecho las hace, cosa que se prueba al existir orientadores de diversas profesiones, que van desde pedagogos, trabajadoras sociales, etc., hasta profesionistas no afines como ingenieros, dentistas, etc.

Además señalaron que se pierde su labor, pues son demasiadas las actividades que tiene que realizar, y que algunas corresponden más al psicólogo clínico que al educativo.

Entre las dificultades que se reportan con mayor frecuencia están la falta de materiales de trabajo, el desconocimiento de sus actividades por otros departamentos, provocando éstas que las necesi-

dades de la institución se satisfagan en general en forma adecuada pero no óptima, debido a la frecuencia con que se dan éstas; queda claro que el tipo de dificultades no determina el grado de satisfacción de las necesidades, pero que sí afectan el nivel de satisfacción de las necesidades de la institución y que éstas son similares a las que señaló Hermoso en 1988.

Es importante indicar que tanto los que consideran las actividades propias del quehacer del psicólogo educativo, como los que no, coinciden en señalar que conocen las funciones del orientador (91.9%) y en general les gusta serlo, independientemente de su profesión y el tiempo que tenga de serlo, siendo para éste una actividad que le gusta, no solo algo temporal.

Sin embargo los psicólogos que trabajan en los centros educativos deben dirigir sus esfuerzos hacia la precisión del papel específico que tienen que desempeñar en la escuela, tratando de lograr el estatus legal y social de su trabajo dentro de los espacios institucionales, buscando responder a las necesidades de los grupos que intervienen en la escuela (alumnos, padres, profesores, lo cual concuerda con Petricone 1988), pero dentro de sus capacidades y posibilidades, pues como Rueda (1987) señaló, el psicólogo es útil para encauzar a la gente interesada a reflexionar y buscar en conjunto soluciones posibles, pero sin olvidar que no es un mago que puede solucionar todos los problemas.

Así la psicología debe ser una disciplina comprometida con el cambio social hacia la transformación de la estructura socioeconómica, para lo cual es necesario que se tenga claro el perfil profesional del psicólogo, para la comunidad e incluso para el propio psicólogo, pues se ha podido observar que no en todos los casos existe una conciencia clara de su finalidad y aplicación, incluyendo cierta resistencia a explicitar sus propósitos de labor científica y de su trabajo profesional; algunos por temor a no ser comprendidos o no considerarlo importante, otros por considerar que el objeto de -

estudio de la psicología se reduce al estudio y comprensión del comportamiento humano, independientemente de por qué y para qué se hace y que cada quien puede decidir darle el uso y orientación que le parezca, propiciando la confusión prevalectante en México en cuanto a los objetivos y metas del trabajo del psicólogo. Lafarga (1987) - sostiene la hipótesis de que mientras más claramente estén delineados los conceptos orientadores de hombre y sociedad, es decir que - tipo de hombres, de sociedad y de país se quiere impulsar con la -- aplicación de la psicología, el trabajo del psicólogo será más congruente y eficiente. Así el psicólogo debe tener claro el tipo de - cambio que pretende que ocurra en los individuos, en los grupos a - los que sirve y el tipo de servicio que puede prestar, tomando como base su realidad actual, de no hacerlo, solo propiciará una cada -- vez más grande confusión de la comunidad sobre las actividades que le corresponden y su utilidad.

Por lo cual para poder superar las dificultades que enfrenta - el orientador (señaladas también por Fernández en 1988) se propone que se incremente la publicación de los estudios realizados en Psicología, tanto de nuestro país como del extranjero, pues ésto generará mejoras en las estrategias de intervención conducentes a la solución de problemas educativos y sociales (como drogadicción, alcoholismo, problemas sexuales, etc.), con que se enfrenta el psicólogo; la realización de seminarios en donde se ponga de manifiesto un aprecio auténtico por los colegas de su profesión, en lugar de hacer discriminaciones ideológicas, técnicas y metodológicas; inducir a la reflexión sobre el comportamiento ético (entendiéndose como -- ético: la orientación de la vida, por valores generalizados que protegen el desarrollo integral y armónico), así como la convivencia - entre los individuos y grupos como lo señaló Lafarga en 1979; propiciando que el gremio de psicólogos mexicanos crezca en respetabilidad y eficiencia, en donde quede claro cual es su función y objetivos, tanto para el psicólogo como para la sociedad.

Es una ardua labor, pero vale la pena el esfuerzo, para poder alcanzar mejores condiciones de vida y mayores satisfacciones para todos los mexicanos y un reconocimiento y valoración de su identidad profesional como psicólogo educativo, lo cual debe definirse -- desde que se ingresa a la carrera, para poder así, tener mayor seguridad y claridad en lo que se es y lo que se puede hacer.

Por lo cual sería conveniente incluir en la currícula, temas - que traten del perfil del psicólogo, así como de la ética del mismo.

En cuanto al ambiente laboral, las relaciones formales e informales permiten un ambiente agradable, cordial, que facilita el trabajo y propicia la comunicación, situación que se da en la mayoría de los CECyT, quizá debido a que en la mayoría de los casos (63.8%) el equipo de trabajo consta de 2 a 6 integrantes, siendo éstos en - su mayoría psicólogos (69.2%) y profesionistas afines (20.8%) y solo el 10% de profesionistas no afines, por lo que resulta fácil la comunicación entre ellos, pues comparten intereses y conocimientos, dan sugerencias, etc., por lo que su trabajo lo realizan principalmente en equipo, dentro del departamento de orientación (aunque también lo hacen en forma individual), permitiendo ésto, que todos estén enterados de lo que se espera que hagan y lo que están haciendo y como lo hacen, conociendo por tanto los objetivos del programa, - siendo éstos cubiertos, la mayoría de las veces en un 51 a 75%, y - satisfactoria la actividad que realizan en el 60.9% de los casos, - a diferencia de los sujetos del sector público estudiados por Martínez y Ramírez en 1981.

Encontrándose que en un ambiente agradable se conoce más la labor del orientador por otros departamentos y que ésto se propicia - aun más con la atención a grupo que realiza el orientador.

Sin embargo el 50.8% no trabaja en coordinación con otros departamentos (siendo éstos los que consideran que la diversidad de - profesiones en los departamentos dificultan su labor), por otra parte la otra mitad de la población (49.2%) si lo hace, coordinándose,

principalmente con todos los departamentos, en segundo lugar con la subdirección, servicio médico, control escolar y psicopedagógico; - pero por otra parte, en su mayoría realizan su trabajo con el auxilio de otros profesionistas como licenciados, médicos, profesores, - trabajadoras sociales, pedagogos, etc. De lo que se deduce que el - psicólogo necesita mantener buenas relaciones humanas con todo el - personal de la institución, pues esto tiene una redundancia en la - eficiencia de su trabajo, pues en la medida que se conozca su trabajo, si se mantienen buenas relaciones, estarán más dispuestos a trabajar en forma conjunta con el orientador para alcanzar los mismos objetivos (coadyuvar a la formación integral del individuo, como lo señaló González en 1981), subrayándose también que la mayoría de -- los orientadores conocen sus funciones y están satisfechos con las actividades que realizan, sin embargo se encontró que el porcentaje más alto (Matriz 3.11.1 y 3.11.2) fué que si conocen los objetivos (97%) y las funciones (88.9%) por lo que se esperaba que la columna con mayor frecuencia fuera "muy satisfactoria" (58.4%), lo cual no fué así, pues la más frecuente fué "satisfactoria" (77.8%), categoría que se dió tanto en los que conocen los objetivos y funciones, como en los que no los conocen, quedando así de manifiesto que no - determina el grado de satisfacción que el orientador siente en su - trabajo, el grado en que conoce los objetivos y funciones.

Mientras que las relaciones del equipo de trabajo y como lo -- realiza influye en el porcentaje del logro de los objetivos del programa de orientación, lo cual resulta lógico, pues si se trabaja en un ambiente de cooperación, de equipo, cualquier dificultad o duda que existiera respecto a los objetivos, puede ser aclarada por el - equipo, sin que necesariamente tenga que consultarlas o dar sugerencias.

Otro aspecto importante que es conveniente mencionar, es que - entre las actividades que se llevan a cabo, está la de evaluación - del trabajo del orientador en un 87.5% de los casos por parte del -

jefe del departamento de orientación, por DEMS (Dirección de Enseñanza Media Superior), por los alumnos y por el grupo de trabajo, - siendo importante mencionar que existe la retroalimentación, pues - el 68.2% conoce dichos resultados, pudiendo de esta forma corregir posibles fallas y mejorar en su práctica profesional.

Además se lleva a cabo la evaluación del trabajo del departamento de orientación en un 86.1% de las veces, por parte de las --- autoridades de la institución (principalmente subdirección académica), por DEMS, y el equipo de trabajo y también en éste caso los re resultados son dados a conocer considerando en un 64.7% de los casos que su trabajo satisface las necesidades de la institución adecua mente. Esto permite por una parte que el psicólogo pueda mejorar su trabajo, confrontar lo que hace con lo que necesita hacer, para ser vir más a la comunidad, revisar continuamente sus objetivos y pro gramas de acción, superando así los problemas que enfrenta en la -- institución y por otra parte, se propicia que las autoridades de la institución, otros departamentos y la comunidad en general se enteren de lo que se hace en orientación y poco a poco se le de la im-- portancia que tiene dentro de la institución y en la sociedad en ge neral, al confirmar éstos que son necesarios, aun cuando en ocasiones se consideren los extremos, que son: que no sirve más que como agente de castigo o de relleno, o bien que son magos que pueden so lucionar en forma inmediata todos los problemas. Lo cual por fortuna ocurre cada vez menos.

Aquí cabe señalar también, que los psicólogos al evaluar ellos mismos su trabajo, encontraron que no existe una relación entre el grado de estudios y sus conocimientos y habilidades, pues señalaron que éstos últimos, los obtuvieron principalmente en la práctica pro fessional, más que en la facultad de donde egresaron y que la efi--- ciencia en su trabajo es independiente de si terminaron o no sus es tudios, ya que son la experiencia, conocimientos y habilidades los que determinan la eficiencia en su trabajo.

Por lo que se sugiere que al realizar una revisión de la curricula, se tome en cuenta que la práctica debe ir acompañada de la -- teoría, pues solo así el egresado podrá realizar una praxis profes--sional óptima y enfrentar en forma adecuada los problemas, sabiendo lo que debe hacer, manejando las técnicas y metodología adecuadas -- para cada caso y no llevarlo a cabo por ensayo y error.

En el aspecto de las dificultades de la práctica profesional, -- se encontró que la mayoría no reportó grandes dificultades con las relaciones humanas, en el área administrativa casi nunca las tienen, siendo el área de conocimientos la dificultad que se da con mayor -- frecuencia.

Debido ésto, quizá al desfase señalado anteriormente entre lo que se aprende en la escuela y lo que debió enseñarsele para poder desempeñar un trabajo eficiente.

Además de dificultades por causas burocráticas e institucionales, como lo son la falta de un lugar adecuado para trabajar, la -- falta de materiales de trabajo, desconocimiento de su labor y el tener que manejar grupos muy numerosos (de 50 a 75 alumnos) y varios grupos (de 3 a 9), de diferentes semestres y materias, además de la gran cantidad de actividades de otro tipo que debe realizar el -- orientador, lo cual le resta tiempo para desarrollar sus actividades en una forma más adecuada.

Se deben tomar en cuenta estos aspectos, para la currícula, -- pues no tiene mucho sentido por ejemplo, que se le enseñen técnicas de dinámicas de grupo para grupos de 15 personas, a los psicólogos educativos, cuando en realidad debe manejar 4 o 5 veces más el número de personas dentro del salón de clases, que no es un espacio -- adecuado tampoco.

Y por parte de las instituciones educativas, considerar la opción de que es más importante ¿la cantidad o la calidad? de las actividades realizadas, y por otra parte, que para poder realizarlas, es indispensable contar con los espacios y materiales necesarios.

Además que deben dejar de existir los trabajos en educación -- por sexenios, pues no es posible que siga ocurriendo que se inicie un trabajo de investigación, prevención, etc. y que al darse el cambio de autoridades, todo ese trabajo se deseché para iniciar algo distinto, pues de esta manera seguirá siendo muy difícil el logro de grandes avances en psicología educativa.

En cuanto a la preparación profesional, se encontró que la mayoría adquirió sus conocimientos principalmente en el trabajo 39.5%, en segundo lugar, durante sus estudios 20%, y de la experiencia anterior en otros trabajos 19.2% y 16.2% en cursos de actualización - (Tabla 8.1). Así los sujetos reportaron que sus conocimientos y habilidades son buenos 53.6%, lo cual lo sitúa en el punto medio de la escala utilizada (Tabla 8.2). Lo cual nos permite deducir que si hace falta que los conocimientos que se adquieren en la escuela, -- sean más acordes con las necesidades del psicólogo y la sociedad, -- pues al no serlo, aunque adquiera conocimientos y habilidades en la práctica profesional, no logra desempeñarse en forma óptima, como lo muestran los resultados de la presente investigación. Poniendo de manifiesto nuevamente que la currícula debe estar acorde a la -- época y situación socioeconómica política de nuestro país, y que la instrucción debe ser teórica-práctica, de forma tal que capacite al egresado para su quehacer profesional cotidiano. Además de la importancia y necesidad de que se dé educación continua al psicólogo en todas las instituciones.

Además se encontró que no existe una diferencia significativa entre la calidad de conocimientos y habilidades de los orientadores psicólogos titulados y los no titulados, lo cual nos muestra que no hay evidencia de que el egresado que se titula tenga mayor habilidad y conocimientos que los que no son titulados (Matriz 3.4, 3.4.1, 3.4.2 y 3.5).

También se encontró que la mayoría (93.5%) terminó sus estudios profesionales, de los cuales el 62% están titulados, siendo el

título de licenciatura el de mayor porcentaje (58.7%) y en segundo término el de maestría (3.3%), mientras que el 35.5% solo tienen -- carta de pasante, el 1.7% debe más de dos materias y el 0.8% debe -- una materia. Por lo que, contrario a lo que se pensaba al inicio -- del presente trabajo, es superior el número de psicólogos titulados (55) que los que no lo están (33).

Siendo la mayoría de los orientadores (52%) egresados de -- U.N.A.M. y U.A.M. (26.4%), de E.N.E.P. (25.6%) y el resto de otras instituciones.

En el caso específico de los psicólogos, se encontró que cursa -- ron la carrera de psicología en la U.N.A.M. (39.5%), en la E.N.E.P. (38.3%) y en la U.A.M. (22.2%). De lo cual podemos deducir que la -- proporción de egresados de la U.N.A.M. y de la E.N.E.P. son practi -- camente iguales. Sin embargo aunque la mayoría son egresados de la Facultad de Psicología de la U.N.A.M., se encontró que la mayor par -- te de los psicólogos titulados, no son egresados de esta Facultad, -- sino de instituciones diferentes. Aun cuando Carlos (1981) mencionó que aproximadamente el 40% de los psicólogos egresados de la --- U.N.A.M. estaban titulados.

Al observar la Matriz 4.4.1 y 4.4.2, vemos que de los egresa -- dos de la U.N.A.M. titulados, el 78.6% son psicólogos y en el caso de los de U.A.M. el 100% es de psicólogos titulados, siendo supe --- rior el número de titulados de U.A.M. (17) y E.N.E.P. (15) a los de la U.N.A.M. (11), siendo por otro lado esta última la de mayor fre -- cuencia de psicólogos no titulados (94.4%), pues de cada 18 egresa -- dos de U.N.A.M. que no se han titulado 17 son psicólogos, contra ce -- ro de U.A.M. y 9 de E.N.E.P., lo cual muestra que es practicamente el doble de los egresados de E.N.E.P. el número de egresados de --- U.N.A.M. que no se titulan, mientras que el 100% de U.A.M. sí lo es -- tán, debido ésto, seguramente, a las facilidades que ofrece cada -- institución, para que se titulen sus egresados, lo cual pone de ma -- nifiesto la gran desventaja que tiene el egresado de la U.N.A.M., -

frente a los de E.N.E.P. (Zaragoza e Iztacala) y U.A.M. Pues los sujetos titulados o con estudios de posgrado obtienen un salario mayor, a pesar de trabajar las mismas horas, que una persona no titulada. Debido a las políticas de la institución, que establece que un individuo titulado o con estudios de posgrado, percibe un salario mayor. Lo cual es muy importante para el orientador, pues su principal fuente de trabajo es el I.P.N., ya que en su mayoría no tienen otro trabajo.

En cuanto a las opciones de titulación, se encontró que la mayor parte de los orientadores se titularon con la modalidad de tesis, ya que de 36 personas tituladas con tesis, de diferentes profesiones, 23 son psicólogos (63.9%) y en el caso de los que se titulan con exámen, de 10, 9 son psicólogos (90%). En la Matriz 4.5, se observa que el 100% de los que se titulan por investigación, son psicólogos, y de 10 orientadores que eligieron titularse por tesina, 8 son psicólogos (80%).

Dependiendo de la escuela de egreso, la modalidad de titulación y el número de personas tituladas, se encontró que los egresados del I.P.N., son los que más se titulan con la modalidad de tesis, con la modalidad de tesina el 60% fué de la U.N.A.M., aunque la mayor frecuencia se dió en la modalidad de Tesis, en el caso de los psicólogos, la mayoría se tituló con la modalidad de tesis y en E.N.E.P. principalmente por exámen. En el caso de U.A.M., se titulan por Acuerdo, esta opción se debe al acuerdo que establece que en el último trimestre se realice el trabajo recepcional. (Matriz 4.7).

Por lo que se sugiere se revisen y amplien las opciones de titulación, al menos para dejar a los egresados de la U.N.A.M., en las mismas condiciones en que se encuentran los egresados de otras instituciones como E.N.E.P. y U.A.M.

Por otra parte en el 53.9% de los casos, existía ya el área de especialización, siendo el área educativa la de mayor porcentaje re

gistrado (43.8%), después la clínica (19.3%) y psicología social - (15.7%). Por tanto se puede deducir que la mayor parte de los psicólogos que trabajan en los CECyT son del área educativa, motivo por el cual les gusta trabajar en una escuela, en donde consideran en general, que llevan a cabo actividades que les corresponden y que les gusta ser orientadores, aunque el 85% no utilizó los servicios de orientación para elegir carrera.

Por otra parte se encontró que a partir de 1967 el ingreso a la carrera fué en aumento del 9.2% hasta el 40.8% entre 1975 y 1978, siendo éste, el intervalo de mayor frecuencia, pero mostrándo un -- marcado descenso del 40.8% al 19.2% durante los años de 1979 a 1982, habiendo cursado la carrera en promedio en 5 años, con un tiempo mínimo de 3 años (7.7%) y el máximo de 9 años (2.6%). Tiempo que es similar al de los egresados de otras profesiones.

En cuanto al tiempo que tardan en titularse después de egresar de la Facultad, se pudo observar que la mayoría de los psicólogos tardan menos de un año en titularse, siendo éstos los egresados de E.N.E.P. y U.A.M. (que son la mayoría de los psicólogos titulados, -- como se señaló anteriormente), tardándose en cambio de 1 a 4 años -- la mayoría de los egresados de la U.N.A.M.

Así el 47.2% de los egresados, consideró que la institución -- donde estudió, le ofrece facilidades para titularse y lo propicia, siendo éstos en su mayoría egresados de U.A.M. y E.N.E.P., mientras que el 33.1% consideraron que no es así, o bien depende del área -- (16.5%), siendo éstos dos últimos en su mayoría egresados de la Facultad de Psicología de la U.N.A.M.

Al investigar las causas por las que no se han titulado los pasantes, se encontró que la mayor frecuencia fué la de "exceso de requisitos" y causas personales (59.4%), siendo el resto del recentaje, la falta de tiempo, de motivación y de disciplina.

Pudiéndose así afirmar que los pasantes de psicología no se -- han titulado debido, principalmente a la falta de facilidades de la

institución de egreso, supuesto sometido a prueba en la presente investigación y que fué confirmado mediante pruebas estadísticas.

Por lo que es urgente y necesario que se den estas facilidades en la Facultad de Psicología de la U.N.A.M., para que los egresados terminen totalmente su licenciatura y tengan un documento que los acredite como tal.

Siendo tal vez ésta, una de las causas del descenso en el ingreso a la carrera, ocurrido entre 1979 a 1982, además de lo que -- ofrece para el estudiante de psicología, la currícula de la Facultad; pues si otras instituciones facilitan y propician la titulación y ofrecen programas atractivos para los estudiantes, es lógico suponer que optarán por éstas.

Lo cual se demuestra al encontrarse, que el intervalo de 1985-1989 fué el de mayor frecuencia en que se titularon los sujetos, -- siendo el de 1986 el de mayor frecuencia, haciendo un análisis más minucioso, se hizo una comparación entre las diferentes profesiones y el año en que se titularon con mayor frecuencia, siendo el caso de los psicólogos entre 1981 a 1984, de los profesionistas afines, -- fué entre 1985 a 1988 y de los no afines entre 1981 a 1988. Se observó que en el caso de los profesionistas afines y no afines, el índice de titulados va aumentando año con año (del 14.2% al 35.9% de 1985 a 1988), mientras que en el caso de los psicólogos, fué en aumento hasta 1984, pero éste descendió hasta la fecha (período de 1985 a 1988) de un 42.7% a 37.1%, siendo la institución donde más se titularon los psicólogos U.A.M. (36%), E.N.E.P. (28.8%), U.N.A.M. (21.1%) y otras (13.4%); siendo el área en que se titularon los -- orientadores en primer lugar, psicología educativa (31.6%), en segundo en carreras afines como pedagogía y trabajo social (15%) y en tercero en psicología clínica, quedando en último lugar, el área de psicología experimental (1.3%).

Por otra parte, los orientadores que trabajan en los CECyT, -- que tienen estudios de posgrado, los tienen principalmente en ense-

ñanza superior (45.4%) y el 18.2% en maestría, alcanzando el nivel de maestría el 69.2%, siendo principalmente la U.N.A.M. donde cursaron sus estudios (50%), titulándose en posgrado: el 66.7% en la especialización, el 33.3% en maestría y ninguno en doctorado, habiéndose titulado en estos estudios entre 1980 a 1988, lo cual pone de manifiesto que también actualmente, no se dan facilidades necesarias para titularse a nivel de estudios de posgrado, maestría y doctorado, por lo cual no se propicia tampoco que los egresados de la carrera, cursen este tipo de estudios y obtengan un título que los acredite.

Estas dificultades se ven reflejadas en el hecho de que actualmente, el 69.2% de los sujetos no están cursando otros estudios, solo el 30.8% lo hace, y de las personas que están cursando otros estudios el 50% es en el área clínica, siendo principalmente cursado en instituciones privadas (42.1%).

Fueron los egresados del I.P.N., los que más cursaron estudios de posgrado (30.4%), después los de la Facultad de Psicología de la U.N.A.M. (26.1%), los egresados de U.A.M. (17.4%), E.N.E.P. (17.4%) y de universidades particulares el 8.7%.

Sin embargo, tanto entre los titulados en licenciatura, como los que no lo están, la mayoría no cursa otros estudios, tal vez -- por una parte, por falta de facilidades y por otra la falta de motivación personal, porque éstos no representan necesariamente, obtener un mejor puesto en los CECyT, pues se encontró que las personas con mayor sueldo y estudios de posgrado, no ocupan el puesto de jefe de departamento.

7 CONCLUSIONES.

DATOS PERSONALES:

- La mayoría de los psicólogos de los CECyT son mujeres.
- Los orientadores de los CECyT son en su mayoría personas jóvenes que tienen en promedio 34 años.
- La mayoría de los orientadores que trabajan en los CECyT son casados.
- La mayoría de los orientadores no pertenecen a una asociación o grupo profesional.
- Del grupo de orientadores que trabaja en los CECyT, son los psicólogos los que más pertenecen a una asociación o grupo profesional.

DATOS LABORALES:

- No existe diferencia significativa en la antigüedad en el puesto entre hombres y mujeres.
- El puesto que ocupa y el sueldo que obtiene en la institución, no depende de estar titulado o no.
- La antigüedad en la institución no depende de la profesión que -- tenga el orientador.
- No hay relación entre el puesto en la institución, la antigüedad en el puesto y el sueldo.
- El trabajo de los orientadores en los CECyT es multidisciplinario y al realizarse en equipo facilita su labor.
- La mayoría de los psicólogos no tiene subordinados.
- La mayoría de los psicólogos que tienen otro trabajo, lo tienen - en el sector público (68.6%), el 20% son independientes, y el -- 11.4% trabaja en el sector privado.
- El sueldo de los orientadores psicólogos es igual al de otros profe sionistas con el mismo número de horas.

OPORTUNIDADES DE TRABAJO:

- La mayoría de los psicólogos que trabajan en los CECyT, se enteraron de su primer empleo por medio de la escuela donde estudiaron, y no buscaron empleo, en el caso de los que sí buscaron, tardaron en su mayoría, un máximo de 6 meses.

- La mayoría de los orientadores no tiene otro trabajo.
- De los orientadores que tienen otro trabajo, la mayoría son mujeres casadas.
- Es fácil encontrar trabajo para el psicólogo educativo, en los CECyT actualmente.
- El tener estudios de posgrado, no influye para que el psicólogo tenga un puesto de jefatura en los CECyT.
- No existe diferencia entre los puestos otorgados a los hombres y a las mujeres.
- De los orientadores que tienen otro trabajo, la mayoría son psicólogos.

ACTIVIDADES QUE DESARROLLA:

- Los psicólogos que tienen otro trabajo, realizan en éste funciones de psicólogos o de docentes principalmente.
- La mayoría de los orientadores consideran que sus actividades están dentro del campo del psicólogo educativo.
- El 81.5% considera que si corresponde lo que hace con lo que debe hacer, siendo las actividades que más realiza: atención a grupo, atención a alumnos y elaboración de informes.
- La mayoría de los orientadores que conocen sus funciones están satisfechos con las actividades que realizan.

AMBIENTE DE TRABAJO:

- El grado en que le gusta ser orientador, no depende del tiempo que tiene en la institución.
- El grado de satisfacción que tiene el psicólogo en su trabajo, no depende del grado en que conoce los objetivos y funciones del orientador.
- Aunque los orientadores den sugerencias siempre o eventualmente al departamento y trabajen en coordinación con otros departamentos o no, alcanzan el mismo logro de los objetivos del programa de orientación, siendo éste del 51 al 75%.
- Las relaciones del equipo de trabajo y como realiza ese trabajo -

influye en el porcentaje del logro de los objetivos del programa de orientación.

- En un ambiente cordial el 45.5% logró los objetivos del programa de un 51 a 75%, mientras que en el caso de un ambiente no cordial el 33% logró los objetivos del programa en un 26 a 50%.
- Existe un ambiente agradable en la mayoría de los departamentos de orientación de los CECyT.

EVALUACION DE ACTIVIDADES:

- La práctica profesional del psicólogo y del orientador, en general es evaluado por la institución, por los alumnos, por sí mismo y por el jefe de departamento.

DIFICULTADES:

- Las dificultades que enfrenta el orientador, afectan el nivel de satisfacción de las necesidades de la institución.
- Las principales dificultades que enfrenta el orientador en los CECyT, son la falta de materiales actualizados, la falta de reconocimiento y difusión de su trabajo, dentro de la institución. La falta de espacios adecuados (como cubículos) para llevar a cabo la práctica profesional en forma más adecuada.

PREPARACION PROFESIONAL:

- La mayoría de los psicólogos que trabajan en los CECyT, son egresados principalmente de U.N.A.M. y E.N.E.P.
- La mayoría de los psicólogos que trabajan en los CECyT, pertenecen al área educativa.
- La mayoría de los psicólogos de los CECyT, no realizan estudios de posgrado.
- Es mayor la proporción de mujeres solteras con otros estudios, que las mujeres casadas con otros estudios.
- La mayoría de los Departamentos de Orientación de los CECyT, está formado por personas con diferentes profesiones, algunas sin relación con la orientación.
- El 92.9% de los psicólogos reportan que se les pide el título co-

mo requisito para conseguir empleo, mientras que el 2.9% de los -
profesionistas afines y el 4.2% de profesionistas no afines lo re
portan.

- Los psicólogos reportan con mayor frecuencia el requisito de es--
tar titulado para conseguir empleo que otros profesionistas.
- La mayoría de los supervisores de los CECyT son egresados de la -
E.N.E.P.
- Es mayor el número de psicólogos titulados (55) que no titulados
(33) en los CECyT.
- Depende de la escuela de egreso, modalidad de titulación y el nú--
mero de personas tituladas.
- El 31.8% de los egresados de la U.N.A.M. se titulan con tesis, el
84.6 de los egresados de la E.N.E.P. con exámen y el 100% de los
egresados de la U.A.M. por acuerdo.
- La mayor parte de los psicólogos titulados utilizaron la modali--
dad de tesis.
- No existe diferencia entre la calidad de conocimientos y habilida--
des de los orientadores psicólogos titulados y los no titulados.
- La eficiencia en su trabajo, habilidades y conocimientos que po--
see el psicólogo no está relacionada con su grado de estudios.
- La mayoría de los conocimientos y habilidades que posee el psicó--
logo, dice haberlos adquirido en el desempeño de su trabajo, más
que en la institución donde estudió.

8 PROPOSICIONES.

Partiendo de los resultados obtenidos en la presente investigación y de las sugerencias hechas por los psicólogos que trabajan en los CECyT, se presentan las siguientes proposiciones; las cuales para fines prácticos son señaladas en la misma forma que las sugerencias:

a) Referentes a la institución donde trabaja:

- Que los Departamentos De Orientación Educativa de los CECyT, cuenten con materiales actualizados e instalaciones adecuadas que faciliten y optimicen la labor del orientador.
- Que se le de al orientador el estímulo y reconocimiento de su labor.
- Que ésta se de a conocer a la comunidad institucional.
- Que se le otorgue la jerarquía e importancia que el departamento tiene.
- Que en los cursos intersemestrales se tome en cuenta que los temas de que traten éstos, deben servir para mejorar cada día más, el trabajo de los orientadores, por lo que se propone que dichos cursos traten sobre los siguientes temas:
 Psicoterapia breve.
 Adolescencia.
 Sexualidad.
 Grupos operativos.
 Dinámicas de grupo y talleres de sensibilización.
 Educación especial.

Lo cual obedece a la necesidad de atender la problemática que debe enfrentar en su quehacer cotidiano el orientador y para lo cual no está capacitado en su totalidad.

- Que la institución estimule y de facilidades para que su personal se titule.
- Que la institución de las facilidades para asistir a cursos de especialización y/o posgrado.

b) A la institución donde realizó sus estudios:

- Que es necesario y urgente que la Facultad de Psicología de la U.N.A.M. tome en cuenta que debe cumplir con su función - en forma completa, lo cual no logrará hasta conseguir que -- sus egresados se titulen.
- Que se actualicen los programas de estudio de las diferentes materias y que se den en forma teórica-práctica, para que se capacite realmente al egresado en aquellas labores que debe realizar en su quehacer cotidiano, lo cual puede permitir -- que en forma conjunta se realice el servicio social dentro - de la Facultad y a la vez se preste un servicio supervisado a la comunidad, como ocurre en otras facultades como la de - Odontología.
- Que en los últimos semestres se de un seminario de titula--- ción, de tal forma que al terminar la carrera, el egresado - salga titulado, pues cuando el egresado sale de la Facultad, se aleja de ésta, lo cual le dificulta posteriormente, conseguir un asesor y llevar a cabo los trámites que exigen para obtener el título.
- Ampliar las opciones de titulación, incluyendo la titulación por escolaridad, y otorgar el título a los psicólogos que -- han trabajado en su profesión por más de 5 años, como ocurre en otras escuelas.
- Hacer una revisión de los requisitos que se piden para cur-- sar estudios de posgrado, pues existe el censo general entre los orientadores de los CECyT, que no han podido cursar- los, aun cuando lo han intentado, debido al exceso de requi-- sitos que se piden para poder ingresar.
- Que tanto en la currícula de licenciatura como en la de estudios de maestría y doctorado, se ofrezca realmente lo que el alumno necesita, para que ésta le resulte atractiva y real-- mente útil y no solo le sirva para fines de curriculum.

- Promover la creación de la carrera de Psicología en Universi
dades del interior de la República, con una asesoría de la -
U.N.A.M.
- Que antes de tomar una decisión de la currícula, se estudien
las condiciones del mercado de trabajo, las necesidades so-
ciales y oportunidades de trabajo reales.
- Que se estudie la posibilidad de ofrecer maestría y doctora-
do a través del sistema de enseñanza abierta.

c) Al instrumento de medición:

- Que se lleven a cabo investigaciones, por parte de otras ins
tituciones, que complementen la información obtenida en el -
presente trabajo.
- Que se tome en cuenta la hora en que se aplique el cuestiona
rio, pues el cansancio, al terminar una jornada de trabajo y
la necesidad de salir a cumplir con sus otras actividades, -
influye en la disposición para resolverlo.
- Que sea más corto para agilizar el manejo de los datos.
- Que se considere que las respuestas del cuestionario, proba-
blemente, fueron afectadas por el temor a represalias por --
parte de la institución donde trabaja.
- Que se unifiquen las escalas de respuesta, lo cual permitirá
que la codificación y tabulación sean menos complicadas.
- Que se reduzcan las preguntas abiertas, ya que dan lugar a -
la infinidad de respuestas con muy pocas frecuencias.
- Que se apliquen periódicamente, cuestionarios de este tipo -
en todas las instituciones educativas, de educación media su-
perior, y se realicen trabajos de investigación de la tras--
cendencia de ésta, para poder así mantener actualizado el --
perfil del psicólogo orientador y al orientador mismo, pues
solo en esta forma podrán ocupar el lugar social y profesio-
nal que les corresponde.

d) Al orientador:

- Tomar conciencia de la influencia tan grande que tiene sobre los integrantes de la institución para así motivarlo a buscar la preparación y actualización constante.
- Concientizar a los orientadores del compromiso que tienen con su profesión para lograr que tenga el reconocimiento científico y profesional que le corresponde.
- Tomar conciencia de la necesidad y conveniencia de titularse, así como de realizar otros estudios que lo capaciten cada vez más.
- Conocer e identificarse con su papel.
- Afiliarse a grupos profesionales que le mantengan informado sobre eventos y publicaciones más recientes, referentes a su profesión.
- Participar en congresos.
- Realizar trabajos de investigación y promover que éstos se den a conocer.
- Que se someta desde sus estudios a psicoterapia, trabajos en grupo, talleres de sensibilización y técnicas de comunicación interpersonal.

Como una opinión muy particular nuestra, en cuanto a las sugerencias y proposiciones planteadas, consideramos que todas y cada una de ellas, son necesarias llevarlas a cabo para lograr que el psicólogo educativo pueda realizar un trabajo eficiente y se le dé el reconocimiento como profesionista, así como para poder lograr un mayor desarrollo en la psicología y en nuestro país.

Aun cuando es importante señalar aquellas opciones que podrían mejorar nuestro quehacer profesional cotidiano, lo es mucho más, --llevarlas a cabo realmente.

BIBLIOGRAFIA.

- 1.- Alvarez, G. S. (1988). Historia de la Orientación en México. Revista de Orientación Educativa, 1, 3-4
- 2.- Amezcua, G., Chama, L., García, A., Castillo, G., Hernández, I. y Montoya, L. (1988). La devaluación de la orientación, la otra cara de la moneda. Encuentro Regional Latinoamericano de Asociaciones de Orientación Escolar y Profesional, abril, Cholula, Puebla, México. 253-269.
- 3.- Arrazola, G. M. (1984). Perfil del Psicólogo egresado de la Facultad de Psicología, U.N.A.M. (Generaciones 75-79 a 78-82). Tesis. Facultad de Psicología, U.N.A.M., México.
- 4.- Ayora, G., Ruiz, L., Torres, G. y Trujano, S. (1988). La Orientación y la relación educación/sociedad. Encuentro Regional Latinoamericano de Asociaciones de Orientación Escolar y Profesional, abril, Cholula, Puebla, México. 149-168.
- 5.- Bilbao, L. T. (1986). Los modelos de Orientación Vocacional en México. Tesis, Universidad Iberoamericana. México. pp.44-128.
- 6.- Blanco, B. y Moreno, L. (1988). La Orientación Educativa y La Orientación Terapéutica. Revista de Orientación Educativa, 0, pp.6-7
- 7.- Bosdet, L. V. (1980). La orientación vocacional como un modelo de cambio dentro del sistema educativo. Revista de Educación Superior, 36. ANUIES, México.
- 8.- Brammer, L. y Shostrom, E. (1982). Therapeutic psychology; fundamentals of counseling and psychotherapy. Edit. Prentice Hall - Inc. U.S.A.
- 9.- Canales, R. y Gamboa, M. (1988). Los modelos de orientación en México y la psicología social. Revista de Orientación Educativa, 2, pp 8-14.
- 10.- Canales, R. y Gamboa, M. (1988). Propuesta para el desarrollo de una investigación regional para la orientación en México. Encuentro Regional Latinoamericano de Asociaciones de Orientación Es-

colar y Profesional, abril, Cholula, Puebla, México. 367-374.

11.- Canales, R. L. (1988). Proyecto para la Federación de Asociaciones de Profesionales de América Latina en Orientación Vocacional y Educativa. Encuentro Regional Latinoamericano de Asociaciones de Orientación Escolar y Profesional, abril, Cholula, Puebla, México. 525-534.

12.- Camargo, L. C. (1988). La orientación en Venezuela. Revista de Orientación Educativa, 2. pp. 1-33.

13.- Campos, E. R. (1988). La educación superior en México y - su relación con la orientación, propuesta de una política de orientación. Encuentro Regional Latinoamericano de Asociaciones de Orientación Escolar y Profesional, abril, Cholula, Puebla, México. 85-94.

14.- Carlos, G. J. (1981). Estudio poblacional de la escuela - de Psicología U.N.A.M. 1940-1978. Tesis. Facultad de Psicología, - U.N.A.M., México.

15.- Castrejón, D. J. (1985). Vinculación de la educación, el empleo y la tecnología. Cuadernos de Filosofía y Letras, U.N.A.M. - México.

16.- Cortada, C. N. (1983). EI Profesional y la Orientación Vocacional. Edit. Trillas, México. pp. 23-52.

17.- Crites, C. J. (1974). Psicología Vocacional. Edit. Paidós, Buenos Aires, Argentina. pp. 15-38.

18.- Chaplín, G. y Krawiec, D. (1978). Psicología, sistemas y teorías. Edit. Interamericana, México.

19.- Del Valle, C. J. (1987). La implicación histórica de los movimientos juveniles y su repercusión en los servicios de orientación prevalecientes. Revista de Orientación Educativa, 0. 2-7.

20.- Dinkmayer, D. y Carlson, J. (1976). El consultor psicopedagógico en la escuela. Edit. Guadalupe, Buenos Aires, Argentina.

21.- Díaz, B. (1986). Ensayos sobre la problemática curricular. Edit. Trillas, México. pp.24.

22.- Elorza, H. P. (1986). Estadística para las Ciencias del - Comportamiento. Edit. Karla, México. pp. 571.

- 23.- Erickson, E. (1977). Identidad, Juventud y Crisis. Edit.- Paidós. Buenos Aires, Argentina.
- 24.- Erickson, E. (1978). Infancia y Sociedad. Edit. Hormé, 7a. edición. Buenos Aires, Argentina.
- 25.- Escotet, M. A. (1979). Estadística Psicoeducativa. Edit.- Trillas, México. pp.28.
- 26.- Fernández, J. P. (1988). Editorial. Revista de Orientación Educativa, 2. pp.2.
- 27.- Fernández, J. P. (1988). Los tests y la orientación vocacional. Revista de Orientación Educativa, 1. pp. 6-7
- 28.- Figueroa, N. (1988). La investigación en orientación desde la perspectiva de la Psicología general experimental. Encuentro Regional Latinoamericano de Asociaciones de Orientación Escolar y Profesional, abril, Cholula, Puebla, México. 288-298.
- 29.- Flores, C. F. (1988). La planificación educativa vista a través de datos específicos de las características de un servicio educativo como lo es la orientación vocacional en el nivel medio básico del Estado de México. Encuentro Regional Latinoamericano de Asociaciones de Orientación Escolar y Profesional, abril, Cholula, Puebla, México. 216-227.
- 30.- Flores, S., Gutiérrez, V., Quintero, L. y Sánchez, G. (1988). Orientación Educativa Integral; Una alternativa para atender a las necesidades de los estudiantes y lograr el perfil del bachillerato propuesto por el Estado de Veracruz. Encuentro Regional Latinoamericano de Asociaciones de Orientación Escolar y Profesional, abril, Cholula, Puebla, México. 531-541.
- 31.- Gago, H. A. (1986). Sistema Nacional de Orientación Educativa: Análisis y Perspectivas. Revista de Educación Superior, ANUIES, México.
- 32.- Galindo, F. V. (1988). La orientación educativa en los planteles de la DGEI. Encuentro Regional Latinoamericano de Asociaciones de Orientación Escolar y Profesional, abril, Cholula, Puebla, México. 375-390.

33.- Gamboa, M., M. (1988). Editorial. Revista de Orientación Educativa, 1. pp.2

34.- Gamboa, M. y Saad, S. (1988). El papel de los modelos de evaluación institucional en la orientación. Revista de Orientación, 2. pp.29.

35.- Gelvan, S. B. (1988). La orientación vocacional ocupacional en Argentina. Encuentro Regional Latinoamericano de Asociaciones de Orientación Escolar y Profesional, abril, Cholula, Puebla, - México. 484-497.

36.- García, C., Domínguez, J. y Jiménez, B. (1988). Los Psicólogos en el campo de la Orientación Educativa. 1973-1983. Tesis. - Facultad de Psicología. U.N.A.M. pp. 1-20.

37.- Gomez, C. V. (1983). Educación Superior, Mercado de trabajo y Práctica profesional. Revista de la Educación Superior, 45. -- ANUIES, México.

38.- Guerra, R.,J. (1988). La Profesionalización del Orientador y los modelos de Orientación Vocacional. Revista de Orientación Educativa, 2. pp. 12-17.

39.- Gutiérrez, E., F. (1988). El sistema medio básico federal en el Estado de Puebla. Encuentro Regional Latinoamericano de Asociaciones de Orientación Escolar y Profesional, abril, Cholula, Puebla, México. 437-446.

40.- Gutiérrez, F., Constanzo, D., Aduna, L. y Plata, L. (1984). Diagnóstico de las necesidades de orientación del estudiante de nivel medio superior del I.P.R. Tercer Seminario Iberoamericano de -- Orientación Escolar y Profesional. Morelia, México. pp. 133-135.

41.- Harari, R. (1976). Psicología como Profesión. Edit. Nueva Visión. Buenos Aires, Argentina. pp.96.

42.- Harrsch, C. (1983). Identidad Profesional del Psicólogo y su rol como agente de cambio social: Un modelo de desarrollo. Enseñanza e Investigación en Psicología. Enero-Junio, México. pp. 13-26

43.- Harrsch, C. (1983). El Psicólogo ¿Qué hace?. Edit. Alhambra, México.

44.- Harrsch, C. (1981). Hacia la identidad profesional del psicólogo. Tesis de Doctorado en Psicología, Universidad Iberoamericana. México.

45.- Hartman, H. (1962). La Psicología del Yo y el problema de la adaptación. Edit. Pax, México.

46.- Hermoso, V., Petricone, F., Fuentes, A., Fernández, A., - Estaño, A. y Camargo, C. (1988). Jornadas de Orientación Integral.- Encuentro Regional Latinoamericano de Asociaciones de Orientación Escolar y Profesional, abril, Cholula, Puebla, México. 498-512.

47.- Hill, G. (1978). Orientación Escolar y Vocacional. Edit. Paidós. Buenos Aires, Argentina.

48.- Holland, J. (1975). Técnica de la Elección Vocacional.--- Edit. Trillas, México. pp. 53-61, 73-80.

49.- Holl, Port, Stone, (1971). Introduction to Statistical Theory. Edit. Houghton Mifflin Co. U.S.A.

50.- Holl, P. G. (1974). Estadística Elemental. Edit. C.E.C.S. A., México.

51.- Ibarra, C. y García, R. (1988). La Profesionalización del Orientador; líneas de discusión. Encuentro Regional Latinoamericano de Asociaciones de Orientación Escolar y Profesional, abril, Cholula, Puebla, México. 361-366.

52.- Instituto Politécnico Nacional. (1985). Manual de Funciones del Orientador. Dirección de Orientación Educativa. I.P.N. México. pp.2.

53.- Instituto Politécnico Nacional. (1983). Marco Teórico del Programa de Orientación Educativa para el Nivel Medio Superior. Dirección de Orientación Educativa. I.P.N. México.

54.- Instituto Politécnico Nacional. (1983). Programa de Orientación Educativa en el nivel Medio Superior. Dirección de Orientación Educativa. I.P.N. México.

55.- Instituto Politécnico Nacional. (1987). Reestructuración del Programa de Orientación Educativa del Nivel Medio Superior del I.P.N. Segunda fase, propuesta específica. Dirección de Orientación Educativa. I.P.N. México. pp.1-34.

Educativa. I.P.N. México. pp. 1-34.

56.- Instituto Politécnico Nacional. (1985). Reuniones Técnicas de Orientadores para definir Orientación Educativa. Dirección de Orientación Educativa. I.P.N. México.

57.- Jeangros, E. (1959). Orientación Vocacional y Profesional. Edit. Kapeluz, Buenos Aires, Argentina. pp. 105-164.

58.- Jiménez, B. I. (1988). La Orientación y los Estudios de Postgrado en la U.N.A.M. Encuentro Regional Latinoamericano de Asociaciones de Orientación Escolar y Profesional, abril, Cholula, Puebla, México. 80-84.

59.- Komitz, G. T. (1969). La Orientación Escolar en la Enseñanza Moderna. Edit. Troquel, Buenos Aires, Argentina.

60.- Kreimerman, N. (1981). Métodos de Investigación para Tesis y Trabajos Semestrales. Edit. Trillas, México.

61.- Kreyszing, E. (1983). Introducción a la Estadística Matemática. Edit. Limusa, México.

62.- Loredó, O., Conde, C. (1988). Antecedentes Generales de la Orientación. Programa de Publicaciones de Material Didáctico, -- Fac. de Psicología, U.N.A.M. (clave 0588, unidad 1). pp. 1-24.

63.- Lafarga, C. J. (1987). El Psicólogo profesional mexicano, (Algunas hipótesis sobre la aplicación de la psicología en México). Revista Mexicana de Psicología. Sociedad Mexicana de Psicología, 1, Vol. 4. pp. 47-51.

64.- Lafarga, C. J. (1979). Valores, motivación y ética profesional del psicólogo mexicano. Enseñanza e Investigación en Psicología. Consejo Nacional para la enseñanza e investigación en Psicología. Vol. 5, No. 1. pp. 370-372.

65.- Levin, J. (1979). Fundamentos de Estadística en la Investigación Social. Edit. Karla, 2a. edición, México. pp.305.

66.- Litvinoff, B. (1980). El Psicólogo y su Profesión. Edit.- Nueva Visión, Buenos Aires, Argentina.

67.- López, C. M. (1988). El no profesional dentro de la Orientación Psicológica. Encuentro Regional Latinoamericano de Asociación

nes de Orientación Escolar y Profesional, abril, Cholula, Puebla, - México. 139-146.

68.- Martínez, O. y Ramírez, T. (1981). Una Aportación al Perfil Profesional del Psicólogo. Tesis. Facultad de Psicología, U.N.-A.M., México.

69.- Muñoz, I. C. (1987). Análisis e Interpretación de las Políticas Educativas instrumentadas por el Gobierno Federal durante el Sexenio 1982-1988. Primeras Jornadas de Aeronáutica Civil, mayo, La Trinidad, Tlaxcala, México.

70.- Muñoz, I. C. (1979). Hacia una redefinición del papel de la educación en el cambio social. Revista Latinoamericana de Estudios Educativos. C.E.E., Vol. 9, No. 2.

71.- Muñoz, R. B. (1988). Alternativas de Evaluación en la --- práctica de la Orientación Educativa. Informe de Investigación. Encuentro Regional Latinoamericano de Asociaciones de Orientación Escolar y Profesional, abril, Cholula, Puebla, México.

72.- Nava, O. J. (1984). Marco Teórico Social de la Orienta---ción en México. Edit. Mineo, México. pp.3

73.- Nérci, I. G. (1980). Hacia una Didáctica General Dinámica. Edit. Kapeluz, México. pp.151-154.

74.- Olea, F., Sánchez, C. (1977). Manual de Técnicas de Inves---tigación Documental para la Enseñanza Media. Edit. Esfinge, México. pp. 231.

75.- Oriega, H. y Arellano, B. (1988). Un quehacer para el que hacer en la orientación. Encuentro Regional Latinoamericano de Aso---ciaciones de Orientación Escolar y Profesional, abril, Cholula, Pue---bla, México. 44-50.

76.- Orientación Educativa y Vocacional. (1979). Memorias de - la Primera Reunión Universitaria de Orientación. U.N.A.M.- A.M.P.O. pp. 27-28, 68-69.

77.- Prawda, J. (1984). Teoría y Praxis de la Planeación Educa---tiva en México. Edit. Grijalvo, México. pp. 17-25, 70-73, 88.

78.- Pérez, C. F. (1979). El Taller Nacional para la defini---

ción del Perfil Profesional del Psicólogo, algunas implicaciones. - Revista Enseñanza e Investigación en Psicología. Julio-diciembre, - pp. 641-643.

79.- Pérez, G., F. (1988). La Orientación Educativa en la U.A. E.M.: El programa de orientación vocacional como un instrumento auxiliar en la elección de carreras de alumnos del nivel Medio-Superior. Encuentro Regional Latinoamericano de Asociaciones de Orientación Escolar y Profesional, abril, Cholula, Puebla, México. 195-204.

80.- Pedraza, L. J. (1988). Hacia una Teoría y Práctica de -- Orientación Escolar y Vocacional en el Colegio de Bachilleres de -- Puebla. Encuentro Regional Latinoamericano de Asociaciones de Orientación Escolar y Profesional, abril, Cholula, Puebla, México. --- pp. 392-403.

81.- Quirk, T.J. (1983). Métodos de Investigación en Psicología. Edit. Limusa, México. pp. 33.

82.- Ribeiro, L. (1988). Estructura Institucional y Orientación en los Institutos Tecnológicos. Encuentro Regional Latinoamericano de Asociaciones de Orientación Escolar y Profesional, abril, - Cholula, Puebla, México. pp. 355-360.

83.- Rivera, N.M. (1988). La Preparación de Profesionales de - la Orientación en Puerto Rico. Encuentro Regional Latinoamericano de Asociaciones de Orientación Escolar y Profesional, abril, Cholula, Puebla, México. pp. 468-476.

84.- Riverohl, B. (1987). La Orientación Educativa dentro de - la dimensión política del Estado. Foro Universitario, 72, noviembre, pp. 27-40.

85.- Roberts, D. R. (1970). Perception of actual and desired - role functions of school psychologists by psychologist and teachers. Psychology in the Schools, 7, pp. 75-178.

86.- Rodríguez, H. M. (1988). Apuntes para una concepción de - la Orientación Profesional. Encuentro Regional Latinoamericano de Asociaciones de Orientación Escolar y Profesional, abril, Cholula, - Puebla, México. pp. 460-467.

- 87.- Rhodes, J. (1975). Educación y Orientación Vocacionales. - Edit. Paidós, Buenos Aires, Argentina.
- 88.- Rojas, H. S. (1986). La Educación en el Hombre. Primer -- Simposio de Intercambio de Experiencias de Orientación Educativa, - diciembre, I.P.N., México.
- 89.- Rojas, S. R. (1985). Gua para Realizar Investigaciones - Sociales. Edit. U.N.A.M., 8a. edición, México. pp. 280.
- 90.- Rueda, B. M. (1978). Definición del Perfil Profesional - del Psicólogo Mexicano. Enseñanza e Investigación en Psicología. -- Vol. 4, 1. pp. 6-9.
- 91.- Rueda, B. M. (1987). El Papel del Psicólogo en la Escuela. Perfiles Educativos, 35. CASE- CISE- UNAM. pp. 38-48.
- 92.- Shelmin, A. (1972). Orientación y Educación. Tesis doctoral, Universidad de Julia, Venezuela.
- 93.- Shertzer, B. y Stone, S. (1972). Manual para el Asesoramiento Psicológico. Edit. Paidós, Buenos Aires, Argentina.
- 94.- Siegel, S. (1979). Estadística No Paramétrica Aplicada a las Ciencias de la Conducta. Edit. Trillas, México. pp. 346.
- 95.- Smith, M. (1971). Estadística Simplificada para Psicólogos y Educadores. Edit. El Manual Moderno, México. pp. 239.
- 96.- Tyler, L. (1982). La Función del Orientador. Edit. Trillas, México.
- 97.- Valdéz, A. y García, I. (1988). Especialidad de Orientación en Educación, programa de Postgrado de la U.A.E.M. Encuentro - Regional Latinoamericano de Asociaciones de Orientación Escolar y Profesional, abril, Cholula, Puebla, México. 367-374.
- 98.- Valle, N. B. (1988). Estructura, desarrollo y perspectiva de la Asociación Mexicana de Profesionales de la Orientación A.C. - Encuentro Regional Latinoamericano de Asociaciones de Orientación - Escolar y Profesional, abril, Cholula, Puebla, México. 513-524.
- 99.- Vanegas, A. G. (1988). El Psicólogo en los Departamentos- Psicopedagógicos, notas para una delimitación de su actividad. Revista de Orientación Educativa, 3.

- 100.- Wayne, W. D. (1985). Estadística con Aplicaciones a las Ciencias Sociales y a la Educación. Edit. Mc Graw-Hill, México.
- 101.- Yamane, T. (1974). Estadística. Edit. Karla, México. 573.

ANEXOS.

1 CATEGORIAS.

Las categorías fueron elaboradas con la finalidad de agrupar - las respuestas de las preguntas abiertas o muy numerosas, contenidas en el cuestionario.

CATEGORIAS	DESCRIPCION
Para horas de trabajo en la institución: Cuarto de tiempo Medio tiempo Tiempo completo	Estas categorías están determinadas por el número de horas/semana que trabaja el orientador, dentro del I.P.N., siendo hasta 15 horas para el primer caso, de 21 horas para medio tiempo y 40 horas para tiempo completo.
Para oportunidades de trabajo: Requisitos personales	Comprende los siguientes requisitos para obtener empleo: <ul style="list-style-type: none"> - Aprobar examen psicológico - Cartas de recomendación - Edad - Sexo - Casado - Soltero - Nacionalidad
Preparación profesional	<ul style="list-style-type: none"> - Grado máximo de estudios - Profesión - Promedio de calificaciones - Título - Carta de pasante

CATEGORIAS	DESCRIPCION
Experiencia	- Experiencia en el puesto
Conocimientos	- Manejo de idiomas - Otros estudios
Para actividades:	
Evaluar	Comprende las siguientes actividades: - Evaluar planes de trabajo - Evaluar programas de trabajo - Evaluar las actividades del orientador
Planear	- Elaboración de informes - Preparación de material de apoyo - Planear las actividades - Planear cursos de actualización
Intervenir	- Intervenir para modificar un problema - Impartir cursos de recuperación - Atención y seguimiento de casos clínicos - Atención individual a los alumnos - Consulta a los padres - Consulta a los maestros - Consulta a los demás miembros de la institución
Prevenir	- Colaborar en campañas realizadas en el plantel - Dirigir talleres de estudio - Prevenir problemas de reprobación y de conducta - Atención a grupo - Realización y coordinación de eventos académicos: conferencias, pe--

CATEGORIAS	DESCRIPCION
Investigar	ríódicos murales, etc. - Juntas con padres de familia y con el personal académico del plantel. - Seguimiento de rendimiento escolar - Asistir a cursos de actualización - Investigaciones sobre orientación y/o campo de trabajo - Registro y manejo estadístico de - datos
Diagnosticar	- Diagnóstico clínico - Aplicación de tests
Para ambiente de trabajo:	
Agradable	- Todas aquellas relaciones que propician la comunicación y facilitan el trabajo
Desagradable	- Aquellas relaciones que impiden la superación personal, que obstaculizan la labor del orientador y limitan la creatividad de éste.
Para dificultades del ejercicio profesional:	
Administrativas	- Falta de materiales de trabajo, de espacios adecuados de trabajo. - Diversidad y exceso de funciones - asignadas - Falta de reconocimiento de su trabajo por sus superiores - Limitaciones en la toma de decisiones - Dificultad para tomar cursos de actualización y capacitación

CATEGORIAS	DESCRIPCION
Relaciones humanas	<ul style="list-style-type: none"> - Oposición de otros departamentos o profesionistas para la realización de las actividades del orientador - Desconocimiento de su labor como orientador - Dificultad para relacionarse con sus jefes o compañeros de trabajo - Desconocimiento de otros departamentos de las actividades que se realizan en orientación - Oposición de los miembros del equipo de trabajo de orientación para la realización de sus funciones - Dificultad para relacionarse con los alumnos, docentes y trabajadores
Habilidades	<ul style="list-style-type: none"> - Dificultad en el manejo de grupos - Dificultad para aplicar las técnicas debido a la sobrepoblación de los grupos - Experiencia insuficiente en la práctica profesional - Dificultad para determinar la técnica adecuada para un problema específico
Conocimientos	<ul style="list-style-type: none"> - Conocimientos prácticos obsoletos - Conocimientos escasos - Necesidad de conocimientos especializados en otras áreas

CATEGORIAS	DESCRIPCION
Por que no se han titulado los pasantes:	
Causas personales	- Comprende la falta de tiempo, <u>deci</u> dia, matrimonio y familia
	- Falta de motivación y disciplina,- no lo considera necesario
Metodológicas	- Falta de metodología
Institucionales	- Continuo cambio de autoridades
	- Falta de opciones para titulación
	- Demasiada exigencia en la acepta-- ción de temas de tesis
	- No hay asesores de tesis

2 CUESTONARIO.

Este cuestionario tiene por objeto colaborar en la búsqueda del Perfil Profesional del Psicólogo Educativo.

Consideramos importante conocer las funciones que realiza actualmente el Psicólogo Educativo en México en una institución como lo es el I.F.N., ya que puede redundar en el mejoramiento de la práctica profesional, para lo cual solicitamos su colaboración en la resolución de este cuestionario.

Las respuestas serán estrictamente confidenciales y anónimas, se utilizarán únicamente con fines estadísticos.

Agradecemos de antemano su valiosa colaboración para lograr el mejoramiento de la Psicología como profesión.

INSTRUCCIONES (antes de contestar lee atentamente las instrucciones dadas a continuación):

- 1.- Escribe con letra de molde.
- 2.- Lee cuidadosamente cada pregunta antes de contestar; en caso de existir alguna duda consulte al aplicador.
- 3.- Si desea hacer alguna aclaración anótela al final del cuestionario en la sección de observaciones; por favor no anote nada fuera de los paréntesis.
- 4.- Dentro de los paréntesis anote X en la respuesta o respuestas elegidas. Ejemplo:

¿Está Ud. titulado? Sí (x) No ()

- 5.- En las preguntas abiertas escribe sobre la línea. Ejemplo:

Facultad, Colegio o Escuela donde cursó la carrera: Ingeniería Biomédica

- 6.- En los casos en los que se solicitan datos numéricos anote un número en cada cuadro. Ejemplo:

Sueldo mensual que percibe

7	5	0	0	0	0
---	---	---	---	---	---

- 7.- Al terminar de contestar el cuestionario, introduzca éste en el sobre adjunto y proceda a cerrarlo antes de entregarlo al aplicador.

Gracias por su colaboración.

3.- OPORTUNIDADES DE TRABAJO: (En caso de no ser Psicólogo pasar a la pregunta 4).

- a).- En que año obtuvo su primer empleo como Psicólogo? 19
- b).- ¿Cómo se enteró de ese empleo? (Encija una opción anotando X dentro del paréntesis correspondiente).
- Anuncios en el periódico
 - Bolsa de trabajo
 - Por medio del Servicio Social
 - Por compañeros de la carrera
 - Por amigos
 - Por maestros
 - Por familiares
 - Otros, indique cuales: _____
- c).- ¿Cuánto tiempo buscó su primer trabajo como psicólogo?
- No buscó
 - Menos de un mes
 - De uno a seis meses
 - De seis meses a un año
 - Más de un año
- d).- ¿En dónde se empleó? _____
- e).- ¿Cuánto tiempo buscó su actual trabajo como psicólogo?
- No lo buscó
 - Menos de un mes
 - De uno a seis meses
 - De seis meses a un año
 - Más de un año
- f).- En general los requisitos que se piden con más frecuencia al solicitar empleo son: (Puede marcar varias opciones)
- Grado mínimo de estudios
 - Profesión
 - Precedio de calificaciones
 - Título
 - Experiencia en el puesto
 - Carta de Pasante
 - Aprobar examen psicológico
 - Aprobar examen de conocimientos
 - Manejo de idioma
 - Carta de Recomendación
 - Edad
 - Sexo
 - Casado

- Soltero
- Otros estudios
- Nacionalidad
- Otros, especifique cuáles _____

4.- ACTIVIDADES QUE DESARROLLA DENTRO DE LA INSTITUCIÓN:

a).- Anote el número 1 si las actividades que se mencionan las realiza Siempre, 2 si las realiza Casi siempre, 3 si es Frecuentemente, 4 si es Casi nunca y 5 Nunca.

- Evaluar planes de trabajo
- Seguimiento del rendimiento escolar
- Preparación de material de apoyo
- Planear las actividades
- Evaluar programas de trabajo
- Asistir a cursos de actualización
- Colaborar en campañas realizadas en el plantel
- Evaluar las actividades del Orientador
- Intervenir para modificar un problema
- Planear cursos de actualización
- Dirigir talleres de estudio
- Prevenir problemas de reprobación
- Impartir cursos de recuperación
- Prevenir problemas de conducta
- Investigaciones sobre Orientación y/o campo de trabajo
- Diagnóstico clínico
- Atención a grupo
- Realización y coordinación de eventos académicos como:
Conferencias y perifericos rurales.
- Atención y seguimiento de casos clínicos
- Registro y manejo estadístico de datos
- Atención individual a los alumnos
- Aplicación de tests
- Consulta a los padres
- Elaboración de informes
- Juntas con padres de familia
- Consulta a los maestros
- Juntas con el personal académico del plantel
- Consulta a los demás miembros del personal
- Otros, indique cuáles: _____

b).- ¿Considera que estas actividades corresponden al quehacer del

Psicólogo Educativo?

Si () Porque _____

No () Porque _____

c).- ¿Conoce Ud. las funciones específicas del Orientador? Si () No ()

5.- AMBIENTE DE TRABAJO:

a).- Las relaciones formales e informales del equipo de trabajo: (Vuede

() Permiten un ambiente cordial marcar varias opciones

() Impiden la superación personal

() Propician la comunicación

() Obstaculizan la labor del Orientador

() Facilitan el trabajo

() Limitan la creatividad

() Otros _____

b).- El equipo de trabajo consta de: _____ número de personas.

c).- De las siguientes profesiones: _____

d).- ¿Cómo influye la situación anterior en el desempeño de las actividades del Departamento?

() Facilitándolo () No lo afecta () Dificultándolo

e).- Su trabajo en el Departamento de Orientación lo realiza generalmente:

() en equipo () individual

f).- Su trabajo dentro de la institución lo realiza en coordinación con otros Departamentos? No () Si () ¿Cuáles? _____

g).- Con el auxilio de otros profesionales: No () Si ()
¿Cuáles? _____

h).- Conoce los objetivos planteados en el programa de Orientación Educativa? Si () No ()

i).- En que porcentaje considera que se logren los objetivos del programa de Orientación Educativa?

() 0 a 25%

() 26 a 50%

() 51 a 75%

() 76 a 100%

j).- La actividad que realiza es:

() Muy satisfactoria () satisfactoria () no satisfactoria

k).- Acepta usted dar sugerencias al Departamento?

() Siempre () eventualmente () Nunca

6.- EVALUACION:

- a).- ¿Se lleva a cabo alguna evaluación de su trabajo? Si () No ()
- b).- ¿Quién lo evalúa? _____
- c).- ¿Conoce los resultados de esa evaluación? Si () No ()
- d).- ¿Se lleva a cabo alguna evaluación del trabajo del Departamento de Orientación? Si () No ()
- e).- ¿Quién lo evalúa? _____
- f).- ¿Conoce todo el equipo de trabajo de Orientación los resultados? Si () No ()
- g).- ¿Su trabajo satisface las necesidades de la institución?
 () Plenamente () Adecuadamente () Medianamente () Escasamente

7.- DIFICULTADES EN EL EJERCICIO PROFESIONAL:

- a).- Señale las situaciones que considere dificultan Siempre su labor profesional anotando el número 1, el número 2 para aquellas que Casi siempre dificultan su labor, 3 si es Frecuentemente, 4 si es Casi nunca y 5 Nunca.
- () Conocimientos prácticos obsoletos
- () Dificultad en el manejo de grupos
- () Conocimientos escasos
- () Necesidad de conocimientos especializados en otras áreas
- () Dificultad para aplicar las técnicas, debido a la sobrecapacitación de los grupos
- () Falta de materiales de trabajo
- () Falta de espacios adecuados de trabajo
- () Experiencia insuficiente en la práctica profesional
- () Divergencia y exceso de funciones asignadas a Ud.
- () Falta de reconocimiento de su trabajo por sus superiores
- () Limitaciones en la toma de decisiones
- () Oposición de otros Departamentos o profesionistas para la realización de las actividades del Orientador
- () Desconocimiento de su labor como Orientador
- () Dificultad para relacionarse con sus jefes
- () Desconocimiento de otros Departamentos de las actividades que se realizan en Orientación
- () Dificultad para relacionarse con sus compañeros de trabajo
- () Oposición de los miembros del equipo de trabajo de Orientación para la realización de sus funciones
- () Dificultad para relacionarse con los alumnos, docentes y - trabajadores
- () Dificultad para tomar cursos de actualización y capacitación
- () Dificultad para determinar la técnica adecuada para un problema específico

8.- PREPARACION PROFESIONAL:

- a).- La mayor parte de los conocimientos y habilidades que Usted posee para el desempeño de su trabajo los adquirió (Asigne el número 1 a Siempre, 2 a Casi siempre, 3 a Frecuentemente, 4 a Casi nunca y 5 a Nunca)
- Durante sus estudios profesionales
 - En el desempeño de su trabajo dentro de la institución
 - De experiencias obtenidas en otros trabajos
 - A través de cursos de actualización y capacitación
 - Otros, indique cuáles _____
- b).- Considera que sus conocimientos y habilidades en relación al desempeño de su trabajo son:
- Excelentes
 - Muy buenos
 - Buenos
 - Suficientes
 - Escasos
- c).- ¿Terminó sus estudios profesionales? Si () No ()
- Titulado con Licenciatura
 - Maestría
 - Doctorado
 - Tiene Carta de pasante
 - Debe una materia
 - Debe más de dos materias Semestres cursados
- d).- Facultad, Colegio o Escuela donde cursó la carrera: _____
 Pafia _____ Estado _____
- e).- ¿Había en su escuela área de especialización? Si () No ()
- f).- Área elegida: _____
- g).- Duración de la carrera: Ingresó: 19 Egresó: 19
- h).- La elección de su Licenciatura la realizó haciendo uso de los servicios de Orientación del plantel de bachillerato? Si () No ()
- i).- ¿Le gusta ser Orientador?
- Me gusta mucho Me gusta No me gusta mucho No me gusta
- j).- ¿Durante sus estudios de la carrera trabajaba? Si () No ()
- k).- ¿La institución de donde egresó estimula y facilita que el egresado se titule? _____
- l).- En caso de ser pasante, indique por qué no se ha recibido: (puede marcar varias opciones)
- Porque no lo considera necesario para su trabajo
 - Por falta de facilidades de la institución donde trabaja
 - Exceso de requisitos de la institución de donde procede
 - Otros, indique cuáles _____

3 GLOSARIO DE TERMINOS.

ORIENTACION: Parte del vocablo orientar, que significa señalar, indicar, mostrar, todos en sentido de dar ayuda personal y directa. (González, 1981)

PERFIL DEL ORIENTADOR: Es todos aquel profesional que proporciona una orientación integral a toda la población escolar, promoviendo el desarrollo de la personalidad a través de su plena identidad y autodeterminación, dentro de una satisfactoria ubicación en la familia, la institución y la sociedad, además de una activa participación (Valdez y García, 1988).

PERFIL DEL PSICOLOGO: Es un profesional interesado en su propio desarrollo y en el crecimiento armónico e integral del individuo y de sus grupos, actúa como agente de cambio, al ser modelador de conducta y está abierto, por tanto, al cambio social.

PRACTICA PROFESIONAL: Acción de ejercer una profesión.

EVALUACION: Valorar, fijar un valor.

EVALUACION DEL ORIENTADOR: Valorar el grado en que cumple con las expectativas de la institución, de los alumnos y demás personal que es atendido por él. El orientador es evaluado por DEMS, el Jefe de Departamento, los alumnos, Directores de los CECyT. Consiste en valorar los siguientes aspectos:

DEMS valora;

- 1.- Porcentaje del programa cubierto.
- 2.- Actividades realizadas (Conferencias, periódicos murales, campañas, etc.).
- 3.- Número de casos atendidos.
- 4.- Casos canalizados al psicólogo escolar.
- 5.- Número de Juntas con Padres de Familia.
- 6.- Elaboración de materiales.
- 7.- Actividades complementarias.

La evaluación del Jefe de Departamento de Orientación consiste:

- 1.- Conocimiento de las tareas que realiza en el Departamento.
- 2.- Calidad de trabajo.
- 3.- Cantidad de trabajo.
- 4.- Dedicación de sus tareas.
- 5.- Responsabilidad para realizar tareas.
- 6.- Colaboración en el Departamento.
- 7.- Asistencia y puntualidad.
- 8.- Grado de iniciativa para desarrollar actividades.
- 9.- Elaboración de trabajos creativos y novedosos.
- 10.- Si se utilizó el material elaborado por el maestro, quién lo utilizó y durante cuanto tiempo.

La evaluación de los alumnos consiste en:

- 1.- Conocimiento de la materia.
- 2.- Metodología en el proceso enseñanza-aprendizaje.
- 3.- Interacción grupal.
- 4.- Cumplimiento del reglamento institucional.

La evaluación de los Directores de los CECyT consiste en:

Evalúan el trabajo del Departamento de Orientación en conjunto, evaluando las actividades continuas, periódicas y complementarias que realiza.

Siglas utilizadas en el presente trabajo:

I.P.N.: Instituto Politécnico Nacional.

D.E.M.S.: Dirección Enseñanza Media Superior.

CECyT : Centros de Estudios Científicos y Tecnológicos.

U.N.A.M.: Universidad Nacional Autónoma de México.

E.N.E.P.: Escuela Nacional de Estudios Profesionales (Planteles Zaragoza e Iztacala, que es donde se imparte la carrera de psicología, aunque pertenecen a la U.N.A.M., se maneja como otra institución por existir diferencias en la titulación).

U.A.M.: Universidad Autónoma Metropolitana.