

UNIVERSIDAD AUTONOMA DE GUADALAJARA

INCORPORADA A LA
UNIVERSIDAD NACIONAL AUTONOMA DE MEXICO

FACULTAD DE ARQUITECTURA

~~ARQ. RAFAEL GONZALEZ RIVERA~~
Director de la Escuela de Arqui-
tectura de la Universidad Autónoma
de Guadalajara



~~ARO. DOMINGA RIVERA~~
PRESIDENTE DE LA COMISION
REVISORA DE TESIS

GUARDERIA INFANTIL EN LA CD. DE ENSENADA, B.C.

TESIS CON
FALLA DE ORIGEN

T E S I S
QUE PARA OBTENER EL TITULO DE
ARQUITECTO
P R E S E N T A
LYDIA BEATRIZ PEREZ FIERRO
GUADALAJARA, JAL., 1988



Universidad Nacional
Autónoma de México



UNAM – Dirección General de Bibliotecas
Tesis Digitales
Restricciones de uso

DERECHOS RESERVADOS ©
PROHIBIDA SU REPRODUCCIÓN TOTAL O PARCIAL

Todo el material contenido en esta tesis esta protegido por la Ley Federal del Derecho de Autor (LFDA) de los Estados Unidos Mexicanos (México).

El uso de imágenes, fragmentos de videos, y demás material que sea objeto de protección de los derechos de autor, será exclusivamente para fines educativos e informativos y deberá citar la fuente donde la obtuvo mencionando el autor o autores. Cualquier uso distinto como el lucro, reproducción, edición o modificación, será perseguido y sancionado por el respectivo titular de los Derechos de Autor.

INDICE

INTRODUCCION

- FACTORES SOCIO-CULTURALES:
- LA NECESIDAD SOCIAL
 - ANALISIS DE LA INSTITUCION
 - ANALISIS DEL USUARIO
 - LOS ANTECEDENTES HISTORICOS

CONCLUSIONES:

- GENERO DEL EDIFICIO
- TIPOLOGIA FUNCIONAL
- ESPECTATIVAS FORMALES
- CAPACIDAD

REQUISITOS AMBIENTALES

- ANALISIS DEL MEDIO FISICO:
- LA CIUDAD
 - ELECCION DEL SITIO
 - USOS DEL SUELO
 - DIMENSIONES Y TOPOGRAFIA
 - INFRAESTRUCTURA
 - CONSTITUCION GEOLOGICA Y RESISTENCIA DEL TERRENO

EL CLIMA:

- ASOLEAMIENTO
- TEMPERATURA
- PRECIPITACION PLUVIAL
- VIENTOS DOMINANTES

REQUISITOS TECNICOS Y LEGALES

ANALISIS DE ASPECTOS TECNICOS:

- MATERIALES EMPLEADOS
- SISTEMA CONSTRUCTIVO
- REQUISITOS LEGALES

REQUISITOS FUNCIONALES:

- ANALISIS DE ACTIVIDADES
- ENLISTADO DE LOCALES POR AREAS

ARBOL DEL SISTEMA

DIAGRAMA DE RELACIONES

DIAGRAMA DE FLUJOS

PATRONES DE DISEÑO

TABLAS DE REQUISITOS

BIBLIOGRAFIA

I N T R O D U C C I O N

- UNA GUARDERIA INFANTIL ES UN ESTABLECIMIENTO EN EL CUAL SE DESARROLLAN ACTIVIDADES DE TIPO ASISTENCIAL Y PEDAGOGICO.
- ESTA ENCAMINADA A PRESTAR AYUDA A LOS PADRES DE FAMILIA CUYAS OCUPACIONES DIURNAS NO LES PERMITEN HACERSE CARGO DE LOS NIÑOS DESDE LOS 40 DIAS HASTA LOS 4 AÑOS.
- ESTA TIPOLOGIA DE EDIFICIOS ADQUIERE CADA VEZ MAS DEMANDA EN LAS CIUDADES DE GRAN EXPANSION URBANA; Y SIENDO ESTOS ESCASOS, ESTA DEMANDA SE AGENTUA MAS CADA DIA.
- ES POR ESTO QUE, BUSCANDO UNA MEJOR ASISTENCIA Y EDUCACION PARA LOS NIÑOS, Y CARECIENDO DE LA SUFICIENTE LA CIUDAD DE ENSENADA, SE PROYECTARA UNA GUARDERIA DE SERVICIO MUNICIPAL PARA 60 NIÑOS EN ESTA CIUDAD.

R E Q U I S I T O S F O R M A L E S

NECESIDAD SOCIAL:

LAS GUARDERIAS INFANTILES O JARDINES MATERNALES, HAN IDO INCREMENTANDO SU DIFUSION ACELERADAMENTE POR LOS CAMBIOS DRASTICOS QUE HA SUFRIDO EL MUNDO ACTUAL, ESTA INSTITUCION SURGIO A RAIZ DEL CUIDADO DIURNO DE LOS INFANTES.

EN LA CIUDAD DE ENSENADA, B. C. ESTA NECESIDAD SE HA IDO ACENTUANDO, POR EL CRECIMIENTO DEMOGRAFICO Y URBANO DE LA ENTIDAD, Y LA ESCASEZ DE INSTITUCIONES DE GUARDERIA.

POR ESTA CARENCIA, ES QUE HAY UNA GRAN DEMANDA PARA EL INGRESO DE INFANTES A ESTAS INSTITUCIONES. ES POR ESTO QUE SE HA LLEGADO A LA CONCLUSION DE QUE ES NECESARIO EL ESTABLECIMIENTO DE UNA NUEVA GUARDERIA INFANTIL, PONIENDO COMO OBJETIVO EL DISEÑARLA DE ACUERDO A LA NECESIDAD SOCIAL DE ESTA ENTIDAD.

A N A L I S I S D E L A I N S T I T U C I O N

LAS GUARDERIAS INFANTILES, FUERON, EN UN PRINCIPIO, ESTABLECIMIENTOS DE CARATER ASISTENCIAL UNICAMENTE, DEDICADAS AL CUIDADO DE PEQUEÑOS CUYAS MADRES TRABAJAN FUERA DEL HOGAR Y POR LO CUAL NO PODIAN ATENDERLOS DURANTE EL DIA.

EN LA ACTUALIDAD, ESTOS ESTABLECIMIENTOS HAN EVOLUCIONADO HASTA CONVERTIRSE, NO SOLO EN INSTITUCIONES ASISTENCIALES, SINO QUE TAMBIEN HAN ADQUIRIDO UN CARACTER DE TIPO PEDAGOGICO, PUES LAS GUARDERIAS TIENEN CADA VEZ MAS, EL PROPOSITO DE NO LIMITARSE A CUIDAR AL NIÑO EN AUSENCIA DE LA MADRE, SINO DE DARLE, GRACIAS A LOS CONTACTOS ESTIMULANTES CON OTROS NIÑOS, POSIBILIDADES DE DESARROLLO QUE NO HABRIAN TENIDO NUNCA EN SU CASA.

EL SERVICIO QUE PRESTA LA GUARDERIA ES MAS INTENSO DURANTE LA MAÑANA HASTA MEDIO-DIA Y MENOS INTENSO DURANTE LA TARDE.

A N A L I S I S D E L U S U A R I O

EL PRINCIPAL OBJETIVO DE LAS GUARDERIAS INFANTILES ES PARA EL CUIDADO Y LA EDUCACION DE LOS NIÑOS, MIENTRAS LOS PADRES DE FAMILIA TRABAJAN Y NO TIENEN POSIBILIDAD DE SER ATENDIDOS POR PERSONAS DE CONFIANZA.

EN EL LUGAR, LOS MENORES RECIBEN ALIMENTACION, VIGILANCIA, PROTECCION Y EDUCACION DE PERSONAL PREPARADO Y DEDICADO ESPECIALMENTE A ELLOS.

- 1.- PERSONAL DEDICADO AL CUIDADO DE LOS NIÑOS
- 2.- PERSONAL ADMINISTRATIVO
- 3.- PERSONAL DE SERVICIO
- 4.- NIÑOS DESDE 40 DIAS A LOS 4 AÑOS
- 5.- PADRES DE LOS NIÑOS.

A N T R O P O M E T R I A I N F A N T I L

(TABLA DE PESOS Y MEDIDAS)

EDAD

NIÑOS

AÑOS	MESES	TALLAS	PESO
	1	53.5 cms.	4091 gms.
	6	67.5 "	7631 "
1	12	76.0 "	9747 "
1 1/2	18	81.5 "	10962 "
2	24	87.4 "	12116 "
3	36	95.5 "	14162 "
4	48	102.4 "	16111 "

(TABLA DE PESOS Y MEDIDAS)

EDAD NIÑOS

AÑOS	MESES	TALLAS	PESO
	1	52.4 cms.	3805 gms.
	6	66.0 "	7048 "
1	12	74.3 "	9226 "
1 1/2	18	80.2 "	10466 "
2	24	85.9 "	11702 "
3	36	94.3 "	13876 "
4	48	102.8 "	16173 "

ACTIVIDADES INFANTILES CLASIFICADAS POR EDADES

DESARROLLO GENERAL DURANTE LOS 3 PRIMEROS MESES

- FIJA LA VISTA EN LAS VENTANAS Y EN LAS LUCES
- ACUSA SUS MOMENTOS DE DOLOR
- OBSERVA A LA GENTE QUE SE MUEVE EN TORNO SUYO
- SIGUE CON LA MIRADA OBJETOS QUE SE MUEVEN ALREDEDOR
- PARPADAEA CUANDO SE LE ACERCA RAPIDAMENTE UNA MANO A SUS OJOS
- PUESTO BOCA ABAJO PUEDE SEPARAR SU PECHO DEL SUELO
- TIENDE A ALCANZAR LOS OBJETOS
- IDENTIFICA A LOS EXTRAÑOS
- SE DESTAPA MOVIENDO LAS PIERNAS

DE LOS 3 A LOS 6 MESES

- SUELE DORMITAR DURANTE EL DIA
- SE DIVIerte JUGANDO A SOLAS
- SE LE PUEDE SENTAR EN UNA SILLA ALTA
- DA VUELTAS DE UN LADO PARA OTRO
- SE EJERCITA PATALEANDO Y RODANDO DE UNA PARTE A OTRA
- LE GUSTA QUE SUS ACTIVIDADES SEAN MAS DIGNAS DE ATENCION
- SE INTERESA EN EL TACTO DE LAS MANITAS Y OTROS OBJETOS
- VUELVE LA CABEZA CUANDO SE LE LLAMA POR SU NOMBRE
- DISTINGUE ENTRE FRASES CARIÑOSAS Y DE REPRENSION
- ESCUCHA LA MUSICA
- DISFRUTA GOLPEANDO LA CUCHARA

DE LOS SEIS A LOS NUEVE MESES

- PUEDE SENTARSE SOLO Y PERMANECER ASI, SI SE LE AYUDA
- LOGRA QUITARSE LOS CALCETINES SOLO
- LE GUSTA QUE LO HAGAN SALTAR EN LAS RODILLAS Y PASEAR EN SU CARRITO
- OFRECE CIERTA RESISTENCIA AL TOMAR LA PAPILLA
- MUESTRA ALGUN INTERES A LOS COLORES
- SE ARRASTRA A GATAS
- MUESTRA INTERES HACIA LOS DEMAS NIÑOS
- MUESTRA PREFERENCIA A DETERMINADOS JUGUETES
- INTENTA CAMINAR Y SE LE SOSTIENE APOYANDO LOS PIES EN EL SUELO

DESDE LOS NUEVE MESES HASTA UN AÑO DE EDAD

- ANDA PERFECTAMENTE A GATAS
- COGE LOS OBJETOS CON SUS DEDOS, YA DOMINA LA POSICION DEL PULGAR
- ESPERA EL BAÑO CUANDO OBSERVA SU PREPARACION
- DISFRUTA SUS PASATIEMPOS Y JUEGO DEL ESCONDITE
- LE GUSTA HURGAR CON LOS DEDOS TODOS LOS ORIFICIOS
- PUEDE ELEGIR LOS JUGUETES CUANDO SE LES NOMBRA
- MUESTRA AFICION A GOLPEAR Y PATALEAR
- ARRASTRA CONSIGO LOS OBJETOS A SU ALREDEDOR
- ARROJA OBJETOS FUERA DE LA BARANDILLA
- FACILITA LAS MANIOBRAS AL DESNUDARSE

DESDE EL AÑO AL AÑO Y MEDIO

- YA SE ANDA SOLO
- ARROJA LOS JUGUETES EN TORNO SUYO AL AZAR
- USA LA CUCHARA Y LA TAZA CON MAYOR PRECISION
- INSINUA PREFERENCIAS EN SU ALIMENTACION
- OBSERVA LOS GRABADOS DE LOS LIBROS
- COMIENZA A SER UN BUEN IMITADOR
- ATIENDE CUANDO SE CUENTAN NARRACIONES
- NO PUEDE PERMANECER QUIETO MUCHO TIEMPO
- OBSERVA EL CONTENIDO DE ARMARIOS Y CAJONES
- DEMUESTRA INTERES POR LOS LAPICES.

DEL AÑO Y MEDIO A LOS DOS AÑOS

- MEJORA CONSIDERABLEMENTE EL CONOCIMIENTO
- PUEDE DESNUDARSE EL SOLO POR COMPLETO
- TRATA DE SERVIR DE AYUDA EN EL HOGAR
- COME EL SOLO CADA VEZ CON MAYOR ÉXITO
- ESCUCHA LA MÚSICA
- JUEGA CON PIEZAS DE MADERA, COLOCÁNDOLAS UNAS JUNTO A OTRAS O UNAS ENCIMA DE OTRAS
- ESPERA COMO COSTUMBRE LA HORA EN QUE LE CUENTEN CUENTOS
- SE ENCARAMA, CORRE Y JUEGA CON JUGUETES RODANTES
- REPITE SUS ACTIVIDADES MUCHAS VECES.

DE DOS A TRES AÑOS DE EDAD

- DE VEZ EN CUANDO SE PELEA CON OTROS CHICOS
- ALTERNA SUS EXPANSIONES CON SU TIMIDEZ
- ELIGE DE MODO DEFINITIVO SUS GUSTOS Y SUS DISCONFORMIDADES EN LA ALIMENTACIÓN
- ES CAPAZ DE DIBUJAR UNA RUEDA
- REALIZA SUS NECESIDADES CON MAYOR DOMINIO
- PUEDE VERTER AGUA EN UN VASO SIN DERRAMARLA
- SE LAVA SOLO LAS MANOS
- SALTA ALTERNATIVAMENTE SOBRE UNO Y OTRO PIE
- LE GUSTA ESCUCHAR LAS MISMAS NARRACIONES UNA Y OTRA VEZ
- JUEGA CON OTROS CHICOS CON MAYOR PLACER
- ABRE Y CIERRA LAS CERRADURAS
- SABE MANEJAR LAS TIJERAS PARA RECORTAR PAPELES

DE LOS TRES A LOS CUATRO AÑOS

- ACEPTA SUGERENCIAS Y APRENDE CONVENIENCIAS SOCIALES
- EMPIEZA A DISCERNIR EL VALOR DE LOS NUMEROS
- COMPARTIENDO SUS JUGUETES CON MAYOR VOLUNTAD
- UN JUEGO IMPROVIZADO CALMA SUS ASPEREZAS
- RECORTA FIGURAS DE PERIODICOS Y REVISTAS
- ESTABILIZA CORRECTAMENTE SUS COSTUMBRES HIGIENICAS
- ANDA Y CORRE CON ABOLUTA SEGURIDAD
- MANEJA CON HABILIDAD UN TRICICLO
- PUEDE COPIAR UN DIBUJO SENCILLO
- COME CON TENEDOR
- PUEDE PONERSE BIEN SUS VESTIDOS EXCEPTO AL ABROCHARSE
- RECUERDA DE MEMORIA LA LETRA DE LAS CANCIONES

A S P E C T O S E S T A D I S T I C O S

LA CIUDAD DE ENSENADA, B.C., DONDE SE UBICARA LA GUARDERIA INFANTIL, CARECE EN LA ACTUALIDAD DE SUFICIENTES INSTITUCIONES DE ESTE TIPO, POR LO QUE LA DEMANDA DE ESTOS SERVICIOS ES ELEVADA Y APARECE UNA SATURACION EN LAS YA EXISTENTES.

HAY ALREDEDOR DE CINCO GUARDERIAS INFANTILES, DE LAS CUALES, SOLO UNA ES DE CONSTRUCCION RECIENTE Y ADECUADA, Y QUE CUENTA CON TODOS LOS SERVICIOS QUE UNA GUARDERIA DEBE OFRECER. LAS DEMAS SON CONSTRUCCIONES QUE ANTERIORMENTE FUERON CASAS- HABITACION Y QUE AHORA SON ADAPTACIONES PARA GUARDERIAS.

A N T E C E D E N T E S H I S T O R I C O S

LA REVOLUCION INDUSTRIAL LLEVO A HOMBRES, MUJERES Y NIÑOS A TRABAJAR EN FABRICAS PARA BUSCAR EL SUSTENTO, AL IR DESAPARECIENDO LAS INDUSTRIAS CASERAS QUE HABIAN SIDO LAS FUENTES DE TRABAJO MAS HABITUALES HASTA ENTONCES.

AL OCURRIR ESTO, FUE EL MOMENTO EN QUE APARECIERON LAS GUARDERIAS INFANTILES, EN UN PRINCIPIO, A CARGO DE ORGANIZACIONES BENEFICAS Y EL EXITO QUE ESTA TUVIERON, DIERON PASO A SU DIFUSION EN DIVERSIDAD DE PAISES.

ASI, EN EL AÑO DE 1854, SE INSTALO LA PRIMERA INSTITUCION DE ESTE TIPO EN EL CONTINENTE AMERICANO, EN LA CIUDAD DE NUEVA YORK.

HAY EN MEXICO, DIVERSIDAD DE GUARDERIAS, QUE VAN DESDE CASAS ADAPTADAS, HASTA EDIFICIOS PENSADOS PARA EL USO EXCLUSIVO EN ACTIVIDADES INFANTILES, Y EL NUMERO DE LAS MISMAS HA IDO INCREMENTANDOSE CONFORME A LAS NUEVAS NECESIDADES DE LA SOCIEDAD

(G U A R D E R I A P A R A L A U N I V E R S I D A D L I B R E B E R L I N)

PROYECTO DEL SEMINARIO G.

FUNCIONAL:

-COMUNICACION DE LAS SALAS DE GRUPO ENTRE SI AUNQUE CON INGRESOS INDEPENDIENTES.

-ILUMINACION EN SALAS PLURIFUNCIONALES

-AREAS DE W.C. Y ASEO RELACIONADAS DIRECTAMENTE CON LAS SALAS PLURIFUNCIONALES.

ESPACIAL:

- LAS SALAS PLURIFUNCIONALES ENLAZADAS DIRECTAMENTE CON EL JARDIN.

- CADA UNO DE LOS NIVELES POSEE TRES METROS DE ALTURA

FORMAL:

- POR SER EL EDIFICIO DE DOS PLANTAS SE MANIFIESTA ALGO MONUMENTAL

- POSEE MAS BIEN LIGEREZA POR LA GRAN CANTIDAD DE VENTANERIA QUE TIENE.

PLANTA PISO:

- SERVICIOS Y ADMON.
- SALAS DE GRUPO
- HALL PLURIFUNCIONAL
- ESCALERAS
- DORMITORIO
- ASEO Y W.C.

PLANTA BAJA:

- SERVICIOS
- SALAS DE GRUPO
- SALA PLURIFUNCIONAL
- ESCALERAS
- ESPACIO CUBIERTO
- ASEO Y W.C.

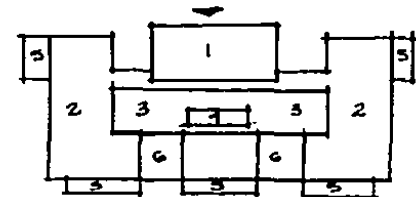
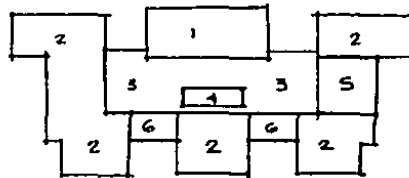

(G U A R D E R I A E N S A N L U I S P O T O S I)

FUNCIONAL:

- CONSTA DE UN ESPACIO UNIVERSAL SEPARADO EN SUB-ESPACIOS CON DIVERSAS ACTIVIDADES.
- TIENE RELACION DIRECTA CON EL JARDIN
- TIENE CAPACIDAD PARA 40 NIÑOS DE 2 A 6 AÑOS (MATERNALES).

ESPACIAL:

- TIENE UNA ALTURA DE TRES METROS EN LA TOTALIDAD DEL AREA
- TIENE AREA VERDE EN TRES DE SUS LADOS , POR LO QUE HAY CONTACTO INTERIOR- EXTERIOR VISUALMENTE.

FORMAL:

- TIENE LIGEREZA POR LA VENTANERIA EN SUS MURDOS.

- 1 . AREA DE HOGAR
- 2 . TAPETES
- 3 . AREA SENSORIAL
- 4 . AREA LECTURA Y ESCUCHAR
- 5 . MUSICA
- 6 . BOTANICA
- 7 . GEOMETRIA
- 8 . LENGUAJE
- 9 . MATEMATICAS
10. USOS MULTIPLES

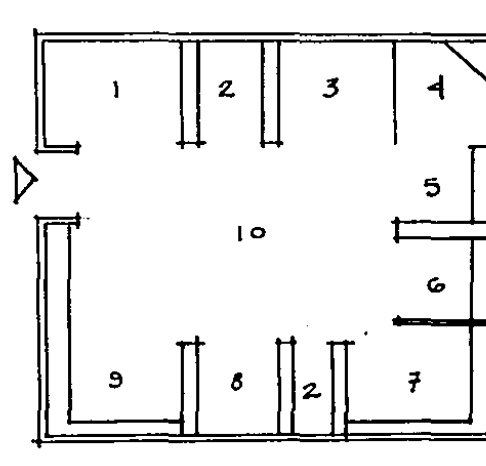

GENERO DEL EDIFICIO

COMO ANTERIORMENTE SE MENCIONA, EL DISEÑO DE LA GUARDERIA INFANTIL CUMPLIRA CON LABORES NO SOLO DE TIPO ASISTENCIAL, SINO TAMBIEN DE TIPO PEDAGOGICO.

POR NO SER ADECUADA Y SIENDO INSUFICIENTE LA GUARDERIA QUE ACTUALMENTE TIENE EL MUNICIPIO, EL GENERO DE LA GUARDERIA SERA: DE SERVICIO PUBLICO GENERAL MUNICIPAL.

TIPOLOGIA FUNCIONAL

DESPUES DE MENCIONAR ALGUNAS CARACTERISTICAS A LAS QUE DEBERA CORRESPONDER ESTE GENERO DE EDIFICIO Y EL TIPO DE ACTIVIDADES QUE EN ESTE SE DESEMPEÑARAN, PODEMOS DECIR QUE LA TIPOLOGIA FUNCIONAL CONSTA DE LAS SIGUIENTES DEPENDENCIAS:

1.- DEPENDENCIAS DE ACTIVIDADES TECNICAS:

- SALONES
- SALONES PARA JUEGO
- COMEDOR
- PATIO ABIERTO O JARDIN
- W.C. PARA NIÑOS

2.- DEPENDENCIAS DE ACTIVIDADES ADMINISTRATIVAS:

- AREA DE RECEPCION
- DIRECCION, SECRETARIA
- OFICINA DEL SERVICIO SOCIAL
- MEDICO

3.- DEPENDENCIAS DE CARACTER AUXILIAR:

- COCINA
- BAÑOS
- CUARTO DE MAQUINAS
- CONSERJERIA
- AREA PARA LAVADERO
- AREA PARA BASURA
- W.C. EMPLEADOS
- ESTAR EMPLEADOS

UNA GUARDERIA INFANTIL CONSTA PRINCIPALMENTE DE TRES TIPOS DE AREAS:

- ACTIVIDADES TECNICAS: LAS REALIZADAS EN FUNCION DE ACTIVIDADES INFANTILES
- ACTIVIDADES ADMINISTRATIVAS: SON LAS DEDICADAS A LA ADMINISTRACION Y CONTROL DEL ESTABLECIMIENTO.
- ACTIVIDADES DE CARACTER AUXILIAR: DEDICADAS AL ORDEN Y MANTENIMIENTO DEL EDIFICIO.

REQUISITOS FUNCIONALES

ANALISIS DEL ESPACIO (REQUERIMIENTOS GENERALES)

EL AREA GENERAL DONDE SE ENCONTRARAN LOS NIÑOS LA MAYOR PARTE DEL DIA DEBERA TENER UN ACOMODO, QUE DEBERA CONTRIBUIR ALOS CONCEPTOS DEL NIÑO DE ORDEN Y ESPACIO.

UNA PERCEPCION CLARA Y DISTINTIVA, COMO EL EQUIPO Y LOS MUEBLES ACOMODADOS EN UN ORDEN INTERESANTE, AYUDA AL NIÑO A ENFOCAR SU ATENCION EN EL ESPACIO Y LOS INTERESES EN LOS QUE SE HA DE ENFOCAR EN VEZ DE DISTRAERSE EN ESTIMULOS RELEVANTES PARA EL. EL CONTACTO DIARIO CON UN ESPACIO LIBRE Y ESTRUCTURADO DE UNA MANERA MAS SIMPLE, AYUDA A ENSEÑAR TIEMPO Y ORGANIZACION DE ESPACIO. LA LIMPIEZA ES UN BENEFICIO SECUNDARIO.

EL SALON DE CLASE DE UNA GUARDERIA DEBE CONSISTIR EN UNA SERIE DE AREAS INTER-RELACIONADAS BIEN DEFINIDAS. INCLU ENDO UN AREA GENERAL PARA ACTIVIDADES GRUPALES, UN ESPACIO DE LECTURA , UN ESPACIO PARA MUÑECOS Y JUGUETEROS, (CASITA), UN AREA PARA CUBOS Y OTRA AREA PARA JUGUETES MANIPULATIVOS, UN AREA ARTISTICA (PINTAR), UN AREA DE LOCKERS, PARA QUE LOS NIÑOS GUARDEN SUS COSAS, BAÑOS Y AREA PARA GUARDAR UTENSILIOS DE MANTENIMIENTO, SON INDISPENSABLES. UN CUBICULO UN POCO PRIVADO ES ACONSEJABLE? PORQUE DA UN MEDIO DE INSTRUCCION UN TANTO INDIVIDUAL PARA INTER- ACCION MAESTRO- NIÑO.

EL MAS PEQUEÑO DEL TOTAL DEL ESPACIO DISPONIBLE, DEBE SER SELECCIONADO PARA LO QUE ES MUY CUIDADOSAMENTE. POR LA DIMENSION DEL AULA ES IMPERATIVO MANTENER LA LIMPIEZA DE LINEA, EL ORDEN, CON UN ADECUADO ESPACIO ALREDEDOR DE OBJETOS Y AREAS EN EL SALON.

LOS ESPACIOS ALREDEDOR DE OBJETOS SON NECESARIOS, CUANDO LA ATENCION DEL NIÑO ESTA DIRIGIDO SOBRE ALGUN OBJETO, DEBE MANTENERLA SIN QUE ESTE SE VEA OPACADO POR ALGUNOS OTROS OBJETOS ADYACENTES.

EL CONTROL ACUSTICO ES FUNDAMENTAL EN EL DISEÑO DE SALONES DE GUARDERIA, LAS VOCES INFANTILES SON MUY AGUDAS Y MUCHAS ACTIVIDADES, RUIDOSAS Y CALLADAS, SE LLEVAN A CABO AL MISMO TIEMPO. POR LAS DISTRACCIONES QUE LOS SONIDOS OCASIONAN EN UNAS ACTIVIDADES Y OTRAS, EL SALON DEBE SER TAN LIBRE COMO SEA POSIBLE DE DISTRACCIONES ACUSTICAS.

UN PISO ALFOMBRADO ES RECOMENDABLE PARA PROPOSITOS ACUSTICOS Y CON OTRAS VENTAJAS ES ATRACTIVO, DE FACIL MANTENIMIENTO Y PROVEE DE UNA CALIDAD Y COMODA SUPERFICIE EN LA CUAL LOS NIÑOS PUEDEN TRABAJAR Y JUGAR. UTILIZANDO TAPETES DE DIFERENTES COLORES Y TEXTURAS SE AYUDA A DEFINIR LAS AREAS DEL SALON. SOLAMENTE EL AREA ARTISTICA REQUIERE DE UNA SUPERFICIE LISA, PORQUE ESTA DEBE SER LIMPIADA CON AGUA Y JABON.

AREA GENERAL (PARA ACTIVIDADES GRUPALES)

COMO YA SE MENCIONO ANTERIORMENTE, UN SALON DE CLASE PARA GUARDERIA COMPRENDE UN AREA GENERAL Y VARIAS AREAS ESPECIFICAS O ESQUINAS PARA ACTIVIDADES ESPECIFICAS. EL AREA GENERAL DEBERA SER UN ESPACIO ABIERTO DE POR LO MENOS 14 MTS. CUADRADOS, PARA ACTIVIDADES DE GRUPO, COMO CANTAR, BAILAR Y OIR CUENTOS.

SE ADVIERTE FRECUENTEMENTE EL SENTAR A LOS NIÑOS Y ADULTOS ALREDEOR DE LAS MESAS. ESTAS MISMAS MESAS PUEDEN USARSE EN EL AREA ARTISTICA, AREA DE "LECTURA" Y AREA PARA JUEGOS MANIPULATIVOS, TANTO COMO ESTAS PUEDAN SER TRASLADADAS FACILMENTE HACIA EL AREA MAS GRANDE PARA ACTIVIDADES GRUPALES.

LAS ACTIVIDADES MUSICALES PUEDEN TOMAR LUGAR EN EL AREA GENERAL, SE NECESITAN AQUI CARRITOS MOVILES PARA COLOCAR EL TOCADISCOS Y GRABADORA, Y UN COMPARTIMIENTO CERRADO PARA OBJETOS COMO INSTRUMENTOS RITMICOS, GUITARRAS, PANDEROS, TAMBORES.

EL AREA GENERAL DEBE TENER UN LUGAR CENTRAL CONTENIENDO ESTANTERIA PARA ACTIVIDADES QUE CAMBIEN CADA CIERTO NUMERO DE DIAS. EL ESTANTE EN SI, DEBERA SER DE APROXIMADAMENTE 1.20 MTS., CON UNA PIZARRA ARIIDA DEL ESTANTE, Y OTRO ESTANTE A LADO DE LA PIZARRA. ESTE DEBERA TENER DE 38 CMS. A 50 CMS. DE ALTURA, QUE PARA ACOMODAR A LA MEDIDA DE LOS NIÑOS, DEBE SER TENIDA EN CUENTA EN EL PLANTEAMIENTO DE LAS AREAS. CUALQUIER MUEBLE DE MAS DE 1.30 CMS. ESTA MAS ALLA DEL ALCANCE DE UN NIÑO PEQUEÑO. LA MAYORIA DE LOS NIÑOS PUEDEN ELEGIR SUS LIBROS Y ROMPECABEZAS SI LA ALTURA DEL MOBILIARIO DONDE SE GUARDAN, NO ES MAS ALTO DE 1.00M .

EN EL PLANEAMIENTO DEL LUGAR Y NUMERO DE LAS VENTANAS, SE DEBERIA CONSIDERAR POR LA VISTA HACIA DONDE SE DIRIJAN, ESTAS DEBEN SER INCLUIDAS COMO UNA PARTE INTEGRAL DEL AREA. LAS VENTANAS DEBERAN SER SUFICIENTEMENTE BAJAS PARA QUE LOS NIÑOS PUEDAN VER A TRAVES DE ELLAS. CUANDO LAS VENTANAS DEN A UNA PARED MONOTONA, EL ESPACIO ES UTILIZADO TRADICIONALMENTE PARA DAR CLASES O ACTIVIDADES QUE REQUERAN LA ATENCION DEL NIÑO SOBRE EL MAESTRO. EN UN SEGUNDO CASO, LOS TRAGALUCES Y PAREDES

TRANSLUCIDAS, SON MODOS EFECTIVOS DE PROVEER DE LUZ NATURAL AL SALON SIN PERDER LA DIVISION DEL ESPACIO.

JAULAS DE ANIMALITOS, VERDURAS ENLATADAS Y COSAS POR EL ESTILO, UNA PIZARRA ARRIBA DE ESTOS ESTANTES SERVIRA PARA EXPONER TRABAJOS INFANTILES A LA VOLUNTAD DEL MAESTRO. BAJO TECHO PUEDE HABER TAMBIEN UN CAJON DE MADERA, PARA PLANTAS DE CULTIVO Y VEGETALES.

AREA DE CUBOS

LOS CUBOS PROPORCIONAN UNA ANCHA VARIEDAD DE OPORTUNIDADES DE APRENDIZAJE. ESTAS OPORTUNIDADES INCLUYEN EL DESARROLLO DE LA EXPRESION INFANTIL, LA COORDINACION MUSCULAR, LA DESTREZA DEL NIÑO, CONSTRUIR ESTRUCTURAS EN LAS QUE TUVIERON PARTE Y ADMIRAR MAESTROS Y NIÑOS POR IGUAL EL TRABAJO, AYUDA A QUE EL INFANTE TENGA UNA IMAGEN POSITIVA DE SI MISMO.

EL AREA DE CUBOS PUEDE SER UN PEQUEÑO ESPACIO DE 3 MTS. CUADRADOS COMO MINIMO, ALEJADO DE LAS AREAS DE MAYOR MOVIMIENTO PERO ABIERTO AL AREA GENERAL. ESTA DISPOSICION CREA UN ESPACIO PROTEGIDO DONDE LOS NIÑOS PUEDEN CONSTRUIR SUS ESTRUCTURAS, SIN QUE OTROS NIÑOS OCUPADOS EN OTRAS ACTIVIDADES, VAYAN A TUMBAR EL TRABAJO DE LOS CUBOS, Y ADEMAS PROPORCIONA EL ESPACIO NECESARIO PARA QUE MUCHOS NIÑOS JUEGUEN CON LOS CUBOS AL MISMO TIEMPO.

EN EL INICIO DE CLASE, 4.80 MTS. DE ESTANTERIA POR 30 CMS DE PROFUNDIDAD Y TENIENDO POR LO MENOS 25 CMS . ENTRE ESTANTE Y ESTANTE, ES SUFICIENTE, Y CONFORME VA PASANDO EL CICLO? SE VAN SUMANDO MAS CUBOS. ESTOS SE PUEDEN GUARDAR EN ESTANTERIA MOVIL, QUE SE INTRODUCE AL AREA EN CUANTO SE VAN NECESITANDO Y DESPUES SACARLOS DE LA MISMA MANERA.

CUBOS RECTANGULARES, SIN PINTAR, UNIFORMES EN PESO Y ANCHO, PERO VARIADOS EN LONGITUD, SON UTILIZADOS JUNTO CON CUBOS DE VARIADAS FIGURAS TRIANGULARES, CURVOS, ETC., LOS CUBOS DE LA MISMA FIGURA Y LONGITUD SON SEPARADOS Y GUARDADOS EN DIFERENTES COMPARTIMIENTOS (O ESTANTES) CON SUFICIENTE ESPACIO ENTRE SI, PARA QUE SEA FACIL ACOMODARLOS, LAS SILUETAS DE LOS CUBOS DIBUJADOS EN LOS ESTANTES, HACEN MAS FACIL QUE LOS NIÑOS BUSQUEN Y GUARDEN LOS CUBOS POR SI MISMOS.

SI LOS ESTANTES NO SON MAS ALTOS QUE 60 CMS., SE PUEDEN COLOCAR ARRIBA, OBJETOS PEQUEÑOS, COMO TRENECITOS, CARRITOS, AVIONES, BARCOS, ANIMALES Y FIGURITAS DE GENTE, Y CON LA FIGURITA PINTADA EN EL ESTANTE PARA QUE SEA PUESTO ALLI EL OBJETO.

AREA PARA JUGUETES MANUALES

EL JUGAR CON JUGUETES MANIPULATIVOS, COMPLEMETA Y AFIRMA ALGO DE LO QUE LOS NIÑOS APRENDIERON CON LOS CUBOS. JUGANDO CON PALITOS DE COLORES Y TABLAS CON PALITOS, TABLAS CON CERROJOS, PEQUEÑOS CUBOS DE ENSAMBLE, ROMPECABEZAS, PIZARRAS DE FIGURAS DE FIELTRO, CAJITAS UNA DENTRO DE OTRA, Y JUGUETES SIMILARES, LOS NIÑOS PUEDEN APRENDER COLORES Y DESARROLLAN PERCEPCION DE TAMAÑOS Y FORMAS TAN BIEN COMO SUS CONCEPTOS MATEMATICOS.

ESTA AREA ES BASICAMENTE TRANQUILA Y DONDE LOS NIÑOS TRABAJAN DE FORMA INDIVIDUAL, Y PUEDE SER TAMBIEN PARTE DEL AREA DE LECTURA. DOS O TRES MUEBLES DE DOS ESTANTES SON SUFICIENTES PARA GUARDAR LOS JUGUETES, LOS ROMPECABEZAS PUEDEN ESTAR EN ESTANTERIA INCLINADA PARA QUE LOS NIÑOS LOS PUEDAN VER Y ELEGIR EL QUE QUIERAN UTILIZAR. UN LUGAR EN ESTA AREA (GABINETES) ES UN BUEN LUGAR PARA GUARDAR JUGUETES Y ROMPECABEZAS QUE NO ESTAN EN USO. EL NUMERO DE COMPLEJIDAD DE LOS ROMPECABEZAS Y JUEGOS, SE VA INCREMENTANDO CONFORME PASA EL CICLO, UNA MESA PUEDE ACOMODAR POR LO MENOS 4 O 5 NIÑOS Y LA ESTANTERIA PUEDE IR CERCA DE LA MESA.

AREA PARA LEER Y ESCUCHAR

LOS NIÑOS PUEDEN VENIR, INDIVIDUALMENTE O JUNTOS A ESTA AREA A HOJEAR Y VER LIBROS O ESCUCHAR A LA MAESTRA LEER LIBROS O ALGUN CUENTO DE LA GRABADORA. ESTAS ACTIVIDADES SON PROBABLEMENTE MAS IMPORTANTES PARA NIÑOS MAS HUMILDES QUE PARA NIÑOS DE HOGAR MAS ACOMODADO, PUES UN NIÑO DE SITUACION ECONOMICA MAS HUMILDE, NO TIENE A SU DISPOSICION MATERIAL SUFICIENTE NI VARIADO PARA LEER. PROBABLEMENTE EL AREA NO SERA MUY CALLADA Y SIN NIÑOS, COMO PARA QUE ESTOS APRENDAN A ESCUCHAR, POR LO TANTO, DEBE ENCONTRARSE BIEN LEJOS DEL AREA DE CUBOS, DEL AREA ARTISTICA Y DEL AREA DE LOCKERS Y CASA DE MUÑECAS.

ESTE ESPACIO DEBE ESTAR BIEN DEFINIDO, YA SEA POR PAREDES O MAMPARAS, POR MUEBLES, O POR DIFERENTE ALTURA EN EL TECHO O PISO, LUZ O COLOR Y TEXTURA EN PISO Y PAREDES. ESTA AREA DEBE ESTAR ELEVADA 2 O 3 ESCALONES POR SOBRE EL RESTO DEL AREA, UN SITIO QUE SE PUEDA SENTIR QUE ES ESPECIAL, SEPARADO Y AGRADABLE, SI EL AREA ES ELEVADA PUEDE INCLUSIVE UTILIZARSE COMO PEQUEÑO FORO PARA LOS NIÑOS, Y PUEDEN SENTARSE LOS NIÑOS A ESCUCHAR EN LOS ESCALONES, CUANDO LES ESTEN LEYENDO O SI NO ESCUCHANDO LA GRABADORA.

EL AREA DE LECTURA REQUIERE SUFICIENTES ESTANTES PARA QUE SE MUESTREN LAS PAGINAS DE CADA UNO DE LOS 20 O 25 LIBROS. LA ULTIMA REPISA NO DEBE SER MAS ALTA DE 1.00 M DEL NIVEL DEL PISO, DE PREFERENCIA 0.90 CMS., ENTRE REPISA Y REPISA DEBE HABER POR LO MENOS 30 CMS., DE SEPARACION. 8 MTS. DE ESTANTES SON SUFICIENTES PARA LOS LIBROS.

DEBE HABER UN LUGAR PARA EXHIBIR UN LIBRO Y OBJETOS PEQUEÑOS Y FOTOS; Y UNA PIZARRA AL LADO DEL LUGAR DE EXHIBICION.

AREA DE CASA DE MUÑECAS

ESTA AREA REQUIERE DE VESTIDORES, MUÑECAS Y ACCESORIOS NECESARIOS, TRASTES Y CUBIERTOS Y UTENSILIOS DE UNA CASA AUNQUE SEA DE JUGUETE. EN ALGUNAS GUARDERIAS PIENSAN QUE CONFORME AVANZA EL CURSO, ESTA AREA DEBE IR AUMENTANDO, MIENTRAS QUE OTRAS PIENSAN QUE DEBE IR DISMINUYENDO GRADUALMENTE HASTA ELIMINARLA POR COMPLETO.

ESTA AREA ES A LA QUE PRIMERO SE AVOCAN LOS NIÑOS CUANDO INGRESAN A UNA GUARDERIA. ES COMO UN ESLABON DEL HOGAR Y AL MISMO TIEMPO PUEDEN EXTENDER EL CONCEPTO DE LO QUE UNA CASA PUEDE SER. ALGUNOS NIÑOS NO ESTAN FAMILIARIZADOS CON MUCHAS COSAS QUE LOS MAESTROS PIENSAN QUE SON GENERALES, (COMO EQUIPOS Y COSTUMBRES) EN LA MAYORIA DE LOS HOGARES. ALGUNAS FAMILIAS POR EJEMPLO, NO ORGANIZAN SUS COMIDAS CUANDO TODOS ESTAN SENTADOS A LA MESA, SINO QUE LOS MIEMBROS DE LA FAMILIA COMEN A DIFERENTE HORA, Y NO NECESARIAMENTE A LA MESA.

ESTA AREA PRESENTA UN PROBLEMA MAYOR, ES TAN ATRACTIVA PARA LOS NIÑOS QUE MUCHOS DE ELLOS QUIEREN PASAR LA MAYOR PARTE DEL TIEMPO AHI. ES POSA ESTO QUE EN ALGUNOS LUGARES EMPIEZAN EL CICLO CON TODOS LOS ADITAMENTOS QUE ESTA AREA NECESITA, Y CONFORME PASA EL TIEMPO LA VAN ELIMINANDO HASTA QUE DESAPAREZCA. PRESUMIBLEMENTE, CONFORME VA DESINCREMENTANDOSE EL AREA, LOS NIÑOS EMIGRAN HACIA OTRAS ZONAS DE LA SALA, O SI REINCIDEN EN EL AREA DE LA CASITA DE MUÑECAS, SUS JUEGOS SE VUELVEN MAS CREATIVOS.

EL AREA DEL VESTIDOR ES COMUNMENTE DE GRAN INTERES PARA LOS NIÑOS, ESTA DEBE INCLUIR UN JUEGO DE TAMAÑO INFANTIL DE CAJONES, REPISAS, GANCHILLOS (PARA COLGAR CINTOS Y SOMBREROS) Y LUGAR PARA COLGAR ROPA, VESTIDOS Y UN ESPEJO DE CUERPO ENTERO.

MUÑECAS Y DEMAS ACCESORIOS PROPORCIONAN TAMBIEN IMPORTANTES OPORTUNIDADES DE APRENDIZAJE, A TRAVES DE SUS PROPIAS EXPERIENCIAS E INTERCAMBIOS CON EL MAESTRO, EL

NIÑO APRENDE LAS TEXTURAS, LOS NOMBRES Y FUNCIONES DE OBJETOS, COLORES, DESTREZA MANUAL Y RUTINAS PROPIAS DE SU VIDA DIARIA (VESTIRSE, COMER, HABLAR POR TELEFONO , ETC.)

EL AREA PARA LA COCINA REQUIERE UNA ESTUFA Y REFRIGERADOR PARA NIÑOS, UTENSILIOS DE COCINA Y OTRAS COSAS COMO FRUTA Y VERDURAS DE PLASTICO, Y RECIPIENTES PARA JUGO Y LECHE. HABRA TAMBIEN UN LAVADO, REPISAS Y PIZARRA. LAS REPISAS DEBERAN TENER TRASTECITOS Y ALGUNOS OTROS UTENSILIOS PARA LA COCINA. DEBERA SUFICIENTE ESPACIO ENTRE LOS OBJETOS PARA QUE TENGA UN APARENTE ORDEN, Y LA PIZARRA DEBERA CONTENER SILUETAS DE LS OBJETOS QUE AHI SE ENCUENTREN PARA ALENTAR A LOS NIÑOS A PENER EN SU LUGAR LAS COSAS QUE HAN USADO. UNA MESITA Y SILLAS COMPLEMENTAN EL AREA DE LA COCINA.

FINALMENTE ESTA AREA DEBE INCLUIR LUGARES PARA GUARDAR RECOGEDORES, TRAPEADORES, ESCOBAS Y SACUDIDORES TAMAÑO INFANTIL.

AREA ARTISTICA

EN EL AREA ARTISTICA, UNOS POCOS NIÑOS AL MISMO TIEMPO, HACEN PINTURAS CON LOS DEDOS, COLLAGES Y MOBILES; O JUEGAN CON ARCILLA, MODELAN COMPOSICIONES, PASTAS, CRAYOLAS, PLUMONES Y UNA VARIEDAD DE OTROS MATERIALES COMO POPOTES, PALILLOS, ETC.

EL AREA ARTISTICA DEBE ESTAR ALEJADA DE LAS AREAS DE MUCHO MOVIMIENTO Y DEBE TENER UN ACCESO LIMITADO. ESTA DEBE TENER UN LAVAMANOS PARA LAVAR PINCELES Y ESPONJAS, IDEALMENTE DEBE HABER DOS LAVAMANOS, UNO PARA LA MAESTRA Y OTRO PARA LOS NIÑOS, PERO SI SOLO PUDIERA HABER UNO ESTE SERIA EL DE LOS NIÑOS.

DOS TIPOS DE ALMACENAJE SON RECOMENDABLES PARA ESTA AREA:

EN EL PRIMERO, HOJAS DE PAPEL PER DOICO Y DE COLORES AL ALCANCE DE LOS NIÑOS. EL PAPEL DE COLORES (CARTULINAS) , DEBEN ESTAR ACOMODADOS DE MANERA QUE LOS NIÑOS PUEDAN TOMAR SOLO UNA HOJA A LA VEZ SIN DESORDENAR LO DEMAS. ADEMAS SE DEBEN ALMACENAR CRAYOLAS, PLUMONES Y PINCELES AQUI MISMO.

EN EL SEGUNDO LUGAR, GUARDAR LAS COSAS COMO TIGERAS Y PINTURAS EN UN LUGAR CERRADO Y NO AL ALCANCE DE LOS NIÑOS. ESTOS GABINETES PUEDEN SERVIR COMO DIVISIONES DEL AREA.

EL AREA ARTISTICA DEBE TENER ESPACIO SUFICIENTE PARA DOS NIÑOS O MAS TRABAJANDO AL MISMO TIEMPO. UN CABALLETE A CADA LADO DEL AREA ES SUFICIENTE, O SINO TRES O CUATRO CABALLETES ACOMODADOS A LO LARGO DE ALGUN MUEBLE DIVISORIO DEL AREA, DESLIZANDO UNA PIEZA LARGA DE MADERA SALIENDO DE LA PARED O DIVISION DEL AREA.

EL ULTIMO ACCOMODO TIENE LA VENTAJA DE PROPORCIONAR MAS AREA DE TRABAJO EN MENOS ESPACIO Y DEJA QUE LOS NIÑOS ADMIREN LOS TRABAJOS DE SUS COMPAÑEROS. LOS CABALLETES DEBEN SER FACILES DE LIMPIAR, Y LA BANDEJA QUE SOSTIENE LAS PINTURAS Y PINCELES DEBE SER FACIL PARA REMOVER LAS PINTURAS.

UNA MESA ES IMPORTANTE EN ESTA AREA, DEBE SER TAN AMPLIA COMO PARA ACOMODAR A 4 NIÑOS JUGANDO CON ARCILLA, USANDO PINTURAS DE AGUA O HACIENDO COLLAGES. LA MESA DEBE SER APROXIMADAMENTE DE 45 CMS. DE ALTO Y UN AREA DE 1.10 m^2 .

LAS ACTIVIDADES ARTISTICAS DAN UN SENTIMIENTO DE REALIZACION Y RECONOCIMIENTO QUE AYUDA AL NIÑO A SENTIRSE POSITIVO CONSIGO MISMO. UNA MANERA DE REFORZAR ESTE SENTIMIENTO ES EXHIBIR LOS TRABAJOS DE LOS NIÑOS, PERO EXHIBIR TODOS LOS TRABAJOS DE LOS NIÑOS SIMULTANEAMENTE, DESTRUYE LA CLARIDAD Y EL ATRACTIVO DEL AULA, AL NIVEL DEL NIÑO, ESTE VE 5 O 6 TRABAJOS DE PINTURAS Y ESTOS SE CAMBIAN FRECUENTEMENTE, CADA NIÑO PUEDE VER SU TRABAJO EXHIBIDO MUCHAS VECES AL AÑO. NO ES NECESARIO EXHIBIR TODOS LOS NIÑOS AL MISMO TIEMPO.

DEBEN TOMARSE EN CUENTA PRECAUCIONES PARA COLGAR LOS TRABAJOS A SECAR Y DEBE HABER SUFICIENTE ESPACIO PARA QUE POR LO MENOS SE SEQUEN 12 TRABAJOS AL MISMO TIEMPO.

CUBICULO PRIVADO

ES ESENCIAL QUE HAYA UN ESPACIO PRIVADO, PARA ENSEÑAR A UN SOLO NIÑO POR VEZ. ESTE ESPACIO PRIVADO O CUBICULO, CAPACITA A UN NIÑO A ESTAR LIBRE DE DISTRACCIONES MIENTRAS TRABAJA CON UN MAESTRO O CON EQUIPO DE ENSEÑANZA ESPECIALIZADA. ESTE ESPACIO DEBE SERVIR TAMBIEN COMO AREA PARA PRUEBAS O SIMPLEMENTE DONDE EL NIÑO PUEDA ESTAR SOLO CON UN ADULTO. ESTAS ACTIVIDADES SON IMPORTANTES Y ESTE ESPACIO DEBE HABERLO AUNQUE EL ESPACIO SE REDUZCA EN EL AREA PRINCIPAL.

EN ALGUNOS CASOS, ES FACTIBLE CREAR UN CUARTO DENTRO DE OTRO Y ENCERRAR UN AREA LO SUFICIENTEMENTE AMPLIA PARA ACOMODAR UN PEQUEÑO GRUPO DE 5 O 6 NIÑOS QUE PUEDAN TRABAJAR APARTADOS DE LAS DISTRACCIONES DEL RESTO DE LOS DEMAS NIÑOS; SI VA A HABER SOLAMENTE UN ADULTO PRESENTE, LAS PAREDES DEBEN SER TRANSPARENTES PARA QUE ESTE TENGA UN CONTROL VISUAL SOBRE EL AREA.

VESTIDORES INDIVIDUALES

CADA NIÑO DEBE TENER UN LUGAR PROPIO DONDE PUEDA COLGAR SU CACHUCHA Y CHAMARRA PONER SUS BOTAS DE HULE O ZAPATOS Y GUARDAR SUS COSAS (LONCHERA, MOCHILA, ETC.).

ESTOS APARTADOS DEBEN TENER APROXIMADAMENTE 30 CMS. DE PROFUNDIDAD, 30 CMS. DE ANCHO Y 1.40 MTS. DE ALTO.

DEBE HABER UN LUGAR DONDE EL NIÑO PUEDA SENTARSE CERCA O A LADO DE SU CUBICULO PARA PONERSE LOS ZAPATOS.

BAÑOS

EN DONDE LOS BAÑOS DE LOS NIÑOS NO SE ENCUENTREN ADYACENTES AL SALON, ES TIEMPO PERDIDO EL TRASLADAR AL NIÑO A LOS SANITARIOS. SI ESTOS NO SON PARTE INTEGRAL DEL AULA, PUEDEN HACER USO INDEPENDIENTEMENTE Y DESARROLLIENDOSE POR SI MISMOS.

LA TEORIA DE QUE LO FIJO PUEDE ASEMEJARSE A LO QUE ESTA EN LOS HOGARES DE CADA NIÑO, TIENE MERITO, PERO SOBRE TODO POR LA CONVENIENCIA Y LO PRACTICO. EL W.C. Y LOS LAVABOS DEBEN TENER UNA MEDIDA APROPIADA A LOS NIÑOS.

AREA PARA GUARDAR MATERIAL

PARA MANTENER UN ORDEN Y LIMPIEZA DEL SALON Y PARA REDUCIR EL NUMERO DE ESTIMULOS AL MISMO TIEMPO, ES IMPORTANTE QUE ESTA AREA SE ENCUENTRE FUERA DEL AULA GENERAL. PUEDE SER TAMBIEN DE UTILIDAD PARA LA MAESTRA Y PUEDE TENER UN LAVABO PARA PREPARACION DE PINTURAS Y PARA LIMPIEZA.

SI SE COLOCA UN FREGADERO EN ESTA AREA SOLO SE NECESITARA PONER UNO EN EL AREA ARTISTICA. LA PARRILLA Y EL REFRIGERADOR PARA GUARDAR LECHE Y JUGO, SE PUEDE COLOCAR EN ESTA AREA SI FUERA POSIBLE.

AREA DE ACTIVIDADES AL AIRE LIBRE

ESTE TIPO DE AREAS ESTA PROVISTO PARA PEQUEÑOS, NORMALMENTE LOCALIZADAS EN GUARDERIAS Y JARDINES DE NIÑOS. ESTA AREA INCLUYE UN AREA PARA EQUIPOS DE JUEGOS Y ARENEROS, Y UN AREA CON CESPED PARA JUEGOS ACTIVOS Y OTRA AREA CON SOMBRA PARA ACTIVIDADES PASIVAS.

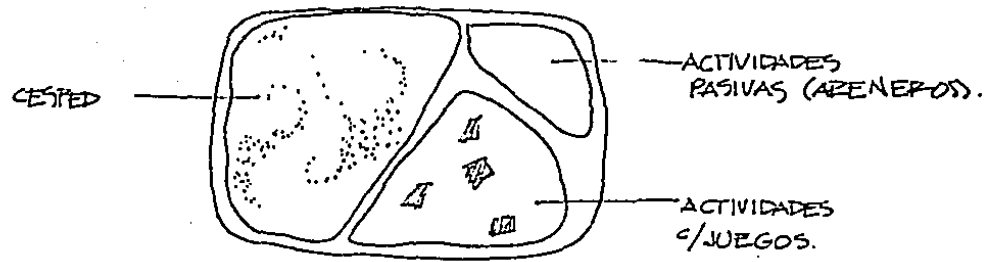

UN CAMPO PARA JUEGOS, COMPRENDE LOS SIGUIENTES ESPACIOS DE ACTIVIDAD;

- AREA CERCADA PARA EQUIPOS DE JUEGO
 - a) EQUIPO DE JUEGOS: COLUMPIOS, SUBEYBAJA Y RESBALADEROS
 - b) ARENEROS
- AREA ABIERTA PARA CESTED PARA CORRER Y JUEGOS ACTIVOS
- AREA SOMBREADA PARA DESCANSO
- DIVERSOS ELEMENTOS, INCLUYENDO BANCAS PARA MAESTROS Y OCASIONALMENTE PARA PADRES; PASEOS Y OTRAS AREAS PAVIMENTADAS PARA CARRIOLAS, TRICICLOS, VAGONCITOS Y PARA PASEARSE; DIVISORES DE ESPACIOS COMO PLANTAS, BANCAS, ARBOLES Y ARBUSTOS; BEBEDEROS, BASUREROS Y FLORES.

TIPO DE EQUIPO O AREA	AREA POR METROS CUADRADOS	CAPACIDAD (NIÑOS)	CAPACIDAD (PARA INCLUIR)
APARATOS:			
TUBOS	16 M2	10	1
RESBALADERO	15 "	6	1 - 2
COLUMPIO	14 "	1	4 - 8
SUBE Y BAJA	12 "	2	4 - 8
VARIADO:			
ESPACIO ABIERTO	5 M2 POR NIÑO		VARIA CON EL NO DE NIÑOS (POR 60 NIÑOS = 300 M2)
ARENEROS	1.00 M2 POR NIÑO 27.00 " POR CAJA	15	1 - 2
BANCAS Y REFUGIOS PARA CARRILLAS	OPCIONAL	V A R I A	
-POSTE PARA BANDERA	EN AREA		1
-FUENTE PARA PAJAROS	ABIERTA		1
-BEBEDERO			1

NOTA: LOS ARENEROS DEBEN LOCALIZARSE EN UN LUGAR DONDE RECIBAN EL SOL DIRECTAMENTE
POR RAZONES DE SANIDAD.

ESPACIO DE OBSERVACION

UN AREA DE OBSERVACION ES OPTIMA PARA PROGRAMAS QUE ANIMAN A LOS PADRES A OBSERVAR EL DESARROLLO DE SUS HIJOS Y VERSE MAS INVOLUCRADO CON LA GUARDERIA Y LA EDUCACION DE SUS HIJOS. UNA COMBINACION DE VIDRIO-ESPEJO Y MICROFONOS QUE NO PERMITEN QUE LOS NIÑOS PERCIBAN QUE SON OBSERVADOS.

E S P E C T A T I V A S F O R M A L E S

LA GUARDERIA INFANTIL DEBERA DENOTAR GRAN SEGURIDAD, PUES DE ESTO DEPENDE QUE LOS PADRES INGRESEN AHI A SUS HIJOS Y TAMBIEN DEBERA DENOTAR SENSACION DE CONFIANZA Y LIBERTAD EN EL NIÑO.

C A P A C I D A D

	INGRESAN:	40 DIAS A 6 MESES	8 MAXIMO POR SALA
LACTANTES :		6 MESES A 1 AÑO	8 " " "
		1 AÑO A 1 1/2 AÑOS	8 " " "
		1 1/2 AÑO A 2 AÑOS	8 " " "
		SUB- T O T A L :	-----32 LACTANTES

LO OPTIMO ES QUE POR CADA 8 LACTANTES, SE ENCUENTRE UNA ENCARGADA Y UNA AUXILIAR.

		2 AÑOS A 2 1/2 AÑOS	8 MAXIMO POR SALA
MATERNALES :		2 1/2 AÑOS A 3 AÑOS	8 " " "
		3 AÑOS A 3 1/2 AÑOS	8 " " "
		3 1/2 AÑOS A 4 AÑOS	8 " " "
		SUB- T O T A L :	-----32 MATERNALES = 64 NIÑOS

REQUERIMIENTOS AMBIENTALES

ANALISIS DEL MEDIO FISICO

LA CIUDAD:

EL PUERTO DE ENSENADA SE ENCUENTRA LOCALIZADO AL NOROESTE DE NUESTRA REPUBLICA, DENTRO DEL ESTADO DE BAJA CALIFORNIA, A UNA LONGITUD DE $116^{\circ}, 37', 41''$ Y A UNA LATITUD DE $31^{\circ}, 51', 58''$.

ENSENADA SE ENCUENTRA DELIMITADA AL ESTE Y SURESTE POR EL OCEANO PACIFICO, Y AL NOROESTE A 110 KM. SE ENCUENTRA LA CIUDAD DE TIJUANA, MISMA QUE ES FRONTERA CON LOS ESTADOS UNIDOS; TIENE UNA POBLACION DE 350MIL HABITANTES Y ESTA A 50 MTS. PROMEDIO DEL NIVEL DEL MAR.

EL TERRENO:

LOCALIZACION: EL TERRENO SE ENCUENTRA EN LA PARTE SURESTE DE LA CIUDAD, EN EL BOULEVARD COSTERO, FRENTE A LAS PLAYAS MUNICIPALES Y A Poca DISTANCIA DE LA ZONA TURISTICA-COMERCIAL DE LA CIUDAD. ESTE ESTA A 8 MTS. SOBRE EL NIVEL DEL MAR.

PLAYAS
MUNICIPALES.

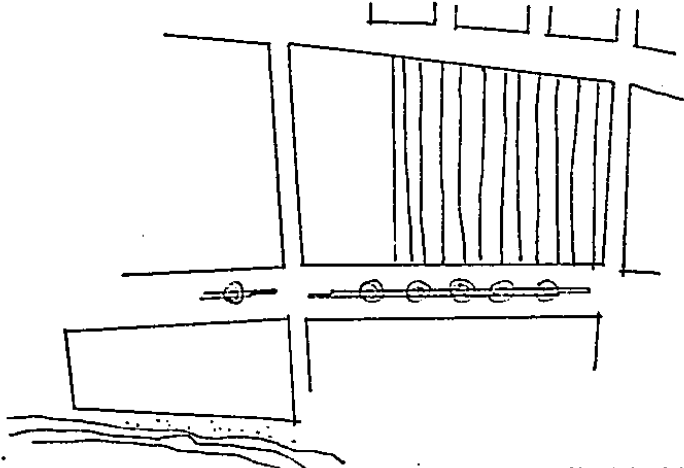

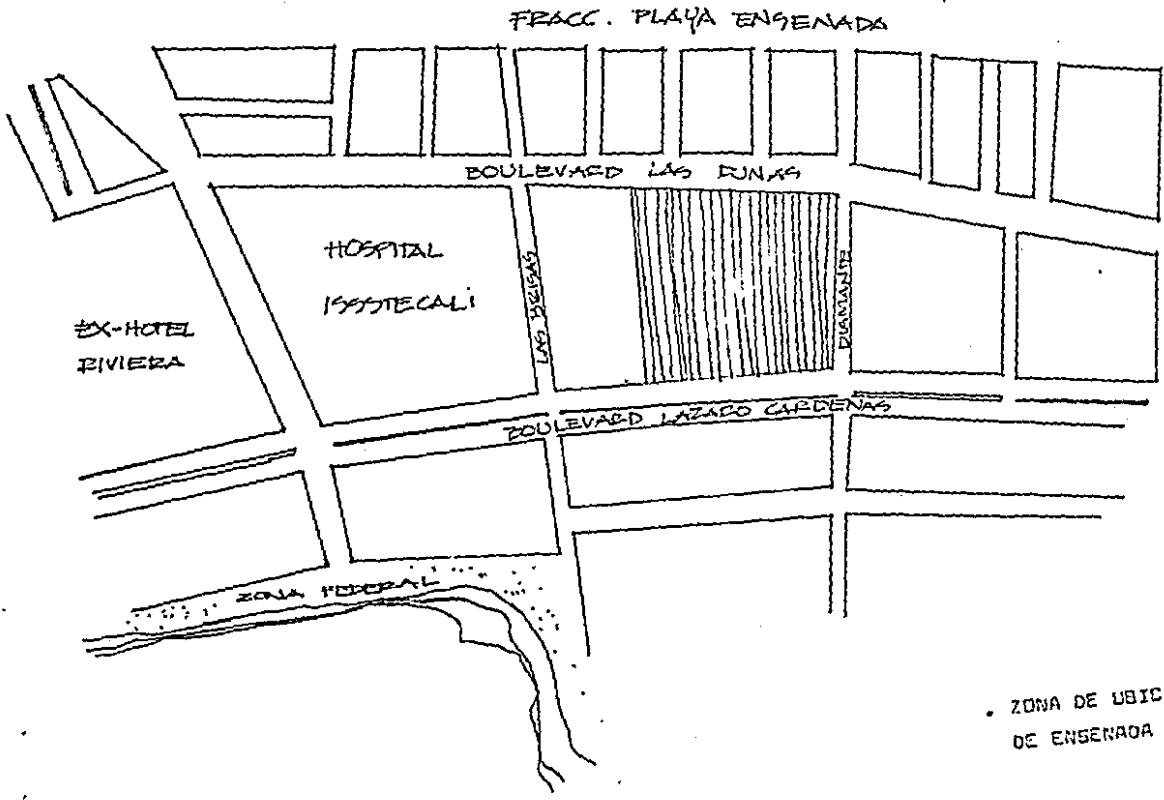

• ZONA DE UBICACION EN LA CIUDAD DE ENSENADA B.C.

CONTEXTO:

AL NOROCCSTE DEL TERRENDO, SE ENCUENTRA EL CENTRO DE CONVENCIONES Y CASA DE LA CULTURA " RIVIERA DEL PACIFICO" , AL NOROCCSTE HAY UNA ZONA HABITACIONAL DE CLASE MEDIA- ALTA, AL SUROCCSTE UN HOSPITAL ISSSTE, Y AL NOROCCSTE OTRO HOSPITAL ISSSTECALI (ESTATAL).

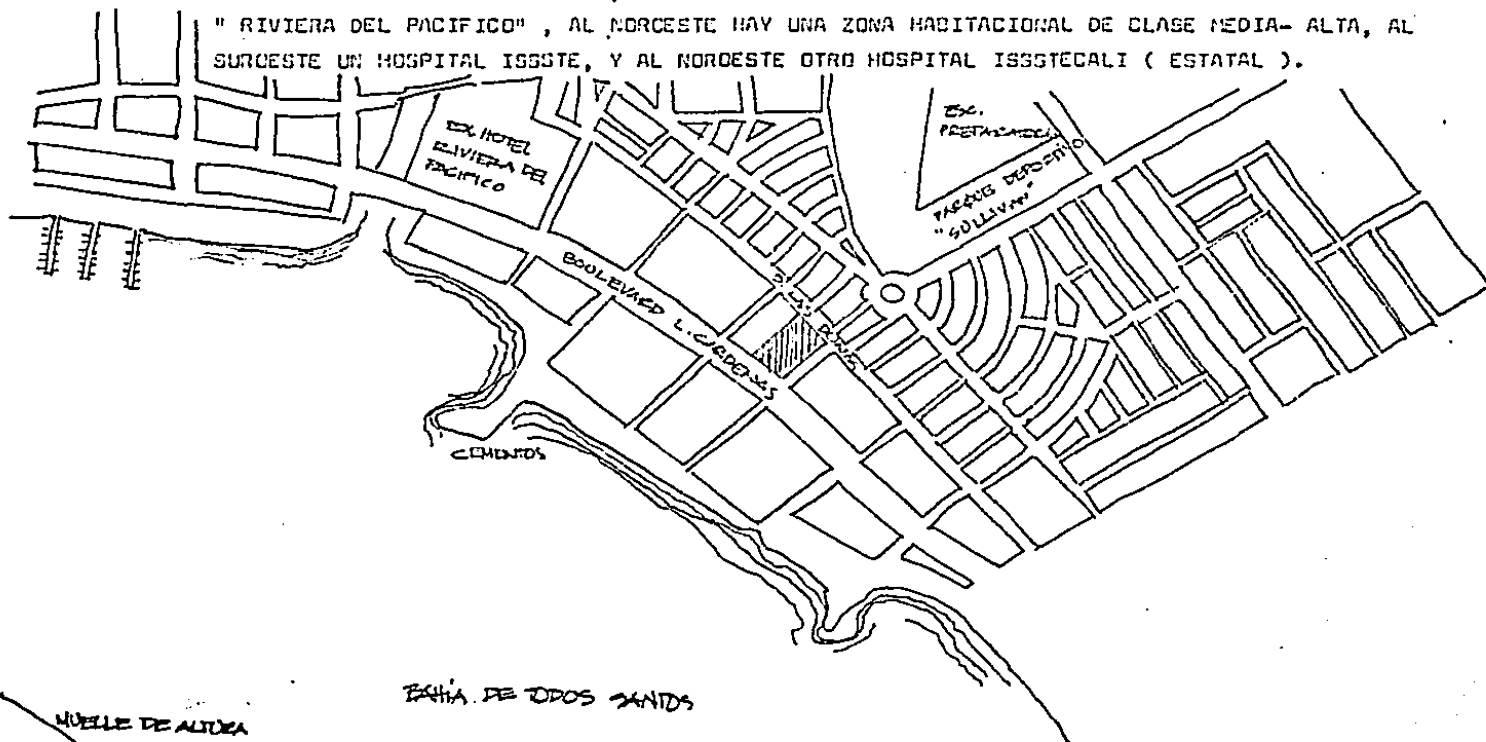

USICACION

CONSTITUCION DEL SUELO:

LA CONSTITUCION GEOLOGICA DEL SUELO EN ESTA ZONA, CONSTA EN UN GRAN PORCENTAJE DE ARCILLA-ARENOSA, DE FACIL COMPACTACION. EL NIVEL FREATICO SE ENCUENTRA A 6 MTS. BAJO EL NIVEL DEL SUELO.

RESISTENCIA:

LA RESISTENCIA DEL TERRENO FLUCTUA ENTRE LAS 9 Y 15 TON/ M2

INFRAESTRUCTURA:

EL TERRENO CUENTA CON TODOS LOS SERVICIOS DE INFRAESTRUCTURA NECESARIOS, ES DECIR, AGUA POTABLE, LUZ, DRENAJE, TELEFONO Y CALLES PAVIMENTADAS, Y ES ABASTECIDO POR LAS 3 CALLES QUE DELIMITAN EL TERRENO.

E L C L I M A

EL CLIMA DE ENSEHADA ES DE TIPO MEDITERRANEO, CON VERANO SECO E INVIERNO LLUVIOSO AUNQUE NO EXTREMOSO.

ASOLEAMIENTO:

MAXIMA INCLINACION DEL SOL EN INVIERNO HACIA EL SUR A 31° DEL CENIT, POR LO QUE LA MEJOR ORIENTACION ES EL SUR Y EL ESTE.

VIENTOS:

LOS VIENTOS DOMINANTES, QUE SON LOS VIENTOS ALISIOS QUE SOPLAN DE MAR A TIERRA, PROVIENEN DURANTE LA MAYOR PARTE DEL AÑO DEL SUROESTE, Y A UNA VELOCIDAD DE 32.4 KM/ HR EN INVIERNO, Y 43.2 KM/ HR EN EL VERANO, POR LO CUAL NO AFECTAN DE MANERA RELEVANTE A LA ELABORACION DEL DISEÑO.

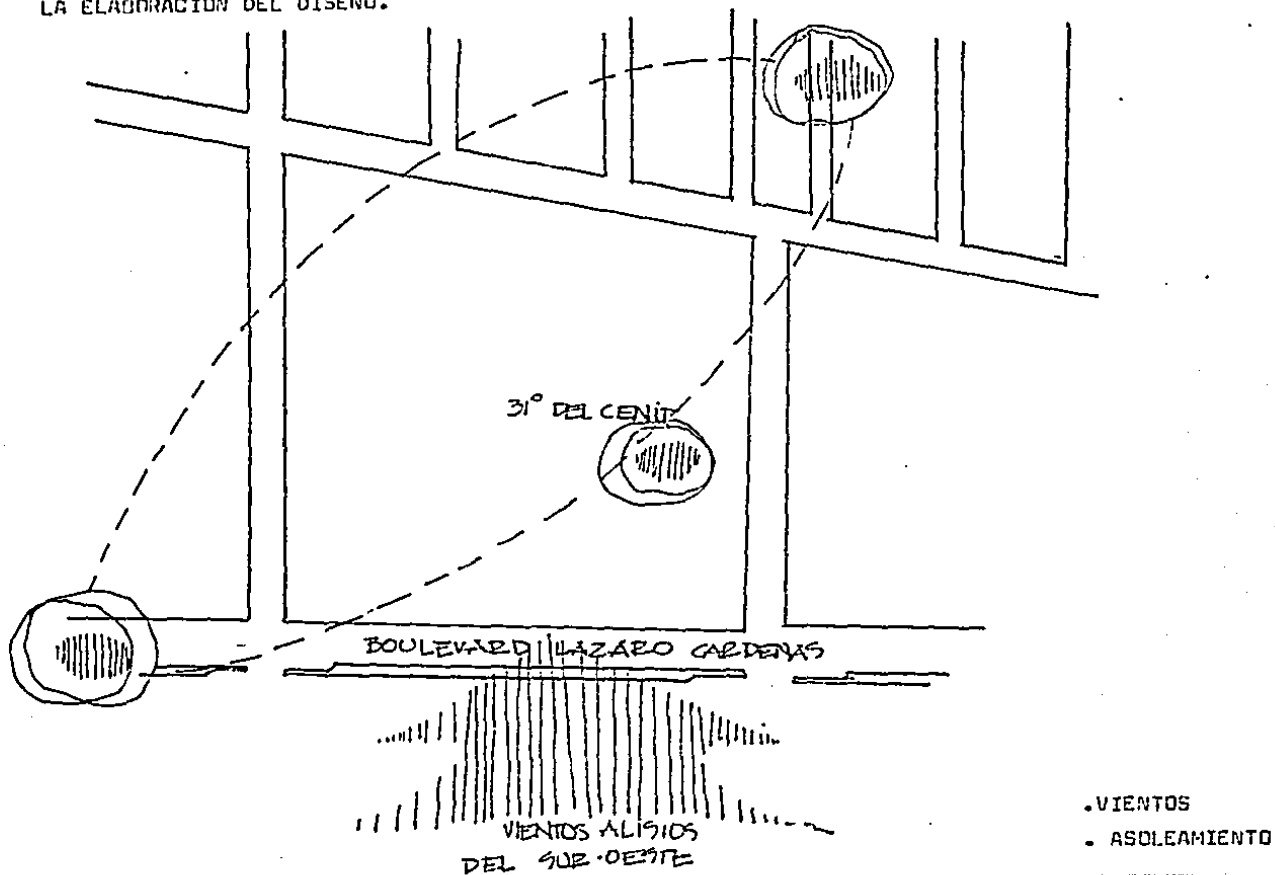

TEMPERATURA:

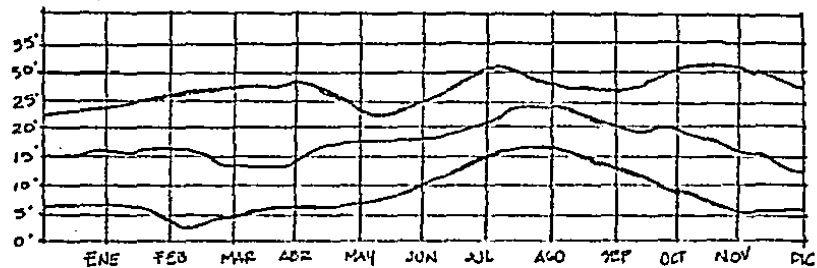

- TEMPERATURA MAXIMA DE 30° C
- TEMPERATURA MINIMA DE 3° C
- LA TEMPERATURA PROMEDIO DURANTE EL AÑO ES DE 16.9° C
POR LO CUAL NO REQUIERE UN CLIMA ARTIFICIAL.

DIAS CON LLUVIA:

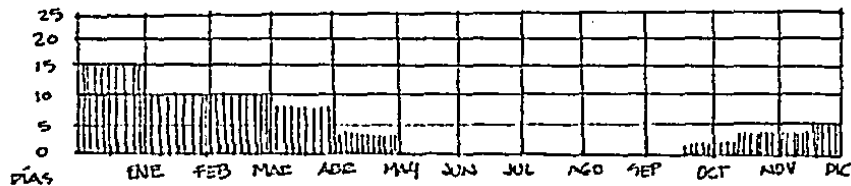

- NUMERO DE DIAS CON LLUVIA AL AÑO= 50 DIAS
- = PROMEDIO DE LLUVIAS: 3 cm3/AÑO

CONVENIENCIAS DE ACCESO:

POR LA AMPLITUD DE LAS AVENIDAS, LAS MAS CONVENIENTES PARA EL ACCESO A LA GUARDERIA SERIAN EN BOULEVARD LAZARO CARDENAS (COSTERO), Y EL BOULEVARD LAS DUNAS (6 Y 4 CARRILES RESPECTIVAMENTE).

SERVICIOS:

LA TOMA DE SERVICIOS TALES COMO DRENAGE, AGUA POTABLE, LUZ Y TELFONO, PUEDEN HACERSE POR CUALQUIERA DE LAS 3 CALLES QUE CIRCUNDAN EL TERRENO.

EL DESALOJO DE AGUAS NEGRAS ES CONVENIENTE HACERLO POR EL BOULEVARD LAZARO CARDENAS, PUES POR AHI PASA UNA DE LAS PRINCIPALES REDES DE DESALOJO DE AGUAS NEGRAS.

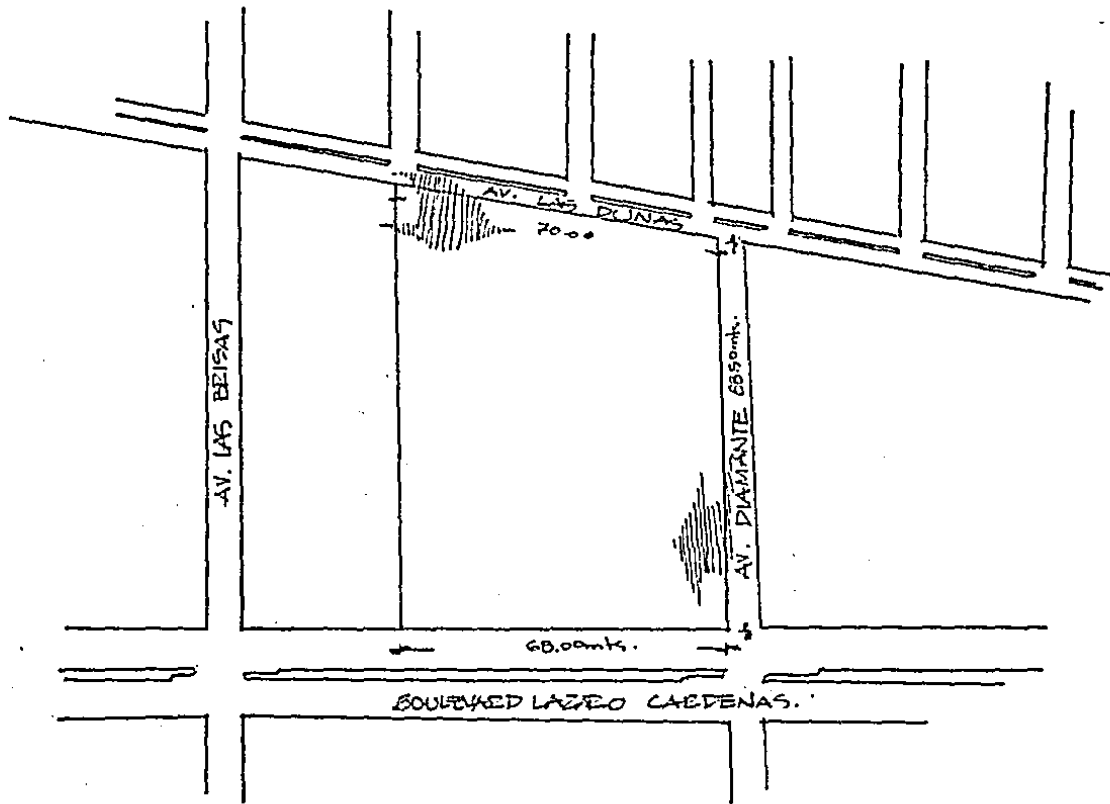
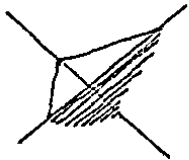

- DIMENSIONES
- ACCESOS

R E Q U I S I T O S T E C N I C O S Y L E G A L E S
A N A L I S I S D E A S P E C T O S T E C N I C O S

MATERIALES A UTILIZAR:

- CONCRETO
- ACERO
- BLOCK HUECO
- ACRILICO

PODRIAN UTILIZARSE EN EL EXTERIOR ACABADOS APALILLADOS; PARA PLAZAS Y CANINAMIENTOS SE PODRIA UTILIZAR CONCRETO APARENTE, LOS JARDINES CON PASTO DE GUIA Y COMBINACIONES DE MATERIALES COMO CONCRETO-INTERCERAMIC DE COLOR .

EN EL INTERIOR, PISOS DE INTERCERAMIC O PISOS VINILICOS EN SALAS PARA NIÑOS, ALFOMBRAS DE COLORES, PARA DIFERENCIACION DE AREAS.

SISTEMA CONSTRUCTIVO:

DEBIDO A LA NATURALEZA DEL EDIFICIO EL SISTEMA CONSTRUCTIVO PUEDE SER UTILIZANDO MATERIALES Y SISTEMAS UTILIZADOS FRECUENTEMENTE EN LA REGION; CIMENTACION A BASE DE ZAPATAS AISLADAS DE CONCRETO O ZAPATA CORRIDA DE PIEDRA BRAZA O AMBAS SEGUN, LA LOSA RETICULAR CELULADA SE ADAPTA A CUALQUIER TIPO DE CLARO, YA SEA ESTE PEQUEÑO O ALGO AMPLIO, SIN NECESIDAD DE COLUMNAS INTERMEDIAS.

REGLAMENTO DE CONSTRUCCION DEL ESTADO DE
BAJA CALIFORNIA

ARTICULO XVI - 2 NUMERO MINIMO DE ESPACIOS DE ESTACIONAMIENTO EN ZONA COMERCIAL

OFICINAS EN BANCOS, DESPACHOS Y NEGOCIOS ADMINISTRATIVOS CON ATENCION AL PUBLICO

- a) EN EL PRIMER CUADRO DE LA CIUDAD, DEBERA PROVEERSE UN ESPACIO DE ESTACIONAMIENTO POR CADA 50 MTS2 DEL AREA DEL PISO, DEDICADA A USO ADMINISTRATIVO Y UN ESPACIO POR CADA 30 MTS2 DEL AREA DEL PISO DEDICADA A LA ATENCION DEL PUBLICO.
- b) EN LAS ZONAS FUERA DEL PRIMER CUADRO DE LA CIUDAD, SE DESTINARA UN ESPACIO DE ESTACIONAMIENTO POR CADA 30 MT2 DEL AREA DEL PISO.

ARTICULO XVI - 5 NUMERO MINIMO DE ESPACIOS EN ZONA DE USOS DIVERSOS

ESUELAS: UN ESPACIO DE ESTACIONAMIENTO POR CADA SALON DE CLASES DE ESCUELAS PRIMARIAS O ESCUELAS SECUNDARIAS, MAS UN ESPACIO POR CADA OFICINA ADMINISTRATIVA, MAS UN ESPACIO POR CADA 30 MT.2 DEL AUDITORIO. EN LAS OTRAS ESCUELAS DEBERA PROVEERSE UN ESPACIO POR CADA 10 ALUMNOS, MAS UN ESPACIO POR CADA MAESTRO DE TIEMPO COMPLETO, MAS UN ESPACIO POR CADA SALON DE CLASES.

ARTICULO XVI - 8 ENTRADA Y SALIDA

LA ENTRADA A LOS ESTACIONAMIENTOS SE LOCALIZARA EN TODOS LOS CASOS, A UNA DISTANCIA MAYOR DE 10 MTS. DE UNA VIAPRINCIPAL. LA ENTRADA Y SALIDA DEBERAN TENER CARRILES INDEPENDIENTES CON UN ANCHO DE 3.00 MTS.

ARTICULO XVI - 9 ESPACIO MINIMO

EL ESPACIO MINIMO PARA ESTACIONAR UN VEHICULO SE CONSIDERARA UN ESPACIO DE 5.00 POR 2.50 MTS.

ARTICULO XVI - 13 CIRCULACIONES

ESTACIONAMIENTO EN PARALELO.

- a) CIRCULACION EN UN SOLO SENTIDO Y CON ESTACIONAMIENTO EN AMBOS LADOS EL ANCHO MINIMO DEL ARROYO SERA DE 9.50 MTS.
- b) CIRCULACION EN DOS SENTIDOS Y CON ESTACIONAMIENTO EN AMBOS LADOS, EL ANCHO MINIMO DEL ARROYO SERA DE 13.50 MTS.

ESTACIONAMIENTO DE 30° A 90°

- b) CIRCULACION EN UN SOLO SENTIDO Y ESTACIONAMIENTO EN UN SOLO LADO EL ANCHO MINIMO DEL ARROYO SERA DE 12.50 MTS.
- b) CIRCULACION EN DOS SENTIDOS Y ESTACIONAMIENTO EN AMBOS LADOS. EL ANCHO MINIMO DEL ARROYO SERA DE 16 MTS.
- c) ANCHO MINIMO DEL ARROYO ES LA DIMENSION ENTRE GUARNICIONES.

ARTICULO XVI - 15 CAJONES Y PROTECCIONES

LOS CAJONES Y PROTECCIONES QUE DEBEN OBSERVAR LOS ESTACIONAMIENTOS SERAN LOS SIGUIENTES:

- a) EN LOS ESTACIONAMIENTOS SE MARCARAN CAJONES CUYAS DIMENSIONES MINIMAS SERAN DE 2.65 M DE ANCHO POR 5.40 M DE LARGO DELIMITADAS POR TOPES COLCACADOS A 75 CM DE DISTANCIA ENTRE ELLOS Y A 1.25 M. DE LOS PAÑOS DE MUROS Y FACHADAS.
- b) LAS COLUMNAS Y MUROS EN LOS ESTACIONAMIENTOS PARA VEHICULOS DEBERAN TENER UNA BANQUETA DE 15 CMS. DE ALTURA Y DE 60 CMS DE ANCHO, CON LOS ANGULOS REDONDEADOS.

ARTICULO XVII - 5 ILUMINACION Y VENTILACION

TODAS LAS PIEZAS HABITABLES DEBERAN TENER ILUMINACION Y VENTILACION POR MEDIO DE VANOS QUE DARAN DIRECTAMENTE A PATIOS UBICADOS DENTRO DEL PROPIO PREDIO O LA VIA PUBLICA. PARA ILUMINACION LA SUPERFICIE TOTAL DE VENTANAS LIBRES DE TODA OBSTRUCCION SERA POR LO MENOS DE UN OCTAVO DE LA SUPERFICIE DEL PISO EN CADA PIEZA Y EN LA SUPERFICIE LIBRE PARA VENTILACION DEBERA SER CUANDO MENOS DE UN TERCIO DE LA ILUMINACION, SE PUEDEN PERMITIR COCINAS Y SERVICIOS

SANITARIOS SIN LAS CARACTERISTICAS ANTES SEÑALADAS, SIEMPRE QUE EL LOCAL ESTE VENTILADO POR MEDIOS MECANICOS. SOLO SE AUTORIZARAN VENTANAS A COLINDANCIA CUANDO EXSISTA CON UN PASILLO CON UNA SUPERFICIE MINIMA AL LINDERO, IGUAL A UN METRO.

ARTICULO XVII - 6 DIMENSIONES DE PATIOS

LOS PATIOS QUE SIRVAN PARA DAR ILUMINACION Y VENTILACION A PIEZAS HABITABLES TENDRAN LAS SIGUIENTES DIMENSIONES MINIMAS EN RELACION CON LA ALTURA DE LOS MUROS QUE LAS LIMITEN.

ALTURA HASTA:	DIMENSION MINIMA:
4.00 M	2.50 M
8.00 M	3.25 M
12.00 M	4.00 M

ENEL CASO DE ALTURAS MAYORES; LA DIMENSION MINIMA DEL PATIO DEBERA SER EL TERCIO DE LA ALTURA TOTAL DEL PARAMENTO DE LOS MUROS.

ARTICULO XVIII PASILLOS Y CORREDORES

LAS OFICINAS Y LOCALES COMERCIALES DE UN EDIFICIO DEBERAN TENER SALIDA A PASILLOS Y CORREDORES QUE CONDUZCAN DIRECTAMENTE A LAS ESCALERAS O A LA SALIDA DE LA CALLE. LA ANCHURA DE LOS PASILLOS Y CORREDORES NUNCA SERA MENOR DE UN METRO VEINTE CENTIMETROS.

ARTICULO XVIII - 4 SERVICIOS SANITARIOS

LOS EDIFICIOS PARA COMERCIO Y OFICINA DEBERAN TENER DOS LOCALES PARA SERVICIOS SANITARIOS UNO DESTINADO AL SERVICIO DE HOMBRES Y OTRO AL DE MUJERES Y UBICADOS EN TAL FORMA QUE NO SEA NECESARIO SUBIR O BAJAR MAS DE UN NIVEL PARA TENER ACCESO A CUALQUIERA DE ELLOS.

PARA CADA CUATROCIENTOS METROS CUADRADOS O FRACCION DE LA SUPERFICIE CONSTRUIDA, SE INSTALARA UN LAVABO, UN EXCUSADO Y UN MINGITORIO PARA HOMBRES Y POR CADA TRESCIENTOS METROS CUADRADOS O FRACCION UN EXCUSADO Y UN LAVABO PARA MUJERES.

ARTICULO XIX - 2 ILUMINACION Y VENTILACION

LAS AULAS DEBERAN ESTAR ILUMINADAS Y VENTILADAS POR MEDIO DE VENTANAS A LA VIA PUBLICA O PATIOS.

LAS VENTANAS DEBERAN ABARCAR POR LO MENOS POR LO MENOS, TODA LA LONGITUD DE UNO DE LOS MUROS MAS LARGOS.

LA SUPERFICIE TOTAL DE VENTANAS TENDRA UN MINIMO DE UN QUINTO DE LA SUPERFICIE DEL PISO DEL AULA, Y LA SUPERFICIE LIBRE PARA VENTILACION DEBERA SER POR LO MENOS, DE UN QUINCEAVO DEL PISO DEL AULA.

LOS PATIOS, QUE SIRVEN PARA DAR ILUMINACION Y VENTILACION A LAS AULAS, DEBERAN TENER POR LO MENOS, UNA DIMENSION DE UN MEDIO DE LA ALTURA DEL PARAMENTO Y COMO MINIMO TRES METROS.

LA ILUMINACION ARTIFICIAL DE LAS AULAS SERA DIRECTA Y UNIFORME.

ARTICULO XIX - 3 ESPACIOS DE RECREO

LOS EDIFICIOS PARA LA EDUCACION, DEBERAN CONTAR CON UN ESPACIO PARA EL ESPARCIMIENTO FISICO DE LOS ALUMNOS, CON UNA SUPERFICIE MINIMA EQUIVALENTE A LA VEZ Y MEDIA AL AREA CONSTRUIDA CON FINES DIFERENTES DEL ESPARCIMIENTO. ESTOS ESPACIOS DEBERAN TENER PAVIMENTO ADECUADO O JARDIN. SE EXCEPTUAN DE ESTA OBLIGACION LAS ESCUELAS ESPECIALIZADAS.

ARTICULO XIX - 7 ILUMINACION Y VENTILACION

LOS DORMITORIOS TENDRAN VENTANAS CON UN AREA TOTAL MINIMA DE UN QUINTO DE LA SUPERFICIE DEL PISO, DE LA CUAL DEBERA ABRIRSE EL EQUIVALENTE A UN QUINCEAVO DE LA SUPERFICIE DEL PISO.

ARTICULO XIX - 9 ENFERMERIA

TODA ESCUELA CONTARA CON UN LOCAL ADECUADO PARA ENFERMERIA, DOTADO CON EQUIPO DE EMERGENCIA PARA PRIMEROS AUXILIOS.

INTENSIDAD DE LIGAS

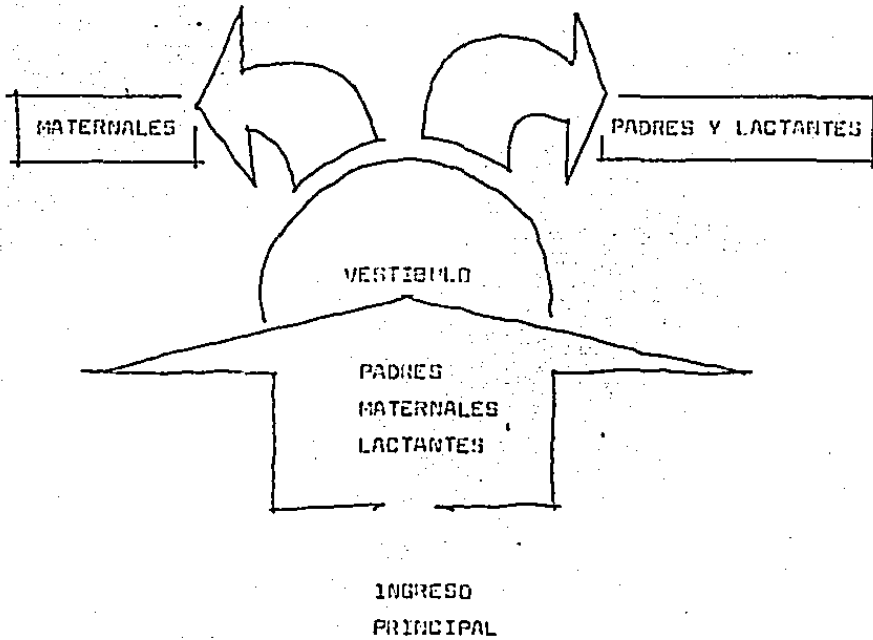

AREA DE SERVICIOS

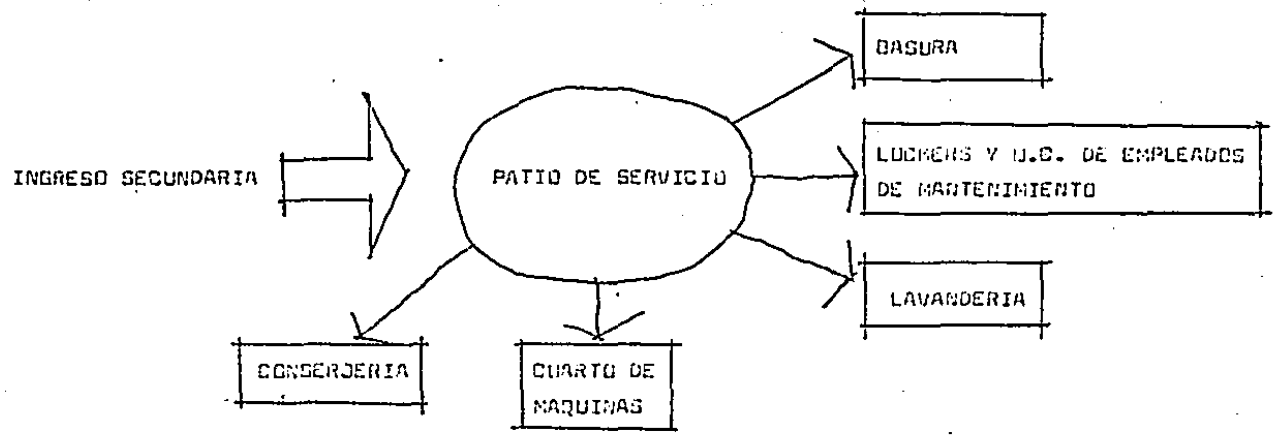

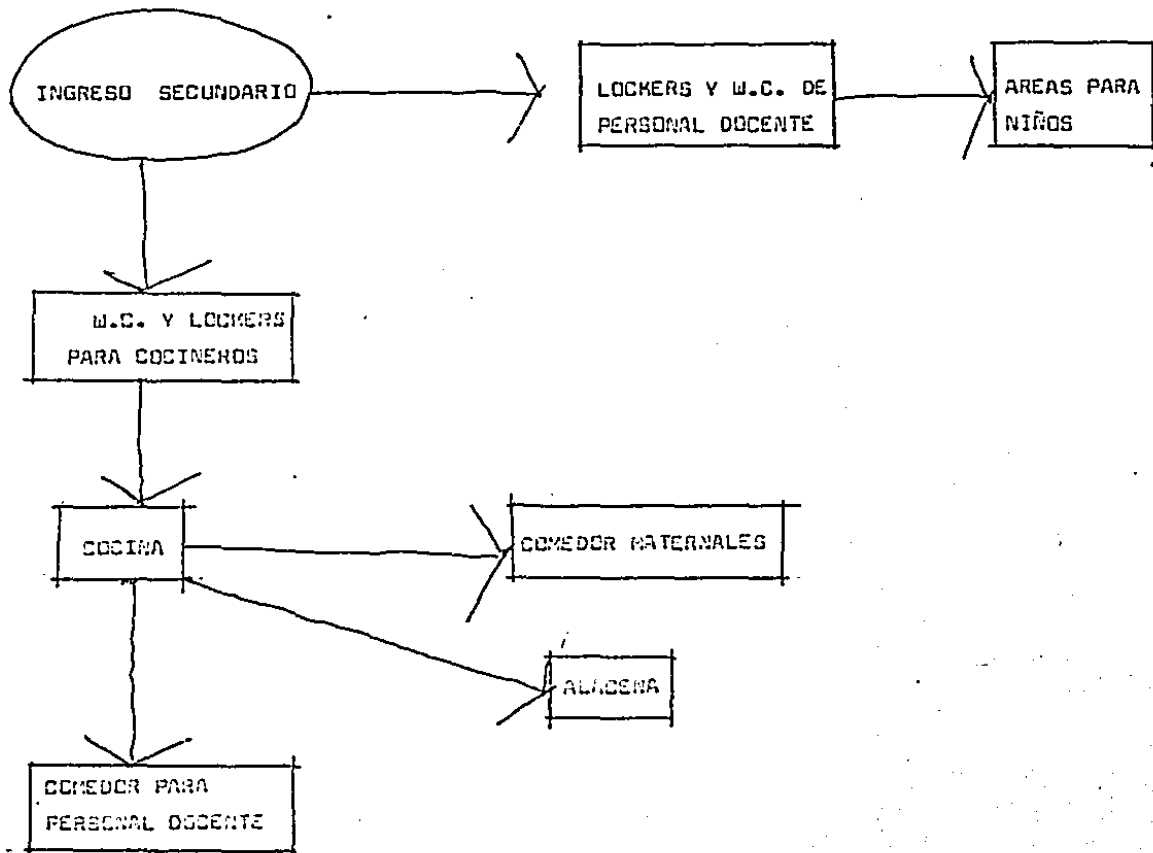

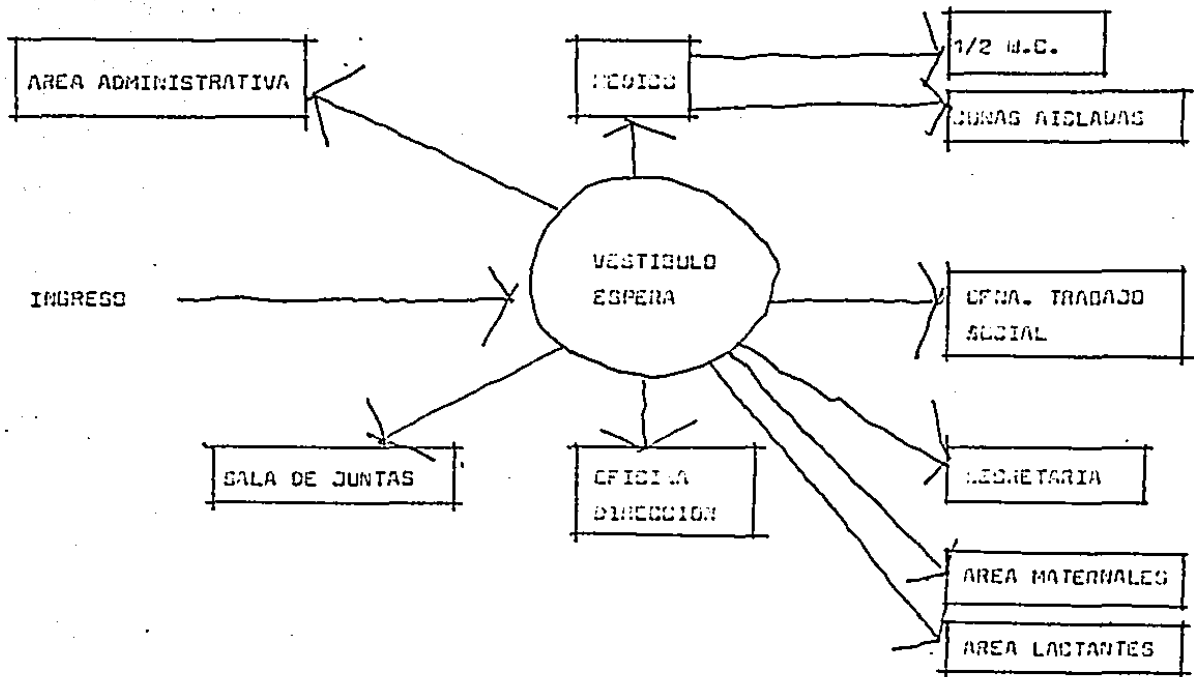

MATERNALES (2-3 AÑOS Y 3-4 AÑOS)

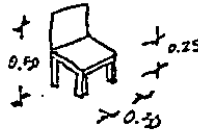
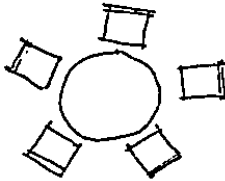

AREA GENERAL: MOBILIARIO

- MESAS 1.00 M2 (6 MESAS)
 - SILLAS .35 x .30 (4 SILLAS)
 - CARRITOS MOVILES 0.30 x 1.00
 - ESTANTES C/ PIZARRA 0.30 x 1.20
- | | | |
|-----------------------|---|----------------|
| AREA APROXIMADA | = | 14 M2 |
| + CIRCULACIONES (20%) | | <u>2.60 m2</u> |
| | | 16.60 m2 |

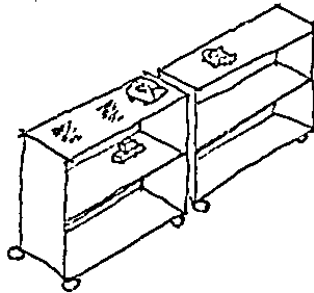
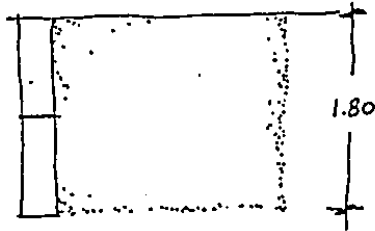

AREA DE CUBOS:

- ESTANTES PARA GUARDAR JUGUETES
(0.30 x 1.00)
- | | |
|-----------------|----------------|
| AREA APROXIMADA | 3 m2 |
| circulacion | <u>1.00 m2</u> |
| | 4 m2 |

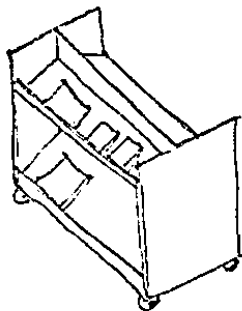
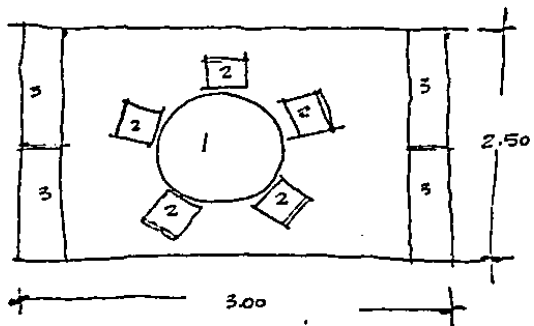

AREA JUEGOS MANUALES:

- 1 MESA 1.00m²
- 5 SILLAS 0.30 x 0.35
- 3 ESTANTES PARA
JUEGOS (FIG. A) 1.00 x 0.45
- AREA ----- 7.50 M²

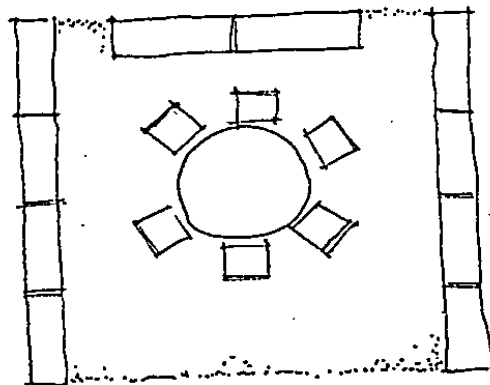
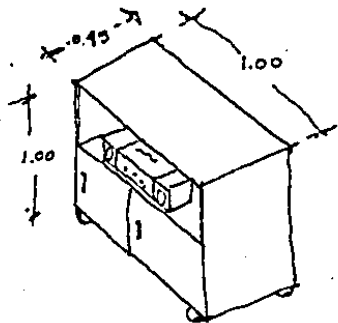

AREA DE LECTURA Y ESCUCHAR:

- MESA 1.00m²
- 6 SILLAS 0.30 x 0.35
- MUEBLE PARA LIBROS
FIG. A 1.00 x 0.45
- MUEBLE PARA TONADISCOS
Y GRABADORA 1.00 x 0.45
- AREA ----- 12.90 M²

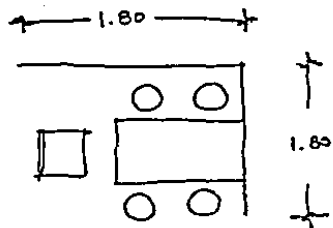

CUBICULO PRIVADO:

- 1 MESITA	1.00 x 0.60
- 1 SILLA	0.50 x 0.50
- 3 SILLAS	0.30 x 0.35
AREA -----	3.24 M2

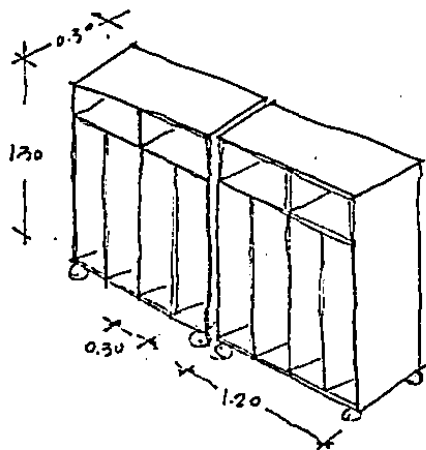

VESTIDOR PARA NIÑOS:

- ESTANTERIA	
- BANQUITOS	
AREA-----	15.00 M2

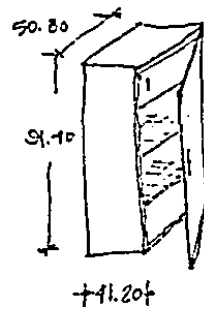
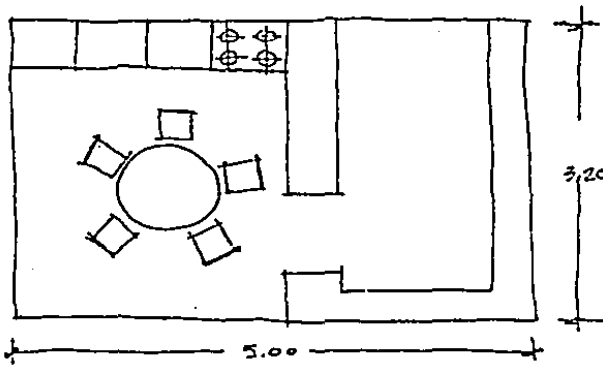

AREA DE CASA DE MUÑECAS:

- ESTUFA 0.40 x 0.40
- REFRIGERADOR 0.40 x 0.40
- MESA 1.00 M2
- SILLAS 0.30 x 0.35
- ESTANTERIA Y CAJONES
- AREA----- 16.00 M2

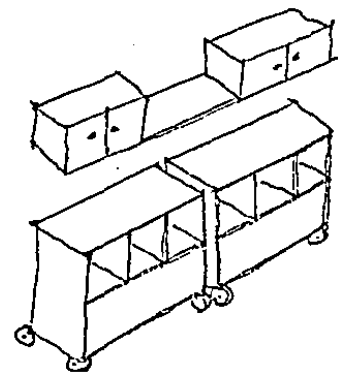
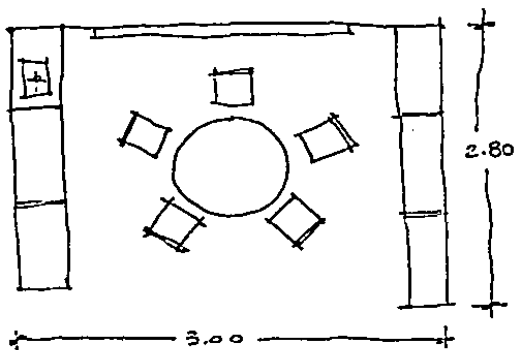
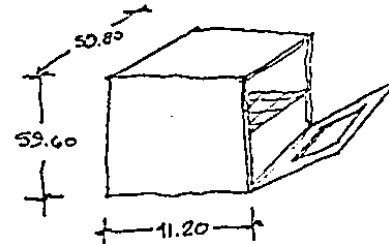
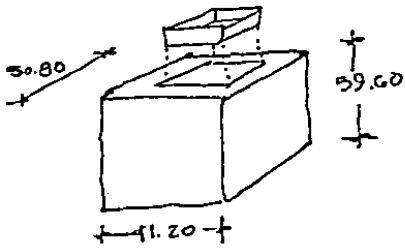

AREA ARTISTICA:

- MESA 1.00 M2
- 5 SILLAS 0.30 x 0.35
- ESTANTERIA PARA MATERIAL
- 3 & 4 CASALLETES
- AREA----- 0.40 M2

BAÑOS:

2 PARA CADA 5 NIÑOS

10 W.C.

0.30 x 0.35

AREA-----

17.60 M2

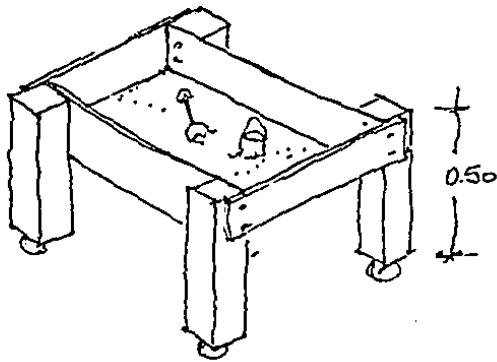
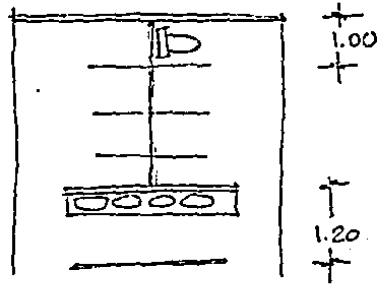

JUEGOS PREMATERNALES Y LACTANTES

- ARENEROS MOVILES

1.20 x 0.70 x 0.50

ZONA	LOCAL	ACTIVIDADES	PERSONAS	MOBILIARIO	AREA	INSTALACIONES
A R E A A D M I N I S T R A T I V A	VESTIBULO Y SALA DE ESPERA	RECEPCION Y ENTREGA NIÑOS	1 SRIA. 6 PSNAS.	MOSTRADOR PEQUEÑO 6 SILLAS	70 m2	ELECTRICA
	OFNA. DE DIRECCION	ATENDER PADRES CONTROL DE GUARDERIA	DIRECTOR 2 PSNAS	ESCRITORIO, 2 SILLAS, LIBRERO	12 m2	TELEFONO, LUZ, INTERPHONE
	1/2 U.C. PRIVADO	ASEO GRAL.	1 PSNA.	1 U.C.. 1 LAVABO	6 m2	HIDRAULICA, DRENAJE, LUZ.
	SECRETARIA	REGISTRO ASISTENCIA ATENCION DIRECCION	1 PSNA.	ESCRITORIO SILLAS ARCHIVERO	8 m2	TELEFONO, LUZ, INTERPHONE
	OFNA. TRABAJO SOCIAL	ATENCION SOCIAL	1 T. SOCIAL 2 PSNAS.	ESCRITORIO 2 SILLAS ARCHIVERO	12 m2	LUZ
	SALA DE JUNTAS	CONVERSAR	10 PSNAS.	MESA 10 SILLAS	25 m2	LUZ
	1/2 U.C. PRIVADO	ASEO	1 PSNA.	1 u.c.. 1 LAVABO	6 m2	HIDRAULICA, DRENAJE, LUZ.
	BANOS PUBLICOS: HOMBRES Y MUJ.	ASEO	2 PSNAS. C/U	2 U.C.. 2 LAVABOS (H) 1 MINGITORIO	15 m2	HIDRAULICA, DRENAJE, LUZ

ZONA	LOCAL	ACTIVIDADES	PERSONAS	MOBILIARIO	AREA	INSTALACIONES
	AREA PARA MEDICO	ATENCION MEDICA.	MEDICO, EN FARMERA	VITRINA INSTRUMENTAL, ESCRITORIO, 2 SILLAS, ARCHIVERO, MESA DE CU RACIONES, 2 CUMAS AIS LADAS	14 m2	LUZ, INTERPHONE
A R E A D E S E R V I C I O	COCCINA,	CALENTADO, PREP. ALIMEN- TOS, LAVADO, GUARDADO	1 COCCINERA, 2 AYUDANTES	ESTUFA, REFRIGERADOR, FREGADERO, MESA PARA CORTAR, ESTANTES, CAJU NES, DESPENSA	25 m2	HIDRAULICA, DRENAJE, LUZ, GAS.
	AREA DE BANCO DE LECHE	LAVADO, ESTE- RILIZACION DE BIODIENES	1 PSNA.	FREGADERO, AUTOCLAVE, MUEBLES P/ PREPARACION ESTANTES	16m2	HIDRAULICA, DRENAJE, LUZ
	COMEDOR DE EMPLEADOS	COMER	8 PSNAS.	MESA Y 8 SILLAS	20 m2	LUZ
	LAVANDERIA	LAVAR	1 PSNA.	ESTANTES, LAVADORA, SECADORA, LAVADERO, PLANCHA.	16m2	LUZ HIDRAULICA, DRENAJE

ZONA	LOCAL	ACTIVIDADES	PERSONAS	MOBILIARIO	AREA	INSTALACION
AREA DE SERVICIO	CUARTO DE MAQUINAL			TANQUE HIDRONEUMATICO, BOILER, TANQUE TERMO, BOMBAS	30 m2	HIDRONEUMATICO, ALJIBE, BOMBAS, TANQUE TERMO, LUZ, AGUA, BOILER.
	CUARTO DE MANTENIMIENTO	GUARDAR Y SACAR MATERIAL DE LIMPIEZA Y MANTENIMIENTO	2 PSNAS.	ESTANTERIA, TARJA	8 m2	LUZ, INST. HIDRAULICA, DRENAJE
	SANITARIOS P/ EMPLEADOS	ASEARSE	5 PSNAS	2 W.C., 2 MING. Y LAVABOS (HOMBRES) 4 W.C. Y LAVABOS (MUJERES)	6 m2 6 m2	LUZ, INST. HIDRAULICA, DRENAJE
AREA DE ACTIVIDADES	AREA DE ACTIVIDADES GRUPALES	CANTAR, BAILAR, ESCUCHAR, ACT. MUSICALES, DORMIR	30 NIÑOS 2 MAESTRAS 2 AUX.	ESTANTERIA, PIZARRA, CAJONES	16.00 m2	INSTALACION ELECTRICA
INFANTILES.	AREA DE CUBOS	HACER ESTRUCTURAS DE CUBOS Y FIGURAS DE MADERA.	4-5 NIÑOS	ESTANTERIA, ESTANTES MOVILES	4.00 m2	INSTALACION ELECTRICA
MATERNAL 2 a 4 AÑOS	AREA DE JUGUETES MANUALES	JUGUETES P/ ENSAMBLAR, ROMPECABEZAS.	4-5 NIÑOS	ESTANTERIA ABIERTA TABLAS DESLIZANTES	7.50 m2	INSTALACION ELECTRICA

ZONA	LOCAL	ACTIVIDADES	PERSONAS	MOBILIARIO	AREA	INSTALACIONES
AREA DE ACTIVIDADES MATE- RIAL 2 A 4 AÑOS	CUBICULO PRIVADO	ATENCION A UN NIÑO DE FORMA AISLADA	1 ADULTO 3 A 4 NIÑOS	MESA, 3 SILLAS	3.24 m2	INSTALACION ELECTRICA
	AREA DE VESTIDOR PARA NIÑOS	QUITARSE Y PONERSE ZAPATOS, GUARDAR COSAS, SENTARSE	30 NIÑOS	ESTANTES P/ CADA NIÑO C/ GANCHOS Y CAJONES	15 m2	INST. ELECTRICA
	BAÑOS	ASEO GRAL.	3 NIÑOS C/ BAÑO	W.C., LAVABOS	17.60 M2	INSTALAC. ELECTRICA, AGUA, DRENAJE
	JUEGOS AL AIRE LIBRE	JUGAR, CORRER, CONVERSAR	30 NIÑOS	ARENERO, JUEGOS TUMULARES, COLUMPIOS		HIDRAULICA, ELECTRICA
	AREA DE OBSERVACION.	OBSERVAR, CONVERSAR	12 PSNAS	SILLAS, MESITAS	35 m2	ELECTRICA
	AREA DE ALMACEN	ALMACENAR MATERIAL DE TRABAJO, LAVAR UTENSILIOS	1 PSNA.	ESTANTERIA, LAVABO	12 m2	HIDRAULICA, ELECTRICA, DRENAJE
	COMEDOR DE NIÑOS	COMEDOR	30 NIÑOS	MESAS Y SILLITAS		ELECTRICA, HIDRAULICA, DRENAJE.

ZONA	LOCAL	ACTIVIDADES	PERSONAS	MOBILIARIO	AREA	INSTALACION
AREA DE ACTIVIDADES INFANTILES	AREA DE LECTURA Y ESCUCHAR	ESCUCHAR CUENTOS VER LIBROS	6 NIÑOS	ESTANTERIA P/ 20 A 25 LIBROS, MUEBLE PARA GRABADORA Y TOCADISCOS, MESA P/ 6 NIÑOS Y SILLAS.	12.80 m2	INSTALACION ELECTRICA
MATERIALES	AREA DE CASA DE MUÑECAS	GUARDAR ZAPATOS, COLGAR ROPA, GUARDAR COSAS, LAVAR TRAJES, TRAPEAR, DARRER, "COCINAR", HABLAR POR TELEFONO, ETC.	8 NIÑOS	COMPARTIMIENTOS C/ ESTANTES Y GANCHOS P/ COLGAR, ESPERO, TELEFONO, ESTUFA, REFRIGERADOR, FREGADERO, ESTANTES, MESA, SILLAS, LUGAR P/ GUARDAR ESCOBAS, BALDE, ETC.	16 m2	INSTALACION ELECTRICA
2 A 4 AÑOS	AREA ARTISTICA	COLOREAN, MOLDEAN, PINTAN, RECONTAN, PEGAN, ETC.	4 NIÑOS	ESTANTERIA PARA MATERIAL, CABALLETES, FREGADERO, MESA Y SILLAS	8.40 m2	INST. ELECTRICA, HIDRAULICA, Y DRENAJE.

ZONA	LCCAL	ACTIVIDADES	PERSONAS	MOBILIARIO	AREA	INSTALACION
	AREA DE ALMACEN Y SERVICIO	GUARDAR JUGUETES, COBIJAS, SABANAS, COLCHONES, BAÑAR BEBES	2 PERSONAS	ESTANTES, CAJONES, BAÑO-ARTESA		
PRE-MATERNALES Y LACTANTES III	AREA DE JUEGO	JUEGOS, ESCUCHAN CUENTOS	16 NIÑOS 2 ADULTOS	ESTANTES, CAJONERIA, MESAS, SILLITAS, AREA PARA ESCUCHAR CUENTOS	80 m2	HIDRAULICO, DRENAJE
MATERNAL I 1 1/2 a 2 AÑOS	AREA DE DORMITORIO	DORMIR, COMER, CAMBIAR PAÑALES	8 NIÑOS 1 NIÑERA 1 AUXILIAR	8 CUCAS 4 SILLITAS ALTAS MESAS P/ CAMBIO DE ROPA ESTANTES P/ GUARDAR	75 m2	HIDRAULICA DRENAJE
	AREA P/ ALMACEN Y AREA DE SERVICIO	GUARDAR COLCHONES, COBIJAS, BAÑAR BEBES	2 PERSONAS	ESTANTERIA, CAJONES, BAÑO-ARTESA, TARJA.		

ZONA	LOCAL	ACTIVIDADES	PERSONAS	MOBILIARIO	AREA	INSTALACION
AREA LACTANTE: I (40 DIAS A 6 MESES) II (6 MESES A 1 AÑO)	AREA DORMITORIO (2)	DORMIR, CAMBIO DE PAÑAL, COMER	8 NIÑOS (I) 2 ADULTOS 8 NIÑOS (II) 2 ADULTOS	8 CUNAS (50x900 2 SILLAS ALTAS, MESAS PARA CAMBIA- ESTANTES P/CAMBIA- PAÑAL	75m2	W.C. DRENAJE, HIDRAULICO
	AREA DE ALMA- CEN Y SERVICIO (2)	GUARDAR JUGUETES COBIJAS, COMER, SABANAS	1 ADULTO 2 ADULTOS	ESTANTERIA, CAJON- ES, TARJA, PARRI- LLA.	75 m2	DRENAJE, HIDRAULI- CO.
	AREA DE BAÑO DE BEBES (2)	BAÑO DE BEBES	I ADULTO BEBE II ADULTO Y BEBE	BAÑO-ARTESA BAÑO-ARTESA		
	AREA DE JUEGOS	JUEGOS	8 NIÑOS	CONRALITOS ESTANTERIA P/ MA- TERIAL	80 m2	LUZ, DRENAJE, HIDRAULICA
AREA LACTANTES II (1AÑO A 18 MESES)	AREA DORMITORIO	DORMIR, CAMBIO PAÑAL, COMER	8 NIÑOS 1 NIÑERA 1 AUXILIAR	8 CUNAS, 4 SILLI- TAS ALTAS, MESAS P/ CAMBIAR PAÑALES. ESTANTES P/ PAÑAL	75 m2	LUZ, HIDRAULICA, SANITARIA

B I B L I O G R A F I A

" TU HIJO CRECE"

A. ISAMBERT

EDICIONES DAINON

MANUEL TANYO

MADRID, BARCELONA, MEXICO

"GUARDERIAS INFANTILES O JARDINES MATERNALES"

JULIA M. CARBAL PRIETO DE ARGELLES

EDITORIAL HERMES, S.A.

CASTILLA NO. 225-A

MEXICO 15 D.F., 03400

"PARQUES Y CAMPOS DE JUEGO PARA NIÑOS"

ARVID BENGTSSON

EDITORIAL LABOR, S.A.

GALABRIA 235-239

BARCELONA 15

EDITORIAL BLUME

TUSET 17

BARCELONA 6

"TIME SAVER STANDARDS FOR BUILDING TYPES"

JOSEPH DE CHIARA

JOHN HANCOCK CALLENDER

MC GRAW-HILL BOOK COMPANY (1ER. EDICION)

"RECREATION AND ENTERTAINMENT"

PLAYLOT AND PLAYGROUND

"TIME SAVER STANDARDS FOR BUILDING TYPES"

JOSEPH DE CHIARA

JOHN HANCOCK CALLENDER

MC GRAW-HILL BOOK COMPANY (2DA. EDICION) NEW YORK, N.Y.

"MURSENEYS P + P "

PROYECTO Y PLANIFICACION DE CONSTRUCCIONES

PARA LA INFANCIA

GUARDERIAS

JARDINES DE INFANCIA

CENTROS PRE-ESCOLARES

FRIEDMAN WILD

EDITORIAL GUSTAVO GILLI, S.A. BARCELONA, 1979

C.I.C.E.S.E.

(CENTRO DE INVESTIGACION CIENTIFICO Y DE ENSEÑANZA SUPERIOR DE ENSENADA)

CENTRO DE CALCULO ELECTRONICO DICESE

REGLAMENTO DE CONSTRUCCION DEL ESTADO DE B.C.

ESTA TESIS NO DEBE
SALIR DE LA BIBLIOTECA

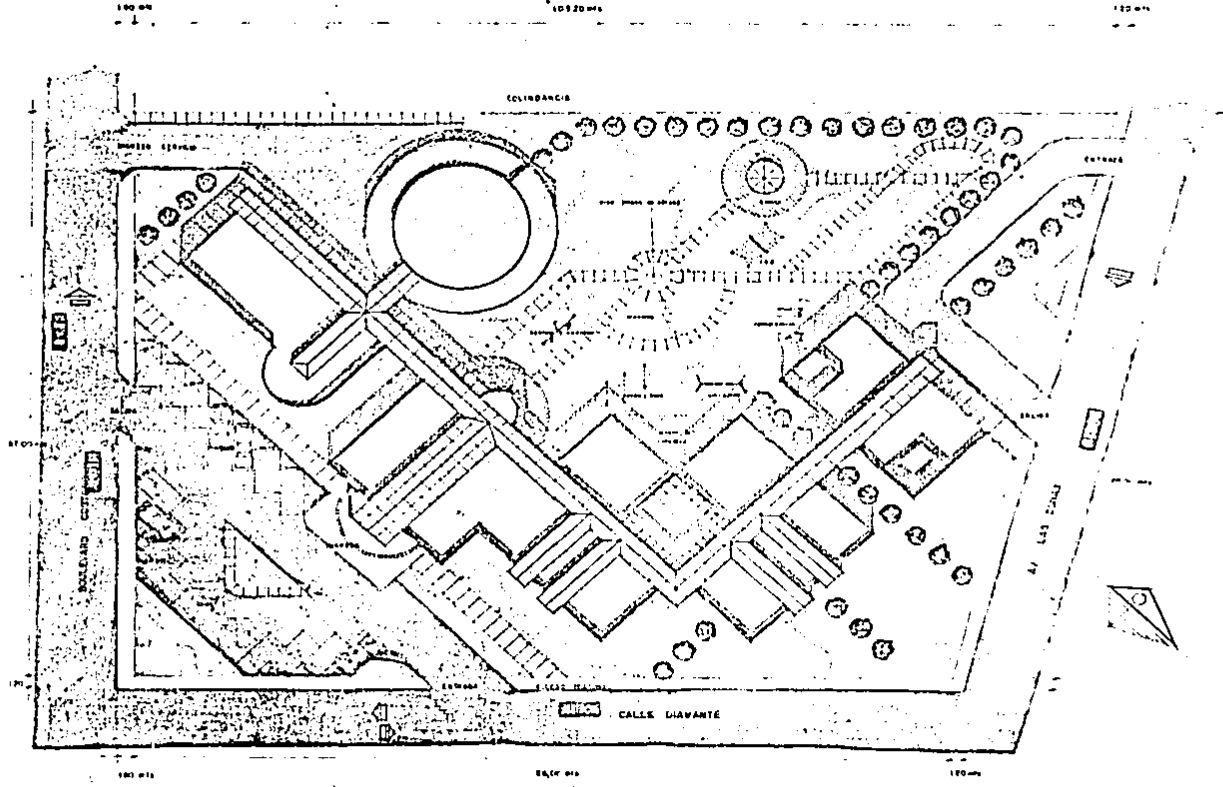

GUARDERIA INFANTIL EN ENSENADA, B.C.

U.A.G. FACULTAD DE ARQUITECTURA

TESIS PROFESIONAL QUE PARA OBTENER EL TITULO DE ARQUITECTO PRESENTA.

LYDIA BEATRIZ PEREZ FIERRO

CONTIENE ARCHIVO DE PLANOS E ESCALA 1:500

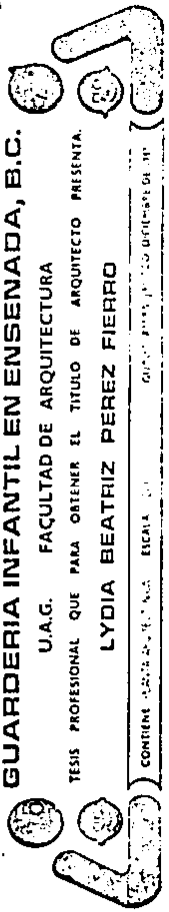

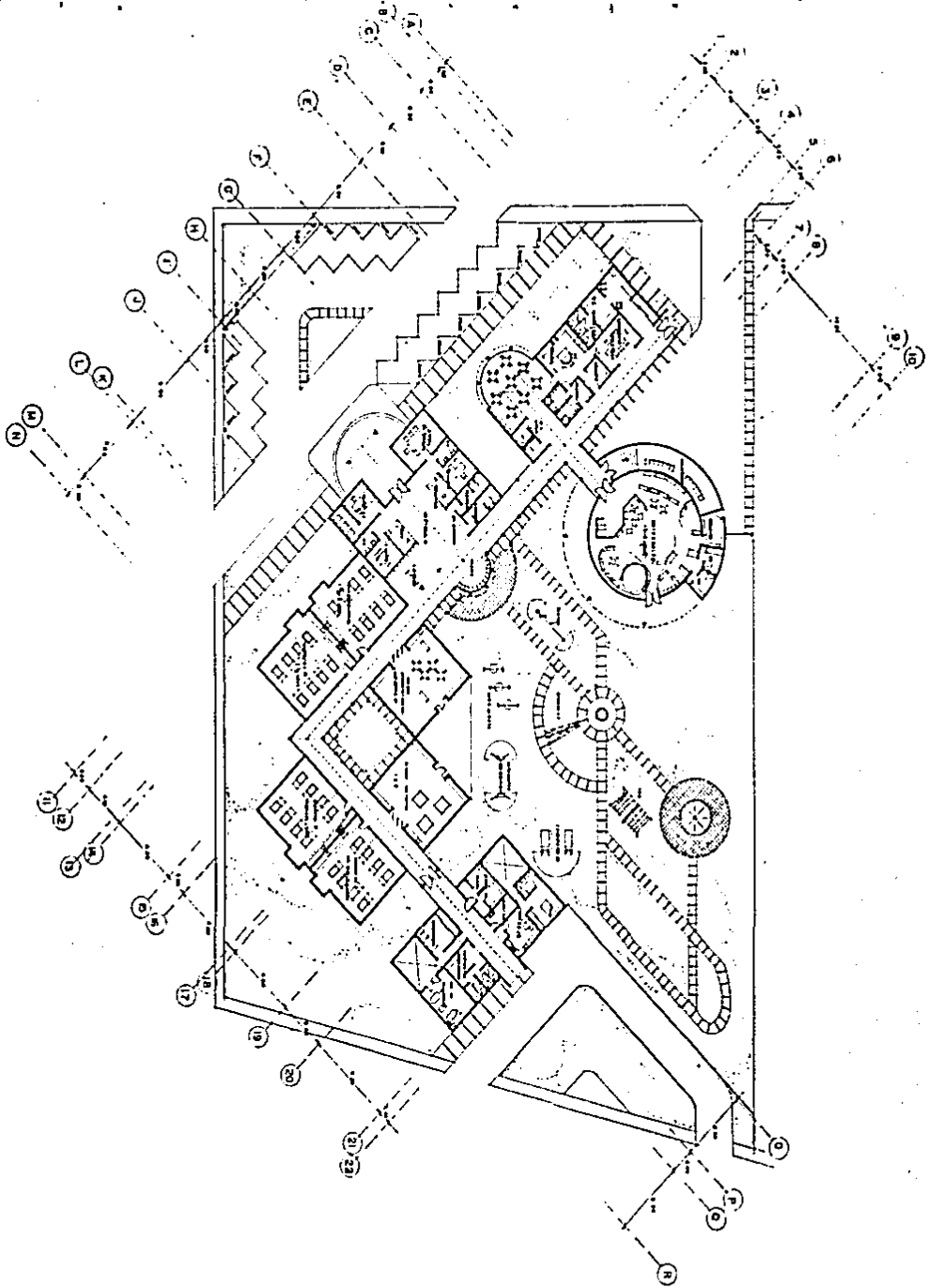

GUARDERIA INFANTIL EN ENSENADA, B.C.

U.A.G. FACULTAD DE ARQUITECTURA

TESIS PROFESIONAL QUE PARA OBTENER EL TITULO DE ARQUITECTO PRESENTA:

LYDIA DEATRIZ PEREZ FIERRO



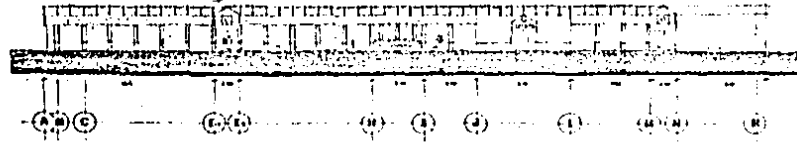

CORTE AA

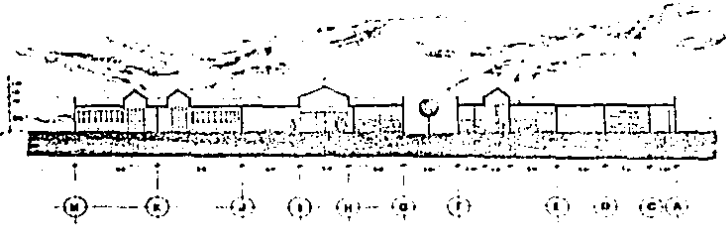

CORTE BB

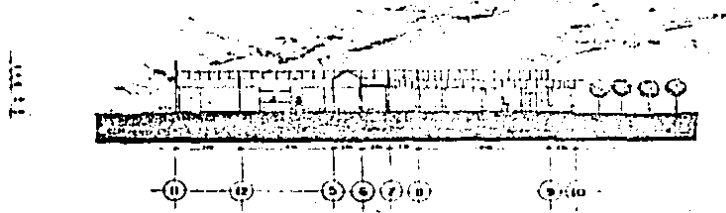

CORTE CC

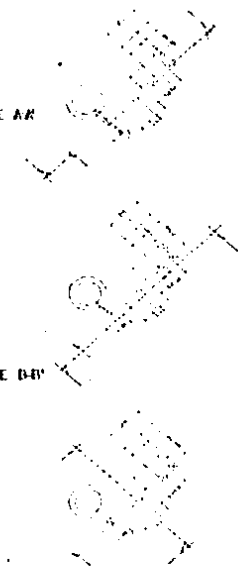

GUARDERIA INFANTIL EN ENSENADA, B.C.

U.A.G. FACULTAD DE ARQUITECTURA

TESS PROFESIONAL QUE PARA OBTENER EL TITULO DE ARQUITECTO PRESENTA:

LYDIA BEATRIZ PEREZ FIERRO

CONTIENE CORTE

ESCALA 1/200

GUARDIA PARA JUICIO DEL COMITE DE INI

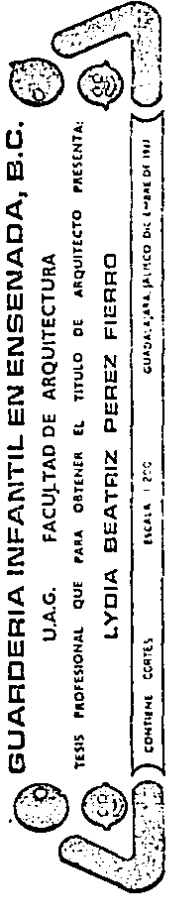



ALZADO SUR

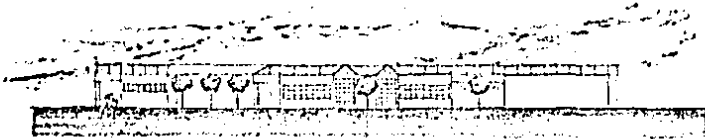

ALZADO ESTE

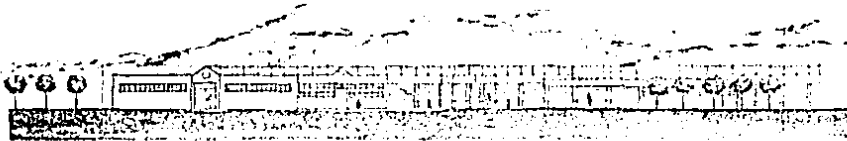

ALZADO NORTE

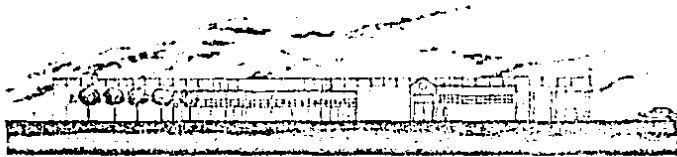

ALZADO OESTE

GUARDERIA INFANTIL EN ENSENADA, B.C.

U.A.G. FACULTAD DE ARQUITECTURA

TESIS PROFESIONAL QUE PARA OBTENER EL TITULO DE ARQUITECTO PRESENTA

LYDIA BEATRIZ PEREZ FIEIRO

COPIA DE ALZADOS

ESCALA 1:200

GUARDERIA PARA BEBES, DICIEMBRE DE 1977

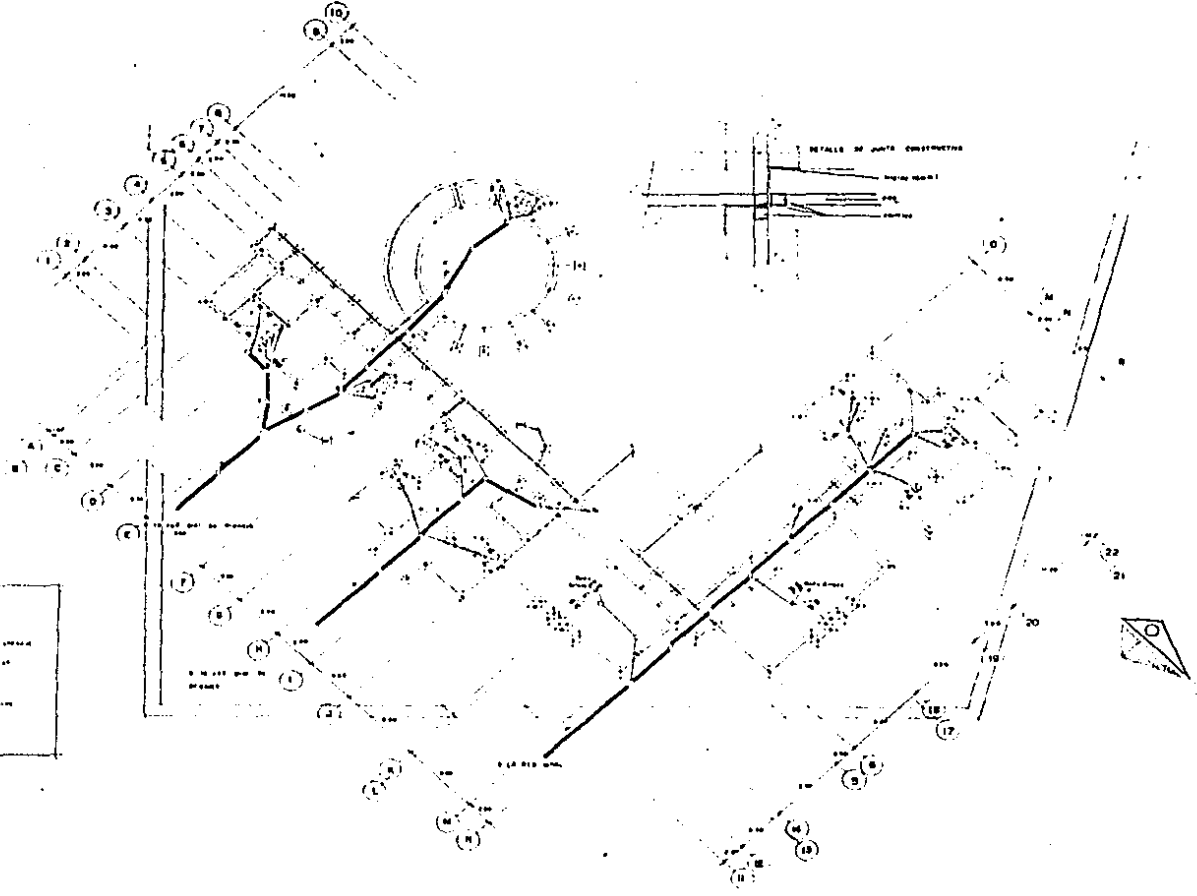
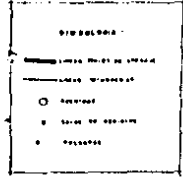

GUARDERIA INFANTIL EN ENSENADA, B.C.

U.A.G. FACULTAD DE ARQUITECTURA

TESIS PROFESIONAL QUE PARA OBTENER EL TITULO DE ARQUITECTO PRESENTA:

LYDIA BEATRIZ PEREZ FIERRO

CONTIENE DISEÑOS Y PLANOS A ESCALA 1:200 GUADALAJARA, JULIO DICIEMBRE DE 1957

SIMBOLOGIA	
—	LINEA DE DISTRIBUCION DE CABLEADO
—	PUERTAS
—	SEÑALES DE ALERTE
○	ESCALERA DE EMERGENCIA CIRCULAR
□	CASTILLO

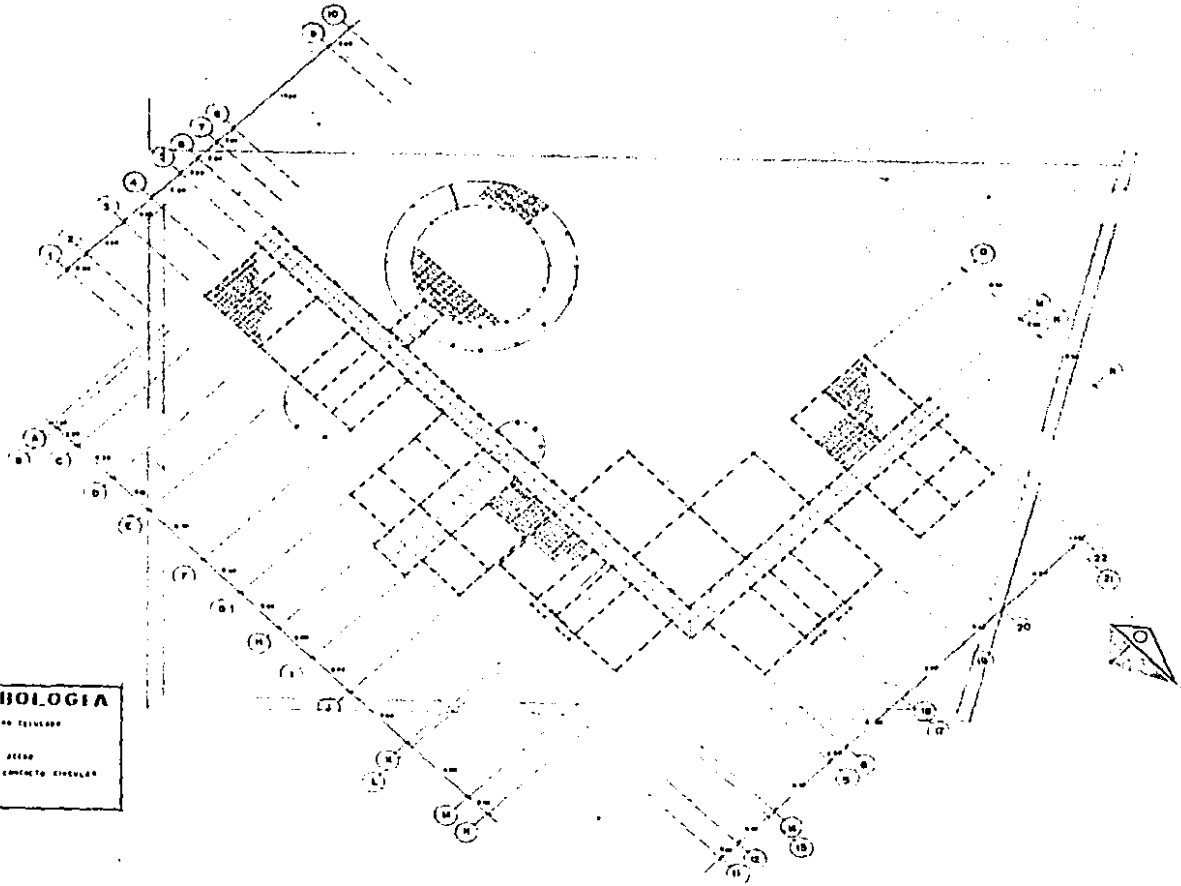

GUARDERIA INFANTIL EN ENSENADA, B.C.
 U.A.G. FACULTAD DE ARQUITECTURA
 TESIS PROFESIONAL QUE PARA OBTENER EL TITULO DE ARQUITECTO PRESENTA
LYDIA BEATRIZ PEREZ FIERRO
 CONTIENE PLANTA, SECCIONES, ESCALAS ... PPG
 GUADALUPE ALBUQUERQUE

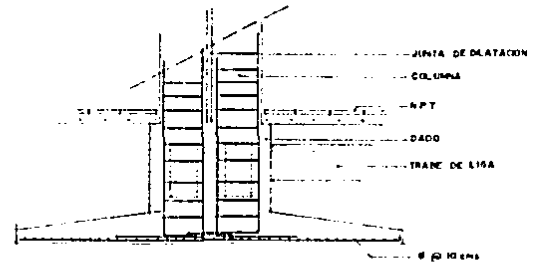
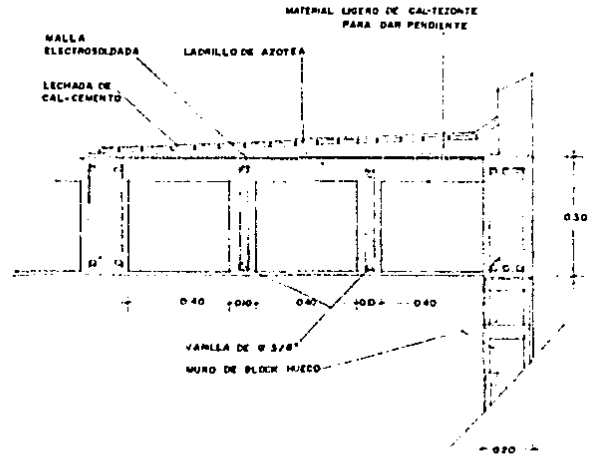
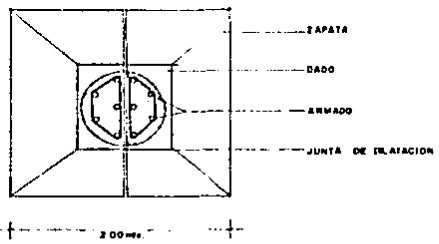
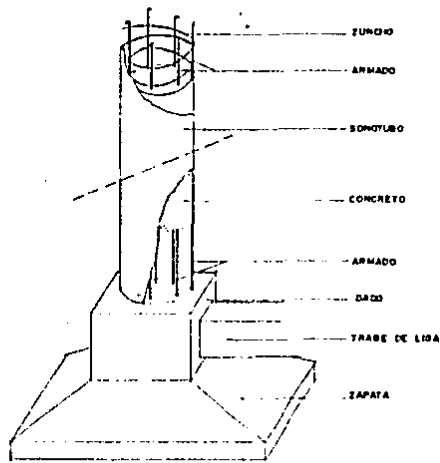

JUNTA DE DILATACION

GUARDERIA INFANTIL EN ENSENADA, B.C.
 U.A.G. FACULTAD DE ARQUITECTURA

TESIS PROFESIONAL QUE PARA OBTENER EL TITULO DE ARQUITECTO PRESENTA:

LYDIA BEATRIZ PEREZ FIERRO

CONTIENE DETALLES CONSTRUCTIVOS EN ESCALA

GUADALAJARA, JALISCO, DICIEMBRE DE 1977

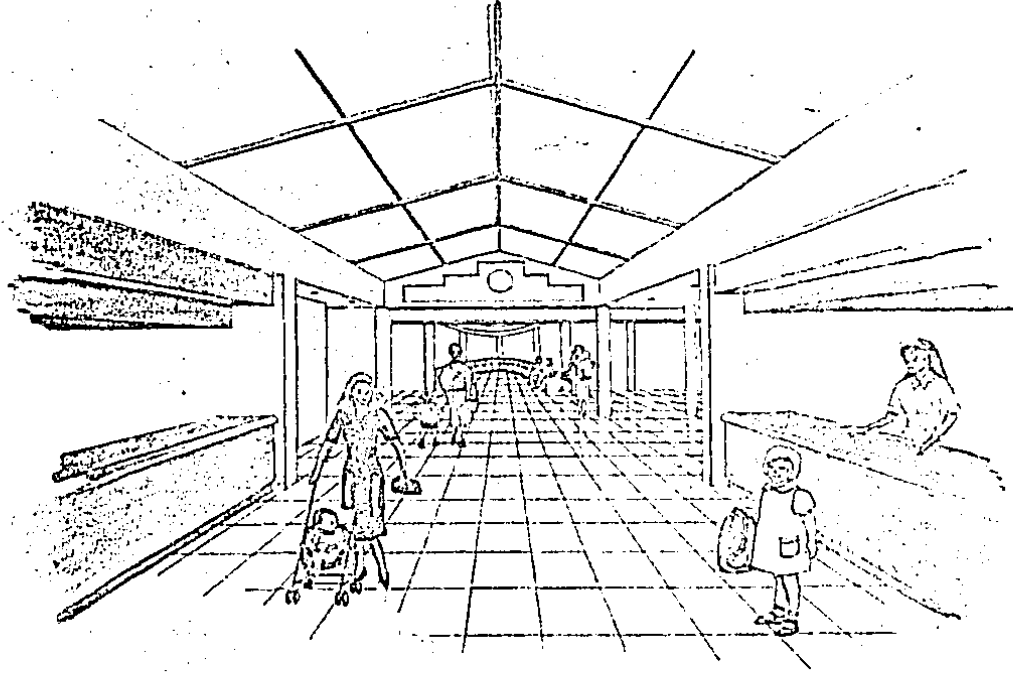

GUARDERIA INFANTIL EN ENSENADA, B.C.

U.A.G. FACULTAD DE ARQUITECTURA

TESIS PROFESIONAL QUE PARA OBTENER EL TITULO DE ARQUITECTO PRESENTA:

LYDIA BEATRIZ PEREZ FIERRO

CONTIENE DISEÑOS DEL VESTIBULO ESCALA

GUADALUPE, JALISCO, DICIEMBRE DE 1961

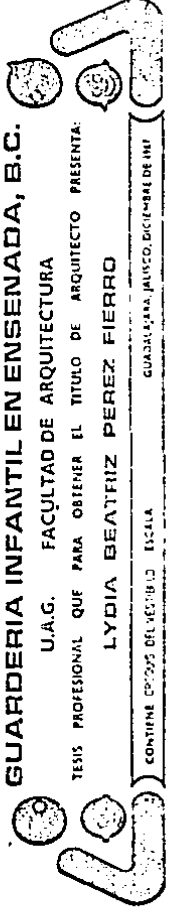

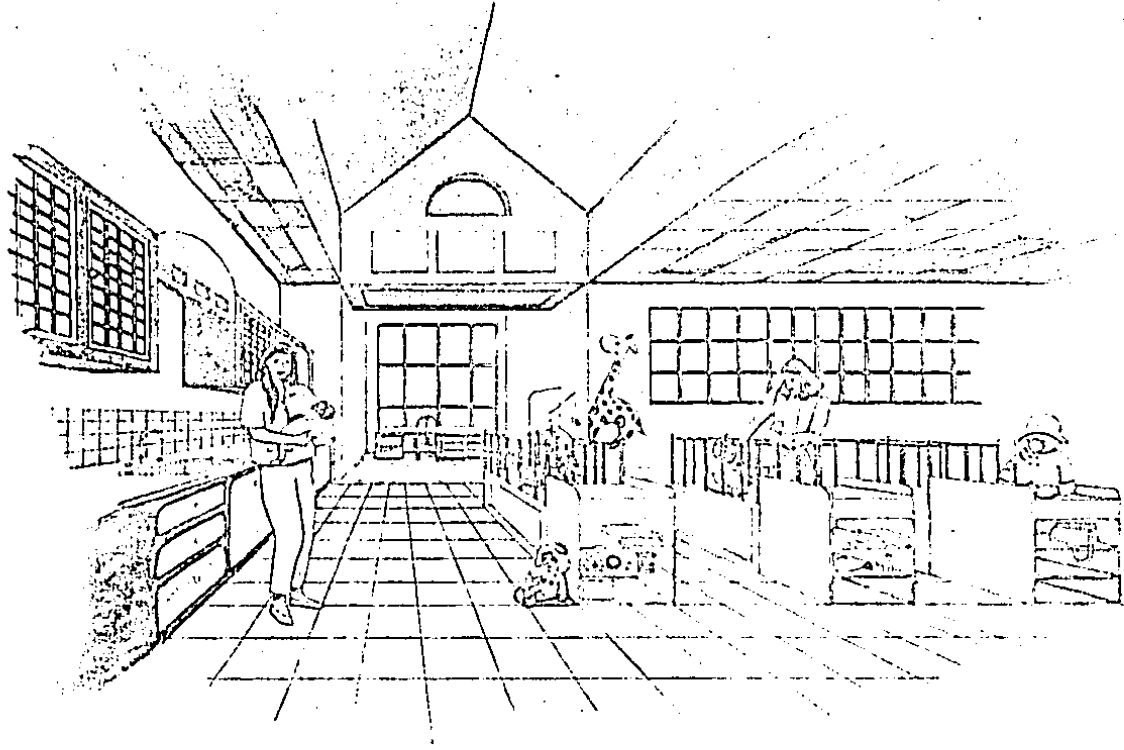

GUARDERIA INFANTIL EN ENSENADA, B.C.

U.A.G. FACULTAD DE ARQUITECTURA

TESIS PROFESIONAL QUE PARA OBTENER EL TITULO DE ARQUITECTO PRESENTA.

LYDIA BEATRIZ PEREZ FIERRO

CONTIENE SALA DE LACTANTES ESCALA

GUADALAJARA, JUNIO DEL AÑO DE 1971