

**Universidad Autónoma de Guadalajara**  
INCORPORADA A LA UNIVERSIDAD NACIONAL AUTÓNOMA DE MÉXICO

ESCUELA DE ARQUITECTURA



**CENTRO PARROQUIAL  
EN CULIACAN, SIN.**  
TESIS PROFESIONAL QUE PARA  
OBTENER EL TÍTULO DE  
ARQUITECTO

PRESENTA  
**Ignacio Antonio López García**  
GUADALAJARA, JALISCO.  
1987

870103

43

221

~~ARQ. RAUL POZA RIVERA~~  
Director de la Escuela de Arqui-  
tectura de la Universidad Autónoma  
de Guadalajara

TESIS CON  
FALLA DE ORIGEN

~~ARQ. RAUL POZA RIVERA~~  
PRESIDENTE DE LA COMISION  
REVISORA DE TESIS



Universidad Nacional  
Autónoma de México



## **UNAM – Dirección General de Bibliotecas Tesis Digitales Restricciones de uso**

### **DERECHOS RESERVADOS © PROHIBIDA SU REPRODUCCIÓN TOTAL O PARCIAL**

Todo el material contenido en esta tesis está protegido por la Ley Federal del Derecho de Autor (LFDA) de los Estados Unidos Mexicanos (México).

El uso de imágenes, fragmentos de videos, y demás material que sea objeto de protección de los derechos de autor, será exclusivamente para fines educativos e informativos y deberá citar la fuente donde la obtuvo mencionando el autor o autores. Cualquier uso distinto como el lucro, reproducción, edición o modificación, será perseguido y sancionado por el respectivo titular de los Derechos de Autor.

# TESIS CON FALLA DE ORIGEN

## I N D I C E

### PROLOGO

### INTRODUCCION. DEMANDA ESPECIFICA LA NECESIDAD SOCIAL, OBJETIVO ARQUITECTONICO

#### LO FISICO

- A. Ubicación.
- B. La zona.
- C. Dimensiones superficie.
- D. Topografía.
- E. Composición, resistencia.
- F. Infraestructura.
- G. Vialidad.
- H. Clima:

- Asoleamiento
- Declinación solar
- Temperatura
- Precipitación pluvial
- Humedad

1.—Reglamento, servidumbre.

#### III LO FORMAL

- A. Género y tipología.
- B. Evolución del tiempo en México.
- C. Antecedentes.
- D. Cupo específico.
- E. Componentes fundamental.
- F. Espectativas formales ambientales.
- G. Espectativas formales del usuario.

#### IV. LO FUNCIONAL

- A. Tipos de usuarios.
- B. Elenco de actividades.
- C. Arbol de sistema.
- D. Diagrama de relaciones.
- E. Diagrama de flujo.

F. Patrones de diseño.

G. Tabla de requisitos.

V. *LO TECNICO*

A. Materiales de la región.

B. Sistemas constructivos.

VI. *CONCEPTO DE DISEÑO*

VII. *PROYECTO*

Planta general de conjunto.

Planta de distribución general.

Planta sección del edificio.

Sección del edificio.

Secciones

Elevaciones

Elevaciones

Perspectiva exterior

Planta de azotea

Planta estructural

Sección estructural

Planta de cimentación

VIII *BIBLIOGRAFIA*

## *P R O L O G O*

La arquitectura es más que la mera respuesta a una exigencia puramente funcional inscrita en un programa de construcción. Fundamentalmente, las expresiones de la arquitectura se acomodan a la actividad humana, no obstante, serán la disposición y la organización de los elementos, de la forma y del espacio las que determinan el modo como la arquitectura podría promover esfuerzos, hacer brotar respuestas y transmitir significados.

Forma y espacio. Se presentan en consecuencia, no como fines en sí mismos, sino como medios para resolver los problemas en respuesta a condiciones de funcionalidad, intencionalidad y contexto, es decir, se presentan arquitectónicamente.

T. CHING

El hombre, ser espiritual, ha manifestado la necesidad de adorar un Dios a través de toda la historia.

El recinto que ha elegido para adorarlo, es el resultado de una manera particular de rendirle culto, en un espacio y tiempo. De tal forma que éstos constituyen un legado de su cultura, que indica su pensamiento, su forma de vida y hasta su desarrollo alcanzado.

La esencia es la misma: evocar la presencia de Dios, hacer surgir la espiritualidad del hombre y ponerlo con su creador. Sin embargo, la conceptualidad varía, precisamente por el pensamiento que la sustenta. La obra arquitectónica debe expresar su esencia, acorde con el pensamiento que la interpreta.

En el caso particular del proyecto, la continua renovación de la Iglesia católica, propicia la necesidad de una renovación en el hacer arquitectónico, y los postulados básicos los encontramos en el Concilio Vaticano II:

El desarrollar el proyecto de un Centro Parroquial es de gran interés por la necesaria profundidad de conceptos que debe manejarse para crear un edificio, que deberá de satisfacer necesidades que van más allá de la función y la forma y que requiere de una CALIDAD DE ESPACIO.

## INTRODUCCION

### LA NECESIDAD RELIGIOSA ES INHERENTE AL HOMBRE

“Comprendemos que el conocimiento de Dios, antes de ser desarrollado en demostraciones lógicas y completamente conceptualizadas es, desde luego y ante todo, un fruto natural de la institución de la existencia.

...El movimiento de la razón humana para acercarse a Dios es un razonamiento natural... (1)

El hombre a través de su historia ha creado diversos grupos religiosos.

Cada una de las religiones históricas tienen tres aspectos: 1) Una Iglesia. 2) Un credo, y 3) Un código de moral personal. (2) De aquí surge la necesidad de la expresión de un culto como comunicación con Dios y de necesidad de un guía de conducta personal que en la religión católica se da en la persona del sacerdote.

Se han creado así lugares destinados al culto: templos, que forman actualmente parte del equipamiento en nuestras comunidades.

+ JACQUES MARITAIN. Búsqueda de Dios. E. Criterio, Buenos Aires, Argentina. 1958, pág. 15.

+ Bertrand Russel. Religión y ciencia. Fondo de Cultura Económica. Segunda en español. México, D. F. 1956, pág. 9.



## DEMANDA ESPECIFICA

La ciudad de Culiacán ha tenido un gran crecimiento en los últimos años, creciendo así las zonas coloniales y con ello la necesidad de servicios y equipamientos entre estos últimos se encuentran los edificios de género religioso, especialmente el dedicado al culto católico, ya que en nuestro país el 94.6% de la población observa esta religión.

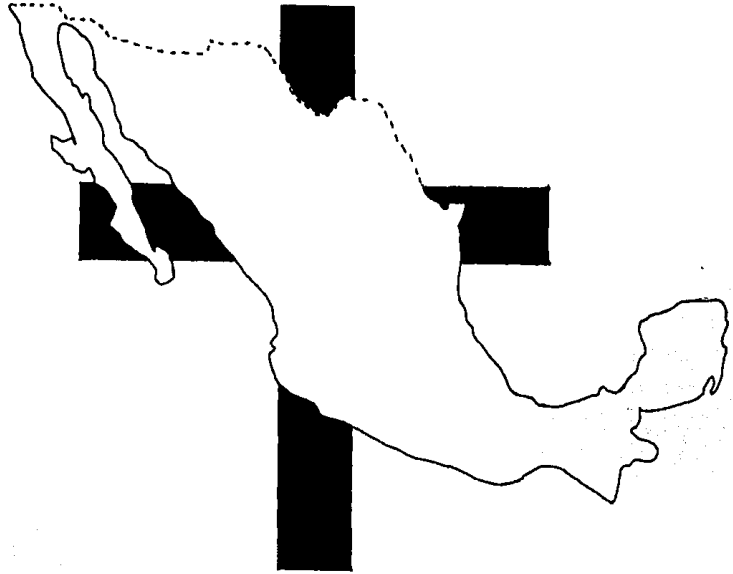

La colonia LOMAS DEL BOULEVARD situada al oriente de la ciudad no cuenta actualmente con un templo; por lo que sus habitantes deben acudir al templo del Perpetuo Socorro que queda retirado y que además no permite a los habitantes de la colonia el identificarse como grupo (comunidad).

Dentro de las comunidades religiosas se llevan a cabo principalmente las siguientes actividades pastorales:

A).—LITURGIA.—Por medio de la cual se expresa la fe a través de ritos y signos externos.

B).—EVANGELICA.—En la que se propaga el mensaje de Dios.

C).—SOCIAL.—En la que se vive el mensaje cristiano en una participación comunitaria.

De estas actividades surge la necesidad de espacios para llevarlas a cabo.

#### CONCLUSION:

Un edificio de género religioso es el que se propone y concretamente un Centro Parroquial:

Prestando servicio en las siguientes actividades:

- A) RELIGIOSAS
- B) ADMINISTRATIVAS
- C) PASTORALES
- D) ESPARCIMIENTO

Actividades que presentan un beneficio y objetivo social.

## LA NECESIDAD SOCIAL

Tomando en cuenta que el 94% de la población de México profesa el catolicismo y que la colonia "Lomas del Boulevard" no cuenta con el equipamiento necesario para profesar su culto se concluye que es necesario el crear un recinto para llevar a cabo esta actividad.

El verdadero templo de Dios está formado por la Iglesia en cada uno de sus miembros, y el templo es una casa de oración; el edificio no existe sino porque hay una comunidad que tiene necesidad de reunirse (F. Lovel). El edificio no es más que una concreción material de la identidad comunitaria, un signo visible de esa comunidad.(1)

Vemos por tanto que además de casa de oración el edificio debe ser un lugar de reunión para la comunidad; una "casa de la comunidad", como nos dice Juan Plazaola en el futuro del arte sacro, de acuerdo a los lineamientos del Concilio Vaticano II.

Requiere así el templo de un área de culto formada principalmente por una asamblea y un santuario para la liturgia. En cuanto a las pastorales evangélica y social pueden desarrollarse en una misma área con cierta flexibilidad e independientemente al área de culto.

Es también necesaria una zona de servicios construida principalmente por notaría y una área habitacional para el párroco.

Mostraré primeramente el estudio más profundo del problema presentado, desglosando en las necesidades físicas, formales, funcionales y técnicas para así contemplar los requisitos de diseño, que ha de cumplir el proyecto del centro parroquial y en la segunda etapa presentaré como tesis el proyecto del CENTRO PARROQUIAL.

+ Jacques Martain. Búsqueda de Dios. Edi. Criterio, Buenos Aires, Argentina. 1958, pág. 62.

## OBJETIVO ARQUITECTONICO

Plazaola continúa diciéndonos que las iglesias deben ser pequeñas, (especificando que su capacidad debe ser entre 200 y 400 asientos, permitiendo otros 200 asistentes de pie), buscando crear asambleas fraternidad comunitaria; evitando rincones para los que sólo quieren cumplir con el *“ingrato precepto”*.

La iglesia debe proyectarnos la grandeza de Dios por medio de una elevación en cuanto a forma y espacio pero ésta debe ser gradual para que el usuario no se desescale y evitar el impacto o shock de entrada.

Por último deben de facilitar los templos, el realizar los diferentes actos que componen el culto; así como crea espacios para actividades secundarias como catequesis, reuniones de adultos, despachos notariales y zonas habitacionales. Es decir que se busca que sea funcional.

Se buscará transmitir un testimonio exterior, es decir una presencia en el paisaje urbano.

## CONCILIO VATICANO SEGUNDO

Constituye la más fuerte en el desarrollo del templo en el mundo entero.

“Se valora lo que es la Iglesia, la obra de la sanación de Cristo, se continúa a través de la tarea pastoral de la Iglesia. Esta tarea que encierra los aspectos de evangelización, liturgia y caridad social, necesita de espacios, de cúbico. La arquitectura quiere darle una respuesta adecuada”. (1)

La asamblea se ubica cercana al altar. Se evita al cristianismo a sentirse miembro de un pueblo “formas y materiales con verdad, sinceridad y justicia”. (2)

Nos damos cuenta que antes del Concilio Vaticano Segundo, se separaba al espectador del celebrante, haciendo sentir al hombre, que las actividades religiosas fueran parte de otro mundo, misterioso y ajeno a él.

Ahora se busca la participación activa de todos, no sólo el sacerdote quien celebra la misa, sino la asamblea, se pretende además de crear un lugar de culto (como objetivo principal) que sea un conjunto en que se relacionen las actividades comunitarias; un edificio abierto y acogedor.

- + (1) JUAN PLAZAOLA S. T. Futuro del arte sacro.  
(Editorial Mensajero, Blusao, España. 1973, pág. 52.
- + (2) OPUS CIT. Pág. 53.

**LO FISICO**

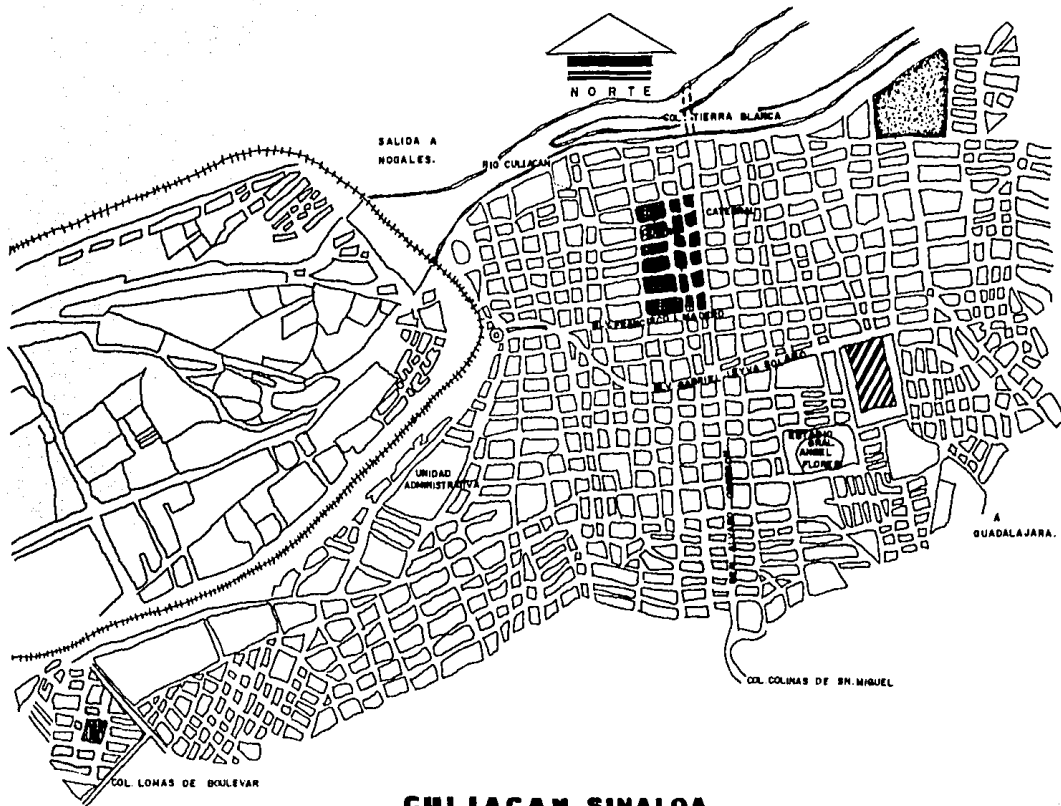

ubicación del terreno

centro urbano

parque recreativo

cementerio

ferrocarril

**CULIACAN, SINALOA**

Norte



CALLE RIO SENA

C. LAGO NIJAR



AV. LAGO CATEMACO

PASEO LAGO DE

CHAPALA

ONTARIO

PASEO LAGO DE

C. LAGO VIESCA

C. LAGO

C. LAGO KIBU

C. LAGO CUITZEO

C. LAGO ALBERTO

BOULEVAR EMILIANO ZAPATA

AV. INTERNACIONAL

VIA DEL TREN (FP)





# EL TERRENO



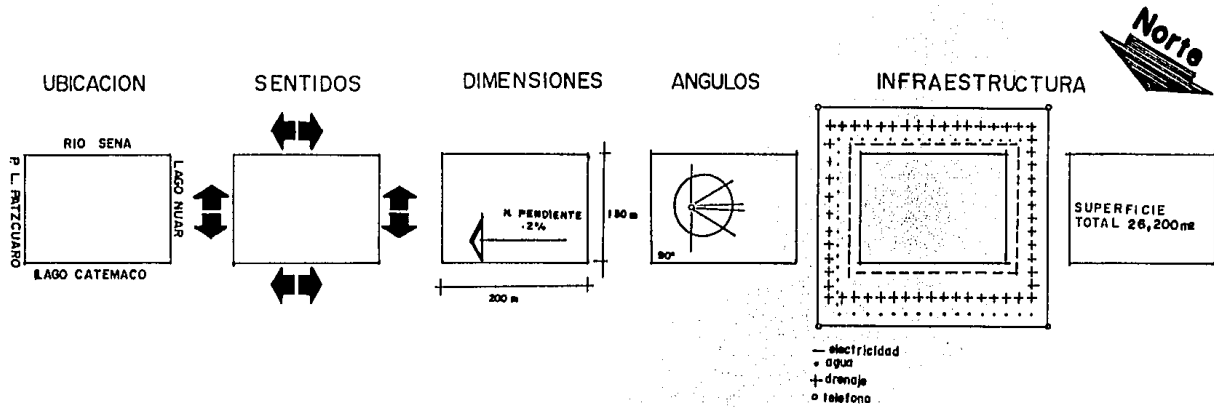

- electricidad
- gas
- + drenaje
- o telefono

## RESISTENCIA DEL TERRENO

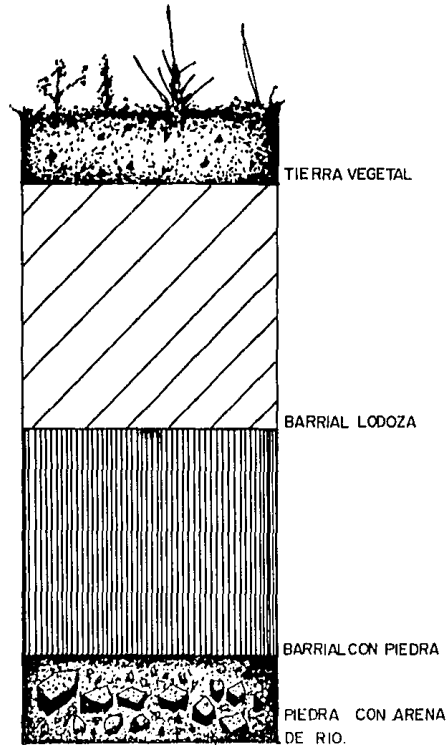

En el fraccionamiento Lomas de Boulevard, las características del terreno es diferente a otras regiones del mismo municipio, ya que se caracteriza por ser lodosa en la parte superior, en tierra vegetal y en gran proporción, es chichoso. Es por esto que es mucho mejor recomendable, realizar una mezcla de cemento entre el aislado y el corrido para la debida adecuación, para forjar el conjunto.

## ORIENTACION

La orientación del templo, viene desde la época anterior al cristianismo. Muchos templos paganos estaban dispuestos en dirección este-oeste, de manera que el que ora o sacrifica en el templo, mire al mismo tiempo a oriente y la imagen de Dios, Vitrubio.

Al adoptar esta costumbre los cristianos se inspiraron en principios propios: "Yo soy la luz del mundo", el paraíso terrenal situado al oriente, y Cristo es el nuevo Adán y nos abrió de nuevo las puertas; en la ascensión, Jesús había subido hacia el oriente y desde allí volvería a juzgar el mundo, etc.

En los primeros siglos del cristianismo en los países de oriente, fue una práctica universal, y en el occidente hasta aproximadamente el siglo XIII la costumbre de orar era mirando al oriente; planteando el problema de armonizar la dirección de la oración cultural, con la del espacio cultural, si era al fachada del edificio o el ábside las que deberían mirar al oriente.

Se siguió la orientación del ábside en la mayoría de las iglesias, tomando entre otras razones, el que permitía a los fieles, vueltos al altar, contemplar al mismo tiempo el sol naciente.

## ASOLEAMIENTO Y DECLINACION SOLAR

La insolación máxima registrada en la ciudad de Culiacán se da por el lado sur, alcanzando su máxima inclinación en el mes de diciembre.

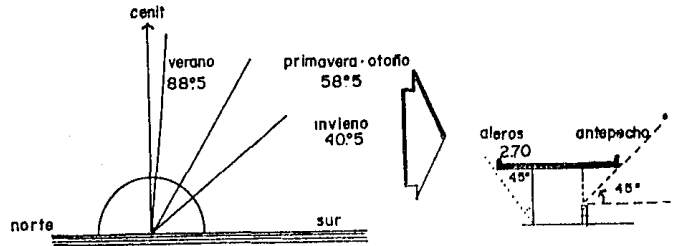
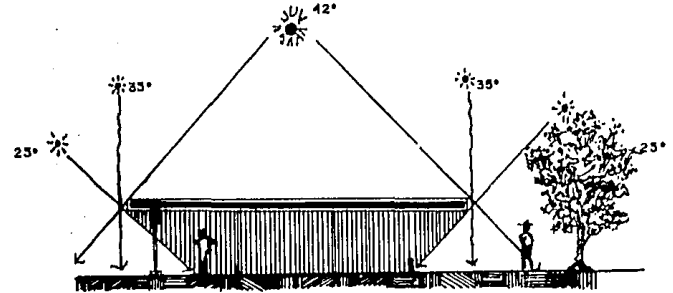

**CONCLUSION:** Se aprovecha dicha orientación para poder dotar de nueva luz las áreas que se necesitan, como son los juegos de luces en el Santuario, los cuartos con los del párroco. Se logrará de tal manera que la luz no llegue directamente.

## BIBLIOGRAFIA

“Datos climatológicos del Estado de Sinaloa”.

MES	HORAS
ENERO	169.2
FEBRERO	221.9
MARZO	251.0
ABRIL	229.7
MAYO	268.7
JUNIO	225.4
JULIO	202.2
AGOSTO	201.5
SEPTIEMBRE	207
OCTUBRE	235.5
NOVIEMBRE	203.5
DICIEMBRE	123.7

## VIENTOS

### MONOGRAFIA

Los vientos dominantes se desplazan hacia el noroeste, a una velocidad de 2 mts. por segundo aproximadamente. P. D. V.

Los vientos dominantes son de sureste a noroeste, con velocidad promedio de 37 km/hr.

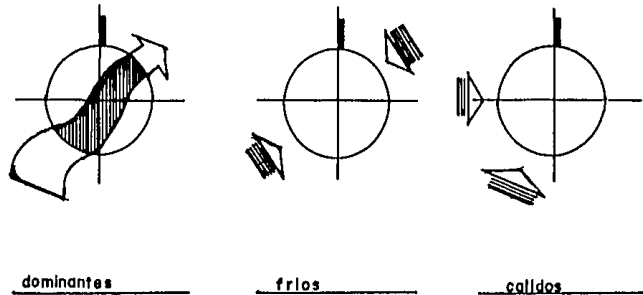

DATOS CLIMATOLOGICOS DEL ESTADO DE SINALOA

## TEMPERATURA

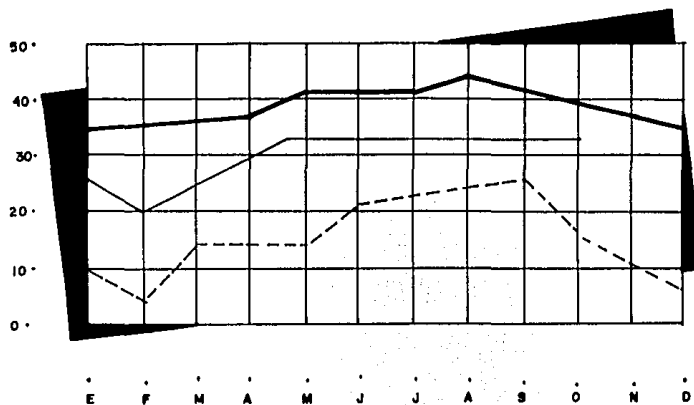

La temperatura máxima registrada es de 48° en el mes de septiembre, y la mínima es de 8° registrada en el mes de febrero.

### CONCLUSION:

Debido a las altas temperaturas que tiene la ciudad de Culiacán, es conveniente manejar espacios en los cuales el aire pueda circular libremente y áreas verdes para un aspecto psicológico de frescura.

### BIBLIOGRAFIA

Datos climatológicos del estado de Sinaloa.

## PRECIPITACION PLUVIAL

### SINTESIS MONOGRAFICAS

La precipitación pluvial en la ciudad de Culiacán, Sin. es de un promedio de 658 mm. alcanzando un máximo en la época de verano de 1,113,2 y un mínimo de 358.7 en los días menos lluviosos.

Se tiene una precipitación promedio de 52.9 mm. en 35 años de observación con una precipitación máxima de 196.4 mm. y una mínima de 0.3 mm.; de los cuales un porcentaje del 88% del mes de diciembre a enero siendo las más intensas, las que caen en el mes de agosto. (+).

MES	HORAS
ENERO	1.4
FEBRERO	1.2
MARZO	1.5
ABRIL	2.1
MAYO	1.7
JUNIO	1.9
JULIO	1.7
AGOSTO	1.4
SEPTIEMBRE	1.3
OCTUBRE	1.3
NOVIEMBRE	1.3
DICIEMBRE	1.0

### CONVENIENCIAS

- a) Utilización con techos de pendiente para mejor desalojo de la lluvia.
- b) Utilización de espacios cerrados y semiabiertos, en los cuales los usuarios se puedan resguardar de las lluvias.
- c) Nivel superior del edificio con la banquetta para una mejor protección.
- d) Utilización de rejillas mediante las cuales se desalojan las aguas pluviales directo a pozo de absorción.
- e) Utilización de impermeabilizante para proteger la construcción de humedad.
- f) "Datos climatológicos del Estado de Sinaloa".



## HUMEDAD

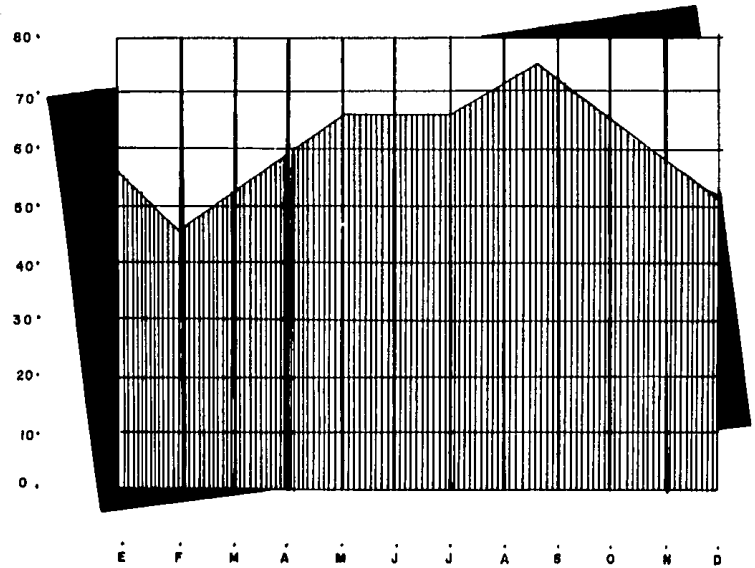

El incremento de la humedad moderada, hace más tolerable las altas temperaturas.

### CONCLUSION:

Aprovechamiento de áreas verdes, vegetación, fuentes, para mantener un nivel confortable de humedad media.

**ASPECTOS LEGALES**  
(Capítulo XIII)

**DE LOS TEMPLOS**

Artículo 181.—Los edificios destinados a cultos se calcularán a razón de 2.50 m<sup>2</sup> por asistente o 2 asistentes por m<sup>2</sup>, de la superficie de la sala.

Artículo 182.—La ventilación de los templos podrá ser natural o artificial. Cuando sea natural, la superficie de la ventilación deberá ser por lo menos de una veinticuatroava parte de la sala y cuando sea artificial la adecuada para operar satisfactoriamente.

Artículo 183.—Tendrá aplicación con relación a los templos, lo dispuesto para las salas de espectáculos en lo relativo a su ubicación y puertas de entrada y salida.

## REGLAMENTO

### CONSTRUCCION DE TEMPLO

ARTICULO 153.—Las salas de espectáculos regida por el presente capítulo tales como cinematógrafos, salas de conferencias o cualquier otra semejanza; deberá tener acceso y salidas directas a las vías públicas, o bien comunicada con ella a través de pasillos con anchura mínima igual a la suma de las anchuras de toda la circulación que desalojen las salas por estos pasillos.

Los accesos y salidas de las salas de espectáculos se localizarán de preferencia, en calles diferentes.

ARTICULO 154.—Toda sala de espectáculos deberá contar al menos con tres salidas con anchura mínima cada una de 1.80 mts.

ARTICULO 157.—Los pasillos interiores para circulación de las salas de espectáculos tendrán una anchura mínima de 1.20 mts. cuando haya asientos a ambos lados y de .30 cm. cuando cuenten con asientos a un solo lado, quedando prohibido colocar más de 14 butacas para desembocar a dos pasillos.

AYUNTAMIENTO DE LA MUNICIPALIDAD DE  
CULIACAN, SINALOA

## REGLAMENTO

Los pasillos con escalones, tendrán una huella mínima de 30 cm. y un peralte máx. de 17 cm. y deberán estar convenientemente iluminados.

En los muros de los pasillos se permitirán salientes a una altura menor de 3 mts. en relación con el piso de los mismos.

ARTICULO 159.—Cada piso o tipo de localidad con cupo superior a 100 personas deberá tener por lo menos, además de las puertas especificadas en el artículo anterior, una salida de emergencia que comunique directamente a la calle, o promedio de pasajes independientes, la anchura de las salidas de emergencia y la de pasajes será tal que permitan el desalojo de la sala en tres minutos.

Las hojas de la puerta deben abrir siempre hacia el exterior y estar colocadas de manera tal que al abrirse no obstruya en algún pasillo, escalera o descanso, deberán contar siempre con dos dispositivos necesarios que permitan su apertura por el simple empuje de las personas y nunca deberán desembocar directamente a un tramo de escaleras. Sin meditar un descanso mínimo de un metro.

ARTICULO 164.—Las salas de espectáculos, deberán contar con servicios sanitarios para cada localidad, debiendo haber un núcleo de sanitarios para cada sexo, precedido por un vestíbulo y debiendo estar ventilados artificialmente de acuerdo con las normas que señala el anterior artículo.

Los servicios se calcularán en la siguiente forma:

Los núcleos de sanitarios para hombre, deberán contar con excusado, mingitorios y dos lavabos por cada 450 espectadores.

Cada departamento deberá contar al menos con un bebedero para agua potable.

Todas las salas de espectáculos deberán tener además de los servicios sanitarios para los espectadores, otro núcleo adecuado para los actores (en este lugar sería para los sacerdotes).

Todos los servicios deberán estar dotados de pisos impermeables; tener el drenaje conveniente, recubriendo los muros altura mínima de 1.80 metros con materiales impermeables, lisos, de fácil manejo y con los ángulos redondeados.

Los depósitos para el agua deberán calcularse a razón de 6 litros por espectador.

ARTICULO 167.—Los edificios destinados a cultos, se calculan a razón de medio metro cuadrado por asistente y en las salas a razón de 2.50 mts. cúbicos por asistente como mínimo.

ARTICULO 178.—La ventilación de los templos podrá ser natural o artificial.

Cuando sea natural la superficie de ventilación deberá ser por lo menos de una décima parte de la sala y cuando sea artificial la adecuada para operar satisfactoriamente.

ARTICULO 179.—Tendrá aplicación para relación a los templos, lo dispuesto para las salas de espectáculos en lo relativo a su ubicación y puerta de entrada y salida.

**LO FORMAL**

## GENERO Y TIPOLOGIA

Se propone un edificio de género religioso.

**RELIGION.**—Religarse, reasociarse, integrarse en una actitud íntima y personal con Dios.

### EL TEMPLO SEGUN SU FUNCION PUEDE SER:

**CAPILLA:** Para cultos y devociones especiales, de carácter privado, de pequeñas dimensiones.

**OATORIO:** Carácter semi-público, dimensiones reducidas.

**VICARIA O CENTRO PARROQUIAL:** Destinada a complementar las necesidades de culto de una población, depende de la parroquia y la auxilia en sus funciones.

**PARROQUIA:** Presta todos los servicios, culto, liturgias, pastorales (servicio social, cultural educativo, evangelización y esparcimiento).

**CATEDRAL:** La de mayor jerarquía y tamaño, presta todos los servicios.

**SANTUARIO:** Para cultos y devociones especiales, de mayor tamaño que la capilla.

El templo será una vicaría subordinada a la parroquia, **SEÑORA DEL PERPETUO SOCORRO**, situada en el nuevo Cuiliacán.

## LA EVOLUCION DEL TEMPLO EN MEXICO. (1)

### GOTICO:

- Sentido de elevación.
- Limpieza estructural.
- Se eliminan muros de carga.
- Utilización de bóveda de crucero.

### MUDEJAR:

- Combina líneas rectas y curvas en decoración.
- Elementos arquitectónicos:
  - Arcos canopiales, cobulados y mixtilíneos, apezar, asoiz y alfarje.
- Recubrimientos: alicatado, azulejado y almuadillado.

### RENACIMIENTO:

- Imitación de la época clásica griega romana.
- Fundado en el orden corinto, posteriormente en el dórico y el jónico.
- Empleo de proporciones modulares, superposición de órdenes y empleo de cúpulas.

### MANIERISTAS:

- Las reglas clásicas no se toman en sentido estricto.
- Se violan las normas con plena conciencia de ello.

### HERRERIANO:

- Hacer arquitectura a la manera de Juan de Herrera.
- Se usan con libertad los elementos y proporciones clásicas.
- Vigoroso, monumental, severo.

### PLATERESCO:

- Labrados como los efectuados en plata.
- Se utilizan formas clásicas con gran libertad de proporción y decoración.

### BARROCO:

- Columnas: salomónicas, la decorada con gran cantidad de relieves y arabescos, la divinidad en tercios.



- La pilastra en tanlerada.
- El interior: trabajos de yesera en portadas y retablos.
- Gran movimiento.

#### CHURRIGUERESCO:

- Apogeo del barroco.
- Uso de pilastro estípite, que gracias a sus diversos cuerpos, da más posibilidad de movimientos.

#### NEOCLASICO:

- Se vuelve la vista hacia el renacimiento.
- Uso de columnas externas, frontones y arcos de triunfo.
- Vuela a la simplificación.
- Simetría, elegancia, sobriedad.
- No hay superposición de órdenes.

#### ELECTISISMO:

- Se toma lo mejor de cada estilo.
- Se busca un nuevo estilo; todo que contenga lo más gustado.

#### FUNCIONALISMO:

- Se proclama la arquitectura universalista.
- Uso lógico de la técnica, purísimo en la forma, integridad de materiales con las formas.  
Formas monumentales.

## TIPOLOGIA FUNCIONAL

Con el paso del tiempo fue poco a poco dándose una variedad de plantas, sobre todo en los últimos siglos; principalmente en el siglo XIX y XX por lo cual en la actualidad no se marca una tipología predominante, sino que se toma en cuenta aspectos funcionales y formales que se adaptan a las necesidades actuales. Como ejemplo de la variedad de plantas que en la actualidad tenemos esquemas como las siguientes, que se encierran dentro de dos tipologías; unidireccional y pluridireccional o de anillo cerrado. Lo único que cambia en realidad es la envolvente.

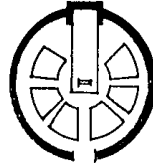

**PLANTA CIRCULAR**  
Catedral Treveris (Arq. R. Schwarz)  
Catedral de la Spezia

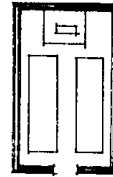

**RECTANGULAR**  
Itra. Sta. de los polans Milban  
(Arq. Figini y Pollini)

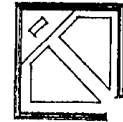

**CUADRADO O EN ROMBO**  
Sta. Ana de Nancy  
Catedral de Tokyo  
(Arq. Kenzo Tange)

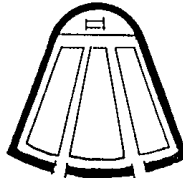

**PARABOLA**  
Cristo Rey (Washington)  
(Arq. Reul Thirly)  
Todos los Santos (Frankfurt)  
(Arq. Gelpi y Macker)

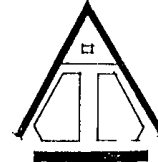

**TRIANGULO O TRAPECIO**  
Fontaines les Sres  
(Arq. Moller)

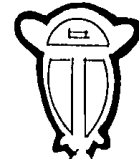

**ELIPTICA**  
Sn. Miguel (Frankfurt)  
(Arq. R. Schwarz)

## TIPOLOGIA EN SECCION

Así como en el transcurso del tiempo, la planta en la distribución del templo ha cambiado; también se ha modificado su envolvente, marcándose sobre dos tipologías predominantes; formando una nave central o tres (una central y dos laterales), utilizando diversos medios para enfatizar el espacio principal (textura, altura, iluminación, etc.) como es el presbiterio y altar principal.

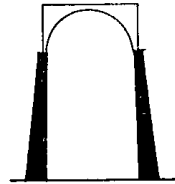

Una nave y altura uniforme  
(Sn. Miguel Frankfurt)

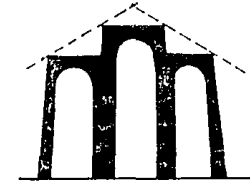

Tres naves (Central mayor altura)  
Basilica de Sn. Ambrosio (Milan)

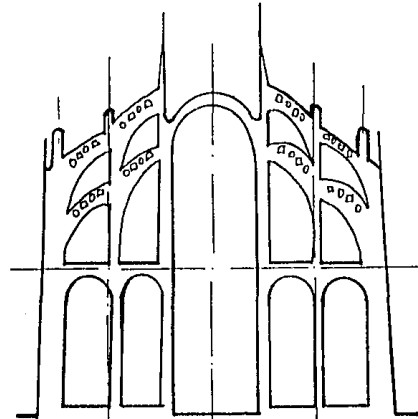

Cinco naves (Central mayor altura)  
Catedral de Colonia y de la catedral de Milán.

Un aspecto de tenerse en cuenta es la disposición del coro en relación al altar dentro de la iglesia, ya que el coro es parte participante de los actos litúrgicos.

Por lo tanto debe tener:

- Solución acústica para que sean escuchados.
- Participación litúrgica.
- Relación directa con altar y ambón.
- Cantante inmediato al órgano.
- Deseable: que el director sea visible a los fieles al participar ellos.

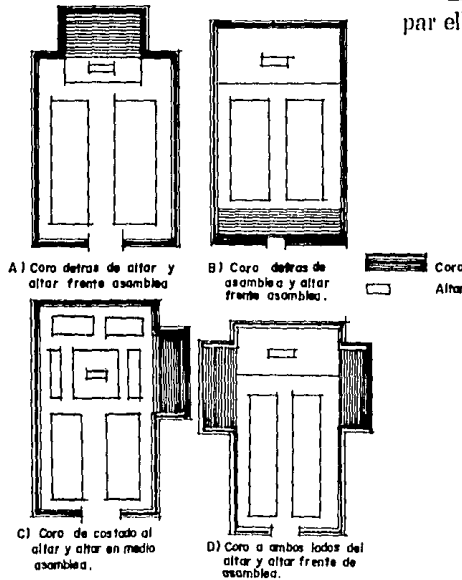

Las figuras nos muestran diferentes tipos de relación existente entre coro y presbiterio, así como su proximidad y la distribución de fieles dentro de la sia.

Esto nos da una idea de la variedad de soluciones que se pueden dar a un mismo problema.

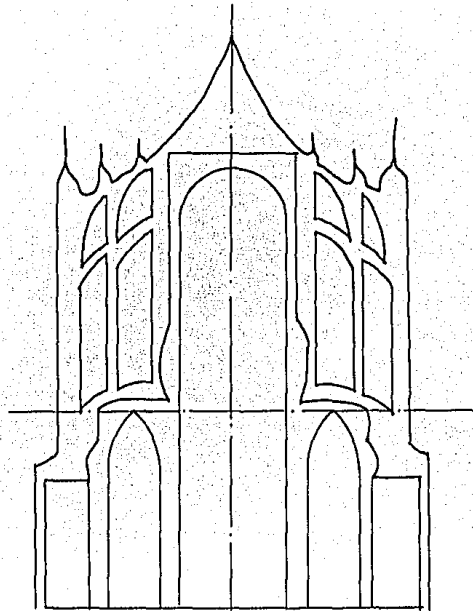

Cinco naves de mayor a menor (Catedral Beauvais)

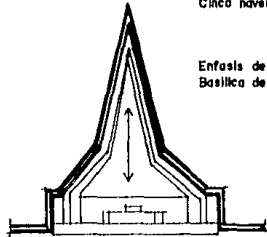

Enfasis de un espacio central  
Basílica de la Madonna de las lagrimas.

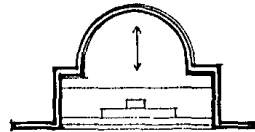

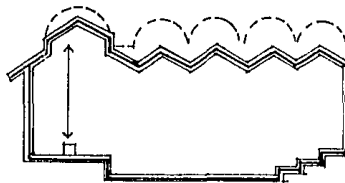

Enfasis de altar y presbiterio  
Sn. José Colonia, Braunfels  
(Arq. R. Schwarz)

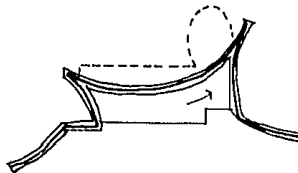

Enfasis altar y presbiterio  
capilla abierta, Cuernavaca(Edo.Mexico)  
Mexico. (Arq. Felix Candela. ).

Iglesia de San Pablo. Waterlod, Bélgica. 1968;  
Arq. Jean Cosse

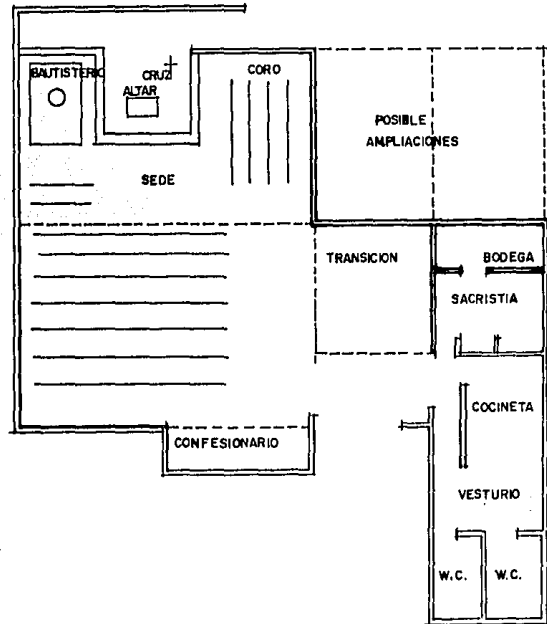

Tipología distributiva.

De planta rectangular, la asamblea rodea el altar por dos lados. Al espacio de transición se le da mayor importancia que puede ser separado o integrado a la nave principal por medio de mamparas.

Todos los servicios se agrupan a un lado del ingreso. Da la posibilidad para una futura ampliación.

## Tipología funcional.

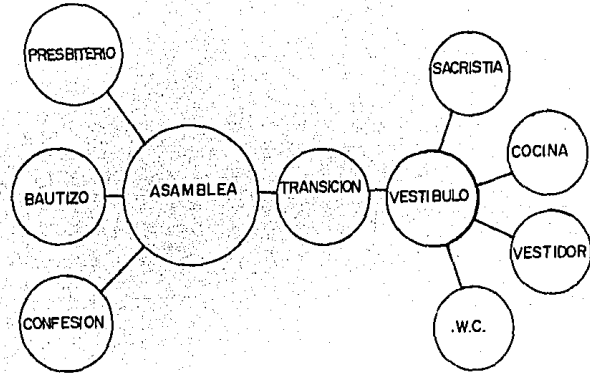

## TIPOLOGIA FORMAL

La arquitectura es simple, clara, sin reminiscencias "sacerdotales". El resultado es una iglesia cuya escala formal son lo más próximo a la casa de los hombres.)



## C U P O

Desacuerdo con el párroco del templo del PERPETUO SOCORRO (P. Ernesto Alvarez V.) al cual se encuentra subordinada la parroquia. Esta debe tener capacidad para 200-250 personas.

Para reafirmar lo dicho por el párroco, R. P. Ernesto Alvarez V., vemos en el Manual de Criterios de Diseño de Juan Bazant que el edificio religioso debe de tener .066 m. por habitante. (1)

--Tenemos 356 lotes con casas duplex)	712
524 casas	+ 524
500 departamentos	500
1480	1480
--Calculando 5 prs. por vivienda	x 5
	7400
--Considerando el 94.6m. de población	x .946
que observa el catolicismo.	7000.4
--Por área considerada por .600m. ==	462.02 m. de área litúrgica

+ (1) JUAN BAZANT - Manual de Criterios de Diseño Urbano  
Editorial Trillas.

## COMPONENTES FUNDAMENTALES

El centro parroquial estará formado de las siguientes zonas:

**LITURGIA.** Donde se lleva a cabo el culto; formada principalmente por el santuario y el área para la asamblea; viacrucis y ofrendas.

**EVANGELICA Y SOCIAL.** Será una área destinada a propagar el mensaje cristiano, así como a la búsqueda de la participación comunitaria. Debe ser un espacio factible a diversas necesidades y cupos.

**ADMINISTRATIVA.** Donde se llevará a cabo un control de los fieles, formada por la notaría, el archivo, un cubículo para el párroco y una zona de espera.

**HABITACIONAL.** Se deben crear los espacios para satisfacer las necesidades de habitación del párroco.

**DE APOYO.** Formada por estacionamientos y servicios sanitarios.

# VIACRUCIS





### 1a. ESTACION

Jesus es condenado a muerte.

Pueblo mío, ¿qué mal te ha causado o en qué cosa te he ofendido? Respóndeme (improperios) del viernes santo.



### 2a. ESTACION

Jesus, con la cruz a cuestas

El soportó nuestros sufrimientos y aguantó nuestros dolores. Nosotros lo tuvimos por leproso, herido por Dios y humillado (Isaías 53,4).



### 3a. ESTACION

jesus cae la primera vez

Defiéndete, Señor, de las manos perversas; de los malvados, que me tienden una red y por el cariño me colocan trampas. (Sal. 139, 5.6).



### 4a. ESTACION

jesus encuentra a su madre

¿Con quién podré compararte, hija de Jerusalén? ¿Qué palabras te podré decir para consolarte, Virgen, hija de Sión? Inmensa, como el mar, es tu desgracia. (Lam 2,13).



5a. ESTACION  
El ciríneo ayuda a Jesús a llevar la cruz

Forzaron a cargar la cruz a un individuo, Simón de Cirene. (Mc 15,21).



6a. ESTACION  
La Veronica limpia el rostro de Jesús.

Todo lo que hicieron con el más insignificante de mis hermanos, conmigo lo hicieron. (Mt 25, 39).



7a. ESTACION  
jesus cae por segunda vez

Cuando lo maltrataban, se humillaba y no abría la boca. Como oveja ante el esquilador enmudecía. (Is. 53-7).



8a. ESTACION  
jesus consuela a las hijas de Jerusalén.

Hijas de Jerusalén, no lloren por mí; lloren por ustedes y por sus hijos, porque van a venir días en que se dirá: ¡Dichosas las estériles! (Lc. 23, 28-29).



### 9a. ESTACION

Jesus cae por tercera vez

Aunque camine por cañadas obscuras, nada temo, porque tú estás conmigo. (Sal. 22,4).



### 10a. ESTACION

jesus es despojado de sus vestiduras.

Todos los que me ven, de mí se bur-  
lan. (Sal. 21-8).





11a. ESTACION

Jesus es clavado en la cruz  
Mis manos y mis pies han taladrado y  
se pueden contar todos mis huesos.  
(Sal. 21, 18).



12a. ESTACION

Jesus muere en la cruz  
Cristo es crucificado, escándalo pa-  
ra los judíos y locura para los paga-  
nos; en cambio, para los llamados,  
sean judíos o paganos, Cristo es la  
fuerza y la sabiduría de Dios. (I Cor  
1, 23-24).



### 13a. ESTACION

La santísima Virgen recibe el cuerpo de Jesús

Tomaron el cuerpo de Jesús, lo vendaron y lo perfumaron, según se acostumbraba enterrar entre los judíos. (Jn. 19, 40).



### 14a. ESTACION

El cuerpo de Jesús es sepultado.

Se me alegra el corazón y el alma y mi cuerpo vivirá tranquilo, porque tú no me abandonarás a la muerte ni dejarás que sufra yo la corrupción. (Sal. 15, 9-10).

## ESPECTATIVAS FORMALES. AMBIENTALES

Dentro del pasaje urbano el templo debe emanar hospitalidad, invitación a entrar, sencillez.

Debe ser fácilmente identificable por la comunidad sin necesidad de alzados impresionantes y sobrecogedores.

El templo siendo el área principal del conjunto, debe formar el centro de éste y los demás servicios deben estar subordinados física y formal a él.

## ESPECTATIVAS FORMALES DEL USUARIO

El templo como casa de oración ha de invitarnos a la espiritualidad, la misticidad, el recogimiento; pero al mismo tiempo darnos un sentido de comunidad y de confianza, haciéndonos sentir una parte viviente de él, haciéndonos sentir como "en casa".

**LO FUNCIONAL**

## TIPOS DE USUARIOS

- Ministro de Dios
- Jerarquía sobre fieles del centro parroquial.

## SACERDOTE(S) AUXILIAR(ES)

- Ministro de Dios
- Auxiliar de un vicario

## FIELES

- Comunidad cristiana del centro parroquial.

## SACRISTAN

- Auxiliar del párroco y sacerdotes.

## SECRETARIA

- Auxiliar del párroco

## ACTIVIDAD

- Sacramentos: Bautizo confirmación, comunión, penitencia.
- Coordina actividades del templo.
- Relaciones humanas.
- Habita en la parroquia.
- Catequiza.
- Oración.
- Lleva la notaría.
- Celebra misa.

- Sacramentos.
- Relaciones humanas.
- Catequiza.
- Oración.
- Celebra misa.

- Sacramentos.
- Convivencias.
- Juntas.
- Catequesis.
- Registros.
- Oraciones.

- Ayuda a los sacramentos.
- Aseo.

- Hace mandados.

- Ayuda párrocos en trabajos administrativos.
- Da informes.

## ACTIVIDAD

ACTIVIDADES	LOCAL DE GENERA
<b>LITURGICAS</b>	
—Convivencia	Patios
—Escuchar la palabra de Dios	Atrio
—Preparación para celebrar	Asamblea
—Guardar: libros, ornamentaciones, reclinatorios, mantelillos, telas, candelabros, etc.	Sacristía
—Oficiar misa	Utilería
—Viacrucis	Santuario
—Confesar (se)	Zona penitencial
	Confesionarios
	Pila bautismal
	Cirio pascual
—Bodas y comuniones	Pre-santuario
—Eucaristía	Santuario
—Cantos	Coro
—Oraciones	Devociones
<b>PASTORALES</b>	
—Conferencias	Salón de usos múltiples
—Catequesis	
—Estudios bíblicos	
—Convivencia	Patios
—Guardar mobiliario y utilería	Bodega
<b>ADMINISTRATIVAS</b>	
—Esperas	Sala de espera
—Registros, información	Notaría
—Guardar información	Archivo
—Atención especial a feligreses	Oficinas
—Necesidades fisiológicas	Parroco
	Servicios sanitarios

**ACTIVIDAD****LOCAL DE GENERA****DE APOYO**

- Estacionarse
- Necesidades fisiológicas

Estacionamiento  
Servicios sanitarios

**HABITACIONALES**

- Recibir
- Convivir
- Comer
- Preparar alimentos
- Dormir, descansar
- Necesidades fisiológicas
- Recibir huéspedes
- Limpieza, lavado
- Estacionarse

Recibidor  
Sala  
Comedor  
Cocina  
Recámara  
Baño  
Recámara  
Patio de servicio  
Cochera

# CENTRO PARROQUIAL

## Z. LITURGICA

atrio  
vestibulo  
viacrucis  
transicion  
asamblea  
presbiterio  
coro  
santuario  
pia bautismal  
sagrario  
cruz  
ambon  
sede  
mesa de celebracion  
cirio  
ofrendas  
capilla anexo  
campanario

## Z. PASTORAL

patio  
salon usos multiples  
servicios sanitarios  
bodega  
foro

## Z. ADMINIST.

s. espera  
notario  
archivo  
oficina parroquial  
s. sanitario  
sacristia

## Z. HABITACION.

receptor  
sala  
comedor  
cocina  
p. servicio  
s. sanitario  
rec. parroco  
rec. visitas  
cochera

## Z. APOYO

estacionamiento  
s. sanitario  
consergeria  
dispensario medico

## Z. RECREATIVA

plazas

ARBOL DE SISTEMAS





CONJUNTO FLUJOS

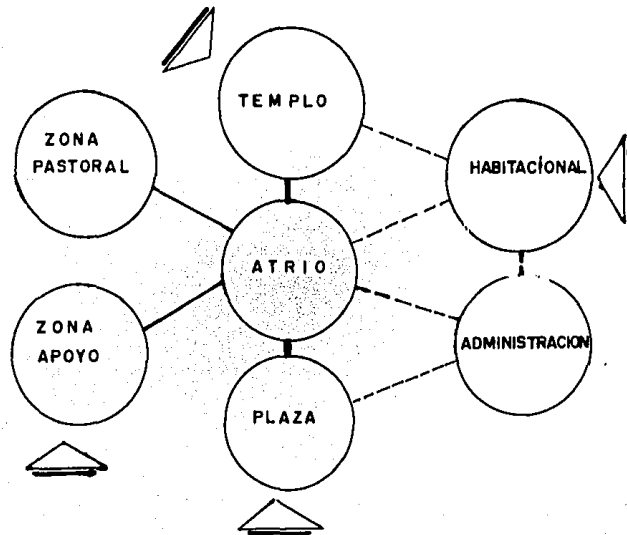

**TEMPLO**

- ESPORADICO INTENSO
- ESPORADICO BAJO
- - - CONTINUO BAJO

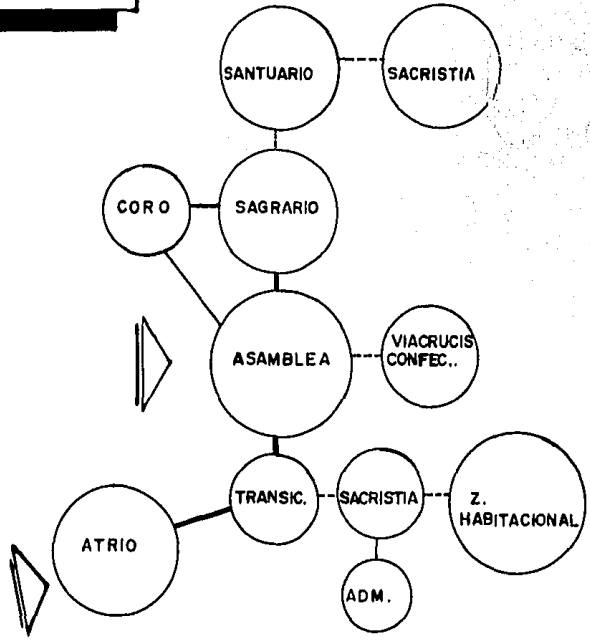

ZONA ADMINISTRACION

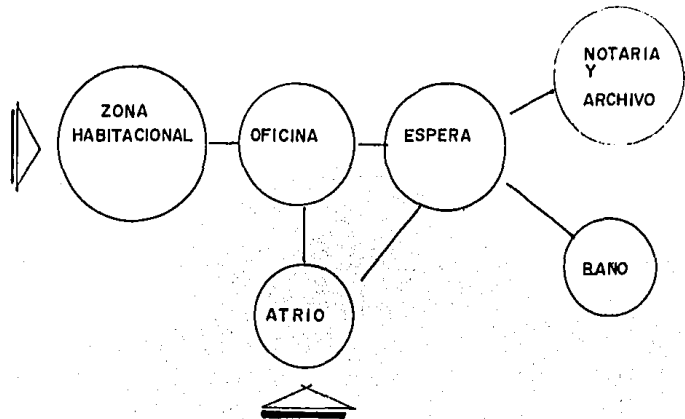

ZONA HABITACIONAL

— ESPORADICO BAJO

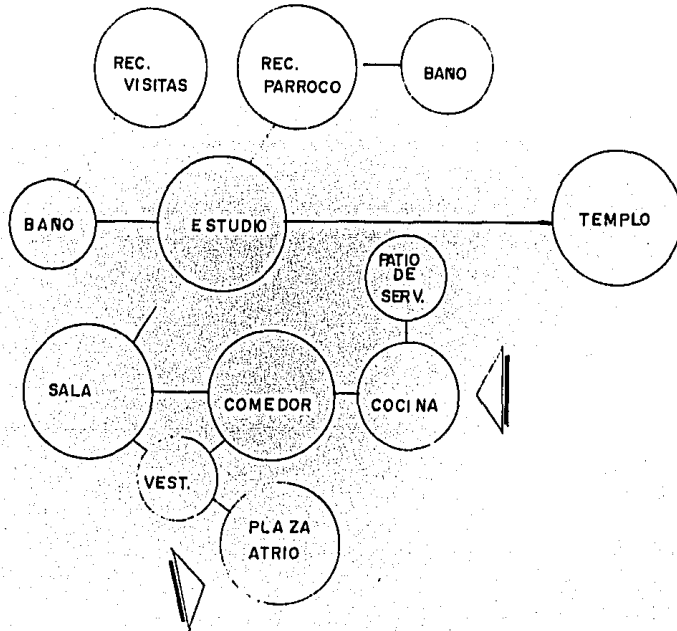

# **PATRONES DE DISEÑO**

MOBILIARIO

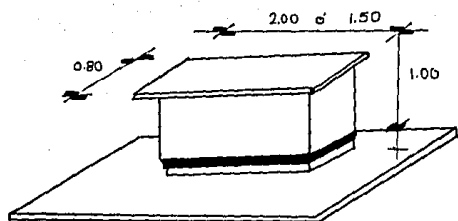

ALTAR

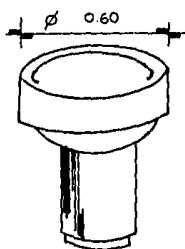
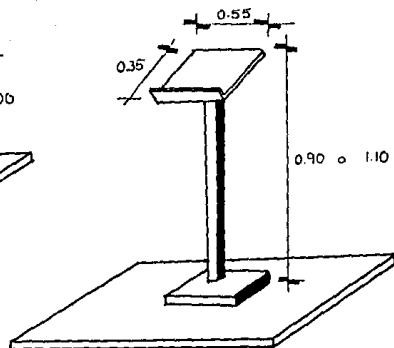

PILA BAUTISMAL

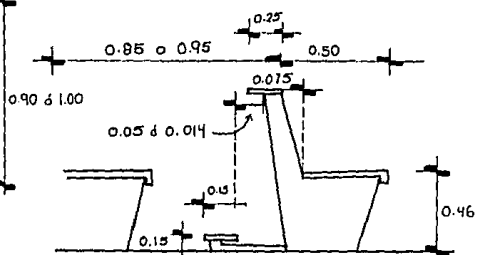

BANCAS

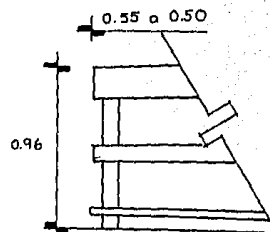

(ANCHURA APROX. POR ASISTENTE).

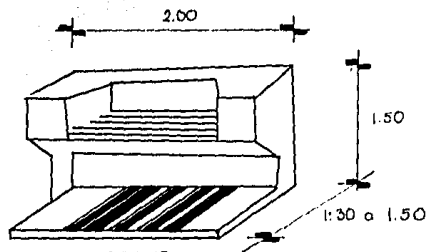

ORGANO

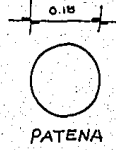

PATENA

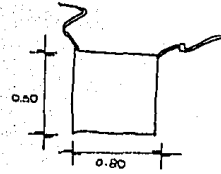

AMITO

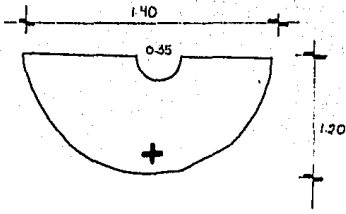

CASULLA

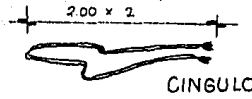

CINGULO

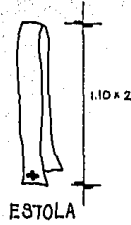

ESTOLA

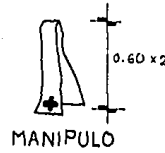

MANIPULO

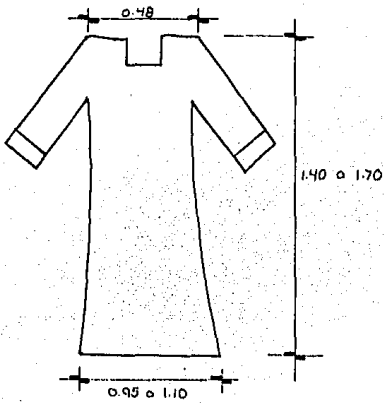

ALBA

(aprox. 10 casullas y 11 albas).

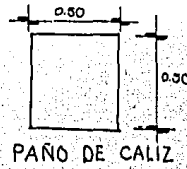

PAÑO DE CALIZ

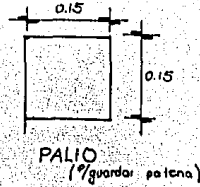

PALIO  
(%guardar patena)

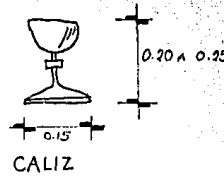

CALIZ

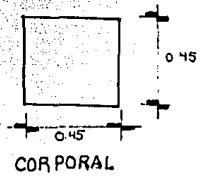

CORPORAL

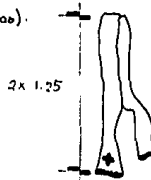

ESTOLA  
(%confecciones).

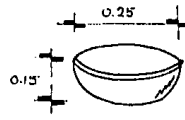

CHAROLA  
/ LIMOSNAS

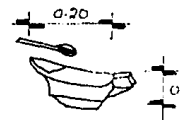

NAVETA



# ACCESORIOS

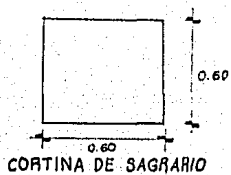

CORTINA DE SAGRARIO

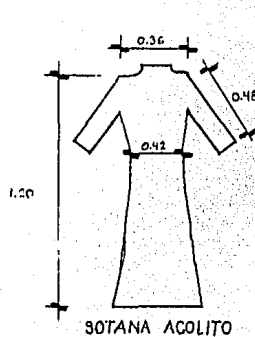

SOTANA ACOLITO

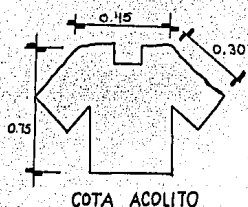

COTA ACOLITO

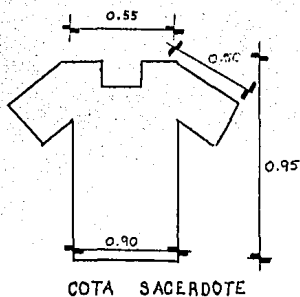

COTA SACERDOTE

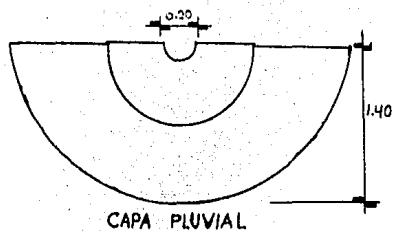

CAPA PLUVIAL

COPON



VINAJERAS

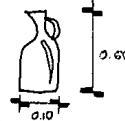

CHAROLA DE VINAJERAS

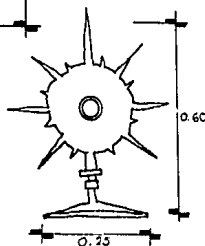
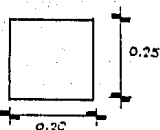

CUSTODIA

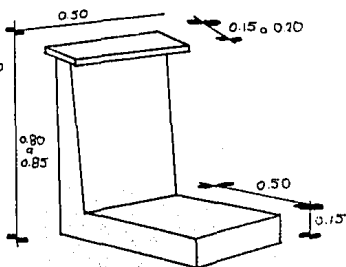

RECLINATORIO

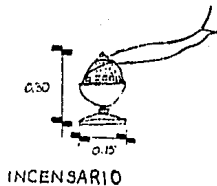

INCENSARIO



MANTEL DE ALTAR

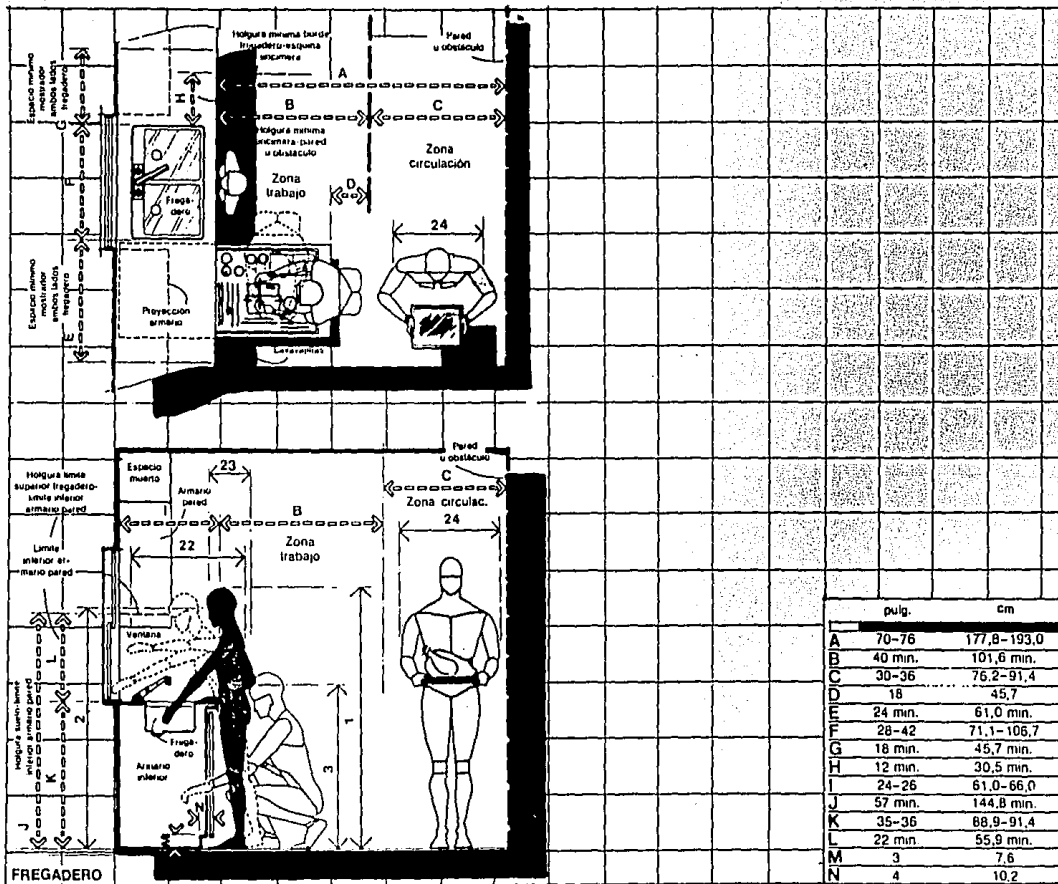

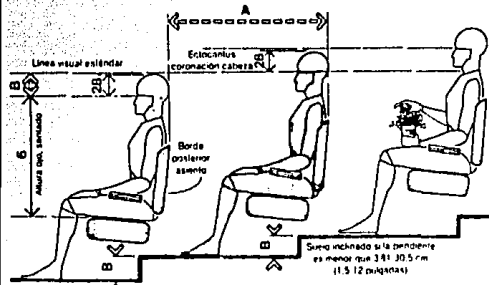

ASIENTO ESCALONADO / VISIÓN DE UNA FILA

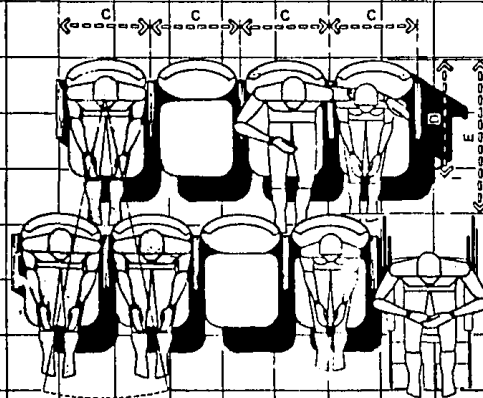

ASIENTOS EN ESCALA ALTERNADA

	pulg.	cm
A	40	101,6
B	5	12,7
C	20-26	50,8-66,0
D	27-30	68,8-76,2
E	34-42	86,4-106,7

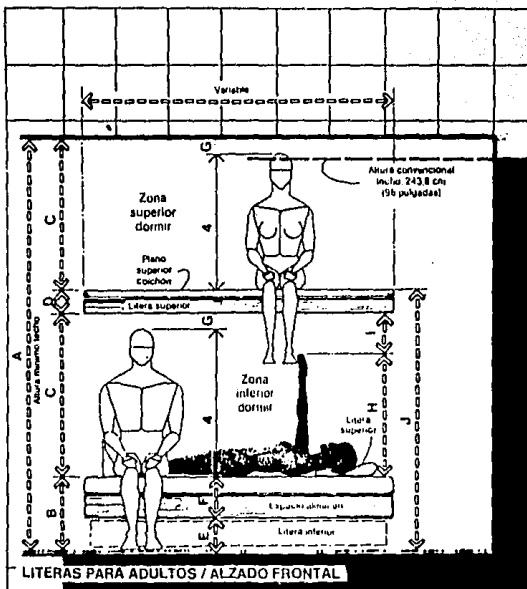

	in	cm
A	104	264,2
B	18-22	45,7-55,9
C	40-44	101,6-111,8
D	6-8	15,2-20,3
E	8-10	20,3-25,4
F	10-12	25,4-30,5
G	2	5,1
H	28-38	71,1-96,5
I	6-12	15,2-30,5
J	64-74	162,6-188,0
K	46-62	116,8-157,5

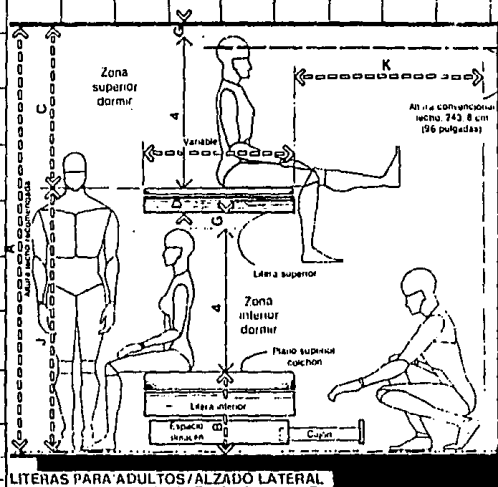

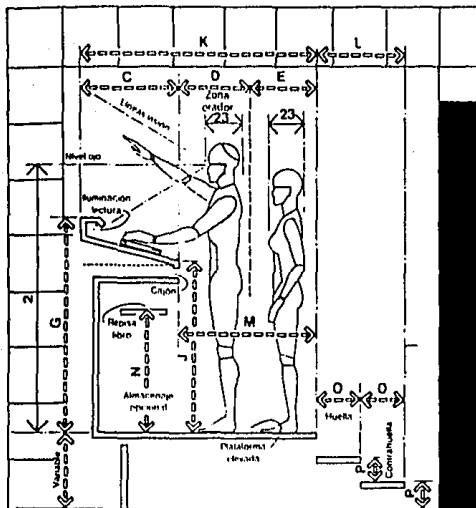

PÚLPITO O TARIMA ELEVADA

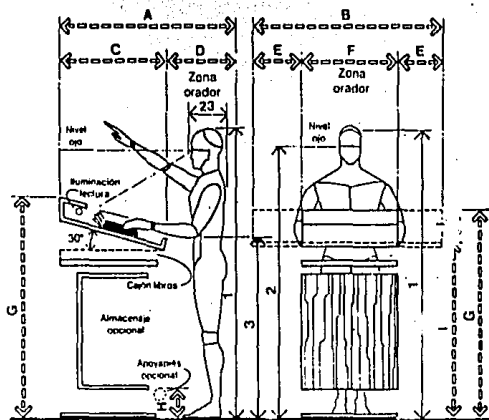

SECCIÓN

VISTA FRONTAL

TARIMA O PÚLPITO

	pulg	cm
A	42-66	106,7-167,8
B	48-66	121,9-167,8
C	24-42	61,0-106,7
D	18-24	45,7-61,0
E	12-18	30,5-45,7
F	24-30	61,0-76,2
G	45-50	114,3-127,0
H	4-8	10,2-20,3
I	36-39	91,4-99,1
J	7-10	17,8-25,4
K	60-90	152,4-228,6
L	22-28	55,9-71,1
M	36-48	91,4-121,9
N	29-32	73,7-81,3
O	11-14	27,9-35,6
P	6-7	15,2-17,8

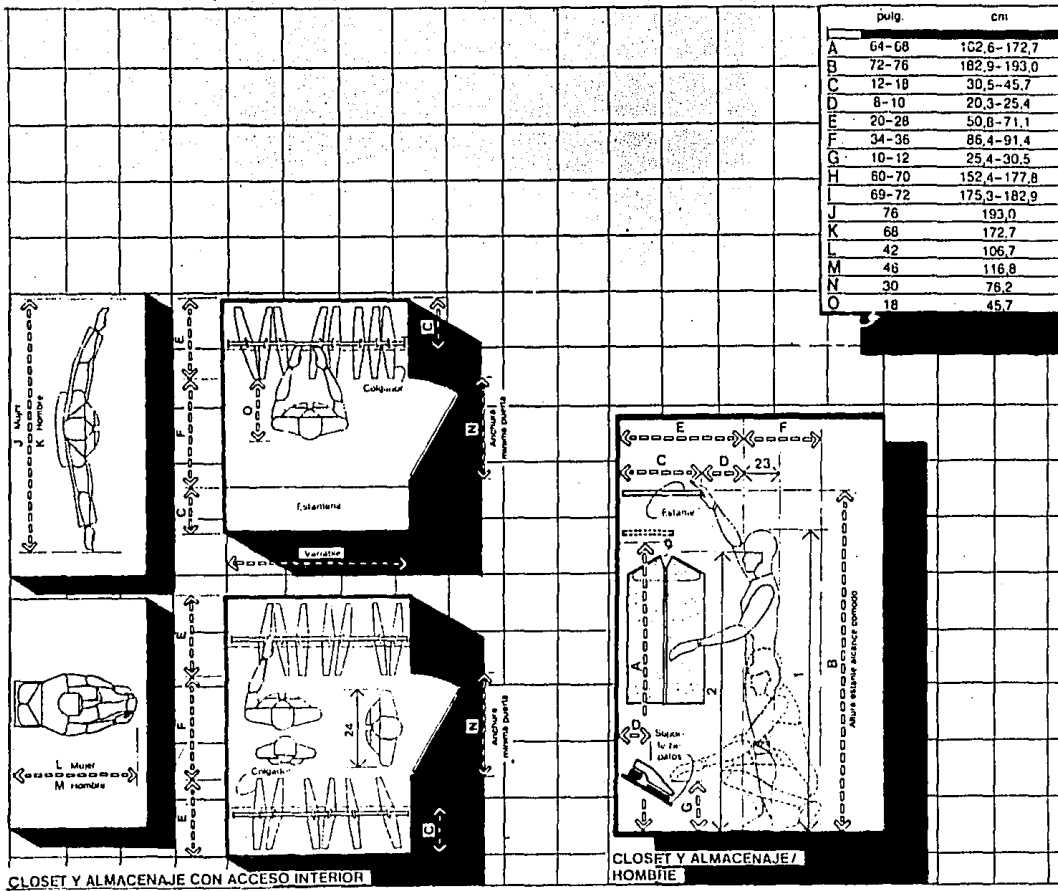

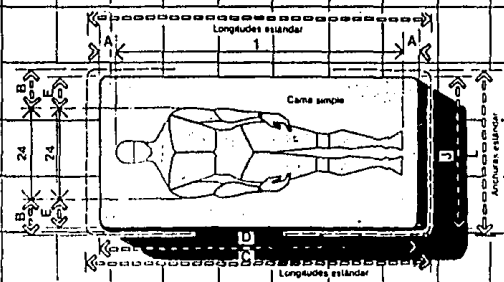

CAMA SIMPLE Y DOBLE

	pulg	cm
A	2.5	6.4
B	7.5	19.1
C	64	213.4
D	78	198.1
E	6	15.2
F	7-8	17.8-20.3
G	41-46	111.8-116.8
H	4-5	10.2-12.7
I	1-2	2.5-5.1
J	36	91.4
K	48	121.9
L	39	99.1
M	54	137.2
N	60	152.4
O	70	177.8
P	16	40.6
Q	22	55.9
R	30	76.2

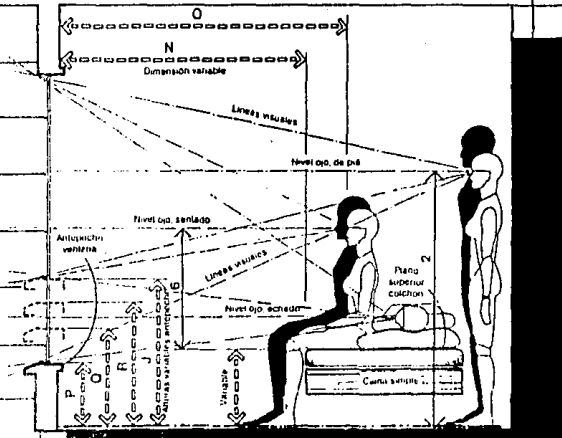

DORMITORIO/VISION Y LINEAS VISUALES

	pulg	cm
A	59.0	149.9
B	56.3	143.0
C	57.8	146.8
D	68.6	174.2
E	72.8	184.9
F	28.1	71.4
G	29.6	75.2
H	27.3	69.3
I	9.3	23.6
J	33.9	86.1
K	36.6	93.0

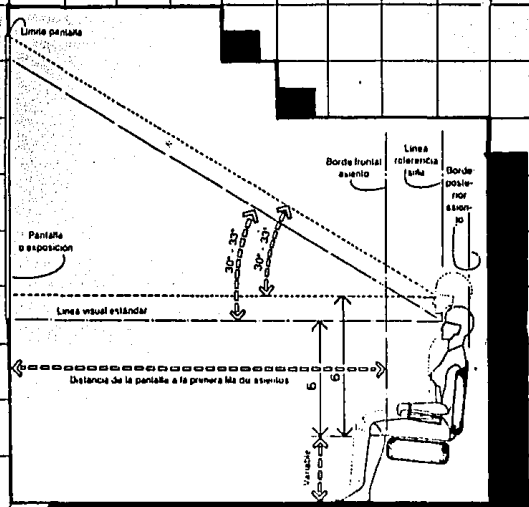

**DISTANCIA DE LA PANTALLA A LA PRIMERA FILA**



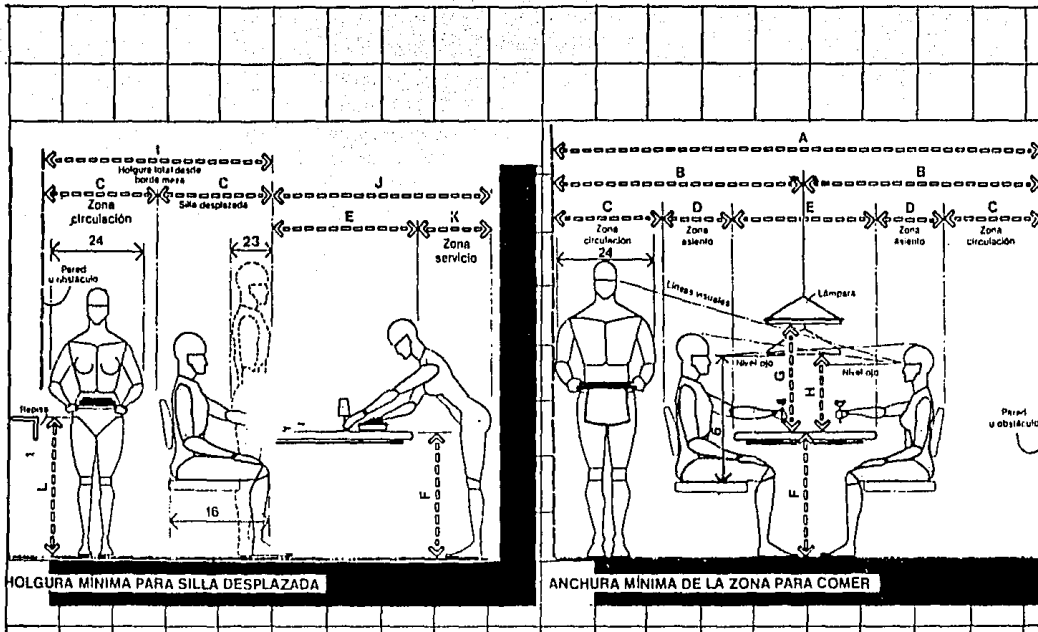

	pulg	cm
A	132-162	335.3-411.5
B	66-81	167.6-205.7
C	30-36	76.2-91.4
D	18-24	45.7-61.0
E	36-42	91.4-106.7
F	29-30	73.7-76.2
G	27	68.6
H	19	48.3
I	60-72	152.4-182.9
J	54-60	137.2-152.4
K	18	45.7
L	29-36	73.7-91.4

	pulg.	cm
A	42-48	106,7-121,9
B	6-9	15,2-22,9
C	3-6	7,6-15,2
D	r 28	71,1
E	62-68	157,5-172,7
F	90-96	228,6-243,8
G	40-46	101,6-116,8
H	28	68,0
J	58-64	147,3-162,6
J	84-90	213,4-228,6

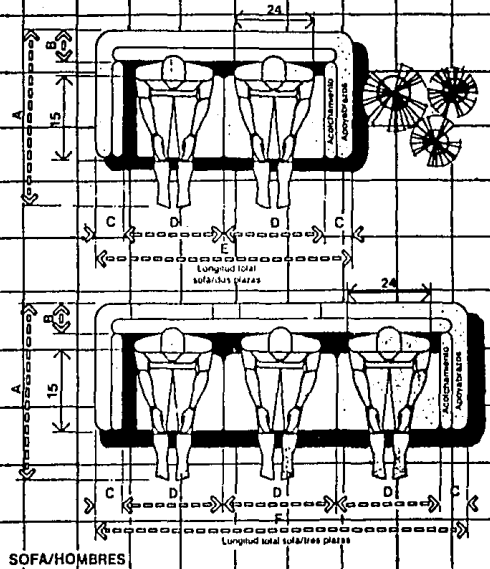

SOFAS/HOMBRES

Longitud total sofas/hombres

Longitud total sofas/plazas

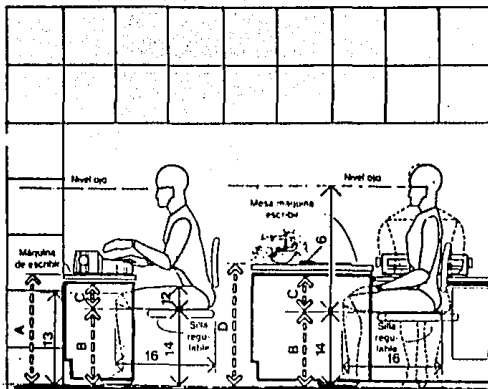

**MÓDULO DE MECANOGRAFIA Y MESA/HOMBRE**

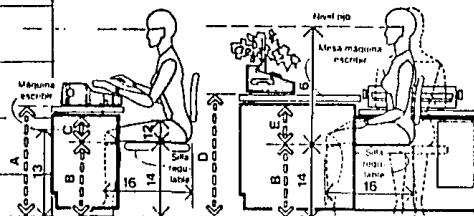

**MÓDULO DE MECANOGRAFIA/MUJER**

	pulg	cm
A	26-27	66,0-68,8
B	14-20	35,6-50,8
C	7,5 min	19,1 min
D	29-30	73,7-76,2
E	7 min	17,8 min
F	18-24	45,7-61,0
G	46-56	116,0-141,3
H	30-36	76,2-91,4
I	42-50	106,7-127,0
J	18-22	45,7-55,9
K	60-72	152,4-182,0
L	76-94	193,0-238,0
M	94-118	238,8-299,7

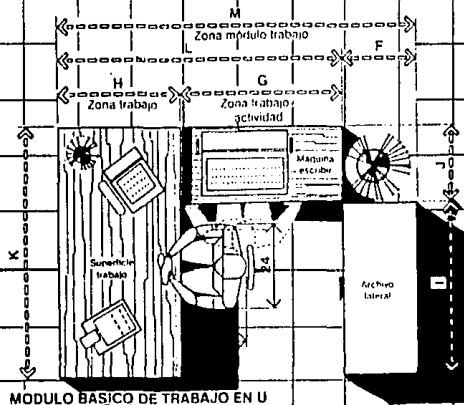

**MÓDULO BÁSICO DE TRABAJO EN U**



## TABLA DE REQUISITOS

ZONA	ACTIVIDAD	USUARIO	LOCAL	MOBILIARIO	M <sup>2</sup>	RELACION ESPACIOS	INSTALACIONES
LITURGICA	ENCUENTRO, JUEGO, DISTRIBUIR CONVIVENCIA, PREPARACION ACOGIDA, OIR MISA CONFESAR, ESPERAR PREP PARA CELEBRACION GUARDAR CONFESAR OFICIAR MISA, SACRAMENTOS CANTAR	COMUNIDAD COMUNIDAD 300 - 450 prs. 6 mas Sacerdote 4 monagillo 4 " " " VARIOS 6; Sacerdote 15 prs.	PLAZA CENTRAL ATRIO AREA DE TRANSICION CONFESIONARIO SACRISTIA " " BODEGA ASAMBLEA VIACRUCIS CORO	JARDINES, FUENTES BANCAS, ANUNCIOS MESA PARA MISALES Y OFRENDAS MESAS, SILLAS, ALAC ESPACIO BANCAS RECLINATORIOS ASIENTOS	variable " " " 50m <sup>2</sup> 6m <sup>2</sup> 9m <sup>2</sup> 9m <sup>2</sup> 500m <sup>2</sup> 50 m <sup>2</sup> 25 m <sup>2</sup>	ATRIO, ESTACIONAMIENTO, ADMON., HABIT., PASTORAL. ATRIO, ASAMBLEA VEST., VIACRUCIS, ASAMBLEA SANTUARIO, PAT. DE PADRE SACRISTIA, PATIO VIACRUCIS, ASAMBLEA ASAMBLEA, VESTIBULO ASAMBLEA, SANTUARIO.	DRENAJE INSTALACION SANIT. INST. HIDRAULICA INST. SANITARIA INST. DE SONIDO NOTA: CON OPCION DE UTILIZAR AIRE ACONDICIONADO POR SER CLIMA CALUROSO.
PASTORAL	CONFERENCIAS CATEQUESIS ALMACEN DE MOBILIARIO W.C. PUBLICOS SAGRARIO DE ORACION PATIO DISTRIBUIDOR	60 prs. 60 " 2 " Variable " " " " " "	FORO SALON DE USOS MULTIPLES SAGRARIO PLAZA, PATIO	ASIENTOS O BUTACAS EQUIPO PRIM. AUX. EXTINGIDOR BANCAS, RECLINATORIO FUENTES, JARDINES	50 50 300 125 140 375	PLAZA, BAÑOS ASAMBLEA ATRIO PATIO	SONIDO ELECTRICA HIDRAULICA SANITARIA
ADMON.	ESPERAR INFORMAR, REGISTRARSE GUARDAR INFORMACION PLATICAR CON LA COMUNIDAD NECESIDAD FISIOLOGICA	6 personas 3 " 1 " 1 " 1 "	SALA DE ESPERA SACRISTIA ARCHIVO OFICINA PARROCO BAÑO	ASIENTOS MOSTRADOR ARCHIVERO ESCRITORIO, SILLONES MUEB. SANITARIOS	125	ASAMBLEA SACRISTIA	ELECTRICA HIDRAULICA SANITARIA
HABITACIONAL	RECIBIR, DISTRIBUIR CONVIVIR LEER, ORAR COMER PREPARAR ALIMENTOS LIMPIEZA, LAVADO NEC. FISIOLOGICA DORMIR, DESCANSAR ESTACIONAR	3 prs 6 " 2 " 4 " 2 " 2 " 2 " 2 autos	RECIBIDOR SALA ESTUDIO COMEDOR COCINA PATIO DE SERV. BAÑO RECAMARAS COCHERA	MUEBLES SILLONES LIBREROS MESA, SILLAS MESA DE TRABAJO LAVADORA CAMAS ESPACIO	225	PATIO, PLAZA. ADMINISTRACION CAPILLA ANEXA ASAMBLEA	ELECTRICA HIDRAULICA SANITARIA
APOYO	ESTACIONARSE ATENCION MEDICA CONSERJERIA, ASEO NEC. FISIOLOGICA	25 autos 2 prs. 2 prs 1 "	ESTACIONAMIENTO DISPENSARIO MEDICO CONSERJERIA BAÑOS	EQUIPO MEDICO SILLONES, EQUIPO DE ASEO	70	ATRIO PATIOS PATIO Y JARDINES	ELECTRICA HIDRAULICA SANITARIA

**LO TECNICO**

## MATERIALES DE LA REGION:

Dado que el proyecto se realizará en Culiacán, que cuenta con material característico, y mano de obra calificada. Claro está incluyendo material flexible para adaptación de formas.

### CIMENTOS EN EL TERRENO

—Por no contar con una resistencia, se utilizará concreto armado.

- Muros
  - Ladrillo
  - Block hueco
  - Con mortero de arena de río.
- Techo
  - Concreto armado
  - Con utilización de un prefabricado
  - Multipanel o panel W.

### SISTEMAS CONSTRUCTIVOS

En Culiacán, no cuenta con una gran difusión como Guadalajara, ya que no cuenta con ellos la economía, rapidez en los sistemas constructivos.

CIMIENTO: Concreto armado.

MURO: Ladrillo / Block hueco / Con mortadero cemento.  
Castillos y cerramientos de concreto armado.

TECHOS: Vigas de concreto armado.

El uso de este sistema puede ser modificado pero como necesita grandes espacios (con mayor altura).

En cuanto a recubrimiento no es difícil realizar unos acabados acorde con el edificio.

Ya que la arena de río es con el material que contamos, puesto que en la región de Guadalajara, Jal. cuenta con un gran material que es la arena amarilla, que pueden elaborarse acabado o textura de cualquier tipo.

**PROYECTO**



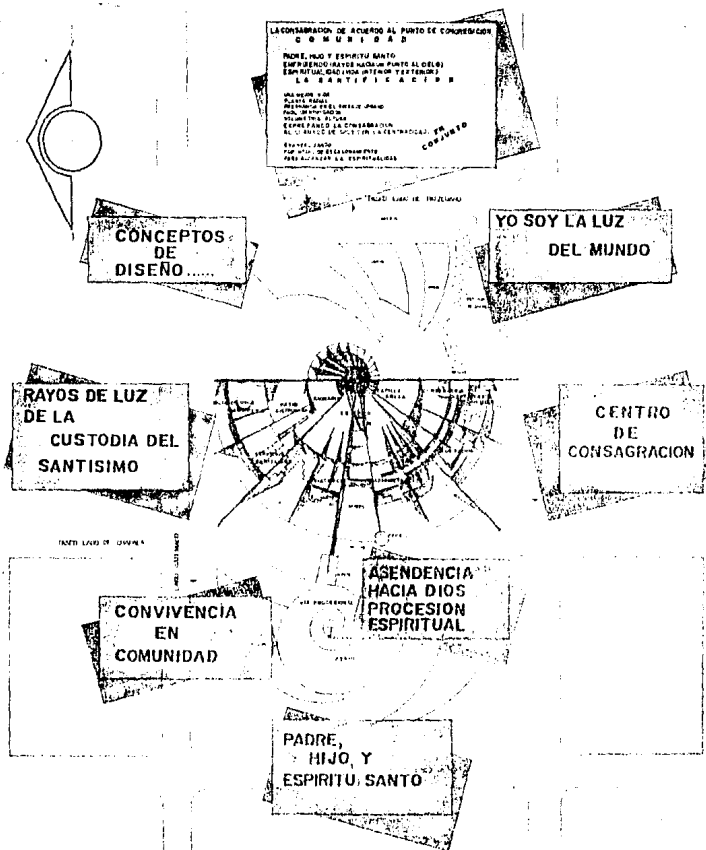

PLANTA DE CONJUNTO.  
 E.C. 1/500

*Centro Parroquial*  
 en Cultivación, Sin.

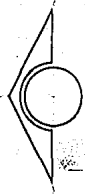

PLANTA DE CONJUNTO  
ESC. 1:100

*Centro Parroquial*  
en Culiacán, Sinaloa

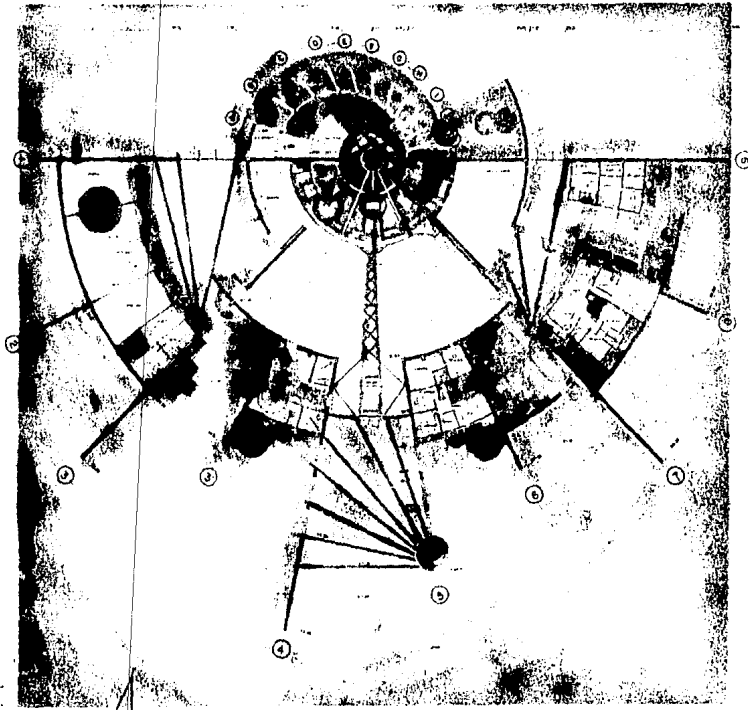

PLANTA ARQUITECTONICA  
Esc. 1:200

*Centro Parroquial*  
*en Culiacán, Sinaloa*

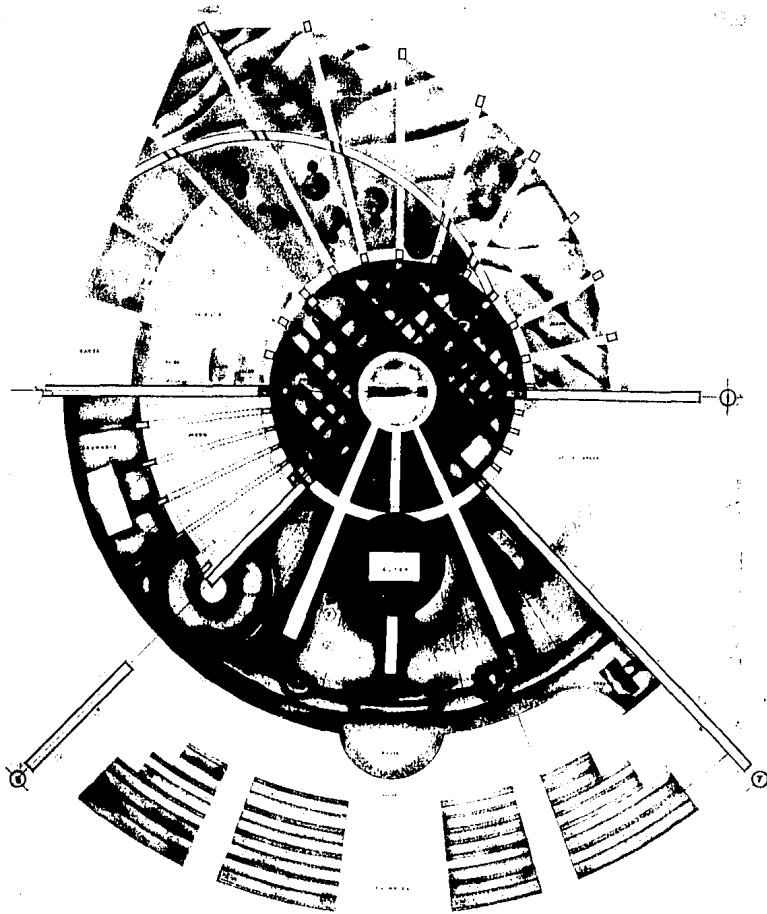

DETALLES DE CERRANTERIA Y HERRERIA

1. ...
2. ...
3. ...
4. ...
5. ...
6. ...
7. ...
8. ...
9. ...
10. ...
11. ...
12. ...
13. ...
14. ...
15. ...
16. ...
17. ...
18. ...
19. ...
20. ...
21. ...
22. ...
23. ...
24. ...
25. ...
26. ...
27. ...
28. ...
29. ...
30. ...
31. ...
32. ...
33. ...
34. ...
35. ...
36. ...
37. ...
38. ...
39. ...
40. ...
41. ...
42. ...
43. ...
44. ...
45. ...
46. ...
47. ...
48. ...
49. ...
50. ...

PLANTA DETALLE

ESC

1:50



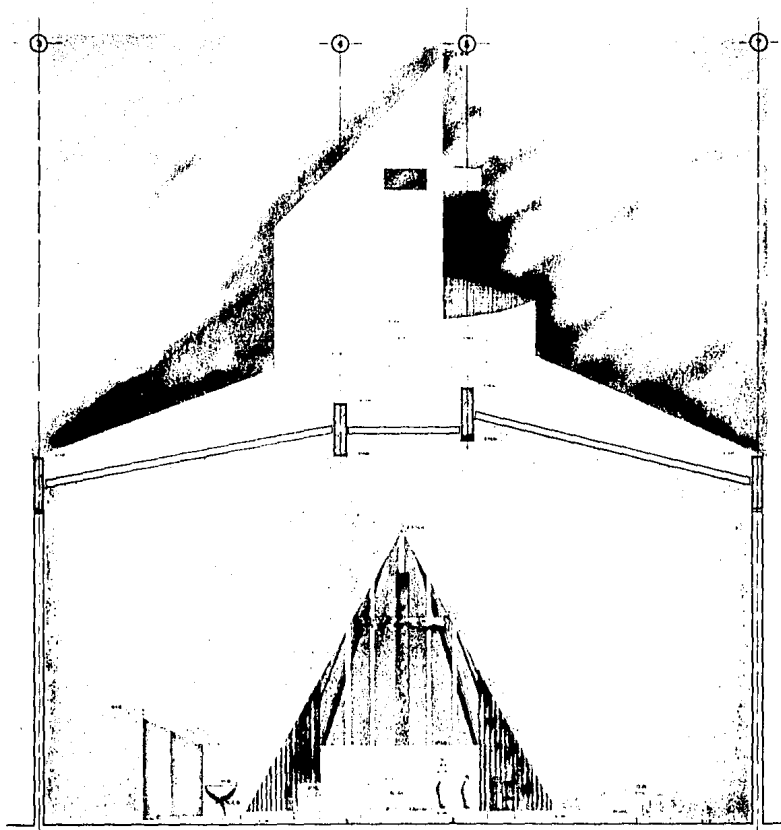

CORTE DETALLE

EDC

1:50

 Centro Parroquial  
en Culiacán, Sin.

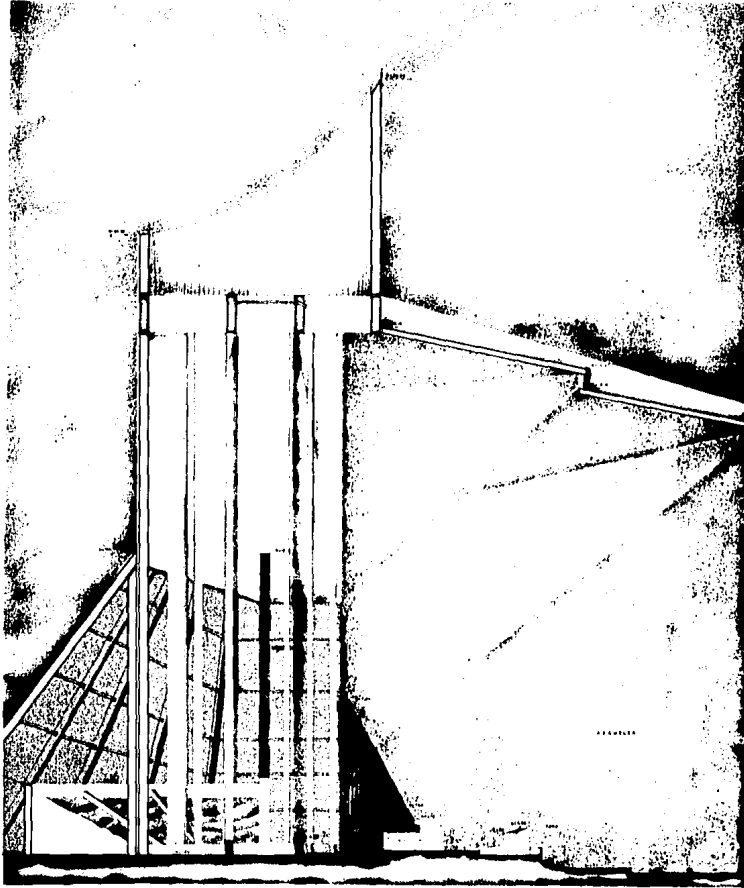

CORTE DETALLE  
Esc 1:50

*Centro Parroquial*  
*en Culiacán, Sinaloa.*  
*trabajo profesional de arquitectura*

ESTA TENIS NO DEBE  
SALIR DE LA BIBLIOTECA

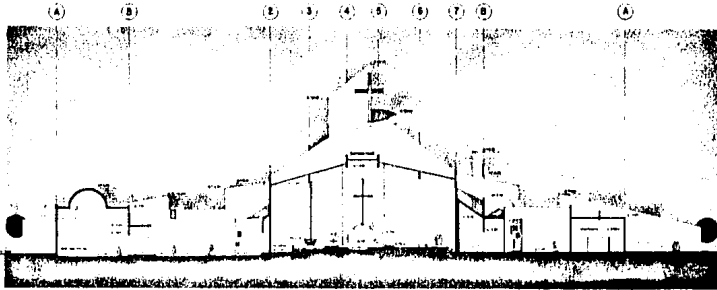

— CORTE TRANSVERSAL A-A —  
 ESC 1:200

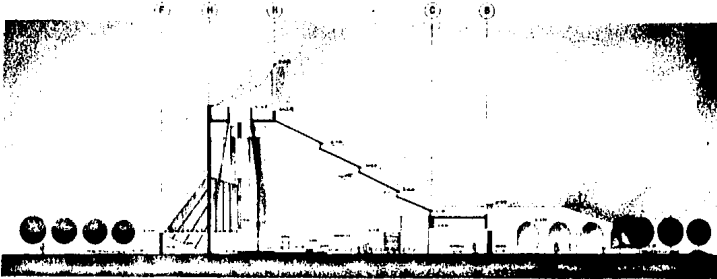

— CORTE LONGITUDINAL B-B —  
 ESC 1:200

*Centro Parroquial*  
 en Culiacán, Sinaloa.  
 Estudio Profesional de Arquitectura

ELEVACION PRINCIPAL  
ESC. 1:200

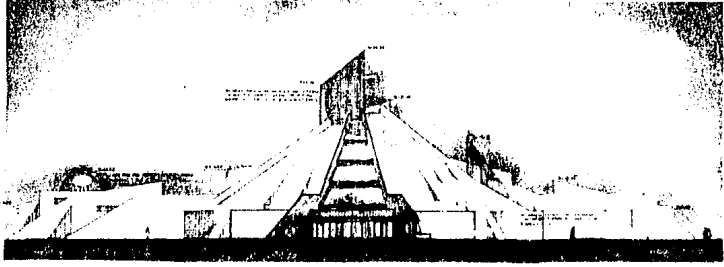

ELEVACION POSTERIOR  
ESC. 1:200

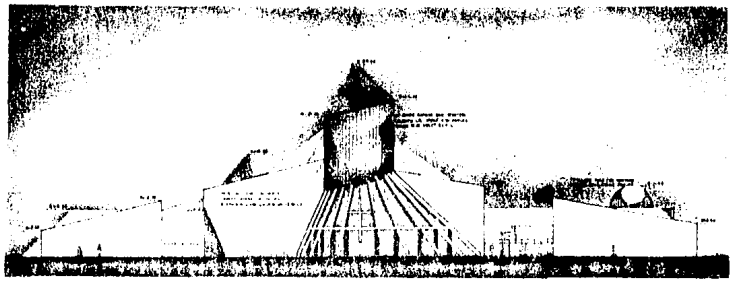

 Centro Parroquial  
en Culiacán, Sinaloa



—ELEVACION—NORTE—  
ESC. 1:200

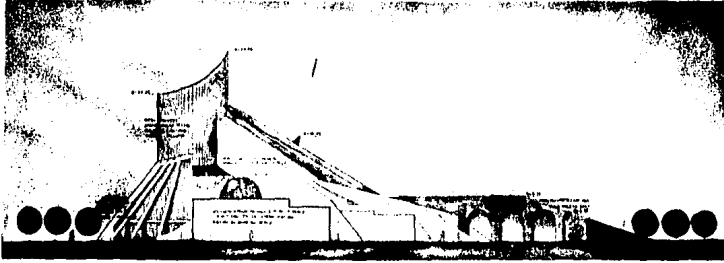

—ELEVACION—SUR—  
ESC. 1:200

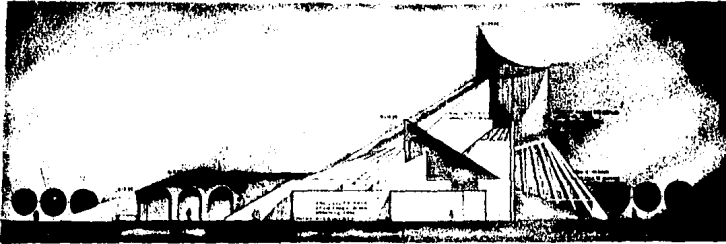

*Centro Parroquial*  
*en Culiacán, Sinaloa*



*Centro Parroquial*  
*en Culiacán, Sinaloa.*

*Región del Bajío Occidental*

*México, 1970*

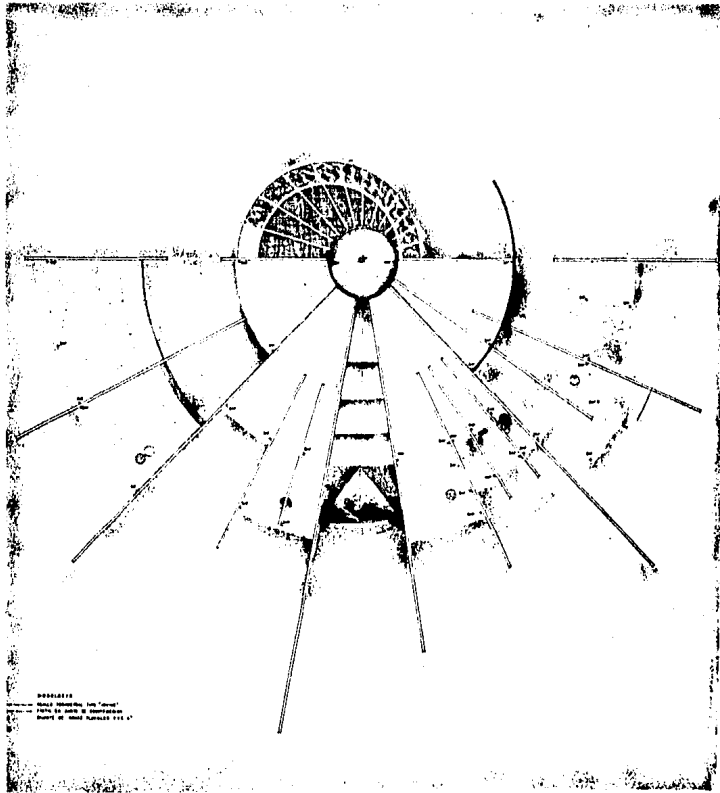

— PLANTA DE AZOTEAS —  
 ESC. 1 : 200

*Centro Parroquial*  
 en Culiacán, Sinaloa.

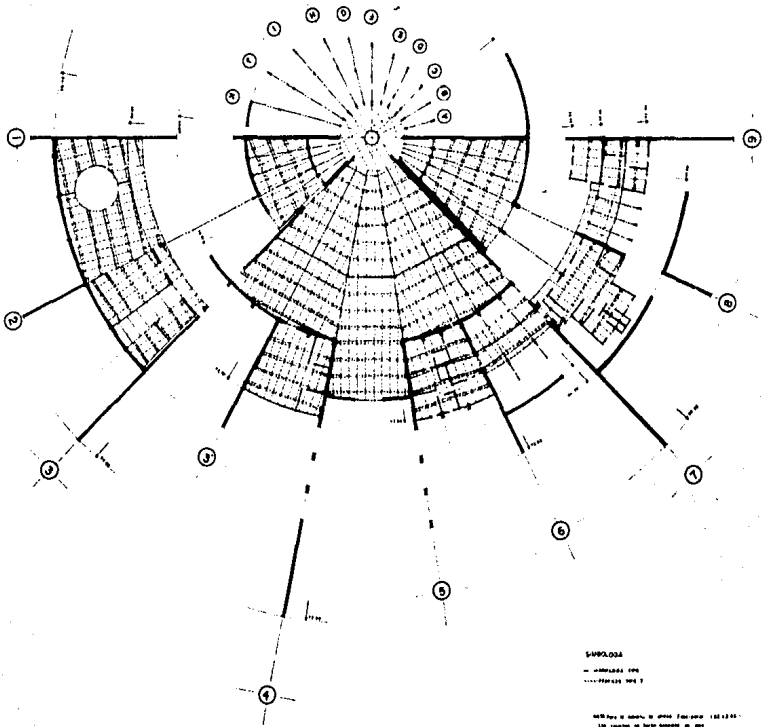

**PLANTA ESTRUCTURAL**  
 ESC 1:200

*Centro Parroquial*  
*en Culiacán, Sinaloa*  
*tesis profesional de arquitecto*

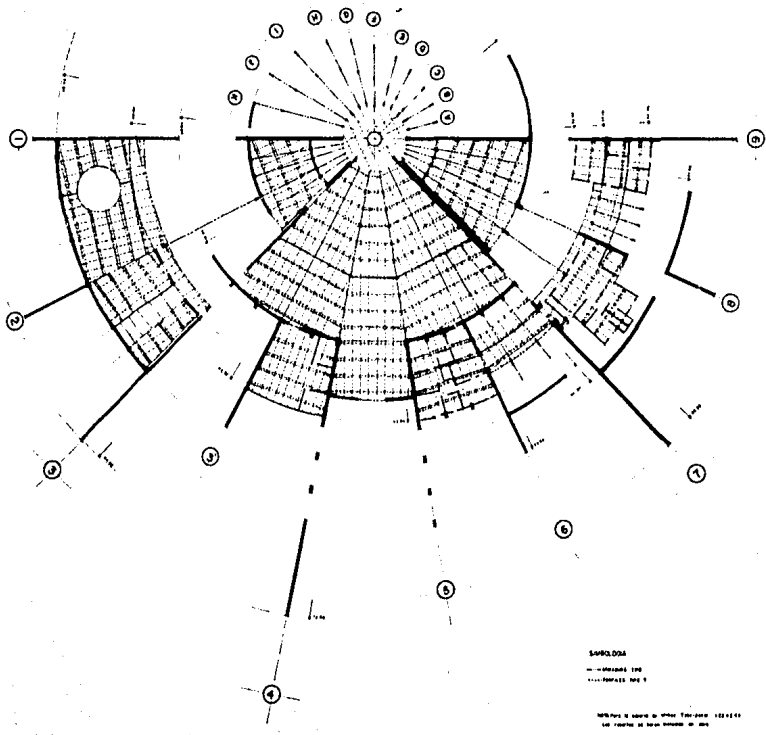

LEYENDA  
 --- MURADO 100  
 .... PASADIZO 100

M.P. No. 10.000 de 1944. T. 10.000. 10.000. 10.000.  
 10.000. 10.000. 10.000. 10.000.

**PLANTA ESTRUCTURAL**  
 ESC. 1:200

**Centro Parroquial**  
 en Culiacán, Sinaloa.  
 tesis profesional de arquitecto



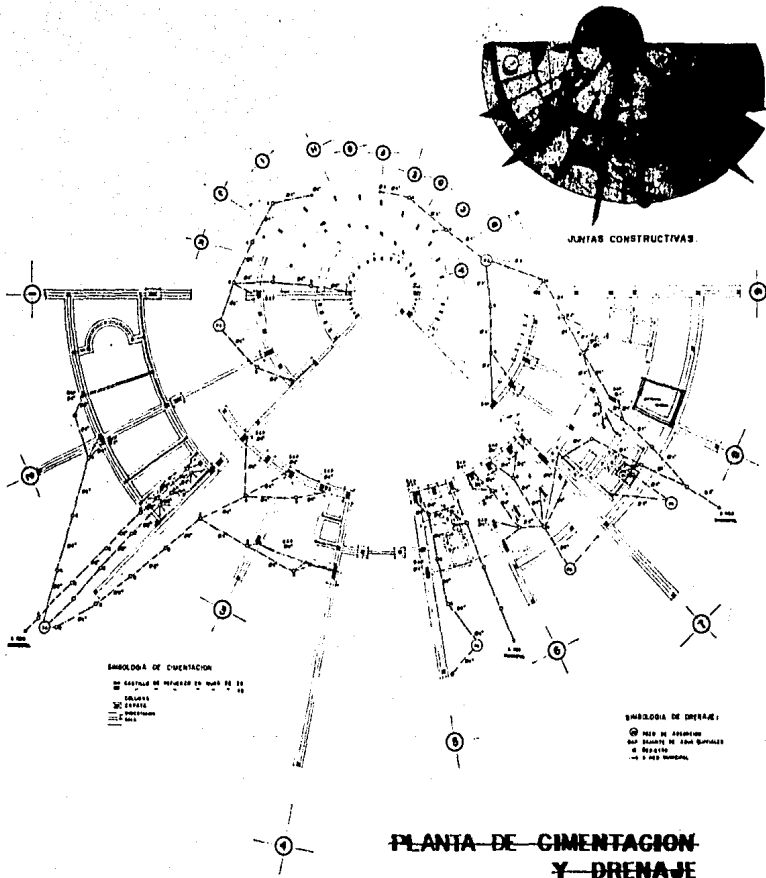

ESC. 1:500

*Centro Parroquial*  
 en Culiacán, Sinaloa

*tesis profesional de arquitecto*

## PUBLICACIONES

- + **MINISTARE**  
Revista de Liturgia.  
Publicación de las comisiones de las provincias.
- + Documentos del Concilio Vaticano II.  
Ed. B.A.C. Madrid, 1979.
- + Datos climatológicos del estado de Sinaloa.
- + Yo creo... Yo rezo. Quinta edición.  
Francisco Flores Merino.  
César García Sarabia.  
Alfredo Arreola Aguayo  
Organismos
- + Yo soy el camino de la verdad y la vida  
Parroquia de San Francisco de Asís  
Diócesis de Culiacán  
Párroco: Antonio Lomeli García.
- + Comisión Diocesana de Arte Sacro del Arzobispado de  
Guadalajara.
- + Aspectos Legales.  
Ayuntamiento de Culiacán, Sin.
- + Reglamento de construcción en el M. de Guadalajara, Jal.
- + Enciclopedia de las Bellas Artes.  
Editorial Cumbre. Primera edición.  
San Mateo Tecoloapan, Estado de México.
- + Enciclopedia Salvat Diccionario - Salvat Edic.  
Barcelona, España, 1971.
- + Dios habla hoy "La Biblio con Deuterocanónicos"  
Versión Popular — Segunda Edic.  
Sociedades Bíblicas Unidas.



## FUENTES NO BIBLIOGRAFICAS

- + Visita de observación a templos y parroquias.  
En el área de Guadalajara.
- + Entrevistas personales.
- + Peters, Paul Hans  
"Iglesias y centros parroquiales"  
Editorial Gustavo Gili, S. A.
- + Neufert, Ernst Prof.  
"Arte de proyectar en la arquitectura"  
Editorial Gustavo Gili, S. A.
- + Plazaola, Juan S. T.  
"El Arte Sacro Actual"  
Biblioteca de autores cristianos  
Editorial católica.
- + Plazaola, Juan S. J.  
"Futuro del arte sacro"  
Mensajero-Bilbao.
- + Jacques Martain - B  
"Búsqueda de Dios"  
Ediciones criterio  
Buenos Aires, Argentina  
1958, traducción de Basilio Uribe y H. Fernández L.

**ESTA TESIS NO DEBE  
SALIR DE LA BIBLIOTECA**